



Pisač B2236

Korisnički priručnik

Srpanj 2024.

www.lexmark.com

Vrsta uređaja:

1400

Model:

438

Sadržaj

| | |
|---------------------------------------------------------------------------------------|-----------|
| Sigurnosne informacije..... | 5 |
| Pravila označavanja..... | 5 |
| Izjave o proizvodu..... | 5 |
| Upoznavanje pisača..... | 8 |
| Pronalaženje informacija o pisaču..... | 8 |
| Pronalaženje serijskog broja pisača..... | 9 |
| Konfiguracija pisača..... | 10 |
| Upotreba upravljačke ploče..... | 10 |
| Razumijevanje statusa gumba za uključivanje/isključivanje i indikatora..... | 11 |
| Odabir papira..... | 11 |
| Postavljanje, instalacija i konfiguracija..... | 17 |
| Odabir lokacije za pisač..... | 17 |
| Priključivanje kabela..... | 18 |
| Ulaganje papira i posebnih medija..... | 18 |
| Instaliranje i ažuriranje softvera, upravljačkih programa i programskih datoteka..... | 22 |
| Umrežavanje..... | 25 |
| Ispisivanje stranice s postavkama izbornika..... | 28 |
| Osiguravanje pisača..... | 29 |
| Brisanje memorije pisača..... | 29 |
| Vraćanje tvornički zadanih postavki..... | 29 |
| Izjava o postojanosti memorije..... | 29 |
| Ispisivanje..... | 30 |
| Ispisivanje s računala..... | 30 |
| Ispisivanje s mobilnog uređaja..... | 30 |
| Konfiguriranje povjerljivih zadataka..... | 32 |
| Ispisivanje povjerljivih i drugih zadržanih zadataka..... | 32 |
| Ispisivanje popisa uzoraka fontova..... | 33 |
| Postavljanje razdjelnih stranica između kopija..... | 34 |
| Otkazivanje zadatka ispisivanja..... | 34 |
| Podešavanje zatamnjenja tonera..... | 34 |

| | |
|-------------------------------------------------------|------------|
| Upotreba izbornika pisača..... | 35 |
| Karta izbornika..... | 35 |
| Uređaj..... | 35 |
| Ispisivanje..... | 42 |
| Papir..... | 46 |
| Mreža/priključci..... | 47 |
| Sigurnost..... | 59 |
| Izvješća..... | 62 |
| Rješavanje problema..... | 63 |
| Održavanje pisača..... | 64 |
| Provjera statusa dijelova i potrošnog materijala..... | 64 |
| Konfiguriranje obavijesti o potrošnom materijalu..... | 64 |
| Postavljanje upozorenja za e-poštu..... | 64 |
| Pregledavanje izvješća..... | 65 |
| Naručivanje dijelova i potrošnog materijala..... | 65 |
| Zamjena dijelova i potrošnog materijala..... | 66 |
| Čišćenje pisača..... | 71 |
| Štednja energije i papira..... | 72 |
| Premještanje pisača na drugu lokaciju..... | 73 |
| Otprema pisača..... | 73 |
| Rješavanje problema..... | 74 |
| Problemi s kvalitetom ispisa..... | 74 |
| Problemi s ispisivanjem..... | 75 |
| Pisač ne reagira..... | 100 |
| Problemi s mrežnom vezom..... | 101 |
| Problemi s potrošnim materijalom..... | 103 |
| Vađenje zaglavljениh papira..... | 105 |
| Problemi s ulaganjem papira..... | 111 |
| Obraćanje službi za korisničku podršku..... | 113 |
| Recikliranje i odlaganje..... | 114 |
| Recikliranje Lexmark proizvoda..... | 114 |
| Recikliranje pakiranja Lexmark proizvoda..... | 114 |

Obavijesti..... 115

Indeks..... 123

Sigurnosne informacije





Pravila označavanja

Napomena: *Napomena* označava informacije koje bi vam mogle pomoći.







Upozorenje: *Upozorenje* označava nešto što bi moglo oštetiti hardver ili softver proizvoda.









OPREZ: *Oprez* označava potencijalno opasnu situaciju koja bi mogla dovesti do ozljede.

Različite vrste izjava o oprezu obuhvaćaju sljedeće:

-  **OPREZ—MOGUĆE OZLJEDE:** Naznačava rizik od ozljede.
-  **OPREZ—OPASNOST OD STRUJNOG UDARA:** Naznačava rizik od strujnog udara.
-  **OPREZ—VRUĆA POVRŠINA:** Naznačava rizik od opekotina ako se dodirne.
-  **OPREZ—OPASNOST OD PRIGNJEČENJA:** Naznačava rizik od zaglavlivanja između pomičnih dijelova.
-  **OPREZ – POKRETNI DIJELOVI:** Naznačava rizik od posjekotina ili ogrebotina izazvanih rotirajućim dijelovima.

Izjave o proizvodu

-  **OPREZ—MOGUĆE OZLJEDE:** Kako biste izbjegli rizik od požara ili strujnog udara, priključite kabel napajanja na valjano uzemljenu mrežnu utičnicu odgovarajućih svojstava koja se nalazi u blizini proizvoda i lako je dostupna.
-  **OPREZ—MOGUĆE OZLJEDE:** Kako biste izbjegli rizik od požara ili strujnog udara, koristite isključivo kabel za napajanje isporučen s ovim proizvodom ili zamjenski kabel odobren od strane proizvođača.
-  **OPREZ—MOGUĆE OZLJEDE:** Proizvod nemojte koristiti s produžnim kabelom, adapterima za više utikača, "lopovima" ni s uređajima za neprekinuto napajanje (UPS). Laserski uređaj lako može preopteretiti te dodatke, što može stvoriti rizik od požara, oštećenja imovine ili lošeg rada pisača.
-  **OPREZ—MOGUĆE OZLJEDE:** S uređajem se smije koristiti samo priložena zaštita od nadnapona Lexmark Inline Surge Protector, pravilno priključena između pisača i kabela napajana. Upotreba uređaja za zaštitu od nadnapona koje nije proizvela tvrtka Lexmark može stvoriti rizik od požara, oštećenja imovine ili lošeg rada pisača.
-  **OPREZ—OPASNOST OD STRUJNOG UDARA:** Kako biste izbjegli rizik od strujnog udara, proizvod nemojte postavljati ni koristiti u blizini vode ili mokrih područja.
-  **OPREZ—OPASNOST OD STRUJNOG UDARA:** Kako biste izbjegli rizik od strujnog udara, nemojte konfigurirati ovaj proizvod niti ukopčavati ili priključivati kabele, kao što su kabel napajanja, telefaksa ili telefona, tijekom grmljavinskog nevremena.
-  **OPREZ—MOGUĆE OZLJEDE:** Nemojte rezati, zakretati, savijati ili drobiti kabel napajanja niti stavljati teške predmete na njega. Nemojte izlagati kabel napajanja abraziji ili opterećenju. Nemojte prignječiti kabel napajanja između predmeta kao što su namještaj i zidovi. Ako se nešto od toga dogodi, doći će do rizika od požara ili strujnog udara. Redovito provjeravajte ima li na kabelu napajanja takvih problema. Prije provjere kabel napajanja iskopčajte iz električne mrežne utičnice.

-  **OPREZ—OPASNOST OD STRUJNOG UDARA:** Kako biste izbjegli rizik od strujnog udara, provjerite jesu li svi vanjski priključci (primjerice za Ethernet i telefonski sustav) priključeni na odgovarajuće, za to označene priključke.
-  **OPREZ—OPASNOST OD STRUJNOG UDARA:** Kako biste izbjegli rizik od strujnog udara, u slučaju pristupa ploči kontrolera odnosno instaliranja dodatnog hardvera ili memorijskih uređaja nakon prvobitnog postavljanja pisača, najprije isključite pisač i iskopčajte ga iz mrežnog napajanja. Ako su na pisač priključeni drugi uređaji, isključite i njih te iskopčajte sve kabele koji su pripočani na pisač.
-  **OPREZ—OPASNOST OD STRUJNOG UDARA:** Kako biste pri čišćenju vanjštine pisača izbjegli rizik od strujnog udara, iskopčajte kabel napajanja iz električne mrežne utičnice te iskopčajte sve kabele iz pisača.
-  **OPREZ—MOGUĆE OZLJEDE:** Ako je masa pisača veća od 20 kg (44 lb), za njegovo sigurno podizanje potrebne su dvije osobe ili više njih.
-  **OPREZ—MOGUĆE OZLJEDE:** Prilikom premještanja pisača slijedite ove smjernice kako se ne biste ozlijedili ili oštetili pisač:
- Provjerite jesu li sva vratašca i odlagači zatvoreni.
 - Isključite pisač, a zatim iskopčajte kabel napajanja iz električne mrežne utičnice.
 - Iskopčajte sve kabele iz pisača.
 - Ako pisač ima zasebne podne opcionalne odlagače ili izlazne opcije koje su postavljene na njega, odvojite ih prije premještanja pisača.
 - Ako pisač ima postolje s kotačićima, pažljivo ga odgurajte na novu lokaciju. Pazite prilikom prelaska preko pragova i utora u podu.
 - Ako pisač nema postolje s kotačićima, ali je konfiguriran s opcionalnim odlagačima ili izlaznim opcijama, odvojite izlazne opcije i podignite pisač s odlagača. Nemojte pokušavati istovremeno podići pisač i bilo koju od opcija.
 - Za podizanje pisača obavezno koristite rukohvate na njemu.
 - Bilo koja kolica koja koristite za premještanje pisača moraju imati površinu dovoljno veliku za cijeli pisač.
 - Bilo koja kolica koja koristite za premještanje hardverskih opcija moraju imati površinu dovoljno veliku za njihove dimenzije.
 - Držite pisač u uspravnom položaju.
 - Izbjegavajte pokrete koji bi mogli uzrokovati veliko podrhtavanje.
 - Pazite da vam prsti ne budu ispod pisača prilikom njegovog spuštanja.
 - Pazite da oko pisača bude dovoljno slobodnog prostora.
-  **OPREZ—VRUĆA POVRŠINA:** Unutrašnjost pisača može biti vruća. Kako biste smanjili rizik od ozljede na vrućem dijelu, pričekajte da se površine ohlade.
-  **OPREZ—OPASNOST OD PRIGNJEČENJA:** Kako biste izbjegli rizik od prignječenja, budite oprezni u područjima s ovom oznakom. Do prignječenja može doći oko pomičnih dijelova, kao što su zupčanici, vratašca, odlagači i poklopci.
-  **OPREZ – POKRETNI DIJELOVI:** Kako bi se izbjegao rizik od posjekotina ili ogrebotina, držite ruke dalje od pomičnih dijelova u područjima s ovom oznakom. Do ozljeda uzrokovanih pomičnim dijelovima može doći u području oko zupčanika i drugih rotirajućih dijelova.
-  **OPREZ—MOGUĆE OZLJEDE:** Ovaj proizvod koristi laser. Upotreba upravljačkih elemenata, podešavanje ili postupci različiti od onih koje navodi *korisnički priručnik* može rezultirati opasnim izlaganjem zračenju lasera.

Ovaj je proizvod konstruiran, testiran i odobren u skladu s najstrožim svjetskim sigurnosnim normama uz upotrebu specifičnih komponenti proizvođača. Sigurnosne značajke nekih dijelova možda nisu odmah jasne. Proizvođač nije odgovoran za upotrebu zamjenskih dijelova drugih proizvođača.

Servis i popravke koji nisu navedeni u korisničkoj dokumentaciji prepustite servisu.

SPREMITE OVE UPUTE.

Upoznavanje pisača

Pronalaženje informacija o pisaču

| Što tražite? | Pronađite to ovdje |
|--------------------------------------------------------------------------------------------------------------------------------------------------------------------------------------------------------------------------------------------------------------------------------------------------------------------------------------------------|-------------------------------------------------------------------------------------------------------------------------------------------------------------------------------------------------------------------------------------------------------------------------------------------------------------------------------------------------------------------------------------------------------------------------------------------------------------------------------------------------------------------------------------------------------------------------------------------------------------------------------------------------------------------------------------------|
| Upute za početno postavljanje | Pregledajte dokumentaciju za postavljanje priloženu uz pisač. |
| <ul style="list-style-type: none"> • Softver pisača • Upravljački program za ispisivanje ili faksiranje • Programske datoteke pisača • Uslužni program | Idite www.lexmark.com/downloads , potražite svoj model pisača, a zatim u izborniku Vrsta odaberite željeni upravljački program, programske datoteke ili uslužni program. |
| <ul style="list-style-type: none"> • Odabir i spremanje papira i posebnih medija • Ulaganje papira • Konfiguriranje postavki pisača • Pregled i ispis dokumenata i fotografija • Konfiguriranje pisača na mreži • Briga o pisaču i njegovo održavanje • Rješavanje problema | Centar za informacije – posjetite https://infoserve.lexmark.com . Videozapisi s uputama – posjetite https://infoserve.lexmark.com/idv/ . |
| Informacije pomoći za upotrebu softvera pisača. | <p>Pomoć za operacijske sustave Microsoft Windows ili Macintosh – otvorite softverski program pisača ili aplikaciju i zatim pritisnite Pomoć.</p> <p>Pritisnite  za prikaz informacija koje ovise o kontekstu.</p> <p>Napomene:</p> <ul style="list-style-type: none"> • Pomoć se automatski instalira sa softverom pisača. • Ovisno o operacijskom sustavu, softver pisača nalazi se u mapi programa pisača ili na radnoj površini. |
| <ul style="list-style-type: none"> • Dokumentacija • Podrška putem razgovora uživo • Podrška e-poštom • Glasovna podrška | <p>Posjetite http://support.lexmark.com.</p> <p>Napomena: Odaberite svoju državu ili regiju, a zatim odaberite svoj proizvod kako biste vidjeli odgovarajuću stranicu podrške.</p> <p>Kontaktne informacije podrške za svoju državu ili regiju možete pronaći na web-mjestu ili na tiskanom jamstvu priloženom uz pisač.</p> <p>Pripremite sljedeće informacije prilikom kontaktiranja korisničke podrške:</p> <ul style="list-style-type: none"> • Mjesto i datum kupnje • Tip i serijski broj uređaja <p>Za dodatne informacije pogledajte “Pronalaženje serijskog broja pisača” na 9. str.</p> |

| Što tražite? | Pronađite to ovdje |
|------------------------------------------------------------------------------------------------------------------------------------------------------------------------------------|---------------------------------------------------------------------------------------------------------------------------------------------------------------------------------------------------------------------------------------------------------------------------------------------------------------------------------------------------------------------------------------------------------------------------------------------------------------------------------------------------------------------------------------------------------------|
| <ul style="list-style-type: none">• Sigurnosne informacije• Regulatorne informacije• Informacije o jamstvu• Informacije o zaštiti okoliša | Informacije o jamstvu razlikuju se ovisno o državi ili regiji: <ul style="list-style-type: none">• U SAD-u – Pogledajte izjavu o ograničenom jamstvu priloženu uz pisač ili posjetite http://support.lexmark.com.• U drugim državama i regijama – Pogledajte tiskano jamstvo priloženo uz pisač. <i>Priručnik s informacijama o proizvodu</i> – pregledajte dokumentaciju priloženu uz pisač ili posjetite http://support.lexmark.com. |
| Informacije o digitalnoj putovnici tvrtke Lexmark | Otvorite https://csr.lexmark.com/digital-passport.php . |

Pronalaženje serijskog broja pisača

- 1 Izvucite odlagač.
- 2 Pronađite serijski broj ispod ručnog ulagača.

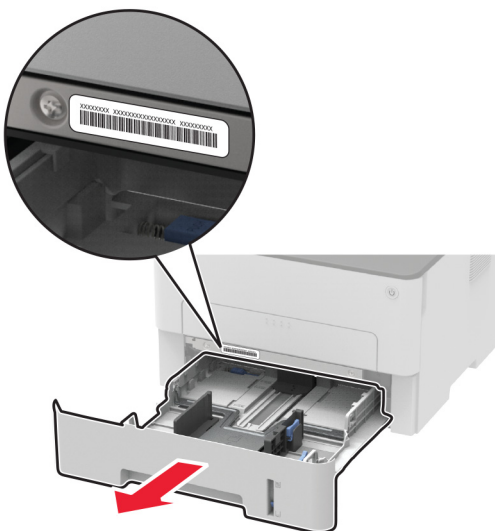

Konfiguracija pisača

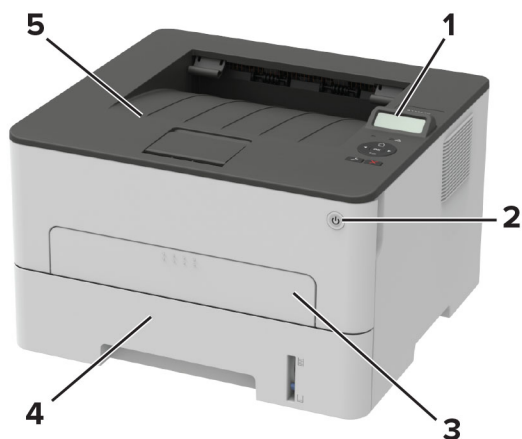

| | |
|---|------------------------------------|
| 1 | Upravljačka ploča |
| 2 | Gumb za uključivanje/isključivanje |
| 3 | Ručni ulagač |
| 4 | Odlagač za 250 listova |
| 5 | Standardni odjeljak |

Upotreba upravljačke ploče

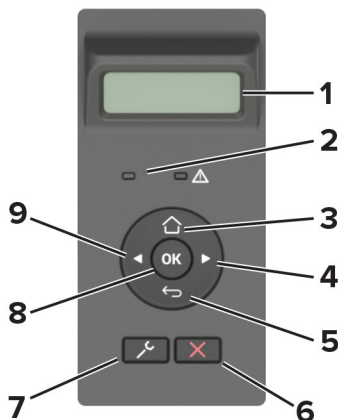

| | Dio upravljačke ploče | Funkcija |
|---|------------------------|----------------------------------------------------------------------------------------------------------------------------------------------------------|
| 1 | Prikaz | <ul style="list-style-type: none"> • Prikaz poruka pisača i statusa potrošnog materijala. • Postavite pisač i upravljajte njime. |
| 2 | Indikator | Provjerite status pisača. |
| 3 | Gumb za početni zaslon | Prelazak na početni zaslon. |

| | Dio upravljačke ploče | Funkcija |
|---|----------------------------|----------------------------------------------------------------------------------------------------------------------------------------------------------------------------------|
| 4 | Gumb strelice desno | <ul style="list-style-type: none"> • Kretanje kroz izbornike ili pomicanje između zaslona i opcija izbornika. • Povećajte numeričku vrijednost postavke. |
| 5 | Gumb Natrag | Povratak na prethodni zaslon. |
| 6 | Gumb Zaustavi ili Odustani | Zaustavljanje trenutnog zadatka. |
| 7 | Gumb izbornika | Pristup izbornicima pisača. |
| 8 | Gumb za odabir | <ul style="list-style-type: none"> • Odaberite opciju izbornika. • Spremite promjene u postavci. |
| 9 | Gumb strelice lijevo | <ul style="list-style-type: none"> • Kretanje kroz izbornike ili pomicanje između zaslona i opcija izbornika. • Smanjite numeričku vrijednost postavke. |

Razumijevanje statusa gumba za uključivanje/isključivanje i indikatora

| Indikator | Status pisača |
|----------------|--------------------------------------------|
| Isključeno | Pisač je isključen ili u stanju mirovanja. |
| Plava | Pisač je uključen ili spreman. |
| Bljeska plavo | Pisač obrađuje podatke. |
| Bljeska crveno | Pisač zahtijeva intervenciju korisnika. |

| Indikator gumba za uključivanje/isključivanje | Status pisača |
|-----------------------------------------------|---------------------------------------------------|
| Isključeno | Pisač je isključen, spreman ili obrađuje podatke. |
| Bijela | Pisač je u stanju mirovanja. |

Odabir papira

Smjernice za papir

Upotrebom odgovarajućeg papira sprječavaju se zaglavljivanja i pomaže se osigurati ispisivanje bez problema.

- Uvijek upotrebljavajte novi, neoštećeni papir.
- Prije ulaganja papira trebate znati koja je preporučena ispisna strana papira. Te informacije obično su naznačene na pakiranju papira.
- Nemojte ulagati papir koji je ručno obrezan ili podrezan.
- Nemojte miješati formate, vrste ili gramature papira u istom odlagaču; miješanje dovodi do zaglavljivanja.
- Nemojte upotrebljavati papire s premazom, osim u slučaju kada su posebno dizajnirani za elektrofotografsko ispisivanje.

Karakteristike papira

Sljedeće karakteristike papira utječu na kvalitetu i pouzdanost ispisivanja. Prije ispisivanja na njih uzmite u obzir te čimbenike.

Gramatura

Odlagač omogućuje ulaganje papira s uzdužnim vlaknima i gramature 60 do 105 g/m² (16 do 28 lb). Papir laganiji od 60 g/m² (16 lb) možda neće biti dovoljno krut da se pravilno uloži, što može uzrokovati zaglavljenje.

Savijanje

Savijanje je tendencija papira da se savija na rubovima. Prekomjerno savijanje može uzrokovati probleme s ulaganjem papira. Do savijanja može doći nakon što papir prođe kroz pisač u kojem je izložen visokim temperaturama. Spremanje nezamotanog papira u vrućim, vlažnim, hladnim ili suhim uvjetima može doprinijeti savijanju papira prije ispisivanja i uzrokovati probleme s ulaganjem.

Glatkoća

Glatkoća papira izravno utječe na kvalitetu ispisa. Ako je papir previše grub, toner se ne može pravilno nanijeti na njega. Ako je papir previše gladak, to može uzrokovati probleme s ulaganjem ili kvalitetom ispisa. Preporučujemo da upotrebljavate papir s 50 Sheffield točaka.

Sadržaj vlage

Količina vlage u papiru utječe i na kvalitetu ispisa i na mogućnost pisača da pravilno ulaže papir. Papir ostavite u originalnoj ambalaži do ponovne upotrebe. Izlaganje papira promjenama uslijed vlage mogu narušiti njegovu učinkovitost.

Spremite papir u originalnom pakiranju u istom okruženju u kojem je pisač 24 do 48 sati prije ispisivanja. Produžite vrijeme nekoliko dana ako se okruženje za spremanje ili transport mnogo razlikuje od okruženja u kojem je pisač. Debeli papir možda će trebati duže vrijeme prilagodbe.

Smjer vlakana

Smjer vlakana odnosi se na poravnanje vlakana papira u listu papira. Može biti *uzdužni smjer*, koji prati duljinu papir, ili *poprečni smjer*, koji prati širinu papira.

Za papir od 60 – 105 g/m² (16 – 28 lb) preporučuje se papir s uzdužnim smjerom vlakana.

Sadržaj vlakana

Većina vrlo kvalitetnih kserografskih papira napravljena je od 100 % kemijski tretirane pulpe drva. Taj sadržaj daje papir visokog stupnja stabilnosti, što rezultira manjim problemima prilikom ulaganja i boljom kvalitetom ispisa. Papir koji sadrži vlakna kao što je pamuk može negativno utjecati na rukovanje papirom.

Neprihvatljiv papir

Ne preporučuje se upotreba sljedećih vrsta papira s pisačem:

- Kemijski tretirani papiri koji se upotrebljavaju za izradu kopija bez karbonskog papira. Poznati su kao papiri bez karbona, papiri za kopiranje bez karbona (CCP) ili papiri koji ne zahtijevaju karbon (NCR).
- Papiri s prethodno otisnutim sadržajem s kemijskim spojevima koji mogu onečistiti pisač.
- Papiri s prethodno otisnutim sadržajem na koje može utjecati temperatura grijača.

- Papiri s prethodno otisnutim sadržajem koji zahtijevaju registraciju (precizna lokacija ispisa na stranici) veći ili manji od $\pm 2,3$ mm ($\pm 0,09$ inča). Na primjer, obrasci za optičko prepoznavanje znakova (OCR).
Ponekad se registracija može prilagoditi putem softverske aplikacije kako bi ispisivanje na te obrasce bilo moguće.
- Papiri s premazom (bond s mogućnošću brisanja), sintetički papiri ili termički papiri.
- Papiri grubih rubova, grubi papiri ili papiri s jakim teksturom ili savijeni papiri.
- Papiri koji nisu u skladu s normom EN12281:2002 (europski).
- Papiri lakši od 60 g/m² (16 lb).
- Obrasci ili dokumenti koji se sastoje od više dijelova.

Upotreba recikliranog papira

Tvrtka Lexmark nastoji smanjiti utjecaj papira na okoliš pružajući klijentima izbor u vezi ispisa. Jedan od načina na koji to postizemo jest testiranje proizvoda kako bismo osigurali upotrebu recikliranog papira – konkretno, papira izrađenog s 30 %, 50 % i 100 % recikliranog prethodno rabljenog sadržaja. Očekujemo da reciklirani papiri funkcioniraju kao i čisti papir u našim pisačima. Iako ne postoji službeni standard za upotrebu papira u uredskoj opremi, tvrtka Lexmark koristi europsku normu EN 12281 kao standard minimalnih svojstava. Da bi se osigurala opsežnost testiranja, testni papir uključuje 100 % recikliranog papira iz Sjeverne Amerike, Europe i Azije, a testiranja se provode na 8 – 80 % relativne vlažnosti. Testiranje uključuje obostrani ispis. Može se koristiti uredski papir izrađen od obnovljivog, recikliranog ili sadržaja bez klora.

Odabir prethodno ispisanih obrazaca i papira sa zaglavljem

- Upotrebljavajte papir s uzdužnim vlaknima.
- Upotrebljavajte isključivo obrasce i papir sa zaglavljem ispisane s pomoću procesa ofsetne litografije ili graviranja ispisivanjem.
- Izbjegavajte papir s grubom ili vrlo izraženom površinom.
- Upotrebljavajte tinte na koje ne utječe smola u toneru. Tinte koje se stapaju oksidacijom ili tinte s uljnom bazom općenito zadovoljavaju te zahtjeve; tinte od lateksa možda neće biti prihvatljive.
- Ispišite uzorke na prethodno ispisane obrasce i papir sa zaglavljem čiju upotrebu razmatrate prije nego što kupite veliku količinu. Ta radnja određuje hoće li tinta na prethodno ispisanom obrascu ili papiru sa zaglavljem utjecati na kvalitetu ispisa.
- Ako niste sigurni, obratite se dobavljaču papira.
- Kad ispisujete na papir sa zaglavljem, papir uložite u odgovarajućoj orijentaciji za vaš pisač. Više informacija prikazuje *Vodič za papir i posebne medije*.

Pohrana papira

Sljedeće smjernice za pohranu papira pomoći će vam u izbjegavanju zaglavljanja papira i neujednačene kvalitete ispisa:

- Spremite papir u originalnom pakiranju u istom okruženju u kojem je pisač 24 do 48 sati prije ispisivanja.
- Produžite vrijeme nekoliko dana ako se okruženje za spremanje ili transport mnogo razlikuje od okruženja u kojem je pisač. Debeli papir možda će trebati duže vrijeme prilagodbe.
- Kako biste postigli najbolje rezultate, pohranite papir na mjesto na kojemu je temperatura 21 °C (70 °F), a relativna vlažnost 40 %.

- Većina proizvođača naljepnica preporučuje ispisivanje u temperaturnom rasponu od 18 – 24 °C (65 – 75 °F) uz relativnu vlažnost između 40 i 60 %.
- Papir spremite u kartone, na palete ili police, umjesto na pod.
- Pojedinačne pakete pohranite na ravnu podlogu.
- Nemojte ništa postavljati na pojedinačne pakete papira.
- Vadite papir iz kutije ili omota tek kada ste spremni uložiti ga u pisač. Kutija i omot čuvaju papir čistim, suhi i ravnim.

Podržani formati papira

Napomene:

- Papir čija je širina manja od 210 mm (8,3 inča) uvijek se ispisuje manjom brzinom.
- Upotrebljavajte ručni ulagač kad ispisujete na papir čija je širina manja od 105 mm (4,1 inč).
- Minimalne dimenzije papira podržane za obostrano ispisivanje su 210 x 279,4 mm (8,3 x 11 inča).
- Za obostrano ispisivanje na papire formata letter-, legal-, Oficio- ili folio provjerite je li postavka formata papira u jedinici za obostrani rad postavljena na Letter.

| Format papira | Odlagač za 250 listova | Ručni ulagač | Obostrano ispisivanje |
|---------------------------------------------------------------------|------------------------|--------------|-----------------------|
| A4 210 x 297 mm (8,3 x 11,7 inča) | ✓ | ✓ | ✓ |
| A5 (ulaganje kratkim rubom) 148 x 210 mm (5,8 x 8,3 inča) | ✓ | ✓ | X |
| A5 (ulaganje dugim rubom) 210 x 148 mm (8,3 x 5,8 inča) | ✓ | ✓ | X |
| A6 105 x 148 mm (4,1 x 5,8 inča) | ✓ | ✓ | X |
| JIS B5 182 x 257 mm (7,2 x 10,1 inča) | ✓ | ✓ | X |
| Oficio (Mexico) 215,9 x 340,4 mm (8,5 x 13,4 inča) | ✓ | ✓ | ✓ |
| Hagaki 100 x 148 mm (3,94 x 5,83 inča) | X | ✓ | X |
| Statement 139,7 x 215,9 mm (5,5 x 8,5 inča) | ✓ | ✓ | X |
| Executive 184,2 x 266,7 mm (7,25 x 10,5 inča) | ✓ | ✓ | X |
| Letter 215,9 x 279,4 mm (8,5 x 11 inča) | ✓ | ✓ | ✓ |
| Legal 215,9 x 355,6 mm (8,5 x 14 inča) | ✓ | ✓ | ✓ |
| Folio 215,9 x 330,3 mm (8,5 x 13 inča) | ✓ | ✓ | ✓ |

| Format papira | Odlagač za 250 listova | Ručni ulagač | Obostrano ispisivanje |
|-------------------------------------------------------------------------------------------------|------------------------|--------------|-----------------------|
| Univerzalni 98 x 148 mm (3,9 x 5,8 inča) do 216 x 356 mm (8,5 x 14 inča) | X | ✓ | X |
| Univerzalni 105 x 148 mm (4,1 x 5,8 inča) do 216 x 356 mm (8,5 x 14 inča) | ✓ | ✓ | X |
| Omotnica 7 3/4 (Monarch) 98,4 x 190,5 mm (3,875 x 7,5 inča) | X | ✓ | X |
| Omotnica 9 98,4 x 225,4 mm (3,875 x 8,9 inča) | X | ✓ | X |
| Omotnica 10 104,8 x 241,3 mm (4,12 x 9,5 inča) | X | ✓ | X |
| Omotnica DL 110 x 220 mm (4,33 x 8,66 inča) | X | ✓ | X |
| Omotnica C5 162 x 229 mm (6,38 x 9,01 inča) | X | ✓ | X |
| Omotnica B5 176 x 250 mm (6,93 x 9,84 inča) | X | ✓ | X |
| Druga omotnica 98,4 x 162 mm (3,87 x 6,38 inča) do 176 x 250 mm (6,93 x 9,84 inča) | X | ✓ | X |

Podržane vrste papira

Napomena: Naljepnice, omotnice i kartonski papir uvijek se ispisuju manjom brzinom.

| Vrsta papira | Odlagač za 250 listova | Ručni ulagač | Obostrano ispisivanje |
|--------------------------|------------------------|--------------|-----------------------|
| Obični papir | ✓ | ✓ | ✓ |
| Kartonski papir | X | ✓ | X |
| Naljepnice | X | ✓ | X |
| Bond papir | ✓ | ✓ | ✓ |
| Omotnica | X | ✓ | X |
| Letterhead | ✓ | ✓ | ✓ |
| Unaprijed ispisani papir | ✓ | ✓ | ✓ |
| Papir u boji | ✓ | ✓ | ✓ |

| Vrsta papira | Odlagač za 250 listova | Ručni ulagač | Obostrano ispisivanje |
|-------------------|------------------------|--------------|-----------------------|
| Lagani papir | ✓ | ✓ | ✓ |
| Teški papir | ✓ | ✓ | ✓ |
| Reciklirani papir | ✓ | ✓ | ✓ |

Podržane gramature papira

| Odlagač za 250 listova | Ručni ulagač | Obostrano ispisivanje |
|---------------------------------------------|---------------------------------------------|---------------------------------------------|
| 60 – 105 g/m ² (16 – 28 lb bond) | 60 – 200 g/m ² (16 – 54 lb bond) | 60 – 105 g/m ² (16 – 28 lb bond) |

Postavljanje, instalacija i konfiguracija

Odabir lokacije za pisač

- Ostavite dovoljno prostora za otvaranje odlagača, poklopaca i vratašaca te instaliranje hardverskih opcija.
- Postavite pisač blizu električne utičnice.

⚠ OPREZ—MOGUĆE OZLJEDE: Kako biste izbjegli rizik od požara ili strujnog udara, priključite kabel napajanja na valjano uzemljenu mrežnu utičnicu odgovarajućih svojstava koja se nalazi u blizini proizvoda i lako je dostupna.

⚠ OPREZ—OPASNOST OD STRUJNOG UDARA: Kako biste izbjegli rizik od strujnog udara, ovaj proizvod nemojte postavljati niti koristiti blizu vode ili mokrih lokacija.

- Pazite da protok zraka u prostoriji zadovoljava najnoviju verziju standarda ASHRAE 62 ili CEN Technical Committee 156.
- Površina mora biti ravna, čvrsta i stabilna.
- Pisač mora biti:
 - Čist, suh i očišćen od prašine
 - Dalje od odvojenih klamerica ili spajalica
 - Dalje od izravnog protoka zraka iz klimatizacijskih uređaja, grijalica ili ventilatora
 - Dalje od izravne sunčeve svjetlosti i izuzetno vlažnih područja
- Pratite preporučene temperature i izbjegavajte promjene.

| | |
|--------------------------|--------------------------------------|
| Temperatura okruženja | Od 10 do 32,2 °C (od 50 do 90 °F) |
| Temperatura za spremanje | Od -40 do 43,3 °C (od -40 do 110 °F) |

- Osigurajte sljedeći preporučeni prostor oko pisača radi ispravne ventilacije:

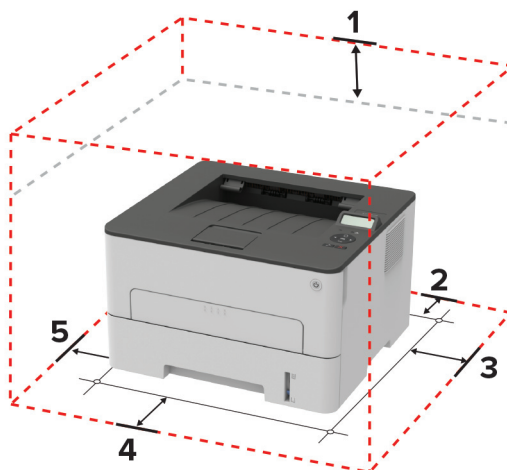

| | | |
|---|-----------------|------------------|
| 1 | Gornja strana | 120 mm (5 inča) |
| 2 | Stražnja strana | 260 mm (10 inča) |
| 3 | Desna strana | 120 mm (5 inča) |

| | | |
|---|----------------|----------------------------------------------------------------------------------------------------------|
| 4 | Prednja strana | 550 mm (22 inča) Napomena: Minimalni prostor koji je potreban ispred pisača je 76 mm (3 inča). |
| 5 | Lijeva strana | 120 mm (5 inča) |

Priključivanje kabela

⚠ OPREZ—OPASNOST OD STRUJNOG UDARA: Kako biste izbjegli rizik od strujnog udara, nemojte konfigurirati ovaj proizvod niti ukopčavati ili priključivati kabele, kao što su kabel napajanja, faksa ili telefona, tijekom grmljavinskog nevremena.

⚠ OPREZ—MOGUĆE OZLJEDE: Kako biste izbjegli rizik od požara ili strujnog udara, priključite kabel napajanja na valjano uzemljenu mrežnu utičnicu odgovarajućih svojstava koja se nalazi u blizini proizvoda i lako je dostupna.

⚠ OPREZ—MOGUĆE OZLJEDE: Kako biste izbjegli rizik od požara ili strujnog udara, koristite samo kabel napajanja priložen uz proizvod ili zamjenski kabel koji je odobrio proizvođač.

Upozorenje—potencijalno oštećenje: Kako biste izbjegli gubitak podataka ili kvar pisača, nemojte dodirivati USB kabel, nijedan adapter za bežičnu mrežu niti pisač u prikazanom području tijekom aktivnog ispisivanja.



| | Priključak pisača | Funkcija |
|---|------------------------------|---------------------------------------------|
| 1 | Ethernet priključak | Povežite pisač s mrežom. |
| 2 | USB priključak na pisaču | Povežite pisač s računalom. |
| 3 | Utičnica kabela za napajanje | Povezivanje pisača s električnom utičnicom. |

Ulaganje papira i posebnih medija

Postavljanje formata i vrste papira

1 Na upravljačkoj ploči odaberite:

 > Papir > **OK** > Konfiguriranje odlagača > **OK** > Format/vrsta papira > **OK**

2 Odaberite izvor papira, a zatim konfigurirajte vrstu i format papira.

Napomene:

- Za obostrano ispisivanje na papir formata A4 provjerite je li postavka formata papira u jedinici za obostrani rad postavljena na A4.
- Za obostrano ispisivanje na papire formata letter-, legal-, Oficio- ili folio provjerite je li postavka formata papira u jedinici za obostrani rad postavljena na Letter.

Konfiguriranje univerzalnih postavki papira

1 Na upravljačkoj ploči odaberite:

 > Papir > **OK** > Konfiguracija medija > **OK** > Univerzalno postavljanje > **OK**

2 Konfigurirajte postavke, a zatim pritisnite **OK**.

Ulaganje odlagača

1 Izvadite odlagač.

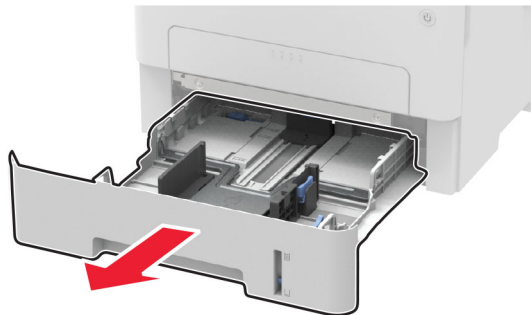

2 Prilagodite vodilice za papir sukladno formatu papira koji ulažete.

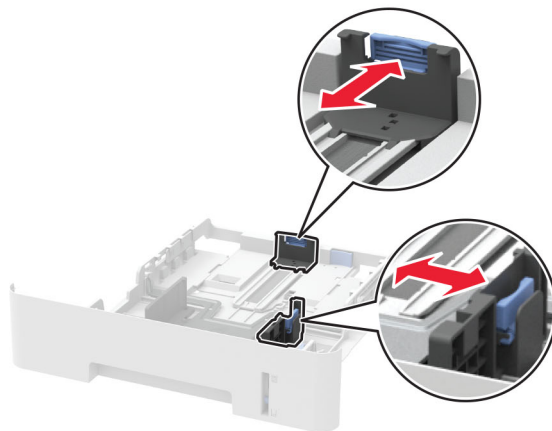
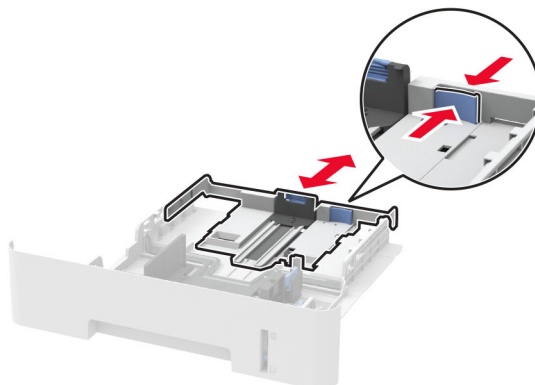

3 Prije ulaganja lagano savijte, prolistajte i poravnajte rubove papira.

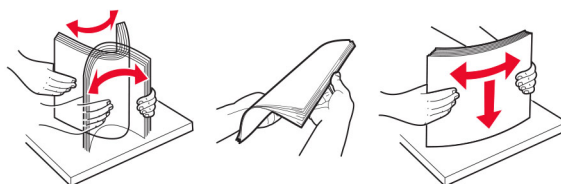

- 4 Uložite snop papira tako da strana za ispisivanje bude okrenuta prema dolje, a potom provjerite jesu li bočne vodilice postavljene čvrsto uz papir.

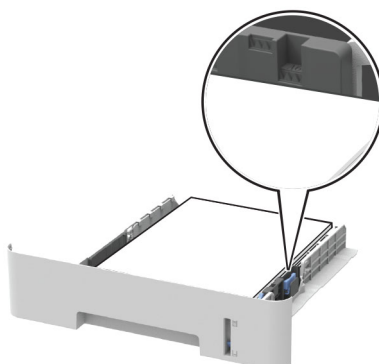

Napomene:

- Za jednostrano ispisivanje uložite letterhead licem prema dolje, tako da gornji rub papira bude okrenut prema prednjoj strani odlagača.
- Za obostrano ispisivanje uložite letterhead licem prema gore, tako da donji rub papira bude okrenut prema prednjoj strani odlagača.
- Nemojte gurati papir u odlagač.
- Kako biste izbjegli zaglavljivanje papira, provjerite je li visina umetnutog papira ispod oznake maksimalne visine papira.

- 5 Umetnite odlagač.

Ako je potrebno, na upravljačkoj ploči postavite format i vrstu papira sukladno uloženom papiru.

Ulaganje u ručni ulagač

- 1 Otvorite ručni ulagač.

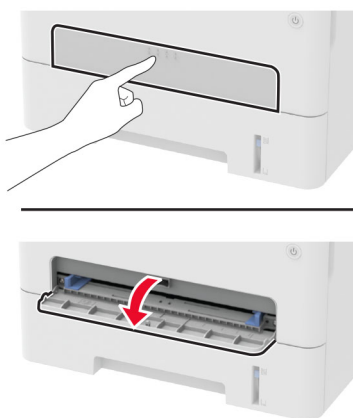

2 Prilagodite vodilicu sukladno formatu papira koji ulažete.

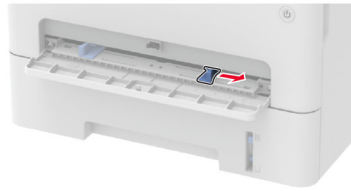

3 Uložite list papira ispisnom stranom okrenutom prema gore.

- Za jednostrano ispisivanje papir letterhead uložite ispisnom stranom prema gore tako da gornji rub ulazi u pisač prvi.
- Za obostrano ispisivanje papir letterhead uložite ispisnom stranom prema dolje tako da gornji rub ulazi u pisač zadnji.
- Omotnicu uložite tako da presavijena strana bude okrenuta prema dolje i uz lijevu stranu vodilice za papir.

Upozorenje—potencijalno oštećenje: Kako biste izbjegli zaglavljivanje papira, nemojte na silu gurati papir u ručni ulagač.

Instaliranje i ažuriranje softvera, upravljačkih programa i programskih datoteka

Instaliranje softvera pisača

Napomene:

- Upravljački program za ispisivanje uključen je u paket za instalaciju softvera.
- Na Macintosh računalima sa sustavom MacOS verzije 10.7 ili novijima ne morate instalirati upravljački program za ispis na pisaču s AirPrint certifikatom. Ako želite prilagođene značajke ispisivanja, preuzmite upravljački program za ispisivanje.

1 Pronađite kopiju instalacijskog softverskog paketa.

- S priloženog CD-a sa softverom.
- Posjetite www.lexmark.com/downloads.

2 Pokrenite instalaciju, a zatim slijedite upute na zaslonu.

Dodavanje pisača na računalo

Prije početka učinite nešto od sljedećeg:

- Povežite pisač i računalo s istom mrežom. Za dodatne informacije o povezivanju pisača s mrežom pogledajte [“Povezivanje pisača s Wi-Fi mrežom” na 25. str.](#)
- Povežite računalo s pisačem. Za dodatne informacije pogledajte [“Povezivanje računala s pisačem” na 27. str.](#)

- Pisač povežite s računalom s pomoću USB kabela. Za dodatne informacije pogledajte [“Priključivanje kabela” na 18. str.](#)

Napomena: USB kabel prodaje se zasebno.

Za korisnike sustava Windows

- 1 Na računalu instalirajte upravljački program za ispisivanje.

Napomena: Za dodatne informacije pogledajte [“Instaliranje softvera pisača” na 22. str.](#)

- 2 Otvorite **Pisači i skeneri** i kliknite **Dodaj pisač ili skener**.

- 3 Ovisno o vezi pisača, učinite nešto od sljedećeg:

- Odaberite pisač s popisa i pritisnite **Dodaj uređaj**.
- Pritisnite **Prikaži Wi-Fi Direct pisače**, odaberite pisač i pritisnite **Dodaj uređaj**.
- Pritisnite **Pisač koji tražim nije na popisu**, a zatim u prozoru Dodavanje pisača učinite sljedeće:
 - a Odaberite **Dodaj pisač unosom TCP/IP adrese ili naziva pisača na mreži**, a zatim pritisnite **Sljedeće**.
 - b U polje Naziv na mreži ili IP adresa unesite IP adresu pisača i zatim pritisnite **Sljedeće**.

Napomene:

- IP adresu pisača možete pogledati na početnom zaslonu pisača. IP adresa prikazuje se kao četiri skupa brojeva razdvojenih točkama, primjerice 123.123.123.123.
- Ako koristite proxy poslužitelj, za pravilno učitavanje web-stranice privremeno ga onemogućite.
- c Odaberite upravljački program za ispisivanje i zatim pritisnite **Sljedeće**.
- d Odaberite **Koristi upravljački program za ispisivanje koji je trenutno instaliran (preporučeno)** i zatim pritisnite **Sljedeće**.
- e Unesite naziv pisača i pritisnite **Sljedeće**.
- f Odaberite opciju dijeljenja pisača i zatim pritisnite **Sljedeće**.
- g Kliknite **Završi**.

Za korisnike računala Macintosh

- 1 Na računalu otvorite **Pisači i skeneri**.
- 2 Pritisnite **+** i zatim odaberite pisač.
- 3 U izborniku Upotreba odaberite upravljački program za ispisivanje.

Napomene:

- Kako biste upotrijebili Macintosh upravljački program za ispisivanje, odaberite **AirPrint** ili **Secure AirPrint**.
- Ako želite prilagođene značajke ispisivanja, odaberite upravljački program za ispisivanje tvrtke Lexmark. Kako biste instalirali upravljački program, pogledajte [“Instaliranje softvera pisača” na 22. str.](#)

- 4 Dodajte pisač.

Ažuriranje programskih datoteka

Neke aplikacije za ispravan rad zahtijevaju minimalnu razinu programskih datoteka pisača.

- 1 Otvorite web-preglednik, a zatim u adresno polje upišite IP adresu pisača.

Napomene:

- IP adresu pisača možete pogledati na početnom zaslonu pisača. IP adresa prikazuje se kao četiri skupa brojeva razdvojenih točkama, primjerice 123.123.123.123.
- Ako koristite proxy poslužitelj, za pravilno učitavanje web-stranice privremeno ga onemogućite.

- 2 Kliknite **Postavke > Uređaj > Ažuriranje programskih datoteka**.

- 3 Učinite nešto od sljedećeg:

- Kliknite **Provjeri ima li ažuriranja > Slažem se, pokreni ažuriranje**.
- Prenesite flash datoteku.

Napomena: Kako biste preuzeli najnovije programske datoteke, otvorite www.lexmark.com/downloads pa potražite model svog pisača.

- a Potražite flash datoteku.

Napomena: Provjerite jeste li izdvojili programske datoteke iz .zip datoteke.

- b Kliknite **Prijenos > Pokreni**.

Izvoz ili uvoz konfiguracijske datoteke

Konfiguracijske postavke pisača možete izvesti u tekstualnu datoteku, a zatim tu datoteku uvoziti na druge pisače kako biste iste postavke primijenili na druge pisače.

- 1 Otvorite web-preglednik, a zatim u adresno polje upišite IP adresu pisača.

Napomene:

- IP adresu pisača možete pogledati na početnom zaslonu pisača. IP adresa prikazuje se kao četiri skupa brojeva razdvojenih točkama, primjerice 123.123.123.123.
- Ako koristite proxy poslužitelj, za pravilno učitavanje web-stranice privremeno ga onemogućite.

- 2 U aplikaciji Embedded Web Server pritisnite **Izvoz konfiguracije** ili **Uvoz konfiguracije**.

- 3 Slijedite upute na zaslonu.

- 4 Ako pisač podržava aplikacije, učinite sljedeće:

- a Pritisnite **Aplikacije >**, odaberite aplikaciju i **> Konfiguraciju**.

- b Pritisnite **Izvoz** ili **Uvoz**.

Umrežavanje

Povezivanje pisača s Wi-Fi mrežom

Prije početka pazite da budu zadovoljeni sljedeći uvjeti:

- Ethernet kabel iskopčan je iz pisača.
- Izbornik Aktivni adapter postavljen je na Automatski. Na upravljačkoj ploči idite na  > Mreža/priključci > **OK** > Pregled mreže > **OK** > Aktivni adapter > **OK** > Automatski > **OK**

Upotreba upravljačke ploče

1 Na upravljačkoj ploči odaberite:

 > Mreža/priključci > **OK** > Bežično > **OK** > Postavljanje na ploči pisača > **OK**

2 Odaberite Wi-Fi mrežu, a zatim unesite lozinku za mrežu.

Napomena: Kod modela pisača koji podržavaju Wi-Fi mrežu, tijekom početnog postavljanja prikazat će se zahtjev za postavljanje Wi-Fi mreže.

Upotreba aplikacije Lexmark Mobile Assistant

1 Ovisno o svom mobilnom uređaju, iz internetske trgovine Google Play™ ili App Store preuzmite aplikaciju Lexmark Mobile Assistant.

2 Na upravljačkoj ploči odaberite:

 > Mreža/priključci > **OK** > Bežično > **OK** > Postavljanje pomoću mobilne aplikacije > **OK**

3 Za pregled ID-a pisača slijedite upute na zaslону.

Napomena: ID pisača jest SSID bežične mreže pisača.

4 Na mobilnom uređaju pokrenite aplikaciju, a zatim prihvatite odredbe upotrebe.

Napomena: Ako je potrebno, dajte dopuštenja.

5 Dodirnite **Poveži s pisačem** > **Idi na Wi-Fi postavke**.

6 Povežite mobilni uređaj s bežičnom mrežom pisača.

7 Vratite se u aplikaciju, a zatim dodirnite **Postavljanje Wi-Fi veze**.

8 Odaberite Wi-Fi mrežu, a zatim unesite lozinku za mrežu.

9 Dodirnite **Gotovo**.

Povezivanje pisača s bežičnom mrežom koristeći Wi-Fi Protected Setup (WPS)

Prije početka pazite da budu zadovoljeni sljedeći uvjeti:

- Pristupna točka (bežični usmjerivač) ima certifikat za WPS ili podržava WPS. Dodatne informacije potražite u dokumentaciji priloženoj uz pristupnu točku.
- Adapter za bežičnu mrežu postavljen je u pisač. Dodatne informacije potražite u uputama priloženima uz adapter.

- Provjerite je li Aktivni adapter postavljen na Automatski. Na upravljačkoj ploči odaberite:

 > Mreža/priključci > **OK** > Pregled mreže > **OK** > Aktivni adapter > **OK** > Automatski > **OK**

Upotreba metode pritiska gumba

- 1 Na upravljačkoj ploči odaberite:

 > Mreža/priključci > **OK** > Bežično > **OK** > Wi-Fi Protected Setup > **OK** > Pokreni metodu pritiska gumba > **OK**

- 2 Slijedite upute na zaslonu.

Metoda upotrebe osobnog identifikacijskog broja (PIN)

- 1 Na upravljačkoj ploči odaberite:

 > Mreža/priključci > **OK** > Bežično > **OK** > Wi-Fi Protected Setup > **OK** > Početak PIN metode > **OK**

- 2 Kopirajte WPS PIN s osam znamenki.

- 3 Otvorite web-preglednik, a zatim u adresno polje upišite IP adresu pristupne točke.

Napomene:

- Kako biste saznali IP adresu, potražite je u dokumentaciji priloženoj uz pristupnu točku.
- Ako koristite proxy poslužitelj, za pravilno učitavanje web-stranice privremeno ga onemogućite.

- 4 Pristupite postavkama za WPS. Dodatne informacije potražite u dokumentaciji priloženoj uz pristupnu točku.

- 5 Unesite 8-znamenkasti PIN, a zatim spremite promjene.

Konfiguriranje Wi-Fi Direct veze

Wi-Fi Direct® je Wi-Fi tehnologija koja omogućava izravno povezivanje bežičnih uređaja i pisača s podrškom za Wi-Fi Direct bez upotrebe pristupne točke (bežični usmjerivač).

- 1 Na upravljačkoj ploči odaberite:

Postavke > **OK** > Mreža/priključci > **OK** > Wi-Fi Direct > **OK**

- 2 Konfigurirajte postavke.

- **Omogući Wi-Fi Direct** – Omogućavanje pisača za emitiranje svoje vlastite Wi-Fi Direct mreže.
- **Naziv za Wi-Fi Direct** – Dodjela naziva Wi-Fi Direct mreže.
- **Lozinka za Wi-Fi Direct** – Dodjela lozinke za uspostavu bežične sigurnosti pri upotrebi izravne veze.
- **Prikaži lozinku na stranici za postavljanje** – Prikaz lozinke na Stranici za postavljanje mreže.
- **Automatsko prihvaćanje zahtjeva na pritisak gumba** – Omogućava pisaču automatsko prihvaćanje zahtjeva za povezivanje.

Napomena: Automatsko prihvaćanje zahtjeva na pritisak gumba nije zaštićeno.

Povezivanje mobilnog uređaja s pisačem

Prije povezivanja mobilnog uređaja provjerite je li Wi-Fi Direct konfiguriran. Za dodatne informacije pogledajte ["Konfiguriranje Wi-Fi Direct veze" na 26. str.](#)

Povezivanje pomoću funkcije Wi-Fi Direct

Napomena: Ove se upute odnose samo na mobilne uređaje sa sustavom Android.

- 1 Na mobilnom uređaju otvorite izbornik postavki.
- 2 Omogućite **Wi-Fi**, a zatim dodirnite **Wi-Fi Direct**.
- 3 Odaberite naziv pisača za Wi-Fi Direct.
- 4 Potvrdite vezu na upravljačkoj ploči pisača.

Povezivanje putem Wi-Fi veze

- 1 Na mobilnom uređaju otvorite izbornik postavki.
- 2 Dodirnite **Wi-Fi** i odaberite naziv za Wi-Fi Direct pisača.

Napomena: Niz DIRECT-xy (gdje su x i y dva nasumična znaka) dodaje se prije naziva za Wi-Fi Direct.

- 3 Unesite lozinku za Wi-Fi Direct.

Povezivanje računala s pisačem

Prije povezivanja računala provjerite je li Wi-Fi Direct konfiguriran. Za dodatne informacije pogledajte ["Konfiguriranje Wi-Fi Direct veze" na 26. str.](#)

Za korisnike sustava Windows

- 1 Otvorite **Pisači i skeneri** i kliknite **Dodaj pisač ili skener**.
- 2 Kliknite **Prikaži Wi-Fi Direct pisače** i odaberite naziv za Wi-Fi Direct pisača.
- 3 Zabilježite osmeroznamenasti PIN sa zaslona pisača.
- 4 Unesite PIN na računalu.

Napomena: Ako upravljački program za ispis još nije instaliran, sustav Windows preuzet će odgovarajući upravljački program.

Za korisnike računala Macintosh

- 1 Kliknite ikonu bežične veze, a zatim odaberite naziv za Wi-Fi Direct pisača.

Napomena: Niz DIRECT-xy (gdje su x i y dva nasumična znaka) dodaje se prije naziva za Wi-Fi Direct.

- 2 Upišite lozinku za Wi-Fi Direct.

Napomena: Nakon prekida veze s Wi-Fi Direct mrežom vratite računalo na prethodnu mrežu.

Deaktiviranje Wi-Fi mreže

1 Na upravljačkoj ploči pisaa odaberite:

 > Mreža/priključi > **OK** > Pregled mreže > **OK** > Aktivni adapter > **OK** > Standardna mreža > **OK**

2 Slijedite upute na zaslonu.

Provjera mogućnosti povezivanja pisaa

1 Na upravljačkoj ploči odaberite:

 > Izvješća > **OK** > Mreža > **OK**

2 Odaberite **Stranica za postavljanje mreže** i zatim pritisnite **OK**.

3 Provjerite prvi odjeljak stranice za postavljanje mreže i provjerite je li u statusu "povezano".

Ako je status povezano, onda LAN točka povezivanja možda nije aktivna ili je mrežni kabel iskopčan ili neispravan. Za pomoć se obratite administratoru.

Ispisivanje stranice s postavkama izbornika

1 Na upravljačkoj ploči odaberite:

 > Izvješća > **OK**

2 Odaberite **Stranica s postavkama izbornika**, a zatim pritisnite **OK**.

Osiguravanje pisača

Brisanje memorije pisača

Kako biste izbrisali privremenu memoriju ili podatke u međumemoriji, isključite pisač.

Kako biste izbrisali trajnu memoriju ili pojedinačne postavke, postavke uređaja i mreže, sigurnosne postavke i ugrađena rješenja, učinite sljedeće:

1 Na upravljačkoj ploči odaberite:

 > Uređaj > OK > Održavanje > OK > Brisanje na kraju vijeka > OK > Izbriši sve podatke s trajne memorije > OK

2 Odaberite Da > OK.

3 Odaberite Pokretanje početnog postavljanja ili Ostavi pisač isključenim i pritisnite OK.

Vraćanje tvornički zadanih postavki

1 Na upravljačkoj ploči odaberite:

 > Uređaj > OK > Vraćanje tvornički zadanih postavki > OK > Vрати sve postavke > OK

2 Odaberite Da, a zatim pritisnite OK.

Izjava o postojanosti memorije

Vaš pisač sadrži različite vrste memorije za pohranu postavki uređaja i mreže te korisničkih podataka.

| Vrsta memorije | Opis |
|---------------------|----------------------------------------------------------------------------------------------------------------------------------------------------------------------------------|
| Privremena memorija | Pisač koristi standardnu <i>memoriju s nasumičnim pristupom</i> (random access memory, RAM) za privremenu pohranu podataka tijekom jednostavnih zadataka ispisivanja. |
| Trajna memorija | Pisač može koristiti dvije vrste trajne memorije: EEPROM i NAND (flash memorija). Obje vrste koriste se za spremanje informacija operacijskog sustava, postavki uređaja i mreže. |

Izbrišite sadržaj sve memorije instalirane na pisač u sljedećim slučajevima:

- Kada se pisač stavlja izvan pogona na kraju radnog vijeka.
- Kada se pisač premješta u drugi odjel ili na drugu lokaciju.
- Kada pisač treba servisirati netko tko ne pripada vašoj tvrtki ili instituciji.
- Kada pisač treba odvesti na servis.
- Kada se pisač prodaje drugoj tvrtki ili instituciji.

Ispisivanje

Ispisivanje s računala

Napomena: Za naljepnice, snop kartica i omotnice, format i vrstu papira postavite na pisaču prije ispisivanja dokumenta.

- 1 Otvorite dijaloški okvir Ispis u dokumentu koji pokušavate ispisati.
- 2 Ako je potrebno, prilagodite postavke.
- 3 Ispišite dokument.

Ispisivanje s mobilnog uređaja

Ispisivanje s mobilnog uređaja koristeći Lexmark Mobile Print

Ispisivanje s mobilnog uređaja koristeći Lexmark Mobile Print

Lexmark™ Mobile Print omogućuje slanje dokumenata i slika izravno na podržani pisač tvrtke Lexmark.

- 1 Otvorite dokument i pošaljite ili podijelite dokument uz Lexmark Mobile Print.

Napomena: Neke aplikacije drugih proizvođača možda ne podržavaju značajku za slanje ili dijeljenje. Dodatne informacije potražite u dokumentaciji priloženoj uz aplikaciju.

- 2 Odaberite pisač.
- 3 Ispišite dokument.

Ispis s mobilnog uređaja pomoću alata Lexmark Print

Lexmark Ispis je rješenje za mobilno ispisivanje za mobilne uređaje koji imaju Android™ verzije 6.0 ili noviji. Omogućuje slanje dokumenata i slika na pisače povezane s mrežom i poslužitelje za upravljanje ispisivanjem.

Napomene:

- Obavezno preuzmite aplikaciju Lexmark Print iz trgovine Google Play i omogućite je na mobilnom uređaju.
- Provjerite jesu li pisač i mobilni uređaj povezani na istu mrežu.

- 1 Na mobilnom uređaju odaberite dokument iz upravitelja datotekama.
- 2 Pošaljite ili podijelite dokument s aplikacijom Lexmark Print.



Napomena: Neke aplikacije drugih proizvođača možda ne podržavaju značajku za slanje ili dijeljenje. Dodatne informacije potražite u dokumentaciji priloženoj uz aplikaciju.

- 3 Odaberite pisač, a zatim prilagodite postavke, ako je potrebno.
- 4 Ispišite dokument.

Ispisivanje s mobilnog uređaja koristeći Mopria Print Service

Mopria® Usluge ispisa čine rješenje za mobilno ispisivanje za mobilne uređaje koji imaju Android verzije 5.0 ili noviji. Omogućuje izravno ispisivanje na bilo koji certificirani Mopria pisač.

Napomena: Obavezno preuzmite aplikaciju Mopria Print Service iz trgovine Google Play i omogućite je u mobilnom uređaju.

- 1 Na Android mobilnom uređaju otvorite kompatibilnu aplikaciju ili odaberite dokument iz upravitelja datotekama.
- 2 Dodirnite  > **Ispiši**.
- 3 Odaberite pisač, a zatim prilagodite postavke, ako je potrebno.
- 4 Dodirnite .

Ispisivanje s mobilnog uređaja koristeći AirPrint

Softverska značajka AirPrint rješenje je za ispisivanje s mobilnih uređaja koje omogućuje izravno ispisivanje s Apple uređaja na certificiranom AirPrint pisaču.

Napomene:



- Provjerite jesu li Appleov uređaj i pisač povezani na istu mrežu. Ako mreža ima više bežičnih čvorišta, provjerite jesu li oba uređaja povezana s istom podmrežom.
- Ovu aplikaciju podržavaju samo neki Apple uređaji.

- 1 Na mobilnom uređaju odaberite dokument iz upravitelja datoteka ili pokrenite kompatibilnu aplikaciju.
- 2 Dodirnite  > **Ispiši**.
- 3 Odaberite pisač, a zatim prilagodite postavke, ako je potrebno.
- 4 Ispišite dokument.

Ispisivanje s mobilnog uređaja upotrebljavajući Wi-Fi Direct®

Wi-Fi Direct® usluga je za ispisivanje koja omogućuje ispisivanje na bilo koji pisač koji podržava Wi-Fi Direct.

Napomena: Provjerite je li mobilni uređaj povezan s bežičnom mrežom pisača. Za dodatne informacije pogledajte [“Povezivanje mobilnog uređaja s pisačem” na 27. str.](#)

- 1 Na mobilnom uređaju otvorite kompatibilnu aplikaciju ili odaberite dokument iz upravitelja datotekama.
- 2 Ovisno o modelu mobilnog uređaja, učinite nešto od sljedećeg:
 - Dodirnite  > **Ispiši**.
 - Dodirnite  > **Ispiši**.
 - Dodirnite  > **Ispiši**.
- 3 Odaberite pisač, a zatim prilagodite postavke, ako je potrebno.
- 4 Ispišite dokument.

Konfiguriranje povjerljivih zadataka

1 Otvorite web-preglednik, a zatim u adresno polje upišite IP adresu pisača.

Napomene:

- IP adresu pisača možete pogledati na početnom zaslonu. IP adresa prikazuje se kao četiri skupa brojeva razdvojenih točkama, primjerice 123.123.123.123.
- Ako koristite proxy poslužitelj, za pravilno učitavanje web-stranice privremeno ga onemogućite.

2 Pritisnite **Postavke > Sigurnost > Postavljanje povjerljivog ispisivanja**.

3 Konfigurirajte postavke.

| Opcija | Primatelj |
|----------------------------------------|--------------------------------------------------------------------------------------------------------------------------------------------------------------------------------------------------------------------------|
| Maks. broj nevaljanih PIN-ova | Postavite maksimalni broj pogrešnih unosa PIN-a. Napomena: Nakon doseganja ograničenja zadaci ispisa za aktivno korisničko ime brišu se. |
| Istek povjerljivog zadatka | Postavite vrijeme isteka za povjerljive zadatke ispisivanja. Napomena: Povjerljivi zadaci na čekanju spremaju se u pisaču do trenutka kada se ručno aktiviraju ili izbrišu. |
| Istek ponavljajućeg zadatka | Postavite vrijeme isteka za zadatke ispisivanja s ponavljanjem. Napomena: Zadaci ispisivanja s ponavljanjem pohranjeni su u memoriji pisača radi ponovnog ispisivanja. |
| Istek zadatka s provjerom | Postavite vrijeme isteka za ispisivanje kopije prije ispisivanja preostalih kopija. Napomena: U slučaju zadataka s provjerom ispisuje se jedna kopija zadatka u svrhu provjere prije ispisa preostalih kopija. |
| Istek zadatka rezervacije | Postavite vrijeme isteka za pohranu zadataka ispisivanja. Napomena: Zadaci rezervacije koji su na čekanju automatski brišu nakon ispisa. |
| Prenošenje svih zadataka u red čekanja | Postavite pisač da zadrži sve zadatke ispisivanja. |
| Zadrži duplicirane dokumente | Postavite pisač za ispisivanje svih dokumenata istog naziva datoteke. |

Ispisivanje povjerljivih i drugih zadržanih zadataka

Za korisnike sustava Windows

- 1 Dok je dokument otvoren, kliknite stavku **Datoteka > Ispis**.
- 2 Odaberite pisač, a zatim kliknite **Svojstva, Preference, Opcije** ili **Postavljanje**.
- 3 Kliknite **Ispis i zadržavanje**.
- 4 Odaberite **Upotrebljavaj Ispis i zadržavanje**, a zatim dodijelite korisničko ime.
- 5 Odaberite vrstu zadatka ispisivanja (povjerljivi, ponavljanje, rezerviranje ili s provjerom).
Ako odaberete **Povjerljivo**, zadatak ispisa zaštitite osobnim identifikacijskim brojem (PIN).
- 6 Kliknite **U redu** ili **Ispis**.

7 Na upravljačkoj ploči pisača pokrenite zadatak ispisa.

- Za povjerljive zadatke ispisa prijedite na:

Zadržani zadaci > **OK** > odaberite svoje korisničko ime > **OK** > **Povjerljivo** > **OK** > unesite PIN > **OK** > odaberite zadatak ispisa > **OK** > konfigurirajte postavke > **OK** > **Ispiši** > **OK**

- Za ostale zadatke ispisivanja prijedite na:

Zadržani zadaci > **OK** > odaberite svoje korisničko ime > **OK** > odaberite zadatak ispisa > **OK** > konfigurirajte postavke > **OK** > **Ispiši** > **OK**

Za korisnike računala Macintosh

Upotreba značajke AirPrint

- 1 Dok je dokument otvoren, odaberite stavku **Datoteka** > **Ispis**.
- 2 Odaberite pisač i zatim s padajućeg izbornika koji slijedi iz izbornika Orijehtacija odaberite **Ispis uz PIN**.
- 3 Omogućite **Ispiši uz PIN**, a zatim unesite četveroznamenasti PIN.
- 4 Kliknite **Ispis**.
- 5 Na upravljačkoj ploči pisača pokrenite zadatak ispisa. Dođite do opcije:

Zadržani zadaci > **OK** > odaberite naziv računala > **OK** > **Povjerljivo** > **OK** > unesite PIN > **OK** > odaberite zadatak ispisa > **OK** > **Ispis** > **OK**

Upotreba upravljačkog programa za ispisivanje

- 1 Dok je dokument otvoren, odaberite stavku **Datoteka** > **Ispis**.
- 2 Odaberite pisač i zatim s padajućeg izbornika koji slijedi iz izbornika Orijehtacija odaberite **Ispis i zadržavanje**.
- 3 Odaberite **Povjerljivi ispis**, a zatim unesite četveroznamenasti PIN.
- 4 Kliknite **Ispis**.
- 5 Na upravljačkoj ploči pisača pokrenite zadatak ispisa. Dođite do opcije:

Zadržani zadaci > **OK** > odaberite naziv svog računala > **OK** > **Povjerljivo** > **OK** > **OK** > odaberite zadatak ispisivanja > **OK** > unesite PIN > **OK** > **Ispis** > **OK**

Ispisivanje popisa uzoraka fontova

- 1 Na upravljačkoj ploči odaberite:

 > **Izvešća** > **OK** > **Ispis** > **OK** > **Ispisivanje fontova** > **OK**

- 2 Odaberite **PCL fontovi**, a zatim pritisnite **OK**.

Postavljanje razdjelnih stranica između kopija



1 Na upravljačkoj ploči odaberite:

 > Ispis > **OK** > Izgled > **OK** > Razdjelne stranice > **OK** > Između kopija > **OK**

2 Ispišite dokument.

Otkazivanje zadatka ispisivanja

S upravljačke ploče pisača

1 Na upravljačkoj ploči dvaput pritisnite , a zatim .

2 Odaberite zadatak ispisa koji želite otkazati, a zatim pritisnite **OK**.

S računala

1 Ovisno o operacijskom sustavu, učinite nešto do sljedećeg:

- Otvorite mapu pisača te odaberite svoj pisač.
- Iz Preferenci sustava u izborniku Apple pomaknite se do svog pisača.

2 Odaberite zadatak ispisa koji želite otkazati.

Podešavanje zatamnjenja tonera

1 Na upravljačkoj ploči odaberite:

 > Kvaliteta > **OK** > ispisivanja > **OK** > Zatamnjenost tonera

2 Prilagodite postavku, a zatim pritisnite **OK**.

Upotreba izbornika pisača

Karta izbornika

| | | |
|---------------------------------------------------------------------|--------------------------------------------------------------------------------------------------------------------------------------------------------------------------------------------------------------------------------------------------------------------------------|--------------------------------------------------------------------------------------------------------------------------------------------------------------------------------------------------------------------------------------------------------------------------------------------------------|
| Uređaj | <ul style="list-style-type: none"> • Preferencije • Ekološki način rada • Zaslon udaljenog operatera* • Obavijesti • Upravljanje napajanjem | <ul style="list-style-type: none"> • Prikupljanje anonimnih podataka • Vraćanje tvornički zadanih postavki • Održavanje • O pisaču |
| Ispisivanje | <ul style="list-style-type: none"> • Izgled • Postavljanje • Kvaliteta | <ul style="list-style-type: none"> • PCL • Slika |
| Papir | <ul style="list-style-type: none"> • Konfiguriranje ladice | <ul style="list-style-type: none"> • Konfiguriranje medija |
| Mreža/prikjučci | <ul style="list-style-type: none"> • Pregled mreže • Bežična veza • Wi-Fi Direct • Ethernet • TCP/IP • SNMP | <ul style="list-style-type: none"> • IPSec • 802.1x • LPD konfiguracija • Postavke za HTTP/FTP • USB • Ograničenje vanjskog pristupa mreži |
| Sigurnost* | <ul style="list-style-type: none"> • Metode prijave • Upravljanje certifikatima • Ograničenja prijave | <ul style="list-style-type: none"> • Postavljanje povjerljivog ispisivanja • Brisanje privremenih podatkovnih datoteka • Razno |
| Izvešća | <ul style="list-style-type: none"> • Stranica s postavkama izbornika • Uređaj | <ul style="list-style-type: none"> • Ispisivanje • Mreža |
| Rješavanje problema | Ispiši stranicu za ispitivanje kvalitete ispisa | |
| * Ovaj izbornik prikazuje se samo u aplikaciji Embedded Web Server. | | |

Uređaj

Preference

| Stavka izbornika | Opis |
|---------------------------------------------------------------------------------------|-----------------------------------------------------------------------|
| Jezik prikaza [Popis jezika] | Postavite jezik teksta koji se prikazuje na zaslonu. |
| Država/regija [Popis država] | Identificirajte državu ili regiju za koju je konfiguriran rad pisača. |
| Napomena: Zvezdica (*) pokraj vrijednosti naznačuje tvornički zadanu postavku. | |

| Stavka izbornika | Opis |
|---------------------------------------------------------------------------------------------------------------------------------------------------------------------------------------------------------------------------------------------------------------------|---------------------------------------------------------------------------------------------------------------------------------------------------------------------------|
| Pokretanje početnog postavljanja Da Ne* | Pokrenite čarobnjak za postavljanje. |
| Prikazane informacije Tekst za prikaz 1 Tekst za prikaz 2 | Odredite koje će se informacije prikazivati na početnom zaslonu. |
| Datum i vrijeme Konfiguriraj Trenutni datum i vrijeme Ručno postavljanje datuma i vremena Format datuma [MM-DD-YYYY*] Format vremena [12 sati A.M./P.M.*] Vremenska zona [GMT*] Network Time Protocol Omogući NTP NTP poslužitelj | Konfigurirajte datum i vrijeme pisača. |
| Formati papira SAD* Metrički | Odredite mjernu jedinicu za formate papira. Napomena: Početnu postavku formata papira određuje država ili regija odabrana u čarobnjaku za početno postavljanje. |
| Vrijeme do isključivanja zaslona 10 – 300 (60*) | Postavite vrijeme neaktivnosti u sekundama prije prikaza početnog zaslona ili prije nego što pisač automatski odjavi korisnički račun. |
| Napomena: Zvezdica (*) pokraj vrijednosti naznačuje tvornički zadanu postavku. | |

Ekološki način rada

| Stavka izbornika | Opis |
|-----------------------------------------------------------------------------------------------------------------------------------------------------------------------------------------------------------------------------------|------------------------------------------------------------------|
| Ispisivanje Strane 1-strano* 2-strano | Odredite hoće li se ispisivati s jedne ili s obje strane papira. |
| Ispisivanje Stranica po strani Isključeno* 2 stranice po strani 3 stranice po strani 4 stranice po strani 6 stranica po strani 9 stranica po strani 12 stranica po strani 16 stranica po strani | Ispišite više slika na jednu stranu lista papira. |
| Napomena: Zvezdica (*) pokraj vrijednosti naznačuje tvornički zadanu postavku. | |

| Stavka izbornika | Opis |
|---------------------------------------------------------------------------------------|------------------------------------------------------|
| Ispisivanje Zatamnjenost tonera Lagani papir Normalno* Tamno | Odredite svjetlinu ili zatamnjenost slika s tekstem. |
| Napomena: Zvezdica (*) pokraj vrijednosti naznačuje tvornički zadanu postavku. | |

Zaslon udaljenog operatera

| Stavka izbornika | Opis |
|---------------------------------------------------------------------------------------|-----------------------------------------------------------------------------------------------------------------------------------------------------------------------------------------------------------------------|
| Vanjska VNC veza Nemoj dopustiti* Dopusti | Povežite vanjski Virtual Network Computing (VNC) klijent s udaljenom upravljačkom pločom. |
| Vrsta potvrde autentičnosti Ništa* Standardna provjera autentičnosti | Postavite vrstu provjere autentičnosti prilikom pristupanja poslužitelju VNC klijenta. |
| Lozinka za VNC | Odredite lozinku za povezivanje s poslužiteljem VNC klijenta. Napomena: Ova stavka izbornika prikazuje se samo ako je opcija Vrsta provjere autentičnosti postavljena na Standardna provjera autentičnosti. |
| Napomena: Zvezdica (*) pokraj vrijednosti naznačuje tvornički zadanu postavku. | |

Obavijesti

| Stavka izbornika | Opis |
|------------------------------------------------------------------------------------------------------------------------------|--------------------------------------------------------------------------------------------------------------------------------------------------------------------------|
| Potrošni materijali Prikaz procjene stanja potrošnog materijala Prikaži procjene* Nemoj prikazivati procjene | Prikažite procijenjeni status potrošnog materijala. |
| Potrošni materijali Prilagođene obavijesti o potrošnom materijalu | Konfigurirajte postavke obavijesti kada pisač treba intervenciju korisnika. Napomena: Ova stavka izbornika prikazuje se samo u aplikaciji Embedded Web Server. |
| Napomena: Zvezdica (*) pokraj vrijednosti naznačuje tvornički zadanu postavku. | |

| Stavka izbornika | Opis |
|------------------------------------------------------------------------------------------------------------------------------------------------------------------------------------------------------------------------------------------------------------------------------------------------------------------------------------------------------------------------------------------------------------------------------------------------------------------------------------------------------------------------------------------------------------------------------------------------------------------------------------------------------------------------------------------------------------------------------------------------------------------------------------|--------------------------------------------------------------------------------------------------------------------------------------------------------------|
| <p>Postavljanje upozorenja e-poštom</p> <p>Postavljanje e-pošte</p> <ul style="list-style-type: none"> Primarni SMTP pristupnik Priključak primarnog SMTP pristupnika (25*) Sekundarni SMTP pristupnik Priključak sekundarnog SMTP pristupnika (25*) Istek vremena za SMTP (30 sekundi *) Adresa za odgovor Uvijek upotrebljavaj SMTP zadanu adresu za odgovor (Isključeno*) Upotrijebi SSL/TLS (Onemogućeno*) Zatraži pouzdani certifikat (Uključeno*) Provjera autentičnosti SMTP poslužitelja (Provjera autentičnosti nije potrebna*) E-pošta koju je pokrenuo uređaj (Ništa*) Korisnički ID za uređaj Lozinka za uređaj NTLM domena | <p>Konfigurirajte postavke e-pošte pisača.</p> <p>Napomena: Ova stavka izbornika prikazuje se samo u aplikaciji Embedded Web Server.</p> |
| <p>Sprječavanje pogrešaka</p> <p>Pomoć pri zaglavljivanju</p> <ul style="list-style-type: none"> Isključeno Uključeno* | <p>Postavite pisač da automatski provjerava ima li zaglavljene papira.</p> |
| <p>Sprječavanje pogrešaka</p> <p>Automatski nastavak</p> <ul style="list-style-type: none"> Onemogućeno 5-255 (5*) | <p>Ostavite pisač da nastavi obradu ili automatsko ispisivanje zadatka nakon čišćenja određenih potreba za intervencijom.</p> |
| <p>Sprječavanje pogrešaka</p> <p>Automatsko ponovno pokretanje</p> <ul style="list-style-type: none"> Automatsko ponovno pokretanje (Uvijek ponovo pokreni*) | <p>Postavite pisač da se ponovno pokrene kada dođe do pogreške.</p> |
| <p>Sprječavanje pogrešaka</p> <p>Automatsko ponovno pokretanje</p> <ul style="list-style-type: none"> Maksimalna automatska ponovna pokretanja (2*) | <p>Postavite broj automatskih ponovnih pokretanja koje pisač može izvršiti.</p> |
| <p>Sprječavanje pogrešaka</p> <p>Automatsko ponovno pokretanje</p> <ul style="list-style-type: none"> Prozor za automatsko ponovno pokretanje (720*) | <p>Postavite broj sekundi prije nego što pisač izvrši automatsko ponovno pokretanje.</p> |
| <p>Sprječavanje pogrešaka</p> <p>Automatsko ponovno pokretanje</p> <ul style="list-style-type: none"> Brojač automatskog ponovnog pokretanja | <p>Prikažite informacije samo za čitanje za brojač ponovnog pokretanja.</p> |
| <p>Sprječavanje pogrešaka</p> <p>Prikaz pogreške s kratkim papirom</p> <ul style="list-style-type: none"> Automatsko čišćenje* Uključeno | <p>Postavite pisač da prikazuje poruku kada dođe do pogreške s kratkim papirom.</p> <p>Napomena: Kratki papir odnosi se na format uložene papira.</p> |
| <p>Napomena: Zvezdica (*) pokraj vrijednosti naznačuje tvornički zadanu postavku.</p> | |

| Stavka izbornika | Opis |
|-----------------------------------------------------------------------------------------------------------|-------------------------------------------------------------------------|
| Sprječavanje pogrešaka Zaštita stranice Isključeno* Uključeno | Postavite pisač da obradi cijelu stranicu u memoriji prije ispisivanja. |
| Oporavak od zaglavljivanja Oporavak od zaglavljivanja Automatski* Isključeno Uključeno | Postavite pisač da ponovo ispiše zaglavljene stranice. |
| Napomena: Zvezdica (*) pokraj vrijednosti naznačuje tvornički zadanu postavku. | |

Upravljanje napajanjem

| Stavka izbornika | Opis |
|--------------------------------------------------------------------------------------------------------------------------------------------------------------------------------------------|----------------------------------------------------------------------------------------------------------|
| Profil načina mirovanja Ispis iz stanja mirovanja Ostani aktivan nakon ispisivanja Prelazak u stanje mirovanja nakon ispisivanja* | Postavite pisač da ostane u stanju pripravnosti ili da se vrati u stanje mirovanja nakon ispisivanja. |
| Prekoračenja vremena Mirovanje 1 – 120 minuta (15*) | Postavite vrijeme neaktivnosti prije prelaska pisača u stanje mirovanja. |
| Prekoračenja vremena Prekoračenje vremena za hibernaciju Onemogućeno 1 sat 2 sata 3 sata 6 sata 1 dan 2 dana 3 dana* 1 tjedan 2 tjedna 1 mjesec | Postavite vrijeme prije isključivanja pisača. |
| Prekoračenja vremena Prekoračenje vremena za hibernaciju po povezivanju Hibernacija Nemoj hibernirati* | Postavite Prekoračenje vremena za hibernaciju za isključivanje pisača dok aktivna Ethernet veza postoji. |
| Napomena: Zvezdica (*) pokraj vrijednosti naznačuje tvornički zadanu postavku. | |

Prikupljanje anonimnih podataka

| Stavka izbornika | Opis |
|---------------------------------------------------------------------------------------|-----------------------------------------------------------------------------------|
| Dopusti anonimno prikupljanje podataka Da Ne | Informacije o upotrebi i radnim karakteristikama pisača pošaljite tvrtki Lexmark. |
| Napomena: Zvezdica (*) pokraj vrijednosti naznačuje tvornički zadanu postavku. | |

Vraćanje tvornički zadanih postavki

| Stavka izbornika | Opis |
|-------------------------------------------------------------------------------------------------|-------------------------------------------|
| Vraćanje postavki Vrati sve postavke Vrati postavke pisača Vrati postavke mreže | Vratite tvornički zadane postavke pisača. |

Održavanje

Izbornik Konfiguracija

| Stavka izbornika | Opis |
|--------------------------------------------------------------------------------------------------------------------------|---------------------------------------------------------------------------------------------------------------------------|
| USB konfiguracija USB PnP 1* 2 | Promijenite način rada USB upravljačkog programa pisača kako bi se poboljšala njegova kompatibilnost s osobnim računalom. |
| USB konfiguracija Brzina USB-a Puno Automatski* | Postavite USB priključak na rad pri punoj brzini i onemogućite mogućnosti velike brzine. |
| Konfiguriranje ladice Prikaži poruku za umetak za ladicu Isključeno Samo za nepoznate formate* Uvijek | Nakon umetanja ladice prikazuje se poruka za odabir veličine i vrste papira. |
| Konfiguriranje ladice Ulaganje A5 Kratki rub Dugi rub* | Odredite orijentaciju prilikom ulaganja papira formata A5. |
| Konfiguriranje ladice Upiti za papir Automatski* Ručno ulaganje papira | Postavite izvor papira koji će korisnik napuniti kada se prikaže zahtjev za ulaganjem papira. |
| Napomena: Zvezdica (*) pokraj vrijednosti naznačuje tvornički zadanu postavku. | |

| Stavka izbornika | Opis |
|---------------------------------------------------------------------------------------------------------------------|---------------------------------------------------------------------------------------------------------------------------------------------------|
| Konfiguriranje ladice Upiti za omotnice Automatski* Ručno umetanje omotnica | Postavite izvor papira koji će korisnik napuniti kada se prikaže zahtjev za ulaganjem omotnica. |
| Konfiguriranje ladice Aktivnost za upite Zatraži od korisnika* Nastavi Koristi postojeće | Postavite kako će pisač riješiti upite koji se tiču promjene papira ili omotnice. |
| Izvjешća Stranica s postavkama izbornika Zapisnik događaja Sažetak zapisnika događaja | Ispišite izvješća o postavkama izbornika pisača, statusu i zapisnicima događaja. |
| Upotreba potrošnih materijala i brojači Izbrisi povijest upotrebe potrošnog materijala | Ponovo postavite brojač stranica za potrošni materijal ili pregledajte ukupan broj ispisanih stranica. |
| Emulacije pisača Sigurnost emulatora Istek vremena za stranicu 0-60 (60*) | Postavite istek vremena za stranicu tijekom emulacije. |
| Emulacije pisača Sigurnost emulatora Ponovo postavi emulator nakon zadatka Isključeno* Uključeno | Nakon zadatka ispisa ponovo postavite emulator. |
| Emulacije pisača Sigurnost emulatora Onemogući pristup porukama pisača Isključeno Uključeno* | Onemogući pristup porukama pisača tijekom emulacije. |
| Konfiguracija ispisivanja Izoštavanje fonta 0-150 (24*) | Postavite vrijednost točaka teksta u nastavku za upotrebu zaslona visoke frekvencije prilikom ispisivanja podataka fontova. |
| Konfiguracija ispisivanja Gustoća ispisivanja Onemogućeno 1 – 5 (3*) | Prilagodite gustoću tonera prilikom ispisivanja dokumenata. |
| Operacije uređaja Tihi način rada Uključeno Isključeno* | Postavite pisač da smanjuje količinu buke koju proizvodi prilikom ispisivanja. Napomena: Ova postavka usporava općeniti rad pisača. |
| Napomena: Zvezdica (*) pokraj vrijednosti naznačuje tvornički zadanu postavku. | |

| Stavka izbornika | Opis |
|---------------------------------------------------------------------------------------|--------------------------------------------------------------------------------------------------------------------------------------------------------------------------|
| Operacije uređaja Izbornici na ploči Omogući* Onemogući* | Postavite pisač da omogući pristup izbornicima upravljačke ploče. Napomena: Ova stavka izbornika može se konfigurirati samo iz aplikacije Embedded Web Server. |
| Operacije uređaja Očisti prilagođeni status | Izbrišite sve prilagođene poruke. |
| Napomena: Zvezdica (*) pokraj vrijednosti naznačuje tvornički zadanu postavku. | |

Brisanje na kraju vijeka

| Stavka izbornika | Opis |
|--------------------------------------------------------------------------------------------------------------------------------------------------------------------------------------|------------------------------------------------------------------------------------------------------------------------------------------------------------------|
| Posljednje čišćenje osjetljivih podataka s memorije pisača Izbriši sve podatke s trajne memorije Izbriši sve postavke pisača i mreže Izbriši sve prečace i postavke prečaca | Očistite sve postavke i prečace pohranjene u pisaču. Napomena: Opcija Izbriši sve prečace i postavke prečaca dostupna je samo kod nekih modela pisača. |

O pisaču

| Stavka izbornika | Opis |
|------------------------------------------------|------------------------------------------------------------------|
| Oznaka imovine | Prikažite serijski broj pisača. |
| Lokacija pisača | Identificirajte lokaciju pisača. Maksimalna duljina je 63 znaka. |
| Obratite se | Prilagodite naziv pisača. Maksimalna duljina je 63 znaka. |
| Pošalji zapisnike Odustani Slanje | Pošaljite dijagnostičke informacije tvrtki Lexmark. |

Ispisivanje

Izgled

| Stavka izbornika | Opis |
|---------------------------------------------------------------------------------------|--------------------------------------------------------------------------------------------------------------------------------------------------------------------------------------------------------------------------------------------------|
| Strane 1-strano* 2-strano | Odredite hoće li se ispisivati s jedne ili s obje strane papira. |
| Stil okretanja Dugi rub* Kratki rub | Odredite koja će se strana papira (dugi ili kratki rub) uvezivati prilikom obostranog ispisivanja. Napomena: Ovisno o odabranoj opciji, pisač automatski pomiče svaku ispisanu informaciju stranice radi pravilnog uvezivanja zadatka. |
| Napomena: Zvezdica (*) pokraj vrijednosti naznačuje tvornički zadanu postavku. | |

| Stavka izbornika | Opis |
|--------------------------------------------------------------------------------------------------------------------------------------------------------------------------------------------------------------------|----------------------------------------------------------------------------------------------------------------------------------------------------------|
| Prazne stranice Ispisivanje Nemoj ispisivati* | Ispišite prazne stranice obuhvaćene u zadatku ispisivanja. |
| Razvrstavanje Isključeno [1,1,1,2,2,2] Uključeno [1,2,1,2,1,2]* | Složite stranice zadatka ispisivanja u nizu, naročito prilikom ispisivanja više kopija zadatka. |
| Razdjelne stranice Ništa* Između kopija Između zadataka Između stranica | Omogućite umetanje praznih razdjelnih stranica prilikom ispisivanja. |
| Izvor razdjelne stranice Odlagač [x] (1*) | Navedite izvor papira za razdjelnu stranicu. |
| Stranica po strani Isključeno* 2 stranice po strani 3 stranice po strani 4 stranice po strani 6 stranica po strani 9 stranica po strani 12 stranica po strani 16 stranica po strani | Ispišite više slika na jednu stranu lista papira. |
| Redoslijed stranica po strani Vodoravno* Obrnuto vodoravno Okomito Obrnuto okomito | Odredite položaj više slika kada se koristi opcija Stranica po strani. Napomena: Položaj ovisi o broju slika stranica i orijentaciji stranica. |
| Orijentacija stranica po strani Automatski* Vodoravno Okomito | Odredite orijentaciju dokumenta s više stranica kada se koristi opcija Stranica po strani. |
| Obrub za stranice po strani Ništa* Ispuna | Ispišite obrub oko svake slike stranice kada se koristi opcija Stranica po strani. |
| Kopije 1 – 9999 (1*) | Odredite broj kopija za svaki zadatak ispisivanja. |
| Područje ispisivanja Normalno* Cijela stranica | Postavite područje ispisivanja na listu papira. |
| Napomena: Zvezdica (*) pokraj vrijednosti naznačuje tvornički zadanu postavku. | |

Postavljanje

| Stavka izbornika | Opis |
|-----------------------------------------------------------------------------------------------|-------------------------------------------------------------------------------------------------|
| Jezik pisača Emulacija PCL-a | Postavite jezik pisača. |
| Redoslijed ispisivanja svega Abecedno* Najprije najnovije Najprije najstarije | Odredite redoslijed kad odaberete ispisivanje svih zadataka na čekanju i povjerljivih zadataka. |
| Napomena: Zvezdica (*) pokraj vrijednosti naznačuje tvornički zadanu postavku. | |

Kvaliteta

| Stavka izbornika | Opis |
|------------------------------------------------------------------------------------------|--------------------------------------------------------------------------------------------------------------------------------------|
| Razlučivost ispisa 300 dpi 600 dpi* Kval. slike 1200 Kval. slike 2400 | Postavite razlučivost teksta i slika na ispisima. Napomena: Razlučivost se određuje u točkama po inču ili kvaliteti slike. |
| Zatamnjenost tonera Lagani papir Normalno* Tamno | Odredite svjetlinu ili zatamnjenost slika s tekstem. |
| Poluton Normalno* Detalji | Poboljšajte ispise tako da imaju uglađenije linije s oštrijim rubovima. |
| Napomena: Zvezdica (*) pokraj vrijednosti naznačuje tvornički zadanu postavku. | |

PCL

| Stavka izbornika | Opis |
|---------------------------------------------------------------------------------------|-------------------------------------------------------------------------------------------------------------------------------------------------------------------------------------------------------------------------------------------------------------------------|
| Naziv fonta [Popis dostupnih fontova] (Courier*) | Odaberite font iz navedenog izvora fonta. |
| Skup simbola [Popis dostupnih skupova simbola] (10U PC-8*) | Odredite skup simbola za svaki naziv fonta. Napomena: Skup simbola je skup slova i brojki, interpunkcijskih znakova i posebnih simbola. Skupovi simbola podržavaju različite jezike ili određene programe kao što su matematički simboli za znanstveni tekst. |
| Razmak točaka 0,08 – 100 (10*) | Navedite razmak za fontove fiksnog razmaka ili neproporcionalne fontove. Napomena: Razmak je broj znakova fiksnog razmaka u vodoravnom inču vrste. |
| Napomena: Zvezdica (*) pokraj vrijednosti naznačuje tvornički zadanu postavku. | |

| Stavka izbornika | Opis |
|------------------------------------------------------------------------------------------|-------------------------------------------------------------------------------------------------------------------------------------------------------------------------------------------------------------------------------------------------------------------------------------------------------------------------------------------------------------------------------------------------------------------------|
| Orijentacija Okomito* Vodoravno Naopako okomito Naopako vodoravno | Odredite orijentaciju teksta i grafika na stranici. |
| Linija po stranici 1 – 255 | Navedite broj redaka teksta za svaku stranicu ispisanu kroz PCL® prijenos podataka. Napomene: <ul style="list-style-type: none"> • Ova stavka izbornika aktivira okomiti prored koji uzrokuje ispisivanje odabranog broja potrebnih redaka između zadanih margina stranice. • 60 je tvornički zadana postavka tvornički zadana postavka. 64 je međunarodna tvornički zadana postavka. |
| PCL5 – minimalna širina retka 1 – 30 (2*) | Postavite početnu minimalnu širinu linije svakog zadatka ispisanog pri 1200 dpi. |
| PCLXL – minimalna širina retka 1 – 30 (2*) | |
| Širina A4 198 mm* 203 mm | Postavite širinu logične stranice prilikom ispisivanja na papiru formata A4. Napomena: Logična je stranica razmak na fizičkoj stranici gdje se podaci ispisuju. |
| Automatski na početak retka nakon odabira novog retka Isključeno* Uključeno | Postavite pisač tako da umetne znak za početak reda nakon naredbe za prelazak u novi redak. Napomena: Znak za početak retka mehanizam je koji pisaču daje naredbu da premjesti pokazivač na početak trenutnog retka. |
| Automatski na novi redak nakon odabira početka retka Isključeno* Uključeno | Postavite pisač da prelazi na novi redak nakon naredbe za znak za početak reda. |
| Istek vremena za ispisivanje Onemogućeno Omogućeno* | Omogućite pisač da prekine zadatak ispisivanja nakon navedenog vremena neaktivnosti (u sekundama). |
| Istek vremena za ispis 1-255 (90*) | Postavite vrijeme u sekundama tijekom kojeg će pisač prekinuti zadatak ispisivanja nakon neaktivnosti. Napomena: Ova stavka izbornika prikazuje se samo kada je omogućena opcija Istek vremena za ispis. |
| Napomena: Zvezdica (*) pokraj vrijednosti naznačuje tvornički zadanu postavku. | |

Slika

| Stavka izbornika | Opis |
|---------------------------------------------------------------------------------------|-----------------------------------------------------------------------------------------------------------------------------------------------------------------------------------------------------------------|
| Automatska prilagodba formata Uključeno Isključeno* | Odaberite najbolje dostupne postavke formata i orijentacije papira za sliku. Napomena: Kada je postavljena na Uključeno, ova stavka izbornika zamjenjuje postavke skaliranja i orijentacije za sliku. |
| Napomena: Zvezdica (*) pokraj vrijednosti naznačuje tvornički zadanu postavku. | |

| Stavka izbornika | Opis |
|-----------------------------------------------------------------------------------------------------------------------------------------------------------------|---------------------------------------------------------------------------------------------------------------------------------------------------------------------------------------------------------------------------------------|
| Obrnuto Isključeno* Uključeno | Obrnite crno-bijele monokromatske slike. Napomena: Ova stavka izbornika ne vrijedi za GIF ili JPEG formate. |
| Skaliranje Sidrenje gore lijevo Uskladi kako je najprikladnije* Sidrenje u sredini Uskladi visinu/širinu Uskladi visinu Uskladi širinu | Prilagodite sliku tako da odgovara površini za ispisivanje. Napomena: Kada je opcija Automatska prilagodba formata postavljena na Uključeno, opcija Skaliranje automatski je postavljena na Uskladi kako je najprikladnije. |
| Orijentacija Okomito* Vodoravno Naopako okomito Naopako vodoravno | Odredite orijentaciju teksta i grafika na stranici. |
| Napomena: Zvezdica (*) pokraj vrijednosti naznačuje tvornički zadanu postavku. | |

Papir

Konfiguriranje odlagača

| Stavka izbornika | Opis |
|----------------------------------------------------------------------------------------------------|-----------------------------------------------------------------------------------------------------------------------------------------------------------------------------------------------------------------------------------------------------------------------------------------------------------------------------------------------------------------------------------------------------------------------------------------------------------------------------------|
| Zadani izvor Odlagač [x] (1*) Ručno ulaganje papira Ručno umetanje omotnica | Postavite izvor papira za sve zadatke ispisivanja. |
| Format/vrsta papira Odlagač [x] (1*) Ručno ulaganje papira Ručno umetanje omotnica | Navedite format ili vrstu papira uloženog u svaki izvor papira. |
| Zamjenski format Isključeno Letter/A4 Sve navedeno* | Postavite pisač da zamijeni navedeni format papira ako potrebni format nije uloženi u jedan izvor papira. Napomene: <ul style="list-style-type: none"> • Opcija Isključeno zatražit će od korisnika da uloži potreban format papira. • Opcija Letter/A4 omogućuje ispisivanje dokumenta formata A4 na format Letter kada se uloži Letter i zadatke formata Letter na formatu A4 kada se uloži A4. • Sve navedeno zamjenjuje Letter/A4. |
| Napomena: Zvezdica (*) pokraj vrijednosti naznačuje tvornički zadanu postavku. | |

Konfiguriranje medija

Univerzalno postavljanje

| Stavka izbornika | Opis |
|---------------------------------------------------------------------------------------|---------------------------------------------------------------------------------------------------------------------------------------------------------------------------------------|
| Mjerne jedinice Inči Milimetri | Odredite mjernu jedinicu za univerzalni papir. Napomena: U SAD-u je Inči tvornički zadana postavka. Milimetri je međunarodna tvornički zadana postavka. |
| Širina okomitog formata 3,00 – 14,17 inča (8,50*) 76 – 360 mm (216*) | Postavite okomitu širinu univerzalnog papira. |
| Visina okomitog formata 3,00 – 14,17 inča (14*) 76 – 360 mm (356*) | Postavite okomitu visinu univerzalnog papira. |
| Smjer ulaganja Kratki rub* Dugi rub | Postavite pisač da ulaže papir iz smjera kratkog ruba ili dugog ruba. Napomena: Opcija Dugi rub prikazuje se samo kada je najdulji rub kraći od maksimalne podržane širine. |
| Napomena: Zvezdica (*) pokraj vrijednosti naznačuje tvornički zadanu postavku. | |

Vrste medija

| Stavka izbornika | Opis |
|------------------------------------------------------------------------------------------------------------------------------------------------------------------------------------------------|--------------------------------------------------------------|
| Obični papir Kartonski papir Reciklirani papir Naljepnice Bond papir Omotnica Papir sa zaglavljem Prethodno ispisani papir Papir u boji Lagani papir Teški papir | Navedite teksturu, gramaturu i orijentaciju uloženog papira. |

Mreža/priključci

Pregled mreže

| Stavka izbornika | Opis |
|---------------------------------------------------------------------------------------|-----------------------------|
| Aktivni adapter Automatski* Standardna mreža Bežično | Navedite vrstu mrežne veze. |
| Napomena: Zvezdica (*) pokraj vrijednosti naznačuje tvornički zadanu postavku. | |

| Stavka izbornika | Opis |
|----------------------------------------------------------------------------------------|-----------------------------------------------------------------------------------------------------------------------------------|
| Mrežni status | Pregledajte mrežne veze pisača. |
| Prikaži status mreže na pisaču Isključeno Uključeno* | Prikažite status mreže na zaslonu. |
| Brzina, dvosmjerno | Prikažite brzinu trenutno aktivne mrežne kartice. |
| IPv4 | Prikažite IPv4 adresu. |
| Sve IPv6 adrese | Prikažite sve IPv6 adrese. |
| Ponovo postavi poslužitelj za ispisivanje Pokreni | Ponovo postavite sve aktivne mrežne veze s pisačem. Napomena: Ova postavka uklanja sve mrežne konfiguracijske postavke. |
| Prekoračenje vremena za mrežni zadatak Isključeno Uključeno* (90 sekundi) | Postavite vrijeme prije nego što pisač otkáže zadatak mrežnog ispisivanja. |
| Stranica s natpisom Isključeno* Uključeno | Ispišite stranicu s natpisom. |
| Omogućavanje mrežnih veza Omogući* Onemogući | Omogućavanje/onemogućavanje svih mrežnih veza. |
| Omogućite LLDP Isključeno* Uključeno | Omogućite Link Layer Discovery Protocol (LLDP) za pisač. |
| Napomena: Zvezdica (*) pokraj vrijednosti naznačuje tvornički zadanu postavku. | |

Bežična veza

Napomena: Ovaj je izbornik dostupan samo na pisačima povezanim s bežičnom mrežom ili pisačima koji imaju bežični modul.

| Stavka izbornika | Opis |
|------------------------------------------------------------------------------------------------------------------------------------------------------------------------------------------------------------------------------------------------------------------|-------------------------------------------------------------------------------------------------------------------------------------------------------------------------------------|
| Postavljanje pomoću mobilne aplikacije | Konfigurirajte mrežnu vezu pomoću aplikacije Lexmark Mobile Assistant. |
| Postavljanje na ploči pisača Odabir mreže Dodaj Wi-Fi mrežu Naziv mreže Mrežni način rada Način bežične sigurnosti Onemogućeno* WPA2/WPA – Personal WPA2 – Personal WPA2/WPA3 - Personal WPA3 - Personal 802.1x – RADIUS | Odredite na koju će se bežičnu mrežu pisač povezivati. Napomena: Ova stavka izbornika prikazuje se kao <i>Postavljanje bežične veze</i> u aplikaciji Embedded Web Server. |

| Stavka izbornika | Opis |
|-----------------------------------------------------------------------------------------------------------------------------------------------------|-------------------------------------------------------------------------------------------------------------------------------------------------------------------------------------------------------------------------------------------------------------------------------------------------------------------------------------------------------------------------------------------------------------------------------------------------------------------|
| Wi-Fi Protected Setup Pokreni metodu pritiska gumba Početak PIN metode | Uspostavite bežičnu mrežu i omogućite zaštitu mreže. Napomene: <ul style="list-style-type: none"> • Opcija Pokreni metodu pritiska gumba omogućuje povezivanje pisača s bežičnom mrežom pritiskom gumba na pisaču i na pristupnoj točki (bežični usmjerivač) unutar zadanog vremena. • Opcija Početak PIN metode omogućuje povezivanje pisača s bežičnom mrežom unosom PIN-a na pisaču u postavke bežične veze pristupne točke. |
| Kompatibilnost 802.11b/g/n (2,4 GHz)* 802.11a/b/g/n/ac (2,4 GHz / 5 GHz) 802.11a/n/ac (5 GHz) | Odredite standard bežične veze za bežičnu mrežu. Napomena: 802.11a/b/g/n/ac (2,4 GHz / 5 GHz) i 802.11a/n/ac (5 GHz) prikazuju se samo kad je instaliran bežični modul. |
| Način bežične sigurnosti Onemogućeno* WPA2/WPA-Personal WPA2-Personal WPA2/WPA3 - Personal WPA3 - Personal 802.1x – RADIUS | Postavite vrstu zaštite za povezivanje pisača s bežičnim uređajima. |
| WPA2/WPA Personal AES* | Omogućite zaštitu bežične veze koristeći standard WPA2/WPA. Napomena: Ova stavka izbornika prikazuje se samo kada je opcija Način bežične sigurnosti postavljena na WPA2/WPA-Personal. |
| Postavi PSK | Postavite lozinku za sigurno bežično povezivanje. Napomena: Ova stavka izbornika prikazuje se samo kada je opcija Način bežične sigurnosti postavljena na WPA2/WPA-Personal ili WPA2-Personal. |
| WPA2-Personal AES* | Omogućite zaštitu bežične veze koristeći WPA2. Napomena: Ova stavka izbornika prikazuje se samo kada je opcija Način bežične sigurnosti postavljena na WPA2-Personal. |
| Način sa šifriranjem 802.1x WPA+ WPA2* WPA2 + PMF* | Omogućite zaštitu bežične veze koristeći standard 802.1x. Napomena: Ova stavka izbornika prikazuje se samo kada je opcija Način bežične sigurnosti postavljena na 802.1x - RADIUS. |
| IPv4 Omogući DHCP Uključeno* Isključeno | Omogućite DHCP (Dynamic Host Configuration Protocol). Napomena: DHCP je standardni protokol koji poslužitelju omogućuje dinamičko dodjeljivanje IP adrese i drugih parametara mrežne konfiguracije svakom uređaju na mreži, tako da može komunicirati s drugim IP mrežama. |
| IPv4 Postavi statičnu IP adresu IP adresa Mrežna maska Pristupnik | Postavite statičku IP adresu pisača. |

| Stavka izbornika | Opis |
|----------------------------------------------------------------------------------------|-----------------------------------------------------------------------------------------------------------------------------------------------------------------------------------------------------------------------------------------------------------------------------------------------------------------------------------------------------------------------------------------------------------------------------------------------|
| IPv6 Omogući IPv6 Uključeno* Isključeno | Omogućite IPv6 na pisaču. |
| IPv6 Omogući DHCPv6 Uključeno Isključeno* | Omogućite DHCPv6 na pisaču. |
| IPv6 Automatska konfiguracija adrese bez statusa Uključeno* Isključeno | Postavite mrežni adapter da prihvati automatske konfiguracijske unose IPv6 adrese koje daje usmjerivač. |
| IPv6 Adresa DNS poslužitelja | Navedite adresu DNS poslužitelja. |
| IPv6 Ručno dodijeljena IPv6 adresa | Dodijelite IPv6 adresu. Napomena: Ova stavka izbornika podržana je samo kod nekih modela pisača. |
| IPv6 Ručno dodijeljen IPv6 usmjerivač | Dodijelite IPv6 adresu usmjerivača. Napomena: Ova stavka izbornika podržana je samo kod nekih modela pisača. |
| IPv6 Prefiks adrese 0 – 128 (64*) | Navedite prefiks adrese. |
| IPv6 Sve IPv6 adrese | Prikažite sve IPv6 adrese. |
| IPv6 Sve IPv6 adrese usmjerivača | Prikažite sve IPv6 adrese usmjerivača. |
| Mrežna adresa UAA LAA | Prikažite mrežne adrese. |
| PCL SmartSwitch Uključeno* Isključeno | Postavite pisač da automatski prijeđe na PCL emulaciju kada to zahtijeva zadatak ispisa, bez obzira na zadani jezik pisača. Napomena: Ako je opcija Pametno uključivanje PCL emulacije isključena, pisač ne provjerava dolazne podatke i koristi zadani jezik pisača naveden na izborniku Postavljanje. |
| PS SmartSwitch Uključeno* Isključeno | Postavite pisač da automatski prijeđe na PS emulaciju kada to zahtijeva zadatak ispisa, bez obzira na zadani jezik pisača. Napomene: <ul style="list-style-type: none"> • Ova stavka izbornika podržana je samo kod nekih modela pisača. • Ako je opcija Pametno uključivanje PS emulacije isključena, pisač ne provjerava dolazne podatke i koristi zadani jezik pisača naveden na izborniku Postavljanje. |

| Stavka izbornika | Opis |
|-----------------------------------------------------------------|--------------------------------------------------------------------------------------------------------------------------------------------------------------------------------------------------------------------------------------------------------------------------------------------------------------------------------------------------------------------------------------------------------|
| Međupohrana zadatka Uključeno Isključeno* | Privremeno pohranite zadatke ispisa na tvrdi disk ili inteligentni pogon za pohranu (ISD) prije ispisivanja. Napomena: Ova stavka izbornika prikazuje se samo kad je instaliran tvrdi disk ili ISD. |
| Mac binarni PS Automatski* Uključeno Isključeno | Postavite pisač da obrađuje Macintosh binarne PostScript® zadatke ispisivanja. Napomene: <ul style="list-style-type: none"> • Ova stavka izbornika podržana je samo kod nekih modela pisača. • Opcija Uključeno omogućuje obradu raw binarnih PostScript zadataka ispisa. • Opcija Isključeno filtrira zadatke ispisa upotrebljavajući standardni protokol. |

Wi-Fi Direct

| Stavka izbornika | Opis |
|---------------------------------------------------------------------------------------|-------------------------------------------------------------------------------------------------------------------------------|
| Omogući Wi-Fi Direct Uključeno Isključeno* | Postavite pisač da se izravno povezuje s Wi-Fi uređajima. |
| Naziv za Wi-Fi Direct | Odredite naziv Wi-Fi Direct mreže. |
| Lozinka za Wi-Fi Direct | Postavite lozinku za provjeru autentičnosti i provjeru valjanosti za korisnike Wi-Fi veze. |
| Prikaži lozinku na stranici s postavkama Isključeno Uključeno* | Prikažite Lozinku za Wi-Fi Direct na Stranici za postavljanje mreže. |
| Broj preferiranog kanala 1 – 11 Automatski* | Postavite željeni kanal Wi-Fi mreže. |
| IP adresa vlasnika grupe | Navedite IP adresu vlasnika grupe. |
| Automatsko prihvaćanje zahtjeva na pritisak gumba Isključeno* Uključeno | Automatsko prihvaćanje zahtjeva za povezivanje s mrežom. Napomena: Automatsko prihvaćanje klijenata nije zaštićeno. |
| Napomena: Zvezdica (*) pokraj vrijednosti naznačuje tvornički zadanu postavku. | |

Ethernet

| Stavka izbornika | Opis |
|---------------------------------------------------------------------------------------|---------------------------------------------|
| Brzina mreže | Prikažite brzinu aktivnog mrežnog adaptera. |
| Napomena: Zvezdica (*) pokraj vrijednosti naznačuje tvornički zadanu postavku. | |

| Stavka izbornika | Opis |
|----------------------------------------------------------------------------------------|-------------------------------------------------------------------------------------------------------------------------------------------------------------------------------------------------------------------------------------------------------------------------------------------------------------------|
| IPv4 Omogući DHCP Uključeno* Isključeno | Omogućite DHCP (Dynamic Host Configuration Protocol). Napomena: DHCP je standardni protokol koji poslužitelju omogućuje da klijentima dinamički raspoređuje IP adrese i informacije o konfiguraciji. |
| IPv4 Postavi statičnu IP adresu IP adresa Mrežna maska Pristupnik | Postavite statičku IP adresu pisača. |
| IPv6 Omogući IPv6 Uključeno* Isključeno | Omogućite IPv6 na pisaču. |
| IPv6 Omogući DHCPv6 Isključeno* Uključeno | Omogućite DHCPv6 na pisaču. |
| IPv6 Automatska konfiguracija adrese bez statusa Uključeno* Isključeno | Postavite mrežni adapter da prihvati automatske konfiguracijske unose IPv6 adrese koje daje usmjerivač. |
| IPv6 DNS adresa | Navedite adresu DNS poslužitelja. |
| IPv6 Prefiks adrese 0 – 128 (64*) | Navedite prefiks adrese. |
| IPv6 Sve IPv6 adrese | Prikažite sve IPv6 adrese. |
| IPv6 Sve IPv6 adrese usmjerivača | Prikažite sve IPv6 adrese usmjerivača. |
| Mrežna adresa UAA LAA | Prikažite Media Access Control (MAC) adrese pisača: Locally Administered Address (LAA) i Universally Administered Address (UAA). Napomena: LAA možete promijeniti ručno. |
| PCL SmartSwitch Uključeno* Isključeno | Postavite pisač da automatski prijeđe na PCL emulaciju kada to zahtijeva zadatka ispisa, bez obzira na zadani jezik pisača. Napomena: Ako je opcija Pametno uključivanje PCL emulacije isključena, pisač ne provjerava dolazne podatke i koristi zadani jezik pisača naveden na izborniku Postavljanje. |
| Energetski učinkovit Ethernet Automatski* Uključeno Isključeno | Smanjite potrošnju energije kada pisač ne prima podatke od Ethernet mreže. |
| Napomena: Zvezdica (*) pokraj vrijednosti naznačuje tvornički zadanu postavku. | |

TCP/IP

Napomena: Ovaj izbornik prikazuje se samo kod mrežnih pisača ili pisača povezanih s poslužiteljima za ispisivanje.

| Stavka izbornika | Opis |
|--------------------------------------------------------------------------------------|----------------------------------------------------------------------------------------------------------------------------------------------------------------------------------------------------|
| Postavi naziv glavnog računala | Postavite naziv trenutnog TCP/IP glavnog računala. |
| Naziv domene | Postavite naziv domene. Napomena: Ova stavka izbornika prikazuje se samo u aplikaciji Embedded Web Server. |
| Dopusti da DHCP/BOOTP ažurira NTP poslužitelj Uključeno* Isključeno | Omogućite DHCP i BOOTP klijentima da ažuriraju NTP postavke pisača. |
| Naziv nulte konfiguracije | Odredite naziv usluge za mrežu nulte konfiguracije. Napomena: Ova stavka izbornika prikazuje se samo u aplikaciji Embedded Web Server. |
| Omogući automatski IP Uključeno* Isključeno | Automatski dodijelite IP adresu. |
| DNS adresa | Navedite adresu trenutnog Domain Name System (DNS) poslužitelja. |
| Rezervni DNS | Odredite adresu sekundarnog sigurnosnog DNS poslužitelja. |
| Rezervni DNS 2 | |
| Rezervni DNS 3 | |
| Nalog za traženje domene | Navedite popis naziva domene radi lociranja pisača i njegovih resursa u različitim domenama na mreži. Napomena: Ova stavka izbornika prikazuje se samo u aplikaciji Embedded Web Server. |
| Omogući DDNS Isključeno* Uključeno | Ažurirajte postavke za dinamički DNS. |
| DDNS TTL | Odredite postavke za trenutni DDNS. |
| Zadani TTL | |
| DDNS – vrijeme osvježavanja | |
| Omogući mDNS Uključeno* Isključeno | Ažurirajte postavke za višesmjerni DNS. |
| WINS adresa | Odredite adresu poslužitelja za Windows Internet Name Service (WINS). |
| Omogući BOOTP Isključeno* Uključeno | Omogućite da BOOTP dodijeli IP adresu pisača. |
| Napomena: Zvezdica (*) pokraj vrijednosti naznačuje tvorički zadanu postavku. | |

| Stavka izbornika | Opis |
|------------------------------------------------------------------------------------------------------------------------------------------------------------------------|---------------------------------------------------------------------------------------------------------------------------------------------------------------------------------------------------------------------------------------------------------------------------------------------|
| Popis ograničenih poslužitelja | <p>Odredite IP adresu za TCP veze.</p> <p>Napomene:</p> <ul style="list-style-type: none"> • Ova stavka izbornika prikazuje se samo u aplikaciji Embedded Web Server. • Za razdvajanje IP adresa koristite zareze. • Možete dodati do 50 IP adresa. |
| Opcije popisa ograničenih poslužitelja Blokiraj sve priključke* Blokiraj samo priključke za ispisivanje Blokiraj samo priključke za ispisivanje i HTTP | <p>Odredite kako IP adrese na popisu mogu pristupiti funkcijama pisača.</p> <p>Napomena: Ova stavka izbornika prikazuje se samo u aplikaciji Embedded Web Server.</p> |
| MTU | Odredite parametar najveće jedinice prijenosa (MTU) za TCP veze. |
| Priključak za ispis raw datoteka 1 – 65 535 (9100*) | Odredite broj priključka za raw datoteke za pisače povezane s mrežom. |
| Maksimalna brzina izlaznog prometa Onemogućeno* Omogućeno | Omogućite maksimalnu brzinu prijenosa pisača. |
| Omogući TLSv1.0 Uključeno* Isključeno | Omogućite protokol TLSv1.0. |
| Omogući TLSv1.1 Uključeno* Isključeno | Omogućite protokol TLSv1.1. |
| Popis SSL šifri | Odredite algoritme šifriranja koji će se upotrebljavati za SSL ili TLS veze. |
| Napomena: Zvezdica (*) pokraj vrijednosti naznačuje tvorički zadanu postavku. | |

SNMP

Napomena: Ovaj izbornik prikazuje se samo kod mrežnih pisača ili pisača povezanih s poslužiteljima za ispisivanje.

| Stavka izbornika | Opis |
|----------------------------------------------------------------------------------------------------------------------------------------------------------------------------------------------------------------------------------------------------------------------------------------------------------------------------------------------------------------------------------------------------------------------------------------------------------------------------------------------------------------------------------------------------------------------------------------------------------------------------------------|--------------------------------------------------------------------------------------------------------------------------------------------------|
| SNMP verzije 1 i 2c Omogućeno Isključeno Uključeno* Dopusti SNMP post. Isključeno Uključeno* Omogući PPM MIB Isključeno Uključeno* SNMP zajednica | Konfigurirajte Simple Network Management Protocol (SNMP) verzije 1 i 2c kako biste instalirali upravljačke programe za ispisivanje i aplikacije. |
| SNMP verzija 3 Omogućeno Isključeno Uključeno* Kontekstni naziv Postavi vjerodajnice za čitanje/pisanje Korisničko ime Lozinka za provjeru autentičnosti Lozinka za zaštitu privatnosti Postavi vjerodajnice samo za čitanje Korisničko ime Lozinka za provjeru autentičnosti Lozinka za zaštitu privatnosti Hash za provjeru autentičnosti MD5 SHA1* Minimalna razina provjere autentičnosti Nema provjere autentičnosti, nema privatnosti Provjera autentičnosti, nema privatnosti Provjera autentičnosti, privatnost* Algoritam za privatnost DES AES-128* | Konfigurirajte SNMP verziju 3 kako biste instalirali i ažurirali zaštitu pisača. |
| Napomena: Zvezdica (*) pokraj vrijednosti naznačuje tvornički zadanu postavku. | |

IPSec

Napomena: Ovaj izbornik prikazuje se samo kod mrežnih pisača ili pisača povezanih s poslužiteljima za ispisivanje.

| Stavka izbornika | Opis |
|----------------------------------------------------------------------------------------------------------------------|-------------------------------------------------------------------------------------------------------------------------------------------------------------------------|
| Omogući IPsec Isključeno* Uključeno | Omogućite Internet Protocol Security (IPsec). |
| Osnovna konfiguracija Zadano* Kompatibilnost Zaštita | Postavite osnovnu IPsec konfiguraciju. Napomena: Ova stavka izbornika prikazuje se samo kad je opcija Omogući IPsec postavljena na Uključeno. |
| Prijedlog DH (Diffie-Hellman) grupiranja modp2048 (14)* modp3072 (15) modp4096 (16) modp6144 (17) | Postavite IPsec šifriranje. Napomena: Ova stavka izbornika prikazuje se samo kada je opcija Osnovna konfiguracija postavljena na Kompatibilnost. |
| Predložena metoda šifriranja | Odaberite metodu šifriranja. Napomena: Ova stavka izbornika prikazuje se samo kada je opcija Osnovna konfiguracija postavljena na Kompatibilnost. |
| Predložena metoda provjere autentičnosti | Odaberite metodu provjere autentičnosti. Napomena: Ova stavka izbornika prikazuje se samo kada je opcija Osnovna konfiguracija postavljena na Kompatibilnost. |
| IKE SA Lifetime (sati) | Odaberite IKE SA razdoblje isteka. Napomena: Ova stavka izbornika prikazuje se samo kada je opcija Osnovna konfiguracija postavljena na Zaštićeno. |
| IPsec SA Lifetime (sati) | Odaberite IPsec SA razdoblje isteka. Napomena: Ova stavka izbornika prikazuje se samo kada je opcija Osnovna konfiguracija postavljena na Zaštićeno. |
| Certifikat IPsec uređaja | Odredite IPsec certifikat. Napomena: Ova stavka izbornika prikazuje se samo kada je opcija Osnovna konfiguracija postavljena na Kompatibilnost ili Zaštićeno. |
| Veze čiju autentičnost jamči unaprijed podijeljeni ključ Glavno računalo [x] Adresa Ključ | Konfigurirajte provjerene veze pisača. Napomena: Ove stavke izbornika prikazuju se samo kad je opcija Omogući IPsec postavljena na Uključeno. |
| Veze čiju autentičnost jamči certifikat Glavno računalo [x] Adresa[/subnet] Adresa[/subnet] | |
| Napomena: Zvezdica (*) pokraj vrijednosti naznačuje tvornički zadanu postavku. | |

802.1x

Napomena: Ovaj izbornik prikazuje se samo kod mrežnih pisača ili pisača povezanih s poslužiteljima za ispisivanje.

| Stavka izbornika | Opis |
|--------------------------------------------------------------------------------------|------------------------------------------------------------------------------------------------------------|
| Aktivno Isključeno* Uključeno | Dopustite pisaču da se pridruži mrežama koje zahtijevaju provjeru autentičnosti prije dopuštanja pristupa. |
| Napomena: Zvezdica (*) pokraj vrijednosti naznačuje tvorički zadanu postavku. | |

LPD konfiguracija

Napomena: Ovaj izbornik prikazuje se samo kod mrežnih pisača ili pisača povezanih s poslužiteljima za ispisivanje.

| Stavka izbornika | Opis |
|--------------------------------------------------------------------------------------|--------------------------------------------------------------------------------------------------------------------------------------------------------------------------------------------------------------------------------------------------------------------|
| LPD – prekoračenje vremena 0 – 65 535 sekundi (90*) | Postavite vrijednost prekoračenja vremena za zaustavljanje poslužitelja Line Printer Daemon (LPD) u neograničenom čekanju na prekinute ili nevaljane zadatke ispisivanja. |
| Stranica s natpisom za LPD Isključeno* Uključeno | Ispišite stranicu s natpisom za sve LPD zadatke ispisivanja. Napomena: Stranica s natpisom prva je stranica zadatka ispisivanja koja se koristi kao razdjelnik zadataka ispisivanja i identifikaciju onoga tko je izdao zahtjev za zadatkom ispisivanja. |
| LPD završna stranica Isključeno* Uključeno | Ispišite završnu stranicu za sve LPD zadatke ispisivanja. Napomena: Završna je ona stranica kojom zadatak ispisivanja završava. |
| Pretvorba LPD znaka za početak retka Isključeno* Uključeno | Omogućite pretvorbu novog retka. Napomena: Znak za početak retka mehanizam je koji pisaču daje naredbu da premjesti pokazivač na početak trenutnog retka. |
| Napomena: Zvezdica (*) pokraj vrijednosti naznačuje tvorički zadanu postavku. | |

Postavke za HTTP/FTP

Napomena: Ovaj izbornik prikazuje se samo kod mrežnih pisača ili pisača povezanih s poslužiteljima za ispisivanje.

| Stavka izbornika | Opis |
|--------------------------------------------------------------------------------------|----------------------------------------------------------------------------------------|
| Omogući HTTP poslužitelj Isključeno Uključeno* | Pristupite aplikaciji Embedded Web Server kako biste pratili pisač i upravljali njime. |
| Omogući HTTPS Isključeno Uključeno* | Konfigurirajte postavke za Hypertext Transfer Protocol Secure (HTTPS). |
| Prisilno uspostavi HTTPS veze Isključeno* Uključeno | Prisilite pisač da upotrebljava HTTPS veze. |
| Napomena: Zvezdica (*) pokraj vrijednosti naznačuje tvorički zadanu postavku. | |

| Stavka izbornika | Opis |
|---------------------------------------------------------------------------------------|-----------------------------------------------------------------------------------------------------------------------------|
| Omogući FTP/TFTP Isključeno Uključeno* | Pošaljite datoteke koristeći FTP. |
| IP adresa za HTTP Proxy | Konfigurirajte postavke HTTP i FTP poslužitelja. Napomena: Ova je značajka dostupna samo kod nekih modela pisača. |
| IP adresa za FTP Proxy | |
| HTTP - zadani IP priključak 1-65535 (80*) | |
| Certifikat HTTPS uređaja | |
| FTP - zadani IP priključak 1-65535 (21*) | |
| Prekoračenje vremena za HTTP/FTP zahtjeve 1-299 (30*) | Odredite vrijeme prije prekida veze s poslužiteljem. |
| Ponovni pokušaji HTTP/FTP zahtjeva 1-299 (3*) | Postavite broj ponovnih pokušaja za povezivanje s HTTP/FTP poslužiteljem. |
| Napomena: Zvezdica (*) pokraj vrijednosti naznačuje tvornički zadanu postavku. | |

USB

| Stavka izbornika | Opis |
|---------------------------------------------------------------------------------------|------------------------------------------------------------------------------------------------------------------------------------------------------------------------------------------------------------------------------------------------------------------------------------------------------------------------------------------|
| PCL SmartSwitch Isključeno Uključeno* | Postavite pisač da prijeđe na PCL emulaciju kada to zahtijeva zadatka ispisivanja primljen putem USB priključka, bez obzira na zadani jezik pisača. Napomena: Ako je opcija Pametno uključivanje PCL emulacije isključena, pisač ne provjerava dolazne podatke i koristi zadani jezik pisača naveden u izborniku Postavljanje. |
| Omogući USB priključak Omogući* Onemogući | Omogućite standardni USB priključak. |
| Napomena: Zvezdica (*) pokraj vrijednosti naznačuje tvornički zadanu postavku. | |

Ograničenje vanjskog pristupa mreži

| Stavka izbornika | Opis |
|---------------------------------------------------------------------------------------|----------------------------------------------------------------------------|
| Ograničenje vanjskog pristupa mreži Isključeno* Uključeno | Ograničenje pristupa mrežnim lokacijama. |
| Vanjski pristup mreži | Definirajte mrežne adrese s ograničenim pristupom. |
| Adresa e-pošte za obavijesti | Definirajte adresu e-pošte za slanje obavijesti o zabilježenim događajima. |
| Frekvencija pinga 1–300 (10*) | Definirajte interval mrežnih upita u sekundama. |
| Napomena: Zvezdica (*) pokraj vrijednosti naznačuje tvornički zadanu postavku. | |

| Stavka izbornika | Opis |
|---------------------------------------------------------------------------------------|--------------------------------------------------|
| Predmet | Odredite predmet i poruku e-pošte za obavijesti. |
| Poruka | |
| Napomena: Zvezdica (*) pokraj vrijednosti naznačuje tvornički zadanu postavku. | |

Sigurnost

Metode prijave

Javno

| Stavka izbornika | Opis |
|----------------------------------------------------------------------------------------------------------------------------------------------------------------------------------------------------------------------------------------------------------------------|----------------------------------------------------|
| Upravljanje dopuštenjima Pristup funkciji Pristup zadacima na čekanju Otkazivanje zadataka na uređaju Promijeni jezik Internet Printing Protocol (IPP) Crno-bijelo ispisivanje Skeniranje u mrežnu mapu | Upravlajte pristupom funkcijama pisača. |
| Upravljanje dopuštenjima Administrativni izbornici Sigurnosni izbornik Izbornik mreže/priključaka Izbornik Papir Izbornik izvješća Izbornici kalibracije funkcija Izbornik potrošnog materijala Servisni izbornik Izbornik uređaja | Upravlajte pristupom izbornicima pisača. |
| Upravljanje dopuštenjima Upravljanje uređajem Upravljanje s udaljene lokacije Ažuriranja programskih datoteka Uvezi/izvezi sve postavke Brisanje na kraju vijeka Pristup aplikaciji Embedded Web Server | Upravlajte pristupom opcijama upravljanja pisačem. |

Lokalni računi

| Stavka izbornika | Opis |
|-----------------------------------------------------------------------------------------------------------------------------------------------------------------------------------------------------------------------------------------------------------------------------------------------------------------------------------------------------------------------------|-----------------------------------------------------------------------------------------------------|
| Dodavanje korisnika Korisničko ime/lozinka Korisničko ime Lozinka PIN | Izradite lokalne račune kako biste upravljali pristupom funkcijama pisača. |
| Upravljanje grupama/dopuštenjima Dodaj grupu Uvoz pristupnih kontrola Pristup funkciji Administrativni izbornici Upravljanje uređajem Svi korisnici Uvoz pristupnih kontrola Pristup funkciji Administrativni izbornici Upravljanje uređajem Administrator Pristup funkciji Administrativni izbornici Upravljanje uređajem | Upravljajte pristupom grupe ili korisnika funkcijama, aplikacijama i sigurnosnim postavkama pisača. |

Upravljanje certifikatima

| Stavka izbornika | Stavka izbornika |
|--------------------------------------------------------------------------------------------------------------------------------------------------------------------------------------------------|-----------------------------------------------------------------|
| Konfiguracija zadanih postavki certifikata Uobičajeni naziv Naziv organizacije Naziv jedinice Država/regija Naziv provincije Naziv grada Alternativni naziv predmeta | Postavite zadane vrijednosti za generirane certifikate. |
| Certifikati uređaja | Generirajte, izbrišite ili prikažite certifikate uređaja. |
| Upravljanje CA certifikatima | Učitajte, izbrišite ili prikažite izdavatelje certifikata (CA). |

Ograničenja prijave

| Stavka izbornika | Opis |
|---------------------------------------------------------------------------------------|-----------------------------------------------------------------------|
| Neuspjele prijave 1 – 10 (3*) | Navedite broj neuspjelih pokušaja prijave prije blokiranja. |
| Vremenski okvir za nove pokušaje 1 – 60 minuta (5*) | Navedite vrijeme između neuspjelih pokušaja prijave prije blokiranja. |
| Napomena: Zvezdica (*) pokraj vrijednosti naznačuje tvornički zadanu postavku. | |

| Stavka izbornika | Opis |
|---------------------------------------------------------------------------------------|------------------------------------------------------------------------------------|
| Vrijeme blokade 1 – 60 minuta (5*) | Odredite trajanje blokade. |
| Prekoračenje vremena za prijavu na web 1 – 120 minuta (10*) | Odredite odgodu za daljinsku prijavu prije nego što se korisnik automatski odjavi. |
| Napomena: Zvezdica (*) pokraj vrijednosti naznačuje tvornički zadanu postavku. | |

Postavljanje povjerljivog ispisivanja

| Stavka izbornika | Opis |
|---------------------------------------------------------------------------------------------|--------------------------------------------------------------------------------------------------------------------------------------------------------------------------------------------------------------------------------------------------------------------------------------------------------------------------------------------------------------------------------------------------------------------------------------------|
| Maks. broj nevaljanih PIN-ova 2 – 10 | Postavite maksimalni broj pogrešnih unosa PIN-a. Napomene: <ul style="list-style-type: none"> Ako se postavi vrijednost nula, postavka će se isključiti. Nakon doseganja ograničenja izbrisat će se zadaci ispisivanja za aktivno korisničko ime i PIN. |
| Istek povjerljivog zadatka Isključeno* 1 sat 4 sata 24 sata 1 tjedan | Postavite vrijeme isteka za povjerljive zadatke ispisivanja. Napomene: <ul style="list-style-type: none"> Ako se ova stavka izbornika promijeni dok su povjerljivi zadaci ispisivanja u memoriji pisača ili na tvrdom disku, vrijeme isteka za te zadatke ispisivanja ne mijenja se na novu zadanu vrijednost. Ako je pisač isključen, izbrisat će se svi povjerljivi zadaci zadržani u memoriji pisača. |
| Istek ponavljajućeg zadatka Isključeno* 1 sat 4 sata 24 sata 1 tjedan | Postavite vrijeme isteka za zadatak ispisivanja koji želite ponoviti. |
| Istek zadatka s provjerom Isključeno* 1 sat 4 sata 24 sata 1 tjedan | Postavite vrijeme isteka za ispisivanje kopije koja služi za provjeru kvalitete, prije ispisivanja preostalih kopija. |
| Istek zadatka rezervacije Isključeno* 1 sat 4 sata 24 sata 1 tjedan | Postavite vrijeme isteka za pohranu zadataka ispisivanja radi naknadnog ispisivanja. |
| Prenošenje svih zadataka u red čekanja Isključeno* Uključeno | Postavite pisač da zadrži sve zadatke ispisivanja. |
| Napomena: Zvezdica (*) pokraj vrijednosti naznačuje tvornički zadanu postavku. | |

| Stavka izbornika | Opis |
|---------------------------------------------------------------------------------------|----------------------------------------------------------------------------------------------------------------|
| Zadrži duplicirane dokumente Isključeno* Uključeno | Postavite pisač da ispisuje druge dokumente istog naziva datoteke bez zamjene ijednog od zadataka ispisivanja. |
| Napomena: Zvezdica (*) pokraj vrijednosti naznačuje tvornički zadanu postavku. | |

Brisanje privremenih podatkovnih datoteka

| Stavka izbornika | Opis |
|---------------------------------------------------------------------------------------|------------------------------------------------------|
| Pohranjeno na matičnoj ploči Isključeno* Uključeno | Izbrišite sve datoteke pohranjene u memoriji pisača. |
| Napomena: Zvezdica (*) pokraj vrijednosti naznačuje tvornički zadanu postavku. | |

Razno

| Stavka izbornika | Opis |
|--------------------------------------------------------------------------------------------------------|--------------------------------------------------------------------------------------------------------------------------------------------------------------------------------------------------------------------------------------------------------------------------------------------------------------------------------------------------------------------------------|
| Dopuštenje za ispisivanje Isključeno* Uključeno | Dopustite korisniku ispis. |
| Zadana prijava za dopuštenje ispisivanja | Prikazuje zadano dopuštenje koje korisnik upotrebljava za ispisivanje. Napomena: Ova se postavka prikazuje samo kad je stvorena jedna ili više Metoda prijave. |
| Kratkospojnik za sigurnosno ponovno postavljanje Omogući pristup kao „gost“* Bez utjecaja | Odredite korisnički pristup pisaču. Napomene: <ul style="list-style-type: none"> • Kratkospojnik se nalazi pokraj ikone lokota na kontrolnoj ploči. • Opcija Omogućiti pristup kao „gost“ svima pruža pristup svim aspektima pisača. • Opcija Bez utjecaja može onemogućiti pristup pisaču kada obavezne informacije nisu dostupne. |
| Minimalna duljina lozinke 0 – 32 | Navedite duljinu lozinke. |
| Napomena: Zvezdica (*) pokraj vrijednosti naznačuje tvornički zadanu postavku. | |

Izvjeshća

Stranica s postavkama izbornika

| Stavka izbornika | Opis |
|----------------------------------------|-------------------------------------------------|
| Stranica s postavkama izbornika | Ispišite izvješće koje sadrži izbornike pisača. |

Uređaj

| Stavka izbornika | Opis |
|-----------------------|---------------------------------------------------------------------|
| Informacije o uređaju | Ispišite izvješće koje sadrži informacije o pisaču. |
| Statistika uređaja | Ispišite izvješće o upotrebi pisača i statusu potrošnog materijala. |
| Popis profila | Ispišite popis profila koji su pohranjeni na pisaču. |
| Izvješće o imovini | Ispišite izvješće koje sadrži serijski broj i naziv modela pisača. |

Ispisivanje

| Stavka izbornika | Opis |
|------------------------------------|-----------------------------------------------------------------------------------|
| Ispisivanje fontova PCL fontovi | Ispišite uzorke i informacije o fontovima koji su dostupni za svaki jezik pisača. |

Mreža

| Stavka izbornika | Opis |
|-----------------------------------|-----------------------------------------------------------------------------------------------------------------------------------------------------------------------------------------------------------------------------|
| Stranica za postavljanje mreže | Ispišite stranicu koja prikazuje konfiguriranu mrežu i postavke bežične veze na pisaču. Napomena: Ova stavka izbornika prikazuje se samo kod mrežnih pisača ili pisača povezanih s poslužiteljima za ispisivanje. |
| Klijenti povezani uz Wi-Fi Direct | Ispis stranice s popisom uređaja koji su s pisačem povezani putem veze Wi-Fi Direct. Napomena: Ova stavka izbornika prikazuje se samo kada je opcija Omogući Wi-Fi Direct postavljena na Uključeno. |

Rješavanje problema

| Stavka izbornika | Opis |
|-------------------------------------------------|---------------------------------------------------------------------------------------------|
| Ispiši stranicu za ispitivanje kvalitete ispisa | Ispišite probne stranice kako biste identificirali i uklonili probleme s kvalitetom ispisa. |

Održavanje pisača

Provjera statusa dijelova i potrošnog materijala

1 Na upravljačkoj ploči odaberite:

 > Izvješća > **OK** > Uređaj > **OK** > Statistika uređaja > **OK**

2 U odjeljku Informacije o potrošnom materijalu na ispisanim stranicama provjerite status dijelova i potrošnog materijala.

Konfiguriranje obavijesti o potrošnom materijalu

1 Otvorite web-preglednik, a zatim u adresno polje upišite IP adresu pisača.

Napomene:

- IP adresu pisača možete pogledati na početnom zaslonu pisača. IP adresa prikazuje se kao četiri skupa brojeva razdvojenih točkama, primjerice 123.123.123.123.
- Ako koristite proxy poslužitelj, za pravilno učitavanje web-stranice privremeno ga onemogućite.

2 Pritisnite **Postavke > Uređaj > Obavijesti**.

3 U izborniku Potrošni materijal pritisnite **Prilagođene obavijesti o potrošnom materijalu**.

4 Odaberite obavijest za svaki potrošni materijal.

5 Primijenite izmjene.

Postavljanje upozorenja za e-poštu

Konfigurirajte pisač tako da šalje upozorenja e-poštom kad je potrošni materijal pri kraju, kad treba zamijeniti/dodati papir ili kad se papir zaglavi.

1 Otvorite web-preglednik, a zatim u adresno polje upišite IP adresu pisača.

Napomene:

- IP adresu pisača možete pogledati na početnom zaslonu pisača. IP adresa prikazuje se kao četiri skupa brojeva razdvojenih točkama, primjerice 123.123.123.123.
- Ako koristite proxy poslužitelj, za pravilno učitavanje web-stranice privremeno ga onemogućite.

2 Kliknite **POstavke > Uređaj > Obavijesti > Postavljanje upozorenja e-poštom**, a zatim konfigurirajte postavke.

Napomena: Više informacija o SMTP postavkama zatražite od davatelja usluge e-pošte.

3 Kliknite **Postavljanje upozorenja i popisa e-poruka** i konfigurirajte postavke.

4 Primijenite izmjene.

Pregledavanje izvješća

1 Na upravljačkoj ploči odaberite:

Postavke > **OK** > **OK** > Izvješća > **OK**

2 Odaberite izvješće koje želite pregledati, a zatim pritisnite **OK**.

Naručivanje dijelova i potrošnog materijala

Kako biste naručili potrošni materijal u SAD-u, kontaktirajte 1-800-539-6275 i zatražite informacije o ovlaštenim distributerima potrošnog materijala tvrtke Lexmark u svom području. U drugim državama ili regijama posjetite www.lexmark.com ili kontaktirajte mjesto na kojem ste kupili pisač.

Napomena: Sve procjene koje se tiču vijeka trajanja potrošnog materijala pisača temelje se na upotrebi običnog papira veličine letter ili A4.

Upozorenje—potencijalno oštećenje: Ako se ne održavaju optimalne radne značajke pisača ili ako se ne mijenjaju dijelovi i potrošni materijal, može doći do oštećenja pisača.

Upotreba originalnih Lexmark dijelova i potrošnog materijala

Lexmark pisači najbolje funkcioniraju s originalnim Lexmark dijelovima i potrošnim materijalom. Upotreba potrošnog materijala i dijelova trećih proizvođača može utjecati na učinkovitost, pouzdanost i trajnost pisača i ispisnih dijelova. Ona također može utjecati na pokrivenost jamstvom. Oštećenja koja nastanu zbog upotrebe dijelova i potrošnog materijala drugih proizvođača nisu pokrivena jamstvom. Svi pokazatelji vijeka trajanja namijenjeni su upotrebi Lexmark dijelova i potrošnog materijala te mogu davati nepredvidive rezultate ako se koriste dijelovi i potrošni materijal drugih proizvođača. Upotreba ispisnih dijelova nakon isteka roka upotrebe može oštetiti Lexmark pisač i povezane sklopove.

Upozorenje—potencijalno oštećenje: Dijelovi i potrošni materijal bez uvjeta ugovora programa za povrat mogu se ponovo postaviti i ponovo obraditi. Međutim, jamstvo proizvođača ne pokriva štetu uzrokovanu upotrebom neoriginalnog potrošnog materijala ili dijelova. Ako ponovo postavite brojač za potrošni materijal ili dio uređaja bez ispravne ponovne proizvodnje, uređaj se može oštetiti. Nakon što ponovo postavite brojač za potrošni materijal ili dio uređaja, na vašem pisaču može se prikazati pogreška u vezi s prisutnosti ponovno postavljenog dijela.

Naručivanje spremnika s tonerom

Napomene:

- Procijenjeni učinak spremnika temelji se na standardu ISO/IEC 19752.
- Izuzetno niska pokrivenost ispisa duže vremensko razdoblje može negativno utjecati na stvarni učinak.

Spremnici za toner iz programa za povrat

| Stavka | Sjedinjene Američke Države i Kanada | Europsko ekonomsko područje | Azija i Pacifik | Latinska Amerika | Ostatak Europe, Bliski istok i Afrika | Australija i Novi Zeland |
|----------------------------------------------------------------------------|-------------------------------------|-----------------------------|-----------------|------------------|---------------------------------------|--------------------------|
| Spremnik s tonerom iz programa za povrat | B221000 | B222000 | B223000 | B224000 | B225000 | B226000 |
| Visokoučinkoviti spremnik s tonerom u okviru programa povrata | B221H00 | B222H00 | B223H00 | B224H00 | B225H00 | B226H00 |
| Spremnik s tonerom izuzetno visoke učinkovitosti u okviru programa povrata | B221X00 | B222X00 | B223X00 | B224X00 | B225X00 | B226X00 |

Standardni spremnik s tonerom

| Stavka | Diljem svijeta |
|--------------------------------------------|----------------|
| Spremnik s tonerom izuzetno visokog učinka | B220XA0 |

Naručivanje ispisne jedinice

Izuzetno niska pokrivenost ispisa duže vremensko razdoblje može uzrokovati kvar dijelova ispisne jedinice prije nego što se toner potroši.

| Stavka | Broj dijela |
|------------------|-------------|
| Ispisna jedinica | B220Z00 |

Zamjena dijelova i potrošnog materijala

Zamjena spremnika s tonerom

- Otvorite prednja vratašca.

Upozorenje—potencijalno oštećenje: Kako biste spriječili oštećenja uslijed elektrostatickog pražnjenja, dodirnite bilo koji izloženi metalni okvir pisača prije pristupanja unutarnjim područjima pisača ili njihovog dodirivanja.



2 Izvadite ispisnu jedinicu.



3 Izvadite spremnik s tonerom iz iskorištene ispisne jedinice.

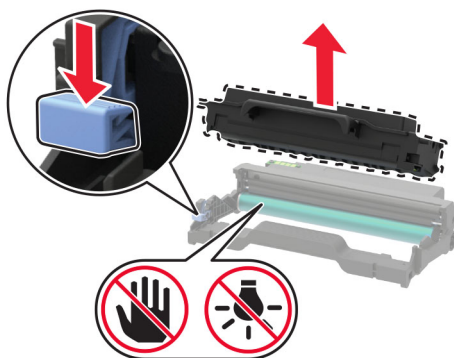

4 Otpakirajte novi spremnik tonera.

5 Protresite spremnik s tonerom kako biste rasporedili toner.

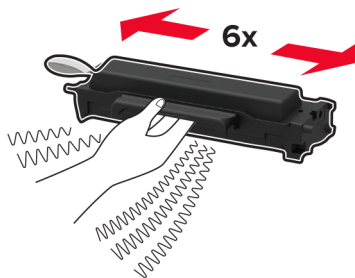

6 Skinite pečat, a zatim skinite i poklopac.

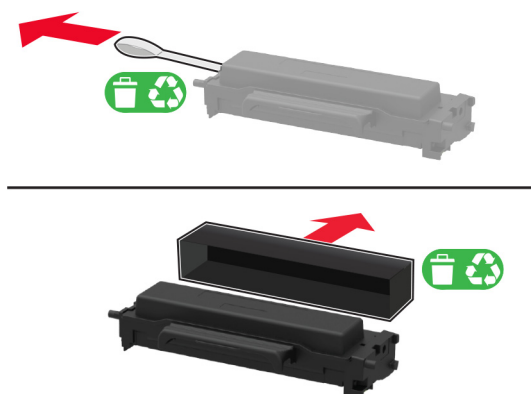

7 Umetnite novi spremnik tonera u ispisnu jedinicu.

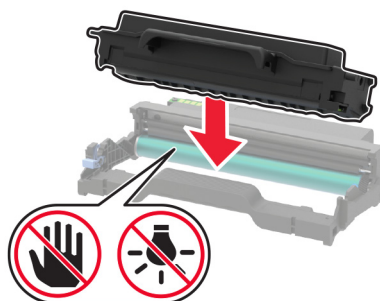

8 Umetnite ispisnu jedinicu.



9 Zatvorite vratašca.

Zamjena ispisne jedinice

1 Otvorite prednja vratašca.

Upozorenje—potencijalno oštećenje: Kako biste spriječili oštećenja uslijed elektrostatickog pražnjenja, dodirnite bilo koji izloženi metalni okvir pisača prije pristupanja unutarnjim područjima pisača ili njihovog dodirivanja.



2 Izvadite iskorištenu ispisnu jedinicu.



3 Izvadite spremnik s tonerom iz iskorištene ispisne jedinice.

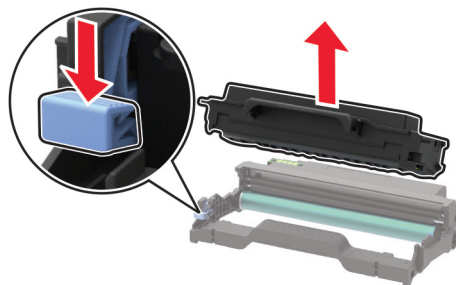

4 Raspakirajte novu ispisnu jedinicu i zatim umetnite spremnik s tonerom.

Upozorenje—potencijalno oštećenje: Ne izlažite ispisnu jedinicu izravnom svjetlu na duže od 10 minuta. Duže izlaganje svjetlu može uzrokovati probleme s kvalitetom ispisa.

Upozorenje—potencijalno oštećenje: Nemojte dodirivati bubanj fotovodiča. To bi moglo utjecati na kvalitetu budućeg ispisa.

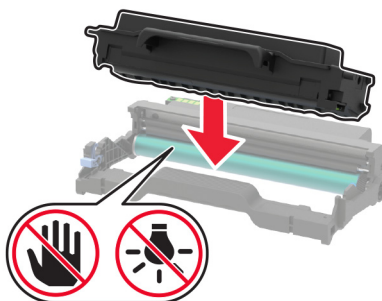

5 Umetnite novu ispisnu jedinicu.



6 Zatvorite vratašca.

Zamjena jedinice za obostrani rad

1 Izvadite iskorištenu jedinicu za obostrani rad.

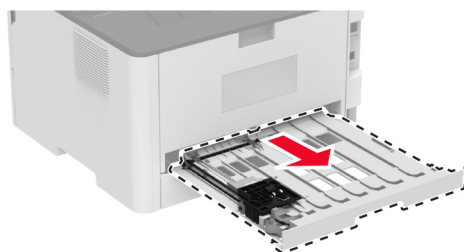

2 Raspakirajte novu jedinicu za obostrani rad.

3 Umetnite novu jedinicu za obostrani rad.



Zamjena odlagača

1 Izvadite iskorišteni odlagač.

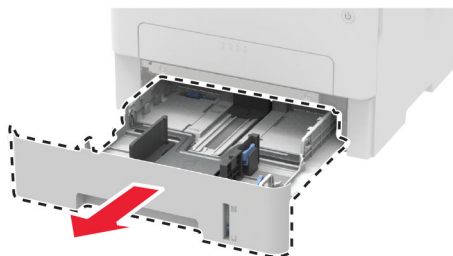

- 2 Raspakirajte novi odlagač.
- 3 Postavite novi odlagač.

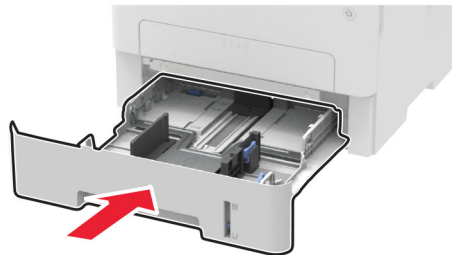

Ponovno postavljanje brojača upotrebe potrošnog materijala

- 1 Na upravljačkoj ploči odaberite:

 > Uređaj > **OK** > Održavanje > **OK** > Izbornik Konfiguracija > **OK** > Upotreba potrošnih materijala i brojači > **OK**

- 2 Odaberite brojač koji želite ponovo postaviti.

Upozorenje—potencijalno oštećenje: Dijelovi i potrošni materijal bez uvjeta ugovora programa za povrat mogu se ponovo postaviti i ponovo obraditi. Međutim, jamstvo proizvođača ne pokriva štetu uzrokovanu upotrebom neoriginalnog potrošnog materijala ili dijelova. Ako ponovo postavite brojač za potrošni materijal ili dio uređaja bez ispravne ponovne proizvodnje, uređaj se može oštetiti. Nakon što ponovo postavite brojač za potrošni materijal ili dio uređaja, na vašem pisaču može se prikazati pogreška u vezi s prisutnosti ponovno postavljenog dijela.

Čišćenje pisača

 **OPREZ—OPASNOST OD STRUJNOG UDARA:** Kako biste pri čišćenju vanjskog dijela pisača izbjegli rizik od strujnog udara, iskopčajte kabel napajanja iz električne mrežne utičnice te iskopčajte sve kabele iz pisača.

Napomene:

- Ovaj postupak ponovite svakih nekoliko minuta.
 - Oštećenja pisača prouzročena nepravilnim rukovanjem nisu pokrivena jamstvom pisača.
- 1 Isključite pisač, a zatim iskopčajte kabel napajanja iz električne mrežne utičnice.
 - 2 Izvadite papir iz standardnog odjeljka.
 - 3 Uklonite prašinu, dlačice i komadiće papira oko pisača pomoću meke četke ili usisavača.
 - 4 Obrišite vanjski dio pisača vlažnom mekom krpom koja ne ostavlja dlačice.

Napomene:

- Nemojte koristiti sredstva za čišćenje kućanstva ili deterdžente jer mogu oštetiti završnu obradu pisača.

- Pazite da sva područja pisača ostanu suha nakon čišćenja.

5 Priključite kabel napajanja na električnu mrežnu utičnicu, a zatim uključite pisač.

 **OPREZ—MOGUĆE OZLJEDE:** Kako biste izbjegli rizik od požara ili strujnog udara, priključite kabel napajanja na valjano uzemljenu mrežnu utičnicu odgovarajućih svojstava koja se nalazi u blizini proizvoda i lako je dostupna.

Štednja energije i papira

Konfiguriranje postavki načina rada za uštedu energije

Stanje mirovanja

1 Na upravljačkoj ploči odaberite:

 > Uređaj > **OK** > Upravljanje napajanjem > **OK** > Prekoračenje vremena > **OK** > Stanje mirovanja > **OK**

2 Unesite vrijeme tijekom kojeg će pisač biti neaktivan prije ulaska u stanje mirovanja.

Hibernacija

1 Na upravljačkoj ploči odaberite:

 > Uređaj > **OK** > Upravljanje napajanjem > **OK** > Prekoračenje vremena > **OK** > Prekoračenje vremena za hibernaciju > **OK**

2 Odaberite vrijeme prije ulaska pisača u hibernaciju.

Napomene:

- Pazite da pisač aktivirate iz hibernacije prije slanja zadatka ispisivanja.
- Kako biste pisač aktivirali iz hibernacije, pritisnite gumb za uključivanje/isključivanje.
- Embedded Web Server onemogućen je kada je pisač u načinu rada Hibernacija.

Štednja potrošnog materijala



- Ispisujte papir obostrano.

Napomena: Obostrano ispisivanje zadana je postavka u upravljačkom programu za ispisivanje.

- Ispisujte više stranica na jedan list papira.
- Prije ispisa uz pomoć značajke pretpregleda provjerite kako će dokument izgledati.
- Ispišite jednu kopiju dokumenta u svrhu provjere sadržaja i formata.

Premještanje pisača na drugu lokaciju

Premještanje pisača na drugu lokaciju

-  **OPREZ—MOGUĆE OZLJEDE:** Ako je masa pisača veća od 20 kg (44 lb), za njegovo sigurno podizanje potrebne su dvije osobe ili više njih.
-  **OPREZ—MOGUĆE OZLJEDE:** Kako biste izbjegli rizik od požara ili strujnog udara, koristite samo kabel napajanja priložen uz proizvod ili zamjenski kabel koji je odobrio proizvođač.
-  **OPREZ—MOGUĆE OZLJEDE:** Prilikom premještanja pisača slijedite ove smjernice kako se ne biste ozlijedili ili oštetili pisač:
- Provjerite jesu li sva vratašca i odlagači zatvoreni.
 - Isključite pisač, a zatim iskopčajte kabel napajanja iz električne mrežne utičnice.
 - Iskopčajte sve kabele iz pisača.
 - Ako pisač ima zasebne podne opcionalne odlagače ili izlazne opcije koje su postavljene na njega, odvojite ih prije premještanja pisača.
 - Ako pisač ima postolje s kotačićima, pažljivo ga odgurajte na novu lokaciju. Pazite prilikom prelaska preko pragova i utora u podu.
 - Ako pisač nema postolje s kotačićima, ali je konfiguriran s opcionalnim odlagačima ili izlaznim opcijama, odvojite izlazne opcije i podignite pisač s odlagača. Nemojte pokušavati istovremeno podići pisač i bilo koju od opcija.
 - Za podizanje pisača obavezno koristite rukohvate na njemu.
 - Bilo koja kolica koja koristite za premještanje pisača moraju imati površinu dovoljno veliku za cijeli pisač.
 - Bilo koja kolica koja koristite za premještanje hardverskih opcija moraju imati površinu dovoljno veliku za njihove dimenzije.
 - Držite pisač u uspravnom položaju.
 - Izbjegavajte pokrete koji bi mogli uzrokovati veliko podrhtavanje.
 - Pazite da vam prsti ne budu ispod pisača prilikom njegovog spuštanja.
 - Pazite da oko pisača bude dovoljno slobodnog prostora.

Napomena: Oštećenja pisača prouzročena nepravilnim premještanjem nisu pokriveni jamstvom pisača.

Otprema pisača

Upute o otpremi pisača potražite na adresi <http://support.lexmark.com> ili se obratite podršci za kupce.

Rješavanje problema

Problemi s kvalitetom ispisa

Pronađite sliku koja nalikuje problemu s kvalitetom koji imate, a zatim pritisnite vezu u nastavku kako biste pročitali korake za rješavanje problema.

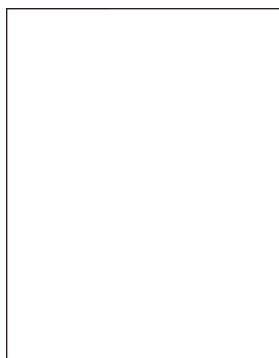

[“Prazne ili bijele stranice” na 75. str.](#)

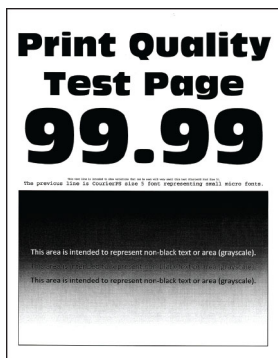

[“Taman ispis” na 76. str.](#)

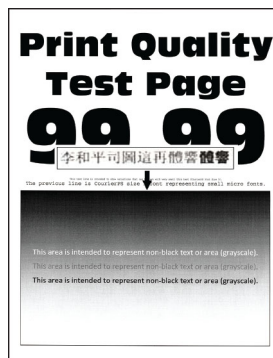

[“Tanke linije ne ispisuju se pravilno” na 78. str.](#)



[“Savijeni ili zgužvani papir” na 79. str.](#)

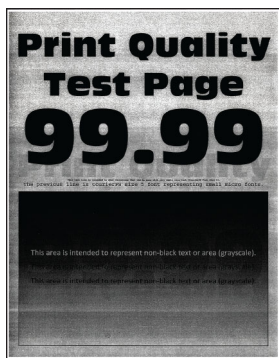

[“Siva pozadina” na 80. str.](#)

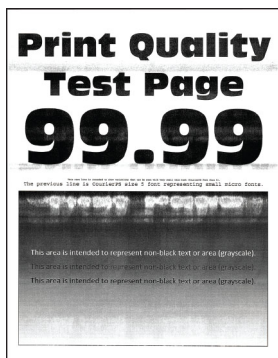

[“Vodoravne svijetle pruge” na 90. str.](#)



[“Neodgovarajuće margine” na 81. str.](#)

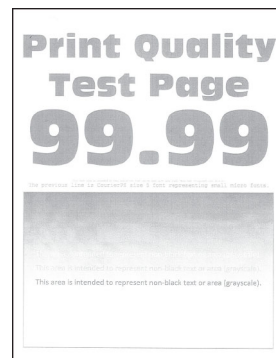

[“Svijetao ispis” na 82. str.](#)



[“Mrlje i točke na ispisu” na 84. str.](#)



[“Savijanje papira” na 85. str.](#)



[“Neravni ili iskrivljeni ispisi” na 86. str.](#)



[“Ponavljajuće nepravilnosti” na 95. str.](#)

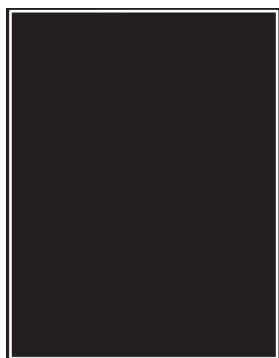

[“Potpuno crne stranice” na 87. str.](#)

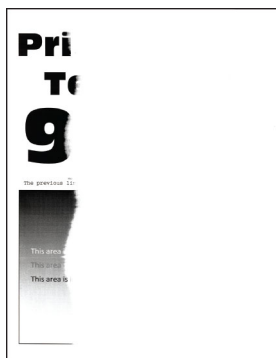

[“Nepotpun tekst ili slike” na 88. str.](#)

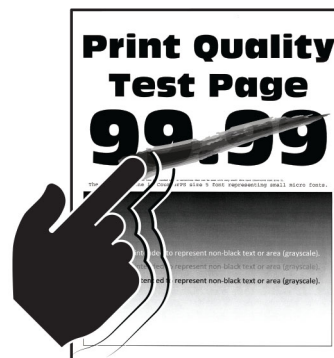

[“Toner se lako briše” na 89. str.](#)

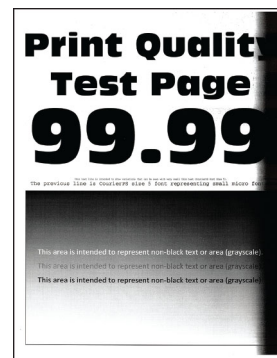

[“Okomite tamne pruge” na 93. str.](#)

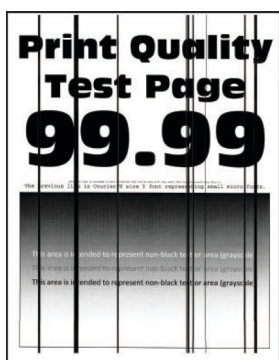

[“Okomite tamne crte ili pruge” na 94. str.](#)

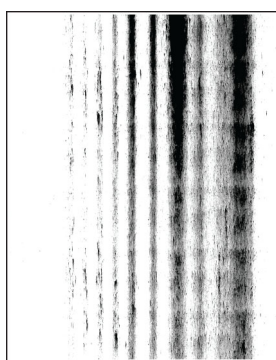

[“Okomite tamne crte umjesto sadržaja” na 95. str.](#)



[“Okomite svijetle pruge” na 91. str.](#)



[“Okomite bijele crte” na 92. str.](#)

Problemi s ispisivanjem

Kvaliteta ispisa je loša

Prazne ili bijele stranice

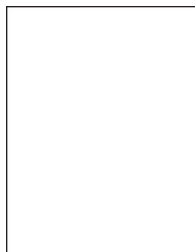

Napomena: Prije rješavanja problema ispišite stranice za ispitivanje kvalitete ispisa. S upravljačke ploče dođite do opcije **Postavke > Rješavanje problema > Ispiši stranicu za ispitivanje kvalitete ispisa**. Za kretanje kroz postavke modela pisača koji nemaju dodirni zaslon pritisnite **OK**.

| Radnja | Da | Ne |
|----------------------------------------------------------------------------------------------------------------------------------------------------------------------------------------------------------------------------------------------------------------------------------------------------------------------------------------------------------------------------------------------------------------------------------------------------------------------------------------------------------------------------------------------------------------------------------------------------------------------------------------------------------------------------------------------------------------------------------------------------------------------------------------------------------------------------------------------|------------------------------------------------------------|---------------------|
| <p>1. korak</p> <p>a Provjerite koristi li se u pisaču originalni i podržani spremnik s tonerom tvrtke Lexmark.</p> <p>Napomena: Ako spremnik nije podržan, umetnite onaj koji je podržan.</p> <p>b Ispišite dokument.</p> <p>Ispisuje li pisač prazne ili bijele stranice?</p> | Prijeđite na 2. korak. | Problem je riješen. |
| <p>2. korak</p> <p>a Izvadite ispisnu jedinicu.</p> <p>Upozorenje—potencijalno oštećenje: Ne izlažite ispisnu jedinicu izravnom svjetlu na duže od 10 minuta. Duže izlaganje svjetlu može uzrokovati probleme s kvalitetom ispisa.</p> <p>Upozorenje—potencijalno oštećenje: Nemojte dodirivati fotovodički bubanj ispod ispisne jedinice. To bi moglo utjecati na kvalitetu budućeg ispisa.</p> <p>b Provjerite ima li na ispisnoj jedinici znakova oštećenja.</p> <p>Napomena: Provjerite da kontakt fotovodičkog bubnja nije savijen ili da nije na odgovarajućem mjestu.</p> <p>c Dobro protresite ispisnu jedinicu kako bi se toner rasporedio.</p> <p>d Umetnite ispisnu jedinicu.</p> <p>e Ispišite dokument.</p> <p>Ispisuje li pisač prazne ili bijele stranice?</p> | Prijeđite na 3. korak. | Problem je riješen. |
| <p>3. korak</p> <p>Zamijenite spremnik tonera.</p> <p>Ispisuje li pisač prazne ili bijele stranice?</p> | Prijeđite na 4. korak. | Problem je riješen. |
| <p>4. korak</p> <p>Zamijenite ispisnu jedinicu.</p> <p>Ispisuje li pisač prazne ili bijele stranice?</p> | Obratite se službi za korisničku podršku . | Problem je riješen. |

Taman ispis



Napomena: Prije rješavanja problema ispišite stranice za ispitivanje kvalitete ispisa. S upravljačke ploče dođite do opcije **Postavke > Rješavanje problema > Ispiši stranicu za ispitivanje kvalitete ispisa**. Za kretanje kroz postavke modela pisača koji nemaju dodirni zaslon pritisnite **OK**.

| Radnja | Da | Ne |
|---------------------------------------------------------------------------------------------------------------------------------------------------------------------------------------------------------------------------------------------------------------------------------------------------------------------------------------------------------------------------------------------------------------------------------------------------------------------------------------------------------------------|------------------------|------------------------|
| <p>1. korak</p> <p>a Provjerite koristi li se u pisaču originalni i podržani spremnik s tonerom tvrtke Lexmark.</p> <p>Napomena: Ako spremnik nije podržan, umetnite onaj koji je podržan.</p> <p>b Ispišite dokument.</p> <p>Je li ispis taman?</p> | Prijeđite na 2. korak. | Problem je riješen. |
| <p>2. korak</p> <p>a Isključite pisač, pričekajte oko 10 sekundi, a zatim ga ponovo uključite.</p> <p>b Smanjite zatamnjenost tonera. Na upravljačkoj ploči odaberite: Postavke > Ispis > Kvaliteta > Zatamnjenost tonera</p> <p>c Ispišite dokument.</p> <p>Je li ispis taman?</p> | Prijeđite na 3. korak. | Problem je riješen. |
| <p>3. korak</p> <p>a Ovisno o operacijskom sustavu, navedite vrstu papira u dijaloškom okviru Preference ispisa ili Ispis.</p> <p>Napomene:</p> <ul style="list-style-type: none"> • Provjerite odgovaraju li postavke uloženom papiru. • Isto tako možete promijeniti postavke na upravljačkoj ploči pisača. Dođite do Postavke > Papir > Konfiguriranje odlagača > Format/vrsta papira. <p>b Ispišite dokument.</p> <p>Je li ispis taman?</p> | Prijeđite na 4. korak. | Problem je riješen. |
| <p>4. korak</p> <p>Provjerite ima li papir teksturu ili grubu završnu obradu.</p> <p>Ispisujete li na papiru izražene tekture ili grubom papiru?</p> | Prijeđite na 5. korak. | Prijeđite na 6. korak. |
| <p>5. korak</p> <p>a Papir s teksturom zamijenite običnim papirom.</p> <p>b Ispišite dokument.</p> <p>Je li ispis taman?</p> | Prijeđite na 6. korak. | Problem je riješen. |
| <p>6. korak</p> <p>a Uložite papir iz novog paketa.</p> <p>Napomena: Papir u vlažnim uvjetima upija vlagu. Čuvajte papir u originalnom pakiranju do upotrebe.</p> <p>b Ispišite dokument.</p> <p>Je li ispis taman?</p> | Prijeđite na 7. korak. | Problem je riješen. |

| Radnja | Da | Ne |
|------------------------------------------------------------------------------------------------------------------------------------------------------------------------------------------------------------------------------------------------------------------------------------------------------------------------------------------------------------------------------------------------------------------------------------------------------------------------------------------------------------|------------------------------------------------------------|---------------------|
| <p>7. korak</p> <p>a Izvadite i zatim umetnite ispisnu jedinicu.</p> <p>Upozorenje—potencijalno oštećenje: Ne izlažite ispisnu jedinicu izravnom svjetlu na duže od 10 minuta. Duže izlaganje svjetlu može uzrokovati probleme s kvalitetom ispisa.</p> <p>Upozorenje—potencijalno oštećenje: Nemojte dodirivati fotovodički bubanj ispod ispisne jedinice. To bi moglo utjecati na kvalitetu budućeg ispisa.</p> <p>b Ispišite dokument.</p> <p>Je li ispis taman?</p> | Prijeđite na 8. korak. | Problem je riješen. |
| <p>8. korak</p> <p>a Zamijenite ispisnu jedinicu.</p> <p>b Ispišite dokument.</p> <p>Je li ispis taman?</p> | Obratite se službi za korisničku podršku . | Problem je riješen. |

Tanke linije ne ispisuju se pravilno



Napomena: Prije rješavanja problema ispišite stranice za ispitivanje kvalitete ispisa. S upravljačke ploče dođite do opcije **Postavke > Rješavanje problema > Ispiši stranicu za ispitivanje kvalitete ispisa**. Za kretanje kroz postavke modela pisača koji nemaju dodirni zaslon pritisnite **OK**.

| Radnja | Da | Ne |
|-----------------------------------------------------------------------------------------------------------------------------------------------------------------------------------------------------------------------------------------------------------------------------------------------------|------------------------|---------------------|
| <p>1. korak</p> <p>a Provjerite koristi li se u pisaču originalni i podržani spremnik s tonerom tvrtke Lexmark.</p> <p>Napomena: Ako spremnik nije podržan, umetnite onaj koji je podržan.</p> <p>b Ispišite dokument.</p> <p>Ispisuju li se pravilno tanke linije?</p> | Prijeđite na 2. korak. | Problem je riješen. |

| Radnja | Da | Ne |
|-------------------------------------------------------------------------------------------------------------------------------------------------------------------------------------------------------------------------------------------------------------------|------------------------------------------------------------------|----------------------------|
| <p>2. korak</p> <p>a Povećajte zatamnjenost tonera. Na upravljačkoj ploči odaberite: Postavke > Ispis > Kvaliteta > Zatamnjenost tonera</p> <p>b Ispišite dokument.</p> <p>Ispisuju li se pravilno tanke linije?</p> | <p>Obratite se službi za korisničku podršku.</p> | <p>Problem je riješen.</p> |

Savijeni ili zgužvani papir



Napomena: Prije rješavanja problema ispišite stranice za ispitivanje kvalitete ispisa. S upravljačke ploče dođite do opcije **Postavke > Rješavanje problema > Ispiši stranicu za ispitivanje kvalitete ispisa**. Za kretanje kroz postavke modela pisača koji nemaju dodirni zaslon pritisnite **OK**.

| Radnja | Da | Ne |
|---------------------------------------------------------------------------------------------------------------------------------------------------------------------------------------------------------------------------------------------------------------------------------------------|-------------------------------|----------------------------|
| <p>1. korak</p> <p>a Provjerite koristi li se u pisaču originalni i podržani spremnik s tonerom tvrtke Lexmark. Napomena: Ako spremnik nije podržan, umetnite onaj koji je podržan.</p> <p>b Ispišite dokument.</p> <p>Je li papir savijen ili zgužvan?</p> | <p>Prijeđite na 2. korak.</p> | <p>Problem je riješen.</p> |
| <p>2. korak</p> <p>a Uložite papir iz novog paketa. Napomena: Papir u vlažnim uvjetima upija vlagu. Čuvajte papir u originalnom pakiranju do upotrebe.</p> <p>b Ispišite dokument.</p> <p>Je li papir savijen ili zgužvan?</p> | <p>Prijeđite na 3. korak.</p> | <p>Problem je riješen.</p> |

| Radnja | Da | Ne |
|-----------------------------------------------------------------------------------------------------------------------------------------------------------------------------------------------------------------------------------------------------------------------------------------------------------------------------------------------------------------------------------------------------------------------------------------------------------------------------------------------------------------------------------|------------------------------------------------------------------|----------------------------|
| <p>3. korak</p> <p>a Ovisno o operacijskom sustavu, navedite vrstu papira u dijaloškom okviru Preference ispisa ili Ispis.</p> <p>Napomene:</p> <ul style="list-style-type: none"> • Provjerite odgovaraju li postavke uloženom papiru. • Isto tako možete promijeniti postavke na upravljačkoj ploči pisača. Dođite do Postavke > Papir > Konfiguriranje odlagača > Format/vrsta papira. <p>b Ispišite dokument.</p> <p>Je li papir savijen ili zgužvan?</p> | <p>Obratite se službi za korisničku podršku.</p> | <p>Problem je riješen.</p> |

Siva pozadina



Napomena: Prije rješavanja problema ispišite stranice za ispitivanje kvalitete ispisa. S upravljačke ploče dođite do opcije **Postavke > Rješavanje problema > Ispiši stranicu za ispitivanje kvalitete ispisa**. Za kretanje kroz postavke modela pisača koji nemaju dodirni zaslon pritisnite **OK**.

| Radnja | Da | Ne |
|--------------------------------------------------------------------------------------------------------------------------------------------------------------------------------------------------------------------------------------------------------------------------------------------------------------------------------------------------------------|-------------------------------|----------------------------|
| <p>1. korak</p> <p>a Isključite pisač, pričekajte 10 sekundi, a zatim ga ponovo uključite.</p> <p>b Smanjite zatamnjenost tonera. Na upravljačkoj ploči odaberite: Postavke > Ispis > Kvaliteta > Zatamnjenost tonera</p> <p>c Ispišite dokument.</p> <p>Pojavljuje li se na ispisima siva pozadina?</p> | <p>Prijeđite na 2. korak.</p> | <p>Problem je riješen.</p> |
| <p>2. korak</p> <p>a Provjerite koristi li se u pisaču originalni i podržani spremnik s tonerom tvrtke Lexmark.</p> <p>Napomena: Ako spremnik s tonerom nije podržan, umetnite onaj koji je podržan.</p> <p>b Ispišite dokument.</p> <p>Pojavljuje li se na ispisima siva pozadina?</p> | <p>Prijeđite na 3. korak.</p> | <p>Problem je riješen.</p> |

| Radnja | Da | Ne |
|----------------------------------------------------------------------------------------------------------------------------------------------------------------------------------------------------------------------------------------------------------------------------------------------------------------------------------------------------------------------------------------------------------------------------------------------------------------------------------------------------------------------------------------------|------------------------------------------------------------|---------------------|
| <p>3. korak</p> <p>a Ovisno o operacijskom sustavu, navedite vrstu papira u dijaloškom okviru Preference ispisa ili Ispis.</p> <p>Napomene:</p> <ul style="list-style-type: none"> • Provjerite odgovaraju li postavke uloženom papiru. • Isto tako možete promijeniti postavke na upravljačkoj ploči pisača. Dođite do Postavke > Papir > Konfiguriranje odlagača > Format/vrsta papira. <p>b Ispišite dokument.</p> <p>Pojavljuje li se na ispisima siva pozadina?</p> | Prijeđite na 4. korak. | Problem je riješen. |
| <p>4. korak</p> <p>a Izvadite i zatim umetnite ispisnu jedinicu.</p> <p>Upozorenje—potencijalno oštećenje: Ne izlažite ispisnu jedinicu izravnom svjetlu na duže od 10 minuta. Duže izlaganje svjetlu može uzrokovati probleme s kvalitetom ispisa.</p> <p>Upozorenje—potencijalno oštećenje: Nemojte dodirivati fotovodički bubanj ispod ispisne jedinice. To bi moglo utjecati na kvalitetu budućeg ispisa.</p> <p>b Ispišite dokument.</p> <p>Pojavljuje li se na ispisima siva pozadina?</p> | Prijeđite na 5. korak. | Problem je riješen. |
| <p>5. korak</p> <p>a Ažurirajte programske datoteke pisača. Za dodatne informacije pogledajte “Ažuriranje programskih datoteka” na 24. str.</p> <p>b Ispišite dokument.</p> <p>Pojavljuje li se na ispisima siva pozadina?</p> | Prijeđite na 6. korak. | Problem je riješen. |
| <p>6. korak</p> <p>a Zamijenite ispisnu jedinicu.</p> <p>b Ispišite dokument.</p> <p>Pojavljuje li se na ispisima siva pozadina?</p> | Obratite se službi za korisničku podršku . | Problem je riješen. |

Neodgovarajuće margine



| Radnja | Da | Ne |
|-----------------------------------------------------------------------------------------------------------------------------------------------------------------------------------------------------------------------------------------------------------------------------|---------------------|------------------------------------------------------------|
| 1. korak a Prilagodite položaj vodilica za papir sukladno uloženom papiru. b Ispišite dokument. Jesu li margine ispravne? | Problem je riješen. | Prijeđite na 2. korak. |
| 2. korak a Postavite veličinu papira. Na upravljačkoj ploči odaberite: Postavke > Papir > Konfiguracija odlagača > Format/vrsta papira b Ispišite dokument. Jesu li margine ispravne? | Problem je riješen. | Prijeđite na 3. korak. |
| 3. korak a Ovisno o operacijskom sustavu, navedite veličinu papira u dijaloškom okviru Preference ispisa ili Ispis. Napomena: Provjerite odgovaraju li postavke uloženom papiru. b Ispišite dokument. Jesu li margine ispravne? | Problem je riješen. | Obratite se službi za korisničku podršku . |

Svijetao ispis

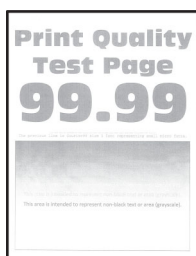

Napomena: Prije rješavanja problema ispišite stranice za ispitivanje kvalitete ispisa. S upravljačke ploče dođite do opcije **Postavke > Rješavanje problema > Ispiši stranicu za ispitivanje kvalitete ispisa**. Za kretanje kroz postavke modela pisača koji nemaju dodirni zaslon pritisnite **OK**.

| Radnja | Da | Ne |
|------------------------------------------------------------------------------------------------------------------------------------------------------------------------------------------------------------------------------------------------------------------|------------------------|---------------------|
| 1. korak a Provjerite koristi li se u pisaču originalni i podržani spremnik s tonerom tvrtke Lexmark. Napomena: Ako spremnik nije podržan, umetnite onaj koji je podržan. b Ispišite dokument. Je li ispis svijetao? | Prijeđite na 2. korak. | Problem je riješen. |

| Radnja | Da | Ne |
|--------------------------------------------------------------------------------------------------------------------------------------------------------------------------------------------------------------------------------------------------------------------------------------------------------------------------------------------------------------------------------------------------------------------------------------------------------------------------------------------------------------------------------------------------------------------------------------------------------------------------------------------------------------------------------------------------------|------------------------|---------------------|
| <p>2. korak</p> <p>a Isključite pisač, pričekajte oko 10 sekundi, a zatim ga ponovo uključite.</p> <p>b Povećajte zatamnjenost tonera. Na upravljačkoj ploči odaberite: Postavke > Ispis > Kvaliteta > Zatamnjenost tonera</p> <p>c Ispišite dokument.</p> <p>Je li ispis svijetao?</p> | Prijeđite na 3. korak. | Problem je riješen. |
| <p>3. korak</p> <p>a Ovisno o operacijskom sustavu, navedite vrstu papira u dijaloškom okviru Preference ispisa ili Ispis.</p> <p>Napomene:</p> <ul style="list-style-type: none"> • Provjerite odgovaraju li postavke uloženom papiru. • Isto tako možete promijeniti postavke na upravljačkoj ploči pisača. Dođite do Postavke > Papir > Konfiguriranje odlagača > Format/vrsta papira. <p>b Ispišite dokument.</p> <p>Je li ispis svijetao?</p> | Prijeđite na 4. korak. | Problem je riješen. |
| <p>4. korak</p> <p>a Ovisno o operacijskom sustavu, navedite rezoluciju ispisivanja u dijaloškom okviru Preference ispisa ili Ispis.</p> <p>b Postavite rezoluciju na 600 dpi.</p> <p>c Ispišite dokument.</p> <p>Je li ispis svijetao?</p> | Prijeđite na 5. korak. | Problem je riješen. |
| <p>5. korak</p> <p>a Izvadite ispisnu jedinicu. Upozorenje—potencijalno oštećenje: Ne izlažite ispisnu jedinicu izravnom svjetlu na duže od 10 minuta. Duže izlaganje svjetlu može uzrokovati probleme s kvalitetom ispisa. Upozorenje—potencijalno oštećenje: Nemojte dodirivati fotovodički bubanj ispod ispisne jedinice. To bi moglo utjecati na kvalitetu budućeg ispisa.</p> <p>b Dobro protresite ispisnu jedinicu kako bi se toner rasporedio.</p> <p>c Umetnite ispisnu jedinicu.</p> <p>d Isključite pisač, pričekajte 10 sekundi, a zatim ga ponovo uključite.</p> <p>e Ispišite dokument.</p> <p>Je li ispis svijetao?</p> | Prijeđite na 6. korak. | Problem je riješen. |

| Radnja | Da | Ne |
|----------------------------------------------------------------------------------------------------------------------------------------------------------------------------------------------------------------------------------------------------------------------------------------------------------------------------------------------------------------------------------|------------------------------------------------------------|------------------------------------------------------------|
| <p>6. korak</p> <p>a Provjerite status spremnika s tonerom. Na upravljačkoj ploči odaberite: Postavke > Izvješća > Uređaj > Statistika uređaja</p> <p>b U odjeljku Informacije o potrošnom materijalu na ispisanim stranicama provjerite status spremnika s tonerom.</p> <p>Bliži li se spremnik s tonerom kraju radnog vijeka?</p> | Prijeđite na 7. korak. | Obratite se službi za korisničku podršku . |
| <p>7. korak</p> <p>a Zamijenite spremnik tonera.</p> <p>b Ispišite dokument.</p> <p>Je li ispis svijetao?</p> | Obratite se službi za korisničku podršku . | Problem je riješen. |

Mrlje i točke na ispisu



Napomena: Prije rješavanja problema ispišite stranice za ispitivanje kvalitete ispisa. S upravljačke ploče dođite do opcije **Postavke > Rješavanje problema > Ispiši stranicu za ispitivanje kvalitete ispisa**. Za kretanje kroz postavke modela pisača koji nemaju dodirni zaslon pritisnite **OK**.

| Radnja | Da | Ne |
|-----------------------------------------------------------------------------------------------------------------------------------------------------------------------------------------------------------------------------------------------------------------------------------|------------------------|------------------------------------------------------------|
| <p>1. korak</p> <p>a Provjerite koristi li se u pisaču originalni i podržani spremnik s tonerom tvrtke Lexmark. Napomena: Ako spremnik nije podržan, umetnite onaj koji je podržan.</p> <p>b Ispišite dokument.</p> <p>Sadrži li ispis mrlje?</p> | Prijeđite na 2. korak. | Problem je riješen. |
| <p>2. korak</p> <p>Provjerite je li procurio toner u pisaču.</p> <p>Je li procurio toner u pisaču?</p> | Prijeđite na 3. korak. | Obratite se službi za korisničku podršku . |

| Radnja | Da | Ne |
|---------------------------------------------------------------------------------------------------------------------------------------------------------------------------------------------------------------------------------------------------------------------------------------------------------------------------------------------------------|------------------------------------------------------------|------------------------------------------------------------|
| 3. korak a Provjerite status ispisne jedinice. Na upravljačkoj ploči odaberite: Postavke > Izvješća > Uređaj > Statistika uređaja b U odjeljku Informacije o potrošnom materijalu na ispisanim stranicama provjerite status ispisne jedinice. Bliži li se ispisna jedinica kraju radnog vijeka? | Prijeđite na 4. korak. | Obratite se službi za korisničku podršku . |
| 4. korak a Zamijenite ispisnu jedinicu. b Ispišite dokument. Sadrži li ispis mrlje? | Obratite se službi za korisničku podršku . | Problem je riješen. |

Savijanje papira



Napomena: Prije rješavanja problema ispišite stranice za ispitivanje kvalitete ispisa. S upravljačke ploče dođite do opcije **Postavke > Rješavanje problema > Ispiši stranicu za ispitivanje kvalitete ispisa**. Za kretanje kroz postavke modela pisača koji nemaju dodirni zaslon pritisnite **OK**.

| Radnja | Da | Ne |
|-----------------------------------------------------------------------------------------------------------------------------------------------------------------------------------------------------------------------------------------------------------------|------------------------|---------------------|
| 1. korak a Provjerite je li podržan uloženi papir. Napomena: Ako papir nije podržan, uložite podržani papir. b Ispišite dokument. Je li papir savijen? | Prijeđite na 2. korak. | Problem je riješen. |
| 2. korak a Provjerite koristi li se u pisaču originalni i podržani spremnik s tonerom tvrtke Lexmark. Napomena: Ako spremnik nije podržan, umetnite onaj koji je podržan. b Ispišite dokument. Je li papir savijen? | Prijeđite na 3. korak. | Problem je riješen. |

| Radnja | Da | Ne |
|---------------------------------------------------------------------------------------------------------------------------------------------------------------------------------------------------------------------------------------------------------------------------------------------------------------------------------------------------------------------------------------------------------------------------------------------------------------------------------------------------------------------------------------|------------------------------------------------------------|---------------------|
| <p>3. korak</p> <p>a Prilagodite vodilice u odlagaču za odgovarajući položaj za uloženi papir.</p> <p>b Ispišite dokument.</p> <p>Je li papir savijen?</p> | Prijeđite na 4. korak. | Problem je riješen. |
| <p>4. korak</p> <p>a Ovisno o operacijskom sustavu, navedite format papira i vrstu papira u dijaloškom okviru Preference ispisa ili Ispis.</p> <p>Napomene:</p> <ul style="list-style-type: none"> • Provjerite odgovaraju li postavke uloženom papiru. • Isto tako možete promijeniti postavke na upravljačkoj ploči pisača. Dođite do Postavke > Papir > Konfiguriranje odlagača > Format/vrsta papira. <p>b Ispišite dokument.</p> <p>Je li papir savijen?</p> | Prijeđite na 5. korak. | Problem je riješen. |
| <p>5. korak</p> <p>a Izvadite papir, okrenite ga i potom ga ponovno uložite.</p> <p>b Ispišite dokument.</p> <p>Je li papir savijen?</p> | Prijeđite na 6. korak. | Problem je riješen. |
| <p>6. korak</p> <p>a Uložite papir iz novog paketa.</p> <p>Napomena: Papir u vlažnim uvjetima upija vlagu. Čuvajte papir u originalnom pakiranju do upotrebe.</p> <p>b Ispišite dokument.</p> <p>Je li papir savijen?</p> | Obratite se službi za korisničku podršku . | Problem je riješen. |

Neravni ili iskrivljeni ispisi

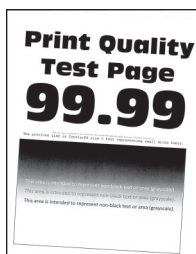

Napomena: Prije rješavanja problema ispišite stranice za ispitivanje kvalitete ispisa. S upravljačke ploče dođite do opcije **Postavke > Rješavanje problema > Ispiši stranicu za ispitivanje kvalitete ispisa**. Za kretanje kroz postavke modela pisača bez dodirnog zaslona pritisnite **OK**.

| Radnja | Da | Ne |
|-----------------------------------------------------------------------------------------------------------------------------------------------------------------------------------------------------------------------------------------------------------------------------------------------------------------------------|------------------------------------------------------------|---------------------|
| <p>1. korak</p> <p>a Prilagodite vodilice u odlagaču za odgovarajući položaj za uloženi papir.</p> <p>b Ispišite dokument.</p> <p>Je li ispis neravan ili iskrivljen?</p> | Prijeđite na 2. korak. | Problem je riješen. |
| <p>2. korak</p> <p>a Uložite papir iz novog paketa.</p> <p>Napomena: Papir u vlažnim uvjetima upija vlagu. Čuvajte papir u originalnom pakiranju do upotrebe.</p> <p>b Ispišite dokument.</p> <p>Je li ispis neravan ili iskrivljen?</p> | Prijeđite na 3. korak. | Problem je riješen. |
| <p>3. korak</p> <p>a Provjerite je li podržan uloženi papir.</p> <p>Napomena: Ako papir nije podržan, uložite podržani papir.</p> <p>b Ispišite dokument.</p> <p>Je li ispis neravan ili iskrivljen?</p> | Obratite se službi za korisničku podršku . | Problem je riješen. |
| <p>4. korak</p> <p>a Za obostrano ispisivanje provjerite je li postavka formata papira u jedinici za obostrani rad pravilno postavljena.</p> <p>Napomena: Za Letter, legal, Oficio ili folio morate odabrati Letter.</p> <p>b Ispišite dokument.</p> <p>Je li ispis neravan ili iskrivljen?</p> | Obratite se službi za korisničku podršku . | Problem je riješen. |

Potpuno crne stranice

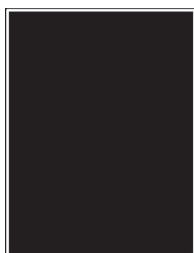

Napomena: Prije rješavanja problema ispišite stranice za ispitivanje kvalitete ispisa. S upravljačke ploče dođite do opcije **Postavke > Rješavanje problema > Ispiši stranicu za ispitivanje kvalitete ispisa**. Za kretanje kroz postavke modela pisača koji nemaju dodirni zaslon pritisnite **OK**.

| Radnja | Da | Ne |
|----------------------------------------------------------------------------------------------------------------------------------------------------------------------------------------------------------------------------------------------------------------------------------------------------------------------------------------------------------------------------------------------------------------------------------------------------------------------------------------------------------------------------------|------------------------------------------------------------|------------------------|
| <p>1. korak</p> <p>a Provjerite koristi li se u pisaču originalni i podržani spremnik s tonerom tvrtke Lexmark.</p> <p>Napomena: Ako spremnik s tonerom nije podržan, umetnite onaj koji je podržan.</p> <p>b Ispišite dokument.</p> <p>Ispisuje li pisač potpuno crne stranice?</p> | Prijeđite na 2. korak. | Problem je riješen. |
| <p>2. korak</p> <p>a Izvadite i zatim umetnite ispisnu jedinicu.</p> <p>Upozorenje—potencijalno oštećenje: Ne izlažite ispisnu jedinicu izravnom svjetlu na duže od 10 minuta. Duže izlaganje svjetlu može uzrokovati probleme s kvalitetom ispisa.</p> <p>Upozorenje—potencijalno oštećenje: Nemojte dodirivati fotovodički bubanj ispod ispisne jedinice. To bi moglo utjecati na kvalitetu budućeg ispisa.</p> <p>b Ispišite dokument.</p> <p>Ispisuje li pisač potpuno crne stranice?</p> | Prijeđite na 3. korak. | Problem je riješen. |
| <p>3. korak</p> <p>Provjerite ima li na ispisnoj jedinici znakova oštećenja.</p> <p>Napomena: Provjerite da kontakt fotovodičkog bubnja nije savijen ili da nije na odgovarajućem mjestu.</p> <p>Ima li na ispisnoj jedinici znakova oštećenja?</p> | Obratite se službi za korisničku podršku . | Prijeđite na 4. korak. |
| <p>4. korak</p> <p>a Zamijenite ispisnu jedinicu.</p> <p>b Ispišite dokument.</p> <p>Ispisuje li pisač potpuno crne stranice?</p> | Obratite se službi za korisničku podršku . | Problem je riješen. |

Nepotpun tekst ili slike



Napomena: Prije rješavanja problema ispišite stranice za ispitivanje kvalitete ispisa. S upravljačke ploče dođite do opcije **Postavke > Rješavanje problema > Ispiši stranicu za ispitivanje kvalitete ispisa**. Za kretanje kroz postavke modela pisača koji nemaju dodirni zaslon pritisnite **OK**.

| Radnja | Da | Ne |
|----------------------------------------------------------------------------------------------------------------------------------------------------------------------------------------------------------------------------------------------------------------------------------------------------------------------------------------------------------------------------------------------------------------------------------------------------------------------------------------------------------------------------|------------------------------------------------------------|---------------------|
| <p>1. korak</p> <p>a Provjerite koristi li se u pisaču originalni i podržani spremnik s tonerom tvrtke Lexmark.</p> <p>Napomena: Ako spremnik s tonerom nije podržan, umetnite onaj koji je podržan.</p> <p>b Ispišite dokument.</p> <p>Jesu li tekst ili slike nepotpune?</p> | Prijeđite na 2. korak. | Problem je riješen. |
| <p>2. korak</p> <p>a Izvadite i zatim umetnite ispisnu jedinicu.</p> <p>Upozorenje—potencijalno oštećenje: Ne izlažite ispisnu jedinicu izravnom svjetlu na duže od 10 minuta. Duže izlaganje svjetlu može uzrokovati probleme s kvalitetom ispisa.</p> <p>Upozorenje—potencijalno oštećenje: Nemojte dodirivati fotovodički bubanj ispod ispisne jedinice. To bi moglo utjecati na kvalitetu budućeg ispisa.</p> <p>b Ispišite dokument.</p> <p>Jesu li tekst ili slike nepotpune?</p> | Prijeđite na 3. korak. | Problem je riješen. |
| <p>3. korak</p> <p>a Zamijenite ispisnu jedinicu.</p> <p>b Ispišite dokument.</p> <p>Jesu li tekst ili slike nepotpune?</p> | Obratite se službi za korisničku podršku . | Problem je riješen. |

Toner se lako briše

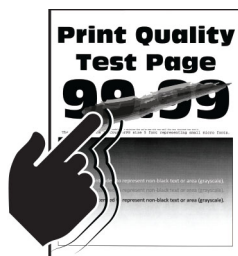

Napomena: Prije rješavanja problema ispišite stranice za ispitivanje kvalitete ispisa. S upravljačke ploče dođite do opcije **Postavke > Rješavanje problema > Ispiši stranicu za ispitivanje kvalitete ispisa**. Za kretanje kroz postavke modela pisača koji nemaju dodirni zaslon pritisnite **OK**.

| Radnja | Da | Ne |
|--------------------------------------------------------------------------------------------------------------------------------------------------------------------------------------------------------------------------------------------------------------------------------------------------------------------------------------------------------------------------------------------------------------------------------------------------------------------------------------------------------------------------|------------------------------------------------------------|---------------------|
| <p>1. korak</p> <p>a Provjerite koristi li se u pisaču originalni i podržani spremnik s tonerom tvrtke Lexmark.</p> <p>Napomena: Ako spremnik s tonerom nije podržan, umetnite onaj koji je podržan.</p> <p>b Ispišite dokument.</p> <p>Skida li se toner lako?</p> | Prijeđite na 2. korak. | Problem je riješen. |
| <p>2. korak</p> <p>a Ovisno o operacijskom sustavu, navedite vrstu papira u dijaloškom okviru Preference ispisa ili Ispis.</p> <p>Napomene:</p> <ul style="list-style-type: none"> • Provjerite odgovaraju li postavke uloženom papiru. • Isto tako možete promijeniti postavke na upravljačkoj ploči pisača. Dođite do Postavke > Papir > Konfiguriranje odlagača > Format/vrsta papira. <p>b Ispišite dokument.</p> <p>Skida li se toner lako?</p> | Obratite se službi za korisničku podršku . | Problem je riješen. |

Vodoravne svijetle pruge



Napomena: Prije rješavanja problema ispišite stranice za ispitivanje kvalitete ispisa. S upravljačke ploče dođite do opcije **Postavke > Rješavanje problema > Ispiši stranicu za ispitivanje kvalitete ispisa**. Za kretanje kroz postavke modela pisača koji nemaju dodirni zaslon pritisnite **OK**.

| Radnja | Da | Ne |
|----------------------------------------------------------------------------------------------------------------------------------------------------------------------------------------------------------------------------------------------------------------------------------------------------------------------|------------------------|---------------------|
| <p>1. korak</p> <p>a Provjerite koristi li se u pisaču originalni i podržani spremnik s tonerom tvrtke Lexmark.</p> <p>Napomena: Ako spremnik nije podržan, umetnite onaj koji je podržan.</p> <p>b Ispišite dokument.</p> <p>Pojavljuju li se na ispisima vodoravne svijetle pruge?</p> | Prijeđite na 2. korak. | Problem je riješen. |

| Radnja | Da | Ne |
|------------------------------------------------------------------------------------------------------------------------------------------------------------------------------------------------------------------------------------------------------------------------------------------------------------------------------------------------------------------------------------------------------------------------------------------------------------------------------------------------------------------------------------------------|------------------------------------------------------------|---------------------|
| <p>2. korak</p> <p>a Izvadite i zatim umetnite ispisnu jedinicu.</p> <p>Upozorenje—potencijalno oštećenje: Ne izlažite ispisnu jedinicu izravnom svjetlu na duže od 10 minuta. Duže izlaganje svjetlu može uzrokovati probleme s kvalitetom ispisa.</p> <p>Upozorenje—potencijalno oštećenje: Nemojte dodirivati fotovodički bubanj ispod ispisne jedinice. To bi moglo utjecati na kvalitetu budućeg ispisa.</p> <p>b Ispišite dokument.</p> <p>Pojavljaju li se na ispisima vodoravne svijetle pruge?</p> | Prijeđite na 3. korak. | Problem je riješen. |
| <p>3. korak</p> <p>a Zamijenite ispisnu jedinicu.</p> <p>b Ispišite dokument.</p> <p>Pojavljaju li se na ispisima vodoravne svijetle pruge?</p> | Obratite se službi za korisničku podršku . | Problem je riješen. |

Okomite svijetle pruge



Napomena: Prije rješavanja problema ispišite stranice za ispitivanje kvalitete ispisa. S upravljačke ploče dođite do opcije **Postavke > Rješavanje problema > Ispiši stranicu za ispitivanje kvalitete ispisa**. Za kretanje kroz postavke modela pisača koji nemaju dodirni zaslon pritisnite **OK**.

| Radnja | Da | Ne |
|--------------------------------------------------------------------------------------------------------------------------------------------------------------------------------------------------------------------------------------------------------------------------------------------------------------------|------------------------|---------------------|
| <p>1. korak</p> <p>a Provjerite koristi li se u pisaču originalni i podržani spremnik s tonerom tvrtke Lexmark.</p> <p>Napomena: Ako spremnik nije podržan, umetnite onaj koji je podržan.</p> <p>b Ispišite dokument.</p> <p>Pojavljaju li se na ispisima okomite svijetle pruge?</p> | Prijeđite na 2. korak. | Problem je riješen. |

| Radnja | Da | Ne |
|-----------------------------------------------------------------------------------------------------------------------------------------------------------------------------------------------------------------------------------------------------------------------------------------------------------------------------------------------------------------------------------|------------------------------------------------------------|---------------------|
| <p>2. korak</p> <p>a Provjerite status spremnika s tonerom. Na upravljačkoj ploči odaberite: Postavke > Izvješća > Uređaj > Statistika uređaja</p> <p>b U odjeljku Informacije o potrošnom materijalu na ispisanim stranicama provjerite status spremnika s tonerom.</p> <p>Pojavljaju li se na ispisima okomite svijetle pruge?</p> | Prijeđite na 3. korak. | Problem je riješen. |
| <p>3. korak</p> <p>a Zamijenite spremnik tonera. b Ispišite dokument.</p> <p>Pojavljaju li se na ispisima okomite svijetle pruge?</p> | Obratite se službi za korisničku podršku . | Problem je riješen. |

Okomite bijele crte



Napomena: Prije rješavanja problema ispišite stranice za ispitivanje kvalitete ispisa. S upravljačke ploče dođite do opcije **Postavke > Rješavanje problema > Ispiši stranicu za ispitivanje kvalitete ispisa**. Za kretanje kroz postavke modela pisača koji nemaju dodirni zaslon pritisnite **OK**.

| Radnja | Da | Ne |
|-----------------------------------------------------------------------------------------------------------------------------------------------------------------------------------------------------------------------------------------------------------------------------------------------------------|------------------------|---------------------|
| <p>1. korak</p> <p>a Provjerite koristi li se u pisaču originalni i podržani spremnik s tonerom tvrtke Lexmark. Napomena: Ako spremnik nije podržan, umetnite onaj koji je podržan. b Ispišite dokument.</p> <p>Pojavljaju li se na ispisima okomite bijele crte?</p> | Prijeđite na 2. korak. | Problem je riješen. |

| Radnja | Da | Ne |
|----------------------------------------------------------------------------------------------------------------------------------------------------------------------------------------------------------------------------------------------------------------------------------------------------------------------------------------------------------------------------------------------------------------------------------------------------------------------------------------------------------------------------------------------------|------------------------------------------------------------------|----------------------------|
| <p>2. korak</p> <p>a Ovisno o operacijskom sustavu, navedite vrstu papira u dijaloškom okviru Preference ispisa ili Ispis.</p> <p>Napomene:</p> <ul style="list-style-type: none"> • Provjerite odgovaraju li postavke uloženom papiru. • Isto tako možete promijeniti postavke na upravljačkoj ploči pisača. Dođite do Postavke > Papir > Konfiguriranje odlagača > Format/vrsta papira. <p>b Ispišite dokument.</p> <p>Pojavljuju li se na ispisima okomite bijele crte?</p> | <p>Obratite se službi za korisničku podršku.</p> | <p>Problem je riješen.</p> |

Okomite tamne pruge

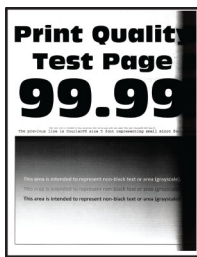

Napomena: Prije rješavanja problema ispišite stranice za ispitivanje kvalitete ispisa. S upravljačke ploče dođite do opcije **Postavke > Rješavanje problema > Ispiši stranicu za ispitivanje kvalitete ispisa**. Za kretanje kroz postavke modela pisača koji nemaju dodirni zaslon pritisnite **OK**.

| Radnja | Da | Ne |
|-------------------------------------------------------------------------------------------------------------------------------------------------------------------------------------------------------------------------------------------------------------------------------------------------------------------------------------------------------------------------------------------------------------------------------------------------------------------------------------------------------------------------------------------|-------------------------------|----------------------------|
| <p>1. korak</p> <p>a Provjerite koristi li se u pisaču originalni i podržani spremnik s tonerom tvrtke Lexmark.</p> <p>Napomena: Ako spremnik s tonerom nije podržan, umetnite onaj koji je podržan.</p> <p>b Ispišite dokument.</p> <p>Pojavljuju li se na ispisima okomite tamne pruge?</p> | <p>Prijeđite na 2. korak.</p> | <p>Problem je riješen.</p> |
| <p>2. korak</p> <p>a Izvadite i zatim umetnite ispisnu jedinicu.</p> <p>Upozorenje—potencijalno oštećenje: Ne izlažite ispisnu jedinicu izravnom svjetlu na duže od 10 minuta. Duže izlaganje svjetlu može uzrokovati probleme s kvalitetom ispisa.</p> <p>Upozorenje—potencijalno oštećenje: Nemojte dodirivati fotovodički bubanj ispod ispisne jedinice. To bi moglo utjecati na kvalitetu budućeg ispisa.</p> <p>b Ispišite dokument.</p> <p>Pojavljuju li se na ispisima okomite tamne pruge?</p> | <p>Prijeđite na 3. korak.</p> | <p>Problem je riješen.</p> |

| Radnja | Da | Ne |
|----------------------------------------------------------------------------------------------------------------------------------------------------------------------------------------------------------------------------|------------------------------------------------------------------|----------------------------|
| <p>3. korak</p> <p>a Provjerite ulazi li jarko svjetlo s desne strane pisača i premjestite pisač po potrebi.</p> <p>b Ispišite dokument.</p> <p>Pojavljaju li se na ispisima okomite tamne pruge?</p> | <p>Obratite se službi za korisničku podršku.</p> | <p>Problem je riješen.</p> |

Okomite tamne crte ili pruge



Napomena: Prije rješavanja problema ispišite stranice za ispitivanje kvalitete ispisa. Na upravljačkoj ploči dođite do opcije **Postavke > Rješavanje problema > Ispiši stranicu za ispitivanje kvalitete ispisa**. Za kretanje kroz postavke modela pisača koji nemaju dodirni zaslon pritisnite **OK**.

| Radnja | Da | Ne |
|----------------------------------------------------------------------------------------------------------------------------------------------------------------------------------------------------------------------------------------------------------------------------------------------------------------------------------------------------------------------------------------------------------------------------------------------------------------------------------------------------------------------------------------------------|------------------------------------------------------------------|----------------------------|
| <p>1. korak</p> <p>a Provjerite koristi li se u pisaču originalni i podržani spremnik s tonerom tvrtke Lexmark.</p> <p>Napomena: Ako spremnik s tonerom nije podržan, umetnite onaj koji je podržan.</p> <p>b Ispišite dokument.</p> <p>Pojavljaju li se na ispisima tamne crte ili pruge?</p> | <p>Prijeđite na 2. korak.</p> | <p>Problem je riješen.</p> |
| <p>2. korak</p> <p>a Izvadite, a zatim ponovo umetnite ispisnu jedinicu.</p> <p>Upozorenje—potencijalno oštećenje: Ne izlažite ispisnu jedinicu izravnom svjetlu na duže od 10 minuta. Duže izlaganje svjetlu može uzrokovati probleme s kvalitetom ispisa.</p> <p>Upozorenje—potencijalno oštećenje: Nemojte dodirivati fotovodički bubanj ispod ispisne jedinice. To bi moglo utjecati na kvalitetu budućeg ispisa.</p> <p>b Ispišite dokument.</p> <p>Pojavljaju li se na ispisima tamne crte ili pruge?</p> | <p>Prijeđite na 3. korak.</p> | <p>Problem je riješen.</p> |
| <p>3. korak</p> <p>a Zamijenite ispisnu jedinicu.</p> <p>b Ispišite dokument.</p> <p>Pojavljaju li se na ispisima tamne crte ili pruge?</p> | <p>Obratite se službi za korisničku podršku.</p> | <p>Problem je riješen.</p> |

Okomite tamne crte umjesto sadržaja

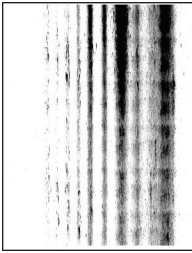

Napomena: Prije rješavanja problema ispišite stranice za ispitivanje kvalitete ispisa. S upravljačke ploče dođite do opcije **Postavke > Rješavanje problema > Ispiši stranicu za ispitivanje kvalitete ispisa**. Za kretanje kroz postavke modela pisača koji nemaju dodirni zaslon pritisnite **OK**.

| Radnja | Da | Ne |
|-----------------------------------------------------------------------------------------------------------------------------------------------------------------------------------------------------------------------------------------------------------------------------------------------------------------------------------------------------------------------------------------------------------------------------------------------------------------------------------------------------------------------------------------------------------|------------------------------------------------------------|---------------------|
| <p>1. korak</p> <p>a Izvadite i zatim umetnite ispisnu jedinicu.</p> <p>Upozorenje—potencijalno oštećenje: Ne izlažite ispisnu jedinicu izravnom svjetlu na duže od 10 minuta. Duže izlaganje svjetlu može uzrokovati probleme s kvalitetom ispisa.</p> <p>Upozorenje—potencijalno oštećenje: Nemojte dodirivati fotovodički bubanj ispod ispisne jedinice. To bi moglo utjecati na kvalitetu budućeg ispisa.</p> <p>b Ispišite dokument.</p> <p>Pojavljuju li se na ispisima okomite tamne crte umjesto sadržaja?</p> | Prijeđite na 2. korak. | Problem je riješen. |
| <p>2. korak</p> <p>a Provjerite koristi li se u pisaču originalni i podržani spremnik s tonerom tvrtke Lexmark.</p> <p>Napomena: Ako spremnik s tonerom nije podržan, umetnite onaj koji je podržan.</p> <p>b Ispišite dokument.</p> <p>Pojavljuju li se na ispisima okomite tamne crte umjesto sadržaja?</p> | Obratite se službi za korisničku podršku . | Problem je riješen. |

Ponavljajuće nepravilnosti



Napomena: Prije rješavanja problema ispišite stranice za ispitivanje kvalitete ispisa. S upravljačke ploče dođite do opcije **Postavke > Rješavanje problema > Ispiši stranicu za ispitivanje kvalitete ispisa**. Za kretanje kroz postavke modela pisača koji nemaju dodirni zaslon pritisnite **OK**.

| Radnja | Da | Ne |
|--------------------------------------------------------------------------------------------------------------------------------------------------------------------------------------------------------------------------------------------------------------------------------------------------------------------------------------------------------------------------------------------------------------------------------------------------------------------------------------------------------------------------------------------------------------------------------------------------------------------------------------------------------------------------------------------------------------------------------------------------------------------------------------------------------------------------------|------------------------------------------------------------|---------------------------------------------------------------------------------------|
| <p>1. korak</p> <p>Pomoću opcije "Ispiši stranicu za ispitivanje kvalitete ispisa" provjerite je li razmak između ponavljajućih nepravilnosti jednak nekome od sljedećih:</p> <p>Ispisna jedinica</p> <ul style="list-style-type: none"> • 75,4 mm (2,97 inča) • 34,70 mm (1,37 inča) • 23,9 mm (0,94 inča) <p>Spremnik s tonerom</p> <ul style="list-style-type: none"> • 35,70 mm (1,41 inča) • 36,80 mm (1,45 inča) <p>Valjak za prijenos</p> <ul style="list-style-type: none"> • 44 mm (1,73 inča) <p>Grijač</p> <ul style="list-style-type: none"> • 78,1 mm (3,07 inča) • 75,4 mm (2,97 inča) <p>Odgovara li razmak između ponavljajućih nepravilnosti nekoj od sljedećih mjera?</p> | Prijeđite na 2. korak. | Zabilježite razmak i zatim se obratite službi za korisničku podršku . |
| <p>2. korak</p> <p>a Zamijenite potrošni materijal koji odgovara udaljenosti ponavljajućih nepravilnosti.</p> <p>Napomena: Ako je stavka potrošnog materijala valjak za prijenos ili grijač, javite se službi za korisničku podršku.</p> <p>b Ispišite dokument.</p> <p>Pojavljuju li se ponavljajuće nepravilnosti?</p> | Obratite se službi za korisničku podršku . | Problem je riješen. |



Zadaci ispisivanja ne ispisuju se

| Radnja | Da | Ne |
|---------------------------------------------------------------------------------------------------------------------------------------------------------------------------------------------------------------------------------------|---------------------|------------------------|
| <p>1. korak</p> <p>a U dokumentu koji pokušavate ispisati otvorite dijaloški okvir ispisa, zatim provjerite jeste li odabrali odgovarajući pisač.</p> <p>b Ispišite dokument.</p> <p>Je li dokument ispisan?</p> | Problem je riješen. | Prijeđite na 2. korak. |
| <p>2. korak</p> <p>a Provjerite je li pisač uključen.</p> <p>b Razriješite poruke o pogreškama koje se pojavljuju na zaslonu.</p> <p>c Ispišite dokument.</p> <p>Je li dokument ispisan?</p> | Problem je riješen. | Prijeđite na 3. korak. |

| Radnja | Da | Ne |
|-------------------------------------------------------------------------------------------------------------------------------------------------------------------------------------------------------------------------------------------------------------------------------------------------------|---------------------|------------------------------------------------------------|
| <p>3. korak</p> <p>a Provjerite jesu li priključci aktivni te jesu li kabeli čvrsto priključeni na računalo i pisač. Dodatne informacije potražite u dokumentaciji za postavljanje koju ste dobili s pisačem.</p> <p>b Ispišite dokument.</p> <p>Je li dokument ispisan?</p> | Problem je riješen. | Prijeđite na 4. korak. |
| <p>4. korak</p> <p>a Isključite pisač, pričekajte oko 10 sekundi, a zatim ga ponovo uključite.</p> <p>b Ispišite dokument.</p> <p>Je li dokument ispisan?</p> | Problem je riješen. | Prijeđite na 5. korak. |
| <p>5. korak</p> <p>a Uklonite, a zatim ponovo instalirajte upravljački program za ispisivanje.</p> <p>b Ispišite dokument.</p> <p>Je li dokument ispisan?</p> | Problem je riješen. | Obratite se službi za korisničku podršku . |

Sporo ispisivanje

| Radnja | Da | Ne |
|----------------------------------------------------------------------------------------------------------------------------------------------------------------------------------------------------------------------------------------------------------------------------------------------------------------------------------------------------------------------------------------------------------------------------------|------------------------|---------------------|
| <p>1. korak</p> <p>Provjerite je li kabel pisača dobro ukopčan u pisač i računalo, ispisni poslužitelj ili drugi mrežni uređaj.</p> <p>Ispisuje li pisač sporo?</p> | Prijeđite na 2. korak. | Problem je riješen. |
| <p>2. korak</p> <p>a Pazite da pisač ne bude u tihom načinu rada. Na upravljačkoj ploči odaberite:  > Uređaj > OK > Održavanje > OK > Izbornik Konfiguracija > OK > Operacije uređaja > OK > Tihi način rada > OK</p> <p>b Ispišite dokument.</p> <p>Ispisuje li pisač sporo?</p> | Prijeđite na 3. korak. | Problem je riješen. |
| <p>3. korak</p> <p>a Ovisno o operacijskom sustavu, navedite rezoluciju ispisivanja u dijaloškom okviru Preference ispisa ili Ispis.</p> <p>b Postavite rezoluciju na 600 dpi.</p> <p>c Ispišite dokument.</p> <p>Ispisuje li pisač sporo?</p> | Prijeđite na 4. korak. | Problem je riješen. |

| Radnja | Da | Ne |
|-------------------------------------------------------------------------------------------------------------------------------------------------------------------------------------------------------------------------------------------------------------------------------------------------------------------------------------------------------------------------------------------------------------------------------------------------------------------------------------------------------------------------------------------------------------------------------------------------------------------------------------------------------------------------------------------------------------------------------------------------------------------------------------------------------|------------------------|---------------------|
| <p>4. korak</p> <p>a Na upravljačkoj ploči odaberite:</p> <p> > Ispis > OK > Kvaliteta > OK > Razlučivost ispisa > OK</p> <p>b Postavite rezoluciju na 600 dpi.</p> <p>c Ispišite dokument.</p> <p>Ispisuje li pisač sporo?</p> | Prijedite na 5. korak. | Problem je riješen. |
| <p>5. korak</p> <p>a Ovisno o operacijskom sustavu, navedite postavku vrste papira iz izbornika Preference ispisa ili iz dijaloškog okvira Ispis.</p> <p>Napomene:</p> <ul style="list-style-type: none"> • Provjerite odgovaraju li postavke uloženom papiru. • Isto tako možete promijeniti postavke na upravljačkoj ploči pisača. Odaberite  > Papir > OK > Konfiguracija odlagača > OK > Format/vrsta papira > OK. • Teži papir ispisuje se sporije. • Papir uži od letter, A4 i Legal može se ispisivati sporije. <p>b Ispišite dokument.</p> <p>Ispisuje li pisač sporo?</p> | Prijedite na 6. korak. | Problem je riješen. |
| <p>6. korak</p> <p>a Provjerite odgovaraju li postavke pisača za teksturu i gramaturu papiru koji se ulaže.</p> <p>Na upravljačkoj ploči odaberite:</p> <p> > Papir > OK > Konfiguriranje medija > OK > Vrste medija > OK</p> <p>Napomena: Papiri grube teksture i velike gramature mogu se sporije ispisivati.</p> <p>b Ispišite dokument.</p> <p>Ispisuje li pisač sporo?</p> | Prijedite na 7. korak. | Problem je riješen. |
| <p>7. korak</p> <p>Uklonite zadatke na čekanju.</p> <p>Ispisuje li pisač sporo?</p> | Prijedite na 8. korak. | Problem je riješen. |

| Radnja | Da | Ne |
|------------------------------------------------------------------------------------------------------------------------------------------------------------------------------------------------------------------------------------------------------------------------------------------------------------------------------------------------------------------------------------------------------------------------------------------------------------|------------------------------------------------------------------|----------------------------|
| <p>8. korak</p> <p>a Uvjerite se da se pisač ne pregrijava.</p> <p>Napomene:</p> <ul style="list-style-type: none"> Nakon vrlo dugačkog zadatka ispisivanja pričekajte da se pisač ohladi. Provjerite preporučenu temperaturu okruženja za pisač. Za dodatne informacije pogledajte “Odabir lokacije za pisač” na 17. str. <p>b Ispišite dokument.</p> <p>Ispisuje li pisač sporo?</p> | <p>Obratite se službi za korisničku podršku.</p> | <p>Problem je riješen.</p> |

Zadatak se ispisuje iz pogrešnog odlagača ili na pogrešnom papiru

| Radnja | Da | Ne |
|-----------------------------------------------------------------------------------------------------------------------------------------------------------------------------------------------------------------------------------------------------------------------------------------------------------------------------------------------------------------------------------------------------------------------------------------------------------------------------------------------------------------------------------------------------------------------------------------------------------------------------------------------------------------------|-------------------------------|------------------------------------------------------------------|
| <p>1. korak</p> <p>a Provjerite ispisujete li na odgovarajućem papiru.</p> <p>b Ispišite dokument.</p> <p>Je li dokument ispisan na odgovarajućem papiru?</p> | <p>Prijeđite na 2. korak.</p> | <p>Uložite papir odgovarajućeg formata i vrste.</p> |
| <p>2. korak</p> <p>a Ovisno o operacijskom sustavu, navedite format papira i vrstu papira u dijaloškom okviru Preference ispisa ili Ispis.</p> <p>Napomena: Isto tako možete promijeniti postavke na upravljačkoj ploči pisača. Dođite do opcije:</p> <p> > Papir > OK > Konfiguriranje odlagača > OK > Format/vrsta papira > OK</p> <p>b Provjerite odgovaraju li postavke uloženom papiru.</p> <p>c Ispišite dokument.</p> <p>Je li dokument ispisan na odgovarajućem papiru?</p> | <p>Problem je riješen.</p> | <p>Obratite se službi za korisničku podršku.</p> |

Povjerljivi i drugi dokumenti na čekanju ne ispisuju se

| Radnja | Da | Ne |
|-----------------------------------------------------------------------------------------------------------------------------------------------------------------------------------------------------------------------------------------------------------------------------------------------------------|----------------------------|-------------------------------|
| <p>1. korak</p> <p>a Na upravljačkoj ploči provjerite pojavljuju li se dokumenti na popisu Zadržani zadaci.</p> <p>Napomena: Ako dokumenti nisu na popisu, ispišite ih s pomoću značajke Ispis i čekanje.</p> <p>b Ispišite dokumente.</p> <p>Jesu li dokumenti ispisani?</p> | <p>Problem je riješen.</p> | <p>Prijeđite na 2. korak.</p> |

| Radnja | Da | Ne |
|-----------------------------------------------------------------------------------------------------------------------------------------------------------------------------------------------------------------------------------------------------------------------------------------------------------------------------------------------------------------------------------------------------------------------------------------------------------------------------------------------------------------------------------------------------------------------------------------------------------------------------------------------------------------------------------------------------------------------------------|---------------------|------------------------------------------------------------|
| <p>2. korak Zadatak ispisivanja može sadržavati pogrešku u formatiranju i podatke koji nisu valjani. Izbrišite zadatak ispisa, a zatim ga ponovo pošaljite.</p> <p>Jesu li dokumenti ispisani?</p> | Problem je riješen. | Prijeđite na 3. korak. |
| <p>3. korak Ako ispisujete s interneta, pisač možda očitava više naziva zadataka kao duplikate.</p> <p>Za korisnike sustava Windows</p> <ul style="list-style-type: none"> a Otvorite dijaloški okvir Preference ispisa. b Na kartici Ispis i čekanje kliknite Upotrijebi ispis i zadržavanje, a zatim kliknite Zadrži duplicirane dokumente. c Unesite PIN, a zatim spremite promjene. d Pošaljite zadatak ispisivanja. <p>Za korisnike računala Macintosh</p> <ul style="list-style-type: none"> a Spremite svaki zadatak pod različitim nazivom. b Pošaljite zadatak individualno. <p>Jesu li dokumenti ispisani?</p> | Problem je riješen. | Prijeđite na 4. korak. |
| <p>4. korak</p> <ul style="list-style-type: none"> a Izbrišite neke zadatke na čekanju kako biste oslobodili memoriju pisača. b Ispišite dokumente. <p>Jesu li dokumenti ispisani?</p> | Problem je riješen. | Obratite se službi za korisničku podršku . |

Pisač ne reagira

| Radnja | Da | Ne |
|-----------------------------------------------------------------------------------------------------------------------------------------------------------------------------------------------------------------------------------------------------------------------------------------------------------------------------------------------------------------------------------------------------------------------------------------------------|--------------------------------------------------|------------------------|
| <p>1. korak Provjerite je li kabel napajanja ukopčan u električnu utičnicu.</p> <p> OPREZ—MOGUĆE OZLJEDE: Kako biste izbjegli rizik od požara ili strujnog udara, priključite kabel napajanja na valjano uzemljenu mrežnu utičnicu odgovarajućih svojstava koja se nalazi u blizini proizvoda i lako je dostupna.</p> <p>Reagira li pisač?</p> | Problem je riješen. | Prijeđite na 2. korak. |
| <p>2. korak Provjerite je li strujna utičnica isključena pomoću sklopke ili prekidača.</p> <p>Je li strujna utičnica isključena pomoću sklopke ili prekidača?</p> | Uključite sklopku ili ponovo postavite prekidač. | Prijeđite na 3. korak. |

| Radnja | Da | Ne |
|---------------------------------------------------------------------------------------------------------------------------------------------------------------------------------|----------------------------------------------------------------------------|------------------------------------------------------------|
| 3. korak Provjerite je li pisač uključen. Je li pisač uključen? | Prijeđite na 4. korak. | Uključite pisač. |
| 4. korak Provjerite je li pisač u stanju mirovanja ili hibernaciji. Je li pisač u stanju mirovanja ili hibernaciji? | Pritisnite gumb za uključivanje/isključivanje kako biste aktivirali pisač. | Prijeđite na 5. korak. |
| 5. korak Provjerite jesu li kabeli koji povezuju pisač i računalo priključeni u odgovarajuće priključke. Jesu li kabeli priključeni u odgovarajuće priključke? | Prijeđite na 6. korak. | Priključite kabele u odgovarajuće priključke. |
| 6. korak Instalirajte odgovarajući upravljački program za ispisivanje. Reagira li pisač? | Problem je riješen. | Prijeđite na 7. korak. |
| 7. korak Isključite pisač, pričekajte oko 10 sekundi, a zatim ga ponovo uključite. Reagira li pisač? | Problem je riješen. | Obratite se službi za korisničku podršku . |

Problemi s mrežnom vezom

Embedded Web Server ne može se otvoriti

| Radnja | Da | Ne |
|---------------------------------------------------------------------------------------------------------------------------------------------------------------------------------------------------------------------------------------------------------------------------------------------------------------------------|------------------------|---------------------------------------------|
| 1. korak Provjerite je li pisač uključen. Je li pisač uključen? | Prijeđite na 2. korak. | Uključite pisač. |
| 2. korak Provjerite je li IP adresa pisača točna. Napomene: <ul style="list-style-type: none"> IP adresu možete pogledati na početnom zaslonu. IP adresa prikazuje se kao četiri skupa brojeva razdvojenih točkama, primjerice 123.123.123.123. Je li IP adresa pisača točna? | Prijeđite na 3. korak. | Unesite ispravnu IP adresu u adresno polje. |

| Radnja | Da | Ne |
|--------------------------------------------------------------------------------------------------------------------------------------------------------------------------------------------------------------------------------------------------------------------------------------------------------------------------------------------------------------------------------------|------------------------|------------------------------------------------------------|
| <p>3. korak</p> <p>Provjerite je li preglednik koji koristite podržan:</p> <ul style="list-style-type: none"> • Internet Explorer verzije 11 ili noviji • Microsoft Edge • Safari verzije 6 ili noviji • Google Chrome™ verzije 32 ili noviji • Mozilla Firefox verzije 24 ili noviji <p>Je li vaš preglednik podržan?</p> | Prijeđite na 4. korak. | Instalirajte podržani preglednik. |
| <p>4. korak</p> <p>Provjerite funkcionira li mrežna veza.</p> <p>Funkcionira li mrežna veza?</p> | Prijeđite na 5. korak. | Obratite se administratoru. |
| <p>5. korak</p> <p>Provjerite jesu li kabelaške veze pisača i ispisnog poslužitelja dobro spojene. Dodatne informacije potražite u dokumentaciji priloženoj uz pisač.</p> <p>Jesu li kabeli dobro ukopčani?</p> | Prijeđite na 6. korak. | Pričvrstite kabelaške veze. |
| <p>6. korak</p> <p>Provjerite jesu li proxy poslužitelji za web onemogućeni.</p> <p>Jesu li proxy poslužitelji za web onemogućeni?</p> | Prijeđite na 7. korak. | Obratite se administratoru. |
| <p>7. korak</p> <p>Pristupite aplikaciji Embedded Web Server.</p> <p>Je li se Embedded Web Server otvorio?</p> | Problem je riješen. | Obratite se službi za korisničku podršku . |

Pisač se ne može povezati s Wi-Fi mrežom

| Radnja | Da | Ne |
|--------------------------------------------------------------------------------------------------------------------------------------------------------------------------------------------------------------------------------------------------------------------------------------------------------------------------------|------------------------|------------------------|
| <p>1. korak</p> <p>Provjerite je li Aktivni adapter postavljen na Automatski.</p> <p>Na upravljačkoj ploči odaberite:</p> <p>Postavke > OK > Mreža/priključci > OK > Pregled mreže > OK > Aktivni adapter > OK > Automatski > OK</p> <p>Može li se pisač povezati s Wi-Fi mrežom?</p> | Problem je riješen. | Prijeđite na 2. korak. |
| <p>2. korak</p> <p>Provjerite je li odabrana odgovarajuća Wi-Fi mreža.</p> <p>Napomena: Neki usmjernici mogu dijeliti zadani SSID.</p> <p>Povezujete li se s odgovarajućom Wi-Fi mrežom?</p> | Prijeđite na 4. korak. | Prijeđite na 3. korak. |

| Radnja | Da | Ne |
|------------------------------------------------------------------------------------------------------------------------------------------------------------------------------------------------------------------------------------------------------------------------------------------------|------------------------|------------------------------------------------------------|
| <p>3. korak Povežite se s odgovarajućom Wi-Fi mrežom. Za dodatne informacije pogledajte “Povezivanje pisača s Wi-Fi mrežom” na 25. str.</p> <p>Može li se pisač povezati s Wi-Fi mrežom?</p> | Problem je riješen. | Prijeđite na 4. korak. |
| <p>4. korak Provjerite postavke načina bežične sigurnosti. Na upravljačkoj ploči odaberite: Postavke > OK > Mreža/priklučci > OK > Bežično > OK > Način bežične sigurnosti > OK</p> <p>Je li odabran odgovarajući način bežične sigurnosti?</p> | Prijeđite na 6. korak. | Prijeđite na 5. korak. |
| <p>5. korak Odaberite odgovarajući način bežične sigurnosti.</p> <p>Može li se pisač povezati s Wi-Fi mrežom?</p> | Problem je riješen. | Prijeđite na 6. korak. |
| <p>6. korak Provjerite jeste li unijeli točnu lozinku za mrežu. Napomena: Uzmite u obzir razmake, brojeve te velika i mala slova u lozinci.</p> <p>Može li se pisač povezati s Wi-Fi mrežom?</p> | Problem je riješen. | Obratite se službi za korisničku podršku . |

Problemi s potrošnim materijalom

Zamijenite spremnik, regija pisača se ne podudara

Kako biste ispravili taj problem, kupite spremnik s pravilnom regijom koja odgovara regiji pisača ili kupite univerzalni spremnik.

- Prvi broj u poruci nakon 42 označava regiju pisača.
- Drugi broj u poruci nakon 42 označava regiju spremnika.

Regije pisača i spremnika s tonerom

| Regija | Brojčana šifra |
|--------------------------------------------------------------------------|----------------|
| Univerzalna ili nedefinirana regija | 0 |
| Sjeverna Amerika (SAD, Kanada) | 1 |
| Europsko ekonomsko područje, Zapadna Europa, Nordijske države, Švicarska | 2 |
| Azija i Pacifik | 3 |
| Latinska Amerika | 4 |
| Ostatak Europe, Bliski istok, Afrika | 5 |
| Australija, Novi Zeland | 6 |

| Regija | Brojčana šifra |
|---------------------|----------------|
| Regija nije valjana | 9 |

Napomena: Kako biste pronašli postavke regije na pisaču i spremniku s tonerom, ispišite stranice za ispitivanje kvalitete ispisa. Na upravljačkoj ploči odaberite: **Postavke > Rješavanje problema > Ispiši stranicu za ispitivanje kvalitete ispisa.**

Potrošni materijal nije Lexmark

Pisač je otkrio da je umetnut potrošni materijal ili dio koji nije proizvela tvrtka Lexmark.

Lexmark pisači najbolje funkcioniraju s originalnim Lexmark dijelovima i potrošnim materijalom. Upotreba potrošnog materijala i dijelova trećih proizvođača može utjecati na učinkovitost, pouzdanost i trajnost pisača i ispisnih dijelova.

Svi pokazatelji vijeka trajanja namijenjeni su upotrebi Lexmark dijelova i potrošnog materijala te mogu davati nepredvidive rezultate ako se koriste dijelovi ili potrošni materijal drugih proizvođača. Upotreba ispisnih dijelova nakon isteka roka upotrebe može oštetiti Lexmark pisač i povezane sklopove.

Upozorenje—potencijalno oštećenje: Upotreba potrošnog materijala i dijelova trećih proizvođača može utjecati na pokrivenost jamstvom. Oštećenja koja nastanu zbog upotrebe dijelova ili potrošnog materijala drugih proizvođača nisu pokrivena jamstvom.

Kako biste naznačili da prihvaćate sve navedene rizike i želite nastaviti s upotrebom neoriginalnog potrošnog materijala ili dijelova u svom pisaču, istovremeno pritisnite **X** i **OK** te ih zadržite 15 sekundi.

Ako ne želite prihvatiti te rizike, izvadite potrošni materijal ili dio drugog proizvođača iz pisača i umetnite originalni Lexmark potrošni materijal ili dio. Za dodatne informacije pogledajte [“Upotreba originalnih Lexmark dijelova i potrošnog materijala” na 65. str.](#)

Ako pisač ne bude htio ispisivati nakon što istovremeno pritisnete **X** i **OK** te zadržite pritisak 15 sekundi, ponovo postavite brojač upotrebe potrošnog materijala.

1 Na upravljačkoj ploči odaberite:

 > Uređaj > **OK** > Održavanje > **OK** > Izbornik Konfiguracija > **OK** > Upotreba potrošnih materijala i brojači > **OK**

2 Odaberite dio ili potrošni materijal koji želite ponovo postaviti i odaberite **OK**.

3 Pročitajte poruku upozorenja i odaberite **Nastavi > OK**.

4 Za brisanje poruke pritisnite **X** i **OK**, a zatim obje tipke držite pritisnutima 15 sekundi.

Napomena: Ako ne možete ponovo postaviti brojače upotrebe potrošnog materijala, proizvod vratite u trgovinu u kojoj ste ga kupili.

Vađenje zaglavljenih papira

Izbjegavanje zaglavljivanja

Pravilno uložite papir

- Pazite da papir bude plošno položen u odlagaču.

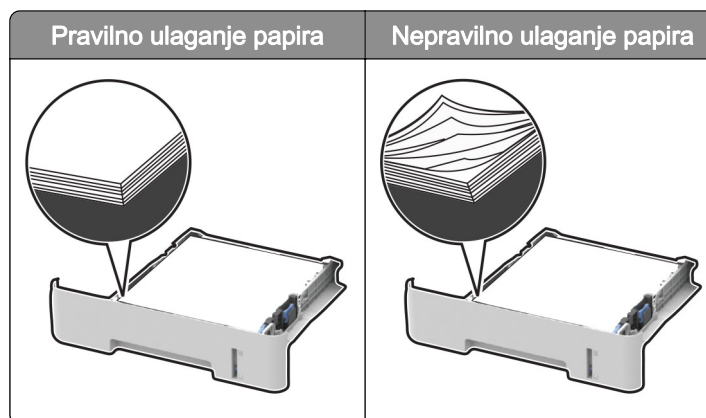

- Nemojte puniti niti vaditi odlagač dok pisač ispisuje.
- Nemojte ulagati previše papira. Provjerite je li visina umetnutog papira ispod oznake maksimalne visine papira.
- Nemojte gurati papir u odlagač. Uložite papir na način prikazan na slici.

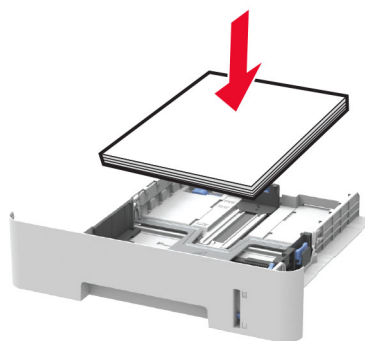

- Pazite da vodilice za papir budu ispravno postavljene i da previše ne pritišću papir ili omotnice.
- U slučaju obostranog ispisivanja na papiru formata A4, provjerite je li postavka za format papira u jedinici za obostrani rad postavljena na A4.
- U slučaju obostranog ispisivanja na papiru formata letter-, legal-, Oficio- ili folio, provjerite je li postavka za format papira u jedinici za obostrani rad postavljena na Letter.
- Nakon ulaganja papira odlagač čvrsto gurnite u pisač.

Upotreba preporučenog papira

- Koristite isključivo preporučeni papir ili posebne medije.
- Nemojte ulagati papir koji je zgužvan, naboran, vlažan ili savijen.

- Prije ulaganja lagano savijte, prolistajte i poravnajte rubove papira.

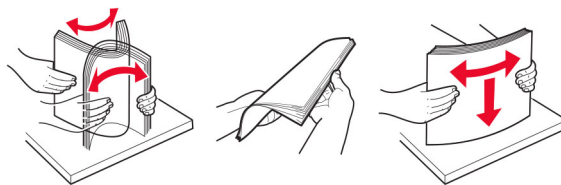

- Nemojte ulagati papir koji je ručno obrezan ili podrezan.
- Nemojte miješati formate, gramature ili vrste papira u istom odlagaču.
- Pazite da format i vrsta papira budu ispravno postavljeni na računalo ili upravljačkoj ploči pisača.
- Spremite papir sukladno preporukama proizvođača.

Pronalaženje mjesta zaglavljivanja

Napomene:

- Kad je pomoć pri zaglavljivanju uključena, pisač nakon uklanjanja zaglavljenog papira provlači prazne ili djelomično ispisane papire. Potražite prazne stranice u izlaznom dijelu pisača.
- Kad je Oporavak od zaglavljivanja postavljen na Uključeno ili Automatski, pisač ponovo ispisuje zaglavljene stranice.



| | Mjesta zaglavljivanja |
|---|---------------------------|
| 1 | Standardni odjeljak |
| 2 | Prednja vratašca |
| 3 | Ručni ulagač |
| 4 | Odlagač |
| 5 | Stražnja vratašca |
| 6 | Jedinica za obostrani rad |

Zaglavljivi papir u odlagaču

- 1 Izvadite odlagač.

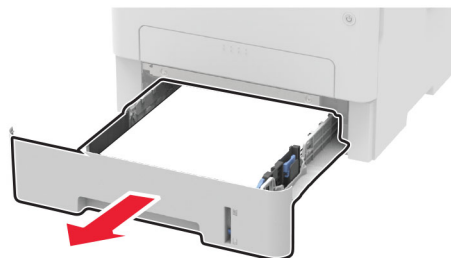

- 2 Izvadite zaglavljivi papir.

Napomena: Pripazite da ne zaostane nijedan komadić papira.



- 3 Umetnite odlagač.

Zaglavljivi papir u prednjim vratašcima

- 1 Otvorite prednja vratašca.

Upozorenje—potencijalno oštećenje: Kako biste spriječili oštećenja uslijed elektrostatickog pražnjenja, dodirnite bilo koji izloženi metalni okvir pisača prije pristupanja unutarnjim područjima pisača ili njihovog dodirivanja.



2 Izvadite ispisnu jedinicu.

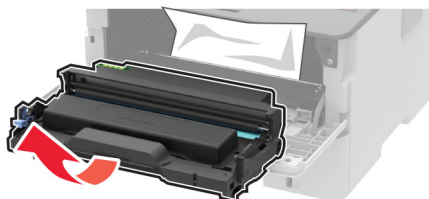

Upozorenje—potencijalno oštećenje: Ne izlažite ispisnu jedinicu izravnom svjetlu na duže od 10 minuta. Duže izlaganje svjetlu može uzrokovati probleme s kvalitetom ispisa.

Upozorenje—potencijalno oštećenje: Nemojte dodirivati bubanj fotovodiča. To bi moglo utjecati na kvalitetu budućeg ispisa.



3 Izvadite zaglavljene papir.

OPREZ—VRUĆA POVRŠINA: Unutrašnjost pisača može biti vruća. Kako biste smanjili rizik od ozljede na vrućem dijelu, pričekajte da se površine ohlade.

Napomena: Pripazite da ne zaostane nijedan komadić papira.



4 Umetnite ispisnu jedinicu.

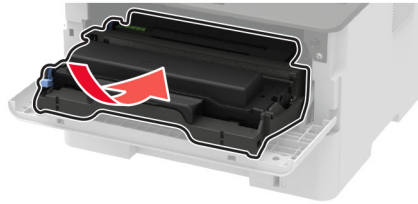

5 Zatvorite vratašca.

Zaglavljeni papir u stražnjim vratašcima

1 Otvorite stražnja vratašca.

 **OPREZ—VRUĆA POVRŠINA:** Unutrašnjost pisača može biti vruća. Kako biste smanjili rizik od ozljede na vrućem dijelu, pričekajte da se površine ohlade.

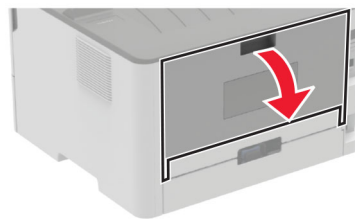

2 Otvorite vratašca za pristup grijaču.

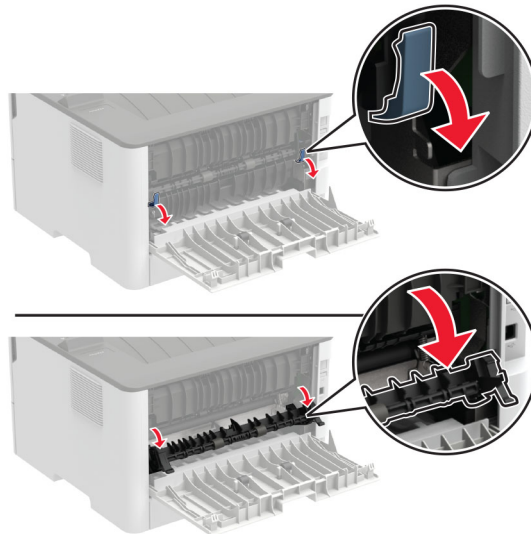

3 Izvadite zaglavljeni papir.

Napomena: Pripazite da ne zaostane nijedan komadić papira.

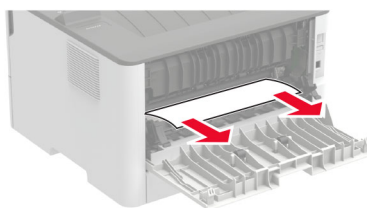

4 Zatvorite vratašca za pristup grijaču.

5 Zatvorite stražnja vratašca.

Zaglavljani papir u jedinici za obostrani rad

1 Izvucite jedinicu za obostrani rad i zatim izvadite zaglavljani papir.

Upozorenje—potencijalno oštećenje: Kako biste spriječili oštećenja uslijed elektrostatickog pražnjenja, dodirnite bilo koji izloženi metalni okvir pisača prije pristupanja unutarnjim područjima pisača ili njihovog dodirivanja.

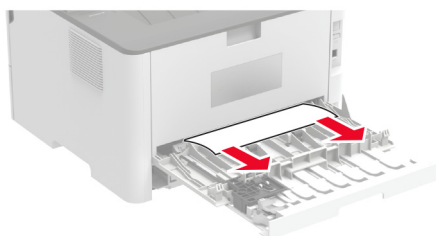

Napomena: Pripazite da ne zaostane nijedan komadić papira.

2 Umetnite jedinicu za obostrani rad.

Zaglavljani papir u standardnom odjeljku

Izvadite zaglavljani papir.

Napomena: Pripazite da ne zaostane nijedan komadić papira.



Zaglavljani papir u ručnom ulagaču

Izvadite zaglavljani papir.

Napomena: Pripazite da ne zaostane nijedan komadić papira.

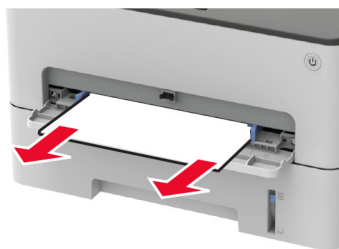

Problemi s ulaganjem papira

Omotnice se lijepe prilikom ispisivanja

| Radnja | Da | Ne |
|--------------------------------------------------------------------------------------------------------------------------------------------------------------------------------------------------------------------------------------------------------------------------------------------------------------------------------------------------------------------------------------------------------------------------------------------------|------------------------------------------------------------|---------------------|
| <p>1. korak</p> <p>a Upotrebljavajte omotnice koje su bile pohranjene na suhom mjestu.</p> <p>Napomena: U slučaju ispisivanja na vlažne omotnice može doći do lijepljenja omotnica.</p> <p>b Pošaljite zadatak ispisivanja.</p> <p>Lijepi li se omotnica prilikom ispisivanja?</p> | Prijeđite na 2. korak. | Problem je riješen. |
| <p>2. korak</p> <p>a Provjerite je li vrsta papira postavljena na opciju Omotnica. Na upravljačkoj ploči odaberite:</p> <p> > Papir > OK > Konfiguriranje odlagača > OK > Format/vrsta papira > OK</p> <p>b Pošaljite zadatak ispisivanja.</p> <p>Lijepi li se omotnica prilikom ispisivanja?</p> | Obratite se službi za korisničku podršku . | Problem je riješen. |

Ispisivanje s razvrstavanjem ne funkcionira

| Radnja | Da | Ne |
|-----------------------------------------------------------------------------------------------------------------------------------------------------------------------------------------------------------------------------------------------------------------------------------------------------------------------------------------------------------------------------------------|---------------------|------------------------|
| <p>1. korak</p> <p>a Na upravljačkoj ploči odaberite:</p> <p> > Ispis > OK > izgled > OK > Razvrstavanje > OK > Uključeno [1, 2, 1, 2, 1, 2] > OK</p> <p>b Ispišite dokument.</p> <p>Je li dokument pravilno razvrstan?</p> | Problem je riješen. | Prijeđite na 2. korak. |

| Radnja | Da | Ne |
|---------------------------------------------------------------------------------------------------------------------------------------------------------------------------------------------------------------------------------------|---------------------|------------------------------------------------------------|
| <p>2. korak</p> <p>a Otvorite dijaloški okvir Ispisivanje u dokumentu koji pokušavate ispisati i zatim odaberite Razvrstavanje.</p> <p>b Ispišite dokument.</p> <p>Je li dokument pravilno razvrstan?</p> | Problem je riješen. | Prijeđite na 3. korak. |
| <p>3. korak</p> <p>a Smanjite broj stranica za ispisivanje.</p> <p>b Ispišite dokument.</p> <p>Jesu li stranice pravilno razvrstane?</p> | Problem je riješen. | Obratite se službi za korisničku podršku . |

Papir se često zaglavljuje

| Radnja | Da | Ne |
|----------------------------------------------------------------------------------------------------------------------------------------------------------------------------------------------------------------------------------------------------------------------------------------------------------------------------------------------------------------------------------------------------------------------------------------------------------------------------------------------------------------------------------------------------|------------------------------------------------------------|---------------------|
| <p>1. korak</p> <p>a Izvadite odlagač.</p> <p>b Provjerite je li papir pravilno umetnut.</p> <p>Napomene:</p> <ul style="list-style-type: none"> • Provjerite jesu li vodilice za papir pravilno postavljene. • Provjerite je li visina umetnutog papira ispod oznake maksimalne visine papira. • Za ispisivanje svakako koristite papir preporučenog formata i vrste. <p>c Umetnite odlagač.</p> <p>d Ispišite dokument.</p> <p>Je li zaglavljivanja papira česta?</p> | Prijeđite na 2. korak. | Problem je riješen. |
| <p>2. korak</p> <p>a Na upravljačkoj ploči odaberite:</p> <p> > Papir > OK > Konfiguriranje odlagača > OK > Format/vrsta papira > OK</p> <p>b Postavite odgovarajući format i vrstu papira.</p> <p>c Ispišite dokument.</p> <p>Je li zaglavljivanja papira česta?</p> | Prijeđite na 3. korak. | Problem je riješen. |
| <p>3. korak</p> <p>a Uložite papir iz novog paketa.</p> <p>Napomena: Papir u vlažnim uvjetima upija vlagu. Čuvajte papir u originalnom pakiranju do upotrebe.</p> <p>b Ispišite dokument.</p> <p>Je li zaglavljivanja papira česta?</p> | Obratite se službi za korisničku podršku . | Problem je riješen. |

Zaglavljene stranice ne ispisuju se ponovno

| Radnja | Da | Ne |
|------------------------------------------------------------------------------------------------------------------------------------------------------------------------------------------------------------------------------------------------------------------------------------------------------------------------------------------------------------------------------------------------------------------------|---------------------|------------------------------------------------------------|
| <p>1 Na upravljačkoj ploči odaberite:</p> <p> > Uređaj > OK > Obavijesti > OK > Oporavak sadržaja zaglavljjenog papira > OK > Oporavak od zaglavljivanja > OK</p> <p>2 Odaberite Uključeno ili Automatski, a zatim pritisnite OK.</p> <p>Ispisuju li se zaglavljene stranice ponovo?</p> | Problem je riješen. | Obratite se službi za korisničku podršku . |

Obraćanje službi za korisničku podršku

Prije obraćanja službi za korisničku podršku pripremite sljedeće informacije:

- Problem s pisačem
- Poruka pogreške
- Model i serijski broj pisača

Posjetite <http://support.lexmark.com> kako biste dobili podršku putem e-pošte ili razgovora, ili pretražite biblioteku priručnika, dokumentacije za podršku, upravljačkih programa i drugih preuzimanja.

Dostupna je i telefonska tehnička podrška. U SAD-u i Kanadi nazovite 1-800-539-6275. Za druge države ili regije posjetite <http://support.lexmark.com>.

Recikliranje i odlaganje

Recikliranje Lexmark proizvoda

Za povratak Lexmark proizvoda radi recikliranja:

- 1 Posjetite www.lexmark.com/recycle.
- 2 Odaberite proizvod koji želite reciklirati.

Napomena: Potrošni materijal i hardver koji nisu navedeni u Lexmark programu za prikupljanje i recikliranje mogu se reciklirati putem vašeg lokalnog centra za recikliranje.

Recikliranje pakiranja Lexmark proizvoda

Lexmark se neprekidno trudi smanjiti količinu pakiranja. Manja količina materijala za pakiranje znači da se Lexmark pisači prevoze na najučinkovitiji način uz veliku pozornost prema okolišu te da manje materijala završi na odlagalištima. Takva učinkovitost rezultira smanjenom emisijom stakleničkih plinova, uštedom energije i očuvanjem prirodnih resursa. Lexmark u nekim državama ili regijama također nudi recikliranje pakiranja. Za dodatne informacije posjetite www.lexmark.com/recycle, a zatim odaberite državu ili regiju. Informacije o dostupnim programima reciklaže pružaju se zajedno s informacijama o reciklaži proizvoda.

Lexmark koristi karton koji se može u potpunosti reciklirati gdje postoje pogoni za reciklažu valovite ljepenke. Takvih pogona u vašoj regiji možda nema.

Pjena koju Lexmark koristi može se reciklirati gdje postoje pogoni za reciklažu pjene. Takvih pogona u vašoj regiji možda nema.

Kada spremnik vraćate tvrtki Lexmark, možete upotrijebiti kutiju u kojoj vam je dopremljen. Lexmark će reciklirati kutiju.

Obavijesti

Informacije o proizvodu

Naziv proizvoda:

Pisač Lexmark B2236dw

Vrsta uređaja:

1400

Model:

438

Obavijest o izdanju

Srpanj 2024.

Sljedeći se odlomak ne primjenjuje u bilo kojoj državi u kojoj su njegove odredbe u neskladu s lokalnim zakonom: LEXMARK INTERNATIONAL, INC., PRUŽA OVU PUBLIKACIJU "TAKVU KAKVA JEST", BEZ IKAKVOG JAMSTVA, IZRIČITOG ILI PODRAZUMIJEVANOG, UKLJUČUJUĆI, ALI BEZ ODGOVORA NA NAVEDENO, PODRAZUMIJEVANA JAMSTVA PRIKLADNOSTI ZA PRODAJU I PRIKLADNOSTI ZA ODREĐENU SVRHU. Neke savezne države ne dopuštaju ograničavanje izričitih i podrazumijevanih jamstava te se stoga ova izjava možda ne odnosi na vas.

Ova publikacija može sadržavati tehničke ili tipografske pogreške. Ovdje sadržane informacije povremeno se mijenjaju; te promjene naći će se u naknadnim izdanjima. Poboľšanja ili promjene opisanih proizvoda ili programa mogu se primijeniti u bilo koje vrijeme.

U ovoj publikaciji spominju se određeni proizvodi, programi ili usluge, ali to ne znači da ih proizvođač namjerava učiniti dostupnima u svim državama u kojima posluje. Kada se spominje određeni proizvod, program ili usluga, time se ne tvrdi niti se podrazumijeva da se smije koristiti isključivo dotični proizvod, program ili usluga. Umjesto njega, može se koristiti i bilo koji drugi proizvod, program ili usluga sličnih funkcionalnosti koja ne narušava nikakva postojeća prava intelektualnog vlasništva. Procjena i provjera rada u kombinaciji s drugim proizvodima, programima ili uslugama, osim onima koje je proizvođač izričito naveo, odgovornost je korisnika.

Ako trebate tehničku podršku tvrtke Lexmark, posjetite <http://support.lexmark.com>.

Informacije o pravilima privatnosti tvrtke Lexmark koje se odnose na upotrebu ovog proizvoda potražite na web-stranici www.lexmark.com/privacy.

Informacije o potrošnom materijalu i preuzimanjima potražite na web-mjestu www.lexmark.com.

© 2019 Lexmark International, Inc.

Sva prava zadržana.

Zaštitni znakovi

Lexmark i logotip Lexmark zaštitni su znakovi ili registrirani zaštitni znakovi tvrtke Lexmark International, Inc. u SAD-u i/ili drugim državama.

Android, Google Play i Google Chrome zaštitni su znakovi tvrtke Google LLC.

Macintosh, macOS, Safari, and AirPrint are trademarks of Apple Inc., registered in the U.S. and other countries. App Store is a service mark of Apple Inc., registered in the U.S. and other countries. Use of the Works with Apple badge means that an accessory has been designed to work specifically with the technology identified in the badge and has been certified by the developer to meet Apple performance standards.

Microsoft, Internet Explorer, Microsoft Edge i Windows zaštitni su znakovi Microsoft grupe tvrtki.

Riječ Mopria® registrirani je i/ili neregistrirani zaštitni znak tvrtke Mopria Alliance, Inc. u Sjedinjenim Američkim Državama i ostalim državama. Neovlaštena upotreba strogo je zabranjena.

PCL® je registrirani zaštitni znak tvrtke Hewlett-Packard Company. PCL je oznaka tvrtke Hewlett-Packard Company za skupinu naredbi pisača (jezik) i funkcija njezinih proizvoda za pisače. Ovaj pisač osmišljen je za kompatibilnost s PCL jezikom. To znači da pisač prepoznaje PCL naredbe koje se koriste u raznim aplikacijskim programima, kao i da oponaša funkcije koje odgovaraju tim naredbama.

PostScript je registrirani zaštitni znak tvrtke Adobe Systems Incorporated u SAD-u i/ili drugim državama.

Wi-Fi® i Wi-Fi Direct® registrirani su zaštitni znakovi tvrtke Wi-Fi Alliance®.

Svi drugi zaštitni znakovi vlasništvo su odgovarajućih vlasnika.

Napomene o licenciranju

Sve napomene o licenciranju povezane s ovim uređajem možete pronaći u direktoriju CD:\NOTICES na CD-u s instalacijskim softverom.

Razine emisije buke

Sljedeća su mjerenja izvršena u skladu sa standardom ISO 7779 i prijavljena u skladu sa standardom ISO 9296.

Napomena: Neki načini rada možda se ne primjenjuju na vaš proizvod.

| Prosječan zvučni tlak na udaljenosti od 1 metar, dBA | |
|------------------------------------------------------|--------------------------------|
| Ispis | Jednostrano: 53; obostrano: 50 |
| Spremno | 16 |

Vrijednosti su podložne promjenama. Aktualne vrijednosti potražite na adresi www.lexmark.com.

Direktiva Otpadna električna i elektronička oprema (WEEE)

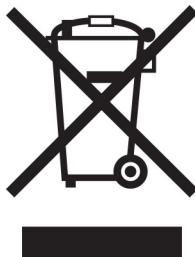

Logotip WEEE predstavlja specifične programe za recikliranje i postupke za obradu elektroničkih proizvoda u državama Europske unije. Zalažemo se za recikliranje naših proizvoda.

Ako imate dodatnih pitanja o mogućnostima recikliranja, posjetite web-mjesto tvrtke Lexmark (www.lexmark.com) i zatražite broj telefona lokalnog prodajnog ureda.

Litij-ionska punjiva baterija

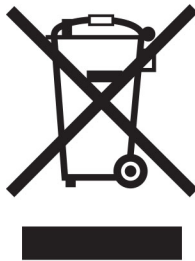

Ovaj proizvod može sadržavati malu okruglu litij-ionsku punjivu bateriju, koju smije izvaditi samo obučeni tehničar. Prekrižena kanta za smeće znači da se proizvod ne smije bacati kao nerazvrstani otpad, već se mora poslati na posebna odlagališta radi oporavka i recikliranja. U slučaju vađenja baterije nemojte je odlagati u kućni otpad. U lokalnoj zajednici mogu postojati zasebni sustavi za prikupljanje baterija, kao što je mjesto za odlaganje baterija radi recikliranja. Odvojeno prikupljanje otpadnih baterija osigurava odgovarajući tretman otpada, uključujući ponovnu upotrebu i recikliranje te sprječava sve potencijalne negativne učinke na ljudsko zdravlje i okoliš. Odložite baterije na odgovoran način.

Uredba (EU) 2023/1542

Uredba (EU) 2023/1542

Ovaj proizvod može sadržavati malu okruglu litij-ionsku punjivu bateriju. Baterija je u skladu s Uredbom (EU) 2023/1542. Sukladnost je naznačena oznakom CE:





Ovaj proizvod može sadržavati jednu od sljedećih dugmasti baterija:

- Identifikacija baterije: Seiko broj modela MS621FE
Proizvođač: Seiko Instruments Inc.
Adresa proizvođača: 8, Nakase 1-chome, Mihama-ku, Chiba-shi, Chiba 261-8507, Japan
- Identifikacija baterije: Panasonicov broj modela ML621
Proizvođač: Panasonic Energy Co., Ltd.
Adresa proizvođača: 1-1 Matsushita-cho, Moriguchi City, Osaka 570-8511, Japan
- Identifikacija baterije: FDK broj modela ML621
Proizvođač: FDK Corporation
Adresa proizvođača: Shibaura Crystal Shinagawa, 1-6-41 Konan, Minato-ku, Tokyo 108-8212, Japan

Environmental labeling for packaging

Per Commission Regulation Decision 97/129/EC Legislative Decree 152/2006, the product packaging may contain one or more of the following symbols.

| | |
|------------------------------------------------------------------------------------------------------|----------------------------------------------------------------------------------------|
|  <p>20 PAP</p> | <p>This symbol indicates that the packaging may contain corrugated fiberboard.</p> |
|  <p>21 PAP</p> | <p>This symbol indicates that the packaging may contain non-corrugated fiberboard.</p> |
|  <p>22 PAP</p> | <p>This symbol indicates that the packaging may contain paper.</p> |

For more information, go to www.lexmark.com/recycle, and then choose your country or region. Information on available packaging recycling programs is included with the information on product recycling.

Odlaganje proizvoda

Pisač i potrošni materijal nemojte odlagati zajedno s ostalim otpadom iz kućanstva. Više informacija o mogućnostima odlaganja i recikliranja zatražite od lokalnih nadležnih službi.

Vraćanje Lexmarkovih spremnika za ponovnu upotrebu i recikliranje

Program za sakupljanje spremnika tvrtke Lexmark omogućuje vam besplatan povrat upotrijebljenih spremnika tvrtke Lexmark za ponovnu upotrebu ili reciklažu. Sto posto praznih spremnika koji se vrate tvrtki Lexmark ponovo se upotrebljava ili rastavlja u svrhu recikliranja. Kutije u kojima se spremnici vraćaju također se recikliraju.

Za povrat spremnika tvrtke Lexmark radi ponovne upotrebe ili reciklaže, učinite sljedeće:

- 1 Posjetite www.lexmark.com/recycle.
- 2 Odaberite proizvod koji želite reciklirati.

Obavijest o osjetljivosti na statički elektricitet



Ovim simbolom označeni su dijelovi koji su osjetljivi na statički elektricitet. Nemojte dodirivati područja blizu ovih simbola, a da prije toga ne dodirnete metalnu površinu u području dalje od simbola.

Kako biste spriječili oštećenja uslijed elektrostatičkog pražnjenja tijekom izvršavanja zadataka održavanja, kao što je uklanjanje zaglavljenog papira ili zamjena potrošnog materijala, dodirnite bilo koji izloženi metalni okvir pisača prije pristupanja unutarnjim područjima pisača ili njihovog dodirivanja, čak i ako nema simbola.

ENERGY STAR

Bilo koji proizvod tvrtke Lexmark sa ENERGY STAR® simbolom na proizvodu ili na početnom zaslonu certificiran je u skladu s preduvjetima Agencije za zaštitu okoliša (EPA) i oznake ENERGY STAR od datuma proizvodnje.



Informacije o temperaturi

| | |
|-----------------------------------------------------------------------------------------------------------------------------------------------------------------------------------------------------------------------------------------------------------------------------|------------------------------------------------------------------------------------------------------------------------------------------------------------------------------------------------------------------------------------|
| Radna temperatura i relativna vlažnost | Od 10 do 32,2 °C (od 50 do 90 °F) i od 15 do 80 % rel. vl. Od 15,6 do 32,2 °C (od 60 do 90 °F) i od 8 do 80 % rel. vl. Maksimalna temperatura mokrog termometra ² : 22,8 °C (73 °F) Okruženje bez kondenzacije |
| Dugotrajno spremanje pisača / spremnika / ispisne jedinice ¹ | Od 15,6 do 32,2 °C (od 60 do 90 °F) i od 8 do 80 % rel. vl. Maksimalna temperatura mokrog termometra ² : 22,8 °C (73 °F) |
| Kratkotrajna isporuka pisača / spremnika / ispisne jedinice | -40 do 40 °C (-40 do 104 °F) |
| ¹ Vijek trajanja potrošnog materijala približno je 2 godine. To je utemeljeno na spremanju u standardnom uredskom okruženju pri 22 °C (72 °F) i 45 % vlage. ² Temperatura mokrog termometra određuje se temperaturom zraka i relativnom vlažnošću. | |

Obavijest o laseru

Pisač je certificiran u SAD-u za sukladnost zahtjevima smjernice DHHS 21 CFR, poglavlje I, potpoglavlje J za laserske proizvode klase I (1), a drugdje je certificiran kao laserski proizvod klase I sukladan zahtjevima standarda IEC 60825-1: 2014.

Laserski proizvodi klase I ne smatraju se opasnima. Sustav lasera i pisač dizajnirani su tako da nitko nikada neće biti izložen laserskom zračenju koje nadilazi razinu klase I tijekom normalnog rada, korisničkog održavanja ili preporučenih servisnih uvjeta. Pisač ima sklop ispisne glave koju ne možete sami servisirati, a koja sadrži laser sljedećih tehničkih podataka:

Klasa: IIIb (3b) AlGaAs

Nazivna izlazna snaga (u milivatima): 15

Valna duljina (u nanometrima): 775 – 800

Potrošnja energije

Potrošnja energije proizvoda

U sljedećoj tablici dokumentirane su karakteristike proizvoda po pitanju potrošnje energije.

Napomena: Neki načini rada možda neće biti dostupni na vašem proizvodu.

| Način | Opis | Potrošnja energije (W) |
|-------------|----------------------------------------------------------------------|------------------------|
| Ispisivanje | Proizvod generira fizičke ispise od električnih signala. | 460 |
| Kopiranje | Proizvod generira fizičke ispise od originalnih fizičkih dokumenata. | nije primjenjivo |
| Skeniranje | Proizvod skenira fizičke dokumente. | nije primjenjivo |
| Spremno | Proizvod čeka na zadatak ispisa. | 4.0 |
| Mirovanje | Proizvod je u aktivnom načinu rada za uštedu energije. | 1,2 |
| Hibernacija | Proizvod je u neaktivnom načinu rada za uštedu energije. | nije primjenjivo |
| Isključen | Proizvod je ukopčan u utičnicu, ali prekidač napajanja je isključen. | 0,1 |

Razine potrošnje energije navedene u prethodnoj tablici predstavljaju vremenski uprosječena mjerenja. Trenutačna potrošnja energije može biti značajno veća od prosječne.

Vrijednosti su podložne promjeni. Trenutne vrijednosti potražite na web-mjestu www.lexmark.com.

Mirovanje

Proizvod može koristiti način rada za uštedu energije, *Stanje mirovanja*. U stanju mirovanja energija se šteti smanjenjem potrošnje tijekom produljenih razdoblja neaktivnosti. Stanje mirovanja automatski se aktivira ako se proizvod ne koristi kroz određeno vremensko razdoblje, *vrijeme za mirovanje*.

| | |
|----------------------------------------------------------------------|----|
| Tvornički zadano vrijeme za mirovanje za ovaj proizvod (u minutama): | 15 |
|----------------------------------------------------------------------|----|

U konfiguracijskim izbornicima vrijeme za mirovanje možete postaviti između 1 i 120 minuta. Ako je brzina ispisivanja manja ili jednaka 30 stranica u minuti, istek vremena možete postaviti samo do 60 minuta.

Odabirom kraćeg vremena za mirovanje smanjit ćete potrošnju energije, ali možete povećati vrijeme odziva proizvoda. Odabirom duljeg vremena za mirovanje zadržavate kratko vrijeme odziva, ali uz veću potrošnju energije.

Hibernacija

Proizvod može koristiti način rada u kojemu ima iznimno malu potrošnju energije, *Hibernacija*. U hibernaciji se svi drugi sustavi i uređaji sigurno isključuju.

Hibernaciju možete aktivirati na jedan od sljedećih načina:

- Upotrebom vremena za hibernaciju
- Upotrebom načina rada za upravljanje napajanjem

| | |
|--------------------------------------------------------------------------------|--------|
| Tvornički zadano vrijeme za hibernaciju proizvoda u svim državama ili regijama | 3 dana |
|--------------------------------------------------------------------------------|--------|

Za vremensko razdoblje nakon ispisa zadatka, a prije ulaska pisača u hibernaciju, možete odabrati bilo koje razdoblje između jednog sata i jednog mjeseca.

Napomene o proizvodima opreme za ispis registrirane za EPEAT:

- Razina napajanja u načinu pripravnosti dostupna je u načinu hibernacije ili načinu isključenosti.
- Proizvod će automatski prijeći u razinu napajanja u načinu pripravnosti ≤ 1 W. Funkcija automatskog načina pripravnosti (hibernacija ili isključeno) omogućit će se pri isporuci proizvoda.

Proizvod isključen

Ako proizvod ima sklopku koja ga isključuje, ali i dalje troši malu količinu energije, iskopčajte kabel napajanja iz utičnice kako biste u potpunosti zaustavili potrošnju energije.

Ukupna potrošnja energije

Može biti korisno procijeniti ukupnu potrošnju energije proizvoda. Budući da se nazivna potrošnja iskazuje u W, za potrebe izračuna ukupne potrošnje, potrošnju energije treba umnožiti s vremenom koji proizvod provodi u svakom načinu rada. Ukupna potrošnja energije proizvoda zbroj je potrošnje energije u svakom od načina rada.

Regulatorne napomene za bežične proizvode

Ovaj odjeljak sadrži regulatorne informacije koje se odnose samo na bežične modele.

Ako niste sigurni je li vaš model bežični, posjetite <http://support.lexmark.com>.

Obavijest o modularnoj komponenti

Modeli s bežičnom vezom mogu sadržavati sljedeću modularnu komponentu:

Lexmark regulatorni tip / broj modela LEX-M08-001; FCC ID:IYLLLEXM08001; IC:2376A-LEXM08001

Kako biste utvrdili koje su modularne komponente ugrađene u određeni proizvod, pogledajte naljepnice na proizvodu.

Izloženost zračenju radijskih frekvencija

Snaga zračenja ovog uređaja daleko je ispod ograničenja za izloženost radijskim frekvencijama koje propisuju FCC i druge regulatorne agencije. Potrebno je održavati udaljenost od minimalno 20 cm (8 inča) između antene i osoba kako bi uređaj zadovoljavao zahtjeve za RF izloženost koje propisuju FCC i druge regulatorne agencije.

Sukladnost direktivama Europske zajednice (EZ)

Ovaj proizvod sukladan je zahtjevima za zaštitu okoliša direktiva Vijeća EZ-a 2014/53/EU on koje se odnose na usklađivanje i harmonizaciju zakona država članica koji se tiču radijske opreme.

Proizvođač ovog proizvoda je: Lexmark International, Inc., 740 West New Circle Road, Lexington, KY, 40550 USA. Ovlašteni predstavnik za EEA/EU: Lexmark International Technology Hungária Kft., 8 Lechner Ödön fasor, Millennium Tower III, 1095 Budapest HUNGARY. Uvoznik za EEA/EU: Lexmark International Technology S.à.r.l. 20, Route de Pré-Bois, ICC Building, Bloc A, CH-1215 Genève, Švicarska. Izjava o sukladnosti zahtjevima Direktiva dostupna je na zahtjev od ovlaštenog predstavnika, a možete je dobiti i na web-stranici

www.lexmark.com/en_us/about/regulatory-compliance/european-union-declaration-of-conformity.html.

Sukladnost je naznačena oznakom CE:



Izjava EU-a i drugih zemalja o frekvencijskim pojasevima radijskog odašiljača i maksimalnoj RF snazi

Ovaj radijski proizvod odašilje u pojasu od 2,4 GHz (2,412–2,472 GHz) u EU. Maksimalna EIRP izlazna snaga odašiljača, uključujući pojačanje antene, iznosi ≤ 20 dBm.

Sukladnost direktivama Europske zajednice (EZ)

Ovaj proizvod sukladan je zahtjevima za zaštitu okoliša Direktiva 2014/30/EU, 2014/35/EU, 2009/125/EC i 2011/65/EU Vijeća EZ-a izmijenjena Direktivom (EU) 2015/863, koje se odnose na usklađivanje i harmonizaciju zakona država članica koji se tiču elektromagnetske kompatibilnosti, sigurnosti električne opreme dizajnirane za upotrebu u određenim granicama napona, ekodizajna energetskih proizvoda te ograničenja upotrebe određenih opasnih tvari u električnoj i elektroničkoj opremi.

Proizvođač ovog proizvoda je: Lexmark International, Inc., 740 West New Circle Road, Lexington, KY, 40550 USA. Ovlašteni predstavnik za EEA/EU: Lexmark International Technology Hungária Kft., 8 Lechner Ödön fasor, Millennium Tower III, 1095 Budapest HUNGARY. Uvoznik za EEA/EU: Lexmark International Technology S.à.r.l. 20, Route de Pré-Bois, ICC Building, Bloc A, CH-1215 Genève, Švicarska. Izjava o sukladnosti zahtjevima Direktiva dostupna je na zahtjev od ovlaštenog predstavnika, a možete je dobiti i na web-stranici

www.lexmark.com/en_us/about/regulatory-compliance/european-union-declaration-of-conformity.html.

Ovaj proizvod zadovoljava ograničenja klase B sukladno standardu EN 55032 i sigurnosne zahtjeve standarda EN 62368-1.

Indeks

A

AirPrint
 upotreba 31
ažuriranje programskih
datoteka 24

B

bežična mreža 25
 povezivanje pisača 25
 Wi-Fi Protected Setup 25
bijele crte 92
bijele stranice 75
brisanje memorije pisača 29
brojači upotrebe potrošnog
materijala
 ponovno postavljanje 71, 104

D

deaktiviranje Wi-Fi mreže 28
dijelovi i potrošni materijal
 provjera statusa 64
dijelovi pisača
 čišćenje 71
dodavanje pisača na
računalo 22
dokumenti, ispisivanje
 s mobilnog uređaja 30
 s računala 30

E

Ekološki način rada
 postavljanje 72
Embedded Web Server ne može
se otvoriti 101
Ethernet priključak 18

F

FCC obavijesti 122
font uzorka
 ispisivanje 33
format papira
 postavljanje 18
formati papira
 podržani 14

G

gramature papira
 podržani 16

H

Hibernacija
 postavljanje 72

I

indikator
 razumijevanje statusa 11
indikator gumba za
uključivanje/isključivanje
 razumijevanje statusa 11
informacije o pisaču
 pronalaženje 8
instaliranje softvera pisača 22
instaliranje upravljačkog
programa pisača 22
iskrivljeni ispis 86
ispisivanje
 popis uzoraka fontova 33
 povjerljivi zadaci ispisivanja 32
 s mobilnog uređaja 31
 s računala 30
 Stranica s postavkama
 izbornika 28
 Upotrebljavajući Wi-Fi
 Direct 31
 upotrebom aplikacije Mopria
 Print Service 31
 zadaci ispisivanja s
 ponavljanjem 32
 zadaci ispisivanja s
 provjerom 32
 zadaci ispisivanja s
 rezervacijom 32
 zadržani zadaci 32
ispisivanje popisa s uzorcima
fontova 33
ispisivanje s računala 30
ispisivanje stranice za
postavljanje mreže 28
ispisivanje, rješavanje problema
 ispis s razvrstavanjem ne
 funkcionira 111
 neodgovarajuće margine 81

omotnice se lijepe pri
ispisivanju 111
papir se često zaglavljuje 112
povjerljivi i drugi dokumenti na
čekanju ne ispisuju se 99
sporo ispisivanje 97
zadaci ispisivanja ne ispisuju
se 96
zadatak se ispisuje iz pogrešne
ladice 99
zadatak se ispisuje na
pogrešnom papiru 99
zaglavljene stranice ne ispisuju
se ponovno 113
ispisna jedinica
 naručivanje 66
 zamjena 68
Ispiši stranicu za testiranje
kvalitete ispisa 63
izbjegavanje zaglavljivanja
papira 105
izbornici pisača 35
izbornik
 802.1x 56
 Bežična veza 48
 Brisanje na kraju vijeka 42
 Brisanje privremenih
 podatkovnih datoteka 62
 Ekološki način rada 36
 Ethernet 51
 IPSec 55
 Ispisivanje 63
 Izbornik Konfiguracija 40
 Izgled 42
 Javno 59
 Konfiguriranje ladice 46
 Kvaliteta 44
 Lokalni računici 60
 LPD konfiguracija 57
 Mreža 63
 O pisaču 42
 Obavijesti 37
 Ograničenja prijave 60
 Ograničenje vanjskog pristupa
 mreži 58
 PCL 44
 Postavke za HTTP/FTP 57
 Postavljanje 44

- Postavljanje povjerljivog ispisivanja 61
 - Preferencije 35
 - Pregled mreže 47
 - Prikupljanje anonimnih podataka 40
 - Razno 62
 - Rješavanje problema 63
 - Slika 45
 - SNMP 54
 - Stranica s postavkama izbornika 62
 - TCP/IP 53
 - Univerzalno postavljanje 47
 - Upravljanje certifikatima 60
 - Upravljanje napajanjem 39
 - Uređaj 63
 - USB 58
 - Vraćanje tvornički zadanih postavki 40
 - Vrste medija 47
 - Wi-Fi Direct 51
 - Zaslon udaljenog operatera 37
 - izjava o postojanosti memorije 29
 - izvješća o pisaču pregledavanje 65
 - izvoz konfiguracijske datoteke upotrebom aplikacije Embedded Web Server 24
- J**
- jedinica za obostrani rad postavljanje formata papira 18
 - zamjena 70
- K**
- konfiguracija pisača 10
 - konfiguriranje obavijesti o potrošnom materijalu 64
 - konfiguriranje univerzalnih postavki papira 19
 - konfiguriranje Wi-Fi Direct veze 26
 - korisničkoj podršci obraćanje 113
- L**
- ladica ulaganje 19
 - ladice zamjena 70
 - letterhead odabir 13
 - ulaganje 21
 - Lexmark Mobile Print upotreba 30
 - Lexmark Print upotreba 30
- M**
- memorija vrste instalirane na pisaču 29
 - memorija pisača brisanje 29
 - metoda osobnog identifikacijskog broja 25
 - metoda pritiska gumba 25
 - mobilni uređaj ispisivanje s 30, 31
 - povezivanje s pisačem 27
 - Mopria Print Service 31
 - mrlje na ispisu 84
- N**
- na ispisima su ponavljajuće nepravilnosti 95
 - naručivanje potrošnog materijala ispisna jedinica 66
 - spremnik s tonerom 65
 - načini rada za štednju energije postavljanje 72
 - nedostaje ispis 95
 - neodgovarajuće margine 81
 - nepotpun tekst 88
 - nepotpune slike 88
 - neravni ispis 86
- O**
- obavijesti 116, 118, 120, 121, 122
 - obavijesti o emisiji 116, 122
 - obavijesti o potrošnom materijalu konfiguriranje 64
 - Obraćanje korisničkoj podršci 113
 - odabir lokacije za pisač 17
 - odabir papira 12
 - okomite bijele crte 92
 - okomite pruge na ispisima 94
 - okomite svijetle pruge 91
 - okomite tamne crte 95
 - okomite tamne crte na ispisima 94
 - okomite tamne pruge 93
 - omogućivanje Wi-Fi Direct veze 27
 - omotnice ulaganje 21
 - originalni dijelovi i potrošni materijal 65
 - originalni Lexmark dijelovi i potrošni materijal 65
 - otkazivanje zadatka ispisivanja s računala 34
 - s upravljačke ploče pisača 34
 - otpremanje pisača 73
- P**
- papir letterhead 13
 - neprihvatljivo 12
 - odabir 11
 - prethodno ispisani obrasci 13
 - pisač minimalan slobodni prostor 17
 - odabir lokacije 17
 - otpremanje 73
 - pisač ne odgovara 100
 - pisač se ne može povezati s Wi-Fi mrežom 102
 - podržane gramature papira 16
 - podržane vrste papira 15
 - podržani formati papira 14
 - pohrana papira 13
 - ponovno postavljanje brojači upotrebe potrošnog materijala 104
 - ponovno postavljanje brojača 71
 - poruke pisača Potrošni materijal nije Lexmark 104
 - Zamijenite spremnik, regija pisača se ne podudara 103
 - postavke pisača vraćanje tvornički zadanih postavki 29
 - postavke za zaštitu okoliša 72
 - postavljanje formata papira 18
 - postavljanje razdjelnih listova 34

postavljanje upozorenja za e-poštu 64
 postavljanje vrste papira 18
 potpuno crne stranice 87
 Potrošni materijal nije Lexmark 104
 potrošni materijali
 štednja 72
 povezivanje mobilnog uređaja s pisačem 27
 povezivanje pisača s bežičnom mrežom 25
 povezivanje računala s pisačem 27
 povezivanje s bežičnom mrežom
 upotreba metode pritiska gumba 25
 upotreba PIN metode 25
 povjerljivi dokumenti ne ispisuju se 99
 povjerljivi zadaci ispisivanja konfiguriranje 32
 prazne stranice 75
 pregledavanje izvješća 65
 premještanje pisača 17, 72
 prethodno ispisani obrasci odabir 13
 priključci pisača 18
 priključivanje kabela 18
 prilagođavanje zatamnjenosti tonera 34
 privremena
 izjava o 29
 privremena memorija 29
 brisanje 29
 problemi s kvalitetom ispisa 74
 programske datoteke, ažuriranje 24
 pronalaženje mjesta zaglavljivanja 106
 pronalaženje podataka o pisaču 8
 pronalaženje serijskog broja pisača 9
 provjera mogućnosti povezivanja pisača 28
 provjera statusa dijelovi i potrošni materijal 64

R

razdjelne stranice postavljanje 34
 razine emisije buke 116
 računalo
 povezivanje s pisačem 27
 recikliranje
 Lexmark ambalaža 114
 Lexmark proizvodi 114
 rješavanje problema
 Embedded Web Server ne može se otvoriti 101
 pisač ne odgovara 100
 pisač se ne može povezati s Wi-Fi mrežom 102
 problemi s kvalitetom ispisa 74
 rješavanje problema s kvalitetom ispisa
 iskrivljeni ispis 86
 mrlje i točke na ispisu 84
 nepotpun tekst ili slike 88
 nepravilnosti koje se ponavljaju 95
 neravni ispis 86
 okomite bijele crte 92
 okomite svijetle pruge 91
 okomite tamne crte ili pruge 94
 okomite tamne crte umjesto sadržaja 95
 okomite tamne pruge 93
 potpuno crne stranice 87
 prazne ili bijele stranice 75
 problemi s kvalitetom ispisa 74
 savijanje papira 85
 savijeni ili zgužvani papir 79
 siva pozadina na ispisima 80
 svijetli ispis 82
 taman ispis 76
 tanke linije ne ispisuju se pravilno 78
 toner se lako briše 89
 vodoravne svijetle pruge 90
 rješavanje problema, ispisivanje ispis s razvrstavanjem ne funkcionira 111
 neodgovarajuće margine 81
 omotnice se lijepe pri ispisivanju 111
 papir se često zaglavluje 112
 povjerljivi i drugi dokumenti na čekanju ne ispisuju se 99

sporo ispisivanje 97
 zadaci ispisivanja ne ispisuju se 96
 zadatak se ispisuje iz pogrešne ladice 99
 zadatak se ispisuje na pogrešnom papiru 99
 zaglavljene stranice ne ispisuju se ponovno 113
 rješavanje problema, kvaliteta ispisa
 iskrivljeni ispis 86
 mrlje i točke na ispisu 84
 nepotpun tekst ili slike 88
 nepravilnosti koje se ponavljaju 95
 neravni ispis 86
 okomite bijele crte 92
 okomite svijetle pruge 91
 okomite tamne crte ili pruge 94
 okomite tamne crte umjesto sadržaja 95
 okomite tamne pruge 93
 potpuno crne stranice 87
 prazne ili bijele stranice 75
 savijanje papira 85
 savijeni ili zgužvani papir 79
 siva pozadina na ispisima 80
 svijetli ispis 82
 taman ispis 76
 tanke linije ne ispisuju se pravilno 78
 toner se lako briše 89
 vodoravne svijetle pruge 90
 ručni ulagač ulaganje 21

S

savijanje papira 85
 savijeni papir 79
 serijski broj, pisač pronalaženje 9
 sigurnosne informacije 5, 6, 7
 siva pozadina na ispisima 80
 slike odrezane 88
 smjernice za papir 11
 softver pisača postavljanje 22
 sporo ispisivanje 97
 spremnik s tonerom naručivanje 65
 zamjena 66

Stanje mirovanja
postavljanje 72
status pisača 11
Stranica s postavkama izbornika
ispisivanje 28
svijetli ispis 82
svojstva papira 12

T

taman ispis 76
tanke linije ne ispisuju se
pravilno 78
tekst nepotpun 88
temperatura oko pisača 119
toner se lako briše 89
točke na ispisu 84
trajna memorija 29
brisanje 29

U

ulaganje papira
u odlagaču 19
ulaganje u ručni ulagač 21
Univerzalni format papira
konfiguriranje postavki 19
upotreba originalnih Lexmark
dijelova i potrošnog
materijala 65
upotreba upravljačke ploče 10
upozorenja za e-poštu
postavljanje 64
upravljačka ploča
upotreba 10
upravljački program za
ispisivanje
postavljanje 22
USB priključak na pisaču 18
utičnica kabela za napajanje 18
uvoz konfiguracijske datoteke
upotrebom aplikacije
Embedded Web Server 24

V

vađenje zaglavljenog papira
u jedinici za obostrani rad 110
u odlagaču 107
u prednjim vratašcima 107
u ručnom ulagaču 110
vlažnost oko pisača 119
vodoravne svijetle pruge 90

vraćanje tvornički zadanih
postavki 29
vrsta papira
postavljanje 18
vrste papira
podržani 15

W

Wi-Fi Direct
konfiguriranje 26
Wi-Fi mreža
deaktiviranje 28
Wi-Fi Direct
ispisivanje s mobilnog
uređaja 31
omogućivanje 27
Wi-Fi Protected Setup
bežična mreža 25

Z

zadaci ispisivanja nisu se
ispisali 96
zadatak ispisivanja
otkazivanje s računala 34
otkazivanje s upravljačke ploče
pisača 34
zadržani dokumenti ne ispisuju
se 99
zaglavljeni papir
izbjegavanje 105
lokacija 106
u ručnom ulagaču 110
zaglavljeni papir u jedinici za
obostrani rad 110
zaglavljeni papir u odlagaču 107
zaglavljeni papir u prednjim
vratašcima 107
zaglavljeni papir u stražnjim
vratašcima 109
zaglavljivanje
izbjegavanje 105
zaglavljivanje papira, vađenje
u standardnom odjeljku 110
u stražnjim vratašcima 109
zaglavljivanje, vađenje
u odlagaču 107
u standardnom odjeljku 110
u stražnjim vratašcima 109
Zamijenite spremnik, regija
pisača se ne podudara 103

zamjena dijelova
jedinica za obostrani rad 70
ladica 70
zamjena potrošnog materijala
ispisna jedinica 68
spremnik s tonerom 66
zatamnjenost tonera
prilagođavanje 34
zgužvani papir 79

Č

čišćenje pisača 71

Š

štednja potrošnog materijala 72