



B2236 Prentari

Notendahandbók

Júlí 2024

www.lexmark.com

Tegund vélar:

1400

Gerð:

438

Innihald

Öryggisupplýsingar.....	5
Tilkynningar.....	5
Yfirlýsingar um vöruna.....	5
Fræðast um prentarann.....	8
Finna upplýsingar um prentarann.....	8
Finna raðnúmerið á prentaranum.....	9
Uppsetning prentara.....	10
Nota stjórnborð prentara.....	10
Skilja stöðuna á straumtakkanum og gaumljósi.....	11
Val á pappír.....	11
Setja upp, setja inn og stilla.....	17
Velja staðsetningu fyrir prentara.....	17
Tenging á köplum.....	18
Setja í pappír og sérstaka miðla.....	18
Setja upp og uppfæra hugbúnað, prentrekla og fastbúnað.....	22
Nettenging.....	24
Prentar Stillingarsíðu valmyndar.....	28
Gera prentarann öruggan.....	29
Eyða minni prentara.....	29
Endurheimta sjálfgefnar verksmiðjustillingar.....	29
Yfirlýsing varðandi óstöðugleika.....	29
Prenta.....	30
Prentun frá tölvu.....	30
Prentun frá fartæki.....	30
Setja upp trúnaðarverk.....	32
Prentun á trúnaðarmálum og öðrum vernduðum verkum.....	32
Prenta lista yfir sýnishorn leturgerða.....	33
Setja aðskilnaðarsíður á milli afrita.....	34
Hætta við verk í prentun.....	34
Stilla svertustig prentdufts.....	34

Nota valmyndir prentarans.....	35
Yfirlit valmynda.....	35
Tæki.....	35
Prenta.....	42
Pappír.....	46
Netkerfi/tengi.....	47
Öryggi.....	59
Skýrslur.....	62
Bilanaleit.....	63
Viðhald á prentaranum.....	64
Athugun á stöðunni á hlutum og rekstrarvörum.....	64
Stilla tilkynningar varðandi rekstrarvöru.....	64
Setja upp viðvaranir tölvupósts.....	64
Skoða skýrslur.....	65
Pöntun á hlutum og rekstrarvörum.....	65
Skipta um hluti og rekstrarvörur.....	66
Prentarinn hreinsaður.....	71
Spara orku og pappír.....	72
Prentarinn færður á aðra staðsetningu.....	72
Flutningur á prentaranum.....	73
Leysa vandamál.....	74
Vandamál varðandi prentgæði.....	74
Vandamál við prentun.....	75
Prentarinn svarar ekki.....	99
Vandamál við nettengingu.....	100
Vandamál varðandi rekstarvörur.....	102
Losa um flækjur.....	104
Vandamál við mötun pappírs.....	110
Hafa samband við stuðning viðskiptavina.....	112
Endurvinnsla og förgun.....	113
Endurnýting á vörum Lexmark.....	113
Endurvinnsla Lexmark umbúða.....	113

Tilkynningar..... 114

Yfirlit..... 122

Öryggisupplýsingar

Tilkynningar

Athugasemd: *Athugasemd* gefur til kynna upplýsingar sem geta aðstoðað þig.

Viðvörðun: *Viðvörðun* gefur eitthvað til kynna sem gæti skemmt vélbúnað eða hugbúnað vörunnar.

VARÚÐ: *Varúð* gefur til kynna mögulega hættu sem gæti skaðað þig.

Mismunandi gerðir af varúðaryfirlýsingum innifela:



VARÚÐ—HUGSANLEG HÆTTA: Gefur til kynna hættu á að meiðast.



VARÚÐ—HÆTTA Á RAFLOSTI: Gefur til kynna hættu á raflosti.



VARÚÐ—HEITT YFIRBORD: Gefur til kynna hættu á að brennast við snertingu.



VARÚÐ—HÆTTA Á AÐ KLEMMAST: Gefur til kynna hættu á að festast á milli hreyfanlegra hluta.



VARÚÐ—HREYFANLEGIR HLUTIR: Gefur til kynna hættu á að skerast eða nuddast af völdum hluta sem snúast.

Yfirlýsingar um vöruna



VARÚÐ—HUGSANLEG HÆTTA: Til að koma í veg fyrir hættu á eldsvoða eða raflosti tengið rafmagnssnúruna við innstungu með viðeigandi getu og rétta jarðtengingu sem er nálægt vörunni og auðveldlega aðgengileg.



VARÚÐ—HUGSANLEG HÆTTA: Til að koma í veg fyrir hættu á eldsvoða eða raflosti notið aðeins rafmagnssnúruna sem fylgdi með þessari vöru eða viðurkenndri skiptivöru frá framleiðanda.



VARÚÐ—HUGSANLEG HÆTTA: Ekki nota þessa vöru með framlengingarsnúrum, fjöltengjum eða varaspennugjafa (UPS). Straumgeta á þessum tegundum aukahluta getur hæglega verið yfirhlaðin af leysiprentara og getur leitt til hættu á eldsvoða, eignatjóni, eða lélegri frammistöðu prentara.



VARÚÐ—HUGSANLEG HÆTTA: Aðeins má nota Lexmark yfirspegnuvara í lögn sem er rétt tengdur á milli prentara og rafmagnsleiðslu sem fylgir með prentaranum með þessari vöru. Notkun á yfirspegnuvörn frá öðrum en Lexmark getur leitt til eldhættu, eignatjóns eða lélegri frammistöðu prentarans.











VARÚÐ—HÆTTA Á RAFLOSTI: Til að koma í veg fyrir hættu á raflosti, ekki setja þessa vöru upp eða nota nálægt vatni eða blautum stöðum.



VARÚÐ—HÆTTA Á RAFLOSTI: Til að koma í veg fyrir hættu á raflosti skal ekki setja upp þessa vöru eða tengja einhverjar rafmagns- og kaplatengingar, svo sem rafmagnsleiðslu, faxeiginleika eða síma, á meðan á eldingarveður gengur yfir.



VARÚÐ—HUGSANLEG HÆTTA: Ekki skera, snúa, binda, klemma eða setja þunga hluti á rafmagnsleiðsluna. Ekki láta rafmagnsleiðsluna verða fyrir núningi eða álagi. Ekki klemma rafmagnssnúruna á milli hluta svo sem húsgagna og veggs. Ef eitthvað af þessu gerist, er hættu á bruna eða raflosti. Skoðið rafmagnssnúruna reglulega varðandi slík einkenni. Taktu rafmagnssnúruna úr sambandi við rafstraum áður en hún er skoðuð.

-  **VARÚÐ—HÆTTA Á RAFLOSTI:** Til að koma í veg fyrir hættuna á raflosti, skal ganga úr skugga um að allar ytri tengingar (t.d. ethernet og símatengingar) eru rétt tengdar í merktum tengjum þeirra.
-  **VARÚÐ—HÆTTA Á RAFLOSTI:** Til að koma í veg fyrir hættuna á raflosti, ef þú ert að fá aðgang að stjórnborði eða setja upp viðbótarvélbúnað eða minnisbúnað eftir að prentarinn var settur upp, þá skal slökkva á prentaranum og taka rafmagnssnúruna úr sambandi við rafmagn áður en haldið er áfram. Ef þú hefur einhverjar önnur tæki áföst prentaranum, þá skal einnig slökkva á þeim og taka snúrur sem fara í prentarann úr sambandi.
-  **VARÚÐ—HÆTTA Á RAFLOSTI:** Til að koma í veg fyrir hættu á raflosti þegar verið er að þrifa prentarann að utan, takið rafmagnssnúruna úr sambandi úr innstungunni og aftengið allar snúrur frá prentaranum áður en haldið er áfram.
-  **VARÚÐ—HUGSANLEG HÆTTA:** Ef þyngd prentarans er meiri en 20 kg (44 lb), þá kann það að þarfnast tveggja eða fleiri manna til að lyfta honum á öruggan hátt.
-  **VARÚÐ—HUGSANLEG HÆTTA:** Fylgdu þessum leiðbeiningum þegar verið er að flytja prentarann til að koma í veg fyrir slys eða skemmdir á prentaranum:
- Gangið úr skugga um að allar hurðir og skúffur séu lokaðar.
 - Slökktu á prentaranum og taktu síðan rafmagnssnúruna úr sambandi við rafmagn.
 - Aftengdu allar snúrur og kapla frá prentaranum.
 - Ef prentarinn er með aðskildar viðbótarskúffur standandi á gólfi eða áfesta úttaksvalkosti, þá á að aftengja þá áður en prentarinn er fluttur.
 - Ef prentarinn er á hjólavagni, rúllið þá honum varlega á nýja staðinn. Sýnið aðgát þegar farið er yfir þröskulda og mishæðir í gólfi.
 - Ef prentarinn er ekki á hjólavagni en er uppsettur með viðbótarskúffum eða úttaksvalkostum, fjarlægðu úttaksvalkostina og lyftu honum af skúffunum. Reynið ekki að lyfta prentaranum og neinum valkostum samtímis.
 - Notið ávallt handföngin á prentaranum til að lyfta honum.
 - Sérhver vagn sem er notaður til að færa prentarann verður að vera fær um að styðja undir allan prentarann.
 - Sérhver vagn sem notaður er til að færa vélbúnaðarvalkosti verður að vera með yfirborð sem er fært um að bera búnaðinn.
 - Haldið prentaranum í uppréttri stöðu.
 - Varist allar harkalegar hreyfingar.
 - Gangið úr skugga um að fingurnir séu ekki undir prentarann þegar hann er settur niður.
 - Gangið úr skugga um að það sé fullnægjandi pláss í kringum prentarann.
-  **VARÚÐ—HEITT YFIRBORÐ:** Prentarinn kann að vera heitur að innanverðu. Til að draga úr hættu á meiðslum frá heitum hlut, leyfið yfirborðinu að kólna áður en það er snert.
-  **VARÚÐ—HÆTTA Á AÐ KLEMMAST:** Til að koma í veg fyrir hættu á meiðslum vegna þess að klemmast, sýnið aðgát á svæðum sem merkt eru með þessu merki. Meiðsl vegna þess að klemmast geta átt sér stað í kring um hreyfanlega hluti, svo sem tannhjól, hurðir, bakka og hlífar.
-  **VARÚÐ—HREYFANLEGIR HLUTIR:** Til að komast hjá því að meiðast af því að skerast eða vegna nudds, haldið höndum fjarri hreyfanlegum hlutum á svæðum sem merkt eru með þessum miða. Meiðsl vegna hreyfanlegra hluta geta átt sér stað í kring um tannhjól og hluti sem snúast.
-  **VARÚÐ—HUGSANLEG HÆTTA:** Þessi vara notar leysigeisla (laser). Notkun stjórnækja, stillinga eða annarra aðferða en þeirra sem tilgreindar eru í *notendahandbókinni* geta valdið hættulegum geislunarváhrifum.

Þessi vara er hönnuð, prófuð og samþykkt til að uppfylla stranga alþjóðlega staðla um öryggi við notkun skilgreindum efnispáttum framleiðanda. Öryggiseiginleikar sumra hluta eru ekki alltaf augljósir. Framleiðandinn er ekki ábyrgur gagnvart notkun á öðrum varahlutum.

Vísa þjónustu eða viðgerðum, öðru en sem er lýst í notendahandbók, til þjónustuaðila.

GEYMIÐ ÞESSAR LEIÐBEININGAR.

Fræðast um prentarann

Finna upplýsingar um prentarann

Að hverju ertu að leita?	Finndu það hér
Leiðbeiningar varðandi fyrstu uppsetningu	Skoðaðu uppsetningarskjölin sem fylgdu með prentaranum.
<ul style="list-style-type: none"> Hugbúnaður prentara Rekill fyrir prentun eða fax Fastbúnaður prentara Hjálparforrit 	Farðu á www.lexmark.com/downloads , leitaðu að þinni gerð prentara, og síðan í valmynd fyrir gerð, vedlu rekil, fastbúnað eða hjálparforrit sem þú þarfnast.
<ul style="list-style-type: none"> Velja og geyma pappír og sérstaka miðla Hlaða pappír Breyta stillingum prentarans Skoða og prenta skjöl og myndir Setja prentarann upp á netkerfi Umhirða og viðhald á prentaranum Villuleit og lausn vandamála 	<p>Upplýsingamiðstöð—Farðu á https://infoserve.lexmark.com.</p> <p>Leiðbeiningarvídeó—Farðu á https://infoserve.lexmark.com/idv/.</p>
Upplýsingar um aðstoð við að nota hugbúnað prentarans.	<p>Hjálp fyrir stýrikerfi Microsoft Windows® eða Macintosh—Opnaðu hugbúnað prentara eða forrit og smelltu síðan á Hjálp.</p> <p>Smelltu á  til að sjá samhengisnæmar upplýsingar.</p> <p>Athugasemdir:</p> <ul style="list-style-type: none"> Hjálp er uppsett sjálfvirkt með hugbúnaði prentarans. Prentarahugbúnaðurinn er annað hvort í kerfismöppu prentara eða á skjábörðinu, en það fer eftir stýrikerfinu.
<ul style="list-style-type: none"> Skjöl Stuðningur í beinu spjalli Stuðningur í tölvupósti Stuðningur í síma 	<p>Farðu á http://support.lexmark.com.</p> <p>Athugasemd: Veldu landið þitt eða svæði, og veldu síðan vöruna til að skoða viðeigandi vefsvæði stuðnings.</p> <p>Upplýsingar varðandi stuðningstengiliði fyrir land þitt eða svæði er hægt að finna á vefsíðunni eða í prentaðri ábyrgð sem fylgdi með prentaranum þínum.</p> <p>Hafðu eftirfarandi upplýsingar tilbúnar þegar þú hefur samband við þjónustudeild:</p> <ul style="list-style-type: none"> Staður og dagsetning kaupna Gerð vélar og raðnúmer <p>Varðandi frekari upplýsingar, sjá “Finna raðnúmerið á prentaranum” á síðu 9.</p>

Uppsetning prentara

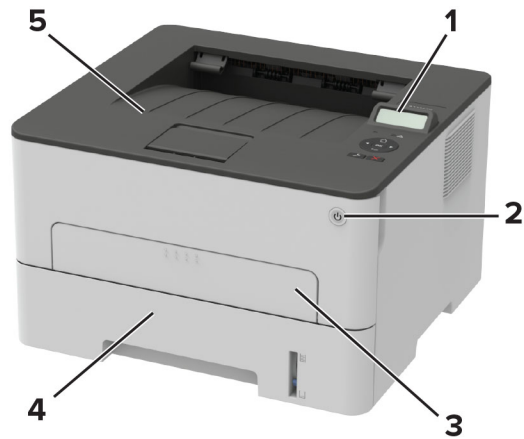

1	Stjórnborð
2	Straumhnappur
3	Handvirkur matari
4	250-blaða skúffa
5	Staðalbakki

Nota stjórnborð prentara

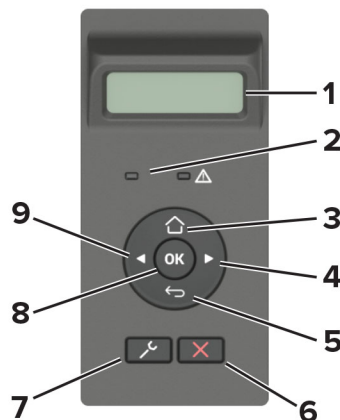

	Hlutur stjórnborðs	Virgni
1	Skjár	<ul style="list-style-type: none"> Skoða skilaboð prentara og stöðu á rekstrarvörum. Setja upp og nota prentarann.
2	Gaumljós	Athuga stöðu prentarans.
3	Heimahnappur	Fara á heimaskjáinn.

	Hlutur stjórnborðs	Virkni
4	Hnappur hægri ör	<ul style="list-style-type: none"> Skruna um valmyndir eða fara á milli skjámynda og valkosta valmynda. Auka númeragildi í stillingu.
5	Hnappur til baka	Fara til baka í fyrri skjámynd.
6	Stopp-hnappur eða hnappur til að hætta við	Hætta við núverandi verk.
7	Valmyndarhnappur	Aðgengi að valmyndum prentarans.
8	Valhnappur	<ul style="list-style-type: none"> Velja valkost í valmynd. Vista breytingar í stillingu.
9	Hnappur vinstri ör	<ul style="list-style-type: none"> Skruna um valmyndir eða fara á milli skjámynda og valkosta valmynda. Minnka númeragildi í stillingu.

Skilja stöðuna á straumtakkanum og gaumljósi

Gaumljós	Staða prentara
Slökkt	Slökkt er á prentaranum eða hann er í svefnstillingu.
Blár	Kveikt er á prentaranum eða hann er tilbúinn
Blikkandi blátt	Prentarinn er að vinna úr gögnum.
Blikkandi rautt	Prentarinn þarfnast íhlutunar notandans.

Ljós straumtakka	Staða prentara
Slökkt	Slökkt er á prentaranum eða hann er að vinna úr gögnum.
Hvítur	Prentarinn er í svefnstillingu.

Val á pappír

Viðmiðunarreglur varðandi pappír

Notið viðeigandi pappír til að koma í veg fyrir flækjur og tryggja prentun án vandræða.

- Ávallt skal nota nýjan og óskemmdan pappír.
- Vertu viss um meðmælt hlið fyrir prentun áður en pappír er hlaðið. Þessar upplýsingar er yfirleitt að finna á umbúðum pappírs.
- Ekki nota pappír sem hefur verið skorinn eða klipptur með hendi.
- Ekki blanda saman pappírsstærðum, gerðum eða þyngdum í sömu skúffu; blöndun orsakar flækjur.
- Ekki nota húðaðan pappír nema hann sé sérstaklega hannaður fyrir rafræna prentun

Eiginleikar pappírs

Eftirfarandi eiginleikar hafa áhrif á prentgæði og áreiðanleika. Hafðu þessar breytur í huga áður en prentað er á hann.

Þyngd

Skúffan getur matað pappírþyngdir frá 60 til 105 g/m² (16 til 28 lb) pappír með löngum trefjum. Pappír léttari en 60 g/m² (16 lb) kann að vera ekki nægilega stífur til að mötun hans sé ekki rétt og hann valdi stíflum.

Krullun

Krullun er tilhneiging pappírs til að krullast á jöðrum. Mikil krullun getur valdið vandamálum í mötun á pappír. Krullun getur komið fram eftir að pappír fer í gegnum prentarann, þar sem hann er verður fyrir miklum hita. Geymsla á ópökkuðum pappír við heitar, rakar, kaldar eða þurrar aðstæður, jafnvel í skúffum, getur stuðlað að því að pappír krullast fyrir prentun og getur valdið vandamálum við mötun.

Sléttleiki

Sléttleiki pappírs hefur bein áhrif á prentgæði. Ef pappír er of grófur þá nær prentliturinn ekki að samlagast honum á réttan hátt. Ef pappír er of sléttur, þá getur það valdið vandamálum við mötun hans eða prentgæði. Við mælum með notkun á pappír með 50 Sheffield-punktum.

Rakainnihald

Magn af raka í pappírnum hefur áhrif á bæði á prentgæði og getu prentarans til að mata pappírinn á réttan hátt. Láttu pappír vera í upphaflegum umbúðum þar til að það á að nota hann. Þetta takmarkar útsetningu af pappír gagnvart rakabreytingum sem geta rýrt frammistöðu hans.

Geymið pappír í upprunalegum umbúðum í sama umhverfi og prentarinn í 24 til 48 klukkustundir fyrir prentun. Lengdu tímann í nokkra daga ef umhverfi geymslu eða flutnings er mjög frábrugðið umhverfi prentarans. Þykkur pappír getur einnig þurft lengri aðlögunartíma.

Stefna á trefjum

Trefjar eiga við um hvernig pappírstrefjar liggja í pappírsörk. Trefjar eru annað hvort *langar trefjar*, sem liggja eftir lengd á pappírnum, eða *stuttar trefjar*, sem liggja þvert á breidd pappírs.

Fyrir 60–105 g/m² (16–28-lb) þykkar pappír er mælt með löngum trefjum.

Trefjainnihald

Mest af hágæða ljósritunarpappír er búinn til úr 100% efnameðhöndlaðri trjákvöðu. Þetta innihald gefur pappírnum mikinn stöðugleika sem leiðir til færri vandamála við mötun pappírs og betri prentgæði. Pappír sem inniheldur trefjar eins og bómull getur haft neikvæð áhrif á meðhöndlun pappírs.

Óásættanlegur pappír

Ekki er mælt með eftirfarandi pappírsgerðum til nota í prentaranum:

- Efnafræðilega meðhöndlaðir pappírar sem eru notaðir til að gera afrit án kalkipappírs. Þeir eru einnig þekktir sem kolefnislausir pappírar, kolefnislaus afritunarpappír (CCP) eða pappír sem ekki þarfnast kolefnis (NCR).
- Forprentaður pappír með kemískum efnum sem geta mengað prentarann
- Forprentaður pappír sem getur orðið fyrir áhrifum að hitastigi í prentaranum
- Forprentaður pappír sem þarfnast stillingar (nákvæmni prentunar á pappírinn) meiri eða minni en ± 2.3 mm (± 0.09 to.). Til dæmis eyðublöð með ljóskennsl stafa (OCR).

Í sumum tilfellum, er hægt að stilla samfærslu með hugbúnaði til að prenta með árangri á þessi eyðublöð.

- Húðaður pappír (útþurrkanlegur), pappír úr gerviefnum eða hitanæmur pappír
- Með grófum brúnum. grófan eða mjög munstraður pappír eða krumpaður pappír
- Pappírar sem ekki uppfylla EN12281:2002 (evrópa).
- Pappír sem er þynnri en 60g/m² (16lb)
- Margskipt eyðublöð eða skjöl.

Notkun á endurunnum pappír

Lexmark vinnur að því að draga úr umhverfisáhrifum pappírs með því að bjóða viðskiptavinum val þegar kemur að prentun. Ein leið til þess að ná þessu er að prófa vörur til að tryggja að hægt sé að nota endurunnum pappír, sérstaklega pappíra sem eru úr 30%, 50% og 100% endurunnu efni. Við gerum ráð fyrir því að endurunnum pappír virki jafn vel og pappír sem ekki er endurunnum virkar í prenturum okkar. Þó að enginn opinber staðall sé til fyrir notkun pappírs á skrifstofum notar Lexmark Evrópustaðalinn EN 12281 sem staðal fyrir lágmarkskröfur. Til að tryggja umfang prófana inniheldur prófunarpappír 100% endurunnum pappír frá Norður-Ameríku, Evrópu og Asíu og prófanir eru gerðar við 8–80% rakastig. Prófun felur í sér tvíhliða prentun. Nota má allan skrifstofupappír sem er gerður úr endurnýjanlegu, endurunnu eða klórlausu efni.

Val á forprentuðum eyðublöðum og bréfhausum

- Notaðu pappír með löngum trefjum.
- Notaðu aðeins eyðublöð sem eru offsetprentuð eða prentuð með aðferð djúpprentunar.
- Varastu pappír með grófri eða mjög mynstraðri áferð.
- Notaðu blek sem prentliturinn í prentaranum hefur ekki áhrif á. Prentlitir sem þorna við oxun eða eru á olíugrunni uppfylla venjulegast þessar kröfur; latex-prentlitir kunna ekki að gera það.
- Prentaðu prufueintök á forprentuð eyðublöð og bréfsefni sem ætlun er að nota áður en mikið magn er keypt. Þessi aðgerð ákvarðar hvort blek í forprentuðu eyðublaði eða bréfsefni mun hafa áhrif á prentgæðin.
- Hafðu samráð við söluaðila pappírs ef í vafa.
- Hlaðið pappír í rétta stefnu fyrir prentarann þegar verið er að prenta á bréfhaus. Varðandi frekari upplýsingar, sjá *Leiðbeiningar varðandi pappír og sérstaka miðla*.

Geymsla á pappír

Notaðu þessar viðmiðunarreglur varðandi pappírsgeymslu til að hjálpa til við að forðast flækjur og misjöfn prentgæði:

- Geymið pappír í upprunalegum umbúðum í sama umhverfi og prentarinn í 24 til 48 klukkustundir fyrir prentun.
- Lengdu tímann í nokkra daga ef umhverfi geymslu eða flutnings er mjög frábrugðið umhverfi prentarans. Þykkur pappír getur einnig þurft lengri aðlögunartíma.
- Fyrir bestu útkomu, geymið pappír þar sem hitastigið er 21°C (70°F) og rakastig er 40 prósent.
- Flestir miðaframleiðendur mæla með prentun við hitastig á bilinu 18-24°C (65-75°F) og með hlutfallslegum raka á bilinu 40 og 60 prósent.
- Geymið pappír í öskjum, á bretti eða hillu, frekar en á gólfinu.
- Geymið einstaka pakka á flötu yfirborði.

- Ekki geyma neitt ofan á stökum pappírspökkum.
- Taktu pappír út úr öskjunni eða umbúðum aðeins þegar þú ert tilbúinn til að hlaða honum í prentarann. Askjan og umbúðirnar að halda pappírnum hreinum, þurrum og flötum.

Studdar pappírsstærðir

Athugasemdir:

- Pappír minni en 210 mm (8,3 to.) á breidd prentast ávallt á hægari hraða.
- Notaðu handvirka matarann þegar verið er að prenta á pappír sem er minni en 105 mm (4,1 to.) á breidd.
- Lágmarksstærð á pappír sem er studdur fyrir prentun á tvær hliðar er 210 x 279,4 mm (8,3 x 11 to.).
- Fyrir prentun á tvær hliðar á bréf-, lagalega-, Oficio- eða fólióstærð pappírs, vertu viss um að stilling á pappírsstærð í tvívirtri (duplex) einingu sé stillt á bréf (Letter).

Pappírsstærð	250-blaða skúffa	Handvirkur matari	Prentun á tvær hliðar
A4 210 x 297 mm (8,3 x 11,7 to.)	✓	✓	✓
A5 (stutt brún) 148 x 210 mm (5,8 x 8,3 to.)	✓	✓	X
A5 (löng brún) 210 x 148 mm (8,3 x 5,8 to.)	✓	✓	X
A6 105 x 148 mm (4,1 x 5,8 to.)	✓	✓	X
JIS B5 182 x 257 mm (7,2 x 10,1 to.)	✓	✓	X
Oficio (Mexico) 215,9 x 340,4 mm (8,5 x 13,4 to.)	✓	✓	✓
Hagaki 100 x 148 mm (3,94 x 5,83 to.)	X	✓	X
Yfirlýsing 139,7 x 215,9 mm (5,5 x 8,5 to.)	✓	✓	X
Stjórnunarleg (Evecutive) 184,2 x 266,7 mm (7,25 x 10,5 to.)	✓	✓	X
Bréf (Letter) 215,9 x 279,4 mm (8,5 x 11 to.)	✓	✓	✓
Lögfræði (Legal) 215,9 x 355,6 mm (8,5 x 14 to.)	✓	✓	✓
Fólió 215,9 x 330,3 mm (8,5 x 13 to.)	✓	✓	✓
Alhliða 98 x 148 mm (3,9 x 5,8 to.) til 216 x 356 mm (8,5 x 14 to.)	X	✓	X

Pappírsstærð	250-blaða skúffa	Handvirkur matari	Prentun á tvær hliðar
Alhliða 105 x 148 mm (4,1 x 5,8 to.) til 216 x 356 mm (8,5 x 14 to.)	✓	✓	X
7 3/4 umslag (Monarch) 98,4 x 190,5 mm (3,875 x 7,5 to.)	X	✓	X
9 umslag 98,4 x 225,4 mm (3,875 x 8,9 to.)	X	✓	X
10 umslag 104,8 x 241,3 mm (4,12 x 9,5 to.)	X	✓	X
DL umslag 110 x 220 mm (4,33 x 8,66 to.)	X	✓	X
C5 umslag 162 x 229 mm (6,38 x 9,01 to.)	X	✓	X
B5 umslag 176 x 250 mm (6,93 x 9,84 to.)	X	✓	X
Önnur umslög 98,4 x 162 mm (3,87 x 6,38 to.) til 176 x 250 mm (6,93 x 9,84 to.)	X	✓	X

Studdar pappírsgerðir

Athugasemd: Miðar, umslög og þykkari gerð pappírs prentast ávallt á hægari hraða.

Pappírsgerð	250-blaða skúffa	Handvirkur matari	Prentun á tvær hliðar
Venjulegur pappír	✓	✓	✓
Þykkur pappír	X	✓	X
Miðar	X	✓	X
Mjög þykkur pappír	✓	✓	✓
Umslag	X	✓	X
Bréfhous	✓	✓	✓
Forprentaður	✓	✓	✓
Litaður pappír	✓	✓	✓
Létt	✓	✓	✓
Þung	✓	✓	✓
Endurunninn	✓	✓	✓

Studdar pappírspyngdir

250-blaða skúffa	Handvirkur matari	Prentun á tvær hliðar
60-105 g/m ² (16-28-lb þykkur)	60-200 g/m ² (16-54-lb þykkur)	60-105 g/m ² (16-28-lb þykkur)

Setja upp, setja inn og stilla

Velja staðsetningu fyrir prentara

- Skilja eftir nægt pláss til að opna skúffur, hlífar og hurðir og til að setja upp valkosti vélbúnaðar.
- Settu prentarann upp nálægt rafmagnstengli.

⚠ VARÚÐ—HUGSANLEG HÆTTA: Til að koma í veg fyrir hættu á eldsvoða eða raflosti tengið rafmagnssnúruna við innstungu með viðeigandi getu og rétta jarðtengingu sem er nálægt vörnni og auðveldlega aðgengileg.

⚠ VARÚÐ—HÆTTA Á RAFLOSTI: Til að koma í veg fyrir hættu á raflosti, ekki setja þessa vöru upp eða nota nálægt vatni eða blautum stöðum.

- Gangið úr skugga um að loftflæði í herberginu uppfylli ASHRAE 62 staðal eða staðal CEN Technical Committee 156.
- Tryggið flatt, sterkt og stöðugt yfirborð.
- Haldið prentaranum:
 - Hreinum, þurrum og lausum við ryk.
 - Fjarri lausum heftum og pappírsklemmum.
 - Fjarri beinu loftflæði frá loftræstitækjum, hiturum eða blásurum.
 - Fjarri beinu sólarljósi eða miklum raka.
- Fylgið meðmæltu hitastigi og varist óstöðugleika.

Umhverfishiti	10 til 32,2°C (50 til 90°F)
Geymsluhiti	-40 til 43,3°C (-40 til 110°F)

- Haldið meðmæltu plássi umhverfis prentarann fyrir rétta loftræstingu:

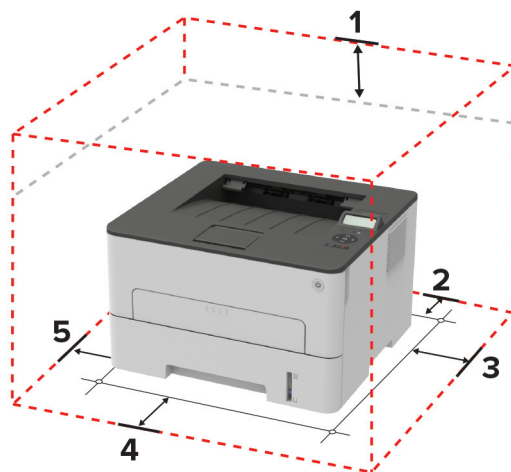

1	Ofan	120 mm (5 to.)
2	Aftan	260 mm (10 to.)
3	Hægri hlið	120 mm (5 to.)

4	Framan	550 mm (22 to.) Athugasemd: Lágmarkspláss sem þörf er á fyrir framan prentarann er 76 mm (3 to.).
5	Vinstri hlið	120 mm (5 to.)

Tenging á köplum

VARÚÐ—HÆTTA Á RAFLOSTI: Til að koma í veg fyrir hættu á raflosti skal ekki setja upp þessa vöru eða tengja einhverjar rafmagns- og kaplatengingar, svo sem rafmagnsleiðslu, faxeiginleika eða síma, á meðan á eldingarveður gengur yfir.

VARÚÐ—HUGSANLEG HÆTTA: Til að koma í veg fyrir hættu á eldsvoða eða raflosti tengið rafmagnssnúruna við innstungu með viðeigandi getu og rétta jarðtengingu sem er nálægt vörunni og auðveldlega aðgengileg.

VARÚÐ—HUGSANLEG HÆTTA: Til að koma í veg fyrir hættu á eldsvoða eða raflosti notið aðeins rafmagnssnúruna sem fylgdi með þessari vöru eða viðurkennda skiptivöru frá framleiðanda.

Viðvörðun—hugsanleg hættu: Til að forðast gagnatap eða truflun prentara, ekki snerta USB snúruna, millistykki fyrir þráðlaust net, eða prentarann á þeim svæðum sem eru sýnd þegar prentun er virk.



	Prentaratengi	Virgni
1	Ethernet-tengi	Tengja prentarann við netkerfi.
2	USB-prentaratengi	Tengja prentarann við tölvu.
3	Tengi fyrir straumsnúru	Tengja prentarann við rafmagnsinnstungu.

Setja í pappír og sérstaka miðla

Stilling á stærð og gerð pappírs

1 Frá stjórnborðinu skaltu fletta á:

 > Pappír > **OK** > Uppsetning skúffu > **OK** > Pappírsstærð/gerð > **OK**

2 Veldu uppruna pappírs og veldu síðan pappírsstærð og gerð pappírs.

Athugasemdir:

- Fyrir prentun á tvær hliðar á A4-stærð pappírs, vertu viss um að stilling á pappírsstærð í tvívirkri (duplex) einingu sé stillt á (A4).
- Fyrir prentun á tvær hliðar á bréf-, lagalega-, Oficio- eða fólióstærð pappírs, vertu viss um að stilling á pappírsstærð í tvívirkri (duplex) einingu sé stillt á bréf (Letter).

Stilla Alhliða pappírsstillingar

1 Frá stjórnborðinu skaltu fletta á:

 > Pappír > **OK** > Upsetning á miðli > **OK** > Alhliða uppsetning > **OK**

2 Stilltu stillingar og ýttu síðan á **OK**.

Hlaðið í skúffuna

1 Fjarlægðu skúffuna.

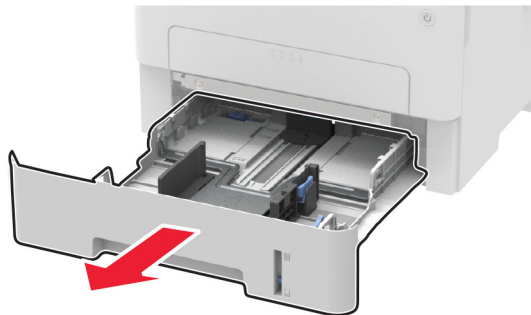

2 Stilltu pappírsstýringarnar til að samvara stærð á pappír sem verið er að hlaða.

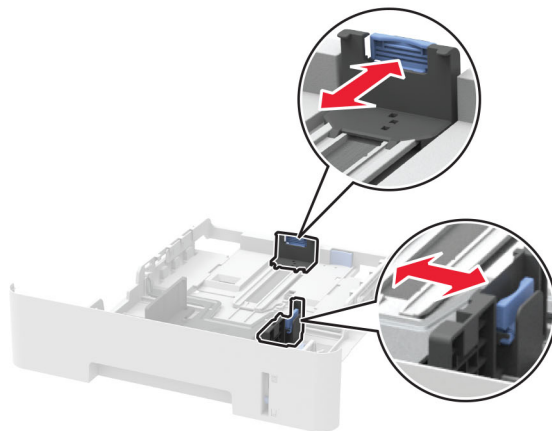
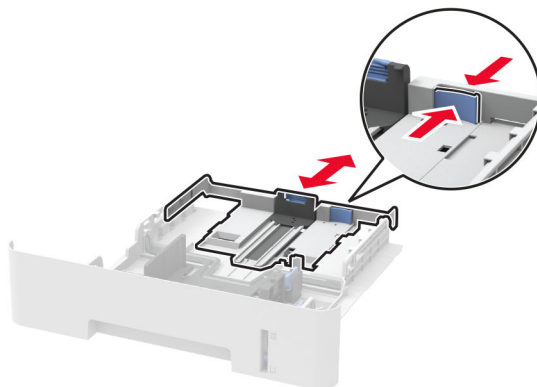

3 Sveigðu, blaðaðu og jafnaðu pappírsbrúnir áður en pappírnum er hlaðið.

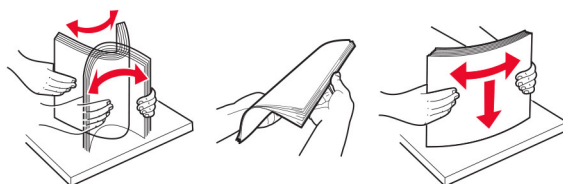

- 4 Hlaðið pappírsstaflanum með prenthlið snúandi niður og gangið úr skugga um að hliðarstýringarnar falli þétt að pappírnum.

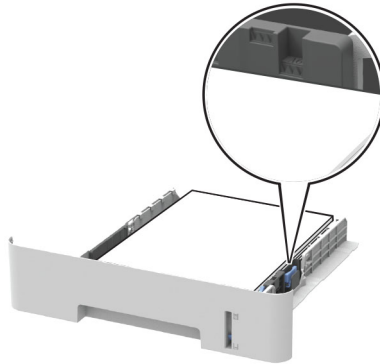

Athugasemdir:

- Hlaðið bréfhaus snúandi niður með efri brún í átt að framenda skúffunnar fyrir prentun á eina hlið.
- Fyrir prentun á báðar hliðar, hlaðið bréfhaus snúandi upp með neðri brún í átt að framenda skúffunnar.
- Ekki renna pappírnum í skúffuna.
- Vertu viss um að hæð á stafla sé fyrir neðan vísun á hámarksfyllingu til að komast hjá flækjum.

- 5 Settu skúffuna inn.

Stilltu pappírsstærð og gerð í valmynd fyrir pappír á stjórnborðinu til að samsvara pappír sem er hlaðið.

Hlaða í handvirkan matara

- 1 Opnaðu handvirka matarann.

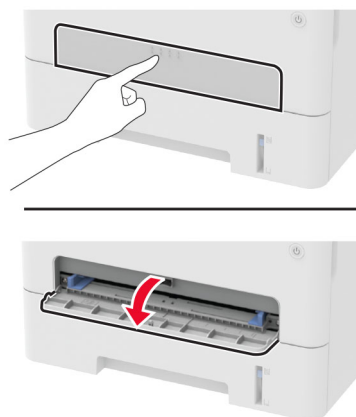

2 Stilltu stýringuna til að samvara stærð á pappír sem verið er að hlaða.

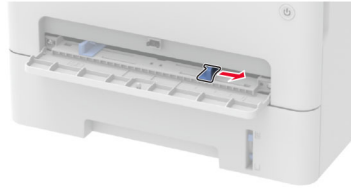

3 Hlaðið pappírsörk með hlið sem á að prenta á snúandi upp.

- Hlaðið bréfhaus með prenthliðinni snúandi upp og efri brún á undan inn í prentarann fyrir prentun á eina hlið.
- Hlaðið bréfhaus með prenthliðinni snúandi niður og efri brún síðast inn í prentarann fyrir prentun á tvær hliðar.
- Hlaðið umslagi með hlið með flipa niður og að vinstri hlið á pappírsstýringu.

Viðvörðun—hugasleg hættu: Ekki ýta pappírnum inn með afli til að komast hjá pappírsflækju.

Setja upp og uppfæra hugbúnað, prentrekla og fastbúnað

Setja upp hugbúnað prentara

Athugasemdir:

- Prentrekilinn er innifalinn í uppsetningarpakka hugbúnaðar.
- Fyrir Macintosh tölvur með macOS útgáfu 10.7 eða nýrri þarftu ekki að setja upp rekilinn til að prenta á AirPrint-vottaðan prentara. Ef þú vilt sértæka eiginleika prentunar, hladdu þá niður prentreklinum.

1 Náðu í afrit af uppsetningarbúnaði hugbúnaðar.

- Á geisladiski hugbúnaðar sem fylgdi með prentaranum.
- Farðu á www.lexmark.com/downloads.

2 Keyrðu uppsetningarforritið og fylgdu leiðbeiningum sem birtast á tölvuskjánum.

Bæta prenturum við tölvu

Gerðu eitt af eftirfarandi, áður en þú byrjar:

- Tengdu prentarann og tölvuna við sama netkerfi. Varðandi frekari upplýsingar um að tengja prentarann við netkerfi, sjá [“Tengja prentarann við þráðlaust netkerfi \(Wi-Fi\)” á síðu 24](#).
- Tengja tölvuna við prentarann. Varðandi frekari upplýsingar, sjá [“Tengja tölvu við prentarann” á síðu 27](#).
- Tengdu prentarann við tölvuna með því að nota USB-kapal. Varðandi frekari upplýsingar, sjá [“Tenging á köplum” á síðu 18](#).

Athugasemd: USB-kapallinn er seldur sérstaklega.

Fyrir Windows-notendur

1 Frá tölvunni, settu upp prentrekilinn.

Athugasemd: Varðandi frekari upplýsingar, sjá [“Setja upp hugbúnað prentara” á síðu 22.](#)

2 Opnaðu **Prentarar og skannar**, og smelltu síðan á **Bæta við prentarar eða skanner**.

3 Það fer eftir gerð á þínum prentara, gerðu eitt af eftirfarandi:

- Veldu prentarann úr listanum, og smelltu síðan á **Bæta við tæki**.
- Smelltu á **Sýna Wi-Fi Direct prentara**, veldu prentara, og smelltu síðan á **Bæta við tæki**.
- Smelltu á **Prentarinn sem mig vantar er ekki á lista**, og síðan í glugganum **Bæta við prentara** gerðu eftirfarandi:
 - a Veldu **Bæta við prentara sem notar TCP/IP-tölu eða hýsiheiti**, og smelltu síðan á **Næst**.
 - b Í svæðinu „Hýsiheiti eða IP-tala“ skráðu IP-tölu prentarans, og smelltu síðan á **Næst**.

Athugasemdir:

- Skoða IP-tölu prentara á heimaskjá prentarans. IP-talan birtist sem fjögur sett af tölum sem eru aðskildar af punktum, svo sem 123.123.123.123.
- Ef verið er að nota staðgengilsþjón (proxy), gerðu hann óvirkan tímabundið til að opna vefsíðuna rétt.

- c Veldu prentrekil og smelltu síðan á **Næst**.
- d Veldu **Nota þann prentrekil sem er uppsettur núna (meðmælt)**, og smelltu síðan á **Næst**.
- e Skráðu heiti prentara, og smelltu síðan á **Næst**.
- f Veldu valkost deilingar prentara, og smelltu síðan á **Næst**.
- g Smelltu á **Ljúka**.

Fyrir Macintosh-notendur

1 Frá tölvunni, opnaðu **Prentarar og skannar**.

2 Pikkaðu á **+**, og veldu síðan prentara.

3 Í valmynd **Nota**, veldu prentrekil.

Athugasemdir:

- Til að nota Macintosh prentrekilinn, veldu annað hvort **AirPrint** eða **Secure AirPrint**.
- Ef þú vilt sértæka eiginleika prentunar, veldu þá Lexmark prentrekilinn. Til að setja upp rekilinn, sjá [“Setja upp hugbúnað prentara” á síðu 22.](#)

4 Bæta við prentara.

Uppfæra fastbúnað

Sum forrit þarfnast lágmarksstigs fastbúnaðar prentara til að vinna rétt.

1 Opnaðu vafra og skráðu IP-tölu prentarans í svæði vistfangs.

Athugasemdir:

- Skoða IP-tölu prentara á heimaskjá prentarans. IP-talan birtist sem fjögur sett af tölum sem eru aðskildar af punktum, svo sem 123.123.123.123.

- Ef verið er að nota staðgengilsþjón (proxy), gerðu hann óvirkan tímabundið til að opna vefsíðuna rétt.

2 Smelltu á **Stillingar > Tæki > Uppfæra fastbúnað**.

3 Gerðu annað hvort af eftirfarandi:

- Smelltu á **Athuga varðandi uppfærslur > Ég samþykki, hefja uppfærslu**
- Hlaða upp flasskrá.

Athugasemd: Til að sækja nýjasta fastbúnað, farðu á www.lexmark.com/downloads, og leitaðu síðan að þinni gerð prentara.

a Skoða flass-skrána.

Athugasemd: Vertu viss um að hafa dregið út zip-skrá fastbúnaðar.

b Smelltu á **Hlaða upp > Byrja**.

Flytja út eða flytja inn uppsetningarskrá.

Þú getur flutt uppsetningarstillingar út í textaskrá, og flutt síðan skrána inn til að beita stillingum á aðra prentara.

1 Opnaðu vafra og skráðu IP-tölu prentarans í svæði vistfangs.

Athugasemdir:

- Skoða IP-tölu prentara á heimaskjá prentarans. IP-talan birtist sem fjögur sett af tölum sem eru aðskildar af punktum, svo sem 123.123.123.123.
- Ef verið er að nota staðgengilsþjón (proxy), gerðu hann óvirkan tímabundið til að opna vefsíðuna rétt.

2 Í innfella vefþjóninum, smelltu á **Flytja út uppsetningu eða Flytja inn uppsetningu**.

3 Fylgdu leiðbeiningum á skjánum.

4 Ef prentarinn styður forrit, framkvæmdu þá eftirfarandi:

- a Smelltu á **Forrit > veldu forritið > Setja upp**.
- b Smelltu á **Flytja út eða Flytja inn**.

Nettenging

Tengja prentarann við þráðlaust netkerfi (Wi-Fi)

Áður en þú byrjar, vertu viss um:

- Ethernet-kapall sé aftengdur frá prentaranum.
- Að valmyndin Virkur tengibúnaður sé stillt á Sjálfvirkt. Frá stjórnborðinu farðu á  > **Netkerfi/tengi** > **OK** > **Yfirlit yfir netkerfi** > **OK** > **Virkur tengibúnaður** > **OK** > **Sjálfvirkt** > **OK**

Nota stjórnborð prentara

1 Frá stjórnborðinu skaltu fletta á:

 > Netkerfi/tengi > **OK** > Þráðlaust > **OK** > Uppsetning á stjórnborði prentara > **OK**

2 Veldu þráðlaust netkerfi, og skráðu síðan aðgangsorð netkerfis.

Athugasemd: Fyrir gerðir prentara sem eru tilbúnir fyrir þráðlaus netkerfi (Wi-Fi) birtist kvaðning til að setja upp þráðlaust netkerfi við fyrstu uppsetningu.

Nota „Lexmark Mobile Assistant“

1 Það fer eftir þínu fartæki, hladdu niður Lexmark Mobile Assistant forritinu annað hvort frá verslun Google Play™ eða vefverslun forrita á netinu.

2 Frá stjórnborðinu skaltu fletta á:

 > Netkerfi/tengi > **OK** > Þráðlaust > **OK** > Uppsetning á forriti fartækis > **OK**

3 Fylgdu leiðbeiningum á skjánum til að skoða auðkenni prentarans.

Athugasemd: Auðkenni prentara er SSID fyrir þráðlaust netkerfi.

4 Gangsettu forritið frá þínu fartæki og samþykktu síðan notkunarskilmálana.

Athugasemd: Fáðu heimildir ef þörf krefur.

5 Pikkaðu á **Tengjast prentara > Fara í stillingar fyrir þráðlaust net (Wi-Fi)**.

6 Tengdu fartækið þitt við þráðlaust netkerfi prentara

7 Farðu til baka í forritið og pikkaðu á **Setja upp þráðlausa tengingu (Wi-Fi)**.

8 Veldu þráðlaust netkerfi, og skráðu síðan aðgangsorð netkerfis.

9 Pikkaðu á **Búið**.

Tengja prentarann við þráðlaust netkerfi með því að nota verndaða þráðlausa uppsetningu (WPS)

Áður en þú byrjar, vertu viss um:

- Aðgangsstaðurinn (þráðlaus beinir) sé vottaður sem vernduð þráðlaus uppsetning (WPS) eða WPS-samhæfður. Skoðaðu skjölin sem fylgdu með aðgangsstaðnum varðandi frekari upplýsingar.
- Tenging fyrir þráðlaust net er uppsett í prentaranum þínum. Skoðaðu leiðbeiningarskjölin sem fylgdu með tengingu varðandi frekari upplýsingar.
- Vertu viss um að Virkur tengibúnaður sé stilltur á Sjálfvirkt. Frá stjórnborðinu skaltu fletta á:

 > Netkerfi/tengi > **OK** > Yfirlit netkerfis > **OK** > Virkur tengibúnaður > **OK** > Sjálfvirkt > **OK**

Nota stillingaraðferð með hnöppum

1 Frá stjórnborðinu skaltu fletta á:

 > Netkerfi/tengi > **OK** > Þráðlaust > **OK** > Vernduð þráðlaus uppsetning > **OK** > Aðferð gangsetningar með hnöppum > **OK**

2 Fylgdu leiðbeiningum á skjánum.

Nota aðferð persónuauðkennanlegs númers (PIN)

1 Frá stjórnborðinu skaltu fletta á:

 > Netkerfi/tengi > OK > Þráðlaust > OK > Vernduð þráðalaus uppsetning > OK > Aðferð gangsetningar með PIN > OK

2 Afritaðu átta stafa PIN fyrir WPS.

3 Opnaðu vafra og skráðu síðan IP-tölu aðgangsstaðarins í svæði vistfangs.

Athugasemdir:

- Skoðaðu skjölin sem fylgdu með aðgangsstaðnum til að þekkja IP-töluna.
 - Ef verið er að nota staðgengilsþjón (proxy), gerðu hann óvirkan tímabundið til að opna vefsíðuna rétt.
- 4 Aðgengi að WPS-stillingum. Skoðaðu skjölin sem fylgdu með aðgangsstaðnum varðandi frekari upplýsingar.
- 5 Skráðu átta stafa PIN-númer, og vistaðu síðan breytingarnar.

Stilla Wi-Fi Direct

Wi-Fi Direct® er jafningjatækni byggð á Wi-Fi sem gerir þráðlausum tækjum kleift að tengjast beint við Wi-Fi Direct virkan prentara án þess að nota aðgangsstað (þráðlausan beini).

1 Frá stjórnborðinu skaltu fletta á:

Stillingar > OK > Netkerfi/tengi > OK > Wi-Fi Direct > OK

2 Settu upp stillingarnar.

- **Virkja Wi-Fi Direct**—Gerir prentaranum kleift að senda út sitt eigið Wi-Fi Direct net.
- **Wi-Fi Direct heiti**—Úthlutar heiti fyrir Wi-Fi Direct netkerfið.
- **Wi-Fi Direct aðgangsorð**—Úthlutar aðgangsorðinu til að semja um þráðlaust öryggi þegar notuð er tenging milli jafningja.
- **Sýna aðgangsorð á uppsetningarsíðu**—Sýnir aðgangsorðið á uppsetningarsíðu netkerfis.
- **Samþykkja sjálfvirkt beiðni ýtihnappa**—Lætur prentaranns samþykkja tengibeidnir sjálfvirkt.

Athugasemd: Samþykki á beiðni ýtihnappa er ekki öruggt.

Tengja fartæki við prentarann

Gangtu úr skugga um að Wi-Fi Direct hafi verið sett upp áður en þú tengir fartækið þitt. Varðandi frekari upplýsingar, sjá [“Stilla Wi-Fi Direct” á síðu 26](#).

Tengja með því að nota Wi-Fi Direct

Athugasemd: Þessar leiðbeiningar eiga aðeins við um Android fartæki.

- 1 Farðu í valmynd stillinga á fartækinu.
- 2 Virkjaðu Wi-Fi, og smelltu síðan á **Wi-Fi Direct**.

- 3 Veldu heiti á Wi-Fi Direct prentara.
- 4 Staðfestu tenginguna á stjórnborði prentarans.

Tengja með því að nota Wi-Fi

- 1 Farðu í valmynd stillinga á fartækinu.
- 2 Smelltu á **Wi-Fi**, veldu síðan heiti á Wi-Fi Direct prentara.

Athugasemd: Strengnum DIRECT-xy (þar sem x og y eru tvö staftákn af handahófi) er bætt fyrir framan heitið á Wi-Fi prentaranum.

- 3 Skráðu aðgangsorð Wi-Fi Direct.

Tengja tölvu við prentarann

Gangtu úr skugga um að Wi-Fi Direct hafi verið uppsett áður en tölvun er tengd. Varðandi frekari upplýsingar, sjá "[Stilla Wi-Fi Direct](#)" á síðu 26.

Fyrir Windows-notendur

- 1 Opnaðu **Prentarar og skannar**, og smelltu síðan á **Bæta við prentarar eða skanner**.
- 2 Smelltu á **Sýna Wi-Fi Direct prentara**, veldu síðan heiti á Wi-Fi Direct prentara.
- 3 Taktu eftir átta stafa PIN prentarans á skjá prentarans.
- 4 Skráðu PIN á tölvunni.

Athugasemd: Ef prentrekill er ekki þegar uppsettur, þá hleður Windows niður viðeigandi rekli.

Fyrir Macintosh-notendur

- 1 Smelltu á þráðlausu táknið og veldu síðan heiti á Wi-Fi Direct prentaranum.

Athugasemd: Strengnum DIRECT-xy (þar sem x og y eru tvö staftákn af handahófi) er bætt fyrir framan heitið á Wi-Fi prentaranum.

- 2 Skráðu aðgangsorð Wi-Fi Direct.

Athugasemd: Settu tölvuna aftur í fyrra netkerfi eftir að hafa aftengt frá netkerfi Wi-Fi Direct.

Wi-Fi netið gert óvirkt

- 1 Frá stjórnborði prentara, farðu á:

 > **Netkerfi/tengi** > **OK** > **Yfirlit netkerfis** > **OK** > **Virkur tengibúnaður** > **OK** > **Staðalnetkerfi** > **OK**

- 2 Fylgdu leiðbeiningum á skjánum.

Athugun á tengingu prentarans

1 Frá stjórnborðinu, farðu á:

 > Skýrslur > OK > Netkerfi > OK

2 Veldu **Uppsetningarsíðu netkerfis**, og ýttu síðan á **OK**.

3 Athugaðu fyrsta kaflann í uppsetningarsíðu netkerfis, og staðfestu að staðan sé Tengdur.

Ef staðan er Ekki tengdur, þá kann tengistaður við netið að vera ekki virkur eða netkapalinn er ekki tengdur eða í lagi. Hafðu samband við þinn kerfisstjóra varðandi aðstoð.

Prentar Stillingarsíðu valmyndar

1 Frá stjórnborðinu skaltu fletta á:

 > Skýrslur > OK

2 Veldu **Síðu yfir stillingar valmyndar**, og ýttu síðan á **OK**.

Gera prentarann öruggan

Eyða minni prentara

Til að eyða gögnum í lausheldnu minni eða biðminni, slökktu einfaldlega á prentaranum.

Til að eyða fastheldnu minni eða einstökum stillingum, stillingum tækis og nets, öryggisstillingum og innbyggðum lausnum skaltu gera eftirfarandi:

1 Frá stjórnborðinu skaltu fletta á:

 > Tæki > **OK** > Viðhald > **OK** > Eyða utan þjónustu > **OK** > Hreinsa allar upplýsingar í fastheldnu minni > **OK**

2 Velja **Já** > **OK**.

3 Veldu annað hvort **Gangsetja upphaflega uppsetningu** eða **Láta prentarann vera utan nets**, og ýttu síðan á **OK**.

Endurheimta sjálfgefnar verksmiðjustillingar

1 Frá stjórnborðinu skaltu fletta á:

 > Tæki > **OK** > Endurheimta sjálfgefnar verksmiðjustillingar > **OK** > Endurheimta allar stillingar > **OK**

2 Veldu **Já**, og ýttu síðan á **OK**.

Yfirlýsing varðandi óstöðugleika

Prentarinn þinn innifelur ýmsar gerðir af minni sem getur vistað stillingar fyrir tækið og netkerfið ásamt notendagögnum.

Gerð minnis	Lýsing
Óstöðugt minni	Prentarinn þinn notar staðalgerð <i>vinnsluminnis</i> (RAM) til að geyma gögn í biðminni við einföld prentverk.
Fastheldið minni	Prentarinn þinn kann að nota tvær gerðir af fastheldnu minni: EEPROM og NAND (skyndiminni). Báðar gerðir eru notaðar til að vista stýrikerfi, stillingar tækis og upplýsingar um netkerfið.

Eyðið innihaldi í uppsettu minni prentara við eftirfarandi aðstæður:

- Prentarinn er tekinn úr notkun.
- Prentarinn er fluttur í aðra deild eða staðsetningu.
- Prentarinn er þjónustaður af einhverjum fyrir utan þitt fyrirtæki.
- Prentarinn er fluttur úr þínu húsnæði vegna þjónustu.
- Prentarinn er seldur til annars fyrirtækis.

Prenta

Prentun frá tölvu

Athugasemd: Fyrir miða, þykkan pappír og umslög, stilltu pappírsstærð og gerð í prentaranum áður en skjalið er prentað.

- 1 Opnaðu Prentsamskipti úr því skjali sem þú ert að reyna að prenta.
- 2 Breyttu stillingum ef þörf krefur.
- 3 Prentaðu skjalið.

Prentun frá fartæki

Prenta frá fartæki með því að nota Lexmark Mobile Print

Prenta frá fartæki með því að nota Lexmark Mobile Print

Lexmark™ Mobile Print leyfir þér að senda skjöl og myndir beint til studds Lexmark prentara.

- 1 Opnaðu skjalið og sendu eða deildu því til Lexmark Mobile Print.

Athugasemd: Sum forrit frá þriðja aðila kunna ekki að styðja eiginleika deilingar eða sendingar. Skoðaðu skjölin sem fylgdu með forritinu varðandi frekari upplýsingar.

- 2 Veldu prentara.
- 3 Prentaðu skjalið.

Prenta frá fartæki með því að nota Lexmark Print

Lexmark Print er prentlausn fartækja fyrir fartæki sem nota Android™ útgáfu 6.0 eða nýrri. Það gerir þér kleift að senda skjöl og myndir til nettengdra prentara og prentstjórnunarþjóna.

Athugasemdir:

- Gættu þess að hlaða niður Lexmark Print forritinu frá Google Play versluninni og gera það virkt á fartækinu.
- Vertu viss um að prentarinn og fartækið séu tengd við sama netkerfið.

- 1 Í fartækinu þínu, veldu skjal í skráarstjóranum.
- 2 Sendu eða deildu skjalinu til Lexmark Print.



Athugasemd: Sum forrit frá þriðja aðila kunna ekki að styðja eiginleika deilingar eða sendingar. Skoðaðu skjölin sem fylgdu með forritinu varðandi frekari upplýsingar.

- 3 Veldu prentara og stilltu stillingar ef þörf er á.
- 4 Prentaðu skjalið.

Prenta frá fartæki með því að nota Mopria Print Service

Mopria® Print Service er prentlausn fartækja fyrir fartæki sem nota Android útgáfu 5.0 eða nýrri. Hún leyfir þér að prenta beint á einhvern Mopria-vottaðan prentara.

Athugasemd: Tryggðu að þú hlaðið niður Mopria Print Service forritinu frá Google Play versluninni og gerir það virkt á fartækinu.

- 1 Opnaðu samhæft forrit í Android fartækinu þínu eða veldu skjal í þínum skráarstjóra.
- 2 Pikkaðu á  > **Prenta**.
- 3 Veldu prentara og stilltu stillingar ef þörf er á.
- 4 Pikkaðu á .

Prenta frá fartæki með því að nota AirPrint

AirPrint-hugbúnaður er prentlausn fyrir fartæki sem leyfir þér að prenta beint frá Apple-tækjum á AirPrint-vottuðum prentara.

Athugasemdir:



- Vertu viss um að Apple-tækið og prentarinn séu tengd við sama netkerfið. Ef netið er með margar þráðlausar miðstöðvar skaltu ganga úr skugga um að bæði tækin séu tengd við sama undirnet.
- Þetta forrit er aðeins stutt í sumum tækjum Apple.

- 1 Frá fartækinu þínu veldu skjal frá þinni skjalastjórnun eða ræstu samhæft forrit.
- 2 Pikkaðu á  > **Prenta**.
- 3 Veldu prentara og stilltu stillingar ef þörf er á.
- 4 Prentaðu skjalið.

Prenta frá fartæki með því að nota Wi-Fi Direct®

Wi-Fi Direct er prentþjónusta fartækja sem gerir þér mögulegt til að prenta á hvaða Wi-Fi Direct-tilbúnum prentara sem er.

Athugasemd: Tryggðu að fartækið sé tengt við þráðlaust netkerfi prentara. Varðandi frekari upplýsingar, sjá [“Tengja fartæki við prentarann” á síðu 26](#).

- 1 Opnaðu samhæft forrit í fartækinu þínu eða veldu skjal í þínum skráarstjóra.
- 2 Það fer eftir gerð á þínu fartæki, gerðu eitt af eftirfarandi:
 - Pikkaðu á  > **Prenta**.
 - Pikkaðu á  > **Prenta**.
 - Pikkaðu á  > **Prenta**.
- 3 Veldu prentara og stilltu stillingar ef þörf er á.
- 4 Prentaðu skjalið.

Setja upp trúnaðarverk

1 Opnaðu vafra og skráðu IP-tölu prentarans í svæði vistfangs.

Athugasemdir:

- Skoða IP-tölu prentara á heimaskjánum. IP-talan birtist sem fjögur sett af tölum sem eru aðskildar af punktum, svo sem 123.123.123.123.
- Ef verið er að nota staðgengilsþjón (proxy), gerðu hann óvirkan tímabundið til að opna vefsíðuna rétt.

2 Smelltu á **Stillingar > Öryggi > Stillingar trúnaðarprentunar**.

3 Settu upp stillingarnar.

Nota	Til
Hámark ógildra PIN-númera	Takmarkar fjölda skipta sem hægt er að skrá ógilt PIN-númer. Athugasemd: Þegar mörkunum er náð er prentverkum fyrir það notandaheiti eytt.
Gildislok trúnaðarverka	Stilla tíma gildisloka fyrir verk trúnaðarprentunar. Athugasemd: Trúnaðarverk í bið eru geymd í prentaranum þar til að þeim er sleppt eða eytt handvirkt.
Gildislok endurtekinna verka	Stilla tíma gildisloka fyrir endurtekin prentverk. Athugasemd: Endurtekin verk í bið eru geymd í minni prentarans til endurprentunar.
Gildislok staðfesta verka	Stilla tíma gildisloka sem prentari prentar út afrit áður en eftirfarandi eintök eru prentuð. Athugasemd: Staðfest verk prenta eitt eintak til að athuga hvort það sé fullnægjandi áður en þú prentar afritin sem eru eftir.
Gildislok frestaðra verka	Stilla tíma gildisloka hve lengi prentarinn geymir prentverk. Athugasemd: Frestuðum verkum í bið er sjálfkrafa eytt eftir prentun.
Krefjast að öll verk séu geymd	Stillir prentarann til að geyma öll prentverk.
Geyma afrit skjala	Stilla prentarann til að prenta öll skjöl með sama skráarheiti.

Prentun á trúnaðarmálum og öðrum vernduðum verkum

Fyrir Windows-notendur

- 1 Með skjalið opið, smelltu á **Skrá > Prenta**.
- 2 Veldu prentara og smelltu síðan á **Eiginleikar, Kjörstillingar, Valkostir, eða Uppsetning**.
- 3 Smelltu á **Prenta og vernda**.
- 4 Veldu **Nota Prenta og vernda** og úthlutaðu notandaheiti.
- 5 Veldu gerð prentverks (trúnaðarmál, endurtaka, frestað eða staðfest).
Ef þú velur **Trúnaðarmál**, tryggðu þá prentverkið með persónulegu auðkennisnúmeri (PIN).
- 6 Smelltu á **OK** eða **Prenta**.

7 Losaðu um prentverkið frá stjórnborði prentarans.

- Fyrir trúnaðarprentverk, farðu á:

Verk í bið > **OK** > veldu þitt notandaheiti > **OK** > Trúnaðarmál > **OK** > skráðu PIN > **OK** > veldu prentverkið > **OK** > settu upp stillingarnar > **OK** > Prenta > **OK**

- Fyrir önnur prentverk, farðu á:

Verk í bið > **OK** > veldu þitt notandaheiti > **OK** > veldu prentverkið > **OK** > settu upp stillingarnar > **OK** > Prenta > **OK**

Fyrir Macintosh-notendur

Nota AirPrint

- Með skjalið opið, veldu **Skrá > Prenta**.
- Veldu prentara, og síðan frá felligluggavalmynd sem kemur á eftir valmyndinni Stefna veldu **Prentun með PIN**.
- Virkja **Prentun með PIN**, og skráðu fjögurra stafa PIN.
- Smelltu á **Prenta**.
- Losaðu um prentverkið frá stjórnborði prentarans. Farðu á:
Verk í bið > **OK** > veldu nafnið á þínum prentara > **OK** > Trúnaðarmál > **OK** > skráðu PIN > **OK** > veldu prentverkið > **OK** > Prenta > **OK**

Nota rekil fyrir prentara

- Með skjalið opið, veldu **Skrá > Prenta**.
- Veldu prentara, og síðan frá felligluggavalmynd sem kemur á eftir valmyndinni Stefna veldu **Prenta og bið**.
- Veldu **Trúnaðarprentun**, og skráðu síðan fjögurra stafa PIN.
- Smelltu á **Prenta**.
- Losaðu um prentverkið frá stjórnborði prentarans. Farðu á:
Verk í bið > **OK** > veldu heiti prentatans > **OK** > Trúnaðarmál > **OK** > **OK** > veldu prentverkið > **OK** > skráðu PIN > **OK** > Prenta > **OK**

Prenta lista yfir sýnishorn leturgerða

- Frá stjórnborðinu skaltu fletta á:
 > Skýrslur > **OK** > Prenta > **OK** > Prenta leturgerðir > **OK**
- Veldu **PCL leturgerðir**, og ýttu síðan á **OK**.

Setja aðskilnaðarsíður á milli afrita

1 Frá stjórnborðinu skaltu fletta á:

 > Prenta > **OK** > Útlit > **OK** > Aðskilnaðarsíður > **OK** > Á milli afrita > **OK**

2 Prentaðu skjalið.

Hætta við verk í prentun

Frá stjórnborði prentara

1 Frá stjórnborði prentara, ýttu á  tvisvar, og ýttu síðan á .

2 Veldu prentverk sem á að hætta við og ýttu síðan á **OK**.

Frá tölvunni

1 Það fer eftir stýrikerfi, gerðu annað af eftirfarandi:

- Opnaðu möppu prentara og veldu þinn prentara.
- Farðu í þinn prentara í kjörstillingum kerfis í Apple-valmyndinni.

2 Veldu prentverk sem á að hætta við.

Stilla svertustig prentdufts

1 Frá stjórnborðinu skaltu fletta á:

 > Prenta > **OK** > Gæði > **OK** > Svertustig prentdufts

2 Aðlagaðu stillinguna og ýttu síðan á **OK**.

Nota valmyndir prentarans

Yfirlit valmynda

Tæki	<ul style="list-style-type: none"> • Kjörstillingar • sparnaðarstilling • Fjarstýrt stjórnborð* • Tilkynningar • Orkustýring 	<ul style="list-style-type: none"> • Nafnlaus söfnun gagna • Endurheimta sjálfgefnar verksmiðjustillingar • Viðhald • Um þennan prentara
Prenta	<ul style="list-style-type: none"> • Útlit • Uppsetning • Gæði 	<ul style="list-style-type: none"> • PCL • Mynd
Pappír	<ul style="list-style-type: none"> • Uppsetning skúffu 	<ul style="list-style-type: none"> • Uppsetning á miðli
Netkerfi/tengi	<ul style="list-style-type: none"> • Yfirlit netkerfis • Þráðlaust • Wi-Fi Direct • Ethernet • TCP/IP • SNMP 	<ul style="list-style-type: none"> • IPSec • 802.1x • LPD-uppsetning • HTTP/FTP-stillingar • USB • Takmarka ytra aðgengi að netkerfi
Öryggi*	<ul style="list-style-type: none"> • Aðferðir innskráningar • Stjórnun skírteinis • Hömlur á innskráningu 	<ul style="list-style-type: none"> • Uppsetning trúnaðarprentunar • Eyða tímabundnum gagnaskrá • Ýmislegt
Skýrslur	<ul style="list-style-type: none"> • Síða yfir stillingar valmynda • Tæki 	<ul style="list-style-type: none"> • Prenta • Netkerfi
Bilanaleit	Prenta gæðaprófunarsíður	
* Þessi valmynd birtist aðeins í innbyggða vefþjónum.		

Tæki

Kjörstillingar

Atriði valmynda	Lýsing
Tungumál á skjá [Listi yfir tungumál]	Stillir tungumál texta sem birtist á skjánum.
Land/svæði [Listi yfir lönd]	Auðkennir landið eða svæðið sem prentarinn er settur upp fyrir.
Athugasemd: Stjarna (*) næst gildi gefur til kynna sjálfvalda stillingu frá verksmiðju.	

Atriði valmyndar	Lýsing
Keyra byrjunaruppsetningu Já Nei*	Keyra leiðsagnarforrit uppsetningar.
Upplýsingar á skjá Texti á skjá 1 Texti á skjá 2	Skilgreina upplýsingar sem á að birtast á heimaskjánum.
Dagsetning og tími Setja upp Núverandi dagsetning og tími Stilla dagsetningu og tíma handvirkt Snið dagsetningar [MM-DD-ÁÁÁÁ*] Snið tíma [12 klst. F.H./E.H.*] Tímabelti [GMT*] Samskiptatími netkerfis (NTP) Virkja samskiptatíma netkerfis (NTP) NTP-þjónn	Setja upp dagsetningu og tíma prentarans.
Pappírsstærðir U.S.* Metramál	Skilgreinir mælieiningar fyrir pappírsstærðir. Athugasemd: Land eða svæði sem þú valdir í leiðsagnarforriti uppsetningar í byrjun ákvarðar upphafsstillingar á pappírsstærð.
Tímarof á skjá 10–300 (60*)	Stilla aðgerðalausán tíma í sekúndum áður en skjáinn sýnir heimaskjáinn, eða áður en prentari skráir sjálfkrafa út af notandareikningi.
Athugasemd: Stjarna (*) næst gildi gefur til kynna sjálfvalda stillingu frá verksmiðju.	

Sparnaðarstilling

Atriði valmyndar	Lýsing
Prenta Hliðar 1-hlið* 2-hliðar	Skilgreina hvort prentað er á eina hlið eða báðar hliðar á pappír.
Prenta Síður á hlið Slökkt* 2 síður á hlið 3 síður á hlið 4 síður á hlið 6 síður á hlið 9 síður á hlið 12 síður á hlið 16 síður á hlið	Prenta margar síðumyndir á einni hlið á pappírsörk.
Athugasemd: Stjarna (*) næst gildi gefur til kynna sjálfvalda stillingu frá verksmiðju.	

Atriði valmyndar	Lýsing
Prenta Svertustig prentdufts Létt Venjuleg* Dökkt	Ákvarða stig birtu eða svertu í textamyndum.
Athugasemd: Stjarna (*) næst gildi gefur til kynna sjálfvalda stillingu frá verksmiðju.	

Fjarstýrt stjórnborð

Atriði valmyndar	Lýsing
Ytri VNC-tenging Ekki leyfa* Leyfa	Tengja ytri „Virtual Network Computing“ (VNC) biðlara við fjarstýrt stjórnborð.
Gerð sannprófunar Engin* Staðal sannprófun	Stilla gerð sannprófunar þegar tengst er við VNC-þjón biðlara.
Aðgangsorð VNC	Skilgreina aðgangsorð til að tengjast við VNC-þjón biðlara. Athugasemd: Þetta atriði valmyndar birtist aðeins ef Gerð sannprófunar er stillt á Staðalgerð sannprófunar.
Athugasemd: Stjarna (*) næst gildi gefur til kynna sjálfvalda stillingu frá verksmiðju.	

Tilkynningar

Atriði valmyndar	Lýsing
Rekstrarvörur Sýna áætlaðar rekstrarvörur Sýna áætlun* Ekki sýna áætlun	Sýna áætlaða stöðu á rekstrarvörum.
Rekstrarvörur Sérniðnar tilkynningar rekstrarvöru	Setja upp stillingar á viðvörun þegar prentarinn þarfnast inngrips notanda. Athugasemd: Þetta atriði valmyndar birtist aðeins í innbyggða vefþjóninum.
Athugasemd: Stjarna (*) næst gildi gefur til kynna sjálfvalda stillingu frá verksmiðju.	

Atriði valmyndar	Lýsing
Uppsetning viðvarana í tölvupósti Uppsetning tölvupóst Aðal SMTP-gátt Aðaltengi SMTP-gáttar (25*) Auka SMTP-gátt Aukatengi SMTP-gáttar (25*) SMTP tímarof (30 sekúndur*) Vistfang svörunar Nota ávallt sjálfvalið vistfang svörunar SMTP (Slökkt*) Nota SSL/TLS (Óvirkt*) Krefjast áreiðanlegs vottorðs (Kveikt*) Sannvottun SMTP þjóns (Engrar sannvottunar krafist*) Tölvupóstur að frumkvæði tækis (Engin*) Notandaauðkenni tækis Aðgangsorð tækis NTLM-lén	Setja upp tölvupóststillingar prentarans. Athugasemd: Þetta atriði valmyndar birtist aðeins í innbyggða vefþjónum.
Komist hjá villum Hjálp við flækju Slökkt Kveikt*	Stilla prentarann til að athuga sjálfvirk varðandi flæktar síður.
Komist hjá villum Halda áfram sjálfvirk Óvirkt 5–255 (5*)	Látu prentarann halda sjálfvirk áfram vinnslu eða prentun eftir hreinsun á ákveðnum aðstæðum sem þarfnast íhlutunar.
Komist hjá villum Sjálfvirk endurræsing Sjálfvirk endurræsing (Endurræsa alltaf*)	Stilla prentarann til að endurræsa þegar villa á sér stað.
Komist hjá villum Sjálfvirk endurræsing Hám. sjálfvirkar endurræsingar (2*)	Stilla fjölda sjálfvirkra endurræsinga sem prentarinn getur framkvæmt.
Komist hjá villum Sjálfvirk endurræsing Gluggi sjálfvirkra endurræsingar (720*)	Stilla fjölda á sekúndum áður en prentarinn framkvæmir sjálfvirka endurræingu.
Komist hjá villum Sjálfvirk endurræsing Teljari sjálfvirkra endurræsingar	Sýna eingöngu lesnar upplýsingar um teljara endurræsingar.
Komist hjá villum Sýna villu varðandi of stuttan pappír Sjálfvirk hreinsun* Kveikt	Stilla prentarann til að sýna skilaboð þegar villan of stuttur pappír á sér stað. Athugasemd: Of stuttur pappír á við um pappír sem verið er að hlaða.
Komist hjá villum Verndun síðu Slökkt* Kveikt	Stilla prentarann til að vinna alla síðuna í minni áður en hún er prentuð.

Athugasemd: Stjarna (*) næst gildi gefur til kynna sjálfvalda stillingu frá verksmiðju.

Atriði valmyndar	Lýsing
Endurheimta innihald flækju Endurheimta flækju Sjálfvirkt* Slökkt Kveikt	Stilla prentarann til að endurprenta flæktar síður.
Athugasemd: Stjarna (*) næst gildi gefur til kynna sjálfvalda stillingu frá verksmiðju.	

Orkustýring

Atriði valmyndar	Lýsing
Prófill svefnstillingar Prenta úr svefnstillingu Halda vakandi eftir prentun Fara í svefnstillingu eftir prentun*	Stilla prentarann til að haldast í stillingu Tilbúinn eða fara aftur til baka í Svefnstillingu eftir prentun.
Tímarof Svefnstilling 1–120 mínútur (15*)	Stilla tímalengd aðgerðarleysis áður en prentarinn fer í stillingu fyrir svefn.
Tímarof Tímarof stillingar í dvala Óvirkt 1 klst. 2 klst. 3 klst. 6 klst. 1 dagur 2 dagar 3 dagar* 1 vika 2 vikur 1 mánuður	Stilla tímann áður en það slokknar á prentaranum.
Tímarof Tímarof dvala í tengingu Setja í dvala Ekki setja í dvala*	Stilla Tímarof dvala til að slökka á prentaranum þegar virk Ethernet-tenging er til staðar.
Athugasemd: Stjarna (*) næst gildi gefur til kynna sjálfvalda stillingu frá verksmiðju.	

Nafnlaus söfnun gagna

Atriði valmyndar	Lýsing
Leyfa nafnlaus söfnun gagna Já Nei	Sendu upplýsingar um notkun prentarans og frammistöðu til Lexmark.
Athugasemd: Stjarna (*) næst gildi gefur til kynna sjálfvalda stillingu frá verksmiðju.	

Endurheimta sjálfgefnar verksmiðjustillingar

Atriði valmyndar	Lýsing
Endurheimta stillingar Endurheimta allar stillingar Endurheimta stillingar prentarans Endurheimta stillingar netkerfisins.	Endurheimta sjálfgefnar stillingar frá verksmiðju.

Viðhald

Valmynd uppsetningar

Atriði valmyndar	Lýsing
USB-uppsetning USB PnP 1* 2	Breyta stillingu á USB-rekli prentarans til að bæta samhæfni við einkatölvu.
USB-uppsetning USB-hraði Fullur Sjálfvirk*	Stilla USB-tengið til að virka á fullum hraða og gera háhraðagetu þess óvirka.
Uppsetning skúffu Sýna skilaboð um innsetningu á skúffu Slökkt Aðeins fyrir óþekktar stærðir* Alltaf	Sýna skilaboð um að velja pappírsstærð og gerð eftir að skúffan hefur verið sett inn.
Uppsetning skúffu Hleðsla á A5 Stutt brún Löng brún*	Skilgreina stefnu á síðu þegar A5-stærð á pappír er hlaðið.
Uppsetning skúffu Pappírskvaðningar Sjálfvirk* Handvirk stilling pappírs	Stilla uppruna pappírs sem notandinn fyllir á þegar kvaðning birtist um að hlaða pappír.
Uppsetning skúffu Kvaðningar umslags Sjálfvirk* Handvirk stilling umslags	Stilla uppruna pappírs sem notandinn fyllir á þegar kvaðning birtist um að hlaða umslagi.
Uppsetning skúffu Aðgerð vegna kvaðninga Kvaðning notanda* Halda áfram Nota núverandi	Stilla prentarann til að leysa kvaðningar vegna pappírs eða umslaga.
Athugasemd: Stjarna (*) næst gildi gefur til kynna sjálfvalda stillingu frá verksmiðju.	

Atriði valmyndar	Lýsing
Skýrslur Síða yfir stillingar valmyndar Atvikaskráning Samantekt atvikaskrár	Prentar skýrslur um stillingar á valmynd prentara, stöðu og atvikaskráningu.
Notkun rekstrarvöru og teljarar Hreinsa notkunarsögu rekstrarvöru	Endurstilla teljara á mötun á síðu eða skoða heildarfjölda á prentuðum síðum.
Herming prentara Öryggi hermingar Tímarof síðu 0–60 (60*)	Stilla tímarof síðu við hermingu.
Herming prentara Öryggi hermingar Endurstilla hermingu eftir verk Slökkt* Kveikt	Endurstilla hermingu eftir verk í prentun.
Herming prentara Öryggi hermingar Gera aðgengi skilaboða prentara óvirk Slökkt Kveikt*	Gera aðgengi að skilaboðum prentara óvirkt á meðan á hermingu stendur.
Uppsetning prentunar Skerping leturs 0–150 (24*)	Stilla gildi fyrir punktastærð texta fyrir neðan hátíðnirasta sem er notaður við prentun leturgagna.
Uppsetning prentunar Þéttleiki prentunar Óvirkt 1–5 (3*)	Stilla þéttleika prentlitar þegar skjöl eru prentuð.
Notkun tækis Hljóðlát stilling Kveikt Slökkt*	Stilla prentarann til að draga úr hávaða sem hann býr til við prentun. Athugasemd: Þessi stilling hægir á heildarafköstum prentarans.
Notkun tækis Valmyndir stjórnborðs Virkja* Gera óvirkt*	Stilla prentarann til að virkja aðgengi að valmyndum stjórnborðs. Athugasemd: Aðeins er hægt að stilla þetta atriði valmyndar frá innbyggða vefþjónum.
Notkun tækis Hreinsa stöðu sérstillingar	Eyða öllum sérsniðnum stillingum.
Athugasemd: Stjarna (*) næst gildi gefur til kynna sjálfvalda stillingu frá verksmiðju.	

Eyða utan þjónustu

Atriði valmyndar	Lýsing
Minni prentara síðast hreinsað Hreinsa allar upplýsingar á fastheldnu minni Eyða öllum stillingum fyrir prentara og netkerfi. Eyða öllum flýtvísu og stillingum fyrir flýtvísa.	Hreinsa allar stillingar og flýtvísa sem geymd eru í prentaranum. Athugasemd: Eyða öllum flýtvísu og stillingum flýtvísa er aðeins tiltækt í sumum gerðum prentara.

Um þennan prentara

Atriði valmyndar	Lýsing
Flipi eignar	Sýna raðnúmer prentarans.
Staðsetningu prentarans	Auðkenna staðsetningu prentarans. Hámarks lengd er 63 staftákn.
Hafa samband við	Persónugera heiti prentarans. Hámarks lengd er 63 staftákn.
Senda atvikaskrár Hætta við Senda	Senda greiningarupplýsingar til Lexmark.

Prenta

Útlit

Atriði valmyndar	Lýsing
Hliðar 1-hlið* 2-hliðar	Skilgreina hvort prentað er á eina hlið eða báðar hliðar á pappír.
Veltistíll Löng brún* Stutt brún	Ákvarða hvaða hlið á pappír er bundin (löng brún eða stutt) þegar prentað er á báðar hliðar. Athugasemd: Prentarinn hliðrar sjálfvirkt prentuðum upplýsingum á síðunni til að binda rétt, en það fer eftir hvaða valkostur er valinn.
Auðar síður Prenta Ekki prenta*	Prenta auðar síður sem eru innifaldar í prentverki.
Raða Slökkt [1,1,1,2,2,2] Kveikt [1,2,1,2,1,2]*	Stafila síðum í prentverki í röð þegar verið er að prenta mörg eintök af verkinu..
Aðskilnaðarsíður Engin* Á milli eintaka Á milli verka Á milli síðna	Setja inn auðar aðskilnaðarsíður við prentun.
Uppruni aðskilnaðarsíðu Skúffa [x] (1*)	Skilgreina uppruna pappírs á aðskilnaðarsíðum.
Athugasemd: Stjarna (*) næst gildi gefur til kynna sjálfvalda stillingu frá verksmiðju.	

Atriði valmyndar	Lýsing
Síður á hlið Slökkt* 2 síður á hlið 3 síður á hlið 4 síður á hlið 6 síður á hlið 9 síður á hlið 12 síður á hlið 16 síður á hlið	Prenta margar síðumyndir á einni hlið á pappírsörk.
Röðun á síðum á hlið Lárétt* Öfugt lárétt Lóðrétt Öfugt lóðrétt	Skilgreina staðsetningu á mörgum síðum þegar verið er að nota síður á hlið. Athugasemd: Staðsetningin fer eftir fjölda á síðumyndum og hvernig þær snúa.
Stefna á síðum á hlið Sjálfvirkt* Langsnið Skammsnið	Skilgreina stefnu á skjali með mörgum síðum þegar verið er að nota síður á hlið.
Spássía á síðum á hlið Engin* Heil	Prenta spássíu á hverja síðumynd þegar verið er að nota síður á hlið.
Eintök 1–9999 (1*)	Skilgreina fjölda eintaka fyrir hvert prentverk.
Prentsvæði Venjuleg* Heil síða	Stilla prentanlegt svæði á pappírsörk.
Athugasemd: Stjarna (*) næst gildi gefur til kynna sjálfvalda stillingu frá verksmiðju.	

Uppsetning

Atriði valmyndar	Lýsing
Tungumál prentara PCL-herming	Stilla tungumál prentara.
Skipun prenta allt Í stafrófsröð* Nýjast fyrst Það elsta fyrst	Skilgreina röðina sem þú velur til að prenta öll geymd verk og trúnaðarprentun.
Athugasemd: Stjarna (*) næst gildi gefur til kynna sjálfvalda stillingu frá verksmiðju.	

Gæði

Atriði valmyndar	Lýsing
Prentuplausn 300 dpi 600 dpi* 1200 myndgæði 2400 myndgæði	Stilla upplausn fyrir texta og myndir í prentuðu úttaki. Athugasemd: Upplausn er ákvörðuð í punktum á tomму eða gæðum myndar.
Svertustig prentdufts Létt Venjuleg* Dökkt	Ákvarða stig birtu eða svertu í textamyndum.
Hálfóna Venjuleg* Smáatriði	Bæta prentað úttak til að vera með mjúkar línur með skörpum brúnum.
Athugasemd: Stjarna (*) næst gildi gefur til kynna sjálfvalda stillingu frá verksmiðju.	

PCL

Atriði valmyndar	Lýsing
Heiti leturgerðar [Listi yfir tiltækar leturgerðir] (Courier*)	Veldu leturgerð úr skilgreindum uppruna leturs.
Stilling á tákni [Listi yfir tiltæk sett tákna] (10U PC-8*)	Skilgreina tákni sem er stillt fyrir hvert heiti leturgerðar. Athugasemd: Stilling á tákni er sett staftákna stafrófs og talna, punkta og sérstakra tákna. Stilling tákna styður mismunandi tungumál eða sérstök kerfi, svo sem reiknitákni eða vísindatexta.
Halli 0,08–100 (10*)	Skilgreina halla á leturgerðum með föstu eða jafnbreiðu millibili. Athugasemd: Halli á við um staftákni með föstu millibili á gerð láréttar færslu.
Stefna Skammsnið* Langsnið Viðsnúðið skammsnið Viðsnúðið langsnið	Skilgreina stefnu á texta og myndefni á síðu.
Línur á síðu 1–255	Skilgreina fjölda af línur af texta fyrir hverja síðu sem prentuð er í gegnum PCL® gagnastreymi. Athugasemdir: <ul style="list-style-type: none"> • Þetta valmyndaratriði virkjar lóðréttu stýringu sem veldur því að valinn fjöldi af umbeðnum línur er prentaður á milli sjálfgefinnar spássía á síðunni. • 60 er sjálfvalin verksmiðjustilling fyrir Bandaríkin. 64 er sjálfvalin alþjóðleg stilling frá verksmiðju.
Athugasemd: Stjarna (*) næst gildi gefur til kynna sjálfvalda stillingu frá verksmiðju.	

Atriði valmyndar	Lýsing
PCL5 lágmarksbreidd á línu 1–30 (2*)	Stillir lágmark á skrifbreidd á öllum verkum sem prentuð eru í 1200 dpi.
PCLXL lágmarksbreidd á línu 1–30 (2*)	
A4 breidd 198 mm* 203 mm	Stillir breidd á rökrænni síðu þegar prentað er á A4-stærð pappírs. Athugasemd: Rökræn síða er plássið á raunverulegri síðu þegar gögn eru prentuð.
Sjálfvirk ný lína (CR) eftir línuskipti (LF) Slökkt* Kveikt	Stillir prentarann til að framkvæma sjálfvirk stýriskipunina ný lína (CR) eftir línuskipti (LF). Athugasemd: Ný lína er búnaður sem stjórnar prentara til að færa stöðu bendilsins í fyrstu stöðu á sömu línu.
Sjálfvirk ný lína (LF) eftir línuskipti (CR) Slökkt* Kveikt	Stilla prentarann til að framkvæma sjálfvirk stýriskipunina línuskipti (LF) eftir nýja línu (CR).
Tímarof prentunar Óvirkt Virkt*	Virkja prentarann til að ljúka við prentverk eftir að hann hefur verið í aðgerðarleysi í tilgreindan tíma í sekúndum.
Tími tímarofs prentunar 1–255 (90*)	Stilla tímamann í sekúndum fyrir prentarann til að ljúka við prentverk eftir að hann hefur verið aðgerðarlaus. Athugasemd: Þetta atriði valmyndar birtist aðeins þegar Bið tímarofs prentunar er virkt.
Athugasemd: Stjarna (*) næst gildi gefur til kynna sjálfvalda stillingu frá verksmiðju.	

Mynd

Atriði valmyndar	Lýsing
Sjálfvirk aðlögun Kveikt Slökkt*	Velja bestu tiltæku pappírsstærð og stillingu á stefnu fyrir mynd. Athugasemd: Þegar þetta er stillt á Kveikt mun þetta valmyndaratriði yfirkeyra stillingar fyrir kvörðun og stefnu fyrir myndina.
Snúa við Slökkt* Kveikt	Snúa við tvítóna einlitum myndum. Athugasemd: Þessi stilling á ekki við um GIF eða JPEG snið fyrir myndir.
Kvörðun Festipunktur efst vinstra megin Besta aðlögun* Festipunktur í miðju Láta hæð/breidd passa Lát hæð passa Láta breidd passa	Stilla mynd til að passa í prentanlegt svæði. Athugasemd: Þegar sjálfvirk aðlögun er stillt á kveikt, er kvörðun sjálfkrafa stillt á bestu aðlögun.
Athugasemd: Stjarna (*) næst gildi gefur til kynna sjálfvalda stillingu frá verksmiðju.	

Atriði valmyndar	Lýsing
Stefna Skammsnið* Langsnið Viðsnúðið skammsnið Viðsnúðið langsnið	Skilgreina stefnu á texta og myndefni á síðu.
Athugasemd: Stjarna (*) næst gildi gefur til kynna sjálfvalda stillingu frá verksmiðju.	

Pappír

Uppsetning skúffu

Atriði valmyndar	Lýsing
Sjálfvalinn uppruni Skúffa [x] (1*) Handvirk stilling pappírs Handvirk stilling umslags	Stilla uppruna fyrir öll prentverk.
Pappírsstærð/gerð Skúffa [x] (1*) Handvirk stilling pappírs Handvirk stilling umslags	Skilgreina pappírsstærð eða pappír sem hlaðið er í hvern uppruna pappírs.
Stærð í staðinn Slökkt Bréf (Letter)/A4 Allt uppgefið*	Stilltu prentara til að setja tiltekna pappírsstærð í staðinn ef umbeðinni stærð er ekki hlaðið í neinn uppruna pappírs. Athugasemdir: <ul style="list-style-type: none"> Slökkt setur kvaðningu til notanda að hlaða pappírsstærð sem beðið er um. Bréf (Letter/A4) prentar A4-stærð skjals á bréfsefni þegar bréf og verk í stærð bréfs á A4 pappírsstærð þegar þú hleður A4. Allt uppgefið kemur í stað bréfs/A4.
Athugasemd: Stjarna (*) næst gildi gefur til kynna sjálfvalda stillingu frá verksmiðju.	

Uppsetning á miðli

Alhliða uppsetning

Atriði valmyndar	Lýsing
Mælieiningar Tommur Millímetrar	Skilgreinir mælieiningar fyrir alhliða pappír. Athugasemd: Tommur er sjálfvalin verksmiðjustilling fyrir Bandaríkin. Millímetrar er sjálfvalin alþjóðleg stilling frá verksmiðju.
Breidd á skammsniði 3,00–14,17 tommur (8,50*) 76–360 mm (216*)	Stilla breidd á skammsniði á alhliða pappír.
Athugasemd: Stjarna (*) næst gildi gefur til kynna sjálfvalda stillingu frá verksmiðju.	

Atriði valmyndar	Lýsing
Hæð á skammsniði 3,00-14,17 tommur (14*) 76-360 mm (356*)	Stilla hæð á skammsniði á alhliða pappír.
Stefna færslu Stutt brún* Löng brún	Stilla prentarann til að grípa pappír frá stuttri brún eða langri brún. Athugasemd: Löng brún birtist aðeins þegar lengsta brún er styttri en hámarks breidd sem er studd.
Athugasemd: Stjarna (*) næst gildi gefur til kynna sjálfvalda stillingu frá verksmiðju.	

Gerðir miðla

Atriði valmyndar	Lýsing
Venjulegur pappír Þykkur pappír Endurunninn Miðar Þykkur pappír Umslag Bréfhäus Forprentaður Litaður pappír Létt Þung	Skilgreina áferð, þyngd og stefnu á pappír sem er hlaðið.

Netkerfi/tengi

Yfirlit netkerfis

Atriði valmyndar	Lýsing
Virkur tengibúnaður Sjálfvirkt* Staðalnetkerfi Þráðlaust	Skilgreina gerð af tengingu netkerfis.
Staða netkerfis	Sýna stöðu tengingar við netkerfi prentarans.
Sýna stöðu netkerfis á prentara Slökkt Kveikt*	Sýna stöðu netkerfis á skjánum.
Hraði, Duplex	Sýna hraðann á núverandi virku netkorti.
IPv4	Sýna IPv4-vistfangið.
Öll IPv6-vistföng	Sýna öll IPv6-vistföng.
Athugasemd: Stjarna (*) næst gildi gefur til kynna sjálfvalda stillingu frá verksmiðju.	

Atriði valmyndar	Lýsing
Endurstilla prentþjón Gangsetja	Endurstilla allar virkar nettengingar prentarans. Athugasemd: Þessi stilling fjarlægir allar uppsetningarstillingar netkerfis.
Tímarof verks í netkerfi Slökkt Kveikt* (90 sekúndur)	Stilla tímann áður en prentarinn hættir við prentverk á netinu.
Upplýsingasiða Slökkt* Kveikt	Prenta upplýsingasiðu.
Virkja nettengingar Virkja* Gera óvirkt	Gera allar nettengingar virkar eða óvirkar.
Virkja LLDP Slökkt* Kveikt	Virkja LLDP (Link Layer Discovery Protocol) í prentaranum.
Athugasemd: Stjarna (*) næst gildi gefur til kynna sjálfvalda stillingu frá verksmiðju.	

Þráðlaust

Athugasemd: Þessi valmynd er aðeins í boði í prenturum sem eru tengdir við þráðlaust net eða prenturum sem eru með tengi fyrir þráðlaust net.

Atriði valmyndar	Lýsing
Uppsetning með því að nota forrit fyrir fartæki	Setja upp þráðlausa tengingu með því að nota Lexmark Mobile hjálparforritið.
Uppsetning á stjórnborði prentara Velja netkerfi Bæta við þráðlausu netkerfi Heiti netkerfis Stilling netkerfis Öryggisstilling þráðlausrar tengingar Óvirkt* WPA2/WPA - Persónulegt WPA2 - Persónulegt WPA2/WPA3 - Persónulegt WPA3 - Persónulegt 802.1x - RADIUS	Ákvarða þráðlaust netkerfi sem prentarinn tengist við. Athugasemd: Þetta atriði valmyndar birtist sem <i>Uppsetning á þráðlausri tengingu</i> í innbyggða vefþjóninum.
Vernduð þráðlaus uppsetning (Wi-Fi Protected Setup (WPS)) Aðferð gangsetningar með hnöppum Gangsetning með PIN-aðferð	Koma á þráðlaustu neti og virkja öryggi netkerfis Athugasemdir: <ul style="list-style-type: none"> Aðferð gangsetningar með hnöppum tengir prentara við þráðlaust net þegar ýtt er á hnappa á bæði prentara og aðgangsstað (þráðlausum beini) innan ákveðins tíma. Gangsetning með PIN-aðferð tengir prentara við þráðlaust net með því að nota PIN-númer á prentaranum og skrá það inn í þráðlausar stillingar á aðgangsstaðnum.

Atriði valmyndar	Lýsing
Samhæfni 802.11b/g/n (2.4GHz)* 802.11a/b/g/n/ac (2.4GHz/5GHz) 802.11a/n/ac (5GHz)	Skilgreinir þráðlausan staðal fyrir þráðlaust netkerfi. Athugasemd: 802.11a/b/g/n/ac (2.4GHz/5GHz) og 802.11a/n/ac (5GHz) birtast aðeins þegar þráðlaust tengi er uppsett.
Öryggisstilling þráðlausrar tengingar Óvirkt* WPA2/WPA-Persónulegt WPA2-Persónulegt WPA2/WPA3 - Persónulegt WPA3 - Persónulegt 802.1x - RADIUS	Stillir gerð á öryggi fyrir tengingu á prentaranum við þráðlaus tæki.
WPA2/WPA Persónulegt AES*	Virkja þráðlaust öryggi með WPA2/WPA staðli. Athugasemd: Þetta atriði valmyndar birtist aðeins ef öryggisstilling þráðlausrar tengingar er stillt á WPA2/WPA-Persónulegt.
Stilla PSK	Stilla aðgangsorð fyrir örugga þráðlausa tengingu. Athugasemd: Þetta atriði valmyndar birtist aðeins þegar öryggisstilling þráðlausrar tengingar er stillt á WPA2/WPA-Persónulegt eða WPA2-Persónulegt.
WPA2-Persónulegt AES*	Virkja þráðlaust öryggi með WPA2. Athugasemd: Þetta atriði valmyndar birtist aðeins ef öryggisstilling þráðlausrar tengingar er stillt á WPA2-Persónulegt.
802.1x dulkóðunarstilling WPA+ WPA2* WPA2 + PMF*	Virkja þráðlaust öryggi með 802.1x staðli. Athugasemd: Þetta atriði valmyndar birtist aðeins þegar öryggisstilling þráðlausrar tengingar er stillt á 802.1x - RADIUS.
IPv4 Virkja stillingu villuleiðréttingar (DHCP) Kveikt* Slökkt	Virkja samskiptareglur fyrir samstillt kerfi (Dynamic Host Configuration Protocol) (DHCP). Athugasemd: DHCP er staðal samskiptaregla sem gerir netþjóni kleift að úthluta IP-tölu og öðrum stillingum netkerfis fyrir hvert tæki á netinu, svo að þau geti átt samskipti við önnur IP-net.
IPv4 Stilla fasta IP-tölu IP-tala Netsía Gátt	Stilla fasta IP-tölu á þínum prentara.
IPv6 Virkja IPv6 Kveikt* Slökkt	Virkja IPv6 í prentaranum.
IPv6 Virkja DHCPv6 Kveikt Slökkt*	Virkja DHCPv6 í prentaranum.

Atriði valmyndar	Lýsing
IPv6 Sjálfvirk uppsetning vistfangs án staðsetningar Kveikt* Slökkt	Stilla netengi fyrir þráðlaust net til að samþykkja sjálfvirkar uppsetningar-færslur IPv6-tölu sem koma frá beini.
IPv6 DNS-tala netþjóns	Skilgreina DNS-tölu netþjóns.
IPv6 Handvirk úthlutað IPv6 vistfang	Úthluta IPv6 vistfangi. Athugasemd: Þetta atriði valmyndar er aðeins stutt í sumum gerðum prentara.
IPv6 Handvirk úthlutaður IPv6 beinir	Úthluta IPv6 vistfangi beinis. Athugasemd: Þetta atriði valmyndar er aðeins stutt í sumum gerðum prentara.
IPv6 Forskeyti vistfangs 0–128 (64*)	Skilgreina forskeyti vistfangs.
IPv6 Öll IPv6-vistföng	Sýna öll IPv6-vistföng.
IPv6 Öll IPv6-vistföng beinis.	Sýna öll vistföng IPv6-beinis.
Vistfang netkerfis UAA LAA	Skoða vistföng netkerfis.
PCL SmartSwitch Kveikt* Slökkt	Stilla prentarann til skipta sjálfkrafa í PCL-hermingu þegar prentverk krefst þess, án tillits til sjálfgefins tungumáls prentara. Athugasemd: Ef slökkt er á PCL SmartSwitch skoðar prentarinn ekki gögn á innleið og notar sjálfvalið tungumál prentara sem er skilgreint í valmynd Uppsetning.
PS SmartSwitch Kveikt* Slökkt	Stilla prentarann til skipta sjálfkrafa í PS-hermingu þegar prentverk krefst þess, án tillits til sjálfgefins tungumáls prentara. Athugasemdir: <ul style="list-style-type: none"> • Þetta atriði valmyndar er aðeins stutt í sumum gerðum prentara. • Ef slökkt er á PS SmartSwitch skoðar prentarinn ekki gögn á innleið og notar sjálfvalið tungumál prentara sem er skilgreint í valmynd Uppsetning.
Verki í biðminni Kveikt Slökkt*	Geyma prentverk tímabundið á harða disknum eða skynvædda geymslu-drifinu (ISD) fyrir prentun. Athugasemd: Þetta atriði valmyndar birtist aðeins þegar harður diskur eða ISD er til staðar.

Atriði valmyndar	Lýsing
Mac Binary PS Sjálfvirkt* Kveikt Slökkt	Stilla prentarann á að vinna Macintosh binary PostScript® prentverk. Athugasemdir: <ul style="list-style-type: none"> • Þetta atriði valmyndar er aðeins stutt í sumum gerðum prentara. • Kveikt vinnur úr raw binary PostScript prentverkum. • Slökkt sjar prentverk sem nota staðalsamskipti.

Wi-Fi Direct

Atriði valmyndar	Lýsing
Virkja beint þráðlaust net (Wi-Fi) Kveikt Slökkt*	Stilla prentarann til að tengjast beint við tæki með þráðlausu neti (Wi-Fi).
Heiti Wi-Fi Direct	Skilgreina heiti fyrir Wi-Fi Direct netkerfi.
Wi-Fi Direct aðgangsorð	Setja aðgangsorð til að sannvotta og sannreyna notendur á Wi-Fi tengingu.
Sýna aðgangsorð á uppsetningarsíðu Slökkt Kveikt*	Sýna Wi-Fi Direct aðgangsorð á uppsetningarsíðu netkerfisins.
Forgangsrásamúmer 1–11 Sjálfvirkt*	Stilla æskilega rás í þráðlausa netkerfinu.
IP-tala eiganda hóps	Skilgreina IP-tölu fyrir eiganda hóps.
Samþykkja sjálfvirkt beiðni ýtihnappa Slökkt* Kveikt	Samþykkja beiðnir til að tengjast netkerfi sjálfvirkt. Athugasemd: Sjálfvirkt samþykki viðskiptavina er ekki öruggt.
Athugasemd: Stjarna (*) næst gildi gefur til kynna sjálfvalda stillingu frá verksmiðju.	

Ethernet

Atriði valmyndar	Lýsing
Hraði netkerfis	Sýna hraða á virkum tengibúnaði netkerfis.
IPv4 Virkja stillingu villuleiðréttingar (DHCP) Kveikt* Slökkt	Virkja samskiptareglur fyrir samstillt kerfi (Dynamic Host Configuration Protocol) (DHCP). Athugasemd: DHCP eru staðal samskiptareglur sem gerir þjóni kleift að dreifa IP-tölu og stillingarupplýsingum til viðskiptavina á virkan hátt.
IPv4 Stilla fasta IP-tölu IP-tala Netsía Gátt	Stilla fasta IP-tölu á þínum prentara.
Athugasemd: Stjarna (*) næst gildi gefur til kynna sjálfvalda stillingu frá verksmiðju.	

Atriði valmyndar	Lýsing
IPv6 Virka IPv6 Kveikt* Slökkt	Virka IPv6 í prentaranum.
IPv6 Virka DHCPv6 Slökkt* Kveikt	Virka DHCPv6 í prentaranum.
IPv6 Sjálfvirk uppsetning vistfangs án staðsetningar Kveikt* Slökkt	Stilla netengi fyrir þráðlaust net til að samþykkja sjálfvirkar uppsetningarfærslur IPv6-tölu sem koma frá beini.
IPv6 DNS-tala	Skilgreina DNS-tölu netþjóns.
IPv6 Forskeyti vistfangs 0–128 (64*)	Skilgreina forskeyti vistfangs.
IPv6 Öll IPv6-vistföng	Sýna öll IPv6-vistföng.
IPv6 Öll IPv6-vistföng beinis.	Sýna öll vistföng IPv6-beinis.
Vistfang netkerfis UAA LAA	Sýna „Media Access Control“ (MAC) vistföng: Staðbundin stjórnun vistfangs (Locally Administered Address) (LAA) og alhliða stjórnun vistfangs (Universally Administered Address) (UAA). Athugasemd: Hægt er að breyta staðbundinni stjórnun vistfangs (LAA) handvirkt.
PCL SmartSwitch Kveikt* Slökkt	Stilla prentarann til skipta sjálfkrafa í PCL-hermingu þegar prentverk krefst þess, án tillits til sjálfgefins tungumáls prentara. Athugasemd: Ef slökkt er á PCL SmartSwitch skoðar prentarinn ekki gögn á innleið og notar sjálfvalið tungumál prentara sem er skilgreint í valmynd Uppsetning.
Ethernet með orkuskilvirkni Sjálfvirkt* Kveikt Slökkt	Draga úr orkunotkun þegar prentarinn tekur ekki við gögnum frá Ethernet-netkerfi.
Athugasemd: Stjarna (*) næst gildi gefur til kynna sjálfvalda stillingu frá verksmiðju.	

TCP/IP

Athugasemd: Þessi valmynd birtist aðeins í nettengdum prenturum eða prenturum sem eru tengdir prentþjónum.

Atriði valmyndar	Lýsing
Stilla heiti hýsis.	Stilla núverandi hýsisnafn TCP/IP.
Heiti léns	Stilla heiti léns Athugasemd: Þetta atriði valmyndar birtist aðeins í innbyggða vefþjóninum.
Leyfa DHCP/BOOTP að uppfæra NTP-þjón Kveikt* Slökkt	Leyfa DHCP og BOOTP biðlurum að uppfæra NTP-stillingar á prentaranum.
Nafn núllstillingar	Skilgreina þjónustuheiti fyrir núllstillt netkerfi. Athugasemd: Þetta atriði valmyndar birtist aðeins í innbyggða vefþjóninum.
Virkja sjálfvirka IP-tölu Kveikt* Slökkt	Úthlutar IP-tölu sjálfvirkt.
DNS-tala	Skilgreina núverandi DNS-tölu netþjóns.
Afritun DNS	Skilgreina afritun á DNS-tölu netþjóna.
Afrit DNS 2	
Afrit DNS 3	
Leitarröð léns	Skilgreina lista yfir lén til að finna prentara og tilföng hans sem eru í mismunandi lénum á netinu. Athugasemd: Þetta atriði valmyndar birtist aðeins í innbyggða vefþjóninum.
Virkja stillingu villuleiðréttingar (DDNS) Slökkt* Kveikt	Uppfæra breytilegar DNS-stillingar.
DDNS TTL	Skilgreina núverandi DDNS-stillingar.
Sjálfvalið TTL	
Endurnýjunartími DDNS	
Virkja mDNS Kveikt* Slökkt	Uppfæra stillingar DNS margvarps.
WINS-tala	Skilgreina vistfang fyrir Windows Internet Name Service (WINS).
Virkja stillingu villuleiðréttingar (BOOTP) Slökkt* Kveikt	Leyfa BOOTP að úthluta IP-tölu prentara.
Listi yfir takmarkanir netþjóns	Skilgreina IP-tölu fyrir TCP-tengingar Athugasemdir: <ul style="list-style-type: none"> • Þetta atriði valmyndar birtist aðeins í innbyggða vefþjóninum. • Nota kommu til að aðgreina hverja IP-tölu. • Þú getur bætt við allt að 50 IP-tölum.
Athugasemd: Stjarna (*) næst gildi gefur til kynna sjálfvalda stillingu frá verksmiðju.	

Atriði valmyndar	Lýsing
Listi yfir valkosti takmarkana netþjóns Loka á öll tengi* Loka aðeins á prentun Loka aðeins á prentun og HTTP	Skilgreina hvernig IP-tölur á listanum geta fengið aðgengi að virkni prentarans. Athugasemd: Þetta atriði valmyndar birtist aðeins í innbyggða vefþjóninum.
MTU	Skilgreina breytu hámarkseiningu samskipta (MTU) fyrir TCP-tengingar.
Raw-prentaratengi 1–65535 (9100*)	Skilgreina númer raw-tengis fyrir prentara sem tengdir eru netkerfi.
Hámarkshraði umferðar á útleið Óvirkt* Virkt	Virkja hámarksflutningshraða prentarans.
Virkja TLSv1.0 Kveikt* Slökkt	Virkja TLSv1.0 samskiptamátann
Virkja TLSv1.1 Kveikt* Slökkt	Virkja TLSv1.1 samskiptamátann
SSL dulmálslisti	Skilgreina algrím dulmáls til að nota við SSL eða TLS tengingar.
Athugasemd: Stjarna (*) næst gildi gefur til kynna sjálfvalda stillingu frá verksmiðju.	

SNMP

Athugasemd: Þessi valmynd birtist aðeins í nettengdum prenturum eða prenturum sem eru tengdir prentþjónum.

Atriði valmyndar	Lýsing
SNMP útgáfa 1 og 2c Virkt Slökkt Kveikt* Leyfa stillingu SNMP Slökkt Kveikt* Virkja PPM MIB Slökkt Kveikt* SNMP umhverfi	Setja upp „Simple Network Management Protocol“ (SNMP) útgáfur 1 og 2c til að setja upp prentrekla og forrit.
Athugasemd: Stjarna (*) næst gildi gefur til kynna sjálfvalda stillingu frá verksmiðju.	

Atriði valmyndar	Lýsing
SNMP útgáfa 3 Virkt Slökkt Kveikt* Samhengisheiti Stilla skírteini lesa/skrifa Nafn notanda Aðgangsorð sannvottunar Aðgangsorð persónuverndar Stilla skírteini aðeins lesa Nafn notanda Aðgangsorð sannvottunar Aðgangsorð persónuverndar Myllutákn vottunar MD5 SHA1* Lágmarksstig sannvottunar Engin sannvottun, engin gagnaleynd Sannvottun, engin gagnaleynd Sannvottun, gagnaleynd* Algrím gagnaleyndar DES AES-128*	Stilla SNMP útgáfu 3 til að setja upp og uppfæra öryggi prentara.
Athugasemd: Stjarna (*) næst gildi gefur til kynna sjálfvalda stillingu frá verksmiðju.	

IPSec

Athugasemd: Þessi valmynd birtist aðeins í nettengdum prenturum eða prenturum sem eru tengdir prentþjónum.

Atriði valmyndar	Lýsing
Virkja IPSec Slökkt* Kveikt	Virkja „Internet Protocol Security“ (IPSec).
Grunnuppsetning Sjálfvalið* Samhæfni Öruggt	Stilla grunnuppsetningu IPSec. Athugasemd: Þetta atriði valmyndar birtist aðeins þegar Virkja IPSec er stillt á Kveikt.
DH (Diffie-Hellman) uppástunga hóps modp2048 (14)* modp3072 (15) modp4096 (16) modp6144 (17)	Stilla dulkóðun IPSec. Athugasemd: Þetta atriði valmyndar birtist aðeins þegar Grunnuppsetning er stillt á Samhæfi.
Athugasemd: Stjarna (*) næst gildi gefur til kynna sjálfvalda stillingu frá verksmiðju.	

Atriði valmyndar	Lýsing
Tillaga um dulkóðunaraðferð	Skilgreina aðferð dulkóðunar. Athugasemd: Þetta atriði valmyndar birtist aðeins þegar Grunnuppsetning er stillt á Samhæfi.
Tillaga um staðfestingaraðferð	Skilgreina aðferð staðfestingar Athugasemd: Þetta atriði valmyndar birtist aðeins þegar Grunnuppsetning er stillt á Samhæfi.
IKE SA líftími (klst)	Skilgreina tímabil gildisloka IKE SA. Athugasemd: Þetta atriði valmyndar birtist aðeins þegar Grunnuppsetning er stillt á Öruggt.
IPSec SA líftími (klst)	Skilgreina tímabil gildisloka IPSec SA. Athugasemd: Þetta atriði valmyndar birtist aðeins þegar Grunnuppsetning er stillt á Öruggt.
Skírteini IPSec-tækis	Skilgreina IPSec vottorð. Athugasemd: Þetta atriði valmyndar birtist aðeins þegar Grunnuppsetning er stillt á Samhæfi eða Öruggt.
Fyrir fram samnýttar lykilvottaðar tengingar Hýsill [x] Vistfang Lykill	Setja upp staðfestar tengingar á prentaranum. Athugasemd: Þessi atriði valmyndar birtast aðeins þegar Virkja IPSec er stillt á Kveikt.
Votta staðfestar tengingar Hýsill [x] Vistfang[/subnet] Vistfang[/undirnet]	
Athugasemd: Stjarna (*) næst gildi gefur til kynna sjálfvalda stillingu frá verksmiðju.	

802.1x

Athugasemd: Þessi valmynd birtist aðeins í nettengdum prenturum eða prenturum sem eru tengdir prentþjónum.

Atriði valmyndar	Lýsing
Virkt Slökkt* Kveikt	Láta prentarann tengjast netkerfum sem þarfnast sannvottunar áður en aðgengi er leyft.
Athugasemd: Stjarna (*) næst gildi gefur til kynna sjálfvalda stillingu frá verksmiðju.	

LPD-uppsetning

Athugasemd: Þessi valmynd birtist aðeins í nettengdum prenturum eða prenturum sem eru tengdir prentþjónum.

Atriði valmyndar	Lýsing
Tímarof LPD 0–65535 sekúndur (90*)	Stilla gildi tímarofs til að stöðva að Line Printer Daemon-miðlarinn (LPD) sé að bíða endalaust fetir föstum eða ógildum prentverkum.
Upplýsingasíða LPD Slökkt* Kveikt	Prenta upplýsingasíðu fyrir öll LPD prentverk Athugasemd: Upplýsingasíða er fyrsta blaðsíðu prentunar sem notað er sem aðskilnaðarsíða prentverka og til að bera kennsl á upphaf beiðni prentunar.
Lokasíða LPD Slökkt* Kveikt	Prenta lokasíðu fyrir öll LPD prentverk Athugasemd: Lokasíða er síðasta síðan í prentverki.
Umbreyting á nýrri línu LPD Slökkt* Kveikt	Virkja umbreytingu á nýrri línu Athugasemd: Ný lína er búnaður sem stjórnar prentara til að færa stöðu bendilsins í fyrstu stöðu á sömu línu.
Athugasemd: Stjarna (*) næst gildi gefur til kynna sjálfvalda stillingu frá verksmiðju.	

HTTP/FTP-stillingar

Athugasemd: Þessi valmynd birtist aðeins í nettengdum prenturum eða prenturum sem eru tengdir prentþjónum.

Atriði valmyndar	Lýsing
Virkja HTTP-þjón Slökkt Kveikt*	Aðgengi að innbyggðum vefþjón til að fylgjast með og stjórna prentaranum.
Virkja stillingu villuleiðréttingar (HTTPS) Slökkt Kveikt*	Setja upp stillingar HyperText Transfer Protocol Secure (HTTPS).
Þvinga HTTPS-tengingar Slökkt* Kveikt	Þvinga prentarann til að nota HTTPS-tengingarnar.
Virkja FTP/TFTP Slökkt Kveikt*	Sendu skrár með því að nota FTP.
IP-tala HTTP Proxy	Setja upp stillingar fyrir HTTP- og FTP-þjón.
IP-tala FTP Proxy	Athugasemd: Þessi eiginleiki er aðeins tiltækur í sumum gerðum prentara.
HTTP sjálfvalið IP-tengi 1–65535 (80*)	
Skírteini HTTPS-tækis	
FTP sjálfvalið IP-tengi 1–65535 (21*)	
Tímarof fyrir HTTP/FTP beiðnir 1–299 (30*)	Skilgreina tímenn áður en tenging þjóns stöðvast.
Athugasemd: Stjarna (*) næst gildi gefur til kynna sjálfvalda stillingu frá verksmiðju.	

Atriði valmyndar	Lýsing
Beiðnir fyrir endurtengingu HTTP/FTP 1–299 (3*)	Stilla fjölda á tilraunum til endurtengingar á HTTP/FTP-þjón.
Athugasemd: Stjarna (*) næst gildi gefur til kynna sjálfvalda stillingu frá verksmiðju.	

USB

Atriði valmyndar	Lýsing
PCL SmartSwitch Slökkt Kveikt*	Stilla prentarann til skipta sjálfkrafa í PCL-hermingu þegar prentverk sem tekið er á móti í gegnum USB-tengi krefst þess, án tillits til sjálfgefins tungumáls prentara. Athugasemd: Ef slökkt er á PCL SmartSwitch skoðar prentarinn ekki gögn á innleið og notar sjálfvalið tungumál prentara sem er skilgreint í valmynd Uppsetning.
Virkja USB-tengi Virkja* Gera óvirkt	Virkja staðal USB-tengi.
Athugasemd: Stjarna (*) næst gildi gefur til kynna sjálfvalda stillingu frá verksmiðju.	

Takmarka ytra aðgengi að netkerfi

Atriði valmyndar	Lýsing
Takmarka ytra aðgengi að netkerfi Slökkt* Kveikt	Takmarka aðgengi að svæðum á netinu
Ytra vistfang netkerfis	Skilgreina vistföng netkerfis með takmarkað aðgengi.
Tölvupóstfang fyrir tilkynningu	Skilgreina tölvupóstfang til að senda tilkynningu um skráð atvik.
Ping-tíðni 1–300 (10*)	Skilgreina millibil leitar í netkerfi í sekúndum.
Efni	Skilgreina efni og skilaboð í tilkynningartölvupósti.
Skilaboð	
Athugasemd: Stjarna (*) næst gildi gefur til kynna sjálfvalda stillingu frá verksmiðju.	

Öryggi

Aðferðir innskráningar

Opinbert

Atriði valmyndar	Lýsing
Stjórna heimildum Aðgengi að aðgerðum Aðgengi að verkum í bið Hætta við verk við tækið Breyta um tungumál Samskiptaaðferð internetprentunar (IPP) Svart-hvít prentun Mappa á neti - Skanna	Stjórna aðgengi að aðgerðum prentarans
Stjórna heimildum Stjórnunarlegar valmyndir Öryggisvalmynd Valmynd fyrir netkerfi/tengi Pappírivalmynd Skýrsluvalmynd Valmyndir uppsetningar aðgerða Valmynd rekstrarvöru SE-valmynd Valmynd tækis	Stjórna aðgengi að valmyndum prentarans
Stjórna heimildum Stjórnun tækis Fjarstýrð stjórnun Uppfærsla fastbúnaðar Flytja inn / flytja út allar stillingar Eyða utan þjónustu Aðgengi að innbyggðum vefþjóni	Stjórna aðgengi að stjórnunarvalkostum prentarans

Staðbundnir reikningar

Atriði valmyndar	Lýsing
Bæta við notanda Nafn notanda/aðgangsorð Nafn notanda Aðgangsorð PIN-númer	Búa til staðbundna reikninga til að stjórna aðgengi að aðgerðum prentarans.

Atriði valmyndar	Lýsing
Stjórna hópum/heimildum Bæta við hóp Flytja inn aðgangsstýringar Aðgengi að aðgerðum Stjórnunarlegar valmyndir Stjórnun tækis Allir notendur Flytja inn aðgangsstýringar Aðgengi að aðgerðum Stjórnunarlegar valmyndir Stjórnun tækis Stjórnun Aðgengi að aðgerðum Stjórnunarlegar valmyndir Stjórnun tækis	Stjórna aðgengi hóps eða notanda að aðgerðum prentarans, forritum og öryggisstillingum.

Stjórnun skírteinis

Atriði valmyndar	Atriði valmyndar
Setja upp sjálfgildi skírteinis Sameiginlegt heiti Heiti fyrirtækis Nafn á einingu Land/svæði Heiti héraðs Heiti borgar Annað heiti á viðfangi	Stilla sjálfgefin gildi á tilbúnum skírteinum.
Skírteini tækis	Búa til, eyða eða skoða skírteini tækis.
Stjórna CA skírteinum	Hlaða, eyða eða skoða „Certificate Authority“ (CA) skírteinum.

Hömlur á innskráningu

Atriði valmyndar	Lýsing
Misheppnaðar innskráningar 1–10 (3*)	Skilgreina fjölda misheppnaðra innskráningartilrauna áður en notendur eru læstir úti.
Misheppnaður tímarammi 1–60 mínútur (5*)	Skilgreina tímaramma á milli misheppnaðra innskráningartilrauna áður en notendur eru læstir úti.
Tími læsingar 1–60 mínútur (5*)	Skilgreina tímalengd lokunar.
Tímarof fjartengdrar innskráningar 1–120 mínútur (10*)	Skilgreina biðtíma fyrir fjartengda innskráningu áður en notandi er útskráður sjálfvirk.
Athugasemd: Stjarna (*) næst gildi gefur til kynna sjálfvalda stillingu frá verksmiðju.	

Uppsetning trúnaðarprentunar

Atriði valmyndar	Lýsing
Hámark ógildra PIN-númera 2–10	Takmarkar fjölda skipta sem hægt er að skrá ógilt PIN-númer. Athugasemdir: <ul style="list-style-type: none"> Gildið núll slekkur á þessari stillingu. Þegar mörkunum er náð er prentverkum fyrir það notandaheiti og PIN-númer eytt.
Gildislok trúnaðarverka Slökkt* 1 klst. 4 klst. 24 klst. 1 vika	Stilla tíma gildisloka fyrir verk trúnaðarprentunar. Athugasemdir: <ul style="list-style-type: none"> Ef þessu atriði valmyndar er breytt meðan trúnaðarprentverk er til staðar í minni prentara eða á harða disk prentarans, þá breytist gildistími fyrir það prentverk ekki í nýja sjálfgefna gildið. Ef slökkt er á prentaranum þá er öllum trúnaðarprentverkum sem vistuð eru í RAM-minni eytt.
Gildislok endurtekinnna verka Slökkt* 1 klst. 4 klst. 24 klst. 1 vika	Stilla tíma gildisloka fyrir prentverk sem þú vilt endurtaka.
Gildislok staðfesta verka Slökkt* 1 klst. 4 klst. 24 klst. 1 vika	Stilla tíma gildisloka sem prentari prentar út afrit til notanda til að skoða gæði þess, áður en eftirfarandi eintök eru prentuð.
Gildislok frestaðra verka Slökkt* 1 klst. 4 klst. 24 klst. 1 vika	Stilla tíma gildisloka hve lengi prentarinn geymir prentverk sem prenta á síðar.
Krefjast að öll verk séu geymd Slökkt* Kveikt	Stillir prentarann til að geyma öll prentverk.
Geyma afrit skjala Slökkt* Kveikt	Stilla prentarann til að prenta önnur skjöl með sama skrárheiti án þess að yfirskrifa nein prentverk.
Athugasemd: Stjarna (*) næst gildi gefur til kynna sjálfvalda stillingu frá verksmiðju.	

Eyða tímabundnum gagnaskrá

Atriði valmyndar	Lýsing
Vistað í minni á staðnum Slökkt* Kveikt	Eyða öllum skráum sem eru vistaðar í minni prentara.
Athugasemd: Stjarna (*) næst gildi gefur til kynna sjálfvalda stillingu frá verksmiðju.	

Ýmislegt

Atriði valmyndar	Lýsing
Prentheimildir Slökkt* Kveikt	Leyfa notendanum að prenta.
Sjálfvalin innskráning prentheimilda	Sýnir sjálfvalda heimild sem notandinn notar til að prenta. Athugasemd: Þessi stilling birtist aðeins þegar ein eða fleiri Aðferðir við innskráningu eru búnar til.
Öryggisendurstilling Virkja aðgengi „gesta“* Engin áhrif	Skilgreina aðgengi notenda að prentaranum. Athugasemdir: <ul style="list-style-type: none"> • Millitengið er staðsett við hliðina á tákni læsingar á stjórnborðinu. • Virkja aðgengi “gesta” veitir öllum aðgengi að öllum atriðum prentarans. • Engin áhrif getur gert aðgengi að prentaranum ómögulegt þegar nauðsynlegar öryggisupplýsingar eru ekki tiltækar.
Lágmarkslengd aðgangsorðs 0–32	Skilgreina lengd á aðgangsorði.
Athugasemd: Stjarna (*) næst gildi gefur til kynna sjálfvalda stillingu frá verksmiðju.	

Skýrslur

Síða yfir stillingar valmyndar

Atriði valmyndar	Lýsing
Stillingarsíða valmyndar	Prenta skýrslu sem inniheldur valmyndir prentara.

Tæki

Atriði valmyndar	Lýsing
Upplýsingar um tæki	Prenta skýrslu sem inniheldur upplýsingar um prentarann.
Tölfræði tækis	Prenta skýrslu um notkun prentarans og stöðu á rekstrarvörum.
Listi yfir prófíla	Prenta lista yfir prófíla sem eru vistaðir í prentaranum.
Eignaskýrsla	Prenta skýrslu sem inniheldur upplýsingar um raðnúmer og gerðarheiti.

Prenta

Atriði valmyndar	Lýsing
Leturgerðir prentunar PCL-leturgerðir	Prenta sýnishorn og upplýsingar um leturgerðir sem eru tiltækar í hverju tungumáli prentarans.

Netkerfi

Atriði valmyndar	Lýsing
Uppsetningarsíða netkerfis	Prenta síðu sem uppsett net og þráðlausar stillingar á prentara. Athugasemd: Þetta atriði valmyndar birtist aðeins í nettengdum prenturum eða prenturum sem eru tengdir prentþjónum.
Tengdir biðlarar Wi-Fi Direct	Prenta síðu sem sýnir lista yfir tæki sem eru tengd við prentarann með því að nota Wi-Fi Direct. Athugasemd: Þetta atriði valmyndar birtist aðeins þegar Virkja Wi-Fi Direct er stillt á Kveikt.

Bilanaleit

Atriði valmyndar	Lýsing
Prenta gæðaprófunarsíður	Prenta sýnishornasíður til að finna og leiðrétta galla í prentgæðum.

Viðhald á prentaranum

Athugun á stöðunni á hlutum og rekstrarvörum

1 Frá stjórnborðinu skaltu fletta á:

 > Skýrslur > **OK** > Tæki > **OK** > Tölfræði tækis > **OK**

2 Athugaðu stöðuna á íhlutum og rekstrarvörum í kafla upplýsingar um rekstrarvörur á prentuðu síðunum.

Stilla tilkynningar varðandi rekstrarvöru

1 Opnaðu vafra og skráðu IP-tölu prentarans í svæði vistfangs.

Athugasemdir:

- Skoða IP-tölu prentara á heimaskjá prentarans. IP-talan birtist sem fjögur sett af tölum sem eru aðskildar af punktum, svo sem 123.123.123.123.
- Ef verið er að nota staðgengilsþjón (proxy), gerðu hann óvirkan tímabundið til að opna vefsíðuna rétt.

2 Smelltu á **Stillingar > Tæki > Tilkynningar**.

3 Í valmynd fyrir rekstrarvöru, smelltu á **Sérstilla tilkynningar varðandi rekstrarvöru**.

4 Veldu tilkynningu fyrir hvert atriði rekstrarvöru.

5 Beittu breytingunum.

Setja upp viðvaranir tölvupósts

Stilla prentarann til að senda viðvaranir í tölvupósti þegar birgðir eru litlar eða þegar verður að breyta pappír eða bæta við eða þegar það er pappírsflækja.

1 Opnaðu vafra og skráðu IP-tölu prentarans í svæði vistfangs.

Athugasemdir:

- Skoða IP-tölu prentara á heimaskjá prentarans. IP-talan birtist sem fjögur sett af tölum sem eru aðskildar af punktum, svo sem 123.123.123.123.
- Ef verið er að nota staðgengilsþjón (proxy), gerðu hann óvirkan tímabundið til að opna vefsíðuna rétt.

2 Smelltu á **Stillingar > Tæki > Tilkynningar > Uppsetning á viðvörðun tölvupósts**, og settu síðan upp stillingarnar.

Athugasemd: Hafðu samband við tölvupóstþjónustu þína til að fá frekari upplýsingar um SMTP-stillingar.

3 Smelltu á **Uppsetning á tölvupóstlista og viðvörðunum**, og settu síðan upp stillingarnar.

4 Beittu breytingunum.

Skoða skýrslur

1 Frá stjórnborðinu skaltu fletta á:

Stillingar > **OK** > Skýrslur > **OK**

2 Veldu skýrsluna sem þú vilt skoða, og ýttu síðan á **OK**.

Pöntun á hlutum og rekstrarvörum

Til að panta rekstrarvörur í Bandaríkjunum, hafið samband við Lexmark í 1-800-539-6275 varðandi viðurkenndan dreifingaraðila á vottuðum rekstrarvörum fyrir Lexmark á þínu svæði. Í öðrum löndum eða svæðum, farið á www.lexmark.com eða hafið samband við þann stað sem prentarinn var keyptur.

Athugasemd: Áætlun um endingu á rekstrarvörum prentara miðað við pöntun á venjulegan pappír í bréfa- eða A4-stærð.

Viðvörðun—hugsanleg hættu: Misbrestur á að viðhalda bestu frammistöðu prentara, eða við að skipta út hlutum og rekstrarvörum, getur valdið skemmdum á prentaranum.

Nota upprunalega hluti og rekstarvörur frá Lexmark

Lexmark prentarinn þinn er hannaður til að virka best með upprunalegum hlutum og rekstrarvörum frá Lexmark. Notkun á rekstrarvörum eða hlutum frá þriðja aðila getur haft áhrif á afköst, áreiðanleika eða endingu prentarans og myndeyningu hans. Það getur einnig haft áhrif á gildi ábyrgðar. Ábyrgðin nær ekki yfir skemmdir sem verða vegna notkunar á rekstrarvörum eða hlutum frá þriðja aðila. Allar vísanir á endingu eru hannaðar til að virka með rekstrarvörum eða hlutum frá Lexmark og geta því gefið ónákvæmar niðurstöður ef rekstrarvörur eða hlutir frá þriðja aðila eru notaðir. Notkun á hlutum myndeyningar umfram ætlaða endingu geta skaðað Lexmark-prentarann þinn eða tengda hluti.

Viðvörðun—hugsanleg hættu: Rekstrarvöru og íhluti án skilakerfis er hægt að endurstilla og endurframleiða. Hins vegar nær ábyrgð framleiðanda ekki yfir tjón sem stafar af rekstrarvörum eða íhlutum sem eru ekki upprunalegir. Endurstilling teljara á rekstrarvöru eða íhlutum án réttar endurvinnslu getur valdið skemmdum á prentara. Eftir endurstillingu á teljara fyrir rekstrarvöru eða íhlut getur prentari sýnt villu sem sýnir tilvist endurstilla hlutarins.

Panta blekhyllki

Athugasemdir:

- Áætluð ending blekhyllkis er byggð á ISO/IEC 19752 staðlinum.
- Einstaklega lítil þekja um langan tíma kann að hafa neikvæð áhrif á raunverulega endingu.

Blekhyli í skilakerfi Lexmark

Hlutur	Bandaríkin og Kanada	Evrópska efnahags-svæðið	Kyrrahafs-svæði Asíu	Latneska Ameríka	Afgangurinn af Evrópu, Mið-Austurlönd og Afríka	Ástralía og Nýja-Sjáláand
Blekhyli í skilakerfi Lexmark	B221000	B222000	B223000	B224000	B225000	B226000
Blekhyli í skilakerfi með mikið magn	B221H00	B222H00	B223H00	B224H00	B225H00	B226H00
Blekhyli í skilakerfi með mjög mikið magn	B221X00	B222X00	B223X00	B224X00	B225X00	B226X00

Venjuleg blekhyli

Hlutur	Á heimsvísu
Blekhyli með mjög mikið magn	B220XA0

Panta myndvals

Afar lítil þekja prentunar um lengri tíma getur hugsanlega valdið því að hlutir myndeyningar bili áður en prentlitur klárast.

Hlutur	Hlutanúmer
Myndeyningarsett	B220Z00

Skipta um hluti og rekstrarvörur

Skipt um blekhyli

- 1 Opnaðu hurð að framan.

Viðvörðun—hugsanleg hættu: Til að koma í veg fyrir skemmdir frá rafstöðuhleðslu, skaltu snerta einhvern sýnilegan málmramma í prentaranum áður en þú nálgast eða snertir innri hluta prentarans.



2 Fjarlægðu myndeinguna.



3 Fjarlægðu notaða blekhylkið úr myndeingunni.

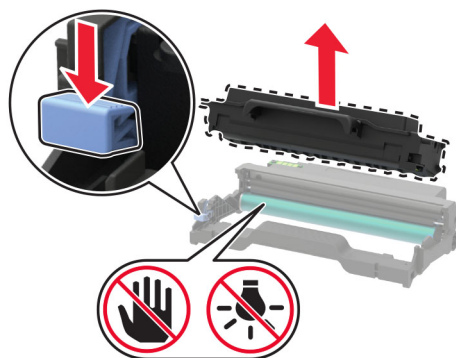

4 Taktu nýja blekhylkið úr umbúðunum.

5 Hristu blekhylkið til að jafna prentlitinn.

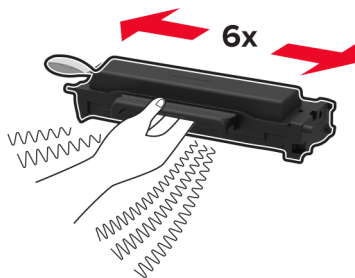

6 Fjarlægðu þéttið og síðan lokið.

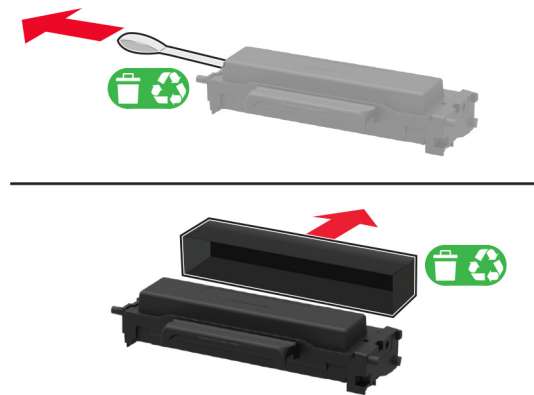

7 Settu nýja blekhylkið í myndeininguna.

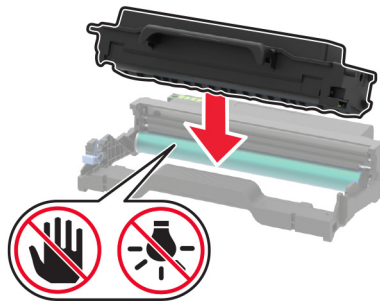

8 Settu myndeininguna á sinn stað.



9 Lokaðu hurðinni.

Skipt um myndvalsinn

1 Opnaðu hurð að framan.

Viðvörðun—hugsanleg hættu: Til að koma í veg fyrir skemmdir frá rafstöðuhleðslu, skaltu snerta einhvern sýnilegan málmramma í prentaranum áður en þú nálgast eða snertir innri hluta prentarans.



2 Fjarlægðu notaða myndeingarsettið.



3 Fjarlægðu blekhylikið úr notuðu myndeingunni.

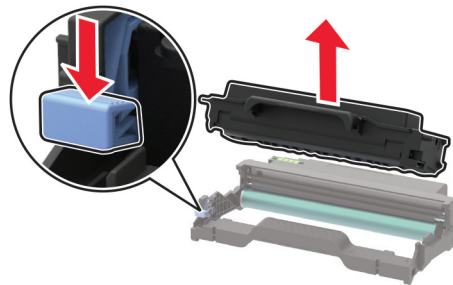

4 Taktu nýju myndeinguna úr umbúðunum og settu síðan blekhylikið á sinn stað.

Viðvörðun—hugsanleg hættu: Ekki láta myndvalsinn vera í beinu ljósi meira en 10 mínútur. Löng viðvera í ljósi gæti valdið gæðavandamálum við prentun.

Viðvörðun—hugsanleg hættu: Snertu ekki myndvalsinn. Sé það gert getur það haft áhrif á prentgæði prentverka í framtíðinni.

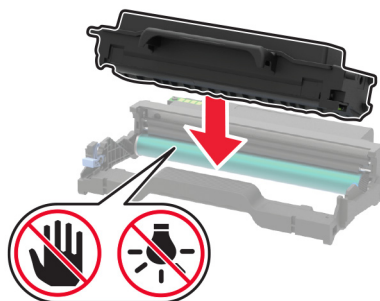

5 Settu nýja myndeiningarsettið á sinn stað.

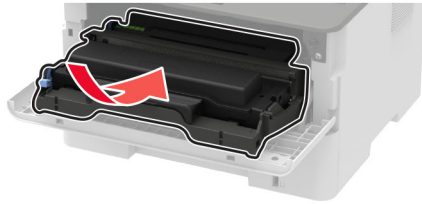

6 Lokaðu hurðinni.

Skipt um tvívirka (duplex) einingu

1 Fjarlægðu notuðu tvívirku eininguna (duplex).

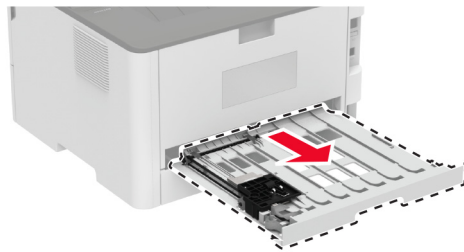

2 Taktu nýja tvívirku eininguna úr umbúðunum.

3 Settu nýja tvívirku eininguna á sinn stað.



Skipt um skúffuna

1 Fjarlægja notuðu skúffuna.

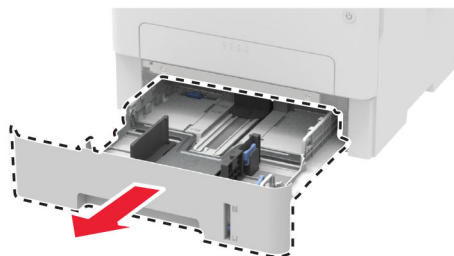

- 2 Taktu nýju skúffuna úr umbúðum.
- 3 Settu nýju skúffuna á sinn stað.

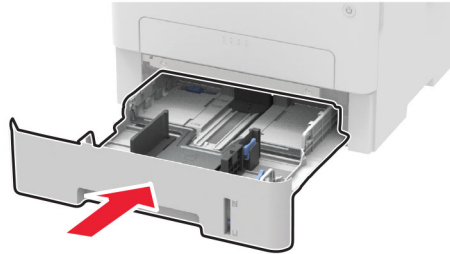

Endurstilla teljara notkunar rekstrarvöru

- 1 Frá stjórnborðinu skaltu fletta á:

 > Tæki > **OK** > Viðhald > **OK** > Valmynd uppsetningar > **OK** > Notkun rekstrarvöru og teljarar > **OK**

- 2 Veldu teljarann sem á að endurstilla.

Viðvörðun—hugsanleg hættu: Rekstrarvöru og íhluti án skilakerfis er hægt að endurstilla og endurframleiða. Hins vegar nær ábyrgð framleiðanda ekki yfir tjón sem stafar af rekstrarvörum eða íhlutum sem eru ekki upprunalegir. Endurstilling teljara á rekstrarvöru eða íhlutum án réttar endurvinnslu getur valdið skemmdum á prentara. Eftir endurstillingu á teljara fyrir rekstrarvöru eða íhlut getur prentari synt villu sem sýnir tilvist endurstilla hlutarins.

Prentarinn hreinsaður

 **VARÚÐ—HÆTTA Á RAFLOSTI:** Til að koma í veg fyrir hættu á raflosti þegar verið er að þrifa prentarann að utan, taktu rafmagnssnúruna úr sambandi úr innstungunni og aftengdu allar snúrur frá prentaranum áður en haldið er áfram.

Athugasemdir:

- Framkvæmdu þetta verk á nokkurra mánaða fresti.
- Skemmdir á prentaranum af völdum óviðeigandi meðhöndlunar fellur ekki undir ábyrgð prentarans.

- 1 Slökktu á prentaranum og taktu síðan rafmagnssnúruna úr sambandi við rafmagn.
- 2 Fjarlægja pappír úr staðalbakka
- 3 Fjarlægðu allt ryk, ló og pappírssnifs í prentaranum með mjúkum burstu eða ryksugu.
- 4 Þurrkaðu af prentaranum að utan með rökum mjúkum og lófríum klút.

Athugasemdir:

- Ekki nota hreinsiefni eða sápu, þar sem slík efni geta skemmt ytra byrði prentarans.

- Vertu viss um að öll svæði prentarans séu þurr eftir hreinsun.

5 Tengdu straumsnúruna við rafmagnsinnstunguna og síðan við prentarann.

 **VARÚÐ—HUGSANLEG HÆTTA:** Til að koma í veg fyrir hættu á eldsvoða eða raflosti tengið rafmagnssnúruna við innstungu með viðeigandi getu og rétta jarðtengingu sem er nálægt vörunni og auðveldlega aðgengileg.

Spara orku og pappír

Setja upp orkusparnaðarstillingar

Svefnstilling

1 Frá stjórnborðinu skaltu fletta á:

 > Tæki > **OK** > Orkustýring > **OK** > Tímarof > **OK** > Svefnstilling > **OK**

2 Skrá tímalengd sem prentarinn er iðjulaus áður en hann fer í svefnstillingu.

Stilling í dvala

1 Frá stjórnborðinu skaltu fletta á:

 > Tæki > **OK** > Orkustýring > **OK** > Tímarof > **OK** > Tímarof stillingar í dvala > **OK**

2 Stilla tímalengd áður en prentarinn fer í stillingu fyrir dvala.

Athugasemdir:

- Vertu viss um að vekja prentarann úr stillingu dvala áður en þú sendir prentverk.
- Ýttu á straumhnappinn til að vekja prentarann úr stillingu á dvala.
- Innbyggði vefþjónninn er óvirkur þegar prentarinn er í stillingu fyrir Dvala.

Spara rekstrarvörur

- Prentaðu á báðar hliðar á pappírnum.

Athugasemd: Prentun á báðar hliðar er sjálfvalin stilling í rekli prentarans.

- Prentaðu margar síður á eina pappírsörk.
- Notaðu eiginleika forskoðunar til að sjá hvernig skjalið lítur áður en það er prentað.
- Prentaðu eitt eintak af skjalinu til að athuga innihald þess og snið varðandi nákvæmni.

Prentarinn færður á aðra staðsetningu

Prentarinn færður á aðra staðsetningu

 **VARÚÐ—HUGSANLEG HÆTTA:** Ef þyngd prentarans er meiri en 20 kg (44 lb), þá kann það að þarfnaströggja eða fleiri manna til að lyfta honum á öruggan hátt.

 **VARÚÐ—HUGSANLEG HÆTTA:** Til að koma í veg fyrir hættu á eldsvoða eða raflosti notið aðeins rafmagnssnúruna sem fylgdi með þessari vöru eða viðurkennda skiptivöru frá framleiðanda.

 **VARÚÐ—HUGSANLEG HÆTTA:** Fylgdu þessum leiðbeiningum þegar verið er að flytja prentarann til að koma í veg fyrir slys eða skemmdir á prentaranum:

- Gangið úr skugga um að allar hurðir og skúffur séu lokaðar.
- Slökktu á prentaranum og taktu síðan rafmagnssnúruna úr sambandi við rafmagn.
- Aftengdu allar snúrur og kapla frá prentaranum.
- Ef prentarinn er með aðskildar viðbótarskúffur standandi á gólfi eða áfesta úttaksvalkosti, þá á að aftengja þá áður en prentarinn er fluttur.
- Ef prentarinn er á hjólavagni, rúllið þá honum varlega á nýja staðinn. Sýnið aðgát þegar farið er yfir þröskulda og mishæðir í gólfi.
- Ef prentarinn er ekki á hjólavagni en er uppsettur með viðbótarskúffum eða úttaksvalkostum, fjarlægðu úttaksvalkostina og lyftu honum af skúffunum. Reynið ekki að lyfta prentaranum og neinum valkostum samtímis.
- Notið ávallt handföngin á prentaranum til að lyfta honum.
- Sérhver vagn sem er notaður til að færa prentarann verður að vera fær um að styðja undir allan prentarann.
- Sérhver vagn sem notaður er til að færa vélbúnaðarvalkosti verður að vera með yfirborð sem er fært um að bera búnaðinn.
- Haldið prentaranum í uppréttri stöðu.
- Varist allar harkalegar hreyfingar.
- Gangið úr skugga um að fingurnir séu ekki undir prentarann þegar hann er settur niður.
- Gangið úr skugga um að það sé fullnægjandi pláss í kringum prentarann.

Athugasemd: Skemmdir á prentaranum af völdum óviðeigandi tilfærslu fellur ekki undir ábyrgð prentarans.

Flutningur á prentaranum

Varðandi flutningsupplýsingar, farðu á <http://support.lexmark.com> eða hafðu samband við þjónustu viðskiptavina.

Leysa vandamál

Vandamál varðandi prentgæði

Finndu myndina sem líkist vandamáli prentgæða sem þú ert með og smelltu síðan á tengilinn fyrir neðan hana til að lesa skref til lausnar vandanum.

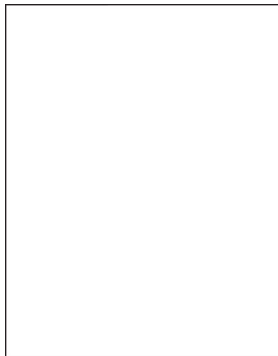

[“Auðar eða hvítar síður” á síðu 75](#)

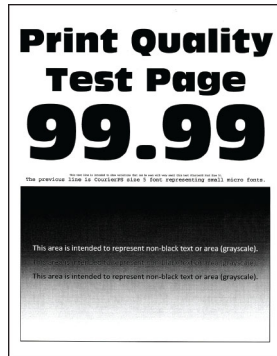

[“Dökk prentun” á síðu 76](#)

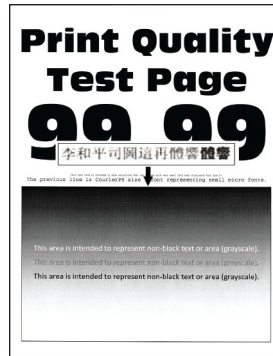

[“Fínar línur prentast ekki rétt” á síðu 78](#)



[“Brotinn eða krumpaður pappír” á síðu 79](#)

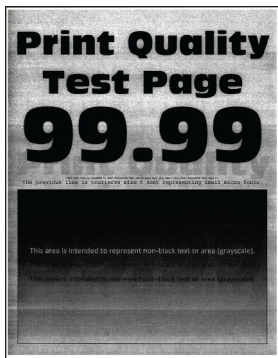

[“Grár bakgrunnur” á síðu 79](#)

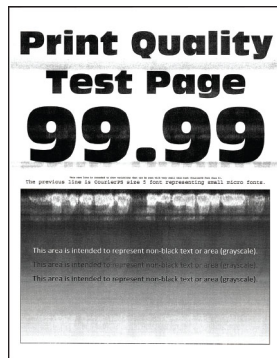

[“Láréttar ljósar rendur” á síðu 89](#)



[“Rangar spássíur” á síðu 81](#)

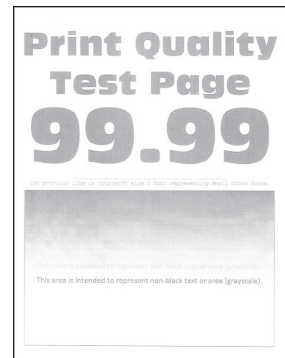

[“Ljós prentun” á síðu 82](#)



[“Flekkótt prentun og punktar” á síðu 83](#)



[“Pappír krullast” á síðu 84](#)



[“Útprentun skáhallandi eða skökk” á síðu 86](#)



[“Endurteknir gallar” á síðu 94](#)



[“Heilar svartar síður” á síðu 87](#)



[“Skorið af texta eða myndum” á síðu 88](#)



[“Prentlitur nuddast auðveldlega af” á síðu 88](#)

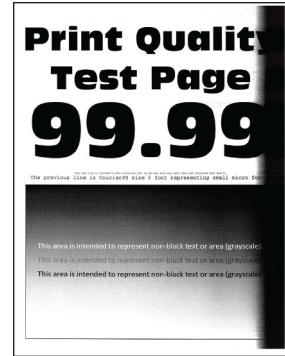

[“Lóðréttar dökkar rákir” á síðu 92](#)



[“Lóðréttar dökkar línur eða rákir” á síðu 93](#)

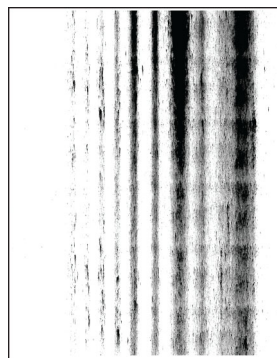

[“Lóðréttar dökkar rákir með prentun sem vantar” á síðu 94](#)



[“Lóðréttar ljóskar rendur” á síðu 90](#)



[“Lóðréttar hvítar línur” á síðu 91](#)

Vandamál við prentun

Prentgæði eru léleg

Auðar eða hvítar síður



Athugasemd: Prenta gæðaprófunarsíður áður en reynt er að leysa vandamálið. Frá stjórnborðinu skaltu fletta á **Stillingar > Bilanaleit > Prenta gæðaprófunarsíður**. Á prenturum sem eru ekki með snertiskjá, ýttu á

OK til að fletta um stillingarnar.

Aðgerð	Já	Nei
<p>Skref 1</p> <p>a Athugaðu hvort prentarinn er að nota ekta blekhylki frá Lexmark eða hylki sem er stutt. Athugasemd: Ef hylkið er ekki stutt, settu í hylki sem er stutt.</p> <p>b Prentaðu skjalið.</p> <p>Er prentarinn að prenta auðar eða hvítar síður?</p>	Farðu í skref 2.	Vandamálið er leyst.
<p>Skref 2</p> <p>a Fjarlægðu myndeinguna. Viðvörðun—hugsanleg hættu: Ekki láta myndvalsinn vera í beinu ljósi meira en 10 mínútur. Löng viðvera í ljósi gæti valdið gæðavandamálum við prentun. Viðvörðun—hugsanleg hættu: Ekki snerta ljósnæmu tromluna undir myndeingunni. Sé það gert getur það haft áhrif á prentgæði prentverka í framtíðinni.</p> <p>b Athugaðu myndvalsinn varðandi skemmdir. Athugasemd: Athugaðu að ljósnæma tromlan sé ekki bogin eða í rangri staðsetningu.</p> <p>c Hristu myndeinguna vel til að jafna prentduftið.</p> <p>d Settu myndeinguna á sinn stað.</p> <p>e Prentaðu skjalið.</p> <p>Er prentarinn að prenta auðar eða hvítar síður?</p>	Farðu í skref 3.	Vandamálið er leyst.
<p>Skref 3</p> <p>Skiptu um blekhylki.</p> <p>Er prentarinn að prenta auðar eða hvítar síður?</p>	Farðu í skref 4.	Vandamálið er leyst.
<p>Skref 4</p> <p>Skiptu um myndeinguna.</p> <p>Er prentarinn að prenta auðar eða hvítar síður?</p>	Hafa samband við stuðning viðskiptavina .	Vandamálið er leyst.

Dökk prentun



Athugasemd: Prenta gæðaprófunarsíður áður en reynt er að leysa vandamálið. Frá stjórnborðinu skaltu fletta á **Stillingar > Bilanaleit > Prenta gæðaprófunarsíður**. Á prenturum sem eru ekki með snertiskjá, ýttu á

OK til að fletta um stillingarnar.

Aðgerð	Já	Nei
<p>Skref 1</p> <p>a Athugaðu hvort prentarinn er að nota ekta blekhylki frá Lexmark eða hylki sem er stutt. Athugasemd: Ef hylkið er ekki stutt, settu í hylki sem er stutt.</p> <p>b Prentaðu skjalið.</p> <p>Er prentunin dökk?</p>	Farðu í skref 2.	Vandamálið er leyst.
<p>Skref 2</p> <p>a Slökktu á prentaranum, bíddu síðan í um það bil 10 sekúndur, og kveiktu á honum aftur.</p> <p>b Draga úr svertustigi prentdufts. Frá stjórnborðinu skaltu fletta á: Stillingar > Prentun > Gæði > Svertustig prentdufts.</p> <p>c Prentaðu skjalið.</p> <p>Er prentunin dökk?</p>	Farðu í skref 3.	Vandamálið er leyst.
<p>Skref 3</p> <p>a Það fer eftir þínu stýrikerfi, skilgreindu gerð pappírs í kjörstillingum prentunar eða í samskiptum prentunar. Athugasemdir:</p> <ul style="list-style-type: none"> • Vertu viss um að stillingin samsvari pappírnum sem var hlaðið. • Þú getur einnig breytt stillingunni á stjórnborði prentarans. Farðu á Stillingar > Pappír > Uppsetning skúffu > Pappír-sstærð/gerð <p>b Prentaðu skjalið.</p> <p>Er prentunin dökk?</p>	Farðu í skref 4.	Vandamálið er leyst.
<p>Skref 4</p> <p>Athugaðu hvort pappírinn sé með áferð eða grófur.</p> <p>Erðu að prenta á pappír með áferð eða sem er grófur?</p>	Farðu í skref 5.	Farðu í skref 6.
<p>Skref 5</p> <p>a Skiptu út pappír með áferð með venjulegum pappír.</p> <p>b Prentaðu skjalið.</p> <p>Er prentunin dökk?</p>	Farðu í skref 6.	Vandamálið er leyst.
<p>Skref 6</p> <p>a Settu í pappír úr nýjum pakka. Athugasemd: Pappírinn dregur til sín raka vegna þess að rakastig er hátt. Geymdu pappír í upphaflegum umbúðum þar til það á að nota hann.</p> <p>b Prentaðu skjalið.</p> <p>Er prentunin dökk?</p>	Farðu í skref 7.	Vandamálið er leyst.

Aðgerð	Já	Nei
<p>Skref 7</p> <p>a Fjarlægðu myndeininguna og settu inn aftur.</p> <p>Viðvörðun—hugsanleg hættu: Ekki láta myndvalsinn vera í beinu ljósi meira en 10 mínútur. Löng viðvera í ljósi gæti valdið gæðavandamálum við prentun.</p> <p>Viðvörðun—hugsanleg hættu: Ekki snerta ljósnæmu tromluna undir myndeiningunni. Sé það gert getur það haft áhrif á prentgæði prentverka í framtíðinni.</p> <p>b Prentaðu skjalið.</p> <p>Er prentunin dökk?</p>	Farðu í skref 8.	Vandamálið er leyst.
<p>Skref 8</p> <p>a Skiptu um myndeininguna.</p> <p>b Prentaðu skjalið.</p> <p>Er prentunin dökk?</p>	Hafa samband við stuðning viðskiptavina .	Vandamálið er leyst.

Fínar línur prentast ekki rétt

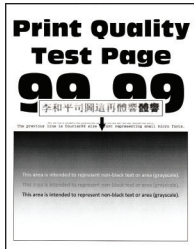

Athugasemd: Prenta gæðaprófunarsíður áður en reynt er að leysa vandamálið. Frá stjórnborðinu skaltu fletta á **Stillingar > Bilanaleit > Prenta gæðaprófunarsíður**. Á prenturum sem eru ekki með snertiskjá, ýttu á **OK** til að fletta um stillingarnar.

Aðgerð	Já	Nei
<p>Skref 1</p> <p>a Athugaðu hvort prentarinn er að nota ekta blekhyliki frá Lexmark eða hylki sem er stutt.</p> <p>Athugasemd: Ef hylkið er ekki stutt, settu í hylki sem er stutt.</p> <p>b Prentaðu skjalið.</p> <p>Prentast fínar línur ekki rétt?</p>	Farðu í skref 2.	Vandamálið er leyst.
<p>Skref 2</p> <p>a Auka svertustig prentdufts</p> <p>Frá stjórnborðinu skaltu fletta á:</p> <p>Stillingar > Prentun > Gæði > Svertustig prentdufts.</p> <p>b Prentaðu skjalið.</p> <p>Prentast fínar línur ekki rétt?</p>	Hafa samband við stuðning viðskiptavina .	Vandamálið er leyst.

Brotinn eða krumpaður pappír



Athugasemd: Prenta gæðaprófunarsíður áður en reynt er að leysa vandamálið. Frá stjórnborðinu skaltu fletta á **Stillingar > Bilanaleit > Prenta gæðaprófunarsíður**. Á prenturum sem eru ekki með snertiskjá, ýttu á **OK** til að fletta um stillingarnar.

Aðgerð	Já	Nei
<p>Skref 1</p> <p>a Athugaðu hvort prentarinn er að nota ekta blekhyliki frá Lexmark eða hylki sem er stutt.</p> <p>Athugasemd: Ef hylkið er ekki stutt, settu í hylki sem er stutt.</p> <p>b Prentaðu skjalið.</p> <p>Er pappírinn brotinn eða krumpaður?</p>	Farðu í skref 2.	Vandamálið er leyst.
<p>Skref 2</p> <p>a Settu í pappír úr nýjum pakka.</p> <p>Athugasemd: Pappírinn dregur til sín raka vegna þess að rakastig er hátt. Geymdu pappír í upphaflegum umbúðum þar til það á að nota hann.</p> <p>b Prentaðu skjalið.</p> <p>Er pappírinn brotinn eða krumpaður?</p>	Farðu í skref 3.	Vandamálið er leyst.
<p>Skref 3</p> <p>a Það fer eftir þínu stýrikerfi, skilgreindu gerð pappírs í kjörstillingum prentunar eða í samskiptum prentunar.</p> <p>Athugasemdir:</p> <ul style="list-style-type: none"> • Vertu viss um að stillingin samsvari pappírnum sem var hlaðið. • Þú getur einnig breytt stillingunni á stjórnborði prentarans. Farðu á Stillingar > Pappír > Uppsetning skúffu > Pappír-sstærð/gerð <p>b Prentaðu skjalið.</p> <p>Er pappírinn brotinn eða krumpaður?</p>	Hafa samband við stuðning viðskiptavina .	Vandamálið er leyst.

Grár bakgrunnur



Athugasemd: Prenta gæðaprófunarsíður áður en reynt er að leysa vandamálið. Frá stjórnborðinu skaltu fletta á **Stillingar > Bilanaleit > Prenta gæðaprófunarsíður**. Á prenturum sem eru ekki með snertiskjá, ýttu á **OK** til að fletta um stillingarnar.

Aðgerð	Já	Nei
<p>Skref 1</p> <p>a Slökktu á prentaranum, bíddu síðan í um það bil 10 sekúndur, og kveiktu á honum aftur.</p> <p>b Draga úr svertustigi prentdufts Frá stjórnborðinu skaltu fletta á: Stillingar > Prentun > Gæði > Svertustig prentdufts.</p> <p>c Prentaðu skjalið.</p> <p>Birtist grár bakgrunnur á útprintun?</p>	Farðu í skref 2.	Vandamálið er leyst.
<p>Skref 2</p> <p>a Athugaðu hvort prentarinn er að nota ekta blekhyliki frá Lexmark eða hylki sem er stutt. Athugasemd: Ef blekhylikið er ekki stutt, settu í hylki sem er stutt.</p> <p>b Prentaðu skjalið.</p> <p>Birtist grár bakgrunnur á útprintun?</p>	Farðu í skref 3.	Vandamálið er leyst.
<p>Skref 3</p> <p>a Það fer eftir þínu stýrikerfi, skilgreindu gerð pappírs í kjörstillingum prentunar eða í samskiptum prentunar. Athugasemdir:</p> <ul style="list-style-type: none"> Vertu viss um að stillingin samsvari pappírnum sem var hlaðið. Þú getur einnig breytt stillingunni á stjórnborði prentarans. Farðu á Stillingar > Pappír > Uppsetning skúffu > Pappír-sstærð/gerð <p>b Prentaðu skjalið.</p> <p>Birtist grár bakgrunnur á útprintun?</p>	Farðu í skref 4.	Vandamálið er leyst.
<p>Skref 4</p> <p>a Fjarlægðu myndeinguna og settu inn aftur. Viðvörðun—hugsanleg hættu: Ekki láta myndvalsinn vera í beinu ljósi meira en 10 mínútur. Löng viðvera í ljósi gæti valdið gæðavandamálum við prentun. Viðvörðun—hugsanleg hættu: Ekki snerta ljósnæmu tromluna undir myndeingunni. Sé það gert getur það haft áhrif á prentgæði prentverka í framtíðinni.</p> <p>b Prentaðu skjalið.</p> <p>Birtist grár bakgrunnur á útprintun?</p>	Farðu í skref 5.	Vandamálið er leyst.

Aðgerð	Já	Nei
<p>Skref 5</p> <p>a Uppfæra fastbúnað prentarans. Varðandi frekari upplýsingar, sjá "Uppfæra fastbúnað" á síðu 23.</p> <p>b Prentaðu skjalið.</p> <p>Birtist grár bakgrunnur á útprintun?</p>	Farðu í skref 6.	Vandamálið er leyst.
<p>Skref 6</p> <p>a Skiptu um myndeyninguna.</p> <p>b Prentaðu skjalið.</p> <p>Birtist grár bakgrunnur á útprintun?</p>	Hafa samband við stuðning viðskiptavina .	Vandamálið er leyst.

Rangar spássíur



Aðgerð	Já	Nei
<p>Skref 1</p> <p>a Stillið pappírsstýringar í rétta stöðu fyrir pappír sem var hlaðið.</p> <p>b Prentaðu skjalið.</p> <p>Eru spássíur réttar?</p>	Vandamálið er leyst.	Farðu í skref 2.
<p>Skref 2</p> <p>a Stilla pappírsstærðina. Frá stjórnborðinu skaltu fletta á: Stillingar > Pappír > Uppsetning skúffu > Pappírsstærð/gerð</p> <p>b Prentaðu skjalið.</p> <p>Eru spássíur réttar?</p>	Vandamálið er leyst.	Farðu í skref 3.
<p>Skref 3</p> <p>a Það fer eftir þínu stýrikerfi, skilgreindu pappírsstærð í kjörstillingum prentunar eða í samskiptum prentunar. Athugasemd: Vertu viss um að stillingin samsvari pappírnum sem var hlaðið.</p> <p>b Prentaðu skjalið.</p> <p>Eru spássíur réttar?</p>	Vandamálið er leyst.	Hafa samband við stuðning viðskiptavina .

Ljós prentun

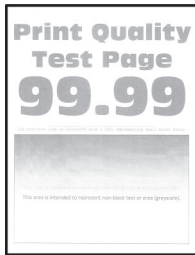

Athugasemd: Prenta gæðaprófunarsíður áður en reynt er að leysa vandamálið. Frá stjórnborðinu skaltu fletta á **Stillingar > Bilanaleit > Prenta gæðaprófunarsíður**. Á prenturum sem eru ekki með snertiskjá, ýttu á **OK** til að fletta um stillingarnar.

Aðgerð	Já	Nei
<p>Skref 1</p> <p>a Athugaðu hvort prentarinn er að nota ekta blekhyllki frá Lexmark eða hylki sem er stutt.</p> <p>Athugasemd: Ef hylkið er ekki stutt, settu í hylki sem er stutt.</p> <p>b Prentaðu skjalið.</p> <p>Er prentunin ljós?</p>	Farðu í skref 2.	Vandamálið er leyst.
<p>Skref 2</p> <p>a Slökktu á prentaranum, bíddu síðan í um það bil 10 sekúndur, og kveiktu á honum aftur.</p> <p>b Auka svertustig prentdufts</p> <p>Frá stjórnborðinu skaltu fletta á:</p> <p>Stillingar > Prentun > Gæði > Svertustig prentdufts.</p> <p>c Prentaðu skjalið.</p> <p>Er prentunin ljós?</p>	Farðu í skref 3.	Vandamálið er leyst.
<p>Skref 3</p> <p>a Það fer eftir þínu stýrikerfi, skilgreindu gerð pappírs í kjörstillingum prentunar eða í samskiptum prentunar.</p> <p>Athugasemdir:</p> <ul style="list-style-type: none"> Vertu viss um að stillingin samsvari pappírnum sem var hlaðið. Þú getur einnig breytt stillingunni á stjórnborði prentarans. Farðu á Stillingar > Pappír > Uppsetning skúffu > Pappír-sstærð/gerð <p>b Prentaðu skjalið.</p> <p>Er prentunin ljós?</p>	Farðu í skref 4.	Vandamálið er leyst.

Aðgerð	Já	Nei
<p>Skref 4</p> <p>a Það fer eftir þínu stýrikerfi, skilgreindu upplausn prentunar í kjörstillingum prentunar eða í samskiptum prentunar.</p> <p>b Stilltu upplausnina á 600 dpi.</p> <p>c Prentaðu skjalið.</p> <p>Er prentunin ljós?</p>	Farðu í skref 5.	Vandamálið er leyst.
<p>Skref 5</p> <p>a Fjarlægðu myndeinguna.</p> <p>Viðvörðun—hugsanleg hættu: Ekki láta myndvalsinn vera í beinu ljósi meira en 10 mínútur. Löng viðvera í ljósi getur valdið gæðavandamálum við prentun.</p> <p>Viðvörðun—hugsanleg hættu: Ekki snerta ljósnæmu tromluna undir myndeingunni. Sé það gert getur það haft áhrif á prentgæði prentverka í framtíðinni.</p> <p>b Hristu myndeinguna vel til að jafna prentduftið.</p> <p>c Settu myndeinguna á sinn stað.</p> <p>d Slökktu á prentaranum, bíddu síðan í um það bil 10 sekúndur, og kveiktu á honum aftur.</p> <p>e Prentaðu skjalið.</p> <p>Er prentunin ljós?</p>	Farðu í skref 6.	Vandamálið er leyst.
<p>Skref 6</p> <p>a Athuga stöðuna á blekhylkinu. Frá stjórnborðinu skaltu fletta á: Stillingar > Skýrslur > Tæki > Tölfræði tækis</p> <p>b Athugaðu stöðuna á blekhylkinu í kafla upplýsingar um rekstrarvörur á prentuðu síðunum.</p> <p>Er blekhylkið að nálgast mörk líftíma?</p>	Farðu í skref 7.	Hafa samband við stuðning viðskiptavina .
<p>Skref 7</p> <p>a Skiptu um blekhylki.</p> <p>b Prentaðu skjalið.</p> <p>Er prentunin ljós?</p>	Hafa samband við stuðning viðskiptavina .	Vandamálið er leyst.

Flekkótt prentun og punktar



Athugasemd: Prenta gæðaprófunarsíður áður en reynt er að leysa vandamálið. Frá stjórnborðinu skaltu fletta á **Stillingar > Bilanaleit > Prenta gæðaprófunarsíður**. Á prenturum sem eru ekki með snertiskjá, ýttu á **OK** til að fletta um stillingarnar.

Aðgerð	Já	Nei
<p>Skref 1</p> <p>a Athugaðu hvort prentarinn er að nota ekta blekhyliki frá Lexmark eða hylki sem er stutt.</p> <p>Athugasemd: Ef hylkið er ekki stutt, settu í hylki sem er stutt.</p> <p>b Prentaðu skjalið.</p> <p>Er prentunin flekkótt?</p>	Farðu í skref 2.	Vandamálið er leyst.
<p>Skref 2</p> <p>Athugaði varðandi mengun vegna leka á prentlit.</p> <p>Er prentarinn laus við leka á prentlit?</p>	Farðu í skref 3.	Hafa samband við stuðning viðskiptavina .
<p>Skref 3</p> <p>a Athuga stöðuna á myndeiningunni. Frá stjórnborðinu skaltu fletta á: Stillingar > Skýrslur > Tæki > Tölfræði tækis</p> <p>b Athugaðu stöðuna á myndeiningunni í kafla upplýsingar um rekstrarvörur á prentuðu síðunum.</p> <p>Er myndvalsinn að nálgast mörk líftíma?</p>	Farðu í skref 4.	Hafa samband við stuðning viðskiptavina .
<p>Skref 4</p> <p>a Skiptu um myndeininguna.</p> <p>b Prentaðu skjalið.</p> <p>Er prentunin flekkótt?</p>	Hafa samband við stuðning viðskiptavina .	Vandamálið er leyst.

Pappír krullast



Athugasemd: Prenta gæðaprófunarsíður áður en reynt er að leysa vandamálið. Frá stjórnborðinu skaltu fletta á **Stillingar > Bilanaleit > Prenta gæðaprófunarsíður**. Á prenturum sem eru ekki með snertiskjá, ýttu á **OK** til að fletta um stillingarnar.

Aðgerð	Já	Nei
<p>Skref 1</p> <p>a Athugaðu hvort pappír sem var hlaðið sé studdur. Athugasemd: Ef pappír er ekki studdur, settu í pappír sem er studdur.</p> <p>b Prentaðu skjalið.</p> <p>Er pappírinn krullaður?</p>	Farðu í skref 2.	Vandamálið er leyst.
<p>Skref 2</p> <p>a Athugaðu hvort prentarinn er að nota ekta blekhyllki frá Lexmark eða hylki sem er stutt. Athugasemd: Ef hylkið er ekki stutt, settu í hylki sem er stutt.</p> <p>b Prentaðu skjalið.</p> <p>Er pappírinn krullaður?</p>	Farðu í skref 3.	Vandamálið er leyst.
<p>Skref 3</p> <p>a Færðu stýringar í skúffunni í rétta stöðu fyrir pappír sem var hlaðið.</p> <p>b Prentaðu skjalið.</p> <p>Er pappírinn krullaður?</p>	Farðu í skref 4.	Vandamálið er leyst.
<p>Skref 4</p> <p>a Það fer eftir þínu stýrikerfi, skilgreindu pappírsstærð og gerð pappírs í kjörstillingum prentunar eða í samskiptum prentunar. Athugasemdir:</p> <ul style="list-style-type: none"> • Vertu viss um að stillingar samsvari pappírnum sem var hlaðið í skúffuna. • Þú getur einnig breytt stillingunni á stjórnborði prentarans. Farðu á Stillingar > Pappír > Uppsetning skúffu > Pappírsstærð/gerð <p>b Prentaðu skjalið.</p> <p>Er pappírinn krullaður?</p>	Farðu í skref 5.	Vandamálið er leyst.
<p>Skref 5</p> <p>a Fjarlægðu pappírinn, snúið honum við og hlaðið honum aftur.</p> <p>b Prentaðu skjalið.</p> <p>Er pappírinn krullaður?</p>	Farðu í skref 6.	Vandamálið er leyst.
<p>Skref 6</p> <p>a Settu í pappír úr nýjum pakka. Athugasemd: Pappírinn dregur til sín raka vegna þess að rakastig er hátt. Geymdu pappír í upphaflegum umbúðum þar til það á að nota hann.</p> <p>b Prentaðu skjalið.</p> <p>Er pappírinn krullaður?</p>	Hafa samband við stuðning viðskiptavina .	Vandamálið er leyst.

Útprintun skáhallandi eða skökk



Athugasemd: Prenta gæðaprófunarsíður áður en reynt er að leysa vandamálið. Frá stjórnborðinu skaltu fletta á **Stillingar > Bilanaleit > Prenta gæðaprófunarsíður**. Á prenturum sem eru ekki með snertiskjá, ýttu á **OK** til að fletta um stillingarnar.

Aðgerð	Já	Nei
<p>Skref 1</p> <p>a Færðu stýringar í skúffunni í rétta stöðu fyrir pappír sem var hlaðið.</p> <p>b Prentaðu skjalið.</p> <p>Er útprintun skáhallandi eða skökk?</p>	Farðu í skref 2.	Vandamálið er leyst.
<p>Skref 2</p> <p>a Settu í pappír úr nýjum pakka.</p> <p>Athugasemd: Pappírinn dregur til sín raka vegna þess að rakastig er hátt. Geymdu pappír í upphaflegum umbúðum þar til það á að nota hann.</p> <p>b Prentaðu skjalið.</p> <p>Er útprintun skáhallandi eða skökk?</p>	Farðu í skref 3.	Vandamálið er leyst.
<p>Skref 3</p> <p>a Athugaðu hvort pappír sem var hlaðið sé studdur.</p> <p>Athugasemd: Ef pappír er ekki studdur, settu í pappír sem er studdur.</p> <p>b Prentaðu skjalið.</p> <p>Er útprintun skáhallandi eða skökk?</p>	Hafa samband við stuðning viðskiptavina .	Vandamálið er leyst.
<p>Skref 4</p> <p>a Fyrir prentun á tvær hliðar, athugaðu hvort stilling á pappírsstærð í tvívirtri (duplex) einingu sé stíllt rétt.</p> <p>Athugasemd: Bréf, lagalegt, Oficio eða fólíó verður að stilla á Bréf.</p> <p>b Prentaðu skjalið.</p> <p>Er útprintun skáhallandi eða skökk?</p>	Hafa samband við stuðning viðskiptavina .	Vandamálið er leyst.

Heilar svartar síður



Athugasemd: Prenta gæðaprófunarsíður áður en reynt er að leysa vandamálið. Frá stjórnborðinu skaltu fletta á **Stillingar > Bilanaleit > Prenta gæðaprófunarsíður**. Á prenturum sem eru ekki með snertiskjá, ýttu á **OK** til að fletta um stillingarnar.

Aðgerð	Já	Nei
<p>Skref 1</p> <p>a Athugaðu hvort prentarinn er að nota ekta blekhylki frá Lexmark eða hylki sem er stutt.</p> <p>Athugasemd: Ef blekhylkið er ekki stutt, settu í hylki sem er stutt.</p> <p>b Prentaðu skjalið.</p> <p>Er prentarinn að prenta heilar svartar síður?</p>	Farðu í skref 2.	Vandamálið er leyst.
<p>Skref 2</p> <p>a Fjarlægðu myndeinguna og settu inn aftur.</p> <p>Viðvörðun—hugsanleg hættu: Ekki láta myndvalsinn vera í beinu ljósi meira en 10 mínútur. Löng viðvera í ljósi gæti valdið gæðavandamálum við prentun.</p> <p>Viðvörðun—hugsanleg hættu: Ekki snerta ljósnæmu tromluna undir myndeingunni. Sé það gert getur það haft áhrif á prentgæði prentverka í framtíðinni.</p> <p>b Prentaðu skjalið.</p> <p>Er prentarinn að prenta heilar svartar síður?</p>	Farðu í skref 3.	Vandamálið er leyst.
<p>Skref 3</p> <p>Athugaðu myndvalsinn varðandi skemmdir.</p> <p>Athugasemd: Athugaðu að ljósnæma tromlan sé ekki bogin eða í rangri staðsetningu.</p> <p>Er myndvalsinn laus við skemmdir?</p>	Hafa samband við stuðning viðskiptavina .	Farðu í skref 4.
<p>Skref 4</p> <p>a Skiptu um myndeinguna.</p> <p>b Prentaðu skjalið.</p> <p>Er prentarinn að prenta heilar svartar síður?</p>	Hafa samband við stuðning viðskiptavina .	Vandamálið er leyst.

Skorið af texta eða myndum



Athugasemd: Prenta gæðaprófunarsíður áður en reynt er að leysa vandamálið. Frá stjórnborðinu skaltu fletta á **Stillingar > Bilanaleit > Prenta gæðaprófunarsíður**. Á prenturum sem eru ekki með snertiskjá, ýttu á **OK** til að fletta um stillingarnar.

Aðgerð	Já	Nei
<p>Skref 1</p> <p>a Athugaðu hvort prentarinn er að nota ekta blekhylki frá Lexmark eða hylki sem er stutt.</p> <p>Athugasemd: Ef blekhylkið er ekki stutt, settu í hylki sem er stutt.</p> <p>b Prentaðu skjalið.</p> <p>Skorið af texta eða myndum?</p>	Farðu í skref 2.	Vandamálið er leyst.
<p>Skref 2</p> <p>a Fjarlægðu myndeininguna og settu inn aftur.</p> <p>Viðvörðun—hugsanleg hættu: Ekki láta myndvalsinn vera í beinu ljósi meira en 10 mínútur. Löng viðvera í ljósi gæti valdið gæðavandamálum við prentun.</p> <p>Viðvörðun—hugsanleg hættu: Ekki snerta ljósnæmu tromluna undir myndeiningunni. Sé það gert getur það haft áhrif á prentgæði prentverka í framtíðinni.</p> <p>b Prentaðu skjalið.</p> <p>Skorið af texta eða myndum?</p>	Farðu í skref 3.	Vandamálið er leyst.
<p>Skref 3</p> <p>a Skiptu um myndeininguna.</p> <p>b Prentaðu skjalið.</p> <p>Skorið af texta eða myndum?</p>	Hafa samband við stuðning viðskiptavina .	Vandamálið er leyst.

Prentlitur nuddast auðveldlega af

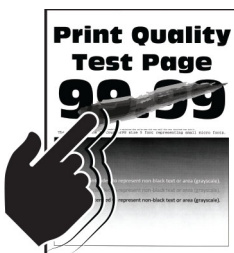

Athugasemd: Prenta gæðaprófunarsíður áður en reynt er að leysa vandamálið. Frá stjórnborðinu skaltu fletta á **Stillingar > Bilanaleit > Prenta gæðaprófunarsíður**. Á prenturum sem eru ekki með snertiskjá, ýttu á **OK** til að fletta um stillingarnar.

Aðgerð	Já	Nei
<p>Skref 1</p> <p>a Athugaðu hvort prentarinn er að nota ekta blekhyliki frá Lexmark eða hylki sem er stutt.</p> <p>Athugasemd: Ef blekhylikið er ekki stutt, settu í hylki sem er stutt.</p> <p>b Prentaðu skjalið.</p> <p>Nuddast prentlitur auðveldlega af?</p>	Farðu í skref 2.	Vandamálið er leyst.
<p>Skref 2</p> <p>a Það fer eftir þínu stýrikerfi, skilgreindu gerð pappírs í kjörstillingum prentunar eða í samskiptum prentunar.</p> <p>Athugasemdir:</p> <ul style="list-style-type: none"> Vertu viss um að stillingin samsvari pappírnum sem var hlaðið. Þú getur einnig breytt stillingunni á stjórnborði prentarans. Farðu á Stillingar > Pappír > Uppsetning skúffu > Pappír-sstærð/gerð <p>b Prentaðu skjalið.</p> <p>Nuddast prentlitur auðveldlega af?</p>	Hafa samband við stuðning viðskiptavina .	Vandamálið er leyst.

Láréttar ljósar rendur



Athugasemd: Prenta gæðaprófunarsíður áður en reynt er að leysa vandamálið. Frá stjórnborðinu skaltu fletta á **Stillingar > Bilanaleit > Prenta gæðaprófunarsíður**. Á prenturum sem eru ekki með snertiskjá, ýttu á **OK** til að fletta um stillingarnar.

Aðgerð	Já	Nei
<p>Skref 1</p> <p>a Athugaðu hvort prentarinn er að nota ekta blekhyliki frá Lexmark eða hylki sem er stutt.</p> <p>Athugasemd: Ef hylkið er ekki stutt, settu í hylki sem er stutt.</p> <p>b Prentaðu skjalið.</p> <p>Eru láréttar ljósar rendur að birtast á því sem verið er að prenta?</p>	Farðu í skref 2.	Vandamálið er leyst.

Aðgerð	Já	Nei
<p>Skref 2</p> <p>a Fjarlægðu myndeininguna og settu inn aftur.</p> <p>Viðvörðun—hugsanleg hættu: Ekki láta myndvalsinn vera í beinu ljósi meira en 10 mínútur. Löng viðvera í ljósi gæti valdið gæðavandamálum við prentun.</p> <p>Viðvörðun—hugsanleg hættu: Ekki snerta ljósnæmu tromluna undir myndeiningunni. Sé það gert getur það haft áhrif á prentgæði prentverka í framtíðinni.</p> <p>b Prentaðu skjalið.</p> <p>Eru láréttar ljósar rendur að birtast á því sem verið er að prenta?</p>	Farðu í skref 3.	Vandamálið er leyst.
<p>Skref 3</p> <p>a Skiptu um myndeininguna.</p> <p>b Prentaðu skjalið.</p> <p>Eru láréttar ljósar rendur að birtast á því sem verið er að prenta?</p>	Hafa samband við stuðning viðskiptavina .	Vandamálið er leyst.

Lóðréttar ljósar rendur



Athugasemd: Prenta gæðaprófunarsíður áður en reynt er að leysa vandamálið. Frá stjórnborðinu skaltu fletta á **Stillingar > Bilanaleit > Prenta gæðaprófunarsíður**. Á prenturum sem eru ekki með snertiskjá, ýttu á **OK** til að fletta um stillingarnar.

Aðgerð	Já	Nei
<p>Skref 1</p> <p>a Athugaðu hvort prentarinn er að nota ekta blekhylki frá Lexmark eða hylki sem er stutt.</p> <p>Athugasemd: Ef hylkið er ekki stutt, settu í hylki sem er stutt.</p> <p>b Prentaðu skjalið.</p> <p>Eru lóðréttar ljósar rendur að birtast á því sem verið er að prenta?</p>	Farðu í skref 2.	Vandamálið er leyst.

Aðgerð	Já	Nei
<p>Skref 2</p> <p>a Athuga stöðuna á blekhylkinu. Frá stjórnborðinu skaltu fletta á: Stillingar > Skýrslur > Tæki > Tölfræði tækis</p> <p>b Athugaðu stöðuna á blekhylkinu í kafla upplýsingar um rekstrarvörur á prentuðu síðunum.</p> <p>Eru lóðréttar ljósar rendur að birtast á því sem verið er að prenta?</p>	Farðu í skref 3.	Vandamálið er leyst.
<p>Skref 3</p> <p>a Skiptu um blekhylki.</p> <p>b Prentaðu skjalið.</p> <p>Eru lóðréttar ljósar rendur að birtast á því sem verið er að prenta?</p>	Hafa samband við stuðning viðskiptavina .	Vandamálið er leyst.

Lóðréttar hvítar línur



Athugasemd: Prenta gæðaprófunarsíður áður en reynt er að leysa vandamálið. Frá stjórnborðinu skaltu fletta á **Stillingar > Bilanaleit > Prenta gæðaprófunarsíður**. Á prenturum sem eru ekki með snertiskjá, ýttu á **OK** til að fletta um stillingarnar.

Aðgerð	Já	Nei
<p>Skref 1</p> <p>a Athugaðu hvort prentarinn er að nota ekta blekhylki frá Lexmark eða hylki sem er stutt. Athugasemd: Ef hylkið er ekki stutt, settu í hylki sem er stutt.</p> <p>b Prentaðu skjalið.</p> <p>Eru lóðréttar hvítar línur að birtast á því sem verið er að prenta?</p>	Farðu í skref 2.	Vandamálið er leyst.

Aðgerð	Já	Nei
<p>Skref 2</p> <p>a Það fer eftir þínu stýrikerfi, skilgreindu gerð pappírs í kjörstillingum prentunar eða í samskiptum prentunar.</p> <p>Athugasemdir:</p> <ul style="list-style-type: none"> • Vertu viss um að stillingin samsvari pappírnum sem var hlaðið. • Þú getur einnig breytt stillingunni á stjórnborði prentarans. Farðu á Stillingar > Pappír > Uppsetning skúffu > Pappír-sstærð/gerð <p>b Prentaðu skjalið.</p> <p>Eru lóðréttar hvítar línur að birtast á því sem verið er að prenta?</p>	<p>Hafa samband við stuðning viðskiptavina.</p>	<p>Vandamálið er leyst.</p>

Lóðréttar dökkrar rákir

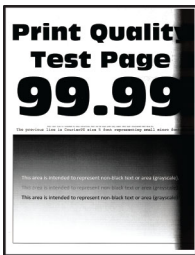

Athugasemd: Prenta gæðaprófunarsíður áður en reynt er að leysa vandamálið. Frá stjórnborðinu skaltu fletta á **Stillingar > Bilanaleit > Prenta gæðaprófunarsíður**. Á prenturum sem eru ekki með snertiskjá, ýttu á **OK** til að fletta um stillingarnar.

Aðgerð	Já	Nei
<p>Skref 1</p> <p>a Athugaðu hvort prentarinn er að nota ekta blekhyli frá Lexmark eða hylki sem er stutt.</p> <p>Athugasemd: Ef blekhylið er ekki stutt, settu í hylki sem er stutt.</p> <p>b Prentaðu skjalið.</p> <p>Birtast lóðréttar dökkrar rákir á því sem verið er að prenta?</p>	<p>Farðu í skref 2.</p>	<p>Vandamálið er leyst.</p>
<p>Skref 2</p> <p>a Fjarlægðu myndeyninguna og settu inn aftur.</p> <p>Viðvörðun—hugsanleg hættu: Ekki láta myndvalsinn vera í beinu ljósi meira en 10 mínútur. Löng viðvera í ljósi gæti valdið gæðavandamálum við prentun.</p> <p>Viðvörðun—hugsanleg hættu: Ekki snerta ljósnæmu trombluna undir myndeyningunni. Sé það gert getur það haft áhrif á prentgæði prentverka í framtíðinni.</p> <p>b Prentaðu skjalið.</p> <p>Birtast lóðréttar dökkrar rákir á því sem verið er að prenta?</p>	<p>Farðu í skref 3.</p>	<p>Vandamálið er leyst.</p>

Aðgerð	Já	Nei
<p>Skref 3</p> <p>a Athugaðu hvort bjart ljós kemst inn um hægri hlið prentarans og færðu prentarann ef þörf krefur.</p> <p>b Prentaðu skjalið.</p> <p>Birtast lóðréttar dökkar rákir á því sem verið er að prenta?</p>	<p>Hafa samband við stuðning viðskiptavina.</p>	<p>Vandamálið er leyst.</p>

Lóðréttar dökkar línur eða rákir



Athugasemd: Prenta gæðaprófunarsíður áður en reynt er að leysa vandamálið. Frá stjórnborðinu, farðu á **Stillingar > Villuleit > Prenta gæðaprófunarsíður**. Á prenturum sem eru ekki með snertiskjá, ýttu á **OK** til að fletta um stillingarnar.

Aðgerð	Já	Nei
<p>Skref 1</p> <p>a Athugaðu hvort prentarinn er að nota ekta blekhylki frá Lexmark eða hylki sem er stutt.</p> <p>Athugasemd: Ef blekhylikið er ekki stutt, settu í hylki sem er stutt.</p> <p>b Prentaðu skjalið.</p> <p>Birtast lóðrétt dökk strik eða rákir á því sem verið er að prenta?</p>	<p>Farðu í skref 2.</p>	<p>Vandamálið er leyst.</p>
<p>Skref 2</p> <p>a Fjarlægðu myndeyninguna og settu inn aftur.</p> <p>Viðvörðun—hugsanleg hættu: Ekki láta myndvalsinn vera í beinu ljósi meira en 10 mínútur. Löng viðvera í ljósi getur valdið gæðavandamálum við prentun.</p> <p>Viðvörðun—hugsanleg hættu: Ekki snerta ljósnæmu trombluna undir myndeyningunni. Sé það gert getur það haft áhrif á prentgæði prentverka í framtíðinni.</p> <p>b Prentaðu skjalið.</p> <p>Birtast lóðrétt dökk strik eða rákir á því sem verið er að prenta?</p>	<p>Farðu í skref 3.</p>	<p>Vandamálið er leyst.</p>
<p>Skref 3</p> <p>a Skiptu um myndeyninguna.</p> <p>b Prentaðu skjalið.</p> <p>Birtast lóðrétt dökk strik eða rákir á því sem verið er að prenta?</p>	<p>Hafðu samband við stuðning viðskiptavina.</p>	<p>Vandamálið er leyst.</p>

Lóðréttar dökkar rákir með prentun sem vantar

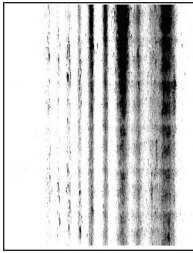

Athugasemd: Prenta gæðaprófunarsíður áður en reynt er að leysa vandamálið. Frá stjórnborðinu skaltu fletta á **Stillingar > Bilanaleit > Prenta gæðaprófunarsíður**. Á prenturum sem eru ekki með snertiskjá, ýttu á **OK** til að fletta um stillingarnar.

Aðgerð	Já	Nei
<p>Skref 1</p> <p>a Fjarlægðu myndeininguna og settu inn aftur.</p> <p>Viðvörðun—hugsanleg hættu: Ekki láta myndvalsinn vera í beinu ljósi meira en 10 mínútur. Löng viðvera í ljósi gæti valdið gæðavandamálum við prentun.</p> <p>Viðvörðun—hugsanleg hættu: Ekki snerta ljósnæmu tromluna undir myndeiningunni. Sé það gert getur það haft áhrif á prentgæði prentverka í framtíðinni.</p> <p>b Prentaðu skjalið.</p> <p>Birtast lóðréttar dökkar rákir með myndum sem vantar á útprentun?</p>	Farðu í skref 2.	Vandamálið er leyst.
<p>Skref 2</p> <p>a Athugaðu hvort prentarinn er að nota ekta blekhyliki frá Lexmark eða hylki sem er stutt.</p> <p>Athugasemd: Ef blekhylikið er ekki stutt, settu í hylki sem er stutt.</p> <p>b Prentaðu skjalið.</p> <p>Birtast lóðréttar dökkar rákir með myndum sem vantar á útprentun?</p>	Hafa samband við stuðning viðskiptavina .	Vandamálið er leyst.

Endurteknir gallar



Athugasemd: Prenta gæðaprófunarsíður áður en reynt er að leysa vandamálið. Frá stjórnborðinu skaltu fletta á **Stillingar > Bilanaleit > Prenta gæðaprófunarsíður**. Á prenturum sem eru ekki með snertiskjá, ýttu á **OK** til að fletta um stillingarnar.

Aðgerð	Já	Nei
<p>Skref 1</p> <p>Notaðu gæðaprófunarsíður til að athuga hvort fjarlægðin á milli endurtekinna galla samsvari einhverju af eftirfarandi:</p> <p>Myndeiningarsett</p> <ul style="list-style-type: none"> • 75,40 mm (2,97 to.) • 34,70 mm (1,37 to.) • 23,9 mm (0,94 to.) <p>Blekhylki</p> <ul style="list-style-type: none"> • 35,70 mm (1,41 to.) • 36,80 mm (1,45 to.) <p>Færslurúlla</p> <ul style="list-style-type: none"> • 44 mm (1,73 to.) <p>Hitagjafi</p> <ul style="list-style-type: none"> • 78,1 mm (3,07 to.) • 75,4 mm (2,97 to.) <p>Samsvarar fjarlægðin á milli endurtekinna galla einverjum af mælingunum?</p>	Farðu í skref 2.	Skráðu fjarlægðina og hafðu síðan samband við stuðning viðskiptavina .
<p>Skref 2</p> <p>a Skiptu út rekstrarvöru sem samsvarar millibili á endurteknum göllum.</p> <p>Athugasemd: Ef birgðavara er flutningsrúlla eða hitagjafi, hafðu þá samband við stuðning viðskiptavina.</p> <p>b Prentaðu skjalið.</p> <p>Birtast endurteknu gallarnir?</p>	Hafa samband við stuðning viðskiptavina .	Vandamálið er leyst.



Prentverk prentast ekki

Aðgerð	Já	Nei
<p>Skref 1</p> <p>a Opnaðu prentsamskipti í skjalinu sem þú ert að prenta og athugaðu síðan hvort þú hefur valið réttan prentara.</p> <p>b Prentaðu skjalið.</p> <p>Er skjalið prentað?</p>	Vandamálið er leyst.	Farðu í skref 2.
<p>Skref 2</p> <p>a Athugaðu hvort kveikt sé á prentaranum.</p> <p>b Leystu úr villuboðum sem birtast á skjánum.</p> <p>c Prentaðu skjalið.</p> <p>Er skjalið prentað?</p>	Vandamálið er leyst.	Farðu í skref 3.

Aðgerð	Já	Nei
<p>Skref 3</p> <p>a Athugaðu hvort tengin eru að virka og hvort kaplar séu örugglega tengdir á milli tölvu og prentara. Skoðaðu skjölin sem fylgdu með prentaranum varðandi frekari upplýsingar.</p> <p>b Prentaðu skjalið.</p> <p>Er skjalið prentað?</p>	Vandamálið er leyst.	Farðu í skref 4.
<p>Skref 4</p> <p>a Slökktu á prentaranum, bíddu síðan í um það bil 10 sekúndur, og kveiktu á honum aftur.</p> <p>b Prentaðu skjalið.</p> <p>Er skjalið prentað?</p>	Vandamálið er leyst.	Farðu í skref 5.
<p>Skref 5</p> <p>a Fjarlægðu prentrekilinn og settu síðan upp aftur.</p> <p>b Prentaðu skjalið.</p> <p>Er skjalið prentað?</p>	Vandamálið er leyst.	Hafa samband stuðning viðskiptavina .

Hæg prentun

Aðgerð	Já	Nei
<p>Skref 1</p> <p>Vertu viss um að prentarakapallinn sé tengdur við prentara og tölvuna, prentþjón eða annan búnað netkerfis.</p> <p>Er prentarinn lengi að prenta?</p>	Farðu í skref 2.	Vandamálið er leyst.
<p>Skref 2</p> <p>a Vertu viss um að prentarinn sé ekki í þögullu stillingu. Frá stjórnborðinu skaltu fletta á:  > Tæki > OK > Viðhald > OK > Valmynd uppsetningar > OK > Notkun tækis > OK > Hjóðlát stilling > OK</p> <p>b Prentaðu skjalið.</p> <p>Er prentarinn lengi að prenta?</p>	Farðu í skref 3.	Vandamálið er leyst.
<p>Skref 3</p> <p>a Það fer eftir þínu stýrikerfi, skilgreindu upplausn prentunar í kjörstillingum prentunar eða í samskiptum prentunar.</p> <p>b Stílltu upplausnina á 600 dpi.</p> <p>c Prentaðu skjalið.</p> <p>Er prentarinn lengi að prenta?</p>	Farðu í skref 4.	Vandamálið er leyst.

Aðgerð	Já	Nei
<p>Skref 4</p> <p>a Frá stjórnborðinu skaltu fletta á:  > Prenta > OK > Gæði > OK > Prentupplausn > OK</p> <p>b Stilltu upplausnina á 600 dpi.</p> <p>c Prentaðu skjalið.</p> <p>Er prentarinn lengi að prenta?</p>	Farðu í skref 5.	Vandamálið er leyst.
<p>Skref 5</p> <p>a Það fer eftir þínu stýrikerfi, skilgreindu stillingu á gerð pappírs í kjörstillingum prentunar eða í samskiptum prentunar.</p> <p>Athugasemdir:</p> <ul style="list-style-type: none"> • Vertu viss um að stillingin samsvari pappírnum sem var hlaðið. • Þú getur einnig breytt stillingunni á stjórnborði prentarans. Farðu á  > Pappír > OK > Uppsetning skúffu > OK > Pappírsstærð/gerð > OK. • Það tekur lengi tíma að prenta á mjög þykkann pappír. • Pappír mjórri en bréf, A4 og lagalegt tekur lengri tíma í prentun. <p>b Prentaðu skjalið.</p> <p>Er prentarinn lengi að prenta?</p>	Farðu í skref 6.	Vandamálið er leyst.
<p>Skref 6</p> <p>a Vertu viss um að stillingar prentarans fyrir áferð og þyngd samsvari pappírnum sem er hlaðið. Frá stjórnborðinu skaltu fletta á:  > Pappír > OK > Uppsetning á miðli > OK > Gerðir miðla > OK</p> <p>Athugasemd: Gróf áferð pappírs og mjög þykkur pappír tekur lengri tíma í prentun.</p> <p>b Prentaðu skjalið.</p> <p>Er prentarinn lengi að prenta?</p>	Farðu í skref 7.	Vandamálið er leyst.
<p>Skref 7</p> <p>Fjarlægja verk í bið</p> <p>Er prentarinn lengi að prenta?</p>	Farðu í skref 8.	Vandamálið er leyst.

Aðgerð	Já	Nei
<p>Skref 8</p> <p>a Vertu viss um að prentarinn sé ekki að ofhitna.</p> <p>Athugasemdir:</p> <ul style="list-style-type: none"> Leyfðu prentaranum að kólna eftir löng prentverk. Fylgstu með meðmæltum umhverfishita fyrir prentarann. Varðandi frekari upplýsingar, sjá “Velja staðsetningu fyrir prentara” á síðu 17. <p>b Prentaðu skjalið.</p> <p>Er prentarinn lengi að prenta?</p>	<p>Hafa samband við stuðning viðskiptavina.</p>	<p>Vandamálið er leyst.</p>

Verk prentast úr rangri skúffu eða á rangan pappír

Aðgerð	Já	Nei
<p>Skref 1</p> <p>a Athugaðu hvort þú ert að prenta á rétta gerð af pappír.</p> <p>b Prentaðu skjalið.</p> <p>Er skjalið prentað á rétta gerð pappírs?</p>	<p>Farðu í skref 2.</p>	<p>Settu í rétta stærð og gerð af pappír.</p>
<p>Skref 2</p> <p>a Það fer eftir þínu stýrikerfi, skilgreindu pappírsstærð og gerð pappírs í kjörstillingum prentunar eða í samskiptum prentunar.</p> <p>Athugasemd: Þú getur einnig breytt stillingunum á stjórnborði prentarans. Farðu á:</p> <p> > Pappír > OK > Uppsetning skúffu > OK > Pappír-sstærð/gerð > OK</p> <p>b Vertu viss um að stillingar samsvari pappírnum sem var hlaðið í skúffuna.</p> <p>c Prentaðu skjalið.</p> <p>Er skjalið prentað á rétta gerð pappírs?</p>	<p>Vandamálið er leyst.</p>	<p>Hafa samband við stuðning viðskiptavina.</p>

Trúnaðarmál og önnur skjöl í bið prentast ekki

Aðgerð	Já	Nei
<p>Skref 1</p> <p>a Athugaðu á stjórnborðinu hvort skjölin birtast í lista yfir Verk í bið.</p> <p>Athugasemd: Ef skjölin eru ekki á listanum, prentaðu þá skjölin með því að nota valkostina Prenta og bið.</p> <p>b Prentaðu skjölin.</p> <p>Voru skjölin prentuð?</p>	<p>Vandamálið er leyst.</p>	<p>Farðu í skref 2.</p>

Aðgerð	Já	Nei
<p>Skref 2</p> <p>Prentverkið kann að innihalda sniðvillu eða ógild gögn. Eyddu prentverkinu og sendu það síðan aftur.</p> <p>Voru skjölin prentuð?</p>	Vandamálið er leyst.	Farðu í skref 3.
<p>Skref 3</p> <p>Ef þú ert að prenta af Netinu, þá getur prentarinn verið að lesa marga verktitla sem afrit.</p> <p>Fyrir Windows-notendur</p> <p>a Opnaðu samskipti kjörstillinga prentunar.</p> <p>b Í flípa prenta og halda, smelltu á Nota prenta og halda, og smelltu síðan á Halda afriti skjala.</p> <p>c Skráðu PIN-númer, og vistaðu síðan breytingarnar.</p> <p>d Sendu verkið sem á að prenta.</p> <p>Fyrir Macintosh-notendur</p> <p>a Vista og nefna hvert verk sérstaklega.</p> <p>b Sendu verkin hvert fyrir sig.</p> <p>Voru skjölin prentuð?</p>	Vandamálið er leyst.	Farðu í skref 4.
<p>Skref 4</p> <p>a Eyða nokkrum verkum í bið til að losa um minni prentarans.</p> <p>b Prentaðu skjölin.</p> <p>Voru skjölin prentuð?</p>	Vandamálið er leyst.	Hafa samband við stuðning viðskiptavina .

Prentarinn svarar ekki

Aðgerð	Já	Nei
<p>Skref 1</p> <p>Athugaðu að rafmagnssnúran sé tengd við rafmagnsinnstungu.</p> <p> VARÚÐ—HUGSANLEG HÆTTA: Til að koma í veg fyrir hættu á eldsvoða eða raflosti tengið rafmagnssnúruna við innstungu með viðeigandi getu og rétta jarðtengingu sem er nálægt vörinni og auðveldlega aðgengileg.</p> <p>Er prentarinn að svara?</p>	Vandamálið er leyst.	Farðu í skref 2.
<p>Skref 2</p> <p>Athugaðu að ekki sé slökkt á rafmagnsinnstungu með rofa eða öryggi.</p> <p>Er slökkt á rafmagnsinnstungu með rofa eða öryggi?</p>	Kveiktu á rofanum eða endurstilltu öryggið.	Farðu í skref 3.
<p>Skref 3</p> <p>Athugaðu hvort kveikt sé á prentaranum.</p> <p>Er kveikt á prentaranum?</p>	Farðu í skref 4.	Kveiktu á prentaranum

Aðgerð	Já	Nei
<p>Skref 4 Athugaðu hvort prentarinn sé í svefnstillingu eða stillingu í dvala.</p> <p>Er prentarinn í svefnstillingu eða stillingu í dvala?</p>	Ýttu á straumh-nappinn til að vekja prentarann,	Farðu í skref 5.
<p>Skref 5 Athugað hvort snúrur í prentara og tölvu séu í réttum tengjum.</p> <p>Eru kaplar settir í rétt tengi?</p>	Farðu í skref 6.	Settu kapla í rétt tengi.
<p>Skref 6 Settu upp réttan rekil fyrir prentara.</p> <p>Er prentarinn að svara?</p>	Vandamálið er leyst.	Farðu í skref 7.
<p>Skref 7 Slökktu á prentaranum, bíddu síðan í um það bil 10 sekúndur, og kveiktu á honum aftur.</p> <p>Er prentarinn að svara?</p>	Vandamálið er leyst.	Hafa samband við stuðning viðskiptavina .

Vandamál við nettengingu

Get ekki opnað innfelldan vefþjón

Aðgerð	Já	Nei
<p>Skref 1 Athugaðu hvort kveikt sé á prentaranum.</p> <p>Er kveikt á prentaranum?</p>	Farðu í skref 2.	Kveiktu á prentaranum
<p>Skref 2 Vertu viss um að IP-tala prentarans sé rétt.</p> <p>Athugasemdir:</p> <ul style="list-style-type: none"> Skoða IP-töluna á heimaskjánum. IP-tala birtist sem fjögur sett af tölum sem eru aðskildar af punktum, svo sem 123.123.123.123. <p>Er IP-tala prentarans rétt?</p>	Farðu í skref 3.	Skráðu rétta IP-tölu í svæði vistfangs.

Aðgerð	Já	Nei
<p>Skref 3</p> <p>Athugað hvort þú ert að nota studdan vafra:</p> <ul style="list-style-type: none"> • Internet Explorer útgáfa 11 eða nýrri • Microsoft Edge • Safari útgáfa 6 eða nýrri • Google Chrome™ útgáfa 32 eða nýrri • Mozilla Firefox útgáfa 24 eða nýrri <p>Er vafurinn þinn studdur?</p>	Farðu í skref 4.	Settu upp studdan vafra
<p>Skref 4</p> <p>Athugun hvort tenging við netkerfi sé virk.</p> <p>Er tenging við netkerfið að virka?</p>	Farðu í skref 5.	Hafðu samband við þinn kerfisstjóra.
<p>Skref 5</p> <p>Vertu viss um að tengingar á köplum við prentarann og prentþjóninn séu rétt tengdar. Skoðuðu skjölin sem fylgdu með prentaranum varðandi frekari upplýsingar.</p> <p>Eru tengingarnar rétt festar?</p>	Farðu í skref 6.	Athugaðu tengingar kapla.
<p>Skref 6</p> <p>Athugaðu hvort staðgengilsþjónar (proxy) séu óvirkir.</p> <p>Eru staðgengilsþjónar (proxy) óvirkir?</p>	Farðu í skref 7.	Hafðu samband við þinn kerfisstjóra.
<p>Skref 7</p> <p>Farðu í innbyggða vefþjóninn.</p> <p>Opnaðist innbyggði vefþjóninn?</p>	Vandamálið er leyst.	Hafa samband við stuðning viðskiptavina .

Get ekki tengt prentarann við þráðlausa netið (Wi-Fi)

Aðgerð	Já	Nei
<p>Skref 1</p> <p>Vertu viss um að Virkur tengibúnaður sé stilltur á Sjálfvirkt.</p> <p>Frá stjórnborðinu skaltu fletta á:</p> <p>Stillingar > OK > Netkerfi/tengi > OK > Yfirlit netkerfis > OK > Virkur tengibúnaður > OK > Sjálfvirkt > OK</p> <p>Getur prentarinn tengst við þráðlaust netkerfi (Wi-Fi)?</p>	Vandamálið er leyst.	Farðu í skref 2.
<p>Skref 2</p> <p>Athugaðu hvort rétt Wi-Fi net sé valið.</p> <p>Athugasemd: Sumir beinar geta deilt sjálfvöldu SSID.</p> <p>Ertu að reyna að tengjast réttu Wi-Fi neti?</p>	Farðu í skref 4.	Farðu í skref 3.

Aðgerð	Já	Nei
<p>Skref 3</p> <p>Tengstu við rétt þráðlaust net (Wi-Fi). Varðandi frekari upplýsingar, sjá “Tengja prentarann við þráðlaust netkerfi (Wi-Fi)” á síðu 24.</p> <p>Getur prentarinn tengst við þráðlaust netkerfi (Wi-Fi)?</p>	Vandamálið er leyst.	Farðu í skref 4.
<p>Skref 4</p> <p>Athugaði öryggisstillingu þráðlausrar tengingar</p> <p>Frá stjórnborðinu skaltu fletta á:</p> <p>Stillingar > OK > Netkerfi/tengi > OK > Þráðlaust > OK > Öryggisstilling þráðlausrar tengingar > OK</p> <p>Er rétt öryggisstilling þráðlausrar tengingar valin?</p>	Farðu í skref 6.	Farðu í skref 5.
<p>Skref 5</p> <p>Veldu rétta öryggisstillingu fyrir þráðlausa tengingu.</p> <p>Getur prentarinn tengst við þráðlaust netkerfi (Wi-Fi)?</p>	Vandamálið er leyst.	Farðu í skref 6.
<p>Skref 6</p> <p>Vertu viss um að þú hafir skráð rétt aðgangsorð fyrir netið.</p> <p>Athugasemd: Skrifaðu hjá þér millibil, tölur og upphafsstafi í aðgangsorðinu.</p> <p>Getur prentarinn tengst við þráðlaust netkerfi (Wi-Fi)?</p>	Vandamálið er leyst.	Hafa samband við stuðning viðskiptavina.

Vandamál varðandi rekstarvörur

Skiptu um hylki, misræmi á svæði prentara

Til að leiðrétta þetta vandamál skaltu kaupa hylki með réttu svæði sem samsvarar svæði prentarans eða kaupa hylki sem gildir á heimsvísu.

- Fyrsta talan í skilaboðunum á eftir 42 gefur til kynna svæði prentarans.
- Önnur talan í skilaboðunum á eftir 42 gefur til kynna svæði hylkisins.

Svæði prentara og prenthylkja

Svæði	Talnakóði
Á heimsvísu eða óskilgreint svæði	0
Norður-Ameríka (Bandaríkin, Kanada)	1
Evrópska efnahagssvæðið, Vestur-Evrópa, Norðurlöndin, Sviss	2
Kyrrahafssvæði Asíu	3
Latneska Ameríka	4
Afgangurinn af Evrópu, Mið-Austurlönd, Afríka	5
Ástralía, Nýja-Sjáláland	6

Svæði	Talnakóði
Ógilt svæði	9

Athugasemd: Prentaðu gæðaprófunarsíður til að finna svæðisstillingar á prentaranum og á prenthylki. Frá stjórnborðinu, farðu á: **Stillingar > Villuleit > Prenta gæðaprófunarsíður.**

Rekstrarvara sem er ekki frá Lexmark

Prentarinn hefur uppgötvað rekstrarvöru eða hlut sem er ekki frá Lexmark sem er uppsettur í prentaranum.

Lexmark prentarinn þinn er hannaður til að virka best með upprunalegum rekstrarvörum og hlutum frá Lexmark. Notkun á rekstrarvörum eða hlutum frá þriðja aðila getur haft áhrif á afköst, áreiðanleika eða endingu prentarans og myndeiningar hans.

Allar vísanir á endingu eru hannaðar til að virka með rekstrarvörum eða hlutum frá Lexmark og geta því gefið ónákvæmar niðurstöður ef rekstrarvörur eða hlutir frá þriðja aðila eru notaðir. Notkun á hlutum myndeiningar umfram ætlaða endingu geta skaðað Lexmark-prentarann þinn eða tengda hluti.

Viðvörðun—hugsanleg hættu: Notkun á rekstrarvörum eða hlutum frá þriðja aðila getur haft áhrif á ábyrgð. Ábyrgðin nær ekki yfir skemmdir vegna notkunar á rekstrarvörum eða hlutum frá þriðja aðila.

Til að samþykkja einhverja og alla þessa áhættu og að halda áfram með notkun á rekstrarvörum eða hlutum frá öðrum aðila í prentaranum, ýttu á **X** og ýttu á **OK** og haltu síðan báðum hnöppum samtímis niðri í 15 sekúndur.

Ef þú vilt ekki samþykkja þessa áhættu, fjarlægðu þá rekstrarvöru eða hlut frá þriðja aðila úr prentaranum þínum, og settu síðan ósvikna rekstrarvöru eða hlut frá Lexmark í staðinn. Varðandi frekari upplýsingar, sjá [“Nota upprunalega hluti og rekstarvörur frá Lexmark” á síðu 65.](#)

Ef prentarinn prentar ekki eftir að búið er að ýta á **X**, ýta á **OK** og halda síðan báðum hnöppum samtímis niðri í 15 sekúndur, endurstilltu þá teljara notkunar á rekstrarvörum.

- 1 Frá stjórnborðinu skaltu fletta á:

 > Tæki > **OK** > Viðhald > **OK** > Valmynd uppsetningar > **OK** > Notkun rekstrarvöru og teljarar > **OK**

- 2 Veldu hlut eða rekstrarvöru sem þú vilt endurstilla og veldu síðan **OK**.

- 3 Lestu viðvörðunarskilaboðin og veldu síðan **Halda áfram** > **OK**.

- 4 Til að hreinsa skilaboðin, ýttu á **X**, ýttu á **OK** og haltu síðan báðum hnöppum samtímis niðri í 15 sekúndur.

Athugasemd: Ef þú getur ekki endurstillt teljara notkunar á rekstrarvöru, skilaðu hlutum til þess staðar sem hann var keyptur á.

Losa um flækjur

Komast hjá stíflum

Settu í pappír á réttan hátt

- Vertu viss um að pappírinn liggi flatur í skúffunni.

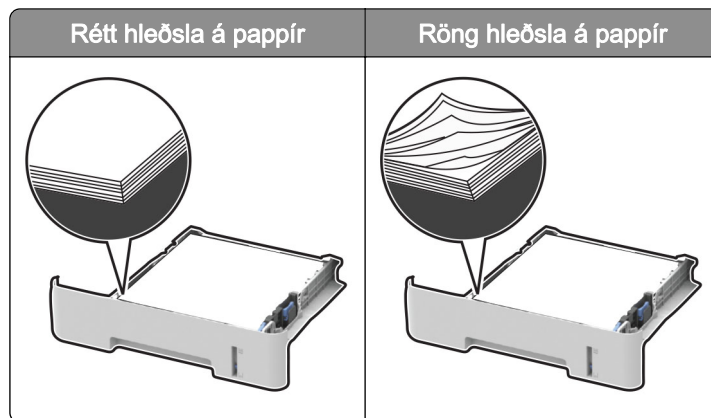

- Ekki hlaða né fjarlægja skúffu þegar prentarinn er að prenta.
- Ekki hlaða of miklum pappír. Vertu viss um að hæð á stafla sé fyrir neðan vísun á hámarksfyllingu.
- Ekki renna pappírnum í skúffuna. Hlaðið pappírnum eins og sýnt er á skýringarmyndinni.

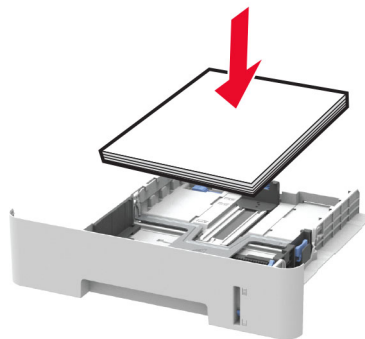

- Vertu viss um að stýringar fyrir pappír séu rétt staðsettar og eru ekki að ýta þétt á móti pappír eða umslögum.
- Fyrir prentun á pappír í stærð A4, vertu viss um að stilling á pappírsstærð í tvívirtri (duplex) einingu sé stillt á A4.
- Fyrir prentun á pappír í stærð bréfs, lagalegs, Oficio eða fólió, vertu viss um að stilling á pappírsstærð í tvívirtri (duplex) einingu sé stillt á Bréf.
- Ýttu skúffunni þétt inn í prentarann eftir hleðslu á pappír.

Notið meðmæltan pappír

- Notið aðeins meðmæltan pappír eða sérstakan miðil.
- Ekki hlaða krumpuðum, brotnum, rökum, beygluðum eða krulluðum pappír.

- Sveigðu, blaðaðu og jafnaðu pappírbrúnir áður en pappírnum er hlaðið.

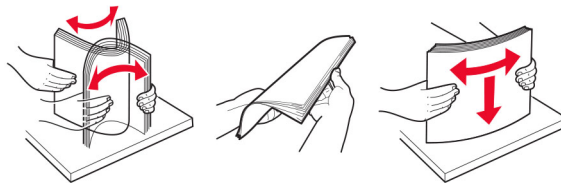

- Ekki nota pappír sem hefur verið skorinn eða klipptur með hendi.
- Ekki blanda saman pappírsstærðum, þyngd og gerð saman í skúffu.
- Vertu viss um að stærð og gerð pappírs sé rétt stillt í tölvunni eða á stjórnborði prentarans.
- Geymið pappír samkvæmt ráðleggingum framleiðanda.

Finna staðsetningar flækju

Athugasemdir:

- Þegar Flækjuaðstoð er stillt á Kveikt, sendir prentarinn sjálfkrafa auðar síður eða síður með prentun að hluta eftir að flækt síða hefur verið hreinsuð. Athugaðu útprentun varðandi auðar síður.
- Þegar Endurheimt flækju er stillt á Kveikt eða Sjálfvirkt, þá endurprentar prentarinn flæktar síður.



	Staðsetningar flækju
1	Staðalbakki
2	Hurð að framan

	Staðsetningar flækju
3	Handvirkur matari
4	Skúffa
5	Hurð að aftan
6	Tvívirk (duplex)-eining

Pappírslækja í skúffunni

- 1 Fjarlægðu skúffuna.

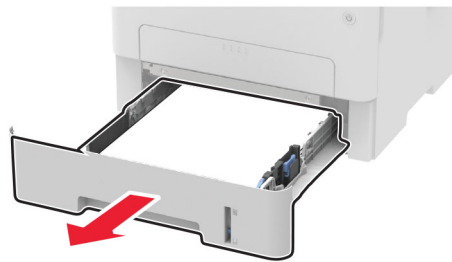

- 2 Fjarlægðu pappírinn sem stíflaðist.

Athugasemd: Vertu viss um að öll pappírssnifsi hafi verið fjarlægð.

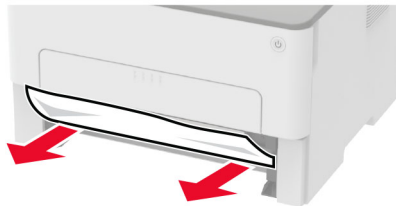

- 3 Settu skúffuna inn.

Pappírstífla í hurð að framan

- 1 Opnaðu hurð að framan.

Viðvörðun—hugsanleg hættu: Til að koma í veg fyrir skemmdir frá rafstöðuhleðslu, skaltu snerta einhvern sýnilegan málmramma í prentaranum áður en þú nálgast eða snertir innri hluta prentarans.



2 Fjarlægðu myndeinguna.

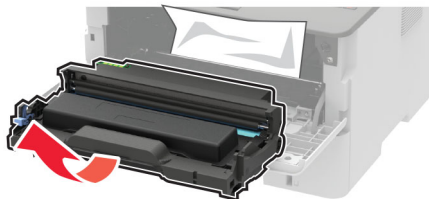

Viðvörðun—hugsanleg hættu: Ekki láta myndvalsinn vera í beinu ljósi meira en 10 mínútur. Löng viðvera í ljósi gæti valdið gæðavandamálum við prentun.

Viðvörðun—hugsanleg hættu: Snertu ekki myndvalsinn. Sé það gert getur það haft áhrif á prentgæði prentverka í framtíðinni.



3 Fjarlægðu pappírinn sem stíflaðist.

VARÚÐ—HEITT YFIRBORÐ: Prentarinn kann að vera heitur að innanverðu. Til að draga úr hættu á meiðslum frá heitum hlut, leyfið yfirborðinu að kólna áður en það er snert.

Athugasemd: Vertu viss um að öll pappírssnifsi hafi verið fjarlægð.



4 Settu myndeinguna á sinn stað.



5 Lokaðu hurðinni.

Pappírsstífla í hurð að aftan

1 Opnaðu hurð að aftan.

 **VARÚÐ—HEITT YFIRBORÐ:** Prentarinn kann að vera heitur að innanverðu. Til að draga úr hættu á meiðslum frá heitum hlut, leyfið yfirborðinu að kólna áður en það er snert.

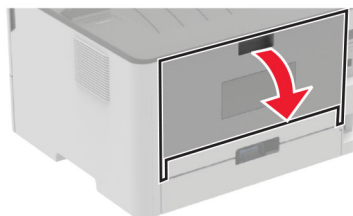

2 Opnaðu aðgangshurð að hitagjafa.

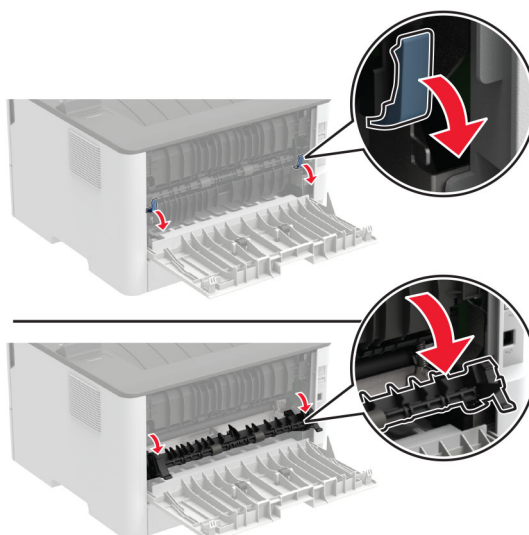

3 Fjarlægðu pappírinn sem stíflaðist.

Athugasemd: Vertu viss um að öll pappírssnifsi hafi verið fjarlægð.

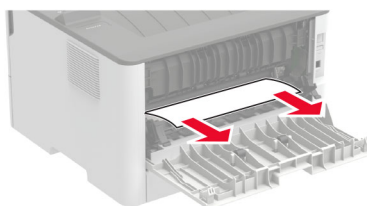

4 Lokaðu aðgangshurð að hitagjafa.

5 Lokaðu hurð að aftan.

Pappírsstífla í tvívirtri einingu (duplex)

1 Dragðu út skúffu tvívirkrar einingar og fjarlægðu síðan flækta pappírinn.

Viðvörðun—hugsanleg hættu: Til að koma í veg fyrir skemmdir frá rafstöðuhleðslu, skaltu snerta einhvern sýnilegan málmramma í prentaranum áður en þú nálgast eða snertir innri hluta prentarans.

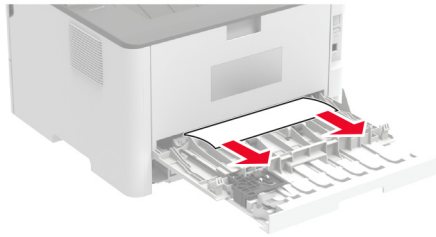

Athugasemd: Vertu viss um að öll pappírssnifsi hafi verið fjarlægð.

2 Settu tvívirku eininguna á sinn stað.

Pappírstífla í staðalskúffu

Fjarlægðu pappírinn sem stíflaðist.

Athugasemd: Vertu viss um að öll pappírssnifsi hafi verið fjarlægð.



Pappírstífla í handvirkum matara

Fjarlægðu pappírinn sem stíflaðist.

Athugasemd: Vertu viss um að öll pappírssnifsi hafi verið fjarlægð.

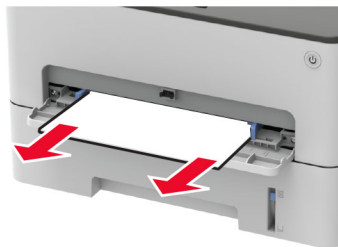

Vandamál við mötun pappírs

Umslag lokast við prentun

Aðgerð	Já	Nei
<p>Skref 1</p> <p>a Nota umslög sem hafa verið geymd í þurru umhverfi. Athugasemd: Prentun á umslög með miklu rakainnihaldi getur lokað flípanum.</p> <p>b Sendu verkið sem á að prenta.</p> <p>Lokast umslagið við prentun?</p>	Farðu í skref 2.	Vandamálið er leyst.
<p>Skref 2</p> <p>a Vertu viss um að gerð pappírs sé stillt á Umslag. Frá stjórnborðinu skaltu fletta á:  > Pappír > OK > Uppsetning skúffu > OK > Pappír- sstærð/gerð > OK</p> <p>b Sendu verkið sem á að prenta.</p> <p>Lokast umslagið við prentun?</p>	Hafa samband við stuðning viðskiptavina .	Vandamálið er leyst.

Prentun með samröðun virkar ekki

Aðgerð	Já	Nei
<p>Skref 1</p> <p>a Frá stjórnborðinu skaltu fletta á:  > Prenta > OK > Útlit > OK > Samraða > OK > Kveikt [1,2,1,2,1,2] > OK</p> <p>b Prentaðu skjalið.</p> <p>Er skjalinu raðað rétt?</p>	Vandamálið er leyst.	Farðu í skref 2.
<p>Skref 2</p> <p>a Opnaðu Prentsamskipti úr því skjali sem þú ert að reyna að prenta og veldu síðan Samraða.</p> <p>b Prentaðu skjalið.</p> <p>Er skjalinu raðað rétt?</p>	Vandamálið er leyst.	Farðu í skref 3.
<p>Skref 3</p> <p>a Fækkaðu fjölda á síðum sem á að prenta.</p> <p>b Prentaðu skjalið.</p> <p>Er síðunum raðað rétt saman?</p>	Vandamálið er leyst.	Hafa samband við stuðning viðskiptavina .

Pappír flækist oft

Aðgerð	Já	Nei
<p>Skref 1</p> <p>a Fjarlægðu skúffuna.</p> <p>b Athugaðu hvort pappír sé hlaðið rétt.</p> <p>Athugasemdir:</p> <ul style="list-style-type: none"> • Vertu viss um að pappírsstýringar séu rétt staðsettar. • Vertu viss um að hæð á stafla sé fyrir neðan vísun á hámarksfyllingu. • Vertu viss um að prenta á meðmæltu stærð og gerð pappírs. <p>c Settu skúffuna inn.</p> <p>d Prentaðu skjalið.</p> <p>Eiga pappírflækjur sér stað oft?</p>	Farðu í skref 2.	Vandamálið er leyst.
<p>Skref 2</p> <p>a Frá stjórnborðinu skaltu fletta á:</p> <p> > Pappír > OK > Uppsetning skúffu > OK > Pappír-sstærð/gerð > OK</p> <p>b Stilltu rétta stærð og gerð af pappír.</p> <p>c Prentaðu skjalið.</p> <p>Eiga pappírflækjur sér stað oft?</p>	Farðu í skref 3.	Vandamálið er leyst.
<p>Skref 3</p> <p>a Settu í pappír úr nýjum pakka.</p> <p>Athugasemd: Pappírinn dregur til sín raka vegna þess að rakastig er hátt. Geymdu pappír í upphaflegum umbúðum þar til það á að nota hann.</p> <p>b Prentaðu skjalið.</p> <p>Eiga pappírflækjur sér stað oft?</p>	Hafa samband við stuðning viðskiptavina .	Vandamálið er leyst.

Síður sem flækjast eru ekki endurprentaðar

Aðgerð	Já	Nei
<p>1 Frá stjórnborðinu skaltu fletta á:</p> <p> > Tæki > OK > Tilkygningar > OK > Endurheimta innihald flækju > OK > Endurheimta flækju > OK</p> <p>2 Veldu Kveikt eða Sjálfvirkt, og ýttu síðan á OK.</p> <p>Eru flæktar síður endurprentaðar?</p>	Vandamálið er leyst.	Hafa samband við stuðning viðskiptavina .

Hafa samband við stuðning viðskiptavina

Áður en samband er haft við þjónustuver, vertu viss um að hafa eftirfarandi upplýsingar:

- Vandamál prentara
- Villuboð
- Gerð á prentara og raðnúmer

Farðu á <http://support.lexmark.com> til að fá stuðningi í tölvupósti eða spjalli, eða fletta í safni handbóka, rekla eða öðru niðurhali.

Tæknilegur stuðningur í síma er einnig tiltækur. Í Bandaríkjunum eða Kanada, hringdu í 1-800-539-6275. Í öðrum löndum eða svæðum, farðu á <http://support.lexmark.com>.

Endurvinnsla og förgun

Endurnýting á vörum Lexmark

Til að skila vörum frá Lexmark til endurnýtingar:

- 1 Farðu á www.lexmark.com/recycle.
- 2 Veldur vöruna sem þú vilt endurnýta.

Athugasemd: Vörur fyrir prentara og vélbúnaður sem ekki eru skráðar í söfnunar- og endurvinnslukerfi Lexmark má endurvinna með endurvinnslustöð í þínu nágrenni.

Endurvinnsla Lexmark umbúða

Lexmark leitast stöðugt við að lágmarka umbúðir. Minni umbúðir hjálpa til við að tryggja að Lexmark prentarar eru fluttir á sem skilvirkastan og umhverfisvænan hátt og að það er minna af umbúðum sem þarf að farga. Þessi framkvæmd leiðir til minni losunar efna, orkusparnaðar og nýtingu náttúrulegra gæða. Lexmark býður einnig upp á endurvinnslu umbúðanna í sumum löndum eða svæðum. Fyrir frekari upplýsingar farðu á www.lexmark.com/recycle, og veldu síðan þitt land eða svæði.. Upplýsingar um tiltæk endurvinnslukerfi fylgja með upplýsingum um endurvinnslu á vöru

Kassar Lexmark eru 100% endurvinnanlegir þar sem endurvinnslustöðvar bylgjupappa eru til staðar. Þessar aðstæður kunna ekki að vera til staðar á þínu svæði.

Frauð sem er notað í Lexmark umbúðunum er endurvinnanlegt þar sem slíkar endurvinnslustöðvar eru. Þessar aðstæður kunna ekki að vera til staðar á þínu svæði.

Þegar þú skila prenthylki til Lexmark, getur þú endurnýtt kassann sem prenthylkið kom í. Lexmark endurvinnur kassann.

Tilkynningar

Vöruupplýsingar

Heiti vöru:

Lexmark B2236dw prentari

Tegund vélar:

1400

Gerð:

438

Tilkynning varðandi útgáfu

Júlí 2024

Eftirfarandi málgrein gildir ekki um þau lönd þar sem slík ákvæði eru í ósamræmi við gildandi staðbundin lög: EXMARK INTERNATIONAL, INC., LÆTUR ÞESSA ÚTGÁFU Í TÉ „EINS OG HÚN KEMUR FYRIR“ ÁN NOKKURRAR ÁBYRGÐAR, HVORKI MEÐ BERUM ORÐUM EÐA GEFIÐ TIL KYNNA, INNIFALIÐ, EN EKKI TAKMARKAÐ VIÐ, ÓBEINA ÁBYRGÐ Á SELJANLEIKA EÐA HÆFNI TIL TILTEKINNAR NOTKUNAR. Sum ríki heimila ekki höfnun á ábyrgð með berum orðum eða gefinni til kynna í tilteknum viðskiptum; því kann þessi yfirlýsing ekki að eiga við þig.

Þessi útgáfa gæti verið tæknilega ónákvæm eða með innsláttarvillum. Breytingar eru reglulega gerðar á upplýsingum; þessar breytingar verða innfelldar í síðari útgáfum. Breytingar eða endurbætur á vörum eða kerfum sem er lýst hér kunna að vera gerðar hvenær sem er.

Tilvísanir í þessu riti til vöru, forrita eða þjónustu fela ekki í sér að framleiðandi hyggst koma þeim á framfæri í öllum löndum sem hann starfar í. Einhver tilvísun til vöru, kerfis eða þjónustu er ekki ætlað að sýna eða gefa í skyn að aðeins má nota þá vöru, kerfi eða þjónustu. Nota má hvers kyns aðra sambærilega vöru, kerfi eða þjónustu sem ekki brýtur á neinum hugverkaréttindum í staðinn. Mat og sannprófun á starfsemi í tengslum við aðrar vörur, kerfi eða þjónustu, að undanskildum þeim sem sérstaklega tilnefnd af framleiðanda, er á ábyrgð notanda.

Fyrir tæknistuðning Lexmark, farðu á <http://support.lexmark.com>.

Varðandi upplýsingar um persónuverndarstefnu Lexmark, sem gildir um notkun á þessari vöru, farðu á www.lexmark.com/privacy.

Fyrir upplýsingar um rekstrarvörur og niðurhal, farðu á www.lexmark.com.

© 2019 Lexmark International, Inc.

Öll réttindi áskilin.

Vörumerki

Lexmark og lógó Lexmark eru vörumerki eða skráð vörumerki Lexmark International, Inc., í Bandaríkjunum og/eða öðrum löndum.

Android, Google Play og Google Chrome eru vörumerki Google LLC.

Macintosh, macOS, Safari, and AirPrint are trademarks of Apple Inc., registered in the U.S. and other countries. App Store is a service mark of Apple Inc., registered in the U.S. and other countries. Use of the Works with Apple badge means that an accessory has been designed to work specifically with the technology identified in the badge and has been certified by the developer to meet Apple performance standards.

Microsoft, Internet Explorer, Microsoft Edge og Windows eru vörumerki Microsoft fyrirtækjasamstæðunnar.

Mopria® orðmerkið er skráð og/eða óskráð vörumerki Mopria Alliance, Inc. í Bandaríkjunum og öðrum löndum. Óheimil notkun er stranglega bönnuð.

PCL® er skráð vörumerki Hewlett-Packard Company. PCL er auðkenni Hewlett-Packard Company á prentaraskipunum (tungumál) og aðgerðum sem eru innifaldar í prenturum þeirra. Þessum prentara er ætlað að vera samhæfur við PCL-tungumálið. Þetta þýðir að prentarinn þekkir PCL skipanir notaðar í ýmsum forritum og að prentarinn líkir eftir aðgerðum sem samsvara skipunum.

PostScript er skráð vörumerki Adobe Systems Incorporated í Bandaríkjunum og/eða öðrum löndum.

Wi-Fi® og Wi-Fi Direct® eru skráð vörumerki Wi-Fi Alliance®.

Öll önnur vörumerki eru eign viðkomandi eigenda þeirra.

Tilkynningar varðandi leyfismál

Allar tilkynningar varðandi leyfi í tengslum við þessa vöru er hægt að skoða á geisladiskinum:\Skráasafni TILKYNNINGAR á uppsetningargeisladiski hugbúnaðar.

Stig hávaðamengunar

Eftirfarandi mælingar voru gerðar í samræmi við ISO 7779 og upplýstar í samræmi við ISO 9296.

Athugasemd: Sumar stillingar kunna ekki að eiga við um þína vöru.

1-metra meðal hljóðþrýstingur, dBA	
Prentun	Einnar hliðar: 53; Tveggja hliða: 50
Tilbúinn	16

Gildi geta breyst. Sjá www.lexmark.com varðandi núverandi gildi.

Tilskipun vegna úrgangs frá raf- og rafeindabúnaði (WEEE)



Táknmynd fyrir WEEE gefur til kynna sérstök endurvinnslukerfi og aðferðir fyrir framleiðsluvörur fyrir rafeindabúnað í löndum Evrópusambandsins. Við mælum með endurvinnslu á okkar búnaði.

Ef þú hefur frekari spurningar um valkosti fyrir endurvinnslu, komdu í heimsókn á vef Lexmark á www.lexmark.com til að finna staðbundið símanúmer fyrir söluaðila.

Lítíum-íon endurhlaðanleg rafhlaða



Þessi vara getur innihaldið lítíum-íonrafhlöðu í stærð penings, sem aðeins þjálfaður tæknimaður ætti að fjarlægja. Yfirstrikað tákn ruslatunnu á hjólum þýðir að ekki má henda vörunni sem óflokkuðum úrgangi heldur þarf að senda hana í sérstaka söfnunaraðstöðu til endurheimtu og endurvinnslu. Ef rafhlaðan er fjarlægð, ekki henda rafhlöðunni í heimilissorpið. Það getur verið sérstakt söfnunarkerfi fyrir rafhlöður í þínu nærsamfélagi, svo sem staðsetning fyrir skil á rafhlöðum til endurvinnslu. Sérstök söfnun á notuðum rafhlöðum tryggir viðeigandi meðhöndlun úrgangs, þar með talið endurnotkun og endurvinnslu og kemur í veg fyrir hugsanleg neikvæð áhrif á heilsu manna og umhverfi. Vinsamlegast fargaðu rafhlöðunum á ábyrgan hátt.

Reglugerð (ESB) 2023/1542

Reglugerð (ESB) 2023/1542

Þessi vara getur innihaldið endurhlaðanlega lítíum rafhlöðu í stærð við mynt. Þessi rafhlaða er í samræmi við reglugerð (ESB) 2023/1542. Samhæfi er gefið til kynna með CE-merkingu:





Þessi vara gæti innihaldið eina af eftirfarandi myntfrumu rafhlöðum:

- Auðkenni rafhlöðu: Seiko tegundarnúmer MS621FE
Framleiðandi: Seiko Instruments Inc.
Heimilisfang framleiðanda: 8, Nakase 1-chome, Mihama-ku, Chiba-shi, Chiba 261-8507, Japan
- Auðkenni rafhlöðu: Panasonic tegundarnúmer ML621
Framleiðandi: Panasonic Energy Co., Ltd.
Heimilisfang framleiðanda: 1-1 Matsushita-cho, Moriguchi City, Osaka 570-8511, Japan
- Auðkenni rafhlöðu: FDK tegundarnúmer ML621
Framleiðandi: FDK Corporation
Heimilisfang framleiðanda: Shibaura Crystal Shinagawa, 1-6-41 Konan, Minato-ku, Tokyo 108-8212, Japan

Environmental labeling for packaging

Per Commission Regulation Decision 97/129/EC Legislative Decree 152/2006, the product packaging may contain one or more of the following symbols.

 <p>20 PAP</p>	<p>This symbol indicates that the packaging may contain corrugated fiberboard.</p>
 <p>21 PAP</p>	<p>This symbol indicates that the packaging may contain non-corrugated fiberboard.</p>
 <p>22 PAP</p>	<p>This symbol indicates that the packaging may contain paper.</p>

For more information, go to www.lexmark.com/recycle, and then choose your country or region. Information on available packaging recycling programs is included with the information on product recycling.

Förgun á vörinni

Ekki má farga prentaranum eða rekstrarvörum á sama hátt og venjulegu heimilissorpi. Hafið samráð við staðbundin yfirvöld varðandi kosti fyrir förgunar og endurvinnslu.

Skil á Lexmark-hylkjum til endurnota eða endurnýtingar

Skilakerfi Lexmark-blekhylkja leyfir þér að skila notuðum blekhylkjum ókeypis til Lexmark fyrir endurnotkun eða endurvinnslu. Eitt hundrað prósent af tónum blekhylkjum sem var skilað aftur til Lexmark eru annaðhvort endurnýtt eða meðhöndluð til endurvinnslu. Umbúðirnar sem notaðar eru til að skila hylkjum eru einnig endurunnar.

Framkvæmdu eftirfarandi til að skila Lexmark-hylkjum til endurnota eða endurnýtingar:

- 1 Farðu á www.lexmark.com/recycle.
- 2 Veldur vöruna sem þú vilt endurnýta.

Tilkynning vegna stöðurafmagns

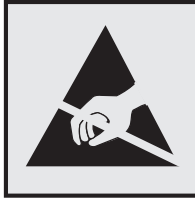

Þetta tákn auðkennir hluti sem eru viðkvæmir gagnvart stöðurafmagn. Snertu ekki svæði nálægt þessum táknum án þess að snerta fyrst yfirborð úr málm á svæði fjarri táknuinu.

Til að koma í veg fyrir skemmdir frá rafstöðuhleðslu þegar verið er að framkvæma viðhaldsverkefni eins og að hreinsa pappírslækjur eða skipta um rekstrarvörur, skaltu snerta einhvern sýnilegan málmramma í prentaranum áður en þú nálgast eða snertir innri hluta prentarans jafnvel þótt táknið sé ekki til staðar.

ENERGY STAR

Sérhver vara Lexmark sem er með ENERGY STAR® merki á vörunni eða á ræsiskjá er vottað til að uppfylla kröfur Umhverfisverndarstofnunar Bandaríkjanna (EPA) ENERGY STAR frá og með framleiðsludegi.



Upplýsingar um hitastig

Notkunarhitastig og hlutfallslegur raki	10 til 32,2°C (50 til 90°F) og 15 til 80% rakastig 15,6 til 32,2°C (60 til 90°F) og 8 til 80% rakastig Hámark votur hiti ² : 22,8°C (73°F) Í umhverfi án rakapéttingar
Langtímageymsla prentara / hylkis / myndeyningar ¹	15,6 til 32,2°C (60 til 90°F) og 8 til 80% rakastig Hámark votur hiti ² : 22,8°C (73°F)
Skammtímaflutningur prentara / hylkis / myndeyningar	-40 til 40°C (-40 til 104°F)
¹ Geymslutími rekstrarvöru er um það bil 2 ár. Þetta er byggt á geymslu í venjulegu skrifstofuumhverfi við 22°C (72°F) og 45% rakastig. ² Hitastig vots hita er ákvarðað með hitastigi lofts og hlutfallslegu rakastigi.	

Tilkynning um leysigeisla

Prentarinn er vottaður í Bandaríkjunum til að vera í samræmi við kröfur DHHS 21 CFR I. kafla, millikafla J fyrir flokk I (1) vörur í leysigeislafllokki, og eru vottaðir annars staðar sem vara í leysigeislafllokki I sem er í samræmi við kröfur IEC 60825-1: 2014.

Vörur í leysigeislaflökki I eru ekki taldar vera hættulegar. Leysikerfið og prentarinn eru hönnuð þannig að það er aldrei neitt mannlegt aðgengi að leysigeislum fyrir ofan flokk I að jafnaði við eðlilega notkun, viðhald notanda eða lýst þjónustuástand. Prentarinn er með prenthausstæðu sem ekki er hægt að þjónusta sem inniheldur leysigeisla með eftirfarandi tæknilýsingu:

Flokkur: IIIb (3b) AlGaAs

Nafngildi útaksafis (milliwött): 15

Bylgjulengd (nanómetrar): 775–800

Orkunotkun

Straumnotkun vöru

Í eftirfarandi töflu er að finna dæmigerða eiginleika orkunotkunar vörunnar.

Athugasemd: Sumar stillingar kunna ekki að eiga við um þína vöru.

Stilling	Lýsing	Straumnotkun (wött)
Prentun	Varan býr til útprentun frá rafrænu inntaki.	460
Afritun	Varan býr til útprentun frá upphaflegum útprentuðum skjölum.	Á ekki við
Skönnun	Varan skannar útprentuð skjöl,	Á ekki við
Tilbúinn	Varan er að bíða eftir verki til prentunar.	4,0
Svefnstilling	Varan er í háttsettri orkusparnaðarstillingu.	1,2
Í dvala	Varan er í lágsettri orkusparnaðarstillingu.	Á ekki við
Slökkt	Varan er tengd við rafmagnstengil, en það er slökkt á straumrofa.	0,1

Stig orkunotkunar sem gefin eru upp í fyrri töflu tákna meðaltíma mælingar. Augnabliksorkunotkun kann að vera verulega hærrí en meðaltalið.

Gildi geta breyst. Sjá www.lexmark.com varðandi núverandi gildi.

Svefnstilling

Þessi vara er hönnuð með orkusparnaðarstillingu sem er kölluð *svefnstilling*. Svefnstilling sparar orku með því að lækka orkunotkun á lengri tímabilum af óvirkni. Svefnstilling kemur sjálfkrafa á ef varan er ekki notuð í tiltekinn tíma, sem er kallað *tímarof svefnstillingar*.

Sjálfvalin verksmiðjustilling tímarofs svefnstillingar fyrir þessa vöru (í mínútum):	15
--	----

Með því að nota uppsetningarvalmyndir, er hægt að breyta tímarofi svefnstillingar frá 1 mínútu upp í 120 mínútur. Ef prenthraði er minni eða jafn 30 síðum á mínútu þá getur þú aðeins stillt tímarof allt að 60 mínútum. Stilling á tímarofi svefnstillingar í lágt gildi dregur úr orkunotkun, en getur aukið viðbragðstíma vörunnar. Stilling á tímarofi svefnstillingar í hátt viðheldur fljóttum svartíma, en notar meiri orku.

Stilling í dvala

Þessi vara er hönnuð með ofur-lágri straumstillingu sem er kölluð *stilling í dvala*. Þegar stilling í dvala er í gangi eru slökkt á öllum öðrum kerfum og búnaði með öruggum hætti.

Hægt er að fara í stillingu í dvala með einhverri af eftirfarandi aðferðum:

- Nota tímarof dvala
- Nota tímastilltar straumstillingar

Sjálfsvalin verksmiðjustilling tímarofs dvalastillingar fyrir þessa vöru í öllum löndum eða svæðum	3 dagar
--	---------

Tíminn sem prentarinn bíður eftir að verk sé prentað áður en hann fer í tímastillingu dvala er hægt að breyta á milli einnar klukkustundar og einn mánuð.

Athugasemdir varðandi EPEAT-skráðar vörur fyrir myndbúnað:

- Styrkur biðstraums kemur fram í stillingu í dvala eða slökkt.
- Varan mun sjálfkrafa fara í stig biðstraums ≤ 1 W. Sjálfvirk aðgerð biðstöðu (í dvala eða slökkt) er virkjuð við afhendingu á vöru.

Slökkt stilling

Ef þessi vara er með slökktu stillingu sem enn eyðir lítilli orku, þá er leiðin til að stöðva orkunotkunina alveg sú að aftengja rafmagnssnúruna.

Heildarorkunotkun

Það er stundum gagnlegt að áætla heildarorkunotkun vöru. Þar sem orkunotkun er gefin upp í Wöttum ætti að margfalda orkunotkunina með þeim tíma sem varan eyðir í hverri stillingu í því skyni að reikna orkunotkun. Heildarorkunotkun vöru er summan af orkunotkun hverrar stillingar.

Tilkynningar eftirlitsaðila varðandi þráðlausar vörur

Þessi hluti inniheldur upplýsingar, sem eiga aðeins við um þráðlausar gerðir.

Ef vafi leikur á hvort þín gerð sé þráðlaus gerð, farðu á <http://support.lexmark.com>.

Tilkynning um hlut einingar

Gerðir þúnar þráðlausri tengingu innihalda eftirfarandi hlut einingar:

Lexmark reglugerð tegund/gerðarnúmer: LEX-M08-001; FCC ID:IYLLLEXM08001; IC:2376A-LEXM08001

Til að ákvarða hvaða einingar íhluta eru uppsettir í þinni einstöku vöru, sjá merkingar á núverandi vöru.

Váhrif af völdum útgeislunar útvarpstíðni

Uppgefið afl útgeislunar frá þessu tæki er langt undir útvarpsbylgjumark FCC og annarra eftirlitsstofnana. Halda verður lágmarksaðskilnaði sem nemur 20 cm (8 tommur) milli loftnets og allra einstaklinga fyrir þetta tæki til að fullnægja RF-kröfum FCC og annarra eftirlitsstofnana.

Samræmi við tilskipanir Evrópusambandsins (EB)

Þessi vara er í samræmi við verndunarkröfur tilskipunar EB ráðsins 2014/53/EB um samræmingu og samhæfingu laga aðildarríkjanna um þráðlausan fjarSKIPTI.

Framleiðandi þessarar vöru er: Lexmark International, Inc., 740 West New Circle Road, Lexington, KY, 40550 Bandaríkjunum. Viðurkenndur fulltrúi í EES/EB er: Lexmark International Technology Hungaría Kft., 8 Lechner Ödön fasor, Millennium Tower III, 1095 Budapest UNGVERJALANDI. Innflutningsaðili í EES/EB er: Lexmark International Technology S.à.r.l. 20, Route de Pré-Bois, ICC Building, Bloc A, CH-1215 Genève, Sviss.

Yfirlýsing um samræmi við kröfur tilskipananna er í boði sé þess óskað hjá viðurkenndum fulltrúa eða má nálgast hana á

www.lexmark.com/en_us/about/regulatory-compliance/european-union-declaration-of-conformity.html.

Samhæfi er gefið til kynna með CE-merkingu:



Yfirlýsing EB og annarra landa um tíðnisvið fyrir útvarpsbylgjur og hámarksafli sendinga

Þetta útvarpstæki sendir á 2,4GHz (2.412–2.472 GHz) tíðnisviði innan EB. Hámarks EIRP úttaksafli sendis, þar með talin aukning loftnets, er ≤ 20 dBm.

Samræmi við tilskipanir Evrópusambandsins (EB)

Þessi vara er í samræmi við verndunarkröfur tilskipana EB ráðsins 2014/30/EB, 2014/35/EB, 2009/125/EB og 2011/65/EB eins og breytt með 2015/863/EB um samræmingu og samhæfingu laga aðildarríkjanna um rafsegulsviðssamhæfi, öryggi raffanga til notkunar innan ákveðinna marka spennu, varðandi vishönnun á orkutengdum vörum og á takmörkunum við notkun tiltekinna, hættulegra efna í rafbúnaði og rafeindabúnaði.

Framleiðandi þessarar vöru er: Lexmark International, Inc., 740 West New Circle Road, Lexington, KY, 40550 Bandaríkjunum. Viðurkenndur fulltrúi í EES/EB er: Lexmark International Technology Hungaría Kft., 8 Lechner Ödön fasor, Millennium Tower III, 1095 Budapest UNGVERJALANDI. Innflutningsaðili í EES/EB er: Lexmark International Technology S.à.r.l. 20, Route de Pré-Bois, ICC Building, Bloc A, CH-1215 Genève, Sviss.

Yfirlýsing um samræmi við kröfur tilskipananna er í boði sé þess óskað hjá viðurkenndum fulltrúa eða má nálgast hana á

www.lexmark.com/en_us/about/regulatory-compliance/european-union-declaration-of-conformity.html.

Þessi vara uppfyllir mörk B-flokks EN 55022 og öryggiskröfur EN 62368.

Yfirlit

P

þráðlaust netkerfi 24
 tengja prentarann við 24
 Vernduð þráðlaus uppsetning
 (Wi-Fi Protected Setup
 (WPS)) 25

A

AirPrint
 notar 31
 alhliða pappír
 Stilla stillingar 19
 athugun á stöðunni
 íhlutir og rekstrarvörur 64
 athugun á tengingu
 prentarans 28
 auðar síður 75
 aðferð með hnöppum 25
 aðferð persónuauðkennanlegs
 númers (PIN) 25
 aðskilnaðarsíður
 staðsetning 34

B

bæta prenturum við tölvu 22
 bilanaleit
 get ekki opnað innfelldan
 vefþjón 100
 get ekki tengt prentara við
 þráðlaust net (Wi-Fi) 101
 prentarinn svarar ekki 99
 vandamál varðandi
 prentgæði 74
 blekhylki
 panta 65
 skipt um 66
 bogin prentun 86
 bréfhús
 hlaða 21
 velur 13
 brotinn pappír 79

D

dökk prentun 76

E

Eiginleikar pappírs 11

endurheimta sjálfgefnar
 verksmiðjustillingar 29
 endurstilla
 teljarar notkunar
 rekstrarvöru 103
 endurstilla teljara 71
 endurteknir gallar sjást á
 útprintun 94
 endurvinnsla
 Lexmark-vörur 113
 Umbúðir Lexmark 113
 Ethernet-tengi 18
 eyðir minni prentara 29

F

færa prentarann 17, 72
 fartæki
 prentar frá 30, 31
 tengja við prentara 26
 fastbúnaður, uppfæra 23
 fastheldið minni 29
 eyðir 29
 FCC-tilkynningar 120
 fínar línur prentast ekki rétt 78
 finna raðnúmerið á
 prentaranum 9
 finna staðsetningar flækju 105
 finna svæði flækju 105
 finna upplýsingar um prentara 8
 fjarlægja pappírflækju
 í handvirkum matara 109
 í hurð að framan 106
 í tvívirkri (duplex) einingu 108
 flækja, hreinsa
 í skúffunni 106
 flækjur
 komast hjá 104
 flækjur, hreinsa
 í hurð að aftan 108
 í staðalskúffunni 109
 flekkótt prentun 83
 flutningur á prentaranum 73
 flytja inn uppsetningarskrá
 notar innbyggða vefþjóninn 24
 flytja út uppsetningarskrá
 notar innbyggða vefþjóninn 24
 forprentuð eyðublöð
 velur 13

G

gaumljós
 skilja stöðuna 11
 gera Wi-Fi netið óvirkt 27
 get ekki opnað innfelldan
 vefþjón 100
 get ekki tengt prentara við
 þráðlaust net (Wi-Fi) 101
 geymsla á pappír 13
 grár bakgrunnur á því sem verið
 er að prenta 79

H

hafa samband við stuðning
 viðskiptavina 112
 hæg prentun 96
 handvirkur matari
 hlaða 21
 hætta við verk í prentun
 frá stjórnborði prentara 34
 frá tölvunni 34
 heilar svartar síður 87
 hitastig umhverfis
 prentarann 118
 hlaða í handvirkan matara 21
 hlaða pappír
 í skúffunni 19
 hlutir prentara
 hreinsun 71
 hreinsa flækju
 í handvirkum matara 109
 í hurð að framan 106
 í skúffunni 106
 í tvívirkri (duplex) einingu 108
 hvítar línur 91
 hvítar síður 75

I

íhlutir og rekstrarvörur
 athugun á stöðunni 64

K

komast hjá pappírflækju 104
 krumpaður pappír 79

L

láréttar ljósar rendur 89

Lexmark Mobile Print
notar 30

Lexmark Print
notar 30

ljós prentun 82

ljós straumtakka
skilja stöðuna 11

lóðrétt dökk strik 92

lóðréttar dökkar línur á
útprentun 93

lóðréttar dökkar rákir 94

lóðréttar hvítar línur 91

lóðréttar ljósar rendur 90

lóðréttar rákir á útprentun 93

M

minni

gerðir uppsettar á prentara 29

minni prentara
eyðir 29

Mopria-prentþjónusta 31

myndvals

panta 66

skipt um 68

N

nota upprunalega íhluti og
rekstrarvörur frá Lexmark 65
notar stjórnborð prentara 10

Ó

óstöðugleiki

yfirlýsing um 29

óstöðugt minni 29

eyðir 29

Ö

öryggisupplýsingar 5, 6, 7

P

panta rekstrarvörur

blekhylki 65

myndvals 66

pappír

bréfhaus 13

forprentuð eyðublöð 13

óásættanlegt 12

velur 11

pappír krullast 84

pappírslækja

í handvirkum matara 109

pappírslækja í hurð að
aftan 108

pappírslækja í skúffunni 106

pappírslækja, hreinsa

í hurð að aftan 108

pappírsgerð

stillir 18

pappírsgerðir

studdar 15

pappírstærð

stillir 18

pappírstærðir

studdar 14

pappírstífla í hurð að

framan 106

pappírstífla í tvívirkri einingu

(duplex) 108

pappírstíflur

komast hjá 104

staðsetning 105

pappírstíflur, hreinsa

í staðalskúffunni 109

pappírspyngdir

studdar 16

Prenta gæðaprófunarsíður 63

prenta lista yfir sýnishorn

leturgerða 33

prenta uppsetningarsíðu

netkerfis 28

prentar

endurtaka prentverk 32

frá fartæki 31

frá tölvu 30

fresta prentverkum 32

listi yfir sýnishorn leturgerða 33

nota Mopria-prentþjónustu 31

nota Wi-Fi Direct 31

Síða yfir stillingar

valmyndar 28

staðfesta prentverk 32

trúnaðarprentverk 32

verk í bið 32

prentar frá tölvu 30

prentaratengi 18

prentari

flutningur 73

lágmarksmillibil 17

velja staðsetningu 17

prentarinn hreinsaður 71

prentarinn svarar ekki 99

prenthugbúnaður

setja upp 22

prentlitur nuddast auðveldlega
af 88

prentrekill

setja upp 22

prentun vantar 94

prentverk

hætta við frá stjórnborði

prentara 34

hætta við frá tölvu 34

prentverk eru ekki prentuð 95

punktur á útprentun 83

R

rakastig umhverfis

prentarann 118

rangar spássíur 81

raðnúmer, prentari

finna 9

rekstrarvörur

varðveitir 72

Rekstrarvörur ekki frá

Lexmark 103

S

setja aðskilnaðarsíður 34

setja upp hugbúnað prentara 22

setja upp rekil fyrir prentara 22

setja upp viðvaranir

tölvupósts 64

Síða yfir stillingar valmyndar

prentar 28

skáhallandi prentun 86

skilaboð prentara

Rekstrarvörur ekki frá

Lexmark 103

Skiptu um hylki, misræmi á

svæði prentara 102

skipt um íhluti

skúffa 70

tvívirki (duplex)-eining 70

skipt um rekstrarvörur

blekhylki 66

myndvals 68

Skiptu um hylki, misræmi á

svæði prentara 102

skjöl í bið prentast ekki 98

skjöl trúnaðarmála prentast

ekki 98

skjöl, prentun
 frá fartæki 30
 frá tölvu 30
 skorið af myndum 88
 skorið af texta 88
 skoða skýrslur 65
 skúffa
 hlaða 19
 skúffur
 skipt um 70
 skýrslur prentara
 skoðar 65
 sparnaðarstilling
 stillir 72
 staða prentara 11
 stig hávaðamengunar 115
 stilla alhliða pappírstillingar 19
 stilla pappírgerðina 18
 stilla pappírstærðina 18
 stilla svertustig prentdufts 34
 stilla tilkynningar varðandi
 rekstrarvöru 64
 stilla Wi-Fi Direct 26
 Stilling í dvala
 stillir 72
 stillingar orkusparnaðar
 stillir 72
 stillingar prentara
 endurheimta sjálfgefnar
 verksmiðjustillingar 29
 stjórnborð
 notar 10
 studdar pappírgerðir 15
 studdar pappírstærðir 14
 studdar pappírþyngdir 16
 stuðning viðskiptavina
 hafa samband 112
 Svefnstilling
 stillir 72
 svertustig prentdufts
 stillir 34
 sýnishorn leturgerða
 prentar 33

T

teljarar notkunar rekstrarvöru
 endurstilla 71, 103
 tengi fyrir straumsnúru 18
 tengja fartæki
 við prentara 26
 tengja kapla 18

tengja prentarann
 við þráðlaust net 24
 tengja tölvu við prentarann 27
 tengjast þráðlausu neti
 nota aðferð með hnöppum
 (PBC) 25
 nota PIN-aðferð 25
 tilkynningar 115, 117, 119, 120
 tilkynningar um losun 115, 120
 tilkynningar varðandi
 rekstrarvöru
 stillir 64
 tölva
 tengja við prentarann 27
 trúnaðarprentverk
 stillir 32
 tvívirkt (duplex)-eining
 skipt um 70
 stilla pappírstærðina 18

U

umhverfisstillingar 72
 umslög
 hlaða 21
 uppfæra fastbúnað 23
 upplýsingar um prentara
 finna 8
 upprunalegir hlutir og
 rekstrarvörur 65
 Upprunalegir íhlutir og
 rekstarvörur frá Lexmark 65
 uppsetning prentara 10
 USB-prentaratengi 18

V

valmynd
 802.1x 56
 þráðlaust 48
 Alhliða uppsetning 46
 Bilanaleit 63
 Endurheimta sjálfgefnar
 verksmiðjustillingar 40
 Ethernet 51
 Eyða tímabundnum
 gagnaskrá 62
 Eyða utan þjónustu 42
 Fjarstýrt stjórnborð 37
 Gæði 44
 Gerðir miðla 47
 Hömlur á innskráningu 60
 HTTP/FTP-stillingar 57

IPSec 55
 Kjörstillingar 35
 LPD-uppsetning 56
 Mynd 45
 Nafnlaus söfnun gagna 39
 Netkerfi 63
 Opinbert 59
 Orkustýring 39
 PCL 44
 Prenta 63
 Síða yfir stillingar
 valmyndar 62
 SNMP 54
 sparnaðarstilling 36
 Staðbundnir reikningar 59
 Stjórnun skírteinis 60
 Tæki 62
 Takmarka ytra aðgengi að
 netkerfi 58
 TCP/IP 52
 Tilkynningar 37
 Um þennan prentara 42
 Uppsetning 43
 Uppsetning skúffu 46
 Uppsetning
 trúnaðarprentunar 61
 USB 58
 Útlit 42
 Valmynd uppsetningar 40
 Wi-Fi Direct 51
 Yfirlit netkerfis 47
 Ýmislegt 62
 valmyndir prentara 35
 vandamál varðandi
 prentgæði 74
 varðveisla á rekstrarvörum 72
 velja pappír 11
 velja staðsetningu fyrir
 prentarann 17
 Vernduð þráðlaus uppsetning
 (Wi-Fi Protected Setup (WPS))
 þráðlaust netkerfi 25
 villuleit prentunar
 hæg prentun 96
 pappír flækist oft 111
 prentun með samröðun virkar
 ekki 110
 prentverk prentast ekki 95
 rangar spássíur 81
 síður sem flækjast eru ekki
 endurprentaðar 111

- trúnaðarmál og önnur skjöl í bið
prentast ekki 98
umslag lokast við prentun 110
verk prentast á rangan
pappír 98
verk prentast úr rangri
skúffu 98
villuleit varðandi prentgæði
auðar eða hvítar síður 75
bogin prentun 86
brotinn eða krumpaður
pappír 79
dökk prentun 76
endurteknir gallar 94
fínar línur prentast ekki rétt 78
flekkótt prentun og punktar 83
grár bakgrunnur á því sem
verið er að prenta 79
heilar svartar síður 87
láréttar ljósar rendur 89
ljós prentun 82
lóðrétt dökk strik 92
lóðréttar dökkan línur eða
rákir 93
lóðréttar dökkan rákir með
prentun sem vantar 94
lóðréttar hvítar línur 91
lóðréttar ljósar rendur 90
pappír krullast 84
prentlitur nuddast auðveldlega
af 88
skáhallandi prentun 86
skorið af texta eða myndum 88
villuleit, prentun
hæg prentun 96
pappír flækist oft 111
prentun með samröðun virkar
ekki 110
prentverk prentast ekki 95
rangar spássíur 81
síður sem flækjast eru ekki
endurprentaðar 111
trúnaðarmál og önnur skjöl í bið
prentast ekki 98
umslag lokast við prentun 110
verk prentast á rangan
pappír 98
verk prentast úr rangri
skúffu 98
virkja Wi-Fi Direct 26
viðmiðunarreglur varðandi
pappír 11
viðvaranir tölvupósts
uppsetning 64
- W**
Wi-Fi Direct
Prentun frá fartæki 31
stillir 26
virkja 26
Wi-Fi netkerfi
gera óvirkt 27
- Y**
yfirlýsing varðandi
óstöðugleika 29
- trúnaðarmál og önnur skjöl í bið
prentast ekki 98
umslag lokast við prentun 110
verk prentast á rangan
pappír 98
verk prentast úr rangri
skúffu 98
villuleit varðandi prentgæði
auðar eða hvítar síður 75
bogin prentun 86
brotinn eða krumpaður
pappír 79
dökk prentun 76
endurteknir gallar 94
fínar línur prentast ekki rétt 78
flekkótt prentun og punktar 83
grár bakgrunnur á því sem
verið er að prenta 79
heilar svartar síður 87
láréttar ljósar rendur 89
ljós prentun 82
lóðrétt dökk strik 92
lóðréttar dökkan línur eða
rákir 93