



# Impressora B2236

---

## Guia do usuário

**Julho de 2024**

**[www.lexmark.com](http://www.lexmark.com)**

---

Tipo de máquina:

1400

Modelo:

438

# Conteúdo

- Informações sobre segurança.....5**
  - Convenções..... 5
  - Declarações de produtos..... 5
- Informações sobre a impressora..... 8**
  - Localizando informações sobre a impressora..... 8
  - Localização do número de série da impressora..... 9
  - Configuração da impressora.....10
  - Usando o painel de controle.....10
  - Aprender sobre o status do botão liga/desliga e da luz indicadora..... 11
  - Como selecionar o papel..... 11
- Instalação e configuração..... 17**
  - Selecionando um local para a impressora.....17
  - Conectando cabos.....18
  - Carregamento de papel e mídia especial..... 19
  - Como instalar e atualizar software, drivers e firmware.....22
  - Colocando em rede..... 24
  - Impressão da Página de definições de menu..... 28
- Proteção da impressora.....29**
  - Apagando a memória da impressora..... 29
  - Restaurando às configurações padrão de fábrica..... 29
  - Declaração de volatilidade..... 29
- Print..... 30**
  - Impressão de um computador.....30
  - Impressão a partir de um dispositivo móvel..... 30
  - Configurar trabalhos confidenciais.....32
  - Como imprimir trabalhos confidenciais e outros trabalhos suspensos..... 33
  - Imprimindo uma lista de amostras de fontes..... 34
  - Folhas separadoras entre as cópias..... 34
  - Cancelamento de um trabalho de impressão..... 34
  - Ajustando a tonalidade do toner.....34

**Uso dos menus da impressora..... 35**

Mapa de menus..... 35

Dispositivo..... 35

Print..... 42

Papel..... 46

Rede/portas..... 47

Segurança..... 59

Relatórios..... 63

Solução de problemas..... 63

**Manutenção da impressora.....64**

Verificando o status de peças e suprimentos..... 64

Configuração de notificações de suprimento..... 64

Configurando os alertas de e-mail..... 64

Visualizar relatórios..... 65

Solicitação de peças e suprimentos..... 65

Troca de peças e suprimentos..... 66

Limpeza da impressora..... 71

Como economizar energia e papel..... 72

Para mover a impressora para outro local..... 73

Transporte da impressora..... 73

**Solução de problemas.....74**

Problemas de qualidade de impressão..... 74

Problemas de impressão..... 75

A impressora não está respondendo..... 102

Problemas de conexão de rede..... 103

Problemas com suprimentos..... 105

Limpeza de atolamentos..... 107

Problemas na bandeja de papel..... 113

Entrando em contato com o suporte ao cliente..... 115

**Reciclagem e descarte..... 116**

Reciclagem de produtos da Lexmark..... 116

Reciclagem de embalagens da Lexmark..... 116

**Avisos..... 117**

**Índice..... 126**

# Informações sobre segurança





## Convenções

**Nota:** Uma *nota* identifica informações que podem ajudar você.







**Aviso:** Um *aviso* identifica algo que pode danificar o hardware ou o software do produto.

**ATENÇÃO:** Uma *atenção* indica uma situação potencialmente perigosa que pode ferir você.

Diferentes tipos de instruções de atenção incluem:

-  **ATENÇÃO—RISCO DE FERIMENTO:** Indica risco de lesão.
-  **ATENÇÃO—RISCO DE CHOQUE:** Indica risco de choque elétrico.
-  **ATENÇÃO—SUPERFÍCIE QUENTE:** Indica risco de queimadura se tocado.
-  **ATENÇÃO—PERIGO DE ESMAGAMENTO:** Indica risco de ficar preso entre as peças móveis.
-  **ATENÇÃO—PEÇAS MÓVEIS:** Indica risco de lesão por laceração ou abrasão das peças rotativas.

## Declarações de produtos

-  **ATENÇÃO—RISCO DE FERIMENTO:** Para evitar o risco de incêndio ou choque elétrico, conecte o cabo de energia em uma tomada elétrica adequadamente aterrada que esteja perto do produto e possa ser facilmente acessada.
-  **ATENÇÃO—RISCO DE FERIMENTO:** Para evitar o risco de incêndio ou choque elétrico, utilize somente o cabo de energia fornecido com este produto ou um cabo de energia de substituição fornecido por um fabricante autorizado.
-  **ATENÇÃO—RISCO DE FERIMENTO:** Não use este produto com extensões, filtros de linha com várias tomadas, extensores com várias tomadas ou dispositivos UPS. A capacidade de potência desses tipos de acessórios pode facilmente ser sobrecarregada por uma impressora a laser e resultar em risco de incêndio, danos materiais ou baixo desempenho.
-  **ATENÇÃO—RISCO DE FERIMENTO:** Apenas um filtro de linha da Lexmark que está conectado corretamente entre a impressora e o cabo de energia fornecido com a impressora pode ser utilizado com este produto. O uso de dispositivos de proteção contra sobretensão que não sejam da Lexmark pode resultar em risco de incêndio, danos materiais ou baixo desempenho da impressora.
-  **ATENÇÃO—RISCO DE CHOQUE:** Para evitar o risco de choque elétrico, não coloque ou use este produto perto da água ou em locais molhados.
-  **ATENÇÃO—RISCO DE CHOQUE:** Para evitar o risco de choque elétrico, não instale este produto nem faça conexões elétricas ou a cabo, como recursos do fax, cabos de energia ou telefone, durante tempestades com relâmpago.

 **ATENÇÃO—RISCO DE FERIMENTO:** Não recorte, torça, enrole, amasse ou coloque objetos pesados no cabo de alimentação. Não submeta o cabo de alimentação à abrasão ou estresse. Não coloque o cabo de alimentação entre objetos como móveis e paredes. Se qualquer um desses itens forem observados, poderá haver risco de incêndio ou choque elétrico. Inspeção o cabo de alimentação regularmente para verificar sinais desses problemas. Remova o cabo de alimentação da tomada elétrica antes de verificá-lo.

 **ATENÇÃO—RISCO DE CHOQUE:** Para evitar risco de choque elétrico, verifique se todas as conexões externas (como conexões Ethernet e do sistema telefônico) estão corretamente instaladas em suas portas plug-in marcadas.

 **ATENÇÃO—RISCO DE CHOQUE:** Para evitar o risco de choque elétrico, se você for acessar a placa do controlador ou instalar hardware opcional ou dispositivos de memória algum tempo após configurar a impressora, desligue a impressora e desconecte o cabo de energia da tomada elétrica antes de continuar. Se houver outros dispositivos conectados à impressora, desligue-os também e desconecte os cabos que vão para a impressora.



 **ATENÇÃO—RISCO DE CHOQUE:** Para evitar o risco de choque elétrico ao limpar a parte externa da impressora, desconecte o cabo de energia da tomada e todos os cabos da impressora antes de prosseguir.

 **ATENÇÃO—RISCO DE FERIMENTO:** Se o peso da impressora for superior a 20 kg (44 lb), então podem ser necessárias duas ou mais pessoas para movê-la com segurança.

 **ATENÇÃO—RISCO DE FERIMENTO:** Ao mover a impressora, siga estas diretrizes para evitar danos a você ou à impressora:

- Certifique-se de que todas as portas e bandejas estejam fechadas.
- Desligue a impressora e desconecte o cabo de energia da tomada elétrica.
- Desconecte todos os fios e cabos da impressora.
- Se a impressora tiver bandejas opcionais de chão separadas ou opções de saída conectadas a ela, desconecte-as antes de mover a impressora.
- Se a impressora tiver uma base com rodinhas, empurre-a com cuidado até o novo local. Cuidado ao passar por soleiras e falhas no piso.
- Se a impressora não tiver uma base com rodinhas, mas estiver configurada com bandejas opcionais ou opções de saída, remova as opções de saída e retire a impressora das bandejas. Não tente levantar a impressora e as opções ao mesmo tempo.
- Sempre use as alças da impressora para levantá-la.
- Qualquer carrinho usado para mover a impressora deve possuir uma superfície capaz de suportar a base completa da impressora.
- Qualquer carrinho usado para mover as opções de hardware deve ter uma superfície capaz de suportar as dimensões das opções.
- Mantenha a impressora na posição vertical.
- Evite movimentos bruscos.
- Tome cuidado para que seus dedos não fiquem embaixo da impressora ao abaixá-la.
- Verifique se há espaço suficiente ao redor da impressora.

 **ATENÇÃO—SUPERFÍCIE QUENTE:** A parte interna da impressora pode estar quente. Para reduzir o risco de ferimentos em um componente quente, espere a superfície esfriar antes de tocá-la.

-  **ATENÇÃO—PERIGO DE ESMAGAMENTO:** Para evitar o risco de lesões por esmagamento, tenha cuidado em áreas marcadas com esta etiqueta. A lesão por esmagamento pode ocorrer ao redor peças móveis, como engrenagens, portas, bandejas e tampas.
-  **ATENÇÃO—PEÇAS MÓVEIS:** Para evitar o risco de lesões por laceração ou abrasão, mantenha as mãos afastadas das partes móveis em áreas marcadas com esta etiqueta. Lesões relacionadas às partes móveis podem ocorrer nas engrenagens e outras partes giratórias.
-  **ATENÇÃO—RISCO DE FERIMENTO:** Este produto utiliza um laser. O uso de controles ou ajustes ou a execução de procedimentos diferentes daqueles especificados no *Guia do usuário* pode resultar em exposição perigosa à radiação.

Este produto foi projetado, testado e aprovado como um produto que atende aos mais rígidos padrões globais de segurança com o uso de componentes específicos do fabricante. Os recursos de segurança de algumas peças nem sempre são óbvios. O fabricante não se responsabiliza pelo uso de outras peças de substituição.

Para fazer manutenção e reparos não descritos na documentação do usuário, entre em contato com um representante de serviço.

**GUARDE ESTAS INSTRUÇÕES.**

# Informações sobre a impressora

## Localizando informações sobre a impressora

O que você está procurando?	Encontre aqui
Instruções de configuração inicial	Consulte a documentação de configuração fornecida com a impressora.
<ul style="list-style-type: none"> <li>• Software da impressora</li> <li>• Driver de impressão ou de fax</li> <li>• Firmware da impressora</li> <li>• Utilitário</li> </ul>	Acesse <a href="http://www.lexmark.com/downloads">www.lexmark.com/downloads</a> , procure o modelo da impressora e, no menu Tipo, selecione o driver, o firmware ou o utilitário de que você precisa.
<ul style="list-style-type: none"> <li>• Selecionando e armazenando papéis e mídias especiais</li> <li>• Carregamento de papel</li> <li>• Configuração das definições da impressora</li> <li>• Exibindo e imprimindo documentos e fotografias</li> <li>• Configurando a impressora na rede</li> <li>• Cuidados e manutenção da impressora</li> <li>• Solucionando problemas</li> </ul>	<p>Centro de Informações – acesse <a href="https://infoserve.lexmark.com">https://infoserve.lexmark.com</a>.</p> <p>Vídeos instrucionais – acesse <a href="https://infoserve.lexmark.com/idv/">https://infoserve.lexmark.com/idv/</a>.</p>
Informações de ajuda para uso do software da impressora.	<p>Ajuda para os sistemas operacionais Microsoft Windows ou Macintosh - Abra o aplicativo ou programa de software da impressora e clique em <b>Ajuda</b>.</p> <p>Clique em  para visualizar as informações contextuais.</p> <p><b>Notas:</b></p> <ul style="list-style-type: none"> <li>• A ajuda é instalada automaticamente com o software da impressora.</li> <li>• Dependendo do sistema operacional, o software da impressora estará localizado na pasta de programas da impressora ou na área de trabalho.</li> </ul>
<ul style="list-style-type: none"> <li>• Documentação</li> <li>• Suporte via bate-papo em tempo real</li> <li>• Suporte via e-mail</li> <li>• Suporte a voz</li> </ul>	<p>Acesse <a href="http://support.lexmark.com">http://support.lexmark.com</a>.</p> <p><b>Nota:</b> Selecione seu país ou sua região e depois seu produto para ver o site de suporte apropriado.</p> <p>Você pode encontrar informações de contato de suporte para sua região ou seu país no site ou na garantia impressa fornecida com a impressora.</p> <p>Tenha em mãos as seguintes informações ao entrar em contato com o suporte ao cliente:</p> <ul style="list-style-type: none"> <li>• Local e a data da compra</li> <li>• Tipo de máquina e número de série</li> </ul> <p>Para obter mais informações, consulte "<a href="#">Localização do número de série da impressora</a>" na página 9.</p>



O que você está procurando?	Encontre aqui
<ul style="list-style-type: none"> <li>• Informações sobre segurança</li> <li>• Informações regulamentares</li> <li>• Informações sobre garantia</li> <li>• Informações ambientais</li> </ul>	<p>As informações de garantia variam de acordo com o país ou região:</p> <ul style="list-style-type: none"> <li>• <b>Nos EUA</b> – Consulte a Declaração de garantia limitada que acompanha a impressora ou acesse <a href="http://support.lexmark.com">http://support.lexmark.com</a>.</li> <li>• <b>Em outros países e regiões</b> – Consulte a garantia impressa que acompanha a impressora.</li> </ul> <p><i>Guia de informações do produto</i>—Consulte a documentação fornecida com a impressora ou acesse <a href="http://support.lexmark.com">http://support.lexmark.com</a>.</p>
<p>Informações sobre o passaporte digital da Lexmark</p>	<p>Acesse <a href="https://csr.lexmark.com/digital-passport.php">https://csr.lexmark.com/digital-passport.php</a>.</p>

## Localização do número de série da impressora

- 1 Puxe a bandeja para fora.
- 2 Localize o número de série sob o alimentador manual.

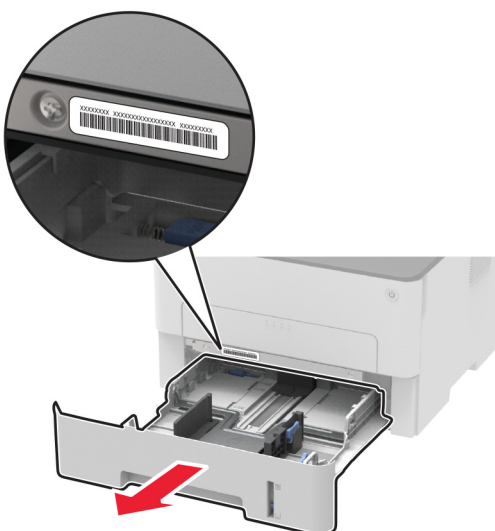

## Configuração da impressora

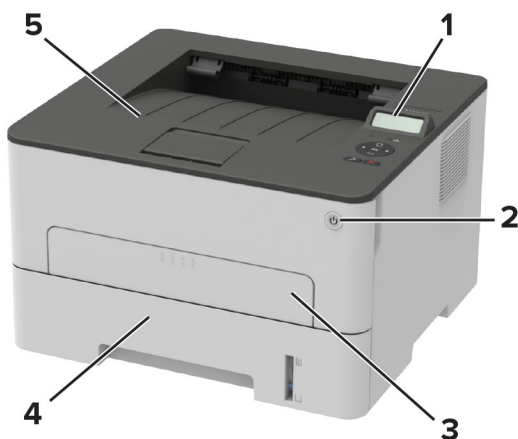

1	Painel de controle
2	Botão Liga/desliga
3	Alimentador manual
4	bandeja para 250 folhas
5	Bandeja padrão

## Usando o painel de controle

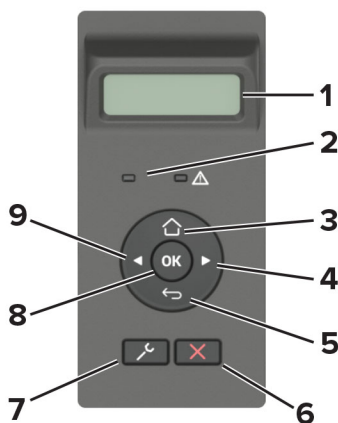

	Peça do painel de controle	Função
1	Visor	<ul style="list-style-type: none"> <li>Exibir as mensagens da impressora e o status dos suprimentos.</li> <li>Configurar e operar a impressora.</li> </ul>
2	Luz indicadora	Verificar o status da impressora.
3	Botão Início	Ir para a tela inicial.

	Peça do painel de controle	Função
4	Botão de seta para a direita	<ul style="list-style-type: none"> <li>• Visualizar os menus, entre as telas e menus de opção.</li> <li>• Aumente o valor numérico de uma configuração.</li> </ul>
5	Botão Voltar	Retornar à tela anterior.
6	Botão Parar ou Cancelar	Parar o trabalho atual.
7	Botão Menu	Acessar os menus da impressora.
8	Botão Selecionar	<ul style="list-style-type: none"> <li>• Selecionar uma opção de menu.</li> <li>• Salve as alterações em uma configuração.</li> </ul>
9	Botão de seta para esquerda	<ul style="list-style-type: none"> <li>• Visualizar os menus, entre as telas e menus de opção.</li> <li>• Reduza o valor numérico de uma configuração.</li> </ul>

## Aprender sobre o status do botão liga/desliga e da luz indicadora

Luz indicadora	Status da Impressora
Desativado	A impressora está desligada ou no modo de suspensão.
Azul	A impressora está ligada ou no estado Pronto.
Azul intermitente	A impressora está processando dados.
Vermelho piscando	A impressora exigir intervenção do usuário.

Luz do botão liga/desliga	Status da Impressora
Desativado	A impressora está desligada, pronta ou processando dados.
White	A impressora está no modo de suspensão.

## Como selecionar o papel

### Diretrizes de papel

O uso do papel apropriado evita atolamentos e ajuda a garantir uma impressão livre de problemas.

- Sempre use mídia nova e que não esteja danificada.
- Antes de carregar o papel, saiba o lado de impressão recomendado. Essa informação está normalmente indicada no pacote da mídia.
- Não use papel que tenha sido cortado ou aparado à mão.
- Não misture tamanhos, pesos ou tipos de papel diferentes na mesma bandeja; a mistura causa atolamentos.
- Não use mídias revestidas, a menos que tenham sido projetadas especificamente para impressão eletrofotográfica.

## Características do papel

As seguintes características do papel afetam a qualidade e a confiabilidade da impressão. Considere estes fatores antes de imprimir.

### Peso

A bandeja é compatível com pesos de papel entre 60 a 105 g/m<sup>2</sup> (16 a 28 lb) de fibras longas. O papel com peso inferior a 60 g/m<sup>2</sup> (16 lb) pode não ser firme o suficiente para ser alimentado adequadamente, causando atolamentos.

### Curva

Curva é a tendência do papel de se curvar nas bordas. Curvas excessivas podem causar problemas na alimentação de papel. As curvas podem ocorrer depois que o papel passa pela impressora, onde é exposto a altas temperaturas. O armazenamento do papel fora da embalagem em condições de calor, umidade, frio ou ar seco pode contribuir para a ocorrência de curvas antes da impressão, podendo causar problemas de alimentação.

### Lisura

A lisura do papel afeta diretamente a qualidade da impressão. Se o papel for muito áspero, o toner não se fundirá no papel adequadamente. Se o papel for liso demais, poderá causar problemas de alimentação ou qualidade de impressão. Recomendamos o uso de papel com 50 pontos Sheffield.

### Conteúdo de umidade

A quantidade de umidade do papel afeta a qualidade de impressão e a capacidade da impressora de alimentar o papel adequadamente. Mantenha o papel na embalagem original até usá-lo. A exposição do papel às variações de umidade pode degradar seu desempenho.

Condicione o papel antes da impressão armazenando-o em sua embalagem original no mesmo ambiente da impressora por 24 a 48 horas. Prolongue o tempo para vários dias se o ambiente de armazenamento ou transporte for muito diferente do ambiente da impressora. O papel espesso também pode exigir um período de condicionamento mais longo.

### Direção das fibras

As fibras referem-se ao alinhamento das fibras do papel em uma folha. O papel pode ter *fibras longas*, estendendo-se ao longo do comprimento do papel, ou *fibras curtas*, estendendo-se ao longo da largura do papel.

Para papel de 60 a 105 g/m<sup>2</sup> (16 a 28 lb), recomendamos fibras longas.

### Conteúdo de fibras

A maior parte do papel xerográfico de alta qualidade é feita de madeira em polpa processada 100% quimicamente. Esse conteúdo confere ao papel um alto grau de estabilidade, resultando em menos problemas de alimentação e melhor qualidade de impressão. O papel que contém fibras, como as de algodão, pode dificultar o manuseio.

## Papel inaceitável

Os tipos de papel a seguir não são recomendados para uso na impressora:

- Papéis quimicamente tratados, usados para fazer cópias sem papel carbono. Eles também são chamados de papéis sem carbono, CCP (Carbonless Copy Paper) ou NCR (No Carbon Required).
- Papéis pré-impressos com elementos químicos que possam contaminar a impressora.
- Papéis pré-impressos que possam ser afetados pela temperatura no fusor da impressora.
- Papéis pré-impressos que exijam um registro (a exata localização da impressão na página) superior a  $\pm 2,3$  mm ( $\pm 0,09$  pol). Por exemplo, formulários de reconhecimento óptico de caracteres (OCR).  
Às vezes o registro pode ser ajustado com um software para imprimir nesses formulários com êxito.
- Papéis revestidos (encorpados apagáveis), sintéticos e térmicos.
- Papéis com bordas ásperas, ásperos ou altamente texturizados ou papéis ondulados.
- Papéis em desacordo com a norma EN12281:2002 (europeia).
- Papéis com gramatura inferior a 60 g/m<sup>2</sup> (16 lb).
- Formulários ou documentos com várias vias.

## Uso de papel reciclado

A Lexmark trabalha para reduzir o impacto ambiental do papel ao fornecer aos clientes opções quando se trata de impressão. Uma das formas de alcançarmos esse objetivo é por meio do testes de produtos, para garantir a utilização de papel reciclado – mais especificamente, papel produzido com 30%, 50% e 100% de conteúdo reciclado pós-consumo. A nossa expectativa é que os papéis reciclados tenham um desempenho tão bom quanto o papel virgem nas nossas impressoras. Embora não exista uma norma oficial para a utilização de papel em equipamentos de escritório, a Lexmark utiliza a Norma Europeia EN 12281 como padrão mínimo de propriedades. Para garantir a amplitude dos testes, o papel de teste inclui 100% de papel reciclado da América do Norte, Europa e Ásia, e os testes são realizados com uma umidade relativa entre 8% e 80%. Os testes incluem impressão em frente e verso. É possível utilizar papel de escritório com conteúdo renovável, reciclado ou livre de cloro.

## Seleção de formulários pré-impressos e papel timbrado

- Use papel com fibras longas.
- Use somente formulários e papel timbrado impressos por meio de um processo offset litográfico ou gravado.
- Evite papéis com superfícies ásperas ou excessivamente texturizadas.
- Use tintas que não sejam afetadas pela resina contida no toner. As tintas definidas por oxidação ou à base de óleo geralmente atendem a esses requisitos; as tintas látex podem não atender.
- Imprima amostras nos papéis timbrados e formulários pré-impressos que pretende usar antes de comprar grandes quantidades. Essa ação determina se a tinta no formulário ou papel timbrado pré-impresso afetará a qualidade da impressão.
- Em caso de dúvida, entre em contato com o fornecedor do papel.
- Ao imprimir em papel timbrado, coloque o papel na orientação correta para a sua impressora. Para obter mais informações, consulte o *Guia de papel e mídia especial*.

## Armazenamento do papel

Use estas diretrizes de armazenamento de papel para ajudar a evitar atolamentos e qualidade de impressão irregular:

- Condicione o papel antes da impressão armazenando-o em sua embalagem original no mesmo ambiente da impressora por 24 a 48 horas.
- Prolongue o tempo para vários dias se o ambiente de armazenamento ou transporte for muito diferente do ambiente da impressora. O papel espesso também pode exigir um período de condicionamento mais longo.
- Para obter os melhores resultados, armazene o papel em um local onde a temperatura seja de 21°C (70°F) e a umidade relativa do ar seja de 40%.
- A maioria dos fabricantes de etiquetas recomenda a impressão em um intervalo de temperatura de 18 a 24°C (65 a 75°F), com umidade relativa do ar de 40 a 60%.
- Armazene o papel em caixas e sobre um pallet ou uma prateleira, ao invés de no chão.
- Armazene os pacotes individuais sobre uma superfície plana.
- Não armazene nenhum objeto sobre os pacotes de papel individuais.
- Retire o papel da caixa ou da embalagem somente quando estiver pronto para carregá-lo na impressora. A caixa e a embalagem ajudam a manter o papel limpo, seco e plano.

## Tamanhos de papel compatíveis

### Notas:

- Papel com menos de 210 mm (8,3 pol.) de largura sempre é impresso com velocidade reduzida.
- Use o alimentador manual quando imprimir em papel com menos de 105 mm (4,1 pol.) de largura.
- A dimensão mínima compatível para impressão em frente e verso é 210 x 279,4 mm (8,3 x 11 pol.).
- Para impressão em frente e verso em papel de tamanho Carta, Ofício, Ofício (México) ou Fólio, certifique-se de que a configuração Tamanho do papel na unidade duplex está definida como Carta.

Tamanho do papel	bandeja para 250 folhas	Alimentador manual	Impressão em frente e verso
<b>A4</b> 210 x 297 mm (8,3 x 11,7 pol.)	✓	✓	✓
<b>A5 (alimentação de margem curta)</b> 148 x 210 mm (5,8 x 8,3 pol.)	✓	✓	X
<b>A5 (alimentação de margem longa)</b> 210 x 148 mm (8,3 x 5,8 pol.)	✓	✓	X
<b>A6</b> 105 x 148 mm (4,1 x 5,8 pol.)	✓	✓	X
<b>JIS B5</b> 182 x 257 mm (7,2 x 10,1 pol.)	✓	✓	X
<b>Ofício (México)</b> 215,9 x 340,4 mm (8,5 x 13,4 pol.)	✓	✓	✓
<b>Hagaki</b> 100 x 148 mm (3,94 x 5,83 pol.)	X	✓	X

Tamanho do papel	bandeja para 250 folhas	Alimentador manual	Impressão em frente e verso
<b>Statement</b> 139,7 x 215,9 mm (5,5 x 8,5 pol.)	✓	✓	X
<b>Executivo</b> 184,2 x 266,7 mm (7,25 x 10,5 pol.)	✓	✓	X
<b>Carta</b> 215,9 x 279,4 mm (8,5 x 11 pol.)	✓	✓	✓
<b>Ofício</b> 215,9 x 355,6 mm (8,5 x 14 pol.)	✓	✓	✓
<b>Fólio</b> 215,9 x 330,3 mm (8,5 x 13 pol.)	✓	✓	✓
<b>Universal</b> 98 x 148 mm (3,9 x 5,8 pol.) a 216 x 356 mm (8,5 x 14 pol.)	X	✓	X
<b>Universal</b> 105 x 148 mm (4,1 x 5,8 pol.) a 216 x 356 mm (8,5 x 14 pol.)	✓	✓	X
<b>Envelope 7 3/4 (Monarch)</b> 98,4 x 190,5 mm (3,875 x 7,5 pol.)	X	✓	X
<b>Envelope 9</b> 98,4 x 225,4 mm (3,875 x 8,9 pol.)	X	✓	X
<b>Envelope 10</b> 104,8 x 241,3 mm (4,12 x 9,5 pol.)	X	✓	X
<b>Envelope DL</b> 110 x 220 mm (4,33 x 8,66 pol.)	X	✓	X
<b>Envelope C5</b> 162 x 229 mm (6,38 x 9,01 pol.)	X	✓	X
<b>Envelope B5</b> 176 x 250 mm (6,93 x 9,84 pol.)	X	✓	X
<b>Outro Envelope</b> 98,4 x 162 mm (3,87 x 6,38 pol.) a 176 x 250 mm (6,93 x 9,84 pol.)	X	✓	X

## Tipos de papel compatíveis

**Nota:** Etiquetas, envelopes e cartões são sempre impressos em velocidade reduzida.

Tipo de papel	bandeja para 250 folhas	Alimentador manual	Impressão em frente e verso
<b>Papel comum</b>	✓	✓	✓
<b>Cartões</b>	X	✓	X

Tipo de papel	bandeja para 250 folhas	Alimentador manual	Impressão em frente e verso
Etiquetas	X	✓	X
Encorpado	✓	✓	✓
Envelope	X	✓	X
Timbrado	✓	✓	✓
Pré-impresso	✓	✓	✓
Papel colorido	✓	✓	✓
Gramatura menor	✓	✓	✓
Gramatura maior	✓	✓	✓
Reciclado	✓	✓	✓

### Gramaturas de papel compatíveis

Bandeja para 250 folhas	Alimentador manual	Impressão em frente e verso
60 a 105 g/m <sup>2</sup> (16 a 28 lb, bond)	60 a 200 g/m <sup>2</sup> (16 a 54 lb, encorpado)	60 a 105 g/m <sup>2</sup> (16 a 28 lb, bond)



# Instalação e configuração

## Selecionando um local para a impressora

- Deixe espaço suficiente para instalar opções de hardware e para abrir bandejas, tampas e portas.
- Instale a impressora perto de uma tomada elétrica.

**⚠️ ATENÇÃO—RISCO DE FERIMENTO:** Para evitar risco de incêndio ou choque elétrico, conecte o cabo de energia em uma tomada elétrica adequadamente aterrada que esteja perto do produto e possa ser facilmente acessada.

**⚡ ATENÇÃO—RISCO DE CHOQUE:** Para evitar risco de choque elétrico, não coloque ou use este produto perto da água ou em locais molhados.

- Verifique se o fluxo de ar no ambiente está de acordo com a última revisão da norma ASHRAE 62 ou da norma CEN/TC 156.
- Use uma superfície plana, firme e estável.
- Mantenha a impressora:
  - Limpa, seca e sem poeira
  - Longe de grampos e cliques de papel soltos
  - Longe da corrente de ar direta de aparelhos de ar condicionado, aquecedores ou ventiladores
  - Longe da luz direta do sol e de umidade excessiva
- Observe as temperaturas recomendadas e evite variações.

Temperatura ambiente	10 a 32,2 °C (50 a 90 °F)
Temperatura de armazenamento	-40 a 43,3°C (-40 a 110°F)

- Deixe a seguinte quantidade de espaço recomendado ao redor da impressora para obter a ventilação adequada:

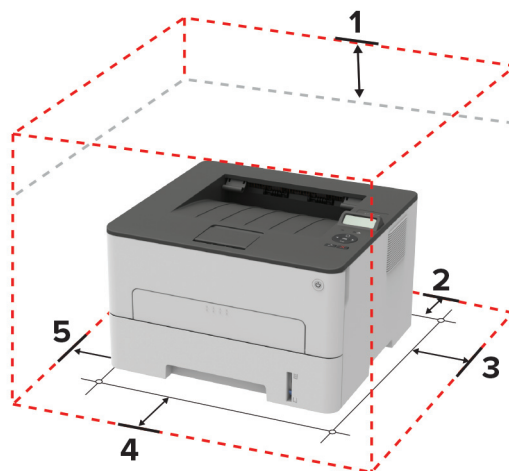

<b>1</b>	Superior	120 mm (5 pol.)
<b>2</b>	Traseira	260 mm (10 pol.)
<b>3</b>	Lado direito	120 mm (5 pol.)

4	Frente	550 mm (22 pol.) <b>Nota:</b> o espaço mínimo necessário na parte frontal da impressora é de 76 mm (3 pol.).
5	Lado esquerdo	120 mm (5 pol.)

## Conectando cabos

- ⚠ ATENÇÃO—RISCO DE CHOQUE:** Para evitar o risco de choque elétrico, não instale este produto nem faça conexões elétricas ou a cabo, como recursos do fax, cabos de energia ou telefone, durante tempestades com relâmpago.
- ⚠ ATENÇÃO—RISCO DE FERIMENTO:** Para evitar risco de incêndio ou choque elétrico, conecte o cabo de energia em uma tomada elétrica adequadamente aterrada que esteja perto do produto e possa ser facilmente acessada.
- ⚠ ATENÇÃO—RISCO DE FERIMENTO:** Para evitar o risco de incêndio ou choque elétrico, utilize somente o cabo de energia fornecido com este produto ou um cabo de energia de substituição fornecido por um fabricante autorizado.

**Aviso — Danos potenciais:** Para evitar avaria ou perda de dados da impressora, não toque no cabo USB, em qualquer adaptador de rede sem fio ou em qualquer área exposta da impressora enquanto estiver imprimindo.



	Porta de impressora	Função
1	Porta Ethernet	Conectar a impressora à rede.
2	Porta USB de impressora	Conecta a impressora ao computador.
3	Soquete do cabo de energia	Conectar a impressora a uma tomada elétrica.

# Carregamento de papel e mídia especial

## Configuração do tamanho e do tipo do papel

1 No painel de controle, navegue até:

 > **Papel** > **OK** > **Configuração de bandeja** > **OK** > **Tamanho/Tipo de papel** > **OK**

2 Selecione uma origem de papel e configure o tamanho e o tipo do papel.

### Notas:

- Para impressão em frente e verso em papel de tamanho A4, certifique-se de que a configuração Tamanho do papel na unidade duplex está definida como A4.
- Para impressão em frente e verso em papel de tamanho Carta, Ofício, Ofício (México) ou Fólio, certifique-se de que a configuração Tamanho do papel na unidade duplex está definida como Carta.

## Configurando as definições de papel Universal

1 No painel de controle, navegue até:

 > **Papel** > **OK** > **Configuração de mídia** > **OK** > **Configuração Universal** > **OK**

2 Ajuste as definições e pressione **OK**.

## Carregando a bandeja

1 Remova a bandeja.

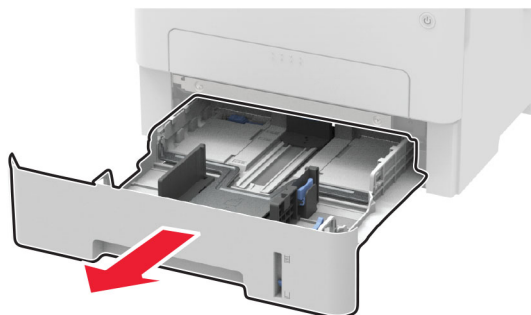

**2** Ajuste as guias do papel para que correspondam ao tamanho do papel que está sendo carregado.

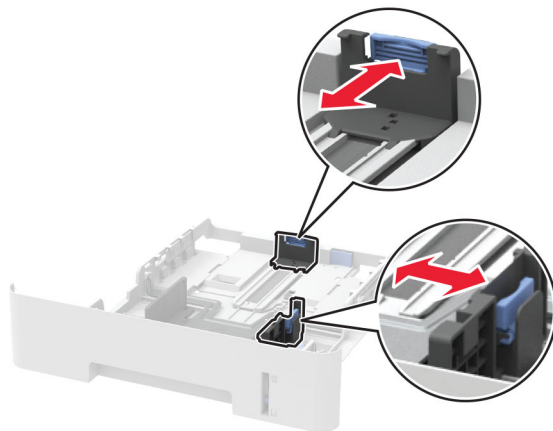
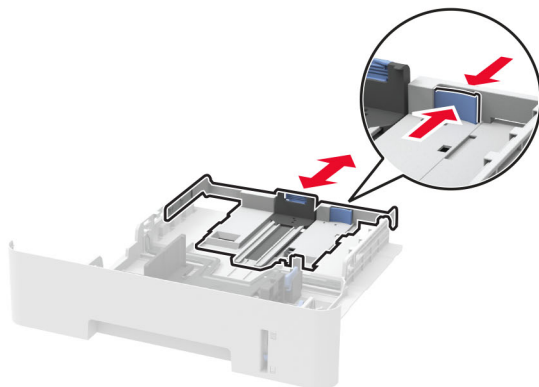

**3** Flexione, ventile e alinhe as bordas do papel antes de carregá-lo.

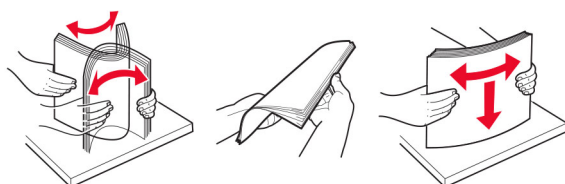

- 4** Coloque a pilha de papel com o lado a ser impresso voltado para baixo e, em seguida, certifique-se de que as guias laterais se ajustem com firmeza à pilha de papel.

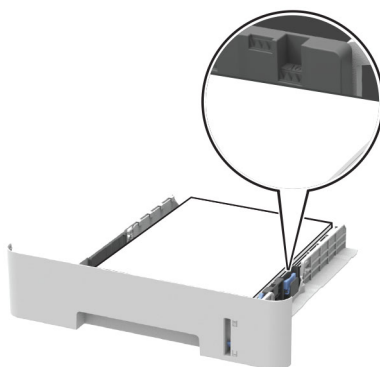

**Notas:**

- Para impressões de um único lado, carregue o papel timbrado voltado para baixo e a margem superior da folha voltada para a frente da bandeja.
- Para impressões frente e verso, carregue o papel timbrado voltado para cima e a margem inferior da folha voltada para a frente da bandeja.
- Não deslize o papel na bandeja.
- Para evitar atolamento de papel, certifique-se de que a altura da pilha de papel esteja abaixo dos indicadores de carregamento máximo de papel.

- 5** Insira a bandeja.

Se necessário, defina o tamanho e o tipo do papel no painel de controle para que corresponda ao papel carregado.

## Carregamento do alimentador manual

- 1** Abra o alimentador manual.

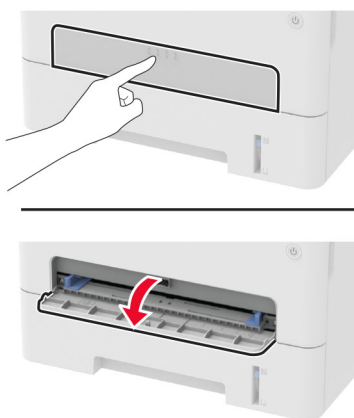

- 2 Ajuste a guia para que corresponda ao tamanho do papel que está sendo carregado.

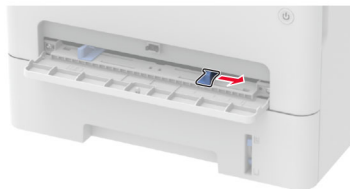

- 3 Carregue uma folha papel com o lado para impressão voltado para cima.
  - Carregue papel timbrado com o lado para impressão voltado para cima e a borda superior inserida primeiro na impressora para impressão em um lado.
  - Carregue papel timbrado com o lado para impressão voltado para baixo e a borda superior inserida por último na impressora para impressão em frente e verso.
  - Coloque o envelope com a aba voltada para baixo no lado esquerdo da guia de papel.

**Aviso — Danos potenciais:** Para evitar atolamentos de papel, não force o papel no alimentador manual.

## Como instalar e atualizar software, drivers e firmware

### Como instalar o software da impressora

#### Notas:

- O driver de impressão está incluído no pacote instalador do software.
- Para computadores Macintosh com o MacOS versão 10.7 ou posterior, não é necessário instalar o driver para imprimir em uma impressora certificada pelo AirPrint. Se você quiser recursos de impressão personalizados, faça download do driver de impressão.

- 1 Obtenha uma cópia do pacote instalador do software.
  - No CD do software fornecido com a impressora
  - Acesse [www.lexmark.com/downloads](http://www.lexmark.com/downloads).
- 2 Execute a instalação e siga as instruções exibidas na tela do computador.

### Como adicionar impressoras a um computador

Antes de começar, execute um dos seguintes procedimentos:

- Conecte a impressora e o computador à mesma rede. Para obter mais informações sobre como conectar a impressora à rede, consulte "[Como conectar a impressora a uma rede sem fio](#)" na página 24.
- Conecte o computador à impressora. Para mais informações, consulte "[Como conectar um computador à impressora](#)" na página 27.
- Conecte a impressora ao computador utilizando um cabo USB. Para mais informações, consulte "[Conectando cabos](#)" na página 18.

**Nota:** O cabo USB é vendido separadamente.

## Para usuários do Windows

**1** Instale o driver de impressão no computador.

**Nota:** Para mais informações, consulte "[Como instalar o software da impressora](#)" na página 22.

**2** Abra **Impressoras e scanners** e clique em **Adicionar uma impressora ou scanner**.

**3** Dependendo da conexão da sua impressora, execute um dos seguintes procedimentos:

- Selecione a impressora na lista e clique em **Adicionar dispositivo**.
- Clique em **Mostrar impressoras Wi-Fi Direct**, selecione uma impressora e clique em **Adicionar dispositivo**.
- Clique em **A impressora que desejo não está na lista** e, na janela Adicionar impressora, execute este procedimento:
  - a** Selecione **Adicionar uma impressora usando um endereço TCP/IP ou nome de host** e clique em **Avançar**.
  - b** No campo "Nome do host ou Endereço IP", digite o Endereço IP da impressora e clique em **Avançar**.

**Notas:**

- Veja o endereço IP da impressora na tela inicial da impressora. O endereço IP é exibido em quatro conjuntos de números separados por pontos, por exemplo: 123.123.123.123.
- Se você estiver usando um servidor proxy, desative-o temporariamente para que a página da Web seja carregada corretamente.

- c** Selecione um driver de impressão e clique em **Avançar**.
- d** Selecione **Usar o driver de impressão já instalado (recomendado)** e clique em **Avançar**.
- e** Digite um nome para a impressora e clique em **Avançar**.
- f** Selecione uma opção de compartilhamento de impressora e clique em **Avançar**.
- g** Clique em **Concluir**.

## Para usuários do Macintosh

**1** Em um computador, abra **Impressoras e Scanners**.

**2** Clique **+** e selecione uma impressora.

**3** No menu Usar, selecione um driver de impressão.

**Notas:**

- Para usar o driver de impressão para Macintosh, selecione **AirPrint** ou **Secure AirPrint**.
- Se quiser recursos de impressão personalizados, selecione o driver de Lexmark Print. Para instalar o driver, consulte "[Como instalar o software da impressora](#)" na página 22.

**4** Adicione a impressora.

## Atualizando o firmware

Alguns aplicativos requerem um nível mínimo de firmware da impressora para operar corretamente.

**1** Abra o navegador da Web e digite o endereço IP da impressora no campo de endereço.

**Notas:**

- Veja o endereço IP da impressora na tela inicial da impressora. O endereço IP é exibido em quatro conjuntos de números separados por pontos, por exemplo: 123.123.123.123.
- Se você estiver usando um servidor proxy, desative-o temporariamente para que a página da Web seja carregada corretamente.

**2** Clique em **Configurações > Dispositivo > Atualizar firmware**.

**3** Execute uma das seguintes opções:

- Clique em **Verificar se há atualizações > Eu concordo, iniciar atualização**.
- Carregue o arquivo flash.

**Nota:** Para baixar o firmware mais recente, acesse [www.lexmark.com/downloads](http://www.lexmark.com/downloads) e procure o modelo da impressora.

**a** Navegue até o arquivo flash.

**Nota:** Verifique se você extraiu o arquivo ZIP do firmware.

**b** Clique em **Carregar > Iniciar**.

## Exportando ou importando um arquivo de configuração

Você pode exportar as definições de configuração da impressora para um arquivo de texto e importar esse arquivo a fim de aplicar as definições em outras impressoras.

**1** Abra o navegador da Internet e digite o endereço IP da impressora no campo de endereço.

**Notas:**

- Veja o endereço IP da impressora na tela inicial da impressora. O endereço IP é exibido como quatro conjuntos de números separados por pontos, por exemplo, 123.123.123.123.
- Se você estiver usando um servidor proxy, desative-o temporariamente para carregar a página da web corretamente.

**2** No Servidor da Web incorporado, clique em **Exportar configurações** ou **Importar configurações**.

**3** Siga as instruções exibidas na tela.

**4** Se a impressora for compatível com aplicativos, faça o seguinte:

**a** Clique em **Aplicativos > selecione o aplicativo > Configurar**.

**b** Clique em **Exportar** ou **Importar**.

## Colocando em rede

### Como conectar a impressora a uma rede sem fio

Antes de começar, verifique se:

- O cabo Ethernet foi desconectado da impressora.
- O menu Adaptador ativo está definido como Automático. No painel de controle, navegue até  > **Rede/Portas > OK > Visão geral da rede > OK > Adaptador ativo > OK > Automático > OK**



## Uso do painel de controle

1 No painel de controle, navegue até:

 > **Rede/Portas** > **OK** > **Sem fio** > **OK** > **Configurar no painel da impressora** > **OK**

2 Selecione uma rede Wi-Fi e insira suas credenciais da rede.

**Nota:** Para modelos de impressoras prontos para a rede Wi-Fi, um aviso solicitando a configuração da rede Wi-Fi será exibido durante a configuração inicial.

## Como usar o Lexmark Mobile Assistant

1 Dependendo do dispositivo móvel, baixe o aplicativo Lexmark Mobile Assistant nas lojas online Google Play™ ou App Store.

2 No painel de controle, navegue até:

 > **Rede/Portas** > **OK** > **Sem fio** > **OK** > **Configurar utilizando o aplicativo móvel** > **OK**

3 Siga as instruções no monitor para visualizar a ID da impressora.

**Nota:** a ID da impressora é o SSID da rede sem fio da impressora.

4 No dispositivo móvel, abra o aplicativo e aceite os Termos de uso.

**Nota:** Se necessário, conceda permissões.

5 Toque em **Conectar à impressora** > **Ir para configurações de Wi-Fi**.

6 Conecte seu dispositivo móvel à rede sem fio da impressora.

7 Retorne para o aplicativo e, em seguida, toque em **Configurar conexão Wi-Fi**.

8 Selecione uma rede Wi-Fi e insira suas credenciais da rede.

9 Toque em **Concluído**.

## Conectando a impressora em uma rede sem fio usando o Wi-Fi Protected Setup (WPS)

Antes de começar, verifique se:

- O ponto de acesso (roteador sem fio) é certificado para WPS ou compatível com WPS. Para obter mais informações, consulte a documentação fornecida com o ponto de acesso.
- Um adaptador de rede sem fio está instalado na impressora. Para obter mais informações, consulte as instruções fornecidas com o adaptador.
- Certifique-se de que o Adaptador ativo esteja definido como Automático. No painel de controle, navegue até:

 > **Rede/Portas** > **OK** > **Visão geral da rede** > **OK** > **Adaptador ativo** > **OK** > **Automático** > **OK**

### Usando o método de botão de controle

1 No painel de controle, navegue até:

 > **Rede/Portas** > **OK** > **Sem fio** > **OK** > **Configuração protegida de Wi-Fi** > **OK** > **Iniciar método de botão de controle** > **OK**

2 Siga as instruções exibidas no visor.

## Use o método de número de identificação pessoal (PIN)

1 No painel de controle, navegue até:

 > **Rede/Portas** > **OK** > **Sem fio** > **OK** > **Configuração protegida de Wi-Fi** > **OK** > **Iniciar método de PIN** > **OK**

2 Copiar WPS PIN de oito dígitos.

3 Abra um navegador da Web e digite o endereço IP do ponto de acesso no campo de endereços.

### Notas:

- Para saber o endereço IP, consulte a documentação fornecida com o ponto de acesso.
  - Se você estiver usando um servidor proxy, desative-o temporariamente para carregar a página da Web corretamente.
- 4 Acesse as definições WPS. Para obter mais informações, consulte a documentação fornecida com o ponto de acesso.
- 5 Digite o PIN de oito dígitos e salve as alterações.

## Como configurar o Wi-Fi Direct

Wi-Fi Direct® é uma tecnologia ponto a ponto com base em Wi-Fi que permite que dispositivos sem fio se conectem diretamente a uma impressora habilitada para Wi-Fi Direct sem usar um ponto de acesso (roteador sem fio).

1 No painel de controle, navegue até:

**Configurações** > **OK** > **Rede/Portas** > **OK** > **Wi-Fi Direct** > **OK**

2 Defina as configurações.

- **Ativar Wi-Fi Direct:** permite que a impressora transmita sua própria rede Wi-Fi Direct.
- **Nome do Wi-Fi Direct:** atribui um nome para a rede Wi-Fi Direct.
- **Senha do Wi-Fi Direct:** atribui a senha para negociar a segurança sem fio ao usar a conexão ponto a ponto.
- **Mostrar senha na página de configuração:** mostra a senha na Página de configuração de rede.
- **Aceitar automaticamente as solicitações do botão de controle:** permite que a impressora aceite solicitações de conexão automaticamente.

**Nota:** A opção para aceitar solicitações de botão de controle automaticamente não está protegida.

## Como conectar um dispositivo móvel à impressora

Antes de conectar seu dispositivo móvel, verifique se o Wi-Fi Direct foi configurado. Para mais informações, consulte "[Como configurar o Wi-Fi Direct](#)" na página 26.

### Como conectar via Wi-Fi Direct

**Nota:** Estas instruções são aplicáveis somente aos dispositivos móveis Android.

1 No dispositivo móvel, acesse o menu de configurações.

2 Ative o **Wi-Fi** e toque em **Wi-Fi Direct**.

- 3 Selecione o nome Wi-Fi Direct da impressora.
- 4 Confirme a conexão no painel de controle da impressora.

### Como conectar via Wi-Fi

- 1 No dispositivo móvel, acesse o menu de configurações.
- 2 Toque em **Wi-Fi** e, em seguida, selecione o nome do Wi-Fi Direct da impressora.

**Nota:** A cadeia de caracteres DIRECT-xy (em que x e y representam dois caracteres aleatórios) é adicionada antes do nome do Wi-Fi Direct.

- 3 Digite a senha do Wi-Fi Direct.

### Como conectar um computador à impressora

Antes de conectar o computador, verifique se o Wi-Fi Direct foi configurado. Para mais informações, consulte "[Como configurar o Wi-Fi Direct](#)" na página 26.

#### Para usuários do Windows

- 1 Abra **Impressoras e scanners** e clique em **Adicionar uma impressora ou scanner**.
- 2 Clique em **Mostrar impressoras Wi-Fi Direct** e selecione o nome do Wi-Fi Direct da impressora.
- 3 Anote o PIN de oito dígitos exibido no visor da impressora.
- 4 Insira o PIN no computador.

**Nota:** Se o driver da impressora ainda não estiver instalado, o Windows fará o download do driver apropriado.

#### Para usuários do Macintosh

- 1 Clique no ícone da conexão sem fio e selecione o nome do Wi-Fi Direct da impressora.  
**Nota:** A cadeia de caracteres DIRECT-xy (em que x e y representam dois caracteres aleatórios) é adicionada antes do nome do Wi-Fi Direct.
- 2 Digite a senha do Wi-Fi Direct.

**Nota:** Alterne o computador de volta para a rede anterior depois de desconectar-se da rede Wi-Fi Direct.

### Desativando a rede Wi-Fi

- 1 No painel de controle da impressora, navegue até:

 > **Rede/Portas** > **OK** > **Visão geral da rede** > **OK** > **Adaptador ativo** > **OK** > **Rede padrão** > **OK**

- 2 Siga as instruções exibidas no visor.

## Verificando a conectividade da impressora

1 No painel de controle, navegue para:

 > **Relatórios** > **OK** > **Rede** > **OK**

2 Selecione **Página de configuração de rede**, em seguida, pressione **OK**.

3 Consulte a primeira seção da página de configurações de rede e confirme se o status está definido como conectado.

Se o status estiver definido como não conectado, talvez o ponto de rede esteja inativo ou o cabo de rede não esteja conectado ou funcionando corretamente. Entre em contato com o administrador para assistência.

## Impressão da Página de definições de menu

1 No painel de controle, navegue até:

 > **Relatórios** > **OK**

2 Selecione **Página de definições de menu**, em seguida, aperte **OK**.

# Proteção da impressora

## Apagando a memória da impressora

Para apagar a memória volátil ou dados armazenados em buffer na impressora, desligue a impressora.

Para apagar a memória não-volátil ou definições individuais, definições de dispositivo e de rede, definições de segurança e soluções incorporadas, faça o seguinte:

1 No painel de controle, navegue até:

 > **Dispositivo** > **OK** > **Manutenção** > **OK** > **Apagar Fora de Serviço** > **OK** > **Higienizar todas as informações em memória não volátil** > **OK**

2 Selecione **Sim** > **OK**.

3 Selecione **Iniciar configuração inicial** ou **Deixar impressora desligada**, e, em seguida, pressione **OK**.

## Restaurando às configurações padrão de fábrica

1 No painel de controle, navegue até:

 > **Dispositivo** > **OK** > **Restaurar padrões de fábrica** > **OK** > **Restaurar todas as definições** > **OK**

2 Selecione **Sim** e pressione **OK**.

## Declaração de volatilidade

A sua impressora contém vários tipos de memória que podem armazenar as definições de dispositivo e rede, além dos dados de usuário.

Tipo de memória	Descrição
Memória volátil	A sua impressora usa a <i>memória RAM</i> padrão para armazenar em buffer temporariamente os dados do usuário durante os trabalhos de impressão simples.
Memória não-volátil	A sua impressora pode usar duas formas de memória não volátil: EEPROM e NAND (memória flash). Os dois tipos são usados para armazenar o sistema operacional, configurações do dispositivo e informações de rede.

Apague o conteúdo de qualquer memória de impressora instalada nas seguintes circunstâncias:

- A impressora está sendo desativada.
- A impressora está sendo movida para um outro departamento ou local.
- A impressora está passando por manutenção por uma pessoa fora da sua organização.
- A impressora está sendo removida de seu local para passar por manutenção.
- A impressora está sendo vendida para outra organização.

# Print

## Impressão de um computador

**Nota:** Para etiquetas, cartões e envelopes, defina o tipo e o tamanho do papel na impressora antes de imprimir o documento.

- 1 No documento que deseja imprimir, abra a caixa de diálogo Imprimir.
- 2 Se necessário, ajuste as definições.
- 3 Imprima o documento.

## Impressão a partir de um dispositivo móvel

Imprima de um dispositivo móvel utilizando o Lexmark Mobile Print

### Imprima de um dispositivo móvel utilizando o Lexmark Mobile Print

Lexmark™ O Mobile Print permite enviar documentos e imagens diretamente para um dispositivo da Lexmark.

- 1 Abra o documento, e depois envie ou compartilhe o documento para o Mobile Print.

**Nota:** Alguns aplicativos de terceiros podem não suportar o recurso de envio ou compartilhamento. Para obter mais informações, consulte a documentação que acompanha o aplicativo.

- 2 Selecione uma impressora.
- 3 Imprima o documento.

### Imprimir de um dispositivo móvel utilizando o Lexmark Print

Lexmark A impressão é uma solução de mobile printing para dispositivos móveis que operam com Android™ versão 6.0 ou posterior. Ele permite que você envie documentos e imagens para impressoras conectadas em rede e servidores de gerenciamento de impressão.

**Notas:**

- Faça o download do aplicativo Lexmark Print na loja Google Play e habilite-o no dispositivo móvel.
- Verifique se a impressora e o dispositivo móvel estão conectados à mesma rede.

- 1 No dispositivo móvel, selecione um documento no gerenciador de arquivos.
- 2 Enviar ou compartilhar o documento para Impressão da Lexmark.



**Nota:** Alguns aplicativos de terceiros podem não suportar o recurso de envio ou compartilhamento. Para obter mais informações, consulte a documentação que acompanha o aplicativo.

- 3 Selecione uma impressora e depois ajuste as configurações, se necessário.
- 4 Imprima o documento.

## Imprimindo a partir de um dispositivo móvel utilizando o Serviço de impressão Mopria

Mopria® O serviço de impressão é uma solução de mobile printing para dispositivos móveis em execução no Android versão 5.0 ou posterior. Permite que você imprima diretamente em qualquer impressora certificada da Mopria.

**Nota:** Faça o download do aplicativo de Serviço de impressão Mopria na loja do Google Play e habilite-o no dispositivo móvel.

- 1 No seu dispositivo móvel Android, inicie um aplicativo compatível ou selecione um documento do gerenciador de arquivos.
- 2 Toque em  > **Imprimir**.
- 3 Selecione uma impressora e depois ajuste as as configurações, se necessário.
- 4 Toque no .

## Impressão a partir de um dispositivo móvel com AirPrint

O recurso de software AirPrint é uma solução de mobile printing que permite imprimir diretamente de dispositivos da Apple em uma impressora certificada da AirPrint.



### Notas:

- Certifique-se de que o dispositivo Apple e a impressora estejam conectados à mesma rede. Se a rede contém diversos hubs sem fio, certifique-se de que os dispositivos estejam conectados à mesma sub-rede.
  - Esse aplicativo está disponível apenas em alguns dispositivos da Apple.
- 1 Do dispositivo móvel, selecione um documento através do gerenciador de arquivos ou inicie um aplicativo compatível.
  - 2 Toque em  > **Imprimir**.
  - 3 Selecione uma impressora e depois ajuste as as configurações, se necessário.
  - 4 Imprima o documento.

## Imprimindo a partir de um dispositivo móvel com o Wi-Fi Direct®

Wi-Fi Direct é um serviço de impressão que permite imprimir em qualquer impressora pronta para Wi-Fi Direct®.

**Nota:** Verifique se o dispositivo móvel está conectado à rede sem fio da impressora. Para obter mais informações, consulte "[Como conectar um dispositivo móvel à impressora](#)" na página 26.

- 1 No seu dispositivo móvel, inicie um aplicativo compatível ou selecione um documento do gerenciador de arquivos.
- 2 Dependendo do dispositivo móvel, faça o seguinte:
  - Toque em  > **Imprimir**.
  - Toque em  > **Imprimir**.

- Toque em **☰** > **Imprimir**.

**3** Selecione uma impressora e depois ajuste as as configurações, se necessário.

**4** Imprima o documento.

## Configurar trabalhos confidenciais

**1** Abra o navegador da Internet e digite o endereço IP da impressora no campo de endereço.

### Notas:

- Veja o endereço IP da impressora na tela inicial. O endereço IP é exibido como quatro conjuntos de números separados por pontos, por exemplo, 123.123.123.123.
- Se você estiver usando um servidor proxy, desative-o temporariamente para carregar a página da Web corretamente.

**2** Clique em **Configurações** > **Segurança** > **Configuração de impressão confidencial**.

**3** Configure as definições.

Usar	Para
Máximo de PINs inválidos	Configure o número de vezes em que um PIN inválido pode ser digitado. <b>Nota:</b> Quando o limite é alcançado, os trabalhos de impressão desse nome de usuário são excluídos.
Expiração de trabalho confidencial	Configure o tempo de expiração para os trabalhos de impressão confidenciais. <b>Nota:</b> Trabalhos confidenciais suspensos são armazenados na impressora até serem liberados ou excluídos manualmente.
Expiração de trabalho para repetição	Configure o tempo de expiração para um trabalho de impressão ser repetido. <b>Nota:</b> Repita trabalhos suspensos armazenados na memória da impressora para serem reimpressos.
Expiração de trabalho para verificação	Configure o tempo de expiração no qual a impressora imprimirá uma cópia antes de imprimir as cópias restantes. <b>Nota:</b> Trabalhos para verificação imprimem uma cópia para verificar se ela é satisfatória antes de imprimir as cópias restantes.
Expiração de trabalho para reserva	Configure o tempo de expiração no qual a impressora armazena trabalhos de impressão. <b>Nota:</b> Trabalhos suspensos para reserva são excluídos automaticamente após a impressão.
Exigir que todos os trabalhos sejam mantidos	Configure a impressora para suportar todos os trabalhos de impressão.
Manter documentos duplicados	Defina a impressora para imprimir todos os documentos com o mesmo nome de arquivo.



# Como imprimir trabalhos confidenciais e outros trabalhos suspensos

## Para usuários do Windows

- 1 Com um documento aberto, clique em **Arquivo > Imprimir**.
- 2 Selecione um impressora e clique em **Propriedades, Preferências, Opções** ou **Configuração**.
- 3 Clique em **Imprimir e reter**.
- 4 Selecione **Usar imprimir e reter** e atribua um nome de usuário.
- 5 Selecione o tipo do trabalho de impressão (Confidencial, Repetir, Reservar ou Verificar).  
Se você selecionar **Confidencial**, proteja o trabalho de impressão com um número de identificação pessoal (PIN).
- 6 Clique em **OK** ou em **Imprimir**.
- 7 No painel de controle da impressora, libere o trabalho de impressão.
  - Para trabalhos de impressão do tipo Confidencial, navegue até:  
**Trabalhos suspensos > OK > selecione o seu nome de usuário > OK > Confidencial > OK > digite o PIN > OK > selecione o trabalho de impressão > OK > defina as configurações > OK > Imprimir > OK**
  - Para outros trabalhos de impressão, navegue até:  
**Trabalhos suspensos > OK > selecione o seu nome de usuário > OK > selecione o trabalho de impressão > OK > defina as configurações > OK > Imprimir > OK**

## Para usuários do Macintosh

### Como usar o AirPrint

- 1 Com um documento aberto, escolha **Arquivo > Imprimir**.
- 2 Selecione uma impressora e, no menu suspenso próximo ao menu Orientação, escolha **Impressão por PIN**.
- 3 Ative **Imprimir com PIN** e digite um PIN de quatro dígitos.
- 4 Clique em **Imprimir**.
- 5 No painel de controle da impressora, libere o trabalho de impressão. Navegue até:  
**Trabalhos suspensos > OK > selecione o nome do computador > OK > Confidencial > OK > digite o PIN > OK > selecione o trabalho de impressão > OK > Imprimir > OK**

### Como usar o driver de impressão

- 1 Com um documento aberto, escolha **Arquivo > Imprimir**.
- 2 Selecione uma impressora e, no menu suspenso próximo ao menu Orientação, escolha **Imprimir e reter**.
- 3 Escolha **Impressão confidencial** e insira um PIN de quatro dígitos.

4 Clique em **Imprimir**.

5 No painel de controle da impressora, libere o trabalho de impressão. Navegue até:

**Trabalhos suspensos** > **OK** > selecione o nome do computador > **OK** > **Confidencial** > **OK** > **OK** > selecione o trabalho de impressão > **OK** > digite o PIN > **OK** > **Imprimir** > **OK**

## Imprimindo uma lista de amostras de fontes

1 No painel de controle, navegue até:

 > **Relatórios** > **OK** > **Imprimir** > **OK** > **Imprimir Fontes** > **OK**

2 Selecione **Fontes PCL** e, em seguida, pressione **OK**.

## Folhas separadoras entre as cópias

1 No painel de controle, navegue até:

 > **Imprimir** > **OK** > **Layout** > **OK** > **Folhas separadoras** > **OK** > **Entre as cópias** > **OK**

2 Imprima o documento.

## Cancelamento de um trabalho de impressão

### Pelo painel de controle da impressora

1 No painel de controle da impressora, pressione  duas vezes e, em seguida, .

2 Selecione um trabalho de impressão a ser cancelado e, em seguida, pressione **OK**.

### Do computador

1 Dependendo do sistema operacional, faça o seguinte:

- Abra a pasta de impressoras e selecione sua impressora.
- Em Preferências do sistema, no menu Apple, navegue até a impressora.

2 Selecione um trabalho de impressão a ser cancelado.

## Ajustando a tonalidade do toner

1 No painel de controle, navegue até:

 > **Imprimir** > **OK** > **Qualidade** > **OK** > **Tonalidade do toner**

2 Ajuste a definição e toque em **OK**.

# Uso dos menus da impressora

## Mapa de menus

Dispositivo	<ul style="list-style-type: none"> <li>• <a href="#">Preferências</a></li> <li>• <a href="#">Modo Ecológico</a></li> <li>• <a href="#">Painel operador remoto*</a></li> <li>• <a href="#">Notificações</a></li> <li>• <a href="#">Gerenciamento de energia</a></li> </ul>	<ul style="list-style-type: none"> <li>• <a href="#">Coleta anônima de dados</a></li> <li>• <a href="#">Restaurar padrões de fábrica</a></li> <li>• <a href="#">Manutenção</a></li> <li>• <a href="#">Sobre esta impressora</a></li> </ul>
Impressão	<ul style="list-style-type: none"> <li>• <a href="#">Layout</a></li> <li>• <a href="#">Configurar</a></li> <li>• <a href="#">Qualidade</a></li> </ul>	<ul style="list-style-type: none"> <li>• <a href="#">PCL</a></li> <li>• <a href="#">Imagem</a></li> </ul>
Papel	<ul style="list-style-type: none"> <li>• <a href="#">Configuração de bandeja</a></li> </ul>	<ul style="list-style-type: none"> <li>• <a href="#">Configuração de mídia</a></li> </ul>
Rede/Portas	<ul style="list-style-type: none"> <li>• <a href="#">Visão geral da rede</a></li> <li>• <a href="#">Sem fio</a></li> <li>• <a href="#">Wi-Fi Direct</a></li> <li>• <a href="#">Ethernet</a></li> <li>• <a href="#">TCP/IP</a></li> <li>• <a href="#">SNMP</a></li> </ul>	<ul style="list-style-type: none"> <li>• <a href="#">IPSec</a></li> <li>• <a href="#">802.1x</a></li> <li>• <a href="#">Configuração LPD</a></li> <li>• <a href="#">Configurações de HTTP/FTP</a></li> <li>• <a href="#">USB</a></li> <li>• <a href="#">Restringir acesso à rede externa</a></li> </ul>
Segurança*	<ul style="list-style-type: none"> <li>• <a href="#">Métodos de login</a></li> <li>• <a href="#">Gerenciamento de certificados</a></li> <li>• <a href="#">Restrições de login</a></li> </ul>	<ul style="list-style-type: none"> <li>• <a href="#">Configuração de impressão confidencial</a></li> <li>• <a href="#">Apagar arquivos de dados temporários</a></li> <li>• <a href="#">Diversos</a></li> </ul>
Relatórios	<ul style="list-style-type: none"> <li>• <a href="#">Página de configurações de menu</a></li> <li>• <a href="#">Dispositivo</a></li> </ul>	<ul style="list-style-type: none"> <li>• <a href="#">Impressão</a></li> <li>• <a href="#">Rede</a></li> </ul>
<a href="#">Solução de problemas</a>	Páginas de teste de qualidade de impressão	
* Este menu é exibido somente no Embedded Web Server.		

## Dispositivo

### Preferências

Item de menu	Descrição
<b>Idioma de exibição</b> [Lista de idiomas]	Definir o idioma do texto exibido no visor.
<b>País/região</b> [Lista de países]	Identificar o país ou região em que a impressora está configurada para operar.
<b>Executar configuração inicial</b> Sim Não*	Executar o assistente de configuração.
<b>Nota:</b> Um asterisco (*) próximo a um valor indica a configuração-padrão de fábrica.	

Item de menu	Descrição
<b>Informação exibida</b> Exibir Texto 1 Exibir Texto 2	Especificar as informações a serem exibidas na tela inicial.
<b>Data e hora</b> Configurar Data e hora atuais Definir data e hora manualmente Formato de data [MM-DD-AAAA*] Formato de hora [12 horas AM/PM*] Fuso horário [GMT*] Protocolo de tempo da rede Ativar NTP Servidor NTP	Configurar a data e a hora da impressora.
<b>Tamanhos de papel</b> EUA* Métrica	Especifica a unidade de medida dos tamanhos de papel.  <b>Nota:</b> O país ou a região selecionado no assistente de configuração inicial determina a configuração inicial do tamanho do papel.
<b>Tempo limite da tela</b> 10-300 (60*)	Definir o tempo ocioso, em segundos, antes de o monitor exibir a tela inicial ou antes de a impressora desconectar uma conta de usuário automaticamente.
<b>Nota:</b> Um asterisco (*) próximo a um valor indica a configuração-padrão de fábrica.	

## Modo Ecológico

Item do menu	Descrição
<b>Imprimir</b> Laterais Simples* Frente e verso	Especifica se a impressão será realizada em um ou em ambos os lados do papel.
<b>Imprimir</b> Páginas por lado Desativado* 2 páginas por lado 3 páginas por lado 4 páginas por lado 6 páginas por lado 9 páginas por lado 12 páginas por lado 16 páginas por lado	Imprime imagens de várias páginas em um lado da folha de papel.
<b>Imprimir</b> Tonalidade do toner Leve Normal* Escuro	Determina o nível de tonalidade das imagens e textos.
<b>Nota:</b> Um asterisco (*) próximo a um valor indica a configuração padrão de fábrica.	

## Painel Operador Remoto

Item de menu	Descrição
<b>Conexão VNC externa</b> Não permitir* Permitir	Conectar um cliente VNC (Virtual Network Computing) externo ao painel de controle remoto.
<b>Tipo de autenticação</b> Nenhum* Autenticação padrão	Configure o tipo de autenticação ao acessar o servidor do cliente VNC.
<b>Senha do VNC</b>	Especifique a senha para se conectar ao servidor do cliente VNC. <b>Nota:</b> Esse item de menu será exibido somente se o Tipo de autenticação estiver configurado como Autenticação-padrão.
<b>Nota:</b> Um asterisco (*) próximo a um valor indica a configuração-padrão de fábrica.	

## Notificações

Item do menu	Descrição
<b>Suprimentos</b> Mostrar estimativas do suprimento Mostrar estimativas* Não mostrar estimativas	Mostra o status estimado dos suprimentos.
<b>Suprimentos</b> Notificações personalizadas de suprimento	Define as configurações de notificação quando a impressora exigir intervenção do usuário. <b>Nota:</b> este item de menu é exibido somente no Embedded Web Server.
<b>Configuração de alertas de e-mail</b> Configuração de e-mail Gateway SMTP primário Porta do gateway SMTP primário (25*) Gateway SMTP secundário Porta do gateway SMTP secundário (25*) Tempo Limite SMTP (30 segundos*) Endereço de resposta Sempre utilizar o endereço de resposta padrão SMTP (Desativado*) Usar SSL/TLS (Desativado*) Certificado de confiança obrigatório (Ativado*) Autenticação do servidor SMTP (Nenhuma autenticação necessária*) E-mail iniciado por dispositivo (Nenhum*) ID do usuário do dispositivo Senha do dispositivo Domínio NTLM	Define as configurações de e-mail da impressora. <b>Nota:</b> este item de menu é exibido somente no Embedded Web Server.
<b>Nota:</b> Um asterisco (*) próximo a um valor indica a configuração padrão de fábrica.	

Item do menu	Descrição
<b>Prevenção de erro</b> Assistente de atolamento Desativado Ativado*	Define a verificação automática de papel atolado na impressora.
<b>Prevenção de erro</b> Continuação automática Desativado 5–255 (5*)	Permite que a impressora continue o processamento ou a impressão de um trabalho automaticamente após a remoção de determinadas condições de serviço.
<b>Prevenção de erro</b> Reinicialização automática Reinicialização automática (Sempre reinicializar*)	Define a reinicialização da impressora quando um erro ocorrer.
<b>Prevenção de erro</b> Reinicialização automática Máximo de reinicializações automáticas (2*)	Define o número máximo de reinicializações automáticas que a impressora poderá executar.
<b>Prevenção de erro</b> Reinicialização automática Janela de reinicialização automática (720*)	Define o número de segundos antes da reinicialização automática da impressora.
<b>Prevenção de erro</b> Reinicialização automática Contador de reinicialização automática	Mostra informações somente leitura do contador de reinicialização.
<b>Prevenção de erro</b> Exibir erro de papel curto Limpeza automática* Ativado	Define a exibição de uma mensagem quando um erro de papel curto ocorrer na impressora.  <b>Nota:</b> papel curto refere-se ao tamanho do papel carregado.
<b>Prevenção de erro</b> Proteção de página Desativado* Ativado	Define o processamento da página inteira na memória da impressora antes da impressão.
<b>Recuperação de conteúdo de atolamento</b> Recuperação de atolamento Automático* Desativado Ativado	Define uma nova impressão das páginas atoladas na impressora.

**Nota:** Um asterisco (\*) próximo a um valor indica a configuração padrão de fábrica.

## Gerenciamento de energia

Item do menu	Descrição
<b>Perfil Modo de suspensão</b> Impressão no modo de Suspensão Permanecer ativa após impressão Entrar no modo de Suspensão após a impressão*	Definir a impressora para permanecer no modo ativo ou retornar para o modo de Suspensão após a impressão.

**Nota:** Um asterisco (\*) próximo a um valor indica a configuração padrão de fábrica.

Item do menu	Descrição
<b>Tempos limite</b> Modo de suspensão 1 a 120 minutos (15*)	Configurar o tempo ocioso antes que a impressora comece a funcionar no modo de Suspensão.
<b>Tempos limite</b> Tempo limite de hibernação Desativado 1 hora 2 horas 3 horas 6 horas 1 dia 2 dias 3 dias* 1 semana 2 semanas 1 mês	Definir o tempo até a impressora ser desligada.
<b>Tempos limite</b> Tempo limite de hibernação na conexão Hibernação Não hibernar*	Definir Tempo limite de hibernação para desligar a impressora se houver uma conexão Ethernet ativa.
<b>Nota:</b> Um asterisco (*) próximo a um valor indica a configuração padrão de fábrica.	

## Coleta anônima de dados

Item do menu	Descrição
<b>Permitir coleta de dados anônimos</b> Sim Não	Enviar à Lexmark as informações de uso e de desempenho da impressora.
<b>Nota:</b> Um asterisco (*) próximo a um valor indica a configuração padrão de fábrica.	

## Restaurar padrões de fábrica

Item de menu	Descrição
<b>Rest. definições</b> Restaurar todas as definições Restaurar definições da impressora Restaurar definições de rede	Restaurar as configurações padrão de fábrica da impressora.

## Manutenção

### Menu de configuração

Item do menu	Descrição
<b>Configuração USB</b> PnP USB 1* 2	Altera o modo do driver USB da impressora para aprimorar sua compatibilidade com um computador pessoal.
<b>Configuração USB</b> Velocidade USB Completo Automático*	Define a operação da porta USB na velocidade máxima e desativa seus recursos de alta velocidade.
<b>Configuração de bandeja</b> Exibir mensagem de encaixe da bandeja Desativado Somente para tamanhos desconhecidos* Sempre	Exibe uma mensagem para selecionar o tamanho e o tipo de papel após inserir a bandeja.
<b>Configuração de bandeja</b> Carregamento A5 Margem curta Margem longa*	Especifica a orientação da página ao carregar papéis do tamanho A5.
<b>Configuração de bandeja</b> Avisos de papel Automático* Papel manual	Define a origem do papel que o usuário preencherá quando um aviso for exibido para carregar papel.
<b>Configuração de bandeja</b> Avisos de envelope Automático* Envelope manual	Define a origem do papel que o usuário preencherá quando um aviso for exibido para carregar envelope.
<b>Configuração de bandeja</b> Ação para avisos Avisar usuário* Continuar Usar atual	Configura a impressora para determinar avisos de alterações relacionados a papel ou envelope.
<b>Relatórios</b> Página de configurações de menu Log de eventos Resumo do log de eventos	Imprime relatórios sobre configurações do menu da impressora, status e logs de eventos.
<b>Utilização e contadores de suprimento</b> Limpar histórico de utilização de suprimentos	Redefine o contador de páginas de suprimento ou exibe o total de páginas impressas.
<b>Nota:</b> Um asterisco (*) próximo a um valor indica a configuração padrão de fábrica.	



Item do menu	Descrição
<b>Emulações da impressora</b> Segurança do emulador Tempo limite da página 0–60 (60*)	Define o tempo limite da página durante a emulação.
<b>Emulações da impressora</b> Segurança do emulador Redefinir emulador após trabalho Desativado* Ativado	Redefine o emulador depois de um trabalho de impressão.
<b>Emulações da impressora</b> Segurança do emulador Desativar acesso à mensagem da impressora Desativado Ativado*	Desativa a mensagem de acesso à impressora durante a emulação.
<b>Configuração de impressão</b> Ajuste de fonte 0–150 (24*)	Define um valor de tamanho de ponto de texto abaixo do qual as telas de alta frequência são utilizadas ao imprimir dados de fonte.
<b>Configuração de impressão</b> Densidade da impressão Desativado 1–5 (3*)	Ajusta a densidade do toner ao imprimir documentos.
<b>Operações do dispositivo</b> Modo silencioso Ativado Desativado*	Configura a impressora para que ela reduza o nível de ruído que produz ao imprimir.  <b>Nota:</b> Esta configuração diminui o desempenho geral da impressora.
<b>Operações do dispositivo</b> Menus do painel Ativar* Desativar*	Configure a impressora para que ela conceda acesso aos menus do painel de controle.  <b>Nota:</b> Este item de menu pode ser configurado somente no Embedded Web Server.
<b>Operações do dispositivo</b> Limpar status personalizado	Apaga todas as mensagens personalizadas.
<b>Nota:</b> Um asterisco (*) próximo a um valor indica a configuração padrão de fábrica.	

## Apagamento fora de serviço

Item do menu	Descrição
Última limpeza da memória da impressora Limpar todas as informações na memória não volátil Apagar todas as configurações de impressora e de rede Apagar todos os atalhos e configurações de atalho	Apague todas as configurações e atalhos armazenados na impressora.  <b>Nota:</b> Apagar todos os atalhos e configurações de atalho está disponível somente em alguns modelos de impressora.

## Sobre esta impressora

Item de menu	Descrição
<b>Etiqueta de ativo</b>	Mostrar o número de série da impressora.
<b>Localização da impressora</b>	Identificar o local da impressora. O comprimento máximo é de 63 caracteres.
<b>Contate o</b>	Personalize o nome da impressora. O comprimento máximo é de 63 caracteres.
<b>Enviar logs</b> Cancelar Enviar	Enviar informações de diagnóstico para a Lexmark.

## Print

### Layout

Item de menu	Descrição
<b>Laterais</b> 1 lado* Frente e verso	Especifique se a impressão será realizada em um ou em ambos os lados do papel.
<b>Estilo de inversão</b> Margem longa* Margem curta	Determine qual lado do papel (margem longa ou margem curta) será encadernado ao realizar a impressão em frente e verso. <b>Nota:</b> Dependendo da opção selecionada, a impressora separa automaticamente cada informação de impressão da página para encadernar o trabalho corretamente.
<b>Páginas em branco</b> Imprimir Não imprimir*	Imprimir páginas em branco que estão incluídas em um trabalho de impressão.
<b>Agrupar</b> Desativado [1,1,1,2,2,2] Ativado [1,2,1,2,1,2]*	Manter as páginas de um trabalho de impressão empilhadas em sequência, especialmente ao imprimir diversas cópias do trabalho.
<b>Folhas separadoras</b> Nenhum* Entre cópias Entre trabalhos Entre páginas	Inserir folhas separadoras em branco ao imprimir.
<b>Origem das folhas separadoras</b> Bandeja [x] (1*)	Especifique a origem do papel para a folha separadora.
<b>Nota:</b> Um asterisco (*) próximo a um valor indica a configuração-padrão de fábrica.	

Item de menu	Descrição
<b>Páginas por lado</b> Desativar* 2 páginas por lado 3 páginas por lado 4 páginas por lado 6 páginas por lado 9 páginas por lado 12 páginas por lado 16 páginas por lado	Imprima imagens de várias páginas em um lado de uma folha de papel.
<b>Páginas organizadas por lado</b> Horizontal* Horizontal inversa Vertical Vertical inversa	Especifique o posicionamento de várias imagens por página ao utilizar Páginas por lado.  <b>Nota:</b> O posicionamento depende do número de imagens por páginas e de sua orientação.
<b>Orientação de páginas por lado</b> Automático* Paisagem Retrato	Especifique a orientação de um documento com várias páginas ao utilizar Páginas por lado.
<b>Borda de páginas por lado</b> Nenhum* Preenchidas	Imprima uma borda em cada imagem por página ao utilizar Páginas por lado.
<b>Cópias</b> 1-9999 (1*)	Especificar o número de cópias para cada trabalho de impressão.
<b>Área de impressão</b> Normal* Página completa	Configurar a área de impressão em uma folha de papel.
<b>Nota:</b> Um asterisco (*) próximo a um valor indica a configuração-padrão de fábrica.	

## Configuração

Item de menu	Descrição
<b>Idioma da impressora</b> Emulação PCL	Definir o idioma da impressora.
<b>Ordem de Imprimir tudo</b> Alfabético* Mais recentes primeiro Mais antigos primeiro	Especifique a ordem escolhida para imprimir todos os trabalhos retidos.
<b>Nota:</b> Um asterisco (*) próximo a um valor indica a configuração-padrão de fábrica.	

## Qualidade

Item de menu	Descrição
<b>Resolução de impressão</b> 300 dpi 600 dpi* Qualidade de imagem 1200 Qualidade de imagem 2400	Configurar a resolução de texto e imagens na saída impressa.  <b>Nota:</b> A resolução é determinada em pontos por polegada ou por qualidade de imagem.
<b>Tonalidade do toner</b> Claro Normal* Escuro	Determinar o nível de tonalidade das imagens do texto.
<b>Sombreado</b> Normal* Detalhes	Melhorar a impressão para ter linhas mais suaves com bordas mais nítidas.
<b>Nota:</b> Um asterisco (*) próximo a um valor indica a configuração-padrão de fábrica.	

## PCL

Item do menu	Descrição
<b>Nome da fonte</b> [Lista de fontes disponíveis] (Courier*)	Seleciona uma fonte da origem de fonte especificada.
<b>Conjunto de símbolos</b> [Lista de conjunto de símbolos disponíveis] (10U PC-8*)	Especifica o conjunto de símbolos de cada nome de fonte.  <b>Nota:</b> Um conjunto de símbolos é um conjunto de caracteres alfabéticos e numéricos, pontuação e símbolos especiais. Os conjuntos de símbolos suportam os diferentes idiomas ou programas específicos, como símbolos matemáticos para textos científicos.
<b>Pitch</b> 0,08-100 (10*)	Especifica o pitch para fontes fixas ou monoespaçadas.  <b>Nota:</b> Pitch refere-se ao número de caracteres de espaço fixo em uma polegada horizontal de tipo.
<b>Orientação</b> Retrato* Paisagem Orientação retrato inversa Orientação paisagem inversa	Especifica a orientação do texto e dos gráficos na página.
<b>Linhas por página</b> 1–255	Especificar o número de linhas de texto para cada página impressa por meio do PCL® fluxo de dados.  <b>Notas:</b> <ul style="list-style-type: none"> <li>• Este item do menu ativa o deslocamento vertical que faz com que o número selecionado de linhas solicitadas sejam impressas entre as margens padrão da página.</li> <li>• 60 é a configuração padrão de fábrica nos EUA. 64 é a configuração padrão internacional de fábrica.</li> </ul>
<b>Nota:</b> Um asterisco (*) próximo a um valor indica a configuração padrão de fábrica.	

Item do menu	Descrição
<b>Largura mínima das linhas PCL5</b> 1–30 (2*)	Configure a largura da pincelada inicial mínima de qualquer trabalho impresso em 1200 dpi.
<b>Largura mínima das linhas PCLXL</b> 1–30 (2*)	
<b>Largura A4</b> 198 mm* 203 mm	Determina a largura da página lógica em papel de tamanho A4. <b>Nota:</b> Página Lógica é o espaço na página física onde o conteúdo é impresso.
<b>RC automático após AL</b> Desativado* Ativado	Configura a impressora para que ela realize um retorno de carro após um comando de controle de alimentação de linha. <b>Nota:</b> Retorno de carro é um mecanismo que comanda a impressora para mover a posição do cursor para a primeira posição na mesma linha.
<b>AL automático após RC</b> Desativado* Ativado	Configurar a impressora para que ela realize uma alimentação de linha após um comando de controle de retorno de carro.
<b>Tempo limite de impressão</b> Desativado Ativado*	Ativar a impressora para que ela encerre um trabalho de impressão após ficar ociosa pelo tempo especificado em segundos.
<b>Tempo limite de impressão</b> 1-255 (90*)	Define o tempo em segundos para que a impressora termine um trabalho de impressão após ficar ociosa. <b>Nota:</b> Este item de menu será exibido somente quando o Tempo limite de impressão for ativado.
<b>Nota:</b> Um asterisco (*) próximo a um valor indica a configuração padrão de fábrica.	

## Imagem

Item de menu	Descrição
<b>Ajuste automático</b> Ativar Desativar*	Selecione o melhor tamanho de papel disponível e configuração de orientação para uma imagem. <b>Nota:</b> Quando configurado em Ativado, esse item de menu substitui as configurações de ajuste e orientação da imagem.
<b>Inverter</b> Desativar* Ativar	Inverter imagens monocromáticas com dois tons. <b>Nota:</b> Esse item de menu não se aplica a formatos de imagens GIF ou JPEG.
<b>Dimensionamento</b> Âncora sup. esquerda Mais aproximada* Âncora central Ajustar altura/largura Ajustar altura Ajustar largura	Ajuste a imagem de acordo com a área de impressão. <b>Nota:</b> Quando a configuração Ajuste automático está definida como Ativado, o Dimensionamento é definido automaticamente como Mais aproximada.
<b>Nota:</b> Um asterisco (*) próximo a um valor indica a configuração-padrão de fábrica.	

Item de menu	Descrição
<b>Orientação</b> Retrato* Paisagem Retrato invertido Paisagem invertido	Definir a orientação do texto e dos gráficos na página.
<b>Nota:</b> Um asterisco (*) próximo a um valor indica a configuração-padrão de fábrica.	

## Papel

### Configuração de bandeja

Item de menu	Descrição
<b>Origem padrão</b> Bandeja [x] (1*) Papel manual Envelope manual	Configure a origem de papel para todos os trabalhos de impressão.
<b>Tam./tipo de papel</b> Bandeja [x] (1*) Papel manual Envelope manual	Especifique o tamanho ou tipo do papel carregado em cada origem de papel.
<b>Trocar tamanho</b> Desativar Carta/A4 Tudo listado*	Configure a impressora para substituir um tamanho de papel especificado caso o tamanho solicitado não esteja carregado em qualquer origem do papel.  <b>Notas:</b> <ul style="list-style-type: none"> <li>• Desativado solicita que o usuário carregue o tamanho de papel solicitado.</li> <li>• Carta/A4 imprime documentos de tamanho A4 em carta ao carregar trabalhos de carta e tamanho de carta em tamanho de papel A4 ao carregar A4.</li> <li>• Todos os itens listados substituem Carta/A4.</li> </ul>
<b>Nota:</b> Um asterisco (*) próximo a um valor indica a configuração-padrão de fábrica.	

### Configuração de mídia

#### Configuração universal

Item de menu	Descrição
<b>Unidades de medida</b> Polegadas Milímetros	Especifique a unidade de medida do papel universal.  <b>Nota:</b> Polegadas é a configuração padrão norte-americana. de fábrica nos EUA. Milímetros é a configuração padrão internacional de fábrica.
<b>Largura retrato</b> De 3,00 a 14,17 polegadas (8,50*) 76 a 360 mm (216*)	Configure a largura retrato do papel universal.
<b>Nota:</b> Um asterisco (*) próximo a um valor indica a configuração-padrão de fábrica.	

Item de menu	Descrição
<b>Altura retrato</b> De 3,00 a 14,17 polegadas (14*) 76 a 360 mm (356*)	Configure a altura retrato do papel universal.
<b>Direção de alimentação</b> Margem curta* Margem longa	Configure a impressora para pegar o papel na direção da borda curta ou da borda longa.  <b>Nota:</b> Borda longa será exibida apenas se a borda mais longa for mais curta que a largura máxima compatível.
<b>Nota:</b> Um asterisco (*) próximo a um valor indica a configuração-padrão de fábrica.	

## Tipos de mídia

Item de menu	Descrição
Papel comum Cartão Reciclado Etiquetas Bond Envelope Timbrado Pré-impresso Papel colorido Gramatura menor Gramatura maior	Especifique a textura, o peso, a orientação do papel carregado.

## Rede/portas

### Visão geral da rede

Item do menu	Descrição
<b>Adaptador ativo</b> Automático* Rede padrão Sem fio	Especificar o tipo de conexão de rede.
<b>Status da rede</b>	Exibir o status de conexão da rede da impressora.
<b>Exibir status de rede na impressora</b> Desativar Ativar*	Mostrar o status da rede no monitor.
<b>Velocidade, frente e verso</b>	Exibir a velocidade da placa de rede atualmente ativa.
<b>IPv4</b>	Mostrar o endereço IPv4.
<b>Todos os endereços IPv6</b>	Mostrar todos os endereços IPv6.
<b>Nota:</b> Um asterisco (*) próximo a um valor indica a configuração padrão de fábrica.	

Item do menu	Descrição
<b>Redefinir servidor de impressão</b> Iniciar	Redefinir todas as conexões de rede ativas para a impressora. <b>Nota:</b> Essa configuração remove todas as definições de configuração de rede.
<b>Tempo limite do trabalho na rede</b> Desativar Ativar* (90 segundos)	Definir o tempo antes de a impressora cancelar um trabalho de impressão na rede.
<b>Página de banner</b> Desativar* Ativar	Imprimir uma página de banner.
<b>Ativar conexões de rede</b> Ativar* Desativar	Ativar ou desativar todas as conexões de rede.
<b>Ativar LLDP</b> Desativar* Ativar	Ativar o Link Layer Discovery Protocol (LLDP) na impressora.
<b>Nota:</b> Um asterisco (*) próximo a um valor indica a configuração padrão de fábrica.	

## Sem fio

**Nota:** Este menu está disponível somente em impressoras conectadas a uma rede sem fio ou impressoras com um módulo sem fio.

Item de menu	Descrição
<b>Configurar utilizando o aplicativo móvel</b>	Configurar a conexão sem fio usando o aplicativo Lexmark Mobile Assistant.
<b>Configurar no painel da impressora</b> Escolher rede Adicionar rede Wi-Fi Nome da rede Modo de rede Modo de segurança sem fio Desativado* WPA2/WPA – Personal WPA2 – Personal WPA2/WPA3 – Personal WPA3 – Personal 802.1x – RADIUS	Determinar a rede sem fio à qual a impressora será conectada. <b>Nota:</b> Este item de menu é exibido como <i>Configuração de conexão sem fio</i> no Embedded Web Server.
<b>Wi-Fi Protected Setup</b> Iniciar método de botão de controle Iniciar Método PIN	Estabelecer uma rede sem fio e ativar a segurança de rede. <b>Notas:</b> <ul style="list-style-type: none"> <li>• Iniciar método de botão de controle conecta a impressora a uma rede sem fio quando os botões da impressora e do ponto de acesso (roteador sem fio) são pressionados por um determinado período.</li> <li>• Iniciar método PIN conecta a impressora a uma rede sem fio quando o PIN da impressora é inserido nas configurações sem fio do ponto de acesso.</li> </ul>



Item de menu	Descrição
<b>Compatibilidade</b> 802.11b/g/n (2,4 GHz)* 802.11a/b/g/n/ac (2,4 GHz/5 GHz) 802.11a/n/ac (5 GHz)	Especificar o padrão sem fio para a rede sem fio. <b>Nota:</b> 802.11a/b/g/n/ac (2,4 GHz/5 GHz) e 802.11a/n/ac (5 GHz) são exibidos somente quando um módulo sem fio está instalado.
<b>Modo de segurança sem fio</b> Desativado* WPA2/WPA – Personal WPA2 – Personal WPA2/WPA3 – Personal WPA3 – Personal 802.1x – RADIUS	Define o tipo de segurança para a conexão da impressora aos dispositivos sem fio.
<b>WPA2/WPA – Personal</b> AES*	Ativar a segurança sem fio por meio de WPA2/WPA. <b>Nota:</b> esse item de menu será exibido somente se o Modo de segurança sem fio estiver definido como WPA2/WPA – Personal.
<b>Definir PSK</b>	Define a senha para uma conexão sem fio segura. <b>Nota:</b> esse item de menu será exibido somente se o Modo de segurança sem fio estiver definido como WPA2/WPA – Personal ou WPA2 – Personal.
<b>WPA2 – Personal</b> AES*	Ativar a segurança sem fio por meio de WPA2. <b>Nota:</b> esse item de menu será exibido somente se o Modo de segurança sem fio estiver definido como WPA2 – Personal.
<b>Modo de criptografia 802.1x</b> WPA+ WPA2* WPA2 + PMF*	Ativar a segurança sem fio por meio do padrão 802.1x. <b>Nota:</b> Esse item de menu será exibido somente quando o Modo de segurança sem fio for definido como 802.1x - RADIUS.
<b>IPv4</b> Ativar DHCP Ativado* Desativado	Ativa o DHCP (Dynamic Host Configuration Protocol). <b>Nota:</b> O DHCP é um protocolo padrão que permite que um servidor atribua dinamicamente um Endereço IP e outros parâmetros de configuração de rede a cada dispositivo na rede, para que eles possam se comunicar com outras redes IP.
<b>IPv4</b> Definir endereço IP estático Endereço IP Máscara de rede Gateway	Define o endereço IP estático de sua impressora.
<b>IPv6</b> Ativar IPv6 Ativado* Desativado	Ativa o IPv6 na impressora.
<b>IPv6</b> Ativar DHCPv6 Ativado Desativado*	Ativa o DHCPv6 na impressora.

Item de menu	Descrição
<b>IPv6</b> Configuração automática de endereço sem monitoração de estado Ativado* Desativado	Define o aceite automático pelo adaptador de rede de entradas de configuração de endereço IPv6 automáticas fornecidas por um roteador.
<b>IPv6</b> Endereço do servidor DNS	Especifica o endereço do servidor DNS.
<b>IPv6</b> Endereço IPv6 atribuído manualmente	Atribuir o endereço IPv6. <b>Nota:</b> Esse item de menu é suportado apenas em alguns modelos de impressora.
<b>IPv6</b> Roteador IPv6 atribuído manualmente	Atribuir o endereço de roteador IPv6. <b>Nota:</b> Esse item de menu é suportado apenas em alguns modelos de impressora.
<b>IPv6</b> Prefixo do endereço 0–128 (64*)	Especifica o prefixo do endereço.
<b>IPv6</b> Todos os endereços IPv6	Mostra todos os endereços IPv6.
<b>IPv6</b> Todos os endereços do roteador IPv6	Mostra todos os endereços do roteador IPv6.
<b>Endereço de rede</b> UAA LAA	Exibir os endereços da rede.
<b>PCL SmartSwitch</b> Ativado* Desativado	Define que a impressora alterne automaticamente para a emulação PCL quando um trabalho de impressão exigir isso, independentemente do idioma padrão da impressora. <b>Nota:</b> Se o PCL SmartSwitch estiver desligado, a impressora não examinará os dados recebidos e utilizará o idioma padrão da impressora no menu Configuração.
<b>PS SmartSwitch</b> Ativado* Desativado	Define que a impressora alterne automaticamente para a emulação PS quando um trabalho de impressão exigir isso, independentemente do idioma padrão da impressora. <b>Notas:</b> <ul style="list-style-type: none"> <li>• Esse item de menu é suportado apenas em alguns modelos de impressora.</li> <li>• Se o PS SmartSwitch estiver desligado, a impressora não examinará os dados recebidos e utilizará o idioma padrão da impressora no menu Configuração.</li> </ul>
<b>Buffer de trabalhos</b> Ativado Desativado*	Armazene temporariamente trabalhos de impressão no disco rígido ou na unidade de armazenamento inteligente (ISD) antes de imprimir. <b>Nota:</b> Este item de menu é exibido apenas quando há um disco rígido ou ISD instalado.

Item de menu	Descrição
<b>PS binário Mac</b> Automático* Ativado Desativado	Definir a impressora para que processe PostScript® trabalhos de impressão binários do Macintosh.  <b>Notas:</b> <ul style="list-style-type: none"> <li>• Esse item de menu é suportado apenas em alguns modelos de impressora.</li> <li>• Se a opção estiver definida como Ativado, processa os trabalhos de impressão PostScript binários brutos.</li> <li>• Se a opção estiver definida como Desativado, filtra os trabalhos de impressão usando o protocolo padrão.</li> </ul>

## Wi-Fi Direct

Item do menu	Descrição
<b>Ativar Wi-Fi Direct</b> Ativado Desativado*	Configurar a conexão direta da impressora aos dispositivos Wi-Fi.
<b>Nome do Wi-Fi Direct</b>	Especifique o nome da rede do Wi-Fi Direct.
<b>Senha do Wi-Fi Direct</b>	Defina a senha para autenticar e validar usuários em uma conexão Wi-Fi.
<b>Mostrar senha na página de configuração</b> Desativado Ativado*	Visualize a Senha do Wi-Fi Direct na Página de configuração de rede.
<b>Número do canal preferido</b> 1-11 Automático*	Define o canal preferido da rede Wi-Fi.
<b>Endereço IP do proprietário do grupo</b>	Especifica o endereço IP do proprietário do grupo.
<b>Aceitar automaticamente as solicitações do botão de controle</b> Desativado* Ativado	Aceita solicitações para fazer a conexão com a rede automaticamente.  <b>Nota:</b> Aceitar clientes automaticamente não é seguro.
<b>Nota:</b> Um asterisco (*) próximo a um valor indica a configuração padrão de fábrica.	

## Ethernet

Item do menu	Descrição
<b>Velocidade da rede</b>	Exibe a velocidade de um adaptador de rede ativa.
<b>IPv4</b> Ativar DHCP Ativado* Desativado	Ativa o DHCP (Dynamic Host Configuration Protocol).  <b>Nota:</b> O DHCP é um protocolo padrão que permite que um servidor distribua endereços IP e informações de configuração aos clientes de maneira dinâmica.
<b>Nota:</b> Um asterisco (*) próximo a um valor indica a configuração padrão de fábrica.	

Item do menu	Descrição
<b>IPv4</b> Definir endereço IP estático Endereço IP Máscara de rede Gateway	Define o endereço IP estático de sua impressora.
<b>IPv6</b> Ativar IPv6 Ativado* Desativado	Ativa o IPv6 na impressora.
<b>IPv6</b> Ativar DHCPv6 Desativado* Ativado	Ativa o DHCPv6 na impressora.
<b>IPv6</b> Configuração automática de endereço sem monitoração de estado Ativado* Desativado	Define o aceite automático pelo adaptador de rede de entradas de configuração de endereço IPv6 automáticas fornecidas por um roteador.
<b>IPv6</b> Endereço DNS	Especifica o endereço do servidor DNS.
<b>IPv6</b> Prefixo do endereço 0–128 (64*)	Especifica o prefixo do endereço.
<b>IPv6</b> Todos os endereços IPv6	Mostra todos os endereços IPv6.
<b>IPv6</b> Todos os endereços do roteador IPv6	Mostra todos os endereços do roteador IPv6.
<b>Endereço de rede</b> UAA LAA	Exibe os endereços de Controle de Acesso à Mídia (MAC) da impressora: Endereço Administrado Localmente (LAA) e Endereço Administrado Universalmente (UAA).  <b>Nota:</b> É possível alterar o LAA da impressora manualmente.
<b>PCL SmartSwitch</b> Ativado* Desativado	Define que a impressora alterne automaticamente para a emulação PCL quando um trabalho de impressão exigir isso, independentemente do idioma padrão da impressora.  <b>Nota:</b> Se o PCL SmartSwitch estiver desligado, a impressora não examinará os dados recebidos e utilizará o idioma padrão da impressora no menu Configuração.
<b>Energy Efficient Ethernet</b> Automático* Ativado Desativado	Reduz o consumo de energia quando a impressora não recebe dados da rede Ethernet.
<b>Nota:</b> Um asterisco (*) próximo a um valor indica a configuração padrão de fábrica.	

## TCP/IP

**Nota:** Este item de menu será exibido apenas em impressoras de rede ou em impressoras que estejam conectadas a servidores de impressão.

Item do menu	Descrição
<b>Definir nome de host</b>	Define o nome do host TCP/IP atual.
<b>Nome do domínio</b>	Define nome do domínio. <b>Nota:</b> este item de menu é exibido somente no Embedded Web Server.
<b>Permitir que o DHCP/BOOTP atualize o servidor NTP</b> Ativado* Desativado	Permite que os clientes de DHCP e BOOTP atualizem as configurações NTP da impressora.
<b>Nome da configuração zero</b>	Especifica um nome de serviço para a rede de configuração zero. <b>Nota:</b> este item de menu é exibido somente no Embedded Web Server.
<b>Ativar IP automático</b> Ativado* Desativado	Atribui um endereço IP automaticamente.
<b>Endereço DNS</b>	Especifica o atual endereço do servidor DNS (Domain Name System).
<b>DNS de backup</b>	Especifica os endereços do servidor DNS de backup.
<b>DNS de backup 2</b>	
<b>DNS de backup 3</b>	
<b>Ordem de pesquisa de domínio</b>	Especifica uma lista de nomes de domínio para localizar a impressora e seus recursos que residem em domínios diferentes na rede. <b>Nota:</b> este item de menu é exibido somente no Embedded Web Server.
<b>Ativar DDNS</b> Desativado* Ativado	Atualiza as configurações do DNS dinâmico.
<b>Vida útil do DDNS</b>	Especifica as atuais configurações do DDNS.
<b>Vida útil padrão</b>	
<b>Tempo de atualização do DDNS</b>	
<b>Ativar mDNS</b> Ativado* Desativado	Atualiza as configurações do multicast DNS.
<b>Endereço WINS</b>	Especifica um endereço do servidor para o WINS (Windows Internet Name Service).
<b>Ativar BOOTP</b> Desativado* Ativado	Permite que o BOOTP atribua um endereço IP da impressora.
<b>Nota:</b> Um asterisco (*) próximo a um valor indica a configuração padrão de fábrica.	

Item do menu	Descrição
<b>Lista de servidores restritos</b>	Especifica um endereço IP para as conexões TCP. <b>Notas:</b> <ul style="list-style-type: none"> <li>este item de menu é exibido somente no Embedded Web Server.</li> <li>Utilize uma vírgula para separar cada endereço IP.</li> <li>É possível adicionar até 50 endereços IP.</li> </ul>
<b>Opções da lista de servidores restritos</b> Bloquear todas as portas* Bloquear apenas impressão Bloquear apenas impressão e HTTP	Especifica como os endereços IP na lista podem acessar a funcionalidade da impressora. <b>Nota:</b> este item de menu é exibido somente no Embedded Web Server.
<b>MTU</b>	Especifica um parâmetro da unidade máxima de transmissão (MTU) para as conexões TCP.
<b>Porta de impressão bruta</b> 1–65535 (9100*)	Especifica um número de porta bruta para impressoras conectadas em uma rede.
<b>Velocidade máxima do tráfego de saída</b> Desativado* Ativado	Ativa a taxa máxima de transferência da impressora.
<b>Ativar TLSv1.0</b> Ativado* Desativado	Ativa o protocolo TLSv1.0.
<b>Ativar TLSv1.1</b> Ativado* Desativado	Ativa o protocolo TLSv1.1.
<b>Lista de cifras SSL</b>	Especifica os algoritmos de cifra a serem usados para as conexões SSL ou TLS.
<b>Nota:</b> Um asterisco (*) próximo a um valor indica a configuração padrão de fábrica.	

## SNMP

**Nota:** Este menu é exibido somente em impressoras de rede ou impressoras conectadas a servidores de impressão.

Item do menu	Descrição
<p><b>Versões 1 e 2c do SNMP</b></p> <ul style="list-style-type: none"> <li>Ativado</li> <li>    Desativado</li> <li>    Ativado*</li> <li>Permitir configuração do SNMP</li> <li>    Desativado</li> <li>    Ativado*</li> <li>Ativar PPM MIB</li> <li>    Desativado</li> <li>    Ativado*</li> <li>Comunidade SNMP</li> </ul>	<p>Configura as versões 1 e 2c do Protocolo Simples de Gerenciamento de Rede (SNMP) para instalar drivers e aplicativos de impressão.</p>
<p><b>Versão 3 do SNMP</b></p> <ul style="list-style-type: none"> <li>Ativado</li> <li>    Desativado</li> <li>    Ativado*</li> <li>Nome do contexto</li> <li>Configurar as credenciais de Leitura/Registro</li> <li>    Nome de usuário</li> <li>    Senha de autenticação</li> <li>    Senha de privacidade</li> <li>Configurar somente as credenciais de Leitura</li> <li>    Nome de usuário</li> <li>    Senha de autenticação</li> <li>    Senha de privacidade</li> <li>Autenticação de hash</li> <li>    MD5</li> <li>    SHA1*</li> <li>Nível de autenticação mínimo</li> <li>    Nenhuma autenticação, Nenhuma privacidade</li> <li>    Autenticação, Nenhuma privacidade</li> <li>    Autenticação, Privacidade*</li> <li>Algoritmo de privacidade</li> <li>    DES</li> <li>    AES-128*</li> </ul>	<p>Configura a versão 3 do SNMP para instalar e atualizar a segurança da impressora.</p>
<p><b>Nota:</b> Um asterisco (*) próximo a um valor indica a configuração padrão de fábrica.</p>	

## IPSec

**Nota:** Este menu é exibido somente em impressoras de rede ou impressoras conectadas a servidores de impressão.

Item do menu	Descrição
<b>Ativar IPSec (Internet Protocol Security)</b> Desativado* Ativar	Ativar IPSec.
<b>Configuração de base</b> Padrão* Compatibilidade Segura	Definir a configuração base do IPSec. <b>Nota:</b> Este item de menu será exibido somente quando Ativar IPSec for definido como Ativado.
<b>Proposta do grupo DH (Diffie-Hellman)</b> modp2048 (14)* modp3072 (15) modp4096 (16) modp6144 (17)	Configure a criptografia do IPSec. <b>Nota:</b> Este item de menu será exibido somente quando a opção Configuração de base estiver definida como Compatibilidade.
<b>Método de criptografia proposto</b>	Especifique um método de criptografia. <b>Nota:</b> Este item de menu será exibido somente quando a opção Configuração de base estiver definida como Compatibilidade.
<b>Método de autenticação proposto</b>	Especifique um método de autenticação. <b>Nota:</b> Este item de menu será exibido somente quando a opção Configuração de base estiver definida como Compatibilidade.
<b>Total de páginas impressas SA IKE (horas)</b>	Especifique o período de validade do SA IKE. <b>Nota:</b> Este item de menu será exibido somente quando a opção Configuração de base estiver definida como Segura.
<b>Total de páginas impressas IPsec SA (horas)</b>	Especifique o período de validade do IPsec SA. <b>Nota:</b> Este item de menu será exibido somente quando a opção Configuração de base estiver definida como Segura.
<b>Certificado de dispositivo IPsec</b>	Especificar um certificado de IPsec. <b>Nota:</b> Este item de menu será exibido somente quando a opção Configuração de base estiver definida como Compatibilidade ou Segura.
<b>Principais conexões autenticadas pré-compartilhadas</b> Host [x] Endereço Chave	Configurar as conexões autenticadas da impressora. <b>Nota:</b> Estes itens de menu serão exibidos somente quando Ativar IPSec for definido como Ativado.
<b>Conexões autenticadas certificadas</b> Host [x] Endereço[/sub-rede] Endereço[/sub-rede]	
<b>Nota:</b> Um asterisco (*) próximo a um valor indica a configuração padrão de fábrica.	

## 802.1x

**Nota:** Este menu é exibido somente em impressoras de rede ou impressoras conectadas a servidores de impressão.



Item de menu	Descrição
<b>Ativo</b> Desativar* Ativar	Permitir que a impressora ingresse em redes que exigem autenticação antes de permitir o acesso.
<b>Nota:</b> Um asterisco (*) próximo a um valor indica a configuração-padrão de fábrica.	

## Configuração LPD

**Nota:** Este menu é exibido somente em impressoras de rede ou impressoras conectadas a servidores de impressão.

Item de menu	Descrição
<b>Tempo limite LPD</b> 0 a 65535 segundos (90*)	Configure o valor de tempo limite para interromper o servidor Daemon de Impressora de Linha (LPD) de esperar indefinidamente para trabalhos de impressão parados ou inválidos.
<b>Página de faixa LPD</b> Desativar* Ativar	Imprima uma página de banner para todos os trabalhos de impressão LPD. <b>Nota:</b> Uma página de banner é a primeira página de um trabalho de impressão utilizada como separador de trabalhos de impressão e para identificar a origem de sua solicitação.
<b>Página marcadora LPD</b> Desativar* Ativar	Imprima uma página marcadora para todos os trabalhos de impressão LPD. <b>Nota:</b> Uma página marcadora é a última página de um trabalho de impressão.
<b>Conversão de retorno de carro LPD</b> Desativar* Ativar	Permita a conversão de retorno de carro. <b>Nota:</b> Retorno de carro é um mecanismo que comanda a impressora para mover a posição do cursor para a primeira posição na mesma linha.
<b>Nota:</b> Um asterisco (*) próximo a um valor indica a configuração-padrão de fábrica.	

## Configurações de HTTP/FTP

**Nota:** Este menu é exibido somente em impressoras de rede ou impressoras conectadas a servidores de impressão.

Item do menu	Descrição
<b>Ativar servidor HTTP</b> Desativado Ativado*	Acesse o Embedded Web Server para monitorar e gerenciar a impressora.
<b>Ativar HTTPS</b> Desativado Ativado*	Define as configurações do Hypertext Transfer Protocol Secure (HTTPS).
<b>Forçar conexões HTTPS</b> Desativado* Ativado	Forçar a impressora a utilizar conexões HTTPS.
<b>Nota:</b> Um asterisco (*) próximo a um valor indica a configuração padrão de fábrica.	

Item do menu	Descrição
<b>Ativar FTP/TFTP</b> Desativado Ativado*	Envie arquivos utilizando FTP.
<b>Endereço IP de proxy HTTP</b>	<b>Nota:</b> Este recurso está disponível somente em alguns modelos de impressoras.
<b>Endereço IP de proxy FTP</b>	
<b>Porta IP padrão HTTP</b> 1-65535 (80*)	
<b>Certificado de dispositivo HTTPS</b>	
<b>Porta IP padrão FTP</b> 1-65535 (21*)	
<b>Tempo limite para solicitações HTTP/FTP</b> 1-299 (30*)	Especificar o período antes de a conexão do servidor parar.
<b>Tentativas de solicitação HTTP/FTP</b> 1-299 (3*)	Configure o número de novas tentativas de conexão ao servidor HTTP/FTP.
<b>Nota:</b> Um asterisco (*) próximo a um valor indica a configuração padrão de fábrica.	

## USB

Item de menu	Descrição
<b>PCL SmartSwitch</b> Desativar Ativar*	Configurar a impressora para alternar para a emulação PCL quando um trabalho de impressão recebido por uma porta USB exigí-lo, independentemente do idioma da impressora padrão. <b>Nota:</b> Se o PCL SmartSwitch estiver desativado, a impressora não examinará os dados recebidos e utilizará o idioma da impressora padrão especificado no menu Configurar.
<b>Ativar porta USB</b> Ativar* Desativar	Ativar a porta USB padrão.
<b>Nota:</b> Um asterisco (*) próximo a um valor indica a configuração-padrão de fábrica.	

## Restringir acesso externo à rede

Item do menu	Descrição
<b>Restringir acesso externo à rede</b> Desativado* Ativar	Acesso restrito aos locais de rede.
<b>Endereço de rede externa</b>	Especifique os endereços de rede com acesso restrito.
<b>Endereço de e-mail para notificação</b>	Especifique um endereço de e-mail para enviar uma notificação de eventos registrados.
<b>Frequência de ping</b> 1-300 (10*)	Especifique o intervalo da pesquisa de rede em segundos.
<b>Nota:</b> Um asterisco (*) próximo a um valor indica a configuração padrão de fábrica.	

Item do menu	Descrição
<b>Assunto</b>	Especifique o assunto e mensagem da notificação e-mail.
<b>Mensagem</b>	
<b>Nota:</b> Um asterisco (*) próximo a um valor indica a configuração padrão de fábrica.	

## Segurança

### Métodos de login

#### Público

Item do menu	Descrição
<b>Gerenciar permissões</b> Acesso a funções Acesso a trabalhos retidos Cancelar trabalhos no dispositivo Alterar idioma IPP (Protoc. Impressão Internet) Impressão P/B Pasta de rede — Digitalização	Controlar o acesso às funções da impressora.
<b>Gerenciar permissões</b> Menus administrativos Menu de segurança Menu Rede/Portas Menu Papel Menu Relatórios Menus de configuração das funções Menu Suprimentos Menu SE Menu do dispositivo	Controlar o acesso aos menus da impressora.
<b>Gerenciar permissões</b> Gerenc. de dispos. Gerenciamento remoto Atualizações de firmware Importar/exportar todas as definições Apagamento fora de serviço Acesso ao Embedded Web Server	Controlar o acesso às opções de gerenciamento da impressora.

## Contas locais

Item do menu	Descrição
<b>Adicionar usuário</b> Nome de usuário/Senha User Name (Nome do usuário) Senha PIN	Crie contas locais para gerenciar o acesso às funções da impressora.
<b>Gerenciar Grupos/Permissões</b> Adicionar grupo Importar acessos de controle Acesso a funções Menus administrativos Gerenc. de dispos. Todos os usuários Importar acessos de controle Acesso a funções Menus administrativos Gerenc. de dispos. Admin Acesso a funções Menus administrativos Gerenc. de dispos.	Grupo de controle ou o acesso dos usuários às funções, aos aplicativos e às configurações de segurança da impressora.

## Gerenciamento de certificados

Item do menu	Item do menu
<b>Configurar padrões de certificado</b> Nome comum Nome da organização Nome da unidade País/região Nome da província Nome da cidade Nome alternativo da pessoa	Definir os valores padrão para os certificados gerados.
Certificados de dispositivo	Gerar, excluir ou exibir certificados de dispositivo.
Gerenciar certificados CA	Carregar, excluir ou exibir certificados de autoridade de certificação (CA).

## Restrições de login

Item de menu	Descrição
<b>Falhas de login</b> 1-10 (3*)	Especifique o número de tentativas falhas de login antes que os usuários sejam bloqueados.
<b>Falha no tempo de execução</b> 1 a 60 minutos (5*)	Especifique o intervalo de tempo entre tentativas falhas de login antes que os usuários sejam bloqueados.
<b>Nota:</b> Um asterisco (*) próximo a um valor indica a configuração-padrão de fábrica.	

Item de menu	Descrição
<b>Tempo de bloqueio</b> 1 a 60 minutos (5*)	Especifique o tempo de bloqueio.
<b>Tempo limite de login da Web</b> 1 a 120 minutos (10*)	Especifique o atraso para um login remoto antes que o usuário seja desconectado automaticamente.
<b>Nota:</b> Um asterisco (*) próximo a um valor indica a configuração-padrão de fábrica.	

## Configuração de impressão confidencial

Item de menu	Descrição
<b>Máximo de PINs inválidos</b> 2 a 10	Configure o número de vezes em que um PIN inválido pode ser digitado. <b>Notas:</b> <ul style="list-style-type: none"> <li>Um valor de zero desliga essa configuração.</li> <li>Quando o limite é alcançado, os trabalhos de impressão desse nome de usuário e PIN são excluídos.</li> </ul>
<b>Expiração de trabalho confidencial</b> Desativado* 1 hora 4 horas 24 horas 1 semana	Configure o tempo de expiração para os trabalhos de impressão confidenciais. <b>Notas:</b> <ul style="list-style-type: none"> <li>Caso esse item de menu seja alterado enquanto os trabalhos de impressão confidenciais residam na memória da impressora ou no disco rígido, o tempo de expiração para esses trabalhos de impressão não será alterado para o novo valor-padrão.</li> <li>Se a impressora for desligada, todos os trabalhos confidenciais mantidos na memória da impressora serão excluídos.</li> </ul>
<b>Expiração de trabalho para repetição</b> Desativado* 1 hora 4 horas 24 horas 1 semana	Configure o tempo de expiração para um trabalho de impressão que talvez deseje repetir.
<b>Expiração de trabalho para verificação</b> Desativado* 1 hora 4 horas 24 horas 1 semana	Configure o tempo de expiração no qual a impressora imprimirá uma cópia para o usuário para examinar sua qualidade antes de imprimir as cópias restantes.
<b>Expiração de trabalho para reserva</b> Desativado* 1 hora 4 horas 24 horas 1 semana	Configure o tempo de expiração no qual a impressora armazena trabalhos para impressão posterior.
<b>Nota:</b> Um asterisco (*) próximo a um valor indica a configuração-padrão de fábrica.	

Item de menu	Descrição
<b>Exigir que todos os trabalhos sejam mantidos</b> Desativado* Ativado	Configure a impressora para suportar todos os trabalhos de impressão.
<b>Manter documentos duplicados</b> Desativado* Ativado	Defina a impressora para imprimir outros documentos com o mesmo nome de arquivo, sem substituir nenhum trabalho de impressão.
<b>Nota:</b> Um asterisco (*) próximo a um valor indica a configuração-padrão de fábrica.	

## Apagar arquivos de dados temporários

Item de menu	Descrição
<b>Armazenado na memória de carregamento</b> Desativado* Ativado	Exclua todos os arquivos armazenados na memória da impressora.
<b>Nota:</b> Um asterisco (*) próximo a um valor indica a configuração-padrão de fábrica.	

## Diversos

Item do menu	Descrição
<b>Permissão de impressão</b> Desativado* Ativado	Permite que o usuário faça impressões.
<b>Login padrão de permissão de impressão</b>	Mostra a permissão padrão usada para o usuário imprimir. <b>Nota:</b> Esta configuração é exibida somente quando um ou mais Métodos de login são criados.
<b>Jumper de redefinição de segurança</b> Ativar acesso de "Convidado"* Sem efeito	Especifica o acesso do usuário à impressora. <b>Notas:</b> <ul style="list-style-type: none"> <li>• O jumper está localizado ao lado de um ícone de cadeado na placa do controlador.</li> <li>• Ativar acesso de "Convidado" oferece a qualquer pessoa acesso a todos os aspectos da impressora.</li> <li>• Sem efeito pode impossibilitar o acesso à impressora quando as informações de segurança necessárias estiverem indisponíveis.</li> </ul>
<b>Extensão mínima da senha</b> 0–32	Especifica o comprimento da senha.
<b>Nota:</b> Um asterisco (*) próximo a um valor indica a configuração padrão de fábrica.	

## Relatórios

### Página de definições de menu

Item de menu	Descrição
<b>Página de definições de menu</b>	Imprima um relatório que contenha os menus da impressora.

### Dispositivo

Item de menu	Descrição
<b>Informações do dispositivo</b>	Imprima um relatório que contenha informações sobre a impressora.
<b>Estatísticas do dispositivo</b>	Imprima um relatório sobre a utilização da impressora e o status dos suprimentos.
<b>Lista de perfis</b>	Imprima uma lista dos perfis armazenados na impressora.
<b>Relatório de ativos</b>	Imprima um relatório que contenha o número de série e o nome do modelo da impressora.

### Imprimir

Item de menu	Descrição
<b>Imprimir fontes</b> Fontes PCL	Imprimir amostras e informações sobre as fontes que estão disponíveis em cada idioma de impressora.

### Rede

Item de menu	Descrição
<b>Pág. config. de rede</b>	Imprima uma página que exiba a rede configurada e as configurações sem fio na impressora. <b>Nota:</b> este item de menu será exibido apenas em impressoras de rede ou em impressoras que estejam conectadas a servidores de impressão.
<b>Clientes conectados ao Wi-Fi Direct</b>	Imprima uma página que mostra a lista de dispositivos que estão conectados à impressora usando o Wi-Fi Direct. <b>Nota:</b> Este item de menu só será exibido quando Ativar Wi-Fi Direct for definido como Ativado.

## Solução de problemas

Item de menu	Descrição
<b>Imprimir páginas de teste de qualidade</b>	Imprimir páginas de amostra para identificar e corrigir defeitos de qualidade de impressão.

# Manutenção da impressora

## Verificando o status de peças e suprimentos

1 No painel de controle, navegue para:

 > **Relatórios** > **OK** > **Dispositivo** > **OK** > **Estatísticas do dispositivo** > **OK**

2 Na pasta Info de suprimentos das páginas impressas, verifique o status das peças e dos suprimentos.

## Configuração de notificações de suprimento

1 Abra o navegador da Internet e digite o endereço IP da impressora no campo de endereço.

### Notas:

- Veja o endereço IP da impressora na tela inicial da impressora. O endereço IP é exibido como quatro conjuntos de números separados por pontos, por exemplo, 123.123.123.123.
- Se você estiver usando um servidor proxy, desative-o temporariamente para carregar a página da web corretamente.

2 Clique em **Configurações** > **Dispositivo** > **Notificações**.

3 No menu Suprimentos, clique em **Notificações de suprimento personalizadas**.

4 Selecione uma notificação para cada item de suprimento.

5 Aplique as alterações.

## Configurando os alertas de e-mail

Configure a impressora para enviar alertas por e-mail quando os suprimentos estiverem acabando, quando o papel precisar ser trocado ou adicionado, ou quando houver papel preso.

1 Abra o navegador da Web e digite o endereço IP da impressora no campo de endereço.

### Notas:

- Veja o endereço IP da impressora na tela inicial da impressora. O endereço IP é exibido em quatro conjuntos de números separados por pontos, por exemplo: 123.123.123.123.
- Se você estiver usando um servidor proxy, desative-o temporariamente para que a página da Web seja carregada corretamente.

2 Clique em **Configurações** > > **Dispositivo** > **Notificações** > > **Configuração de alerta por e-mail** e defina as configurações.

**Nota:** Para obter mais informações sobre as configurações de SMTP, entre em contato com o provedor de e-mail.

3 Clique em **Configurar listas e alertas de e-mail** e defina as configurações.

4 Aplique as alterações.



## Visualizar relatórios

1 No painel de controle, navegue até:

Definições > **OK** > **OK** > Relatórios > **OK**

2 Selecione o relatório que deseja visualizar e pressione **OK**.

## Solicitação de peças e suprimentos

Para fazer pedidos de suprimentos nos EUA, entre em contato com a Lexmark pelo telefone 1-800-539-6275 e obtenha informações sobre os revendedores autorizados de suprimentos Lexmark em sua área. Em outros países ou regiões, vá até [www.lexmark.com](http://www.lexmark.com) ou entre em contato com o local em que você adquiriu a impressora.

**Nota:** Todas as estimativas de vida útil dos suprimentos da impressora consideram a impressão em papel comum tamanho Carta ou A4.

**Aviso — Danos potenciais:** Se o desempenho ideal da impressora não for mantido ou as peças e os suprimentos não forem substituídos quando necessário, a impressora poderá ser danificada.

## Usando peças e suprimentos genuínos da Lexmark

A impressora Lexmark foi criada p/ melhor funcionar c/ suprimentos/peças Lexmark genuínos. O uso de suprimentos ou peças de terceiros afeta o desempenho, a confiabilidade ou a vida da impressora e de seus componentes de criação de imagens. Também pode afetar a cobertura de garantia. A garantia não cobre danos causados pelo uso de suprimento e peças de terceiros. Todos os indicadores de vida foram projetados para funcionar com suprimentos e peças Lexmark e podem apresentar resultados imprevisíveis se forem usados suprimentos e peças de terceiros. O uso de componentes de criação de imagens além da vida útil pretendida pode danificar a impressora Lexmark ou componentes associados.

**Aviso — Danos potenciais:** Suprimentos e peças sem termos de contrato do Programa de Devolução podem ser reconfigurados e remanufaturados. No entanto, a garantia do fabricante não cobre danos causados por suprimentos ou peças que não sejam originais. Redefinir o contador do suprimento ou peça sem a remanufatura adequada pode danificar sua impressora. Após redefinir o suprimento ou o contador de peças, sua impressora pode exibir um erro indicando a presença do item redefinido.

## Pedido de cartucho de toner

### Notas:

- O rendimento estimado do cartucho padrão é baseado no padrão ISO/IEC 19752.
- Uma cobertura de impressão extremamente baixa por longos períodos de tempo pode afetar negativamente o rendimento real.

## Cartuchos de toner do Programa de devolução

Item	Estados Unidos e Canadá	Área Econômica Europeia	Pacífico Asiático	América Latina	Demais localidades da Europa, Oriente Médio e África	Austrália e Nova Zelândia
Programa de devolução do cartucho de toner	B221000	B222000	B223000	B224000	B225000	B226000
Cartucho de toner de alto rendimento do Programa de devolução	B221H00	B222H00	B223H00	B224H00	B225H00	B226H00
Cartucho de toner de extra-alto rendimento do Programa de devolução	B221X00	B222X00	B223X00	B224X00	B225X00	B226X00

## Cartucho de toner regular

Item	Internacional
Cartucho de toner de rendimento extra alto	B220XA0

## Fazer o pedido de unidade de criação de imagens

Uma cobertura de impressão extremamente baixa por períodos prolongados pode fazer com que as peças da unidade de criação de imagens falhem antes de o toner se esgotar.

Item	Número de peça
Unidade de criação de imagens	B220Z00

## Troca de peças e suprimentos

### Troca do cartucho de toner

- 1 Abra a porta frontal.

**Aviso — Danos potenciais:** Para evitar danos de descarga eletrostática, toque nas partes metálicas expostas da impressora antes de acessar ou tocar nas áreas interiores da impressora.



**2** Remova a unidade de criação de imagens.



**3** Remova o cartucho de toner usado da unidade de criação de imagens.

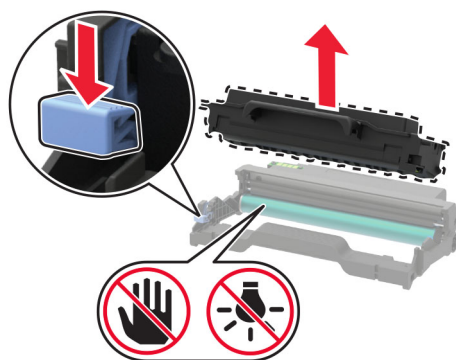

**4** Desembale o novo cartucho de toner.

**5** Agite o cartucho de toner para redistribuir o toner.

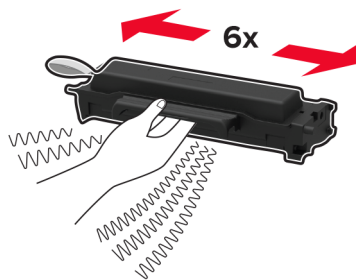

6 Remova o selo e, em seguida, remova a tampa.

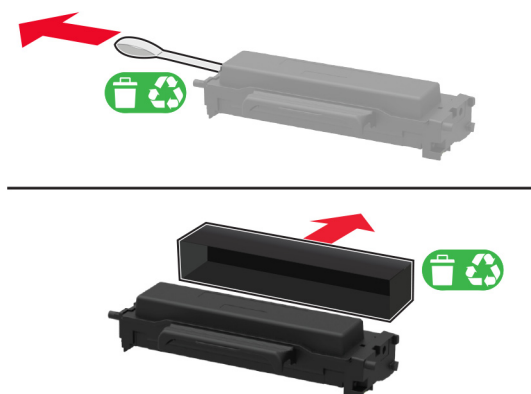

7 Insira o novo cartucho de toner na unidade de criação de imagens.

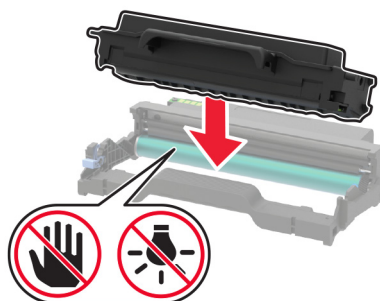

8 Insira a unidade de criação de imagens.



9 Feche a porta.

## Como substituir a unidade de imagem

1 Abra a porta frontal.

**Aviso — Danos potenciais:** Para evitar danos de descarga eletrostática, toque nas partes metálicas expostas da impressora antes de acessar ou tocar nas áreas interiores da impressora.



2 Remova a unidade de imagem usada.



3 Remova o cartucho de toner da unidade de imagem usada.

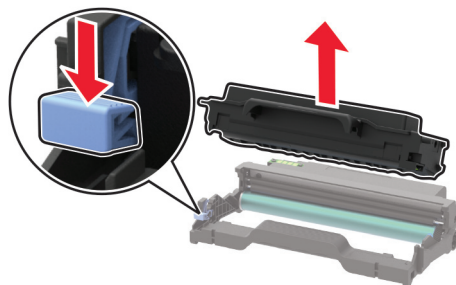

4 Abra a embalagem da nova unidade de criação de imagens e insira o cartucho de toner.

**Aviso — Danos potenciais:** Não exponha a unidade de imagem à luz por mais de dez minutos. A longa exposição à luz pode causar problemas na qualidade de impressão.

**Aviso — Danos potenciais:** Não toque no cilindro fotocondutor. Fazer isso pode afetar a qualidade dos trabalhos de impressão futuros.

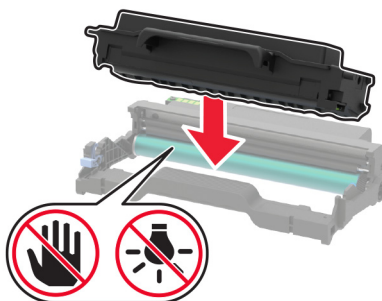

**5** Insira a nova unidade de imagem.



**6** Feche a porta.

## Substituindo a unidade duplex

**1** Remova a unidade duplex usada.

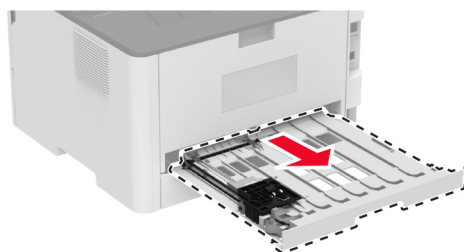

**2** Abra a embalagem da nova unidade duplex.

**3** Insira a nova unidade duplex.



## Recolocando a bandeja.

**1** Remova a bandeja usada.

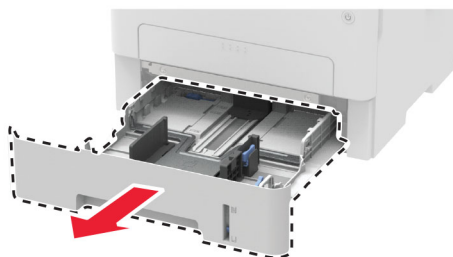

- 2 Desembale a nova bandeja.
- 3 Insira a nova bandeja.

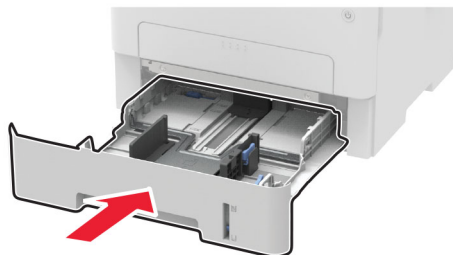

## Redefinindo os contadores de uso de suprimento

- 1 No painel de controle, navegue até:

 > **Dispositivo** > **OK** > **Manutenção** > **OK** > **Menu de config** > **OK** > **Utilização e contadores de suprimento** > **OK**

- 2 Selecione o contador que deseja redefinir.

**Aviso — Danos potenciais:** Suprimentos e peças sem termos de contrato do Programa de Devolução podem ser reconfigurados e remanufaturados. No entanto, a garantia do fabricante não cobre danos causados por suprimentos ou peças que não sejam originais. Redefinir o contador do suprimento ou peça sem a remanufatura adequada pode danificar sua impressora. Após redefinir o suprimento ou o contador de peças, sua impressora pode exibir um erro indicando a presença do item redefinido.

## Limpeza da impressora

 **ATENÇÃO—RISCO DE CHOQUE:** Para evitar o risco de choque elétrico ao limpar a parte externa da impressora, desconecte o cabo de energia da tomada e todos os cabos da impressora antes de prosseguir.

### Notas:

- Realize esta tarefa em intervalos de alguns meses.
- Os danos causados à impressora por manuseio incorreto não são cobertos pela garantia.

- 1 Desligue a impressora e desconecte o cabo de energia da tomada elétrica.
- 2 Remova o papel da bandeja padrão.
- 3 Remova toda poeira, fiapos e pedaços de papel ao redor da impressora usando uma escova macia ou aspirador de pó.
- 4 Limpe a parte externa da impressora com um pano úmido, macio e sem fiapos.

### Notas:

- não use detergentes ou produtos de limpeza domésticos, pois eles podem danificar o acabamento da impressora.

- Certifique-se de que todas as áreas da impressora estão secas após a limpeza.

5 Conecte o cabo de energia à tomada elétrica e ligue a impressora.

 **ATENÇÃO—RISCO DE FERIMENTO:** Para evitar riscos de incêndio ou choque elétrico, conecte o cabo de energia a uma saída elétrica com classificação e adequadamente aterrada que esteja próxima do produto e facilmente acessível.

## Como economizar energia e papel

### Definição das configurações do modo de economia de energia

#### Modo de suspensão

1 No painel de controle, navegue até:

 > **Dispositivo** > **OK** > **Gerenciamento de energia** > **OK** > **Tempos limite** > **OK** > **Modo de suspensão**  
> **OK**

2 Insira o período durante o qual a impressora permanece no modo ocioso antes de entrar no modo de suspensão.

#### Modo de hibernação

1 No painel de controle, navegue até:

 > **Dispositivo** > **OK** > **Gerenciamento de energia** > **OK** > **Tempos limite** > **OK** > **Tempo limite de hibernação** > **OK**

2 Selecione a quantidade de tempo antes que a impressora entre no modo de hibernação.

#### Notas:

- Certifique-se de reativar a impressora do modo de Hibernação antes de enviar um trabalho de impressão.
- Para tirar a impressora do modo de Hibernação, pressione o botão liga/desliga.
- O Embedded Web Server é desativado quando a impressora está no modo Hibernação.

### Economia de suprimentos

- Imprima em frente e verso.

**Nota:** A impressão frente e verso é a configuração padrão no driver de impressão.

- Imprimir várias páginas em um lado de uma folha de papel.
- Use o recurso de pré-visualização para ver a aparência do documento antes de imprimi-lo.
- Imprima uma cópia do documento para verificar seu conteúdo e formato para maior precisão.

Para mover a impressora para outro local



## Para mover a impressora para outro local

 **ATENÇÃO—RISCO DE FERIMENTO:** Se o peso da impressora for superior a 20 kg (44 lb), então podem ser necessárias duas ou mais pessoas para movê-la com segurança.

 **ATENÇÃO—RISCO DE FERIMENTO:** Para evitar o risco de incêndio ou choque elétrico, utilize somente o cabo de energia fornecido com este produto ou um cabo de energia de substituição fornecido por um fabricante autorizado.

 **ATENÇÃO—RISCO DE FERIMENTO:** Ao mover a impressora, siga estas diretrizes para evitar danos a você ou à impressora:

- Certifique-se de que todas as portas e bandejas estejam fechadas.
- Desligue a impressora e desconecte o cabo de energia da tomada elétrica.
- Desconecte todos os fios e cabos da impressora.
- Se a impressora tiver bandejas opcionais de chão separadas ou opções de saída conectadas a ela, desconecte-as antes de mover a impressora.
- Se a impressora tiver uma base com rodinhas, empurre-a com cuidado até o novo local. Cuidado ao passar por soleiras e falhas no piso.
- Se a impressora não tiver uma base com rodinhas, mas estiver configurada com bandejas opcionais ou opções de saída, remova as opções de saída e retire a impressora das bandejas. Não tente levantar a impressora e as opções ao mesmo tempo.
- Sempre use as alças da impressora para levantá-la.
- Qualquer carrinho usado para mover a impressora deve possuir uma superfície capaz de suportar a base completa da impressora.
- Qualquer carrinho usado para mover as opções de hardware deve ter uma superfície capaz de suportar as dimensões das opções.
- Mantenha a impressora na posição vertical.
- Evite movimentos bruscos.
- Tome cuidado para que seus dedos não fiquem embaixo da impressora ao abaixá-la.
- Verifique se há espaço suficiente ao redor da impressora.

**Nota:** Os danos causados à impressora por movimentação incorreta não são cobertos pela garantia.

## Transporte da impressora

Para obter instruções de transporte, visite o site <http://support.lexmark.com> ou entre em contato com o suporte ao cliente.

# Solução de problemas

## Problemas de qualidade de impressão

Localize a imagem que se assemelhe ao problema na qualidade de impressão e, em seguida, clique no link abaixo para ler as etapas de solução de problemas.

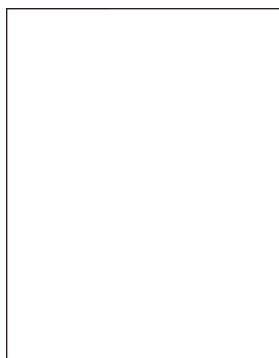

[" Páginas em branco ou brancas" na página 75](#)

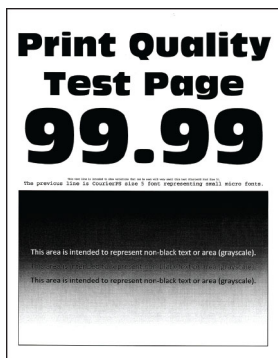

[" Impressão escura" na página 76](#)

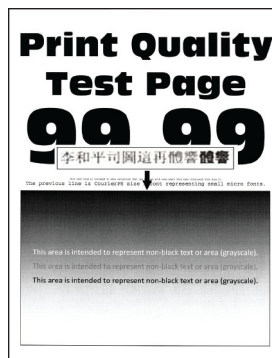

[" As linhas finas não são impressas corretamente" na página 78](#)



[" Papel dobrado ou enrugado" na página 79](#)

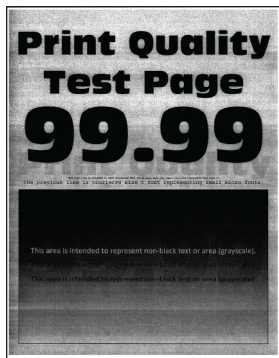

[" Plano de fundo cinza" na página 80](#)

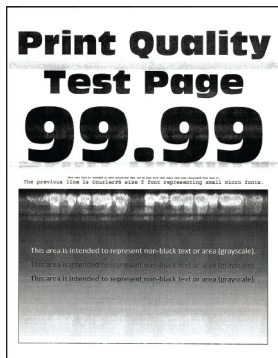

[" faixas horizontais claras" na página 91](#)



[" Margens incorretas" na página 82](#)

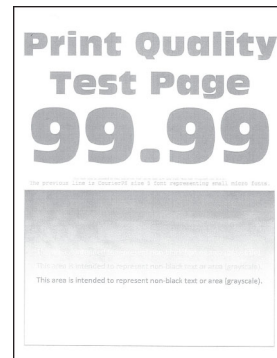

[" Impressão clara" na página 82](#)



[" Impressão manchada e com pontos" na página 84](#)



[" Papel ondulado" na página 85](#)



[" Impressão torta ou distorcida" na página 87](#)



[" Defeitos repetitivos" na página 97](#)

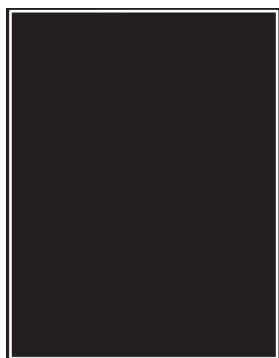

[" Páginas em preto" na página 88](#)

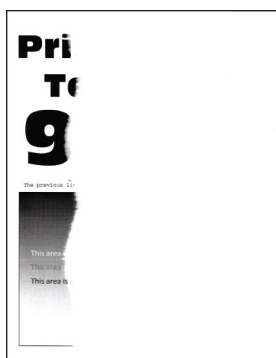

[" Textos ou imagens cortadas" na página 89](#)

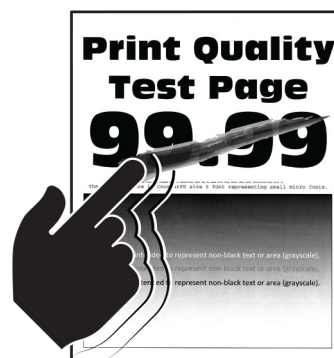

[" O toner sai facilmente do papel" na página 90](#)



[" Faixas verticais escuras" na página 94](#)



[" Listras ou linhas escuras verticais" na página 95](#)

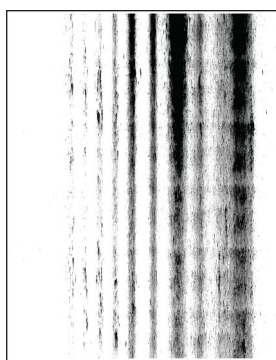

[" Listras escuras verticais com impressão faltante" na página 96](#)



[" Faixas verticais claras" na página 92](#)



[" Linhas brancas verticais" na página 93](#)

## Problemas de impressão

### Baixa qualidade de impressão

#### Páginas em branco ou brancas

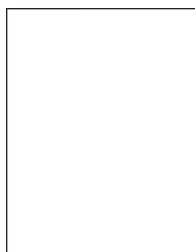

**Nota:** Antes de solucionar o problema, imprima as páginas de teste de qualidade de impressão. No painel de controle, navegue até **Configurações > Solução de problemas > Páginas de teste de qualidade de impressão**. Para modelos de impressora que não sejam de tela sensível ao toque, pressione **OK** para navegar pelas configurações.

Ação	Sim	Não
<p><b>Etapa 1</b></p> <p><b>a</b> Verifique se a impressora está usando um cartucho de toner Lexmark original e compatível.</p> <p><b>Nota:</b> Se o cartucho não for compatível, instale um cartucho compatível.</p> <p><b>b</b> Imprima o documento.</p> <p>A impressora imprime páginas em branco ou brancas?</p>	Ir para a etapa 2.	O problema foi solucionado.
<p><b>Etapa 2</b></p> <p><b>a</b> Remova a unidade de imagem.</p> <p><b>Aviso — Danos potenciais:</b> Não exponha a unidade de imagem à luz por mais de dez minutos. A longa exposição à luz pode causar problemas na qualidade de impressão.</p> <p><b>Aviso — Danos potenciais:</b> Não toque no cilindro fotocondutor sobre a unidade de imagem. Fazer isso pode afetar a qualidade dos trabalhos de impressão futuros.</p> <p><b>b</b> Verifique a unidade de imagem e observe a ocorrência de danos.</p> <p><b>Nota:</b> Certifique-se de que o contato do cilindro fotocondutor não esteja torto ou fora de lugar.</p> <p><b>c</b> Agite firmemente a unidade de imagem para redistribuir o toner.</p> <p><b>d</b> Insira a unidade de imagem.</p> <p><b>e</b> Imprima o documento.</p> <p>A impressora imprime páginas em branco ou brancas?</p>	Ir para a etapa 3.	O problema foi solucionado.
<p><b>Etapa 3</b></p> <p>Troque o cartucho de toner.</p> <p>A impressora imprime páginas em branco ou brancas?</p>	Ir para a etapa 4.	O problema foi solucionado.
<p><b>Etapa 4</b></p> <p>Substitua a unidade de imagem.</p> <p>A impressora imprime páginas em branco ou brancas?</p>	Contate o <a href="#">suporte ao cliente</a> .	O problema foi solucionado.

## Impressão escura



**Nota:** Antes de solucionar o problema, imprima as páginas de teste de qualidade de impressão. No painel de controle, navegue até **Configurações > Solução de problemas > Páginas de teste de qualidade de impressão**. Para modelos de impressora que não sejam de tela sensível ao toque, pressione **OK** para navegar pelas configurações.

Ação	Sim	Não
<p><b>Etapa 1</b></p> <p><b>a</b> Verifique se a impressora está usando um cartucho de toner Lexmark original e compatível.</p> <p><b>Nota:</b> Se o cartucho não for compatível, instale um cartucho compatível.</p> <p><b>b</b> Imprima o documento.</p> <p>A impressão está escura?</p>	Ir para a etapa 2.	O problema foi solucionado.
<p><b>Etapa 2</b></p> <p><b>a</b> Desligue a impressora, aguarde por cerca de 10 segundos e ligue-a novamente.</p> <p><b>b</b> Reduza a intensidade do toner. No painel de controle, navegue até: <b>Configurações &gt; Impressão &gt; Qualidade &gt; Tonalidade do toner</b></p> <p><b>c</b> Imprima o documento.</p> <p>A impressão está escura?</p>	Ir para a etapa 3.	O problema foi solucionado.
<p><b>Etapa 3</b></p> <p><b>a</b> Dependendo de seu sistema operacional, especifique o tipo de papel em Preferências de impressão ou na caixa de diálogo de Impressão.</p> <p><b>Notas:</b></p> <ul style="list-style-type: none"> <li>• Verifique se as definições correspondem ao papel carregado.</li> <li>• Você também pode alterar as configurações no painel de controle da impressora. Vá até <b>Configurações &gt; Papel &gt; Configuração da bandeja &gt; Tamanho/tipo do papel</b>.</li> </ul> <p><b>b</b> Imprima o documento.</p> <p>A impressão está escura?</p>	Ir para a etapa 4.	O problema foi solucionado.
<p><b>Etapa 4</b></p> <p>Verifique se o papel tem textura ou acabamento áspero.</p> <p>Você está imprimindo em papel áspero ou texturizado?</p>	Ir para a etapa 5.	Vá para a etapa 6.
<p><b>Etapa 5</b></p> <p><b>a</b> Substitua o papel texturizado por papel comum.</p> <p><b>b</b> Imprima o documento.</p> <p>A impressão está escura?</p>	Ir para a etapa 6.	O problema foi solucionado.

Ação	Sim	Não
<p><b>Etapa 6</b></p> <p><b>a</b> Carregue papel de um pacote novo.</p> <p><b>Nota:</b> O papel absorve umidade se essa estiver alta. Armazene o papel em sua embalagem original até utilizá-lo.</p> <p><b>b</b> Imprima o documento.</p> <p>A impressão está escura?</p>	Ir para a etapa 7.	O problema foi solucionado.
<p><b>Etapa 7</b></p> <p><b>a</b> Remova e, em seguida, reinstale a unidade de imagem.</p> <p><b>Aviso — Danos potenciais:</b> Não exponha a unidade de criação de imagens à luz por mais de dez minutos. A longa exposição à luz pode causar problemas na qualidade de impressão.</p> <p><b>Aviso — Danos potenciais:</b> Não toque no cilindro fotocondutor sobre a unidade de criação de imagens. Fazer isso pode afetar a qualidade dos trabalhos de impressão futuros.</p> <p><b>b</b> Imprima o documento.</p> <p>A impressão está escura?</p>	Ir para a etapa 8.	O problema foi solucionado.
<p><b>Etapa 8</b></p> <p><b>a</b> Substitua a unidade de criação de imagens.</p> <p><b>b</b> Imprima o documento.</p> <p>A impressão está escura?</p>	Contate o <a href="#">suporte ao cliente</a> .	O problema foi solucionado.

## As linhas finas não são impressas corretamente



**Nota:** Antes de solucionar o problema, imprima as páginas de teste de qualidade de impressão. No painel de controle, navegue até **Configurações > Solução de problemas > Páginas de teste de qualidade de impressão**. Para modelos de impressora que não sejam de tela sensível ao toque, pressione **OK** para navegar pelas configurações.

Ação	Sim	Não
<p><b>Etapa 1</b></p> <p><b>a</b> Verifique se a impressora está usando um cartucho de toner Lexmark original e compatível.</p> <p><b>Nota:</b> Se o cartucho não for compatível, instale um cartucho compatível.</p> <p><b>b</b> Imprima o documento.</p> <p>As linhas finas não estão sendo impressas corretamente?</p>	<p>Ir para a etapa 2.</p>	<p>O problema foi solucionado.</p>
<p><b>Etapa 2</b></p> <p><b>a</b> Aumente a intensidade do toner.</p> <p>No painel de controle, navegue até:</p> <p><b>Configurações &gt; Impressão &gt; Qualidade &gt; Tonalidade do toner</b></p> <p><b>b</b> Imprima o documento.</p> <p>As linhas finas não estão sendo impressas corretamente?</p>	<p>Contate o <a href="#">suporte ao cliente</a>.</p>	<p>O problema foi solucionado.</p>

### Papel dobrado ou enrugado

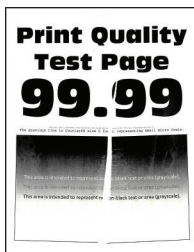

**Nota:** Antes de solucionar o problema, imprima as páginas de teste de qualidade de impressão. No painel de controle, navegue até **Configurações > Solução de problemas > Páginas de teste de qualidade de impressão**. Para modelos de impressora que não sejam de tela sensível ao toque, pressione **OK** para navegar pelas configurações.

Ação	Sim	Não
<p><b>Etapa 1</b></p> <p><b>a</b> Verifique se a impressora está usando um cartucho de toner Lexmark original e compatível.</p> <p><b>Nota:</b> Se o cartucho não for compatível, instale um cartucho compatível.</p> <p><b>b</b> Imprima o documento.</p> <p>O papel está dobrado ou enrugado?</p>	<p>Ir para a etapa 2.</p>	<p>O problema foi solucionado.</p>

Ação	Sim	Não
<p><b>Etapa 2</b></p> <p><b>a</b> Carregue papel de um pacote novo.</p> <p><b>Nota:</b> O papel absorve umidade se essa estiver alta. Armazene o papel em sua embalagem original até utilizá-lo.</p> <p><b>b</b> Imprima o documento.</p> <p>O papel está dobrado ou enrugado?</p>	Ir para a etapa 3.	O problema foi solucionado.
<p><b>Etapa 3</b></p> <p><b>a</b> Dependendo de seu sistema operacional, especifique o tipo de papel em Preferências de impressão ou na caixa de diálogo de Impressão.</p> <p><b>Notas:</b></p> <ul style="list-style-type: none"> <li>• Verifique se as definições correspondem ao papel carregado.</li> <li>• Você também pode alterar as configurações a partir do painel de controle da impressora. Vá até <b>Configurações &gt; Papel &gt; Configuração da bandeja &gt; Tamanho/tipo do papel.</b></li> </ul> <p><b>b</b> Imprima o documento.</p> <p>O papel está dobrado ou enrugado?</p>	Contate o <a href="#">suporte ao cliente</a> .	O problema foi solucionado.

## Plano de fundo cinza



**Nota:** Antes de solucionar o problema, imprima as páginas de teste de qualidade de impressão. No painel de controle, navegue até **Configurações > Solução de problemas > Páginas de teste de qualidade de impressão**. Para modelos de impressora que não sejam de tela sensível ao toque, pressione **OK** para navegar pelas configurações.

Ação	Sim	Não
<p><b>Etapa 1</b></p> <p><b>a</b> Desligue a impressora, aguarde por cerca de 10 segundos e, em seguida, ligue-a novamente.</p> <p><b>b</b> Diminui a intensidade do toner.</p> <p>No painel de controle, navegue até:</p> <p><b>Configurações &gt; Impressão &gt; Qualidade &gt; Tonalidade do toner</b></p> <p><b>c</b> Imprima o documento.</p> <p>Aparece um fundo cinza nas impressões?</p>	Ir para a etapa 2.	O problema foi solucionado.



Ação	Sim	Não
<p><b>Etapa 2</b></p> <p><b>a</b> Verifique se a impressora está usando um cartucho de toner Lexmark original e compatível.</p> <p><b>Nota:</b> Se o cartucho de toner não for compatível, instale um cartucho compatível.</p> <p><b>b</b> Imprima o documento.</p> <p>Aparece um fundo cinza nas impressões?</p>	Ir para a etapa 3.	O problema foi solucionado.
<p><b>Etapa 3</b></p> <p><b>a</b> Dependendo de seu sistema operacional, especifique o tipo de papel em Preferências de impressão ou na caixa de diálogo de Impressão.</p> <p><b>Notas:</b></p> <ul style="list-style-type: none"> <li>• Verifique se as definições correspondem ao papel carregado.</li> <li>• Você também pode alterar as configurações a partir do painel de controle da impressora. Vá até <b>Configurações &gt; Papel &gt; Configuração da bandeja &gt; Tamanho/tipo do papel.</b></li> </ul> <p><b>b</b> Imprima o documento.</p> <p>Aparece um fundo cinza nas impressões?</p>	Ir para a etapa 4.	O problema foi solucionado.
<p><b>Etapa 4</b></p> <p><b>a</b> Remova e, em seguida, reinstale a unidade de imagem.</p> <p><b>Aviso — Danos potenciais:</b> Não exponha a unidade de imagem à luz por mais de dez minutos. A longa exposição à luz pode causar problemas na qualidade de impressão.</p> <p><b>Aviso — Danos potenciais:</b> Não toque no cilindro fotocondutor sobre a unidade de imagem. Fazer isso pode afetar a qualidade dos trabalhos de impressão futuros.</p> <p><b>b</b> Imprima o documento.</p> <p>Aparece um fundo cinza nas impressões?</p>	Ir para a etapa 5.	O problema foi solucionado.
<p><b>Etapa 5</b></p> <p><b>a</b> Atualize o firmware da impressora. Para obter mais informações, consulte "<a href="#">Atualizando o firmware</a>" na página 23.</p> <p><b>b</b> Imprima o documento.</p> <p>Aparece um fundo cinza nas impressões?</p>	Ir para a etapa 6.	O problema foi solucionado.
<p><b>Etapa 6</b></p> <p><b>a</b> Substitua a unidade de imagem.</p> <p><b>b</b> Imprima o documento.</p> <p>Aparece um fundo cinza nas impressões?</p>	Contate o <a href="#">suporte ao cliente</a> .	O problema foi solucionado.

## Margens incorretas



Ação	Sim	Não
<p><b>Etapa 1</b></p> <p><b>a</b> Ajuste as guias de papel para as posições corretas de acordo com o tamanho de papel carregado.</p> <p><b>b</b> Imprima o documento.</p> <p>As margens estão corretas?</p>	O problema foi solucionado.	Ir para a etapa 2.
<p><b>Etapa 2</b></p> <p><b>a</b> Definir um tamanho de papel. No painel de controle, navegue até: <b>Configurações &gt; Bandeja de &gt; papel Configuração &gt; Tamanho/tipo do papel</b></p> <p><b>b</b> Imprima o documento.</p> <p>As margens estão corretas?</p>	O problema foi solucionado.	Ir para a etapa 3.
<p><b>Etapa 3</b></p> <p><b>a</b> Dependendo de seu sistema operacional, especifique o tamanho do papel em Preferências de impressão ou na caixa de diálogo de Impressão.</p> <p><b>Nota:</b> Verifique se as definições correspondem ao papel carregado.</p> <p><b>b</b> Imprima o documento.</p> <p>As margens estão corretas?</p>	O problema foi solucionado.	Contate o <a href="#">suporte ao cliente</a> .

## Impressão clara



**Nota:** Antes de solucionar o problema, imprima as páginas de teste de qualidade de impressão. No painel de controle, navegue até **Configurações > Solução de problemas > Páginas de teste de qualidade de impressão**. Para modelos de impressora que não sejam de tela sensível ao toque, pressione **OK** para navegar pelas configurações.

Ação	Sim	Não
<p><b>Etapa 1</b></p> <p><b>a</b> Verifique se a impressora está usando um cartucho de toner Lexmark original e compatível.</p> <p><b>Nota:</b> Se o cartucho não for compatível, instale um cartucho compatível.</p> <p><b>b</b> Imprima o documento.</p> <p>A impressão está clara?</p>	Ir para a etapa 2.	O problema foi solucionado.
<p><b>Etapa 2</b></p> <p><b>a</b> Desligue a impressora, aguarde por cerca de 10 segundos e ligue-a novamente.</p> <p><b>b</b> Aumente a intensidade do toner. No painel de controle, navegue até: <b>Configurações &gt; Impressão &gt; Qualidade &gt; Tonalidade do toner</b></p> <p><b>c</b> Imprima o documento.</p> <p>A impressão está clara?</p>	Ir para a etapa 3.	O problema foi solucionado.
<p><b>Etapa 3</b></p> <p><b>a</b> Dependendo de seu sistema operacional, especifique o tipo de papel em Preferências de impressão ou na caixa de diálogo de Impressão.</p> <p><b>Notas:</b></p> <ul style="list-style-type: none"> <li>• Verifique se as definições correspondem ao papel carregado.</li> <li>• Você também pode alterar as configurações no painel de controle da impressora. Vá até <b>Configurações &gt; Papel &gt; Configuração da bandeja &gt; Tamanho/tipo do papel.</b></li> </ul> <p><b>b</b> Imprima o documento.</p> <p>A impressão está clara?</p>	Ir para a etapa 4.	O problema foi solucionado.
<p><b>Etapa 4</b></p> <p><b>a</b> Dependendo de seu sistema operacional, especifique a resolução de impressão em Preferências de impressão ou na caixa de diálogo Imprimir.</p> <p><b>b</b> Defina a resolução como <b>600 dpi</b>.</p> <p><b>c</b> Imprima o documento.</p> <p>A impressão está clara?</p>	Ir para a etapa 5.	O problema foi solucionado.

Ação	Sim	Não
<p><b>Etapa 5</b></p> <p><b>a</b> Remova a unidade de imagem.</p> <p><b>Aviso — Danos potenciais:</b> Não exponha a unidade de imagem à luz por mais de dez minutos. A exposição prolongada à luz pode causar problemas na qualidade da impressão.</p> <p><b>Aviso — Danos potenciais:</b> Não toque no cilindro fotocondutor sobre a unidade de imagem. Fazer isso pode afetar a qualidade dos trabalhos de impressão futuros.</p> <p><b>b</b> Agite firmemente a unidade de imagem para redistribuir o toner.</p> <p><b>c</b> Insira a unidade de imagem.</p> <p><b>d</b> Desligue a impressora, aguarde por cerca de 10 segundos e, em seguida, ligue-a novamente.</p> <p><b>e</b> Imprima o documento.</p> <p>A impressão está clara?</p>	Ir para a etapa 6.	O problema foi solucionado.
<p><b>Etapa 6</b></p> <p><b>a</b> Verifique o status do cartucho de toner.</p> <p>No painel de controle, navegue até:</p> <p><b>Definições &gt; Relatórios &gt; Dispositivo &gt; Estatísticas do dispositivo</b></p> <p><b>b</b> Na seção de Informações sobre suprimentos das páginas impressas, verifique o status do cartucho de toner.</p> <p>O cartucho de toner está quase no fim da vida útil?</p>	Ir para a etapa 7.	Contate o <a href="#">suporte ao cliente</a> .
<p><b>Etapa 7</b></p> <p><b>a</b> Troque o cartucho de toner.</p> <p><b>b</b> Imprima o documento.</p> <p>A impressão está clara?</p>	Contate o <a href="#">suporte ao cliente</a> .	O problema foi solucionado.

## Impressão manchada e com pontos



**Nota:** Antes de solucionar o problema, imprima as páginas de teste de qualidade de impressão. No painel de controle, navegue até **Configurações > Solução de problemas > Páginas de teste de qualidade de impressão**. Para modelos de impressora que não sejam de tela sensível ao toque, pressione **OK** para navegar pelas configurações.

Ação	Sim	Não
<p><b>Etapa 1</b></p> <p><b>a</b> Verifique se a impressora está usando um cartucho de toner Lexmark original e compatível.</p> <p><b>Nota:</b> Se o cartucho não for compatível, instale um cartucho compatível.</p> <p><b>b</b> Imprima o documento.</p> <p>A impressão está manchada?</p>	Ir para a etapa 2.	O problema foi solucionado.
<p><b>Etapa 2</b></p> <p>Verifique se o toner com vazamento na impressora está contaminado.</p> <p>O toner da impressora está com vazamento?</p>	Ir para a etapa 3.	Contate o <a href="#">suporte ao cliente</a> .
<p><b>Etapa 3</b></p> <p><b>a</b> Verifique o status da unidade de imagem.</p> <p>No painel de controle, navegue até:</p> <p><b>Definições &gt; Relatórios &gt; Dispositivo &gt; Estatísticas do dispositivo</b></p> <p><b>b</b> Na seção de Informações sobre suprimentos das páginas impressas, verifique o status da unidade de imagem.</p> <p>Unidade de imagem está quase no fim de sua vida útil?</p>	Ir para a etapa 4.	Contate o <a href="#">suporte ao cliente</a> .
<p><b>Etapa 4</b></p> <p><b>a</b> Substitua a unidade de criação de imagens.</p> <p><b>b</b> Imprima o documento.</p> <p>A impressão está manchada?</p>	Contate o <a href="#">suporte ao cliente</a> .	O problema foi solucionado.

## Papel ondulado



**Nota:** Antes de solucionar o problema, imprima as páginas de teste de qualidade de impressão. No painel de controle, navegue até **Configurações > Solução de problemas > Páginas de teste de qualidade de impressão**. Para modelos de impressora que não sejam de tela sensível ao toque, pressione **OK** para navegar pelas configurações.

Ação	Sim	Não
<p><b>Etapa 1</b></p> <p><b>a</b> Verifique se o papel carregado é compatível.</p> <p><b>Nota:</b> Se o papel não for compatível, então coloque papel compatível.</p> <p><b>b</b> Imprima o documento.</p> <p>O papel ainda curvado?</p>	Ir para a etapa 2.	O problema foi solucionado.
<p><b>Etapa 2</b></p> <p><b>a</b> Verifique se a impressora está usando um cartucho de toner Lexmark original e compatível.</p> <p><b>Nota:</b> Se o cartucho não for compatível, instale um cartucho compatível.</p> <p><b>b</b> Imprima o documento.</p> <p>O papel ainda curvado?</p>	Ir para a etapa 3.	O problema foi solucionado.
<p><b>Etapa 3</b></p> <p><b>a</b> Ajuste as guias da bandeja para as posições corretas de acordo com o tamanho de papel carregado.</p> <p><b>b</b> Imprima o documento.</p> <p>O papel ainda curvado?</p>	Ir para a etapa 4.	O problema foi solucionado.
<p><b>Etapa 4</b></p> <p><b>a</b> Dependendo do seu sistema operacional, especifique o tipo e o tamanho do papel nas Preferências de impressão ou na caixa de diálogo de impressão.</p> <p><b>Notas:</b></p> <ul style="list-style-type: none"> <li>• Verifique se as definições correspondem ao papel carregado.</li> <li>• Você também pode alterar as configurações no painel de controle da impressora. Vá até <b>Configurações &gt; Papel &gt; Configuração da bandeja &gt; Tamanho/tipo do papel.</b></li> </ul> <p><b>b</b> Imprima o documento.</p> <p>O papel ainda curvado?</p>	Ir para a etapa 5.	O problema foi solucionado.
<p><b>Etapa 5</b></p> <p><b>a</b> Retire o papel, vire-o e, em seguida, insira-o novamente.</p> <p><b>b</b> Imprima o documento.</p> <p>O papel ainda curvado?</p>	Ir para a etapa 6.	O problema foi solucionado.

Ação	Sim	Não
<p><b>Etapa 6</b></p> <p><b>a</b> Carregue papel de um pacote novo.</p> <p><b>Nota:</b> O papel absorve umidade se essa estiver alta. Armazene o papel em sua embalagem original até utilizá-lo.</p> <p><b>b</b> Imprima o documento.</p> <p>O papel ainda curvado?</p>	<p>Contate o <a href="#">suporte ao cliente</a>.</p>	<p>O problema foi solucionado.</p>

### Impressão torta ou distorcida



**Nota:** Antes de solucionar o problema, imprima as páginas de teste de qualidade de impressão. No painel de controle, navegue até **Configurações > Solução de problemas > Páginas de teste de qualidade de impressão**. Para modelos de impressora que não sejam de tela sensível ao toque, pressione **OK** para navegar pelas configurações.

Ação	Sim	Não
<p><b>Etapa 1</b></p> <p><b>a</b> Ajuste as guias da bandeja para as posições corretas de acordo com o tamanho de papel carregado.</p> <p><b>b</b> Imprima o documento.</p> <p>A impressão está torta ou distorcida?</p>	<p>Ir para a etapa 2.</p>	<p>O problema foi solucionado.</p>
<p><b>Etapa 2</b></p> <p><b>a</b> Carregue papel de um pacote novo.</p> <p><b>Nota:</b> O papel absorve umidade se essa estiver alta. Armazene o papel em sua embalagem original até utilizá-lo.</p> <p><b>b</b> Imprima o documento.</p> <p>A impressão está torta ou distorcida?</p>	<p>Ir para a etapa 3.</p>	<p>O problema foi solucionado.</p>
<p><b>Etapa 3</b></p> <p><b>a</b> Verifique se o papel carregado é compatível.</p> <p><b>Nota:</b> Se o papel não for compatível, então coloque papel compatível.</p> <p><b>b</b> Imprima o documento.</p> <p>A impressão está torta ou distorcida?</p>	<p>Contate o <a href="#">suporte ao cliente</a>.</p>	<p>O problema foi solucionado.</p>

Ação	Sim	Não
<p><b>Etapa 4</b></p> <p><b>a</b> Para a impressão frente e verso, verifique se as configurações de tamanho de papel na unidade duplex está devidamente ajustada.</p> <p><b>Nota:</b> As opções Carta, Legal, Ofício, ou Fólio devem ser definidas como Carta.</p> <p><b>b</b> Imprima o documento.</p> <p>A impressão está torta ou distorcida?</p>	<p>Contate o <a href="#">suporte ao cliente</a>.</p>	<p>O problema foi solucionado.</p>

### Páginas em preto

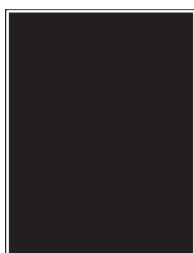

**Nota:** Antes de solucionar o problema, imprima as páginas de teste de qualidade de impressão. No painel de controle, navegue até **Configurações > Solução de problemas > Páginas de teste de qualidade de impressão**. Para modelos de impressora que não sejam de tela sensível ao toque, pressione **OK** para navegar pelas configurações.

Ação	Sim	Não
<p><b>Etapa 1</b></p> <p><b>a</b> Verifique se a impressora está usando um cartucho de toner Lexmark original e compatível.</p> <p><b>Nota:</b> Se o cartucho de toner não for compatível, instale um cartucho compatível.</p> <p><b>b</b> Imprima o documento.</p> <p>A impressora está imprimindo páginas em preto sólido?</p>	<p>Ir para a etapa 2.</p>	<p>O problema foi solucionado.</p>
<p><b>Etapa 2</b></p> <p><b>a</b> Remova e, em seguida, reinstale a unidade de imagem.</p> <p><b>Aviso — Danos potenciais:</b> Não exponha a unidade de criação de imagens à luz por mais de dez minutos. A longa exposição à luz pode causar problemas na qualidade de impressão.</p> <p><b>Aviso — Danos potenciais:</b> Não toque no cilindro fotocondutor sobre a unidade de criação de imagens. Fazer isso pode afetar a qualidade dos trabalhos de impressão futuros.</p> <p><b>b</b> Imprima o documento.</p> <p>A impressora está imprimindo páginas em preto sólido?</p>	<p>Ir para a etapa 3.</p>	<p>O problema foi solucionado.</p>



Ação	Sim	Não
<p><b>Etapa 3</b></p> <p>Verifique a unidade de imagem e observe a ocorrência de danos.</p> <p><b>Nota:</b> Certifique-se de que o contato do cilindro fotocondutor não esteja torto ou fora de lugar.</p> <p>Existe algum dano na unidade de imagem?</p>	Contate o <a href="#">suporte ao cliente</a> .	Ir para a etapa 4.
<p><b>Etapa 4</b></p> <p><b>a</b> Substitua a unidade de criação de imagens.</p> <p><b>b</b> Imprima o documento.</p> <p>A impressora está imprimindo páginas em preto sólido?</p>	Contate o <a href="#">suporte ao cliente</a> .	O problema foi solucionado.

## Textos ou imagens cortadas

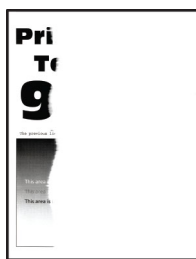

**Nota:** Antes de solucionar o problema, imprima as páginas de teste de qualidade de impressão. No painel de controle, navegue até **Configurações > Solução de problemas > Páginas de teste de qualidade de impressão**. Para modelos de impressora que não sejam de tela sensível ao toque, pressione **OK** para navegar pelas configurações.

Ação	Sim	Não
<p><b>Etapa 1</b></p> <p><b>a</b> Verifique se a impressora está usando um cartucho de toner Lexmark original e compatível.</p> <p><b>Nota:</b> Se o cartucho de toner não for compatível, instale um cartucho compatível.</p> <p><b>b</b> Imprima o documento.</p> <p>Existem textos ou imagens cortados?</p>	Ir para a etapa 2.	O problema foi solucionado.

Ação	Sim	Não
<p><b>Etapa 2</b></p> <p><b>a</b> Remova e, em seguida, reinstale a unidade de imagem.</p> <p><b>Aviso — Danos potenciais:</b> Não exponha a unidade de criação de imagens à luz por mais de dez minutos. A longa exposição à luz pode causar problemas na qualidade de impressão.</p> <p><b>Aviso — Danos potenciais:</b> Não toque no cilindro fotocondutor sobre a unidade de criação de imagens. Fazer isso pode afetar a qualidade dos trabalhos de impressão futuros.</p> <p><b>b</b> Imprima o documento.</p> <p>Existem textos ou imagens cortados?</p>	<p>Ir para a etapa 3.</p>	<p>O problema foi solucionado.</p>
<p><b>Etapa 3</b></p> <p><b>a</b> Substitua a unidade de criação de imagens.</p> <p><b>b</b> Imprima o documento.</p> <p>Existem textos ou imagens cortados?</p>	<p>Contate o <a href="#">suporte ao cliente</a>.</p>	<p>O problema foi solucionado.</p>

### O toner sai facilmente do papel

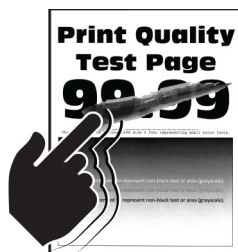

**Nota:** Antes de solucionar o problema, imprima as páginas de teste de qualidade de impressão. No painel de controle, navegue até **Configurações > Solução de problemas > Páginas de teste de qualidade de impressão**. Para modelos de impressora que não sejam de tela sensível ao toque, pressione **OK** para navegar pelas configurações.

Ação	Sim	Não
<p><b>Etapa 1</b></p> <p><b>a</b> Verifique se a impressora está usando um cartucho de toner Lexmark original e compatível.</p> <p><b>Nota:</b> Se o cartucho de toner não for compatível, instale um cartucho compatível.</p> <p><b>b</b> Imprima o documento.</p> <p>O toner sai facilmente do papel?</p>	<p>Ir para a etapa 2.</p>	<p>O problema foi solucionado.</p>

Ação	Sim	Não
<p><b>Etapa 2</b></p> <p><b>a</b> Dependendo de seu sistema operacional, especifique o tipo de papel em Preferências de impressão ou na caixa de diálogo de Impressão.</p> <p><b>Notas:</b></p> <ul style="list-style-type: none"> <li>• Verifique se as definições correspondem ao papel carregado.</li> <li>• Você também pode alterar as configurações no painel de controle da impressora. Vá até <b>Configurações &gt; Papel &gt; Configuração da bandeja &gt; Tamanho/tipo do papel.</b></li> </ul> <p><b>b</b> Imprima o documento.</p> <p>O toner sai facilmente do papel?</p>	<p>Contate o <a href="#">suporte ao cliente</a>.</p>	<p>O problema foi solucionado.</p>

**faixas horizontais claras**



**Nota:** Antes de solucionar o problema, imprima as páginas de teste de qualidade de impressão. No painel de controle, navegue até **Configurações > Solução de problemas > Páginas de teste de qualidade de impressão**. Para modelos de impressora que não sejam de tela sensível ao toque, pressione **OK** para navegar pelas configurações.

Ação	Sim	Não
<p><b>Etapa 1</b></p> <p><b>a</b> Verifique se a impressora está usando um cartucho de toner Lexmark original e compatível.</p> <p><b>Nota:</b> Se o cartucho não for compatível, instale um cartucho compatível.</p> <p><b>b</b> Imprima o documento.</p> <p>Faixas brancas horizontais aparecem nas impressões?</p>	<p>Ir para a etapa 2.</p>	<p>O problema foi solucionado.</p>

Ação	Sim	Não
<p><b>Etapa 2</b></p> <p><b>a</b> Remova e, em seguida, reinstale a unidade de imagem.</p> <p><b>Aviso — Danos potenciais:</b> Não exponha a unidade de imagem à luz por mais de dez minutos. A longa exposição à luz pode causar problemas na qualidade de impressão.</p> <p><b>Aviso — Danos potenciais:</b> Não toque no cilindro fotocondutor sobre a unidade de imagem. Fazer isso pode afetar a qualidade dos trabalhos de impressão futuros.</p> <p><b>b</b> Imprima o documento.</p> <p>Faixas brancas horizontais aparecem nas impressões?</p>	Ir para a etapa 3.	O problema foi solucionado.
<p><b>Etapa 3</b></p> <p><b>a</b> Substitua a unidade de imagem.</p> <p><b>b</b> Imprima o documento.</p> <p>Faixas brancas horizontais aparecem nas impressões?</p>	Contate o <a href="#">suporte ao cliente</a> .	O problema foi solucionado.

## Faixas verticais claras



**Nota:** Antes de solucionar o problema, imprima as páginas de teste de qualidade de impressão. No painel de controle, navegue até **Configurações > Solução de problemas > Páginas de teste de qualidade de impressão**. Para modelos de impressora que não sejam de tela sensível ao toque, pressione **OK** para navegar pelas configurações.

Ação	Sim	Não
<p><b>Etapa 1</b></p> <p><b>a</b> Verifique se a impressora está usando um cartucho de toner Lexmark original e compatível.</p> <p><b>Nota:</b> Se o cartucho não for compatível, instale um cartucho compatível.</p> <p><b>b</b> Imprima o documento.</p> <p>Faixas brancas verticais aparecem nas impressões?</p>	Ir para a etapa 2.	O problema foi solucionado.

Ação	Sim	Não
<p><b>Etapa 2</b></p> <p><b>a</b> Verifique o status do cartucho de toner. No painel de controle, navegue até: <b>Definições &gt; Relatórios &gt; Dispositivo &gt; Estatísticas do dispositivo</b></p> <p><b>b</b> Na seção de Informações sobre suprimentos das páginas impressas, verifique o status do cartucho de toner.</p> <p>Faixas brancas verticais aparecem nas impressões?</p>	Ir para a etapa 3.	O problema foi solucionado.
<p><b>Etapa 3</b></p> <p><b>a</b> Troque o cartucho de toner.</p> <p><b>b</b> Imprima o documento.</p> <p>Faixas brancas verticais aparecem nas impressões?</p>	Contate o <a href="#">suporte ao cliente</a> .	O problema foi solucionado.

## Linhas brancas verticais



**Nota:** Antes de solucionar o problema, imprima as páginas de teste de qualidade de impressão. No painel de controle, navegue até **Configurações > Solução de problemas > Páginas de teste de qualidade de impressão**. Para modelos de impressora que não sejam de tela sensível ao toque, pressione **OK** para navegar pelas configurações.

Ação	Sim	Não
<p><b>Etapa 1</b></p> <p><b>a</b> Verifique se a impressora está usando um cartucho de toner Lexmark original e compatível.</p> <p><b>Nota:</b> Se o cartucho não for compatível, instale um cartucho compatível.</p> <p><b>b</b> Imprima o documento.</p> <p>Linhas brancas verticais aparecem nas impressões?</p>	Ir para a etapa 2.	O problema foi solucionado.

Ação	Sim	Não
<p><b>Etapa 2</b></p> <p><b>a</b> Dependendo de seu sistema operacional, especifique o tipo de papel em Preferências de impressão ou na caixa de diálogo de Impressão.</p> <p><b>Notas:</b></p> <ul style="list-style-type: none"> <li>• Verifique se as definições correspondem ao papel carregado.</li> <li>• Você também pode alterar as configurações no painel de controle da impressora. Vá até <b>Configurações &gt; Papel &gt; Configuração da bandeja &gt; Tamanho/tipo do papel.</b></li> </ul> <p><b>b</b> Imprima o documento.</p> <p>Linhas brancas verticais aparecem nas impressões?</p>	<p>Contate o <a href="#">suporte ao cliente</a>.</p>	<p>O problema foi solucionado.</p>

## Faixas verticais escuras

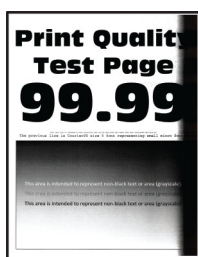

**Nota:** Antes de solucionar o problema, imprima as páginas de teste de qualidade de impressão. No painel de controle, navegue até **Configurações > Solução de problemas > Páginas de teste de qualidade de impressão**. Para modelos de impressora que não sejam de tela sensível ao toque, pressione **OK** para navegar pelas configurações.

Ação	Sim	Não
<p><b>Etapa 1</b></p> <p><b>a</b> Verifique se a impressora está usando um cartucho de toner Lexmark original e compatível.</p> <p><b>Nota:</b> Se o cartucho de toner não for compatível, instale um cartucho compatível.</p> <p><b>b</b> Imprima o documento.</p> <p>Faixas escuras verticais aparecem nas impressões?</p>	<p>Ir para a etapa 2.</p>	<p>O problema foi solucionado.</p>

Ação	Sim	Não
<p><b>Etapa 2</b></p> <p><b>a</b> Remova e, em seguida, reinstale a unidade de imagem.</p> <p><b>Aviso — Danos potenciais:</b> Não exponha a unidade de criação de imagens à luz por mais de dez minutos. A longa exposição à luz pode causar problemas na qualidade de impressão.</p> <p><b>Aviso — Danos potenciais:</b> Não toque no cilindro fotocondutor sobre a unidade de criação de imagens. Fazer isso pode afetar a qualidade dos trabalhos de impressão futuros.</p> <p><b>b</b> Imprima o documento.</p> <p>Faixas escuras verticais aparecem nas impressões?</p>	<p>Ir para a etapa 3.</p>	<p>O problema foi solucionado.</p>
<p><b>Etapa 3</b></p> <p><b>a</b> Verifique se uma luz clara reflete na lateral direita da impressora e, se necessário, mova a impressora.</p> <p><b>b</b> Imprima o documento.</p> <p>Faixas escuras verticais aparecem nas impressões?</p>	<p>Contate o <a href="#">suporte ao cliente</a>.</p>	<p>O problema foi solucionado.</p>

### Listras ou linhas escuras verticais



**Nota:** Antes de solucionar o problema, imprima as páginas de teste de qualidade de impressão. No painel de controle, navegue até **Configurações > Solucionar problemas > Imprimir as páginas de teste de qualidade**. Para modelos de impressora que não sejam de tela sensível ao toque, pressione **OK** para navegar pelas configurações.

Ação	Sim	Não
<p><b>Etapa 1</b></p> <p><b>a</b> Verifique se a impressora está usando um cartucho de toner Lexmark original e compatível.</p> <p><b>Nota:</b> Se o cartucho e toner não for compatível, instale um cartucho compatível.</p> <p><b>b</b> Imprima o documento.</p> <p>Listras ou linhas escuras verticais aparecem nas impressões?</p>	<p>Ir para a etapa 2.</p>	<p>O problema foi solucionado.</p>

Ação	Sim	Não
<p><b>Etapa 2</b></p> <p><b>a</b> Remova e, em seguida, reinstale a unidade de criação de imagens.</p> <p><b>Aviso — Danos potenciais:</b> Não exponha a unidade de criação de imagens à luz por mais de dez minutos. A exposição prolongada à luz pode causar problemas na qualidade da impressão.</p> <p><b>Aviso — Danos potenciais:</b> Não toque no cilindro fotocondutor sobre a unidade de criação de imagens. Fazer isso pode afetar a qualidade dos trabalhos de impressão futuros.</p> <p><b>b</b> Imprima o documento.</p> <p>Listras ou linhas escuras verticais aparecem nas impressões?</p>	<p>Ir para a etapa 3.</p>	<p>O problema foi solucionado.</p>
<p><b>Etapa 3</b></p> <p><b>a</b> Substitua a unidade de criação de imagens.</p> <p><b>b</b> Imprima o documento.</p> <p>Listras ou linhas escuras verticais aparecem nas impressões?</p>	<p>Contate <a href="#">suporte ao cliente</a>.</p>	<p>O problema foi solucionado.</p>

### Listras escuras verticais com impressão faltante

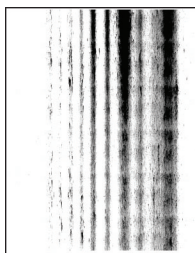

**Nota:** Antes de solucionar o problema, imprima as páginas de teste de qualidade de impressão. No painel de controle, navegue até **Configurações > Solução de problemas > Páginas de teste de qualidade de impressão**. Para modelos de impressora que não sejam de tela sensível ao toque, pressione **OK** para navegar pelas configurações.

Ação	Sim	Não
<p><b>Etapa 1</b></p> <p><b>a</b> Remova e, em seguida, reinstale a unidade de imagem.</p> <p><b>Aviso — Danos potenciais:</b> Não exponha a unidade de criação de imagens à luz por mais de dez minutos. A longa exposição à luz pode causar problemas na qualidade de impressão.</p> <p><b>Aviso — Danos potenciais:</b> Não toque no cilindro fotocondutor sobre a unidade de criação de imagens. Fazer isso pode afetar a qualidade dos trabalhos de impressão futuros.</p> <p><b>b</b> Imprima o documento.</p> <p>Aparecem listras escuras verticais com imagens faltantes nas impressões?</p>	<p>Ir para a etapa 2.</p>	<p>O problema foi solucionado.</p>



Ação	Sim	Não
<p><b>Etapa 2</b></p> <p><b>a</b> Verifique se a impressora está usando um cartucho de toner Lexmark original e compatível.</p> <p><b>Nota:</b> Se o cartucho de toner não for compatível, instale um cartucho compatível.</p> <p><b>b</b> Imprima o documento.</p> <p>Aparecem listras escuras verticais com imagens faltantes nas impressões?</p>	<p>Contate o <a href="#">suporte ao cliente</a>.</p>	<p>O problema foi solucionado.</p>

## Defeitos repetitivos



**Nota:** Antes de solucionar o problema, imprima as páginas de teste de qualidade de impressão. No painel de controle, navegue até **Configurações > Solução de problemas > Páginas de teste de qualidade de impressão**. Para modelos de impressora que não sejam de tela sensível ao toque, pressione **OK** para navegar pelas configurações.



Ação	Sim	Não
<p><b>Etapa 1</b></p> <p>Usando as páginas de teste de qualidade de impressão, verifique se a distância entre as repetições dos defeitos é igual a qualquer uma das opções a seguir:</p> <p><b>Unidade de imagem</b></p> <ul style="list-style-type: none"> <li>• 75,40 mm (2,97 pol.)</li> <li>• 34,70 mm (1,37 pol.)</li> <li>• 23,9 mm (0,94 pol.)</li> </ul> <p><b>Cartucho de toner</b></p> <ul style="list-style-type: none"> <li>• 35,70 mm (1,41 pol.)</li> <li>• 36,80 mm (1,45 pol.)</li> </ul> <p><b>Rolo de transferência</b></p> <ul style="list-style-type: none"> <li>• 44 mm (1,73 pol.)</li> </ul> <p><b>Fusor</b></p> <ul style="list-style-type: none"> <li>• 78,1 mm (3,07 pol.)</li> <li>• 75,4 mm (2,97 pol.)</li> </ul> <p>A distância entre as repetições dos defeitos corresponde a alguma dessas medidas?</p>	<p>Ir para a etapa 2.</p>	<p>Anote a distância e contate o <a href="#">suporte ao cliente</a>.</p>



Ação	Sim	Não
<p><b>Etapa 2</b></p> <p><b>a</b> Substitua o item de suprimento que corresponde a defeitos repetitivos de distância.</p> <p><b>Nota:</b> Se o item de suprimento for uma régua de transferência ou o fusor, entre em contato com o <a href="#">suporte ao cliente</a>.</p> <p><b>b</b> Imprima o documento.</p> <p>Os defeitos repetitivos aparecem?</p>	Contate o <a href="#">suporte ao cliente</a> .	O problema foi solucionado.

## Os trabalhos de impressão não são impressos

Ação	Sim	Não
<p><b>Etapa 1</b></p> <p><b>a</b> A partir do documento que você está tentando imprimir, abra a caixa de diálogo Imprimir e verifique se você selecionou a impressora correta.</p> <p><b>b</b> Imprima o documento.</p> <p>O documento foi impresso?</p>	O problema foi solucionado.	Ir para a etapa 2.
<p><b>Etapa 2</b></p> <p><b>a</b> Certifique-se de que a impressora esteja ligada.</p> <p><b>b</b> Resolva as mensagens de erro que aparecem no visor.</p> <p><b>c</b> Imprima o documento.</p> <p>O documento foi impresso?</p>	O problema foi solucionado.	Ir para a etapa 3.
<p><b>Etapa 3</b></p> <p><b>a</b> Verifique se as portas estão funcionando e se os cabos estão bem conectados no computador e na impressora.</p> <p>Para obter mais informações, consulte a documentação de configuração fornecida com a impressora.</p> <p><b>b</b> Imprima o documento.</p> <p>O documento foi impresso?</p>	O problema foi solucionado.	Ir para a etapa 4.
<p><b>Etapa 4</b></p> <p><b>a</b> Desligue a impressora, aguarde por cerca de 10 segundos e ligue-a novamente.</p> <p><b>b</b> Imprima o documento.</p> <p>O documento foi impresso?</p>	O problema foi solucionado.	Ir para a etapa 5.
<p><b>Etapa 5</b></p> <p><b>a</b> Remova e reinstale o driver da impressora.</p> <p><b>b</b> Imprima o documento.</p> <p>O documento foi impresso?</p>	O problema foi solucionado.	Contate <a href="#">suporte ao cliente</a> .

## Impressão lenta

Ação	Sim	Não
<p><b>Etapa 1</b></p> <p>Certifique-se de que o cabo da impressora está firmemente conectado nela e no computador, no servidor de impressão ou em outro dispositivo de rede.</p> <p>A impressora está imprimindo lentamente?</p>	Ir para a etapa 2.	O problema foi solucionado.
<p><b>Etapa 2</b></p> <p><b>a</b> Certifique-se de que a impressora não esteja no Modo silencioso. No painel de controle, navegue até:</p> <p> &gt; <b>Dispositivo</b> &gt; <b>OK</b> &gt; <b>Manutenção</b> &gt; <b>OK</b> &gt; <b>Menu config</b> &gt; <b>OK</b> &gt; <b>Operações do dispositivo</b> &gt; <b>OK</b> &gt; <b>Modo silencioso</b> &gt; <b>OK</b></p> <p><b>b</b> Imprima o documento.</p> <p>A impressora está imprimindo lentamente?</p>	Ir para a etapa 3.	O problema foi solucionado.
<p><b>Etapa 3</b></p> <p><b>a</b> Dependendo de seu sistema operacional, especifique a resolução de impressão em Preferências de impressão ou na caixa de diálogo Imprimir.</p> <p><b>b</b> Defina a resolução como <b>600 dpi</b>.</p> <p><b>c</b> Imprima o documento.</p> <p>A impressora está imprimindo lentamente?</p>	Ir para a etapa 4.	O problema foi solucionado.
<p><b>Etapa 4</b></p> <p><b>a</b> No painel de controle, navegue até:</p> <p> &gt; <b>Imprimir</b> &gt; <b>OK</b> &gt; <b>Qualidade</b> &gt; <b>OK</b> &gt; <b>Resolução da impressão</b> &gt; <b>OK</b></p> <p><b>b</b> Defina a resolução como <b>600 dpi</b>.</p> <p><b>c</b> Imprima o documento.</p> <p>A impressora está imprimindo lentamente?</p>	Ir para a etapa 5.	O problema foi solucionado.

Ação	Sim	Não
<p><b>Etapa 5</b></p> <p><b>a</b> Dependendo de seu sistema operacional, especifique a configuração do tipo de papel em Preferências de impressão ou na caixa de diálogo de Imprimir.</p> <p><b>Notas:</b></p> <ul style="list-style-type: none"> <li>• Verifique se as definições correspondem ao papel carregado.</li> <li>• Você também pode alterar as configurações no painel de controle da impressora. Navegue até  &gt; <b>Papel</b> &gt; <b>OK</b> &gt; <b>Configuração de bandeja</b> &gt; <b>OK</b> &gt; <b>Tamanho/tipo do papel</b> &gt; <b>OK</b>.</li> <li>• Papéis pesados são impressos mais lentamente.</li> <li>• Papéis mais finos que carta, A4 ou ofício podem imprimir mais lentamente.</li> </ul> <p><b>b</b> Imprima o documento.</p> <p>A impressora está imprimindo lentamente?</p>	<p>Ir para a etapa 6.</p>	<p>O problema foi solucionado.</p>
<p><b>Etapa 6</b></p> <p><b>a</b> Certifique-se de que as configurações de textura e gramatura da impressora correspondem ao papel que está sendo carregado. No painel de controle, navegue até:</p> <p> &gt; <b>Papel</b> &gt; <b>OK</b> &gt; <b>Configuração de mídia</b> &gt; <b>OK</b> &gt; <b>Tipos de mídia</b> &gt; <b>OK</b></p> <p><b>Nota:</b> Papéis com texturas ásperas e pesados podem imprimir mais lentamente.</p> <p><b>b</b> Imprima o documento.</p> <p>A impressora está imprimindo lentamente?</p>	<p>Ir para a etapa 7.</p>	<p>O problema foi solucionado.</p>
<p><b>Etapa 7</b></p> <p>Remova trabalhos suspensos.</p> <p>A impressora está imprimindo lentamente?</p>	<p>Ir para a etapa 8.</p>	<p>O problema foi solucionado.</p>
<p><b>Etapa 8</b></p> <p><b>a</b> Certifique-se de que a impressora não está superaquecida.</p> <p><b>Notas:</b></p> <ul style="list-style-type: none"> <li>• Deixe-a esfriar após um trabalho de impressão muito longo.</li> <li>• Observe a temperatura ambiente recomendada para a impressora. Para obter mais informações, consulte "<a href="#">Selecionando um local para a impressora</a>" na página 17.</li> </ul> <p><b>b</b> Imprima o documento.</p> <p>A impressora está imprimindo lentamente?</p>	<p>Contate o <a href="#">suporte ao cliente</a>.</p>	<p>O problema foi solucionado.</p>

## O trabalho é impresso a partir da bandeja errada ou no papel errado

Ação	Sim	Não
<p><b>Etapa 1</b></p> <p><b>a</b> Verifique se você está imprimindo em papel correto.</p> <p><b>b</b> Imprima o documento.</p> <p>O documento está impresso no papel correto?</p>	Ir para a etapa 2.	Carregue o tamanho e o tipo de papel corretos.
<p><b>Etapa 2</b></p> <p><b>a</b> Dependendo do seu sistema operacional, especifique o tipo e o tamanho do papel nas Preferências de impressão ou na caixa de diálogo de impressão.</p> <p><b>Nota:</b> Você também pode alterar as configurações no painel de controle da impressora. Navegue para:</p> <p> &gt; <b>Papel</b> &gt; <b>OK</b> &gt; <b>Configuração de bandeja</b> &gt; <b>OK</b> &gt; <b>Tamanho/Tipo de papel</b> &gt; <b>OK</b></p> <p><b>b</b> Verifique se as definições correspondem ao papel carregado.</p> <p><b>c</b> Imprima o documento.</p> <p>O documento está impresso no papel correto?</p>	O problema foi solucionado.	Contate <a href="#">suporte ao cliente</a> .

## Os trabalhos confidenciais e outros documentos suspensos não são impressos

Ação	Sim	Não
<p><b>Etapa 1</b></p> <p><b>a</b> No painel de controle, verifique se os documentos aparecem na lista de Trabalhos suspensos.</p> <p><b>Nota:</b> Se os documentos não estiverem listados, imprima-os usando as opções de Imprimir e Suspende.</p> <p><b>b</b> Imprima os documentos.</p> <p>Os documentos foram impressos?</p>	O problema foi solucionado.	Ir para a etapa 2.
<p><b>Etapa 2</b></p> <p>O trabalho de impressão pode conter um erro de formatação ou dados inválidos. Exclua o trabalho de impressão e o envie novamente.</p> <p>Os documentos foram impressos?</p>	O problema foi solucionado.	Ir para a etapa 3.

Ação	Sim	Não
<p><b>Etapa 3</b></p> <p>Se você estiver imprimindo a partir de Internet, a impressora pode estar lendo os vários títulos de trabalho como duplicatas.</p> <p><b>Para usuários do Windows</b></p> <p><b>a</b> Abra a caixa de diálogo Preferências de impressão.</p> <p><b>b</b> Na guia Imprimir e Reter, clique em <b>Usar Imprimir e Reter</b> e, em seguida, clique em <b>Manter documentos duplicados</b>.</p> <p><b>c</b> Digite um PIN e salve as alterações.</p> <p><b>d</b> Envie o trabalho de impressão.</p> <p><b>Para usuários do Macintosh</b></p> <p><b>a</b> Salve e nomeie cada trabalho de forma diferente.</p> <p><b>b</b> Envie o trabalho individualmente.</p> <p>Os documentos foram impressos?</p>	O problema foi solucionado.	Ir para a etapa 4.
<p><b>Etapa 4</b></p> <p><b>a</b> Exclua alguns trabalhos suspensos para liberar memória da impressora.</p> <p><b>b</b> Imprima os documentos.</p> <p>Os documentos foram impressos?</p>	O problema foi solucionado.	Contate o <a href="#">suporte ao cliente</a> .

## A impressora não está respondendo

Ação	Sim	Não
<p><b>Etapa 1</b></p> <p>Verifique se o cabo de energia está conectado à tomada elétrica.</p> <p> <b>ATENÇÃO—RISCO DE FERIMENTO:</b> Para evitar risco de incêndio ou choque elétrico, conecte o cabo de energia em uma tomada elétrica adequadamente aterrada que esteja perto do produto e possa ser facilmente acessada.</p> <p>A impressora está respondendo?</p>	O problema foi solucionado.	Ir para a etapa 2.
<p><b>Etapa 2</b></p> <p>Verifique se a tomada elétrica está desligada por uma chave ou um disjuntor.</p> <p>A tomada elétrica está desligada por uma chave ou um disjuntor?</p>	Ligue a chave ou reinicie o disjuntor.	Ir para a etapa 3.
<p><b>Etapa 3</b></p> <p>Certifique-se de que a impressora esteja ligada.</p> <p>A impressora está ligada?</p>	Ir para a etapa 4.	Ligue a impressora.

Ação	Sim	Não
<p><b>Etapa 4</b></p> <p>Verifique se a impressora está no modo de suspensão ou no de hibernação.</p> <p>A impressora está no modo de suspensão ou no de hibernação?</p>	<p>Pressione o botão liga/desliga para ativar a impressora.</p>	<p>Ir para a etapa 5.</p>
<p><b>Etapa 5</b></p> <p>Verifique se os cabos que conectam a impressora e o computador estão inseridos nas portas corretas.</p> <p>Os cabos estão inseridos nas portas corretas?</p>	<p>Ir para a etapa 6.</p>	<p>Insira os cabos nas portas corretas.</p>
<p><b>Etapa 6</b></p> <p>Instale o driver de impressão correto.</p> <p>A impressora está respondendo?</p>	<p>O problema foi solucionado.</p>	<p>Ir para a etapa 7.</p>
<p><b>Etapa 7</b></p> <p>Desligue a impressora, aguarde por cerca de 10 segundos e ligue-a novamente.</p> <p>A impressora está respondendo?</p>	<p>O problema foi solucionado.</p>	<p>Contate o <a href="#">suporte ao cliente</a>.</p>

## Problemas de conexão de rede

### Não é possível abrir o Embedded Web Server

Ação	Sim	Não
<p><b>Etapa 1</b></p> <p>Certifique-se de que a impressora esteja ligada.</p> <p>A impressora está ligada?</p>	<p>Ir para a etapa 2.</p>	<p>Ligue a impressora.</p>
<p><b>Etapa 2</b></p> <p>Verifique se o Endereço IP da impressora está correto.</p> <p><b>Notas:</b></p> <ul style="list-style-type: none"> <li>• Veja o endereço IP na tela inicial.</li> <li>• Um endereço IP é exibido como quatro conjuntos de números separados por pontos, por exemplo, 123.123.123.123.</li> </ul> <p>O endereço IP da impressora está correto?</p>	<p>Ir para a etapa 3.</p>	<p>Digite o endereço IP correto da impressora no campo de endereço.</p>

Ação	Sim	Não
<p><b>Etapa 3</b></p> <p>Verifique se está usando um navegador suportado:</p> <ul style="list-style-type: none"> <li>• Internet Explorer versão 11 ou posterior</li> <li>• Microsoft Edge</li> <li>• Safari versão 6 ou posterior</li> <li>• Google Chrome™ versão 32 ou posterior</li> <li>• Mozilla Firefox versão 24 ou posterior</li> </ul> <p>O seu browser é suportado?</p>	Ir para a etapa 4.	Instale um navegador suportado.
<p><b>Etapa 4</b></p> <p>Verifique se a conexão de rede está ativa.</p> <p>A conexão de rede está ativa?</p>	Ir para a etapa 5.	Entre em contato com o administrador.
<p><b>Etapa 5</b></p> <p>Verifique os cabos conectados à impressora e ao servidor de impressão para garantir que estejam seguros. Para obter mais informações, consulte a documentação fornecida com a impressora.</p> <p>As conexões dos cabos estão firmes?</p>	Ir para a etapa 6.	Verifique as conexões dos cabos.
<p><b>Etapa 6</b></p> <p>Verifique se os servidores proxy da Web estão desativados.</p> <p>Os servidores proxy da web estão desativados?</p>	Ir para a etapa 7.	Entre em contato com o administrador.
<p><b>Etapa 7</b></p> <p>Acesse o Embedded Web Server.</p> <p>O Embedded Web Server abriu?</p>	O problema foi solucionado.	Contate o <a href="#">suporte ao cliente</a> .

## Não é possível conectar a impressora à rede Wi-Fi

Ação	Sim	Não
<p><b>Etapa 1</b></p> <p>Certifique-se de que a opção Adaptador ativo esteja definida como Automático.</p> <p>No painel de controle, navegue até:</p> <p><b>Configurações &gt; OK &gt; Rede/Portas &gt; OK &gt; Visão geral da rede &gt; OK &gt; Adaptador ativo &gt; OK &gt; Automático &gt; OK</b></p> <p>É possível conectar a impressora à rede Wi-Fi?</p>	O problema foi solucionado.	Ir para a etapa 2.
<p><b>Etapa 2</b></p> <p>Verifique se a rede Wi-Fi correta está selecionada.</p> <p><b>Nota:</b> alguns roteadores poderão compartilhar o SSID padrão.</p> <p>Você está se conectando à rede Wi-Fi correta?</p>	Vá para a etapa 4.	Ir para a etapa 3.



Ação	Sim	Não
<p><b>Etapa 3</b> Conecte-se à rede Wi-Fi correta. Para mais informações, consulte "<a href="#">Como conectar a impressora a uma rede sem fio</a>" na página 24.</p> <p>É possível conectar a impressora à rede Wi-Fi?</p>	O problema foi solucionado.	Ir para a etapa 4.
<p><b>Etapa 4</b> Verifique o modo de segurança sem fio. No painel de controle, navegue até: <b>Configurações &gt; OK &gt; Rede/Portas &gt; OK &gt; Sem fio &gt; OK &gt; Modo de segurança sem fio &gt; OK</b></p> <p>O modo de segurança sem fio correto está selecionado?</p>	Vá para a etapa 6.	Ir para a etapa 5.
<p><b>Etapa 5</b> Selecione o modo de segurança sem fio correto.</p> <p>É possível conectar a impressora à rede Wi-Fi?</p>	O problema foi solucionado.	Ir para a etapa 6.
<p><b>Etapa 6</b> Verifique se digitou a chave de rede correta. <b>Nota:</b> preste atenção aos espaços, números e letras maiúsculas da senha.</p> <p>É possível conectar a impressora à rede Wi-Fi?</p>	O problema foi solucionado.	Entre em contato com o <a href="#">suporte ao cliente</a> .

## Problemas com suprimentos

### Substituir cartucho, incompatibilidade de região da impressora

Para corrigir esse problema, será necessário adquirir um cartucho com a região correta que corresponde à região da impressora, ou adquira um cartucho mundial.

- O primeiro número da mensagem após 42 indica a região da impressora.
- O segundo número na mensagem após 42 indica a região do cartucho.

#### Regiões da impressora e do cartucho de toner

Região	Código numérico
Região mundial ou indefinida	0
América do Norte (Estados Unidos, Canadá)	1
Área Econômica Europeia, Europa Ocidental, Países nórdicos, Suíça	2
Pacífico Asiático	3
América Latina	4
Demais localidades da Europa, Oriente Médio e África	5
Austrália, Nova Zelândia	6

Região	Código numérico
Região Inválida	9

**Nota:** Para encontrar as configurações regionais da impressora e o cartucho de toner, imprima as páginas de teste de qualidade de impressão. No painel de controle, navegue para: **Configurações > Solucionar problemas > Páginas de teste de qualidade de impressão.**

## Suprimento não-Lexmark

A impressora detectou um suprimento ou peça não Lexmark instalado na impressora.

A impressora Lexmark apresenta melhor funcionamento com peças e suprimentos genuínos Lexmark. O uso de suprimentos ou peças de terceiros afeta o desempenho, a confiabilidade ou a vida da impressora e de seus componentes de criação de imagens.

Todos os indicadores de vida foram projetados para funcionar com suprimentos e peças Lexmark e podem apresentar resultados imprevisíveis se forem usados suprimentos ou peças de terceiros. O uso de componentes de criação de imagens além da vida útil pretendida pode danificar a impressora Lexmark ou componentes associados.

**Aviso — Danos potenciais:** O uso de suprimentos ou peças de terceiros pode afetar a cobertura de garantia. A garantia pode não cobrir danos causados pelo uso de suprimento ou peças de terceiros.

Para aceitar estes e todos os demais riscos e continuar usando suprimentos ou peças não originais na impressora, pressione **X**, pressione **OK** e mantenha-os pressionados por 15 segundos.

Se não quiser aceitar esses riscos, então remova o suprimento ou peça de terceiros da impressora e instale o suprimento ou uma peça original da Lexmark. Para obter mais informações, consulte "[Usando peças e suprimentos genuínos da Lexmark](#)" na página 65.

Se a impressora não imprimir após você pressionar **X**, pressionar **OK** e mantê-los pressionados por 15 segundos, reinicie o contador de uso de suprimento.

**1** No painel de controle, navegue até:

 > **Dispositivo** > **OK** > **Manutenção** > **OK** > **Menu de configuração** > **OK** > **Utilização e contadores de suprimento** > **OK**

**2** Selecione a peça ou suprimento que deseja redefinir e, em seguida, selecione **OK**.

**3** Leia a mensagem de aviso e selecione **Continuar** > **OK**.

**4** Para limpar a mensagem, pressione **X**, pressione **OK** e mantenha-os pressionados por 15 segundos.

**Nota:** Caso não tenha certeza sobre como redefinir os contadores de uso de suprimento, devolva o item para o local de compra.

## Limpeza de atolamentos

### Para evitar atolamentos

#### Coloque o papel corretamente

- Verifique se o papel está plano na bandeja.

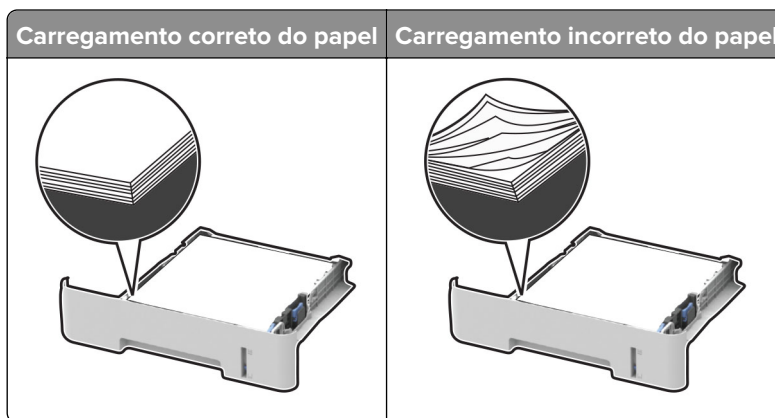

- Não coloque nem remova uma bandeja durante a impressão.
- Não carregue papel em excesso. Certifique-se de que a altura da pilha de papel esteja abaixo dos indicadores de carregamento máximo de papel.
- Não deslize o papel na bandeja. Carregue o papel de acordo com a ilustração.

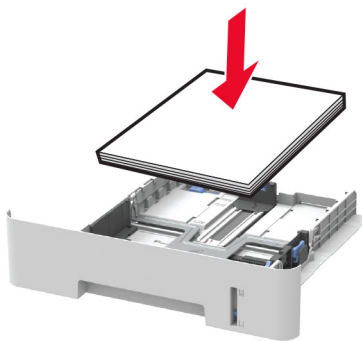

- Certifique-se de que as guias de papel estejam posicionadas corretamente e não estejam pressionando fortemente papéis ou envelopes.
- Para impressão em frente e verso em papel de tamanho A4, certifique-se de que a configuração Tamanho do papel na unidade duplex está definida como A4.
- Para impressão em frente e verso em papel de tamanho Carta, Ofício, Ofício (México) ou Fólio, certifique-se de que a configuração Tamanho do papel na unidade duplex está definida como Carta.
- Empurre a bandeja firmemente na impressora após colocar o papel.

#### Use os papéis recomendados

- Use apenas os papéis e a mídia especial recomendados.
- Não coloque papel enrugado, amassado, úmido, dobrado ou enrolado.

- Flexione, ventile e alinhe as bordas do papel antes de carregá-lo.

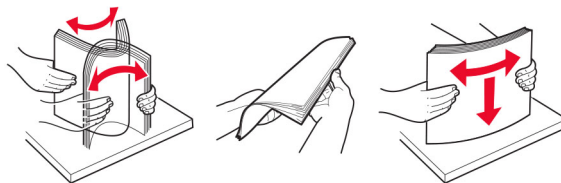

- Não use papel que tenha sido cortado ou aparado à mão.
- Não misture tamanhos, pesos ou tipos de papel na mesma bandeja.
- Assegure-se de que o tamanho e o tipo de papel estão definidos corretamente no computador ou painel de controle da impressora.
- Guarde o papel de acordo com as recomendações do fabricante.

## Para identificar os locais dos atolamentos

### Notas:

- Quando a mensagem Assis atol estiver definido como Ativar, a impressora descarrega as páginas em branco ou as páginas com impressão parcial após uma página atolada ser liberada. Verifique a sua impressão por páginas em branco.
- Quando a mensagem Recup. de atolamento estiver definido como Ativar ou Automático, a impressora imprime novamente as páginas atoladas.



	Locais do atolamento
1	Bandeja padrão
2	Porta frontal
3	Alimentador manual
4	Bandeja
5	Porta traseira
6	Unidade duplex

## Atolamento de papel na bandeja

1 Remova a bandeja.

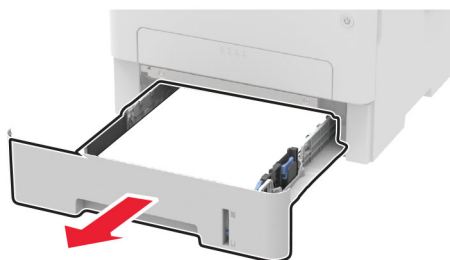

2 Remova o papel atolado.

**Nota:** Certifique-se de que todos os fragmentos de papel sejam removidos.



3 Insira a bandeja.

## Atolamento de papel na porta frontal

1 Abra a porta frontal.

**Aviso — Danos potenciais:** Para evitar danos de descarga eletrostática, toque nas partes metálicas expostas da impressora antes de acessar ou tocar nas áreas interiores da impressora.



2 Remova a unidade de criação de imagens.

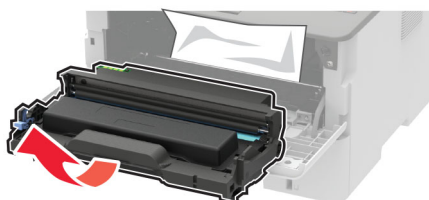

**Aviso — Danos potenciais:** Não exponha a unidade de criação de imagens à luz por mais de dez minutos. A longa exposição à luz pode causar problemas na qualidade de impressão.

**Aviso — Danos potenciais:** Não toque no cilindro fotocondutor. Fazer isso pode afetar a qualidade dos trabalhos de impressão futuros.



3 Remova o papel atolado.



**ATENÇÃO—SUPERFÍCIE QUENTE:** A parte interna da impressora pode estar quente. Para reduzir o risco de ferimentos devido a um componente quente, espere a superfície esfriar antes de tocá-la.

**Nota:** Certifique-se de que todos os fragmentos de papel sejam removidos.



- 4 Insira a unidade de criação de imagens.



- 5 Feche a porta.

## Atolamento de papel na porta traseira

- 1 Abra a porta traseira.

 **ATENÇÃO—SUPERFÍCIE QUENTE:** A parte interna da impressora pode estar quente. Para reduzir o risco de ferimentos devido a um componente quente, espere a superfície esfriar antes de tocá-la.

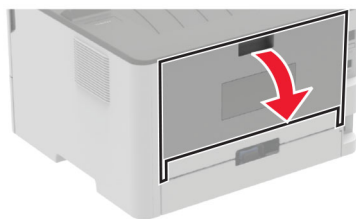

- 2 Abra a porta de acesso do fusor.

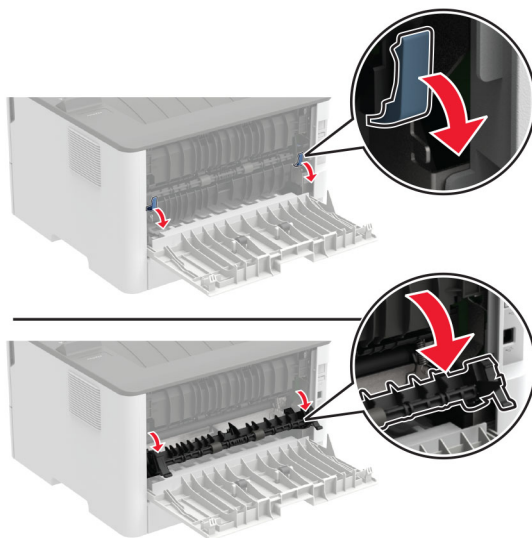

- 3 Remova o papel atolado.

**Nota:** Certifique-se de que todos os fragmentos de papel sejam removidos.

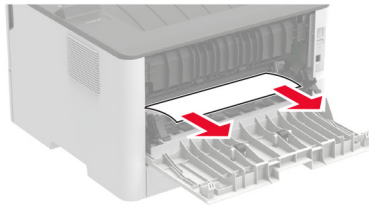

**4** Feche a porta de acesso do fusor.

**5** Feche a porta traseira.

## Atolamento de papel na unidade duplex

**1** Retire a unidade duplex e, em seguida, remova o papel atolado.

**Aviso — Danos potenciais:** Para evitar danos de descarga eletrostática, toque nas partes metálicas expostas da impressora antes de acessar ou tocar nas áreas interiores da impressora.

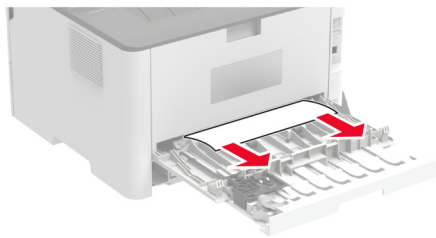

**Nota:** Certifique-se de que todos os fragmentos de papel sejam removidos.

**2** Insira a unidade duplex.

## Atolamento de papel na bandeja padrão

Remova o papel atolado.

**Nota:** Certifique-se de que todos os fragmentos de papel sejam removidos.



## Atolamento de papel no alimentador manual

Remova o papel atolado.

**Nota:** Certifique-se de que todos os fragmentos de papel sejam removidos.



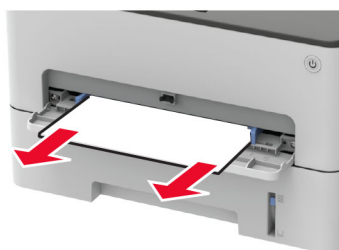

## Problemas na bandeja de papel

### O envelope se fecha durante a impressão

Ação	Sim	Não
<p><b>Etapa 1</b></p> <p><b>a</b> Use um envelope que tenha sido armazenado em um ambiente seco.</p> <p><b>Nota:</b> A impressão em envelopes com conteúdo alto de umidade pode fechar as abas.</p> <p><b>b</b> Envie o trabalho de impressão.</p> <p>O envelope fecha ao imprimir?</p>	<p>Ir para a etapa 2.</p>	<p>O problema foi solucionado.</p>
<p><b>Etapa 2</b></p> <p><b>a</b> Certifique-se de que o tipo de papel esteja definido como Envelope.</p> <p>No painel de controle, navegue para:</p> <p> &gt; <b>Papel</b> &gt; <b>OK</b> &gt; <b>Configuração de bandeja</b> &gt; <b>OK</b> &gt; <b>Tamanho/Tipo de papel</b> &gt; <b>OK</b></p> <p><b>b</b> Envie o trabalho de impressão.</p> <p>O envelope fecha ao imprimir?</p>	<p>Contate <a href="#">suporte ao cliente</a>.</p>	<p>O problema foi solucionado.</p>

### A impressão Agrupada não funciona

Ação	Sim	Não
<p><b>Etapa 1</b></p> <p><b>a</b> No painel de controle, navegue até:</p> <p> &gt; <b>Imprimir</b> &gt; <b>OK</b> &gt; <b>Layout</b> &gt; <b>OK</b> &gt; <b>Agrupar</b> &gt; <b>OK</b> &gt; <b>Ativado [1,2,1,2,1,2]</b> &gt; <b>OK</b></p> <p><b>b</b> Imprima o documento.</p> <p>O documento foi agrupado corretamente?</p>	<p>O problema foi solucionado.</p>	<p>Ir para a etapa 2.</p>

Ação	Sim	Não
<p><b>Etapa 2</b></p> <p><b>a</b> No documento que deseja imprimir, abra a caixa de diálogo Imprimir e, em seguida, selecione <b>Agrupar</b>.</p> <p><b>b</b> Imprima o documento.</p> <p>O documento foi agrupado corretamente?</p>	O problema foi solucionado.	Ir para a etapa 3.
<p><b>Etapa 3</b></p> <p><b>a</b> Reduza o número de cópias a serem impressas.</p> <p><b>b</b> Imprima o documento.</p> <p>As páginas estão agrupadas corretamente?</p>	O problema foi solucionado.	Contate o <a href="#">suporte ao cliente</a> .

## O papel atola com frequência

Ação	Sim	Não
<p><b>Etapa 1</b></p> <p><b>a</b> Remova a bandeja.</p> <p><b>b</b> Verifique se o papel foi colocado corretamente.</p> <p><b>Notas:</b></p> <ul style="list-style-type: none"> <li>• Certifique-se de que as guias de papel estejam posicionadas corretamente.</li> <li>• Certifique-se de que a altura da pilha de papel esteja abaixo dos indicadores de carregamento máximo de papel.</li> <li>• Certifique-se de usar tamanho e tipo de papel recomendados.</li> </ul> <p><b>c</b> Insira a bandeja.</p> <p><b>d</b> Imprima o documento.</p> <p>Os atolamentos de papel ocorrem com frequência?</p>	Ir para a etapa 2.	O problema foi solucionado.
<p><b>Etapa 2</b></p> <p><b>a</b> No painel de controle, navegue para:</p> <p> &gt; <b>Papel</b> &gt; <b>OK</b> &gt; <b>Configuração de bandeja</b> &gt; <b>OK</b> &gt; <b>Tamanho/Tipo de papel</b> &gt; <b>OK</b></p> <p><b>b</b> Defina o tamanho e o tipo de papel padrão.</p> <p><b>c</b> Imprima o documento.</p> <p>Os atolamentos de papel ocorrem com frequência?</p>	Ir para a etapa 3.	O problema foi solucionado.
<p><b>Etapa 3</b></p> <p><b>a</b> Carregue papel de um pacote novo.</p> <p><b>Nota:</b> O papel absorve umidade se essa estiver alta. Armazene o papel em sua embalagem original até utilizá-lo.</p> <p><b>b</b> Imprima o documento.</p> <p>Os atolamentos de papel ocorrem com frequência?</p>	Contate <a href="#">suporte ao cliente</a> .	O problema foi solucionado.

## As páginas atoladas não são impressas novamente

Ação	Sim	Não
<p><b>1</b> No painel de controle, navegue até:</p> <p> &gt; <b>Dispositivo</b> &gt; <b>OK</b> &gt; <b>Notificações</b> &gt; <b>OK</b> &gt; <b>Recuperação de conteúdo de atolamento</b> &gt; <b>OK</b> &gt; <b>Recuperação de atolamento</b> &gt; <b>OK</b></p> <p><b>2</b> Seleccione <b>Ativar</b> ou <b>Auto</b> e pressione <b>OK</b>.</p> <p>As páginas atoladas foram impressas novamente?</p>	O problema foi solucionado.	Contate o <a href="#">suporte ao cliente</a> .

## Entrando em contato com o suporte ao cliente

Antes de entrar em contato com Suporte ao cliente, certifique-se de ter as seguintes informações:

- Problemas com a impressora
- Mensagem de erro
- Modelo e o número de série da impressora

Acesse <http://support.lexmark.com> para receber e-mail ou suporte via bate-papo, ou navegar pela biblioteca de manuais, documentação de suporte, drivers e outros downloads.

Suporte técnico via telefone também está disponível. Nos Estados Unidos ou no Canadá, ligue para 1- 800-539-6275. Em outros países ou regiões, acesse <http://support.lexmark.com>.

## Reciclagem e descarte

### Reciclagem de produtos da Lexmark

Para enviar seus produtos da Lexmark para reciclagem:

- 1 Acesse [www.lexmark.com/recycle](http://www.lexmark.com/recycle).
- 2 Selecione o produto que deseja reciclar.

**Nota:** O hardware e os suprimentos da impressora não listados no Programa de Coleta e Reciclagem da Lexmark podem ser reciclados por outro centro de reciclagem local.

### Reciclagem de embalagens da Lexmark

A Lexmark se esforça continuamente para minimizar as embalagens. Menos embalagens ajudam a garantir que as impressoras da Lexmark sejam transportadas da maneira mais eficiente e ecologicamente correta e que haja menos embalagens para descarte. Essas eficiências resultam em menos emissões de efeito estufa, economia de energia e economia de recursos naturais. A Lexmark também oferece reciclagem de componentes de embalagem em alguns países ou regiões. Para mais informações, visite [www.lexmark.com/recycle](http://www.lexmark.com/recycle) e escolha o país ou a região. As informações sobre os programas de reciclagem de embalagem disponíveis estão incluídas nas informações sobre reciclagem dos produtos.

As caixas de papelão da Lexmark são 100% recicláveis quando existem instalações de reciclagem de papelão ondulado. Podem não existir instalações desse tipo na sua área.

A espuma usada nas embalagens da Lexmark é reciclável quando existem instalações de reciclagem de espuma. Podem não existir instalações desse tipo na sua área.

Quando você retorna um cartucho da Lexmark, pode reutilizar a caixa com a qual o cartucho veio. A Lexmark recicla a caixa.

# Avisos

## Informações sobre o produto

Nome do produto:

Impressora Lexmark B2236dw

Tipo de máquina:

1400

Modelo:

438

## Aviso de edição

Julho de 2024

**O parágrafo a seguir não se aplica a países onde as cláusulas descritas não são compatíveis com a lei local:** A LEXMARK INTERNATIONAL, INC. FORNECE ESTA PUBLICAÇÃO “NO ESTADO EM QUE SE ENCONTRA”, SEM QUALQUER TIPO DE GARANTIA, EXPRESSA OU TÁCITA, INCLUINDO, ENTRE OUTRAS, GARANTIAS IMPLÍCITAS DE COMERCIALIZABILIDADE OU ADEQUAÇÃO A UM DETERMINADO PROPÓSITO. Alguns estados não permitem a contestação de garantias expressas ou implícitas em certas transações. Conseqüentemente, é possível que esta declaração não se aplique ao seu caso.

É possível que esta publicação contenha imprecisões técnicas ou erros tipográficos. Serão feitas alterações periódicas às informações aqui contidas; essas alterações serão incorporadas em edições futuras. Alguns aperfeiçoamentos ou alterações nos produtos ou programas descritos poderão ser feitos a qualquer momento.

As referências feitas nesta publicação a produtos, programas ou serviços não implicam que o fabricante pretenda torná-los disponíveis em todos os países nos quais opera. Qualquer referência a um produto, programa ou serviço não tem a intenção de afirmar ou sugerir que apenas aquele produto, programa ou serviço possa ser usado. Qualquer produto, programa ou serviço funcionalmente equivalente que não infrinja qualquer direito de propriedade intelectual existente poderá ser usado no seu lugar. A avaliação e verificação da operação em conjunto com outros produtos, programas ou serviços, exceto aqueles expressamente designados pelo fabricante, são de responsabilidade do usuário.

Para suporte técnico da Lexmark, vá até <http://support.lexmark.com>.

Para informações sobre a política de privacidade da Lexmark que rege o uso deste produto, vá até [www.lexmark.com/privacy](http://www.lexmark.com/privacy).

Para informações sobre suprimentos e downloads, vá até [www.lexmark.com](http://www.lexmark.com).

© 2019 Lexmark International, Inc.

Todos os direitos reservados.

## Marcas comerciais

Lexmark e o logotipo da Lexmark são marcas comerciais da Lexmark International, Inc. registradas nos Estados Unidos e/ou em outros países.

Android, Google Play e Google Chrome são marcas registradas da Google LLC.

Macintosh, macOS, Safari, and AirPrint are trademarks of Apple Inc., registered in the U.S. and other countries. App Store is a service mark of Apple Inc., registered in the U.S. and other countries. Use of the Works with Apple badge means that an accessory has been designed to work specifically with the technology identified in the badge and has been certified by the developer to meet Apple performance standards.

Microsoft, Internet Explorer, Microsoft Edge e Windows são marcas comerciais do grupo de empresas Microsoft.

O nome Mopria® é uma marca registrada e/ou não registrada da Mopria Alliance, Inc. nos Estados Unidos e em outros países. O uso não autorizado é estritamente proibido.

PCL® é uma marca registrada da Hewlett-Packard Company. PCL é a designação da Hewlett-Packard Company para um conjunto de comandos (idioma) e funções de impressora incluído em seus produtos de impressora. Esta impressora foi projetada para ser compatível com a linguagem PCL. Isso significa que a impressora reconhece comandos PCL utilizados em vários aplicativos e que ela emula as funções correspondentes aos comandos.

PostScript é uma marca registrada da Adobe Systems Incorporated nos Estados Unidos e/ou em outros países.

Wi-Fi® e Wi-Fi Direct® são marcas comerciais registradas da Wi-Fi Alliance®.

Todas as outras marcas comerciais pertencem a seus respectivos proprietários.

## Avisos de licenciamento

Todos os avisos de licenciamento associados a este produto podem ser encontrados no diretório CD:\NOTICES do CD do software de instalação.

## Níveis de emissão de ruído

As medições a seguir foram realizadas em conformidade com a ISO 7779 e reportadas de acordo com a ISO 9296.

**Nota:** alguns modos podem não ser aplicáveis ao seu produto.

Pressão sonora média em 1 metro, dBA	
Imprimindo	Simples: 53; Frente e verso: 50
Pronto	16

Os valores estão sujeitos a alterações. Consulte [www.lexmark.com](http://www.lexmark.com) para obter os valores atuais.

## Diretiva de resíduos de equipamentos elétricos e eletrônicos (WEEE, Waste from Electrical and Electronic Equipment)

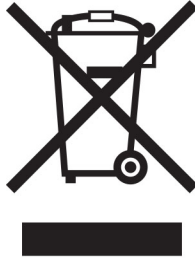

O logotipo WEEE representa programas e procedimentos específicos da reciclagem de produtos eletrônicos nos países da União Européia. Estimulamos a reciclagem de nossos produtos.

Se você tiver outras dúvidas sobre as opções de reciclagem, visite o site da Lexmark em [www.lexmark.com](http://www.lexmark.com) para obter o telefone do escritório de vendas local.

## Bateria recarregável de íons de lítio

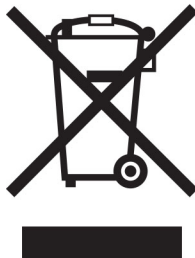

Este produto pode conter uma bateria recarregável de íons de lítio do tipo botão, que só deve ser removida por um profissional treinado. O símbolo com a lixeira riscada indica que o produto não deve ser descartado como lixo comum e deve ser enviado para pontos de coleta seletiva para recuperação e reciclagem. Caso a bateria seja removida, não a descarte no lixo doméstico. Pode haver sistemas de coleta seletiva para baterias em sua comunidade local, como um local destinado à reciclagem de baterias. A coleta seletiva de baterias usadas garante o tratamento adequado dos resíduos, incluindo a reutilização e a reciclagem, e evita possíveis efeitos negativos sobre a saúde humana e o meio ambiente. Descarte as baterias com responsabilidade.

Norma (UE) 2023/1542

## Norma (UE) 2023/1542

Este produto pode conter uma bateria de lítio recarregável tipo moeda. Essa bateria atende à Norma (UE) 2023/1542. A conformidade é indicada pela marca CE:



Este produto pode conter uma das seguintes baterias de célula tipo moeda:

- Identificação da bateria: Número do modelo Seiko MS621FE  
Fabricante: Seiko Instruments Inc.  
Endereço do fabricante: 8, Nakase 1-chome, Mihama-ku, Chiba-shi, Chiba 261-8507, Japão
- Identificação da bateria: Número do modelo Panasonic ML621  
Fabricante: Panasonic Energy Co., Ltd.  
Endereço do fabricante: 1-1 Matsushita-cho, Moriguchi City, Osaka 570-8511, Japão
- Identificação da bateria: Número do modelo FDK ML621  
Fabricante: Corporação FDK  
Endereço do fabricante: Shibaura Crystal Shinagawa, 1-6-41 Konan, Minato-ku, Tóquio 108-8212, Japão

## Descarte do produto

Não descarte a impressora ou os suprimentos da mesma forma que o lixo doméstico regular. Consulte as autoridades locais quanto ao descarte e às opções de reciclagem.

## A devolução de cartuchos Lexmark para reutilização ou reciclagem

O Programa de coleta de cartuchos da Lexmark permite que você retorne gratuitamente os cartuchos usados para a Lexmark para fins de reutilização ou reciclagem. 100% dos cartuchos retornados para a Lexmark são reutilizados ou desmontados para reciclagem. As embalagens usadas para retornar os cartuchos também são recicladas.

Para devolver cartuchos Lexmark para reutilização ou reciclagem, faça o seguinte:

- 1 Acesse [www.lexmark.com/recycle](http://www.lexmark.com/recycle).
- 2 Selecione o produto que deseja reciclar.

## Aviso de sensibilidade à estática

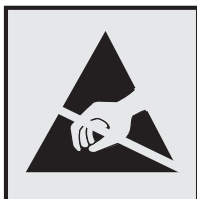

Este símbolo identifica peças sensíveis à estática. Não toque nas áreas próximas a este símbolo sem antes tocar uma superfície de metal em uma área longe do símbolo.

Para evitar danos de descarga eletrostática ao realizar tarefas de manutenção, como limpeza de atolamentos de papel ou troca de suprimentos, toque em qualquer estrutura metálica exposta da impressora antes de acessar ou tocar em áreas interiores, mesmo que o símbolo não esteja presente.



## ENERGY STAR

Qualquer produto da Lexmark com o emblema ENERGY STAR® em seu corpo ou em uma tela de inicialização está certificado e em conformidade com os requisitos da Environmental Protection Agency (EPA) ENERGY STAR desde a data da fabricação.



### Informações sobre temperatura

Temperatura de operação e umidade relativa	10 a 32,2 °C (50 a 90 °F) e 15 a 80% de umidade relativa 15,6 a 32,2 °C (60 a 90 °F) e 8 a 80% de umidade relativa Temperatura máxima de bulbo úmido <sup>2</sup> : 22,8 °C (73 °F) Ambiente sem condensação
Impressora / cartucho / armazenamento a longo prazo da unidade de imagem <sup>1</sup>	15,6 a 32,2 °C (60 a 90 °F) e 8 a 80% de umidade relativa Temperatura máxima de bulbo úmido <sup>2</sup> : 22,8 °C (73 °F)
Impressora / cartucho / envio a curto prazo da unidade de imagem	-40 a 40°C (-40 a 104°F)
<sup>1</sup> A vida útil dos suprimentos é de aproximadamente 2 anos. Ela é baseada no armazenamento em um ambiente comercial padrão a 22 °C (72 °F) e com 45% de umidade. <sup>2</sup> A temperatura de bulbo úmido é determinada pela temperatura e umidade relativa do ar.	

### Aviso sobre laser

Esta impressora foi certificada nos EUA por estar em conformidade com os requisitos do DHHS 21 CFR capítulo I, subcapítulo J, para produtos a laser de Classe I (1) e, nos demais países, foi certificada como um produto a laser de Classe I em conformidade com os requisitos da IEC 60825-1: 2014.

Os produtos a laser de Classe I não são considerados prejudiciais. O sistema do laser e a impressora foram projetados para que jamais haja acesso humano à radiação do laser acima do nível da Classe I durante a operação normal ou a manutenção pelo usuário ou sob as condições de manutenção prescritas. A impressora tem um conjunto do cabeçote de impressão sem possibilidade de manutenção que contém um laser com as seguintes especificações:

Classe: IIIb (3b) AlGaAs

Potência nominal de saída (miliwatts): 15

Comprimento de onda (nanômetros): 775–800

## Consumo de energia

### Consumo de energia do produto

A tabela a seguir documenta as características de consumo de energia do produto.

**Nota:** alguns modos podem não ser aplicáveis ao seu produto.

modo	Descrição	Consumo de energia (Watts)
Imprimindo	O produto está gerando uma cópia impressa tendo como origem impulsos eletrônicos.	460
Copiar	O produto está gerando uma cópia impressa tendo como origem documentos impressos originais.	N/A
Digitalizar	O produto está digitalizando documentos impressos.	N/A
Pronto	O produto está aguardando um trabalho de impressão.	4,0
Modo de suspensão	O produto está no modo de economia de energia de nível superior.	1,2
Hibernação	O produto está no modo de economia de energia de nível inferior.	N/A
Desligado	O produto está conectado a uma tomada, mas o interruptor está desligado.	0,1

Os níveis de consumo de energia relacionados na tabela anterior representam médias registradas ao longo do tempo. Picos de energia instantâneos podem ser significativamente mais altos que a média.

Os valores estão sujeitos a alterações. Consulte [www.lexmark.com](http://www.lexmark.com) para obter os valores atuais.

### Modo de suspensão

Este produto foi desenvolvido com um modo de economia de energia chamado *Modo de suspensão*. O Modo de suspensão economiza energia diminuindo o consumo durante longos períodos de inatividade. O modo de suspensão é automaticamente ativado quando o produto não é usado durante um período especificado, chamado de *Tempo limite do modo de suspensão*.

Tempo limite do modo de suspensão padrão de fábrica para este produto (em minutos):	15
---	----

Pelo uso dos menus de configuração, o Tempo limite do modo de suspensão pode ficar entre 1 e 120 minutos. Se a velocidade de impressão for menor ou igual a 30 páginas por minuto, então é possível definir o tempo limite para no máximo até 60 minutos. A definição do Tempo limite do modo de suspensão reduz o consumo de energia, mas pode aumentar o tempo de resposta do produto. Definir o Tempo limite do modo de suspensão para um valor alto mantém resposta rápida, mas consome mais energia.

### Modo de hibernação

Este produto foi desenvolvido com modo de operação com energia extremamente baixa chamado *Modo Hibernação*. Ao operar no modo Hibernação, todos os outros sistemas e dispositivos são desligados com segurança.

O modo Hibernação pode ser inserido usando um dos métodos a seguir:

- Usando o Tempo limite de hibernação

- Usando os modos de Programação de energia

O padrão de fábrica Tempo até hibernação desse produto em todos os países e regiões	3 dias
---	--------

A quantidade de tempo que a impressora aguarda depois que um trabalho é impresso antes que ele entre no modo Hibernação pode ser modificada entre uma hora e um mês.

### **Notas sobre os produtos de equipamentos de imagem com certificações EPEAT:**

- O nível de energia em espera ocorre no modo Hibernação ou Desativado.
- O produto será desligado automaticamente a um nível de energia em espera de  $\leq 1$  W. A função de espera automática (Hibernação ou Desativado) deve ser ativada na remessa do produto.

### **Modo de inatividade**

Caso este produto possua o modo desligado, que ainda consome uma pequena quantidade de energia, é necessário que o cabo de alimentação seja desconectado da tomada a fim de interromper completamente o consumo de energia do produto.

### **Uso total de energia**

Em algumas situações, é útil estimar o uso total de energia do produto. Como as indicações de consumo de energia são representadas em unidades de energia Watts, deve-se multiplicar o consumo de energia pelo tempo que o produto permanece em cada modo, para calcular o uso de energia. O uso total de energia do produto corresponde à soma do uso de energia de cada modo.

## **Aviso aos usuários de produtos no Brasil**

Este equipamento não tem direito à proteção contra interferência prejudicial e não pode causar interferência em sistemas devidamente autorizados.

## **Avisos regulamentares para produtos sem fio**

Esta seção contém informações regulamentares que se aplicam somente a modelos sem fio.

Caso não tenha certeza se seu modelo é sem fio ou não, acesse <http://support.lexmark.com>.

## **Aviso de componente modular**

Os modelos sem fio contêm o seguinte componente modular:

Tipo/Número do modelo regulamentar da Lexmark LEX-M08-001; FCC ID: IYLLEXM08001; IC: 2376A-LEXM08001

Para determinar quais componentes modulares estão instalados no seu produto específico, consulte a identificação no próprio produto.

## Exposição à radiação de radiofrequência

A energia de saída de radiação deste dispositivo é muito mais baixa do que os limites de exposição à radiofrequência da FCC e outros órgãos de regulamentação. Uma separação mínima de 20 cm (8 pol) deve ser mantida entre a antena e qualquer pessoa para que esse dispositivo atenda aos requisitos da FCC e outros órgãos de regulamentação de exposição à radiofrequência.

## Conformidade com as diretivas da Comunidade Europeia (CE)

Este produto está em conformidade com os requisitos de proteção das diretivas do Conselho da CE 2014/53/UE no que se refere à aproximação e à harmonização das leis dos estados membros, em relação a equipamentos de rádio.

O fabricante deste produto é: Lexmark International, Inc., 740 West New Circle Road, Lexington, KY, 40550 USA. O representante autorizado do EEE e da UE é: Lexmark International Technology Hungária Kft., 8 Lechner Ödön fasor, Millennium Tower III, 1095 Budapest HUNGARY. O importador do EEE e da UE é: Lexmark International Technology S.à.r.l. 20, Route de Pré-Bois, ICC Building, Bloc A, CH-1215 Genève, Switzerland. Uma declaração de conformidade com os requisitos das diretivas pode ser obtida com o Representante autorizado ou em

[www.lexmark.com/en\\_us/about/regulatory-compliance/european-union-declaration-of-conformity.html](http://www.lexmark.com/en_us/about/regulatory-compliance/european-union-declaration-of-conformity.html).

A conformidade é indicada pela marca CE:



## Declaração da União Europeia e de outros países sobre as bandas de frequência operacional e a potência máxima de RF de transmissores de rádio

Este produto de rádio transmite na banda de 2,4 GHz (2,412-2,472 GHz) na UE. A saída de potência máxima EIRP do transmissor, inclusive ganho de antena, é de  $\leq 20$  dBm.

## Conformidade com as diretivas da Comunidade Europeia (CE)

Este produto está em conformidade com os requisitos de proteção das diretivas do Conselho da CE 2014/30/UE, 2014/35/UE, 2009/125/UE e 2011/65/UE de acordo com as alterações da diretiva (UE) 2015/863 sobre a aproximação e a harmonização das leis dos estados-membros em relação à compatibilidade eletromagnética, à segurança de equipamentos elétricos projetados para uso dentro de determinados limites de tensão, ao ecodesign de produtos que usam energia e à restrição do uso de determinadas substâncias perigosas em equipamentos elétricos e eletrônicos.

O fabricante deste produto é: Lexmark International, Inc., 740 West New Circle Road, Lexington, KY, 40550 USA. O representante autorizado do EEE e da UE é: Lexmark International Technology Hungária Kft., 8 Lechner Ödön fasor, Millennium Tower III, 1095 Budapest HUNGARY. O importador do EEE e da UE é: Lexmark International Technology S.à.r.l. 20, Route de Pré-Bois, ICC Building, Bloc A, CH-1215 Genève, Switzerland. Uma declaração de conformidade com os requisitos das diretivas pode ser obtida com o Representante autorizado ou em

[www.lexmark.com/en\\_us/about/regulatory-compliance/european-union-declaration-of-conformity.html](http://www.lexmark.com/en_us/about/regulatory-compliance/european-union-declaration-of-conformity.html).

---

Este produto está de acordo com os limites da Classe B do padrão EN 55032 e com os requisitos de segurança do padrão EN 62368-1.

# Índice

## A

AirPrint  
  uso 31  
ajustando a tonalidade do toner 34  
alertas de e-mail  
  configuração 64  
Alimentador manual  
  carregamento 21  
amostra de fontes  
  impressão 34  
atolamento, liberação da bandeja 109  
atolamento de papel  
  no alimentador manual 112  
atolamento de papel, limpando na porta traseira 111  
atolamento de papel na bandeja 109  
atolamento de papel na porta frontal 109  
Atolamento de papel na porta traseira 111  
atolamento de papel na unidade frente e verso 112  
atolamentos  
  para evitar 107  
atolamentos, limpeza na bandeja padrão 112  
  na porta traseira 111  
atolamentos de papel local 108  
  para evitar 107  
atolamentos de papel, limpando na bandeja padrão 112  
avisos 118, 120, 122, 123, 124  
avisos da FCC 124  
avisos de emissão 118, 124

## B

bandeja  
  carregamento 19  
bandejas  
  substituição 70

## C

cancelamento de um trabalho de impressão  
  a partir do painel de controle da impressora 34  
  do computador 34  
características do papel 12  
carregamento de papel da bandeja 19  
cartucho de toner  
  pedido 65  
  substituição 66  
como adicionar impressoras a um computador 22  
como armazenar papel 14  
como ativar o Wi-Fi Direct 26  
como atualizar firmware 23  
como carregar o alimentador manual 21  
como conectar a impressora a uma rede sem fio 24  
como conectar o dispositivo móvel à impressora 26  
como conectar um computador à impressora 27  
como configurar o Wi-Fi Direct 26  
como desativar a rede Wi-Fi 27  
como exibir relatórios 65  
como identificar locais de atolamento 108  
como imprimir a partir de um computador 30  
como inserir folhas separadoras 34  
como instalar o driver de impressão 22  
como limpar a memória da impressora 29  
como remover atolamentos da bandeja 109  
  na porta frontal 109  
  na unidade frente e verso 112  
  no alimentador manual 112  
como remover papel atolado na porta frontal 109  
  na unidade frente e verso 112

  no alimentador manual 112  
como substituir peças  
  bandeja 70  
  unidade frente e verso 70  
como usar peças e suprimentos originais da Lexmark 65  
como verificar a conectividade da impressora 28  
computador  
  como se conectar à impressora 27  
conectando a rede sem fio  
  como usar o método de botão de controle 25  
  como usar o método de PIN 25  
conexão de cabos 18  
configuração da impressora 10  
configuração de alertas de e-mail 64  
configuração de notificação de suprimentos 64  
configurações ambientais 72  
configurando as definições de papel universal 19  
contadores de uso de suprimentos  
  reconfiguração 71, 106  
corte de texto 89

## D

declaração de volatilidade 29  
defeitos repetitivos na impressão 97  
definições da impressora  
  restauração para os padrões de fábrica 29  
definindo o tamanho do papel 19  
definindo o tipo de papel 19  
dispositivo móvel  
  como conectar com a impressora 26  
  impressão a partir de 30, 31  
documentos, impressão de um computador 30  
  de um dispositivo móvel 30  
documentos confidenciais não são impressos 101

documentos suspensos não são impressos 101  
driver de impressão  
  instalação 22

## E

economia de suprimentos 72  
entrando em contato com o suporte ao cliente 115  
envelopes  
  carregamento 21  
evitando atolamentos de papel 107  
exportação de um arquivo de configuração  
  usando o Embedded Web Server 24

## F

faixas horizontais claras 91  
faixas verticais claras 92  
faixas verticais escuras 94  
firmware, atualização 23  
Folhas separadoras  
  inserção 34  
formulários pré-impressos  
  seleção 13

## I

imagens cortadas 89  
importação de um arquivo de configuração  
  usando o Embedded Web Server 24  
impressão  
  como usar o serviço de impressão Mopria 31  
  como usar o Wi-Fi Direct 31  
  de um computador 30  
  de um dispositivo móvel 31  
  lista de amostra de fontes 34  
  manter trabalhos de impressão 33  
  Página de definições de menu 28  
  repetir trabalhos de impressão 33  
  trabalhos de impressão  
    confidenciais 33  
  trabalhos suspensos 33

  verificar trabalhos de impressão 33  
impressão ausente 96  
impressão clara 82  
impressão com pontos 84  
impressão de uma página de configuração de rede 28  
impressão enviesada 87  
impressão escura 76  
impressão lenta 99  
Impressão Lexmark  
  uso 30  
impressão manchada 84  
impressão torta 87  
impressora  
  espaços livres mínimos 17  
  seleção do local 17  
  transporte 73  
impressora não responde 102  
imprimindo uma lista de amostra de fontes 34  
informações da impressora  
  localização 8  
informações sobre segurança 6, 7  
instalação do software da impressora 22  
instruções sobre papel 11

## L

Lexmark Mobile Print  
  uso 30  
limpeza da impressora 71  
linhas brancas 93  
linhas finas não são impressas corretamente 78  
linhas verticais brancas 93  
linhas verticais escuras nas impressões 95  
listras verticais escuras 96  
listras verticais nas impressões 95  
localização de informações sobre a impressora 8  
localização do número de série da impressora 9  
localizando áreas de atolamento 108  
luz do botão liga/desliga  
  noções básicas sobre o status 11

luz indicadora  
  noções básicas sobre o status 11

## M

margens incorretas 82  
memória  
  tipos instalados na impressora 29  
memória da impressora  
  limpando 29  
memória não volátil 29  
  limpando 29  
memória volátil 29  
  limpando 29  
mensagens da impressora  
  substituição do cartucho, incompatibilidade de região da impressora 105  
  suprimento não Lexmark 106  
menu  
  802.1x 56  
  Apagamento fora de serviço 41  
  Apagar arquivos de dados temporários 62  
  Coleta anônima de dados 39  
  Configuração 43  
  Configuração de bandeja 46  
  Configuração de impressão  
    confidencial 61  
  Configuração LPD 57  
  Configuração universal 46  
  Configurações de HTTP/FTP 57  
  Contas locais 60  
  Dispositivo 63  
  Diversos 62  
  Ethernet 51  
  Gerenciamento de certificados 60  
  Gerenciamento de energia 38  
  Imagem 45  
  IPSec 55  
  Layout 42  
  Menu de configuração 40  
  Modo econômico 36  
  Notificações 37  
  Página de definições de menu 63  
  Painel Operador Remoto 37  
  PCL 44  
  Preferências 35  
  Print 63

- Público 59
- Qualidade 44
- Rede 63
- Restaurar padrões de fábrica 39
- Restrições de login 60
- Restringir acesso à rede externa 58
- Sem fio 48
- SNMP 54
- Sobre esta impressora 42
- Solução de problemas 63
- TCP/IP 53
- Tipos de mídia 47
- USB 58
- Visão geral da rede 47
- Wi-Fi Direct 51
- menus da impressora 35
- método de botão de controle 25
- método de número de identificação pessoal 25
- modo de economia de energia configuração 72
- Modo de hibernação configuração 72
- Modo de suspensão configuração 72
- Modo econômico configuração 72

## N

- não é possível abrir o Embedded Web Server 103
- não é possível conectar a impressora ao Wi-Fi 104
- níveis de emissão de ruído 118
- notificações de suprimento configuração 64
- número de série, impressora localização 9

## P

- Página de definições de menu impressão 28
- páginas brancas 75
- Páginas de teste de qualidade de impressão 63
- páginas em branco 75
- páginas em preto 88
- painel de controle uso 10

- papel
  - formulários pré-impressos 13
  - inaceitável 13
  - papel timbrado 13
  - seleção 11
- papel curvado 85
- papel dobrado 79
- papel enrugado 79
- papel timbrado
  - carregamento 21
  - seleção 13
- papel universal
  - como configurar as definições 19
- peças da impressora limpeza 71
- peças e suprimentos verificação de status 64
- peças e suprimentos originais 65
- peças e suprimentos originais da Lexmark 65
- pedido de suprimentos
  - cartucho de toner 65
  - unidade de imagem 66
- pesos de papel compatíveis 16
- pesos de papel compatíveis 16
- plano de fundo cinza em impressões 80
- porta Ethernet 18
- portas da impressora 18
- porta USB de impressora 18
- problemas de qualidade de impressão 74

## R

- reciclagem
  - Embalagem Lexmark 116
  - produtos da Lexmark 116
- reconfiguração
  - contadores de uso de suprimentos 106
- reconfiguração dos contadores 71
- rede sem fio 24
  - conexão da impressora a Wi-Fi Protected Setup 25
- rede Wi-Fi desativação 27
- relatórios da impressora exibição 65

- restauração das configurações padrão de fábrica 29

## S

- selecionando papel 12
- selecionando um local para a impressora 17
- serviço de impressão Mopria 31
- software da impressora instalação 22
- solução de problemas
  - impressora não responde 102
  - não é possível abrir o Embedded Web Server 103
  - não é possível conectar a impressora ao Wi-Fi 104
  - problemas de qualidade de impressão 74
- solução de problemas, impressão
  - as páginas atoladas não são impressas novamente 115
  - envelope se fecha durante a impressão 113
  - impressão agrupada não funciona 113
  - impressão lenta 99
  - margens incorretas 82
  - o papel atola com frequência 114
  - trabalho impresso da bandeja errada 101
  - trabalho impresso no papel errado 101
  - trabalhos confidenciais e outros documentos suspensos não são impressos 101
  - trabalhos de impressão não são impressos 98
- solução de problemas, qualidade de impressão
  - defeitos repetitivos 97
  - faixas horizontais claras 91
  - faixas verticais claras 92
  - faixas verticais escuras 94
  - impressão clara 82
  - impressão enviesada 87
  - impressão escura 76
  - impressão manchada e com pontos 84
  - impressão torta 87



- linhas finas não são impressas corretamente 78
  - linhas verticais brancas 93
  - listras ou linhas verticais escuras 95
  - listras verticais escuras com impressão ausente 96
  - páginas em branco ou brancas 75
  - páginas em preto 88
  - papel curvado 85
  - papel dobrado ou enrugado 79
  - plano de fundo cinza em impressões 80
  - textos ou imagens cortados 89
  - toner sai facilmente do papel 90
  - solução de problemas de impressão
    - as páginas atoladas não são impressas novamente 115
    - envelope se fecha durante a impressão 113
    - impressão agrupada não funciona 113
    - impressão lenta 99
    - margens incorretas 82
    - o papel atola com frequência 114
    - trabalho impresso da bandeja errada 101
    - trabalho impresso no papel errado 101
    - trabalhos confidenciais e outros documentos suspensos não são impressos 101
    - trabalhos de impressão não são impressos 98
  - solução de problemas de qualidade de impressão
    - defeitos repetitivos 97
    - faixas horizontais claras 91
    - faixas verticais claras 92
    - faixas verticais escuras 94
    - impressão clara 82
    - impressão enviesada 87
    - impressão escura 76
    - impressão manchada e com pontos 84
    - impressão torta 87
    - linhas finas não são impressas corretamente 78
    - linhas verticais brancas 93
    - listras ou linhas verticais escuras 95
    - listras verticais escuras com impressão ausente 96
    - páginas em branco ou brancas 75
    - páginas em preto 88
    - papel curvado 85
    - papel dobrado ou enrugado 79
    - plano de fundo cinza em impressões 80
    - problemas de qualidade de impressão 74
    - textos ou imagens cortados 89
    - toner sai facilmente do papel 90
    - soquete do cabo de alimentação. 18
    - status da impressora 11
    - substituição do cartucho, incompatibilidade de região da impressora 105
    - substituindo suprimentos
      - cartucho de toner 66
      - unidade de imagem 68
    - suporte ao cliente
      - para entrar em contato 115
    - suprimento não Lexmark 106
    - suprimentos
      - economia 72
  - T**
    - tamanho do papel
      - configuração 19
    - tamanhos de papel compatíveis 14
    - tamanhos de papel compatíveis 14
    - temperatura ao redor da impressora 121
    - texto cortado 89
    - tipo de papel
      - configuração 19
    - tipos de papel compatíveis 15
    - tipos de papel compatíveis 15
    - tonalidade do toner
      - ajustando 34
    - toner sai facilmente do papel 90
  - trabalho de impressão
    - cancelamento a partir do painel de controle da impressora 34
    - como cancelar a partir do computador 34
  - trabalhos de impressão confidenciais
    - configuração 32
  - trabalhos de impressão não impressos 98
  - transporte da impressora 17, 72, 73
- U**
- umidade ao redor da impressora 121
  - unidade de imagem
    - pedido 66
    - substituição 68
  - unidade frente e verso
    - definindo o tamanho do papel 19
    - substituição 70
  - usando o painel de controle 10
- V**
- verificação de status
    - peças e suprimentos 64
  - volatilidade
    - declaração de 29
- W**
- Wi-Fi Direct
    - ativação 26
    - como imprimir a partir de um dispositivo móvel 31
    - configuração 26
  - Wi-Fi Protected Setup
    - rede sem fio 25