



Skrivare B2236

Användarhandbok

Juli 2024

www.lexmark.com

Machine type:

1400

Modell:

438

Innehåll

Säkerhetsinformation.....	5
Skrivsätt.....	5
Information om produkten.....	5
Lär dig mer om skrivaren.....	8
Hitta information om skrivaren.....	8
Hitta skrivarserienumret.....	9
Skrivarkonfiguration.....	9
Använda kontrollpanelen.....	10
Så här används statusarna på strömknappen och indikatorlampan.....	11
Välja papper.....	11
Installera och konfigurera.....	16
Välja en plats för skrivaren.....	16
Ansluta kablar.....	17
Fylla på papper och specialmedia.....	17
Installera och uppdatera program, drivrutiner och fast programvara.....	21
Nätverk.....	23
Skriva ut en sida med menyinställningar.....	26
Säkra skrivaren.....	27
Radera skrivarminnet.....	27
Återställa fabriksinställningar.....	27
Flyktighetsredogörelse.....	27
Skriv ut.....	28
Skriva ut från en dator.....	28
Skriva ut från en mobil enhet.....	28
Konfigurera konfidentiella jobb.....	30
Skriva ut konfidentiella jobb och andra stoppade jobb.....	30
Skriva ut en teckensnittlista.....	31
Placera skiljebblad mellan kopior.....	31
Avbryta utskriftsjobb.....	32
Justera tonersvärtan.....	32

Använda skrivarens menyer.....	33
Menyöversikt.....	33
Enhet.....	33
Skriv ut.....	40
Papper.....	44
Nätverk/portar.....	45
Säkerhet.....	56
Rapporter.....	60
Felsökning.....	61
Underhålla skrivaren.....	62
Kontrollera status för skrivarens delar och förbrukningsmaterial.....	62
Konfigurera meddelanden om förbrukningsmaterial.....	62
Ställa in e-postaviseringar.....	62
Visa rapporter.....	63
Beställa delar och förbrukningsartiklar.....	63
Byta ut delar och förbrukningsartiklar.....	64
Rengöra skrivaren.....	69
Spara energi och papper.....	70
Flytta skrivaren till en annan plats.....	70
Skicka skrivaren.....	71
Felsöka problem.....	72
Problem med utskriftskvalitet.....	72
Utskriftsproblem.....	73
Skrivaren svarar inte.....	97
Problem med nätverksanslutningen.....	98
Problem med förbrukningsmaterial.....	100
Åtgärda pappersstopp.....	102
Pappersmatningsproblem.....	108
Kontakta kundsupport.....	110
Återvinning och kassering.....	111
Återvinna produkter från Lexmark.....	111
Återvinna förpackningar från Lexmark.....	111

Meddelanden..... 112

Index..... 120

Säkerhetsinformation





Skrivsätt

Obs! Obs! anger information som kan vara till hjälp.







Varning! Varning! anger att något kan skada produktens maskin- eller programvara.









VAR FÖRSIKTIG! Var försiktig! anger en möjlig riskfylld situation som kan leda till personskada.

Olika typer av varningsmeddelanden:

-  **VAR FÖRSIKTIG – RISK FÖR SKADA:** anger risk för personskada
-  **VAR FÖRSIKTIG– RISK FÖR ELEKTRISK STÖT:** anger risk för elektrisk stöt
-  **VAR FÖRSIKTIG – VARM YTA:** anger risk för brännskada vid beröring
-  **VAR FÖRSIKTIG – KLÄMRISK:** anger risk för att fastna mellan rörliga delar
-  **VAR FÖRSIKTIG – RÖRLIGA DELAR:** anger risk för skärsår eller uppskrapning från roterande delar.

Information om produkten

-  **VAR FÖRSIKTIG – RISK FÖR SKADA:** För att undvika risk för eldsvåda eller elstöt ansluter du nätsladden direkt till lämpligt och jordat vägguttag som är i närheten av produkten och är lättillgängligt.
-  **VAR FÖRSIKTIG – RISK FÖR SKADA:** För att undvika brandrisk eller att få en elektrisk stöt använd endast den nätsladd som levererades med produkten eller en utbytesnätsladd som godkänts av tillverkaren.
-  **VAR FÖRSIKTIG – RISK FÖR SKADA:** Använd inte produkten med förlängningssladdar, grenuttag, förlängare med grenuttag eller enheter för avbrottsfri strömförsörjning. Strömkapaciteten i den här typen av tillbehör kan enkelt överbelastas av en laserskrivare, vilket kan leda till brandrisk, materiella skador och sämre skrivarprestanda.
-  **VAR FÖRSIKTIG – RISK FÖR SKADA:** Endast ett inbyggt överspänningsskydd från Lexmark som är korrekt anslutet mellan skrivaren och nätsladden som hör till skrivaren får användas med den här produkten. Användningen av överspänningsskydd som inte är från Lexmark kan leda till brandrisk, materiella skador och sämre skrivarprestanda.
-  **VAR FÖRSIKTIG– RISK FÖR ELEKTRISK STÖT:** För att undvika att få en elektrisk stöt bör du inte placera eller använda den här produkten i närheten av vatten eller våtutrymmen.
-  **VAR FÖRSIKTIG– RISK FÖR ELEKTRISK STÖT:** För att undvika att få en elektrisk stöt bör du inte konfigurera produkten eller göra andra elektriska anslutningar med t.ex. nätsladden, faxfunktionen eller telefonen under åskväder.

-  **VAR FÖRSIKTIG – RISK FÖR SKADA:** Klipp, vrid, knyt eller kläm inte strömsladden. Placera inte heller tunga föremål på den. Se till så att strömsladden inte skavs eller belastas. Kläm inte fast strömsladden mellan föremål, t.ex. möbler och väggar. Om något av ovanstående sker finns det risk för brand eller elstötår. Inspektera strömsladden regelbundet för tecken på sådana problem. Koppla bort strömsladden från eluttaget innan du inspekterar den.
-  **VAR FÖRSIKTIG– RISK FÖR ELEKTRISK STÖT:** För att undvika att få en elektrisk stöt bör du se till att alla externa anslutningar (som Ethernet- och telefonanslutningar) är ordentligt installerade i de markerade inkopplingsportarna.
-  **VAR FÖRSIKTIG– RISK FÖR ELEKTRISK STÖT:** För att undvika att få en elektrisk stöt när du vill komma åt systemkortet eller installera ytterligare maskinvara eller minnesenheter efter att du har installerat skrivaren ska du först stänga av skrivaren och dra ut nätsladden från eluttaget innan du fortsätter. Om några andra enheter är anslutna till skrivaren bör du stänga av dem också och dra ut eventuella kablar till skrivaren.
-  **VAR FÖRSIKTIG– RISK FÖR ELEKTRISK STÖT:** För att undvika att få en elektrisk stöt när du rengör skrivarens utsida ska du dra ut nätsladden ur eluttaget och koppla bort alla sladdar från skrivaren innan du fortsätter.
-  **VAR FÖRSIKTIG – RISK FÖR SKADA:** Om skrivaren väger mer än 20 kg (44 lbs) behövs det minst två personer för att lyfta den på ett säkert sätt.
-  **VAR FÖRSIKTIG – RISK FÖR SKADA:** När skrivaren ska flyttas följer du dessa riktlinjer för att undvika personskada eller att skrivaren skadas:
- Se till att alla luckor och magasin är stängda.
 - Stäng av skrivaren och dra ut nätsladden ur eluttaget.
 - Koppla bort alla sladdar och kablar från skrivaren.
 - Om skrivaren har separata golvstående tillvalsmagasin eller utmatningstillval anslutna måste dessa kopplas från innan skrivaren flyttas.
 - Om skrivaren har en hjulbas kan den rullas till den nya platsen. Var försiktig när du går över hinder och avbrott i golvet.
 - Om skrivaren inte har någon hjulbas, men har tillvalsmagasin eller utmatningstillval, tar du bort utmatningstillvalen och lyfter sedan av skrivaren från tillvalsmagasinen. Försök inte lyfta skrivaren och tillval samtidigt.
 - Använd handtagen när du lyfter skrivaren.
 - Om ni transporterar skrivaren på en kärra måste den vara så stor att hela skrivarens bottenplatta får plats på den.
 - Om ni transporterar maskintillval på kärra måste den vara så stor att respektive tillval får plats på den.
 - Skrivaren måste alltid vara upprätt.
 - Undvik kraftigt vibrerande rörelser.
 - Se till att du inte har fingrarna under skrivaren när du ställer ner den.
 - Se till att det finns tillräckligt med utrymme runt skrivaren.
-  **VAR FÖRSIKTIG – VARM YTA:** Insidan av skrivaren kan vara varm. Förebygg risken för brännskador genom att vänta tills ytan har svalnat.
-  **VAR FÖRSIKTIG – KLÄMRISK:** För att undvika risken för klämskador ska du vara försiktig i områden märkta med den här etiketten. Klämskador kan ske vid rörliga delar, t.ex. kuggjul, luckor och fack.

 **VAR FÖRSIKTIG – RÖRLIGA DELAR:** För att undvika skärsår eller uppskrapade händer bör du hålla dem borta från alla rörliga delar på de ställen som är markerade med den här etiketten. Skador från rörliga delarna kan inträffa runt kugghjul och andra roterande delar.

 **VAR FÖRSIKTIG – RISK FÖR SKADA:** Produkten använder laser. Användning av kontroller, justeringar eller utförande av andra procedurer än de som angivits här i *användarhandboken* kan resultera i farlig strålning.

Produkten är utformad, testad och godkänd för att uppfylla internationella säkerhetsstandarder vid användning av specifika delar från tillverkaren. Vissa delars säkerhetsfunktioner kanske inte alltid är självklara. Tillverkaren ansvarar inte för användning av andra ersättningsdelar.

Se till att en servicerepresentant utför service och reparationer som inte beskrivs i användarhandboken.

SPARA DESSA ANVISNINGAR.

Lär dig mer om skrivaren

Hitta information om skrivaren

Vad letar du efter?	Här kan du hitta det
Instruktioner för ursprunglig konfiguration	Se installationsdokumentationen som medföljde skrivaren.
<ul style="list-style-type: none"> • Skrivarprogram • Skrivar- eller faxdrivrutinen • Fast skrivarprogramvara • Verktyg 	Gå till www.lexmark.com/downloads , sök efter din skrivarmodell och välj den drivrutin, den fasta programvara eller det verktyg du behöver på menyn Typ.
<ul style="list-style-type: none"> • Välja och lagra papper och specialmaterial • Fylla på papper • Konfigurera skrivarinställningar • Visa och skriv ut dokument och foton • Konfigurera skrivaren i ett nätverk • Hantera och underhålla skrivaren • Felsökning och problemlösning 	<p>Informationscenter – gå till https://infoserve.lexmark.com.</p> <p>Instruktionsvideofilmer – gå till https://infoserve.lexmark.com/idv/.</p>
Hjälpinformation om hur du använder skrivarprogrammet.	<p>Hjälp för Microsoft Windows- och Macintosh-operativsystem – Öppna ett skrivarprogram och klicka på Hjälp.</p> <p>Om du vill se sammanhangsberoende information klickar du på .</p> <p>Anmärkningar:</p> <ul style="list-style-type: none"> • Hjälpen installeras automatiskt med skrivarprogrammet. • Skrivarprogramvaran finns i skrivarprogramsmappen eller på Skrivbordet, beroende på operativsystem.
<ul style="list-style-type: none"> • Dokumentation • Support via live-chatt • Support via e-post • Samtalssupport 	<p>Gå till http://support.lexmark.com.</p> <p>Obs! Välj land eller region och välj sedan produkt för att visa lämplig supportwebbplats.</p> <p>Du hittar kontaktuppgifter och öppettider för support i din region eller ditt land på webbplatsen eller på den tryckta garantisedel som medföljde skrivaren.</p> <p>Ha följande information till hands när du kontaktar kundtjänst:</p> <ul style="list-style-type: none"> • Inköpsställe och -datum • Skrivartyp och serienummer <p>Mer information finns i "Hitta skrivarserienumret" på sidan 9.</p>
<ul style="list-style-type: none"> • Säkerhetsinformation • Information om regler • Garantiinformation • Miljöinformation 	<p>Garantiinformation varierar mellan länder eller regioner:</p> <ul style="list-style-type: none"> • USA – läs Statement of Limited Warranty som medföljer skrivaren och som även finns på http://support.lexmark.com. • I andra länder eller regioner – Se den tryckta garantin som medföljde skrivaren. <p><i>Produktinformationsguide</i>– Se dokumentationen som medföljde skrivaren eller gå till http://support.lexmark.com.</p>

Vad letar du efter?	Här kan du hitta det
Information om Lexmarks digitala pass	Gå till https://csr.lexmark.com/digital-passport.php .

Hitta skrivarserienumret

- 1 Dra ut magasinet.
- 2 Serienumret sitter under den manuella mataren.

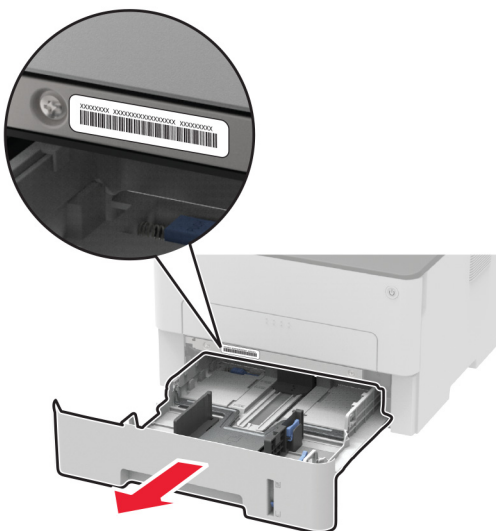

Skrivarkonfiguration

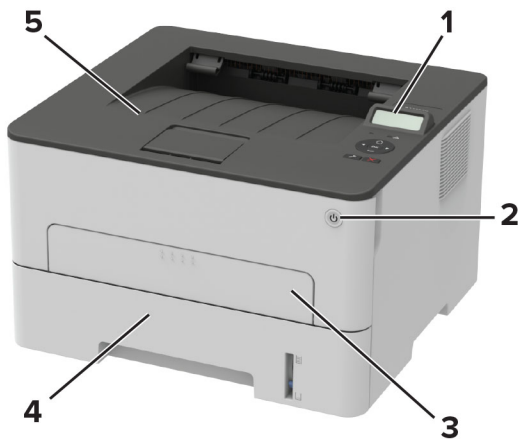

1	Kontrollpanel
2	Strömbrytare

3	Manuell matare
4	Magasin för 250 ark
5	Standardfack

Använda kontrollpanelen

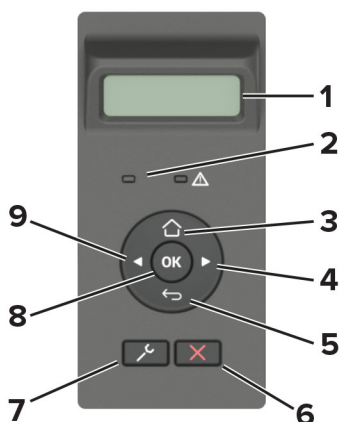

	Område på kontrollpanelen	Funktion
1	Skärm	<ul style="list-style-type: none"> • Visa skrivarmeddelanden och status för förbrukningsmateriel. • Installera och använda skrivaren.
2	Indikatorlampa	Kontrollera skrivarens status.
3	Hemknapp	Gå till startskärmen.
4	Höger pilknapp	<ul style="list-style-type: none"> • Bläddra igenom menyer och förflytta dig mellan skärmar och menyalternativ. • Öka numeriskt värde för en inställning.
5	Tillbakaknapp	Gå tillbaka till den tidigare visningen.
6	Stopp- eller avstängningsknapp	Stoppa det aktuella jobbet.
7	Menyknapp	Komma åt skrivarmenyerna.
8	Väljarknapp	<ul style="list-style-type: none"> • Välja ett menyalternativ. • Spara ändringarna för en inställning.
9	Vänster pilknapp	<ul style="list-style-type: none"> • Bläddra igenom menyer och förflytta dig mellan skärmar och menyalternativ. • Minska numeriskt värde för en inställning.

Så här används statusarna på strömknappen och indikatorlampan

Indikatorlampa	Skrivarstatus
Av	Skrivaren är avstängd eller i vänteläge.
Blå	Skrivaren är på eller redo.
Blinkar blått	Skrivaren bearbetar data.
Blinkar rött	Skrivaren kräver åtgärd av användare.

Lampan på strömbrytaren	Skrivarstatus
Av	Skrivaren är avstängd, redo eller bearbetar data.
Vit	Skrivaren är i vänteläge.

Välja papper

Riktlinjer för papper

Använd rätt papperstyp för att förhindra att papper fastnar eller att andra problem uppstår.

- Använd alltid nytt, oskadat papper.
- Innan du fyller på papper bör du ta reda på vilken som är den rekommenderade utskriftssidan. Den anges vanligen på pappersförpackningen.
- Använd inte papper som har beskurits eller klippts för hand.
- Blanda inte olika storlekar, typer eller vikter av material i samma magasin.
- Använd inte bestruket papper som inte har framställts särskilt för elektrofotografisk utskrift.

Pappersegenskaper

Följande pappersegenskaper påverkar utskriftskvaliteten och tillförlitligheten. Tänk på följande faktorer innan du skriver ut.

Vikt

Magasinet kan automatiskt mata in långfibrigt papper med en vikt på 60 till 105 g/m² (16 till 28 lb). Papper som är lättare än 60 g/m² (16 lb) är kanske inte tillräckligt hårt för att matas in korrekt och kan orsaka pappersstopp.

Böjning

Med böjning menas papperets tendens att böja sig vid kanterna. Omfattande böjning kan ge upphov till pappersmatningsproblem. Böjning kan inträffa när papperet passerar genom skrivaren, där det utsätts för höga temperaturer. Om du förvarar oförpackat papper i en varm, fuktig, kall eller torr miljö kan det leda till att papperet böjer sig vid utskrift och orsaka matningsproblem.

Släthet

Papperets släthet påverkar direkt utskriftskvaliteten. Om papperet är för grovt fäster tonern inte ordentligt. Om papperet är för slätt kan det orsaka problem vid pappersmatningen eller ge sämre utskriftskvalitet. Vi rekommenderar användning av papper med 50 Sheffield-punkter.

Fuktinnehåll

Mängden fukt i papper påverkar både utskriftskvaliteten och skrivarens förmåga att mata papperet på rätt sätt. Låt papperet ligga kvar i sin originalförpackning tills du behöver använda det. Exponering av papper för fukt kan försämra papperets egenskaper.

Förvara papperet i originalförpackningen i samma miljö som skrivaren i 24 till 48 timmar före utskrift. Lägg till ett par dagar till den här tiden om förvarings- eller transportmiljön är väldigt olik miljön där skrivaren finns. Tjockt papper kan kräva längre anpassningstider.

Fiberriktning

Man skiljer på pappersfibrernas riktning. Man talar om *långfibrigt*, vilket betyder att fibrerna löper i papperets längdriktning, och *kortfibrigt*, vilket betyder att fibrerna löper i papperets breddriktning.

För papper på 60–105 g/m² (16–28 lb) rekommenderas långfibrigt papper.

Fiberinnehåll

De flesta högkvalitativa kopieringspapper är tillverkade av 100 % kemiskt behandlad trämassa. Det ger papperet hög stabilitet, medför färre pappersmatningsfel och bättre utskriftskvalitet. Papper som innehåller fibrer, t.ex. bomull, kan försämra pappershanteringen.

Papper som inte kan användas

Följande papperstyper rekommenderas inte för skrivaren:

- Kemiskt behandlade papper som används för att göra kopior utan karbonpapper. De kallas även självkopierande papper, karbonlöst kopieringspapper (CCP) eller papper som inte kräver karbon (NCR).
- Förtryckt papper som innehåller kemikalier som kan förorena skrivaren.
- Förtryckt papper som kan påverkas av den höga temperaturen i fixeringsenheten.
- Förtryckt papper som kräver en registrering (exakt utskriftsplats på sidan) som är större än $\pm 2,3$ mm ($\pm 0,09$ tum). Till exempel, formulär med optisk teckenigenkänning (OCR).

Passningen kan ibland justeras med hjälp av ett program så att det går att skriva ut på den här typen av formulär.

- Bestruket papper (raderbart finpapper), syntetiska papper eller termopapper.
- Papper med ojämna kanter, papper med grov eller mycket strukturerad yta eller böjda papper.
- Papper som inte uppfyller EN12281:2002 (europeisk standard).
- Papper som väger mindre än 60 g/m².
- Flersidiga formulär eller dokument.

Använda returpapper

Lexmark arbetar för att minska pappers miljöpåverkan genom att ge kunderna alternativ när det gäller utskrift. Ett sätt som vi uppnår detta på är att testa produkter som säkerställer att återvunnet papper kan användas – i

synnerhet papper som tillverkas av 30, 50 och 100 procent återvunnet innehåll. Vår förväntan är att återvunnet papper ska fungera lika bra som ny tillverkat papper i våra skrivare. Det finns ingen officiell standard för användningen av papper i kontorsutrustning, men Lexmark använder den europeiska standarden EN 12281 som lägsta standard. För att säkerställa maximal testbredd innefattar testpapperet 100 procent återvunnet papper från Nordamerika, Europa och Asien, och testerna utförs i en relativ luftfuktighet på 8–80 procent. Testerna innefattar dubbelsidig utskrift. Kontorspapper med återvunnet, återanvänt eller klorfritt innehåll kan användas.

Välja förtryckta formulär och brevpapper

- Använd långfibrigt papper.
- Använd bara formulär och papper med brevhuvud som tryckts med en offset-litografisk eller etsad tryckprocess.
- Undvik papper med grov eller kraftigt strukturerad yta.
- Använd bläck som inte påverkas av hartset i tonern. Bläck som är oxidationshärdat eller oljebaserat uppfyller oftast de här kraven, men latexbläck gör det eventuellt inte.
- Skriv alltid ut prover på förtryckta formulär och brevhuvuden som du tänker använda innan du köper större kvantiteter. På så sätt kan du avgöra om bläcket i det förtryckta formuläret eller brevpapperet påverkar utskriftskvaliteten.
- Kontakta pappersleverantören om du är osäker.
- När du skriver ut på brevpapper fyller du på papperet i rätt riktning för skrivaren. Mer information finns i *guiden för papper och specialmaterial*.

Förvara papper

Använd nedanstående riktlinjer för hur du förvarar papper så undviker du att papperskvadd och ojämn utskriftskvalitet:

- Förvara papperet i originalförpackningen i samma miljö som skrivaren i 24 till 48 timmar före utskrift.
- Lägg till ett par dagar till den här tiden om förvarings- eller transportmiljön är väldigt olik miljön där skrivaren finns. Tjockt papper kan kräva längre anpassningstider.
- Bäst resultat får du om du förvarar papperet där temperaturen är 21 °C och den relativa fuktigheten är 40 procent.
- De flesta tillverkare rekommenderar att utskrifter görs i temperaturer mellan 18–24 °C och en relativ luftfuktighet mellan 40 till 60 procent.
- Förvara papperet i kartonger på en pall eller hylla. Undvik att förvara det på golvet.
- Förvara enskilda paket på en plan yta.
- Placera inte några föremål ovanpå enskilda pappersförpackningar.
- Ta endast ut papper ur kartongen eller förpackningen när du ska fylla på det i skrivaren. Kartongen och förpackningen håller papperet rent, torrt och platt.

Pappersstorlekar som kan användas

Anmärkningar:

- Papper smalare än 210 mm skrivs alltid ut med begränsad utskriftshastighet.
- Använd den manuella mataren när du skriver ut på papper som är smalare än 105 mm.

- Det minsta pappersmättet som fungerar för dubbelsidig utskrift är 210 x 279,4 mm.
- Säkerställ att pappersstorlekeställningen i enheten för dubbelsidig utskrift är konfigurerad till US Letter för dubbelsidig utskrift på storlekarna US Letter, Legal, Oficio eller Folio.

Pappersstorlek	Magasin för 250 ark	Manuell matare	Dubbelsidig utskrift
A4 210 x 297 mm (8,3 x 11,7 tum)	✓	✓	✓
A5 (kortsidematning) 148 x 210 mm (5,8 x 8,3 tum)	✓	✓	X
A5 (långsidematning) 210 x 148 mm (8,3 x 5,8 tum)	✓	✓	X
A6 105 x 148 mm (4,1 x 5,8 tum)	✓	✓	X
JIS B5 182 x 257 mm (7,2 x 10,1 tum)	✓	✓	X
Oficio (Mexiko) 215,9 x 340,4 mm (8,5 x 13,4 tum)	✓	✓	✓
Hagaki 100 x 148 mm (3,94 x 5,83 tum)	X	✓	X
Statement 139,7 x 215,9 mm (5,5 x 8,5 tum)	✓	✓	X
Executive 184,2 x 266,7 mm (7,25 x 10,5 tum)	✓	✓	X
US Letter 215,9 x 279,4 mm (8,5 x 11 tum)	✓	✓	✓
US Legal 215,9 x 355,6 mm (8,5 x 14 tum)	✓	✓	✓
Folio 215,9 x 330,3 mm (8,5 x 13 tum)	✓	✓	✓
Universal 98 x 148 mm (3,9 x 5,8 tum) till 216 x 356 mm (8,5 x 14 tum)	X	✓	X
Universal 105 x 148 mm (4,1 x 5,8 tum) till 216 x 356 mm (8,5 x 14 tum)	✓	✓	X
7 3/4-kuvert (Monarch) 98,4 x 190,5 mm (3,875 x 7,5 tum)	X	✓	X
9-kuvert 98,4 x 225,4 mm (3,875 x 8,9 tum)	X	✓	X
10-kuvert 104,8 x 241,3 mm (4,12 x 9,5 tum)	X	✓	X
DL-kuvert 110 x 220 mm (4,33 x 8,66 tum)	X	✓	X

Pappersstorlek	Magasin för 250 ark	Manuell matare	Dubbelsidig utskrift
C5-kuvert 162 x 229 mm (6,38 x 9,01 tum)	X	✓	X
B5-kuvert 176 x 250 mm (6,93 x 9,84 tum)	X	✓	X
Övriga kuvert 98,4 x 162 mm (3,87 x 6,38 tum) till 176 x 250 mm (6,93 x 9,84 tum)	X	✓	X

Papperstyper som kan användas

Obs! Etiketter, kuvert och styvt papper skrivs alltid ut med minskad hastighet.

Papperstyp	Magasin för 250 ark	Manuell matare	Dubbelsidig utskrift
Vanligt papper	✓	✓	✓
Styvt papper	X	✓	X
Etiketter	X	✓	X
Finpapper	✓	✓	✓
Kuvert	X	✓	X
Brevpapper	✓	✓	✓
Förtryckta	✓	✓	✓
Färgat papper	✓	✓	✓
Lätt	✓	✓	✓
Tungt	✓	✓	✓
Återvunnet papper	✓	✓	✓

Pappersvikter som kan användas

Magasin för 250 ark	Manuell matare	Dubbelsidig utskrift
60–105 g/m ² (16–28 lb bond)	60–200 g/m ² (16–54 lb bond)	60–105 g/m ² (16–28 lb bond)

Installera och konfigurera

Välja en plats för skrivaren

- Lämna tillräckligt med utrymme för att öppna fack och luckor, och för att montera maskinvarutillägg.
- Installera skrivaren nära ett eluttag.

⚠ VAR FÖRSIKTIG – RISK FÖR SKADA: För att undvika brandrisk eller att få en elektrisk stöt ansluter du nätsladden direkt till lämpligt och jordat vägguttag som är i närheten av produkten och är lättillgängligt.

⚡ VAR FÖRSIKTIG – RISK FÖR ELEKTRISK STÖT: För att undvika att få en elektrisk stöt bör du inte placera eller använda den här produkten i närheten av vatten eller våtutrymmen.

- Säkerställ att luftflödet i rummet uppfyller den senast reviderade ASHRAE 62-standarden eller CEN Technical Committee 156-standarden.
- Att skrivaren står på en plan, stadig yta.
- Att skrivaren hålls:
 - och att den hålls ren, torr och dammfri
 - borta från lösa häftklamrar och gem
 - nära direkt luftflöde från luftkonditionering, värmeelement eller ventilationsapparater
 - borta från direkt solljus och extrem luftfuktighet
- Lägg märke till de rekommenderade temperaturerna och undvik temperaturförändringar.

Omgivningstemperatur	10 till 32,2 °C
Lagringstemperatur	-40 till 43,3 °C

- Du bör ha följande rekommenderade utrymme runt skrivaren för god ventilation:

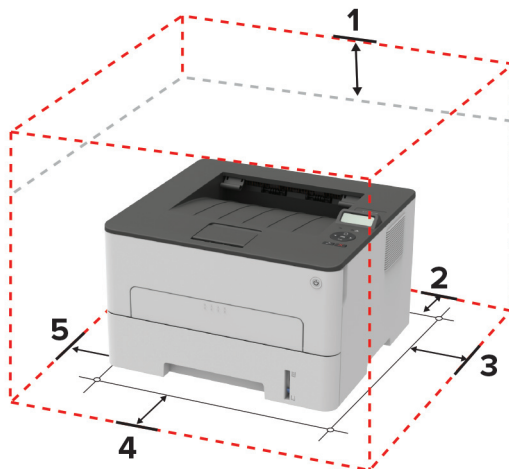

1	Överst	120 mm (5 tum)
2	Bakre	260 mm (10 tum)
3	Höger sida	120 mm (5 tum)

4	Främre	550 mm (22 tum) Obs! Minsta utrymme som behövs framför skrivaren är 76 mm (3 tum).
5	Vänster sida	120 mm (5 tum)

Ansluta kablar

⚠ VAR FÖRSIKTIG – RISK FÖR ELEKTRISK STÖT: För att undvika att få en elektrisk stöt bör du inte konfigurera produkten eller göra andra elektriska anslutningar med t.ex. nätsladden, faxfunktionen eller telefonen under åskväder.

⚠ VAR FÖRSIKTIG – RISK FÖR SKADA: För att undvika brandrisk eller att få en elektrisk stöt ansluter du nätsladden direkt till lämpligt och jordat vägguttag som är i närheten av produkten och är lättillgängligt.

⚠ VAR FÖRSIKTIG – RISK FÖR SKADA: För att undvika brandrisk eller att få en elektrisk stöt använd endast den nätsladd som levererades med produkten eller en utbytesnätsladd som godkänts av tillverkaren.

Varning – risk för skador: Vidrör inte USB-kabeln, någon trådlös nätverksadapter eller skrivaren på de ställen som visas, under tiden som utskrift pågår. Om du gör det kan du förlora data, alternativt så kan det medföra att skrivaren inte fungerar på rätt sätt.



	Skrivarport	Funktion
1	Ethernet-port	Anslut skrivaren till ett nätverk.
2	USB-skrivarport	Ansluta skrivaren till en dator.
3	Nät kabelkontakt	Ansluta skrivaren till ett elektriskt uttag.

Fylla på papper och specialmedia

Ställa in pappersstorlek och papperstyp

1 På kontrollpanelen går du till:

 > Papper > **OK** > Magasinkonfiguration > **OK** > Pappersstorlek/-typ > **OK**

2 Välj en papperskälla och konfigurera sedan pappersstorlek och papperstyp.

Anmärkningar:

- Säkerställ att pappersstorlekeställningen i enheten för dubbelsidig utskrift är konfigurerad till A4 för dubbelsidig utskrift på storleken A4.
- Säkerställ att pappersstorlekeställningen i enheten för dubbelsidig utskrift är konfigurerad till US Letter för dubbelsidig utskrift på storlekarna US Letter, Legal, Oficio eller Folio.

Konfigurera universella pappersinställningar

1 På kontrollpanelen går du till:

 > **Papper** > **OK** > **Mediekonfiguration** > **OK** > **Universell inställning** > **OK**

2 Konfigurera inställningarna och tryck sedan på **OK**.

Fylla på magasinet

1 Ta ut magasinet.

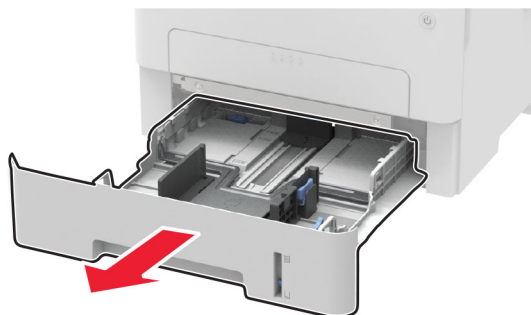

2 Justera pappersstöden efter storleken på det papper du fyller på.

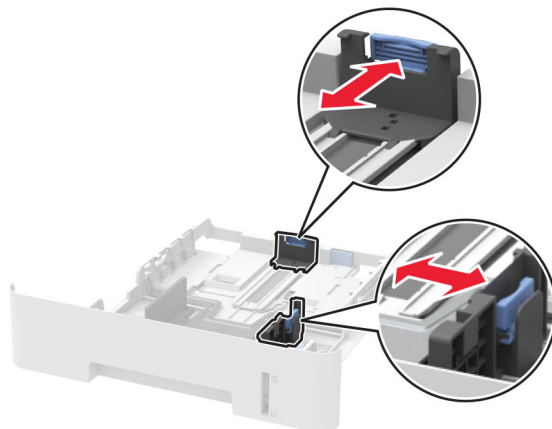
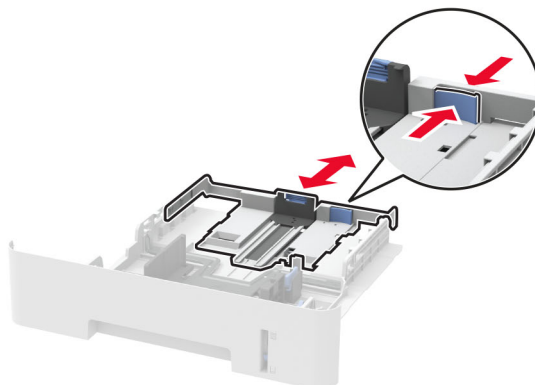

3 Böj, lufta och justera papperskanterna innan du lägger i bunten.

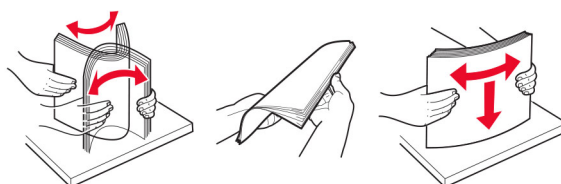

4 Fyll på pappersbunten med utskriftssidan nedåt, och kontrollera att stöden sitter tätt mot papperet.

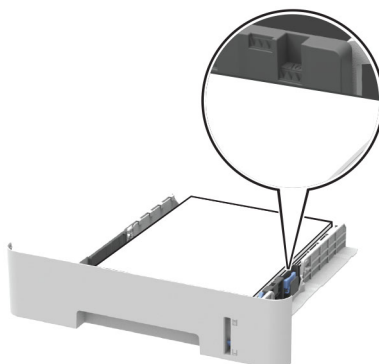

Anmärkningar:

- Fyll på brevpapper med utskriftssidan nedåt och med den övre kanten av arket mot den främre delen av magasinet för enkelsidig utskrift.
- Fyll på brevpapper med utskriftssidan uppåt och med den nedre kanten av arket mot den främre delen av magasinet för dubbelsidig utskrift.
- Skjut inte in papper i magasinet.
- Du kan undvika pappersstopp genom att se till att buntens höjd är under märket som anger maxgränsen för papperspåfyllning.

5 Sätt tillbaka magasinet.

Om det behövs kan du ställa in pappersstorlek och papperstyp på kontrollpanelen så att inställningarna överensstämmer med pappret.

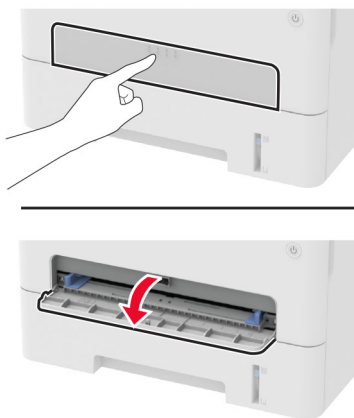
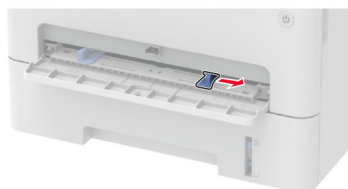
Fylla på den manuella mataren**1 Öppna den manuella mataren.****2 Justera pappersstödet efter storleken på det papper du fyller på.****3 Fyll på papper med utskriftssidan uppåt.**

- För enkelsidig utskrift fyller du på brevpapperet med utskriftssidan uppåt och så att den övre kanten matas in i skrivaren först.
- För dubbelsidig utskrift fyller du på brevpapperet med utskriftssidan nedåt och så att den övre kanten matas in i skrivaren sist.
- Lägg i kuvert med fliken nedåt mot den vänstra sidan av pappersstödet.

Varning – risk för skador: Undvik pappersstopp genom att inte tvinga ned papperen i den manuella mataren.

Installera och uppdatera program, drivrutiner och fast programvara

Installera skrivarprogramvaran

Anmärkningar:

- Skrivardrivrutinen ingår i programvaruinstallationspaketet.
 - För Macintosh-datorer med MacOS version 10.7 eller senare behöver du inte installera drivrutinen för att skriva ut på en AirPrint-certifierad skrivare. Om du vill använda anpassade utskriftsfunktioner hämtar du skrivardrivrutinen.
- 1 Hämta en kopia av programvaruinstallationspaketet.
 - Från cd-skivan med programvara som medföljde skrivaren.
 - Gå till www.lexmark.com/downloads.
 - 2 Kör installationen och följ anvisningarna på datorskärmen.

Lägga till skrivare till en dator

Gör så här innan du börjar:

- Anslut skrivaren och datorn till samma nätverk. Mer information om hur du ansluter skrivare till nätverk finns i [“Anslut skrivaren till ett Wi-Fi-nätverk” på sidan 23](#).
- Ansluta datorn till skrivaren. Mer information finns i [“Ansluta en dator till skrivaren” på sidan 26](#).
- Anslut skrivaren till datorn med hjälp av en USB-kabel. Mer information finns i [“Ansluta kablar” på sidan 17](#).

Obs! USB-kablar säljs separat.

För Windows-användare

- 1 Installera skrivardrivrutinen på datorn.

Obs! Mer information finns i [“Installera skrivarprogramvaran” på sidan 21](#).
- 2 Öppna **Skrivare och skannrar** och klicka på **Lägg till en skrivare eller skanner**.
- 3 Beroende på skrivarmodell gör du något av följande:
 - Välj skrivaren i listan och klicka sedan på **Lägg till enhet**.
 - Klicka på **Visa Wi-Fi Direct-skrivare**, välj en skrivare och klicka sedan på **Lägg till enhet**.
 - Klicka på **Skrivaren jag vill använda finns inte med i listan**. Fönstret Lägg till skrivare visas. Gör följande:
 - a Markera **Lägg till en skrivare med TCP/IP-adress eller värddamn** och klicka på **Nästa**.
 - b I fältet Värddamn eller IP-adress anger du IP-adressen till skrivaren och sedan klickar du på **Nästa**.

Anmärkningar:

- Visa skrivarens IP-adress på skrivarens startskärm. IP-adressen visas som fyra nummergrupper som är åtskilda med punkter, till exempel 123.123.123.123.
 - Om du använder en proxyserver inaktiverar du den tillfälligt för att kunna öppna webbsidan på rätt sätt.
- c Välj en skrivardrivrutin och klicka sedan på **Nästa**.

- d** Välj **Använd den installerade skrivardrivrutinen (rekommenderas)** och klicka sedan på **Nästa**.
- e** Ange ett skrivarnamn och klicka sedan på **Nästa**.
- f** Välj ett skrivardelningsalternativ och klicka sedan på **Nästa**.
- g** Klicka på **Slutför**.

För Macintosh-användare

- 1** Öppna **Skrivare och skannrar** på datorn.
- 2** Klicka på **+** och välj sedan en skrivare.
- 3** Välj en skrivardrivrutin på menyn **Använd**.

Anmärkningar:

- Om du vill använda macOS-skrivardrivrutinen väljer du **AirPrint** eller **Säkert AirPrint**.
- Om du vill använda anpassade utskriftsfunktioner väljer du Lexmark-skrivardrivrutinen. Om du vill ha information om hur du installerar skrivardrivrutinen läser du i "[Installera skrivarprogramvaran](#)" på [sidan 21](#).

- 4** Lägg till skrivaren.

Uppdatera fast programvara

I vissa program krävs det en viss version av den fasta programvaran för skrivare.

- 1** Öppna en webbläsare och ange skrivarens IP-adress i adressfältet.

Anmärkningar:

- Visa skrivarens IP-adress på skrivarens startskärm. IP-adressen visas som fyra nummergrupper som är åtskilda med punkter, till exempel 123.123.123.123.
- Om du använder en proxyserver inaktiverar du den tillfälligt för att kunna öppna webbsidan på rätt sätt.

- 2** Klicka på **Inställningar > Enhet > Uppdatera fast programvara**.

- 3** Gör något av följande:

- Klicka på **Sök efter uppdateringar > Jag godkänner, påbörja uppdatering**.
- Överför flashfilen.

Obs! Om du vill hämta den senaste fasta programvaran kan du gå in på www.lexmark.com/downloads och söka upp din skrivarmodell.

- a** Bläddra till flashfilen.

Obs! Kontrollera att du extraherade zip-filen med den fasta programvaran.

- b** Klicka på **Överför > Starta**.

Exportera eller importera en konfigurationsfil

Du kan exportera skrivarens konfigureringsinställningar till en textfil och sedan importera filen och använda inställningarna på andra skrivare.

- 1** Öppna en webbläsare och ange skrivarens IP-adress i adressfältet.

Anmärkningar:

- Visa skrivarens IP-adress på skrivarens startskärm. IP-adressen visas som fyra nummergrupper som är åtskilda med punkter, till exempel 123.123.123.123.
 - Om du använder en proxyserver inaktiverar du den tillfälligt för att kunna öppna webbsidan på rätt sätt.
- 2 Från den inbäddade webbservern klickar du på **Exportera konfiguration** eller **Importera konfiguration**.
 - 3 Följ anvisningarna på skärmen.
 - 4 Om skrivaren stöder program gör du följande:
 - a Klicka på **Appar** > välj programmet > **Konfigurera**.
 - b Klicka på **Exportera** eller **Importera**.

Nätverk

Anslut skrivaren till ett Wi-Fi-nätverk

Innan du börjar ser du till att:

- Ethernet-kabeln är bortkopplad från skrivaren.
- Menyn för Aktiv adapter är inställd på Auto. Från kontrollpanelen går du till  > **Nätverk/portar** > **OK** > **Nätverksöversikt** > **OK** > **Aktiv adapter** > **OK** > **Auto** > **OK**

Använda kontrollpanelen

- 1 På kontrollpanelen går du till:

 > **Nätverk/portar** > **OK** > **Trådlös** > **OK** > **Konfiguration på skrivarpanelen** > **OK**

- 2 Välj ett Wi-Fi-nätverk och ange nätverkslösenordet.

Obs! Om skrivarmodellen är Wi-Fi-nätverksredo visas en uppmaning om Wi-Fi-nätverkskonfiguration under den första installationen.

Använda Lexmark Mobile Assistant

- 1 Beroende på vilken mobil enhet du har hämtar du programmet Lexmark Mobile Assistant från onlinebutiken Google Play™ eller App Store.
- 2 På kontrollpanelen går du till:

 > **Nätverk/portar** > **OK** > **Trådlöst** > **OK** > **Konfiguration via mobilapp** > **OK**
- 3 Följ instruktionerna på skärmen för att visa skrivar-ID:t.

Obs! Skrivar-ID:t är skrivarens trådlösa nätverks-SSID.
- 4 Starta programmet från din mobila enhet och godkänn sedan användningsvillkoren.

Obs! Ge behörighet vid behov.
- 5 Tryck på **Anslut till skrivare** > **Gå till Wi-Fi-inställningar**.
- 6 Anslut den mobila enheten till det trådlösa nätverket.

- 7 Återgå till programmet och tryck sedan på **Konfigurera Wi-Fi-anslutning**.
- 8 Välj ett Wi-Fi-nätverk och ange nätverkslösenordet.
- 9 Tryck på **Klar**.

Ansluta skrivaren till ett trådlöst nätverk med hjälp av WPS (Wi-Fi Protected Setup)

Innan du börjar ser du till att:

- Åtkomstpunkten (trådlös router) är WPS-certifierad eller WPS-kompatibel. Mer information finns i dokumentationen som levererades tillsammans med åtkomstpunkten.
- En trådlös nätverksadapter är installerad på skrivaren. Mer information finns i det instruktionsblad som medföljde adaptern.
- Kontrollera att Aktiv adapter är konfigurerat till Auto. På kontrollpanelen går du till:

 > **Nätverk/Portar** > **OK** > **Nätverksöversikt** > **OK** > **Aktiv adapter** > **OK** > **Auto** > **OK**

Använda tryckknappmetoden

- 1 På kontrollpanelen går du till:

 > **Nätverk/portar** > **OK** > **Trådlöst** > **OK** > **Wi-Fi Protected Setup** > **OK** > **Tryckknappsstartmetod** > **OK**

- 2 Följ instruktionerna på skärmen.

Använda PIN-metoden

- 1 På kontrollpanelen går du till:

 > **Nätverk/portar** > **OK** > **Trådlöst** > **OK** > **Wi-Fi Protected Setup** > **OK** > **PIN-startmetod** > **OK**

- 2 Kopiera den åttasiffriga PIN-koden för WPS.
- 3 Öppna webbläsaren och skriv sedan IP-adressen till åtkomstpunkten i adressfältet.

Anmärkningar:

- Information om IP-adressen finns i dokumentationen som levererades tillsammans med åtkomstpunkten.
 - Om du använder en proxyserver inaktiverar du den tillfälligt för att kunna öppna webbsidan på rätt sätt.
- 4 Så här kommer du åt WPS-inställningarna. Mer information finns i dokumentationen som levererades tillsammans med åtkomstpunkten.
 - 5 Ange den åttasiffriga PIN-koden och spara sedan ändringarna.

Konfigurera Wi-Fi Direct

Wi-Fi Direct® är en Wi-Fi-baserad peer-to-peer-teknik som gör det möjligt för trådlösa enheter att ansluta direkt till en skrivare med Wi-Fi Direct aktiverat utan att använda en åtkomstpunkt (trådlös router).

1 På kontrollpanelen går du till:

Inställningar > OK > Nätverk/portar > OK > Wi-Fi Direct. > OK

2 Konfigurera inställningarna.

- **Aktivera Wi-Fi Direct** – Gör det möjligt för skrivaren att sända sitt eget Wi-Fi Direct-nätverk.
- **Wi-Fi Direct-namn** – Ger Wi-Fi Direct-nätverket ett namn.
- **Wi-Fi Direct-lösenord** – Tilldelar ett lösenord för att upprätta trådlös säkerhet när peer-to-peer-anslutningen används.
- **Visa lösenord på inställningssidan** – Visar lösenordet på Sida för nätverksinställningar.
- **Godkänn automatiskt tryckknappsfrågan** – Gör så att skrivaren godkänner anslutningsförfrågningar automatiskt.

Obs! Det är inte säkert att godkänna tryckknappsbegäran automatiskt.

Ansluta en mobil enhet till skrivaren

Innan du ansluter din mobila enhet kontrollerar du att Wi-Fi Direct är konfigurerat. Mer information finns i ["Konfigurera Wi-Fi Direct" på sidan 25](#).

Ansluta genom Wi-Fi Direct

Obs! De här instruktionerna gäller endast för mobila Android-enheter.

- 1 Från den mobila enheten går du till inställningsmenyn.
- 2 Aktivera **Wi-Fi** och tryck sedan på **Wi-Fi Direct**.
- 3 Välj skrivarens Wi-Fi Direct-namn.
- 4 Bekräfta anslutningen på skrivarens kontrollpanel.

Ansluta genom Wi-Fi

- 1 Från den mobila enheten går du till inställningsmenyn.
- 2 Tryck på **Wi-Fi** och välj sedan skrivarens Wi-Fi Direct-namn.

Obs! Strängen DIRECT-xy (där x och y är två slumpmässiga tecken) läggs till före Wi-Fi Direct-namnet.

- 3 Ange Wi-Fi Direct-lösenordet.

Ansluta en dator till skrivaren

Innan du ansluter din dator kontrollerar du att Wi-Fi Direct är konfigurerat. Mer information finns i ["Konfigurera Wi-Fi Direct" på sidan 25](#).

För Windows-användare

- 1 Öppna **Skrivare och skannrar** och klicka på **Lägg till en skrivare eller skanner**.
- 2 Klicka på **Visa Wi-Fi Direct-skrivare** och välj skrivarens Wi-Fi Direct-namn.
- 3 Anteckna skrivarens åttasiffriga PIN-kod som visas på skrivarskärmen.
- 4 Ange PIN-koden på datorn.

Obs! Om skrivardrivrutinen inte redan är installerad hämtar Windows rätt drivrutin.

För Macintosh-användare

- 1 Klicka på ikonen för trådlöst och välj skrivarens Wi-Fi Direct-namn.

Obs! Strängen DIRECT-xy (där x och y är två slumpmässiga tecken) läggs till före Wi-Fi Direct-namnet.

- 2 Skriv Wi-Fi Direct-lösenordet.

Obs! Växla tillbaka till det tidigare nätverket på datorn när du har kopplat bort Wi-Fi Direct-nätverket.

Inaktivera Wi-Fi-nätverket

- 1 På skrivarens kontrollpanel går du till:

 > **Nätverk/Portar** > **OK** > **Nätverksöversikt** > **OK** > **Aktiv adapter** > **OK** > **Standardnätverk** > **OK**

- 2 Följ instruktionerna på skärmen.

Kontrollera skrivarens anslutning

- 1 På kontrollpanelen går du till:

 > **Rapporter** > **OK** > **Nätverk** > **OK**

- 2 Välj **Nätverksinställningar** och tryck sedan på **OK**.

- 3 På den första delen av nätverksinstallationssidan kontrollerar du att statusen är Ansluten.

Om statusen är Ej ansluten kan det bero på att den lokala anslutningen är inaktiv eller på att nätverkskabeln är urdragen eller trasig. Kontakta systemadministratören för att få hjälp.

Skriva ut en sida med menyinställningar

- 1 På kontrollpanelen går du till:

 > **Rapporter** > **OK**

- 2 Välj **Sida med menyinställningar** och tryck sedan på **OK**.

Säkra skrivaren

Radera skrivarminnet

Om du vill radera minnet eller buffrade data stänger du av skrivaren.

För att radera beständigt minne eller enskilda inställningar, enhets- och nätverksinställningar, säkerhetsinställningar och inbäddade lösningar gör du följande:

1 På kontrollpanelen går du till:

 > **Enhet** > **OK** > **Underhåll** > **OK** > **Radering ur funktion** > **OK** > **Rensa all information i det beständiga minnet** > **OK**

2 Välj **Ja** > **OK**.

3 Välj antingen **Kör första installationen** eller **Låt skrivaren vara offline** och tryck sedan på **OK**.

Återställa fabriksinställningar

1 På kontrollpanelen går du till:

 > **Enhet** > **OK** > **Återställ fabriksinställningar** > **OK** > **Återställ alla inställningar** > **OK**

2 Välj **Ja** och tryck sedan på **OK**.

Flyktighetsredogörelse

Skrivaren innehåller olika typer av minnen där enhets- och nätverksinställningar samt användarinformation kan sparas.

Minnestyp	Beskrivning
Flyktigt minne	Skrivaren använder vanligt <i>RAM-minne</i> (Random Access Memory) för att tillfälligt spara användarinformation för enkla utskriftsjobb.
Icke-flyktigt minne	Skrivaren kan använda två olika typer av icke-flyktigt minne: EEPROM och NAND (flashminne). Båda typerna används för lagring av operativsystemet, enhetsinställningar och nätverksinformation.

Ta bort innehållet från någon av minnesenheterna som är installerade på skrivaren i följande situationer:

- Skrivaren ska kasseras.
- Skrivaren ska flyttas till en annan avdelning eller plats.
- Skrivaren ska få service av någon som inte tillhör företaget.
- Skrivaren ska skickas iväg för service.
- Skrivaren ska säljas till ett annat företag.

Skriv ut

Skriva ut från en dator

Obs! För etiketter, styvt papper och kuvert ställer du in pappersstorlek och papperstyp i skrivaren innan du skriver ut dokumentet.

- 1 Öppna dialogrutan Skriv ut i det dokument som du försöker skriva ut.
- 2 Justera inställningarna om det behövs.
- 3 Skriv ut dokumentet.

Skriva ut från en mobil enhet

Skriva ut från en mobil enhet med Lexmark Mobile Print

Skriva ut från en mobil enhet med Lexmark Mobile Print

Lexmark™ Med hjälp av Mobile Print kan du skicka dokument och bilder direkt till en Lexmark-skrivare som stöds.

- 1 Öppna dokumentet och skicka eller dela sedan dokumentet till Lexmark Mobile Print.

Obs! Vissa program från tredje part kanske inte har stöd för funktionen för att skicka eller dela. Mer information finns i dokumentationen som medföljde programmet.

- 2 Välj en skrivare.
- 3 Skriv ut dokumentet.

Skriva ut från en mobil enhet med Lexmark Print

Lexmark Print är en mobilutskriftslösning för mobila enheter med Android™ version 6.0 och senare. Med den kan du skicka dokument och bilder till nätverksanslutna skrivare och skrivarhanteringsserverar.

Anmärkningar:

- Se till att du laddar ned Lexmark Print-appen från Google Play och aktiverar den i den mobila enheten.
- Kontrollera att skrivaren och mobilenheten är anslutna till samma nätverk.

- 1 Välj ett dokument från filhanteraren i den mobila enheten.
- 2 Skicka eller dela dokumentet till Lexmark Print.



Obs! Vissa program från tredje part kanske inte har stöd för funktionen för att skicka eller dela. Mer information finns i dokumentationen som medföljde programmet.

- 3 Välj en skrivare, och justera inställningarna vid behov.
- 4 Skriv ut dokumentet.

Skriva ut från en mobil enhet med Mopria Print Service

Mopria® Print Service är en mobilutskriftslösning för mobila enheter som körs med Android version 5.0 eller senare. Lösningen gör att du kan skriva ut direkt till alla Mopria-certifierade skrivare.

Obs! Se till att du laddar ned Mopria Print Service-appen från Google Play och aktiverar den i den mobila enheten.

- 1 Starta en kompatibel applikation från din mobila Android-enhet eller välj ett dokument från filhanteraren.
- 2 Tryck på  > **Skriv ut.**
- 3 Välj en skrivare, och justera inställningarna vid behov.
- 4 Tryck på .

Skriva ut från en mobil enhet med AirPrint

Programvarufunktionen AirPrint är en mobil utskriftslösning som gör att du kan skriva ut direkt från Apple-enheter till en AirPrint-certifierad skrivare.

Anmärkningar:



- Se till att Apple-enheten och skrivaren är anslutna till samma nätverk. Om nätverket har flera trådlösa hubbar kontrollerar du att båda enheterna är anslutna till samma subnät.
- Programmet stöds endast på vissa Apple-enheter.

- 1 Från din mobila enhet väljer du ett dokument från filhanteraren eller startar en kompatibel app.
- 2 Tryck på  > **Skriv ut.**
- 3 Välj en skrivare, och justera inställningarna vid behov.
- 4 Skriv ut dokumentet.

Skriva ut från en mobil enhet med Wi-Fi Direct®

Wi-Fi Direct® är en utskriftstjänst som gör att du kan skriva ut till Wi-Fi Direct-förberedda skrivare.

Obs! Se till att den mobila enheten är ansluten till skrivarens trådlösa nätverk. Mer information finns i ["Ansluta en mobil enhet till skrivaren" på sidan 25.](#)

- 1 Starta en kompatibel applikation från din mobila enhet eller välj ett dokument från filhanteraren.
- 2 Gör något av följande beroende på din mobila enhet:
 - Tryck på  > **Skriv ut.**
 - Tryck på  > **Skriv ut.**
 - Tryck på  > **Skriv ut.**
- 3 Välj en skrivare, och justera inställningarna vid behov.
- 4 Skriv ut dokumentet.

Konfigurera konfidentiella jobb

1 Öppna en webbläsare och ange skrivarens IP-adress i adressfältet.

Anmärkningar:

- Leta efter skrivarens IP-adress på startskärmen. IP-adressen visas som fyra nummergrupper som är åtskilda med punkter, till exempel 123.123.123.123.
- Om du använder en proxyserver inaktiverar du den tillfälligt för att kunna öppna webbsidan på rätt sätt.

2 Klicka på **Inställningar > Säkerhet > Konfidentiell skrivarinställning**.

3 Konfigurera inställningarna.

Använd	Till
Max ogiltig PIN	Ange hur många gånger en ogiltig PIN-kod kan anges. Obs! När gränsen är nådd raderas utskriftsjobben för användarnamnet.
Giltighetstid för konfidentiellt jobb	Ställ in giltighetstiden för alla konfidentiella utskriftsjobb. Obs! Konfidentiella lagrade jobb sparas i skrivarminnet tills de startas eller tas bort manuellt.
Upprepa utgångsdatum	Ställ in giltighetstiden för en upprepad utskrift. Obs! Upprepa lagrade jobb som har sparats i skrivarminnet för upprepad utskrift.
Bekräfta utgångsdatum	Ställ in giltighetstid för utskrift av en kopia innan resten skrivs ut. Obs! Med funktionen Bekräfta utskriftsjobb kan du kontrollera den första kopian och se om du är nöjd med den innan du skriver ut resten.
Reservera utgångsdatum	Ange giltighetstid för lagring av utskrifter. Obs! Reserverade lagrade jobb tas bort automatiskt efter utskrift.
Kräv att alla jobb pausas	Ange att alla utskriftsjobb ska stoppas på skrivaren.
Behåll dubbla dokument	Konfigurera att skrivaren skriver ut andra dokument med samma filnamn.

Skriva ut konfidentiella jobb och andra stoppade jobb

För Windows-användare

- 1 Med dokumentet öppet går du till **Arkiv > Skriv ut**.
- 2 Välj en skrivare och klicka sedan på **Egenskaper, Inställningar, Alternativ** eller **Installation**.
- 3 Klicka på **Skriv ut och lagra**.
- 4 Välj **Använd skriv ut och lagra** och tilldela sedan ett användarnamn.
- 5 Välj typen av utskriftsjobb (Konfidentiellt, Reservera, Upprepa eller Bekräfta).
Om du väljer **Konfidentiell** behöver du skydda utskriftsjobbet med en PIN-kod.
- 6 Klicka på **OK** eller **Skriv ut**.

7 Släpp utskriftsjobbet på skrivarens kontrollpanel.

- Om utskriftsjobbet är konfidentiellt går du till:

Stoppade jobb > **OK** > välj ditt användarnamn > **OK** > **Konfidentiellt** > **OK** > ange PIN-koden > **OK**
> välj utskriftsjobbet > **OK** > konfigurera inställningarna > **OK** > **Skriv ut** > **OK**

- För andra utskriftsjobb går du till:

Stoppade jobb > **OK** > välj ditt användarnamn > **OK** > välj utskriftsjobbet > **OK** > konfigurera inställningarna > **OK** > **Skriv ut** > **OK**

För Macintosh-användare

Använda AirPrint

- 1 Med ett dokument öppet väljer du **Arkvi** > **Skriv ut**.
- 2 Välj en skrivare. Välj sedan **Skriva ut med PIN-kod** i listrutan efter menyn Riktning.
- 3 Aktivera **Skriva ut med PIN-kod** och ange sedan en fyrsiffrig PIN-kod.
- 4 Klicka på **Skriv ut**.
- 5 Släpp utskriftsjobbet på skrivarens kontrollpanel. Navigera till:

Stoppade jobb > **OK** > välj ditt datornamn > **OK** > **Konfidentiellt** > **OK** > ange PIN-koden > **OK** > välj utskriftsjobbet > **OK** > **Skriv ut** > **OK**

Använda skrivardrivrutinen

- 1 Med ett dokument öppet väljer du **Arkvi** > **Skriv ut**.
- 2 Välj en skrivare. Välj sedan **Skriv ut och pausa** i listrutan efter menyn Riktning.
- 3 Välj **Konfidentiell utskrift** och ange en fyrsiffrig PIN-kod.
- 4 Klicka på **Skriv ut**.
- 5 Släpp utskriftsjobbet på skrivarens kontrollpanel. Navigera till:

Stoppade jobb > **OK** > välj ditt datornamn > **OK** > **Konfidentiellt** > **OK** > **OK** > välj utskriftsjobbet > **OK**
> ange PIN-koden > **OK** > **Skriv ut** > **OK**

Skriva ut en teckensnittslista

- 1 På kontrollpanelen går du till:

 > **Rapporter** > **OK** > **Utskrift** > **OK** > **Skriv ut teckensnitt** > **OK**

- 2 Välj **PCL-teckensnitt** och tryck sedan på **OK**.

Placera skiljeblad mellan kopior



- 1 På kontrollpanelen går du till:

 > **Skriv ut** > **OK** > **Layout** > **OK** > **Skiljeblad** > **OK** > **Mellan kopior** > **OK**

- 2 Skriv ut dokumentet.

Avbryta utskriftsjobb

Från skrivarens kontrollpanel

- 1 På kontrollpanelen trycker du två gånger på  och sedan trycker du på .
- 2 Välj ett utskriftsjobb du vill avbryta och tryck sedan på .

Från datorn

- 1 Beroende på vilket operativsystem du har gör du något av följande:
 - Öppna mappen Skrivare och välj skrivare.
 - Från Systeminställningar i Apple-menyn går du till skrivaren.
- 2 Välj ett utskriftsjobb som du vill avbryta.

Justera tonersvärtan

- 1 På kontrollpanelen går du till:
 > **Utskrift** >  > **Kvalitet** >  > **Tonersvärta**
- 2 Justera inställningen och tryck sedan på .

Använda skrivarens menyer

Menyöversikt

Enhet	<ul style="list-style-type: none"> • Egenskaper • Ekoläge • Fjärrstyrd funktionspanel* • Meddelanden • Energihantering 	<ul style="list-style-type: none"> • Anonym datainsamling • Återställa fabriksinställningar • Underhåll • Om den här skrivaren
Skriv ut	<ul style="list-style-type: none"> • Layout • Installation • Kvalitet 	<ul style="list-style-type: none"> • PCL • Bild
Papper	<ul style="list-style-type: none"> • Magasinkonfiguration 	<ul style="list-style-type: none"> • Mediekonfiguration
Nätverk/portar	<ul style="list-style-type: none"> • Nätverksöversikt • Trådlöst • Wi-Fi Direct • Ethernet • TCP/IP • SNMP 	<ul style="list-style-type: none"> • IPSec • 802.1x • LPD-konfiguration • HTTP-/FTP-inställningar • USB • Begränsa extern nätverksåtkomst
Säkerhet*	<ul style="list-style-type: none"> • Inloggningsmetoder • Certifikathantering • Inloggningsbegränsningar 	<ul style="list-style-type: none"> • Konfidentiell skrivarinställning • Radera tillfälliga datafiler • Diverse
Rapporter	<ul style="list-style-type: none"> • Menyinställningssida • Enhet 	<ul style="list-style-type: none"> • Skriv ut • Nätverk
Felsökning	Testsidor för utskriftskvalitet	
* Den här menyn visas endast i Embedded Web Server.		

Enhet

Egenskaper

Menyalternativ	Beskrivning
Skärmspråk [Lista med språk]	Ange vilket språk som ska visas på skärmen.
Land/region [Lista med länder]	Identifiera landet eller området där skrivaren är konfigurerad för att fungera.
Kör grundstart Ja Nej*	Kör installationsguiden.
Obs! En asterisk (*) bredvid ett värde anger fabriksstandardinställningen.	

Menyalternativ	Beskrivning
Visad information Displaytext 1 Displaytext 2	Ange vilken information som ska visas på startskärmen.
Datum och tid Konfigurera Dagens datum och tid Ställa in datum och tid manuellt Datumformat (MM-DD-ÅÅÅÅ*) Tidsformat (12 timmar FM/EM*) Tidszon (GMT*) Network Time Protocol Aktivera NTP NTP-server	Konfigurera datum och tid för skrivaren.
Pappersstorlekar USA* Meter	Ange måttenhet för pappersstorlekar. Obs! Grundinställningen för pappersstorlek beror på valet av land eller region i installationsguiden.
Skärmtidsgräns 10–300 (60*)	Ange inaktivitetstiden i sekunder innan skärmen visar startskärmen, eller innan skrivaren automatiskt loggar ut ett användarkonto.
Obs! En asterisk (*) bredvid ett värde anger fabriksstandardinställningen.	

Ekoläge

Menyalternativ	Beskrivning
Skriv ut Sidor Enkelsidigt* Dubbelsidigt	Ange om skrivaren ska skriva ut på en sida eller på båda sidorna av papperet.
Skriv ut Sidor per sida Av* Två sidor per sida Tre sidor per sida Fyra sidor per sida Sex sidor per sida Nio sidor per sida Tolv sidor per sida Sexton sidor per sida	Skriv ut flera sidbilder på samma sida av ett pappersark.
Skriv ut Tonersvärta Lätt Normal* Mörk	Ange hur ljusa eller mörka textbilder ska vara.
Obs! En asterisk (*) bredvid ett värde anger fabriksstandardinställningen.	

Fjärrstyrd funktionspanel

Menyalternativ	Beskrivning
Extern VNC-anslutning Tillåt inte* Tillåt	Anslut en extern VNC-klient (Virtual Network Computing) till fjärrkontrollpanelen.
Autentiseringstyp Inga* Standardautentisering	Ställ in autentiseringstyp för åtkomst till VNC-klientservern.
VNC, lösenord	Ange lösenordet för att ansluta till VNC-klientservern. Obs! Det här menyalternativet visas endast om Autentiseringstyp är angett till Standardautentisering.
Obs! En asterisk (*) bredvid ett värde anger fabriksstandardinställningen.	

Meddelanden

Menyalternativ	Beskrivning
Förbrukningsmaterial Visa uppskattningar för förbrukningsmaterial Visa uppskattningar* Visa inte uppskattningar	Visa uppskattad status för förbrukningsmaterial.
Förbrukningsmaterial Anpassade förbrukningsmeddelanden	Konfigurera meddelandeinställningar för när användaråtgärd krävs. Obs! Det här menyalternativet visas endast i Embedded Web Server.
Inställningar för e-postaviseringar E-postinställningar Primär SMTP-gateway Primär SMTP-gatewayport (25*) Sekundär SMTP-gateway Sekundär SMTP-gatewayport (25*) SMTP-tidsgräns (30 sekunder*) Svarsadress Använd alltid SMTP-standardvarsadress (av*) Använd SSL/TLS (inaktiverad*) Kräv betrott certifikat (på*) SMTP-serverautentisering (ingen autentisering krävs*) Enhetsinitierad e-post (ingen*) Enhetens användar-ID Enhetens lösenord NTLM-domän	Konfigurera e-postinställningarna på skrivaren. Obs! Det här menyalternativet visas endast i Embedded Web Server.
Felundvikande Stopp hjälp Av På*	Ställ in skrivaren för att automatiskt kontrollera om papper har fastnat.
Obs! En asterisk (*) bredvid ett värde anger fabriksstandardinställningen.	

Menyalternativ	Beskrivning
Felundvikande Auto fortsättning Inaktiverad 5–255 (5*)	Låt skrivaren fortsätta att bearbeta eller skriva ut ett jobb automatiskt efter att den har rensat vissa villkor för tillsyn.
Felundvikande Starta om automatiskt Automatisk omstart (starta alltid om*)	Ställa in skrivaren för att starta om när ett fel uppstår.
Felundvikande Starta om automatiskt Max antal automatiska omstarter (2*)	Ställ in antalet automatiska omstarter som skrivaren kan utföra.
Felundvikande Starta om automatiskt Fönster för automatisk omstart (720*)	Ange antalet sekunder innan skrivaren startas om automatiskt.
Felundvikande Starta om automatiskt Räknare för automatisk omstart	Visa skrivskyddad information om omstartsräknaren.
Felundvikande Visa fel för kort pappersfel Automatisk återgång* På	Ställ in skrivaren för att visa ett meddelande när ett fel på grund av kort papper inträffar. Obs! Kort papper är det påfyllda papperet.
Felundvikande Skydda sida Av* På	Ställ in skrivaren på att bearbeta hela sidan i minnet innan den skrivs ut.
Åtgärdande av papper som har fastnat Åtgärda stopp Auto* Av På	Ställ in skrivaren för att skriva ut de sidor som har fastnat.
Obs! En asterisk (*) bredvid ett värde anger fabriksstandardinställningen.	

Energihantering

Menyalternativ	Beskrivning
Väntelägesprofil Skriv ut från vänteläge Fortsätt vara aktiv efter utskrift Gå in i vänteläge efter utskrift*	Ställ in skrivaren att vara i läget Klar eller återgå till vänteläget efter utskrift.
Tidsgränser Vänteläge 1–120 minuter (15*)	Ange hur länge skrivaren får vara inaktiv innan den försätts i vänteläge.
Obs! En asterisk (*) bredvid ett värde anger fabriksstandardinställningen.	

Menyalternativ	Beskrivning
Tidsgränser Tidsgräns för viloläge Inaktiverad 1 timme 2 timmar 3 timmar 6 timmar 1 dag 2 dagar 3 dagar* 1 vecka 2 veckor 1 månad	Ställ in tiden innan skrivaren stängs av.
Tidsgränser Tidsgräns för viloläge vid anslutning Viloläge Ej viloläge*	Ställ in Tidsgräns för viloläge för att stänga av skrivaren när det finns en aktiv Ethernet-anslutning.
Obs! En asterisk (*) bredvid ett värde anger fabriksstandardinställningen.	

Anonym datainsamling

Menyalternativ	Beskrivning
Tillåt insamling av anonyma data Ja Nej	Skicka information om skrivaranvändning och prestanda till Lexmark.
Obs! En asterisk (*) bredvid ett värde anger fabriksstandardinställningen.	

Återställa fabriksinställningar

Menyalternativ	Beskrivning
Återställa inställningar Återställ alla inställningar Återställ skrivarinställningar Återställ nätverksinställningar	Återställ standardinställningarna för skrivaren.

Underhåll

Konfigurationsmeny

Menyalternativ	Beskrivning
USB-konfiguration USB PnP 1* 2	Ändra skrivarens USB-drivrutinsläge för att förbättra dess kompatibilitet med en persondator.
USB-konfiguration USB-hastighet Full Auto*	Ställ in USB-porten på att köra i full hastighet och inaktivera dess höghastighetsfunktioner.
Magasinkonfiguration Visa meddelande om magasininsatsen Av Endast för okända storlekar* Alltid	Visa ett meddelande om val av pappersstorlek och papperstyp när magasinet har satts in.
Magasinkonfiguration Påfyllning av A5 Kortsida Längsida*	Ange sidriktning när du fyller på papper i A5-storlek.
Magasinkonfiguration Pappersinfo Auto* Manuellt papper	Ange den papperskälla som användaren ska fylla på när ett meddelande visas om att fylla på papper.
Magasinkonfiguration Kuvertinfo Auto* Manuellt kuvert	Ange den papperskälla som användaren ska fylla på när ett meddelande visas om att fylla på kuvert.
Magasinkonfiguration Åtgärd för uppmaningar Uppmana användare* Fortsätt Använd aktuellt	Ställ in skrivaren så att den kan lösa meddelanden om att byta papper eller kuvert.
Rapporter Menyinställningssida Händelselogg Sammanfattning av händelselogg	Skriv ut rapporter om skrivarens menyinställningar, status och händelseloggar.
Användning av förbrukningsmaterial och räknare Rensa historik för materialanvändning	Återställ förbrukningsräknaren för papper eller visa det totala antalet utskrivna sidor.
Obs! En asterisk (*) bredvid ett värde anger fabriksstandardinställningen.	

Menyalternativ	Beskrivning
Skrivaremuleringar Emulatorsäkerhet Tidsgräns för sida 0–60 (60*)	Ställ in tidsgräns för sida under emulering.
Skrivaremuleringar Emulatorsäkerhet Återställ emulator efter jobb Av* På	Återställ emulatorn efter ett utskriftsjobb.
Skrivaremuleringar Emulatorsäkerhet Inaktivera åtkomst till skrivarmeddelande Av På*	Inaktivera åtkomst till skrivarmeddelandet under emulering.
Utskriftskonfiguration Teckensnittsskärpa 0–150 (24*)	Ange ett värde för textens punktstorlek under vilket högfrekvensskärmarna används när teckensnittsdata skrivs ut.
Utskriftskonfiguration Utskriftstäthet Inaktiverad 1–5 (3*)	Justera tonertätheten när du skriver dokument.
Enhetsåtgärder Tyst läge På Av*	Minska mängden buller från skrivaren vid utskrift. Obs! Den här inställningen försämrar skrivarens övergripande prestanda.
Enhetsåtgärder Panelmenyer Aktivera* Inaktivera*	Ställ in skrivaren på att aktivera åtkomst till kontrollpanelmenyer. Obs! Det här menyalternativet kan endast konfigureras från Embedded Web Server.
Enhetsåtgärder Rensa anpassad status	Radera alla anpassade meddelanden.
Obs! En asterisk (*) bredvid ett värde anger fabriksstandardinställningen.	

Radering ur funktion

Menyalternativ	Beskrivning
Skrivarminne senast rensat Rensa all information i det beständiga minnet Ta bort alla skrivar- och nätverksinställningar Radera alla genvägar och kortkommandon	Rensa alla inställningar och genvägar som är lagrade på skrivaren. Obs! Funktionen Radera alla genvägar och kortkommandon är endast tillgänglig på vissa skrivarmodeller.

Om den här skrivaren

Menyalternativ	Beskrivning
Inventarienummer	Visa skrivarens serienummer.
Skrivarens plats	Identifiera skrivarens plats. Maxlängden är 63 tecken.
Kontakta	Anpassa skrivarens namn. Maxlängden är 63 tecken.
Skicka loggar Avbryt Skicka	Skicka diagnostisk information till Lexmark.

Skriv ut

Layout

Menyalternativ	Beskrivning
Sidor enkelsidigt* dubbelsidigt	Ange om skrivaren ska skriva ut på en sida eller på båda sidorna av papperet.
Vändningsformat Långsida* Kortsida	Avgör vilken papperssida (lång- eller kortsidan) som binds vid dubbelsidig utskrift. Obs! Skrivaren förskjuter automatiskt text och bilder på utskriftssidor för att binda jobbet på rätt sätt, beroende på vilket alternativ som väljs.
Tomma sidor Skriv ut Skriv inte ut*	Skriv ut tomma sidor som ingår i ett utskriftsjobb.
Sortera Av [1,1,1,2,2,2] På [1,2,1,2,1,2]*	Se till att sidorna i ett utskriftsjobb matas ut i rätt ordning vid utskrift av flera kopior av jobbet.
Skiljeblad Inga* Mellan kopior Mellan jobb Mellan sidor	Infoga tomma skiljeblad vid utskrift.
Skiljebladskälla Magasin [x] (1*)	Ange papperskällan för skiljebladet.
Obs! En asterisk (*) bredvid ett värde anger fabriksstandardinställningen.	

Menyalternativ	Beskrivning
Sidor per ark Av* Två sidor per sida Tre sidor per sida Fyra sidor per sida Sex sidor per sida Nio sidor per sida Tolv sidor per sida Sexton sidor per sida	Skriv ut flera sidbilder på samma sida av ett pappersark.
Ordning för Sidor per sida Horisontellt* Omvänt horisontellt Vertikal Omvänt vertikalt	Ange placeringen av flera bilder på en sida när du använder Sidor per sida. Obs! Placeringen beror på antal sidbilder och deras sidriktning.
Riktning för Sidor per sida Auto* Liggande Stående	Ange riktningen för ett dokument med flera sidor när du använder Sidor per sida.
Ram för Sidor per sida Inga* Fast	Skriv ut en ram runt varje sidbild när du använder Sidor per sida.
Kopior 1–9999 (1*)	Ange antal kopior för varje utskriftsjobb.
Utskriftsområde Normal* Helsida	Ställ in det utskrivbara området för ett pappersark.
Obs! En asterisk (*) bredvid ett värde anger fabriksstandardinställningen.	

Installation

Menyalternativ	Beskrivning
Skrivarspråk PCL-emulering	Ställa in skrivarens språk.
Ordning för Skriv ut alla Alfabetisk* Nyast först Äldst först	Ange ordningen du väljer att skriva ut alla stoppade och konfidentiella jobb i.
Obs! En asterisk (*) bredvid ett värde anger fabriksstandardinställningen.	

Kvalitet

Menyalternativ	Beskrivning
Utskr-upplösning 300 dpi 600 dpi* 1200 bildkvalitet 2 400 bildkvalitet	Ange upplösningen för text och bilder på utskriften. Obs! Upplösningen bestäms i punkter per tum eller bildkvalitet.
Tonersvärta Lätt Normal* Dark (Mörkt)	Ange hur ljusa eller mörka textbilder ska vara.
Raster Normal* Detaljer	Förbättra utskriften med jämnare linjer och skarpere konturer.
Obs! En asterisk (*) bredvid ett värde anger fabriksstandardinställningen.	

PCL

Menyalternativ	Beskrivning
Teckensnittsnamn [Lista över tillgängliga teckensnitt] (Courier*)	Välj ett teckensnitt i en angiven teckensnittskälla.
Symboluppsättning [Lista över tillgängliga symboluppsättningar] (10U PC-8*)	Ange symboluppsättningen för varje teckensnittsnamn. Obs! En symboluppsättning är en uppsättning alfabetiska och numeriska tecken, skiljetecken och specialtecken. I symboluppsättningar finns tecken som är speciella för vissa språk eller program, t.ex. matematiska symboler för vetenskapliga texter.
Breddsteg 0,08–100 (10*)	Ange breddsteg för fasta teckensnitt eller teckensnitt med fast teckenbredd. Obs! Med Breddsteg avses antal fasta tecken som upptar en tum i sidled.
Riktning Stående* Liggande Omvänt stående Omvänt liggande	Ange riktningen för texten och bilderna på sidan.
Rader per sida 1–255	Ange antalet textrader för varje sida som skrivs ut genom PCL [®] -dataflödet. Anmärkningar: <ul style="list-style-type: none"> • Det här menyalternativet aktiverar vertikalt radavstånd som gör att det valda antalet rader skrivs ut mellan standardmarginalerna på sidan. • 60 är fabriksinställt som standard i USA. 64 är fabriksinställt som standard internationellt.
Obs! En asterisk (*) bredvid ett värde anger fabriksstandardinställningen.	

Menyalternativ	Beskrivning
Minsta linjebredd för PCL5 1–30 (2*)	Ställ in den första minsta linjebredden för alla utskriftsjobb som skrivs ut i 1 200 dpi.
Minsta linjebredd för PCLXL 1–30 (2*)	
A4-bredd 198 mm* 203 mm	Ange bredd för den logiska sidan på A4-papper. Obs! Den logiska sidan är mellanrummet på den fysiska sida där data skrivs ut.
Auto CR efter LF Av* På	Ställ in skrivaren så den gör en automatisk vagnretur efter styrkommandot för radmatning. Obs! Vagnretur är en mekanism som ger kommando till skrivaren att flytta positionen för markören till den första positionen på samma linje.
Auto LF efter CR Av* På	Ställ in skrivaren så att den gör en automatisk radmatning efter styrkommandot för vagnretur.
Utskriftstidsgr. Avaktiverad Aktiverad*	Aktivera att skrivaren ska avsluta ett utskriftsjobb när den har varit inaktiv under ett visst antal sekunder.
Tid för utskriftstidsgräns 1–255 (90*)	Ange tiden i sekunder efter vilken skrivaren ska avsluta ett utskriftsjobb efter att den har varit inaktiv. Obs! Det här menyalternativet visas endast om Utskriftstidsgräns är aktiverat.
Obs! En asterisk (*) bredvid ett värde anger fabriksstandardinställningen.	

Bild

Menyalternativ	Beskrivning
Autoanpassa På Av*	Välj den bästa tillgängliga pappersstorleken och riktningsinställningen för en bild. Obs! När inställningen är På ersätter det här menyalternativet inställningarna för skalning och riktning för bilden.
Invertera Av* På	Invertera monokroma tvåtonsbilder. Obs! Inställningen gäller inte för bildformatet GIF och JPEG.
Skalning Ankare överst vänster Bästa passning* Ankare i mitten Anpassa höjd/bredd Anpassa höjd Anpassa bredd	Justera bilden så att den får plats i utskriftsområdet. Obs! När Autoanpassa är inställt på På, ställs Skalning automatiskt in på Bästa passning.
Obs! En asterisk (*) bredvid ett värde anger fabriksstandardinställningen.	

Menyalternativ	Beskrivning
Riktning Stående* Liggande Omvänt stående Omvänt liggande	Ange riktningen för texten och bilderna på sidan.
Obs! En asterisk (*) bredvid ett värde anger fabriksstandardinställningen.	

Papper

Magasinkonfiguration

Menyalternativ	Beskrivning
Standardkälla Magasin [x] (1*) Manuellt papper Manuellt kuvert	Ange en papperskälla för alla utskriftsjobb.
Pappersstorlek/-typ Magasin [x] (1*) Manuellt papper Manuellt kuvert	Ange den pappersstorlek och papperstyp som fyllts på i varje papperskälla.
Ersättningsstorlek Av Letter/A4 Alla i listan*	Ställ in skrivaren så att den ersätter angiven pappersstorlek om den angivna storleken inte har fyllts på i den valda papperskällan. Anmärkningar: <ul style="list-style-type: none"> • Med inställningen Av uppmanas användaren att fylla på rätt pappersstorlek. • Inställningen Letter/A4 skriver ut A4-format på papper i US letter-storlek när du fyller på US Letter och US Letter-format på papper i A4-storlek när du fyller på A4. • Inställningen Alla i listan ersätter Letter/A4.
Obs! En asterisk (*) bredvid ett värde anger fabriksstandardinställningen.	

Mediakonfiguration

Universell inställning

Menyalternativ	Beskrivning
Måttenheter Tum Millimeter	Ange måttenhet för den universella pappersstorleken. Obs! Tum är fabriksinställt som standard i USA. Millimeter är fabriksinställt som standard internationellt.
Stående bredd 3,00–14,17 tum (8,50*) 76–360 mm (216*)	Ange bredd för stående för den universella pappersstorleken.
Obs! En asterisk (*) bredvid ett värde anger fabriksstandardinställningen.	

Menyalternativ	Beskrivning
Stående höjd 3,00–14,17 tum (14*) 76–360 mm (356*)	Ange höjd för stående riktning för den universella pappersstorleken.
Matningsriktning Kortsida* Långsida	Ställ in skrivaren så att den väljer papper från kort- eller långsidan. Obs! Långsida visas endast när den längsta sidan är kortare än den högsta tillåtna bredd som kan hanteras.
Obs! En asterisk (*) bredvid ett värde anger fabriksstandardinställningen.	

Medietyper

Menyalternativ	Beskrivning
Vanligt papper Styvt papper Returpapper Etiketter Finpapper Kuvert- Brevpapper Förtryckta Färgat papper Lätt Tungt	Ange struktur, vikt och riktning för papperet som fylls på.

Nätverk/portar

Nätverksöversikt

Menyalternativ	Beskrivning
Aktiv adapter Auto* Standardnätverk Trådlöst	Ange typen av nätverksanslutning.
Nätverksstatus	Visa skrivarnätverkets anslutningsstatus.
Visa nätverksstatus på skrivaren Av På*	Visa nätverksstatusen på skärmen.
Hastighet för dubbelsidiga utskrifter	Visa hastigheten för nätverkskortet som är aktivt för närvarande.
IPv4	Visa IPv4-adresserna.
Alla IPv6-adresser	Visa alla IPv6-adresser.
Obs! En asterisk (*) bredvid ett värde anger fabriksstandardinställningen.	

Menyalternativ	Beskrivning
Starta om skrivarservern Start	Återställ alla aktiva nätverksanslutningar till skrivaren. Obs! Med den här inställningen tar du bort alla konfigurationsinställningar för nätverket.
Tidsgräns för nätverksjobb Av På* (90 sekunder)	Ställ in hur länge skrivaren ska vänta innan den avbryter ett utskriftsjobb via nätverket.
Försättsblad Av* På	Skriv ut ett försättsblad.
Aktivera nätverksanslutningar Aktivera* Inaktivera	Aktivera eller inaktivera alla nätverksanslutningar.
Aktivera LLDP Av* På	Aktivera LLDP (Link Layer Discovery Protocol) i skrivaren.
Obs! En asterisk (*) bredvid ett värde anger fabriksstandardinställningen.	

Trådlöst

Obs! Menyn är endast tillgänglig för skrivare som är anslutna till ett trådlöst nätverk eller skrivare som har trådlös modul.

Menypost	Beskrivning
Konfigurera via mobilapp	Konfigurera den trådlösa anslutningen med appen Lexmark Mobile Assistant.
Konfigurera på skrivarpanelen Välj nätverk Lägg till Wi-Fi-nätverk Nätverksnamn Nätverksläge Trådlöst säkerhetsläge Inaktiverad* WPA2/WPA – Personal WPA2 – Personal WPA2/WPA3 – Personal WPA3 – Personal 802.1x - RADIUS	Avgör vilket trådlöst nätverk skrivaren ansluter till. Obs! Det här menyalternativet visas som <i>Inställningar för trådlös anslutning i Embedded Web Server</i> .
Wi-Fi Protected Setup Tryckknappsstartmetod PIN-startmetod	Skapa ett trådlöst nätverk och aktivera nätverkssäkerhet. Anmärkningar: <ul style="list-style-type: none"> Med Tryckknappsstartmetod ansluts skrivaren till ett trådlöst nätverk när knapparna på både skrivaren och åtkomstpunkten (trådlös router) trycks in inom en given tidsperiod. Med PIN-startmetod ansluts skrivaren till ett trådlöst nätverk när en PIN-kod på skrivaren anges i de trådlösa inställningarna för åtkomstpunkten.

Menypost	Beskrivning
Kompatibilitet 802.11b/g/n (2,4 GHz)* 802.11a/b/g/n/ac (2,4 GHz/5 GHz) 802.11a/n/ac (5 GHz)	Ange den trådlösa standarden för det trådlösa nätverket. Obs! 802.11a/b/g/n/ac (2,4 GHz/5 GHz) och 802.11a/n/ac (5 GHz) visas endast när en trådlös modul är installerad.
Trådlöst säkerhetsläge Inaktiverad* WPA2/WPA-Personal WPA2-Personal WPA2/WPA3 – Personal WPA3 – Personal 802.1x - RADIUS	Ange typen av säkerhet för att ansluta skrivaren till trådlösa enheter.
WPA2/WPA-Personal AES*	Aktivera trådlös säkerhet genom WPA2/WPA. Obs! Det här menyalternativet visas endast när Trådlöst säkerhetsläge är inställt på WPA2/WPA-Personal.
Ange PSK	Ange lösenordet för säker trådlös anslutning. Obs! Det här menyalternativet visas endast när Trådlöst säkerhetsläge är inställt på WPA2/WPA-Personal eller WPA2-Personal.
WPA2-Personal AES*	Aktivera trådlös säkerhet genom WPA2. Obs! Det här menyalternativet visas endast när Trådlöst säkerhetsläge är inställt på WPA2-Personal.
802.1x krypteringsläge WPA+ WPA2* WPA2 + PMF*	Aktivera trådlös säkerhet genom 802.1x standard. Obs! Det här menyalternativet visas endast när Trådlöst säkerhetsläge är inställt på 802.1x – RADIUS.
IPv4 Aktivera DHCP På* Av	Aktivera Dynamic Host Configuration Protocol (DHCP). Obs! DHCP är ett standardprotokoll som används på servrar till att tilldela IP-adresser och andra nätverkskonfigurationsparametrar dynamiskt till alla enheter i nätverket för att de ska kunna kommunicera med andra IP-nätverk.
IPv4 Ange statisk IP-adress IP-adress Nätmask Gateway	Konfigurera skrivarens statiska IP-adress.
IPv6 Aktivera IPv6 På* Av	Aktivera IPv6 i skrivaren.
IPv6 Aktivera DHCPv6 På Av*	Aktivera DHCPv6 i skrivaren.

Menypost	Beskrivning
IPv6 Stateless Address Autoconfiguration På* Av	Ange att nätverksadaptorn ska acceptera automatiska IPv6-adresskonfigurationsposter som tillhandahålls av en router.
IPv6 DNS-serveradress	Ange DNS-serveradress.
IPv6 Manuellt tilldelad IPv6-adress	Tilldela IPv6-adressen. Obs! Det här menyalternativet stöds endast på vissa skrivarmodeller.
IPv6 Manuellt tilldelad IPv6-router	Tilldelar IPv6-routeradressen. Obs! Det här menyalternativet stöds endast på vissa skrivarmodeller.
IPv6 Adressprefix 0–128 (64*)	Ange adressprefix.
IPv6 Alla IPv6-adresser	Visa alla IPv6-adresser.
IPv6 Alla IPv6-routeradresser	Visa alla IPv6-routeradresser.
Nätverksadress UAA LAA	Se nätverksadresserna.
PCL SmartSwitch På* Av	Ange att skrivaren ska växla automatiskt till PCL-emulering när det krävs för ett utskriftsjobb, oberoende av skrivarens standardspråk. Obs! Om PCL SmartSwitch är inaktiverat undersöks inte inkommande data och det standardskrivarspråk som är angett på menyn Inställningar används.
PS SmartSwitch På* Av	Ange att skrivaren ska växla automatiskt till PS-emulering när det krävs för ett utskriftsjobb, oberoende av skrivarens standardspråk. Anmärkningar: <ul style="list-style-type: none"> • Det här menyalternativet stöds endast på vissa skrivarmodeller. • Om PS SmartSwitch är inaktiverat undersöks inte inkommande data och det standardskrivarspråk som är angett på menyn Inställningar används.
Jobb-buffring På Av*	Lagra tillfälligt utskriftsjobb på hårddisken eller den intelligenta lagringsenheten (ISD) innan du skriver ut. Obs! Det här menyalternativet visas bara om en hårddisk eller en ISD är installerad.
Mac Binary PS Auto* På Av	Ställ in skrivaren för att bearbeta binära PostScript-® utskriftsjobb från Macintosh. Anmärkningar: <ul style="list-style-type: none"> • Det här menyalternativet stöds endast på vissa skrivarmodeller. • Med inställningen På bearbetas PostScript-utskriftsjobb i binärt råformat. • Med inställningen Av filtreras utskriftsjobben med standardprotokollet.

Wi-Fi Direct

Menyalternativ	Beskrivning
Aktivera Wi-Fi Direct På Av*	Ställ in skrivaren på att ansluta direkt till Wi-Fi-enheter.
Wi-Fi Direct-namn	Ange namnet för Wi-Fi Direct-nätverket.
Wi-Fi Direct-lösenord	Konfigurera lösenord för autentisering och validering av Wi-Fi-användare.
Visa lösenord på inställningssidan Av På*	Visa Wi-Fi Direct-lösenordet på nätverksinställningssidan.
Önskat kanalnummer 1–11 Auto*	Ange önskad kanal för Wi-Fi-nätverket.
Gruppägarens IP-adress	Ange gruppägarens IP-adress.
Godkänn automatiskt tryckknappsbegäran Av* På	Godkänn automatiskt begäran om anslutning till nätverket. Obs! Det är inte säkert att automatiskt godkänna klienter.
Obs! En asterisk (*) bredvid ett värde anger fabriksstandardinställningen.	

Ethernet

Menyalternativ	Beskrivning
Nätverkshastighet	Visa hastigheten för den aktiva nätverksadaptern.
IPv4 Aktivera DHCP På* Av	Aktivera Dynamic Host Configuration Protocol (DHCP). Obs! DHCP är ett standardprotokoll som möjliggör att en server på ett dynamiskt sätt kan distribuera IP-adresser och konfigurationsinformation till klienter.
IPv4 Ange statisk IP-adress IP-adress Nätmask Gateway	Konfigurera skrivarens statiska IP-adress.
IPv6 Aktivera IPv6 På* Av	Aktivera IPv6 i skrivaren.
IPv6 Aktivera DHCPv6 Av* På	Aktivera DHCPv6 i skrivaren.
Obs! En asterisk (*) bredvid ett värde anger fabriksstandardinställningen.	

Menyalternativ	Beskrivning
IPv6 Stateless Address Autoconfiguration På* Av	Ange att nätverksadaptorn ska acceptera automatiska IPv6-adresskonfigurationsposter som tillhandahålls av en router.
IPv6 DNS-adress	Ange DNS-serveradress.
IPv6 Adressprefix 0–128 (64*)	Ange adressprefix.
IPv6 Alla IPv6-adresser	Visa alla IPv6-adresser.
IPv6 Alla IPv6-routeradresser	Visa alla IPv6-routeradresser.
Nätverksadress UAA LAA	Visa MAC-adresser (Media Access Control) för skrivaren: LAA (Locally Administered Address) och UAA (Universally Administered Address). Obs! Du kan ändra LAA manuellt för skrivaren.
PCL SmartSwitch På* Av	Ange att skrivaren ska växla automatiskt till PCL-emulering när det krävs för ett utskriftsjobb, oberoende av skrivarens standardspråk. Obs! Om PCL SmartSwitch är inaktiverat undersöks inte inkommande data och det standardskrivarspråk som är angett på menyn Inställningar används.
Energibesparande Ethernet Auto* På Av	Minska strömförbrukning när skrivaren inte tar emot data från Ethernet-nätverket.
Obs! En asterisk (*) bredvid ett värde anger fabriksstandardinställningen.	

TCP/IP

Obs! Den här menyn visas endast för nätverksskrivare och för skrivare som är anslutna till skrivarservrar.

Menyalternativ	Beskrivning
Ange värddamn	Ange det aktuella TCP/IP-värddamnet.
Domännamn	Ange domännamnet. Obs! Det här menyalternativet visas endast i Embedded Web Server.
Tillåt DHCP/BOOTP att uppdatera NTP-servern På* Av	Tillåt att NTP-inställningarna för skrivaren får uppdateras från DHCP- och BOOTP-klienter.
Namn på nollkonfiguration	Ange ett tjänstenamn för nollkonfigurationsnätverket. Obs! Det här menyalternativet visas endast i Embedded Web Server.
Obs! En asterisk (*) bredvid ett värde anger fabriksstandardinställningen.	

Menyalternativ	Beskrivning
Aktivera Automatisk IP På* Av	Tilldela en IP-adress automatiskt.
DNS-adress	Ange serveradress för den aktuella DNS-servern (Domain Name System).
Säkerhetskopierings-DNS	Ange adresser för DNS-säkerhetskopieringsservrar.
Säkerhetskopierings-DNS 2	
Säkerhetskopierings-DNS 3	
Domänsökordning	Ange en lista med domännamn för att söka efter skrivaren och skrivarresurser i andra domäner i nätverket. Obs! Det här menyalternativet visas endast i Embedded Web Server.
Aktivera DDNS Av* På	Uppdatera de dynamiska DNS-inställningarna.
DDNS TTL	Ange de aktuella DDNS-inställningarna.
Standard-TTL	
Uppdateringstid för DDNS	
Aktivera mDNS På* Av	Uppdatera DNS-inställningar för fleranvändarkommunikation.
WINS-adress	Ange adressen till en WINS-server (Windows Internet Name Service).
Aktivera BOOTP Av* På	Tillåt att en IP-adress får tilldelas till skrivaren från BOOTP.
Serverrestriktionslista	Ange en IP-adress för TCP-anslutningar. Anmärkningar: <ul style="list-style-type: none"> • Det här menyalternativet visas endast i Embedded Web Server. • Använd kommatecken till att avgränsa IP-adresser. • Du kan läggs till upp 50 IP-adresser.
Alternativ för serverrestriktionslistan Blockera alla portar* Blockera endast utskrift Blockera endast utskrift och HTTP	Ange hur IP-adresserna i listan kan kunna få åtkomst till skrivarfunktioner. Obs! Det här menyalternativet visas endast i Embedded Web Server.
MTU	Ange en parameter för högsta överföringshastighet för TCP-anslutningar.
Raw Print Port 1–65535 (9100*)	Ange ett råportnummer för skrivare som är anslutna i ett nätverk.
Maximal hastighet för utgående trafik Inaktiverad* Aktiverad	Aktivera högsta överföringshastighet för skrivaren.
Obs! En asterisk (*) bredvid ett värde anger fabriksstandardinställningen.	

Menyalternativ	Beskrivning
Aktivera TLSv1.0 På* Av	Aktivera TLSv1.0-protokoll.
Aktivera TLSv1.1 På* Av	Aktivera TLSv1.1-protokoll.
SSL-chifferlista	Ange de chifferalgoritmer som ska användas för SSL- eller TLS-anlutningarna.
Obs! En asterisk (*) bredvid ett värde anger fabriksstandardinställningen.	

SNMP

Obs! Den här menyn visas endast för nätverksskrivare och för skrivare som är anslutna till skrivarservrar.

Menyalternativ	Beskrivning
SNMP-version 1 och 2c Aktiverad Av På* Tillåt SNMP-inmatning Av På* Aktivera PPM MIB Av På* SNMP-gemenskapsnamn	Konfigurera SNMP (Simple Network Management Protocol) version 1 och 2c för att installera drivrutiner och program.
Obs! En asterisk (*) bredvid ett värde anger fabriksstandardinställningen.	

Menyalternativ	Beskrivning
SNMP version 3 Aktiverad Av På* Kontextnamn Ange inloggningsuppgifter för att läsa/skriva Användarnamn Autentiseringslösenord Sekretesslösenord Ange inloggningsuppgifter för att läsa Användarnamn Autentiseringslösenord Sekretesslösenord Autentiseringshashning MD5 SHA1* Lägsta autentiseringsnivå Ingen autentisering, ingen sekretess Autentisering, ingen sekretess Autentisering, sekretess* Personuppgiftsalgoritm DES AES-128*	Konfigurera SNMP version 3 för att installera och uppdatera skrivarsäkerhet.
Obs! En asterisk (*) bredvid ett värde anger fabriksstandardinställningen.	

IPSec

Obs! Den här menyn visas endast för nätverksskrivare och för skrivare som är anslutna till skrivarservrar.

Menyalternativ	Beskrivning
Aktivera IPSec Av* På	Aktivera IPSec (Internet Protocol Security).
Baskonfiguration Standard* Kompatibilitet Säker	Ange baskonfiguration för IPSec. Obs! Den här menyalternativet visas endast när Aktivera IPSec är inställt på På.
DH-gruppförslag (Diffie-Hellman) modp2048 (14)* modp3072 (15) modp4096 (16) modp6144 (17)	Ange kryptering för IPSec. Obs! Det här menyalternativet visas endast när Baskonfiguration är angett till Kompatibilitet.
Obs! En asterisk (*) bredvid ett värde anger fabriksstandardinställningen.	

Menyalternativ	Beskrivning
Föreslagen krypteringsmetod	Ange en krypteringsmetod. Obs! Det här menyalternativet visas endast när Baskonfiguration är angett till Kompatibilitet.
Föreslagen autentiseringsmetod	Ange en autentiseringsmetod. Obs! Det här menyalternativet visas endast när Baskonfiguration är angett till Kompatibilitet.
SA-livslängd för IKE (timmar)	Ange när SA för IKE upphör att gälla. Obs! Det här menyalternativet visas endast när Baskonfiguration är angett till Säker.
SA-livslängd för IPSec (timmar)	Ange när SA för IPSec upphör att gälla. Obs! Det här menyalternativet visas endast när Baskonfiguration är angett till Säker.
IPSec-enhetscertifikat	Ange ett IPSec-certifikat. Obs! Det här menyalternativet visas endast när Baskonfiguration är angett till Kompatibilitet eller Säker.
Autentiserade anslutningar med hjälp av fördelad nyckel Värd [x] Adress Nyckel	Konfigurera autentiserade anslutningar för skrivaren. Obs! Dessa menyalternativ visas endast när Aktivera IPSec är inställt på På.
Certifikataautentiserade anslutningar Värd [x] adress[/subnät] Adress[/subnät]	
Obs! En asterisk (*) bredvid ett värde anger fabriksstandardinställningen.	

802.1x

Obs! Den här menyn visas endast för nätverksskrivare och för skrivare som är anslutna till skrivarservrar.

Menyalternativ	Beskrivning
Aktiv Av* På	Låt skrivaren ansluta till nätverk som kräver autentisering innan åtkomst medges.
Obs! En asterisk (*) bredvid ett värde anger fabriksstandardinställningen.	

LPD-konfiguration

Obs! Den här menyn visas endast för nätverksskrivare och för skrivare som är anslutna till skrivarservrar.

Menyalternativ	Beskrivning
LPD-tidsgräns 0–65 535 sekunder (90*)	Ange ett tidsgränsvärde för att förhindra att LDP-servern (Line Printer Daemon) väntar oändligt länge på utskriftsjobb som inte svarar och ogiltiga utskriftsjobb.
Obs! En asterisk (*) bredvid ett värde anger fabriksstandardinställningen.	

Menyalternativ	Beskrivning
LPD-försättsblad Av* På	Skriv ut ett försättsblad för alla LPD-utskriftsjobb. Obs! Ett försättsblad är den första sidan i ett utskriftsjobb som används som avgränsare för utskriftsjobb och till att identifiera den som har skapats utskriftsjobbetsbegäran.
LPD-slutsida Av* På	Skriv ut ett en slutsida för alla LPD-utskriftsjobb. Obs! En slutsida är den sista sidan i ett utskriftsjobb.
LPD-vagnreturkonvertering Av* På	Aktivera vagnreturkonvertering. Obs! Vagnretur är en mekanism som ger kommando till skrivaren att flytta positionen för markören till den första positionen på samma linje.
Obs! En asterisk (*) bredvid ett värde anger fabriksstandardinställningen.	

HTTP-/FTP-inställningar

Obs! Den här menyn visas endast för nätverksskrivare och för skrivare som är anslutna till skrivarservrar.

Menyalternativ	Beskrivning
Aktivera HTTP-server Av På*	Öppna Embedded Web Server för att övervaka och hantera skrivaren.
Aktivera HTTPS Av På*	Konfigurera HTTPS-inställningarna (Hypertext Transfer Protocol Secure).
Forcera HTTPS-anslutningar Av* På	Tvinga skrivaren att använda HTTPS anslutningarna.
Aktivera FTP/TFTP Av På*	Skicka filer med FTP.
IP-adress för HTTP-proxy	Konfigurera inställningar för HTTP- och FTP-servrarna. Obs! Den här funktionen är endast tillgänglig på vissa skrivarmodeller.
IP-adress för FTP-proxy	
HTTP, IP-standardport 1–65535 (80*)	
HTTPS-enhetscertifikat	
FTP, IP-standardport 1–65535 (21*)	
Tidsgräns för HTTP-/FTP-begäran 1–299 (30*)	Ange tidslängden innan serveranslutningen avbryts.
Återförsök för HTTP-/FTP-begäran 1–299 (3*)	Ange antal återförsök för att ansluta till HTTP-/FTP-servern.
Obs! En asterisk (*) bredvid ett värde anger fabriksstandardinställningen.	

USB

Menyalternativ	Beskrivning
PCL SmartSwitch Av På*	Ange att skrivaren ska växla till PCL-emulering när en utskrift som tas emot via en USB-port kräver det, oberoende av skrivarens standardspråk. Obs! Om PCL SmartSwitch är inaktiverat undersöks inte inkommande data och det standardskrivarspråk som är angett på menyn Inställningar används.
Aktivera USB-port Aktivera* Avaktivera	Aktivera USB-standardporten.

Obs! En asterisk (*) bredvid ett värde anger fabriksstandardinställningen.

Begränsa extern nätverksåtkomst

Menyalternativ	Beskrivning
Begränsa extern nätverksåtkomst Av* På	Begränsa åtkomsten till nätverksplatser.
Adress till externt nätverk	Ange nätverksadresserna med begränsad åtkomst.
E-postadress för aviseringar	Ange en e-postadress för att skicka ett meddelande om loggade händelser.
Ping-frekvens 1–300 (10*)	Ange intervallet för nätverksbegäran i sekunder.
Ämne	Ange ämne och meddelande för e-postaviseringen.
Meddelande	

Obs! En asterisk (*) bredvid ett värde anger fabriksstandardinställningen.

Säkerhet

Inloggningsmetoder

Offentlig

Menyalternativ	Beskrivning
Hantera behörigheter Funktionsbehörighet Behörighet till lagrade jobb Avbryt jobb vid enheten Ändra språk Internet Printing Protocol (IPP) Svartvit utskrift Nätverksmapp – skanning	Kontrollera åtkomst till skrivarfunktioner.

Menyalternativ	Beskrivning
Hantera behörigheter Administrativa menyer Menyn Säkerhet Menyn Nätverk/portar Pappersmeny Menyn Rapporter Menyerna för funktionskonfiguration Tillbehörsmeny SE Meny Enhetsmenyn	Kontrollera åtkomst till skrivarmenyerna.
Hantera behörigheter Enhetshantering Fjärrhantering Uppdateringar av fast programvara Importera/exportera alla inställningar Radering ur funktion Embedded Web Server-åtkomst	Kontrollera åtkomst till skrivarhanteringsalternativen.

Lokala konton

Menyalternativ	Beskrivning
Lägg till användare Användarnamn/lösenord Användarnamn Lösenord PIN	Skapa lokala konton för att hantera åtkomst till skrivarfunktionerna.
Hantera grupper/behörigheter Lägg till grupp Importera åtkomstkontroller Funktionsbehörighet Administrativa menyer Enhetshantering Alla användarna Importera åtkomstkontroller Funktionsbehörighet Administrativa menyer Enhetshantering Admin Funktionsbehörighet Administrativa menyer Enhetshantering	Kontrollera grupp- eller användaråtkomst till skrivarfunktioner, program och säkerhetsinställningar.

Certifikathantering

Menyalternativ	Menyalternativ
Konfigurera standardvärden för certifikat Allmänt namn Organisationsnamn Avdelningsnamn Land/region Regionsnamn Stadsnamn Ärende alternativt namn	Ställ in standardvärden för genererade certifikat.
Enhetscertifikat	Generera, ta bort eller visa enhetscertifikat.
Hantera CA-certifikat	Läs in, ta bort eller visa CA-certifikat (certifikatutfärdare).

Inloggn.begräns.

Menyalternativ	Beskrivning
Inloggningsfel 1–10 (3*)	Anger antal misslyckade inloggningsförsök innan användaren låses ute.
Tidsram för fel 1–60 minuter (5*)	Anger tidsram mellan misslyckade inloggningsförsök innan användaren låses ute.
Låstid 1–60 minuter (5*)	Anger låstid.
Tidsgräns för webbinloggning 1–120 minuter (10*)	Anger fördröjning för fjärrinloggning innan användaren loggas ut automatiskt.
Obs! En asterisk (*) bredvid ett värde anger fabriksstandardinställningen.	

Konfidentiell skrivarinställning

Menyalternativ	Beskrivning
Max ogiltig PIN 2–10	Anger hur många gånger en ogiltig PIN-kod kan anges. Anmärkingar: <ul style="list-style-type: none"> Om du anger värdet 0 avaktiveras den här inställningen. När gränsen är nådd raderas utskriftsjobben för användarnamnet och PIN-koden.
Giltighetstid för konfidentiellt jobb Av* 1 timme 4 timmar 24 timmar 1 vecka	Ställ in giltighetstiden för alla konfidentiella utskriftsjobb. Anmärkingar: <ul style="list-style-type: none"> Om det här menyalternativet ändras och det finns konfidentiella utskriftsjobb i RAM-minnet eller på hårddisken i skrivaren ändras inte giltighetstid för utskriftsjobb till det nya standardvärdet. Om skrivaren stängs av tas alla konfidentiella jobb i skrivarens minne bort.
Obs! En asterisk (*) bredvid ett värde anger fabriksstandardinställningen.	

Menyalternativ	Beskrivning
Upprepa utgångsdatum Av* 1 timme 4 timmar 24 timmar 1 vecka	Ställ in giltighetstid för ett utskriftsjobb som du vill upprepa.
Bekräfta utgångsdatum Av* 1 timme 4 timmar 24 timmar 1 vecka	Ställ in giltighetstid för utskrift av en kopia som användaren kan använda till att granska kvaliteten innan resten skrivs ut.
Reservera utgångsdatum Av* 1 timme 4 timmar 24 timmar 1 vecka	Ange giltighetstid för lagring av utskriftsjobb för utskrift vid senare tillfälle.
Kräv att alla jobb pausas Av* På	Ange att alla utskriftsjobb ska stoppas på skrivaren.
Behåll dubbla dokument Av* På	Konfigurera att skrivaren skriver ut andra dokument med samma filnamn utan att skriva något av utskriftsjobben.
Obs! En asterisk (*) bredvid ett värde anger fabriksstandardinställningen.	

Radera tillfälliga datafiler

Menyalternativ	Beskrivning
Lagrade i inbyggt minne Av* På	Ta bort alla filer som har sparats i minnet i skrivaren.
Obs! En asterisk (*) bredvid ett värde anger fabriksstandardinställningen.	

Diverse

Menyalternativ	Beskrivning
Utskriftsbehörighet Av* På	Tillåt att användaren skriver ut.
Obs! En asterisk (*) bredvid ett värde anger fabriksstandardinställningen.	

Menyalternativ	Beskrivning
Standardinloggning för utskriftsbehörighet	Visar den standardbehörighet som används för att användaren ska kunna skriva ut. Obs! Den här inställningen visas endast när en eller flera inloggningsmetoder skapas.
Bygel för säkerhetsåterställning Aktivera gäståtkomst* Ingen effekt	Ange användaråtkomst till skrivaren. Anmärkningar: <ul style="list-style-type: none"> • Bygeln finns bredvid en låsikon på styrenhetskortet. • Aktivera gäståtkomst ger alla åtkomst till alla delar av skrivaren. • Ingen effekt kan göra att det inte går att komma åt skrivaren när säkerhetsinformationen som behövs inte är tillgänglig.
Minsta längd på lösenord 0–32	Ange lösenordslängden.
Obs! En asterisk (*) bredvid ett värde anger fabriksstandardinställningen.	

Rapporter

Sida med menyinställningar

Menyalternativ	Beskrivning
Sida med menyinställningar	Skriv ut en rapport som innehåller skrivarmenyerna.

Enhet

Menyalternativ	Beskrivning
Enhetsinformation	Skriv ut en rapport med information om skrivaren.
Enhetsstatistik	Skriv ut en rapport över skrivaranvändning och status för förbrukningsmaterial.
Profillista	Skriv ut en lista med de profiler som är lagrade på skrivaren.
Inventarierapport	Skriv ut en rapport som innehåller serienummer och modellnamn för skrivaren.

Skriv ut

Menyalternativ	Beskrivning
Skriva ut teckensnitt PCL-teckensnitt	Utskriftsprover ock information om de teckensnitt som finns tillgängliga för varje skrivarspråk.

Nätverk

Menyalternativ	Beskrivning
Sida för nätverksinställningar	Skriv ut en sida som visar det konfigurerade nätverket och inställningarna för trådlöst för skrivaren. Obs! Menyalternativet visas endast för nätverksskrivare eller skrivare som är anslutna till skrivarservrar.
Wi-Fi Direct-anslutna klienter	Skriv ut en sida som visar listan med enheter som är anslutna till skrivaren med Wi-Fi Direct. Obs! Det här menyalternativet visas endast när Aktivera Wi-Fi Direct är inställt på På.

Felsökning

Menyalternativ	Beskrivning
Testsidor för utskriftskvalitet	Skriv ut exempelsidor för att identifiera och korrigera defekter i utskriftskvalitet.

Underhålla skrivaren

Kontrollera status för skrivarens delar och förbrukningsmaterial

1 På kontrollpanelen går du till:

 > **Rapporter** > **OK** > **Enhet** > **OK** > **Enhetsstatistik** > **OK**

2 I avsnittet Förbrukningsmaterialinfo för de utskrivna sidorna kan du kontrollera statusen för delar och förbrukningsmaterial.

Konfigurera meddelanden om förbrukningsmaterial

1 Öppna en webbläsare och ange skrivarens IP-adress i adressfältet.

Anmärkningar:

- Visa skrivarens IP-adress på skrivarens startskärm. IP-adressen visas som fyra nummergrupper som är åtskiljda med punkter, till exempel 123.123.123.123.
- Om du använder en proxyserver inaktiverar du den tillfälligt för att kunna öppna webbsidan på rätt sätt.

2 Klicka på **Inställningar** > **Enhet** > **Meddelanden**.

3 Från menyn Förbrukningsmaterial klickar du på **Anpassade meddelanden om förbrukningsmaterial**.

4 Välj ett meddelande för varje förbrukningsmaterial.

5 Verkställ ändringarna.

Ställa in e-postaviseringar

Konfigurera skrivaren så att e-postaviseringar skickas när förbrukningsmaterialet börjar ta slut, när du behöver byta eller lägga i mer papper eller när papperstrassel har inträffat.

1 Öppna en webbläsare och ange skrivarens IP-adress i adressfältet.

Anmärkningar:

- Visa skrivarens IP-adress på skrivarens startskärm. IP-adressen visas som fyra nummergrupper som är åtskilda med punkter, till exempel 123.123.123.123.
- Om du använder en proxyserver inaktiverar du den tillfälligt för att kunna öppna webbsidan på rätt sätt.

2 Klicka på **Inställningar** > **Enhet** > **Meddelanden** > **Inställning av e-postavisering** och konfigurera sedan inställningarna.

Obs! Om du vill ha mer information om SMTP-inställningarna kontaktar du e-postleverantören.

3 Klicka på **Ställ in e-postlistor och aviseringar** och konfigurera sedan inställningarna.

4 Verkställ ändringarna.

Visa rapporter

1 På kontrollpanelen går du till:

Inställningar > **OK** > Rapporter > **OK**

2 Välj det dokument som du vill visa och tryck sedan på **OK**.

Beställa delar och förbrukningsartiklar

Om du vill beställa förbrukningsmaterial i USA kontaktar du Lexmark på 1-800-539-6275 där du kan få information om auktoriserade återförsäljare av Lexmark-tillbehör på orten. I andra länder eller regioner går du till www.lexmark.com eller kontaktar det ställe där du köpte skrivaren.

Obs! Alla livslängdsuppskattningar för förbrukningsenheterna förutsätter utskrift på vanligt papper i storlek US Letter eller A4.

Varning – risk för skador: Om du inte upprätthåller en så optimal skrivarprestanda som möjligt eller byter ut delar och förbrukningsmaterial kan skrivaren skadas.

Använda äkta delar och förbrukningsartiklar från Lexmark

Lexmark-skrivaren fungerar bäst med äkta delar och förbrukningsmaterial från Lexmark. Användning av tredje parts förbrukningsmaterial eller delar kan påverka prestanda, driftsäkerhet, eller livslängd för skrivaren och dess bildhanteringskomponenter. Det kan också påverka garantin. Skador som orsakas genom användning av tredje parts förbrukningsmaterial eller delar omfattas inte av garantin. Alla livslängdsindikatorer är utformade för att fungera med Lexmark-tillbehör och -delar och kan ge oförutsedda resultat om material eller delar från tredje part används. Användning av bildhanteringskomponenter utöver den avsedda livslängden kan skada din Lexmark-skrivare eller tillhörande komponenter.

Varning – risk för skador: Förbrukningsmaterial och delar utan villkor för returprogram kan återställas och återtillverkas. Däremot omfattar inte tillverkarens garanti skador som orsakats av förbrukningsartiklar eller delar från andra tillverkare. Återställning av räknaren på förbrukningsmaterialet eller delen utan ordentlig återtillverkning kan orsaka skador på skrivaren. Efter att räknaren för förbrukningsmaterialet eller delen har återställts kan ett felmeddelande om närvaron av ett återställt objekt visas.

Beställa en tonerkassett

Anmärkningar:

- Den beräknade kapaciteten för en kassett baseras på standarden ISO/IEC 19752.
- Extremt låg täckning under långa perioder kan påverka den faktiska kapaciteten negativt.

Returprogram för tonerkassetter

Artikel	USA och Kanada	EES	Asien/Stilla-havsområdet	Latina-merika	Övriga Europa, Mellanöstern och Afrika	Australien och Nya Zeeland
Returprogram för tonerkassett	B221000	B222000	B223000	B224000	B225000	B226000
Returprogram för tonerkassett med hög kapacitet	B221H00	B222H00	B223H00	B224H00	B225H00	B226H00
Returprogram för tonerkassett med extra hög kapacitet	B221X00	B222X00	B223X00	B224X00	B225X00	B226X00

Vanlig tonerkassett

Artikel	Hela världen
Tonerkassett med extra hög kapacitet	B220XA0

Beställa en bildhanteringsenhet

Extremt låg täckning under en längre tid kan göra så att bildhanteringsenhetsdelarna slutar att fungera innan tonern är slut.

Artikel	Artikelnummer
Bildhanteringsenhet	B220Z00

Byta ut delar och förbrukningsartiklar

Byta ut tonerkassetten

- 1 Öppna den främre luckan.

Varning – risk för skador: Berör en synlig metallram på skrivaren innan du berör eller kommer åt skrivarens invändiga ytor för att förhindra skador som kan uppstå genom elektrostatisk urladdning.



2 Ta bort bildhanteringsenheten.



3 Ta ut den förbrukade tonerkassetten från bildhanteringsenheten.

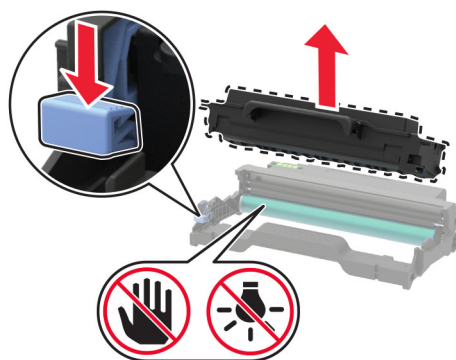

4 Packa upp den nya tonerkassetten.

5 Fördela om tonern i tonerkassetten genom att skaka den.

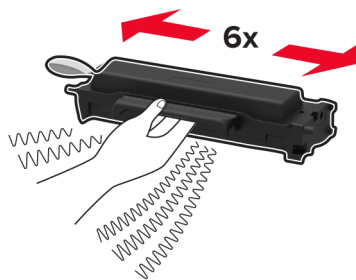

6 Ta bort förseglingen och ta sedan bort omslaget.

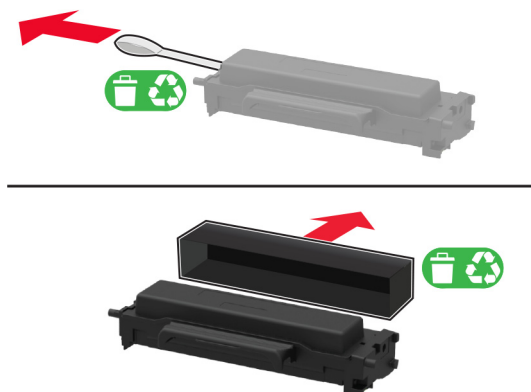

7 Sätt i den nya tonerkassetten i bildhanteringsenheten.

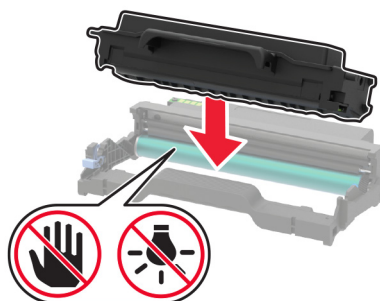

8 Sätt i bildhanteringsenheten.



9 Stäng luckan.

Byta ut bildhanteringsenheten

1 Öppna den främre luckan.

Varning – risk för skador: Berör en synlig metallram på skrivaren innan du berör eller kommer åt skrivarens invändiga ytor för att förhindra skador som kan uppstå genom elektrostatisk urladdning.



2 Ta bort den förbrukade bildhanteringsenheten.



3 Ta ut tonerkassetten från den förbrukade bildhanteringsenheten.

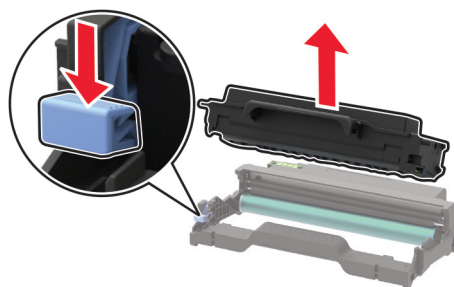

4 Packa upp den nya bildhanteringsenheten och sätt sedan tillbaka tonerkassetten.

Varning – risk för skador: Utsätt inte bildhanteringsenheten för direkt ljus under mer än tio minuter. Lång exponering för ljus kan leda till problem med utskriftskvaliteten.

Varning – risk för skador: Vidrör inte fotoledarcylinern. Det kan påverka kvaliteten på kommande utskriftsjobb.

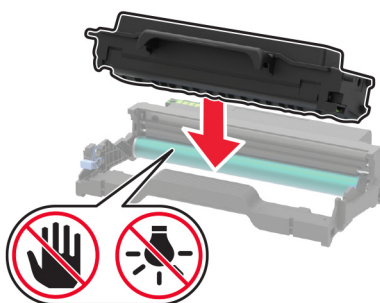

- 5 Sätt i den nya bildhanteringsenheten.



- 6 Stäng luckan.

Byta ut enheten för dubbelsidig utskrift

- 1 Ta bort den förbrukade enheten för dubbelsidig utskrift.

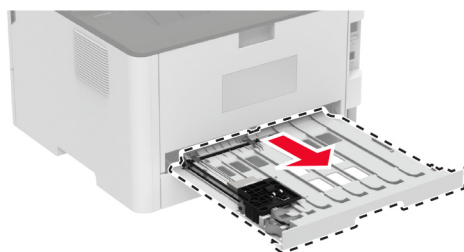

- 2 Packa upp den nya enheten för dubbelsidig utskrift.

- 3 Sätt i den nya enheten för dubbelsidig utskrift.



Byta magasin

- 1 Ta bort det förbrukade magasinet.

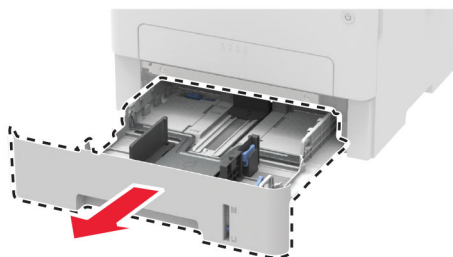

- 2 Packa upp det nya magasinet.
- 3 Sätt i det nya magasinet.

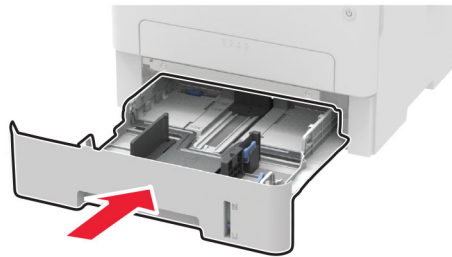

Återställa användningsräknare för förbrukningsmaterial

- 1 På kontrollpanelen går du till:

 > **Enhet** > **OK** > **Underhåll** > **OK** > **Konfigurationsmeny** > **OK** > **Användning av förbrukningsmaterial och räknare** > **OK**

- 2 Välj räknaren som du vill återställa.

Varning – risk för skador: Förbrukningsmaterial och delar utan villkor för returprogram kan återställas och återtillverkas. Däremot omfattar inte tillverkarens garanti skador som orsakats av förbrukningsartiklar eller delar från andra tillverkare. Återställning av räknaren på förbrukningsmaterialet eller delen utan ordentlig återtillverkning kan orsaka skador på skrivaren. Efter att räknaren för förbrukningsmaterialet eller delen har återställts kan ett felmeddelande om närvaron av ett återställt objekt visas.

Rengöra skrivaren

 **VAR FÖRSIKTIG– RISK FÖR ELEKTRISK STÖT:** För att undvika att få en elektrisk stöt när du rengör skrivarens utsida ska du dra ut nätsladden ur eluttaget och koppla bort alla sladdar från skrivaren innan du fortsätter.

Anmärkningar:

- Upprepa ungefär varannan månad.
- Skador på skrivaren som orsakats av att skrivaren har hanterats på felaktigt sätt täcks inte av skrivarens garanti.

- 1 Stäng av skrivaren och dra ut nätsladden ur eluttaget.
- 2 Ta bort papper från standardfacket.
- 3 Ta bort eventuellt damm, ludd och pappersbitar runt skrivaren med en mjuk borste eller en dammsugare.
- 4 Torka av skrivarens utsida med en fuktig, ren och luddfri trasa.

Anmärkningar:

- Använd inte vanliga rengöringsmedel, eftersom de kan skada skrivarens yta.

- Se till att skrivaren är helt torr överallt.

5 Anslut nätsladden till vägguttaget och slå sedan på skrivaren.

 **VAR FÖRSIKTIG – RISK FÖR SKADA:** För att undvika brandrisk eller att få en elektrisk stöt ansluter du nätsladden till ett lämpligt och jordat vägguttag som är i närheten av produkten och är lättillgängligt.

Spara energi och papper

Konfigurera inställningarna för energisparläget

Vänteläge

1 På kontrollpanelen går du till:

 > Enhet > **OK** > Energihantering > **OK** > Tidsgränser > **OK** > Vänteläge > **OK**

2 Ange hur länge skrivaren får vara inaktiv innan den försätts i vänteläge.

Viloläge

1 På kontrollpanelen går du till:

 > Enhet > **OK** > Energihantering > **OK** > Tidsgränser > **OK** > Tidsgräns för viloläge > **OK**

2 Välj efter hur lång tid skrivaren ska försättas i viloläge.

Anmärkningar:

- Se till att ta skrivaren ur viloläge innan du skickar ett utskriftsjobb.
- Aktivera skrivaren från viloläge genom att trycka på strömbrytaren.
- Embedded Web Server inaktiveras när skrivaren är i Viloläge.

Spara förbrukningsmaterial

- Skriv ut på båda sidorna av papperet.
 - Obs!** Dubbelsidig utskrift är standardinställningen i skrivardrivrutinen.
- Skriv ut flera sidor på ett enda pappersark.
- Använd förhandsgranskningsfunktionen till att se hur dokumentet ser ut innan du skriver ut det.
- Skriv ut ett exemplar av dokumentet om du vill kontrollera att dess innehåll och format är korrekt.

Flytta skrivaren till en annan plats

Flytta skrivaren till en annan plats

 **VAR FÖRSIKTIG – RISK FÖR SKADA:** Om skrivaren väger mer än 20 kg (44 lbs) behövs det minst två personer för att lyfta den på ett säkert sätt.

 **VAR FÖRSIKTIG – RISK FÖR SKADA:** För att undvika brandrisk eller att få en elektrisk stöt använd endast den nätsladd som levererades med produkten eller en reservnätsladd som godkänts av tillverkaren.

 **VAR FÖRSIKTIG – RISK FÖR SKADA:** När skrivaren ska flyttas följer du dessa riktlinjer för att undvika personskada eller att skrivaren skadas:

- Se till att alla luckor och magasin är stängda.
- Stäng av skrivaren och dra ut nätsladden ur eluttaget.
- Koppla bort alla sladdar och kablar från skrivaren.
- Om skrivaren har separata golvstående tillvalsmagasin eller utmatningstillval anslutna måste dessa kopplas från innan skrivaren flyttas.
- Om skrivaren har en hjulbas kan den rullas till den nya platsen. Var försiktig när du går över hinder och springor i golvet.
- Om skrivaren inte har någon hjulbas, men har tillvalsmagasin eller utmatningstillval, tar du bort utmatningstillvalen och lyfter sedan av skrivaren från tillvalsmagasinen. Försök inte lyfta skrivaren och tillval samtidigt.
- Använd handtagen när du lyfter skrivaren.
- Om ni transporterar skrivaren på en vagn måste den vara så stor att hela skrivarens bottenplatta får plats på den.
- Om ni transporterar maskintillval på vagn måste den vara så stor att respektive tillval får plats på den.
- Skrivaren måste alltid vara upprätt.
- Undvik kraftigt vibrerande rörelser.
- Se till att du inte har fingrarna under skrivaren när du ställer ner den.
- Se till att det finns tillräckligt med utrymme runt skrivaren.

Obs! Skador på skrivaren som uppkommit i samband med felaktig flyttning täcks inte av skrivarens garanti.

Skicka skrivaren

Anvisningar om frakt finns på <http://support.lexmark.com> eller så kontaktar du kundtjänst.

Felsöka problem

Problem med utskriftskvalitet

Leta rätt på den bild som ser ut som dina utskrifter (samma brister i utskriftskvalitet) och klicka på länken nedan för att läsa hur du åtgärdar problemet.

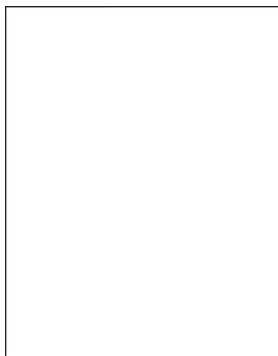

["Tomma eller vita sidor" på sidan 73](#)



["Mörk utskrift" på sidan 74](#)



["Tunna linjer skrivs inte ut korrekt" på sidan 76](#)



["Vikt eller skrynkligt papper" på sidan 77](#)

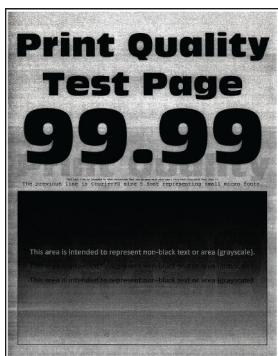

["Grå bakgrund" på sidan 77](#)

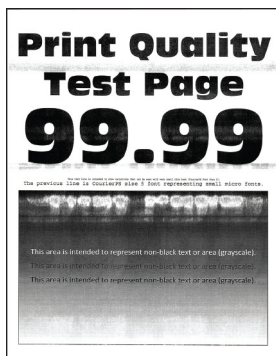

["Horisontella ljusa band" på sidan 87](#)



["Fel marginaler" på sidan 79](#)

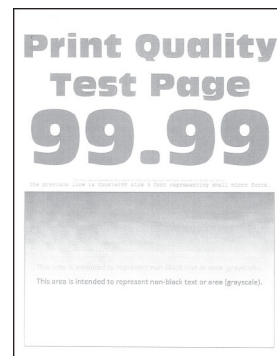

["Ljus utskrift" på sidan 80](#)



["Fläckiga utskrifter och punkter" på sidan 81](#)



["Pappersböjning" på sidan 82](#)



["Skev eller sned utskrift" på sidan 84](#)



["Återkommande defekter" på sidan 92](#)

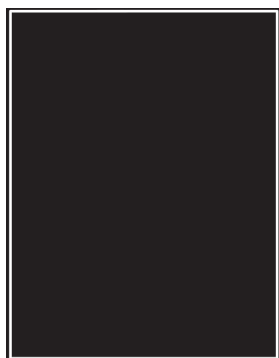

[“Helsvarta sidor” på sidan 85](#)

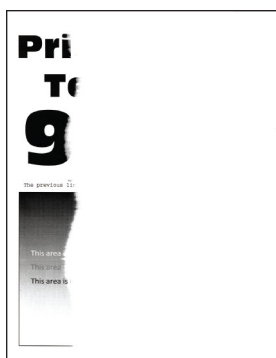

[“Text eller bild som skärs av” på sidan 86](#)

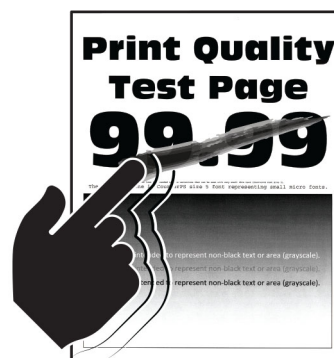

[“tonern suddas lätt bort” på sidan 86](#)



[“Vertikala mörka band” på sidan 90](#)



[“Vertikala mörka streck eller ränder” på sidan 91](#)

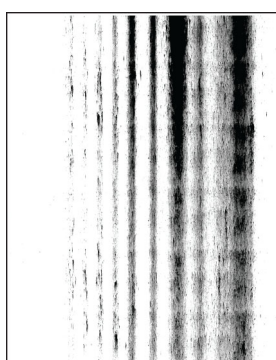

[“Vertikala mörka band och bilder saknas på utskrifterna” på sidan 92](#)



[“Vertikala ljusa band” på sidan 88](#)



[“Vertikala vita streck” på sidan 89](#)

Utskriftsproblem

Utskriftskvaliteten är dålig

Tomma eller vita sidor

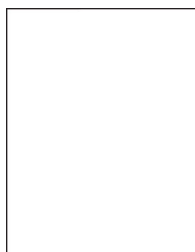

Obs! Innan du löser problemet kan du skriva ut testsidor för utskriftskvalitet. På kontrollpanelen väljer du **Inställningar > Felsökning > Testsidor för utskriftskvalitet**. På skrivarmodeller utan pekskärm kan du trycka på **OK** för att navigera genom inställningarna.

Åtgärd	Ja	Nej
<p>Steg</p> <p>a Kontrollera om skrivaren använder en äkta Lexmark-tonerkasset som stöds.</p> <p>Obs! Om kassetten inte stöds installerar du en som stöds.</p> <p>b Skriv ut dokumentet.</p> <p>Skriver skrivaren ut tomma eller vita sidor?</p>	Gå till steg 2.	Problemet är löst.
<p>Steg</p> <p>a Ta bort bildhanteringsenheten.</p> <p>Varning – risk för skador: Utsätt inte bildhanteringsenheten för direkt ljus under mer än tio minuter. Lång exponering för ljus kan leda till problem med utskriftskvaliteten.</p> <p>Varning – risk för skador: Rör inte vid fotoledartrumman under bildhanteringsenheten. Det kan påverka kvaliteten på kommande utskriftsjobb.</p> <p>b Kontrollera om det finns skador på bildhanteringsenheten.</p> <p>Obs! Säkerställ att fotoledarcylindern kontakter inte är böjda eller felriktade.</p> <p>c Fördela om tonern i bildhanteringsenheten genom att skaka den ordentligt.</p> <p>d Sätt i bildhanteringsenheten.</p> <p>e Skriv ut dokumentet.</p> <p>Skriver skrivaren ut tomma eller vita sidor?</p>	Gå till steg 3.	Problemet är löst.
<p>Steg</p> <p>Byt ut tonerkassetten.</p> <p>Skriver skrivaren ut tomma eller vita sidor?</p>	Gå till steg 4.	Problemet är löst.
<p>Steg</p> <p>Byt ut bildhanteringsenheten.</p> <p>Skriver skrivaren ut tomma eller vita sidor?</p>	Kontakta kundsupport .	Problemet är löst.

Mörk utskrift



Obs! Innan du löser problemet kan du skriva ut testsidor för utskriftskvalitet. På kontrollpanelen väljer du **Inställningar > Felsökning > Testsidor för utskriftskvalitet**. På skrivarmodeller utan pekskärm kan du trycka på **OK** för att navigera genom inställningarna.

Åtgärd	Ja	Nej
<p>Steg</p> <p>a Kontrollera om skrivaren använder en äkta Lexmark-tonerkassett som stöds.</p> <p>Obs! Om kassetten inte stöds installerar du en som stöds.</p> <p>b Skriv ut dokumentet.</p> <p>Är utskriften mörk?</p>	Gå till steg 2.	Problemet är löst.
<p>Steg</p> <p>a Stäng av skrivaren, vänta i ungefär 10 sekunder och sätt sedan på skrivaren.</p> <p>b Minska tonersvärta. På kontrollpanelen går du till: Inställningar > Utskrifts > kvalitet > Tonersvärta</p> <p>c Skriv ut dokumentet.</p> <p>Är utskriften mörk?</p>	Gå till steg 3.	Problemet är löst.
<p>Steg</p> <p>a Ange papperstypen i Utskriftsinställningar eller dialogrutan Skriv ut, beroende på vilket operativsystem du har.</p> <p>Anmärkningar:</p> <ul style="list-style-type: none"> • Kontrollera att inställningen överensstämmer med papperet som är påfyllt. • Du kan även ändra inställningen på skrivarens kontrollpanel. Gå till Inställningar > Papper > Magasinkonfiguration > Pappersstorlek/-typ <p>b Skriv ut dokumentet.</p> <p>Är utskriften mörk?</p>	Gå till steg 4.	Problemet är löst.
<p>Steg</p> <p>Kontrollera att papperet inte är strukturerat eller har grov yta.</p> <p>Skriver du ut på papper som är strukturerat eller har grov yta?</p>	Gå till steg 5.	Gå till steg 6.
<p>Steg</p> <p>a Byt ut strukturerat papper mot vanligt papper.</p> <p>b Skriv ut dokumentet.</p> <p>Är utskriften mörk?</p>	Gå till steg 6.	Problemet är löst.
<p>Steg</p> <p>a Fyll på med papper från ett nytt paket.</p> <p>Obs! Papperet absorberar fukt på grund av hög luftfuktighet. Låt papperet ligga kvar i sin originalförpackning tills du behöver använda det.</p> <p>b Skriv ut dokumentet.</p> <p>Är utskriften mörk?</p>	Gå till steg 7.	Problemet är löst.

Åtgärd	Ja	Nej
<p>Steg</p> <p>a Ta ut bildhanteringsenheten och sätt sedan tillbaka den igen.</p> <p>Varning – risk för skador: Utsätt inte bildhanteringsenheten för direkt ljus under mer än tio minuter. Lång exponering för ljus kan leda till problem med utskriftskvaliteten.</p> <p>Varning – risk för skador: Rör inte vid fotoledartrumman under bildhanteringsenheten. Det kan påverka kvaliteten på kommande utskriftsjobb.</p> <p>b Skriv ut dokumentet.</p> <p>Är utskriften mörk?</p>	Gå till steg 8.	Problemet är löst.
<p>Steg</p> <p>a Byt ut bildhanteringsenheten.</p> <p>b Skriv ut dokumentet.</p> <p>Är utskriften mörk?</p>	Kontakta kundsupport .	Problemet är löst.

Tunna linjer skrivs inte ut korrekt

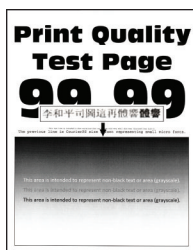

Obs! Innan du löser problemet kan du skriva ut testsidor för utskriftskvalitet. På kontrollpanelen väljer du **Inställningar > Felsökning > Testsidor för utskriftskvalitet**. På skrivarmodeller utan pekskärm kan du trycka på **OK** för att navigera genom inställningarna.

Åtgärd	Ja	Nej
<p>Steg</p> <p>a Kontrollera om skrivaren använder en äkta Lexmark-tonerkassett som stöds.</p> <p>Obs! Om kassetten inte stöds installerar du en som stöds.</p> <p>b Skriv ut dokumentet.</p> <p>Skrivs inte tunna linjer ut korrekt?</p>	Gå till steg 2.	Problemet är löst.
<p>Steg</p> <p>a Öka tonersvärta.</p> <p>På kontrollpanelen går du till:</p> <p>Inställningar > Utskrifts > kvalitet > Tonersvärta</p> <p>b Skriv ut dokumentet.</p> <p>Skrivs inte tunna linjer ut korrekt?</p>	Kontakta kundsupport .	Problemet är löst.

Vikt eller skrynkligt papper



Obs! Innan du löser problemet kan du skriva ut testsidor för utskriftskvalitet. På kontrollpanelen väljer du **Inställningar > Felsökning > Testsidor för utskriftskvalitet**. På skrivarmodeller utan pekskärm kan du trycka på **OK** för att navigera genom inställningarna.

Åtgärd	Ja	Nej
<p>Steg</p> <p>a Kontrollera om skrivaren använder en äkta Lexmark-tonerkasset som stöds.</p> <p>Obs! Om kassetten inte stöds installerar du en som stöds.</p> <p>b Skriv ut dokumentet.</p> <p>Är papperet vikt eller skrynkligt?</p>	Gå till steg 2.	Problemet är löst.
<p>Steg</p> <p>a Fyll på med papper från ett nytt paket.</p> <p>Obs! Papperet absorberar fukt på grund av hög luftfuktighet. Låt papperet ligga kvar i sin originalförpackning tills du behöver använda det.</p> <p>b Skriv ut dokumentet.</p> <p>Är papperet vikt eller skrynkligt?</p>	Gå till steg 3.	Problemet är löst.
<p>Steg</p> <p>a Ange papperstypen i Utskriftsinställningar eller dialogrutan Skriv ut, beroende på vilket operativsystem du har.</p> <p>Anmärkningar:</p> <ul style="list-style-type: none"> Kontrollera att inställningen överensstämmer med papperet som är påfyllt. Du kan även ändra inställningen på skrivarens kontrollpanel. Gå till Inställningar > Papper > Magasinkonfiguration > Pappersstorlek/-typ <p>b Skriv ut dokumentet.</p> <p>Är papperet vikt eller skrynkligt?</p>	Kontakta kundsupport .	Problemet är löst.

Grå bakgrund



Obs! Innan du löser problemet kan du skriva ut testsidor för utskriftskvalitet. På kontrollpanelen väljer du **Inställningar > Felsökning > Testsidor för utskriftskvalitet**. På skrivarmodeller utan pekskärm kan du trycka på **OK** för att navigera genom inställningarna.

Åtgärd	Ja	Nej
<p>Steg</p> <p>a Stäng av skrivaren, vänta i 10 sekunder och sätt sedan på skrivaren.</p> <p>b Minska tonersvärta. På kontrollpanelen går du till: Inställningar > Utskrifts > kvalitet > Tonersvärta</p> <p>c Skriv ut dokumentet.</p> <p>Uppstår det en grå bakgrund på utskrifterna?</p>	Gå till steg 2.	Problemet är löst.
<p>Steg</p> <p>a Kontrollera om skrivaren använder en äkta Lexmark-tonerkasset som stöds. Obs! Om tonerkassetten inte stöds installerar du en som stöds.</p> <p>b Skriv ut dokumentet.</p> <p>Uppstår det en grå bakgrund på utskrifterna?</p>	Gå till steg 3.	Problemet är löst.
<p>Steg</p> <p>a Ange papperstypen i Utskriftsinställningar eller dialogrutan Skriv ut, beroende på vilket operativsystem du har.</p> <p>Anmärkningar:</p> <ul style="list-style-type: none"> • Kontrollera att inställningen överensstämmer med papperet som är påfyllt. • Du kan även ändra inställningen på skrivarens kontrollpanel. Gå till Inställningar > Papper > Magasinkonfiguration > Pappersstorlek/-typ <p>b Skriv ut dokumentet.</p> <p>Uppstår det en grå bakgrund på utskrifterna?</p>	Gå till steg 4.	Problemet är löst.
<p>Steg</p> <p>a Ta ut bildhanteringsenheten och sätt sedan tillbaka den igen. Varning – risk för skador: Utsätt inte bildhanteringsenheten för direkt ljus under mer än tio minuter. Lång exponering för ljus kan leda till problem med utskriftskvaliteten. Varning – risk för skador: Rör inte vid fotoledartrumman under bildhanteringsenheten. Det kan påverka kvaliteten på kommande utskriftsjobb.</p> <p>b Skriv ut dokumentet.</p> <p>Uppstår det en grå bakgrund på utskrifterna?</p>	Gå till steg 5.	Problemet är löst.

Åtgärd	Ja	Nej
<p>Steg</p> <p>a Uppdatera skrivarens fasta programvara. Mer information finns i "Uppdatera fast programvara" på sidan 22.</p> <p>b Skriv ut dokumentet.</p> <p>Uppstår det en grå bakgrund på utskrifterna?</p>	Gå till steg 6.	Problemet är löst.
<p>Steg</p> <p>a Byt ut bildhanteringsenheten.</p> <p>b Skriv ut dokumentet.</p> <p>Uppstår det en grå bakgrund på utskrifterna?</p>	Kontakta kundsupport.	Problemet är löst.

Fel marginaler



Åtgärd	Ja	Nej
<p>Steg</p> <p>a Justera pappersstöden till korrekt läge för det papper som har fyllts på.</p> <p>b Skriv ut dokumentet.</p> <p>Är marginalerna korrekta?</p>	Problemet är löst.	Gå till steg 2.
<p>Steg</p> <p>a Ange pappersstorlek. På kontrollpanelen går du till: Inställningar > Papper > Magasinkonfiguration > Pappersstorlek/-typ</p> <p>b Skriv ut dokumentet.</p> <p>Är marginalerna korrekta?</p>	Problemet är löst.	Gå till steg 3.
<p>Steg</p> <p>a Du anger pappersstorleken från Utskriftsinställningar eller dialogrutan Skriv ut, beroende på vilket operativsystem du har. Obs! Kontrollera att inställningen överensstämmer med papperet som är påfyllt.</p> <p>b Skriv ut dokumentet.</p> <p>Är marginalerna korrekta?</p>	Problemet är löst.	Kontakta kundsupport.

Ljus utskrift

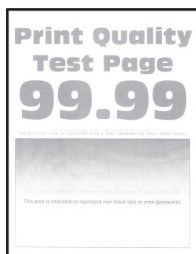

Obs! Innan du löser problemet kan du skriva ut testsidor för utskriftskvalitet. På kontrollpanelen väljer du **Inställningar > Felsökning > Testsidor för utskriftskvalitet**. På skrivarmodeller utan pekskärm kan du trycka på **OK** för att navigera genom inställningarna.

Åtgärd	Ja	Nej
<p>Steg</p> <p>a Kontrollera om skrivaren använder en äkta Lexmark-tonerkasset som stöds.</p> <p>Obs! Om kassetten inte stöds installerar du en som stöds.</p> <p>b Skriv ut dokumentet.</p> <p>Är utskriften ljus?</p>	Gå till steg 2.	Problemet är löst.
<p>Steg</p> <p>a Stäng av skrivaren, vänta i ungefär 10 sekunder och sätt sedan på skrivaren.</p> <p>b Öka tonersvärta.</p> <p>På kontrollpanelen går du till:</p> <p>Inställningar > Utskrifts > kvalitet > Tonersvärta</p> <p>c Skriv ut dokumentet.</p> <p>Är utskriften ljus?</p>	Gå till steg 3.	Problemet är löst.
<p>Steg</p> <p>a Ange papperstypen i Utskriftsinställningar eller dialogrutan Skriv ut, beroende på vilket operativsystem du har.</p> <p>Anmärkningar:</p> <ul style="list-style-type: none"> • Kontrollera att inställningen överensstämmer med papperet som är påfyllt. • Du kan även ändra inställningen på skrivarens kontrollpanel. Gå till Inställningar > Papper > Magasinkonfiguration > Pappersstorlek/-typ <p>b Skriv ut dokumentet.</p> <p>Är utskriften ljus?</p>	Gå till steg 4.	Problemet är löst.

Åtgärd	Ja	Nej
<p>Steg</p> <p>a Ange utskriftsupplösningen i Utskriftsinställningar eller dialogrutan. Skriv ut, beroende på vilket operativsystem du har.</p> <p>b Konfigurera upplösningen till 600 dpi.</p> <p>c Skriv ut dokumentet.</p> <p>Är utskriften ljus?</p>	Gå till steg 5.	Problemet är löst.
<p>Steg</p> <p>a Ta bort bildhanteringsenheten.</p> <p>Varning – risk för skador: Utsätt inte bildhanteringsenheten för direkt ljus under mer än tio minuter. Lång exponering för ljus kan leda till problem med utskriftskvaliteten.</p> <p>Varning – risk för skador: Rör inte vid fotoledartrumman under bildhanteringsenheten. Det kan påverka kvaliteten på kommande utskriftsjobb.</p> <p>b Fördela om tonern i bildhanteringsenheten genom att skaka den ordentligt.</p> <p>c Sätt i bildhanteringsenheten.</p> <p>d Stäng av skrivaren, vänta i 10 sekunder och sätt sedan på skrivaren.</p> <p>e Skriv ut dokumentet.</p> <p>Är utskriften ljus?</p>	Gå till steg 6.	Problemet är löst.
<p>Steg</p> <p>a Kontrollera tonerkassetts status. På kontrollpanelen går du till: Inställningar > Rapporter > Enhet > Enhetsstatistik</p> <p>b I avsnittet Förbrukningsmaterialinfo för de utskrivna sidorna kan du kontrollera tonerkassetts status.</p> <p>Är tonerkassetten nästan slut?</p>	Gå till steg 7.	Kontakta kundsupport .
<p>Steg</p> <p>a Byt ut tonerkassetten.</p> <p>b Skriv ut dokumentet.</p> <p>Är utskriften ljus?</p>	Kontakta kundsupport .	Problemet är löst.

Fläckiga utskrifter och punkter



Obs! Innan du löser problemet kan du skriva ut testsidor för utskriftskvalitet. På kontrollpanelen väljer du **Inställningar > Felsökning > Testsidor för utskriftskvalitet**. På skrivarmodeller utan pekskärm kan du trycka på **OK** för att navigera genom inställningarna.

Åtgärd	Ja	Nej
<p>Steg</p> <p>a Kontrollera om skrivaren använder en äkta Lexmark-tonerkassett som stöds.</p> <p>Obs! Om kassetten inte stöds installerar du en som stöds.</p> <p>b Skriv ut dokumentet.</p> <p>Är utskriften fläckig?</p>	Gå till steg 2.	Problemet är löst.
<p>Steg</p> <p>Kontrollera om skrivaren smutsats ned av tonerläckage.</p> <p>Är skrivaren fri från tonerläckage?</p>	Gå till steg 3.	Kontakta kundsupport .
<p>Steg</p> <p>a Kontrollera bildhanteringsenhetens status.</p> <p>På kontrollpanelen går du till:</p> <p>Inställningar > Rapporter > Enhet > Enhetsstatistik</p> <p>b I avsnittet Förbrukningsmaterialinfo för de utskrivna sidorna kan du kontrollera bildhanteringsenhetens status.</p> <p>Är bildhanteringsenheten nästan slut?</p>	Gå till steg 4.	Kontakta kundsupport .
<p>Steg</p> <p>a Byt ut bildhanteringsenheten.</p> <p>b Skriv ut dokumentet.</p> <p>Är utskriften fläckig?</p>	Kontakta kundsupport .	Problemet är löst.

Pappersböjning



Obs! Innan du löser problemet kan du skriva ut testsidor för utskriftskvalitet. På kontrollpanelen väljer du **Inställningar > Felsökning > Testsidor för utskriftskvalitet**. På skrivarmodeller utan pekskärm kan du trycka på **OK** för att navigera genom inställningarna.

Åtgärd	Ja	Nej
<p>Steg</p> <p>a Kontrollera om det påfyllda papperet stöds. Obs! Om papperet inte stöds lägger du i ett som stöds.</p> <p>b Skriv ut dokumentet.</p> <p>Är papperet böjt?</p>	Gå till steg 2.	Problemet är löst.
<p>Steg</p> <p>a Kontrollera om skrivaren använder en äkta Lexmark-tonerkassett som stöds. Obs! Om kassetten inte stöds installerar du en som stöds.</p> <p>b Skriv ut dokumentet.</p> <p>Är papperet böjt?</p>	Gå till steg 3.	Problemet är löst.
<p>Steg</p> <p>a Justera pappersstöden i magasinet till korrekt läge för det papper som har fyllts på.</p> <p>b Skriv ut dokumentet.</p> <p>Är papperet böjt?</p>	Gå till steg 4.	Problemet är löst.
<p>Steg</p> <p>a Ange pappersstorlek och papperstyp i Utskriftsinställningar eller dialogrutan Skriv ut, beroende på vilket operativsystem du har.</p> <p>Anmärkningar:</p> <ul style="list-style-type: none"> Kontrollera att inställningarna överensstämmer med papperet som är påfyllt. Du kan även ändra inställningen på skrivarens kontrollpanel. Gå till Inställningar > Papper > Magasinkonfiguration > Pappersstorlek/-typ <p>b Skriv ut dokumentet.</p> <p>Är papperet böjt?</p>	Gå till steg 5.	Problemet är löst.
<p>Steg</p> <p>a Ta ut papperet, vänd på det och lägg sedan i det igen.</p> <p>b Skriv ut dokumentet.</p> <p>Är papperet böjt?</p>	Gå till steg 6.	Problemet är löst.
<p>Steg</p> <p>a Fyll på med papper från ett nytt paket. Obs! Papperet absorberar fukt på grund av hög luftfuktighet. Låt papperet ligga kvar i sin originalförpackning tills du behöver använda det.</p> <p>b Skriv ut dokumentet.</p> <p>Är papperet böjt?</p>	Kontakta kundsupport .	Problemet är löst.

Skev eller sned utskrift



Obs! Innan du löser problemet kan du skriva ut testsidor för utskriftskvalitet. På kontrollpanelen väljer du **Inställningar > Felsökning > Testsidor för utskriftskvalitet**. På skrivarmodeller som inte har en pekskärm kan du trycka på **OK** för att navigera genom inställningarna.

Åtgärd	Ja	Nej
<p>Steg</p> <p>a Justera pappersstöden i magasinet till korrekt läge för det papper som har fyllts på.</p> <p>b Skriv ut dokumentet.</p> <p>Är utskriften skev eller sned?</p>	Gå till steg 2.	Problemet är löst.
<p>Steg</p> <p>a Fyll på med papper från ett nytt paket.</p> <p>Obs! Papperet absorberar fukt på grund av hög luftfuktighet. Låt papperet ligga kvar i sin originalförpackning tills du behöver använda det.</p> <p>b Skriv ut dokumentet.</p> <p>Är utskriften skev eller sned?</p>	Gå till steg 3.	Problemet är löst.
<p>Steg</p> <p>a Kontrollera om det påfyllda papperet stöds.</p> <p>Obs! Om papperet inte stöds lägger du i ett som stöds.</p> <p>b Skriv ut dokumentet.</p> <p>Är utskriften skev eller sned?</p>	Kontakta kundsupport .	Problemet är löst.
<p>Steg</p> <p>a För dubbelsidig utskrift kontrollerar du att inställningen för pappersstorlek i enheten för dubbelsidig utskrift är korrekt inställd.</p> <p>Obs! Letter, Legal, Oficio eller Folio måste ställas in på Letter.</p> <p>b Skriv ut dokumentet.</p> <p>Är utskriften skev eller sned?</p>	Kontakta kundsupport .	Problemet är löst.

Helsvarta sidor

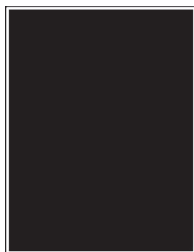

Obs! Innan du löser problemet kan du skriva ut testsidor för utskriftskvalitet. På kontrollpanelen väljer du **Inställningar > Felsökning > Testsidor för utskriftskvalitet**. På skrivarmodeller utan pekskärm kan du trycka på **OK** för att navigera genom inställningarna.

Åtgärd	Ja	Nej
<p>Steg</p> <p>a Kontrollera om skrivaren använder en äkta Lexmark-tonerkasset som stöds.</p> <p>Obs! Om tonerkassetten inte stöds installerar du en som stöds.</p> <p>b Skriv ut dokumentet.</p> <p>Skriver skrivaren ut helsvarta sidor?</p>	Gå till steg 2.	Problemet är löst.
<p>Steg</p> <p>a Ta ut bildhanteringsenheten och sätt sedan tillbaka den igen.</p> <p>Varning – risk för skador: Utsätt inte bildhanteringsenheten för direkt ljus under mer än tio minuter. Lång exponering för ljus kan leda till problem med utskriftskvaliteten.</p> <p>Varning – risk för skador: Rör inte vid fotoledartrumman under bildhanteringsenheten. Det kan påverka kvaliteten på kommande utskriftsjobb.</p> <p>b Skriv ut dokumentet.</p> <p>Skriver skrivaren ut helsvarta sidor?</p>	Gå till steg 3.	Problemet är löst.
<p>Steg</p> <p>Kontrollera om det finns skador på bildhanteringsenheten.</p> <p>Obs! Säkerställ att fotoledarcylinern kontakter inte är böjda eller felriktade.</p> <p>Finns det inga skador på bildhanteringsenheten?</p>	Kontakta kundsupport .	Gå till steg 4.
<p>Steg</p> <p>a Byt ut bildhanteringsenheten.</p> <p>b Skriv ut dokumentet.</p> <p>Skriver skrivaren ut helsvarta sidor?</p>	Kontakta kundsupport .	Problemet är löst.

Text eller bild som skärs av

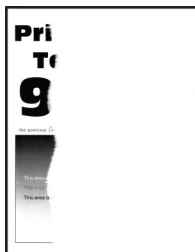

Obs! Innan du löser problemet kan du skriva ut testsidor för utskriftskvalitet. På kontrollpanelen väljer du **Inställningar > Felsökning > Testsidor för utskriftskvalitet**. På skrivarmodeller utan pekskärm kan du trycka på **OK** för att navigera genom inställningarna.

Åtgärd	Ja	Nej
<p>Steg</p> <p>a Kontrollera om skrivaren använder en äkta Lexmark-tonerkasset som stöds.</p> <p>Obs! Om tonerkassetten inte stöds installerar du en som stöds.</p> <p>b Skriv ut dokumentet.</p> <p>Har text eller bilder beskurits?</p>	Gå till steg 2.	Problemet är löst.
<p>Steg</p> <p>a Ta ut bildhanteringsenheten och sätt sedan tillbaka den igen.</p> <p>Varning – risk för skador: Utsätt inte bildhanteringsenheten för direkt ljus under mer än tio minuter. Lång exponering för ljus kan leda till problem med utskriftskvaliteten.</p> <p>Varning – risk för skador: Rör inte vid fotoledartrumman under bildhanteringsenheten. Det kan påverka kvaliteten på kommande utskriftsjobb.</p> <p>b Skriv ut dokumentet.</p> <p>Har text eller bilder beskurits?</p>	Gå till steg 3.	Problemet är löst.
<p>Steg</p> <p>a Byt ut bildhanteringsenheten.</p> <p>b Skriv ut dokumentet.</p> <p>Har text eller bilder beskurits?</p>	Kontakta kundsupport .	Problemet är löst.

tonern suddas lätt bort

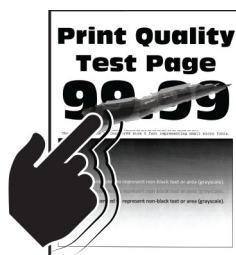

Obs! Innan du löser problemet kan du skriva ut testsidor för utskriftskvalitet. På kontrollpanelen väljer du **Inställningar > Felsökning > Testsidor för utskriftskvalitet**. På skrivarmodeller utan pekskärm kan du trycka på **OK** för att navigera genom inställningarna.

Åtgärd	Ja	Nej
<p>Steg</p> <p>a Kontrollera om skrivaren använder en äkta Lexmark-tonerkasset som stöds.</p> <p>Obs! Om tonerkassetten inte stöds installerar du en som stöds.</p> <p>b Skriv ut dokumentet.</p> <p>Går tonern att gnida bort?</p>	Gå till steg 2.	Problemet är löst.
<p>Steg</p> <p>a Ange papperstypen i Utskriftsinställningar eller dialogrutan Skriv ut, beroende på vilket operativsystem du har.</p> <p>Anmärkningar:</p> <ul style="list-style-type: none"> Kontrollera att inställningen överensstämmer med papperet som är påfyllt. Du kan även ändra inställningen på skrivarens kontrollpanel. Gå till Inställningar > Papper > Magasinkonfiguration > Pappersstorlek/-typ <p>b Skriv ut dokumentet.</p> <p>Går tonern att gnida bort?</p>	Kontakta kundsupport .	Problemet är löst.

Horisontella ljusa band



Obs! Innan du löser problemet kan du skriva ut testsidor för utskriftskvalitet. På kontrollpanelen väljer du **Inställningar > Felsökning > Testsidor för utskriftskvalitet**. På skrivarmodeller utan pekskärm kan du trycka på **OK** för att navigera genom inställningarna.

Åtgärd	Ja	Nej
<p>Steg</p> <p>a Kontrollera om skrivaren använder en äkta Lexmark-tonerkasset som stöds.</p> <p>Obs! Om kassetten inte stöds installerar du en som stöds.</p> <p>b Skriv ut dokumentet.</p> <p>Uppstår horisontella ljusa band fortfarande på utskrifter?</p>	Gå till steg 2.	Problemet är löst.

Åtgärd	Ja	Nej
<p>Steg</p> <p>a Ta ut bildhanteringsenheten och sätt sedan tillbaka den igen.</p> <p>Varning – risk för skador: Utsätt inte bildhanteringsenheten för direkt ljus under mer än tio minuter. Lång exponering för ljus kan leda till problem med utskriftskvaliteten.</p> <p>Varning – risk för skador: Rör inte vid fotoledartrumman under bildhanteringsenheten. Det kan påverka kvaliteten på kommande utskriftsjobb.</p> <p>b Skriv ut dokumentet.</p> <p>Uppstår horisontella ljusa band fortfarande på utskrifter?</p>	Gå till steg 3.	Problemet är löst.
<p>Steg</p> <p>a Byt ut bildhanteringsenheten.</p> <p>b Skriv ut dokumentet.</p> <p>Uppstår horisontella ljusa band fortfarande på utskrifter?</p>	Kontakta kundsupport .	Problemet är löst.

Vertikala ljusa band



Obs! Innan du löser problemet kan du skriva ut testsidor för utskriftskvalitet. På kontrollpanelen väljer du **Inställningar > Felsökning > Testsidor för utskriftskvalitet**. På skrivarmodeller utan pekskärm kan du trycka på **OK** för att navigera genom inställningarna.

Åtgärd	Ja	Nej
<p>Steg</p> <p>a Kontrollera om skrivaren använder en äkta Lexmark-tonerkassett som stöds.</p> <p>Obs! Om kassetten inte stöds installerar du en som stöds.</p> <p>b Skriv ut dokumentet.</p> <p>Uppstår vertikala ljusa band fortfarande på utskrifter?</p>	Gå till steg 2.	Problemet är löst.

Åtgärd	Ja	Nej
<p>Steg</p> <p>a Kontrollera tonerkassetten status. På kontrollpanelen går du till: Inställningar > Rapporter > Enhet > Enhetsstatistik</p> <p>b I avsnittet Förbrukningsmaterialinfo för de utskrivna sidorna kan du kontrollera tonerkassetten status.</p> <p>Uppstår vertikala ljusa band fortfarande på utskrifter?</p>	Gå till steg 3.	Problemet är löst.
<p>Steg</p> <p>a Byt ut tonerkassetten.</p> <p>b Skriv ut dokumentet.</p> <p>Uppstår vertikala ljusa band fortfarande på utskrifter?</p>	Kontakta kundsupport .	Problemet är löst.

Vertikala vita streck



Obs! Innan du löser problemet kan du skriva ut testsidor för utskriftskvalitet. På kontrollpanelen väljer du **Inställningar > Felsökning > Testsidor för utskriftskvalitet**. På skrivarmodeller utan pekskärm kan du trycka på **OK** för att navigera genom inställningarna.

Åtgärd	Ja	Nej
<p>Steg</p> <p>a Kontrollera om skrivaren använder en äkta Lexmark-tonerkassett som stöds. Obs! Om kassetten inte stöds installerar du en som stöds.</p> <p>b Skriv ut dokumentet.</p> <p>Uppstår det vertikala vita streck på utskrifterna?</p>	Gå till steg 2.	Problemet är löst.

Åtgärd	Ja	Nej
<p>Steg</p> <p>a Ange papperstypen i Utskriftsinställningar eller dialogrutan Skriv ut, beroende på vilket operativsystem du har.</p> <p>Anmärkningar:</p> <ul style="list-style-type: none"> • Kontrollera att inställningen överensstämmer med papperet som är påfyllt. • Du kan även ändra inställningen på skrivarens kontrollpanel. Gå till Inställningar > Papper > Magasinkonfiguration > Pappersstorlek/-typ <p>b Skriv ut dokumentet.</p> <p>Uppstår det vertikala vita streck på utskrifterna?</p>	<p>Kontakta kundsupport.</p>	<p>Problemet är löst.</p>

Vertikala mörka band

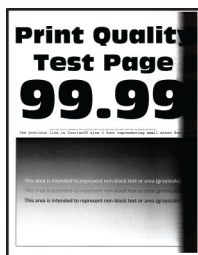

Obs! Innan du löser problemet kan du skriva ut testsidor för utskriftskvalitet. På kontrollpanelen väljer du **Inställningar > Felsökning > Testsidor för utskriftskvalitet**. På skrivarmodeller utan pekskärm kan du trycka på **OK** för att navigera genom inställningarna.

Åtgärd	Ja	Nej
<p>Steg</p> <p>a Kontrollera om skrivaren använder en äkta Lexmark-tonerkasset som stöds.</p> <p>Obs! Om tonerkassetten inte stöds installerar du en som stöds.</p> <p>b Skriv ut dokumentet.</p> <p>Uppstår vertikala mörka band på utskrifter?</p>	<p>Gå till steg 2.</p>	<p>Problemet är löst.</p>
<p>Steg</p> <p>a Ta ut bildhanteringsenheten och sätt sedan tillbaka den igen.</p> <p>Varning – risk för skador: Utsätt inte bildhanteringsenheten för direkt ljus under mer än tio minuter. Lång exponering för ljus kan leda till problem med utskriftskvaliteten.</p> <p>Varning – risk för skador: Rör inte vid fotoledartrumman under bildhanteringsenheten. Det kan påverka kvaliteten på kommande utskriftsjobb.</p> <p>b Skriv ut dokumentet.</p> <p>Uppstår vertikala mörka band på utskrifter?</p>	<p>Gå till steg 3.</p>	<p>Problemet är löst.</p>

Åtgärd	Ja	Nej
<p>Steg</p> <p>a Kontrollera om ljus kommer in på högersidan av skrivaren och flytta på skrivaren om det behövs.</p> <p>b Skriv ut dokumentet.</p> <p>Uppstår vertikala mörka band på utskrifter?</p>	Kontakta kundsupport .	Problemet är löst.

Vertikala mörka streck eller ränder



Obs! Innan du löser problemet kan du skriva ut testsidor för utskriftskvalitet. På kontrollpanelen väljer du **Inställningar > Felsökning > Testsidor för utskriftskvalitet**. På skrivarmodeller utan pekskärm kan du trycka på **OK** för att navigera genom inställningarna.

Åtgärd	Ja	Nej
<p>Steg</p> <p>a Kontrollera om skrivaren använder en äkta Lexmark-tonerkassett som stöds.</p> <p>Obs! Om tonerkassetten inte stöds installerar du en som stöds.</p> <p>b Skriv ut dokumentet.</p> <p>Uppstår vertikala mörka streck eller ränder på utskrifter?</p>	Gå till steg 2.	Problemet är löst.
<p>Steg</p> <p>a Ta ut bildhanteringsenheten och sätt sedan tillbaka den igen.</p> <p>Varning – risk för skador: Utsätt inte bildhanteringsenheten för direkt ljus under mer än tio minuter. Lång exponering för ljus kan leda till problem med utskriftskvaliteten.</p> <p>Varning – risk för skador: Rör inte vid fotoledartrumman under bildhanteringsenheten. Det kan påverka kvaliteten på kommande utskriftsjobb.</p> <p>b Skriv ut dokumentet.</p> <p>Uppstår vertikala mörka streck eller ränder på utskrifter?</p>	Gå till steg 3.	Problemet är löst.
<p>Steg</p> <p>a Byt ut bildhanteringsenheten.</p> <p>b Skriv ut dokumentet.</p> <p>Uppstår vertikala mörka streck eller ränder på utskrifter?</p>	Kontakta kundsupport .	Problemet är löst.

Vertikala mörka band och bilder saknas på utskrifterna

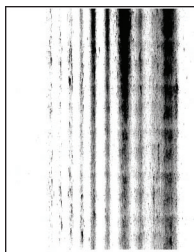

Obs! Innan du löser problemet kan du skriva ut testsidor för utskriftskvalitet. På kontrollpanelen väljer du **Inställningar > Felsökning > Testsidor för utskriftskvalitet**. På skrivarmodeller utan pekskärm kan du trycka på **OK** för att navigera genom inställningarna.

Åtgärd	Ja	Nej
<p>Steg</p> <p>a Ta ut bildhanteringsenheten och sätt sedan tillbaka den igen.</p> <p>Varning – risk för skador: Utsätt inte bildhanteringsenheten för direkt ljus under mer än tio minuter. Lång exponering för ljus kan leda till problem med utskriftskvaliteten.</p> <p>Varning – risk för skador: Rör inte vid fotoledartrumman under bildhanteringsenheten. Det kan påverka kvaliteten på kommande utskriftsjobb.</p> <p>b Skriv ut dokumentet.</p> <p>Förekommer vertikala mörka band och saknas bilder på utskrifterna?</p>	Gå till steg 2.	Problemet är löst.
<p>Steg</p> <p>a Kontrollera om skrivaren använder en äkta Lexmark-tonerkasset som stöds.</p> <p>Obs! Om tonerkassetten inte stöds installerar du en som stöds.</p> <p>b Skriv ut dokumentet.</p> <p>Förekommer vertikala mörka band och saknas bilder på utskrifterna?</p>	Kontakta kundsupport .	Problemet är löst.

Återkommande defekter



Obs! Innan du löser problemet kan du skriva ut testsidor för utskriftskvalitet. På kontrollpanelen väljer du **Inställningar > Felsökning > Testsidor för utskriftskvalitet**. På skrivarmodeller utan pekskärm kan du trycka på **OK** för att navigera genom inställningarna.

Åtgärd	Ja	Nej
<p>Steg</p> <p>Genom att skriva ut testsidor för utskriftskvalitet kontrollerar du om avstånden mellan de återkommande defekterna är samma som något av följande:</p> <p>Bildhanteringsenhet</p> <ul style="list-style-type: none"> • 75,40 mm (2,97 tum) • 34,70 mm (1,37 tum) • 23,9 mm (0,94 tum) <p>Tonerkassett</p> <ul style="list-style-type: none"> • 35,70 mm (1,41 tum) • 36,80 mm (1,45 tum) <p>Överföringsrulle</p> <ul style="list-style-type: none"> • 44 mm (1,73 tum) <p>Fixeringsenhet</p> <ul style="list-style-type: none"> • 78,1 mm (3,07 tum) • 75,4 mm (2,97 tum) <p>Stämmer avstånden mellan de återkommande defekterna med något av måtten?</p>	Gå till steg 2.	Notera avståndet och kontakta sedan kundsupport .
<p>Steg</p> <p>a Byt ut den förbrukningsartikel som stämmer överens med avståndet för återkommande defekter.</p> <p>Obs! Om förbrukningsmaterialet är en överföringsrulle eller fixeringsenhet ska du kontakta kundsupport.</p> <p>b Skriv ut dokumentet.</p> <p>Visas de återkommande defekterna?</p>	Kontakta kundsupport .	Problemet är löst.



Utskriftsjobb skrivs inte ut

Åtgärd	Ja	Nej
<p>Steg</p> <p>a I det dokument du försöker skriva ut öppnar du dialogrutan Utskrift och kontrollerar att du har valt rätt skrivare.</p> <p>b Skriv ut dokumentet.</p> <p>Har dokumentet skrivits ut?</p>	Problemet är löst.	Gå till steg 2.
<p>Steg</p> <p>a Kontrollera att skrivaren är på.</p> <p>b Åtgärda eventuella felmeddelanden som visas på skärmen.</p> <p>c Skriv ut dokumentet.</p> <p>Har dokumentet skrivits ut?</p>	Problemet är löst.	Gå till steg 3.

Åtgärd	Ja	Nej
<p>Steg</p> <p>a Kontrollera att portarna fungerar och att kablarna är ordentligt anslutna till datorn och skrivaren. Mer information finns i installationsdokumentationen som kom med skrivaren.</p> <p>b Skriv ut dokumentet.</p> <p>Har dokumentet skrivits ut?</p>	Problemet är löst.	Gå till steg 4.
<p>Steg</p> <p>a Stäng av skrivaren, vänta i ungefär 10 sekunder och sätt sedan på skrivaren.</p> <p>b Skriv ut dokumentet.</p> <p>Har dokumentet skrivits ut?</p>	Problemet är löst.	Gå till steg 5.
<p>Steg</p> <p>a Ta bort och installera om skrivarens drivrutiner.</p> <p>b Skriv ut dokumentet.</p> <p>Har dokumentet skrivits ut?</p>	Problemet är löst.	Kontakta kundsupport .

Långsam utskrift

Åtgärd	Ja	Nej
<p>Steg</p> <p>Kontrollera att skrivarkabeln är ordentligt ansluten till skrivaren och till datorn, skrivarservern eller annan nätverksenhet.</p> <p>Är skrivaren långsam?</p>	Gå till steg 2.	Problemet är löst.
<p>Steg</p> <p>a Se till att skrivaren inte är i Tyst läge. På kontrollpanelen går du till:  > Enhet > OK > Underhåll > OK > Konfigurationsmenyn > OK > Enhetsåtgärder > OK > Tyst läge > OK</p> <p>b Skriv ut dokumentet.</p> <p>Är skrivaren långsam?</p>	Gå till steg 3.	Problemet är löst.
<p>Steg</p> <p>a Ange utskriftsupplösningen i Utskriftsinställningar eller dialogrutan. Skriv ut, beroende på vilket operativsystem du har.</p> <p>b Konfigurera upplösningen till 600 dpi.</p> <p>c Skriv ut dokumentet.</p> <p>Är skrivaren långsam?</p>	Gå till steg 4.	Problemet är löst.

Åtgärd	Ja	Nej
<p>Steg</p> <p>a På kontrollpanelen går du till:  > Utskrift > OK > Kvalitet > OK > Utskriftsupplösning > OK</p> <p>b Konfigurera upplösningen till 600 dpi.</p> <p>c Skriv ut dokumentet.</p> <p>Är skrivaren långsam?</p>	Gå till steg 5.	Problemet är löst.
<p>Steg</p> <p>a Ange papperstypinställningen i Utskriftsinställningar eller dialogrutan Skriv ut, beroende på vilket operativsystem du har.</p> <p>Anmärkningar:</p> <ul style="list-style-type: none"> • Kontrollera att inställningen överensstämmer med papperet som är påfyllt. • Du kan även ändra inställningen på skrivarens kontrollpanel. Gå till  > Papper > OK > Magasinkonfiguration > OK > Pappersstorlek/-typ > OK. • Tyngre papper skrivs ut långsammare. • Papper som är smalare än brevpapper, A4 och Legal kan skrivas ut långsammare. <p>b Skriv ut dokumentet.</p> <p>Är skrivaren långsam?</p>	Gå till steg 6.	Problemet är löst.
<p>Steg</p> <p>a Se till att skrivarinställningarna för struktur och vikt stämmer överens med det papper som fylls på. På kontrollpanelen går du till:  > Papper > OK > Mediekonfiguration > OK > Medietyper > OK</p> <p>Obs! Grova pappersstrukturer och tunga pappersvikter kan skrivas ut långsammare.</p> <p>b Skriv ut dokumentet.</p> <p>Är skrivaren långsam?</p>	Gå till steg 7.	Problemet är löst.
<p>Steg</p> <p>Ta bort stoppade jobb.</p> <p>Är skrivaren långsam?</p>	Gå till steg 8.	Problemet är löst.

Åtgärd	Ja	Nej
<p>Steg</p> <p>a Se till att skrivaren inte är överhettad.</p> <p>Anmärkningar:</p> <ul style="list-style-type: none"> Låt skrivaren svalna efter ett långt utskriftsjobb. Observera rekommenderad omgivningstemperaturer för skrivaren. Mer information finns i "Välja en plats för skrivaren" på sidan 16. <p>b Skriv ut dokumentet.</p> <p>Är skrivaren långsam?</p>	Kontakta kundsupport.	Problemet är löst.

Jobben skrivs ut från fel magasin eller på fel material

Åtgärd	Ja	Nej
<p>Steg</p> <p>a Kontrollera att du skriver ut på rätt typ av papper.</p> <p>b Skriv ut dokumentet.</p> <p>Har dokumentet skrivits ut på rätt typ av papper?</p>	Gå till steg 2.	Fyll på med rätt pappersstorlek och papperstyp.
<p>Steg</p> <p>a Ange pappersstorlek och papperstyp i Utskriftsinställningar eller dialogrutan Skriv ut, beroende på vilket operativsystem du har.</p> <p>Obs! Du kan även ändra dessa inställningar på skrivarens kontrollpanel. Navigera till:</p> <p> > Papper > OK > Magasinkonfiguration > OK > Pappersstorlek/-typ > OK</p> <p>b Kontrollera att inställningarna överensstämmer med papperet som är påfyllt.</p> <p>c Skriv ut dokumentet.</p> <p>Har dokumentet skrivits ut på rätt typ av papper?</p>	Problemet är löst.	Kontakta kundsupport.

Konfidentiella och övriga stoppade dokument skrivs inte ut

Åtgärd	Ja	Nej
<p>Steg</p> <p>a Gå till kontrollpanelen. Se efter om dokumenten visas i listan över Stoppade jobb.</p> <p>Obs! Om dokumenten inte visas där: skriv ut dem med hjälp av Skriv ut och lagra.</p> <p>b Skriv ut dokumenten.</p> <p>Skrivs dokumenten ut?</p>	Problemet är löst.	Gå till steg 2.

Åtgärd	Ja	Nej
<p>Steg Utskriftsjobbet kan innehålla ett formateringsfel eller felaktig data. Ta bort utskriftsjobbet och skicka det sedan igen.</p> <p>Skrivs dokumenten ut?</p>	Problemet är löst.	Gå till steg 3.
<p>Steg Om du skriver ut från internet kan skrivaren läsa jobbtitlarna som dubletter.</p> <p>För Windows-användare</p> <ul style="list-style-type: none"> a Öppna dialogrutan Utskriftsegenskaper. b På fliken Skriv ut och lagra klickar du på Använd skriv ut och lagra och sedan på Behåll dubbla dokument. c Ange en PIN-kod och spara sedan ändringarna. d Skicka utskriftsjobbet. <p>För Macintosh-användare</p> <ul style="list-style-type: none"> a Ge de olika jobben separata namn när du sparar dem. b Skicka jobbet enskilt. <p>Skrivs dokumenten ut?</p>	Problemet är löst.	Gå till steg 4.
<p>Steg</p> <ul style="list-style-type: none"> a Ta bort några stoppade jobb för att frigöra skrivarminne. b Skriv ut dokumenten. <p>Skrivs dokumenten ut?</p>	Problemet är löst.	Kontakta kundsupport .

Skrivaren svarar inte

Åtgärd	Ja	Nej
<p>Steg Kontrollera att nätsladden är ansluten till vägguttaget.</p> <p> VAR FÖRSIKTIG – RISK FÖR SKADA: För att undvika brandrisk eller att få en elektrisk stöt ansluter du nätsladden direkt till lämpligt och jordat vägguttag som är i närheten av produkten och är lättillgängligt.</p> <p>Svarar skrivaren?</p>	Problemet är löst.	Gå till steg 2.
<p>Steg Kontrollera om vägguttaget är frånslaget med en ström- eller säkerhetsbrytare.</p> <p>Är vägguttaget frånslaget med en strömbrytare eller säkerhetsbrytare?</p>	Slå på strömbrytaren eller återställ säkerhetsbrytaren.	Gå till steg 3.

Åtgärd	Ja	Nej
<p>Steg Kontrollera att skrivaren är på.</p> <p>Är skrivaren på?</p>	Gå till steg 4.	Slå på skrivaren.
<p>Steg Kontrollera om skrivaren är i vänteläge eller viloläge.</p> <p>Är skrivaren i vänteläge eller viloläge?</p>	Tryck på strömbrytaren för att aktivera skrivaren.	Gå till steg 5.
<p>Steg Kontrollera om kablarna mellan skrivaren och datorn har anslutits till rätt portar.</p> <p>Är kablarna anslutna till rätt portar?</p>	Gå till steg 6.	Anslut kablarna till rätt portar.
<p>Steg Installera rätt skrivardrivrutin.</p> <p>Svarar skrivaren?</p>	Problemet är löst.	Gå till steg 7.
<p>Steg Stäng av skrivaren, vänta i ungefär 10 sekunder och sätt sedan på skrivaren.</p> <p>Svarar skrivaren?</p>	Problemet är löst.	Kontakta kundsupport .

Problem med nätverksanslutningen

kan inte öppna Embedded Web Server

Åtgärd	Ja	Nej
<p>Steg Kontrollera att skrivaren är på.</p> <p>Är skrivaren på?</p>	Gå till steg 2.	Slå på skrivaren.
<p>Steg Kontrollera att skrivarens IP-adress är korrekt.</p> <p>Anmärkningar:</p> <ul style="list-style-type: none"> • Visa IP-adressen på startskärmen. • En IP-adress visas som fyra uppsättningar siffror som skiljs åt med punkter, t.ex. 123.123.123.123. <p>Är skrivarens IP-adress korrekt?</p>	Gå till steg 3.	Ange rätt IP-adress för skrivaren i adressfältet.

Åtgärd	Ja	Nej
<p>Steg Säkerställ att du använder en kompatibel webbläsare:</p> <ul style="list-style-type: none"> • Internet Explorer version 11 eller senare • Microsoft Edge • Safari version 10 eller senare • Google Chrome™ version 60 eller senare • Mozilla Firefox version 54 eller senare <p>Har du en kompatibel webbläsare?</p>	Gå till steg 4.	Installera en kompatibel webbläsare.
<p>Steg Kontrollera att nätverksanslutningen är aktiv.</p> <p>Fungerar nätverksanslutningen?</p>	Gå till steg 5.	Kontakta administratören.
<p>Steg Kontrollera att kabelanslutningarna till skrivaren och skrivarservern sitter ordentligt. Mer information finns i dokumentationen som levereras med skrivaren.</p> <p>Är alla kablar ordentligt anslutna?</p>	Gå till steg 6.	Säkra kabelanslutningarna.
<p>Steg Kontrollera att webbproxyservrarna är avaktiverade.</p> <p>Är webbproxyservrarna avaktiverade?</p>	Gå till steg 7.	Kontakta administratören.
<p>Steg Öppna Embedded Web Server.</p> <p>Öppnades Embedded Web Server?</p>	Problemet är löst.	Kontakta kundsupport .

Det går inte att ansluta skrivaren till Wi-Fi-nätverket

Åtgärd	Ja	Nej
<p>Steg Kontrollera att Aktiv adapter är konfigurerat till Auto. På kontrollpanelen går du till:</p> <p>Inställningar > OK > Nätverk/portar > OK > Nätverksöversikt > OK > Aktiv adapter > OK > Auto > OK</p> <p>Går det att ansluta skrivaren till Wi-Fi-nätverket?</p>	Problemet är löst.	Gå till steg 2.
<p>Steg Kontrollera att du har valt rätt Wi-Fi-nätverk. Obs! Vissa routrar kan dela standard-SSID.</p> <p>Ansluter du till rätt Wi-Fi-nätverk?</p>	Gå till steg 4.	Gå till steg 3.

Åtgärd	Ja	Nej
<p>Steg Anslut till rätt Wi-Fi-nätverk. Mer information finns i "Anslut skrivaren till ett Wi-Fi-nätverk" på sidan 23.</p> <p>Går det att ansluta skrivaren till Wi-Fi-nätverket?</p>	Problemet är löst.	Gå till steg 4.
<p>Steg Kontrollera det trådlösa säkerhetsläget. På kontrollpanelen går du till: Inställningar > OK > Nätverk/portar > OK > Trådlöst > OK > Trådlöst säkerhetsläge > OK</p> <p>Är rätt trådlösa säkerhetsläge valt?</p>	Gå till steg 6.	Gå till steg 5.
<p>Steg Välj rätt trådlöst säkerhetsläge.</p> <p>Går det att ansluta skrivaren till Wi-Fi-nätverket?</p>	Problemet är löst.	Gå till steg 6.
<p>Steg Kontrollera att du har angett rätt nätverkslösenord. Obs! Notera mellanslag, siffror och skiftläge i lösenordet.</p> <p>Går det att ansluta skrivaren till Wi-Fi-nätverket?</p>	Problemet är löst.	Kontakta kundsupport.

Problem med förbrukningsmaterial

Byt kassetten, fel skrivarområde

Om du vill åtgärda det här problemet köper du en kassett med rätt område som matchar skrivarområdet, alternativt så köper du en kassett som kan användas i hela världen.

- Det första numret i meddelandet efter "42" anger området för skrivaren.
- Det andra numret i meddelandet efter "42" anger området för kassetten.

Områden för skrivare och tonerkassett

Region	Numerisk kod
Hela världen eller odefinierat område	0
Nordamerika (USA och Kanada)	1
EU, Västeuropa, Norden, Schweiz	2
Asien/Stillahavsområdet	3
Latinamerika	4
EMEA (Europa, Mellanöstern och Afrika)	5
Australien och Nya Zeeland	6

Region	Numerisk kod
Ogiltigt område	9

Obs! Om du vill visa områdesinställningarna för skrivaren och tonerkassetten skriver du ut testsidor för utskriftskvalitet. På kontrollpanelen går du till: **Inställningar > Felsökning > Testsidor för utskriftskvalitet**.

Förbrukningsmaterial som inte är Lexmark-förbrukningsmaterial

Skrivaren har upptäckt att material eller reservdel från en annan tillverkare än Lexmark är installerad i skrivaren.

Din Lexmark-skrivare är utformad att fungera bäst med äkta Lexmark-förbrukningsartiklar och -delar. Användning av tredje parts förbrukningsmaterial eller delar kan påverka prestanda, driftsäkerhet, eller livslängd för skrivaren och dess bildhanteringskomponenter.

Alla livslängdsindikatorer är utformade för att fungera med Lexmark-tillbehör och -delar och kan ge oförutsedda resultat om material eller delar från tredje part används. Användning av bildhanteringskomponenter utöver den avsedda livslängden kan skada din Lexmark-skrivare eller tillhörande komponenter.

Varning – risk för skador: Användning av tredje parts förbrukningsmaterial eller delar kan påverka garantiskyddet. Skador som orsakas genom användning av tredje parts förbrukningsmaterial eller delar kanske inte omfattas av garantin.

Om du vill godkänna alla eventuella risker och fortsätta använda förbrukningsmaterial eller delar från andra tillverkare i skrivaren trycker du på **X** och **OK** samtidigt och håller in båda knapparna i 15 sekunder.

Om du inte vill acceptera de här riskerna ska du ta bort förbrukningsartiklar eller delar från tredje part från skrivaren och installera äkta förbrukningsartiklar eller delar från Lexmark. Mer information finns i [“Använda äkta delar och förbrukningsartiklar från Lexmark” på sidan 63](#).

Om skrivaren inte skriver ut när du har tryckt ned **X** och **OK** samtidigt i 15 sekunder, ska du återställa räknaren för användning av förbrukningsmaterial.

1 På kontrollpanelen går du till:

 > **Enhet** > **OK** > **Underhåll** > **OK** > **Konfigurationsmeny** > **OK** > **Användning av förbrukningsmaterial och räknare** > **OK**

2 Välj den del eller det förbrukningsmaterial du vill återställa och välj sedan **OK**.

3 Läs varningsmeddelandet och välj sedan **Fortsätt** > **OK**.

4 Om du vill ta bort meddelandet trycker du på **X** och **OK** samtidigt och håller in båda knapparna i 15 sekunder.

Obs! Om du inte kan återställa räknarna för användning av förbrukningsmaterial återlämnar du artikeln till inköpsstället.

Åtgärda pappersstopp

Undvika pappersstopp

Fylla på papper på rätt sätt

- Se till att pappret ligger plant i facket.

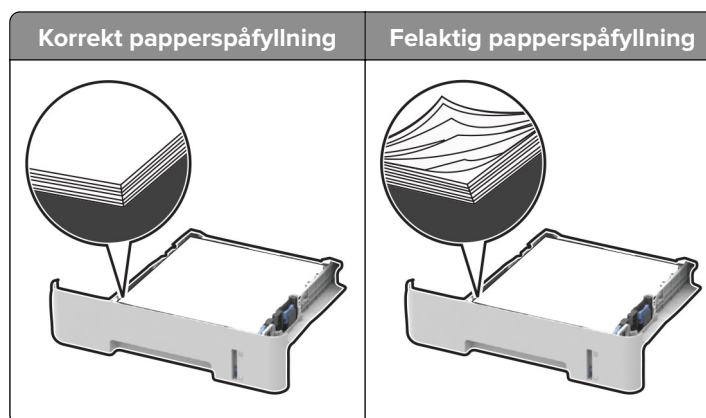

- Fyll inte på eller ta bort ett fack när skrivaren skriver ut.
- Lägg inte i för mycket papper. Se till att buntens höjd är under märket som anger maxgränsen för papperspåfyllning.
- Skjut inte in papper i magasinet. Fyll på papper enligt bilden.

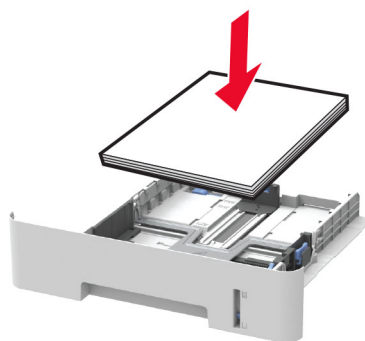

- Se till att pappersstöden är rätt placerade och att de inte trycker hårt mot papperet eller kuverten.
- Säkerställ att pappersstorlekeställningen i enheten för dubbelsidig utskrift är konfigurerad till A4 för dubbelsidig utskrift på storleken A4.
- Säkerställ att pappersstorlekeställningen i enheten för dubbelsidig utskrift är konfigurerad till US Letter för dubbelsidig utskrift på storlekarna US Letter, Legal, Oficio eller Folio.
- Skjut in facket ordentligt i skrivaren efter att du har fyllt på papper.

Använd rekommenderat papper

- Använd rekommenderat papper och specialmedia.
- Lägg inte i papper som är skrynkliga, vikta, fuktiga eller böjda.

- Böj, lufta och justera papperskanterna innan du lägger i bunten.

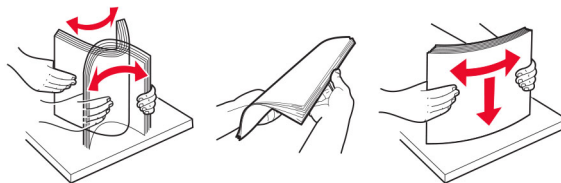

- Använd inte papper som har beskurits eller klippts för hand.
- Blanda inte papper av olika storlek, vikt eller typ i samma fack.
- Kontrollera att inställningen för pappersstorlek och papperstyp har ställts in korrekt på datorn eller på skrivarens kontrollpanel.
- Förvara pappret enligt tillverkarens rekommendationer.

Hitta var papper har fastnat

Anmärkningar:

- Om Stopphjälp är På skickar skrivaren automatiskt tomma sidor eller sidor med ofullständiga utskrifter när en sida som fastnat avlägsnats. Sök i utskriften efter tomma sidor.
- Om Åtgärda pappersstopp är inställt på På eller Auto skriver skrivaren ut de sidor som fastnat en gång till.



	Pappersstopp
1	Standardfack
2	Framlucka
3	Manuell matare
4	Magasin
5	Bakre lucka
6	Enhet för dubbelsidig utskrift

Pappersstopp inuti magasinet

- 1 Ta ut magasinet.

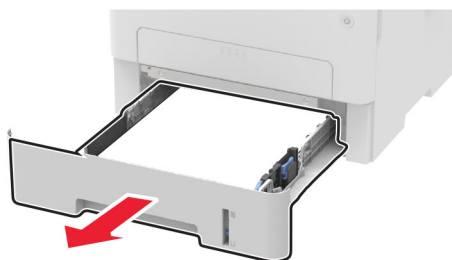

- 2 Ta bort papperet som har fastnat.

Obs! Kontrollera att alla pappersrester är borttagna.



- 3 Sätt tillbaka magasinet.

Pappersstopp i den främre luckan

- 1 Öppna den främre luckan.

Varning – risk för skador: Berör en synlig metallram på skrivaren innan du berör eller kommer åt skrivarens invändiga ytor för att förhindra skador som kan uppstå genom elektrostatisk urladdning.



2 Ta bort bildhanteringsenheten.

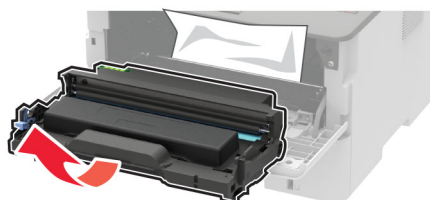

Varning – risk för skador: Utsätt inte bildhanteringsenheten för direkt ljus under mer än tio minuter. Lång exponering för ljus kan leda till problem med utskriftskvaliteten.

Varning – risk för skador: Vidrör inte fotoledarcylinern. Det kan påverka kvaliteten på kommande utskriftsjobb.



3 Ta bort papperet som har fastnat.



VAR FÖRSIKTIG – VARM YTA: Insidan av skrivaren kan vara varm. Förebygg risken för brännskador genom att vänta tills ytan har svalnat.

Obs! Kontrollera att alla pappersrester är borttagna.



4 Sätt i bildhanteringsenheten.



5 Stäng luckan.

Pappersstopp i efterbehandlarens bakre lucka

1 Öppna den bakre luckan.

 **VAR FÖRSIKTIG – VARM YTA:** Insidan av skrivaren kan vara varm. Förebygg risken för brännskador genom att vänta tills ytan har svalnat.

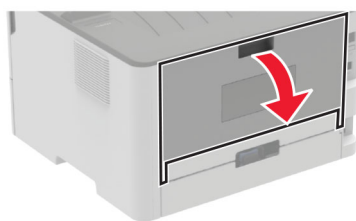

2 Öppna fixeringsenhetens lucka.

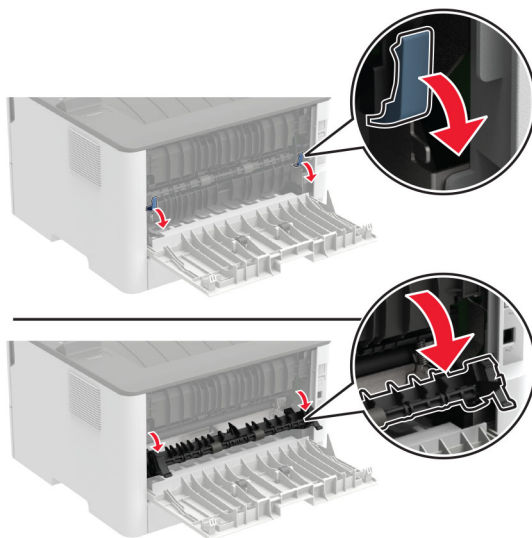

3 Ta bort papperet som har fastnat.

Obs! Kontrollera att alla pappersrester är borttagna.

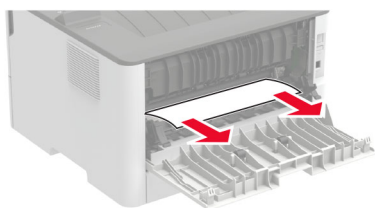

4 Öppna fixeringsenhetens lucka.

5 Stäng den bakre luckan.

Pappersstopp i enheten för dubbelsidig utskrift

1 Dra ut enheten för dubbelsidig utskrift och ta ut papperet som har fastnat.

Varning – risk för skador: Berör en synlig metallram på skrivaren innan du berör eller kommer åt skrivarens invändiga ytor för att förhindra skador som kan uppstå genom elektrostatisk urladdning.

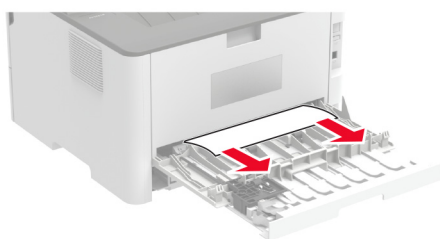

Obs! Kontrollera att alla pappersrester är borttagna.

2 Sätt i enheten för dubbelsidig utskrift.

Pappersstopp i standardfacket

Ta bort papperet som har fastnat.

Obs! Kontrollera att alla pappersrester är borttagna.



Pappersstopp i den manuella mataren

Ta bort papperet som har fastnat.

Obs! Kontrollera att alla pappersrester är borttagna.

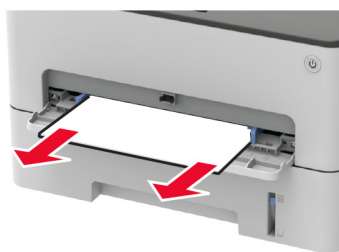

Pappersmatningsproblem

Kuverten klistras igen vid utskrift

Åtgärd	Ja	Nej
<p>Steg</p> <p>a Använd ett kuvert som förvarats i torr miljö. Obs! Om du skriver ut på kuvert med hög fukthalt kan de klistras igen.</p> <p>b Skicka utskriftsjobbet.</p> <p>Klistras kuverten igen när du skriver ut?</p>	Gå till steg 2.	Problemet är löst.
<p>Steg</p> <p>a Kontrollera att papperstypen är inställd på Kuvert. På kontrollpanelen går du till:  > Papper > OK > Magasinkonfiguration > OK > Pappersstorlek/-typ > OK</p> <p>b Skicka utskriftsjobbet.</p> <p>Klistras kuverten igen när du skriver ut?</p>	Kontakta kundsupport .	Problemet är löst.

Sortering av utskrift fungerar inte

Åtgärd	Ja	Nej
<p>Steg</p> <p>a På kontrollpanelen går du till:  > Skriv ut > OK > Layout > OK > Sortera > OK > På [1,2,1,2,1,2] > OK</p> <p>b Skriv ut dokumentet.</p> <p>Sorteras dokumentet på rätt sätt?</p>	Problemet är löst.	Gå till steg 2.

Åtgärd	Ja	Nej
<p>Steg</p> <p>a Öppna dialogrutan Skriv ut i det dokument som du försöker skriva ut och välj sedan Sortera.</p> <p>b Skriv ut dokumentet.</p> <p>Sorteras dokumentet på rätt sätt?</p>	Problemet är löst.	Gå till steg 3.
<p>Steg</p> <p>a Minska antalet sidor som ska skrivas ut.</p> <p>b Skriv ut dokumentet.</p> <p>Sorteras siffrorna korrekt?</p>	Problemet är löst.	Kontakta kundsupport .

Papper fastnar ofta

Åtgärd	Ja	Nej
<p>Steg</p> <p>a Ta ut magasinet.</p> <p>b Se till att du har lagt i papperet på rätt sätt.</p> <p>Anmärkningar:</p> <ul style="list-style-type: none"> • Se till att pappersstöden är rätt placerade. • Se till att buntens höjd är under märket som anger maxgränsen för papperspåfyllning. • Använd rekommenderad pappersstorlek och -typ. <p>c Sätt tillbaka magasinet.</p> <p>d Skriv ut dokumentet.</p> <p>Uppstår papperstopp ofta?</p>	Gå till steg 2.	Problemet är löst.
<p>Steg</p> <p>a På kontrollpanelen går du till:</p> <p> > Papper > OK > Magasinkonfiguration > OK > Pappersstorlek/-typ > OK</p> <p>b Ställ in rätt pappersstorlek och papperstyp.</p> <p>c Skriv ut dokumentet.</p> <p>Uppstår papperstopp ofta?</p>	Gå till steg 3.	Problemet är löst.
<p>Steg</p> <p>a Fyll på med papper från ett nytt paket.</p> <p>Obs! Papperet absorberar fukt på grund av hög luftfuktighet. Låt papperet ligga kvar i sin originalförpackning tills du behöver använda det.</p> <p>b Skriv ut dokumentet.</p> <p>Uppstår papperstopp ofta?</p>	Kontakta kundsupport .	Problemet är löst.

Sidor som fastnat skrivs inte ut igen

Åtgärd	Ja	Nej
<p>1 På kontrollpanelen går du till:</p> <p> > Enhet > OK > Meddelanden > OK > Åtgärdande av papper som har fastnat > OK > Åtgärda stopp > OK</p> <p>2 Välj en På eller Auto och tryck sedan på OK.</p> <p>Skrivs de sidor som fastnat ut igen?</p>	Problemet är löst.	Kontakta kundsupport .

Kontakta kundsupport

Se till att ha följande information innan du kontaktar kundsupport:

- Skrivarproblem
- Felmeddelande
- Skrivarens modell och serienummer

Gå till <http://support.lexmark.com> för att få support via e-post eller chatt eller för att bläddra bland handböcker, supportdokumentation, drivrutiner, och andra nedladdningar.

Teknisk support är även tillgänglig på telefon. I USA eller Kanada ringer du 1-800-539-6275. För övriga länder och områden, gå till <http://support.lexmark.com>.

Återvinning och kassering

Återvinna produkter från Lexmark

Så här gör du för att lämna Lexmark-produkter till återvinning:

1 Gå till www.lexmark.com/recycle.

2 Välj den produkt du vill återvinna.

Obs! Förbrukningsartiklar och maskinvara till skrivaren som inte finns med i Lexmarks insamlings- och återvinningsprogram kan återvinnas på en lokal återvinningsstation.

Återvinna förpackningar från Lexmark

Lexmark strävar kontinuerligt efter att ta fram mindre förpackningar. Mindre förpackningar betyder att Lexmark-skrivare kan transporteras på det mest effektiva och miljövänliga sättet samt att det innebär färre sopor. Den effektiva hanteringen leder till minskade utsläpp av växthusgaser, energibesparingar och sparade naturresurser. Lexmark erbjuder även återvinning av förpackningskomponenter i vissa länder och regioner. Mer information finns att läsa på www.lexmark.com/recycle efter att du har valt land eller region. Information om tillgängliga återvinningsprogram för paketering finns i informationen om produktåtervinning.

Lexmark-kartonger är 100 % återvinningsbara i återvinningsanläggningar för wellpapp. Dessa anläggningar kanske inte finns i ditt område.

Skumplasten som används i Lexmark-förpackningar är återvinningsbar i återvinningsanläggningar för skumplast. Dessa anläggningar kanske inte finns i ditt område.

När du returnerar en bläckpatron till Lexmark kan du återanvända kartongen som den levererades i. Lexmark återvinner kartongen.

Meddelanden

Produktinformation

Produktnamn:

Lexmark-skrivare B2236dw

Produkttyp:

1400

Modell:

438

Om utgåvan

Juli 2024

Följande stycke gäller inte i de länder där sådana föreskrifter står i strid med gällande lag. LEXMARK INTERNATIONAL, INC., LEVERERAR DENNA SKRIFT I BEFINTLIGT SKICK, UTAN NÅGON SOM HELST GARANTI, VARE SIG UTTRYCKLIG ELLER UNDERFÖRSTÅDD, INKLUSIVE, MEN EJ BEGRÄNSAT TILL, UNDERFÖRSTÅDDA GARANTIER GÄLLANDE SÄLJBARHET ELLER LÄMPLIGHET FÖR ETT VISST SYFTE. Vissa stater tillåter inte friskrivningar från explicita eller implicita garantier vid vissa transaktioner, och därför är det möjligt att uttalandet ovan inte gäller just dig.

Denna skrift kan innehålla tekniska felaktigheter eller tryckfel. Innehållet är föremål för periodiska ändringar, sådana förändringar införlivas i senare utgåvor. Förbättringar eller förändringar av de produkter eller programvaror som beskrivs kan när som helst ske.

Hänvisningar till produkter, program och tjänster i det här dokumentet innebär inte att tillverkaren avser att göra dessa tillgängliga i alla länder. Hänvisningar till olika produkter, program eller tjänster innebär inte att endast dessa produkter, program eller tjänster kan användas. Andra produkter, program eller tjänster med likvärdiga funktioner där ingen konflikt föreligger vad gäller upphovsrätt kan användas istället. Det är upp till användaren att utvärdera och kontrollera funktionen i samverkan med produkter, program eller tjänster andra än de som uttryckligen anges av tillverkaren.

Teknisk support från Lexmark finns på <http://support.lexmark.com>.

Om du vill ha information om Lexmarks sekretesspolicy som reglerar användning av denna produkt, gå till www.lexmark.com/privacy.

Mer information om förbrukningsmaterial och nedladdningar finns på www.lexmark.com.

© 2019 Lexmark International, Inc.

Med ensamrätt.

Varumärken

Lexmark och Lexmarks logotyp är varumärken eller registrerade varumärken som tillhör Lexmark International, Inc. i USA och/eller andra länder.

Android, Google Play och Google Chrome är varumärken som tillhör Google LLC.

Macintosh, macOS, Safari, and AirPrint are trademarks of Apple Inc., registered in the U.S. and other countries. App Store is a service mark of Apple Inc., registered in the U.S. and other countries. Use of the Works with Apple badge means that an accessory has been designed to work specifically with the technology identified in the badge and has been certified by the developer to meet Apple performance standards.

Microsoft, Internet Explorer, Microsoft Edge och Windows är varumärken som tillhör Microsoft-koncernen.

Mopria[®]-ordmärket är ett registrerat eller oregistrerat varumärke som tillhör Mopria Alliance, Inc. i USA och andra länder. Obehörig användning är strängt förbjuden.

PCL[®] är ett registrerat varumärke som tillhör Hewlett-Packard Company. PCL är en uppsättning skrivarkommandon (språk) och funktioner som finns i skrivarprodukter från Hewlett-Packard Company. Skrivaren är avsedd att vara kompatibel med språket PCL. Det innebär att skrivaren känner igen PCL-kommandon som används i olika program och att den emulerar motsvarande funktioner.

PostScript är ett registrerat varumärke som tillhör Adobe Systems Incorporated i USA och/eller andra länder.

Wi-Fi[®] och Wi-Fi Direct[®] är registrerade varumärken som tillhör Wi-Fi Alliance[®].

Alla andra varumärken tillhör sina respektive ägare.

Licensinformation

All licensinformation som är associerad med den här produkten kan visas från cd-skivan: katalogen \NOTICES på installations-cd:n.

Bullerniåver

Följande mätningar har utförts i enlighet med ISO 7779 och rapporterats i enlighet med ISO 9296.

Obs! Alla lägen kanske inte är tillämpliga för din produkt.

Medelljudtryck 1 meter, dBA	
Skriver ut	Enkelsidigt: 53; dubbelsidig: 50
Klar	16

Värdena kan ändras. Se www.lexmark.com för aktuella värden.

WEEE-direktivet (Waste from Electrical and Electronic Equipment)

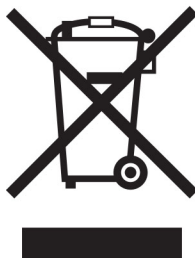

WEEE-logotypen betecknar specifika återvinningsprogram och -procedurer för elektroniska produkter i EU-länderna. Vi uppmuntrar återvinning av våra produkter.

Om du har frågor om återvinningsalternativ kan du besöka Lexmarks webbplats på www.lexmark.com och slå upp ditt lokala säljkontors telefonnummer.

Laddningsbart litiumjonbatteri



Den här produkten kan innehålla ett laddningsbart litiumjonknappcells batteri som endast bör tas bort av en utbildad tekniker. En överkryssad soptunna betyder att produkten inte ska kasseras som osorterat avfall utan måste skickas till separata insamlingsanläggningar för återvinning och återanvändning. Om batteriet tas bort ska du inte kassera det i hushållsavfall. Det kan finnas separata insamlingsystem för batterier i din kommun, till exempel en insamlingsplats för batteriåtervinning. Genom särskild insamling av förbrukade batterier säkerställs lämplig hantering av avfall, inklusive återanvändning och återvinning, samtidigt som eventuella negativa effekter på hälsa och miljö undviks. Kassera batterierna på ett ansvarsfullt sätt.

Förordning (EU) 2023/1542

Förordning (EU) 2023/1542

Denna punkt kan innehålla ett uppladdningsbart litiumknappcells batteri. Detta batteri överensstämmer med förordning (EU) 2023/1542. Uppfyllandet av kravet visas med CE-märkning:





Denna produkt kan innehålla ett av följande knappcells batterier:

- Batteriidentifiering: Seiko modellnummer MS621FE
Tillverkare: Seiko Instruments Inc.
Tillverkarens adress: 8, Nakase 1-chome, Mihama-ku, Chiba-shi, Chiba 261-8507, Japan
- Batteriidentifiering: Panasonic modellnummer ML621
Tillverkare: Panasonic Energy Co., Ltd.
Tillverkarens adress: 1-1 Matsushita-cho, Moriguchi City, Osaka 570-8511, Japan
- Batteriidentifiering: FDK modellnummer ML621
Tillverkare: FDK Corporation
Tillverkarens adress: Shibaura Crystal Shinagawa, 1-6-41 Konan, Minato-ku, Tokyo 108-8212, Japan

Environmental labeling for packaging

Per Commission Regulation Decision 97/129/EC Legislative Decree 152/2006, the product packaging may contain one or more of the following symbols.

 <p>20 PAP</p>	<p>This symbol indicates that the packaging may contain corrugated fiberboard.</p>
 <p>21 PAP</p>	<p>This symbol indicates that the packaging may contain non-corrugated fiberboard.</p>
 <p>22 PAP</p>	<p>This symbol indicates that the packaging may contain paper.</p>

For more information, go to www.lexmark.com/recycle, and then choose your country or region. Information on available packaging recycling programs is included with the information on product recycling.

Produktkassering

Skrivaren eller dess tillbehör får inte kastas bland hushållsavfall. De lokala myndigheterna kan ge information om kasserings- och återvinningsalternativ.

Lämna tillbaka Lexmark-kassetter för återanvändning eller återvinning

Genom Lexmarks insamlingsprogram kan du lämna tillbaka använda kassetter gratis till Lexmark för återanvändning eller återvinning. Alla kassetter som återlämnas till Lexmark antingen återanvänds eller monteras isär för återvinning. Förpackningarna som kassetterna återlämnas i återvinns också.

Om du vill lämna tillbaka Lexmark-kassetter för återanvändning eller återvinning gör du följande:

- 1 Gå till www.lexmark.com/recycle.
- 2 Välj den produkt du vill återvinna.

Meddelande om statisk elektricitet



Den här symbolen identifierar delar som är känsliga för statiska laddningar. Rör aldrig områden kring denna symbol utan att först beröra en metallyta vid någon yta i ett område på avstånd från symbolen.

Berör en synlig metallram på skrivaren innan du berör eller kommer åt skrivarens invändiga ytor för att förhindra skador som kan uppstå genom elektrostatisk urladdning när du utför underhåll, som att rensa papperstopp eller byta ut förbrukningsmaterial.

ENERGY STAR

Lexmark-produkter som bär ENERGY STAR[®] emblemet på produkten eller huvudmenyn är certifierade för och överensstämmer med kraven i EPA ENERGY STAR från och med tillverkningsdatum.



Temperaturinformation

Driftstemperatur och relativ luftfuktighet	10 till 32,2 °C och 15 till 80 % relativ luftfuktighet 15,6 till 32,2 °C och 8 till 80 % relativ luftfuktighet Maximal våttemperatur ² : 22,8 °C Icke-kondenserande miljö
Långvarig förvaring av skrivare/kassett/bildhanteringsenhet ¹	15,6 till 32,2 °C och 8 till 80 % relativ luftfuktighet Maximal våttemperatur ² : 22,8 °C
Kortvarig transport av skrivare/kassett/bildhanteringsenhet	-40 till 40 °C
¹ Förbrukningsmaterialet har en hållbarhetstid på ca 2 år. Detta baseras på förvaring i en vanlig kontorsmiljö vid 22 °C och 45 % luftfuktighet. ² Våttemperaturen avgörs av lufttemperaturen och den relativa luftfuktigheten.	

Meddelande om laser

Skrivaren är certifierad i USA i enlighet med kraven i DHHS 21 CFR kapitel I, underkapitel J för klass I (1)-laserprodukter, och på andra platser certifierad som en klass I-laserprodukt i enlighet med kraven i IEC 60825-1: 2014.

Laserprodukter av klass I anses inte vara skadliga. Lasersystemet och skrivaren är utformade så att människor aldrig utsätts för laserstrålning över klass I-nivå under normala förhållanden vid användning, underhåll eller service. Skrivaren har en icke-servicebar skrivarhuvudenhet som innehåller en laser med följande specifikationer:

Klass: IIIb (3b) AlGaAs

Nominell uteffekt (milliwatt): 15

Våglängd (nanometer): 775–800

Strömförbrukning

Produktens strömförbrukning

I följande tabell dokumenteras produktens olika lägen för strömförbrukning.

Obs! Alla lägen kanske inte är tillämpliga för din produkt.

Läge	Beskrivning	Strömförbrukning (Watt)
Skriver ut	Produkten skapar en papperskopia av elektroniska indata.	460
Kopiera	Produkten skapar en papperskopia av originalpapperskopior.	E/T
Skanna	Produkten skannar pappersdokument.	E/T
Klar	Produkten väntar på ett utskriftsjobb.	4,0
Viloläge	Produkten är i energisparläge (hög nivå).	1,2
Dvala	Produkten är i energisparläge (låg nivå).	E/T
Av	Produkten är ansluten till ett eluttag, men strömbrytaren är avstängd.	0,1

Strömförbrukningsnivåerna som listades i föregående tabell representerar genomsnittsmätningar. Momentaneffekten kan vara betydligt högre än genomsnittet.

Värdena kan ändras. Se www.lexmark.com för aktuella värden.

Vänteläge

Den här produkten är utrustad med ett energisparläge som kallas *Vänteläge*. Vänteläget sparar ström genom att minska strömförbrukningen under längre inaktiva perioder. Vänteläget aktiveras automatiskt när produkten inte har använts under en viss tidsperiod, vilket kallas *Väntelägestimeout*.

Fabriksstandard för väntelägestimeouten för den här produkten (i minuter):	15
--	----

Med hjälp av konfigurationsmenyerna kan du ändra väntelägestimeouten mellan 1 och 120 minuter. Om utskriftshastigheten är mindre eller lika med 30 sidor per minut kan tidsgränsen endast ställas in till upp till 60 minuter. Om du ställer in väntelägestimeouten på ett lågt värde minskar strömförbrukningen, men produktens svarstid kan då öka. Om du ställer in väntelägestimeouten på ett högt värde bibehålls en snabb svarstid, men mer ström förbrukas.

Standbyläge

Den här produkten är utrustad med ett driftläge som drar mycket lite ström och som kallas *Standbyläge*. När skrivaren är i standbyläge stängs alla andra system och enheter av på ett säkert sätt.

Skrivaren kan gå in i standbyläget med följande metoder:

- Använda standbylägestimeouten
- Använda schemalagda energilägen

Standardtimeout för standbyläget för den här produkten i alla länder och regioner	3 dagar
---	---------

Hur lång tid skrivaren ska vänta efter att ett jobb har skrivits ut innan den går in i standbyläget kan ändras mellan en timme och en månad.

Information om EPEAT-registrerad bildhanteringsutrustning:

- Strömnivån för Standby-läget anges i Viloläge eller avstängt läge.
- Produkten ska automatiskt sänka strömnivån till Standby-läget på ≤ 1 W. Den automatiska standbyfunktionen (Viloläge eller Av) ska aktiveras vid produktleverans.

Avstängt läge

Om den här produkten har ett avstängt läge som ändå drar en mindre mängd ström måste du koppla bort nätsladden från eluttaget för att stoppa strömförbrukningen helt.

Total energiförbrukning

Ibland kan det vara användbart att kunna uppskatta produktens totala energiförbrukning. Eftersom uppgifter om energiförbrukningen står i Watt ska energiförbrukningen multipliceras med den tid produkten befinner sig i varje enskilt läge om du vill beräkna den totala förbrukningen. Produktens totala energiförbrukning är summan av förbrukningen i varje läge.

Information om regler för trådlösa produkter

Det här avsnittet innehåller information om regler som endast gäller för trådlösa modeller.

Om du inte är säker på om din modell är en trådlös modell går du till <http://support.lexmark.com>.

Information om modulära komponenter

Trådlösa modeller innehåller följande modulära komponent:

Lexmark-regeltyp-/modellnummer LEX-M08-001, FCC-ID:IYLLLEXM08001; IC:2376A-LEXM08001

Om du vill kontrollera vilka modulära komponenter som är installerade i produkten läser du på märkningen på produkten.

Exponering för RF-strålning

Strålningen från den här enheten ligger långt under FCC:s och andra reglerande myndigheters gränser för exponering av RF-strålning. Enligt FCC:s och andra reglerande myndigheters krav gällande RF-strålning måste ett avstånd på minst 20 cm hållas mellan antennen och människor.

EU-regler

Den här produkten överensstämmer med skyddskraven i rådets direktiv 2014/53/EU om anpassning och harmonisering av medlemsstaternas lagstiftning som rör radioutrustning.

Tillverkare av denna produkt är: Lexmark International, Inc., 740 West New Circle Road, Lexington, KY, 40550 USA. Det auktoriserade ombudet för EES/EU är: Lexmark International Technology Hungária Kft., 8 Lechner Ödön fasor, Millennium Tower III, 1095 Budapest UNGERN. Importören för EES/EU är: Lexmark International Technology S.à.r.l. 20, Route de Pré-Bois, ICC Building, Bloc A, CH-1215 Genève, Schweiz. En försäkran om överensstämmelse med direktivens krav kan fås på begäran från den auktoriserade representanten eller erhållas på

www.lexmark.com/en_us/about/regulatory-compliance/european-union-declaration-of-conformity.html.

Uppfylldandet av kravet visas med CE-märkning:



Uttalande från EU och andra länder om radiosändares operationella frekvensband och maximala RF-effekt

Denna radioprodukt sänder inom band 2,4 GHz (2,412–2,472 GHz) inom EU. Sändarens maximala EIRP-ut effekt, inklusive antennförstärkning, är ≤ 20 dBm.

EU-regler

Denna produkt överensstämmer med skyddskraven i EG:s direktiv 2014/30/EU, 2014/35/EU, 2009/125/EC och 2011/65/EU, ändrad av (EU) 2015/863, om anpassning och harmonisering av medlemsstaternas lagstiftning som rör elektromagnetisk kompatibilitet, säkerhet hos elektrisk utrustning som konstruerats för användning inom vissa spänningsgränser, ekodesign av energirelaterade produkter och begränsningar för användning av vissa farliga ämnen i elektrisk och elektronisk utrustning.

Tillverkare av denna produkt är: Lexmark International, Inc., 740 West New Circle Road, Lexington, KY, 40550 USA. Det auktoriserade EEA/EU-ombudet är: Lexmark International Technology Hungária Kft., 8 Lechner Ödön fasor, Millennium Tower III, 1095 Budapest UNGERN. Importören för EES/EU är: Lexmark International Technology S.à.r.l. 20, Route de Pré-Bois, ICC Building, Bloc A, CH-1215 Genève, Schweiz. En försäkran om överensstämmelse med direktivens krav kan fås på begäran från den auktoriserade representanten eller erhållas på

www.lexmark.com/en_us/about/regulatory-compliance/european-union-declaration-of-conformity.html.

Produkten uppfyller begränsningarna för klass B i EN 55032 och säkerhetskraven i EN 62368-1.

Index

A

AirPrint
 använda 29
aktivera Wi-Fi Direct 25
ange pappersformatet 17
ansluta en dator till skrivaren 26
ansluta mobil enhet
 till skrivare 25
ansluta skrivaren
 till ett trådlöst nätverk 23
ansluta till ett trådlöst nätverk
 använda PIN-metoden 24
 använda
 tryckknappsmetoden 24
använda kontrollpanelen 10
använda äkta delar och
förbrukningsmaterial från
Lexmark 63
användningsräknare för
förbrukningsmaterial
 återställa 69, 101
avbryta utskriftsjobb
 från datorn 32
 från skrivarens kontrollpanel 32

B

beskuren text 86
beskurna bilder 86
beställa förbrukningsmaterial
 bildhanteringsenhet 64
 tonerkassett 63
bilder, beskurna 86
bildhanteringsenhet
 beställa 64
 byta ut 66
brevpapper
 fylla på 20
 välja 13
bullernivå 113
Byt kassetten, fel
skrivarområde 100
byta ut delar
 enhet för dubbelsidig
 utskrift 68
 magasin 68
byta ut förbrukningsmaterial
 bildhanteringsenhet 66
 tonerkassett 64

D

dator
 ansluta till skrivaren 26
delar och förbrukningsmaterial
 kontrollera statusen 62
dokument, skriva ut
 från en dator 28
 från en mobil enhet 28

E

e-postaviseringar
 konfigurera 62
Ekoläge
 inställning 70
energiparlagen
 inställning 70
enhet för dubbelsidig utskrift
 ange pappersformatet 17
 byta ut 68
Ethernet-port 17
exportera en konfigurationsfil
 använda Embedded Web
 Server 22

F

FCC-meddelanden 119
fel marginaler 79
felsökning
 kan inte ansluta skrivaren till Wi-
 Fi 99
 kan inte öppna Embedded Web
 Server 98
 problem med
 utskriftskvalitet 72
 skrivaren svarar inte 97
felsökning, skriva ut
 fel marginaler 79
 jobbet skrivs ut från fel
 magasin 96
 jobbet skrivs ut på fel
 papper 96
konfidentiella och övriga
 stoppade dokument skrivs inte
 ut 96
kuverten klistras igen vid
 utskrift 108
långsam utskrift 94

papper fastnar ofta 109
sidor som fastnat skrivs inte ut
 igen 110
sortering av utskrift fungerar
 inte 108
utskriftsjobb skrivs inte ut 93
felsökning, utskriftskvalitet
 fläckiga utskrifter och
 punkter 81
grå bakgrund på utskrifter 77
helsvarta sidor 85
horisontella ljusa band 87
ljus utskrift 80
mörk utskrift 74
pappersböjning 82
skev utskrift 84
sned utskrift 84
text eller bild som skärs av 86
tomma eller vita sidor 73
tonern suddas lätt bort 86
tunna linjer skrivs inte ut
 korrekt 76
vertikala ljusa band 88
vertikala mörka band 90
vertikala mörka band och bilder
 saknas på utskrifterna 92
vertikala mörka streck eller
 ränder 91
vertikala vita streck 89
vikt eller skrynkligt papper 77
återkommande defekter 92
flyktighet
 redogörelse 27
flyktighetsredogörelse 27
flyktigt minne 27
 rensa 27
flytta skrivaren 16, 70
fläckig utskrift 81
fylla på den manuella
 mataren 20
fylla på papper
 i facket 18
förbrukningsmaterial
 spara 70
Förbrukningsmaterial som inte är
Lexmark-
förbrukningsmaterial 101

förtryckta formulär
välja 13
förvara papper 13

G

grå bakgrund på utskrifter 77

H

helsvarta sidor 85
hitta skrivarinformation 8
hitta skriverserienumret 9
hitta var papper har fastnat 103
horisontella ljusa band 87

I

icke-flyktigt minne 27
rensa 27
importera en konfigurationsfil
använda Embedded Web
Server 22
inaktivera Wi-Fi-nätverket 26
inbyggd programvara,
uppdatera 22
indikatorlampa
förstå statusen 11
installera skrivardrivrutinen 21
installera skrivarprogrammet 21

J

justera tonersvärtan 32

K

kan inte ansluta skrivaren till Wi-Fi 99
kan inte öppna Embedded Web Server 98
konfidentiella dokument skrivs
inte ut 96
konfidentiella utskriftsjobb
konfigurera 30
konfigurera universella
pappersinställningar 18
konfigurera Wi-Fi Direct 25
konfigurerar
leveransmeddelanden 62
kontakta kundsupport 110
kontrollera skrivarens
anslutning 26

kontrollera statusen
delar och
förbrukningsmaterial 62
kontrollpanel
använda 10
koppla kablar 17
kundsupport
kontakta 110
kuvert
fylla på 20

L

lampan på strömbrytaren
förstå statusen 11
Lexmark Mobile Print
använda 28
Lexmark Print
använda 28
ljus utskrift 80
lokalisera områden med
kvadd 103
luftfuktigheten runt skrivaren 116
långsam utskrift 94
lägg in skiljeblad 31
lägga till skrivare till en dator 21

M

magasin
byta ut 68
fylla på 18
manuell matare
fylla på 20
meddelande om tillbehör
konfigurera 62
meddelanden 113, 115, 117, 118,
119
meny
802.1x 54
Anonym datainsamling 37
Begränsa extern
nätverksåtkomst 56
Bild 43
Certifikathantering 58
Diverse 59
Egenskaper 33
Ekoläge 34
Energihantering 36
Enhet 60
Ethernet 49
Felsökning 61
Fjärrstyrd funktionspanel 35

HTTP-/FTP-inställningar 55
Inloggningsbegränsningar 58
Installation 41
IPSec 53
Konfidentiell
skrivarinställning 58
Konfigurationsmeny 38
Kvalitet 42
Layout 40
Lokala konton 57
LPD-konfiguration 54
Magasinkonfiguration 44
Meddelanden 35
Medietyper 45
Meny för inställningssida 60
Nätverk 61
Nätverksöversikt 45
Offentlig 56
Om den här skrivaren 40
PCL 42
Radera tillfälliga datafiler 59
Radering ur funktion 39
Skriv ut 60
SNMP 52
TCP/IP 50
Trådlöst 46
Universal Setup (Universell
inställning) 44
USB 56
Wi-Fi Direct 49
Återställa fabriksinställningar 37
Meny för inställningssida
skriva ut 26
miljöinställningar 70
minne
typer som är installerade i
skrivaren 27
mobil enhet
ansluta till skrivare 25
skriva ut från 28, 29
Mopria Print Service 29
mörk utskrift 74

N

nätkabelkontakt 17

P

papper
brevpapper 13
förtryckta formulär 13
som inte kan användas 12

välja 11
pappersböjning 82
pappersegenskaper 11
pappersformat
 inställning 17
pappersstopp
 i den manuella mataren 107
 plats 103
 undvika 102
pappersstopp i den främre luckan 104
pappersstopp i efterbehandlarens bakre lucka 106
pappersstopp i enheten för dubbelsidig utskrift 107
pappersstopp inuti magasinet 104
pappersstopp, rensa
 i standardmagasinet 107
pappersstopp, ta bort
 i bakre luckan 106
pappersstopp, åtgärda
 i bakre luckan 106
 i facket 104
 i standardmagasinet 107
pappersstorlekar
 som stöds 13
pappersstorlekar som stöds 13
papperstyp
 inställning 17
papperstyper
 som stöds 15
papperstyper som stöds 15
pappersvikter
 som stöds 15
pappersvikter som stöds 15
PIN-metod 24
problem med utskriftskvalitet 72
punkter på utskrifter 81

R

radera skrivarminnet 27
rengöra skrivaren 69
riktlinjer för papper 11

S

saknad utskrift 92
skev utskrift 84
skicka skrivaren 71

skiljeblad
 placera 31
skriva ut
 bekräfta utskriftsjobb 30
 från en dator 28
 från en mobil enhet 29
 konfidentiella utskriftsjobb 30
 lista med teckensnittsprov 31
 med Mopria Print Service 29
 med Wi-Fi Direct 29
 Meny för inställningssida 26
 reservera utskriftsjobb 30
 stoppade jobb 30
 upprepa utskriftsjobb 30
skriva ut en sida för nätverksinställningar 26
skriva ut från en dator 28
skriva ut teckensnittslista 31
skriva ut, felsökning
 fel marginaler 79
 jobbet skrivs ut från fel magasin 96
 jobbet skrivs ut på fel papper 96
 konfidentiella och övriga stoppade dokument skrivs inte ut 96
 kuverten klistras igen vid utskrift 108
 långsam utskrift 94
 papper fastnar ofta 109
 sidor som fastnat skrivs inte ut igen 110
 sortering av utskrift fungerar inte 108
 utskriftsjobb skrivs inte ut 93
skrivardrivrutin
 installera 21
skrivare
 fria minimum 16
 skicka 71
 välja en plats 16
skrivaren svarar inte 97
skrivarens delar
 rengöra 69
skrivarinformation
 hitta 8
skrivarinställningar
 återställa till fabriksinställningar 27
skrivarkonfiguration 9

skrivarmeddelanden
 Byt kassetten, fel skrivarområde 100
 Förbrukningsmaterial som inte är Lexmark-förbrukningsmaterial 101
skrivarmenyer 33
skrivarminne
 rensa 27
skrivarportar 17
skrivarprogram
 installera 21
skrivarrapporter
 granskar 63
skrivarserienummer
 hitta 9
skrivarstatus 11
skrynkligt papper 77
sned utskrift 84
spara förbrukningsmaterial 70
Standbyläge
 inställning 70
stoppade dokument skrivs inte ut 96
strålningsinformation 113, 119
ställa in e-postaviseringar 62
ställa in papperstypen 17
säkerhetsinformation 6, 7

T

ta bort pappersstopp
 i den främre luckan 104
 i den manuella mataren 107
 i enheten för dubbelsidig utskrift 107
teckensnittsprov
 skriva ut 31
temperatur runt skrivaren 116
Testsidor för utskriftskvalitet 61
text, beskuren 86
tomma sidor 73
tonerkassett
 beställa 63
 byta ut 64
tonern suddas lätt bort 86
tonersvärta
 justera 32
Tryckknappsmetod 24
trådlös nätverkshantering 23
trådlöst nätverk
 ansluta skrivaren till 23
 Wi-Fi Protected Setup 24

tunna linjer skrivs inte ut
korrekt 76

U

undvika pappersstopp 102
Universellt papper
konfigurera inställningar 18
uppdatera fast programvara 22
USB-skrivarport 17
utskriftsjobb
avbryta från datorn 32
avbryta från skrivarens
kontrollpanel 32
utskriftsjobb ej utskrivet 93
utskriftskvalitet, felsökning
fläckiga utskrifter och
punkter 81
grå bakgrund på utskrifter 77
helsvarta sidor 85
horisontella ljusa band 87
ljus utskrift 80
mörk utskrift 74
pappersböjning 82
problem med
utskriftskvalitet 72
skev utskrift 84
sned utskrift 84
text eller bild som skärs av 86
tomma eller vita sidor 73
tonern suddas lätt bort 86
tunna linjer skrivs inte ut
korrekt 76
vertikala ljusa band 88
vertikala mörka band 90
vertikala mörka band och bilder
saknas på utskrifterna 92
vertikala mörka streck eller
ränder 91
vertikala vita streck 89
vikt eller skrynkligt papper 77
återkommande defekter 92

V

vertikala ljusa band 88
vertikala mörka band 90
vertikala mörka ränder 92
vertikala mörka streck på
utskrifter 91
vertikala ränder på utskrifter 91
vertikala vita streck 89
vikt papper 77

Viloläge
inställning 70
visa rapporter 63
vita sidor 73
vita streck 89
välja en plats för skrivaren 16
välja papper 11

W

Wi-Fi Direct
aktivera 25
konfigurera 25
skriva ut från en mobil enhet 29
Wi-Fi Protected Setup
trådlöst nätverk 24
Wi-Fi-nätverk
inaktivera 26

Å

återkommande defekter på
utskrift 92
återställa
användningsräknare för
förbrukningsmaterial 101
återställa fabriksinställningar 27
återställa räknare 69
återvinning
Lexmarks förpackningar 111
produkter från Lexmark 111
åtgärda pappersstopp
i den främre luckan 104
i den manuella mataren 107
i enheten för dubbelsidig
utskrift 107
i facket 104

Ä

äta delar och
förbrukningsmaterial 63
äta delar och
förbrukningsmaterial från
Lexmark 63