



B2236 Yazıcı

Kullanıcı Kılavuzu

Temmuz 2024

www.lexmark.com

Makine türü:

1400

Model:

438

İçerikler

Güvenlik bilgileri.....	5
Kurallar.....	5
Ürün beyanları.....	5
Yazıcıyı tanıma.....	8
Yazıcı hakkında bilgi bulma.....	8
Yazıcı seri numarasını bulma.....	9
Yazıcı yapılandırması.....	10
Kontrol panelini kullanarak.....	10
Güç düğmesinin ve gösterge ışığının durumunu yorumlama.....	11
Kağıt seçme.....	11
Kurma, yükleme ve yapılandırma.....	17
Yazıcı için bir yer seçme.....	17
Kabloları takma.....	18
Kağıt ve özel ortam yükleme.....	18
Yazılımı, sürücülerini ve bellenimi kurma ve güncelleme.....	22
Ağ.....	24
Menü Ayarları Sayfasını yazdırma.....	28
Yazıcıyı güvenceye alma.....	29
Yazıcı belleğini silme.....	29
Üretici varsayılan ayarlarını geri yükleme.....	29
Geçicilik Bildirimi.....	29
Yazdırma.....	30
Bilgisayardan yazdırma.....	30
Mobil aygıttan yazdırma.....	30
Gizli işlerin yapılandırılması.....	32
Gizli ve diğer bekletilen işleri yazdırma.....	32
Bir yazı tipi örneği listesini yazdırma.....	33
Kopyalar arasına ayırma sayfaları yerleştirme.....	33
Bir yazdırma işini iptal etme.....	34
Toner koyuluğunu ayarlama.....	34

Yazıcı menülerini kullanma.....35

Menü haritası.....	35
Aygıt.....	35
Yazdırma.....	42
Kağıt.....	46
Ağlar/Portlar.....	47
Güvenlik.....	58
Raporlar.....	62
Sorun Giderme.....	63

Yazıcının bakımını yapma..... 64

Parçaların ve sarf malzemelerinin durumunu kontrol etme.....	64
Sarf malzemesi bildirimlerini yapılandırma.....	64
E-posta uyarılarını ayarlama.....	64
Raporları görüntüleme.....	65
Parça ve sarf malzemeleri sipariş etme.....	65
Parça ve sarf malzemeleri değiştirme.....	66
Yazıcıyı temizleme.....	71
Enerji ve kağıt tasarrufu.....	72
Yazıcıyı başka bir yere taşıma.....	72
Yazıcıyı uzak bir yere nakletme.....	73

Sorun giderme.....74

Yazdırma kalitesi sorunları.....	74
Yazdırma sorunları.....	75
Yazıcı yanıt vermiyor.....	99
Ağ bağlantısı sorunları.....	100
Sarf malzemeleriyle ilgili sorunlar.....	103
Sıkışmaları giderme.....	104
Kağıt besleme sorunları.....	110
Müşteri destek merkezine başvurma.....	113

Geri dönüşüm ve imha..... 114

Lexmark ürünlerinin geri dönüşümü.....	114
Lexmark ambalajının geri dönüşümü.....	114

Bildirimler.....115

Dizin..... 123

Güvenlik bilgileri





Kurallar

Not: *Not*, size yardımcı olabilecek bir bilgiyi tanımlar.







Uyarı: *Uyarı*, ürünün donanımına veya yazılımlarına zarar verebilecek durumları anlatır.









DİKKAT: *Dikkat*, yaralanmanıza neden olabilecek olası tehlike durumunu belirtir.

Dikkat bildirimlerinin farklı türleri:

-  **DİKKAT–YARALANMA TEHLİKESİ:** Yaralanma riskini belirtir.
-  **DİKKAT–ÇARPILMA TEHLİKESİ:** Elektrik çarpması riskini belirtir.
-  **DİKKAT–SICAK YÜZEY:** Dokunulursa yanma riskini belirtir.
-  **DİKKAT–SIKIŞMA TEHLİKESİ:** Hareketli parçalar arasında sıkışma riskini belirtir.
-  **DİKKAT–HAREKETLİ PARÇALAR:** Dönen parçaların kesik veya sıyrık şeklinde yaralanmaya sebep olması riskini belirtir.

Ürün beyanları

-  **DİKKAT–YARALANMA TEHLİKESİ:** Yangın veya elektrik çarpmasını önlemek için güç kablosunu ürünün yakınındaki ve kolay erişilebilir bir konumdaki uygun bir şekilde tanımlanan ve doğru bir şekilde topraklanan elektrik prizine bağlayın.
-  **DİKKAT–YARALANMA TEHLİKESİ:** Yangın ve elektrik çarpması riskini önlemek için yalnızca bu ürünle birlikte tedarik edilen elektrik kablosunu veya üretici onaylı yedek elektrik kablolarını kullanın.
-  **DİKKAT–YARALANMA TEHLİKESİ:** Bu ürünü uzatma kabloları, çoklu prizler, çoklu uzatıcılar veya UPS cihazlarıyla kullanmayın. Bu tür aksesuarların güç kapasitesi bir lazer yazıcıyla kolaylıkla aşılabılır ve bu durum yangın riskine, cihazların hasar görmesine ve yazıcı performansının kötüleşmesine neden olabilir.
-  **DİKKAT–YARALANMA TEHLİKESİ:** Yazıcı ve yazıcıyla birlikte verilen güç kablosu arasında, bu ürünle birlikte yalnızca Lexmark Dahili Taşma Koruyucusu kullanılabilir. Lexmark dışı taşma koruyucu aygıtların kullanılması yangın riskine, aygıtların hasar görmesine veya yazıcı performansının kötüleşmesine neden olabilir.
-  **DİKKAT–ÇARPILMA TEHLİKESİ:** Elektrik çarpmasını önlemek için ürünü suya yakın veya nemli yerlere yerleştirmeyin veya böyle yerlerde kullanmayın.
-  **DİKKAT–ÇARPILMA TEHLİKESİ:** Elektrik çarpması riskini önlemek için bu ürünü fırtınalı havalarda kurmayın veya güç kablosu, faks özelliği veya telefon gibi herhangi bir elektrik veya kablo bağlantısı yapmayın.
-  **DİKKAT–YARALANMA TEHLİKESİ:** Güç kablosunu kesmeyin, bükmeyin, eğmeyin, çarpmayın veya üzerine ağır nesnelere koymayın. Güç kablosunu aşınma veya baskıya maruz bırakmayın. Güç kablosunu mobilya ve duvarlar gibi nesnelere arasına sıkıştırmayın. Bunlardan herhangi biri söz konusu olursa, yangın veya elektrik çarpması riski oluşabilir. Bu gibi sorunlar olup olmadığını kontrol etmek için güç kablosunu düzenli olarak inceleyin. İncelemeden önce güç kablosunu elektrik prizinden çıkarın.

-  **DİKKAT—ÇARPILMA TEHLİKESİ:** Elektrik çarpması riskini önlemek için, tüm dış bağlantıların (Ethernet ve telefon sistem bağlantıları gibi) işaretli eklenti bağlantı noktalarına doğru yapılmış olduğundan emin olun.
-  **DİKKAT—ÇARPILMA TEHLİKESİ:** Elektrik çarpması riskini önlemek için, yazıcıyı kurduktan bir süre sonra kontrol kartına erişiyorsanız veya isteğe bağlı donanım veya bellek aygıtları takıyorsanız, devam etmeden önce yazıcının gücünü kapatın ve güç kablosunu prizden çekin. Yazıcıya bağlı başka aygıtlarınız varsa bu aygıtları kapatın ve yazıcıya giden tüm kablolarını çıkarın.
-  **DİKKAT—ÇARPILMA TEHLİKESİ:** Yazıcının dışını temizlerken elektrik çarpması riskine engel olmak için,güç kablosunu prizden çekin ve yazıcıya takılı tüm kabloları çıkarın.
-  **DİKKAT—YARALANMA TEHLİKESİ:** Yazıcının ağırlığı 20 kg'dan (44 lb) fazlaysa yazıcıyı güvenli bir şekilde kaldırmak için iki veya daha fazla kişi gerekebilir.
-  **DİKKAT—YARALANMA TEHLİKESİ:** Yazıcı taşınırken yaralanmaların veya yazıcının hasar görmesinin önüne geçmek için aşağıdaki kurallara uyun:
- Tüm kapakların ve tepsilerin kapalı olduğundan emin olun.
 - Yazıcıyı kapatın ve güç kablosunun fişini elektrik prizinden çekin.
 - Yazıcıdan tüm kordon ve kabloları çıkarın.
 - Yazıcının ayrı, yerde duran isteğe bağlı tepsileri varsa veya yazıcıya çıkış seçenekleri takılıysa yazıcıyı taşımadan önce bunları çıkarın.
 - Yazıcıda tekerlekli taban varsa dikkatli bir şekilde yeni konuma tekerlekleri kullanarak taşıyın. Eşiklerden ve kırılmış zemin üstünden geçerken dikkatli olun.
 - Yazıcıda bir tekerlekli taban yoksa ancak isteğe bağlı tepsilerle veya çıkış seçenekleriyle yapılandırılmışsa çıkış seçeneklerini kaldırın ve yazıcıyı tepsilerden kaldırın. Yazıcıyı ve herhangi bir seçeneği aynı anda kaldırmaya çalışmayın.
 - Yazıcıyı kaldırmak için mutlaka tutma yerlerini kullanın.
 - Yazıcıyı taşımak için kullanılan tekerlekli aracın taşıyıcı yüzeyi, yazıcının tabanının tamamının oturabileceği genişlikte olmalıdır.
 - Donanım seçeneklerini taşımak için kullanılan tekerlekli araçların taşıyıcı yüzeyi, seçeneklerin boyutlarına uygun büyüklükte olmalıdır.
 - Yazıcıyı dik tutun.
 - Ciddi sarsma hareketlerinden kaçının.
 - Yazıcıyı yere bırakırken parmaklarınızın altında olmadığından emin olun.
 - Yazıcının çevresinde yeterince boş alan olmasını sağlayın.
-  **DİKKAT—SICAK YÜZEY:** Yazıcının içi sıcak olabilir. Sıcak bir yüzeyin neden olabileceği bir yaralanma riskini azaltmak için dokunmadan önce yüzeyin soğumasını bekleyin.
-  **DİKKAT—SIKIŞMA TEHLİKESİ:** Sıkışmadan kaynaklanan yaralanmaları önlemek için bu etiketle işaretlenen alanlarda dikkatli olun. Dişliler, kapılar, tepsiler ve kapaklar gibi hareket eden parçaların etrafında sıkışmadan kaynaklanan yaralanmalar oluşabilir.
-  **DİKKAT—HAREKETLİ PARÇALAR:** Kesik veya sıyrık şeklinde yaralanma riskini önlemek için bu etiketle işaretlenmiş alanlarda ellerinizi hareketli parçalardan uzak tutun. Dişliler ve diğer dönen parçalar etrafında hareketli parçalardan kaynaklanan yaralanmalar yaşanabilir.
-  **DİKKAT—YARALANMA TEHLİKESİ:** Bu üründe bir lazer düzeneği kullanılmaktadır. *Kullanıcı Kılavuzu*'nda belirtilenler dışında kontrol veya ayar veya prosedür kullanımı tehlikeli radyasyon enerjisi yayılmasına neden olabilir.

Bu ürün, üreticiye ait parçalar kullanılarak sıkı küresel güvenlik standartlarına uygun olacak şekilde tasarlanmış, test edilmiş ve bu standartlara uygun olduğu onaylanmıştır. Bazı parçaların güvenlik özellikleri daima açık olmayabilir. Üretici, başka yedek parçaların kullanılmasından sorumlu değildir.

Bu elkitabında açıklananlar dışındaki hizmet ve onarımlar için yetkili servis temsilcisine başvurun.

BU YÖNERGELERİ SAKLAYIN.

Yazıcıyı tanıma

Yazıcı hakkında bilgi bulma

Ne arıyorsunuz?	Aradığınız bilginin bulunduğu yer
Başlangıç kurulum talimatları	Yazıcıyla birlikte verilen kurulum belgelerine bakın.
<ul style="list-style-type: none"> • Yazıcı yazılımı • Yazdırma veya faks sürücüsü • Yazıcı belleği • Yardımcı Program 	www.lexmark.com/downloads adresine gidin, yazıcı modelinizi arayın ve ardından Tür menüsünden ihtiyacınız olan sürücüyü, ürün yazılımını veya yardımcı programı seçin.
<ul style="list-style-type: none"> • Kağıt ve özel ortam seçme ve depolama • Kağıt yükleme • Yazıcı ayarlarını yapma • Belge ve fotoğraf görüntüleme ve yazdırma • Yazıcıyı ağ üzerinde yapma • Yazıcının bakımı • Sorun giderme ve sorunları çözme 	Bilgi Merkezi: Şu adresi ziyaret edin: https://infoserve.lexmark.com . Nasıl yapılır videoları: Şu adresi ziyaret edin: https://infoserve.lexmark.com/idv/ .
Yazıcı yazılımının kullanımına yardımcı olacak bilgiler.	Microsoft Windows veya Macintosh işletim sistemleri hakkında yardım—Bir yazıcı yazılımı programını veya uygulamasını açın ve ardından Yardım ögesine tıklayın. Bağlam-duyarlı bilgileri görmek için  ögesine tıklayın. Notlar: <ul style="list-style-type: none"> • Yardım, yazıcı yazılımı ile birlikte otomatik olarak yüklenir. • İşletim sistemine bağlı olarak yazıcı yazılımı, yazıcı program klasöründe veya masaüstünde bulunur.
<ul style="list-style-type: none"> • Belgeler • Canlı sohbet desteği • E-posta desteği • Ses desteği 	Şu adrese gidin: http://support.lexmark.com . Not: Ülkenizi veya bölgenizi seçin ve sonra uygun destek sitenizi görüntülemek için ürününüzü seçin. Ülkeniz veya bölgeniz için destek iletişim bilgilerini web sitesinde veya yazıcınızla birlikte verilen garanti belgesinde bulabilirsiniz. Müşteri desteğiyle iletişime geçtiğinizde aşağıdaki bilgileri hazırda bulundurun: <ul style="list-style-type: none"> • Satın alma yeri ve tarihi • Makine türü ve seri numarası Daha fazla bilgi için bkz. 9. sayfadaki "Yazıcı seri numarasını bulma" .

Ne arıyorsunuz?	Aradığınız bilginin bulunduğu yer
<ul style="list-style-type: none">Güvenlik BilgileriYasal bilgilerGaranti bilgileriÇevre bilgileri	Garanti bilgileri ülkeye veya bölgeye bağlı olarak değişir: <ul style="list-style-type: none">ABD'de—Yazıcıyla birlikte verilen Sınırlı Garanti Beyanına bakın veya şu adrese gidin http://support.lexmark.com.Diğer ülkelerde ve bölgelerde—Yazıcıyla birlikte verilen garanti belgesine bakın. <i>Ürün Bilgileri Kılavuzu:</i> Yazıcıyla birlikte verilen belgelere bakın veya şu adresi ziyaret edin: http://support.lexmark.com.
Lexmark dijital pasaport hakkında bilgi	Şu adrese gidin: https://csr.lexmark.com/digital-passport.php .

Yazıcı seri numarasını bulma

- 1 Tepsiyi dışarı doğru çekin.
- 2 El ile besleyicinin altındaki seri numarasını bulun.

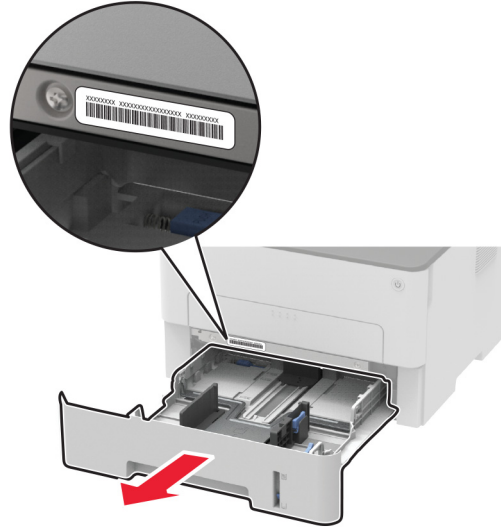

Yazıcı yapılandırması

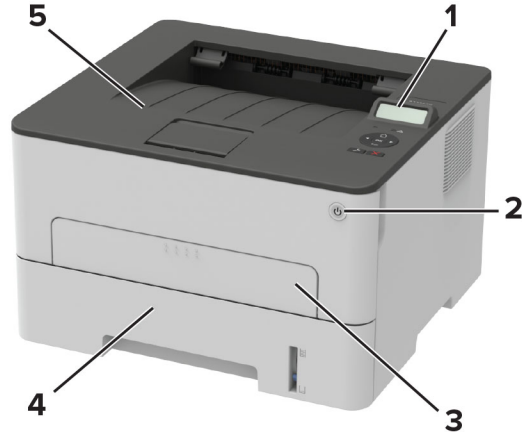

1	Kontrol paneli
2	Güç düğmesi
3	El ile besleyici
4	250 yapraklık tepsi
5	Standart sele

Kontrol panelini kullanarak

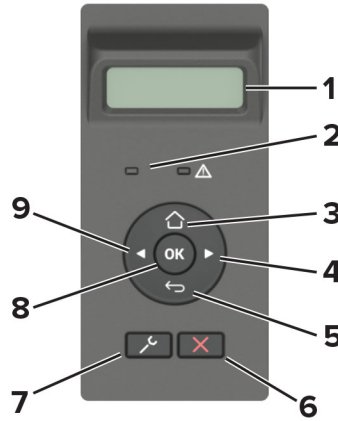

	Kontrol paneli parçası	İşlev
1	Göster	<ul style="list-style-type: none"> Yazıcı mesajlarını ve sarf malzemesi durumunu görüntüleyin. Yazıcıyı kurun ve çalıştırın.
2	Gösterge ışığı	Yazıcının durumunu denetleyin.
3	Ana sayfa düğmesi	Ana ekrana dönün.

	Kontrol paneli parçası	İşlev
4	Sağ ok düğmesi	<ul style="list-style-type: none"> Menülerde ilerlemek veya ekranlar ile menü seçenekleri arasında geçiş yapmak için kullanılır. Bir ayarın sayısal değerini artırır.
5	Geri düğmesi	Önceki ekrana geri döner.
6	Durdur veya İptal düğmesi	Geçerli işi durdurun.
7	Menü düğmesi	Yazıcı menülerine erişir.
8	Seç düğmesi	<ul style="list-style-type: none"> Menü seçeneklerinden birini seçer. Bir ayardaki değişiklikleri kaydeder.
9	Sol ok düğmesi	<ul style="list-style-type: none"> Menülerde ilerlemek veya ekranlar ile menü seçenekleri arasında geçiş yapmak için kullanılır. Bir ayarın sayısal değerini azaltır.

Güç düğmesinin ve gösterge ışığının durumunu yorumlama

Gösterge ışığı	Yazıcı durumu
Kapalı	Yazıcı kapalı veya Uyku modunda.
Mavi	Yazıcı açık veya hazır durumda.
Yanıp sönen mavi	Yazıcı veri işliyor.
Yanıp sönen kırmızı	Yazıcı kullanıcı müdahalesi gerektiriyor.

Güç düğmesi ışığı	Yazıcı durumu
Kapalı	Yazıcı kapalı, hazır veya verileri işliyor.
Beyaz	Yazıcı Uyku modunda.

Kağıt seçme

Kağıtlarla ilgili yönergeler

Kağıt sıkışmaları önlemek ve sorunsuz yazdırma sağlamak için uygun kağıt kullanın.

- Her zaman yeni ve hasarsız kağıt kullanın.
- Kağıt yüklemeyen önce, kağıdın önerilen yazdırılabilir yüzünü öğrenin. Bu bilgi genellikle kağıt paketinin üzerinde bulunur.
- Kesilmiş veya elle koparılmış kağıt kullanmayın.
- Farklı boyut, tür veya ağırlıklardaki kağıtları aynı tepside kullanmayın, aksi takdirde kağıt sıkışabilir.
- Fotokopi makineleri veya yazıcılar için özel olarak tasarlanmamış kaplamalı kağıtları kullanmayın.

Kağıt özellikleri

Aşağıdaki kağıt özellikleri yazdırma kalitesini ve güvenilirliğini etkiler. Yazdırmadan önce aşağıdaki faktörleri göz önünde bulundurun.

Ağırlık

Tepsi, 60 - 105 g/m² (16 - 28 lb) uzun grenli kağıt ağırlıklarında kağıt besleyebilir. Ağırlığı 60 g/m²'nin (16 lb) altındaki kağıtlar doğru beslemek için yeterince sert olmayabilir ve sıkışmalara neden olabilir.

Kıvrılma

Kıvrılma kağıdın kenarlarından bükülme eğilimidir. Aşırı kıvrılma besleme sorunlarına yol açabilir. Kağıt aşırı sıcaklığa maruz kaldığı yazıcıdan geçtikten sonra da oluşabilir. Kağıdın sıcak, nemli, soğuk veya kuru ortamlarda açıkta saklanması yazdırmadan önce kağıdın kıvrılmasına neden olabilir ve besleme sorunlarına yol açabilir.

Düzensizlik

Kağıdın düzensizliği yazdırma kalitesini etkiler. Kağıt çok kabaysa, ısıtıcı doğru ısıtamayabilir. Kağıt çok düzensizse, kağıt besleme veya yazdırma kalitesi sorunlarına neden olabilir. 50 Sheffield puanına sahip kağıtların kullanılmasını öneririz.

Nem içeriği

Nem içeriği hem yazdırma kalitesini hem de yazıcının kağıdı doğru besleme yeteneğini etkiler. Kağıdı kullanana kadar orijinal ambalajında tutun. Kağıdın nem değişikliklerine maruz kalması kağıdın performansını düşürebilir.

Kağıdı yazdırmadan önceki 24-48 saat içinde yazıcıyla aynı ortamda orijinal ambalajında saklayarak hazırlayın. Kağıdı sakladığınız veya depoladığınız ortam yazıcının bulunduğu ortamdan çok farklıysa, bu bekletme süresini birkaç güne çıkarın. Kalın kağıtlar için daha uzun bir hazırlama süresi gerekebilir.

Gren yönü

Gren kağıt liflerinin bir kağıt yaprağı yönündeki hizalanmasını belirtir. Gren, ya kağıt uzunluğu yönünde *uzun grenli* ya da kağıt genişliği yönünde *kısa grenli* olur.

60-105 g/m² (16-28-lb) ağırlığında kağıtlar için uzun grenli kağıt önerilir.

Lif içeriği

Çoğu yüksek-kaliteli fotokopi kağıdı % 100 kimyasal olarak işlenmiş odun hamurundan yapılır. Bu içerik kağıda yüksek bir kararlılık sağlar ve bu sayede daha az besleme sorunu oluşur ve daha yüksek bir yazdırma kalitesi elde edilir. Pamuk gibi elyaf içeren kağıtlar, kağıt kullanımını olumsuz etkileyen özelliklere sahiptir.

Kabul edilemez kağıtlar

Aşağıdaki kağıt türlerinin bu yazıcıyla kullanılması önerilmez:

- Karbon kağıdı olmadan kopya oluşturmak için kullanılan kimyasal işlem görmüş kağıtlar. Bunlar; karbonsuz kağıtlar, karbonsuz kopya kağıdı (CCP) veya karbon gerektirmeyen kağıt (NCR) olarak da bilinir.
- Yazıcıyı kirletebilecek kimyasallar içeren önceden basılmış kağıtlar.
- Yazıcının ısıtıcısının sıcaklığından etkilenebilecek matbu kağıtlar.

- $\pm 2,3$ mm ($\pm 0,09$ inç) ölçülerinden büyük, kayıt gerektiren matbu kağıtlar (sayfa üzerinde belirli bir yazdırma konumu). Örneğin, optik karakter tanıma (OCR) formları.

Bazen kayıt bir yazılım uygulaması tarafından ayarlanarak bu formlara başarıyla yazdırılabilir.

- Kaplamalı kağıtlar (silinebilir bond), sentetik kağıtlar veya termal kağıtlar.
- Kaba kenarlı, kaba veya ağır dokulu yüzeyi olan kağıtlar veya kıvrılmış kağıtlar.
- EN12281:2002 (Avrupa) yönergelerine uygun olmayan kağıtlar.
- Ağırlığı 60g/m^2 'den (16lb) az olan kağıtlar.
- Çok parçalı formlar veya belgeler.

Geri dönüştürülmüş kağıt kullanma

Lexmark, müşterilerine yazdırma konusunda seçenekler sunarak kağıdın çevre üzerindeki etkisini azaltmak için çalışır. Bunu gerçekleştirmenin yollarından biri, ürünlerin geri dönüştürülmüş kağıt kullanılabilmesini sağlamak için test etmektir. Bunlar özellikle %30, %50 ve %100 tüketici sonrası geri dönüştürülmüş içerikle üretilen kağıtlardır. Beklentimiz, geri dönüştürülmüş kağıtların yazıcılarımızda işlenmemiş kağıt kadar iyi performans göstermesidir. Ofis ekipmanlarında kağıt kullanımı için resmi bir standart bulunmamakla birlikte, Lexmark minimum özellik standardı olarak Avrupa Standardı EN 12281'i benimsemektedir. Yeterli kapsamda test yapıldığından emin olmak için test kağıdı Kuzey Amerika, Avrupa ve Asya'dan %100 geri dönüştürülmüş kağıtları içerir ve testler %8-80 bağıl nemde gerçekleştirilir. Testler çift taraflı yazdırmayı içerir. Yenilenebilir, geri dönüştürülmüş veya klorsuz içerik kullanan ofis kağıtlarının tümü kullanılabilir.

Matbu formları ve antetli kağıtları seçme

- Uzun grenli kağıt kullanın.
- Offset taş baskısı veya kabartma yazdırma prosedürleri için yalnızca matbu form veya antetli kağıt kullanın.
- Kaba veya ağır dokulu yüzeyi olan kağıtlardan kaçının.
- Tonerin içindeki reçineden etkilenmeyen mürekkepleri kullanın. Oksidasyonla-kuruyan veya yağ-esaslı mürekkepler bu şartlara genellikle uygundur, ama bu durum lateks mürekkepleri için geçerli olmayabilir.
- Büyük miktarlarda satın almadan önce, kullanmayı düşündüğünüz matbu formlara ve antetli kağıtlara örnek yazdırın. Bu işlem, önceden basılmış formdaki veya antetli kağıttaki mürekkebin yazdırma kalitesini etkileyip etkilemeyeceğini belirler.
- Emin değilseniz kağıt tedarikçinize başvurun.
- Antetli kağıtlara yazdırırken kağıdı, yazıcınızın doğru yönünde yükleyin. Daha fazla bilgi için bkz. *Kağıt ve Özel Ortam Kılavuzu*.

Kağıtları saklama

Sıkışmaların ve baskı kalitesi eşitsizliklerini gidermeye katkıda bulunmak için bu kağıt saklama yönergelerini uygulayın:

- Kağıdı yazdırmadan önceki 24-48 saat içinde yazıcıyla aynı ortamda orijinal ambalajında saklayarak hazırlayın.
- Kağıdı sakladığınız veya depoladığınız ortam yazıcının bulunduğu ortamdan çok farklıysa, bu bekletme süresini birkaç güne çıkarın. Kalın kağıtlar için daha uzun bir hazırlama süresi gerekebilir.
- En iyi sonuçlar için kağıtlarınızı 21°C (70°F) sıcaklıkta ve bağıl nemin yüzde 40 olduğu bir ortamda saklayın.
- Çoğu etiket üreticisi $18-24^{\circ}\text{C}$ ($65-75^{\circ}\text{F}$) arasında bir sıcaklıkta ve bağıl nemin yüzde 40 ila 60 olduğu bir ortamda yazdırmanızı önermektedir.

- Kağıtlarınızı karton kutularda tutarak, zemin yerine bir palet veya raf üzerinde saklayın.
- Kağıt paketlerini düz bir zeminde saklayın.
- Kağıt paketlerinin üzerine hiçbir şey koymayın.
- Kağıdı yalnızca yazıcıya yüklemeye hazır olduğunuzda karton kutudan veya ambalajdan çıkarın. Karton kutu ve ambalaj, kağıdı temiz, kuru ve düz tutmaya yardımcı olur.

Desteklenen kağıt boyutları

Notlar:

- Genişliği 210 mm'den (8,3 inç) az kağıtlar her zaman düşük hızda yazdırılır.
- Boyutu 105 mm'den (4,1 inç) az kağıda yazdırırken el ile besleyiciyi kullanın.
- Çift taraflı yazdırma için desteklenen minimum kağıt boyutu 210 x 279,4 mm'dir (8,3 x 11 inç).
- Letter, legal, Oficio veya folio boyutunda kağıda çift taraflı yazdırma için çift taraflı üniteye kağıt boyutunun Letter olarak ayarlandığından emin olun.

Kağıt boyutu	250 yapraklık tepsi	El ile besleyici	Çift taraflı yazdırma
A4 210 x 297 mm (8,3 x 11,7 inç)	✓	✓	✓
A5 (kısa kenar besleme) 148 x 210 mm (5,8 x 8,3 inç)	✓	✓	X
A5 (uzun kenar besleme) 210 x 148 mm (8,3 x 5,8 inç)	✓	✓	X
A6 105 x 148 mm (4,1 x 5,8 inç)	✓	✓	X
JIS B5 182 x 257 mm (7,2 x 10,1 inç)	✓	✓	X
Oficio (Meksika) 215,9 x 340,4 mm (8,5 x 13,4 inç)	✓	✓	✓
Hagaki 100 x 148 mm (3,94 x 5,83 inç)	X	✓	X
Statement 139,7 x 215,9 mm (5,5 x 8,5 inç)	✓	✓	X
Executive 184,2 x 266,7 mm (7,25 x 10,5 inç)	✓	✓	X
Letter 215,9 x 279,4 mm (8,5 x 11 inç)	✓	✓	✓
Legal 215,9 x 355,6 mm (8,5 x 14 inç)	✓	✓	✓
Folio 215,9 x 330,3 mm (8,5 x 13 inç)	✓	✓	✓
Universal 98 x 148 mm (3,9 x 5,8 inç) - 216 x 356 mm (8,5 x 14 inç)	X	✓	X

Kağıt boyutu	250 yapraklık tepsi	El ile besleyici	Çift taraflı yazdırma
Universal 105 x 148 mm (4,1 x 5,8 inç) - 216 x 356 mm (8,5 x 14 inç)	✓	✓	X
7 3/4 Zarf (Monarch) 98,4 x 190,5 mm (3,875 x 7,5 inç)	X	✓	X
9 Zarf 98,4 x 225,4 mm (3,875 x 8,9 inç)	X	✓	X
10 Zarf 104,8 x 241,3 mm (4,12 x 9,5 inç)	X	✓	X
DL Zarf 110 x 220 mm (4,33 x 8,66 inç)	X	✓	X
C5 Zarf 162 x 229 mm (6,38 x 9,01 inç)	X	✓	X
B5 Zarf 176 x 250 mm (6,93 x 9,84 inç)	X	✓	X
Diğer Zarf 98,4 x 162 mm (3,87 x 6,38 inç) ila 176 x 250 mm (6,93 x 9,84 inç)	X	✓	X

Desteklenen kağıt türleri

Not: Etiketler, zarflar ve kart destesi her zaman düşük hızda yazdırılır.

Kağıt türü	250 yapraklık tepsi	El ile besleyici	Çift taraflı yazdırma
Düz kağıt	✓	✓	✓
Kart destesi	X	✓	X
Etiketler	X	✓	X
Bond	✓	✓	✓
Zarf	X	✓	X
Antet	✓	✓	✓
Önceden Basılı	✓	✓	✓
Renkli kağıt	✓	✓	✓
Hafif	✓	✓	✓
Ağır	✓	✓	✓
Geri Dönüştürülmüş	✓	✓	✓

Desteklenen kağıt ağırlıkları

250 yapraklık tepsi	El ile besleyici	Çift taraflı yazdırma
60-105 g/m ² (16-28 lb bond)	60-200 g/m ² (16-54 lb bond)	60-105 g/m ² (16-28 lb bond)

Kurma, yükleme ve yapılandırma

Yazıcı için bir yer seçme

- Donanım seçeneklerini yüklemek için tepsileri, kapakları ve kapıları açmaya yetecek kadar boşluk bırakın.
- Yazıcıyı prizın yakınına kurun.

⚠ DİKKAT—YARALANMA TEHLİKESİ: Yangın veya elektrik çarpmasını önlemek için güç kablosunu ürünün yakınındaki ve kolay erişilebilir bir konumdaki uygun bir şekilde tanımlanan ve doğru bir şekilde topraklanan elektrik prizine bağlayın.

⚡ DİKKAT—ÇARPILMA TEHLİKESİ: Elektrik çarpmasını önlemek için ürünü suya yakın veya nemli yerlere yerleştirmeyin veya böyle yerlerde kullanmayın.

- Odadaki hava akışının ASHRAE 62 standardının veya CEN Teknik Komitesi 156 standardının en son gözden geçirilmiş haline uygun olduğundan emin olun.
- Düz, sağlam ve sabit bir yüzey seçin.
- Yazıcıyı aşağıdaki şartlarda tutun:
 - Temiz, kuru ve tozsuz
 - Zımba tellerin ve ataşların uzağında
 - Klima, ısıtıcı veya vantilatörlerin doğrudan hava akımlarının uzağında
 - Doğrudan güneş ışığı almayan ve aşırı nemli olmayan yerde
- Önerilen sıcaklıklara uymaya ve sıcaklık dalgalanmalarından kaçınmaya dikkat edin.

Ortam sıcaklığı	10 ila 32,2°C (50 ila 90°F)
Saklama sıcaklığı	-40 ila 43,3°C (-40 ila 110°F)

- Doğru havalandırma için yazıcının etrafında aşağıdaki önerilen boşlukları bırakın:

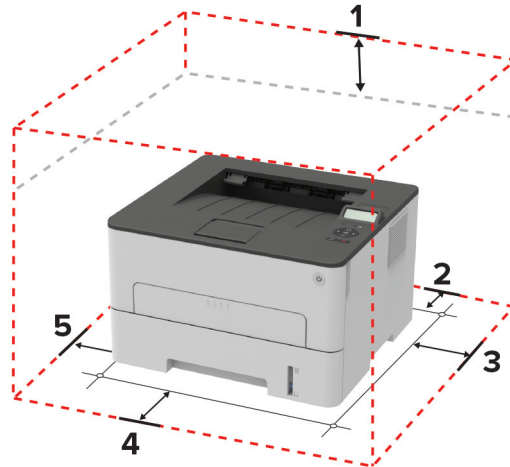

1	Üst	120 mm (5 inç)
2	Arka	260 mm (10 inç)
3	Sağ taraf	120 mm (5 inç)

4	Ön	550 mm (22 inç) Not: Yazıcının önünde olması gereken minimum boşluk 76 mm'dir (3 inç).
5	Sol taraf	120 mm (5 inç)

Kabloları takma

⚠ DİKKAT—ÇARPILMA TEHLİKESİ: Elektrik çarpması riskini önlemek için bu ürünü fırtınalı havalarda kurmayın veya güç kablosu, faks özelliği veya telefon gibi herhangi bir elektrik veya kablo bağlantısı yapmayın.

⚠ DİKKAT—YARALANMA TEHLİKESİ: Yangın veya elektrik çarpmasını önlemek için güç kablosunu ürünün yakınındaki ve kolay erişilebilir bir konumdaki uygun bir şekilde tanımlanan ve doğru bir şekilde topraklanan elektrik prizine bağlayın.

⚠ DİKKAT—YARALANMA TEHLİKESİ: Yangın veya elektrik çarpmasını önlemek için yalnızca bu ürünle birlikte verilen güç kablosunu veya üretici onaylı yedek güç kablolarını kullanın.

Uyarı—Hasar Tehlikesi: Veri kaybını veya yazıcı arızası oluşmasını önlemek için aktif olarak yazdırma işlemi yapılırken USB kablosuna, herhangi bir kablolu ağ adaptörüne veya yazıcının gösterilen alanlarına dokunmayın.



	Yazıcı bağlantı noktası	İşlev
1	Ethernet bağlantı noktası	Yazıcıyı bir ağa bağlayın.
2	USB yazıcı bağlantı noktası	Yazıcıyı bilgisayara bağlayın.
3	Güç kablosu girişi	Yazıcıyı bir prize bağlayın.

Kağıt ve özel ortam yükleme

Kağıt boyutunu ve türünü ayarlama

1 Kontrol panelinden şuraya gidin:

 > Kağıt > **OK** > Tepsi Yapılandırması > **OK** > Kağıt Boyutu/Türü > **OK**

2 Bir kağıt kaynağı seçin ve ardından kağıt boyutunu ve türünü yapılandırın.

Notlar:

- A4 boyutunda kağıda çift taraflı yazdırma için çift taraflı üniteye kağıt boyutunun A4 olarak ayarlandığından emin olun.
- Letter, legal, Oficio veya folio boyutunda kağıda çift taraflı yazdırma için çift taraflı üniteye kağıt boyutunun Letter olarak ayarlandığından emin olun.

Universal kağıt ayarlarını yapılandırma

1 Kontrol panelinden şuraya gidin:

 > Kağıt > **OK** > Ortam Yapılandırma > **OK** > Universal Kurulum > **OK**

2 Ayarları yapılandırın ve **OK** düğmesine basın.

Tepsiyi yükleme

1 Tepsiyi çıkarın.

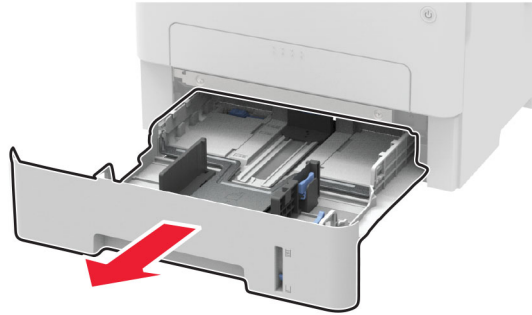

2 Kağıt kılavuzlarını, yüklediğiniz kağıtların boyutuyla eşleşecek şekilde ayarlayın.

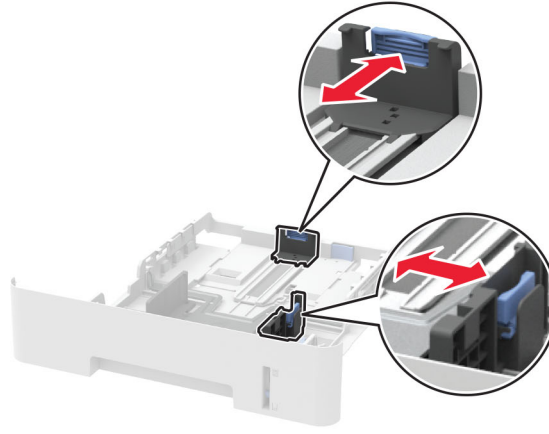
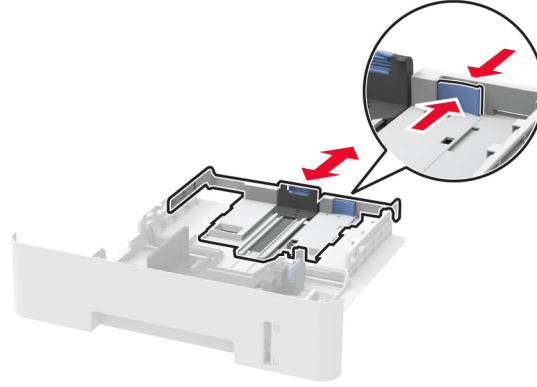

3 Kağıt kenarlarını yüklemeden önce esnetin, havalandırın ve hizalayın.

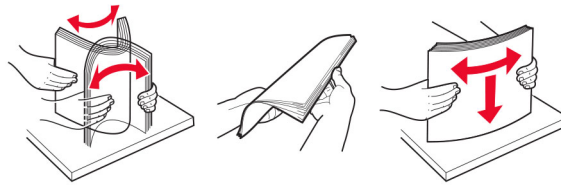

- 4 Kağıt yığınının yazdırılacak yüzü aşağı bakacak şekilde yükleyin ve sonra kenar kılavuzlarının kağıda iyice uyduğundan emin olun.

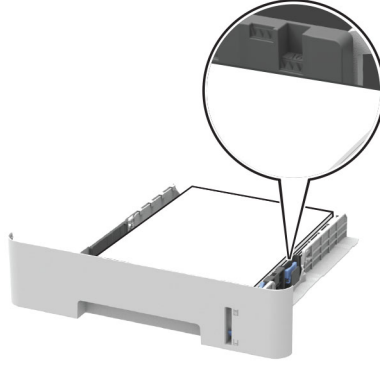

Notlar:

- Tek taraflı yazdırma işlemi için antetli kağıtları, ön yüzü aşağı bakacak, üst kenarı ise tepsinin ön tarafına gelecek şekilde yerleştirin.
- Çift taraflı yazdırma işlemi için antetli kağıtları, ön yüzü yukarı bakacak, alt kenarı ise tepsinin ön tarafına gelecek şekilde yerleştirin.
- Kağıdı tepsiye kaydırarak yerleştirmeyin.
- Kağıt sıkışmasını önlemek amacıyla, yığın yüksekliğinin maksimum kağıt doldurma göstergelerinin altında olduğundan emin olun.

- 5 Tepsiyi takın.

Gerekirse kontrol panelinden kağıt boyutu ve kağıt türünü yüklenen kağıtla eşleşecek şekilde ayarlayın.

El ile besleyiciye yükleme

- 1 Elle besleyiciyi açın.

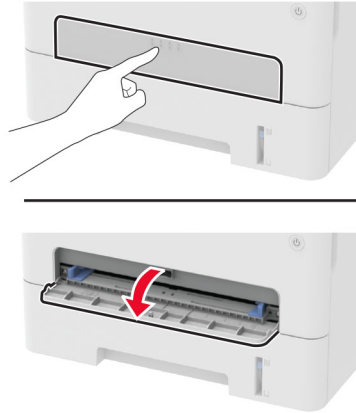

2 Kılavuzu, yüklediğiniz kağıtların boyutuyla eşleşecek şekilde ayarlayın.

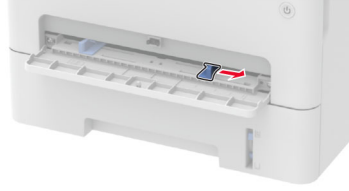

3 Bir adet kağıdı, yazdırılacak yüzü yukarı bakacak şekilde yükleyin.

- Tek taraflı yazdırma için antetli kağıdı, yazdırılacak yüzü yukarı bakacak ve üst kenarı yazıcıya önce girecek şekilde yükleyin.
- Çift taraflı yazdırma için antetli kağıdı, yazdırılacak yüzü aşağı bakacak ve üst kenarı yazıcıya en son girecek şekilde yükleyin.
- Zarfı kapak tarafı aşağıya bakacak ve kağıt kılavuzunun sol tarafına yaslanacak şekilde yükleyin.

Uyarı—Hasar Tehlikesi: Kağıt sıkışmalarını önlemek için kağıdı el ile besleyici içine zorla itmeyin.

Yazılımı, sürücülerini ve bellenimi kurma ve güncelleme

Yazıcı yazılımını kurma

Notlar:

- Yazdırma sürücüsü, yazılım yükleyici paketine dahildir.
- macOS sürüm 10.7 veya üzeri bulunan Macintosh bilgisayarlarda AirPrint sertifikalı bir yazıcıda yazdırmak için sürücüyü yüklemenize gerek yoktur. Özel yazdırma özellikleri istiyorsanız yazıcı sürücüsünü indirin.

1 Yazılım yükleyici paketinin bir kopyasını edinin.

- Yazıcınızla birlikte verilen yazılım CD'sinden.
- www.lexmark.com/downloads adresine gidin.

2 Yükleyiciyi çalıştırın ve sonra bilgisayar ekranındaki yönergeleri izleyin.

Bilgisayara yazıcı ekleme

Başlamadan önce aşağıdakilerden birini yapın:

- Yazıcıyı ve bilgisayarı aynı ağa bağlayın. Yazıcıyı ağa bağlama konusunda daha fazla bilgi için bkz: [24. sayfadaki "Yazıcıyı bir Wi-Fi ağına bağlama"](#).
- Bilgisayarı yazıcıya bağlayın. Daha fazla bilgi için bkz. [27. sayfadaki "Yazıcıya bilgisayar bağlama"](#).
- Yazıcıyı USB kablosuyla bilgisayara bağlayın. Daha fazla bilgi için bkz. [18. sayfadaki "Kabloları takma"](#).

Not: USB kablosu ayrı olarak satılır.

Windows kullanıcıları için

1 Bilgisayardan yazdırma sürücüsünü yükleyin.

Not: Daha fazla bilgi için bkz. [22. sayfadaki "Yazıcı yazılımını kurma"](#).

2 **Yazıcılar ve tarayıcılar**'ı açın, ardından **Yazıcı veya tarayıcı ekle** ögesine tıklayın.

3 Yazıcı bağlantınıza bağlı olarak aşağıdakilerden birini yapın:

- Listedeki bir yazıcı seçin ve ardından **Aygıt ekle** ögesine tıklayın.
- **Wi-Fi Direct yazıcıları göster** ögesine tıklayın, bir yazıcı seçin ve ardından **Aygıt ekle** ögesine tıklayın.
- **İstediğim yazıcı listede yok** seçeneğine tıklayın ve ardından Yazıcı Ekle penceresinden aşağıdakileri yapın:
 - a **TCP/IP adresi veya ana bilgisayar adı kullanarak yazıcı ekle**'yi seçin ve ardından **İleri**'ye tıklayın.
 - b "Ana bilgisayar adı veya IP adresi" alanına yazıcının IP adresini yazın ve ardından **İleri** ögesine tıklayın.

Notlar:

- Yazıcının IP adresini yazıcı ana ekranında görüntüleyin. IP adresleri, 123.123.123.123 gibi nokta işareti ile ayrılan dört rakam dizisinden oluşur.
- Bir proxy sunucu kullanıyorsanız web sayfasının doğru yüklenmesi için bir süreliğine sunucuyu devre dışı bırakın.

c Bir yazdırma sürücüsü seçin ve ardından **İleri** ögesine tıklayın.

d **Şu anda yüklü olan yazdırma sürücüsünü kullan (önerilir)** seçeneğini belirleyin ve **İleri** ögesine tıklayın.

e Yazıcı adını girin ve ardından **İleri** ögesine tıklayın.

f Yazıcı paylaşım seçeneğini belirleyin ve **İleri** ögesine tıklayın.

g **Son** ögesine tıklayın.

Macintosh kullanıcıları için

1 Bilgisayardan **Yazıcılar ve Tarayıcılar**'ı açın.

2 **+** ögesine tıklayın ve ardından bir yazıcı seçin.

3 Kullan menüsünden bir yazdırma sürücüsü seçin.

Notlar:

- Macintosh yazdırma sürücüsünü kullanmak için **AirPrint** veya **Secure AirPrint**'i seçin.
- Özel yazdırma özellikleri istiyorsanız Lexmark yazdırma sürücüsünü seçin. Sürücüyü yüklemek için bkz. [22. sayfadaki "Yazıcı yazılımını kurma"](#).

4 Yazıcıyı ekleyin.

Bellenim güncelleme

Bazı uygulamaların düzgün şekilde çalışması için minimum yazıcı bellenim düzeyi gerekmektedir.

1 Bir web tarayıcısı açın ve adres alanına yazıcının IP adresini yazın.

Notlar:

- Yazıcının IP adresini yazıcı ana ekranında görüntüleyin. IP adresleri, 123.123.123.123 gibi nokta işareti ile ayrılan dört rakam dizisinden oluşur.

- Bir proxy sunucu kullanıyorsanız web sayfasının doğru yüklenmesi için bir süreliğine sunucuyu devre dışı bırakın.

2 Ayarlar > Aygıt > Bellenimi Güncelle öğesine tıklayın.

3 Aşağıdakilerden birini yapın:

- **Güncellemeleri kontrol et > Kabul ediyorum, güncellemeyi başlat** öğelerine tıklayın.
- Flash dosyasını yükleyin.

Not: En güncel bellenimi indirmek için www.lexmark.com/downloads adresini ziyaret edin ve yazıcı modelinizi arayın.

a Flash dosyasına göz atın.

Not: Bellenim zip dosyasını ayıkladığınızdan emin olun.

b **Yükle > Başlat** öğelerine tıklayın.

Yapılandırma dosyasını içe veya dışa aktarma

Yazıcınızın yapılandırma ayarlarını metin dosyasına aktarıp, daha sonra ayarları diğer yazıcılara uygulamak için bu dosyayı dışa aktarabilirsiniz.

1 Bir web tarayıcısı açın ve adres alanına yazıcınızın IP adresini yazın.

Notlar:

- Yazıcınızın IP adresini yazıcı ana ekranında görüntüleyin. IP adresleri, 123.123.123.123 gibi nokta işareti ile ayrılan dört rakam dizisinden oluşur.
- Bir proxy sunucu kullanıyorsanız web sayfasının doğru yüklenmesi için bir süreliğine sunucuyu devre dışı bırakın.

2 Embedded Web Server üzerinden, **Dışa Aktarma Yapılandırması** veya **İçe Aktarma Yapılandırması** öğesini tıklatın.

3 Ekranınızdaki yönergeleri uygulayın.

4 Yazıcı uygulamaları destekliyse şunları yapın:

a **Uygulamalar** > uygulamayı seçin > **Yapılandır** öğesine tıklayın.

b **Dışa Aktar** veya **İçe Aktar** öğesini tıklatın.

Ağ

Yazıcıyı bir Wi-Fi ağına bağlama

Başlamadan önce, şunlardan emin olun:

- Ethernet kablosu yazıcıya takılı değil.
- Etkin Bağdaştırıcı menüsü Otomatik olarak ayarlanır. Kontrol panelinden  > **Ağ/Bağlantı Noktaları** > **OK** > **Ağa Genel Bakış** > **OK** > **Etkin Bağdaştırıcı** > **OK** > **Otomatik** öğesine gidin > **OK**

Kontrol panelini kullanma

1 Kontrol panelinden şuraya gidin:

 > Ağ/Bağlantı Noktaları > OK > Kablosuz > OK > Yazıcı Paneli Üzerinden Kurulum > OK

2 Bir Wi-Fi ağı seçin ve ardından ağ parolasını girin.

Not: Wi-Fi ağı özellikli yazıcı modellerinde, ilk kurulum sırasında kurulum için bir Wi-Fi ağı istemi görüntülenir.

Lexmark Mobile Assistant'ı kullanma

1 Mobil aygıtınıza bağlı olarak Lexmark Mobile Assistant uygulamasını Google Play™ mağazası veya App Store çevrimiçi mağazasından indirin.

2 Kontrol panelinden şuraya gidin:

 > Ağ/Bağlantı Noktaları > OK > Kablosuz > OK > Mobil Uygulamayı Kullanarak Kur > OK

3 Yazıcı kimliğini görüntülemek için ekrandaki talimatları izleyin.

Not: Yazıcı kimliği, yazıcı kablosuz ağı SSID'sidir.

4 Mobil aygıtınızdan uygulamayı çalıştırın ve ardından Kullanım Koşullarını kabul edin.

Not: Gerekirse izinleri verin.

5 **Yazıcıya Bağlan > Wi-Fi Ayarlarına Git** ögesine dokununuz.

6 Mobil aygıtınızı yazıcının kablosuz ağına bağlayın.

7 Uygulamaya geri dönüp **Wi-Fi Bağlantısı Kur** ögesine dokununuz.

8 Bir Wi-Fi ağı seçin ve ardından ağ parolasını girin.

9 **Bitti** ögesine dokununuz.

Yazıcıyı Wi-Fi Protected Setup (WPS) kullanarak kablosuz ağa bağlama

Başlamadan önce şunlardan emin olun:

- Erişim noktası (kablosuz yönlendirici) WPS sertifikalı veya WPS onaylıdır. Daha fazla bilgi için erişim noktanızla birlikte gelen belgelere bakın.
- Bir kablosuz ağ adaptörü yazıcınıza bağlıdır. Daha fazla bilgi için adaptörle birlikte verilen yönergelere bakın.
- Etkin Bağdaştırıcı özelliğinin Otomatik olarak ayarlandığından emin olun. Kontrol panelinden şuraya gidin:

 > Ağ/Bağlantı Noktaları > OK > Ağa Genel Bakış > OK > Etkin Bağdaştırıcı > OK > Otomatik > OK

Push Düğmesi yöntemini kullanma

1 Kontrol panelinden şuraya gidin:

 > Ağ/Bağlantı Noktaları > OK > Kablosuz > OK > Wi-Fi Protected Setup > OK > Düğme Yöntemini Başlat > OK

2 Ekrandaki talimatları izleyin.

Kişisel kimlik numarası (PIN) yöntemini kullanma

1 Kontrol panelinden şuraya gidin:

 > Ağ/Bağlantı Noktaları > OK > Kablosuz > OK > Wi-Fi Protected Setup > OK > PIN Yöntemini Başlat > OK

2 Sekiz basamaklı WPS PIN'ini kopyalayın.

3 Bir web tarayıcısı açıp adres alanına erişim noktanızın IP adresini yazın.

Notlar:

- IP adresini öğrenmek için erişim noktanızla birlikte gelen belgelere bakın.
 - Bir proxy sunucu kullanıyorsanız web sayfasının doğru yüklenmesi için bir süreliğine sunucuyu devre dışı bırakın.
- 4 WPS ayarlarına erişim sağlayın. Daha fazla bilgi için erişim noktanızla birlikte gelen belgelere bakın.
- 5 Sekiz basamaklı PIN değerini girin ve değişiklikleri kaydedin.

Wi-Fi Direct'i yapılandırma

Wi-Fi Direct® kablosuz cihazların bir erişim noktası (kablosuz yönlendirici) kullanmadan Wi-Fi Direct destekli yazıcılara doğrudan bağlanmasını sağlayan Wi-Fi tabanlı eşler arası bir teknolojidir.

1 Kontrol panelinden şuraya gidin:

Ayarlar > OK > Ağ/Bağlantı Noktaları > OK > Wi-Fi Direct > OK

2 Ayarları yapılandırın.

- **Wi-Fi Direct'i Etkinleştir:** Yazıcının kendi Wi-Fi Direct ağını yayınlamasını sağlar.
- **Wi-Fi Direct Adı:** Wi-Fi Direct ağı için bir ad atar.
- **Wi-Fi Direct Parolası:** Eşler arası bağlantı kullanılırken kablosuz güvenlik haberleşmesi sağlamak için parola atar.
- **Kurulum Sayfasında Parolayı Göster:** Ağ Ayarları Sayfası'nda parolayı gösterir.
- **Düğme İsteklerini Otomatik Olarak Kabul Et:** Yazıcının bağlantı isteklerini otomatik olarak kabul etmesini sağlar.

Not: Düğme isteklerinin otomatik olarak kabul edilmesi güvenli değildir.

Yazıcıya mobil aygıt bağlama

Mobil aygıtınızı bağlamadan önce Wi-Fi Direct'in yapılandırıldığından emin olun. Daha fazla bilgi için bkz. [26. sayfadaki "Wi-Fi Direct'i yapılandırma"](#).

Wi-Fi Direct kullanarak bağlanma

Not: Bu talimatlar yalnızca Android mobil aygıtlar için geçerlidir.

1 Mobil aygıttan ayarlar menüsüne gidin.

2 **Wi-Fi** öğesini etkinleştirin ve ardından **Wi-Fi Direct** öğesine dokununuz.

- 3 Yazıcının Wi-Fi Direct adını seçin.
- 4 Yazıcı kontrol panelinde bağlantıyı onaylayın.

Wi-Fi kullanarak bağlanma

- 1 Mobil aygıttan ayarlar menüsüne gidin.
- 2 **Wi-Fi** ögesine dokunun ve ardından yazıcının Wi-Fi Direct adını seçin.
Not: Wi-Fi Direct adından önce DIRECT-xy (x ve y iki rastgele karakterdir) dizesi eklenir.
- 3 Wi-Fi Direct parolasını girin.

Yazıcıya bilgisayar bağlama

Bilgisayarınızı bağlamadan önce Wi-Fi Direct'in yapılandırıldığından emin olun. Daha fazla bilgi için bkz. [26. sayfadaki "Wi-Fi Direct'i yapılandırma"](#).

Windows kullanıcıları için

- 1 **Yazıcılar ve tarayıcılar**'ı açın, ardından **Yazıcı veya tarayıcı ekle** ögesine tıklayın.
- 2 **Wi-Fi Direct yazıcılarını göster** ögesine tıklayın, ardından yazıcının Wi-Fi Direct adını seçin.
- 3 Yazıcı ekranındaki sekiz haneli yazıcı PIN kodunu not alın.
- 4 PIN'i bilgisayara girin.
Not: Yazdırma sürücüsü yüklü değilse Windows uygun sürücüyü indirir.

Macintosh kullanıcıları için

- 1 Kablosuz bağlantı simgesine tıklayın, ardından yazıcının Wi-Fi Direct adını seçin.
Not: Wi-Fi Direct adından önce DIRECT-xy (x ve y iki rastgele karakterdir) dizesi eklenir.
- 2 Wi-Fi Direct parolasını yazın.

Not: Wi-Fi Direct ağı bağlantısını kestikten sonra bilgisayarınızı önceki ağına geri bağlayın.

Wi-Fi ağını devre dışı bırakma

- 1 Yazıcı kontrol panelinden şuraya gidin:
 > **Ağ/Bağlantı Noktaları** > **OK** > **Ağa Genel Bakış** > **OK** > **Etkin Bağdaştırıcı** > **OK** > **Standart Ağ** > **OK**
- 2 Ekrandaki talimatları izleyin.

Yazıcı bağlanabilirliğinin kontrol edilmesi

- 1 Kontrol panelinden şuraya gidin:
 > **Raporlar** > **OK** > **Ağ** > **OK**
- 2 **Ağ Ayarları Sayfası**'ni seçip **OK** düğmesine basın.

3 Ađ ayarları sayfasının ilk bölümünü kontrol edin ve durumun bađlı olduğunu onaylayın.

Durumu bađlı deđil ise LAN bađlantısı aktif olmayabilir veya ađ kablosu çıkmıř ya da dođru alıřmıyor olabilir. özüm için yöneticinize başvurun.

Menü Ayarları Sayfasını yazdırma

1 Kontrol panelinden řuraya gidin:

 > Raporlar > OK

2 Menü Ayarları Sayfası'nı seçip **OK** düđmesine basın.

Yazıcıyı güvenceye alma

Yazıcı belleğini silme

Geçici belleği veya arabelleğe alınmış verileri silmek için yazıcıyı kapatın.

Kalıcı belleği veya kişisel ayarları, aygıt ve ağ ayarlarını, güvenlik ayarlarını ve yerleşik çözümleri silmek için aşağıdakileri uygulayın:

1 Kontrol panelinden şuraya gidin:

 > **Aygıt** > **OK** > **Bakım** > **OK** > **Servis Dışı Silme** > **OK** > **Kalıcı bellekteki tüm bilgileri sil** > **OK**

2 **Evet** > **OK** ögesini seçin.

3 **İlk kurulumu başlat** veya **Yazıcıyı çevrimdışı bırak** seçeneğini belirleyip **OK** ögesine basın.

Üretici varsayılan ayarlarını geri yükleme

1 Kontrol panelinden şuraya gidin:

 > **Aygıt** > **OK** > **Fabrika Varsayılanlarını Geri Yükle** > **OK** > **Tüm ayarları geri yükle** > **OK**

2 **Evet** ögesini seçip **OK** düğmesine basın.

Geçicilik Bildirimi

Yazıcınız aygıt ve ağ ayarları ile kullanıcı verilerini depolayabilen çeşitli bellek türleri içerir.

Bellek türü	Açıklama
Geçici bellek	Yazıcınız basit yazdırma ve kopyalama işleri sırasında kullanıcı verilerini geçici olarak arabelleğe almak için standart <i>rastgele erişimli bellek (RAM)</i> 'ı kullanır.
Kalıcı bellek	Yazıcınız iki tür kalıcı bellek kullanabilir: EEPROM ve NAND (flaş bellek). Her iki tür de işletim sistemini, aygıt ayarlarını ve ağ bilgilerini depolamak için kullanılır.

Aşağıda belirtilen durumlarda yüklenmiş tüm yazıcı bellek içeriğini silin:

- Yazıcının hizmet dışı bırakılması.
- Yazıcının farklı bir bölüme veya konuma taşınması.
- Yazıcıya kuruluşunuzun dışından bir kişinin servis vermesi.
- Yazıcının servis için başka bir yere taşınması.
- Yazıcının başka bir kuruluşa satılması.

Yazdırma

Bilgisayardan yazdırma

Not: Etiketler, kart destesi ve zarflar için belgeyi yazdırmadan önce yazıcıda kağıt boyutunu ve türünü ayarlayın.

- 1 Yazdırmak istediğiniz belgeden Yazdır iletişim kutusunu açın.
- 2 Gerekliyse ayarları düzenleyin.
- 3 Belgeyi yazdırın.

Mobil aygıttan yazdırma

Lexmark Mobile Print kullanarak mobil cihazdan yazdırma

Lexmark Mobile Print kullanarak mobil cihazdan yazdırma

Lexmark™ Mobile Print, doğrudan desteklenen bir Lexmark yazıcıya belge ve görüntü göndermenizi sağlar.

- 1 Belgeyi açın ve Lexmark Mobile Print'e gönderin veya bununla paylaşın.

Not: Bazı üçüncü taraf uygulamaları, gönderme veya paylaşma özelliğini desteklemez. Daha fazla bilgi için uygulama ile birlikte gelen belgelere bakın.

- 2 Bir yazıcı seçin.
- 3 Belgeyi yazdırın.

Lexmark Print kullanarak mobil aygıttan yazdırma yapma

Lexmark Yazdırma, Android™ 6.0 veya üzeri sürüm kullanan mobil aygıtlar için bir mobil yazdırma çözümdür. Ağ bağlantılı yazıcılara ve yazdırma yönetimi sunucularına belge ve görüntü göndermenizi sağlar.

Notlar:

- Lexmark Yazdırma uygulamasını Google Play mağazasından indirdiğinizden ve mobil aygıtta etkinleştirdiğinizden emin olun.
- Yazıcın ve mobil aygıtın aynı ağa bağlı olduğundan emin olun.

- 1 Mobil aygıtınızda, dosya yöneticinizden bir belge seçin.
- 2 Belgeyi, Lexmark Yazdırma'ya gönderin veya paylaşın.



Not: Bazı üçüncü taraf uygulamaları, gönderme veya paylaşma özelliğini desteklemez. Daha fazla bilgi için uygulama ile birlikte gelen belgelere bakın.

- 3 Bir yazıcı seçin ve ardından gerekirse ayarları uygulayın.
- 4 Belgeyi yazdırın.

Mopria Print Service kullanarak mobil aygıttan yazdırma

Mopria® Print Service, Android 5.0 veya üzeri sürüm kullanan mobil aygıtlar için bir mobil yazdırma çözümdür. Herhangi bir Mopria onaylı yazıcıyla yazdırma yapmanızı sağlar.

Not: Mopria Print Service uygulamasını Google Play mağazasından indirdiğinizden ve mobil aygıtta etkinleştirdiğinizden emin olun.

- 1 Android mobil aygıtınızdan uyumlu bir uygulama başlatın veya dosya yöneticinizden bir belge seçin.
- 2  > **Yazdır** ögesine dokununuz.
- 3 Bir yazıcı seçin ve ardından gerekirse ayarları uygulayınız.
- 4  ögesine dokununuz.

AirPrint kullanarak mobil aygıttan yazdırma

AirPrint yazılım özelliği, Apple aygıtınızdan doğrudan AirPrint onaylı bir yazıcıya yazdırma yapmanızı sağlayan bir mobil yazdırma çözümdür.

Notlar:



- Apple aygıtının ve yazıcının aynı ağa bağlı olduğundan emin olun. Ağda birden fazla kablosuz hub varsa her iki aygıtın da aynı alt ağa bağlı olduğundan emin olun.
- Bu uygulama yalnızca bazı Apple aygıtları tarafından desteklenir.

- 1 Mobil aygıtınızda dosya yöneticinizden bir belge seçin veya uyumlu bir uygulama başlatın.
- 2  > **Yazdır** ögesine dokununuz.
- 3 Bir yazıcı seçin ve ardından gerekirse ayarları uygulayınız.
- 4 Belgeyi yazdırın.

Wi-Fi Direct® kullanarak mobil aygıttan yazdırma

Wi-Fi Direct® tüm Wi-Fi Direct özellikli yazıcılarla yazdırma işlemi gerçekleştirmenizi sağlayan bir yazdırma hizmetidir.

Not: Mobil aygıtınızın yazıcı kablosuz ağına bağlı olduğundan emin olun. Daha fazla bilgi için bkz. [26. sayfadaki "Yazıcıya mobil aygıt bağlama"](#).

- 1 Mobil aygıtınızdan uyumlu bir uygulama başlatın veya dosya yöneticinizden bir belge seçin.
- 2 Mobil aygıtınıza bağlı olarak aşağıdakilerden birini gerçekleştirin:
 -  > **Yazdır** ögesine dokununuz.
 -  > **Yazdır** ögesine dokununuz.
 -  > **Yazdır** ögesine dokununuz.
- 3 Bir yazıcı seçin ve ardından gerekirse ayarları uygulayınız.
- 4 Belgeyi yazdırın.

Gizli işlerin yapılandırılması

1 Bir web tarayıcısı açın ve adres alanına yazıcının IP adresini yazın.

Notlar:

- Yazıcının IP adresini ana ekranda görüntüleyin. IP adresleri, 123.123.123.123 gibi nokta işareti ile ayrılan dört rakam dizisinden oluşur.
- Bir proxy sunucu kullanıyorsanız web sayfasının doğru yüklenmesi için bir süreliğine sunucuyu devre dışı bırakın.

2 **Ayarlar > Güvenlik > Gizli Yazdırma Ayarı** düğmesini tıklatın.

3 Ayarları yapılandırın.

Kullanım	Kime
Maks Geçersiz PIN	Kaç defa geçersiz PIN girilebileceğini ayarlar. Not: Sınıra ulaşıldığında, ilgili kullanıcı adına ait yazdırma işleri silinir.
Gizli İş Bitimi	Gizli yazdırma işlerinin sona erme süresini ayarlar. Not: Gizli bekletilen işler, manuel olarak serbest bırakılana veya silinene kadar yazıcıda saklanır.
Tekrarlanan İş Bitimi	Tekrarlanan yazdırma işinin sona erme süresini ayarlar. Not: Tekrarlanan bekletilen işler, yeniden yazdırma için yazıcı belleğinde saklanır.
Doğrulan İş Bitimi	Yazıcının kalan kopyaları yazdırmadan önce bir kopya yazdırmasının sona erme süresini ayarlar. Not: Doğrulan işler, kalan kopyaları yazdırmadan önce kalitenin yeterli olup olmadığını kontrol etmek amacıyla bir kopya yazdırır.
Yedek İş Bitimi	Yazıcının yazdırma işlerini saklamasının sona erme süresini ayarlar. Not: Yedek işler, yazdırma işleminden sonra otomatik olarak silinir.
Tüm İşlerin Bekletilmesini İste	Yazıcıyı, tüm yazdırma işlerini bekletecek şekilde ayarlar.
Çift belgeleri sakla	Yazıcıyı tüm belgeleri aynı dosya adı ile yazdıracak şekilde ayarlar.

Gizli ve diğer bekletilen işleri yazdırma

Windows kullanıcıları için

- 1 Bir belge açıkken **Dosya > Yazdır** öğesine tıklayın.
- 2 Bir yazıcı seçin, ardından **Özellikler**, **Tercihler**, **Seçenekler** veya **Kurulum** öğesine tıklayın.
- 3 **Yazdır ve Beklet** öğesine tıklayın.
- 4 **Yazdır ve Beklet'i Kullan** öğesini seçin ve ardından bir kullanıcı adı atayın.
- 5 Yazdırma işi türünü (Gizli, Tekrar, Yedek veya Kontrol) seçin.
Gizli öğesini seçerseniz yazdırma işini bir kişisel kimlik numarası (PIN) ile güvenceye alın.
- 6 **Tamam** veya **Yazdır** düğmesine tıklayın.

7 Yazıcı kontrol panelinden yazdırma işini serbest bırakın.

- Gizli yazdırma işleri için şuraya gidin:

Bekletilen işler > **OK** > kullanıcı adınızı seçin > **OK** > **Gizli** > **OK** > PIN kodunu girin > **OK** > yazdırma işini seçin > **OK** > ayarları yapılandırın > **OK** > **Yazdır** > **OK**

- Diğer yazdırma işleri için şuraya gidin:

Bekletilen işler > **OK** > kullanıcı adınızı seçin > **OK** > yazdırma işini seçin > **OK** > ayarları yapılandırın > **OK** > **Yazdır** > **OK**

Macintosh kullanıcıları için

AirPrint'i kullanma

1 Bir belge açıkken, **Dosya** > **Yazdır** menü öğelerini seçin.

2 Bir yazıcı seçin ve Yönlendirme menüsünden sonraki açılır menüden **PIN Yazdırma** öğesini seçin.

3 **PIN ile yazdır** seçeneğini etkinleştirin ve dört basamaklı bir PIN girin.

4 **Yazdır** öğesine tıklayın.

5 Yazıcı kontrol panelinden yazdırma işini serbest bırakın. Aşağıdaki konuma gidin:

Bekletilen işler > **OK** > bilgisayar adınızı seçin > **OK** > **Gizli** > **OK** > PIN kodunu girin > **OK** > yazdırma işini seçin > **OK** > **Yazdır** > **OK**

Yazdırma sürücüsünü kullanma

1 Bir belge açıkken, **Dosya** > **Yazdır** menü öğelerini seçin.

2 Bir yazıcı seçin ve Yönlendirme menüsünden sonraki açılır menüden **Yazdır ve Beklet** öğesini seçin.

3 **Gizli Yazdırma** öğesini seçin, ardından dört basamaklı bir PIN girin.

4 **Yazdır** öğesine tıklayın.

5 Yazıcı kontrol panelinden yazdırma işini serbest bırakın. Aşağıdaki konuma gidin:

Bekletilen işler > **OK** > bilgisayar adınızı seçin > **OK** > **Gizli** > **OK** > **OK** > yazdırma işini seçin > **OK** > PIN kodunu girin > **OK** > **Yazdır** > **OK**

Bir yazı tipi örneği listesini yazdırma

1 Kontrol panelinden şuraya gidin:

 > **Raporlar** > **OK** > **Yazdırma** > **OK** > **Yazdırma Yazı Tipleri** > **OK**

2 **PCL Yazı Tipleri** öğesini seçin ve ardından **OK** düğmesine basın.

Kopyalar arasına ayırma sayfaları yerleştirme



1 Kontrol panelinden şuraya gidin:

 > **Yazdırma** > **OK** > **Düzen** > **OK** > **Ayırma Sayfaları** > **OK** > **Kopyalar Arasında** > **OK**

2 Belgeyi yazdırın.

Bir yazdırma işini iptal etme





Yazıcı kontrol panelinden

- 1 Kontrol panelinden  düğmesine iki kez basın ve ardından  düğmesine basın.
- 2 İptal etmek istediğiniz yazdırma işini seçin ve ardından  düğmesine basın.

Bilgisayardan

- 1 İşletim sisteminize bağlı olarak aşağıdakilerden birini yapın:
 - Yazıcılar klasörünü açın ve yazıcınızı seçin.
 - Apple menüsündeki Sistem Tercihleri bölümünden yazıcınıza gidin.
- 2 İptal etmek istediğiniz yazdırma işini seçin.

Toner koyuluğunu ayarlama

- 1 Kontrol panelinden şuraya gidin:
 > Yazdırma >  > Kalite >  > Toner Koyuluğu
- 2 Ayarı yapın ve  düğmesine basın.

Yazıcı menülerini kullanma

Menü haritası

Aygıt	<ul style="list-style-type: none"> Tercihler Eko Modu Uzak Operatör Paneli* Bildirimler Güç Yönetimi 	<ul style="list-style-type: none"> Anonim Veri Toplama Fabrika Varsayılanlarını Geri Yükleme Bakım Bu Yazıcı Hakkında
Yazdırma	<ul style="list-style-type: none"> Düzen Ayarlar Kalite 	<ul style="list-style-type: none"> PCL Görüntü
Kağıt	<ul style="list-style-type: none"> Tepsi Yapılandırması 	<ul style="list-style-type: none"> Ortam Yapılandırması
Ağ/Bağlantı Noktaları	<ul style="list-style-type: none"> Ağa Genel Bakış Kablosuz Wi-Fi Direct Ethernet TCP/IP SNMP 	<ul style="list-style-type: none"> IPSec 802.1x LPD Yapılandırması HTTP/FTP Ayarları USB Harici ağ erişimini sınırlandırma
Güvenlik*	<ul style="list-style-type: none"> Oturum açma yöntemleri Sertifika Yönetimi Oturum Açma Sınırlamaları 	<ul style="list-style-type: none"> Gizli Yazdırma Ayarı Geçici Veri Dosyalarını Sil Muhtelif
Raporlar	<ul style="list-style-type: none"> Menü Ayarları Sayfası Aygıt 	<ul style="list-style-type: none"> Yazdırma Ağ
Sorun giderme	Yazdırma Kalitesi Sınama Sayfaları	

* Bu menü yalnızca Embedded Web Server'da görüntülenir.

Aygıt

Tercihler

Menü ögesi	Açıklama
Ekran Dili [Dillerin listesi]	Ekranında görüntülenen metnin dilini ayarlar.
Ülke/Bölge [Ülkelerin listesi]	Yazıcının çalışmak üzere yapılandırıldığı ülkeyi veya bölgeyi tanımlayın.
İlk Kurulumu Çalıştır Evet Hayır*	Kurulum sihirbazını çalıştırır.

Not: Bir değer yanındaki yıldız (*), varsayılan fabrika ayarını belirtir.

Menü öğesi	Açıklama
Görüntülenen bilgiler Ekran Metni 1 Ekran Metni 2	Ana ekranda görünecek bilgileri belirler.
Tarih ve Saat Yapılandır Geçerli Tarih ve Saat Tarih ve Saati Manuel Ayarla Tarih Biçimi [GG-AA-YYYY*] Zaman Biçimi [12 saat A.M./P.M.*] Zaman Dilimi [GMT*] Ağ Zaman Protokolü NTP'yi Etkinleştir NTP Sunucusu	Yazıcı tarihini ve saatini yapılandırır.
Kağıt Boyutları ABD* Metrik	Kağıt boyutları ölçüsüne ait birimi belirtir. Not: İlk kurulum sihirbazında seçilen ülke veya bölge, ilk kağıt boyutu ayarını belirler.
Ekran Zaman Aşımı 10–300 (60*)	Ekran ana ekranı göstermeden veya yazıcı bir kullanıcı hesabı oturumunu otomatik olarak kapatmadan önce geçmesi gereken boşta kalma süresini saniye cinsinden ayarlar.
Not: Bir değer yanındaki yıldız (*), varsayılan fabrika ayarını belirtir.	

Eko Modu

Menü öğesi	Açıklama
Yazdırma Kenarlar Tek Taraflı* Çift Taraflı	Baskıların kağıdın bir yüzüne mi yoksa iki yüzüne mi yazdırılacağını belirler.
Yazdırma Taraf başına Sayfa Kapalı* Taraf başına 2 sayfa Taraf başına 3 sayfa Taraf başına 4 sayfa Taraf başına 6 sayfa Taraf başına 9 sayfa Taraf başına 12 sayfa Taraf başına 16 sayfa	Kağıt yaprağının bir yüzüne birden çok sayfa görüntüsü yazdırır.
Yazdırma Toner Koyuluğu Hafif Normal* Koyu	Metin görüntülerinin açıklığını veya koyuluğunu belirler.
Not: Bir değer yanındaki yıldız (*), varsayılan fabrika ayarını belirtir.	

Uzak Operatör Paneli

Menü öğesi	Açıklama
Harici VNC Bağlantısı İzin Verme* İzin Ver	Kullanıcıların kontrol panelini uzaktan çalıştırması için harici Sanal Ağda Bilgi İşlem (VNC) istemcisi bağlayın.
Kimlik Doğrulama Türü Yok* Standart Kimlik Doğrulama	VNC istemci sunucusuna erişirken kullanılacak kimlik doğrulama türünü ayarlar.
VNC Parolası	VNC istemci sunucusuna bağlanmak için kullanılacak parolayı belirler. Not: Bu menü seçeneği yalnızca Kimlik Doğrulama Türü öğesi Standart Kimlik Doğrulama seçeneğine ayarlandığında görüntülenir.
Not: Bir değer yanındaki yıldız (*), varsayılan fabrika ayarını belirtir.	

Bildirimler

Menü öğesi	Açıklama
Sarf malzemeleri Sarf Malzemeleriyle İlgili Tahminleri Göster Tahminleri göster* Tahminleri Gösterme	Sarf malzemelerinin tahmini durumunu gösterir.
Sarf malzemeleri Özel Sarf Malzemesi Bildirimleri	Yazıcıya kullanıcı müdahalesi gerektiğinde bildirim ayarlarını yapılandırır. Not: Bu menü öğesi yalnızca Embedded Web Server'da görünür.
E-posta Uyarıları Ayarları E-posta Ayarları Birincil SMTP Ağ Geçidi Birincil SMTP Ağ Geçidi Bağlantı Noktası (25*) İkincil SMTP Ağ Geçidi İkincil SMTP Ağ Geçidi Bağlantı Noktası (25*) SMTP Zaman Aşımı (30 saniye*) Yanıt Adresi Her zaman SMTP varsayılan Yanıt Adresini kullan (Kapalı*) SSL/TLS Kullan (Devre dışı*) Güvenilir Sertifika Gerekli (Açık*) SMTP Sunucusu Kimlik Doğrulama (Kimlik doğrulama gerekmiyor*) Aygıt Tarafından Gönderilen E-posta (Yok*) Aygıt Kullanıcı Kimliği Aygıt Parolası NTLM Etki Alanı	Yazıcınızdaki e-posta ayarlarını yapılandırır. Not: Bu menü öğesi yalnızca Embedded Web Server'da görünür.
Not: Bir değer yanındaki yıldız (*), varsayılan fabrika ayarını belirtir.	

Menü öğesi	Açıklama
Hata Önleme Sıkışma Yardımı Kapalı Açık*	Yazıcıyı, sıkışan kağıt olup olmadığını otomatik olarak kontrol edecek şekilde ayarlar.
Hata Önleme Oto Devam Devre dışı 5-255 (5*)	Yazıcının bazı katılım koşullarını sildikten sonra otomatik olarak bir yazdırma işini işlemeye veya yazdırmaya devam etmesine izin verir.
Hata Önleme Otomatik Yeniden Başlatma Otomatik Yeniden Başlatma (Daima yeniden başlat*)	Yazıcıyı, bir hata oluştuğunda yeniden başlatılacak şekilde ayarlar.
Hata Önleme Otomatik Yeniden Başlatma Maksimum Otomatik Yeniden Başlatmalar (2*)	Yazıcının gerçekleştirebileceği otomatik yeniden başlatma sayısını ayarlar.
Hata Önleme Otomatik Yeniden Başlatma Otomatik Yeniden Başlatma Penceresi (720*)	Yazıcının otomatik olarak yeniden başlatılmasından önce geçmesi gereken saniye sayısını ayarlar.
Hata Önleme Otomatik Yeniden Başlatma Otomatik Yeniden Başlatma Sayacı	Yeniden başlatma sayacının salt okunur bilgilerini gösterir.
Hata Önleme Kısa Kağıt Hatasını Görüntüle Otomatik temizle* Açık	Yazıcıyı, kısa kağıt hatası oluştuğunda mesaj gösterecek şekilde ayarlar. Not: Kısa kağıt, yüklenen kağıdın boyutunu ifade eder.
Hata Önleme Sayfa Koruması Kapalı* Açık	Yazıcıyı, yazdırmadan önce tüm sayfayı belleğe işleyecek şekilde ayarlar.
Sıkışma İçeriği Giderme Sıkışma Giderme Otomatik* Kapalı Açık	Yazıcıyı, sıkışan sayfaları yeniden yazdıracak şekilde ayarlar.
Not: Bir değerın yanındaki yıldız (*), varsayılan fabrika ayarını belirtir.	

Güç Yönetimi

Menü öğesi	Açıklama
Uyku Modu Profili Uyku Modundan Yazdırma Yazdırmadan sonra beklemede kal Yazdırmadan sonra Uyku Moduna gir*	Yazıcıyı Hazır modunda kalacak veya yazdırma sonrasında Uyku moduna geri dönecek şekilde ayarlar.
Not: Bir değerın yanındaki yıldız (*), varsayılan fabrika ayarını belirtir.	

Menü öğesi	Açıklama
Zaman aşırımları Uyku Modu 1-120 dakika (15*)	Yazıcının Uyku moduna geçmeden önceki boşta kalma süresini ayarlar.
Zaman aşırımları Hazırda Bekleme Süre Sonu Devre dışı 1 saat 2 saat 3 saat 6 saat 1 gün 2 gün 3 gün* 1 hafta 2 hafta 1 ay	Yazıcının kapanmasından önce geçen süreyi ayarlar.
Zaman aşırımları Bağlantıda Hazırda Bekleme Zaman Aşımı Hazırda Bekleme Hazırda Bekletme*	Aktif Ethernet mevcut olduğunda yazıcıyı kapatmak için Hazırda Bekleme Zaman Aşımı ayarını belirler.
Not: Bir değer yanındaki yıldız (*), varsayılan fabrika ayarını belirtir.	

Anonim Veri Toplama

Menü öğesi	Açıklama
Anonim Veri Toplamaya İzin Ver Evet Hayır	Yazıcı kullanımı ve performans bilgilerini Lexmark'a gönderin.
Not: Bir değer yanındaki yıldız (*), varsayılan fabrika ayarını belirtir.	

Fabrika Varsayılanlarını Geri Yükleme

Menü öğesi	Açıklama
Ayarları Geri Yükle Tüm ayarları geri yükleyin Yazıcı ayarlarını geri yükleyin Ağ ayarlarını geri yükleyin	Yazıcıyı varsayılan fabrika ayarlarına geri yükler.

Bakım

Yapıl. Menüsü

Menü öğesi	Açıklama
USB Yapılandırması USB PnP 1* 2	Bir kişisel bilgisayarla uyumluluğunu iyileştirmek için yazıcının USB sürücüsü modunu değiştirin.
USB Yapılandırması USB Hızı Tam Otomatik*	USB bağlantı noktasını, tam hızla çalışacak ve yüksek hız yeteneklerini devreden çıkaracak şekilde ayarlar.
Tepsi Yapılandırması Tepsi İçliği Mesajını Göster Kapalı Sadece bilinmeyen boyutlar için* Her zaman	Tepsiyi taktıktan sonra kağıt boyutunu ve türünü seçmek için bir mesaj görüntüler.
Tepsi Yapılandırması A5 Yükleme Kısa Kenar Uzun Kenar*	A5 boyutunda kağıt yüklerken sayfa yönlendirmesini ayarlar.
Tepsi Yapılandırması Kağıt Komut İstemleri Otomatik* Elle Kağıt	Kağıt yüklenmesine dair bir istem görüldüğünde kullanıcının dolduracağı kağıt kaynağını ayarlar.
Tepsi Yapılandırması Zarf Komut İstemleri Otomatik* Elle Zarf	Zarf yüklenmesine dair bir istem görüldüğünde kullanıcının dolduracağı kağıt kaynağını ayarlar.
Tepsi Yapılandırması Komut Eylemi Kullanıcıya sor* Devam Geçerli olanı kullan	Yazıcıyı, kağıt veya zarf ile ilgili değişiklik komutlarını çözümlenecek şekilde ayarlar.
Raporlar Menü Ayarları Sayfası Olay Günlüğü Olay Günlüğü Özeti	Yazıcının menü ayarları, durumu ve olay günlükleri hakkında raporlar yazdırır.
Sarf Malzemesi Kullanımı ve Sayaçlar Sarf Malzemesi Kullanım Geçmişini Temizle	Sarf malzemesi sayfa sayacını sıfırlar veya yazdırılan toplam sayfayı görüntüler.
Not: Bir değer'in yanındaki yıldız (*), varsayılan fabrika ayarını belirtir.	

Menü öğesi	Açıklama
Yazıcı Öykünmeleri Emülatör Güvenliği Sayfa Zaman Aşımı 0-60 (60*)	Öykünme sırasında sayfa zaman aşımını ayarlar.
Yazıcı Öykünmeleri Emülatör Güvenliği İşin Ardından Emülatörü Sıfırla Kapalı* Açık	Bir yazdırma işinden sonra emülatörü sıfırlar.
Yazıcı Öykünmeleri Emülatör Güvenliği Yazıcı Mesaj Erişimini Devre Dışı Bırak Kapalı Açık*	Öykünme sırasında yazıcının mesaj erişimini devre dışı bırakır.
Yazdırma Yapılandırması Yazı Tipi Netleştirme 0-150 (24*)	Yazı tipi verilerini yazdırırken yüksek frekanslı ekranların kullanıldığı değerin altında bir metin punto boyutu ayarlar.
Yazdırma Yapılandırması Yazdırma Yoğunluğu Devre dışı 1-5 (3*)	Belgeleri yazdırırken toner yoğunluğunu ayarlar.
Aygıt İşlemleri Sessiz Modu Açık Kapalı*	Yazıcıyı, yazdırma işlemi sırasında çıkardığı gürültü miktarını azaltacak şekilde ayarlar. Not: Bu ayar, yazıcının genel performansını yavaşlatır.
Aygıt İşlemleri Panel Menüleri Etkinleştir* Devre dışı bırak*	Kontrol paneli menülerine erişimi etkinleştirmek için yazıcıyı ayarlar. Not: Bu menü öğesi yalnızca Embedded Web Server üzerinden yapılandırılabilir.
Aygıt İşlemleri Özel Durumu Temizle	Tüm özel mesajları siler.
Not: Bir değer yanındaki yıldız (*), varsayılan fabrika ayarını belirtir.	

Servis Dışı Silme

Menü öğesi	Açıklama
Yazıcı Belleği Son Silinme Tarihi Kalıcı bellekteki tüm bilgileri sil Tüm yazıcı ve ağ ayarlarını silin Tüm kısayolları ve kısayol ayarlarını sil	Yazıcıda depolanan tüm ayarları ve kısayolları siler. Not: Tüm kısayolları ve kısayol ayarlarını sil seçeneği yalnızca bazı yazıcı modellerinde bulunur.

Bu Yazıcı Hakkında

Menü öğesi	Açıklama
Varlık Etiketi	Yazıcının seri numarasını gösterir.
Yazıcının Konumu	Yazıcı konumunu belirler. Maksimum uzunluk 63 karakterdir.
Kişi	Yazıcı adını kişiselleştirir. Maksimum uzunluk 63 karakterdir.
Günlükleri Gönder İptal Gönder	Tanımlama bilgilerini Lexmark'a gönderir.

Yazdırma

Düzen

Menü öğesi	Açıklama
Kenarlar 1 taraflı* 2 taraflı	Baskıların kağıdın bir yüzüne mi yoksa iki yüzüne mi yazdırılacağını belirler.
Çevirme Stili Uzun Kenar* Kısa Kenar	Çift taraflı yazdırma işlemi gerçekleştirirken kağıdın hangi tarafının (uzun kenar mı yoksa kısa kenar mı) ciltleneceğini belirler. Not: Belirlenen seçeneğe bağlı olarak yazıcı, işi doğru şekilde ciltlemek için yazdırılan her bir sayfa bilgisini otomatik olarak ayırır.
Boş Sayfalar Yazdır Yazdırma*	Yazdırma işine dahil edilen boş sayfaları yazdırır.
Harmanla Kapalı [1,1,1,2,2,2] Açık [1,2,1,2,1,2]*	Özellikle işin birden fazla kopyası yazdırılırken bir yazdırma işinin sayfalarını sırayla yığılanmış şekilde tutar.
Ayırma Sayfaları Yok* Kopyalar Arasında İşlerin Arasına Sayfaların Arasına	Yazdırma sırasında boş ayırma sayfaları ekler.
Ayırma Sayfası Kaynağı Tepsi [x] (1*)	Ayırma sayfaları için kağıt kaynağını belirler.
Not: Bir değer yanındaki yıldız (*), varsayılan fabrika ayarını belirtir.	

Menü öğesi	Açıklama
Taraf başına Sayfa Kapalı* Taraf başına 2 sayfa Taraf başına 3 sayfa Taraf başına 4 sayfa Taraf başına 6 sayfa Taraf başına 9 sayfa Taraf başına 12 sayfa Taraf başına 16 sayfa	Kağıt yaprağının bir yüzüne birden çok sayfa görüntüsü yazdırır.
Taraf Başına Sayfa Sırası Yatay* Ters Yatay Dikey Ters Dikey	Taraf Başına Sayfa kullanılırken birden çok sayfa görüntüsünün konumunu belirler. Not: Konumlandırma, sayfa görüntülerinin sayısına ve sayfa yönlendirmesine bağlı olarak değişir.
Taraf Başına Sayfa Yönü Oto* Yatay Dikey	Taraf Başına Sayfa kullanılırken birden çok sayfalı belgenin yönlendirmesini belirler.
Taraf Başına Sayfa Kenarlığı Yok* Katı	Taraf Başına Sayfa kullanılırken her sayfa görüntüsünün çevresine kenarlık yazdırır.
Kopyalar 1–9999 (1*)	Her yazdırma işi için kopya sayısını belirler.
Yazdırma Alanı Normal* Tüm Sayfa	Kağıt yaprağı üzerindeki yazdırılabilir alanı ayarlar.
Not: Bir değer yanındaki yıldız (*), varsayılan fabrika ayarını belirtir.	

Ayarlar

Menü öğesi	Açıklama
Yazıcı Dili PCL Öykünmesi	Yazıcı dilini ayarlar.
Hepsini Yazdır Sırası Alfabetik* Önce En Yeni Önce En Eski	Tüm bekletilen ve gizli işleri yazdırmak için seçeceğiniz yazdırma sırasını belirler.
Not: Bir değer yanındaki yıldız (*), varsayılan fabrika ayarını belirtir.	

Kalite

Menü öğesi	Açıklama
Yaz Çözünürlüğü 300 dpi 600 dpi* 1200 Image Q 2400 Image Q	Yazdırılan çıktıdaki metin ve görüntüler için çözünürlüğü ayarlar. Not: Çözünürlük, inç başına nokta sayısı veya görüntü kalitesi olarak belirlenir.
Toner Koyuluğu Hafif Normal* Koyu	Metin görüntülerinin açıklığını veya koyuluğunu belirler.
Yarı tonlama Normal* Ayrıntı	Daha keskin kenarlı daha düz çizgilere sahip olması için yazdırılan çıktıyı iyileştirir.
Not: Bir değer yanındaki yıldız (*), varsayılan fabrika ayarını belirtir.	

PCL

Menü öğesi	Açıklama
Yazı Tipi Adı [Mevcut yazı tiplerinin listesi] (Courier*)	Belirlenen yazı tipi kaynağından bir yazı tipi seçer.
Simge Takımı [Mevcut simge takımının listesi] (10U PC-8*)	Her yazı tipi adının simge takımını belirtir. Not: Bir simge takımı alfabetik ve sayısal karakterler, noktalama işaretleri ve özel simgelerden oluşan bir kümedir. Simge takımları farklı diller veya bilimsel metinler için matematik sembolleri gibi özel programları destekler.
Karakter Aralığı 0,08-100 (10*)	Sabit veya tek aralıklı yazı tipleri için karakter aralığını belirleyin. Not: Karakter Aralığı, yazının bir yatay inçindeki sabit aralıklı karakterlerin sayısıdır.
Yönlendirme Dikey* Yatay Dikey Ters Çevir Yatay Ters Çevir	Sayfadaki metin ve grafiklerin yönünü belirtir.
Sayfa Başına Satır 1-255	PCL veri akışı aracılığıyla yazdırılan her sayfa için metin çizgilerinin® sayısını belirler. Notlar: <ul style="list-style-type: none"> Bu menü öğesi, seçilen sayıda istenen satırın sayfanın varsayılan kenar boşlukları arasında yazdırılmasına neden olan dikey kaydırmayı etkinleştirir. 60 ABD'de varsayılan fabrika ayarıdır. 64 uluslararası varsayılan fabrika ayarıdır.
Not: Bir değer yanındaki yıldız (*), varsayılan fabrika ayarını belirtir.	

Menü öğesi	Açıklama
PCL5 Minimum Çizgi Genişliği 1-30 (2*)	1200 dpi'de yazdırılan işler için ilk minimum strok genişliğini ayarlar.
PCLXL Minimum Çizgi Genişliği 1-30 (2*)	
A4 Genişliği 198 mm* 203 mm	A4 boyutunda kağıtta mantıksal sayfanın genişliğini ayarlar. Not: Mantıksal sayfa, fiziksel sayfada verilerin yazdırıldığı alandır.
Önce SB sonra SD Kapalı* Açık	Yazıcıyı, satır besleme kontrol komutundan sonra sürgü dönüşü gerçekleştirecek biçimde ayarlar. Not: Sürgü dönüşü, imlecin konumunu aynı satırdaki ilk konuma götürmesi için yazıcıya komut veren bir mekanizmadır.
Önce SD sonra SB Kapalı* Açık	Yazıcıyı, sürgü dönüşü kontrol komutundan sonra satır besleme gerçekleştirecek biçimde ayarlar.
Yazdırma Zaman Aşımı Devre dışı Etkin*	Yazıcı saniye cinsinden belirlenen bir süre zarfında boşta kaldıktan sonra bir yazdırma işini bitirmesi için yazıcıyı etkinleştirir.
Yazdırma Zaman Aşımı Süresi 1-255 (90*)	Yazıcının boşta kaldıktan sonra bir yazdırma işini sonlandırması için saniye cinsinden süreyi ayarlar. Not: Bu Menü öğesi yalnızca Yazdırma Zaman Aşımı etkinleştirildiğinde görüntülenir.
Not: Bir değer yanındaki yıldız (*), varsayılan fabrika ayarını belirtir.	

Görüntü

Menü öğesi	Açıklama
Otomatik Sığdır Açık Kapalı*	Bir görüntü için en uygun kağıt boyutunu ve yönlendirme ayarını seçer. Not: Açık olarak ayarlandığında bu Menü öğesi, görüntünün ölçeklendirme ve yönlendirme ayarlarını geçersiz kılar.
Negatif Kapalı* Açık	İki-tonlu tek renkli resimlerin negatifini alır. Not: Bu Menü öğesi GIF veya JPEG görüntü formatlarına uygulanmaz.
Ölçekleme Sol Üstü Sabitle En İyi Sığdır* Orta Sabitle Yüks./Genişlik Sığdır Yüksekliği Sığdır Genişliği Sığdır	Görüntüyü yazdırılabilir alana sığacak şekilde ayarlar. Not: Otomatik Sığdır için Açık seçildiğinde Ölçekleme otomatik olarak En İyi Sığdır'a ayarlanır.
Not: Bir değer yanındaki yıldız (*), varsayılan fabrika ayarını belirtir.	

Menü öğesi	Açıklama
Yönlendirme Dikey* Yatay Dikey Ters Çevir Yatay Ters Çevir	Sayfadaki metin ve grafiklerin yönünü belirtir.
Not: Bir değer yanındaki yıldız (*), varsayılan fabrika ayarını belirtir.	

Kağıt

Tepsi Yapılandırması

Menü öğesi	Açıklama
Varsayılan Kaynak Tepsi [x] (1*) Elle Kağıt Elle Zarf	Tüm yazdırma işleri için kağıt kaynağını ayarlar.
Kağıt Boyutu/Türü Tepsi [x] (1*) Elle Kağıt Elle Zarf	Her kağıt kaynağına yüklenen kağıt boyutunu veya kağıt türünü belirler.
Boyut Değiştir Kapalı Letter/A4 Tümü Listelendi*	Yazıcıyı, istenen boyut herhangi bir kağıt kaynağına yüklenmemişse belirlenen bir kağıt boyutuna geçecek şekilde ayarlar. Notlar: <ul style="list-style-type: none"> Kapalı seçeneği kullanıcıdan gerekli kağıt boyutunu yüklemesini ister. Letter/A4 seçeneği, letter boyutunda kağıt yüklendiğinde A4 boyutundaki belgeyi letter boyutunda, A4 boyutunda kağıt yüklendiğinde letter boyutundaki belgeyi A4 kağıt boyutunda yazdırır. Letter/A4 seçeneği Tümü Listelendi olarak değişir.
Not: Bir değer yanındaki yıldız (*), varsayılan fabrika ayarını belirtir.	

Ortam Yapılandırması

Universal Ayarları

Menü öğesi	Açıklama
Ölçüm Birimleri İnç Milimetre	Universal kağıt için ölçüm birimini belirler. Not: ABD'de inç varsayılan fabrika ayarıdır. Uluslararası varsayılan fabrika ayarı Milimetre'dir.
Dikey Genişliği 3,00-14,17 inç (8,50*) 76-360 mm (216*)	Universal kağıdın dikey genişliğini ayarlar.
Not: Bir değer yanındaki yıldız (*), varsayılan fabrika ayarını belirtir.	

Menü öğesi	Açıklama
Dikey Yüksekliği 3,00-14,17 inç (14*) 76-360 mm (356*)	Universal kağıdın dikey yüksekliğini ayarlar.
Besleme Yönü Kısa Kenar* Uzun Kenar	Yazıcıyı, kağıdı kısa kenar veya uzun kenar yönünden alacak şekilde ayarlar. Not: Uzun Kenar seçeneği yalnızca en uzun kenar desteklenen maksimum genişlikten kısa olduğunda görünür.
Not: Bir değer yanındaki yıldız (*), varsayılan fabrika ayarını belirtir.	

Ortam Türleri

Menü öğesi	Açıklama
Düz Kağıt Karton Kağıt Geri Dönüştürülmüş Etiketler Bond Zarf Antet Önceden Basılı Renkli Kağıt Hafif Ağır	Yüklenen kağıdın dokusu, ağırlığı ve yönünü belirtir.

Ağlar/Portlar

Ağa Genel Bakış

Menü öğesi	Açıklama
Etkin Bağdaştırıcı Otomatik* Standart Ağ Kablosuz	Ağ bağlantısının türünü belirler.
Ağ Durumu	Yazıcı ağının bağlantı durumunu gösterir.
Yazıcıda Ağ Durumunu Göster Kapalı Açık*	Ağ durumunu ekranda gösterir.
Hız, Çift Taraflı	Halen etkin ağ kartının hızını gösterir.
IPv4	IPv4 adresini gösterir.
Tüm IPv6 Adresleri	Tüm IPv6 adreslerini gösterir.
Not: Bir değer yanındaki yıldız (*), varsayılan fabrika ayarını belirtir.	

Menü öğesi	Açıklama
Yazıcı Sunucusunu Sıfırla Başlat	Yazıcının tüm etkin ağ bağlantılarını sıfırlar. Not: Bu ayar tüm ağ yapılandırma ayarlarını kaldırır.
Ağ İş Zaman Aşımı Kapalı Açık* (90 saniye)	Yazıcının bir ağ yazdırma işini iptal etmesinden önceki süreyi ayarlar.
Banner Sayfası Kapalı* Açık	Banner sayfası yazdırır.
Ağ Bağlantılarını Etkinleştir Etkinleştir* Devreden çıkar	Tüm ağ bağlantılarını etkinleştirir ya da devre dışı bırakır.
LLDP'yi etkinleştir Kapalı* Açık	Yazıcıda Bağlantı Katmanı Bulma Protokolü'nü (LLDP) etkinleştirin.
Not: Bir değer yanındaki yıldız (*), varsayılan fabrika ayarını belirtir.	

Kablosuz

Not: Bu menü yalnızca kablosuz ağa bağlı yazıcılar veya bir kablosuz modülü bulunan yazıcılar için kullanılabilir.

Menü öğesi	Açıklama
Mobil Uygulamayı Kullanarak Kur	Lexmark Mobile Assistant uygulamasını kullanarak kablosuz bağlantıyı yapılandırır.
Yazıcı Paneli Üzerinden Kurulum Ağ Seç Wi-Fi Ağı Ekleme Ağ Adı Ağ Modu Kablosuz Güvenlik Modu Devre dışı* WPA2/WPA - Kişisel WPA2 - Kişisel WPA2/WPA3 - Kişisel WPA3 - Kişisel 802.1x - RADIUS	Yazıcının bağlandığı kablosuz ağı belirler. Not: Bu menü öğesi, Embedded Web Server'da <i>Kablosuz Bağlantı Kurulumu</i> olarak görünür.
Wi-Fi Protected Setup Düğme Yöntemini Başlat PIN Yöntemini Başlatma	Kablosuz ağ bağlantısı kurun ve ağ güvenliğini etkinleştirin. Notlar: <ul style="list-style-type: none"> Düğme Yöntemini Başlat seçeneği, belirlenen sürede hem yazıcıdaki hem de erişim noktasındaki (kablosuz yönlendirici) düğmelere basıldığında yazıcının bir kablosuz ağa bağlanmasını sağlar. PIN Yöntemini Başlat seçeneği, yazıcıdaki bir PIN erişim noktasının kablosuz ayarlarına girildiğinde yazıcıyı kablosuz ağa bağlar.

Menü öğesi	Açıklama
Uyumluluk 802.11b/g/n (2,4 GHz)* 802.11a/b/g/n/ac (2,4 GHz/5 GHz) 802.11a/n/ac (5 GHz)	Kablosuz ağ için kablosuz standardını belirtir. Not: 802.11a/b/g/n/ac (2,4 GHz/5 GHz) ve 802.11a/n/ac (5 GHz) yalnızca bir kablosuz modül takılıysa görüntülenir.
Kablosuz Güvenlik Modu Devre dışı* WPA2/WPA-Kişisel WPA2-Kişisel WPA2/WPA3 - Kişisel WPA3 - Kişisel 802.1x - RADIUS	Yazıcıyı kablosuz aygıtlara bağlamaya yönelik güvenlik türünü ayarlar.
WPA2/WPA Kişisel AES*	WPA2/WPA üzerinden kablosuz güvenliği etkinleştirir. Not: Bu Menü öğesi yalnızca Kablosuz Güvenlik Modu WPA2/WPA-Kişisel olarak ayarlandığında görünür.
PSK Ayarla	Güvenli kablosuz bağlantı için bir parola ayarlar. Not: Bu Menü öğesi yalnızca Kablosuz Güvenlik Modu WPA2/WPA-Kişisel veya WPA2-Kişisel olarak ayarlandığında görünür.
WPA2-Kişisel AES*	WPA2 üzerinden kablosuz güvenliği etkinleştirir. Not: Bu Menü öğesi yalnızca Kablosuz Güvenlik Modu WPA2-Kişisel olarak ayarlandığında görünür.
802.1x Şifreleme Modu WPA+ WPA2* WPA2 + PMF*	802.1x standardı üzerinden kablosuz güvenliği etkinleştirir. Not: Bu Menü öğesi yalnızca Kablosuz Güvenlik Modu 802.1x - RADIUS olarak ayarlandığında görünür.
IPv4 DHCP'yi Etkinleştir Açık* Kapalı	Dinamik Ana Bilgisayar Yapılandırma Protokolü'nü (DHCP) etkinleştirir. Not: DHCP, bir sunucunun ağdaki her aygıtı dinamik olarak IP adresi ve diğer ağ yapılandırma parametrelerini atamasını ve böylece aygıtların diğer IP ağlarıyla iletişim kurmasını sağlayan standart bir protokoldür.
IPv4 Statik IP Adresini Ayarla IP Adresi Ağ Maskesi Ağ Geçidi	Yazıcının statik IP adresini ayarlar.
IPv6 IPv6'yı Etkinleştir Açık* Kapalı	Yazıcıda IPv6 özelliğini etkinleştirin.
IPv6 DHCPv6'yı Etkinleştir Açık Kapalı*	Yazıcıda DHCPv6 özelliğini etkinleştirin.

Menü öğesi	Açıklama
IPv6 Durum Bilgisi İçermeyen Adres Otomatik Yapılandırması Açık* Kapalı	Ağ bağdaştırıcısını, bir yönlendirici tarafından sağlanan otomatik IPv6 adresi yapılandırmasını kabul edecek şekilde ayarlar.
IPv6 DNS Sunucusu Adresi	DNS sunucusu adresini belirler.
IPv6 Elle Atanmış IPv6 Adresi	IPv6 adresini atar. Not: Bu menü öğesi yalnızca bazı yazıcı modellerinde desteklenir.
IPv6 Elle Atanmış IPv6 Router	IPv6 yönlendirici adresini atar. Not: Bu menü öğesi yalnızca bazı yazıcı modellerinde desteklenir.
IPv6 Adres Öneki 0-128 (64*)	Adres önekini belirler.
IPv6 Tüm IPv6 Adresleri	Tüm IPv6 adreslerini gösterir.
IPv6 Tüm IPv6 Yönlendirici Adresleri	Tüm IPv6 yönlendirici adreslerini gösterir.
Ağ Adresi UAA LAA	Ağ adreslerini görüntüler.
PCL SmartSwitch Açık* Kapalı	Bir yazdırma işi gerektirdiğinde, varsayılan yazıcı dilinin ne olduğuna bakmaksızın yazıcıyı otomatik olarak PCL öykünmesine geçirir. Not: PCL SmartSwitch kapalıysa yazıcı gelen verileri incelemeyiz ve Ayarlar menüsünde belirtilen varsayılan yazıcı dilini kullanır.
PS SmartSwitch Açık* Kapalı	Bir yazdırma işi gerektirdiğinde, varsayılan yazıcı dilinin ne olduğuna bakmaksızın yazıcıyı otomatik olarak PS öykünmesine geçirir. Notlar: <ul style="list-style-type: none"> Bu menü öğesi yalnızca bazı yazıcı modellerinde desteklenir. PS SmartSwitch kapalıysa yazıcı gelen verileri incelemeyiz ve Ayarlar menüsünde belirtilen varsayılan yazıcı dilini kullanır.
İş Arabellekleme Açık Kapalı*	Yazdırma işlerini, yazdırmadan önce geçici olarak sabit disk veya akıllı depolama sürücüsünde (ISD) saklayın. Not: Bu menü öğesi yalnızca bir sabit disk veya ISD takıldığında kullanılabilir.
Mac İkili PS Otomatik* Açık Kapalı	Yazıcıyı Macintosh ikili PostScript® işlerini işlemek için ayarlar. Notlar: <ul style="list-style-type: none"> Bu menü öğesi yalnızca bazı yazıcı modellerinde desteklenir. Açık, ham ikili PostScript yazdırma işlerini işler. Kapalı, yazdırma işlerini standart protokolü kullanarak filtreler.

Wi-Fi Direct

Menü öğesi	Açıklama
Wi-Fi Direct'i Etkinleştir Açık Kapalı*	Yazıcıyı doğrudan Wi-Fi aygıtlarına bağlanacak şekilde ayarlar.
Wi-Fi Direct Adı	Wi-Fi Direct ağının adını belirler.
Wi-Fi Direct Parolası	Wi-Fi bağlantısındaki kullanıcıların kimliklerini doğrulamak ve bu kullanıcıları onaylamak için parolayı ayarlar.
Ayar Sayfasında Parolayı Göster Kapalı Açık*	Ağ Ayarları Sayfası'nda Wi-Fi Direct Parolası'nı görüntüler.
Tercih Edilen Kanal Numarası 1–11 Otomatik*	Tercih edilen Wi-Fi ağ kanalını ayarlar.
Grup Sahibi IP Adresi	Grup sahibinin IP adresini belirtir.
Push Düğmesi İsteklerini Otomatik Kabul Et Kapalı* Açık	Ağ bağlantısı isteklerini otomatik olarak kabul eder. Not: İstemcilerin otomatik olarak kabul edilmesi güvenli değildir.
Not: Bir değer yanındaki yıldız (*), varsayılan fabrika ayarını belirtir.	

Ethernet

Menü öğesi	Açıklama
Network Speed (Ağ Hızı)	Etkin ağ bağdaştırıcısının hızını gösterir.
IPv4 DHCP'yi Etkinleştir Açık* Kapalı	Dinamik Ana Bilgisayar Yapılandırma Protokolü'nü (DHCP) etkinleştirir. Not: DHCP, bir sunucunun IP adresini ve yapılandırma bilgilerini istemcilere dinamik bir şekilde dağıtmasını sağlayan standart bir protokoldür.
IPv4 Statik IP Adresini Ayarla IP Adresi Ağ Maskesi Ağ Geçidi	Yazıcınızın statik IP adresini ayarlar.
IPv6 IPv6'yi Etkinleştir Açık* Kapalı	Yazıcıda IPv6 özelliğini etkinleştirin.
IPv6 DHCPv6'yi Etkinleştir Kapalı* Açık	Yazıcıda DHCPv6 özelliğini etkinleştirin.
Not: Bir değer yanındaki yıldız (*), varsayılan fabrika ayarını belirtir.	

Menü öğesi	Açıklama
IPv6 Durum Bilgisi İçermeyen Adres Otomatik Yapılandırması Açık* Kapalı	Ağ bağdaştırıcısını, bir yönlendirici tarafından sağlanan otomatik IPv6 adresi yapılandırmasını kabul edecek şekilde ayarlar.
IPv6 DNS Adresi	DNS sunucusu adresini belirler.
IPv6 Adres Öneki 0-128 (64*)	Adres öneki belirler.
IPv6 Tüm IPv6 Adresleri	Tüm IPv6 adreslerini gösterir.
IPv6 Tüm IPv6 Yönlendirici Adresleri	Tüm IPv6 yönlendirici adreslerini gösterir.
Ağ Adresi UAA LAA	Yazıcının Ortam Erişim Denetimi (MAC) adreslerini gösterir: Yerel Yönetimli Adres (LAA) ve Evrensel Yönetimli Adres (UAA). Not: Yazıcı LAA'sını elle değiştirebilirsiniz.
PCL SmartSwitch Açık* Kapalı	Bir yazdırma işi gerektirdiğinde, varsayılan yazıcı dilinin ne olduğuna bakmaksızın yazıcıyı otomatik olarak PCL öykünmesine geçirir. Not: PCL SmartSwitch kapalıysa yazıcı gelen verileri incelemeyiz ve Ayarlar menüsünde belirtilen varsayılan yazıcı dilini kullanır.
Enerji Tasarruflu Ethernet Otomatik* Açık Kapalı	Yazıcı Ethernet ağından veri almadığında güç tüketimini azaltır.
Not: Bir değer yanındaki yıldız (*), varsayılan fabrika ayarını belirtir.	

TCP/IP

Not: Bu menü yalnızca ağ yazıcılarında veya yazdırma sunucularına bağlı yazıcılarda görünür.

Menü öğesi	Açıklama
Ana Makine Adını Ayarla	Geçerli TCP/IP ana bilgisayar adını ayarlar.
Etki Alanı Adı	Etki alanı adını ayarlar. Not: Bu menü öğesi yalnızca Embedded Web Server'da görünür.
DHCP/BOOTP'nin NTP sunucusunu güncellemesine izin ver Açık* Kapalı	DHCP ve BOOTP istemcilerinin yazıcının NTP ayarlarını güncellemesine izin verir.
Sıfır Yapılandırma Adı	Sıfır yapılandırılmalı ağ için bir hizmet adı belirler. Not: Bu menü öğesi yalnızca Embedded Web Server'da görünür.
Not: Bir değer yanındaki yıldız (*), varsayılan fabrika ayarını belirtir.	

Menü öğesi	Açıklama
Auto IP'yi etkinleştir Açık* Kapalı	Otomatik olarak bir IP adresi atar.
DNS Adresi	Geçerli Etki Alanı Adı Sistemi (DNS) sunucu adresini belirler.
Yedek DNS	Yedek DNS sunucu adreslerini belirler.
Yedek DNS 2	
Yedek DNS 3	
Etki Alanı Arama Sırası	Ağın farklı etki alanlarında bulunan yazıcıyı ve kaynaklarını bulmak için etki alanı adlarının listesini belirler. Not: Bu menü öğesi yalnızca Embedded Web Server'da görünür.
DDNS'yi Etkinleştir Kapalı* Açık	Dinamik DNS ayarlarını günceller.
DDNS TTL	Geçerli DDNS ayarlarını belirtir.
Varsayılan TTL	
DDNS Yenileme Süresi	
mDNS'i Etkinleştir Açık* Kapalı	Multicast DNS ayarlarını günceller.
WINS Adresi	Windows İnternet Ad Hizmeti (WINS) için bir sunucu adresi belirler.
BOOTP'yi Etkinleştir Kapalı* Açık	BOOTP'nin yazıcı IP adresi atamasını sağlar.
Sınırlı Sunucu Listesi	TCP bağlantıları için bir IP adresi belirler. Notlar: <ul style="list-style-type: none"> Bu menü öğesi yalnızca Embedded Web Server'da görünür. IP adreslerini ayırmak için virgül kullanın. En fazla 50 IP adresi ekleyebilirsiniz.
Sınırlı Sunucu Listesi Seçenekleri Tüm Bağlantı Noktalarını Engelle* Yalnızca Yazdırmayı Engelle Yalnızca Yazdırmayı ve HTTP'yi Engelle	Listedeki IP adreslerinin yazıcı işlevine nasıl erişebileceğini belirtir. Not: Bu menü öğesi yalnızca Embedded Web Server'da görünür.
MTU	TCP bağlantıları için bir maksimum iletim birimi (MTU) parametresi belirler.
Ham Baskı Bağlantı Noktası 1-65535 (9100*)	Ağa bağlı yazıcılar için bir ham bağlantı noktası numarası belirler.
Çıkış Trafikçi Maksimum Hızı Devre dışı* Etkin	Yazıcının maksimum iletim oranını etkinleştirir.
Not: Bir değer yanındaki yıldız (*), varsayılan fabrika ayarını belirtir.	

Menü öğesi	Açıklama
TLSv1.0'ı etkinleştir Açık* Kapalı	TLSv1.0 protokolünü etkinleştirir.
TLSv1.1'i etkinleştir Açık* Kapalı	TLSv1.1 protokolünü etkinleştirir.
SSL Şifreleme Listesi	SSL veya TLS bağlantılarında kullanılacak şifre algoritmalarını belirtir.
Not: Bir değer yanındaki yıldız (*), varsayılan fabrika ayarını belirtir.	

SNMP

Not: Bu menü yalnızca ağ yazıcılarında veya yazdırma sunucularına bağlı yazıcılarda görünür.

Menü öğesi	Açıklama
SNMP Sürüm 1 ve 2c Etkin Kapalı Açık* SNMP Setine İzin Ver Kapalı Açık* PPM MIB'yi Etkinleştir Kapalı Açık* SNMP Topluluğu	Yazdırma sürücüleri ve uygulamaları yüklemek için Simple Network Management Protocol (SNMP) sürüm 1 ve 2c'yi yapılandırır.
Not: Bir değer yanındaki yıldız (*), varsayılan fabrika ayarını belirtir.	

Menü öğesi	Açıklama
SNMP Sürüm 3 Etkin Kapalı Açık* Bağlam Adı Okunur/Yazılır Kimlik Bilgilerini Belirle Kullanıcı Adı Kimlik Doğrulama Parolası Gizlilik Parolası Salt Okunur Kimlik Bilgilerini Belirle Kullanıcı Adı Kimlik Doğrulama Parolası Gizlilik Parolası Kimlik Doğrulama Karması MD5 SHA1* Minimum Kimlik Doğrulama Düzeyi Kimlik Doğrulama Yok, Gizlilik Yok Kimlik Doğrulama, Gizlilik Yok Kimlik Doğrulama, Gizlilik* Gizlilik Algoritması DES AES-128*	Yazıcı güvenliğini yüklemek ve güncellemek için SNMP sürüm 3'ü yapılandırır.
Not: Bir değer yanındaki yıldız (*), varsayılan fabrika ayarını belirtir.	

IPSec

Not: Bu menü yalnızca ağ yazıcılarında veya yazdırma sunucularına bağlı yazıcılarda görünür.

Menü öğesi	Açıklama
IPSec'i Etkinleştir Kapalı* Açık	Internet Protocol Security'yi (IPSec) etkinleştirir.
Temel Yapılandırma Varsayılan* Uyumluluk Güvenli	IPSec temel yapılandırmasını ayarlar. Not: Bu menü öğesi yalnızca IPSec'i Etkinleştir Açık olarak ayarlandığında görünür.
DH (Diffie-Hellman) Grup Önerisi modp2048 (14)* modp3072 (15) modp4096 (16) modp6144 (17)	IPSec şifrelemesini ayarlar. Not: Bu menü öğesi yalnızca Temel Yapılandırma Uyumluluk olarak ayarlandığında görünür.
Not: Bir değer yanındaki yıldız (*), varsayılan fabrika ayarını belirtir.	

Menü öğesi	Açıklama
Önerilen Şifreleme Yöntemi	Bir şifreleme yöntemi belirtir. Not: Bu menü öğesi yalnızca Temel Yapılandırma Uyumluluk olarak ayarlandığında görünür.
Önerilen Kimlik Doğrulama Yöntemi	Bir kimlik doğrulama yöntemi belirtir. Not: Bu menü öğesi yalnızca Temel Yapılandırma Uyumluluk olarak ayarlandığında görünür.
IKE SA Ömrü (Saat)	IKE SA süresinin ne zaman dolduğunu belirtir. Not: Bu menü öğesi yalnızca Temel Yapılandırma Güvenli olarak ayarlandığında görünür.
IPSec SA Ömrü (Saat)	IPSec SA süresinin ne zaman dolduğunu belirtir. Not: Bu menü öğesi yalnızca Temel Yapılandırma Güvenli olarak ayarlandığında görünür.
IPSec Aygıt Sertifikası	Bir IPSec sertifikası belirler. Not: Bu menü öğesi yalnızca Temel Yapılandırma Uyumluluk veya Güvenli olarak ayarlandığında görünür.
Ön Paylaşımlı Anahtarla Kimlik Doğrulama Bağlantıları Ana Bilgisayar [x] Adres Anahtar	Yazıcının kimlik doğrulamalı bağlantılarını yapılandırır. Not: Bu menü öğeleri yalnızca IPSec'i Etkinleştir Açık olarak ayarlandığında görünür.
Sertifika ile Kimlik Doğrulama Bağlantıları Ana Bilgisayar [x] Adresi[/subnet] Adres[/subnet]	
Not: Bir değer yanındaki yıldız (*), varsayılan fabrika ayarını belirtir.	

802.1x

Not: Bu menü yalnızca ağ yazıcılarında veya yazdırma sunucularına bağlı yazıcılarda görünür.

Menü öğesi	Açıklama
Etkin Kapalı* Açık	Yazıcının erişime izin vermeden önce kimlik doğrulaması isteyen ağlara katılmasını sağlar.
Not: Bir değer yanındaki yıldız (*), varsayılan fabrika ayarını belirtir.	

LPD Yapılandırması

Not: Bu menü yalnızca ağ yazıcılarında veya yazdırma sunucularına bağlı yazıcılarda görünür.

Menü öğesi	Açıklama
LPD Zaman Aşımı 0–65535 saniye (90*)	Line Printer Daemon (LPD) sunucusunun askıda kalmış veya geçersiz yazdırma işlerini sonsuza kadar beklemesini önlemek için zaman aşımı değerini ayarlar.
Not: Bir değer yanındaki yıldız (*), varsayılan fabrika ayarını belirtir.	

Menü öğesi	Açıklama
LPD Kapak Sayfası Kapalı* Açık	Tüm LPD yazdırma işleri için kapak sayfası yazdırır. Not: Kapak sayfası, yazdırma işinin yazdırma işlerini ayıran ve yazdırma işini isteyen kullanıcıyı tanımlayan ilk sayfasıdır.
LPD Tanıtım Sayfası Kapalı* Açık	Tüm LPD yazdırma işleri için tanıtım sayfası yazdırır. Not: Tanıtım sayfası yazdırma işinin son sayfasıdır.
LPD Sürgü Dönüş Dönüşümü Kapalı* Açık	Sürgü dönüş dönüşümünü etkinleştirir. Not: Sürgü dönüşü, imlecin konumunu aynı satırdaki ilk konuma götürmesi için yazıcıya komut veren bir mekanizmadır.
Not: Bir değer yanındaki yıldız (*), varsayılan fabrika ayarını belirtir.	

HTTP/FTP Ayarları

Not: Bu menü yalnızca ağ yazıcılarında veya yazdırma sunucularına bağlı yazıcılarda görünür.

Menü öğesi	Açıklama
HTTP Sunucusunu Etkinleştir Kapalı Açık*	Yazıcıyı izlemek ve yönetmek için Embedded Web Server'a erişir.
HTTPS'yi Etkinleştir Kapalı Açık*	Hypertext Transfer Protocol Secure (HTTPS) ayarlarını yapılandırır.
HTTPS Bağlantılarını Zorla Kapalı* Açık	Yazıcıyı HTTPS bağlantılarını kullanmaya zorlar.
FTP/FTPS Etkinleştir Kapalı Açık*	FTP'yi kullanarak dosya gönderir.
HTTP Proxy IP Adresi	HTTP ve FTP sunucu ayarlarını yapılandırır. Not: Bu özellik yalnızca bazı yazıcı modellerinde bulunur.
FTP Proxy IP Adresi	
HTTP Varsayılan IP Bağlantı Noktası 1-65535 (80*)	
HTTPS Aygıt Sertifikası	
FTP Varsayılan IP Bağlantı Noktası 1-65535 (21*)	
HTTP/FTP İstekleri İçin Zaman Aşımı 1-299 (30*)	Sunucu bağlantısı durmadan önce geçmesi gereken süreyi belirler.
HTTP/FTP İstekleri Deneme Sayısı 1-299 (3*)	HTTP/FTP sunucusuna bağlanma denemelerinin sayısını ayarlar.
Not: Bir değer yanındaki yıldız (*), varsayılan fabrika ayarını belirtir.	

USB

Menü öğesi	Açıklama
PCL SmartSwitch Kapalı Açık*	USB bağlantı noktasından alınan bir yazdırma işi gerektirdiğinde, varsayılan yazıcı dili ne olursa olsun yazıcıyı PCL öykünmesine geçirir. Not: PCL SmartSwitch kapalıysa yazıcı gelen verileri incelemeyiz ve Ayarlar menüsünde belirtilen varsayılan yazıcı dilini kullanır.
USB Bağlantı Noktasını Etkinleştir Etkinleştir* Devreden çıkar	Standart USB bağlantı noktasını etkinleştirir.

Not: Bir değerin yanındaki yıldız (*), varsayılan fabrika ayarını belirtir.

Harici ağ erişimini sınırlandırma

Menü öğesi	Açıklama
Harici ağ erişimini sınırlandırma Kapalı* Açık	Ağ sitelerine erişimi sınırlandırır.
Harici ağ adresi	Erişimi sınırlandırılmış ağ adreslerini belirtir.
Bildirim için e-posta adresi	Günlüğe alınan olaylara dair bildirim gönderileceği e-posta adresini belirtir.
Ping sıklığı 1-300 (10*)	Ağ sorgusu aralığını saniye cinsinden belirtir.
Konu	Bildirim e-postasının konusunu ve mesajını belirtir.
Mesaj	

Not: Bir değerin yanındaki yıldız (*), varsayılan fabrika ayarını belirtir.

Güvenlik

Oturum Açma Yöntemleri

Genel

Menü öğesi	Açıklama
İzinleri Yönet Fonksiyon Erişimi Bekletilen İşlere Erişim Aygıttaki İşleri İptal Et Dil Değiştir İnternet Yazdırma Protokolü (IPP) Siyah Beyaz Yazdırma Ağ Klasörü - Tarama	Yazıcı işlevlerine erişimi kontrol eder.

Menü öğesi	Açıklama
İzinleri Yönet Yönetici Menüleri Güvenlik Menüsü Ağ/Bağlantı Noktaları Menüsü Kağıt Menüsü Raporlar Menüsü İşlev Yapılandırma Menüleri Sarf Malz. Menüsü SE Menüsü Aygıt Menüsü	Yazıcı menülerine erişimi kontrol eder.
İzinleri Yönet Aygıt Yönetimi Uzaktan Yönetim Bellenim Güncellemeleri Tüm Ayarları İçe/Dışa Aktar Servis Dışı Silme Embedded Web Server Erişimi	Yazıcı yönetim seçeneklerine erişimi kontrol eder.

Yerel Hesaplar

Menü öğesi	Açıklama
Kullanıcı Ekle Kullanıcı Adı/Parola Kullanıcı Adı Parola PIN	Yazıcı işlevlerine erişimi yönetmek için yerel hesaplar oluşturur.
Grupları/İzinleri Yönet Grup Ekle Erişim Denetimlerini Al Fonksiyon Erişimi Yönetici Menüleri Aygıt Yönetimi Tüm Kullanıcılar Erişim Denetimlerini Al Fonksiyon Erişimi Yönetici Menüleri Aygıt Yönetimi Yönetici Fonksiyon Erişimi Yönetici Menüleri Aygıt Yönetimi	Yazıcı işlevleri, uygulamalar ve güvenlik ayarlarına grup veya kullanıcı erişimini kontrol eder.

Sertifika Yönetimi

Menü öğesi	Menü öğesi
Sertifika Varsayılan Ayarlarını Yapılandır Genel Ad Kuruluş Adı Birim Adı Ülke/Bölge İl Adı Şehir Adı Alternatif Konu Adı	Oluşturulan sertifikalar için varsayılan değerleri ayarlar.
Aygit Sertifikaları	Aygit sertifikalarını oluşturur, siler veya görüntüler.
CA Sertifikalarını Yönet	Sertifika Yetkilisi (CA) sertifikalarını yükler, siler veya görüntüler.

Oturum Açma Sınırlamaları

Menü öğesi	Açıklama
Oturum açılmama sayısı 1–10 (3*)	Kullanıcının bağlantısının kaç başarısız oturum açma denemesinden sonra kilitleneceğini belirler.
Açılmama zaman çerçevesi 1–60 dakika (5*)	Kullanıcının bağlantısının kilitlenmemesi için başarısız oturum açma denemeleri arasında geçmesi gereken süreyi belirler.
Kilitlenme süresi 1–60 dakika (5*)	Bağlantının kilitli kaldığı süreyi belirler.
Web'den Oturum Açma Zaman Aşımı 1–120 dakika (10*)	Kullanıcı oturumu otomatik olarak kapatılmadan önceki uzaktan oturum açma gecikmesini belirler.
Not: Bir değer yanındaki yıldız (*), varsayılan fabrika ayarını belirtir.	

Gizli Yazdırma Ayarı

Menü öğesi	Açıklama
Maks Geçersiz PIN 2–10	Kaç defa geçersiz PIN girilebileceğini ayarlar. Notlar: <ul style="list-style-type: none"> Sıfır değeri bu ayarı kapatır. Bu sınıra ulaşıldığında, ilgili kullanıcı adı ve PIN'in yazdırma işleri silinir.
Gizli İş Bitimi Kapalı* 1 Saat 4 Saat 24 Saat 1 Hafta	Gizli yazdırma işlerinin sona erme süresini ayarlar. Notlar: <ul style="list-style-type: none"> Bu Menü öğesi yazıcı belleği veya sabit diskinde gizli yazdırma işleri varken değiştirilirse bu yazdırma işlerinin sona erme süresi yeni varsayılan değere değiştirilmez. Yazıcı kapatılırsa, yazıcı belleğinde bekletilen tüm gizli işler silinir.
Not: Bir değer yanındaki yıldız (*), varsayılan fabrika ayarını belirtir.	

Menü öğesi	Açıklama
Tekrarlanan İş Bitimi Kapalı* 1 Saat 4 Saat 24 Saat 1 Hafta	Tekrarlamak istediğiniz yazdırma işinin sona erme süresini ayarlar.
Doğrulanan İş Bitimi Kapalı* 1 Saat 4 Saat 24 Saat 1 Hafta	Yazıcının kalan kopyaları yazdırmadan önce kullanıcının kalitesini incelemesi için bir kopya yazdırmasının sona erme süresini ayarlar.
Yedek İş Bitimi Kapalı* 1 Saat 4 Saat 24 Saat 1 Hafta	Yazıcının daha sonra yazdırmak üzere yazdırma işlerini saklamasının sona erme süresini ayarlar.
Tüm İşlerin Bekletilmesini İste Kapalı* Açık	Yazıcıyı, tüm yazdırma işlerini bekletecek şekilde ayarlar.
Çift belgeleri sakla Kapalı* Açık	Yazıcıyı, aynı dosya adına sahip belgeleri yazdırırken önceki yazdırma işinin üzerine yazmayacak şekilde ayarlar.
Not: Bir değer yanındaki yıldız (*), varsayılan fabrika ayarını belirtir.	

Geçici Veri Dosyalarını Sil

Menü öğesi	Açıklama
Dahili belleğe kaydedildi Kapalı* Açık	Yazıcı belleğinde kayıtlı tüm dosyaları siler.
Not: Bir değer yanındaki yıldız (*), varsayılan fabrika ayarını belirtir.	

Muhtelif

Menü öğesi	Açıklama
Yazdırma izni Kapalı* Açık	Kullanıcının yazdırmasına izin verir.
Not: Bir değer yanındaki yıldız (*), varsayılan fabrika ayarını belirtir.	

Menü öğesi	Açıklama
Varsay. Yazdırma İzni Oturum Açma	Kullanıcı yazdırma işlemi için kullanılan varsayılan yazdırma iznini gösterir. Not: Bu ayar yalnızca bir veya daha fazla Oturum Açma Yöntemi oluşturulduğunda gösterilir.
Güvenlik Sıfırlama Anahtarı "Ziyaretçi" erişimini etkinleştir* Etkisiz	Yazıcıya kullanıcı erişimini belirler. Notlar: <ul style="list-style-type: none"> Anahtar, denetleyici anakartındaki kilit simgesinin arkasında bulunur. "Ziyaretçi" erişimini etkinleştir, herkesin yazıcının tüm özelliklerine erişmesini sağlar. Etkisiz, gerekli güvenlik bilgileri mevcut olmadığında yazıcıya erişimi imkansız hale getirebilir.
Minimum Parola Uzunluğu 0-32	Parola uzunluğunu belirler.
Not: Bir değerin yanındaki yıldız (*), varsayılan fabrika ayarını belirtir.	

Raporlar

Menü Ayarları Sayfası

Menü öğesi	Açıklama
Menü Ayarları Sayfası	Yazıcı menülerini içeren bir rapor yazdırır.

Aygıt

Menü öğesi	Açıklama
Aygıt Bilgileri	Yazıcı hakkında bilgiler içeren bir rapor yazdırır.
Aygıt İstatistikleri	Yazıcı kullanımı ve sarf malzemelerinin durumu hakkında bir rapor yazdırır.
Profil Listesi	Yazıcıda kayıtlı profillerin listesini yazdırır.
Değer Raporu	Yazıcının seri numarasını ve model adını içeren bir rapor yazdırır.

Yazdır

Menü öğesi	Açıklama
Fontları Yazdır PCL Yazı Tipleri	Her bir yazıcı dilinde mevcut olan fontlar hakkındaki bilgileri ve örnekleri yazdırır.

Ağ

Menü öğesi	Açıklama
Ağ Ayarları Sayfası	Yazıcının yapılandırılmış ağ ve kablosuz ayarlarını gösteren bir sayfa yazdırır. Not: Bu menü öğesi yalnızca yazdırma sunucularına bağlı yazıcılar veya ağ yazıcıları için gösterilir.
Wi-Fi Direct'e Bağlı İstemciler	Yazıcıya Wi-Fi Direct kullanarak bağlanan aygıtların listesini gösteren bir sayfa yazdırır. Not: Bu menü öğesi yalnızca Wi-Fi Direct'i Etkinleştir Açık olarak ayarlandığında görünür.

Sorun Giderme

Menü öğesi	Açıklama
Yazdırma Kalitesi Sınama Sayfaları	Yazdırma kalitesi kusurlarını tanımlamak ve düzeltmek için örnek sayfalar yazdırır.

Yazıcının bakımını yapma

Parçaların ve sarf malzemelerinin durumunu kontrol etme

1 Kontrol panelinden şuraya gidin:

 > Raporlar > OK > Aygıt > OK > Aygıt İstatistikleri > OK

2 Yazdırılan sayfaların Sarf Malzemesi Bilgileri bölümünden parça ve sarf malzemesi durumunu kontrol edin.

Sarf malzemesi bildirimlerini yapılandırma

1 Bir web tarayıcısı açın ve adres alanına yazıcının IP adresini yazın.

Notlar:

- Yazıcının IP adresini yazıcı ana ekranında görüntüleyin. IP adresleri, 123.123.123.123 gibi nokta işareti ile ayrılan dört rakam dizisinden oluşur.
- Bir proxy sunucu kullanıyorsanız web sayfasının doğru yüklenmesi için bir süreliğine sunucuyu devre dışı bırakın.

2 **Ayarlar > Aygıt > Bildirimler** ögesine tıklayın.

3 Sarf Malzemeleri menüsünden **Özel Sarf Malzemeleri Bildirimleri** ögesine tıklayın.

4 Her sarf malzemesi ögesi için bir bildirim seçin.

5 Değişiklikleri uygulayın.

E-posta uyarılarını ayarlama

Yazıcınızı, sarf malzemeleri azaldığında, kağıt değiştirilmesi ya da eklenmesi gerektiğinde veya bir kağıt sıkışması olduğunda e-posta uyarıları gönderecek şekilde yapılandırın.

1 Bir web tarayıcısı açın ve adres alanına yazıcının IP adresini yazın.

Notlar:

- Yazıcının IP adresini yazıcı ana ekranında görüntüleyin. IP adresleri, 123.123.123.123 gibi nokta işareti ile ayrılan dört rakam dizisinden oluşur.
- Bir proxy sunucu kullanıyorsanız web sayfasının doğru yüklenmesi için bir süreliğine sunucuyu devre dışı bırakın.

2 **Ayarlar > Aygıt > Bildirimler > E-posta Uyarı Ayarları** öğelerine tıklayın ve ardından ayarları yapılandırın.

Not: SMTP ayarları hakkında daha fazla bilgi için e-posta sağlayıcınızla iletişime geçin.

3 **E-posta Listelerini ve Uyarılarını Ayarla** ögesine tıklayın ve ardından ayarları yapılandırın.

4 Değişiklikleri uygulayın.

Raporları görüntüleme

1 Kontrol panelinden şuraya gidin:

Ayarlar > **OK** > Raporlar > **OK**

2 Görüntülemek istediğiniz raporu seçin ve ardından **OK** düğmesine basın.

Parça ve sarf malzemeleri sipariş etme

ABD'de sarf malzemesi siparişi vermek için bölgenizdeki yetkili Lexmark sarf malzemesi bayileri ile ilgili bilgi almak için 1-800-539-6275 numaralı telefon aracılığıyla Lexmark'a başvurun. Diğer ülkelerde veya bölgelerde, www.lexmark.com web sitesine gidin veya yazıcıyı satın aldığınız yere başvurun.

Not: Yazıcı sarf malzemeleri ile ilgili tüm ömür tahminleri letter- veya A4-boyutunda düz kağıda yazdırıldığı varsayımına dayanmaktadır.

Uyarı—Hasar Tehlikesi: Optimum yazıcı performansı elde edememek veya parçaları ve sarf malzemesini değiştirmemek, yazıcınızın zarar görmesine neden olabilir.

Orijinal Lexmark parçaları ve sarf malzemeleri kullanma

Lexmark yazıcınız orijinal Lexmark parçaları ve sarf malzemeleri kullanılacak şekilde tasarlanmıştır. Başka marka sarf malzemesi veya parça kullanılması, yazıcının ve görüntüleme bileşenlerinin performansını, güvenilirliğini veya ömrünü etkileyebilir. Aynı zamanda garanti kapsamını da etkileyebilir. Başka marka parçaların veya sarf malzemelerinin kullanılması nedeniyle oluşan hasarlar garanti kapsamında değildir. Tüm ömür göstergeleri, Lexmark parçaları veya sarf malzemeleriyle çalışacak şekilde tasarlanmıştır ve başka marka sarf malzemeleri ile parçalar kullanılması öngörülemez sonuçlara yol açabilir. Görüntüleme bileşeninin öngörülen ömründen fazla kullanılması, Lexmark yazıcınıza veya ilişkili bileşenlerine zarar verebilir.

Uyarı—Hasar Tehlikesi: İade Programı sözleşme koşulları kapsamında olmayan sarf malzemeleri ve parçalar sıfırlanabilir ve yeniden üretilebilir. Ancak üretici garantisi, orijinal olmayan sarf malzemelerinden veya parçalardan kaynaklanan zararları kapsamaz. Doğru şekilde yeniden üretilmemiş sarf malzemelerindeki ya da parçalardaki sayaçların sıfırlanması yazıcınıza zarar verebilir. Sarf malzemesi ya da parça sayacı sıfırlandıktan sonra yazıcınız sıfırlama ögesinin var olduğunu gösteren bir hata görüntüleyebilir.

Toner kartuşu sipariş etme

Notlar:

- Tahmini kartuş verimi, ISO/IEC 19752 standardına dayanır.
- Uzun süre boyunca aşırı düşük yazdırma alanı kullanılması, gerçek verimi olumsuz etkileyebilir.

İade Programı toner kartuşları

Öge	ABD ve Kanada	Avrupa Ekonomik Bölgesi	Asya Pasifik	Latin Amerika	Avrupa'nın Geri Kalanı, Orta Doğu ve Afrika	Avustralya ve Yeni Zelanda
İade Programı toner kartuşu	B221000	B222000	B223000	B224000	B225000	B226000
Yüksek verimli İade Programı toner kartuşu	B221H00	B222H00	B223H00	B224H00	B225H00	B226H00
Ekstra yüksek verimli İade Programı toner kartuşu	B221X00	B222X00	B223X00	B224X00	B225X00	B226X00

Normal toner kartuşu

Öge	Tüm Dünyada
Ekstra yüksek verimli toner kartuşu	B220XA0

Görüntüleme ünitesi sipariş etme

Uzun süre boyunca aşırı düşük yazdırma alanı kullanılması, görüntüleme ünitesi parçalarının toner bitmeden arızalanmalarına neden olabilir.

Öge	Parça numarası
Görüntüleme ünitesi	B220Z00

Parça ve sarf malzemeleri değiştirme

Toner kartuşunu değiştirme

1 Ön kapağı açın.

Uyarı—Hasar Tehlikesi: Elektrostatik yük boşaltmanın neden olabileceği hasarları önlemek için yazıcının iç kısmına erişmeden veya temas etmeden önce yazıcının açıkta kalan metal gövdesinin herhangi bir yerine dokununuz.



2 Görüntüleme ünitesini çıkarın.

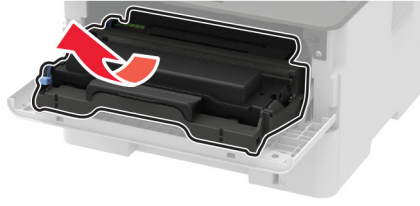

3 Görüntüleme ünitesinden kullanılmış toner kartuşunu çıkarın.

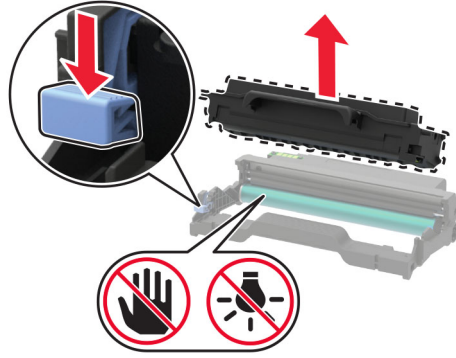

4 Yeni toner kartuşunu ambalajından çıkarın.

5 Toneri yeniden dağıtmak için toner kartuşunu sallayın.

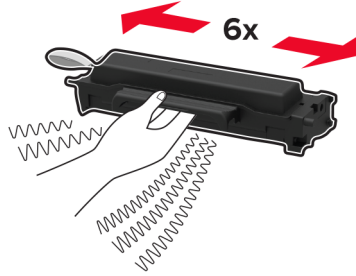

6 Yapışkanı, ardından kapağı çıkarın.

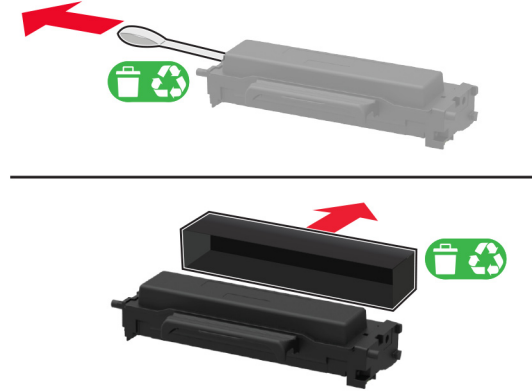

7 Yeni toner kartuşunu görüntüleme ünitesine takın.

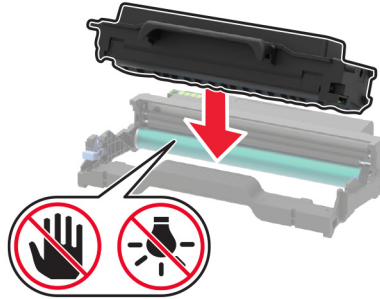

8 Görüntüleme ünitesini takın.



9 Kapağı kapatın.

Görüntüleme ünitesini değiştirme

1 Ön kapağı açın.

Uyarı—Hasar Tehlikesi: Elektrostatik yük boşaltmanın neden olabileceği hasarları önlemek için yazıcının iç kısmına erişmeden veya temas etmeden önce yazıcının açıkta kalan metal gövdesinin herhangi bir yerine dokununuz.



2 Kullanılmış görüntüleme ünitesini çıkarın.



3 Kullanılmış görüntüleme ünitesinden toner kartuşunu çıkarın.

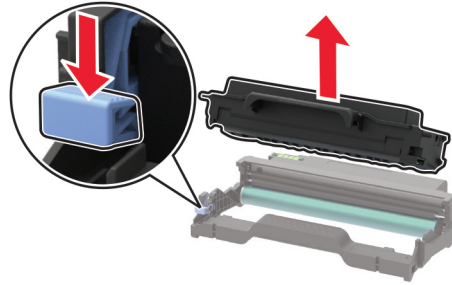

4 Yeni görüntüleme ünitesini ambalajından çıkarın ve ardından toner kartuşunu takın.

Uyarı—Hasar Tehlikesi: Görüntüleme ünitesini 10 dakikadan daha uzun süre doğrudan ışık altında bırakmayın. Uzun süreli ışığa maruz kalması, yazdırma kalitesi sorunlarına neden olabilir.

Uyarı—Hasar Tehlikesi: Fotoğraf iletkeni tamburuna dokunmayın. Dokunmanız gelecekteki yazdırma işlerinin kalitesini etkileyebilir.

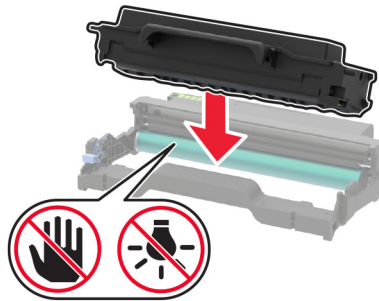

5 Yeni görüntüleme ünitesini takın.

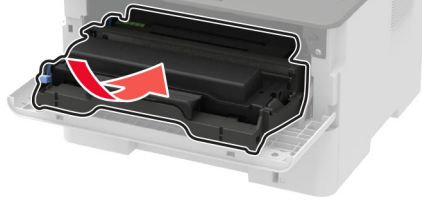

6 Kapağı kapatın.

Çift taraflı üniteyi değiştirme

1 Kullanılmış çift taraflı üniteyi çıkarın.

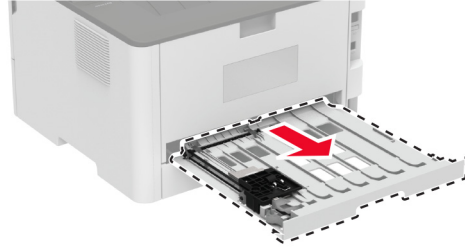

2 Yeni çift taraflı üniteyi ambalajından çıkarın.

3 Yeni çift taraflı üniteyi yerleştirin.



Tepsiyi değiştirme

1 Kullanılmış tepsiyi çıkarın.

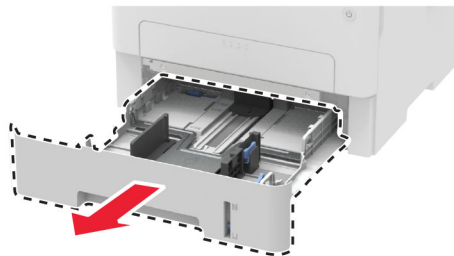

- 2 Yeni tepsiyi paketinden çıkarın.
- 3 Yeni tepsiyi takın.

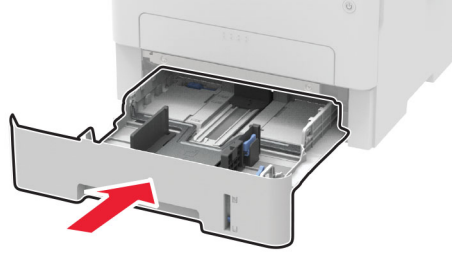

Sarf malzemesi kullanım sayaçlarını sıfırlama

- 1 Kontrol panelinden şuraya gidin:

 > **Aygıt** > **OK** > **Bakım** > **OK** > **Yapıl. Menüsü** > **OK** > **Sarf Malzemesi Kullanımı ve Sayaçlar** > **OK**

- 2 Sıfırlamak istediğiniz sayacı belirleyin.

Uyarı—Hasar Tehlikesi: İade Programı sözleşme koşulları kapsamında olmayan sarf malzemeleri ve parçalar sıfırlanabilir ve yeniden üretilebilir. Ancak üretici garantisi, orijinal olmayan sarf malzemelerinden veya parçalardan kaynaklanan zararları kapsamaz. Doğru şekilde yeniden üretilmemiş sarf malzemelerindeki ya da parçalardaki sayaçların sıfırlanması yazıcınıza zarar verebilir. Sarf malzemesi ya da parça sayacı sıfırlandıktan sonra yazıcınız sıfırlama ögesinin var olduğunu gösteren bir hata görüntüleyebilir.

Yazıcıyı temizleme

 **DİKKAT—ÇARPILMA TEHLİKESİ:** Yazıcının dışını temizlerken elektrik çarpması riskine engel olmak için,güç kablosunu prizden çekin ve yazıcıya takılı tüm kabloları çıkarın.

Notlar:

- Bu görevi birkaç ayda bir uygulayın.
- Yazıcı garantisi, yazıcıyı yanlış tutmaktan kaynaklanan hasarları kapsamaz.

- 1 Yazıcıyı kapatın ve güç kablosunun fişini elektrik prizinden çekin.
- 2 Standart seleden kağıtları çıkarın.
- 3 Yumuşak bir fırça veya elektrikli süpürgeyle yazıcının çevresindeki toz, tüy ve kağıt parçalarını çıkarın.
- 4 Yazıcının dışını nemli, yumuşak ve hav bırakmayan bir bezle silin.

Notlar:

- Evde kullanılan türden temizleme maddeleri ve deterjan kullanmayın; yazıcının yüzeyine zarar verebilir.

- Temizleme işlemi sonrasında yazıcının her tarafının kuru olduğundan emin olun.

5 Güç kablosunu prize takın ve ardından yazıcıyı açın.



DİKKAT–YARALANMA TEHLİKESİ: Yangın veya elektrik çarpmasını önlemek için güç kablosunu ürünün yakınındaki ve kolay erişilebilir bir konumdaki uygun bir şekilde tanımlanan ve doğru bir şekilde topraklanan elektrik prizine bağlayın.

Enerji ve kağıt tasarrufu

Güç tasarrufu modu ayarlarını yapılandırma

Uyku modu

1 Kontrol panelinden şuraya gidin:

 > **Aygıt** > **OK** > **Güç Yönetimi** > **OK** > **Zaman Aşırımları** > **OK** > **Uyku Modu** > **OK**

2 Yazıcının Uyku moduna girmeden önce boşta bekleyeceği süreyi girin.

Hazırda Bekleme modu

1 Kontrol panelinden şuraya gidin:

 > **Aygıt** > **OK** > **Güç Yönetimi** > **OK** > **Zaman Aşırımları** > **OK** > **Hazırda Bekleme Zaman Aşımı** > **OK**

2 Yazıcının Hazırda Bekleme moduna girmeden önce bekleyeceği süreyi seçin.

Notlar:

- Yeni bir yazdırma işi göndermeden önce yazıcıyı, Hazırda Bekleme modundan çıkardığınızdan emin olun.
- Yazıcıyı Hazırda Bekleme modundan çıkarmak için güç düğmesine basın.
- Embedded Web Server, yazıcı Hazırda Bekleme modundayken devre dışıdır.

Sarf malzemelerinden tasarruf etme

- Kağıdın her iki tarafına yazdırın.

Not: Çift taraflı yazdırma, yazdırma sürücüsündeki varsayılan ayardır.

- Tek bir kağıt yaprağına birden çok sayfa yazdırır.
- Yazdırmadan önce belgenin nasıl görüldüğünü incelemek için ön izleme özelliğini kullanın.
- İçeriğinin ve biçiminin doğru olduğundan emin olmak belgelerinizin bir kopyasını yazdırın.

Yazıcıyı başka bir yere taşıma

Yazıcıyı başka bir yere taşıma



DİKKAT–YARALANMA TEHLİKESİ: Yazıcının ağırlığı 20 kg'dan (44 lb) fazlaysa yazıcıyı güvenli bir şekilde kaldırmak için iki veya daha fazla kişi gerekebilir.

⚠ DİKKAT–YARALANMA TEHLİKESİ: Yangın veya elektrik çarpmasını önlemek için yalnızca bu ürünle birlikte verilen güç kablosunu veya üretici onaylı yedek güç kablolarını kullanın.

⚠ DİKKAT–YARALANMA TEHLİKESİ: Yazıcı taşınırken yaralanmaların veya yazıcının hasar görmesinin önüne geçmek için aşağıdaki kurallara uyun:

- Tüm kapakların ve tepsilerin kapalı olduğundan emin olun.
- Yazıcıyı kapatın ve güç kablosunun fişini elektrik prizinden çekin.
- Yazıcıdan tüm kordon ve kabloları çıkarın.
- Yazıcının ayrı, yerde duran isteğe bağlı tepsileri varsa veya yazıcıya çıkış seçenekleri takılıysa yazıcıyı taşımadan önce bunları çıkarın.
- Yazıcıda tekerlekli taban varsa dikkatli bir şekilde yeni konuma tekerlekleri kullanarak taşıyın. Eşiklerden ve kırılmış zemin üstünden geçerken dikkatli olun.
- Yazıcıda bir tekerlekli taban yoksa ancak isteğe bağlı tepsilerle veya çıkış seçenekleriyle yapılandırılmışsa çıkış seçeneklerini kaldırın ve yazıcıyı tepsilerden kaldırın. Yazıcıyı ve herhangi bir seçeneği aynı anda kaldırmaya çalışmayın.
- Yazıcıyı kaldırmak için mutlaka tutma yerlerini kullanın.
- Yazıcıyı taşımak için kullanılan tekerlekli aracın taşıyıcı yüzeyi, yazıcının tabanının tamamının oturabileceği genişlikte olmalıdır.
- Donanım seçeneklerini taşımak için kullanılan tekerlekli araçların taşıyıcı yüzeyi, seçeneklerin boyutlarına uygun büyüklükte olmalıdır.
- Yazıcıyı dik tutun.
- Ciddi sarsma hareketlerinden kaçının.
- Yazıcıyı yere bırakırken parmaklarınızın altında olmadığından emin olun.
- Yazıcının çevresinde yeterince boş alan olmasını sağlayın.

Not: Hatalı taşımadan kaynaklanan yazıcı hasarları yazıcı garantisinin kapsamında değildir.

Yazıcıyı uzak bir yere nakletme

Taşıma talimatları için <http://support.lexmark.com> adresine gidin veya sistem destek personeline başvurun.

Sorun giderme

Yazdırma kalitesi sorunları

Yaşadığınız yazdırma kalitesi sorununa benzeyen görüntüyü bulun ve ardından sorun çözme adımlarını okumak için görüntünün altındaki bağlantıya tıklayın.



[75. sayfadaki "Boş veya beyaz sayfalar"](#)

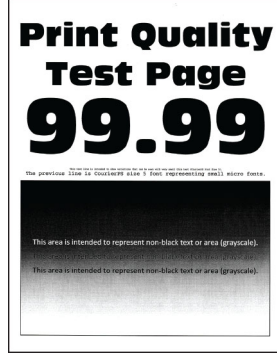

[76. sayfadaki "Koyu baskı"](#)

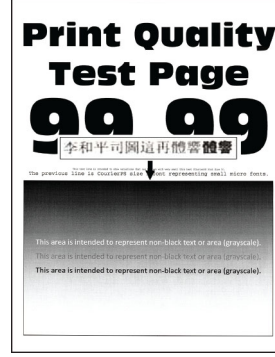

[78. sayfadaki "İnce çizgiler doğru şekilde yazdırılmamış"](#)



[79. sayfadaki "Katlanmış veya buruşmuş kağıt"](#)

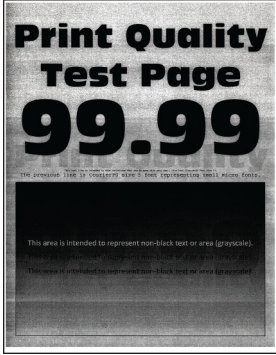

[79. sayfadaki "Gri artalan"](#)

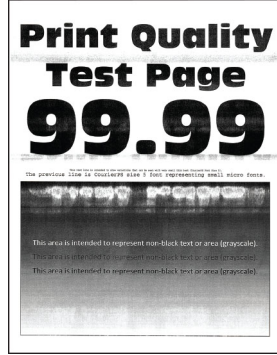

[89. sayfadaki "Açık renk yatay şeritler"](#)



[81. sayfadaki "Hatalı marjlar"](#)

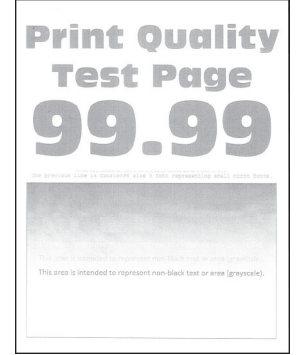

[82. sayfadaki "Açık yazdırma"](#)

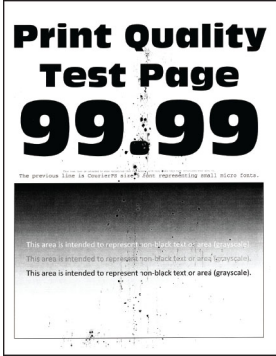

[83. sayfadaki "Benekli baskı ve noktalar"](#)



[84. sayfadaki "Kağıt kıvrılması"](#)



[86. sayfadaki "Yamuk veya eğik baskılar"](#)

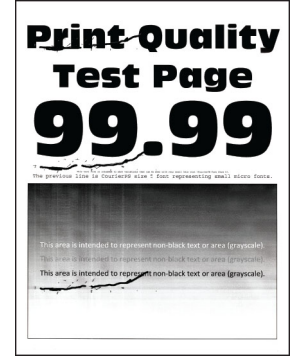

[94. sayfadaki "Tekrarlayan kusurlar"](#)



87. sayfadaki "Tamamen siyah sayfalar"



88. sayfadaki "Metin veya resim kesme"



89. sayfadaki "Toner kolay siliniyor"

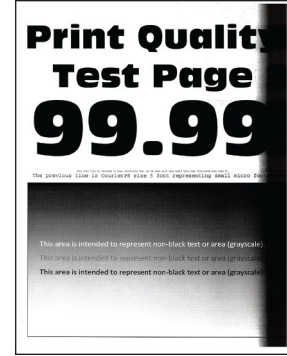

92. sayfadaki "Koyu renk dikey şeritler"



93. sayfadaki "Dikey koyu hatlar veya çizgiler"

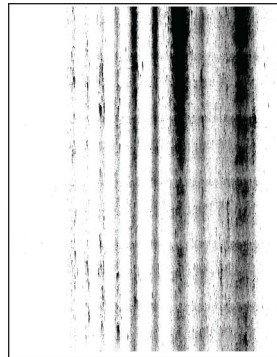

94. sayfadaki "Eksik yazdırma ile koyu renk dikey çizgiler"



90. sayfadaki "Açık renk dikey şeritler"



91. sayfadaki "Dikey beyaz çizgiler"

Yazdırma sorunları

Yazdırma kalitesi kötü

Boş veya beyaz sayfalar



Not: Sorunu çözmeden önce Yazdırma Kalitesi Sınama Sayfalarını yazdırın. Kontrol panelinden **Ayarlar > Sorun Giderme > Yazdırma Kalitesi Sınama Sayfaları** yoluna gidin. Dokunmatik olmayan ekrana sahip yazıcı modellerinde ayarlarda gezinmek için **OK** tuşuna basın.

İşlem	Evet	Hayır
<p>Adım 1</p> <p>a Yazıcıda orijinal ve desteklenen bir Lexmark toner kartuşu kullanılıp kullanılmadığını kontrol edin.</p> <p>Not: Kartuş desteklenmiyorsa desteklenen bir kartuş takın.</p> <p>b Belgeyi yazdırın.</p> <p>Yazıcı boş veya beyaz sayfa mı yazdırıyor?</p>	2 adıma gidin.	Sorun çözüldü.
<p>Adım 2</p> <p>a Görüntüleme ünitesini çıkarın.</p> <p>Uyarı—Hasar Tehlikesi: Görüntüleme ünitesini 10 dakikadan daha uzun süre doğrudan ışık altında bırakmayın. Uzun süreli ışığa maruz kalması, yazdırma kalitesi sorunlarına neden olabilir.</p> <p>Uyarı—Hasar Tehlikesi: Görüntüleme ünitesinin altındaki fotoğraf iletkeni tamburuna dokunmayın. Dokunmanız gelecekteki yazdırma işlerinin kalitesini etkileyebilir.</p> <p>b Görüntüleme ünitesinde hasar belirtileri olup olmadığını kontrol edin.</p> <p>Not: Fotoğraf iletkeni tamburu temas noktasının eğilmediğinden veya yerinden çıkmadığından emin olun.</p> <p>c Toneri yeniden dağıtmak için görüntüleme ünitesini sertçe sallayın.</p> <p>d Görüntüleme ünitesini takın.</p> <p>e Belgeyi yazdırın.</p> <p>Yazıcı boş veya beyaz sayfa mı yazdırıyor?</p>	3 adıma gidin.	Sorun çözüldü.
<p>Adım 3</p> <p>Toner kartuşunu değiştirin.</p> <p>Yazıcı boş veya beyaz sayfa mı yazdırıyor?</p>	4 adıma gidin.	Sorun çözüldü.
<p>Adım 4</p> <p>Görüntüleme ünitesini değiştirin.</p> <p>Yazıcı boş veya beyaz sayfa mı yazdırıyor?</p>	Müşteri desteği ile iletişime geçin.	Sorun çözüldü.

Koyu baskı



Not: Sorunu çözmeden önce Yazdırma Kalitesi Sınama Sayfalarını yazdırın. Kontrol panelinden **Ayarlar > Sorun Giderme > Yazdırma Kalitesi Sınama Sayfaları** yoluna gidin. Dokunmatik olmayan ekrana sahip yazıcı modellerinde ayarlarda gezinmek için **OK** tuşuna basın.

İşlem	Evet	Hayır
<p>Adım 1</p> <p>a Yazıcıda orijinal ve desteklenen bir Lexmark toner kartuşu kullanılıp kullanılmadığını kontrol edin.</p> <p>Not: Kartuş desteklenmiyorsa desteklenen bir kartuş takın.</p> <p>b Belgeyi yazdırın.</p> <p>Baskı koyu mu?</p>	2 adıma gidin.	Sorun çözüldü.
<p>Adım 2</p> <p>a Yazıcıyı kapatın, yaklaşık 10 saniye bekleyin ve ardından yazıcıyı açın.</p> <p>b Toner koyuluğunu azaltın. Kontrol panelinden şuraya gidin: Ayarlar > Yazdırma > Kalite > Toner Koyuluğu</p> <p>c Belgeyi yazdırın.</p> <p>Baskı koyu mu?</p>	3 adıma gidin.	Sorun çözüldü.
<p>Adım 3</p> <p>a İşletim sisteminize bağlı olarak, kağıt türünü Yazdırma Tercihleri veya Yazdır iletişim kutusundan belirleyin.</p> <p>Notlar:</p> <ul style="list-style-type: none"> • Ayarın, yüklenen kağıtla uyduğundan emin olun. • Bu ayarı yazıcı kontrol panelinden de değiştirebilirsiniz. Ayarlar > Kağıt > Tepsi Yapılandırması > Kağıt Boyutu/Türü ögesine gidin. <p>b Belgeyi yazdırın.</p> <p>Baskı koyu mu?</p>	4 adıma gidin.	Sorun çözüldü.
<p>Adım 4</p> <p>Kağıdın dokulu veya sert yüzeyli olup olmadığını kontrol edin.</p> <p>Dokulu veya sert yüzeyli kağıda mı yazdırıyorsunuz?</p>	5 adıma gidin.	6. adıma gidin.
<p>Adım 5</p> <p>a Dokulu kağıdı düz kağıtla değiştirin.</p> <p>b Belgeyi yazdırın.</p> <p>Baskı koyu mu?</p>	6 adıma gidin.	Sorun çözüldü.
<p>Adım 6</p> <p>a Yeni bir paketten kağıt yükleyin.</p> <p>Not: Kağıt yüksek nem nedeniyle nemi emiyor. Kağıdı kullanmaya hazır olana kadar orijinal paketinde saklayın.</p> <p>b Belgeyi yazdırın.</p> <p>Baskı koyu mu?</p>	7 adıma gidin.	Sorun çözüldü.

İşlem	Evet	Hayır
<p>Adım 7</p> <p>a Görüntüleme ünitesini çıkarın ve geri takın.</p> <p>Uyarı—Hasar Tehlikesi: Görüntüleme ünitesini 10 dakikadan daha uzun süre doğrudan ışık altında bırakmayın. Uzun süreli ışığa maruz kalması, yazdırma kalitesi sorunlarına neden olabilir.</p> <p>Uyarı—Hasar Tehlikesi: Görüntüleme ünitesinin altındaki fotoğraf iletkeni tamburuna dokunmayın. Dokunmanız gelecekteki yazdırma işlerinin kalitesini etkileyebilir.</p> <p>b Belgeyi yazdırın.</p> <p>Baskı koyu mu?</p>	8 adıma gidin.	Sorun çözüldü.
<p>Adım 8</p> <p>a Görüntüleme ünitesini değiştirin.</p> <p>b Belgeyi yazdırın.</p> <p>Baskı koyu mu?</p>	Müşteri desteği ile iletişime geçin.	Sorun çözüldü.

İnce çizgiler doğru şekilde yazdırılmamış

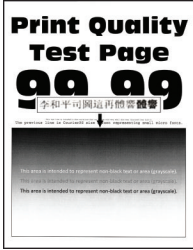

Not: Sorunu çözmeden önce Yazdırma Kalitesi Sınama Sayfalarını yazdırın. Kontrol panelinden **Ayarlar > Sorun Giderme > Yazdırma Kalitesi Sınama Sayfaları** yoluna gidin. Dokunmatik olmayan ekrana sahip yazıcı modellerinde ayarlarda gezinmek için **OK** tuşuna basın.

İşlem	Evet	Hayır
<p>Adım 1</p> <p>a Yazıcıda orijinal ve desteklenen bir Lexmark toner kartuşu kullanılıp kullanılmadığını kontrol edin.</p> <p>Not: Kartuş desteklenmiyorsa desteklenen bir kartuş takın.</p> <p>b Belgeyi yazdırın.</p> <p>İnce çizgiler doğru şekilde yazdırılmamış mı?</p>	2 adıma gidin.	Sorun çözüldü.
<p>Adım 2</p> <p>a Toner koyuluğunu artırın.</p> <p>Kontrol panelinden şuraya gidin:</p> <p>Ayarlar > Yazdırma > Kalite > Toner Koyuluğu</p> <p>b Belgeyi yazdırın.</p> <p>İnce çizgiler doğru şekilde yazdırılmamış mı?</p>	Müşteri desteği ile iletişime geçin.	Sorun çözüldü.

Katlanmış veya buruşmuş kağıt



Not: Sorunu çözmeden önce Yazdırma Kalitesi Sınama Sayfalarını yazdırın. Kontrol panelinden **Ayarlar** > **Sorun Giderme** > **Yazdırma Kalitesi Sınama Sayfaları** yoluna gidin. Dokunmatik olmayan ekrana sahip yazıcı modellerinde ayarlarda gezinmek için **OK** tuşuna basın.

İşlem	Evet	Hayır
<p>Adım 1</p> <p>a Yazıcıda orijinal ve desteklenen bir Lexmark toner kartuşu kullanılıp kullanılmadığını kontrol edin.</p> <p>Not: Kartuş desteklenmiyorsa desteklenen bir kartuş takın.</p> <p>b Belgeyi yazdırın.</p> <p>Kağıt katlanmış veya buruşmuş mu?</p>	2 adıma gidin.	Sorun çözüldü.
<p>Adım 2</p> <p>a Yeni bir paketten kağıt yükleyin.</p> <p>Not: Kağıt yüksek nem nedeniyle nemi emiyor. Kağıdı kullanmaya hazır olana kadar orijinal paketinde saklayın.</p> <p>b Belgeyi yazdırın.</p> <p>Kağıt katlanmış veya buruşmuş mu?</p>	3 adıma gidin.	Sorun çözüldü.
<p>Adım 3</p> <p>a İşletim sisteminize bağlı olarak, kağıt türünü Yazdırma Tercihleri veya Yazdır iletişim kutusundan belirleyin.</p> <p>Notlar:</p> <ul style="list-style-type: none"> Ayarın, yüklenen kağıtla uyduğundan emin olun. Bu ayarı yazıcı kontrol panelinden de değiştirebilirsiniz. <p>Ayarlar > Kağıt > Tepsi Yapılandırması > Kağıt Boyutu/Türü ögesine gidin.</p> <p>b Belgeyi yazdırın.</p> <p>Kağıt katlanmış veya buruşmuş mu?</p>	Müşteri desteği ile iletişime geçin.	Sorun çözüldü.

Gri artalan



Not: Sorunu çözmeden önce Yazdırma Kalitesi Sınama Sayfalarını yazdırın. Kontrol panelinden **Ayarlar > Sorun Giderme > Yazdırma Kalitesi Sınama Sayfaları** yoluna gidin. Dokunmatik olmayan ekrana sahip yazıcı modellerinde ayarlarda gezinmek için **OK** tuşuna basın.

İşlem	Evet	Hayır
<p>Adım 1</p> <p>a Yazıcıyı kapatın, 10 saniye bekleyin ve ardından yazıcıyı açın.</p> <p>b Toner koyuluğunu azaltın. Kontrol panelinden şuraya gidin: Ayarlar > Yazdırma > Kalite > Toner Koyuluğu</p> <p>c Belgeyi yazdırın.</p> <p>Baskılarda gri arka plan mı beliriyor?</p>	2 adıma gidin.	Sorun çözüldü.
<p>Adım 2</p> <p>a Yazıcıda orijinal ve desteklenen bir Lexmark toner kartuşu kullanılıp kullanılmadığını kontrol edin. Not: Toner kartuşu desteklenmiyorsa desteklenen bir toner kartuşu takın.</p> <p>b Belgeyi yazdırın.</p> <p>Baskılarda gri arka plan mı beliriyor?</p>	3 adıma gidin.	Sorun çözüldü.
<p>Adım 3</p> <p>a İşletim sisteminize bağlı olarak, kağıt türünü Yazdırma Tercihleri veya Yazdır iletişim kutusundan belirleyin.</p> <p>Notlar:</p> <ul style="list-style-type: none"> Ayarın, yüklenen kağıtla uyduğundan emin olun. Bu ayarı yazıcı kontrol panelinden de değiştirebilirsiniz. <p>Ayarlar > Kağıt > Tepsi Yapılandırması > Kağıt Boyutu/Türü ögesine gidin.</p> <p>b Belgeyi yazdırın.</p> <p>Baskılarda gri arka plan mı beliriyor?</p>	4 adıma gidin.	Sorun çözüldü.
<p>Adım 4</p> <p>a Görüntüleme ünitesini çıkarın ve geri takın. Uyarı—Hasar Tehlikesi: Görüntüleme ünitesini 10 dakikadan daha uzun süre doğrudan ışık altında bırakmayın. Uzun süreli ışığa maruz kalması, yazdırma kalitesi sorunlarına neden olabilir. Uyarı—Hasar Tehlikesi: Görüntüleme ünitesinin altındaki fotoğraf iletkeni tamburuna dokunmayın. Dokunmanız gelecekteki yazdırma işlerinin kalitesini etkileyebilir.</p> <p>b Belgeyi yazdırın.</p> <p>Baskılarda gri arka plan mı beliriyor?</p>	5 adıma gidin.	Sorun çözüldü.

İşlem	Evet	Hayır
<p>Adım 5</p> <p>a Yazıcı belenimini güncelleyin. Daha fazla bilgi için bkz. 23. sayfadaki "Bellenim güncelleme".</p> <p>b Belgeyi yazdırın.</p> <p>Baskılarda gri arka plan mı beliriyor?</p>	6 adıma gidin.	Sorun çözüldü.
<p>Adım 6</p> <p>a Görüntüleme ünitesini değiştirin.</p> <p>b Belgeyi yazdırın.</p> <p>Baskılarda gri arka plan mı beliriyor?</p>	Müşteri desteği ile iletişime geçin.	Sorun çözüldü.

Hatalı marjlar



İşlem	Evet	Hayır
<p>Adım 1</p> <p>a Kağıt kılavuzlarını yüklediğiniz kağıtlar için doğru konuma getirin.</p> <p>b Belgeyi yazdırın.</p> <p>Marjlar doğru mu?</p>	Sorun çözüldü.	2 adıma gidin.
<p>Adım 2</p> <p>a Kağıt boyutunu ayarlayın. Kontrol panelinden şuraya gidin: Ayarlar > Kağıt > Tepsi Yapılandırması > Kağıt Boyutu/Türü</p> <p>b Belgeyi yazdırın.</p> <p>Marjlar doğru mu?</p>	Sorun çözüldü.	3 adıma gidin.
<p>Adım 3</p> <p>a İşletim sisteminize bağlı olarak, kağıt boyutunu Yazdırma Tercihleri veya Yazdır iletişim kutusundan belirleyin. Not: Ayarın, yüklenen kağıtla uyduğundan emin olun.</p> <p>b Belgeyi yazdırın.</p> <p>Marjlar doğru mu?</p>	Sorun çözüldü.	Müşteri desteği ile iletişime geçin.

Açık yazdırma

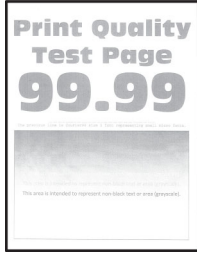

Not: Sorunu çözmeden önce Yazdırma Kalitesi Sınama Sayfalarını yazdırın. Kontrol panelinden **Ayarlar > Sorun Giderme > Yazdırma Kalitesi Sınama Sayfaları** yoluna gidin. Dokunmatik olmayan ekrana sahip yazıcı modellerinde ayarlarda gezinmek için **OK** tuşuna basın.

İşlem	Evet	Hayır
<p>Adım 1</p> <p>a Yazıcıda orijinal ve desteklenen bir Lexmark toner kartuşu kullanılıp kullanılmadığını kontrol edin.</p> <p>Not: Kartuş desteklenmiyorsa desteklenen bir kartuş takın.</p> <p>b Belgeyi yazdırın.</p> <p>Baskı açık mı?</p>	2 adıma gidin.	Sorun çözüldü.
<p>Adım 2</p> <p>a Yazıcıyı kapatın, yaklaşık 10 saniye bekleyin ve ardından yazıcıyı açın.</p> <p>b Toner koyuluğunu artırın. Kontrol panelinden şuraya gidin: Ayarlar > Yazdırma > Kalite > Toner Koyuluğu</p> <p>c Belgeyi yazdırın.</p> <p>Baskı açık mı?</p>	3 adıma gidin.	Sorun çözüldü.
<p>Adım 3</p> <p>a İşletim sisteminize bağlı olarak, kağıt türünü Yazdırma Tercihleri veya Yazdır iletişim kutusundan belirleyin.</p> <p>Notlar:</p> <ul style="list-style-type: none"> Ayarın, yüklenen kağıtla uyduğundan emin olun. Bu ayarı yazıcı kontrol panelinden de değiştirebilirsiniz. Ayarlar > Kağıt > Tepsi Yapılandırması > Kağıt Boyutu/Türü ögesine gidin. <p>b Belgeyi yazdırın.</p> <p>Baskı açık mı?</p>	4 adıma gidin.	Sorun çözüldü.

İşlem	Evet	Hayır
<p>Adım 4</p> <p>a İşletim sisteminize bağlı olarak; kağıt türünü Yazdırma Tercihleri veya Yazdır iletişim kutusundan belirleyin.</p> <p>b Çözünürlüğü 600 dpi olarak ayarlayın.</p> <p>c Belgeyi yazdırın.</p> <p>Baskı açık mı?</p>	5 adıma gidin.	Sorun çözüldü.
<p>Adım 5</p> <p>a Görüntüleme ünitesini çıkarın.</p> <p>Uyarı—Hasar Tehlikesi: Görüntüleme ünitesini 10 dakikadan daha uzun süre doğrudan ışık altında bırakmayın. Uzun süreli ışığa maruz kalması, yazdırma kalitesi sorunlarına neden olabilir.</p> <p>Uyarı—Hasar Tehlikesi: Görüntüleme ünitesinin altındaki fotoğraf iletkeni tamburuna dokunmayın. Dokunmanız gelecekteki yazdırma işlerinin kalitesini etkileyebilir.</p> <p>b Toneri yeniden dağıtmak için görüntüleme ünitesini sertçe sallayın.</p> <p>c Görüntüleme ünitesini takın.</p> <p>d Yazıcıyı kapatın, 10 saniye bekleyin ve ardından yazıcıyı açın.</p> <p>e Belgeyi yazdırın.</p> <p>Baskı açık mı?</p>	6 adıma gidin.	Sorun çözüldü.
<p>Adım 6</p> <p>a Toner kartuşunun durumunu kontrol edin. Kontrol panelinden şuraya gidin: Ayarlar > Raporlar > Aygıt > Aygıt İstatistikleri</p> <p>b Yazdırılan sayfaların Sarf Malzemesi Bilgileri bölümünden toner kartuşunun durumunu kontrol edin.</p> <p>Toner kartuşu tükenmek üzere mi?</p>	7 adıma gidin.	Müşteri desteği ile iletişime geçin.
<p>Adım 7</p> <p>a Toner kartuşunu değiştirin.</p> <p>b Belgeyi yazdırın.</p> <p>Baskı açık mı?</p>	Müşteri desteği ile iletişime geçin.	Sorun çözüldü.

Benekli baskı ve noktalar



Not: Sorunu çözmeden önce Yazdırma Kalitesi Sınama Sayfalarını yazdırın. Kontrol panelinden **Ayarlar > Sorun Giderme > Yazdırma Kalitesi Sınama Sayfaları** yoluna gidin. Dokunmatik olmayan ekrana sahip yazıcı modellerinde ayarlarda gezinmek için **OK** tuşuna basın.

İşlem	Evet	Hayır
<p>Adım 1</p> <p>a Yazıcıda orijinal ve desteklenen bir Lexmark toner kartuşu kullanılıp kullanılmadığını kontrol edin.</p> <p>Not: Kartuş desteklenmiyorsa desteklenen bir kartuş takın.</p> <p>b Belgeyi yazdırın.</p> <p>Baskı benekli mi?</p>	2 adıma gidin.	Sorun çözüldü.
<p>Adım 2</p> <p>Yazıcıda toner sızmasından kaynaklı kirlenme olup olmadığını kontrol edin.</p> <p>Yazıcıda toner sızıntısı yok mu?</p>	3 adıma gidin.	Müşteri desteği ile iletişime geçin.
<p>Adım 3</p> <p>a Görüntüleme ünitesinin durumunu kontrol edin. Kontrol panelinden şuraya gidin: Ayarlar > Raporlar > Aygıt > Aygıt İstatistikleri</p> <p>b Yazdırılan sayfaların Sarf Malzemesi Bilgileri bölümünden görüntüleme ünitesinin durumunu kontrol edin.</p> <p>Görüntüleme ünitesi tükenmek üzere mi?</p>	4 adıma gidin.	Müşteri desteği ile iletişime geçin.
<p>Adım 4</p> <p>a Görüntüleme ünitesini değiştirin.</p> <p>b Belgeyi yazdırın.</p> <p>Baskı benekli mi?</p>	Müşteri desteği ile iletişime geçin.	Sorun çözüldü.

Kağıt kıvrılması



Not: Sorunu çözmeden önce Yazdırma Kalitesi Sınama Sayfalarını yazdırın. Kontrol panelinden **Ayarlar > Sorun Giderme > Yazdırma Kalitesi Sınama Sayfaları** yoluna gidin. Dokunmatik olmayan ekrana sahip yazıcı modellerinde ayarlarda gezinmek için **OK** tuşuna basın.

İşlem	Evet	Hayır
<p>Adım 1</p> <p>a Yüklene kağıdın desteklenip desteklenmediğini kontrol edin. Not: Kağıt desteklenmiyorsa desteklenen bir kağıt yükleyin.</p> <p>b Belgeyi yazdırın.</p> <p>Kağıt kıvrılıyor mu?</p>	2 adıma gidin.	Sorun çözüldü.
<p>Adım 2</p> <p>a Yazıcıda orijinal ve desteklenen bir Lexmark toner kartuşu kullanılıp kullanılmadığını kontrol edin. Not: Kartuş desteklenmiyorsa desteklenen bir kartuş takın.</p> <p>b Belgeyi yazdırın.</p> <p>Kağıt kıvrılıyor mu?</p>	3 adıma gidin.	Sorun çözüldü.
<p>Adım 3</p> <p>a Tepsideki kılavuzları yüklediğiniz kağıtlar için doğru konuma getirin.</p> <p>b Belgeyi yazdırın.</p> <p>Kağıt kıvrılıyor mu?</p>	4 adıma gidin.	Sorun çözüldü.
<p>Adım 4</p> <p>a İşletim sisteminize bağlı olarak Yazdırma Tercihleri veya Yazdır iletişim kutusundan kağıt boyutunu ve kağıt türünü belirtin.</p> <p>Notlar:</p> <ul style="list-style-type: none"> Ayarların yüklene kağıtla uyduğundan emin olun. Bu ayarı yazıcı kontrol panelinden de değiştirebilirsiniz. Ayarlar > Kağıt > Tepsi Yapılandırması > Kağıt Boyutu/Türü öğesine gidin. <p>b Belgeyi yazdırın.</p> <p>Kağıt kıvrılıyor mu?</p>	5 adıma gidin.	Sorun çözüldü.
<p>Adım 5</p> <p>a Kağıdı çıkarın, ters çevirin ve tekrar yükleyin.</p> <p>b Belgeyi yazdırın.</p> <p>Kağıt kıvrılıyor mu?</p>	6 adıma gidin.	Sorun çözüldü.
<p>Adım 6</p> <p>a Yeni bir paketten kağıt yükleyin. Not: Kağıt yüksek nem nedeniyle nemi emiyor. Kağıdı kullanmaya hazır olana kadar orijinal paketinde saklayın.</p> <p>b Belgeyi yazdırın.</p> <p>Kağıt kıvrılıyor mu?</p>	Müşteri desteği ile iletişime geçin.	Sorun çözüldü.

Yamuk veya eğik baskılar



Not: Sorunu çözmeden önce Yazdırma Kalitesi Sınama Sayfalarını yazdırın. Kontrol panelinden **Ayarlar > Sorun Giderme > Yazdırma Kalitesi Sınama Sayfaları** yoluna gidin. Dokunmatik olmayan ekrana sahip yazıcı modellerinde ayarlarda gezinmek için **OK** tuşuna basın.

İşlem	Evet	Hayır
<p>Adım 1</p> <p>a Tepsideki kılavuzları yüklediğiniz kağıtlar için doğru konuma getirin.</p> <p>b Belgeyi yazdırın.</p> <p>Baskı yamuk veya eğik mi?</p>	2 adıma gidin.	Sorun çözüldü.
<p>Adım 2</p> <p>a Yeni bir paketten kağıt yükleyin.</p> <p>Not: Kağıt yüksek nem nedeniyle nemi emiyor. Kağıdı kullanmaya hazır olana kadar orijinal paketinde saklayın.</p> <p>b Belgeyi yazdırın.</p> <p>Baskı yamuk veya eğik mi?</p>	3 adıma gidin.	Sorun çözüldü.
<p>Adım 3</p> <p>a Yüklenen kağıdın desteklenip desteklenmediğini kontrol edin.</p> <p>Not: Kağıt desteklenmiyorsa desteklenen bir kağıt yükleyin.</p> <p>b Belgeyi yazdırın.</p> <p>Baskı yamuk veya eğik mi?</p>	Müşteri desteği ile iletişime geçin.	Sorun çözüldü.
<p>Adım 4</p> <p>a Çift taraflı yazdırma için çift taraflı ünite de kağıt boyutunun doğru ayarlanıp ayarlanmadığını kontrol edin.</p> <p>Not: Letter, legal, Oficio veya folio; Letter olarak ayarlanmalıdır.</p> <p>b Belgeyi yazdırın.</p> <p>Baskı yamuk veya eğik mi?</p>	Müşteri desteği ile iletişime geçin.	Sorun çözüldü.

Tamamen siyah sayfalar



Not: Sorunu çözmeden önce Yazdırma Kalitesi Sınama Sayfalarını yazdırın. Kontrol panelinden **Ayarlar > Sorun Giderme > Yazdırma Kalitesi Sınama Sayfaları** yoluna gidin. Dokunmatik olmayan ekrana sahip yazıcı modellerinde ayarlarda gezinmek için **OK** tuşuna basın.

İşlem	Evet	Hayır
<p>Adım 1</p> <p>a Yazıcıda orijinal ve desteklenen bir Lexmark toner kartuşu kullanılıp kullanılmadığını kontrol edin.</p> <p>Not: Toner kartuşu desteklenmiyorsa desteklenen bir toner kartuşu takın.</p> <p>b Belgeyi yazdırın.</p> <p>Yazıcı tamamen siyah sayfalar yazdırıyor mu?</p>	2 adıma gidin.	Sorun çözüldü.
<p>Adım 2</p> <p>a Görüntüleme ünitesini çıkarın ve geri takın.</p> <p>Uyarı—Hasar Tehlikesi: Görüntüleme ünitesini 10 dakikadan daha uzun süre doğrudan ışık altında bırakmayın. Uzun süreli ışığa maruz kalması, yazdırma kalitesi sorunlarına neden olabilir.</p> <p>Uyarı—Hasar Tehlikesi: Görüntüleme ünitesinin altındaki fotoğraf iletkeni tamburuna dokunmayın. Dokunmanız gelecekteki yazdırma işlerinin kalitesini etkileyebilir.</p> <p>b Belgeyi yazdırın.</p> <p>Yazıcı tamamen siyah sayfalar yazdırıyor mu?</p>	3 adıma gidin.	Sorun çözüldü.
<p>Adım 3</p> <p>Görüntüleme ünitesinde hasar belirtileri olup olmadığını kontrol edin.</p> <p>Not: Fotoğraf iletkeni tamburu temas noktasının eğilmediğinden veya yerinden çıkmadığından emin olun.</p> <p>Görüntüleme ünitesi hasarsız mı?</p>	Müşteri desteği ile iletişime geçin.	4 adıma gidin.
<p>Adım 4</p> <p>a Görüntüleme ünitesini değiştirin.</p> <p>b Belgeyi yazdırın.</p> <p>Yazıcı tamamen siyah sayfalar yazdırıyor mu?</p>	Müşteri desteği ile iletişime geçin.	Sorun çözüldü.

Metin veya resim kesme



Not: Sorunu çözmeden önce Yazdırma Kalitesi Sınama Sayfalarını yazdırın. Kontrol panelinden **Ayarlar > Sorun Giderme > Yazdırma Kalitesi Sınama Sayfaları** yoluna gidin. Dokunmatik olmayan ekrana sahip yazıcı modellerinde ayarlarda gezinmek için **OK** tuşuna basın.

İşlem	Evet	Hayır
<p>Adım 1</p> <p>a Yazıcıda orijinal ve desteklenen bir Lexmark toner kartuşu kullanılıp kullanılmadığını kontrol edin.</p> <p>Not: Toner kartuşu desteklenmiyorsa desteklenen bir toner kartuşu takın.</p> <p>b Belgeyi yazdırın.</p> <p>Metinler veya görüntüler kesik mi?</p>	2 adıma gidin.	Sorun çözüldü.
<p>Adım 2</p> <p>a Görüntüleme ünitesini çıkarın ve geri takın.</p> <p>Uyarı—Hasar Tehlikesi: Görüntüleme ünitesini 10 dakikadan daha uzun süre doğrudan ışık altında bırakmayın. Uzun süreli ışığa maruz kalması, yazdırma kalitesi sorunlarına neden olabilir.</p> <p>Uyarı—Hasar Tehlikesi: Görüntüleme ünitesinin altındaki fotoğraf iletkeni tamburuna dokunmayın. Dokunmanız gelecekteki yazdırma işlerinin kalitesini etkileyebilir.</p> <p>b Belgeyi yazdırın.</p> <p>Metinler veya görüntüler kesik mi?</p>	3 adıma gidin.	Sorun çözüldü.
<p>Adım 3</p> <p>a Görüntüleme ünitesini değiştirin.</p> <p>b Belgeyi yazdırın.</p> <p>Metinler veya görüntüler kesik mi?</p>	Müşteri desteği ile iletişime geçin.	Sorun çözüldü.

Toner kolay siliniyor



Not: Sorunu çözmeden önce Yazdırma Kalitesi Sınama Sayfalarını yazdırın. Kontrol panelinden **Ayarlar > Sorun Giderme > Yazdırma Kalitesi Sınama Sayfaları** yoluna gidin. Dokunmatik olmayan ekrana sahip yazıcı modellerinde ayarlarda gezinmek için **OK** tuşuna basın.

İşlem	Evet	Hayır
<p>Adım 1</p> <p>a Yazıcıda orijinal ve desteklenen bir Lexmark toner kartuşu kullanılıp kullanılmadığını kontrol edin.</p> <p>Not: Toner kartuşu desteklenmiyorsa desteklenen bir toner kartuşu takın.</p> <p>b Belgeyi yazdırın.</p> <p>Toner kolay siliniyor mu?</p>	2 adıma gidin.	Sorun çözüldü.
<p>Adım 2</p> <p>a İşletim sisteminize bağlı olarak, kağıt türünü Yazdırma Tercihleri veya Yazdır iletişim kutusundan belirleyin.</p> <p>Notlar:</p> <ul style="list-style-type: none"> Ayarın, yüklenen kağıtla uyduğundan emin olun. Bu ayarı yazıcı kontrol panelinden de değiştirebilirsiniz. <p>Ayarlar > Kağıt > Tepsi Yapılandırması > Kağıt Boyutu/Türü ögesine gidin.</p> <p>b Belgeyi yazdırın.</p> <p>Toner kolay siliniyor mu?</p>	Müşteri desteği ile iletişime geçin.	Sorun çözüldü.

Açık renk yatay şeritler



Not: Sorunu çözmeden önce Yazdırma Kalitesi Sınama Sayfalarını yazdırın. Kontrol panelinden **Ayarlar > Sorun Giderme > Yazdırma Kalitesi Sınama Sayfaları** yoluna gidin. Dokunmatik olmayan ekrana sahip yazıcı modellerinde ayarlarda gezinmek için **OK** tuşuna basın.

İşlem	Evet	Hayır
<p>Adım 1</p> <p>a Yazıcıda orijinal ve desteklenen bir Lexmark toner kartuşu kullanılıp kullanılmadığını kontrol edin.</p> <p>Not: Kartuş desteklenmiyorsa desteklenen bir kartuş takın.</p> <p>b Belgeyi yazdırın.</p> <p>Baskılarda hala açık renk yatay şeritler beliriyor mu?</p>	2 adıma gidin.	Sorun çözüldü.
<p>Adım 2</p> <p>a Görüntüleme ünitesini çıkarın ve geri takın.</p> <p>Uyarı—Hasar Tehlikesi: Görüntüleme ünitesini 10 dakikadan daha uzun süre doğrudan ışık altında bırakmayın. Uzun süreli ışığa maruz kalması, yazdırma kalitesi sorunlarına neden olabilir.</p> <p>Uyarı—Hasar Tehlikesi: Görüntüleme ünitesinin altındaki fotoğraf iletkeni tamburuna dokunmayın. Dokunmanız gelecekteki yazdırma işlerinin kalitesini etkileyebilir.</p> <p>b Belgeyi yazdırın.</p> <p>Baskılarda hala açık renk yatay şeritler beliriyor mu?</p>	3 adıma gidin.	Sorun çözüldü.
<p>Adım 3</p> <p>a Görüntüleme ünitesini değiştirin.</p> <p>b Belgeyi yazdırın.</p> <p>Baskılarda hala açık renk yatay şeritler beliriyor mu?</p>	Müşteri desteği ile iletişime geçin.	Sorun çözüldü.

Açık renk dikey şeritler



Not: Sorunu çözmeden önce Yazdırma Kalitesi Sınama Sayfalarını yazdırın. Kontrol panelinden **Ayarlar** > **Sorun Giderme** > **Yazdırma Kalitesi Sınama Sayfaları** yoluna gidin. Dokunmatik olmayan ekrana sahip yazıcı modellerinde ayarlarda gezinmek için **OK** tuşuna basın.

İşlem	Evet	Hayır
<p>Adım 1</p> <p>a Yazıcıda orijinal ve desteklenen bir Lexmark toner kartuşu kullanılıp kullanılmadığını kontrol edin.</p> <p>Not: Kartuş desteklenmiyorsa desteklenen bir kartuş takın.</p> <p>b Belgeyi yazdırın.</p> <p>Baskılarda hala açık renk dikey şeritler beliriyor mu?</p>	2 adıma gidin.	Sorun çözüldü.

İşlem	Evet	Hayır
<p>Adım 2</p> <p>a Toner kartuşunun durumunu kontrol edin. Kontrol panelinden şuraya gidin: Ayarlar > Raporlar > Aygıt > Aygıt İstatistikleri</p> <p>b Yazdırılan sayfaların Sarf Malzemesi Bilgileri bölümünden toner kartuşunun durumunu kontrol edin.</p> <p>Baskılarda hala açık renk dikey şeritler beliriyor mu?</p>	3 adıma gidin.	Sorun çözüldü.
<p>Adım 3</p> <p>a Toner kartuşunu değiştirin.</p> <p>b Belgeyi yazdırın.</p> <p>Baskılarda hala açık renk dikey şeritler beliriyor mu?</p>	Müşteri desteği ile iletişime geçin.	Sorun çözüldü.

Dikey beyaz çizgiler



Not: Sorunu çözmeden önce Yazdırma Kalitesi Sınama Sayfalarını yazdırın. Kontrol panelinden **Ayarlar > Sorun Giderme > Yazdırma Kalitesi Sınama Sayfaları** yoluna gidin. Dokunmatik olmayan ekrana sahip yazıcı modellerinde ayarlarda gezinmek için **OK** tuşuna basın.

İşlem	Evet	Hayır
<p>Adım 1</p> <p>a Yazıcıda orijinal ve desteklenen bir Lexmark toner kartuşu kullanılıp kullanılmadığını kontrol edin. Not: Kartuş desteklenmiyorsa desteklenen bir kartuş takın.</p> <p>b Belgeyi yazdırın.</p> <p>Baskılarda dikey beyaz çizgiler mi beliriyor?</p>	2 adıma gidin.	Sorun çözüldü.

İşlem	Evet	Hayır
<p>Adım 2</p> <p>a İşletim sisteminize bağlı olarak, kağıt türünü Yazdırma Tercihleri veya Yazdır iletişim kutusundan belirleyin.</p> <p>Notlar:</p> <ul style="list-style-type: none"> Ayarın, yüklenen kağıtla uyduğundan emin olun. Bu ayarı yazıcı kontrol panelinden de değiştirebilirsiniz. Ayarlar > Kağıt > Tepsi Yapılandırması > Kağıt Boyutu/Türü ögesine gidin. <p>b Belgeyi yazdırın.</p> <p>Baskılarda dikey beyaz çizgiler mi beliriyor?</p>	Müşteri desteği ile iletişime geçin.	Sorun çözüldü.

Koyu renk dikey şeritler

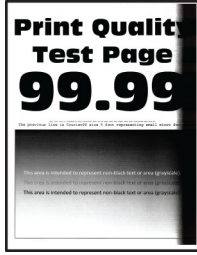

Not: Sorunu çözmeden önce Yazdırma Kalitesi Sınama Sayfalarını yazdırın. Kontrol panelinden **Ayarlar > Sorun Giderme > Yazdırma Kalitesi Sınama Sayfaları** yoluna gidin. Dokunmatik olmayan ekrana sahip yazıcı modellerinde ayarlarda gezinmek için **OK** tuşuna basın.

İşlem	Evet	Hayır
<p>Adım 1</p> <p>a Yazıcıda orijinal ve desteklenen bir Lexmark toner kartuşu kullanılıp kullanılmadığını kontrol edin.</p> <p>Not: Toner kartuşu desteklenmiyorsa desteklenen bir toner kartuşu takın.</p> <p>b Belgeyi yazdırın.</p> <p>Baskılarda koyu renk dikey şeritler beliriyor mu?</p>	2 adıma gidin.	Sorun çözüldü.
<p>Adım 2</p> <p>a Görüntüleme ünitesini çıkarın ve geri takın.</p> <p>Uyarı—Hasar Tehlikesi: Görüntüleme ünitesini 10 dakikadan daha uzun süre doğrudan ışık altında bırakmayın. Uzun süreli ışığa maruz kalması, yazdırma kalitesi sorunlarına neden olabilir.</p> <p>Uyarı—Hasar Tehlikesi: Görüntüleme ünitesinin altındaki fotoğraf iletkeni tamburuna dokunmayın. Dokunmanız gelecekteki yazdırma işlerinin kalitesini etkileyebilir.</p> <p>b Belgeyi yazdırın.</p> <p>Baskılarda koyu renk dikey şeritler beliriyor mu?</p>	3 adıma gidin.	Sorun çözüldü.

İşlem	Evet	Hayır
<p>Adım 3</p> <p>a Yazıcının sağ tarafından parlak bir ışığın girip girmediğini kontrol edin ve gerekirse yazıcıyı taşıyın.</p> <p>b Belgeyi yazdırın.</p> <p>Baskılarda koyu renk dikey şeritler beliriyor mu?</p>	Müşteri desteği ile iletişime geçin.	Sorun çözüldü.

Dikey koyu hatlar veya çizgiler

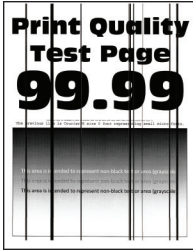

Not: Sorunu çözmeden önce Yazdırma Kalitesi Sinama Sayfalarını yazdırın. Kontrol panelinden **Ayarlar > Sorun Giderme > Yazdırma Kalitesi Sinama Sayfaları** yoluna gidin. Dokunmatik olmayan ekrana sahip yazıcı modellerinde ayarlarda gezinmek için **OK** tuşuna basın.

İşlem	Evet	Hayır
<p>Adım 1</p> <p>a Yazıcıda orijinal ve desteklenen bir Lexmark toner kartuşu kullanılıp kullanılmadığını kontrol edin.</p> <p>Not: Toner kartuşu desteklenmiyorsa desteklenen bir toner kartuşu takın.</p> <p>b Belgeyi yazdırın.</p> <p>Baskılarda dikey koyu hatlar veya çizgiler beliriyor mu?</p>	2 adıma gidin.	Sorun çözüldü.
<p>Adım 2</p> <p>a Görüntüleme ünitesini çıkarın ve geri takın.</p> <p>Uyarı—Hasar Tehlikesi: Görüntüleme ünitesini 10 dakikadan daha uzun süre doğrudan ışık altında bırakmayın. Uzun süreli ışığa maruz kalması, yazdırma kalitesi sorunlarına neden olabilir.</p> <p>Uyarı—Hasar Tehlikesi: Görüntüleme ünitesinin altındaki fotoğraf iletkeni tamburuna dokunmayın. Dokunmanız gelecekteki yazdırma işlerinin kalitesini etkileyebilir.</p> <p>b Belgeyi yazdırın.</p> <p>Baskılarda dikey koyu hatlar veya çizgiler beliriyor mu?</p>	3 adıma gidin.	Sorun çözüldü.
<p>Adım 3</p> <p>a Görüntüleme ünitesini değiştirin.</p> <p>b Belgeyi yazdırın.</p> <p>Baskılarda dikey koyu hatlar veya çizgiler beliriyor mu?</p>	Müşteri desteği ile iletişime geçin.	Sorun çözüldü.

Eksik yazdırma ile koyu renk dikey çizgiler

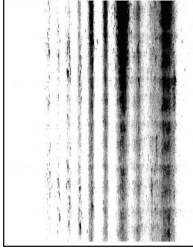

Not: Sorunu çözmeden önce Yazdırma Kalitesi Sınama Sayfalarını yazdırın. Kontrol panelinden **Ayarlar > Sorun Giderme > Yazdırma Kalitesi Sınama Sayfaları** yoluna gidin. Dokunmatik olmayan ekrana sahip yazıcı modellerinde ayarlarda gezinmek için **OK** tuşuna basın.

İşlem	Evet	Hayır
<p>Adım 1</p> <p>a Görüntüleme ünitesini çıkarın ve geri takın.</p> <p>Uyarı—Hasar Tehlikesi: Görüntüleme ünitesini 10 dakikadan daha uzun süre doğrudan ışık altında bırakmayın. Uzun süreli ışığa maruz kalması, yazdırma kalitesi sorunlarına neden olabilir.</p> <p>Uyarı—Hasar Tehlikesi: Görüntüleme ünitesinin altındaki fotoğrafiletkeni tamburuna dokunmayın. Dokunmanız gelecekteki yazdırma işlerinin kalitesini etkileyebilir.</p> <p>b Belgeyi yazdırın.</p> <p>Baskılarda eksik resimler ile koyu renk dikey çizgiler beliriyor mu?</p>	2 adıma gidin.	Sorun çözüldü.
<p>Adım 2</p> <p>a Yazıcıda orijinal ve desteklenen bir Lexmark toner kartuşu kullanılıp kullanılmadığını kontrol edin.</p> <p>Not: Toner kartuşu desteklenmiyorsa desteklenen bir toner kartuşu takın.</p> <p>b Belgeyi yazdırın.</p> <p>Baskılarda eksik resimler ile koyu renk dikey çizgiler beliriyor mu?</p>	Müşteri desteği ile iletişime geçin.	Sorun çözüldü.

Tekrarlayan kusurlar



Not: Sorunu çözmeden önce Yazdırma Kalitesi Sınama Sayfalarını yazdırın. Kontrol panelinden **Ayarlar > Sorun Giderme > Yazdırma Kalitesi Sınama Sayfaları** yoluna gidin. Dokunmatik olmayan ekrana sahip yazıcı modellerinde ayarlarda gezinmek için **OK** tuşuna basın.

İşlem	Evet	Hayır
<p>Adım 1</p> <p>Yazdırma Kalitesi Sinama Sayfalarını kullanarak tekrarlayan kusurlar arasındaki mesafenin aşağıdakilerden herhangi birine eşit olup olmadığını kontrol edin:</p> <p>Görüntüleme ünitesi</p> <ul style="list-style-type: none"> • 75,40 mm (2,97 inç) • 34,70 mm (1,37 inç) • 23,9 mm (0,94 inç) <p>Toner kartuşu</p> <ul style="list-style-type: none"> • 35,70 mm (1,41 inç) • 36,80 mm (1,45 inç) <p>Aktarma silindiri</p> <ul style="list-style-type: none"> • 44 mm (1,73 inç) <p>Isıtıcı</p> <ul style="list-style-type: none"> • 78,1 mm (3,07 inç) • 75,4 mm (2,97 inç) <p>Tekrarlayan kusurlar arasındaki mesafe bu ölçülerden herhangi birine uyuyor mu?</p>	2 adıma gidin.	Mesafeyi not edin ve ardından müşteri desteği ile iletişime geçin.
<p>Adım 2</p> <p>a Tekrarlayan kusurlar mesafesiyle eşleşen sarf malzemesini değiştirin.</p> <p>Not: Sarf malzemesi, aktarma silindiriye veya ısıtıcıya müşteri desteği ile iletişime geçin.</p> <p>b Belgeyi yazdırın.</p> <p>Tekrarlayan kusurlar beliriyor mu?</p>	Müşteri desteği ile iletişime geçin.	Sorun çözüldü.



Yazdırma işleri yazdırılmıyor

İşlem	Evet	Hayır
<p>Adım 1</p> <p>a Yazdırmaya çalıştığınız belgeden, Yazdır iletişim kutusunu açın ve ardından doğru yazıcıyı seçip seçmediğinizi kontrol edin.</p> <p>b Belgeyi yazdırın.</p> <p>Belge yazdırıldı mı?</p>	Sorun çözüldü.	2 adıma gidin.
<p>Adım 2</p> <p>a Yazıcının açık olduğundan emin olun.</p> <p>b Ekranda görünen hata mesajlarını çözün.</p> <p>c Belgeyi yazdırın.</p> <p>Belge yazdırıldı mı?</p>	Sorun çözüldü.	3 adıma gidin.

İşlem	Evet	Hayır
<p>Adım 3</p> <p>a Bağlantı noktalarının çalışıyor olduğundan ve kabloların bilgisayara ve yazıcıya sıkıca bağlandığından emin olun. Daha fazla bilgi için yazıcınızla birlikte gelen kurma belgelerine bakın.</p> <p>b Belgeyi yazdırın.</p> <p>Belge yazdırıldı mı?</p>	Sorun çözüldü.	4 adıma gidin.
<p>Adım 4</p> <p>a Yazıcıyı kapatın, yaklaşık 10 saniye bekleyin ve ardından yazıcıyı açın.</p> <p>b Belgeyi yazdırın.</p> <p>Belge yazdırıldı mı?</p>	Sorun çözüldü.	5 adıma gidin.
<p>Adım 5</p> <p>a Yazdırma sürücüsünü kaldırın ve yeniden yükleyin.</p> <p>b Belgeyi yazdırın.</p> <p>Belge yazdırıldı mı?</p>	Sorun çözüldü.	Müşteri desteği ile iletişime geçin.

Yavaş yazdırılıyor

İşlem	Evet	Hayır
<p>Adım 1</p> <p>Yazıcı kablosunun yazıcıya ve bilgisayara, yazıcı sunucusuna veya başka bir ağ aygıtına düzgün şekilde bağlanmış olduğundan emin olun.</p> <p>Yazıcı yavaş mı yazdırıyor?</p>	2 adıma gidin.	Sorun çözüldü.
<p>Adım 2</p> <p>a Yazıcının Sessiz Modu ayarında olmadığından emin olun. Kontrol panelinden şuraya gidin:  > Aygıt > OK > Bakım > OK > Yapıl. Menüsü > OK > Aygıt İşlemleri > OK > Sessiz Modu > OK</p> <p>b Belgeyi yazdırın.</p> <p>Yazıcı yavaş mı yazdırıyor?</p>	3 adıma gidin.	Sorun çözüldü.
<p>Adım 3</p> <p>a İşletim sisteminize bağlı olarak; kağıt türünü Yazdırma Tercihleri veya Yazdır iletişim kutusundan belirleyin.</p> <p>b Çözünürlüğü 600 dpi olarak ayarlayın.</p> <p>c Belgeyi yazdırın.</p> <p>Yazıcı yavaş mı yazdırıyor?</p>	4 adıma gidin.	Sorun çözüldü.

İşlem	Evet	Hayır
<p>Adım 4</p> <p>a Kontrol panelinden şuraya gidin:  > Yazdırma > OK > Kalite > OK > Yazdırma Çözünürlüğü > OK</p> <p>b Çözünürlüğü 600 dpi olarak ayarlayın.</p> <p>c Belgeyi yazdırın.</p> <p>Yazıcı yavaş mı yazdırıyor?</p>	5 adıma gidin.	Sorun çözüldü.
<p>Adım 5</p> <p>a İşletim sisteminize bağlı olarak kağıt türü ayarını Yazdırma Tercihleri veya Yazdır iletişim kutusundan belirleyin.</p> <p>Notlar:</p> <ul style="list-style-type: none"> Ayarın, yüklenen kağıtla uyduğundan emin olun. Bu ayarı yazıcı kontrol panelinden de değiştirebilirsiniz.  > Kağıt > OK > Tepsi Yapılandırması > OK > Kağıt Boyutu/Türü > OK ögesine gidin. Daha ağır kağıtlar daha yavaş yazdırılır. Letter, A4 veya legal boyuttan daha dar kağıtlar daha yavaş yazdırılabilir. <p>b Belgeyi yazdırın.</p> <p>Yazıcı yavaş mı yazdırıyor?</p>	6 adıma gidin.	Sorun çözüldü.
<p>Adım 6</p> <p>a Doku ve Ağırlık yazıcı ayarlarının yüklenen kağıtla eşleştiğinden emin olun. Kontrol panelinden şuraya gidin:  > Kağıt > OK > Ortam Yapılandırma > OK > Ortam Türleri > OK</p> <p>Not: Sert dokulu ve ağır kağıtlar daha yavaş yazdırılabilir.</p> <p>b Belgeyi yazdırın.</p> <p>Yazıcı yavaş mı yazdırıyor?</p>	7 adıma gidin.	Sorun çözüldü.
<p>Adım 7</p> <p>Bekletilen işleri silin.</p> <p>Yazıcı yavaş mı yazdırıyor?</p>	8 adıma gidin.	Sorun çözüldü.

İşlem	Evet	Hayır
<p>Adım 8</p> <p>a Yazıcının aşırı ısınmadığından emin olun.</p> <p>Notlar:</p> <ul style="list-style-type: none"> • Uzun süren bir yazdırma işinden sonra yazıcının soğumasına izin verin. • Yazıcı için önerilen ortam sıcaklığını gözlemleyin. Daha fazla bilgi için bkz. 17. sayfadaki "Yazıcı için bir yer seçme". <p>b Belgeyi yazdırın.</p> <p>Yazıcı yavaş mı yazdırıyor?</p>	Müşteri desteği ile iletişime geçin .	Sorun çözüldü.

İş yanlış tepsideen veya yanlış kağıda yazdırılıyor

İşlem	Evet	Hayır
<p>Adım 1</p> <p>a Doğru kağıda yazdırıp yazdırmadığınızı kontrol edin.</p> <p>b Belgeyi yazdırın.</p> <p>Belge doğru kağıda yazdırıldı mı?</p>	2 adıma gidin.	Doğru kağıt boyutunu ve kağıt türünü yükleyin.
<p>Adım 2</p> <p>a İşletim sisteminize bağlı olarak Yazdırma Tercihleri veya Yazdır iletişim kutusundan kağıt boyutunu ve kağıt türünü belirtin.</p> <p>Not: Bu ayarları yazıcı kontrol panelinden de değiştirebilirsiniz. Aşağıdaki konuma gidin:</p> <p> > Kağıt > OK > Tepsi Yapılandırması > OK > Kağıt Boyutu/Türü > OK</p> <p>b Ayarların yüklenen kağıtla uyduğundan emin olun.</p> <p>c Belgeyi yazdırın.</p> <p>Belge doğru kağıda yazdırıldı mı?</p>	Sorun çözüldü.	Müşteri desteği ile iletişime geçin .

Gizli ve diğer bekletilen belgeler yazdırılmıyor

İşlem	Evet	Hayır
<p>Adım 1</p> <p>a Kontrol panelinden, belgelerin Bekletilen İşler listesinde görüntülenip görüntülenmediğini kontrol edin.</p> <p>Not: Belgeler listelenmemiş ise Yazdır ve Beklet seçeneklerini kullanarak belgeleri yazdırın.</p> <p>b Belgeleri yazdırın.</p> <p>Belgeler yazdırıldı mı?</p>	Sorun çözüldü.	2 adıma gidin.

İşlem	Evet	Hayır
<p>Adım 2</p> <p>Yazdırma işinde biçimlendirme hatası veya geçersiz veriler olabilir. Yazdırma işini silin ve tekrar gönderin.</p> <p>Belgeler yazdırıldı mı?</p>	Sorun çözüldü.	3 adıma gidin.
<p>Adım 3</p> <p>İnternet'ten yazdırma işlemi yapıyorsanız yazıcı birden çok iş başlığını çift olarak okuyor olabilir.</p> <p>Windows kullanıcıları için</p> <p>a Yazdırma Tercihleri iletişim kutusunu açın.</p> <p>b Yazdır ve Beklet sekmesinden Yazdır ve Beklet'i Kullan ögesine tıklayın ve ardından Çift belgeleri sakla ögesine tıklayın.</p> <p>c Bir PIN girin ve değişiklikleri kaydedin.</p> <p>d Yazdırma işini gönderin.</p> <p>Macintosh kullanıcıları için</p> <p>a Her işi birbirinden farklı olacak şekilde adlandırın ve kaydedin.</p> <p>b İşleri ayrı ayrı gönderin.</p> <p>Belgeler yazdırıldı mı?</p>	Sorun çözüldü.	4 adıma gidin.
<p>Adım 4</p> <p>a Bekletilen işlerden bazılarını silerek yazıcı belleğinde yer açın.</p> <p>b Belgeleri yazdırın.</p> <p>Belgeler yazdırıldı mı?</p>	Sorun çözüldü.	Müşteri desteği ile iletişime geçin.

Yazıcı yanıt vermiyor

İşlem	Evet	Hayır
<p>Adım 1</p> <p>Güç kablosunun elektrik prizine doğru bir şekilde takılı olduğundan emin olun.</p> <p> DİKKAT-YARALANMA TEHLİKESİ: Yangın veya elektrik çarpmasını önlemek için güç kablosunu ürünün yakınındaki ve kolay erişilebilir bir konumdaki uygun bir şekilde tanımlanan ve doğru bir şekilde topraklanan elektrik prizine bağlayın.</p> <p>Yazıcı cevap veriyor mu?</p>	Sorun çözüldü.	2 adıma gidin.
<p>Adım 2</p> <p>Elektrik prizinin herhangi bir anahtar veya şalter tarafından kesilmiş olup olmadığını kontrol edin.</p> <p>Elektrik prizi herhangi bir anahtar veya şalter tarafından kesilmiş mi?</p>	Anahtarı veya şalteri açın.	3 adıma gidin.

İşlem	Evet	Hayır
Adım 3 Yazıcının açık olduğundan emin olun. Yazıcı açık mı?	4 adıma gidin.	Yazıcıyı açın.
Adım 4 Yazıcının Uyku veya Hazırda Bekleme modunda olup olmadığını kontrol edin. Yazıcı, Uyku veya Hazırda Bekleme modunda mı?	Yazıcıyı uyandırmak için güç düğmesine basın.	5 adıma gidin.
Adım 5 Yazıcı ile bilgisayarı birbirine bağlayan kabloların doğru bağlantı noktalarına takıldıklarından emin olun. Kablolar doğru bağlantı noktalarına mı takılmış?	6 adıma gidin.	Kabloları doğru bağlantı noktalarına takın.
Adım 6 Doğru yazıcı sürücüsünü yükleyin. Yazıcı cevap veriyor mu?	Sorun çözüldü.	7 adıma gidin.
Adım 7 Yazıcıyı kapatın, yaklaşık 10 saniye bekleyin ve ardından yazıcıyı açın. Yazıcı cevap veriyor mu?	Sorun çözüldü.	Müşteri desteği ile iletişime geçin .

Ağ bağlantısı sorunları

Embedded Web Server açılmıyor

İşlem	Evet	Hayır
Adım 1 Yazıcının açık olduğundan emin olun. Yazıcı açık mı?	2 adıma gidin.	Yazıcıyı açın.
Adım 2 Yazıcının IP adresinin doğru olduğundan emin olun. Notlar: <ul style="list-style-type: none"> Ana ekranında IP adresini görüntüleyin. IP adresi, 123.123.123.123 gibi nokta işareti ile ayrılan dört rakam dizisinden oluşur. Yazıcının IP adresi doğru mu?	3 adıma gidin.	Adres çubuğuna doğru yazıcının IP adresini girin.

İşlem	Evet	Hayır
Adım 3 Desteklenen bir tarayıcı kullanıp kullanmadığınızı kontrol edin: <ul style="list-style-type: none">• Internet Explorer sürüm 11 veya üstü• Microsoft Edge• Safari sürüm 6 veya sonraki sürümleri• Google Chrome™ sürüm 32 veya sonraki sürümleri• Mozilla Firefox sürüm 24 veya sonraki sürümleri Tarayıcınız destekleniyor mu?	4 adıma gidin.	Desteklenen bir tarayıcı yükleyin.
Adım 4 Ağ bağlantısının çalıştığından emin olun. Ağ bağlantısı çalışıyor mu?	5 adıma gidin.	Yöneticinize başvurun.
Adım 5 Yazıcı ve yazdırma sunucusunun kablolarının güvenli bir şekilde bağlandığından emin olun. Daha fazla bilgi için, yazıcınızla birlikte gelen belgelere bakın. Kablo bağlantıları düzgün mü?	6 adıma gidin.	Kablo bağlantılarını sabitleyin.
Adım 6 Web proxy sunucularının devre dışı bırakılıp bırakılmadığını kontrol edin. Web proxy sunucuları devre dışı bırakılmış mı?	7 adıma gidin.	Yöneticinize başvurun.
Adım 7 Embedded Web Server'a erişin. Embedded Web Server açıldı mı?	Sorun çözüldü.	Müşteri desteği ile iletişime geçin .

Yazıcı Wi-Fi ağına bağlanamıyor

İşlem	Evet	Hayır
<p>Adım 1 Etkin Bağdaştırıcı özelliğinin Otomatik olarak ayarlandığından emin olun. Kontrol panelinden şuraya gidin: Ayarlar > OK > Ağ/Bağlantı Noktaları > OK > Ağa Genel Bakış > OK > Etkin Bağdaştırıcı > OK > Otomatik > OK</p> <p>Yazıcı bir Wi-Fi ağına bağlanabiliyor mu?</p>	Sorun çözüldü.	2 adıma gidin.
<p>Adım 2 Doğru Wi-Fi ağının seçilip seçilmediğini kontrol edin. Not: Bazı yönlendiriciler varsayılan SSID'yi paylaşabilir.</p> <p>Doğru Wi-Fi ağına bağlanıyor musunuz?</p>	4. adıma gidin.	3 adıma gidin.
<p>Adım 3 Doğru Wi-Fi ağına bağlanın. Daha fazla bilgi için bkz. 24. sayfadaki "Yazıcıyı bir Wi-Fi ağına bağlama".</p> <p>Yazıcı bir Wi-Fi ağına bağlanabiliyor mu?</p>	Sorun çözüldü.	4 adıma gidin.
<p>Adım 4 Kablosuz güvenlik modunu kontrol edin. Kontrol panelinden şuraya gidin: Ayarlar > OK > Ağ/Bağlantı Noktaları > OK > Kablosuz > OK > Kablosuz Güvenlik Modu > OK</p> <p>Doğru kablosuz güvenlik modu seçili mi?</p>	6. adıma gidin.	5 adıma gidin.
<p>Adım 5 Doğru kablosuz güvenlik modunu seçin.</p> <p>Yazıcı bir Wi-Fi ağına bağlanabiliyor mu?</p>	Sorun çözüldü.	6 adıma gidin.
<p>Adım 6 Doğru ağ parolasını girdiğinizden emin olun. Not: Paroladaki boşluklara, rakamlara ve büyük/küçük harf kullanımına dikkat edin.</p> <p>Yazıcı bir Wi-Fi ağına bağlanabiliyor mu?</p>	Sorun çözüldü.	Müşteri desteği ile iletişime geçin.

Sarf malzemeleriyle ilgili sorunlar

Kartuşu değiştirin, yazıcı bölgesi uyuşmuyor

Bu sorunu düzeltmek için yazıcı bölgesiyle uyuşan doğru bölgeye sahip bir kartuş satın alın veya tüm dünyada geçerli bir kartuş satın alın.

- Mesajda 42'den sonraki ilk sayı, yazıcının bölgesini gösterir.
- Mesajda 42'den sonraki ikinci sayı, kartuşun bölgesini gösterir.

Yazıcı ve toner kartuşu bölgeleri

Bölge	Sayısal kod
Tüm Dünya veya Tanımsız bölge	0
Kuzey Amerika (Amerika Birleşik Devletleri, Kanada)	1
Avrupa Ekonomik Bölgesi, Batı Avrupa, Kuzey ülkeleri, İsviçre	2
Asya Pasifik	3
Latin Amerika	4
Avrupa'nın geri kalanı, Orta Doğu, Afrika	5
Avustralya, Yeni Zelanda	6
Geçersiz bölge	9

Not: Yazıcı ve toner kartuşunun bölge ayarlarını bulmak için yazıcı kalitesi sınama sayfalarını yazdırın. Kontrol panelinden şuraya gidin: **Ayarlar > Sorun Giderme > Yazdırma Kalitesi Sınama Sayfaları**.

Lexmark markalı olmayan sarf malzemesi

Yazıcı Lexmark dışı bir sarf malzemesi veya parça algıladı.

Lexmark yazıcınız orijinal Lexmark sarf malzemeleri ve parçaları kullanılacak şekilde tasarlanmıştır. Başka marka sarf malzemesi veya parça kullanılması, yazıcının ve görüntüleme bileşenlerinin performansını, güvenilirliğini veya ömrünü etkileyebilir.

Tüm ömür göstergeleri, Lexmark sarf malzemeleri ve parçalarıyla çalışacak şekilde tasarlanmıştır; başka marka sarf malzemeleri ve parçalar kullanılması öngörülemez sonuçlara yol açabilir. Görüntüleme bileşeninin öngörülen ömründen fazla kullanılması, Lexmark yazıcınıza veya ilişkili bileşenlerine zarar verebilir.

Uyarı—Hasar Tehlikesi: Başka marka sarf malzemelerinin veya parçaların kullanılması, garanti kapsamını etkileyebilir. Başka marka sarf malzemelerinin veya parçaların kullanılması nedeniyle oluşan hasarlar garanti kapsamında olmayabilir.

Bu risklerin tümünü veya bir bölümünü kabul edip yazıcınızda orijinal olmayan sarf malzemeleri ya da parçalar kullanmaya devam etmek için **X** ve **OK** düğmelerine aynı anda basın ve 15 saniye basılı tutun.

Bu riskleri kabul etmek istemiyorsanız üçüncü taraf sarf malzemesini ya da parçasını yazıcınızdan çıkarın ve orijinal bir Lexmark sarf malzemesi ya da parçası takın. Daha fazla bilgi için bkz. [65. sayfadaki "Orijinal Lexmark parçaları ve sarf malzemeleri kullanma"](#).

X ve **OK** düğmelerine basıp 15 saniye basılı tuttuktan sonra yazıcı yazdırma işlemi yapmıyorsa sarf malzemesi kullanım sayacını sıfırlayın.

1 Kontrol panelinden şuraya gidin:

🔧 > **Aygıt** > **OK** > **Bakım** > **OK** > **Yapıl. Menü** > **OK** > **Sarf Malzemesi Kullanımı ve Sayaçlar** > **OK**

2 Sıfırlamak istediğiniz parçayı ya da sarf malzemesini seçin ve ardından **OK** ögesini seçin.

3 Uyarı mesajını okuyun ve ardından **Devam** > **OK** ögesini seçin.

4 Mesajı silmek için **X** ve **OK** düğmelerine basıp ikisini de 15 saniye basılı tutun.

Not: Sarf malzemesi kullanım sayaçlarını sıfırlayamıyorsanız ögeyi satın aldığınız yere götürün.

Sıkışmaları giderme

Sıkışmaları önleme

Kağıdı düzgün bir şekilde yerleştirme

- Kağıdın tepsiye düz şekilde yerleştirildiğinden emin olun.

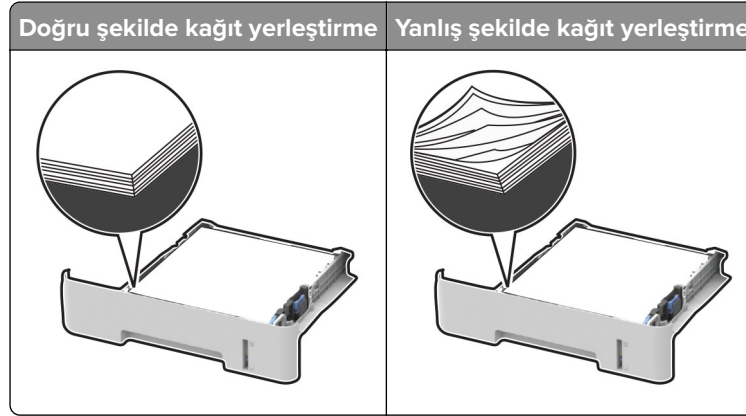

- Yazıcı yazdırırken tepsi yükleme veya çıkarma işlemi yapmayın.
- Çok fazla kağıt yüklemeyin. Yığın yüksekliğinin maksimum kağıt doldurma göstergesinin aşağısında olduğundan emin olun.
- Kağıdı tepsiye kaydırarak yerleştirmeyin. Kağıdı şekilde gösterildiği gibi yükleyin.

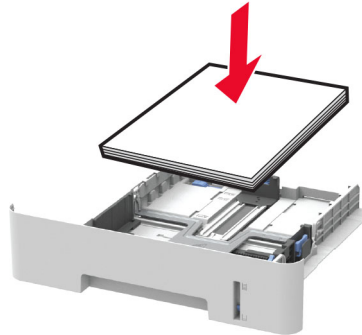

- Kağıt kılavuzlarının doğru şekilde konumlandığından ve kağıt ya da zarfları çok sıkmadığından emin olun.
- A4 boyutunda kağıda çift taraflı yazdırma için çift taraflı üniteye kağıt boyutunun A4 olarak ayarlandığından emin olun.
- Letter, legal, Oficio veya folio boyutunda kağıda çift taraflı yazdırma için çift taraflı üniteye kağıt boyutunun Letter olarak ayarlandığından emin olun.
- Kağıt yükledikten sonra tepsiyi sonuna kadar yazıcıya itin.

Önerilen kağıdı kullanın

- Yalnızca önerilen kağıt veya özel ortamları kullanın.
- Buruşmuş, kırışmış, nemli, kıvrılmış veya bükülmüş kağıt yüklemeyin.
- Kağıt kenarlarını yüklemeyen önce esnetin, havalandırın ve hizalayın.

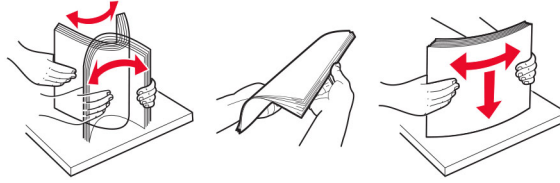

- Kesilmiş veya elle koparılmış kağıt kullanmayın.
- Aynı tepside farklı boyut, ağırlık veya türde kağıt kullanmayın.
- Bilgisayar veya yazıcı kontrol panelindeki kağıt boyutunun ve türünün doğru ayarlandığından emin olun.
- Kağıdı üreticinin önerilerine uygun şekilde saklayın.

Sıkışma konumlarını belirleme

Notlar:

- Sıkışma Yardımı ayarı Açık olarak belirlendiğinde sıkışma giderildikten sonra yazıcı, boş ya da kısmen yazdırılmış sayfaları çıkarır. Yazdığınız çıktıda boş sayfalar olup olmadığını kontrol edin.
- Sıkışma Giderme ayarı Açık veya Otomatik olarak ayarlandığında yazıcı, sıkışan sayfaları yeniden yazdırır.

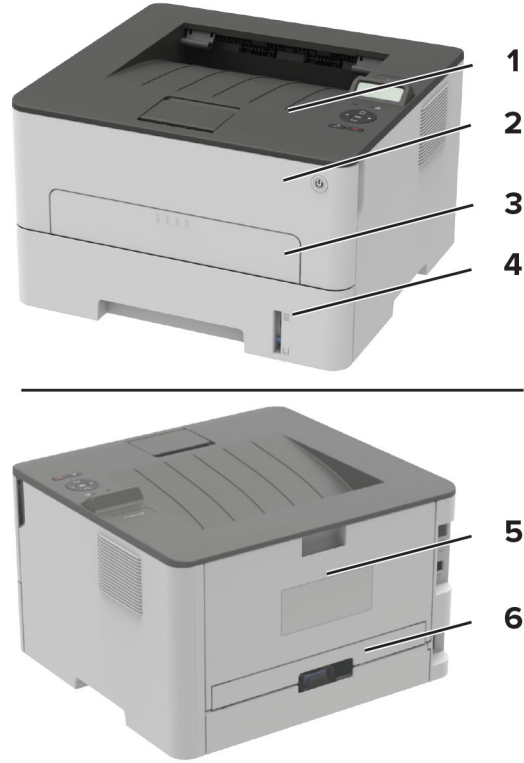

	Sıkışma konumları
1	Standart sele
2	Ön kapak
3	El ile besleyici
4	Tepsi
5	Arka kapak
6	Çift taraflı ünite

Tepside kağıt sıkışması

1 Tepsiyi çıkarın.

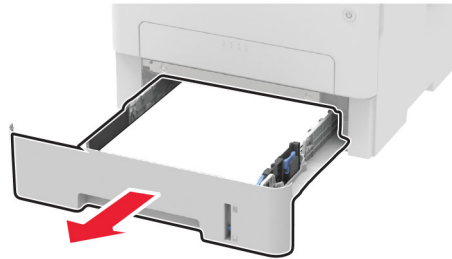

2 Sıkışan kağıdı çıkarın.

Not: Tüm kağıt parçalarının çıkarıldığından emin olun.



3 Tepsiyi takın.

Ön kapakta kağıt sıkışması

1 Ön kapağı açın.

Uyarı—Hasar Tehlikesi: Elektrostatik yük boşaltmanın neden olabileceği hasarları önlemek için yazıcının iç kısmına erişmeden veya temas etmeden önce yazıcının açıkta kalan metal gövdesinin herhangi bir yerine dokununuz.



2 Görüntüleme ünitesini çıkarın.

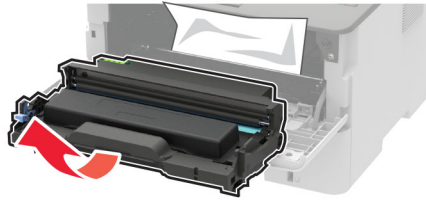

Uyarı—Hasar Tehlikesi: Görüntüleme ünitesini 10 dakikadan daha uzun süre doğrudan ışık altında bırakmayın. Uzun süreli ışığa maruz kalması, yazdırma kalitesi sorunlarına neden olabilir.

Uyarı—Hasar Tehlikesi: Fotoğraf iletkeni tamburuna dokunmayın. Dokunmanız gelecekteki yazdırma işlerinin kalitesini etkileyebilir.



3 Sıkışan kağıdı çıkarın.

⚠ DİKKAT—SICAK YÜZEY: Yazıcının içi sıcak olabilir. Sıcak bir yüzeyin neden olabileceği bir yaralanma riskini azaltmak için dokunmadan önce yüzeyin soğumasını bekleyin.

Not: Tüm kağıt parçalarının çıkarıldığından emin olun.



4 Görüntüleme ünitesini takın.



5 Kapağı kapatın.

Arka kapakta kağıt sıkışması

1 Arka kapağı açın.

⚠ DİKKAT—SICAK YÜZEY: Yazıcının içi sıcak olabilir. Sıcak bir yüzeyin neden olabileceği bir yaralanma riskini azaltmak için dokunmadan önce yüzeyin soğumasını bekleyin.

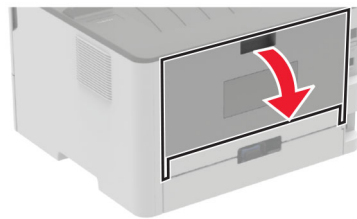

2 Isıtıcı erişim kapağını açın.

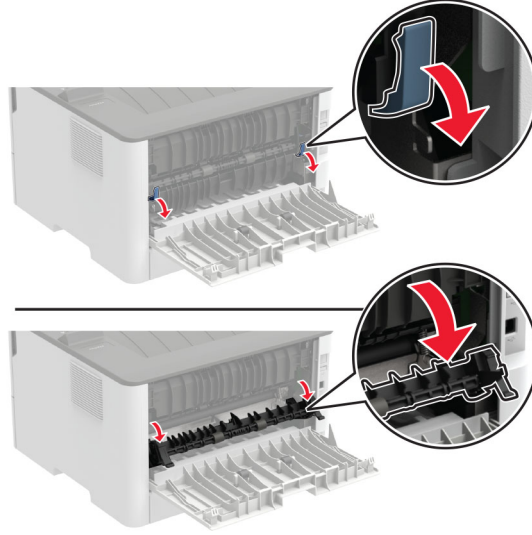

3 Sıkışan kağıdı çıkarın.

Not: Tüm kağıt parçalarının çıkarıldığından emin olun.

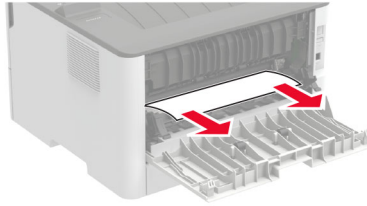

4 Isıtıcı erişim kapağını kapatın.

5 Arka kapağı kapatın.

Çift taraflı ünite de kağıt sıkışması

1 Çift taraflı üniteyi çekip çıkarın ve sıkışmış kağıdı çıkarın.

Uyarı—Hasar Tehlikesi: Elektrostatik yük boşaltmanın neden olabileceği hasarları önlemek için yazıcının iç kısmına erişmeden veya temas etmeden önce yazıcının açıkta kalan metal gövdesinin herhangi bir yerine dokunun.

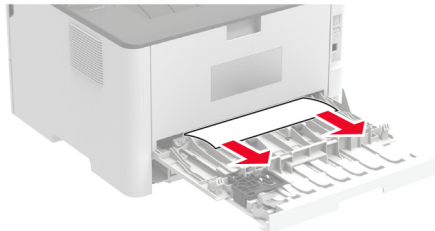

Not: Tüm kağıt parçalarının çıkarıldığından emin olun.

2 Çift taraflı üniteyi yerleştirin.

Standart seledede kağıt sıkışması

Sıkışan kağıdı çıkarın.

Not: Tüm kağıt parçalarının çıkarıldığından emin olun.



Manuel besleyicide kağıt sıkışması

Sıkışan kağıdı çıkarın.

Not: Tüm kağıt parçalarının çıkarıldığından emin olun.

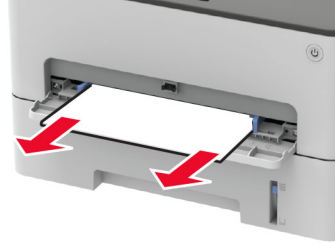

Kağıt besleme sorunları

Yazdırma sırasında zarf yapışkan oluyor

İşlem	Evet	Hayır
<p>Adım 1</p> <p>a Kuru ortamda muhafaza edilmiş bir zarf kullanın.</p> <p>Not: Nemli zarflar üzerine yazdırmak, kapakları yapışkan hale getirebilir.</p> <p>b Yazdırma işini gönderin.</p> <p>Yazdırırken zarf yapışkan oluyor mu?</p>	2 adıma gidin.	Sorun çözüldü.

İşlem	Evet	Hayır
<p>Adım 2</p> <p>a Kağıt türünün Zarf olarak ayarlandığından emin olun. Kontrol panelinden şuraya gidin:  > Kağıt > OK > Tepsi Yapılandırması > OK > Kağıt Boyutu/Türü > OK</p> <p>b Yazdırma işini gönderin.</p> <p>Yazdırırken zarf yapışkan oluyor mu?</p>	Müşteri desteği ile iletişime geçin.	Sorun çözüldü.

Harmanlanmış yazdırma çalışmıyor

İşlem	Evet	Hayır
<p>Adım 1</p> <p>a Kontrol panelinden şuraya gidin:  > Yazdırma > OK > Düzen > OK > Harmanlama > OK > Açık [1,2,1,2,1,2] > OK</p> <p>b Belgeyi yazdırın.</p> <p>Belge doğru şekilde harmanlandı mı?</p>	Sorun çözüldü.	2 adıma gidin.
<p>Adım 2</p> <p>a Yazdırmak istediğiniz belgeden Yazdır iletişim kutusunu açın, ardından Harmanlama seçeneğini belirleyin.</p> <p>b Belgeyi yazdırın.</p> <p>Belge doğru şekilde harmanlandı mı?</p>	Sorun çözüldü.	3 adıma gidin.
<p>Adım 3</p> <p>a Yazdırılacak sayfaların sayısını azaltın.</p> <p>b Belgeyi yazdırın.</p> <p>Sayfalar doğru şekilde harmanlandı mı?</p>	Sorun çözüldü.	Müşteri desteği ile iletişime geçin.

Kağıt çok sık sıkışıyor

İşlem	Evet	Hayır
<p>Adım 1</p> <p>a Tepsiyi çıkarın.</p> <p>b Kağıdın doğru şekilde yüklenip yüklenmediğini kontrol edin.</p> <p>Notlar:</p> <ul style="list-style-type: none"> • Kağıt kılavuzlarının doğru şekilde konumlandırıldığından emin olun. • Yiğın yüksekliğinin maksimum kağıt doldurma göstergesinin aşağısında olduğundan emin olun. • Önerilen kağıt boyutunu ve türünü kullanarak yazdırdığınızdan emin olun. <p>c Tepsiyi takın.</p> <p>d Belgeyi yazdırın.</p> <p>Kağıt sıkışmaları sık sık oluyor mu?</p>	2 adıma gidin.	Sorun çözüldü.
<p>Adım 2</p> <p>a Kontrol panelinden şuraya gidin:</p> <p> > Kağıt > OK > Tepsi Yapılandırması > OK > Kağıt Boyutu/Türü > OK</p> <p>b Doğru kağıt boyutunu ve türünü ayarlayın.</p> <p>c Belgeyi yazdırın.</p> <p>Kağıt sıkışmaları sık sık oluyor mu?</p>	3 adıma gidin.	Sorun çözüldü.
<p>Adım 3</p> <p>a Yeni bir paketten kağıt yükleyin.</p> <p>Not: Kağıt yüksek nem nedeniyle nemi emiyor. Kağıdı kullanmaya hazır olana kadar orijinal paketinde saklayın.</p> <p>b Belgeyi yazdırın.</p> <p>Kağıt sıkışmaları sık sık oluyor mu?</p>	Müşteri desteği ile iletişime geçin.	Sorun çözüldü.

Sıkışan sayfalar yeniden yazdırılmıyor

İşlem	Evet	Hayır
<p>1 Kontrol panelinden şuraya gidin:</p> <p> > Aygıt > OK > Bildirimler > OK > Sıkışan İçeriği Giderme > OK > Sıkışma Giderme > OK</p> <p>2 Açık veya Otomatik'i seçin ve ardından OK düğmesine basın.</p> <p>Sıkışan sayfalar yeniden yazdırıldı mı?</p>	Sorun çözüldü.	Müşteri desteği ile iletişime geçin.

Müşteri destek merkezine başvurma

Müşteri destek merkezine başvurmadan önce aşağıdaki bilgilere sahip olduğunuzdan emin olun:

- Yazıcı sorunu
- Hata mesajı
- Yazıcı model türü ve seri numarası

<http://support.lexmark.com> adresine giderek e-posta veya sohbet desteği alabilirsiniz ya da kılavuzlar, destek belgeleri, sürücüler ve diğer indirmeler kitaplığına göz atabilirsiniz.

Ayrıca telefonla teknik destek de mevcuttur. ABD'de veya Kanada'da, 1-800-539-6275 numaralı telefonu arayın. Diğer ülkeler veya bölgeler için şu adrese gidin: <http://support.lexmark.com>.

Geri dönüşüm ve imha

Lexmark ürünlerinin geri dönüşümü

Lexmark ürünlerini geri dönüşüme sokmak üzere göndermek için:

- 1 www.lexmark.com/recycle adresine gidin.
- 2 Geri dönüştürmek istediğiniz ürünü seçin.

Not: Lexmark Toplama ve Geri Dönüşüm Programında yer almayan yazıcı sarf malzemeleri ve donanımı, bölgenizdeki bir geri dönüşüm merkezinde geri dönüşüme sokulabilir.

Lexmark ambalajının geri dönüşümü

Lexmark ambalajı azaltmak için sürekli çalışmaktadır. Lexmark yazıcıların en verimli ve çevreye duyarlı şekilde taşınmasını ve çöpe atılacak daha az ambalaj malzemesi olmasını sağlamaya daha az paket malzemesi yardımcı olur. Bu verimlilik daha az sera emisyonu, enerji tasarrufu ve doğal kaynakların korunması sağlar. Lexmark ayrıca ambalaj malzemelerinin bazı ülkelerde veya bölgelerde dönüşüme sokulmasını da sunar. Daha fazla bilgi için www.lexmark.com/recycle adresine gidin ve ülkeyi ya da bölgeyi seçin. Ambalaj geri dönüşüm programları ile ilgili bilgiler ürünün geri dönüşümüyle ilgili bilgilerin içindedir.

Lexmark kutuları oluklu mukavva geri dönüşüm tesisleri varsa %100 geri dönüştürülebilir. Bölgenizde tesis olmayabilir.

Lexmark ambalajında kullanılan köpük, köpük geri dönüşüm tesisleri varsa geri dönüştürülebilir. Bölgenizde tesis olmayabilir.

Lexmark'a kartuş iade ettiğinizde kartuşun bulunduğu kutuyu yeniden kullanabilirsiniz. Lexmark kutuyu geri dönüşüme sokar.

Bildirimler

Ürün bilgileri

Ürün adı:

Lexmark B2236dw yazıcı

Makine türü:

1400

Model:

438

Sürüm bildirimi

Temmuz 2024

Aşağıdaki paragraf bu tür şartların yasalara aykırı olduğu ülkeler için geçersizdir. LEXMARK INTERNATIONAL, INC. BU YAYINI, "OLDUĞU GİBİ", TİCARİ YA DA BELİRLİ BİR AMACA UYGUNLUK GİBİ HERHANGİ BİR KONUDA DOLAYLI VEYA DOĞRUDAN GARANTİ VERMEKSİZİN SAĞLAMAKTADIR. Bazı ülkelerde, belirli konularda dolaylı ya da doğrudan garantilerin reddedilmesine izin verilmez; bu nedenle, bu bildirim sizin için geçerli olmayabilir.

Bu yayın, teknik yanlışlıklar ya da yazım hataları içerebilir. Bu yayında açıklanan bilgilerde düzenli olarak değişiklik yapılmaktadır; bu değişiklikler sonraki basımlara yansıtılacaktır. Hakkında bilgi verilen ürünler ya da programlar üzerinde herhangi bir zamanda geliştirme çalışmaları ya da değişiklikler yapılabilir.

Bu yayında belirli ürünlerden, programlardan ya da hizmetlerden söz edilmesi, bu ürünlerin, programların ya da hizmetlerin sizin ülkenizde de kullanıma sunulacağı anlamına gelmez. Herhangi bir ürün, program ya da hizmetten söz edilmesi, yalnızca o ürünün, programın ya da hizmetin kullanılabilmesi anlamına gelmez. Geçerli fikri mülkiyet haklarına aykırı olmayan ve işlevsel olarak eşit herhangi bir ürün, program ya da hizmet kullanılabilir. Üretici tarafından açıkça belirtilenler dışında, diğer ürünlerle, programlarla ya da hizmetlerle birlikte kullanım olanaklarının değerlendirilmesi ve doğrulanması kullanıcının sorumluluğundadır.

Lexmark teknik desteği için şu adrese gidin: <http://support.lexmark.com>.

Lexmark'ın bu ürünün kullanımına ilişkin gizlilik ilkesi hakkında bilgi almak için www.lexmark.com/privacy adresine gidin.

Sarf malzemeleri ve indirmeler hakkında bilgi almak için www.lexmark.com adresine gidin.

© 2019 Lexmark International, Inc.

Tüm hakları saklıdır.

Ticari markalar

Lexmark ve Lexmark logosu; Lexmark International, Inc.'nin ABD ve/veya diğer ülkelerdeki ticari markaları veya tescilli ticari markalarıdır.

Android, Google Play ve Google Chrome Google LLC'nin ticari markalarıdır.

Macintosh, macOS, Safari, and AirPrint are trademarks of Apple Inc., registered in the U.S. and other countries. App Store is a service mark of Apple Inc., registered in the U.S. and other countries. Use of the Works with Apple badge means that an accessory has been designed to work specifically with the technology identified in the badge and has been certified by the developer to meet Apple performance standards.

Microsoft, Internet Explorer, Microsoft Edge ve Windows, Microsoft şirketler grubunun ticari markalarıdır.

Mopria® kelime işareti, Mopria Alliance, Inc. şirketinin Amerika Birleşik Devletleri ve diğer ülkelerdeki tescilli ve/veya tescilsiz ticari markasıdır. İzinsiz kullanım kesinlikle yasaktır.

PCL® Hewlett-Packard Company firmasına ait bir ticari markadır. PCL, Hewlett-Packard Company'nin yazıcı ürünlerinde bulunan bir yazıcı komutları seti (dili) ve fonksiyonlarına verdiği addır. Bu yazıcı PCL diline uyumlu olacak şekilde tasarlanmıştır. Bunun anlamı yazıcının farklı uygulamalarda kullanılan PCL komutlarını tanıdığı ve yazıcının bu komutlara denk düşen fonksiyonlara öykündüğüdür.

PostScript, Adobe Systems Incorporated firmasının ABD ve/veya diğer ülkelerde tescilli ticari markasıdır.

Wi-Fi® ve Wi-Fi Direct®, Wi-Fi Alliance®'ın tescilli ticari markalarıdır.

Diğer tüm ticari markalar kendi sahiplerine aittir.

Lisans uyarıları

Bu ürünle bağlantılı tüm lisans uyarıları, kurulum CD'sinin CD:\NOTICES dizininden görüntülenebilir.

Ses emisyon seviyeleri

Aşağıdaki ölçümler ISO 7779'a uygun olarak yapılmıştır ve ISO 9296 uyarınca bildirilmiştir.

Not: Bazı modlar ürününüzde bulunmuyor olabilir.

1 metredeki ortalama ses basıncı, dBA	
Yazdırılıyor	Tek taraflı: 53; Çift taraflı: 50
Hazır	16

Değerler değiştirilebilir. Geçerli değerler için, bkz: www.lexmark.com.

Atık Elektrik ve Elektronik Cihazlar (WEEE) direktifi



WEEE logosu, Avrupa Birliği ülkelerinde uygulanan elektronik ürünleri geri dönüştürme programları ve prosedürlerini belirtir. Ürünlerin geri dönüştürülmesi gerektiğine inanıyoruz.

Geri dönüşü seçenekleri hakkında başka sorularınız varsa, yerel satış ofisinin telefon numarasını öğrenmek için Lexmark Web sitesini (www.lexmark.com) ziyaret edin.

Lityum iyon şarj edilebilir pil



Bu ürün, yalnızca eğitimli bir teknisyen tarafından çıkarılması gereken şarj edilebilir lityum iyon düğme pil içerebilir. Üzerinde çarpı işareti bulunan tekerlekli çöp kutusu, ürünün ayrılmamış atıklarla birlikte atılması gerektiği, geri kazanım ve geri dönüşüm için ayrı toplama tesislerine gönderilmesi gerektiği anlamına gelir. Pilin çıkarılması durumunda, pili evsel atıklarınızla birlikte atmayın. Bölgenizde, yerel topluluğunuz için pil geri dönüşüm bırakma konumu gibi pillere yönelik ayrı toplama sistemleri bulunabilir. Atık pillerin ayrı toplanması, yeniden kullanım ve geri dönüşüm dahil olmak üzere atıkların uygun şekilde işlenmesini sağlar ve insan sağlığı ve çevre üzerindeki olası olumsuz etkileri önler. Lütfen pilleri gerekliliklere uygun şekilde atın.

Yönetmelik (AB) 2023/1542

Yönetmelik (AB) 2023/1542

Bu üründe şarj edilebilir lityum düğme pil bulunabilir. Bu pil (AB) 2023/1542 Yönetmeliğine uygundur. Uyumluluk CE işaretiyle belirtilir:



Bu ürün aşağıdaki düğme pillerden birini içerebilir:



- Pil tanımlama: Seiko Model Numarası MS621FE
Üretici: Seiko Instruments Inc.
Üretici adresi: 8, Nakase 1-chome, Mihama-ku, Chiba-shi, Chiba 261-8507, Japonya
- Pil tanımlama: Panasonic Model Numarası ML621
Üretici: Panasonic Energy Co., Ltd.
Üretici adresi: 1-1 Matsushita-cho, Moriguchi City, Osaka 570-8511, Japonya
- Pil tanımlama: FDK Model Numarası ML621
Üretici: FDK Corporation
Üretici adresi: Shibaura Crystal Shinagawa, 1-6-41 Konan, Minato-ku, Tokyo 108-8212, Japonya

WEEE (Turkey)

Türkiye Cumhuriyeti: AEEE Yönetmeliğine Uygundur.

Environmental labeling for packaging

Per Commission Regulation Decision 97/129/EC Legislative Decree 152/2006, the product packaging may contain one or more of the following symbols.

	This symbol indicates that the packaging may contain corrugated fiberboard.
	This symbol indicates that the packaging may contain non-corrugated fiberboard.
	This symbol indicates that the packaging may contain paper.

For more information, go to www.lexmark.com/recycle, and then choose your country or region. Information on available packaging recycling programs is included with the information on product recycling.

Ürünü elden çıkarma

Yazıcı veya sarf malzemelerini normal ev atıklarıyla aynı şekilde elden çıkarmayın. Elden çıkarma ve geri dönüşüm seçenekleriyle ilgili olarak yerel yetkililerinize danışın.

Yeniden kullanım veya geri dönüşüm için Lexmark kartuşlarını iade etme

Lexmark Kartuş Toplama Programı, kullanılmış kartuşları yeniden kullanım veya geri dönüşüm için ücretsiz olarak iade etmenizi sağlar. Lexmark'a iade edilen boş kartuşların yüzde yüzü yeniden kullanılır veya geri dönüşüm için işlemde geçer. Kartuşları iade etmek için kullanılan kutular da geri dönüşüme tabi tutulur.

Yeniden kullanım veya geri dönüşüm amacıyla Lexmark kartuşlarını iade etmek için şunları yapın:

- 1 www.lexmark.com/recycle adresine gidin.
- 2 Geri dönüştürmek istediğiniz ürünü seçin.

Statik elektriğe duyarlılık uyarısı



Bu simge statik elektriğe duyarlı parçaları belirtir. Önce simgeden uzak bir alanda bulunan metal bir yüzeye dokunmadan bu simgelerin yakınındaki alanlara dokunmayın.

Kağıt sıkışmalarını giderme veya sarf malzemelerini değiştirme gibi bakım işlerini gerçekleştirirken elektrostatik yük boşaltmanın neden olabileceği hasarları önlemek için simge mevcut olmasa bile yazıcının iç kısmına erişmeden veya temas etmeden önce yazıcının açıkta kalan metal gövdesinin herhangi bir yerine dokunun.

ENERGY STAR

Üzerinde veya başlangıç ekranında ENERGY STAR® amblemi bulunan tüm Lexmark ürünlerinin, üretim tarihi itibarıyla Çevre Koruma Kurumu (EPA) ENERGY STAR gerekliliklerine uygun oldukları onaylanmıştır.



Sıcaklık bilgileri

Çalışma sıcaklığı ve bağıl nem	10 ila 32,2°C (50 ila 90°F) ve %15 ila %80 RH 15,6 ila 32,2°C (60 ila 90°F) ve %8 ila %80 RH Maksimum ıslak ampul sıcaklığı ² : 22,8°C (73°F) Yoğuşmasız ortam
Yazıcı / kartuş / görüntüleme ünitesini uzun vadeli saklama ¹	15,6 ila 32,2°C (60 ila 90°F) ve %8 ila %80 RH Maksimum ıslak ampul sıcaklığı ² : 22,8°C (73°F)
Yazıcı / kartuş / görüntüleme ünitesinin kısa vadeli nakliyesi	-40 ila 40°C (-40 ila 104°F)
<p>¹ Sarf malzemelerinin raf ömrü yaklaşık 2 yıldır. Bu, standart ofis ortamında, 22°C (72°F) sıcaklıkta ve %45 nem oranında saklama koşulları için geçerlidir.</p> <p>² Islak ampul sıcaklığı hava sıcaklığına ve bağıl nem aracılığıyla belirlenir.</p>	

Lazer uyarısı

Bu yazıcı, ABD'de DHHS 21 CFR Bölüm I, Alt paragraf J, Sınıf I (1) lazer ürünleri ve diğer yerlerde IEC 60825-1:2014'ün gerekliliklerine uygun bir Sınıf I lazer ürünü olarak onaylanmıştır.

Sınıf I lazer ürünleri tehlikeli olarak değerlendirilmez. Lazer sistemi ve yazıcı, normal kullanım, kullanıcı bakımı veya servis durumunda hiçbir insanın lazer radyasyonun maruz kalmayacağı şekilde tasarlanmıştır. Yazıcıda, aşağıdaki teknik özelliklere sahip bir lazer içeren, bakım yapılamayan bir yazıcı kafası grubu mevcuttur:

Sınıf: IIIb (3b) AlGaAs

Nominal çıkış gücü (miliwatt): 15

Dalga boyu (nanometre): 775-800

Enerji tüketimi

Ürünün güç tüketimi

Aşağıdaki tabloda ürünün güç tüketim özellikleri açıklanmaktadır.

Not: Bazı modlar ürününüzde bulunmuyor olabilir.

Mod	Açıklama	Güç Tüketimi (Watt)
Yazdırılıyor	Ürün, elektronik girişlerden basılı kopya çıktılarını oluşturuyor.	460
Kopyala	Ürün özgün basılı belgelerden basılı kopya çıktısı oluşturuyor.	-
Tara	Ürün basılı kopya belgelerini tarıyor.	-
Hazır	Ürün yazdırma işi bekliyor.	4,0
Uyku Modu	Ürün yüksek seviyede enerji tasarrufu modunda.	1,2
Bekleme	Ürün düşük seviyede enerji tasarrufu modunda.	-
Kapalı	Ürün elektrik prizine takılı ama güç düğmesi kapalı.	0,1

Önceki tablodaki güç tüketim seviyeleri zaman göre ortalama değerleri göstermektedir. Anlık güç tüketimi ortalama değerlerin oldukça üzerinde olabilir.

Değerler değiştirilebilir. Geçerli değerler için, bkz: www.lexmark.com.

Uyku Modu

Bu ürün bir enerji tasarrufu modu olan *Uyku Modu* ile tasarlanmıştır. *Uyku Modu*, yazıcının uzun süre kullanılmadığı zamanlarda güç tüketimini azaltarak enerji tasarrufu sağlar. *Uyku Modu*, bu ürün *Uyku Modu Zaman Aşımı* adı verilen belirli sürede kullanılmadığında otomatik olarak devreye girer.

Bu ürünün *Uyku Modu Zaman Aşımı* fabrika ayarı (dakika olarak): 15

Yapılandırma menüleri kullanılarak *Uyku Modu Zaman Aşımı*, 1 dakika ile 120 dakika arasında değiştirilebilir. Yazdırma hızı, dakikada 30 sayfaya eşit veya daha azsa zaman aşımını yalnızca 60 dakikaya kadar ayarlayabilirsiniz. *Uyku Modu Zaman Aşımının* düşük bir değere ayarlanması enerji tüketimini azaltır ancak ürünün yanıt süresini uzatabilir. *Uyku Modu Zaman Aşımının* yüksek bir değere ayarlanması daha hızlı yanıt almanızı sağlar ama daha fazla enerji kullanılmasına neden olur.

Hazırda Bekleme Modu

Bu ürün çok az güçle çalışan mod olan *Hazırda Bekleme modu* ile tasarlanmıştır. Hazırda Bekleme Modunda çalışırken, diğer tüm sistemler ve aygıtlar güvenle kapatılır.

Hazırda Bekleme modu aşağıdaki yöntemlerden biriyle girilebilir:

- Hazırda Bekleme Süre Sonunu Kullanma
- Güç Modlarını Zamanlamayı Kullanma

Bu ürünün fabrika varsayılana her ülke veya bölge için Hazırda Bekleme Süre Sonu ayarıdır 3 gün

Yazıcının Hazırda Bekleme moduna girmeden önce iş yazdırıldıktan sonra beklediği süre miktarı bir saat ile bir ay arasında değiştirilebilir.

EPEAT'ye kayıtlı görüntüleme ekipmanı ürünlerine ilişkin notlar:

- Hazırda Bekleme veya Kapalı modlarında bekleme güç düzeyi etkindir.
- Ürün otomatik olarak $\leq 1W$ bekleme güç düzeyine geçer. Ürün sevkiyatında otomatik bekleme işlevi (Hazırda Bekleme veya Kapalı) etkinleştirilir.

Kapalı modu

Bu üründe, ürünün tamamen kapalıyken harcadığı güçle kıyasla az miktarda güç tüketen kapalı modu varsa, güç kaynağı kablосunu elektrik prizinden çekin.

Toplam enerji kullanımı

Ürünün toplam enerji kullanımının hesaplanması bazen yararlı olabilir. Güç tüketimi değerlerinin Watt ölçü birimine göre sağlanmış olması nedeniyle, enerji kullanımını hesaplarken, güç tüketimi ürünün tüm modlarda geçirdiği süre ile çarpılmalıdır. Ürünün toplam enerji kullanımı, tüm modların enerji kullanımının toplamıdır.

Kablosuz ürünler için düzenleyici bildirimler

Bu bölüm, yalnızca kablosuz modeller için geçerli olan düzenleyici bilgileri içerir.

Modelinizin kablosuz olup olmadığından emin değilseniz şu adresi ziyaret edin: <http://support.lexmark.com>.

Modüler bileşen bildirimleri

Kablosuz modellere şu modüler bileşen dahildir:

Lexmark Düzenleme Tipi/Model Numarası LEX-M08-001; FCC ID:YLLLEXM08001; IC:2376A-LEXM08001

Sahip olduğunuz ürüne hangi modüler bileşenlerin takılı olduğunu belirlemek için asıl ürünün üzerindeki etikete bakın.

Radio frekans radyasyonuna maruz kalma

Bu aygıtın ışın yayma gücü, FCC ve diğer düzenleyici organların radyo frekansına maruz kalma sınırlarının çok altındadır. FCC'nin ve diğer düzenleyici bildirimlerin radyo frekansına maruz kalma gereksinimlerini karşılayabilmek için, anten ile bu aygıtı kullanacak kişiler arasında en az 20 cm (8 inç) aralık bırakılmalıdır.

Avrupa Topluluğu (AT) yönergelerine uygunluk

Bu ürün, Üye Ülkelerin radyo ekipmanlarıyla ilgili yasalarının birbirine benzer ve uyumlu olmasına ilişkin 2014/53/EU numaralı AT Konseyi direktifinin koruma gereklilikleriyle uyum içerisindedir.

Bu ürünün üreticisi: Lexmark International, Inc., 740 West New Circle Road, Lexington, KY, 40550 ABD. AEA/AB yetkili temsilcisi: Lexmark International Technology Hungária Kft., 8 Lechner Ödön fasor, Millennium Tower III, 1095 Budapeşte MACARİSTAN. AEA/AB İthalatçısı: Lexmark International Technology S.à.r.l. 20, Route de Pré-Bois, ICC Building, Bloc A, CH-1215 Cenevre, İsviçre. Direktiflerin şartlarına uyum beyanını, Yetkili Temsilciden talep üzerine veya

www.lexmark.com/en_us/about/regulatory-compliance/european-union-declaration-of-conformity.html

adresinden edinebilirsiniz.

Uyumluluk CE işaretiyle belirtilir:



Radyo vericisi operasyonel frekans bantları ve maksimum RF gücüne ilişkin AB ve diğer ülkelerin beyanı

Bu radyo ürünü, AB dahilinde 2,4 GHz (2,412 - 2,472 GHz) bandında aktarım yapar. Anten kazancı dahil maksimum verici EIRP güç çıkışı ≤ 20 dBm'dir.

Avrupa Topluluğu (AT) yönergelerine uygunluk

Bu ürün; elektromanyetik uyumluluk, belirli voltaj sınırları içerisinde kullanılması için tasarlanan elektrikli ekipmanların güvenliği, enerji kaynaklı ürünleri çevreye duyarlı tasarımı ve elektrikli ve elektronik ekipmanlarda belirli tehlikeli maddelerin kullanım kısıtlamalarına ilişkin Üye Ülkelerin yasalarının birbirine benzer ve uyumlu olması konusundaki (AB) 2015/863 ile değiştirildiği üzere 2014/30/EU, 2014/35/EU, 2009/125/EC ve 2011/65/EU numaralı AB Konseyi direktifleri koruma gereklilikleriyle uyum içerisindedir.

Bu ürünün üreticisi: Lexmark International, Inc., 740 West New Circle Road, Lexington, KY, 40550 ABD. AEA/AB yetkili temsilcisi: Lexmark International Technology Hungária Kft., 8 Lechner Ödön fasor, Millennium Tower III, 1095 Budapeşte MACARİSTAN. AEA/AB İthalatçısı: Lexmark International Technology S.à.r.l. 20, Route de Pré-Bois, ICC Building, Bloc A, CH-1215 Cenevre, İsviçre. Direktiflerin şartlarına uyum beyanını, Yetkili Temsilciden talep üzerine veya

www.lexmark.com/en_us/about/regulatory-compliance/european-union-declaration-of-conformity.html

adresinden edinebilirsiniz.

Bu ürün, EN 55032 B Sınıfı sınırlarını ve EN 62368-1 sayılı güvenlik gereksinimlerini karşılar.

Dizin

A

- açık renk dikey şeritler 90
- açık renk yatay şeritler 89
- açık yazdırma 82
- ağ ayarları sayfası yazdırma 27
- AirPrint
 - kullanım 31
- antetli kağıt
 - seçme 13
 - yükleme 21
- arka erişim kapağında kağıt sıkışması 108
- ayırma sayfaları
 - yerleştirme 33

B

- baskıda noktalar 83
- baskılarda dikey çizgiler 93
- baskılarda dikey koyu çizgiler 93
- baskılarda gri artalan 79
- bekletilen belgeler yazdırılmıyor 98
- belgeler, yazdırma
 - bilgisayardan 30
 - mobil aygıttan 30
- bellek
 - yazıcıda yüklü türler 29
- bellenim güncelleme 23
- bellenim, güncelleme 23
- benekli baskı 83
- beyaz çizgiler 91
- beyaz sayfalar 75
- bildirimler 116, 118, 120, 121
- bilgisayar
 - yazıcıya bağlama 27
- bilgisayara yazıcı ekleme 22
- bilgisayardan yazdırma 30
- bir kablosuz ağa bağlanma
 - Düğme yöntemini kullanarak 25
 - PIN yöntemini kullanarak 25
- bir yazdırma işini iptal etme
 - bilgisayardan 34
 - yazıcı kontrol panelinden 34
- boş sayfalar 75
- buruşmuş kağıt 79

Ç

- çarpık yazdırılıyor 86
- çevre ayarları 72
- çift taraflı birim
 - değiştirme 70
 - kağıt boyutunu ayarlama 18
- çift taraflı üniteye kağıt sıkışması 109

D

- desteklenen kağıt ağırlıkları 16
- desteklenen kağıt boyutları 14
- desteklenen kağıt türleri 15
- dikey beyaz çizgiler 91
- dikey koyu çizgiler 94
- durum denetleme
 - parçalar ve sarf malzemeleri 64
- Düğme yöntemi 25

E

- e-posta uyarıları
 - kurma 64
- e-posta uyarılarını ayarlama 64
- Eko Modu
 - ayar 72
- eksik yazdırma 94
- el ile besleyici
 - yükleme 21
- el ile besleyiciye yükleme 21
- Embedded Web Server açılmıyor 100
- emiyon bildirimleri 116, 121
- Ethernet bağlantı noktası 18

F

- FCC bildirimleri 121

G

- geçici bellek 29
- silme 29
- geçicilik
 - bildirim 29
- geçicilik bildirimini 29
- geri dönüştürme
 - Lexmark ambalajı 114
 - Lexmark ürünleri 114
- gizli belgeler yazdırılmıyor 98

- gizli yazdırma işleri
 - yapılandırılıyor 32
- görüntüleme ünitesi
 - değiştirme 68
 - sipariş etme 66
- görüntüleri kesme 88
- gösterge ışığı
 - durumu anlama 11
- güç düğmesi ışığı
 - durumu anlama 11
- güç kablosu girişi 18
- güç tasarrufu modları
 - ayar 72
- güvenlik bilgileri 5, 6, 7

H

- hatalı kenar boşlukları 81
- Hazırda Bekleme modu
 - ayar 72

I

- ince çizgiler doğru şekilde yazdırılmıyor 78

K

- kabloları takma 18
- kablosuz ağ 24
 - Wi-Fi Protected Setup 25
 - yazıcıyı bağlama 24
- kağıt
 - antetli kağıt 13
 - kabul edilemez 12
 - matbu formlar 13
 - seçme 11
- kağıt ağırlıkları
 - desteklenen 16
- kağıt boyutları
 - desteklenen 14
- kağıt boyutu
 - ayar 18
- kağıt boyutunu ayarlama 18
- kağıt kıvrılması 84
- kağıt özellikleri 12
- kağıt seçme 12
- kağıt sıkışmaları
 - konum 105
 - önleme 104

kağıt sıkışmaları, giderme
standart kutuda 110
kağıt sıkışmalarını önleme 104
kağıt sıkışması
el ile besleyicide 110
kağıt sıkışması, giderme
arka erişim kapağında 108
kağıt sıkışmasını giderme
çift taraflı ünite 109
el ile besleyicide 110
ön kapakta 107
kağıt türleri
desteklenen 15
kağıt türü
ayar 18
kağıt türünü ayarlama 18
kağıt yükleme
tepside 19
kağıtları saklama 13
kağıtlarla ilgili yönergeler 11
kalıcı bellek 29
silme 29
katlanmış kağıt 79
kesik metin 88
kesilmiş görüntüler 88
kesilmiş metin 88
kişisel kimlik numarası
yöntemi 25
kontrol paneli
kullanım 10
kontrol panelini kullanarak 10
kopyalar arasına 33
koyu baskı 76
koyu renk dikey şeritler 92

L

Lexmark markalı olmayan sarf
malzemesi 103
Lexmark Mobil Yazdırma
kullanım 30
Lexmark Print
kullanım 30

M

matbu formlar
seçme 13
menü
802.1x 56
Ağ 63
Ağa Genel Bakış 47
Anonim Veri Toplama 39

Aygıt 62
Bildirimler 37
Bu Yazıcı Hakkında 42
Düzen 42
Eko Modu 36
Ethernet 51
Fabrika Varsayılanlarını Geri
Yükleme 39
Geçici Veri Dosyalarını Sil 61
Genel 58
Gizli Yazdırma Ayarı 60
Görüntü 45
Güç Yönetimi 38
Harici ağ erişimini
sınırlandırma 58
HTTP/FTP Ayarları 57
IPSec 55
Kablosuz 48
Kalite 44
Kurulum 43
LPD Yapılandırması 56
Menü Ayarları Sayfası 62
Muhtelif 61
Ortam Türleri 47
Oturum Açma Sınırlamaları 60
PCL 44
Sertifika Yönetimi 60
Servis Dışı Silme 41
SNMP 54
Sorun giderme 63
TCP/IP 52
Tepsi Yapılandırması 46
Tercihler 35
Universal Ayarları 46
USB 58
Uzak Operatör Paneli 37
Wi-Fi Direct 51
Yapıl. Menüsü 40
Yazdırma 62
Yerel Hesaplar 59
Menü Ayarları Sayfası
yazdırma 28
mobil aygıt
buradan yazdırma 30, 31
yazıcıya bağlama 26
mobil aygıtı
yazıcıya bağlama 26
Mopria Print Service 31
müşteri desteği
bağlanılıyor 113
müşteri destek merkezine
başvurma 113

O

orijinal Lexmark parçaları ve sarf
malzemeleri 65
orijinal Lexmark parçalarını ve
sarf malzemelerini kullanma 65
orijinal parçalar ve sarf
malzemeleri 65

Ö

ön kapakta kağıt sıkışması 107

P

parçalar ve sarf malzemeleri
durum denetleme 64
parçaları değiştirme
çift taraflı birim 70
tepsi 70

R

raporları görüntüleme 65

S

sarf malzemeleri
tasarruf etme 72
sarf malzemelerinden tasarruf
etme 72
sarf malzemelerini değiştirme
görüntüleme ünitesi 68
toner 66
sarf malzemesi bildirimleri
yapılandırılıyor 64
sarf malzemesi bildirimlerini
yapılandırma 64
sarf malzemesi kullanım
sayaçları
sıfırlama 71, 103
sarf malzemesi sipariş etme
görüntüleme ünitesi 66
toner 65
sayaçları sıfırlama 71
ses emisyon seviyeleri 116
sıfırlama
sarf malzemesi kullanım
sayaçları 103
sıkışma bölgelerini bulma 105
sıkışma konumlarını
belirleme 105
sıkışma, giderme
tepside 106

sıkışmalar
 önleme 104
 sıkışmalar, giderme
 arka erişim kapağında 108
 standart kutuda 110
 sıkışmayı giderme
 çift taraflı ünitelerde 109
 el ile besleyicide 110
 ön kapakta 107
 tepside 106
 sorun giderme
 Embedded Web Server
 açılmıyor 100
 yazdırma kalitesi sorunları 74
 yazıcı Wi-Fi'ya bağlanamıyor 102
 yazıcı yanıt vermiyor 99
 sorun giderme, yazdırma
 gizli ve diğer bekletilen belgeler
 yazdırılmıyor 98
 harmanlanmış yazdırma
 çalışmıyor 111
 hatalı kenar boşlukları 81
 iş yanlış kağıda yazdırılıyor 98
 iş yanlış tepside yazdırılıyor 98
 kağıt çok sık sıkışıyor 112
 sıkışan sayfalar yeniden
 yazdırılmadı 112
 yavaş yazdırılıyor 96
 yazdırma işleri yazdırılmıyor 95
 yazdırma sırasında zarf yapışkan
 oluyor 110
 sorun giderme, yazdırma kalitesi
 açık renk dikey şeritler 90
 açık renk yatay şeritler 89
 açık yazdırma 82
 baskılarda gri artalan 79
 benekli baskı ve noktalar 83
 boş veya beyaz sayfalar 75
 çarpık yazdırılıyor 86
 dikey beyaz çizgiler 91
 dikey koyu hatlar veya
 çizgiler 93
 eksik yazdırma ile koyu renk
 dikey çizgiler 94
 ince çizgiler doğru şekilde
 yazdırılmıyor 78
 kağıt kırılması 84
 katlanmış veya buruşmuş
 kağıt 79
 kesik metin veya resim 88
 koyu baskı 76
 koyu renk dikey şeritler 92

tamamen siyah sayfalar 87
 tekrarlayan kusurlar 94
 toner kolayca siliniyor 89
 yamuk baskı 86

T

tamamen siyah sayfalar 87
 tepsi
 yükleme 19
 tepside kağıt sıkışması 106
 tepsiler
 değiştirme 70
 toner
 değiştirme 66
 sipariş etme 65
 toner kolayca siliniyor 89
 toner koyuluğu
 ayarlama 34
 toner koyuluğunu ayarlama 34
 Toneri değiştirin, yazıcı bölgesi
 uyumsuz 103

U

Universal kağıt
 ayarları yapılandırma 19
 Universal kağıt ayarlarını
 yapılandırma 19
 USB yazıcı portu 18
 Uyku modu
 ayar 72

Ü

üretici varsayılan ayarlarını geri
 yükleme 29

W

Wi-Fi ağı
 devre dışı bırakma 27
 Wi-Fi ağını devre dışı bırakma 27
 Wi-Fi Direct
 yapılandırılıyor 26
 Wi-Fi Direct'i yapılandırma 26
 Wi-Fi Direct
 etkinleştirme 26
 mobil aygıttan yazdırma 31
 Wi-Fi Direct'i etkinleştirme 26
 Wi-Fi Protected Setup
 kablosuz ağ 25

Y

yamuk baskı 86
 yapılandırma dosyasını dışa
 aktarma
 Embedded Web Server'i
 kullanma 24
 yapılandırma dosyasını içe
 aktarma
 Embedded Web Server'i
 kullanma 24
 yavaş yazdırılıyor 96
 yazdırma
 bekletilen işler 32
 bilgisayardan 30
 gizli yazdırma işleri 32
 Menü Ayarları Sayfası 28
 mobil aygıttan 31
 Mopria Print Service'i
 kullanarak 31
 Wi-Fi Direct kullanarak 31
 yazdırma işlerini doğrulama 32
 yazdırma işlerini koru 32
 yazdırma işlerini tekrarlama 32
 yazı tipi örneği listesi 33
 yazdırma işi
 bilgisayardan iptal etme 34
 yazıcı kontrol panelinden iptal
 etme 34
 yazdırma işleri yazdırılmadı 95
 Yazdırma Kalitesi Sınama
 Sayfaları 63
 yazdırma kalitesi sorunları 74
 yazdırma kalitesi sorunlarını
 giderme
 açık renk dikey şeritler 90
 açık renk yatay şeritler 89
 açık yazdırma 82
 baskılarda gri artalan 79
 benekli baskı ve noktalar 83
 boş veya beyaz sayfalar 75
 çarpık yazdırılıyor 86
 dikey beyaz çizgiler 91
 dikey koyu hatlar veya
 çizgiler 93
 eksik yazdırma ile koyu renk
 dikey çizgiler 94
 ince çizgiler doğru şekilde
 yazdırılmıyor 78
 kağıt kırılması 84
 katlanmış veya buruşmuş
 kağıt 79

- kesik metin veya resim 88
 - koyu baskı 76
 - koyu renk dikey şeritler 92
 - tamamen siyah sayfalar 87
 - tekrarlayan kusurlar 94
 - toner kolayca siliniyor 89
 - yamuk baskı 86
 - yazdırma kalitesi sorunları 74
 - yazdırma sorunlarını giderme
 - gizli ve diğer bekletilen belgeler yazdırılmıyor 98
 - harmanlanmış yazdırma çalışmıyor 111
 - hatalı kenar boşlukları 81
 - iş yanlış kağıda yazdırılıyor 98
 - iş yanlış tepside yazdırılıyor 98
 - kağıt çok sık sıkışıyor 112
 - sıkışan sayfalar yeniden yazdırılmadı 112
 - yavaş yazdırılıyor 96
 - yazdırma işleri yazdırılmıyor 95
 - yazdırma sırasında zarf yapışkan oluyor 110
 - yazdırma sürücülerini kurma 22
 - yazdırma sürücüsü
 - takma 22
 - yazdırmada tekrarlayan kusurlar 94
 - yazı tipi örneği
 - yazdırma 33
 - yazı tipi örneği listesi
 - yazdırma 33
 - yazıcı
 - bir yer seçme 17
 - minimum boşluklar 17
 - nakliye 73
 - yazıcı ayarları
 - fabrika ayarlarına geri yükleme 29
 - yazıcı bağlanabilirliğini denetleme 27
 - yazıcı bağlantı noktaları 18
 - yazıcı belleği
 - silme 29
 - yazıcı belleğini silme 29
 - yazıcı bilgileri
 - bulma 8
 - yazıcı bilgilerini bulma 8
 - yazıcı çevresindeki nem 119
 - yazıcı çevresindeki sıcaklık 119
 - yazıcı durumu 11
 - yazıcı için bir yer seçme 17
 - yazıcı menüleri 35
 - yazıcı mesajları
 - Lexmark markalı olmayan sarf malzemesi 103
 - Toneri değiştirin, yazıcı bölgesi uyuşmuyor 103
 - yazıcı parçaları
 - temizleme 71
 - yazıcı raporları
 - görme 65
 - yazıcı seri numarası
 - bulma 9
 - yazıcı seri numarasını bulma 9
 - yazıcı Wi-Fi'a bağlanamıyor 102
 - yazıcı yanıt vermiyor 99
 - yazıcı yapılandırması 10
 - yazıcı yazılımı
 - takma 22
 - yazıcı yazılımını kurma 22
 - yazıcıya bilgisayar bağlama 27
 - yazıcıyı kablosuz
 - ağa bağlama 24
 - yazıcıyı taşıma 17, 72
 - yazıcıyı temizleme 71
 - yazıcıyı uzak bir yere nakletme 73
- ## Z
- zarflar
 - yükleme 21