



# C6100 Series

---

מדריך למשתמש

## תוכן

### 5 ..... מידע בטיחותי

5 ..... מוסכמות

### 8 ..... אודות המדפסת

8 ..... איתור מידע אודות המדפסת

9 ..... בחירת מיקום עבור המדפסת

10 ..... תצורות המדפסת

11 ..... חיבור כבלים

12 ..... באמצעות לוח הבקרה

13 ..... הבנת מצב לחצן ההפעלה ונורית החיווי

13 ..... שימוש במסך הבית

15 ..... Menu Map (מפת תפריטים)

16 ..... הדפסת דף הגדרות תפריטים

16 ..... נייר שאינו קביל

16 ..... שימוש בנייר ממוחזר

### 18 ..... הגדרה ושימוש באמצעות יישומי מסך הבית

18 ..... התאמה אישית של מסך הבית

18 ..... שימוש בהתאמה אישית של התצוגה

18 ..... הגדרת טפסים ומועדפים

19 ..... הגדרות מצב חיסכון

19 ..... שימוש בתמיכה ללקוחות

19 ..... שימוש ביוצר קוד ה-QR

19 ..... הגדרת מכסות בהתקן

20 ..... שימוש ב-Google Drive

20 ..... ניהול אנשי קשר

### 22 ..... הגדרת תכונות הנגישות והשימוש בהן

22 ..... הפעלת מצב ההגדלה

22 ..... הפעלת הדרכה קולית

22 ..... כוון קצב הדיבור של ההדרכה הקולית

22 ..... הפעלת סיסמאות קוליות או מספרי זיהוי אישיים קוליים

22 ..... ניווט במסך באמצעות תנועות ידיים

23 ..... שימוש במקלדת בתצוגה

**24 .....טעינת נייר ומדיית הדפסה מיוחדת.**

- 24 ..... הגדרת הגודל והסוג של מדיה מיוחדת.
- 24 ..... הגדרת Universal Paper Size (גודל נייר אוניברסלי).
- 24 ..... טעינת מגשים.
- 26 ..... טעינה במזין הרב-תכליתי.
- 27 ..... קישור בין מגשים.

**28 .....הדפסה.**

- 28 ..... הדפסה ממחשב.
- 28 ..... הדפסת טפסים.
- 28 ..... הדפסה מהתקן נייד.
- 28 ..... הדפסה מהתקן נייד באמצעות Lexmark Mobile Print.
- 28 ..... הדפסה מהתקן נייד באמצעות Google Cloud Print.
- 29 ..... הדפסה מהתקן נייד באמצעות שירות ההדפסה Mopria.
- 29 ..... הדפסה מהתקן נייד באמצעות AirPrint.
- 29 ..... הדפסה מכונן הבזק.
- 30 ..... כונני הבזק וסוגי קבצים נתמכים.
- 31 ..... הגדרת משימות חסויות.
- 31 ..... הדפסת משימות מופסקות.
- 32 ..... הדפסת רשימת דוגמאות גופנים.
- 32 ..... ביטול משימת הדפסה.

**33 .....אבטחת המדפסת.**

- 33 ..... איתור חריץ האבטחה.
- 33 ..... מחיקת זיכרון המדפסת.
- 33 ..... מחיקת זיכרון הכונן הקשיח של המדפסת.
- 34 ..... הגדרת הצפנה של הדיסק הקשיח של המדפסת.
- 34 ..... שחזור הגדרות ברירת המחדל של היצרן.
- 34 ..... הצהרה על נדיפות.

**36 .....תחזוקת המדפסת.**

- 36 ..... כוונן עוצמת הקול של הרמקול.
- 36 ..... עבודה ברשת.
- 38 ..... הגדרת הדפסה טורית (Windows בלבד).
- 38 ..... ניקוי המדפסת.
- 39 ..... הזמנת חלקים וחומרים מתכלים למדפסת.
- 41 ..... החלפת חלקים או חומרים מתכלים.

68.....	אחסון חומרים מתכלים.....
68.....	העברת המדפסת.....
69.....	חיסכון באנרגיה ובנייר.....
70.....	מיחזור.....

## **72.....ניקוי חסימות.....**

72.....	הימנעות מחסימות נייר.....
73.....	זיהוי מיקומי חסימות.....
74.....	חסימת נייר במגשים.....
75.....	חסימת נייר במזין הרב-תכליתי.....
76.....	חסימת נייר בסל הפלט הסטנדרטי.....
77.....	חסימת נייר בדלת B.....
80.....	חסימת נייר בסל יחידת הגימור.....
82.....	חסימת מהדק בדלת G.....

## **85.....פתרון בעיות.....**

85.....	בעיות חיבור לרשת.....
87.....	בעיות באפשרויות חומרה.....
89.....	בעיות חומרים מתכלים.....
90.....	בעיות הזנת נייר.....
94.....	בעיות הדפסה.....
115.....	בעיות באיכות צבע.....
117.....	יצירת קשר עם תמיכת הלקוחות.....

## **118.....שדרוג והעברה.....**

118.....	חומרה.....
129.....	תוכנה.....
130.....	קושחה.....

## **132.....הודעות.....**

## **136.....אינדקס.....**

## מידע בטיחותי

### מוסכמות

**הערה:** הערה באה לציין מידע שעשוי לסייע.

**אזהרה:** אזהרה באה לזהות דבר מה שעלול לגרום נזק לחומרה או לתוכנה של המוצר.

**זהירות:** הצהרת זהירות מציינת מצב שעלול להיות מסוכן ולפגוע בך.

סוגים שונים של הצהרות זהירות כוללים:

**זהירות—פוטנציאל לפגיעה:** ציון סכנת פגיעה. 

**זהירות—סכנת שוק:** ציון סכנת התחשמלות. 

**זהירות—משטח חם:** ציון סכנת כוויה כתוצאה מנגיעה. 

**זהירות—סכנת נפילה:** ציון סכנת הימחצות. 

**זהירות—סכנת צביטה:** ציון סכנת הילכדות בין חלקים נעים. 

**זהירות—להבי מאוורר מסתובבים:** ציון סיכון לפגיעה מלהבי מאוורר מסתובבים. 

**זהירות—פוטנציאל לפגיעה:** כדי להימנע מסכנת התחשמלות, חבר את כבל החשמל לשקע חשמל בעל דירוג והארקה מתאימים, אשר ממוקם בקרבת המוצר ונגיש בקלות. 

**זהירות—פוטנציאל לפגיעה:** למניעת סכנת שרפה או התחשמלות, השתמש רק בכבל החשמל שסופק עם המוצר או בתחליף שאושר על-ידי היצרן. 

**זהירות—פוטנציאל לפגיעה:** אל תשתמש במוצר זה עם כבלים מאריכים, מפצלי שקעים, כבלים מאריכים עם מפצלי שקעים או התקני אל-פסק. מדפסת לייזר עשויה להטיל עומס על קיבולת ההספק של אביזרים מסוגים אלה, ומצב זה עלול ליצור סכנת שרפה, נזק לרכוש או ביצועים ירודים של המדפסת. 

**זהירות—פוטנציאל לפגיעה:** עם מוצר זה ניתן להשתמש רק בהתקן משולב של Lexmark להגנה מפני נחשולי מתח, אשר מחובר כהלכה בין המדפסת לבין כבל החשמל המסופק עם המדפסת. השימוש בהתקן הגנה מפני נחשולי מתח שאינם מתוצרת Lexmark עלול לגרום לסכנת שרפה, נזק לרכוש או ביצועים ירודים של המדפסת. 

**זהירות—סכנת שוק:** כדי להימנע מסכנת התחשמלות, אל תציב מוצר זה ואל תשתמש בו בקרבת מים או מקומות לחים. 

**זהירות—סכנת שוק:** כדי להימנע מסכנת התחשמלות, אל תגדיר מוצר זה ואל תבצע חיבורי חשמל או כבלים כלשהם, למשל כבל החשמל, תכונת הפקס או הטלפון, במהלך סופת ברקים. 

**זהירות—פוטנציאל לפגיעה:** אל תחתוך, תפתל, תכופף, תמחץ את כבל החשמל ואל תניח חפצים כבדים עליו. אל תאפשר שחיקה או מתיחה של כבל החשמל. אל תלחץ את כבל החשמל בין חפצים דוגמת רהיטים לבין קירות. כל אחד מהמקרים לעיל קיימת סכנה של שריפה או התחשמלות. בדוק בקביעות אם קיימות בעיות מסוג זה בכבל החשמל. נתק את כבל החשמל משקע החשמל לפני שתבדוק אותו. 

**זהירות—סכנת שוק:** כדי להימנע מסכנת התחשמלות, ודא שכל החיבורים החיצוניים (כגון חיבורי Ethernet ומערכת טלפון) מותקנים כהלכה ביציאות החיבור המסומנות. 

**זהירות—סכנת שוק:** כדי להימנע מסכנת התחשמלות, אם תיגש ללוח המערכת או תתקין חומרה אופציונלית או התקני זיכרון לאחר הגדרת המדפסת, כבה את המדפסת ונתק את כבל החשמל משקע החשמל לפני שתמשיך. אם מחוברים למדפסת התקנים אחרים, כבה גם אותם ונתק את כל הכבלים המוליכים אל המדפסת. 

**זהירות—סכנת שוק:** כדי להימנע מסכנת התחשמלות בעת ניקוי החלק החיצוני של המדפסת, נתק את כבל החשמל מהשקע בקיר ונתק את כל הכבלים מהמדפסת לפני שתמשיך. 

**זהירות—פוטנציאל לפציעה:** משקל המדפסת עולה על 18 ק"ג ומחייב שני אנשים מאומנים או יותר כדי להרים אותה בצורה בטוחה. 

**זהירות—פוטנציאל לפציעה:** בעת הזזת המדפסת, פעל על פי ההנחיות הבאות כדי למנוע פציעה גופנית או נזק למדפסת: 

- ודא שכל הדלתות והמגשים סגורים.
- כבה את המדפסת ולאחר מכן נתק את כבל החשמל מהשקע שבקיר.
- נתק את כל הכבלים והחוטים מהמדפסת.
- אם למדפסת יש בסיס עם גלגלים, גלגל אותה בזהירות למיקום החדש. היזהר בעת מעבר מעל מפתני דלתות ורצפות שבורות.
- אם המדפסת אינה מצוידת בבסיס על גלגלים אך כוללת מגשים אופציונליים, הרם את המדפסת להרחקתה מהמגשים. אל תנסה להרים את המדפסת והמגשים בו-זמנית.
- השתמש תמיד בידיעות האחיזה של המדפסת כדי להרימה.
- ודא שבעגלה בה אתה משתמש להעברת המדפסת יש משטח שמסוגל לתמוך בכל בסיס המדפסת.
- ודא שבעגלה בה אתה משתמש להעברת אביזרי החומרה יש משטח שמסוגל לתמוך בממדי האביזרים.
- ודא שהמדפסת נשארת במצב עומד.
- הימנע מתנועות חדות.
- ודא שהאצבעות אינן נמצאות מתחת למדפסת כאשר אתה מציב אותה.
- ודא שיש מספיק מקום פנוי סביב המדפסת.

**זהירות—סכנת נפילה:** התקנת אחת או יותר מהאפשרויות במדפסת או במדפסת הרב-תכליתית (MFP) עשויה להצריך בסיס עם גלגלים, ריהוט או אמצעי אחר כדי למנוע חוסר יציבות אשר עלול לגרום לפגיעה. לקבלת מידע נוסף על התצורות הנתמכות בקר בכתובת [www.lexmark.com/multifunctionprinters](http://www.lexmark.com/multifunctionprinters). 

**זהירות—סכנת נפילה:** טען כל מגש בנפרד כדי להפחית את הסיכון לחוסר יציבות של הציווד. השאר את כל שאר המגשים במצב סגור עד שתצטרך לפתוח אותם. 

**זהירות—משטח חם:** פנים המדפסת עלול להיות חם. להפחתת הסיכון לפגיעה מרכיב חם, יש לאפשר למשטח להתקרר לפני שנוגעים בו. 

**זהירות—סכנת צביטה:** כדי למנוע סכנת פציעה כתוצאה מהיצבטות, היזהר באזורים המסומנים בתווית זו. פציעות היצבטות עלולות להיגרם בסביבת חלקים נעים, כגון גלגלי שיניים, דלתות, מגשים ומכסים. 

**זהירות—להבי מאורר מסתובבים:** למניעת סיכון לפציעה מלהבי מאורר מסתובבים, כבה את המדפסת ונתק את כבל החשמל מהשקע לפני שאתה ניגש לאזורים המסומנים בסימן זה. 

**זהירות—פוטנציאל לפציעה:** במוצר זה נעשה שימוש בלייזר. פקדים, התאמות או הליכים אשר שונים מאלה שצוינו במדריך למשתמש עלולים לגרום לחשיפה מסוכנת לקרינה. 

**זהירות—פוטנציאל לפציעה:** סוללת הליתיום שבמוצר זה אינה מיועדת להחלפה. קיימת סכנת התפוצצות אם סוללת ליתיום אינה מוחלפת בצורה נכונה. אל תטען מחדש, אל פרק ואל תשרוף סוללת ליתיום. השלך סוללות משומשות בהתאם להוראות היצרן ובהתאם לתקנות המקומיות. 

ציוד זה אינו מתאים לשימוש במקומות שבהם עשויים להימצא ילדים.

מוצר זה תוכנן, נבדק ואושר כדי לעמוד בתקני הבטיחות הגלובליים המחמירים בשימוש ברכיבים ספציפיים של היצרן. אפשר שמאפייני הבטיחות של חלקים אחדים לא תמיד יהיו מובנים מאליהם. היצרן לא ישא באחריות לשימוש בחלקי חילוף אחרים.

לשירות ותיקונים, מלבד אלה המוזכרים בתיעוד למשתמש, פנה לנציג שירות.

בתהליך ההדפסה, המוצר מחמם את חומרי ההדפסה והחום עשוי לגרום לשחרור פליטות מחומרי ההדפסה. עליך להבין את הסעיף בהוראות הפעלה הדין בהנחיות לבחירת חומרי הדפסה כדי למנוע את האפשרות של פליטות מזיקות.

מוצר זה עשוי להפיק כמויות קטנות של אוזון במהלך פעולתו הרגילה, וניתן לציידו במסנן שתוכנן להגביל את ריכוזי האוזון לרמות הנמוכות מרמות החשיפה הרצויות. כדי למנוע רמות ריכוז אוזון גבוהות בזמן שימוש ממושך, התקן מוצר זה באזור מאוורר היטב והחלף את מסנני האוזון והפליטה, אם תונחה לכך בהוראות התחזוקה של המוצר. אם אין התייחסות למסננים בהוראות התחזוקה של המוצר, אין למוצר זה מסננים המצריכים החלפה.

**שמור הוראות אלה.**

## אודות המדפסת

### איתור מידע אודות המדפסת

מה אתה מחפש?	באפשרותך למצוא זאת כאן
<p>הוראות התקנה ראשונית:</p> <ul style="list-style-type: none"> <li>• חיבור המדפסת</li> <li>• התקנת תוכנת המדפסת</li> </ul>	<p>לקבלת מידע נוסף עיין בתיעוד הנלווה למדפסת או בקר בכתובת <a href="http://support.lexmark.com">http://support.lexmark.com</a>.</p>
<p>הגדרות נוספות והוראות להפעלת המדפסת:</p> <ul style="list-style-type: none"> <li>• בחירה בנייר ובמדיה מיוחדת ואחסונו</li> <li>• טעינת נייר</li> <li>• שינוי הגדרות התצורה של המדפסת</li> <li>• הצגת והדפסת מסמכים ותצלומים</li> <li>• הגדרת תוכנת המדפסת והשימוש בה</li> <li>• הגדרת תצורת המדפסת ברשת</li> <li>• טיפול ותחזוקה של המדפסת</li> <li>• פתרון בעיות</li> </ul>	<p>מרכז מידע—בקר בכתובת <a href="http://infoserve.lexmark.com">http://infoserve.lexmark.com</a>. דפי תפריט העזרה—גש למדריכים בקושחת המדפסת או בקר בכתובת <a href="http://support.lexmark.com">http://support.lexmark.com</a>. מדריך מסך מגע—בקר בכתובת <a href="http://support.lexmark.com">http://support.lexmark.com</a>. סרטוני המוצר—בקר בכתובת <a href="http://infoserve.lexmark.com/idv">http://infoserve.lexmark.com/idv</a>.</p>
<p>מידע על התקנת והגדרת תצורת מאפייני הנגישות של המדפסת</p>	<p>מדריך הנגישות של Lexmark—בקר בכתובת <a href="http://support.lexmark.com">http://support.lexmark.com</a>.</p>
<p>עזרה בשימוש בתוכנת המדפסת</p>	<p>עזרה עבור מערכות ההפעלה Microsoft® Windows® או Macintosh—פתח תוכנית או יישום של המדפסת ולחץ על <b>Help</b> (עזרה).</p> <p>לחץ על  כדי להציג מידע תלוי-הקשר.</p> <p><b>הערות:</b></p> <ul style="list-style-type: none"> <li>• העזרה מותקנת אוטומטית עם תוכנת המדפסת.</li> <li>• בתלות במערכת ההפעלה, תוכנת המדפסת נמצאת בתיקיית התוכניות של המדפסת או בשולחן העבודה.</li> </ul>

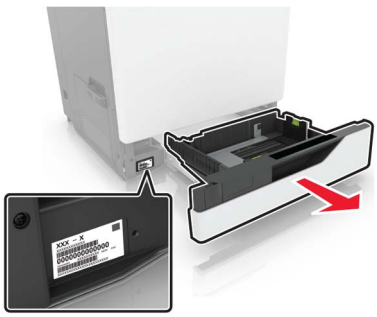

באפשרותך למצוא זאת כאן	מה אתה מחפש?
<p>בקר בכתובת <a href="http://support.lexmark.com">http://support.lexmark.com</a>.</p> <p><b>הערה:</b> בחר את המדינה או האזור, ולאחר מכן בחר את המוצר כדי להציג את אתר התמיכה המתאים.</p> <p>פרטי יצירת הקשר עם התמיכה בארצך או באזור שלך מופיעים באתר האינטרנט של התמיכה או בתעודת האחריות המודפסת המצורפת למדפסת.</p> <p>כשאתה פונה לשירות התמיכה בלקוחות, אנא ודא שברשותך הפרטים הבאים:</p> <ul style="list-style-type: none"> <li>• מקום ותאריך הרכישה</li> <li>• סוג המכשיר והמספר הסידורי</li> </ul> 	<p>המידע המשלים החדש ביותר, עדכונים ותמיכה בלקוחות:</p> <ul style="list-style-type: none"> <li>• תיעוד</li> <li>• הורדות מנהלי התקנים</li> <li>• תמיכה בצ'אט חי</li> <li>• תמיכה באמצעות דואר אלקטרוני</li> <li>• תמיכה קולית</li> </ul>
<p>מידע בנושא אחריות משתנה בהתאם למדינה או אזור:</p> <ul style="list-style-type: none"> <li>• <b>בארה"ב</b>—עייין בהצהרת הגבלת האחריות המצורפת למדפסת זו, או בקר באתר <a href="http://support.lexmark.com">http://support.lexmark.com</a></li> <li>• <b>במדינות ובאזורים אחרים</b>—עייין בתעודת האחריות המצורפת למדפסת.</li> </ul> <p>מדריך מידע המוצר—עייין בתיעוד המצורף למדפסת או בקר בכתובת <a href="http://support.lexmark.com">http://support.lexmark.com</a></p>	<ul style="list-style-type: none"> <li>• מידע בטיחותי</li> <li>• מידע בנושא תקינה</li> <li>• מידע בנושא אחריות</li> <li>• מידע על סביבה</li> </ul>

## בחירת מיקום עבור המדפסת

בעת בחירת מיקום למדפסת, השאר מספיק מקום לפתיחת מגשים, כיסויים ודלתות ולהתקנת אפשרויות חומרה.

- מקם את המדפסת ליד שקע חשמלי.

**⚠️ זהירות—פוטנציאל לפגיעה:** למניעת סכנת שרפה או התחשמלות, חבר את כבל החשמל לשקע חשמלי בעל דירוג מתאים והארקה מתאימה אשר ממוקם בסמוך למוצר ונגיש בקלות.

**⚠️ זהירות—סכנת שוק:** למניעת סכנת התחשמלות, אל תציב מוצר זה ואל תשתמש בו בקרבת מים או במקומות לחים.

- ודא שהאוויר בחדר עומד בגרסה המעודכנת של תקן ASHRAE 62 או של תקן CEN Technical Committee 156.
- ספק משטח שטוח, חזק ויציב.
- שמור על המדפסת:
  - נקייה, ייבשה ונטולת אבק.
  - הרחק ממהדקי נייר ומסיכות הידוק שעלולים ליפול לתוכה בקלות.
  - הרחק מזרם אוויר ישיר, מזגנים, תנורים או מאווררים.
  - ללא תנאי שמש ישירה או לחות קיצונית.
- שים לב לטמפרטורות המומלצות והימנע מתנודות בטמפרטורה:

טמפרטורת הסביבה	10 עד 32.2 מעלות צלזיוס (50 עד 90°F)
טמפרטורת אחסון	40- עד 43.3°C (-40 עד 110°F)

- אפשר את זרימת הכמות המומלצת של מקום סביב המדפסת לאורור מתאים.

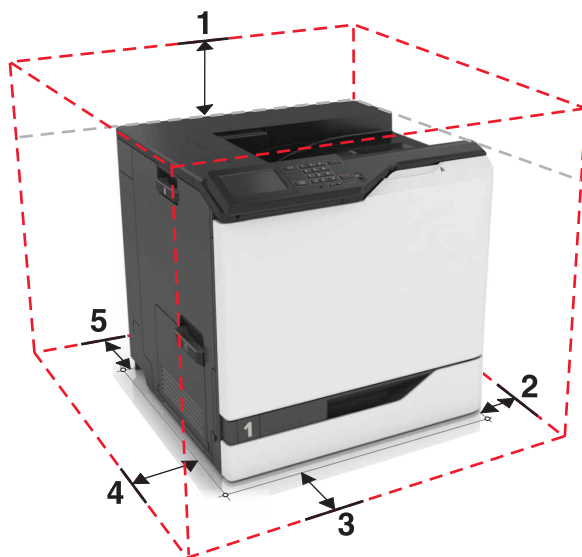

1	חלק עליון	305 מ"מ (12 אינץ')
2	צד ימין	152 מ"מ (6 אינץ')
3	חזית	381 מ"מ (15 אינץ')
4	צד שמאל	457 מ"מ (18 אינץ')
5	גב	203 מ"מ (8 אינץ')

## תצורות המדפסת

**זהירות—סכנת נפילה:** התקנת אפשרות אחת או יותר במדפסת או במדפסת הרב-תכליתית עשויה להצריך בסיס על גלגלים, רהיט או מתקן אחר כדי למנוע חוסר יציבות שעלולה לגרום לפגיעה. לקבלת מידע נוסף על בתצורות הנתמכות בקר בכתובת [www.lexmark.com/multifunctionprinters](http://www.lexmark.com/multifunctionprinters).



תוכל לקבוע את תצורת המדפסת על-ידי הוספת שלושה מגשים אופציונליים של 440 גיליונות או מגש אחד אופציונלי של 2200 גיליונות.

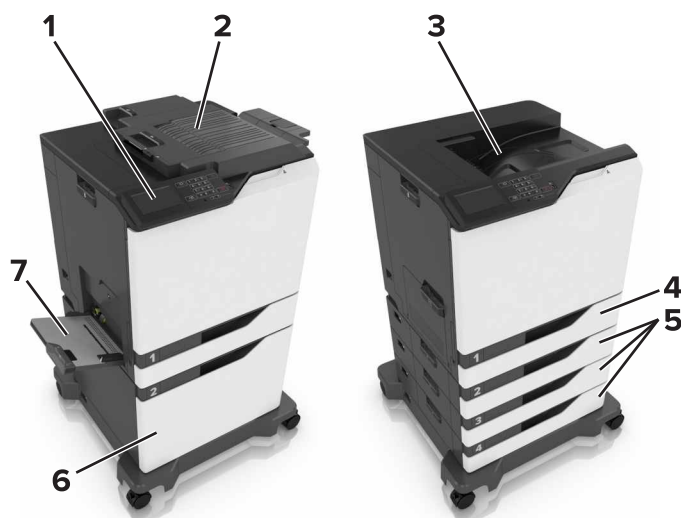

1	לוח הבקרה
2	יחידת גימור סיכות
3	סל סטנדרטי
4	מגש נייר רגיל של 550 גליונות
5	מגשים אופציונליים של 550 גליונות
6	מגש אופציונלי של 2200 גליונות
7	מזין רב-תכליתי

## חיבור כבלים

**זהירות—פוטנציאל לפציעה:** כדי להימנע מסכנת התחשמלות, חבר את כבל החשמל לשקע חשמל בעל דירוג והארקה מתאימים, אשר ממוקם בקרבת המוצר ונגיש בקלות. ⚠

**זהירות—פוטנציאל לפציעה:** למניעת סכנת שרפה או התחשמלות, השתמש רק בכבל החשמל שסופק עם המוצר או בתחליף שאושר על-ידי היצרן. ⚠

**זהירות—פוטנציאל לפציעה:** למניעת סכנת התחשמלות, אל תגדיר מוצר זה ואל תטפל בחיבורי חשמל או כבלים, כגון כבל החשמל, תכונת הפקס או הטלפון, בעת סופת ברקים. ⚠

**אזהרה—פוטנציאל לנזק:** למניעת אובדן נתונים או ליקויים בתפקוד המדפסת, אל תיגע בכבל USB, במתאם רשת אלחוטית כלשהו, או באזור המוצג במדפסת בזמן הדפסה פעילה.

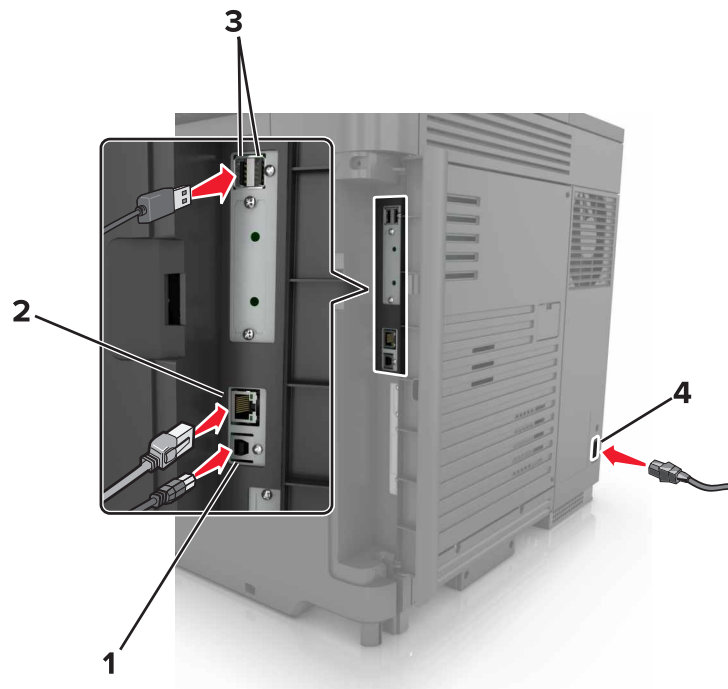

השתמש ב:	כדי
1	יציאת מדפסת USB חבר את המדפסת למחשב
2	יציאת Ethernet לחבר את המדפסת לרשת Ethernet.
3	יציאות USB לחבר מקלדת או אפשרויות תואמות אחרות.
4	שקע כבל חשמלי חבר את המדפסת לשקע מוארק היטב בקיר.

## באמצעות לוח הבקרה

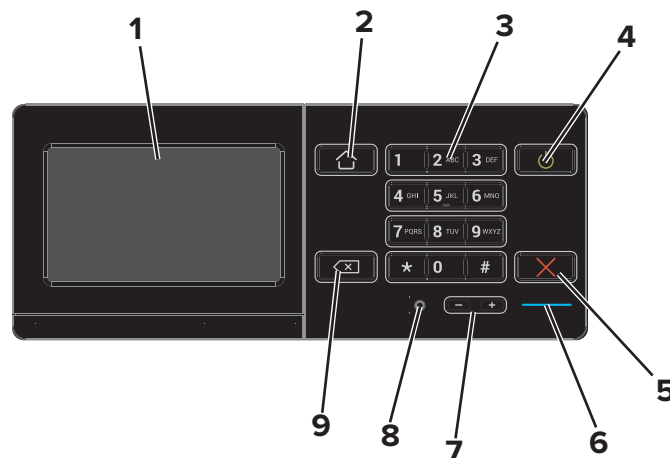

השתמש ב:	כדי
1	Display (הצג) <ul style="list-style-type: none"> <li>הצג את הודעות המדפסת וסטטוס החומרים המתכלים.</li> <li>הגדרת והפעלת המדפסת.</li> </ul>

השתמש ב:	כדי
2	הלחצן 'דף הבית'
3	לוח מקשים
4	לחצן הפעלה (Power)
5	הלחצן Stop (עצור) או Cancel (ביטול)
6	נורית חיווי
7	לחצני עוצמת קול
8	יציאת אוזניות או רמקול
9	מקש Backspace

## הבנת מצב לחצן ההפעלה ונורית החיווי

מצב המדפסת	נורית חיווי
המדפסת כבויה או במצב מנוחה.	Off (כבוי)
המדפסת מוכנה או מעבדת נתונים.	Blue (כחול)
המדפסת מחייבת התערבות של המפעיל.	Red (אדום)

מצב המדפסת	נורית לחצן ההפעלה
המדפסת כבויה, מוכנה או מעבדת נתונים.	Off (כבוי)
המדפסת נמצאת במצב שינה.	כתום יציב
המדפסת נמצאת במצב מנוחה.	כתום מהבהב

## שימוש במסך הבית

בעת הדלקת המדפסת, בתצוגה מופיע מסך הבית. השתמש בלחצני ובסמלי מסך הבית כדי להתחיל פעולה.

**הערה:** מסך הבית עשוי להשתנות בהתאם להגדרות ההתאמה האישית של מסך הבית, ההגדרה המנהלתית ופתרונות מוטמעים פעילים.

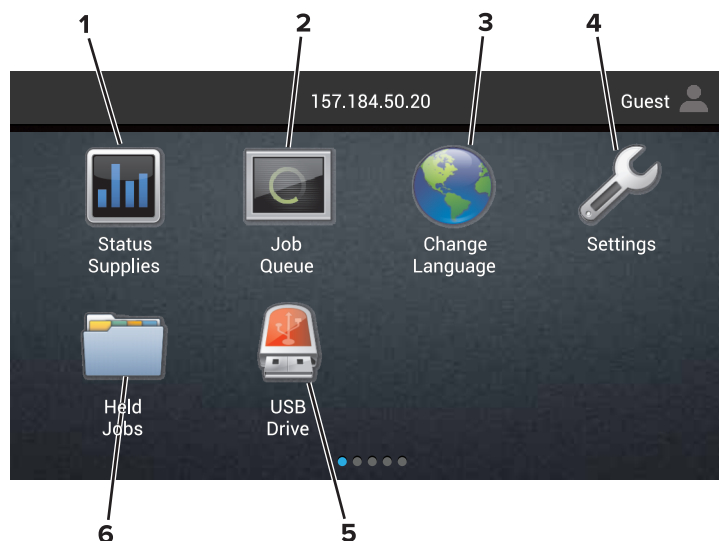

ג' ע ב-	כדי
1	מצב/חומרים מכלים • הצגת אזהרה או הודעת שגיאה בכל פעם שנדרשת התערבות המשתמש כדי שהמדפסת תמשיך בעיבוד. • הצגת מידע נוסף על הודעת האזהרה של המדפסת וכיצד לנקות אותה. <b>הערה:</b> באפשרותך גם לגשת להגדרה זו על-ידי נגיעה בחלק העליון של מסך הבית.
2	Job Queue (תור משימות) הצג את כל משימות ההדפסה הנוכחיות. <b>הערה:</b> באפשרותך גם לגשת להגדרה זו על-ידי נגיעה בחלק העליון של מסך הבית.
3	Change Language (החלפת שפה) החלפת השפה בתצוגה המדפסת.
4	Settings (הגדרות) גש לתפריטי המדפסת.
5	USB Drive (כונן USB) צפה, בחר או הדפס תמונות ומסמכים מכונן הבזק.
6	Held Jobs (משימות מופסקות) הצג את כל משימות ההדפסה המופסקות הנוכחיות.

**ייתכן שגם ההגדרות הבאות יופיעו במסך הבית:**

ג' ע ב-	כדי
Bookmarks (סימניות)	לגשת לסימניות.
App Profiles (הוספת פרופילים)	לגשת לפרופילי יישומים.
Lock Device (נעילת התקן)	מנע ממשתמשים גישה לפונקציות במדפסת דרך מסך הבית.

## Menu Map (מפת תפריטים)

### Device (התקן)

<ul style="list-style-type: none"> <li>• Accessibility (נגישות)</li> <li>• Restore Factory Defaults (שחזור ברירות המחדל של היצרן)</li> <li>• Maintenance (תחזוקה)</li> <li>• סמלים גלויים במסך הבית</li> <li>• About This Printer (אודות מדפסת זו)</li> </ul>	<ul style="list-style-type: none"> <li>• Preferences (העדפות)</li> <li>• לוח הפעלה מרוחק</li> <li>• Notifications (הודעות)</li> <li>• Power Management (ניהול צריכת חשמל)</li> <li>• Information Sent to Lexmark (מידע שנשלח אל Lexmark)</li> </ul>
---	---

### Print (הדפס)

<ul style="list-style-type: none"> <li>• PDF</li> <li>• PostScript</li> <li>• PCL</li> <li>• HTML</li> <li>• Image (תמונה)</li> <li>• PPDS</li> </ul>	<ul style="list-style-type: none"> <li>• Layout (פריסה)</li> <li>• Finishing (גימור)</li> <li>• Setup (הגדרה)</li> <li>• Quality (איכות)</li> <li>• Job Accounting (דוח משימות)</li> <li>• XPS</li> </ul>
---	---

### Paper (נייר)

<ul style="list-style-type: none"> <li>• Bin Configuration (תצורת סל)</li> </ul>	<ul style="list-style-type: none"> <li>• Tray Configuration (תצורת מגש)</li> <li>• Media Configuration (תצורת מדיה)</li> </ul>
--	--

### Network/Ports (רשת/יציאות)

<ul style="list-style-type: none"> <li>• LPD תצורת</li> <li>• HTTP/FTP Settings (הגדרות HTTP/FTP)</li> <li>• ThinPrint</li> <li>• USB</li> <li>• Parallel[x] (x מקבילי)</li> <li>• Serial (טורי)</li> <li>• Google Cloud Print</li> <li>• Wi-Fi Direct</li> </ul>	<ul style="list-style-type: none"> <li>• Network Overview (סריקת רשת)</li> <li>• Wireless (אלחוטי)</li> <li>• AirPrint</li> <li>• Ethernet</li> <li>• TCP/IP</li> <li>• IPv6</li> <li>• SNMP</li> <li>• IPSec</li> </ul>
---	--

### USB Drive (כונן USB)

Flash Drive Print (הדפסה מכונן הבזק)

### Security (אבטחה)

<ul style="list-style-type: none"> <li>• Disk Encryption (הצפנת דיסק)</li> <li>• Erase Temporary Data Files (מחק מסמכי נתונים זמניים)</li> <li>• Solutions LDAP Settings (הגדרות LDAP של פתרונות)</li> <li>• שונות</li> </ul>	<ul style="list-style-type: none"> <li>• Login Methods (שיטות כניסה)</li> <li>• Schedule USB Devices (תזמון התקני USB)</li> <li>• Security Audit Log (יומן ביקורת אבטחה)</li> <li>• Login Restrictions (מגבלות כניסה)</li> <li>• Confidential Print Setup (הגדרת הדפסה חסויה)</li> </ul>
---	--

## תפריט כרטיס אפשרויות

הערה: הגדרה זו מופיעה רק כאשר מותקן כרטיס אופציונלי.

### Reports (דוחות)

<ul style="list-style-type: none"> <li>• קיצורי דרך</li> <li>• Network (רשת)</li> </ul>	<ul style="list-style-type: none"> <li>• Menu Settings Page (דף הגדרות תפריט)</li> <li>• Device (התקן)</li> <li>• Print (הדפס)</li> </ul>
---	---

### עזרה

<ul style="list-style-type: none"> <li>• Media Guide (מדריך למדיה)</li> <li>• Moving Guide (מדריך העברה)</li> <li>• Print Quality Guide (מדריך איכות הדפסה)</li> <li>• מדריך לחומרים מתכלים</li> </ul>	<ul style="list-style-type: none"> <li>• Print All Guides (הדפסת כל המדריכים)</li> <li>• Color quality guide (מדריך איכות צבע)</li> <li>• Connection Guide (מדריך התחברות)</li> <li>• מדריך מידע</li> </ul>
--	---

### פתרון בעיות

<ul style="list-style-type: none"> <li>• דגימות איכות הדפסה מתקדמות</li> </ul>	<ul style="list-style-type: none"> <li>• דגימות איכות הדפסה בסיסיות</li> </ul>
--	--

## הדפסת דף הגדרות תפריטים

במסך הבית גע ב-**Settings** (הגדרות) < **Reports** (דוחות) < **Menu Settings Page** (דף הגדרות תפריט).

## נייר שאינו קביל

סוגי הנייר הבאים אינם מומלצים לשימוש במדפסת:

- ניירות שעברו טיפול כימי המשמשים ליצירת עותקים ללא נייר פחם. ניירות אלה מוכרים גם כניירות ללא פחם, נייר העתקה ללא פחם (CCP) או נייר ללא צורך בפחם (NCR).
- נייר מודפס מראש עם כימיקלים שעלולים לזהם את המדפסת.
- נייר מודפס מראש העלול להיות מושפע מהטמפרטורה ביחידת ההתכה של המדפסת
- ניירות מודפסים מראש המחייבים רישום (מיקום ההדפסה המדויק בעמוד) גדול מ-2.3 מ"מ. לדוגמה, טופסי זיהוי תווים אופטי (OCR).
- לעתים אפשר לבצע התאמת רישום ביישום תוכנה לקבלת הדפסה מוצלחת על טפסים מסוג זה.
- ניירות מצופים (נייר מודבק הניתן להפרדה), ניירות סינתטיים או ניירות תרמיים.
- ניירות עם קצוות מחוספסים, ניירות עם מרקם מחוספס או מחוספס מאוד, או ניירות מסולסלים.
- ניירות שאינם בתקן EN12281:2002 (אירופי).
- נייר במשקל פחות מ-60 ג'מ"ר (16 ליברות).
- טפסים או מסמכים המורכבים מחלקים מרובים.

## שימוש בנייר ממוחזר

Lexmark פועלת לצמצום ההשפעה של נייר על הסביבה על-ידי כך שהיא מספקת ללקוחות אפשרויות בחירה בכל הנוגע להדפסה. אחת הדרכים להשיג זאת היא על ידי בדיקת מוצרים כדי להבטיח שניתן יהיה להשתמש בנייר ממוחזר – בפרט, ניירות המיוצרים עם תכולה ממוחזרת לאחר שימוש צרכני של 30%, 50% ו-100%. אנו מצפים שנייר ממוחזר יהיה טוב לשימוש במדפסות שלנו



כמו נייר מייצור חדש. למרות שלא קיים תקן רשמי לגבי שימוש בנייר בציוד משרדי, Lexmark משתמשת בתקן האירופי EN 12281 כתקן מינימלי למאפיינים. כדי להבטיח מגוון רחב של בדיקות, הנייר המשמש לבדיקה כולל 100% נייר ממוחזר מצפון אמריקה, אירופה ואסיה, והבדיקות מתבצעות בלחות יחסית של 80-8%. הבדיקה כוללת הדפסה דו-צדדית. ניתן להשתמש בנייר משרדי שעשוי מחומרים מתחדשים, ממוחזרים או נטולי כלור.

## הגדרה ושימוש באמצעות יישומי מסך הבית

### התאמה אישית של מסך הבית

1 פתח את דפדפן האינטרנט ולאחר מכן הקלד את כתובת ה-IP של המדפסת בשדה הכתובת.

#### הערות:

- הצג את כתובת ה-IP של המדפסת במסך הבית של המדפסת. כתובת ה-IP מוצגת כארבע סדרות של מספרים המופרדים על-ידי נקודות, למשל 123.123.123.123.
- אם אתה משתמש בשרת Proxy, השבת אותו זמנית כדי לטעון את דף האינטרנט כהלכה.

2 לחץ על **Settings** (הגדרות) < **Device** (התקן) < **Visible Home Screen Icons** (סמלים גלויים במסך הבית).

3 בחר את הסמלים שתרצה שיופיעו במסך הבית.

4 החל את השינויים

### שימוש בהתאמה אישית של התצוגה

#### החלפת הטפט

1 במסך הבית, גע באפשרות **Change Wallpaper** (החלפת טפט).

2 בחר תמונה שתהיה בשימוש.

3 החל את השינויים.

#### יצירת מצגת

לפני שתתחיל הקפד לקבוע את הגדרות המצגת. לקבלת מידע נוסף עיין בתיעוד המצורף לפתרון.

1 חבר כונן הבזק ליציאת USB.

2 במסך הבית גע באפשרות **Slideshow** (מצגת).

הערה: התמונות מוצגות בסדר אלפביתי.

### הגדרת טפסים ומועדפים

1 פתח את דפדפן האינטרנט ולאחר מכן הקלד את כתובת ה-IP של המדפסת בשדה הכתובת.

#### הערות:

- הצג את כתובת ה-IP של המדפסת במסך הבית של המדפסת. כתובת ה-IP מוצגת כארבע סדרות של מספרים המופרדים על-ידי נקודות, כגון 123.123.123.123.
- אם אתה משתמש בשרת Proxy, השבת אותו זמנית כדי לטעון את דף האינטרנט כהלכה.

2 לחץ על **Apps** (יישומים) < **Forms and Favorites** (טפסים ומועדפים) < **Configure** (הגדרה).

3 לחץ על **Add** (הוספה) ולאחר מכן התאם אישית את ההגדרות.

#### הערות:

- כדי לוודא שהגדרות המיקום של הסימנייה נכונות, הזן את כתובת ה-IP של המחשב המארח שבו נמצאת הסימנייה.

- ודא שלמדפסת יש זכויות גישה לתיקייה שבה ממוקמת הסימנייה.

4 החל את השינויים

## הגדרות מצב חיסכון

- 1 במסך הבית גע באפשרות **Eco-Settings** (הגדרות מצב חיסכון).
- 2 קבע את הגדרות מצב החיסכון או תזמן מצב חיסכון בחשמל.
- 3 החל את השינויים.

## שימוש בתמיכה ללקוחות

- 1 במסך הבית גע באפשרות **Customer Support** (תמיכה ללקוחות).
  - 2 הדפס או שלח בדוא"ל את המידע.
- הערה: לקבלת מידע על קביעת הגדרות היישום, עיין ב *מדריך התמיכה בלקוחות למנהל המערכת*.

## שימוש ביוצר קוד ה-QR

כדי לגשת ליישום יידרשו לך זכויות מנהל מערכת.

- 1 פתח את דפדפן האינטרנט ולאחר מכן הקלד את כתובת ה-IP של המדפסת בשדה הכתובת.

הערות:

- הצג את כתובת ה-IP של המדפסת במסך הבית של המדפסת. כתובת ה-IP מוצגת כארבע סדרות של מספרים המופרדים על-ידי נקודות, למשל 123.123.123.123.
  - אם אתה משתמש בשרת Proxy, השבת אותו זמנית כדי לטעון את דף האינטרנט כהלכה.
- 2 לחץ על **Apps** (יישומים) < **QR Code Generator** (יוצר קוד **Configure** > QR (הגדרה).
  - 3 בצע אחת מהפעולות הבאות:
    - בחר ערך קוד QR שיוצג כברירת מחדל.
    - הקלד ערך קוד QR.
  - 4 החל את השינויים.

## הגדרת מכסות בהתקן

ייתכן שיידרשו לך זכויות מנהל מערכת כדי לגשת ליישום.

- 1 פתח את דפדפן האינטרנט ולאחר מכן הקלד את כתובת ה-IP של המדפסת בשדה הכתובת.

הערות:

- הצג את כתובת ה-IP של המדפסת במסך הבית של המדפסת. כתובת ה-IP מוצגת כארבע סדרות של מספרים המופרדים על-ידי נקודות, למשל 123.123.123.123.
  - אם אתה משתמש בשרת Proxy, השבת אותו זמנית כדי לטעון את דף האינטרנט כהלכה.
- 2 לחץ על **Apps** (יישומים) < **Device Quotas** (מכסות התקן) < **Configure** (הגדרה).

3 במקטע חשבונות המשתמשים, הוסף או ערוך משתמש ואז הגדר מכסה למשתמש.

4 החל את השינויים.

**הערה:** לקבלת מידע כדיצד להגדיר את היישום ואת הגדרות האבטחה שלו, עיין במדריך למנהל המערכת על מכסות בהתקן.

## שימוש ב-Google Drive

### הדפסת מסמך

**הערה:** ודא שהמדפסת מחוברת לחשבון Google שלך.

1 במסך הבית גע באפשרות **Google Drive**.

2 אם תונחה לעשות זאת, הקלד את הרשאות המשתמש שלך.

3 גע ב-  לצד המסמך.

4 הדפס את המסמך.

**הערה:** לקבלת מידע כיצד להגדיר את המדפסת עבור היישום, ראה מדריך *Google Drive* למנהל המערכת.

## ניהול אנשי קשר

### הוספת אנשי קשר

1 פתח את דפדפן האינטרנט ולאחר מכן הקלד את כתובת ה-IP של המדפסת בשדה הכתובת.

**הערות:**

- הצג את כתובת ה-IP של המדפסת במסך הבית של המדפסת. כתובת ה-IP מוצגת כארבע סדרות של מספרים המופרדים על-ידי נקודות, למשל 123.123.123.123.
- אם אתה משתמש בשרת Proxy, השבת אותו זמנית כדי לטעון את דף האינטרנט כהלכה.

2 לחץ על **Address Book** (פנקס כתובות).

3 הוסף איש קשר במקטע **Contacts** (אנשי קשר).

**הערה:** תוכל להקצות את איש הקשר לקבוצה אחת או יותר.

4 במידת הצורך ציין שיטת כניסה כדי לאפשר גישה ליישום.

5 החל את השינויים.

### הוספת קבוצות

1 פתח את דפדפן האינטרנט ולאחר מכן הקלד את כתובת ה-IP של המדפסת בשדה הכתובת.

**הערות:**

- הצג את כתובת ה-IP של המדפסת במסך הבית של המדפסת. כתובת ה-IP מוצגת כארבע סדרות של מספרים המופרדים על-ידי נקודות, למשל 123.123.123.123.

- אם אתה משתמש בשרת Proxy, השבת אותו זמנית כדי לטעון את דף האינטרנט כהלכה.
- 2 לחץ על **Address Book** (פנקס כתובות).
- 3 הוסף שם קבוצה במקטע Contact Groups (קבוצות אנשי קשר).
- הערה: תוכל להקצות לקבוצה איש קשר אחד או יותר.
- 4 החל את השינויים.

## עריכת אנשי קשר או קבוצות

- 1 פתח את דפדפן האינטרנט ולאחר מכן הקלד את כתובת ה-IP של המדפסת בשדה הכתובת.  
הערות:
  - הצג את כתובת ה-IP של המדפסת במסך הבית של המדפסת. כתובת ה-IP מוצגת כארבע סדרות של מספרים המופרדים על-ידי נקודות, למשל 123.123.123.123.
  - אם אתה משתמש בשרת Proxy, השבת אותו זמנית כדי לטעון את דף האינטרנט כהלכה.
- 2 לחץ על **Address Book** (פנקס כתובות).
- 3 בצע אחת מהפעולות הבאות:
  - במקטע Contacts (אנשי קשר), לחץ על שם של איש קשר ואז ערוך את המידע.
  - במקטע Contact Groups (קבוצות אנשי קשר), לחץ על שם של קבוצה ואז ערוך את המידע.
- 4 החל את השינויים.

## מחיקת אנשי קשר או קבוצות

- 1 פתח את דפדפן האינטרנט ולאחר מכן הקלד את כתובת ה-IP של המדפסת בשדה הכתובת.  
הערות:
  - הצג את כתובת ה-IP של המדפסת במסך הבית של המדפסת. כתובת ה-IP מוצגת כארבע סדרות של מספרים המופרדים על-ידי נקודות, למשל 123.123.123.123.
  - אם אתה משתמש בשרת Proxy, השבת אותו זמנית כדי לטעון את דף האינטרנט כהלכה.
- 2 לחץ על **Address Book** (פנקס כתובות).
- 3 בצע אחת מהפעולות הבאות:
  - במקטע Contacts (אנשי קשר), בחר איש קשר שברצונך למחוק.
  - במקטע Contact Groups (קבוצות אנשי קשר), בחר שם של קבוצה שברצונך למחוק.

## הגדרת תכונות הנגישות והשימוש בהן

### הפעלת מצב ההגדלה

- 1 בלוח הבקרה לחץ לחיצה ארוכה על המקש 5 עד שתשמע הודעה קולית.
  - 2 בחר **Magnification** (הגדלה).
  - 3 בחר **OK** (אישור).
- לקבלת מידע נוסף על ניווט במסך מגדיל, ראה "[ניווט במסך באמצעות תנועות ידיים](#)" בעמוד 22.

### הפעלת הדרכה קולית

#### מלוח הבקרה

- 1 לחץ לחיצה ארוכה על המקש 5 עד שתשמע הודעה קולית.
- 2 בחר **OK** (אישור).

#### במקלדת

- 1 לחץ לחיצה ארוכה על המקש 5 עד שתשמע הודעה קולית.
- 2 הקש על **Tab** כדי להעביר את מקש המיקוד ללחצן האישור, ולאחר מכן הקש על **Enter**.

#### הערות:

- הנחיה קולית מופעלת גם בעת הכנסת האוזניות לשקע האוזניות.
- כדי לכוון את עוצמת הקול, השתמש בלחצני עוצמת הקול שבחלקו התחתון של לוח הבקרה.

### כוון קצב הדיבור של ההדרכה הקולית

- 1 במסך הבית, בחר **Settings** (הגדרות) < **Device** (התקן) < **Accessibility** (נגישות) < **Speech Rate** (קצב דיבור).
- 2 בחר את קצב הדיבור.

### הפעלת סיסמאות קוליות או מספרי זיהוי אישיים קוליים

- 1 במסך הבית, בחר **Settings** (הגדרות) < **Device** (התקן) < **Accessibility** (נגישות) < **Speak Passwords/PINs** (סיסמאות/מספרי זיהוי אישיים קוליים).
- 2 הפוך את ההגדרה לזמינה.

### ניווט במסך באמצעות תנועות ידיים

#### הערות:

- תנועות הידיים רלוונטיות רק כאשר ההדרכה הקולית מופעלת.

- נדרשת מקלדת פיסית לשם הקלדת תווים וכוונון הגדרות מסוימות.

תנועה	פונקציה
הקשה כפולה	בחירת אפשרות או פריט במסך.
הקשה משולשת	הגדלה או הקטנה של טקסט ותמונות.
הסטת האצבע ימינה או למטה	מעבר לפריט הבא במסך.
הסטת האצבע שמאלה או למעלה	מעבר לפריט הקודם במסך.
ציודוד ימינה/שמאלה	גישה לחלקים של התמונה שהוגדלה אשר חורגים מגבולות המסך. <b>הערה:</b> תנועה זו מחייבת שימוש בשתי אצבעות או גרירה על תמונה שגודלה שונה.
הסטת האצבע מעלה ואז שמאלה	יציאה מיישום וחזרה למסך הבית.
הסטת האצבע מטה ואז שמאלה	<ul style="list-style-type: none"> <li>• לבטל משימה.</li> <li>• חזרה להגדרה הקודמת.</li> <li>• יציאה מהמסך שמופיע מבלי לשנות הגדרה או ערך כלשהם.</li> </ul>
הסטת האצבע מעלה ואז מטה	חזרה על הדרכה קולית.

## שימוש במקלדת בתצוגה

בצע אחת או יותר מהאפשרויות הבאות:

- גרור אצבע מעל המקש כדי לבחור את התו.
- הרם את האצבע כדי להזין או להקליד את התו בשדה.
- הקש **Backspace** כדי למחוק תווים.
- כדי לשמוע את התוכן בשדה הקלטה, הקש **Tab**, ולאחר מכן הקש **Shift + Tab**.

## טעינת נייר ומדיית הדפסה מיוחדת

### הגדרת הגודל והסוג של מדיה מיוחדת

המגשים מזזהים אוטומטית את הגודל של נייר רגיל. במקרה של מדיה מיוחדת, כגון תוויות, קרטון או מעטפות, בצע את הפעולות הבאות:

1 במסך הבית, נווט אל:

**Settings** (הגדרות) < **Paper** (נייר) < **Tray Configuration** (תצורת מגש) < **Paper Size/Type** (גודל/סוג נייר) < בחר מקור נייר

2 הגדר את הגודל והסוג של המדיה המיוחדת.

### הגדרת **Universal Paper Size** (גודל נייר אוניברסלי)

1 במסך הבית גע ב-**Settings** (הגדרות) < **Paper** (נייר) < **Media Configuration** (תצורת מדיה) < **Universal Setup** (הגדרה אוניברסלית).

2 קבע את תצורת ההגדרות.

טעינת מגשים

### טעינת מגשים

**זהירות—סכנת נפילה:** טען כל מגש בנפרד כדי להפחית את הסיכון לחוסר היציבות של הציוד. השאר את כל שאר המגשים במצב סגור עד שתצטרך לפתוח אותם. 

1 משוך את המגש החוצה.

**הערה:** אין להסיר מגשים כשהמדפסת בפעולה.



2 כוונן את מובילי הנייר כך שיתאימו לגודל הנייר שאתה טוען.



**הערה:** היעזר בסימוני הגודל על חלקו התחתון של המגש כדי למקם את המובילים.

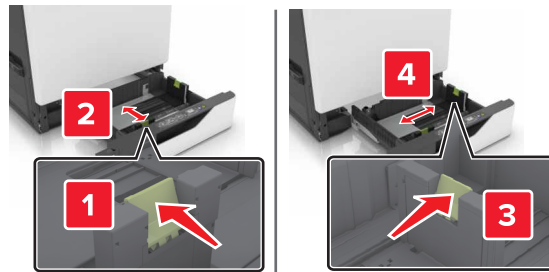

**3** לפני טעינת הנייר, כופף, אורר ויישר את קצוות הנייר בקו אחד.

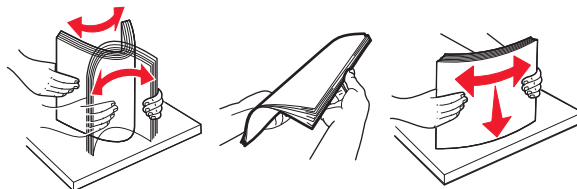

**4** טען את הנייר כאשר הצד להדפסה פונה כלפי מעלה.

#### הערות:

- טען נייר מכתבים כאשר הצד להדפסה פונה כלפי מעלה והכותרת בצד שמאל של המגש המיועד להדפסה על צד אחד.
- טען נייר מכתבים כאשר הצד להדפסה פונה כלפי מטה והכותרת בצד ימין של המגש המיועד להדפסה דו-צדדית.
- עבור משימות הדפסה על צד אחד שמצריכות גימור, טען נייר מכתבים כאשר הצד להדפסה פונה כלפי מעלה והכותרת בצד ימין של המגש.
- עבור משימות הדפסה דו-צדדית שמצריכות גימור, טען נייר מכתבים כאשר הצד להדפסה פונה כלפי מטה והכותרת בצד שמאל של המגש.
- טען נייר מנוקב עם החורים כלפי החזית או צד שמאל של המגש.
- אל תחליק את הנייר לתוך המגש.
- ודא שגובה הערימה נמוך ממחון המילוי המקסימלי של הנייר. מילוי יתר עלול לגרום לחסימות נייר.

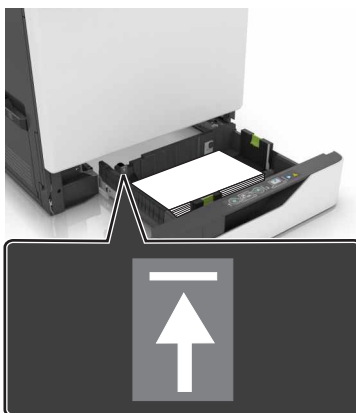

**5** הכנס את המגש.

אם אתה טוען נייר שאינו רגיל, הגדר את גודל וסוג הנייר כך שיתאים לנייר הטעון במגש.

## טעינה במזין הרב-תכליתי

1 פתח את המזין הרב תכליתי..



2 כוון את מובילי הנייר כך שיתאימו לגודל הנייר שאתה טוען.

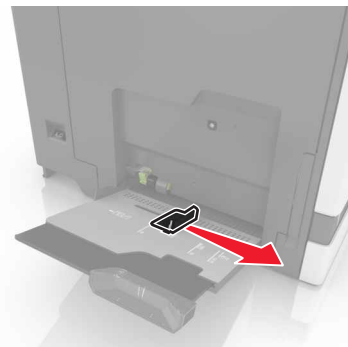

3 לפני טעינת הנייר, כופף, אוורר ויישר את קצוות הנייר בקו אחד.

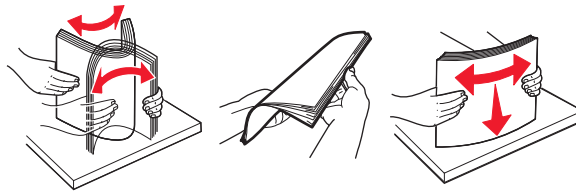

4 הזז נייר במדפסת.

• טען נייר, כרטיסים ושקפים כאשר הצד להדפסה פונה כלפי מטה והקצה העליון נכנס ראשון למדפסת.

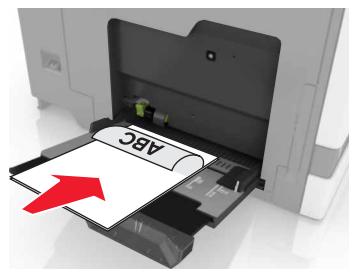

- טען מעטפות כאשר צד הדש פונה כלפי מעלה וכנגד הצד הימני של מכוון הנייר. טען מעטפות בתקן אירופאי כאשר צד הדש פונה כלפי מעלה ונכנס ראשון למדפסת.

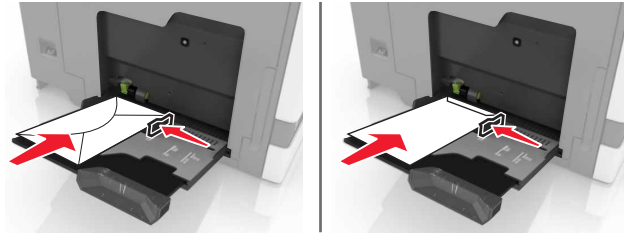

**אזהרה—פוטנציאל לנזק:** אל תשתמש במעטפות עם בולים, מהדקים, לחצנים, חלונות, רפידות מצופות או חלקים נדבקים מעצמם.

**5** בלוח הבקרה, הגדר את סוג וגודל הנייר כך שיתאים לנייר שטעון במגש.

## קישור בין מגשים

**1** פתח את דפדפן האינטרנט ולאחר מכן הקלד את כתובת ה-IP של המדפסת בשדה הכתובת.

**הערות:**

- הצג את כתובת ה-IP של המדפסת במסך הבית של המדפסת. כתובת ה-IP מוצגת כארבע סדרות של מספרים המופרדים על-ידי נקודות, כגון 123.123.123.123.
- אם אתה משתמש בשרת Proxy, השבת אותו זמנית כדי לטעון את דף האינטרנט כהלכה.

**2** לחץ על **Settings** (הגדרות) < **Paper** (נייר).

**3** התאם את גודל וסוג הנייר של המגשים שאתה מקשר.

**הערה:** כדי לבטל קישור של מגשים, ודא שאין מגשים שלהם גודל או סוג נייר זהים.

**4** שמור את ההגדרות.

**הערה:** באפשרותך לשנות את הגדרות גודל וסוג הנייר גם דרך לוח הבקרה של המדפסת.

**אזהרה—פוטנציאל לנזק:** טמפרטורת ה-Fuser משתנה בהתאם לסוג הנייר שצוין. כדי להימנע מבעיות הדפסה, התאם את הגדרות סוג הנייר במדפסת לנייר שטעון במגש.

## הדפסה

**זהירות—סכנת צביטה:** כדי למנוע סכנת פציעה כתוצאה מהיצבטות, היזהר באזורים המסומנים בתווית זו. פציעות היצבטות עלולות להיגרם בסביבת חלקים נעים, כגון גלגלי שיניים, דלתות, מגשים ומכסים. 

## הדפסה ממחשב

**הערה:** עבור תוויות, ניירות בריסטול ומעטפות, הגדר את גודל וסוג הנייר במדפסת לפני הדפסת המסמך.

- 1 במסמך שאתה מנסה להדפיס, פתח את תיבת הדו-שיח Print (הדפסה).
- 2 כוונן את ההגדרות לפי הצורך.
- 3 הדפס את המסמך.

## הדפסת טפסים

- 1 במסך הבית, נווט אל: **Forms and Favorites** (טפסים ומועדפים) < בחר טופס < **Print** (הדפסה)
- 2 במידת הצורך קבע את הגדרות ההדפסה.
- 3 שלח את משימת ההדפסה.

## הדפסה מהתקן נייד

הדפסה מהתקן נייד באמצעות Lexmark Mobile Print

### הדפסה מהתקן נייד באמצעות Lexmark Mobile Print

Lexmark™ Mobile Print מאפשר לך לשלוח מסמכים ותמונות ישירות למדפסת נתמכת של Lexmark.

- 1 פתח את המסמך ואז שלח אותו או שתף אותו עם Lexmark Mobile Print.
- הערה:** ייתכן שחלק מהיישומים של צדדים שלישיים לא ייתמכו בתכונת השליחה או השיתוף. לקבלת מידע נוסף עיין בתיעוד הנלווה ליישום.
- 2 בחר מדפסת.
  - 3 הדפס את המסמך.

### הדפסה מהתקן נייד באמצעות Google Cloud Print

Google Cloud Print™ הוא פתרון הדפסה ניידת אשר מאפשר ליישומים זמינים בהתקנים ניידים להדפיס בכל מדפסת המוכנה לשימוש עם Google Cloud Print.

- 1 הפעל יישום זמין ממסך הבית של ההתקן הנייד.
- 2 הקש על **Print** (הדפסה) ואז בחר מדפסת.

3 הדפס את המסמך.

## הדפסה מהתקן נייד באמצעות שירות ההדפסה Mopria

שירות ההדפסה Mopria® הוא פתרון להדפסה ניידת עבור התקנים ניידים הפועלים עם מערכת Android מגרסה 4.4 ואילך. הוא מאפשר לך להדפיס ישירות בכל מדפסת בעלת אישור Mopria.

**הערה:** לפני ההדפסה ודא ששירות ההדפסה Mopria זמין.

- 1 הפעל יישום תואם ממסך הבית של ההתקן הנייד.
- 2 הקש על **Print** (הדפסה) ואז בחר מדפסת.
- 3 הדפס את המסמך.

## הדפסה מהתקן נייד באמצעות AirPrint

AirPrint הוא פתרון הדפסה ניידת אשר מאפשר לך להדפיס ישירות מהתקני Apple למדפסת בעלת אישור AirPrint.

**הערה:** יישום זה נתמך רק בחלק מהתקני Apple.

- 1 הפעל יישום תואם ממסך הבית של ההתקן הנייד.
- 2 בחר פריט להדפסה ואז הקש על סמל השיתוף.
- 3 הקש על **Print** (הדפסה) ואז בחר את המדפסת.
- 4 שלח את משימת ההדפסה.

## הדפסה מכונן הבזק

- 1 חבר כונן הבזק ליציאת USB.



### הערות:

- אם אתה מכניס את כונן ההבזק כשמופיעה הודעת שגיאה, המדפסת תתעלם מכונן ההבזק.
- אם תחבר כונן הבזק בעת שהמדפסת מעבדת משימות הדפסה אחרות, תופיע ההודעה **Busy** (עסוק) בצג.

**2** גע על הצג במסמך שברצונך להדפיס.  
קבע הגדרות הדפסה אחרות לפי הצורך.

**3** שלח את משימת ההדפסה.  
כדי להדפיס מסמך אחר גע באפשרות **USB Drive** (כונן USB).

**אזהרה—פוטנציאל לנזק:** אל תיגע במדפסת או בכונן ההבזק באזורים שמוצגים במהלך הדפסה, קריאה או כתיבה פעילות מתוך התקן זיכרון. עלולים להיגרם אובדן נתונים או תקלה.



## כונני הבזק וסוגי קבצים נתמכים

### כונני הבזק

- (32GB-ו-16GB) Lexar JumpDrive S70
- (32GB-ו-16GB) SanDisk Cruzer
- (32GB-ו-16GB) PNY Attaché

### הערות:

- המדפסת תומכת בכונני הבזק USB מהירים עם תקן מהירות מלאה.
- יש להשתמש בכונני הבזק USB אשר תומכים במערכת קבצים מסוג (File Allocation Tables) FAT.

### סוגי קבצים

מסמכים:

- .doc או .docx
- .xls או .xlsx
- .ppt או .pptx
- .pdf
- .xps

תמונות:

- .dcx
- .gif

- .jpg או .jpeg
- .bmp
- .pcx
- .tif או .tiff
- .png

## הגדרת משימות חסויות

- 1 במסך הבית, גע ב-**Settings** (הגדרות) < **Security** (אבטחה) < **Confidential Print Setup** (הגדרת הדפסה חסויה).
- 2 קבע את תצורת ההגדרות.

השתמש ב:	כדי
מקס קוד PIN שגוי	מגביל את מספר הפעמים שבהם ניתן להזין PIN לא חוקי. <b>הערה:</b> לאחר הגעה למגבלה, משימות ההדפסה עבור שם משתמש זה נמחקות.
Confidential Job Expiration (תפוגת משימה חסויה)	הגדר את משך הזמן שיחלוף לפני שמשמיות חסויות יימחקו אוטומטית מזיכרון המדפסת. <b>הערה:</b> משימות חסויות מופסקות יישמרו במדפסת עד שתתחבר ותשחרר או תמחק אותן באופן ידני.
Repeat Job Expiration (תפוגת משימה חוזרת)	הגדר את משך הזמן שיחלוף לפני שמשמיות חוזרות יימחקו מזיכרון המדפסת. <b>הערה:</b> המשימות החוזרות נשמרות כך שניתן להדפיס עותקים נוספים מאוחר יותר.
Verify Job Expiration (אימות תפוגת משימה)	הגדר את משך הזמן שיחלוף לפני שמשמיות אימות יימחקו מזיכרון המדפסת. <b>הערה:</b> משימות אימות מדפיסות עותק אחד כדי לבדוק אם הוא עומד בדרישות לפני הדפסת העותקים הנותרים.
Reserve Job Expiration (תפוגת משימה שמורה)	הגדר את משך הזמן שיחלוף לפני שמשמיות שמורות יימחקו מבלי שהודפסו. <b>הערה:</b> משימות שמורות מופסקות נמחקות אוטומטית לאחר ההדפסה.

## הדפסת משימות מופסקות

- 1 במסמך שאתה מנסה להדפיס, פתח את תיבת הדו-שיח Print (הדפסה).
- 2 בחר את המדפסת ולאחר מכן בצע את הפעולות הבאות:
  - למשתמשי Windows, לחץ על **Properties** (מאפיינים) או **Preferences** (העדפות), ולאחר מכן לחץ על **Print and Hold** (הדפס והשהה).
  - למשתמשי Macintosh, בחר **Print and Hold** (הדפס והשהה).
- 3 בחר את סוג משימת ההדפסה.
- 4 במידת הצורך הקצה שם משתמש.
- 5 שלח את משימת ההדפסה.
- 6 במסך הבית של המדפסת, גע באפשרות **Held Jobs** (משימות מופסקות).
- 7 שלח את משימת ההדפסה.

## הדפסת רשימת דוגמאות גופנים

- 1 במסך הבית, גע ב-**Settings** (הגדרות) < **Reports** (דוחות) < **Print** (הדפסה) < **Print Fonts** (גופני הדפסה).
- 2 גע ב- **PCL Fonts** (גופני PCL) או **PostScript Fonts** (גופני PostScript).

## ביטול משימת הדפסה

### מלוח הבקרה של המדפסת

- 1 במסך הבית, גע באפשרות **Job Queue** (תור משימות).  
**הערה:** באפשרותך גם לגשת להגדרה זו על-ידי נגיעה בחלק העליון של מסך הבית.
- 2 בחר משימה לביטול.

### מהמחשב

- 1 בצע אחת מהפעולות הבאות, בהתאם למערכת ההפעלה:
  - פתח את תיקיית המדפסות ולאחר מכן בחר את המדפסת שלך.
  - מתוך System Preferences (העדפות מערכת) בתפריט Apple, נווט אל המדפסת שלך.
- 2 בחר משימה לביטול.



## אבטחת המדפסת

### איתור חריץ האבטחה

המדפסת מצוידת באפשרות לשימוש במנעול אבטחה. חבר מנעול אבטחה שתואם לרוב המחשבים הניידים במיקום המוצג, כדי לאבטח את המדפסת למקומה.



### מחיקת זיכרון המדפסת

כדי למחוק זיכרון נדיף או נתונים שאגורים במדפסת, כבה את המדפסת.

כדי למחוק זיכרון שאינו נדיף או הגדרות בודדות, הגדרות התקן ורשת, הגדרות אבטחה ופתרונות מוטבעים, בצע את הפעולות הבאות:

- 1 במסך הבית גע ב-**Settings** (הגדרות) < **Device** (התקן) < **Maintenance** < **Out of Service Erase** (תחזוקה) (מחיקת פריטים שאינם בשימוש).
- 2 סמן את תיבת הסימון **Sanitize all information on nonvolatile memory** (נקה את כל המידע בזיכרון הלא נדיף) ולאחר מכן גע באפשרות **ERASE** (מחק).
- 3 בצע את ההוראות שעל התצוגה.

### מחיקת זיכרון הכונן הקשיח של המדפסת

- 1 במסך הבית גע ב-**Settings** (הגדרות) < **Device** (התקן) < **Maintenance** < **Out of Service Erase** (תחזוקה) (מחיקת פריטים שאינם בשימוש).
- 2 סמן את תיבת הסימון **Sanitize all information on hard disk** (נקה את כל המידע בכונן הקשיח) ולאחר מכן גע באפשרות **ERASE** (מחק).

3 בצע את ההוראות שעל התצוגה.

**הערה:** תהליך זה עשוי להימשך החל במספר דקות ועד יותר משעה. במהלך זמן זה המדפסת לא תהיה זמינה למשימות אחרות.

## הגדרת הצפנה של הדיסק הקשיח של המדפסת

1 במסך הבית, גע ב-**Settings** (הגדרות) < **Security** (אבטחה) < **Disk Encryption** (הצפנת דיסק) < **Start Encryption** (התחל הצפנה).

**הערה:** איפוסור הצפנה כונן ימחק את התכנים בכונן הקשיח. במידת הצורך גבה נתונים חשובים במדפסת לפני תחילת ההצפנה.

2 בצע את ההוראות שעל התצוגה.

**הערות:**

- אל תכבה את המדפסת במהלך תהליך ההצפנה. עלול להתרחש אובדן נתונים.
- הצפנת כונן עשויה להימשך החל במספר דקות ועד יותר משעה. במהלך זמן זה המדפסת לא תהיה זמינה למשימות אחרות.
- לאחר ההצפנה המדפסת תחזור למסך הבית.

## שחזור הגדרות ברירת המחדל של היצרן

במסך הבית גע ב-**Settings** (הגדרות) < **Device** (התקן) < **Restore Factory Defaults** (שחזור ברירות המחדל של היצרן) < **Restore Settings** (שחזור הגדרות) < **Restore all settings** (שחזור כל ההגדרות) < **RESTORE** (שחזור) < **Start** (התחל).

לקבלת מידע נוסף ראה ["מחיקת זיכרון המדפסת" בעמוד 33](#).

## הצהרה על נדיפות

המדפסת מכילה סוגים שונים של זיכרון שיכול לאחסן הגדרות התקן ורשת ואת נתוני המשתמש.

סוג זיכרון	תיאור
זיכרון נדיף	המדפסת משתמש זמנית ב <i>זיכרון גישה אקראית</i> (RAM) סטנדרטי כדי לאגור זמנית נתוני משתמש במהלך עבודות הדפסה פשוטות.
זיכרון לא נדיף	המדפסת עשויה להשתמש בשתי צורות של זיכרון לא נדיף: EEPROM ו- NAND (זיכרון הבזק). שני הסוגים משמשים כדי לאחסן הגדרות של מערכת ההפעלה, הגדרות התקן, הגדרות פרטי רשת וסימניות, ופתרונות מובנים.
זיכרון הדיסק הקשיח	בחלק מהמדפסות מותקן דיסק קשיח. הדיסק הקשיח של המדפסת מתוכנן לפונקציונליות הספציפית למדפסת. באופן זה ההתקן יכול לשמור נתוני משתמש אגורים מעבודות מורכבות של הדפסה וכן גם מתוך נתונים ונתוני גופנים.

מחק התכנים של כל זיכרון מדפסת שמותקן בנסיבות הבאות:

- המדפסת יוצאת משירות.
- הדיסק הקשיח של המדפסת מוחלף.
- המדפסת מועברת למחלקה או למיקום אחרים.
- המדפסת מקבלת שירות מאדם שאינו מתוך הארגון.
- המדפסת מועברת מהחברה לצורך קבלת שירות.
- המדפסת נמכרת לארגון אחר.

## סילוק הדיסק הקשיח של המדפסת

**הערה:** ייתכן שבדגמים מסוימים של המדפסת לא מותקן דיסק קשיח.

בסביבות מאובטחות במיוחד, ייתכן שנדרש לנקוט באמצעים נוספים כדי להבטיח שלא תתאפשר גישה לנתונים סודיים המאוחסנים בדיסק הקשיח של המדפסת, כאשר המדפסת - או דיסק הקשיח שלה - יוצאים מרשותך.

- **ניטרול מגנטי**—לנקות את הדיסק הקשיח בעזרת שדה מגנטי שמחוק נתונים מאוחסנים
- **מעיכה**—דחיסה פיזית של הדיסק הקשיח כדי לשבור את חלקי הרכיבים ולהפוך אותם לבלתי קריאים
- **גריסה**—גריסה פיזית של הדיסק הקשיח לחלקי מתכת קטנים

**הערה:** את רוב הנתונים ניתן למחוק בצורה אלקטרונית, אך הדרך היחידה להבטיח שכל הנתונים נמחקים לחלוטין היא השמדה פיזית של הדיסק הקשיח שבו הנתונים מאוחסנים.

## תחזוקת המדפסת

**אזהרה—פוטנציאל לנזק:** כשל בשמירה על ביצועים אופטימליים של המדפסת או בהחלפת חלקים וחומרים מתכלים עלול לגרום נזק למדפסת.

### כוונון עוצמת הקול של הרמקול

#### כוונון עוצמת הקול שתיקבע כברירת מחדל לרמקול הפנימי

עוצמת הקול של הרמקול תאופס לערך ברירת המחדל לאחר ההתנתקות מהפעילות, כאשר המדפסת מתעוררת ממצב שינה או תרדמת, או לאחר איפוס להפעלה.

1 בלוח הבקרה, נווט אל:

**Settings** (הגדרות) < **Device** (התקן) < **Preferences** (העדפות) < **Audio Feedback** (משוב קולי)

2 בחר את עוצמת הקול.

**הערה:** אם האפשרות Quiet Mode (מצב שקט) זמינה, ההתראות המושמעות כבויות.

#### כוונון עוצמת הקול שנקבעה כברירת מחדל לאוזניות

עוצמת הקול של האוזניות תאופס לערך ברירת המחדל לאחר ההתנתקות מהפעילות, כאשר המדפסת מתעוררת ממצב שינה או תרדמת, או לאחר איפוס להפעלה.

1 בלוח הבקרה, בחר **Settings** (הגדרות) < **Device** (התקן) < **Accessibility** (נגישות) < **Headphone Volume** (עוצמת אוזניות).

2 בחר את עוצמת הקול.

### קביעת תצורה של הגדרות רמקול הפקס

**הערה:** תכונה זו זמינה רק בחלק מדגמי המדפסות.

1 במסך הבית, בחר **Settings** (הגדרות) < **Fax** (פקס) < **Analog Fax Setup** (הגדרת פקס אנלוגי) < **Speaker Settings** (הגדרות רמקול).

2 בצע את הפעולות הבאות:

- הגדר את מצב הרמקול כ-**Always On** (דולק תמיד).
- הגדר את מצב הרמקול כ-**High** (גבוה).
- הפעל את עוצמת המצלצל.

### עבודה ברשת

**הערה:** קנה מתאם רשת אלחוטיית MarkNet(TM) N8360 לפני שתגדיר את המדפסת ברשת אלחוטיית. לקבלת מידע על התקנת מתאם הרשת האלחוטיית עיין בגיליון ההוראות הנלווה למתאם.

חיבור המדפסת לרשת אלחוטיית באמצעות (WPS) Wi-Fi Protected Setup

## חיבור המדפסת לרשת אלחוטית באמצעות (WPS) Wi-Fi Protected Setup

לפני שתתחיל ודא כי:

- לנקודת הגישה (נתב אלחוטי) יש אישור WPS או שהיא תואמת ל-WPS. למידע נוסף, עיין בתיעוד המצורף לנקודת הגישה.
- מתאם רשת אלחוטית מותקן במדפסת. לקבלת מידע נוסף עיין בהוראות הנלוות למתאם.

### שימוש בשיטת Push Button

1 בלוח הבקרה, נווט אל:

**Settings (הגדרות) < Network/Ports (רשת/יציאות) < Wireless (אלחוטי) < Wi-Fi Protected Setup (הגדרה אלחוטית מוגנת) < Start Push Button Method (שיטת לחצן לחיצה להתחלה)**

2 בצע את ההוראות שעל התצוגה.

### שימוש בשיטה (PIN - Personal Identification Number) מספר זיהוי אישי

1 בלוח הבקרה, נווט אל:

**Settings (הגדרות) < Network/Ports (רשת/יציאות) < Wireless (אלחוטי) < Wi-Fi Protected Setup (הגדרה אלחוטית מוגנת) < Start Push Button Method (שיטת לחצן לחיצה להתחלה)**

2 העתק את 8 הספרות של WPS PIN.

3 פתח דפדפן אינטרנט ולאחר מכן הקלד את כתובת ה-IP של נקודת הגישה בשדה הכתובת.

#### הערות:

- הצג את כתובת ה-IP של המדפסת במסך הבית של המדפסת. כתובת ה-IP מוצגת כארבע סדרות של מספרים המופרדים על-ידי נקודות, כגון 123.123.123.123.
- אם אתה משתמש בשרת Proxy, השבת אותו זמנית כדי לטעון את דף האינטרנט בצורה נכונה.

4 גש אל הגדרות WPS. למידע נוסף, עיין בתיעוד המצורף לנקודת הגישה.

5 הזן את שמונה הספרות של קוד ה-PIN, ולאחר מכן שמור את השינויים.

שינוי הגדרות היציאה אחרי התקנת יציאת פתרונות פנימיים חדשה

## שינוי הגדרות היציאה אחרי התקנת יציאת פתרונות פנימיים חדשה

#### הערות:

- אם למדפסת יש כתובת IP סטטית, אל תשנה את התצורה.
- אם תצורת המחשבים מוגדרת לשימוש בשם הרשת במקום בכתובת IP, אל תשנה את התצורה.
- אם אתה מוסיף יציאת פתרונות פנימיים (ISP) אלחוטית למדפסת שהוגדרה בעבר לחיבור Ethernet, נתק את המדפסת מרשת ה-Ethernet.

### למשתמשי Windows

1 פתח את תיקיית המדפסות.

2 בתפריט קיצור הדרך של המדפסת עם ה-ISP החדשה, פתוח את מאפייני המדפסת.

3 הגדר את היציאה מהרשימה.

4 עדכן את כתובת IP.

5 החל את השינויים

### למשתמשי Macintosh

1 מתוך System Preferences (העדפות מערכת) בתפריט Apple, נווט אל רשימת המדפסות ולאחר מכן בחר  $+ < IP$ .

2 הקלד את כתובת IP של המדפסת בשדה הכתובת.

3 החל את השינויים

הגדרת הדפסה טורית (Windows בלבד)

## הגדרת הדפסה טורית (Windows בלבד)

1 קבע את הפרמטרים במדפסת:

א בלוח הבקרה נווט לתפריט הכולל את הגדרות היציאה.

ב אתר את התפריט עבור הגדרות היציאה הטורית ולאחר מכן התאם את ההגדרות, אם יש בכך צורך.

ג החל את השינויים

2 במחשב שלך פתוח את תיקיית המדפסות ולאחר מכן בחר את המדפסת שלך.

3 פתח את תכונות המדפסת ולאחר מכן בחר יציאת COM מהרשימה.

4 הגדר את הפרמטרים של יציאת COM ב-Device Manager (מנהל ההתקן).

### הערות:

- הדפסה טורית מאטה את מהירות ההדפסה.
- ודא שכבל החיבור הטורי מחובר ליציאה הטורית במדפסת.

## ניקוי המדפסת

**⚠ זירות—סכנת שוק:** כדי להימנע מסכנת התחשמלות בעת ניקוי החלק החיצוני של המדפסת, נתק את כבל החשמל מהשקע בקיר ונתק את כל הכבלים מהמדפסת לפני שתמשיך.

### הערות:

- בצע משימה זו אחת למספר חודשים.
  - נזק הנגרם למדפסת כתוצאה מטיפול לא נאות אינו מכוסה באחריות של המדפסת.
- 1 כבה את המדפסת ולאחר מכן נתק את כבל החשמל מהשקע שבקיר.
  - 2 הסר את הנייר מתוך הסל הסטנדרטי ומהמזין הרב-תכליתי.
  - 3 הסר כל אבק, מוך או פיסות נייר סביב המדפסת באמצעות מברשת רכה או שואב אבק.
  - 4 נקה את חלקה החיצוני של המדפסת באמצעות מטלית רכה, לחה ונטולת סיבים.

### הערות:

- אל תשתמש בחומרי ניקוי ביתיים או דטרגנטים, היות שהם עלולים לפגום בגימור של המדפסת.

• ודא שכל אזורי המדפסת יבשים לאחר הניקוי.

**5** חבר את כבל החשמל לשקע החשמלי ואז הדלק את המדפסת.

**⚠** **זהירות—פוטנציאל לפציעה:** למניעת סכנת שרפה או התחשמלות, חבר את כבל החשמל לשקע חשמלי בעל דירוג מתאים והארקה מתאימה אשר ממוקם בסמוך למוצר ונגיש בקלות.

## הזמנת חלקים וחומרים מתכלים למדפסת

להזמנת חלקים וחומרים מתכלים בארה"ב, פנה למספר 1-800-539-6275 למידע על מפיצים מורשים של חומרים מתכלים באזורך. במדינות או באזורים אחרים, בקר באתר [www.lexmark.com](http://www.lexmark.com) או פנה למקום שבו רכשת את המדפסת.

**הערה:** כל הערכות אורך החיים של חומרים מתכלים למדפסת מתבססות על הדפסה על נייר רגיל בגודל letter או A4.

## בדיקת מצב החלקים והחומרים המתכלים של המדפסת

**1** במסך הבית גע באפשרות **Status/Supplies** (מצב/חומרים מתכלים).

**2** בחר את החלקים או החומרים המתכלים שברצונך לבדוק.

**הערה:** באפשרותך גם לגשת להגדרה זו על-ידי נגיעה בחלק העליון של מסך הבית.

## שימוש בחלקים ובחומרים מתכלים מקוריים של Lexmark

מדפסת Lexmark מתוכננת לפעול בצורה הטובה ביותר עם חומרים מתכלים וחלקים מקוריים של Lexmark. שימוש בחומרים מתכלים או בחלקים של צד שלישי עשוי להשפיע על הביצועים, האמינות או החיים של המדפסת ורכיבי ההדמיה שבה. הוא אף עלול להשפיע על כיוסי האחריות. האחריות אינה מכסה נזק שנגרם כתוצאה משימוש בחומרים מתכלים או בחלקים של צד שלישי. כל מחווי אורך החיים מתוכננים לפעול עם חומרים מתכלים וחלקים של Lexmark, ועלולים לספק תוצאות בלתי צפויות אם נעשה שימוש בחומרים מתכלים או בחלקים של צד שלישי. שימוש ברכיבי ההדמיה אשר חורג מאורך החיים המיועד עלול להזיק למדפסת Lexmark שברשותך או לרכיבים המשוכים אליה.

## הזמנת מחסניות טונר

**הערה:** כיוסי הדפסה נמוך במיוחד לפרקי זמן ממושכים משפיע לרעה על התפוקה בפועל ועלול לגרום לכשל בחלקי מכל הדיו לפני שהטונר אזל.

פריט	כל העולם
<b>BSD</b>	
24B5998	Black (שחור)
24B5995	Cyan (ציאן)
24B5996	Magenta (מגנטה)
24B5997	Yellow (צהוב)
<b>BSD LAD</b>	
24B2126	Black (שחור)
24B1198	Cyan (ציאן)
24B1249	Magenta (מגנטה)
24B2074	Yellow (צהוב)

**הזמנת יחידת פוטוקונדוקטור**

מק"ט	פריט
72K0P00	יחידת פוטוקונדוקטור (1 באריזה)
72K0Q00	יחידת פוטוקונדוקטור (3 באריזה)

**הזמנת יחידות מפתח**

מק"ט	פריט
<b>יחידות מפתח המשתתפות בתוכנית ההחזרה</b>	
72K0DK0	יחידת מפתח לשחור
72K0DV0	יחידת מפתח לצבע (CMY)
72K0DC0	יחידת מפתח לציאן
72K0DM0	יחידת מפתח למגנטה
72K0DY0	יחידת מפתח לצהוב
<b>יחידות מפתח רגילות</b>	
72K0D10	יחידת מפתח לשחור
72K0D50	יחידת מפתח לצבע (CMY)
72K0D20	יחידת מפתח לציאן
72K0D30	יחידת מפתח למגנטה
72K0D40	יחידת מפתח לצהוב

**הזמנת יחידות הדמיה**

מק"ט	פריט
<b>יחידות הדמיה המשתתפות בתוכנית ההחזרה</b>	
21K3401	יחידת הדמיה שחור
21K3403	יחידת הדמיה ציאן
21K3402	יחידת הדמיה מגנטה
21K3404	יחידת הדמיה צהוב

**הזמנת מחסניות סיכות**

מק"ט	פריט
25A0013	מחסניות סיכות

**הזמנת בקבוק פסולת טונר**

מק"ט	פריט
72K0W00	בקבוק פסולת טונר



## הגדרת הודעות חומרים מתכלים

1 פתח את דפדפן האינטרנט ולאחר מכן הקלד את כתובת ה-IP של המדפסת בשדה הכתובת.

הערות:

- הצג את כתובת ה-IP של המדפסת במסך הבית של המדפסת. כתובת ה-IP מוצגת כארבע סדרות של מספרים המופרדים על-ידי נקודות, למשל 123.123.123.123.
- אם אתה משתמש בשרת Proxy, השבת אותו זמנית כדי לטעון את דף האינטרנט כהלכה.

2 לחץ על **Settings** (הגדרות) < **Device** (התקן) < **Notifications** (התראות).

3 בתפריט Supplies (חומרים מתכלים) לחץ על **Custom Supply Notifications** (התאמה אישית של התראות על חומרים מתכלים).

4 בחר התראה לכל אחד מהחומרים המתכלים.

5 החל את השינויים

## החלפת חלקים או חומרים מתכלים

### החלפת יחידת מפתח

1 פתח דלת B.

**זהירות—משטח חם:** פנים המדפסת עלול להיות חם. להפחתת הסיכון לפגיעה מרכיב חם, יש לאפשר למשטח להתקרר לפני שנוגעים בו. 

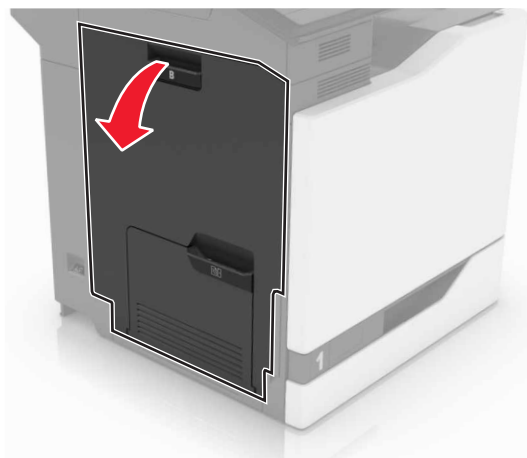

2 פתח את דלת A.

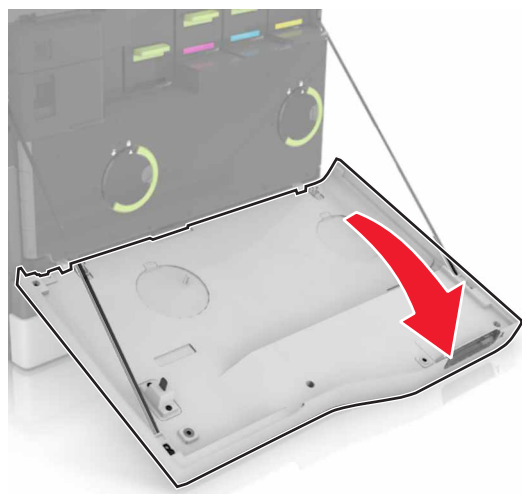

3 הסר את בקבוק פסולת הטונר המשומש.

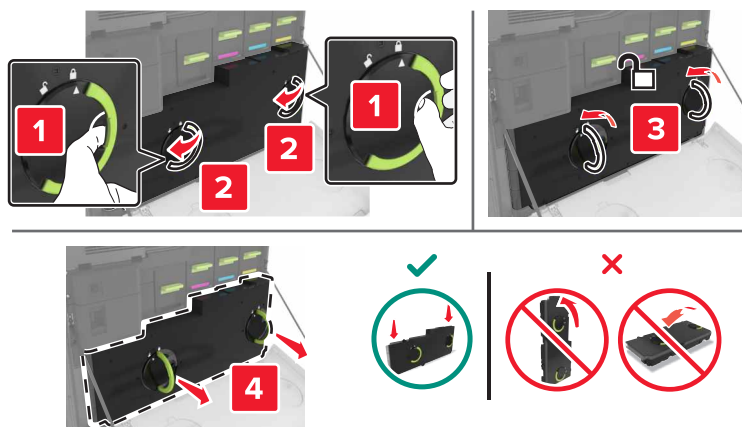

4 הסר את יחידת ההדמיה.

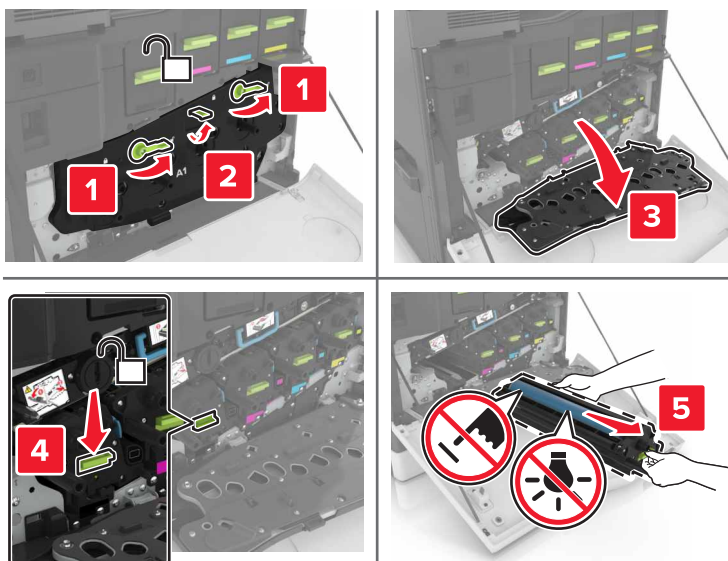

5 הסר את יחידת המפתח.

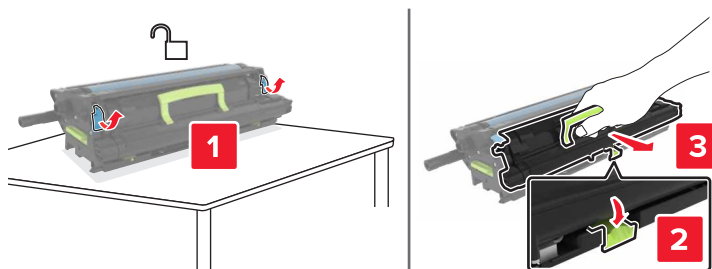

6 הוצא את יחידת המפתח החדשה מאריזתה ולאחר מכן הסר את חומרי האריזה.

7 הכנס את יחידת המפתח החדשה.

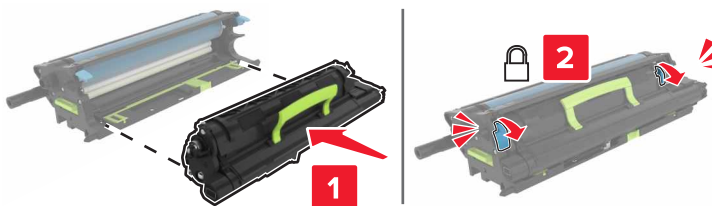

## 8 הכנס את יחידת ההדמיה.

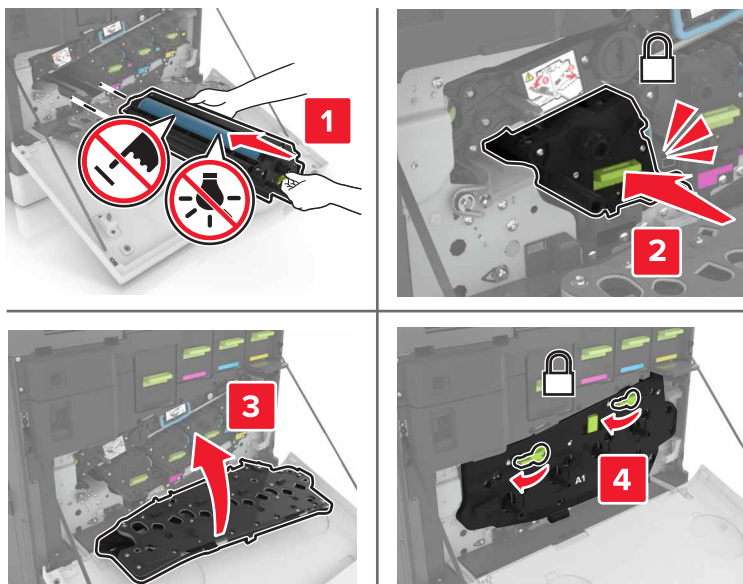

## 9 הכנס את בקבוק פסולת הטונר.

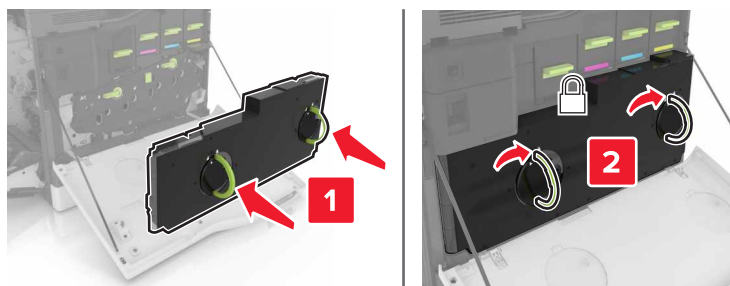

## 10 סגור את דלתות A ו-B.

## החלפת ה-fuser

1 כבה את המדפסת.

2 פתח דלת B.

**⚠️ זהירות—משטח חם:** פנים המדפסת עלול להיות חם. להפחתת הסיכון לפגיעה מרכיב חם, יש לאפשר למשטח להתקרר לפני שנוגעים בו.

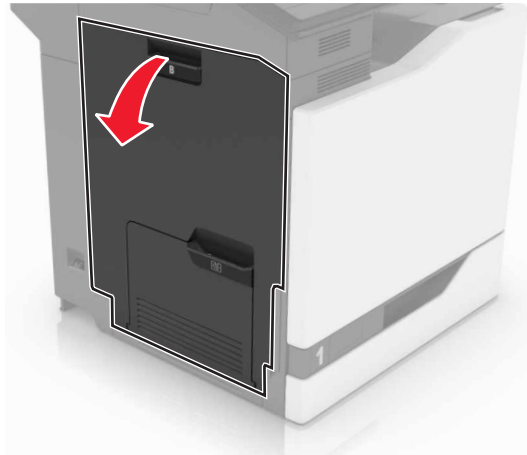

3 הסר את ה-fuser.

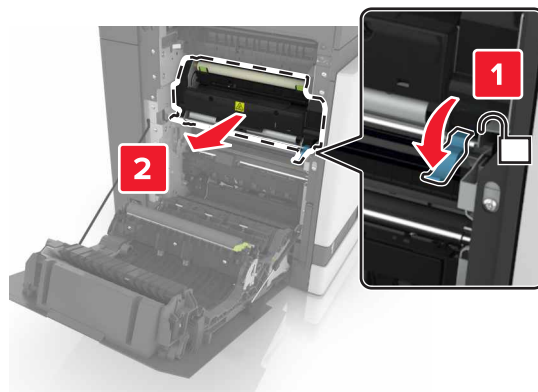

4 הוצא את ה-fuser החדש מאריזתו.

5 נקה את עדשת ה-fuser באמצעות קיסם האוזניים הנלווה לחבילה.

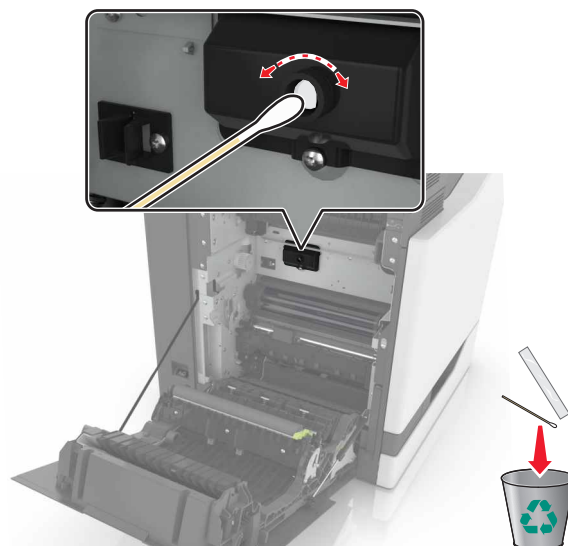

6 הכנס את ה-fuser החדש עד שייכנס למקומו בנקישה.

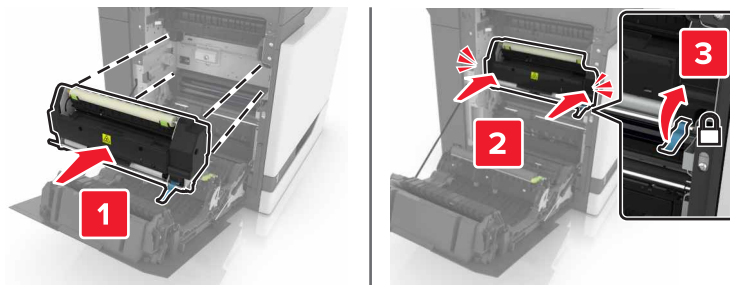

7 סגור דלת B.

8 הפעל את המדפסת.

## החלפת יחידת פוטוקונדוקטור

1 פתח דלת B.

**⚠️ זהירות—משטח חם:** פנים המדפסת עלול להיות חם. להפחתת הסיכון לפגיעה מרכיב חם, יש לאפשר למשטח להתקרר לפני שנוגעים בו.

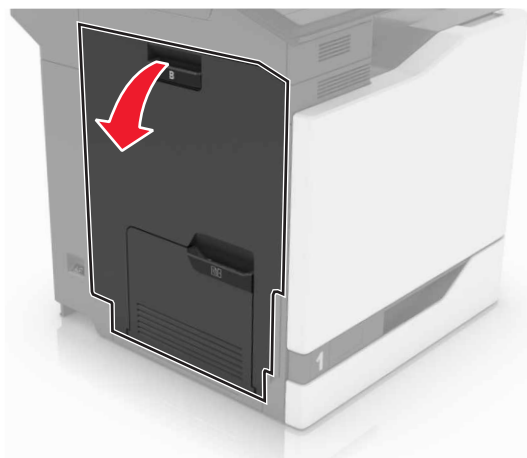

2 פתח את דלת A.

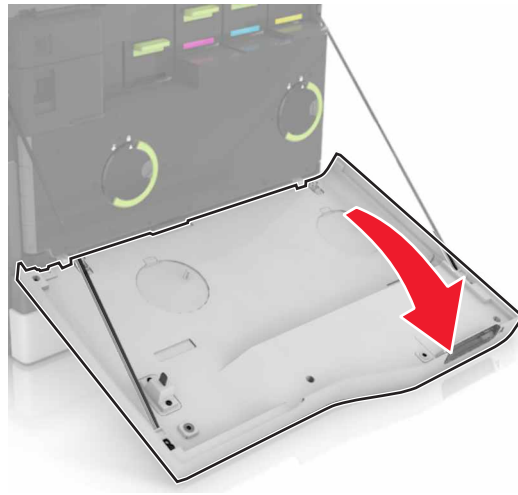

3 הסר את בקבוק פסולת הטונר המשומש.

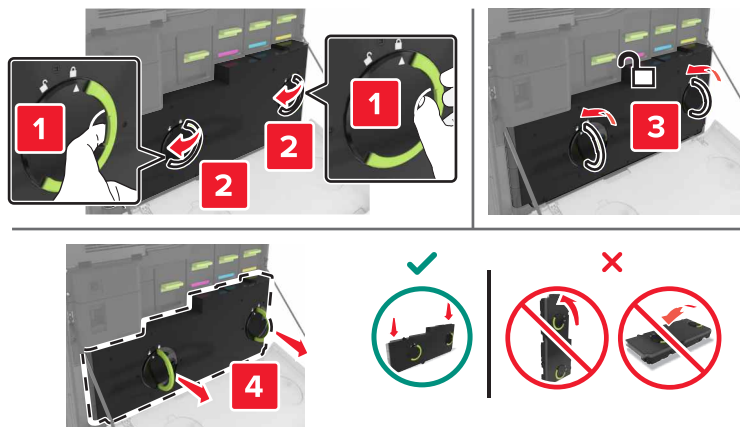

4 הסר את יחידת ההדמיה.

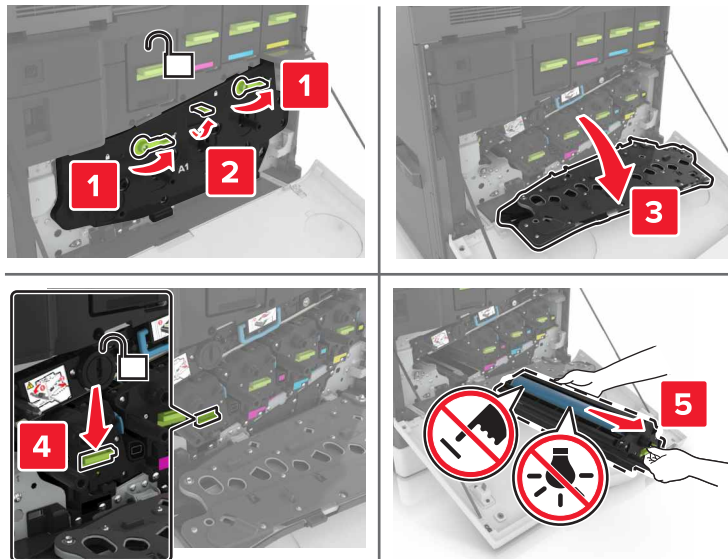

5 הסר את יחידת הפוטוקונדוקטור.

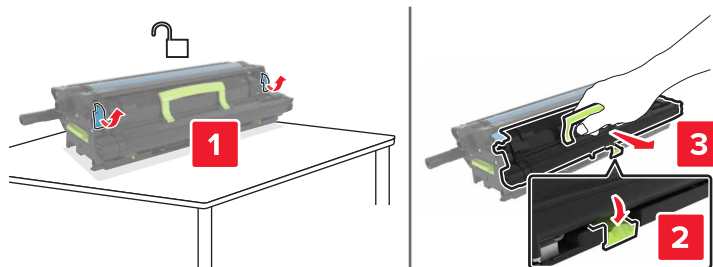

6 הוצא את יחידת הפוטוקונדוקטור החדשה מאריזתה ולאחר מכן הסר את חומרי האריזה.

**אזהרה—פוטנציאל לנזק:** אל תאפשר חשיפה של יחידת הפוטוקונדוקטור לאור ישיר למשך יותר מ-10 דקות. חשיפה ממושכת לאור עלולה לגרום בעיות של איכות הדפסה.

**אזהרה—פוטנציאל לנזק:** אל תיגע בתוף הפוטוקונדוקטור. הדבר עלול לפגוע באיכות ההדפסה של משימות הדפסה עתידיות.

7 הכנס את יחידת הפוטוקונדוקטור החדשה.

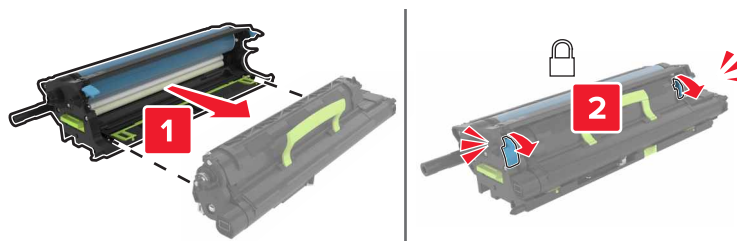



## 8 הכנס את יחידת ההדמיה.

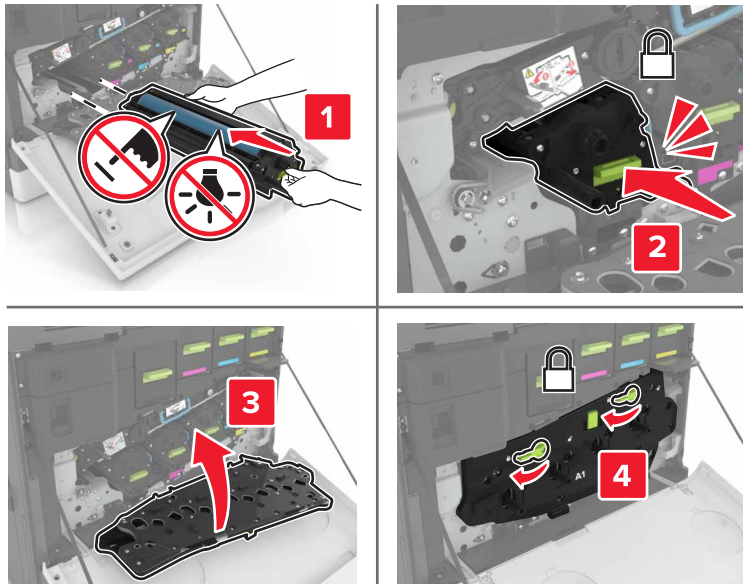

## 9 הכנס את בקבוק פסולת הטונר.

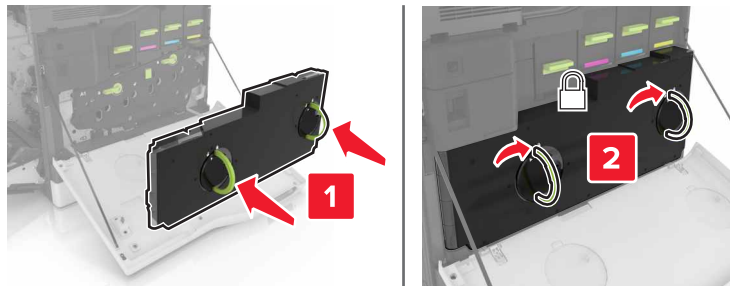

## 10 סגור את דלתות A ו-B.

## החלפת יחידת ההדמיה

## 1 פתח דלת B.

⚠ **זהירות—משטח חם:** פנים המדפסת עלול להיות חם. להפחתת הסיכון לפגיעה מרכיב חם, יש לאפשר למשטח להתקרר לפני שנוגעים בו.

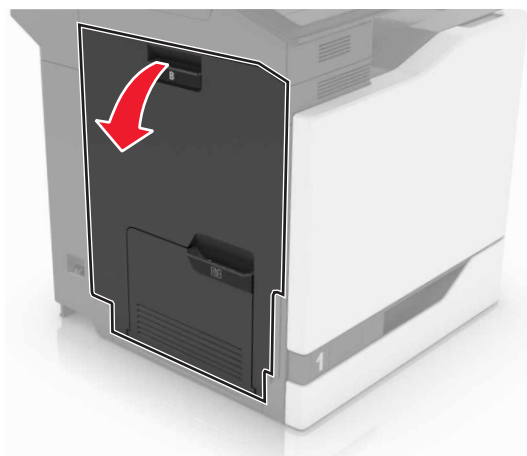

2 פתח את דלת A.

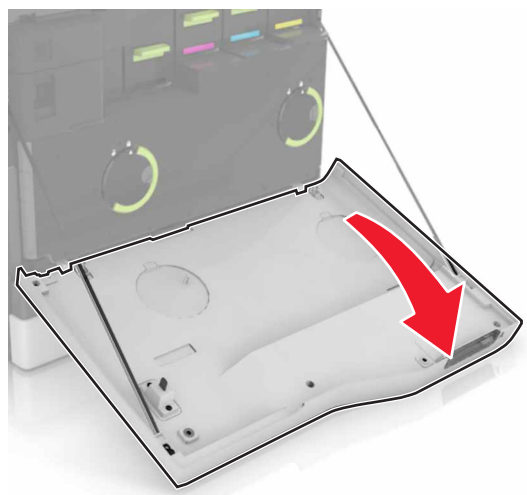

3 הסר את בקבוק פסולת הטונר המשומש.

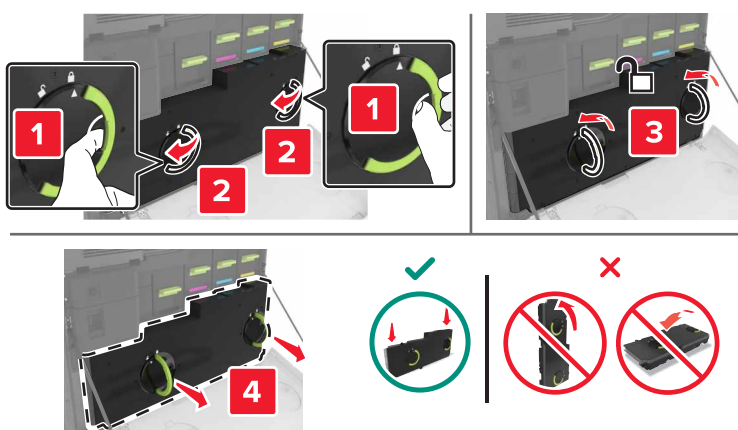

## 4 הסר את יחידת ההדמיה.

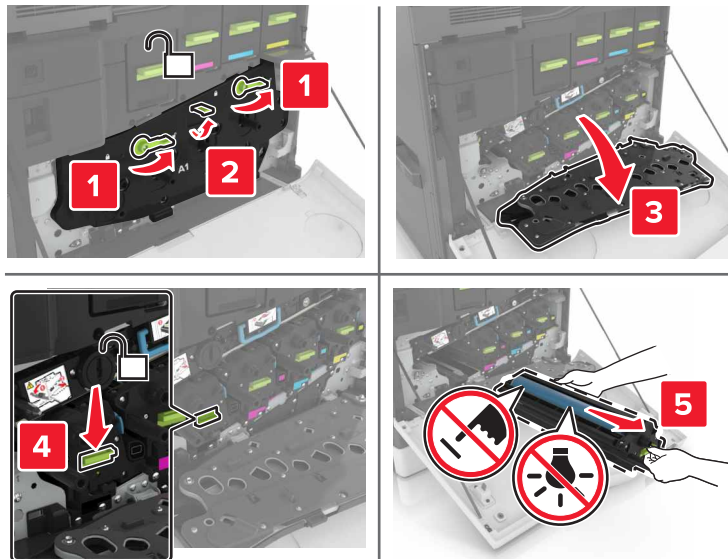

## 5 הוצא את יחידת ההדמיה החדשה ולאחר מכן הסר את חומרי האריזה.

**אזהרה—פוטנציאל לנזק:** אל תאפשר חשיפה של יחידת הפוטוקונדוקטור לאור ישיר למשך יותר מ-10 דקות. חשיפה ממושכת לאור עלולה לגרום בעיות של איכות הדפסה.

**אזהרה—פוטנציאל לנזק:** אל תיגע בתוף הפוטוקונדוקטור. הדבר עלול לפגוע באיכות ההדפסה של משימות הדפסה עתידיות.

## 6 הכנס את יחידת ההדמיה החדשה.

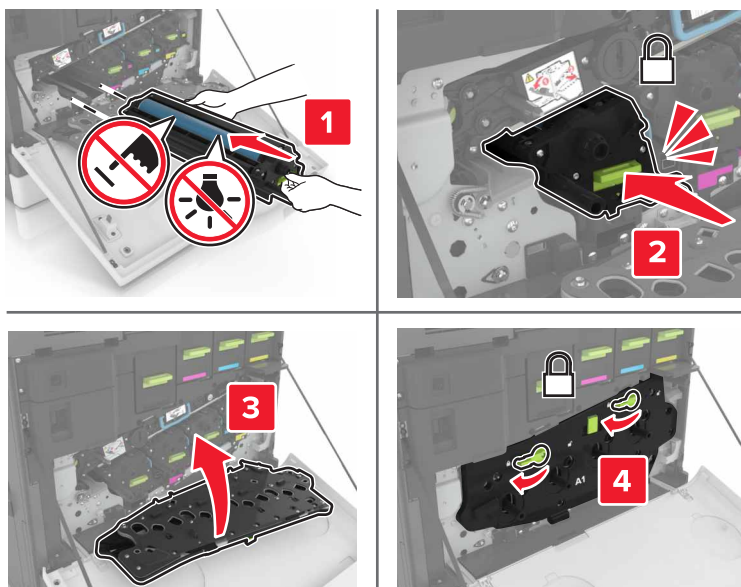

7 הכנס את בקבוק פסולת הטונר.

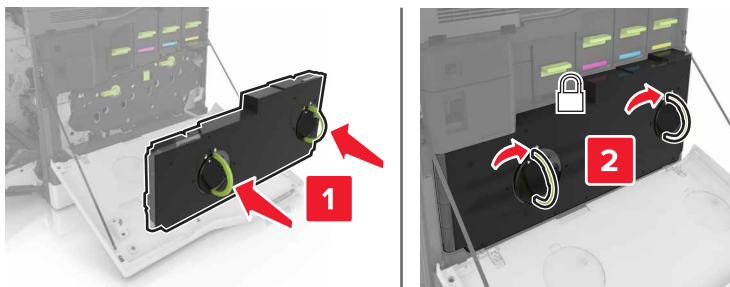

8 סגור את דלתות A ו-B.

## החלפת מחסנית טונר

1 פתח את דלת A.

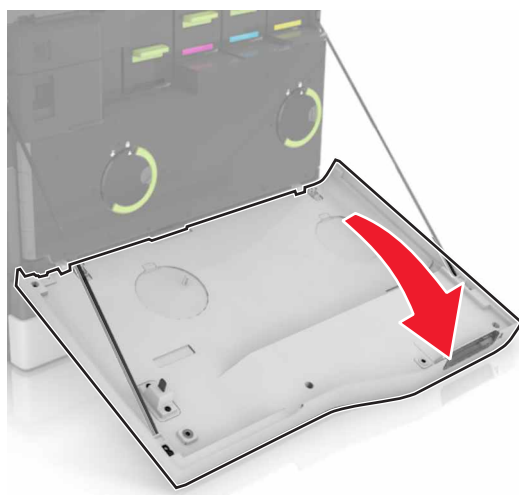

2 הסר את מחסנית הטונר.



3 פתח את אריזת מחסנית הטונר החדשה.

4 הכנס את מחסנית הטונר החדשה עד שתיכנס למקומה בנקישה.

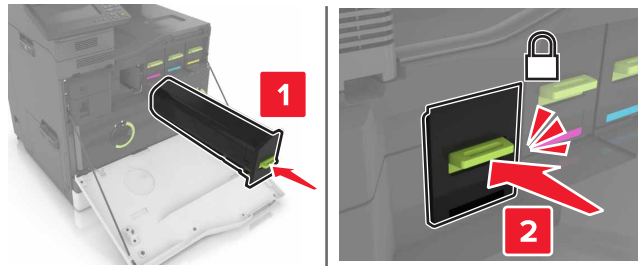

5 סגור דלת A.

### החלפת בקבוק פסולת הטונר

1 פתח את דלת A.

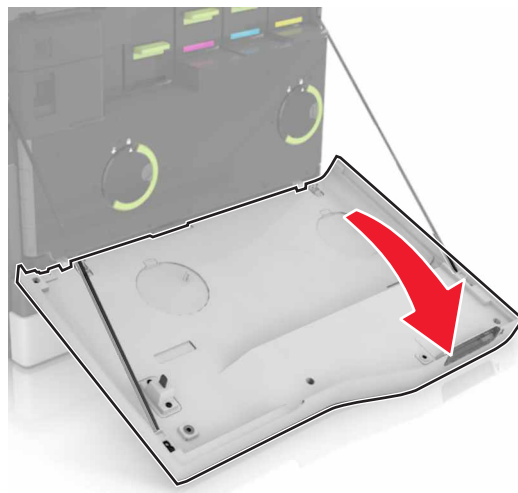

2 הסר את בקבוק פסולת הטונר המשומש.

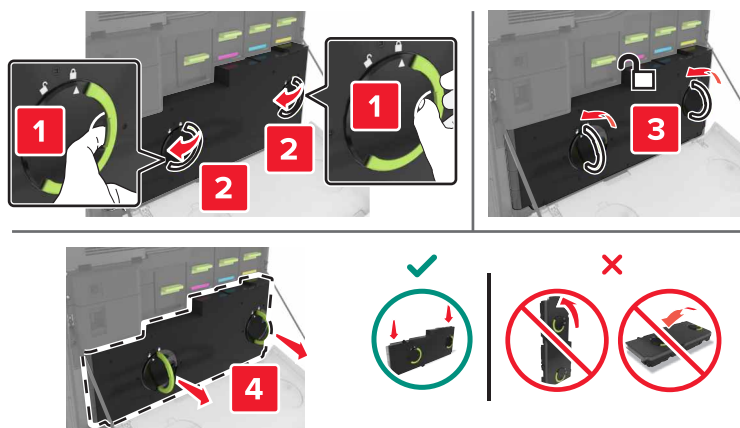

3 הוצא את בקבוק פסולת הטונר החדש מאריזתו.

4 הכנס את בקבוק פסולת הטונר החדש.

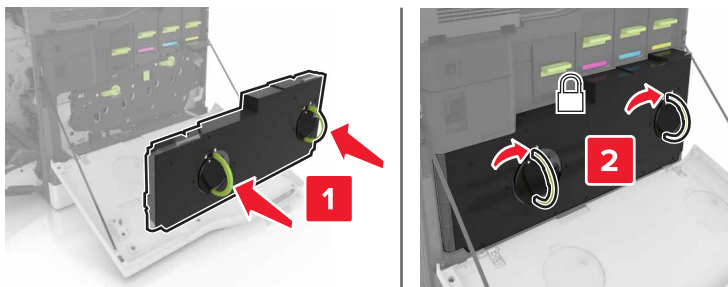

5 סגור דלת A.

## החלפת רצועת ההעברה

1 כבה את המדפסת.

2 פתח דלת B.

**⚠️ זהירות—משטח חם:** פנים המדפסת עלול להיות חם. להפחתת הסיכון לפגיעה מרכיב חם, יש לאפשר למשטח להתקרר לפני שנוגעים בו.

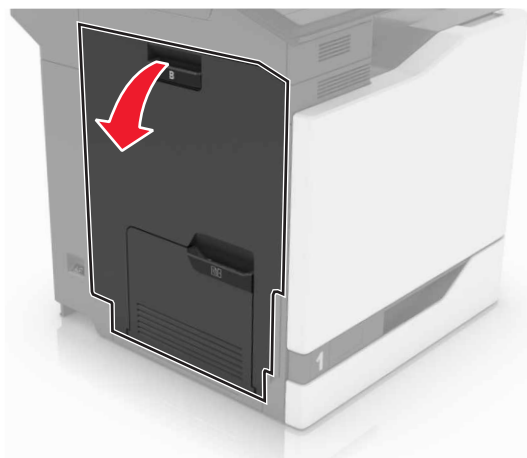

3 פתח את דלת A.

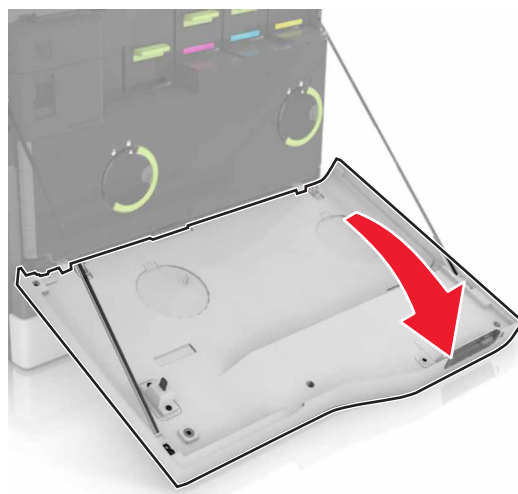

4 הסר את בקבוק פסולת הטונר המשומש.

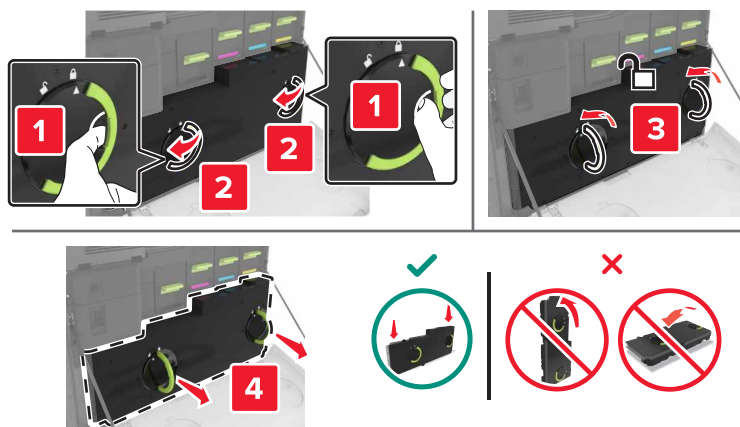

5 פתח את דלת A1.

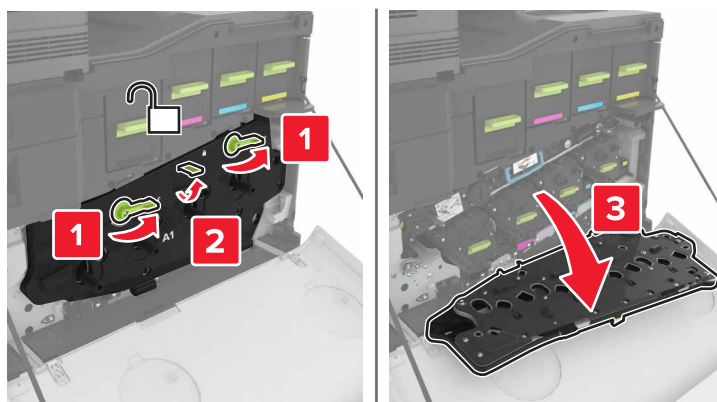

## 6 הסר את רצועת ההעברה.

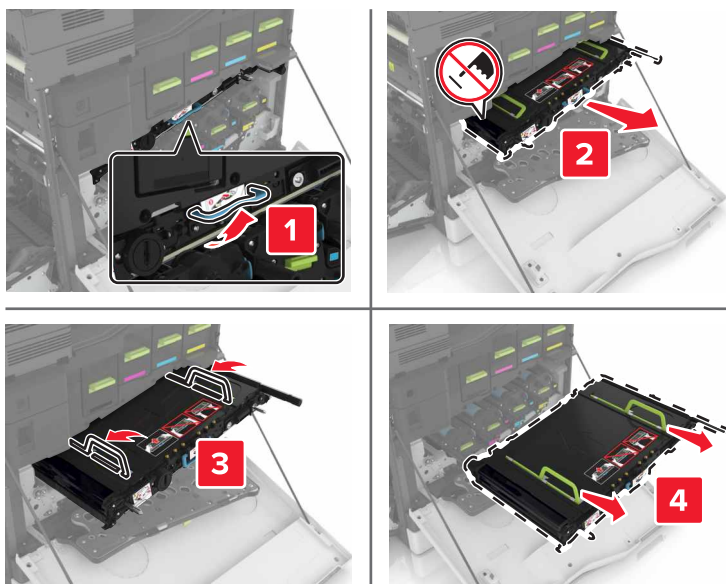

## 7 הוצא את רצועת ההעברה החדשה מאריזתה ולאחר מכן הסר את חומרי האריזה.

**אזהרה—פוטנציאל לנזק:** אל תאפשר חשיפה של רצועת ההעברה לאור ישיר למשך יותר מ-10 דקות. חשיפה ממושכת לאור עלולה לגרום בעיות של איכות הדפסה.

**אזהרה—פוטנציאל לנזק:** אל תיגע ברצועת ההעברה. הדבר עלול לפגוע באיכות ההדפסה של משימות הדפסה עתידיות.



## 8 הכנס את רצועת ההעברה החדשה עד שתיכנס למקומה בנקישה.

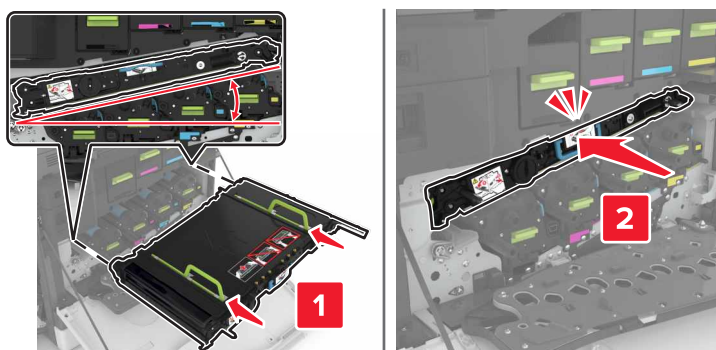



## 9 סגור את דלת A1.

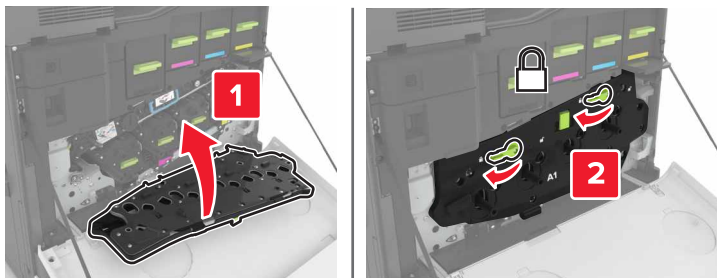

## 10 הכנס את בקבוק פסולת הטונר.

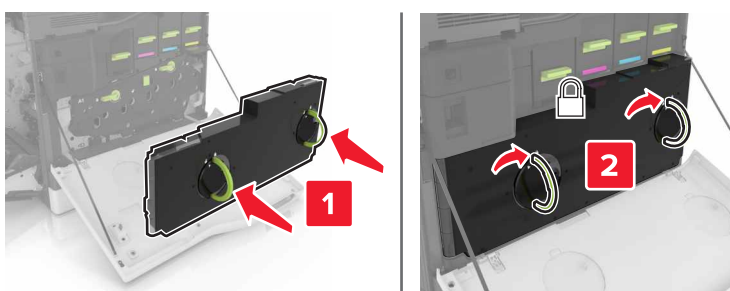

## 11 סגור את דלתות A ו-B.

## 12 הפעל את המדפסת.

## החלפת גלגלת ההעברה

## 1 פתח דלת B.

**⚠️ זהירות—משטח חם:** פנים המדפסת עלול להיות חם. להפחתת הסיכון לפגיעה מרכיב חם, יש לאפשר למשטח להתקרר לפני שנוגעים בו.

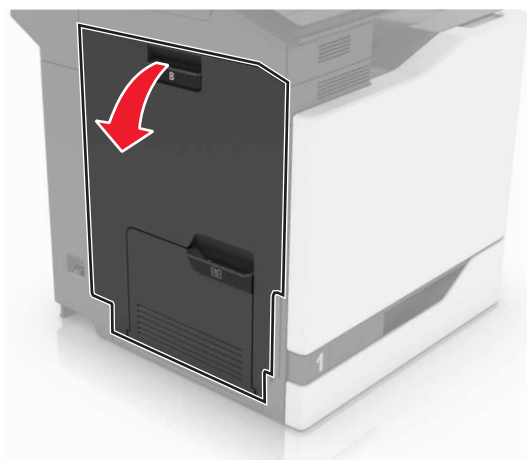

2 הסר את גלגלת ההעברה.



3 הוצא את גלגלת ההעברה החדשה מאריזתה.

הערה: אל תסיר את חומר האריזה הלבן.

4 הכנס את גלגלת ההעברה החדשה.

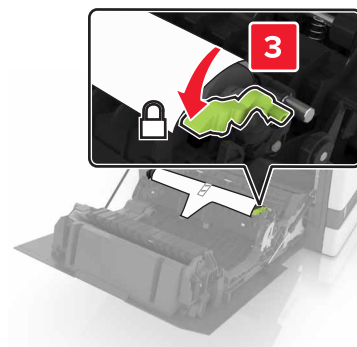
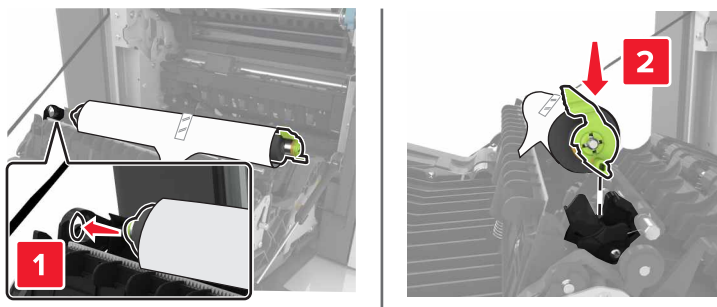

**5** הסר את חומר האריזה הלבן.



**6** סגור דלת B.

## החלפת גלגלת האיסוף

החלפת גלגלת האיסוף במגש של 550 גיליונות

**1** כבה את המדפסת.

**2** הסר את המגש.

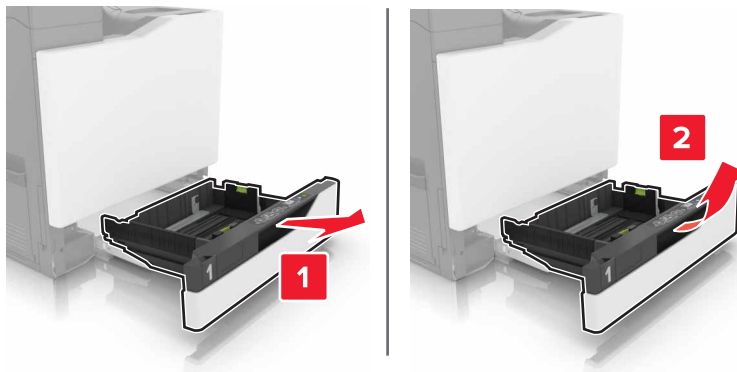

**3** הסר את גלגלת האיסוף.

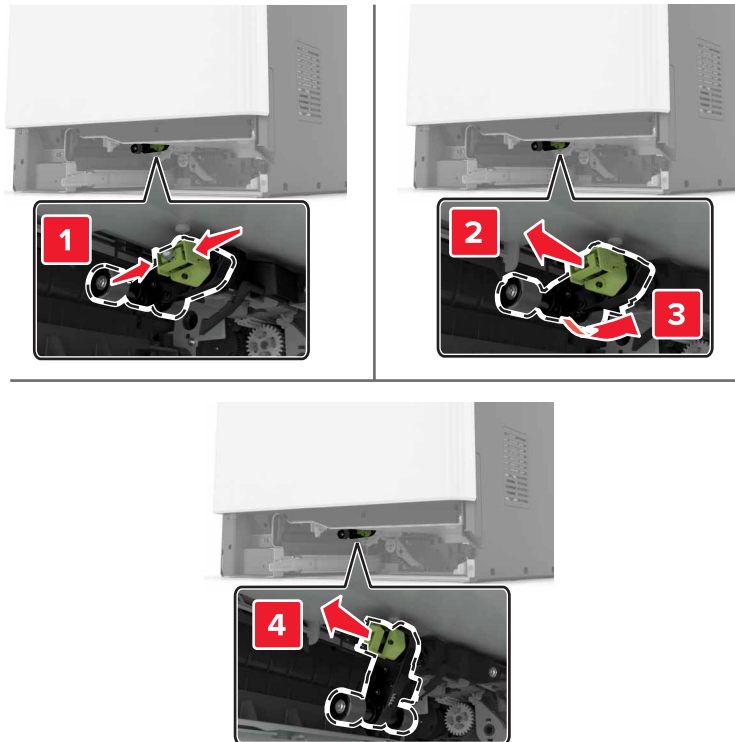

**4** הוצא את גלגלת האיסוף החדשה מאריזתה.

**5** הכנס את גלגלת האיסוף החדשה עד שתיכנס למקומה בנקישה.

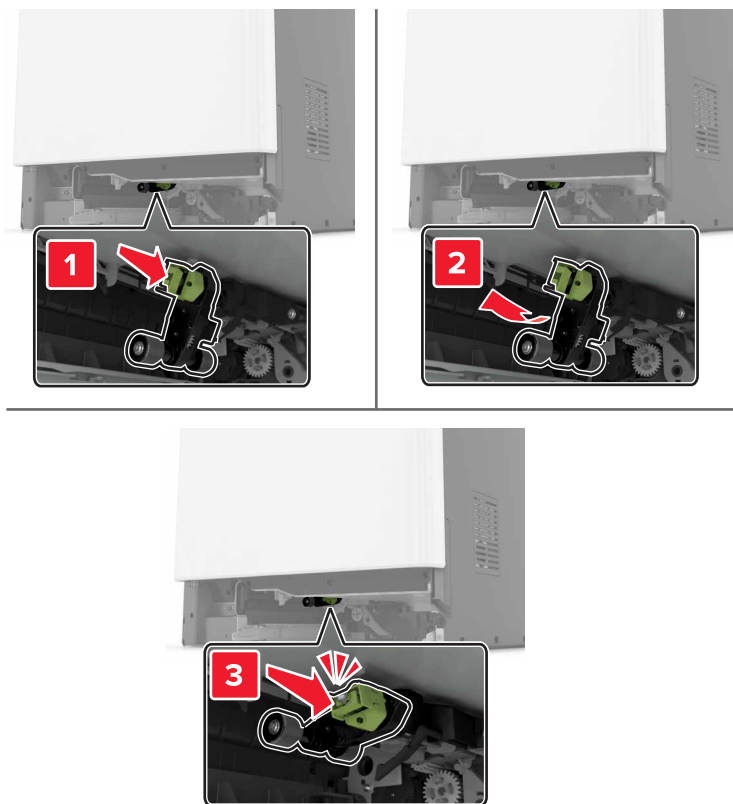

**6** הכנס את המגש.

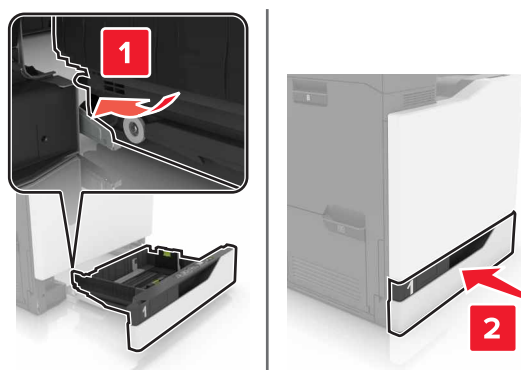

**7** הפעל את המדפסת.

## החלפת גלגלת האיסוף במגש של 2200 גיליונות

1 כבה את המדפסת.

2 משוך את המגש החוצה ואז שחרר את נעילתו.

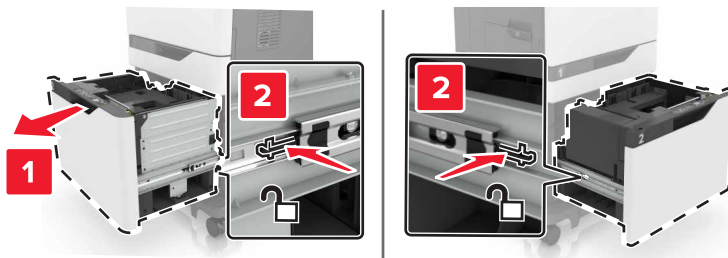

3 הסר את המגש.

4 הסר את גלגלת האיסוף.

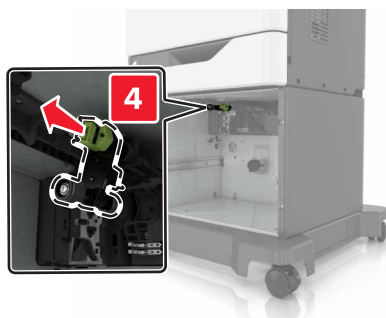
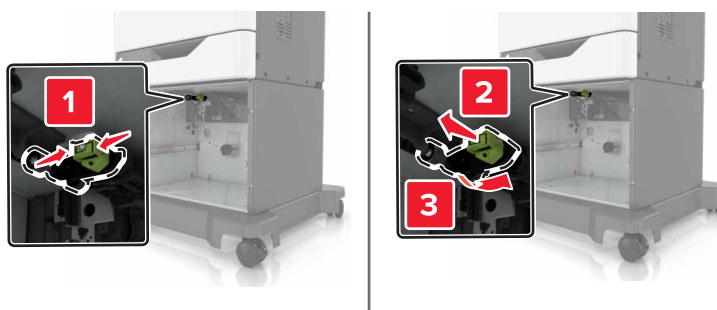

5 הוצא את גלגלת האיסוף החדשה מאריזתה.

6 הכנס את גלגלת האיסוף החדשה עד שתיכנס למקומה בנקישה.

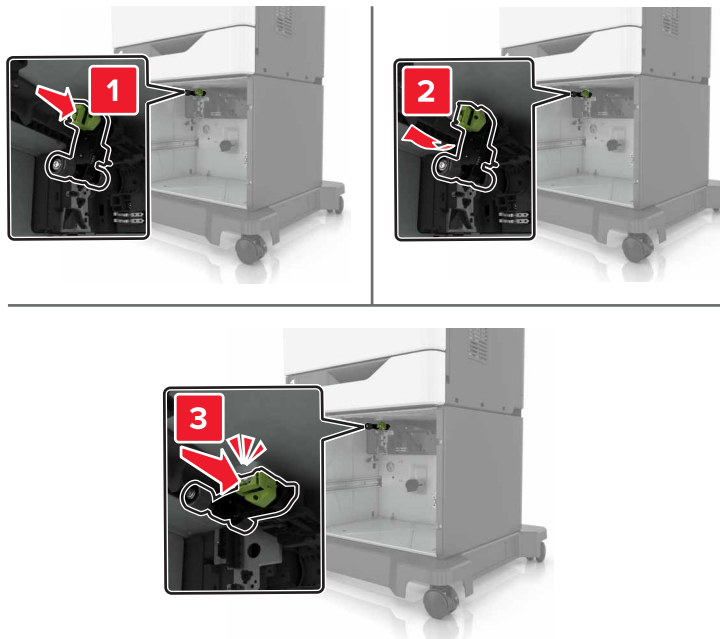

7 הכנס את המגש.

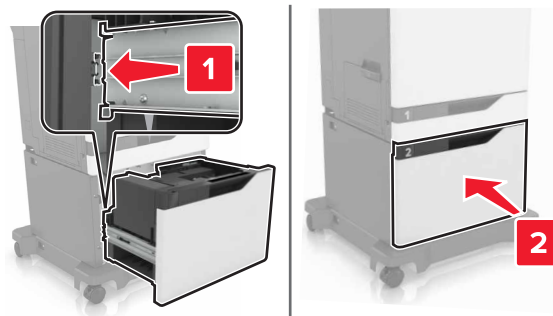

8 הפעל את המדפסת.

## החלפת תושבת ההפרדה

1 משוך את המגש החוצה.

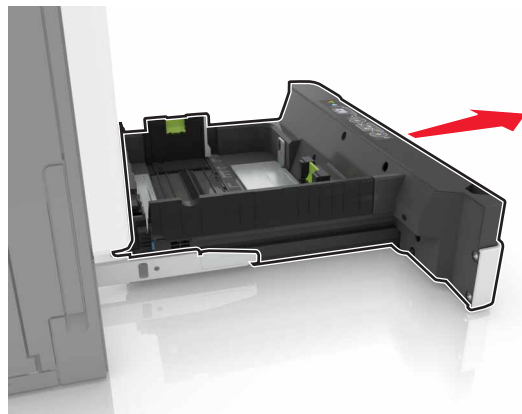

2 הוצא את תושבת ההפרדה.

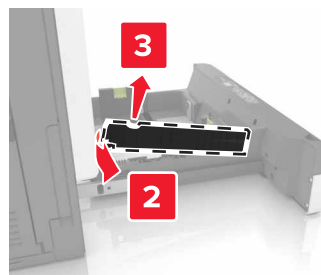
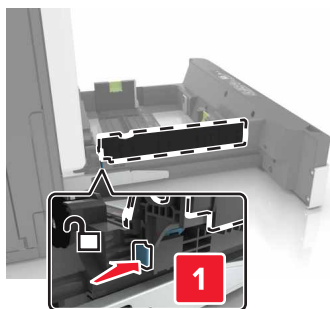

3 הוצא את תושבת ההפרדה החדשה מאריזתה.

4 הכנס את תושבת ההפרדה החדשה עד שתיכנס למקומה בנקישה.

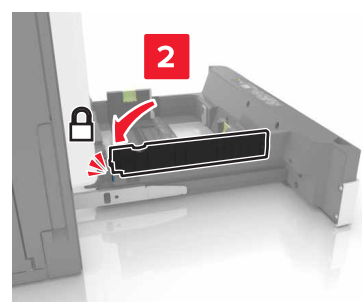
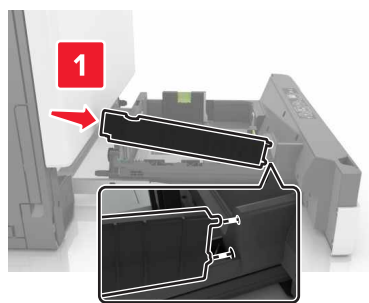

5 הכנס את המגש.



## החלפת יחידת מחסנית הסיכות

### החלפת מחסנית הסיכות ביחידת גימור סיכות

1 פתח דלת G.

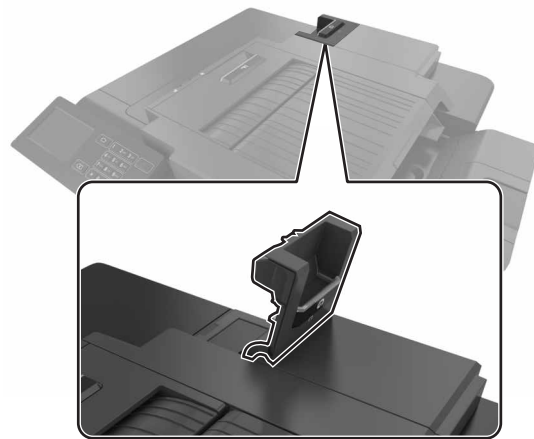

2 הסר את מחסנית הסיכות.

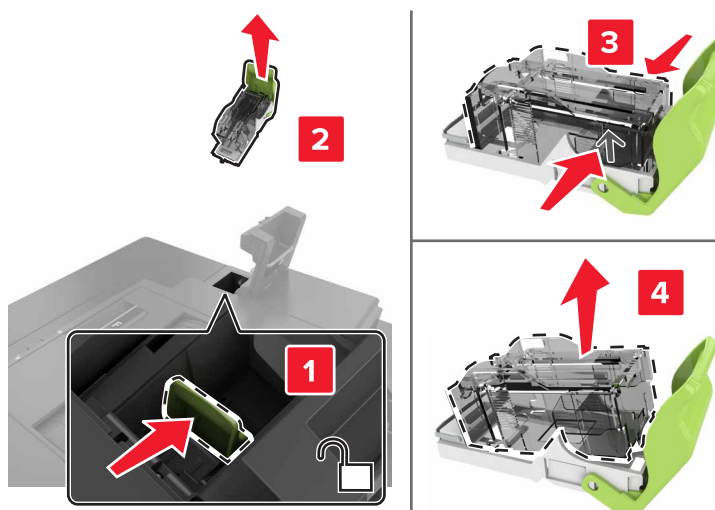

3 הוצא את מחסנית הסיכות החדשה מאריזתה.

**4** הכנס את מחסנית הסיכות החדשה עד שתיכנס למקומה בנקישה.

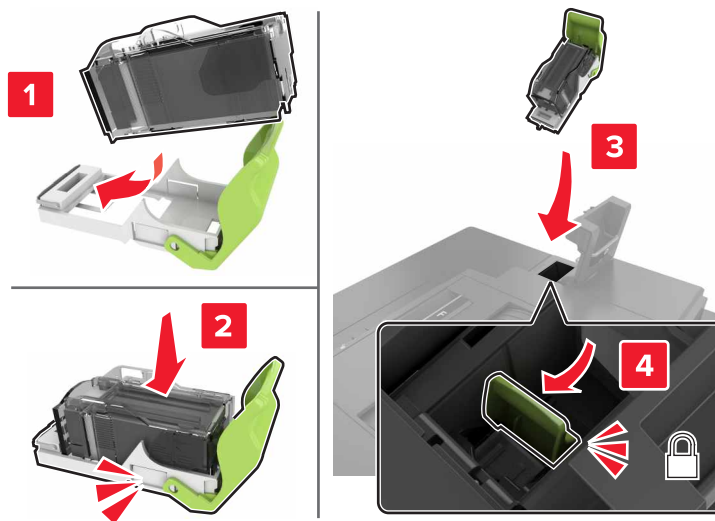

**5** סגור דלת G.

**החלפת מחזיק מחסנית הסיכות ביחידת גימור סיכות**

**1** פתח דלת G.

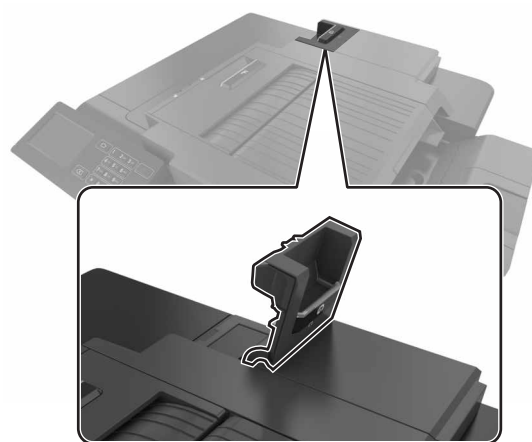

2 משוך את מחזיק מחסנית הסיכות.

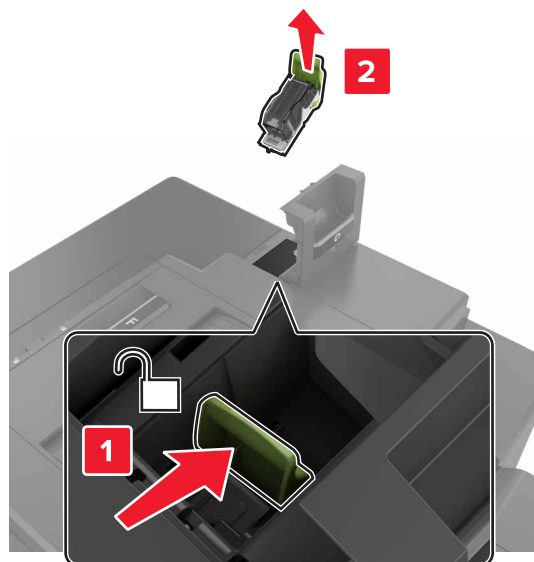

3 הוצא את מחסנית הסיכות מהמחזיק.

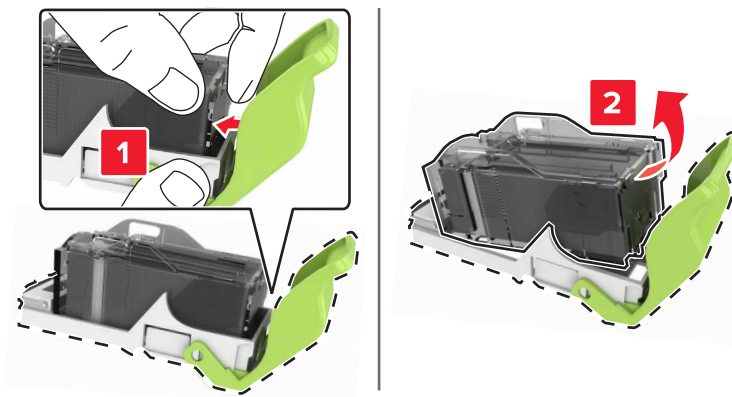

4 הוצא את מחזיק מחסנית הסיכות החדש מאריזתו.

5 הכנס את מחסנית הסיכות למחזיק החדש עד שתיכנס למקומה בנקישה.

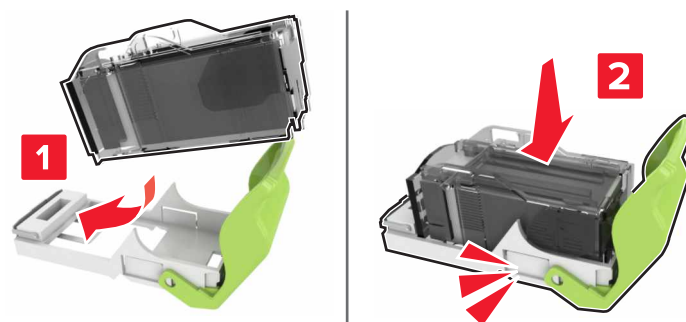

6 הכנס את מחזיק מחסנית הסיכות.

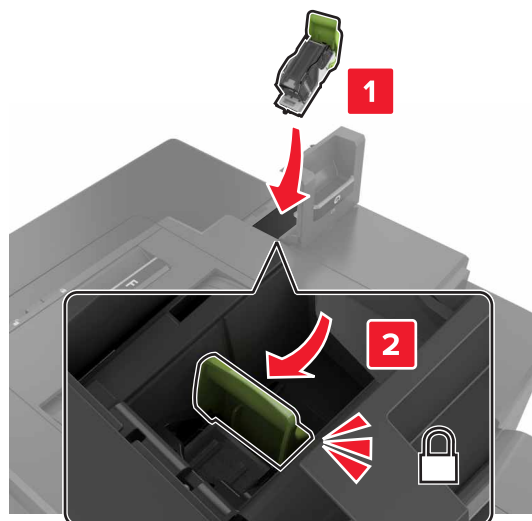

7 סגור דלת G.

## אחסון חומרים מתכלים

לאחסון חומרים מתכלים של המדפסת, בחר מקום אחסון קריר ונקי. אחסן את החומרים המתכלים עם הצד הנכון כלפי מעלה ובאריזה המקורית עד שתהיה מוכן להשתמש בהם.

אל תחשוף חומרים מתכלים ל:

- אור שמש ישיר.
- טמפרטורות הגבוהות מ-35°C
- לחות גבוהה מעל 80%
- אוויר מלוח
- גזים מאכלים
- אבק רב

## העברת המדפסת

### העברת המדפסת למקום אחר

**זהירות—פוטנציאל לפגיעה:** משקל המדפסת עולה על 18 ק"ג וכדי להזיזה בבטחה יש צורך בשני אנשים או יותר שהוכשרו לכך. ⚠

**זהירות—פוטנציאל לפגיעה:** למניעת סכנת שרפה או התחשמלות, השתמש רק בכבל החשמל שסופק עם המוצר או בתחליף שאושר על-ידי היצרן. ⚠

**זהירות—פוטנציאל לפגיעה:** בעת הזזת המדפסת, פעל על פי ההנחיות הבאות כדי למנוע פגיעה גופנית או נזק למדפסת. 

- ודא שכל הדלתות והמגשים סגורים.
  - כבה את המדפסת ולאחר מכן נתק את כבל החשמל מהשקע שבקיר.
  - נתק את כל הכבלים והחוטים מהמדפסת.
  - אם למדפסת יש בסיס עם גלגלים, גלגל אותה בזווית למיקום החדש. היזהר בעת מעבר מעל מפתני דלתות ורצפות שבורות.
  - אם המדפסת אינה מצוידת בבסיס על גלגלים אך כוללת מגשים אופציונליים, הרם את המדפסת להרחקתה מהמגשים. אל תנסה להרים את המדפסת והמגשים בו-זמנית.
  - השתמש תמיד בידיות האחיזה של המדפסת כדי להרימה.
  - ודא שבעגלה בה אתה משתמש להעברת המדפסת יש משטח שמסוגל לתמוך בכל בסיס המדפסת.
  - ודא שבעגלה בה אתה משתמש להעברת אביזרי החומרה יש משטח שמסוגל לתמוך בממדי האביזרים.
  - ודא שהמדפסת נשארת במצב עומד.
  - הימנע מתנועות חדות.
  - ודא שהאצבעות אינן נמצאות מתחת למדפסת כאשר אתה מציב אותה.
  - ודא שיש מספיק מקום פנוי סביב המדפסת.
- הערה:** נזק שייגרם למדפסת כתוצאה מהעברה בצורה לא מתאימה לא יכוסה באחריות הניתנת לה.

## משלוח המדפסת

לקבלת הנחיות משלוח, בקר באתר <http://support.lexmark.com> או צור קשר עם התמיכה בלקוחות.

## חיסכון באנרגיה ובנייר

הגדרת מצבי חיסכון באנרגיה

### הגדרת מצבי חיסכון באנרגיה

#### Eco-Mode (מצב חיסכון)

1 במסך הבית, גע ב-**Settings** (הגדרות) < **Device** (התקן) < **Power Management** (ניהול צריכת אנרגיה) < **Eco-Mode** (מצב חיסכון).

2 בחר הגדרה.

#### מצב שינה

1 במסך הבית, גע ב-**Settings** (הגדרות) < **Device** (התקן) < **Power Management** (ניהול צריכת אנרגיה) < **Timeouts** (פסקי זמן) < **Sleep Mode** (מצב שינה).

2 הזן את מספר הדקות שבהן המדפסת תימצא ללא פעילות לפני שתיכנס למצב שינה.

## מצב מנוחה

- 1 במסך הבית, גע ב-**Settings** (הגדרות) < **Device** (התקן) < **Power Management** (ניהול צריכת אנרגיה) < **Timeouts** (פסקי זמן) < **Hibernate Timeout** (פסק זמן למנוחה).
- 2 בחר את משך הזמן לפני שהמדפסת נכנסת למצב מנוחה.

### הערות:

- הקפד להעיר את המדפסת ממצב מנוחה לפני שליחת משימת הדפסה.
- כאשר המדפסת במצב מנוחה שרת האינטרנט המוטבע מושבת.

## התאמת בהירות תצוגת המדפסת

- 1 במסך הבית גע ב-**Settings** (הגדרות) < **Device** (התקן) < **Preferences** (העדפות) < **Screen Brightness** (בהירות מסך).
- 2 התאם את ההגדרה.

## חיסכון בחומרים מתכלים

- הדפס על שני צדי הנייר.
- **הערה:** הפדסה דו-צדדית היא הגדרת ברירת המחדל במנהל התקן ההדפסה.
- הדפס מספר עמודים על גיליון נייר אחד.
- השתמש בתכונת התצוגה המקדימה כדי לראות כיצד נראה המסמך לפני הדפסתו.
- הדפס העתק אחד של המסמך כדי לבדוק את התוכן והפורמט שלו ולוודא שהוא מדויק.

## מיחזור

מיחזור מוצרי Lexmark

### מיחזור מוצרי Lexmark

כדי להחזיר את מוצרי Lexmark לצורך מחזור:

- 1 בקר בכתובת [www.lexmark.com/recycle](http://www.lexmark.com/recycle).
- 2 בחר את המוצר שברצונך למחזר.

**הערה:** ייתכן שחומרים מתכלים וחומרה שאינם מופיעים בתכנית האיסוף והמיחזור של Lexmark ממוחזרים דרך מרכז המיחזור הפעיל באזורך.

מיחזור אריזות Lexmark

## מיחזור אריזות Lexmark

Lexmark עושה מאמצים מתמשכים למזער את כמויות האריזה. כמות מופחתת של חומרי אריזה מסייעת לוודא שהמדפסות של Lexmark יובלו ביעילות וברגישות לסביבה, וכן שיהיו פחות אריזות להשליך. תחומי התייעלות אלה מובילים להפחתת הפליטות של גזי חממה ולחיסכון באנרגיה ובמשאבים טבעיים. בארצות או אזורים מסוימים Lexmark אף מציעה מיחזור של רכיבי האריזה. לקבלת מידע נוסף בקר בכתובת [www.lexmark.com/recycle](http://www.lexmark.com/recycle), ואז בחר אך ארצך או אזורך. פרטים על תוכניות מיחזור האריזות הזמינות נכללים במידע על מיחזור המוצר.

הקרטונים של Lexmark ניתנים למיחזור ב-100% במקומות שבהם קיימים מתקני מיחזור המאפשרים קימוט. ייתכן שלא קיימים מתקנים באזורך.

חומר הריפוד שבאריזות של Lexmark ניתן למיחזור במקומות שבהם קיימים מתקנים למיחזור גומאוויר. ייתכן שלא קיימים מתקנים באזורך.

כשאתה מחזיר מחסנית אל Lexmark, תוכל לעשות שימוש חוזר בקופסה שבתוכה הגיעה המחסנית. Lexmark ממחזרת את הקופסה.

## החזרת מכלי הדיו של Lexmark לשימוש חוזר או מיחזור

תוכנית איסוף המחסניות של Lexmark מאפשרת לך להחזיר מחסניות משומשות ל-Lexmark ללא תשלום לצורך שימוש חוזר או מיחזור. מאה אחוזים ממכלי הדיו הריקים שמוחזרים ל-Lexmark חוזרים לשימוש חוזר או עוברים תהליך מיחזור. גם הקופסאות המשמשות להחזרת מכלי הדיו ממוחזרות.

כדי להחזיר מחסניות Lexmark לשימוש חוזר או למיחזור בצע את הפעולות הבאות:

1 בקר בכתובת [www.lexmark.com/recycle](http://www.lexmark.com/recycle).

2 בחר את המוצר שברצונך למחזר.

# ניקוי חסימות

## הימנעות מחסימות נייר

### טעינה נאותה של נייר

- ודא שהנייר מונח במגש בצורה שטוחה .

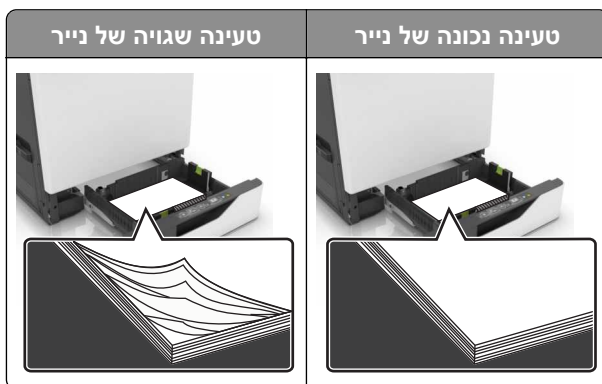

- אל תטען נייר במגש ואל תוציא ממנו נייר כאשר המדפסת מדפיסה.
- אל תטען יותר מדי נייר. ודא שגובה הערימה נמוך ממחונן המילוי המקסימלי של הנייר.
- אל תחליק נייר לתוך המגש. טען את הנייר כפי שמוצג באיור.

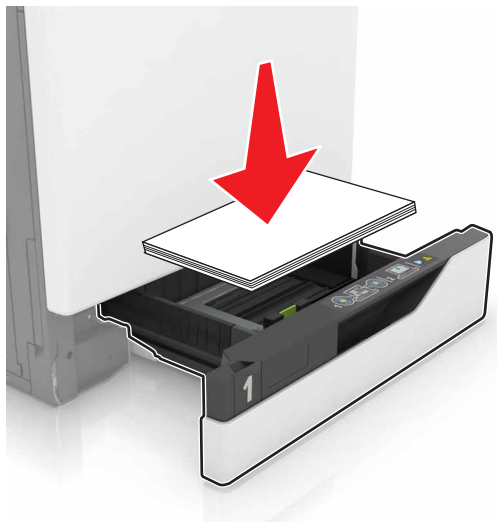

- ודא שמובילי הנייר ממוקמים כהלכה וכי אינם לוחצים על הנייר או המעטפות.
- דחף את המגש היטב לתוך המדפסת לאחר טעינת הנייר.

### שימוש בנייר מומלץ

- השתמש רק בנייר או במדיה מיוחדת מומלצים.
- אל תטען נייר מקומט, מקופל, לח, מכופף או מסולסל.



- הגמש, אוורר ויישר את קצוות הנייר לפני הטעינה.

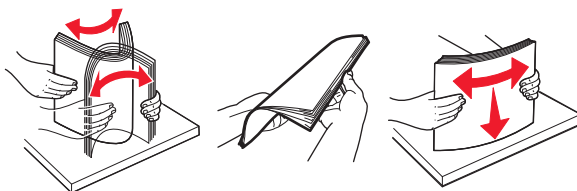

- אל תשתמש בנייר שנגזר או נחתך ידנית.
- אל תערבב נייר מגדלים, משקלים או סוגים שונים באותו המגש.
- ודא שסוג וגודל הנייר מוגדרים כהלכה במחשב או בלוח הבקרה של המדפסת.
- אחסן את הנייר בהתאם המלצות היצרן.

## זיהוי מיקומי חסימות

הערות:

- כאשר התכונה Jam Assist (סיוע בחסימה) מופעלת, המדפסת מרוקנת אוטומטית עמודים ריקים או עמודים מודפסים חלקית לאחר שהעמוד החסום שוחרר. בדוק אם הפלט המודפס שלך כולל דפים לבנים.
- כאשר Jam Recovery (התאוששות מחסימה) מוגדר למצב On (מופעל) או Auto (אוטומטי), המדפסת מדפיסה שוב דפים חסומים.

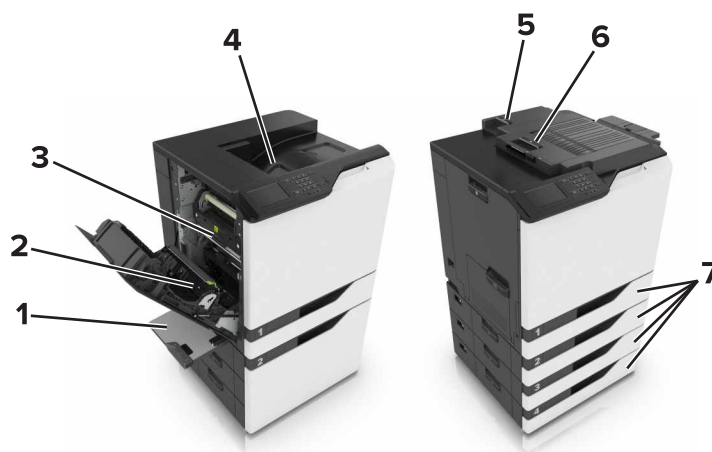

מיקומי חסימות	
מזין רב-תכליתי	1
יחידת דופלקס	2
Fuser	3
סל סטנדרטי	4
דלת G	5
דלת F	6
מגשים	7

## חסימת נייר במגשים

1 משוך את המגש החוצה.



2 הוצא את הנייר התקוע.

הערה: ודא שהוצאת את כל פיסות הנייר.



3 הכנס את המגש.

4 פתח את מכסה המגש.



**5** הוצא את הנייר התקוע.

**הערה:** ודא שהוצאת את כל פיסות הנייר.



**6** סגור את מכסה המגש.

## חסימת נייר במזין הרב-תכליתי

**1** הסר את הנייר מהמזין הרב-תכליתי.

**2** הסר את הנייר התסום.

**הערה:** ודא שהסרת את כל פיסות הנייר.

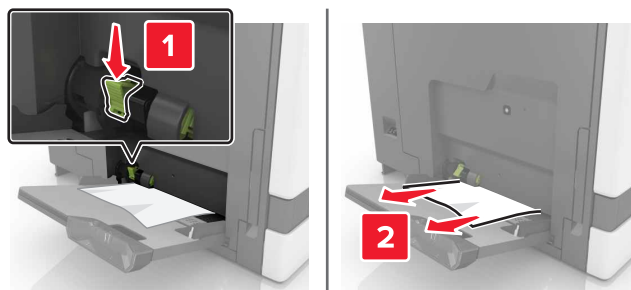

**3** פתח את דלת B ולאחר מכן הסר את כל פיסות הנייר.

**זהירות—משטח חם:** פנים המדפסת עלול להיות חם. להפחתת הסיכון לפגיעה מרכיב חם, יש לאפשר למשטח להתקרר לפני שנוגעים בו. 

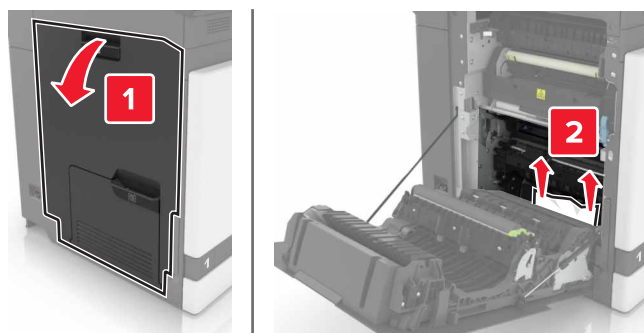

4 סגור דלת B.

5 לפני טעינת הנייר, כופף, אזורר ויישר את קצוות הנייר בקו אחד.

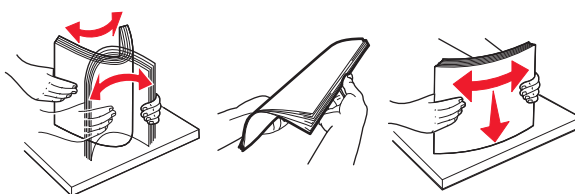

6 טען נייר מחדש.

## חסימת נייר בסל הפלט הסטנדרטי

1 הסר את הנייר התסום.

הערה: ודא שהסרת את כל פיסות הנייר.

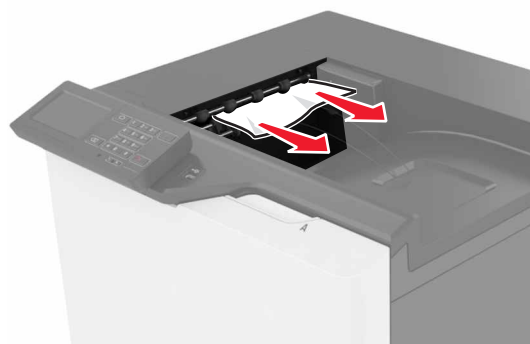

2 פתח את דלת B ולאחר מכן הסר את כל פיסות הנייר.

**זהירות—משטח חם:** פנים המדפסת עלול להיות חם. להפחתת הסיכון לפגיעה מרכיב חם, יש לאפשר למשטח להתקרר לפני שנוגעים בו. 

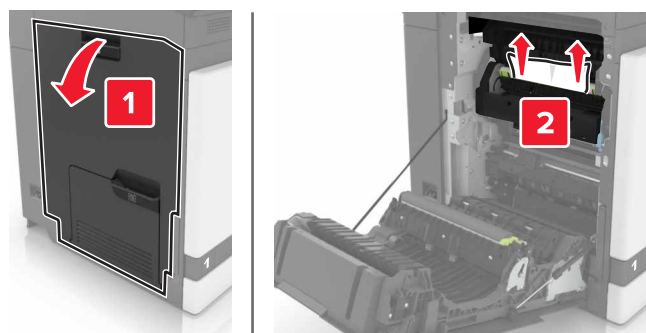

3 סגור דלת B.

## חסימת נייר בדלת B

### חסימת נייר ב-fuser

1 פתח דלת B.

**⚠️ זהירות—משטח חם:** פנים המדפסת עלול להיות חם. להפחתת הסיכון לפגיעה מרכיב חם, יש לאפשר למשטח להתקרר לפני שנוגעים בו.

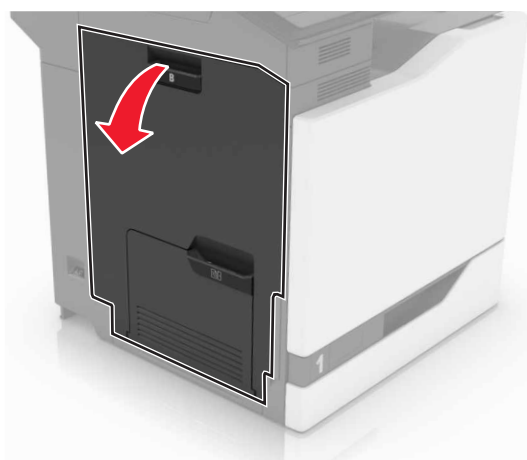

2 הסר את הנייר התסום.

**הערה:** ודא שהסרת את כל פיסות הנייר.

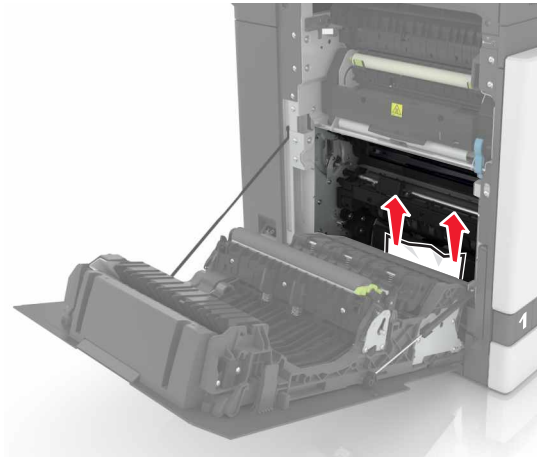

**3** פתח את דלת הגישה ל-fuser.

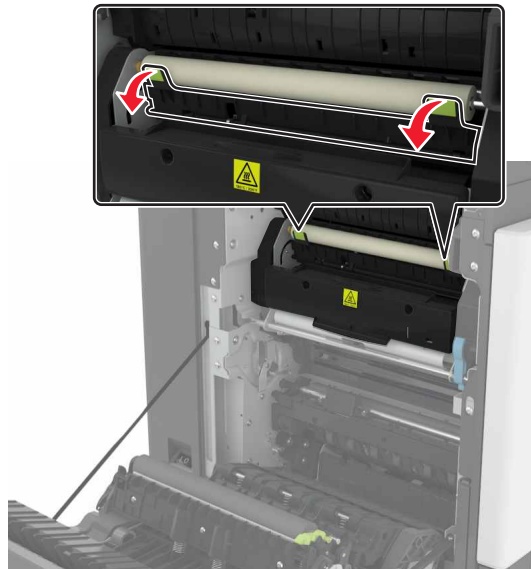

**4** הסר את הנייר התסום.

**הערה:** ודא שהסרת את כל פיסות הנייר.

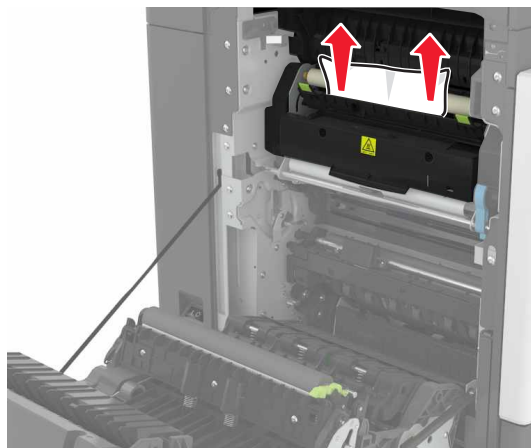

5 סגור דלת B.

### חסימת נייר ביחידת הדופלקס

1 פתח דלת B.

**זהירות—משטח חם:** פנים המדפסת עלול להיות חם. להפחתת הסיכון לפגיעה מרכיב חם, יש לאפשר למשטח להתקרר לפני שנוגעים בו. 

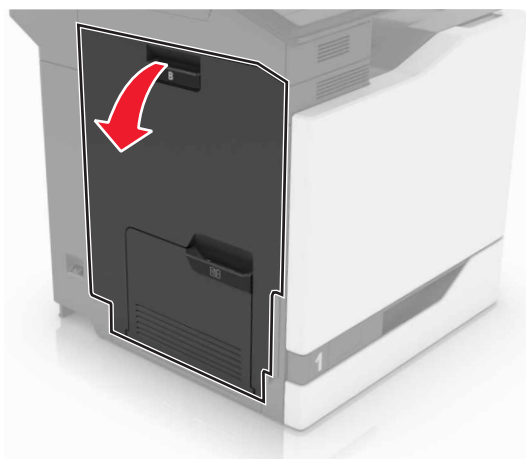

2 הסר את הנייר התסום.

הערה: ודא שהסרת את כל פיסות הנייר.

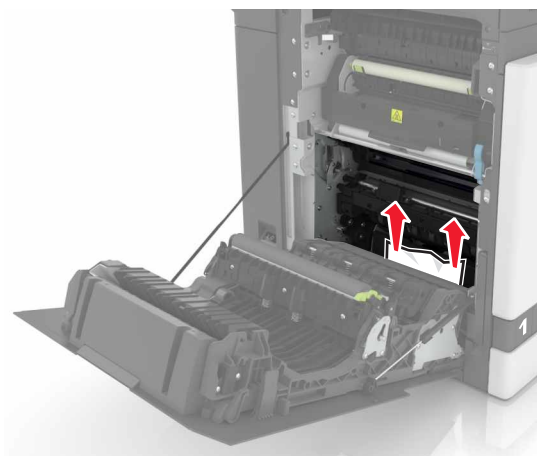

**3** פתח את מכסה יחידת הדופלקס.

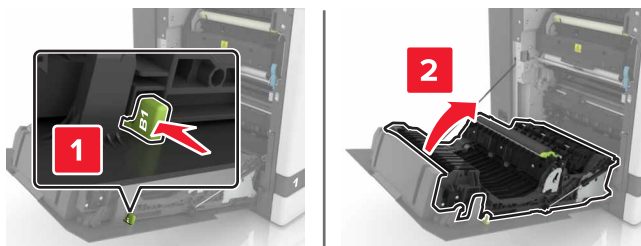

**4** הסר את הנייר התסום.  
הערה: ודא שהסרת את כל פיסות הנייר.

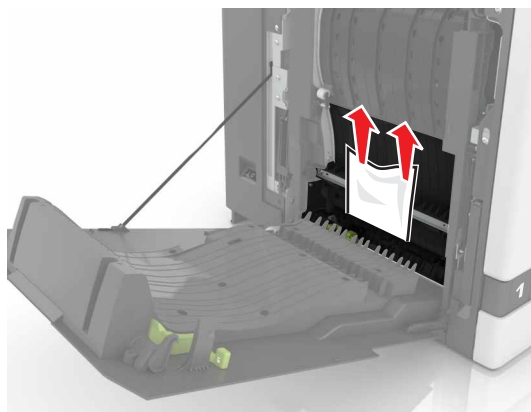

**5** סגור את מכסה יחידת הדופלקס ואת דלת B.

## חסימת נייר בסל יחידת הגימור

**1** הסר את הנייר התסום.  
הערה: ודא שהסרת את כל פיסות הנייר.



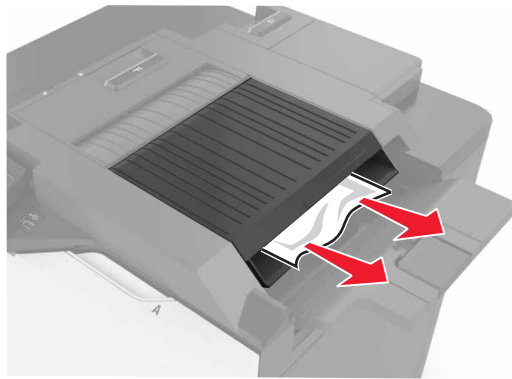

2 פתח את דלת F.



3 הסר את הנייר התסום.  
הערה: ודא שהסרת את כל פיסות הנייר.

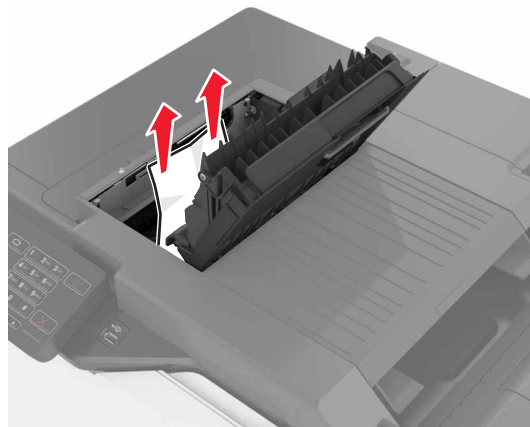

4 סגור דלת F.

## חסימת מהדק בדלת G

1 פתח דלת G.

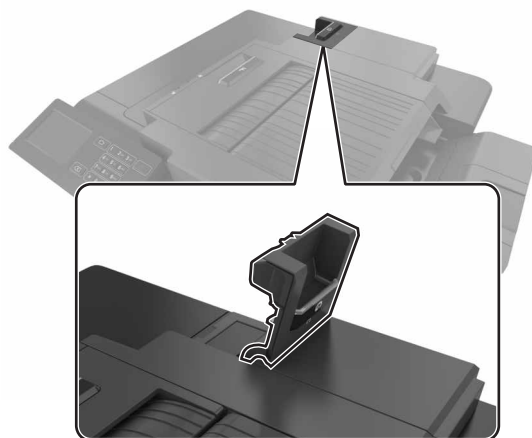

2 משורק את מחזיק מחסנית הסיכות.

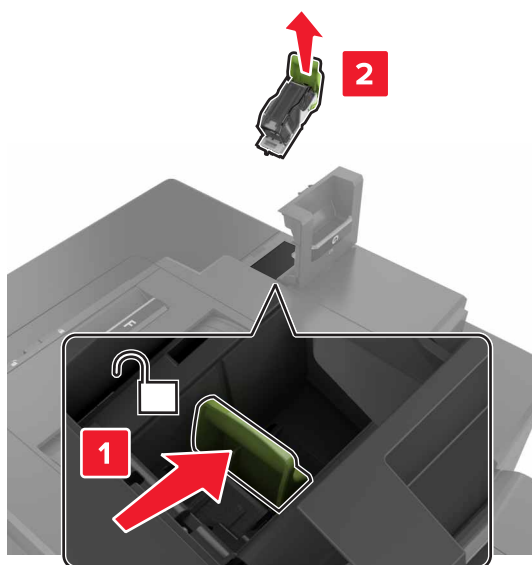

**3** פתח את מגן שדכן הסיכות ואז הוצא את הסיכות הרופפות.

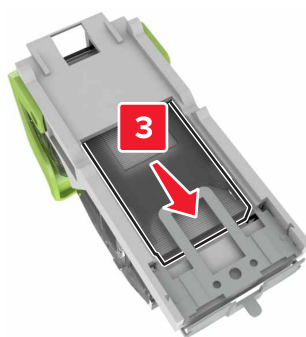
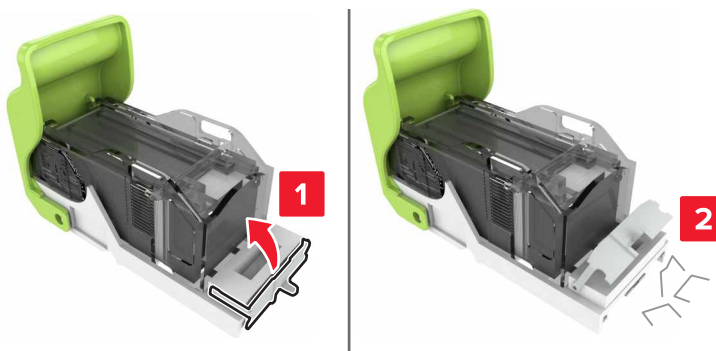

הערה: אל תכניס את הסיכות שהוצאת מהמחסנית.

**4** סגור מגן שדכן הסיכות.



5 הכנס את מחזיק מחסנית הסיכות.

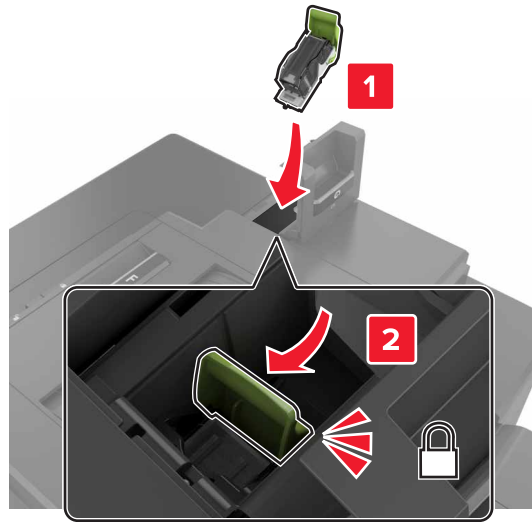

6 סגור דלת G.

## פתרון בעיות

### בעיות חיבור לרשת

#### לא ניתן לפתוח את שרת האינטרנט המובנה

פעולה	כן	לא
<b>שלב 1</b> בדוק אם אתה משתמש בדפדפן נתמך: • Internet Explorer® גרסה 9 ואילך • Safari גרסה 8.0.3 ואילך • Google Chrome™ • Mozilla Firefox האם הדפדפן שלך נתמך?	עבור לשלב 2.	התקן דפדפן נתמך.
<b>שלב 2</b> ודא שכתובת ה-IP של המדפסת נכונה. ראה את כתובת ה-IP של המדפסת: • מתוך מסך הבית • במקטע TCP/IP של התפריט Network/Ports (רשת/יציאות) • על-ידי הדפסת דף הגדרת רשת או דף הגדרות תפריט, ולאחר מכן איתור מקטע ה-TCP/IP <b>הערה:</b> כתובת ה-IP מוצגת כארבע סדרות של מספרים המופרדים על-ידי נקודות, למשל 123.123.123.123. האם כתובת ה-IP של המדפסת נכונה?	עבור לשלב 3.	הקלד את כתובת ה-IP הנכונה של המדפסת בשדה הכתובת.
<b>שלב 3</b> בדוק אם המדפסת דולקת. האם המדפסת דולקת?	עבור לשלב 4.	הדלק את המדפסת.
<b>שלב 4</b> בדוק אם חיבור הרשת פועל. האם חיבור הרשת פועל?	עבור לשלב 5.	פנה למנהל המערכת.
<b>שלב 5</b> ודא שהכבלים של המדפסת ושרת ההדפסה מחוברים היטב. לקבלת מידע נוסף עיין בתיעוד ההתקנה המצורף למדפסת. האם הכבלים מחוברים היטב?	עבור לשלב 6.	חזק את חיבורי הכבלים.
<b>שלב 6</b> בדוק אם שרתי ה-proxy מנוטרלים. האם שרתי ה-Proxy של האינטרנט מנוטרלים?	עבור לשלב 7.	פנה למנהל המערכת.

פעולה	כן	לא
<b>שלב 7</b> גישה אל שרת האינטרנט המוטמע האם שרת האינטרנט המוטמע נפתח?	הבעיה נפתרה.	פנה אל <a href="#">תמיכת לקוחות</a> .

## אין אפשרות לקרוא כונן הבזק

פעולה	Yes (כן)	No (לא)
<b>שלב 1</b> בדוק אם כונן ההבזק מחובר לכניסת USB הקדמית. <b>הערה:</b> כונן ההבזק לא פועל כשהוא מחובר לכניסת ה-USB האחורית. האם כונן ההבזק מחובר ליציאת ה-USB הקדמית?	עבור לשלב 2.	הבעיה נפתרה.
<b>שלב 2</b> ודא כי יש תמיכה בכונן הבזק לקבלת מידע נוסף, ראה " <a href="#">כונני הבזק וסוגי קבצים נתמכים</a> " בעמוד 30 האם הודעת השגיאה עדיין מופיעה?	עבור לשלב 3.	הבעיה נפתרה.
<b>שלב 3</b> בדוק אם יציאת ה-USB הקדמית מושבתת. לקבלת מידע נוסף ראה " <a href="#">אפשרות פעולה של יציאת ה-USB</a> " בעמוד 86. האם הודעת השגיאה עדיין מופיעה?	פנה אל <a href="#">תמיכת לקוחות</a> .	הבעיה נפתרה.

## אפשרות פעולה של יציאת ה-USB

במסך הבית גע ב- **Settings** (הגדרות) < **Network/Ports** (רשת/יציאות) < **Enable USB Port** > **USB** (הפיכת יציאת USB לפעילה).

## בדיקת קישוריות המדפסת

- 1 במסך הבית גע ב- **Settings** (הגדרות) < **Reports** (דוחות) < **Network** (רשת) < **Network Setup Page** (דף הגדרת רשת).
- 2 בדוק את החלק הראשון בדף הגדרות הרשת, וודא שהמצב הוא Connected (מחובר).  
 אם המצב הוא Not Connected (לא מחובר) ייתכן ששקע ה-LAN אינו פעיל או שכבל הרשת מנותק או בלתי תקין. פנה למנהל המערכת לקבלת סיוע.

## בעיות באפשרויות חומרה

### לא ניתן לאתר אפשרות פנימית

פעולה	Yes (כן)	No (לא)
<p><b>שלב 1</b></p> <p>כבה את המדפסת, לאחר מכן המתן כ-10 שניות ואז הפעל אותה שוב.</p> <p>האם האפשרות הפנימית פועלת כשורה?</p>	הבעיה נפתרה.	עבור לשלב 2.
<p><b>שלב 2</b></p> <p>הדפס דף הגדרות תפריט ולאחר מכן בדוק אם האפשרות הפנימית מופיעה ברשימה Installed Features (מאפיינים מותקנים).</p> <p>האם האפשרות הפנימית מופיעה בדף הגדרות התפריט?</p>	עבור אל שלב 4.	עבור לשלב 3.
<p><b>שלב 3</b></p> <p>בדוק אם האפשרות הפנימית מותקנת נכונה בלוח הבקרה.</p> <p><b>א</b> כבה את המדפסת ולאחר מכן נתק את כבל החשמל מהשקע שבקיר.</p> <p><b>ב</b> ודא שהאפשרות הפנימית מותקנת בחיבור הנכון בלוח הבקרה.</p> <p><b>ג</b> חבר את כבל החשמל לשקע החשמלי ואז הדלק את המדפסת.</p> <p> <b>זהירות—פוטנציאל לפציעה:</b> למניעת סכנת שרפה או התחשמלות, חבר את כבל החשמל לשקע חשמלי בעל דירוג מתאים והארקה מתאימה אשר ממוקם בסמוך למוצר ונגיש בקלות.</p> <p>האם האפשרות הפנימית פועלת כשורה?</p>	הבעיה נפתרה.	עבור לשלב 4.
<p><b>שלב 4</b></p> <p><b>א</b> בדוק אם האפשרות הפנימית זמינה במנהל ההתקן של המדפסת.</p> <p><b>הערה:</b> במקרה הצורך, הוסף את האפשרות הפנימית באופן ידני במנהל התקן המדפסת כדי שתהיה זמינה למשימות הדפסה. לקבלת מידע נוסף ראה "<a href="#">הוספת אפשרויות זמינות במנהל התקן המדפסת</a>".</p> <p><b>ב</b> שלח מחדש את משימת ההדפסה.</p> <p>האם האפשרות הפנימית פועלת כשורה?</p>	הבעיה נפתרה.	פנה אל <a href="#">תמיכת לקוחות</a> .

## יציאת הפתרונות הפנימיים אינה פועלת כשורה

פעולה	Yes (כן)	No (לא)
<b>שלב 1</b> הדפס דף הגדרות תפריט ולאחר מכן בדוק אם יציאת הפתרונות הפנימיים (ISP) מופיעה ברשימה Installed Features (מאפיינים מותקנים).  האם ISP מופיע ברשימת Installed Features (מאפיינים מותקנים)?	עבור אל שלב 3.	עבור לשלב 2.
<b>שלב 2</b> הסר את ה-ISP ואז התקן מחדש. לקבלת מידע נוסף ראה " <a href="#">התקנת יציאת פתרונות פנימיים</a> " בעמוד 119. <b>הערה:</b> השתמש ב-ISP נתמכת.  האם ה-ISP פועלת כהלכה?	הבעיה נפתרה.	עבור לשלב 3.
<b>שלב 3</b> בדוק את הכבל ואת חיבור ה-ISP. <b>א</b> השתמש בכבל הנכון ולאחר מכן ודא שהוא מחובר היטב ל-ISP. <b>ב</b> בדוק אם כבל ממשק הפתרון של ISP מחובר היטב לשקע שבלוח המערכת.  האם ה-ISP פועלת כהלכה?	הבעיה נפתרה.	פנה אל <a href="#">תמיכת לקוחות</a> .

## כרטיס ממשק טורי או מקבילי לא פועל כהלכה

פעולה	Yes (כן)	No (לא)
<b>שלב 1</b> הדפס דף הגדרות תפריט ובדוק אם כרטיס הממשק הטורי או המקבילי מופיע ברשימה Installed Features (מאפיינים מותקנים).  האם כרטיס הממשק הטורי או המקבילי ברשימה Installed Features (מאפיינים מותקנים)?	עבור אל שלב 3.	עבור לשלב 2.
<b>שלב 2</b> הסר את כרטיס הממשק הטורי או המקבילי ואז התקן אותו. לקבלת מידע נוסף ראה " <a href="#">התקנת יציאת פתרונות פנימיים</a> " בעמוד 119.  האם כרטיס הממשק הטורי או המקבילי פועל כהלכה?	הבעיה נפתרה.	עבור לשלב 3.
<b>שלב 3</b> בדוק את החיבור בין הכבל וכרטיס הממשק הטורי או המקבילי.  האם כרטיס הממשק הטורי או המקבילי פועל כהלכה?	הבעיה נפתרה.	פנה אל <a href="#">תמיכת לקוחות</a> .

## זוהו זיכרון הבזק פגום

נסה אחת או יותר מהפעולות הבאות:

- החלף את כרטיס זיכרון ההבזק הפגום.
- בלוח הבקרה של המדפסת, גע ב- **Continue (המשך)** כדי לנקות את ההודעה ולהמשיך בהדפסה.



- בטל את משימת ההדפסה הנוכחית.

## אין מספיק זיכרון פנוי עבור משאבים בזיכרון ההבזק

נסה אחת או יותר מהפעולות הבאות:

- בלוח הבקרה של המדפסת, בחר **Continue (המשך)** כדי לנקות את ההודעה ולהמשיך בהדפסה.
- מחק גופנים, פקודות מאקרו ונתונים אחרים מתוך זיכרון ההבזק.
- התקן זיכרון הבזק בעל קיבולת גבוהה יותר.

**הערה:** גופנים ופקודות מאקרו שלא נשמרו קודם לכן בזיכרון ההבזק יימחקו.

## זוהה זיכרון הבזק לא מפורמט

נסה אחת או יותר מהפעולות הבאות:

- בלוח הבקרה של המדפסת, בחר **Continue (המשך)** כדי לעצור את פעולת האיחוי ולהמשיך בהדפסה.
- פרמט את זיכרון ההבזק.

**הערה:** אם הודעת השגיאה לא נעלמת, ייתכן שיש פגם בזיכרון ההבזק ובמקרה כזה, תצטרך להחליפו.

## בעיות חומרים מתכלים

### החלף מכל, אי התאמת אזור במדפסת

כדי לתקן את הבעיה קנה מחסנית עם אזור נכון, אשר תואם לאזור המדפסת, או קנה מחסנית גלובלית.

- המספר הראשון בהודעה אחרי 42 מציין את אזור המדפסת.
- המספר השני בהודעה אחרי 42 מציין את אזור המחסנית.

### אזורי מדפסות ומחסניות טונר

קוד מספרי	אזור
0	גלובלי או אזור בלתי מוגדר
1	צפון אמריקה (ארצות הברית, קנדה)
2	האזור הכלכלי האירופי, מערב אירופה, ארצות סקנדינביה, שווייץ
3	מזרח אסיה
4	אמריקה הלטינית
5	שאר מדינות אירופה, המזרח התיכון, אפריקה
6	אוסטרליה, ניו-זילנד
9	אזור לא חוקי

**הערה:** כדי לאתר את הגדרות האזור של המדפסת ושל מחסנית הטונר, הדפס את דפי בדיקת איכות ההדפסה. בלוח הבקרה, נווט אל: **Settings** (הגדרות) < **Troubleshooting** (פתרון בעיות) < **Print Quality Test** **Pages** (דפי בדיקת איכות ההדפסה).

## חומר מתכלה שאינו של Lexmark

המדפסת זיהתה חומר מתכלה או חלק המותקן במדפסת שאינו מתוצרת Lexmark.

מדפסת Lexmark שברשותך מתוכננת לפעול באופן מיטבי עם חומרים מתכלים וחלקים מקוריים של Lexmark. שימוש בחומרים מתכלים או בחלקים של צד שלישי עשוי להשפיע על הביצועים, האמינות או החיים של המדפסת ורכיבי הדמיה שבה.

כל מחוויי החיים מיועדים לעבוד עם חומרים מתכלים וחלקים של Lexmark ועשויים לספק תוצאות בלתי צפויות אם נעשה שימוש בחומרים מתכלים או בחלקים של צד שלישי. שימוש ברכיבי הדמיה מעבר לאורך החיים המתוכנן עשוי להזיק למדפסת Lexmark שברשותך או ברכיבים משויכים.

**אזהרה—פוטנציאל לנזק:** שימוש בחומרים מתכלים או בחלקים של צד שלישי עשוי להשפיע על כיסויי האחריות. נזק שנוצר כתוצאה משימוש בחומרים מתכלים או בחלקים של צד שלישי או עשוי שלא להיות מכוסה במסגרת האחריות.

כדי לאשר את כל הסיכונים הללו ולהתקדם בשימוש בחומרים מתכלים או בחלקים לא מקוריים במדפסת, לחץ בו-זמנית על הלחצנים **X** ו-**#** לחיצה ממושכת בת 15 שניות.

אם אינך רוצה לקחת סיכונים אלה, הסר את החומר המתכלה או החלק מתוצרת צד שלישי מהמדפסת שברשותך והתקן חומר מתכלה או חלק מקוריים של Lexmark. לקבלת מידע נוסף ראה "[שימוש בחלקים ובחומרים מתכלים מקוריים של Lexmark](#)" [בעמוד 39](#).

אם המדפסת אינה מדפיסה אחרי שלחצת לחיצה בת 15 שניות על **X** ו-**#** בו-זמנית, אפס את מונה השימוש בחומרים מתכלים.

**1** בלוח הבקרה, נווט אל:

**Settings** (הגדרות) < **Device** (התקן) < **Maintenance** (תחזוקה) < **Configuration Menu** (תפריט תצורה) < **Supply Usage And Counters** (שימוש בחומרים מתכלים ומונים)

**2** בחר את החלק או החומר המתכלה שברצונך לאפס ולאחר מכן בחר באפשרות **Start** (התחל).

**3** קרא את הודעת האזהרה ולאחר מכן בחר באפשרות **Continue** (המשך).

**4** לחץ על **X** ו-**#** בו-זמנית לחיצה ממושכת בת 15 שניות כדי לנקות את ההודעה.

הערה: אם אינך מצליח לאפס את מוני השימוש בחומרים מתכלים, החזר את הפריט למקום הרכישה.

## בעיות הזנת נייר

### מעטפות נאטמות בעת הדפסה

פעולה	ק	לא
<p><b>1</b> השתמש במעטפות שאוחסנו בסביבה יבשה.</p> <p><b>הערה:</b> הדפסה על מעטפות עם תכולת לחות גבוהה עלולה לגרום לאטימנות.</p> <p><b>2</b> שלח מחדש את משימת ההדפסה.</p> <p>האם המעטפה נאטמת בעת ההדפסה?</p>	<p>פנה אל <a href="#">תמיכת לקוחות</a>.</p>	<p>הבעיה נפתרה.</p>

## איסוף הדפסות אינו פועל

פעולה	Yes (כן)	No (לא)
<p><b>שלב 1</b></p> <p><b>א</b> במסך הבית, גע ב-<b>Settings</b> (הגדרות) &lt; <b>Print</b> (הדפסה) &lt; <b>Layout</b> (פריסה) &lt; <b>Collate</b> (איסוף).  <b>ב</b> הפעל את אפשרות האיסוף.  <b>ג</b> הדפס את המסמך.  האם העמודים נאספו כראוי?</p>	הבעיה נפתרה.	עבור לשלב 2.
<p><b>שלב 2</b></p> <p><b>א</b> במסמך שאתה מנסה להדפיס, פתח את תיבת הדו-שיח <b>Print</b> (הדפסה) ואז בחר באפשרות <b>Collate</b> (איסוף).  <b>ב</b> הדפס את המסמך.  האם העמודים נאספו כראוי?</p>	הבעיה נפתרה.	עבור לשלב 3.
<p><b>שלב 3</b></p> <p><b>א</b> הפחת את מספר העמודים להדפסה.  <b>ב</b> הדפס את המסמך.  האם העמודים נאספו כראוי?</p>	הבעיה נפתרה.	פנה אל <a href="#">תמיכת לקוחות</a> .

סלסול נייר

## סלסול נייר

פעולה	כן	לא
<p><b>שלב 1</b></p> <p>התאם את מובילי הנייר במגש לגודל הנייר שנטען.  אם הנייר עדיין מסולסל?</p>	עבור לשלב 2.	הבעיה נפתרה.
<p><b>שלב 2</b></p> <p><b>א</b> בהתאם למערכת ההפעלה שברשותך, ציין את סוג הנייר ומשקלו ב-<b>Printing Preferences</b> (העדפות הדפסה) או בתיבת הדו-שיח <b>Print</b> (הדפסה).  <b>הערות:</b></p> <ul style="list-style-type: none"> <li>• ודא שההגדרות תואמות את הנייר שנטען במגש.</li> <li>• תוכל גם לשנות הגדרות אלה בלוח הבקרה של המדפסת.</li> </ul> <p><b>ב</b> שלח מחדש את משימת ההדפסה.  אם הנייר עדיין מסולסל?</p>	עבור לשלב 3.	הבעיה נפתרה.
<p><b>שלב 3</b></p> <p><b>א</b> הוצא את הנייר מהמגש והפוך את הנייר.  <b>ב</b> שלח מחדש את משימת ההדפסה.  אם הנייר עדיין מסולסל?</p>	עבור לשלב 4.	הבעיה נפתרה.

פעולה	כן	לא
<b>שלב 4</b> <b>א</b> טען נייר מחבילה חדשה. <b>הערה:</b> נייר ספג רטיבות בגלל לחות גבוהה. אחסן נייר בעטיפה המקורית שלו עד שאתה מוכן להשתמש בו. <b>ב</b> שלח מחדש את משימת ההדפסה. אם הנייר עדיין מסולסל?	פנה אל <a href="#">תמיכה בלקוחות</a> .	הבעיה נפתרה.

## קישור המגשים אינו פועל

פעולה	Yes (כן)	No (לא)
<b>שלב 1</b> <b>א</b> בדוק אם המגשים מכילים ניירות מגודל וסוג זהים. <b>ב</b> בדוק אם מכווני הנייר ממוקמים כהלכה. <b>ג</b> הדפס את המסמך. האם קישור המגשים פועל כנדרש?	הבעיה נפתרה.	עבור לשלב 2.
<b>שלב 2</b> <b>א</b> במסך הבית גע ב- <b>Settings</b> (הגדרות) < <b>Paper</b> (נייר) < <b>Tray Configuration</b> (תצורת מגש) < <b>Paper Size/Type</b> (גודל/סוג נייר). <b>ב</b> הגדר את סוג וגודל הנייר כך שיתאים לנייר שטעון במגשים המקושרים. <b>ג</b> הדפס את המסמך. האם קישור המגשים פועל כנדרש?	הבעיה נפתרה.	פנה אל <a href="#">תמיכת לקוחות</a> .

## בדוק את חיבור המגש

נסה אחת או יותר מהפעולות הבאות:

- כבה את המדפסת, לאחר מכן המתן כ-10 שניות ואז הפעל אותה שוב.

אם השגיאה חוזרת על עצמה שוב:

- 1 כבה את המדפסת.
- 2 נתק את כבל המתח משקע החשמל.
- 3 הסר את המגש המסומן.
- 4 הכנס את המגש.
- 5 חבר את כבל החשמל לשקע החשמל.

**⚠ זיהרות—פוטנציאל לפציעה:** כדי להימנע מסכנת התחשמלות, חבר את כבל החשמל לשקע חשמל בעל דירוג והארקה מתאימים, אשר ממוקם בקרבת המוצר ונגיש בקלות.

- 6 הדלק את המדפסת.

אם השגיאה חוזרת על עצמה שוב:

- 1 כבה את המדפסת.
- 2 נתק את כבל המתח משקע החשמל.

- 3 הסר את המגש המסומן.  
 4 צור קשר עם תמיכת הלקוחות  
 • בלוח הבקרה, בחר **Continue** (המשך) כדי לנקות את ההודעה ולחדש את ההדפסה.

### חסימות נייר מתרחשות בתדירות גבוהה

פעולה	Yes (כן)	No (לא)
<b>שלב 1</b> <b>א</b> משוך את המגש החוצה. <b>ב</b> בדוק אם הנייר נטען כהלכה. <b>הערות:</b> <ul style="list-style-type: none"> <li>• ודא שמובילי הנייר ממוקמים כהלכה.</li> <li>• ודא שגובה הערימה נמוך ממחון המילוי המקסימלי של הנייר.</li> <li>• הקפד להדפיס על נייר מהגודל והסוג המתאימים.</li> </ul> <b>ג</b> הכנס את המגש. <b>ד</b> הדפס את המסמך. האם עדיין מתרחשות חסימות נייר לעתים תכופות?	עבור לשלב 2.	הבעיה נפתרה.
<b>שלב 2</b> <b>א</b> בתפריט Paper (נייר) שבלוח הבקרה, בדוק אם המדפסת מזהה את גודל הנייר הנכון. <b>ב</b> שלח מחדש את משימת ההדפסה. האם עדיין מתרחשות חסימות נייר לעתים תכופות?	עבור לשלב 3.	הבעיה נפתרה.
<b>שלב 3</b> <b>א</b> טען נייר מחבילה חדשה. <b>ב</b> הדפס את המסמך. האם עדיין מתרחשות חסימות נייר לעתים תכופות?	פנה אל <a href="#">תמיכת לקוחות</a> .	הבעיה נפתרה.

### עמודים חסומים לא מודפסים מחדש

פעולה	Yes (כן)	No (לא)
<b>א</b> במסך הבית, גע ב- <b>Settings</b> (הגדרות) < <b>Device</b> (התקן) < <b>Notifications</b> (הודעות) < <b>שחזור תוכן חסום</b> (התאוששות תוכן חסום). <b>ב</b> בחר באפשרות <b>On</b> (מופעל) או <b>Auto</b> (אוטומטי). <b>ג</b> החל את השינויים האם הדפים החסומים מודפסים שוב?	הבעיה נפתרה.	פנה אל <a href="#">תמיכת לקוחות</a> .

## בעיות הדפסה

### מסמכים חסויים ומסמכים מוחזקים אחרים אינם מודפסים

פעולה	ק	לא
<p><b>שלב 1</b></p> <p><b>א</b> בלוח הבקרה, בדוק אם המסמכים מופיעים ברשימת המשימות המוחזקות.</p> <p><b>הערה:</b> אם המסמכים אינם מופיעים ברשימה, הדפס את המסמכים בעזרת אפשרויות ה-Print (הדפסה) וה-Hold (השהיה).</p> <p><b>ב</b> הדפס את המסמכים.</p> <p>האם המסמכים הודפסו?</p>	הבעיה נפתרה.	עבור לשלב 2.
<p><b>שלב 2</b></p> <p>ייתכן שמשימת ההדפסה מכילה שגיאת עיצוב או נתונים לא חוקיים.</p> <ul style="list-style-type: none"> <li>מחק את משימת ההדפסה ולאחר מכן שלח אותה שוב.</li> <li>עבור קובצי PDF, צור קובץ חדש ואז הדפס את המסמכים.</li> </ul> <p>האם המסמכים הודפסו?</p>	הבעיה נפתרה.	עבור לשלב 3.
<p><b>שלב 3</b></p> <p>אם אתה מדפיס מהאינטרנט, המדפסת עשויה לקרוא את כותרות המשימות השונות ככפילויות.</p> <p><b>למשתמי Windows</b></p> <p><b>א</b> פתח את תיבת הדו-שיח Printing Preferences (העדפות הדפסה).</p> <p><b>ב</b> במקטע Print and Hold (הדפס והשהה), בחר <b>Keep duplicate documents</b> (שמור מסמכים כפולים).</p> <p><b>ג</b> הזן קוד PIN.</p> <p><b>ד</b> שלח מחדש את משימת ההדפסה.</p> <p><b>למשתמי Macintosh</b></p> <p><b>א</b> שמור את המשימות ותן לכל אחת מהן שם שונה.</p> <p><b>ב</b> של את המשימה בנפרד.</p> <p>האם המסמכים הודפסו?</p>	הבעיה נפתרה.	עבור לשלב 4.
<p><b>שלב 4</b></p> <p><b>א</b> מחק חלק מהמשימות המוחזקות כדי לפנות זיכרון במדפסת.</p> <p><b>ב</b> שלח מחדש את משימת ההדפסה.</p> <p>האם המסמכים הודפסו?</p>	הבעיה נפתרה.	עבור לשלב 5.
<p><b>שלב 5</b></p> <p><b>א</b> הוסף זיכרון למדפסת.</p> <p><b>ב</b> שלח מחדש את משימת ההדפסה.</p> <p>האם המסמכים הודפסו?</p>	הבעיה נפתרה.	פנה אל <a href="#">תמיכת לקוחות</a> .

## הדפסה אטית

פעולה	Yes (כן)	No (לא)
<b>שלב 1</b> <b>א</b> ודא שהמדפסת אינה עובדת במצב חיסכון ובמצב שקט. <b>ב</b> הדפס את המסמך.  האם הדפסת מדפיסה לאט?	עבור לשלב 2.	הבעיה נפתרה.
<b>שלב 2</b> <b>א</b> בהתאם למערכת ההפעלה שברשותך, ציין את סוג הנייר ב-Printing Preferences (מאפייני הדפסה) או בתיבת הדו-שיח Print (הדפסה). <b>הערות:</b> <ul style="list-style-type: none"> <li>• ודא שההגדרה תואמת לנייר שנטען במגש.</li> <li>• תוכל גם לשנות את ההגדרה דרך לוח הבקרה של המדפסת.</li> </ul> <b>ב</b> הדפס את המסמך.  האם הדפסת מדפיסה לאט?	עבור לשלב 3.	הבעיה נפתרה.
<b>שלב 3</b> <b>א</b> הפחת את מספר העמודים להדפסה. <b>ב</b> הדפס את המסמך.  האם הדפסת מדפיסה לאט?	עבור לשלב 4.	הבעיה נפתרה.
<b>שלב 4</b> <b>א</b> הסר משימות מופסקות <b>ב</b> הדפס את המסמך.  האם הדפסת מדפיסה לאט?	עבור לשלב 5.	הבעיה נפתרה.
<b>שלב 5</b> <b>א</b> חבר את כבל המדפסת היטב למדפסת ולמחשב, לשרת ההדפסה, לאביזרים או להתקן רשת אחר. <b>ב</b> הדפס את המסמך.  האם הדפסת מדפיסה לאט?	עבור לשלב 6.	הבעיה נפתרה.
<b>שלב 6</b> <b>א</b> בתפריט Quality (איכו) שבלוח הבקרה, הגדר את רזולוציית ההדפסה כ-4800CQ. <b>ב</b> הדפס את המסמך.  האם הדפסת מדפיסה לאט?	עבור לשלב 7.	הבעיה נפתרה.

פעולה	Yes (כן)	No (לא)
<p><b>שלב 7</b></p> <p><b>א</b> ודא שהמדפסת אינה מתחממת יתר על המידה.</p> <p><b>הערות:</b></p> <ul style="list-style-type: none"> <li>לאחר משימת הדפסה ארוכה - הנח למדפסת להתקרר.</li> <li>בדוק את טמפרטורת הסביבה המומלצת למדפסת. לקבלת מידע נוסף ראה "<a href="#">בחירת מיקום עבור המדפסת</a>" בעמוד 9.</li> </ul> <p><b>ב</b> הדפס את המסמך.</p> <p>האם הדפסת מדפיסה לאט?</p>	עבור לשלב 8.	הבעיה נפתרה.
<p><b>שלב 8</b></p> <p><b>א</b> הוסף עוד זיכרון למדפסת.</p> <p><b>ב</b> הדפס את המסמך.</p> <p>האם הדפסת מדפיסה לאט?</p>	פנה אל <a href="#">תמיכת לקוחות</a> .	הבעיה נפתרה.

## עבודות הדפסה אינן מודפסות

פעולה	כן	לא
<p><b>שלב 1</b></p> <p><b>א</b> מתוך המסמך שאתה מנסה להדפיס, פתח את תיבת הדו-שיח Print (הדפסה) ובדוק אם בחרת את המדפסת הנכונה.</p> <p><b>ב</b> שלח מחדש את משימת ההדפסה.</p> <p>האם המסמך הודפס?</p>	הבעיה נפתרה.	עבור לשלב 2.
<p><b>שלב 2</b></p> <p><b>א</b> בדוק אם המדפסת דולקת.</p> <p><b>ב</b> תן פתרון לכל הודעות השגיאה שמופיעות בתצוגה.</p> <p><b>ג</b> שלח מחדש את משימת ההדפסה.</p> <p>האם המסמך הודפס?</p>	הבעיה נפתרה.	עבור לשלב 3.
<p><b>שלב 3</b></p> <p><b>א</b> בדוק אם היציאות עובדות ואם הכבלים מחוברים היטב למחשב ולמדפסת.</p> <p>לקבלת מידע נוסף עיין בתיעוד ההתקנה המצורף למדפסת.</p> <p><b>ב</b> שלח מחדש את משימת ההדפסה.</p> <p>האם המסמך הודפס?</p>	הבעיה נפתרה.	עבור לשלב 4.
<p><b>שלב 4</b></p> <p><b>א</b> כבה את המדפסת, המתן כ-10 שניות ולאחר מכן הדלק אותה שוב.</p> <p><b>ב</b> שלח מחדש את משימת ההדפסה.</p> <p>האם המסמך הודפס?</p>	הבעיה נפתרה.	עבור לשלב 5.



פעולה	כן	לא
<p><b>שלב 5</b></p> <p><b>א</b> הסר ולאחר מכן התקן מחדש את תוכנת המדפסת.  <b>הערה:</b> תוכנת המדפסת זמינה בכתובת <a href="http://support.lexmark.com">http://support.lexmark.com</a>  <b>ב</b> שלח מחדש את משימת ההדפסה.  האם המסמך הודפס?</p>	הבעיה נפתרה.	פנה אל <a href="#">תמיכת לקוחות</a> .

## איכות הדפסה ירודה

### דפים ריקים או לבנים

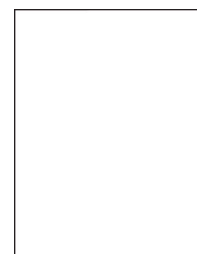

**הערה:** לפני שתפתור את הבעיה, הדפס את דפי דגימת האיכות כדי לגלות איזה צבע חסר. במסך הבית, גע ב-**Settings** (הגדרות) < **Troubleshooting** (פתרון בעיות) < **Basic Print Quality Pages** (דפי איכות הדפסה בסיסיים).

פעולה	Yes (כן)	No (לא)
<p><b>שלב 1</b></p> <p><b>א</b> הסר, ולאחר מכן התקן מחדש, את יחידת ההדמיה או ערכת ההדמיה.  <b>אזהרה—פוטנציאל לנזק:</b> אל תאפשר חשיפה של יחידת ההדמיה או ערכת ההדמיה לאור עלולה לגרום בעיות של איכות הדפסה.  <b>אזהרה—פוטנציאל לנזק:</b> למניעת נזק, אל תיגע בחלק התחתון של יחידת ההדמיה או ערכת ההדמיה.  <b>ב</b> הדפס מסמך.  האם הדפסת עדיין מדפיסה עמודים ריקים או לבנים?</p>	עבור לשלב 2.	הבעיה נפתרה.
<p><b>שלב 2</b></p> <p><b>א</b> החזר את יחידת ההדמיה או ערכת ההדמיה למקומן.  <b>אזהרה—פוטנציאל לנזק:</b> אל תאפשר חשיפה של יחידת ההדמיה או ערכת ההדמיה לאור עלולה לגרום בעיות של איכות הדפסה.  <b>אזהרה—פוטנציאל לנזק:</b> למניעת נזק, אל תיגע בחלק התחתון של יחידת ההדמיה או ערכת ההדמיה.  <b>ב</b> הדפס מסמך.  האם הדפסת עדיין מדפיסה עמודים ריקים או לבנים?</p>	פנה אל <a href="#">תמיכת לקוחות</a> .	הבעיה נפתרה.

## הדפסה כהה



פעולה	Yes (כן)	No (לא)
<b>שלב 1</b> <b>א</b> בתפריט Quality (איכות) בלוח הבקרה, בחר <b>Color Adjust</b> (כוונן צבע). <b>ב</b> שלח מחדש את משימת ההדפסה. האם עדיין ההדפסה כהה מדי?	עבור לשלב 2.	הבעיה נפתרה.
<b>שלב 2</b> <b>א</b> בהתאם למערכת ההפעלה שברשותך, הפחת את כהות הטונר תחת Printing Preferences (העדפות הדפסה) או בתיבת הדו-שיח Print (הדפסה). <b>הערה:</b> תוכל גם לשנות את ההגדרות דרך לוח הבקרה של המדפסת. <b>ב</b> שלח מחדש את משימת ההדפסה. האם עדיין ההדפסה כהה מדי?	עבור לשלב 3.	הבעיה נפתרה.
<b>שלב 3</b> <b>א</b> בהתאם למערכת ההפעלה שברשותך, ציין את סוג, מרקם ומשקל הנייר ב-Printing Preferences (מאפייני הדפסה) או בתיבת הדו-שיח Print (הדפסה). <b>הערות:</b> <ul style="list-style-type: none"> <li>• ודא שההגדרות תואמות לנייר שנטען במגש.</li> <li>• תוכל גם לשנות את ההגדרות דרך לוח הבקרה של המדפסת.</li> </ul> <b>ב</b> שלח מחדש את משימת ההדפסה. האם עדיין ההדפסה כהה מדי?	עבור לשלב 4.	הבעיה נפתרה.
<b>שלב 4</b> ודא שלנייר אין מרקם או גימור מחוספס. האם אתה מדפיס על נייר עם מרקם או על נייר מחוספס?	שנה את הגדרות המרקם כך שיתאימו לנייר שעליו אתה מדפיס.	עבור לשלב 5.
<b>שלב 5</b> <b>א</b> טען נייר מחבילה חדשה. <b>הערה:</b> נייר ספג רטיבות בגלל לחות גבוהה. אחסן נייר בעטיפה המקורית שלו עד שאתה מוכן להשתמש בו. <b>ב</b> שלח מחדש את משימת ההדפסה. האם עדיין ההדפסה כהה מדי?	עבור לשלב 6.	הבעיה נפתרה.

פעולה	Yes (כן)	No (לא)
<b>שלב 6</b> החלף את יחידת ההדמיה או ערכת ההדמיה ולאחר מכן שלח את משימת ההדפסה.  האם עדיין ההדפסה כהה מדי?	פנה אל <a href="#">תמיכת לקוחות</a> .	הבעיה נפתרה.

## תמונות מוצללות

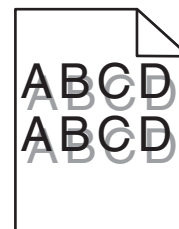

פעולה	Yes (כן)	No (לא)
<b>שלב 1</b> <b>א</b> טען במגש נייר מהסוג והמשקל הנכונים. <b>ב</b> שלח מחדש את משימת ההדפסה.  האם תמונות מוצללות עדיין מופיעות בהדפסות?	עבור לשלב 2.	הבעיה נפתרה.
<b>שלב 2</b> <b>א</b> בהתאם למערכת ההפעלה שברשותך, ציין את סוג ומשקל הנייר ב-Printing Preferences (מאפייני הדפסה) או בתיבת הדו-שיח Print (הדפסה). <b>הערות:</b> <ul style="list-style-type: none"> <li>• ודא שההגדרות תואמות לנייר שנטען במגש.</li> <li>• תוכל גם לשנות את ההגדרות דרך לוח הבקרה של המדפסת.</li> </ul> <b>ב</b> שלח מחדש את משימת ההדפסה.  האם תמונות מוצללות עדיין מופיעות בהדפסות?	עבור לשלב 3.	הבעיה נפתרה.
<b>שלב 3</b> <b>א</b> בתפריט Quality (איכות) בלוח הבקרה, בחר <b>Color Adjust</b> (כווןן צבע). <b>ב</b> שלח מחדש את משימת ההדפסה.  האם תמונות מוצללות עדיין מופיעות בהדפסות?	פנה אל <a href="#">תמיכת לקוחות</a> .	הבעיה נפתרה.

## רקע אפור

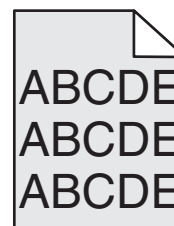

פעולה	Yes (כן)	No (לא)
<b>שלב 1</b> <b>א</b> במסך הבית גע ב- <b>Settings</b> (הגדרות) < <b>Print</b> (הדפסה) < <b>Quality</b> (איכות). <b>ב</b> התאם את כהות הטונר. <b>ג</b> הדפס את המסמך. האם הרקע האפור עדיין מופיע בהדפסות?	עבור לשלב 2.	הבעיה נפתרה.
<b>שלב 2</b> <b>א</b> במסך הבית גע ב- <b>Settings</b> (הגדרות) < <b>Print</b> (הדפסה) < <b>Quality</b> (איכות) < <b>Advanced Imaging</b> (הדמיה מתקדמת) < <b>Color Balance</b> (איזון צבע). <b>ב</b> התחל בתהליך. <b>ג</b> הדפס את המסמך. האם הרקע האפור עדיין מופיע בהדפסות?	עבור לשלב 3.	הבעיה נפתרה.
<b>שלב 3</b> <b>א</b> הסר, ולאחר מכן התקן מחדש, את יחידת ההדמיה או ערכת ההדמיה. <b>אזהרה—פוטנציאל לנזק:</b> אל תאפשר חשיפה של יחידת ההדמיה או ערכת ההדמיה לאור ישיר למשך יותר מ-10 דקות. חשיפה ממושכת לאור עלולה לגרום בעיות של איכות הדפסה. <b>אזהרה—פוטנציאל לנזק:</b> למניעת נזק, אל תיגע בחלק התחתון של יחידת ההדמיה או ערכת ההדמיה. <b>ב</b> הדפס את המסמך. האם הרקע האפור עדיין מופיע בהדפסות?	פנה אל <a href="#">תמיכת לקוחות</a> .	הבעיה נפתרה.

## קווים כהים אופקיים



**הערה:** אם ממשיכים להופיע קווים כהים אופקיים על ההדפסות, עיין בנושא Repeating defects (פגמים חוזרים).

פעולה	Yes (כן)	No (לא)
<p><b>שלב 1</b></p> <p><b>א</b> בהתאם למערכת ההפעלה שברשותך, ציין את פרטי המגש או המזין ב-Printing Preferences (מאפייני הדפסה) או בתיבת הדו-שיח Print (הדפסה).</p> <p><b>ב</b> שלח מחדש את משימת ההדפסה.</p> <p>האם קווים כהים אופקיים עדיין מופיעים בהדפסות?</p>	עבור לשלב 2.	הבעיה נפתרה.
<p><b>שלב 2</b></p> <p><b>א</b> בהתאם למערכת ההפעלה שברשותך, ציין את סוג ומשקל הנייר ב-Printing Preferences (העדפות הדפסה) או בתיבת הדו-שיח Print (הדפסה).</p> <p><b>הערות:</b></p> <ul style="list-style-type: none"> <li>• ודא שההגדרות תואמות לנייר שנטען במגש.</li> <li>• תוכל גם לשנות את ההגדרות דרך לוח הבקרה של המדפסת.</li> </ul> <p><b>ב</b> שלח מחדש את משימת ההדפסה.</p> <p>האם קווים כהים אופקיים עדיין מופיעים בהדפסות?</p>	עבור לשלב 3.	הבעיה נפתרה.
<p><b>שלב 3</b></p> <p><b>א</b> טען נייר מחבילה חדשה.</p> <p><b>הערה:</b> נייר ספג רטיבות בגלל לחות גבוהה. אחסן נייר בעטיפה המקורית שלו עד לשימוש.</p> <p><b>ב</b> שלח מחדש את משימת ההדפסה.</p> <p>האם קווים כהים אופקיים עדיין מופיעים בהדפסות?</p>	עבור לשלב 4.	הבעיה נפתרה.
<p><b>שלב 4</b></p> <p><b>א</b> הסר, ולאחר מכן התקן מחדש, את יחידת ההדמיה או ערכת ההדמיה. <b>אזהרה—פוטנציאל לנזק:</b> אל תאפשר חשיפה של יחידת ההדמיה או ערכת ההדמיה לאור ישיר למשך יותר מ-10 דקות. חשיפה ממושכת לאור עלולה לגרום בעיות של איכות הדפסה.</p> <p><b>אזהרה—פוטנציאל לנזק:</b> למניעת נזק, אל תיגע בחלק התחתון של יחידת ההדמיה או ערכת ההדמיה.</p> <p><b>ב</b> שלח מחדש את משימת ההדפסה.</p> <p>האם קווים כהים אופקיים עדיין מופיעים בהדפסות?</p>	עבור לשלב 5.	הבעיה נפתרה.
<p><b>שלב 5</b></p> <p>החלף את יחידת ההדמיה או ערכת ההדמיה ולאחר מכן שלח את משימת ההדפסה.</p> <p>האם קווים כהים אופקיים עדיין מופיעים בהדפסות?</p>	פנה אל <a href="#">תמיכת לקוחות</a> .	הבעיה נפתרה.

## קווים לבנים אופקיים

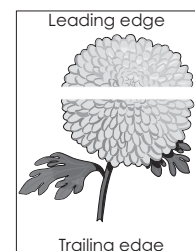

**הערה:** אם ממשיכים להופיע קווים כהים אופקיים על ההדפסות, עיין בנושא Repeating defects (פגמים חוזרים).

פעולה	Yes (כן)	No (לא)
<p><b>שלב 1</b></p> <p><b>א</b> בהתאם למערכת ההפעלה שברשותך, ציין את סוג ומשקל הנייר ב-Printing Preferences (מאפייני הדפסה) או בתיבת הדו-שיח Print (הדפסה).</p> <p><b>הערות:</b></p> <ul style="list-style-type: none"> <li>• ודא שההגדרות תואמות לנייר שנטען במגש.</li> <li>• תוכל גם לשנות את ההגדרות דרך לוח הבקרה של המדפסת.</li> </ul> <p><b>ב</b> שלח מחדש את משימת ההדפסה.</p> <p>האם קווים לבנים אופקיים עדיין מופיעים בהדפסות?</p>	עבור לשלב 2.	הבעיה נפתרה.
<p><b>שלב 2</b></p> <p><b>א</b> טען את סוג הנייר המומלץ במגש הנייר או במזין הנייר שצוינו.</p> <p><b>ב</b> שלח מחדש את משימת ההדפסה.</p> <p>האם קווים לבנים אופקיים עדיין מופיעים בהדפסות?</p>	עבור לשלב 3.	הבעיה נפתרה.
<p><b>שלב 3</b></p> <p><b>א</b> הסר, ולאחר מכן התקן מחדש, את יחידת ההדמיה או ערכת ההדמיה. <b>אזהרה—פוטנציאל לנזק:</b> אל תאפשר חשיפה של יחידת ההדמיה או ערכת ההדמיה לאור ישיר למשך יותר מ-10 דקות. חשיפה ממושכת לאור עלולה לגרום לבעיות באיכות ההדפסה.</p> <p><b>אזהרה—פוטנציאל לנזק:</b> למניעת נזק, אל תיגע בחלק התחתון של יחידת ההדמיה או ערכת ההדמיה.</p> <p><b>ב</b> שלח מחדש את משימת ההדפסה.</p> <p>האם קווים לבנים אופקיים עדיין מופיעים בהדפסות?</p>	עבור לשלב 4.	הבעיה נפתרה.
<p><b>שלב 4</b></p> <p>החלף את יחידת ההדמיה או ערכת ההדמיה ולאחר מכן שלח את משימת ההדפסה.</p> <p>האם קווים לבנים אופקיים עדיין מופיעים בהדפסות?</p>	פנה אל <a href="#">תמיכת לקוחות</a> .	הבעיה נפתרה.

## שוליים שגויים

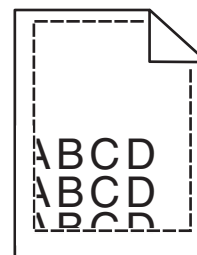

פעולה	Yes (כן)	No (לא)
<b>שלב 1</b> <b>א</b> לחץ והחלק את מובילי הרוחב אל המיקום הנכון עבור גודל הנייר שנטען. <b>ב</b> שלח מחדש את משימת ההדפסה. האם השוליים תקינים?	הבעיה נפתרה.	עבור לשלב 2.
<b>שלב 2</b> <b>א</b> בתפריט Paper (נייר) שבלוח הבקרה, בדוק אם המדפסת מזהה את גודל הנייר הנכון. <b>ב</b> שלח מחדש את משימת ההדפסה. האם השוליים תקינים?	הבעיה נפתרה.	עבור לשלב 3.
<b>שלב 3</b> <b>א</b> בהתאם למערכת ההפעלה שברשותך, ציין את גודל הנייר ב-Printing Preferences (מאפייני הדפסה) או בתיבת הדו-שיח Print (הדפסה). <b>הערות:</b> <ul style="list-style-type: none"> <li>• ודא שההגדרות תואמות לנייר שנטען במגש.</li> <li>• תוכל גם לשנות את ההגדרות דרך לוח הבקרה של המדפסת.</li> </ul> <b>ב</b> שלח מחדש את משימת ההדפסה. האם השוליים תקינים?	הבעיה נפתרה.	פנה אל <a href="#">תמיכת לקוחות</a> .

## תווים משוננים או לא אחידים

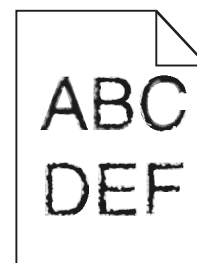

פעולה	Yes (כן)	No (לא)
<p><b>א</b> בדוק אם המדפסת תומכת בגופנים שמותקנים במדפסת.</p> <p><b>1</b> בלוח הבקרה גע ב-  <b>Settings</b> (הגדרות) &lt; <b>Reports</b> (דוחות) &lt; <b>Print</b> &lt; (הדפסה)  <b>Print Fonts</b> (גופני הדפסה)</p> <p><b>2</b> בחר <b>PCL Fonts</b> (גופני PCL) או <b>PS Fonts</b> (גופני PS).</p> <p><b>ב</b> אם הגופן אינו נתמך, התקן גופן נתמך. לקבלת מידע נוסף פנה למנהל המערכת.</p> <p><b>ג</b> שלח מחדש את משימת ההדפסה.</p> <p>האם ההדפסות כוללות תווים משונים או בלתי אחידים?</p>	<p>פנה אל <a href="#">תמיכת לקוחות</a>.</p>	<p>הבעיה נפתרה.</p>

## הדפסה בהירה



פעולה	Yes (כן)	No (לא)
<p><b>שלב 1</b></p> <p><b>א</b> בתפריט Quality (איכות) בלוח הבקרה, בחר <b>Color Adjust</b> (כוונון צבע).</p> <p><b>ב</b> שלח מחדש את משימת ההדפסה.</p> <p>האם עדיין ההדפסה בהירה מדי?</p>	<p>עבור לשלב 2.</p>	<p>הבעיה נפתרה.</p>
<p><b>שלב 2</b></p> <p><b>א</b> בהתאם למערכת ההפעלה שברשותך, הגבר את כוחות הטונר תחת <b>Printing Preferences</b> (העדפות הדפסה) או בתיבת הדו-שיח <b>Print</b> (הדפסה).</p> <p><b>הערה:</b> תוכל גם לשנות את ההגדרות דרך לוח הבקרה של המדפסת.</p> <p><b>ב</b> שלח מחדש את משימת ההדפסה.</p> <p>האם עדיין ההדפסה בהירה מדי?</p>	<p>עבור לשלב 3.</p>	<p>הבעיה נפתרה.</p>



פעולה	Yes (כן)	No (לא)
<p><b>שלב 3</b></p> <p><b>א</b> בהתאם למערכת ההפעלה שברשותך, ציין את סוג, מרקם ומשקל הנייר ב-Printing Preferences (מאפייני הדפסה) או בתיבת הדו-שיח Print (הדפסה).</p> <p><b>הערות:</b></p> <ul style="list-style-type: none"> <li>• ודא שההגדרות תואמות לנייר שנטען במגש.</li> <li>• תוכל גם לשנות את ההגדרות דרך לוח הבקרה של המדפסת.</li> </ul> <p><b>ב</b> שלח מחדש את משימת ההדפסה.</p> <p>האם עדיין ההדפסה בהירה מדי?</p>	עבור לשלב 4.	הבעיה נפתרה.
<p><b>שלב 4</b></p> <p>ודא שלנייר אין מרקם או גימור מחוספס.</p> <p>האם אתה מדפיס על נייר עם מרקם או על נייר מחוספס?</p>	שנה את הגדרות המרקם כך שיתאימו לנייר שעליו אתה מדפיס.	עבור אל שלב 5.
<p><b>שלב 5</b></p> <p><b>א</b> טען נייר מחבילה חדשה.</p> <p><b>הערה:</b> נייר ספג רטיבות בגלל לחות גבוהה. אחסן נייר בעטיפה המקורית שלו עד שאתה מוכן להשתמש בו.</p> <p><b>ב</b> שלח מחדש את משימת ההדפסה.</p> <p>האם עדיין ההדפסה בהירה מדי?</p>	עבור לשלב 6.	הבעיה נפתרה.
<p><b>שלב 6</b></p> <p>Replace the imaging unit or imaging kit, and then resend the print job.</p> <p><b>אזהרה—פוטנציאל לנזק:</b> אל תאפשר חשיפה של יחידת ההדמיה או ערכת ההדמיה לאור ישיר למשך יותר מ-10 דקות. חשיפה ממושכת לאור עלולה לגרום לבעיות באיכות ההדפסה.</p> <p><b>אזהרה—פוטנציאל לנזק:</b> למניעת נזק, אל תיגע בחלק התחתון של יחידת ההדמיה או ערכת ההדמיה.</p> <p>האם עדיין ההדפסה בהירה מדי?</p>	פנה אל <a href="#">תמיכת לקוחות</a> .	הבעיה נפתרה.

### כתמים ונקודות על ההדפסות

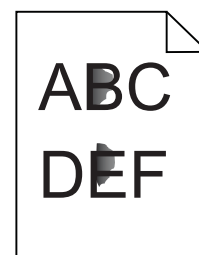

פעולה	Yes (כן)	No (לא)
<b>שלב 1</b> בדוק אם המדפסת התלכלכה כתוצאה מדליפות טונר. האם המדפסת נקייה מדליפות טונר?	עבור לשלב 2.	פנה אל <b>תמיכת לקוחות</b> .
<b>שלב 2</b> <b>א</b> במסך הבית, גע ב- <b>Settings</b> (הגדרות) < <b>Device</b> (התקן) < <b>Preferences</b> (העדפות). <b>ב</b> בדוק אם הגדרות סוג הנייר וגודלו תואמות לסוג ולגודל הנייר שבמגש. האם ההגדרות תואמות?	עבור אל שלב 4.	עבור לשלב 3.
<b>שלב 3</b> <b>א</b> שנה את גודל וסוג הנייר בתפריט הנייר או התאם את הגדרות הגודל במגש. <b>ב</b> הדפס את המסמך. האם עדיין מופיעים כתמים על ההדפסה?	עבור לשלב 4.	הבעיה נפתרה.
<b>שלב 4</b> <b>א</b> החלף את הנייר המחוספס או בעל המרקם הארוג שבמגש בנייר רגיל. <b>ב</b> הדפס את המסמך. האם עדיין מופיעים כתמים על ההדפסה?	עבור לשלב 5.	הבעיה נפתרה.
<b>שלב 5</b> <b>א</b> החזר את יחידת ההדמיה או ערכת ההדמיה למקומן. <b>אזהרה—פוטנציאל לנזק:</b> אל תאפשר חשיפה של יחידת ההדמיה או ערכת ההדמיה לאור ישיר למשך יותר מ-10 דקות. חשיפה ממושכת לאור עלולה לגרום לבעיות באיכות ההדפסה. <b>אזהרה—פוטנציאל לנזק:</b> למניעת נזק, אל תיגע בחלק התחתון של יחידת ההדמיה או ערכת ההדמיה. <b>ב</b> הדפס את המסמך. האם עדיין מופיעים כתמים על ההדפסה?	פנה אל <b>תמיכת לקוחות</b> .	הבעיה נפתרה.

## הדפסה מעוותת או מוטה הצידה

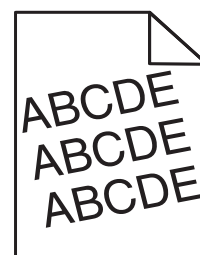

פעולה	Yes (כן)	No (לא)
<p><b>שלב 1</b></p> <p><b>א</b> הסר את המגש.  <b>ב</b> הסר את הנייר ואז טען נייר מחבילה חדשה.  <b>הערה:</b> נייר ספג רטיבות בגלל לחות גבוהה. אחסן נייר בעטיפה המקורית שלו עד שאתה מוכן להשתמש בו.  <b>ג</b> לחץ והחלק את מובילי הרוחב אל המיקום הנכון עבור גודל הנייר שנטען.  <b>ד</b> הכנס את המגש.  <b>ה</b> שלח מחדש את משימת ההדפסה.  האם ההדפסה עדיין מעוותת או מוטה?</p>	עבור לשלב 2.	הבעיה נפתרה.
<p><b>שלב 2</b></p> <p><b>א</b> בדוק אם אתה מדפיס על נייר שאינו נתמך.  <b>ב</b> שלח מחדש את משימת ההדפסה.  האם ההדפסה עדיין מעוותת או מוטה?</p>	פנה אל <a href="#">תמיכת לקוחות</a> .	הבעיה נפתרה.

## פגמים חוזרים

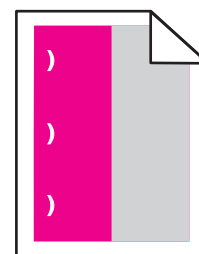

**הערה:** לפני שתפתור את הבעיה, הדפס את *Maintenance Defect Ruler* (סרגל הפגמים לתחזוקה) דרך המקטע Troubleshooting (פתרון בעיות) שבתפריט Settings (הגדרות).

פעולה	Yes (כן)	No (לא)
<p><b>שלב 1</b></p> <p><b>א</b> הדפס את דפי דגימת האיכות.  במסך הבית, גע ב-<b>Settings</b> (הגדרות) &lt; <b>Troubleshooting</b> (פתרון בעיות) &lt; <b>Basic Print Quality Samples</b> (דגימות איכות הדפסה בסיסיות).  <b>ב</b> החלט כמה מהצבעים כוללים פגמים.  האם הושפע רק צבע אחד?</p>	עבור לשלב 2.	עבור אל שלב 3.

No (לא)	Yes (כן)	פעולה
הבעיה נפתרה.	רשום את המרחק ולאחר מכן התקשר אל <b>תמיכת לקוחות</b> או אל נציג השירות.	<p><b>שלב 2</b></p> <p><b>א</b> באמצעות <i>Maintenance Defect Ruler</i> (סרגל הפגמים לתחזוקה), מדוד את המרחק בין הפגמים החוזרים בדף של הצבע המושפע.</p> <p><b>ב</b> החלף את המוצר המתכלה המתאים למדידה שבדף הצבע שהושפע.</p> <p><b>יחידת פוטוקונדוקטור</b></p> <ul style="list-style-type: none"> <li>• 125.70 מ"מ (4.95 אינץ')</li> <li>• 35.40 מ"מ (1.39 אינץ')</li> </ul> <p><b>יחידת מפתח</b></p> <ul style="list-style-type: none"> <li>• 42 מ"מ (1.65 אינץ')</li> </ul> <p><b>ג</b> הדפס את דפי דגימת האיכות.</p> <p>האם הפגמים עדיין מופיעים?</p>
הבעיה נפתרה.	רשום את המרחק ולאחר מכן התקשר אל <b>תמיכת לקוחות</b> או אל נציג השירות.	<p><b>שלב 3</b></p> <p><b>א</b> באמצעות <i>Maintenance Defect Ruler</i> (סרגל הפגמים לתחזוקה), מדוד את המרחק בין הפגמים החוזרים בדף של הצבע המושפע.</p> <p><b>ב</b> החלף את המוצר המתכלה המתאים למדידה שבדף הצבע שהושפע.</p> <p><b>גלגלת העברה</b></p> <ul style="list-style-type: none"> <li>• 78.50 מ"מ (3.09 אינץ')</li> </ul> <p><b>מודול העברה</b></p> <ul style="list-style-type: none"> <li>• 47.10 מ"מ (1.86 אינץ')</li> <li>• 90 מ"מ (3.54 אינץ')</li> </ul> <p><b>Fuser</b></p> <ul style="list-style-type: none"> <li>• 96.60 מ"מ (3.80 אינץ')</li> <li>• 127.60 מ"מ (5.02 אינץ')</li> </ul> <p><b>ג</b> הדפס את דפי דגימת האיכות.</p> <p>האם הפגמים עדיין מופיעים?</p>

### תמונות בצבע אחיד או שחור



פעולה	Yes (כן)	No (לא)
<p><b>שלב 1</b></p> <p><b>א</b> הסר, ולאחר מכן התקן מחדש, את יחידת ההדמיה או ערכת ההדמיה.  <b>אזהרה—פוטנציאל לנזק:</b> אל תאפשר חשיפה של יחידת ההדמיה או ערכת ההדמיה לאור עלולה לגרום בעיות של איכות הדפסה.  <b>אזהרה—פוטנציאל לנזק:</b> למניעת נזק, אל תיגע בחלק התחתון של יחידת ההדמיה או ערכת ההדמיה.  <b>ב</b> שלח מחדש את משימת ההדפסה.</p> <p>האם המדפסת עדיין מדפיסה תמונות בצבע אחיד או שחור?</p>	עבור לשלב 2.	הבעיה נפתרה.
<p><b>שלב 2</b></p> <p>החלף את יחידת ההדמיה או ערכת ההדמיה ולאחר מכן שלח את משימת ההדפסה.</p> <p>האם המדפסת עדיין מדפיסה תמונות בצבע אחיד או שחור?</p>	פנה אל <a href="#">תמיכת לקוחות</a> .	הבעיה נפתרה.

## חיתוך טקסט או תמונות.

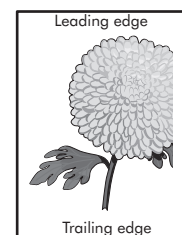
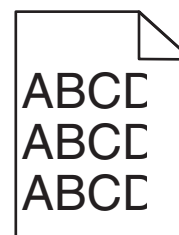

פעולה	כן	לא
<p><b>שלב 1</b></p> <p><b>א</b> העבר את המובילים במגש למיקום המתאים עבור גודל הנייר הטעון.  <b>ב</b> שלח מחדש את משימת ההדפסה.</p> <p>האם העמוד או התמונה עדיין חתוכים?</p>	עבור לשלב 2.	הבעיה נפתרה.
<p><b>שלב 2</b></p> <p><b>א</b> בהתאם למערכת ההפעלה שברשותך, ציין את גודל הנייר ב-Printing Preferences (מאפייני הדפסה) או בתיבת הדו-שיח Print (הדפסה).  <b>הערות:</b></p> <ul style="list-style-type: none"> <li>• ודא שהגדרות תואמות לנייר שנטען במגש.</li> <li>• תוכל גם לשנות את ההגדרות דרך לוח הבקרה של המדפסת.</li> </ul> <p><b>ב</b> שלח מחדש את משימת ההדפסה.</p> <p>האם העמוד או התמונה עדיין חתוכים?</p>	עבור לשלב 3.	הבעיה נפתרה.

פעולה	כן	לא
<p><b>שלב 3</b></p> <p><b>א</b> הסר, ולאחר מכן התקן מחדש, את יחידת ההדמיה או ערכת ההדמיה. <b>אזהרה—פוטנציאל לנזק:</b> אל תאפשר חשיפה של יחידת ההדמיה או ערכת ההדמיה לאור ישיר למשך יותר מ-10 דקות. חשיפה ממושכת לאור עלולה לגרום בעיות של איכות הדפסה.</p> <p><b>אזהרה—פוטנציאל לנזק:</b> למניעת נזק, אל תיגע, <b>To avoid damage, do not touch the underside of the imaging unit or imaging kit.</b></p> <p><b>ב</b> שלח מחדש את משימת ההדפסה.</p> <p>האם העמוד או התמונה עדיין חתוכים?</p>	<p>פנה אל <a href="#">תמיכת לקוחות</a>.</p>	<p>הבעיה נפתרה.</p>

הטונר יורד בקלות מהנייר

### הטונר יורד בקלות מהנייר

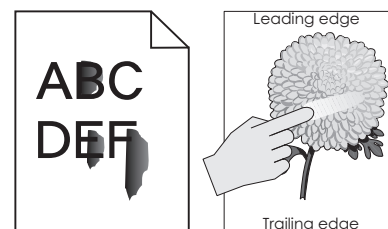

פעולה	כן	לא
<p><b>1</b> בהתאם למערכת ההפעלה שברשותך, ציין את הסוג, המרקם והמשקל של הנייר ב-Printing Preferences (העדפות הדפסה) או בתיבת הדו-שיח Print (הדפסה).</p> <p><b>הערות:</b></p> <ul style="list-style-type: none"> <li>• ודא שהגדרות תואמות את הנייר שנטען במגש.</li> <li>• תוכל גם לשנות הגדרות אלה בלוח הבקרה של המדפסת.</li> </ul> <p><b>2</b> שלח מחדש את משימת ההדפסה.</p> <p>האם הטונר עדיין יורד?</p>	<p>פנה אל <a href="#">התמיכה בלקוחות</a>.</p>	<p>הבעיה נפתרה.</p>

### צפיפות הדפסה לא אחידה



פעולה	כן	לא
<p>החלף את יחידת ההדמיה או את ערכת ההדמיה, ולאחר מכן שלח את משימת ההדפסה מחדש.</p> <p><b>אזהרה—פוטנציאל לנזק:</b> אל תאפשר חשיפה של יחידת ההדמיה או של ערכת ההדמיה לאור ישיר למשך יותר מ-10 דקות. חשיפה ממושכת לאור עלולה לגרום לבעיות באיכות ההדפסה.</p> <p><b>אזהרה—פוטנציאל לנזק:</b> כדי למנוע נזקים, אל תגע בצד התחתון של יחידת ההדמיה או ערכת ההדמיה.</p> <p>האם צפיפות ההדפסה אינה אחידה?</p>	<p>פנה אל <a href="#">תמיכת לקוחות</a>.</p>	<p>הבעיה נפתרה.</p>

### קווים או פסים כהים אנכיים

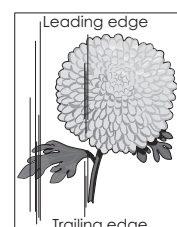
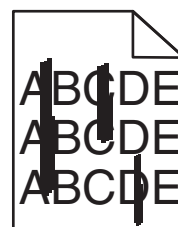

פעולה	כן	לא
<p><b>שלב 1</b></p> <p><b>א</b> בהתאם למערכת ההפעלה שברשותך, ציין את סוג, מרקם ומשקל הנייר ב-Printing Preferences (מאפייני הדפסה) או בתיבת הדו-שיח Print (הדפסה).</p> <p><b>הערות:</b></p> <ul style="list-style-type: none"> <li>• ודא שההגדרות תואמות לנייר שנטען במגש.</li> <li>• תוכל גם לשנות את ההגדרות דרך לוח הבקרה של המדפסת.</li> </ul> <p><b>ב</b> שלח מחדש את משימת ההדפסה.</p> <p>האם הקווים או הפסים הכהים עדיין מופיעים על התדפיסים?</p>	<p>עבור לשלב 2.</p>	<p>הבעיה נפתרה.</p>
<p><b>שלב 2</b></p> <p><b>א</b> טען נייר מחבילה חדשה.</p> <p><b>הערה:</b> נייר ספג רטיבות בגלל לחות גבוהה. אחסן נייר בעטיפה המקורית שלו עד לשימוש.</p> <p><b>ב</b> שלח מחדש את משימת ההדפסה.</p> <p>האם הקווים או הפסים הכהים עדיין מופיעים על התדפיסים?</p>	<p>עבור לשלב 3.</p>	<p>הבעיה נפתרה.</p>

פעולה	כן	לא
<p><b>שלב 3</b></p> <p><b>א</b> הסר, ולאחר מכן התקן מחדש, את יחידת ההדמיה או ערכת ההדמיה. <b>אזהרה—פוטנציאל לנזק:</b> אל תאפשר חשיפה של יחידת ההדמיה או ערכת ההדמיה לאור ישיר למשך יותר מ-10 דקות. חשיפה ממושכת לאור עלולה לגרום לבעיות באיכות ההדפסה.</p> <p><b>אזהרה—פוטנציאל לנזק:</b> למניעת נזק, אל תיגע בחלק התחתון של יחידת ההדמיה או ערכת ההדמיה.</p> <p><b>ב</b> שלח מחדש את משימת ההדפסה.</p> <p>האם הקווים או הפסים הכהים עדיין מופיעים על התדפיסים?</p>	עבור לשלב 4.	הבעיה נפתרה.
<p><b>שלב 4</b></p> <p>החלף את יחידת ההדמיה או ערכת ההדמיה ולאחר מכן שלח את משימת ההדפסה.</p> <p>האם הקווים או הפסים הכהים עדיין מופיעים על התדפיסים?</p>	פנה אל <a href="#">תמיכת לקוחות</a> .	הבעיה נפתרה.

## קווים לבנים אנכיים

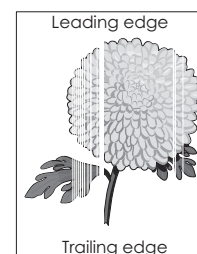

פעולה	Yes (כן)	No (לא)
<p><b>שלב 1</b></p> <p><b>א</b> בהתאם למערכת ההפעלה שברשותך, ציין את סוג ומשקל הנייר ב-Printing Preferences (מאפייני הדפסה) או בתיבת הדו-שיח Print (הדפסה).</p> <p><b>הערות:</b></p> <ul style="list-style-type: none"> <li>• ודא שההגדרות תואמות לנייר שנטען במגש.</li> <li>• תוכל גם לשנות את ההגדרות דרך לוח הבקרה של המדפסת.</li> </ul> <p><b>ב</b> שלח מחדש את משימת ההדפסה.</p> <p>האם קווים לבנים אנכיים עדיין מופיעים בהדפסות?</p>	עבור לשלב 2.	הבעיה נפתרה.
<p><b>שלב 2</b></p> <p>בדוק אם אתה משתמש בסוג הנייר המומלץ.</p> <p><b>א</b> טען את סוג הנייר המומלץ במגש הנייר או במזין הנייר שצוינו.</p> <p><b>ב</b> שלח מחדש את משימת ההדפסה.</p> <p>האם קווים לבנים אנכיים עדיין מופיעים בהדפסות?</p>	עבור לשלב 3.	הבעיה נפתרה.



פעולה	Yes (כן)	No (לא)
<p><b>שלב 3</b></p> <p><b>א</b> הסר, ולאחר מכן התקן מחדש, את יחידת ההדמיה או ערכת ההדמיה. <b>אזהרה—פוטנציאל לנזק:</b> אל תאפשר חשיפה של יחידת ההדמיה או ערכת ההדמיה לאור ישיר למשך יותר מ-10 דקות. חשיפה ממושכת לאור עלולה לגרום בעיות של איכות הדפסה.</p> <p><b>אזהרה—פוטנציאל לנזק:</b> למניעת נזק, אל תיגע בחלק התחתון של יחידת ההדמיה או ערכת ההדמיה.</p> <p><b>ב</b> שלח מחדש את משימת ההדפסה.</p> <p>האם קווים לבנים אנכיים עדיין מופיעים בהדפסות?</p>	עבור לשלב 4.	הבעיה נפתרה.
<p><b>שלב 4</b></p> <p>החלף את יחידת ההדמיה או ערכת ההדמיה ולאחר מכן שלח את משימת ההדפסה.</p> <p>האם קווים לבנים אנכיים עדיין מופיעים בהדפסות?</p>	פנה אל <a href="#">תמיכת לקוחות</a> .	הבעיה נפתרה.

## המדפסת אינה מגיבה

פעולה	Yes (כן)	No (לא)
<p><b>שלב 1</b></p> <p>חבר את כבל החשמל לשקע החשמל.</p> <p> <b>זהירות—פוטנציאל לפגיעה:</b> למניעת סכנת שרפה או התחשמלות, חבר את כבל החשמל לשקע חשמלי בעל דירוג מתאים והארקה מתאימה אשר ממוקם בסמוך למוצר ונגיש בקלות.</p> <p>האם המדפסת מגיבה?</p>	הבעיה נפתרה.	עבור לשלב 2.
<p><b>שלב 2</b></p> <p>בדוק אם שקע החשמל אינו מושבת באמצעות מפסק או מפסק פחת.</p> <p>האם שקע החשמל אינו מושבת באמצעות מפסק או מפסק פחת?</p>	הפעל את המפסק או אפס את מפסק הפחת.	עבור לשלב 3.
<p><b>שלב 3</b></p> <p>בדוק אם המדפסת מופעלת.</p> <p>האם המדפסת מופעלת?</p>	עבור לשלב 4.	הפעל את המדפסת.
<p><b>שלב 4</b></p> <p>בדוק את המדפסת נמצאת במצב שינה או במצב מנוחה.</p> <p>האם המדפסת במצב שינה או במצב מנוחה?</p>	לחץ על לחצן ההפעלה כדי להעיר את המדפסת.	עבור לשלב 5.

פעולה	Yes (כן)	No (לא)
<b>שלב 5</b> בדוק אם כבלים המחברים את המדפסת ואת המחשב מחוברים ליציאות הנכונות.  האם הכבלים מחוברים ליציאות הנכונות?	עבור לשלב 6.	הקפד להתאים את הדברים הבאים: • כבל ה-USB עם יציאת ה-USB במדפסת • כבל Ethernet עם יציאת ה-Ethernet במדפסת
<b>שלב 6</b> כבה את המדפסת, התקן מחדש את אפשרויות החומרה וז הדלק אותה שוב. לקבלת מידע נוסף עיין בתיעוד הנלווה לאפשרות.  האם המדפסת מגיבה?	הבעיה נפתרה	עבור לשלב 7.
<b>שלב 7</b> התקן את מנהל התקן המדפסת הנכון.  האם המדפסת מגיבה?	הבעיה נפתרה	עבור לשלב 8.
<b>שלב 8</b> כבה את המדפסת, לאחר מכן המתן כ-10 שניות ואז הפעל אותה שוב.  האם המדפסת מגיבה?	הבעיה נפתרה.	פנה אל <a href="#">תמיכת לקוחות</a> .

## משימות מודפסות מהמגש הלא נכון או עם הנייר הלא נכון

פעולה	כן	לא
<b>שלב 1</b> <b>א</b> בדוק אם אתה מדפיס על נייר שאינו נתמך. <b>ב</b> הדפס את המסמך.  האם המסמך מודפס מהמגש הנכון או על הנייר הנכון?	הבעיה נפתרה.	עבור לשלב 2.
<b>שלב 2</b> <b>א</b> בהתאם למערכת ההפעלה שברשותך, ציין את גודל הנייר ב-Printing Preferences (מאפייני הדפסה) או בתיבת הדו-שיח Print (הדפסה). <b>הערות:</b> • ודא שהגדרות תואמות לנייר שנטען במגש. • תוכל גם לשנות את ההגדרות בלוח הבקרה של המדפסת. <b>ב</b> הדפס את המסמך.  האם המסמך מודפס מהמגש הנכון או על הנייר הנכון?	הבעיה נפתרה.	עבור לשלב 3.

פעולה	ק	לא
<b>שלב 3</b> <b>א</b> בדוק אם המגשים אינם מקושרים. <b>ב</b> הדפס את המסמך.  האם המסמך מודפס מהמגש הנכון או על הנייר הנכון?	הבעיה נפתרה.	פנה אל <a href="#">תמיכת לקוחות</a> .

## בעיות באיכות צבע

### התאמת כחות הטונר

- 1 במסך הבית גע ב-**Settings** (הגדרות) < **Print** (הדפסה) < **Quality** (איכות).
- 2 התאם את כחות הטונר.
- 3 החל את השינויים

שינוי הצבעים בפלט המודפס

### שינוי הצבעים בפלט המודפס

- 1 במסך הבית, גע ב-**Settings** (הגדרות) < **Print** (הדפסה) < **Quality** (איכות) < **Advanced Imaging** (הדמיה מתקדמת) < **Color Correction** (תיקון צבע) < **Manual** (ידני).
- 2 בתפריט **Advanced Imaging** (הדמיה מתקדמת), בחר **Color Correction Content** (תוכן תיקון צבע).
- 3 בחר את הגדרת המרת הצבעים המתאימה.

טבלאות המרת צבעים	סוג אובייקט
<ul style="list-style-type: none"> <li>• <b>Vivid (ני)</b>—מפיקה צבעים בהירים ורוויים יותר, ניתן להחלה על כל תבניות הצבע הנכנסות.</li> <li>• <b>sRGB Display (תצוגת sRGB)</b>—מפיקה פלט המדמה את הצבעים המוצגים על צג של מחשב. מתבצעת אופטימיזציה של השימוש בטונר שחור להדפסת תצלומים.</li> <li>• <b>Display—True Black (תצוגה-שחור אמיתי)</b>—מפיקה פלט המדמה את הצבעים המוצגים על צג של מחשב. הגדרה זו משתמשת בטונר שחור בלבד כדי ליצור את כל הרמות של אפור טבעי.</li> <li>• <b>sRGB Vivid (ני sRGB)</b>—מספקת רוויית צבע מוגברת לתיקון צבע מסוג sRGB Display. שימוש בטונר שחור ממוטב עבור הדפסת גרפיקה עסקית.</li> <li>• <b>Off (כבוי)</b></li> </ul>	RGB Image (תמונת RGB) RGB Text (טקסט RGB) RGB Graphics (גרפיקה RGB)
<ul style="list-style-type: none"> <li>• <b>US CMYK</b>—מחילה תיקון צבע המתקרב לפלט צבע SWOP (Specifications for Web Offset Publishing).</li> <li>• <b>Euro CMYK</b>—מחילה תיקון צבע הקרוב לפלט צבע EuroScale.</li> <li>• <b>Vivid CMYK (ני)</b>—מגבירה את רוויית הצבע של הגדרת תיקון צבע US CMYK.</li> <li>• <b>Off (כבוי)</b></li> </ul>	CMYK Image (תמונת CMYK) CMYK Text (טקסט CMYK) CMYK Graphics (גרפיקת CMYK)

## שאלות ותשובות אודות הדפסה בצבע

### מהם צבעי RGB?

צבעי RGB הם שיטה לתיאור צבעים על ידי ציון כמות האדום, הירוק או הכחול המשמשים להפקת צבע מסוים. ניתן לשלב אור בצבע אדום, ירוק וכחול בכמויות שונות כדי להפיק מגוון רחב של צבעים שקיימים בטבע. מסכי מחשב, סורקים ומצלמות דיגיטליות משתמשים בשיטה זו להצגת צבעים.

### מהם צבעי CMYK?

צבעי CMYK הם שיטה לתיאור צבעים על ידי ציון כמות הציאן, המגנטה, הצהוב והשחור המשמשים להפקת צבע מסוים. ניתן להדפיס דיו או טונר בצבע ציאן, מגנטה, צהוב ושחור בכמויות שונות כדי להפיק מגוון רחב של צבעים שקיימים בטבע. מכונות דפוס, מדפסות הזרקת דיו ומדפסות לייזר צבעוניות יוצרות צבעים בדרך זו.

### כיצד מוגדר צבע במסמך להדפסה?

נעשה שימוש בתוכנות כדי לציין ולשנות את צבע המסמך באמצעות שילובים של צבעי RGB או CMYK. למידע נוסף, עיין בנושאי העזרה עבור התוכנה.

### כיצד המדפסת קובעת איזה צבע להדפיס?

בעת הדפסת מסמך, מידע המתאר את הסוג והצבע של כל אובייקט נשלח למדפסת ומועבר דרך טבלאות המרת צבעים. הצבע מתורגם לכמויות המתאימות של טונר בצבעי ציאן, מגנטה, שחור וצהוב אשר משמשות להפקת הצבע הרצוי. פרטי האובייקט קובעים את היישום של טבלאות המרת צבעים. לדוגמה, ניתן להחיל סוג מסוים של טבלת המרת צבעים על טקסט תוך החלת טבלת המרה שונה על צילומים.

### מהו תיקון צבע ידני?

כאשר מופעל תיקון צבע ידני, המדפסת משתמשת בטבלאות המרת צבעים שנבחרו על ידי המשתמש לעיבוד אובייקטים. הגדרות תיקון צבע ידני הן ספציפיות לסוג האובייקט המודפס (טקסט, גרפיקה או תמונות). הן גם ספציפיות לאופן שבו צבע האובייקט מצוין בתוכנית (שילובי RGB או CMYK). כדי להחיל טבלת המרת צבעים אחרת באופן ידני, ראה ["שינוי הצבעים בפלט המודפס" בעמוד 115](#).

אם התוכנית אינה מציינת צבעים בשילובי RGB או CMYK, לא ניתן להשתמש בתיקון הצבע הידני. כמו כן, ההגדרות חסרות השפעה כאשר התוכנית או מערכת ההפעלה שבמחשב שולטים בכוונת הצבעים. במרבית המצבים, הגדרת תיקון הצבע אוטומטית יוצרת צבעים מועדפים עבור המסמכים.

### כיצד ניתן להתאים צבע מסוים (כגון צבע בלוגו ארגוני)?

מתפריט Quality (איכות) של המדפסת, זמינות תשע ערכות של דוגמאות צבע. ערכות אלה זמינות גם מהדף Color Samples (דוגמאות צבע) בשרת האינטרנט המובנה. בחירה של ערכת דוגמאות צבע כלשהי תגרום להדפסת מספר דפים עם מאות תיבות צבע. כל אחת מהתיבות מכילה שילובי CMYK או RGB, בהתאם לטבלה שנבחרה. הצבע המודפס בכל תיבה מושג על ידי העברת שילובי CMYK או RGB המוגדר בתיבה דרך טבלת המרת הצבעים שנבחרה.

בדיקת ערכות דוגמאות הצבע מאפשרת לזהות את התיבה שצבעה הכי קרוב לצבע שאליו מבוצעת ההתאמה. לאחר מכן, ניתן להשתמש בערך שילוב הצבעים המופיע בתיבה כדי לשנות את צבע האובייקט בתוכנית. למידע נוסף, עיין בנושאי העזרה עבור התוכנה. ייתכן שיהיה צורך בתיקון צבע ידני כדי להשתמש בטבלת המרת הצבעים שנבחרה עבור האובייקט המסוים.

בחירת ערכת דוגמאות הצבע שבה ייעשה שימוש עבור בעיית התאמת צבעים מסוימת תלויה ב:

- הגדרת תיקון הצבע בה משתמשים (אוטומטי, כבוי או ידני)
- סוג האובייקט המודפס (טקסט, גרפיקה או תמונות)
- האופן שבו צבע האובייקט מפורט בתוכנית (שילובי RGB או CMYK).

אם התוכנית אינה מציינת צבעים בשילובי RGB או CMYK, לא ניתן להשתמש בדפי דוגמאות הצבעים. כמו-כן, תוכניות מסוימות משתמשות בניהול צבעים כדי לכוון את שילובי ה-RGB או ה-CMYK שצוינו בתוכנית. במצבים אלה, ייתכן שהצבע שיתקבל בהדפסה לא יהיה תואם במדויק לזה שבדפי Color Samples (דוגמאות צבע).

## ההדפסה מופיעה בגוונים שונים

פעולה	(לא) No	Yes (כן)
<p>התאם את איזון הצבעים.</p> <p><b>א</b> במסך הבית גע ב-<b>Settings</b> (הגדרות) &lt; <b>Print</b> (הדפסה) &lt; <b>Quality</b> (איכות) &lt; <b>Advanced Imaging</b> (הדמיה מתקדמת) &lt; <b>Color</b> (איזון צבע).</p> <p><b>ב</b> התאם את ההגדרה.</p> <p><b>ג</b> שלח מחדש את משימת ההדפסה.</p> <p>האם ההדפסה עדיין מופיעה בגוון אחר?</p>	הבעיה נפתרה.	פנה אל <a href="#">תמיכת לקוחות</a> .

## יצירת קשר עם תמיכת הלקוחות

לפני שתפנה לתמיכת הלקוחות, ודא שברשותך הפרטים הבאים:

- בעיית המדפסת
- הודעת השגיאה
- סוג דגם המדפסת והמספר הסידורי

בקר בכתובת <http://support.lexmark.com> לקבלת תמיכה בדוא"ל או בצ'אט, או עיין בספריית המדריכים, מסמכי התמיכה, מנהלי ההתקנים והורדות אחרות.

גם תמיכה טכנית טלפונית זמינה. בארה"ב או בקנדה, התקשר 1-800-539-6275. בארצות או אזורים אחרים, עבור אל <http://support.lexmark.com>.

## שדרוג והעברה

### חומרה

#### אפשרויות פנימיות זמינות

- כרטיס זיכרון
  - DDR3 DIMM
  - זיכרון הבזק
- גופנים
  - כרטיסי יישומים
  - טפסים וברקוד
  - PRESCRIBE
  - IPDS
- (Lexmark Internal Solutions Port (ISP
  - MarkNet™ N8360 (שרת הדפסה בתקשורת אלחוטית 802.11 b/g/n/a עם מודול פתרונות לנייד LEX-M06-001)
  - כרטיס מקבילי IEEE 1284-B
  - כרטיס טורי RS-232C

#### התקנת כרטיס זיכרון

**זהירות—סכנת שוק:** למניעת סכנת התחשמלות, כאשר אתה ניגש ללוח המערכת, או מתקין חומרה אופציונלית או התקני זיכרון, לאחר התקנת המדפסת, כבה את המדפסת ונתק את כבל החשמל משקע החשמל לפני שתמשיך. אם מחוברים למדפסת התקנים אחרים, כבה גם אותם ונתק את כל הכבלים המוליכים אל המדפסת.

**1** כבה את המדפסת ולאחר מכן נתק את כבל החשמל מהשקע שבקיר.

**2** באמצעות מברג שטוח, הסר את מכסה הגישה ללוח הבקר.

**אזהרה—פוטנציאל לנזק:** רכיבים אלקטרוניים בלוח המערכת נפגמים בקלות מחשמל סטטי. גע בחפץ מתכתי כלשהו במדפסת לפני שתיגע ברכיבים או במחברים כלשהם בלוח המערכת.

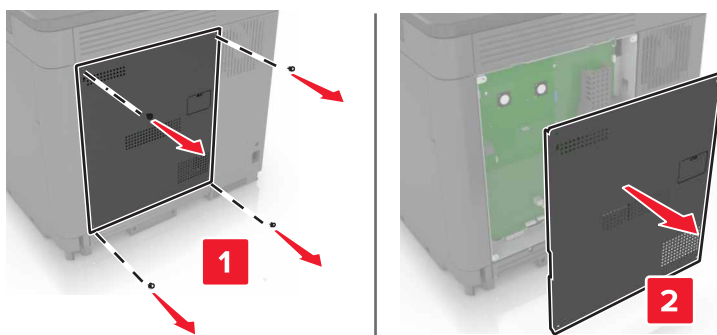

**3** הוצא את כרטיס הזיכרון מאריזתו.

**אזהרה—פוטנציאל לנזק:** הימנע ממגע עם נקודות החיבור לאורך קצה הכרטיס.

4 הכנס את כרטיס הזיכרון עד שייכנס למקומו בנקישה.

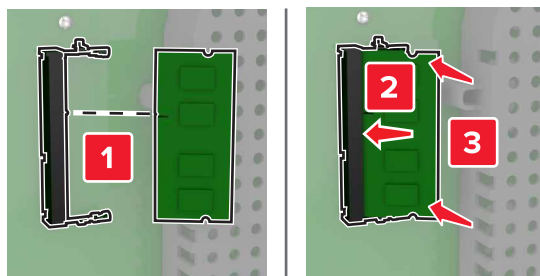

5 חבר מחדש את מכסה הגישה.

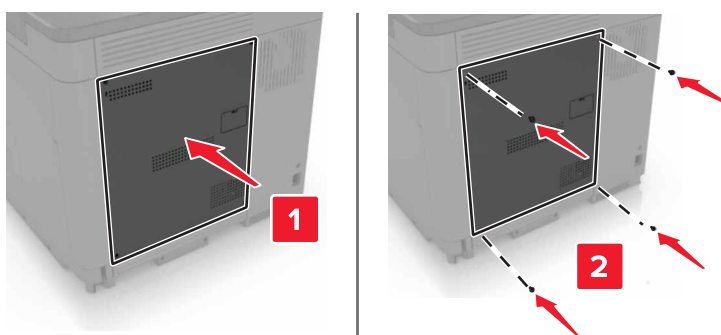

6 חבר את כבל החשמל לשקע החשמלי ואז הדלק את המדפסת.

**⚠️ זהירות—פוטנציאל לפגיעה:** למניעת סכנת שרפה או התחשמלות, חבר את כבל החשמל לשקע חשמלי בעל דירוג מתאים והארקה מתאימה אשר ממוקם בסמוך למוצר ונגיש בקלות.

## התקנת יציאת פתרונות פנימיים

**⚠️ זהירות—סכנת שוק:** למניעת סכנת התחשמלות, כאשר אתה ניגש ללוח המערכת, או מתקין חומרה אופציונלית או התקני זיכרון, לאחר התקנת המדפסת, כבה את המדפסת ונתק את כבל החשמל משקע החשמל לפני שתמשיך. אם מחוברים למדפסת התקנים אחרים, כבה גם אותם ונתק את כל הכבלים המוליכים אל המדפסת.

1 כבה את המדפסת ולאחר מכן נתק את כבל החשמל מהשקע שבקיר.

2 באמצעות מברג שטוח, הסר את מכסה הגישה ללוח הבקר.

**אזהרה—פוטנציאל לנזק:** רכיבים אלקטרוניים בלוח המערכת נפגמים בקלות מחשמל סטטי. גע בחפץ מתכתי כלשהו במדפסת לפני שתיגע ברכיבים או במחברים כלשהם בלוח המערכת.

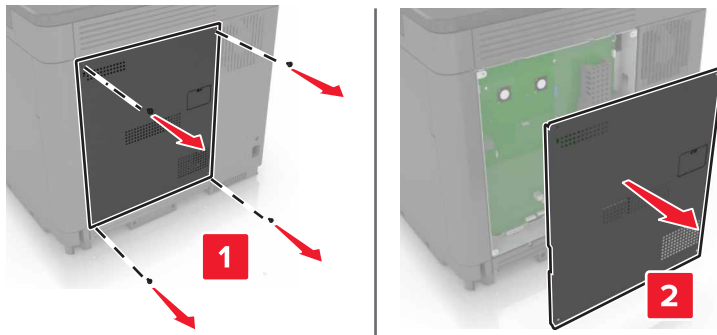

**3** הוצא את ערכת יציאת הפתרונות הפנימיים (ISP) מאריזתה.

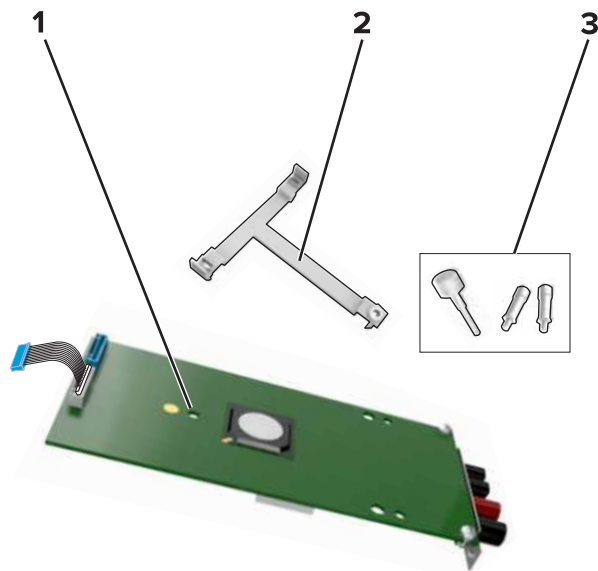

ISP	<b>1</b>
תושבת הרכבה	<b>2</b>
בורגי כנף	<b>3</b>

**4** במידת הצורך הוצא את הכונן הקשיח של המדפסת.

**5** הכנס את התושבת ללוח עד שתיכנס למקומה בנקישה.

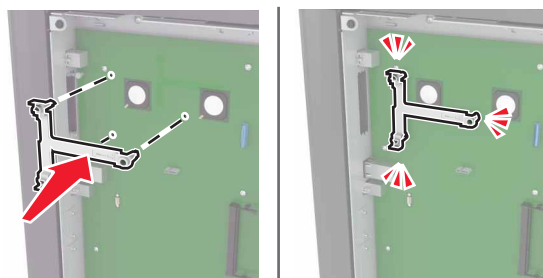



6 הצמדת ה-ISP לתושבת

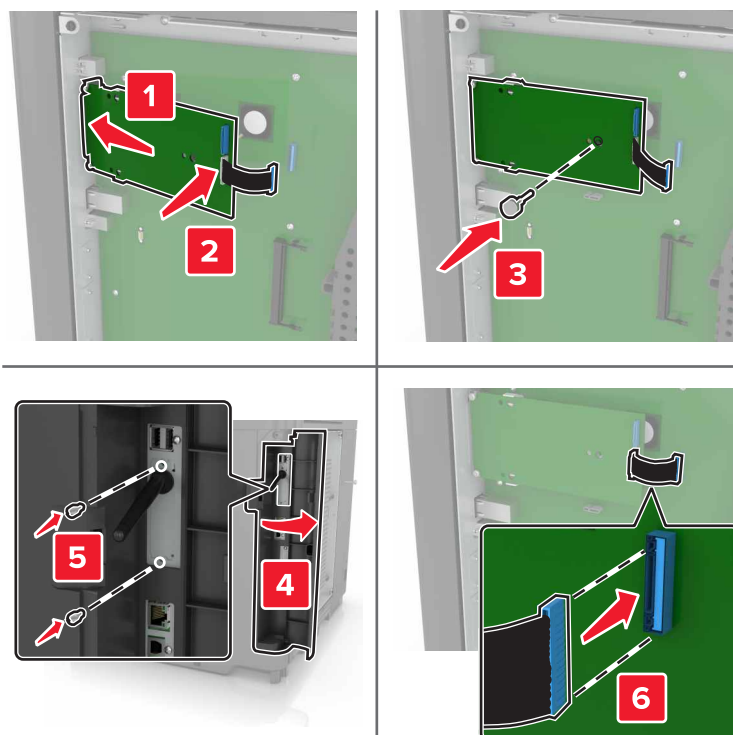

7 במידת הצורך הצמד את הדיסק הקשיח ל-ISP.  
 א הסר את תושבת הכונן הקשיח.

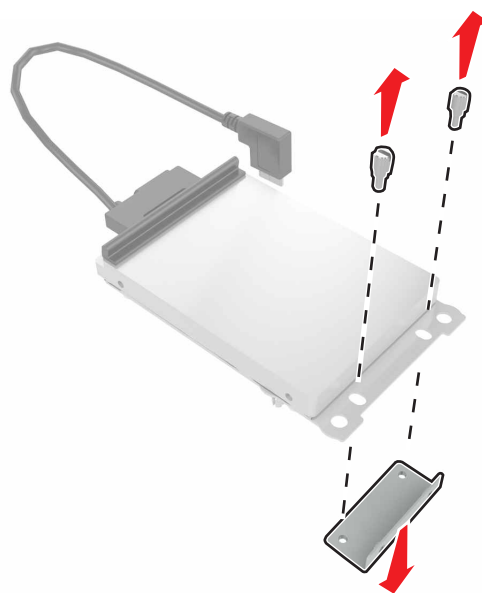

ב חבר את הכונן הקשיח ל-ISP

אזהרה—פוטנציאל לנזק: אל תיגע במרכז הכונן הקשיח ואל תלחץ עליו.

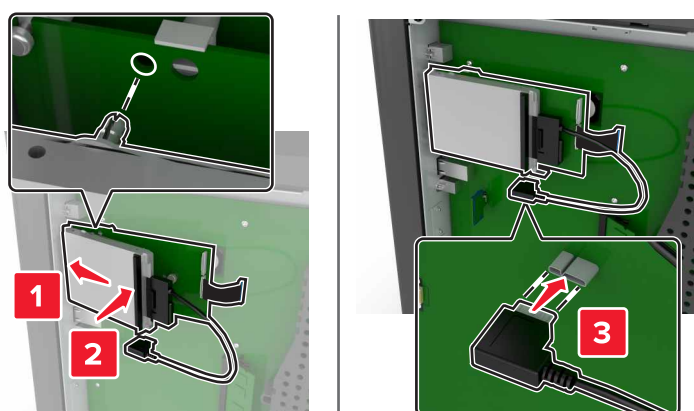

8 חבר מחדש את מכסה הגישה.

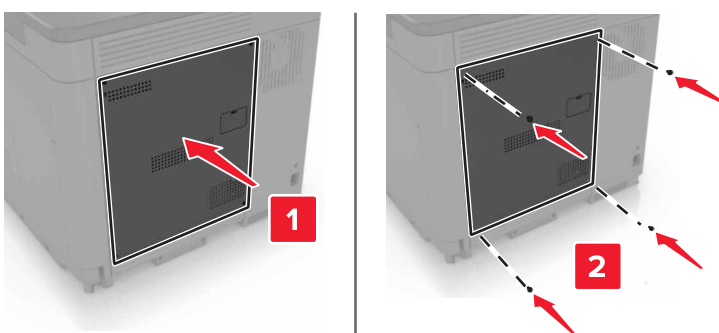

9 חבר את כבל החשמל לשקע החשמלי ואז הדלק את המדפסת.

**⚠️ זהירות—פוטנציאל לפציעה:** למניעת סכנת שרפה או התחשמלות, חבר את כבל החשמל לשקע חשמלי בעל דירוג מתאים והארקה מתאימה אשר ממוקם בסמוך למוצר ונגיש בקלות.

## התקנת כרטיס אופציונלי

**⚠️ זהירות—סכנת שוק:** למניעת סכנת התחשמלות, כאשר אתה ניגש ללוח המערכת, או מתקין חומרה אופציונלית או התקני זיכרון, לאחר התקנת המדפסת, כבה את המדפסת ונתק את כבל החשמל משקע החשמל לפני שתמשיך. אם מחוברים למדפסת התקנים אחרים, כבה גם אותם ונתק את כל הכבלים המוליכים אל המדפסת.

1 כבה את המדפסת ולאחר מכן נתק את כבל החשמל מהשקע שבקיר.

2 באמצעות מברג שטוח, הסר את מכסה הגישה ללוח הבקר.

**⚠️ אזהרה—פוטנציאל לנזק:** רכיבים אלקטרוניים בלוח המערכת נפגמים בקלות מחשמל סטטי. גע בחפץ מתכתי כלשהו במדפסת לפני שתיגע ברכיבים או במחברים כלשהם.

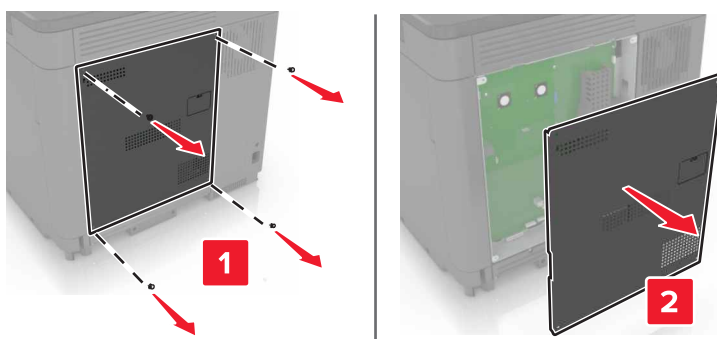

3 הוצא את הכרטיס האופציונלי מארזתו.

אזהרה—פוטנציאל לנזק: הימנע ממגע עם נקודות החיבור לאורך קצה הכרטיס.

4 דחף את הכרטיס בחוזקה למקומו.

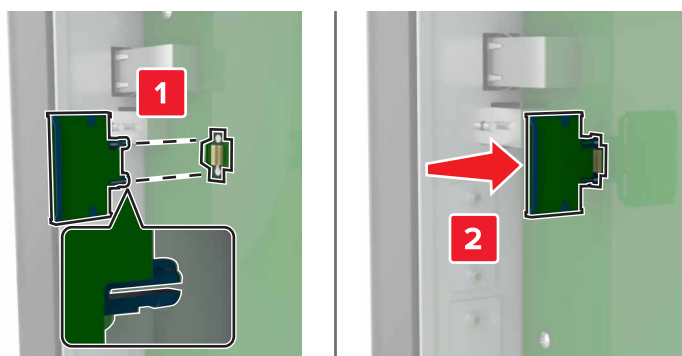

הערה: כל אורך המחבר על הכרטיס חייב לגעת ולהתיישר עם לוח המערכת.

אזהרה—פוטנציאל לנזק: התקנה לא נכונה של הכרטיס עשויה לגרום לנזק לכרטיס וללוח המערכת.

5 חבר מחדש את מכסה הגישה.

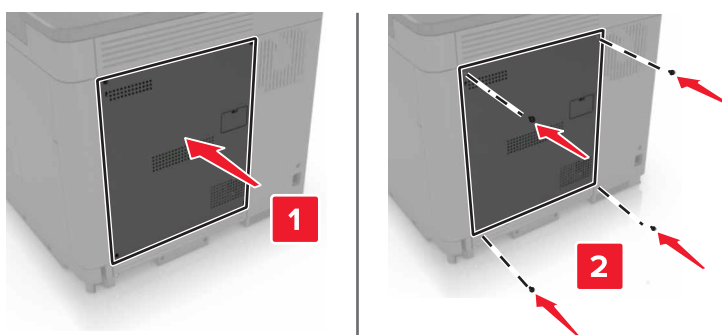

6 חבר את כבל החשמל לשקע החשמלי ואז הדלק את המדפסת.

⚠ **זהירות—פוטנציאל לפציעה:** למניעת סכנת שרפה או התחשמלות, חבר את כבל החשמל לשקע חשמלי בעל דירוג מתאים והארקה מתאימה אשר ממוקם בסמוך למוצר ונגיש בקלות.

## התקנת כונן קשיח במדפסת

**זהירות—סכנת שוק:** למניעת סכנת התחשמלות, כאשר אתה ניגש ללוח המערכת, או מתקין חומרה אופציונלית או התקני זיכרון, לאחר התקנת המדפסת, כבה את המדפסת ונתק את כבל החשמל משקע החשמל לפני שתמשיך. אם מחוברים למדפסת התקנים אחרים, כבה גם אותם ונתק את כל הכבלים המוליכים אל המדפסת.

**1** כבה את המדפסת ולאחר מכן נתק את כבל החשמל מהשקע שבקיר.

**2** באמצעות מברג שטוח, הסר את מכסה הגישה ללוח הבקר.

**אזהרה—פוטנציאל לנזק:** רכיבים אלקטרוניים בלוח המערכת נפגמים בקלות מחשמל סטטי. גע בחפץ מתכתי כלשהו במדפסת לפני שתיגע ברכיבים או במחברים כלשהם בלוח המערכת.

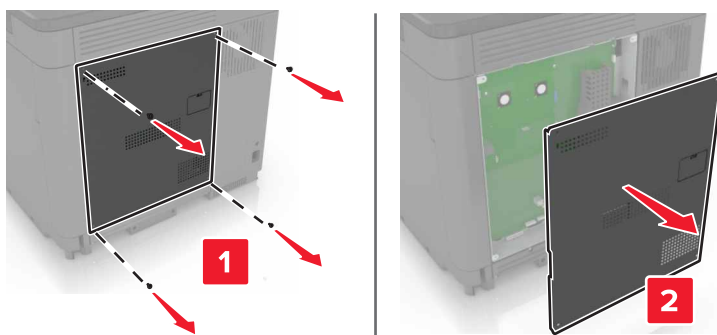

**3** הוצא את הכונן הקשיח מאריזתו.

**4** חיבור הכונן הקשיח ללוח המערכת.

**אזהרה—פוטנציאל לנזק:** אל תיגע במרכז הכונן הקשיח ואל תלחץ עליו.

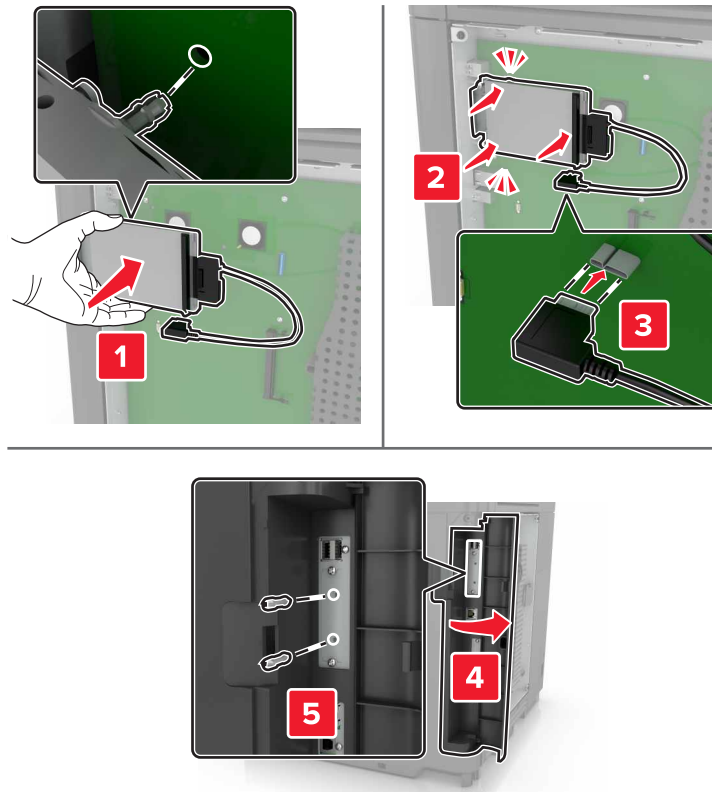

אם מותקנת יציאת פתרונות פנימיים (ISP), בצע את הפעולות הבאות:  
 א הסר את תושבת הכונן הקשיח.

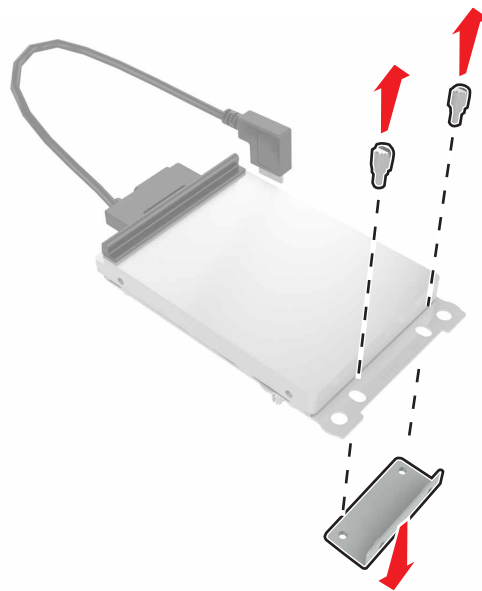

**ב** חבר את הכונן הקשיח ל-ISP.

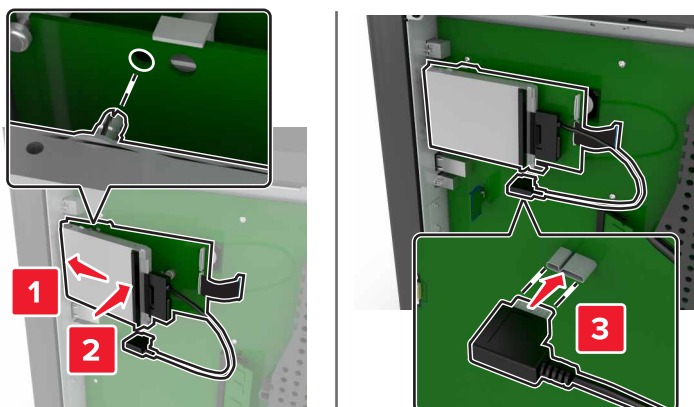

**5** חבר מחדש את מכסה הגישה.

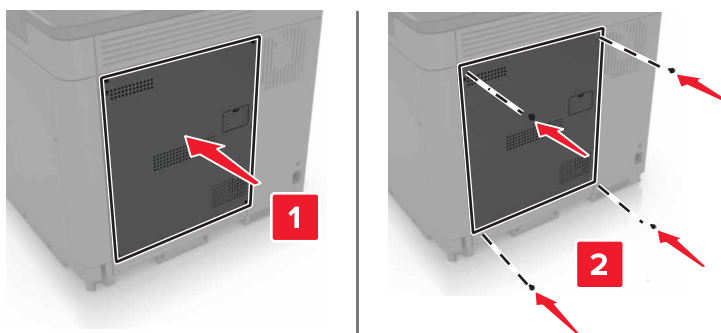

**6** חבר את כבל החשמל לשקע החשמלי ואז הדלק את המדפסת.

**⚠** **זהירות—פוטנציאל לפגיעה:** למניעת סכנת שרפה או התחשמלות, חבר את כבל החשמל לשקע חשמלי בעל דירוג מתאים והארקה מתאימה אשר ממוקם בסמוך למוצר ונגיש בקלות.

**התקנת מגשים אופציונליים**

**⚠** **זהירות—סכנת שוק:** למניעת סכנת התחשמלות, כאשר אתה ניגש ללוח המערכת, או מתקין חומרה אופציונלית או התקני זיכרון, לאחר התקנת המדפסת, כבה את המדפסת ונתק את כבל החשמל משקע החשמל לפני שתמשיך. אם מחוברים למדפסת התקנים אחרים כלשהם, כבה גם אותם ונתק את כל הכבלים המוליכים אל המדפסת.

**⚠** **זהירות—סכנת נפילה:** התקנת אחת או יותר מהאפשרויות במדפסת או במדפסת הרב-תכליתית (MFP) עשויה להצריך בסיס עם גלגלים, ריהוט או אמצעי אחר כדי למנוע חוסר יציבות אשר עלול לגרום לפגיעה. לקבלת מידע נוסף על התצורות הנתמכות בקר בכתובת [www.lexmark.com/multifunctionprinters](http://www.lexmark.com/multifunctionprinters)

**1** כבה את המדפסת.

**2** נתק את כבל החשמל משקע החשמל שבקיר ולאחר מכן מהמדפסת.

**3** הוצא את המגש האופציונלי מהאריזה ולאחר מכן הסר את כל חומרי האריזה.

**4** הרם את המדפסת באמצעות ידידות הצד והידידות האחוריות.

**⚠** **זהירות—פוטנציאל לפגיעה:** אם משקל המדפסת עולה על 18 ק"ג, כדי להזיזה יש צורך בשני אנשים או יותר שהוכשרו לכך.

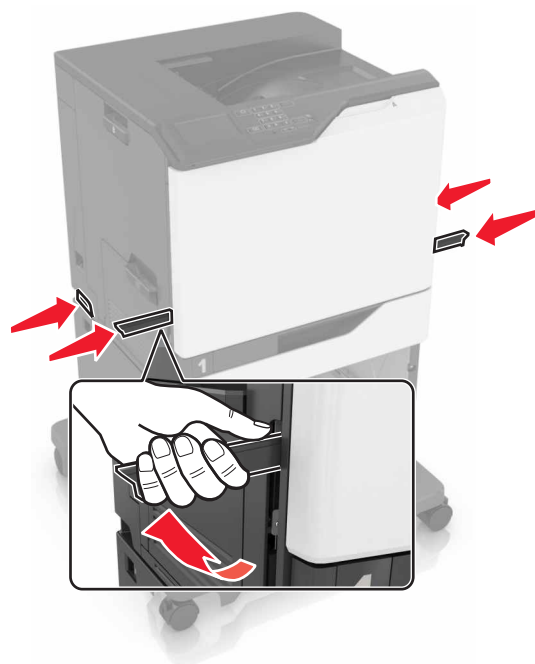

**הערה:** אם מגשים אופציונליים מותקנים כבר, שחרר את נעילתם למדפסת לפני הרמת המדפסת. אל תנסה להרים את המדפסת והמגשים בו-זמנית.

**5** ישר את המדפסת בקו אחד עם המגש האופציונלי ואז הנמך את המדפסת עד שתיכנס למקומה בנקישה.

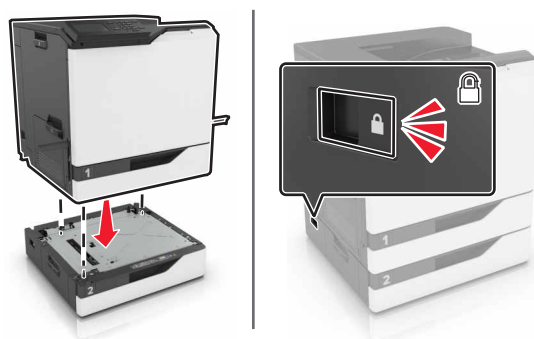

**6** חבר את הכבל החשמלי למדפסת ואז לשקע החשמלי.

**⚠** **זהירות—פוטנציאל לפציעה:** למניעת סכנת שרפה או התחשמלות, חבר את כבל החשמל לשקע חשמלי בעל דירוג מתאים והארקה מתאימה אשר ממוקם בסמוך למוצר ונגיש בקלות.

**7** הדלק את המדפסת.

הוסף את המגש ידנית במנהל התקן המדפסת כדי שהוא יהיה זמין למשימות הדפסה. לקבלת מידע נוסף ראה ["הוספת אפשרויות זמינות במנהל התקן המדפסת" בעמוד 130](#).

בעת התקנת יותר מאפשרות חומרה אחת, פעל על-פי סדר ההתקנה הבא.

- בסיס על גלגלים
- מגש אופציונלי של 2200 גיליונות
- מגש אופציונלי של 550 גיליונות

- מדפסת
- יחידת גימור סיכות

## התקנת יחידת גימור סיכות

1 כבה את המדפסת.

2 פתח את דלת A.

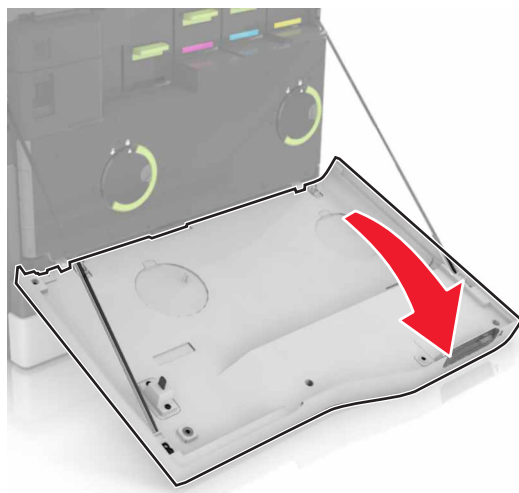

3 הסר את מצמד הנייר.

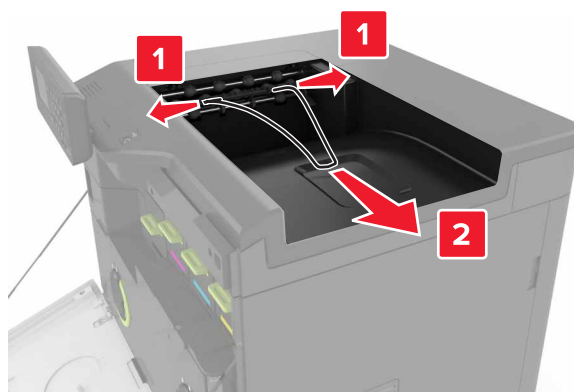

4 הוצא את הגוף הפנימי של הסל הסטנדרטי.





**5** הוצא את יחידת גימור הסיכות מאריזתה ולאחר מכן הסר את חומרי האריזה.

**6** הכנס את יחידת גימור הסיכות עד שתיכנס למקומה בנקישה.

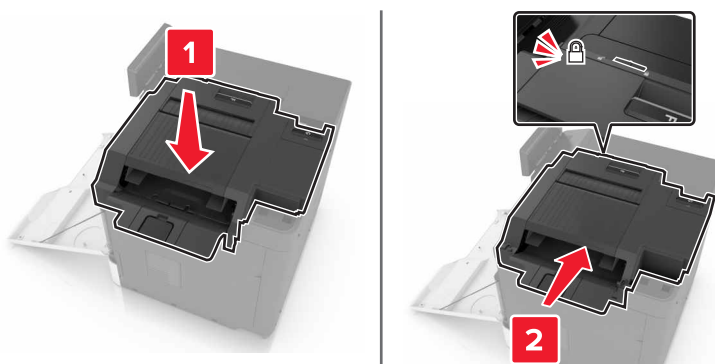

**7** הכנס את מכסה יחידת גימור הסיכות.

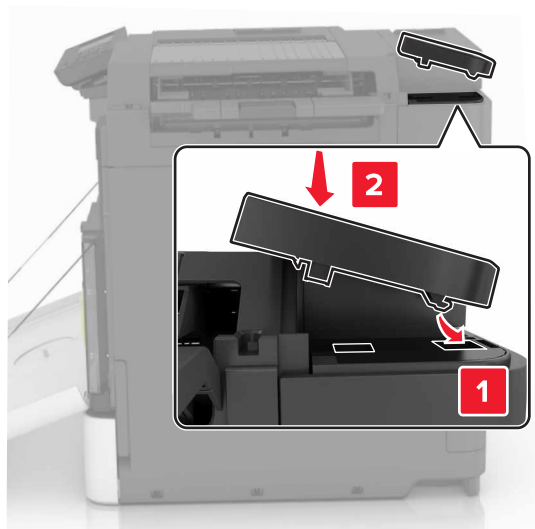

**8** סגור דלת A.

**9** הפעל את המדפסת.

## תוכנה

### התקנת תוכנת המדפסת

**1** השג העתק של חבילת התקנת התוכנה.

- מתקליטור התוכנה שהגיע עם המדפסת.
- בקר בכתובת <http://support.lexmark.com>, ולאחר מכן בחר את המדפסת ואת מערכת ההפעלה שלך.

**2** הפעל את חבילת התקנת התוכנה ובצע את ההוראות שעל מסך המחשב.

3 משתמשי Macintosh: הוסף את המדפסת.

הערה: השג את כתובת ה-IP של המדפסת מהמקטע TCP/IP בתפריט Network/Ports (רשת/יציאות).

## הוספת אפשרויות זמינות במנהל התקן המדפסת

### למשתמשי Windows

- 1 פתח את תיקיית המדפסות.
- 2 בחר את המדפסת שברצונך לעדכן ולאחר מכן בצע את אחת הפעולות הבאות:
  - ב- Windows 7 או גרסה מתקדמת יותר, בחר **Printer properties (מאפייני מדפסת)**.
  - בגרסאות מוקדמות יותר, בחר **Properties (מאפיינים)**.
- 3 נווט אל הלשונית Configuration (הגדרת תצורה) ולאחר מכן לחץ על **Update Now - Ask Printer (הדפס כעת - בקש מדפסת)**.
- 4 החל את השינויים

### למשתמשי Macintosh

- 1 מתוך System Preferences (העדפות מערכת) בתפריט Apple, נווט אל המדפסת שלך ולאחר מכן בחר **Options & Supplies (אפשרויות וחומרים מתכלים)**.
- 2 נווט את רשימת אפשרויות החומרה ולאחר מכן הוסף את האפשרויות המותקנות.
- 3 החל את השינויים

## קושחה

### ייצוא או ייבוא קובץ תצורה

ניתן לייצא את הגדרות התצורה של המדפסת לקובץ טקסט ואחר מכן לייבא אותן כדי ליישם את ההגדרות למדפסות אחרות.

- 1 פתח את דפדפן האינטרנט ולאחר מכן הקלד את כתובת ה-IP של המדפסת בשדה הכתובת.

הערות:

- הצג את כתובת ה-IP של המדפסת במסך הבית של המדפסת. כתובת ה-IP מוצגת כארבע סדרות של מספרים המופרדים על-ידי נקודות, למשל 123.123.123.123.
- אם אתה משתמש בשרת Proxy, השבת אותו זמנית כדי לטעון את דף האינטרנט כהלכה.

- 2 יצא או יבא קובץ הגדרת תצורה עבור יישום אחד או יישומים מרובים.

### עבור יישום אחד

- א בשרת האינטרנט המובנה, לחץ על **Apps** (יישומים) < היישום הרצוי < **Configure** (הגדרה).
- ב לחץ על **Export** (ייצוא) או **Import** (ייבוא).

### עבור יישומים מרובים

- א בשרת האינטרנט המובנה, לחץ על **Export Configuration** (ייצוא תצורה) או על **Import Configuration** (ייבוא תצורה).
- ב פעל על פי ההוראות שעל המסך.

### עדכון קושחה

יישומים מסוימים מצריכים רמה מינימלית של קושחה בהתקן כדי לפעול כהלכה.

לקבלת מידע נוסף על עדכון קושחת ההתקן פנה לנציג Lexmark.

- 1 בשרת האינטרנט המובנה, לחץ על **Settings** (הגדרות) < **Device** (התקן) < **Update Firmware** (עדכון קושחה).
- 2 עיין כדי לאתר את קובץ ההבזק הנדרש.
- 3 החל את השינויים

## הודעות

### מידע אודות המוצר

שם מוצר:

Lexmark C6160de

סוג מכשיר:

5063

דגם (דגמים):

539

### הודעת מהדורה

יולי 2024

**הפסקה הבאה אינה חלה על אף מדינה בה תנאים שכאלה סותרים את החוק המקומי:** LEXMARK INTERNATIONAL, INC מספקת פרסום זה "כמו שהוא" ללא אחריות מכל סוג, בין אם מפורשת או מכללא, כולל, אך לא מוגבל, לאחריות מכללא לסחירות או התאמה למטרה מסוימת. מדינות מסוימות אינן מאפשרות ויתור על אחריות מפורשת או מכללא בטרנסקציות מסוימות, לכן ייתכן שהצהרה זו אינה חלה עליך.

פרסום זה עלול לכלול חוסר דיוק טכני או שגיאות דפוס. במידע הכלול בזאת נערכים שינויים תקופתיים; שינויים אלה ייכללו במהדורות מאוחרות יותר. שיפורים או שינויים במוצרים או בתוכניות המתוארים יכולים להיעשות בכל עת.

הפניות בפרסום זה למוצרים, תוכניות או שירותים אינן מרמזות כי היצרן מתכוון להפוך אותם לזמינים בכל הארצות בהן הוא פועל. כל הפנייה למוצר, תוכנית, או שירות אינה מכוונת להצהיר או לרמז שניתן להשתמש רק במוצר, בתוכנית או בשירות אלה. ניתן להשתמש כחלופה בכל מוצר, תוכנית או שירות שוויו ערך מבחינה תפקודית, שאינם מפרים כל קניין רוחני קיים. הערכה ואימות של פעולה בשילוב עם מוצרים, תוכניות ושירותים אחרים, למעט אלה המצוינים על ידי היצרן, נמצאים באחריותו של המשתמש.

לקבלת תמיכה טכנית של Lexmark בקר בכתובת <http://support.lexmark.com>.

לקבלת מידע על חומרים מתכלים והורדות, בקר בכתובת [www.lexmark.com](http://www.lexmark.com).

© 2016 Lexmark International, Inc.

כל הזכויות שמורות.

### סימנים מסחריים

Lexmark, Lexmark, הלוגו של Lexmark ו-MarkNet הם סימנים מסחריים או סימנים מסחריים רשומים של Lexmark International, Inc. בארצות הברית ו/או בארצות אחרות.

Google Cloud Print ו-Google Chrome הם סימנים מסחריים של Google Inc.

Macintosh, הלוגו של Mac ו-Safari הם סימנים מסחריים של Apple Inc.

Microsoft, Windows ו-Internet Explorer הם סימנים מסחריים רשומים או סימנים מסחריים של קבוצת חברות Microsoft בארצות הברית ובארצות אחרות.

Mopria®, הלוגו של Mopria® והלוגו Mopria® Alliance הם סימנים מסחריים רשומים וסימני שירות של Mopria Alliance, Inc. בארצות הברית ובארצות אחרות. שימוש בלתי מורשה אסור בתכלית האיסור.

PCL® הוא סימן מסחרי רשום של Hewlett-Packard Company. הוא השם שהעניקה Hewlett-Packard Company. לערכה של פקודות (שפה) ופונקציות מדפסת הכלולות במוצרי המדפסת שלה. מדפסת זו נועדה להיות תואמת שפת PCL. פירוש הדבר שהמדפסת מזהה פקודות PCL 3 המשמשות בתוכנות יישום שונות, ושהמדפסת מדמה את הפונקציות התואמות את הפקודות.

PostScript הוא סימן מסחרי רשום של Adobe Systems Incorporated בארצות הברית ו/או בארצות אחרות. כל יתר הסימנים המסחריים האחרים הם קניינים של בעליהם השונים. AirPrint והלוגו AirPrint הם סימנים מסחריים של Apple, Inc.

## הודעות לגבי רישיון

ניתן לראות את כל הערות הרישיון הנוגעות למוצר זה מהתקליטור: הספרייה \NOTICES של תקליטור התקנת התוכנה.

## רמות פליטת רעש



המדידות שלהלן נערכו בהתאם לתקן ISO 7779 ודווחו בהתאמה לתקן ISO 9296. הערה: ייתכן שמצבים מסוימים אינם יישימים למוצר שברשותך.

לחץ קול ממוצע של מטר 1, dBA	
הדפסה	56 (חד-צדדי); 57 (דו-צדדי)
Ready (מוכנה)	14

הערכים כפופים לשינויים. בקר בכתובת [www.lexmark.com](http://www.lexmark.com) לצפייה בערכים הנוכחיים.

## Environmental labeling for packaging

Per Commission Regulation Decision 97/129/EC Legislative Decree 152/2006, the product packaging may contain one or more of the following symbols

.This symbol indicates that the packaging may contain corrugated fiberboard	
.This symbol indicates that the packaging may contain non-corrugated fiberboard	

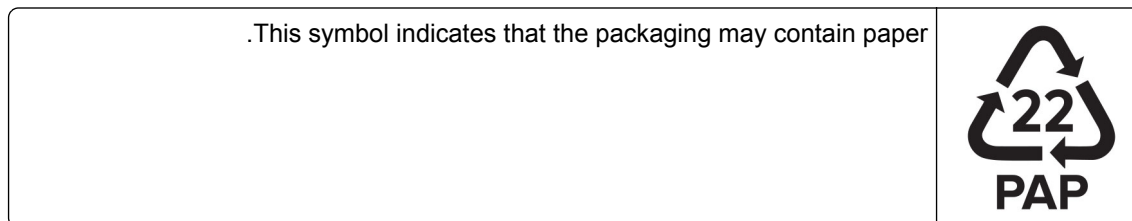

For more information, go to [www.lexmark.com/recycle](http://www.lexmark.com/recycle), and then choose your country or region. Information on available packaging recycling programs is included with the information on product recycling.

## החזרת מכלי הדיו של Lexmark לשימוש חוזר או מיחזור

תוכנית איסוף המחסניות של Lexmark מאפשרת לך להחזיר מחסניות משומשות ל-Lexmark ללא תשלום לצורך שימוש חוזר או מיחזור. מאה אחוזים ממכלי הדיו הריקים שמוחזרים ל-Lexmark חוזרים לשימוש חוזר או עוברים תהליך מיחזור. גם הקופסאות המשמשות להחזרת מכלי הדיו ממוחזרות.

כדי להחזיר מחסניות Lexmark לשימוש חוזר או למיחזור בצע את הפעולות הבאות:

- 1 בקר בכתובת [www.lexmark.com/recycle](http://www.lexmark.com/recycle).
- 2 בחר את המדינה או את האזור שלך.
- 3 בחר התוכנית לאיסוף מחסניות דיו של Lexmark.
- 4 פעל על פי ההוראות שעל המסך.

## הודעה על רגישות לחשמל סטטי



סמל זה מציין חלקים הרגישים לחשמל סטטי. אל תיגע באזורים הקרובים לסמלים אלה לפני שנגעת במשטח מתכת באזור המרוחק מהסמל.

## מידע טמפרטורה

15-80% RH-ו (50-90°F) 10-32.2°C 8-15% RH-ו (60-90°F) 15.3-32.2°C טמפרטורת גולה לחה מרבית: 22.8°C (73°F)	טמפרטורת הפעלה ולחות יחסית
10- עד 40°C (14 עד 104°F)	טמפרטורת משלוח
10- עד 40°C (14 עד 104°F) RH 80% עד 8	טמפרטורת אחסון ולחות יחסית

## הודעה בנוגע ללייזר

המדפסת מאושרת לשימוש בארה"ב על פי דרישות DHHS 21 CFR Subchapter J המתייחסות למוצרי לייזר (Class I (1), ובמקומות אחרים מאושרת כמוצר לייזר Class I בהתאמה לדרישות IEC 60825-1.

מוצרי לייזר Class I אינם נחשבים מסוכנים לשימוש. המדפסת כוללת מערכת לייזר AlGaAs Class IIIb (3b) פנימית בעלת ערך נקוב של 20 מילי-ואט, הפועלת באורכי גל בטווח של 755-800 ננומטר, וסגורה בתוך מכלול ראש הדפסה שאינו ניתן להתאמה או לתיקון. מערכת הלייזר והמדפסת תוכננו כך שלעולם לא תתאפשר לאדם נגישות לקרינת לייזר העולה על Class I במהלך הפעלה רגילה, תחזוקה של המשתמש או תנאי שירות מומלצים.

## תווית הנחיות בנושא לייזר

ייתכן שתווית הודעת לייזר תהיה מודבקת למדפסת זו כפי שמוצג:

.DANGER - Invisible laser radiation when cartridges are removed and interlock defeated. Avoid exposure to laser beam  
 .PERIGO - Radiação a laser invisível será liberada se os cartuchos forem removidos e o lacre rompido. Evite a exposição aos feixes de laser  
 .Opasnost - Nevidljivo lasersko zračenje kada su kasete uklonjene i poništena sigurnosna veza. Izbjegavati izlaganje zracima  
 NEBEZPEČÍ - Když jsou vyjmuty kazety a je odblokována pojistka, ze zařízení je vysíláno neviditelné laserové záření. Nevystavujte se působení laserového paprsku  
 .FARE - Usynlig laserstråling, når patroner fjernes, og spærreanordningen er slået fra. Undgå at blive udsat for laserstrålen  
 .GEVAAR - Onzichtbare laserstraling wanneer cartridges worden verwijderd en een vergrendeling wordt genegeerd. Voorkom blootstelling aan de laser  
 .DANGER - Rayonnements laser invisibles lors du retrait des cartouches et du déverrouillage des loquets. Eviter toute exposition au rayon laser  
 .VAARA - Näkymätöntä lasersäteilyä on varottava, kun värikasetit on poistettu ja lukitus on auki. Vältä lasersäteelle altistumista  
 .GEFAHR - Unsichtbare Laserstrahlung beim Herausnehmen von Druckkassetten und offener Sicherheitssperre. Laserstrahl meiden  
 ΚΙΝΔΥΝΟΣ - Έκλυση αόρατης ακτινοβολίας laser κατά την αφαίρεση των κασετών και την απασφάλιση της μανδάλωσης. Αποφεύγετε την έκθεση στην ακτινοβολία laser  
 .VESZÉLY – Nem látható lézersugárzás fordulhat elő a patronok eltávolításakor és a zárószervezet felbontásakor. Kerülje a lézersugárnak való kitettséget  
 .PERICOLO - Emissione di radiazioni laser invisibili durante la rimozione delle cartucce e del blocco. Evitare l'esposizione al raggio laser  
 .FARE – Usynlig laserstråling når kassetene tas ut og sperren er satt ut av spill. Unngå eksponering for laserstrålen  
 .NIEBEZPIECZENSTWO - niewidzialne promieniowanie laserowe podczas usuwania kaset i blokady. Należy unikać naświetlenia promieniami lasera  
 .ОПАСНО! Невидимое лазерное излучение при извлеченных картриджах и снятии блокировки. Избегайте воздействия лазерных лучей  
 .Pozor – Nebezpečnostvo neviditeľného laserového žiarenia pri odobratých kazetách a odblokovanej poistke. Nevystavujte sa lúčom  
 .PELIGRO: Se producen radiaciones láser invisibles al extraer los cartuchos con el interbloqueo desactivado. Evite la exposición al haz de láser  
 .FARA – Osynlig laserstråling när patroner tas ur och spärrmekanismen är upphävd. Undvik exponering för laserstrålen  
 。危険 - 当移除碳粉盒及互锁失效时会产生看不见的激光辐射, 请避免暴露在激光光束下  
 。危険 - 移除碳粉匣與安全連續開關失效時會產生看不見的雷射輻射。請避免暴露在雷射光束下  
 。危険 - カートリッジが取り外され、内部ロックが無効になると、見えないレーザー光が放射されます。このレーザー光に当たらないようにしてください

## אינדקס

## A

AirPrint  
באמצעות 29

## C

Color Correction (תיקון צבע)  
ידנית 115

## F

Forms and Favorites (טפסים ומועדפים)  
הגדרה 18  
fuser  
החלפה 44

## G

Google Cloud Print  
באמצעות 28

## L

Lexmark Mobile Print  
באמצעות 28

## P

Printer Settings (הגדרות מדפסת)  
שחזור הגדרות ברירת המחדל של היצרן 34

## W

Wi Fi Protected Setup  
רשת אלחוטית 36

## א

אוזניות  
עוצמת הקול שנקבעה כברירת מחדל 36  
אחסון  
חומרים מתכלים 68  
אחסון משימות הדפסה 31  
איכות צבע, פתרון בעיות  
ההדפסה מופיעה מגוונת 117  
הדפסה מ-Windows 31  
הדפסה מ-Macintosh 31  
אין מספיק זיכרון פנוי עבור משאבים  
ביזרון ההבזק 89

## איפוס

מוני שימוש בחומרים מתכלים 90  
איפוס מוני השימוש בחומרים מתכלים 90  
איתור חריץ האבטחה 33  
אנשי קשר  
הוספה 20  
מחיקה 21  
עריכה 21  
אפשרויות פעולה של יציאת ה-USB 86  
אפשרויות  
כרטיס זיכרון 118  
כרטיסי קושחה 118  
אפשרויות חומרה  
התקנה 126  
אפשרויות חומרה, הוספה  
מנהל התקן הדפסה 130  
אפשרויות מדפסת, פתרון בעיות  
האפשרות הפנימית לא אותרה 87  
יציאת פתרונות פנימיים 88  
כרטיס ממשק טורי 88  
כרטיס ממשק מקבילי 88  
אפשרויות פנימיות 118  
התקנה 122  
כרטיס זיכרון 118  
אפשרויות פנימיות זמינות 118  
אפשרויות פנימיות, הוספה  
מנהל התקן הדפסה 130

## ב

באמצעות  
חומרים מתכלים מקוריים של Lexmark 39  
חלקים מקוריים של Lexmark 39  
בדוק את חיבור המגש 92  
בדיקת המצב של החלקים והחומרים המתכלים 39  
בדיקת קישוריות המדפסת 86  
בחירת מיקום למדפסת 9  
ביטול משימת הדפסה  
מהמחשב 32  
מלוח הבקרה של המדפסת 32  
ביטול קישור מגשים 27  
בקבוק איסוף פסולת טונר  
הזמנה 40  
החלפה 53

## ג

גודל נייר  
הגדרה 24  
גודל נייר אוניברסלי  
הגדרה 24  
גלגלת איסוף  
החלפה 59  
גלגלת העברה  
החלפה 57

## ד

דף הגדרות תפריטים  
הדפסה 16  
דפים לבנים 97  
דפים ריקים 97

## ה

הבנת מצב לחצן ההפעלה ונורית החיווי 13  
הגדרה  
הגדרות רמקול פקס 36  
התראות על חומרים מתכלים, יחידת הדמיה 41  
התראות על חומרים מתכלים, מחסנית טונר 41  
התראות על חומרים מתכלים, ערכת תחזוקה 41  
הגדרה סביבתית  
Eco-Mode (מצב חיסכון) 69  
הגדרות אקולוגיות  
הגדרה 19  
הגדרות יציאה  
הגדרה 37  
הגדרות ירוקות  
Eco-Mode (מצב חיסכון) 69  
מצב מנוחה 69  
מצב שינה 69  
הגדרות סביבתיות  
מצב מנוחה 69  
מצב שינה 69  
הגדרות רמקול פקס  
הגדרה 36  
הגדרות שימור  
Eco-Mode (מצב חיסכון) 69  
מצב מנוחה 69  
מצב שינה 69  
הגדרת גודל הנייר 24



- התקנת אפשרויות  
 יציאת פתרונות פנימיים 119  
 כונן קשיח של המדפסת 124  
 התקנת יחידת גימור סיכות 128  
 התקנת יציאת פתרונות פנימיים 119  
 התקנת כונן קשיח במדפסת 124  
 התקנת כרטיס אופציונלי 122  
 התקנת כרטיס זיכרון 118  
 התקנת מגשים אופציונליים 126  
 התקנת תוכנת המדפסת 129
- ז**  
 זוהר זיכרון הבזק לא מפורמט 89  
 זוהר זיכרון הבזק פגום 88  
 זיכרון  
 סוגים מותקנים במדפסת 34  
 זיכרון הכונן הקשיח של המדפסת  
 מחיקה 33  
 זיכרון לא נדיף 34  
 מחיקה 33  
 זיכרון נדיף 34  
 מחיקה 33
- ח**  
 חומר מתכלה שאינו של Lexmark 90  
 חומרים מתכלים  
 אחסון 68  
 חיסכון 70  
 חומרים מתכלים, הזמנה  
 בקבוק איסוף פסולת טונר 40  
 יחידות הדמיה 40  
 יחידת פוטוקונדוקטור 40  
 יחידת פיתוח 40  
 מחסניות טונר 39  
 מחסניות סיכות 40  
 חזרה על משימות הדפסה 31  
 הדפסה מ-Windows 31  
 הדפסה ממחשב Macintosh 31  
 חיבור כבלים 11  
 חיסכון בחומרים מתכלים 70  
 חיפוש מידע נוסף אודות המדפסת 8  
 חסימה, ניקוי  
 fuser 77  
 יחידת דופלקס 77  
 מגשים 74  
 מזין רב תכליתי 75  
 מחסנית סיכות 82  
 סל יחידת גימור 80  
 סל סטנדרטי 76  
 חסימות  
 איתור אזורי חסימה 73
- הזמנה  
 יחידות הדמיה 40  
 יחידת פוטוקונדוקטור 40  
 יחידת פיתוח 40  
 מחסניות טונר 39  
 הזמנת חומרים מתכלים  
 בקבוק איסוף פסולת טונר 40  
 מחסניות סיכות 40  
 החלף מכל, אי התאמת אזור  
 במדפסת 89  
 החלפת בקבוק הטונר העודף 53  
 החלפת גלגלת האיסוף 59  
 החלפת גלגלת ההעברה 57  
 החלפת ה-fuser 44  
 החלפת חומרים מתכלים  
 בקבוק איסוף פסולת טונר 53  
 מחזיק מחסנית הסיכות 66  
 מחסנית סיכות 65  
 החלפת חלקים  
 גלגלת איסוף 59  
 מסגרת הפרדה 64  
 החלפת יחידת ההדמיה 49  
 החלפת יחידת פוטוקונדוקטור 46  
 החלפת יחידת פיתוח 41  
 החלפת מחזיק מחסנית הסיכות  
 ביחידת גימור הסיכות 66  
 החלפת מחסנית הסיכות ביחידת גימור  
 סיכות 65  
 החלפת מיכל טונר 52  
 החלפת מסגרת הפרדה 64  
 החלפת רצועת ההעברה 54  
 המדפסת אינה מגיבה 113  
 העברת המדפסת 9, 68  
 הפעלת הדרכה קולית 22  
 הפעלת מספרי זיהוי אישיים 22  
 הפעלת מצב ההגדלה 22  
 הפעלת סיסמאות קוליות 22  
 הצגת סמלים במסך הבית 18  
 הצהרה על נדיפות 34  
 הצפנת הכונן הקשיח של המדפסת 34  
 הצפנת כונן קשיח של המדפסת 34  
 התאמה אישית של התצוגה 18  
 באמצעות 18  
 התאמת בהירות תצוגת המדפסת 70  
 התאמת הבהירות  
 תצוגת מדפסת 70  
 התאמת כהות הטונר 115  
 התחברות לרשת אלחוטית  
 שימוש בשיטת PIN 36  
 שימוש בשיטת Push Button 36  
 התקן נייד  
 הדפסה מתוך 28, 29
- הגדרת גודל נייר אוניברסלי 24  
 הגדרת הדפסה טורית 38  
 הגדרת הודעות על חומרים  
 מתכלים 41  
 הגדרת מכסות בהתקן 19  
 הגדרת מצב חיסכון 69  
 הגדרת מצב מנוחה 69  
 הגדרת מצב שינה 69  
 הגדרת סוג הנייר 24  
 הדפסה  
 דף הגדרות תפריטים 16  
 מהמחשב 28  
 מכונן הבזק 29  
 מתוך התקן נייד 28, 29  
 רשימת דוגמאות גופנים 32  
 הדפסה טורית  
 הגדרה 38  
 הדפסה מ-Google Drive 20  
 הדפסה מכונן הבזק 29  
 הדפסה ממחשב 28  
 הדפסה עם איסוף לא עובדת 91  
 הדפסת דף הגדרות רשת 86  
 הדפסת דף הגדרות תפריט 16  
 הדפסת טפסים 28  
 הדפסת משימות מופסקות  
 מ-Windows 31  
 ממחשב Macintosh 31  
 הדפסת רשימת דוגמאות של  
 גופנים 32  
 הדרכה קולית  
 הפעלה 22  
 קצב דיבור 22  
 הודעות 133, 135  
 הודעות המדפסת  
 אין מספיק זיכרון פנוי עבור משאבים  
 בזיכרון ההבזק 89  
 בדוק את חיבור המגש 92  
 החלף מכל, אי התאמת אזור  
 במדפסת 89  
 זוהר זיכרון הבזק לא מפורמט 89  
 זוהר זיכרון הבזק פגום 88  
 חומר מתכלה שאינו של  
 Lexmark 90  
 הודעות לגבי פליטה 133  
 הודעות על חומרים מתכלים  
 הגדרה 41  
 הוספת אנשי קשר 20  
 הוספת אפשרויות חומרה  
 מנהל התקן הדפסה 130  
 הוספת אפשרויות פנימיות  
 מנהל התקן הדפסה 130  
 הוספת קבוצות 20

- טעינה 24  
קישור 27  
מדפסת  
בחירת מיקום 9  
העברה 9, 68  
מרווחים מינימליים 9  
משלוח 69  
תצורה מלאה 10  
מוני שימוש בחומרים מתכלים  
איפוס 90  
מופיעים קווים לבנים 112  
מופיעים קווים לבנים אנכיים 112  
מזין רב תכליתי  
טעינה 26  
מחזיק מחסנית הסיכות  
החלפה 66  
מחיקת אנשי קשר 21  
מחיקת זיכרון הכונן הקשיח של  
המדפסת 33  
מחיקת קבוצות 21  
מחסניות טונר  
הזמנה 39  
מיחזור 71  
מחסניות סיכות  
הזמנה 40  
מחסנית טונר  
החלפה 52  
מחסנית סיכות  
החלפה 65  
מידע בטיחותי 6, 5, 7  
מידע על המדפסת  
איתור 8  
מיחזור  
אריזות Lexmark 70  
מוצרי Lexmark 70  
מחסניות טונר 71  
מכסות בהתקן  
הגדרה 19  
מנהל התקן הדפסה  
אפשרויות חומרה, הוספה 130  
מניעת חסימות נייר 72  
מסגרת הפרדה  
החלפה 64  
מסך הבית  
הצגת סמלים 18  
התאמה אישית 18  
מסמכים, הדפסה  
מהמחשב 28  
מתוך התקן נייד 28  
מספרי זיהוי אישיים  
הפעלה 22
- ייצוא קובץ תצורה  
שימוש בשרת האינטרנט  
המובנה 130  
יציאות המדפסת 11  
יציאת USB  
הפעלה 86  
יציאת פתרונות פנימיים  
התקנה 119  
פתרון בעיות 88  
יצירת קשר עם תמיכת הלקוחות 117
- כ**  
כהות הטונר  
כוונן 115  
כוונן עוצמת הקול שנקבעה כברירת  
מחדל לאוזניות 36  
כוונן עוצמת הקול שנקבעה כברירת  
מחדל לרמקול 36  
כוונן קצב הדיבור  
הדרכה קולית 22  
כונן הבזק  
הדפסה מתוך 29  
כונן קשיח של המדפסת  
הצפנה 34  
סילוק 34  
כונני הבזק נתמכים 30  
כרטיס אופציונלי  
התקנה 122  
כרטיס זיכרון 118  
התקנה 118  
כרטיס ממשק טורי  
פתרון בעיות 88  
כרטיס ממשק מקבילי  
פתרון בעיות 88  
כרטיס קושחה 118  
כרטיסים  
טעינה 26
- ל**  
לא ניתן לפתוח את שרת האינטרנט  
המובנה 85  
לא ניתן לקרוא כונן הבזק  
פתרון בעיות, הדפסה 86  
לוח הבקרה  
באמצעות 12  
לחצני מסך הבית  
באמצעות 13
- מ**  
מגשים  
ביטול קישור 27
- מיקומים 73  
מניעה 72  
חסימות מהדק, ניקוי  
דלת G 82  
חסימות נייר  
מניעה 72  
חסימת מהדק סיכות בדלת G 82  
חסימת נייר בדלת B 77  
חסימת נייר במגשים 74  
חסימת נייר במזין הרב-תכליתי 75  
חסימת נייר בסל הסטנדרטי 76  
חסימת נייר בסל יחידת הגימור 80  
חסימת נייר, ניקוי  
fuser 77  
יחידת דופלקס 77  
מגשים 74  
מזין רב תכליתי 75  
סל יחידת גימור 80  
סל סטנדרטי 76  
חריץ אבטחה  
איתור 33
- ט**  
טעינה  
כרטיסים 26  
שקפים 26  
טעינת מגשים 24  
טעינת מעטפות  
מזין רב תכליתי 26  
טעינת נייר  
מזין רב תכליתי 26  
טפסים  
הדפסה 28
- י**  
יחידות הדמיה  
הזמנה 40  
יחידת גימור סיכות  
התקנה 128  
יחידת הדמיה  
החלפה 49  
יחידת פוטוקונדוקטור  
הזמנה 40  
החלפה 46  
יחידת פיתוח  
הזמנה 40  
החלפה 41  
ייבוא קובץ תצורה  
שימוש בשרת האינטרנט  
המובנה 130

פתרון בעיות הדפסה  
 דפים נתקעים לעתים קרובות 93  
 הדפסה אטית 95  
 לא ניתן לקרוא כונן הבזק 86  
 מעטפה נאטמות בעת הדפסה 90  
 משימות הדפסה אינן מודפסות 96  
 משימות חסויות ומשימות מוחזקות  
 אחרות אינן מודפסות 94  
 משימות מודפסות מהמגש הלא  
 נכון 114  
 משימות מודפסות על הנייר הלא  
 נכון 114  
 סלסול נייר 91  
 עמודים תקועים לא מודפסים  
 מחדש 93  
 קישור המגשים אינו פועל 92  
 שוליים שגויים בהדפסות 103  
 פתרון בעיות, איכות הדפסה  
 דפים לבנים 97  
 דפים ריקים 97  
 הדפסה בהירה 104  
 הדפסה כהה 98  
 הדפסה מעוותת 106  
 הדפסה נוטה הצידה 106  
 טונר נמרח בקלות 110  
 טקסט או תמונות קטועים 109  
 כתמים ונקודות בהדפסה 105  
 פגמי הדפסה חוזרים 107  
 פסים כהים אנכיים מופיעים על  
 ההדפסות 111  
 צפיפות הדפסה לא אחידה 110  
 קווים כהים אופקיים 100  
 קווים לבנים אופקיים 102  
 קווים לבנים על עמוד 112  
 רקע אפור 100  
 תווים בעלי שוליים משוננים או לא  
 אחידים 103  
 תמונות בגוון אחיד או שחור 108  
 תמונות מוצללות מופיעות  
 בהדפסות 99  
 פתרון בעיות, איכות צבע  
 ההדפסה מופיעה מגוונת 117  
 פתרון בעיות, אפשרויות מדפסת  
 האפשרות הפנימית לא אותרה 87  
 יציאת פתרונות פנימיים 88  
 פתרון בעיות, הדפסה  
 דפים נתקעים לעתים קרובות 93  
 הדפסה אטית 95  
 הדפסה עם איסוף לא עובדת 91  
 מעטפה נאטמות בעת הדפסה 90  
 משימות הדפסה אינן מודפסות 96

סילוק הכונן הקשיח של המדפסת 34  
 סימאות קוליות  
 הפעלה 22  
 סמלים במסך הבית  
 מוצגים 18

## ע

עדכון קושחה  
 קובץ flash 131  
 עוצמת הקול שנקבעה כברירת מחדל  
 לאוזניות  
 כוונן 36  
 עוצמת הקול שנקבעה כברירת מחדל  
 לרמקול  
 כוונן 36  
 עריכת אנשי קשר 21  
 עריכת קבוצות 21

## פ

פגמי הדפסה חוזרים 107  
 פסים כהים אנכיים מופיעים על  
 ההדפסות 111  
 פתרון בעיות  
 המדפסת אינה מגיבה 113  
 לא ניתן לפתוח את שרת האינטרנט  
 המובנה 85  
 שאלות ותשובות אודות הדפסה  
 בצבע 116  
 פתרון בעיות איכות הדפסה  
 דפים לבנים 97  
 דפים ריקים 97  
 הדפסה בהירה 104  
 הדפסה כהה 98  
 הדפסה מעוותת 106  
 הדפסה נוטה הצידה 106  
 טונר נמרח בקלות 110  
 טקסט או תמונות קטועים 109  
 כתמים ונקודות בהדפסה 105  
 פגמי הדפסה חוזרים 107  
 פסים כהים אנכיים מופיעים על  
 ההדפסות 111  
 צפיפות הדפסה לא אחידה 110  
 קווים כהים אופקיים 100  
 קווים לבנים 112  
 קווים לבנים אופקיים 102  
 רקע אפור 100  
 תווים בעלי שוליים משוננים או לא  
 אחידים 103  
 תמונות בגוון אחיד או שחור 108  
 תמונות מוצללות מופיעות  
 בהדפסות 99

מעטפות

טעינה 26  
 מפת תפריטים 15  
 מצב הגדלה  
 הפעלה 22  
 מצב חומרים מתכלים  
 בדיקה 39  
 מצב חלקים  
 בדיקה 39  
 מצב מנוחה  
 הגדרה 69  
 מקלדת בתצוגה  
 באמצעות 23  
 משימות הדפסה חסויות 31  
 משימות הדפסה מופסקות  
 הדפסה מ-Windows 31  
 הדפסה ממחשב Macintosh 31  
 משימות הדפסה שמורות  
 הדפסה מ-Windows 31  
 הדפסה ממחשב Macintosh 31  
 משימות מופסקות 31  
 הדפסה מ-Windows 31  
 הדפסה ממחשב Macintosh 31  
 משימת הדפסה  
 ביטול מהמחשב 32  
 ביטול מלוח הבקרה של  
 המדפסת 32  
 משלוח המדפסת 69

## נ

נדיפות  
 הצהרה על 34  
 נורית חיווי  
 מצב המדפסת 13  
 נורית לחצן הפעלה  
 מצב המדפסת 13  
 ניווט במסך  
 שימוש בתנועות ידיים 22  
 ניווט במסך באמצעות תנועות  
 ידיים 22  
 נייר  
 הגדרת גודל אוניברסלי 24  
 ניקוי  
 בתוך המדפסת 38  
 החלק החיצוני של המדפסת 38  
 ניקוי המדפסת 38

## ו

סוג נייר  
 הגדרה 24  
 סוגי קבצים נתמכים 30

שימוש בהתאמה אישית של  
 התצוגה 18  
 שימוש ביוצר קוד QR 19  
 שימוש בלוח הבקרה 12  
 שימוש במסך הבית 13  
 שימוש במקלדת בתצוגה 23  
 שימוש בתמיכה ללקוחות 19  
 שינוי הגדרות יציאה  
 יציאת פתרונות פנימיים 37  
 שירות הדפסה Mopria  
 באמצעות 29  
 שקפים  
 טעינה 26

## ת

תוכן תיקון צבע 115  
 תוכנת המדפסת, התקנה 129  
 תיקון צבע ידני  
 יישום 115  
 תמיכת לקוחות  
 באמצעות 19  
 יצירת קשר 117  
 תפריטי מדפסת 15  
 תצוגת מדפסת  
 התאמת הבהירות 70  
 תצורות מדפסת 10

משימות חסויות ומשימות מוחזקות  
 אחרות אינן מודפסות 94  
 משימות מודפסות מהמגש הלא  
 נכון 114  
 משימות מודפסות על הנייר הלא  
 נכון 114  
 סלסול נייר 91  
 עמודים תקועים לא מודפסים  
 מחדש 93  
 קישור המגשים אינו פועל 92  
 שוליים שגויים בהדפסות 103

## צ

צפיפות הדפסה לא אחידה 110

## ק

קבוצות  
 הוספה 20  
 מחיקה 21  
 עריכה 21  
 קביעת תצורות יציאה 37  
 קודי QR  
 הוספה 19  
 קווים כהים אופקיים 100  
 קושחה  
 עדכון 131  
 קישור בין מגשים 27  
 קצב דיבור של הדרכה קולית  
 כוונן 22

## ר

רמות פליטת רעש 133  
 רמקול  
 עוצמת הקול שנקבעה כברירת  
 מחדל 36  
 רצועת העברה  
 החלפה 54  
 רשימת דוגמאות גופנים  
 הדפסה 32  
 רשת אלחוטית  
 36 Wi Fi Protected Setup

## ש

שאלות ותשובות אודות הדפסה  
 בצבע 116  
 שחזור הגדרות ברירת המחדל של  
 היצרן 34  
 שיטת Personal Identification  
 Number 36  
 שיטת Push Button 36  
 שימוש ב-Google Drive 20