



Série C6100

Guia do usuário

Julho de 2024

www.lexmark.com

Tipo(s) de máquina:

5063

Modelo(s):

539

Conteúdo

Informações sobre segurança.....	5
Convenções.....	5
Aprender sobre a impressora.....	8
Localização das informações sobre a impressora.....	8
Seleção de um local para a impressora.....	9
Configurações da impressora.....	10
Conectando cabos.....	11
Uso do painel de controle.....	12
Aprender sobre o status do botão liga/desliga e da luz indicadora.....	13
Uso da tela inicial.....	13
Mapa de menus.....	15
Impressão de uma página de configurações de menu.....	16
Papel inaceitável.....	16
Uso de papel reciclado.....	16
Configuração e uso dos aplicativos da tela inicial.....	18
Personalização da tela inicial.....	18
Usando a Personalização da exibição.....	18
Configuração de Forms and Favorites.....	18
Configurando as Configurações Eco.....	19
Como usar o Suporte ao cliente.....	19
Como usar o gerador de códigos de QR.....	19
Como configurar o aplicativo de cotas do dispositivo.....	20
Usando o Google Drive.....	20
Gerenciando contatos.....	20
Configuração e uso dos recursos de acessibilidade.....	23
Ativando modo de ampliação.....	23
Ativação do Voice Guidance.....	23
Ajustando a velocidade de fala no Voice Guidance.....	23
Ativando senhas ou números de identificação pessoal falados.....	23
Navegando pela tela usando gestos.....	24
Usando o teclado no visor.....	24

Carregamento de papel e mídia especial.....	25
definindo o tamanho e o tipo da mídia especial.....	25
Definição das configurações do papel Universal.....	25
Carregamento de bandejas.....	25
Carregamento do alimentador multifunção.....	27
Vinculação de bandejas.....	28
Impressão.....	30
Impressão de um computador.....	30
Imprimindo formulários.....	30
Impressão a partir de um dispositivo móvel.....	30
Imprima de um dispositivo móvel utilizando o Lexmark Mobile Print.....	30
Imprimir de um dispositivo móvel utilizando o Google Cloud Print.....	31
Imprimir a partir de um dispositivo móvel utilizando o Serviço de impressão Mopria.....	31
Imprimindo a partir de um dispositivo móvel com AirPrint.....	31
Impressão a partir de uma unidade flash.....	32
Unidades flash e tipos de arquivo suportados.....	33
Configurar trabalhos confidenciais.....	33
Imprimindo trabalhos suspensos.....	34
Impressão de uma lista de amostras de fontes.....	34
Cancelamento de um trabalho de impressão.....	34
Protegendo a impressora.....	36
Localização do slot de segurança.....	36
Apagar a memória da impressora.....	36
Limpando a memória do disco rígido da impressora.....	36
Configurando a criptografia de disco rígido da impressora.....	37
Restauração das configurações padrão de fábrica.....	37
Declaração de volatilidade.....	37
Manutenção da impressora.....	39
Ajustando o volume do alto-falante.....	39
Colocando em rede.....	40
Configuração da impressão serial (somente no Windows).....	41
Limpeza da impressora.....	42
Solicitação de peças e suprimentos.....	42
Troca de peças e suprimentos.....	45

Armazenamento de suprimentos.....	71
Transporte da impressora.....	71
Economia de energia e papel.....	72
Reciclagem.....	73
Limpeza de atolamentos.....	75
Para evitar atolamentos.....	75
Para identificar os locais dos atolamentos.....	76
Atolamento de papel nas bandejas.....	77
Atolamento de papel no alimentador multiuso.....	78
Atolamento de papel na bandeja padrão.....	79
Atolamento de papel na porta B.....	80
Atolamento de papel na bandeja do encadernador.....	84
Atolamento de grampo na porta G.....	85
Solução de problemas.....	88
Problemas de conexão de rede.....	88
Problemas de opções de hardware.....	90
Problemas com suprimentos.....	92
Problemas na bandeja de papel.....	94
Problemas de impressão.....	98
Problemas de qualidade de cor.....	120
Entrando em contato com o suporte ao cliente.....	123
Atualização e migração.....	124
Hardware.....	124
Software.....	136
Firmware.....	136
Avisos.....	138
Índice.....	144

Informações sobre segurança













Convenções









Nota: Uma *nota* identifica informações que podem ajudar você.





Aviso: Um *aviso* identifica algo que pode danificar o hardware ou o software do produto.

CUIDADO: Uma *atenção* indica uma situação potencialmente perigosa que pode ferir você.

Diferentes tipos de instruções de atenção incluem:

-  **ATENÇÃO—RISCO DE FERIMENTO:** Indica risco de lesão.
-  **ATENÇÃO—RISCO DE CHOQUE:** Indica risco de choque elétrico.
-  **ATENÇÃO—SUPERFÍCIE QUENTE:** Indica risco de queimadura se tocado.
-  **ATENÇÃO—RISCO DE TOMBAMENTO:** Indica um perigo de esmagamento.
-  **ATENÇÃO—PERIGO DE ESMAGAMENTO:** Indica risco de ficar preso entre as peças móveis.
-  **ATENÇÃO - PÁS GIRATÓRIAS:** Indica risco de laceração ao movimentar as pás giratórias.
-  **ATENÇÃO—RISCO DE FERIMENTO:** Para evitar o risco de incêndio ou choque elétrico, conecte o cabo de energia em uma tomada elétrica adequadamente aterrada que esteja perto do produto e possa ser facilmente acessada.
-  **ATENÇÃO—RISCO DE FERIMENTO:** Para evitar o risco de incêndio ou choque elétrico, utilize somente o cabo de energia fornecido com este produto ou um cabo de energia de substituição fornecido por um fabricante autorizado.
-  **ATENÇÃO—RISCO DE FERIMENTO:** Não use este produto com extensões, filtros de linha com várias tomadas, extensores com várias tomadas ou dispositivos UPS. A capacidade de potência desses tipos de acessórios pode facilmente ser sobrecarregada por uma impressora a laser e resultar em risco de incêndio, danos materiais ou baixo desempenho.
-  **ATENÇÃO—RISCO DE FERIMENTO:** Apenas um filtro de linha da Lexmark que está conectado corretamente entre a impressora e o cabo de energia fornecido com a impressora pode ser utilizado com este produto. O uso de dispositivos de proteção contra sobretensão que não sejam da Lexmark pode resultar em risco de incêndio, danos materiais ou baixo desempenho.
-  **ATENÇÃO—RISCO DE CHOQUE:** Para evitar o risco de choque elétrico, não coloque ou use este produto perto da água ou em locais molhados.
-  **ATENÇÃO—RISCO DE CHOQUE:** Para evitar o risco de choque elétrico, não instale este produto nem faça conexões elétricas ou a cabo, como recursos do fax, cabos de energia ou telefone, durante tempestades com relâmpago.

-  **ATENÇÃO—RISCO DE FERIMENTO:** Não recorte, torça, enrole, amasse ou coloque objetos pesados no cabo de alimentação. Não submeta o cabo de alimentação à abrasão ou estresse. Não coloque o cabo de alimentação entre objetos como móveis e paredes. Se qualquer um desses itens forem observados, poderá haver risco de incêndio ou choque elétrico. Inspeção o cabo de alimentação regularmente para verificar sinais desses problemas. Remova o cabo de alimentação da tomada elétrica antes de verificá-lo.
-  **ATENÇÃO—RISCO DE CHOQUE:** Para evitar risco de choque elétrico, verifique se todas as conexões externas (como conexões Ethernet e do sistema telefônico) estão corretamente instaladas em suas portas plug-in marcadas.
-  **ATENÇÃO—RISCO DE CHOQUE:** Para evitar o risco de choque elétrico, se você for acessar a placa do controlador ou instalar hardware opcional ou dispositivos de memória algum tempo após configurar a impressora, desligue a impressora e desconecte o cabo de energia da tomada elétrica antes de continuar. Se houver outros dispositivos conectados à impressora, desligue-os também e desconecte os cabos que vão para a impressora.
-  **ATENÇÃO—RISCO DE CHOQUE:** Para evitar o risco de choque elétrico ao limpar a parte externa da impressora, desconecte o cabo de energia da tomada e todos os cabos da impressora antes de prosseguir.
-  **ATENÇÃO—RISCO DE FERIMENTO:** A impressora pesa mais do que 18kg (40lb) e são necessárias duas ou mais pessoas para carregá-la com segurança.
-  **ATENÇÃO—RISCO DE FERIMENTO:** Ao mover a impressora, siga estas diretrizes para evitar danos a você ou à impressora:
- Certifique-se de que todas as portas e bandejas estejam fechadas.
 - Desligue a impressora e desconecte o cabo de energia da tomada elétrica.
 - Desconecte todos os fios e cabos da impressora.
 - Se a impressora tiver uma base com rodinhas, empurre-a com cuidado até o novo local. Cuidado ao passar por soleiras e falhas no piso.
 - Se a impressora não tiver uma base com rodinhas, mas estiver configurada com bandejas opcionais, retire a impressora das bandejas. Não tente levantar a impressora e as bandejas ao mesmo tempo.
 - Sempre use as alças da impressora para levantá-la.
 - Qualquer carrinho usado para mover a impressora deve possuir uma superfície capaz de suportar a base completa da impressora.
 - Qualquer carrinho usado para mover as opções de hardware deve ter uma superfície capaz de suportar as dimensões das opções.
 - Mantenha a impressora na posição vertical.
 - Evite movimentos bruscos.
 - Tome cuidado para que seus dedos não fiquem embaixo da impressora ao abaixá-la.
 - Verifique se há espaço suficiente ao redor da impressora.
-  **ATENÇÃO—RISCO DE TOMBAMENTO:** A instalação de uma ou mais opções em sua impressora ou multifuncional pode exigir uma base com rodinhas, mobília ou outro recurso para evitar instabilidades que causem possíveis lesões. Para obter mais informações sobre configurações compatíveis, visite o site www.lexmark.com/multifunctionprinters.
-  **ATENÇÃO—RISCO DE TOMBAMENTO:** Para reduzir o risco de instabilidade do equipamento, coloque cada bandeja separadamente. Mantenha todas as outras bandejas fechadas até serem necessárias.

-  **ATENÇÃO—SUPERFÍCIE QUENTE:** A parte interna da impressora pode estar quente. Para reduzir o risco de ferimentos em um componente quente, espere a superfície esfriar antes de tocá-la.
-  **ATENÇÃO—PERIGO DE ESMAGAMENTO:** Para evitar o risco de lesões por esmagamento, tenha cuidado em áreas marcadas com esta etiqueta. A lesão por esmagamento pode ocorrer ao redor peças móveis, como engrenagens, portas, bandejas e tampas.
-  **ATENÇÃO - PÁS GIRATÓRIAS:** Para evitar o risco de laceração ao movimentar as pás giratórias, desligue a impressora e desconecte o cabo de alimentação da fonte de energia elétrica antes de acessar áreas marcado com este símbolo.
-  **ATENÇÃO—RISCO DE FERIMENTO:** Este produto utiliza um laser. O uso de controles ou ajustes ou a execução de procedimentos diferentes daqueles especificados no *Guia do usuário* pode resultar em exposição perigosa à radiação.
-  **ATENÇÃO—RISCO DE FERIMENTO:** A bateria de lítio neste produto não deve ser substituída. Existe o risco de explosão se uma bateria de lítio for substituída incorretamente. Não recarregue, desmonte ou incinere uma bateria de lítio. Descarte as baterias de lítio usadas de acordo com as instruções do fabricante e regulamentos locais.

Este equipamento não é adequado para uso em locais onde haja crianças.

Este produto foi projetado, testado e aprovado como um produto que atende aos mais rígidos padrões globais de segurança com o uso de componentes específicos do fabricante. Os recursos de segurança de algumas peças nem sempre são óbvios. O fabricante não se responsabiliza pelo uso de outras peças de substituição.

Para fazer manutenção e reparos não descritos na documentação do usuário, entre em contato com um representante de serviço.

Este produto utiliza um processo de impressão que aquece a mídia de impressão, e o aquecimento pode fazer com que a mídia libere emissões. Você deve ler e compreender a seção de instruções de operação que aborda as diretrizes para a seleção da mídia de impressão a fim de evitar a possibilidade de emissões perigosas.

Este produto pode produzir pequenas quantidades de ozônio durante a operação normal e pode estar equipado com um filtro desenvolvido para limitar as concentrações de ozônio para níveis muito abaixo dos limites de exposição recomendados. Para evitar altos níveis de concentração de ozônio durante o uso extensivo, instale este produto em uma área bem ventilada e substitua os filtros do exaustor e de ozônio se for instruído a fazê-lo nas instruções de manutenção do produto. Se não há referências a filtros nas instruções de manutenção do produto, então não há filtros que exigem substituição para este produto.

GUARDE ESTAS INSTRUÇÕES.

Aprender sobre a impressora

Localização das informações sobre a impressora

O que você está procurando?	Encontre aqui
Instruções para configuração inicial: <ul style="list-style-type: none"> • Conectando a impressora • Instalação do software da impressora 	Consulte a documentação de configuração fornecida com a impressora ou acesse http://support.lexmark.com .
Instruções e configuração adicionais para utilização da impressora: <ul style="list-style-type: none"> • Selecionando e armazenando papéis e mídias especiais • Carregamento de papel • Configuração das definições da impressora • Exibindo e imprimindo documentos e fotografias • Configurando e usando o software da impressora • Configuração da impressora na rede • Cuidados e manutenção da impressora • Solucionando problemas 	<i>Centro de Informações</i> —Acesse http://infoserve.lexmark.com . <i>Páginas do menu Ajuda</i> —Acesse os guias no firmware da impressora ou acesse http://support.lexmark.com . <i>Guia na Tela Sensível ao Toque</i> —Acesse http://support.lexmark.com . <i>Vídeos do produto</i> —Acesse http://infoserve.lexmark.com/idv/ .
Informações sobre configuração e utilização dos recursos de acessibilidade da impressora	<i>Guia de acessibilidade da Lexmark</i> —Acesse http://support.lexmark.com .
Ajuda para utilização do software da impressora	Ajuda para os sistemas operacionais Microsoft® Windows® ou Macintosh - Abra o aplicativo ou programa de software da impressora e clique em Ajuda . Clique em  para visualizar as informações contextuais. Notas: <ul style="list-style-type: none"> • A ajuda é instalada automaticamente com o software da impressora. • Dependendo do sistema operacional, o software da impressora está localizado na pasta de programas da impressora ou na área de trabalho.

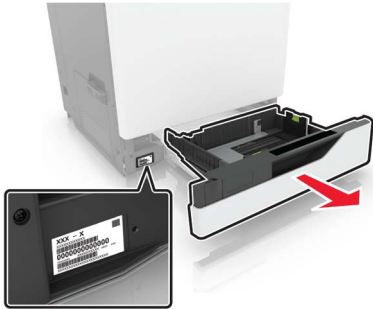
O que você está procurando?	Encontre aqui
<p>O suporte ao cliente, as atualizações e as informações suplementares mais atuais:</p> <ul style="list-style-type: none"> • Documentação • Downloads de drivers • Suporte via bate-papo em tempo real • Suporte via e-mail • Suporte a voz 	<p>Acesse http://support.lexmark.com.</p> <p>Nota: Selecione seu país ou sua região e depois seu produto para ver o site de suporte apropriado.</p> <p>Você pode encontrar informações de contato de suporte para sua região ou seu país no site ou na garantia impressa fornecida com a impressora.</p> <p>Tenha em mãos as seguintes informações ao entrar em contato com o suporte ao cliente:</p> <ul style="list-style-type: none"> • Local e a data da compra • Tipo de máquina e número de série 
<ul style="list-style-type: none"> • Informações sobre segurança • Informações regulamentares • Informações sobre garantia • Informações ambientais 	<p>As informações de garantia variam de acordo com o país ou região:</p> <ul style="list-style-type: none"> • Nos EUA— Consulte a Declaração de garantia limitada que acompanha a impressora ou acesse http://support.lexmark.com. • Em outros países e regiões— Consulte a garantia impressa que acompanha a impressora. <p><i>Guia de informações do produto</i>—Consulte a documentação fornecida com a impressora ou acesse http://support.lexmark.com.</p>

Seleção de um local para a impressora

Quando selecionar um local para a impressora, deixe espaço suficiente para abrir bandejas, tampas, portas e para instalar opções de hardware.

- Instale a impressora perto de uma tomada elétrica.

⚠ ATENÇÃO—RISCO DE FERIMENTO: Para evitar o risco de incêndio ou choque elétrico, conecte o cabo de energia em uma tomada elétrica adequadamente aterrada que esteja perto do produto e possa ser facilmente acessada.

⚡ ATENÇÃO—RISCO DE CHOQUE: Para evitar o risco de choque elétrico, não coloque ou use este produto perto da água ou em locais molhados.

- Verifique se o fluxo de ar no ambiente está de acordo com a última revisão do padrão ASHRAE 62 ou do padrão CEN/TC 156.
- Usar uma superfície plana, firme e estável.
- Mantenha a impressora:
 - Limpa, seca e livre de poeira.
 - Longe de grampos e cliques de papel soltos.

- Longe da corrente de ar direta do ar-condicionado, da calefação ou dos ventiladores.
- Longe da luz direta do sol e da umidade excessiva.
- Observe as temperaturas recomendadas e evite variações:

Temperatura ambiental	10 a 32,2 °C (50 a 90 °F)
Temperatura de armazenamento	-40 a 43,3 °C (-40 a 110 °F)

- Deixar a seguinte quantidade de espaço recomendado ao redor da impressora para obter a ventilação adequada:

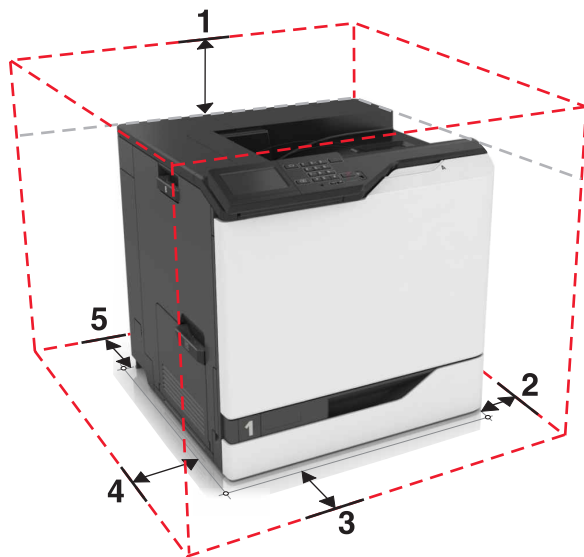

1	Superior	305 mm (12 pol)
2	Lado direito	152 mm (6 pol)
3	Frente	381 mm (15 pol)
4	Lado esquerdo	457 mm (18 pol)
5	Posterior	203 mm (8 pol)

Configurações da impressora

⚠ ATENÇÃO—RISCO DE TOMBAMENTO: A instalação de uma ou mais opções em sua impressora ou multifuncional pode exigir uma base com rodinhas, mobília ou outro recurso para evitar instabilidades que causem possíveis lesões. Para obter mais informações sobre configurações compatíveis, visite o site www.lexmark.com/multifunctionprinters.

Você pode configurar a impressora, acrescentando três bandejas opcionais de 550 folhas ou uma bandeja opcional de 2.200 folhas.

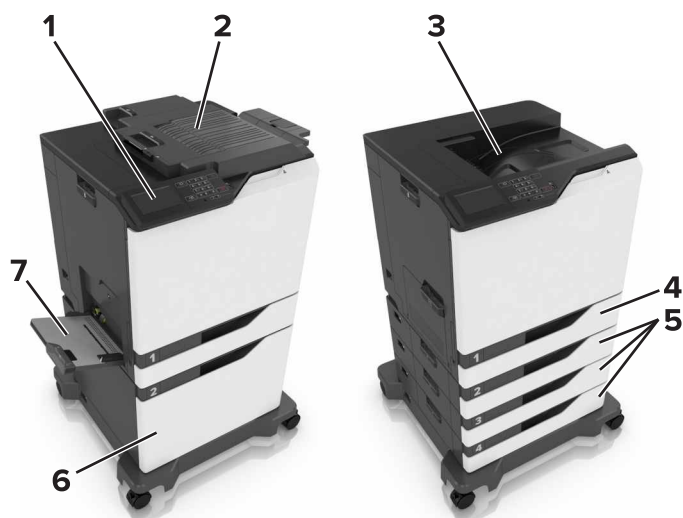

1	Painel de controle
2	Encadernador
3	Bandeja padrão
4	Bandeja padrão para 550 folhas
5	Bandeja opcional para 550 folhas
6	Bandeja opcional para 2200 folhas
7	Alimentador multiuso

Conectando cabos

⚠ ATENÇÃO—RISCO DE FERIMENTO: Para evitar o risco de incêndio ou choque elétrico, conecte o cabo de energia em uma tomada elétrica adequadamente aterrada que esteja perto do produto e possa ser facilmente acessada.

⚠ ATENÇÃO—RISCO DE FERIMENTO: Para evitar o risco de incêndio ou choque elétrico, utilize somente o cabo de energia fornecido com este produto ou um cabo de energia de substituição fornecido por um fabricante autorizado.

⚠ ATENÇÃO—RISCO DE FERIMENTO: Para evitar o risco de choque elétrico, não instale este produto nem faça conexões elétricas ou a cabo, como recursos do fax, cabos de energia ou telefone, durante tempestades com relâmpago.

Aviso — Danos potenciais: Para evitar avaria ou perda de dados da impressora, não toque no cabo USB, em qualquer adaptador de rede sem fio ou em qualquer área exposta da impressora enquanto estiver imprimindo.

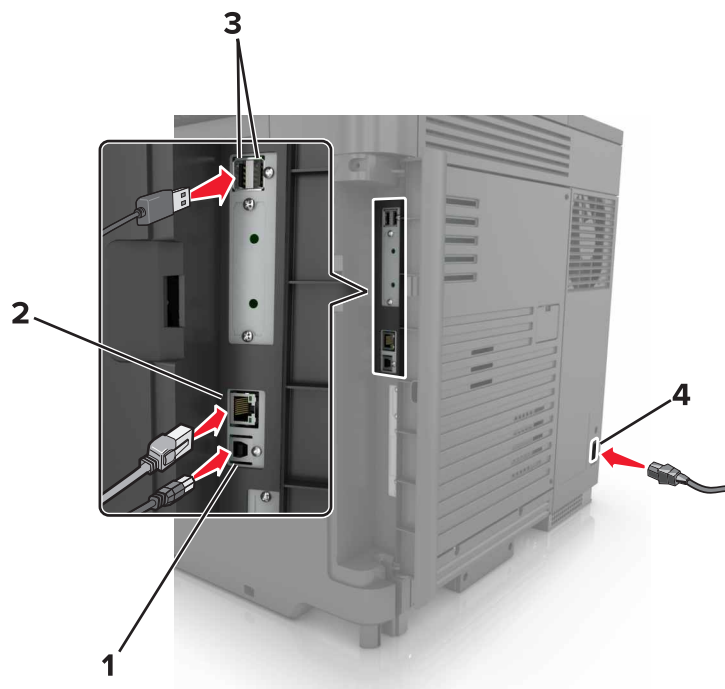

	Utilize	Para
1	Porta USB de impressora	Conectar a impressora ao computador.
2	porta Ethernet	Conectar a impressora a uma rede Ethernet.
3	Portas USB	Acoplar um teclado ou quaisquer opções compatíveis.
4	Soquete do cabo de energia	Conecte a impressora a uma tomada elétrica devidamente aterrada.

Uso do painel de controle

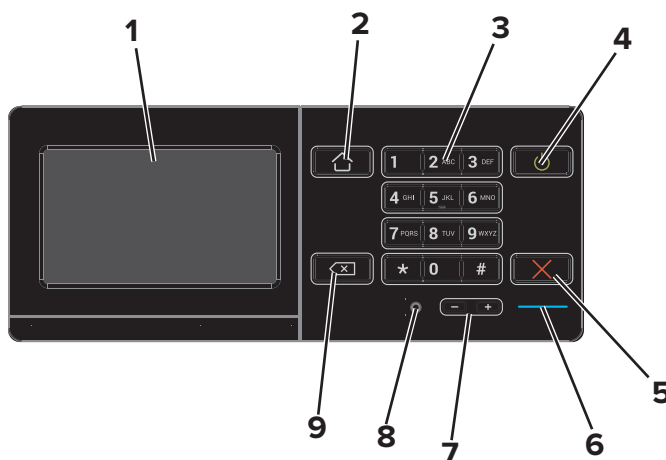

	Utilize	Para
1	Exibir	<ul style="list-style-type: none"> Exibir as mensagens da impressora e o status dos suprimentos. Configurar e operar a impressora.

	Utilize	Para
2	Botão Início	Ir para a tela inicial.
3	Teclado	Digitar números ou símbolos em um campo de entrada.
4	Botão Liga/desliga	<ul style="list-style-type: none"> Ligar ou desligar a impressora. <p>Nota: Para desligar a impressora, pressione e segure o botão liga/desliga por 5 segundos.</p> <ul style="list-style-type: none"> Ajustar a impressora para o modo de Suspensão ou Hibernação. Tirar a impressora do modo de Suspensão ou Hibernação.
5	Botão Parar ou Cancelar	Parar o trabalho atual.
6	Luz do indicador	Verificar o status da impressora.
7	Botões de volume	Ajustar o volume do fone de ouvido ou alto-falante.
8	Porta para fone de ouvido ou alto-falante	Conectar um fone de ouvido ou alto-falante.
9	Botão backspace	Mover o cursor para trás e excluir um caractere em um campo de entrada.

Aprender sobre o status do botão liga/desliga e da luz indicadora

Luz do indicador	Status da impressora
Desativado	A impressora está desligada ou no modo Hibernação.
Azul	A impressora está pronta ou processando dados.
Vermelho	A impressora exigir intervenção do usuário.

Luz do botão liga/desliga	Status da impressora
Desativado	A impressora está desligada, pronta ou processando dados.
Âmbar sólido	A impressora está no modo de suspensão.
Pisca em âmbar	A impressora está no modo de hibernação.

Uso da tela inicial

Quando a impressora é ligada, o visor mostra a tela inicial. Use os ícones e os botões da tela inicial para iniciar uma ação.

Nota: Sua tela inicial pode variar dependendo de suas configurações personalizadas, de sua configuração administrativa e das soluções incorporadas ativas.

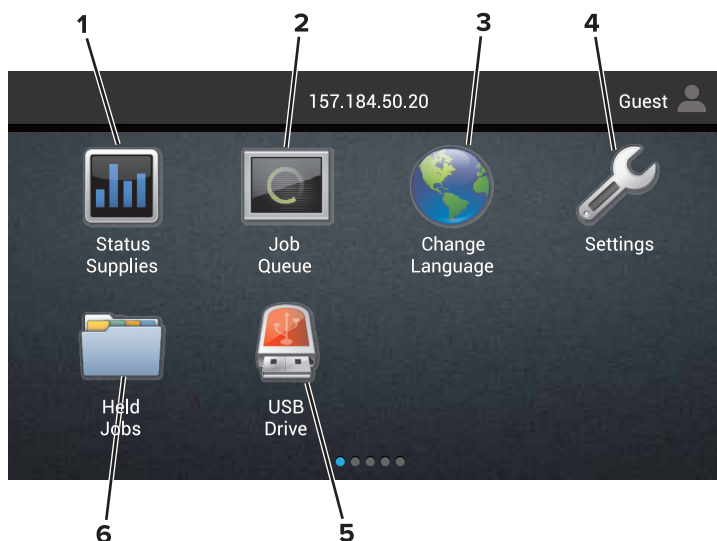

Toque em		Para
1	Status/suprimentos	<ul style="list-style-type: none"> Exibir um aviso ou mensagem de erro da impressora sempre que ela exigir intervenção para continuar o processo. Veja mais informações sobre avisos ou mensagens da impressora e como limpá-los. <p>Nota: Você também pode acessar essa definição tocando na parte superior da tela inicial.</p>
2	Fila de trabalhos	<p>Exibir todos os trabalhos de impressão atuais.</p> <p>Nota: Você também pode acessar essa definição tocando na parte superior da tela inicial.</p>
3	Alterar idioma	Alterar o idioma no visor da impressora.
4	Definições	Acessar os menus da impressora.
5	Unidade USB	Exibe, seleciona ou imprime fotografias e documentos de uma unidade flash.
6	Trabalhos suspensos	Exibir todos os trabalhos de impressão atuais suspensos.

Essas configurações também podem aparecer na tela inicial

Toque em	Para
Marcadores	Acessar marcadores.
Perfis do aplicativo	Acessar perfis de aplicativos.
Bloquear disp	Impedir que os usuários acessem funções da impressora na tela inicial.

Mapa de menus

Dispositivo

<ul style="list-style-type: none"> • Preferências • Painel Operador Remoto • Notificações • Gerenciamento de energia • Informações enviadas à Lexmark 	<ul style="list-style-type: none"> • Acessibilidade • Restaurar padrões de fábrica • Manutenção • Ícones visíveis da tela inicial • Sobre esta impressora
--	--

Imprimir

<ul style="list-style-type: none"> • Layout • Concluindo • Configuração • Qualidade • Cont. de trabalhos • XPS 	<ul style="list-style-type: none"> • PDF • PostScript • PCL • HTML • Imagem • PPDS
--	--

Papel

<ul style="list-style-type: none"> • Config. de bandeja • Configuração de mídia 	<ul style="list-style-type: none"> • Configuração das bandejas
---	---

Rede/portas

<ul style="list-style-type: none"> • Visão geral sobre rede • Sem fio • AirPrint • Ethernet • TCP/IP • IPv6 • SNMP • IPSec 	<ul style="list-style-type: none"> • Configuração LPD • Configurações de HTTP/FTP • ThinPrint • USB • Paralela [x] • Serial • Google Cloud Print • Wi-Fi Direct
--	---

Unidade USB

<ul style="list-style-type: none"> • Impressão da unidade flash
--

Segurança

<ul style="list-style-type: none"> • Métodos de login • Programar dispositivos USB • Log de auditoria de segurança • Restrições de login • Configuração de impressão confidencial 	<ul style="list-style-type: none"> • Criptografia de disco • Apagar arquivos de dados temporários • Configurações de Soluções LDAP • Diversos
--	---

Menu Placa opcional

Nota: Essas configurações serão exibidas somente quando uma placa opcional for instalada.

Relatórios

- | | |
|---|--|
| <ul style="list-style-type: none">• Página de definições de menu• Dispositivo• Imprimir | <ul style="list-style-type: none">• Atalhos• Rede |
|---|--|

Ajuda

- | | |
|---|--|
| <ul style="list-style-type: none">• Imprimir todas as guias• Guia de qualidade de cores• Guia de conexão• Guia informativo | <ul style="list-style-type: none">• Guia de mídia• Guia de mudança• Guia de qualidade da impressão• Guia de suprimentos |
|---|--|

Solução de problemas

- | | |
|---|---|
| <ul style="list-style-type: none">• Amostras de qualidade de impressão básica | <ul style="list-style-type: none">• Amostras de qualidade de impressão avançada |
|---|---|

Impressão de uma página de configurações de menu

Na tela inicial, toque em **Configurações > Relatórios > Página de definições de menu**.

Papel inaceitável

Os tipos de papel a seguir não são recomendados para uso na impressora:

- Papéis quimicamente tratados, usados para fazer cópias sem papel carbono. Eles também são chamados de papéis sem carbono, CCP (Carbonless Copy Paper) ou NCR (No Carbon Required).
- Papéis pré-impresos com elementos químicos que possam contaminar a impressora.
- Papéis pré-impresos que possam ser afetados pela temperatura no fusor da impressora.
- Papéis pré-impresos que exijam um registro (a exata localização da impressão na página) superior a $\pm 2,3$ mm ($\pm 0,09$ pol). Por exemplo, formulários de reconhecimento óptico de caracteres (OCR).

Às vezes o registro pode ser ajustado com um software para imprimir nesses formulários com êxito.

- Papéis revestidos (encorpados apagáveis), sintéticos e térmicos.
- Papéis com bordas ásperas, ásperos ou altamente texturizados ou papéis ondulados.
- Papéis em desacordo com a norma EN12281:2002 (europeia).
- Papéis com gramatura inferior a 60 g/m² (16 lb).
- Formulários ou documentos com várias vias.

Uso de papel reciclado

A Lexmark trabalha para reduzir o impacto ambiental do papel ao fornecer aos clientes opções quando se trata de impressão. Uma das formas de alcançarmos esse objetivo é por meio do testes de produtos, para garantir a utilização de papel reciclado – mais especificamente, papel produzido com 30%, 50% e 100% de conteúdo

reciclado pós-consumo. A nossa expectativa é que os papéis reciclados tenham um desempenho tão bom quanto o papel virgem nas nossas impressoras. Embora não exista uma norma oficial para a utilização de papel em equipamentos de escritório, a Lexmark utiliza a Norma Europeia EN 12281 como padrão mínimo de propriedades. Para garantir a amplitude dos testes, o papel de teste inclui 100% de papel reciclado da América do Norte, Europa e Ásia, e os testes são realizados com uma umidade relativa entre 8% e 80%. Os testes incluem impressão em frente e verso. É possível utilizar papel de escritório com conteúdo renovável, reciclado ou livre de cloro.

Configuração e uso dos aplicativos da tela inicial

Personalização da tela inicial

1 Abra o navegador da Internet e digite o endereço IP da impressora no campo de endereço.

Notas:

- Veja o endereço IP da impressora na tela inicial da impressora. O endereço IP é exibido como quatro conjuntos de números separados por pontos, por exemplo, 123.123.123.123.
- Se você estiver usando um servidor proxy, desative-o temporariamente para carregar a página da web corretamente.

2 Clique em **Configurações > Dispositivo > Ícones visíveis na tela inicial**.

3 Selecione os ícones que você deseja exibir na tela inicial.

4 Aplique as alterações.

Usando a Personalização da exibição

Alterando o papel de parede

1 Na tela Bem-vindo, toque em **Alterar papel de parede**.

2 Selecione uma imagem que deseja usar.

3 Aplique as alterações.

criando uma apresentação de slides

Antes de começar, certifique-se de configurar as definições de apresentação de slides. Para obter mais informações, consulte a documentação fornecida com a solução.

1 Insira uma unidade flash na porta USB.

2 Na tela inicial, toque em **Apresentação de slides**.

Nota: As imagens aparecem em ordem alfabética.

Configuração de Forms and Favorites

1 Abra o navegador da Internet e digite o endereço IP da impressora no campo de endereço.

Notas:

- Veja o endereço IP da impressora na tela inicial da impressora. O endereço IP é exibido como quatro conjuntos de números separados por pontos, por exemplo, 123.123.123.123.

- Se você estiver usando um servidor proxy, desative-o temporariamente para carregar a página da Web corretamente.

2 Clique em **Aplicativos > Forms and Favorites > Configurar**.

3 Clique em **Adicionare**, em seguida, ajuste as definições.

Notas:

- Para certificar-se que as definições de localização do marcador estão corretas, digite o endereço IP do computador host no qual o marcador está localizado.
- Certifique-se que a impressora possui os direitos de acesso para a pasta onde o marcador está localizado.

4 Aplique as alterações.

Configurando as Configurações Eco

1 Na tela inicial, toque em **Configurações Eco**.

2 Configure as configurações do modo Eco ou programe um modo de economia de energia.

3 Aplique as alterações.

Como usar o Suporte ao cliente

1 Na tela inicial, toque em **Suporte ao cliente**.

2 Imprima ou envie um e-mail sobre as informações.

Nota: Para obter informações sobre as configurações do aplicativo, consulte o *Guia do administrador para o Suporte ao cliente*.

Como usar o gerador de códigos de QR

Talvez sejam necessários direitos administrativos para acessar o aplicativo.

1 Abra o navegador da Internet e digite o endereço IP da impressora no campo de endereço.

Notas:

- Veja o endereço IP da impressora na tela inicial da impressora. O endereço IP é exibido como quatro conjuntos de números separados por pontos, por exemplo, 123.123.123.123.
- Se você estiver usando um servidor proxy, desative-o temporariamente para carregar a página da Web corretamente.

2 Clique em **Aplicativos > Gerador de códigos de QR > Configurar**

3 Execute um dos seguintes procedimentos:

- Selecione um valor de código de QR padrão.
- Insira um valor de código de QR.

4 Aplique as alterações.

Como configurar o aplicativo de cotas do dispositivo

Talvez sejam necessários direitos administrativos para acessar o aplicativo.

- 1 Abra o navegador da Internet e digite o endereço IP da impressora no campo de endereço.

Notas:

- Veja o endereço IP da impressora na tela inicial da impressora. O endereço IP é exibido como quatro conjuntos de números separados por pontos, por exemplo, 123.123.123.123.
- Se você estiver usando um servidor proxy, desative-o temporariamente para carregar a página da Web corretamente.

- 2 Clique em **Aplicativos > Cotas do dispositivo > Configurar**.

- 3 Na seção Contas de usuário, adicione ou edite um usuário e, em seguida, configure a cota do usuário.

- 4 Aplique as alterações.

Nota: Para obter informações sobre as configurações do aplicativo, incluindo as configurações de segurança, consulte o *Guia do administrador para Cotas do dispositivo*.

Usando o Google Drive

Impressão de um documento

Nota: Verifique se a impressora está conectada à sua conta do Google

- 1 Na tela inicial, toque em **Google Drive**.
- 2 Se solicitado, digite suas credenciais de usuário.
- 3 Toque em  ao lado do documento.
- 4 Imprima o documento.

Nota: Para informações sobre como configurar a impressora para o aplicativo, consulte o *Guia do Administrador do Google Drive*.

Gerenciando contatos

Adicionar contatos

- 1 Abra o navegador da Internet e digite o endereço IP da impressora no campo de endereço.

Notas:

- Veja o endereço IP da impressora na tela inicial da impressora. O endereço IP é exibido como quatro conjuntos de números separados por pontos, por exemplo, 123.123.123.123.
- Se você estiver usando um servidor proxy, desative-o temporariamente para carregar a página da web corretamente.

- 2 Clique em **Catálogo de endereços**.

3 Na seção Contatos, adicione um contato.

Nota: Você pode atribuir o contato a um ou mais grupos.

4 Se necessário, especifique um método de login para permitir o acesso à aplicação.

5 Aplique as alterações.

Adicionando grupos

1 Abra o navegador da Internet e digite o endereço IP da impressora no campo de endereço.

Notas:

- Veja o endereço IP da impressora na tela inicial da impressora. O endereço IP é exibido como quatro conjuntos de números separados por pontos, por exemplo, 123.123.123.123.
- Se você estiver usando um servidor proxy, desative-o temporariamente para carregar a página da web corretamente.

2 Clique em **Catálogo de endereços**.

3 Na seção Grupos de contato, adicione um nome de grupo.

Nota: É possível atribuir um ou mais contatos ao grupo.

4 Aplique as alterações.

Editando grupos de contatos

1 Abra o navegador da Internet e digite o endereço IP da impressora no campo de endereço.

Notas:

- Veja o endereço IP da impressora na tela inicial da impressora. O endereço IP é exibido como quatro conjuntos de números separados por pontos, por exemplo, 123.123.123.123.
- Se você estiver usando um servidor proxy, desative-o temporariamente para carregar a página da web corretamente.

2 Clique em **Catálogo de endereços**.

3 Execute um dos seguintes procedimentos:

- Na seção Contatos, clique em um nome de contato e, em seguida, edite as informações.
- Na seção Grupos de contatos, clique em um nome de grupo e, em seguida, edite as informações.

4 Aplique as alterações.

Excluindo contatos ou grupos

1 Abra o navegador da Internet e digite o endereço IP da impressora no campo de endereço.

Notas:

- Veja o endereço IP da impressora na tela inicial da impressora. O endereço IP é exibido como quatro conjuntos de números separados por pontos, por exemplo, 123.123.123.123.

- Se você estiver usando um servidor proxy, desative-o temporariamente para carregar a página da web corretamente.

2 Clique em **Catálogo de endereços**.

3 Execute um dos seguintes procedimentos:

- Na seção Contatos, selecione um contato que deseja excluir.
- Na seção Grupos de contatos, selecione um nome de grupo que deseja excluir.

Configuração e uso dos recursos de acessibilidade

Ativando modo de ampliação

- 1 No painel de controle, mantenha pressionada a tecla **5** até ouvir uma mensagem de voz.
- 2 Selecione **Ampliação**.
- 3 Selecione **OK**.

Para obter mais informações sobre a navegação em uma tela ampliada, consulte "[Navegando pela tela usando gestos](#)" na página 24.

Ativação do Voice Guidance

No painel de controle

- 1 Mantenha pressionada a tecla **5** até ouvir uma mensagem de voz.
- 2 Selecione **OK**.

No teclado

- 1 Mantenha pressionada a tecla **5** até ouvir uma mensagem de voz.
- 2 Pressione **Tab** para navegar com o cursor de foco até o botão OK e, em seguida, pressione **Enter**.

Notas:

- O Voice Guidance também é ativado ao inserir os fones de ouvido na entrada de fones de ouvido.
- Para ajustar o volume, use os botões de volume na parte inferior do painel de controle.

Ajustando a velocidade de fala no Voice Guidance

- 1 Na tela inicial, selecione **Configurações > Dispositivo > Acessibilidade > Velocidade de fala**.
- 2 Selecione a velocidade de fala.

Ativando senhas ou números de identificação pessoal falados

- 1 Na tela inicial, selecione **Configurações > Dispositivo > Acessibilidade > Senhas/PINs falados**.
- 2 Ative a configuração.

Navegando pela tela usando gestos

Notas:

- Os gestos são aplicáveis somente com o Voice Guidance ativado.
- Um teclado físico é necessário para digitar caracteres e ajustar certas configurações.

Gesto	Função
Toque duplo	Selecionar uma opção ou item na tela.
Toque triplo	Ampliar ou afastar textos e imagens.
Deslizar para a direita ou para baixo	Seguir para o próximo item na tela.
Deslizar para a esquerda ou para cima	Seguir para o item anterior na tela.
Panorama	Acessar partes da imagem ampliada que estão além dos limites da tela. Nota: Esse gesto requer o uso de dois dedos para arrastar uma imagem ampliada.
Deslizar para cima e, depois, para a esquerda	Sair de um aplicativo e retornar à tela inicial.
Deslizar para baixo e, depois, para a esquerda	<ul style="list-style-type: none"> • Cancelar um trabalho. • Voltar para a configuração anterior. • Sair da tela exibida sem alterar qualquer configuração ou valor.
Deslizar para cima e, depois, para baixo	Repetir um comando falado.

Usando o teclado no visor

Experimente uma ou mais das seguintes opções:

- Arraste um dedo sobre a tecla para selecionar o caractere.
- Levante o dedo para inserir ou digitar o caractere no campo.
- Pressione **Backspace** para excluir caracteres.
- Para ouvir o conteúdo no campo de entrada, pressione **Tab** e, então, pressione **Shift + Tab**.

Carregamento de papel e mídia especial

definindo o tamanho e o tipo da mídia especial

As bandejas detectam automaticamente o tamanho do papel comum. Para mídias especiais, como etiquetas, cartões ou envelopes, faça o seguinte:

- 1 Na tela inicial, navegue até:
Configurações > Papel > Configuração de bandeja > Tamanho/tipo do papel > Selecione uma fonte de papel
- 2 Defina o tamanho e o tipo da mídia especial.

Definição das configurações do papel Universal

- 1 Na tela inicial, toque em **Configurações > Papel > Configurações de mídia > Configurações universais.**
- 2 Configure as definições.

Carregamento de bandejas

Carregamento de bandejas

⚠ ATENÇÃO—RISCO DE TOMBAMENTO: Para reduzir o risco de instabilidade do equipamento, carregue cada bandeja separadamente. Mantenha todas as outras bandejas fechadas até serem necessárias.

- 1 Puxe a bandeja para fora.

Nota: Não remova as bandejas durante as impressões.



- 2 Ajuste as guias para que corresponda ao tamanho do papel que está sendo carregado.

Nota: Use os indicadores na parte inferior da bandeja para posicionar as guias.

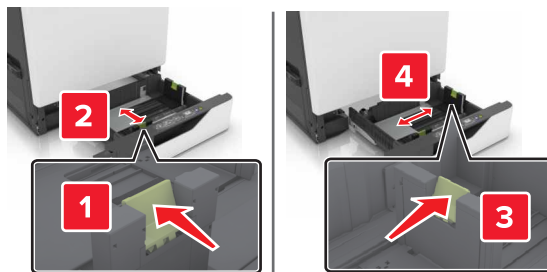

3 Flexione, ventile e alinhe as bordas do papel antes de carregá-lo.

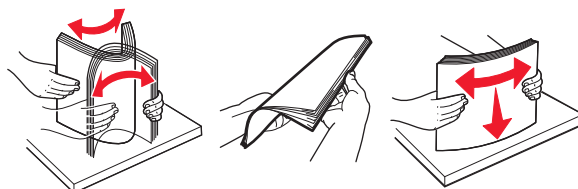

4 Carregue o papel com o lado para impressão voltado para cima.

Notas:

- Coloque papéis timbrados com a face voltada para cima e com o cabeçalho no lado esquerdo da bandeja para impressão apenas em um lado.
- Coloque papéis timbrados com a face voltada para baixo e com o cabeçalho no lado direito da bandeja para impressão dos dois lados.
- Coloque papéis timbrados com a face voltada para cima e com o cabeçalho no lado direito da bandeja para trabalhos de impressão em um lado que requerem encadernação.
- Coloque papéis timbrados com a face voltada para baixo e com o cabeçalho no lado esquerdo da bandeja para trabalhos de impressão nos dois lados que requerem encadernação.
- Carregue o papel perfurado com os furos voltados para a parte frontal ou para a lateral esquerda da bandeja.
- Não deslize o papel na bandeja.
- Certifique-se de que a altura da pilha de papel esteja abaixo do indicador de preenchimento. O excesso pode causar atolamentos de papel.

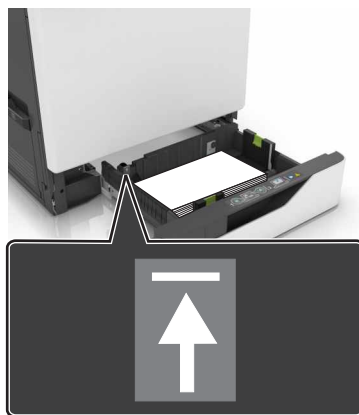
**5** Insira a bandeja.

Se carregar um tipo de papel diferente do comum, defina o tipo e o tamanho de papel para corresponder ao papel colocado na bandeja.

Carregamento do alimentador multifunção

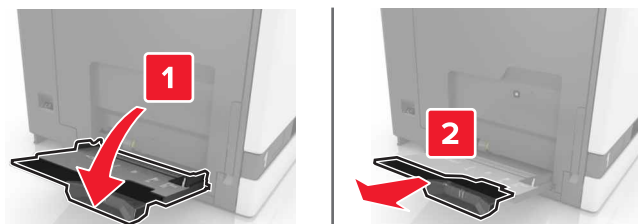
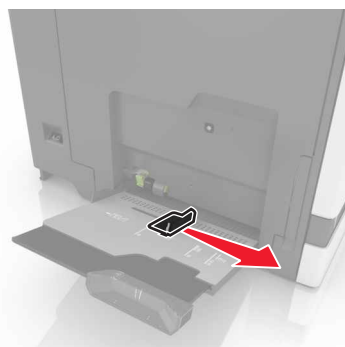
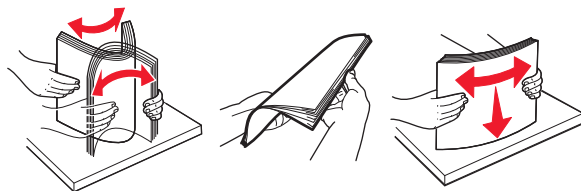
1 Abra o alimentador multifunção.**2** Ajuste a guia para que corresponda ao tamanho do papel que está sendo carregado.**3** Flexione, ventile e alinhe as bordas do papel antes de carregá-lo.

4 Carregue o papel.

- Carregue papel, cartões e transparências com o lado de impressão voltado para baixo e a borda superior inserida primeiro.

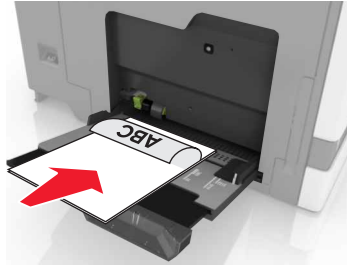

- Coloque os envelopes com a aba voltada para cima no lado esquerdo da guia de papel. Coloque envelopes europeus com a aba voltada para cima e inserida primeiro na impressora.

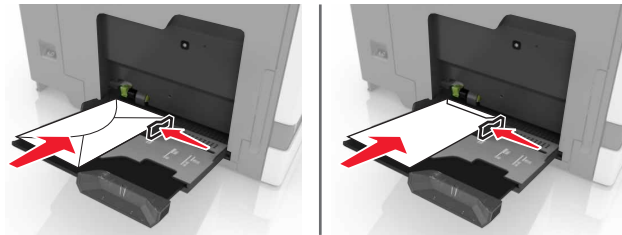

Aviso — Danos potenciais: Não use envelopes com selos, fechos, lacres, janelas, revestimentos ou autoadesivos.

- 5 No painel de controle, defina o tipo e o tamanho de papel para corresponder ao papel colocado na bandeja.

Vinculação de bandejas

- 1 Abra o navegador da Internet e digite o endereço IP da impressora no campo de endereço.

Notas:

- Veja o endereço IP da impressora na tela inicial da impressora. O endereço IP é exibido como quatro conjuntos de números separados por pontos, por exemplo, 123.123.123.123.
- Se você estiver usando um servidor proxy, desative-o temporariamente para carregar a página da Web corretamente.

- 2 Clique em **Configurações > Papel**.

- 3 Equipare o tamanho e tipo de papel das bandejas que você está vinculando.

Nota: Para desvincular as bandejas, certifique-se de que não há bandejas com o mesmo tamanho ou o tipo de papel.

- 4 Salve as configurações.

Nota: Você também pode alterar as configurações de tamanho e tipo de papel no painel de controle da impressora.

Aviso — Danos potenciais: A temperatura do fusor varia de acordo com o tipo de papel especificado. Para evitar problemas de impressão, equipare as configurações de tipo de papel na impressora ao papel carregado na bandeja.

Impressão

 **ATENÇÃO—PERIGO DE ESMAGAMENTO:** Para evitar o risco de lesões por esmagamento, tenha cuidado em áreas marcadas com esta etiqueta. A lesão por esmagamento pode ocorrer ao redor peças móveis, como engrenagens, portas, bandejas e tampas.

Impressão de um computador

Nota: Para etiquetas, cartões e envelopes, defina o tipo e o tamanho do papel na impressora antes de imprimir o documento.

- 1 No documento que deseja imprimir, abra a caixa de diálogo Imprimir.
- 2 Se necessário, ajuste as definições.
- 3 Imprima o documento.

Imprimindo formulários

- 1 Na tela inicial, navegue até:
Forms and Favorites > selecione formulário > **Imprimir**
- 2 Se necessário, configure as definições de impressão.
- 3 Envie o trabalho de impressão.

Impressão a partir de um dispositivo móvel

Imprima de um dispositivo móvel utilizando o Lexmark Mobile Print

Imprima de um dispositivo móvel utilizando o Lexmark Mobile Print

Lexmark™ O Mobile Print permite enviar documentos e imagens diretamente para um dispositivo da Lexmark.

- 1 Abra o documento, e depois envie ou compartilhe o documento para o Mobile Print.
Nota: Alguns aplicativos de terceiros podem não suportar o recurso de envio ou compartilhamento. Para obter mais informações, consulte a documentação que acompanha o aplicativo.
- 2 Selecione uma impressora.
- 3 Imprima o documento.

Imprimir de um dispositivo móvel utilizando o Google Cloud Print

Google Cloud Print™ é um serviço de mobile printing que permite a aplicativos habilitados em dispositivos móveis imprimir em qualquer impressora pronta Google Cloud Print.

- 1 Na tela inicial e o seu dispositivo móvel, inicie um aplicativo ativado.
- 2 Toque em **Imprimir** e, em seguida, selecione uma impressora.
- 3 Imprima o documento.

Imprimir a partir de um dispositivo móvel utilizando o Serviço de impressão Mopria

O Serviço de impressão Mopria® é uma solução de mobile printing para dispositivos móveis em execução no Android versão 4.4 ou posterior. Permite que você imprima diretamente em qualquer impressora certificada da Mopria.

Nota: Antes de imprimir, verifique se o Serviço de impressão Mopria está habilitado.

- 1 Na tela inicial do seu dispositivo móvel, inicie um aplicativo compatível.
- 2 Toque em **Imprimir** e, em seguida, selecione uma impressora.
- 3 Imprima o documento.

Imprimindo a partir de um dispositivo móvel com AirPrint

AirPrint é uma solução de impressão móvel que permite imprimir diretamente de dispositivos da Apple em uma impressora certificada da AirPrint.

Nota: Esse aplicativo está disponível apenas em alguns dispositivos da Apple.

- 1 Na tela inicial do seu dispositivo móvel, inicie um aplicativo compatível.
- 2 Selecione um item para imprimir e, em seguida, toque no ícone partilhar.
- 3 Toque em **Imprimir** e, em seguida, selecione a impressora.
- 4 Envie o trabalho de impressão.

Impressão a partir de uma unidade flash

- 1 Insira uma unidade flash na porta USB.



Notas:

- Se você inserir a unidade flash e uma mensagem de erro for exibida, a impressora está ignorando a unidade flash.
- Se você inserir a unidade flash enquanto a impressora estiver processando outros trabalhos de impressão, a mensagem **Ocupada** será exibida.

- 2 No visor, toque no documento que você deseja imprimir.
Se necessário, configure outras definições de impressão.

- 3 Envie o trabalho de impressão.

Para imprimir outro documento, toque em **Unidade USB**.

Aviso — Danos potenciais: Não toque em áreas mostradas da impressora ou da unidade flash enquanto a impressora estiver imprimindo ativamente, lendo ou gravando no dispositivo de memória. Poderá haver perda de dados ou falha.



Unidades flash e tipos de arquivo suportados

Unidades flash

- Lexar JumpDrive S70 (16 GB e 32 GB)
- SanDisk Cruzer (16 GB e 32 GB)
- PNY Attaché (16GB e 32GB)

Notas:

- A impressora suporta unidades flash USB de alta velocidade com padrão de velocidade máxima.
- Unidades flash USB devem ser compatíveis com o sistema de arquivos FAT (File Allocation Tables).

Tipos de arquivo

Documentos:

- .doc ou .docx
- .xls ou .xlsx
- .ppt ou .pptx
- .pdf
- .xps

&Imagens:

- .dcx
- .gif
- .jpeg ou .jpg
- .bmp
- .pcx
- .tiff ou .tif
- .png

Configurar trabalhos confidenciais

- 1 Na tela inicial, toque em **Configurações > Segurança > Configurações de impressão confidencial**.
- 2 Configure as definições.

Use	Para
Máximo de PINs inválidos	Limitar o número de vezes que um PIN inválido pode ser digitado. Nota: Quando o limite é alcançado, os trabalhos de impressão desse nome de usuário são excluídos.
Expiração de trabalho confidencial	Defina quanto tempo os trabalhos confidenciais devem permanecer na memória da impressora antes de serem automaticamente excluídos. Nota: Trabalhos confidenciais suspensos são armazenados na impressora até que você se conecte e libere ou exclua-os manualmente.

Use	Para
Expiração de trabalho para repetição	Defina quanto tempo os trabalhos para repetição devem permanecer na memória da impressora antes de serem excluídos. Nota: Trabalhos suspensos para repetição são armazenados para que cópias extras possam ser impressas mais tarde.
Expiração de trabalho para verificação	Defina quanto tempo os trabalhos para verificação devem permanecer na memória da impressora antes de serem excluídos. Nota: Trabalhos para verificação imprimem uma cópia para verificar se ela é satisfatória antes de imprimir as cópias restantes.
Expiração de trabalho para reserva	Defina quanto tempo os trabalhos para reserva devem permanecer antes de serem excluídos sem serem impressos. Nota: Trabalhos suspensos para reserva são excluídos automaticamente após a impressão.

Imprimindo trabalhos suspensos

- 1 No documento que deseja imprimir, abra a caixa de diálogo Imprimir.
- 2 Selecione a impressora e, em seguida, execute estes procedimentos:
 - Usuários do Windows devem clicar em **Propriedades** ou **Preferências** e, em seguida, **Imprimir e reter**.
 - Usuários do Macintosh devem selecionar **Imprimir e reter**.
- 3 Selecione o tipo de trabalho de impressão.
- 4 Se necessário, atribua um nome de usuário.
- 5 Envie o trabalho de impressão.
- 6 Na tela inicial da impressora, toque em **Trabalhos retidos**.
- 7 Envie o trabalho de impressão.

Impressão de uma lista de amostras de fontes

- 1 Na tela inicial, toque em **Configurações > Relatórios > Imprimir > Imprimir fontes**.
- 2 Toque em **Fontes PCL** ou **Fontes PostScript**.

Cancelamento de um trabalho de impressão

Pelo painel de controle da impressora

- 1 Na tela inicial, toque em **Fila de trabalhos**.
Nota: Você também pode acessar essa definição tocando na parte superior da tela inicial.
- 2 Selecione o trabalho a ser cancelado.

Do computador

- 1** Dependendo do sistema operacional, faça o seguinte:
 - Abra a pasta de impressoras e selecione sua impressora.
 - Em Preferências do sistema, no menu Apple, navegue até a impressora.
- 2** Selecione o trabalho a ser cancelado.

Protegendo a impressora

Localização do slot de segurança

A impressora é equipada com um recurso de trava de segurança. Conecte uma trava de segurança compatível com a maioria dos computadores laptop no local mostrado e fixe a impressora.



Apagar a memória da impressora

Para apagar a memória volátil ou dados armazenados em buffer na impressora, desligue a impressora.

Para apagar a memória não-volátil ou configurações individuais, configurações de dispositivo e de rede, configurações de segurança e soluções incorporadas, faça o seguinte:

- 1 Na tela inicial, toque em **Configurações > Dispositivo > Manutenção > Fora de serviço Apagar**.
- 2 Selecione a caixa de seleção **Limpar todas as informações na memória não volátil** e toque em **APAGAR**.
- 3 Siga as instruções exibidas no visor.

Limpendo a memória do disco rígido da impressora

- 1 Na tela inicial, toque em **Configurações > Dispositivo > Manutenção > Fora de serviço Apagar**.
- 2 Selecione a caixa de seleção **Limpar todas as informações no disco rígido** e toque em **APAGAR**.
- 3 Siga as instruções exibidas no visor.

Nota: Esse processo pode levar de vários minutos até mais de uma hora, tornando a impressora indisponível para outras tarefas.

Configurando a criptografia de disco rígido da impressora

1 Na tela inicial, toque em **Configurações > Segurança > Criptografia de disco > Iniciar Criptografia**.

Nota: A ativação da criptografia de disco apaga o conteúdo do disco rígido. Se necessário, faça backup dos dados importantes da impressora antes de iniciar a criptografia.

2 Siga as instruções exibidas no visor.

Notas:

- Não desligue a impressora durante o processo de criptografia. Pode ocorrer perda de dados.
- A criptografia de disco pode levar de vários minutos até mais de uma hora, tornando a impressora indisponível para outras tarefas.
- Após a criptografia, a impressora retorna à tela inicial.

Restauração das configurações padrão de fábrica

Na tela inicial, toque em **Configurações > Dispositivo > Restaurar padrões de fábrica > Restaurar configurações > Restaurar todas as configurações > RESTAURAR > Iniciar**.

Para obter mais informações, consulte "[Apagar a memória da impressora](#)" na página 36.

Declaração de volatilidade

A sua impressora contém vários tipos de memória que podem armazenar as definições de dispositivo e rede, além dos dados de usuário.

Tipo de memória	Descrição
Memória volátil	A sua impressora usa a <i>memória RAM</i> padrão para armazenar em buffer temporariamente os dados do usuário durante os trabalhos de impressão simples.
Memória não-volátil	A sua impressora pode usar duas formas de memória não volátil: EEPROM e NAND (memória flash). Os dois tipos são usados para armazenar o sistema operacional, configurações do dispositivo, informações de rede, configurações de marcador e soluções incorporadas.
Memória do disco rígido	Algumas impressoras possuem uma unidade de disco rígido instalada. O disco rígido da impressora foi desenvolvido para funcionalidade específica de impressora. Isto permite que a impressora retenha os dados de usuários armazenados em buffer de trabalhos complexos de digitalização, impressão, cópia ou fax, assim como dados de formulários ou dados de fontes.

Apague o conteúdo de qualquer memória de impressora instalada nas seguintes circunstâncias:

- A impressora está sendo desativada.
- O disco rígido da impressora está sendo substituído.
- A impressora está sendo movida para um outro departamento ou local.
- A impressora está passando por manutenção por uma pessoa fora da sua organização.
- A impressora está sendo removida de seu local para passar por manutenção.
- A impressora está sendo vendida para outra organização.

Descarte de um disco rígido da impressora

Nota: Alguns modelos de impressora podem não ter um disco rígido de impressora instalado.

Em ambientes de alta segurança, talvez seja necessário executar etapas adicionais para garantir que os dados confidenciais armazenados no disco rígido da impressora não sejam acessados quando a impressora ou o seu disco rígido for removido de seu local.

- **Desmagnetização** — Libera um campo magnético no disco rígido que apaga todos os dados armazenados
- **Esmagamento** — Comprime fisicamente o disco rígido para quebrar peças de componentes e torná-las ilegíveis.
- **Trituração** — Tritura fisicamente o disco rígido em pequenos pedaços de metal

Nota: A maioria dos dados pode ser apagada eletronicamente, mas a única maneira de garantir que todos os dados sejam totalmente apagados é destruindo fisicamente cada disco rígido em que os dados possam estar armazenados.

Manutenção da impressora

Aviso — Danos potenciais: Se o desempenho ideal da impressora não for periodicamente mantido ou as peças e os suprimentos não forem substituídos quando necessário, a impressora poderá ser danificada.

Ajustando o volume do alto-falante

Ajustando o volume padrão do alto-falante interno

O volume do alto-falante voltará ao valor padrão após desconexão de uma sessão, quando a impressora sair do modo de Suspensão ou Hibernação, ou após uma reinicialização.

1 No painel de controle, navegue até:

Configurações > Dispositivo > Preferências > Feedback por áudio

2 Selecione o volume.

Nota: Se o Modo silencioso estiver ativado, os alertas audíveis serão desligados.

Ajustando o volume padrão dos fones de ouvido

O volume dos fones de ouvido voltará ao valor padrão após desconexão de uma sessão, quando a impressora sair do modo de Suspensão ou Hibernação, ou após uma reinicialização.

1 No painel de controle, selecione **Configurações > Dispositivo > Acessibilidade > Volume do fone de ouvido**.

2 Selecione o volume.

Definindo as configurações do alto-falante do fax

Nota: Este recurso está disponível apenas em alguns modelos de impressora.

1 Na tela inicial, selecione **Configurações > Fax > Configuração de fax analógico > Configurações do alto-falante**.

2 Faça o seguinte:

- Ajuste o Modo do alto-falante em **Sempre ligado**.
- Ajuste o Volume do alto-falante em **Alto**.
- Ative o Volume da campainha.

Colocando em rede

Nota: Compre um adaptador de rede sem fio N8360 da MarkNet (TM) antes de instalar a impressora em uma rede sem fio. Para obter mais informações sobre a instalação de um adaptador de rede sem fio, consulte a folha de configuração fornecida com o adaptador.

Configurando a impressora em uma rede sem fio usando o Wi-Fi Protected Setup (WPS)

Configurando a impressora em uma rede sem fio usando o Wi-Fi Protected Setup (WPS)

Antes de começar, verifique se:

- O ponto de acesso (roteador sem fio) é certificado para WPS ou compatível com WPS. Para obter mais informações, consulte a documentação fornecida com o ponto de acesso.
- Um adaptador de rede sem fio está instalado na impressora. Para obter mais informações, consulte as instruções fornecidas com o adaptador.

Usando o método de botão de controle

1 No painel de controle, navegue até:

Configurações > Rede/portas > Sem fio > Wi-Fi Protected Setup > Iniciar método de botão de controle

2 Siga as instruções exibidas no visor.

Use o método de número de identificação pessoal (PIN)

1 No painel de controle, navegue até:

Configurações > Rede/portas > Sem fio > Wi-Fi Protected Setup > Iniciar método de PIN

2 Copiar o WPS PIN de 8 dígitos.

3 Abra um navegador da Web e digite o endereço IP do ponto de acesso no campo de endereços.

Notas:

- Veja o endereço IP da impressora na tela inicial da impressora. O endereço IP é exibido como quatro conjuntos de números separados por pontos, por exemplo 123.123.123.123.
- Se você estiver usando um servidor proxy, desative-o temporariamente para carregar a página da Web corretamente.

4 Acesse as configurações WPS. Para obter mais informações, consulte a documentação fornecida com o ponto de acesso.

5 Digite o PIN de oito dígitos e salve as alterações.

Alteração de configurações de porta após a instalação de uma porta de soluções internas

Notas:

- Se a impressora apresentar um endereço IP estático, não altere a configuração.
- Se os computadores estiverem configurados para usar o nome de rede em vez de um endereço IP, não altere a configuração.
- Se estiver adicionando uma porta de soluções internas (ISP) sem fio a uma impressora configurada anteriormente para conexão Ethernet, desconecte a impressora da rede Ethernet.

Para usuários do Windows

- 1 Abra a pasta de impressoras.
- 2 No menu de atalho da impressora com o novo ISP, abra as propriedades da impressora.
- 3 Configure a porta na lista.
- 4 Atualize o endereço IP.
- 5 Aplique as alterações.

Para usuários do Macintosh

- 1 No menu Apple de Preferências do sistema, navegue até a lista de impressoras e, em seguida, selecione + > IP.
- 2 Digite o endereço IP da impressora no campo de endereço.
- 3 Aplique as alterações.

Configuração da impressão serial (somente no Windows)

- 1 Configure os parâmetros da impressora.
 - a No painel de controle da impressora, navegue até o menu com as configurações da porta.
 - b Localize o menu das configurações da porta serial e ajuste-as, caso necessário.
 - c Aplique as alterações.
- 2 No computador, abra a pasta de impressoras e selecione a impressora.
- 3 Abra as propriedades da impressora e, em seguida, selecione a porta COM da lista.
- 4 Configure os parâmetros da porta COM no Gerenciador de dispositivos.

Notas:

- A impressão serial reduz a velocidade de impressão.
- Verifique se o cabo serial está conectado à porta serial na impressora.

Limpeza da impressora

 **ATENÇÃO—RISCO DE CHOQUE:** Para evitar o risco de choque elétrico ao limpar a parte externa da impressora, desconecte o cabo de energia da tomada e todos os cabos da impressora antes de prosseguir.

Notas:

- Realize esta tarefa em intervalos de alguns meses.
- Os danos causados à impressora por manuseio incorreto não são cobertos pela garantia.

- 1 Desligue a impressora e desconecte o cabo de energia da tomada elétrica.
- 2 Remova o papel da bandeja padrão e do alimentador multifunção.
- 3 Remova toda poeira, fiapos e pedaços de papel ao redor da impressora usando uma escova macia ou aspirador de pó.
- 4 Limpe a parte externa da impressora com um pano úmido, macio e sem fiapos.

Notas:

- não use detergentes ou produtos de limpeza domésticos, pois eles podem danificar o acabamento da impressora.
- Certifique-se de que todas as áreas da impressora estão secas após a limpeza.

- 5 Conecte o cabo de energia à tomada elétrica e ligue a impressora.

 **ATENÇÃO—RISCO DE FERIMENTO:** Para evitar o risco de incêndio ou choque elétrico, conecte o cabo de energia em uma tomada elétrica adequadamente aterrada que esteja perto do produto e possa ser facilmente acessada.

Solicitação de peças e suprimentos

Para solicitar peças e suprimentos nos EUA, entre em contato pelo telefone 1-800-539-6275 e obtenha informações sobre os revendedores autorizados Lexmark dos suprimentos em sua região. Em outros países ou regiões, vá até www.lexmark.com ou entre em contato com o local em que você adquiriu a impressora.

Nota: Todas as estimativas de vida útil dos suprimentos da impressora consideram a impressão em papel comum tamanho Carta ou A4.

Verificação do status de peças e suprimentos

- 1 Na tela inicial, toque em **Status/Suprimentos**.
- 2 Selecione as peças ou suprimentos que você deseja verificar.

Nota: Você também pode acessar essa definição tocando na parte superior da tela inicial.

Usando peças e suprimentos genuínos da Lexmark

A impressora Lexmark foi criada p/ melhor funcionar c/ suprimentos/peças Lexmark genuínos. O uso de suprimentos ou peças de terceiros afeta o desempenho, a confiabilidade ou a vida da impressora e de seus componentes de criação de imagens. Também pode afetar a cobertura de garantia. A garantia não cobre danos causados pelo uso de suprimento e peças de terceiros. Todos os indicadores de vida foram projetados para funcionar com suprimentos e peças Lexmark e podem apresentar resultados imprevisíveis se forem usados suprimentos e peças de terceiros. O uso de componentes de criação de imagens além da vida útil pretendida pode danificar a impressora Lexmark ou componentes associados.

Pedido de Cartuchos de toner

Nota: Uma cobertura de impressão extremamente baixa por períodos prolongados pode ter um efeito negativo no rendimento real e fazer com que as peças do cartucho apresentem problemas antes de o toner se esgotar.

Item	Internacional
BSD	
Black	24B5998
Ciano	24B5995
Magenta	24B5996
Amarelo	24B5997
BSD LAD	
Black	24B2126
Ciano	24B1198
Magenta	24B1249
Amarelo	24B2074

Pedido de unidade fotocondutora

Item	Número de peça
Unidade do fotocondutor (1 embalagens)	72K0P00
Unidade do fotocondutor (3 embalagens)	72K0Q00

Fazer o pedido de unidades do fotorrevelador

Item	Número de peça
Programa de devolução de unidades do fotorrevelador	
Unidade do fotorrevelador preto	72K0DK0
Kit fotorrevelador colorido (CMY)	72K0DV0
Unidade do fotorrevelador ciano	72K0DC0
Unidade do fotorrevelador magenta	72K0DM0

Item	Número de peça
Unidade do fotorrevelador amarelo	72K0DY0
Unidades regulares do fotorrevelador	
Unidade do fotorrevelador preto	72K0D10
Kit fotorrevelador colorido (CMY)	72K0D50
Unidade do fotorrevelador ciano	72K0D20
Unidade do fotorrevelador magenta	72K0D30
Unidade do fotorrevelador amarelo	72K0D40

Fazer o pedido de unidades de imagem

Item	Todos os países e regiões
Programa de devolução de unidades de criação de imagens	
Unidade de criação de imagens em preto	21K3401
Unidade de criação de imagens ciano	21K3403
Unidade de criação de imagens magenta	21K3402
Unidade de criação de imagens amarela	21K3404

Pedido de cartuchos de grampos

Item	Número de peça
Cartuchos de grampos	25A0013

Pedindo um recipiente de resíduo de toner

Item	Número de peça
Recipiente de resíduo de toner	72K0W00

Configuração de notificações de suprimento

1 Abra o navegador da Internet e digite o endereço IP da impressora no campo de endereço.

Notas:

- Veja o endereço IP da impressora na tela inicial da impressora. O endereço IP é exibido como quatro conjuntos de números separados por pontos, por exemplo, 123.123.123.123.
- Se você estiver usando um servidor proxy, desative-o temporariamente para carregar a página da web corretamente.

2 Clique em **Configurações > Dispositivo > Notificações**.

3 No menu Suprimentos, clique em **Notificações de suprimento personalizadas**.

- 4 Selecione uma notificação para cada item de suprimento.
- 5 Aplique as alterações.

Troca de peças e suprimentos

Trocar a unidade do fotorrevelador

- 1 Abra a porta B.

 **ATENÇÃO—SUPERFÍCIE QUENTE:** A parte interna da impressora pode estar quente. Para reduzir o risco de ferimentos devido a um componente quente, espere a superfície esfriar antes de tocá-la.

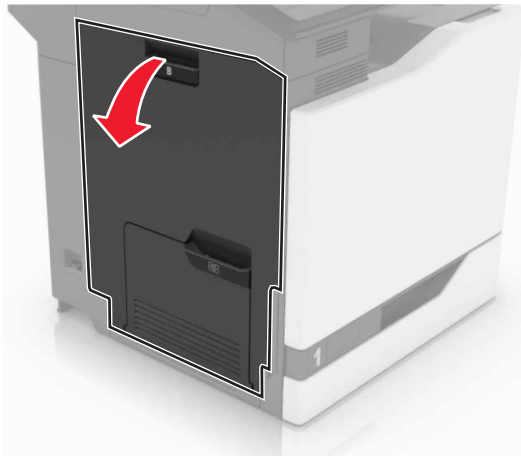

- 2 Abra a porta A.

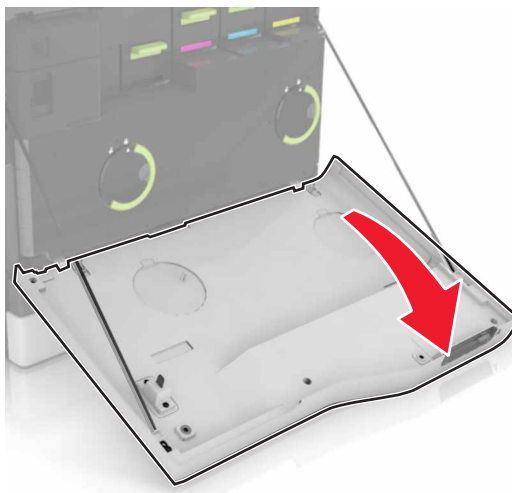

3 Remova o recipiente coletor de toner.

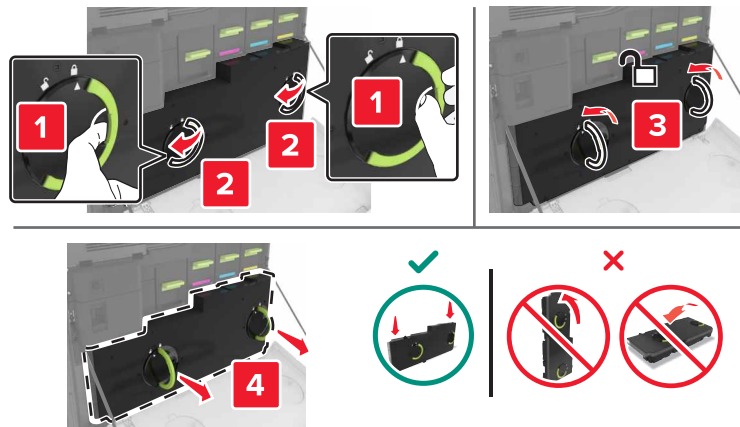

4 Remova a unidade de criação de imagens.

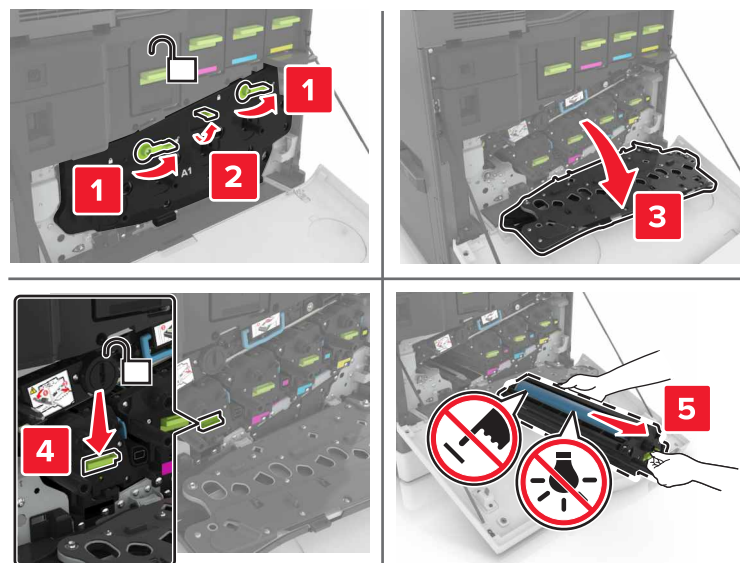

5 Remova a unidade do fotorrevelador.

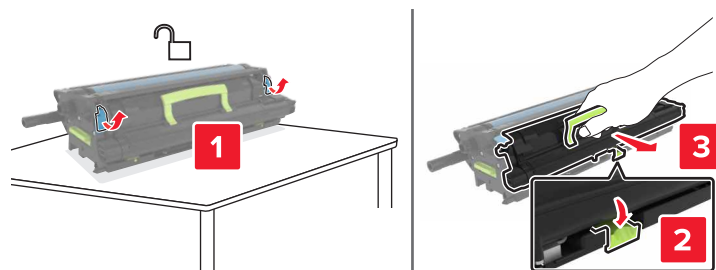

6 Desembale a nova unidade do fotorrevelador e remova o restante do material de embalagem.

7 Insira a nova unidade do fotorrevelador.

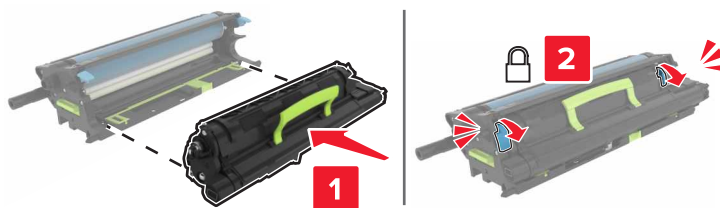

8 Insira a unidade de criação de imagens.

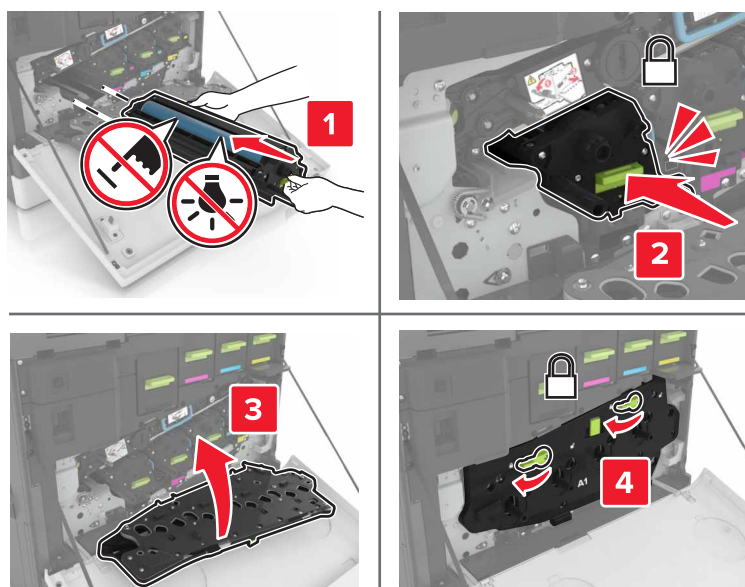

9 Insira o recipiente coletor de toner.

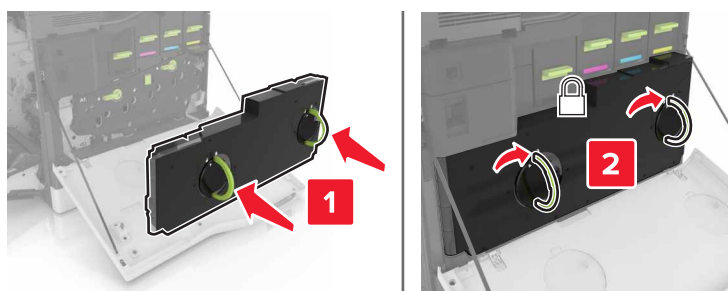

10 Feche as portas A e B.

Substituindo o fusor

1 Desligue a impressora.

2 Abra a porta B.

 **ATENÇÃO—SUPERFÍCIE QUENTE:** A parte interna da impressora pode estar quente. Para reduzir o risco de ferimentos devido a um componente quente, espere a superfície esfriar antes de tocá-la.

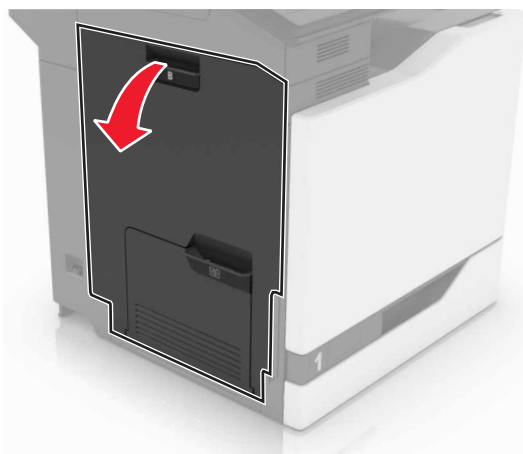

3 Remova o fusor.

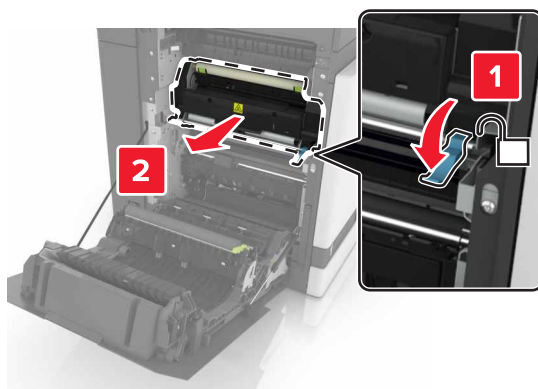

4 Desembale o novo fusor.

5 Limpe a lente do fusor usando o cotonete que acompanha o pacote.

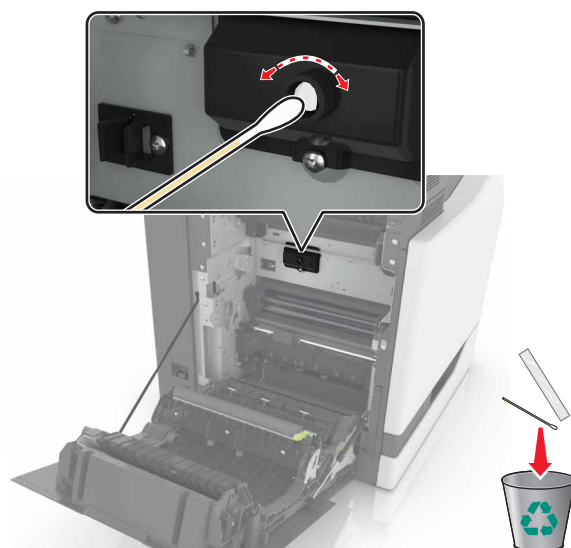

6 Insira o novo fusor até que ele se *encaixe* no lugar.

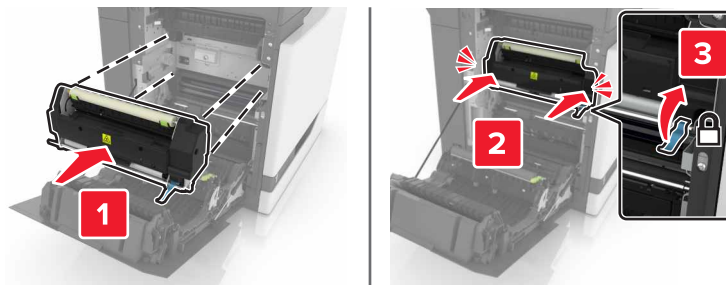

7 Feche a porta B.

8 Ligue a impressora.

Como substituir a unidade fotocondutora

1 Abra a porta B.

 **ATENÇÃO—SUPERFÍCIE QUENTE:** A parte interna da impressora pode estar quente. Para reduzir o risco de ferimentos devido a um componente quente, espere a superfície esfriar antes de tocá-la.

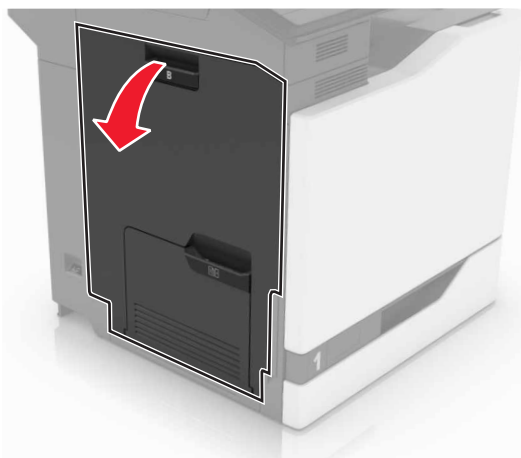

2 Abra a porta A.

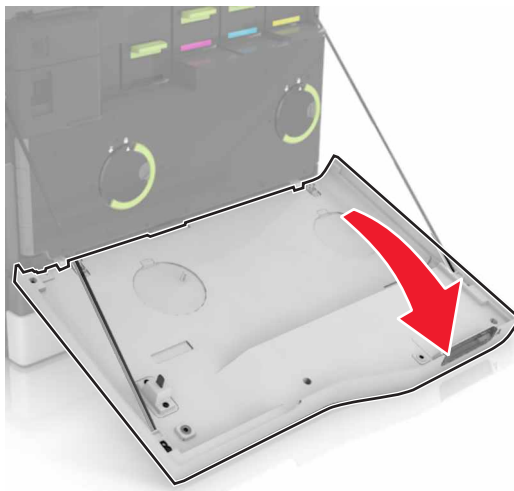

3 Remova o recipiente coletor de toner.

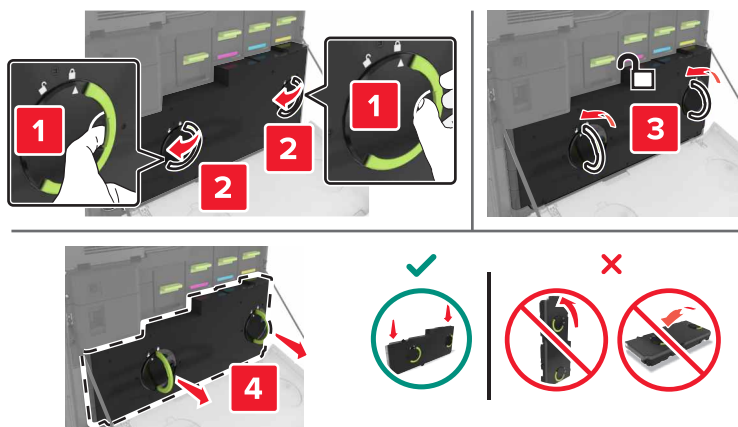

4 Remova a unidade de criação de imagens.

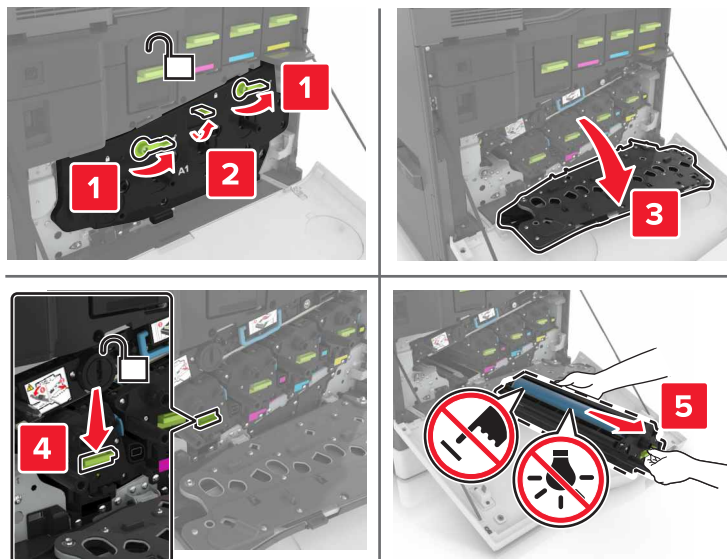

5 Remova a unidade fotocondutora.

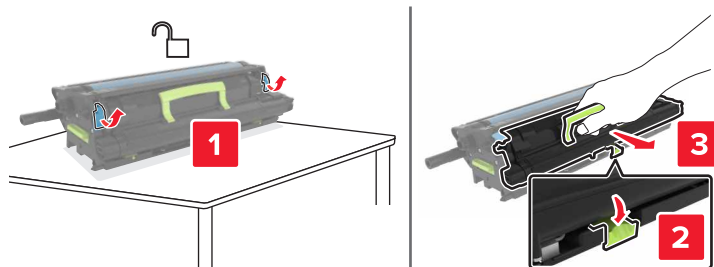

6 Desembale a nova unidade fotocondutora e remova o restante do material de embalagem.

Aviso – Danos potenciais: Não exponha a unidade fotocondutora à luz direta por mais de 10 minutos. A longa exposição à luz pode causar problemas na qualidade de impressão.

Aviso – Danos potenciais: Não toque no cilindro fotocondutor. Fazer isso pode afetar a qualidade dos trabalhos de impressão futuros.

7 Insira a nova unidade fotocondutora.

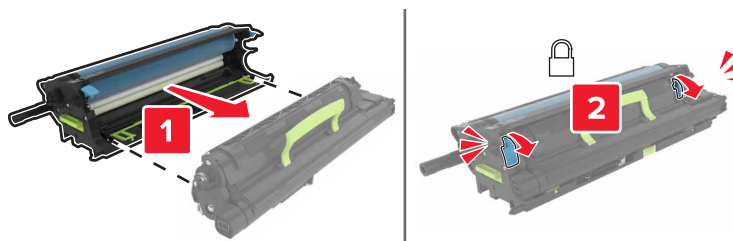

8 Insira a unidade de criação de imagens.

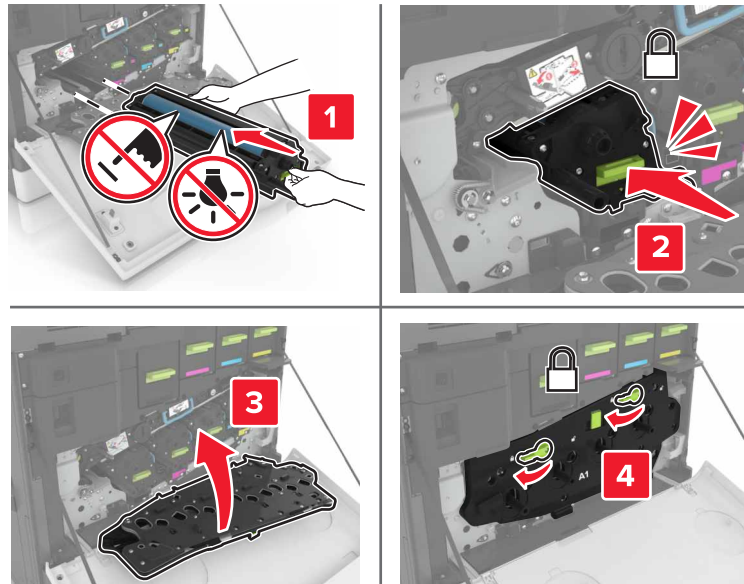

9 Insira o recipiente coletor de toner.

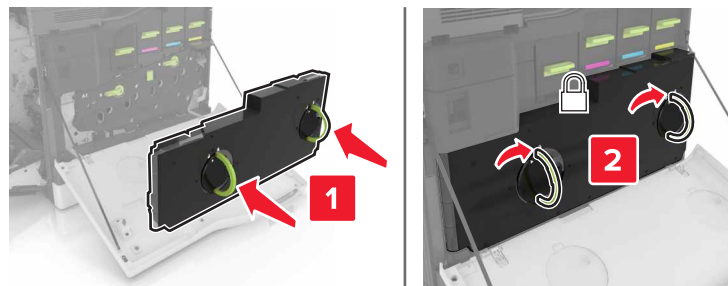

10 Feche as portas A e B.

Substituindo uma unidade de imagem

1 Abra a porta B.

 **ATENÇÃO—SUPERFÍCIE QUENTE:** A parte interna da impressora pode estar quente. Para reduzir o risco de ferimentos devido a um componente quente, espere a superfície esfriar antes de tocá-la.

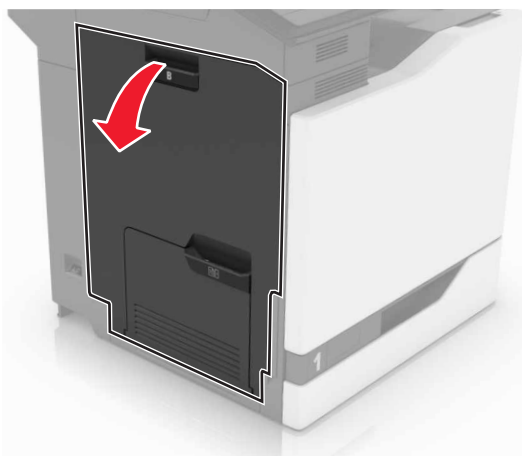

2 Abra a porta A.

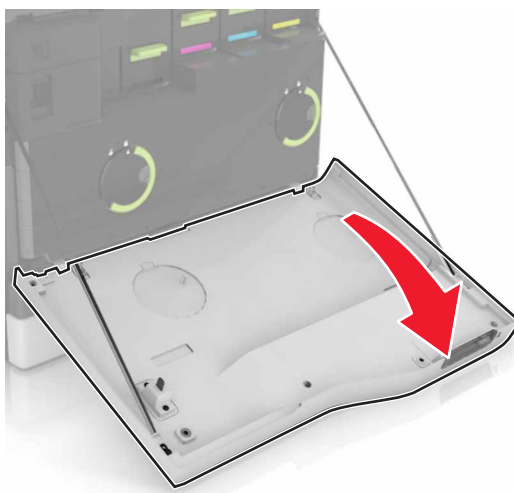

3 Remova o recipiente coletor de toner.

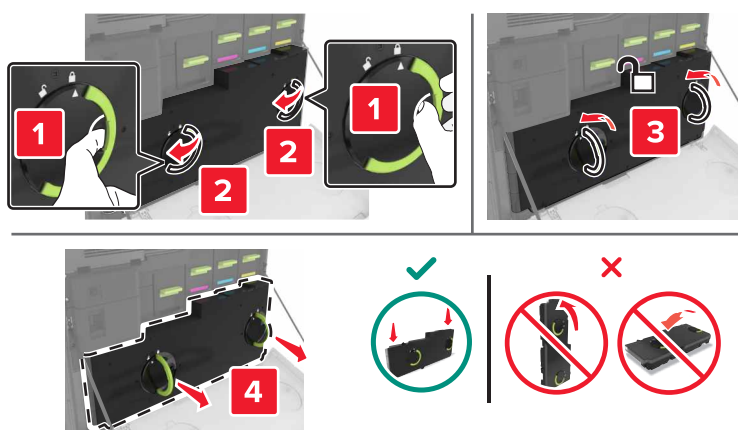

4 Remova a unidade de criação de imagens.

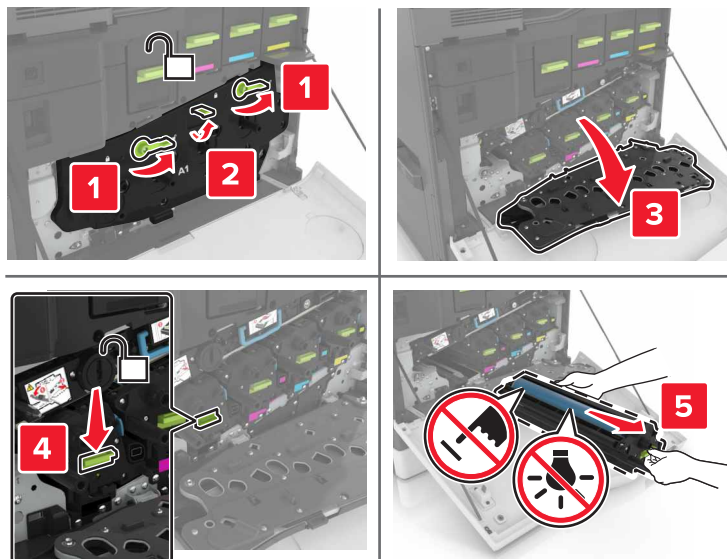

5 Desembale a nova unidade de criação de imagens e o restante do material de embalagem.

Aviso — Danos potenciais: Não exponha a unidade fotocondutora à luz direta por mais de 10 minutos. A longa exposição à luz pode causar problemas na qualidade de impressão.

Aviso — Danos potenciais: Não toque no cilindro fotocondutor. Fazer isso pode afetar a qualidade dos trabalhos de impressão futuros.

6 Insira a nova unidade de criação de imagens.

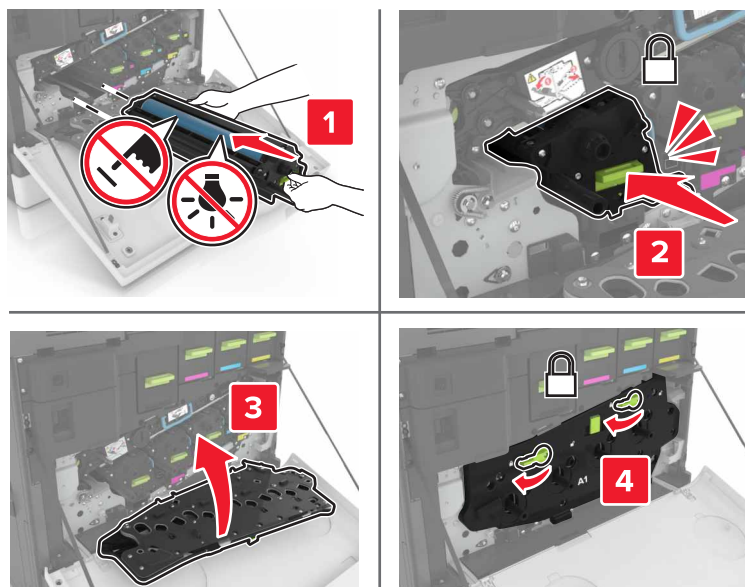

7 Insira o recipiente coletor de toner.

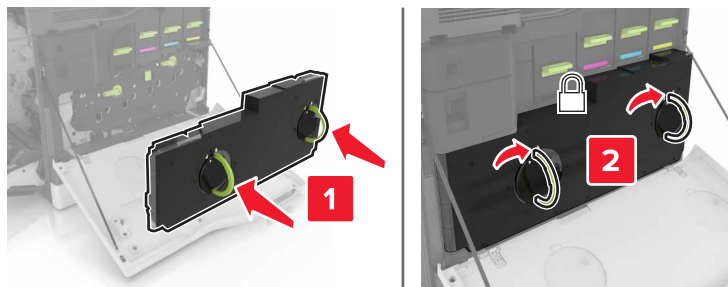

8 Feche as portas A e B.

Troca de um cartucho de toner

1 Abra a porta A.

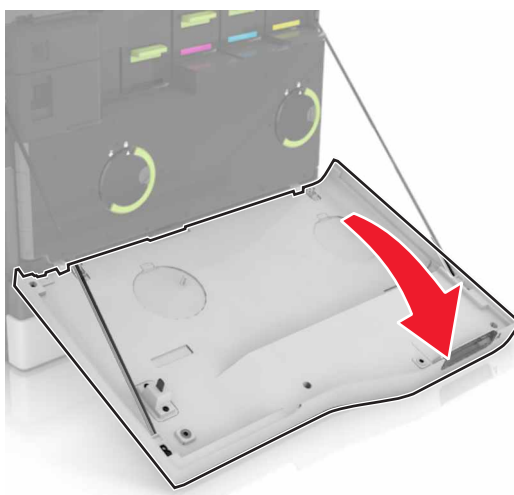

2 Remova o cartucho de toner.



3 Desembale o novo cartucho de toner.

4 Insira o novo cartucho de toner até que ele se *encaixe* no lugar.

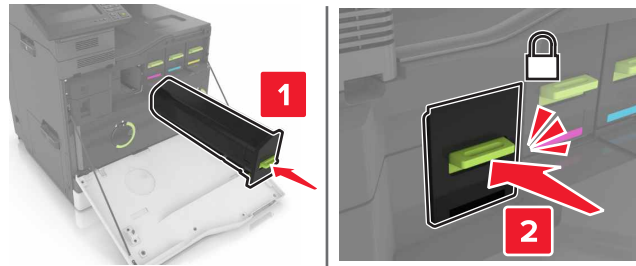

5 Feche a porta A.

Substituindo o recipiente coletor de toner

1 Abra a porta A.

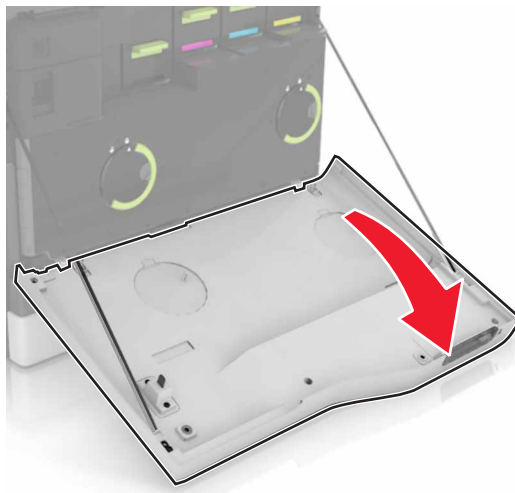

2 Remova o recipiente coletor de toner.

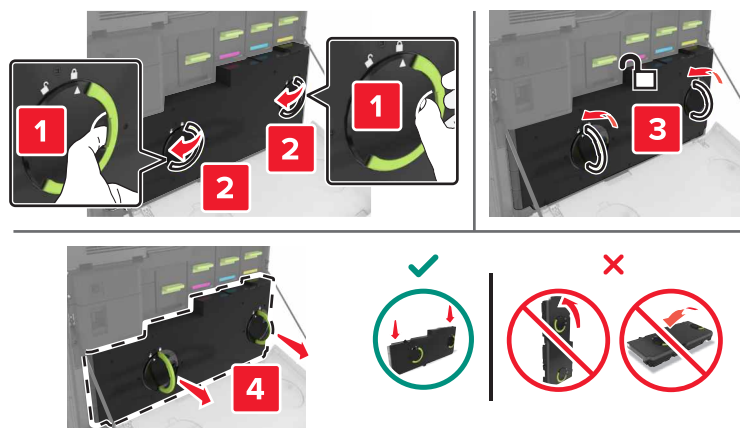

3 Abra o novo recipiente coletor de toner.

4 Insira o novo recipiente coletor de toner.

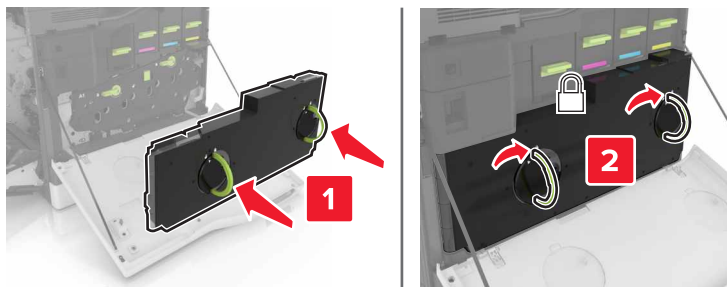

5 Feche a porta A.

Substituição da correia de transferência

1 Desligue a impressora.

2 Abra a porta B.

 **ATENÇÃO—SUPERFÍCIE QUENTE:** A parte interna da impressora pode estar quente. Para reduzir o risco de ferimentos devido a um componente quente, espere a superfície esfriar antes de tocá-la.

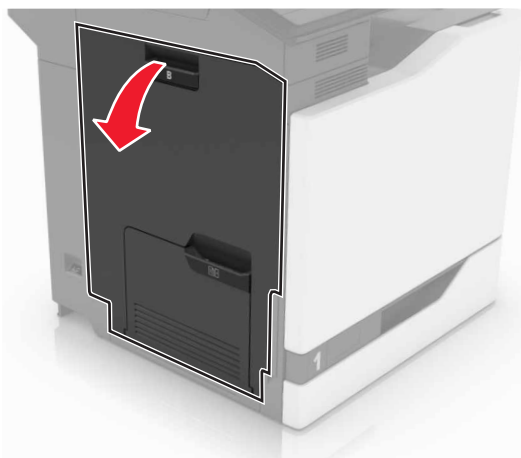

3 Abra a porta A.

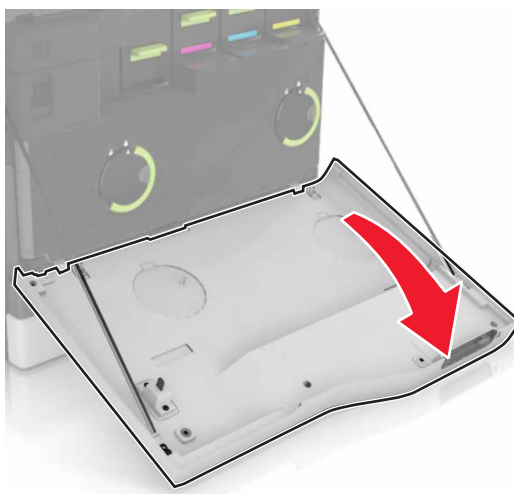

4 Remova o recipiente coletor de toner.

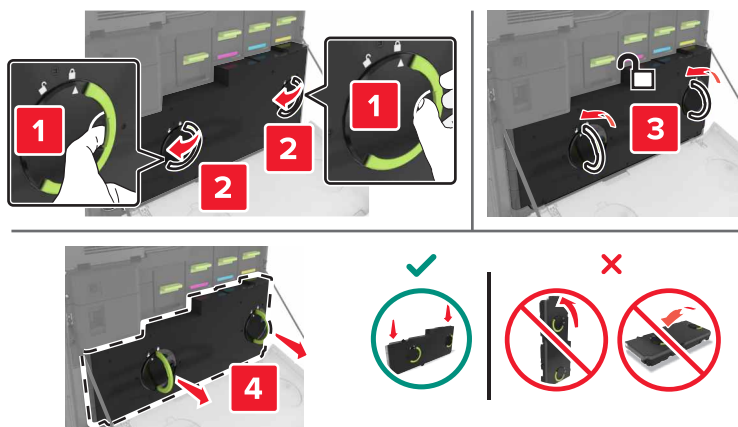

5 Abra a porta A1.

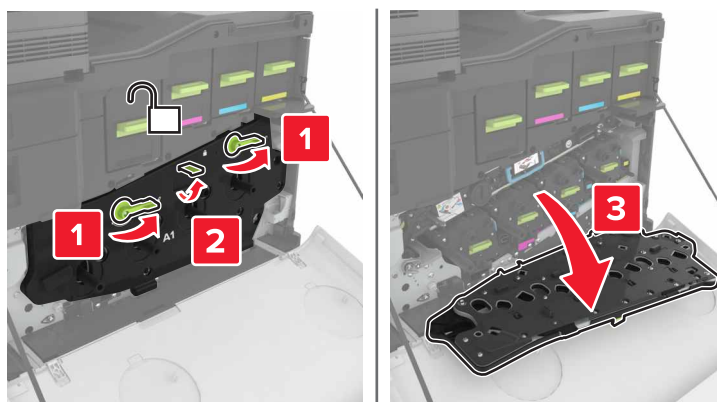

6 Remova a correia de transferência.

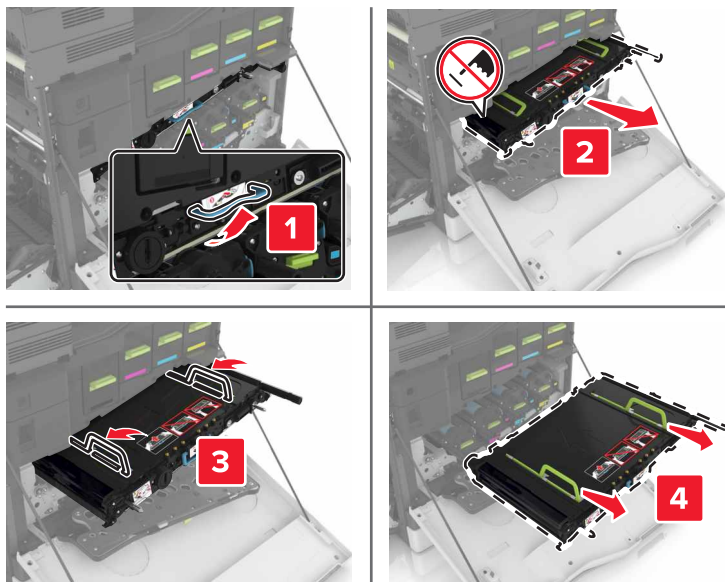

7 Desembale a nova correia de transferência e remova o restante do material de embalagem.

Aviso — Danos potenciais: Não exponha a correia de transferência à luz direta por mais de 10 minutos. A longa exposição à luz pode causar problemas na qualidade de impressão.

Aviso — Danos potenciais: Não toque na correia de transferência. Fazer isso pode afetar a qualidade dos trabalhos de impressão futuros.



8 Insira a nova correia de transferência até que ela se encaixe no lugar.

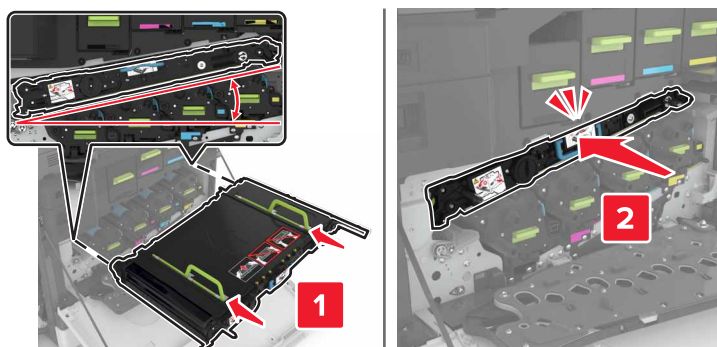

9 Feche a porta A1.

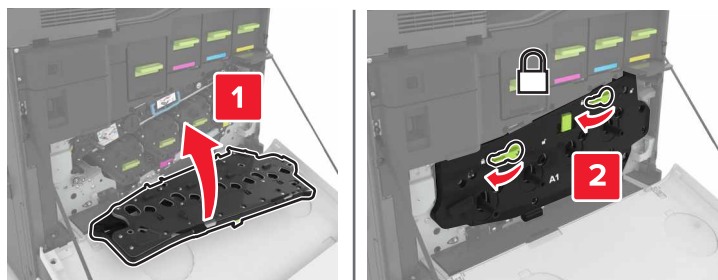

10 Insira o recipiente coletor de toner.

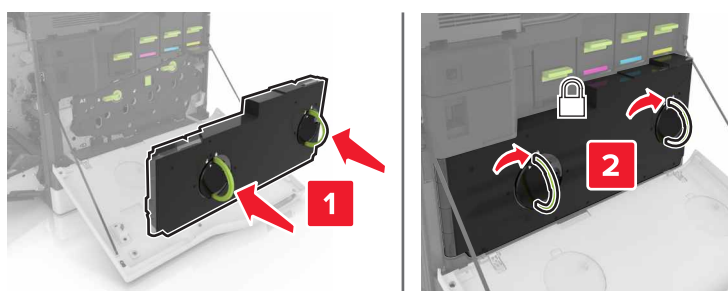

11 Feche as portas A e B.

12 Ligue a impressora.

Substituição do rolo de transferência

1 Abra a porta B.

 **ATENÇÃO—SUPERFÍCIE QUENTE:** A parte interna da impressora pode estar quente. Para reduzir o risco de ferimentos devido a um componente quente, espere a superfície esfriar antes de tocá-la.

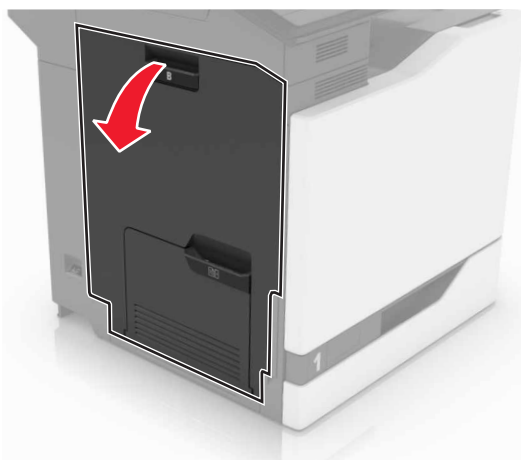

2 Remova o rolo de transferência.



3 Abra a embalagem do novo rolo de transferência.

Nota: Não remova o material de embalagem branca.

4 Insira o novo rolo de transferência.

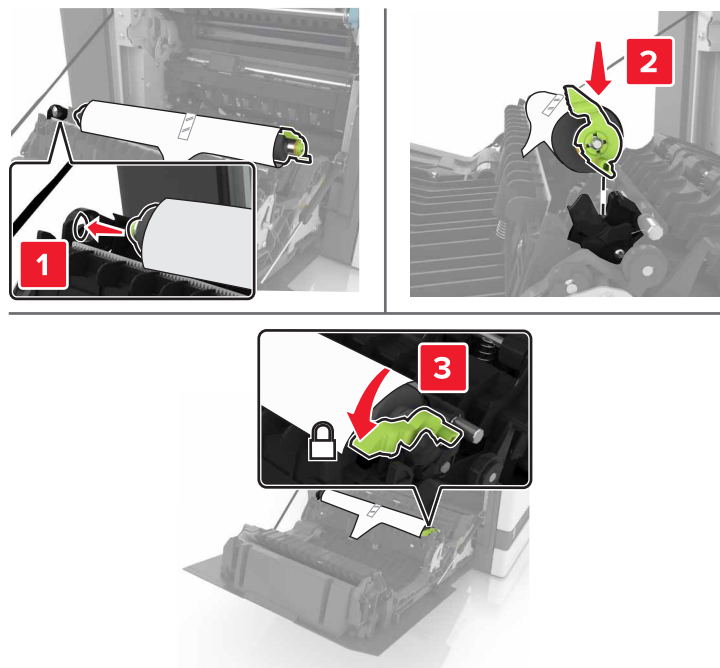

5 Remova o material de embalagem branca.



6 Feche a porta B.

Substituição do rolo de transporte

Substituição do rolo de transporte na bandeja para 550 folhas

- 1** Desligue a impressora.
- 2** Remova a bandeja.

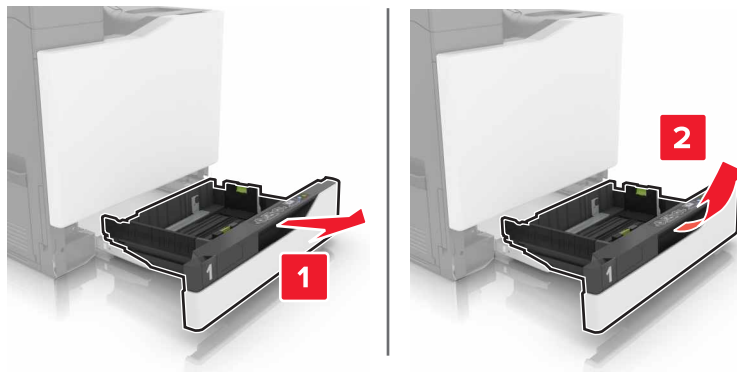

3 Remova o rolo de transporte.

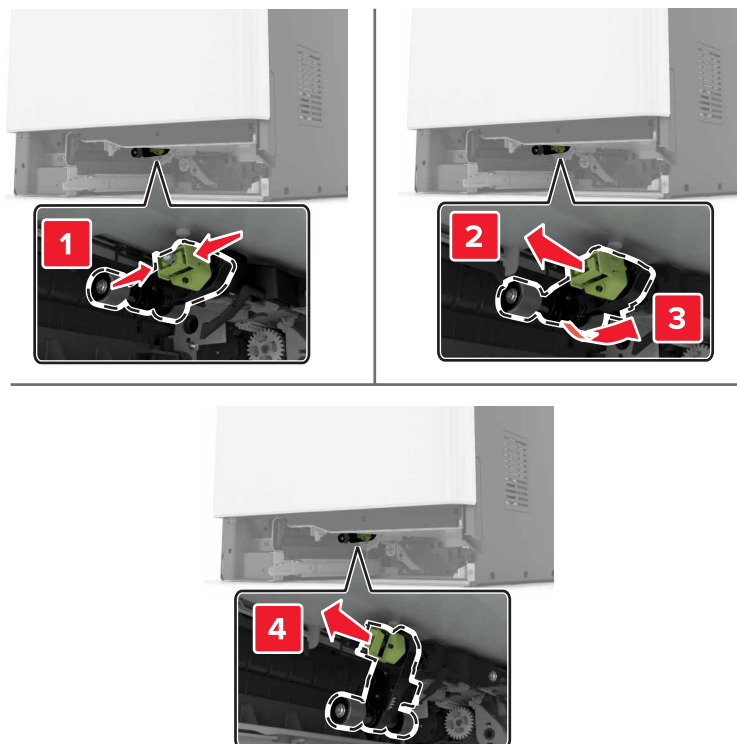

4 Desembale o novo rolo de transporte.

5 Insira o novo rolo de transporte até que ele se *encaixe* no lugar.

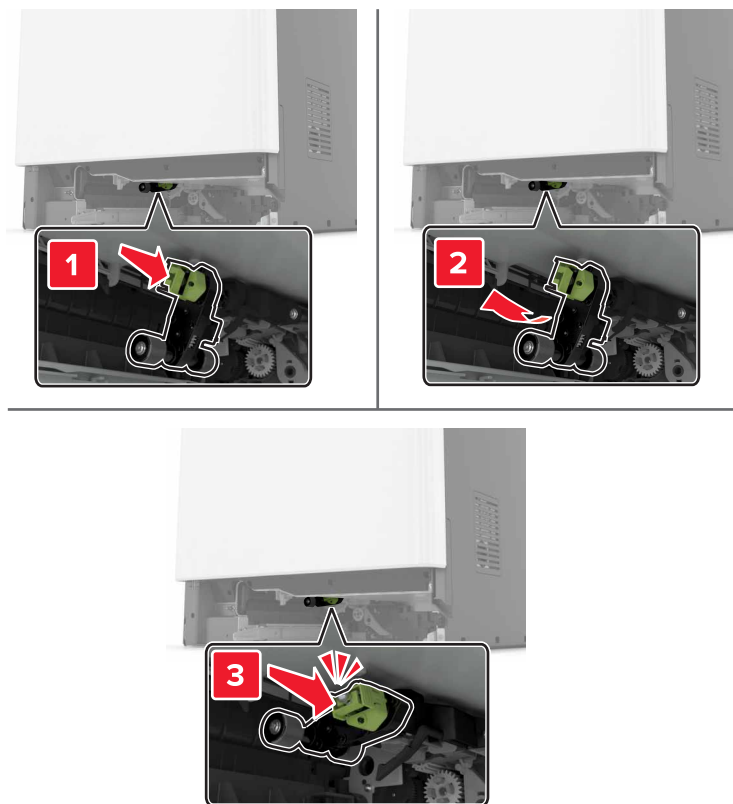

6 Insira a bandeja.

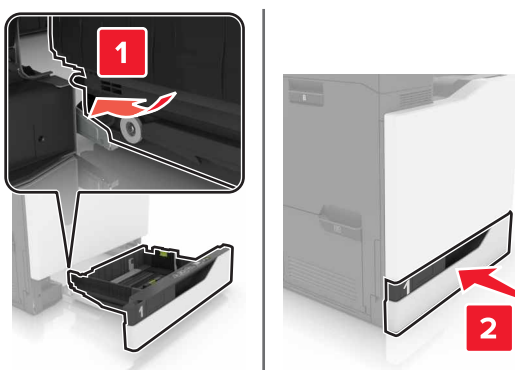

7 Ligue a impressora.

Substituição do rolo de transporte na bandeja para 2200 folhas

- 1 Desligue a impressora.
- 2 Retire e destrave a bandeja.

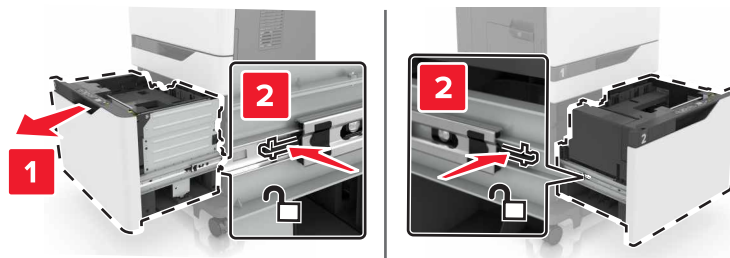

- 3 Remova a bandeja.
- 4 Remova o rolo de transporte.

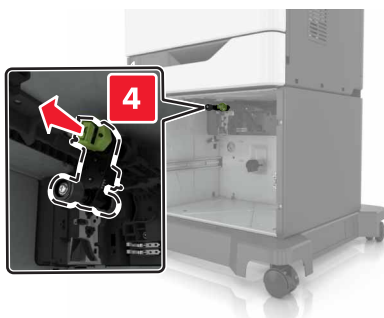
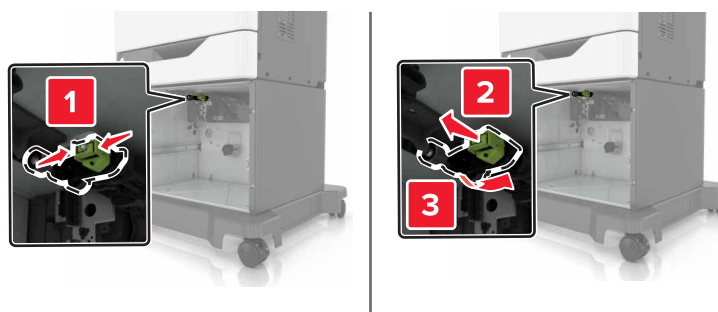

- 5 Desembale o novo rolo de transporte.

6 Insira o novo rolo de transporte até que ele se *encaixe* no lugar.

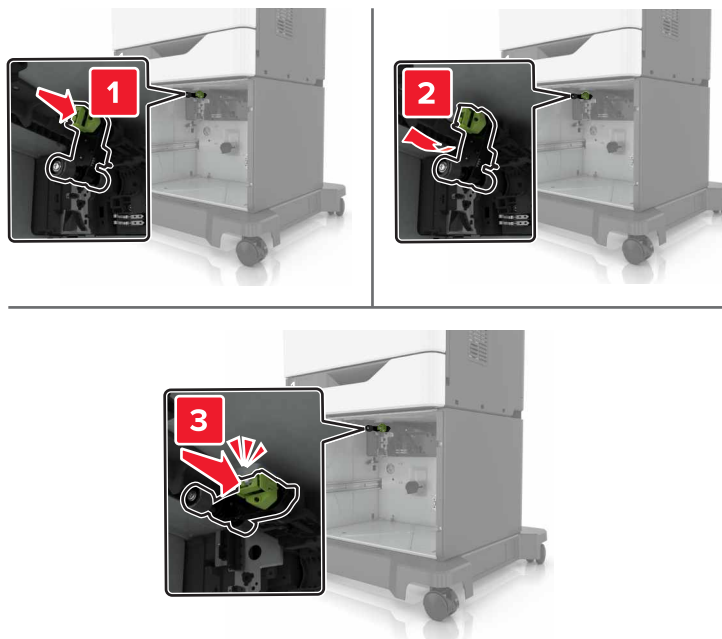

7 Insira a bandeja.

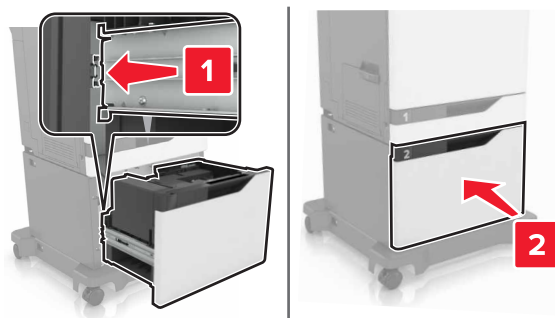

8 Ligue a impressora.

Substituição do suporte separador

1 Puxe a bandeja para fora.

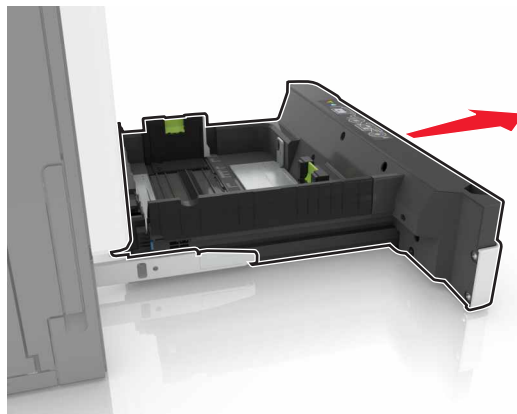

2 Remova o suporte separador.

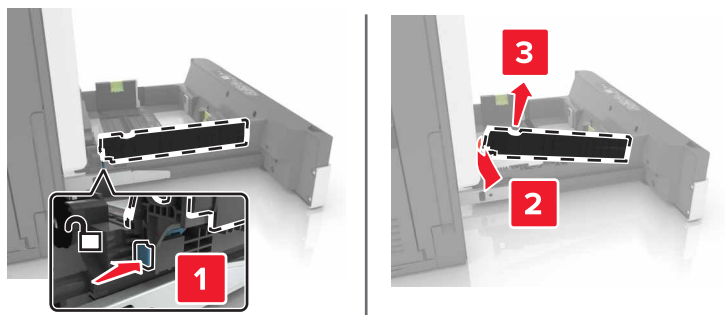

3 Desembale o novo suporte separador.

4 Insira o novo suporte separador até que ele se encaixe no lugar.

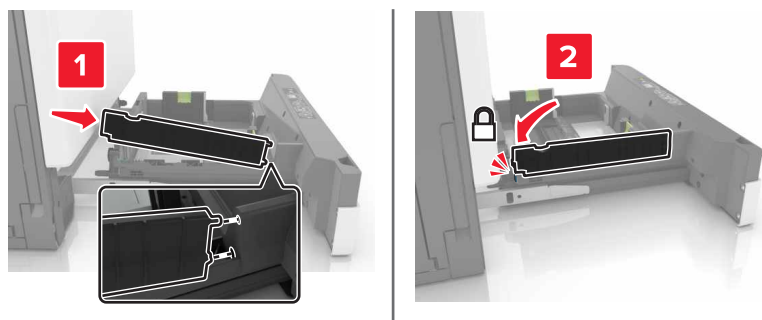

5 Insira a bandeja.

Substituição da unidade do cartucho de grampos

Substituição do cartucho de grampos no encadernador

1 Abra a porta G.

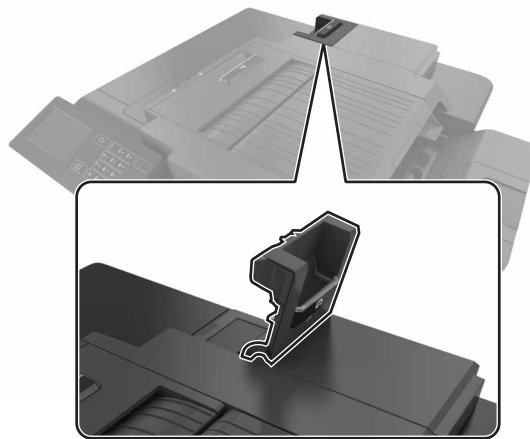

2 Remova o cartucho de grampos.

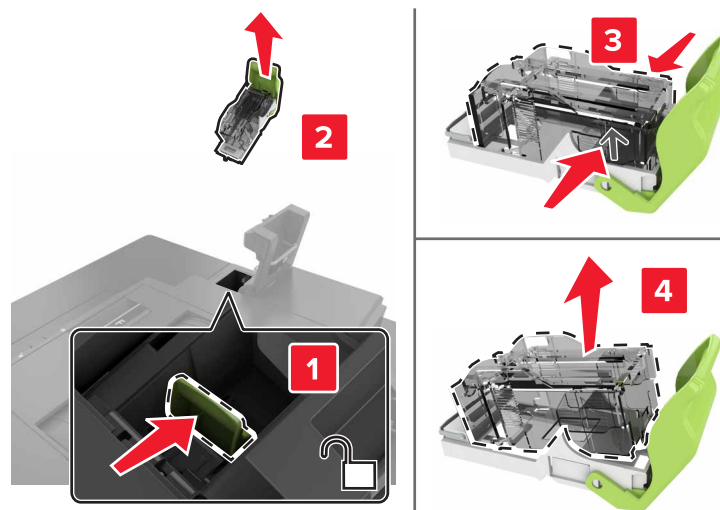

3 Desembale o novo cartucho de grampos.

4 Insira o novo cartucho de grampos até que ele se *encaixe* no lugar.

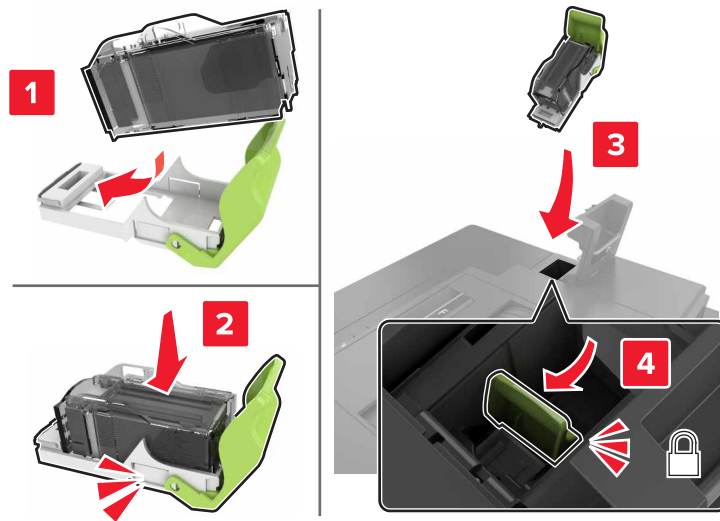

5 Feche a porta G.

Substituição do suporte do cartucho de grampos no encadernador

1 Abra a porta G.

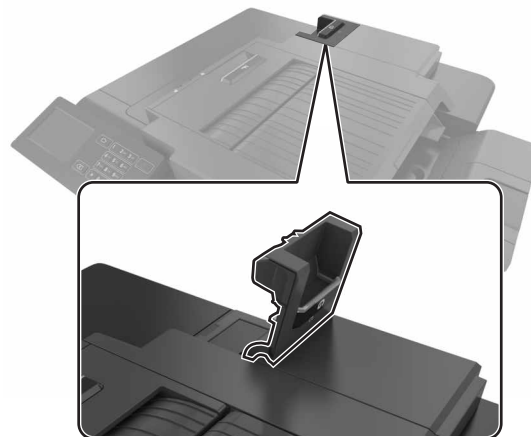

2 Retire o suporte do cartucho de grampos.

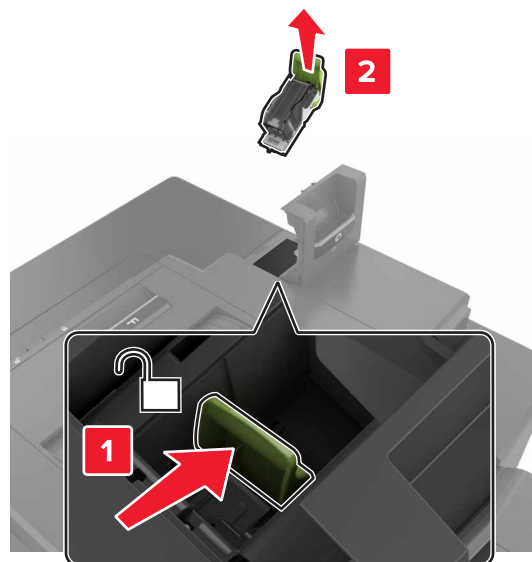

3 Remova o cartucho de grampos do suporte.

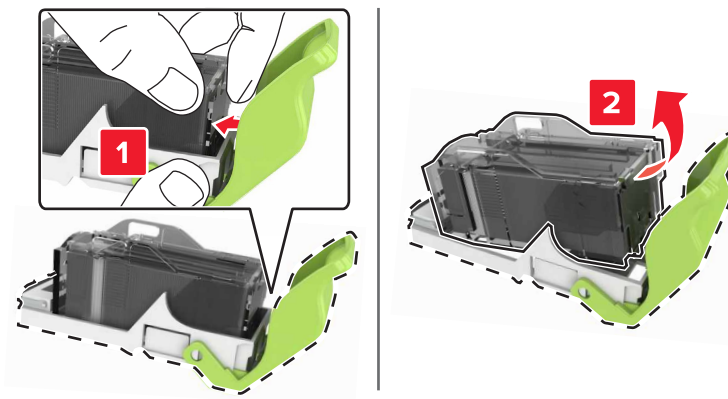

4 Desembale o novo suporte do cartucho de grampos.

5 Insira o cartucho de grampos no novo suporte até que ele se *encaixe* no lugar.

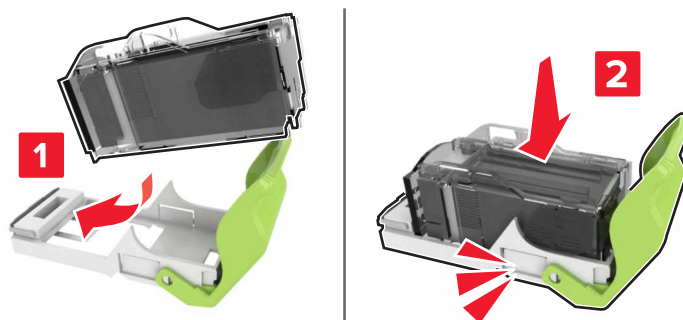

6 Insira o suporte do cartucho de grampos.

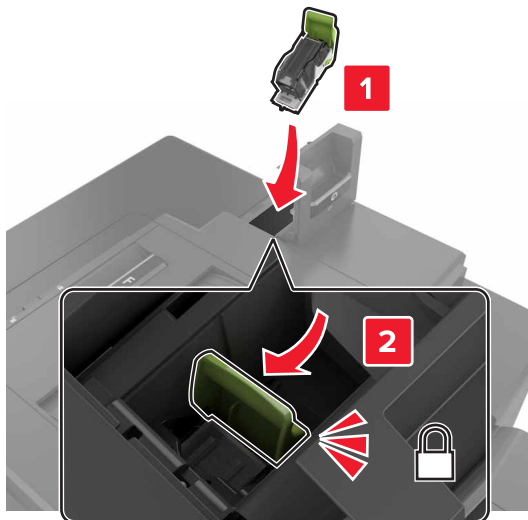

7 Feche a porta G.

Armazenamento de suprimentos

Escolha uma área de armazenagem limpa e arejada para os suprimentos da impressora. Armazene os suprimentos com o lado indicado para cima e em sua embalagem original até utilizá-los.

Não exponha os suprimentos a:

- Luz solar direta
- Temperaturas superiores a 35°C (95°F)
- Alta umidade (superior a 80%)
- Maresia
- Gases corrosivos
- Excesso de poeira

Transporte da impressora

Para mover a impressora para outro local

- ⚠ ATENÇÃO—RISCO DE FERIMENTO:** O peso da impressora é superior a 18 kg (40 lb) e exige duas ou mais pessoas treinadas para movê-la com segurança.
- ⚠ ATENÇÃO—RISCO DE FERIMENTO:** Para evitar o risco de incêndio ou choque elétrico, utilize somente o cabo de energia fornecido com este produto ou um cabo de energia de substituição fornecido por um fabricante autorizado.

 **ATENÇÃO—RISCO DE FERIMENTO:** Ao mover a impressora, siga estas diretrizes para evitar danos a você ou à impressora:

- Certifique-se de que todas as portas e bandejas estejam fechadas.
- Desligue a impressora e desconecte o cabo de energia da tomada elétrica.
- Desconecte todos os fios e cabos da impressora.
- Se a impressora tiver uma base com rodinhas, empurre-a com cuidado até o novo local. Cuidado ao passar por soleiras e falhas no piso.
- Se a impressora não tiver uma base com rodinhas, mas estiver configurada com bandejas opcionais, retire a impressora das bandejas. Não tente levantar a impressora e as bandejas ao mesmo tempo.
- Sempre use as alças da impressora para levantá-la.
- Qualquer carrinho usado para mover a impressora deve possuir uma superfície capaz de suportar a base completa da impressora.
- Qualquer carrinho usado para mover as opções de hardware deve ter uma superfície capaz de suportar as dimensões das opções.
- Mantenha a impressora na posição vertical.
- Evite movimentos bruscos.
- Tome cuidado para que seus dedos não fiquem embaixo da impressora ao abaixá-la.
- Verifique se há espaço suficiente ao redor da impressora.

Nota: Os danos causados à impressora por movimentação incorreta não são cobertos pela garantia.

Transporte da impressora

Para obter instruções de transporte, visite o site <http://support.lexmark.com> ou entre em contato com o suporte ao cliente.

Economia de energia e papel

Configurar modos de economia de energia

Configurar modos de economia de energia

Modo econômico

- 1 Na tela inicial, toque em **Configurações > Dispositivo > Gerenciamento de energia > Modo econômico**.
- 2 Selecione uma configuração.

Modo de suspensão

- 1 Na tela inicial, toque em **Configurações > Dispositivo > Gerenciamento de energia > Limites de tempo > Modo de suspensão**.
- 2 Digite o número de minutos que a impressora aguarda antes de entrar no Modo de suspensão.

Modo de hibernação

- 1 Na tela inicial, toque em **Configurações > Dispositivo > Gerenciamento de energia > Limites de tempo > Limite de tempo para hibernação**.
- 2 Selecione a quantidade de tempo antes que a impressora entre no modo de hibernação.

Notas:

- Certifique-se de reativar a impressora do modo de hibernação antes de enviar um trabalho de impressão.
- O Servidor da Web incorporado é desativado quando a impressora está no modo hibernação.

Ajustando o brilho do visor da impressora

- 1 Na tela inicial, toque em **Configurações > Dispositivo > Preferências > Brilho da tela**.
- 2 Ajuste as configurações.

Economia de suprimentos

- Imprima em frente e verso.
Nota: A impressão frente e verso é a configuração padrão no driver de impressão.
- Imprimir várias páginas em um lado de uma folha de papel.
- Use o recurso de pré-visualização para ver a aparência do documento antes de imprimi-lo.
- Imprima uma cópia do documento para verificar seu conteúdo e formato para maior precisão.

Reciclagem

Reciclagem de produtos da Lexmark

Para enviar seus produtos da Lexmark para reciclagem:

- 1 Acesse www.lexmark.com/recycle.
- 2 Selecione o produto que deseja reciclar.

Nota: O hardware e os suprimentos da impressora não listados no Programa de Coleta e Reciclagem da Lexmark podem ser reciclados por outro centro de reciclagem local.

Reciclagem de embalagens da Lexmark

A Lexmark se esforça continuamente para minimizar as embalagens. Menos embalagens ajudam a garantir que as impressoras da Lexmark sejam transportadas da maneira mais eficiente e ecologicamente correta e que haja menos embalagens para descarte. Essas eficiências resultam em menos emissões de efeito estufa, economia de energia e economia de recursos naturais. A Lexmark também oferece reciclagem de componentes de embalagem em alguns países ou regiões. Para mais informações, visite www.lexmark.com/recycle e escolha o país ou a região. As informações sobre os programas de reciclagem de embalagem disponíveis estão incluídas nas informações sobre reciclagem dos produtos.

As caixas de papelão da Lexmark são 100% recicláveis quando existem instalações de reciclagem de papelão ondulado. Podem não existir instalações desse tipo na sua área.

A espuma usada nas embalagens da Lexmark é reciclável quando existem instalações de reciclagem de espuma. Podem não existir instalações desse tipo na sua área.

Quando você retorna um cartucho da Lexmark, pode reutilizar a caixa com a qual o cartucho veio. A Lexmark recicla a caixa.

A devolução de cartuchos Lexmark para reutilização ou reciclagem

O Programa de coleta de cartuchos da Lexmark permite que você retorne gratuitamente os cartuchos usados para a Lexmark para fins de reutilização ou reciclagem. 100% dos cartuchos retornados para a Lexmark são reutilizados ou desmontados para reciclagem. As embalagens usadas para retornar os cartuchos também são recicladas.

Para devolver cartuchos Lexmark para reutilização ou reciclagem, faça o seguinte:

- 1** Acesse www.lexmark.com/recycle.
- 2** Selecione o produto que deseja reciclar.

Limpeza de atolamentos

Para evitar atolamentos

Coloque o papel corretamente

- Verifique se o papel está plano na bandeja.

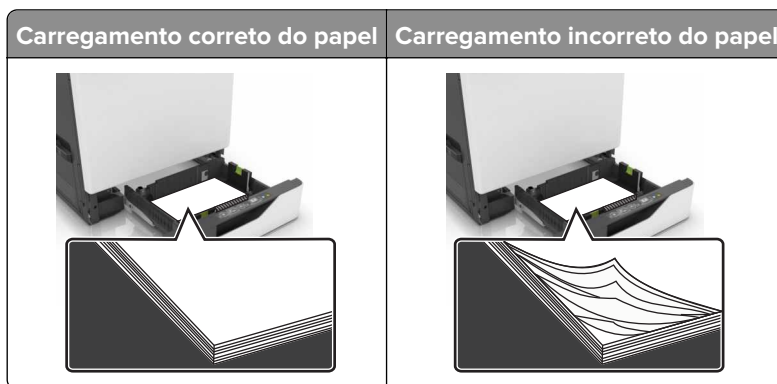

- Não coloque nem remova uma bandeja durante a impressão.
- Não carregue papel em excesso. Certifique-se de que a altura da pilha de papel esteja abaixo do indicador de preenchimento.
- Não deslize o papel na bandeja. Carregue o papel de acordo com a ilustração.

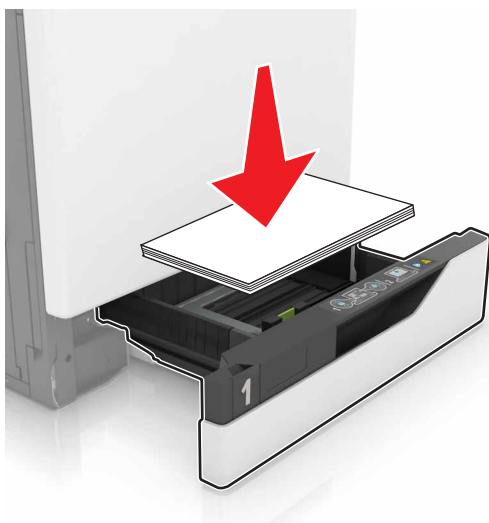

- Certifique-se de que as guias de papel estejam posicionadas corretamente e não estejam pressionando fortemente papéis ou envelopes.
- Empurre a bandeja firmemente na impressora após colocar o papel.

Use os papéis recomendados

- Use apenas os papéis e a mídia especial recomendados.
- Não coloque papel enrugado, amassado, úmido, dobrado ou enrolado.

- Flexione, ventile e alinhe as bordas do papel antes de carregá-lo.

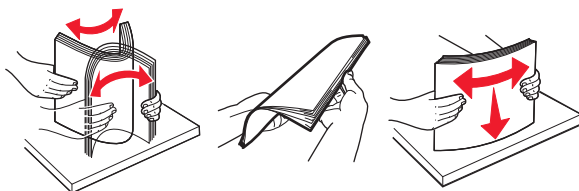

- Não use papel que tenha sido cortado ou aparado à mão.
- Não misture tamanhos, pesos ou tipos de papel na mesma bandeja.
- Assegure-se de que o tamanho e o tipo de papel estão definidos corretamente no computador ou painel de controle da impressora.
- Guarde o papel de acordo com as recomendações do fabricante.

Para identificar os locais dos atolamentos

Notas:

- Quando o Assistente de atolamento estiver definido como Ativado, a impressora automaticamente descarrega páginas em branco ou páginas parcialmente impressas depois que um atolamento de papel for solucionado. Verifique a sua impressão por páginas em branco.
- Quando a Recuperação do atolamento está definida em Ligado ou Automático, a impressora imprime novamente as páginas atoladas.

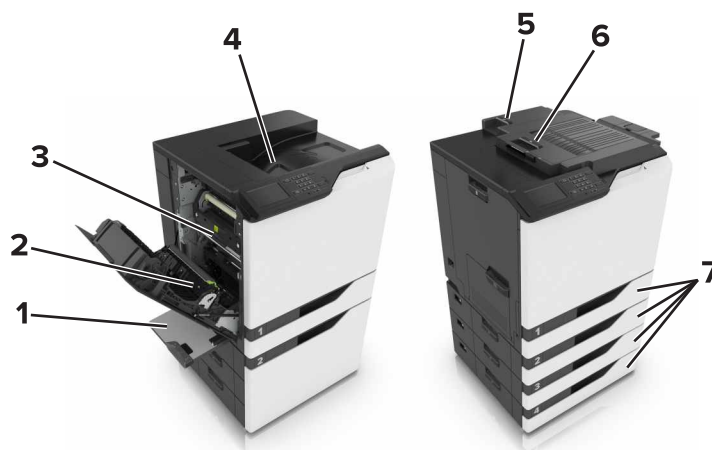

	Locais do atolamento
1	Alimentador multiuso
2	Unidade duplex
3	Fusor
4	Bandeja padrão
5	Porta G
6	Porta F

	Locais do atolamento
7	Bandejas

Atolamento de papel nas bandejas

1 Puxe a bandeja para fora.



2 Remova o papel atolado.

Nota: Certifique-se de que todos os fragmentos de papel sejam removidos.



3 Insira a bandeja.

4 Abra a tampa da bandeja.



5 Remova o papel atolado.

Nota: Certifique-se de que todos os fragmentos de papel sejam removidos.



6 Feche a tampa da bandeja.

Atolamento de papel no alimentador multiuso

1 Remova o papel do alimentador multiuso.

2 Remova o papel atolado.

Nota: Certifique-se de que todos os fragmentos de papel sejam removidos.

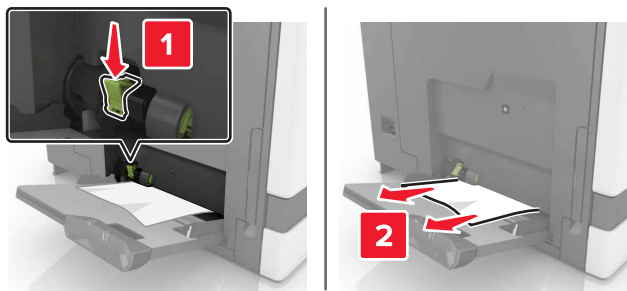

3 Abra a porta B e remova todos os fragmentos de papel.

ATENÇÃO—SUPERFÍCIE QUENTE: A parte interna da impressora pode estar quente. Para reduzir o risco de ferimentos devido a um componente quente, espere a superfície esfriar antes de tocá-la.

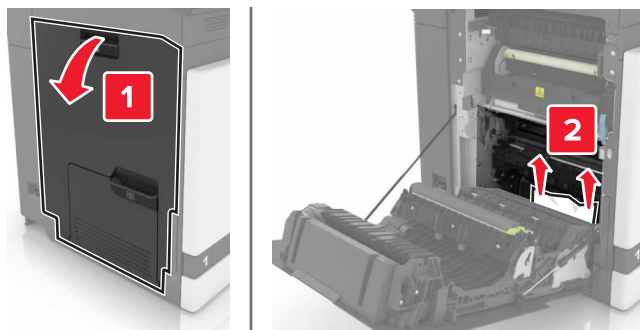

4 Feche a porta B.

5 Flexione, ventile e alinhe as bordas do papel antes de carregá-lo.

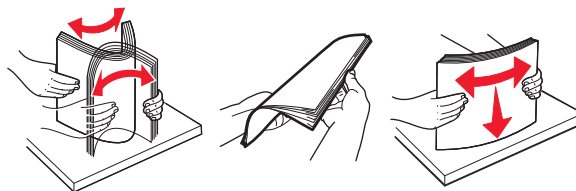

6 Recolocar papel.

Atolamento de papel na bandeja padrão

1 Remova o papel atolado.

Nota: Certifique-se de que todos os fragmentos de papel sejam removidos.



2 Abra a porta B e remova todos os fragmentos de papel.

 **ATENÇÃO—SUPERFÍCIE QUENTE:** A parte interna da impressora pode estar quente. Para reduzir o risco de ferimentos devido a um componente quente, espere a superfície esfriar antes de tocá-la.

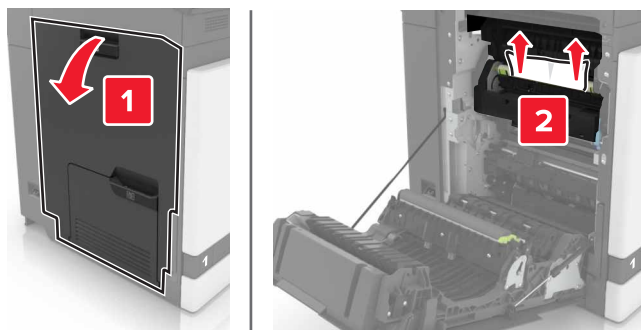

3 Feche a porta B.

Atolamento de papel na porta B

Atolamento no fusor

1 Abra a porta B.

 **ATENÇÃO—SUPERFÍCIE QUENTE:** A parte interna da impressora pode estar quente. Para reduzir o risco de ferimentos devido a um componente quente, espere a superfície esfriar antes de tocá-la.

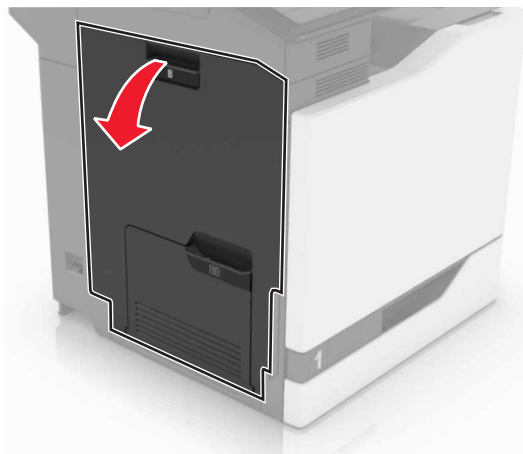

2 Remova o papel atolado.

Nota: Certifique-se de que todos os fragmentos de papel sejam removidos.

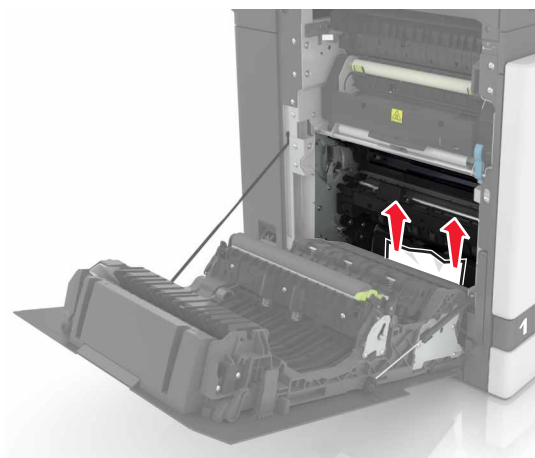

3 Abra a porta de acesso do fusor.

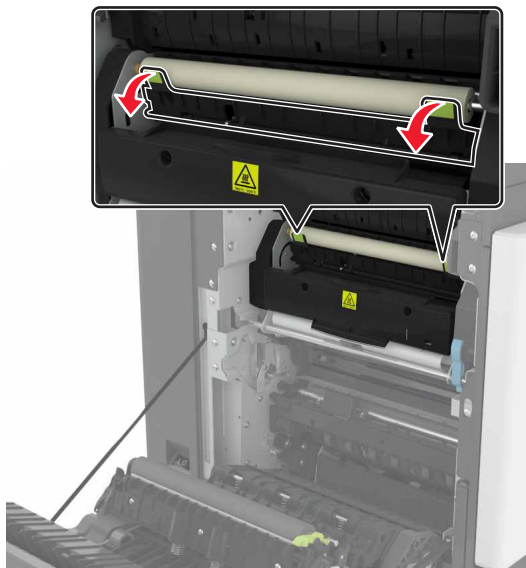

4 Remova o papel atolado.

Nota: Certifique-se de que todos os fragmentos de papel sejam removidos.

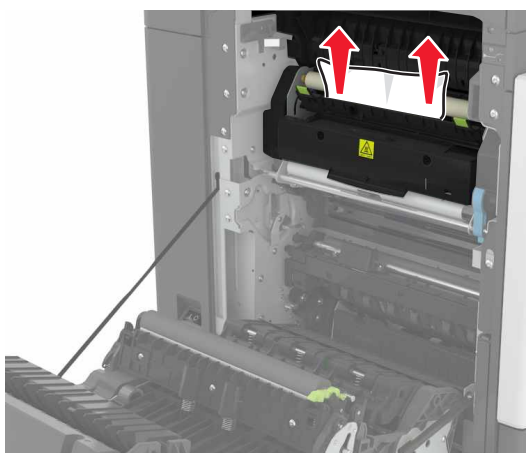

5 Feche a porta B.

Atolamento de papel na unidade duplex

1 Abra a porta B.

 **ATENÇÃO—SUPERFÍCIE QUENTE:** A parte interna da impressora pode estar quente. Para reduzir o risco de ferimentos devido a um componente quente, espere a superfície esfriar antes de tocá-la.

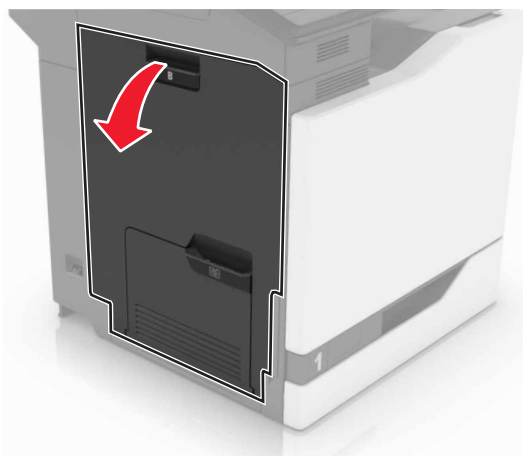

2 Remova o papel atolado.

Nota: Certifique-se de que todos os fragmentos de papel sejam removidos.

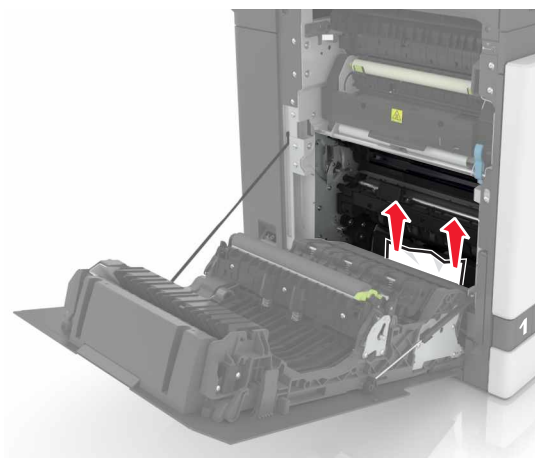

3 Abra a tampa do duplex.

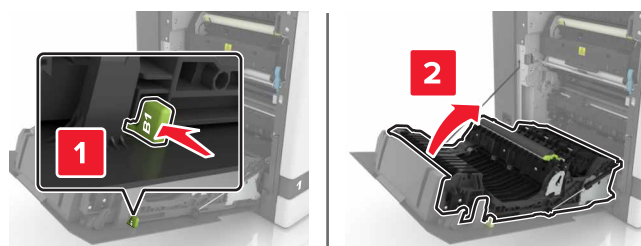

4 Remova o papel atolado.

Nota: Certifique-se de que todos os fragmentos de papel sejam removidos.

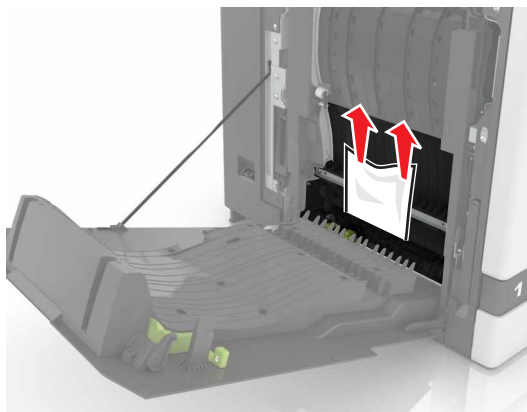

5 Feche a tampa da unidade duplex e da porta B.

Atolamento de papel na bandeja do encadernador

1 Remova o papel atolado.

Nota: Certifique-se de que todos os fragmentos de papel sejam removidos.

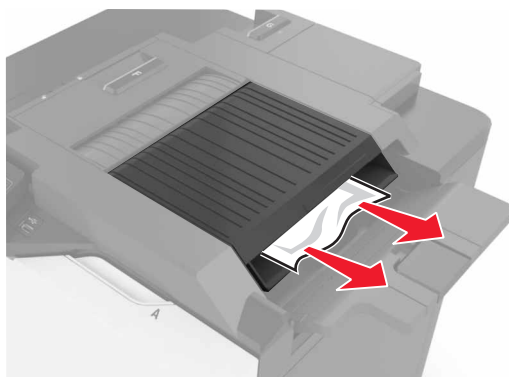

2 Abrir porta F.

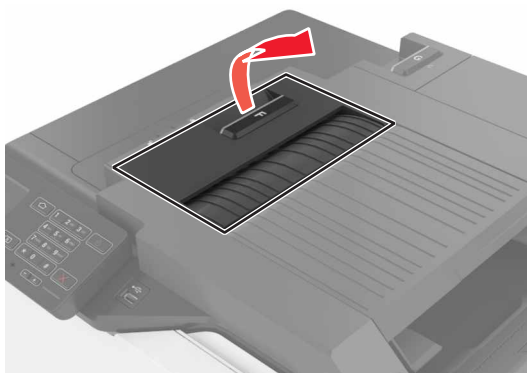

3 Remova o papel atolado.

Nota: Certifique-se de que todos os fragmentos de papel sejam removidos.

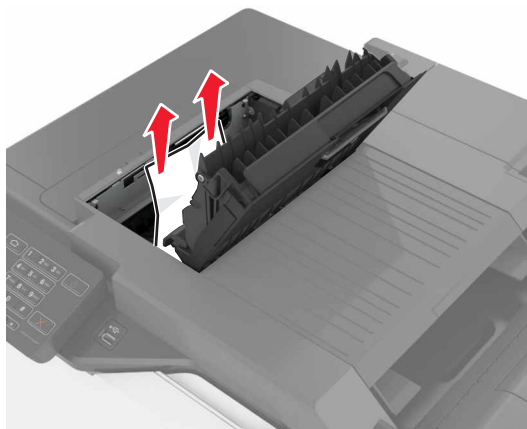

4 Feche a porta F.

Atolamento de grampo na porta G

1 Abra a porta G.

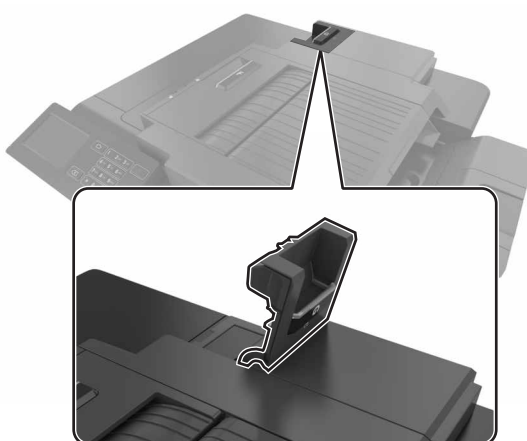

2 Retire o suporte do cartucho de grampos.

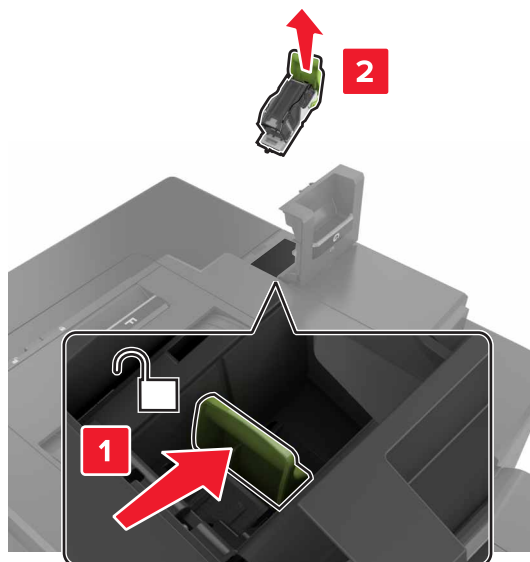

3 Abra a proteção de grampos e remova os grampos soltos.

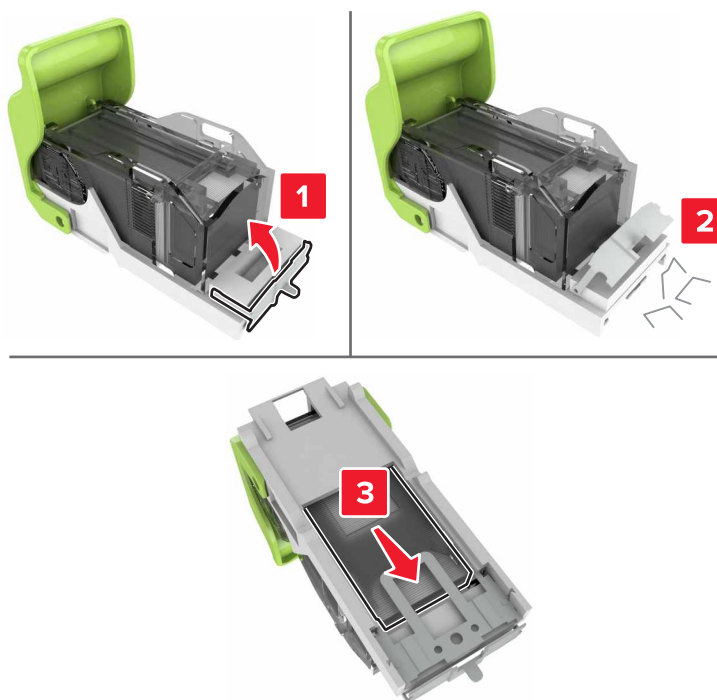

Nota: Não insira os grampos que saíram do cartucho.

4 Feche o recolhedor de grampos.



5 Insira o suporte do cartucho de grampos.

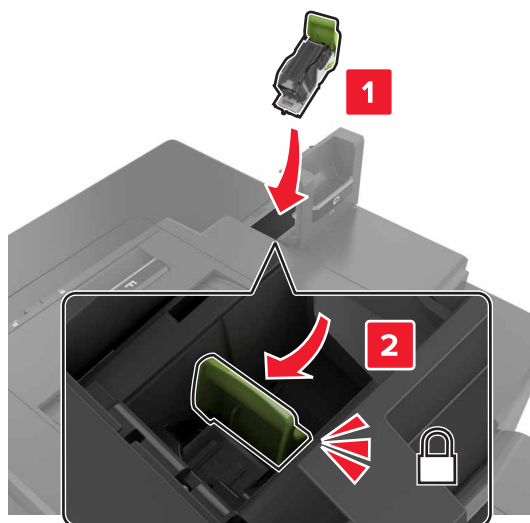

6 Feche a porta G.

Solução de problemas

Problemas de conexão de rede

Não é possível abrir o Embedded Web Server

Ação	Sim	Não
<p>Etapa 1</p> <p>Verifique se está usando um navegador suportado:</p> <ul style="list-style-type: none"> • Internet Explorer® versão 9 ou posterior • Safari 8.0.3 ou posterior • Google Chrome™ • Mozilla Firefox <p>O seu browser é suportado?</p>	Ir para a etapa 2.	Instale um navegador suportado.
<p>Etapa 2</p> <p>Verifique se o Endereço IP da impressora está correto.</p> <p>Visualize o endereço IP da impressora:</p> <ul style="list-style-type: none"> • Na tela inicial • Na seção TCP/IP do menu Rede/Portas • Imprimindo uma página de configuração de rede ou de definições de menu e, em seguida, localizando a seção TCP/IP <p>Nota: Um endereço IP é exibido como quatro conjuntos de números separados por pontos, por exemplo, 123.123.123.123.</p> <p>O endereço IP da impressora está correto?</p>	Ir para a etapa 3.	Digite o endereço IP correto da impressora no campo de endereço.
<p>Etapa 3</p> <p>Certifique-se de que a impressora esteja ligada.</p> <p>A impressora está ligada?</p>	Ir para a etapa 4.	Ligue a impressora.
<p>Etapa 4</p> <p>Verifique se a conexão de rede está ativa.</p> <p>A conexão de rede está ativa?</p>	Ir para a etapa 5.	Entre em contato com o administrador.
<p>Etapa 5</p> <p>Verifique os cabos conectados à impressora e ao servidor de impressão para garantir que estejam seguros.</p> <p>Para obter mais informações, consulte a documentação de configuração fornecida com a impressora.</p> <p>As conexões dos cabos estão firmes?</p>	Ir para a etapa 6.	Verifique as conexões dos cabos.

Ação	Sim	Não
<p>Etapa 6 Verifique se os servidores proxy da Web estão desativados.</p> <p>Os servidores proxy da web estão desativados?</p>	Ir para a etapa 7.	Entre em contato com o administrador.
<p>Etapa 7 Acesse o Embedded Web Server.</p> <p>O Embedded Web Server abriu?</p>	O problema foi solucionado.	Contate suporte ao cliente .

Não foi possível ler unidade flash

Ação	Sim	Não
<p>Etapa 1 Verifique se a unidade flash foi inserida na porta USB frontal.</p> <p>Nota: A unidade flash não funciona se estiver inserida na porta USB posterior.</p> <p>A unidade flash foi inserida na porta USB frontal?</p>	Ir para a etapa 2.	O problema foi solucionado.
<p>Etapa 2 Verifique se a unidade flash é suportada. Para obter mais informações, consulte "Unidades flash e tipos de arquivo suportados" na página 33</p> <p>A mensagem de erro continua sendo exibida?</p>	Ir para a etapa 3.	O problema foi solucionado.
<p>Etapa 3 Verifique se a porta USB frontal está desativada. Para obter mais informações, consulte "Ativando a porta USB" na página 89.</p> <p>A mensagem de erro continua sendo exibida?</p>	Contate suporte ao cliente .	O problema foi solucionado.

Ativando a porta USB

Na tela inicial, toque em **Configurações > Rede/Portas > USB > Ativar porta USB**.

Verificação da conectividade da impressora

- 1 Na tela inicial, toque em **Configurações > Relatórios > Rede > Página de configurações de rede**.
- 2 Consulte a primeira seção da página de configurações de rede e confirme se o status está definido como conectado.
Se o status estiver definido como não conectado, talvez o ponto de rede esteja inativo ou o cabo de rede não esteja conectado ou funcionando corretamente. Entre em contato com o administrador para assistência.

Problemas de opções de hardware

A opção interna não foi detectada

Ação	Sim	Não
<p>Etapa 1</p> <p>Desligue a impressora, aguarde cerca de 10 segundos e ligue-a novamente.</p> <p>A opção interna está funcionando corretamente?</p>	O problema foi solucionado.	Ir para a etapa 2.
<p>Etapa 2</p> <p>Imprima uma página de definições de menu e veja se a opção interna aparece na lista de recursos instalados.</p> <p>A opção interna aparece listada na página de definições de menu?</p>	Vá para a etapa 4.	Ir para a etapa 3.
<p>Etapa 3</p> <p>Verifique se a opção interna está instalada corretamente na placa do controlador.</p> <p>a Desligue a impressora e desconecte o cabo de energia da tomada elétrica.</p> <p>b Verifique se a opção interna está instalada no conector apropriado na placa do controlador.</p> <p>c Conecte o cabo de energia à tomada elétrica e ligue a impressora.</p> <p> ATENÇÃO—RISCO DE FERIMENTO: Para evitar riscos de incêndio ou choque elétrico, conecte o cabo de energia a uma saída elétrica com classificação e adequadamente aterrada que esteja próxima do produto e facilmente acessível.</p> <p>A opção interna está funcionando corretamente?</p>	O problema foi solucionado.	Ir para a etapa 4.
<p>Etapa 4</p> <p>a Verifique se a opção interna está disponível no driver de impressão.</p> <p>Nota: Se necessário, adicione manualmente a opção interna no driver de impressão para que ela fique disponível para os trabalhos de impressão. Para obter mais informações, consulte "Adicionar opções disponíveis ao driver de impressão" na página 136.</p> <p>b Reenvie o trabalho de impressão.</p> <p>A opção interna está funcionando corretamente?</p>	O problema foi solucionado.	Contate suporte ao cliente .

A porta de soluções internas não funciona corretamente

Ação	Sim	Não
<p>Etapa 1 Imprima uma página de definições de menu e veja se a porta de soluções internas (ISP) aparece na lista de recursos instalados.</p> <p>A ISP aparece na lista de recursos instalados?</p>	Vá para a etapa 3.	Ir para a etapa 2.
<p>Etapa 2 Remova e instale a ISP. Para obter mais informações, consulte "Instalação de uma porta de soluções interna" na página 125.</p> <p>Nota: Use uma ISP suportada.</p> <p>A ISP está funcionando corretamente?</p>	O problema foi solucionado.	Ir para a etapa 3.
<p>Etapa 3 Verifique a conexão de cabo ou da ISP.</p> <p>a Use o cabo correto e verifique se ele está bem conectado à ISP.</p> <p>b Verifique se o cabo de interface da solução ISP está conectado corretamente no receptáculo da placa do controlador.</p> <p>A ISP está funcionando corretamente?</p>	O problema foi solucionado.	Contate suporte ao cliente .

Placa de interface paralela ou serial não funciona corretamente

Ação	Sim	Não
<p>Etapa 1 Imprima uma página de definições de menu e verifique se a placa de interface paralela ou serial aparece na lista de recursos instalados.</p> <p>A placa de interface paralela ou serial aparece na lista de recursos instalados?</p>	Vá para a etapa 3.	Ir para a etapa 2.
<p>Etapa 2 Remova e instale a placa de interface paralela ou serial.</p> <p>Para obter mais informações, consulte "Instalação de uma porta de soluções interna" na página 125.</p> <p>A placa de interface paralela ou serial está funcionando corretamente?</p>	O problema foi solucionado.	Ir para a etapa 3.
<p>Etapa 3 Verifique a conexão entre o cabo e a placa de interface paralela ou serial.</p> <p>A placa de interface paralela ou serial está funcionando corretamente?</p>	O problema foi solucionado.	Contate suporte ao cliente .

Flash danificado detectado

Experimente uma ou mais das seguintes opções:

- Substitua a memória flash danificada.
- No painel de controle da impressora, selecione **Continuar** para ignorar a mensagem e continuar a impressão.
- Cancele o trabalho de impressão atual.

Sem espaço livre suficiente na memória flash para recurso

Experimente uma ou mais das seguintes opções:

- No painel de controle da impressora, selecione **Continuar** para limpar a mensagem e continuar a impressão.
- Exclua fontes, macros e outros dados armazenados na memória flash.
- Instale um cartão de memória flash com capacidade grande.

Nota: As fontes e macros carregadas e não armazenadas previamente na memória flash serão excluídas.

Flash não formatada detectada

Experimente uma ou mais das seguintes opções:

- No painel de controle, selecione **Continuar** para parar a desfragmentação e continuar a impressão.
- Formate a memória flash.

Nota: Se a mensagem de erro continuar sendo exibida, talvez a memória flash esteja danificada e precise ser trocada.

Problemas com suprimentos

Substituir cartucho, incompatibilidade de região da impressora

Para corrigir esse problema, será necessário adquirir um cartucho com a região correta que corresponde à região da impressora, ou adquira um cartucho mundial.

- O primeiro número da mensagem após 42 indica a região da impressora.
- O segundo número na mensagem após 42 indica a região do cartucho.

Regiões da impressora e do cartucho de toner

Região	Código numérico
Região mundial ou indefinida	0
América do Norte (Estados Unidos, Canadá)	1
Área Econômica Europeia, Europa Ocidental, Países nórdicos, Suíça	2
Pacífico Asiático	3
América Latina	4

Região	Código numérico
Demais localidades da Europa, Oriente Médio e África	5
Austrália, Nova Zelândia	6
Região Inválida	9

Nota: Para encontrar as configurações regionais da impressora e o cartucho de toner, imprima as páginas de teste de qualidade de impressão. No painel de controle, navegue para: **Configurações > Solucionar problemas > Páginas de teste de qualidade de impressão.**

Suprimento não-Lexmark

A impressora detectou um suprimento ou peça não-Lexmark instalado na impressora.

A impressora Lexmark apresenta melhor funcionamento com peças e suprimentos genuínos Lexmark. O uso de suprimentos ou peças de terceiros afeta o desempenho, a confiabilidade ou a vida da impressora e de seus componentes de criação de imagens.

Todos os indicadores de vida foram projetados para funcionar com suprimentos e peças Lexmark e podem apresentar resultados imprevisíveis se forem usados suprimentos ou peças de terceiros. O uso de componentes de criação de imagens além da vida útil pretendida pode danificar a impressora Lexmark ou componentes associados.

Aviso — Danos potenciais: O uso de suprimentos ou peças de terceiros pode afetar a cobertura de garantia. A garantia pode não cobrir danos causados pelo uso de suprimento ou peças de terceiros.

Para aceitar estes e todos os demais riscos e continuar com o uso de suprimentos ou peças não genuínas na impressora, aperte e segure **X** e **#** simultaneamente por 15 segundos.

Se não quiser aceitar esses riscos, então remova o suprimento ou peça de terceiros da impressora e instale o suprimento ou uma peça genuína da Lexmark. Para obter mais informações, consulte "[Usando peças e suprimentos genuínos da Lexmark](#)" na página 43.

Se a impressora não imprimir após pressionar e manter pressionado **X** e **#** simultaneamente por 15 segundos, em seguida, reinicie o contador de utilização de suprimento.

1 No painel de controle, navegue para:

Configurações > Dispositivo > Manutenção > Menu de configuração > Uso de suprimento e contadores

2 Selecione a peça ou suprimento que deseja reconfigurar e, em seguida, selecione **Iniciar**.

3 Leia a mensagem de aviso, em seguida selecione **Continuar**.

4 Pressione e mantenha pressionado **X** e **#** simultaneamente por 15 segundos para limpar a mensagem.

Nota: Caso não tenha certeza sobre como redefinir os contadores de uso de suprimento, devolva o item para o local de compra.

Problemas na bandeja de papel

O envelope se fecha durante a impressão

Ação	Sim	Não
<p>1 Use envelopes que foram armazenados em um ambiente seco.</p> <p>Nota: A impressão em envelopes com conteúdo alto de umidade pode fechar as abas.</p> <p>2 Reenvie o trabalho de impressão.</p> <p>O envelope fecha ao imprimir?</p>	Contate suporte ao cliente .	O problema foi solucionado.

A impressão Agrupada não funciona

Ação	Sim	Não
<p>Etapa 1</p> <p>a Na tela inicial, toque em Configurações > Imprimir > Layout > Agrupar.</p> <p>b Definir Agrupar como Ativar.</p> <p>c Imprima o documento.</p> <p>As páginas estão agrupadas corretamente?</p>	O problema foi solucionado.	Ir para a etapa 2.
<p>Etapa 2</p> <p>a No documento que deseja imprimir, abra a caixa de diálogo Imprimir e, em seguida, selecione Agrupar.</p> <p>b Imprima o documento.</p> <p>As páginas estão agrupadas corretamente?</p>	O problema foi solucionado.	Ir para a etapa 3.
<p>Etapa 3</p> <p>a Reduza o número de cópias a serem impressas.</p> <p>b Imprima o documento.</p> <p>As páginas estão agrupadas corretamente?</p>	O problema foi solucionado.	Contate suporte ao cliente .

Papel ondulado

Ação	Sim	No
<p>Etapa 1</p> <p>Mova as guias de papel na bandeja para a posição correta de acordo com o papel carregado.</p> <p>O papel ainda está curvado?</p>	Ir para a etapa 2.	O problema foi solucionado.
<p>Etapa 2</p> <p>a Dependendo do seu sistema operacional, especifique o tipo e a gramatura do papel nas Preferências de impressão ou na caixa de diálogo de impressão.</p> <p>Notas:</p> <ul style="list-style-type: none"> • Verifique se as configurações correspondem ao papel carregado na bandeja. • Você também pode alterar as configurações no painel de controle da impressora. <p>b Reenvie o trabalho de impressão.</p> <p>O papel ainda está curvado?</p>	Ir para a etapa 3.	O problema foi solucionado.
<p>Etapa 3</p> <p>a Remova o papel da bandeja e vire-o.</p> <p>b Reenvie o trabalho de impressão.</p> <p>O papel ainda está curvado?</p>	Ir para a etapa 4.	O problema foi solucionado.
<p>Etapa 4</p> <p>a Carregue mídia de um pacote novo.</p> <p>Nota: O papel absorve umidade se essa estiver alta. Armazene o papel em sua embalagem original até utilizá-lo.</p> <p>b Reenvie o trabalho de impressão.</p> <p>O papel ainda está curvado?</p>	Contate suporte ao cliente .	O problema foi solucionado.

A ligação de bandejas não funciona

Ação	Sim	Não
<p>Etapa 1</p> <p>a Verifique se as bandejas contêm papel do mesmo tamanho e tipo.</p> <p>b Verifique se as guias de papel estão posicionadas corretamente.</p> <p>c Imprima o documento.</p> <p>A ligação das bandejas funciona corretamente?</p>	O problema foi solucionado.	Ir para a etapa 2.

Ação	Sim	Não
<p>Etapa 2</p> <p>a Na tela inicial, toque em Configurações > Papel > Configurações de bandeja > Tamanho/Tipo de papel.</p> <p>b Ajuste o tamanho e tipo de papel para corresponderem ao papel colocado nas bandejas vinculadas.</p> <p>c Imprima o documento.</p> <p>A ligação das bandejas funciona corretamente?</p>	O problema foi solucionado.	Contate suporte ao cliente .

Verifique a conexão da bandeja

Experimente uma ou mais das seguintes opções:

- Desligue a impressora, aguarde cerca de 10 segundos e ligue-a novamente.

Se o erro ocorrer uma segunda vez:

- 1 Desligue a impressora.
- 2 Desconecte o cabo de energia da tomada elétrica.
- 3 Remova a bandeja indicada.
- 4 Insira a bandeja.
- 5 Ligue o cabo de alimentação na tomada elétrica.



ATENÇÃO—RISCO DE FERIMENTO: Para evitar risco de incêndio ou choque elétrico, conecte o cabo de energia em uma tomada elétrica adequadamente aterrada que esteja perto do produto e possa ser facilmente acessada.

- 6 Ligue a impressora.

Se o erro ocorrer novamente:

- 1 Desligue a impressora.
 - 2 Desconecte o cabo de energia da tomada elétrica.
 - 3 Remova a bandeja indicada.
 - 4 Entre em contato com o suporte ao cliente.
- No painel de controle, selecione **Continuar** para limpar a mensagem e continuar a impressão.

O papel atola com frequência

Ação	Sim	Não
<p>Etapa 1</p> <p>a Puxe a bandeja para fora.</p> <p>b Verifique se o papel foi colocado corretamente.</p> <p>Notas:</p> <ul style="list-style-type: none"> • Certifique-se de que as guias de papel estejam posicionadas corretamente. • Certifique-se de que a altura da pilha de papel esteja abaixo dos indicadores de carregamento máximo de papel. • Certifique-se de usar tamanho e tipo de papel recomendados. <p>c Insira a bandeja.</p> <p>d Imprima o documento.</p> <p>Os atolamentos de papel ocorrem com frequência?</p>	Ir para a etapa 2.	O problema foi solucionado.
<p>Etapa 2</p> <p>a No menu Papel no painel de controle, verifique se a impressora está detectando o tamanho de papel correto.</p> <p>b Reenvie o trabalho de impressão.</p> <p>Os atolamentos de papel ocorrem com frequência?</p>	Ir para a etapa 3.	O problema foi solucionado.
<p>Etapa 3</p> <p>a Carregue papel de um pacote novo.</p> <p>b Imprima o documento.</p> <p>Os atolamentos de papel ocorrem com frequência?</p>	Contate suporte ao cliente .	O problema foi solucionado.

As páginas atoladas não são impressas novamente

Ação	Sim	Não
<p>a Na tela inicial, toque em Configurações > Dispositivo > Notificações > Recuperação de conteúdo atolado.</p> <p>b Selecione Ativar ou Auto.</p> <p>c Aplique as alterações.</p> <p>As páginas atoladas foram impressas novamente?</p>	O problema foi solucionado.	Contate suporte ao cliente .

Problemas de impressão

Os trabalhos confidenciais e outros documentos suspensos não são impressos

Ação	Sim	Não
<p>Etapa 1</p> <p>a No painel de controle, verifique se os documentos aparecem na lista de Trabalhos suspensos.</p> <p>Nota: Se os documentos não estiverem listados, imprima-os usando as opções de Imprimir e Suspende.</p> <p>b Imprima os documentos.</p> <p>Os documentos foram impressos?</p>	O problema foi solucionado.	Ir para a etapa 2.
<p>Etapa 2</p> <p>O trabalho de impressão pode conter um erro de formatação ou dados inválidos.</p> <ul style="list-style-type: none"> • Exclua o trabalho de impressão e o envie novamente. • Para arquivos PDF, gere um novo arquivo e depois imprima os documentos. <p>Os documentos foram impressos?</p>	O problema foi solucionado.	Ir para a etapa 3.
<p>Etapa 3</p> <p>Se você estiver imprimindo a partir de Internet, a impressora pode estar lendo os vários títulos de trabalho como duplicatas.</p> <p>Para usuários do Windows</p> <p>a Abra a caixa de diálogo Preferências de impressão.</p> <p>b Na seção Imprimir e Suspende, selecione Manter documentos duplicados.</p> <p>c Digite um PIN.</p> <p>d Reenvie o trabalho de impressão.</p> <p>Para usuários do Macintosh</p> <p>a Salve e nomeie cada trabalho de forma diferente.</p> <p>b Envie o trabalho individualmente.</p> <p>Os documentos foram impressos?</p>	O problema foi solucionado.	Ir para a etapa 4.
<p>Etapa 4</p> <p>a Exclua alguns trabalhos suspensos para liberar memória da impressora.</p> <p>b Reenvie o trabalho de impressão.</p> <p>Os documentos foram impressos?</p>	O problema foi solucionado.	Ir para a etapa 5.

Ação	Sim	Não
<p>Etapa 5</p> <p>a Adicione memória à impressora.</p> <p>b Reenvie o trabalho de impressão.</p> <p>Os documentos foram impressos?</p>	O problema foi solucionado.	Contate suporte ao cliente .

Impressão lenta

Ação	Sim	Não
<p>Etapa 1</p> <p>a Certifique-se de que a impressora não está no Modo Eco e no Modo silencioso.</p> <p>b Imprima o documento.</p> <p>A impressora está imprimindo lentamente?</p>	Ir para a etapa 2.	O problema foi solucionado.
<p>Etapa 2</p> <p>a Dependendo de seu sistema operacional, especifique o tipo de papel em Preferências de impressão ou na caixa de diálogo de Impressão.</p> <p>Notas:</p> <ul style="list-style-type: none"> • Verifique se as definições correspondem ao papel carregado na bandeja. • Você também pode alterar as configurações no painel de controle da impressora. <p>b Imprima o documento.</p> <p>A impressora está imprimindo lentamente?</p>	Ir para a etapa 3.	O problema foi solucionado.
<p>Etapa 3</p> <p>a Reduza o número de cópias a serem impressas.</p> <p>b Imprima o documento.</p> <p>A impressora está imprimindo lentamente?</p>	Ir para a etapa 4.	O problema foi solucionado.
<p>Etapa 4</p> <p>a Remova trabalhos suspensos.</p> <p>b Imprima o documento.</p> <p>A impressora está imprimindo lentamente?</p>	Ir para a etapa 5.	O problema foi solucionado.
<p>Etapa 5</p> <p>a Conecte o cabo da impressora com firmeza nela e no computador, no servidor de impressão, no opcional ou em outro dispositivo de rede.</p> <p>b Imprima o documento.</p> <p>A impressora está imprimindo lentamente?</p>	Ir para a etapa 6.	O problema foi solucionado.

Ação	Sim	Não
<p>Etapa 6</p> <p>a No menu Qualidade no painel de controle, configure a resolução da impressão para 4800CQ.</p> <p>b Imprima o documento.</p> <p>A impressora está imprimindo lentamente?</p>	Ir para a etapa 7.	O problema foi solucionado.
<p>Etapa 7</p> <p>a Certifique-se de que a impressora não está superaquecida.</p> <p>Notas:</p> <ul style="list-style-type: none"> • Deixe-a esfriar após um trabalho de impressão muito longo. • Observe a temperatura ambiente recomendada para a impressora. Para obter mais informações, consulte "Seleção de um local para a impressora" na página 9. <p>b Imprima o documento.</p> <p>A impressora está imprimindo lentamente?</p>	Ir para a etapa 8.	O problema foi solucionado.
<p>Etapa 8</p> <p>a Adicione mais memória à impressora.</p> <p>b Imprima o documento.</p> <p>A impressora está imprimindo lentamente?</p>	Contate suporte ao cliente .	O problema foi solucionado.

Os trabalhos de impressão não são impressos

Ação	Sim	Não
<p>Etapa 1</p> <p>a A partir do documento que você está tentando imprimir, abra a caixa de diálogo Imprimir e verifique se você selecionou a impressora correta.</p> <p>b Reenvie o trabalho de impressão.</p> <p>O documento foi impresso?</p>	O problema foi solucionado.	Ir para a etapa 2.
<p>Etapa 2</p> <p>a Certifique-se de que a impressora esteja ligada.</p> <p>b Resolva as mensagens de erro que aparecem no visor.</p> <p>c Reenvie o trabalho de impressão.</p> <p>O documento foi impresso?</p>	O problema foi solucionado.	Ir para a etapa 3.

Ação	Sim	Não
<p>Etapa 3</p> <p>a Verifique se as portas estão funcionando e se os cabos estão bem conectados no computador e na impressora. Para obter mais informações, consulte a documentação de configuração fornecida com a impressora.</p> <p>b Reenvie o trabalho de impressão.</p> <p>O documento foi impresso?</p>	O problema foi solucionado.	Ir para a etapa 4.
<p>Etapa 4</p> <p>a Desligue a impressora, aguarde cerca de 10 segundos e ligue-a novamente.</p> <p>b Reenvie o trabalho de impressão.</p> <p>O documento foi impresso?</p>	O problema foi solucionado.	Ir para a etapa 5.
<p>Etapa 5</p> <p>a Remova e reinstale o software da impressora. Nota: O software da impressora está disponível em http://support.lexmark.com.</p> <p>b Reenvie o trabalho de impressão.</p> <p>O documento foi impresso?</p>	O problema foi solucionado.	Contate suporte ao cliente .

Baixa qualidade de impressão

Páginas em branco ou brancas

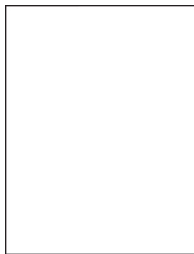

Nota: Antes de resolver o problema, imprima as páginas de amostra de qualidade para determinar qual cor está faltando. Na tela inicial, toque em **Configurações > Solucionar problemas > Páginas e qualidade de impressão básica**.

Ação	Sim	Não
<p>Etapa 1</p> <p>a Remova e reinstale a unidade de criação ou kit de imagens.</p> <p>Aviso — Danos potenciais: Não exponha a unidade de criação ou kit de imagens à luz direta por mais de 10 minutos. A longa exposição à luz pode causar problemas na qualidade de impressão.</p> <p>Aviso — Danos potenciais: Para evitar danos, não toque na parte inferior da unidade de criação ou o kit de imagens.</p> <p>b Imprima um documento.</p> <p>A impressora continua imprimindo páginas em branco ou brancas?</p>	Ir para a etapa 2.	O problema foi solucionado.
<p>Etapa 2</p> <p>a Substituir a unidade de criação ou kit de imagens.</p> <p>Aviso — Danos potenciais: Não exponha a unidade de criação ou kit de imagens à luz direta por mais de 10 minutos. A longa exposição à luz pode causar problemas na qualidade de impressão.</p> <p>Aviso — Danos potenciais: Para evitar danos, não toque na parte inferior da unidade de criação ou o kit de imagens.</p> <p>b Imprima um documento.</p> <p>A impressora continua imprimindo páginas em branco ou brancas?</p>	Contate suporte ao cliente .	O problema foi solucionado.

Impressão escura

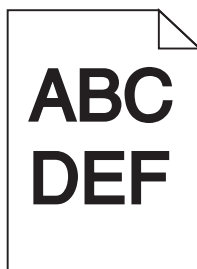

Ação	Sim	Não
<p>Etapa 1</p> <p>a No menu Qualidade do painel de controle, selecione Ajuste de cores.</p> <p>b Reenvie o trabalho de impressão.</p> <p>A impressão ainda está muito escura?</p>	Ir para a etapa 2.	O problema foi solucionado.

Ação	Sim	Não
<p>Etapa 2</p> <p>a Dependendo de seu sistema operacional, reduza a tonalidade do toner em Preferências de impressão ou na caixa de diálogo de Impressão.</p> <p>Nota: Você também pode alterar as configurações no painel de controle da impressora.</p> <p>b Reenvie o trabalho de impressão.</p> <p>A impressão ainda está muito escura?</p>	Ir para a etapa 3.	O problema foi solucionado.
<p>Etapa 3</p> <p>a Dependendo do seu sistema operacional, especifique o tipo, a textura e a gramatura do papel nas Preferências de impressão ou na caixa de diálogo de impressão.</p> <p>Notas:</p> <ul style="list-style-type: none"> • Verifique se as configurações correspondem ao papel carregado na bandeja. • Você também pode alterar as configurações no painel de controle da impressora. <p>b Reenvie o trabalho de impressão.</p> <p>A impressão ainda está muito escura?</p>	Ir para a etapa 4.	O problema foi solucionado.
<p>Etapa 4</p> <p>Verifique se a textura ou o acabamento do papel são ásperos.</p> <p>Você está imprimindo em papel áspero ou texturizado?</p>	Mude as definições de textura para corresponder ao papel utilizado na impressão.	Ir para a etapa 5.
<p>Etapa 5</p> <p>a Carregue papel de um pacote novo.</p> <p>Nota: O papel absorve umidade se essa estiver alta. Armazene o papel em sua embalagem original até utilizá-lo.</p> <p>b Reenvie o trabalho de impressão.</p> <p>A impressão ainda está muito escura?</p>	Ir para a etapa 6.	O problema foi solucionado.
<p>Etapa 6</p> <p>Substitua a unidade de criação ou kit de imagens e envie novamente o trabalho para impressão.</p> <p>A impressão ainda está muito escura?</p>	Contate suporte ao cliente .	O problema foi solucionado.

Imagens duplas

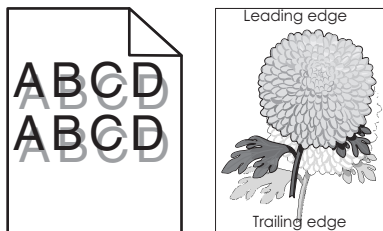

Ação	Sim	Não
<p>Etapa 1</p> <p>a Carregue a bandeja com a gramatura e o tipo corretos de papel.</p> <p>b Reenvie o trabalho de impressão.</p> <p>Imagens duplas continuam aparecendo nas impressões?</p>	Ir para a etapa 2.	O problema foi solucionado.
<p>Etapa 2</p> <p>a Dependendo do seu sistema operacional, especifique o tipo e a gramatura do papel nas Preferências de impressão ou na caixa de diálogo de impressão.</p> <p>Notas:</p> <ul style="list-style-type: none"> • Verifique se as configurações correspondem ao papel carregado na bandeja. • Você também pode alterar as configurações no painel de controle da impressora. <p>b Reenvie o trabalho de impressão.</p> <p>Imagens duplas continuam aparecendo nas impressões?</p>	Ir para a etapa 3.	O problema foi solucionado.
<p>Etapa 3</p> <p>a No menu Qualidade do painel de controle, selecione Ajuste de cores.</p> <p>b Reenvie o trabalho de impressão.</p> <p>Imagens duplas continuam aparecendo nas impressões?</p>	Contate suporte ao cliente .	O problema foi solucionado.

Plano de fundo cinza

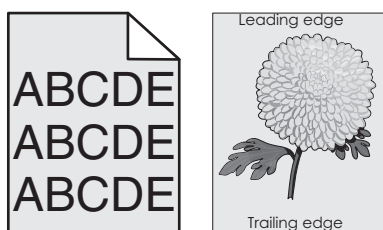

Ação	Sim	Não
<p>Etapa 1</p> <p>a Na tela inicial, toque em Configurações > Qualidade de Impressão.</p> <p>b Ajuste a tonalidade do toner.</p> <p>c Imprima o documento.</p> <p>O fundo cinza ainda aparece nas impressões?</p>	Ir para a etapa 2.	O problema foi solucionado.
<p>Etapa 2</p> <p>a Na tela inicial, toque em Configurações > Impressão > Qualidade > Imagem avançada > Ajuste de cores.</p> <p>b Inicie o processo.</p> <p>c Imprima o documento.</p> <p>O fundo cinza ainda aparece nas impressões?</p>	Ir para a etapa 3.	O problema foi solucionado.
<p>Etapa 3</p> <p>a Remova e reinstale a unidade de criação ou kit de imagens.</p> <p>Aviso — Danos potenciais: Não exponha a unidade de criação ou kit de imagens à luz direta por mais de 10 minutos. A longa exposição à luz pode causar problemas na qualidade de impressão.</p> <p>Aviso — Danos potenciais: Para evitar danos, não toque na parte inferior da unidade de criação ou o kit de imagens.</p> <p>b Imprima o documento.</p> <p>O fundo cinza ainda aparece nas impressões?</p>	Contate suporte ao cliente .	O problema foi solucionado.

Linhas escuras horizontais

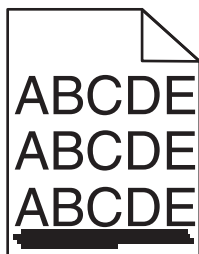

Nota: Se linhas escuras horizontais continuam aparecendo nas impressões, consulte o tópico "Defeitos repetidos".

Ação	Sim	Não
<p>Etapa 1</p> <p>a Dependendo de seu sistema operacional, especifique a bandeja ou o alimentador em Preferências de impressão ou na caixa de diálogo Impressão.</p> <p>b Reenvie o trabalho de impressão.</p> <p>Linhas escuras horizontais ainda aparecem nas impressões?</p>	Ir para a etapa 2.	O problema foi solucionado.
<p>Etapa 2</p> <p>a Dependendo do sistema operacional, especifique o tipo e a gramatura do papel em Preferências de impressão ou na caixa de diálogo Impressão.</p> <p>Notas:</p> <ul style="list-style-type: none"> • Verifique se as configurações correspondem ao papel carregado na bandeja. • Você também pode alterar as configurações no painel de controle da impressora. <p>b Reenvie o trabalho de impressão.</p> <p>Linhas escuras horizontais ainda aparecem nas impressões?</p>	Ir para a etapa 3.	O problema foi solucionado.
<p>Etapa 3</p> <p>a Carregue papel de um pacote novo.</p> <p>Nota: O papel absorve umidade se essa estiver alta. Guarde papel em sua embalagem original até usá-lo.</p> <p>b Reenvie o trabalho de impressão.</p> <p>Linhas escuras horizontais ainda aparecem nas impressões?</p>	Ir para a etapa 4.	O problema foi solucionado.
<p>Etapa 4</p> <p>a Remova e reinstale a unidade de criação ou kit de imagens.</p> <p>Aviso — Danos potenciais: Não exponha a unidade de criação ou kit de imagens à luz direta por mais de 10 minutos. A longa exposição à luz pode causar problemas na qualidade de impressão.</p> <p>Aviso — Danos potenciais: Para evitar danos, não toque na parte inferior da unidade de criação ou o kit de imagens.</p> <p>b Reenvie o trabalho de impressão.</p> <p>Linhas escuras horizontais ainda aparecem nas impressões?</p>	Ir para a etapa 5.	O problema foi solucionado.
<p>Etapa 5</p> <p>Substitua a unidade de criação ou kit de imagens e envie novamente o trabalho para impressão.</p> <p>Linhas escuras horizontais ainda aparecem nas impressões?</p>	Contate suporte ao cliente .	O problema foi solucionado.

Linhas brancas horizontais

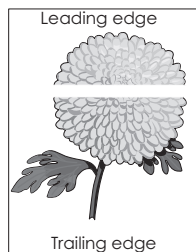

Nota: Se linhas escuras horizontais continuam aparecendo nas impressões, consulte o tópico "Defeitos repetidos".

Ação	Sim	Não
<p>Etapa 1</p> <p>a Dependendo do seu sistema operacional, especifique o tipo e a gramatura do papel nas Preferências de impressão ou na caixa de diálogo de impressão.</p> <p>Notas:</p> <ul style="list-style-type: none"> • Verifique se as configurações correspondem ao papel carregado na bandeja. • Você também pode alterar as configurações no painel de controle da impressora. <p>b Reenvie o trabalho de impressão.</p> <p>Linhas brancas horizontais ainda aparecem nas impressões?</p>	Ir para a etapa 2.	O problema foi solucionado.
<p>Etapa 2</p> <p>a Carregue a bandeja ou o alimentador especificado com o tipo de papel recomendado.</p> <p>b Reenvie o trabalho de impressão.</p> <p>Linhas brancas horizontais ainda aparecem nas impressões?</p>	Ir para a etapa 3.	O problema foi solucionado.
<p>Etapa 3</p> <p>a Remova e reinstale a unidade de criação ou kit de imagens.</p> <p>Aviso — Danos potenciais: Não exponha a unidade de criação ou kit de imagens à luz direta por mais de 10 minutos. A exposição prolongada à luz pode causar problemas na qualidade da impressão.</p> <p>Aviso — Danos potenciais: Para evitar danos, não toque na parte inferior da unidade de criação ou o kit de imagens.</p> <p>b Reenvie o trabalho de impressão.</p> <p>Linhas brancas horizontais ainda aparecem nas impressões?</p>	Ir para a etapa 4.	O problema foi solucionado.
<p>Etapa 4</p> <p>Substitua a unidade de criação ou kit de imagens e envie novamente o trabalho para impressão.</p> <p>Linhas brancas horizontais ainda aparecem nas impressões?</p>	Contate suporte ao cliente .	O problema foi solucionado.

Margens incorretas

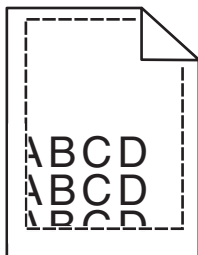

Ação	Sim	Não
<p>Etapa 1</p> <p>a Pressione e deslize as guias do papel para a posição correta em relação ao tamanho do papel carregado.</p> <p>b Reenvie o trabalho de impressão.</p> <p>As margens estão corretas?</p>	O problema foi solucionado.	Ir para a etapa 2.
<p>Etapa 2</p> <p>a No menu Papel no painel de controle, verifique se a impressora está detectando o tamanho correto de papel.</p> <p>b Reenvie o trabalho de impressão.</p> <p>As margens estão corretas?</p>	O problema foi solucionado.	Ir para a etapa 3.
<p>Etapa 3</p> <p>a Dependendo de seu sistema operacional, especifique o tamanho do papel em Preferências de impressão ou na caixa de diálogo de Impressão.</p> <p>Notas:</p> <ul style="list-style-type: none"> • Verifique se as configurações correspondem ao papel carregado na bandeja. • Você também pode alterar as configurações no painel de controle da impressora. <p>b Reenvie o trabalho de impressão.</p> <p>As margens estão corretas?</p>	O problema foi solucionado.	Contate suporte ao cliente .

Caracteres irregulares ou desiguais

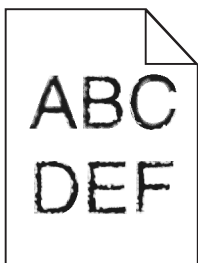

Ação	Sim	Não
<p>a Verifique se a impressora suporta as fontes que estão instaladas no seu computador.</p> <p>1 No painel de controle, toque em: Configurações > Relatórios > Imprimir > Imprimir fontes</p> <p>2 Selecione Fontes PCL ou Fontes PS.</p> <p>b Se a fonte não for suportada, instale uma fonte suportada. Para obter mais informações, entre em contato com o administrador.</p> <p>c Reenvie o trabalho de impressão.</p> <p>As impressões ainda apresentam caracteres irregulares ou desiguais?</p>	<p>Contate suporte ao cliente.</p>	<p>O problema foi solucionado.</p>

Impressão clara

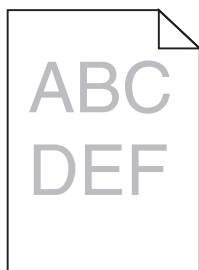

Ação	Sim	Não
<p>Etapa 1</p> <p>a No menu Qualidade do painel de controle, selecione Ajuste de cores.</p> <p>b Reenvie o trabalho de impressão.</p> <p>A impressão ainda está muito clara?</p>	<p>Ir para a etapa 2.</p>	<p>O problema foi solucionado.</p>
<p>Etapa 2</p> <p>a Dependendo de seu sistema operacional, aumente a tonalidade do toner em Preferências de impressão ou na caixa de diálogo de Impressão.</p> <p>Nota: Você também pode alterar as configurações no painel de controle da impressora.</p> <p>b Reenvie o trabalho de impressão.</p> <p>A impressão ainda está muito clara?</p>	<p>Ir para a etapa 3.</p>	<p>O problema foi solucionado.</p>

Ação	Sim	Não
<p>Etapa 3</p> <p>a Dependendo do seu sistema operacional, especifique o tipo, a textura e a gramatura do papel nas Preferências de impressão ou na caixa de diálogo de impressão.</p> <p>Notas:</p> <ul style="list-style-type: none"> • Verifique se as configurações correspondem ao papel carregado na bandeja. • Você também pode alterar as configurações no painel de controle da impressora. <p>b Reenvie o trabalho de impressão.</p> <p>A impressão ainda está muito clara?</p>	Ir para a etapa 4.	O problema foi solucionado.
<p>Etapa 4</p> <p>Verifique se a textura ou o acabamento do papel são ásperos.</p> <p>Você está imprimindo em papel áspero ou texturizado?</p>	Mude as definições de textura para corresponder ao papel utilizado na impressão.	Vá para a etapa 5.
<p>Etapa 5</p> <p>a Carregue papel de um pacote novo.</p> <p>Nota: O papel absorve umidade se essa estiver alta. Armazene o papel em sua embalagem original até utilizá-lo.</p> <p>b Reenvie o trabalho de impressão.</p> <p>A impressão ainda está muito clara?</p>	Ir para a etapa 6.	O problema foi solucionado.
<p>Etapa 6</p> <p>Substitua a unidade de criação ou kit de imagens e envie novamente o trabalho para impressão.</p> <p>Aviso — Danos potenciais: Não exponha a unidade de criação ou kit de imagens à luz direta por mais de 10 minutos. A exposição prolongada à luz pode causar problemas na qualidade da impressão.</p> <p>Aviso — Danos potenciais: Para evitar danos, não toque na parte inferior da unidade de criação ou o kit de imagens.</p> <p>A impressão ainda está muito clara?</p>	Contate suporte ao cliente .	O problema foi solucionado.

Impressão manchada e com pontos

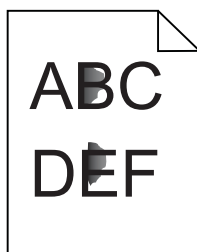

Ação	Sim	Não
<p>Etapa 1 Verifique se o toner com vazamento na impressora está contaminado.</p> <p>O toner da impressora está com vazamento?</p>	Ir para a etapa 2.	Contate suporte ao cliente .
<p>Etapa 2</p> <p>a Na tela inicial, toque em Configurações > Dispositivo > Preferências.</p> <p>b Verifique se as definições de tipo e tamanho do papel correspondem ao tipo e tamanho de papel definidos na bandeja.</p> <p>As definições estão correspondendo?</p>	Vá para a etapa 4.	Ir para a etapa 3.
<p>Etapa 3</p> <p>a Altere o tamanho e o tipo de papel no menu Papel ou ajuste as definições de tamanho na bandeja.</p> <p>b Imprima o documento.</p> <p>A impressão ainda está manchada?</p>	Ir para a etapa 4.	O problema foi solucionado.
<p>Etapa 4</p> <p>a Substitua por papel comum o papel áspero ou texturizado carregado na bandeja.</p> <p>b Imprima o documento.</p> <p>A impressão ainda está manchada?</p>	Ir para a etapa 5.	O problema foi solucionado.
<p>Etapa 5</p> <p>a Substituir a unidade ou kit de criação de imagens.</p> <p>Aviso — Danos potenciais: Não exponha a unidade de criação ou kit de imagens à luz direta por mais de 10 minutos. A exposição prolongada à luz pode causar problemas na qualidade da impressão.</p> <p>Aviso — Danos potenciais: Para evitar danos, não toque na parte inferior da unidade de criação ou o kit de imagens.</p> <p>b Imprima o documento.</p> <p>A impressão ainda está manchada?</p>	Contate suporte ao cliente .	O problema foi solucionado.

Impressão torta ou distorcida

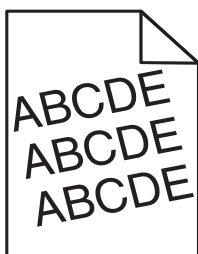

Ação	Sim	Não
<p>Etapa 1</p> <p>a Remova a bandeja.</p> <p>b Remova o papel e, em seguida, carregue o papel de um pacote novo.</p> <p>Nota: O papel absorve umidade se essa estiver alta. Armazene o papel em sua embalagem original até utilizá-lo.</p> <p>c Pressione e deslize as guias do papel para a posição correta em relação ao tamanho do papel carregado.</p> <p>d Insira a bandeja.</p> <p>e Reenvie o trabalho de impressão.</p> <p>A impressão ainda está torta ou distorcida?</p>	Ir para a etapa 2.	O problema foi solucionado.
<p>Etapa 2</p> <p>a Verifique se você está imprimindo em um papel suportado.</p> <p>b Reenvie o trabalho de impressão.</p> <p>A impressão ainda está torta ou distorcida?</p>	Contate suporte ao cliente .	O problema foi solucionado.

Defeitos repetitivos

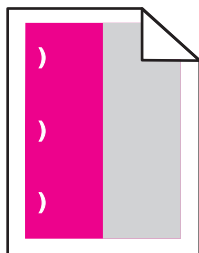

Nota: Antes de resolver o problema, imprima a *Régua de defeito de manutenção* da seção de Solução de problemas no menu Configurações.

Ação	Sim	Não
<p>Etapa 1</p> <p>a Imprimir páginas de amostra de qualidade. Na tela inicial, toque em Configurações > Solucionar problemas > Amostras de qualidade de impressão básica.</p> <p>b Determinar quantas cores apresentam defeitos.</p> <p>Somente uma cor está sendo afetada?</p>	Ir para a etapa 2.	Vá para a etapa 3.

Ação	Sim	Não
<p>Etapa 2</p> <p>a Usando a opção <i>Régua de defeito de manutenção</i>, meça a distância entre os defeitos repetidos na página colorida afetada.</p> <p>b Substitua o item de suprimento que corresponde à medição na página colorida afetada.</p> <p>Unidade fotocondutora</p> <ul style="list-style-type: none"> • 125,70 mm (4,95 pol.) • 35,40 mm (1,39 pol.) <p>Unidade do fotorrevelador</p> <p>42 mm (1,65 pol.)</p> <p>c Imprimir páginas de amostra de qualidade.</p> <p>Os defeitos ainda aparecem?</p>	<p>Anote a distância e contate o suporte ao cliente ou o seu representante de atendimento ao cliente.</p>	<p>O problema foi solucionado.</p>
<p>Etapa 3</p> <p>a Usando a opção <i>Régua de defeito de manutenção</i>, meça a distância entre os defeitos repetidos na página colorida afetada.</p> <p>b Substitua o item de suprimento que corresponde à medição na página colorida afetada.</p> <p>Rolo de transferência</p> <p>78,50 mm (3,09 pol.)</p> <p>Módulo de transferência</p> <ul style="list-style-type: none"> • 47,10 mm (1,86 pol.) • 90 mm (3,54 pol.) <p>Fusor</p> <ul style="list-style-type: none"> • 96,60 mm (3,80 pol.) • 127,60 mm (5,02 pol.) <p>c Imprimir páginas de amostra de qualidade.</p> <p>Os defeitos ainda aparecem?</p>	<p>Anote a distância e contate o suporte ao cliente ou o seu representante de atendimento ao cliente.</p>	<p>O problema foi solucionado.</p>

Imagens em preto ou com cores sólidas

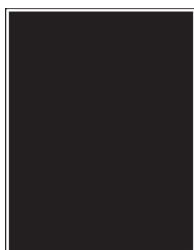

Ação	Sim	Não
<p>Etapa 1</p> <p>a Remova e reinstale a unidade de criação ou kit de imagens.</p> <p>Aviso — Danos potenciais: Não exponha a unidade de criação ou kit de imagens à luz direta por mais de 10 minutos. A longa exposição à luz pode causar problemas na qualidade de impressão.</p> <p>Aviso — Danos potenciais: Para evitar danos, não toque na parte inferior da unidade de criação ou o kit de imagens.</p> <p>b Reenvie o trabalho de impressão.</p> <p>A impressora continua imprimindo imagens em preto ou com cores sólidas?</p>	<p>Ir para a etapa 2.</p>	<p>O problema foi solucionado.</p>
<p>Etapa 2</p> <p>Substitua a unidade de criação ou kit de imagens e envie novamente o trabalho para impressão.</p> <p>A impressora continua imprimindo imagens em preto ou com cores sólidas?</p>	<p>Contate suporte ao cliente.</p>	<p>O problema foi solucionado.</p>

Textos ou imagens cortadas

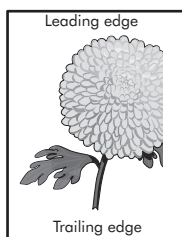
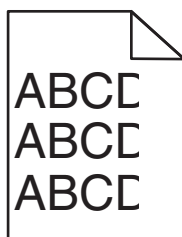

Ação	Sim	Não
<p>Etapa 1</p> <p>a Mova as guias de papel na bandeja para a posição correta de acordo com o papel carregado.</p> <p>b Reenvie o trabalho de impressão.</p> <p>A página ou a imagem ainda está cortada?</p>	<p>Ir para a etapa 2.</p>	<p>O problema foi solucionado.</p>

Ação	Sim	Não
<p>Etapa 2</p> <p>a Dependendo de seu sistema operacional, especifique o tamanho do papel em Preferências de impressão ou na caixa de diálogo de Impressão.</p> <p>Notas:</p> <ul style="list-style-type: none"> • Verifique se as configurações correspondem ao papel carregado na bandeja. • Você também pode alterar as configurações no painel de controle da impressora. <p>b Reenvie o trabalho de impressão.</p> <p>A página ou a imagem ainda está cortada?</p>	<p>Ir para a etapa 3.</p>	<p>O problema foi solucionado.</p>
<p>Etapa 3</p> <p>a Remova e reinstale a unidade de criação ou kit de imagens.</p> <p>Aviso — Danos potenciais: Não exponha a unidade de criação ou kit de imagens à luz direta por mais de 10 minutos. A longa exposição à luz pode causar problemas na qualidade de impressão.</p> <p>Aviso — Danos potenciais: Para evitar danos, não toque na parte inferior da unidade de criação ou o kit de imagens.</p> <p>b Reenvie o trabalho de impressão.</p> <p>A página ou a imagem ainda está cortada?</p>	<p>Contate suporte ao cliente.</p>	<p>O problema foi solucionado.</p>

O toner sai facilmente do papel

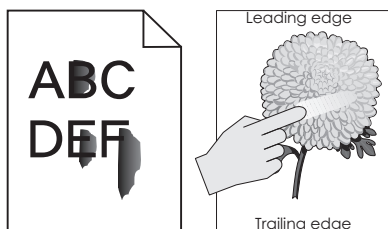

Ação	Sim	No
<p>1 Dependendo do seu sistema operacional, especifique o tipo, a textura e a gramatura do papel nas Preferências de impressão ou na caixa de diálogo de impressão.</p> <p>Notas:</p> <ul style="list-style-type: none"> • Verifique se as configurações correspondem ao papel carregado na bandeja. • Você também pode alterar as configurações no painel de controle da impressora. <p>2 Reenvie o trabalho de impressão.</p> <p>O toner ainda sai facilmente do papel?</p>	<p>Contate suporte ao cliente.</p>	<p>O problema foi solucionado.</p>

Densidade de impressão irregular

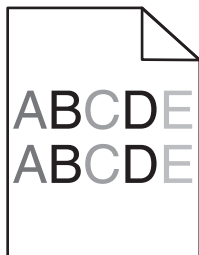

Ação	Sim	Não
<p>Substitua a unidade de criação ou kit de imagens e envie novamente o trabalho para impressão.</p> <p>Aviso — Danos potenciais: Não exponha a unidade de criação ou kit de imagens à luz direta por mais de 10 minutos. A exposição prolongada à luz pode causar problemas na qualidade da impressão.</p> <p>Aviso — Danos potenciais: Para evitar danos, não toque na parte inferior da unidade de criação ou o kit de imagens.</p> <p>A densidade da impressão não está uniforme?</p>	<p>Contate suporte ao cliente.</p>	<p>O problema foi solucionado.</p>

Listras ou linhas escuras verticais

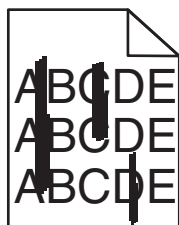

Ação	Sim	Não
<p>Etapa 1</p> <p>a Dependendo do seu sistema operacional, especifique o tipo, a textura e a gramatura do papel nas Preferências de impressão ou na caixa de diálogo de impressão.</p> <p>Notas:</p> <ul style="list-style-type: none"> • Verifique se as configurações correspondem ao papel carregado na bandeja. • Você também pode alterar as configurações no painel de controle da impressora. <p>b Reenvie o trabalho de impressão.</p> <p>Listras ou linhas escuras verticais ainda aparecem nas impressões?</p>	<p>Ir para a etapa 2.</p>	<p>O problema foi solucionado.</p>

Ação	Sim	Não
<p>Etapa 2</p> <p>a Carregue papel de um pacote novo.</p> <p>Nota: O papel absorve umidade se essa estiver alta. Guarde papel em sua embalagem original até usá-lo.</p> <p>b Reenvie o trabalho de impressão.</p> <p>Listras ou linhas escuras verticais ainda aparecem nas impressões?</p>	Ir para a etapa 3.	O problema foi solucionado.
<p>Etapa 3</p> <p>a Remova e reinstale a unidade de criação ou kit de imagens.</p> <p>Aviso — Danos potenciais: Não exponha a unidade de criação ou kit de imagens à luz direta por mais de 10 minutos. A exposição prolongada à luz pode causar problemas na qualidade da impressão.</p> <p>Aviso — Danos potenciais: Para evitar danos, não toque na parte inferior da unidade de criação ou o kit de imagens.</p> <p>b Reenvie o trabalho de impressão.</p> <p>Listras ou linhas escuras verticais ainda aparecem nas impressões?</p>	Ir para a etapa 4.	O problema foi solucionado.
<p>Etapa 4</p> <p>Substitua a unidade de criação ou kit de imagens e envie novamente o trabalho para impressão.</p> <p>Listras ou linhas escuras verticais ainda aparecem nas impressões?</p>	Contate suporte ao cliente .	O problema foi solucionado.

Linhas brancas verticais

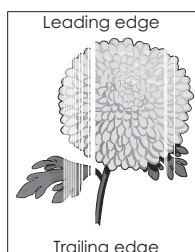

Ação	Sim	Não
<p>Etapa 1</p> <p>a Dependendo do seu sistema operacional, especifique o tipo e a gramatura do papel nas Preferências de impressão ou na caixa de diálogo de impressão.</p> <p>Notas:</p> <ul style="list-style-type: none"> • Verifique se as configurações correspondem ao papel carregado na bandeja. • Você também pode alterar as configurações no painel de controle da impressora. <p>b Reenvie o trabalho de impressão.</p> <p>Linhas brancas verticais ainda aparecem nas impressões?</p>	Ir para a etapa 2.	O problema foi solucionado.
<p>Etapa 2</p> <p>Verifique se você está usando o tipo de papel recomendado.</p> <p>a Carregue a bandeja ou o alimentador especificado com o tipo de papel recomendado.</p> <p>b Reenvie o trabalho de impressão.</p> <p>Linhas brancas verticais ainda aparecem nas impressões?</p>	Ir para a etapa 3.	O problema foi solucionado.
<p>Etapa 3</p> <p>a Remova e reinstale a unidade de criação ou kit de imagens.</p> <p>Aviso — Danos potenciais: Não exponha a unidade de criação ou kit de imagens à luz direta por mais de 10 minutos. A longa exposição à luz pode causar problemas na qualidade de impressão.</p> <p>Aviso — Danos potenciais: Para evitar danos, não toque na parte inferior da unidade de criação ou o kit de imagens.</p> <p>b Reenvie o trabalho de impressão.</p> <p>Linhas brancas verticais ainda aparecem nas impressões?</p>	Ir para a etapa 4.	O problema foi solucionado.
<p>Etapa 4</p> <p>Substitua a unidade de criação ou kit de imagens e envie novamente o trabalho para impressão.</p> <p>Linhas brancas verticais ainda aparecem nas impressões?</p>	Contate suporte ao cliente .	O problema foi solucionado.

A impressora não está respondendo

Ação	Sim	Não
<p>Etapa 1 Ligue o cabo de alimentação na tomada elétrica.</p> <p> ATENÇÃO—RISCO DE FERIMENTO: Para evitar o risco de incêndio ou choque elétrico, conecte o cabo de energia em uma tomada elétrica adequadamente aterrada que esteja perto do produto e possa ser facilmente acessada.</p> <p>A impressora está respondendo?</p>	O problema foi solucionado.	Ir para a etapa 2.
<p>Etapa 2 Verifique se a tomada elétrica está desligada por uma chave ou um disjuntor.</p> <p>A tomada elétrica está desligada por uma chave ou um disjuntor?</p>	Ligue a chave ou reinicie o disjuntor.	Ir para a etapa 3.
<p>Etapa 3 Certifique-se de que a impressora esteja ligada.</p> <p>A impressora está ligada?</p>	Ir para a etapa 4.	Ligue a impressora.
<p>Etapa 4 Verifique se a impressora está no modo de suspensão ou no modo de hibernação.</p> <p>A impressora está no modo de suspensão ou no modo de hibernação?</p>	Pressione o botão liga/desliga para ativar a impressora.	Ir para a etapa 5.
<p>Etapa 5 Verifique se os cabos que conectam a impressora e o computador estão inseridos nas portas corretas.</p> <p>Os cabos estão inseridos nas portas corretas?</p>	Ir para a etapa 6.	<p>Certifique-se de que:</p> <ul style="list-style-type: none"> • O cabo USB seja igual a porta USB da impressora • O cabo Ethernet seja igual a porta Ethernet da impressora
<p>Etapa 6 Desligue a impressora, reinstale as opções de hardware e ligue-a novamente.</p> <p>Para obter mais informações, consulte a documentação fornecida com a impressora.</p> <p>A impressora está respondendo?</p>	O problema foi solucionado	Ir para a etapa 7.
<p>Etapa 7 Instale o driver de impressão correto.</p> <p>A impressora está respondendo?</p>	O problema foi solucionado	Ir para a etapa 8.

Ação	Sim	Não
<p>Etapa 8</p> <p>Desligue a impressora, aguarde cerca de 10 segundos e ligue-a novamente.</p> <p>A impressora está respondendo?</p>	O problema foi solucionado.	Contate suporte ao cliente .

O trabalho é impresso a partir da bandeja errada ou no papel errado

Ação	Sim	Não
<p>Etapa 1</p> <p>a Verifique se você está imprimindo em um papel suportado.</p> <p>b Imprima o documento.</p> <p>O documento foi impresso da bandeja correta ou no papel correto?</p>	O problema foi solucionado.	Ir para a etapa 2.
<p>Etapa 2</p> <p>a Dependendo de seu sistema operacional, especifique o tamanho do papel em Preferências de impressão ou na caixa de diálogo de Impressão.</p> <p>Notas:</p> <ul style="list-style-type: none"> • Verifique se as configurações correspondem ao papel carregado na bandeja. • Você também pode alterar as configurações no painel de controle da impressora. <p>b Imprima o documento.</p> <p>O documento foi impresso da bandeja correta ou no papel correto?</p>	O problema foi solucionado.	Ir para a etapa 3.
<p>Etapa 3</p> <p>a Verifique se as bandejas não estão vinculadas.</p> <p>b Imprima o documento.</p> <p>O documento foi impresso da bandeja correta ou no papel correto?</p>	O problema foi solucionado.	Contate suporte ao cliente .

Problemas de qualidade de cor

Ajustando a tonalidade do toner

- 1 Na tela inicial, toque em **Configurações > Qualidade de > Impressão**.
- 2 Ajuste a tonalidade do toner.
- 3 Aplique as alterações.

Modificando as cores da impressão

Modificando as cores da impressão

- 1 Na tela inicial, toque em **Configurações > Imprimir > Qualidade > Imagem avançada > Correção de cores > Manual**.
- 2 No menu Imagem avançada, selecione **Conteúdo de correção de cores**.
- 3 Escolha a configuração de conversão de cores apropriada.

Tipo de objeto	Tabelas de conversão de cores
Imagem RGB Texto RGB Gráfico RGB	<ul style="list-style-type: none"> • Cores vivas — Produz cores mais brilhantes e saturadas e pode ser aplicada a todos os formatos de cores recebidos. • Vídeo sRGB — Produz uma saída que se aproxima das cores exibidas em um monitor de computador. O uso do toner preto é otimizado para a impressão de fotos. • Exibir-preto real—Produz uma saída que se aproxima das cores exibidas em um monitor de computador. Essa configuração usa apenas o toner preto para criar todos os níveis de cinza neutro. • Cores vivas sRGB — Fornece uma saturação de cores maior para a correção de cores Vídeo sRGB. O uso do toner preto é otimizado para a impressão de gráficos comerciais. • Desativado
Imagem CMYK Texto CMYK Gráfico CMYK	<ul style="list-style-type: none"> • US CMYK — Aplica a correção de cores para se aproximar da saída de cores SWOP (Specifications for Web Offset Publishing). • Euro CMYK—Aplica a correção de cores para se aproximar da saída de cores EuroScale. • Cores vivas CMYK — Aumenta a saturação das cores da configuração de correção de cores US CMYK. • Desativado

Perguntas frequentes sobre impressão em cores

O que são cores RGB?

A cor RGB é um método de descrever as cores indicando a quantidade de vermelho, verde ou azul usada para produzir uma cor em particular. As cores vermelho, verde e azul podem ser adicionadas em diversas quantidades para produzir uma grande gama de cores observadas na natureza. Telas de computadores, leitores e câmeras digitais usam esse método para exibir cores.

O que são cores CMYK?

A cor CMYK é um método de descrever as cores indicando a quantidade de ciano, magenta, amarelo e preto usada para reproduzir uma cor em particular. Tintas ou toners nas cores ciano, magenta, amarelo e preto podem ser impressos em diversas quantidades para produzir uma grande gama de cores observadas na natureza. As prensas de impressão, impressoras a jato de tinta e impressoras a laser coloridas criam as cores dessa maneira.

Como a cor é especificada em um documento para impressão?

Os programas de software são usados para especificar e modificar as cores dos documentos usando combinações de cores RGB ou CMYK. Para obter mais informações, consulte os tópicos da Ajuda do programa.

Como a impressora sabe qual cor deve imprimir?

Durante a impressão de um documento, informações descrevendo o tipo e a cor de cada objeto são enviadas à impressora e passadas por tabelas de conversão de cores. A cor é traduzida para as quantidades apropriadas de toner ciano, magenta, amarelo e preto usadas para produzir a cor desejada. As informações sobre o objeto determinam a aplicação das tabelas de conversão de cores. Por exemplo, é possível aplicar um tipo de tabela de conversão de cores ao texto e, ao mesmo tempo, outra tabela para as imagens fotográficas.

O que é a correção de cores manual?

Quando a correção de cores manual está ativada, a impressora emprega tabelas de conversão de cores selecionadas pelo usuário para processar os objetos. As configurações manuais de correção de cores são específicas do tipo de objeto impresso (texto, gráficos ou imagens). Também é algo específico de como a cor do objeto é especificada no programa (combinações RGB ou CMYK). Para aplicar uma tabela de conversão de cores diferente manualmente, consulte "[Modificando as cores da impressão](#)" na página 120.

Se o programa não especifica as cores com as combinações RGB ou CMYK, a correção de cores manual não é útil. Ela também não será eficaz se o programa ou o sistema operacional do computador controlar o ajuste de cores. Na maioria das situações, configurar a correção de cores para Automático gera as cores preferenciais para os documentos.

Como posso chegar a uma cor em particular (como a cor de um logotipo)?

No Menu qualidade da impressora, estão disponíveis nove tipos de conjuntos de Amostras de cores. Eles também podem ser encontrados na página de Amostras de cores do Servidor da Web incorporado. A seleção de qualquer conjunto de amostras gera impressões de várias páginas com centenas de caixas coloridas. Cada caixa contém uma combinação CMYK ou RGB, dependendo da tabela selecionada. A cor observada em cada caixa é obtida passando-se a combinação CMYK ou RGB indicada na caixa pela tabela de conversão de cores selecionada.

Ao examinar os conjuntos de Amostras de cores, você pode identificar a caixa com a cor mais próxima da cor que está sendo correspondida. A combinação de cores indicada na caixa pode, então, ser utilizada para modificar a cor do objeto em um programa. Para obter mais informações, consulte os tópicos da Ajuda do programa. A correção de cores manual pode ser necessária para o uso da tabela de conversão de cores selecionada para um determinado objeto.

A seleção do conjunto de Amostras de cores a ser usado para um determinado problema de correspondência de cores depende do seguinte:

- Da configuração de Correção de cores que está sendo utilizada (Automática, Desat. ou Manual)
- Do tipo de objeto que está sendo impresso (texto, gráficos ou imagens)
- De como a cor do objeto foi especificada no programa de software (combinações RGB ou CMYK)

Se o programa de software não especificar as cores com as combinações RGB ou CMYK, as páginas de Amostras de cores não são úteis. Além disso, alguns programas de software ajustam as combinações RGB ou CMYK especificadas no programa por meio do gerenciamento de cores. Nessas situações, a cor impressa pode não corresponder exatamente à das páginas de Amostras de cores.

A impressão é exibida com cores muito fortes

Ação	Não	Sim
Ajustar o equilíbrio de cores. a Na tela inicial, toque em Configurações > Qualidade de Impressão > Imagem avançada > Equilíbrio de cores. b Ajuste as configurações. c Reenvie o trabalho de impressão. A impressão é exibida com cores muito fortes?	O problema foi solucionado.	Contate suporte ao cliente .

Entrando em contato com o suporte ao cliente

Antes de entrar em contato com Suporte ao cliente, certifique-se de ter as seguintes informações:

- Problemas com a impressora
- Mensagem de erro
- Modelo e o número de série da impressora

Acesse <http://support.lexmark.com> para receber e-mail ou suporte via bate-papo, ou navegar pela biblioteca de manuais, documentação de suporte, drivers e outros downloads.

Suporte técnico via telefone também está disponível. Nos Estados Unidos ou no Canadá, ligue para 1- 800-539-6275. Em outros países ou regiões, acesse <http://support.lexmark.com>.

Atualização e migração

Hardware

Opções internas disponíveis

- Cartão de memória
 - DDR3 DIMM
 - Memória Flash
 - Fontes
 - Placas de aplicativo
 - Formulários e código de barras
 - PRESCRIBE
 - IPDS
- Porta de soluções internas (ISP) Lexmark
 - N8360 (802.11 b/g/n/um servidor de impressão sem fio fornecido com o módulo de soluções móveis LEX-M06-001) MarkNet™
 - Placa Paralela IEEE 1284-B
 - Placa serial RS- 232C

Instalação de um cartão de memória

⚠ ATENÇÃO—RISCO DE CHOQUE: Para evitar o risco de choque elétrico, se você for acessar a placa do controlador ou instalar hardware opcional ou dispositivos de memória algum tempo após configurar a impressora, desligue a impressora e desconecte o cabo de energia da tomada elétrica antes de continuar. Se houver outros dispositivos conectados à impressora, desligue-os também e desconecte os cabos que vão para a impressora.

- 1 Desligue a impressora e desconecte o cabo de energia da tomada elétrica.
- 2 Usando uma chave de fenda, retire a tampa de acesso à placa do controlador.

Aviso — Danos potenciais: Os componentes eletrônicos da placa do controlador são facilmente danificados pela eletricidade estática. Toque em uma superfície metálica da impressora antes de tocar em qualquer conector ou componente da placa do controlador.

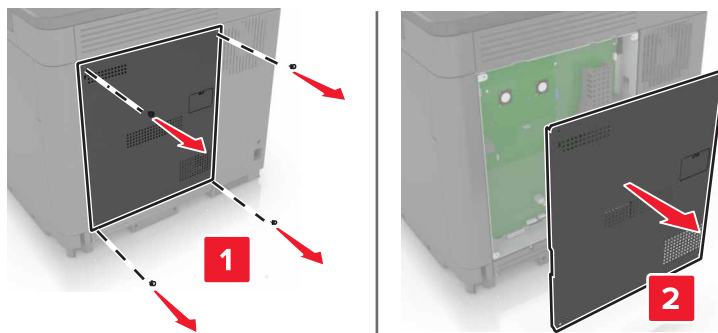

3 Desembale o cartão de memória.

Aviso — Danos potenciais: Evite tocar nos pontos de conexão nas extremidades da placa.

4 Insira o cartão de memória até que ele se *encaixe* no lugar.

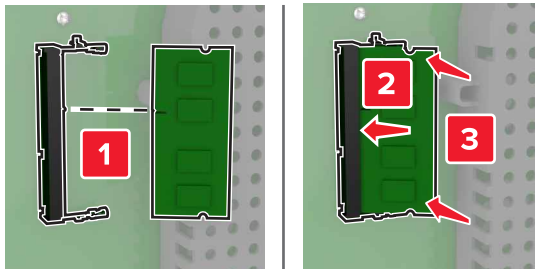

5 Recoloque a tampa de acesso.

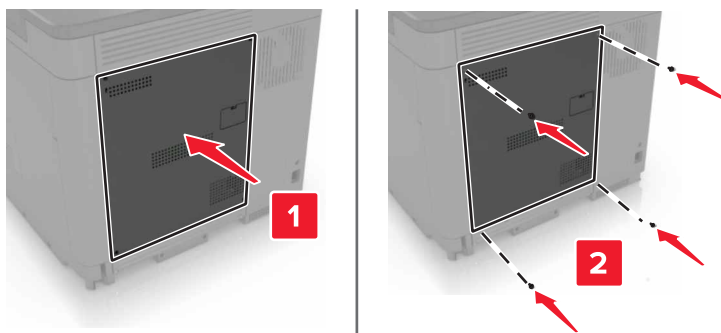

6 Conecte o cabo de energia à tomada elétrica e ligue a impressora.

⚠ ATENÇÃO—RISCO DE FERIMENTO: Para evitar riscos de incêndio ou choque elétrico, conecte o cabo de energia a uma saída elétrica com classificação e adequadamente aterrada que esteja próxima do produto e facilmente acessível.

Instalação de uma porta de soluções interna

⚠ ATENÇÃO—RISCO DE CHOQUE: Para evitar o risco de choque elétrico, se você for acessar a placa do controlador ou instalar hardware opcional ou dispositivos de memória algum tempo após configurar a impressora, desligue a impressora e desconecte o cabo de energia da tomada elétrica antes de continuar. Se houver outros dispositivos conectados à impressora, desligue-os também e desconecte os cabos que vão para a impressora.

1 Desligue a impressora e desconecte o cabo de energia da tomada elétrica.

2 Usando uma chave de fenda, retire a tampa de acesso à placa do controlador.

Aviso — Danos potenciais: Os componentes eletrônicos da placa do controlador são facilmente danificados pela eletricidade estática. Toque em uma superfície metálica da impressora antes de tocar em qualquer conector ou componente da placa do controlador.

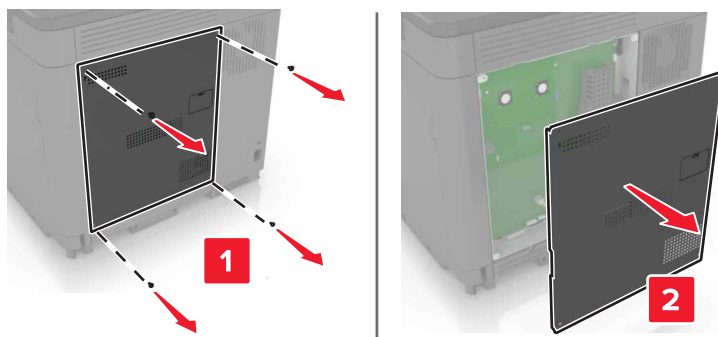

3 Desembale o kit da porta de soluções internas (ISP).

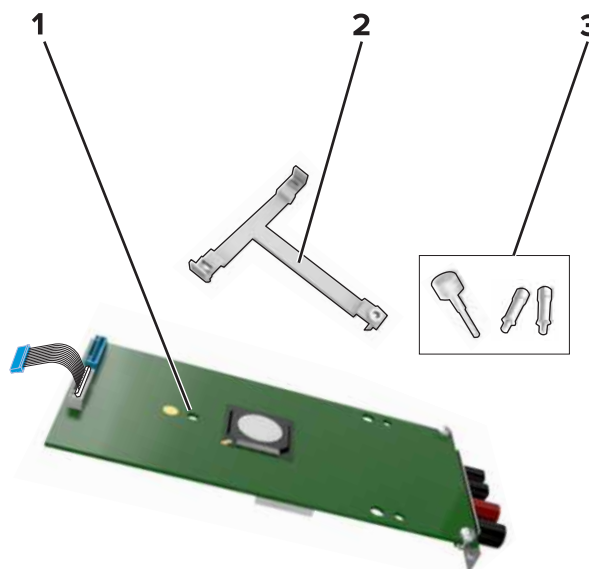

1	ISP
2	Suporte de montagem
3	Parafuso de aperto manual

4 Se necessário, remova o disco rígido da impressora.

5 Insira o suporte na placa até que ele se *encaixe* no lugar.

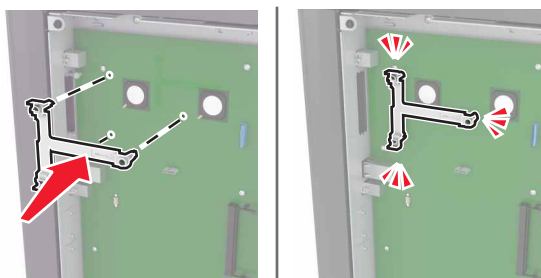

6 Fixar o ISP no suporte.

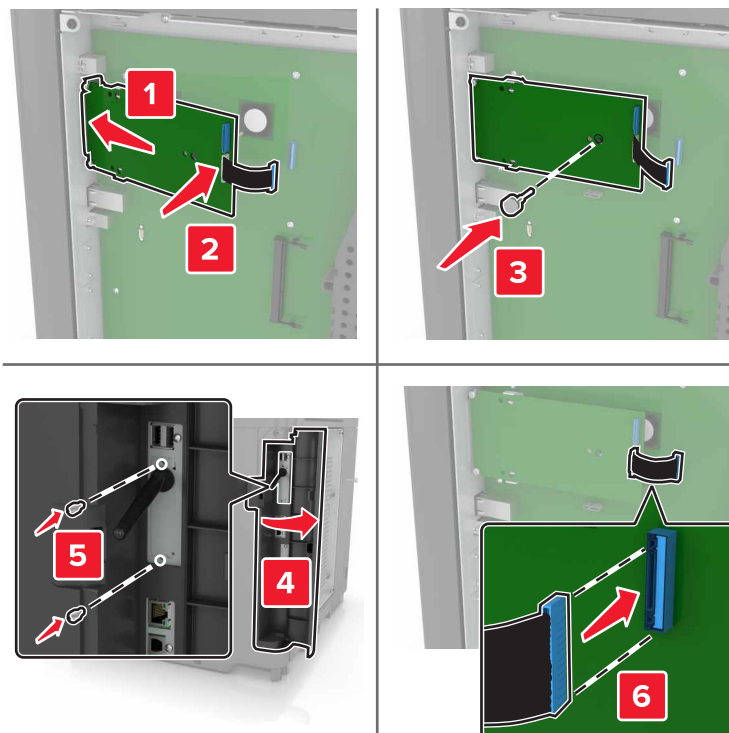

7 Se necessário, fixe o disco rígido no ISP.

a Remova o suporte do disco rígido.

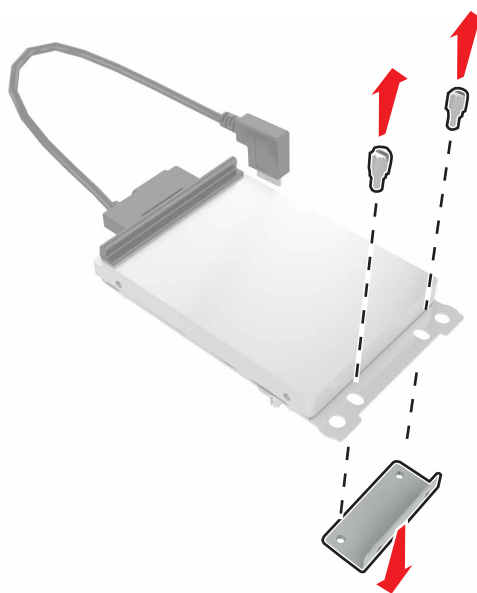

b Conecte o disco rígido no ISP.

Aviso — Danos potenciais: Não toque nem pressione o centro do disco rígido.

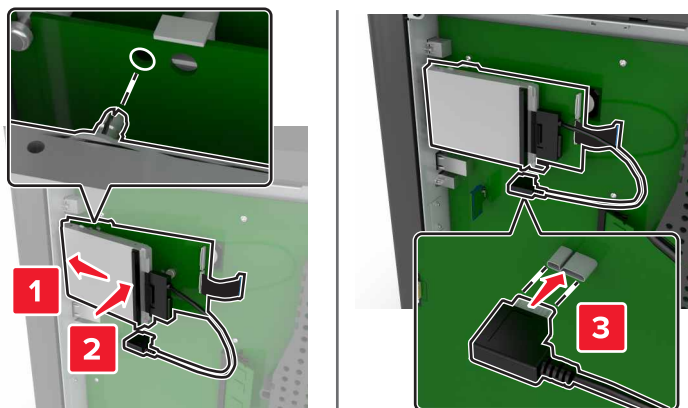

8 Recoloque a tampa de acesso.

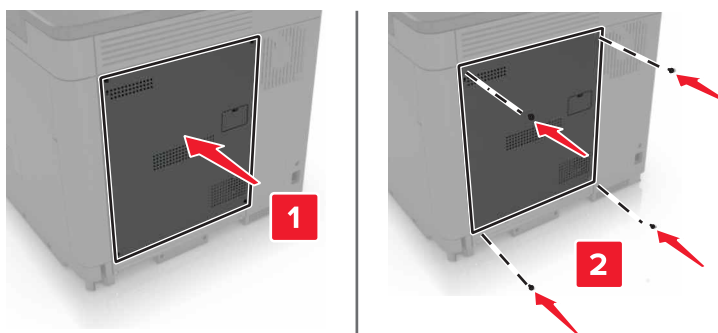

9 Conecte o cabo de energia à tomada elétrica e ligue a impressora.

⚠ ATENÇÃO—RISCO DE FERIMENTO: Para evitar o risco de incêndio ou choque elétrico, conecte o cabo de energia em uma tomada elétrica adequadamente aterrada que esteja perto do produto e possa ser facilmente acessada.

Instalação de uma placa opcional

⚠ ATENÇÃO—RISCO DE CHOQUE: Para evitar o risco de choque elétrico, se você for acessar a placa do controlador ou instalar hardware opcional ou dispositivos de memória algum tempo após configurar a impressora, desligue a impressora e desconecte o cabo de energia da tomada elétrica antes de continuar. Se houver outros dispositivos conectados à impressora, desligue-os também e desconecte os cabos que vão para a impressora.

- 1 Desligue a impressora e desconecte o cabo de energia da tomada elétrica.
- 2 Usando uma chave de fenda, retire a tampa de acesso à placa do controlador.

Aviso — Danos potenciais: Os componentes eletrônicos da placa do controlador são facilmente danificados pela eletricidade estática. Toque em uma superfície metálica da impressora antes de tocar em qualquer conector ou componente.

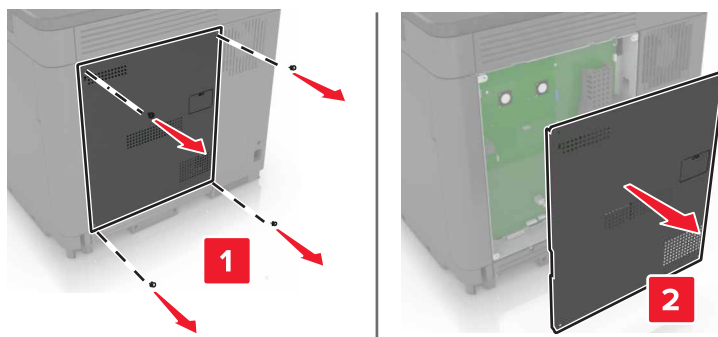

3 Abra a embalagem da placa opcional.

Aviso — Danos potenciais: Evite tocar nos pontos de conexão nas extremidades da placa.

4 Pressione a placa firmemente no lugar.

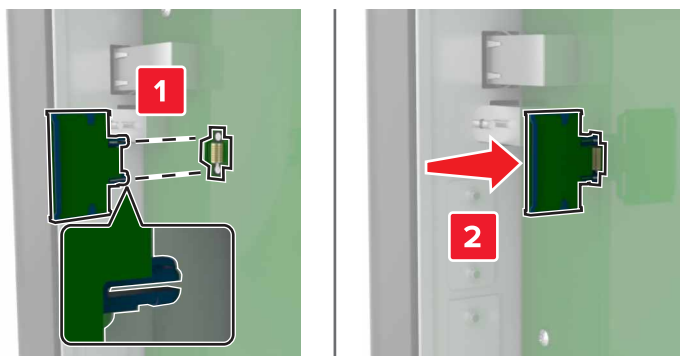

Nota: Todo o comprimento do conector na placa deve tocar e ficar encostado no painel do controlador.

Aviso — Danos potenciais: A instalação incorreta da placa pode causar danos à placa e à placa do controlador.

5 Recoloque a tampa de acesso.

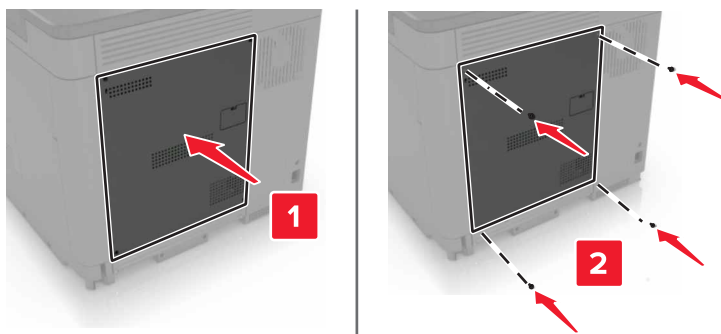

6 Conecte o cabo de energia à tomada elétrica e ligue a impressora.

⚠ ATENÇÃO—RISCO DE FERIMENTO: Para evitar riscos de incêndio ou choque elétrico, conecte o cabo de energia a uma saída elétrica com classificação e adequadamente aterrada que esteja próxima do produto e facilmente acessível.

Instalação de um disco rígido na impressora

⚠ ATENÇÃO—RISCO DE CHOQUE: Para evitar o risco de choque elétrico, se você for acessar a placa do controlador ou instalar hardware opcional ou dispositivos de memória algum tempo após configurar a impressora, desligue a impressora e desconecte o cabo de energia da tomada elétrica antes de continuar. Se houver outros dispositivos conectados à impressora, desligue-os também e desconecte os cabos que vão para a impressora.

- 1 Desligue a impressora e desconecte o cabo de energia da tomada elétrica.
- 2 Usando uma chave de fenda, retire a tampa de acesso à placa do controlador.

Aviso — Danos potenciais: Os componentes eletrônicos da placa do controlador são facilmente danificados pela eletricidade estática. Toque em uma superfície metálica da impressora antes de tocar em qualquer conector ou componente da placa do controlador.

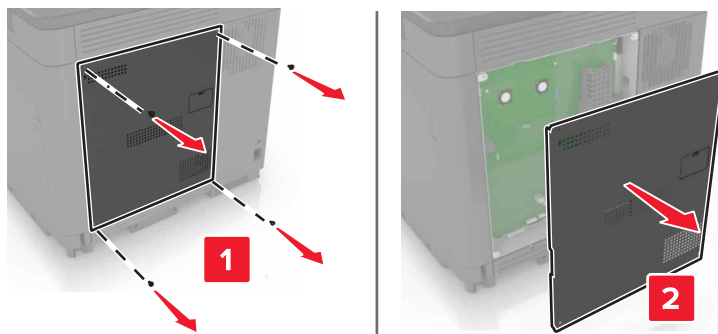

- 3 Desembale o disco rígido.
- 4 Fixe o disco rígido na placa do controlador.

Aviso — Danos potenciais: Não toque nem pressione o centro do disco rígido.

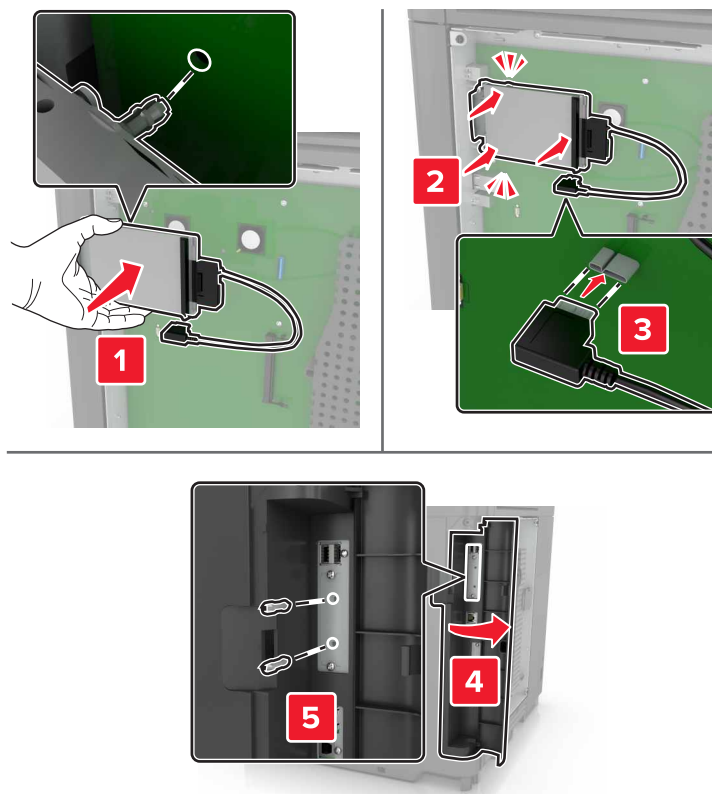

Se uma porta de soluções internas (ISP) estiver instalada, faça o seguinte:

- a Remova o suporte do disco rígido.

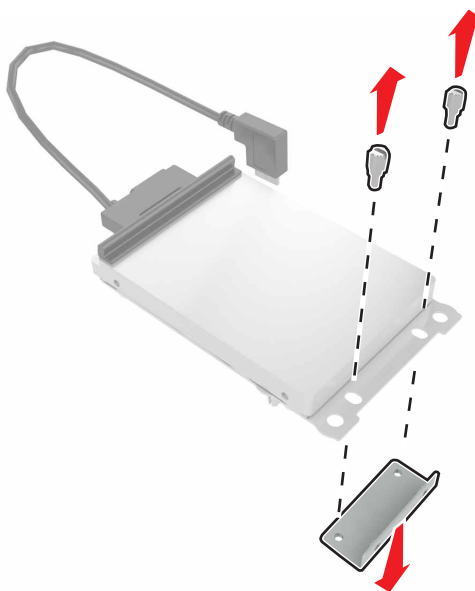

b Fixe o disco rígido no ISP.

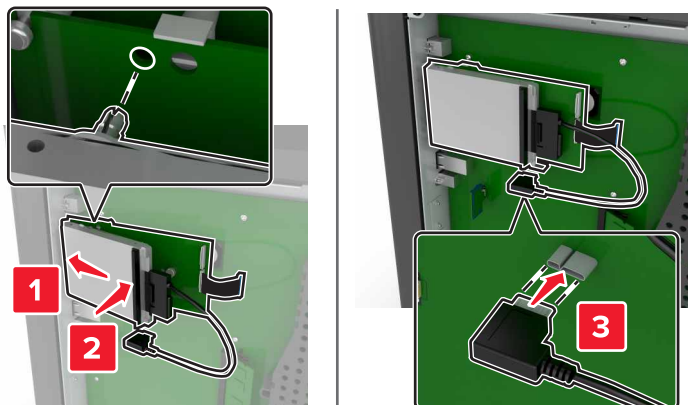

5 Recoloque a tampa de acesso.

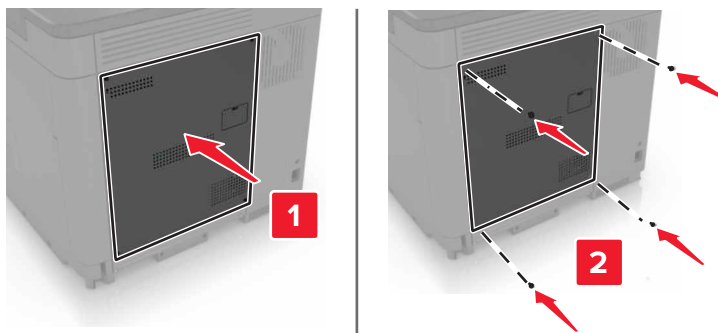

6 Conecte o cabo de energia à tomada elétrica e ligue a impressora.

⚠ ATENÇÃO—RISCO DE FERIMENTO: Para evitar riscos de incêndio ou choque elétrico, conecte o cabo de energia a uma saída elétrica com classificação e adequadamente aterrada que esteja próxima do produto e facilmente acessível.

Instalação das bandejas opcionais

⚠ ATENÇÃO—RISCO DE CHOQUE: Para evitar o risco de choque elétrico, se você for acessar a placa do controlador ou instalar hardware opcional ou dispositivos de memória algum tempo após configurar a impressora, desligue a impressora e desconecte o cabo de energia da tomada elétrica antes de continuar. Se houver outros dispositivos conectados à impressora, desligue-os também e desconecte os cabos que vão para a impressora.

⚠ ATENÇÃO—RISCO DE TOMBAMENTO: A instalação de uma ou mais opções em sua impressora ou MFP pode exigir uma base com rodinhas, mobília ou outro recurso para evitar instabilidades que causem possíveis lesões. Para obter mais informações sobre configurações compatíveis, visite o site www.lexmark.com/multifunctionprinters.

- 1** Desligue a impressora.
- 2** Desconecte o cabo de energia da tomada elétrica e da impressora.
- 3** Desembale a bandeja opcional e remova todo o material de embalagem.

4 Levante a impressora usando as alças laterais e traseiras.

⚠ ATENÇÃO—RISCO DE FERIMENTO: O peso da impressora é superior a 18 kg (40 lb) e exige duas ou mais pessoas treinadas para movê-la com segurança.

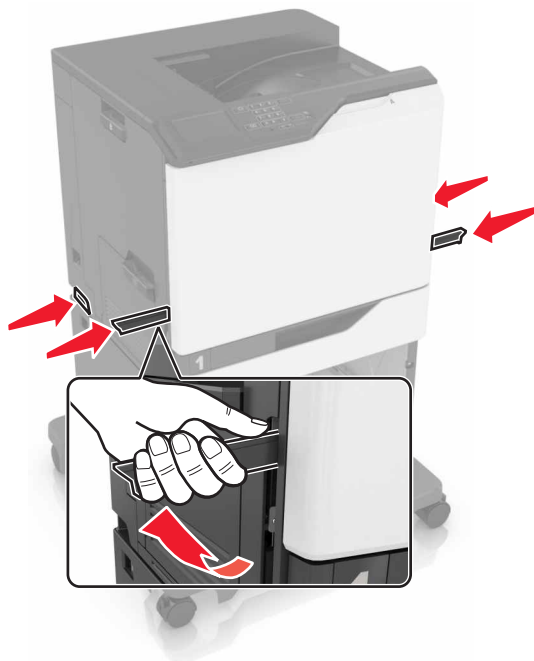

Nota: Se bandejas opcionais já estiverem instaladas, destrave-as antes de levantar a impressora. Não tente levantar a impressora e as bandejas ao mesmo tempo.

5 Alinhe a impressora à bandeja opcional e baixe a impressora até que ela se *encaixe* no lugar.

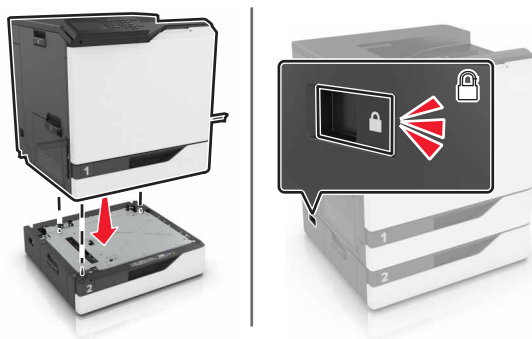

6 Conecte o cabo de energia à impressora e à tomada elétrica.

⚠ ATENÇÃO—RISCO DE FERIMENTO: Para evitar riscos de incêndio ou choque elétrico, conecte o cabo de energia a uma saída elétrica com classificação e adequadamente aterrada que esteja próxima do produto e facilmente acessível.

7 Ligue a impressora.

Adicione a bandeja no driver de impressão para que ela fique disponível para os trabalhos de impressão. Para obter mais informações, consulte "[Adicionar opções disponíveis ao driver de impressão](#)" na página 136.

Ao instalar mais de uma opção de hardware, siga esta ordem de instalação.

- Base com rodízios
- Bandeja opcional para 2200 folhas
- Bandeja opcional para 550 folhas
- Impressora
- Encadernador

Instalar o encadernador

- 1 Desligue a impressora.
- 2 Abra a porta A.

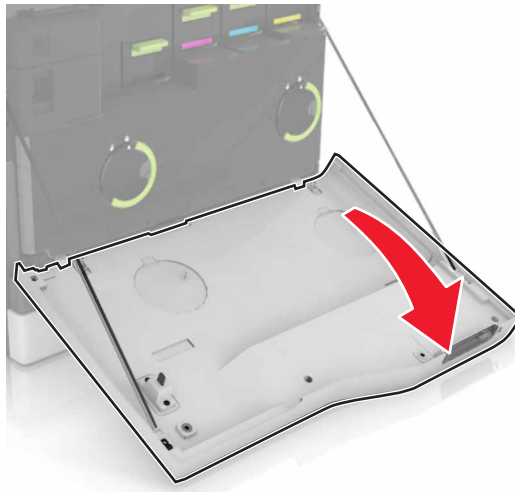

- 3 Remova o depósito de papel.

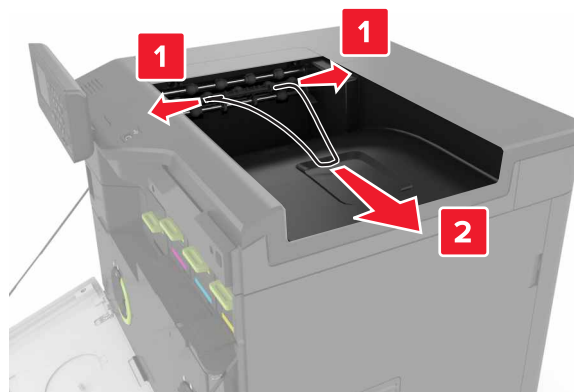

4 Remova a inserção da bandeja padrão.



5 Desembale o encadernador e remova o material de embalagem.

6 Insira o encadernador até que ele se *encaixe* no lugar.

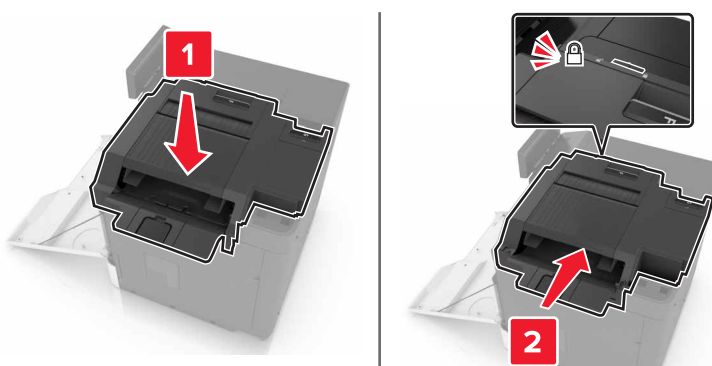

7 Insira a capa do encadernador.

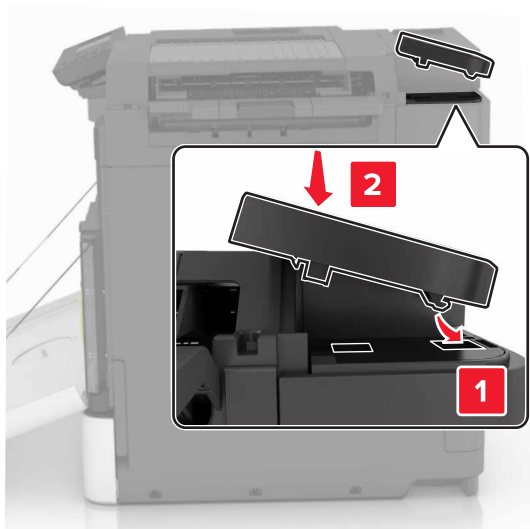

8 Feche a porta A.

9 Ligue a impressora.

Software

Instalação do software da impressora

- 1 Obtenha uma cópia do pacote instalador do software.
 - No CD do software fornecido com a impressora
 - Acesse <http://support.lexmark.com> e, em seguida, selecione sua impressora e o sistema operacional.
- 2 Execute a instalação e siga as instruções exibidas na tela do computador.
- 3 Para usuários do Macintosh, adicione a impressora.

Nota: Obtenha o endereço IP da impressora na seção TCP/IP do menu Rede/Portas.

Adicionar opções disponíveis ao driver de impressão

Para usuários do Windows

- 1 Abra a pasta de impressoras.
- 2 Selecione a impressora que você deseja atualizar e execute os seguintes procedimentos:
 - No Windows 7 ou posterior, selecione **Propriedades da impressora**.
 - Em versões anteriores, selecione **Propriedades**.
- 3 Navegue até a guia Configuração e selecione **Atualizar agora - Perguntar à impressora**.
- 4 Aplique as alterações.

Para usuários do Macintosh

- 1 Em Preferências do sistema no menu da Apple, navegue até a impressora e selecione **Opções e suprimentos**.
- 2 Navegue até a lista de opções de hardware e, em seguida, adicione qualquer uma das opções instaladas.
- 3 Aplique as alterações.

Firmware

Exportando ou importando um arquivo de configuração

Você pode exportar as definições de configuração da impressora para um arquivo de texto e importar esse arquivo a fim de aplicar as definições em outras impressoras.

- 1 Abra o navegador da Internet e digite o endereço IP da impressora no campo de endereço.

Notas:

- Veja o endereço IP da impressora na tela inicial da impressora. O endereço IP é exibido como quatro conjuntos de números separados por pontos, por exemplo, 123.123.123.123.

- Se você estiver usando um servidor proxy, desative-o temporariamente para carregar a página da web corretamente.

2 Exporte ou importe um arquivo de configuração para um ou vários aplicativos.

Para um aplicativo

- a** No Servidor da Web incorporado, clique em **Aplicativos** > o aplicativo que você deseja > **Configurar**.
- b** Clique em **Exportar** ou **Importar**.

Para vários aplicativos

- a** No Servidor da Web incorporado, clique em **Exportar configurações** ou **Importar configurações**.
- b** Siga as instruções exibidas na tela.

Atualização de firmware

Alguns aplicativos requerem um nível mínimo de firmware do dispositivo para operar corretamente.

Para obter mais informações sobre como atualizar o firmware do dispositivo, entre em contato com o seu representante Lexmark.

- 1** No Servidor da Web incorporado, clique em **Configurações** > **Dispositivo** > **Atualizar firmware**.
- 2** Procure o local do arquivo de flash necessário.
- 3** Aplique as alterações.

Avisos

Informações sobre o produto

Nome do produto:

Lexmark C6160de

Tipo de máquina:

5063

Modelo(s):

539

Aviso de edição

Julho de 2024

O parágrafo a seguir não se aplica a países onde as cláusulas descritas não são compatíveis com a lei local: A LEXMARK INTERNATIONAL, INC. FORNECE ESTA PUBLICAÇÃO “NO ESTADO EM QUE SE ENCONTRA”, SEM QUALQUER TIPO DE GARANTIA, EXPRESSA OU TÁCITA, INCLUINDO, ENTRE OUTRAS, GARANTIAS IMPLÍCITAS DE COMERCIALIZIDADE OU ADEQUAÇÃO A UM DETERMINADO PROPÓSITO. Alguns estados não permitem a contestação de garantias expressas ou implícitas em certas transações. Conseqüentemente, é possível que esta declaração não se aplique ao seu caso.

É possível que esta publicação contenha imprecisões técnicas ou erros tipográficos. Serão feitas alterações periódicas às informações aqui contidas; essas alterações serão incorporadas em edições futuras. Alguns aperfeiçoamentos ou alterações nos produtos ou programas descritos poderão ser feitos a qualquer momento.

As referências feitas nesta publicação a produtos, programas ou serviços não implicam que o fabricante pretenda torná-los disponíveis em todos os países nos quais opera. Qualquer referência a um produto, programa ou serviço não tem a intenção de afirmar ou sugerir que apenas aquele produto, programa ou serviço possa ser usado. Qualquer produto, programa ou serviço funcionalmente equivalente que não infrinja qualquer direito de propriedade intelectual existente poderá ser usado no seu lugar. A avaliação e verificação da operação em conjunto com outros produtos, programas ou serviços, exceto aqueles expressamente designados pelo fabricante, são de responsabilidade do usuário.

Para obter suporte técnico da Lexmark, acesse <http://support.lexmark.com>.

Para obter informações sobre suprimentos e downloads, acesse www.lexmark.com.

© 2016 Lexmark International, Inc.

Todos os direitos reservados.

Marcas comerciais

Lexmark, o logotipo Lexmark e MarkNet são marcas comerciais da Lexmark International, Inc. nos Estados Unidos e/ou em outros países.

Google Cloud Print e Google Chrome são marcas comerciais da Google Inc.

Macintosh, o logotipo Mac e Safari são marcas comerciais da Apple Inc.

Microsoft, Windows e Internet Explorer são marcas comerciais registradas ou marcas comerciais do grupo de empresas Microsoft nos Estados Unidos e em outros países.

Mopria®, o logotipo Mopria® e o logotipo Mopria® Alliance são marcas comerciais registradas, e marcas de serviço da Mopria Alliance, Inc. nos Estados Unidos e em outros países. O uso não autorizado é estritamente proibido.

PCL® é uma marca registrada da Hewlett-Packard Company. PCL é a designação da Hewlett-Packard Company para um conjunto de comandos (linguagem) e funções de impressora incluído em seus produtos de impressora. Esta impressora foi projetada para ser compatível com a linguagem PCL. Isso significa que a impressora reconhece comandos PCL utilizados em vários aplicativos e que ela emula as funções correspondentes aos comandos.

PostScript é uma marca registrada da Adobe Systems Incorporated nos Estados Unidos e/ou em outros países.

Todas as outras marcas comerciais pertencem a seus respectivos proprietários.

AirPrint e o logotipo do AirPrint são marcas comerciais da Apple, Inc.

Avisos de licenciamento

Todos os avisos de licenciamento associados a este produto podem ser encontrados no diretório CD:\NOTICES do CD do software de instalação.

Níveis de emissão de ruído

As medições a seguir foram realizadas em conformidade com a ISO 7779 e reportadas de acordo com a ISO 9296.



Nota: alguns modos podem não ser aplicáveis ao seu produto.

Pressão sonora média em 1 metro, dBA	
Imprimindo	56 (lado único); 57 (frente e verso)
Pronto	14

Os valores estão sujeitos a alterações. Consulte www.lexmark.com para obter os valores atuais.

Environmental labeling for packaging

Per Commission Regulation Decision 97/129/EC Legislative Decree 152/2006, the product packaging may contain one or more of the following symbols.

	This symbol indicates that the packaging may contain corrugated fiberboard.
	This symbol indicates that the packaging may contain non-corrugated fiberboard.
	This symbol indicates that the packaging may contain paper.

For more information, go to www.lexmark.com/recycle, and then choose your country or region. Information on available packaging recycling programs is included with the information on product recycling.

Bateria recarregável de íons de lítio



Este produto pode conter uma bateria recarregável de íons de lítio do tipo botão, que só deve ser removida por um profissional treinado. O símbolo com a lixeira riscada indica que o produto não deve ser descartado como lixo comum e deve ser enviado para pontos de coleta seletiva para recuperação e reciclagem. Caso a bateria seja removida, não a descarte no lixo doméstico. Pode haver sistemas de coleta seletiva para baterias em sua comunidade local, como um local destinado à reciclagem de baterias. A coleta seletiva de baterias usadas garante o tratamento adequado dos resíduos, incluindo a reutilização e a reciclagem, e evita possíveis efeitos negativos sobre a saúde humana e o meio ambiente. Descarte as baterias com responsabilidade.

Norma (UE) 2023/1542

Norma (UE) 2023/1542

Este produto pode conter uma bateria de lítio recarregável tipo moeda. Essa bateria atende à Norma (UE) 2023/1542. A conformidade é indicada pela marca CE:



Este produto pode conter uma das seguintes baterias de célula tipo moeda:

- Identificação da bateria: Número do modelo Seiko MS621FE
Fabricante: Seiko Instruments Inc.
Endereço do fabricante: 8, Nakase 1-chome, Mihama-ku, Chiba-shi, Chiba 261-8507, Japão
- Identificação da bateria: Número do modelo Panasonic ML621
Fabricante: Panasonic Energy Co., Ltd.
Endereço do fabricante: 1-1 Matsushita-cho, Moriguchi City, Osaka 570-8511, Japão
- Identificação da bateria: Número do modelo FDK ML621
Fabricante: Corporação FDK
Endereço do fabricante: Shibaura Crystal Shinagawa, 1-6-41 Konan, Minato-ku, Tóquio 108-8212, Japão

A devolução de cartuchos Lexmark para reutilização ou reciclagem

O Programa de coleta de cartuchos da Lexmark permite que você retorne gratuitamente os cartuchos usados para a Lexmark para fins de reutilização ou reciclagem. 100% dos cartuchos retornados para a Lexmark são reutilizados ou desmontados para reciclagem. As embalagens usadas para retornar os cartuchos também são recicladas.

Para devolver cartuchos Lexmark para reutilização ou reciclagem, faça o seguinte:

- 1 Acesse www.lexmark.com/recycle.
- 2 Selecione seu país ou sua região.
- 3 Selecione **Programa de coleta de cartuchos da Lexmark**.
- 4 Siga as instruções exibidas na tela.

Aviso de sensibilidade à estática

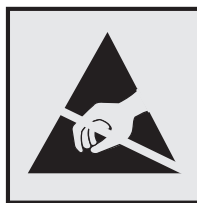

Este símbolo identifica peças sensíveis à estática. Não toque nas áreas próximas a este símbolo sem antes tocar uma superfície de metal em uma área longe do símbolo.

Informações sobre temperatura

Temperatura de operação e umidade relativa	10 a 32,2 °C (50 a 90 °F) e 15 a 80% de UR 15,3 a 32,2 °C (60 a 90 °F) e 8 a 15% de UR Temperatura máxima de bulbo úmido: 22,8 °C (73 °F)
Temperatura de envio	-10 a 40 °C (de 14 a 104 °F)
Temperatura de armazenamento e umidade relativa	-10 a 40 °C (de 14 a 104 °F) Umidade relativa de 8 a 80%

Aviso sobre laser

Esta impressora foi certificada nos EUA por estar em conformidade com os requisitos do DHHS 21 CFR capítulo I, subcapítulo J, para produtos a laser de Classe I (1) e, nos demais países, foi certificada como um produto a laser de Classe I em conformidade com os requisitos da IEC 60825-1.

Os produtos a laser de Classe I não são considerados prejudiciais. A impressora contém, internamente, um laser de Classe IIIb (3b) AlGaAs que funciona nominalmente a 20 miliwatts no comprimento de onda de 755-800 nanômetros, incluso em um conjunto do cabeçote de impressão sem possibilidade de manutenção. O sistema do laser e a impressora foram projetados para que jamais haja acesso humano à radiação do laser acima do nível da Classe I durante a operação normal ou a manutenção pelo usuário ou sob as condições de manutenção prescritas.

Etiqueta de aviso sobre laser

Pode haver uma etiqueta de aviso sobre laser afixada a esta impressora, como mostrado a seguir:

DANGER - Invisible laser radiation when cartridges are removed and interlock defeated. Avoid exposure to laser beam.
 PERIGO - Radiação a laser invisível será liberada se os cartuchos forem removidos e o lacre rompido. Evite a exposição aos feixes de laser.
 Opasnost - Nevidljivo lasersko zračenje kada su kasete uklonjene i poništena sigurnosna veza. Izbjegavati izlaganje zracima.
 NEBEZPEČÍ - Když jsou vyjmuty kazety a je odblokována pojistka, ze zařízení je vysíláno neviditelné laserové záření. Nevystavujte se působení laserového paprsku.
 FARE - Usynlig laserstråling, når patroner fjernes, og spærreanordningen er slået fra. Undgå at blive udsat for laserstrålen.
 GEVAAR - Onzichtbare laserstraling wanneer cartridges worden verwijderd en een vergrendeling wordt genegeerd. Voorkom blootstelling aan de laser.
 DANGER - Rayonnements laser invisibles lors du retrait des cartouches et du déverrouillage des loquets. Éviter toute exposition au rayon laser.
 VAARA - Näkymätöntä lasersäteilyä on varottava, kun värikasetit on poistettu ja lukitus on auki. Vältä lasersäteelle altistumista.
 GEFAHR - Unsichtbare Laserstrahlung beim Herausnehmen von Druckkassetten und offener Sicherheitssperre. Laserstrahl meiden.
 ΚΙΝΔΥΝΟΣ - Εκλυση αόρατης ακτινοβολίας laser κατά την αφαίρεση των κασετών και την απασφάλιση της μανδάλωσης. Αποφεύγετε την έκθεση στην ακτινοβολία laser.
 VESZÉLY - Nem látható lézersugárzás fordulhat elő a patronok eltávolításakor és a zárószekerezet felbontásakor. Kerülje a lézersugárnak való kitettséget.
 PERICOLO - Emissione di radiazioni laser invisibili durante la rimozione delle cartucce e del blocco. Evitare l'esposizione al raggio laser.
 FARE - Usynlig laserstråling når kassetene tas ut og sperren er satt ut av spill. Unngå eksponering for laserstrålen.
 NIEBEZPIECZENSTWO - niewidzialne promieniowanie laserowe podczas usuwania kaset i blokady. Należy unikać naświetlenia promieniem lasera.
 ОПАСНО! Невидимое лазерное излучение при извлеченных картриджах и снятии блокировки. Избегайте воздействия лазерных лучей.
 Pozor - Nebezpečnostvo neviditeľného laserového žiarenia pri odobratých kazetách a odblokovanej poistke. Nevystavujte sa lúčom.
 PELIGRO: Se producen radiaciones láser invisibles al extraer los cartuchos con el interbloqueo desactivado. Evite la exposición al haz de láser.
 FARA - Osynlig laserstråling när patroner tas ur och spärrmekanismen är upphävd. Undvik exponering för laserstrålen.
 危険 - 当移除碳粉盒及互锁失效时会产生看不见的激光辐射, 请避免暴露在激光光束下。
 危険 - 移除碳粉匣與安全連續開關失效時會產生看不見的雷射輻射。請避免暴露在雷射光束下。
 危険 - カートリッジが取り外され、内部ロックが無効になると、見えないレーザー光が放射されます。このレーザー光に当たらないようにしてください。

Aviso aos usuários de produtos no Brasil

Este equipamento não tem direito à proteção contra interferência prejudicial e não pode causar interferência em sistemas devidamente autorizados.

Índice

A

- adicionando grupos 21
- adicionando opções de hardware
 - driver de impressão 136
- adicionando opções internas
 - driver de impressão 136
- adicionar contatos 20
- AirPrint
 - uso 31
- ajustando a tonalidade do toner 120
- ajustando a velocidade de fala
 - Voice Guidance 23
- ajustando o brilho
 - visor da impressora 73
- ajustando o brilho do visor da impressora 73
- ajustando o volume padrão do alto-falante 39
- ajustando o volume padrão dos fones de ouvido 39
- alimentador multifunção
 - carregamento 27
- alterações das configurações de porta
 - porta de soluções internas 41
- alto-falante
 - volume padrão 39
- Aprender sobre o status do botão liga/desliga e da luz indicadora 13
- armazenamento
 - suprimentos 71
- armazenando trabalhos de impressão 33
- ativando a porta USB 89
- ativando números de identificação pessoal 23
- ativando o Modo de ampliação 23
- ativando o Voice Guidance 23
- ativando senhas faladas 23
- atolamento, limpando
 - alimentador multifunção 78
 - bandeja do encadernador 84
 - bandeja padrão 79
 - bandejas 77

- cartuchos de grampos 85
- fusor 80
- unidade duplex 80
- atolamento de grampo na porta G 85
- atolamento de grampos, limpar porta G 85
- atolamento de papel, limpando
 - alimentador multifunção 78
 - bandeja do encadernador 84
 - bandeja padrão 79
 - bandejas 77
 - fusor 80
 - unidade duplex 80
- atolamento de papel na bandeja do encadernador 84
- atolamento de papel na bandeja padrão 79
- atolamento de papel na porta B 80
- atolamento de papel nas bandejas 77
- atolamento de papel no alimentador multiuso 78
- atolamentos
 - locais 76
 - localizando áreas de atolamento 76
 - para evitar 75
- atolamentos de papel para evitar 75
- atualização de firmware
 - arquivo de flash 137
- avisos 139, 142
- avisos de emissão 139

B

- bandejas
 - carregamento 25
 - conexão 28
 - desligamento 28
- botões da tela inicial
 - uso 13

C

- cancelamento de um trabalho de impressão
 - a partir do painel de controle da impressora 34
 - do computador 34
- carregamento
 - cartões 27
 - transparências 27
- carregamento de bandejas 25
- carregamento de papel
 - alimentador multifunção 27
- cartão de memória 124
 - instalação 124
- cartões
 - carregamento 27
- cartucho de toner
 - substituindo 55
- cartuchos de grampos
 - pedido 44
 - substituindo 68
- Cartuchos de toner
 - pedido 43
 - reciclagem 74
- Códigos de QR
 - adição 19
- colocando envelopes
 - alimentador multifunção 27
- como configurar Cotas do dispositivo 20
- como imprimir do Google Drive 20
- como substituir uma unidade fotocondutora 49
- Como usar o Google Drive 20
- Como usar o Suporte ao cliente 19
- conectando a rede sem fio
 - usando o método de botão de controle 40
 - usando o método de PIN 40
- conexão de cabos 11
- configuração
 - configurações do alto-falante do fax 39
 - notificações de suprimentos, cartucho de toner 44

- notificações de suprimentos, kit de manutenção 44
- notificações de suprimentos, unidade de criação de imagens 44
- configuração de notificação de suprimentos 44
- configuração do modo de hibernação 72
- configuração do modo de suspensão 72
- Configuração do Modo econômico 72
- Configuração protegida de Wi-Fi rede sem fio 40
- configurações ambientais
 - modo de hibernação 72
 - modo de suspensão 72
 - Modo econômico 72
- configurações da impressora 10
- configurações de conservação
 - modo de hibernação 72
 - modo de suspensão 72
 - Modo econômico 72
- configurações de porta
 - configuração 41
- configurações do alto-falante do fax
 - configuração 39
- configurações ecologicamente corretas
 - modo de hibernação 72
 - modo de suspensão 72
 - Modo econômico 72
- Configurações econômicas
 - configuração 19
- configurando a impressão serial 41
- configurando as definições de porta 41
- contadores de utilização de suprimentos
 - redefinindo 93
- contatos
 - adição 20
 - edição 21
 - exclusão 21
- Conteúdo de correção de cores 120
- Correção cores
 - Manual 120

- Correção de cores manual
 - aplicação 120
- Correia de transferência
 - substituindo 57
- Cotas do dispositivo
 - configuração 20
- criptografando o disco rígido da impressora 37
- criptografia de disco rígido da impressora 37

D

- declaração de volatilidade 37
- defeitos de impressão recorrentes 112
- definições da impressora
 - restaurar padrões de fábrica 37
- definindo o tamanho de papel Universal 25
- definindo o tamanho do papel 25
- definindo o tipo de papel 25
- densidade de impressão irregular 116
- descarte do disco rígido da impressora 37
- desligamento de bandejas 28
- disco rígido da impressora
 - criptografando 37
 - descarte de 37
- dispositivo móvel
 - impressão a partir de 30, 31
- documentos, impressão
 - de um computador 30
 - de um dispositivo móvel 30
- driver de impressão
 - opções de hardware, adicionando 136

E

- economia de suprimentos 73
- editando contatos 21
- editando grupos 21
- encadernador
 - instalação 134
- entrando em contato com o suporte ao cliente 123
- envelopes
 - carregamento 27
- evitando atolamentos de papel 75

- excluindo grupos 21
- excluir contatos 21
- exibir ícones na tela inicial 18
- exportação de um arquivo de configuração
 - usando o Embedded Web Server 136

F

- firmware
 - atualizar 137
- Flash danificada detectada 92
- Flash não formatada detectada 92
- fofones de ouvido
 - volume padrão 39
- formulários
 - impressão 30
- Formulários e favoritos
 - configuração 18
- fusor
 - substituindo 47

G

- Google Cloud Print
 - uso 31
- grupos
 - adição 21
 - edição 21
 - exclusão 21

I

- ícones na tela inicial
 - mostrar 18
- importação de um arquivo de configuração
 - usando o Embedded Web Server 136
- impressão
 - de uma unidade flash 32
 - de um computador 30
 - de um dispositivo móvel 31
 - lista de amostra de fontes 34
 - página de definições de menu 16
- impressão agrupada não funciona 94
- impressão de formulários 30
- impressão de uma lista de amostra de fontes 34

- impressão de uma página de configuração de rede 89
 - impressão de uma página de configurações de menu 16
 - impressão serial
 - configuração 41
 - impressora
 - espaços livres mínimos 9
 - movimentação 9, 71
 - seleção do local 9
 - totalmente configurada 10
 - transporte 72
 - impressora não está respondendo 119
 - imprimindo de uma unidade flash 32
 - imprimindo de um computador 30
 - Imprimindo trabalhos suspensos
 - a partir de um computador com o Macintosh 34
 - a partir do Windows 34
 - informações da impressora
 - localização 8
 - informações sobre segurança 6, 7
 - instalação das bandejas opcionais 132
 - instalação de opções
 - disco rígido da impressora 130
 - porta de soluções internas 125
 - instalação de uma placa opcional 128
 - instalação de um cartão de memória 124
 - instalação de um disco rígido na impressora 130
 - instalação do software da impressora 136
 - instalando o encadernador 134
 - instalando uma porta de soluções internas 125
- L**
- Lexmark Mobile Print
 - uso 30
 - ligação de bandejas 28
 - limpeza
 - interior da impressora 42
 - parte externa da impressora 42
 - limpeza da impressora 42
 - limpeza da memória do disco rígido da impressora 36
 - linhas brancas aparecem 117
 - linhas brancas verticais aparecem 117
 - linhas escuras horizontais 105
 - lista de amostra de fontes
 - impressão 34
 - listras ou linhas escuras verticais aparecem nas impressões 116
 - localização do slot de segurança 36
 - localizando mais informações sobre a impressora 8
 - luz do botão liga/desliga
 - status da impressora 13
 - luz indicadora
 - status da impressora 13
- M**
- manter trabalhos de impressão
 - impressão a partir do Windows 34
 - impressão de um computador com o Macintosh 34
 - mapa de menus 15
 - memória
 - tipos instalados na impressora 37
 - memória do disco rígido da impressora
 - limpando 36
 - memória não volátil 37
 - limpando 36
 - memória volátil 37
 - limpando 36
 - mensagens da impressora
 - Flash danificada detectada 92
 - Flash não formatada detectada 92
 - Sem espaço livre suficiente na memória flash para recurso 92
 - Suprimento não-Lexmark 93
 - Troque o cartucho, incompatibilidade de região da impressora 92
 - Verificar conexão da bandeja 96
 - menus da impressora 15
 - Método acionado por botão 40
 - método de número de identificação pessoal 40
 - Modo de ampliação
 - ativando 23
 - modo de hibernação
 - configuração 72
- N**
- não é possível abrir o Embedded Web Server 88
 - não foi possível ler unidade flash
 - solução de problemas, impressão 89
 - navegando pela tela
 - usando gestos 24
 - navegando pela tela usando gestos 24
 - níveis de emissão de ruído 139
 - notificações de suprimento
 - configuração 44
 - números de identificação pessoal
 - ativando 23
- O**
- opcionais
 - cartão de memória 124
 - placas de firmware 124
 - opções de hardware
 - instalação 132
 - opções de hardware, adicionando
 - driver de impressão 136
 - opções internas 124
 - cartão de memória 124
 - instalação 128
 - opções internas, adicionando
 - driver de impressão 136
 - opções internas disponíveis 124
- P**
- página de definições de menu
 - impressão 16
 - páginas brancas 101
 - páginas em branco 101
 - painel de controle
 - uso 12
 - papel
 - Definição de tamanho Universal 25

pedido
 Cartuchos de toner 43
 unidade do fotorrevelador 43
 unidade fotocondutora 43
 unidades de imagem 44
 pedido de suprimentos
 cartuchos de grampos 44
 recipiente coletor de toner 44
 Perguntas frequentes sobre
 impressão em cores 121
 Personalização da exibição
 uso 18
 personalizando a exibição 18
 placa de firmware 124
 placa de interface paralela
 solução de problemas 91
 placa de interface serial
 solução de problemas 91
 placa opcional
 instalação 128
 porta de soluções internas
 instalação 125
 solução de problemas 91
 portas da impressora 11
 Porta USB
 ativando 89

Q

qualidade de cor, solução de
 problemas
 a impressão é exibida com
 cores muito fortes 123

R

reciclagem
 Cartuchos de toner 74
 Embalagem Lexmark 73
 produtos da Lexmark 73
 recipiente coletor de toner
 pedido 44
 substituindo 56
 redefinindo
 contadores de utilização de
 suprimentos 93
 redefinindo os contadores de
 utilização de suprimentos 93
 rede sem fio
 Configuração protegida de Wi-
 Fi 40

repetir trabalhos de
 impressão 33
 impressão a partir do
 Windows 34
 impressão de um computador
 com o Macintosh 34
 restauração das configurações
 padrão de fábrica 37
 rolo de transferência
 substituindo 60
 rolo de transporte
 substituindo 62

S

selecionando um local para a
 impressora 9
 Sem espaço livre suficiente na
 memória flash para recurso 92
 senhas faladas
 ativando 23
 Serviço de impressão Mopria
 uso 31
 slot de segurança
 localização 36
 software da impressora,
 instalação 136
 solução de problemas
 impressora não está
 respondendo 119
 não é possível abrir o
 Embedded Web Server 88
 Perguntas frequentes sobre
 impressão em cores 121
 solução de problemas,
 impressão
 as páginas atoladas não são
 impressas novamente 97
 a vinculação de bandejas não
 funciona 95
 envelope se fecha durante a
 impressão 94
 impressão agrupada não
 funciona 94
 impressão lenta 99
 margens incorretas nas
 impressões 108
 o papel atola com
 frequência 97
 os trabalhos confidenciais e
 outros documentos suspensos
 não são impressos 98

os trabalhos de impressão não
 são impressos 100
 o trabalho é impresso da
 bandeja errada 120
 o trabalho é impresso no papel
 errado 120
 papel curvado 95
 solução de problemas, opções
 da impressora
 opção interna não foi
 detectada 90
 porta de soluções internas 91
 solução de problemas, qualidade
 de cor
 a impressão é exibida com
 cores muito fortes 123
 solução de problemas, qualidade
 de impressão
 caracteres irregulares ou
 desiguais 108
 defeitos de impressão
 recorrentes 112
 densidade de impressão
 irregular 116
 imagens duplas aparecem nas
 impressões 104
 imagens em preto ou com cores
 sólidas 113
 impressão clara 109
 impressão enviesada 111
 impressão escura 102
 impressão imperfeita 111
 impressão manchada e com
 pontos 110
 linhas brancas horizontais 107
 linhas brancas na página 117
 linhas escuras horizontais 105
 listras ou linhas escuras
 verticais aparecem nas
 impressões 116
 o toner sai facilmente do
 papel 115
 páginas brancas 101
 páginas em branco 101
 plano de fundo cinza 104
 textos ou imagens cortados 114
 solução de problemas de
 impressão
 as páginas atoladas não são
 impressas novamente 97
 a vinculação de bandejas não
 funciona 95

- envelope se fecha durante a impressão 94
 - impressão lenta 99
 - margens incorretas nas impressões 108
 - não foi possível ler unidade flash 89
 - o papel atola com frequência 97
 - os trabalhos confidenciais e outros documentos suspensos não são impressos 98
 - os trabalhos de impressão não são impressos 100
 - o trabalho é impresso da bandeja errada 120
 - o trabalho é impresso no papel errado 120
 - papel curvado 95
 - solução de problemas de opções da impressora
 - opção interna não foi detectada 90
 - placa de interface paralela 91
 - placa de interface serial 91
 - porta de soluções internas 91
 - solução de problemas de qualidade de impressão
 - caracteres irregulares ou desiguais 108
 - defeitos de impressão recorrentes 112
 - densidade de impressão irregular 116
 - imagens duplas aparecem nas impressões 104
 - imagens em preto ou com cores sólidas 113
 - impressão clara 109
 - impressão enviesada 111
 - impressão escura 102
 - impressão imperfeita 111
 - impressão manchada e com pontos 110
 - linhas brancas 117
 - linhas brancas horizontais 107
 - linhas escuras horizontais 105
 - listras ou linhas escuras verticais aparecem nas impressões 116
 - o toner sai facilmente do papel 115
 - páginas brancas 101
 - páginas em branco 101
 - plano de fundo cinza 104
 - textos ou imagens cortados 114
 - status das peças
 - verificação 42
 - status dos suprimentos
 - verificação 42
 - substituição da correia de transferência 57
 - substituição da unidade do fotorrevelador 45
 - substituição de peças
 - rolo de transporte 62
 - suporte separador 67
 - substituição do cartucho de grampos no encadernador 68
 - substituição do rolo de transferência 60
 - substituição do rolo de transporte 62
 - substituição do suporte do cartucho de grampos no encadernador 69
 - substituição do suporte separador 67
 - substituindo o fusor 47
 - substituindo suprimentos
 - cartuchos de grampos 68
 - recipiente coletor de toner 56
 - suporte do cartucho de grampos 69
 - substituindo uma unidade de criação de imagem 52
 - substituindo um cartucho de toner 55
 - suporte ao cliente
 - para entrar em contato 123
 - Suporte ao cliente
 - uso 19
 - suporte do cartucho de grampos
 - substituindo 69
 - suporte separador
 - substituindo 67
 - Suprimento não-Lexmark 93
 - suprimentos
 - armazenamento 71
 - economia 73
 - suprimentos, pedido
 - cartuchos de grampos 44
 - Cartuchos de toner 43
 - recipiente coletor de toner 44
 - unidade do fotorrevelador 43
 - unidade fotocondutora 43
 - unidades de imagem 44
- ## T
- Tamanho de papel universal
 - configuração 25
 - tamanho do papel
 - configuração 25
 - teclado no visor
 - uso 24
 - tela inicial
 - exibir ícones 18
 - personalização 18
 - tipo de papel
 - configuração 25
 - tipos de arquivo suportados 33
 - tonalidade do toner
 - ajustando 120
 - trabalho de impressão
 - cancelamento a partir do painel de controle da impressora 34
 - cancelamento do computador 34
 - trabalhos de impressão confidenciais 33
 - trabalhos de impressão suspensos
 - impressão a partir do Windows 34
 - impressão de um computador com o Macintosh 34
 - trabalhos suspensos 33
 - impressão a partir do Windows 34
 - impressão de um computador com o Macintosh 34
 - transparências
 - carregamento 27
 - transporte da impressora 9, 71, 72
 - troca do recipiente coletor de toner 56
 - Troque o cartucho, incompatibilidade de região da impressora 92
- ## U
- unidade de criação de imagens
 - substituindo 52

- unidade do fotorrevelador
 - pedido 43
 - substituindo 45
- unidade flash
 - impressão a partir de 32
- unidade fotocondutora
 - pedido 43
 - substituindo 49
- unidades de flash suportadas 33
- unidades de imagem
 - pedido 44
- usando a Personalização da exibição 18
- usando o painel de controle 12
- usando o teclado no visor 24
- uso
 - peças originais da Lexmark 43
 - suprimentos originais da Lexmark 43
- uso da tela inicial 13
- uso do gerador de códigos de QR 19

V

- Velocidade de fala no Voice Guidance
 - ajustando 23
- verificação da conectividade da impressora 89
- verificação do status das peças e dos suprimentos 42
- Verificar conexão da bandeja 96
- verificar trabalhos de impressão 33
 - impressão a partir do Windows 34
 - impressão de um computador com o Macintosh 34
- visor da impressora
 - ajustando o brilho 73
- Voice Guidance
 - ativando 23
 - velocidade de fala 23
- volatilidade
 - declaração de 37
- volume do alto-falante padrão
 - ajustando 39
- volume padrão dos fones de ouvido
 - ajustando 39