



Rad C6100

Používateľská príručka

Júl 2024

www.lexmark.com

Typ(y) zariadenia:

5063

Model(y):

539

Obsah

Informácie o bezpečnosti.....	5
Zaužívané označenie.....	5
Oboznámenie sa s tlačiarňou.....	8
Vyhľadávanie informácií o tlačiarni.....	8
Výber miesta pre tlačiareň.....	9
Konfigurácie tlačiarne.....	10
Pripájanie káblov.....	11
Používanie ovládacieho panela.....	12
Pochopenie významu stavu tlačidla napájania a svetla indikátora.....	13
Používanie domovskej obrazovky.....	13
Mapa ponúk.....	15
Tlač strany nastavení ponuky.....	16
Neprijateľný papier.....	16
Používanie recyklovaného papiera.....	17
Nastavenie a používanie aplikácií na domovskej obrazovke.....	18
Prispôsobenie domovskej obrazovky.....	18
Používanie funkcie Prispôsobenie displeja.....	18
Nastavenie formulárov a obľúbených položiek.....	18
Konfigurácia úsporných nastavení.....	19
Používanie aplikácie Podpora pre zákazníkov.....	19
Používanie Tvorby kódov QR.....	19
Nastavenie kvót zariadenia.....	19
Používanie služby Disk Google.....	20
Správa kontaktov.....	20
Nastavenie a používanie funkcií zjednodušenia ovládania.....	22
Zapnutie režimu zväčšenia.....	22
Aktivácia hlasových pokynov.....	22
Úprava rýchlosti reči hlasových pokynov.....	22
Zapnutie čítania hesiel alebo osobných identifikačných čísel.....	22
Navigácia na obrazovke pomocou gest.....	23
Používanie klávesnice na displeji.....	23

Vkladanie papiera a špeciálnych médií.....	24
Nastavenie veľkosti a typu špeciálnych médií.....	24
Konfigurácia univerzálnych nastavení papiera.....	24
Vkladanie do zásobníkov.....	24
Vkladanie do viacúčelového podávača.....	26
Prepojenie zásobníkov.....	27
Tlač.....	28
Tlač z počítača.....	28
Tlač formulárov.....	28
Tlač z mobilného zariadenia.....	28
Tlač z mobilného zariadenia pomocou Mobilnej tlače Lexmark.....	28
Tlač z mobilného zariadenia pomocou služby Google Cloud Print.....	29
Tlač z mobilného zariadenia pomocou tlačovej služby Mopria.....	29
Tlač z mobilného zariadenia pomocou funkcie AirPrint.....	29
Tlač z pamäťovej jednotky flash.....	30
Podporované pamäťové jednotky flash a typy súborov.....	31
Konfigurácia dôverných úloh.....	31
Tlač podržaných úloh.....	32
Tlač zoznamu vzorky písom.....	32
Zrušenie tlačovej úlohy.....	32
Zabezpečenie tlačiarne.....	33
Umiestnenie bezpečnostnej zásuvky.....	33
Vymazanie pamäte tlačiarne.....	33
Vymazanie pamäte pevného disku tlačiarne.....	33
Konfigurácia šifrovania pevného disku tlačiarne.....	34
Obnovenie predvolených výrobných nastavení.....	34
Prehlásenie o nestálosti.....	34
Údržba tlačiarne.....	36
Úprava hlasitosti reproduktora.....	36
Pripojenie do siete.....	37
Nastavenie tlače cez sériový port (iba systém Windows).....	38
Čistenie tlačiarne.....	39
Objednávanie súčastí a spotrebného materiálu.....	39
Výmena súčastí a spotrebného materiálu.....	42

Skladovanie spotrebného materiálu.....	68
Premiestnenie tlačiarne.....	68
Úspora energie a papiera.....	69
Recyklácia.....	70
Odstraňovanie zaseknutí.....	72
Predchádzanie zaseknutiu papiera.....	72
Identifikácia miest zaseknutia.....	73
Zaseknutie papiera v zásobníkoch.....	74
Zaseknutie papiera vo viacúčelovom podávači.....	75
Zaseknutie papiera v štandardnej priehradke.....	76
Zaseknutie papiera v dvierkach B.....	77
Zaseknutie papiera v priehradke dokončovača.....	80
Zaseknuté spinky v dvierkach G.....	82
Riešenie problémov.....	85
Problémy so sieťovým pripojením.....	85
Problémy s hardvérovými voliteľnými prvkami.....	87
Problémy so spotrebným materiálom.....	89
Problémy s podávaním papiera.....	91
Problémy s tlačou.....	95
Problémy s kvalitou farieb.....	116
Kontaktovanie podpory pre zákazníkov.....	118
Inovácia a migrácia.....	120
Hardvér.....	120
Softvér.....	133
Firmvér.....	133
Upozornenia.....	135
Register.....	140

Informácie o bezpečnosti













Zaužívané označenie









Poznámka: *Poznámka* označuje informácie, ktoré by vám mohli pomôcť.





Upozornenie: *Upozornenie* označuje niečo, čo by mohlo poškodiť hardvér alebo softvér vášho produktu.

POZOR: *Pozor* označuje potenciálne nebezpečnú situáciu, ktorá vám môže spôsobiť zranenie.

Rôzne druhy výstrah:

-  **POZOR – RIZIKO PORANENIA:** Označuje riziko zranenia.
-  **POZOR – NEBEZPEČENSTVO ZÁSAHU ELEKTRICKÝM PRÚDOM:** Označuje riziko úrazu elektrickým prúdom.
-  **POZOR – HORÚCI POVRCH:** Označuje riziko popálenia pri dotyku.
-  **POZOR – NEBEZPEČENSTVO PREVRÁTENIA:** Označuje nebezpečenstvo rozmliaždenia.
-  **POZOR – NEBEZPEČENSTVO ZRANENIA PRIŠKRIPNUTÍM:** Označuje riziko zachytenia medzi pohyblivé súčasti.
-  **POZOR – TOČIACE SA ČEPELE VENTILÁTORA:** Označuje riziko vzniku tržných rán spôsobených pohybujúcimi sa lopatkami ventilátora.
-  **POZOR – RIZIKO PORANENIA:** Ak chcete zabrániť vzniku požiaru alebo riziku úrazu elektrickým prúdom, pripojte napájací kábel do vhodnej a riadne uzemnenej elektrickej zásuvky, ktorá sa nachádza v blízkosti výrobku a je ľahko prístupná.
-  **POZOR – RIZIKO PORANENIA:** Ak chcete zabrániť vzniku požiaru alebo riziku úrazu elektrickým prúdom, používajte výhradne napájacie káble dodávané spoločne s výrobkom alebo výrobcom schválené náhrady.
-  **POZOR – RIZIKO PORANENIA:** Nepoužívajte tento produkt s predlžovacími káblami, viaczásuvkovými káblami, viaczásuvkovými predlžovacími káblami ani zariadeniami UPS. Laserová tlačiareň ľahko preťaží napájaciu kapacitu týchto typov príslušenstva a môže tak vzniknúť riziko požiaru, poškodenia majetku alebo tlačiareň bude mať nedostatočný výkon.
-  **POZOR – RIZIKO PORANENIA:** S výrobkom je možné používať iba prepäťovú ochranu Lexmark Inline Surge Protector, ktorá je správne zapojená medzi tlačiareň a napájací kábel priložený k tlačiarňi. Použitie inej prepäťovej ochrany ako značky Lexmark môže viesť k riziku vzniku požiaru, poškodenia vlastníctva alebo slabému výkonu tlačiarne.
-  **POZOR – NEBEZPEČENSTVO ZÁSAHU ELEKTRICKÝM PRÚDOM:** Ak chcete zabrániť riziku úrazu elektrickým prúdom, neumiestňujte výrobok do blízkosti vody ani vlhkých miest.
-  **POZOR – NEBEZPEČENSTVO ZÁSAHU ELEKTRICKÝM PRÚDOM:** Ak chcete zabrániť riziku úrazu elektrickým prúdom, nenastavujte ani nezapájajte elektrické či káblové pripojenia (ako napríklad napájací kábel, fax alebo telefón) počas búrky.

-  **POZOR – RIZIKO PORANENIA:** Napájací kábel nerezte, neohýbajte, nezávazujte, nedrvtite, ani naň neumiestňujte ťažké predmety. Nevystavujte napájací kábel odieraniu ani namáhaniu. Nezasekávajte napájací kábel medzi predmety, napríklad medzi nábytok či steny. Ak nastane niektorá z vyššie uvedených situácií, hrozí riziko požiaru alebo zásahu elektrickým prúdom. Pravidelne kontrolujte napájací kábel, či nevykazuje známky niektorého z problémov. Pred kontrolou napájacieho kábla ho odpojte od elektrickej siete.
-  **POZOR – NEBEZPEČENSTVO ZÁSAHU ELEKTRICKÝM PRÚDOM:** Ak chcete zabrániť riziku úrazu elektrickým prúdom, uistite sa, že sú všetky externé pripojenia (ako napríklad ethernet alebo telefónny systém) správne namontované v príslušne označených prípojných portoch.
-  **POZOR – NEBEZPEČENSTVO ZÁSAHU ELEKTRICKÝM PRÚDOM:** Ak chcete zabrániť riziku úrazu elektrickým prúdom počas manipulácie s ovládacou doskou a počas montáže voliteľného hardvéru či pamäťových zariadení až po nastavení tlačiarne, postupujte nasledovne: vypnite tlačiareň a odpojte napájací kábel zo zásuvky. Ak sú k tlačiarne pripojené ďalšie zariadenia, tiež ich vypnite a odpojte z nich všetky káble vedúce do tlačiarne.
-  **POZOR – NEBEZPEČENSTVO ZÁSAHU ELEKTRICKÝM PRÚDOM:** Skôr než budete pokračovať, odpojte napájací kábel zo zásuvky a z tlačiarne odpojte všetky káble, aby ste sa pri čistení vonkajších častí tlačiarne vyhli zasiahnutiu elektrickým prúdom.
-  **POZOR – RIZIKO PORANENIA:** Hmotnosť tlačiarne je vyššia ako 18 kg (40 libier) a na jej bezpečné zdvihnutie sú potrební dvaja alebo viacerí kvalifikovaní pracovníci.
-  **POZOR – RIZIKO PORANENIA:** Pri prenášaní tlačiarne dodržujte nasledujúce pokyny, aby ste zabránili osobnému zraneniu a poškodeniu tlačiarne:
- Uistite sa, že sú všetky dvierka a zásobníky zatvorené.
 - Vypnite tlačiareň a potom z elektrickej zásuvky odpojte napájací kábel.
 - Z tlačiarne odpojte všetky káble.
 - Ak má tlačiareň základňu s kolieskami, opatrne ju odtlačte na nové miesto. Dávajte pozor pri prechádzaní cez prahy dverí a medzery v dlážke.
 - Ak tlačiareň nemá základňu na kolieskach, ale používa voliteľné zásobníky, tlačiareň zdvihnite zo zásobníkov. Nepokúšajte sa tlačiareň a zásobníky zdvíhať súčasne.
 - Na zdvihnutie tlačiarne vždy používajte držadlá na nej umiestnené.
 - Vozík, ktorý bude použitý na presun tlačiarne, musí mať povrch, na ktorý sa zmestí celá spodná časť tlačiarne.
 - Vozík, ktorý bude použitý na presun hardvérových doplnkov, musí mať povrch, na ktorý sa zmestia doplnky v celej svojej veľkosti.
 - Tlačiareň udržiajte vo zvislej polohe.
 - Vyhnite sa prudkým otrasom a nárazom.
 - Pri ukladaní tlačiarne dávajte pozor, aby ste pod ňou nemali prsty.
 - Skontrolujte, či je okolo tlačiarne dostatok voľného miesta.
-  **POZOR – NEBEZPEČENSTVO PREVRÁTENIA:** V prípade inštalácie voliteľných možností by mala byť tlačiareň alebo multifunkčná tlačiareň umiestnená na základni s kolieskami, nábytku alebo inom stabilnom povrchu. Predídete tak možnému zraneniu. Ďalšie informácie o odporovaných konfiguráciách nájdete na adrese www.lexmark.com/multifunctionprinters.
-  **POZOR – NEBEZPEČENSTVO PREVRÁTENIA:** Ak chcete znížiť riziko nestability zariadenia, do každého zásobníka vkladajte papier samostatne. Všetky ostatné zásobníky nechajte zatvorené, až kým ich nebudete potrebovať.

-  **POZOR – HORÚCI POVRCH:** Vnútrajšok tlačiarne môže byť horúci. Ak chcete znížiť riziko zranenia od horúceho komponentu, nechajte povrch vychladnúť predtým, než sa ho dotknete.
-  **POZOR – NEBEZPEČENSTVO ZRANENIA PRIŠKRIPNUTÍM:** Aby ste sa vyhli zraneniu priškripaním, buďte opatrní na miestach označených týmto štítkom. Zranenia priškripaním sa môžu prihodiť okolo pohyblivých súčastí, ako sú napríklad ozubené kolieska, dvierka, zásobníky a kryty.
-  **POZOR – TOČIACE SA ČEPELE VENTILÁTORA:** Pred pristupovaním k oblastiam označeným týmto symbolom vypnite tlačiareň a odpojte napájací kábel zo zásuvky, aby ste sa vyhli riziku vzniku tržných rán spôsobených pohybujúcimi sa lopatkami ventilátora.
-  **POZOR – RIZIKO PORANENIA:** Výrobok používa laserové zariadenie. Použitím ovládacích prvkov, nastavení alebo postupov odlišných od tých, ktoré sú uvedené v *používateľskej príručke*, sa môžete vystaviť nebezpečenstvu ožiarenia.
-  **POZOR – RIZIKO PORANENIA:** Lítiová batéria tohto produktu sa nevymieňa. Pri nesprávnej výmene lítiovej batérie hrozí nebezpečenstvo výbuchu. Lítiovú batériu znova nenabíjajte, nerozoberajte ani nespáľujte. Použitú lítiovú batériu zlikvidujte v súlade s pokynmi výrobcu a miestnymi nariadeniami.

Toto zariadenie nie je vhodné umiestňovať do prostredí, v ktorých môžu byť prítomné deti.

Tento produkt bol navrhnutý, testovaný a schválený tak, aby pri používaní špecifických komponentov od výrobcu spĺňal prísne globálne bezpečnostné štandardy. Bezpečnostné funkcie niektorých súčastí nemusia byť vždy zrejmé. Výrobca nenesie zodpovednosť za používanie iných náhradných súčastí.

Servis alebo opravy iné než tie, ktoré sú uvedené v používateľskej dokumentácii, prenechajte servisnému zástupcovi.

Tento výrobok používa tlačiarenský postup, ktorý zahrieva tlačové médiá, čo môže spôsobovať vypúšťanie látok z daných médií. Oboznámte sa s časťou v návode na obsluhu, ktorá obsahuje pokyny na výber médií tak, aby sa predišlo vypúšťaniu škodlivých látok.

Výrobok môže počas bežnej prevádzky produkovať malé množstvá ozónu a môže byť vybavený filtrom navrhnutým na znižovanie koncentrácie ozónu pod odporúčané limity. Ak sa chcete vyhnúť vysokým hodnotám koncentrácie ozónu počas vysokej zátáže, výrobok umiestnite do dobre vetraného priestoru a vymeňte ozónový a výstupný filter v prípade, že je tak uvedené v príručke na údržbu výrobku. Ak v príručke nie sú spomenuté žiadne filtre, výrobok neobsahuje filtre, ktoré je nutné vymieňať.

TIETO POKYNY SI ODLOŽTE.

Oboznámenie sa s tlačiarňou

Vyhľadavanie informácií o tlačiarňi

Čo hľadáte?	Kde hľadať
Pokyny na prvú inštaláciu: <ul style="list-style-type: none"> • Pripojenie tlačiarne • Inštalácia softvéru tlačiarne 	Ďalšie informácie nájdete v dokumentácii k inštalácii dodanej s tlačiarňou alebo na adrese http://support.lexmark.com .
Ďalšie pokyny na inštaláciu a používanie tlačiarne: <ul style="list-style-type: none"> • Výber a skladovanie papiera a špeciálnych médií • Vkladanie papiera • Konfigurácia nastavení tlačiarne • Zobrazovanie a tlač dokumentov a fotografií • Inštalácia a používanie softvéru tlačiarne • Konfigurácia tlačiarne v rámci siete • Starostlivosť o tlačiareň a jej údržba • Riešenie a odstraňovanie problémov 	<i>Informačné centrum</i> – Prejdite na adresu http://infoserve.lexmark.com . <i>Stránky pomocníka</i> – Príručky nájdete vo firmvéri tlačiarne alebo na adrese http://support.lexmark.com . <i>Príručka pre dotykovú obrazovku</i> – Prejdite na adresu http://support.lexmark.com . Produktové videá – Prejdite na adresu http://infoserve.lexmark.com/idv/ .
Informácie o nastavení a konfigurácii funkcií zjednodušenia ovládania	<i>Príručka zjednodušenia ovládania Lexmark</i> – Prejdite na adresu http://support.lexmark.com .
Pomoc pri používaní softvéru tlačiarne	Pomocník pre operačné systémy Microsoft® Windows® alebo Macintosh – Otvorte program alebo aplikáciu softvéru tlačiarne a kliknite na položku Pomocník . Kliknutím na tlačidlo  zobrazíte kontextové informácie. Poznámky: <ul style="list-style-type: none"> • Pomocník sa nainštaluje automaticky spolu so softvérom tlačiarne. • V závislosti od operačného systému sa softvér tlačiarne nachádza v priečinku programov tlačiarne alebo na pracovnej ploche.

Čo hľadáte?	Kde hľadať
<p>Najnovšie dodatočné informácie, aktualizácie a podpora pre zákazníkov:</p> <ul style="list-style-type: none"> • Dokumentácia • Ovládače na prevzatie • Podpora cez chat naživo • E-mailová podpora • Hlasová podpora 	<p>Prejdite na adresu http://support.lexmark.com.</p> <p>Poznámka: Vyberte svoju krajinu alebo región a potom aj produkt, pre ktorý chcete zobrazit' stránku podpory.</p> <p>Kontaktné informácie podpory pre vašu krajinu alebo región nájdete na webovej stránke alebo na záručnom liste, ktorý ste dostali s tlačiarňou.</p> <p>Keď kontaktujete podporu pre zákazníkov, vopred si pripravte tieto informácie:</p> <ul style="list-style-type: none"> • Miesto a dátum nákupu • Typ zariadenia a sériové číslo 
<ul style="list-style-type: none"> • Informácie o bezpečnosti • Regulačné informácie • Informácie o záruke • Environmentálne informácie 	<p>Informácie o záruke sa v jednotlivých krajinách alebo regiónoch líšia:</p> <ul style="list-style-type: none"> • V USA – Pozrite si záručný list (Vyhlásenie o obmedzenej záruke) dodaný s tlačiarňou alebo prejdite na adresu http://support.lexmark.com. • V iných krajinách a regiónoch – Pozrite si vytlačený záručný list dodaný s tlačiarňou. <p><i>Príručka s informáciami o produkte</i> – Pozrite si dokumentáciu dodanú s tlačiarňou alebo prejdite na adresu http://support.lexmark.com.</p>

Výber miesta pre tlačiareň

Pri výbere miesta pre tlačiareň ponechajte dostatok priestoru na otváranie zásobníkov, krytov a dvierok a na inštaláciu hardvérových voliteľných prvkov.

- Tlačiareň umiestnite blízko elektrickej zásuvky.

⚠ POZOR – RIZIKO PORANENIA: Riziku požiaru alebo elektrického šoku sa vyhnete tak, že zapojíte napájací kábel do riadne označenej a správne uzemnenej elektrickej zásuvky, ktorá sa nachádza blízko produktu a je ľahko dostupná.

⚠ POZOR – NEBEZPEČENSTVO ZÁSAHU ELEKTRICKÝM PRÚDOM: Produkt neumiestňujte blízko vody ani vlhkých oblastí, aby ste predišli riziku zasiahnutia elektrickým prúdom.

- Uistite sa, že prúdenie vzduchu v miestnosti zodpovedá poslednej úprave normy ASHRAE 62 alebo norme technickej komisie CEN 156.
- Zabezpečte rovný, pevný a stabilný povrch.
- Tlačiareň by mala byť:
 - čistá, suchá a bez prachu,
 - mimo oblasti s voľnými spinkami a sponkami na papier,
 - mimo priameho prúdenia vzduchu klimatizácie, ohrievačov alebo ventilátorov,
 - mimo priameho slnečného svetla a priveľkej vlhkosti.

- Dodržujte odporúčané teploty a zabráňte veľkým zmenám:

Teplota okolia	10 až 32,2 °C (50 až 90 °F)
Teplota skladovania	-40 až 43,3 °C (-40 až 110 °F)

- Okolo tlačiarne ponechajte nasledujúci odporúčaný priestor, aby vzduch mohol správne ventilovať:

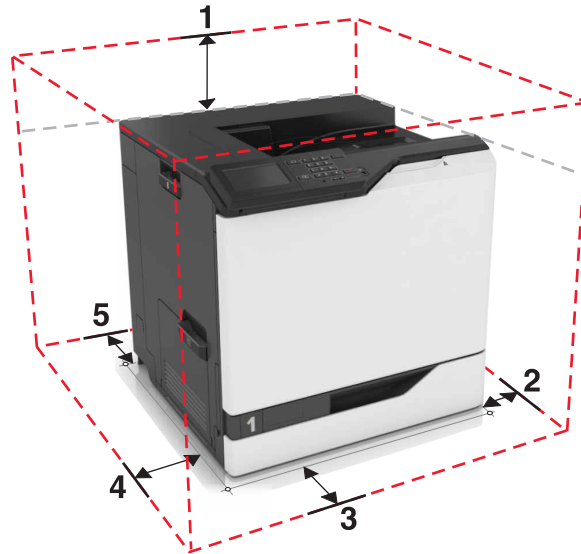

1	Hore	305 mm (12 palcov)
2	Pravá strana	152 mm (6 palcov)
3	Spredu	381 mm (15 palcov)
4	Ľavá strana	457 mm (18 palcov)
5	Vzadu	203 mm (8 palcov)

Konfigurácie tlačiarne

⚠ POZOR – NEBEZPEČENSTVO PREVRÁTENIA: Inštalácia jedného alebo viacerých voliteľných prvkov k tlačiarňe alebo multifunkčnej tlačiarňe môže vyžadovať základňu na kolieskach, nábytok alebo iné pomôcky, ktoré zabránia nestabilite a následným možným zraneniam. Viac informácií o podporovaných konfiguráciách nájdete na adrese www.lexmark.com/multifunctionprinters.

Tlačiareň môžete nakonfigurovať pridaním troch voliteľných 550-hárkových zásobníkov alebo voliteľného 2 200-hárkového zásobníka.

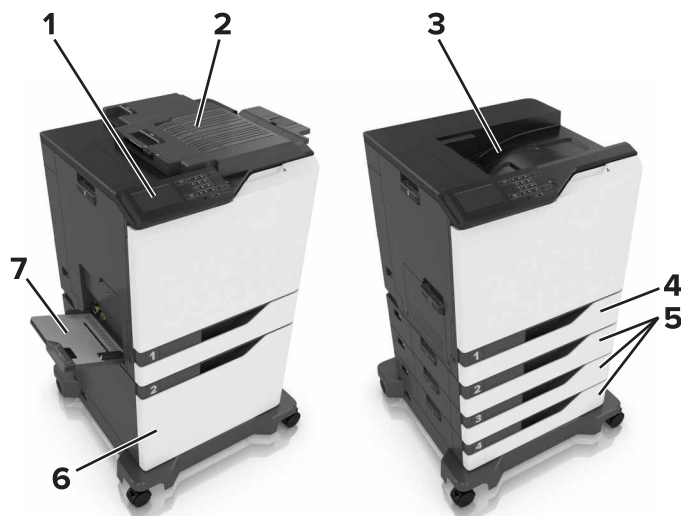

1	Ovládací panel
2	Zošívací dokončovač
3	Štandardná priehradka
4	Štandardný 550-hárkový zásobník
5	Voliteľné 550-hárkové zásobníky
6	Voliteľný 2 200-hárkový zásobník
7	Viacúčelový podávač

Pripájanie káblov

⚠ POZOR – RIZIKO PORANENIA: Riziku požiaru alebo elektrického šoku sa vyhnete tak, že zapojíte napájací kábel do riadne označenej a správne uzemnenej elektrickej zásuvky, ktorá sa nachádza blízko produktu a je ľahko dostupná.

⚠ POZOR – RIZIKO PORANENIA: Riziku požiaru a elektrického šoku sa vyhnete tak, že budete používať len napájací kábel dodaný s týmto produktom alebo náhradu schválenú výrobcom.

⚠ POZOR – RIZIKO PORANENIA: Tento produkt nenastavujte ani nevytvárajte žiadne elektrické či káblové pripojenie (napríklad sieťové napájanie, funkcia faxu alebo telefón) počas búrky, aby ste sa vyhli riziku zasiahnutia elektrickým prúdom.

Výstraha – Riziko poranenia: Ak sa chcete vyhnúť strate údajov alebo zlyhaniu tlačiarne, nedotýkajte sa počas prebiehajúcej tlače kábla USB, žiadneho adaptéra bezdrôtovej siete ani tlačiarne v zobrazenej oblasti.

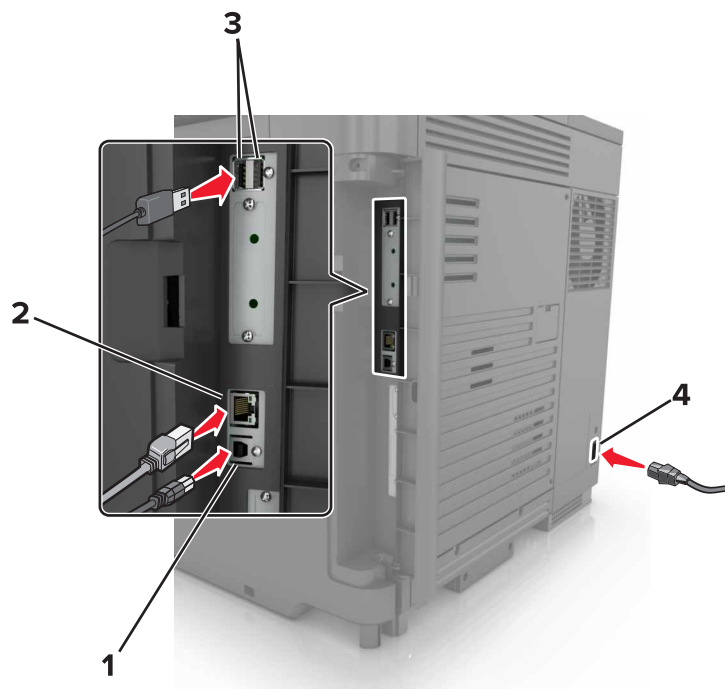

Čísť	Časť	Funkcia
1	Port tlačiarne USB	Pripojte tlačiareň k počítaču.
2	Ethernetový port	Pripojte tlačiareň k sieti Ethernet.
3	Porty USB	Pripojte klávesnicu alebo iný kompatibilné voliteľné prvky.
4	Elektrická zásuvka	Pripojte tlačiareň k správne uzemnenej elektrickej zásuvke.

Používanie ovládacieho panela

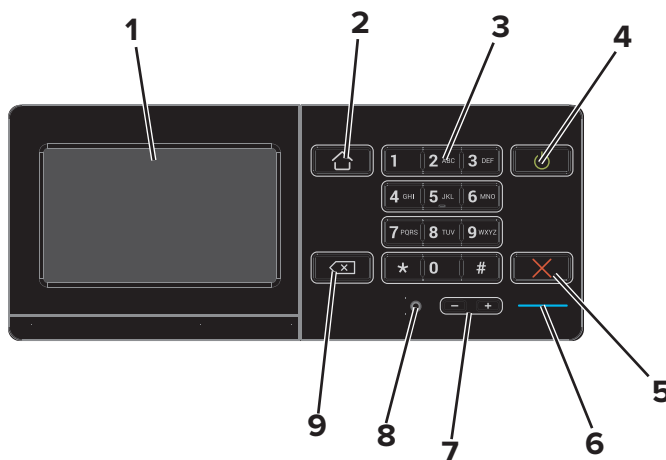

Čísť	Časť	Použitie
1	Displej	<ul style="list-style-type: none"> • Zobrazí správy tlačiarne a stav spotrebného materiálu. • Nastavte a ovládajte tlačiareň.

	Časť	Použitie
2	Tlačidlo domovskej obrazovky	Prejdite na domovskú obrazovku.
3	Klávesnica	Zadávať čísla a symboly do vstupného poľa.
4	Tlačidlo napájania	<ul style="list-style-type: none"> Zapnite alebo vypnite tlačiareň. <p>Poznámka: Tlačiareň vypnete stlačením a podržaním tlačidla napájania na päť sekúnd.</p> <ul style="list-style-type: none"> Prepne tlačiareň do režimu spánku alebo dlhodobého spánku. Obnoví tlačiareň z režimu spánku alebo dlhodobého spánku.
5	Tlačidlo Stop alebo Zrušiť	Zastaví aktuálnu úlohu.
6	Svetlo indikátora	Kontrola stavu tlačiarne.
7	Tlačidlá hlasitosti	Upraví hlasitosť slúchadiel alebo reproduktora.
8	Port slúchadiel alebo reproduktora	Pripojte slúchadlá alebo reproduktor.
9	Tlačidlo Backspace	Posunie kurzor späť a vymaže znak vo vstupnom poli.

Pochopenie významu stavu tlačidla napájania a svetla indikátora

Svetlo indikátora	Stav tlačiarne
Vypnuté	Tlačiareň je vypnutá alebo v režime dlhodobého spánku.
Modré	Tlačiareň je pripravená na spracovanie údajov.
Červené	Tlačiareň vyžaduje zásah používateľa.

Svetlo tlačidla napájania	Stav tlačiarne
Vypnuté	Tlačiareň je vypnutá, pripravená alebo spracúva údaje.
Trvalé jantárové	Tlačiareň je v režime spánku.
Blikajúce jantárové	Tlačiareň je v režime dlhodobého spánku.

Používanie domovskej obrazovky

Po zapnutí tlačiarne sa na displeji zobrazí domovská obrazovka. Tlačidlá a ikony domovskej obrazovky používajte na spustenie akcií.

Poznámka: Vaša domovská obrazovka môže byť iná v závislosti od nastavení prispôsobenia obrazovky, administratívneho nastavenia a aktívnych integrovaných riešení.

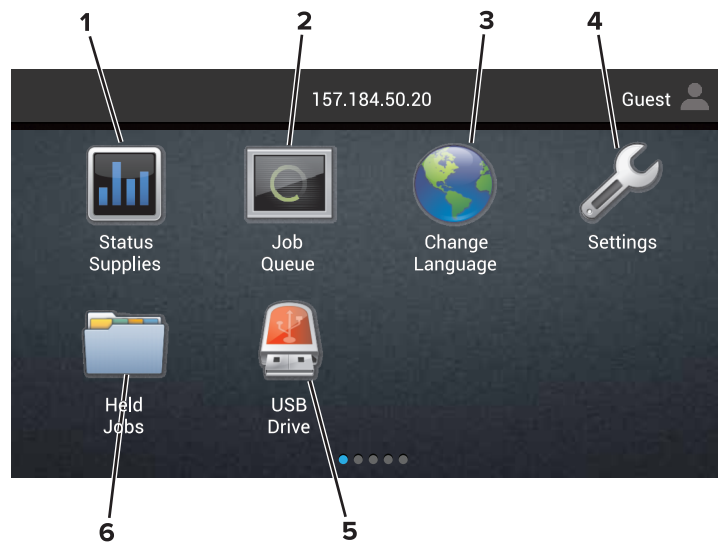

Dotknite sa položky		Vykoná sa akcia
1	Stav/spotrebný materiál	<ul style="list-style-type: none"> • Zobrazí sa výstraha tlačiarne alebo chybové hlásenie vždy, keď tlačiareň vyžaduje zásah používateľa, aby mohla ďalej pracovať. • Pozrite si viac informácií o výstrahách alebo hláseniach tlačiarne a o tom, ako ich odstrániť. <p>Poznámka: K tomuto nastaveniu sa dostanete aj vtedy, keď sa dotknete hornej časti domovskej obrazovky.</p>
2	Poradie úloh	<p>Zobrazí všetky aktuálne tlačové úlohy.</p> <p>Poznámka: K tomuto nastaveniu sa dostanete aj vtedy, keď sa dotknete hornej časti domovskej obrazovky.</p>
3	Zmeniť jazyk	Zmena jazyka na displeji tlačiarne.
4	Nastavenia	Prístup k ponukám tlačiarne.
5	Jednotka USB	Zobrazujúte, vyberajte alebo tlačte fotografie a dokumenty z pamäťovej jednotky flash.
6	Zadržané úlohy	Zobrazí všetky zadržané tlačové úlohy.

Na domovskej obrazovke sa môžu zobrazovať aj tieto nastavenia

Dotknite sa položky	Vykoná sa akcia
Záložky	Prístup k záložkám.
Profily aplikácií	Prístup k profilom aplikácií.
Zamknúť zariadenie	Zabráňte používateľom v prístupe ku všetkým funkciám tlačiarne z domovskej obrazovky.

Mapa ponúk

Zariadenie

<ul style="list-style-type: none"> • Predvoľby • Vzdialený ovládací panel • Upozornenia • Správa napájania • Informácie odoslané spoločnosti Lexmark 	<ul style="list-style-type: none"> • Zjednodušenie ovládania • Obnoviť výrobné nastavenia • Údržba • Viditeľné ikony na domovskej obrazovke • Informácie o tlačiarni
---	---

Tlač

<ul style="list-style-type: none"> • Rozloženie • Dokončenie • Nastavenie • Kvalita • Štatistika úloh • XPS 	<ul style="list-style-type: none"> • PDF • PostScript • PCL • HTML • Obrázok • PPDS
---	---

Papier

<ul style="list-style-type: none"> • Konfigurácia zásobníkov • Konfigurácia médií 	<ul style="list-style-type: none"> • Konfigurácia priehradiek
---	--

Sieť/porty

<ul style="list-style-type: none"> • Prehľad siete • Bezdrôtová sieť • AirPrint • Ethernet • TCP/IP • IPv6 • SNMP • IPSec 	<ul style="list-style-type: none"> • Konfigurácia LPD • Nastavenia HTTP/FTP • ThinPrint • USB • Paralelné [x] • Sériové • Google Cloud Print • Wi-Fi Direct
---	---

Jednotka USB

Tlač z pamäťovej jednotky flash

Zabezpečenie

<ul style="list-style-type: none"> • Spôsoby prihlásenia • Plánovať zariadenia USB • Denník auditu zabezpečenia • Obmedzenia prihlásenia • Nastavenie dôvernej tlače 	<ul style="list-style-type: none"> • Šifrovanie disku • Vymazať dočasné údajové súbory • Nastavenia LDAP riešení • Rôzne
---	--

Ponuka voliteľnej karty

Poznámka: Toto nastavenie sa zobrazuje len vtedy, keď je nainštalovaná voliteľná karta.

Správy

- | | |
|---|---|
| <ul style="list-style-type: none"> • Strana nastavení ponuky • Zariadenie • Tlač | <ul style="list-style-type: none"> • Skratky • Sieť |
|---|---|

Pomocník

- | | |
|---|---|
| <ul style="list-style-type: none"> • Tlačiť všetky príručky • Príručka kvality farieb • Príručka pre pripojenie • Informačná príručka | <ul style="list-style-type: none"> • Príručka pre médiá • Príručka pre premiestnenie • Príručka kvality tlače • Príručka pre spotrebný materiál |
|---|---|

Riešenie problémov

- | | |
|--|---|
| <ul style="list-style-type: none"> • Vzorok základnej kvality tlače | <ul style="list-style-type: none"> • Vzorok pokročilej kvality tlače |
|--|---|

Tlač strany nastavení ponuky

Na domovskej obrazovke sa dotknite položiek **Nastavenia > Správy > Strana nastavení ponuky**.

Neprijateľný papier

Použitie nasledujúcich typov papiera v tlačiarni sa neodporúča:

- Chemicky ošetrované papiere, ktoré sa používajú na výrobu kópií bez indiga. Sú známe aj ako samoprepisovací papier, bezkarbónový kopírovací papier (CCP) alebo papier bez potreby indiga (NCR).
- Vopred potlačený papier s chemikáliami, ktoré by mohli kontaminovať tlačiareň.
- Vopred potlačený papier, na ktorý vplýva teplota fixačnej jednotky tlačiarne.
- Vopred potlačený papier vyžadujúci registráciu (presnú polohu tlače na stránke) väčšiu než $\pm 2,3$ mm ($\pm 0,09$ palca), napríklad formuláre na optické rozpoznávanie znakov (OCR).
Niekdedy je možné upraviť registráciu pomocou softvérovej aplikácie tak, aby bola tlač na tieto formuláre možná.
- Papier s povrchovou úpravou (zmazateľný dokumentový), syntetický papier, termálny papier.
- Papier s drsnými okrajmi, drsný alebo veľmi štruktúrovaný či pokrčený papier.
- Papier, ktorý nespĺňa normu EN12281:2002 (Európa).
- Papier s hmotnosťou menej ako 60g/m^2 (16 libier).
- Formuláre alebo dokumenty, ktoré sa skladajú z viacerých častí.

Používanie recyklovaného papiera

Spoločnosť Lexmark sa snaží znížiť vplyv papiera na životné prostredie tým, že zákazníkom ponúka rôzne možnosti v oblasti tlače. Jedným z nami používaných spôsobov je testovanie produktov, aby sme mohli zaistiť, že bude možné používať recyklovaný papier – konkrétne papiere vyrobené s 30 %, 50 % a 100 % recyklovaného obsahu. Očakávame, že recyklovaný papier bude v našich tlačiarňach fungovať rovnako dobre ako novo vyrobený papier. Napriek tomu, že pre papier používaný s kancelárskym vybavením neexistuje žiadna oficiálna norma, spoločnosť Lexmark používa európsku normu EN 12281 ako štandard popisujúci minimálne vlastnosti. S cieľom zaistiť dostatočný rozsah testovania, patria medzi testované papiere 100 % recyklované papiere zo Severnej Ameriky, Európy a Ázie. Testy sa vykonávajú pri relatívnej vlhkosti 8 – 80 %. Testovanie zahŕňa obojstrannú tlač. Možno použiť ako kancelársky papier s obnoviteľným či recyklovaným obsahom, ako aj papier bez obsahu chlóru.

Nastavenie a používanie aplikácií na domovskej obrazovke

Prispôsobenie domovskej obrazovky

1 Otvorte webový prehliadač a do poľa adresy zadajte adresu IP tlačiarne.

Poznámky:

- Pozrite si adresu IP tlačiarne na domovskej obrazovke tlačiarne. IP Adresa sa zobrazuje ako štyri skupiny čísel, ktoré sú oddelené bodkami, napríklad 123.123.123.123.
- Ak používate server proxy, dočasne ho vypnite, aby sa správne načítala webová stránka.

2 Kliknite na položky **Nastavenia > Zariadenie > Viditeľné ikony na domovskej obrazovke**.

3 Zvoľte ikony, ktoré chcete mať zobrazené na domovskej obrazovke.

4 Uložte zmeny.

Používanie funkcie Prispôsobenie displeja

Zmena tapety

1 Na domovskej obrazovke klepnite na položku **Zmeniť tapetu**.

2 Zvoľte obrázok, ktorý chcete použiť.

3 Použite zmeny.

Vytvorenie prezentácie

Pred začatím nezabudnite nakonfigurovať nastavenia prezentácie. Ďalšie informácie nájdete v dokumentácii dodanej s riešením.

1 Vložte pamäťovú jednotku flash do portu USB.

2 Na domovskej obrazovke sa dotknite tlačidla **Prezentácia**.

Poznámka: Zobrazia sa obrázky v abecednom poradí.

Nastavenie formulárov a obľúbených položiek

1 Otvorte webový prehliadač a do poľa adresy zadajte adresu IP tlačiarne.

Poznámky:

- Pozrite si adresu IP tlačiarne na domovskej obrazovke tlačiarne. Adresa IP sa zobrazuje ako štyri skupiny čísel, ktoré sú oddelené bodkami, napríklad 123.123.123.123.
- Ak používate server proxy, dočasne ho vypnite, aby sa správne načítala webová stránka.

2 Kliknite na položky **Aplikácie > Formuláre a obľúbené položky > Konfigurovať**.

3 Kliknite na položku **Pridať**, potom prispôbte nastavenia.

Poznámky:

- Zadajte adresu IP hostiteľského počítača, kde je záložka umiestnená, aby ste sa presvedčili, že umiestnenie záložky je správne.
- Skontrolujte, či má tlačiareň prístupové práva k priečinku, kde je umiestnená záložka.

4 Uložte zmeny.

Konfigurácia úsporných nastavení

1 Na domovskej obrazovke klepnite na položku **Úsporné nastavenia**.

2 Nakonfigurujte nastavenia úsporného režimu alebo naplánujte spustenie režimu šetrenia energiou.

3 Použite zmeny.

Používanie aplikácie Podpora pre zákazníkov

1 Na domovskej obrazovke sa dotknite položky **Podpora pre zákazníkov**.

2 Informáciu vytlačte alebo ju pošlite e-mailom.

Poznámka: Informácie o konfigurácii nastavení aplikácie nájdete v *Príručke správcu Podpory pre zákazníkov*.

Používanie Tvorby kódov QR

Na prístup k aplikácii možno budete potrebovať správcovské oprávnenia.

1 Otvorte webový prehľadávač a do poľa adresy zadajte adresu IP tlačiarne.

Poznámky:

- Zobrazte adresu IP tlačiarne na domovskej obrazovke. Adresa IP sa zobrazuje ako štyri sady čísel, ktoré sú oddelené bodkami, napríklad 123.123.123.123.
- Ak chcete, aby sa webová stránka načítala správne a používate server proxy, dočasne ho vypnite.

2 Kliknite na položky **Aplikácie > Tvorba kódov QR > Konfigurovať**.

3 Vykonajte niektorú z nasledujúcich činností:

- Vyberte predvolenú hodnotu kódu QR.
- Zadajte hodnotu kódu QR.

4 Použite zmeny.

Nastavenie kvót zariadenia

Na prístup k aplikácii možno budete potrebovať správcovské oprávnenia.

1 Otvorte webový prehľadávač a do poľa adresy zadajte adresu IP tlačiarne.

Poznámky:

- Zobrazte adresu IP tlačiarne na domovskej obrazovke. Adresa IP sa zobrazuje ako štyri sady čísel, ktoré sú oddelené bodkami, napríklad 123.123.123.123.
- Ak chcete, aby sa webová stránka načítala správne a používate server proxy, dočasne ho vypnite.

2 Kliknite na položky **Aplikácie > Kvóty zariadenia > Konfigurovať**.

3 Z časti Používateľské účty môžete pridať alebo upraviť používateľa a potom nastaviť jeho kvótu.

4 Použite zmeny.

Poznámka: Informácie o tom, ako nastaviť aplikáciu a jej nastavenia zabezpečenia nájdete v dokumente *Príručka správcu kvót zariadenia*.

Používanie služby Disk Google

Tlač dokumentu

Poznámka: Uistite sa, že je tlačiareň pripojená k vášmu účtu Google.

1 Na domovskej obrazovke sa dotknite položky **Disk Google**.

2 Ak sa zobrazí výzva, zadajte svoje prihlasovacie údaje.

3 Dotknite sa položky  vedľa dokumentu.

4 Vytlačte dokument.

Poznámka: Informácie o tom, ako nastaviť tlačiareň pre aplikáciu, si pozrite v *Príručke pre správcu služby Disk Google*.

Správa kontaktov

Pridanie kontaktov

1 Otvorte webový prehliadač a do poľa adresy zadajte adresu IP tlačiarne.

Poznámky:

- Pozrite si adresu IP tlačiarne na domovskej obrazovke tlačiarne. Adresa IP sa zobrazuje ako štyri skupiny čísel, ktoré sú oddelené bodkami, napríklad 123.123.123.123.
- Ak používate server proxy, dočasne ho vypnite, aby sa správne načítala webová stránka.

2 Kliknite na položku **Adresár**.

3 V časti Kontakty pridajte kontakt.

Poznámka: Kontakt môžete pridať do jednej alebo viacerých skupín.

4 V prípade potreby špecifikujte spôsob prihlasovania, čím umožníte prístup aplikácii.

5 Použite zmeny.

Pridanie skupiny

1 Otvorte webový prehliadač a do poľa adresy zadajte adresu IP tlačiarne.

Poznámky:

- Pozrite si adresu IP tlačiarne na domovskej obrazovke tlačiarne. Adresa IP sa zobrazuje ako štyri skupiny čísel, ktoré sú oddelené bodkami, napríklad 123.123.123.123.
- Ak používate server proxy, dočasne ho vypnite, aby sa správne načítala webová stránka.

2 Kliknite na položku **Adresár**.

3 V časti Skupiny kontaktov pridajte názov skupiny.

Poznámka: Do skupiny môžete pridať jeden alebo viac kontaktov.

4 Použite zmeny.

Úprava kontaktov alebo skupín

1 Otvorte webový prehliadač a do poľa adresy zadajte adresu IP tlačiarne.

Poznámky:

- Pozrite si adresu IP tlačiarne na domovskej obrazovke tlačiarne. Adresa IP sa zobrazuje ako štyri skupiny čísel, ktoré sú oddelené bodkami, napríklad 123.123.123.123.
- Ak používate server proxy, dočasne ho vypnite, aby sa správne načítala webová stránka.

2 Kliknite na položku **Adresár**.

3 Vykonajte niektorý z týchto krokov:

- V časti Kontakty kliknite na meno kontaktu a potom upravte požadované informácie.
- V časti Skupiny kontaktov kliknite na názov skupiny a potom upravte požadované informácie.

4 Použite zmeny.

Odstránenie kontaktov alebo skupín

1 Otvorte webový prehliadač a do poľa adresy zadajte adresu IP tlačiarne.

Poznámky:

- Pozrite si adresu IP tlačiarne na domovskej obrazovke tlačiarne. Adresa IP sa zobrazuje ako štyri skupiny čísel, ktoré sú oddelené bodkami, napríklad 123.123.123.123.
- Ak používate server proxy, dočasne ho vypnite, aby sa správne načítala webová stránka.

2 Kliknite na položku **Adresár**.

3 Vykonajte niektorý z týchto krokov:

- V časti Kontakty vyberte kontakt, ktorý chcete odstrániť.
- V časti Skupiny kontaktov vyberte názov skupiny, ktorú chcete odstrániť.

Nastavenie a používanie funkcií zjednodušenia ovládania

Zapnutie režimu zväčšenia

- 1 Na ovládacom paneli stlačte a podržte stlačený kláves **5**, kým sa neprehrá hlasová správa.
- 2 Vyberte položku **Zväčšenie**.
- 3 Stlačte **OK**.

Ďalšie informácie o používaní zväčšenej obrazovky nájdete v časti „[Navigácia na obrazovke pomocou gest](#)“ na strane 23.

Aktivácia hlasových pokynov

Pomocou ovládacieho panela

- 1 Stlačte a podržte stlačený kláves **5**, kým sa neprehrá hlasová správa.
- 2 Stlačte **OK**.

Pomocou klávesnice

- 1 Stlačte a podržte stlačený kláves **5**, kým sa neprehrá hlasová správa.
- 2 Stlačte kláves **Tab**, aby sa kurzor presunul na tlačidlo **OK**, a potom stlačte **Enter**.

Poznámky:

- Hlasové pokyny možno aktivovať aj vložením slúchadiel do konektora slúchadiel.
- Ak chcete nastaviť hlasitosť, použite tlačidlá hlasitosti v spodnej časti ovládacieho panela.

Úprava rýchlosti reči hlasových pokynov

- 1 Na domovskej obrazovke vyberte položky **Nastavenia > Zariadenie > Zjednodušenie ovládania > Rýchlosť reči**.
- 2 Vyberte rýchlosť reči

Zapnutie čítania hesiel alebo osobných identifikačných čísel

- 1 Na domovskej obrazovke vyberte položky **Nastavenia > Zariadenie > Zjednodušenie ovládania > Prečítať heslá/kódy PIN**.
- 2 Zapnite nastavenie.

Navigácia na obrazovke pomocou gest

Poznámky:

- Gestá sa používajú, len keď sú aktivované hlasové pokyny.
- Na písanie znakov a úpravu niektorých nastavení je potrebná fyzická klávesnica.

Gesto	Funkcia
Dvojité ťuknutie	Výber možnosti alebo položky na obrazovke.
Trojité ťuknutie	Priblíženie alebo oddialenie textu alebo obrázkov.
Potiahnutie prstom doprava alebo nadol	Posun na ďalšiu položku na obrazovke.
Potiahnutie prstom doľava alebo nahor	Posun na predchádzajúcu položku na obrazovke.
Posunutie	Získanie prístupu k častiam približovaného obrázku, ktoré sú za hranicami obrazovky. Poznámka: Toto gesto treba vykonať posunutím dvoch prstov po približovanom obrázku.
Potiahnutie nahor a potom doľava	Ukončenie aplikácie a návrat na domovskú obrazovku.
Potiahnutie nadol a potom doľava	<ul style="list-style-type: none"> • Zrušenie úlohy. • Návrat na predchádzajúce nastavenie. • Zatvorenie obrazovky, ktorá sa zobrazí, bez zmeny akéhokoľvek nastavenia alebo hodnoty.
Potiahnutie nahor a potom nadol	Zopakovanie hlasového pokynu.

Používanie klávesnice na displeji

Vykonajte jeden alebo niekoľko nasledujúcich postupov:

- Posunutím prsta na kláves aktivujte vloženie znaku.
- Zdvihnutím prsta zadajte alebo napíšte znak do poľa.
- Stlačením klávesu **Backspace** môžete znaky vymazať.
- Ak si chcete vypočítať obsah zadaný vo vstupnom poli, stlačte kláves **Tab** a potom stlačte kombináciu klávesov **Shift + Tab**.

Vkladanie papiera a špeciálnych médií

Nastavenie veľkosti a typu špeciálnych médií

Zásobníky automaticky rozpoznajú veľkosť obyčajného papiera. Pri špeciálnych médiách, ako sú napr. štítky, kartónový papier a obálky, postupujte nasledovne:

- 1 Na domovskej obrazovke prejdite na položky:
Nastavenia > Papier > Konfigurácia zásobníka > Veľkosť/typ papiera > vyberte zdroj papiera
- 2 Nastavte veľkosť a typ špeciálnych médií.

Konfigurácia univerzálnych nastavení papiera

- 1 Na domovskej obrazovke sa dotknite položiek **Nastavenia > Papier > Konfigurácia médií > Univerzálne nastavenie**.
- 2 Nakonfigurujte nastavenia.

Vkladanie do zásobníkov

Vkladanie do zásobníkov

⚠ POZOR – NEBEZPEČENSTVO PREVRÁTENIA: Ak chcete znížiť riziko nestability zariadenia, do každého zásobníka vkladajte papier samostatne. Všetky ostatné zásobníky nechajte zatvorené dovtedy, kým ich nepotrebuje.

- 1 Vytiahnite zásobník.

Poznámka: Zásobníky nevyberajte, keď tlačiareň pracuje.



- 2 Upravte vodiace lišty tak, aby zodpovedali veľkosti vkladaneho papiera.

Poznámka: Vodiace lišty umiestňujte podľa indikátorov naspodku zásobníka.

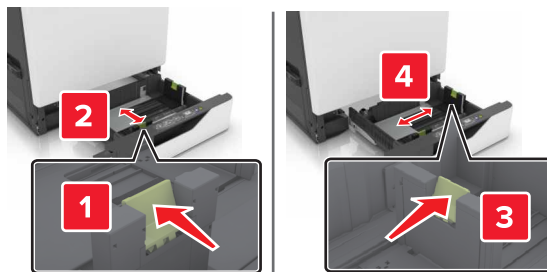

3 Pred vložením papiera ohnite, rozdeľte a zarovnajte jeho okraje.

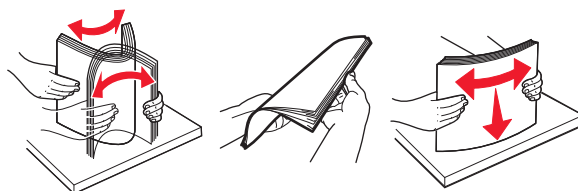

4 Papier vložte tak, aby strana, na ktorú sa tlačí, smerovala nahor.

Poznámky:

- V prípade jednostrannej tlače vložte hlavičkový papier lícovou stranou nahor tak, aby bola hlavička na ľavej strane zásobníka.
- V prípade obojstrannej tlače vložte hlavičkový papier lícovou stranou nadol tak, aby bola hlavička na pravej strane zásobníka.
- V prípade jednostranných tlačových úloh, ktoré vyžadujú dokončenie, vložte hlavičkový papier lícovou stranou nahor tak, aby bola hlavička na pravej strane zásobníka.
- V prípade obojstranných tlačových úloh, ktoré vyžadujú dokončenie, vložte hlavičkový papier lícovou stranou nadol tak, aby bola hlavička na ľavej strane zásobníka.
- Vopred predierovaný papier vložte tak, aby dierky smerovali k prednej alebo ľavej strane zásobníka.
- Papier do zásobníka nezasúvajte.
- Uistite sa, že výška stohu nepresahuje označenie maximálnej kapacity papiera. Preplnenie môže spôsobiť zaseknutie papiera.

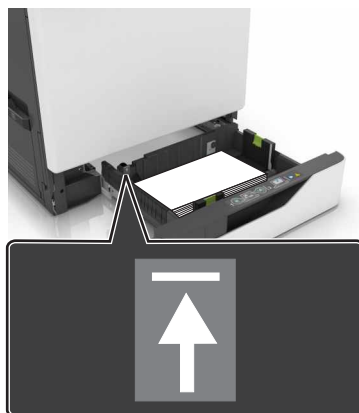

5 Vložte zásobník.

Ak vkladáte iný papier ako obyčajný, nastavte veľkosť a typ papiera tak, aby zodpovedali papieru vloženému v zásobníku.

Vkladanie do viacúčelového podávača

1 Otvorte viacúčelový podávač.

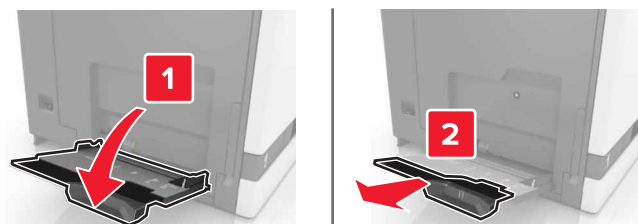

2 Upravte vodiacu lištu tak, aby zodpovedala veľkosti vkladaneho papiera.

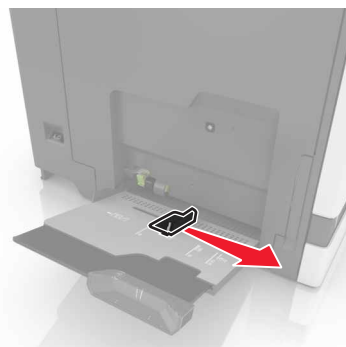

3 Pred vložením papiera ohnite, rozdeľte a zarovnajte jeho okraje.

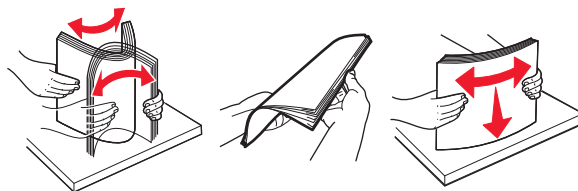

4 Vložte papier.

- Vložte papier, kartónový papier a priehľadné fólie tak, aby strana určená na tlač smerovala nadol a vrch stránky vstupoval do tlačiarne ako prvý.

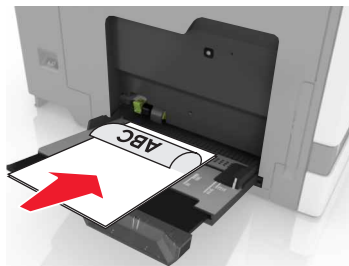

- Obálky vložte zatváracou stranou nahor a ku ľavej strane vodiacej lišty papiera. Európske obálky vložte zatváracou stranou nahor a tak, aby vstupovala do tlačiarne ako prvá.

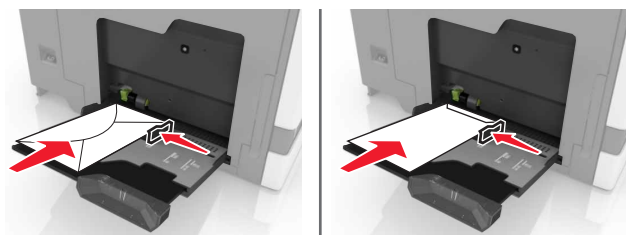

Výstraha – Riziko poranenia: Nepoužívajte obálky so známkami, sponami, cvočkami, okienkami, špeciálnou obrubou alebo samolepiacimi prvkami.

- 5 Na ovládacom paneli nastavte veľkosť a typ papiera tak, aby zodpovedali papieru vloženému v zásobníku.

Prepojenie zásobníkov

- 1 Otvorte webový prehliadač a do poľa adresy zadajte adresu IP tlačiarne.

Poznámky:

- Pozrite si adresu IP tlačiarne na domovskej obrazovke tlačiarne. Adresa IP sa zobrazuje ako štyri skupiny čísel, ktoré sú oddelené bodkami, napríklad 123.123.123.123.
- Ak používate server proxy, dočasne ho vypnite, aby sa správne načítala webová stránka.

- 2 Kliknite na položky **Nastavenia > Papier**.

- 3 Zosúladiť veľkosť a typ papiera v zásobníkoch, ktoré prepájate.

Poznámka: Ak chcete zrušiť prepojenie zásobníkov, uistite sa, že žiadne zásobníky nemajú rovnakú veľkosť ani typ papiera.

- 4 Uložte nastavenia.

Poznámka: Veľkosť a typ papiera môžete zmeniť aj pomocou ovládacieho panela tlačiarne.

Výstraha – Riziko poranenia: Teplota fixačnej jednotky sa môže meniť v závislosti od špecifikovaného typu papiera. Ak sa chcete vyhnúť problémom pri tlači, mali by nastavenia typu papiera v tlačiarňi zodpovedať papieru vloženému v zásobníku.

Tlač

 **POZOR – NEBEZPEČENSTVO ZRANENIA PRIŠKRIPNUTÍM:** Aby ste sa vyhli zraneniu priškripnutím, buďte opatrní na miestach označených týmto štítkom. Zranenia priškripnutím sa môžu prihodiť okolo pohyblivých súčastí, ako sú napríklad ozubené kolieska, dvierka, zásobníky a kryty.

Tlač z počítača

Poznámka: V prípade štítkov, kartónového papiera a obálok nastavte pred tlačou dokumentu veľkosť a typ papiera.

- 1 V dokumente, ktorý chcete tlačiť, otvorte dialógové okno Tlač.
- 2 V prípade potreby nastavenia upravte.
- 3 Vytlačte dokument.

Tlač formulárov

- 1 Na domovskej obrazovke prejdite na položky:
Formuláre a obľúbené položky > vyberte formulár > Tlačiť
- 2 V prípade potreby nakonfigurujte nastavenia tlače.
- 3 Odošlite tlačovú úlohu.

Tlač z mobilného zariadenia

Tlač z mobilného zariadenia pomocou Mobilnej tlače Lexmark

Tlač z mobilného zariadenia pomocou Mobilnej tlače Lexmark

Lexmark™ Mobilná tlač umožňuje odosielať dokumenty a obrázky priamo do podporovanej tlačiarne Lexmark.

- 1 Otvorte dokument a potom ho odošlite alebo zdieľajte do Mobilnej tlače Lexmark.
Poznámka: Niektoré aplikácie tretích strán nemusia podporovať funkcie odosielania a zdieľania. Ďalšie informácie nájdete v dokumentácii dodanej s aplikáciou.
- 2 Vyberte tlačiareň.
- 3 Vytlačte dokument.

Tlač z mobilného zariadenia pomocou služby Google Cloud Print

Google Cloud Print™ je služba mobilnej tlače, ktorá umožňuje prostredníctvom povolených aplikácií na mobilných zariadeniach tlač na ľubovoľnú tlačiareň v službe Google Cloud Print.

- 1 Z plochy na mobilnom zariadení spustíte povolenú aplikáciu.
- 2 Ťuknite na možnosť **Tlač** a potom vyberte požadovanú tlačiareň.
- 3 Vytlačte dokument.

Tlač z mobilného zariadenia pomocou tlačovej služby Mopria.

Tlačová služba Mopria® je riešenie mobilnej tlače určené pre mobilné zariadenia používajúce Android verzie 4.4 alebo novší. Umožňuje priamu tlač na ľubovoľnú tlačiareň certifikovanú na používanie služby Mopria.

Poznámka: Pred tlačou skontrolujte, či je tlačová služba Mopria povolená.

- 1 Z plochy na mobilnom zariadení spustíte kompatibilnú aplikáciu.
- 2 Ťuknite na možnosť **Tlač** a potom vyberte požadovanú tlačiareň.
- 3 Vytlačte dokument.

Tlač z mobilného zariadenia pomocou funkcie AirPrint

AirPrint je riešenie mobilnej tlače umožňujúce tlačiť priamo zo zariadení Apple na tlačiareň s certifikáciou AirPrint.

Poznámka: Táto aplikácia je podporovaná iba na niektorých zariadeniach Apple.

- 1 Z plochy na mobilnom zariadení spustíte kompatibilnú aplikáciu.
- 2 Vyberte položku, ktorú chcete tlačiť, a potom klepnite na ikonu zdieľania.
- 3 Klepnite na položku **Tlač** a potom vyberte požadovanú tlačiareň.
- 4 Odošlite tlačovú úlohu.

Tlač z pamäťovej jednotky flash

1 Vložte pamäťovú jednotku flash do portu USB.



Poznámky:

- Ak pamäťovú jednotku flash vložíte, keď sa objaví chybové hlásenie, tlačiareň bude pamäťovú jednotku flash ignorovať.
- Ak pamäťovú jednotku flash vložíte, keď tlačiareň spracúva iné tlačové úlohy, na displeji sa zobrazí správa **Zaneprázdnené**.

2 Na displeji sa dotknite dokumentu, ktorý chcete vytlačiť.

V prípade potreby nakonfigurujte ďalšie nastavenia tlače.

3 Odošlite tlačovú úlohu.

Ak chcete vytlačiť iný dokument, dotknite sa položky **Jednotka USB**.

Výstraha – Riziko poranenia: Počas aktívnej tlače, načítavania alebo zapisovania na pamäťovú jednotku flash sa nedotýkajte tlačiarne ani pamäťovej jednotky flash v zobrazenej oblasti. Môže dôjsť k strate údajov alebo zlyhaniu.



Podporované pamäťové jednotky flash a typy súborov

Pamäťové jednotky flash

- Lexar JumpDrive S70 (16 GB a 32 GB)
- SanDisk Cruzer (16 GB a 32 GB)
- PNY Attaché (16 GB a 32 GB)

Poznámky:

- Tlačiareň podporuje vysokorýchlostné pamäťové zariadenia USB so štandardom plnej rýchlosti.
- Pamäťové zariadenia USB musia podporovať systém FAT (File Allocation Table).

Typy súborov

Dokumenty:

- .doc alebo .docx
- .xls alebo .xlsx
- .ppt alebo .pptx
- .pdf
- .xps

Obrázky:

- .dcm
- .gif
- .jpeg alebo .jpg
- .bmp
- .pcx
- .tiff alebo .tif
- .png

Konfigurácia dôverných úloh

1 Na domovskej obrazovke sa dotknite položiek **Nastavenia > Zabezpečenie > Nastavenie dôvernej tlače**.

2 Nakonfigurujte nastavenia.

Položka	Použitie
Max. počet neplatných kódov PIN	Obmedzte počet zadaní neplatných kódov PIN. Poznámka: Po dosiahnutí limitu sa odstránia tlačové úlohy pre dané meno používateľa.
Koniec platnosti dôvernej úlohy	Nastavte čas do automatického odstránenia dôverných úloh z pamäte tlačiarne. Poznámka: Dôverné zadržané úlohy budú uložené v tlačiarňi, kým sa neprihlásite a manuálne ich nepovolíte alebo neodstránite.
Koniec platnosti opakovaných úloh	Nastavte čas do odstránenia opakovaných úloh z pamäte tlačiarne. Poznámka: Opakované zadržané úlohy sa uložia, aby bolo možné vytlačiť neskôr ďalšie kópie.

Položka	Použitie
Koniec platnosti overenia úlohy	Nastavte čas do odstránenia overenia úloh z pamäte tlačiarne. Poznámka: Pri overení úloh sa vytlačí jedna kópia na kontrolu pred vytlačením ostatných kópií.
Koniec platnosti rezervovanej úlohy	Nastavte čas do odstránenia rezervovaných úloh, ktoré neboli vytlačené. Poznámka: Rezervované zadržané úlohy sa po tlači automaticky vymažú.

Tlač podržaných úloh

- 1 V dokumente, ktorý chcete tlačiť, otvorte dialógové okno Tlač.
- 2 Vyberte tlačiareň a pokračujte nasledovne:
 - Používatelia systému Windows: kliknite na položku **Vlastnosti** alebo **Predvoľby** a potom kliknite na položku **Tlačiť a podržať**.
 - Používatelia systému Macintosh: vyberte položku **Tlačiť a podržať**.
- 3 Vyberte typ úlohy tlače.
- 4 V prípade potreby priradte používateľské meno.
- 5 Odošlite tlačovú úlohu.
- 6 Na domovskej obrazovke tlačiarne sa dotknite tlačidla **Podržené úlohy**.
- 7 Odošlite tlačovú úlohu.

Tlač zoznamu vzorky písom

- 1 Na domovskej obrazovke sa dotknite položiek **Nastavenia > Správy > Tlačiť > Tlačiť písma**.
- 2 Dotknite sa položiek **Písma PCL** alebo **Písma PostScript**.

Zrušenie tlačovej úlohy

Z ovládacieho panela tlačiarne

- 1 Na domovskej obrazovke sa dotknite položky **Poradie úloh**.
Poznámka: K tomuto nastaveniu sa dostanete aj vtedy, keď sa dotknete hornej časti domovskej obrazovky.
- 2 Vyberte úlohu, ktorú chcete zrušiť.

Z počítača

- 1 V závislosti od operačného systému vykonajte jednu z nasledujúcich možností:
 - Otvorte priečinok tlačiarň a vyberte tlačiareň.
 - V položke Systémové preferencie v ponuke Apple prejdite na tlačiareň.
- 2 Vyberte úlohu, ktorú chcete zrušiť.

Zabezpečenie tlačiarne

Umiestnenie bezpečnostnej zásuvky

Tlačiareň je vybavená bezpečnostným zámkom. Tlačiareň zamknete na mieste tak, že pripevníte bezpečnostný zámok kompatibilný s väčšinou prenosných počítačov na miesto zobrazené na obrázku.



Vymazanie pamäte tlačiarne

Ak chcete vymazať nestálu pamäť alebo údaje vo vyrovnávacej pamäti tlačiarne, tlačiareň vypnite.

Ak chcete vymazať stálu pamäť alebo jednotlivé nastavenia, nastavenia zariadenia a siete, nastavenia zabezpečenia a integrované riešenia, postupujte takto:

- 1 Na domovskej obrazovke sa dotknite položiek **Nastavenia > Zariadenie > Údržba > Vymazanie mimo prevádzky**.
- 2 Označte políčko **Ošetriť všetky informácie stabilnej pamäte** a dotknite sa položky **VYMAZAŤ**.
- 3 Postupujte podľa pokynov na displeji tlačiarne.

Vymazanie pamäte pevného disku tlačiarne

- 1 Na domovskej obrazovke sa dotknite položiek **Nastavenia > Zariadenie > Údržba > Vymazanie mimo prevádzky**.
- 2 Označte políčko **Ošetriť všetky informácie na pevnom disku** a dotknite sa položky **VYMAZAŤ**.

3 Postupujte podľa pokynov na displeji tlačiarne.

Poznámka: Tento proces môže trvať niekoľko minút alebo aj dlhšie ako hodinu. Počas tohto času bude tlačiareň nedostupná pre iné úlohy.

Konfigurácia šifrovania pevného disku tlačiarne

1 Na domovskej obrazovke sa dotknite položiek **Nastavenia > Zabezpečenie > Šifrovanie disku > Spustiť šifrovanie**.

Poznámka: Zapnutie šifrovania disku vymaže obsah pevného disku. Pred spustením šifrovania v prípade potreby zálohujte údaje z tlačiarne.

2 Postupujte podľa pokynov na displeji tlačiarne.

Poznámky:

- Počas procesu šifrovania tlačiareň nevypínajte. Mohlo by dôjsť k strate údajov.
- Šifrovanie disku môže trvať niekoľko minút alebo aj dlhšie ako hodinu. Počas tohto času bude tlačiareň nedostupná pre iné úlohy.
- Po dokončení šifrovania sa tlačiareň vráti na domovskú obrazovku.

Obnovenie predvolených výrobných nastavení

Na domovskej obrazovke sa dotknite položiek **Nastavenia > Zariadenie > Obnoviť predvolené výrobné nastavenia > Obnoviť nastavenia > Obnoviť všetky nastavenia > OBNOVIŤ > Spustiť**.

Ďalšie informácie nájdete v časti [„Vymazanie pamäte tlačiarne“ na strane 33](#).

Prehlásenie o nestálosti

Tlačiareň obsahuje rôzne typy pamätí, ktoré dokážu uchovávať nastavenia zariadenia a siete a používateľské dáta.

Typ pamäte	Popis
Nestála pamäť	Tlačiareň využíva <i>pamäť s náhodným prístupom</i> (RAM) na dočasné ukladanie používateľských dát do vyrovnávacej pamäte pri jednoduchých úlohách tlače.
Stála pamäť	Tlačiareň využíva dva druhy stálej pamäte: EEPROM a NAND (pamäť flash). Obidva typy pamätí uchovávajú operačný systém, nastavenia zariadenia, informácie o sieti, nastavenia záložiek a integrované riešenia.
Pamäť pevného disku	Niektoré tlačiarne majú nainštalovaný pevný disk. Pevný disk tlačiarne je navrhnutý na špecifické funkcie tlačiarne. To umožňuje tlačiarňu uchovávať používateľské dáta komplexných úloh tlače z vyrovnávacej pamäte a zároveň dáta formulárov a písíem.

Obsah všetkých nainštalovaných pamätí tlačiarne vymažte v nasledujúcich prípadoch:

- Tlačiareň je vyradená z prevádzky.
- Je potrebné vymeniť pevný disk tlačiarne.
- Tlačiareň je presunutá do iného oddelenia alebo na iné miesto.
- Na tlačiarňu prebieha servis vykonávaný osobou mimo vašu spoločnosť.

- Tlačiareň sa odosiela na servis mimo priestory vašej spoločnosti.
- Tlačiareň sa predáva inej spoločnosti.

Prebieha likvidácia pevného disku tlačiarne

Poznámka: Niektoré modely tlačiarní nemusia mať nainštalovaný pevný disk.

V prostrediach s vysokou bezpečnosťou môže byť nutné podniknúť dodatočné opatrenia na znemožnenie prístupu k dôverným dátam uloženým na pevnom disku tlačiarne, ak sa tlačiareň alebo pevný disk ocitne mimo priestory vašej spoločnosti.

- **Demagnetizácia** – Vystavenie pevného disku magnetickému poľu, ktoré zmaže uložené dáta
- **Rozmliaždenie** – Fyzické stlačenie pevného disku, ktoré zničí jeho súčasti a znemožní ich prečítanie
- **Drvenie** – Fyzické rozdrvenie pevného disku na malé kúsky kovu

Poznámka: Väčšinu dát je možné zmazať elektronicky. Fyzické zničenie pevného disku však zaručí, že budú všetky v ňom uložené dáta zmazané.

Údržba tlačiarne

Výstraha – Riziko poranenia: Ak nebudete pravidelne udržiavať optimálny výkon tlačiarne alebo vymieňať súčasti a spotrebný materiál, môže dôjsť k jej poškodeniu.

Úprava hlasitosti reproduktora

Úprava predvolenej hlasitosti vnútorného reproduktora

Hlasitosť reproduktora sa obnoví na predvolenú hodnotu po ukončení relácie, po prebudení tlačiarne z režimu spánku alebo dlhodobého spánku a po reštartovaní.

1 Na ovládacom paneli prejdite na:

Nastavenia > Zariadenie > Predvoľby > Zvuková spätná väzba

2 Vyberte hlasitosť.

Poznámka: Ak je zapnutý tichý režim, zvukové upozornenia sú vypnuté.

Úprava predvolenej hlasitosti slúchadiel

Hlasitosť slúchadiel sa obnoví na predvolenú hodnotu po ukončení relácie, po prebudení tlačiarne z režimu spánku alebo dlhodobého spánku a po reštartovaní.

1 Pomocou ovládacieho panela vyberte položky **Nastavenia > Zariadenie > Zjednodušenie ovládania > Hlasitosť slúchadla**.

2 Vyberte hlasitosť.

Konfigurácia nastavení reproduktora faxu

Poznámka: Táto funkcia je k dispozícii len v niektorých modeloch tlačiarňí.

1 Na domovskej obrazovke vyberte položky **Nastavenia > Fax > Nastavenie analógového faxu > Nastavenia reproduktora**.

2 Postupujte nasledovne:

- Nastavte režim reproduktora na možnosť **Vždy zapnuté**.
- Nastavte hlasitosť reproduktora na možnosť **Vysoká**.
- Aktivujte hlasitosť zvonenia.

Pripojenie do siete

Poznámka: Pred nastavením tlačiarne pre bezdrôtovú sieť si najskôr zakúpte adaptér bezdrôtovej siete MarkNet(TM) N8360. Informácie o inštalácii adaptéra bezdrôtovej siete nájdete v dokumente s pokynmi pre nastavenie dodanom s adaptérom.

Pripojenie tlačiarne k bezdrôtovej sieti pomocou protokolu WPS (Wi-Fi Protected Setup – nastavenie zabezpečenia siete Wi-Fi)

Pred začatím skontrolujte nasledujúce:

- Prístupový bod (bezdrôtový smerovač) je certifikovaný pre WPS alebo kompatibilný s WPS. Ďalšie informácie získate v dokumentácii k prístupovému bodu.
- V tlačiarne je nainštalovaný adaptér bezdrôtového pripojenia. Ďalšie informácie získate v návode k adaptéru.

Metóda stlačenia tlačidla

- 1 Na ovládacom paneli prejdite na:
Nastavenia > Sieť/porty > Bezdrôtové > WPS > Spustiť metódu stlačenia tlačidla
- 2 Postupujte podľa pokynov na displeji tlačiarne.

Metóda osobného identifikačného čísla (PIN)

- 1 Na ovládacom paneli prejdite na:
Nastavenia > Sieť/porty > Bezdrôtové > WPS > Spustiť metódu PIN
- 2 Skopírujte osemčíselný kód WPS PIN.
- 3 Otvorte webový prehľadávač a do poľa adresy zadajte adresu IP vášho prístupového bodu.

Poznámky:

- Zobrazte adresu IP tlačiarne na domovskej obrazovke. Adresa IP sa zobrazuje ako štyri sady čísel, ktoré sú oddelené bodkami, napríklad 123.123.123.123.
 - Ak chcete, aby sa webová stránka načítala správne a používate server proxy, dočasne ho vypnite.
- 4 Otvorte nastavenia WPS. Ďalšie informácie získate v dokumentácii k prístupovému bodu.
 - 5 Zadajte osemčíselný kód PIN a uložte zmeny.

Zmena nastavení portu po nainštalovaní portu interných riešení

Poznámky:

- Ak má tlačiareň statickú adresu IP, konfiguráciu nemeňte.
- Ak sú počítače nakonfigurované na používanie názvu siete namiesto adresy IP, konfiguráciu nemeňte.
- Ak do tlačiarne pridávate port interných riešení (ISP) pre bezdrôtové pripojenie a tlačiareň bola predtým nakonfigurovaná na ethernetové pripojenie, odpojte ju z ethernetovej siete.

Používatelia systému Windows

- 1 Otvorte priečinnok s tlačiarňami.
- 2 V ponuke skratiek tlačiarne s novým ISP otvorte vlastnosti tlačiarne.
- 3 Nakonfigurujte port zo zoznamu.
- 4 Aktualizujte adresu IP.
- 5 Použite zmeny.

Používatelia systému Macintosh

- 1 V Predvoľbách systému v ponuke Apple prejdite do zoznamu tlačiarň a vyberte možnosti + > IP.
- 2 Do poľa adresy zadajte adresu IP.
- 3 Použite zmeny.

Nastavenie tlače cez sériový port (iba systém Windows)

- 1 Nastavte parametre v tlačiarňach.
 - a Na ovládacom paneli prejdite do ponuky s nastaveniami portu.
 - b Nájdite ponuku s nastaveniami sériového portu a v prípade potreby nastavenia upravte.
 - c Použite zmeny.
- 2 Otvorte priečinnok s tlačiarňami v počítači a vyberte svoju tlačiareň.
- 3 Otvorte okno vlastností tlačiarne a zo zoznamu vyberte port COM.
- 4 V ponuke Správca zariadení nastavte parametre portu COM.

Poznámky:

- Tlač cez sériový port znižuje rýchlosť tlače.
- Uistite sa, že je sériový kábel zapojený do sériového portu na tlačiarňach.

Čistenie tlačiarne

 **POZOR – NEBEZPEČENSTVO ZÁSAHU ELEKTRICKÝM PRÚDOM:** Skôr než budete pokračovať, odpojte napájací kábel zo zásuvky a z tlačiarne odpojte všetky káble, aby ste sa pri čistení vonkajších častí tlačiarne vyhli zasiahnutiu elektrickým prúdom.

Poznámky:

- Tento postup vykonajte každých pár mesiacov.
- Záruka tlačiarne nekryje poškodenie tlačiarne spôsobené nesprávnym zaobchádzaním.

- 1 Vypnite tlačiareň a potom z elektrickej zásuvky odpojte napájací kábel.
- 2 Vyberte papier zo štandardnej priehradky a z viacúčelového podávača.
- 3 Pomocou jemnej kefky alebo vysávača odstráňte prach, smietky a kúsky papiera okolo tlačiarne.
- 4 Utrite povrch tlačiarne navlhčenou mäkkou tkaninou, ktorá nepúšťa vlákna.

Poznámky:

- Nepoužívajte čistiace prostriedky ani saponáty, pretože by mohli poškodiť povrch tlačiarne.
- Uistite sa, že po vyčistení sú všetky časti tlačiarne suché.

- 5 Zapojte napájací kábel do elektrickej zásuvky a zapnite tlačiareň.

 **POZOR – RIZIKO PORANENIA:** Riziku požiaru alebo elektrického šoku sa vyhnete tak, že zapojíte napájací kábel do riadne označenej a správne uzemnenej elektrickej zásuvky, ktorá sa nachádza blízko produktu a je ľahko dostupná.

Objednávanie súčastí a spotrebného materiálu

Ak objednávate súčasti a spotrebný materiál v USA, volajte na číslo 1 800 539 6275, kde získate informácie o autorizovaných predajcoch spotrebného materiálu spoločnosti Lexmark vo vašom okolí. V iných krajinách alebo regiónoch navštívte adresu www.lexmark.com alebo sa obráťte na predajcu, od ktorého ste kúpili tlačiareň.

Poznámka: Všetky odhady životnosti spotrebného materiálu tlačiarne sú založené na predpoklade tlače na obyčajný papier veľkosti Letter alebo A4.

Kontrola stavu súčastí a spotrebného materiálu

- 1 Na domovskej obrazovke sa dotknite položky **Stav/spotrebný materiál**.
- 2 Vyberte súčasti alebo spotrebný materiál, ktorý chcete skontrolovať.

Poznámka: K tomuto nastaveniu sa dostanete aj vtedy, keď sa dotknete hornej časti domovskej obrazovky.

Používanie originálnych súčastí a spotrebného materiálu Lexmark

Tlačiareň Lexmark funguje najlepšie s originálnymi súčastami a spotrebným materiálom Lexmark. Používanie spotrebného materiálu alebo súčastí tretích strán môže ovplyvniť výkonnosť, spoľahlivosť alebo životnosť tlačiarne a jej tlačových súčastí. Môže mať vplyv aj na pokrytie záruky. Záruka nepokrýva poškodenie spôsobené používaním súčastí a spotrebného materiálu tretích strán. Všetky indikátory životnosti sú určené na fungovanie so súčastami a spotrebným materiálom Lexmark a ak sa používajú súčasti a spotrebný materiál tretích strán, môžu sa správať nepredvídateľne. Používanie tlačových súčastí po určenej životnosti môže poškodiť tlačiareň Lexmark alebo jej priradené súčasti.

Objednávanie tonerových kaziet

Poznámka: Dlhé obdobia s mimoriadne malým objemom tlače môžu negatívne ovplyvniť skutočnú výťažnosť a môžu spôsobiť zlyhanie súčiastok kazety pred spotrebovaním tonera.

Položka	Celý svet
Predajca obchodných riešení	
Čierna	24B5998
Azúrová	24B5995
Purpurová	24B5996
Žltá	24B5997
Predajca obchodných riešení – distribúcia pre Latinskú Ameriku	
Čierna	24B2126
Azúrová	24B1198
Purpurová	24B1249
Žltá	24B2074

Objednávanie jednotky fotovalca

Položka	Číslo súčasti
Jednotka fotovalca (1 kus)	72K0P00
Jednotka fotovalca (3 kusy)	72K0Q00

Objednávanie jednotiek vývojky

Položka	Číslo súčasti
Jednotky vývojky s návratovým programom	
Čierna jednotka vývojky	72K0DK0
Farebná (CMY) súprava vývojky	72K0DV0
Azúrová jednotka vývojky	72K0DC0
Purpurová jednotka vývojky	72K0DM0
Žltá jednotka vývojky	72K0DY0

Položka	Číslo súčasti
Bežné jednotky vývojky	
Čierna jednotka vývojky	72K0D10
Farebná (CMY) súprava vývojky	72K0D50
Azúrová jednotka vývojky	72K0D20
Purpurová jednotka vývojky	72K0D30
Žltá jednotka vývojky	72K0D40

Objednávanie tlačových jednotiek

Položka	Všetky krajiny a regióny
Tlačové jednotky s návratovým programom	
Čierna tlačová jednotka	21K3401
Azúrová tlačová jednotka	21K3403
Purpurová tlačová jednotka	21K3402
Žltá tlačová jednotka	21K3404

Objednávanie kaziet so spinkami

Položka	Číslo súčasti
Kazety so spinkami	25A0013

Objednanie fľaše na odpadový toner

Položka	Číslo súčasti
Fľaša na odpadový toner	72K0W00

Konfigurácia oznámení o spotrebnom materiáli

1 Otvorte webový prehliadač a do poľa adresy zadajte adresu IP tlačiarne.

Poznámky:

- Pozrite si adresu IP tlačiarne na domovskej obrazovke tlačiarne. IP Adresa sa zobrazuje ako štyri skupiny čísel, ktoré sú oddelené bodkami, napríklad 123.123.123.123.
- Ak používate server proxy, dočasne ho vypnite, aby sa správne načítala webová stránka.

2 Kliknite na položky **Nastavenia > Zariadenie > Oznámenia**.

3 Z ponuky Spotrebný materiál kliknite na položku **Vlastné oznámenia o spotrebnom materiáli**.

4 Vyberte oznámenie pre každý spotrebný materiál.

5 Uložte zmeny.

Výmena súčastí a spotrebného materiálu

Výmena jednotky vývojky

1 Otvorte dverka B.

 **POZOR – HORÚCI POVRCH:** Vnútro tlačiarne môže byť horúce. Skôr ako sa dotknete ktorejkoľvek časti, nechajte povrch vychladnúť, aby ste predišli riziku poranenia na horúcich súčastiach.

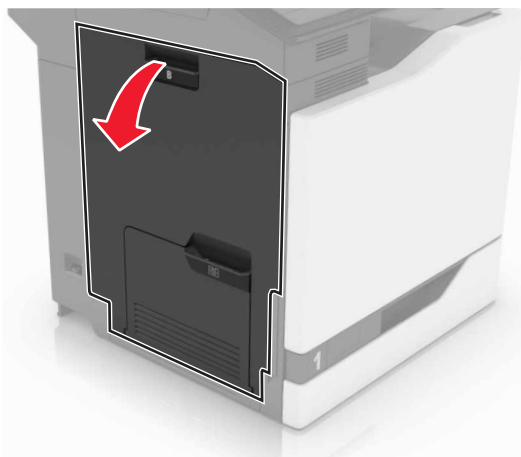

2 Otvorte dverka A.

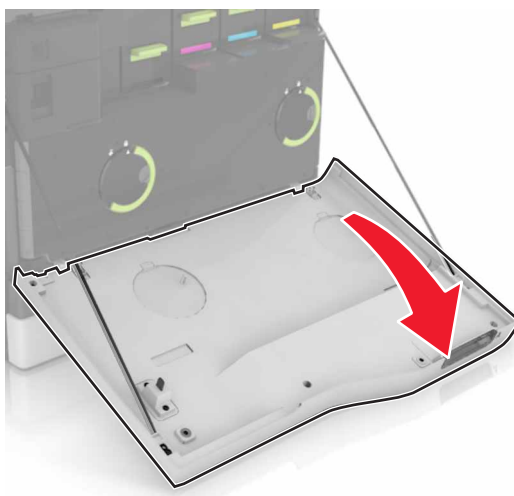

3 Vyberte fľašu na odpadový toner.

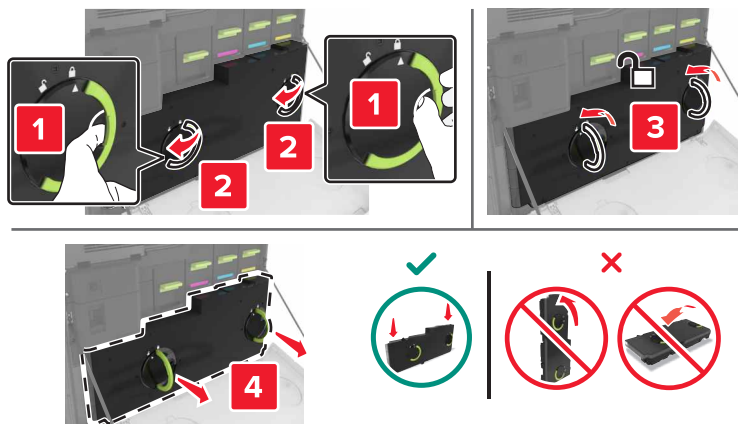

4 Vyberte tlačovú jednotku.

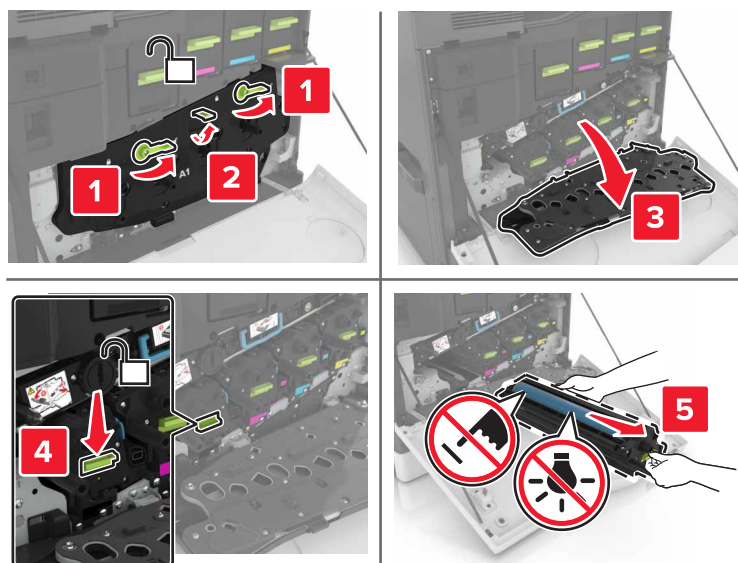

5 Vyberte jednotku vývojky.

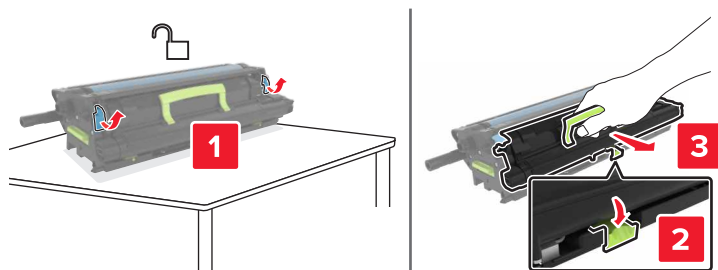

6 Vybaľte novú jednotku vývojky a odstráňte baliaci materiál.

7 Vložte novú jednotku vývojky.

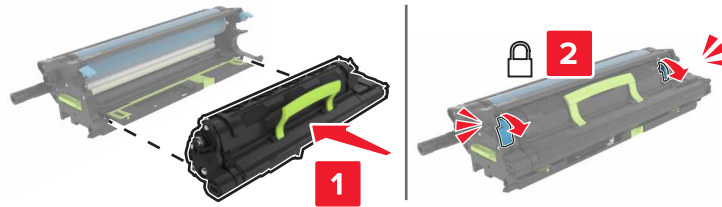

8 Vložte tlačovú jednotku.

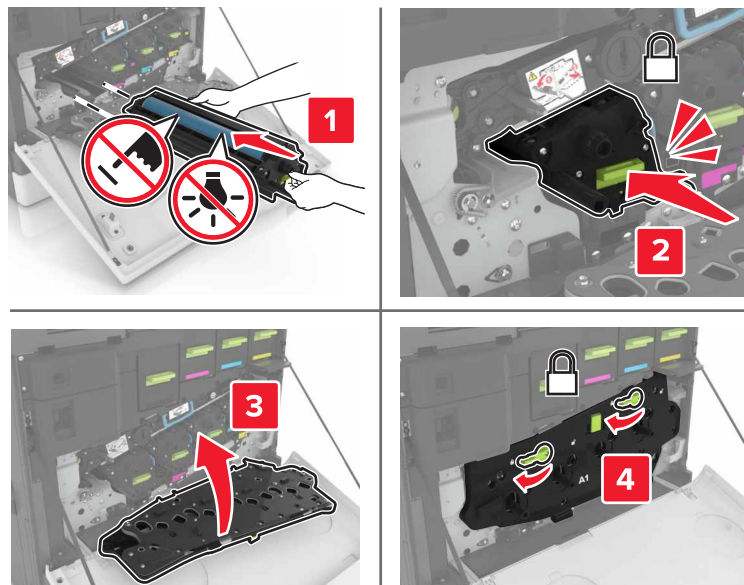

9 Vložte fľašu na odpadový toner.

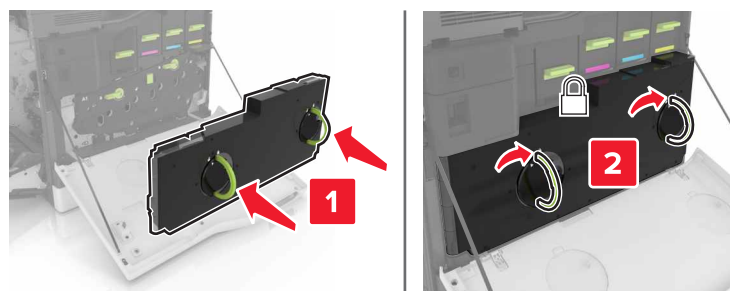

10 Zatvorte dvierka A a B.

Výmena fixačnej jednotky

- 1 Vypnite tlačiareň.
- 2 Otvorte dvierka B.

 **POZOR – HORÚCI POVRCH:** Vnútro tlačiarne môže byť horúce. Skôr ako sa dotknete ktorejkoľvek časti, nechajte povrch vychladnúť, aby ste predišli riziku poranenia na horúcich súčiastiach.

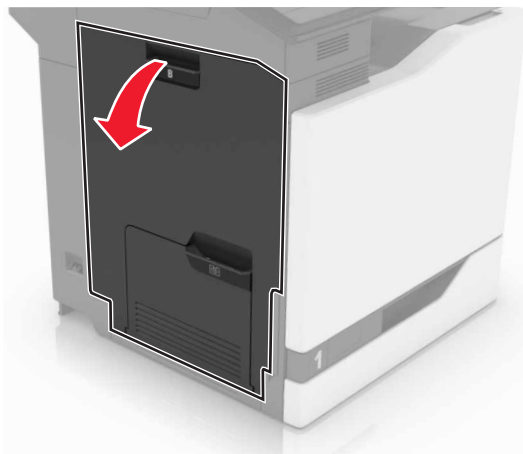

3 Vyberte fixačnú jednotku.

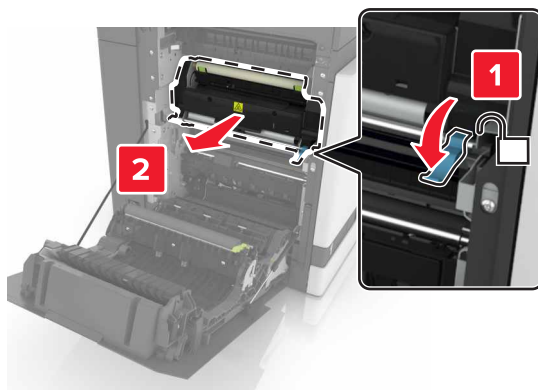

4 Vybáľte novú fixačnú jednotku.

5 Vyčist'te objektiv fixačnej jednotky pomocou dodanej vatovej tyčinky.

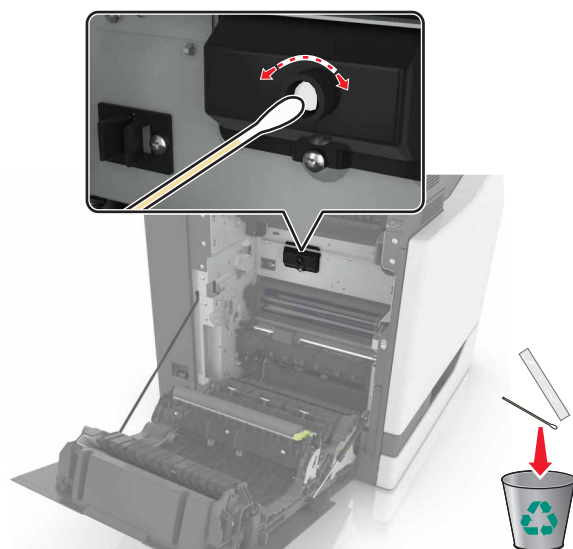

6 Vložte novú fixačnú jednotku tak, aby *s kliknutím* zapadla na miesto.

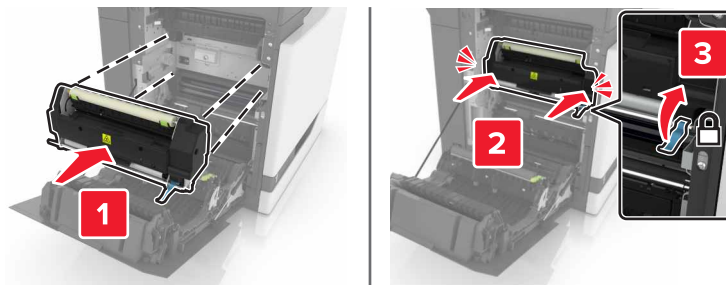

7 Zatvorte dverka B.

8 Zapnite tlačiareň.

Výmena jednotky fotovalca

1 Otvorte dverka B.

 **POZOR – HORÚCI POVRCH:** Vnútro tlačiarne môže byť horúce. Skôr ako sa dotknete ktorejkoľvek časti, nechajte povrch vychladnúť, aby ste predišli riziku poranenia na horúcich súčiastiach.

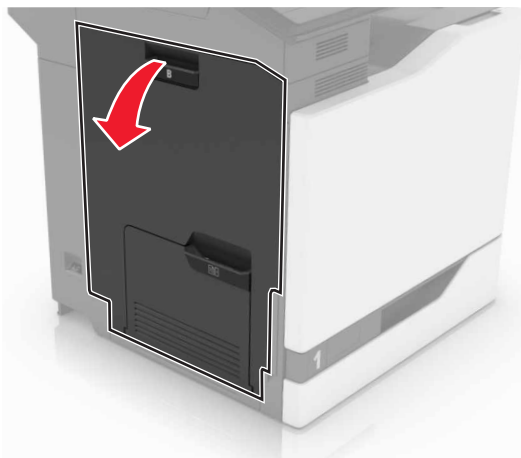

2 Otvorte dvierka A.

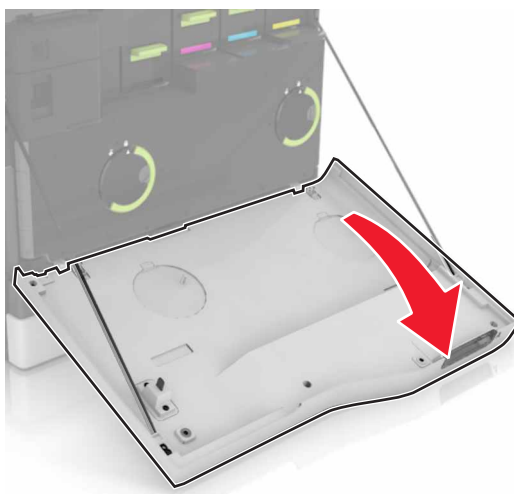

3 Vyberte fľašu na odpadový toner.

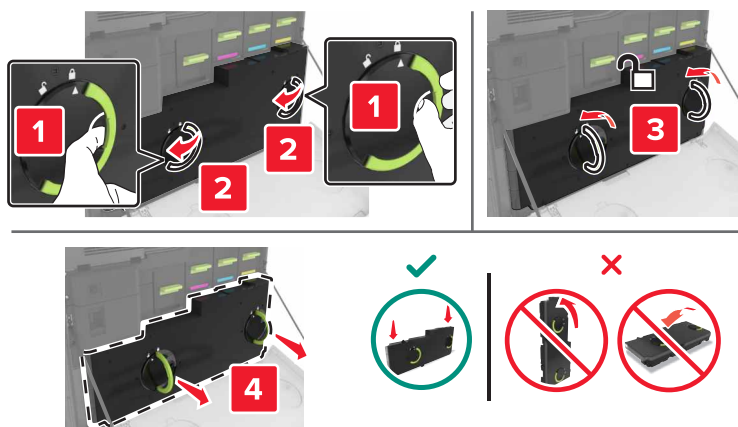

4 Vyberte tlačovú jednotku.

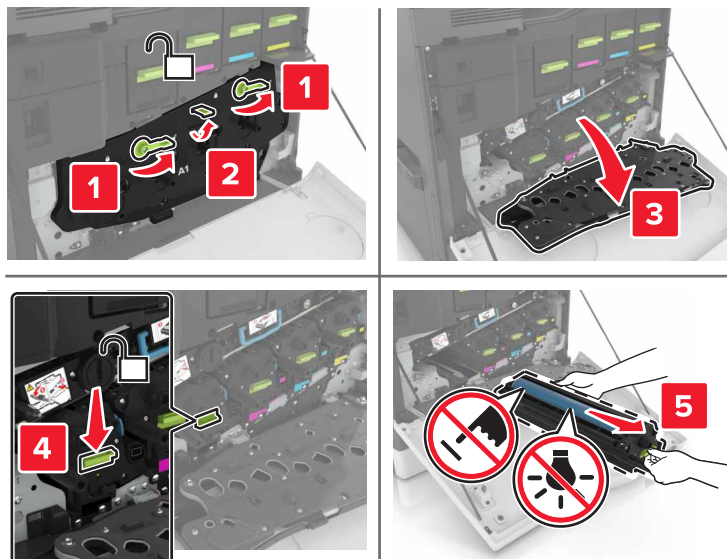

5 Vyberte jednotku fotovalca.

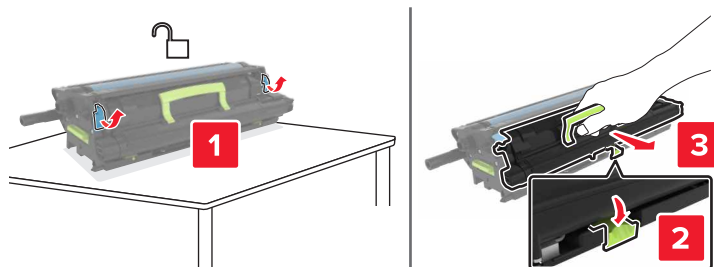

6 Vybaľte novú jednotku fotovalca a odstráňte baliaci materiál.

Výstraha – Riziko poranenia: Jednotku fotovalca nevystavujte priamemu svetlu na dlhšie ako 10 minút. Dlhšie vystavenie svetlu môže spôsobiť problémy s kvalitou tlače.

Výstraha – Riziko poranenia: Nedotýkajte sa fotovalca. Mohli by ste tým ovplyvniť kvalitu tlačových úloh.

7 Vložte novú jednotku fotovalca.

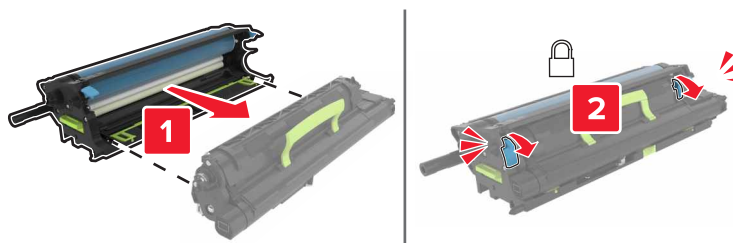

8 Vložte tlačovú jednotku.

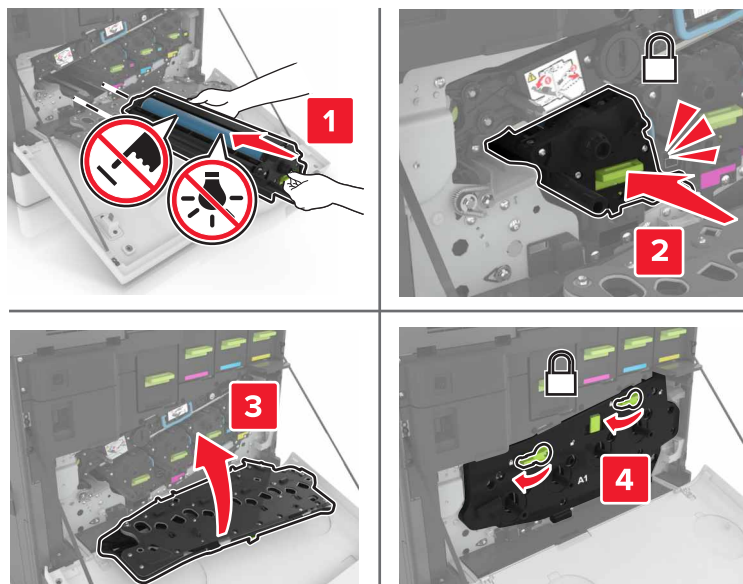

9 Vložte fľašu na odpadový toner.

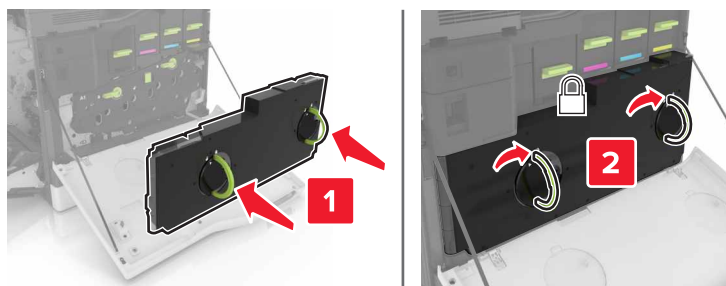

10 Zatvorte dverka A a B.

Výmena tlačovej jednotky

1 Otvorte dverka B.

 **POZOR – HORÚCI POVRCH:** Vnútro tlačiarne môže byť horúce. Skôr ako sa dotknete ktorejkoľvek časti, nechajte povrch vychladnúť, aby ste predišli riziku poranenia na horúcich súčiastiach.

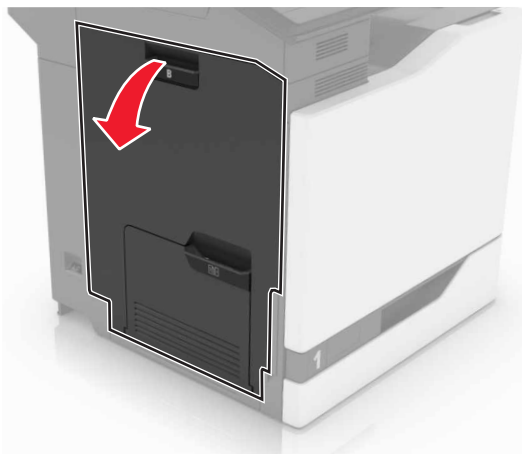

2 Otvorte dverka A.

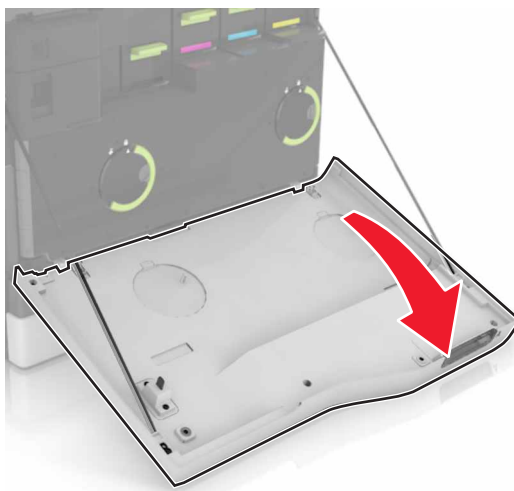

3 Vyberte fľašu na odpadový toner.

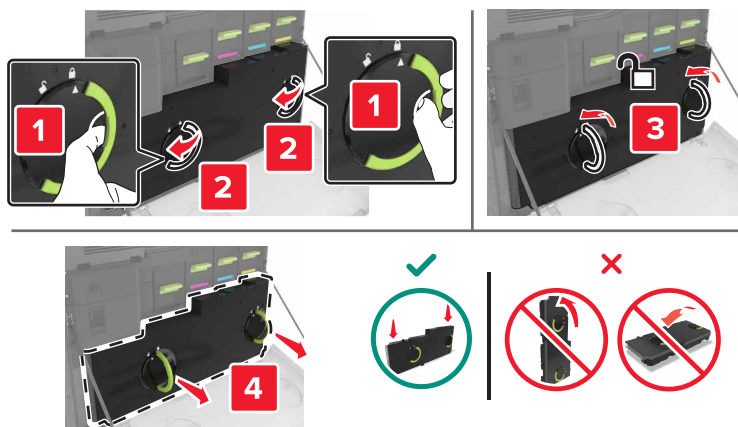

4 Vyberte tlačovú jednotku.

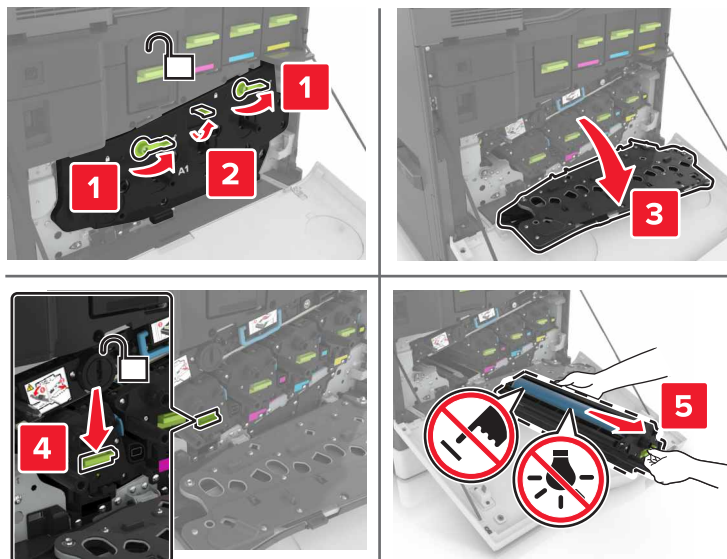

5 Vybaľte novú tlačovú jednotku a odstráňte baliaci materiál.

Výstraha – Riziko poranenia: Jednotku fotovalca nevystavujte priamemu svetlu na dlhšie ako 10 minút. Dlhšie vystavenie svetlu môže spôsobiť problémy s kvalitou tlače.

Výstraha – Riziko poranenia: Nedotýkajte sa fotovalca. Mohli by ste tým ovplyvniť kvalitu tlačových úloh.

6 Vložte novú tlačovú jednotku.

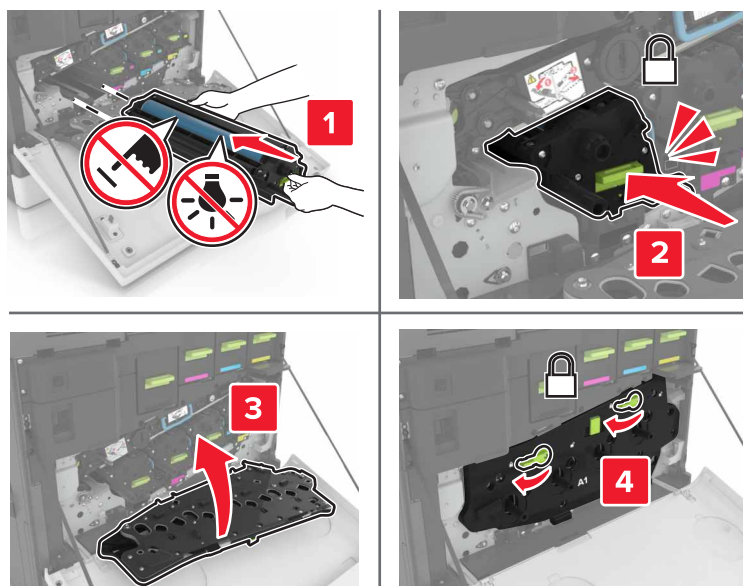

7 Vložte fľašu na odpadový toner.

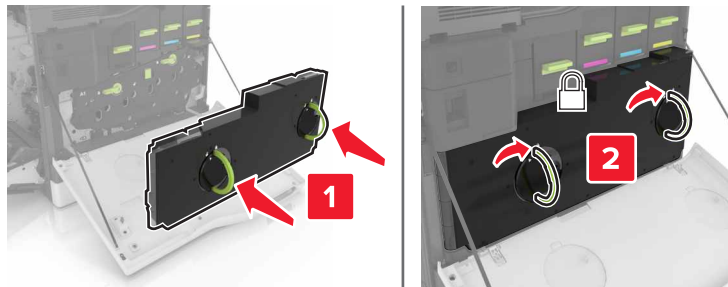

8 Zatvorte dvierka A a B.

Výmena tonerovej kazety

1 Otvorte dvierka A.

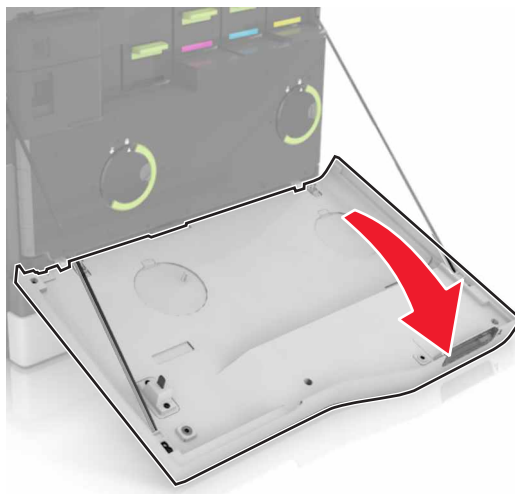

2 Vyberte tonerovú kazetu.



3 Vybaňte novú tonerovú kazetu.

4 Vložte novú tonerovú kazetu tak, aby *s kliknutím* zapadla na miesto.

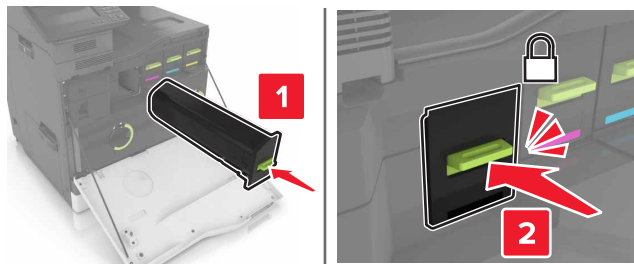

5 Zatvorte dverka A.

Výmena fľaše na odpadový toner

1 Otvorte dverka A.

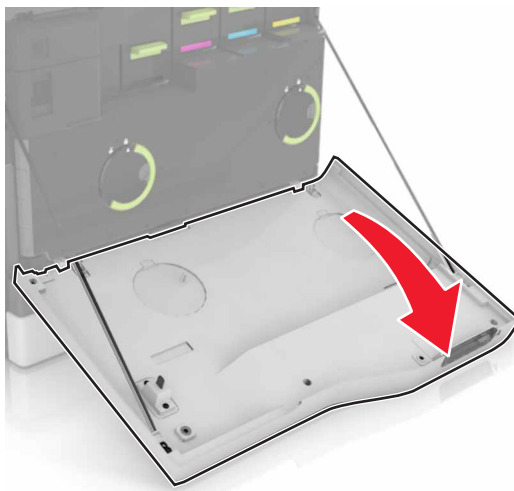

2 Vyberte fľašu na odpadový toner.

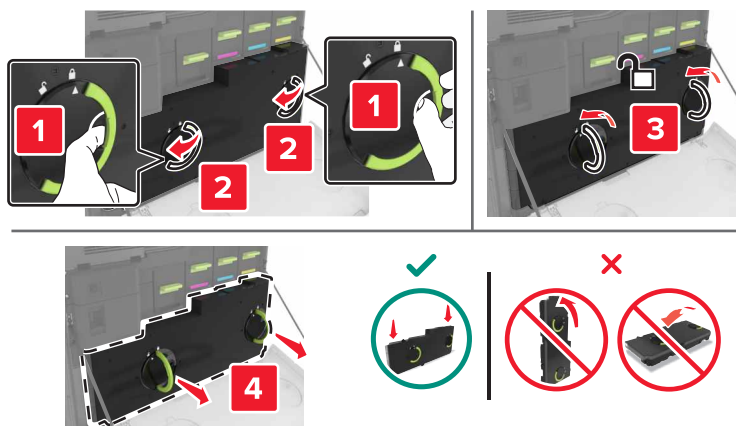

3 Vybaľte novú fľašu na odpadový toner.

4 Vložte novú fľašu na odpadový toner.

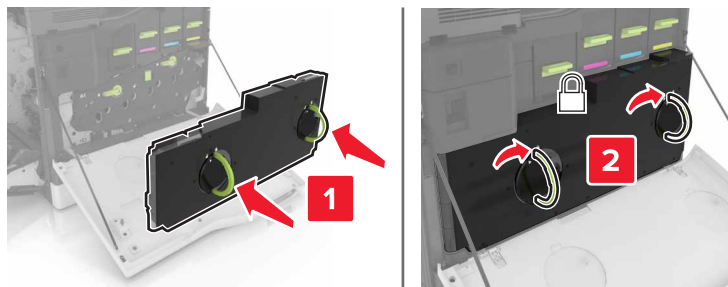

5 Zatvorte dvierka A.

Výmena prenosového pásu

- 1 Vypnite tlačiareň.
- 2 Otvorte dvierka B.

 **POZOR – HORÚCI POVRCH:** Vnútro tlačiarne môže byť horúce. Skôr ako sa dotknete ktorejkoľvek časti, nechajte povrch vychladnúť, aby ste predišli riziku poranenia na horúcich súčiastiach.

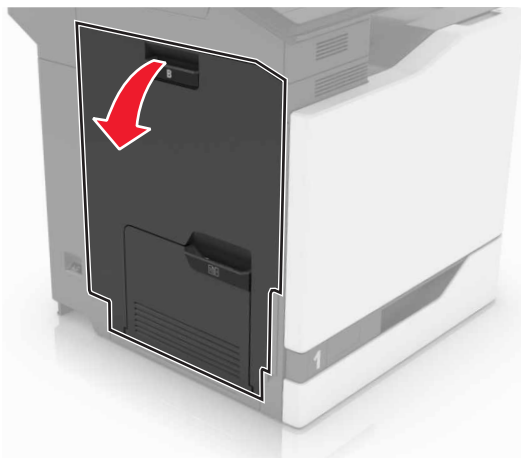

3 Otvorte dverka A.

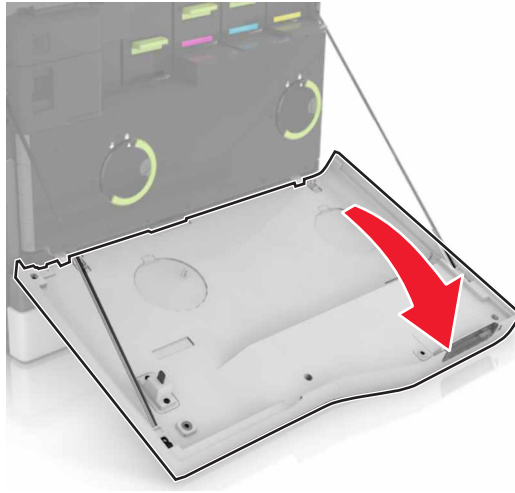

4 Vyberte fľašu na odpadový toner.

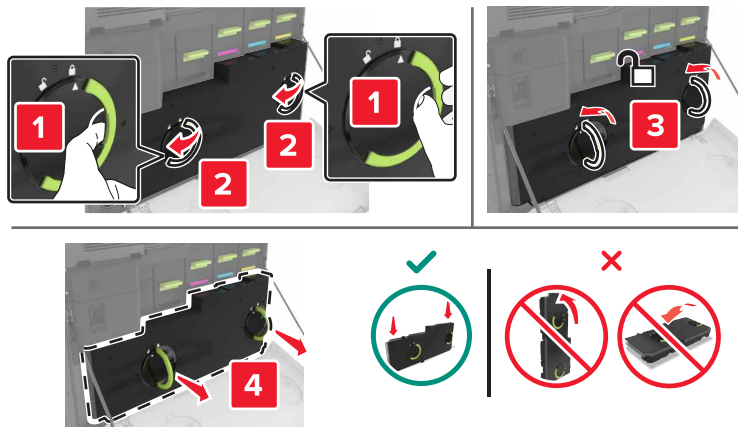

5 Otvorte dverka A1.

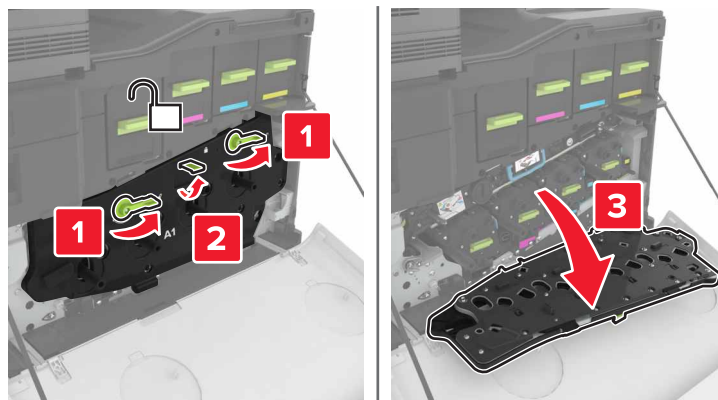

6 Vyberte prenosový pás.

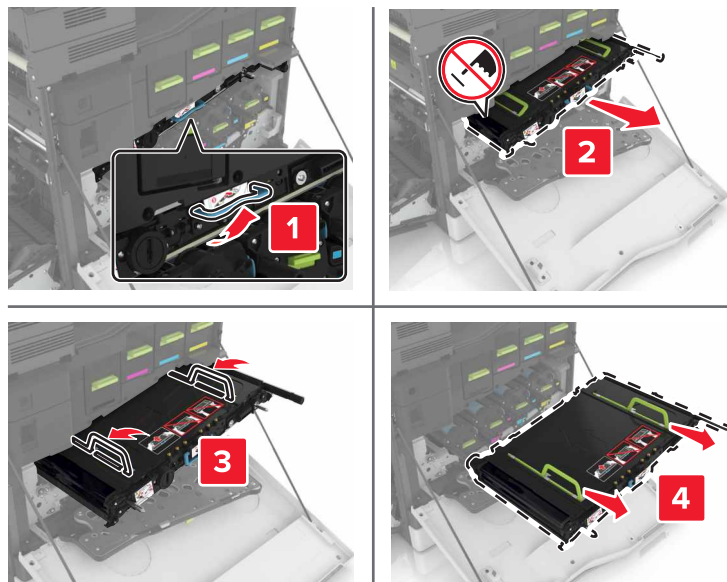

7 Vybáľte nový prenosový pás a odstráňte baliaci materiál.

Výstraha – Riziko poranenia: Prenosový pás nevystavujte priamemu svetlu na dlhšie ako 10 minút. Dlhšie vystavenie svetlu môže spôsobiť problémy s kvalitou tlače.

Výstraha – Riziko poranenia: Nedotýkajte sa prenosového pásu. Mohli by ste tým ovplyvniť kvalitu tlačových úloh.



8 Vložte nový prenosový pás tak, aby s kliknutím zapadol na miesto.

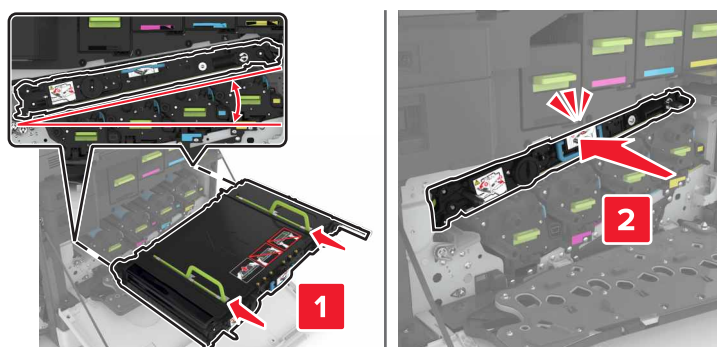

9 Zatvorte dvierka A1.

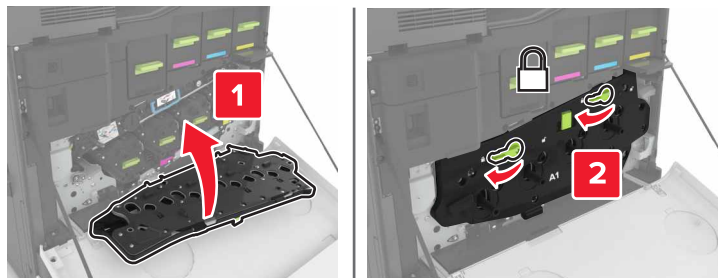

10 Vložte fľašu na odpadový toner.

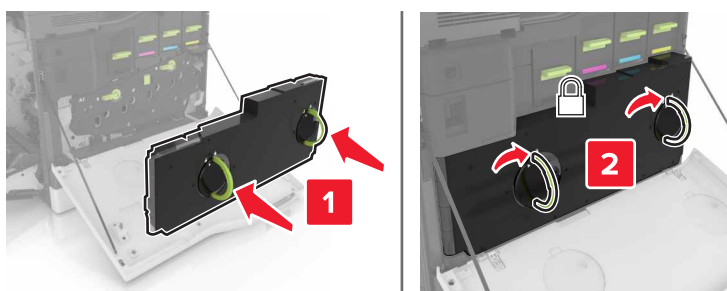

11 Zatvorte dvierka A a B.

12 Zapnite tlačiareň.

Výmena prenosového valca

1 Otvorte dvierka B.

 **POZOR – HORÚCI POVRCH:** Vnútro tlačiarne môže byť horúce. Skôr ako sa dotknete ktorejkoľvek časti, nechajte povrch vychladnúť, aby ste predišli riziku poranenia na horúcich súčiastiach.

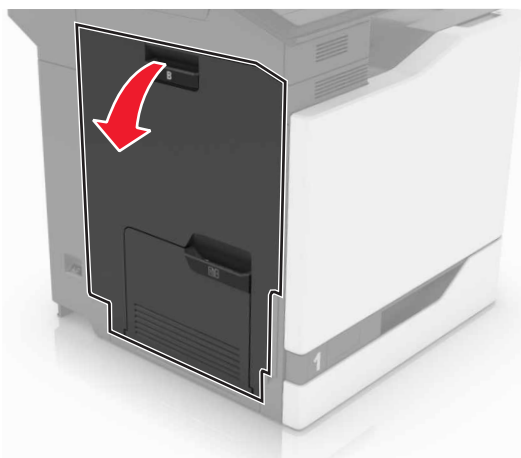

2 Vyberte prenosový valec.

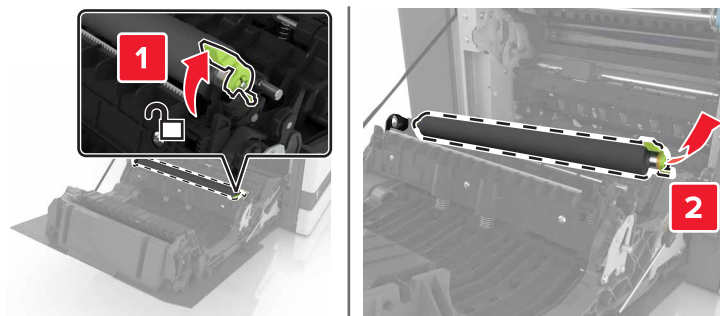

3 Vybajte nový prenosový valec.

Poznámka: Nedávajte dole biely obal.

4 Vložte nový prenosový valec.

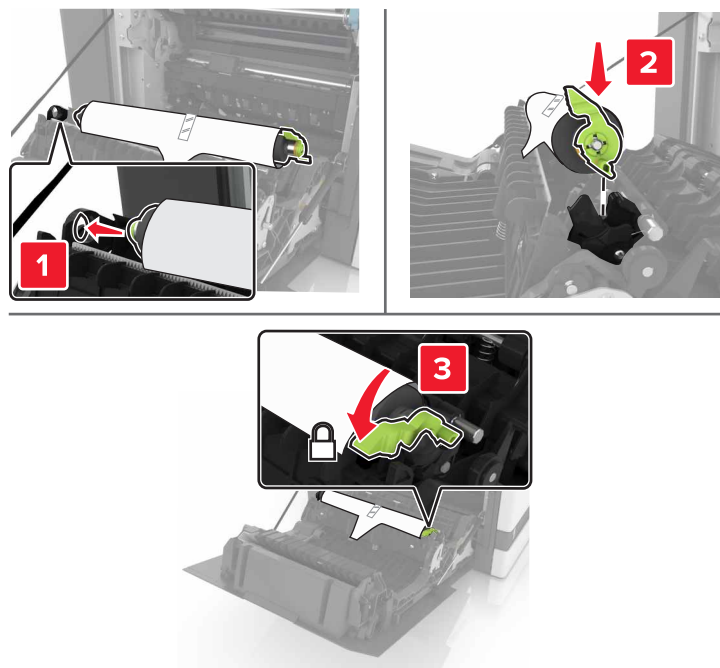

5 Odstráňte biely obal.



6 Zatvorte dvierka B.

Výmena podávacieho valca

Výmena podávacieho valca v 550-hárkovom zásobníku

- 1 Vypnite tlačiareň.
- 2 Vyberte zásobník.

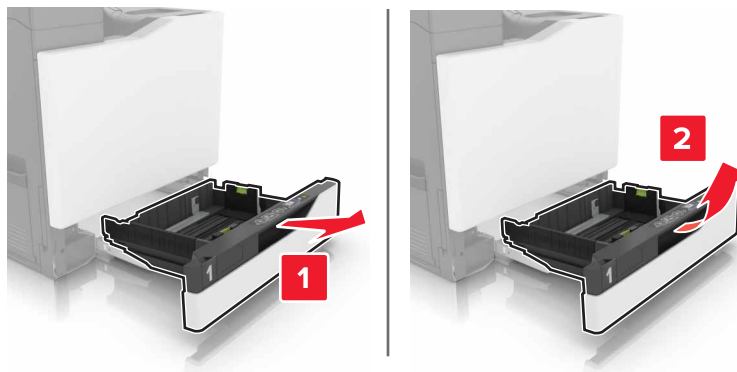

3 Vyberte podávací valec.

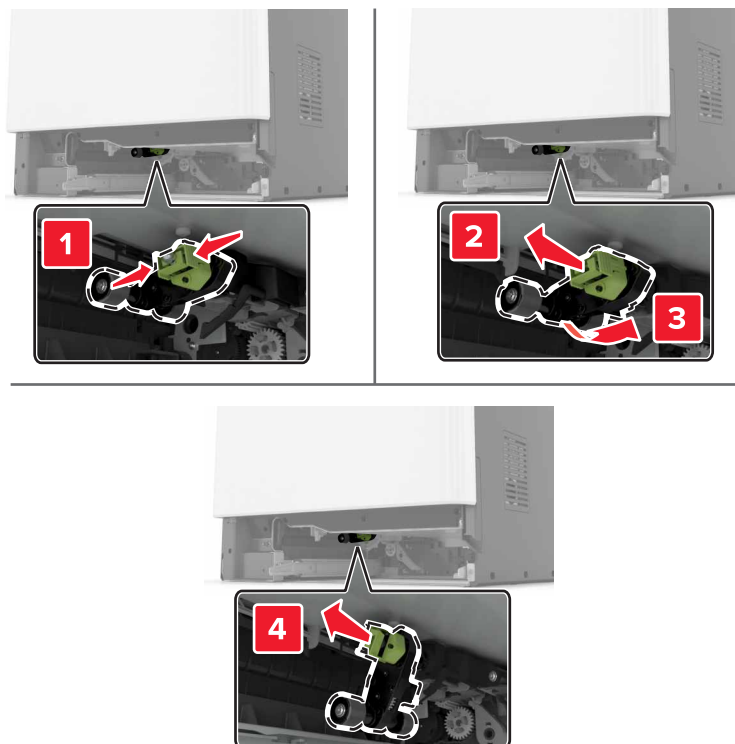

4 Vybaľte nový podávací valec.

5 Vložte nový podávací valec tak, aby s *kliknutím* zapadol na miesto.

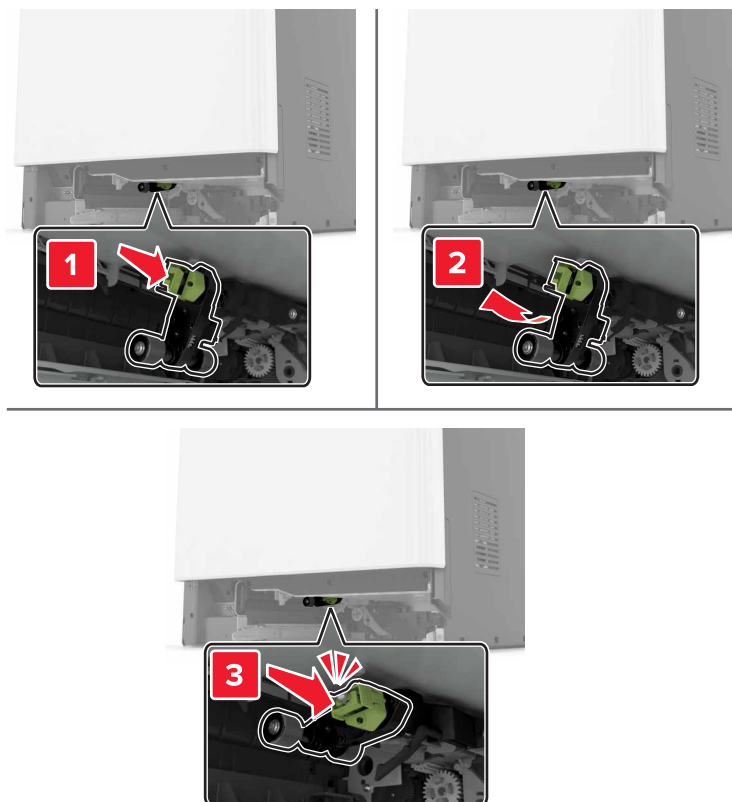

6 Vložte zásobník.

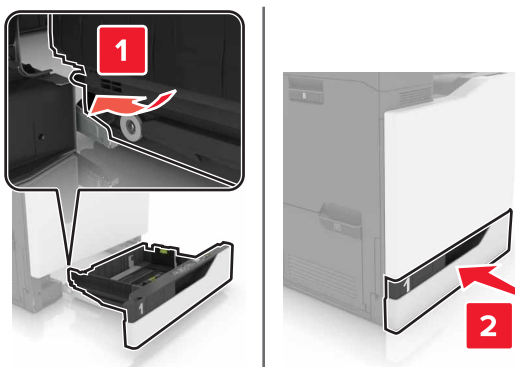

7 Zapnite tlačiareň.

Výmena podávacieho valca v 2 200-hárkovom zásobníku

- 1 Vypnite tlačiareň.
- 2 Vytiahnite a potom uvoľnite zásobník.

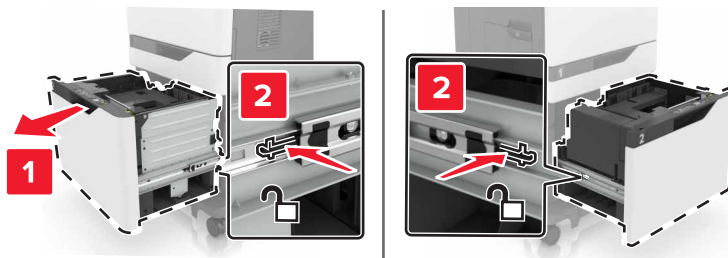

- 3 Vyberte zásobník.
- 4 Vyberte podávací valec.

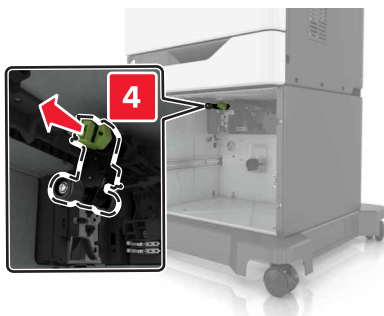
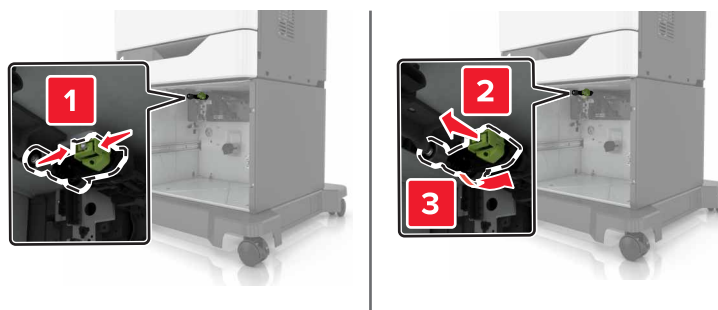

- 5 Vybajte nový podávací valec.

6 Vložte nový podávací valec tak, aby *s kliknutím* zapadol na miesto.

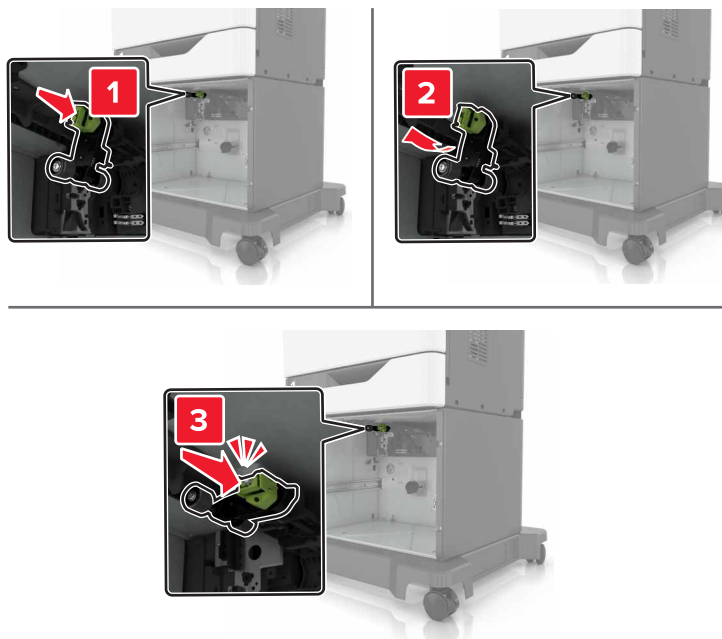

7 Vložte zásobník.

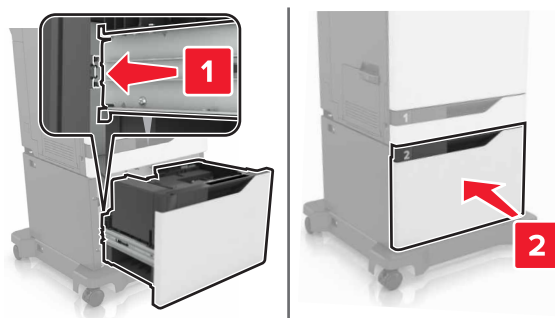

8 Zapnite tlačiareň.

Výmena držiaka oddeľovača

1 Vytiahnite zásobník.

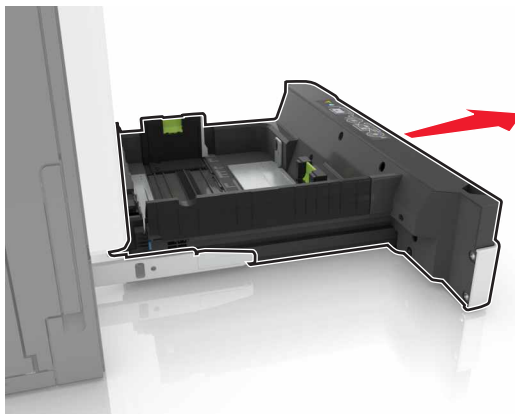

2 Vyberte držiak oddeľovača.

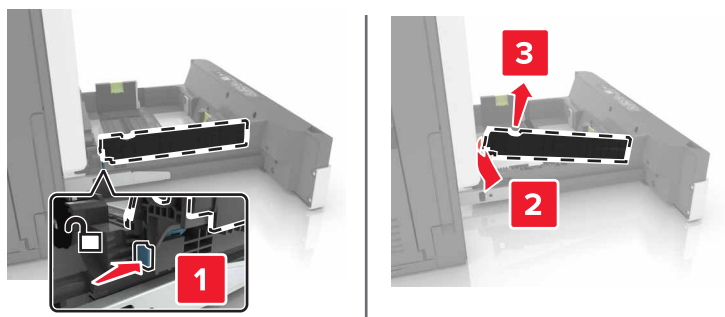

3 Vybaňte nový držiak oddeľovača.

4 Vložte nový držiak oddeľovača tak, aby s *kliknutím* zapadol na miesto.

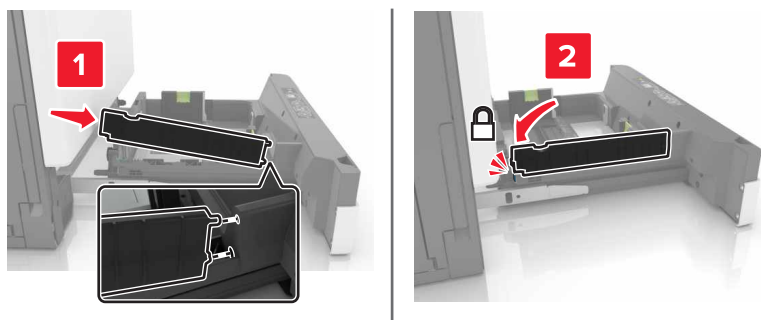

5 Vložte zásobník.

Výmena jednotky kazety so spinkami

Výmena kazety so spinkami v zošívacom dokončovači

1 Otvorte dverka G.

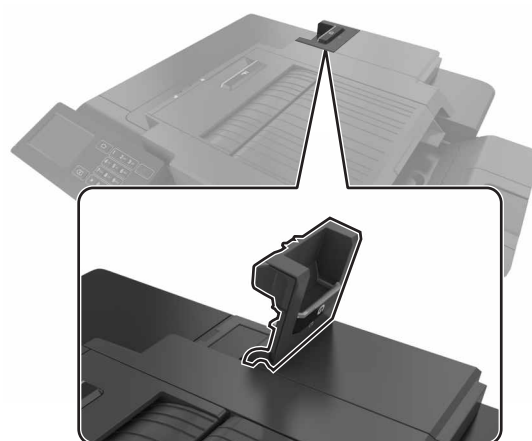

2 Vyberte kazetu so spinkami.

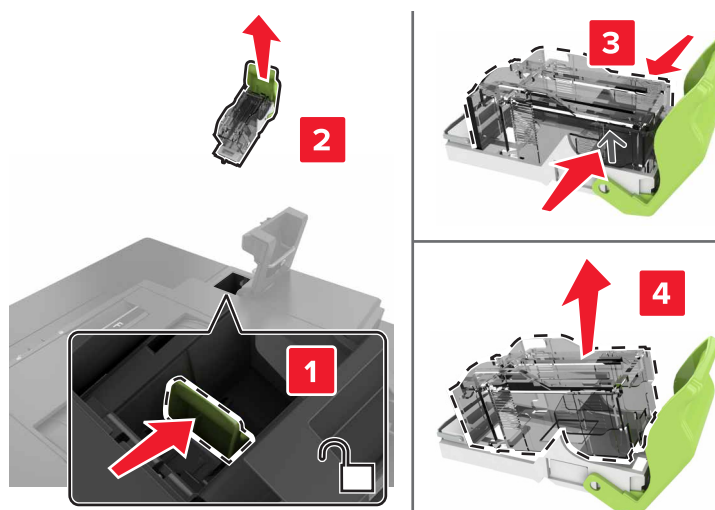

3 Vybajte novú kazetu so spinkami.

4 Vložte novú kazetu so spinkami tak, aby *s kliknutím* zapadla na miesto.

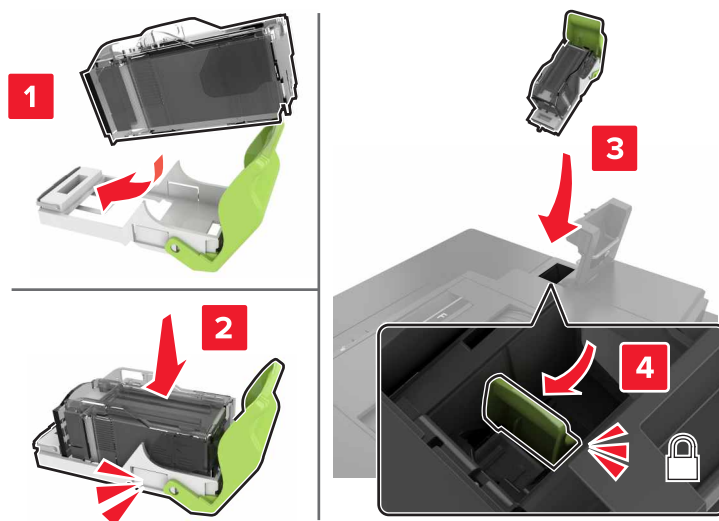

5 Zatvorte dvierka G.

Výmena držiaka kazety so spinkami v zošívacom dokončovači

1 Otvorte dvierka G.

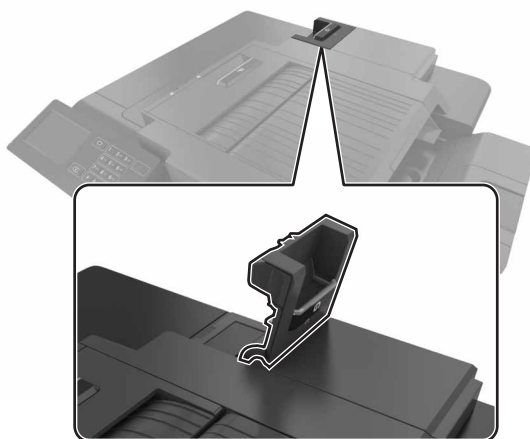

2 Vytiahnite držiak kazety so spinkami.

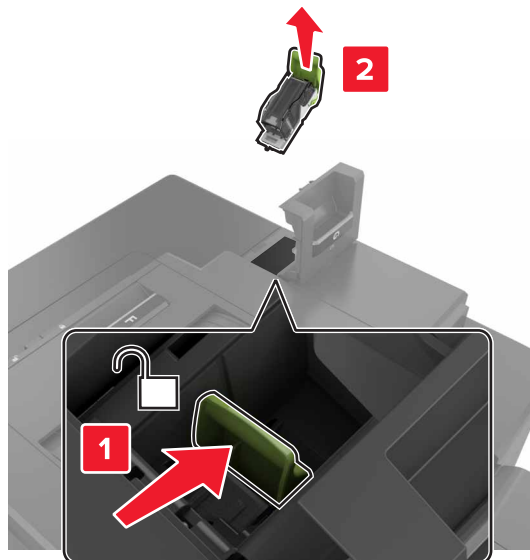

3 Z držiaka vyberte kazetu so spinkami.

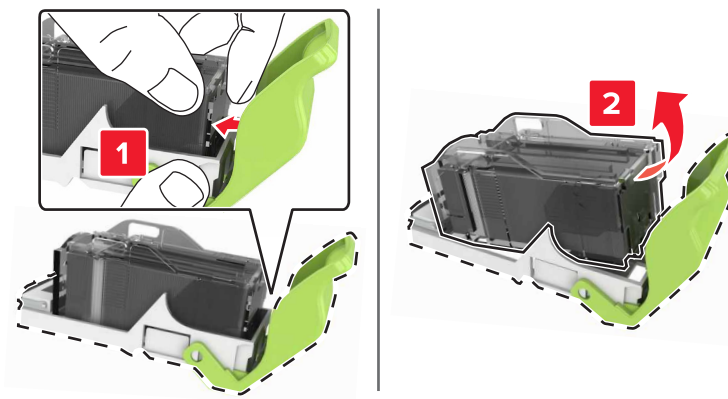

4 Vybaľte nový držiak kazety so spinkami.

5 Vložte držiak kazety so spinkami do nového držiaka tak, aby s *kliknutím* zapadol na miesto.

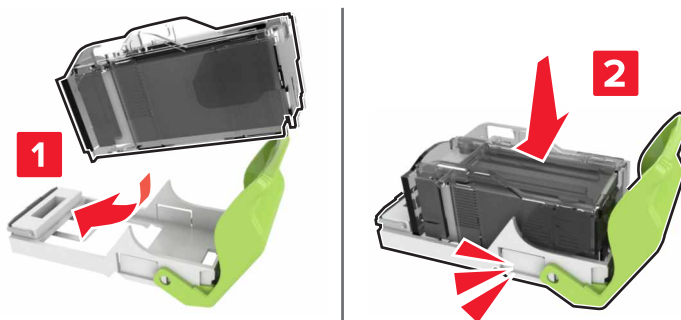

6 Vložte držiak kazety so spinkami.

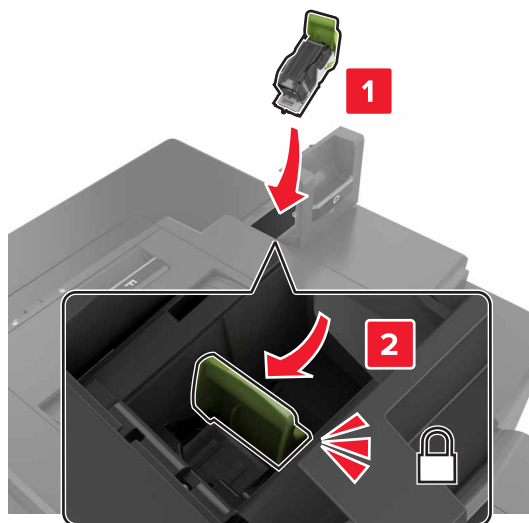

7 Zatvorte dvierka G.

Skladovanie spotrebného materiálu



Na skladovanie spotrebného materiálu tlačiarne zvolte chladný a čistý skladovací priestor. Uložte spotrebný materiál správnou stranou nahor v pôvodnom balení. Odtiaľ ho vyberte, až keď ho budete chcieť použiť.

Spotrebný materiál nevystavujte:

- Priamemu slnečnému žiareniu
- Teplotám nad 35 °C (95 °F)
- Vysokej vlhkosti nad 80 %
- Slanému ovzdušiu
- Korozívnym plynom
- Prašnému prostrediu

Premiestnenie tlačiarne

Premiestnenie tlačiarne na iné miesto

-  **POZOR – RIZIKO PORANENIA:** Hmotnosť tlačiarne je viac ako 18 kg (40 libier) a na jej bezpečné zdvihnutie sú potrební dvaja alebo viacerí kvalifikovaní pracovníci.
-  **POZOR – RIZIKO PORANENIA:** Riziku požiaru a elektrického šoku sa vyhnute tak, že budete používať len napájací kábel dodaný s týmto produktom alebo náhradu schválenú výrobcom.

 **POZOR – RIZIKO PORANENIA:** Keď premiestňujete tlačiareň, dodržte nasledujúce pokyny, aby ste zabránili osobnému zraneniu a poškodeniu tlačiarne:

- Skontrolujte, či sú zavreté všetky dverka a zásobníky.
- Vypnite tlačiareň a potom z elektrickej zásuvky odpojte napájací kábel.
- Z tlačiarne odpojte všetky káble.
- Ak má tlačiareň základňu na kolieskach, opatrne ju posuňte na nové miesto. Dávajte pozor pri prechode cez prahy dverí a nerovnosti na podlahe.
- Ak tlačiareň nemá základňu na kolieskach, ale používa voliteľné zásobníky, zdvihnite ju bez nich. Nedvíhajte tlačiareň zároveň so zásobníkmi.
- Na zdvihnutie tlačiarne vždy použite držadlá na tlačiarňi.
- Ak na premiestnenie tlačiarne používate vozík, musí mať povrch, ktorý bude podopierať celú tlačiareň.
- Ak na prenos hardvérových voliteľných prvkov používate vozík, musí mať povrch, ktorý bude podopierať celé hardvérové voliteľné prvky.
- Tlačiareň prenášajte v zvislej polohe.
- Nerobte s ňou prudké a náhle pohyby.
- Pri ukladaní tlačiarne dávajte pozor, aby ste pod ňou nemali prsty.
- Skontrolujte, či je okolo tlačiarne dostatok voľného miesta.

Poznámka: Záruka tlačiarne nekryje poškodenie tlačiarne spôsobené nesprávnym zaobchádzaním pri premiestňovaní.

Doprava tlačiarne

Pokyny o doprave získate na adrese <http://support.lexmark.com> alebo kontaktovaním podpory pre zákazníkov.

Úspora energie a papiera

Nastavenie úsporných režimov

Úsporný režim

- 1 Na domovskej obrazovke sa dotknite položky **Nastavenia > Zariadenie > Správa napájania > Úsporný režim**.
- 2 Vyberte nastavenie.

Režim spánku

- 1 Na domovskej obrazovke sa dotknite položky **Nastavenia > Zariadenie > Správa napájania > Časové limity > Režim spánku**.
- 2 Zadaťte počet minút nečinnosti pred prepnutím tlačiarne do režimu spánku.

Režim dlhodobého spánku

- 1 Na domovskej obrazovke sa dotknite položky **Nastavenia > Zariadenie > Správa napájania > Časové limity > Časový limit dlhodobého spánku**
- 2 Vyberte čas pred prepnutím tlačiarne do dlhodobého spánku.

Poznámky:

- Uistite sa, že pred odoslaním tlačovej úlohy tlačiareň najprv prebudíte z režimu dlhodobého spánku.
- Vložený webový server je počas režimu dlhodobého spánku vypnutý.

Nastavenie jasů displeja tlačiarne

- 1 Na domovskej obrazovke ťuknite na položky **Nastavenia > Zariadenie > Predvoľby > Jas obrazovky**.
- 2 Upravte nastavenie.

Úspora spotrebného materiálu

- Tlačte na obe strany papiera.
Poznámka: Obojstranná tlač je v ovládači tlačiarne nastavená predvolene.
- Tlačte viacero stránok na jeden hárok papiera.
- Používajte funkciu náhľadu, aby ste ešte pred tlačou videli, ako bude dokument vyzerat'.
- Vytlačte jednu kópiu dokumentu, aby ste mohli skontrolovať presnosť jej obsahu a formátu.

Recyklácia

Recyklácia produktov Lexmark

Vrátenie produktov Lexmark na recykláciu:

- 1 Prejdite na stránku www.lexmark.com/recycle.
- 2 Vyberte produkt, ktorý chcete recyklovať.

Poznámka: Spotrebný materiál a hardvér tlačiarne, ktorý nie je súčasťou programu zberu a recyklácie spoločnosti Lexmark, je možné recyklovať cez miestne recyklačné centrum.

Recyklácia obalov Lexmark

Spoločnosť Lexmark sa neustále snaží minimalizovať obalové materiály. Menej obalových materiálov zaručuje, že tlačiarne Lexmark sa prenášajú čo najefektívnejšie a environmentálne najšetrnejšie a že pre vás bude jednoduchšie zbaviť sa obalov. Zabezpečíme tak aj vznik menšieho množstva emisií skleníkových plynov, úsporu energie a prírodných zdrojov. Spoločnosť Lexmark navyše v niektorých krajinách alebo regiónoch ponúka recykláciu obalových materiálov. Pre ďalšie informácie prejdite na stránku www.lexmark.com/recycle a vyberte svoju krajinu alebo región. Informácie o dostupných programoch recyklácie obalových materiálov nájdete pri informáciách o recyklácii produktu.

Kartóny Lexmark sú 100 % recyklovateľné v zariadeniach na recykláciu lepenky. Vo vašej oblasti takéto zariadenia nemusia existovať.

Pena, ktorú spoločnosť Lexmark používa pri balení, je recyklovateľná v zariadeniach na recykláciu peny. Vo vašej oblasti takéto zariadenia nemusia existovať.

Keď vrátite kazetu spoločnosti Lexmark, môžete znovu použiť krabičku, v ktorej ste kazetu dostali. Spoločnosť Lexmark krabičku zrecykluje.

Vrátenie kaziet Lexmark na opätovné použitie alebo recykláciu

Program zberu tlačových kaziet Lexmark vám umožňuje bezplatne vrátiť použité kazety spoločnosti Lexmark na opätovné použitie alebo recykláciu. Sto percent prázdnych kaziet vrátených spoločnosti Lexmark sa znovu použije alebo sa rozoberie na recykláciu. Krabičky použité na vrátenie kaziet taktiež recyklujeme.

Ak chcete vrátiť kazety Lexmark na opätovné použitie alebo recykláciu, postupujte takto:

- 1 Prejdite na stránku www.lexmark.com/recycle.
- 2 Vyberte produkt, ktorý chcete recyklovať.

Odstraňovanie zaseknutí

Predchádzanie zaseknutiu papiera

Papier vložte správne

- Uistite sa, že papier je v zásobníku vyrovnaný.

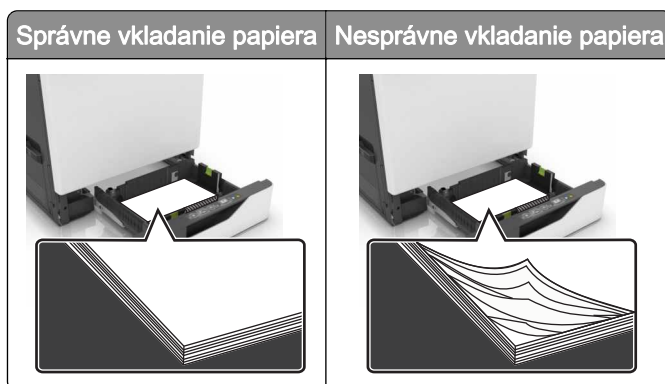

- Zásobníky nevyberajte ani nenapíňajte, keď tlačiareň pracuje.
- Nevkladajte priveľa papiera. Uistite sa, že výška stohu nepresahuje označenie maximálnej kapacity papiera.
- Papier do zásobníka nezasúvajte. Papier vkladajte tak, ako je zobrazené na ilustrácii.

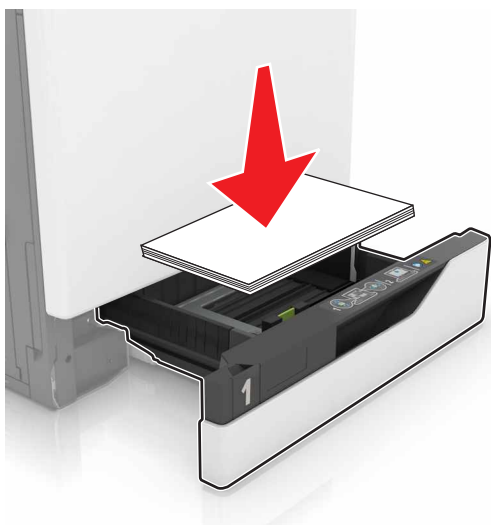

- Uistite sa, že vodiace lišty papiera sú v správnej polohe a netlačia silno na papier alebo obálky.
- Po vložení papiera zásobník dobre zasuňte do tlačiarene.

Používajte odporúčaný papier

- Používajte iba odporúčaný papier alebo špeciálne médiá.
- Nevkladajte zvlhčený, pokrčený, vlhký, ohnutý ani stočený papier.

- Pred vložením papiera ohnite, rozdeľte a zarovnajte jeho okraje.

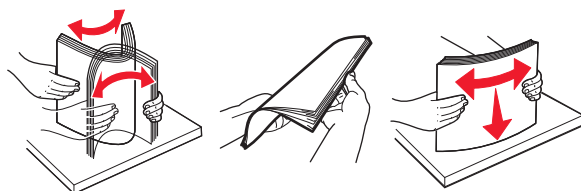

- Nepoužívajte papier, ktorý bol ručne odstrihnutý alebo orezaný.
- V jednom zásobníku nemiešajte papier rôznych veľkostí, hmotností a typov.
- Uistite sa, že veľkosť a typ papiera sú v počítači alebo na ovládacom paneli tlačiarne správne nastavené.
- Papier skladujte podľa odporúčaní výrobcu.

Identifikácia miest zaseknutia

Poznámky:

- Keď je zapnutý Asistent zaseknutia, po odstránení zaseknutej strany z tlačiarne vyjdú prázdne strany alebo čiastočne vytlačené strany. Skontrolujte, či sú vo výstupe tlačiarne prázdne strany.
- Keď je funkcia Obnova po zaseknutí zapnutá alebo nastavená na možnosť Automaticky, tlačiareň znova vytlačí zaseknuté strany.



	Miesta zaseknutia
1	Viacúčelový podávač
2	Jednotka obojstrannej tlače
3	Fixačná jednotka
4	Štandardná priehradka
5	Dvierka G
6	Dvierka F
7	Zásobníky

Zaseknutie papiera v zásobníkoch

1 Vytiahnite zásobník.



2 Vyberte zaseknutý papier.

Poznámka: Uistite sa, že ste vybrali všetok papier.



3 Vložte zásobník.

4 Otvorte kryt zásobníka.



5 Vyberte zaseknutý papier.

Poznámka: Uistite sa, že ste vybrali všetok papier.

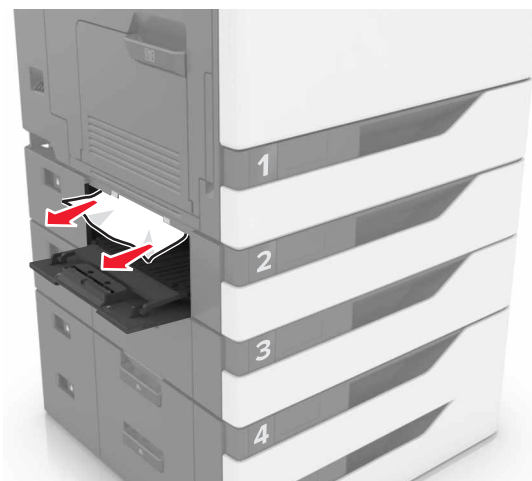

6 Zatvorte kryt zásobníka.

Zaseknutie papiera vo viacúčelovom podávači

1 Vyberte papier z viacúčelového podávača.

2 Vyberte zaseknutý papier.

Poznámka: Uistite sa, že ste vybrali všetok papier.

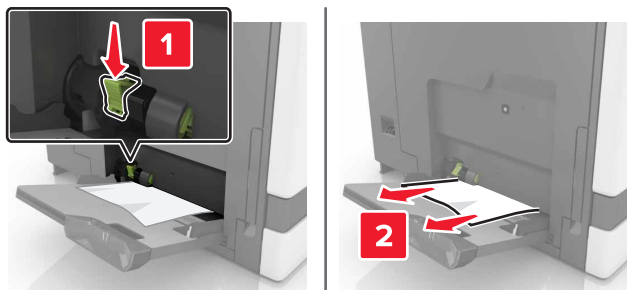

3 Otvorte dvierka B a odstráňte všetky zvyšky papiera.

 **POZOR – HORÚCI POVRCH:** Vnútro tlačiarne môže byť horúce. Skôr ako sa dotknete ktorejkoľvek časti, nechajte povrch vychladnúť, aby ste predišli riziku poranenia na horúcich súčastiach.

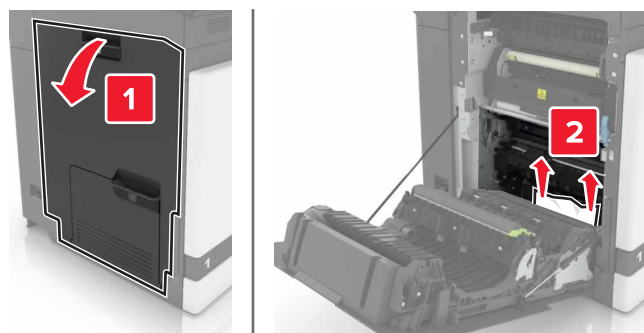

4 Zatvorte dvierka B.

5 Pred vložením papiera ohnite, rozdeľte a zarovnajte jeho okraje.

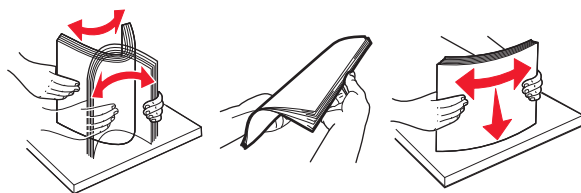

6 Doplnite papier.

Zaseknutie papiera v štandardnej priehradke

1 Vyberte zaseknutý papier.

Poznámka: Uistite sa, že ste vybrali všetok papier.



2 Otvorte dvierka B a odstráňte všetky zvyšky papiera.

 **POZOR – HORÚCI POVRCH:** Vnútro tlačiarne môže byť horúce. Skôr ako sa dotknete ktorejkoľvek časti, nechajte povrch vychladnúť, aby ste predišli riziku poranenia na horúcich súčiastiach.

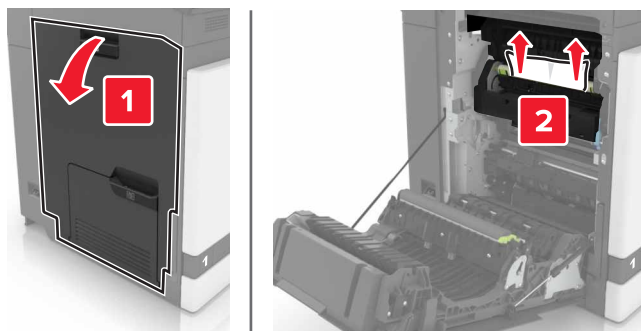

3 Zatvorte dvierka B.

Zaseknutie papiera v dvierkach B

Zaseknutie papiera vo fixačnej jednotke

1 Otvorte dvierka B.

 **POZOR – HORÚCI POVRCH:** Vnútro tlačiarne môže byť horúce. Skôr ako sa dotknete ktorejkoľvek časti, nechajte povrch vychladnúť, aby ste predišli riziku poranenia na horúcich súčastiach.

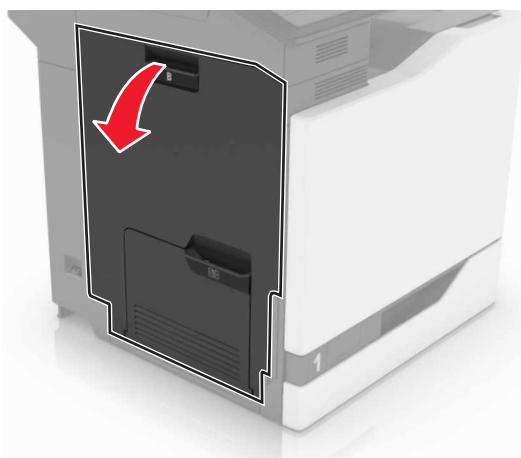

2 Vyberte zaseknutý papier.

Poznámka: Uistite sa, že ste vybrali všetok papier.

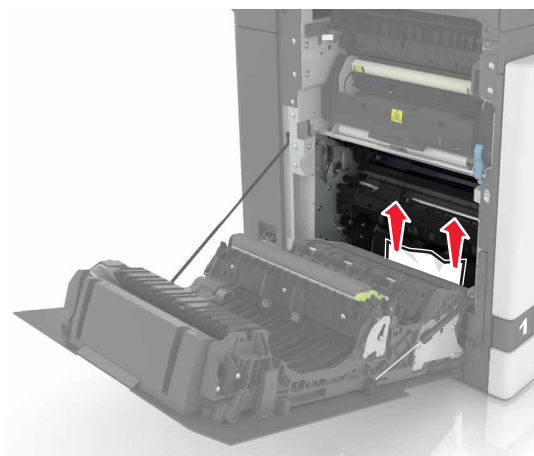

3 Otvorte dverka prístupu k fixačnej jednotke.

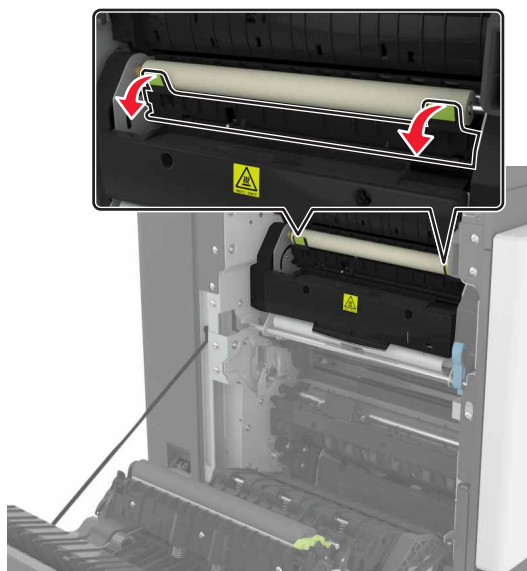

4 Vyberte zaseknutý papier.

Poznámka: Uistite sa, že ste vybrali všetok papier.

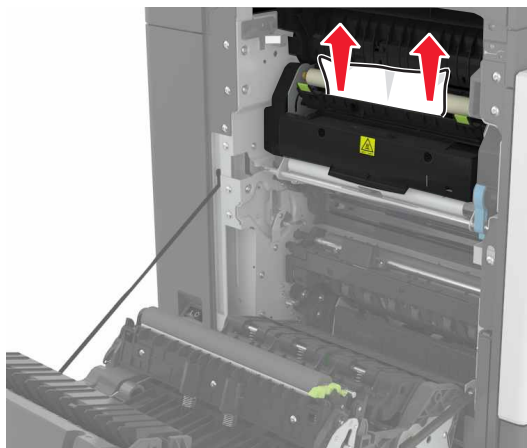

5 Zatvorte dverka B.

Zaseknutý papier v jednotke obojstrannej tlače

1 Otvorte dverka B.

 **POZOR – HORÚCI POVRCH:** Vnútro tlačiarne môže byť horúce. Skôr ako sa dotknete ktorejkoľvek časti, nechajte povrch vychladnúť, aby ste predišli riziku poranenia na horúcich súčiastiach.

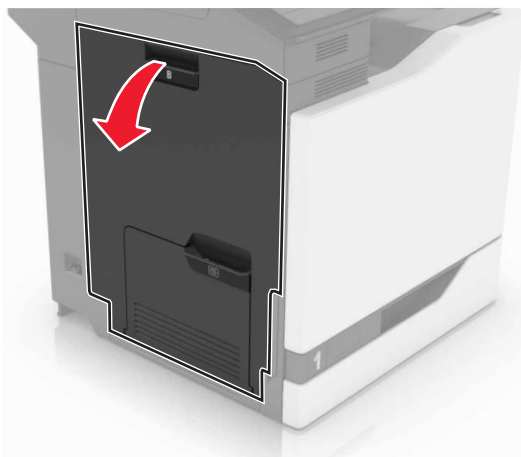

2 Vyberte zaseknutý papier.

Poznámka: Uistite sa, že ste vybrali všetok papier.

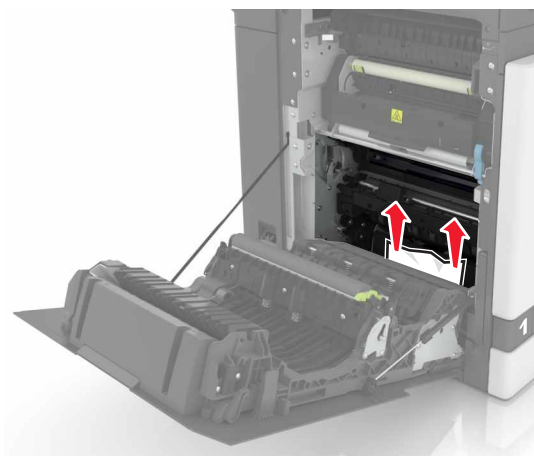

3 Otvorte kryt jednotky obojstrannej tlače.

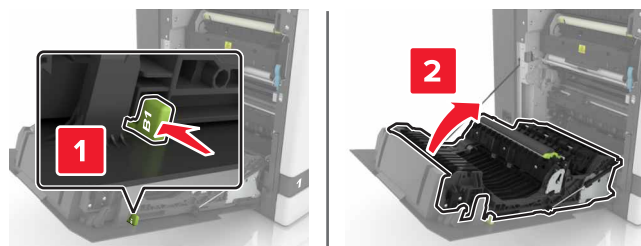

4 Vyberte zaseknutý papier.

Poznámka: Uistite sa, že ste vybrali všetok papier.

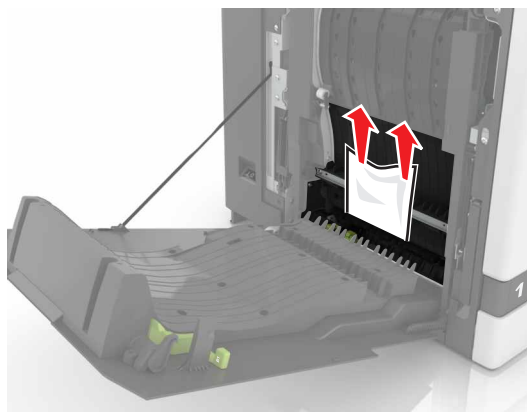

5 Zatvorte kryt jednotky obojstrannej tlače a dverka B.

Zaseknutie papiera v priehradke dokončovača

1 Vyberte zaseknutý papier.

Poznámka: Uistite sa, že ste vybrali všetok papier.

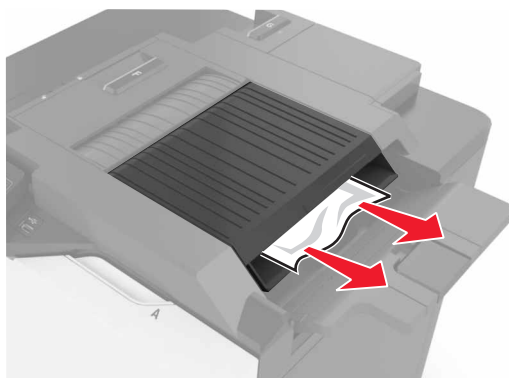

2 Otvorte dvierka F.

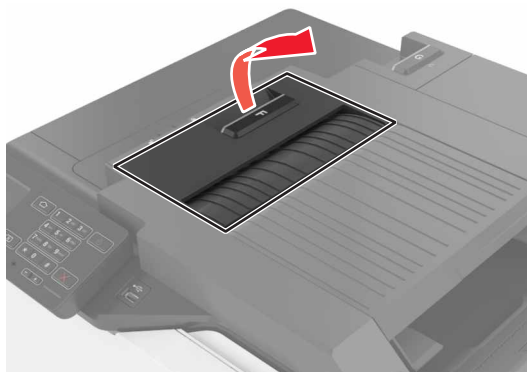

3 Vyberte zaseknutý papier.

Poznámka: Uistite sa, že ste vybrali všetok papier.

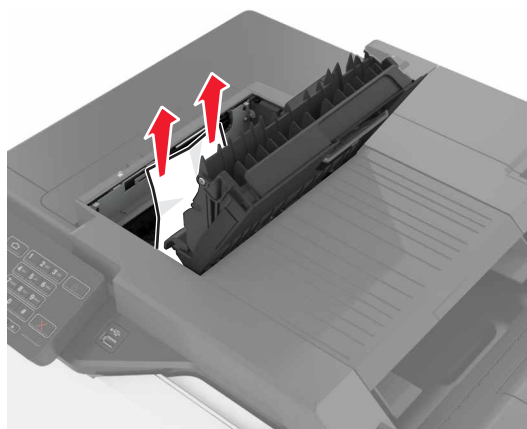

4 Zatvorte dvierka F.

Zaseknuté spinky v dvierkach G

1 Otvorte dvierka G.

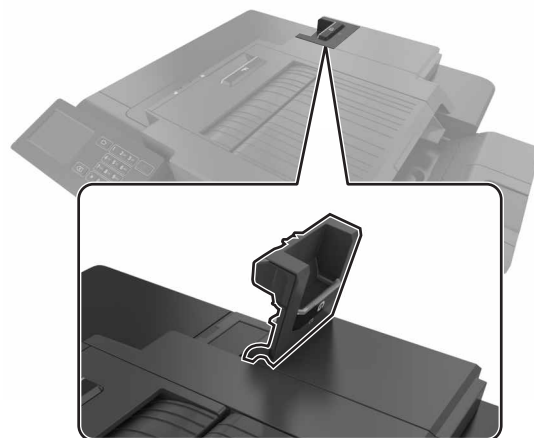

2 Vytiahnite držiak kazety so spinkami.

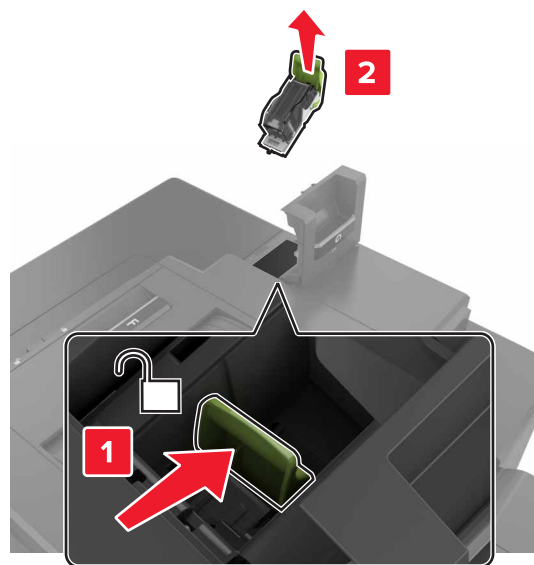

3 Otvorte vodiacu lištu zošívачky a vyberte všetky vypadané spinky.

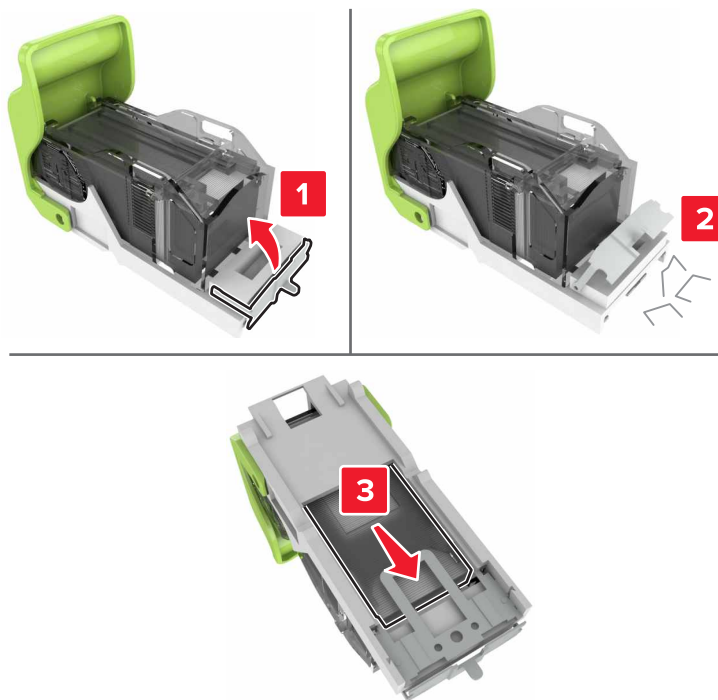

Poznámka: Spinky, ktoré z kazety vypadli, nekladajte naspäť.

4 Zatvorte vodiacu lištu zošívачky.



5 Vložte držiak kazety so spinkami.

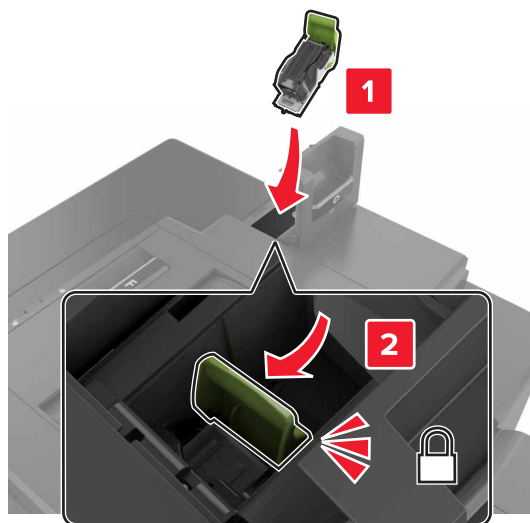

6 Zatvorte dvierka G.

Riešenie problémov

Problémy so sieťovým pripojením

Nemožno otvoriť Embedded Web Server

Akcia	Áno	Nie
<p>Krok 1 Skontrolujte, či používate podporovaný prehliadač:</p> <ul style="list-style-type: none"> • Internet Explorer® verzia 9 alebo novší • Safari verzia 8.0.3 alebo novší • Google Chrome™ • Mozilla Firefox <p>Je váš prehliadač podporovaný?</p>	Prejdite na krok č. 2.	Nainštalujte podporovaný prehliadač.
<p>Krok 2 Uistite sa, že adresa IP tlačiarne je správna. Adresu IP tlačiarne nájdete:</p> <ul style="list-style-type: none"> • na domovskej obrazovke, • v časti TCP/IP ponuky Sieť/porty, • na vytlačenej strane nastavenia siete alebo strane nastavení ponuky a v časti TCP/IP. <p>Poznámka: Adresa IP sa zobrazuje ako štyri skupiny čísel, ktoré sú oddelené bodkami, napríklad 123.123.123.123.</p> <p>Je adresa IP tlačiarne správna?</p>	Prejdite na krok č. 3.	Do poľa adresy zadajte správnu adresu IP tlačiarne.
<p>Krok 3 Skontrolujte, či je tlačiareň zapnutá.</p> <p>Je tlačiareň zapnutá?</p>	Prejdite na krok č. 4.	Zapnite tlačiareň.
<p>Krok 4 Skontrolujte, či funguje pripojenie k sieti.</p> <p>Funguje pripojenie k sieti?</p>	Prejdite na krok č. 5.	Obráťte sa na svojho správcu.
<p>Krok 5 Uistite sa, že káble medzi tlačiarňou a tlačovým serverom sú poriadne zapojené. Ďalšie informácie nájdete v dokumentácii k inštalácii dodanej s tlačiarňou.</p> <p>Sú káble poriadne zapojené?</p>	Prejdite na krok č. 6.	Skontrolujte pripojenie káblov.

Akcia	Áno	Nie
Krok 6 Skontrolujte, či sú webové servery proxy vypnuté. Je server proxy vypnutý?	Prejdite na krok č. 7.	Obráťte sa na svojho správcu.
Krok 7 Prejdite do nástroja Embedded Web Server. Otvoril sa nástroj Embedded Web Server?	Problém je vyriešený.	Kontaktujte oddelenie služieb zákazníkom .

nemožno čítať pamäťovú jednotku flash

Akcia	Áno	Nie
Krok 1 Skontrolujte, či je pamäťová jednotka flash vložená do predného portu USB. Poznámka: Pamäťová jednotka flash nefunguje, keď sa vloží do zadného portu USB. Je pamäťová jednotka flash vložená do predného portu USB?	Prejdite na krok č. 2.	Problém je vyriešený.
Krok 2 Overte, či je pamäťová jednotka flash podporovaná. Ďalšie informácie nájdete v časti „Podporované pamäťové jednotky flash a typy súborov“ na strane 31 Napriek tomu sa chybové hlásenie stále zobrazuje?	Prejdite na krok č. 3.	Problém je vyriešený.
Krok 3 Skontrolujte, či predný port USB nie je vypnutý. Ďalšie informácie nájdete v časti „Zapnutie portu USB“ na strane 86 . Napriek tomu sa chybové hlásenie stále zobrazuje?	Kontaktujte oddelenie služieb zákazníkom .	Problém je vyriešený.

Zapnutie portu USB

Na domovskej obrazovke sa dotknite položiek **Nastavenia > Sieť/porty > USB > Povolit' port USB**.

Kontrola pripojenia tlačiarne

- 1 Na domovskej obrazovke sa dotknite položiek **Nastavenia > Správy > Sieť > Strana nastavenia siete**.
- 2 Skontrolujte prvú časť strany nastavenia siete a potvrdte, že ukazuje stav „pripojené“.
Ak stav nie je označený ako „pripojené“, prepojenie LAN môže byť neaktívne alebo sieťový kábel môže byť odpojený alebo poškodený. Vyhľadajte pomoc u svojho správcu.

Problémy s hardvérovými voliteľnými prvkami

Interný voliteľný prvok nemožno zistiť

Akcia	Áno	Nie
<p>Krok 1 Tlačiareň vypnite, počkajte 10 sekúnd a potom ju znova zapnite.</p> <p>Funguje interný voliteľný prvok správne?</p>	Problém je vyriešený.	Prejdite na krok č. 2.
<p>Krok 2 Vytlačte stranu nastavení ponuky a overte, či sa na zozname Nainštalované funkcie uvádza interný voliteľný prvok.</p> <p>Uvádza sa interný voliteľný prvok na strane nastavení ponuky?</p>	Prejdite na krok 4.	Prejdite na krok č. 3.
<p>Krok 3 Skontrolujte, či je interný voliteľný prvok správne nainštalovaný v riadiacej doske.</p> <p>a Vypnite tlačiareň a potom z elektrickej zásuvky odpojte napájací kábel.</p> <p>b Uistite sa, že interný voliteľný prvok je nainštalovaný v správnom konektore riadiacej dosky.</p> <p>c Zapojte napájací kábel do elektrickej zásuvky a zapnite tlačiareň.</p> <p> POZOR – RIZIKO PORANENIA: Riziku požiaru alebo elektrického šoku sa vyhnite tak, že zapojíte napájací kábel do riadne označenej a správne uzemnenej elektrickej zásuvky, ktorá sa nachádza blízko produktu a je ľahko dostupná.</p> <p>Funguje interný voliteľný prvok správne?</p>	Problém je vyriešený.	Prejdite na krok č. 4.
<p>Krok 4 a Skontrolujte, či je interný voliteľný prvok dostupný v ovládači tlačiarne.</p> <p>Poznámka: V prípade potreby manuálne pridajte interný voliteľný prvok do ovládača tlačiarne, aby bol k dispozícii pre tlačové úlohy. Ďalšie informácie nájdete v časti „Pridávanie dostupných voliteľných prvkov do ovládača tlačiarne“ na strane 133.</p> <p>b Znova zadajte tlačovú úlohu.</p> <p>Funguje interný voliteľný prvok správne?</p>	Problém je vyriešený.	Kontaktujte oddelenie služieb zákazníkom .

Port interných riešení nefunguje správne

Akcia	Áno	Nie
<p>Krok 1 Vytlačte stranu nastavení ponuky a overte, či sa na zozname Nainštalované funkcie uvádza port interných riešení (ISP).</p> <p>Uvádza sa port ISP na zozname Nainštalované funkcie?</p>	Prejdite na krok 3.	Prejdite na krok č. 2.
<p>Krok 2 Odstráňte a znova nainštalujte port ISP. Ďalšie informácie nájdete v časti „Inštalácia portu interných riešení“ na strane 122.</p> <p>Poznámka: Použite podporovaný port ISP.</p> <p>Funguje port ISP správne?</p>	Problém je vyriešený.	Prejdite na krok č. 3.
<p>Krok 3 Skontrolujte kábel a pripojenie ISP.</p> <p>a Použite správny kábel a uistite sa, že je poriadne pripojený k portu ISP.</p> <p>b Skontrolujte, či je prepojovací kábel riešenia ISP správne zapojený do radiacej dosky.</p> <p>Funguje port ISP správne?</p>	Problém je vyriešený.	Kontaktujte oddelenie služieb zákazníkom.

Karta paralelného alebo sériového rozhrania nefunguje správne

Akcia	Áno	Nie
<p>Krok 1 Vytlačte stranu nastavení ponuky a overte, či sa na zozname Nainštalované funkcie uvádza karta paralelného alebo sériového rozhrania.</p> <p>Uvádza sa karta paralelného alebo sériového rozhrania v zozname Nainštalované funkcie?</p>	Prejdite na krok 3.	Prejdite na krok č. 2.
<p>Krok 2 Odstráňte a potom nainštalujte kartu paralelného alebo sériového rozhrania.</p> <p>Ďalšie informácie nájdete v časti „Inštalácia portu interných riešení“ na strane 122.</p> <p>Funguje karta paralelného alebo sériového rozhrania správne?</p>	Problém je vyriešený.	Prejdite na krok č. 3.
<p>Krok 3 Skontrolujte spojenie medzi káblom a kartou paralelného alebo sériového rozhrania.</p> <p>Funguje karta paralelného alebo sériového rozhrania správne?</p>	Problém je vyriešený.	Kontaktujte oddelenie služieb zákazníkom.

Zistila sa chybná pamäť flash

Vyskúšajte jedno alebo viaceré z nasledujúcich riešení:

- Vymeňte chybnú pamäť flash.
- Ak chcete ignorovať správu a pokračovať v tlači, na ovládacom paneli tlačiarne vyberte položku **Pokračovať**.
- Zrušte aktuálnu tlačovú úlohu.

Nedostatok voľného miesta pre zdroje v pamäti flash

Vyskúšajte jedno alebo viaceré z nasledujúcich riešení:

- Ak chcete vymazať správu a pokračovať v tlači, na ovládacom paneli tlačiarne vyberte položku **Pokračovať**.
- Vymažte údaje o písmach, makrách a ďalšie údaje uložené v pamäti flash.
- Nainštalujte pamäť flash s väčšou kapacitou.

Poznámka: Stiahnuté písma a makrá, ktoré neboli uložené v pamäti flash, sa odstránia.

Zistila sa neformátovaná pamäť flash

Vyskúšajte jedno alebo viaceré z nasledujúcich riešení:

- Ak chcete zastaviť proces defragmentácie a pokračovať v tlači, na ovládacom paneli tlačiarne vyberte položku **Pokračovať**.
- Naformátujte pamäť flash.

Poznámka: Ak sa chybové hlásenie zobrazuje aj naďalej, pamäť flash môže byť poškodená a je nutné ju vymeniť.

Problémy so spotrebným materiálom

Vymeňte kazetu, región tlačiarne sa nezhoduje

Ak chcete opraviť tento problém, zakúpte si kazetu so správnym regiónom zhodujúcim sa s regiónom tlačiarne alebo kazetu určenú na použitie kdekoľvek na svete.

- Prvé číslo v správe po čísle 42 označuje región tlačiarne.
- Druhé číslo v správe po čísle 42 označuje región kazety.

Regióny tlačiarne a tonerovej kazety

Región	Číselný kód
Celosvetové použitie alebo nedefinovaný región	0
Severná Amerika (Spojené štáty, Kanada)	1
Európsky hospodársky priestor, západná Európa, severské štáty, Švajčiarsko	2
Ázijsko-pacifická oblasť	3
Latinská Amerika	4

Región	Číselný kód
Zvyšok Európy, Blízky východ a Afrika	5
Austrália, Nový Zéland	6
Neplatný región	9

Poznámka: Ak chcete zistiť nastavenia regiónu tlačiarne a tonerovej kazety, vytlačte strany testu kvality. Na ovládacom paneli prejdite na: **Nastavenia > Riešenie problémov > Tlačiť strany testu kvality**.

Spotrebný materiál, ktorého výrobcom nie je spoločnosť Lexmark

Tlačiareň zistila, že je v nej vložený spotrebný materiál alebo súčasť, ktorých výrobcom nie je spoločnosť Lexmark.

Tlačiareň Lexmark funguje najlepšie s originálnymi súčasťami a spotrebným materiálom značky Lexmark. Používanie spotrebného materiálu alebo súčastí tretích strán môže ovplyvniť výkonnosť, spoľahlivosť alebo životnosť tlačiarne a jej tlačových súčastí.

Všetky indikátory životnosti sú určené na fungovanie so súčasťami a spotrebným materiálom Lexmark a pri používaní spotrebného materiálu alebo súčastí tretích strán sa môžu správať nepredvídateľne. Používaním tlačových súčastí po určenej životnosti sa môže poškodiť tlačiareň Lexmark alebo priradené súčasti.

Výstraha – Riziko poranenia: Používanie spotrebného materiálu alebo súčastí tretích strán môže mať vplyv na záručné krytie. Záruka sa nevzťahuje na poškodenie spôsobené používaním spotrebného materiálu alebo súčastí tretích strán.

Ak chcete prijať všetky tieto riziká a pokračovať v používaní neoriginálneho spotrebného materiálu alebo súčastí tlačiarne, na ovládacom paneli naraz stlačte a 15 sekúnd podržte tlačidlá **X** a **#**.

Ak tieto riziká nechcete prijať, vyberte spotrebný materiál alebo súčasť tretích strán a vložte originálny spotrebný materiál alebo súčasť od spoločnosti Lexmark. Ďalšie informácie nájdete v časti [„Používanie originálnych súčastí a spotrebného materiálu Lexmark“ na strane 40](#).

Ak tlačiareň po súčasnom stlačení tlačidiel **X** a **#** a ich podržaní na 15 sekúnd nezačne tlačiť, vynulujte počítadlo používania spotrebného materiálu.

- 1 Na ovládacom paneli prejdite na:
Nastavenia > Zariadenie > Údržba > Ponuka Konfigurácia > Počítadlá používania spotrebného materiálu
- 2 Vyberte súčasť alebo spotrebný materiál, ktorý chcete vynulovať, a vyberte položku **Spustiť**.
- 3 Prečítajte si správu s upozornením a vyberte položku **Pokračovať**.
- 4 Ak chcete správu vymazať naraz stlačte a na 15 sekúnd podržte tlačidlá **X** a **#**.

Poznámka: Ak sa vám nepodarí vynulovať počítadlá používania spotrebného materiálu, vráťte príslušnú položku na predajné miesto.

Problémy s podávaním papiera

Obálka sa zalepí počas tlače

Akcia	Áno	Nie
<p>1 Používajte obálky, ktoré boli skladované v suchom prostredí. Poznámka: Tlač na veľmi vlhké obálky môže spôsobiť ich zalepenie.</p> <p>2 Znova zadajte tlačovú úlohu. Zalepí sa obálka pri tlači?</p>	Kontaktujte oddelenie služieb zákazníkom .	Problém je vyriešený.

Zoradená tlač nefunguje

Akcia	Áno	Nie
<p>Krok 1</p> <p>a Na domovskej obrazovke sa dotknite položiek Nastavenia > Tlač > Rozloženie > Zoradiť.</p> <p>b Nastavte možnosť Zoradenie na hodnotu Zapnuté.</p> <p>c Vytlačte dokument.</p> <p>Sú stránky správne zoradené?</p>	Problém je vyriešený.	Prejdite na krok č. 2.
<p>Krok 2</p> <p>a V dokumente, ktorý chcete tlačiť, otvorte dialógové okno Tlač a vyberte možnosť Zoradenie.</p> <p>b Vytlačte dokument.</p> <p>Sú stránky správne zoradené?</p>	Problém je vyriešený.	Prejdite na krok č. 3.
<p>Krok 3</p> <p>a Znížte počet stránok určených na tlač.</p> <p>b Vytlačte dokument.</p> <p>Sú stránky správne zoradené?</p>	Problém je vyriešený.	Kontaktujte oddelenie služieb zákazníkom .

Zvlnenie papiera

Akcia	Áno	Nie
<p>Krok 1 Posuňte vodiace lišty papiera v zásobníku do správnej polohy pre vložený papier.</p> <p>Je papier stále zvlnený?</p>	Prejdite na krok č. 2.	Problém je vyriešený.
<p>Krok 2 a V závislosti od operačného systému uveďte vo vlastnostiach tlačie alebo v dialógovom okne tlačie typ a hmotnosť papiera.</p> <p>Poznámky:</p> <ul style="list-style-type: none"> • Uistite sa, že dané nastavenia zodpovedajú papieru, ktorý je vložený v zásobníku. • Nastavenia môžete zmeniť aj na ovládacom paneli tlačiarne. <p>b Znova odošlite úlohu tlačie.</p> <p>Je papier stále zvlnený?</p>	Prejdite na krok č. 3.	Problém je vyriešený.
<p>Krok 3 a Vyberte papier zo zásobníku a obráťte ho. b Znova odošlite úlohu tlačie.</p> <p>Je papier stále zvlnený?</p>	Prejdite na krok č. 4.	Problém je vyriešený.
<p>Krok 4 a Vložte papier z nového balenia.</p> <p>Poznámka: Papier navlhne z dôvodu vysokej vlhkosti prostredia. Papier uchovávajte v pôvodnom balení, až kým ho nebudete potrebovať.</p> <p>b Znova odošlite úlohu tlačie.</p> <p>Je papier stále zvlnený?</p>	Kontaktujte podporu pre zákazníkov .	Problém je vyriešený.

Prepojenie zásobníkov nefunguje

Akcia	Áno	Nie
<p>Krok 1 a Skontrolujte, či zásobníky obsahujú papier rovnakej veľkosti a typu. b Skontrolujte, či sú vodiace lišty papiera správne umiestnené. c Vytlačte dokument.</p> <p>Sú zásobníky správne prepojené?</p>	Problém je vyriešený.	Prejdite na krok č. 2.

Akcia	Áno	Nie
<p>Krok 2</p> <p>a Na domovskej obrazovke sa dotknite položiek Nastavenia > Papier > Konfigurácia zásobníkov > Veľkosť/typ papiera.</p> <p>b Nastavte veľkosť a typ papiera tak, aby zodpovedali papieru vloženému v prepojených zásobníkoch.</p> <p>c Vytlačte dokument.</p> <p>Sú zásobníky správne prepojené?</p>	Problém je vyriešený.	Kontaktujte oddelenie služieb zákazníkom .

Skontrolujte pripojenie zásobníka

Vyskúšajte jedno alebo viaceré z nasledujúcich riešení:

- Tlačiareň vypnite, počkajte 10 sekúnd a potom ju znova zapnite.

Ak sa chyba objaví druhýkrát, postupujte takto:

- 1 Vypnite tlačiareň.
- 2 Odpojte napájací kábel z elektrickej zásuvky.
- 3 Vyberte označený zásobník.
- 4 Vložte zásobník.
- 5 Zapojte napájací kábel tlačiarne do elektrickej zásuvky.

 **POZOR – RIZIKO PORANENIA:** Riziku požiaru alebo elektrického šoku sa vyhnete tak, že zapojíte napájací kábel do riadne označenej a správne uzemnenej elektrickej zásuvky, ktorá sa nachádza blízko produktu a je ľahko dostupná.

- 6 Zapnite tlačiareň.

Ak sa chyba vyskytne znova, postupujte takto:

- 1 Vypnite tlačiareň.
- 2 Odpojte napájací kábel z elektrickej zásuvky.
- 3 Vyberte označený zásobník.
- 4 Kontaktujte podporu pre zákazníkov.

- Ak chcete vymazať správu a pokračovať v tlači, na ovládacom paneli vyberte položku **Pokračovať**.

Papier sa často zasekáva

Akcia	Áno	Nie
<p>Krok 1</p> <p>a Vytiahnite zásobník.</p> <p>b Skontrolujte, či je papier vložený správne.</p> <p>Poznámky:</p> <ul style="list-style-type: none"> • Uistite sa, že sú všetky vodiace lišty papiera správne umiestnené. • Uistite sa, že výška stohu nepresahuje označenie maximálnej kapacity papiera. • Uistite sa, že tlačíte na odporúčaný typ a veľkosť papiera. <p>c Vložte zásobník.</p> <p>d Vytlačte dokument.</p> <p>Zasekáva sa papier aj naďalej často?</p>	Prejdite na krok č. 2.	Problém je vyriešený.
<p>Krok 2</p> <p>a V ponuke Papier na ovládacom paneli skontrolujte, či tlačiareň rozpoznáva správnu veľkosť papiera.</p> <p>b Znova zadajte tlačovú úlohu.</p> <p>Zasekáva sa papier aj naďalej často?</p>	Prejdite na krok č. 3.	Problém je vyriešený.
<p>Krok 3</p> <p>a Vložte papier z nového balíka.</p> <p>b Vytlačte dokument.</p> <p>Zasekáva sa papier aj naďalej často?</p>	Kontaktujte oddelenie služieb zákazníkom .	Problém je vyriešený.

Zaseknuté strany sa nevytlačia znova

Akcia	Áno	Nie
<p>a Na domovskej obrazovke ťuknite na položky Nastavenia > Zariadenie > Upozornenia > Obnovenie zaseknutého obsahu.</p> <p>b Vyberte možnosť Zapnuté alebo Automaticky.</p> <p>c Uložte zmeny.</p> <p>Vytlačili sa zaseknuté strany?</p>	Problém je vyriešený.	Kontaktujte oddelenie služieb zákazníkom .

Problémy s tlačou

Dôverné a iné zadržané dokumenty sa nevytlačia

Akcia	Áno	Nie
<p>Krok 1</p> <p>a Na ovládacom paneli si overte, či sa dokumenty zobrazujú v zozname Zadržané úlohy.</p> <p>Poznámka: Ak sa tam dokumenty neuvádzajú, vytlačte ich pomocou možností Tlačiť a zadržať.</p> <p>b Vytlačte dokumenty.</p> <p>Vytlačili sa dokumenty?</p>	Problém je vyriešený.	Prejdite na krok č. 2.
<p>Krok 2</p> <p>Tlačová úloha môže obsahovať chybu formátovania alebo neplatné údaje.</p> <ul style="list-style-type: none"> • Odstráňte tlačovú úlohu a znova ju odošlite. • V prípade súborov PDF vytvorte nový súbor a potom dokumenty vytlačte. <p>Vytlačili sa dokumenty?</p>	Problém je vyriešený.	Prejdite na krok č. 3.
<p>Krok 3</p> <p>Ak tlačíte z internetu, možno tlačiareň číta viaceré názvy úloh ako duplikáty.</p> <p>Používatelia systému Windows</p> <p>a Otvorte dialógové okno Predvoľby tlače.</p> <p>b V časti Tlač a zadržanie vyberte možnosť Zachovať duplicitné dokumenty.</p> <p>c Zadajte kód PIN.</p> <p>d Znova zadajte tlačovú úlohu.</p> <p>Používatelia systému Macintosh</p> <p>a Uložte a pomenujte každú úlohu osobitne.</p> <p>b Úlohy odošlite jednotlivo.</p> <p>Vytlačili sa dokumenty?</p>	Problém je vyriešený.	Prejdite na krok č. 4.
<p>Krok 4</p> <p>a Odstráňte niektoré zadržané úlohy, aby ste uvoľnili pamäť tlačiarne.</p> <p>b Znova zadajte tlačovú úlohu.</p> <p>Vytlačili sa dokumenty?</p>	Problém je vyriešený.	Prejdite na krok č. 5.
<p>Krok 5</p> <p>a Zväčšite pamäť tlačiarne.</p> <p>b Znova zadajte tlačovú úlohu.</p> <p>Vytlačili sa dokumenty?</p>	Problém je vyriešený.	Kontaktujte oddelenie služieb zákazníkom .

Pomalá tlač

Akcia	Áno	Nie
<p>Krok 1</p> <p>a Uistite sa, že tlačiareň nie je v úspornom ani tichom režime.</p> <p>b Vytlačte dokument.</p> <p>Tlačí tlačiareň pomaly?</p>	Prejdite na krok č. 2.	Problém je vyriešený.
<p>Krok 2</p> <p>a Určite typ papiera v dialógovom okne Predvoľby tlače alebo Tlač v závislosti od používaného operačného systému.</p> <p>Poznámky:</p> <ul style="list-style-type: none"> • Uistite sa, že nastavenie zodpovedá papieru vloženému v zásobníku. • Nastavenie môžete zmeniť aj prostredníctvom ovládacieho panela tlačiarne. <p>b Vytlačte dokument.</p> <p>Tlačí tlačiareň pomaly?</p>	Prejdite na krok č. 3.	Problém je vyriešený.
<p>Krok 3</p> <p>a Znížte počet stránok určených na tlač.</p> <p>b Vytlačte dokument.</p> <p>Tlačí tlačiareň pomaly?</p>	Prejdite na krok č. 4.	Problém je vyriešený.
<p>Krok 4</p> <p>a Odstráňte zadržané úlohy.</p> <p>b Vytlačte dokument.</p> <p>Tlačí tlačiareň pomaly?</p>	Prejdite na krok č. 5.	Problém je vyriešený.
<p>Krok 5</p> <p>a Kábel tlačiarne riadne pripojte k tlačiarňi a počítaču, tlačovému serveru, voliteľnému prvku alebo inému sieťovému zariadeniu.</p> <p>b Vytlačte dokument.</p> <p>Tlačí tlačiareň pomaly?</p>	Prejdite na krok č. 6.	Problém je vyriešený.
<p>Krok 6</p> <p>a V ponuke Kvalita na ovládacom paneli nastavte rozlíšenie tlače na hodnotu 4800CQ.</p> <p>b Vytlačte dokument.</p> <p>Tlačí tlačiareň pomaly?</p>	Prejdite na krok č. 7.	Problém je vyriešený.

Akcia	Áno	Nie
<p>Krok 7</p> <p>a Uistite sa, že sa tlačiareň neprehrieva.</p> <p>Poznámky:</p> <ul style="list-style-type: none"> Po dlhej tlačovej úlohe nechajte tlačiareň vychladnúť. Dodržujte odporúčané teploty okolia pre tlačiareň. Ďalšie informácie nájdete v časti „Výber miesta pre tlačiareň“ na strane 9. <p>b Vytlačte dokument.</p> <p>Tlačí tlačiareň pomaly?</p>	Prejdite na krok č. 8.	Problém je vyriešený.
<p>Krok 8</p> <p>a Rozšírte pamäť tlačiarne.</p> <p>b Vytlačte dokument.</p> <p>Tlačí tlačiareň pomaly?</p>	Kontaktujte oddelenie podpory pre zákazníkov .	Problém je vyriešený.

Tlačové úlohy sa netlačia

Akcia	Áno	Nie
<p>Krok 1</p> <p>a V dokumente, ktorý sa snažíte vytlačiť, otvorte okno Tlač a skontrolujte, či ste vybrali správnu tlačiareň.</p> <p>b Znova zadajte tlačovú úlohu.</p> <p>Vytlačil sa dokument?</p>	Problém je vyriešený.	Prejdite na krok č. 2.
<p>Krok 2</p> <p>a Skontrolujte, či je tlačiareň zapnutá.</p> <p>b Vyriešte všetky chybové hlásenia, ktoré sa zobrazia na displeji.</p> <p>c Znova zadajte tlačovú úlohu.</p> <p>Vytlačil sa dokument?</p>	Problém je vyriešený.	Prejdite na krok č. 3.
<p>Krok 3</p> <p>a Skontrolujte, či porty fungujú a káble sú poriadne pripojené k počítaču a tlačiarni. Ďalšie informácie nájdete v dokumentácii k inštalácii dodanej s tlačiarňou.</p> <p>b Znova zadajte tlačovú úlohu.</p> <p>Vytlačil sa dokument?</p>	Problém je vyriešený.	Prejdite na krok č. 4.
<p>Krok 4</p> <p>a Tlačiareň vypnite, počkajte 10 sekúnd a potom ju znova zapnite.</p> <p>b Znova zadajte tlačovú úlohu.</p> <p>Vytlačil sa dokument?</p>	Problém je vyriešený.	Prejdite na krok č. 5.

Akcia	Áno	Nie
<p>Krok 5</p> <p>a Odstráňte a potom znova nainštalujte softvér tlačiarne.</p> <p>Poznámka: Softvér tlačiarne nájdete na adrese http://support.lexmark.com.</p> <p>b Znova zadajte tlačovú úlohu.</p> <p>Vytlačil sa dokument?</p>	Problém je vyriešený.	Kontaktujte oddelenie služieb zákazníkom .

Nízka kvalita tlače

Prázdne alebo biele strany

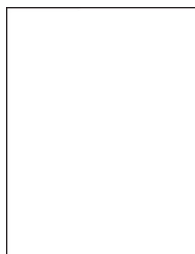

Poznámka: Než sa pustíte do riešenia tohto problému, vytlačte strany so vzorkami kvality tlače a zistite, ktorá farba chýba. Na domovskej obrazovke klepnite na položky **Nastavenia > Riešenie problémov > Strany základnej kvality tlače**.

Akcia	Áno	Nie
<p>Krok 1</p> <p>a Odstráňte a znova nainštalujte tlačovú jednotku alebo tlačovú súpravu.</p> <p>Výstraha – Riziko poranenia: Tlačovú jednotku ani tlačovú súpravu nevystavujte priamemu svetlu na dlhšie ako 10 minút. Dlhšie vystavenie svetlu môže spôsobiť problémy s kvalitou tlače.</p> <p>Výstraha – Riziko poranenia: Nedotýkajte sa spodnej časti tlačovej jednotky ani tlačovej súpravy. Predídete tak ich poškodeniu.</p> <p>b Vytlačte dokument.</p> <p>Tlačí tlačiareň stále prázdne alebo biele strany?</p>	Prejdite na krok č. 2.	Problém je vyriešený.

Akcia	Áno	Nie
<p>Krok 2</p> <p>a Vymeňte tlačovú jednotku alebo tlačovú súpravu.</p> <p>Výstraha – Riziko poranenia: Tlačovú jednotku ani tlačovú súpravu nevystavujte priamemu svetlu na dlhšie ako 10 minút. Dlhšie vystavenie svetlu môže spôsobiť problémy s kvalitou tlače.</p> <p>Výstraha – Riziko poranenia: Nedotýkajte sa spodnej časti tlačovej jednotky ani tlačovej súpravy. Predídete tak ich poškodeniu.</p> <p>b Vytlačte dokument.</p> <p>Tlačí tlačiareň stále prázdne alebo biele strany?</p>	<p>Kontaktujte oddelenie podpory pre zákazníkov.</p>	<p>Problém je vyriešený.</p>

Tmavá tlač

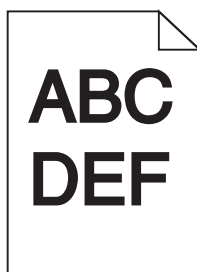

Akcia	Áno	Nie
<p>Krok 1</p> <p>a Z ponuky Kvalita na ovládacom paneli vyberte položku Úprava farieb.</p> <p>b Znova zadajte tlačovú úlohu.</p> <p>Je výtlačok stále príliš tmavý?</p>	<p>Prejdite na krok č. 2.</p>	<p>Problém je vyriešený.</p>
<p>Krok 2</p> <p>a Znížte tmavosť tonera v dialógovom okne Predvoľby tlače alebo Tlač v závislosti od používaného operačného systému.</p> <p>Poznámka: Nastavenia môžete zmeniť aj prostredníctvom ovládacieho panela tlačiarene.</p> <p>b Znova zadajte tlačovú úlohu.</p> <p>Je výtlačok stále príliš tmavý?</p>	<p>Prejdite na krok č. 3.</p>	<p>Problém je vyriešený.</p>

Akcia	Áno	Nie
<p>Krok 3</p> <p>a Špecifikujte typ, textúru a hmotnosť papiera v dialógovom okne Predvoľby tlače alebo Tlač v závislosti od používaného operačného systému.</p> <p>Poznámky:</p> <ul style="list-style-type: none"> • Uistite sa, že nastavenia zodpovedajú papieru vloženému v zásobníku. • Nastavenia môžete zmeniť aj prostredníctvom ovládacieho panela tlačiarne. <p>b Znova zadajte tlačovú úlohu.</p> <p>Je výtlačok stále príliš tmavý?</p>	Prejdite na krok č. 4.	Problém je vyriešený.
<p>Krok 4</p> <p>Uistite sa, že nejde o textúrovaný alebo drsný papier.</p> <p>Tlačíte na textúrovaný alebo drsný papier?</p>	Zmeňte nastavenia textúry, aby sa zhodovali s papierom, na ktorý tlačíte.	Prejdite na krok č. 5.
<p>Krok 5</p> <p>a Vložte papier z nového balíka.</p> <p>Poznámka: Pri vysokej vlhkosti papier absorbuje vlhko. Papier vyberte z pôvodného balenia, až keď ho budete chcieť použiť.</p> <p>b Znova zadajte tlačovú úlohu.</p> <p>Je výtlačok stále príliš tmavý?</p>	Prejdite na krok č. 6.	Problém je vyriešený.
<p>Krok 6</p> <p>Vymeňte tlačovú jednotku alebo tlačovú súpravu a znova zadajte tlačovú úlohu.</p> <p>Je výtlačok stále príliš tmavý?</p>	Kontaktujte oddelenie služieb zákazníkom .	Problém je vyriešený.

Tieňové obrázky

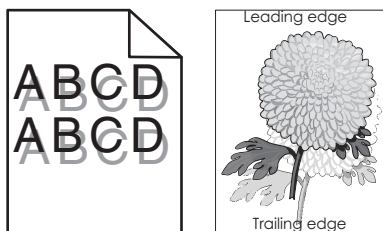

Akcia	Áno	Nie
<p>Krok 1</p> <p>a Do zásobníka vložte papier správneho typu a hmotnosti.</p> <p>b Znova zadajte tlačovú úlohu.</p> <p>Objavujú sa stále na výtlačkoch tieňové obrázky?</p>	Prejdite na krok č. 2.	Problém je vyriešený.

Akcia	Áno	Nie
<p>Krok 2</p> <p>a Špecifikujte typ a hmotnosť papiera v dialógovom okne Predvoľby tlače alebo Tlač v závislosti od používaného operačného systému.</p> <p>Poznámky:</p> <ul style="list-style-type: none"> • Uistite sa, že nastavenia zodpovedajú papieru vloženému v zásobníku. • Nastavenia môžete zmeniť aj prostredníctvom ovládacieho panela tlačiarne. <p>b Znova zadajte tlačovú úlohu.</p> <p>Objavujú sa stále na výtlačkoch tieňové obrázky?</p>	Prejdite na krok č. 3.	Problém je vyriešený.
<p>Krok 3</p> <p>a Z ponuky Kvalita na ovládacom paneli vyberte položku Úprava farieb.</p> <p>b Znova zadajte tlačovú úlohu.</p> <p>Objavujú sa stále na výtlačkoch tieňové obrázky?</p>	Kontaktujte oddelenie služieb zákazníkom .	Problém je vyriešený.

Sivé pozadie

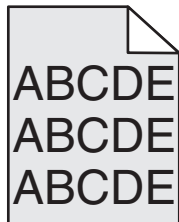

Akcia	Áno	Nie
<p>Krok 1</p> <p>a Na domovskej obrazovke klepnite na položky Nastavenia > Tlač > Kvalita.</p> <p>b Upravte tmavosť tonera.</p> <p>c Vytlačte dokument.</p> <p>Stále sa na vytlačенých dokumentoch objavuje sivé pozadie?</p>	Prejdite na krok č. 2.	Problém je vyriešený.
<p>Krok 2</p> <p>a Na domovskej obrazovke klepnite na položky Nastavenia > Tlač > Kvalita > Rozšírené spracovanie obrázkov > Úprava farieb.</p> <p>b Spustíte proces.</p> <p>c Vytlačte dokument.</p> <p>Stále sa na vytlačенých dokumentoch objavuje sivé pozadie?</p>	Prejdite na krok č. 3.	Problém je vyriešený.

Akcia	Áno	Nie
<p>Krok 3</p> <p>a Odstráňte a znova nainštalujte tlačovú jednotku alebo tlačovú súpravu.</p> <p>Výstraha – Riziko poranenia: Tlačovú jednotku ani tlačovú súpravu nevystavujte priamemu svetlu na dlhšie ako 10 minút. Dlhšie vystavenie svetlu môže spôsobiť problémy s kvalitou tlače.</p> <p>Výstraha – Riziko poranenia: Nedotýkajte sa spodnej časti tlačovej jednotky ani tlačovej súpravy. Predídete tak ich poškodeniu.</p> <p>b Vytlačte dokument.</p> <p>Stále sa na vytlačенých dokumentoch objavuje sivé pozadie?</p>	<p>Kontaktujte oddelenie podpory pre zákazníkov.</p>	<p>Problém je vyriešený.</p>

Vodorovné tmavé čiary

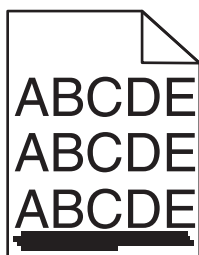

Poznámka: Ak sa na výtlačkoch objavujú vodorovné tmavé čiary, pozrite si tému „Opakujúce sa chyby“.

Akcia	Áno	Nie
<p>Krok 1</p> <p>a Špecifikujte zásobník alebo podávač v dialógovom okne Predvoľby tlače alebo v okne Tlač v závislosti od operačného systému.</p> <p>b Znova zadajte tlačovú úlohu.</p> <p>Stále sa objavujú tmavé vodorovné čiary?</p>	<p>Prejdite na krok č. 2.</p>	<p>Problém je vyriešený.</p>
<p>Krok 2</p> <p>a Špecifikujte typ a hmotnosť papiera v dialógovom okne Predvoľby tlače alebo Tlač v závislosti od operačného systému.</p> <p>Poznámky:</p> <ul style="list-style-type: none"> • Uistite sa, že nastavenia zodpovedajú papieru vloženému v zásobníku. • Nastavenia môžete zmeniť aj prostredníctvom ovládacieho panela tlačiarne. <p>b Znova zadajte tlačovú úlohu.</p> <p>Stále sa objavujú tmavé vodorovné čiary?</p>	<p>Prejdite na krok č. 3.</p>	<p>Problém je vyriešený.</p>

Akcia	Áno	Nie
<p>Krok 3</p> <p>a Vložte papier z nového balíka.</p> <p>Poznámka: Pri vysokej vlhkosti papier absorbuje vlhko. Papier vyberte z pôvodného balenia, až keď ho budete chcieť použiť.</p> <p>b Znova zadajte tlačovú úlohu.</p> <p>Stále sa objavujú tmavé vodorovné čiary?</p>	Prejdite na krok č. 4.	Problém je vyriešený.
<p>Krok 4</p> <p>a Odstráňte a znova nainštalujte tlačovú jednotku alebo tlačovú súpravu.</p> <p>Výstraha – Riziko poranenia: Tlačovú jednotku ani tlačovú súpravu nevystavujte priamemu svetlu na dlhšie ako 10 minút. Dlhšie vystavenie svetlu môže spôsobiť problémy s kvalitou tlače.</p> <p>Výstraha – Riziko poranenia: Nedotýkajte sa spodnej časti tlačovej jednotky ani tlačovej súpravy. Predídete tak ich poškodeniu.</p> <p>b Znova zadajte tlačovú úlohu.</p> <p>Stále sa objavujú tmavé vodorovné čiary?</p>	Prejdite na krok č. 5.	Problém je vyriešený.
<p>Krok 5</p> <p>Vymeňte tlačovú jednotku alebo tlačovú súpravu a znova zadajte tlačovú úlohu.</p> <p>Stále sa objavujú tmavé vodorovné čiary?</p>	Kontaktujte oddelenie služieb zákazníkom .	Problém je vyriešený.

Vodorovné biele čiary

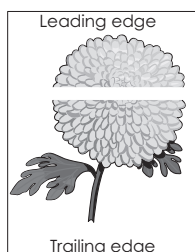

Poznámka: Ak sa na výtlačkoch objavujú vodorovné tmavé čiary, pozrite si tému „Opakujúce sa chyby“.

Akcia	Áno	Nie
<p>Krok 1</p> <p>a Špecifikujte typ a hmotnosť papiera v dialógovom okne Predvoľby tlače alebo Tlač v závislosti od používaného operačného systému.</p> <p>Poznámky:</p> <ul style="list-style-type: none"> • Uistite sa, že nastavenia zodpovedajú papieru vloženému v zásobníku. • Nastavenia môžete zmeniť aj prostredníctvom ovládacieho panela tlačiarne. <p>b Znova zadajte tlačovú úlohu.</p> <p>Stále sa na výtlačkoch objavujú vodorovné biele čiary?</p>	Prejdite na krok č. 2.	Problém je vyriešený.
<p>Krok 2</p> <p>a Vložte špecifikovaný zásobník alebo podávač s odporúčaným typom papiera.</p> <p>b Znova zadajte tlačovú úlohu.</p> <p>Stále sa na výtlačkoch objavujú vodorovné biele čiary?</p>	Prejdite na krok č. 3.	Problém je vyriešený.
<p>Krok 3</p> <p>a Odstráňte a znova nainštalujte tlačovú jednotku alebo tlačovú súpravu.</p> <p>Výstraha – Riziko poranenia: Tlačovú jednotku ani tlačovú súpravu nevystavujte priamemu svetlu na dlhšie ako 10 minút. Dlhšie vystavenie svetlu môže spôsobiť problémy s kvalitou tlače.</p> <p>Výstraha – Riziko poranenia: Nedotýkajte sa spodnej časti tlačovej jednotky ani tlačovej súpravy. Predídete tak ich poškodeniu.</p> <p>b Znova zadajte tlačovú úlohu.</p> <p>Stále sa na výtlačkoch objavujú vodorovné biele čiary?</p>	Prejdite na krok č. 4.	Problém je vyriešený.
<p>Krok 4</p> <p>Vymeňte tlačovú jednotku alebo tlačovú súpravu a znova zadajte tlačovú úlohu.</p> <p>Stále sa na výtlačkoch objavujú vodorovné biele čiary?</p>	Kontaktujte oddelenie služieb zákazníkom .	Problém je vyriešený.

Nesprávne okraje

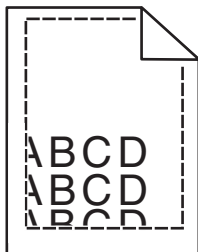

Akcia	Áno	Nie
<p>Krok 1</p> <p>a Stlačte a potiahnite vodiace lišty papiera do správnej polohy pre veľkosť papiera, ktorý vkladáte.</p> <p>b Znova zadajte tlačovú úlohu.</p> <p>Sú okraje správne?</p>	Problém je vyriešený.	Prejdite na krok č. 2.
<p>Krok 2</p> <p>a V ponuke Papier na ovládacom paneli skontrolujte, či tlačiareň rozpoznáva správnu veľkosť papiera.</p> <p>b Znova zadajte tlačovú úlohu.</p> <p>Sú okraje správne?</p>	Problém je vyriešený.	Prejdite na krok č. 3.
<p>Krok 3</p> <p>a Špecifikujte veľkosť papiera v dialógovom okne Predvoľby tlače alebo Tlač v závislosti od používaného operačného systému.</p> <p>Poznámky:</p> <ul style="list-style-type: none"> • Uistite sa, že nastavenia zodpovedajú papieru vloženému v zásobníku. • Nastavenia môžete zmeniť aj prostredníctvom ovládacieho panela tlačiarene. <p>b Znova zadajte tlačovú úlohu.</p> <p>Sú okraje správne?</p>	Problém je vyriešený.	Kontaktujte oddelenie služieb zákazníkom .

Zubaté alebo nerovné znaky

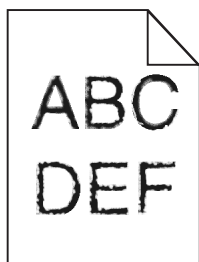

Akcia	Áno	Nie
<p>a Skontrolujte, či tlačiareň podporuje písma, ktoré sú nainštalované v počítači.</p> <p>1 Na ovládacom paneli sa dotknite položiek: Nastavenia > Správy > Tlač > Tlačové písma</p> <p>2 Vyberte položku Písma PCL alebo Písma PS.</p> <p>b Ak písmo nie je podporované, nainštalujte podporované písmo. Ďalšie informácie získate od svojho správcu.</p> <p>c Znova zadajte tlačovú úlohu.</p> <p>Obsahujú výtlačky stále zubaté alebo nerovné znaky?</p>	Kontaktujte oddelenie služieb zákazníkom .	Problém je vyriešený.

Svetlá tlač

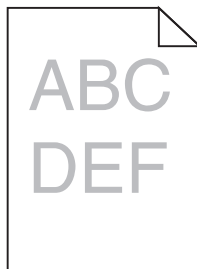

Akcia	Áno	Nie
<p>Krok 1</p> <p>a Z ponuky Kvalita na ovládacom paneli vyberte položku Úprava farieb.</p> <p>b Znova zadajte tlačovú úlohu.</p> <p>Je výtlačok stále príliš svetlý?</p>	Prejdite na krok č. 2.	Problém je vyriešený.
<p>Krok 2</p> <p>a Zvýšte tmavosť tonera v dialógovom okne Predvoľby tlače alebo Tlač v závislosti od používaného operačného systému.</p> <p>Poznámka: Nastavenia môžete zmeniť aj prostredníctvom ovládacieho panela tlačiarne.</p> <p>b Znova zadajte tlačovú úlohu.</p> <p>Je výtlačok stále príliš svetlý?</p>	Prejdite na krok č. 3.	Problém je vyriešený.
<p>Krok 3</p> <p>a Špecifikujte typ, textúru a hmotnosť papiera v dialógovom okne Predvoľby tlače alebo Tlač v závislosti od používaného operačného systému.</p> <p>Poznámky:</p> <ul style="list-style-type: none"> • Uistite sa, že nastavenia zodpovedajú papieru vloženému v zásobníku. • Nastavenia môžete zmeniť aj prostredníctvom ovládacieho panela tlačiarne. <p>b Znova zadajte tlačovú úlohu.</p> <p>Je výtlačok stále príliš svetlý?</p>	Prejdite na krok č. 4.	Problém je vyriešený.
<p>Krok 4</p> <p>Uistite sa, že nejde o textúrovaný alebo drsný papier.</p> <p>Tlačíte na textúrovaný alebo drsný papier?</p>	Zmeňte nastavenia textúry, aby sa zhodovali s papierom, na ktorý tlačíte.	Prejdite na krok 5.

Akcia	Áno	Nie
<p>Krok 5</p> <p>a Vložte papier z nového balíka.</p> <p>Poznámka: Pri vysokej vlhkosti papier absorbuje vlhko. Papier vyberte z pôvodného balenia, až keď ho budete chcieť použiť.</p> <p>b Znova zadajte tlačovú úlohu.</p> <p>Je výtlačok stále príliš svetlý?</p>	Prejdite na krok č. 6.	Problém je vyriešený.
<p>Krok 6</p> <p>Vymeňte tlačovú jednotku alebo tlačovú súpravu a znova zadajte tlačovú úlohu.</p> <p>Výstraha – Riziko poranenia: Tlačovú jednotku ani tlačovú súpravu nevystavujte priamemu svetlu na dlhšie ako 10 minút. Dlhšie vystavenie svetlu môže spôsobiť problémy s kvalitou tlače.</p> <p>Výstraha – Riziko poranenia: Nedotýkajte sa spodnej časti tlačovej jednotky ani tlačovej súpravy. Predídete tak ich poškodeniu.</p> <p>Je výtlačok stále príliš svetlý?</p>	Kontaktujte oddelenie služieb zákazníkom .	Problém je vyriešený.

Roztečená tlač a bodky

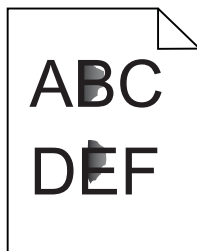

Akcia	Áno	Nie
<p>Krok 1</p> <p>Skontrolujte, či sa v tlačiarni nenachádza vytečený toner.</p> <p>Je tlačiareň čistá a nenachádza sa v nej žiadny vytečený toner?</p>	Prejdite na krok č. 2.	Kontaktujte oddelenie podpory pre zákazníkov .
<p>Krok 2</p> <p>a Na domovskej obrazovke klepnite na položky Nastavenia > Zariadenie > Predvoľby.</p> <p>b Skontrolujte, či sa nastavenia typu a veľkosti papiera zhodujú s veľkosťou a typom papiera vloženého v zásobníku.</p> <p>Sú nastavenia správne?</p>	Prejdite na krok 4.	Prejdite na krok č. 3.
<p>Krok 3</p> <p>a Zmeňte veľkosť a typ papiera v ponuke Papier alebo zmeňte nastavenia veľkosti v zásobníku.</p> <p>b Vytlačte dokument.</p> <p>Je tlač stále roztečená?</p>	Prejdite na krok č. 4.	Problém je vyriešený.

Akcia	Áno	Nie
<p>Krok 4</p> <p>a Vymeňte textúrovaný alebo drsný papier v zásobníku za obyčajný papier.</p> <p>b Vytlačte dokument.</p> <p>Je tlač stále roztečená?</p>	Prejdite na krok č. 5.	Problém je vyriešený.
<p>Krok 5</p> <p>a Vymeňte tlačovú jednotku alebo tlačovú súpravu.</p> <p>Výstraha – Riziko poranenia: Tlačovú jednotku ani tlačovú súpravu nevystavujte priamemu svetlu na dlhšie ako 10 minút. Dlhšie vystavenie svetlu môže spôsobiť problémy s kvalitou tlače.</p> <p>Výstraha – Riziko poranenia: Nedotýkajte sa spodnej časti tlačovej jednotky ani tlačovej súpravy. Predídete tak ich poškodeniu.</p> <p>b Vytlačte dokument.</p> <p>Je tlač stále roztečená?</p>	Kontaktujte oddelenie podpory pre zákazníkov .	Problém je vyriešený.

Krivá alebo šikmá tlač

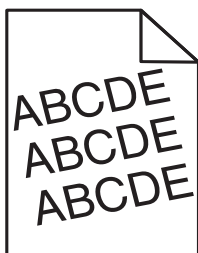

Akcia	Áno	Nie
<p>Krok 1</p> <p>a Vyberte zásobník.</p> <p>b Vyberte papier a potom vložte papier z nového balíka.</p> <p>Poznámka: Pri vysokej vlhkosti papier absorbuje vlhko. Papier vyberte z pôvodného balenia, až keď ho budete chcieť použiť.</p> <p>c Stlačte a potiahnite vodiace lišty papiera do správnej polohy pre veľkosť papiera, ktorý vkladáte.</p> <p>d Vložte zásobník.</p> <p>e Znova zadajte tlačovú úlohu.</p> <p>Je tlač stále krivá alebo šikmá?</p>	Prejdite na krok č. 2.	Problém je vyriešený.
<p>Krok 2</p> <p>a Skontrolujte, či tlačíte na podporovaný papier.</p> <p>b Znova zadajte tlačovú úlohu.</p> <p>Je tlač stále krivá alebo šikmá?</p>	Kontaktujte oddelenie služieb zákazníkom .	Problém je vyriešený.

Opakujúce sa chyby

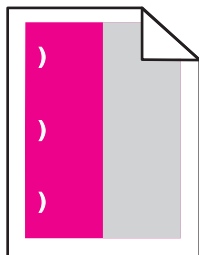

Poznámka: Než sa pustíte do riešenia tohto problému, vytlačte *pravítka údržby chýb* prostredníctvom sekcie Riešenie problémov alebo ponuky Nastavenia.

Akcia	Áno	Nie
<p>Krok 1</p> <p>a Vytlačte strany so vzorkami kvality tlače. Na domovskej obrazovke klepnite na položky Nastavenia > Riešenie problémov > Vzorky základnej kvality tlače.</p> <p>b Zistite, koľko farieb obsahuje chyby.</p> <p>Je ovplyvnená iba jedna farba?</p>	Prejdite na krok č. 2.	Prejdite na krok 3.
<p>Krok 2</p> <p>a Pomocou <i>pravítka údržby chýb</i> odmerajte vzdialenosť medzi opakujúcimi sa chybami na strane s ovplyvnenou farbou.</p> <p>b Vymeňte spotrebný materiál zhodujúci sa s rozmerom na ovplyvnenej farebnej strane.</p> <p>Jednotka fotovalca</p> <ul style="list-style-type: none"> • 125,70 mm (4,95 palca) • 35,40 mm (1,39 palca) <p>Jednotka vývojky</p> <p>42 mm (1,65 palca)</p> <p>c Vytlačte strany so vzorkami kvality tlače.</p> <p>Objavujú sa chyby aj naďalej?</p>	Zaznamenajte si vzdialenosť a kontaktujte oddelenie podpory pre zákazníkov alebo servisného zástupcu.	Problém je vyriešený.

Akcia	Áno	Nie
<p>Krok 3</p> <p>a Pomocou <i>pravítka údržby chýb</i> odmerajte vzdialenosť medzi opakujúcimi sa chybami na strane s ovplyvnenou farbou.</p> <p>b Vymeňte spotrebný materiál zhodujúci sa s rozmerom na ovplyvnenej farebnej strane.</p> <p>Prenosový valec 78,50 mm (3,09 palca)</p> <p>Prenosový modul</p> <ul style="list-style-type: none"> • 47,10 mm (1,86 palca) • 90 mm (3,54 palca) <p>Fixačná jednotka</p> <ul style="list-style-type: none"> • 96,60 mm (3,80 palca) • 127,60 mm (5,02 palca) <p>c Vytlačte strany so vzorkami kvality tlače.</p> <p>Objavujú sa chyby aj naďalej?</p>	<p>Zaznamenajte si vzdialenosť a kontaktujte oddelenie podpory pre zákazníkov alebo servisného zástupcu.</p>	<p>Problém je vyriešený.</p>

Jednofarebné alebo čierne obrázky

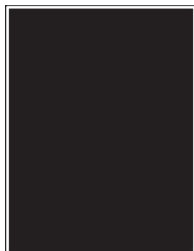

Akcia	Áno	Nie
<p>Krok 1</p> <p>a Odstráňte a znova nainštalujte tlačovú jednotku alebo tlačovú súpravu.</p> <p>Výstraha – Riziko poranenia: Tlačovú jednotku ani tlačovú súpravu nevystavujte priamemu svetlu na dlhšie ako 10 minút. Dlhšie vystavenie svetlu môže spôsobiť problémy s kvalitou tlače.</p> <p>Výstraha – Riziko poranenia: Nedotýkajte sa spodnej časti tlačovej jednotky ani tlačovej súpravy. Predídete tak ich poškodeniu.</p> <p>b Znova zadajte tlačovú úlohu.</p> <p>Tlačí tlačiareň aj naďalej jednofarebné alebo čierne obrázky?</p>	<p>Prejdite na krok č. 2.</p>	<p>Problém je vyriešený.</p>
<p>Krok 2</p> <p>Vymeňte tlačovú jednotku alebo tlačovú súpravu a znova zadajte tlačovú úlohu.</p> <p>Tlačí tlačiareň aj naďalej jednofarebné alebo čierne obrázky?</p>	<p>Kontaktujte oddelenie služieb zákazníkom.</p>	<p>Problém je vyriešený.</p>

Odrezaný text alebo obrázky

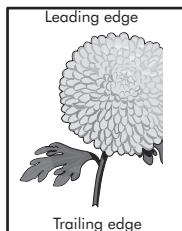
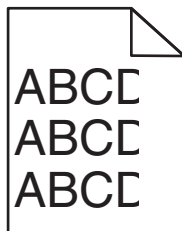

Akcia	Áno	Nie
<p>Krok 1</p> <p>a Posuňte vodiace lišty papiera v zásobníku do správnej polohy pre vkladací papier.</p> <p>b Znova zadajte tlačovú úlohu.</p> <p>Sú strana alebo obrázok stále odstrihnuté?</p>	Prejdite na krok č. 2.	Problém je vyriešený.
<p>Krok 2</p> <p>a Špecifikujte veľkosť papiera v dialógovom okne Predvoľby tlače alebo Tlač v závislosti od používaného operačného systému.</p> <p>Poznámky:</p> <ul style="list-style-type: none"> • Uistite sa, že nastavenia zodpovedajú papieru vloženému v zásobníku. • Nastavenia môžete zmeniť aj prostredníctvom ovládacieho panela tlačiarne. <p>b Znova zadajte tlačovú úlohu.</p> <p>Sú strana alebo obrázok stále odstrihnuté?</p>	Prejdite na krok č. 3.	Problém je vyriešený.
<p>Krok 3</p> <p>a Odstráňte a znova nainštalujte tlačovú jednotku alebo tlačovú súpravu.</p> <p>Výstraha – Riziko poranenia: Tlačovú jednotku ani tlačovú súpravu nevystavujte priamemu svetlu na dlhšie ako 10 minút. Dlhšie vystavenie svetlu môže spôsobiť problémy s kvalitou tlače.</p> <p>Výstraha – Riziko poranenia: Nedotýkajte sa spodnej časti tlačovej jednotky ani tlačovej súpravy. Predídete tak ich poškodeniu.</p> <p>b Znova zadajte tlačovú úlohu.</p> <p>Sú strana alebo obrázok stále odstrihnuté?</p>	Kontaktujte oddelenie služieb zákazníkom .	Problém je vyriešený.

Toner sa dá ľahko zotrieť

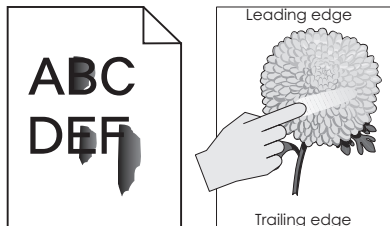

Akcia	Áno	Nie
<p>1 V závislosti od operačného systému uveďte vo vlastnostiach tlače alebo v dialógovom okne tlače typ, textúru a hmotnosť papiera.</p> <p>Poznámky:</p> <ul style="list-style-type: none"> • Uistite sa, že dané nastavenia zodpovedajú papieru, ktorý je vložený v zásobníku. • Nastavenia môžete zmeniť aj na ovládacom paneli tlačiarne. <p>2 Znova odošlite úlohu tlače.</p> <p>Dá sa toner aj naďalej ľahko zotrieť?</p>	<p>Kontaktujte podporu pre zákazníkov.</p>	<p>Problém je vyriešený.</p>

Nerovnomerná hustota tlače

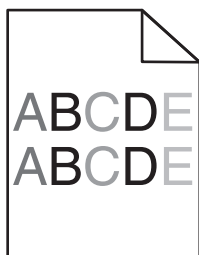

Akcia	Áno	Nie
<p>Vymeňte tlačovú jednotku alebo tlačovú súpravu a znova zadajte tlačovú úlohu.</p> <p>Výstraha – Riziko poranenia: Tlačovú jednotku ani tlačovú súpravu nevystavujte priamemu svetlu na dlhšie ako 10 minút. Dlhšie vystavenie svetlu môže spôsobiť problémy s kvalitou tlače.</p> <p>Výstraha – Riziko poranenia: Nedotýkajte sa spodnej časti tlačovej jednotky ani tlačovej súpravy. Predídete tak ich poškodeniu.</p> <p>Je hustota tlače nerovnomerná?</p>	<p>Kontaktujte oddelenie služieb zákazníkom.</p>	<p>Problém je vyriešený.</p>

Zvislé tmavé čiary alebo pásy

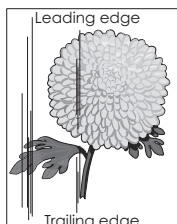
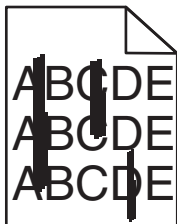

Akcia	Áno	Nie
<p>Krok 1</p> <p>a Špecifikujte typ, textúru a hmotnosť papiera v dialógovom okne Predvoľby tlače alebo Tlač v závislosti od používaného operačného systému.</p> <p>Poznámky:</p> <ul style="list-style-type: none"> • Uistite sa, že nastavenia zodpovedajú papieru vloženému v zásobníku. • Nastavenia môžete zmeniť aj prostredníctvom ovládacieho panela tlačiarne. <p>b Znova zadajte tlačovú úlohu.</p> <p>Sú stále na výtlačkoch zvislé tmavé čiary alebo pásy?</p>	Prejdite na krok č. 2.	Problém je vyriešený.
<p>Krok 2</p> <p>a Vložte papier z nového balíka.</p> <p>Poznámka: Pri vysokej vlhkosti papier absorbuje vlhko. Papier vyberte z pôvodného balenia, až keď ho budete chcieť použiť.</p> <p>b Znova zadajte tlačovú úlohu.</p> <p>Sú stále na výtlačkoch zvislé tmavé čiary alebo pásy?</p>	Prejdite na krok č. 3.	Problém je vyriešený.
<p>Krok 3</p> <p>a Odstráňte a znova nainštalujte tlačovú jednotku alebo tlačovú súpravu.</p> <p>Výstraha – Riziko poranenia: Tlačovú jednotku ani tlačovú súpravu nevystavujte priamemu svetlu na dlhšie ako 10 minút. Dlhšie vystavenie svetlu môže spôsobiť problémy s kvalitou tlače.</p> <p>Výstraha – Riziko poranenia: Nedotýkajte sa spodnej časti tlačovej jednotky ani tlačovej súpravy. Predídete tak ich poškodeniu.</p> <p>b Znova zadajte tlačovú úlohu.</p> <p>Sú stále na výtlačkoch zvislé tmavé čiary alebo pásy?</p>	Prejdite na krok č. 4.	Problém je vyriešený.
<p>Krok 4</p> <p>Vymeňte tlačovú jednotku alebo tlačovú súpravu a znova zadajte tlačovú úlohu.</p> <p>Sú stále na výtlačkoch zvislé tmavé čiary alebo pásy?</p>	Kontaktujte oddelenie služieb zákazníkom .	Problém je vyriešený.

Zvislé biele čiary

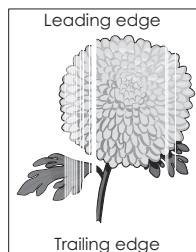

Akcia	Áno	Nie
<p>Krok 1</p> <p>a Špecifikujte typ a hmotnosť papiera v dialógovom okne Predvoľby tlače alebo Tlač v závislosti od používaného operačného systému.</p> <p>Poznámky:</p> <ul style="list-style-type: none"> • Uistite sa, že nastavenia zodpovedajú papieru vloženému v zásobníku. • Nastavenia môžete zmeniť aj prostredníctvom ovládacieho panela tlačiarne. <p>b Znova zadajte tlačovú úlohu.</p> <p>Objavujú sa stále na výtlačkoch zvislé biele čiary?</p>	Prejdite na krok č. 2.	Problém je vyriešený.
<p>Krok 2</p> <p>Skontrolujte, či používate odporúčaný typ papiera.</p> <p>a Vložte špecifikovaný zásobník alebo podávač s odporúčaným typom papiera.</p> <p>b Znova zadajte tlačovú úlohu.</p> <p>Objavujú sa stále na výtlačkoch zvislé biele čiary?</p>	Prejdite na krok č. 3.	Problém je vyriešený.
<p>Krok 3</p> <p>a Odstráňte a znova nainštalujte tlačovú jednotku alebo tlačovú súpravu.</p> <p>Výstraha – Riziko poranenia: Tlačovú jednotku ani tlačovú súpravu nevystavujte priamemu svetlu na dlhšie ako 10 minút. Dlhšie vystavenie svetlu môže spôsobiť problémy s kvalitou tlače.</p> <p>Výstraha – Riziko poranenia: Nedotýkajte sa spodnej časti tlačovej jednotky ani tlačovej súpravy. Predídete tak ich poškodeniu.</p> <p>b Znova zadajte tlačovú úlohu.</p> <p>Objavujú sa stále na výtlačkoch zvislé biele čiary?</p>	Prejdite na krok č. 4.	Problém je vyriešený.
<p>Krok 4</p> <p>Vymeňte tlačovú jednotku alebo tlačovú súpravu a znova zadajte tlačovú úlohu.</p> <p>Objavujú sa stále na výtlačkoch zvislé biele čiary?</p>	Kontaktujte oddelenie služieb zákazníkom .	Problém je vyriešený.

Tlačiareň nereaguje

Akcia	Áno	Nie
<p>Krok 1 Zapojte napájací kábel tlačiarne do elektrickej zásuvky.</p> <p> POZOR – RIZIKO PORANENIA: Riziku požiaru alebo elektrického šoku sa vyhnite tak, že zapojíte napájací kábel do riadne označenej a správne uzemnenej elektrickej zásuvky, ktorá sa nachádza blízko produktu a je ľahko dostupná.</p> <p>Reaguje tlačiareň?</p>	Problém je vyriešený.	Prejdite na krok č. 2.
<p>Krok 2 Skontrolujte, či elektrická zásuvka nie je vypnutá vypínačom alebo poistkou.</p> <p>Je elektrická zásuvka vypnutá vypínačom alebo poistkou?</p>	Zapnite vypínač alebo poistku.	Prejdite na krok č. 3.
<p>Krok 3 Skontrolujte, či je tlačiareň zapnutá.</p> <p>Je tlačiareň zapnutá?</p>	Prejdite na krok č. 4.	Zapnite tlačiareň.
<p>Krok 4 Skontrolujte, či tlačiareň nie je v režime spánku alebo dlhodobého spánku.</p> <p>Je tlačiareň v režime spánku alebo dlhodobého spánku?</p>	Tlačiareň zobudíte stlačením tlačidla napájania.	Prejdite na krok č. 5.
<p>Krok 5 Skontrolujte, či sú káble spájajúce tlačiareň a počítač v správnych portoch.</p> <p>Sú káble pripojené k správnym portom?</p>	Prejdite na krok č. 6.	Uistite sa, že si tieto položky zodpovedajú: <ul style="list-style-type: none"> • kábel USB a port USB na tlačiarňi, • ethernetový kábel a ethernetový port na tlačiarňi.
<p>Krok 6 Tlačiareň vypnite, znova nainštalujte hardvérové voliteľné prvky a tlačiareň zapnite. Ďalšie informácie nájdete v dokumentácii dodanej s voliteľným prvkom.</p> <p>Reaguje tlačiareň?</p>	Problém je vyriešený.	Prejdite na krok č. 7.
<p>Krok 7 Nainštalujte správny ovládač tlačiarne.</p> <p>Reaguje tlačiareň?</p>	Problém je vyriešený.	Prejdite na krok č. 8.
<p>Krok 8 Tlačiareň vypnite, počkajte 10 sekúnd a potom ju znova zapnite.</p> <p>Reaguje tlačiareň?</p>	Problém je vyriešený.	Kontaktujte oddelenie služieb zákazníkom .

Úloha sa tlačí z nesprávneho zásobníka alebo na zlý papier

Akcia	Áno	Nie
<p>Krok 1</p> <p>a Skontrolujte, či tlačíte na podporovaný papier.</p> <p>b Vytlačte dokument.</p> <p>Vytlačil sa dokument zo správneho zásobníka alebo na správny papier?</p>	Problém je vyriešený.	Prejdite na krok č. 2.
<p>Krok 2</p> <p>a Definujte veľkosť papiera v položke Preferencie tlače alebo v okne Tlač (v závislosti od operačného systému).</p> <p>Poznámky:</p> <ul style="list-style-type: none"> • Uistite sa, že nastavenia zodpovedajú papieru vloženému v zásobníku. • Nastavenia môžete zmeniť aj v ovládacom paneli tlačiarne. <p>b Vytlačte dokument.</p> <p>Vytlačil sa dokument zo správneho zásobníka alebo na správny papier?</p>	Problém je vyriešený.	Prejdite na krok č. 3.
<p>Krok 3</p> <p>a Skontrolujte, či zásobníky nie sú prepojené.</p> <p>b Vytlačte dokument.</p> <p>Vytlačil sa dokument zo správneho zásobníka alebo na správny papier?</p>	Problém je vyriešený.	Kontakt podpora pre zákazníkov .

Problémy s kvalitou farieb

Úprava tmavosti tonera

- 1 Na domovskej obrazovke sa dotknite položiek **Nastavenia > Tlač > Kvalita**.
- 2 Upravte tmavosť tonera.
- 3 Uložte zmeny.

Úprava farieb vo výtláčkoch

- 1 Na domovskej obrazovke sa dotknite tlačidiel **Nastavenia > Tlač > Kvalita > Rozšírené spracovanie obrázkov > Korekcia farieb > Manuálne**.
- 2 V ponuke Rozšírené spracovanie obrázkov vyberte možnosť **Obsah korekcie farieb**.
- 3 Zvoľte vhodné nastavenie na prevod farieb.

Typ objektu	Tabuľky na prevod farieb
Obrázok RGB Text RGB Grafika RGB	<ul style="list-style-type: none"> • Živé farby – Vytvára jasnejšie a sýtejšie farby a môže byť použité na všetky vstupné farebné formáty. • sRGB displej – Prispôsobí výstup farbám zobrazeným na monitore počítača. Spotreba čierneho tonera je optimalizovaná na tlač fotografií. • Displej – pravá čierna – Prispôsobí výstup farbám zobrazeným na monitore počítača. Toto nastavenie používa iba čierny toner na vytvorenie všetkých stupňov neutrálnej šedi. • sRGB živé farby – Zvyšuje sýtosť farieb pri korekcii farieb sRGB displeja. Spotreba čierneho tonera je optimalizovaná na tlač obchodnej grafiky. • Vypnuté
Obrázok CMYK Text CMYK Grafika CMYK	<ul style="list-style-type: none"> • US CMYK – US CMYK – Použije korekciu farieb s cieľom čo najviac sa priblížiť farebnému výstupu zodpovedajúcemu Špecifikáciám webových offsetových publikácií (SWOP). • Euro CMYK – Použije korekciu farieb zodpovedajúcu špecifikácii pre farebný výstup Euroscale. • Živé farby CMYK – Zvyšuje sýtosť farieb nastavenia korekcie farieb US CMYK. • Vypnuté

Často kladené otázky o farebnej tlači

Čo je farba RGB?

Farba RGB je spôsob popisu farieb, ktorý označuje množstvo červenej, zelenej alebo modrej farby použité na vytvorenie určitej farby. Červené, zelené a modré svetlo možno miešať v rôznych pomeroch a vytvárať tak veľkú škálu farieb pozorovaných v prírode. Tento spôsob zobrazovania farieb používajú počítačové obrazovky, skenery a digitálne fotoaparáty.

Čo je farba CMYK?

Farba CMYK je spôsob popisu farieb, ktorý označuje množstvo azúrovej, purpurovej, žltej a čiernej farby použité na vytvorenie určitej farby. Azúrový, purpurový, žltý a čierny atrament alebo toner možno tlačiť v rôznych pomeroch a vytvárať tak veľkú škálu farieb pozorovaných v prírode. Týmto postupom vytvárajú farbu tlačiarenské lisy, atramentové tlačiarne a farebné laserové tlačiarne.

Akým spôsobom sa vytlačí farba špecifikovaná v dokumente?

Na špecifikáciu a modifikáciu farby v dokumente prostredníctvom kombinácií RGB a CMYK sa používajú softvérové programy. Ďalšie informácie nájdete v pomocníkovi softvérového programu.

Ako tlačiareň zistí, akú farbu má vytlačiť?

Počas tlače dokumentu sa tlačiarňi odošlú informácie s popisom typu a farby každého objektu a tie prejdú cez tabuľky na prevod farieb. Farba je potom prevedená na príslušné množstvo azúrového, purpurového, žltého a čierneho tonera použitého na vytvorenie požadovanej farby. Informácie o objekte určujú použitie tabuliek na prevod farieb. Napríklad je možné použiť jednu tabuľku na prevod farieb na text, pričom na fotografie sa použije iná tabuľka.

Čo je to manuálna korekcia farieb?

Keď je zapnutá manuálna korekcia farieb, tlačiareň použije pri spracovaní objektov používateľom vybrané tabuľky na prevod farieb. Nastavenia manuálnej korekcie farieb sú špecifické pre typ objektu, ktorý sa tlačí (text, grafika alebo obrázok). Špecifická je tiež špecifikácia farby objektu v softvérovom programe (kombinácie farieb RGB alebo CMYK). Ak chcete manuálne použiť odlišné tabuľky na prevod farieb, pozrite si časť [„Úprava farieb vo výtlačkoch“ na strane 116](#).

Ak softvérový program nepoužíva na špecifikáciu farieb kombinácie RGB alebo CMYK, manuálna korekcia farieb je zbytočná. Efektívna nie je ani v prípade, ak úpravu farieb ovláda softvérový program alebo operačný systém počítača. Vo väčšine prípadov nastavenie možnosti Korekcia farieb na Automatické vedie ku generovaniu preferovaných farieb pre dokumenty.

Ako dokážem napodobniť konkrétnu farbu (napr. pre firemné logo)?

V ponuke Kvalita na tlačiarni je k dispozícii deväť typov sád so vzorkami farieb. Tieto sady sú takisto dostupné na stránke Vzorky farieb funkcie Embedded Web Server. Výberom ktorejkoľvek sady vzoriek sa vytlačia stránky so stovkami farebných políčok. Každé políčko obsahuje kombináciu farieb RGB alebo CMYK v závislosti od zvolenej tabuľky. Pozorovaná farba každého z políčok je dosiahnutá aplikáciou vybranej tabuľky na prevod farieb na kombináciu farieb CMYK alebo RGB označenej na políčku.

Preskúmaním sád so vzorkami farieb môžete identifikovať políčko s farbou, ktorá najviac zodpovedá požadovanej farbe. Kombinácia farieb označená na políčku tak môže slúžiť na úpravu farby objektu v softvérovom programe. Ďalšie informácie nájdete v pomocníkoví softvérového programu. Pri použití vybratej tabuľky na prevod farieb na konkrétny objekt môže byť potrebná manuálna korekcia farieb.

Výber vhodnej sady so vzorkami farieb na konkrétny problém so zhodou farby závisí od nasledujúcich faktorov:

- Zvolené nastavenie korekcie farieb (Automatické, Vypnuté alebo Manuálne)
- Typ tlačeného objektu (text, grafika alebo obrázok)
- Špecifikácia farby objektu v softvérovom programe (kombinácie farieb RGB alebo CMYK).

Ak softvérový program nepoužíva na špecifikáciu farieb kombinácie RGB alebo CMYK, stránky so vzorkami farieb nie sú užitočné. Niektoré softvérové programy navyše upravujú kombinácie farieb RGB alebo CMYK špecifikované v programe prostredníctvom funkcie správy farieb. V takom prípade nemusí vytlačená farba presne zodpovedať farbe zo stránok so vzorkami farieb.

Tlač má iný farebný odtieň

Akcia	Nie	Áno
Upravte vyváženie farieb. a Na domovskej obrazovke sa dotknite položiek Nastavenia > Tlač > Kvalita > Rozšírené spracovanie obrázkov > Vyváženie farieb. b Upravte nastavenie. c Znova zadajte tlačovú úlohu. Objavuje sa pri tlači stále farebný odtieň?	Problém je vyriešený.	Kontaktujte oddelenie služieb zákazníkom .

Kontaktovanie podpory pre zákazníkov

Pred kontaktovaním podpory pre zákazníkov sa uistite, že máte k dispozícii nasledujúce informácie:

- Problém s tlačiarnou
- Chybové hlásenie
- Typ modelu a sériové číslo tlačiarne

Prejdite na adresu <http://support.lexmark.com>, ak chcete dostávať maily alebo podporu cez chat, prezerat' knižnicu návodov na používanie, podpornú dokumentáciu, ovládače a iné súbory na prevzatie.

K dispozícii je aj telefonická technická podpora. V USA a Kanade volajte na číslo 1-800-539-6275. Iné krajiny a regióny – prejdite na adresu <http://support.lexmark.com>.

Inovácia a migrácia

Hardvér

Dostupné interné voliteľné prvky

- Pamäťová karta
 - DDR3 DIMM
 - Pamäť Flash
 - Písma
 - Aplikačné karty
 - Formuláre a čiarové kódy
 - PRESCRIBE
 - IPDS
- Port interných riešení Lexmark ISP (Internal Solutions Port)
 - MarkNet™ N8360 (802.11 b/g/n/a bezdrôtový tlačový server spojený s modulom LEX-M06-001 Mobile Solutions Module)
 - paralelná karta IEEE 1284-B
 - sériová karta RS-232C

Inštalácia pamäťovej karty

 **POZOR – NEBEZPEČENSTVO ZÁSAHU ELEKTRICKÝM PRÚDOM:** Ak prístupujete k riadiacej doske alebo inštalujete voliteľný hardvérový prvok či pamäťové zariadenie po inštalácii tlačiarne, tlačiareň vypnite a odpojte napájací kábel z elektrickej zásuvky, aby ste sa vyhli riziku zasiahnutia elektrickým prúdom. Ak sú k tlačiarne pripojené iné zariadenia, tiež ich vypnite a odpojte všetky káble, ktoré smerujú do tlačiarne.

- 1 Vypnite tlačiareň a potom z elektrickej zásuvky odpojte napájací kábel.
- 2 Pomocou skrutkovača s plochou hlavou odstráňte prístupový kryt riadiacej dosky.

Výstraha – Riziko poranenia: Elektronické súčasti riadiacej dosky sa môžu ľahko poškodiť statickou elektrinou. Skôr ako sa dotknete akejkoľvek súčasti alebo konektora riadiacej dosky, dotknite sa kovového povrchu tlačiarne.

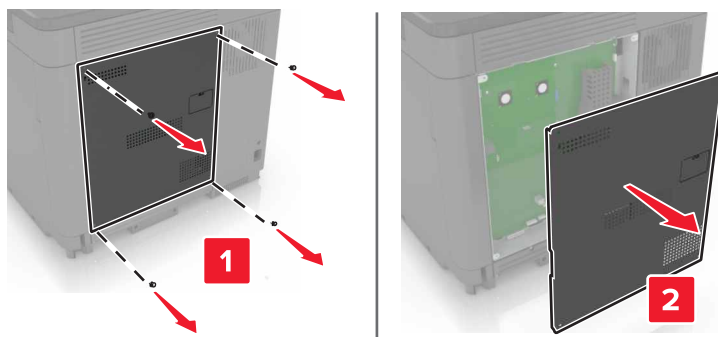

3 Rozbaľte pamäťovú kartu.

Výstraha – Riziko poranenia: Nedotýkajte sa konektorov pozdĺž okraja karty.

4 Vložte pamäťovú kartu tak, aby *s kliknutím* zapadla na miesto.

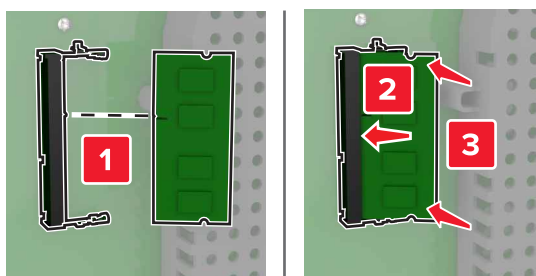

5 Znova pripojte prístupový kryt.

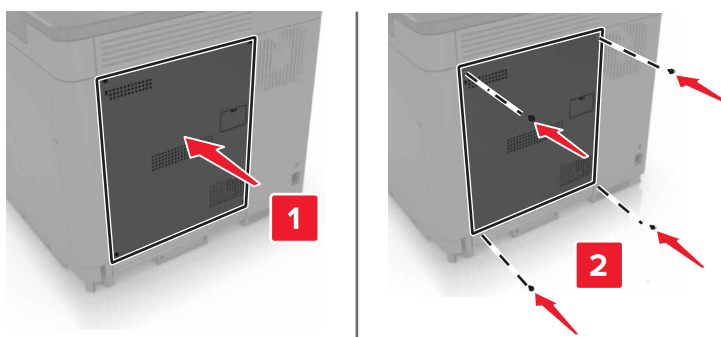

6 Zapojte napájací kábel do elektrickej zásuvky a zapnite tlačiareň.

⚠ POZOR – RIZIKO PORANENIA: Riziku požiaru alebo elektrického šoku sa vyhnete tak, že zapojíte napájací kábel do riadne označenej a správne uzemnenej elektrickej zásuvky, ktorá sa nachádza blízko produktu a je ľahko dostupná.

Inštalácia portu interných riešení

⚠ POZOR – NEBEZPEČENSTVO ZÁSAHU ELEKTRICKÝM PRÚDOM: Ak prístupujete k radiacej doske alebo inštalujete voliteľný hardvérový prvok či pamäťové zariadenie po inštalácii tlačiarne, tlačiareň vypnite a odpojte napájací kábel z elektrickej zásuvky, aby ste sa vyhli riziku zasiahnutia elektrickým prúdom. Ak sú k tlačiarňi pripojené iné zariadenia, tiež ich vypnite a odpojte všetky káble, ktoré smerujú do tlačiarne.

- 1 Vypnite tlačiareň a potom z elektrickej zásuvky odpojte napájací kábel.
- 2 Pomocou skrutkovača s plochou hlavou odstráňte prístupový kryt radiacej dosky.

Výstraha – Riziko poranenia: Elektronické súčasti radiacej dosky sa môžu ľahko poškodiť statickou elektrinou. Skôr ako sa dotknete akejkolvek súčasti alebo konektora radiacej dosky, dotknite sa kovového povrchu tlačiarne.

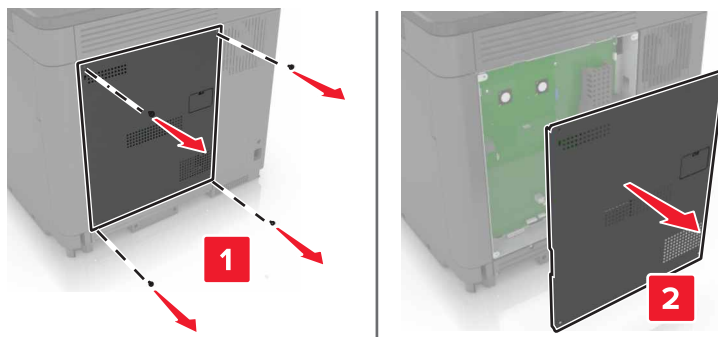

- 3 Rozbaľte súpravu portu interných riešení (ISP).

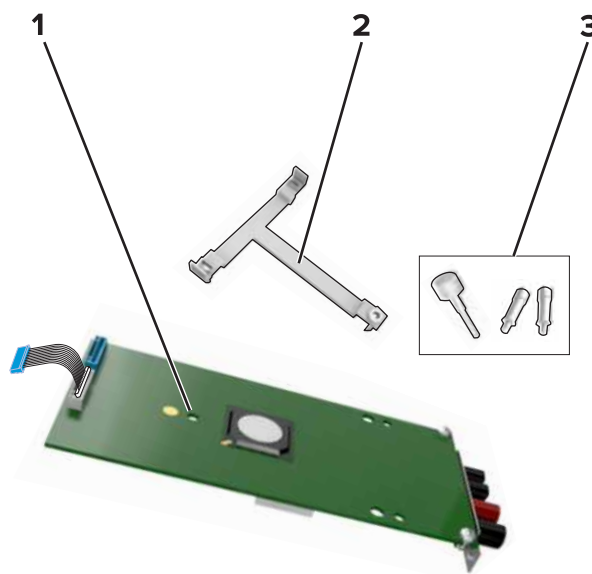

1	ISP
2	Montážny držiak

3 Skrutky

4 V prípade potreby odstráňte pevný disk tlačiarne.

5 Vložte držiak do dosky tak, aby s *kliknutím* zapadol na miesto.

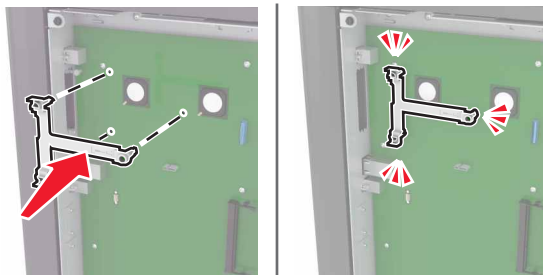

6 Pripojte zariadenie ISP k držiaku.

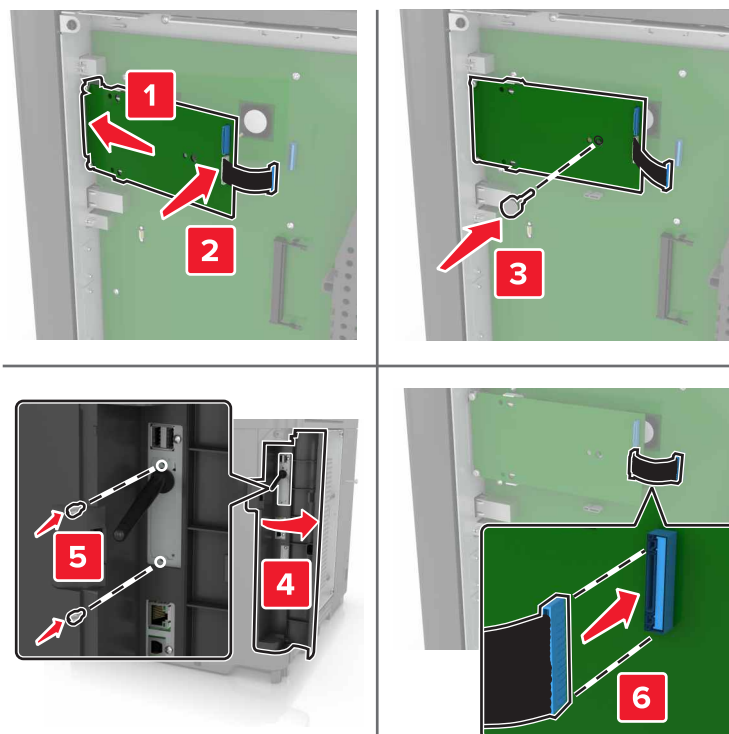

7 V prípade potreby pripojte zariadenie ISP k pevnému disku.

a Odstráňte držiak pevného disku.

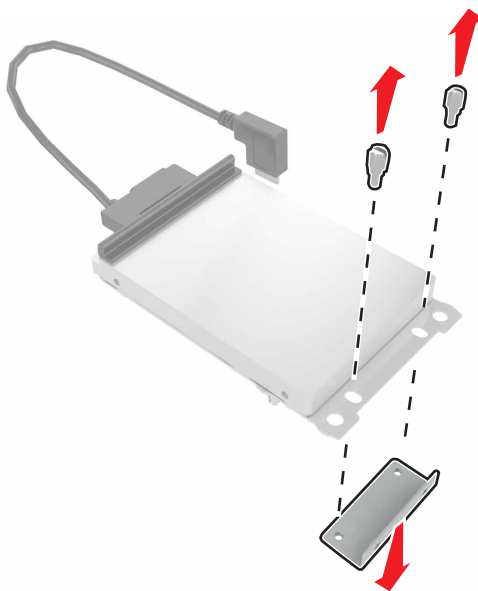

b Pripojte pevný disk k zariadeniu ISP.

Výstraha – Riziko poranenia: Nedotýkajte sa stredu pevného disku, ani naň netlačte.

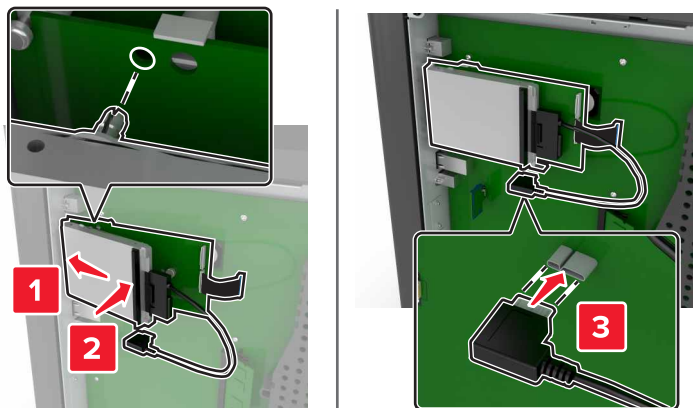

8 Znova pripojte prístupový kryt.

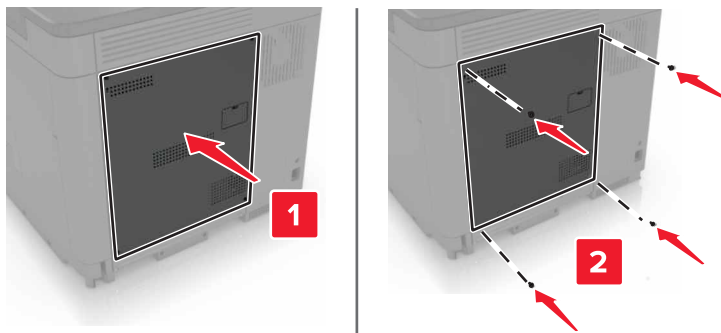

9 Zapojte napájací kábel do elektrickej zásuvky a zapnite tlačiareň.

⚠ POZOR – RIZIKO PORANENIA: Riziku požiaru alebo elektrického šoku sa vyhnite tak, že zapojíte napájací kábel do riadne označenej a správne uzemnenej elektrickej zásuvky, ktorá sa nachádza blízko produktu a je ľahko dostupná.

Inštalácia voliteľnej karty

⚠ POZOR – NEBEZPEČENSTVO ZÁSAHU ELEKTRICKÝM PRÚDOM: Ak prístupujete k riadiacej doske alebo inštalujete voliteľný hardvérový prvok či pamäťové zariadenie po inštalácii tlačiarene, tlačiareň vypnite a odpojte napájací kábel z elektrickej zásuvky, aby ste sa vyhli riziku zasiahnutia elektrickým prúdom. Ak sú k tlačiarni pripojené iné zariadenia, tiež ich vypnite a odpojte všetky káble, ktoré smerujú do tlačiarene.

- 1 Vypnite tlačiareň a potom z elektrickej zásuvky odpojte napájací kábel.
- 2 Pomocou skrutkovača s plochou hlavou odstráňte prístupový kryt riadiacej dosky.

Výstraha – Riziko poranenia: Elektronické súčasti riadiacej dosky sa môžu ľahko poškodiť statickou elektrinou. Skôr ako sa dotknete akejkoľvek súčasti alebo konektora, dotknite sa kovového povrchu tlačiarene.

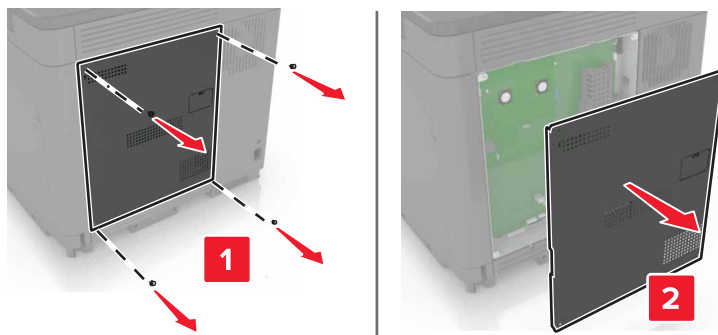

3 Rozbaľte voliteľnú kartu.

Výstraha – Riziko poranenia: Nedotýkajte sa konektorov pozdĺž okraja karty.

4 Kartu pevne zatlačte na miesto.

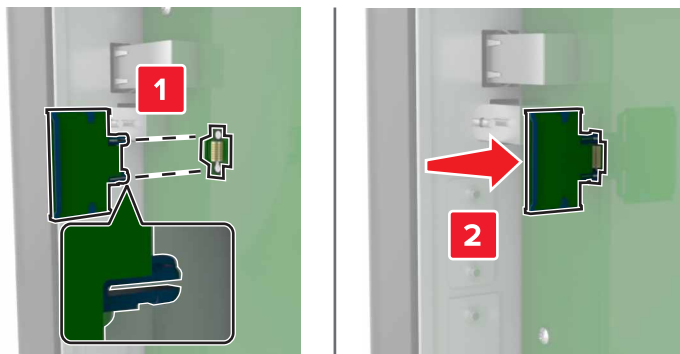

Poznámka: Konektor na karte sa musí po celej dĺžke dotýkať riadiacej dosky a byť s ňou zarovnaný.

Výstraha – Riziko poranenia: Nesprávna inštalácia karty môže poškodiť kartu a riadiacu dosku.

5 Znova pripojte prístupový kryt.

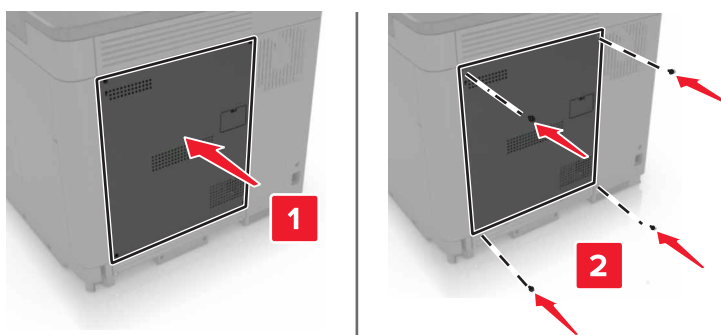

6 Zapojte napájací kábel do elektrickej zásuvky a zapnite tlačiareň.

⚠ POZOR – RIZIKO PORANENIA: Riziku požiaru alebo elektrického šoku sa vyhnete tak, že zapojíte napájací kábel do riadne označenej a správne uzemnenej elektrickej zásuvky, ktorá sa nachádza blízko produktu a je ľahko dostupná.

Inštalácia pevného disku tlačiarne

⚠ POZOR – NEBEZPEČENSTVO ZÁSAHU ELEKTRICKÝM PRÚDOM: Ak prístupujete k riadiacej doske alebo inštalujete voliteľný hardvérový prvok či pamäťové zariadenie po inštalácii tlačiarne, tlačiareň vypnite a odpojte napájací kábel z elektrickej zásuvky, aby ste sa vyhli riziku zasiahnutia elektrickým prúdom. Ak sú k tlačiarne pripojené iné zariadenia, tiež ich vypnite a odpojte všetky káble, ktoré smerujú do tlačiarne.

1 Vypnite tlačiareň a potom z elektrickej zásuvky odpojte napájací kábel.

2 Pomocou skrutkovača s plochou hlavou odstráňte prístupový kryt riadiacej dosky.

Výstraha – Riziko poranenia: Elektronické súčasti riadiacej dosky sa môžu ľahko poškodiť statickou elektrinou. Skôr ako sa dotknete akejkoľvek súčasti alebo konektora riadiacej dosky, dotknite sa kovového povrchu tlačiarne.

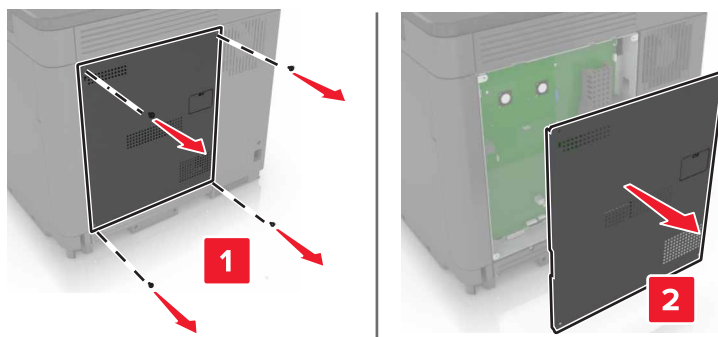

3 Rozbaľte pevný disk.

4 Pripojte pevný disk k riadiacej doske.

Výstraha – Riziko poranenia: Nedotýkajte sa stredu pevného disku, ani naň netlačte.

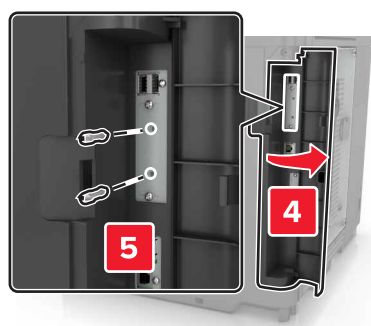
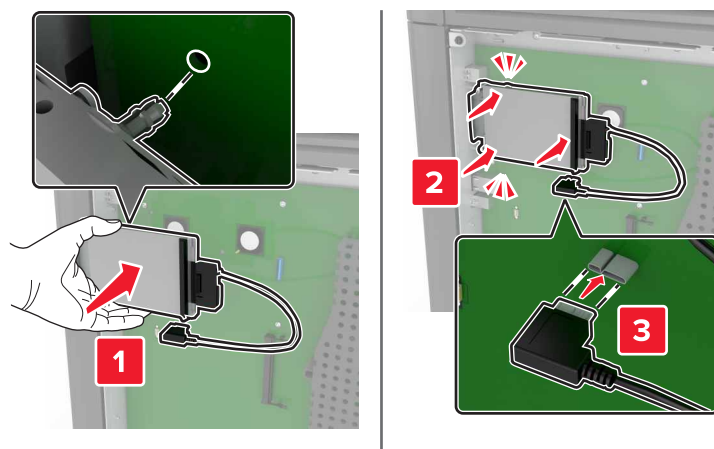

Ak je nainštalovaný port interných riešení (ISP), postupujte takto:

- a** Odstráňte držiak pevného disku.

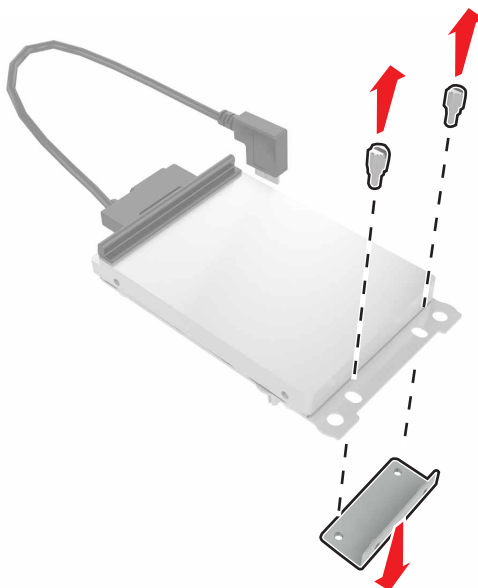

- b** Pripojte pevný disk k zariadeniu ISP.

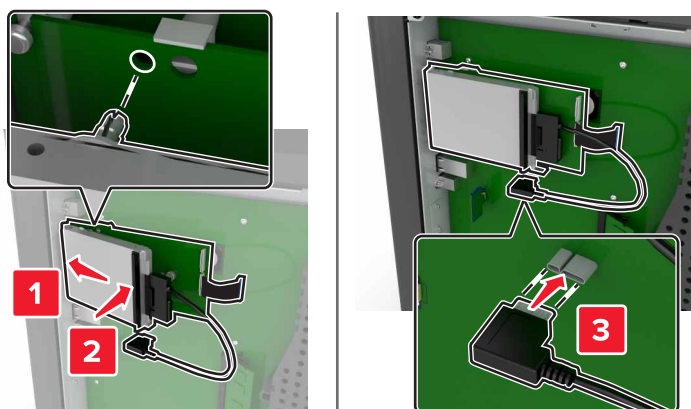

5 Znova pripojte prístupový kryt.

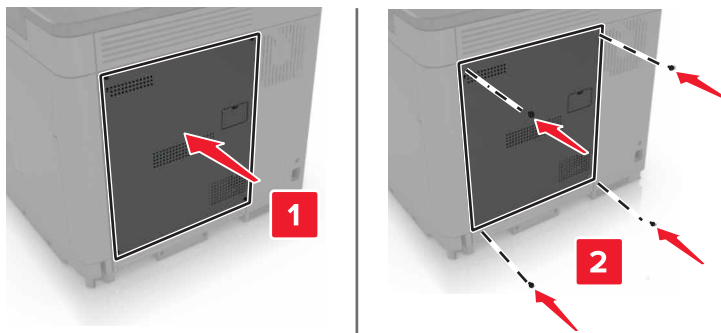

6 Zapojte napájací kábel do elektrickej zásuvky a zapnite tlačiareň.

⚠ POZOR – RIZIKO PORANENIA: Riziku požiaru alebo elektrického šoku sa vyhnete tak, že zapojíte napájací kábel do riadne označenej a správne uzemnenej elektrickej zásuvky, ktorá sa nachádza blízko produktu a je ľahko dostupná.

Inštalácia voliteľných zásobníkov

⚠ POZOR – NEBEZPEČENSTVO ZÁSAHU ELEKTRICKÝM PRÚDOM: Ak prístupujete k riadiacej jednotke alebo inštalujete voliteľný hardvérový prvok či pamäťové zariadenie po inštalácii tlačiarnie, pred pokračovaním tlačiareň vypnite a odpojte napájací kábel z elektrickej zásuvky, aby ste sa vyhli riziku zasiahnutia elektrickým prúdom. Ak sú k tlačiarni pripojené iné zariadenia, tiež ich vypnite a odpojte všetky káble, ktoré smerujú do tlačiarnie.

⚠ POZOR – NEBEZPEČENSTVO PREVRÁTENIA: Inštalácia jedného alebo viacerých voliteľných prvkov k tlačiarni alebo multifunkčnej tlačiarni môže vyžadovať základňu na kolieskach, nábytok alebo iné pomôcky, ktoré zabránia nestabilite a následným možným zraneniam. Viac informácií o podporovaných konfiguráciách nájdete na adrese www.lexmark.com/multifunctionprinters.

- 1 Vypnite tlačiareň.
- 2 Vytiahnite napájací kábel zo sieťovej zásuvky a z tlačiarnie.
- 3 Vybaľte voliteľný zásobník a odstráňte všetok obalový materiál.
- 4 Pomocou bočných a zadných rukovätí zdvihnite tlačiareň.

⚠ POZOR – RIZIKO PORANENIA: Ak je hmotnosť tlačiarnie väčšia ako 18 kg (40 libier), na jej bezpečné zdvihnutie sú potrební dvaja alebo viacerí kvalifikovaní pracovníci.

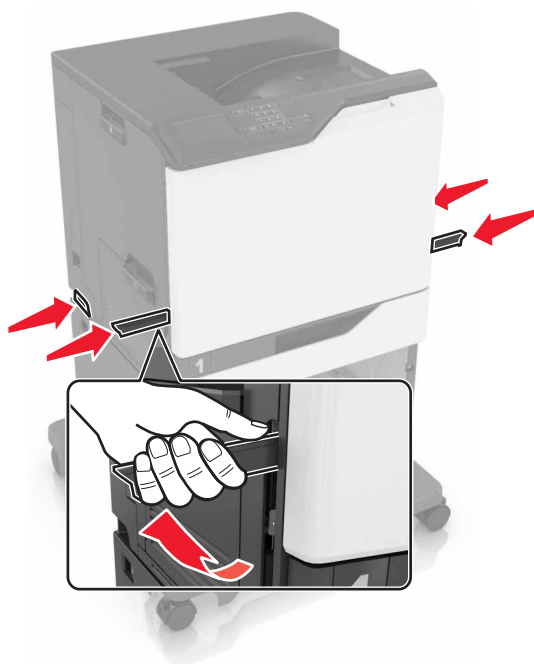

Poznámka: Ak sú už nainštalované voliteľné zásobníky, pred zdvihnutím tlačiarne ich vyberte. Nepokúšajte sa zdvihnúť tlačiareň a zásobníky naraz.

5 Zarovnajte tlačiareň s voliteľným zásobníkom a položte tlačiareň tak, aby *s kliknutím* zapadla na miesto.

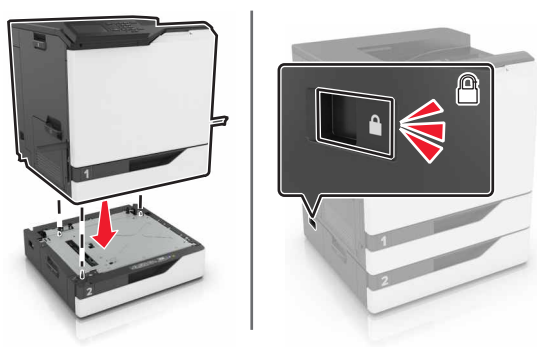

6 Napájací kábel pripojte k tlačiarne a potom do elektrickej zásuvky.

⚠ POZOR – RIZIKO PORANENIA: Riziku požiaru alebo elektrického šoku sa vyhnite tak, že zapojíte napájací kábel do riadne označenej a správne uzemnenej elektrickej zásuvky, ktorá sa nachádza blízko produktu a je ľahko dostupná.

7 Zapnite tlačiareň.

Pridajte zásobník do ovládača tlačiarne, aby bol k dispozícii pre tlačové úlohy. Ďalšie informácie nájdete v časti [„Pridávanie dostupných voliteľných prvkov do ovládača tlačiarne“ na strane 133.](#)

Ak inštalujete viac ako jeden hardvérový voliteľný prvok, postupujte podľa inštaláčného procesu.

- Základňa na kolieskach
- Voliteľný 2 200-hárkový zásobník
- Voliteľný 550-hárkový zásobník

- Tlačiareň
- Zošívacia

Inštalácia zošívacieho dokončovača

- 1 Vypnite tlačiareň.
- 2 Otvorte dverka A.

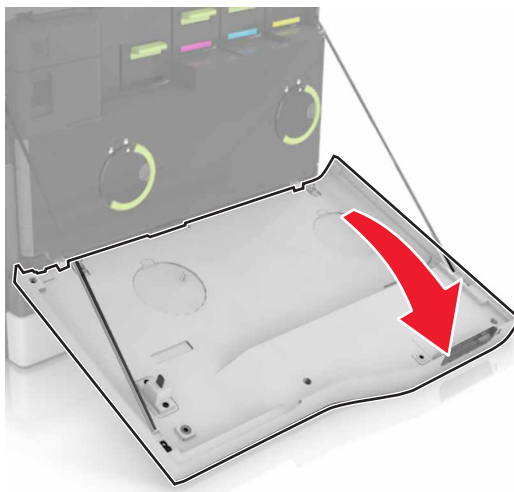

- 3 Odstráňte prítláčny držiak papiera.

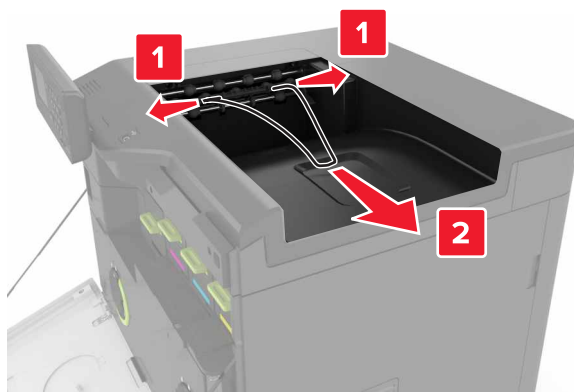

4 Odstráňte vložku štandardnej priehradky.



5 Vybaľte zošivací dokončovač a odstráňte baliaci materiál.

6 Vložte zošivací dokončovač tak, aby s *kliknutím* zapadol na miesto.

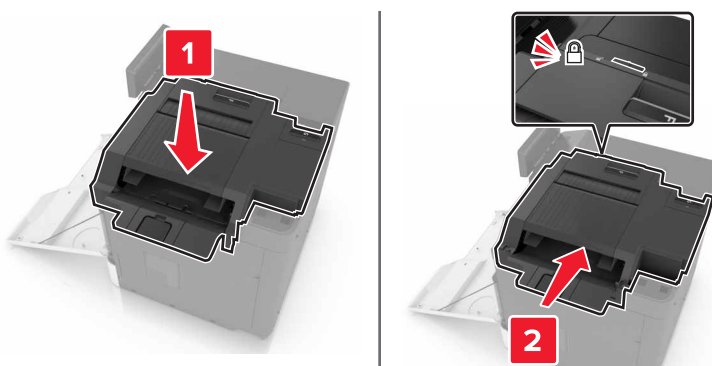

7 Vložte kryt zošivacieho dokončovača.

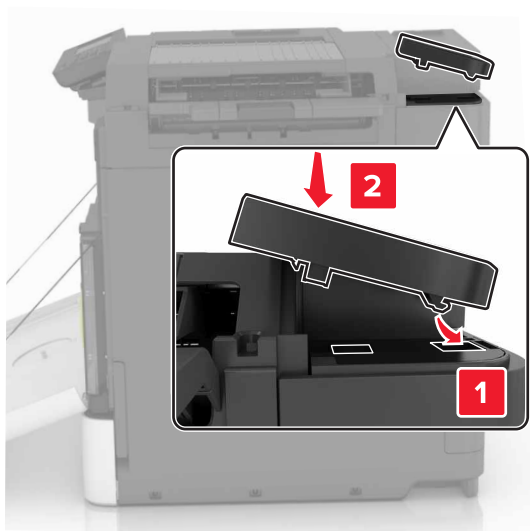

8 Zatvorte dverka A.

9 Zapnite tlačiareň.

Softvér

Inštalácia softvéru tlačiarne

- 1 Získajte kópiu softvérového inštalačného balíka.
 - Z disku CD so softvérom dodanom s tlačiarňou.
 - Prejdite na adresu <http://support.lexmark.com>, a vyberte tlačiareň a operačný systém.
- 2 Spustíte inštalátor a postupujte podľa pokynov na obrazovke počítača.
- 3 Pre používateľov systému Macintosh: pridajte tlačiareň.

Poznámka: Zistite adresu IP tlačiarne v časti TCP/IP ponuky Sieť/porty.

Pridávanie dostupných voliteľných prvkov do ovládača tlačiarne

Používatelia systému Windows

- 1 Otvorte priečinok tlačiarňí.
- 2 Vyberte tlačiareň, ktorú chcete aktualizovať, a vykonajte jeden z týchto krokov:
 - V operačnom systéme Windows 7 alebo novšom vyberte položku **Vlastnosti tlačiarne**.
 - V predchádzajúcich verziách vyberte položku **Vlastnosti**.
- 3 Prejdite na kartu Konfigurácia a vyberte položku **Aktualizovať teraz – spýtať sa tlačiarne**.
- 4 Uložte zmeny.

Používatelia systému Macintosh

- 1 V položke Systémové preferencie v ponuke Apple prejdite na tlačiareň a vyberte položku **Možnosti a spotrebný materiál**.
- 2 Prejdite na zoznam hardvérových voliteľných prvkov a pridajte nainštalované voliteľné prvky.
- 3 Uložte zmeny.

Firmvér

Export alebo import konfiguračného súboru

Konfiguračné nastavenia tlačiarne možno exportovať do textového súboru a potom tento súbor importovať do inej tlačiarne, kde sa použijú dané nastavenia.

- 1 Otvorte webový prehliadač a do poľa adresy zadajte adresu IP tlačiarne.

Poznámky:

- Pozrite si adresu IP tlačiarne na domovskej obrazovke tlačiarne. IP Adresa sa zobrazuje ako štyri skupiny čísel, ktoré sú oddelené bodkami, napríklad 123.123.123.123.

- Ak používate server proxy, dočasne ho vypnite, aby sa správne načítala webová stránka.

2 Exportujte alebo importujte konfiguračný súbor pre jednu alebo viaceré aplikácie.

V prípade jednej aplikácie

- a V nástroji Embedded Web Server kliknite na položky **Aplikácie** > požadovaná aplikácia > **Konfigurovať**.
- b Kliknite na položku **Exportovať** alebo **Importovať**.

V prípade viacerých aplikácií

- a V nástroji Embedded Web Server kliknite na položku **Exportovať konfiguráciu** alebo **Importovať konfiguráciu**.
- b Postupujte podľa pokynov na obrazovke.

Aktualizácia firmvéru

Niektoré aplikácie vyžadujú na správne fungovanie istú minimálnu úroveň firmvéru zariadenia.

Ďalšie informácie o aktualizácii firmvéru zariadenia získate od zástupcu spoločnosti Lexmark.

- 1 Na obrazovke vloženého webového servera kliknite na položky **Nastavenia** > **Zariadenie** > **Aktualizovať firmvér**.
- 2 Vyhľadajte požadovaný súbor flash.
- 3 Uložte zmeny.

Upozornenia

Informácie o produkte

Názov produktu:

Lexmark C6160de

Typ zariadenia:

5063

Model (modely):

539

Poznámka k vydaniu

Júl 2024

Nasledujúci odsek sa nevzťahuje na krajiny, v ktorých nie sú podobné druhy obstarávania v súlade s miestnymi zákonmi: SPOLOČNOSŤ LEXMARK INTERNATIONAL, INC., POSKYTUJE TÚTO PUBLIKÁCIU TAK, AKO JE, TEDA BEZ AKEJKOĽVEK ZÁRUKY, PRIAMEJ ČI NEPRIAMEJ, VRÁTANE – ALE NIE VÝLUČNE – NEPRIAMEJ ZÁRUKY PREDAJNOSTI ALEBO VHODNOSTI NA KONKRÉTNY ÚČEL. Niektoré štáty nepovoľujú zrieknutie sa priamych ani nepriamych záruk v určitých transakciách, preto sa vás toto vyhlásenie nemusí týkať.

Táto publikácia môže obsahovať technické nepresnosti alebo typografické chyby. Tu uvedené informácie podliehajú pravidelným zmenám; tieto zmeny budú zahrnuté do ďalších vydaní. V popísaných produktoch alebo programoch sa môžu kedykoľvek vykonať vylepšenia alebo zmeny.

Odkazy na produkty, programy alebo služby v tejto publikácii neznamenaajú, že výrobca ich plánuje poskytovať vo všetkých krajinách, v ktorých pôsobí. Zámerom žiadneho odkazu na produkt, program alebo službu nie je tvrdiť alebo naznačovať, že použiť možno iba tento produkt, program alebo službu. Namiesto neho môže byť použitý akýkoľvek funkčne ekvivalentný produkt, program alebo služba, ktoré neporušujú existujúce práva duševného vlastníctva. Vyhodnotenie a overenie prevádzky v kombinácii s inými produktmi, programami alebo službami než tými, ktoré sú priamo určené výrobcom, je povinnosťou používateľa.

Ak potrebujete technickú podporu spoločnosti Lexmark, navštívte lokalitu <http://support.lexmark.com>.

Viac informácií o spotrebnom materiáli a súboroch na prevzatie nájdete na lokalite <http://support.lexmark.com>.

© 2016 Lexmark International, Inc.

Všetky práva vyhradené.

Ochranné známky

Lexmark, logo Lexmark a MarkNet sú ochranné známky alebo registrované ochranné známky spoločnosti Lexmark International, Inc. v USA a/alebo ďalších krajinách.

Google Cloud Print a Google Chrome sú ochranné známky spoločnosti Google Inc.

Macintosh, logo Mac a Safari sú ochranné známky spoločnosti Apple Inc.

Microsoft, Windows a Internet Explorer sú buď registrované ochranné známky, alebo ochranné známky skupiny spoločností Microsoft v USA a ďalších krajinách.

Mopria®, logo Mopria® a logo Mopria® Alliance sú registrované ochranné a servisné známky spoločnosti Mopria Alliance, Inc. v USA a ďalších krajinách. Neautorizované používanie je prísne zakázané.

PCL® je registrovaná ochranná známka spoločnosti Hewlett-Packard. PCL je označenie, ktoré spoločnosť Hewlett-Packard využíva pre súbor príkazov tlačiarne (jazyk) a funkcie obsiahnuté v tlačiarenských produktoch. Táto tlačiareň je kompatibilná s jazykom PCL. To znamená, že tlačiareň pozná príkazy PCL, ktoré sa používajú v rôznych aplikačných programoch, a vykonáva funkcie zodpovedajúce príslušným príkazom.

PostScript je registrovaná ochranná známka spoločnosti Adobe Systems Incorporated v USA alebo ďalších krajinách.

Všetky ostatné ochranné známky sú majetkom príslušných vlastníkov.

Výraz AirPrint a logo AirPrint sú ochranné známky spoločnosti Apple, Inc.

Informácie o licencovaní

Všetky informácie o licencovaní spájajúce sa s týmto produktom možno nájsť na CD:\NOTICES – priečinok na inštalačnom softvérovom CD.

Hladiny emisií hluku

Nasledujúce merania boli vykonané v súlade s normou ISO 7779 a nahlásené v súlade s normou ISO 9296.



Poznámka: Niektoré režimy sa nemusia týkať vášho výrobku.

Priemerný akustický tlak vo vzdialenosti 1 meter, dBA	
Tlač	56 (jednostranne); 57 (obojsstranne)
Pripravené	14

Hodnoty sa môžu meniť. Aktuálne hodnoty nájdete na stránke www.lexmark.com.

Environmental labeling for packaging

Per Commission Regulation Decision 97/129/EC Legislative Decree 152/2006, the product packaging may contain one or more of the following symbols.

	This symbol indicates that the packaging may contain corrugated fiberboard.
	This symbol indicates that the packaging may contain non-corrugated fiberboard.
	This symbol indicates that the packaging may contain paper.

For more information, go to www.lexmark.com/recycle, and then choose your country or region. Information on available packaging recycling programs is included with the information on product recycling.

Nabíjateľná lítium-iónová batéria

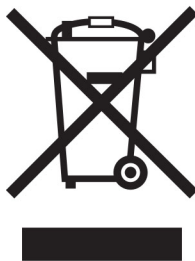

Tento produkt môže obsahovať gombíkovú, nabíjateľnú lítium-iónovú batériu, ktorú by mal vybrať iba školený technik. Prečiarknutý kôš na kolieskach znamená, že produkt sa nesmie likvidovať ako netriedený odpad, ale musí sa poslať do samostatných zberných zariadení na zhodnotenie a recykláciu. V prípade vybrania batérie nevyhadzujte batériu do domového odpadu. Vo vašej miestnej komunite môžu existovať systémy separovaného zberu batérií, napríklad miesto, kde možno batérie odovzdať na recykláciu. Separovaný zber použitých batérií zabezpečuje vhodné spracovanie odpadu vrátane opätovného použitia a recyklácie a zabraňuje akýmkoľvek možným negatívnym účinkom na ľudské zdravie a životné prostredie. Batérie zlikvidujte zodpovedne.

Nariadenie (EÚ) 2023/1542

Tento výrobok môže obsahovať dobíjateľnú gombíkovú lítiovú batériu. Táto batéria je v súlade s nariadením (EÚ) 2023/1542. O zhode svedčí označenie CE:



Tento produkt môže obsahovať jednu z nasledujúcich gombíkových batérií:

- Identifikácia batérie: Číslo modelu Seiko MS621FE
Výrobca: Seiko Instruments Inc.
Adresa výrobcu: 8, Nakase 1-chome, Mihama-ku, Chiba-shi, Chiba 261-8507, Japonsko
- Identifikácia batérie: Číslo modelu Panasonic ML621
Výrobca: Panasonic Energy Co., Ltd.
Adresa výrobcu: 1-1 Matsushita-cho, Moriguchi City, Osaka 570-8511, Japonsko
- Identifikácia batérie: Číslo modelu FDK ML621
Výrobca: FDK Corporation
Adresa výrobcu: Shibaura Crystal Shinagawa, 1-6-41 Konan, Minato-ku, Tokyo 108-8212, Japonsko

Vrátenie kaziet Lexmark na opätovné použitie alebo recykláciu

Program zberu tlačových kaziet Lexmark vám umožňuje bezplatne vrátiť použité kazety spoločnosti Lexmark na opätovné použitie alebo recykláciu. Sto percent prázdnych kaziet vrátených spoločnosti Lexmark sa znovu použije alebo sa rozoberie na recykláciu. Krabičky použité na vrátenie kaziet taktiež recyklujeme.

Ak chcete vrátiť kazety Lexmark na opätovné použitie alebo recykláciu, postupujte takto:

- 1 Prejdite na stránku www.lexmark.com/recycle.
- 2 Vyberte svoju krajinu alebo región.
- 3 Vyberte **program zberu tlačových kaziet Lexmark**.
- 4 Postupujte podľa pokynov na obrazovke.

Upozornenie o statickej citlivosti



Tento symbol označuje staticky citlivé súčasti. Skôr ako sa dotknete oblastí v blízkosti týchto symbolov, dotknite sa najskôr kovového povrchu v oblasti mimo symbolu.

Informácie o teplotách

Prevádzková teplota a relatívna vlhkosť	10 až 32,2 °C (50 až 90 °F) a 15 až 80 % RH (relatívna vlhkosť) 15,3 až 32,2 °C (60 až 90 °F) a 8 až 15% RH (relatívna vlhkosť) Maximálna teplota mokrého teplomeru: 22,8 °C (73 °F)
Teplota počas prepravy	-10 až 40 °C (14 až 104 °F)
Skladovacia teplota a relatívna vlhkosť	-10 až 40 °C (14 až 104 °F) 8 až 80 % RH (relatívna vlhkosť)

Vyhlasenie o laserovom zariadení

Tlačiareň je v USA certifikovaná v súlade s požiadavkami zákona 21 ministerstva zdravotníctva USA (DHHS), kapitola I, podkapitola J o laserových výrobkoch triedy I (1). V iných častiach sveta je certifikovaná ako laserový výrobok triedy 1 v súlade s normou IEC 60825-1.

Laserové zariadenia triedy 1 sa nepovažujú za nebezpečné. Tlačiareň obsahuje interné laserové zariadenie AlGaAs triedy IIIb (3b) s nominálnym výkonom 20 milliwattov, ktoré operuje na vlnovej dĺžke 755 – 800 nanometrov a je uzavreté v zostave tlačovej hlavy a nie je k nemu možný servisný prístup. Laserový systém a tlačiareň sú navrhnuté tak, aby počas bežnej prevádzky, údržby používateľom alebo v predpísanom servisnom stave nedošlo ku kontaktu ľudí s laserovým žiarením väčším, ako je žiarenie zariadení triedy 1.

Štítok s odporúčaniami v súvislosti s používaním laserového zariadenia

Na tlačiarňu môže byť pripevnený nasledujúci štítok s vyhlásením o laserovom zariadení:

DANGER - Invisible laser radiation when cartridges are removed and interlock defeated. Avoid exposure to laser beam.
 PERIGO - Radiação a laser invisível será liberada se os cartuchos forem removidos e o lacre rompido. Evite a exposição aos feixes de laser.
 Opasnost - Nevidljivo lasersko zračenje kada su kasete uklonjene i poništena sigurnosna veza. Izbjegavati izlaganje zracima.
 NEBEZPEČÍ - Když jsou vyjmuty kazety a je odblokována pojistka, ze zařízení je vysíláno neviditelné laserové záření. Nevystavujte se působení laserového paprsku.
 FARE - Usynlig laserstråling, når patroner fjernes, og spærreanordningen er slået fra. Undgå at blive udsat for laserstrålen.
 GEVAAR - Onzichtbare laserstraling wanneer cartridges worden verwijderd en een vergrendeling wordt genegeerd. Voorkom blootstelling aan de laser.
 DANGER - Rayonnements laser invisibles lors du retrait des cartouches et du déverrouillage des loquets. Eviter toute exposition au rayon laser.
 VAARA - Näkymätöntä lasersäteilyä on varottava, kun värikasetit on poistettu ja lukitus on auki. Vältä lasersäteelle altistumista.
 GEFAHR - Unsichtbare Laserstrahlung beim Herausnehmen von Druckkassetten und offener Sicherheitssperre. Laserstrahl meiden.
 ΚΙΝΔΥΝΟΣ - Έκλυση αόρατης ακτινοβολίας laser κατά την αφαίρεση των κασετών και την απασφάλιση της μανδάλωσης. Αποφεύγετε την έκθεση στην ακτινοβολία laser.
 VESZÉLY - Nem látható lézersugárzás fordulhat elő a patronok eltávolításakor és a zárószerszezet felbontásakor. Kerülje a lézersugárnak való kitétséget.
 PERICOLO - Emissione di radiazioni laser invisibili durante la rimozione delle cartucce e del blocco. Evitare l'esposizione al raggio laser.
 FARE - Usynlig laserstråling når kassetten tas ut og sperren er satt ut av spill. Unngå eksponering for laserstrålen.
 NIEBEZPIECZEŃSTWO - niewidzialne promieniowanie laserowe podczas usuwania kaset i blokady. Należy unikać naświetlenia promieniem lasera.
 ОПАСНО! Невидимое лазерное излучение при извлеченных картриджах и снятии блокировки. Избегайте воздействия лазерных лучей.
 POZOR - Nebezpečnost neviditelného laserového žiarenia pri odobratých kazetách a odblokovanej pojistke. Nevystavujte sa lúčom.
 PELIGRO: Se producen radiaciones láser invisibles al extraer los cartuchos con el interbloqueo desactivado. Evite la exposición al haz de láser.
 FARA - Osynlig laserstråling när patroner tas ur och spärrmekanismen är upphävd. Undvik exponering för laserstrålen.
 危險 - 当移除碳粉盒及互鎖失效時会产生看不見的激光辐射，請避免暴露在激光光束下。
 危險 - 移除碳粉匣與安全連續開關失效時會產生看不見的雷射辐射。請避免暴露在雷射光束下。
 危険 - カートリッジが取り外され、内部ロックが無効になると、見えないレーザー光が放射されます。このレーザー光に当たらないようにしてください。

Register

A

AirPrint
používanie 29
aktivácia hlasových pokynov 22
aktualizácia firmvéru
súbor flash 134

B

bezdrôtová sieť
nastavenie zabezpečenia siete
Wi-Fi 37
bezpečnostná zásuvka
umiestnenie 33
biele strany 98

D

displej tlačiarne
úprava jasu 70
dokumenty, tlač
z mobilného zariadenia 28
z počítača 28
domovská obrazovka
prispôsobenie 18
zobrazovanie ikon 18
doprava tlačiarne 69
dostupné interné voliteľné
prvky 120
dôverné tlačové úlohy 31
držiak kazety so spinkami
výmena 66
držiak oddeľovača
výmena 64

E

ekologické nastavenia
režim dlhodobého spánku 69
režim spánku 69
Úsporný režim 69
ekologické nastavenie
Úsporný režim 69
export konfiguračného súboru
prostredníctvom nástroja
Embedded Web Server 133

F

firmvér
aktualizácia 134

fixačná jednotka
výmena 44
formuláre
tlač 28
Formuláre a obľúbené položky
nastavenie 18
fľaša na odpadový toner
objednávanie 41
výmena 53

G

Google Cloud Print
používanie 29

H

hardvérové voliteľné prvky
inštalácia 129
hardvérové voliteľné prvky,
pridávanie
ovládač tlačiarne 133
hladiny emisií hluku 136
hlásenia tlačiarne
Nedostatok voľného miesta pre
zdroje v pamäti flash 89
Skontrolujte pripojenie
zásobníka 93
Spotrebný materiál od iného
výrobcu ako spoločnosti
Lexmark 90
Vymeňte kazetu, región
tlačiarne sa nezhoduje 89
Zistila sa chybná pamäť
flash 89
Zistila sa neformátovaná pamäť
flash 89
Hlasové pokyny
aktivácia 22
rýchlosť reči 22

I

ikony na domovskej obrazovke
zobrazovanie 18
import konfiguračného súboru
prostredníctvom nástroja
Embedded Web Server 133
informácie o bezpečnosti 6, 7

informácie o tlačiarňi
vyhľadávanie 8
interné voliteľné prvky 120
inštalácia 125
pamäťová karta 120
interné voliteľné prvky,
pridávanie
ovládač tlačiarne 133
inštalácia pamäťovej karty 120
inštalácia pevného disku
tlačiarne 126
inštalácia portu interných
riešení 122
inštalácia softvéru tlačiarne 133
inštalácia voliteľnej karty 125
inštalácia voliteľných prvkov
pevný disk tlačiarne 126
port interných riešení 122
inštalácia voliteľných
zásobníkov 129
inštalácia zošivacieho
dokončovača 131

J

jednotka fotovalca
objednávanie 40
výmena 46
jednotka vývojký
objednávanie 40
výmena 42

K

karta paralelného rozhrania
riešenie problémov 88
karta sériového rozhrania
riešenie problémov 88
karta s firmvérom 120
kartónový papier
vkladanie 26
kazeta so spinkami
výmena 65
kazety so spinkami
objednávanie 41
klávesnica na displeji
používanie 23
kódy QR
pridávanie 19

konfigurácia
 nastavenia reproduktora
 faxu 36
 oznámenia o spotrebnom
 materiáli, súprava údržby 41
 oznámenia o spotrebnom
 materiáli, tlačová jednotka 41
 oznámenia o spotrebnom
 materiáli, tonerová kazeta 41
 konfigurácia nastavení
 portov 38
 konfigurácia oznámení
 o spotrebnom materiáli 41
 konfigurácie tlačiarne 10
 kontaktovanie služieb
 zákazníkom 118
 kontakty
 odstránenie 21
 pridávanie 20
 úprava 21
 kontrola pripojenia tlačiarne 86
 kontrola stavu súčastí
 a spotrebného materiálu 39
 Korekcia farieb
 manuálne 116
 kvalita farieb, riešenie
 problémov
 tlač má iný farebný odtieň 118
 Kvóty zariadení
 nastavenie 19

L

likvidácia pevného disku
 tlačiarne 34

M

manuálna korekcia farieb
 použiť 116
 mapa ponúk 15
 metóda osobného
 identifikačného čísla 37
 metóda stlačenia tlačidla 37
 Mobilná tlač Lexmark
 používanie 28
 mobilné zariadenie
 tlač z 28, 29
 možnosti
 karty s firmvérom 120
 pamäťová karta 120

N

na výtlačkoch sú zvislé tmavé
 čiary alebo pásy 113
 nastavenia portov
 konfigurácia 38
 nastavenia reproduktora faxu
 konfigurácia 36
 nastavenia tlačiarne
 obnovenie na predvolené
 výrobné nastavenia 34
 nastavenie jasú displeja
 tlačiarne 70
 nastavenie kvót zariadenia 19
 nastavenie tlače cez sériový
 port 38
 nastavenie univerzálnej veľkosti
 papiera 24
 Nastavenie úsporného
 režimu 69
 nastavenie zabezpečenia siete
 Wi-Fi
 bezdrôtová sieť 37
 nastavovanie režimu dlhodobého
 spánku 69
 nastavovanie režimu spánku 69
 nastavovanie typu papiera 24
 nastavovanie veľkosti
 papiera 24
 navigácia na obrazovke
 pomocou gest 23
 navigácia na obrazovke
 pomocou gest 23
 Nedostatok voľného miesta pre
 zdroje v pamäti flash 89
 nemožno otvoriť Embedded Web
 Server 85
 nemožno čítať pamäťovú
 jednotku flash
 riešenie problémov, tlač 86
 nerovnomerná hustota tlače 112
 nestála pamäť 34
 vymazanie 33
 nestálosť
 vyhlásenie 34

O

obálky
 vkladanie 26
 objavujú sa biele čiary 114
 objavujú sa zvislé biele
 čiary 114

objednávanie
 jednotka fotovalca 40
 jednotka vývojky 40
 tlačové jednotky 41
 tonerové kazety 40
 objednávanie spotrebného
 materiálu
 fľaša na odpadový toner 41
 kazety so spinkami 41
 obnovenie
 počítačdlá používania
 spotrebného materiálu 90
 obnovenie nastavenia počítačdiel
 používania spotrebného
 materiálu 90
 obnovenie predvolených
 výrobných nastavení 34
 Obsah korekcie farieb 116
 odstránenie kontaktov 21
 odstránenie skupín 21
 opakované tlačové úlohy 31
 tlač zo systému Windows 32
 tlač z počítača Macintosh 32
 opakujúce sa chyby tlače 109
 osobné identifikačné čísla
 zapnutie 22
 overenie tlačových úloh 31
 tlač zo systému Windows 32
 tlač z počítača Macintosh 32
 ovládací panel
 používanie 12
 ovládač tlačiarne
 hardvérové voliteľné prvky,
 pridávanie 133
 oznámenia o spotrebnom
 materiáli
 konfigurácia 41

P

pamäť
 typy nainštalované
 v tlačiarne 34
 pamäť pevného disku tlačiarne
 vymazanie 33
 pamäťová jednotka flash
 tlač z 30
 pamäťová karta 120
 inštalácia 120
 papier
 nastavenie univerzálnej
 veľkosti 24

- pevný disk tlačiarne
 - likvidácia 34
 - šifrovanie 34
 - pochopenie významu stavu tlačidla napájania a svetla indikátora 13
 - podávací valec
 - výmena 59
 - Podpora pre zákazníkov
 - používanie 19
 - podporované pamäťové jednotky flash 31
 - podporované typy súborov 31
 - podpory pre zákazníkov
 - kontaktovanie 118
 - podržané tlačové úlohy
 - tlač zo systému Windows 32
 - tlač z počítača Macintosh 32
 - podržané úlohy 31
 - tlač zo systému Windows 32
 - tlač z počítača Macintosh 32
 - ponuky tlačiarne 15
 - port interných riešení
 - inštalácia 122
 - riešenie problémov 88
 - port USB
 - zapnutie 86
 - porty tlačiarne 11
 - používanie
 - originálne súčasti Lexmark 40
 - originálny spotrebný materiál Lexmark 40
 - používanie aplikácie Podpora pre zákazníkov 19
 - používanie domovskej obrazovky 13
 - používanie funkcie Prispôsobenie displeja 18
 - používanie klávesnice na displeji 23
 - používanie ovládacieho panela 12
 - používanie služby Disk Google 20
 - používanie Tvorby kódov QR 19
 - počítadlá používania spotrebného materiálu
 - obnovenie 90
 - prázdne strany 98
 - predchádzanie zaseknutiu papiera 72
 - predvolená hlasitosť reproduktora
 - úprava 36
 - predvolená hlasitosť slúchadiel
 - úprava 36
 - prehlásenie o nestálosti 34
 - premiestnenie tlačiarne 9, 68
 - prenosový pás
 - výmena 54
 - prenosový valec
 - výmena 57
 - prepojenie zásobníkov 27
 - pridávanie hardvérových voliteľných prvkov
 - ovládač tlačiarne 133
 - pridávanie interných voliteľných prvkov
 - ovládač tlačiarne 133
 - pridávanie kontaktov 20
 - pridávanie skupín 21
 - priehľadné fólie
 - vkladanie 26
 - pripájanie káblov 11
 - pripojenie k bezdrôtovej sieti
 - využívanie metódy PIN 37
 - využívanie metódy stlačenia tlačidla 37
 - Prispôsobenie displeja
 - používanie 18
 - prispôsobenie displeja 18
- ## R
- recyklácia
 - obalové materiály Lexmark 70
 - produkty spoločnosti Lexmark 70
 - tonerové kazety 71
 - reproduktor
 - predvolená hlasitosť 36
 - rezervovanie tlačových úloh
 - tlač zo systému Windows 32
 - tlač z počítača Macintosh 32
 - režim dlhodobého spánku
 - nastavenie 69
 - Režim zväčšenia
 - zapnutie 22
 - riešenie problémov
 - nemožno otvoriť Embedded Web Server 85
 - tlačiareň nereaguje 115
 - časté otázky o farebnej tlači 117
 - riešenie problémov s kvalitou tlače
 - biele strany 98
 - biele čiary 114
 - jednofarebné alebo čierne obrázky 110
 - na výtlačkoch sú zvislé tmavé čiary alebo pásy 113
 - nerovnomerná hustota tlače 112
 - odrezaný text alebo obrázky 111
 - opakujúce sa chyby tlače 109
 - prázdne strany 98
 - roztečená tlač a bodky 107
 - sivé pozadie 101
 - svetlá tlač 106
 - tieňové obrázky na výtlačkoch 100
 - tlač nakrivo 108
 - tlač našikmo 108
 - tmavá tlač 99
 - toner sa dá ľahko zotrieť 112
 - vodorovné biele čiary 103
 - vodorovné tmavé čiary 102
 - zubaté alebo nerovné znaky 105
 - riešenie problémov s tlačou dôverných a iných zadržaných dokumentov sa nevytlačia 95
 - nemožno čítať pamäťovú jednotku flash 86
 - nesprávne okraje na výtlačkoch 104
 - obálka sa zalepí počas tlače 91
 - papier sa často zasekáva 94
 - pomalá tlač 96
 - prepojenie zásobníkov nefunguje 92
 - tlačové úlohy sa netlačia 97
 - úloha sa tlačí na nesprávny papier 116
 - úloha sa tlačí z nesprávneho zásobníka 116
 - zaseknuté strany sa nevytlačia znova 94
 - zvlnenie papiera 92
- riešenie problémov s voliteľnými prvkami tlačiarne
 - interný voliteľný prvok nebol zistený 87

karta paralelného rozhrania 88
 karta sériového rozhrania 88
 port interných riešení 88
 riešenie problémov, kvalita farieb
 tlač má iný farebný odtieň 118
 riešenie problémov, kvalita tlače
 biele strany 98
 biele čiary na strane 114
 jednofarebné alebo čierne obrázky 110
 na výtlačkoch sú zvislé tmavé čiary alebo pásy 113
 nerovnomerná hustota tlače 112
 odrezaný text alebo obrázky 111
 opakujúce sa chyby tlače 109
 prázdne strany 98
 roztečená tlač a body 107
 sivé pozadie 101
 svetlá tlač 106
 tieňové obrázky na výtlačkoch 100
 tlač nakrivo 108
 tlač našikmo 108
 tmavá tlač 99
 toner sa dá ľahko zotrieť 112
 vodorovné biele čiary 103
 vodorovné tmavé čiary 102
 zubaté alebo nerovné znaky 105
 riešenie problémov, tlač dôverné a iné zadržané dokumenty sa nevytlačia 95
 nesprávne okraje na výtlačkoch 104
 obálka sa zalepí počas tlače 91
 papier sa často zasekáva 94
 pomalá tlač 96
 prepojenie zásobníkov nefunguje 92
 tlačové úlohy sa netlačia 97
 úloha sa tlačí na nesprávny papier 116
 úloha sa tlačí z nesprávneho zásobníka 116
 zaseknuté strany sa nevytlačia znova 94
 zoradená tlač nefunguje 91
 zvlnenie papiera 92

riešenie problémov, voliteľné prvky tlačiarne
 interný voliteľný prvok nebol zistený 87
 port interných riešení 88
 Rýchlosť reči hlasových pokynov
 úprava 22

S
 skladovanie
 spotrebný materiál 68
 Skontrolujte pripojenie zásobníka 93
 skupiny
 odstránenie 21
 pridávanie 21
 úprava 21
 slúchadlá
 predvolená hlasitosť 36
 softvér tlačiarne sa inštaluje 133
 spotrebný materiál
 skladovanie 68
 úspora 70
 Spotrebný materiál od iného výrobcu ako spoločnosti Lexmark 90
 spotrebný materiál, objednávanie
 fľaša na odpadový toner 41
 jednotka fotovalca 40
 jednotka vývojky 40
 kazety so spinkami 41
 tlačové jednotky 41
 tonerové kazety 40
 stála pamäť 34
 vymazanie 33
 stav spotrebného materiálu
 kontrola 39
 stav súčastí
 kontrola 39
 strana nastavení ponuky
 tlač 16
 svetlo indikátora
 stav tlačiarne 13
 svetlo tlačidla napájania
 stav tlačiarne 13

T
 tlač
 strana nastavení ponuky 16

zoznam vzorky písíem 32
 z mobilného zariadenia 29
 z pamäťovej jednotky flash 30
 z počítača 28
 tlač cez sériový port
 nastavenie 38
 tlač formulárov 28
 tlač podržaných úloh
 zo systému Windows 32
 z počítača Macintosh 32
 tlač strany nastavení ponuky 16
 tlač strany nastavenia siete 86
 tlač z počítača 28
 Tlač zo služby Disk Google 20
 tlač zoznamu vzorky písíem 32
 tlač z pamäťovej jednotky flash 30
 tlačiareň
 minimálny voľný priestor 9
 premiestnenie 9, 68
 preprava 69
 úplne konfigurovaná 10
 výber miesta 9
 tlačiareň nereaguje 115
 tlačidlá domovskej obrazovky
 používanie 13
 tlačová jednotka
 výmena 49
 Tlačová služba Mopria
 používanie 29
 tlačová úloha
 zrušenie z ovládacieho panela tlačiarne 32
 zrušenie z počítača 32
 tlačové jednotky
 objednávanie 41
 tmavosť tonera
 úprava 116
 tonerová kazeta
 výmena 52
 tonerové kazety
 objednávanie 40
 recyklácia 71
 typ papiera
 nastavenie 24

U
 uloženie tlačových úloh 31
 umiestnenie bezpečnostnej zásuvky 33
 univerzálna veľkosť papiera
 nastavenie 24

upozornenia 136, 139
 upozornenia o emisiách 136

Ú

úprava jasu
 displej tlačiarne 70
 úprava kontaktov 21
 úprava predvolenej hlasitosti
 reproduktora 36
 úprava predvolenej hlasitosti
 slúchadiel 36
 úprava rýchlosti reči
 Hlasové pokyny 22
 úprava skupín 21
 úprava tmavosti tonera 116
 úspora spotrebného
 materiálu 70
 Úsporné nastavenia
 konfigurácia 19
 úsporné nastavenia
 režim dlhodobého spánku 69
 režim spánku 69
 Úsporný režim 69

V

veľkosť papiera
 nastavenie 24
 viacúčelový podávač
 vkladanie 26
 vkladanie
 kartónový papier 26
 priehľadné fólie 26
 vkladanie do zásobníkov 24
 vkladanie obálok
 viacúčelový podávač 26
 vkladanie papiera
 viacúčelový podávač 26
 vodorovné tmavé čiary 102
 voliteľná karta
 inštalácia 125
 výber miesta pre tlačiareň 9
 vyhľadávanie ďalších informácií
 o tlačiarni 8
 vymazanie pamäte pevného
 disku tlačiarne 33
 výmena držiaka kazety so
 spinkami v zošívacom
 dokončovači 66
 výmena držiaka oddeľovača 64
 výmena fixačnej jednotky 44

výmena fľaše na odpadový
 toner 53
 výmena jednotky fotovalca 46
 výmena jednotky vývojky 42
 výmena kazety so spinkami
 v zošívacom dokončovači 65
 výmena podávacieho valca 59
 výmena prenosového pásu 54
 výmena prenosového valca 57
 výmena spotrebného materiálu
 držiak kazety so spinkami 66
 fľaša na odpadový toner 53
 kazeta so spinkami 65
 výmena súčastí
 držiak oddeľovača 64
 podávací valec 59
 výmena tlačovej jednotky 49
 výmena tonerovej kazety 52
 Vymeňte kazetu, región tlačiarne
 sa nezhoduje 89

Z

zapnutie osobných
 identifikačných čísel 22
 zapnutie portu USB 86
 zapnutie režimu zväčšenia 22
 zapnutie čítania hesiel 22
 zaseknuté spinky v dvierkach
 G 82
 zaseknutia
 lokalizácia oblastí
 zaseknutia 73
 miesta 73
 predchádzanie 72
 zaseknutia papiera
 predchádzanie 72
 zaseknutie papiera vo
 viacúčelovom podávači 75
 zaseknutie papiera v dvierkach
 B 77
 zaseknutie papiera v priehradke
 dokončovača 80
 zaseknutie papiera
 v zásobníkoch 74
 zaseknutie papiera v štandardnej
 priehradke 76
 zaseknutie papiera, odstránenie
 fixačná jednotka 77
 jednotka obojstrannej tlače 77
 priehradka dokončovača 80
 viacúčelový podávač 75
 zásobníky 74

štandardná priehradka 76
 zaseknutie spinky, odstránenie
 dvierka G 82
 zaseknutie, odstránenie
 fixačná jednotka 77
 jednotka obojstrannej tlače 77
 kazeta so spinkami 82
 priehradka dokončovača 80
 viacúčelový podávač 75
 zásobníky 74
 štandardná priehradka 76
 zásobníky
 prepojenie 27
 vkladanie 24
 zrušenie prepojenia 27
 Zistila sa chybná pamäť flash 89
 Zistila sa neformátovaná pamäť
 flash 89
 zmena nastavení portov
 port interných riešení 38
 zobrazovanie ikon na domovskej
 obrazovke 18
 zoradená tlač nefunguje 91
 zoznam vzorky písom
 tlač 32
 zošívací dokončovač
 inštalácia 131
 zrušenie prepojenia
 zásobníkov 27
 zrušenie tlačovej úlohy
 z ovládacieho panela
 tlačiarne 32
 z počítača 32

Č

časté otázky o farebnej tlači 117
 čistenie
 vnútorné časti tlačiarne 39
 vonkajšie časti tlačiarne 39
 čistenie tlačiarne 39
 čítanie hesiel
 zapnutie 22

Š

šifrovanie pevného disku
 tlačiarne 34