



Seriya C6100

Uporabniški priročnik

Julij 2024

www.lexmark.com

Vrsta naprav(e):

5063

Model(i):

539

Vsebina

Varnostne informacije.....	5
Konvencije.....	5
Seznajte se s tiskalnikom.....	8
Iskanje informacij o tiskalniku.....	8
Izbiranje mesta za tiskalnik.....	9
Konfiguracije tiskalnika.....	10
Priključitev kablov.....	11
Uporaba nadzorne plošče.....	12
Razumevanje stanja gumba za vklop/izklop in indikatorske lučke.....	13
Uporaba začetnega zaslona.....	13
Zemljevid menijev.....	15
Tiskanje strani z nastavitvami menija.....	16
Neustrezen papir.....	16
Uporaba recikliranega papirja.....	16
Nastavitev in uporaba programov na začetnem zaslonu.....	18
Prilagajanje začetnega zaslona.....	18
Uporaba prilagajanja zaslona.....	18
Nastavitev možnosti Obrazci in Priljubljeni.....	18
Konfiguriranje nastavitvev varčevanja.....	19
Uporaba podpore za stranke.....	19
Uporaba generatorja kod QR.....	19
Nastavitev kvot za napravo.....	19
Uporaba storitve Google Drive.....	20
Upravljanje stikov.....	20
Nastavitev in uporaba pripomočkov za osebe s posebnimi potrebami.....	22
Omogočanje načina povečave.....	22
Vklop glasovnega vodenja.....	22
Prilagajanje hitrosti govora pri glasovnem vodenju.....	22
Omogočanje izgovarjanja gesel ali osebnih identifikacijskih števil.....	22
Krmarjenje po zaslonu s potezami.....	23
Uporaba tipkovnice na zaslonu.....	23

Nalaganje papirja in posebnih medijev.....	24
Nastavitev velikosti in vrste posebnih tiskalnih medijev.....	24
Konfiguracija univerzalnih nastavitev papirja.....	24
Nalaganje pladnjev.....	24
Nalaganje papirja na večnamenski podajalnik.....	26
Povezovanje pladnjev.....	27
Tiskanje.....	28
Tiskanje iz računalnika.....	28
Tiskanje obrazcev.....	28
Tiskanje iz mobilne naprave.....	28
Tiskanje iz mobilne naprave z uporabo programa Lexmark Mobile Print.....	28
Tiskanje iz mobilne naprave s storitvijo Google Cloud Print	29
Tiskanje iz mobilne naprave s storitvijo Mopria Print Service	29
Tiskanje iz mobilne naprave z aplikacijo AirPrint	29
Tiskanje s pogona Flash.....	30
Podprti pogoni Flash in vrste datotek.....	31
Konfiguracija zaupnih opravil.....	31
Tiskanje zadržanih opravil.....	32
Tiskanje seznama vzorcev pisav.....	32
Preklic opravila tiskanja.....	32
Zaščita tiskalnika.....	33
Iskanje varnostne reže.....	33
Brisanje pomnilnika tiskalnika.....	33
Brisanje pomnilnika trdega diska tiskalnika.....	33
Konfiguracija šifriranja trdega diska tiskalnika.....	34
Obnovitev privzetih tovarniških nastavitev.....	34
Izjava o trajnosti.....	34
Vzdrževanje tiskalnika.....	36
Prilagajanje glasnosti zvočnika.....	36
Omrežje.....	37
Nastavitev zaporednega tiskanja (samo za Windows).....	38
Čiščenje tiskalnika.....	39
Naročanje delov in potrebščin.....	39
Zamenjava delov in potrebščin.....	42

Shranjevanje potrebščin.....	68
Premikanje tiskalnika.....	68
Varčevanje z energijo in s papirjem.....	69
Recikliranje.....	70
Odstranjevanje zastojev papirja.....	72
Preprečevanje zastojev.....	72
Prepoznavanje lokacij zastojev.....	73
Zastoj papirja v pladnjih.....	74
Zastoj papirja v večnamenskem podajalniku.....	75
Zastoj papirja v standardnem predalu.....	76
Zastoj papirja v vratcih B.....	77
Zagozden papir v predalu zaključevalnika.....	81
Zastoj sponk v vratcih G.....	82
Odpravljanje težav.....	85
Težave z omrežno povezavo.....	85
Težave s strojno opremo.....	87
Težave s potrebščinami.....	89
Težave pri podajanju papirja.....	90
Težave pri tiskanju.....	94
Težave s kakovostjo barv.....	116
Vzpostavitev stika s podporo za stranke.....	118
Nadgradnja in selitev.....	119
Strojna oprema.....	119
Programska oprema.....	131
Vdelana programska oprema.....	131
Obvestila.....	133
Kazalo.....	138

Varnostne informacije













Konvencije









Opomba: *Opomba* označuje koristne informacije.





Opozorilo: *Opozorilo* označuje, kaj bi lahko poškodovalo strojno ali programsko opremo izdelka.

PREVIDNO: Znak za *previdno* označuje morebitno nevarno situacijo, v kateri se lahko poškodujete.

Različne vrste izjav o previdnosti vključujejo:

-  **PREVIDNO – NEVARNOST TELESNIH POŠKODB:** Označuje nevarnost poškodbe.
-  **PREVIDNO – NEVARNOST ELEKTRIČNEGA UDARA:** Označuje nevarnost električnega šoka.
-  **PREVIDNO – VROČA POVRŠINA:** Označuje nevarnost opeklin ob dotiku.
-  **PREVIDNO – NEVARNOST PREVRNITVE:** Označuje nevarnost zmečkanin.
-  **PREVIDNO – NEVARNOST, DA SE UŠČIPNETE:** Označuje nevarnost tveganja, da vas premični deli stisnejo.
-  **PREVIDNO – VRTLJIVE LOPATICE VENTILATORJA:** Označuje tveganje urenin, ki jih lahko povzročijo vrtljive lopatice ventilatorja.
-  **PREVIDNO – NEVARNOST TELESNIH POŠKODB:** Za preprečevanje požara ali električnega šoka napajalni kabel priklopite v pravilno ozemljeno električno vtičnico z ustreznim nazivnim tokom, ki je blizu opreme in zlahka dosegljiva.
-  **PREVIDNO – NEVARNOST TELESNIH POŠKODB:** Za preprečevanje požara ali električnega šoka uporabite samo napajalni kabel, ki ste ga dobili s tem izdelkom, ali nadomestni napajalni kabel, ki ga je odobril proizvajalec.
-  **PREVIDNO – NEVARNOST TELESNIH POŠKODB:** Izdelka ne uporabljajte s podaljški, razdelilniki, razdelilnimi podaljški ali napravami za neprekinjeno napajanje. Napajalno zmogljivost tovrstne opreme lahko laserski tiskalnik zlahka preobremeni, kar lahko povzroči požar, gmotno škodo ali neustrezno delovanje tiskalnika.
-  **PREVIDNO – NEVARNOST TELESNIH POŠKODB:** Le Lexmarkova vgrajena prenapetostna zaščita, ki je ustrezno povezana s tiskalnikom in napajalnim kablom, priloženim tiskalniku, se lahko uporablja s tem izdelkom. Uporaba naprav za prenapetostno zaščito, ki niso Lexmarkove, lahko povzroči požar, gmotno škodo ali slabšo zmogljivost tiskalnika.
-  **PREVIDNO – NEVARNOST ELEKTRIČNEGA UDARA:** Za preprečevanje električnega šoka tega izdelka ne postavite ali uporabljajte v bližini vode ali mokrih krajev.
-  **PREVIDNO – NEVARNOST ELEKTRIČNEGA UDARA:** Za preprečevanje električnega šoka ne nameščajte tega izdelka in ne priključujte električnih ali drugih kablov, kot so napajalni kabel, kabel za faks ali kabel za telefon, med nevihto.

-  **PREVIDNO – NEVARNOST TELESNIH POŠKODB:** Napajalnega kabla ne režite, upogibajte, privezujte ali stiskajte in nanj ne odlagajte težkih predmetov. Kabel ne sme biti izpostavljen drgnjenju ali velikim obremenitvam. Ne prikleščite kabla med druge predmete, na primer med pohištvo in steno. V primeru neupoštevanja teh napotkov obstaja nevarnost požara ali električnega šoka. Napajalni kabel redno pregledujte in bodite pozorni na morebitne poškodbe. Pred pregledovanjem kabel iztaknite iz električne vtičnice.
-  **PREVIDNO – NEVARNOST ELEKTRIČNEGA UDARA:** Za preprečevanje električnega šoka zagotovite, da so vse zunanje povezave (kot so ethernetne povezave in povezave telefonskega sistema) ustrezno nameščene v označena vrata vtičnikov.
-  **PREVIDNO – NEVARNOST ELEKTRIČNEGA UDARA:** Če nekaj časa po namestitvi tiskalnika dostopate do nadzorne plošče ali nameščate izbirno strojno opremo ali pomnilniške naprave, izklopite tiskalnik in izvlecite napajalni kabel iz električne vtičnice, preden nadaljujete, da preprečite nevarnost električnega šoka. Če so na tiskalnik priključene še katere koli druge naprave, jih izklopite ter izvlecite kable, ki so povezani s tiskalnikom.
-  **PREVIDNO – NEVARNOST ELEKTRIČNEGA UDARA:** Pri čiščenju zunanosti tiskalnika iztaknite napajalni kabel iz vtičnice in odstranite vse kable iz tiskalnika, da se izognete morebitnim poškodbam zaradi električnega udara.
-  **PREVIDNO – NEVARNOST TELESNIH POŠKODB:** Tiskalnik je težji od 18 kg, zato sta potrebna dva (ali več) izurjena člana osebja, da ga dvigneta varno.
-  **PREVIDNO – NEVARNOST TELESNIH POŠKODB:** Pri premikanju tiskalnika upoštevajte te smernice, da se izognete telesnim poškodbam ali poškodbam tiskalnika:
- Prepričajte se, ali so vsa vratca in pladnji zaprti.
 - Izklopite tiskalnik in iztaknite napajalni kabel iz električne vtičnice.
 - Iztaknite vse priključke in kable iz tiskalnika.
 - Če ima tiskalnik kovinski podstavek, ga pazljivo premaknite na novo mesto. Bodite previdni pri premoščanju pragov in razpok v tleh.
 - Če tiskalnik nima kovinskega podstavka, vendar je konfiguriran z izbirnimi pladnji, tiskalnik dvignite s pladnjevm. Ne poskušajte hkrati dvigniti tiskalnika in pladnjevm.
 - Za dvigovanje tiskalnika vedno uporabljajte ročice.
 - Površina katerega koli vozička, s katerim boste premikali tiskalnik, mora podpirati celotno ohišje tiskalnika.
 - Površina katerega koli vozička, s katerim boste premikali strojno opremo, mora podpirati celotno velikost te opreme tiskalnika.
 - Tiskalnik mora biti v pokončnem položaju.
 - Izogibajte se sunkovitim gibom.
 - Pazite, da prstov nimate pod tiskalnikom, ko ga postavljate na zeleno mesto.
 - Prepričajte se, ali je okoli tiskalnika dovolj prostora.
-  **PREVIDNO – NEVARNOST PREVRNITVE:** Za namestitev ene ali več možnosti v tiskalnik ali večnamenski izdelek bodo morda potrebni kovinski podstavek, pohištvo ali drugi elementi za preprečevanje nestabilnosti, ki bi lahko privedla do poškodb. Za več informacij o podprtih konfiguracijah obiščite spletno stran www.lexmark.com/multifunctionprinters.
-  **PREVIDNO – NEVARNOST PREVRNITVE:** Da bi bilo tveganje zaradi nestabilnosti opreme manjše, vsak pladenj vstavite posebej. Vsi ostali pladnji naj bodo zaprti, dokler jih ne potrebujete.
-  **PREVIDNO – VROČA POVRŠINA:** Notranjost tiskalnika je lahko vroča. Počakajte, da se vroča površina ohladi, preden se je dotaknete, da preprečite nevarnost poškodbe.

-  **PREVIDNO – NEVARNOST, DA SE UŠČIPNETE:** Da preprečite nevarnost poškodb zaradi stisnjenja, na delih s to nalepko bodite previdni. Do poškodb zaradi stisnjenja lahko pride okoli premičnih delov, kot so mehanizmi, vratca, pladnji in pokrovi.
-  **PREVIDNO – VRTLJIVE LOPATICE VENTILATORJA:** Tveganju ureznin, ki jih lahko povzročijo vrtljive lopatice ventilatorja, se lahko izognete tako, da pred dostopom do območij, označenih s tem simbolom, izklopite tiskalnik in odklopite napajalni kabel.
-  **PREVIDNO – NEVARNOST TELESNIH POŠKODB:** Ta izdelek uporablja laser. Z uporabo kontrolnikov, prilagoditev ali izvedbo postopkov, drugačnih od teh, ki so navedeni v *Navodilih za uporabo*, ste lahko izpostavljeni nevarnemu sevanju.
-  **PREVIDNO – NEVARNOST TELESNIH POŠKODB:** Litijev akumulator v tem izdelku ni namenjen za zamenjavo. Če litijsko baterijo nepravilno zamenjate, lahko pride do eksplozije. Akumulatorja ne polnite, razstavljajte ali sežigajte. Litijeve akumulatorje zavržite skladno z navodili izdelovalca in krajevnimi predpisi.

Ta oprema ni primerna za uporabo na mestih, kjer je verjetna prisotnost otrok.

Ta izdelek je bil oblikovan, preizkušen in odobren za uporabo z določenimi komponentami proizvajalca skladno s strogimi varnostnimi merili, ki veljajo po vsem svetu. Varnostne značilnosti nekaterih delov niso vedno očitne. Proizvajalec ne odgovarja za uporabo drugih nadomestnih delov.

Popravila in servisiranje, ki niso opisana v uporabniški dokumentaciji, naj opravlja samo serviser.

Ta izdelek izvaja postopek tiskanja, zaradi katerega se medij za tiskanje segreva, to pa lahko povzroči izpuste. Razumeti morate razdelek v navodilih za uporabo s smernicami za izbiranje medijev za tiskanje, da se prepreči možnost škodljivih izpustov.

Med normalnim delovanjem tega izdelek lahko nastajajo majhne količine ozona, zato je lahko opremljen s filtrom za omejevanje koncentracij ozona na ravneh, ki so znatno nižje od priporočenih vrednosti izpostavljenosti. Da se izognete visokim ravnem koncentracije ozona pri pogosti uporabi, ta izdelek namestite na dobro prezračevanem območju ter zamenjajte filtre za ozon in izpuste, če je tako navedeno v navodilih za vzdrževanje izdelka. Če filtri niso omenjeni v navodilih za vzdrževanje izdelka, za ta izdelek ni filtrov, ki bi jih bilo treba zamenjati.

SHRANITE TA NAVODILA.

Seznanite se s tiskalnikom

Iskanje informacij o tiskalniku

Kaj iščete?	Poiščite tukaj
Navodila za začetno namestitev: <ul style="list-style-type: none"> • Priključitev tiskalnika • Nameščanje programske opreme tiskalnika 	Oglejte si dokumentacijo za namestitev, ki je priložena tiskalniku, ali obiščite spletno mesto http://support.lexmark.com .
Dodatna navodila za namestitev in uporabo tiskalnika: <ul style="list-style-type: none"> • Izbira in shranjevanje papirja in posebnih tiskalnih medijev • Nalaganje papirja • Konfiguriranje nastavitvev tiskalnika • Ogled in tiskanje dokumentov in fotografij • Nastavitvev in uporaba programske opreme tiskalnika • Konfiguracija tiskalnika v omrežju • Skrb za tiskalnik in vzdrževanje • Odpravljanje težav 	<i>Informacijsko središče</i> – obiščite http://infoserve.lexmark.com . <i>Strani menija Pomoč</i> – oglejte si navodila v vgrajeni programske opreme tiskalnika ali obiščite http://support.lexmark.com . <i>Uporaba zaslona na dotik</i> – obiščite http://support.lexmark.com . Videoposnetki o izdelkih – obiščite http://infoserve.lexmark.com/idv/ .
Informacije o namestitvi in konfiguraciji pripomočkov za dostopnost tiskalnika osebam s posebnimi potrebami	<i>Lexmarkov priročnik za osebe s posebnimi potrebami</i> – obiščite http://support.lexmark.com .
Pomoč pri uporabi programske opreme za tiskalnik	Pomoč za operacijska sistema Microsoft® Windows® ali Macintosh – odprite program ali aplikacijo programske opreme za tiskalnik in kliknite Help (Pomoč). Kliknite  , da si ogledate kontekstno občutljive informacije. Opombe: <ul style="list-style-type: none"> • Pomoč se samodejno namesti skupaj s programsko opremo tiskalnika. • Glede na operacijski sistem je programska oprema tiskalnika v mapi s programi tiskalnika ali na namizju.

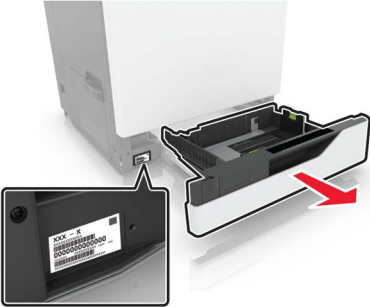
Kaj iščete?	Poiščite tukaj
<p>Najnovejše dodatne informacije, posodobitve in podpora za stranke:</p> <ul style="list-style-type: none"> • Dokumentacija • Prenos gonilnikov • Podpora s klepetom v živo • E-poštna podpora • Glasovna podpora 	<p>Obiščite http://support.lexmark.com.</p> <p>Opomba: Izberite državo in območje, nato pa izdelek, da prikažete ustrezno mesto za podporo.</p> <p>Podatke za stik za podporo strankam za različne države in območja si lahko ogledate na spletnem mestu, navedeni pa so tudi na natisnjeni garanciji, ki ste jo dobili s tiskalnikom.</p> <p>Ko stopite v stik s podporo za stranke, imejte pripravljene naslednje podatke:</p> <ul style="list-style-type: none"> • Mesto in datum nakupa • Vrsta naprave in serijska številka 
<ul style="list-style-type: none"> • Varnostne informacije • Regulativne informacije • Informacije o garanciji • Okoljske informacije 	<p>Informacije o garanciji se razlikujejo glede na državo ali regijo:</p> <ul style="list-style-type: none"> • V ZDA – oglejte si izjavo o omejeni garanciji, priloženo tiskalniku, ali obiščite http://support.lexmark.com. • V drugih državah in regijah – preberite natisnjeno garancijo, ki ste jo dobili s tiskalnikom. <p><i>Vodnik z informacijami o izdelku</i> – oglejte si dokumentacijo, ki ste jo dobili s tiskalnikom, ali obiščite http://support.lexmark.com.</p>

Izbiranje mesta za tiskalnik

Ko izbirate mesto za tiskalnik, se prepričajte, da je dovolj prostora za odpiranje pladnjev, pokrovov in vratc ter za nameščanje možnosti strojne opreme.

- Tiskalnik postavite v bližino električne vtičnice.

⚠ PREVIDNO – NEVARNOST TELESNIH POŠKODB: Da bi se izognili požaru ali električnemu šoku, priključite napajalni kabel v vtičnico z ustrezno naznačeno močjo, ki je ustrezno ozemljena, v bližini izdelka in enostavno dostopna.

⚡ PREVIDNO – NEVARNOST ELEKTRIČNEGA UDARA: Da bi se izognili električnemu šoku tega izdelka ne postavite ali uporabljajte v bližini vode ali mokrih krajev.

- Pretok zraka v prostoru mora biti v skladu z najnovejšo različico standarda ASHRAE 62 ali s standardom Tehničnega odbora CEN 156.
- Postavite tiskalnik na ravno, čvrsto in trdo površino.
- Tiskalnik:
 - Mora biti čist, suh in brez prahu.
 - Ne sme biti blizu sponk in sponk za papir.

- Ne sme biti blizu neposrednega zračnega toka iz klimatskih ali grelnih naprav in ventilatorjev.
- Ne sme biti blizu neposredne sončne svetlobe in ekstremne vlažnosti.
- Upoštevajte priporočene temperature in preprečujte nihanja temperature:

Temperatura okolja	10 do 32,2 °C (50 do 90 °F)
Temperatura skladiščenja	–40 do 43,3 °C (–40 do 110 °F)

- Za ustrezno prezračevanje zagotovite, da bo okrog tiskalnika toliko prostora, kot je prikazano:

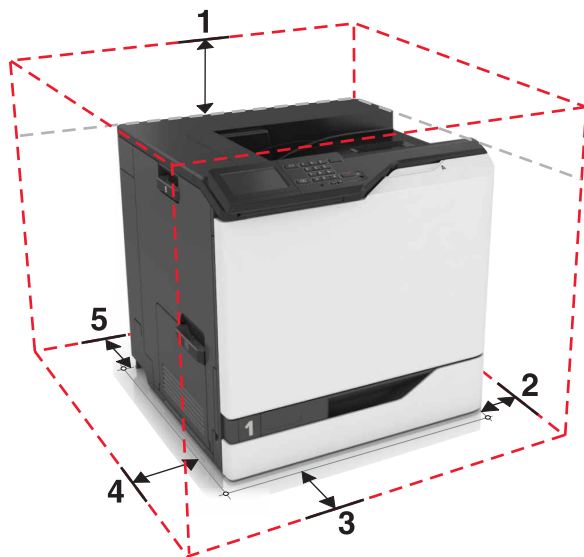

1	Zgornja stran	305 mm (12 palcev)
2	Desna stran	152 mm (6 palcev)
3	Sprednja stran	381 mm (15 palcev)
4	Leva stran	457 mm (18 palcev)
5	Zadnja stran	203 mm (8 palcev)

Konfiguracije tiskalnika

⚠ PREVIDNO – NEVARNOST PREVRNITVE: Če na tiskalnik ali večnamenski podajalnik namestite vsaj eno dodatno možnost, morda potrebujete podstavek s kolesci, pohištvo ali kaj drugega, kar bi preprečilo nestabilnost in morebitne poškodbe. Dodatne informacije o podprtih konfiguracijah si oglejte na spletni strani www.lexmark.com/multifunctionprinters.

Tiskalnik lahko konfigurirate z dodajanjem treh izbirnih 550-listnih pladnjev ali izbirnega 2200-listnega pladnja.

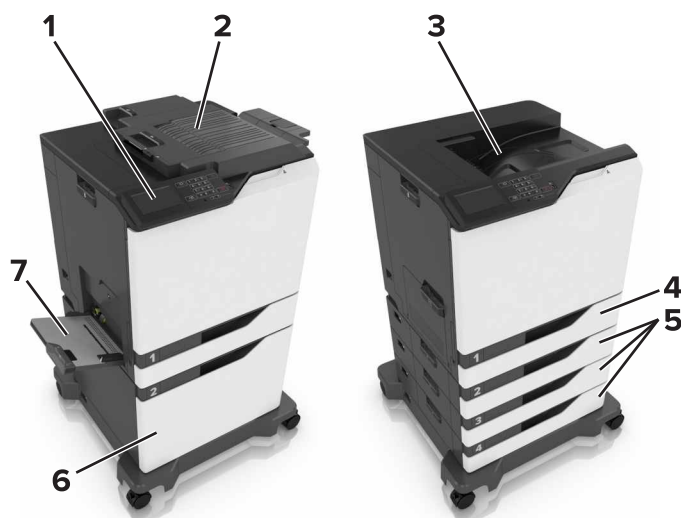

1	Nadzorna plošča
2	Zaključevalnik s spenjalnikom
3	Standardni predal
4	Standardni pladenj za 550 listov
5	Dodatna pladnja za 550 listov
6	Dodatni pladenj za 2200 listov
7	Večnamenski podajalnik

Priključitev kablov

⚠ PREVIDNO – NEVARNOST TELESNIH POŠKODB: Da bi se izognili požaru ali električnemu šoku, priključite napajalni kabel v vtičnico z ustrežno nazivnostjo, ki je ustrezno ozemljena, v bližini izdelka in enostavno dostopna.

⚠ PREVIDNO – NEVARNOST TELESNIH POŠKODB: Da bi se izognili požaru in električnemu šoku, uporabite samo napajalni kabel, ki ste ga dobili s tem izdelkom, ali nadomestni napajalni kabel, ki ga je odobril proizvajalec.

⚠ PREVIDNO – NEVARNOST TELESNIH POŠKODB: Da bi se izognili električnemu šoku, tega izdelka ne nameščajte in ne priključujte električnih ali drugih kablov, kot so napajalni kabel, kabel za faks in za telefon, med nevihto.

Opozorilo – možnost poškodb: Da bi se izognili izgubi podatkov in okvari tiskalnika, se med tiskanjem ne dotikajte kabla USB, kartice za brezžično omrežje in tiskalnika na prikazanem območju.

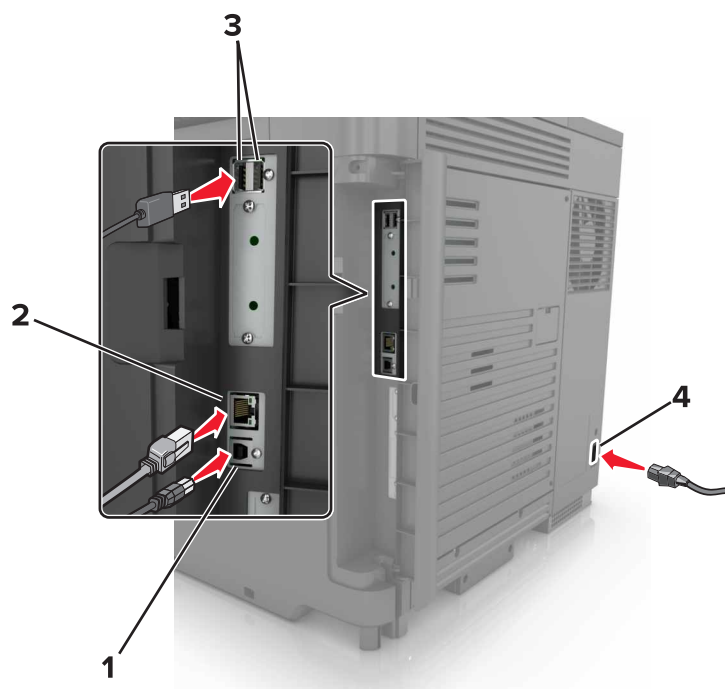

	Uporabite	Za
1	Vrata tiskalnika USB	Priključite tiskalnik na računalnik.
2	Ethernetna vrata	Priključite tiskalnik v ethernetno omrežje.
3	Vrata USB	Priključite tipkovnico ali drugo združljivo opremo.
4	Vtičnica za napajalni kabel	Tiskalnik priključite v ustrezno ozemljeno električno vtičnico.

Uporaba nadzorne plošče

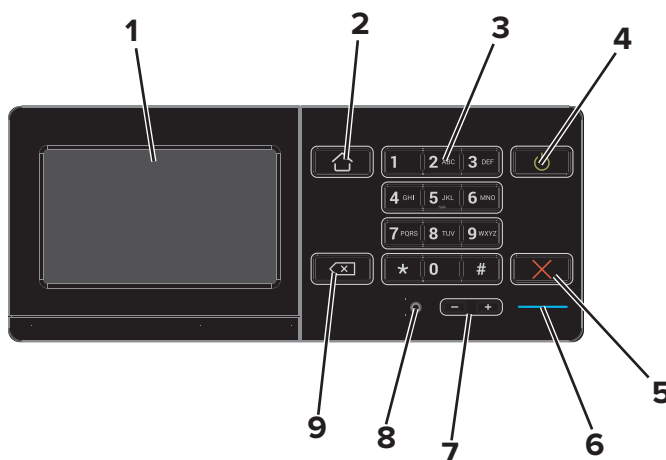

	Uporabite	Za
1	Zaslon	<ul style="list-style-type: none"> Ogled sporočil tiskalnika in stanja potrošnega materiala. Nastavite in uporabite tiskalnik.

	Uporabite	Za
2	Gumb Domov	Vrnite se na začetni zaslon.
3	Tipkovnica	Vnos številke ali simbolov v polje za vnos.
4	Gumb za vklop/izklop	<ul style="list-style-type: none"> Vklop ali izklop tiskalnika. <p>Opomba: Za izklop tiskalnika pritisnite gumb za vklop/izklop in ga zadržite pet sekund.</p> <ul style="list-style-type: none"> Nastavite način mirovanja ali hibernacije tiskalnika. Zbudite tiskalnik iz načina mirovanja ali hibernacije.
5	Gumb Stop ali Preklic	Ustavitev trenutnega opravila.
6	Indikatorska lučka	Preverjanje stanja tiskalnika.
7	Gumbi za nastavitev glasnosti	Nastavitev glasnosti slušalk ali zvočnika.
8	Vrata za slušalke ali zvočnik	Priklop slušalk ali zvočnika.
9	Vračalka	Pomik kazalca nazaj in brisanje znakov v polju za vnos.

Razumevanje stanja gumba za vklop/izklop in indikatorske lučke

Indikatorska lučka	Stanje tiskalnika
Izklopljena	Tiskalnik je izklopljen ali v načinu hibernacije.
Modra	Tiskalnik je v stanju pripravljenosti ali obdeluje podatke.
Rdeča	Tiskalnik zahteva posredovanje uporabnika.

Osvetlitev gumba za vklop/izklop	Stanje tiskalnika
Izklopljena	Tiskalnik je izklopljen, v stanju pripravljenosti ali obdeluje podatke.
Sveti rumeno	Tiskalnik je v načinu mirovanja.
Utripa rumeno	Tiskalnik je v načinu hibernacije.

Uporaba začetnega zaslona

Ko je tiskalnik vklopljen, je prikazan začetni zaslon. Uporabite gube in ikone začetnega zaslona, da začnete dejanje.

Opomba: Podoba začetnega zaslona je odvisna od nastavitve začetnega zaslona po meri, skrbniške nastavitve in aktivnih vdelenih rešitev.

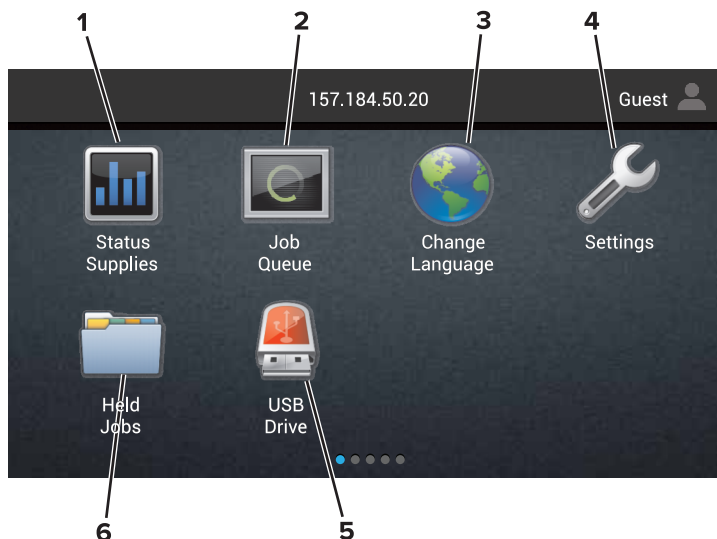

Pritisni		Za
1	Stanje/potrošni material	<ul style="list-style-type: none"> Prikaz opozorila tiskalnika ali opozorila o napaki, ko je za nadaljevanje procesa potreben poseg na tiskalniku. Oglejte si dodatne informacije o opozorilih tiskalnika ali sporočilih in o tem, kako jih razrešiti. <p>Opomba: Dostop do te nastavitve je mogoč tudi s pritiskom na zgornji del začetnega zaslona.</p>
2	Čakalna vrsta opravil	<p>Prikaz vseh trenutnih opravil tiskanja.</p> <p>Opomba: Dostop do te nastavitve je mogoč tudi s pritiskom na zgornji del začetnega zaslona.</p>
3	Sprememba jezika	Spremeni jezik na zaslonu tiskalnika.
4	Nastavitve	Dostop do menijev tiskalnika.
5	Pogon USB	Ogled, izbira ali tiskanje fotografij in dokumentov s pogona Flash.
6	Zadržana opravila	Prikaz vseh trenutno zadržanih opravil tiskanja.

Ta nastavitve se lahko prikažejo tudi na začetnem zaslonu.

Pritisni	Za
Zaznamki	Dostop do zaznamkov.
Profili programov	Dostop do profilov programov.
Zakleni napravo	Preprečitev dostopa uporabnikom do funkcij tiskalnika iz začetnega zaslona.

Zemljevid menijev

Naprava

<ul style="list-style-type: none"> • Nastavitve • Oddaljena upravljalna plošča • Obvestila • Upravljanje porabe energije • Podatki, poslani podjetju Lexmark 	<ul style="list-style-type: none"> • Pripomočki za osebe s posebnimi potrebami • Povrnitev tovarniško privzetih vrednosti • Vzdrževanje • Vidne ikone na začetnem zaslonu • Več o tiskalniku
---	---

Tiskanje

<ul style="list-style-type: none"> • Postavitev • Končna obdelava • Nastavitve • Kakovost • Obračunavanje opravil • XPS 	<ul style="list-style-type: none"> • PDF • PostScript • PCL • HTML • Slika • PPDS
---	---

Papir

<ul style="list-style-type: none"> • Konfiguracija pladnja • Konfiguracija medija 	<ul style="list-style-type: none"> • Konfiguracija predala
---	---

Omrežje/vrata

<ul style="list-style-type: none"> • Pregled omrežja • Brežžično • AirPrint • Ethernet • TCP/IP • IPv6 • SNMP • IPSec 	<ul style="list-style-type: none"> • Konfiguracija LPD • Nastavitve HTTP/FTP • ThinPrint • USB • Vzporedna [x] • Serijska • Google Cloud Print • Wi-Fi Direct
---	---

Pogon USB

Tiskanje s pogona Flash

Varnost

<ul style="list-style-type: none"> • Načini prijave • Razporeditev naprav USB • Dnevnik nadzora varnosti • Omejitve za prijave • Nastavitve zaupnega tiskanja 	<ul style="list-style-type: none"> • Šifriranje diska • Brisanje začasnih podatkovnih datotek • Nastavitve strežnika LDAP za rešitve • Ostalo
--	---

Meni kartice z možnostmi

Opomba: Ta nastavitev se prikaže samo, če je nameščena dodatna kartica.

Poročila

- | | |
|--|--|
| <ul style="list-style-type: none"> • Stran z nastavitvami menija • Naprava • Tiskanje | <ul style="list-style-type: none"> • Bližnjice • Omrežje |
|--|--|

Pomoč

- | | |
|--|--|
| <ul style="list-style-type: none"> • Natisni vsa navodila • Navodila za kakovost barv • Navodila za povezovanje • Navodila z informacijami | <ul style="list-style-type: none"> • Navodila za medije • Navodila za premikanje • Navodila za kakovost tiskanja • Navodila za potrebščine |
|--|--|

Odpravljanje težav

- | | |
|---|--|
| <ul style="list-style-type: none"> • Vzorci za osnovno preverjanje kakovosti | <ul style="list-style-type: none"> • Vzorci za napredno preverjanje kakovosti |
|---|--|

Tiskanje strani z nastavitvami menija

Na začetnem zaslonu se dotaknite možnosti **Nastavitve > Poročila > Stran z nastavitvami menija**.

Neustrezen papir

V tiskalniku ni priporočljivo uporabljati naslednjih vrst papirja:

- Kemično obdelan papir, ki se uporablja za izdelavo kopij brez indigo papirja. Znan je tudi kot papir brez indiga, kopirni papir brez ogljika (CCP) ali samokopirni papir (NCR).
- Vnaprej natisnjeni papir s kemikalijami, ki lahko onesnažijo tiskalnik.
- Vnaprej natisnjeni papir, na katerega lahko vpliva temperatura fiksirne enote tiskalnika.
- Vnaprej natisnjeni papir, ki potrebujejo zaznavo (natančno mesto tiskanja na strani), večjo od $\pm 2,3$ mm ($\pm 0,09$ palca). To so npr. obrazci za optično prepoznavo znakov (OCR).
V nekaterih primerih je zaznavo mogoče prilagoditi z aplikacijo in tako uspešno tiskati tudi na te obrazce.
- Prevlečeni papir (izbrisljiv kopirni papir), sintetični papir ali termalni papir.
- Papir z ostrimi robovi, grob papir, papir z močno teksturirano površino ali zguban papir.
- Papir, ki ni v skladu s standardom EN12281:2002 (evropskim).
- Papir s težo, manjšo od 60 g/m² (16 lb).
- Večdelni obrazci ali dokumenti.

Uporaba recikliranega papirja

Lexmark si prizadeva zmanjšati vpliv papirja na okolje, tako da strankam ponuja izbire glede tiskanja. Eden od načinov, kako to dosežemo, je testiranje izdelkov, da zagotovimo, da je mogoča uporaba recikliranega papirja, torej papirja, izdelanega s 30 %, 50 % in 100 % reciklirane popotrošniške vsebine. Pričakujemo, da

bo recikliran papir v naših tiskalnikih deloval tako dobro kot navaden. Čeprav ni uradnega standarda za uporabo papirja za pisarniško opremo, Lexmark kot minimalni standard za lastnosti uporablja evropski standard EN 12281. Da bi zagotovili čim širši razpon testiranja, testni dokument vključuje 100-% reciklirane papirje iz Severne Amerike, Evrope in Azije, testi pa se izvajajo pri 8–80-odstotni relativni vlažnosti. Testiranje vključuje obojestransko tiskanje. Uporabite lahko pisarniški papir, ki uporablja obnovljiv, recikliran ali nekloriran papir.

Nastavitev in uporaba programov na začetnem zaslonu

Prilagajanje začetnega zaslona

1 Odprite spletni brskalnik in v polje za naslov vnesite naslov IP tiskalnika.

Opombe:

- Naslov IP tiskalnika si oglejte na začetnem zaslonu tiskalnika. Naslov IP je sestavljen iz štirih nizov števil, ločenih s pikami, na primer 123.123.123.123.
- Če uporabljate strežnik proxy, ga začasno onemogočite, da se spletna stran pravilno naloži.

2 Kliknite **Nastavitve > Naprava > Vidne ikone na začetnem zaslonu**.

3 Izberite ikone, za katere želite, da bodo prikazane na začetnem zaslonu.

4 Uveljavite spremembe.

Uporaba prilagajanja zaslona

Spreminjanje ozadja

1 Na začetnem zaslonu se dotaknite možnosti **Spremeni ozadje**.

2 Izberite sliko, ki jo želite uporabiti.

3 Uveljavite spremembe.

Ustvarjanje diaproyekcije

Preden začnete, konfigurirajte nastavitve diaproyekcije. Več informacij si oglejte v rešitvi priloženi dokumentaciji.

1 Vstavite pogon Flash v vrata USB.

2 Na začetnem zaslonu se dotaknite možnosti **Diaproyekcija**.

Opomba: Slike so prikazane v abecednem vrstnem redu.

Nastavitev možnosti Obrazci in Priljubljeni

1 Odprite spletni brskalnik in v naslovno vrstico vnesite naslov IP tiskalnika.

Opombe:

- Oglejte si naslov IP tiskalnika na začetnem zaslonu tiskalnika. Naslov IP je sestavljen iz štirih nizov števil, ločenih s pikami, na primer 123.123.123.123.
- Če uporabljate posredniški strežnik, ga začasno onemogočite, da se spletna stran pravilno naloži.

2 Kliknite **Programi > Obrazci in Priljubljeni > Konfiguriraj**.

3 Kliknite **Dodaj** in nato prilagodite nastavitve.

Opombe:

- Zagotovite, da so nastavitve mesta zaznamka pravilne, tako da vnesete naslov IP gostiteljskega računalnika, kjer se nahaja zaznamek.
- Zagotovite, da ima tiskalnik pravice za dostop do mape, kjer je zaznamek.

4 Uveljavite spremembe.

Konfiguriranje nastavitve varčevanja

- 1 Na začetnem zaslonu se dotaknite možnosti **Nastavitve varčevanja**.
- 2 Konfigurirajte nastavitve ekološkega načina ali določite razpored načina varčevanja z energijo.
- 3 Uveljavite spremembe.

Uporaba podpore za stranke

- 1 Na začetnem zaslonu se dotaknite možnosti **Podpora za stranke**.
- 2 Natisnite informacije ali jih pošljite po e-pošti.

Opomba: Za več informacij o konfiguriranju nastavitve programa si oglejte *navodila za skrbnike podpore za stranke*.

Uporaba generatorja kod QR

Za dostop do programa boste morda potrebovali skrbniške pravice.

- 1 Odprite spletni brskalnik in v polje za naslov vnesite naslov IP tiskalnika.

Opombe:

- Oglejte si naslov IP tiskalnika na začetnem zaslonu tiskalnika. Naslov IP je sestavljen iz štirih nizov števil, ločenih s pikami, na primer 123.123.123.123.
- Če uporabljate posredniški strežnik, ga začasno onemogočite, da se spletna stran pravilno naloži.

- 2 Kliknite **Programi > Generator kod QR > Konfiguriraj**.

- 3 Naredite nekaj od tega:

- Izberite privzeto vrednost kode QR.
- Vnesite vrednost kode QR.

- 4 Uveljavite spremembe.

Nastavitev kvot za napravo

Za dostop do programa boste morda potrebovali skrbniške pravice.

- 1 Odprite spletni brskalnik in v polje za naslov vnesite naslov IP tiskalnika.

Opombe:

- Oglejte si naslov IP tiskalnika na začetnem zaslonu tiskalnika. Naslov IP je sestavljen iz štirih nizov števil, ločenih s pikami, na primer 123.123.123.123.
- Če uporabljate posredniški strežnik, ga začasno onemogočite, da se spletna stran pravilno naloži.

2 Kliknite **Programi > Kvote za napravo > Konfiguriraj**.

3 V razdelku Uporabniški računi dodajte ali uredite uporabnika, nato pa nastavite uporabniško kvoto.

4 Uveljavite spremembe.

Opomba: Za več informacij o konfiguriranju programa in njegovih varnostnih nastavitvah si oglejte *navodila za skrbnike kvot za napravo*.

Uporaba storitve Google Drive

Tiskanje dokumenta

Opomba: Prepričajte se, ali je tiskalnik povezan z vašim računom za Google.

1 Na začetnem zaslonu se dotaknite možnosti **Google Drive**.

2 Če ste pozvani, vnesite uporabniške poverilnice.

3 Dotaknite se ikone  ob dokumentu.

4 Natisnite dokument.

Opomba: Za več informacij o konfiguriranju tiskalnika za ta program si oglejte *navodila za skrbnike storitve Google Drive*.

Upravljanje stikov

Dodajanje stikov

1 Odprite spletni brskalnik in v polje za naslov vnesite naslov IP tiskalnika.

Opombe:

- Oglejte si naslov IP tiskalnika na začetnem zaslonu tiskalnika. Naslov IP je sestavljen iz štirih nizov števil, ločenih s pikami, na primer 123.123.123.123.
- Če uporabljate strežnik proxy, ga začasno onemogočite, da se spletna stran pravilno naloži.

2 Kliknite **Imenik**.

3 V razdelku Stiki dodajte stik.

Opomba: Stik lahko dodelite eni ali več skupinam.

4 Po potrebi določite način prijave, da dovolite dostop do aplikacije.

5 Uveljavite spremembe.

Dodajanje skupin

1 Odprite spletni brskalnik in v polje za naslov vnesite naslov IP tiskalnika.

Opombe:

- Oglejte si naslov IP tiskalnika na začetnem zaslonu tiskalnika. Naslov IP je sestavljen iz štirih nizov števil, ločenih s pikami, na primer 123.123.123.123.
- Če uporabljate strežnik proxy, ga začasno onemogočite, da se spletna stran pravilno naloži.

2 Kliknite **Imenik**.

3 V razdelku Skupine stikov dodajte ime skupine.

Opomba: Skupini lahko dodelite enega ali več stikov.

4 Uveljavite spremembe.

Urejanje stikov in skupin

1 Odprite spletni brskalnik in v polje za naslov vnesite naslov IP tiskalnika.

Opombe:

- Oglejte si naslov IP tiskalnika na začetnem zaslonu tiskalnika. Naslov IP je sestavljen iz štirih nizov števil, ločenih s pikami, na primer 123.123.123.123.
- Če uporabljate strežnik proxy, ga začasno onemogočite, da se spletna stran pravilno naloži.

2 Kliknite **Imenik**.

3 Naredite nekaj od naslednjega:

- V razdelku Stiki kliknite ime stika in nato uredite podatke.
- V razdelku Skupine stikov kliknite ime skupine in nato uredite podatke.

4 Uveljavite spremembe.

Brisanje stikov in skupin

1 Odprite spletni brskalnik in v polje za naslov vnesite naslov IP tiskalnika.

Opombe:

- Oglejte si naslov IP tiskalnika na začetnem zaslonu tiskalnika. Naslov IP je sestavljen iz štirih nizov števil, ločenih s pikami, na primer 123.123.123.123.
- Če uporabljate strežnik proxy, ga začasno onemogočite, da se spletna stran pravilno naloži.

2 Kliknite **Imenik**.

3 Naredite nekaj od naslednjega:

- V razdelku Stiki izberite stik, ki ga želite izbrisati.
- V razdelku Skupine stikov izberite ime skupine, ki jo želite izbrisati.

Nastavitev in uporaba pripomočkov za osebe s posebnimi potrebami

Omogočanje načina povečave

- 1 Na nadzorni plošči pridržite tipko **5**, da zaslišite glasovno sporočilo.
- 2 Izberite možnost **Povečava**.
- 3 Izberite **OK**.

Za več informacij o krmarjenju po povečanem zaslonu si oglejte "[Krmarjenje po zaslonu s potezami](#)" na [23. strani](#).

Vklop glasovnega vodenja

Na nadzorni plošči

- 1 Pridržite tipko **5**, da zaslišite glasovno sporočilo.
- 2 Izberite **OK**.

S tipkovnico

- 1 Pridržite tipko **5**, da zaslišite glasovno sporočilo.
- 2 Pritisnite **tabulatorsko** tipko, da se s kazalcem pomaknete do gumba OK, nato pritisnite **Enter**.

Opombe:

- Glasovno vodenje se aktivira tudi, če v priključek za slušalke priključite slušalke.
- Glasnost lahko prilagodite z gumboma za glasnost v spodnjem delu nadzorne plošče.

Prilagajanje hitrosti govora pri glasovnem vodenju

- 1 Na začetnem zaslonu izberite možnost **Nastavitve > Naprava > Dostopnost > Hitrost govora**.
- 2 Izberite hitrost govora.

Omogočanje izgovarjanja gesel ali osebnih identifikacijskih števil

- 1 Na začetnem zaslonu izberite možnost **Nastavitve > Naprava > Dostopnost > Izgovarjanje gesel/PIN-ov**.
- 2 Nastavitev omogočite.

Krmarjenje po zaslonu s potezami

Opombe:

- Poteze so veljavne, samo kadar je vklopljeno glasovno vodenje.
- Za vnos znakov in prilagajanje nekaterih nastavitev je potrebna fizična tipkovnica.

Poteza	Funkcija
Dvotap	Izbira možnosti ali elementa na zaslonu.
Trotap	Povečava ali pomanjšava besedila in slik.
Poteg v desno ali navzdol	Pomik k naslednjemu elementu na zaslonu.
Poteg v levo ali navzgor	Pomik k prejšnjemu elementu na zaslonu.
Dršenje	Dostop do delov povečane slike, ki ležijo za robovi zaslona. Opomba: Pri tej potezi morate uporabiti dva prsta za vlečenje po povečani sliki.
Poteg navzgor in nato levo	Zapiranje programa in vrnitev na začetni zaslon.
Poteg navzdol in nato levo	<ul style="list-style-type: none"> • Preklic opravila. • Vrnitev na prejšnjo nastavitvev. • Zapiranje prikazanega zaslona, ne da bi spremenili katero nastavitvev ali vrednost.
Poteg navzgor in nato navzdol	Ponovitev govornega poziva.

Uporaba tipkovnice na zaslonu

Naredite eno ali več od naslednjega:

- S prstom povlecite čez tipko, da zaslišite prebrani znak.
- Dvignite prst, da vnesete oziroma vtipkate znak v polje.
- Za brisanje znakov pritisnite **vračalko**.
- Če želite slišati vsebino polja za vnos, pritisnite **tabulatorsko** tipko in nato **Shift + tabulatorsko** tipko.

Nalaganje papirja in posebnih medijev

Nastavitev velikosti in vrste posebnih tiskalnih medijev

Pladnji samodejno zaznajo velikost navadnega papirja. Za posebne medije, kot so nalepke, večslojni karton ali ovojnice, naredite naslednje:

- 1 Na začetnem zaslonu se pomaknite na:
Nastavitve > Papir > Konfiguracija pladnja > Velikost/vrsta papirja > in izberite vir papirja
- 2 Nastavite velikost in vrsto posebnih tiskalnih medijev.

Konfiguracija univerzalnih nastavitev papirja

- 1 Na začetnem zaslonu se dotaknite možnosti **Nastavitve > Papir > Konfiguracija medija > Univerzalna nastavitve**.
- 2 Konfigurirajte nastavitve.

Nalaganje pladnjev

Nalaganje pladnjev

⚠ PREVIDNO – NEVARNOST PREVRNITVE: Da bi bilo tveganje zaradi nestabilnosti opreme manjše, vsak pladenj vstavite posebej. Vsi ostali pladnji naj bodo zaprti, dokler jih ne potrebujete.

- 1 Izvlecite pladenj.

Opomba: Ne odstranjujte pladnjev, medtem ko tiskalnik izvaja opravilo.



- 2 Prilagodite vodili glede na velikost papirja, ki ga nalagate.

Opomba: Ko prilagajate vodili, se ravnajte po oznakah na dnu pladnja.

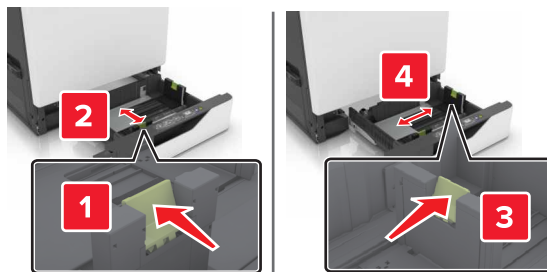

3 Preden naložite papir, večkrat upognite, prepihajte in poravnajte robove listov.

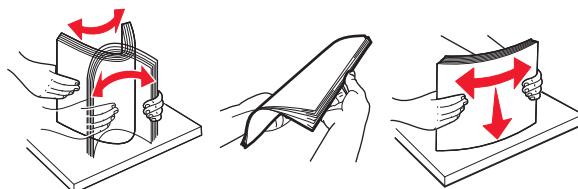

4 Naložite papir tako, da bo stran, namenjena tiskanju, obrnjena navzgor.

Opombe:

- Pisemski papir z glavo naložite z natisnjeno stranjo navzgor in z glavo na levi strani pladnja za enostransko tiskanje.
- Pisemski papir z glavo naložite z natisnjeno stranjo navzdol in z glavo na desni strani pladnja za dvostransko tiskanje.
- Pisemski papir z glavo naložite z natisnjeno stranjo navzgor in z glavo na desni strani pladnja za enostransko tiskanje s končno obdelavo.
- Pisemski papir z glavo naložite z natisnjeno stranjo navzdol in z glavo na levi strani pladnja za dvostransko tiskanje s končno obdelavo.
- Naluknjani papir naložite tako, da je obrnjen z luknjami proti sprednji ali levi strani pladnja.
- Papirja ne vstavljajte na silo.
- Zagotovite, da je sveženj papirja nižji od višine, nakazane z oznako za polnjenje. Prenapolnjenost lahko povzroči zastoj papirja.

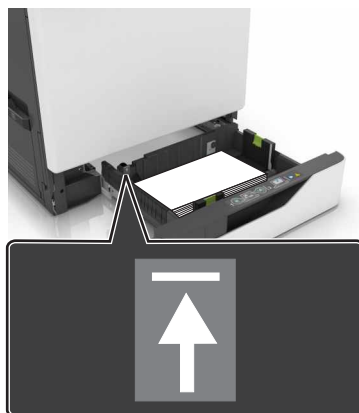
**5 Vstavite pladenj.**

Če ne nalagate navadnega papirja, nastavite velikost in vrsto papirja glede na papir, ki ga nalagate v pladenj.

Nalaganje papirja na večnamenski podajalnik

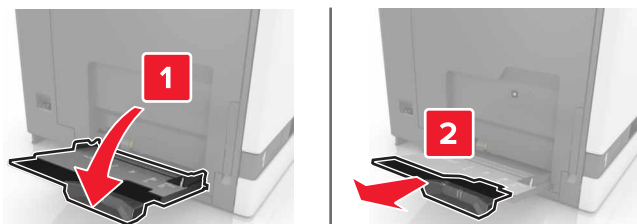
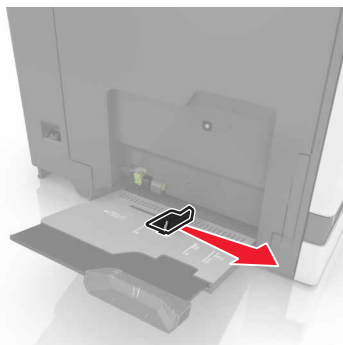
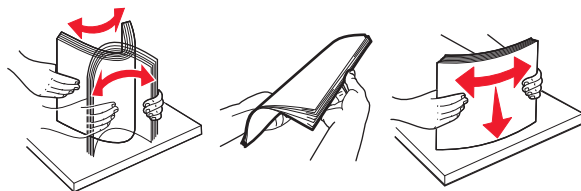
1 Odprite večnamenski podajalnik.**2 Prilagodite vodilo glede na velikost papirja, ki ga nalagate.****3 Preden naložite papir, večkrat upognite, prepahajte in poravnajte robove listov.**

4 Naložite papir.

- Papir, večslojni karton in prosojnice naložite tako, da bo stran, namenjena tiskanju, obrnjena navzdol, in da bo zgornji rob najprej vstopil v tiskalnik.

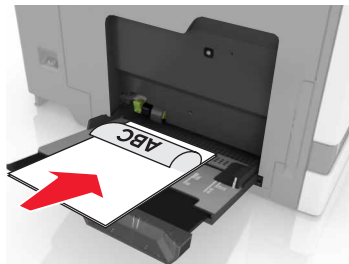

- Pisemske ovojnice naložite ob levo stran vodila za papir in z zavihkom na zgornji strani. Pisemske ovojnice formata European naložite tako, da bo zavihkek na vrhu in da bo najprej vstopil v tiskalnik.

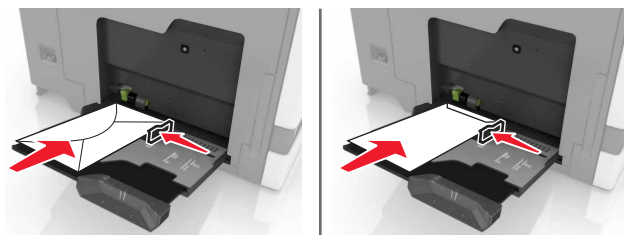

Opozorilo – možnost poškodb: Ne uporabljajte ovojnic z znamkami, zaponkami, pritisnimi gumbi, okenci, prevlečenimi obrobami ali lepilom.

5 Na nadzorni plošči nastavite velikost in vrsto papirja glede na papir, ki ga nalagate v pladenj.

Povezovanje pladnjev

1 Odprite spletni brskalnik in v naslovno vrstico vnesite naslov IP tiskalnika.

Opombe:

- Oglejte si naslov IP tiskalnika na začetnem zaslonu tiskalnika. Naslov IP je sestavljen iz štirih nizov števil, ločenih s pikami, na primer 123.123.123.123.
- Če uporabljate posredniški strežnik, ga začasno onemogočite, da se spletna stran pravilno naloži.

2 Kliknite **Nastavitve > Papir**.

3 Uskladite velikost in vrsto papirja za pladnje, ki jih povezujete.

Opomba: Za prekinitve povezave med pladnji zagotovite, da pladnji ne vsebujejo papirja enake velikosti ali vrste.

4 Shranite nastavitve.

Opomba: Nastavitve velikosti in vrste papirja lahko spremenite tudi na nadzorni plošči tiskalnika.

Opozorilo – možnost poškodb: Temperatura fiksirne enote je odvisna od navedene vrste papirja. Da preprečite težave pri tiskanju, uskladite nastavitve vrste papirja v tiskalniku s papirjem, ki je naložen v pladnju.

Tiskanje

 **PREVIDNO – NEVARNOST, DA SE UŠČIPNETE:** Bodite previdni na mestih, ki so označena s to nalepko, da vas ne priščipne. Priščipnete se lahko v okolici premičnih delov, kot so zobniki, vratca, pladnji in pokrovi.

Tiskanje iz računalnika

Opomba: Za nalepke, večslojni karton in ovojnice v tiskalniku nastavite velikost in vrsto papirja pred tiskanjem opravila tiskanja.

- 1 V dokumentu, ki ga želite natisniti, odprite pogovorno okno **Natisni**.
- 2 Po potrebi prilagodite nastavitve.
- 3 Natisnite dokument.

Tiskanje obrazcev

- 1 Na začetnem zaslonu se pomaknite na:
Obrazci in Priljubljeni > izberite obrazec > Natisni
- 2 Po potrebi konfigurirajte nastavitve tiskanja.
- 3 Pošljite opravilo tiskanja.

Tiskanje iz mobilne naprave

Tiskanje iz mobilne naprave z uporabo programa Lexmark Mobile Print

Tiskanje iz mobilne naprave z uporabo programa Lexmark Mobile Print

Lexmark™ Z aplikacijo Mobile Print lahko pošljete dokumente in slike neposredno v podprt Lexmarkov tiskalnik.

- 1 Odprite dokument in ga nato pošljite v program Lexmark Mobile Print ali ga dajte v skupno rabo z njo.
Opomba: Nekateri programi drugih proizvajalcev morda ne podpirajo funkcije pošiljanja ali dajanja v skupno rabo. Za več informacij si oglejte dokumentacijo, ki ste jo dobili s programom.
- 2 Izberite tiskalnik.
- 3 Natisnite dokument.

Tiskanje iz mobilne naprave s storitvijo Google Cloud Print

Google Cloud Print™ je storitev mobilnega tiskanja, ki omogoča tiskanje z omogočenimi aplikacijami v mobilnih napravah v vse tiskalnike, ki podpirajo Google Cloud Print.

- 1 Na začetnem zaslonu mobilne naprave zaženite omogočeno aplikacijo.
- 2 Tapnite **Natisni** in nato izberite tiskalnik.
- 3 Natisnite dokument.

Tiskanje iz mobilne naprave s storitvijo Mopria Print Service

Mopria® Print Service je rešitev mobilnega tiskanja za mobilne naprave s sistemom Android 4.4 ali novejšo različico. Omogoča neposredno tiskanje v vse tiskalnike s potrdilom Mopria.

Opomba: Pred tiskanjem se prepričajte, da je storitev Mopria Print Service omogočena.

- 1 Na začetnem zaslonu mobilne naprave zaženite združljiv program.
- 2 Tapnite **Natisni** in nato izberite tiskalnik.
- 3 Natisnite dokument.

Tiskanje iz mobilne naprave z aplikacijo AirPrint

AirPrint je rešitev mobilnega tiskanja, ki omogoča neposredno tiskanje iz naprav Apple v tiskalnike s potrdilom AirPrint.

Opomba: Aplikacija je podprta samo v nekaterih napravah Apple.

- 1 Na začetnem zaslonu mobilne naprave zaženite združljiv program.
- 2 Izberite predmet za tiskanje in nato tapnite ikono za skupno rabo.
- 3 Tapnite **Print (Natisni)** in nato izberite tiskalnik.
- 4 Pošljite opravilo tiskanja.

Tiskanje s pogona Flash

1 Vstavite pogon Flash v vrata USB.



Opombe:

- Če pogon Flash vstavite, ko se pojavi sporočilo o napaki, tiskalnik prezre pogon Flash.
- Če pogon Flash vstavite, ko tiskalnik izvaja druga opravila tiskanja, se na zaslonu pojavi napis **Zasedeno**.

2 Na zaslonu se dotaknite dokumenta, ki ga želite natisniti.

Po potrebi konfigurirajte druge nastavitve tiskanja.

3 Pošljite opravilo tiskanja.

Za tiskanje novega dokumenta se dotaknite možnosti **Pogon USB**.

Opozorilo – možnost poškodb: Med tiskanjem, branjem ali zapisovanjem iz pomnilnika se ne dotikajte tiskalnika ali pogona Flash v prikazanem območju. Lahko pride do izgube podatkov ali okvare.



Podprti pogoni Flash in vrste datotek

Pogoni Flash

- Lexar JumpDrive S70 (16 in 32 GB)
- SanDisk Cruzer (16 in 32 GB)
- PNY Attaché (16 in 32 GB)

Opombe:

- Tiskalnik podpira hitre pogone USB Flash polne hitrosti.
- Pogoni USB Flash morajo podpirati sistem datotečne dodelitvene tabele (FAT).

Vrste datotek

Dokumenti:

- .doc ali .docx
- .xls ali .xlsx
- .ppt ali .pptx
- .pdf
- .xps

Slike:

- .dcx
- .gif
- .jpeg ali .jpg
- .bmp
- .pcx
- .tiff ali .tif
- .png

Konfiguracija zaupnih opravil

- 1 Na začetnem zaslonu se dotaknite možnosti **Nastavitve > Varnost > Nastavitev zaupnega tiskanja**.
- 2 Konfigurirajte nastavitve.

Uporaba	Za
Najv. neveljaven PIN	Omejite število dovoljenih neveljavnih vnosov kode PIN. Opomba: Ko je omejitev dosežena, se vsa opravila tiskanja za to uporabniško ime izbrišejo.
Zaupno opravilo je poteklo	Nastavite čas, preden se zaupna opravila samodejno izbrišejo iz pomnilnika tiskalnika. Opomba: Zadržana zaupna opravila tiskanja so shranjena v tiskalniku, dokler se ne prijavite in jih ročno sprostite ali izbrišete.
Ponovno opravilo je poteklo	Nastavite čas, preden se ponovna opravila tiskanja izbrišejo iz pomnilnika tiskalnika. Opomba: Zadržana ponovna opravila so shranjena, da lahko pozneje natisnete več kopij.

Uporaba	Za
Opravilo preverjanja je poteklo	Nastavite čas, preden se opravila preverjanja tiskanja izbrišejo iz pomnilnika tiskalnika. Opomba: Pri opravih preverjanja se najprej natisne ena kopija za preverjanje, preden natisnete preostale kopije.
Rezervirano opravilo je poteklo	Nastavite čas, preden se rezervirana opravila tiskanja izbrišejo brez tiskanja. Opomba: Zadržana rezervirana opravila se samodejno izbrišejo po tiskanju.

Tiskanje zadržanih opravil

- 1 V dokumentu, ki ga želite natisniti, odprite pogovorno okno Natisni.
- 2 Izberite tiskalnik in nato storite naslednje:
 - Za uporabnike sistema Windows: kliknite **Lastnosti** ali **Lastne nastavitve**, nato pa kliknite **Natisni in zadrži**.
 - Za uporabnike računalnikov Macintosh: izberite **Print and Hold (Natisni in zadrži)**.
- 3 Izberite vrsto opravila tiskanja.
- 4 Po potrebi dodelite uporabniško ime.
- 5 Pošljite opravilo tiskanja.
- 6 Na začetnem zaslonu se dotaknite možnosti **Zadržana opravila**.
- 7 Pošljite opravilo tiskanja.

Tiskanje seznama vzorcev pisav

- 1 Na začetnem zaslonu se dotaknite možnosti **Nastavitve > Poročila > Natisni > Natisni pisave**.
- 2 Dotaknite se možnosti **Pisave PCL** ali **Pisave PostScript**.

Preklic opravila tiskanja

Z nadzorne plošče tiskalnika

- 1 Na začetnem zaslonu se dotaknite možnosti **Čakalna vrsta opravil**.
Opomba: Dostop do te nastavitve je mogoč tudi s pritiskom na zgornji del začetnega zaslona.
- 2 Izberite opravilo, ki ga želite preklicati.

V računalniku

- 1 Glede na operacijski sistem, ki ga uporabljate, storite nekaj od naslednjega:
 - Odprite mape tiskalnikov in nato izberite tiskalnik.
 - V System Preferences (Sistemske nastavitve) v Applovem meniju se pomaknite na svoj tiskalnik.
- 2 Izberite opravilo, ki ga želite preklicati.

Zaščita tiskalnika

Iskanje varnostne reže

Tiskalnik ima varnostno funkcijo zaklepanja. Varnostno ključavnico, ki je združljiva z večino prenosnih računalnikov, namestite na prikazano mesto, da pritrdite tiskalnik.



Brisanje pomnilnika tiskalnika

Če želite izbrisati začasni pomnilnik ali medpomnjene podatke v tiskalniku, izklopite tiskalnik.

Če želite izbrisati trajni pomnilnik ali posamezne nastavitve, nastavitve naprave in omrežja, varnostne nastavitve in vdelane rešitve, storite naslednje:

- 1 Na začetnem zaslonu se dotaknite možnosti **Nastavitve > Naprava > Vzdrževanje > Brisanje ob koncu uporabe**.
- 2 Izberite potrditveno polje **Trajno izbriši vse podatke v trajnem pomnilniku** in se dotaknite možnosti **IZBRIŠI**.
- 3 Upoštevajte navodila na zaslonu.

Brisanje pomnilnika trdega diska tiskalnika

- 1 Na začetnem zaslonu se dotaknite možnosti **Nastavitve > Naprava > Vzdrževanje > Brisanje ob koncu uporabe**.
- 2 Izberite potrditveno polje **Trajno izbriši vse podatke na trdem disku** in se dotaknite možnosti **IZBRIŠI**.

3 Upoštevajte navodila na zaslonu.

Opomba: Ta postopek lahko traja od nekaj minut do ene ure ali več, med tem časom pa tiskalnik ne more izvajati drugih opravil.

Konfiguracija šifriranja trdega diska tiskalnika

1 Na začetnem zaslonu se dotaknite možnosti **Nastavitve > Varnost > Šifriranje diska > Začetek šifriranja**.

Opomba: Omogočeno šifriranje diska izbriše vsebino trdega diska. Pred začetkom šifriranja po potrebi varnostno kopirajte pomembne podatke iz tiskalnika.

2 Upoštevajte navodila na zaslonu.

Opombe:

- Med postopkom šifriranja ne izklopite tiskalnika. Lahko pride do izgube podatkov.
- Šifriranje diska lahko traja od nekaj minut do ene ure ali več, med tem časom pa tiskalnik ne more izvajati drugih opravil.
- Po šifriranju se tiskalnik vrne na začetni zaslon.

Obnovitev privzetih tovarniških nastavitev

Na začetnem zaslonu se dotaknite možnosti **Nastavitve > Naprava > Povrnitev tovarniško privzetih vrednosti > Obnovi nastavitve > Obnovi vse nastavitve > OBNOVI > Začetek**.

Za več informacij si oglejte ["Brisanje pomnilnika tiskalnika" na 33. strani](#).

Izjava o trajnosti

Tiskalnik vsebuje različne vrste pomnilnikov, ki lahko shranjujejo nastavitve naprave in omrežja ter podatke o uporabniku.

Vrsta pomnilnikov	Opis
Začasni pomnilnik	Tiskalnik uporablja standardni <i>bralno-pisalni pomnilnik</i> (RAM), da začasno medpomni podatke o uporabniku med enostavnimi opravili tiskanja.
Trajni pomnilnik	Tiskalnik lahko uporablja dve obliki trajnega pomnilnika: EEPROM in NAND (pomnilnik Flash). Obe vrsti se uporabljata za shranjevanje operacijskega sistema, nastavitev naprave, podatkov o omrežju in nastavitev zaznamka ter vgrajenih rešitev.
Pomnilnik trdega diska	V nekaterih tiskalnikih je nameščen trdi disk. Trdi disk tiskalnika je zasnovan za delovanje, povezano s tiskanjem. To tiskalniku omogoča, da ohrani medpomnjene podatke o uporabniku iz kompleksnih opravil tiskanja in podatke o obliki ter podatke o pisavi.

Izbrišite vsebino vsakega nameščenega pomnilnika tiskalnika v naslednjih primerih:

- Tiskalnik se vzame iz uporabe.
- Trdi disk tiskalnika se zamenja.
- Tiskalnik se premakne na drug oddelek ali lokacijo.
- Tiskalnik servisira nekdo izven organizacije.

- Tiskalnik se premakne iz prostorov za namene servisa.
- Tiskalnik se proda drugi organizaciji.

Odstranjevanje trdega diska tiskalnika

Opomba: Na nekaterih modelih tiskalnikov trdi disk tiskalnika morda ni nameščen.

V okoljih z visoko stopnjo varovanja podatkov so morda potrebni dodatni koraki za zagotovitev, da je do zaupnih podatkov, shranjenih na trdem disku tiskalnika, nemogoče dostopati, ko se tiskalnik ali trdi disk tiskalnika premakne iz vaših prostorov.

- **Razmagnetenje** – postopek, pri katerem se z uporabo magnetnega polja izbrišejo shranjeni podatki s trdega diska.
- **Lomljenje** – postopek, pri katerem se trdi disk fizično stisne, da se zlomijo sestavni deli, zaradi česar podatki postanejo neberljivi.
- **Drobljenje** – postopek, pri katerem se trdi disk fizično zdrobi v majhne kovinske koščke.

Opomba: Večina podatkov se lahko izbriše elektronsko, vendar je edini način, s katerim se zagotovi, da so vsi podatki popolnoma izbrisani, fizično uničenje vsakega trdega diska, na katerem so shranjeni podatki.

Vzdrževanje tiskalnika

Opozorilo – možnost poškodb: Če ne ohranjate optimalnega delovanja tiskalnika ali če ne zamenjate delov in potrebbščin, se lahko tiskalnik poškoduje.

Prilagajanje glasnosti zvočnika

Prilagajanje privzete glasnosti notranjega zvočnika

Glasnost zvočnika se na privzeto vrednost ponastavi po odjavi iz seje, ko se tiskalnik prebudi iz načina mirovanja ali hibernacije oziroma po ponastavitvi ob vklopu.

- 1 Na nadzorni plošči se pomaknite na:
Nastavitve > Naprava > Lastne nastavitve > Odziv zvoka

- 2 Izberite glasnost.

Opomba: Če je omogočen tihi način, je zvočno opozarjanje izklopljeno.

Prilagajanje privzete glasnosti slušalk

Glasnost slušalk se na privzeto vrednost ponastavi po odjavi iz seje, ko se tiskalnik prebudi iz načina mirovanja ali hibernacije oziroma po ponastavitvi ob vklopu.

- 1 Na nadzorni plošči izberite možnost **Nastavitve > Naprava > Dostopnost > Glasnost slušalk**.
- 2 Izberite glasnost.

Konfiguracija nastavitvev zvočnika faksa

Opomba: Ta funkcija je na voljo samo pri nekaterih modelih tiskalnikov.

- 1 Na začetnem zaslonu izberite možnost **Nastavitve > Faks > Nastavitev analognega faksa > Nastavitve zvočnikov**.
- 2 Storite naslednje:
 - Način zvočnika nastavite na **Vedno vklopljeno**.
 - Glasnost zvočnika nastavite na **Visoko**.
 - Vklopite nastavitev Glasnost zvonjenja.

Omrežje

Opomba: Kupite kartico za brezžično omrežje MarkNet(TM) N8360, preden nastavite tiskalnik v brezžičnem omrežju. Informacije o namestitvi kartice za brezžično omrežje si lahko ogledate v tabeli z nastavitvami, ki je bila priložena vmesniku.

Povezovanje tiskalnika v brezžično omrežje z metodo WPS

Predn začnete, se prepričajte glede naslednjega:

- Dostopna točka (brezžični usmerjevalnik) je potrjena za metodo WPS ali združljiva z njo. Za več informacij si oglejte dokumentacijo, priloženo dostopni točki.
- Kartica za brezžično omrežje je nameščena v tiskalniku. Za več informacij si oglejte navodila, priložena kartici.

Uporaba načina z gumbom

1 Na nadzorni plošči se pomaknite na:

Nastavitve > Omrežje/Vrata > Brezžično > Zaščitena nastavitve Wi-Fi > Začnite z načinom z gumbom

2 Upoštevajte navodila na zaslonu.

Uporaba načina z osebno identifikacijsko številko (PIN)

1 Na nadzorni plošči se pomaknite na:

Nastavitve > Omrežje/Vrata > Brezžično > Zaščitena nastavitve Wi-Fi > Začnite z načinom PIN

2 Kopirajte osemestno številko PIN za WPS.

3 Odprite spletni brskalnik in v polje za naslov vnesite naslov IP dostopne točke.

Opombe:

- Oglejte si naslov IP tiskalnika na začetnem zaslonu tiskalnika. Naslov IP je sestavljen iz štirih nizov števil, ločenih s pikami, na primer 123.123.123.123.
- Če uporabljate posredniški strežnik, ga začasno onemogočite, da se spletna stran pravilno naloži.

4 Pojdite na nastavitve WPS. Za več informacij si oglejte dokumentacijo, priloženo dostopni točki.

5 Vnesite osemestno številko PIN in nato shranite spremembe.

Spreminjanje nastavitev vrat po namestitvi vrat za notranje rešitve

Opombe:

- Če ima tiskalnik statični naslov IP, konfiguracije ne spreminjajte.
- Če so računalniki konfigurirani tako, da uporabljajo ime omrežja namesto naslova IP, konfiguracije ne spreminjajte.
- Če dodajate vrata za brezžične notranje rešitve (ISP) tiskalniku, ki je bil konfiguriran za ethernetno povezavo, tiskalnik odklopite iz ethernetnega omrežja.

Za uporabnike sistema Windows

- 1 Odprite mapo tiskalnikov.
- 2 V bližnjičnem meniju tiskalnika z novimi vrati ISP odprite lastnosti tiskalnika.
- 3 Konfigurirajte vrata s seznama.
- 4 Posodobite naslov IP.
- 5 Uveljavite spremembe.

Za uporabnike računalnikov Macintosh

- 1 V možnosti System Preferences (Lastne nastavitve sistema) v Appleovem meniju se pomaknite na seznam tiskalnikov in nato izberite **+ > IP**.
- 2 Vtipkajte naslov IP v polje za naslov.
- 3 Uveljavite spremembe.

Nastavitev zaporednega tiskanja (samo za Windows)

- 1 Nastavite parametre v tiskalniku.
 - a Na nadzorni plošči se pomaknite na meni za nastavitve vrat.
 - b Poiščite meni za nastavitve zaporednih vrat in nato po potrebi prilagodite nastavitve.
 - c Uveljavite spremembe.
- 2 V računalniku odprite mape tiskalnikov in nato izberite tiskalnik.
- 3 Odprite lastnosti tiskalnika in nato s seznama izberite vrata COM.
- 4 Nastavite parametre vrat COM v upravitelju naprave.

Opombe:

- Zaporedno tiskanje zmanjša hitrost tiskanja.
- Prepričajte se, da je kabel za zaporedno tiskanje priključen v zaporedna vrata na tiskalniku.

Čiščenje tiskalnika

 **PREVIDNO – NEVARNOST ELEKTRIČNEGA UDARA:** Pri čiščenju zunanosti tiskalnika iztaknite napajalni kabel iz vtičnice in odstranite vse kable iz tiskalnika, da se izognete morebitnim poškodbam zaradi električnega udara.

Opombe:

- To opravilo izvedite na vsakih nekaj mesecev.
- Garancija tiskalnika ne krije poškodb tiskalnika, nastalih zaradi neustreznega ravnanja.

- 1 Izklopite tiskalnik in iztaknite napajalni kabel iz stenske vtičnice.
- 2 Odstranite papir iz standardnega predala in večnamenskega podajalnika.
- 3 Z mehko krtačo ali sesalcem očistite prah, kosme in kose papirja okrog tiskalnika.
- 4 Zunanost tiskalnika obrišite z vlažno mehko krpo, ki ne pušča vlaken.

Opombe:

- Ne uporabljajte čistilnih sredstev ali detergentov, saj lahko poškodujejo površino tiskalnika.
- Vse površine tiskalnika morate po čiščenju osušiti.

- 5 Napajalni kabel priklopite v električno vtičnico in vklopite tiskalnik.

 **PREVIDNO – NEVARNOST TELESNIH POŠKODB:** Da bi se izognili požaru ali električnemu šoku, priključite napajalni kabel v vtičnico z ustrezno naznačeno močjo, ki je ustrezno ozemljena, v bližini izdelka in enostavno dostopna.

Naročanje delov in potrebščin

Za naročilo delov in potrebščin v ZDA pokličite 1-800-539-6275, da dobite informacije o pooblaščenih prodajalcih potrebščin znamke Lexmark na svojem območju. Za druge države ali regije obiščite www.lexmark.com ali pa se obrnite na prodajalca tiskalnika.

Opomba: Predvidena življenjska doba potrebščin za tiskalnike je določena na osnovi tiskanja na navadni papir velikosti Letter ali A4.

Preverjanje stanja delov in potrošnega materiala

- 1 Na začetnem zaslonu se dotaknite možnosti **Stanje/potrošni material**.
- 2 Izberite potrošni material ali dele, ki jih želite preveriti.

Opomba: Dostop do te nastavitve je mogoč tudi s pritiskom na zgornji del začetnega zaslona.

Uporaba originalnih Lexmarkovih delov in potrebščin

Lexmarkov tiskalnik je zasnovan tako, da najbolje deluje z originalnimi Lexmarkovimi deli in potrebščinami. Uporaba potrebščin ali delov drugih proizvajalcev lahko vpliva na delovanje, zanesljivost ali življenjsko dobo tiskalnika in slikovnih komponent. Vpliva lahko tudi na obseg garancije. Garancija ne krije škode, nastale zaradi uporabe delov in potrebščin drugih proizvajalcev. Vsi indikatorji delovanja so prilagojeni za Lexmarkove dele in potrebščine, zato lahko ob uporabi delov in potrebščin proizvajalcev delujejo nepredvidljivo. Če slikovne komponente uporabljate dlje, kot je pričakovano, lahko pride do poškodb Lexmarkovega tiskalnika ali povezanih sestavnih delov.

Naročanje kartuš s tonerjem

Opomba: Dolgotrajna izredno nizka pokritost tiskanja lahko negativno vpliva na dejanski izkoristek in lahko povzroči odpoved delov kartuše, preden zmanjka tonerja.

Izdelek	Svet
BSD	
Črna	24B5998
Cijan	24B5995
Magenta	24B5996
Rumena	24B5997
BSD LAD	
Črna	24B2126
Cijan	24B1198
Magenta	24B1249
Rumena	24B2074

Naročanje fotoprevodne enote

Element	Št. dela
Fotoprevodna enota (1-delna)	72K0P00
Fotoprevodna enota (3-delna)	72K0Q00

Naročanje enot za razvijanje

Element	Št. dela
Enote za razvijanje s programom vračila	
Črna enota za razvijanje	72K0DK0
Barvni (CMY) komplet za razvijanje	72K0DV0
Cijan enota za razvijanje	72K0DC0
Magenta enota za razvijanje	72K0DM0
Rumena enota za razvijanje	72K0DY0

Element	Št. dela
Navadne enote za razvijanje	
Črna enota za razvijanje	72K0D10
Barvni (CMY) komplet za razvijanje	72K0D50
Cijan enota za razvijanje	72K0D20
Magenta enota za razvijanje	72K0D30
Rumena enota za razvijanje	72K0D40

Naročanje slikovnih enot

Element	Vse države in regije
Slikovne enote s programom vračila	
Črna slikovna enota	21K3401
Cijan slikovna enota	21K3403
Magenta slikovna enota	21K3402
Rumena slikovna enota	21K3404

Naročanje kartuš s sponkami

Element	Št. dela
Kartuše s sponkami	25A0013

Naročanje posode za odpadni toner

Element	Št. dela
Posoda za odpadni toner	72K0W00

Konfiguracija obvestil o stanju potrošnega materiala

1 Odprite spletni brskalnik in v polje za naslov vnesite naslov IP tiskalnika.

Opombe:

- Naslov IP tiskalnika si oglejte na začetnem zaslonu tiskalnika. Naslov IP je sestavljen iz štirih nizov števil, ločenih s pikami, na primer 123.123.123.123.
- Če uporabljate strežnik proxy, ga začasno onemogočite, da se spletna stran pravilno naloži.

2 Kliknite **Nastavitve > Naprava > Obvestila**.

3 V meniju Potrebščine kliknite **Obvestila o stanju potrebščin po meri**.

4 Izberite obvestilo za posamezne potrebščine.

5 Uveljavite spremembe.

Zamenjava delov in potrebščin

Zamenjava enote za razvijanje

1 Odprite vratca B.

 **PREVIDNO – VROČA POVRŠINA:** Notranjost tiskalnika je lahko vroča. Počakajte, da se vroča površina ohladi, preden se je dotaknete, da preprečite nevarnost poškodbe.

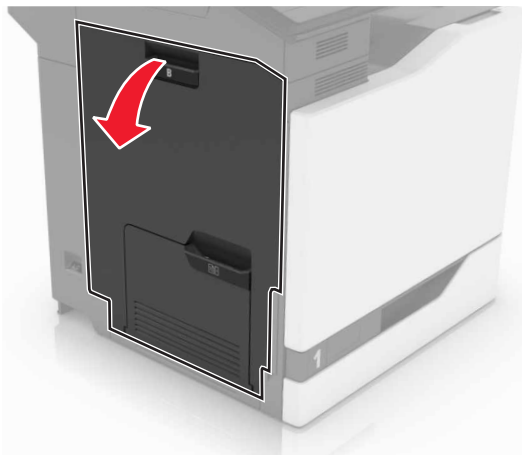

2 Odprite vratca A.

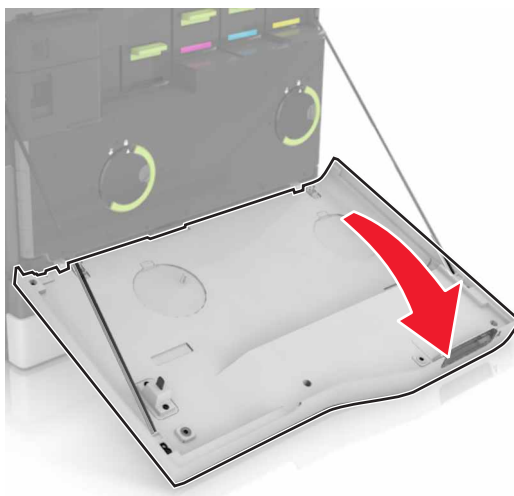

3 Odstranite posodo za odpadni toner.

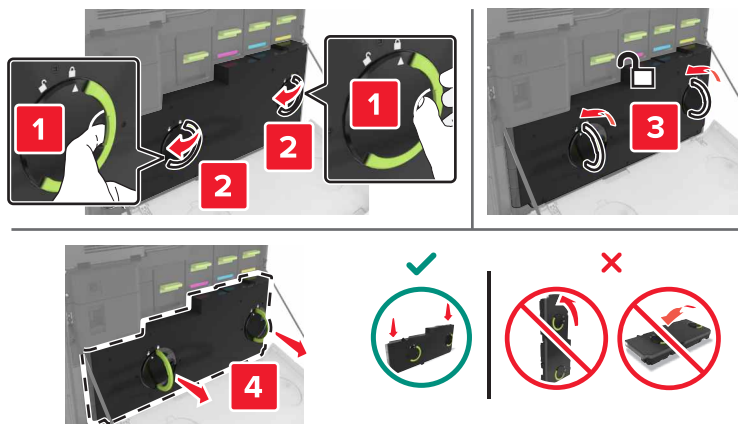

4 Odstranite slikovno enoto.

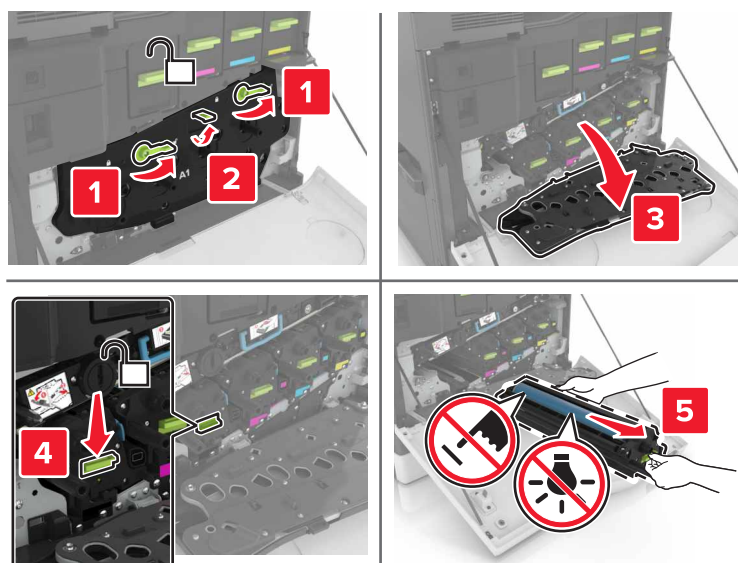

5 Odstranite enoto za razvijanje.

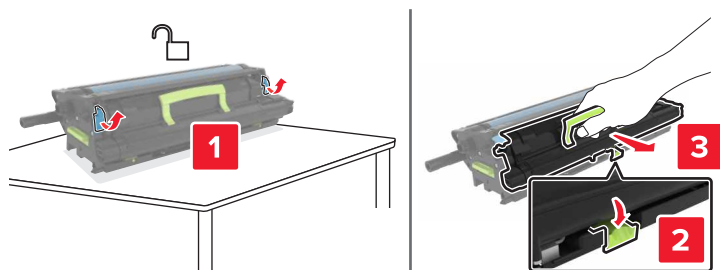

6 Novo enoto za razvijanje vzemite iz embalaže in nato odstranite vso embalažo.

7 Vstavite novo enoto za razvijanje.

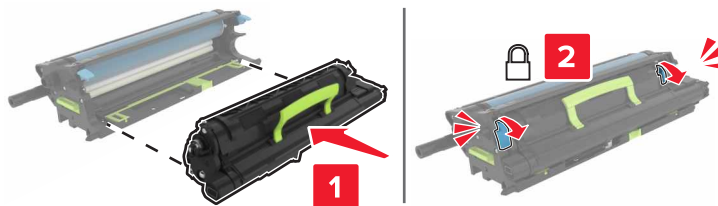

8 Vstavite slikovno enoto.

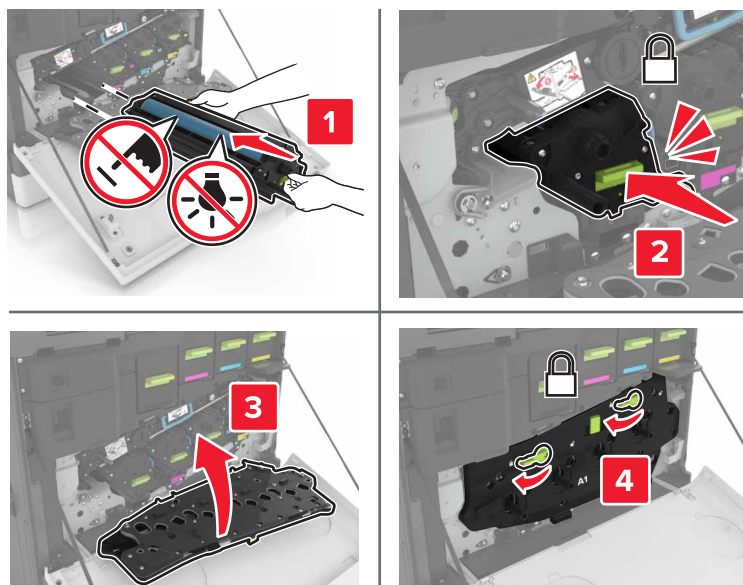

9 Vstavite novo posodo za odpadni toner.

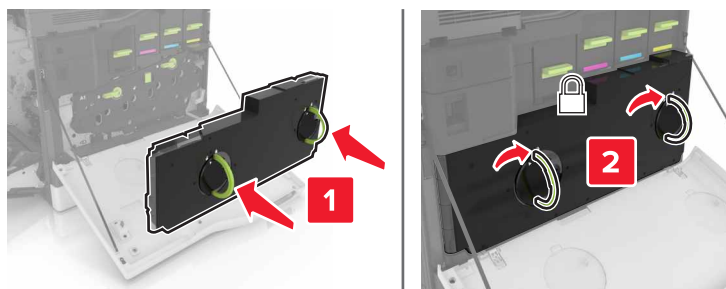

10 Zaprite vratca A in B.

Zamenjava fiksne enote

1 Izklopite tiskalnik.

2 Odprite vratca B.

 **PREVIDNO – VROČA POVRŠINA:** Notranjost tiskalnika je lahko vroča. Počakajte, da se vroča površina ohladi, preden se je dotaknete, da preprečite nevarnost poškodbe.

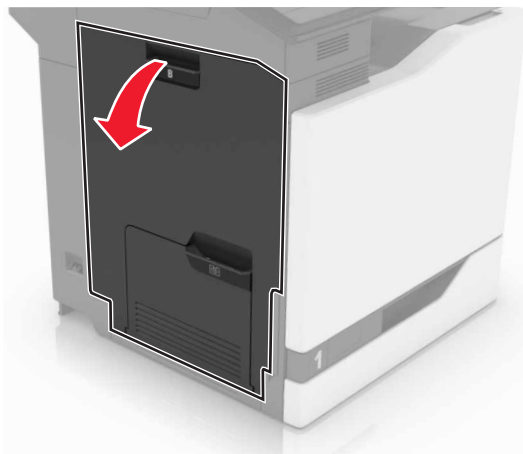

3 Odstranite fiksno enoto.

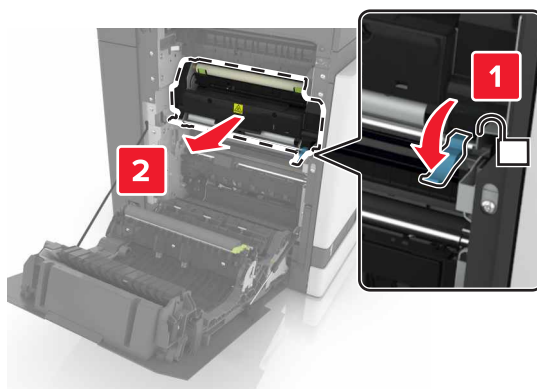

4 Vzemite novo fiksno enoto iz embalaže.

5 S priloženo vatrano palčko očistite lečo fiksne enote.

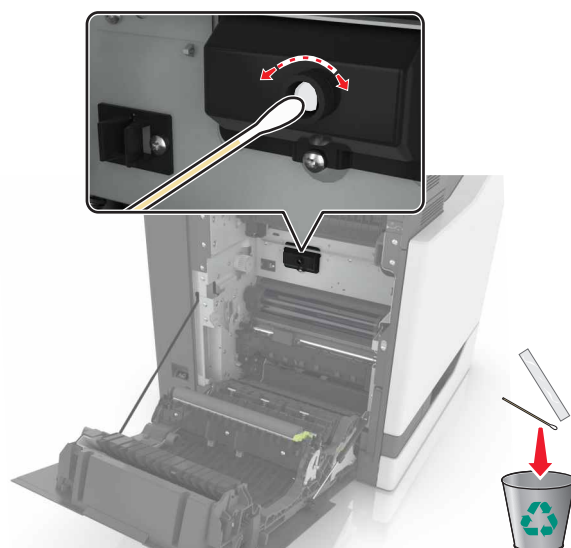

6 Vstavite novo fiksno enoto, da se zaskoči na mesto.

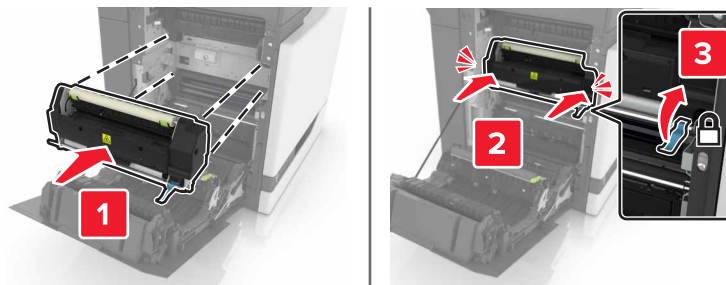

7 Zaprite vratca B.

8 Vklonite tiskalnik.

Zamenjava fotoprevodne enote

1 Odprite vratca B.

 **PREVIDNO – VROČA POVRŠINA:** Notranjost tiskalnika je lahko vroča. Počakajte, da se vroča površina ohladi, preden se je dotaknete, da preprečite nevarnost poškodbe.

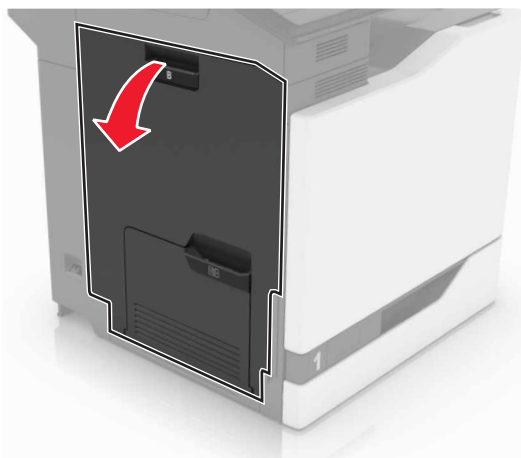

2 Odprite vratca A.

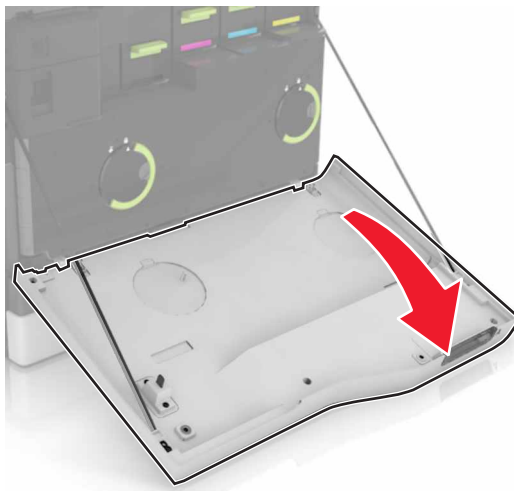

3 Odstranite posodo za odpadni toner.

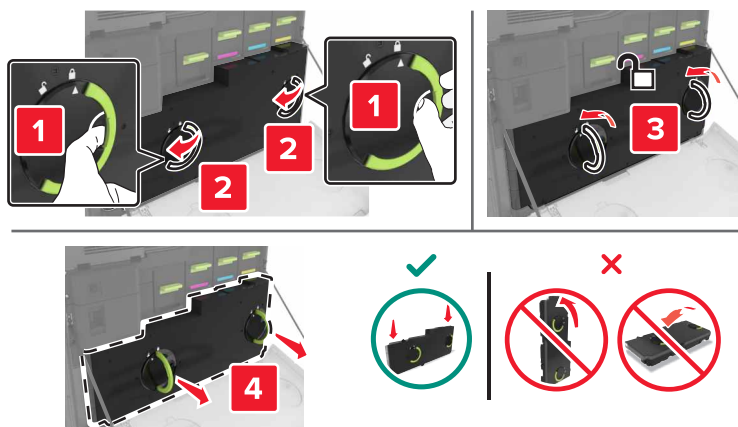

4 Odstranite slikovno enoto.

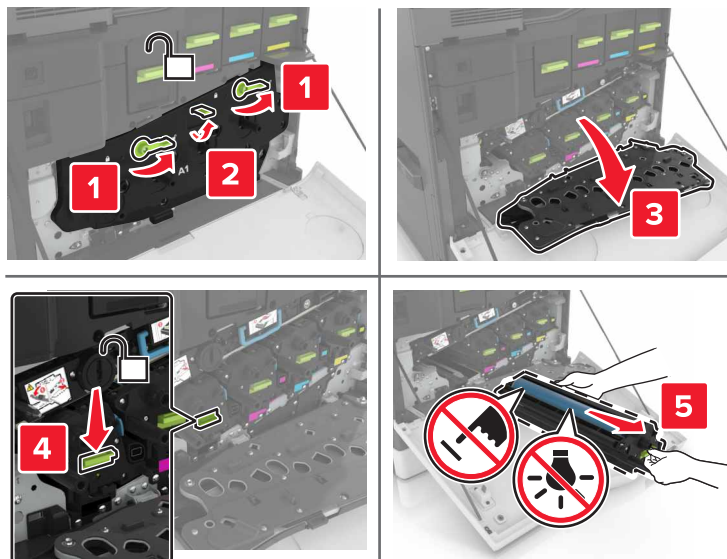

5 Odstranite fotoprevodno enoto.

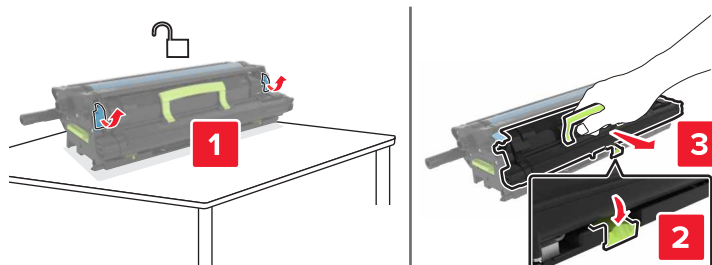

6 Novo fotoprevodno enoto vzemite iz embalaže in nato odstranite vso embalažo.

Opozorilo – možnost poškodb: Fotoprevodne enote ne izpostavljajte neposredni svetlobi več kot 10 minut. Daljša izpostavljenost svetlobi lahko povzroči težave s kakovostjo tiskanja.

Opozorilo – možnost poškodb: Ne dotikajte se bobna fotoprevodnika. To lahko vpliva na kakovost tiskanja pri prihodnjih opravilih tiskanja.

7 Vstavite novo fotoprevodno enoto.

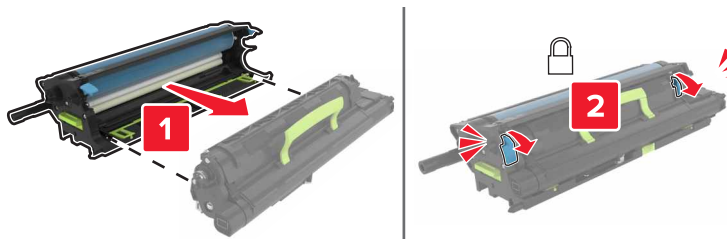

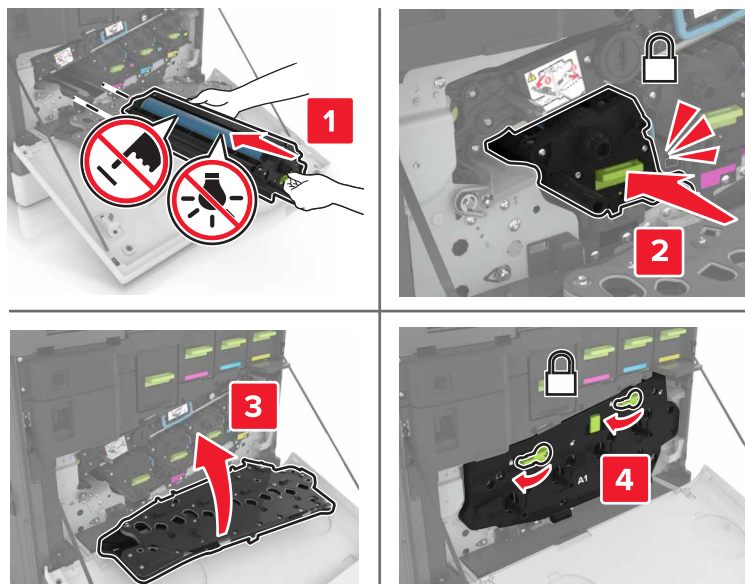
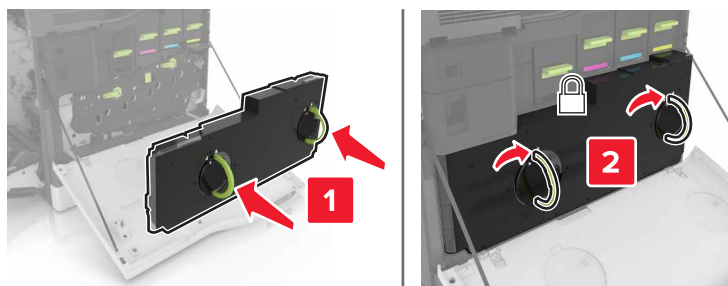
8 Vstavite slikovno enoto.**9** Vstavite posodo za odpadni toner.**10** Zaprite vratca A in B.**Zamenjava slikovne enote****1** Odprite vratca B.

 **PREVIDNO – VROČA POVRŠINA:** Notranjost tiskalnika je lahko vroča. Počakajte, da se vroča površina ohladi, preden se je dotaknete, da preprečite nevarnost poškodbe.

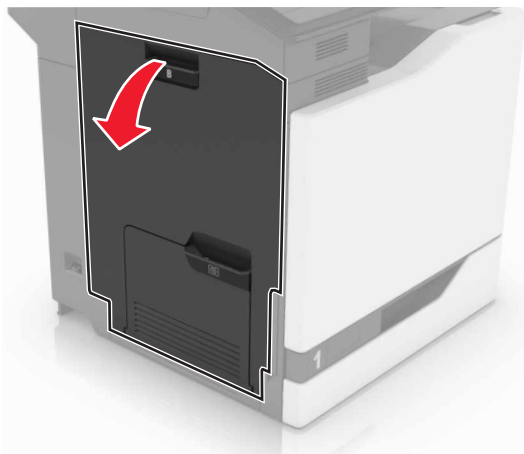

2 Odprite vratca A.

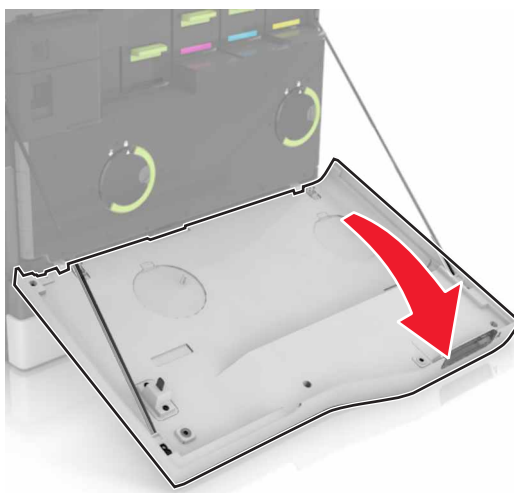

3 Odstranite posodo za odpadni toner.

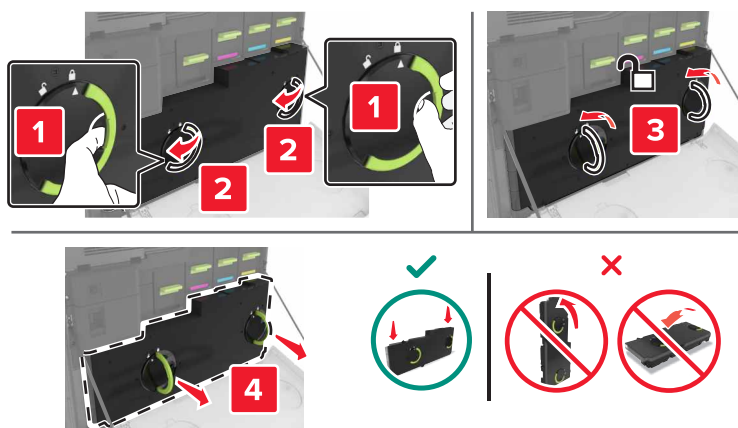

4 Odstranite slikovno enoto.

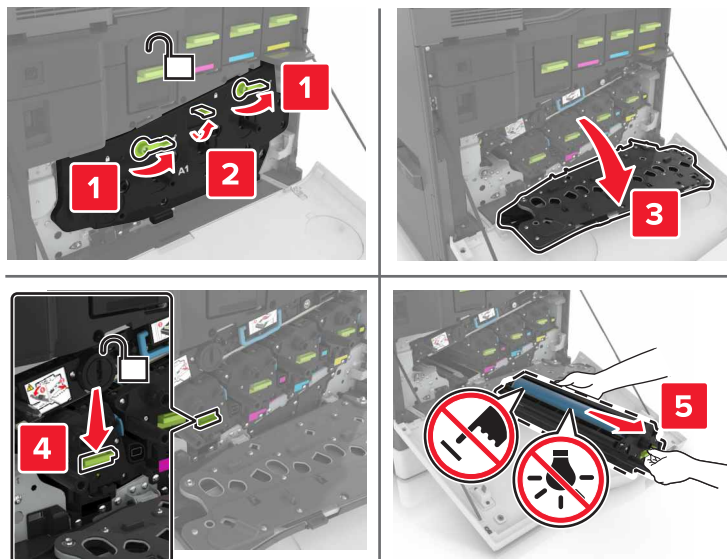

5 Novo slikovno enoto vzemite iz embalaže in nato odstranite vso embalažo.

Opozorilo – možnost poškodb: Fotoprevodne enote ne izpostavljajte neposredni svetlobi več kot 10 minut. Daljša izpostavljenost svetlobi lahko povzroči težave s kakovostjo tiskanja.

Opozorilo – možnost poškodb: Ne dotikajte se bobna fotoprevodnika. To lahko vpliva na kakovost tiskanja pri prihodnjih opraviilih tiskanja.

6 Vstavite novo slikovno enoto.

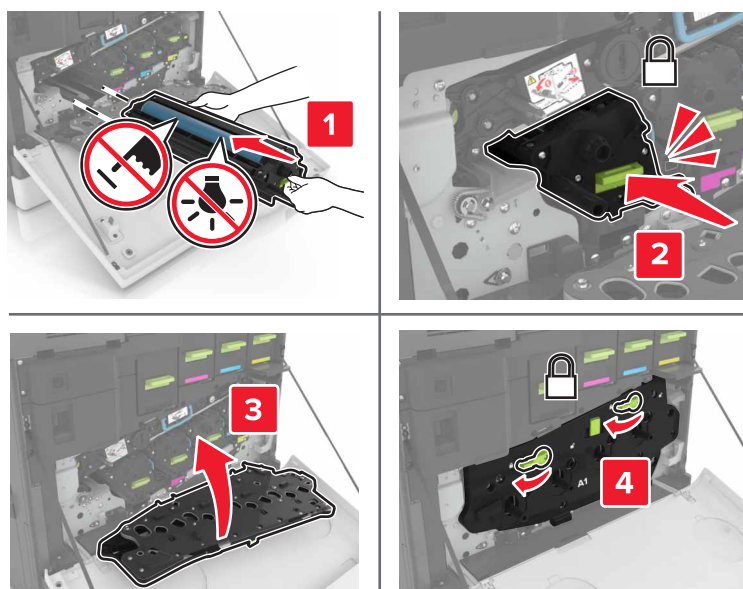

7 Vstavite novo posodo za odpadni toner.

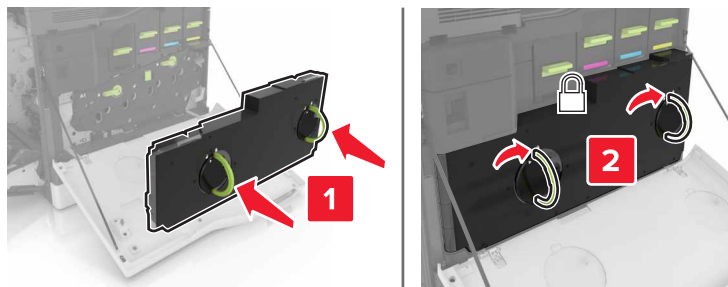

8 Zaprite vratca A in B.

Zamenjava kartuše s tonerjem

1 Odprite vratca A.

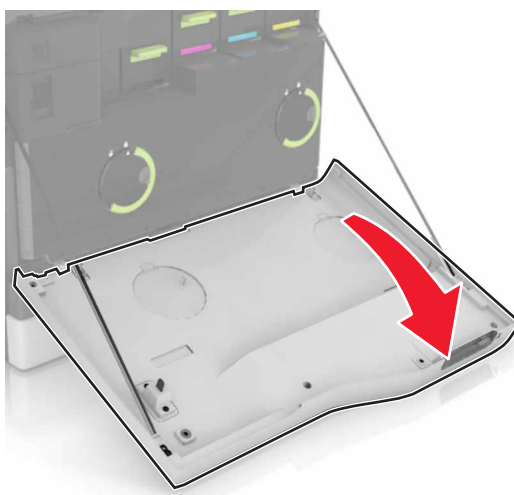

2 Odstranite kartušo s tonerjem.



3 Vzemite novo kartušo s tonerjem iz embalaže.

4 Vstavite novo kartušo s tonerjem, da se zaskoči na mesto.

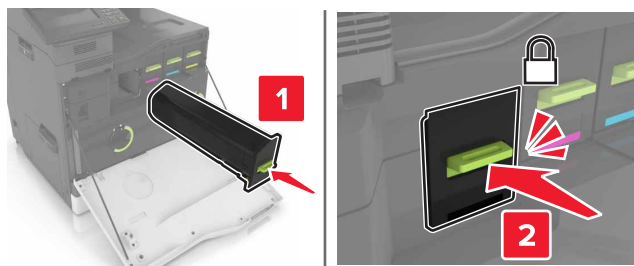

5 Zaprite vratca A.

Zamenjava posode za odpadni toner

1 Odprite vratca A.

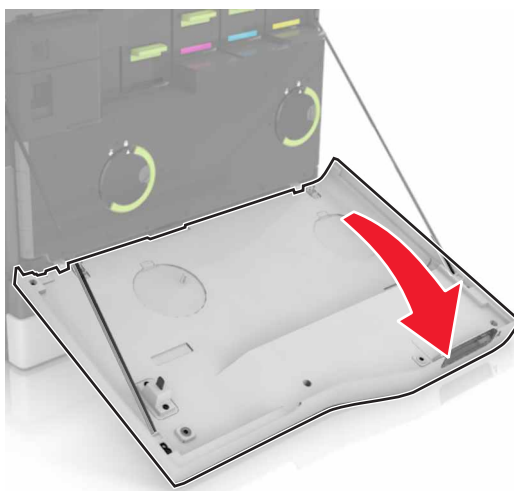

2 Odstranite posodo za odpadni toner.

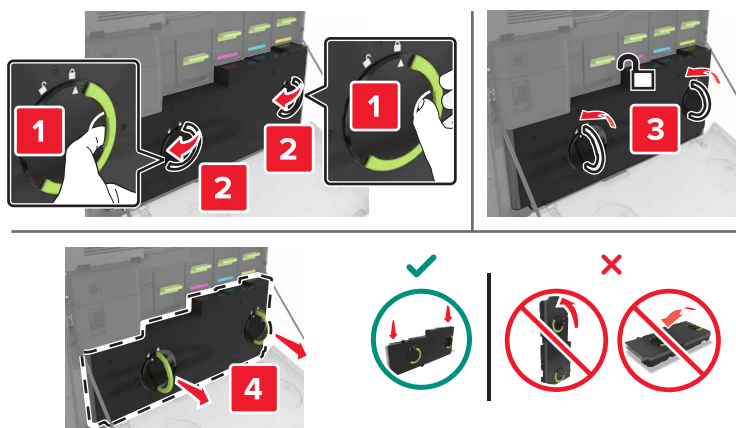

3 Vzemite novo posodo za odpadni toner iz embalaže.

4 Vstavite novo posodo za odpadni toner.

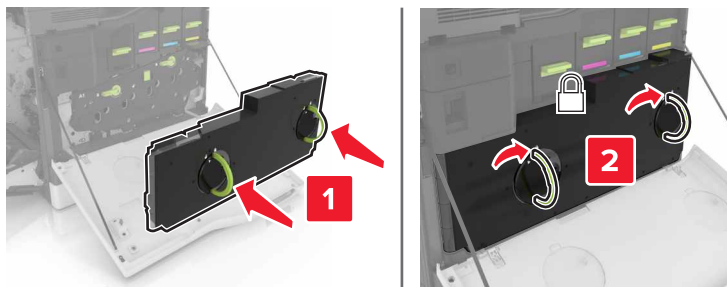

5 Zaprite vratca A.

Zamenjava prenosnega traku

1 Izklopite tiskalnik.

2 Odprite vratca B.

 **PREVIDNO – VROČA POVRŠINA:** Notranjost tiskalnika je lahko vroča. Počakajte, da se vroča površina ohladi, preden se je dotaknete, da preprečite nevarnost poškodbe.

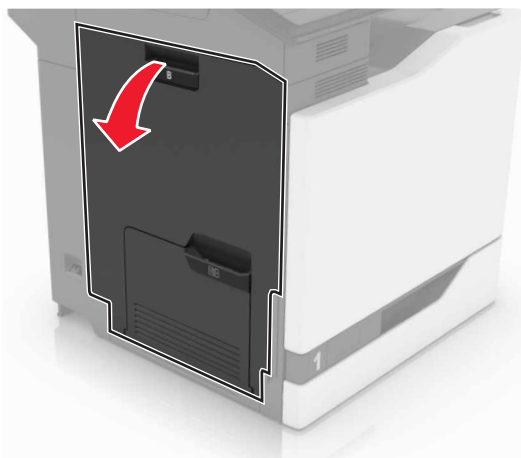

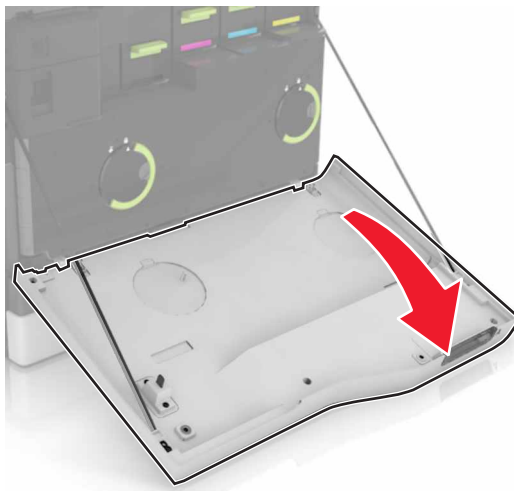
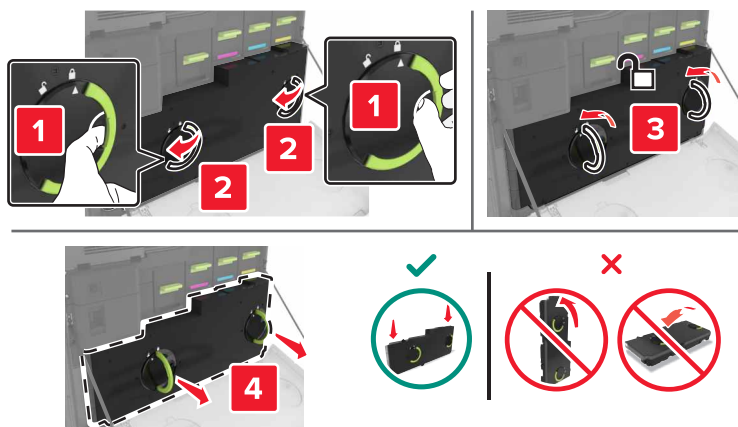
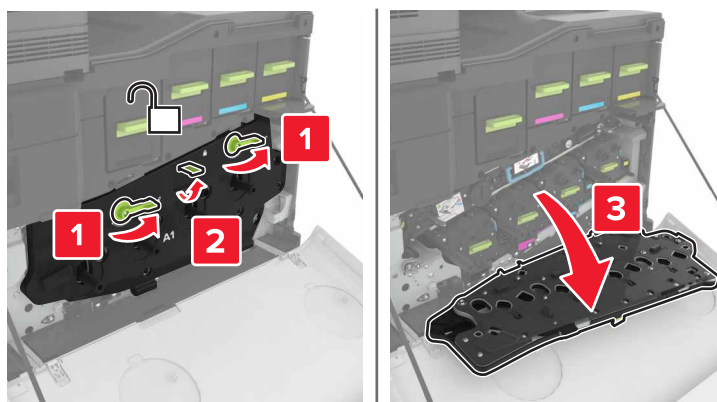
3 Odprite vratca A.**4** Odstranite posodo za odpadni toner.**5** Odprite vratca A1.

6 Odstranite prenosni trak.

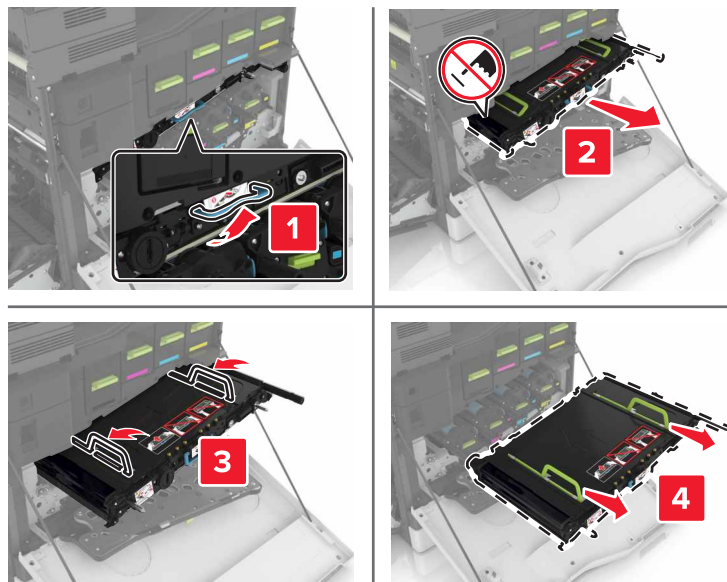

7 Nov prenosni trak vzemite iz embalaže in nato odstranite vso embalažo.

Opozorilo – možnost poškodb: Prenosnega traku ne izpostavljajte neposredni svetlobi več kot 10 minut. Daljša izpostavljenost svetlobi lahko povzroči težave s kakovostjo tiskanja.

Opozorilo – možnost poškodb: Prenosnega traku se ne dotikajte. To lahko vpliva na kakovost tiskanja pri prihodnjih opravilih tiskanja.



8 Vstavite novi prenosni trak, da se zaskoči na mesto.

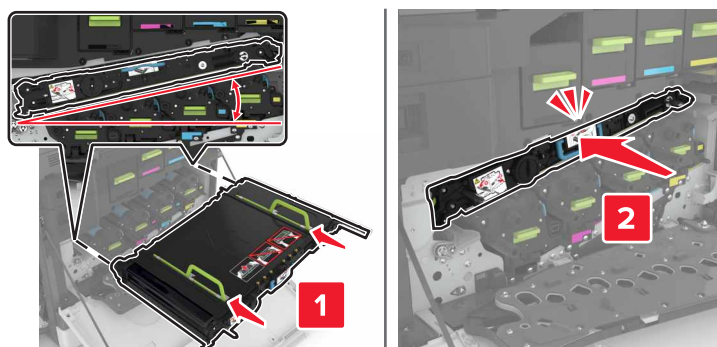

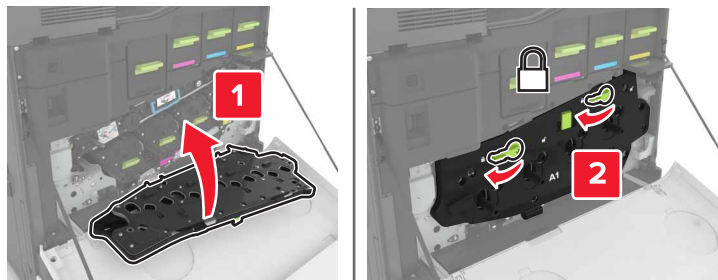
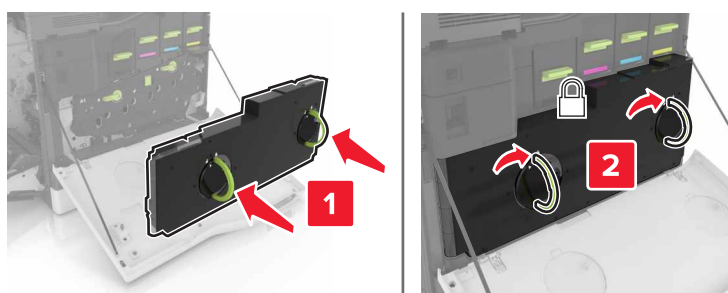
9 Zaprite vratca A1.**10** Vstavite novo posodo za odpadni toner.**11** Zaprite vratca A in B.**12** Vklopite tiskalnik.**Zamenjava prenosnega valja****1** Odprite vratca B.

 **PREVIDNO – VROČA POVRŠINA:** Notranjost tiskalnika je lahko vroča. Počakajte, da se vroča površina ohladi, preden se je dotaknete, da preprečite nevarnost poškodbe.

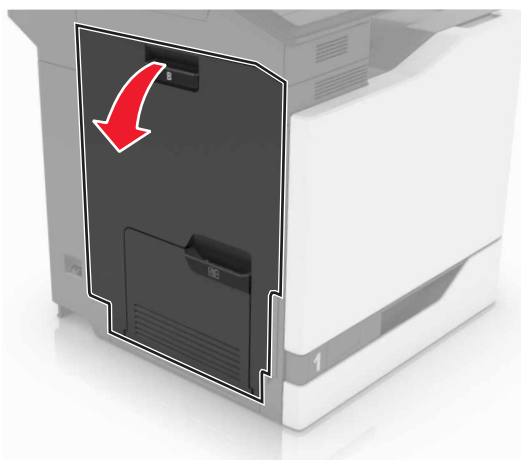

2 Odstranite prenosni valj.



3 Vzemite novi prenosni valj iz embalaže.

Opomba: Bele embalaže ne odstranite.

4 Vstavite novi prenosni valj.

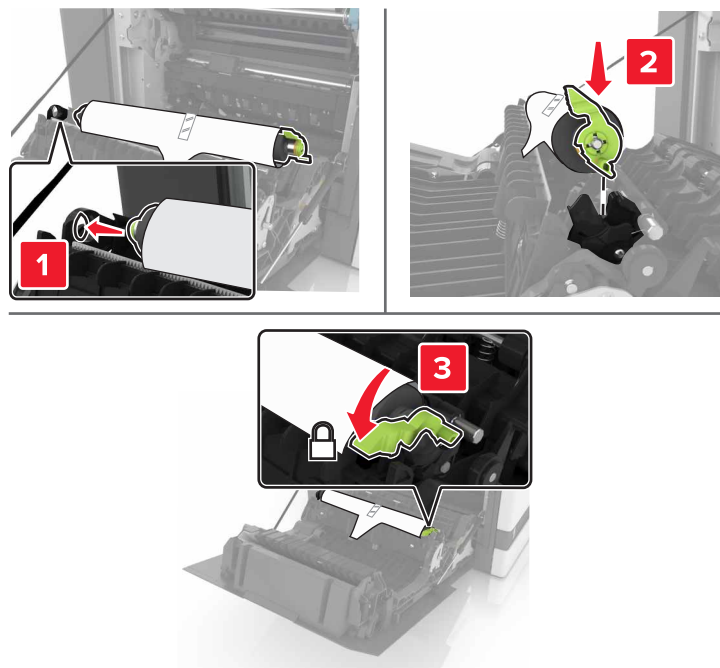

5 Odstranite belo embalažo.



6 Zaprite vratca B.

Zamenjava pobiralnega valja

Zamenjava pobiralnega valja v pladnju za 550 listov

- 1 Izklopite tiskalnik.
- 2 Odstranite pladenj.

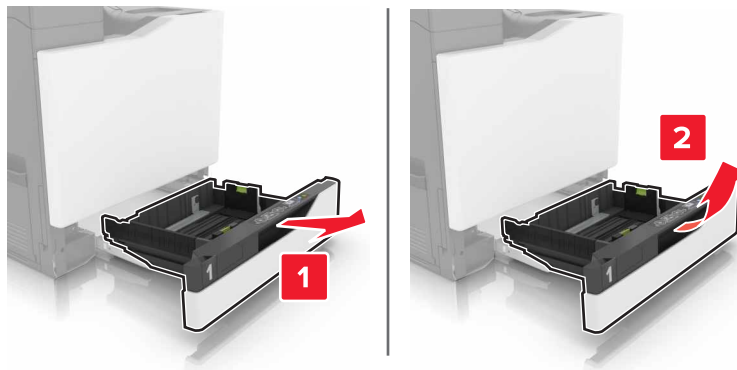

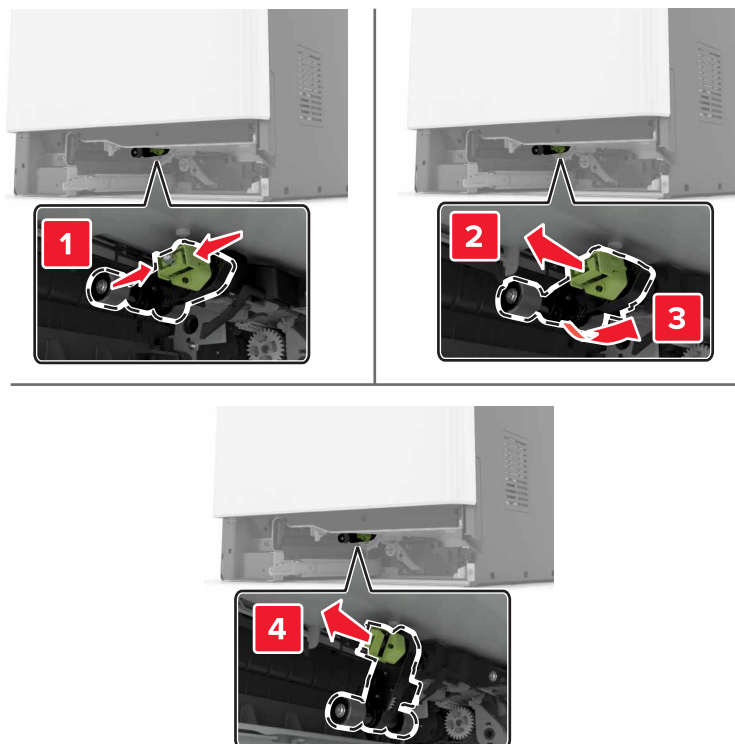
3 Odstranite pobiralni valj.**4** Vzemite novi pobiralni valj iz embalaže.

5 Vstavite novi pobiralni valj, da se zaskoči na mesto.

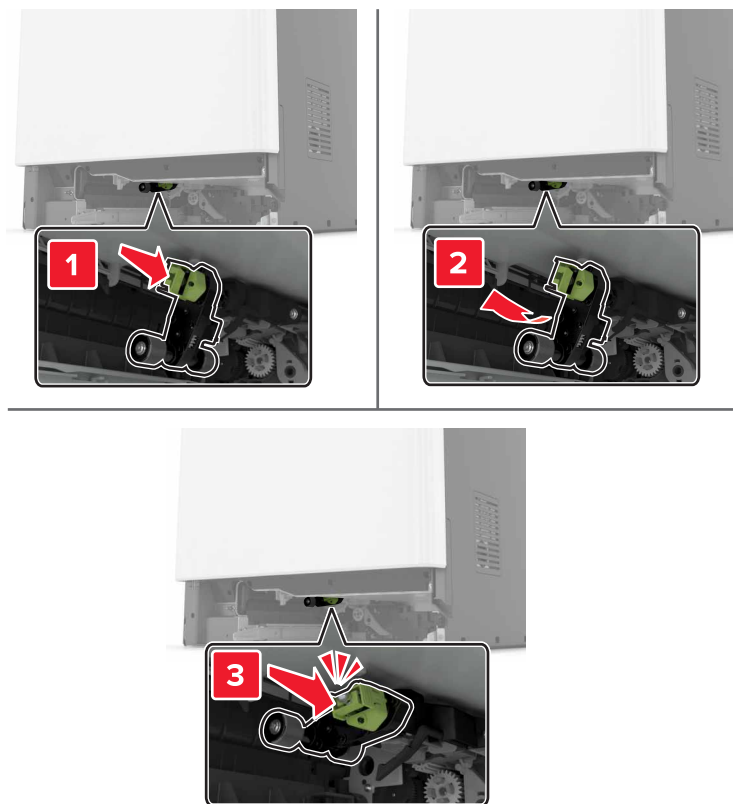

6 Vstavite pladenj.

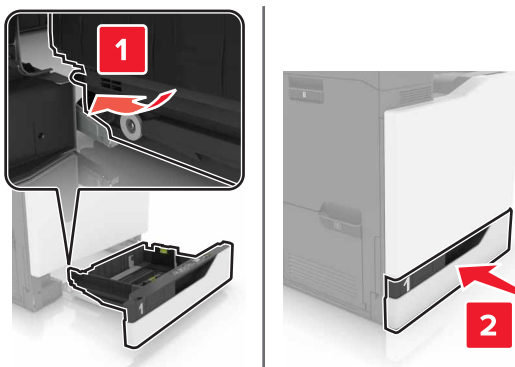

7 Vklpite tiskalnik.

Zamenjava pobiralnega valja v pladnju za 2200 listov

- 1 Izklopite tiskalnik.
- 2 Izvlecite in nato odklenite pladenj.

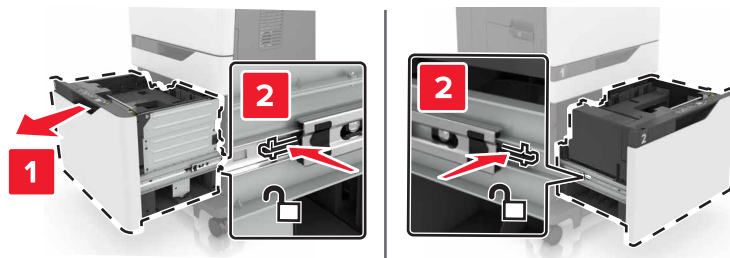

- 3 Odstranite pladenj.
- 4 Odstranite pobiralni valj.

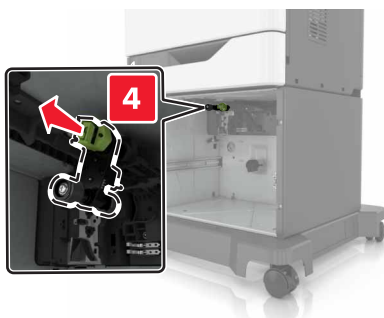
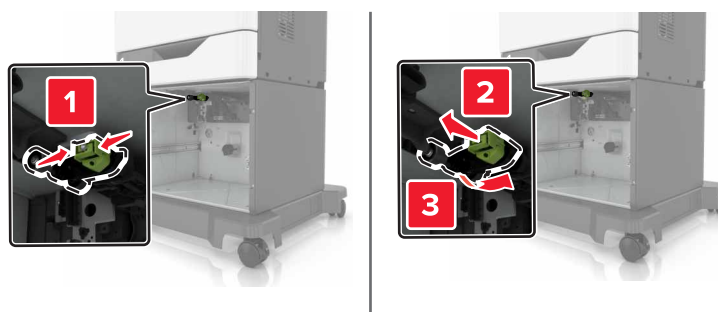

- 5 Vzemite novi pobiralni valj iz embalaže.

6 Vstavite novi pobiralni valj, da se zaskoči na mesto.

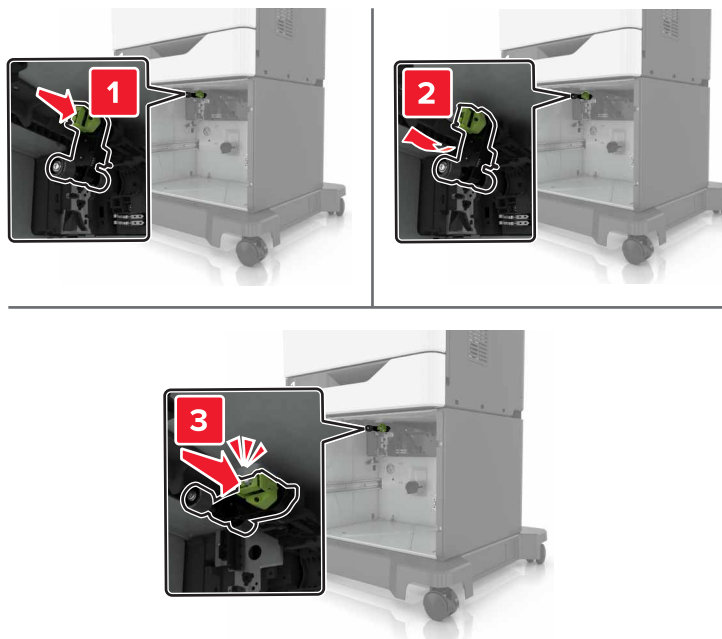

7 Vstavite pladenj.

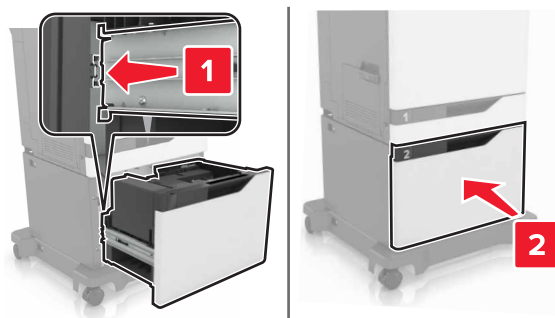

8 Vklonite tiskalnik.

Zamenjava ločevalnega nosilca

1 Izvlecite pladenj.

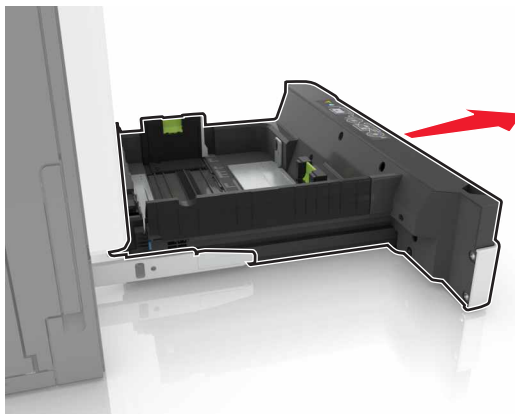

2 Odstranite ločevalni nosilec.

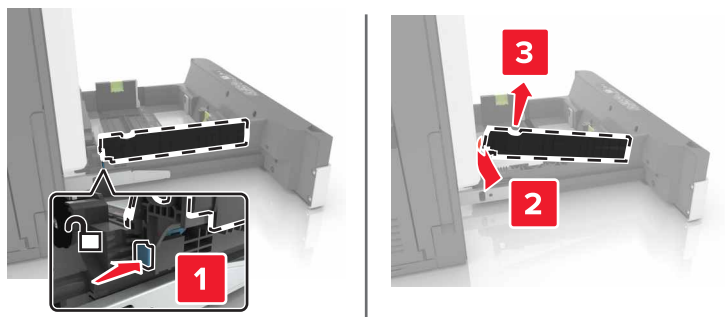

3 Vzemite novi ločevalni nosilec iz embalaže.

4 Vstavite novi ločevalni nosilec, da se zaskoči na mesto.

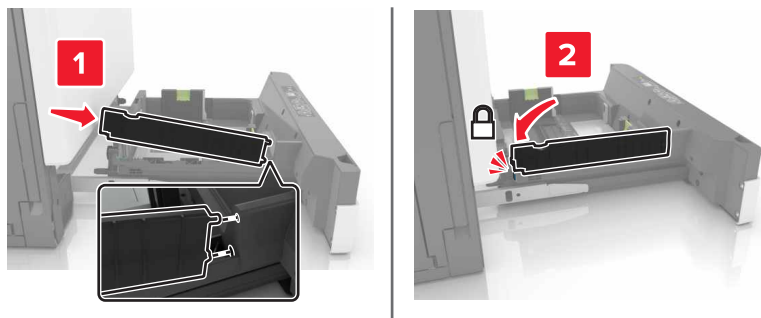

5 Vstavite pladenj.

Zamenjava enote kartuše s sponkami

Zamenjava kartuše s sponkami zaključevalnika s spenjalnikom

1 Odprite vratca G.

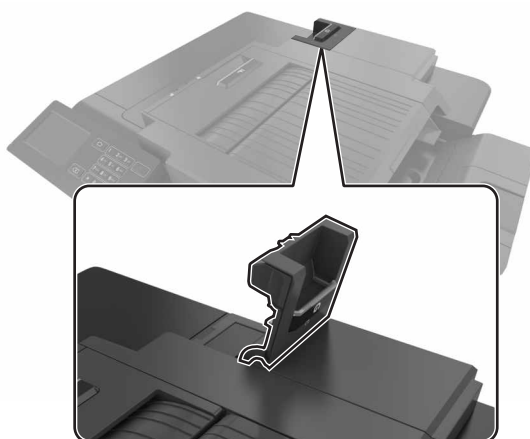

2 Odstranite kartušo s sponkami.

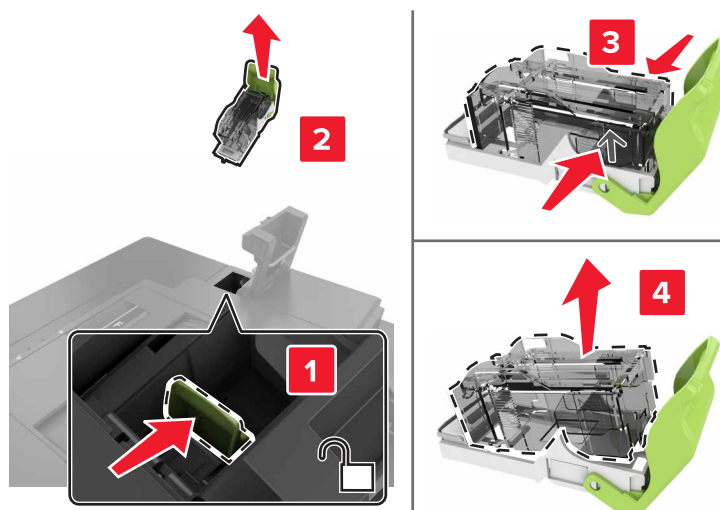

3 Vzemite novo kartušo s sponkami iz embalaže.

4 Vstavite novo kartušo s sponkami, da se zaskoči na mesto.

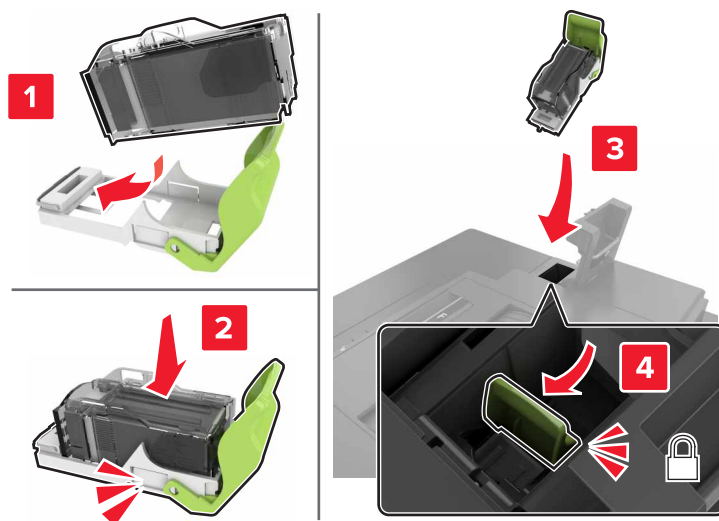

5 Zaprite vratca G.

Zamenjava nosilca kartuše s sponkami zaključevalnika s spenjalnikom

1 Odprite vratca G.

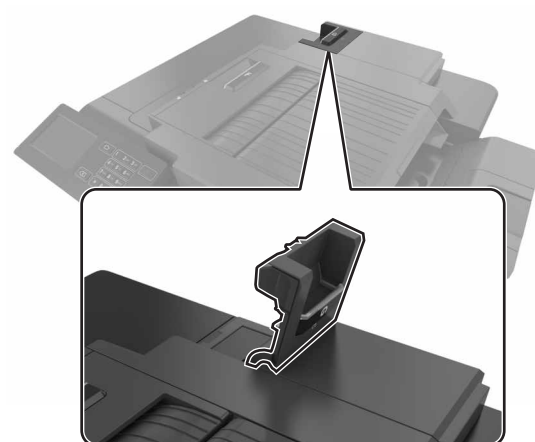

2 Izvlecite nosilec kartuše s sponkami.

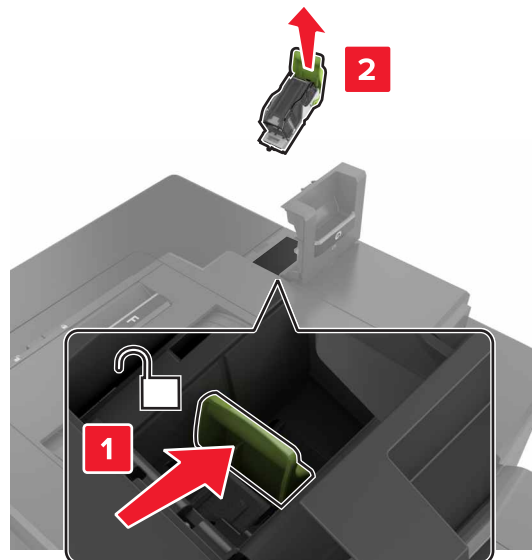

3 Kartušo s sponkami odstranite iz nosilca.

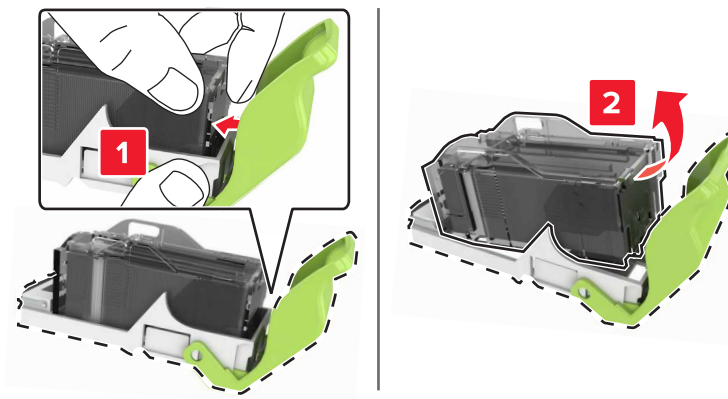

4 Vzemite novi nosilec kartuše s sponkami iz embalaže.

5 Vstavite kartušo s sponkami v novi nosilec, da se zaskoči na mesto.

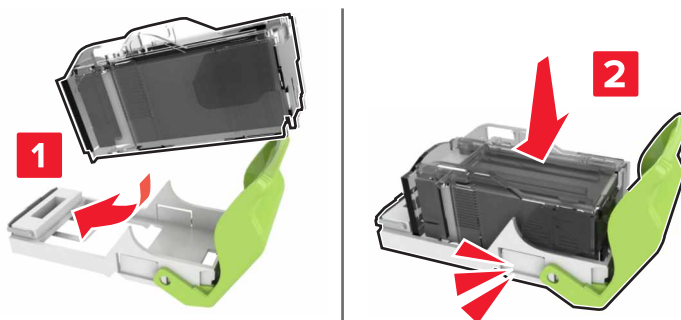

6 Vstavite nosilec kartuše s sponkami.

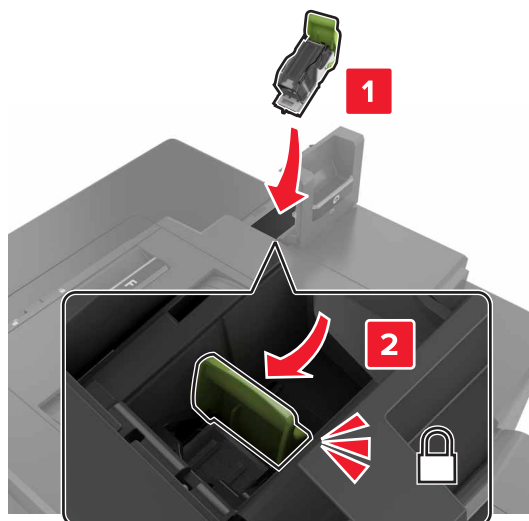

7 Zaprite vratca G.

Shranjevanje potrebščin

Potrebščine tiskalnika shranjujte na hladnem in čistem mestu. Potrebščine imejte do uporabe shranjene v originalni embalaži, z desno stranjo navzgor.

Potrebščin ne izpostavljajte naslednjemu:

- Neposredni sončni svetlobi
- Temperaturah nad 35 °C (95 °F)
- Več kot 80 % vlažnosti
- Slanemu zraku
- Korozivnim plinom
- Močnemu prahu

Premikanje tiskalnika

Premikanje tiskalnika na drugo lokacijo

- ⚠ PREVIDNO – NEVARNOST TELESNIH POŠKODB:** Tiskalnik je težji od 18 kg (40 lb), zato sta potrebna dva (ali več) izurjena člana osebja, da ga dvigneta varno.
- ⚠ PREVIDNO – NEVARNOST TELESNIH POŠKODB:** Da bi se izognili požaru ali električnemu šoku, uporabite samo napajalni kabel, ki ste ga dobili s tem izdelkom, ali nadomestni napajalni kabel, ki ga je odobril proizvajalec.

 **PREVIDNO – NEVARNOST TELESNIH POŠKODB:** Pri premikanju tiskalnika upoštevajte te smernice, da se izognete telesnim poškodbam ali poškodbam tiskalnika:

- Prepričajte se, ali so vsa vratca in pladnji zaprti.
- Izklopite tiskalnik in iztaknite napajalni kabel iz stenske vtičnice.
- Iztaknite vse priključke in kable iz tiskalnika.
- Če ima tiskalnik kovinski podstavek, ga pazljivo premaknite na novo mesto. Bodite previdni pri premoščanju pragov in razpok v tleh.
- Če tiskalnik nima kovinskega podstavka, vendar je konfiguriran z izbirnimi pladnji, tiskalnik dvignite s pladnjevi. Ne poskušajte hkrati dvigniti tiskalnika in pladnjevi.
- Za dvigovanje tiskalnika vedno uporabljajte ročice.
- Površina katerega koli vozička, s katerim boste premikali tiskalnik, mora podpirati celotno ohišje tiskalnika.
- Površina katerega koli vozička, s katerim boste premikali strojno opremo, mora podpirati celotno velikost te opreme tiskalnika.
- Tiskalnik mora biti v pokončnem položaju.
- Izogibajte se sunkovitim gibom.
- Pazite, da prstov nimate pod tiskalnikom, ko ga postavljate na zeleno mesto.
- Prepričajte se, ali je okoli tiskalnika dovolj prostora.

Opomba: Garancija tiskalnika ne krije poškodb tiskalnika, nastalih zaradi neustreznega premikanja.

Pošiljanje tiskalnika

Za navodila o pošiljanju obiščite <http://support.lexmark.com> ali se obrnite na podporo strankam.

Varčevanje z energijo in s papirjem

Nastavitev načinov varčevanja z energijo

Ekološki način

- 1 Na začetnem zaslonu se dotaknite možnosti **Nastavitve > Naprava > Upravljanje energije > Ekološki način**.
- 2 Izberite nastavitev.

Način mirovanja

- 1 Na začetnem zaslonu se dotaknite možnosti **Nastavitve > Naprava > Upravljanje energije > Časovne omejitve > Način mirovanja**.
- 2 Vnesite število minut preostalega časa nedejavnosti tiskalnika, preden preide v način mirovanja.

Način hibernacije

- 1 Na začetnem zaslonu se dotaknite možnosti **Nastavitve > Naprava > Upravljanje energije > Časovne omejitve > Način hibernacije**.
- 2 Izberite čas, preden tiskalnik preide v način hibernacije.

Opombe:

- Pred pošiljanjem opravila tiskanja se prepričajte, da se tiskalnik zbudi iz načina hibernacije.
- Vgrajeni spletni strežnik je onemogočen, ko je tiskalnik v načinu hibernacije.

Prilagajanje svetlosti zaslona tiskalnika

- 1 Na začetnem zaslonu se dotaknite možnosti **Nastavitve > Naprava > Lastne nastavitve > Svetlost zaslona**.
- 2 Prilagodite nastavitvev.

Varčevanje s potrošnim materialom

- Tiskajte na obe strani papirja.
Opomba: Obojestransko tiskanje je privzeta nastavitvev v gonilniku tiskalnika.
- Več strani natisnite na en list papirja.
- Uporabite funkcije za predogled in si oglejte, kako je dokument videti pred tiskanjem.
- Natisnite eno kopijo dokumenta, da preverite njegovo vsebino in obliko.

Recikliranje**Recikliranje Lexmarkovih izdelkov**

Če želite Lexmarkove izdelke poslati v recikliranje:

- 1 Obiščite www.lexmark.com/recycle.
- 2 Izberite izdelek za recikliranje.

Opomba: Potrošni material za tiskalnike in strojno opremo, ki ni na seznamu Lexmarkovega programa za zbiranje, lahko recikirate v lokalnem središču za recikliranje.

Recikliranje embalaže izdelkov Lexmark

Družba Lexmark si nenehno prizadeva zmanjšati količino embalaže. Manj embalaže prispeva k zagotavljanju, da poteka transport tiskalnikov Lexmark na najbolj učinkovit in okolju prijazen način ter da je zavržene embalaže manj. Rezultat tega so nižje emisije toplogrednih plinov, prihranki energije in naravnih virov. Družba Lexmark v nekaterih državah ali regijah ponuja tudi recikliranje sestavnih delov embalaže. Za več informacij obiščite www.lexmark.com/recycle in izberite svojo državo ali regijo. Informacije o razpoložljivih programih za recikliranje embalaže so vključene v informacije o recikliranju izdelka.

Škatle družbe Lexmark omogočajo popolno recikliranje v obratih za recikliranje embalaže. Teh obratov morda ni na vašem območju.

Pena v embalaži družbe Lexmark se lahko reciklira v obratih za recikliranje pene. Teh obratov morda ni na vašem območju.

Ko vrnete kartušo družbi Lexmark, lahko znova uporabite škatlo, v kateri je bila kartuša. Družba Lexmark reciklira škatlo.

Vračanje Lexmarkovih kartuš za ponovno uporabo ali recikliranje

Lexmarkov program za zbiranje kartuš omogoča brezplačno vrnitev rabljenih kartuš Lexmarku za ponovno uporabo ali recikliranje. Vse prazne kartuše, ki jih vrnete Lexmarku, so znova uporabljene ali razstavljene za recikliranje. Reciklirana je tudi embalaža za vračanje kartuš.

Če želite vrniti Lexmarkove kartuše za ponovno uporabo ali recikliranje, storite naslednje:

- 1 Obiščete www.lexmark.com/recycle.
- 2 Izberite izdelek za recikliranje.

Odstranjevanje zastojev papirja

Preprečevanje zastojev

Papir pravilno naložite

- Prepričajte se, da je papir poravnan na dnu pladnja.

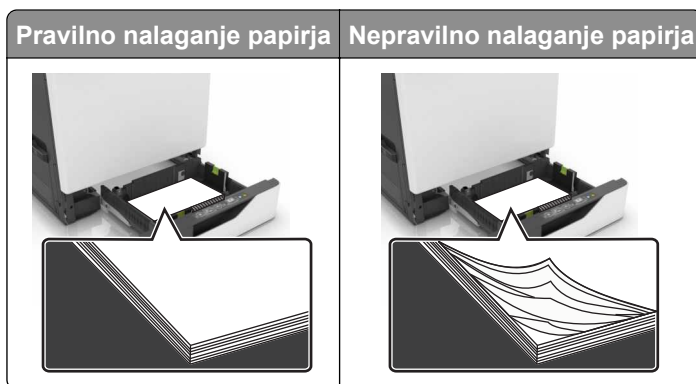

- Med tiskanjem ne nalagajte papirja na pladenj in pladnja ne odstranjujte.
- Ne naložite preveč papirja. Zagotovite, da je sveženj papirja nižji od višine, nakazane z oznako za polnjenje.
- Papirja ne vstavljajte na silo. Papir naložite tako, kot je prikazano na sliki.

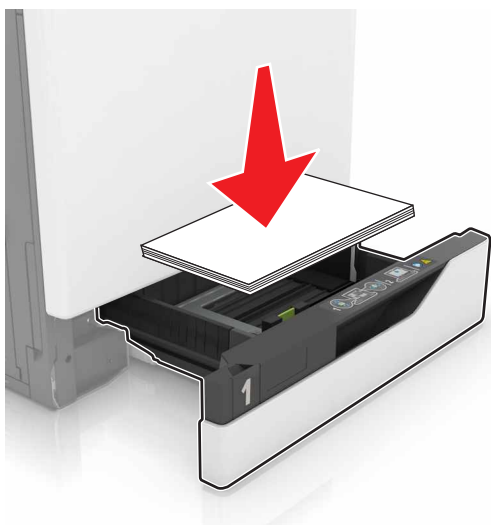

- Zagotovite, da sta vodili za papir pravilno postavljeni in da ne pritiskata močno na papir ali pisemske ovojnice.
- Ko naložite papir, pladenj potisnite v tiskalnik.

Uporabite priporočeni papir

- Uporabljajte samo priporočeni papir ali posebne medije.
- Ne nalagajte zmečkanega, nagubanega, vlažnega, prepognjenega ali zvitega papirja.

- Preden naložite papir, večkrat upognite, preprijajte in poravnajte robove listov.

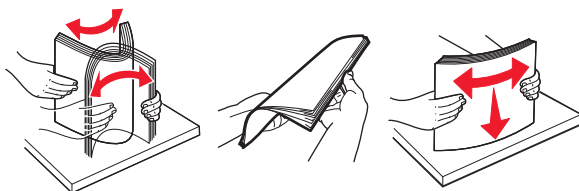

- Ne uporabljajte papirja, ki je bil ročno odrezan ali obrezan.
- Ne mešajte različnih velikosti, tež ali vrst papirja v istem pladnju.
- Zagotovite, da sta velikost in vrsta papirja v računalniku ali na nadzorni plošči tiskalnika pravilno nastavljeni.
- Papir shranjujte po priporočilih proizvajalca.

Prepoznavanje lokacij zastojev

Opombe:

- Ko je vključena funkcija pomoči pri zastoju, tiskalnik spusti skozi prazne strani ali delno natisnjene strani po odstranitvi zastoja papirja. Preverite, da med stranmi, ki so prišle iz tiskalnika, ni praznih strani.
- Ko je nastavitev funkcije odpravljanja zastojev nastavljena na Vključeno ali Samodejno, tiskalnik znova natisne strani, ki so se zatakile.

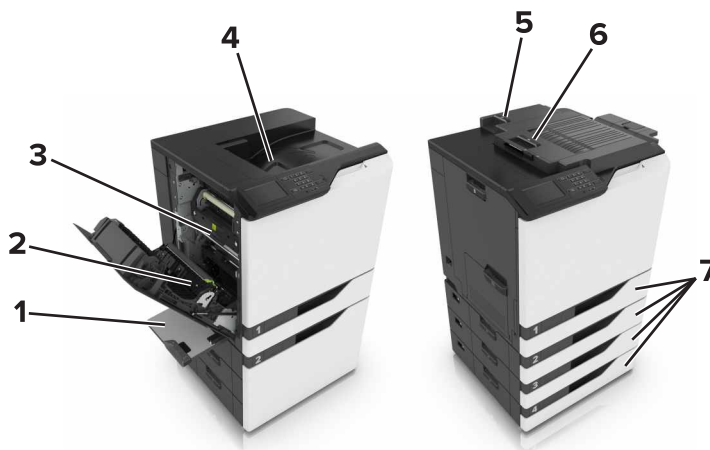

	Mesta zastojev
1	Večnamenski podajalnik
2	Enota za obojestransko tiskanje
3	Fiksirna enota
4	Standardni predal
5	Vratca G
6	Vratca F

	Mesta zastojev
7	Pladnji

Zastoj papirja v pladnjih

1 Izvlecite pladenj.



2 Odstranite zagozdeni papir.

Opomba: Preverite, ali ste odstranili vse delce papirja.



3 Vstavite pladenj.

4 Odprite pokrov pladnja.



5 Odstranite zagozdeni papir.

Opomba: Preverite, ali ste odstranili vse delce papirja.



6 Zaprite pokrov pladnja.

Zastoj papirja v večnamenskem podajalniku

1 Odstranite papir iz večnamenskega podajalnika.

2 Odstranite zagozdeni papir.

Opomba: Preverite, ali ste odstranili vse delce papirja.

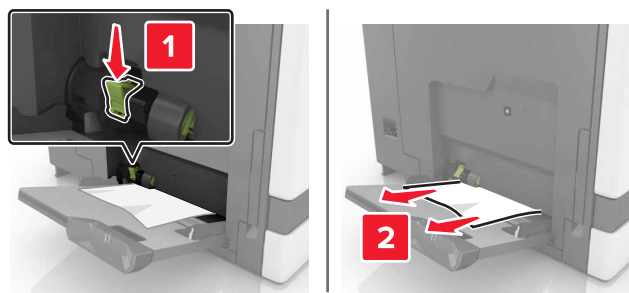

3 Odprite vratca B in odstranite delce papirja.

PREVIDNO – VROČA POVRŠINA: Notranjost tiskalnika je lahko vroča. Počakajte, da se vroča površina ohladi, preden se je dotaknete, da preprečite nevarnost poškodb.

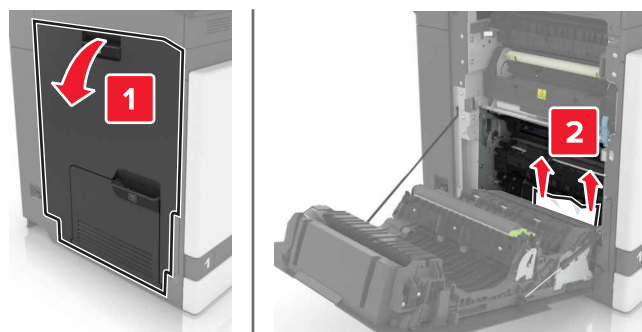

4 Zaprite vratca B.

5 Preden naložite papir, večkrat upognite, prepahajte in poravnajte robove listov.

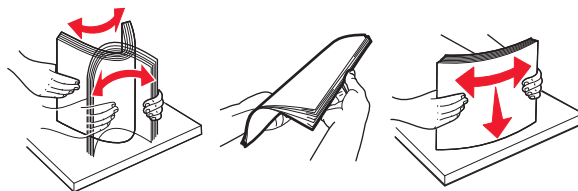

6 Znova naložite papir.

Zastoj papirja v standardnem predalu

1 Odstranite zagozdeni papir.

Opomba: Preverite, ali ste odstranili vse delce papirja.



2 Odprite vratca B in odstranite delce papirja.

 **PREVIDNO – VROČA POVRŠINA:** Notranjost tiskalnika je lahko vroča. Počakajte, da se vroča površina ohladi, preden se je dotaknete, da preprečite nevarnost poškodbe.

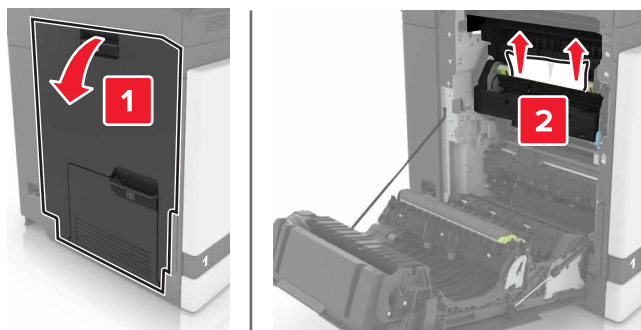

3 Zaprite vratca B.

Zastoj papirja v vratcih B

Zastoj papirja v fiksirni enoti

1 Odprite vratca B.

 **PREVIDNO – VROČA POVRŠINA:** Notranjost tiskalnika je lahko vroča. Počakajte, da se vroča površina ohladi, preden se je dotaknete, da preprečite nevarnost poškodbe.

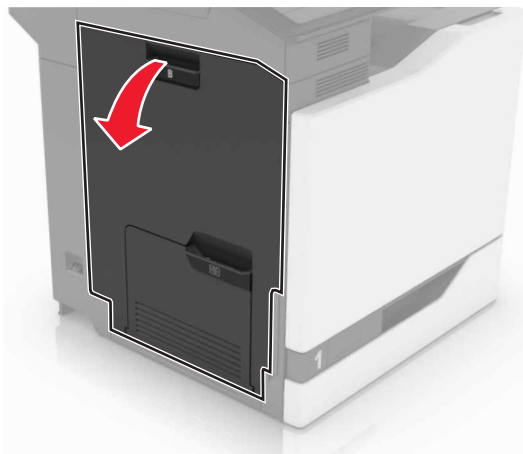

2 Odstranite zagozdeni papir.

Opomba: Preverite, ali ste odstranili vse delce papirja.

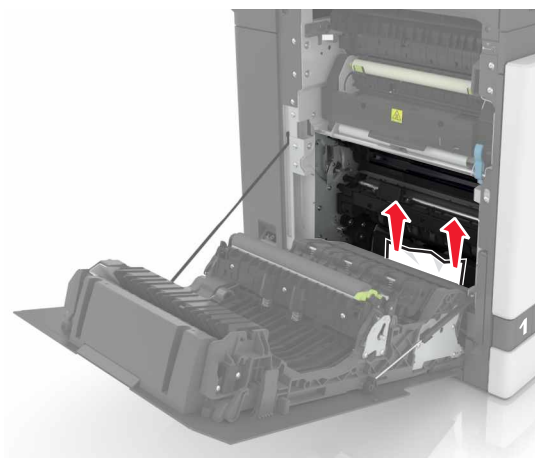

3 Odprite vratca za dostop do fiksirne enote.

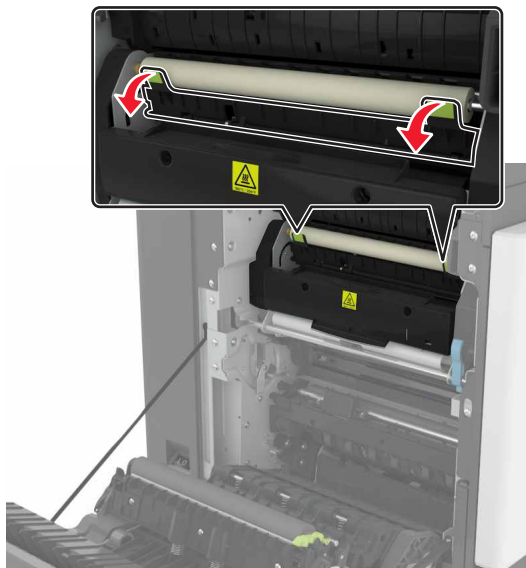

4 Odstranite zagozdeni papir.

Opomba: Preverite, ali ste odstranili vse delce papirja.

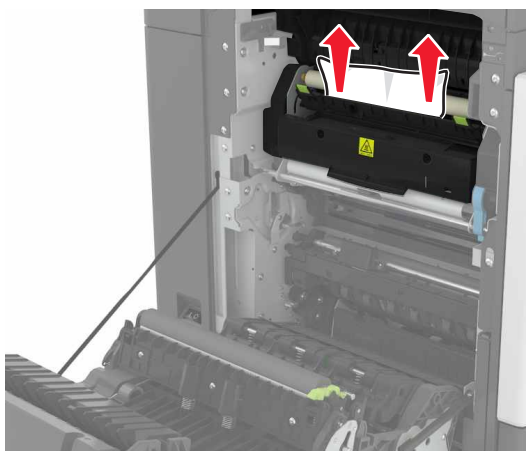

5 Zaprite vratca B.

Zastoj papirja v enoti za obojestransko tiskanje

1 Odprite vratca B.



PREVIDNO – VROČA POVRŠINA: Notranjost tiskalnika je lahko vroča. Počakajte, da se vroča površina ohladi, preden se je dotaknete, da preprečite nevarnost poškodbe.

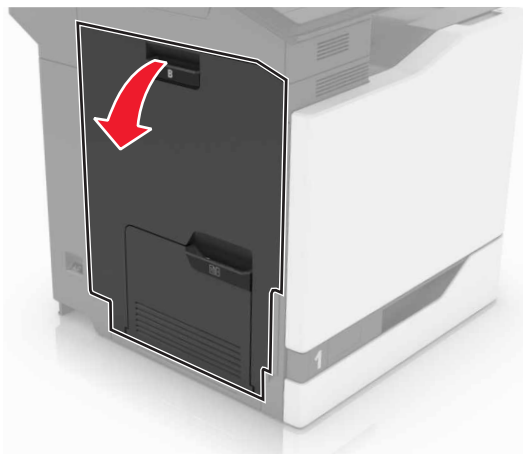

2 Odstranite zagozdeni papir.

Opomba: Preverite, ali ste odstranili vse delce papirja.

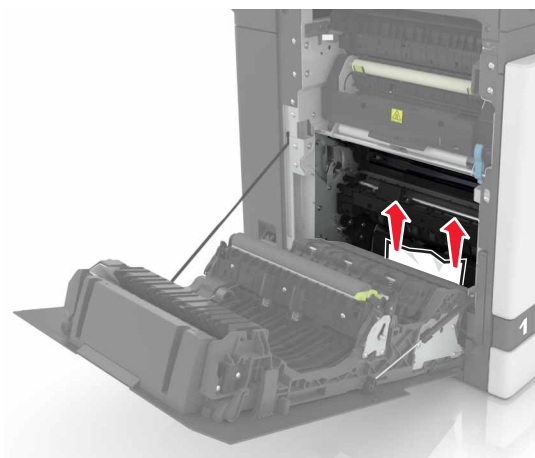

3 Odprite pokrov enote za obojestransko tiskanje.

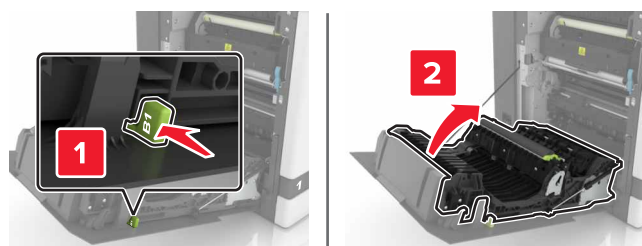

4 Odstranite zagozdeni papir.

Opomba: Preverite, ali ste odstranili vse delce papirja.

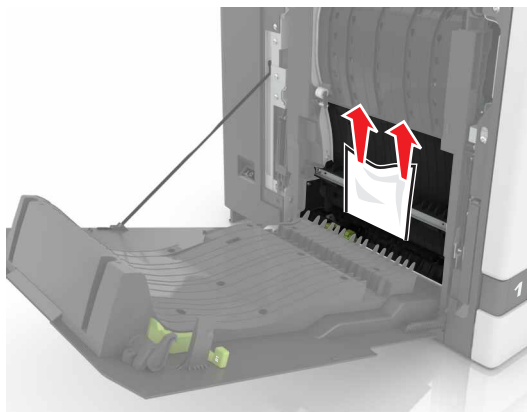

5 Zaprite pokrov enote za obojestransko tiskanje in vratca B.

Zagozden papir v predalu zaključevalnika

1 Odstranite zagozdeni papir.

Opomba: Preverite, ali ste odstranili vse delce papirja.

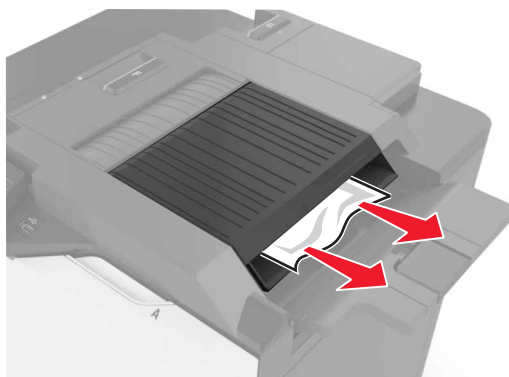

2 Odprite vratca F.

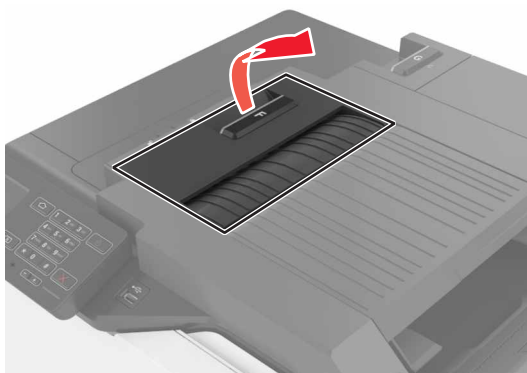

3 Odstranite zagozdeni papir.

Opomba: Preverite, ali ste odstranili vse delce papirja.

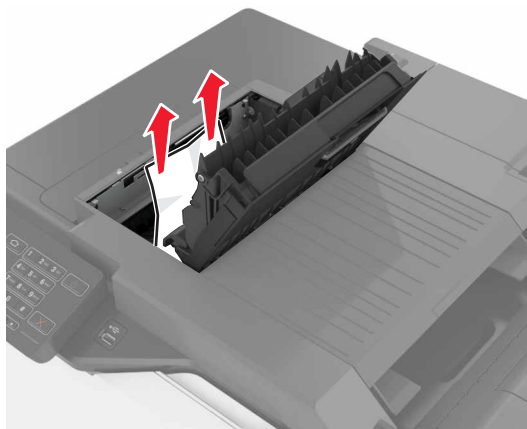

4 Zaprite vratca F.

Zastoj sponk v vratcih G

1 Odprite vratca G.

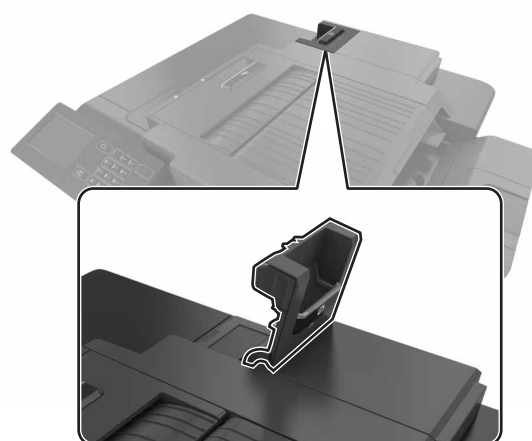

2 Izvlecite nosilec kartuše s sponkami.

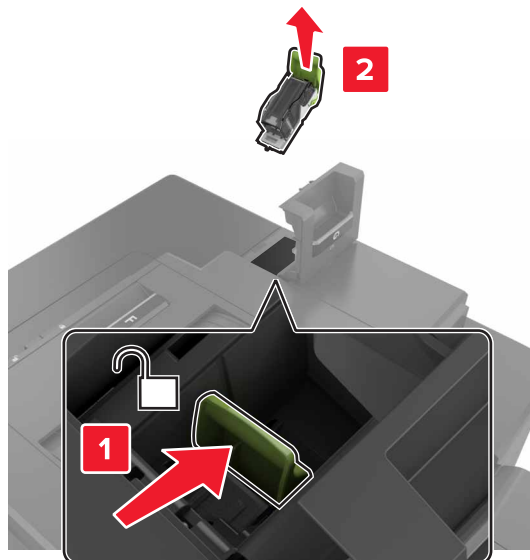

3 Odprite zaščito za sponke in nato odstranite proste sponke.

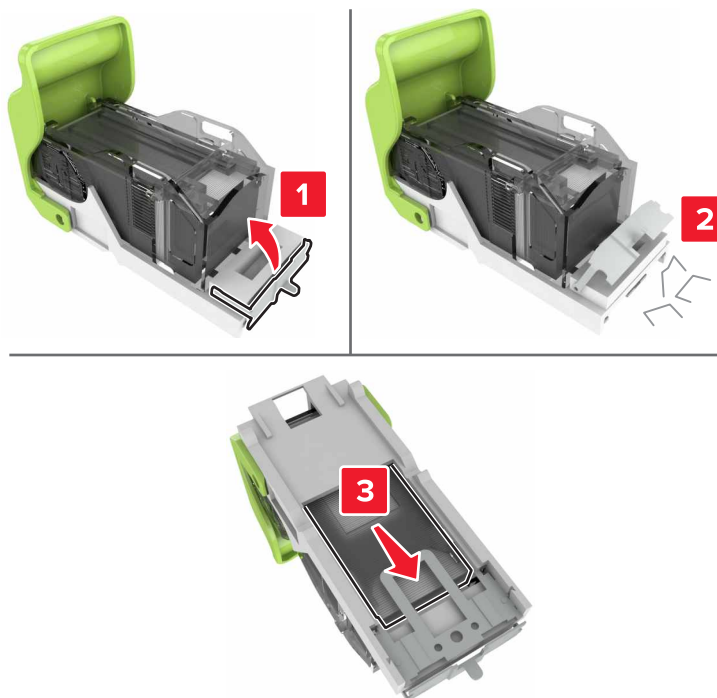

Opomba: Ne vstavljajte sponk, ki so padle iz kartuše.

4 Zaprite ščitnik za sponke.



5 Vstavite nosilec kartuše s sponkami.

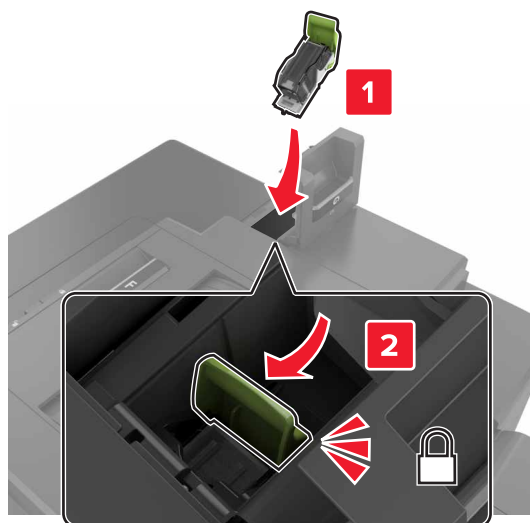

6 Zaprite vratca G.

Odpravljanje težav

Težave z omrežno povezavo

Vdelanega spletnega strežnika ni mogoče odpreti

Dejanje	Da	Ne
<p>1. korak</p> <p>Preverite, ali uporabljate podprti brskalnik:</p> <ul style="list-style-type: none"> • Internet Explorer® 9 ali novejša različica • Safari 8.0.3 ali novejša različica • Google Chrome™ • Mozilla Firefox <p>Ali uporabljate podprti brskalnik?</p>	Pojdite na 2. korak.	Namestite podprti brskalnik.
<p>2. korak</p> <p>Zagotovite, da je naslov IP tiskalnika pravilen.</p> <p>Oglejte si naslov IP tiskalnika:</p> <ul style="list-style-type: none"> • Na začetnem zaslonu • V razdelku TCP/IP v meniju Omrežje/vrata. • S tiskanjem strani z omrežnimi nastavitvami ali strani z nastavitvami menija in ogledom razdelka TCP/IP <p>Opomba: Naslov IP je sestavljen iz štirih nizov števil, ločenih s pikami, na primer 123.123.123.123.</p> <p>Ali je naslov IP tiskalnika pravilen?</p>	Pojdite na 3. korak.	Vtipkajte pravilen naslov IP tiskalnika v polje za naslov.
<p>3. korak</p> <p>Preverite, ali je tiskalnik vklopljen.</p> <p>Ali je tiskalnik vklopljen?</p>	Pojdite na 4. korak.	Vklopite tiskalnik.
<p>4. korak</p> <p>Preverite, ali omrežna povezava deluje.</p> <p>Ali omrežna povezava deluje?</p>	Pojdite na 5. korak.	Obrnite se na skrbnika.
<p>5. korak</p> <p>Poskrbite, da so kableske povezave s tiskalnikom in tiskalnim strežnikom dobro priključene.</p> <p>Več informacij najdete v navodilih za namestitev, ki ste jih dobili s tiskalnikom.</p> <p>Ali so kableske povezave dobro priključene?</p>	Pojdite na 6. korak.	Preverite kableske povezave.

Dejanje	Da	Ne
6. korak Preverite, ali so spletni strežniki proxy onemogočeni. Ali so spletni strežniki proxy onemogočeni?	Pojdite na 7. korak.	Obrnite se na skrbnika.
7. korak Dostopite do vdelanega spletnega strežnika. Ali se je vdelani spletni strežnik odprl?	Težava je odpravljena.	Obrnite se na podporo za stranke .

Pogona Flash ni mogoče prebrati

Dejanje	Da	Ne
1. korak Preverite, ali je pogon Flash vstavljen v vrata USB na sprednji strani. Opomba: Pogon Flash ne deluje, ko je vstavljen v vrata USB na zadnji strani. Je pogon Flash vstavljen v sprednja vrata USB?	Pojdite na 2. korak.	Težava je odpravljena.
2. korak Preverite, ali je pogon Flash podprt. Za več informacij si oglejte " Podprti pogoni Flash in vrste datotek " na 31. strani Se sporočilo o napaki še vedno pojavlja?	Pojdite na 3. korak.	Težava je odpravljena.
3. korak Preverite, ali so vrata USB na sprednji strani onemogočena. Za več informacij si oglejte " Omogočanje vrat USB " na 86. strani. Se sporočilo o napaki še vedno pojavlja?	Obrnite se na podporo za stranke .	Težava je odpravljena.

Omogočanje vrat USB

Na začetnem zaslonu se dotaknite možnosti **Nastavitve > Omrežje/Vrata > USB > Omogoči vrata USB**.

Preverjanje povezljivosti tiskalnika

- 1 Na začetnem zaslonu se dotaknite možnosti **Nastavitve > Poročila > Omrežje > Stran z omrežnimi nastavitvami**.
- 2 Oglejte si prvi razdelek strani z omrežnimi nastavitvami in preverite, ali je stanje povezano. Če stanje ni povezano, obstaja možnost, da je priključek za lokalno omrežje LAN nedejaven ali pa omrežni kabel ni priključen ali ne deluje pravilno. Za pomoč se obrnite na skrbnika.

Težave s strojno opremo

Notranje izbirne dodatne opreme ni mogoče zaznati

Dejanje	Da	Ne
<p>1. korak Izklopite tiskalnik, počakajte približno deset sekund, nato pa ga znova vklopite.</p> <p>Ali notranja izbirna dodatna oprema deluje pravilno?</p>	Težava je odpravljena.	Pojdite na 2. korak.
<p>2. korak Natisnite stran z nastavitvami menija in preverite, ali je notranja izbirna dodatna oprema na seznamu "Nameščene funkcije".</p> <p>Ali je notranja izbirna dodatna oprema na strani z nastavitvami menija?</p>	Nadaljujte s korakom 4.	Pojdite na 3. korak.
<p>3. korak Preverite, ali je notranja izbirna dodatna oprema pravilno nameščena na nadzorno ploščo.</p> <p>a Izklopite tiskalnik in iztaknite napajalni kabel iz stenske vtičnice.</p> <p>b Zagotovite, da je notranja izbirna dodatna oprema nameščena na ustreznih priključkih na nadzorni plošči.</p> <p>c Napajalni kabel priklopite v električno vtičnico in vklopite tiskalnik.</p> <p> PREVIDNO – NEVARNOST TELESNIH POŠKODB: Da bi se izognili požaru ali električnemu šoku, priključite napajalni kabel v vtičnico z ustrezno naznačeno močjo, ki je ustrezno ozemljena, v bližini izdelka in enostavno dostopna.</p> <p>Ali notranja izbirna dodatna oprema deluje pravilno?</p>	Težava je odpravljena.	Pojdite na 4. korak.
<p>4. korak</p> <p>a Preverite, ali je notranja izbirna dodatna oprema na voljo v gonilniku tiskalnika.</p> <p>Opomba: Po potrebi ročno dodajte notranjo izbirno dodatno opremo v gonilnik tiskalnika, da omogočite opravilo tiskanja. Za več informacij si oglejte "Dodajanje razpoložljivih možnosti v gonilnik tiskalnika" na 131. strani.</p> <p>b Znova pošljite opravilo tiskanja.</p> <p>Ali notranja izbirna dodatna oprema deluje pravilno?</p>	Težava je odpravljena.	Obrnite se na podporo za stranke .

Vrata za notranje rešitve ne delujejo pravilno

Dejanje	Da	Ne
<p>1. korak</p> <p>Natisnite stran z nastavitvami menija in preverite, ali so vrata za notranje rešitve (ISP) na seznamu "Nameščene funkcije".</p> <p>Ali so vrata za notranje rešitve na seznamu nameščenih funkcij?</p>	Nadaljujte s korakom 3.	Pojdite na 2. korak.
<p>2. korak</p> <p>Odstranite in znova namestite vrata za notranje rešitve. Za več informacij si oglejte "Namestitev vrat za notranje rešitve" na 120. strani.</p> <p>Opomba: Uporabite podprta vrata za notranje rešitve.</p> <p>Ali vrata za notranje rešitve delujejo pravilno?</p>	Težava je odpravljena.	Pojdite na 3. korak.
<p>3. korak</p> <p>Preverite povezavo s kablom in z vrati za notranje rešitve.</p> <p>a Uporabite ustrezen kabel in zagotovite, da je pravilno priklopljen v vrata za notranje rešitve.</p> <p>b Preverite, ali je vmesniški kabel vrat za notranje rešitve pravilno priklopljen v vtičnico na nadzorni plošči.</p> <p>Ali vrata za notranje rešitve delujejo pravilno?</p>	Težava je odpravljena.	Obrnite se na podporo za stranke .

Kartica vzporednega ali zaporednega vmesnika ne deluje pravilno

Dejanje	Da	Ne
<p>1. korak</p> <p>Natisnite stran z nastavitvami menija in preverite, ali je kartica vzporednega ali zaporednega vmesnika na seznamu "Nameščene funkcije".</p> <p>Ali je kartica vzporednega ali zaporednega vmesnika na seznamu nameščenih funkcij?</p>	Nadaljujte s korakom 3.	Pojdite na 2. korak.
<p>2. korak</p> <p>Odstranite in znova namestite kartico vzporednega ali zaporednega vmesnika.</p> <p>Za več informacij si oglejte "Namestitev vrat za notranje rešitve" na 120. strani.</p> <p>Ali kartica vzporednega ali zaporednega vmesnika deluje pravilno?</p>	Težava je odpravljena.	Pojdite na 3. korak.
<p>3. korak</p> <p>Preverite povezavo med kablom in kartico vzporednega ali zaporednega vmesnika.</p> <p>Ali kartica vzporednega ali zaporednega vmesnika deluje pravilno?</p>	Težava je odpravljena.	Obrnite se na podporo za stranke .

Zazan je okvarjen pomnilnik Flash

Poskusite nekaj od tega:

- Zamenjajte okvarjeni pomnilnik Flash.
- Na nadzorni plošči tiskalnika izberite **Nadaljuj**, da prezrete sporočilo in nadaljujete s tiskanjem.
- Prekličite trenutno opravilo tiskanja.

V pomnilniku Flash ni dovolj prostora za vire

Poskusite nekaj od tega:

- Na nadzorni plošči tiskalnika izberite **Nadaljuj**, da počistite sporočilo in nadaljujete s tiskanjem.
- Izbršite pisave, makre in ostale podatke, shranjene v pomnilniku Flash.
- Namestite zmogljivejši pomnilnik Flash.

Opomba: Prenesene pisave in makri, ki pred tem niso shranjeni v pomnilnik Flash, se izbrišejo.

Zazan je neformatiran pomnilnik Flash

Poskusite nekaj od tega:

- Na nadzorni plošči izberite **Nadaljuj**, da ustavite defragmentacijo in nadaljujete s tiskanjem.
- Formatirajte pomnilnik Flash.

Opomba: Če sporočila o napaki ne uspete odpraviti, je morda okvarjen pomnilnik Flash in ga je treba zamenjati.

Težave s potrebnostmi

Zamenjajte kartušo, ne ujema se z regijo tiskalnika

Težavo odpravite tako, da kupite kartušo za regijo, ki ustreza regiji tiskalnika, ali globalno kartušo.

- Prva številka, ki je v sporočilu navedena za številko 42, označuje regijo tiskalnika.
- Druga številka, ki je v sporočilu navedena za številko 42, označuje regijo kartuše.

Regiji tiskalnika in kartuše s tonerjem

Regija	Številski koda
Globalno ali nedoločena regija	0
Severna Amerika (Združene države, Kanada)	1
Evropski gospodarski prostor, Zahodna Evropa, skandinavske države, Švica	2
Tihomorska Azija	3
Latinska Amerika	4
Preostali del Evrope, Srednji vzhod in Afrika	5
Avstralija, Nova Zelandija	6
Neveljavna regija	9

Opomba: Za nastavitve regije tiskalnika in kartuše tonerja natisnite strani za preizkus kakovosti tiskanja. Na nadzorni plošči se pomaknite na: **Nastavitve > Odpravljanje težav > Strani za preizkus kakovosti tiskanja.**

Potrebščin ni izdelal Lexmark

Tiskalnik je zaznal, da je v njem nameščena potrebščina ali del, ki ga ni izdelal Lexmark.

Lexmarkov tiskalnik je zasnovan tako, da najbolje deluje z originalnimi Lexmarkovimi potrebščinami in deli. Uporaba potrebščin ali delov drugih proizvajalcev lahko vpliva na delovanje, zanesljivost ali življenjsko dobo tiskalnika in slikovnih komponent.

Vsi indikatorji življenjske dobe so prilagojeni za Lexmarkove potrebščine in dele, zato lahko ob uporabi potrebščin in delov drugih proizvajalcev delujejo nepredvidljivo. Če slikovne komponente uporabljate dlje, kot je pričakovano, lahko pride do poškodb Lexmarkovega tiskalnika ali povezanih komponent.

Opozorilo – možnost poškodb: Če uporabljate potrebščine ali dele drugih proizvajalcev, lahko to vpliva na obseg garancije. Garancija morda ne krije škode, nastale zaradi uporabe potrebščin in delov drugih proizvajalcev.

Če želite sprejeti vsa ta tveganja in nadaljevati z uporabo neoriginalnih potrebščin oz. delov v tiskalniku, na nadzorni plošči hkrati za 15 sekund pridržite **X** in **#**.

Če teh tveganj ne želite sprejeti, iz tiskalnika odstranite potrebščino oz. del drugega proizvajalca in namestite originalno Lexmarkovo potrebščino oz. del. Za več informacij si oglejte razdelek "[Uporaba originalnih Lexmarkovih delov in potrebščin](#)" na 40. strani.

Če potem ko ste hkrati za 15 sekund pridržali **X** in **#**, tiskalnik ne tiska, ponastavite števec porabe potrebščin.

- 1 Na nadzorni plošči se pomaknite na:
Nastavitve > Naprava > Vzdrževanje > Meni za konfiguracijo > Poraba potrebščin in števci.
- 2 Izberite del oz. potrebščino, ki jo želite ponastaviti, in nato izberite **Začni**.
- 3 Preberite opozorilo in nato izberite **Nadaljuj**.
- 4 Hkrati za 15 sekund pridržite **X** in **#**, da počistite sporočilo.

Opomba: Če ne uspete ponastaviti števec porabe potrebščin, izdelek vrnite na mesto nakupa.

Težave pri podajanju papirja

Ovojnica se med tiskanjem zapre

Dejanje	Da	Ne
<p>1 Uporabljajte ovojnice, ki so bile shranjene v suhem okolju.</p> <p>Opomba: Pri tiskanju na ovojnice z visoko vsebnostjo vlage se lahko zavihki ovojnic zaprejo.</p> <p>2 Znova pošljite opravilo tiskanja.</p> <p>Ali se ovojnica med tiskanjem zapre?</p>	<p>Obrnite se na podporo za stranke.</p>	<p>Težava je odpravljena.</p>

Zbrano tiskanje ne deluje

Dejanje	Da	Ne
<p>1. korak</p> <p>a Na začetnem zaslonu se dotaknite možnosti Nastavitve > Natisni > Postavitev > Zbiranje.</p> <p>b Nastavite Zbiranje na Vključeno.</p> <p>c Natisnite dokument.</p> <p>Ali so strani pravilno zbrane?</p>	Težava je odpravljena.	Pojdite na 2. korak.
<p>2. korak</p> <p>a V dokumentu, ki ga želite natisniti, odprite pogovorno okno Natisni in nato izberite Zbiranje.</p> <p>b Natisnite dokument.</p> <p>Ali so strani pravilno zbrane?</p>	Težava je odpravljena.	Pojdite na 3. korak.
<p>3. korak</p> <p>a Zmanjšajte število strani za tiskanje.</p> <p>b Natisnite dokument.</p> <p>Ali so strani pravilno zbrane?</p>	Težava je odpravljena.	Obrnite se na podporo za stranke .

Gubanje papirja

Dejanje	Da	Ne
<p>1. korak</p> <p>Premaknite vodili za papir na pladnju tako, da se prilegata velikosti vstavljenega papirja.</p> <p>Se papir še vedno guba?</p>	Pojdite na 2. korak.	Težava je odpravljena.
<p>2. korak</p> <p>a Navedite vrsto in težo papirja v pogovornem oknu Lastne nastavitve tiskanja ali Print (Natisni), odvisno od operacijskega sistema.</p> <p>Opombe:</p> <ul style="list-style-type: none"> • Prepričajte se, ali se nastavitve ujemajo s papirjem, naloženim na pladenj. • Nastavitve lahko spremenite tudi na nadzorni plošči tiskalnika. <p>b Znova pošljite opravilo tiskanja.</p> <p>Se papir še vedno guba?</p>	Pojdite na 3. korak.	Težava je odpravljena.
<p>3. korak</p> <p>a Odstranite papir s pladnja in ga nato obrnite.</p> <p>b Znova pošljite opravilo tiskanja.</p> <p>Se papir še vedno guba?</p>	Pojdite na 4. korak.	Težava je odpravljena.

Dejanje	Da	Ne
<p>4. korak</p> <p>a Naložite papir iz novega paketa.</p> <p>Opomba: Papir vpija vlago zaradi visoke vlažnosti. Papir shranite v izvirno embalažo, dokler ga ne uporabite.</p> <p>b Znova pošljite opravilo tiskanja.</p> <p>Se papir še vedno guba?</p>	Obrnite se na podporo strankam .	Težava je odpravljena.

Povezovanje pladnjev ne deluje

Dejanje	Da	Ne
<p>1. korak</p> <p>a Preverite, ali je na pladnjih papir iste vrste in velikosti.</p> <p>b Preverite, ali sta vodili za papir pravilno postavljeni.</p> <p>c Natisnite dokument.</p> <p>Ali se pladnji pravilno povežejo?</p>	Težava je odpravljena.	Pojdite na 2. korak.
<p>2. korak</p> <p>a Na začetnem zaslonu se dotaknite možnosti Nastavitve > Papir > Konfiguracija pladnja > Velikost/vrsta papirja.</p> <p>b Nastavite velikost in vrsto papirja glede na papir, ki ga nalagate v povezane pladnje.</p> <p>c Natisnite dokument.</p> <p>Ali se pladnji pravilno povežejo?</p>	Težava je odpravljena.	Obrnite se na podporo za stranke .

Preverite povezavo s pladnjem

Poskusite nekaj od tega:

- Izklopite tiskalnik, počakajte približno 10 sekund, nato pa ga znova vklopite.

Če znova pride do napake:

- Izklopite tiskalnik.
- Izključite napajalni kabel iz električne vtičnice.
- Odstranite navedeni pladenj.
- Vstavite pladenj.
- Napajalni kabel priključite v električno vtičnico.



PREVIDNO – NEVARNOST TELESNIH POŠKODB: Da bi se izognili požaru ali električnemu šoku, priključite napajalni kabel v vtičnico z ustrezno nazivnostjo, ki je ustrezno ozemljena, v bližini izdelka in enostavno dostopna.

- Vklopite tiskalnik.

Če znova pride do napake:

- Izklopite tiskalnik.
- Izključite napajalni kabel iz električne vtičnice.

- 3 Odstranite navedeni pladenj.
- 4 Obrnite se na podporo za stranke.
- Na nadzorni plošči izberite **Nadaljuj**, da počistite sporočilo in nadaljujete s tiskanjem.

Pogosti zastoji papirja

Dejanje	Da	Ne
<p>1. korak</p> <p>a Izvlecite pladenj.</p> <p>b Preverite, ali je papir pravilno naložen.</p> <p>Opombe:</p> <ul style="list-style-type: none"> • Zagotovite, da sta vodili za papir pravilno postavljeni. • Zagotovite, da je sveženj papirja nižji od višine, nakazane z oznako za polnjenje. • Tiskajte na papir priporočene velikosti in vrste. <p>c Vstavite pladenj.</p> <p>d Natisnite dokument.</p> <p>Ali še vedno pogosto prihaja do zastojev papirja?</p>	Pojdite na 2. korak.	Težava je odpravljena.
<p>2. korak</p> <p>a V meniju Papir na nadzorni plošči preverite, ali tiskalnik zazna pravo velikost papirja.</p> <p>b Znova pošljite opravilo tiskanja.</p> <p>Ali še vedno pogosto prihaja do zastojev papirja?</p>	Pojdite na 3. korak.	Težava je odpravljena.
<p>3. korak</p> <p>a Naložite papir iz novega paketa.</p> <p>b Natisnite dokument.</p> <p>Ali še vedno pogosto prihaja do zastojev papirja?</p>	Obrnite se na podporo za stranke .	Težava je odpravljena.

Zagozdene strani se ne natisnejo znova

Dejanje	Da	Ne
<p>a Na začetnem zaslonu se dotaknite možnosti Nastavitve > Naprava > Obvestila > Obnovitev vsebine ob zastoju.</p> <p>b Izberite Vklopljeno ali Samodejno.</p> <p>c Uveljavite spremembe.</p> <p>Ali se zagozdene strani znova natisnejo?</p>	Težava je odpravljena.	Obrnite se na podporo za stranke .

Težave pri tiskanju

Zaupni in drugi zadržani dokumenti se ne natisnejo

Dejanje	Da	Ne
<p>1. korak</p> <p>a Na nadzorni plošči preverite, ali so dokumenti na seznamu zadržanih opravil.</p> <p>Opomba: Če dokumenti niso na seznamu, natisnite dokumente z uporabo možnosti Natisni in zadrži.</p> <p>b Natisnite dokumente.</p> <p>Ali so se dokumenti natisnili?</p>	Težava je odpravljena.	Pojdite na 2. korak.
<p>2. korak</p> <p>Opravo tiskanja lahko vsebuje napako oblikovanja ali neveljavne podatke.</p> <ul style="list-style-type: none"> Izbrišite opravilo tiskanja in ga ponovno pošljite. Za datoteke PDF: ustvarite novo datoteko in natisnite dokumente. <p>Ali so se dokumenti natisnili?</p>	Težava je odpravljena.	Pojdite na 3. korak.
<p>3. korak</p> <p>Če tiskate prek interneta, lahko tiskalnik več naslovov opravil obravnava kot dvojnike.</p> <p>Za uporabnike sistema Windows</p> <p>a Odprite pogovorno okno Nastavitve tiskanja.</p> <p>b V razdelku Natisni in zadrži izberite možnost Ohrani podvojene dokumente.</p> <p>c Vnesite PIN.</p> <p>d Znova pošljite opravilo tiskanja.</p> <p>Za uporabnike računalnikov Macintosh</p> <p>a Vsako opravilo shranite in poimenujte drugače.</p> <p>b Opravila pošljite posamezno.</p> <p>Ali so se dokumenti natisnili?</p>	Težava je odpravljena.	Pojdite na 4. korak.
<p>4. korak</p> <p>a Zbrišite nekaj zadržanih opravil, da sprostite pomnilnik tiskalnika.</p> <p>b Znova pošljite opravilo tiskanja.</p> <p>Ali so se dokumenti natisnili?</p>	Težava je odpravljena.	Pojdite na 5. korak.
<p>5. korak</p> <p>a Povečajte kapaciteto pomnilnika tiskalnika.</p> <p>b Znova pošljite opravilo tiskanja.</p> <p>Ali so se dokumenti natisnili?</p>	Težava je odpravljena.	Obrnite se na podporo za stranke .

Počasno tiskanje

Dejanje	Da	Ne
<p>1. korak</p> <p>a Zagotovite, da tiskalnik ni v varčevalnem ali tihem načinu.</p> <p>b Natisnite dokument.</p> <p>Ali tiskalnik tiska počasi?</p>	Pojdite na 2. korak.	Težava je odpravljena.
<p>2. korak</p> <p>a Glede na operacijski sistem v pogovornem oknu Nastavitve tiskanja oz. Natisni navedite vrsto papirja.</p> <p>Opombe:</p> <ul style="list-style-type: none"> Nastavitev se mora ujemati s papirjem, ki je naložen v pladnju. Nastavitev lahko spremenite tudi na nadzorni plošči tiskalnika. <p>b Natisnite dokument.</p> <p>Ali tiskalnik tiska počasi?</p>	Pojdite na 3. korak.	Težava je odpravljena.
<p>3. korak</p> <p>a Zmanjšajte število strani za tiskanje.</p> <p>b Natisnite dokument.</p> <p>Ali tiskalnik tiska počasi?</p>	Pojdite na 4. korak.	Težava je odpravljena.
<p>4. korak</p> <p>a Odstranite zadržana opravila.</p> <p>b Natisnite dokument.</p> <p>Ali tiskalnik tiska počasi?</p>	Pojdite na 5. korak.	Težava je odpravljena.
<p>5. korak</p> <p>a Kabel tiskalnika trdno priključite na tiskalnik in računalnik, tiskalni strežnik, možnost oz. drugo omrežno napravo.</p> <p>b Natisnite dokument.</p> <p>Ali tiskalnik tiska počasi?</p>	Pojdite na 6. korak.	Težava je odpravljena.
<p>6. korak</p> <p>a V meniju Kakovost na nadzorni plošči nastavite Kakovost tiskanja na 4800CQ.</p> <p>b Natisnite dokument.</p> <p>Ali tiskalnik tiska počasi?</p>	Pojdite na 7. korak.	Težava je odpravljena.

Dejanje	Da	Ne
<p>7. korak</p> <p>a Zagotovite, da se tiskalnik ne pregreva.</p> <p>Opombe:</p> <ul style="list-style-type: none"> Po dolgem tiskalnem opraviu počakajte, da se tiskalnik ohladi. Upoštevajte priporočeno temperaturo okolja za tiskalnik. Za več informacij si oglejte razdelek "Izbiranje mesta za tiskalnik" na 9. strani. <p>b Natisnite dokument.</p> <p>Ali tiskalnik tiska počasi?</p>	Pojdite na 8. korak.	Težava je odpravljena.
<p>8. korak</p> <p>a Povečajte kapaciteto pomnilnika tiskalnika.</p> <p>b Natisnite dokument.</p> <p>Ali tiskalnik tiska počasi?</p>	Obrnite se na podporo za stranke .	Težava je odpravljena.

Opraviła tiskanja se ne izvedejo

Dejanje	Da	Ne
<p>1. korak</p> <p>a V dokumentu, ki ga želite natisniti, odprite pogovorno okno Natisni in preverite, ali je izbran pravilen tiskalnik.</p> <p>b Znova pošljite opravilo tiskanja.</p> <p>Ali se je dokument natisnil?</p>	Težava je odpravljena.	Pojdite na 2. korak.
<p>2. korak</p> <p>a Preverite, ali je tiskalnik vklopljen.</p> <p>b Razrešite morebitna sporočila o napakah, ki se pojavijo na zaslonu.</p> <p>c Znova pošljite opravilo tiskanja.</p> <p>Ali se je dokument natisnil?</p>	Težava je odpravljena.	Pojdite na 3. korak.
<p>3. korak</p> <p>a Preverite, ali vrata delujejo in ali so kabli pravilno priklopljeni v računalnik in tiskalnik.</p> <p>Več informacij najdete v navodilih za namestitev, ki ste jih dobili s tiskalnikom.</p> <p>b Znova pošljite opravilo tiskanja.</p> <p>Ali se je dokument natisnil?</p>	Težava je odpravljena.	Pojdite na 4. korak.

Dejanje	Da	Ne
<p>4. korak</p> <p>a Izklopite tiskalnik, počakajte približno deset sekund, nato pa ga znova vklopite.</p> <p>b Znova pošljite opravilo tiskanja.</p> <p>Ali se je dokument natisnil?</p>	Težava je odpravljena.	Pojdite na 5. korak.
<p>5. korak</p> <p>a Odstranite programsko opremo tiskalnika in jo znova namestite.</p> <p>Opomba: Programsko opremo tiskalnika najdete na spletnem mestu http://support.lexmark.com.</p> <p>b Znova pošljite opravilo tiskanja.</p> <p>Ali se je dokument natisnil?</p>	Težava je odpravljena.	Obrnite se na podporo za stranke .

Kakovost natisa je slaba

Prazne ali bele strani



Opomba: Pred odpravljanjem težave natisnite vzorčne strani za preverjanje kakovosti, da ugotovite, katera barva manjka. Na začetnem zaslonu se dotaknite možnosti **Nastavitve > Odpravljanje težav > Strani za osnovno preverjanje kakovosti**.

Dejanje	Da	Ne
<p>1. korak</p> <p>a Odstranite in znova namestite slikovno enoto oz. slikovni komplet.</p> <p>Opozorilo – možnost poškodb: Slikovne enote oz. slikovnega kompleta ne izpostavljajte neposredni svetlobi več kot 10 minut. Daljša izpostavljenost svetlobi lahko povzroči težave s kakovostjo tiskanja.</p> <p>Opozorilo – možnost poškodb: Ne dotikajte se spodnje strani slikovne enote oz. slikovnega kompleta, da ne pride do poškodb.</p> <p>b Natisnite dokument.</p> <p>Ali tiskalnik še vedno tiska prazne ali bele strani?</p>	Pojdite na 2. korak.	Težava je odpravljena.

Dejanje	Da	Ne
<p>2. korak</p> <p>a Zamenjajte slikovno enoto oz. slikovni komplet.</p> <p>Opozorilo – možnost poškodb: Slikovne enote oz. slikovnega kompleta ne izpostavljajte neposredni svetlobi več kot 10 minut. Daljša izpostavljenost svetlobi lahko povzroči težave s kakovostjo tiskanja.</p> <p>Opozorilo – možnost poškodb: Ne dotikajte se spodnje strani slikovne enote oz. slikovnega kompleta, da ne pride do poškodb.</p> <p>b Natisnite dokument.</p> <p>Ali tiskalnik še vedno tiska prazne ali bele strani?</p>	<p>Obrnite se na podporo za stranke.</p>	<p>Težava je odpravljena.</p>

Temno tiskanje

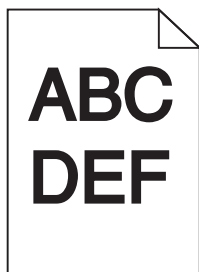

Dejanje	Da	Ne
<p>1. korak</p> <p>a V meniju Kakovost na nadzorni plošči izberite Barvno prilaganje.</p> <p>b Znova pošljite opravilo tiskanja.</p> <p>Je natis še vedno pretemen?</p>	<p>Pojdite na 2. korak.</p>	<p>Težava je odpravljena.</p>
<p>2. korak</p> <p>a Znižajte temnost tonerja v pogovornem oknu Nastavitve tiskanja ali Print (Natisni), odvisno od operacijskega sistema.</p> <p>Opomba: Nastavitve lahko spremenite tudi na nadzorni plošči tiskalnika.</p> <p>b Znova pošljite opravilo tiskanja.</p> <p>Je natis še vedno pretemen?</p>	<p>Pojdite na 3. korak.</p>	<p>Težava je odpravljena.</p>

Dejanje	Da	Ne
<p>3. korak</p> <p>a Navedite vrsto, teksturo in težo papirja v pogovornem oknu Nastavitve tiskanja ali Print (Natisni), odvisno od operacijskega sistema.</p> <p>Opombe:</p> <ul style="list-style-type: none"> • Prepričajte se, ali se nastavitve ujemajo s papirjem, naloženim na pladenj. • Nastavitve lahko spremenite tudi na nadzorni plošči tiskalnika. <p>b Znova pošljite opravilo tiskanja.</p> <p>Je natis še vedno pretemen?</p>	Pojdite na 4. korak.	Težava je odpravljena.
<p>4. korak</p> <p>Prepričajte se, ali papir nima teksture ali ostrih robov.</p> <p>Ali tiskate na teksturiran ali grob papir?</p>	Spremenite nastavitve teksture, tako da se ujemajo s papirjem, na katerega tiskate.	Pojdite na 5. korak.
<p>5. korak</p> <p>a Naložite papir iz novega paketa.</p> <p>Opomba: Papir vpija vlago zaradi visoke vlažnosti. Papir shranite v izvorno embalažo, dokler ga ne uporabite.</p> <p>b Znova pošljite opravilo tiskanja.</p> <p>Je natis še vedno pretemen?</p>	Pojdite na 6. korak.	Težava je odpravljena.
<p>6. korak</p> <p>Zamenjajte slikovno enoto ali slikovni komplet in znova pošljite opravilo tiskanja.</p> <p>Je natis še vedno pretemen?</p>	Obrnite se na podporo za stranke .	Težava je odpravljena.

Skrite slike

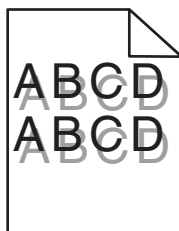

Dejanje	Da	Ne
<p>1. korak</p> <p>a Na pladenj naložite papir z ustrezno vrsto in težo.</p> <p>b Znova pošljite opravilo tiskanja.</p> <p>Ali se na natisnjenih dokumentih še vedno pojavljajo skrite slike?</p>	Pojdite na 2. korak.	Težava je odpravljena.

Dejanje	Da	Ne
<p>2. korak</p> <p>a Glede na operacijski sistem v pogovornem oknu Nastavitve tiskanja ali Natisni navedite vrsto in težo papirja.</p> <p>Opombe:</p> <ul style="list-style-type: none"> Nastavitve se morajo ujemati s papirjem, ki je naložen v pladnju. Nastavitve lahko spremenite tudi na nadzorni plošči tiskalnika. <p>b Znova pošljite opravilo tiskanja.</p> <p>Ali se na natisnjenih dokumentih še vedno pojavljajo skrite slike?</p>	Pojdite na 3. korak.	Težava je odpravljena.
<p>3. korak</p> <p>a V meniju Kakovost na nadzorni plošči izberite Barvno prilaganje.</p> <p>b Znova pošljite opravilo tiskanja.</p> <p>Ali se na natisnjenih dokumentih še vedno pojavljajo skrite slike?</p>	Obrnite se na podporo za stranke .	Težava je odpravljena.

Sivo ozadje

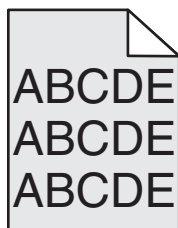

Dejanje	Da	Ne
<p>1. korak</p> <p>a Na začetnem zaslonu se dotaknite možnosti Nastavitve > Natisni > Kakovost.</p> <p>b Nastavite temnost tonerja.</p> <p>c Natisnite dokument.</p> <p>Ali se na natisih še vedno pojavlja sivo ozadje?</p>	Pojdite na 2. korak.	Težava je odpravljena.
<p>2. korak</p> <p>a Na začetnem zaslonu se dotaknite možnosti Nastavitve > Natisni > Kakovost > Napredna obdelava slik > Barvno prilaganje.</p> <p>b Začnite s postopkom.</p> <p>c Natisnite dokument.</p> <p>Ali se na natisih še vedno pojavlja sivo ozadje?</p>	Pojdite na 3. korak.	Težava je odpravljena.

Dejanje	Da	Ne
<p>3. korak</p> <p>a Odstranite in znova namestite slikovno enoto oz. slikovni komplet.</p> <p>Opozorilo – možnost poškodb: Slikovne enote oz. slikovnega kompleta ne izpostavljajte neposredni svetlobi več kot 10 minut. Daljša izpostavljenost svetlobi lahko povzroči težave s kakovostjo tiskanja.</p> <p>Opozorilo – možnost poškodb: Ne dotikajte se spodnje strani slikovne enote oz. slikovnega kompleta, da ne pride do poškodb.</p> <p>b Natisnite dokument.</p> <p>Ali se na natisih še vedno pojavlja sivo ozadje?</p>	<p>Obrnite se na podporo za stranke.</p>	<p>Težava je odpravljena.</p>

Vodoravne temne črte

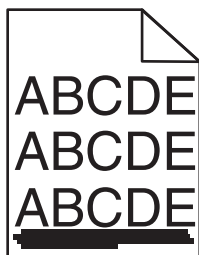

Opomba: Če se na natisnjenih dokumentih pojavljajo vodoravne temne črte, si oglejte temo "Ponavljajoče se napake".

Dejanje	Da	Ne
<p>1. korak</p> <p>a Določite pladenj ali podajalnik v pogovornem oknu Nastavitve tiskanja ali Print (Natisni), odvisno od operacijskega sistema.</p> <p>b Znova pošljite opravilo tiskanja.</p> <p>Ali se na natisnjenih dokumentih še vedno pojavljajo vodoravne temne črte?</p>	<p>Pojdite na 2. korak.</p>	<p>Težava je odpravljena.</p>
<p>2. korak</p> <p>a Navedite vrsto in težo papirja v pogovornem oknu Nastavitve tiskanja ali Print (Natisni), odvisno od operacijskega sistema.</p> <p>Opombe:</p> <ul style="list-style-type: none"> • Prepričajte se, ali se nastavitve ujemajo s papirjem, naloženim na pladenj. • Nastavitve lahko spremenite tudi na nadzorni plošči tiskalnika. <p>b Znova pošljite opravilo tiskanja.</p> <p>Ali se na natisnjenih dokumentih še vedno pojavljajo vodoravne temne črte?</p>	<p>Pojdite na 3. korak.</p>	<p>Težava je odpravljena.</p>

Dejanje	Da	Ne
<p>3. korak</p> <p>a Naložite papir iz novega paketa.</p> <p>Opomba: Papir vpija vlago zaradi visoke vlažnosti. Papir shranite v izvirno embalažo, dokler ga ne uporabite.</p> <p>b Znova pošljite opravilo tiskanja.</p> <p>Ali se na natisnjenih dokumentih še vedno pojavljajo vodoravne temne črte?</p>	Pojdite na 4. korak.	Težava je odpravljena.
<p>4. korak</p> <p>a Odstranite in znova namestite slikovno enoto ali slikovni komplet.</p> <p>Opozorilo – možnost poškodb: Slikovne enote ali slikovnega kompleta ne izpostavljajte neposredni svetlobi več kot 10 minut. Daljša izpostavljenost svetlobi lahko povzroči težave s kakovostjo tiskanja.</p> <p>Opozorilo – možnost poškodb: Ne dotikajte se spodnje strani slikovne enote ali slikovnega kompleta, da ne pride do poškodb.</p> <p>b Znova pošljite opravilo tiskanja.</p> <p>Ali se na natisnjenih dokumentih še vedno pojavljajo vodoravne temne črte?</p>	Pojdite na 5. korak.	Težava je odpravljena.
<p>5. korak</p> <p>Zamenjajte slikovno enoto ali slikovni komplet in znova pošljite opravilo tiskanja.</p> <p>Ali se na natisnjenih dokumentih še vedno pojavljajo vodoravne temne črte?</p>	Obrnite se na podporo za stranke .	Težava je odpravljena.

Vodoravne bele črte

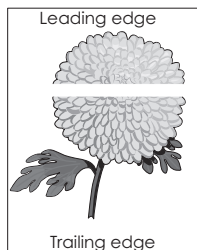

Opomba: Če se na natisnjenih dokumentih pojavljajo vodoravne temne črte, si oglejte temo "Ponavljajoče se napake".

Dejanje	Da	Ne
<p>1. korak</p> <p>a Navedite vrsto in težo papirja v pogovornem oknu Nastavitve tiskanja ali Print (Natisni), odvisno od operacijskega sistema.</p> <p>Opombe:</p> <ul style="list-style-type: none"> • Prepričajte se, ali se nastavitve ujemajo s papirjem, naloženim na pladenj. • Nastavitve lahko spremenite tudi na nadzorni plošči tiskalnika. <p>b Znova pošljite opravilo tiskanja.</p> <p>Ali se na natisnjenih dokumentih še vedno pojavljajo vodoravne bele črte?</p>	Pojdite na 2. korak.	Težava je odpravljena.
<p>2. korak</p> <p>a Na navedeni pladenj ali podajalnik naložite priporočen tip papirja.</p> <p>b Znova pošljite opravilo tiskanja.</p> <p>Ali se na natisnjenih dokumentih še vedno pojavljajo vodoravne bele črte?</p>	Pojdite na 3. korak.	Težava je odpravljena.
<p>3. korak</p> <p>a Odstranite in znova namestite slikovno enoto ali slikovni komplet.</p> <p>Opozorilo – možnost poškodb: Slikovne enote ali slikovnega kompleta ne izpostavljajte neposredni svetlobi več kot 10 minut. Daljša izpostavljenost svetlobi lahko povzroči težave s kakovostjo tiskanja.</p> <p>Opozorilo – možnost poškodb: Ne dotikajte se spodnje strani slikovne enote ali slikovnega kompleta, da ne pride do poškodb.</p> <p>b Znova pošljite opravilo tiskanja.</p> <p>Ali se na natisnjenih dokumentih še vedno pojavljajo vodoravne bele črte?</p>	Pojdite na 4. korak.	Težava je odpravljena.
<p>4. korak</p> <p>Zamenjajte slikovno enoto ali slikovni komplet in znova pošljite opravilo tiskanja.</p> <p>Ali se na natisnjenih dokumentih še vedno pojavljajo vodoravne bele črte?</p>	Obrnite se na podporo za stranke .	Težava je odpravljena.

Napačni robovi

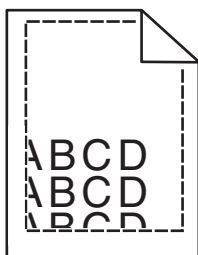

Dejanje	Da	Ne
<p>1. korak</p> <p>a Stisnite vodila za papir in jih premaknite na pravi položaj glede na velikost papirja, ki ga nalagate.</p> <p>b Znova pošljite opravilo tiskanja.</p> <p>So robovi pravilni?</p>	Težava je odpravljena.	Pojdite na 2. korak.
<p>2. korak</p> <p>a V meniju Papir na nadzorni plošči preverite, ali tiskalnik zazna pravo velikost papirja.</p> <p>b Znova pošljite opravilo tiskanja.</p> <p>So robovi pravilni?</p>	Težava je odpravljena.	Pojdite na 3. korak.
<p>3. korak</p> <p>a Glede na operacijski sistem v pogovornem oknu Nastavitve tiskanja ali Natisni navedite velikost papirja.</p> <p>Opombe:</p> <ul style="list-style-type: none"> • Nastavitve se morajo ujemati s papirjem, ki je naložen v pladnju. • Nastavitve lahko spremenite tudi na nadzorni plošči tiskalnika. <p>b Znova pošljite opravilo tiskanja.</p> <p>So robovi pravilni?</p>	Težava je odpravljena.	Obrnite se na podporo za stranke .

Nazobčani ali neenakomerni znaki

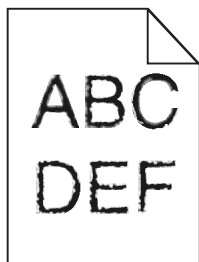

Dejanje	Da	Ne
<p>a Preverite, ali tiskalnik podpira pisave, nameščene v vašem računalniku.</p> <p>1 Na nadzorni plošči tiskalnika se dotaknite: Nastavitve > Poročila > Natisni > Natisni pisave</p> <p>2 Izberite Pisave PCL ali Pisave PS.</p> <p>b Če tiskalnik pisave ne podpira, namestite podprto pisavo. Za več informacij se obrnite na skrbnika.</p> <p>c Znova pošljite opravilo tiskanja.</p> <p>Ali natisnjeni dokumenti še vedno vsebujejo nazobčane ali neenakomerne znake?</p>	Obrnite se na podporo za stranke .	Težava je odpravljena.

Svetel natis

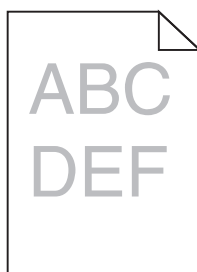

Dejanje	Da	Ne
<p>1. korak</p> <p>a V meniju Kakovost na nadzorni plošči izberite Barvno prilaganje.</p> <p>b Znova pošljite opravilo tiskanja.</p> <p>So natisnjeni dokumenti še vedno presvetli?</p>	Pojdite na 2. korak.	Težava je odpravljena.
<p>2. korak</p> <p>a Povečajte temnost tonerja v pogovornem oknu Nastavitve tiskanja ali Print (Natisni), odvisno od operacijskega sistema.</p> <p>Opomba: Nastavitve lahko spremenite tudi na nadzorni plošči tiskalnika.</p> <p>b Znova pošljite opravilo tiskanja.</p> <p>So natisnjeni dokumenti še vedno presvetli?</p>	Pojdite na 3. korak.	Težava je odpravljena.

Dejanje	Da	Ne
<p>3. korak</p> <p>a Navedite vrsto, teksturo in težo papirja v pogovornem oknu Nastavitve tiskanja ali Print (Natisni), odvisno od operacijskega sistema.</p> <p>Opombe:</p> <ul style="list-style-type: none"> • Prepričajte se, ali se nastavitve ujemajo s papirjem, naloženim na pladenj. • Nastavitve lahko spremenite tudi na nadzorni plošči tiskalnika. <p>b Znova pošljite opravilo tiskanja.</p> <p>So natisnjeni dokumenti še vedno presvetli?</p>	Pojdite na 4. korak.	Težava je odpravljena.
<p>4. korak</p> <p>Prepričajte se, ali papir nima teksture ali ostrih robov.</p> <p>Ali tiskate na teksturiran ali grob papir?</p>	Spremenite nastavitve teksture, tako da se ujemajo s papirjem, na katerega tiskate.	Nadaljujte s korakom 5.
<p>5. korak</p> <p>a Naložite papir iz novega paketa.</p> <p>Opomba: Papir vpija vlago zaradi visoke vlažnosti. Papir shranite v izvorno embalažo, dokler ga ne uporabite.</p> <p>b Znova pošljite opravilo tiskanja.</p> <p>So natisnjeni dokumenti še vedno presvetli?</p>	Pojdite na 6. korak.	Težava je odpravljena.
<p>6. korak</p> <p>Zamenjajte slikovno enoto ali slikovni komplet in znova pošljite opravilo tiskanja.</p> <p>Opozorilo – možnost poškodb: Slikovne enote ali slikovnega kompleta ne izpostavljajte neposredni svetlobi več kot 10 minut. Daljša izpostavljenost svetlobi lahko povzroči težave s kakovostjo tiskanja.</p> <p>Opozorilo – možnost poškodb: Ne dotikajte se spodnje strani slikovne enote ali slikovnega kompleta, da ne pride do poškodb.</p> <p>So natisnjeni dokumenti še vedno presvetli?</p>	Obrnite se na podporo za stranke .	Težava je odpravljena.

Lisast natis in pike

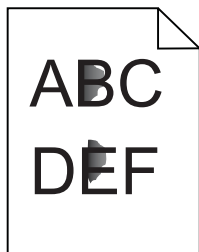

Dejanje	Da	Ne
<p>1. korak Preverite, ali je v tiskalniku prišlo do iztekanja tonerja.</p> <p>Ali je tiskalnik brez madežev tonerja?</p>	Pojdite na 2. korak.	Obrnite se na podporo za stranke .
<p>2. korak</p> <p>a Na začetnem zaslonu se dotaknite možnosti Nastavitve > Naprava > Lastne nastavitve.</p> <p>b Preverita, ali se nastavljena velikost in vrsta papirja ujemata z vrsto in velikostjo papirja, ki ga nalagate na pladenj.</p> <p>Ali se nastavitve ujemajo?</p>	Nadaljujte s 4. korakom.	Pojdite na 3. korak.
<p>3. korak</p> <p>a V meniju Papir spremenite velikost in vrsto papirja ali pa prilagodite nastavitve velikosti na pladnju.</p> <p>b Natisnite dokument.</p> <p>Ali je natis še vedno lisast?</p>	Pojdite na 4. korak.	Težava je odpravljena.
<p>4. korak</p> <p>a Zamenjajte teksturiran oz. grob papir na pladnju z navadnim.</p> <p>b Natisnite dokument.</p> <p>Ali je natis še vedno lisast?</p>	Pojdite na 5. korak.	Težava je odpravljena.
<p>5. korak</p> <p>a Zamenjajte slikovno enoto oz. slikovni komplet.</p> <p>Opozorilo – možnost poškodb: Slikovne enote oz. slikovnega kompleta ne izpostavljajte neposredni svetlobi več kot 10 minut. Daljša izpostavljenost svetlobi lahko povzroči težave s kakovostjo tiskanja.</p> <p>Opozorilo – možnost poškodb: Ne dotikajte se spodnje strani slikovne enote oz. slikovnega kompleta, da ne pride do poškodb.</p> <p>b Natisnite dokument.</p> <p>Ali je natis še vedno lisast?</p>	Obrnite se na podporo za stranke .	Težava je odpravljena.

Upognjeni ali postrani natisi

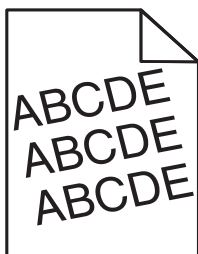

Dejanje	Da	Ne
<p>1. korak</p> <p>a Odstranite pladenj.</p> <p>b Odstranite papir in naložite papir iz novega paketa.</p> <p>Opomba: Papir vpija vlago zaradi visoke vlažnosti. Papir shranite v izvorno embalažo, dokler ga ne uporabite.</p> <p>c Stisnite vodila za papir in jih premaknite na pravi položaj glede na velikost papirja, ki ga nalagate.</p> <p>d Vstavite pladenj.</p> <p>e Znova pošljite opravilo tiskanja.</p> <p>Je natis še vedno upognjen ali postrani?</p>	Pojdite na 2. korak.	Težava je odpravljena.
<p>2. korak</p> <p>a Preverite, ali tiskate na podprt papir.</p> <p>b Znova pošljite opravilo tiskanja.</p> <p>Je natis še vedno upognjen ali postrani?</p>	Obrnite se na podporo za stranke .	Težava je odpravljena.

Ponavljajoče se napake

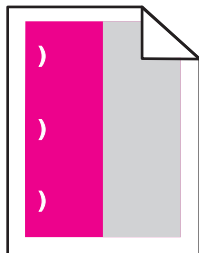

Opomba: Pred odpravljanjem težave natisnite *Ravnilo za upravljanje napak* iz razdelka Odpravljanje težav v meniju Nastavitve.

Dejanje	Da	Ne
<p>1. korak</p> <p>a Natisnite vzorčne strani za preverjanje kakovosti.</p> <p>Na začetnem zaslonu se dotaknite možnosti Nastavitve > Odpravljanje težav > Vzorci za osnovno preverjanje kakovosti.</p> <p>b Ugotovite, pri koliko barvah se pojavljajo napake.</p> <p>Ali je prizadeta samo ena barva?</p>	Pojdite na 2. korak.	Nadaljujte s 3. korakom.

Dejanje	Da	Ne
<p>2. korak</p> <p>a Z uporabo možnosti <i>Ravnilo za upravljanje napak</i> izmerite razdaljo med ponavljajočimi se napakami na strani s prizadeto barvo.</p> <p>b Zamenjajte potrebščino, ki se ujema z meritvijo na strani s prizadeto barvo.</p> <p>Fotoprevodna enota</p> <ul style="list-style-type: none"> • 125,70 mm (4,95 palca) • 35,40 mm (1,39 palca) <p>Razvijalna enota</p> <p>42 mm (1,65 palca)</p> <p>c Natisnite vzorčne strani za preverjanje kakovosti.</p> <p>Ali se napake še vedno pojavljajo?</p>	<p>Zapomnite si razdaljo in se obrnite na podporo za stranke ali servisnega predstavnika.</p>	<p>Težava je odpravljena.</p>
<p>3. korak</p> <p>a Z uporabo možnosti <i>Ravnilo za upravljanje napak</i> izmerite razdaljo med ponavljajočimi se napakami na strani s prizadeto barvo.</p> <p>b Zamenjajte potrebščino, ki se ujema z meritvijo na strani s prizadeto barvo.</p> <p>Prenosni valj</p> <p>78,50 mm (3,09 palca)</p> <p>Prenosni modul</p> <ul style="list-style-type: none"> • 47,10 mm (1,86 palca) • 90 mm (3,54 palca) <p>Fiksirna enota</p> <ul style="list-style-type: none"> • 96,60 mm (3,80 palca) • 127,60 mm (5,02 palca) <p>c Natisnite vzorčne strani za preverjanje kakovosti.</p> <p>Ali se napake še vedno pojavljajo?</p>	<p>Zapomnite si razdaljo in se obrnite na podporo za stranke ali servisnega predstavnika.</p>	<p>Težava je odpravljena.</p>

Enobarvne ali črno-bele slike

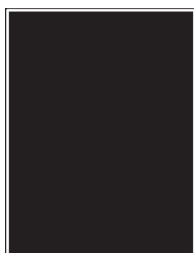

Dejanje	Da	Ne
<p>1. korak</p> <p>a Odstranite in znova namestite slikovno enoto ali slikovni komplet.</p> <p>Opozorilo – možnost poškodb: Slikovne enote ali slikovnega kompleta ne izpostavljajte neposredni svetlobi več kot 10 minut. Daljša izpostavljenost svetlobi lahko povzroči težave s kakovostjo tiskanja.</p> <p>Opozorilo – možnost poškodb: Ne dotikajte se spodnje strani slikovne enote ali slikovnega kompleta, da ne pride do poškodb.</p> <p>b Znova pošljite opravilo tiskanja.</p> <p>Ali tiskalnik še vedno tiska enobarvne ali črno-bele slike?</p>	Pojdite na 2. korak.	Težava je odpravljena.
<p>2. korak</p> <p>Zamenjajte slikovno enoto ali slikovni komplet in znova pošljite opravilo tiskanja.</p> <p>Ali tiskalnik še vedno tiska enobarvne ali črno-bele slike?</p>	Obrnite se na podporo za stranke .	Težava je odpravljena.

Besedilo ali slike so odrezane

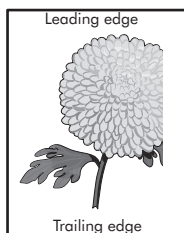
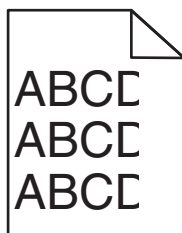

Dejanje	Da	Ne
<p>1. korak</p> <p>a Premaknite vodili za papir na pladnju tako, da se prilegata velikosti vstavljenega papirja.</p> <p>b Znova pošljite opravilo tiskanja.</p> <p>Ali je stran oziroma slika še vedno obrezana?</p>	Pojdite na 2. korak.	Težava je odpravljena.
<p>2. korak</p> <p>a Navedite velikost papirja v pogovornem oknu Nastavitve tiskanja ali Print (Natisni), odvisno od operacijskega sistema.</p> <p>Opombe:</p> <ul style="list-style-type: none"> • Prepričajte se, ali se nastavitve ujemajo s papirjem, naloženim na pladenj. • Nastavitve lahko spremenite tudi na nadzorni plošči tiskalnika. <p>b Znova pošljite opravilo tiskanja.</p> <p>Ali je stran oziroma slika še vedno obrezana?</p>	Pojdite na 3. korak.	Težava je odpravljena.

Dejanje	Da	Ne
<p>3. korak</p> <p>a Odstranite in znova namestite slikovno enoto ali slikovni komplet.</p> <p>Opozorilo – možnost poškodb: Slikovne enote ali slikovnega kompleta ne izpostavljajte neposredni svetlobi več kot 10 minut. Daljša izpostavljenost svetlobi lahko povzroči težave s kakovostjo tiskanja.</p> <p>Opozorilo – možnost poškodb: Ne dotikajte se spodnje strani slikovne enote ali slikovnega kompleta, da ne pride do poškodb.</p> <p>b Znova pošljite opravilo tiskanja.</p> <p>Ali je stran oziroma slika še vedno obrezana?</p>	<p>Obrnite se na podporo za stranke.</p>	<p>Težava je odpravljena.</p>

Neobstoje toner

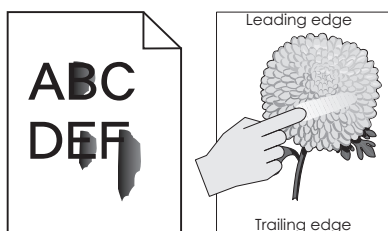

Dejanje	Da	Ne
<p>1 Navedite vrsto, teksturo in težo papirja v pogovornem oknu Nastavitve tiskanja ali Print (Natisni), odvisno od operacijskega sistema.</p> <p>Opombe:</p> <ul style="list-style-type: none"> • Prepričajte se, ali se nastavitve ujemajo s papirjem, naloženim na pladenj. • Nastavitve lahko spremenite tudi na nadzorni plošči tiskalnika. <p>2 Znova pošljite opravilo tiskanja.</p> <p>Je toner še vedno neobstoje?</p>	<p>Obrnite se na podporo strankam.</p>	<p>Težava je odpravljena.</p>

Neenakomerna gostota tiskanja

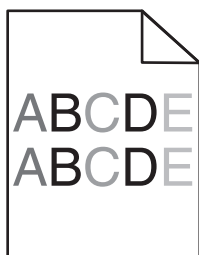

Dejanje	Da	Ne
<p>Zamenjajte slikovno enoto ali slikovni komplet in znova pošljite opravilo tiskanja.</p> <p>Opozorilo – možnost poškodb: Slikovne enote ali slikovnega kompleta ne izpostavljajte neposredni svetlobi več kot 10 minut. Daljša izpostavljenost svetlobi lahko povzroči težave s kakovostjo tiskanja.</p> <p>Opozorilo – možnost poškodb: Ne dotikajte se spodnje strani slikovne enote ali slikovnega kompleta, da ne pride do poškodb.</p> <p>Ali je gostota tiskanja neenakomerna?</p>	<p>Obrnite se na podporo za stranke.</p>	<p>Težava je odpravljena.</p>

Navpične temne črte ali proge

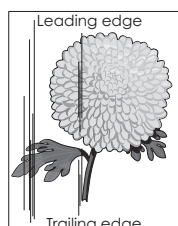
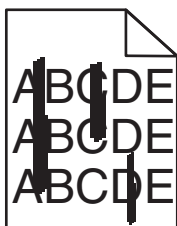

Dejanje	Da	Ne
<p>1. korak</p> <p>a Navedite vrsto, teksturo in težo papirja v pogovornem oknu Nastavitve tiskanja ali Print (Natisni), odvisno od operacijskega sistema.</p> <p>Opombe:</p> <ul style="list-style-type: none"> • Prepričajte se, ali se nastavitve ujemajo s papirjem, naloženim na pladenj. • Nastavitve lahko spremenite tudi na nadzorni plošči tiskalnika. <p>b Znova pošljite opravilo tiskanja.</p> <p>Ali se na natisnjenih dokumentih še vedno pojavljajo navpične temne črte ali proge?</p>	<p>Pojdite na 2. korak.</p>	<p>Težava je odpravljena.</p>
<p>2. korak</p> <p>a Naložite papir iz novega paketa.</p> <p>Opomba: Papir vpija vlago zaradi visoke vlažnosti. Papir shranite v izvorno embalažo, dokler ga ne uporabite.</p> <p>b Znova pošljite opravilo tiskanja.</p> <p>Ali se na natisnjenih dokumentih še vedno pojavljajo navpične temne črte ali proge?</p>	<p>Pojdite na 3. korak.</p>	<p>Težava je odpravljena.</p>

Dejanje	Da	Ne
<p>3. korak</p> <p>a Odstranite in znova namestite slikovno enoto ali slikovni komplet.</p> <p>Opozorilo – možnost poškodb: Slikovne enote ali slikovnega kompleta ne izpostavljajte neposredni svetlobi več kot 10 minut. Daljša izpostavljenost svetlobi lahko povzroči težave s kakovostjo tiskanja.</p> <p>Opozorilo – možnost poškodb: Ne dotikajte se spodnje strani slikovne enote ali slikovnega kompleta, da ne pride do poškodb.</p> <p>b Znova pošljite opravilo tiskanja.</p> <p>Ali se na natisnjenih dokumentih še vedno pojavljajo navpične temne črte ali proge?</p>	<p>Pojdite na 4. korak.</p>	<p>Težava je odpravljena.</p>
<p>4. korak</p> <p>Zamenjajte slikovno enoto ali slikovni komplet in znova pošljite opravilo tiskanja.</p> <p>Ali se na natisnjenih dokumentih še vedno pojavljajo navpične temne črte ali proge?</p>	<p>Obrnite se na podporo za stranke.</p>	<p>Težava je odpravljena.</p>

Navpične bele črte

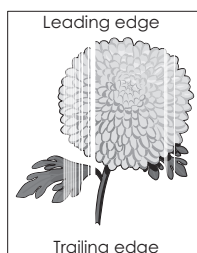

Dejanje	Da	Ne
<p>1. korak</p> <p>a Navedite vrsto in težo papirja v pogovornem oknu Nastavitve tiskanja ali Print (Natisni), odvisno od operacijskega sistema.</p> <p>Opombe:</p> <ul style="list-style-type: none"> • Prepričajte se, ali se nastavitve ujemajo s papirjem, naloženim na pladenj. • Nastavitve lahko spremenite tudi na nadzorni plošči tiskalnika. <p>b Znova pošljite opravilo tiskanja.</p> <p>Ali se na natisnjenih dokumentih še vedno pojavljajo navpične bele črte?</p>	<p>Pojdite na 2. korak.</p>	<p>Težava je odpravljena.</p>

Dejanje	Da	Ne
<p>2. korak Preverite, ali uporabljate priporočeno vrsto papirja.</p> <p>a Na navedeni pladenj ali podajalnik naložite priporočen tip papirja.</p> <p>b Znova pošljite opravilo tiskanja.</p> <p>Ali se na natisnjenih dokumentih še vedno pojavljajo navpične bele črte?</p>	Pojdite na 3. korak.	Težava je odpravljena.
<p>3. korak</p> <p>a Odstranite in znova namestite slikovno enoto ali slikovni komplet.</p> <p>Opozorilo – možnost poškodb: Slikovne enote ali slikovnega kompleta ne izpostavljajte neposredni svetlobi več kot 10 minut. Daljša izpostavljenost svetlobi lahko povzroči težave s kakovostjo tiskanja.</p> <p>Opozorilo – možnost poškodb: Ne dotikajte se spodnje strani slikovne enote ali slikovnega kompleta, da ne pride do poškodb.</p> <p>b Znova pošljite opravilo tiskanja.</p> <p>Ali se na natisnjenih dokumentih še vedno pojavljajo navpične bele črte?</p>	Pojdite na 4. korak.	Težava je odpravljena.
<p>4. korak Zamenjajte slikovno enoto ali slikovni komplet in znova pošljite opravilo tiskanja.</p> <p>Ali se na natisnjenih dokumentih še vedno pojavljajo navpične bele črte?</p>	Obrnite se na podporo za stranke .	Težava je odpravljena.

Tiskalnik se ne odziva

Dejanje	Da	Ne
<p>1. korak Napajalni kabel priklopite v električno vtičnico.</p> <p> PREVIDNO – NEVARNOST TELESNIH POŠKODB: Da bi se izognili požaru ali električnemu šoku, priključite napajalni kabel v vtičnico z ustrezno naznačeno močjo, ki je ustrezno ozemljena, v bližini izdelka in enostavno dostopna.</p> <p>Ali se tiskalnik odziva?</p>	Težava je odpravljena.	Pojdite na 2. korak.
<p>2. korak Preverite, ali je električni tok v vtičnico prekinjen s stikalom ali prekinjevalnikom.</p> <p>Ali je električni tok v vtičnico prekinjen s stikalom ali prekinjevalnikom?</p>	Vklopite stikalo ali ponastavite prekinjevalnik.	Pojdite na 3. korak.
<p>3. korak Preverite, ali je tiskalnik vklopljen.</p> <p>Ali je tiskalnik vklopljen?</p>	Pojdite na 4. korak.	Vklopite tiskalnik.

Dejanje	Da	Ne
<p>4. korak Preverite, ali je tiskalnik v načinu mirovanja ali hibernacije.</p> <p>Ali je tiskalnik v načinu mirovanja ali hibernacije?</p>	Pritisnite gumb za vklop/izklop, da zbudite tiskalnik.	Pojdite na 5. korak.
<p>5. korak Preverite, ali sta kabla, ki povezujeta tiskalnik in računalnik, vstavljena v ustrezna vrata.</p> <p>Ali sta kabla vstavljena v ustrezna vrata?</p>	Pojdite na 6. korak.	Preverite naslednje povezave: <ul style="list-style-type: none"> • Kabel USB z vrati USB na tiskalniku • Ethernetni kabel z ethernetnimi vrati na tiskalniku
<p>6. korak Izklopite tiskalnik, znova namestite možnosti strojne opreme, nato pa ga znova vklopite.</p> <p>Več informacij si oglejte v priloženi dokumentaciji.</p> <p>Ali se tiskalnik odziva?</p>	Težava je odpravljena	Pojdite na 7. korak.
<p>7. korak Namestite ustrezen gonilnik tiskalnika.</p> <p>Ali se tiskalnik odziva?</p>	Težava je odpravljena	Pojdite na 8. korak.
<p>8. korak Izklopite tiskalnik, počakajte približno deset sekund, nato pa ga znova vklopite.</p> <p>Ali se tiskalnik odziva?</p>	Težava je odpravljena.	Obrnite se na podporo za stranke .

Opravilo tiska iz napačnega pladnja ali na napačen papir.

Dejanje	Da	Ne
<p>1. korak</p> <p>a Preverite, ali tiskate na podprti papir.</p> <p>b Natisnite dokument.</p> <p>Ali je dokument natisnjen iz ustreznega pladnja ali na ustrezen papir?</p>	Težava je odpravljena.	Pojdite na 2. korak.

Dejanje	Da	Ne
<p>2. korak</p> <p>a Določite velikost papirja v Nastavitvah tiskanja ali v pogovornem oknu Print (Natisni), odvisno od operacijskega sistema.</p> <p>Opombe:</p> <ul style="list-style-type: none"> Nastavitve se morajo ujemati s papirjem, ki je naložen v pladnju. Nastavitve lahko spremenite tudi na nadzorni plošči tiskalnika. <p>b Natisnite dokument.</p> <p>Ali je dokument natisnjen iz ustreznega pladnja ali na ustrezen papir?</p>	Težava je odpravljena.	Pojdite na 3. korak.
<p>3. korak</p> <p>a Preverite, da pladnji niso povezani.</p> <p>b Natisnite dokument.</p> <p>Ali je dokument natisnjen iz ustreznega pladnja ali na ustrezen papir?</p>	Težava je odpravljena.	Obrnite se na podporo za stranke .

Težave s kakovostjo barv

Nastavitev temnosti tonerja

- Na začetnem zaslonu se dotaknite možnosti **Nastavitve > Natisni > Kakovost**.
- Nastavite temnost tonerja.
- Uveljavite spremembe.

Spreminjanje barv v natisu

- Na začetnem zaslonu se dotaknite možnosti **Nastavitve > Natisni > Kakovost > Napredna obdelava slik > Popravljanje barv > Ročno**.
- V meniju Napredna obdelava slik izberite **Vsebina popraviljanja barv**.
- Izberite ustrezno nastavitev za pretvarjanje barv.

Vrsta predmeta	Tabele za pretvarjanje barv
Slika RGB Besedilo RGB Grafika RGB	<ul style="list-style-type: none"> Živahno – omogoča svetlejšo, bolj nasičene barve in se lahko uporablja za vse dohodne oblike barvnega zapisa. Zaslon sRGB – zagotavlja rezultat, ki približa barve, prikazane na računalniškem zaslonu. Poraba črnega tonerja je optimirana za tiskanje fotografij. Zaslon – prava črna – zagotavlja rezultat, ki približa barve, prikazane na računalniškem zaslonu. Ta nastavitev uporablja samo črni toner za vse ravni nevtralne sive. Živahno sRGB – zagotavlja močnejšo nasičenost barv za popraviljanje barv na zaslonu sRGB. Poraba črnega tonerja je optimirana za tiskanje poslovne grafike. Izklopljeno

Vrsta predmeta	Tabele za pretvarjanje barv
Slika CMYK Besedilo CMYK Grafika CMYK	<ul style="list-style-type: none"> • US CMYK – omogoča popraviljanje barv, s katerimi se približa barvnemu izhodu, ki ga določajo specifikacije SWOP. • Euro CMYK – omogoča popraviljanje barv, s katerimi se približa barvnemu izhodu Euroscale. • Vivid CMYK – poveča nasičenost barv v nastavitvi US CMYK za popraviljanje barv. • Izklopljeno

Pogosta vprašanja glede barvnega tiskanja

Kaj je barvni model RGB?

Z barvnim modelom RGB (Red, Green, Blue) se opišejo barve, pri čemer se navede količina rdeče, zelene ali modre, ki se uporabi za ustvarjanje določene barve. Lahko se dodajo različne količine rdeče, zelene in modre svetlobe za širok razpon barv, ki jih vidimo v naravi. Računalniški zasloni, skenerji in digitalni fotoaparati uporabljajo to metodo za prikaz barv.

Kaj je barvni model CMYK?

Z barvnim modelom CMYK (Cyan, Magenta, Yellow, Key (Black)) se opišejo barve, pri čemer se navede količina cijan, magente, rumene in črne, ki se uporabi za ustvarjanje določene barve. Cijan, magenta, rumeni in črni tonerji ali črnila se lahko natisnejo v različnih količinah za širok razpon barv, ki jih vidimo v naravi. Preše za tiskanje, brizgalni tiskalniki in barvni laserski tiskalniki ustvarjajo barve na ta način.

Kako se določi barva v dokumentu, ki se bo natisnil?

Programska oprema se uporablja za določanje in spreminjanje barv v dokumentu z barvnimi kombinacijami RGB ali CMYK. Za več informacij si oglejte teme pomoči programa.

Kako tiskalnik ve, katero barvno natisniti?

Pri tiskanju dokumenta se podatki o vrsti in barvi vsakega predmeta pošljejo tiskalniku, pri čemer se posredujejo tudi tabelam za pretvarjanje barv. Barva se pretvori v ustrezne količine cijan, magente, rumene in črne, ki se uporabijo za ustvarjanje zelene barve. Podatki o predmetu določijo uporabo tabel za pretvarjanje barv. Na primer, uporabi se lahko ena vrsta tabele za pretvarjanje barv za besedilo, medtem ko se za fotografije uporabi druga tabela za pretvarjanje barv.

Kaj je ročno popraviljanje barv?

Ko je omogočeno ročno popraviljanje barv, tiskalnik pri obdelavi predmetov uporabi tabele za pretvarjanje barv, ki jih izbere uporabnik. Nastavitve za ročno popraviljanje barv so določene za vrsto predmeta, ki se tiska (besedilo, grafike ali slike). Prav tako je odvisno tudi od tega, kako je določena barva predmeta v programu (kombinaciji RGB ali CMYK). Za ročno uporabo druge tabele za pretvarjanje barv si oglejte ["Spreminjanje barv v natisu" na 116. strani](#).

Če program ne določa barv s kombinacijo RGB ali CMYK, ročno popraviljanje barv ni uporabno. Prav tako ni učinkovito, če programska oprema ali operacijski sistem računalnika upravlja s prilagoditvijo barv. Nastavitev popraviljanja barv na samodejno v večini primerov ustvari prednostne barve za dokumente.

Kako lahko zagotovim ujemanje z določeno barvo (kot je logotip)?

V meniju tiskalnika Kakovost je na voljo devet vrst naborov z vzorci barv. Ti nabori so na voljo tudi na strani vdelanega spletnega strežnika z vzorci barv. Pri izboru katerega koli nabora vzorcev se ustvari natis z več stranmi, sestavljeni iz barvnih palet. Vsaka paleta vsebuje kombinacijo CMYK ali RGB, odvisno od izbrane tabele. Zadevna barva vsake palete se pridobi tako, da se posreduje kombinaciji CMYK ali RGB, označeni na paleti, prek izbrane tabele za pretvarjanje barv.

S proučevanjem naborov z vzorci barv lahko opredelite paletu z barvo, ki je najbližja barvi, za katero želite, da se ujema. Barvna kombinacija, označena na paleti, se lahko nato uporabi za spreminjanje barve predmeta v programu. Za več informacij si oglejte teme pomoči programa. Ročno popraviljanje barv je morda potrebno, da se uporabi izbrana tabela za pretvarjanje barv za posamezen predmet.

Izbor, kateri nabor z vzorci barv uporabiti za posamezno težavo pri ujemanju barv, je odvisen od:

- uporabljene nastavitve za popraviljanje barv (samodejno, izklopljeno ali ročno)
- vrste predmeta, ki se tiska (besedilo, grafike ali slike)
- kako je barva predmeta določena v programu (kombinaciji RGB ali CMYK)

Če program ne določa barv s kombinacijama RGB ali CMYK, strani z vzorci barv niso uporabne. Poleg tega nekateri programi prilagodijo kombinaciji RGB ali CMYK, določeni v programu, prek upravljanja z barvami. V teh primerih se natisnjena barva morda ne ujema popolnoma s stranmi z vzorci barv.

Natisi so tonirani

Dejanje	Ne	Da
Prilagodite ravnovesje barv. a Na začetnem zaslonu se dotaknite možnosti Nastavitve > Natisni > Kakovost > Napredna obdelava slik > Ravnovesje barv . b Prilagodite nastavitvev. c Znova pošljite opravilo tiskanja. Ali je natisnjen dokument še vedno videti toniran?	Težava je odpravljena.	Obrnite se na podporo za stranke .

Vzpostavitev stika s podporo za stranke

Preden se obrnete na podporo za stranke, pridobite naslednje podatke:

- Težava s tiskalnikom
- Sporočilo o napaki
- Vrsta modela in serijska številka tiskalnika

Obiščite <http://support.lexmark.com> za podporo po e-pošti ali v obliki klepeta ali pa pobrsajte po knjižnici s priročniki, podporno dokumentacijo, z gonilniki in drugimi predmeti za prenos.

Na voljo je tudi tehnična podpora po telefonu. V ZDA ali Kanadi pokličite 1-800-539-6275. Za druge države ali regije obiščite <http://support.lexmark.com>.

Nadgradnja in selitev

Strojna oprema

Razpoložljive notranje možnosti

- Pomnilniška kartica
 - DDR3 DIMM
 - Pomnilnik Flash
 - Pisave
 - Programske kartice
 - Obrazci in črna koda
 - PRESCRIBE
 - IPDS
- Vrata za notranje rešitve (ISP) Lexmark
 - MarkNet™ N8360 (brezžični tiskalni strežnik 802.11 b/g/n/a z modulom za rešitve za mobilne naprave LEX-M06-001)
 - Kartica vzporednega vmesnika IEEE 1284-B
 - Kartica zaporednega vmesnika RS-232C

Namestitev pomnilniške kartice

⚠ PREVIDNO – NEVARNOST ELEKTRIČNEGA UDARA: Če nekaj časa po namestitvi tiskalnika dostopate do nadzorne plošče ali nameščate izbirno strojno opremo ali pomnilniške naprave, izklopite tiskalnik in izvlecite napajalni kabel iz električne vtičnice, preden nadaljujete, da preprečite nevarnost električnega šoka. Če so na tiskalnik priključene še katere koli druge naprave, jih izklopite ter izvlecite kable, ki so povezani s tiskalnikom.

- 1 Izklopite tiskalnik in iztaknite napajalni kabel iz stenske vtičnice.
- 2 S ploščatim izvijačem odstranite pokrov za dostop do nadzorne plošče.

Opozorilo – možnost poškodb: Elektronske sestavne dele nadzorne plošče lahko zlahka poškoduje statična elektrika. Preden se dotaknete sestavnih delov ali priključkov nadzorne plošče, se dotaknite kovinske površine na tiskalniku.

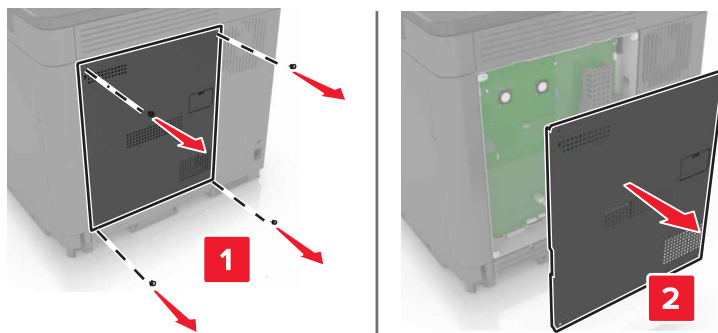

3 Vzemite pomnilniško kartico iz embalaže.

Opozorilo – možnost poškodb: Ne dotikajte se točk povezave vzdolž roba kartice.

4 Vstavite pomnilniško kartico, da se *zaskoči* na mesto.

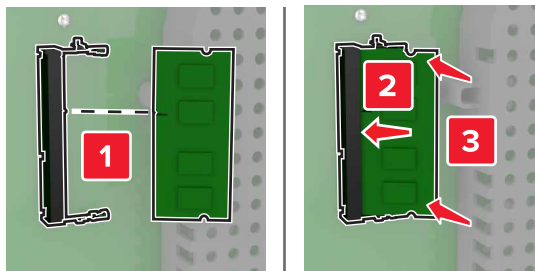

5 Znova namestite pokrov za dostop.

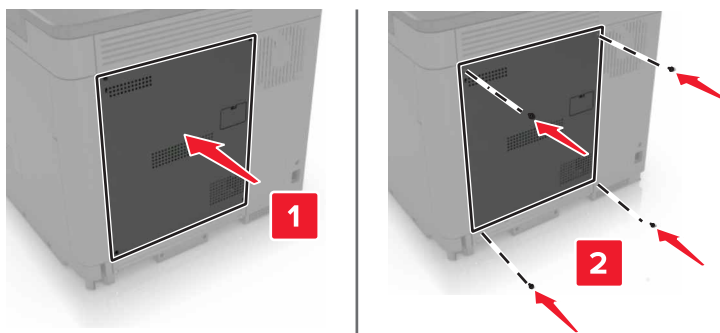

6 Napajalni kabel priklopite v električno vtičnico in vklopite tiskalnik.

⚠ PREVIDNO – NEVARNOST TELESNIH POŠKODB: Da bi se izognili požaru ali električnemu šoku, priključite napajalni kabel v vtičnico z ustrezno naznačeno močjo, ki je ustrezno ozemljena, v bližini izdelka in enostavno dostopna.

Namestitev vrat za notranje rešitve

⚠ PREVIDNO – NEVARNOST ELEKTRIČNEGA UDARA: Če nekaj časa po namestitvi tiskalnika dostopate do nadzorne plošče ali nameščate izbirno strojno opremo ali pomnilniške naprave, izklopite tiskalnik in izvlecite napajalni kabel iz električne vtičnice, preden nadaljujete, da preprečite nevarnost električnega šoka. Če so na tiskalnik priključene še katere koli druge naprave, jih izklopite ter izvlecite kable, ki so povezani s tiskalnikom.

1 Izklopite tiskalnik in iztaknite napajalni kabel iz stenske vtičnice.

2 S ploščatim izvijačem odstranite pokrov za dostop do nadzorne plošče.

Opozorilo – možnost poškodb: Elektronske sestavne dele nadzorne plošče lahko zlahka poškoduje statična elektrika. Preden se dotaknete sestavnih delov ali priključkov nadzorne plošče, se dotaknite kovinske površine na tiskalniku.

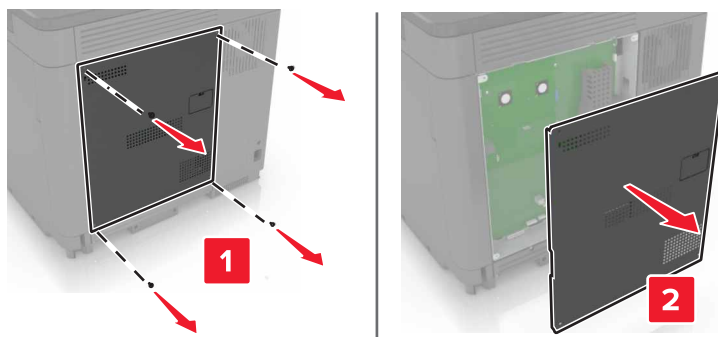

3 Vzemite komplet za namestitev vrat za notranje rešitve (ISP) iz embalaže.

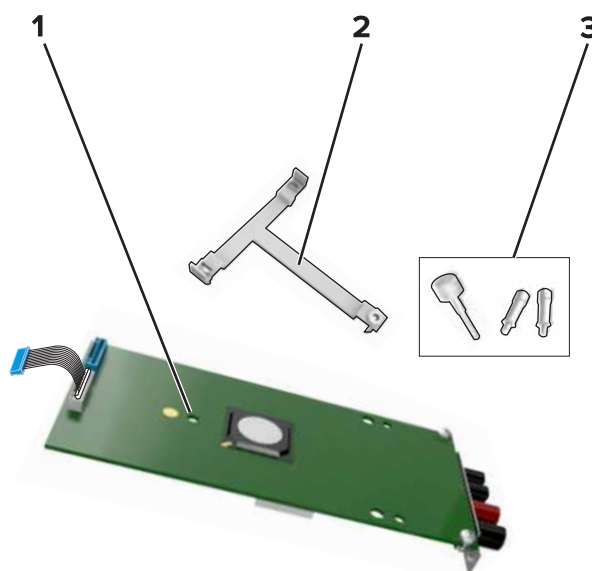

1	Vrata za notranje rešitve
2	Nosilec
3	Narebreni vijaki

4 Po potrebi odstranite trdi disk tiskalnika.

5 Nosilec vstavite v ploščo, da se *zaskoči* na mesto.

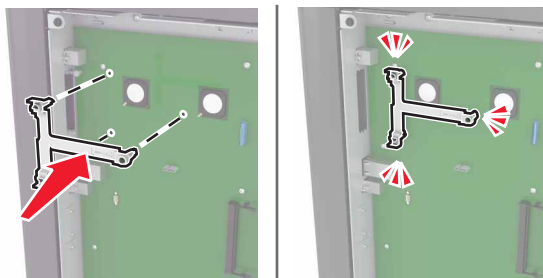

6 Vrata za notranje rešitve pritrdite na nosilec.

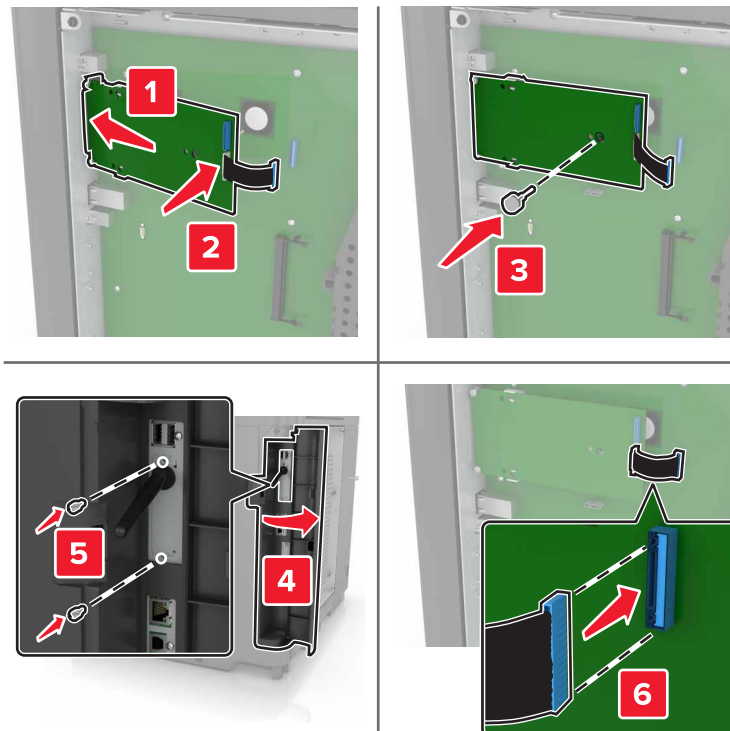

7 Po potrebi pritrdite trdi disk na vrata za notranje rešitve.

a Odstranite nosilec trdega diska.

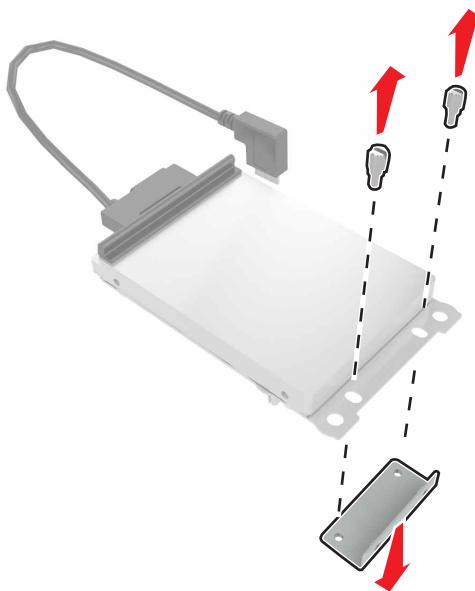

b Trdi disk povežite z vrata za notranje rešitve.

Opozorilo – možnost poškodb: Ne dotikajte se srednjega dela trdega diska in nanj ne pritiskajte.

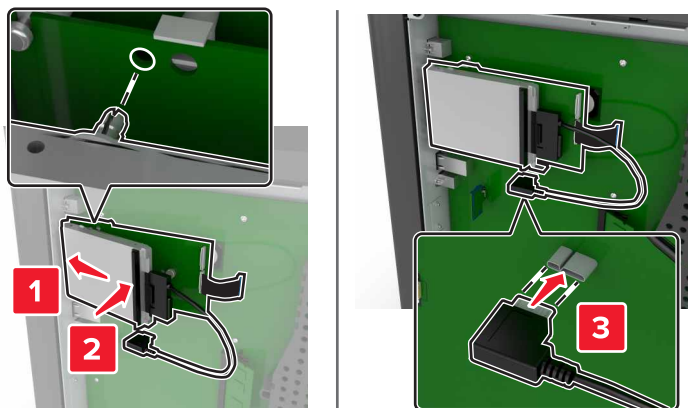

8 Znova namestite pokrov za dostop.

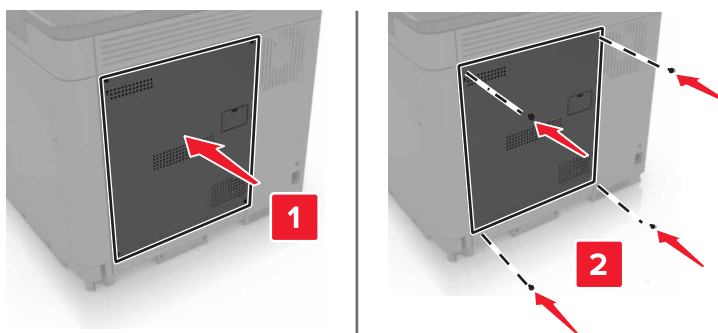

9 Napajalni kabel priklopite v električno vtičnico in vklopite tiskalnik.

⚠ PREVIDNO – NEVARNOST TELESNIH POŠKODB: Da bi se izognili požaru ali električnemu šoku, priključite napajalni kabel v vtičnico z ustrezno naznačeno močjo, ki je ustrezno ozemljena, v bližini izdelka in enostavno dostopna.

Namestitev dodatne kartice

⚠ PREVIDNO – NEVARNOST ELEKTRIČNEGA UDARA: Če nekaj časa po namestitvi tiskalnika dostopate do nadzorne plošče ali nameščate izbirno strojno opremo ali pomnilniške naprave, izklopite tiskalnik in izvlecite napajalni kabel iz električne vtičnice, preden nadaljujete, da preprečite nevarnost električnega šoka. Če so na tiskalnik priključene še katere koli druge naprave, jih izklopite ter izvlecite kable, ki so povezani s tiskalnikom.

1 Izklopite tiskalnik in iztaknite napajalni kabel iz stenske vtičnice.

2 S ploščatim izvijačem odstranite pokrov za dostop do nadzorne plošče.

Opozorilo – možnost poškodb: Elektronske sestavne dele nadzorne plošče lahko zlahka poškoduje statična elektrika. Preden se dotaknete sestavnih delov ali priključkov, se dotaknite kovinske površine na tiskalniku.

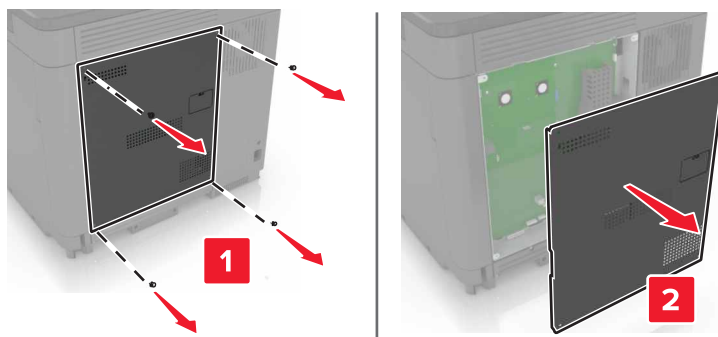

3 Vzemite dodatno kartico iz embalaže.

Opozorilo – možnost poškodb: Ne dotikajte se točk povezave vzdolž roba kartice.

4 Kartico potisnite na mesto.

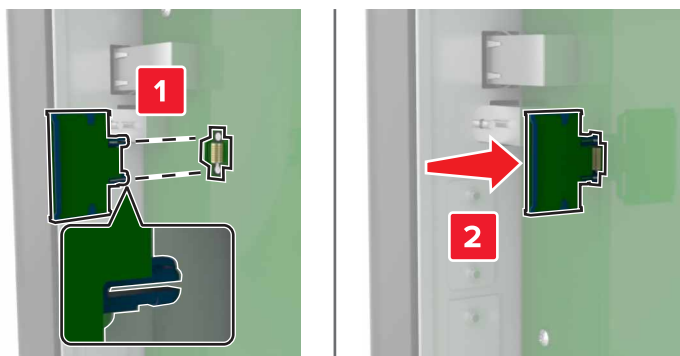

Opomba: Celotna dolžina priključka kartice se mora dotikati nadzorne plošče in biti z njo poravnana.

Opozorilo – možnost poškodb: Če kartica ni pravilno nameščena, lahko pride do poškodbe kartice in nadzorne plošče.

5 Znova namestite pokrov za dostop.

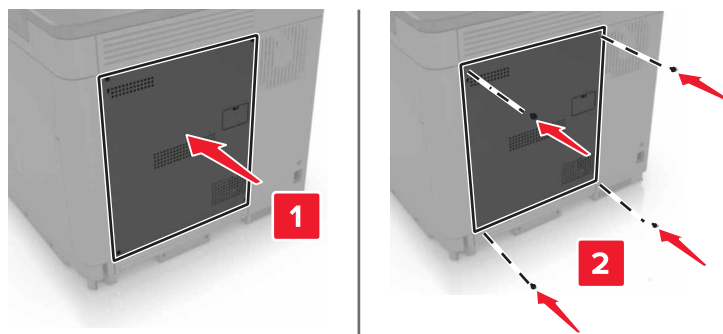

6 Napajalni kabel priklopite v električno vtičnico in vklopite tiskalnik.

⚠ PREVIDNO – NEVARNOST TELESNIH POŠKODB: Da bi se izognili požaru ali električnemu šoku, priključite napajalni kabel v vtičnico z ustrezno naznačeno močjo, ki je ustrezno ozemljena, v bližini izdelka in enostavno dostopna.

Namestitev trdega diska tiskalnika

⚠ PREVIDNO – NEVARNOST ELEKTRIČNEGA UDARA: Če nekaj časa po namestitvi tiskalnika dostopate do nadzorne plošče ali nameščate izbirno strojno opremo ali pomnilniške naprave, izklopite tiskalnik in izvlecite napajalni kabel iz električne vtičnice, preden nadaljujete, da preprečite nevarnost električnega šoka. Če so na tiskalnik priključene še katere koli druge naprave, jih izklopite ter izvlecite kable, ki so povezani s tiskalnikom.

- 1 Izklopite tiskalnik in iztaknite napajalni kabel iz stenske vtičnice.
- 2 S ploščatim izvijačem odstranite pokrov za dostop do nadzorne plošče.

Opozorilo – možnost poškodb: Elektronske sestavne dele nadzorne plošče lahko zlahka poškoduje statična elektrika. Preden se dotaknete sestavnih delov ali priključkov nadzorne plošče, se dotaknite kovinske površine na tiskalniku.

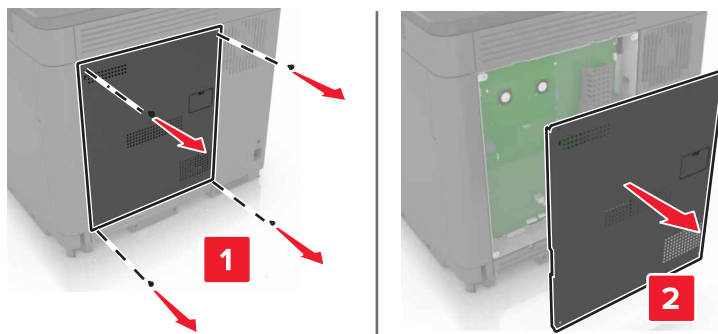

- 3 Vzemite trdi disk iz embalaže.
- 4 Trdi disk pritrdite na nadzorno ploščo.

Opozorilo – možnost poškodb: Ne dotikajte se srednjega dela trdega diska in nanj ne pritiskajte.

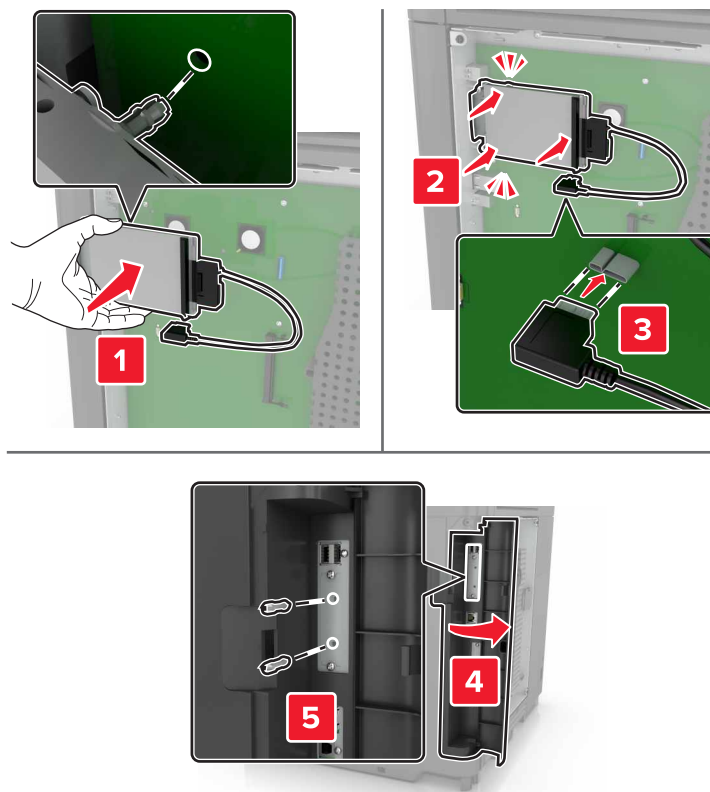

Če so nameščena vrata za notranje rešitve (ISP), storite naslednje:

- a** Odstranite nosilec trdega diska.

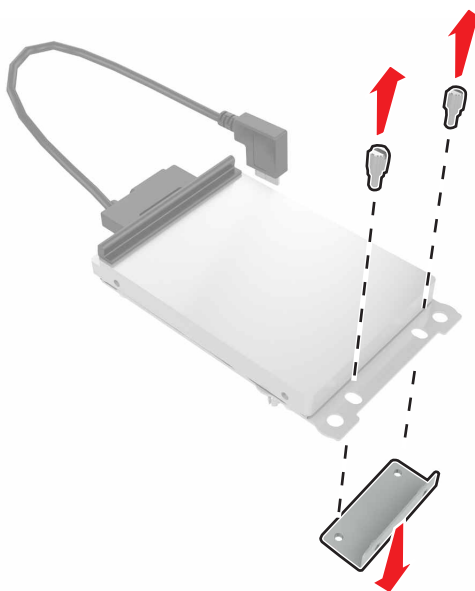

b Trdi disk pritrdite na vrata za notranje rešitve.

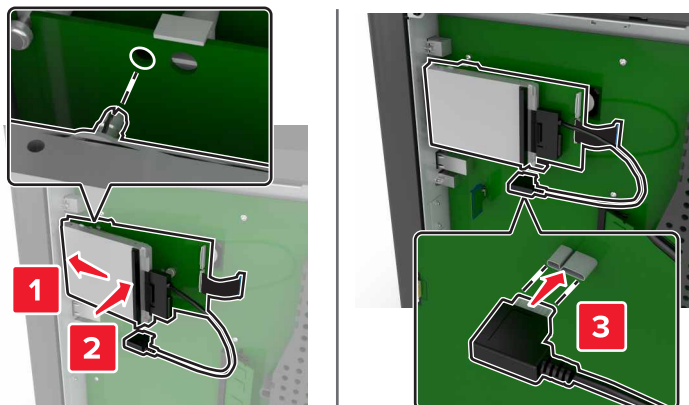

5 Znova namestite pokrov za dostop.

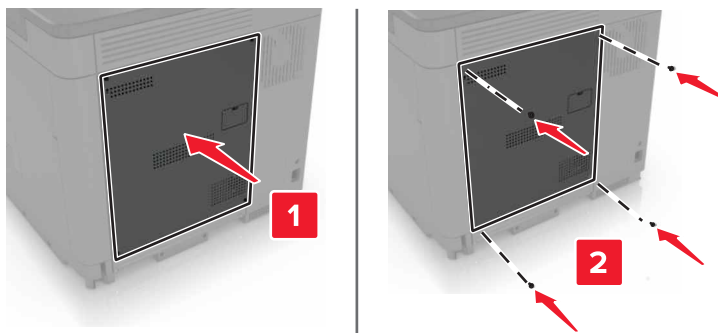

6 Napajalni kabel priklopite v električno vtičnico in vklopite tiskalnik.

⚠ PREVIDNO – NEVARNOST TELESNIH POŠKODB: Da bi se izognili požaru ali električnemu šoku, priključite napajalni kabel v vtičnico z ustrezno naznačeno močjo, ki je ustrezno ozemljena, v bližini izdelka in enostavno dostopna.

Namestitev dodatnih pladnjev

⚠ PREVIDNO – NEVARNOST ELEKTRIČNEGA UDARA: Če nekaj časa po namestitvi tiskalnika dostopate do plošče kontrolnika ali nameščate dodatno strojno opremo ali pomnilniške naprave, izklopite tiskalnik in izključite napajalni kabel z električne vtičnice, preden nadaljujete, da preprečite nevarnost električnega udara. Če so na tiskalnik priključene še katere koli druge naprave, jih izklopite in izključite kable, ki so priključeni na tiskalnik.

⚠ PREVIDNO – NEVARNOST PREVRNITVE: Če na tiskalnik ali večnamenski izdelek namestite vsaj eno dodatno možnost, morda potrebujete podstavek s kolesci, pohišstvo ali kaj drugega, kar bi preprečilo nestabilnost, zaradi katere bi lahko prišlo do telesne poškodbe. Več informacij o podprtih konfiguracijah si oglejte na spletni strani www.lexmark.com/multifunctionprinters.

1 Izklopite tiskalnik.

2 Napajalni kabel izključite z električne vtičnice in nato s tiskalnika.

3 Dodatni pladenj vzemite iz embalaže in nato odstranite vso embalažo.

4 Z uporabo stranskih in zadnjih ročic dvignite tiskalnik.

⚠ PREVIDNO – NEVARNOST TELESNIH POŠKODB: Če je tiskalnik težji od 18 kg (40 lb), sta potrebna dva (ali več) izurjena člana osebja, da ga dvigneta varno.

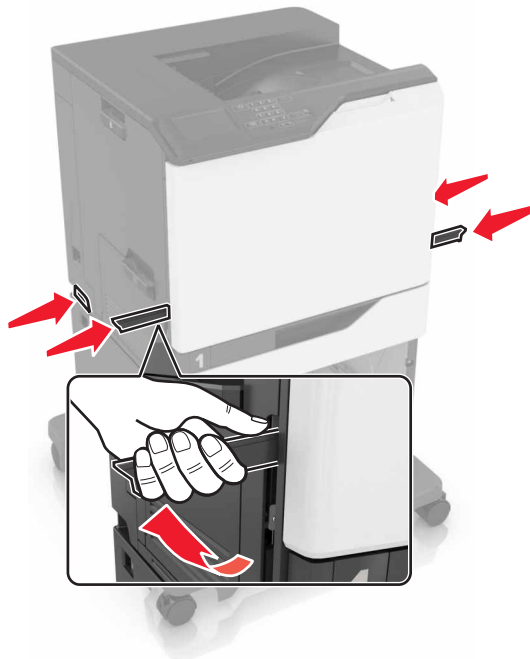

Opomba: Če so dodatni pladnji že nameščeni, jih pred dvigovanjem odstranite iz tiskalnika. Ne poskušajte hkrati dvigniti tiskalnika in pladnjev.

5 Tiskalnik poravnajte z dodatnim pladnjem in spustite tiskalnik, da se *zaskoči* na mesto.

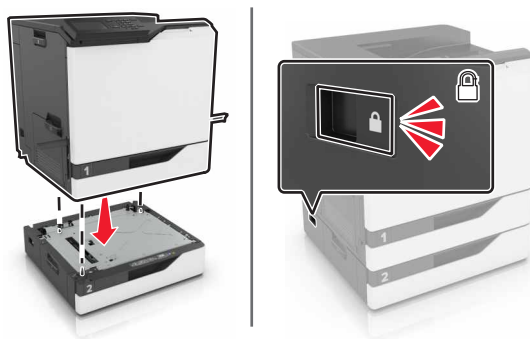

6 Napajalni kabel priključite na tiskalnik in nato na električno vtičnico.

⚠ PREVIDNO – NEVARNOST TELESNIH POŠKODB: Da bi se izognili požaru ali električnemu udaru, priključite napajalni kabel na električno vtičnico z ustrezno naznačeno močjo, ki je ustrezno ozemljena, v bližini izdelka in enostavno dostopna.

7 Vklonite tiskalnik.

Dodajte pladenj v gonilnik tiskalnika, da omogočite tiskalno opravilo. Za več informacij si oglejte razdelek "[Dodajanje razpoložljivih možnosti v gonilnik tiskalnika](#)" na 131. strani.

Pri nameščanju več možnosti strojne opreme sledite temu vrstnemu redu namestitve.

- Podstavek s kolesci
- Dodatni pladenj za 2200 listov
- Dodatni pladenj za 550 listov
- Tiskalnik
- Enota za končno obdelavo s spenjalnikom

Namestitev zaključevalnika s spenjalnikom

1 Izklopite tiskalnik.

2 Odprite vratca A.

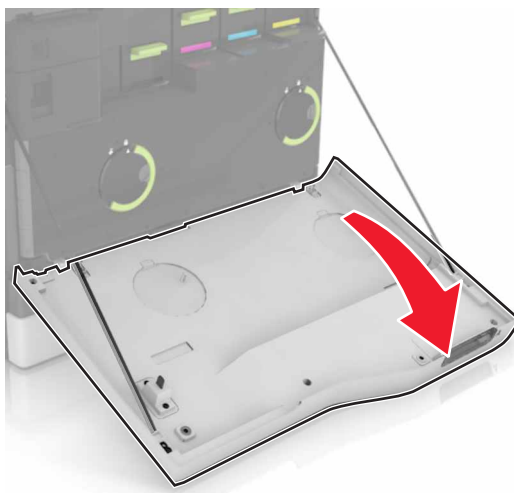

3 Odstranite držalo za papir.

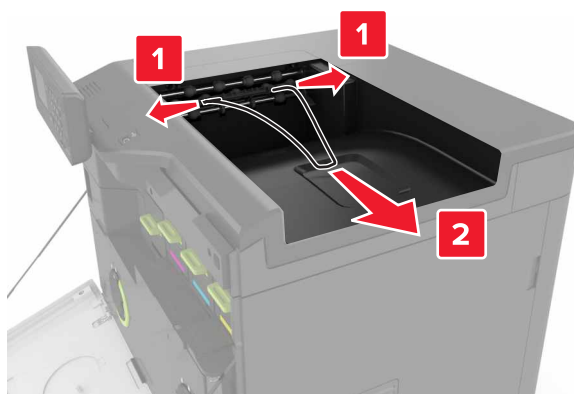

4 Odstranite vstavek standardnega predala.



5 Zaključevalnik s spenjalnikom vzemite iz embalaže in nato odstranite vso embalažo.

6 Vstavite zaključevalnik s spenjalnikom, da se zaskoči na mesto.

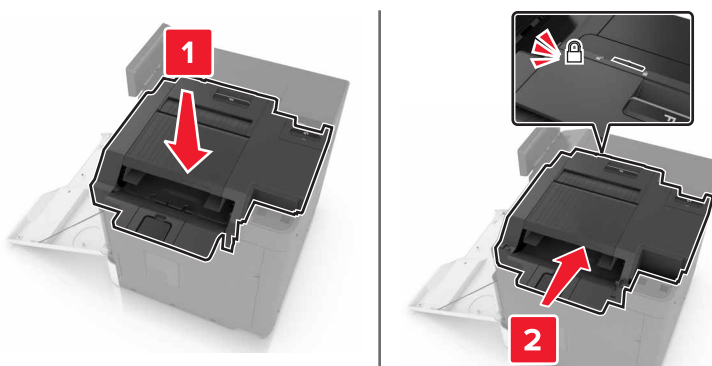

7 Vstavite pokrov zaključevalnika s spenjalnikom.

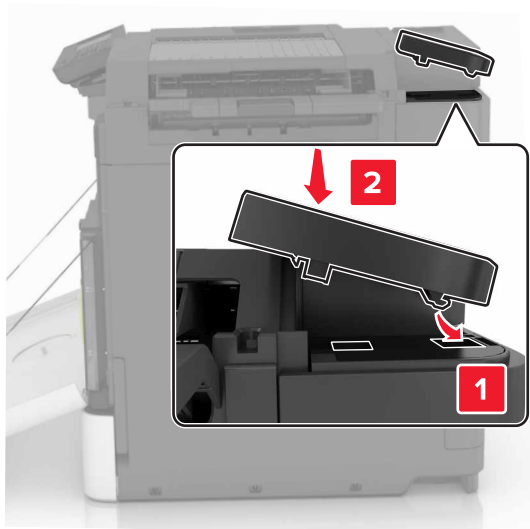

8 Zaprite vratca A.

9 Vklonite tiskalnik.

Programska oprema

Nameščanje programske opreme tiskalnika

- 1 Pridobite kopijo paketa za namestitev programske opreme.
 - S CD-ja s programsko opremo, ki je priložen tiskalniku.
 - Obiščite <http://support.lexmark.com> in nato izberite svoj tiskalnik in operacijski sistem.
- 2 Zaženite namestitveni program in nato sledite navodilom na računalniškem zaslonu.
- 3 Uporabniki računalnikov Macintosh: dodajte tiskalnik.

Opomba: V razdelku TCP/IP v meniju Omrežje/vrata pridobite naslov IP tiskalnika.

Dodajanje razpoložljivih možnosti v gonilnik tiskalnika

Za uporabnike sistema Windows

- 1 Odprite mapo s tiskalniki.
- 2 Izberite tiskalnik, ki ga želite posodobiti, in storite nekaj od naslednjega:
 - V operacijskem sistemu Windows 7 ali novejšem izberite **Lastnosti tiskalnika**.
 - V starejših različicah izberite **Lastnosti**.
- 3 Pomaknite se na zavihek Konfiguracija in izberite **Posodobi – vprašaj tiskalnik**.
- 4 Uveljavite spremembe.

Za uporabnike računalnikov Macintosh

- 1 V System Preferences (Sistemske nastavitve) v Applovem meniju se pomaknite na tiskalnik in izberite **Options & Supplies** (Možnosti in dodatna oprema).
- 2 Pomaknite se na seznam možnosti strojne opreme in dodajte nameščene možnosti.
- 3 Uveljavite spremembe.

Vdelana programska oprema

Izvoz ali uvoz konfiguracijske datoteke

Nastavitve konfiguracije vašega tiskalnika lahko izvozite v besedilno datoteko in nato datoteko uvozite, da nastavitve uveljavite za druge tiskalnike.

- 1 Odprite spletni brskalnik in v polje za naslov vnesite naslov IP tiskalnika.

Opombe:

- Naslov IP tiskalnika si oglejte na začetnem zaslonu tiskalnika. Naslov IP je sestavljen iz štirih nizov števil, ločenih s pikami, na primer 123.123.123.123.

- Če uporabljate strežnik proxy, ga začasno onemogočite, da se spletna stran pravilno naloži.

2 Izvozite ali uvozite konfiguracijsko datoteko za enega ali več programov.

Za en program

- a** V vdelanem spletnem strežniku kliknite **Programi** > želeni program > **Konfiguriraj**.
- b** Kliknite **Izvozi** ali **Uvozi**.

Za več programov

- a** V vdelanem spletnem strežniku kliknite **Izvozi konfiguracijo** ali **Uvozi konfiguracijo**.
- b** Sledite navodilom na zaslonu.

Posodabljanje vdelane programske opreme

Nekateri programi za pravilno delovanje zahtevajo najnižjo raven vdelane programske opreme naprave.

Za več informacij o posodabljanju vdelane programske opreme naprave se obrnite na zastopnika podjetja Lexmark.

- 1** V vdelanem spletnem strežniku kliknite **Nastavitve** > **Naprava** > **Posodabljanje vdelane programske opreme**.
- 2** Poiščite zahtevano datoteko Flash.
- 3** Uveljavite spremembe.

Obvestila

Informacije o izdelku

Ime izdelka:

Lexmark C6160de

Vrsta naprave:

5063

Model(i):

539

Obvestilo o izdaji

Julij 2024

Naslednji odstavek ne velja v državah, kjer je v nasprotju s krajevno zakonodajo: LEXMARK INTERNATIONAL, INC. VAM TA DOKUMENT DAJE, KAKRŠEN JE, BREZ VSAKRŠNEGA JAMSTVA, BODISI IZRECNEGA BODISI NAZNAČENEGA, VKLJUČNO Z NAZNAČENIMI JAMSTVI O PRIMERNOSTI ZA PRODAJO ALI DOLOČEN NAMEN. Nekateri države ne dovoljujejo odreka izrecnih ali naznačenih jamstev pri nekaterih transakcijah, zato ta izjava za vas morda ne velja.

V tem dokumentu so mogoče tehnične ali tiskarske napake. Informacije v tem dokumentu se občasno spremenijo in bodo vključene v prihodnjih izdajah. Pridržujemo si pravico, da kadarkoli izboljšamo ali spremenimo opisane izdelke ali programe.

Navedbe izdelkov, programov ali storitev v tem dokumentu ne pomenijo, da jih namerava proizvajalec dati na voljo v vseh državah, kjer posluje. Prav tako ne pomenijo ali nakazujejo, da lahko uporabljate samo navedeni izdelek, program ali storitev. Namesto njih lahko uporabite vsak po delovanju enakovreden izdelek, program ali storitev, ki ne krši nobenih obstoječih pravic intelektualne lastnine. Ocenjevanje in preverjanje delovanja skupaj z drugimi izdelki, programi ali storitvami, razen tistih, ki jih izrecno določi proizvajalec, je odgovornost uporabnika.

Če potrebujete Lexmarkovo tehnično podporo, obiščite spletno mesto <http://support.lexmark.com>.

Informacije o potrebščinah in datotekah za prenos si oglejte na spletnem mestu www.lexmark.com.

© 2016 Lexmark International, Inc.

Vse pravice pridržane.

Blagovne znamke

Lexmark, logotip Lexmark in MarkNet so blagovne znamke ali registrirane blagovne znamke družbe Lexmark International, Inc. v ZDA in/ali drugih državah.

Google Cloud Print in Google Chrome sta blagovni znamki družbe Google Inc.

Macintosh, logotip Mac in Safari so blagovne znamke družbe Apple Inc.

Microsoft, Windows in Internet Explorer so registrirane blagovne znamke ali blagovne znamke skupine podjetij Microsoft v Združenih državah in drugih državah.

Mopria®, logotip Mopria® in logotip Mopria® Alliance so registrirane blagovne znamke in storitvene znamke organizacije Mopria Alliance, Inc. v Združenih državah in drugih državah. Nepooblaščen uporaba je strogo prepovedana.

PCL® je registrirana blagovna znamka družbe Hewlett-Packard Company. PCL je izbran nabor ukazov za tiskalnik (jezik) in funkcij, vključenih v izdelke za tiskanje družbe Hewlett-Packard Company. Tiskalnik je zasnovan tako, da je združljiv z jezikom PCL. To pomeni, da tiskalnik prepozna ukaze PCL, uporabljene v različnih programih, ter da izvede funkcije, ki ustrezajo tem ukazom.

PostScript je registrirana blagovna znamka družbe Adobe Systems Incorporated v ZDA in/ali drugih državah.

Vse druge blagovne znamke so last svojih lastnikov.

AirPrint in logotip AirPrint sta blagovni znamki družbe Apple, Inc.

Obvestila o licenciranju

Vsa obvestila o licenciranju, povezana s tem izdelkom, si lahko ogledate na CD-ju:imenik \NOTICES na CD-ju z namestitveno programsko opremo.

Zvočne emisije

Te meritve so bile opravljene skladno s standardom ISO 7779 in ustrezajo standardu ISO 9296.



Opomba: Nekateri načini morda niso na voljo za vaš izdelek.

Povprečni tlak zvoka na razdalji enega metra, dBA	
Tiskanje	56 (enostransko); 57 (obojestransko)
Pripravljenost	14

Vrednosti se lahko spremenijo. Trenutne vrednosti najdete na spletnem mestu www.lexmark.com.

Environmental labeling for packaging

Per Commission Regulation Decision 97/129/EC Legislative Decree 152/2006, the product packaging may contain one or more of the following symbols.

	This symbol indicates that the packaging may contain corrugated fiberboard.
	This symbol indicates that the packaging may contain non-corrugated fiberboard.

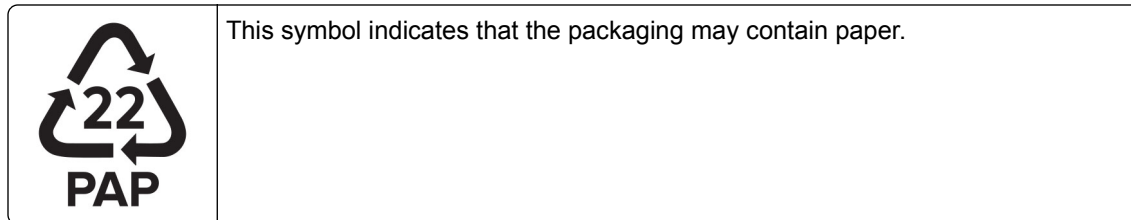

For more information, go to www.lexmark.com/recycle, and then choose your country or region. Information on available packaging recycling programs is included with the information on product recycling.

Litij-ionska baterija za polnjenje



Ta izdelek lahko vsebuje gumbno litij-ionsko baterijo za polnjenje, ki jo sme odstraniti samo usposobljen tehnik. Prečrtan smetnjak na kolesih pomeni, da izdelka ne smete zavržiti kot nesortirane odpadke, temveč ga morate poslati v ločene zbiralne obrate za predelavo in recikliranje. Če baterijo odstranite, je ne odvrzite med gospodinjske odpadke. V vaši lokalni skupnosti so lahko na voljo ločeni zbiralni sistemi za baterije, kot je mesto za odlaganje baterij za recikliranje. Ločeno zbiranje odpadnih baterij zagotavlja ustrezno obdelavo odpadkov, vključno s ponovno uporabo in recikliranjem, ter preprečuje morebitne negativne učinke na zdravje ljudi in okolje. Odgovorno zavržite baterije.

Uredba (EU) 2023/1542

Uredba (EU) 2023/1542

V tem izdelku je lahko gumbna litijeva baterija za polnjenje. Ta baterija je skladna z Uredbo (EU) 2023/1542. Skladnost je označena z oznako CE:



Ta izdelek lahko vsebuje eno od naslednjih gumbastih baterij:

- Identifikacija baterije: številka modela Seiko MS621FE
Proizvajalec: Seiko Instruments Inc.
Naslov proizvajalca: 8, Nakase 1-chome, Mihama-ku, Chiba-shi, Chiba 261-8507, Japonska
- Identifikacija baterije: številka modela Panasonic ML621
Proizvajalec: Panasonic Energy Co., Ltd.
Naslov proizvajalca: 1-1 Matsushita-cho, mesto Moriguchi, Osaka 570-8511, Japonska

- Identifikacija baterije: številka modela FDK ML621
Proizvajalec: FDK Corporation
Naslov proizvajalca: Shibaura Crystal Shinagawa, 1-6-41 Konan, Minato-ku, Tokio 108-8212, Japonska

Vračanje Lexmarkovih kartuš za ponovno uporabo ali recikliranje

Lexmarkov program za zbiranje kartuš omogoča brezplačno vrnitev rabljenih kartuš Lexmarku za ponovno uporabo ali recikliranje. Vse prazne kartuše, ki jih vrnete Lexmarku, so znova uporabljene ali razstavljene za recikliranje. Reciklirana je tudi embalaža za vračanje kartuš.

Če želite vrniti Lexmarkove kartuše za ponovno uporabo ali recikliranje, storite naslednje:

- 1 Obiščete www.lexmark.com/recycle.
- 2 Izberite državo ali regijo.
- 3 Izberite **Lexmarkov program zbiranja kartuš**.
- 4 Sledite navodilom na zaslonu.

Obvestilo o občutljivosti na statično elektriko



Ta oznaka označuje dele, občutljive na statično elektriko. Preden se dotaknete delov v bližini teh oznak, se najprej dotaknite kovinske površine, ki se ne nahaja v bližini oznake.

Informacije o temperaturi

Delovna temperatura in relativna vlažnost	10 do 32,2 °C (50 do 90 °F) in 15 do 80 % relativne vlažnosti 15,3 do 32,2 °C (60 do 90 °F) in 8 do 15 % relativne vlažnosti Najvišja temperatura mokre žarnice: 22,8 °C (73 °F)
Temperatura med prevozom	−10 do 40 °C (14 do 104 °F)
Temperatura za shranjevanje in relativna vlažnost	−10 do 40 °C (14 do 104 °F) 8 do 80 % relativne vlažnosti

Obvestilo o laserskem tiskalniku

Tiskalnik je potrjen v ZDA in izpolnjuje zahteve Ministrstva za zdravje in socialne zadeve ZDA, naslov 21 Zakonika zveznih predpisov, poglavje I, podpoglavje J, za laserske naprave razreda I (1), drugje pa je potrjen kot laserska naprava razreda I, ki izpolnjuje zahteve standarda IEC 60825-1.

Laserske naprave razreda I se ne obravnavajo kot nevarne. V tiskalniku je vgrajen laser AlGaAs razreda IIIb (3b), to pomeni nazivno 20-milivatno delovanje v območju valovne dolžine 755–800 nanometrov, priložen pa je v sklopu tiskalne glave, ki je ni mogoče popraviti. Laserski sistem in tiskalnik sta izdelana tako, da uporabnik

med normalnim delovanjem, vzdrževanjem ali v predpisanih pogojih uporabe nikoli ni izpostavljen laserskem sevanju, višjemu od razreda I.

Opozorila glede laserja

Nalepka z obvestilom v zvezi z laserjem je lahko pritrjena na tiskalnik, kot je prikazano v nadaljevanju:

NEVARNOST – Nevidno lasersko sevanje, ko se kartuše odstranijo in zaklep uniči. Ne izpostavljajte se laserskim žarkom.

PERIGO - Radiação a laser invisível será liberada se os cartuchos forem removidos e o lacre rompido. Evite a exposição aos feixes de laser.

Opasnost - Nevidljivo lasersko zračenje kada su kasete uklonjene i poništena sigurnosna veza. Izbjegavati izlaganje zracima.

NEBEZPEČÍ - Když jsou vyjmuty kazety a je odblokována pojistka, ze zařízení je vysíláno neviditelné laserové záření. Nevystavujte se působení laserového paprsku.

FARE - Usynlig laserstråling, når patroner fjernes, og spærreanordningen er slået fra. Undgå at blive udsat for laserstrålen.

GEVAAR - Onzichtbare laserstraling wanneer cartridges worden verwijderd en een vergrendeling wordt genegeerd. Voorkom blootstelling aan de laser.

DANGER - Rayonnements laser invisibles lors du retrait des cartouches et du déverrouillage des loquets. Eviter toute exposition au rayon laser.

VAARA - Näkymätöntä lasersäteilyä on varottava, kun värikasetit on poistettu ja lukitus on auki. Vältä lasersäteelle altistumista.

GEFAHR - Unsichtbare Laserstrahlung beim Herausnehmen von Druckkassetten und offener Sicherheitssperre. Laserstrahl meiden.

ΚΙΝΔΥΝΟΣ - Έκλυση αόρατης ακτινοβολίας laser κατά την αφαίρεση των κασετών και την απασφάλιση της μανδάλωσης. Αποφεύγετε την έκθεση στην ακτινοβολία laser.

VESZÉLY – Nem látható lézersugárzás fordulhat elő a patronok eltávolításakor és a zárószervezet felbontásakor. Kerülje a lézersugárnak való kitettséget.

PERICOLO - Emissione di radiazioni laser invisibili durante la rimozione delle cartucce e del blocco. Evitare l'esposizione al raggio laser.

FARE – Usynlig laserstråling når kassetene tas ut og sperren er satt ut av spill. Unngå eksponering for laserstrålen.

NIEBEZPIECZEŃSTWO - niewidzialne promieniowanie laserowe podczas usuwania kaset i blokady. Należy unikać naświetlenia promieniem lasera.

ОПАСНО! Невидимое лазерное излучение при извлеченных картриджах и снятии блокировки. Избегайте воздействия лазерных лучей.

Pozor – Nebezpečnostvo neviditeľného laserového žiarenia pri odobratých kazetách a odblokovanej poistke. Nevystavujte sa lúčom.

PELIGRO: Se producen radiaciones láser invisibles al extraer los cartuchos con el interbloqueo desactivado. Evite la exposición al haz de láser.

FARA – Osynlig laserstrålning när patroner tas ur och spärrmekanismen är upphävd. Undvik exponering för laserstrålen.

危険 - 当移除碳粉盒及互锁失效时会产生看不见的激光辐射，请避免暴露在激光光束下。

危険 - 移除碳粉匣與安全連續開關失效時會產生看不見的雷射輻射。請避免暴露在雷射光束下。

危険 - カートリッジが取り外され、内部ロックが無効になると、見えないレーザー光が放射されます。このレーザー光に当たらないようにしてください。

Kazalo

A

AirPrint
uporaba 29
aktiviranje glasovnega
vodenja 22

B

bele strani 97
brežžično omrežje
nastavitev zaščitenega
brežžičnega omrežja 37
brisanje pomnilnika trdega diska
tiskalnika 33
brisanje skupin 21
brisanje stikov 21

Č

čiščenje
notranjost tiskalnika 39
zunanost tiskalnika 39
čiščenje tiskalnika 39

D

Deleži naprave
nastavitev 19
dodajanje možnosti strojne
opreme
gonilnik tiskalnika 131
dodajanje notranjih možnosti
gonilnik tiskalnika 131
dodajanje skupin 21
dodajanje stikov 20
dodatna kartica
namestitev 123
dokumenti, tiskanje
iz mobilne naprave 28
iz računalnika 28

F

fiksirna enota
zamenjava 44
fotoprevodna enota
naročanje 40
zamenjava 46

G

glasovno vodenje
hitrost govora 22
vklop 22
gonilnik tiskalnika
možnosti strojne opreme,
dodajanje 131
Google Cloud Print
uporaba 29
govorjena gesla
omogočanje 22
gumbi začetnega zaslona
uporaba 13

H

hitrost govora pri glasovnem
vodenju
prilagajanje 22
hlapljivost
izjava o 34

I

ikone na začetnem zaslonu
prikazovanje 18
indikatorska lučka
stanje tiskalnika 13
informacije o tiskalniku
iskanje 8
iskanje dodatnih informacij o
tiskalniku 8
iskanje varnostne reže 33
izbiranje mesta za tiskalnik 9
izjava o spremenljivosti 34
izogibanje zastojem papirja 72
izvoz konfiguracijske datoteke
uporaba vdelanega spletnega
strežnika 131

K

kakovost barv, odpravljanje
težav
natisi so rahlo pobarvani 118
kartica vzporednega vmesnika
odpravljanje težav 88
kartica z vdelano programsko
opremo 119

kartica zaporednega vmesnika
odpravljanje težav 88
kartuša s sponkami
zamenjava 65
kartuša s tonerjem
zamenjava 52
kartuše s sponkami
naročanje 41
kartuše s tonerjem
naročanje 40
recikliranje 71
kode QR
dodajanje 19
konfiguracija
nastavitve zvočnika faksa 36
obvestila o potrebščinah,
kartuša s tonerjem 41
obvestila o potrebščinah,
komplet za vzdrževanje 41
obvestila o potrebščinah,
slikovna enota 41
konfiguracija nastavitve vrat 38
konfiguracija obvestil o
potrebščinah 41
konfiguracije tiskalnika 10
krmarjenje po zaslonu
uporaba potez 23
krmarjenje po zaslonu s
potezami 23

L

Lexmark Mobile Print
uporaba 28
ločevalni nosilec
zamenjava 64

M

meniji tiskalnika 15
mobilna naprava
tiskanje iz 28, 29
Mopria Print Service
uporaba 29
možnosti
kartice z vdelano programsko
opremo 119
pomnilniška kartica 119
možnosti namestitve
trdi disk tiskalnika 125

vrata za notranje rešitve 120
 možnosti strojne opreme
 namestitvev 127
 možnosti strojne opreme,
 dodajanje
 gonilnik tiskalnika 131

N

način hibernacije
 nastavitvev 69
 način povečave
 omogočanje 22
 način s pritiskom na gumb 37
 način številke za osebno
 identifikacijo 37
 nadzorna plošča
 uporaba 12
 nalaganje
 prosojnice 26
 večslojni karton 26
 nalaganje na pladnje 24
 nalaganje ovojnic
 večnamenski podajalnik 26
 nalaganje papirja
 večnamenski podajalnik 26
 namestitvev dodatne kartice 123
 namestitvev dodatnih
 pladnjev 127
 namestitvev pomnilniške
 kartice 119
 namestitvev trdega diska
 tiskalnika 125
 namestitvev vrat za notranje
 rešitve 120
 namestitvev zaključevalnika s
 spenjalnikom 129
 nameščanje programske opreme
 tiskalnika 131
 naročanje
 fotoprevodna enota 40
 kartuše s tonerjem 40
 razvijalna enota 40
 slikovne enote 41
 naročanje potrebščin
 kartuše s sponkami 41
 posoda za odpadni toner 41
 nastavitvev Deležev naprave 19
 nastavitvev načina hibernacije 69
 nastavitvev načina mirovanja 69
 nastavitvev temnosti tonerja 116
 nastavitvev univerzalne velikosti
 papirja 24

nastavitvev varčevalnega
 načina 69
 nastavitvev velikosti papirja 24
 nastavitvev vrste papirja 24
 nastavitvev zaporednega
 tiskanja 38
 nastavitvev zaščitenega
 brezžičnega omrežja
 brezžično omrežje 37
 nastavitvev ohranjanja okolja
 način hibernacije 69
 način mirovanja 69
 varčevalni način 69
 nastavitvev tiskalnika
 povrnitev tovarniško privzetih
 nastavitvev 34
 nastavitvev varčevanja
 konfiguracija 19
 nastavitvev vrat
 konfiguracija 38
 nastavitvev zvočnika faksa
 konfiguracija 36
 navpične temne črte ali proge na
 natisih 112
 neenakomerna gostota
 tiskanja 111
 ni mogoče odpreti vdelanega
 spletnega strežnika 85
 nosilec kartuše s sponkami
 zamenjava 66
 notranje možnosti 119
 namestitvev 123
 pomnilniška kartica 119
 notranje možnosti, dodajanje
 gonilnik tiskalnika 131

O

obnovitev privzetih tovarniških
 nastavitvev 34
 obrazci
 tiskanje 28
 Obrazci in priljubljene
 nastavitvev 18
 obstojni pomnilnik 34
 brisanje 33
 obvestila 134, 137
 obvestila o potrebščinah
 konfiguracija 41
 obvestilo o emisijah 134
 odlaganje trdega diska
 tiskalnika 34

odpravljanje težav
 ni mogoče odpreti vdelanega
 spletnega strežnika 85
 pogosta vprašanja o barvnem
 tiskanju 117
 tiskalnik se ne odziva 114
 odpravljanje težav pri tiskanju
 gubanje papirja 91
 napačni robovi na natisih 103
 opravila tiskanja se ne
 izvedejo 96
 opravila tiskanja z napačnim
 papirjem 115
 opravilo se tiska z napačnega
 pladnja 115
 ovojnica se med tiskanjem
 zapre 90
 počasno tiskanje 95
 pogona Flash ni mogoče
 prebrati 86
 pogosti zastoji papirja 93
 povezovanje pladnjev ne
 deluje 92
 zagodene strani se ne
 natisnejo znova 93
 zaupni in drugi zadržani
 dokumenti se ne natisnejo 94
 odpravljanje težav s kakovostjo
 tiskanja
 bele črte 113
 bele strani 97
 besedilo ali slike so
 odrezane 110
 lisast natis in pike 106
 navpične temne črte ali proge
 na natisih 112
 nazobčani ali neenakomerni
 znaki 104
 neenakomerna gostota
 tiskanja 111
 neobstoje toner 111
 ponavljajoče se napake pri
 tiskanju 108
 popolnoma barvne ali črne
 slike 109
 poševen natis 107
 prazne strani 97
 sence na natisih 99
 sivo ozadje 100
 svetel natis 105
 temen natis 98
 upognjen natis 107

- vodoravne bele črte 102
 - vodoravne temne črte 101
 - odpravljanje težav z možnostmi tiskalnika
 - kartica vzporednega vmesnika 88
 - kartica zaporednega vmesnika 88
 - notranje možnosti ni mogoče zaznati 87
 - vrata za notranje rešitve 88
 - odpravljanje težav, kakovost barv
 - natisi so rahlo pobarvani 118
 - odpravljanje težav, kakovost tiskanja
 - bele črte na strani 113
 - bele strani 97
 - besedilo ali slike so odrezane 110
 - lisast natis in pike 106
 - navpične temne črte ali proge na natisih 112
 - nazobčani ali neenakomerni znaki 104
 - neenakomerna gostota tiskanja 111
 - neobstoje toner 111
 - ponavljajoče se napake pri tiskanju 108
 - popolnoma barvne ali črne slike 109
 - poševen natis 107
 - prazne strani 97
 - sence na natisih 99
 - sivo ozadje 100
 - svetel natis 105
 - temen natis 98
 - upognjen natis 107
 - vodoravne bele črte 102
 - vodoravne temne črte 101
 - odpravljanje težav, možnosti tiskanja
 - notranje možnosti ni mogoče zaznati 87
 - vrata za notranje rešitve 88
 - odpravljanje težav, tiskanje gubanje papirja 91
 - napačni robovi na natisih 103
 - opravila tiskanja se ne izvedejo 96
 - opravila tiskanja z napačnim papirjem 115
 - opravilo se tiska z napačnega pladnja 115
 - ovojnica se med tiskanjem zapre 90
 - počasno tiskanje 95
 - pogosti zastoji papirja 93
 - povezovanje pladnjev ne deluje 92
 - zagozdene strani se ne natisnejo znova 93
 - zaupni in drugi zadržani dokumenti se ne natisnejo 94
 - zbrano tiskanje ne deluje 91
 - okolju prijazna nastavitve
 - varčevalni način 69
 - okolju prijazne nastavitve
 - način hibernacije 69
 - način mirovanja 69
 - varčevalni način 69
 - omogočanje govornih gesel 22
 - omogočanje načina povečave 22
 - omogočanje osebnih identifikacijskih števil 22
 - omogočanje vrat USB 86
 - opravilo tiskanja
 - preklic iz računalnika 32
 - preklic z nadzorne plošče tiskalnika 32
 - osebne identifikacijske številke
 - omogočanje 22
 - osvetlitev gumba za vklop/izklop stanje tiskalnika 13
 - ovojnice
 - nalaganje 26
- P**
- papir
 - nastavitev univerzalne velikosti 24
 - pladnji
 - nalaganje 24
 - povezovanje 27
 - prekinitev povezave 27
 - pobiralni valj
 - zamenjava 59
 - podpora za stranke
 - stik 118
 - uporaba 19
 - podprte vrste datotek 31
 - podprti pogoni Flash 31
 - pogon Flash
 - tiskanje iz 30
 - pogona Flash ni mogoče prebrati
 - odpravljanje težav, tiskanje 86
 - pogosta vprašanja o barvnem tiskanju 117
 - pojavi se bele črte 113
 - pojavi se navpične bele črte 113
 - pomnilnik
 - vrste, nameščene v tiskalniku 34
 - pomnilnik trdega diska tiskalnika
 - brisanje 33
 - pomnilniška kartica 119
 - namestitve 119
 - ponastavitev
 - števci porabe potrebščin 90
 - ponastavitev števec porabe potrebščin 90
 - ponavljajoče se napake pri tiskanju 108
 - ponavljanje opravil tiskanja 31
 - tiskanje v operacijskem sistemu Windows 32
 - tiskanje v računalniku Macintosh 32
 - popravljanje barv
 - ročno 116
 - posoda za odpadni toner
 - naročanje 41
 - zamenjava 53
 - posodabljanje vdelane programske opreme
 - datoteka pogona Flash 132
 - pošiljanje tiskalnika 69
 - potrebščin ni izdelal Lexmark 90
 - potrebščine
 - shranjevanje 68
 - varčevanje 70
 - potrebščine, naročanje
 - fotoprevodna enota 40
 - kartuše s sponkami 41
 - kartuše s tonerjem 40
 - posoda za odpadni toner 41
 - razvijalna enota 40
 - slikovne enote 41
 - povezovanje pladnjev 27
 - prazne strani 97

prekinitev povezave med
pladnji 27
preklic opravlja tiskanja
iz računalnika 32
z nadzorne plošče
tiskalnika 32
premikanje tiskalnika 9, 68
prenosni trak
zamenjava 54
prenosni valj
zamenjava 57
Preverite povezavo s
pladnjem 92
preverjanje opravlja tiskanja 31
tiskanje v operacijskem sistemu
Windows 32
tiskanje v računalniku
Macintosh 32
preverjanje povezljivosti
tiskalnika 86
preverjanje stanja delov in
potrebščin 39
prikaz ikon na začetnem
zaslonu 18
priključitev kablov 11
prilagajanje hitrosti govora
glasovno vodenje 22
prilagajanje privzete glasnosti
slušalk 36
prilagajanje privzete glasnosti
zvočnika 36
prilagajanje svetlosti
zaslon tiskalnika 70
prilagajanje svetlosti zaslona
tiskalnika 70
prilagajanje zaslona 18
Prilagoditev zaslona
uporaba 18
privzeta glasnost slušalk
prilagajanje 36
privzeta glasnost zvočnika
prilagajanje 36
programska oprema tiskalnika,
nameščanje 131
prosojnice
nalaganje 26

R

ravni zvočnih emisij 134
razpoložljive notranje
možnosti 119

razumevanje stanja gumba za
vklop/izklop in indikatorske
lučke 13
razvijalna enota
naročanje 40
zamenjava 42
recikliranje
kartuše s tonerjem 71
Lexmarkova embalaža 70
Lexmarkovi izdelki 70
rezerviranje opravlja tiskanja
tiskanje v operacijskem sistemu
Windows 32
tiskanje v računalniku
Macintosh 32
ročno popravljanje barv
uporaba 116

S

seznam vzorcev pisav
tiskanje 32
shranjevanje
potrebščine 68
shranjevanje opravlja tiskanja 31
skupine
brisanje 21
dodajanje 21
urejanje 21
slikovna enota
zamenjava 49
slikovne enote
naročanje 41
slušalke
privzeta glasnost 36
sporočila tiskalnika
potrebščin ni izdelal
Lexmark 90
Preverite povezavo s
pladnjem 92
V pomnilniku Flash ni dovolj
prostora za vire 89
Zamenjajte kartušo, ne ujema
se z regijo tiskalnika 89
Zaznan je neformatiran
pomnilnik Flash 89
Zaznan je okvarjen pomnilnik
Flash 89
spreminjanje nastavitve vrat
vrata za notranje rešitve 38
stanje delov
preverjanje 39

stanje potrebščin
preverjanje 39
stiki
brisanje 21
dodajanje 20
urejanje 21
stran z nastavitvami menija
tiskanje 16

Š

šifriranje trdega diska
tiskalnika 34
števcji porabe potrebščin
ponastavitev 90

T

temnost tonerja
prilagajanje 116
tipkovnica na zaslonu
uporaba 23
tiskalnik
izbira mesta 9
najmanjši razmiki 9
popolnoma konfigurirano 10
pošiljanje 69
premikanje 9, 68
tiskalnik se ne odziva 114
tiskanje
iz mobilne naprave 29
iz pogona Flash 30
iz računalnika 28
seznam vzorcev pisav 32
stran z nastavitvami menija 16
tiskanje iz pogona Flash 30
tiskanje iz računalnika 28
tiskanje iz storitve Google
Drive 20
tiskanje obrazcev 28
tiskanje seznama vzorcev
pisav 32
tiskanje strani z nastavitvami
menija 16
tiskanje strani z omrežnimi
nastavitvami 86
tiskanje zadržanih opravlja
iz računalnika Macintosh 32
v operacijskem sistemu
Windows 32
trdi disk tiskalnika
odlaganje 34
šifriranje 34

U

univerzalna velikost papirja
 nastavitev 24
 uporaba
 originalne Lexmarkove
 potrebščine 40
 originalni Lexmarkovi deli 40
 uporaba generatorja kod QR 19
 uporaba nadzorne plošče 12
 uporaba podpore za stranke 19
 uporaba prilagajanja zaslona 18
 uporaba storitve Google
 Drive 20
 uporaba tipkovnice na
 zaslonu 23
 uporaba začetnega zaslona 13
 urejanje skupin 21
 urejanje stikov 21
 uvoz konfiguracijske datoteke
 uporaba vdelanega spletnega
 strežnika 131

V

V pomnilniku Flash ni dovolj
 prostora za vire 89
 varčevanje s potrebščinami 70
 varnostna reža
 iskanje 33
 varnostne informacije 6, 7
 vdelana programska oprema
 posodobitev 132
 večnamenski podajalnik
 nalaganje 26
 večslojni karton
 nalaganje 26
 velikost papirja
 nastavitev 24
 vodoravne temne črte 101
 vrata tiskalnika 11
 vrata USB
 omogočanje 86
 vrata za notranje rešitve
 namestitvev 120
 odpravljanje težav 88
 vrsta papirja
 nastavitev 24
 vsebina popraviljanja barv 116
 vzpostavitev povezave z
 brezžičnim omrežjem
 uporaba načina kode PIN 37

uporaba načina s pritiskom na
 gumb 37
 vzpostavitev stika s podporo za
 stranke 118

Z

začasni pomnilnik 34
 brisanje 33
 začetni zaslon
 prikazovanje ikon 18
 prilagajanje 18
 zadržana opravila 31
 tiskanje v operacijskem sistemu
 Windows 32
 tiskanje v računalniku
 Macintosh 32
 zadržana tiskalna opravila
 tiskanje v operacijskem sistemu
 Windows 32
 tiskanje v računalniku
 Macintosh 32
 zagozden papir
 iskanje mest zastojev 73
 izogibanje 72
 mesta 73
 zagozden papir v predalu
 zaključevalnika 81
 zaključevalnik s spenjalnikom
 namestitvev 129
 Zamenjajte kartušo, ne ujema se
 z regijo tiskalnika 89
 zamenjava delov
 ločevalni nosilec 64
 pobiralni valj 59
 zamenjava fiksirne enote 44
 zamenjava fotoprevodne
 enote 46
 zamenjava kartuše s sponkami
 zaključevalnika s
 spenjalnikom 65
 zamenjava kartuše s
 tonerjem 52
 zamenjava ločevalnega
 nosilca 64
 zamenjava nosilca kartuše s
 sponkami zaključevalnika s
 spenjalnikom 66
 zamenjava pobiralnega valja 59
 zamenjava posode za odpadni
 toner 53
 zamenjava potrebščin
 kartuša s sponkami 65

 nosilec kartuše s sponkami 66
 posoda za odpadni toner 53
 zamenjava prenosnega traku 54
 zamenjava prenosnega valja 57
 zamenjava razvijalne enote 42
 zamenjava slikovne enote 49
 zaporedno tiskanje
 nastavitev 38
 zaslon tiskalnika
 prilagajanje svetlosti 70
 zastoj papirja na pladnjih 74
 zastoj papirja v standardnem
 predalu 76
 zastoj papirja v večnamenskem
 podajalniku 75
 zastoj papirja v vratcih B 77
 zastoj papirja, odpravljanje
 enota za obojestransko
 tiskanje 77
 fiksirna enota 77
 pladnji 74
 predal zaključevalnika 81
 standardni predal 76
 večnamenski podajalnik 75
 zastoj sponk v vratcih G 82
 zastoj sponk, odpravljanje
 vratca G 82
 zastoj, odpravljanje
 enota za obojestransko
 tiskanje 77
 fiksirna enota 77
 kartuša s sponkami 82
 pladnji 74
 predal zaključevalnika 81
 standardni predal 76
 večnamenski podajalnik 75
 zastoji papirja
 izogibanje 72
 zaupna opravila tiskanja 31
 Zaznan je neformatiran
 pomnilnik Flash 89
 Zaznan je okvarjen pomnilnik
 Flash 89
 zbrano tiskanje ne deluje 91
 zemljevid menijev 15
 zvočnik
 privzeta glasnost 36