



C6100-serien

Användarhandbok

Juli 2024

www.lexmark.com

Maskintyp(er):

5063

Modell(er):

539

Innehåll

Säkerhetsinformation.....	5
Skrivsätt.....	5
Lär dig mer om skrivaren.....	8
Hitta information om skrivaren.....	8
Välja en plats för skrivaren.....	9
Skrivarkonfigurationer.....	10
Ansluta kablar.....	11
Använda kontrollpanelen.....	12
Så här används statusarna på strömknappen och indikatorlampan.....	13
Använda startskärmen.....	13
Menyöversikt.....	15
Skriva ut en sida med menyinställningar.....	16
Papper som inte kan användas.....	16
Använda returpapper.....	16
Konfigurera och använda programmen på huvudmenyn.....	18
Anpassa startskärmen.....	18
Använda Anpassning av visning.....	18
Konfigurera Formulär och favoriter.....	18
Konfigurera ekoinställningar.....	19
Använda kundsupport.....	19
Använda QR-kodgenerator.....	19
Konfigurera enhetskvoter.....	20
Använda Google Drive.....	20
Hantera kontakter.....	20
Konfigurera och använda tillgänglighetsfunktionerna.....	23
Aktivera förstöringsläge.....	23
Aktivera röstvägledning.....	23
Justera talhastigheten för röstvägledning.....	23
Aktivera talade lösenord och pin-koder.....	23
Navigera på skärmen med hjälp gester.....	24
Använda tangentbordet på skärmen.....	24

Fylla på papper och specialmedia.....	25
Ställa in storlek och typ av specialmedia.....	25
Konfigurera universella pappersinställningar.....	25
Fylla på i magasin.....	25
Ladda universalarkmataren.....	27
Länka magasin.....	28
Skriva ut.....	29
Skriva ut från en dator.....	29
Skriva ut formulär.....	29
Skriva ut från en mobil enhet.....	29
Skriva ut från en mobil enhet med Lexmark Mobile Print.....	29
Skriva ut från en mobil enhet med Google Cloud Print	30
Skriva ut från en mobil enhet med Mopria Print Service	30
Skriva ut från en mobil enhet med AirPrint.....	30
Skriva ut från flashenhet.....	31
Flashenheter och filtyper som stöds.....	32
Konfigurera konfidentiella jobb.....	32
Skriva ut lagrade jobb.....	33
Skriva ut en lista med teckensnittsprov.....	33
Avbryta utskriftsjobb.....	33
Säkra skrivaren.....	34
Lokalisera säkerhetsplats.....	34
Radera skrivarminne.....	34
Rensa skrivarens hårddisk.....	34
Konfigurera kryptering av skrivarens hårddisk.....	35
Återställa fabriksinställningar.....	35
Flyktighetsredogörelse.....	35
Underhålla skrivaren.....	37
Justera högtalarvolymen.....	37
Nätverk.....	37
Konfigurera seriell utskrift (endast Windows).....	39
Rengöra skrivaren.....	39
Beställa delar och förbrukningsartiklar.....	40
Byta ut delar och förbrukningsartiklar.....	42

Förvara förbrukningsmaterial.....	69
Flytta skrivaren.....	69
Spara energi och papper.....	70
Återvinning.....	71
Åtgärda pappersstopp.....	73
Undvika pappersstopp.....	73
Hitta var papper har fastnat.....	74
Pappersstopp i fack.....	75
Pappersstopp i universalarkmataren.....	76
Pappersstopp i standardfacket.....	77
Pappersstopp i lucka B.....	78
Pappersstopp i efterbehandlarens magasin.....	81
Häftningsstopp i lucka G.....	83
Felsökning.....	86
Problem med nätverksanslutningen.....	86
Problem med maskinvarutillval.....	88
Problem med förbrukningsmaterial.....	90
Pappersmatningsproblem.....	92
Utskriftsproblem.....	96
Problem med färgkvaliteten.....	117
Kontakta kundtjänst.....	119
Uppgradera och migrera.....	120
Maskinvara.....	120
Programvara.....	132
Inbyggd programvara.....	132
Anmärkningar.....	134
Index.....	139

Säkerhetsinformation













Skrivsätt











Obs! Obs! anger information som kan vara till hjälp.

Varning! Varning! anger att något kan skada produktens maskin- eller programvara.

VAR FÖRSIKTIG! Var försiktig! anger en möjlig riskfylld situation som kan leda till personskada.

Olika typer av varningsmeddelanden:

-  **VAR FÖRSIKTIG – RISK FÖR SKADA:** anger risk för personskada
-  **VAR FÖRSIKTIG– RISK FÖR ELEKTRISK STÖT:** anger risk för elektrisk stöt
-  **VAR FÖRSIKTIG – VARM YTA:** anger risk för brännskada vid beröring
-  **VAR FÖRSIKTIG – VÄLTRISK:** anger klämrisk
-  **VAR FÖRSIKTIG – KLÄMRISK:** anger risk för att fastna mellan rörliga delar
-  **VAR FÖRSIKTIG – ROTERANDE FLÄKTBLAD:** anger risk för att roterande fläktblad kan orsaka skärsår
-  **VAR FÖRSIKTIG – RISK FÖR SKADA:** För att undvika risk för eldsvåda eller elstöt ansluter du nätsladden direkt till lämpligt och jordat vägguttag som är i närheten av produkten och är lättillgängligt.
-  **VAR FÖRSIKTIG – RISK FÖR SKADA:** För att undvika brandrisk eller att få en elektrisk stöt använd endast den nätsladd som levererades med produkten eller en utbytesnätsladd som godkänts av tillverkaren.
-  **VAR FÖRSIKTIG – RISK FÖR SKADA:** Använd inte produkten med förlängningssladdar, grenuttag, förlängare med grenuttag eller enheter för avbrottsfri strömförsörjning. Strömkapaciteten i den här typen av tillbehör kan enkelt överbelastas av en laserskrivare, vilket kan leda till brandrisk, materiella skador och sämre skrivarprestanda.
-  **VAR FÖRSIKTIG – RISK FÖR SKADA:** Endast ett inbyggt överspänningsskydd från Lexmark som är korrekt anslutet mellan skrivaren och nätsladden som hör till skrivaren får användas med den här produkten. Användningen av överspänningsskydd som inte är från Lexmark kan leda till brandrisk, materiella skador och sämre skrivarprestanda.
-  **VAR FÖRSIKTIG– RISK FÖR ELEKTRISK STÖT:** För att undvika att få en elektrisk stöt bör du inte placera eller använda den här produkten i närheten av vatten eller våtutrymmen.
-  **VAR FÖRSIKTIG– RISK FÖR ELEKTRISK STÖT:** För att undvika att få en elektrisk stöt bör du inte konfigurera produkten eller göra andra elektriska anslutningar med t.ex. nätsladden, faxfunktionen eller telefonen under åskväder.
-  **VAR FÖRSIKTIG – RISK FÖR SKADA:** Klipp, vrid, knyt eller kläm inte strömsladden. Placera inte heller tunga föremål på den. Se till så att strömsladden inte skavs eller belastas. Kläm inte fast strömsladden mellan föremål, t.ex. möbler och väggar. Om något av ovanstående sker finns det risk för brand eller elstötar. Inspektera strömsladden regelbundet för tecken på sådana problem. Koppla bort strömsladden från eluttaget innan du inspekterar den.

-  **VAR FÖRSIKTIG – RISK FÖR ELEKTRISK STÖT:** För att undvika att få en elektrisk stöt bör du se till att alla externa anslutningar (som Ethernet- och telefonanslutningar) är ordentligt installerade i de markerade inkopplingsportarna.
-  **VAR FÖRSIKTIG – RISK FÖR ELEKTRISK STÖT:** För att undvika att få en elektrisk stöt när du vill komma åt systemkortet eller installera ytterligare maskinvara eller minnesenheter efter att du har installerat skrivaren ska du först stänga av skrivaren och dra ut nätsladden från eluttaget innan du fortsätter. Om några andra enheter är anslutna till skrivaren bör du stänga av dem också och dra ut eventuella kablar till skrivaren.
-  **VAR FÖRSIKTIG – RISK FÖR ELEKTRISK STÖT:** För att undvika att få en elektrisk stöt när du rengör skrivarens utsida ska du dra ut nätsladden ur eluttaget och koppla bort alla sladdar från skrivaren innan du fortsätter.
-  **VAR FÖRSIKTIG – RISK FÖR SKADA:** Skrivaren väger drygt 18 kg och måste lyftas av minst två personer som har fått instruktioner om hur skrivaren lyfts på ett säkert sätt.
-  **VAR FÖRSIKTIG – RISK FÖR SKADA:** När skrivaren ska flyttas följer du dessa riktlinjer för att undvika personskada eller att skrivaren skadas:
- Se till att alla luckor och fack är stängda.
 - Stäng av skrivaren och dra ut nätsladden ur eluttaget.
 - Koppla bort alla sladdar och kablar från skrivaren.
 - Om skrivaren har en hjulbas kan den rullas till den nya platsen. Var försiktig när du går över hinder och avbrott i golvet.
 - Om skrivaren inte har någon hjulbas, men har tillvalsack, lyfter du av skrivaren från tillvalsacken. Försök inte lyfta skrivaren och facken samtidigt.
 - Använd handtagen när du lyfter skrivaren.
 - Om ni transporterar skrivaren på en kärra måste den vara så stor att hela skrivarens bottenplatta får plats på den.
 - Om ni transporterar maskintillval på kärra måste den vara så stor att respektive tillval får plats på den.
 - Skrivaren måste alltid vara upprätt.
 - Undvik kraftigt vibrerande rörelser.
 - Se till att du inte har fingrarna under skrivaren när du ställer ner den.
 - Se till att det finns tillräckligt med utrymme runt skrivaren.
-  **VAR FÖRSIKTIG – VÄLTRISK:** Vid installation av en eller fler tillval på skrivaren eller flerfunktionsenheten kanske en hjulbas, möbel eller annan funktion krävs för att förhindra instabilitet som kan riskera personskada. Mer information om vilka konfigurationer som stöds finns på www.lexmark.com/multifunctionprinters.
-  **VAR FÖRSIKTIG – VÄLTRISK:** Fyll på varje fack separat för att minska risken för utrustningsinstabilitet. Låt alla andra fack vara stängda tills de behövs.
-  **VAR FÖRSIKTIG – VARM YTA:** Insidan av skrivaren kan vara varm. Förebygg risken för brännskador genom att vänta tills ytan har svalnat.
-  **VAR FÖRSIKTIG – KLÄMRISK:** För att undvika risken för klämskador ska du vara försiktig i områden märkta med den här etiketten. Klämskador kan ske vid rörliga delar, t.ex. kugghjul, luckor och fack.
-  **VAR FÖRSIKTIG – ROTERANDE FLÄKTBLAD:** De roterande fläktbladen kan orsaka skärsår. Innan du hanterar komponenter som är försedda med den här symbolen ska du därför stänga av skrivaren och dra ut nätsladden från eluttaget.

 **VAR FÖRSIKTIG – RISK FÖR SKADA:** Produkten använder laser. Användning av kontroller, justeringar eller utförande av andra procedurer än de som angivits här i *användarhandboken* kan resultera i farlig strålning.

 **VAR FÖRSIKTIG – RISK FÖR SKADA:** Litiumbatteriet i produkten är inte utbytbart. Om ett litiumbatteri byts ut på fel sätt finns det risk att det exploderar. Ladda inte upp, ta isär eller bränn ett litiumbatteri. Gör dig av med använda litiumbatterier enligt tillverkarens instruktioner och lokala föreskrifter.

Denna utrustning inte passar för användning på platser där det är troligt att barn vistas.

Produkten är utformad, testad och godkänd för att uppfylla internationella säkerhetsstandarder vid användning av specifika delar från tillverkaren. Vissa delars säkerhetsfunktioner kanske inte alltid är självklara. Tillverkaren ansvarar inte för användning av andra ersättningsdelar.

Se till att en servicerepresentant utför service och reparationer som inte beskrivs i användarhandboken.

Produkten utnyttjar en utskriftsprocess som värmer utskriftsmaterialet, och värmen kan få materialet att avge ångor. Du måste känna till avsnittet i handböckerna som har anvisningar om hur du väljer utskriftsmaterial för att undvika risken för skadliga ångor.

Den här produkten kan alstra små mängder av ozon vid normal användning och kan därför vara utrustad med ett filter utformat för begränsning av ozonkoncentrationen till nivåer långt under rekommenderade exponeringsgränsvärden. För att undvika höga nivåer av ozonhalter vid omfattande användning ska den här produkten installeras i ett välventilerat område och ozon- och utsläppsfiltren bytas om så anges i anvisningarna för produktunderhåll. Om inga filter omnämns i anvisningarna för produktunderhåll finns det inga filter som behöver bytas ut för den här produkten.

SPARA DESSA ANVISNINGAR.

Lär dig mer om skrivaren

Hitta information om skrivaren

Vad letar du efter?	Här kan du hitta det
Instruktioner för första inställning: <ul style="list-style-type: none"> • Ansluta skrivaren • Installera skrivarprogramvara 	Se installationsdokumentationen som medföljde skrivaren eller gå till http://support.lexmark.com .
Fler inställningar och instruktioner för användning av skrivaren: <ul style="list-style-type: none"> • Välja och lagra papper och specialmaterial • Fylla på med papper • Konfigurera skrivarinställningar • Visa och skriv ut dokument och foton • Installera och använda skrivarprogrammet • Konfigurera skrivaren i ett nätverk • Hantera och underhålla skrivaren • Felsökning och problemlösning 	<i>Informationscenter</i> – Gå till http://infoserve.lexmark.com . <i>Hjälpmenysidor</i> – Få åtkomst till guiderna gällande skrivarens fasta programvara eller gå till http://support.lexmark.com . <i>Pekskärmsguide</i> – Gå till http://support.lexmark.com . Produktvideoklipp – Gå till http://infoserve.lexmark.com/idv/ .
Information om hur du installerar och konfigurerar funktionerna för tillgänglighet på skrivaren	<i>Lexmark Tillgänglighetsguide</i> – Gå till http://support.lexmark.com .
Hjälpt att använda skrivarprogramvaran	Hjälpt för Microsoft® Windows®- och Macintosh-operativsystem – Öppna ett skrivarprogram och klicka på Hjälpt . Om du vill se sammanhangsberoende information klickar du på  . Anmärkningsar: <ul style="list-style-type: none"> • Hjälpten installeras automatiskt med skrivarprogrammet. • Skrivarprogramvaran finns i mappen för skrivarprogram eller på skrivbordet, beroende på operativsystem.

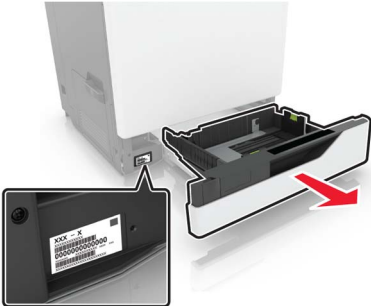
Vad letar du efter?	Här kan du hitta det
<p>Den senaste tilläggsinformationen, uppdateringar och kundsupport:</p> <ul style="list-style-type: none"> • Dokumentation • Nedladdningar av drivrutiner • Support via live-chatt • Support via e-post • Samtalssupport 	<p>Gå till http://support.lexmark.com.</p> <p>Obs! Välj land eller region och välj sedan produkt för att visa lämplig support-webbplats.</p> <p>Du hittar kontaktuppgifter och öppettider för support i din region eller ditt land på webbplatsen eller på den tryckta garantisedel som medföljde skrivaren.</p> <p>Ha följande information till hands när du kontaktar kundtjänst:</p> <ul style="list-style-type: none"> • Inköpsställe och -datum • Skrivartyp och serienummer 
<ul style="list-style-type: none"> • Säkerhetsinformation • Information om regler • Garantiinformation • Miljöinformation 	<p>Garantiinformation varierar mellan länder eller regioner:</p> <ul style="list-style-type: none"> • USA – läs Statement of Limited Warranty som medföljer skrivaren och som även finns på http://support.lexmark.com. • I andra länder eller regioner – Se den tryckta garantin som medföljde skrivaren. <p><i>Produktinformationsguide</i>– Se dokumentationen som medföljde skrivaren eller gå till http://support.lexmark.com.</p>

Välja en plats för skrivaren

Lämna tillräckligt med utrymme så att det går att öppna fack, höljen och luckor när du väljer en plats för skrivaren och för att installera maskinvarutillval.

- Installera skrivaren nära ett eluttag.

⚠ VAR FÖRSIKTIG – RISK FÖR SKADA: För att undvika risk för eldsvåda eller elstöt ansluter du nätsladden direkt till lämpligt och jordat vägguttag som är i närheten av produkten och är lättillgängligt.

⚡ VAR FÖRSIKTIG– RISK FÖR ELEKTRISK STÖT: För att undvika att få en elektrisk stöt bör du inte placera eller använda den här produkten i närheten av vatten eller våtutrymmen.

- Säkerställ att luftflödet i rummet uppfyller den senast reviderade ASHRAE 62-standarderna eller CEN Technical Committee 156-standarderna.
- Att skrivaren står på en plan, stadig yta.
- Att skrivaren hålls:
 - ren, torr och dammfri.
 - borta från lösa häftklamrar och gem.
 - borta från direkt luftflöde från luftkonditioneringsapparater, värmelement eller ventilation.
 - borta från direkt solljus och extrem luftfuktighet.

- Observera de rekommenderade temperaturerna och undvik temperaturförändringar:

Omgivningstemperatur	10 till 32,2 °C
Lagringstemperatur	-40 till 43,3 °C

- Du bör ha följande rekommenderade utrymme runt skrivaren för god ventilation:

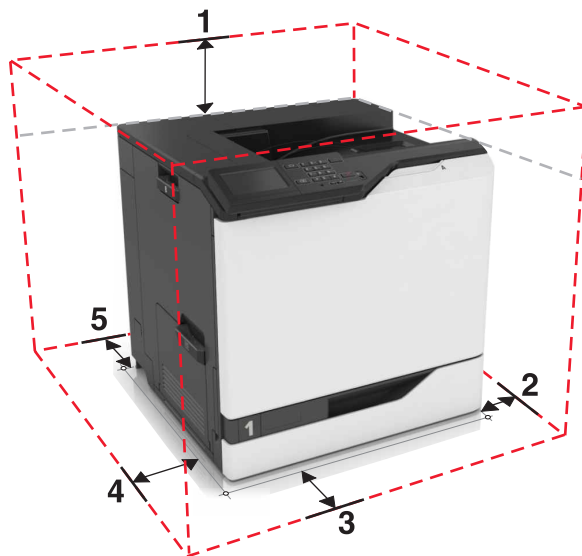

1	Överst	305 mm (12 tum)
2	Höger sida	152 mm (6 tum)
3	Främre	381 mm (15 tum)
4	Vänster sida	457 mm (18 tum)
5	Bakre	203 mm (8 tum)

Skrivarkonfigurationer

VAR FÖRSIKTIG – VÄLTRISK: Vid installation av en eller fler tillval på skrivaren eller flerfunktionsenheten kanske en hjulbas, möbel eller annan funktion krävs för att förhindra instabilitet som kan riskera personskada. Mer information om vilka konfigurationer som stöds finns på www.lexmark.com/multifunctionprinters.

Du kan konfigurera skrivaren genom att lägga till tre tillvalsack för 550 ark eller ett tillvalsack för 2 200 ark.

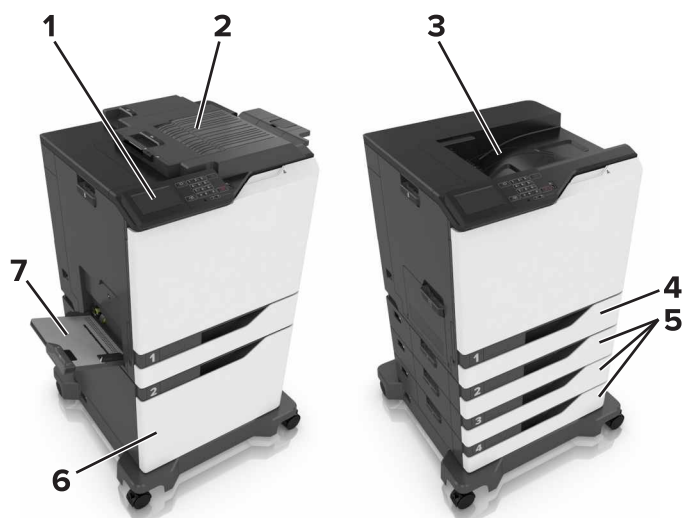

1	Kontrollpanel
2	Häftenhets
3	Standardfack
4	Standardfack för 550 ark
5	Tillvals-fack för 550 ark
6	Tillvals-fack för 2 200 ark
7	Flerfunktionsmatare

Ansluta kablar

⚠ VAR FÖRSIKTIG – RISK FÖR SKADA: För att undvika brandrisk eller att få en elektrisk stöt ansluter du nätsladden direkt till lämpligt och jordat vägguttag som är i närheten av produkten och är lättillgängligt.

⚠ VAR FÖRSIKTIG – RISK FÖR SKADA: För att undvika brandrisk eller att få en elektrisk stöt använd endast den nätsladd som levererades med produkten eller en utbytesnätsladd som godkänts av tillverkaren.

⚠ VAR FÖRSIKTIG – RISK FÖR SKADA: För att undvika att få en elektrisk stöt bör du inte konfigurera produkten eller göra andra elektriska anslutningar med t.ex. nätsladden, faxfunktionen eller telefonen under åskväder.

Varning – risk för skador: Vidrör inte USB-kabeln, någon trådlös nätverksadapter eller skrivaren på de ställen som visas, under tiden som utskrift pågår. Om du gör det kan du förlora data, alternativt så kan det medföra att skrivaren inte fungerar på rätt sätt.

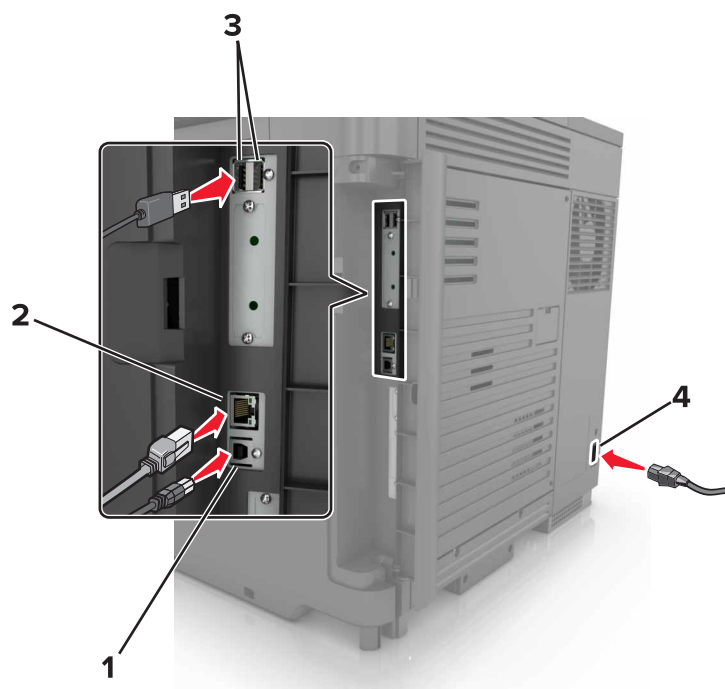

	Använd	För att
1	USB-skrivarport	Ansluta skrivaren till en dator.
2	Ethernet-port	Ansluta skrivaren till ett Ethernet-nätverk.
3	USB-portar	Ansluta ett tangentbord eller annat kompatibelt alternativ.
4	Nätkabelkontakt	Ansluta skrivaren till ett korrekt jordat vägguttag.

Använda kontrollpanelen

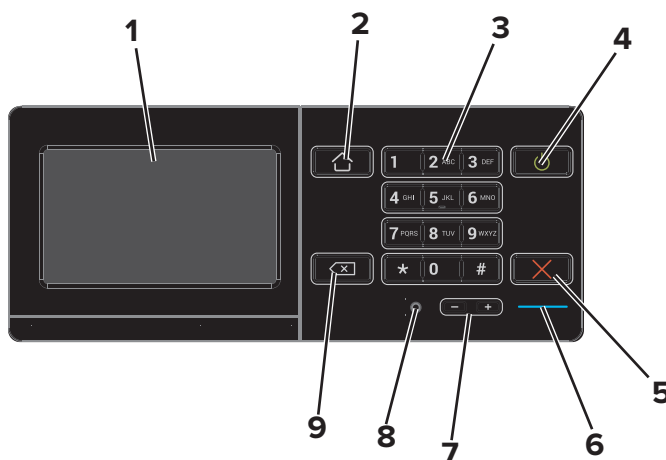

	Använd	För att
1	Visa	<ul style="list-style-type: none"> • Visa skrivarmeddelanden och status för förbrukningsmaterial. • Installera och använda skrivaren.

	Använd	För att
2	Knappen Hem	Gå till startskärmen.
3	Tangentbord	Ange siffror eller symboler i ett inmatningsfält.
4	Strömbrytare	<ul style="list-style-type: none"> Sätta på eller stänga av skrivaren. Obs! Om du vill stänga av skrivaren trycker du på och håller in strömbrytaren i fem sekunder. Sätt skrivaren i viloläge eller standbyläge. Aktivera skrivaren från viloläge eller standbyläge.
5	Stopp- eller avstängningsknapp	Stoppa det aktuella jobbet.
6	Indikatorlampa	Kontrollera skrivarens status.
7	Volymknappar	Justera volym för headset eller högtalare.
8	Headset- eller högtalarport	Anslut ett headset eller högtalare.
9	Backstegsknapp	Flytta markören bakåt och ta bort ett tecken i ett inmatningsfält.

Så här används statusarna på strömknappen och indikatorlampan

Indikatorlampa	Skrivarstatus
Av	Skrivaren är avstängd eller i standbyläge.
Blå	Skrivaren är redo eller bearbetar data.
Röd	Skrivaren kräver åtgärd av användare.

Lampan på strömknappen	Skrivarstatus
Av	Skrivaren är avstängd, redo eller bearbetar data.
Fast gult	Skrivaren är i viloläge.
Blinkande gult	Skrivaren är i standbyläge.

Använda startskärmen

När skrivaren slås på visas startskärmen på displayen. Initiera en åtgärd med hjälp av knapparna och ikonerna på startskärmen.

Obs! Huvudmenyn kan variera beroende på huvudmenyns anpassade inställningar, administrativa inställningar och aktiva inbäddade lösningar.

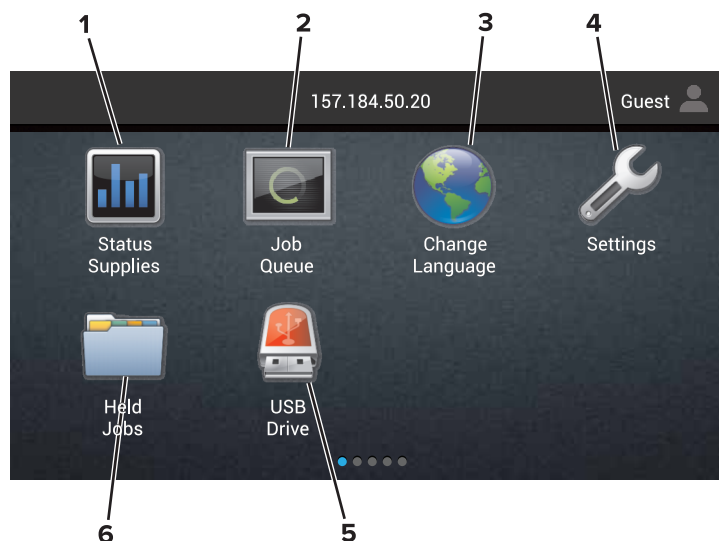

Tryck på	För att
1 Status/förbrukningsartiklar	<ul style="list-style-type: none"> • Visa en skrivarvarning eller ett felmeddelande när skrivaren kräver att användaren ingriper för att fortsätta bearbetningen. • Visa mer information om skrivarvarningen eller meddelandet och hur du tar bort det. <p>Obs! Du kan också komma åt den här inställningen genom att trycka på den översta delen av startskärmen.</p>
2 Jobbkö	<p>Visa alla pågående utskriftsjobb.</p> <p>Obs! Du kan också komma åt den här inställningen genom att trycka på den översta delen av startskärmen.</p>
3 Ändra språk	Ändra språket på skrivarens display.
4 Inställningar	Komma åt skrivarmenyerna.
5 USB-enhet	Visa, välj eller skriva ut fotografier och dokument från en flashenhet.
6 Pausade jobb	Visa alla befintliga lagrade utskriftsjobb.

Följande inställningar kan också visas på huvudmenyn

Tryck på	För att
Bokmärken	Öppna bokmärken.
Appprofiler	Öppna programprofiler.
Låsa enheten	Hindra användare från att komma åt skrivarfunktioner från startskärmen.

Menyöversikt

Enhet

<ul style="list-style-type: none"> • Egenskaper • Fjärrstyrd funktionspanel • Meddelanden • Energihantering • Information som skickats till Lexmark 	<ul style="list-style-type: none"> • Tillgänglighet • Återställa fabriksinställningar • Underhåll • Synliga ikoner på startskärmen • Om den här skrivaren
--	--

Skriv ut

<ul style="list-style-type: none"> • Layout • Slutbehandling • Installation • Kvalitet • Utskriftsinfo • XPS 	<ul style="list-style-type: none"> • PDF • PostScript • PCL • HTML • Bild • PPDS
--	--

Papper

<ul style="list-style-type: none"> • Fackkonfiguration • Mediakonfiguration 	<ul style="list-style-type: none"> • Fackkonfiguration
---	---

Nätverk/portar

<ul style="list-style-type: none"> • Nätverksöversikt • Trådlöst • AirPrint • Ethernet • TCP/IP • IPv6 • SNMP • IPSec 	<ul style="list-style-type: none"> • LPD-konfiguration • HTTP-/FTP-inställningar • ThinPrint • USB • Parallell [x] • Seriell • Google Cloud Print • Wi-Fi Direct
---	--

USB-enhet

Skriv ut från flash-enhet

Security (säkerhet)

<ul style="list-style-type: none"> • Inloggningsmetoder • Schemalägg USB-enheter • Säkerhetsgranskingslogg • Inloggn.begräns. • Konfidentiell skrivarinställning 	<ul style="list-style-type: none"> • Diskkryptering • Radera tillfälliga datafiler • Lösningar för LDAP-inställningar • Diverse
---	---

Tillvalskortmeny

Obs! Den här inställningen visas endast om ett extra kort är installerat.

Rapporter

- | | |
|---|--|
| <ul style="list-style-type: none">• Sida med menyinställningar• Enhet• Skriv ut | <ul style="list-style-type: none">• Genvägar• Nätverk |
|---|--|

Hjälp

- | | |
|--|--|
| <ul style="list-style-type: none">• Skriv ut alla handböcker• Guide för färgkvalitet• Anslutningsguide• Informationsguide | <ul style="list-style-type: none">• Utskriftsmaterialguide• Flyttguide• Guide för utskriftskvalitet• Guide för förbrukningsmaterial |
|--|--|

Felsökning

- | | |
|--|---|
| <ul style="list-style-type: none">• Grundläggande utskriftskvalitetsprov | <ul style="list-style-type: none">• Avancerade utskriftskvalitetsprov |
|--|---|

Skriva ut en sida med menyinställningar

På huvudmenyn trycker du på **Inställningar > Rapporter > sidan med menyinställningar**.

Papper som inte kan användas

Följande papperstyper rekommenderas inte för skrivaren:

- Kemiskt behandlade papper som används för att göra kopior utan karbonpapper. De kallas även självkopierande papper, karbonlöst kopieringspapper (CCP) eller papper som inte kräver karbon (NCR).
- Förtryckt papper som innehåller kemikalier som kan förorena skrivaren.
- Förtryckt papper som kan påverkas av den höga temperaturen i fixeringsenheten.
- Förtryckt papper som kräver en registrering (exakt utskriftsplats på sidan) som är större än $\pm 2,3$ mm ($\pm 0,09$ tum). Till exempel, formulär med optisk teckenigenkänning (OCR).

Passningen kan ibland justeras med hjälp av ett program så att det går att skriva ut på den här typen av formulär.

- Bestruket papper (raderbart finpapper), syntetiska papper eller termopapper.
- Papper med ojämna kanter, papper med grov eller mycket strukturerad yta eller böjda papper.
- Papper som inte uppfyller EN12281:2002 (europeisk standard).
- Papper som väger mindre än 60 g/m².
- Flersidiga formulär eller dokument.

Använda returpapper

Lexmark arbetar för att minska pappers miljöpåverkan genom att ge kunderna alternativ när det gäller utskrift. Ett sätt som vi uppnår detta på är att testa produkter som säkerställer att återvunnet papper kan användas – i

synnerhet papper som tillverkas av 30, 50 och 100 procent återvunnet innehåll. Vår förväntan är att återvunnet papper ska fungera lika bra som ny tillverkat papper i våra skrivare. Det finns ingen officiell standard för användningen av papper i kontorsutrustning, men Lexmark använder den europeiska standarden EN 12281 som lägsta standard. För att säkerställa maximal testbredd innefattar testpapperet 100 procent återvunnet papper från Nordamerika, Europa och Asien, och testerna utförs i en relativ luftfuktighet på 8–80 procent. Testerna innefattar dubbelsidig utskrift. Kontorspapper med återvunnet, återanvänt eller klorfritt innehåll kan användas.

Konfigurera och använda programmen på huvudmenyn

Anpassa startskärmen

- 1 Öppna en webbläsare och ange skrivarens IP-adress i adressfältet.

Anmärkningar:

- Visa skrivarens IP-adress på skrivarens huvudmeny. IP-adressen visas som fyra nummergrupper som är åtskiljda med punkter, till exempel 123.123.123.123.
- Om du använder en proxyserver inaktiverar du den tillfälligt för att kunna öppna webbsidan på rätt sätt.

- 2 Klicka på **Inställningar > Enhet > Synliga ikoner på huvudmenyn**.
- 3 Välj vilka ikoner som ska visas på huvudmenyn.
- 4 Verkställ ändringarna.

Använda Anpassning av visning

Ändra bakgrundsbild

- 1 Tryck på **Byt bakgrundsbild** på startskärmen.
- 2 Välj en bild.
- 3 Verkställ ändringarna.

Skapa ett bildspel

Innan du börjar måste du konfigurera bildspelsinställningarna. Mer information finns i dokumentationen som levererades med lösningen.

- 1 Sätt i en flashenhet i USB-porten.
- 2 På startskärmen trycker du på **Bildspel**.

Obs! Bilderna visas i alfabetisk ordning.

Konfigurera Formulär och favoriter

- 1 Öppna en webbläsare och ange skrivarens IP-adress i adressfältet.

Anmärkningar:

- Visa skrivarens IP-adress på skrivarens huvudmeny. IP-adressen visas som fyra nummergrupper som är åtskiljda med punkter, till exempel 123.123.123.123.

- Om du använder en proxyserver inaktiverar du den tillfälligt för att kunna öppna webbsidan på rätt sätt.

2 Klicka på **Program > Formulär och favoriter > Konfigurera**.

3 Klicka på **Lägg till** och anpassa sedan inställningarna.

Anmärkningar:

- Se till att platsinställningarna för bokmärket är korrekta genom att ange IP-adressen till den värdator där bokmärket finns.
- Se till att skrivaren har åtkomsträttigheter till den mapp där bokmärket finns.

4 Verkställ ändringarna.

Konfigurera ekoinställningar

1 På huvudmenyn trycker du på **Ekoinställningar**.

2 Konfigurera ekolägesinställningar eller schemalägg energisparläge.

3 Verkställ ändringarna.

Använda kundsupport

1 Tryck på **Kundsupport** på startskärmen.

2 Skriv ut informationen eller skicka den med e-post.

Obs! Om du vill ha information om hur du konfigurerar programmets inställningar kan du se *administratörsguiden för kundsupport*.

Använda QR-kodgenerator

Du kan behöva administrationsbehörighet för att komma åt programmet.

1 Öppna en webbläsare och ange skrivarens IP-adress i adressfältet.

Anmärkningar:

- Visa skrivarens IP-adress på skrivarens huvudmeny. IP-adressen visas som fyra nummergrupper som är åtskilda med punkter, till exempel 123.123.123.123.
- Om du använder en proxyserver inaktiverar du den tillfälligt för att kunna öppna webbsidan på rätt sätt.

2 Klicka på **Program > QR-kodgenerator > Konfigurera**.

3 Gör något av följande:

- Välj standardvärde för QR-kod.
- Ange ett värde för QR-kod.

4 Verkställ ändringarna.

Konfigurera enhetskvoter

Du kan behöva administrationsbehörighet för att komma åt programmet.

- 1 Öppna en webbläsare och ange skrivarens IP-adress i adressfältet.

Anmärkningar:

- Visa skrivarens IP-adress på skrivarens huvudmeny. IP-adressen visas som fyra nummergrupper som är åtskilda med punkter, till exempel 123.123.123.123.
- Om du använder en proxyserver inaktiverar du den tillfälligt för att kunna öppna webbsidan på rätt sätt.

- 2 Klicka på **Program > Enhetskvoter > Konfigurera**.

- 3 I avsnittet Användarkonton lägger du till eller redigerar en användare och sedan ställer du in användarkvoten.

- 4 Verkställ ändringarna.

Obs! Om du vill ha information om hur du konfigurerar programmet och dess säkerhetsinställningar kan du se *administratörsguiden för enhetskvoter*.

Använda Google Drive

Skriva ut ett dokument

Obs! Kontrollera att skrivaren är ansluten till ditt Google-konto.

- 1 Tryck på **Google Drive** på startskärmen.
- 2 Ange dina användaruppgifter om du uppmanas till det.
- 3 Tryck på  bredvid dokumentet.
- 4 Skriv ut dokumentet.

Obs! Om du vill ha information om hur du konfigurerar skrivaren för programmet kan du se *administratörsguiden för Google Drive*.

Hantera kontakter

Lägga till kontakter

- 1 Öppna en webbläsare och ange skrivarens IP-adress i adressfältet.

Anmärkningar:

- Visa skrivarens IP-adress på skrivarens huvudmeny. IP-adressen visas som fyra nummergrupper som är åtskiljda med punkter, till exempel 123.123.123.123.
- Om du använder en proxyserver inaktiverar du den tillfälligt för att kunna öppna webbsidan på rätt sätt.

- 2 Klicka på **Adressbok**.

3 Från avsnittet Kontakter kan du lägga till en kontakt.

Obs! Du kan lägga till kontakten i en eller flera grupper.

4 Om det behövs kan du ange en inloggningsmetod för att tillåta programåtkomst.

5 Verkställ ändringarna.

Lägga till grupper

1 Öppna en webbläsare och ange skrivarens IP-adress i adressfältet.

Anmärkningar:

- Visa skrivarens IP-adress på skrivarens huvudmeny. IP-adressen visas som fyra nummergrupper som är åtskiljda med punkter, till exempel 123.123.123.123.
- Om du använder en proxyserver inaktiverar du den tillfälligt för att kunna öppna webbsidan på rätt sätt.

2 Klicka på **Address Book (Adressboken)**.

3 Från avsnittet Kontaktgrupper kan du lägga till ett gruppnamn.

Obs! Du kan lägga till en eller flera kontakter i gruppen.

4 Verkställ ändringarna.

Redigera kontakter eller grupper

1 Öppna en webbläsare och ange skrivarens IP-adress i adressfältet.

Anmärkningar:

- Visa skrivarens IP-adress på skrivarens huvudmeny. IP-adressen visas som fyra nummergrupper som är åtskiljda med punkter, till exempel 123.123.123.123.
- Om du använder en proxyserver inaktiverar du den tillfälligt för att kunna öppna webbsidan på rätt sätt.

2 Klicka på **Address Book (Adressboken)**.

3 Gör något av följande:

- Från avsnittet Kontakter klickar du på ett kontaktnamn och redigerar sedan informationen.
- Från avsnittet Kontaktgrupper klickar du på ett gruppnamn och redigerar sedan informationen.

4 Verkställ ändringarna.

Ta bort kontakter eller grupper

1 Öppna en webbläsare och ange skrivarens IP-adress i adressfältet.

Anmärkningar:

- Visa skrivarens IP-adress på skrivarens huvudmeny. IP-adressen visas som fyra nummergrupper som är åtskiljda med punkter, till exempel 123.123.123.123.

- Om du använder en proxyserver inaktiverar du den tillfälligt för att kunna öppna webbsidan på rätt sätt.

2 Klicka på **Address Book (Adressboken)**.

3 Gör något av följande:

- Från avsnittet Kontakter väljer du den kontakt som du vill ta bort.
- Från avsnittet Kontaktgrupper väljer du det gruppnamn som du vill ta bort.

Konfigurera och använda tillgänglighetsfunktionerna

Aktivera förstoring

- 1 Tryck på och håll ned knappen **5** på kontrollpanelen tills du hör ett röstmeddelande.
- 2 Välj **Förstoring**.
- 3 Välj **OK**.

Om du vill ha mer information om navigering på skärmar med förstoring kan du läsa [“Navigera på skärmen med hjälp gester” på sidan 24](#).

Aktivera röstvägledning

Från kontrollpanelen

- 1 Tryck på och håll ned knappen **5** tills du hör ett röstmeddelande.
- 2 Välj **OK**.

Från tangentbordet

- 1 Tryck på och håll ned knappen **5** tills du hör ett röstmeddelande.
- 2 Tryck på **Tabb** och navigera fokusmarkören till knappen **OK**. Tryck sedan på **Enter**.

Anmärkningar:

- Röstvägledning aktiveras också när du sätter i hörlurar i hörlursuttaget.
- Du kan justera volymen med volymknapparna längst ned på kontrollpanelen.

Justera talhastigheten för röstvägledning

- 1 Öppna startskärmen och välj **Inställningar > Enhet > Tillgänglighet > Talhastighet**.
- 2 Välj talhastigheten.

Aktivera talade lösenord och pin-koder

- 1 Öppna startskärmen och välj **Inställningar > Enhet > Tillgänglighet > Talade lösenord/pin-koder**.
- 2 Aktivera inställningen.

Navigera på skärmen med hjälp gester

Anmärkningar:

- Gesterna är bara giltiga när röstvägledning är aktiverad.
- Du behöver ett fysiskt tangentbord till att skriva tecken och justera vissa inställningar.

Gest	Funktion
Dubbeltryckning	Välja ett alternativ eller objekt på skärmen.
Trippeltryckning	Zooma in eller ut i text och bilder.
Dra åt höger eller nedåt	Flytta till nästa objekt på skärmen.
Dra åt vänster eller uppåt	Flytta till föregående objekt på skärmen.
Panorera	Kom åt delar av den inzoomade bilden som ligger utanför skärmens gränser. Obs! För den här gester måste du dra med två fingrar över en inzoomad bild.
Dra uppåt och sedan åt vänster	Avsluta ett program och återgå till startskärmen.
Dra nedåt och sedan åt vänster	<ul style="list-style-type: none">• Avbryta en utskrift.• Återgå till föregående inställning.• Avsluta skärmen som visas utan att ändra inställningar eller värden.
Dra uppåt och sedan nedåt	Upprepa ett talat meddelande.

Använda tangentbordet på skärmen

Prova något/några av följande alternativ:

- Dra ett finger över knappen så att tecknet läses upp.
- Lyft fingret om du vill skriva tecknet i fältet.
- Tryck på **backsteg** om du vill radera ett tecken.
- Om du vill få innehållet i inmatningsfältet uppläst trycker du på **Tabb** och sedan på **Skift + Tabb**.

Fylla på papper och specialmedia

Ställa in storlek och typ av specialmedia

Facken känner automatiskt av storleken på vanligt papper. Vid användning av specialmedia, som etiketter, tjockt papper eller kuvert, gör du så här:

- 1 Från huvudmenyn går du till:
Inställningar > Papper > Fackkonfiguration > Pappersstorlek/typ > välj en papperskälla
- 2 Ställ in storlek och typ av specialmedia.

Konfigurera universella pappersinställningar

- 1 På huvudmenyn trycker du på **Inställningar > Papper > Mediakonfiguration > Universell inställning**.
- 2 Konfigurera inställningarna.

Fylla på i magasin

Fylla på i magasin

VAR FÖRSIKTIG – VÄLTRISK: Fyll på varje fack separat för att minska risken för utrustningsinstabilitet. Låt alla andra fack vara stängda tills de behövs.

- 1 Dra ut facket.
Obs! Ta inte bort magasinen när utskrift pågår.



- 2 Justera stöden efter storleken på det papper du fyller på.
Obs! Använd indikatorerna på fackets botten när du positionerar stöden.

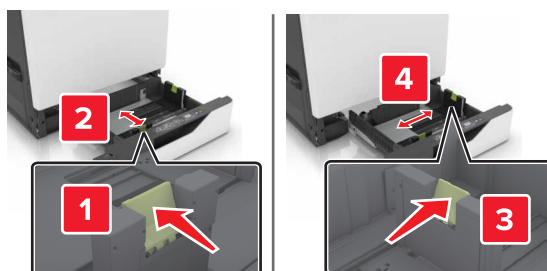

3 Böj, lufta och justera papperskanterna innan du lägger i buntens.

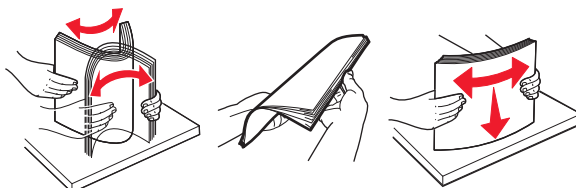

4 Fyll på papperet med utskriftssidan uppåt.

Anmärkningar:

- Fyll på brevpapper med utskriftssidan uppåt och med sidhuvudet mot vänster sida av facket för enkelsidig utskrift.
- Fyll på brevpapper med utskriftssidan nedåt och med sidhuvudet mot höger sida av facket för dubbelsidig utskrift.
- Fyll på brevpapper med utskriftssidan uppåt och med sidhuvudet mot höger sida av facket för enkelsidig utskrift som behöver efterbehandlas.
- Fyll på brevpapper med utskriftssidan nedåt och med sidhuvudet mot vänster sida av facket för dubbelsidig utskrift som behöver efterbehandlas.
- Fyll på håslaget papper med hålen mot framkanten eller vänster sida av facket.
- Skjut inte in papper i facket.
- Se till att buntens höjd är under märket som anger maxgränsen för papperspåfyllning. Om du lägger i för mycket papper kan papperskvadd uppstå.

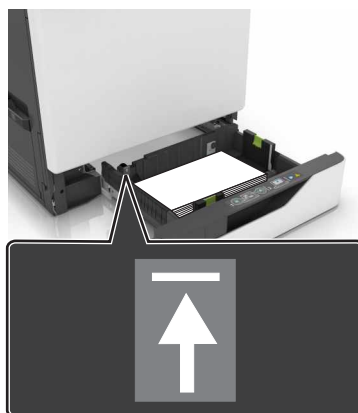

5 Sätt tillbaka facket.

Om du fyller på med papper som inte vanligt ställer du in pappersstorlek och typ så att de överensstämmer med det påfyllda papperet i facket.

Ladda universalarkmataren

1 Öppna universalarkmataren.



2 Justera stödet efter storleken på det papper du fyller på.

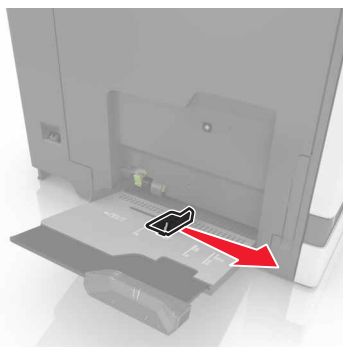

3 Böj, lufta och justera papperskanterna innan du lägger i bunten.

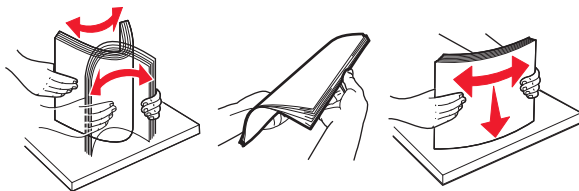

4 Lägg i papperet.

- Fyll på vanligt papper, kartong och OH-film med utskriftssidan nedåt och den övre kanten framåt.

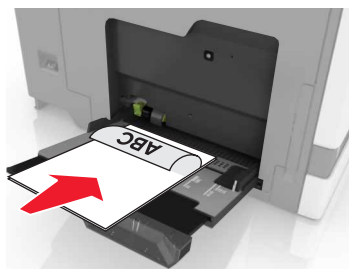

- Lägg i kuvert med fliken uppåt mot den vänstra sidan av pappersstödet. Fyll på europeiska kuvert med fliken uppåt och mata in i skrivaren.

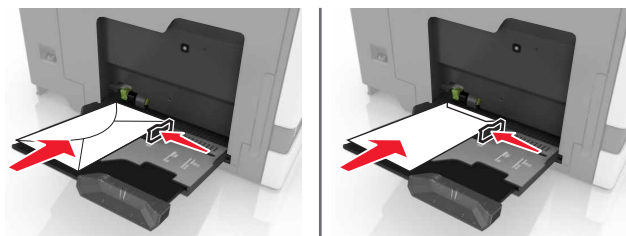

Varning – risk för skador: Använd inte frankerade kuvert eller kuvert med förslutningsdetaljer av metall, fönster, bestrukna ytor eller självhäftande klaff.

- 5 På skrivarens kontrollpanel ställer du in pappersstorlek och typ så att de överensstämmer med det påfyllda papperet i facket.

Länka magasin

- 1 Öppna en webbläsare och ange skrivarens IP-adress i adressfältet.

Anmärkningar:

- Visa skrivarens IP-adress på skrivarens huvudmeny. IP-adressen visas som fyra nummergrupper som är åtskiljda med punkter, till exempel 123.123.123.123.
- Om du använder en proxyserver inaktiverar du den tillfälligt för att kunna öppna webbsidan på rätt sätt.

- 2 Klicka på **Inställningar > Papper**.

- 3 Matcha pappersstorlek och -typ för de fack du länkar.

Obs! När du avlänkar fack ska du se till att inga fack har samma pappersstorlek och -typ.

- 4 Spara inställningarna.

Obs! Du kan även ändra inställningarna för pappersstorlek och -typ på skrivarens kontrollpanel.

Varning – risk för skador: Fixeringsenhetens temperatur varierar beroende på den angivna papperstypen. För att undvika utskriftsproblem ska skrivarens papperstypinställningar matcha det papper som fylls på i facket.

Skriva ut

 **VAR FÖRSIKTIG – KLÄMRISK:** För att undvika risken för klämskador ska du vara försiktig i områden märkta med den här etiketten. Klämskador kan ske vid rörliga delar, t.ex. kugghjul, luckor och fack.

Skriva ut från en dator

Obs! För etiketter, styvt papper och kuvert ställer du in pappersstorlek och papperstyp i skrivaren innan du skriver ut dokumentet.

- 1 Öppna dialogrutan Skriv ut i det dokument som du försöker skriva ut.
- 2 Justera inställningarna om det behövs.
- 3 Skriv ut dokumentet.

Skriva ut formulär

- 1 Från huvudmenyn går du till:
Formulär och favoriter > välj formulär > **Skriv ut**
- 2 Konfigurera utskriftsinställningarna om det behövs.
- 3 Skicka utskriftsjobbet.

Skriva ut från en mobil enhet

Skriva ut från en mobil enhet med Lexmark Mobile Print

Skriva ut från en mobil enhet med Lexmark Mobile Print

Lexmark™ Med hjälp av Mobile Print kan du skicka dokument och bilder direkt till en Lexmark-skrivare som stöds.

- 1 Öppna dokumentet och skicka eller dela sedan dokumentet till Lexmark Mobile Print.
Obs! Vissa program från tredje part kanske inte har stöd för funktionen för att skicka eller dela. Mer information finns i dokumentationen som medföljde programmet.
- 2 Välj en skrivare.
- 3 Skriv ut dokumentet.

Skriva ut från en mobil enhet med Google Cloud Print

Google Cloud Print™ är en mobil utskriftstjänst som gör att aktiverade program på mobila enheter kan skriva ut till Google Cloud Print-förberedda skrivare.

- 1 Starta ett aktiverat program från startskärmen på din mobila enhet.
- 2 Tryck på **Skriv ut** och välj sedan skrivare.
- 3 Skriv ut dokumentet.

Skriva ut från en mobil enhet med Mopria Print Service

Mopria® Print Service är en mobil utskriftslösning för mobila enheter som körs med Android, version 4.4 eller senare. Lösningen gör att du kan skriva ut direkt till alla Mopria-certifierade skrivare.

Obs! Innan du skriver ut kontrollerar du att Mopria Print Service är aktiverat.

- 1 Starta ett kompatibelt program från startskärmen på din mobila enhet.
- 2 Tryck på **Skriv ut** och välj sedan skrivare.
- 3 Skriv ut dokumentet.

Skriva ut från en mobil enhet med AirPrint

AirPrint är en mobil utskriftslösning som gör att du kan skriva ut direkt från Apple-enheter till en AirPrint-certifierad skrivare.

Obs! Programmet stöds endast på vissa Apple-enheter.

- 1 Starta ett kompatibelt program från startskärmen på din mobila enhet.
- 2 Välj ett alternativ att skriva ut och tryck sedan på delningsikonen.
- 3 Tryck på **Skriv ut** och välj sedan skrivare.
- 4 Skicka utskriftsjobbet.

Skriva ut från flashenhet

- 1 Sätt i en flashenhet i USB-porten.



Anmärkningar:

- Om du sätter i flashenheten när ett felmeddelande visas ignorerar skrivaren flashenheten.
- Om du sätter i flashenheten när skrivaren är upptagen med andra utskriftsjobb visas meddelandet **Upptagen** på skärmen.

- 2 På skärmen trycker du på dokumentet du vill skriva ut.

Konfigurera de övriga utskriftsinställningarna om det behövs.

- 3 Skicka utskriftsjobbet.

För att skriva ut ett annat dokument, tryck på **USB-enhet**.

Varning – risk för skador: Vidrör inte skrivaren eller flashenheten i de områden som visas när utskrift, läsning eller skrivning från minnesenheten pågår. Om du gör det kan data gå förlorade, och fel kan uppstå.



Flashenheter och filtyper som stöds

Flashenheter

- Lexar JumpDrive S70 (16 GB och 32 GB)
- SanDisk Cruzer (16 GB och 32 GB)
- PNY Attaché (16 GB och 32 GB)

Anmärkningar:

- Skrivaren stöder USB-flashenheter med hög hastighet som stödjer standarden för hög hastighet.
- USB-flashenheterna måste ha stöd för FAT-filsystemet (File Allocation Tables).

Filtyper

Dokument:

- .doc eller .docx
- .xls eller .xlsx
- .ppt eller .pptx
- .pdf
- .xps

Bilder:

- .dcx
- .gif
- .jpeg eller .jpg
- .bmp
- .pcx
- .tiff eller .tif
- .png

Konfigurera konfidentiella jobb

1 På huvudmenyn trycker du på **Inställningar** > **Säkerhet** > **Konfidentiell skrivarinställning**.

2 Konfigurera inställningarna.

Använd	För att
Max ogiltig PIN	Begränsa antalet gånger en ogiltig PIN-kod kan anges. Obs! När gränsen är nådd raderas utskriftsjobben för användarnamnet.
Giltighetstid för konfidentiellt jobb	Ange hur lång tid det ska gå innan konfidentiella jobb automatiskt tas bort från skrivarminnet. Obs! Konfidentiella lagrade jobb sparas i skrivarminnet tills du loggar in och släpper eller tar bort dem manuellt.
Upprepa utgångsdatum	Ange hur lång tid det ska gå innan upprepade jobb automatiskt ska tas bort från skrivarminnet. Obs! Upprepade lagrade jobb sparas så att extra kopior kan skrivas ut senare.

Använd	För att
Bekräfta utgångsdatum	Ange hur lång tid det ska gå innan bekräftade jobb automatiskt ska tas bort från skrivarminnet. Obs! Med funktionen Bekräfta utskriftsjobb kan du kontrollera den första kopian och se om du är nöjd med den innan du skriver ut resten.
Reservera utgångsdatum	Ange hur lång tid det ska gå innan reserverade jobb ska tas bort utan att de har skrivits ut. Obs! Reserverade lagrade jobb tas bort automatiskt efter utskrift.

Skriva ut lagrade jobb

- 1 Öppna dialogrutan Skriv ut i det dokument som du försöker skriva ut.
- 2 Välj skrivaren och gör sedan följande:
 - Om du är Windows-användare klickar du på **Egenskaper** eller **Inställningar** och sedan på **Skriv ut och lagra**.
 - Macintosh-användare väljer **Skriv ut och lagra**.
- 3 Välj typ av utskriftsjobb.
- 4 Om det behövs kan du tilldela ett användarnamn.
- 5 Skicka utskriftsjobbet.
- 6 På skrivarens kontrollpanel trycker du på **Lagrade jobb**.
- 7 Skicka utskriftsjobbet.

Skriva ut en lista med teckensnitt

- 1 På huvudmenyn trycker du på **Inställningar** > **Rapporter** > **Skriv ut** > **Skriv ut teckensnitt**.
- 2 Tryck på **PCL-teckensnitt** eller **PostScript-teckensnitt**.

Avbryta utskriftsjobb

Från skrivarens kontrollpanel

- 1 Tryck på **Jobbkö** på huvudmenyn.
Obs! Du kan också komma åt den här inställningen genom att trycka på den översta delen av startskärmen.
- 2 Markera jobbet du vill avbryta.

Från datorn

- 1 Beroende på vilket operativsystem du har gör du något av följande:
 - Öppna mappen Skrivare och välj skrivare.
 - Från Systeminställningar i Apple-menyn går du till skrivaren.
- 2 Markera jobbet du vill avbryta.

Säkra skrivaren

Lokalisera säkerhetsplats

Skrivaren är utrustad med ett säkerhetslås. Installera ett säkerhetslås som är kompatibelt med de flesta bärbara datorer på den plats som visas för att låsa skrivaren på plats.



Radera skrivarminne

För att radera flyktigt minne eller buffrade data i skrivaren stänger du av den.

För att radera icke-flyktigt minne eller enskilda inställningar, enhets- och nätverksinställningar, säkerhetsinställningar och inbäddade lösningar gör du följande:

- 1 På huvudmenyn trycker du på **Inställningar > Enhet > Underhåll > Radering ur funktion**.
- 2 Markera kryssrutan **Rensa all information om icke-flyktigt minne** och tryck sedan på **RADERA**.
- 3 Följ instruktionerna på displayen.

Rensa skrivarens hårddisk

- 1 På huvudmenyn trycker du på **Inställningar > Enhet > Underhåll > Radering ur funktion**.
- 2 Markera kryssrutan **Rensa all information på hårddisken** och tryck sedan på **RADERA**.
- 3 Följ instruktionerna på displayen.

Obs! Den här processen kan ta allt från några minuter till över en timme och det går inte att använda skrivaren till andra uppgifter under tiden.

Konfigurera kryptering av skrivarens hårddisk

1 På huvudmenyn trycker du på **Inställningar > Säkerhet > Diskkryptering > Starta kryptering**.

Obs! Om diskkryptering aktiveras raderas innehållet på hårddisken. Om det behövs säkerhetskopierar du viktig information från skrivaren innan du startar krypteringen.

2 Följ instruktionerna på displayen.

Anmärkningar:

- Stäng inte av skrivaren under krypteringen. Information kan gå förlorad.
- Det kan ta allt från några minuter till över en timme att kryptera hårddisken och det går inte att använda skrivaren till andra uppgifter under tiden.
- Efter krypteringen återgår skrivaren till huvudmenyn.

Återställa fabriksinställningar

På huvudmenyn trycker du på **Inställningar > Enhet > Återställ fabriksinställningar > Återställ inställningar > Återställ alla inställningar > ÅTERSTÄLL > Start**.

Mer information finns i ["Radera skrivarminne" på sidan 34](#).

Flyktighetsredogörelse

Skrivaren innehåller olika typer av minnen där enhets- och nätverksinställningar samt användarinformation kan sparas.

Minnestyp	Beskrivning
Flyktigt minne	Skrivaren använder vanligt <i>RAM-minne</i> (Random Access Memory) för att tillfälligt spara användarinformation för enkla utskriftsjobb.
Icke-flyktigt minne	Skrivaren kan använda två olika typer av icke-flyktigt minne: EEPROM och NAND (flashminne). Båda typerna används för lagring av operativsystemet, enhetsinställningar, nätverksinformation och bokmärkesinställningar samt de inbyggda lösningarna.
Hårddiskutrymme	Vissa skrivare har en inbyggd hårddisk. Skrivarens hårddisk är utformad för skrivarspecifika funktioner. Det gör att skrivaren kan lagra buffrad användarinformation för avancerade utskriftsjobb samt formulär- och teckensnittsinformation.

Ta bort innehållet från någon av minnesenheterna som är installerade på skrivaren i följande situationer:

- Skrivaren ska kasseras.
- Skrivarens hårddisk ska bytas ut.
- Skrivaren ska flyttas till en annan avdelning eller plats.
- Skrivaren ska få service av någon som inte tillhör företaget.
- Skrivaren ska skickas iväg för service.
- Skrivaren ska säljas till ett annat företag.

Kassera skrivarens hårddisk

Obs! Det är inte alla skrivarmodeller som har en hårddisk installerad.

Om skrivaren används i en miljö där säkerheten är mycket viktigt kan det vara nödvändigt att vidta ytterligare åtgärder för att förhindra att obehöriga får tillgång till konfidentiell information på skrivarens hårddisk när du ska flytta skrivaren eller hårddisken.

- **Avmagnetisera** – Utsätta hårddisken för ett magnetfält som raderar lagrad information
- **Krossa hårddisken** – Fysiskt trycka ihop hårddisken för att förstöra komponenter och göra dem oläsliga
- **Mala ner** – Fysiskt strimla hårddisken till små metallbitar

Obs! Mycket information kan raderas elektroniskt, men det enda sättet att vara helt säker på att all information är helt borta är att fysiskt förstöra alla hårddiskar som innehåller information.

Underhålla skrivaren

Varning – risk för skador: Om du inte regelbundet upprätthåller en så optimal skrivareprestanda som möjligt eller byter ut delar och förbrukningsmaterial kan skrivaren skadas.

Justera högtalarvolymen

Justera standardvolymen för de interna högtalarna

Högtalarvolymen återställs till standardvärdet vid utloggning från sessionen, när skrivaren aktiveras från viloläge eller standbyläge samt efter en strömåterställning.

- 1 På kontrollpanelen går du till:
Inställningar > Enhet > Inställningar > Ljudfeedback

- 2 Välj volymen.

Obs! Om Tyst läge är aktiverat så spelas inga ljudsignaler upp.

Justera standardvolym för hörlurar

Hörlursvolymen återställs till standardvärdet vid utloggning från sessionen, när skrivaren aktiveras från viloläge eller standbyläge samt efter en strömåterställning.

- 1 På kontrollpanelen väljer du **Inställningar > Enhet > Tillgänglighet > Hörlursvolym**.

- 2 Välj volymen.

Konfigurera faxhögtalarinställningarna

Obs! Den här funktionen är endast tillgänglig på vissa skrivarmodeller.

- 1 Öppna startskärmen och välj **Inställningar > Fax > Analog faxinställning > Högtalarinställningar**.

- 2 Gör följande:
 - Ställ in högtalarens läge som **Alltid på**.
 - Ställ in högtalarvolymen som **Hög**.
 - Aktivera ringsignalvolymen.

Nätverk

Obs! Köp en MarkNet(TM) N8360 trådlös nätverksadapter innan du installerar skrivaren i ett trådlöst nätverk. Om du vill ha mer information om att installera en trådlös nätverksadapter läser du instruktionsbladet som medföljde adaptorn.

Ansluta skrivaren till ett trådlöst nätverk med WiFi Protected Setup (WPS)

Ansluta skrivaren till ett trådlöst nätverk med WiFi Protected Setup (WPS)

Innan du börjar ser du till att:

- Åtkomstpunkten (trådlös router) är WPS-certifierad eller WPS-kompatibel. Mer information finns i dokumentationen som levererades tillsammans med åtkomstpunkten.
- En trådlös nätverksadapter finns installerad i skrivaren. Mer information finns i instruktionsbladet som medföljde adaptern.

Använda tryckknappsmetoden

- 1 På kontrollpanelen går du till:
Inställningar > Nätverk/portar > Trådlöst > Wi-Fi Protected Setup > Starta tryckknappsmetod
- 2 Följ instruktionerna på displayen.

Använda PIN-metoden

- 1 På kontrollpanelen går du till:
Inställningar > Nätverk/portar > Trådlöst > Wi-Fi Protected Setup > Starta PIN-metod
- 2 Kopiera den åttasiffriga PIN-koden för WPS.
- 3 Öppna en webbläsare och skriv sedan in åtkomstpunktens IP-adress i adressfältet.

Anmärkningar:

- Visa skrivarens IP-adress på skrivarens huvudmeny. IP-adressen visas som fyra uppsättningar siffror som skiljs åt med punkter, t.ex. 123.123.123.123.
 - Om du använder en proxyserver inaktiverar du den tillfälligt för att kunna öppna webbsidan på rätt sätt.
- 4 Komma åt WPS-inställningarna. Mer information finns i dokumentationen som levererades tillsammans med åtkomstpunkten.
 - 5 Ange den åttasiffriga PIN-koden och spara sedan ändringarna.

Ändra portinställningar efter installation av en intern ISP (Internal Solutions Port)

Anmärkningar:

- Om skrivaren har en statisk IP-adress ska du inte ändra konfigurationen.
- Om datorerna är konfigurerade för att använda nätverksnamnet istället för en IP-adress ska du inte ändra konfigurationen.
- Om du lägger till en trådlös ISP (Internal Solutions Port) för en skrivare som tidigare var konfigurerad för Ethernet-anslutning kopplar du ifrån skrivaren från Ethernet-nätverket.

För Windows-användare

- 1 Öppna mappen Skrivare.
- 2 Öppna skrivaregenskaperna på snabbmenyn till skrivaren med ny ISP.
- 3 Konfigurera porten i listan.

- 4 Uppdatera IP-adressen.
- 5 Verkställ ändringarna.

För Macintosh-användare

- 1 I Systeminställningar i Apple-menyn går du till listan med skrivare och väljer + > IP.
- 2 Ange IP-adressen i adressfältet.
- 3 Verkställ ändringarna.

Konfigurera seriell utskrift (endast Windows)

- 1 Ställ in parametrarna i skrivaren.
 - a Navigera till menyn för portinställningar från skrivarens kontrollpanel.
 - b Leta reda på menyn för den seriella portens inställningar och justera sedan inställningarna vid behov.
 - c Verkställ ändringarna.
- 2 Från datorn, gå till mappen Skrivare och välj din skrivare.
- 3 Öppna skrivaregenskaper, och välj sedan COM-porten från listan.
- 4 Ställ in parametrarna för COM-porten i Enhetshanteraren.

Anmärkningar:

- Seriell utskrift minskar utskriftshastigheten.
- Se till att den seriella kabeln är ansluten till den seriella porten på skrivaren.

Rengöra skrivaren



VAR FÖRSIKTIG– RISK FÖR ELEKTRISK STÖT: För att undvika att få en elektrisk stöt när du rengör skrivarens utsida ska du dra ut nätsladden ur eluttaget och koppla bort alla sladdar från skrivaren innan du fortsätter.

Anmärkningar:

- Upprepa ungefär varannan månad.
 - Skador på skrivaren som orsakats av att skrivaren har hanterats på felaktigt sätt täcks inte av skrivarens garanti.
- 1 Stäng av skrivaren och dra ut nätsladden ur eluttaget.
 - 2 Ta bort allt papper från standardfacket och flerk Funktionsmataren.
 - 3 Ta bort eventuellt damm, ludd och pappersbitar runt skrivaren med en mjuk borste eller en dammsugare.
 - 4 Torka av skrivarens utsida med en fuktig, ren och luddfri trasa.

Anmärkningar:

- Använd inte vanliga rengöringsmedel, eftersom de kan skada skrivarens yta.

- Se till att skrivaren är helt torr överallt.

5 Anslut nätsladden till vägguttaget och slå sedan på skrivaren.



VAR FÖRSIKTIG – RISK FÖR SKADA: För att undvika brandrisk eller att få en elektrisk stöt ansluter du nätsladden direkt till lämpligt och jordat vägguttag som är i närheten av produkten och är lättillgängligt.

Beställa delar och förbrukningsartiklar

Om du vill beställa förbrukningsmaterial i USA ringer du 1-800-539-6275 där du kan få information om auktoriserade återförsäljare av Lexmark-tillbehör på orten. I andra länder eller regioner går du till www.lexmark.com eller kontaktar det ställe där du köpte skrivaren.

Obs! Alla livslängdsuppskattningar för förbrukningsenheterna förutsätter utskrift på vanligt papper i storlek US Letter eller A4.

Kontrollera status för skrivarens delar och förbrukningsmaterial

- 1 Tryck på **Status/Förbrukningsmaterial** på huvudmenyn.
- 2 Välj delarna eller förbrukningsartiklarna som du vill kontrollera.

Obs! Du kan också komma åt den här inställningen genom att trycka på den översta delen av startskärmen.

Använda äkta delar och förbrukningsartiklar från Lexmark

Lexmark-skrivaren fungerar bäst med äkta delar och förbrukningsmaterial från Lexmark. Användning av tredje parts förbrukningsmaterial eller delar kan påverka prestanda, driftsäkerhet, eller livslängd för skrivaren och dess bildhanteringskomponenter. Det kan också påverka garantin. Skador som orsakas genom användning av tredje parts förbrukningsmaterial eller delar omfattas inte av garantin. Alla livslängdsindikatorer är utformade för att fungera med Lexmark-tillbehör och -delar och kan ge oförutsedda resultat om material eller delar från tredje part används. Användning av bildhanteringskomponenter utöver den avsedda livslängden kan skada din Lexmark-skrivare eller tillhörande komponenter.

Beställa tonerkassetter

Obs! Extremt låg täckning under en längre tid kan ha negativ inverkan på åtgången av den aktuella färgen och göra att kassettdelar slutar att fungera innan tonern är slut.

Artikel	Hela världen
BSD-	
Svart	24B5998
Cyan	24B5995
Magenta	24B5996
Gul	24B5997
BSD LAD	

Artikel	Hela världen
Svart	24B2126
Cyan	24B1198
Magenta	24B1249
Gul	24B2074

Beställa en fotoenhet

Artikel	Artikelnummer
Fotoenhet (1-pack)	72K0P00
Fotoenhet (3-pack)	72K0Q00

Beställa framkallningsenheter

Artikel	Artikelnummer
Framkallningsenheter för returprogram	
Svart framkallningsenhet	72K0DK0
Färgframkallningssats (CMY)	72K0DV0
Cyan framkallningsenhet	72K0DC0
Magenta framkallningsenhet	72K0DM0
Gul framkallningsenhet	72K0DY0
Vanliga framkallningsenheter	
Svart framkallningsenhet	72K0D10
Färgframkallningssats (CMY)	72K0D50
Cyan framkallningsenhet	72K0D20
Magenta framkallningsenhet	72K0D30
Gul framkallningsenhet	72K0D40

Beställa bildhanteringsenheter

Artikel	Alla länder och regioner
Bildhanteringsenheter för returprogram	
Bildhanteringsenhet	21K3401
Bildhanteringsenhet (cyan)	21K3403
Bildhanteringsenhet (magenta)	21K3402
Bildhanteringsenhet (gul)	21K3404

Beställa häftkassetter

Artikel	Artikelnummer
Häftkassetter	25A0013

Beställa en uppsamlingsflaska

Artikel	Artikelnummer
Uppsamlingsflaska	72KOW00

Konfigurera meddelanden om förbrukningsmaterial

1 Öppna en webbläsare och ange skrivarens IP-adress i adressfältet.

Anmärkningar:

- Visa skrivarens IP-adress på skrivarens startskärm. IP-adressen visas som fyra nummergrupper som är åtskiljda med punkter, till exempel 123.123.123.123.
- Om du använder en proxyserver inaktiverar du den tillfälligt för att kunna öppna webbsidan på rätt sätt.

2 Klicka på **Inställningar > Enhet > Meddelanden**.

3 Från menyn Förbrukningsmaterial klickar du på **Anpassade meddelanden om förbrukningsmaterial**.

4 Välj ett meddelande för varje förbrukningsmaterial.

5 Verkställ ändringarna.

Byta ut delar och förbrukningsartiklar

Byta ut framkallningsenheten

1 Öppna lucka B.



VAR FÖRSIKTIG – VARM YTA: Insidan av skrivaren kan vara varm. Förebygg risken för brännskador genom att vänta tills ytan har svalnat.

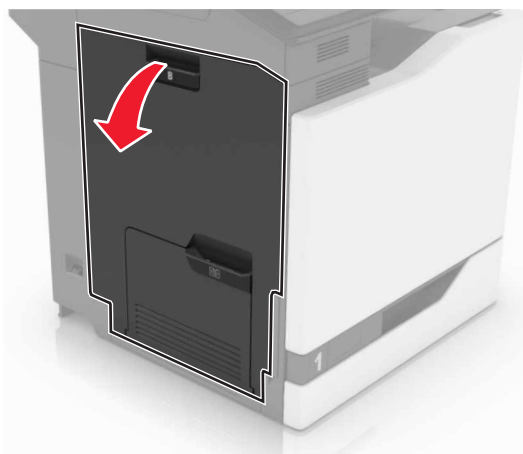

2 Öppna lucka A.

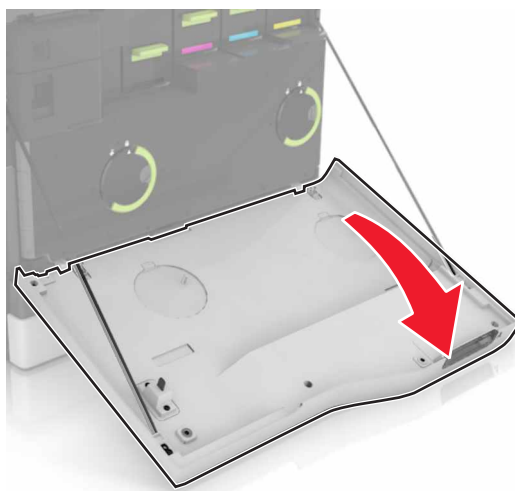

3 Ta ut toneruppsamlingsflaskan.

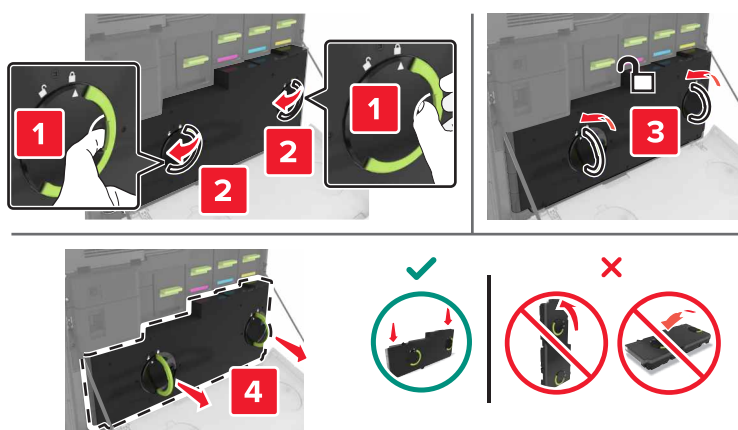

4 Ta bort bildhanteringsenheten.

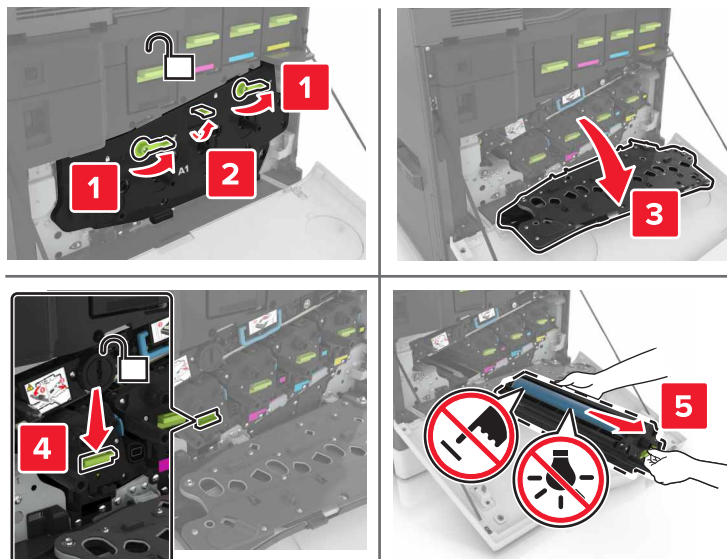

5 Ta bort framkallningsenheten.

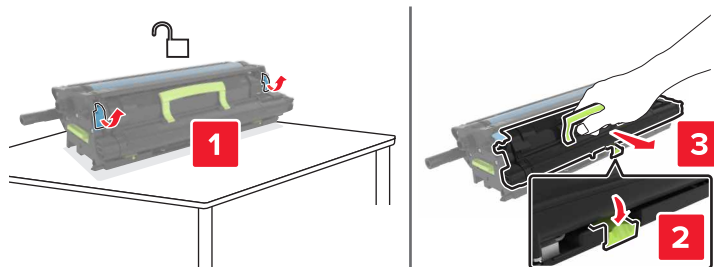

6 Packa upp den nya framkallningsenheten och ta sedan bort allt emballage.

7 Sätt i den nya framkallningsenheten.

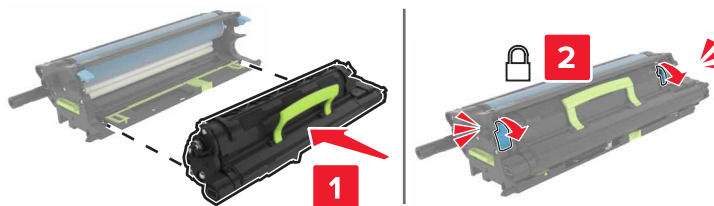

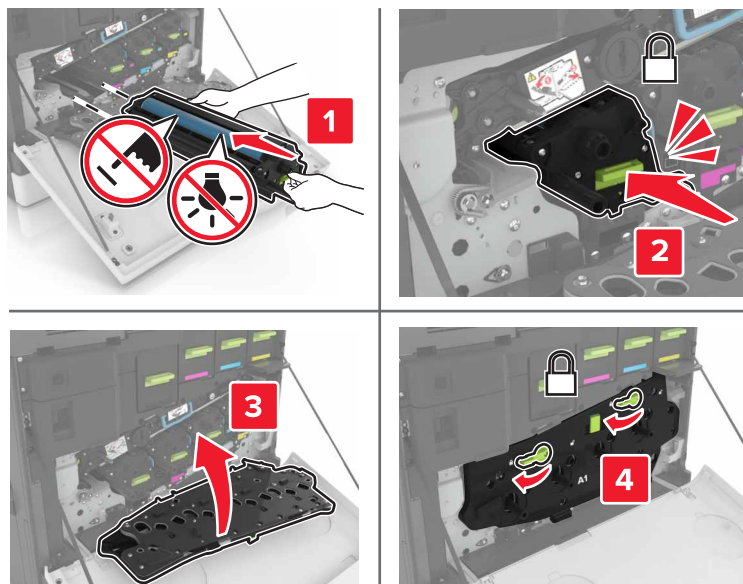
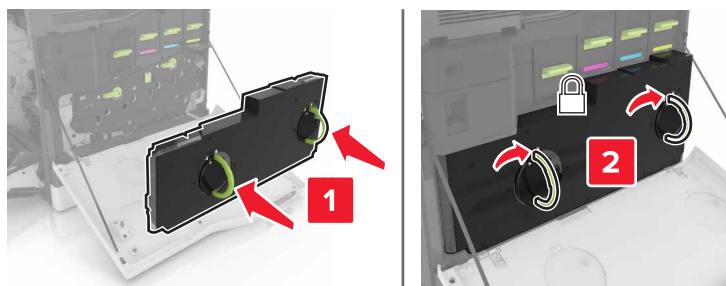
8 Sätt i bildhanteringsenheten.**9** Sätt in uppsamlingsflaskan.**10** Stäng lucka A och B.**Byta ut fixeringsenheten**

- 1 Slå av skrivaren.
- 2 Öppna lucka B.

 **VAR FÖRSIKTIG – VARM YTA:** Insidan av skrivaren kan vara varm. Förebygg risken för brännskador genom att vänta tills ytan har svalnat.

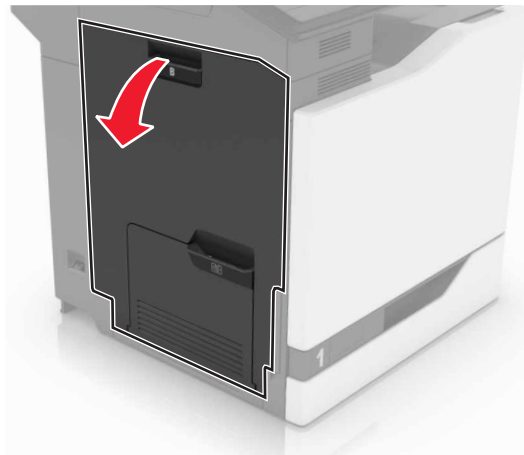

3 Ta bort fixeringsenheten.

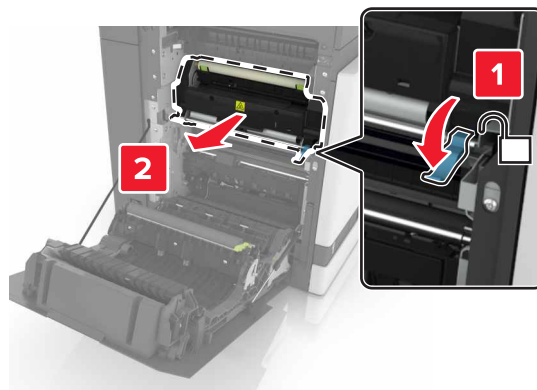

4 Packa upp den nya fixeringsenheten.

5 Rengör fixeringsenhetens lins med hjälp av bomullspinnen som medföljde paketet.

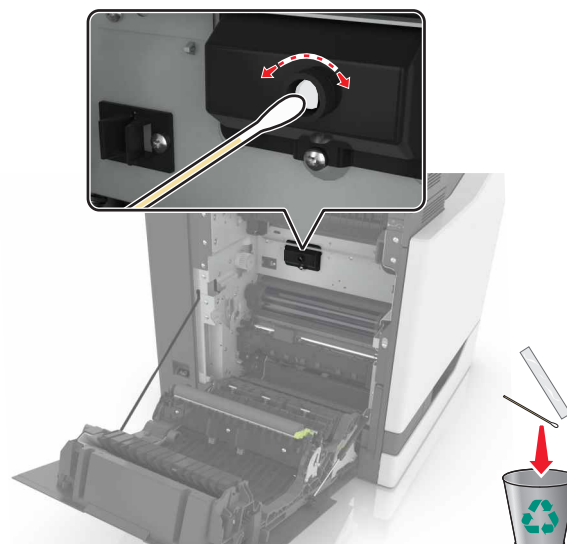

6 Sätt in den nya fixeringsenheten tills den *klickar* fast.

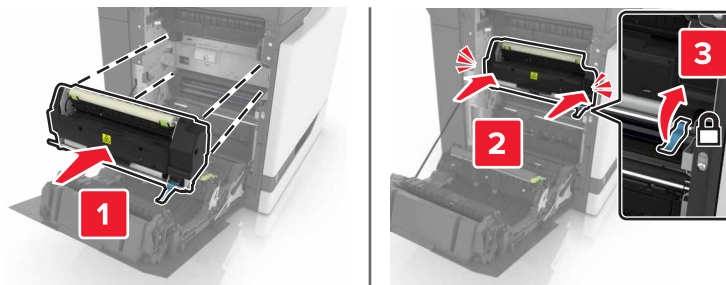

7 Stäng lucka B.

8 Slå på skrivaren.

Byta ut en fotoenhet

1 Öppna lucka B.

 **VAR FÖRSIKTIG – VARM YTA:** Insidan av skrivaren kan vara varm. Förebygg risken för brännskador genom att vänta tills ytan har svalnat.

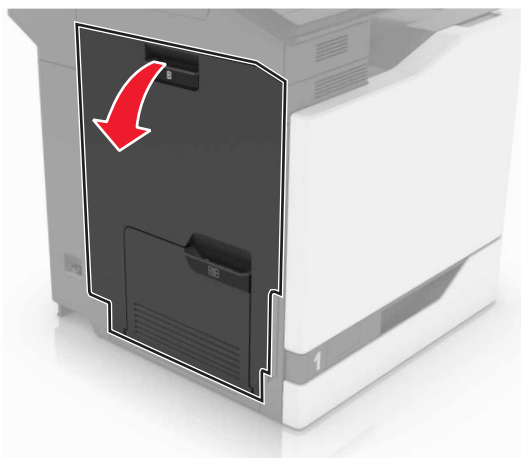

2 Öppna lucka A.

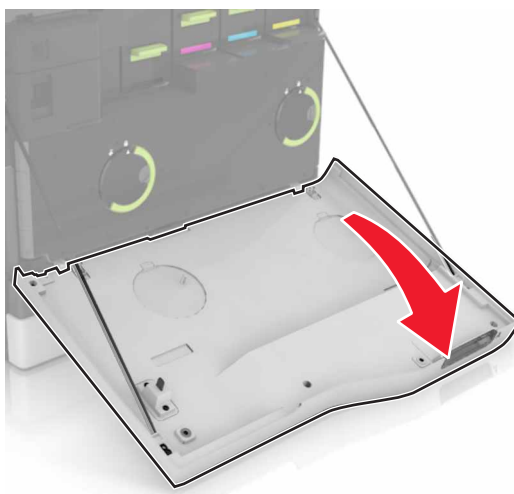

3 Ta ut toneruppsamlingsflaskan.

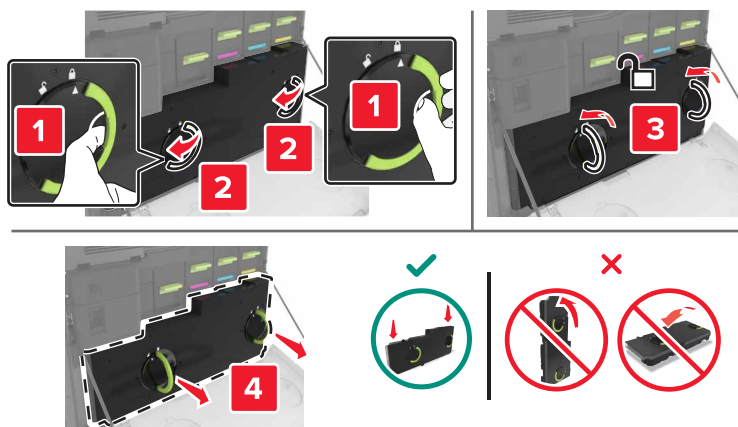

4 Ta bort bildhanteringsenheten.

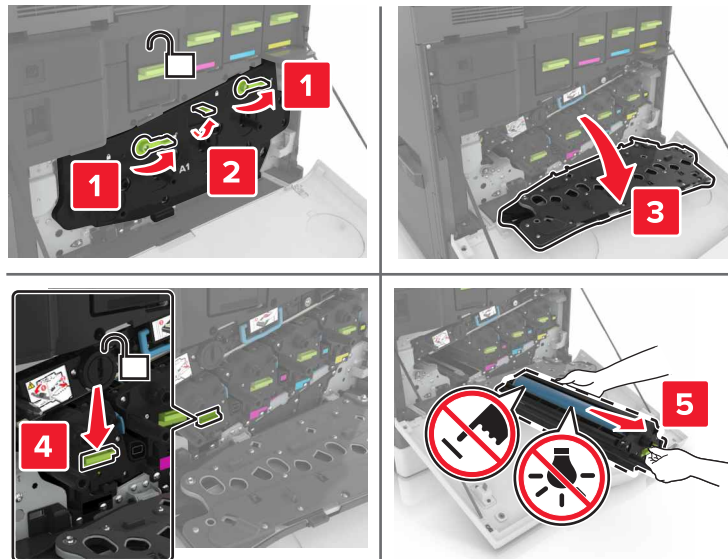

5 Ta bort fotoenheten.

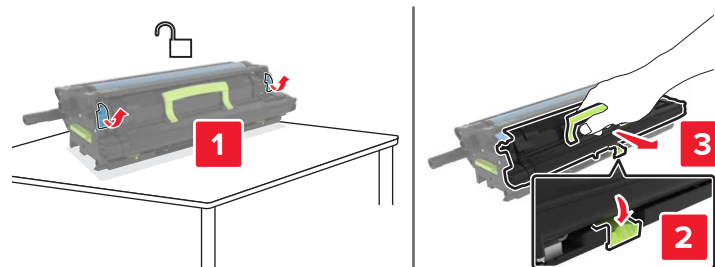

6 Packa upp den nya fotoenheten och ta sedan bort allt förpackningsmaterial.

Varning – risk för skador: Utsätt inte fotoenheten för direkt ljus under mer än tio minuter. Lång exponering för ljus kan leda till problem med utskriftskvaliteten.

Varning – risk för skador: Vidrör inte fotoenhetens cylinder. Det kan påverka utskriftskvaliteten på kommande utskriftsjobb.

7 Packa upp den nya fotoenheten.

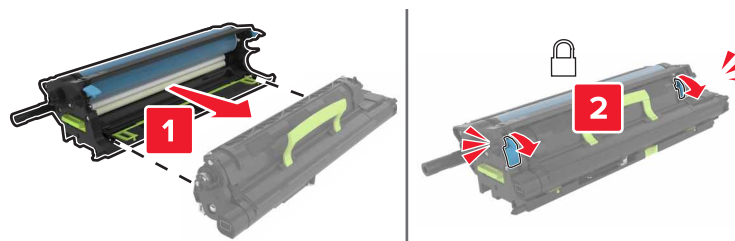

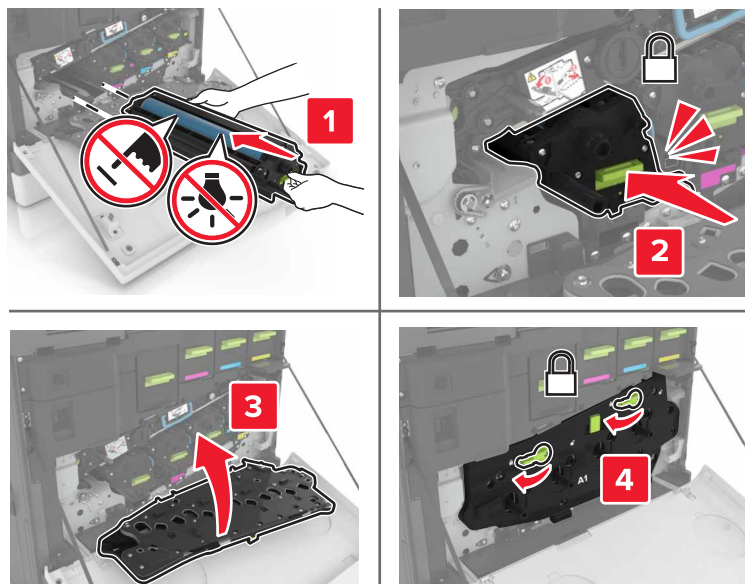
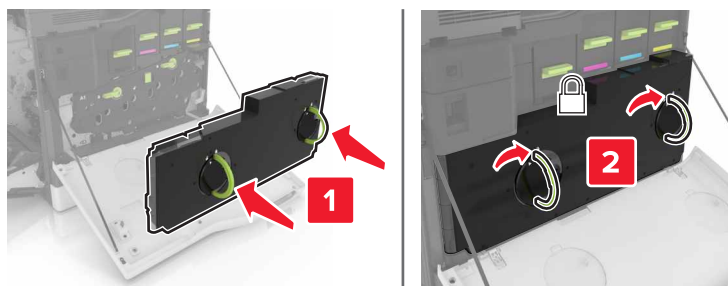
8 Sätt i bildhanteringsenheten.**9** Sätt in uppsamlingsflaskan.**10** Stäng lucka A och B.**Byta ut en bildhanteringsenhet****1** Öppna lucka B.

 **VAR FÖRSIKTIG – VARM YTA:** Insidan av skrivaren kan vara varm. Förebygg risken för brännskador genom att vänta tills ytan har svalnat.

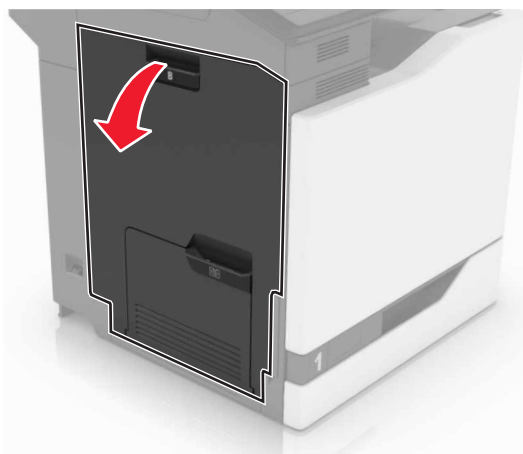

2 Öppna lucka A.

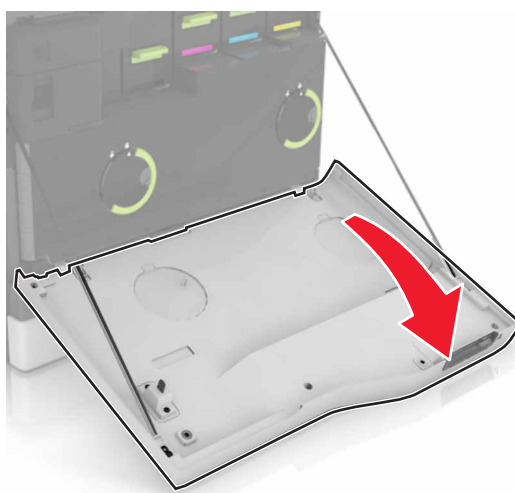

3 Ta ut toneruppsamlingsflaskan.

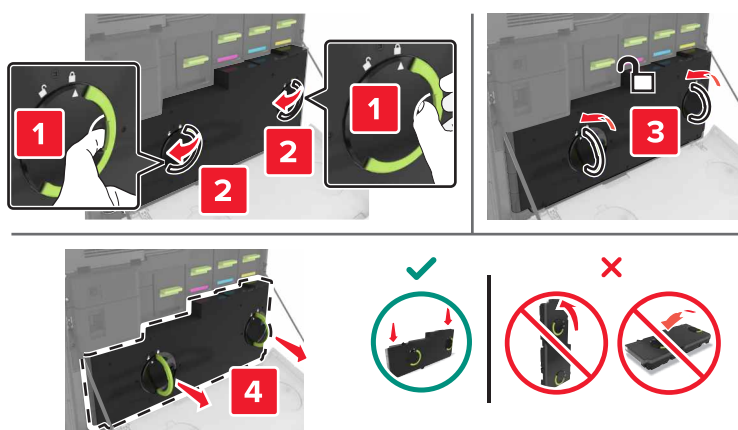

4 Ta bort bildhanteringsenheten.

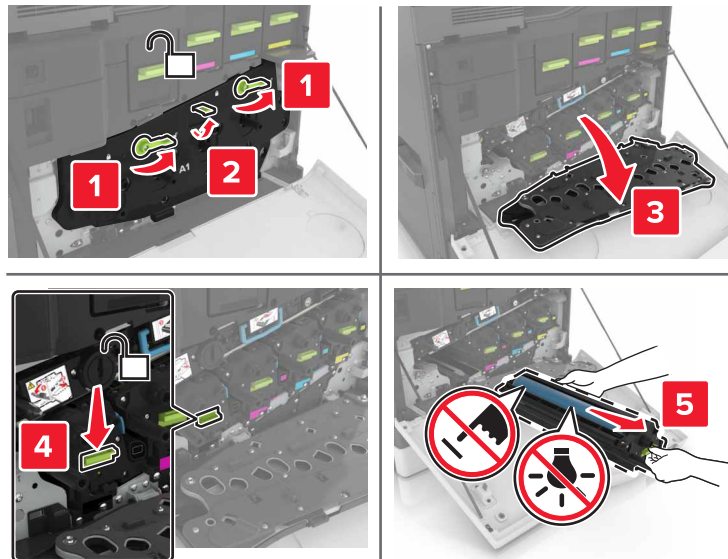

5 Packa upp den nya bildhanteringsenheten och ta sedan bort allt emballage.

Varning – risk för skador: Utsätt inte fotoenheten för direkt ljus under mer än tio minuter. Lång exponering för ljus kan leda till problem med utskriftskvaliteten.

Varning – risk för skador: Vidrör inte fotoenhetens cylinder. Det kan påverka utskriftskvaliteten på kommande utskriftsjobb.

6 Sätt i den nya bildhanteringsenheten.

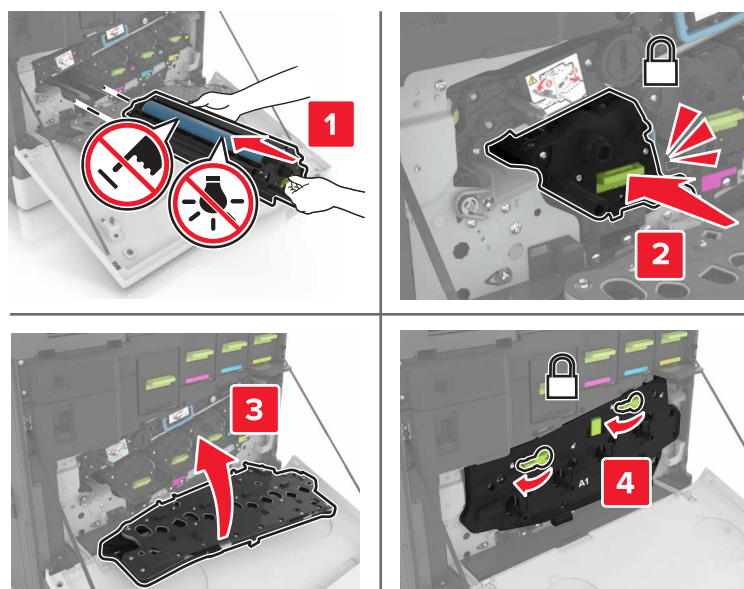

7 Sätt in uppsamlingsflaskan.

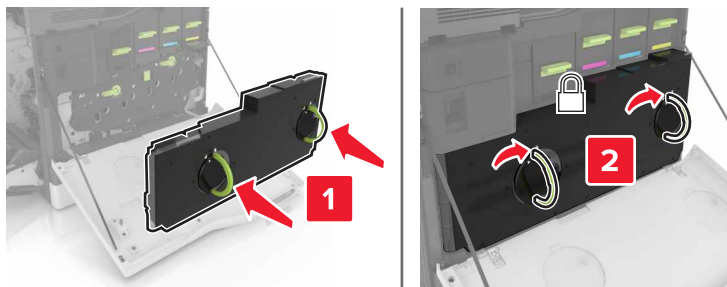

8 Stäng lucka A och B.

Byta tonerpatron

1 Öppna lucka A.

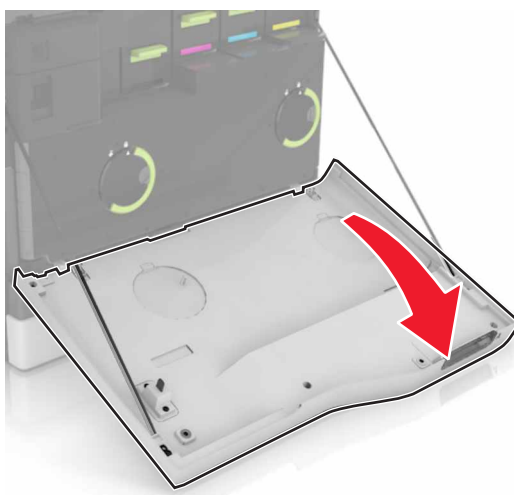

2 Ta bort tonerkassetten.



3 Packa upp den nya tonerkassetten.

4 Sätt i den nya tonerkassetten så att den *klickar* fast.

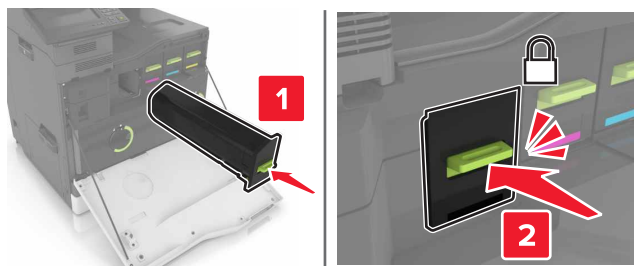

5 Stäng lucka A.

Byta ut uppsamlingsflaskan

1 Öppna lucka A.

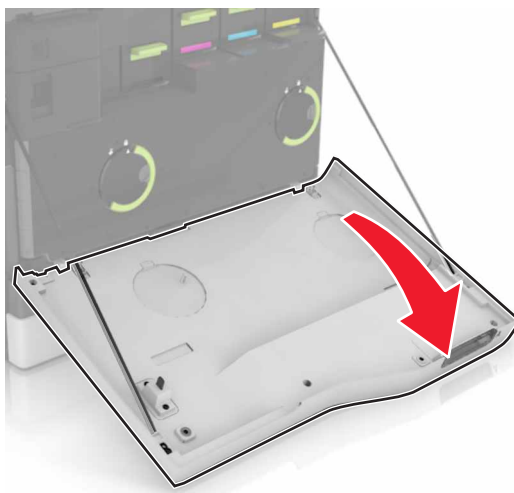

2 Ta ut toneruppsamlingsflaskan.

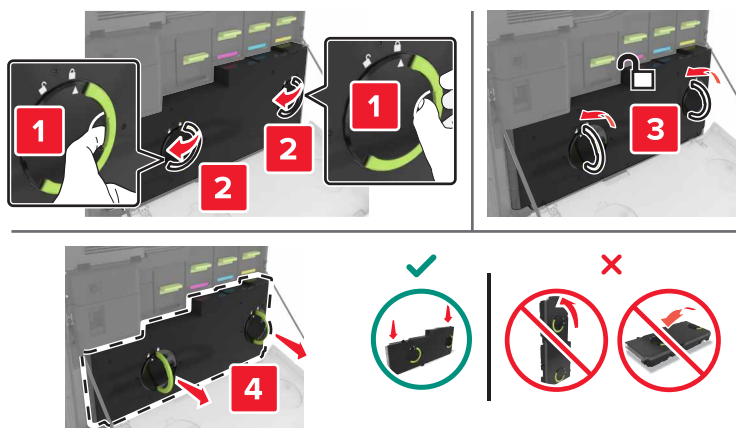

3 Packa upp den nya uppsamlingsflaskan.

4 Sätt i den nya uppsamlingsflaskan.

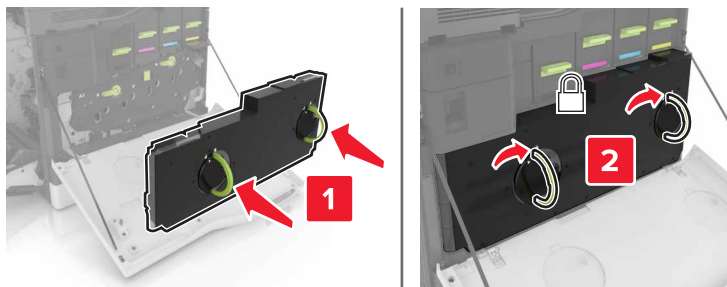

5 Stäng lucka A.

Byta ut överföringsbandet

1 Slå av skrivaren.

2 Öppna lucka B.

 **VAR FÖRSIKTIG – VARM YTA:** Insidan av skrivaren kan vara varm. Förebygg risken för brännskador genom att vänta tills ytan har svalnat.

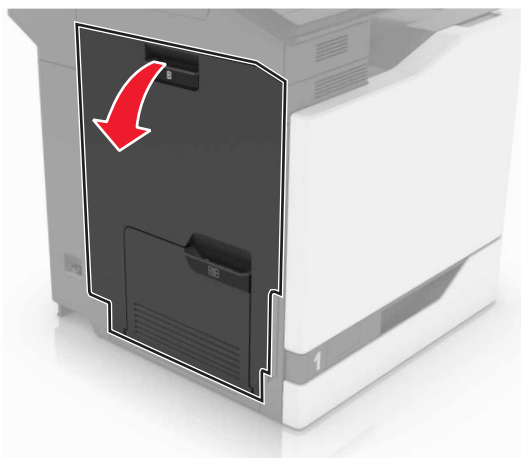

3 Öppna lucka A.

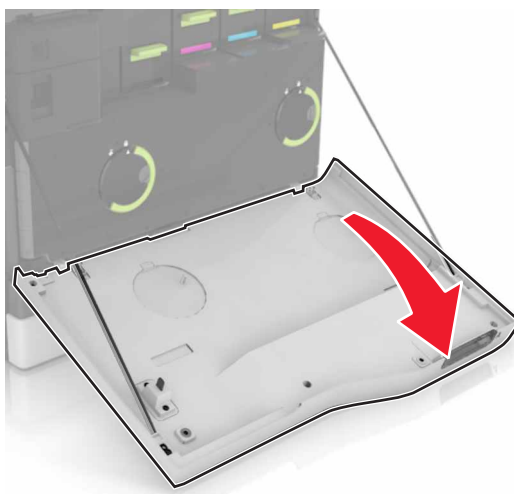

4 Ta ut toneruppsamlingsflaskan.

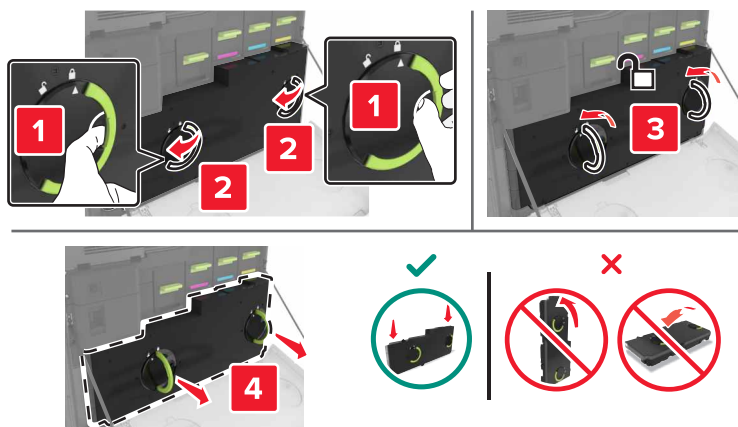

5 Öppna lucka A1.

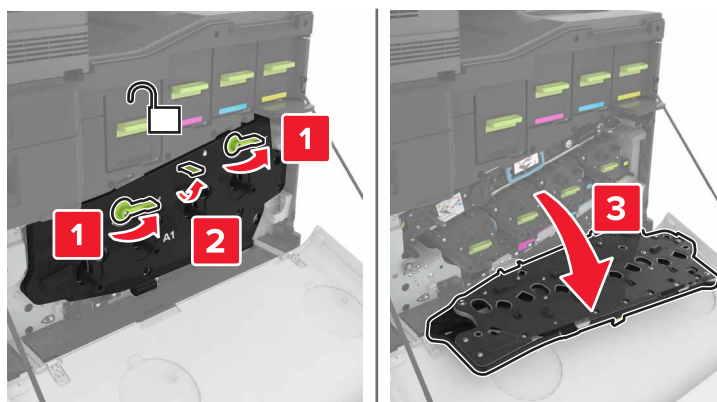

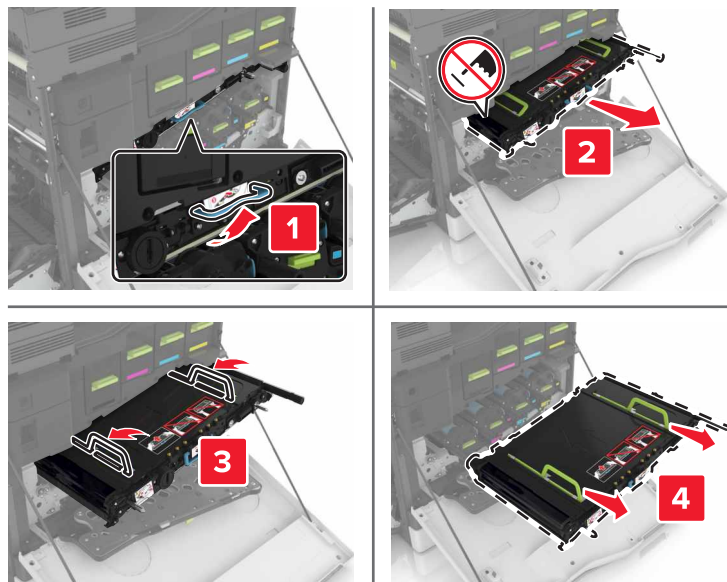

6 Ta bort överföringsbandet.**7** Packa upp det nya överföringsbandet och ta sedan bort allt förpackningsmaterial.

Varning – risk för skador: Utsätt inte överföringsbandet för direkt ljus i mer än tio minuter. Lång exponering för ljus kan leda till problem med utskriftskvaliteten.

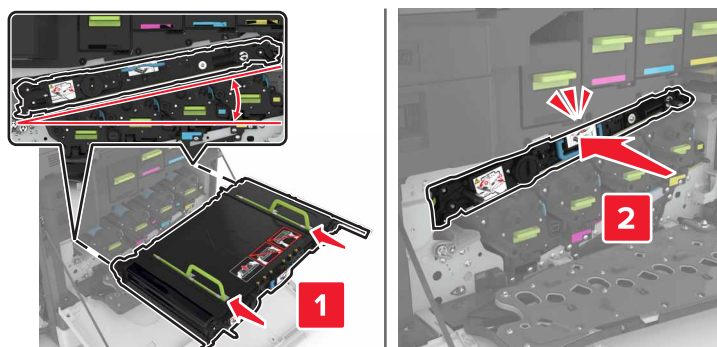
Varning – risk för skador: Rör inte överföringsbandet. Det kan påverka utskriftskvaliteten på kommande utskriftsjobb.

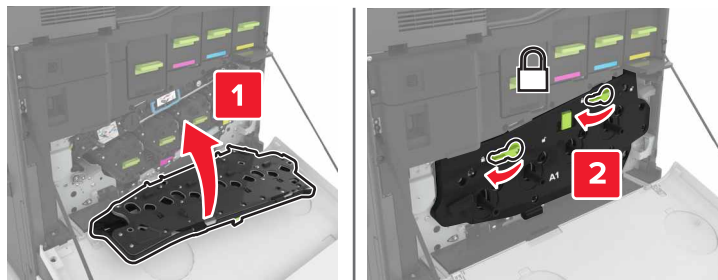
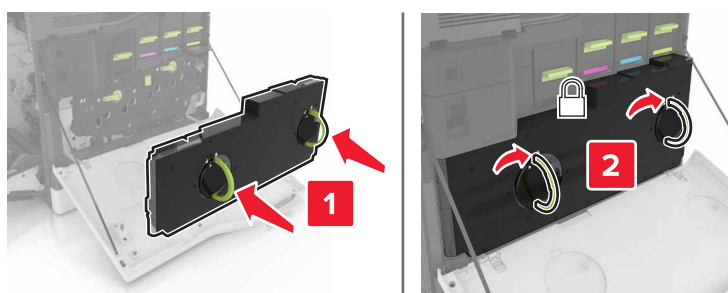
**8** Sätt in det nya överföringsbandet tills det *klickar* på plats.

9 Stäng lucka A1.**10** Sätt in uppsamlingsflaskan.**11** Stäng lucka A och B.**12** Slå på skrivaren.**Byta ut överföringsrullen****1** Öppna lucka B.

 **VAR FÖRSIKTIG – VARM YTA:** Insidan av skrivaren kan vara varm. Förebygg risken för brännskador genom att vänta tills ytan har svalnat.

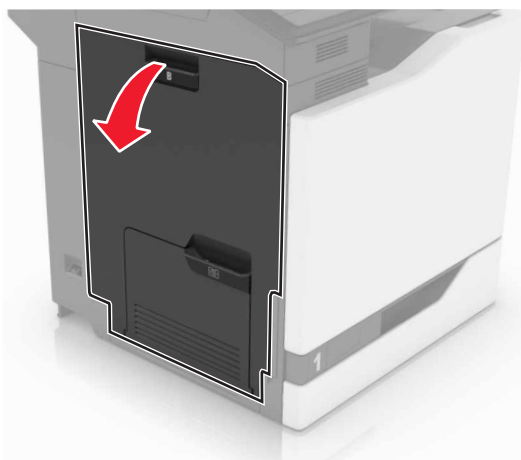

2 Ta bort överföringsrullen.

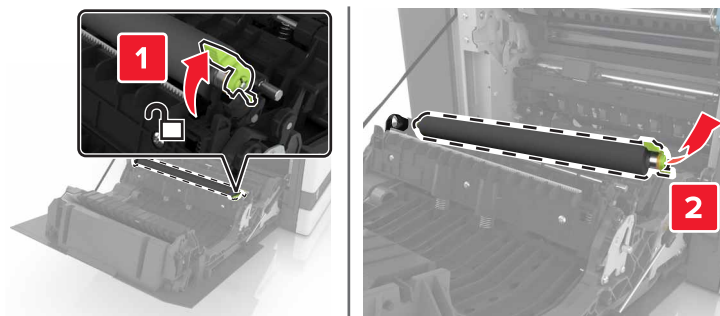

3 Packa upp den nya överföringsrullen.

Obs! Ta inte bort det vita förpackningsmaterialet.

4 Sätt i den nya överföringsrullen.

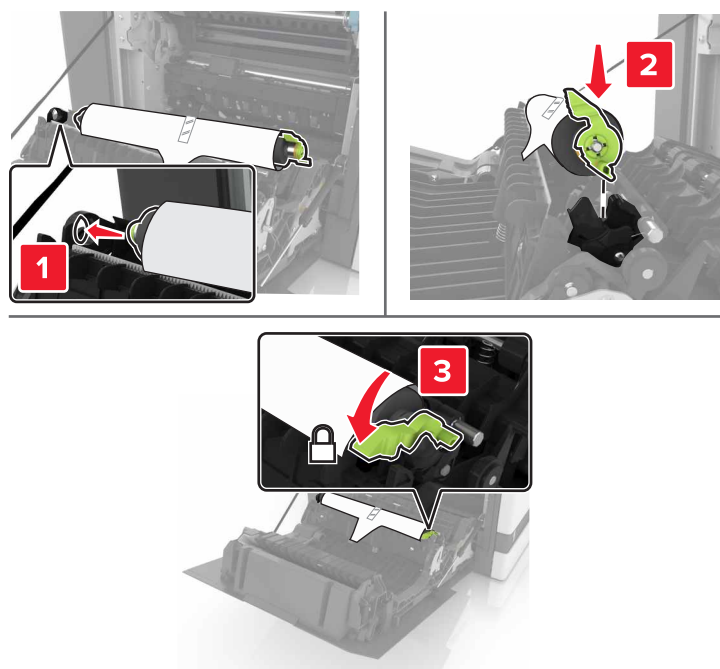

5 Ta bort det vita förpackningsmaterialet.



6 Stäng lucka B.

Byta ut inmatningsrullen

Byta ut inmatningsrullen i facket för 550 ark

- 1** Slå av skrivaren.
- 2** Ta ut facket.

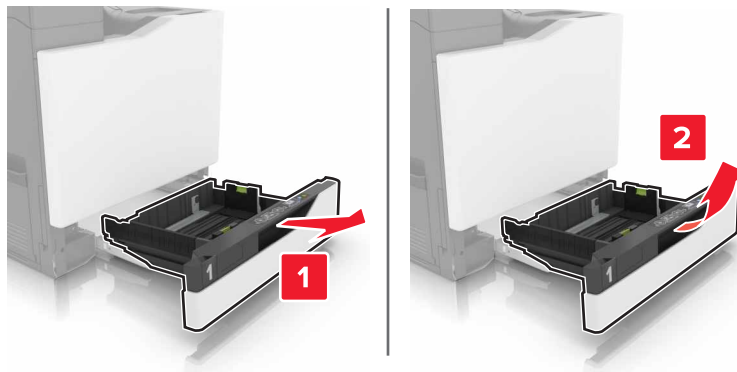

3 Ta bort inmatningsrullen.

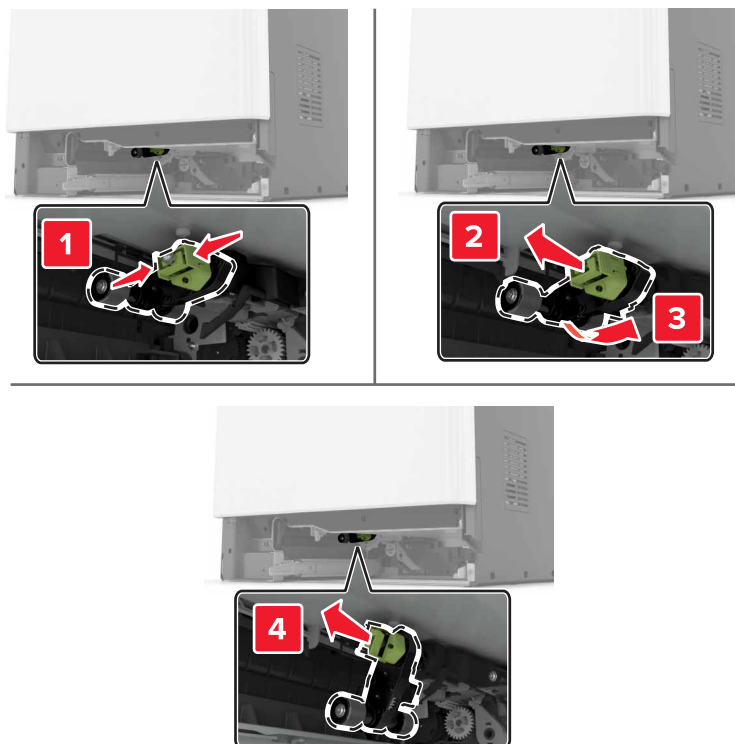

4 Packa upp den nya inmatningsrullen.

5 Sätt in den nya inmatningsrullen tills den *klickar* fast.

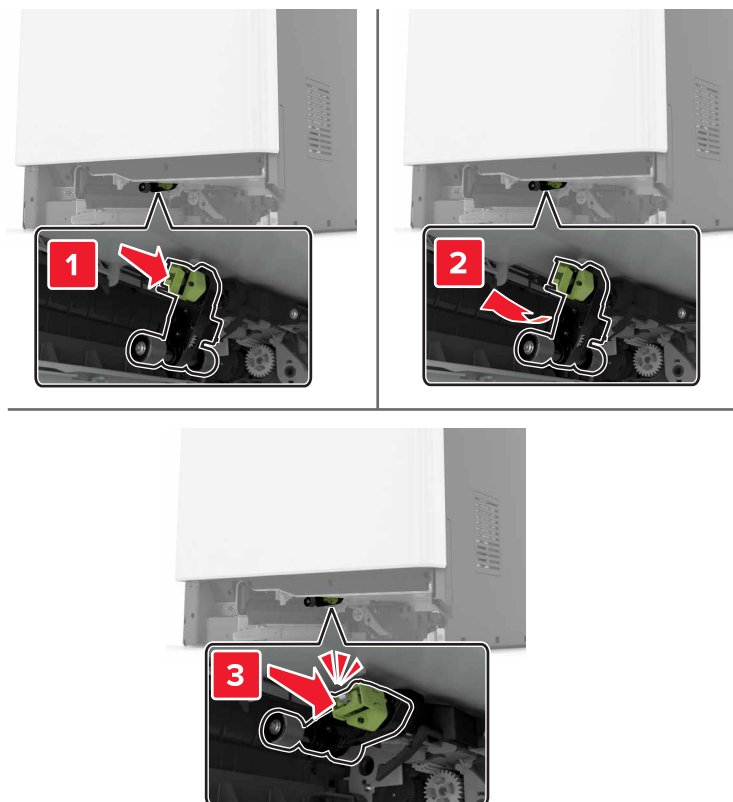

6 Sätt tillbaka facket.

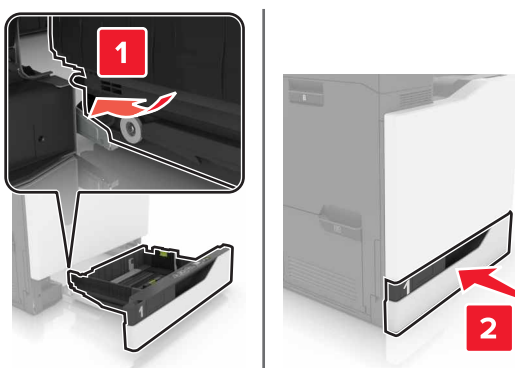

7 Slå på skrivaren.

Byta ut inmatningsrullen i facket för 2 200 ark

- 1 Slå av skrivaren.
- 2 Dra ut och lås sedan upp facket.

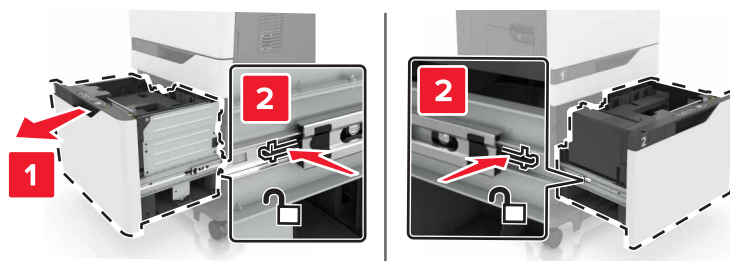

- 3 Ta ut facket.
- 4 Ta bort inmatningsrullen.

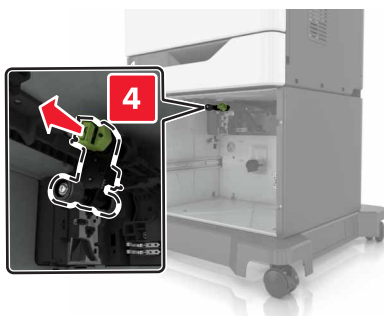
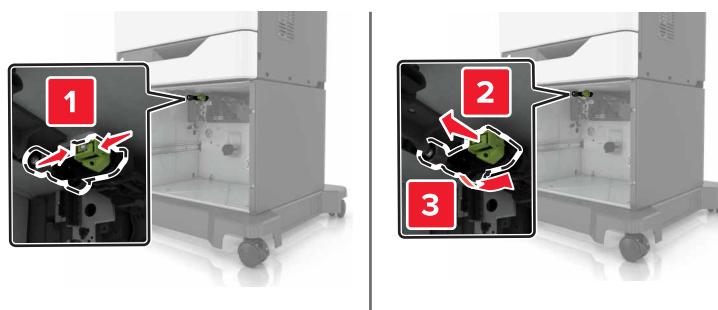

- 5 Packa upp den nya inmatningsrullen.

6 Sätt in den nya inmatningsrullen tills den *klickar* fast.

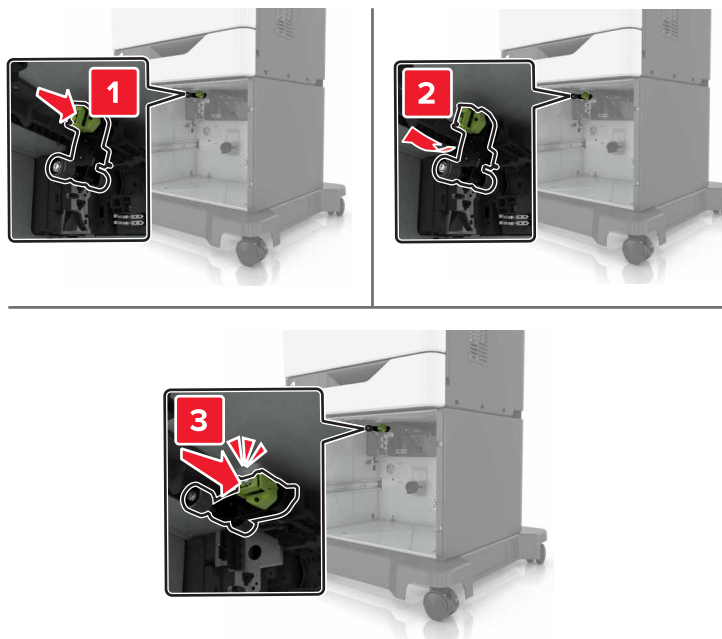

7 Sätt tillbaka facket.

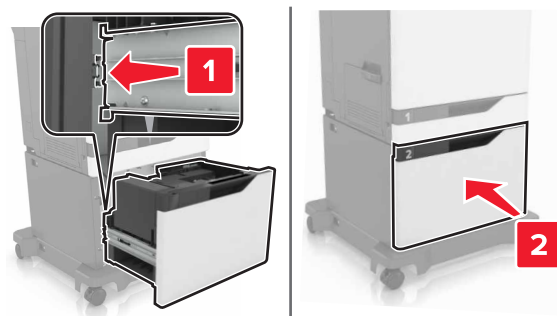

8 Slå på skrivaren.

Byta ut separeringskonsolen

1 Dra ut facket.

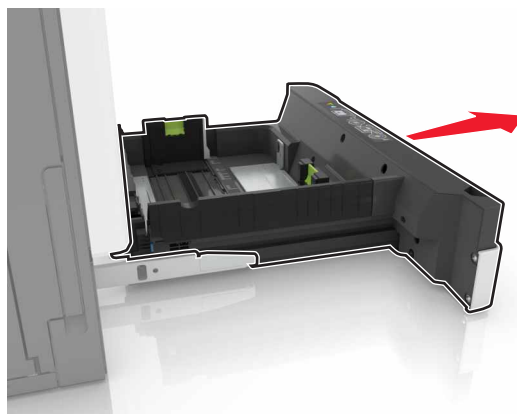

2 Ta ut separeringskonsolen.

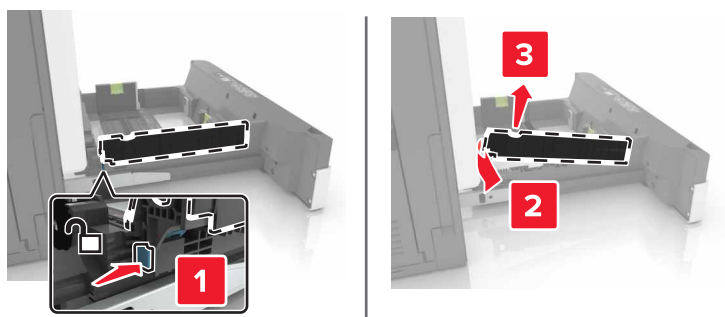

3 Packa upp den nya separeringskonsolen.

4 Sätt in den nya separeringskonsolen tills den *klickar* på plats.

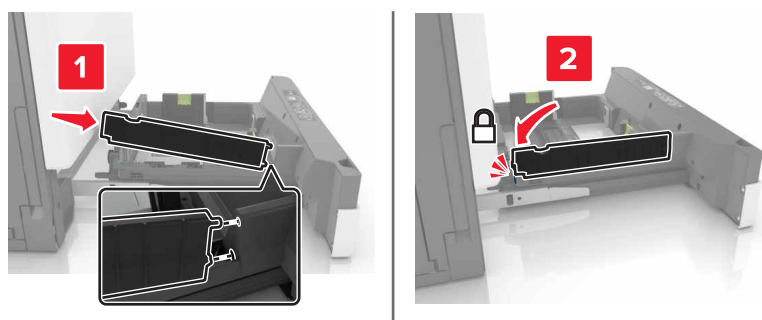

5 Sätt tillbaka facket.

Byta ut häftkassettenheten

Byta ut häftkassetten i häftenheten

1 Öppna lucka G.

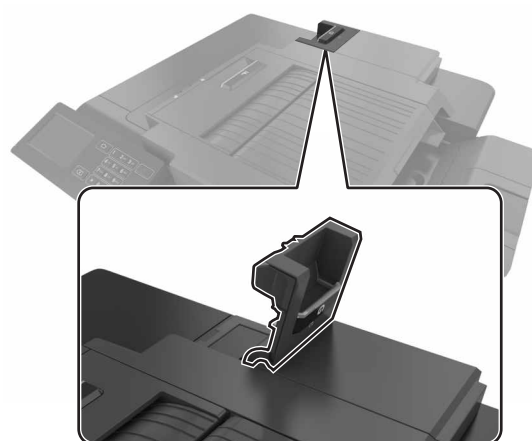

2 Ta bort häftningskassetten.

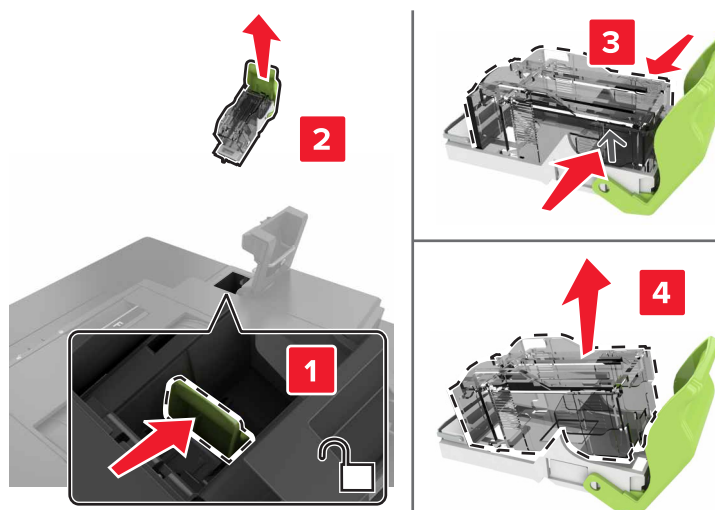

3 Packa upp den nya häftkassetten.

4 Sätt i den nya häftkassetten så att den *klickar* fast.

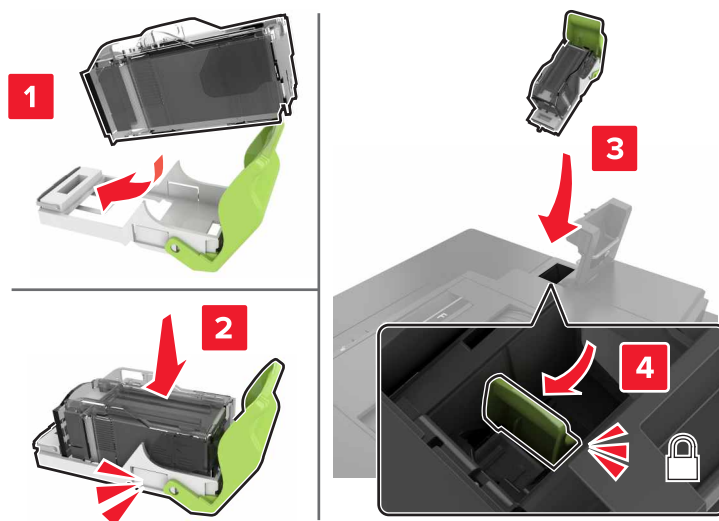

5 Stäng lucka G.

Byta ut häftkassetthållaren i häftenheten

1 Öppna lucka G.

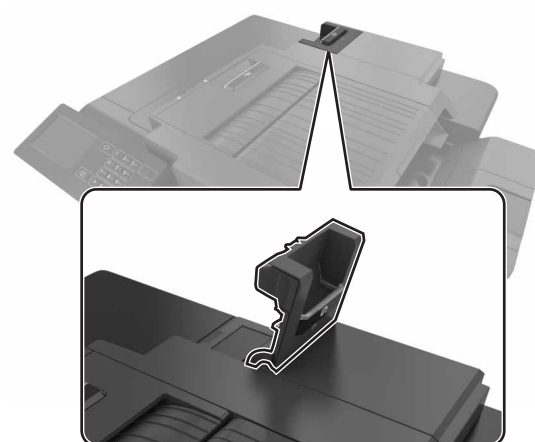

2 Dra ut häftkassetthållaren.

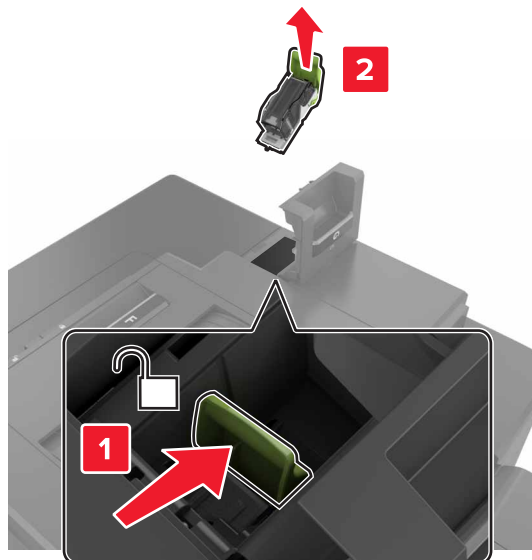

3 Ta bort häftkassetten från hållaren.

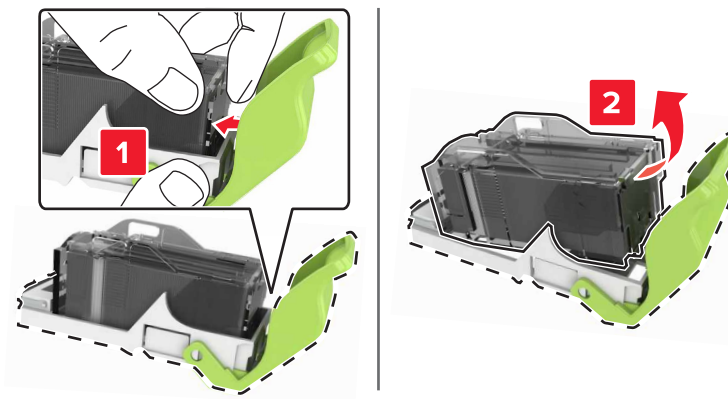

4 Packa upp den nya häftkassetthållaren.

5 Sätt in häftkassetten i den nya hållaren tills den *klickar* fast.

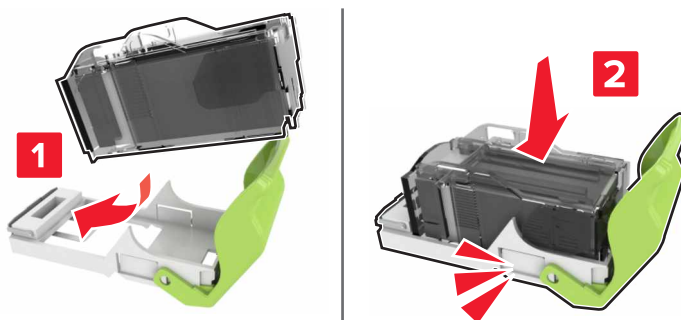

6 Sätt i häftkassetthållaren.

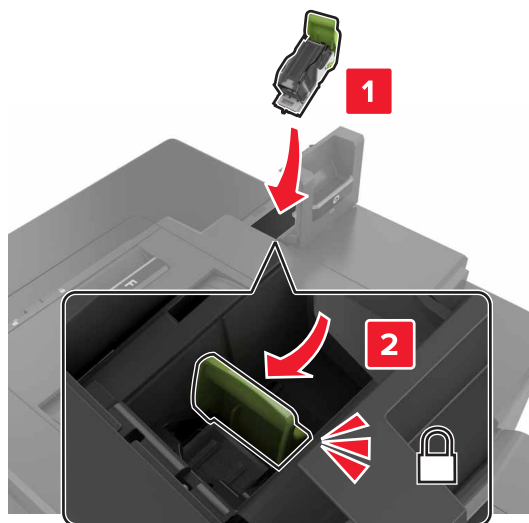

7 Stäng lucka G.

Förvara förbrukningsmaterial

Skrivarens förbrukningsmaterial bör förvaras på en sval och ren plats. Förvara förbrukningsmaterialet med rätt sida uppåt i originalförpackningen tills det ska användas.

Utsätt inte förbrukningsmaterialet för:

- Direkt solljus
- Temperaturer över 35 °C
- Hög luftfuktighet 80 %
- Salthaltig luft
- Frätande gaser
- Dammiga miljöer

Flytta skrivaren

Flytta skrivaren till en annan plats

⚠ VAR FÖRSIKTIG – RISK FÖR SKADA: Skrivaren väger mer än 18 kg (40 lb) och det behövs minst två personer för att lyfta den säkert.

⚠ VAR FÖRSIKTIG – RISK FÖR SKADA: För att undvika brandrisk eller att få en elektrisk stöt använd endast den nätsladd som levererades med produkten eller en utbytesnätsladd som godkänts av tillverkaren.

 **VAR FÖRSIKTIG – RISK FÖR SKADA:** När skrivaren ska flyttas följer du dessa riktlinjer för att undvika personskada eller att skrivaren skadas:

- Se till att alla luckor och fack är stängda.
- Stäng av skrivaren och dra ut nätsladden ur eluttaget.
- Koppla bort alla sladdar och kablar från skrivaren.
- Om skrivaren har en hjulbas kan den rullas till den nya platsen. Var försiktig när du går över hinder och avbrott i golvet.
- Om skrivaren inte har någon hjulbas, men har tillvalssock, lyfter du av skrivaren från tillvalssocken. Försök inte lyfta skrivaren och socken samtidigt.
- Använd handtagen när du lyfter skrivaren.
- Om ni transporterar skrivaren på en kärra måste den vara så stor att hela skrivarens bottenplatta får plats på den.
- Om ni transporterar maskintillval på kärra måste den vara så stor att respektive tillval får plats på den.
- Skrivaren måste alltid vara upprätt.
- Undvik kraftigt vibrerande rörelser.
- Se till att du inte har fingrarna under skrivaren när du ställer ner den.
- Se till att det finns tillräckligt med utrymme runt skrivaren.

Obs! Skador på skrivaren som uppkommit i samband med felaktig flyttning täcks inte av skrivarens garanti.

Skicka skrivaren

Anvisningar om frakt finns på <http://support.lexmark.com> eller så kontaktar du kundtjänst.

Spara energi och papper

Ställa in energisparlägen

Ställa in energisparlägen

Ekoläge

- 1 På startskärmen trycker du på **Inställningar > Enhet > Energihantering > Ekoläge**.
- 2 Välj en inställning.

Viloläge

- 1 På startskärmen trycker du på **Inställningar > Enhet > Energihantering > Tidsgränser > Viloläge**.
- 2 Ange hur många minuter skrivaren får vara inaktiv innan den försätts i viloläge.

Standbyläge

- 1 På startskärmen trycker du på **Inställningar > Enhet > Energihantering > Tidsgränser > Tidsgräns för standbyläge**.
- 2 Välj efter hur lång tid skrivaren ska försättas i standbyläge.

Anmärkningar:

- Se till att ta skrivaren ur standbyläge innan du skickar ett utskriftsjobb.
- Den inbyggda webbservern avaktiveras när skrivaren är i standbyläget.

Justera ljusstyrkan på skrivarens skärm

- 1 Öppna startskärmen och välj **Inställningar > Enhet > Inställningar > Skärmens ljusstyrka**.
- 2 Justera inställningen.

Spara förbrukningsmaterial

- Skriv ut på båda sidorna av papperet.
Obs! Dubbelsidig utskrift är standardinställningen i skrivardrivrutinen.
- Skriv ut flera sidor på ett enda pappersark.
- Använd förhandsgranskningsfunktionen till att se hur dokumentet ser ut innan du skriver ut det.
- Skriv ut ett exemplar av dokumentet om du vill kontrollera att dess innehåll och format är korrekt.

Återvinning

Återvinna produkter från Lexmark

Så här gör du för att lämna Lexmark-produkter till återvinning:

- 1 Gå till www.lexmark.com/recycle.
- 2 Välj den produkt du vill återvinna.

Obs! Förbrukningsartiklar och maskinvara till skrivaren som inte finns med i Lexmarks insamlings- och återvinningsprogram kan återvinnas på en lokal återvinningsstation.

Återvinna förpackningar från Lexmark

Lexmark strävar kontinuerligt efter att ta fram mindre förpackningar. Mindre förpackningar betyder att Lexmark-skrivare kan transporteras på det mest effektiva och miljövänliga sättet samt att det innebär färre sopor. Den effektiva hanteringen leder till minskade utsläpp av växthusgaser, energibesparingar och sparade naturresurser. Lexmark erbjuder även återvinning av förpackningskomponenter i vissa länder och regioner. Mer information finns att läsa på www.lexmark.com/recycle efter att du har valt land eller region. Information om tillgängliga återvinningsprogram för paketering finns i informationen om produktåtervinning.

Lexmark-kartonger är 100 % återvinningsbara i återvinningsanläggningar för wellpapp. Dessa anläggningar kanske inte finns i ditt område.

Skumplasten som används i Lexmark-förpackningar är återvinningsbar i återvinningsanläggningar för skumplast. Dessa anläggningar kanske inte finns i ditt område.

När du returnerar en bläckpatron till Lexmark kan du återanvända kartongen som den levererades i. Lexmark återvinner kartongen.

Lämna tillbaka Lexmark-kassetter för återanvändning eller återvinning

Genom Lexmarks insamlingsprogram kan du lämna tillbaka använda kassetter gratis till Lexmark för återanvändning eller återvinning. Alla kassetter som återlämnas till Lexmark antingen återanvänds eller monteras isär för återvinning. Förpackningarna som kassetterna återlämnas i återvinns också.

Om du vill lämna tillbaka Lexmark-kassetter för återanvändning eller återvinning gör du följande:

- 1** Gå till www.lexmark.com/recycle.
- 2** Välj den produkt du vill återvinna.

Åtgärda pappersstopp

Undvika pappersstopp

Fylla på papper på rätt sätt

- Se till att pappret ligger plant i facket.

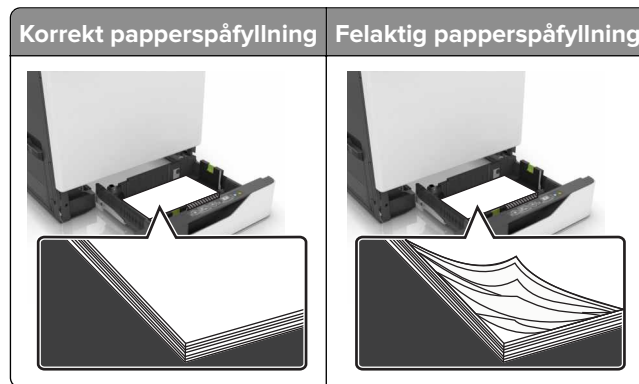

- Fyll inte på eller ta bort ett fack när skrivaren skriver ut.
- Lägg inte i för mycket papper. Se till att buntens höjd är under märket som anger maxgränsen för papperspåfyllning.
- Skjut inte in papper i facket. Fyll på papper enligt bilden.

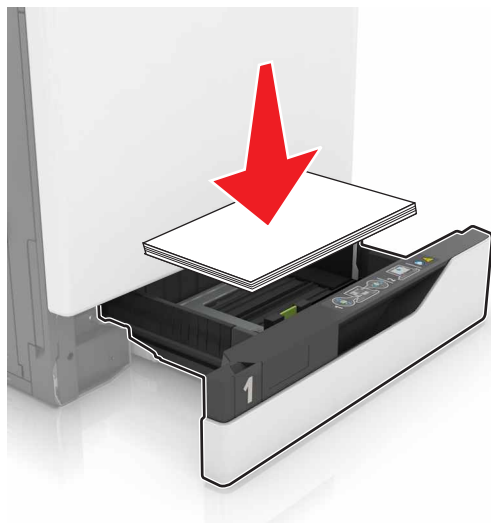

- Se till att pappersstöden är rätt placerade och att de inte trycker hårt mot papperet eller kuverten.
- Skjut in facket ordentligt i skrivaren efter att du har fyllt på papper.

Använd rekommenderat papper

- Använd rekommenderat papper och specialmaterial.
- Lägg inte i papper som är skrynkliga, vikta, fuktiga eller böjda.

- Böj, lufta och justera papperskanterna innan du lägger i bunten.

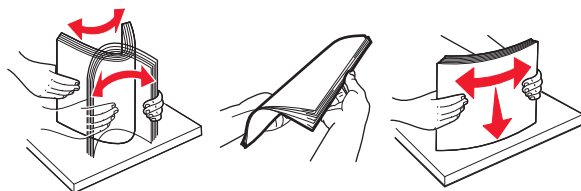

- Använd inte papper som har beskurits eller klippts för hand.
- Blanda inte olika papper av olika storlek, vikt eller typ i samma fack.
- Kontrollera att inställningen för pappersstorlek och papperstyp har ställts in korrekt på datorn eller på skrivarens kontrollpanel.
- Förvara pappret enligt tillverkarens rekommendationer.

Hitta var papper har fastnat

Anmärkningar:

- Om Stopp Hjälps är aktiverat skickar skrivaren automatiskt tomma sidor eller sidor med ofullständiga utskrifter när en sida som fastnat avlägsnats. Sök i utskriften efter tomma sidor.
- Om Åtgärda pappersstopp är inställt på På eller Auto skriver skrivaren ut de sidor som fastnat en gång till.

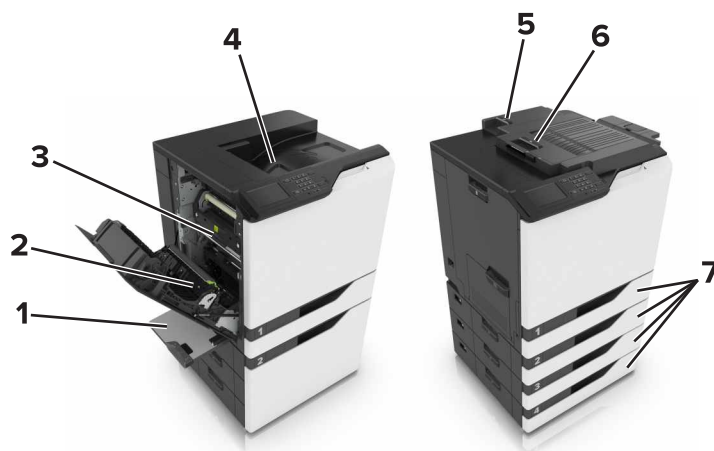

	Pappersstopp
1	Flerfunktionsmatare
2	Duplexenhet
3	Fixeringsenhet
4	Standardfack
5	Lucka G
6	Lucka F
7	Fack

Pappersstopp i fack

1 Dra ut facket.



2 Ta bort papperet som har fastnat.

Obs! Kontrollera att alla pappersrester är borttagna.



3 Sätt tillbaka facket.

4 Öppna fackets lucka.



5 Ta bort papperet som har fastnat.

Obs! Kontrollera att alla pappersrester är borttagna.



6 Stäng facketets lucka.

Pappersstopp i universalarkmataren

1 Ta bort papper från universalarkmataren.

2 Ta bort papperet som har fastnat.

Obs! Kontrollera att alla pappersrester är borttagna.

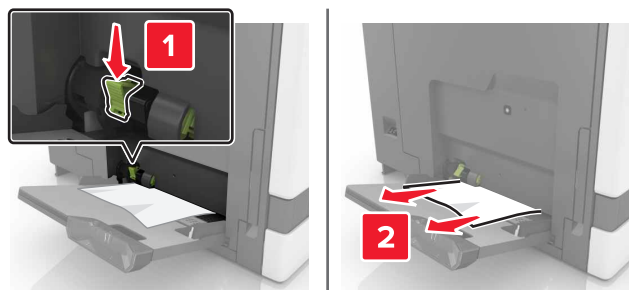

3 Öppna lucka B och ta sedan bort eventuella pappersrester.

 **VAR FÖRSIKTIG – VARM YTA:** Insidan av skrivaren kan vara varm. Förebygg risken för brännskador genom att vänta tills ytan har svalnat.

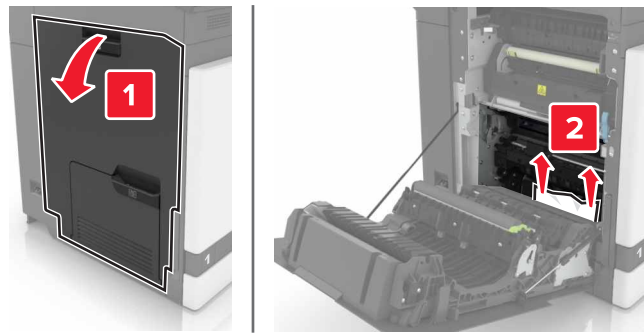

4 Stäng lucka B.

5 Böj, lufta och justera papperskanterna innan du lägger i bunten.

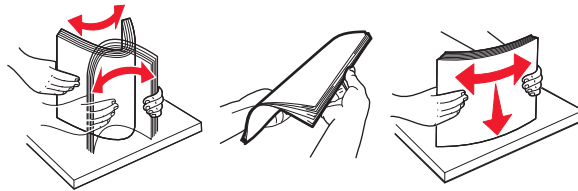

6 Lägg i papper igen.

Pappersstopp i standardfacket

1 Ta bort papperet som har fastnat.

Obs! Kontrollera att alla pappersrester är borttagna.



2 Öppna lucka B och ta sedan bort eventuella pappersrester.

 **VAR FÖRSIKTIG – VARM YTA:** Insidan av skrivaren kan vara varm. Förebygg risken för brännskador genom att vänta tills ytan har svalnat.

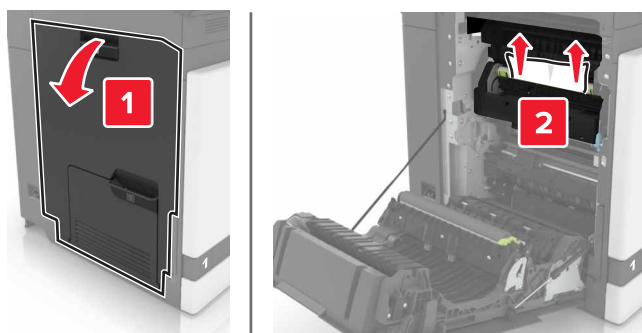

3 Stäng lucka B.

Pappersstopp i lucka B

Pappersstopp i fixeringsenheten

1 Öppna lucka B.

 **VAR FÖRSIKTIG – VARM YTA:** Insidan av skrivaren kan vara varm. Förebygg risken för brännskador genom att vänta tills ytan har svalnat.

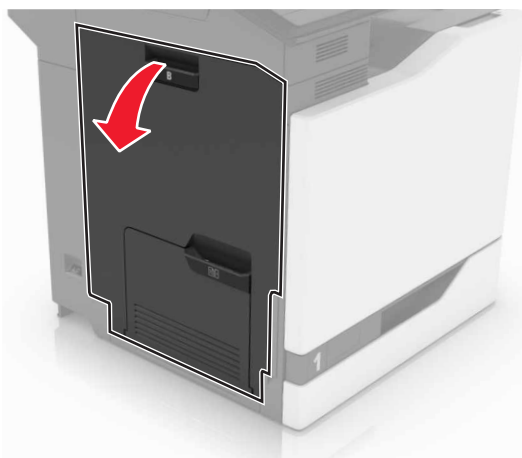

2 Ta bort papperet som har fastnat.

Obs! Kontrollera att alla pappersrester är borttagna.

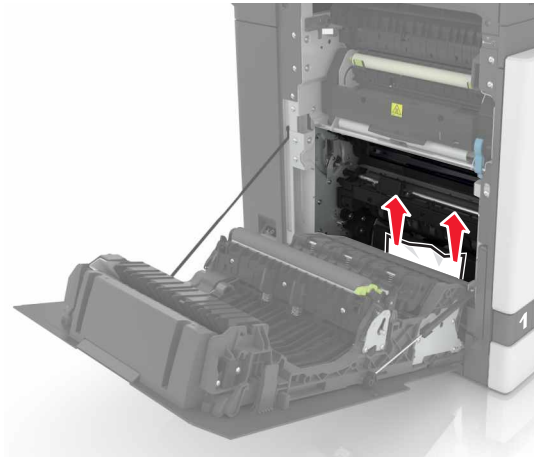

3 Öppna fixeringsenhetens lucka.

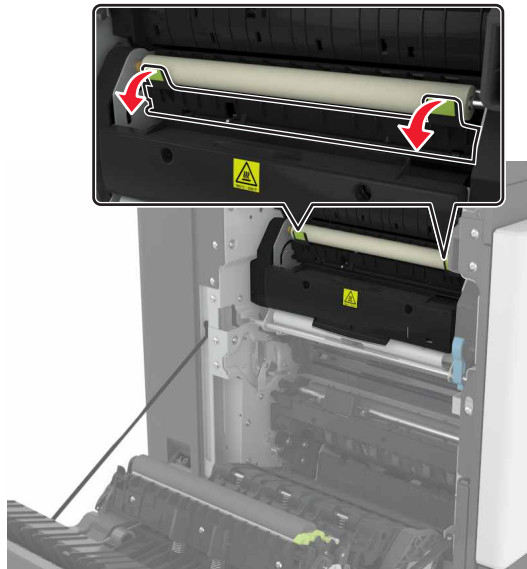

4 Ta bort papperet som har fastnat.

Obs! Kontrollera att alla pappersrester är borttagna.

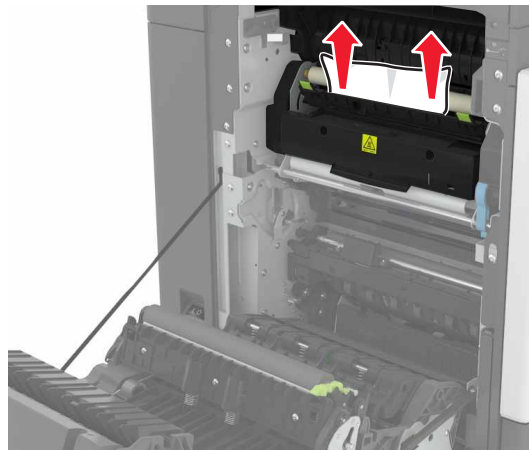

5 Stäng lucka B.

Pappersstopp i enheten för dubbelsidig utskrift

1 Öppna lucka B.

 **VAR FÖRSIKTIG – VARM YTA:** Insidan av skrivaren kan vara varm. Förebygg risken för brännskador genom att vänta tills ytan har svalnat.



2 Ta bort papperet som har fastnat.

Obs! Kontrollera att alla pappersrester är borttagna.

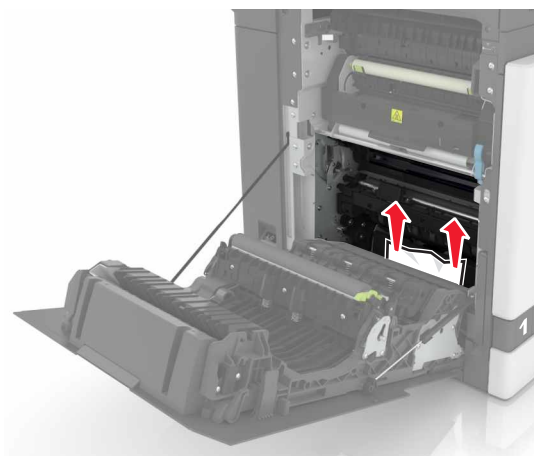

3 Öppna duplexenhetens lucka.

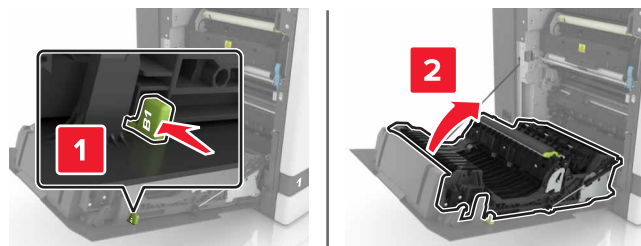

4 Ta bort papperet som har fastnat.

Obs! Kontrollera att alla pappersrester är borttagna.

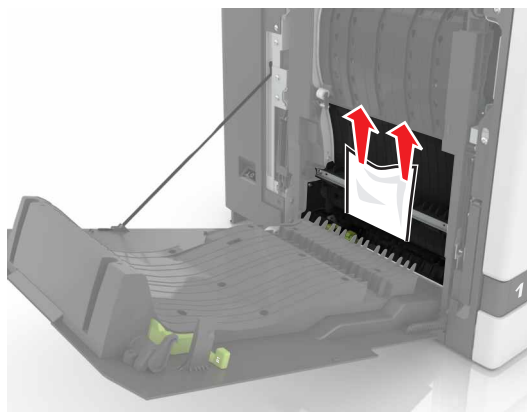

5 Stäng duplexluckan och lucka B.

Pappersstopp i efterbehandlarens magasin

1 Ta bort papperet som har fastnat.

Obs! Kontrollera att alla pappersrester är borttagna.

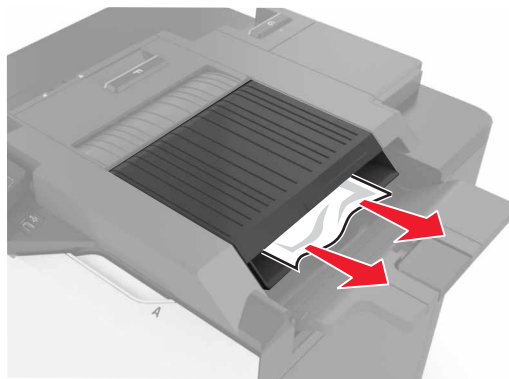

2 Öppna lucka F.



3 Ta bort papperet som har fastnat.

Obs! Kontrollera att alla pappersrester är borttagna.

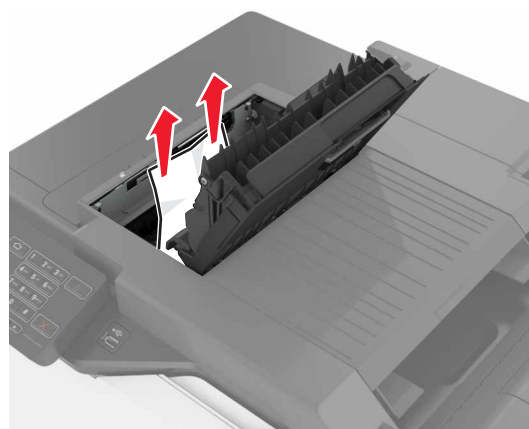

4 Stäng lucka F.

Häftningsstopp i lucka G

1 Öppna lucka G.

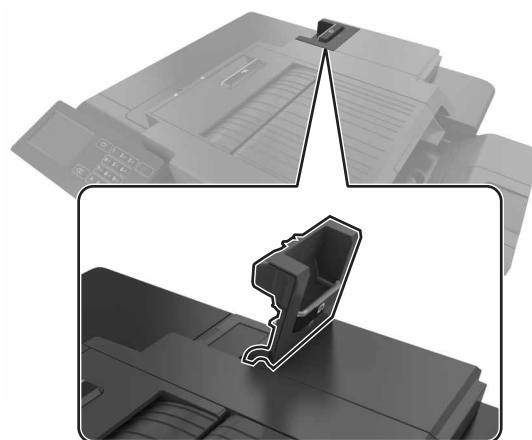

2 Dra ut häftkassetthållaren.

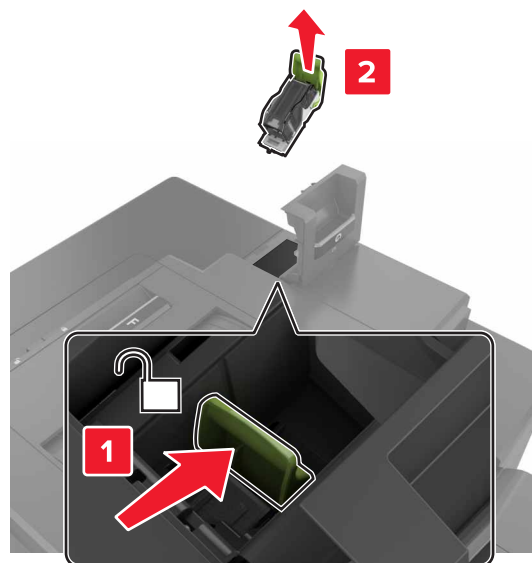

3 Öppna häftskyddet och ta sedan bort lösa klamrar.

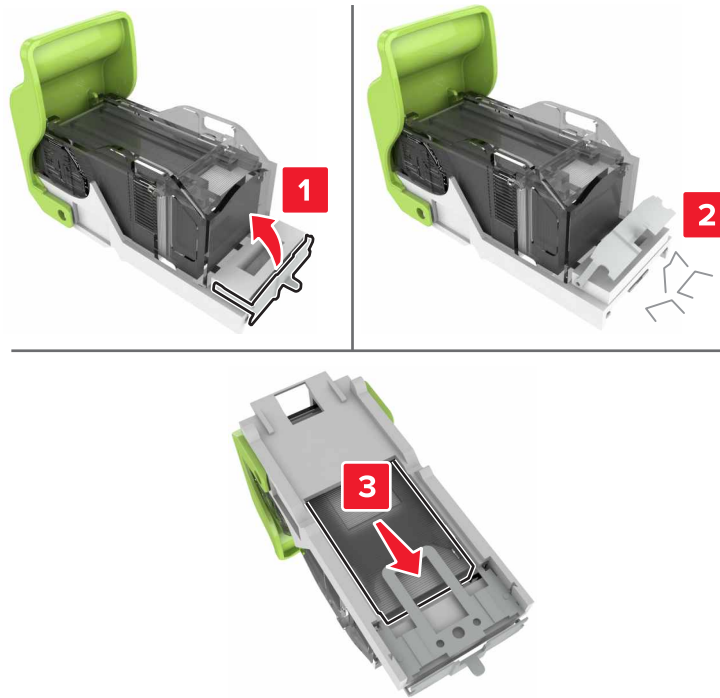

Obs! Sätt inte in häftklamrar som kom ut ur kassetten.

4 Stäng häftskyddet.



5 Sätt i häftkassetthållaren.

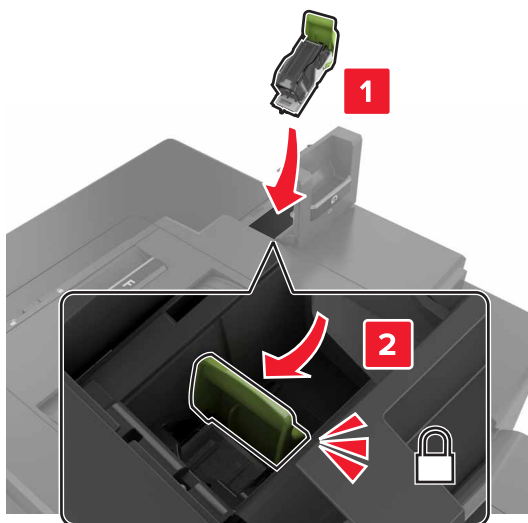

6 Stäng lucka G.

Felsökning

Problem med nätverksanslutningen

kan inte öppna Embedded Web Server

Åtgärd	Ja	Nej
<p>Steg Säkerställ att du använder en kompatibel webbläsare:</p> <ul style="list-style-type: none"> • Internet Explorer® version 9 eller senare • Safari version 8.0.3 eller senare • Google Chrome™ • Mozilla Firefox <p>Har du en kompatibel webbläsare?</p>	Gå till steg 2.	Installera en kompatibel webbläsare.
<p>Steg Kontrollera att skrivarens IP-adress är korrekt. Visa skrivarens IP-adress:</p> <ul style="list-style-type: none"> • Från startskärmen • Från avsnittet TCP/IP i menyn Nätverk/portar • Genom att skriva ut en nätverksinstallationssida eller en menyinställningssida och sedan leta upp avsnittet TCP/IP <p>Obs! En IP-adress visas som fyra uppsättningar siffror som skiljs åt med punkter, t.ex. 123.123.123.123.</p> <p>Är skrivarens IP-adress korrekt?</p>	Gå till steg 3.	Ange rätt IP-adress för skrivaren i adressfältet.
<p>Steg Kontrollera att skrivaren är på.</p> <p>Är skrivaren på?</p>	Gå till steg 4.	Slå på skrivaren.
<p>Steg Kontrollera att nätverksanslutningen är aktiv.</p> <p>Fungerar nätverksanslutningen?</p>	Gå till steg 5.	Kontakta administratören.
<p>Steg Kontrollera att kabelanslutningarna till skrivaren och skrivarservern sitter ordentligt. Mer information finns i installationsdokumentationen som kom med skrivaren.</p> <p>Är alla kablar ordentligt anslutna?</p>	Gå till steg 6.	Säkra kabelanslutningarna.

Åtgärd	Ja	Nej
<p>Steg Kontrollera att webbproxyservrarna är avaktiverade.</p> <p>Är webbproxyservrarna avaktiverade?</p>	Gå till steg 7.	Kontakta administratören.
<p>Steg Öppna den inbäddade webbservern.</p> <p>Öppnades Embedded Web Server?</p>	Problemet är löst.	Kontakta kundsupport .

Det går inte att läsa flashenheten

Åtgärd	Ja	Nej
<p>Steg Kontrollera om flashenheten har satts in i det främre USB-porten.</p> <p>Obs! Flashenheten fungerar inte om den sitter i den bakre USB-porten.</p> <p>Sitter flashenheten i den främre USB-porten?</p>	Gå till steg 2.	Problemet är löst.
<p>Steg Kontrollera om flashenheten stöds. Mer information finns i "Flashenheter och filtyper som stöds" på sidan 32</p> <p>Visas felmeddelandet fortfarande?</p>	Gå till steg 3.	Problemet är löst.
<p>Steg Kontrollera om den främre USB-porten är avaktiverad. Mer information finns i "Aktivera USB-porten" på sidan 87.</p> <p>Visas felmeddelandet fortfarande?</p>	Kontakta kundsupport .	Problemet är löst.

Aktivera USB-porten

På huvudmenyn trycker du på **Inställningar > Nätverk/portar > USB > Aktivera USB-port**.

Kontrollera skrivarens anslutning

- 1 På huvudmenyn trycker du på **Inställningar > Rapporten > Nätverk > Sida med nätverksinställningar**.
- 2 På den första delen av nätverksinstallationssidan kontrollerar du att statusen är Ansluten.
Om statusen är Ej ansluten kan det bero på att den lokala anslutningen är inaktiv eller på att nätverkskabeln är urdragen eller trasig. Kontakta systemadministratören för att få hjälp.

Problem med maskinvarutillval

Kan inte upptäcka internt tillval

Åtgärd	Ja	Nej
<p>Steg Stäng av skrivaren, vänta i ca 10 sekunder och slå på den igen.</p> <p>Fungerar det interna tillvalet korrekt?</p>	Problemet är löst.	Gå till steg 2.
<p>Steg Skriv ut en sida med menyinställningar och kontrollera om det interna tillvalet visas på listan Installerade funktioner.</p> <p>Visas det interna tillvalet på sidan med menyinställningar?</p>	Gå till steg 4.	Gå till steg 3.
<p>Steg Kontrollera att det interna tillvalet har installerats korrekt på systemkortet.</p> <ul style="list-style-type: none"> a Stäng av skrivaren och dra ut nätsladden ur eluttaget. b Kontrollera att det interna tillvalet är installerat i lämplig kontakt på systemkortet. c Anslut nätsladden till vägguttaget och slå sedan på skrivaren. <p> VAR FÖRSIKTIG – RISK FÖR SKADA: För att undvika brandrisk eller att få en elektrisk stöt ansluter du nätsladden till ett lämpligt och jordat vägguttag som är i närheten av produkten och är lättillgängligt.</p> <p>Fungerar det interna tillvalet korrekt?</p>	Problemet är löst.	Gå till steg 4.
<p>Steg</p> <ul style="list-style-type: none"> a Kontrollera om det interna tillvalet är tillgängligt i skrivardrivrutinen. <p>Obs! Om det behövs lägger du till det interna tillvalet i skrivardrivrutinen manuellt för att det ska vara tillgängligt för utskriftsjobb. Mer information finns i "Lägga till tillgängliga tillval i skrivardrivrutinen" på sidan 132.</p> <ul style="list-style-type: none"> b Skicka utskriftsjobbet igen. <p>Fungerar det interna tillvalet korrekt?</p>	Problemet är löst.	Kontakta kundsupport .

ISP:n (Internal Solutions Port) fungerar inte som den ska

Åtgärd	Ja	Nej
<p>Steg Skriv ut en sida med menyinställningar och kontrollera om ISP:n (Internal Solutions Port) visas i listan Installerade funktioner.</p> <p>Visas ISP-porten i listan Installerade funktioner?</p>	Gå till steg 3.	Gå till steg 2.
<p>Steg Ta bort ISP:n och installera den sedan på nytt. Mer information finns i "Installera en ISP (Internal Solutions Port)" på sidan 121.</p> <p>Obs! Använd en ISP som stöds.</p> <p>Fungerar ISP:n som den ska?</p>	Problemet är löst.	Gå till steg 3.
<p>Steg Kontrollera kabelns och ISP-portens anslutning.</p> <p>a Använd rätt kabel och kontrollera att den är ordentligt ansluten till ISP-porten.</p> <p>b Kontrollera att ISP-portens gränssnittskabel är ordentligt ansluten till systemkortets uttag.</p> <p>Fungerar ISP:n som den ska?</p>	Problemet är löst.	Kontakta kundsupport .

Det parallella eller seriella gränssnittskortet fungerar inte som det ska

Åtgärd	Ja	Nej
<p>Steg Skriv ut en sida med menyinställningar och kontrollera om det parallella eller seriella gränssnittskortet visas i listan Installerade funktioner.</p> <p>Visas det parallella eller seriella gränssnittskortet i listan Installerade funktioner?</p>	Gå till steg 3.	Gå till steg 2.
<p>Steg Ta bort och installera sedan det parallella eller seriella gränssnittskortet.</p> <p>Mer information finns i "Installera en ISP (Internal Solutions Port)" på sidan 121.</p> <p>Fungerar parallellgränssnittskortet eller det seriella gränssnittskortet som de ska?</p>	Problemet är löst.	Gå till steg 3.
<p>Steg Kontrollera anslutningen mellan kabeln och parallellgränssnittskortet eller det seriella gränssnittskortet.</p> <p>Fungerar parallellgränssnittskortet eller det seriella gränssnittskortet som de ska?</p>	Problemet är löst.	Kontakta kundsupport .

Defekt flashtillval har upptäckts

Prova något/några av följande alternativ:

- Byt det defekta flashminneskortet.
- På skrivarens kontrollpanel väljer du **Fortsätt** om du vill ignorera meddelandet och fortsätta skriva ut.
- Avbryt aktuellt utskriftsjobb.

Inte tillräckligt med ledigt utrymme i flashminnet för resurser

Prova något/några av följande alternativ:

- På skrivarens kontrollpanel väljer du **Fortsätt** om du vill ta bort meddelandet och fortsätta skriva ut.
- Ta bort teckensnitt, makron och andra data som lagrats i flashminnet.
- Sätt i ett flashminneskort med högre kapacitet.

Obs! Teckensnitt och makron som du hämtat och som inte tidigare sparats i flashminnet tas bort.

Oformaterat flashminne har upptäckts

Prova något/några av följande alternativ:

- På kontrollpanelen väljer du **Fortsätt** om du vill stoppa defragmenteringen och fortsätta skriva ut.
- Formatera flashminnet.

Obs! Om felmeddelandet kvarstår kan flashminnet vara defekt och behöva bytas ut.

Problem med förbrukningsmaterial

Byt kassetten, fel skrivarområde

Om du vill åtgärda det här problemet köper du en kassett med rätt område som matchar skrivarområdet, alternativt så köper du en kassett som kan användas i hela världen.

- Det första numret i meddelandet efter "42" anger området för skrivaren.
- Det andra numret i meddelandet efter "42" anger området för kassetten.

Områden för skrivare och tonerkassett

Region	Numerisk kod
Hela världen eller odefinierat område	0
Nordamerika (USA och Kanada)	1
EU, Västeuropa, Norden, Schweiz	2
Asien/Stillahavsområdet	3
Latinamerika	4
EMEA (Europa, Mellanöstern och Afrika)	5
Australien och Nya Zeeland	6
Ogiltigt område	9

Obs! Om du vill visa områdesinställningarna för skrivaren och tonerkassetten skriver du ut testsidor för utskriftskvalitet. På kontrollpanelen går du till: **Inställningar > Felsökning > Testsidor för utskriftskvalitet.**

Förbrukningsmaterial som inte är Lexmark-förbrukningsmaterial

Skrivaren har upptäckt att material eller reservdel från en annan tillverkare än Lexmark är installerad i skrivaren.

Din Lexmark-skrivare är utformad att fungera bäst med äkta Lexmark-förbrukningsartiklar och -delar. Användning av tredje parts förbrukningsmaterial eller delar kan påverka prestanda, driftsäkerhet, eller livslängd för skrivaren och dess bildhanteringskomponenter.

Alla livslängdsindikatorer är utformade för att fungera med Lexmark-tillbehör och -delar och kan ge oförutsedda resultat om material eller delar från tredje part används. Användning av bildhanteringskomponenter utöver den avsedda livslängden kan skada din Lexmark-skrivare eller tillhörande komponenter.

Varning – risk för skador: Användning av tredje parts förbrukningsmaterial eller delar kan påverka garantiskyddet. Skador som orsakas genom användning av tredje parts förbrukningsmaterial eller delar kanske inte omfattas av garantin.

Om du vill godkänna alla eventuella risker och fortsätta använda förbrukningsmaterial eller delar från andra tillverkare i skrivaren trycker du på och håller ned **X** tillsammans med **#** på kontrollpanelen i femton sekunder.

Om du inte vill acceptera de här riskerna ska du ta bort förbrukningsartiklar eller delar från tredje part från skrivaren och installera äkta förbrukningsartiklar eller delar från Lexmark. Mer information finns i ["Använda äkta delar och förbrukningsartiklar från Lexmark" på sidan 40.](#)

Om skrivaren skriver inte ut när du har tryckt på och hållit **X** tillsammans med **#** i femton sekunder återställer du räknaren för användning av förbrukningsmaterial.

1 På kontrollpanelen går du till:

Inställningar > Enhet > Underhåll > Konfigurationsmenyn > Användning av förbrukningsmaterial och räknare

2 Välj den del eller det förbrukningsmaterial du vill återställa och välj sedan **Starta**.

3 Läs varningsmeddelandet och välj sedan **Fortsätt**.

4 Tryck på och håll ned **X** tillsammans med **#** i femton sekunder för att stänga meddelandet.

Obs! Om du inte kan återställa räknarna för användning av förbrukningsmaterial återlämnar du artikeln till inköpsstället.

Pappersmatningsproblem

Kuverten klistras igen vid utskrift

Åtgärd	Ja	Nej
<p>1 Använd kuvert som förvarats i torr miljö.</p> <p>Obs! Om du skriver ut på kuvert med hög fukthalt kan de klistras igen.</p> <p>2 Skicka utskriftsjobbet igen.</p> <p>Klistras kuverten igen när du skriver ut?</p>	Kontakta kundsupport .	Problemet är löst.

Sortering av utskrift fungerar inte

Åtgärd	Ja	Nej
<p>Steg</p> <p>a På huvudmenyn trycker du på Inställningar > Skriv ut > Layout > Sortera.</p> <p>b Aktivera inställningen Sortera.</p> <p>c Skriv ut dokumentet.</p> <p>Sorteras siffrorna korrekt?</p>	Problemet är löst.	Gå till steg 2.
<p>Steg</p> <p>a Öppna dialogrutan Skriv ut i det dokument som du försöker skriva ut och välj sedan Sortera.</p> <p>b Skriv ut dokumentet.</p> <p>Sorteras siffrorna korrekt?</p>	Problemet är löst.	Gå till steg 3.
<p>Steg</p> <p>a Minska antalet sidor som ska skrivas ut.</p> <p>b Skriv ut dokumentet.</p> <p>Sorteras siffrorna korrekt?</p>	Problemet är löst.	Kontakta kundsupport .

Pappersböjning

Åtgärd	Ja	Nej
<p>Steg Flytta pappersstöden i facket till korrekt läge för det papper som har fyllts på.</p> <p>Är papperet fortfarande böjt?</p>	Gå till steg 2.	Problemet är löst.
<p>Steg a Beroende på vilket operativsystem du har anger du papperstyp och pappersvikt i Utskriftsinställningar eller dialogrutan Skriv ut.</p> <p>Anmärkningar:</p> <ul style="list-style-type: none"> • Kontrollera att inställningarna överensstämmer med papperet som är påfyllt i magasinet. • Du kan även ändra dessa inställningar på skrivarens kontrollpanel. <p>b Skicka utskriftsjobbet igen.</p> <p>Är papperet fortfarande böjt?</p>	Gå till steg 3.	Problemet är löst.
<p>Steg a Ta bort papperet från facket och vänd sedan på det. b Skicka utskriftsjobbet igen.</p> <p>Är papperet fortfarande böjt?</p>	Gå till steg 4.	Problemet är löst.
<p>Steg a Fyll på med papper från ett nytt paket.</p> <p>Obs! Papperet absorberar fukt på grund av hög luftfuktighet. Låt papperet ligga kvar i sin originalförpackning tills du behöver använda det.</p> <p>b Skicka utskriftsjobbet igen.</p> <p>Är papperet fortfarande böjt?</p>	Kontakta kundsupport .	Problemet är löst.

Det går inte att länka facken

Åtgärd	Ja	Nej
<p>Steg a Kontrollera om facken innehåller paper av samma storlek och typ. b Kontrollera att pappersstöden befinner sig där de ska. c Skriv ut dokumentet.</p> <p>Länkas facken korrekt?</p>	Problemet är löst.	Gå till steg 2.

Åtgärd	Ja	Nej
<p>Steg</p> <p>a På huvudmenyn trycker du på Inställningar > Papper > Fackkonfiguration > Pappersstorlek/typ.</p> <p>b Ställ in pappersstorlek och -typ till det påfyllda papperet i det länkade facket.</p> <p>c Skriv ut dokumentet.</p> <p>Länkas facken korrekt?</p>	Problemet är löst.	Kontakta kundsupport .

Kontrollera magasinets anslutning

Prova något/några av följande alternativ:

- Stäng av skrivaren, vänta i ca 10 sekunder och slå på den igen.

Om felet uppstår en andra gång:

- 1 Slå av skrivaren.
- 2 Dra ur nätkabeln ur vägguttaget.
- 3 Ta bort det angivna magasinet.
- 4 Sätt tillbaka facket.
- 5 Anslut nätsladden till vägguttaget.



VAR FÖRSIKTIG – RISK FÖR SKADA: För att undvika brandrisk eller att få en elektrisk stöt ansluter du nätsladden direkt till lämpligt och jordat vägguttag som är i närheten av produkten och är lättillgängligt.

- 6 Slå på skrivaren.

Om felet uppstår igen:

- 1 Slå av skrivaren.
 - 2 Dra ur nätkabeln ur vägguttaget.
 - 3 Ta bort det angivna magasinet.
 - 4 Kontakta kundsupport.
- På kontrollpanelen väljer du **Fortsätt** om du vill stänga meddelandet och fortsätta skriva ut.

Papper fastnar ofta

Åtgärd	Ja	Nej
<p>Steg</p> <p>a Dra ut facket.</p> <p>b Kontrollera att papperet är korrekt påfyllt.</p> <p>Anmärkningar:</p> <ul style="list-style-type: none"> • Se till att pappersstöden är rätt placerade. • Se till att buntens höjd är under märket som anger maxgränsen för papperspåfyllning. • Använd rekommenderad pappersstorlek och -typ. <p>c Sätt tillbaka facket.</p> <p>d Skriv ut dokumentet.</p> <p>Uppstår papperstopp fortfarande ofta?</p>	Gå till steg 2.	Problemet är löst.
<p>Steg</p> <p>a På kontrollpanelens pappersmeny kontrollerar du om skrivaren känner igen korrekt pappersstorlek.</p> <p>b Skicka utskriftsjobbet igen.</p> <p>Uppstår papperstopp fortfarande ofta?</p>	Gå till steg 3.	Problemet är löst.
<p>Steg</p> <p>a Fyll på med papper från ett nytt paket.</p> <p>b Skriv ut dokumentet.</p> <p>Uppstår papperstopp fortfarande ofta?</p>	Kontakta kundsupport .	Problemet är löst.

Sidor som fastnat skrivs inte ut igen

Åtgärd	Ja	Nej
<p>a Öppna startskärmen och välj Inställningar > Enhet > Meddelanden > Åtgärda pappersstopp.</p> <p>b Välj På eller Auto.</p> <p>c Verkställ ändringarna.</p> <p>Skrivs de sidor som fastnat ut igen?</p>	Problemet är löst.	Kontakta kundsupport .

Utskriftsproblem

Konfidentiella och övriga lagrade dokument skrivs inte ut

Åtgärd	Ja	Nej
<p>Steg</p> <p>a Gå till kontrollpanelen. Se efter om dokumenten visas i listan över lagrade jobb.</p> <p>Obs! Om dokumenten inte visas där: skriv ut dem med hjälp av Skriv ut och lagra.</p> <p>b Skriv ut dokumenten.</p> <p>Skrivs de ut?</p>	Problemet är löst.	Gå till steg 2.
<p>Steg</p> <p>Utskriftsjobbet kan innehålla ett formateringsfel eller felaktig data.</p> <ul style="list-style-type: none"> • Ta bort utskriftsjobbet och skicka det sedan igen. • PDF-filer: Skapa en ny fil. Skriv ut dokumenten. <p>Skrivs de ut?</p>	Problemet är löst.	Gå till steg 3.
<p>Steg</p> <p>Om du skriver ut från internet kan skrivaren läsa jobbtitlarna som dubletter.</p> <p>För Windows-användare</p> <p>a Öppna dialogrutan Utskriftsegenskaper.</p> <p>b I Skriv ut och lagra markerar du Behåll dubbla dokument.</p> <p>c Ange en PIN-kod.</p> <p>d Skicka utskriftsjobbet igen.</p> <p>För Macintosh-användare</p> <p>a Ge de olika jobben separata namn när du sparar dem.</p> <p>b Skicka jobbet enskilt.</p> <p>Skrivs dokumenten ut?</p>	Problemet är löst.	Gå till steg 4.
<p>Steg</p> <p>a Ta bort några lagrade jobb för att frigöra skrivarminne.</p> <p>b Skicka utskriftsjobbet igen.</p> <p>Skrivs dokumenten ut?</p>	Problemet är löst.	Gå till steg 5.
<p>Steg</p> <p>a Lägg till skrivarminne.</p> <p>b Skicka utskriftsjobbet igen.</p> <p>Skrivs dokumenten ut?</p>	Problemet är löst.	Kontakta kundsupport .

Långsam utskrift

Åtgärd	Ja	Nej
<p>Steg</p> <p>a Se till att skrivaren inte är i ekoläge eller tyst läge.</p> <p>b Skriv ut dokumentet.</p> <p>Är skrivaren långsam?</p>	Gå till steg 2.	Problemet är löst.
<p>Steg</p> <p>a Ange papperstypen i Utskriftsinställningar eller dialogrutan Skriv ut, beroende på vilket operativsystem du har.</p> <p>Anmärkningar:</p> <ul style="list-style-type: none"> • Kontrollera att inställningen överensstämmer med papperet som finns i magasinet. • Du kan även ändra inställningen på skrivarens kontrollpanel. <p>b Skriv ut dokumentet.</p> <p>Är skrivaren långsam?</p>	Gå till steg 3.	Problemet är löst.
<p>Steg</p> <p>a Minska antalet sidor som ska skrivas ut.</p> <p>b Skriv ut dokumentet.</p> <p>Är skrivaren långsam?</p>	Gå till steg 4.	Problemet är löst.
<p>Steg</p> <p>a Ta bort lagrade jobb.</p> <p>b Skriv ut dokumentet.</p> <p>Är skrivaren långsam?</p>	Gå till steg 5.	Problemet är löst.
<p>Steg</p> <p>a Anslut skrivarkabeln ordentligt till skrivaren och datorn, skrivarservern, tillvalet eller annan nätverksenhet.</p> <p>b Skriv ut dokumentet.</p> <p>Är skrivaren långsam?</p>	Gå till steg 6.	Problemet är löst.
<p>Steg</p> <p>a Ställ in utskriftsupplösningen på 4800CQ på kvalitetsmenyn på kontrollpanelen.</p> <p>b Skriv ut dokumentet.</p> <p>Är skrivaren långsam?</p>	Gå till steg 7.	Problemet är löst.

Åtgärd	Ja	Nej
<p>Steg</p> <p>a Se till att skrivaren inte är överhettad.</p> <p>Anmärkningar:</p> <ul style="list-style-type: none"> Låt skrivaren svalna efter ett långt utskriftsjobb. Observera rekommenderad omgivningstemperaturer för skrivaren. Mer information finns i "Välja en plats för skrivaren" på sidan 9. <p>b Skriv ut dokumentet.</p> <p>Är skrivaren långsam?</p>	Gå till steg 8.	Problemet är löst.
<p>Steg</p> <p>a Lägg till mer skrivarminne.</p> <p>b Skriv ut dokumentet.</p> <p>Är skrivaren långsam?</p>	Kontakta kundsupport.	Problemet är löst.

Utskriftsjobb skrivs inte ut

Åtgärd	Ja	Nej
<p>Steg</p> <p>a I det dokument du försöker skriva ut öppnar du dialogrutan Utskrift och kontrollerar att du har valt rätt skrivare.</p> <p>b Skicka utskriftsjobbet igen.</p> <p>Har dokumentet skrivits ut?</p>	Problemet är löst.	Gå till steg 2.
<p>Steg</p> <p>a Kontrollera att skrivaren är på.</p> <p>b Åtgärda eventuella felmeddelanden som visas på skärmen.</p> <p>c Skicka utskriftsjobbet igen.</p> <p>Har dokumentet skrivits ut?</p>	Problemet är löst.	Gå till steg 3.
<p>Steg</p> <p>a Kontrollera att portarna fungerar och att kablarna är ordentligt anslutna till datorn och skrivaren.</p> <p>Mer information finns i installationsdokumentationen som kom med skrivaren.</p> <p>b Skicka utskriftsjobbet igen.</p> <p>Har dokumentet skrivits ut?</p>	Problemet är löst.	Gå till steg 4.
<p>Steg</p> <p>a Stäng av skrivaren, vänta i ca 10 sekunder och slå på den igen.</p> <p>b Skicka utskriftsjobbet igen.</p> <p>Har dokumentet skrivits ut?</p>	Problemet är löst.	Gå till steg 5.

Åtgärd	Ja	Nej
<p>Steg</p> <p>a Ta bort och installera om skrivarprogramvaran. Obs! Skrivarprogramvaran finns på http://support.lexmark.com.</p> <p>b Skicka utskriftsjobbet igen.</p> <p>Har dokumentet skrivits ut?</p>	Problemet är löst.	Kontakta kundsupport .

Utskriftskvaliteten är dålig

Tomma eller vita sidor



Obs! Innan du åtgärdar problemet kan du skriva ut kvalitetsprovsidorna för att avgöra vilken färg som saknas. På startskärmen väljer du **Inställningar > Felsökning > Grundläggande utskriftskvalitetssidor**.

Åtgärd	Ja	Nej
<p>Steg</p> <p>a Ta bort och sätt sedan tillbaka bildhanteringsenheten eller fotoenhetssatsen. Varning – risk för skador: Utsätt inte bildhanteringsenheten eller fotoenhetssatsen för direkt ljus under mer än tio minuter. Lång exponering för ljus kan leda till problem med utskriftskvaliteten. Varning – risk för skador: För att undvika skador ska du inte vidröra bildhanteringsenhetens eller fotoenhetssatsens undersida.</p> <p>b Skriva ut ett dokument.</p> <p>Skriver skrivaren fortfarande ut tomma eller vita sidor?</p>	Gå till steg 2.	Problemet är löst.
<p>Steg</p> <p>a Ersätt bildhanteringsenheten eller fotoenhetssatsen. Varning – risk för skador: Utsätt inte bildhanteringsenheten eller fotoenhetssatsen för direkt ljus under mer än tio minuter. Lång exponering för ljus kan leda till problem med utskriftskvaliteten. Varning – risk för skador: För att undvika skador ska du inte vidröra bildhanteringsenhetens eller fotoenhetssatsens undersida.</p> <p>b Skriva ut ett dokument.</p> <p>Skriver skrivaren fortfarande ut tomma eller vita sidor?</p>	Kontakta kundsupport .	Problemet är löst.

Svart utskrift

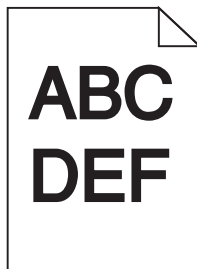

Åtgärd	Ja	Nej
<p>Steg</p> <p>a Välj Färgjustering på menyn Kvalitet på kontrollpanelen.</p> <p>b Skicka utskriftsjobbet igen.</p> <p>Är utskriften fortfarande för mörk?</p>	Gå till steg 2.	Problemet är löst.
<p>Steg</p> <p>a Minska tonersvärtan från Utskriftsinställningar eller dialogrutan Skriv ut, beroende på vilket operativsystem du har.</p> <p>Obs! Du kan även ändra dessa inställningar på skrivarens kontrollpanel.</p> <p>b Skicka utskriftsjobbet igen.</p> <p>Är utskriften fortfarande för mörk?</p>	Gå till steg 3.	Problemet är löst.
<p>Steg</p> <p>a Du anger papperstyp, -struktur och -vikt från Utskriftsinställningar eller dialogrutan Skriv ut, beroende på vilket operativsystem du har.</p> <p>Anmärkningar:</p> <ul style="list-style-type: none"> • Kontrollera att inställningarna överensstämmer med papperet som är påfyllt i magasinet. • Du kan även ändra dessa inställningar på skrivarens kontrollpanel. <p>b Skicka utskriftsjobbet igen.</p> <p>Är utskriften fortfarande för mörk?</p>	Gå till steg 4.	Problemet är löst.
<p>Steg</p> <p>Se till att papperet inte är strukturerat eller har grov yta.</p> <p>Skriver du ut på papper som är strukturerat eller har grov yta?</p>	Ändra strukturinställningarna så att de överensstämmer med det papper du skriver ut på.	Gå till steg 5.

Åtgärd	Ja	Nej
<p>Steg</p> <p>a Fyll på med papper från ett nytt paket.</p> <p>Obs! Papperet absorberar fukt på grund av hög luftfuktighet. Låt papperet ligga kvar i sin originalförpackning tills du behöver använda det.</p> <p>b Skicka utskriftsjobbet igen.</p> <p>Är utskriften fortfarande för mörk?</p>	Gå till steg 6.	Problemet är löst.
<p>Steg</p> <p>Byt ut bildhanteringsenheten eller fotoenhetssatsen och skicka sedan utskriftsjobbet igen.</p> <p>Är utskriften fortfarande för mörk?</p>	Kontakta kundsupport .	Problemet är löst.

Textskuggor

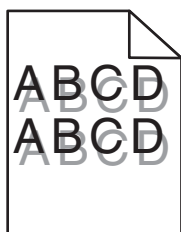

Åtgärd	Ja	Nej
<p>Steg</p> <p>a Fyll på facket med rätt papperstyp och -vikt.</p> <p>b Skicka utskriftsjobbet igen.</p> <p>Uppstår fortfarande textskuggor på utskrifterna?</p>	Gå till steg 2.	Problemet är löst.
<p>Steg</p> <p>a Ange papperstyp och -vikt i Utskriftsinställningar eller dialogrutan. Skriv ut, beroende på vilket operativsystem du har.</p> <p>Anmärkningar:</p> <ul style="list-style-type: none"> Kontrollera att inställningarna överensstämmer med papperet som är påfyllt i magasinet. Du kan även ändra dessa inställningar på skrivarens kontrollpanel. <p>b Skicka utskriftsjobbet igen.</p> <p>Uppstår fortfarande textskuggor på utskrifterna?</p>	Gå till steg 3.	Problemet är löst.
<p>Steg</p> <p>a Välj Färgjustering på kvalitetsmenyn på kontrollpanelen.</p> <p>b Skicka utskriftsjobbet igen.</p> <p>Uppstår fortfarande textskuggor på utskrifterna?</p>	Kontakta kundsupport .	Problemet är löst.

Grå bakgrund

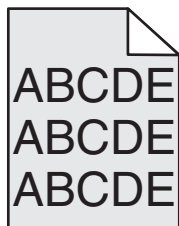

Åtgärd	Ja	Nej
<p>Steg</p> <p>a På huvudmenyn trycker du på Inställningar > Skriv ut > Kvalitet.</p> <p>b Justera tonersvärtan.</p> <p>c Skriv ut dokumentet.</p> <p>Uppstår det fortfarande en grå bakgrund på utskrifterna?</p>	Gå till steg 2.	Problemet är löst.
<p>Steg</p> <p>a På startskärmen trycker du på Inställningar > Skriv ut > Kvalitet > Avancerad bildhantering > Färgjustering.</p> <p>b Starta processen.</p> <p>c Skriv ut dokumentet.</p> <p>Uppstår det fortfarande en grå bakgrund på utskrifterna?</p>	Gå till steg 3.	Problemet är löst.
<p>Steg</p> <p>a Ta bort och sätt sedan tillbaka bildhanteringsenheten eller fotoenhetssatsen.</p> <p>Varning – risk för skador: Utsätt inte bildhanteringsenheten eller fotoenhetssatsen för direkt ljus under mer än tio minuter. Lång exponering för ljus kan leda till problem med utskriftskvaliteten.</p> <p>Varning – risk för skador: För att undvika skador ska du inte vidröra bildhanteringsenhetens eller fotoenhetssatsens undersida.</p> <p>b Skriv ut dokumentet.</p> <p>Uppstår det fortfarande en grå bakgrund på utskrifterna?</p>	Kontakta kundsupport .	Problemet är löst.

Horisontella mörka streck

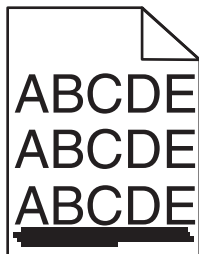

Obs! Om horisontella mörka linjer visas på dina utskrifter kan du läsa ämnet "Återkommande fel".

Åtgärd	Ja	Nej
<p>Steg</p> <p>a Beroende på operativsystem anger du fack eller matare från Utskriftsinställningar eller dialogrutan Skriv ut.</p> <p>b Skicka utskriftsjobbet igen.</p> <p>Uppstår det fortfarande horisontella mörka streck på utskrifter?</p>	Gå till steg 2.	Problemet är löst.
<p>Steg</p> <p>a Du anger papperstyp och -vikt från Utskriftsinställningar eller dialogrutan Skriv ut, beroende på vilket operativsystem du har.</p> <p>Anmärkningar:</p> <ul style="list-style-type: none"> • Kontrollera att inställningarna överensstämmer med papperet som är påfyllt i magasinet. • Du kan även ändra dessa inställningar på skrivarens kontrollpanel. <p>b Skicka utskriftsjobbet igen.</p> <p>Uppstår det fortfarande horisontella mörka streck på utskrifter?</p>	Gå till steg 3.	Problemet är löst.
<p>Steg</p> <p>a Fyll på med papper från ett nytt paket.</p> <p>Obs! Papperet absorberar fukt på grund av hög luftfuktighet. Låt papperet ligga kvar i sin originalförpackning tills du behöver använda det.</p> <p>b Skicka utskriftsjobbet igen.</p> <p>Uppstår det fortfarande horisontella mörka streck på utskrifter?</p>	Gå till steg 4.	Problemet är löst.
<p>Steg</p> <p>a Ta bort och sätt sedan tillbaka bildhanteringsenheten eller fotoenhetssatsen.</p> <p>Varning – risk för skador: Utsätt inte bildhanteringsenheten eller fotoenhetssatsen för direkt ljus under mer än tio minuter. Lång exponering för ljus kan leda till problem med utskriftskvaliteten.</p> <p>Varning – risk för skador: För att undvika skador ska du inte vidröra bildhanteringsenhetens eller fotoenhetssatsens undersida.</p> <p>b Skicka utskriftsjobbet igen.</p> <p>Uppstår det fortfarande horisontella mörka streck på utskrifter?</p>	Gå till steg 5.	Problemet är löst.
<p>Steg</p> <p>Byt ut bildhanteringsenheten eller fotoenhetssatsen och skicka sedan utskriftsjobbet igen.</p> <p>Uppstår det fortfarande horisontella mörka streck på utskrifter?</p>	Kontakta kundsupport .	Problemet är löst.

Horisontella vita streck

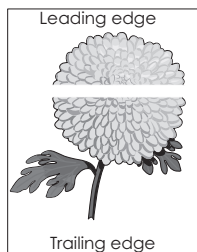

Obs! Om horisontella mörka linjer visas på dina utskrifter kan du läsa ämnet "Återkommande fel".

Åtgärd	Ja	Nej
<p>Steg</p> <p>a Beroende på vilket operativsystem du har anger du papperstyp och pappersvikt i Utskriftsinställningar eller dialogrutan Skriv ut.</p> <p>Anmärkningar:</p> <ul style="list-style-type: none"> • Kontrollera att inställningarna överensstämmer med papperet som är påfyllt i magasinet. • Du kan även ändra dessa inställningar på skrivarens kontrollpanel. <p>b Skicka utskriftsjobbet igen.</p> <p>Uppstår det fortfarande horisontella vita streck på utskrifter?</p>	Gå till steg 2.	Problemet är löst.
<p>Steg</p> <p>a Fyll på det angivna facket eller arkmataren med rekommenderad papperstyp.</p> <p>b Skicka utskriftsjobbet igen.</p> <p>Uppstår det fortfarande horisontella vita streck på utskrifter?</p>	Gå till steg 3.	Problemet är löst.
<p>Steg</p> <p>a Ta bort och sätt sedan tillbaka bildhanteringsenheten eller fotoenhetssatsen.</p> <p>Varning – risk för skador: Utsätt inte bildhanteringsenheten eller fotoenhetssatsen för direkt ljus under mer än tio minuter. Lång exponering för ljus kan leda till problem med utskriftskvaliteten.</p> <p>Varning – risk för skador: För att undvika skador ska du inte vidröra bildhanteringsenhetens eller fotoenhetssatsens undersida.</p> <p>b Skicka utskriftsjobbet igen.</p> <p>Uppstår det fortfarande horisontella vita streck på utskrifter?</p>	Gå till steg 4.	Problemet är löst.
<p>Steg</p> <p>Byt ut bildhanteringsenheten eller fotoenhetssatsen och skicka sedan utskriftsjobbet igen.</p> <p>Uppstår det fortfarande horisontella vita streck på utskrifter?</p>	Kontakta kundsupport .	Problemet är löst.

Fel marginaler

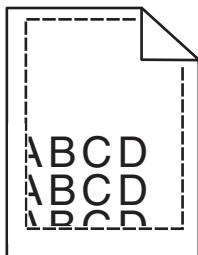

Åtgärd	Ja	Nej
<p>Steg</p> <p>a Pressa samman och skjut pappersstöden till rätt läge för den pappersstorlek som du laddar.</p> <p>b Skicka utskriftsjobbet igen.</p> <p>Är marginalerna korrekta?</p>	Problemet är löst.	Gå till steg 2.
<p>Steg</p> <p>a På kontrollpanelens pappersmeny kontrollerar du om skrivaren känner igen korrekt pappersstorlek.</p> <p>b Skicka utskriftsjobbet igen.</p> <p>Är marginalerna korrekta?</p>	Problemet är löst.	Gå till steg 3.
<p>Steg</p> <p>a Du anger pappersstorleken från Utskriftsinställningar eller dialogrutan Skriv ut, beroende på vilket operativsystem du har.</p> <p>Anmärkningar:</p> <ul style="list-style-type: none"> • Kontrollera att inställningarna överensstämmer med papperet som är påfyllt i magasinet. • Du kan även ändra dessa inställningar på skrivarens kontrollpanel. <p>b Skicka utskriftsjobbet igen.</p> <p>Är marginalerna korrekta?</p>	Problemet är löst.	Kontakta kundsupport .

Tecken med ojämna kanter

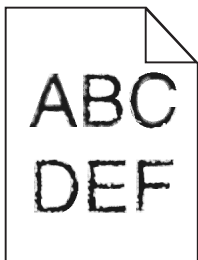

Åtgärd	Ja	Nej
<p>a Kontrollera om skrivaren har stöd för de teckensnitt som är installerade på datorn.</p> <p>1 Från kontrollpanelen trycker du på: Inställningar > Rapporter > Skriv ut > Skriv ut teckensnitt</p> <p>2 Välj PCL-teckensnitt eller PS-teckensnitt.</p> <p>b Om teckensnittet inte stöds installerar du sedan ett som stöds. Kontakta din systemadministratör för mer information.</p> <p>c Skicka utskriftsjobbet igen.</p> <p>Innehåller utskrifter fortfarande tecken som har ojämna kanter?</p>	Kontakta kundsupport .	Problemet är löst.

Ljus utskrift

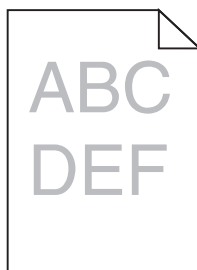

Åtgärd	Ja	Nej
<p>Steg</p> <p>a Välj Färgjustering på menyn Kvalitet på kontrollpanelen.</p> <p>b Skicka utskriftsjobbet igen.</p> <p>Är utskriften fortfarande för ljus?</p>	Gå till steg 2.	Problemet är löst.
<p>Steg</p> <p>a Öka tonersvärtan från Utskriftsinställningar eller dialogrutan Skriv ut, beroende på vilket operativsystem du har.</p> <p>Obs! Du kan även ändra dessa inställningar på skrivarens kontrollpanel.</p> <p>b Skicka utskriftsjobbet igen.</p> <p>Är utskriften fortfarande för ljus?</p>	Gå till steg 3.	Problemet är löst.

Åtgärd	Ja	Nej
<p>Steg</p> <p>a Du anger papperstyp, -struktur och -vikt från Utskriftsinställningar eller dialogrutan Skriv ut, beroende på vilket operativsystem du har.</p> <p>Anmärkningar:</p> <ul style="list-style-type: none"> • Kontrollera att inställningarna överensstämmer med papperet som är påfyllt i magasinet. • Du kan även ändra dessa inställningar på skrivarens kontrollpanel. <p>b Skicka utskriftsjobbet igen.</p> <p>Är utskriften fortfarande för ljus?</p>	Gå till steg 4.	Problemet är löst.
<p>Steg</p> <p>Se till att papperet inte är strukturerat eller har grov yta.</p> <p>Skriver du ut på papper som är strukturerat eller har grov yta?</p>	Ändra strukturinställningarna så att de överensstämmer med det papper du skriver ut på.	Gå till steg 5.
<p>Steg</p> <p>a Fyll på med papper från ett nytt paket.</p> <p>Obs! Papperet absorberar fukt på grund av hög luftfuktighet. Låt papperet ligga kvar i sin originalförpackning tills du behöver använda det.</p> <p>b Skicka utskriftsjobbet igen.</p> <p>Är utskriften fortfarande för ljus?</p>	Gå till steg 6.	Problemet är löst.
<p>Steg</p> <p>Byt ut bildhanteringsenheten eller fotoenhetssatsen och skicka sedan utskriftsjobbet igen.</p> <p>Varning – risk för skador: Utsätt inte bildhanteringsenheten eller fotoenhetssatsen för direkt ljus under mer än tio minuter. Lång exponering för ljus kan leda till problem med utskriftskvaliteten.</p> <p>Varning – risk för skador: För att undvika skador ska du inte vidröra bildhanteringsenhetens eller fotoenhetssatsens undersida.</p> <p>Är utskriften fortfarande för ljus?</p>	Kontakta kundsupport .	Problemet är löst.

Fläckiga utskrifter och punkter

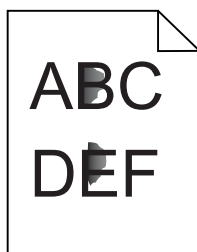

Åtgärd	Ja	Nej
<p>Steg Kontrollera om skrivaren smutsats ned av tonerläckage.</p> <p>Är skrivaren fri från tonerläckage?</p>	Gå till steg 2.	Kontakta kundsupport .
<p>Steg a Öppna startskärmen och välj Inställningar > Enhet > Inställningar. b Kontrollera om inställningarna för papperstyp och -storlek stämmer överens med papperstyp och -storlek i facket.</p> <p>Stämmer inställningarna överens?</p>	Gå till steg 4.	Gå till steg 3.
<p>Steg a Ändra inställningen för pappersstorlek och papperstyp i pappersmenyn eller justera storleksinställningen i facket. b Skriv ut dokumentet.</p> <p>Är utskriften fortfarande fläckig?</p>	Gå till steg 4.	Problemet är löst.
<p>Steg a Byt ut det strukturerade eller grova papperet som har lagts i facket med vanligt papper. b Skriv ut dokumentet.</p> <p>Är utskriften fortfarande fläckig?</p>	Gå till steg 5.	Problemet är löst.
<p>Steg a Ersätt bildhanteringsenheten eller fotoenhetssatsen. Varning – risk för skador: Utsätt inte bildhanteringsenheten eller fotoenhetssatsen för direkt ljus under mer än tio minuter. Lång exponering för ljus kan leda till problem med utskriftskvaliteten. Varning – risk för skador: För att undvika skador ska du inte vidröra bildhanteringsenhetens eller fotoenhetssatsens undersida. b Skriv ut dokumentet.</p> <p>Är utskriften fortfarande fläckig?</p>	Kontakta kundsupport .	Problemet är löst.

Skev eller sned utskrift

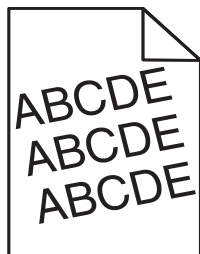

Åtgärd	Ja	Nej
<p>Steg</p> <p>a Ta ut facket.</p> <p>b Ta bort papperet och fyll sedan på med papper från ett nytt paket.</p> <p>Obs! Papperet absorberar fukt på grund av hög luftfuktighet. Låt papperet ligga kvar i sin originalförpackning tills du behöver använda det.</p> <p>c Pressa samman och skjut pappersstöden till rätt läge för den pappersstorlek som du laddar.</p> <p>d Sätt tillbaka facket.</p> <p>e Skicka utskriftsjobbet igen.</p> <p>Är utskriften fortfarande skev eller sned?</p>	Gå till steg 2.	Problemet är löst.
<p>Steg</p> <p>a Kontrollera att du skriver ut på papper som stöds.</p> <p>b Skicka utskriftsjobbet igen.</p> <p>Är utskriften fortfarande skev eller sned?</p>	Kontakta kundsupport .	Problemet är löst.

Återkommande defekter

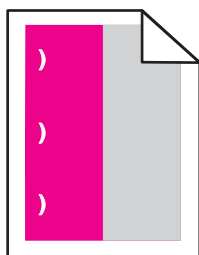

Obs! Innan du åtgärdar problemet kan du skriva ut *linjalen för defekter* från avsnittet Felsökning i menyn Inställningar.

Åtgärd	Ja	Nej
<p>Steg</p> <p>a Skriv ut kvalitetsprovsidorna. På startskärmen väljer du Inställningar > Felsökning > Grundläggande utskriftskvalitetsprov.</p> <p>b Avgör hur många färger som är defekta.</p> <p>Är endast en färg påverkad?</p>	Gå till steg 2.	Gå till steg 3.

Åtgärd	Ja	Nej
<p>Steg</p> <p>a Mät avståndet mellan de återkommande defekterna på den påverkade färgsidan med hjälp av <i>linjalen för defekter</i>.</p> <p>b Byt ut den förbrukningsartikel som överensstämmer med måtten på den påverkade färgsidan.</p> <p>Fotoenhet</p> <ul style="list-style-type: none"> • 125,70 mm • 35,40 mm <p>Framkallningsenhet</p> <p>42 mm</p> <p>c Skriv ut kvalitetsprovsidorna.</p> <p>Visas defekterna fortfarande?</p>	<p>Notera avståndet och kontakta sedan kundsupport eller en servicerepresentant.</p>	<p>Problemet är löst.</p>
<p>Steg</p> <p>a Mät avståndet mellan de återkommande defekterna på den påverkade färgsidan med hjälp av <i>linjalen för defekter</i>.</p> <p>b Byt ut den förbrukningsartikel som överensstämmer med måtten på den påverkade färgsidan.</p> <p>Överföringsrulle</p> <p>78,50 mm</p> <p>Överföringsband</p> <ul style="list-style-type: none"> • 47,10 mm • 90 mm <p>Fixeringsenhet</p> <ul style="list-style-type: none"> • 96,60 mm • 127,60 mm <p>c Skriv ut kvalitetsprovsidorna.</p> <p>Visas defekterna fortfarande?</p>	<p>Notera avståndet och kontakta sedan kundsupport eller en servicerepresentant.</p>	<p>Problemet är löst.</p>

Bilder med heltäckande färg eller svart

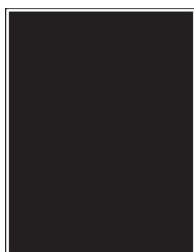

Åtgärd	Ja	Nej
<p>Steg</p> <p>a Ta bort och sätt sedan tillbaka bildhanteringsenheten eller fotoenhetssatsen.</p> <p>Varning – risk för skador: Utsätt inte bildhanteringsenheten eller fotoenhetssatsen för direkt ljus under mer än tio minuter. Lång exponering för ljus kan leda till problem med utskriftskvaliteten.</p> <p>Varning – risk för skador: För att undvika skador ska du inte vidröra bildhanteringsenhetens eller fotoenhetssatsens undersida.</p> <p>b Skicka utskriftsjobbet igen.</p> <p>Skriver skrivaren fortfarande ut bilder i heltäckande färg eller svart?</p>	Gå till steg 2.	Problemet är löst.
<p>Steg</p> <p>Byt ut bildhanteringsenheten eller fotoenhetssatsen och skicka sedan utskriftsjobbet igen.</p> <p>Skriver skrivaren fortfarande ut bilder i heltäckande färg eller svart?</p>	Kontakta kundsupport .	Problemet är löst.

Text eller bild som skärs av

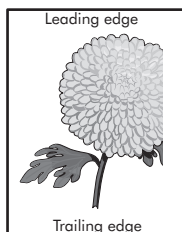
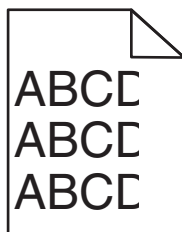

Åtgärd	Ja	Nej
<p>Steg</p> <p>a Flytta pappersstöden i facket till korrekt läge för det papper som har fyllts på.</p> <p>b Skicka utskriftsjobbet igen.</p> <p>Är sidan eller bilden fortfarande beskuren?</p>	Gå till steg 2.	Problemet är löst.
<p>Steg</p> <p>a Du anger pappersstorleken från Utskriftsinställningar eller dialogrutan Skriv ut, beroende på vilket operativsystem du har.</p> <p>Anmärkningar:</p> <ul style="list-style-type: none"> • Kontrollera att inställningarna överensstämmer med papperet som är påfyllt i magasinet. • Du kan även ändra dessa inställningar på skrivarens kontrollpanel. <p>b Skicka utskriftsjobbet igen.</p> <p>Är sidan eller bilden fortfarande beskuren?</p>	Gå till steg 3.	Problemet är löst.

Åtgärd	Ja	Nej
<p>Steg</p> <p>a Ta bort och sätt sedan tillbaka bildhanteringsenheten eller fotoenhetssatsen.</p> <p>Varning – risk för skador: Utsätt inte bildhanteringsenheten eller fotoenhetssatsen för direkt ljus under mer än tio minuter. Lång exponering för ljus kan leda till problem med utskriftskvaliteten.</p> <p>Varning – risk för skador: För att undvika skador ska du inte vidröra bildhanteringsenhetens eller fotoenhetssatsens undersida.</p> <p>b Skicka utskriftsjobbet igen.</p> <p>Är sidan eller bilden fortfarande beskuren?</p>	Kontakta kundsupport .	Problemet är löst.

tonern suddas lätt bort

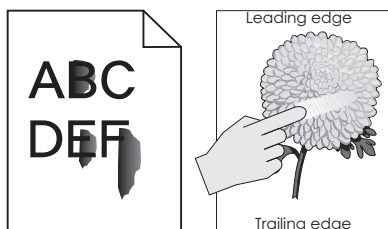

Åtgärd	Ja	Nej
<p>1 Du anger papperstyp, -struktur och -vikt från Utskriftsinställningar eller dialogrutan Skriv ut, beroende på vilket operativsystem du har.</p> <p>Anmärkningar:</p> <ul style="list-style-type: none"> • Kontrollera att inställningarna överensstämmer med papperet som är påfyllt i magasinet. • Du kan även ändra dessa inställningar på skrivarens kontrollpanel. <p>2 Skicka utskriftsjobbet igen.</p> <p>Går tonern fortfarande att gnida bort?</p>	Kontakta kundsupport .	Problemet är löst.

Ojämn täthet på utskriften

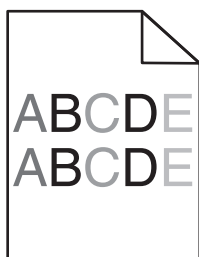

Åtgärd	Ja	Nej
<p>Byt ut bildhanteringsenheten eller fotoenhetssatsen och skicka sedan utskriftsjobbet igen.</p> <p>Varning – risk för skador: Utsätt inte bildhanteringsenheten eller fotoenhetssatsen för direkt ljus under mer än tio minuter. Lång exponering för ljus kan leda till problem med utskriftskvaliteten.</p> <p>Varning – risk för skador: För att undvika skador ska du inte vidröra bildhanteringsenhetens eller fotoenhetssatsens undersida.</p> <p>Är utskriftsdensiteten ojämn?</p>	Kontakta kundsupport .	Problemet är löst.

Vertikala mörka streck

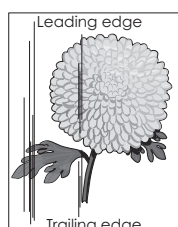
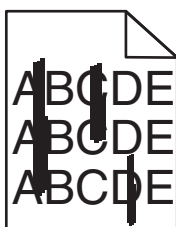

Åtgärd	Ja	Nej
<p>Steg</p> <p>a Du anger papperstyp, -struktur och -vikt från Utskriftsinställningar eller dialogrutan Skriv ut, beroende på vilket operativsystem du har.</p> <p>Anmärkningar:</p> <ul style="list-style-type: none"> • Kontrollera att inställningarna överensstämmer med papperet som är påfyllt i magasinet. • Du kan även ändra dessa inställningar på skrivarens kontrollpanel. <p>b Skicka utskriftsjobbet igen.</p> <p>Uppstår det fortfarande vertikala mörka streck på utskrifterna?</p>	Gå till steg 2.	Problemet är löst.
<p>Steg</p> <p>a Fyll på med papper från ett nytt paket.</p> <p>Obs! Papperet absorberar fukt på grund av hög luftfuktighet. Låt papperet ligga kvar i sin originalförpackning tills du behöver använda det.</p> <p>b Skicka utskriftsjobbet igen.</p> <p>Uppstår det fortfarande vertikala mörka streck på utskrifterna?</p>	Gå till steg 3.	Problemet är löst.

Åtgärd	Ja	Nej
<p>Steg</p> <p>a Ta bort och sätt sedan tillbaka bildhanteringsenheten eller fotoenhetssatsen.</p> <p>Varning – risk för skador: Utsätt inte bildhanteringsenheten eller fotoenhetssatsen för direkt ljus under mer än tio minuter. Lång exponering för ljus kan leda till problem med utskriftskvaliteten.</p> <p>Varning – risk för skador: För att undvika skador ska du inte vidröra bildhanteringsenhetens eller fotoenhetssatsens undersida.</p> <p>b Skicka utskriftsjobbet igen.</p> <p>Uppstår det fortfarande vertikala mörka streck på utskrifterna?</p>	Gå till steg 4.	Problemet är löst.
<p>Steg</p> <p>Byt ut bildhanteringsenheten eller fotoenhetssatsen och skicka sedan utskriftsjobbet igen.</p> <p>Uppstår det fortfarande vertikala mörka streck på utskrifterna?</p>	Kontakta kundsupport .	Problemet är löst.

Vertikala vita linjer

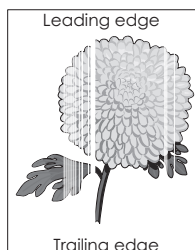

Åtgärd	Ja	Nej
<p>Steg</p> <p>a Beroende på vilket operativsystem du har anger du papperstyp och pappersvikt i Utskriftsinställningar eller dialogrutan Skriv ut.</p> <p>Anmärkningar:</p> <ul style="list-style-type: none"> • Kontrollera att inställningarna överensstämmer med papperet som är påfyllt i magasinet. • Du kan även ändra dessa inställningar på skrivarens kontrollpanel. <p>b Skicka utskriftsjobbet igen.</p> <p>Uppstår det fortfarande vertikala vita streck på utskrifter?</p>	Gå till steg 2.	Problemet är löst.

Åtgärd	Ja	Nej
<p>Steg Kontrollera att du använder rekommenderad papperstyp.</p> <p>a Fyll på det angivna facket eller arkmataren med rekommenderad papperstyp.</p> <p>b Skicka utskriftsjobbet igen.</p> <p>Uppstår det fortfarande vertikala vita streck på utskrifter?</p>	Gå till steg 3.	Problemet är löst.
<p>Steg a Ta bort och sätt sedan tillbaka bildhanteringsenheten eller fotoenhetssatsen.</p> <p>Varning – risk för skador: Utsätt inte bildhanteringsenheten eller fotoenhetssatsen för direkt ljus under mer än tio minuter. Lång exponering för ljus kan leda till problem med utskriftskvaliteten.</p> <p>Varning – risk för skador: För att undvika skador ska du inte vidröra bildhanteringsenhetens eller fotoenhetssatsens undersida.</p> <p>b Skicka utskriftsjobbet igen.</p> <p>Uppstår det fortfarande vertikala vita streck på utskrifter?</p>	Gå till steg 4.	Problemet är löst.
<p>Steg Byt ut bildhanteringsenheten eller fotoenhetssatsen och skicka sedan utskriftsjobbet igen.</p> <p>Uppstår det fortfarande vertikala vita streck på utskrifter?</p>	Kontakta kundsupport .	Problemet är löst.

Skrivaren svarar inte

Åtgärd	Ja	Nej
<p>Steg Anslut nätsladden till eluttaget.</p> <p> VAR FÖRSIKTIG – RISK FÖR SKADA: För att undvika risk för eldsvåda eller elstöt ansluter du nätsladden direkt till lämpligt och jordat vägguttag som är i närheten av produkten och är lättillgängligt.</p> <p>Svarar skrivaren?</p>	Problemet är löst.	Gå till steg 2.
<p>Steg Kontrollera om vägguttaget är frånslaget med en ström- eller säkerhetsbrytare.</p> <p>Är vägguttaget frånslaget med en strömbrytare eller säkerhetsbrytare?</p>	Slå på strömbrytaren eller återställ säkerhetsbrytaren.	Gå till steg 3.
<p>Steg Kontrollera att skrivaren är på.</p> <p>Är skrivaren på?</p>	Gå till steg 4.	Slå på skrivaren.

Åtgärd	Ja	Nej
<p>Steg Kontrollera om skrivaren är i viloläge eller standbyläge.</p> <p>Är skrivaren i viloläge eller standbyläge?</p>	Tryck på strömbrytaren för att aktivera skrivaren.	Gå till steg 5.
<p>Steg Kontrollera om kablarna mellan skrivaren och datorn har anslutits till rätt portar.</p> <p>Är kablarna anslutna till rätt portar?</p>	Gå till steg 6.	<p>Kontrollera att följande stämmer överens:</p> <ul style="list-style-type: none"> • USB-kabeln med USB-porten på skrivaren • Ethernet-kabeln med skrivarens Ethernet-port
<p>Steg Stäng av skrivaren, installera om maskinvarutillvalen och sätt på skrivaren igen.</p> <p>Mer information finns i dokumentationen som levererades med tillvalsutrustningen.</p> <p>Svarar skrivaren?</p>	Problemet är löst	Gå till steg 7.
<p>Steg Installera rätt skrivardrivrutin.</p> <p>Svarar skrivaren?</p>	Problemet är löst	Gå till steg 8.
<p>Steg Stäng av skrivaren, vänta i ca 10 sekunder och slå på den igen.</p> <p>Svarar skrivaren?</p>	Problemet är löst.	Kontakta kundsupport .

Jobben skrivs ut från fel fack eller på fel material

Åtgärd	Ja	Nej
<p>Steg</p> <p>a Kontrollera att du skriver ut på papper som stöds.</p> <p>b Skriv ut dokumentet.</p> <p>Skrevs dokumentet ut från rätt fack eller på rätt papper?</p>	Problemet är löst.	Gå till steg 2.

Åtgärd	Ja	Nej
<p>Steg</p> <p>a Du anger pappersstorleken från Utskriftsinställningar eller dialogrutan Skriv ut, beroende på vilket operativsystem du har.</p> <p>Anmärkningar:</p> <ul style="list-style-type: none"> • Kontrollera att inställningarna överensstämmer med papperet som är påfyllt i magasinet. • Du kan även ändra dessa inställningar på skrivarens kontrollpanel. <p>b Skriv ut dokumentet.</p> <p>Skrevs dokumentet ut från rätt fack eller på rätt papper?</p>	Problemet är löst.	Gå till steg 3.
<p>Steg</p> <p>a Kontrollera att facken inte är länkade.</p> <p>b Skriv ut dokumentet.</p> <p>Skrevs dokumentet ut från rätt fack eller på rätt papper?</p>	Problemet är löst.	Kontakta kundsupport .

Problem med färgkvaliteten

Justera tonersvärtan

- 1 På huvudmenyn trycker du på **Inställningar > Skriv ut > Kvalitet**.
- 2 Justera tonersvärtan.
- 3 Verkställ ändringarna.

Ändra färgerna vid utskrift

Ändra färgerna vid utskrift

- 1 På startskärmen trycker du på **Inställningar > Utskrift > Kvalitet > Avancerad bildhantering > Färgkorrigering > Manuell**.
- 2 Välj **Färgkorrigeringssinnehåll** på menyn Avancerade bildfunktioner.
- 3 Välj lämplig inställning för färgkonvertering.

Objekttyp	Färgkonverteringstabeller
RGB-bild RGB-text RGB-grafik	<ul style="list-style-type: none"> • Levande – Klarare, mer mättade färger. Kan tillämpas på alla inkommande färgformat. • sRGB – Bildskärm – Ger en utskrift som efterliknar färgerna på en bildskärm. Användningen av svart toner optimeras för utskrift av fotografier. • Bildskärm – Äkta svart – Ger en utskrift som efterliknar färgerna på en bildskärm. Med den här inställningen används endast svart toner för att skapa alla nivåer av neutral grå. • sRGB – Levande – Ger en ökad färgmättnad för färgkorrigeringen sRGB – Bildskärm. Användningen av svart toner är optimerad för utskrift av kontorsgrafik. • Av

Objekttyp	Färgkonverteringstabeller
CMYK-bild	<ul style="list-style-type: none"> • US CMYK – Använder färgkorrigering för att efterlikna SWOP-färger (Specifications for Web Offset Publishing) på utskriften. • Euro CMYK – använder färgkorrigering för att efterlikna EuroScale-färger på utskriften. • Levande CMYK – Ökar färgmättnaden i färgkorrigeringsinställningen US CMYK. • Av
CMYK-text	
CMYK-grafik	

Vanliga frågor om färgutskrift

Vad är RGB-färg?

RGB-färg är en metod att beskriva färger utifrån den mängd rött, grönt och blått som används för att återge en viss färg. Rött, grönt och blått ljus kan kombineras i olika mängd för att skapa ett stort intervall av färger som ses i naturen. Datorskrmar, skannrar, och digitalkameror använder den här metoden för att visa färger.

Vad är CMYK-färg?

CMYK-färg är en metod att beskriva färger utifrån mängden cyan, magenta, gult och svart som används för att återge en viss färg. Cyan, magenta, gult och svart bläck eller toner kan skrivas ut i olika mängd för att skapa många av de färger som finns i naturen. Det är så färger skapas i tryckpressar, bläckstråleskrivare och färglaserskrivare.

Hur anges färgen i ett dokument som ska skrivas ut?

Program används för att ange och ändra dokumentfärgen med RGB- eller CMYK-färgkombinationer. Mer information finns i programmets hjälpsnitt.

Hur vet skrivaren vilken färg som ska skrivas ut?

När ett dokument skrivs ut skickas information om typen och färgen för varje objekt som skickas till skrivaren. Färginformationen skickas genom färgkonverteringstabeller. Färgen översätts till den mängd cyan, magenta, gult och svart toner som används för att skapa önskad färg. Objektinformationen avgör vilka färgkonverteringstabeller som tillämpas. Exempelvis går det att använda en typ av färgkonverteringstabell för text samtidigt som en annan tabell används för fotografier.

Vad är manuell färgkorrigering?

Om manuell färgkorrigering är aktiv använder skrivaren färgkonverteringstabeller som användaren väljer för objektbehandling. Manuella färgkorrigeringsinställningar är specifika för den typ av objekt som ska skrivas ut (text, grafik eller bilder). Den är också specifik för hur objektets färg anges i programmet (RGB- eller CMYK-kombinationer). Information om hur du tillämpar en annan färgkonverteringstabell manuellt finns i ["Ändra färgerna vid utskrift" på sidan 117](#).

Om programmet inte definierar färger som RGB- eller CMYK-kombinationer är manuell färgkorrigering inte användbar. Den är inte heller effektiv om programmet eller datorns operativsystem styr färgjusteringen. I de flesta situationer genereras rekommenderade färger för de flesta dokument om färgkorrigering ställs in på Auto.

Hur matchar jag en viss färg (till exempel i en logotyp)?

Nio typer av Färgexempel finns tillgängliga på menyn Kvalitet. Dessa kan även nås från sidan Färgexempel för den inbyggda webbservern. Valet av något färgexempel skapar flersidiga utskrifter med hundratals färgrutor. Varje ruta innehåller en CMYK- eller RGB-kombination, beroende på vilken tabell som valts. Färgen för varje ruta är resultatet av motsvarande CMYK- eller RGB-kombination för den valda färgkonverteringstabellen.

Genom att undersöka färgexempel kan du kan identifiera rutan med den färg som ligger närmast den matchade färgen. Rutans färgkombination kan sedan användas för att modifiera objektets färg i programmet. Mer information finns i programmets hjälpavsnitt. Du kan behöva manuell färgkorrigering till att använda den valda färgkonverteringstabellen för ett visst objekt.

Hur du väljer vilka färgexempel du ska använda för ett visst färgmatchningsproblem beror på:

- Vilken inställning för färgkorrigering som används (Auto, Av eller Manuell)
- Vilken typ av objekt som ska skrivas ut (text, grafik eller bilder)
- Hur objektets färg anges i programmet (RGB- eller CMYK-kombinationer)

Om programmet inte definierar färger som RGB- eller CMYK-kombinationer är sidorna med färgexempel är inte användbara. Dessutom justerar en del program de RGB- eller CMYK-kombinationer du har angett i programmet via färghantering. I dessa situationer kanske den utskrivna färgen inte exakt matchar färgexempelsidorna.

Utskriften ser tonad ut

Åtgärd	Nej	Ja
Justera färgbalansen. a På startskärmen trycker du på Inställningar > Skriv ut > Kvalitet > Avancerad bildhantering > Färgbalans . b Justera inställningen. c Skicka utskriftsjobbet igen. Ser utskriften fortfarande tonad ut?	Problemet är löst.	Kontakta kundsupport .

Kontakta kundtjänst

Se till att ha följande information innan du kontaktar kundtjänst:

- Skrivarproblem
- Felmeddelande
- Skrivarens modell och serienummer

Gå till <http://support.lexmark.com> för att få support via e-post eller chatt eller för att bläddra bland handböcker, supportdokumentation, drivrutiner, och andra nedladdningar.

Teknisk support är även tillgänglig på telefon. I USA eller Kanada ringer du 1-800-539-6275. För övriga länder och områden, gå till <http://support.lexmark.com>.

Uppgradera och migrera

Maskinvara

Tillgängliga interna tillval

- Minneskort
 - DDR3 DIMM
 - Flash-minne
 - Teckensnitt
 - Applikationskort
 - Formulär och streckkod
 - PRESCRIBE
 - IPDS
- Lexmark Internal Solutions Port (ISP)
 - MarkNet™ N8360 (802.11 b/g/n/a trådlös skrivarserver levereras med LEX-M06-001-modulen för mobila lösningar)
 - IEEE 1284-B Parallellt kort
 - RS-232C Seriekort

Installera minneskort

⚠ VAR FÖRSIKTIG – RISK FÖR ELEKTRISK STÖT: För att undvika att få en elektrisk stöt när du vill komma åt systemkortet eller installera ytterligare maskinvara eller minnesenheter efter att du har installerat skrivaren ska du först stänga av skrivaren och dra ut nätsladden från eluttaget innan du fortsätter. Om några andra enheter är anslutna till skrivaren bör du stänga av dem också och dra ut eventuella kablar till skrivaren.

- 1 Stäng av skrivaren och dra ut nätsladden ur eluttaget.
- 2 Använd en skruvmejsel med platt huvud för att ta bort systemkortets täckplatta.

Varning – risk för skador: Systemkortets elektriska komponenter kan lätt skadas av statisk elektricitet. Rör vid någon av skrivarens metallkomponenter innan du rör vid någon av systemkortets komponenter eller kontakter.

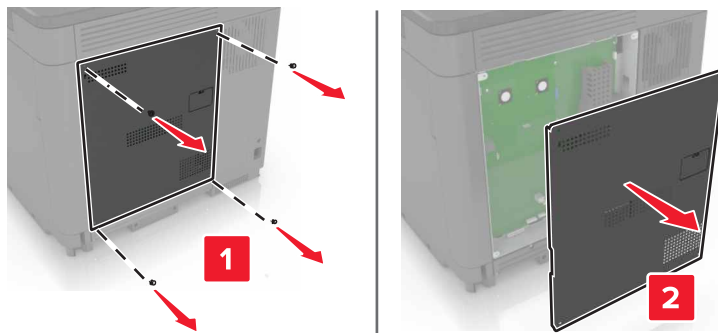

3 Packa upp minneskortet.

Varning – risk för skador: Undvik att vidröra anslutningspunkterna längs kortets kant.

4 Sätt in minneskortet tills det *klickar* fast.

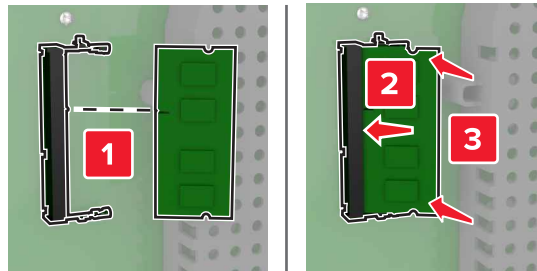

5 Sätt tillbaka täckplattan.

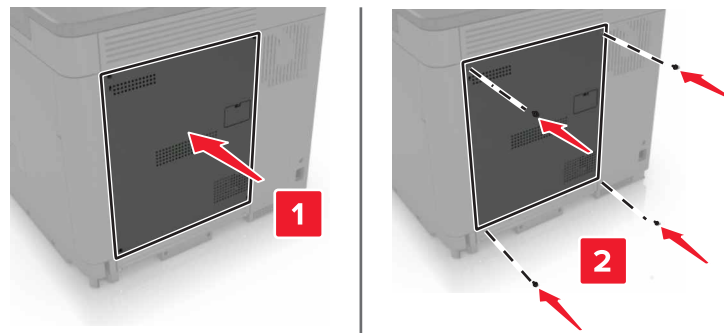

6 Anslut nätsladden till vägguttaget och slå sedan på skrivaren.

⚠ VAR FÖRSIKTIG – RISK FÖR SKADA: För att undvika brandrisk eller att få en elektrisk stöt ansluter du nätsladden till ett lämpligt och jordat vägguttag som är i närheten av produkten och är lättillgängligt.

Installera en ISP (Internal Solutions Port)

⚠ VAR FÖRSIKTIG – RISK FÖR ELEKTRISK STÖT: För att undvika att få en elektrisk stöt när du vill komma åt systemkortet eller installera ytterligare maskinvara eller minnesenheter efter att du har installerat skrivaren ska du först stänga av skrivaren och dra ut nätsladden från eluttaget innan du fortsätter. Om några andra enheter är anslutna till skrivaren bör du stänga av dem också och dra ut eventuella kablar till skrivaren.

1 Stäng av skrivaren och dra ut nätsladden ur eluttaget.

2 Använd en skruvmejsel med platt huvud för att ta bort systemkortets täckplatta.

Varning – risk för skador: Systemkortets elektriska komponenter kan lätt skadas av statisk elektricitet. Rör vid någon av skrivarens metallkomponenter innan du rör vid någon av systemkortets komponenter eller kontakter.

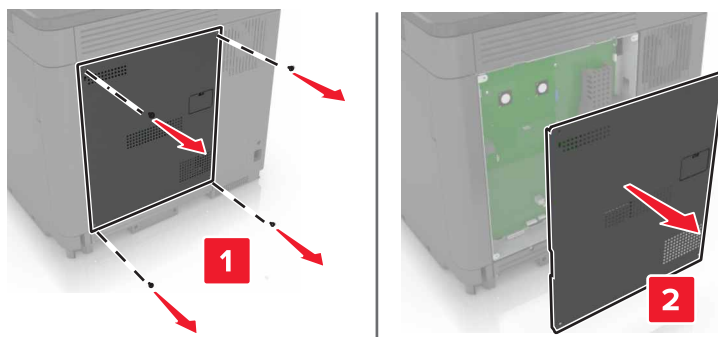

3 Packa upp ISP-satsen.

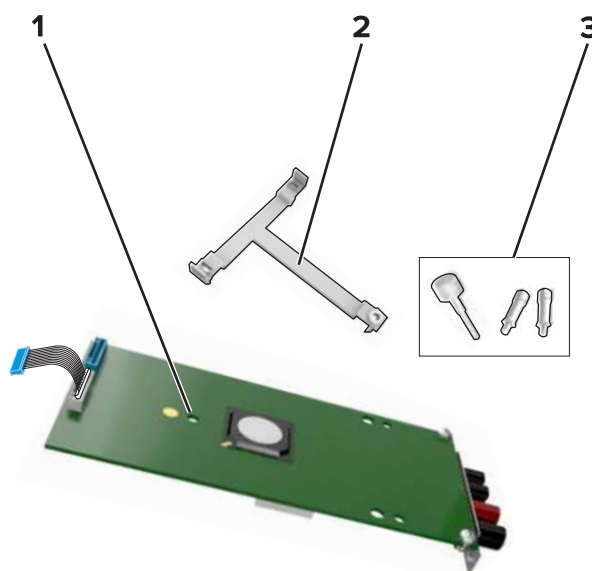

1	ISP
2	Monteringsfäste
3	Vingskruvar

4 Ta bort skrivarhårddisken om det behövs.

5 Sätt in fästet i kortet tills det *klickar* fast.

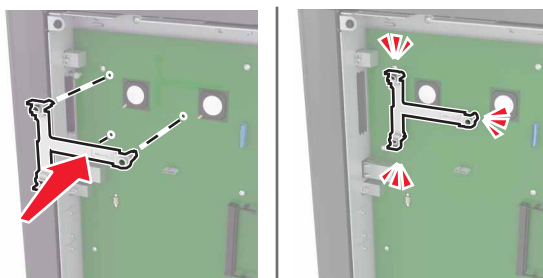

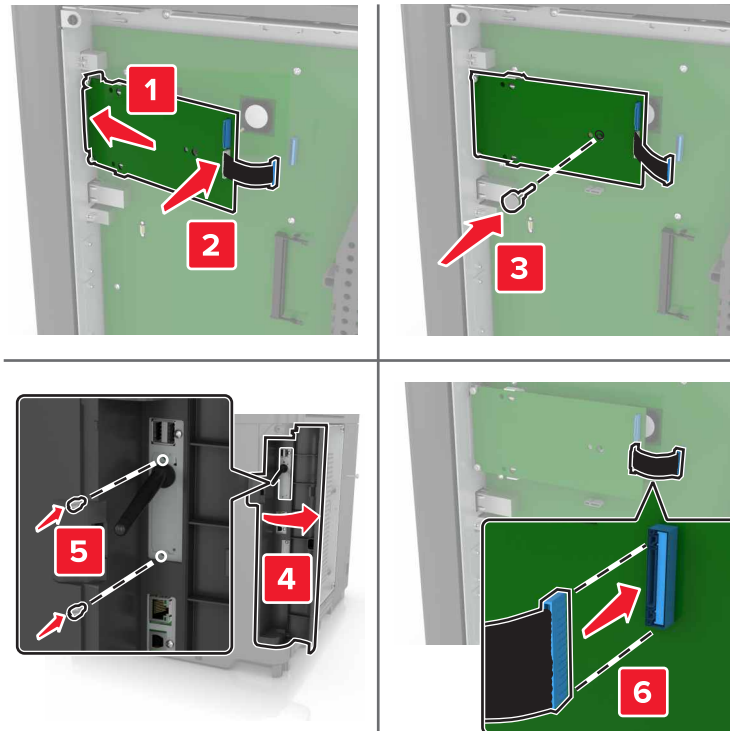
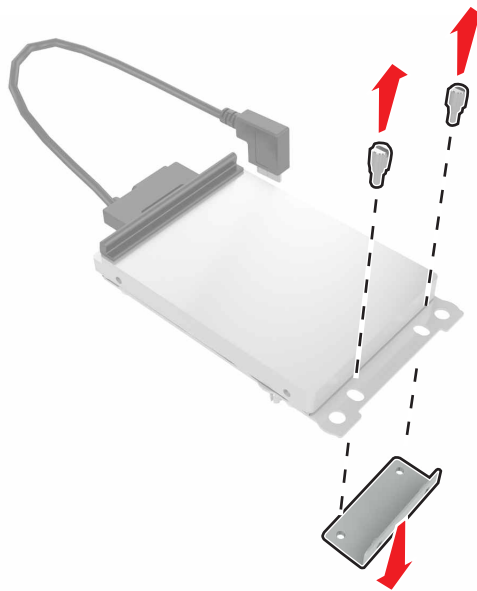
6 Sätt fast ISP-enheten på fästet.**7** Installera hårddisken på ISP-enheten om det behövs.**a** Ta ut hårddiskkonsolen.**b** Anslut hårddisken till ISP-enheten.

Varning – risk för skador: Vidrör eller tryck inte i mitten av hårddisken.

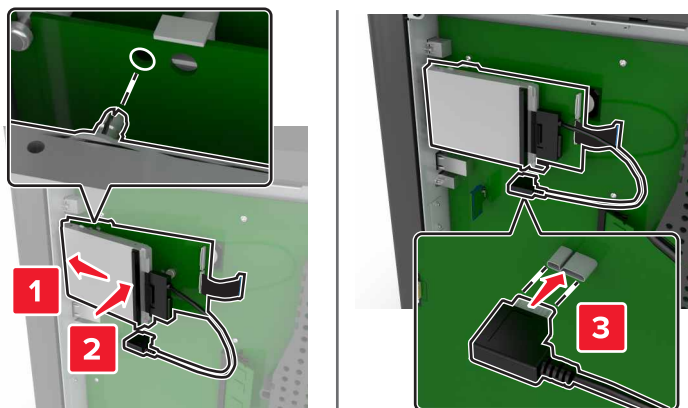

8 Sätt tillbaka täckplattan.

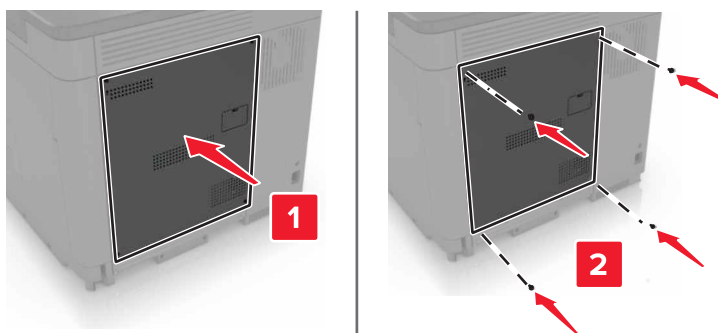

9 Anslut nätsladden till vägguttaget och slå sedan på skrivaren.

⚠ VAR FÖRSIKTIG – RISK FÖR SKADA: För att undvika risk för eldsvåda eller elstöt ansluter du nätsladden direkt till lämpligt och jordat vägguttag som är i närheten av produkten och är lättillgängligt.

Installera ett tillvalskort

⚠ VAR FÖRSIKTIG – RISK FÖR ELEKTRISK STÖT: För att undvika att få en elektrisk stöt när du vill komma åt systemkortet eller installera ytterligare maskinvara eller minnesenheter efter att du har installerat skrivaren ska du först stänga av skrivaren och dra ut nätsladden från eluttaget innan du fortsätter. Om några andra enheter är anslutna till skrivaren bör du stänga av dem också och dra ut eventuella kablar till skrivaren.

1 Stäng av skrivaren och dra ut nätsladden ur eluttaget.

2 Använd en skruvmejsel med platt huvud för att ta bort systemkortets täckplatta.

Varning – risk för skador: Systemkortets elektriska komponenter kan lätt skadas av statisk elektricitet. Rör vid någon av skrivarens metallkomponenter innan du rör vid någon av komponenterna eller kontakterna.

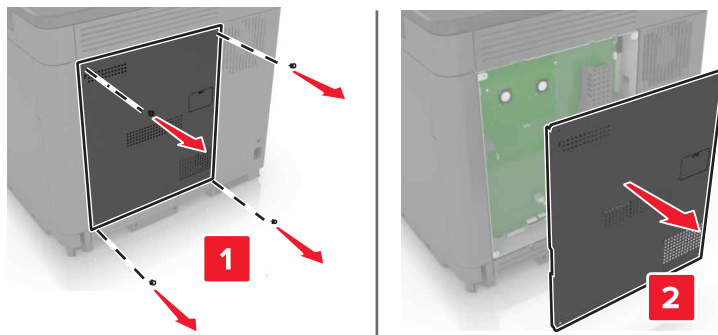

3 Packa upp tillvalskortet.

Varning – risk för skador: Undvik att vidröra anslutningspunkterna längs kortets kant.

4 Skjut kortet ordentligt på plats.

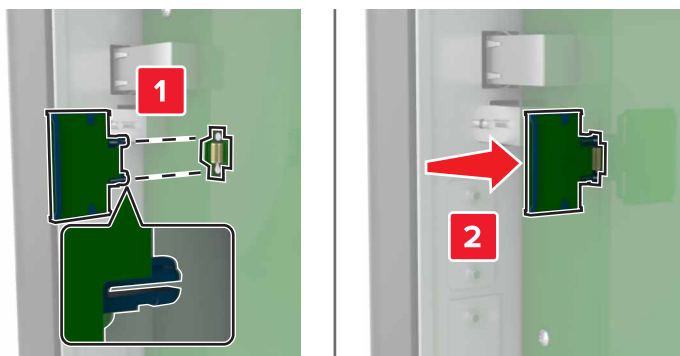

Obs! Kontakten på kortet måste i hela sin längd ligga an mot systemkortet.

Varning – risk för skador: Felaktig installationen av kortet kan orsaka skador på kortet och systemkortet.

5 Sätt tillbaka täckplattan.

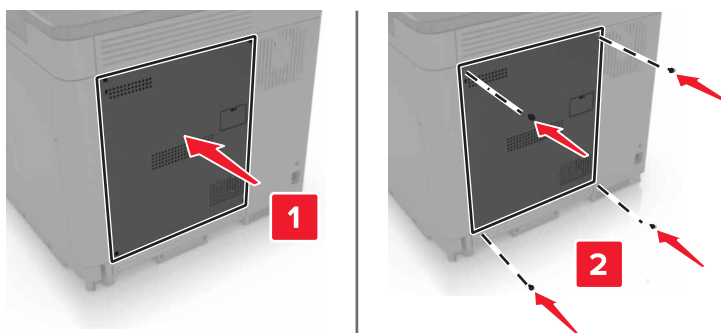

6 Anslut nätsladden till vägguttaget och slå sedan på skrivaren.

⚠ VAR FÖRSIKTIG – RISK FÖR SKADA: För att undvika brandrisk eller att få en elektrisk stöt ansluter du nätsladden till ett lämpligt och jordat vägguttag som är i närheten av produkten och är lättillgängligt.

Installera en hårddisk på skrivaren

⚠ VAR FÖRSIKTIG – RISK FÖR ELEKTRISK STÖT: För att undvika att få en elektrisk stöt när du vill komma åt systemkortet eller installera ytterligare maskinvara eller minnesenheter efter att du har installerat skrivaren ska du först stänga av skrivaren och dra ut nätsladden från eluttaget innan du fortsätter. Om några andra enheter är anslutna till skrivaren bör du stänga av dem också och dra ut eventuella kablar till skrivaren.

- 1 Stäng av skrivaren och dra ut nätsladden ur eluttaget.
- 2 Använd en skruvmejsel med platt huvud för att ta bort systemkortets täckplatta.

Varning – risk för skador: Systemkortets elektriska komponenter kan lätt skadas av statisk elektricitet. Rör vid någon av skrivarens metallkomponenter innan du rör vid någon av systemkortets komponenter eller kontakter.

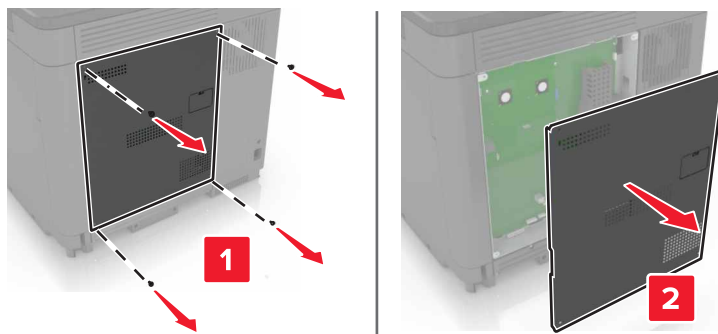

- 3 Packa upp hårddisken.
- 4 Anslut hårddisken till systemkortet.

Varning – risk för skador: Vidrör eller tryck inte i mitten av hårddisken.

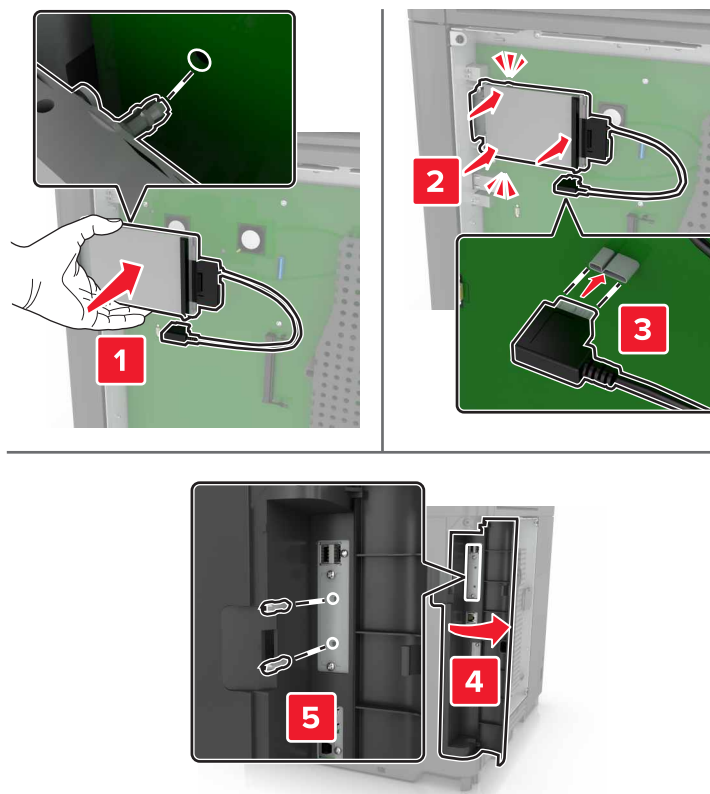

Om en Internal Solutions Port (ISP) är installerad måste du göra följande:

- a** Ta ut hårdiskkonsolen.

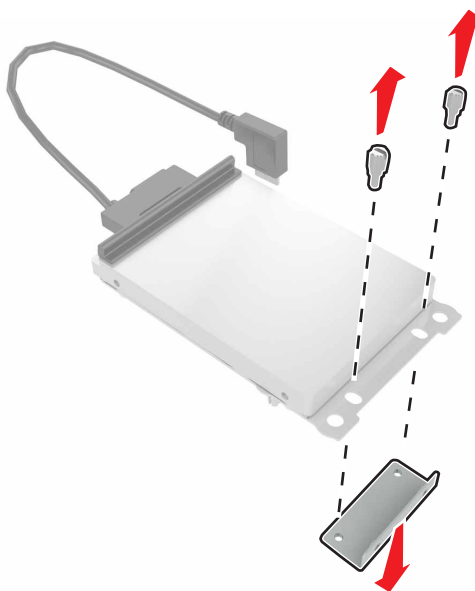

b Anslut hårddisken till ISP-enheten.

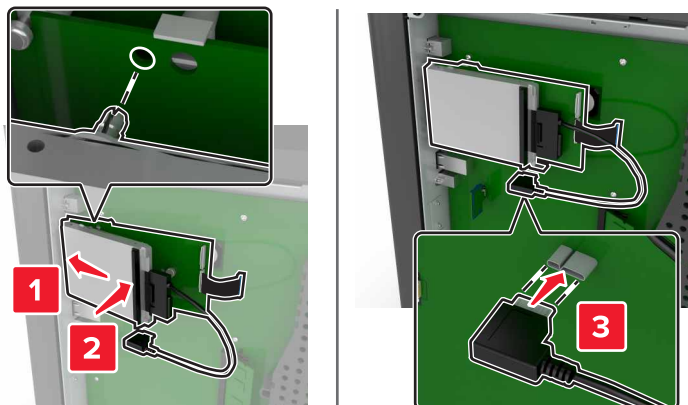

5 Sätt tillbaka täckplattan.

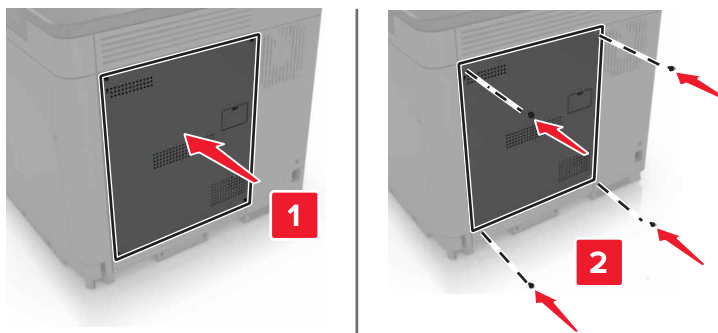

6 Anslut nätsladden till vägguttaget och slå sedan på skrivaren.

⚠ VAR FÖRSIKTIG – RISK FÖR SKADA: För att undvika brandrisk eller att få en elektrisk stöt ansluter du nätsladden till ett lämpligt och jordat vägguttag som är i närheten av produkten och är lättillgängligt.

Installera tillvalsmagasin

⚠ VAR FÖRSIKTIG – RISK FÖR ELEKTRISK STÖT: För att undvika att få en elektrisk stöt när du vill komma åt systemkortet eller installera ytterligare maskinvara eller minnesenheter efter att du har installerat skrivaren ska du först stänga av skrivaren och dra ut nätsladden från eluttaget innan du fortsätter. Om några andra enheter är anslutna till skrivaren bör du stänga av dem också och dra ut eventuella kablar till skrivaren.

⚠ VAR FÖRSIKTIG – VÄLTRISK: Vid installation av ett eller fler tillval på skrivaren eller flerfunktionsenheten kanske en hjulbas, möbel eller annan funktion krävs för att förhindra instabilitet som kan riskera personskada. Mer information om vilka konfigurationer som stöds finns på www.lexmark.com/multifunctionprinters.

- 1** Slå av skrivaren.
- 2** Koppla bort nätsladden från vägguttaget och sedan från skrivaren.
- 3** Packa upp tillvalsmagasinet och ta bort allt emballage.

4 Lyft skrivaren med hjälp av handtagen på sidan och baksidan.

⚠ VAR FÖRSIKTIG – RISK FÖR SKADA: Om skrivaren väger mer än 18 kg behövs det minst två personer för att lyfta den på ett säkert sätt.

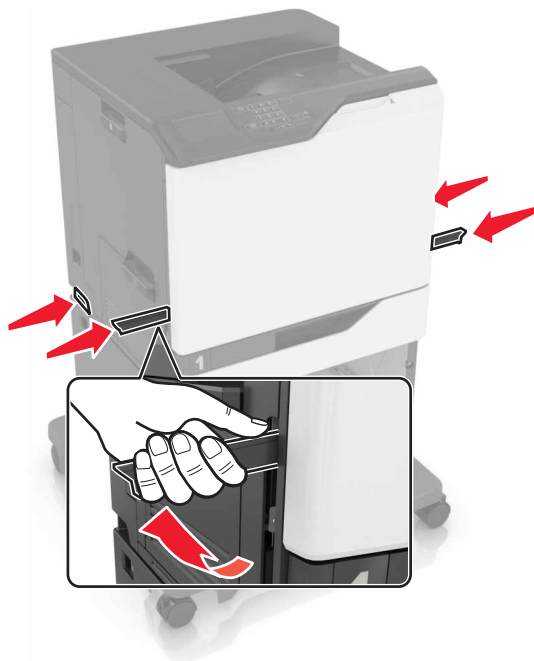

Obs! Om tillvalsmagasin redan är installerade låser du upp dem från skrivaren innan du lyfter den. Försök inte lyfta skrivaren och magasinen samtidigt.

5 Rikta in skrivaren mot tillvalsmagasinet och sänk ner skrivaren tills den *klickar* fast.

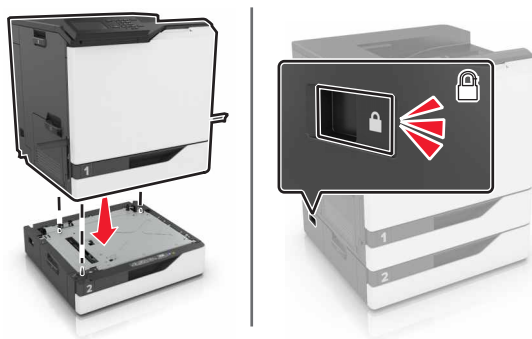

6 Anslut strömsladden till skrivaren och sedan till eluttaget.

⚠ VAR FÖRSIKTIG – RISK FÖR SKADA: För att undvika brandrisk eller att få en elektrisk stöt ansluter du nätsladden till ett lämpligt och jordat vägguttag som är i närheten av produkten och är lättillgängligt.

7 Slå på skrivaren.

Lägg till magasinet i skrivardrivrutinen så att det blir tillgängligt för utskriftsjobb. Mer information finns i [“Lägga till tillgängliga tillval i skrivardrivrutinen” på sidan 132.](#)

När du installerar fler än ett maskinvarutillval ska du följa den här installationsordningen.

- Hjulbas
- Tillvalsmagasin för 2 200 ark
- Magasin för 550 ark som tillval
- Skrivare
- Häftenhet

Installera häftenheten

- 1 Slå av skrivaren.
- 2 Öppna lucka A.

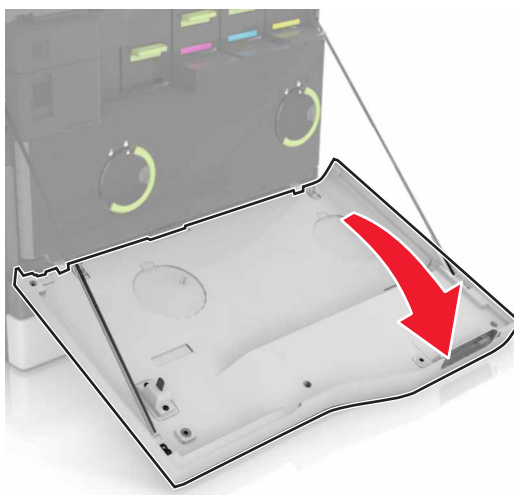

- 3 Ta bort pappersbågen.

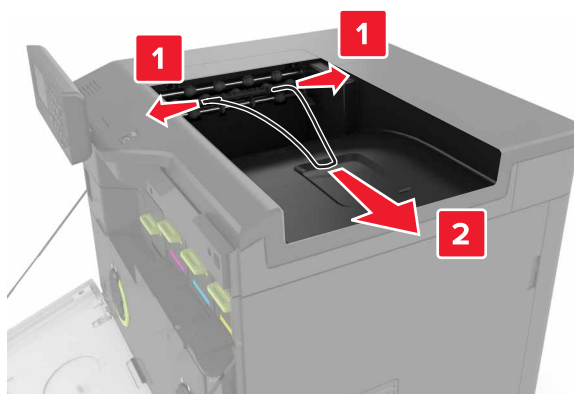

4 Ta bort standardfackets insats.



5 Packa upp häftenhet och ta sedan bort allt emballage.

6 Sätt i häftenheten så att den *klickar* fast.

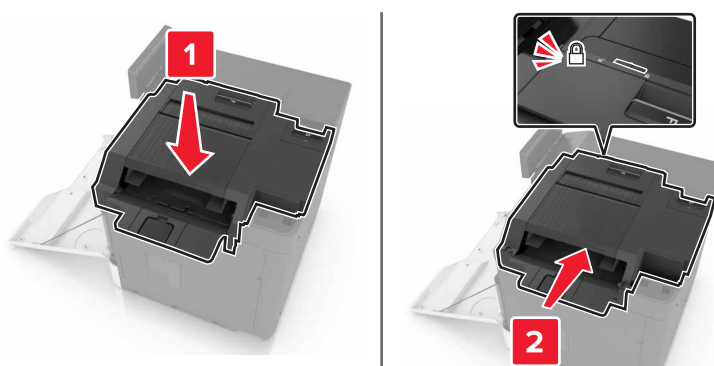

7 Sätt i häftenhetens lucka.

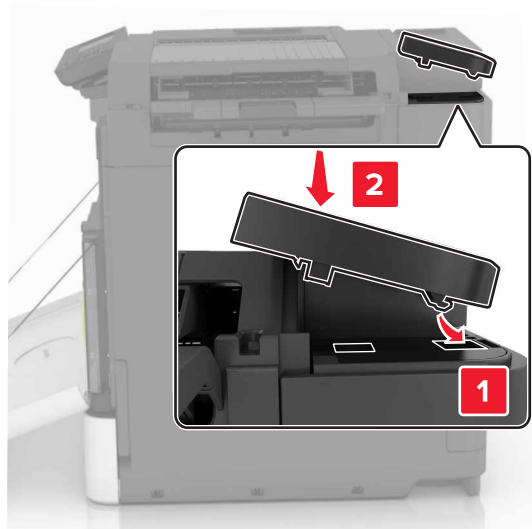

8 Stäng lucka A.

9 Slå på skrivaren.

Programvara

Installera skrivarprogramvara

- 1 Hämta en kopia av programinstallationspaketet.
 - Från cd-skivan med programvara som medföljde skrivaren
 - Gå till <http://support.lexmark.com> och välj därefter skrivare och operativsystem.
- 2 Kör installationen och följ anvisningarna på datorskärmen.
- 3 För Mac-användare: lägg till skrivaren.

Obs! Hämta skrivarens IP-adress från TCP/IP-avsnittet på menyn Nätverk/portar.

Lägga till tillgängliga tillval i skrivardrivrutinen

För Windows-användare

- 1 Öppna mappen Skrivare.
- 2 Välj den skrivare du vill uppdatera och gör sedan något av följande:
 - För Windows 7 eller senare väljer du **Egenskaper för skrivare**.
 - För tidigare versioner väljer du **Egenskaper**.
- 3 Gå till fliken Konfiguration och välj **Uppdatera nu - Fråga skrivaren**.
- 4 Verkställ ändringarna.

För Macintosh-användare

- 1 Från Systeminställningar i Apple-menyn går du till skrivaren och välj sedan **Tillval och förbrukningsmaterial**.
- 2 Bläddra i listan över maskinvarutillval och lägg till installerade alternativ.
- 3 Verkställ ändringarna.

Inbyggd programvara

Exportera eller importera en konfigurationsfil

Du kan exportera skrivarens konfigureringsinställningar till en textfil och sedan importera filen och använda inställningarna på andra skrivare.

- 1 Öppna en webbläsare och ange skrivarens IP-adress i adressfältet.

Anmärkingar:

- Visa skrivarens IP-adress på skrivarens huvudmeny. IP-adressen visas som fyra nummergrupper som är åtskiljda med punkter, till exempel 123.123.123.123.

- Om du använder en proxyserver inaktiverar du den tillfälligt för att kunna öppna webbsidan på rätt sätt.

2 Exportera eller importera en konfigurationsfil för en eller flera program.

För ett program

- a Från den inbyggda webbservern klickar du på **Program** > det program du önskar > **Konfigurera**.
- b Klicka på **Exportera** eller **Importera**.

För flera program

- a Från den inbäddade webbservern klickar du på **Exportera konfiguration** eller **Importera konfiguration**.
- b Följ anvisningarna på skärmen.

Uppdatera inbyggd programvara

I vissa program krävs det en viss version av den inbyggda programvaran.

Kontakta en Lexmark-återförsäljare för information om hur du uppdaterar den inbyggda programvaran i enheten.

- 1** Från den inbäddade webbservern klickar du på **Inställningar** > **Enhet** > **Uppdatera fast programvara**.
- 2** Bläddra fram till den aktuella flashfilen.
- 3** Verkställ ändringarna.

Anmärkningar

Produktinformation

Produktnamn:

Lexmark C6160de

Produkttyp:

5063

Modell(er):

539

Om utgåvan

Juli 2024

Följande stycke gäller inte i de länder där sådana föreskrifter står i strid med gällande lag. LEXMARK INTERNATIONAL, INC., LEVERERAR DENNA SKRIFT I BEFINTLIGT SKICK, UTAN NÅGON SOM HELST GARANTI, VARE SIG UTTRYCKLIG ELLER UNDERFÖRSTÅDD, INKLUSIVE, MEN EJ BEGRÄNSAT TILL, UNDERFÖRSTÅDDA GARANTIER GÄLLANDE SÄLJBARHET ELLER LÄMPLIGHET FÖR ETT VISST SYFTE. Vissa stater tillåter inte friskrivningar från explicita eller implicita garantier vid vissa transaktioner, och därför är det möjligt att uttalandet ovan inte gäller just dig.

Denna skrift kan innehålla tekniska felaktigheter eller tryckfel. Innehållet är föremål för periodiska ändringar, sådana förändringar införlivas i senare utgåvor. Förbättringar eller förändringar av de produkter eller programvaror som beskrivs kan när som helst ske.

Hänvisningar till produkter, program och tjänster i det här dokumentet innebär inte att tillverkaren avser att göra dessa tillgängliga i alla länder. Hänvisningar till olika produkter, program eller tjänster innebär inte att endast dessa produkter, program eller tjänster kan användas. Andra produkter, program eller tjänster med likvärdiga funktioner där ingen konflikt föreligger vad gäller upphovsrätt kan användas istället. Det är upp till användaren att utvärdera och kontrollera funktionen i samverkan med produkter, program eller tjänster andra än de som uttryckligen anges av tillverkaren.

Gå till <http://support.lexmark.com/> för Lexmarks tekniska support.

Mer information om förbrukningsmaterial och nedladdningar finns på www.lexmark.com.

© 2016 Lexmark International, Inc.

Med ensamrätt.

Varumärken

Lexmark, Lexmarks logotyp och MarkNet är varumärken eller registrerade varumärken som tillhör Lexmark International, Inc. eller dess dotterbolag i USA och/eller andra länder.

Google Cloud Print och Google Chrome är varumärken som tillhör Google Inc.

Macintosh, Mac-logotypen och Safari är varumärken som tillhör Apple Inc.

Microsoft, Windows och Internet Explorer är antingen registrerade varumärken eller varumärken som tillhör Microsoft-gruppens företag i USA och andra länder.

Mopria®, Mopria®-logotypen och Mopria® Alliance-logotypen är registrerade varumärken och tjänstemärken som tillhör Mopria Alliance, Inc. i USA och andra länder. Obehörig användning är strängt förbjuden.

PCL® är ett registrerat varumärke som tillhör Hewlett-Packard Company. PCL är en uppsättning skrivarkommandon (språk) och funktioner som finns i skrivarprodukter från Hewlett-Packard Company. Skrivaren är avsedd att vara kompatibel med språket PCL. Det innebär att skrivaren känner igen PCL-kommandon som används i olika program och att den emulerar motsvarande funktioner.

PostScript är ett registrerat varumärke som tillhör Adobe Systems Incorporated i USA och/eller andra länder.

Alla andra varumärken tillhör sina respektive ägare.

AirPrint och AirPrint-logotypen är varumärken som tillhör Apple Inc.

Licensinformation

All licensinformation som är associerad med den här produkten kan visas från cd-skivan:katalogen \NOTICES på installations-cd:n.

Bullerniåver

Följande mätningar har utförts i enlighet med ISO 7779 och rapporterats i enlighet med ISO 9296.



Obs! Alla lägen kanske inte är tillämpliga för din produkt.

Medelljudtryck 1 meter, dBA	
Skriver ut	56 (enkelsidig); 57 (dubbelsidig)
Klar	14

Värdena kan ändras. Se www.lexmark.com för aktuella värden.

Environmental labeling for packaging

Per Commission Regulation Decision 97/129/EC Legislative Decree 152/2006, the product packaging may contain one or more of the following symbols.

	This symbol indicates that the packaging may contain corrugated fiberboard.
	This symbol indicates that the packaging may contain non-corrugated fiberboard.
	This symbol indicates that the packaging may contain paper.

For more information, go to www.lexmark.com/recycle, and then choose your country or region. Information on available packaging recycling programs is included with the information on product recycling.

Laddningsbart litiumjonbatteri

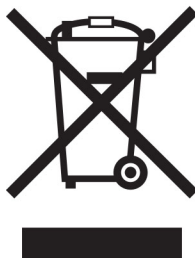

Den här produkten kan innehålla ett laddningsbart litiumjonknappcells batteri som endast bör tas bort av en utbildad tekniker. En överkryssad soptunna betyder att produkten inte ska kasseras som osorterat avfall utan måste skickas till separata insamlingsanläggningar för återvinning och återanvändning. Om batteriet tas bort ska du inte kassera det i hushållsavfall. Det kan finnas separata insamlingssystem för batterier i din kommun, till exempel en samlingsplats för batteriåtervinning. Genom särskild insamling av förbrukade batterier säkerställs lämplig hantering av avfall, inklusive återanvändning och återvinning, samtidigt som eventuella negativa effekter på hälsa och miljö undviks. Kassera batterierna på ett ansvarsfullt sätt.

Förordning (EU) 2023/1542

Denna punkt kan innehålla ett uppladdningsbart litiumknappcells batteri. Detta batteri överensstämmer med förordning (EU) 2023/1542. Uppfyllandet av kravet visas med CE-märkning:



Denna produkt kan innehålla ett av följande knappcells batterier:

- Batteriidentifiering: Seiko modellnummer MS621FE
Tillverkare: Seiko Instruments Inc.
Tillverkarens adress: 8, Nakase 1-chome, Mihama-ku, Chiba-shi, Chiba 261-8507, Japan
- Batteriidentifiering: Panasonic modellnummer ML621
Tillverkare: Panasonic Energy Co., Ltd.
Tillverkarens adress: 1-1 Matsushita-cho, Moriguchi City, Osaka 570-8511, Japan
- Batteriidentifiering: FDK modellnummer ML621
Tillverkare: FDK Corporation
Tillverkarens adress: Shibaura Crystal Shinagawa, 1-6-41 Konan, Minato-ku, Tokyo 108-8212, Japan

Lämna tillbaka Lexmark-kassetter för återanvändning eller återvinning

Genom Lexmarks insamlingsprogram kan du lämna tillbaka använda kassetter gratis till Lexmark för återanvändning eller återvinning. Alla kassetter som återlämnas till Lexmark antingen återanvänds eller monteras isär för återvinning. Förpackningarna som kassetterna återlämnas i återvinns också.

Om du vill lämna tillbaka Lexmark-kassetter för återanvändning eller återvinning gör du följande:

- 1 Gå till www.lexmark.com/recycle.
- 2 Välj land eller område.
- 3 Välj **Lexmarks program för insamling av tonerkassetter (LCCP)**.
- 4 Följ anvisningarna på skärmen.

Meddelande om statisk elektricitet

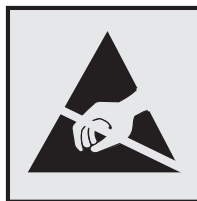

Den här symbolen identifierar delar som är känsliga för statiska laddningar. Rör aldrig områden kring denna symbol utan att först beröra en metallyta vid någon yta i ett område på avstånd från symbolen.

Temperaturinformation

Driftstemperatur och relativ luftfuktighet	10 °C till 32,2 °C och 15 till 80 % relativ luftfuktighet 15,3 °C till 32,2 °C och 8 till 15 % relativ luftfuktighet Maximal temperatur för fuktig lampa: 22,8 °C
Frakttemperatur	-10 till 40 °C (14 till 104 °F)
Förvaringstemperatur och relativ luftfuktighet	-10 till 40 °C (14 till 104 °F) 8 till 80 % RH

Meddelande om laser

Skrivaren är certifierad i USA i enlighet med kraven i DHHS 21 CFR kapitel I, underkapitel J för klass I (1)-laserprodukter, och på andra platser certifierad som en klass I-laserprodukt i enlighet med kraven i IEC 60825-1.

Laserprodukter av klass I anses inte vara skadliga. Skrivaren innehåller en klass IIIb (3b) AlGaAs-laser på nominellt 20 mW som arbetar inom en våglängd på 755-800 nm och är innesluten i en icke-servicebar skrivhuvudenhet. Lasersystemet och skrivaren är utformade så att människor aldrig utsätts för laserstrålning över klass I-nivå under normala förhållanden vid användning, underhåll eller service.

Etikett med laserinformation

Det kan sitta en etikett med information om laserstrålning på skrivaren som ser ut så här:

DANGER - Invisible laser radiation when cartridges are removed and interlock defeated. Avoid exposure to laser beam.

PERIGO - Radiação a laser invisível será liberada se os cartuchos forem removidos e o lacre rompido. Evite a exposição aos feixes de laser.

Opasnost - Nevidljivo lasersko zračenje kada su kasete uklonjene i poništena sigurnosna veza. Izbjegavati izlaganje zraccima.

NEBEZPEČÍ - Když jsou vyjmuty kazety a je odblokována pojistka, ze zařízení je vysíláno neviditelné laserové záření. Nevystavujte se působení laserového paprsku.

FARE - Usynlig laserstrålning, när patroner fjernes, og spærreanordningen er slået fra. Undgå at blive udsat for laserstrålen.

GEVAAR - Onzichtbare laserstraling wanneer cartridges worden verwijderd en een vergrendeling wordt genegeerd. Voorkom blootstelling aan de laser.

DANGER - Rayonnements laser invisibles lors du retrait des cartouches et du déverrouillage des loquets. Éviter toute exposition au rayon laser.

VAARA - Näkymätöntä lasersäteilyä on varottava, kun värikasetit on poistettu ja lukitus on auki. Vältä lasersäteelle altistumista.

GEFAHR - Unsichtbare Laserstrahlung beim Herausnehmen von Druckkassetten und offener Sicherheitssperre. Laserstrahl meiden.

ΚΙΝΔΥΝΟΣ - Εκκλυση αόρατης ακτινοβολίας laser κατά την αφαίρεση των κασετών και την απασφάλιση της μανδάλωσης. Αποφεύγετε την έκθεση στην ακτινοβολία laser.

VESZÉLY - Nem látható lézersugárzás fordulhat elő a patronok eltávolításakor és a zárószervezet felbontásakor. Kerülje a lézersugárnak való kitettséget.

PERICOLO - Emissione di radiazioni laser invisibili durante la rimozione delle cartucce e del blocco. Evitare l'esposizione al raggio laser.

FARE - Usynlig laserstrålning när kassetten tas ut og sperren er satt ut av spill. Unngå eksponering for laserstrålen.

NIEBEZPIECZEŃSTWO - niewidzialne promieniowanie laserowe podczas usuwania kaset i blokady. Należy unikać naświetlenia promieniem lasera.

ОПАСНО! Невидимое лазерное излучение при извлеченных картриджах и снятии блокировки. Избегайте воздействия лазерных лучей.

Pozor - Nebezpečnost neviditeľného laserového žiarenia pri odobratých kazetách a odblokovanej poistke. Nevystavujte sa lúčom.

PELIGRO: Se producen radiaciones láser invisibles al extraer los cartuchos con el interbloqueo desactivado. Evite la exposición al haz de láser.

FARA - Osynlig laserstrålning när patroner tas ur och spärrmekanismen är upphävd. Undvik exponering för laserstrålen.

危険 - 当移除碳粉盒及互锁失效时会产生看不见的激光辐射, 请避免暴露在激光光束下。

危険 - 移除碳粉匣與安全連續開關失效時會產生看不見的雷射輻射。請避免暴露在雷射光束下。

危険 - カートリッジが取り外され、内部ロックが無効になると、見えないレーザー光が放射されます。このレーザー光に当たらないようにしてください。

Index

A

- AirPrint
 - använda 30
- aktivera förstoringsläget 23
- aktivera pin-koder 23
- aktivera röstvägledning 23
- aktivera talade lösenord 23
- aktivera USB-porten 87
- anpassa skärmen 18
- Anpassning av visning
 - använda 18
- ansluta till ett trådlöst nätverk
 - använda PIN-metoden 37
 - använda tryckknappsmetoden 37
- använda
 - äkta Lexmark-delar 40
 - äkta Lexmark-förbrukningsmaterial 40
- använda Anpassning av visning 18
- Använda Google Drive 20
- använda kontrollpanelen 12
- använda kundsupport 19
- använda QR-kodgenerator 19
- använda startskärmen 13
- använda tangentbordet på skärmen 24
- användningsräknare för förbrukningsmaterial
 - återställa 91
- avbryta utskriftsjobb
 - från datorn 33
 - från skrivarens kontrollpanel 33

B

- bekräfta utskriftsjobb 32
 - skriva ut från en Macintosh-dator 33
 - skriva ut från Windows 33
- beställa
 - bildhanteringsenheter 41
 - fotoenhet 41
 - framkallningsenhet 41
 - tonerkassetter 40
- beställa förbrukningsmaterial
 - häftkassetter 42
 - uppsamlingsflaska 42

- bildhanteringsenhet
 - byta ut 50
- bildhanteringsenheter
 - beställa 41
- bullernivå 135
- Byt kassetten, fel skrivarområde 90
- byta ut delar
 - inmatningsrulle 60
 - separeringskonsol 65
- byta ut en bildhanteringsenhet 50
- byta ut en fotoenhet 47
- byta ut en tonerpatron 53
- byta ut fixeringsenheten 45
- byta ut framkallningsenheten 42
- byta ut häftkassetten i slutbehandlaren för häftning 66
- byta ut häftkassetthållaren i häftenheten 67
- byta ut inmatningsrullen 60
- byta ut separeringskonsolen 65
- byta ut toneruppsamlingsflaskan 54
- byta ut överföringsbandet 55
- byta ut överföringsrullen 58

D

- Defekt flashtillval har upptäckts 90
- det går inte att läsa flashenheten
 - felsökning, skriva ut 87
- dokument, skriva ut
 - från en dator 29
 - från en mobil enhet 29

E

- Ekoinställningar
 - konfigurera 19
- Enhetskvoter
 - konfigurera 20
- ersätta förbrukningsmaterial
 - häftkassetter 66
 - häftkassetthållare 67
 - uppsamlingsflaska 54
- exportera en konfigurationsfil
 - använda den inbyggda webbservern 132

F

- fack
 - länka 28
 - läsa in 25
 - ta bort länk 28
- fastprogramkort 120
- felsökning
 - kan inte öppna den inbyggda webbservern 86
 - skrivaren svarar inte 115
 - Vanliga frågor om färgutskrift 118
- felsökning för skrivaralternativ interna tillval känns inte av 88
- ISP (Internal Solutions Port) 89
- parallellgränssnittskort 89
- seriellt gränssnittskort 89
- felsökning, färgkvalitet
 - utskriften ser tonad ut 119
- felsökning, skriva ut
 - det går inte att länka facken 93
 - fel marginaler på utskrifter 105
 - jobbet skrivs ut från fel fack 116
 - jobbet skrivs ut på fel papper 116
 - konfidentiella och övriga lagrade dokument skrivs inte ut 96
 - kuverten klistras igen vid utskrift 92
 - långsam utskrift 97
 - papper fastnar ofta 95
 - pappersböjning 93
 - sidor som fastnat skrivs inte ut igen 95
 - sortering av utskrift fungerar inte 92
 - utskriftsjobb skrivs inte ut 98
- felsökning, skrivaralternativ interna tillval känns inte av 88
- ISP (Internal Solutions Port) 89
- felsökning, utskriftskvalitet
 - bilder med heltäckande färg eller svart 110
 - fläckiga utskrifter och punkter 107
 - grå bakgrund 102
 - horisontella mörka streck 102

horisontella vita streck 104
ljus utskrift 106
mörk utskrift 100
ojämn täthet på utskriften 112
skev utskrift 108
sned utskrift 108
tecken med ojämna kanter 105
text eller bild som skärs av 111
textskuggor uppstår på
utskrifter 101
tomma sidor 99
tonern suddas lätt bort 112
vertikala mörka streck på
utskrifter 113
vita sidor 99
vita streck på sidan 114
återkommande utskriftsfel 109
filtyper som stöds 32
firmware (fast programvara)
uppdatera 133
fixeringsenhet
byta ut 45
flashenhet
skriva ut från 31
flashenheter som stöds 32
flyktighet
redogörelse 35
flyktighetsredogörelse 35
flyktigt minne 35
rensa 34
flytta skrivaren 9, 69
formulär
skriva ut 29
Formulär och favoriter
konfigurera 18
fotoenhet
beställa 41
byta ut 47
framkallningsenhet
beställa 41
byta ut 42
fylla på i fack 25
fylla på kuvert
universalarkmatare 27
fylla på papper
universalarkmatare 27
Färgkorrigering
manuell 117
Färgkorrigeringsinnehåll 117
färgkvalitet, felsökning
utskriften ser tonad ut 119

förbrukningsmaterial
förvara 69
spara 71
Förbrukningsmaterial som inte är
Lexmark-förbrukningsmaterial 91
Förstoringsläge
aktivera 23
förvara
förbrukningsmaterial 69

G

Google Cloud Print
använda 30
grupper
lägga till 21
redigera 21
ta bort 21

H

hitta mer information om
skrivaren 8
horisontella mörka streck 102
huvudmeny
anpassa 18
visa ikoner 18
huvudmeny, knappar
använda 13
häftenhet
installera 130
häftkassett
byta ut 66
häftkassetter
beställa 42
häftkassetthållare
byta ut 67
häftningsstopp i lucka G 83
häftningsstopp, åtgärda
lucka G 83
högtalare
standardvolym 37
högtalarinställningar för fax
konfigurera 37
hörlurar
standardvolym 37

I

icke-flyktigt minne 35
rensa 34
ikoner på huvudmenyn
visa 18

importera en konfigurationsfil
använda den inbyggda
webbservern 132
indikatorlampa
skrivarstatus 13
inmatningsrulle
byta ut 60
innehåller vita linjer 114
installationsalternativ
ISP (Internal Solutions Port) 121
skrivarens hårddisk 126
installera en hårddisk på
skrivaren 126
installera en ISP (Internal
Solutions Port) 121
installera ett minneskort 120
installera ett tillvalskort 124
installera häftenheten 130
installera
skrivarprogramvaran 132
installera tillvalsfack 128
inställning för universell
pappersstorlek 25
Inställningen Ekoläge 70
Inte tillräckligt med ledigt
utrymme i flashminnet för
resurser 90
interna tillval 120
installera 124
minneskort 120
interna tillval, lägga till
skrivardrivrutin 132
ISP (Internal Solutions Port)
felsökning 89
installera 121

J

justera ljusstyrkan
skrivarens skärm 71
justera ljusstyrkan på skrivarens
skärm 71
justera standardvolym för
högtalare 37
justera standardvolym för
hörlurar 37
justera talhastigheten
Röstvägledning 23
justera tonersvärtan 117

K

kan inte öppna den inbyggda
webbservern 86
kassera skrivarhårddisk 35
konfidentiella utskriftsjobb 32
konfigurera
högtalarinställningar för fax 37
meddelanden om
förbrukningsmaterial,
bildhanteringsenhet 42
meddelanden om
förbrukningsmaterial,
tonerkassett 42
meddelanden om
förbrukningsmaterial,
underhållssats 42
konfigurera enhetskvoter 20
konfigurera portinställningar 38
konfigurera seriell utskrift 39
konfigurerar
leveransmeddelanden 42
kontakta kundsupport 119
kontakter
lägga till 20
redigera 21
ta bort 21
Kontrollera magasinets
anslutning 94
kontrollera skrivarens
anslutning 87
kontrollera status för delarna och
förbrukningsmaterial 40
kontrollpanel
använda 12
koppla kablar 11
kryptera skrivarens hårddisk 35
kundsupport
kontakta 119
Kundsupport
använda 19
kuvert
läsa in 27

L

lagrade jobb 32
skriva ut från en Macintosh-
dator 33
skriva ut från Windows 33
lagrade utskriftsjobb
skriva ut från en Macintosh-
dator 33

skriva ut från Windows 33
lampan på strömknappen
skrivarstatus 13
Lexmark Mobile Print
använda 29
lista med teckensnittspröv
skriva ut 33
lokalisera säkerhetsplats 34
lägga till grupper 21
lägga till interna tillval
skrivardrivrutin 132
lägga till kontakter 20
lägga till maskinvarualternativ
skrivardrivrutin 132
länkade fack 28
läsa in
OH-film 27
tjockt papper 27

M

manuell färgkorrigering
använda 117
maskinvarutillval
installera 128
maskinvarutillval, lägga till
skrivardrivrutin 132
meddelande om tillbehör
konfigurera 42
meddelanden 135, 138
Menyöversikt 15
miljöinställning
Ekoläge 70
miljöinställningar
Ekoläge 70
standbyläge 70
viloläge 70
minne
typer som är installerade i
skrivaren 35
minneskort 120
installera 120
mobil enhet
skriva ut från 29, 30
Mopria Print Service
använda 30

N

navigera på skärmen
använda gester 24
navigera på skärmen med hjälp
gester 24

O

Oformaterat flashminne har
upptäckts 90
OH-film
läsa in 27
ojämn täthet på utskriften 112

P

papper
Inställning för universell
storlek 25
pappersstopp
lokalisera områden med
kvadd 74
platser 74
undvika 73
pappersstopp i
efterbehandlarens fack 81
pappersstopp i fack 75
pappersstopp i lucka B 78
pappersstopp i
standardfacket 77
pappersstopp i
universalarkmataren 76
pappersstopp, ta bort
duplexenhet 78
efterbehandlingsfack 81
fack 75
fixeringsenhet 78
standardfack 77
universalarkmatare 76
pappersstopp, åtgärda
duplexenhet 78
efterbehandlingsfack 81
fack 75
fixeringsenhet 78
häftkassett 83
standardfack 77
universalarkmatare 76
pappersstorlek
inställning 25
pappersstorleken Universal
inställning 25
papperstyp
inställning 25
parallellgränssnittskort
felsökning 89
pin-koder
aktivera 23
PIN-metod 37

portinställningar
konfigurera 38

Q

QR-koder
lägga till 19

R

radera skrivarens hårddisk 34
redigera grupper 21
redigera kontakter 21
rengöra
skrivarens exteriör 39
skrivarens insida 39
rengöra skrivaren 39
reservera utskriftsjobb
skriva ut från en Macintosh-
dator 33
skriva ut från Windows 33
Röstvägledning
aktivera 23
talhastighet 23

S

samtalsinställningar
Ekoläge 70
standbyläge 70
viloläge 70
separeringskonsol
byta ut 65
seriell utskrift
konfigurera 39
seriellt gränssnittskort
felsökning 89
sida med menyinställningar
skriva ut 16
skicka skrivaren 70
skriva ut
från en dator 29
från en flashenhet 31
från en mobil enhet 30
lista med teckensnittspröv 33
sida med menyinställningar 16
skriva ut en
menyinställningssida 16
skriva ut en
nätverksinstallationssida 87
skriva ut en teckensnittslista 33
skriva ut formulär 29
skriva ut från en dator 29
skriva ut från en flashenhet 31

skriva ut från Google Drive 20
skriva ut lagrade jobb
från en Macintoshdator 33
från Windows 33
skriva ut, felsökning
det går inte att länka facken 93
det går inte att läsa
flashenheten 87
fel marginaler på utskrifter 105
jobbet skrivs ut från fel fack 116
jobbet skrivs ut på fel
papper 116
konfidentiella och övriga
lagrade dokument skrivs inte
ut 96
kuverten klistras igen vid
utskrift 92
långsam utskrift 97
papper fastnar ofta 95
pappersböjning 93
sidor som fastnat skrivs inte ut
igen 95
utskriftsjobb skrivs inte ut 98
skrivardrivrutin
maskinvarutillval, lägga till 132
skrivare
flytta 9, 69
friyta minimum 9
fullständig konfiguration 10
skicka 70
välja en plats 9
skrivaren svarar inte 115
skrivarens hårddisk
kassera 35
kryptering 35
skrivarens hårddisk,
kryptering 35
skrivarens hårddiskminne
rensa 34
skrivarens skärm
justera ljusstyrkan 71
skrivarinformation
hitta 8
skrivarinställningar
återställa till originalvärden 35
skrivarkonfigurationer 10
skrivarmeddelanden
Byt kassetten, fel
skrivarområde 90
Defekt flashtillval har
upptäckts 90

Förbrukningsmaterial som inte
är Lexmark-
förbrukningsmaterial 91
Inte tillräckligt med ledigt
utrymme i flashminnet för
resurser 90
Kontrollera magasinets
anslutning 94
Oformaterat flashminne har
upptäckts 90
skrivarmenyer 15
skrivarportar 11
skrivarprogramvara,
installera 132
sortering av utskrift fungerar
inte 92
spara förbrukningsmaterial 71
spara utskriftsjobb 32
standardvolym för högtalare
justera 37
standardvolym för hörlurar
justera 37
standbyläge
inställning 70
status för delar
kontrollera 40
status för förbrukningsmaterial
kontrollera 40
strålningsinformation 135
ställa in pappersstorleken 25
ställa in papperstypen 25
ställa in standbyläge 70
ställa in viloläge 70
så här används statusarna på
strömknappen och
indikatorlampan 13
säkerhetsinformation 5, 6, 7
säkerhetsplats
lokalisera 34

T

ta bort grupper 21
ta bort kontakter 21
Ta bort länkar till fack 28
talade lösenord
aktivera 23
Talshastighet för röstvägledning
justera 23
tangentbord på skärmen
använda 24
tillbehör, köpa
bildhanteringsenheter 41

- fotoenhet 41
- framkallningsenhet 41
- häftkassetter 42
- tonerkassetter 40
- uppsamlingsflaska 42
- tillgängliga interna tillval 120
- tillval
 - fastprogramkort 120
 - minneskort 120
- tillvalskort
 - installera 124
- tjockt papper
 - läsa in 27
- tomma sidor 99
- tonerkasset
 - byta ut 53
- tonerkassetter
 - beställa 40
 - återvinning 72
- tonersvärta
 - justera 117
- Tryckknappsmetod 37
- trådlöst nätverk
 - Wi-Fi Protected Setup 37

U

- undvika pappersstopp 73
- universalarkmatare
 - läsa in 27
- uppdatera inbyggd programvara
 - flash-fil 133
- upprepa utskriftsjobb 32
 - skriva ut från en Macintosh-dator 33
 - skriva ut från Windows 33
- uppsamlingsflaska
 - beställa 42
 - byta ut 54
- USB-port
 - aktivera 87
- utskriftsjobb
 - avbryta från datorn 33
 - avbryta från skrivarens kontrollpanel 33
- utskriftskvalitet, felsökning
 - bilder med heltäckande färg eller svart 110
 - fläckiga utskrifter och punkter 107
 - grå bakgrund 102
 - horisontella mörka streck 102
 - horisontella vita streck 104

- ljus utskrift 106
- mörk utskrift 100
- ojämn täthet på utskriften 112
- skev utskrift 108
- sned utskrift 108
- tecken med ojämna kanter 105
- text eller bild som skärs av 111
- textskuggor uppstår på utskrifter 101
- tomma sidor 99
- tonern suddas lätt bort 112
- vertikala mörka streck på utskrifter 113
- vita linjer 114
- vita sidor 99
- återkommande utskriftsfel 109

V

- Vanliga frågor om färgutskrift 118
- vertikala mörka streck på utskrifter 113
- vertikala vita linjer uppstår 114
- visa ikoner på huvudmenyn 18
- vita sidor 99
- välja en plats för skrivaren 9

W

- Wi-Fi Protected Setup
- trådlöst nätverk 37

Å

- återkommande utskriftsfel 109
- återställa
 - användningsräknare för förbrukningsmaterial 91
 - återställa användningsräknare för förbrukningsmaterial 91
 - återställa fabriksinställningar 35
- återvinning
 - Lexmarks förpackningar 71
 - produkter från Lexmark 71
 - tonerkassetter 72

Ä

- ändra portinställningar
 - ISP (Internal Solutions Port) 38

Ö

- överföringsband
 - byta ut 55

- överföringsrulle
 - byta ut 58