



המדפסת מדגם C9235

מדריך למשתמש

תוכן

7 מידע בטיחותי

7 מוסכמות

7 הצהרות בנוגע למוצר

10 אודות המדפסת

10 איתור מידע אודות המדפסת

11 בחירת מיקום עבור המדפסת

12 תצורות המדפסת

14 חיבור כבלים

15 באמצעות לוח הבקרה

16 הבנת מצב לחצן ההפעלה ונורית החיווי

16 שימוש במסך הבית

17 הדפסת דף הגדרות התפריט

18 הגדרה ושימוש באמצעות יישומי מסך הבית

18 התאמה אישית של מסך הבית

18 שימוש בתמיכה ללקוחות

18 שימוש ביוצר קוד ה-QR

18 הגדרת מכסות בהתקן

19 שימוש בהתאמה אישית של התצוגה

19 הגדרות מצב חיסכון

20 ניהול סימניות

21 ניהול אנשי קשר

23 הגדרת תכונות הנגישות והשימוש בהן

23 הפעלת מצב ההגדלה

23 הפעלת הדרכה קולית

23 כוון קצב הדיבור של ההדרכה הקולית

23 כוונן עוצמת הקול שתיקבע כברירת מחדל לרמקול הפנימי

24 כוונן עוצמת הקול שנקבעה כברירת מחדל לאוזניות

24 הפעלת סיסמאות קוליות או מספרי זיהוי אישיים קוליים

24 ניווט במסך באמצעות תנועות ידיים

24 שימוש במקלדת בתצוגה

26טעינת נייר ומדיית הדפסה מיוחדת.

26	הגדרת הגודל והסוג של מדיה מיוחדת.
26	הגדרת Universal Paper Size (גודל נייר אוניברסלי).
26	טעינת מגשים.
29	טעינת מגש של 2500 גיליונות.
31	טעינת מגש של 3000 גיליונות.
33	טעינה במזין הרב-תכליתי.
34	קישור בין מגשים.
35	תומך נייר.

42הדפסה

42	הדפסה ממחשב.
42	הדפסה מהתקן נייד.
42	הדפסה מהתקן נייד באמצעות Lexmark Mobile Print.
42	הדפסה מהתקן נייד באמצעות Google Cloud Print.
42	הדפסה מהתקן נייד באמצעות שירות ההדפסה Mopria.
43	הדפסה מהתקן נייד באמצעות AirPrint.
43	הדפסה מהתקן נייד באמצעות Wi-Fi Direct®.
44	הדפסה מכונן הבזק.
45	כונני הבזק וסוגי קבצים נתמכים.
45	הגדרת משימות חסויות.
46	הדפסת משימות חסויות ומשימות מופסקות אחרות.
47	הדפסת רשימת דוגמאות גופנים.
47	הדפסת רשימת ספריות.
47	ביטול משימת הדפסה.

48הבנת תפריטי המדפסת

48	Menu Map (מפת תפריטים).
49	Device (התקן).
49	Preferences (העדפות).
50	Eco-Mode (מצב חיסכון).
50	לוח הפעלה מרוחק.
51	Notifications (הודעות).
53	Power Management (ניהול צריכת חשמל).
54	Information Sent to Lexmark (מידע שנשלח אל Lexmark).
54	Accessibility (נגישות).
55	Restore Factory Defaults (שחזור ברירות המחדל של היצרן).
55	Maintenance (תחזוקה).
59	סמלים גלויים במסך הבית.

59(אודות מדפסת זו) About this Printer
60הדפסה
60 Layout (פריסה)
61 Finishing (גימור)
62 Setup (הגדרה)
63 Quality (איכות)
64 Job Accounting (דוח משימות)
65 XPS
66 PDF
66 PostScript
67 PCL
68 HTML
69 Image (תמונה)
69נייר
69 Tray Configuration (תצורת מגש)
70 Media Configuration (תצורת מדיה)
71 Bin Configuration (תצורת סל)
72 USB Drive (כונן USB)
72 Flash Drive Print (הדפסה מכונן הבזק)
74 Network/Ports (רשת/יציאות)
74 Network Overview (סקירת רשת)
75 Wireless (אלחוטי)
77 Ethernet
78 TCP/IP
80 SNMP
81 IPSec
82 802.1x
82 LPD תצורת
83 HTTP/FTP Settings (הגדרות HTTP/FTP)
84 USB
84 הגבלת גישה לרשת חיצונית
85 Google Cloud Print
85 Wi-Fi Direct
86 Security (אבטחה)
86 Login Methods (שיטות כניסה)
87 Schedule USB Devices (תזמון התקני USB)
87 Security Audit Log (יומן ביקורת אבטחה)
89 Login Restrictions (מגבלות כניסה)
90 Confidential Print Setup (הגדרת הדפסה חסויה)
91 Disk Encryption (הצפנת דיסק)
91 Erase Temporary Data Files (מחק מסמכי נתונים זמניים)
91 Solutions LDAP Settings (הגדרות LDAP של פתרונות)
92 שונות

92	Reports (דוחות)
92	Menu Settings Page (דף הגדרות תפריט)
92	Device (התקן)
93	הדפסה
93	Network (רשת)
93	עזרה
93	פתרון בעיות
93	פתרון בעיות

94 אבטחת המדפסת

94	איתור חריץ האבטחה
94	מחיקת זיכרון המדפסת
94	מחיקת זיכרון הכונן הקשיח של המדפסת
95	הצפנת הדיסק הקשיח של המדפסת
95	שחזור הגדרות ברירת המחדל של היצרן
95	הצהרה על נדיפות

97 תחזוקת המדפסת

97	עבודה ברשת
100	הגדרת הדפסה טורית (Windows בלבד)
100	ניקוי חלקי המדפסת
104	הזמנת חלקים וחומרים מתכלים למדפסת
106	החלפת חלקים או חומרים מתכלים
128	העברת המדפסת
129	חיסכון באנרגיה ובנייר
130	מיחזור

131 ניקוי חסימות

131	הימנעות מחסימות נייר
132	זיהוי מיקומי חסימות
133	חסימת נייר במזין הרב-תכליתי
133	חסימת נייר בדלת C
137	חסימת נייר בדלת B
138	חסימת נייר במגש ל-3000 גיליונות
139	חסימת נייר ביחידת גימור החוברות
143	חסימת נייר ביחידת גימור הסיכות
145	חסימת מהדק סיכות ביחידת גימור הסיכות
147	חסימת מהדק סיכות ביחידת גימור הסיכות והמחורר

149.....סימת מהדק סיכות ביחידת גימור החוברות.

151.....פתרון בעיות

151.....בעיות חיבור לרשת.

153.....בעיות באפשרויות חומרה.

154.....בעיות חומרים מתכלים.

155.....בעיות הזנת נייר.

158.....בעיות הדפסה.

181.....בעיות באיכות צבע.

183.....יצירת קשר עם תמיכת הלקוחות.

184.....שדרוג והעברה

184.....חומרה.

226.....תוכנה.

227.....קושחה.

228.....הודעות

234.....אינדקס

מידע בטיחותי

מוסכמות

הערה: הערה באה לציין מידע שעשוי לסייע.

אזהרה: אזהרה באה לזהות דבר מה שעלול לגרום נזק לחומרה או לתוכנה של המוצר.

זהירות: הצהרת זהירות מציינת מצב שעלול להיות מסוכן ולפגוע בך.

סוגים שונים של הצהרות זהירות כוללים:

זהירות—פוטנציאל לפגיעה: ציון סכנת פגיעה. 

זהירות—סכנת שוק: ציון סכנת התחשמלות. 









זהירות—משטח חם: ציון סכנת כוויה כתוצאה מגיעה. 

זהירות—סכנת נפילה: ציון סכנת הימחצות. 

זהירות—סכנת צביטה: ציון סכנת הילכדות בין חלקים נעים. 

זהירות—להבי מאוורר מסתובבים: ציון סיכון לפגיעה מלהבי מאוורר מסתובבים. 

מילים שנמצאים בשימוש במכשיר זה

ציוד Class II 	דולק 
ציוד Class II עם הארקה פונקציונלית 	כבוי 
הארקה פונקציונלית 	מצב המתנה 
רגישות לפריקה אלקטרוסטטית (ESD) 	אדמה/הארקה (מוצא להגנה) 
	אדמה/הארקה (הארקה להגנה) 

הצהרות בנוגע למוצר

זהירות—פוטנציאל לפגיעה: כדי להימנע מסכנת התחשמלות, חבר את כבל החשמל לשקע חשמל בעל דירוג והארקה מתאימים, אשר ממוקם בקרבת המוצר ונגיש בקלות. 

זהירות—פוטנציאל לפגיעה: למניעת סכנת שרפה או התחשמלות, השתמש רק בכבל החשמל שסופק עם המוצר או בתחליף שאושר על-ידי היצרן. 

זהירות—פוטנציאל לפגיעה: אל תשתמש במוצר זה עם כבלים מאריכים, מפצלי שקעים, כבלים מאריכים עם מפצלי שקעים או התקני אל-פסק. מדפסת לייזר עשויה להטיל עומס על קיבולת ההספק של אביזרים מסוגים אלה, ומצב זה עלול ליצור סכנת שרפה, נזק לרכוש או ביצועים ירודים של המדפסת. 

זהירות—פוטנציאל לפגיעה: עם מוצר זה ניתן להשתמש רק בהתקן משולב של Lexmark להגנה מפני נחשולי מתח, אשר מחובר כהלכה בין המדפסת לבין כבל החשמל המסופק עם המדפסת. השימוש בהתקן הגנה מפני נחשולי מתח שאינם מתוצרת Lexmark עלול לגרום לסכנת שרפה, נזק לרכוש או ביצועים ירודים של המדפסת.

זהירות—סכנת שוק: כדי להימנע מסכנת התחשמלות, אל תציב מוצר זה ואל תשתמש בו בקרבת מים או מקומות לחים.

זהירות—סכנת שוק: כדי להימנע מסכנת התחשמלות, אל תגדיר מוצר זה ואל תבצע חיבורי חשמל או כבלים כלשהם, למשל כבל החשמל, תכונת הפקס או הטלפון, במהלך סופת ברקים.

זהירות—פוטנציאל לפגיעה: אל תחתוך, תפתל, תכופף, תמחץ את כבל החשמל ואל תניח חפצים כבדים עליו. אל תאפשר שחיקה או מתיחה של כבל החשמל. אל תלחץ את כבל החשמל בין חפצים דוגמת רהיטים לבין קירות. כל אחד מהמקרים לעיל קיימת סכנה של שריפה או התחשמלות. בדוק בקביעות אם קיימות בעיות מסוג זה בכבל החשמל. נתק את כבל החשמל משקע החשמל לפני שתבדוק אותו.

זהירות—סכנת שוק: כדי להימנע מסכנת התחשמלות, ודא שכל החיבורים החיצוניים (כגון חיבורי Ethernet ומערכת טלפון) מותקנים כהלכה ביציאות החיבור המסומנות.

זהירות—סכנת שוק: כדי להימנע מסכנת התחשמלות, אם תיגש ללוח המערכת או תתקין חומרה אופציונלית או התקני זיכרון לאחר הגדרת המדפסת, כבה את המדפסת ונתק את כבל החשמל משקע החשמל לפני שתמשיך. אם מחוברים למדפסת התקנים אחרים, כבה גם אותם ונתק את כל הכבלים המוליכים אל המדפסת.

זהירות—סכנת שוק: כדי להימנע מסכנת התחשמלות בעת ניקוי החלק החיצוני של המדפסת, נתק את כבל החשמל מהשקע בקיר ונתק את כל הכבלים מהמדפסת לפני שתמשיך.

זהירות—פוטנציאל לפגיעה: אם משקל המדפסת עולה על 20 ק"ג, כדי להעבירה ממקום למקום בבטחה יידרשו שני אנשים או יותר.

זהירות—פוטנציאל לפגיעה: בעת הזזת המדפסת, פעל על פי ההנחיות הבאות כדי למנוע פגיעה גופנית או נזק למדפסת:

- ודא שכל הדלתות והמגשים סגורים.
- כבה את המדפסת ולאחר מכן נתק את כבל החשמל מהשקע שבקיר.
- נתק את כל הכבלים והחוטים מהמדפסת.
- אם למדפסת מחוברים מגשים או אמצעי פלט אופציונליים נפרדים הניצבים על הרצפה, נתק אותם לפני הזזת המדפסת.
- אם למדפסת יש בסיס עם גלגלים, גלגל אותה בזירות למיקום החדש. היזהר בעת מעבר מעל מפתני דלתות ורצפות שבורות.
- אם המדפסת אינה מצוידת בבסיס על גלגלים אך כוללת מגשים או אמצעי פלט אופציונליים, הסר את אמצעי הפלט והרם את המדפסת להרחקתה מהמגשים. אל תנסה להרים את המדפסת ואפשרויות אחרות כלשהן בו-זמנית.
- השתמש תמיד בידיות האחיזה של המדפסת כדי להרימה.
- ודא שבעגלה בה אתה משתמש להעברת המדפסת יש משטח שמסוגל לתמוך בכל בסיס המדפסת.
- ודא שבעגלה בה אתה משתמש להעברת אביזרי החומרה יש משטח שמסוגל לתמוך בממדי האביזרים.
- ודא שהמדפסת נשארת במצב עומד.
- הימנע מתנועות חדות.
- ודא שהאצבעות אינן נמצאות מתחת למדפסת כאשר אתה מציב אותה.
- ודא שיש מספיק מקום פנוי סביב המדפסת.

זהירות—סכנת נפילה: התקנת אחת או יותר מהאפשרויות במדפסת או במדפסת הרב-תכליתית (MFP) עשויה להצריך בסיס עם גלגלים, ריהוט או אמצעי אחר כדי למנוע חוסר יציבות אשר עלול לגרום לפגיעה. לקבלת מידע נוסף על התצורות הנתמכות בקר בכתובת www.lexmark.com/multifunctionprinters.

זהירות—סכנת נפילה: טען כל מגש בנפרד כדי להפחית את הסיכון לחוסר יציבות של הציווד. השאר את כל שאר המגשים במצב סגור עד שתצטרך לפתוח אותם.

זהירות—משטח חם: פנים המדפסת עלול להיות חם. להפחתת הסיכון לפגיעה מרכיב חם, יש לאפשר למשטח להתקרר לפני שנוגעים בו. 

זהירות—סכנת צביטה: כדי למנוע סכנת פציעה כתוצאה מהיצבטות, היזהר באזורים המסומנים בתווית זו. פציעות היצבטות עלולות להיגרם בסביבת חלקים נעים, כגון גלגלי שיניים, דלתות, מגשים ומכסים. 

זהירות—פוטנציאל לפציעה: במוצר זה נעשה שימוש בלייזר. פקדים, התאמות או הליכים אשר שונים מאלה שצוינו במדריך למשתמש עלולים לגרום לחשיפה מסוכנת לקרינה. 

זהירות—פוטנציאל לפציעה: סוללת הליתיום שבמוצר זה אינה מיועדת להחלפה. קיימת סכנת התפוצצות אם סוללת ליתיום אינה מוחלפת בצורה נכונה. אל תטען מחדש, אל פרק ואל תשרוף סוללת ליתיום. השלך סוללות משומשות בהתאם להוראות היצרן ובהתאם לתקנות המקומיות. 

ציוד זה אינו מתאים לשימוש במקומות שבהם עשויים להימצא ילדים.

מוצר זה תוכנן, נבדק ואושר כדי לעמוד בתקני הבטיחות הגלובליים המחמירים בשימוש ברכיבים ספציפיים של היצרן. אפשר שמאפייני הבטיחות של חלקים אחדים לא תמיד יהיו מובנים מאליהם. היצרן לא ישא באחריות לשימוש בחלקי חילוף אחרים.

לשירות ותיקונים, מלבד אלה המוזכרים בתיעוד למשתמש, פנה לנציג שירות.

בתהליך ההדפסה, המוצר מחמם את חומרי ההדפסה והחום עשוי לגרום לשחרור פליטות מחומרי ההדפסה. עליך להבין את הסעיף בהוראות ההפעלה הדין בהנחיות לבחירת חומרי הדפסה כדי למנוע את האפשרות של פליטות מזיקות.

מוצר זה עשוי להפיק כמויות קטנות של אוזון במהלך פעולתו הרגילה, וניתן לציידו במסנן שתוכנן להגביל את ריכוזי האוזון לרמות הנמוכות מרמות החשיפה הרצויות. כדי למנוע רמות ריכוז אוזון גבוהות בזמן שימוש ממושך, התקן מוצר זה באזור מאוורר היטב והחלף את מסנני האוזון והפליטה, אם תונחה לכך בהוראות התחזוקה של המוצר. אם אין התייחסות למסננים בהוראות התחזוקה של המוצר, אין למוצר זה מסננים המצריכים החלפה.

שמור הוראות אלה.

אודות המדפסת

איתור מידע אודות המדפסת

מה אתה מחפש?	באפשרותך למצוא זאת כאן
<p>הוראות התקנה ראשונית:</p> <ul style="list-style-type: none"> • חיבור המדפסת • התקנת תוכנת המדפסת 	<p>לקבלת מידע נוסף עיין בתיעוד הנלווה למדפסת או בקר בכתובת http://support.lexmark.com.</p>
<p>הגדרות נוספות והוראות להפעלת המדפסת:</p> <ul style="list-style-type: none"> • בחירה בנייר ובמדיה מיוחדת ואחסונו • טעינת נייר • שינוי הגדרות התצורה של המדפסת • הצגת והדפסת מסמכים ותצלומים • הגדרת תוכנת המדפסת והשימוש בה • הגדרת תצורת המדפסת ברשת • טיפול ותחזוקה של המדפסת • פתרון בעיות 	<p>מרכז מידע—בקר בכתובת http://infoserve.lexmark.com. דפי תפריט העזרה—גש למדריכים בקושחת המדפסת או בקר בכתובת http://support.lexmark.com. מדריך מסך מגע—בקר בכתובת http://support.lexmark.com. סרטוני המוצר—בקר בכתובת http://infoserve.lexmark.com/idv.</p>
<p>מידע על התקנת והגדרת תצורת מאפייני הנגישות של המדפסת</p>	<p>מדריך הנגישות של Lexmark—בקר בכתובת http://support.lexmark.com.</p>
<p>עזרה בשימוש בתוכנת המדפסת</p>	<p>עזרה עבור מערכות ההפעלה Microsoft Windows או Macintosh—פתח תוכנית או יישום של המדפסת ולחץ על Help (עזרה).</p> <p>לחץ על  כדי להציג מידע תלוי-הקשר.</p> <p>הערות:</p> <ul style="list-style-type: none"> • העזרה מותקנת אוטומטית עם תוכנת המדפסת. • בתלות במערכת ההפעלה, תוכנת המדפסת נמצאת בתיקיית התוכניות של המדפסת או בשולחן העבודה.

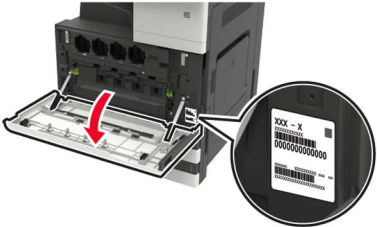
באפשרותך למצוא זאת כאן	מה אתה מחפש?
<p>בקר בכתובת http://support.lexmark.com.</p> <p>הערה: בחר את המדינה או האזור, ולאחר מכן בחר את המוצר כדי להציג את אתר התמיכה המתאים.</p> <p>פרטי יצירת הקשר עם התמיכה בארצך או באזור שלך מופיעים באתר האינטרנט של התמיכה או בתעודת האחריות המודפסת המצורפת למדפסת.</p> <p>כשאתה פונה לשירות התמיכה בלקוחות, אנא ודא שברשותך הפרטים הבאים:</p> <ul style="list-style-type: none"> • מקום ותאריך הרכישה • סוג המכשיר והמספר הסידורי 	<p>המידע המשלים החדש ביותר, עדכונים ותמיכה בלקוחות:</p> <ul style="list-style-type: none"> • תיעוד • הורדות מנהלי התקנים • תמיכה בצ'אט חי • תמיכה באמצעות דואר אלקטרוני • תמיכה קולית
<p>מידע בנושא אחריות משתנה בהתאם למדינה או אזור:</p> <ul style="list-style-type: none"> • בארה"ב—עיין בהצהרת הגבלת האחריות המצורפת למדפסת זו, או בקר באתר http://support.lexmark.com. • במדינות ובאזורים אחרים—עיין בתעודת האחריות המצורפת למדפסת. <p>מדריך מידע המוצר—עיין בתיעוד המצורף למדפסת או בקר בכתובת http://support.lexmark.com</p>	<ul style="list-style-type: none"> • מידע בטיחותי • מידע בנושא תקינה • מידע בנושא אחריות • מידע על סביבה

בחירת מיקום עבור המדפסת

- השאר מספיק מקום לפתיחת מגשים, מכסים ודלתות ולהתקנת אפשרויות חומרה שונות.
- מקם את המדפסת ליד שקע חשמלי.

⚠️ זהירות—פוטנציאל לפגיעה: כדי להימנע מסכנת התחשמלות, חבר את כבל החשמל לשקע חשמל בעל דירוג והארקה מתאימים, אשר ממוקם בקרבת המוצר ונגיש בקלות.

⚡ זהירות—סכנת שוק: למניעת סכנת התחשמלות, אל תציב מוצר זה ואל תשתמש בו בקרבת מים או במקומות לחים.

- ודא שהאוויר בחדר עומד בגרסה המעודכנת של תקן ASHRAE 62 או של תקן CEN Technical Committee 156.
- ספק משטח שטוח, חזק ויציב.
- שמור על המדפסת:
 - נקיה, יבשה וללא אבק
 - הרחק ממהדקי נייר ומסיכות הידוק שעלולים ליפול לתוכה בקלות
 - רחוק מזרימת אוויר ישירה של מזגנים, תנורים או מאוררים.
 - ללא תנאי שמש ישירה או לחות קיצונית
- שים לב לטמפרטורות המומלצות והימנע מתנודות בטמפרטורה.

טמפרטורת הסביבה	10 עד 50 (30°C עד 86°F)
טמפרטורת אחסון	10- עד 14 (40°C עד 104°F)

- אפשר את זרימת הכמות המומלצת של מקום סביב המדפסת לאוויר מתאים.

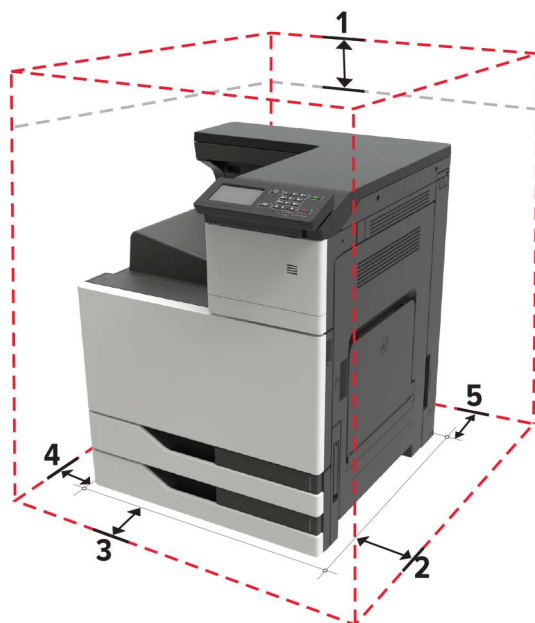

150 מ"מ (5.9 אינץ')	חלק עליון	1
120 מ"מ (4.8 אינץ')	גב	2
400 מ"מ (15.7 אינץ')	צד ימין	3
444.5 מ"מ (17.5 אינץ')	חזית	4
120 מ"מ (4.8 אינץ')	צד שמאל	5

תצורת המדפסת

הערה: הקפד להתקין את המדפסת על משטח שטוח, חזק ויציב

דגם בסיסי



לוח הבקרה	1
מזין רב-תכליתי	2
מגש סטנדרטי של 2 x 500 גיליונות	3
סל סטנדרטי	4

דגם שתצורתו הוגדרה

זהירות—סכנת נפילה: התקנת אחת או יותר מהאפשרויות במדפסת או במדפסת הרב-תכליתית (MFP) עשויה להצריך בסיס עם גלגלים, ריהוט או אמצעי אחר כדי למנוע חוסר יציבות אשר עלול לגרום לפגיעה. לקבלת מידע נוסף על התצורות הנתמכות בקר בכתובת www.lexmark.com/multifunctionprinters.





<p>1 יחידת גימור סיכות הערות:</p> <ul style="list-style-type: none"> • אפשרות זו אינה נתמכת כאשר מותקנת יחידת גימור אחרת. • אפשרות זו נתמכת רק בחלק מדגמי המדפסת. 	
<p>2 מגש אופציונלי של 3,000 גיליונות הערה: אפשרות זו נתמכת רק אם מותקן מגש אופציונלי אחר.</p>	
<p>3 מגש אופציונלי של 500 x 2 גיליונות</p>	
<p>4 מגש אופציונלי של 2500 גיליונות</p>	
<p>5 יחידת הגימור</p> <ul style="list-style-type: none"> • יחידת גימור סיכות, מחורר • יחידת גימור חוברות 	

חיבור כבלים

זהירות—סכנת שוק: למניעת סכנת התחשמלות, אל תגדיר מוצר זה ואל תטפל בחיבורי חשמל או כבלים, כגון כבל החשמל, תכונת הפקס או הטלפון, בעת סופת ברקים. ⚡

זהירות—פוטנציאל לפגיעה: כדי להימנע מסכנת התחשמלות, חבר את כבל החשמל לשקע חשמל בעל דירוג והארקה מתאימים, אשר ממוקם בקרבת המוצר ונגיש בקלות. ⚠

זהירות—פוטנציאל לפגיעה: למניעת סכנת שרפה או התחשמלות, השתמש רק בכבל החשמל שסופק עם המוצר או בתחליף שאושר על-ידי היצרן. ⚠

אזהרה—פוטנציאל לנזק: למניעת אובדן נתונים או ליקויים בתפקוד המדפסת, אל תיגע בכבל USB, במתאם רשת אלחוטית כלשהו, או באזור המוצג במדפסת בזמן הדפסה פעילה.

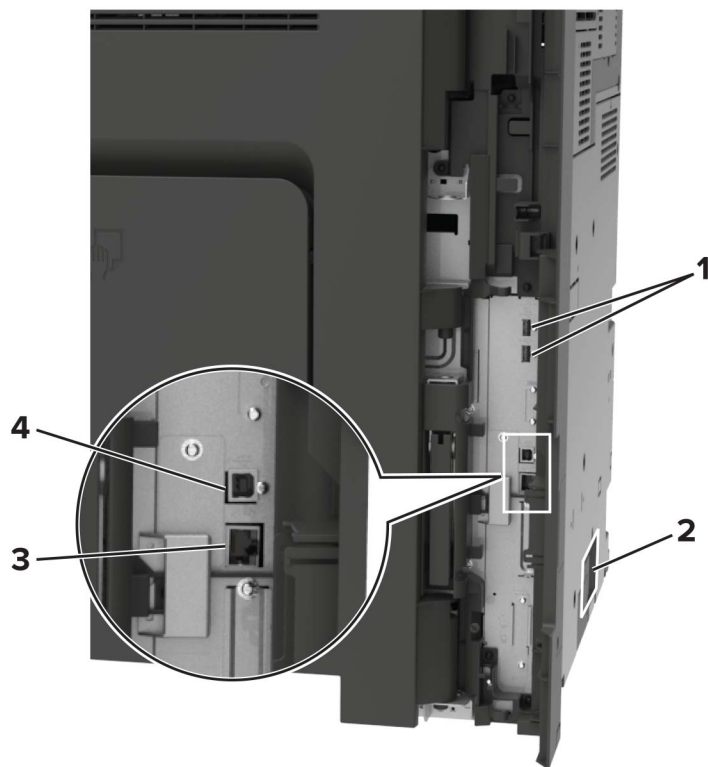

השתמש ב:	כדי
1 יציאות USB	לחבר מקלדת או כל אפשרות תואמת אחרת.
2 שקע כבל חשמלי	חבר את המדפסת לשקע מוארק היטב בקיר.
3 יציאת Ethernet	לחבר את המדפסת לרשת Ethernet.
4 יציאת מדפסת USB	חבר את המדפסת למחשב

באמצעות לוח הבקרה

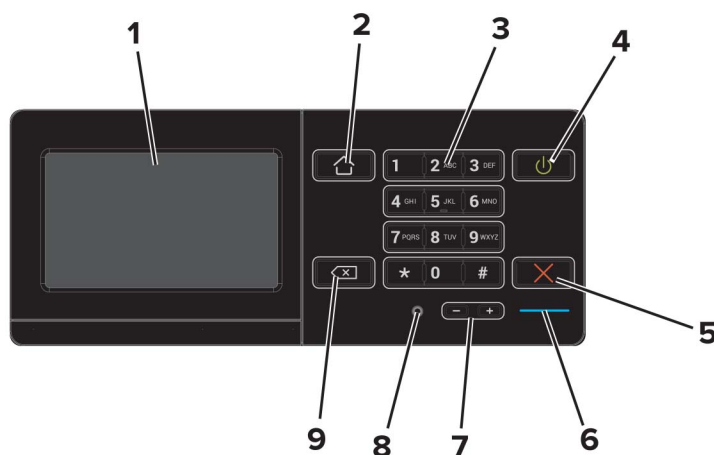

השתמש ב:	כדי
1 Display (הצג)	<ul style="list-style-type: none"> הצג את הודעות המדפסת וסטטוס החומרים המתכלים. הגדרת והפעלת המדפסת.
2 הלחצן 'דף הבית'	לעבור אל מסך הבית.
3 לוח מקשים	הזן מספרים או סמלים בשדה הקלט.
4 לחצן הפעלה (Power)	<ul style="list-style-type: none"> להפעיל ולכבות את המדפסת. <p>הערה: כדי לכבות את המדפסת, לחץ לחיצה ארוכה על לחצן ההפעלה למשך חמש שניות.</p> <ul style="list-style-type: none"> להעביר את המדפסת למצב שינה או תרדמת. להעיר את המדפסת ממצב שינה או תרדמת.
5 הלחצן Stop (עצור) או Cancel (ביטול)	לעצור את המשימה הנוכחית.
6 נורית חיווי	לבדוק את מצב המדפסת.
7 לחצני עוצמת קול	לכוון את עוצמת הקול של האוזניות או הרמקול.
8 יציאת אוזניות או רמקול	לחבר אוזניות או רמקול.
9 מקש Backspace	להעביר את הסמן אחורה ולמחוק תו בשדה קלט.

הבנת מצב לחצן ההפעלה ונורית החיווי

מצב המדפסת	נורית החיווי
המדפסת כבויה או במצב מנוחה.	Off (כבוי)
המדפסת מוכנה או מעבדת נתונים.	Blue (כחול)
המדפסת מחייבת התערבות של המפעיל.	Red (אדום)

מצב המדפסת	נורית לחצן ההפעלה
המדפסת כבויה, מוכנה או מעבדת נתונים.	Off (כבוי)
המדפסת נמצאת במצב שינה.	כתום יציב
המדפסת נמצאת במצב מנוחה.	כתום מהבהב

שימוש במסך הבית

הערה: מסך הבית עשוי להשתנות בהתאם להגדרות ההתאמה האישית של מסך הבית, ההגדרה המנהלתית ופתרונות מוטמעים פעילים.

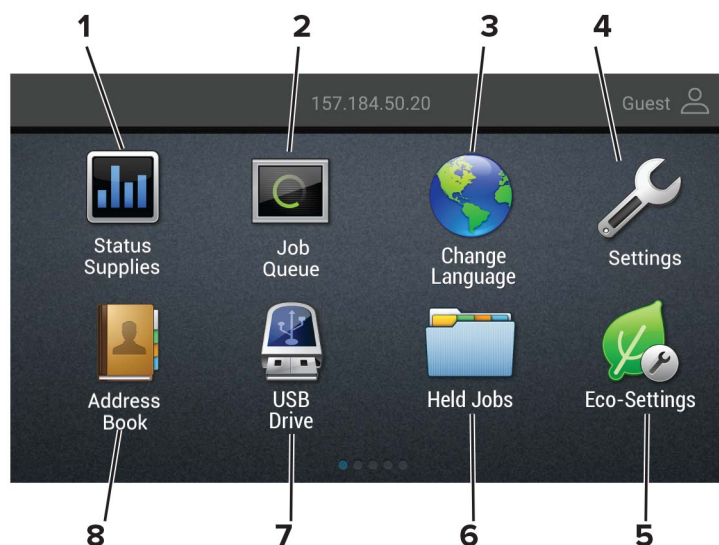

ג' ע ב-	כדי
1	מצב/חומרים מכלים <ul style="list-style-type: none"> להציג אזהרה או הודעת שגיאה בכל פעם שנדרשת התערבות המשתמש כדי שהמדפסת תמשיך בעיבוד. הצגת מידע נוסף על הודעת האזהרה של המדפסת וכיצד לנקות אותה. הערה: באפשרותך גם לגשת להגדרה זו על-ידי נגיעה בחלק העליון של מסך הבית.
2	Job Queue (תור משימות) הצג את כל משימות ההדפסה הנוכחיות. הערה: באפשרותך גם לגשת להגדרה זו על-ידי נגיעה בחלק העליון של מסך הבית.
3	Change Language (החלפת שפה) החלפת השפה בתצוגה.
4	Settings (הגדרות) גש לתפריטי המדפסת.
5	הגדרות אקולוגיות ניהול הגדרות צריכת חשמל, רעש, טונר ושימוש בנייר.
6	Held Jobs (משימות מוחזקות) הצגת משימות המדפסת שמוחזקות בזיכרון המדפסת.
7	USB Drive (כונן USB) הדפסת תמונות ומסמכים מכונן הבזק.
8	Address Book (פנקס כתובות) ניהול רשימת אנשי קשר שנגישה ליישומים אחרים במדפסת.

הדפסת דף הגדרות התפריט

במסך הבית ג' ע ב- **Settings** (הגדרות) < **Reports** (דוחות) < **Menu Settings Page** (דף הגדרות תפריט).

הגדרה ושימוש באמצעות יישומי מסך הבית

התאמה אישית של מסך הבית

- 1 בלוח הבקרה גע ב-**Settings** (הגדרות) < **Device** (התקן) < **Visible Home Screen Icons** (סמלים גלויים במסך הבית).
- 2 בחר את הסמלים שתרצה שיופיעו במסך הבית.
- 3 החל את השינויים

שימוש בתמיכה ללקוחות

- 1 במסך הבית גע באפשרות **Customer Support** (תמיכה ללקוחות).
 - 2 הדפס או שלח בדוא"ל את המידע.
- הערה: לקבלת מידע על קביעת הגדרות היישום, עיין ב מדריך התמיכה בלקוחות למנהל המערכת.

שימוש ביוצר קוד ה-QR

כדי לגשת ליישום יידרשו לך זכויות מנהל מערכת.

- 1 פתח את דפדפן האינטרנט ולאחר מכן הקלד את כתובת ה-IP של המדפסת בשדה הכתובת.
הערות:
 - הצג את כתובת ה-IP של המדפסת במסך הבית של המדפסת. כתובת ה-IP מוצגת כארבע סדרות של מספרים המופרדים על-ידי נקודות, למשל 123.123.123.123.
 - אם אתה משתמש בשרת Proxy, השבת אותו זמנית כדי לטעון את דף האינטרנט כהלכה.
- 2 לחץ על **Apps** (יישומים) < **QR Code Generator** (יוצר קוד QR) > **Configure** (הגדרה).
- 3 בצע אחת מהפעולות הבאות:
 - בחר ערך קוד QR שיוצג כברירת מחדל.
 - הקלד ערך קוד QR.
- 4 החל את השינויים.

הגדרת מכסות בהתקן

ייתכן שיידרשו לך זכויות מנהל מערכת כדי לגשת ליישום.

- 1 פתח את דפדפן האינטרנט ולאחר מכן הקלד את כתובת ה-IP של המדפסת בשדה הכתובת.
הערות:
 - הצג את כתובת ה-IP של המדפסת במסך הבית של המדפסת. כתובת ה-IP מוצגת כארבע סדרות של מספרים המופרדים על-ידי נקודות, למשל 123.123.123.123.
 - אם אתה משתמש בשרת Proxy, השבת אותו זמנית כדי לטעון את דף האינטרנט כהלכה.
- 2 לחץ על **Apps** (יישומים) < **Device Quotas** (מכסות התקן) < **Configure** (הגדרה).

3 במקטע חשבונות המשתמשים, הוסף או ערוך משתמש ואז הגדר מכסה למשתמש.

4 החל את השינויים.

הערה: לקבלת מידע כדיצד להגדיר את היישום ואת הגדרות האבטחה שלו, עיין במדריך למנהל המערכת על מכסות בהתקן.

שימוש בהתאמה אישית של התצוגה

לפני שתשתמש ביישום הקפד לבצע את הפעולות הבאות:

- בשרת האינטרנט המוטבע לחץ על **Apps** (יישומים) < **Display Customization** (התאמה אישית של התצוגה) < **Configure** (הגדרת תצורה).
- הפעל והגדר את התצורה של שומר המסך, מצגת השקופיות והטפט.

ניהול תמונות שומר המסך ומצגת השקופיות

1 הוסף, ערוך או מחק תמונה במקטע התמונות של שומר המסך ומצגת השקופיות.

הערות:

- תוכל להוסיף עד 10 תמונות.
- כשהם מופעלים, סמלי המצב מופיעים בשומר המסך רק כשיש שגיאות, אזהרות או התראות מבוססות-ענן.

2 החל את השינויים

החלפת תמונת הטפט

1 במסך הבית, גע באפשרות **Change Wallpaper** (החלפת טפט).

2 בחר תמונה שתהיה בשימוש.

3 החל את השינויים

הפעלת מצגת שקופיות מתוך כונן הבזק

1 חבר כונן הבזק ליציאת USB.

2 במסך הבית גע באפשרות **Slideshow** (מצגת).

התמונות מוצגות בסדר אלפביתי.

הערה: תוכל להוציא את כונן ההבזק אחרי שמצגת השקופיות תתחיל, אולם התמונות לא יאוחסנו במדפסת. אם מצגת השקופיות נעצרת, הכנס את כונן ההבזק פעם נוספת כדי להציג את התמונות.

הגדרות מצב חיסכון

1 במסך הבית גע באפשרות **Eco-Settings** (הגדרות מצב חיסכון).

2 קבע את התצורה של מצב החיסכון או של מצבי צריכת החשמל המתוזמנים.

3 החל את השינויים

ניהול סימניות

יצירת סימניות

השתמש בסימניות כדי להדפיס מסמכים שניגשים אליהם לעתים קרובות ושמואחסנים בשרתים או באינטרנט.

1 פתח את דפדפן האינטרנט ולאחר מכן הקלד את כתובת ה-IP של המדפסת בשדה הכתובת.

הערות:

- הצג את כתובת ה-IP של המדפסת במסך הבית של המדפסת. כתובת ה-IP מוצגת כארבע סדרות של מספרים המופרדים על-ידי נקודות, למשל 123.123.123.123.
- אם אתה משתמש בשרת Proxy, השבת אותו זמנית כדי לטעון את דף האינטרנט כהלכה.

2 לחץ על **Bookmarks (סימניות) < Add Bookmark (הוסף סימנייה)**, ולאחר מכן הקלד שם סימנייה.

3 בחר סוג פרוטוקול כתובת ולאחר מכן בצע אחת מהפעולות הבאות:

- עבור HTTP ו-HTTPS, הקלד את כתובת ה-URL שברצונך לסמן.
 - עבור HTTPS, הקפד להשתמש בשם המארח במקום בכתובת ה-IP. לדוגמה, הקלד **myWebsite.com/sample.pdf** במקום להקליד **sample.pdf/123.123.123.123**. ודא ששם המארח תואם גם לערך השם הנפוץ (CN) באישור השרת. לקבלת מידע נוסף על קבלת ערך ה-CN באישור השרת עיין בעזרה של דפדפן האינטרנט שלך.
 - עבור FTP, הקלד את כתובת ה-FTP. לדוגמה, **myServer/myDirectory**. הזן את יציאת ה-FTP. יציאה 21 היא יציאת ברירת המחדל לשליחת פקודות.
 - עבור SMB, הקלד את כתובת תיקיית הרשת. לדוגמה, **myServer/myShare/myFile.pdf**. הקלד את שם תחום הרשת.
 - במידת הצורך בחר את סוג האימות עבור FTP ו-SMB.
- כדי להגביל את הגישה לסימנייה הזן קוד PIN.
- הערה:** היישום תומך בסוגי הקבצים הבאים: PDF, JPEG, TIFF ודפי אינטרנט מבוססי-HTML. סוגי קבצים אחרים, כגון DOCX ו-XLSX, נתמכים בחלק מדגמי המדפסות.

4 לחץ על **Save (שמור)**.

יצירת תיקיות

1 פתח את דפדפן האינטרנט ולאחר מכן הקלד את כתובת ה-IP של המדפסת בשדה הכתובת.

הערות:

- הצג את כתובת ה-IP של המדפסת במסך הבית של המדפסת. כתובת ה-IP מוצגת כארבע סדרות של מספרים המופרדים על-ידי נקודות, למשל 123.123.123.123.
- אם אתה משתמש בשרת Proxy, השבת אותו זמנית כדי לטעון את דף האינטרנט כהלכה.

2 לחץ על **Bookmarks (סימניות) < Add Folder (הוספת תיקייה)**, ולאחר מכן הקלד שם לתיקייה.

הערה: כדי להגביל את הגישה לתיקייה הזן קוד PIN.

3 לחץ על **Save (שמור)**.

הערה: באפשרותך ליצור תיקיות או סימניות בתוך תיקייה. ליצירת סימנייה ראה "[יצירת סימניות](#)" בעמוד 20.

ניהול אנשי קשר

הוספת אנשי קשר

1 פתח את דפדפן האינטרנט ולאחר מכן הקלד את כתובת ה-IP של המדפסת בשדה הכתובת.

הערות:

- הצג את כתובת ה-IP של המדפסת במסך הבית של המדפסת. כתובת ה-IP מוצגת כארבע סדרות של מספרים המופרדים על-ידי נקודות, למשל 123.123.123.123.
- אם אתה משתמש בשרת Proxy, השבת אותו זמנית כדי לטעון את דף האינטרנט כהלכה.

2 לחץ על **Address Book** (פנקס כתובות).

3 הוסף איש קשר במקטע Contacts (אנשי קשר).

הערה: תוכל להקצות את איש הקשר לקבוצה אחת או יותר.

4 במידת הצורך ציין שיטת כניסה כדי לאפשר גישה ליישום.

5 החל את השינויים.

הוספת קבוצות

1 פתח את דפדפן האינטרנט ולאחר מכן הקלד את כתובת ה-IP של המדפסת בשדה הכתובת.

הערות:

- הצג את כתובת ה-IP של המדפסת במסך הבית של המדפסת. כתובת ה-IP מוצגת כארבע סדרות של מספרים המופרדים על-ידי נקודות, למשל 123.123.123.123.
- אם אתה משתמש בשרת Proxy, השבת אותו זמנית כדי לטעון את דף האינטרנט כהלכה.

2 לחץ על **Address Book** (פנקס כתובות).

3 הוסף שם קבוצה במקטע Contact Groups (קבוצות אנשי קשר).

הערה: תוכל להקצות לקבוצה איש קשר אחד או יותר.

4 החל את השינויים.

עריכת אנשי קשר או קבוצות

1 פתח את דפדפן האינטרנט ולאחר מכן הקלד את כתובת ה-IP של המדפסת בשדה הכתובת.

הערות:

- הצג את כתובת ה-IP של המדפסת במסך הבית של המדפסת. כתובת ה-IP מוצגת כארבע סדרות של מספרים המופרדים על-ידי נקודות, למשל 123.123.123.123.
- אם אתה משתמש בשרת Proxy, השבת אותו זמנית כדי לטעון את דף האינטרנט כהלכה.

2 לחץ על **Address Book** (פנקס כתובות).

3 בצע אחת מהפעולות הבאות:

- במקטע Contacts (אנשי קשר), לחץ על שם של איש קשר ואז ערוך את המידע.
- במקטע Contact Groups (קבוצות אנשי קשר), לחץ על שם של קבוצה ואז ערוך את המידע.

4 החל את השינויים.

מחיקת אנשי קשר או קבוצות

1 פתח את דפדפן האינטרנט ולאחר מכן הקלד את כתובת ה-IP של המדפסת בשדה הכתובת.

הערות:

- הצג את כתובת ה-IP של המדפסת במסך הבית של המדפסת. כתובת ה-IP מוצגת כארבע סדרות של מספרים המופרדים על-ידי נקודות, למשל 123.123.123.123.
- אם אתה משתמש בשרת Proxy, השבת אותו זמנית כדי לטעון את דף האינטרנט כהלכה.

2 לחץ על **Address Book** (פנקס כתובות).

3 בצע אחת מהפעולות הבאות:

- במקטע Contacts (אנשי קשר), בחר איש קשר שברצונך למחוק.
- במקטע Contact Groups (קבוצות אנשי קשר), בחר שם של קבוצה שברצונך למחוק.

הגדרת תכונות הנגישות והשימוש בהן

הפעלת מצב ההגדלה

- 1 בלוח הבקרה לחץ לחיצה ארוכה על המקש 5 עד שתשמע הודעה קולית.
 - 2 בחר **Magnification mode** (מצב הגדלה).
 - 3 בחר **OK** (אישור).
- לקבלת מידע נוסף על ניווט במסך מגדיל, ראה ["ניווט במסך באמצעות תנועות ידיים" בעמוד 24](#).

הפעלת הדרכה קולית

מלוח הבקרה

- 1 לחץ לחיצה ארוכה על המקש 5 עד שתשמע הודעה קולית.
- 2 בחר **OK** (אישור).

במקלדת

- 1 לחץ לחיצה ארוכה על המקש 5 עד שתשמע הודעה קולית.
- 2 הקש על **Tab** כדי להעביר את מקש המיקוד ללחצן האישור, ולאחר מכן הקש על **Enter**.

הערות:

- הנחיה קולית מופעלת גם בעת הכנסת האוזניות לשקע האוזניות.
- כדי לכוון את עוצמת הקול, השתמש בלחצני עוצמת הקול שבחלקו התחתון של לוח הבקרה.

כוון קצב הדיבור של ההדרכה הקולית

- 1 במסך הבית, בחר **Settings** (הגדרות) < **Device** (התקן) < **Accessibility** (נגישות) < **Speech Rate** (קצב דיבור).
- 2 בחר את קצב הדיבור.

כוונון עוצמת הקול שתיקבע כברירת מחדל לרמקול הפנימי

- 1 בלוח הבקרה, נווט אל: **Settings** (הגדרות) < **Device** (התקן) < **Preferences** (העדפות) < **Audio Feedback** (משוב קולי)
- 2 כוון את עוצמת הקול.

הערות:

- אם האפשרות **Quiet Mode** (מצב שקט) זמינה, ההתראות המושמעות כבויות. הגדרה זו גם מאטה את ביצועי המדפסת.
- לאחר ההתנתקות מהפעילות, או כשהמדפסת מתעוררת ממצב שינה או תרדמת, עוצמת הקול מתאפסת לערך ברירת המחדל.

כוונון עוצמת הקול שנקבעה כברירת מחדל לאוזניות

1 בלוח הבקרה, נווט אל:

Settings (הגדרות) < **Device** (התקן) < **Accessibility** (נגישות)

2 התאמת עוצמת הקול של האוזניות.

הערה: לאחר ההתנתקות מהפעילות, או כשהמדפסת מתעוררת ממצב שינה או תרדמת, עוצמת הקול מתאפסת לערך ברירת המחדל.

הפעלת סיסמאות קוליות או מספרי זיהוי אישיים קוליים

1 במסך הבית, בחר **Settings** (הגדרות) < **Device** (התקן) < **Accessibility** (נגישות) < **Speak Passwords/PINs** (סיסמאות/מספרי זיהוי אישיים קוליים).

2 הפוך את ההגדרה לזמינה.

ניווט במסך באמצעות תנועות ידיים

הערות:

- תנועות הידיים רלוונטיות רק כאשר ההדרכה הקולית מופעלת.
- הפעל את מצב ההגדלה כדי להשתמש במחוות ההגדלה וההקטנה והצידוד ימינה/שמאלה.
- השתמש במקלדת פיזית לשם הקלדת תווים וכוונון הגדרות מסוימות.

תנועה	פונקציה
הקשה כפולה	בחירת אפשרות או פריט במסך.
הקשה משולשת	הגדלה או הקטנה של טקסט ותמונות.
הסטת האצבע ימינה או למטה	מעבר לפריט הבא במסך.
הסטת האצבע שמאלה או למעלה	מעבר לפריט הקודם במסך.
צידוד ימינה/שמאלה	גישה לחלקים של התמונה שהוגדלה אשר חורגים מגבולות המסך. הערה: תנועה זו מחייבת שימוש בשתי אצבעות או גרירה על תמונה שגודלה שונה.
הסטת האצבע מעלה ואז שמאלה	יציאה מיישום וחזרה למסך הבית.
הסטת האצבע מטה ואז שמאלה	<ul style="list-style-type: none"> • לבטל משימה. • חזרה להגדרה הקודמת. • יציאה מהמסך שמופיע מבלי לשנות הגדרה או ערך כלשהם.
הסטת האצבע מעלה ואז מטה	חזרה על הדרכה קולית.

שימוש במקלדת בתצוגה

בצע אחת או יותר מהאפשרויות הבאות:

- גרור אצבע מעל המקש כדי לבחור את התו.
- הרם את האצבע כדי להזין או להקליד את התו בשדה.

- הקש **Backspace** כדי למחוק תווים.
- כדי לשמוע את התוכן בשדה הקלטה, הקש **Tab**, ולאחר מכן הקש **Shift + Tab**.

טעינת נייר ומדיית הדפסה מיוחדת

הגדרת הגודל והסוג של מדיה מיוחדת

המגשים מזהים אוטומטית את הגודל של נייר רגיל. במקרה של מדיה מיוחדת, כגון תוויות, קרטון או מעטפות, בצע את הפעולות הבאות:

1 במסך הבית, נווט אל:

Settings (הגדרות) < Paper (נייר) < Tray Configuration (תצורת מגש) < Paper Size/Type (גודל/סוג נייר) <
בחר מקור נייר

2 הגדר את הגודל והסוג של המדיה המיוחדת.

הגדרת Universal Paper Size (גודל נייר אוניברסלי)

1 במסך הבית גע ב-**Settings (הגדרות) < Paper (נייר) < Media Configuration (תצורת מדיה) < Universal Setup**
(הגדרה אוניברסלית).

2 קבע את תצורת ההגדרות.

טעינת מגשים

זהירות—סכנת נפילה: טען כל מגש בנפרד כדי להפחית את הסיכון לחוסר יציבות של הציוד. השאר את כל שאר המגשים במצב סגור עד שתצטרך לפתוח אותם. 

1 משוך את המגש החוצה.

הערה: אין להסיר מגשים כשהמדפסת בפעולה.



2 כוונן את מובילי הנייר כך שיתאימו לגודל הנייר שאתה טוען.

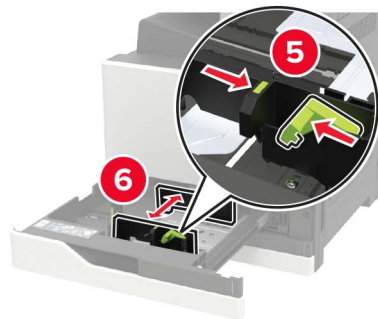
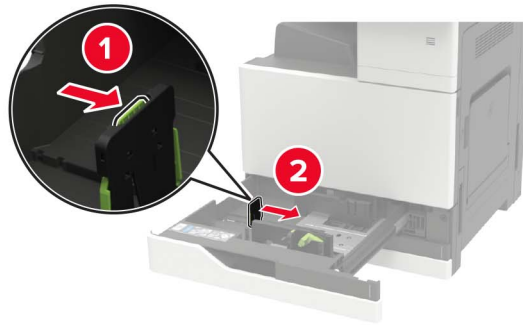

3 הגמש, אוורר ויישר את קצוות הנייר לפני הטעינה.

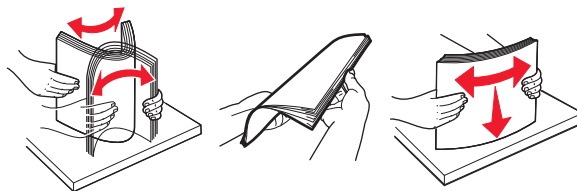

4 הזז נייר במדפסת.

• אם אתה משתמש בנייר מכתבים, בצע אחת מהפעולות הבאות:

עם יחידת גימור אופציונלית	ללא יחידת גימור אופציונלית
 <p data-bbox="526 516 706 541">הדפסה חד-צדדית</p>	 <p data-bbox="829 516 1010 541">הדפסה חד-צדדית</p>
 <p data-bbox="526 774 706 800">הדפסה דו-צדדית</p>	 <p data-bbox="829 774 1010 800">הדפסה דו-צדדית</p>
 <p data-bbox="526 1035 706 1060">הדפסה חד-צדדית</p>	 <p data-bbox="829 1035 1010 1060">הדפסה חד-צדדית</p>
 <p data-bbox="526 1295 706 1320">הדפסה דו-צדדית</p>	 <p data-bbox="829 1295 1010 1320">הדפסה דו-צדדית</p>

- טען נייר מנוקב עם החורים כלפי החזית או צד שמאל של המגש.
- אל תחליק נייר לתוך המגש.
- למניעת חסימות נייר, ודא שגובה הערימה נמוך ממחון המילוי המקסימלי של הנייר.

5 הכנס את המגש.

אם הנייר שאתה טוען אינו נייר רגיל, הגדר בלוח הבקרה את גודל וסוג הנייר כך שיתאימו לנייר שנטען.

טעינת מגש של 2500 גיליונות

המגש המיועד ל-2500 גיליונות תומך רק בגודל נייר אחד - A4 או letter. כדי לבדוק מהו גודל הנייר הנתמך, משוך את המגש החוצה ואז חפש את מחוון הגודל שבחלקו התחתון של המגש.

זהירות—סכנת נפילה: טען כל מגש בנפרד כדי להפחית את הסיכון לחוסר יציבות של הציוד. השאר את כל שאר המגשים במצב סגור עד שתצטרך לפתוח אותם. 

1 משוך את המגש החוצה.



הערות:

- כדי למנוע חסימות נייר, אל תסיר מגשים כשהמדפסת בפעולה.
- כדי להימנע משגיאות, הקפד שהמוביל תמיד ימצא בצדו השמאלי של המגש.

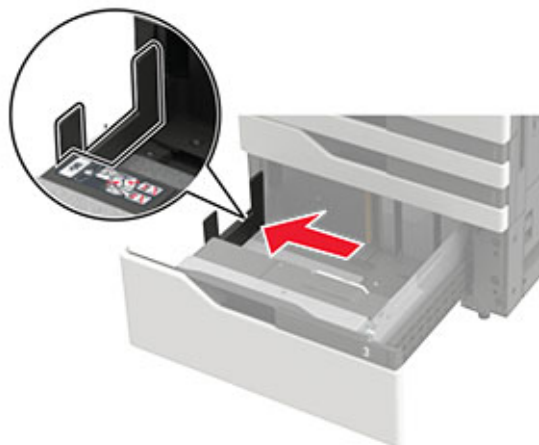

2 הגמש, אוורר ויישר את קצוות הנייר לפני הטעינה.

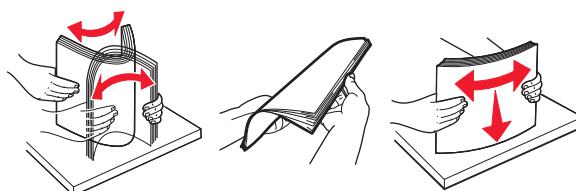

3 טען את ערימת הנייר בצד הימני, ולאחר מכן טען את ערימת הנייר בצד השמאלי.

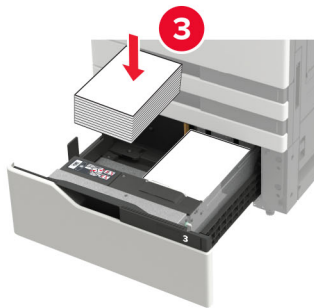
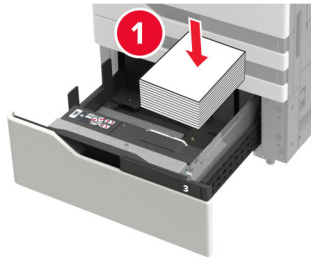

- ודא שגובה הערימה נמוך ממחון המקסימום למילוי נייר שבכל אחד מצדי המגש.
- להדפסה על צד אחד על נייר מכתבים, טען את הנייר כאשר הצד עם הכיתוב פונה כלפי מעלה.
- להדפסה דו-צדדית על נייר מכתבים, טען את הנייר כאשר הצד עם הכיתוב פונה כלפי מטה.

- ודא שערימות הנייר אינן חוצות את המפריד. דחף כל אחת מערימות הנייר לעבר צדי המגש.

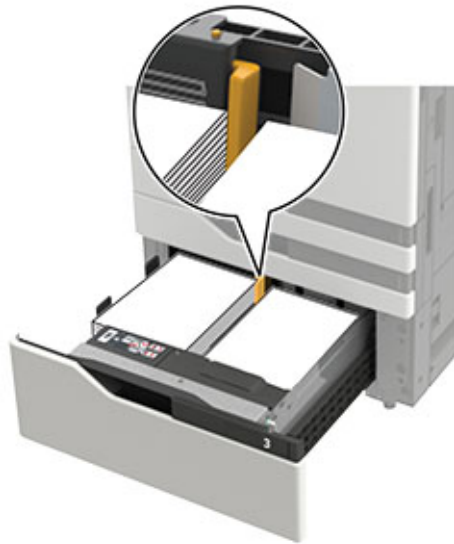

4 הכנס את המגש.

5 בלוח הבקרה, נווט אל: **Settings** (הגדרות) < **Device** (התקן) < **Maintenance** (תחזוקה) < **Configuration Menu** (תפריט תצורה) < **Tray Configuration** (תצורת מגש) < **Size Sensing** (חישת גודל).

6 בחר את המגש ואת גודל הנייר.

טעינת מגש של 3000 גיליונות

המגש המיועד ל-2500 גיליונות תומך רק בגודל נייר אחד - A4 או letter.

⚠ **זהירות—סכנת נפילה:** טען כל מגש בנפרד כדי להפחית את הסיכון לחוסר יציבות של הציוד. השאר את כל שאר המגשים במצב סגור עד שתצטרך לפתוח אותם.

1 פתח את דלת F ואז הרם את גלגלת ההזנה.

אזהרה—פוטנציאל לנזק: למניעת נזק וביצועים ירודים - אל תיגע בגלגלות ההזנה.

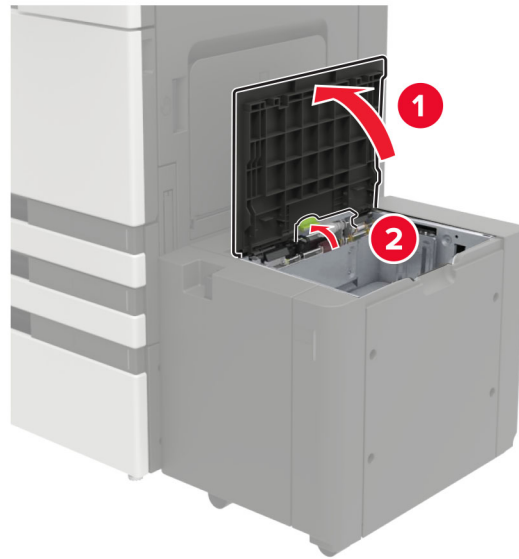

2 הגמש, אזורר ויישר את קצוות הנייר לפני הטעינה.

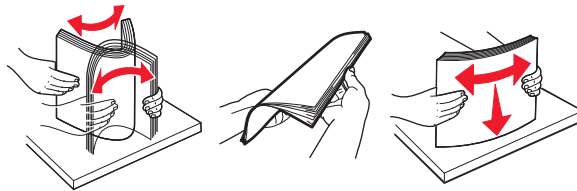

3 טען את ערימת הנייר כאשר הצד להדפסה פונה כלפי מטה.

- להדפסה על צד אחד על נייר מכתבים, טען את הנייר כאשר הצד עם הכיתוב פונה כלפי מטה.
- להדפסה דו-צדדית על נייר מכתבים, טען את הנייר כאשר הצד עם הכיתוב פונה כלפי מעלה.
- למניעת חסימות נייר, ודא שגובה הערימה נמוך מהזווית של השלדה.

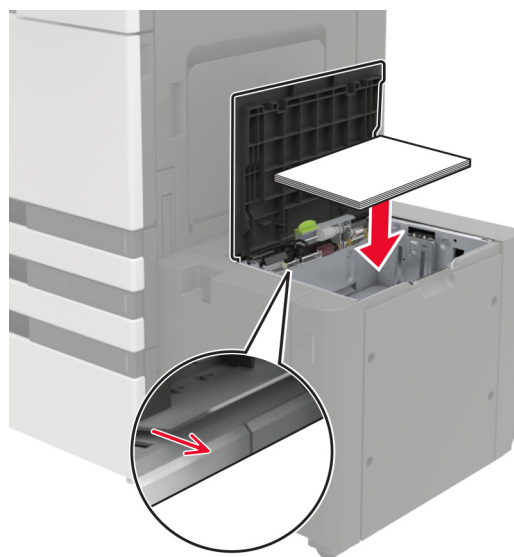

4 הנמך את גלגלת ההזנה ואז סגור את הדלת.

5 בלוח הבקרה, נווט אל: **Settings** (הגדרות) < **Device** (התקן) < **Maintenance** (תחזוקה) < **Configuration Menu** (תפריט תצורה) < **Tray Configuration** (תצורת מגש) < **Size Sensing** (חישת גודל).

6 בחר את המגש ואת גודל הנייר.

טעינה במזין הרב-תכליתי

1 פתח את המזין הרב תכליתי.

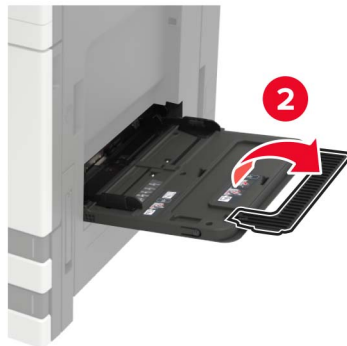

2 כוונן את מוביל הנייר כך שיתאימו לגודל הנייר שאתה טוען.

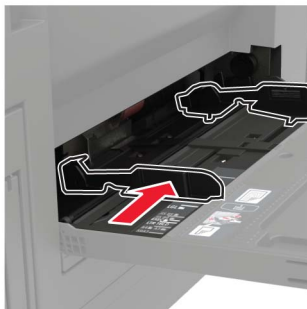

3 הגמש, אוורר ויישר את קצוות הנייר לפני הטעינה.

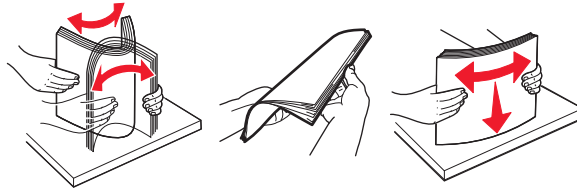

4 טען נייר או מדיה מיוחדת.

אם אתה משתמש בנייר מכתבים, בצע אחת מהפעולות הבאות:

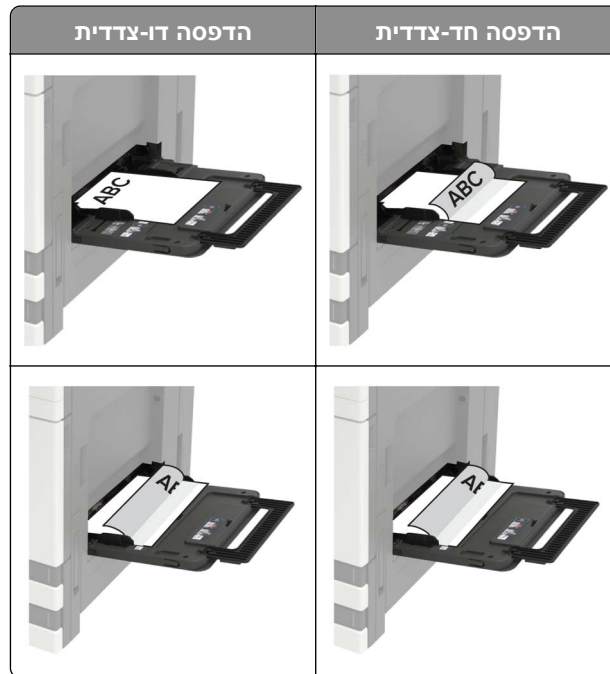

אזהרה—פוטנציאל לנזק: בעת השימוש במעטפות, אל תשתמש במעטפות עם בולים, מהדקים, לחצנים, חלונות, רפידות מצופות או חלקים נדבקים מעצמם.

5 בלוח הבקרה של המדפסת, הגדר את סוג הנייר וגודל הנייר בתפריט Paper (נייר) בהתאם לנייר הטעון.

קישור בין מגשים

1 במסך הבית גע ב-**Settings** (הגדרות) < **Paper** (נייר) < **Tray Configuration** (תצורת מגש) < בחר מקור נייר.

2 קבע את אותם גודל נייר וסוג נייר למגשים שאתה מקשר.

3 במסך הבית גע ב-**Settings** (הגדרות) < **Device** (התקן) < **Maintenance** (תחזוקה) < **Config Menu** (תפריט תצורה) < **Tray Configuration** (תצורת מגש) < **Tray Linking** (קישור מגשים).

4 גע ב-**Automatic** (אוטומטי).

כדי לבטל קישור של מגשים, ודא שאין מגשים שלהם הגדרות גודל או סוג נייר זהות.

אזהרה—פוטנציאל לנזק: טמפרטורת ה-Fuser משתנה בהתאם לסוג הנייר שצוין. כדי להימנע מבעיות הדפסה, התאם את הגדרות סוג הנייר במדפסת לנייר שטעון במגש.

תומך נייר

גודלי נייר נתמכים

גודלי נייר הנתמכים על ידי המדפסת

הדפסה דו-צדדית	מזין רב תכליתי ³	מגש של 3000 גיליונות	מגש של 2500 גיליונות	2 x מגש של 500 גיליונות	מגש של 500 גיליונות	גודל נייר נייר
X	✓	X	X	X	X	7 3/4 מעטפה 191 x 98 מ"מ (7.5 x 3.9 אינץ')
X	✓	X	X	X	X	9 מעטפה 225 x 98.4 מ"מ (8.9 x 3.9 אינץ')
X	✓	X	X	X	X	10 מעטפה 241 x 105 מ"מ (9.5 x 4.1 אינץ')
✓	¹ ✓	X	X	¹ ✓	¹ ✓	17 x 11 431.8 x 279.4 מ"מ (17 x 11 אינץ')
✓	¹ ✓	X	X	X	^{4,1} ✓	18 x 12 457 x 305 מ"מ (18 x 12 אינץ')
✓	¹ ✓	X	X	¹ ✓	¹ ✓	A3 420 x 297 מ"מ (16.54 x 11.69 אינץ')
✓	✓	² ✓	² ✓	✓	✓	A4 297 x 210 מ"מ (11.7 x 8.3 אינץ')
✓	✓	X	X	¹ ✓	¹ ✓	A5 210 x 148 מ"מ (8.3 x 5.8 אינץ')
✓	¹ ✓	X	X	X	X	A6 148 x 105 מ"מ (5.8 x 4.1 אינץ')

¹ נייר נטען בכיוון לרוחב בלבד.

² נייר נטען בכיוון לאורך בלבד.

³ מקור הנייר תומך בגודל נייר ללא חישת גודל.

⁴ נייר זה אינו נתמך במגש 1.

⁵ הדפסה דו-צדדית תומכת במידות Universal מ-148 x 139.7 מ"מ עד 458 x 320 מ"מ (5.83 x 5.5 אינץ' עד 18 x 12.6 אינץ').

הדפסה דו-צדדית	מזין רב תכליתי ³	מגש של 3000 גיליונות	מגש של 2500 גיליונות	2 x מגש של 500 גיליונות	מגש של 500 גיליונות	גודל נייר נייר
X	✓	X	X	X	X	B5 מעטפה 250 x 176 מ"מ (9.8 x 6.9 אינץ')
X	✓	X	X	X	X	C5 מעטפה 229 x 162 מ"מ (9 x 6.4 אינץ')
X	✓	X	X	X	X	DL מעטפה 220 x 110 מ"מ (8.7 x 4.3 אינץ')
✓	✓	X	X	✓	✓	Executive 267 x 184 מ"מ (10.5 x 7.3 אינץ')
✓	✓	X	X	✓	✓	Folio 330 x 216 מ"מ (13 x 8.5 אינץ')
✓	¹ ✓	X	X	¹ ✓	¹ ✓	JIS B4 364 x 257 מ"מ (14.33 x 10.12 אינץ')
✓	✓	X	X	✓	✓	JIS B5 257 x 182 מ"מ (10.1 x 7.2 אינץ')
✓	¹ ✓	X	X	¹ ✓	¹ ✓	Legal 356 x 216 מ"מ (14 x 8.5 אינץ')
✓	✓	² ✓	² ✓	✓	✓	Letter 279 x 216 מ"מ (11 x 8.5 אינץ')
✓	✓	X	X	✓	✓	Oficio 340 x 216 מ"מ (13.4 x 8.5 אינץ')
X	✓	X	X	X	X	מעטפה אחרת מקסימום: 427.6 x 297 מ"מ (16.83 x 11.69 אינץ')

¹ נייר נטען בכיוון לרוחב בלבד.

² נייר נטען בכיוון לאורך בלבד.

³ מקור הנייר תומך בגודל נייר ללא חישת גודל.

⁴ נייר זה אינו נתמך במגש 1.

⁵ הדפסה דו-צדדית תומכת במידות Universal מ-148 x 139.7 מ"מ עד 458 x 320 מ"מ (5.5 x 5.83 אינץ' עד 12.6 x 18 אינץ').

הדפסה דו-צדדית	מזין רב תכליתי ³	מגש של 3000 גיליונות	מגש של 2500 גיליונות	2 x מגש של 500 גיליונות	מגש של 500 גיליונות	גודל נייר נייר
✓	1✓	X	X	X	4,1✓	SRA3 320 x 450 מ"מ (17.7 x 12.6 אינץ')
✓	✓	X	X	1✓	1✓	Statement 140 x 216 מ"מ (5.5 x 8.5 אינץ')
5✓	✓	X	X	✓	✓	Universal 90 x 139.7 מ"מ עד 320 x 1200 מ"מ (3.5 x 5.5 אינץ' עד 12.6 x 47.24 אינץ').
<p>1 נייר נטען בכיוון לרוחב בלבד. 2 נייר נטען בכיוון לאורך בלבד. 3 מקור הנייר תומך בגודל נייר ללא חישת גודל. 4 נייר זה אינו נתמך במגש 1. 5 הדפסה דו-צדדית תומכת במידות Universal מ-148 x 139.7 מ"מ עד 458 x 320 מ"מ (5.5 x 5.83 אינץ' עד 12.6 x 18 אינץ').</p>						

גודלי נייר הנתמכים על ידי יחידת הגימור

הערה: כאשר מותקנת יחידת גימור, סל הגימור הסטנדרטי הופך לסל ברירת המחדל גם עבור משימות הדפסה שאינן מצריכות גימור.

גודלי נייר נתמכים

גודל נייר	יחידת גימור סיכות	יחידת גימור סיכות, מחורר סל 1	יחידת גימור סיכות, מחורר סל 2	יחידת גימור חוברות
17 x 11	✓	✓	✓	✓
18 x 12	1✓	1✓	5✓	✓
A3	X	1✓	5✓	✓
A4	✓	✓	✓	✓
A5	1✓	1✓	4✓	X
A6	1✓	1✓	X	X
Executive	✓	✓	✓	X
Folio	1✓	✓	✓	X
<p>1 הנייר נתמך אך יחידת הגימור אינה מערימה אותו, מהדקת אותו או מנקבת בו חורים. 2 הנייר נתמך רק אם יחידת הגימור מערימה את הנייר ומנקבת בו חורים אך אינה מהדקת אותו. 3 הנייר נתמך רק אם גודל הנייר הוא מ-210 x 279.4 מ"מ עד 320 x 457.2 מ"מ (8.27 x 11 אינץ' עד 12.6 x 18 אינץ'). 4 הנייר נתמך רק אם יחידת הגימור מערימה ומהדקת את הנייר אך אינה מנקבת בו חורים. 5 הנייר נתמך רק אם יחידת הגימור מערימה את הנייר אך אינה מהדקת אותו או מנקבת בו חורים. 4 הנייר נתמך רק עבור ניקוב של שני חורים.</p>				

גודל נייר	יחידת גימור סיכות	יחידת גימור סיכות, מחורר סל 1	יחידת גימור סיכות, מחורר סל 2	יחידת גימור חוברות
JIS B5	✓	✓	✓	x
JIS B4	✓	✓	✓	✓
Legal	✓	✓ ⁶	✓	✓
Letter	✓	✓	✓	✓
Oficio	✓ ¹	✓	✓	x
SRA3	✓ ¹	✓ ³	✓ ¹	✓
Statement	✓ ¹	✓ ¹	✓ ¹	x
Universal	✓	✓ ¹	✓ ⁵	✓ ³

- ¹ הנייר נתמך אך יחידת הגימור אינה מערימה אותו, מהדקת אותו או מנקבת בו חורים.
- ² הנייר נתמך רק אם יחידת הגימור מערימה את הנייר ומנקבת בו חורים אך אינה מהדקת אותו.
- ³ הנייר נתמך רק אם גודל הנייר הוא מ-210 x 279.4 מ"מ עד 320 x 457.2 מ"מ (8.27 x 11 אינץ' עד 12.6 x 18 אינץ').
- ⁴ הנייר נתמך רק אם יחידת הגימור מערימה ומהדקת את הנייר אך אינה מנקבת בו חורים.
- ⁵ הנייר נתמך רק אם יחידת הגימור מערימה את הנייר אך אינה מהדקת אותו או מנקבת בו חורים.
- ⁶ הנייר נתמך רק עבור ניקוב של שני חורים.

סוגי נייר נתמכים

סוגי נייר הנתמכים על ידי המדפסת

הערה: מדבקות, שקפים, מעטפות ובריטול מודפסים תמיד במהירות מופחתת.

סוג נייר	2 x מגש של 500 גיליונות	מגש של 2500 גיליונות	מגש של 3000 גיליונות	מזין רב-תכליתי	הדפסה דו-צדדית
Bond	✓	✓	✓	✓	✓
Envelope (מעטפה)	x	x	x	✓	x
Card Stock (קרטיסים)	✓	✓	✓	✓	✓
נייר צבעוני	✓	✓	✓	✓	✓
סוג מותאם אישית	✓	✓	✓	✓	✓
מבריק	✓	✓	✓	✓	✓
מבריק כבד	✓	✓	✓	✓	✓
נייר כבד	✓	✓	✓	✓	✓
מדבקות	x	x	x	✓	x
Letterhead (נייר מכתבים)	✓	✓	✓	✓	✓

¹ הדפס בקבוצות של עד 20 גיליונות בלבד כדי למנוע הידבקות השקפים זה לזה.

סוג נייר	2 x מגש של 500 גיליונות	מגש של 2500 גיליונות	מגש של 3000 גיליונות	מזין רב-תכליתי	הדפסה דו-צדדית
נייר קל	✓	✓	✓	✓	✓
Plain Paper (נייר רגיל)	✓	✓	✓	✓	✓
Preprinted (נייר מודפס מראש)	✓	✓	✓	✓	✓
ממוחזר	✓	✓	✓	✓	✓
מעטפה מחוספסת	X	X	X	✓	X
מחוספס כותנה	✓	✓	✓	✓	✓
שקפים ¹	X	X	X	✓	X
מדבקות ויניל	X	X	X	X	X

¹ הדפס בקבוצות של עד 20 גיליונות בלבד כדי למנוע הידבקות השקפים זה לזה.

סוגי נייר הנתמכים על ידי יחידת הגימור

סוג נייר	יחידת גימור סיכות, מחורר			יחידת גימור סיכות	
	Hole Punch (ניקוב חורים)	Staple (מהדק)	ללא גימור	Staple (מהדק)	ללא גימור
Bond	✓	✓	✓	✓	✓
Card Stock (קרטיסים)	✓	X	✓	X	✓
מבריק	✓	✓	✓	X	✓
מבריק כבד	✓	X	✓	X	✓
מדבקות	X	X	✓	X	✓
Plain Paper (נייר רגיל)	✓	✓	✓	✓	✓
ממוחזר	✓	✓	✓	✓	✓
שקפים ¹	X	X	✓	X	✓
מדבקות ויניל	X	X	X	X	X
Envelope (מעטפה)	X	X	✓	X	✓
מעטפה מחוספסת	X	X	✓	X	✓
Letterhead (נייר מכתבים)	✓	✓	✓	✓	✓
Preprinted (נייר מודפס מראש)	✓	✓	✓	✓	✓
נייר צבעוני	✓	✓	✓	✓	✓

¹ הדפס בקבוצות של עד 20 גיליונות בלבד כדי למנוע הידבקות השקפים זה לזה.

יחידת גימור חוברות	יחידת גימור סיכות, מחורר			יחידת גימור סיכות		סוג נייר
	Hole Punch (ניקוב חורים)	Staple (מהדק)	ללא גימור	Staple (מהדק)	ללא גימור	
✓	✓	✓	✓	✓	✓	נייר קל
X	X	X	✓	X	✓	נייר כבד
X	X	X	✓	X	✓	מחוספס כותנה
✓	✓	✓	✓	✓	✓	סוג מותאם אישית

¹ הדפס בקבוצות של עד 20 גליונות בלבד כדי למנוע הידבקות השקפים זה לזה.

משקלי נייר נתמכים

סוג נייר	מגש סטנדרטי של 550 גליונות	2 x מגש של 500 גליונות	מגש של 2500 גליונות	מגש של 3000 גליונות	רב-תכליתי מזין
נייר רגיל	60-256 גרם/מ"ר (lb 16-68)				
מבריק	60-256 גרם/מ"ר (lb 16-68)				
בריסטול	60-256 גרם/מ"ר (lb 16-68)				
מדבקות	לא רלוונטי	לא רלוונטי	לא רלוונטי	לא רלוונטי	60-256 גרם/מ"ר (lb 16-68)
מעטפות	לא רלוונטי	לא רלוונטי	לא רלוונטי	לא רלוונטי	75-256 גרם/מ"ר (lb 20-68)

נייר שאינו קביל

סוגי הנייר הבאים אינם מומלצים לשימוש במדפסת:

- ניירות שעברו טיפול כימי המשמשים ליצירת עותקים ללא נייר פחם. ניירות אלה מוכרים גם כניירות ללא פחם, נייר העתקה ללא פחם (CCP) או נייר ללא צורך בפחם (NCR).
- נייר מודפס מראש עם כימיקלים שעלולים לזהם את המדפסת.
- נייר מודפס מראש העלול להיות מושפע מהטמפרטורה ביחידת ההתכה של המדפסת
- ניירות מודפסים מראש המחייבים רישום (מיקום ההדפסה המדויק בעמוד) גדול מ-2.3± מ"מ. לדוגמה, טופסי זיהוי תווים אופטי (OCR).
- לעתים אפשר לבצע התאמת רישום ביישום תוכנה לקבלת הדפסה מוצלחת על טפסים מסוג זה.
- ניירות מצופים (נייר מודבק הניתן להפרדה), ניירות סינתטיים או ניירות תרמיים.
- ניירות עם קצוות מחוספסים, ניירות עם מרקם מחוספס או מחוספס מאוד, או ניירות מסולסלים.
- ניירות שאינם בתקן EN12281:2002 (אירופי).
- נייר במשקל פחות מ-60 ג'"/מ"ר (16 ליברות).
- טפסים או מסמכים המורכבים מחלקים מרובים.

שימוש בנייר ממוחזר

Lexmark פועלת לצמצום ההשפעה של נייר על הסביבה על-ידי כך שהיא מספקת ללקוחות אפשרויות בחירה בכל הנוגע להדפסה. אחת הדרכים להשיג זאת היא על ידי בדיקת מוצרים כדי להבטיח שניתן יהיה להשתמש בנייר ממוחזר – בפרט, ניירות המיוצרים

עם תכולה ממוחזרת לאחר שימוש צרכני של 30%, 50% ו-100%. אנו מצפים שנייר ממוחזר יהיה טוב לשימוש במדפסות שלנו כמו נייר מייצור חדש. למרות שלא קיים תקן רשמי לגבי שימוש בנייר בצידוד משרדי, Lexmark משתמשת בתקן האירופי EN 12281 כתקן מינימלי למאפיינים. כדי להבטיח מגוון רחב של בדיקות, הנייר המשמש לבדיקה כולל 100% נייר ממוחזר מצפון אמריקה, אירופה ואסיה, והבדיקות מתבצעות בלחות יחסית של 80%-8%. הבדיקה כוללת הדפסה דו-צדדית. ניתן להשתמש בנייר משרדי שעשוי מחומרים מתחדשים, ממוחזרים או נטולי כלור.

הדפסה

הדפסה ממחשב

הערה: עבור תוויות, ניירות בריסטול ומעטפות, הגדר את גודל את וסוג הנייר במדפסת לפני הדפסת המסמך.

- 1 במסמך שאתה מנסה להדפיס, פתח את תיבת הדו-שיח Print (הדפסה).
- 2 כוונן את ההגדרות לפי הצורך.
- 3 הדפס את המסמך.

הדפסה מהתקן נייד

הדפסה מהתקן נייד באמצעות Lexmark Mobile Print

הדפסה מהתקן נייד באמצעות Lexmark Mobile Print

Lexmark™ Mobile Print מאפשר לך לשלוח מסמכים ותמונות ישירות למדפסת נתמכת של Lexmark.

- 1 פתח את המסמך וזא שלח אותו או שתף אותו עם Lexmark Mobile Print.
- הערה:** ייתכן שחלק מהיישומים של צדדים שלישיים לא ייתמכו בתכונת השליחה או השיתוף. לקבלת מידע נוסף עיין בתיעוד הנלווה ליישום.
- 2 בחר מדפסת.
- 3 הדפס את המסמך.

הדפסה מהתקן נייד באמצעות Google Cloud Print

Google Cloud Print™ הוא פתרון הדפסה אשר מאפשר לך להדפיס בכל מדפסת המוכנה לשימוש עם Google Cloud Print.

לפני שתתחיל ודא כי:

- המדפסת רשומה בשרת Google Cloud Print.
 - את התוסף Cloud Print מורידים מחנות Google Play™ והוא זמין בהתקן הנייד.
- 1 בהתקן הנייד של Android™ שברשותך, פתח מסמך או בחר מסמך במנהל הקבצים.

2 לחץ על  < Print (הדפסה).

3 בחר מדפסת ולאחר מכן לחץ על .

הדפסה מהתקן נייד באמצעות שירות ההדפסה Mopria

Mopria® שירות ההדפסה הוא פתרון להדפסה ניידת עבור התקנים ניידים הפועלים עם מערכת Android מגרסה 5.0 ואילך. הוא מאפשר לך להדפיס ישירות בכל מדפסת בעלת אישור Mopria.

הערה: הקפד להוריד את היישום Mopria Print Service מהחנות Google Play והפוך אותו לזמין בהתקן הנייד.

1 בהתקן הנייד של Android שברשותך, הפעל יישום תואם או בחר מסמך במנהל הקבצים.

2 לחץ על  < Print (הדפסה).

3 בחר מדפסת ואז כוונן את ההגדרות במידת הצורך.

4 הקש על 

הדפסה מהתקן נייד באמצעות AirPrint

תכונת התוכנה AirPrint היא פתרון הדפסה ניידת אשר מאפשר לך להדפיס ישירות מהתקני Apple למדפסת בעלת אישור AirPrint.

הערות:

- ודא שגם התקן ה-AirPrint וגם המדפסת מחוברים לאותה רשת. אם יש לרשת מספר רכזות תקשורת אלחוטית, ודא ששני ההתקנים מחוברים לאותה רשת משנה.
- יישום זה נתמך רק בחלק מהתקני Apple.

1 בהתקן הנייד, בחר מסמך מתוך מנהל הקבצים או הפעל יישום תואם.

2 לחץ על  < Print (הדפסה).

3 בחר מדפסת ואז כוונן את ההגדרות במידת הצורך.

4 הדפס את המסמך.

הדפסה מהתקן נייד באמצעות Wi-Fi Direct®

Wi-Fi Direct® הוא פתרון הדפסה אשר מאפשר לך להדפיס בכל מדפסת המוכנה לשימוש עם Wi-Fi Direct.

הערה: ודא שההתקן הנייד מחובר לרשת האלחוטית של המדפסת. לקבלת מידע נוסף ראה ["חיבור התקן נייד למדפסת" בעמוד 98](#).

1 בהתקן הנייד שברשותך, הפעל יישום תואם או בחר מסמך במנהל הקבצים.

2 בהתאם להתקן הנייד שלך, בצע אחת מהפעולות הבאות:

• לחץ על  < Print (הדפסה).

• לחץ על  < Print (הדפסה).

• לחץ על  < Print (הדפסה).

3 בחר מדפסת ואז כוונן את ההגדרות במידת הצורך.

4 הדפס את המסמך.

הדפסה מכונן הבזק

1 הכנס את כונן ההבזק.



הערות:

- אם אתה מכניס את כונן ההבזק כשמופיעה הודעת שגיאה, המדפסת תתעלם מכונן ההבזק.
- אם תחבר כונן הבזק בעת שהמדפסת מעבדת משימות הדפסה אחרות, תופיע ההודעה **Busy** (עסוק) בצג.

2 גע על הצג במסמך שברצונך להדפיס.

קבע הגדרות הדפסה אחרות לפי הצורך.

3 שלח את משימת ההדפסה.

כדי להדפיס מסמך אחר גע באפשרות **USB Drive** (כונן USB).

אזהרה—פוטנציאל לנזק: למניעת אובדן נתונים או פגיעה בתפקוד המדפסת, אל תיגע בכונן ההבזק או במדפסת באזור המוצג כשמתבצעות פעילויות הדפסה, קריאה או כתיבה עם התקן הזיכרון.



כונני הבזק וסוגי קבצים נתמכים

כונני הבזק

- Lexar JumpDrive S70 (16GB ו-32GB)
- SanDisk Cruzer (16GB ו-32GB)
- PNY Attaché (16GB ו-32GB)

הערות:

- המדפסת תומכת בכונני הבזק USB מהירים עם תקן מהירות מלאה.
- יש להשתמש בכונני הבזק USB אשר תומכים במערכת קבצים מסוג FAT (File Allocation Tables).

סוגי קבצים

מסמכים

- PDF (גרסה 1.7 או גרסה קודמת)
- HTML
- XPS
- תבנית של קובצי Microsoft (.doc, .docx, .xls, .xlsx, .ppt, .pptx).

תמונות:

- .dcx
- .gif
- JPEG או .jpg
- .bmp
- .pcx
- TIFF או .tif
- .png

הגדרת משימות חסויות

1 בלוח הבקרה, נווט אל:

Settings (הגדרות) < Security (אבטחה) < Confidential Print Setup (הגדרת הדפסה חסויה)

2 קבע את תצורת ההגדרות.

השתמש ב:	כדי
מקס קוד PIN שגוי	הגדרת מספר הפעמים שבהן ניתן להזין PIN לא חוקי. הערה: לאחר הגעה למגבלה, משימות ההדפסה עבור שם משתמש זה נמחקות.
Confidential Job Expiration (תפוגת משימה חסויה)	הגדרת מועד התפוגה למשימות הדפסה של מסמכים חסויים. הערה: משימות חסויות מוחזקות יישמרו במדפסת עד שישוחררו או יימחקו ידנית.
Repeat Job Expiration (תפוגת משימה חוזרת)	הגדרת מועד התפוגה למשימות הדפסה חוזרות. הערה: משימות מוחזקות חוזרות מאוחסנות בזיכרון המדפסת לצורך הדפסה מחדש.
Verify Job Expiration (אימות תפוגת משימה)	הגדרת מועד התפוגה שבו המדפסת תדפיס עותק לפני הדפסת שאר העותקים. הערה: משימות אימות מדפיסות עותק אחד כדי לבדוק אם הוא עומד בדרישות לפני הדפסת העותקים הנותרים.

השתמש ב:	כדי
Reserve Job Expiration (תפוגת משימה שמורה)	הגדרת מועד התפוגה שבו המדפסת תאחסן משימות הדפסה. הערה: משימות שמורות מופסקות נמחקות אוטומטית לאחר ההדפסה.
Require All Jobs to be Held (דרוש שמירה של כל המשימות)	הגדרת המדפסת לשמור את כל משימות ההדפסה.
Keep duplicate documents (שמור מסמכים כפולים)	הגדרת המדפסת להדפסת כל המסמכים שלהם אותו שם קובץ.

הדפסת משימות חסויות ומשימות מופסקות אחרות

למשתמי Windows

- 1 כאשר מסמך פתוח, לחץ על **File** (קובץ) < **Print** (הדפסה).
- 2 לחץ על **Properties** (מאפיינים), **Preferences** (העדפות), **Options** (אפשרויות), או **Setup** (הגדרות).
- 3 לחץ על **Print and Hold** (הדפס והפסק).
- 4 בחר **Use Print and Hold** (שימוש בהדפסה והפסק), ואז הקצה שם משתמש.
- 5 בחר את סוג משימת ההדפסה (**Confidential** (חסויה), **Repeat** (חוזרת), **Reserve** (שמורה), או **Verify** (אימות)). אם משימת ההדפסה חסויה, הזן קוד PIN בן ארבע ספרות.
- 6 לחץ על **אישור** או **הדפסה**.
- 7 ממסך הבית של המדפסת, שחרר את משימת ההדפסה.
 - למשימות חסויות, עבור אל:
 - Held jobs** (משימות מופסקות) < בחר את שם המשתמש שלך < **Confidential** (חסויה) < הזן את קוד ה-CJR > PIN
 - בחר את משימת ההדפסה < קבע את תצורת ההגדרות < **Print** (הדפסה)
 - למשימות הדפסה אחרות, עבור אל:
 - Held jobs** (משימות מופסקות) < בחר את שם המשתמש < בחר את משימת ההדפסה < קבע את תצורת ההגדרות < **Print** (הדפסה)

למשתמי Macintosh

- 1 כשמסמך פתוח, בחר **File** (קובץ) < **Print** (הדפסה). במקרה הצורך, לחץ על משולש הגילוי כדי לראות אפשרויות נוספות.
- 2 בתפריט **Print options** (אפשרויות הדפסה) או **Copies & Pages** (עותקים ודפים), בחר באפשרות **Job Routing** (ניתוב משימות).
- 3 בחר את סוג משימת ההדפסה (**Confidential** (חסויה), **Repeat** (חוזרת), **Reserve** (שמורה), או **Verify** (אימות)). אם משימת ההדפסה חסויה, הקצה שם משתמש וקוד PIN בן ארבע ספרות.
- 4 לחץ על **אישור** או **הדפסה**.

5 ממסך הבית של המדפסת, שחרר את משימת ההדפסה.

- למשימות חסויות, עבור אל:

Held jobs (משימות מופסקות) < בחר את שם המשתמש שלך < **Confidential Jobs (משימות חסויות)** < הזן קוד PIN < בחר משימת הדפסה < ציין מספר העתקים < **Print (הדפס)**

- למשימות הדפסה אחרות, עבור אל:

Held jobs (משימות מופסקות) < בחר את שם המשתמש < בחר את משימת ההדפסה < קבע את תצורת ההגדרות < **Print (הדפסה)**

הדפסת רשימת דוגמאות גופנים

1 במסך הבית, גע ב-**Settings** (הגדרות) < **Reports** (דוחות) < **Print** (הדפסה) < **Print Fonts** (גופני הדפסה).

2 גע ב-**PCL Fonts** (גופני PCL) או **PS Fonts** (גופני PS).

הדפסת רשימת ספריות

במסך הבית, גע ב-**Settings** (הגדרות) < **Reports** (דוחות) < **Print** (הדפסה) < **Print Directory** (ספריית הדפסות).

ביטול משימת הדפסה

מלוח הבקרה של המדפסת

1 במסך הבית, גע באפשרות **Job Queue** (תור משימות).

הערה: באפשרותך גם לגשת להגדרה זו על-ידי נגיעה בחלק העליון של מסך הבית.

2 בחר משימה לביטול.

מהמחשב

1 בצע אחת מהפעולות הבאות, בהתאם למערכת ההפעלה:

- פתח את תיקיית המדפסות ולאחר מכן בחר את המדפסת שלך.

- מתוך System Preferences (העדפות מערכת) בתפריט Apple, נווט אל המדפסת שלך.

2 בחר משימה לביטול.

הבנת תפריטי המדפסת

Menu Map (מפת תפריטים)

<ul style="list-style-type: none"> Accessibility (נגישות) Restore Factory Defaults (שחזור ברירות המחדל של היצרן) Maintenance (תחזוקה) סמלים גלויים במסך הבית About this Printer (אודות מדפסת זו) 	<ul style="list-style-type: none"> Preferences (העדפות) Eco-Mode (מצב חיסכון) לוח הפעלה מרוחק Notifications (הודעות) Power Management (ניהול צריכת חשמל) Information Sent to Lexmark (מידע שנשלח אל Lexmark) 	Device (התקן)
<ul style="list-style-type: none"> PDF PostScript PCL HTML Image (תמונה) 	<ul style="list-style-type: none"> Layout (פריסה) Finishing (גימור) Setup (הגדרה) Quality (איכות) Job Accounting (דוח משימות) XPS 	הדפסה
<ul style="list-style-type: none"> Bin Configuration (תצורת סל) 	<ul style="list-style-type: none"> Tray Configuration (תצורת מגש) Media Configuration (תצורת מדיה) 	נייר
<ul style="list-style-type: none"> Flash Drive Print (הדפסה מכונן הבזק) 		USB Drive (כונן USB)
<ul style="list-style-type: none"> תצורת LPD HTTP/FTP Settings (הגדרות HTTP/FTP) USB הגבלת גישה לרשת חיצונית Google Cloud Print Wi-Fi Direct 	<ul style="list-style-type: none"> Network Overview (סקירת רשת) Wireless (אלחוטי) Ethernet TCP/IP SNMP IPSec 802.1x 	Network/Ports (רשת/יציאות)
<ul style="list-style-type: none"> Disk Encryption (הצפנת דיסק) Erase Temporary Data Files (מחק מסמכי נתונים זמניים) Solutions LDAP Settings (הגדרות LDAP של פתרונות) שונות 	<ul style="list-style-type: none"> Login Methods (שיטות כניסה) Schedule USB Devices (תזמון התקני USB) Security Audit Log (יומן ביקורת אבטחה) Login Restrictions (מגבלות כניסה) Confidential Print Setup (הגדרת הדפסה חסויה) 	Security (אבטחה)
<ul style="list-style-type: none"> הדפסה Network (רשת) 	<ul style="list-style-type: none"> Menu Settings Page (דף הגדרות תפריט) Device (התקן) 	Reports (דוחות)

<ul style="list-style-type: none"> • Media Guide (מדריך למדיה) • Moving Guide (מדריך העברה) • Print Quality Guide (מדריך איכות הדפסה) • מדריך לחומרים מתכלים 	<ul style="list-style-type: none"> • Print All Guides (הדפסת כל המדריכים) • Color quality guide (מדריך איכות צבע) • Connection Guide (מדריך התחברות) • מדריך מידע 	עזרה
Print Quality Test Pages (דפי בדיקת איכות הדפסה)		פתרון בעיות

Device (התקן)

Preferences (העדפות)

Preferences (העדפות)

תיאור	פריט בתפריט
להגדיר את השפה של הטקסט שמופיע בתצוגה.	Display Language (שפת תצוגה)
זוהי את המדינה או האזור שבהם המדפסת שלך הוגדרה לפעול.	מדינה/אזור
מפעיל את האשף ההגדרה.	Run initial setup (הפעל הגדרה ראשונית) Off (כבוי) On (מופעל)
בחר שפה כסוג מקלדת. הערה: ייתכן שלא כל ערכי Keyboard Type (סוג המקלדת) יופיעו, או שיהיה צורך בהתקנת חומרה מיוחדת כדי שיופיעו.	Keyboard (מקלדת) Keyboard Type (סוג מקלדת)
ציון המידע שיופיע במסך הבית.	Displayed Information (מידע מוצג) Display Text 1 (טקסט תצוגה 1) (כתובת IP) IP Address (*) Display Text 2 (טקסט תצוגה 2) (תאריך/שעה) Date/Time (*) Custom Text 1 (טקסט מותאם אישית 1) Custom Text 2 (טקסט מותאם אישית 2)
הגדרת התאריך והשעה ופרוטוקול ה-network time protocol של המדפסת.	Date and Time (תאריך ושעה) Configure (הגדרת תצורה) תאריך ושעה נוכחיים הגדרה ידנית של תאריך ושעה Date Format (תבנית תאריך) (*MM-DD-YYYY) Time Format (תבנית שעה) (12 שעות *A.M./P.M.) Time Zone (אזור זמן) (*UTC-5:00) Network Time Protocol Enable NTP (איפשר NTP) (דולק) (*) NTP Server (שרת NTP) איפשר אימות
הגדרת יחידת המידה של גודלי נייר. הערה: הארץ או האזור שנבחרו באשף ההגדרה הראשונית קובעים את הגדרת גודל הנייר הראשונית.	Paper Sizes (גודלי נייר) *.U.S (ארה"ב) Metric (מטרי)
התאמת הבהירות של התצוגה.	Screen Brightness (בהירות מסך) 20-100% (*100)
הערה: כוכבית (*) לצד ערך מציינת את הגדרת ברירת המחדל של היצרן.	

פריט בתפריט	תיאור
Flash Drive Access (גישה לכונן הבזק) Enabled* (זמין) Disabled (מנוטרל)	מתן אפשרות גישה לכונן ההבזק.
Allow Background Removal (אפשר הסרת רקע) Off (כבוי) On (פועל)*	מציין אם הסרת רקע תתאפשר.
Audio Feedback (משוב קולי) Button Feedback (משוב לחצן) (מופעל)* Volume (עוצמת קול) (*5)	<ul style="list-style-type: none"> איפשר משוב קולי בעת לחיצות על לחצנים, אינטראקציות עם לוח, הנחיות הקשורות לטעינת נייר, והודעות שגיאה. התאמת עוצמת הקול של המשוב.
Screen Timeout (פסק זמן של המסך) 5-300 שניות (*60)	הגדרת זמן הפעולה במצב סרק שיחלוף לפני שבתצוגה יופיע מסך הבית, או לפני שהמדפסת תנתק את חשבון המשתמש באופן אוטומטי.
הערה: כוכבית (*) לצד ערך מציינת את הגדרת ברירת המחדל של היצרן.	

Eco-Mode (מצב חיסכון)

פריט בתפריט	תיאור
הדפסה Sides (1-Sided) (*צדדים (חד-צדדי*)) Pages per Side (Off) (*עמודים בכל צד (כבוי*)) Toner Darkness (כהות הטונר) (*4) Color Saver (Off) (*חיסכון בצבע (כבוי*))	קבע את תצורת הגדרות ההדפסה של המדפסת.
הערה: כוכבית (*) לצד ערך מציינת את הגדרת ברירת המחדל של היצרן.	

לוח הפעלה מרוחק

פריט בתפריט	תיאור
External VNC Connection (חיבור VNC חיצוני) Don't Allow (אל תאפשר)* Allow (אפשר)	חיבור לקוח מחשוב רשת וירטואלי (VNC) חיצוני כדי להפעיל את לוח הבקרה המרוחק.
סוג אימות None (ללא)* Standard Authentication (אימות רגיל)	הגדרת סוג האימות בעת גישה לשרת לקוח של VNC.
VNC Password (סימת VNC)	ציון הסימה להתחברות אל לקוח ה-VNC. הערה: פריט תפריט זה מופיע רק כאשר ההגדרה של Authentication Type (סוג אימות) היא Standard Authentication (אימות רגיל).
הערה: כוכבית (*) לצד ערך מציינת את הגדרת ברירת המחדל של היצרן.	

Notifications (הודעות)

פריט בתפריט	תיאור
נורית שגיא Off (כבוי) On (פועל)*	הגדרה שנורית החיווי תידלק כאשר מתרחשת שגיאת מדפסת. הערה: פריט תפריט זה מופיע רק בחלק מדגמי המדפסת.
Alarm Control (בקרת התראות) Off (כבוי) Single (יחיד)* Continuous (מתמשך)	קבע את מספר הפעמים שבהן תושמע ההתראה כאשר המדפסת מצריכה התערבות של המשתמש.
Supplies (חומרים מתכלים) Show Supply Estimates (הצג הערכות חומרים מתכלים) Show estimates (הצג הערכות)* Do not show estimates (אל תציג הערכות)	הצגת מצב החומרים מתכלים המשוער.
Supplies (חומרים מתכלים) Cartridge Alarm (התראת מחסנית) (Single (יחיד)*) Staple Alarm (התראת סיכות) (Off (כבוי)*) Hole Punch Alarm (התראת מחורר) (Off (כבוי)*)	הגדרת מספר הפעמים שבהן תישמע ההתראה כאשר מחסנית הטונר עומדת להתרוקן, מחסנית הסיכות ריקה, או שמכל המחורר מלא או חסר, בהתאמה. הערה: האפשרויות Staple Alarm (התראת סיכות) ו-Hole Punch Alarm (התראת מחורר) מופיעות רק כשמותקנות אפשרויות הפלט.
Supplies (חומרים מתכלים) Custom Supply Notifications (התראות על חומרים מתכלים בהתאמה אישית)	הגדרת היחידה שבה תשתמש המדפסת כדי להעריך את השימוש בחומרים מתכלים ולהפעיל הודעות מותאמות אישית כשנדרשת התערבות של המשתמש. הערה: פריט תפריט זה מופיע רק בשרת האינטרנט המובנה.
הערה: כוכבית (*) לצד ערך מציינת את הגדרת ברירת המחדל של היצרן.	

תיאור	פריט בתפריט
<p>הגדרת התצורה של שרת SMTP לשליחת דוא"ל לקבוצת כתובות דוא"ל שהוגדרה מראש כשאיורועים מסוימים מתרחשים במדפסת.</p>	<p>E-mail Alerts Setup (הגדרת התראות דוא"ל) E-mail Setup (הגדרת דואר אלקטרוני) Primary SMTP Gateway (שער SMTP ראשי) Primary SMTP Gateway Port (יציאת שער SMTP ראשי) (*25) Secondary SMTP Gateway (שער SMTP משני) Secondary SMTP Gateway Port (יציאת שער SMTP משני) (*25) SMTP Timeout (פסק זמן 30) (SMTP שניות*) Reply Address (כתובת לתשובה) Always use SMTP default Reply Address (השתמש תמיד בכתובת לתשובה שנקבעה כברירת מחדל ב-Off) (SMTP (כבוי)*) Use SSL/TLS (שימוש ב-Disabled) (לא זמין)*) Require Trusted Certificate (דרוש אישור מהימן) (מופעל)*) SMTP Server Authentication (אימות שרת SMTP) (No authentication required) (לא נדרש אימות)*) Device-Initiated E-mail (דוא"ל המופעל על-ידי ההתקן) (None) (ללא)*) דוא"ל המופעל על-ידי המשתמש* (None) (ללא)*) Use Active Directory Device Credentials (השתמש באישורי התקן של Off) (Active Directory) (כבוי)*) Device Userid Device Password Kerberos 5 REALM NTLM Domain Disable "SMTP server not set up" error (השבתת שגיאת "שרת SMTP לא הוגדר") (כבוי)*)</p>
<p>הגדרת המדפסת להסיר עמודים ריקים או עמודים עם הדפסות חלקיות באופן אוטומטי לאחר חסימה נוקתה.</p>	<p>Error Prevention (מניעת שגיאה) Jam Assist (סיוע בחסימה) Off (כבוי) On (פועל)*)</p>
<p>אפשר למדפסת להמשיך לעבד או להדפיס משימה באופן אוטומטי לאחר ניקוי מצבי מדפסת שמצריכים התערבות של משתמש.</p>	<p>Error Prevention (מניעת שגיאה) Auto Continue (המשך אוטומטי) Off (כבוי) On (מופעל)*) (5 seconds) (5 שניות)</p>
<p>הגדרת המדפסת לביצוע אתחול מחדש כאשר מתרחשת שגיאה.</p>	<p>Error Prevention (מניעת שגיאה) Auto Reboot (אתחול מחדש אוטומטי) Auto Reboot (אתחול מחדש אוטומטי) Reboot when idle (אתחול מחדש במצב סרק) Reboot always (אתחול מחדש תמיד)*) Reboot never (אתחול מחדש לעולם לא)</p>
<p>הגדר את מספר האתחולים מחדש האוטומטיים שהמדפסת יכולה לבצע.</p>	<p>Error Prevention (מניעת שגיאה) Auto Reboot (אתחול מחדש אוטומטי) Max Auto Reboots (מקסימום אתחולים מחדש אוטומטיים) 1-20 (*2)</p>
<p>הערה: כוכבית (*) לצד ערך מציינת את הגדרת ברירת המחדל של היצרן.</p>	

פריט בתפריט	תיאור
Error Prevention (מניעת שגיאה) Auto Reboot (אתחול מחדש אוטומטי) Auto Reboot Window (חלון אתחול מחדש אוטומטי) 1-525600 seconds (1-525600 שניות) (*720)	הגדרת הזמן שיחלוף לפני שהמדפסת תבצע אתחול מחדש אוטומטי.
Error Prevention (מניעת שגיאה) Display Short Paper Error (הצגת שגיאת נייר קצר) On (מופעל) Auto-clear (ניקוי אוטומטי)*	הגדרת המדפסת להציג הודעה כאשר מתרחשת שגיאת נייר קצר. הערה: נייר קצר מתייחס לגודל הנייר שנטען.
Error Prevention (מניעת שגיאה) Page Protect (הגנת עמוד) Off (כבוי)* On (מופעל)	הגדרת המדפסת לעבד את העמוד כולו בזיכרון לפני הדפסתו.
Jam Content Recovery (התאוששות מחסימת תוכן) Jam Recovery (התאוששות מחסימה) Off (כבוי) On (מופעל) Auto (אוטומטי)*	קביעה שהמדפסת תדפיס מחדש עמודים שנתקעו.
הערה: כוכבית (*) לצד ערך מציינת את הגדרת ברירת המחדל של היצרן.	

Power Management (ניהול צריכת חשמל)

פריט בתפריט	תיאור
Sleep Mode Profile (פרופיל מצב שינה) Print from Sleep Mode (הדפסה ממצב שינה) Stay awake after printing (הישארות במצב ערות לאחר הדפסה) Enter Sleep Mode after printing (כניסה למצב שינה לאחר הדפסה)*	הגדר את המדפסת כך שתישאר במצב מוכן או שתחזור למצב שינה לאחר הדפסה.
Timeouts (פסקי זמן) Sleep Mode (מצב שינה) 1-120 דקות (*15)	להגדיר את משך הזמן שהמדפסת תפעל במצב סרק לפני שתתחיל לפעול במצב שינה.
Timeouts (פסקי זמן) Hibernate Timeout (פסק זמן של מנוחה) Disabled (מנוטרל) 1 שעה 2 שעות 3 שעות 6 שעות 1 יום 2 ימים 3 days (3 ימים)* 1 שבוע 2 שבועות 1 month (חודש אחד)	הגדר את משך הזמן שיחלוף עד שהמדפסת תכבה.
הערה: כוכבית (*) לצד ערך מציינת את הגדרת ברירת המחדל של היצרן.	

פריט בתפריט	תיאור
Timeouts (פסקי זמן) Hibernate Timeout on Connection (פסק זמן למצב מנוחה עם חיבור) מנוחה Do Not Hibernate (ללא מצב מנוחה)*	הגדר את Hibernate Timeout (זמן קצוב עד מנוחה) כך שהמדפסת תכבה כשקיים חיבור Ethernet פעיל.
מצבי צריכת חשמל מתוזמנים Schedules (לוחות זמנים) Add New Schedule (הוספת לוח זמנים חדש)	קביעת הזמן שבו המדפסת תיכנס למצב שינה או מנוחה.

הערה: כוכבית (*) לצד ערך מציינת את הגדרת ברירת המחדל של היצרן.

Information Sent to Lexmark (מידע שנשלח אל Lexmark)

פריט בתפריט	תיאור
Information Sent to Lexmark (מידע שנשלח אל Lexmark) Supplies and Page Usage (שימוש בחומרים מתכלים ובעמודים) Device Performance (ביצועי התקן) None (ללא)*	שלח מידע על השימוש במדפסת וביצועיה אל Lexmark. הערה: Information Send Time (שעת שליחת המידע) מופיעה רק כשאתה בוחר אחת מהגדרות תחת Information Sent to Lexmark (מידע שנשלח אל Lexmark), מלבד None (ללא).
Information Send Time (שעת שליחת המידע) Start Time (שעת התחלה) Stop Time (שעת סיום)	

הערה: כוכבית (*) לצד ערך מציינת את הגדרת ברירת המחדל של היצרן.

Accessibility (נגישות)

פריט בתפריט	תיאור
Duplicate Key Strike Interval (מרווח זמן בין הקשות כפולות על מקשים) 0-5 (*0)	מגדיר את מרווח הזמן, בשניות, שבו המדפסת תתעלם מהקשות כפולות על מקשים במקלדת המחוברת.
Key Repeat Initial Delay (עיכוב התחלתי של חזרה על מקשים) 0.25-5 (*1)	מגדיר את משך העיכוב ההתחלתי, בשניות, שיחלוף לפני שהקשה כפולה על מקשים תיחשב כהקשה חוזרת. הערה: פריט תפריט זה מופיע רק כאשר מקלדת מחוברת למדפסת.
Key Repeat Rate (קצב חזרה על מקשים) 0.5-30 (*30)	מגדיר את מספר הלחיצות בשנייה להקשה חוזרת. הערה: פריט תפריט זה מופיע רק כאשר מקלדת מחוברת למדפסת.
Prolong Screen Timeout (הארכת פסק זמן של המסך) Off (כבוי)* On (מופעל)	מאפשר למשתמש להישאר באותו מיקום ולאפס את קוצב הזמן Screen Timeout (פסק זמן של המסך) כשתוקפו פג במקום לחזור למסך הבית.
Headphone Volume (עוצמת אוזניות) 1-10 (*5)	התאמת עוצמת הקול של האוזניות. הערה: פריט תפריט זה מופיע רק כאשר אוזניות מחוברות למדפסת.
מאפשר הנחיה קולית כשמחוברות אוזניות Off (כבוי)* On (מופעל)	מאפשר הנחיה קולית כשמחוברות אוזניות למדפסת.

הערה: כוכבית (*) לצד ערך מציינת את הגדרת ברירת המחדל של היצרן.

פריט בתפריט	תיאור
Speak Passwords/PINs (אמירת סיסמאות/קודי PIN) Off (כבוי)* On (מופעל)	מגדיר את המדפסת להקריא בקול סיסמאות או קודי זיהוי אישיים. הערה: פריט תפריט זה מופיע רק כאשר אוזניות או רמקול מחוברים למדפסת.
Speech Rate (קצב דיבור) Very Slow (מאוד איטי) Slow (איטי) Normal (רגיל)* Fast (מהיר) Brže (מהיר יותר) Very Fast (מהיר מאוד) Rapid (מהיר) Very Rapid (מהיר מאוד) Fastest (הכי מהיר)	הגדרת קצב הדיבור של ההדרכה הקולית. הערה: פריט תפריט זה מופיע רק כאשר אוזניות או רמקול מחוברים למדפסת.
הערה: כוכבית (*) לצד ערך מציינת את הגדרת ברירת המחדל של היצרן.	

Restore Factory Defaults (שחזור ברירות המחדל של היצרן)

פריט בתפריט	תיאור
Restore Settings (שחזור הגדרות) Restore all settings (שחזור כל ההגדרות) Restore printer settings (שחזור הגדרות המדפסת) Restore network settings (שחזור הגדרות הרשת) Restore app settings (שחזור הגדרות יישום)	שחזור הגדרות ברירת מחדל של היצרן.

Maintenance (תחזוקה)

תפריט Configuration (תצורה)

פריט בתפריט	תיאור
תצורת USB USB PnP *1 2	שינוי מצב מנהל התקן ה-USB של המדפסת כדי לשפר את התאימות שלו למחשב אישי.
תצורת USB מהירות USB Full (מלא) Auto (אוטומטי)*	הגדרה שיציאת ה-USB תפעל במהירות מלאה והשבתת יכולות המהירות הגבוהה שלה.
הערה: כוכבית (*) לצד ערך מציינת את הגדרת ברירת המחדל של היצרן.	

תיאור	פריט בתפריט
הגדרת המגש לחישה אוטומטית של גודל הנייר שנטען בו.	Tray Configuration (תצורת מגש) Size Sensing (חישת גודל) Tray [x] Sensing (חישת מגש [x]) (On (מופעל)*) Tray 3 Sensing (חישת מגש 3) (*Letter) Oficio/Folio Sensing (חישת Oficio/Folio) (*Folio) Statement/A5 Sensing (חישת Statement/A5) (Sense) Statement (*Statement) Executive/B5 Sensing (חישת Executive/B5) (Sense) Exec (חישת Exec) (*)
הגדרת המדפסת לקשר את המגשים שהגדרות סוג הנייר וגודל הנייר שלהם זהות.	Tray Configuration (תצורת מגש) Tray Linking (קישור מגשים) *Automatic (אוטומטי) Off (כבוי)
הצגת הודעה לבחירת גודל וסוג נייר לאחר הכנסת המגש.	Tray Configuration (תצורת מגש) הצגת הודעת הכנסת מגש Off (כבוי) *Only for unknown sizes (רק לגדלים לא ידועים) תמיד
הגדרת מקור הנייר שהמשתמש ימלא כאשר מופיעה הנחיה לטעון נייר.	Tray Configuration (תצורת מגש) Paper Prompts (הנחיות נייר) Auto (אוטומטי)*) Multipurpose Feeder (מזין רב-תכליתי) Manual Paper (הזנת נייר ידנית)
הגדרת מקור הנייר שהמשתמש ימלא כאשר מופיעה הנחיה לטעון מעטפה.	Tray Configuration (תצורת מגש) Envelope Prompts (הנחיות מעטפה) Auto (אוטומטי)*) Multipurpose Feeder (מזין רב-תכליתי) Manual Envelope (הזנת מעטפה ידנית)
הגדרת המדפסת לזהות הנחיות החלפה הקשורות לנייר או למעטפה.	Tray Configuration (תצורת מגש) Action for Prompts (פעולה להנחיות) *Prompt user (הנחה את המשתמש) Continue (המשך) Use Current (השתמש בנוכחי)
הדפסת דוחות על הגדרות התפריט של המדפסת, מצבה ויומני אירועים.	Reports (דוחות) Menu Settings Page (דף הגדרות תפריט) Event Log (יומן אירועים) Event Log Summary (סיכום יומן אירועים) נתוני בדיקת תקינות
איפוס היסטוריית השימוש בחומרים מתכלים, כגון מספר העמודים והימים שנותרו, לרמה שקבע היצרן.	Supply Usage And Counters (שימוש בחומרים מתכלים ומונים) Clear Supply Usage History (ניקוי היסטוריית השימוש בחומרים מתכלים)
קביעה אם לפרסם בדוחות ערכי ספירות לחיצה.	Supply Usage And Counters (שימוש בחומרים מתכלים ומונים) Large Media Adjustments (התאמות מדיה גדולה) (Off (כבוי)*)
הערה: כוכבית (*) לצד ערך מציינת את הגדרת ברירת המחדל של היצרן.	

פריט בתפריט	תיאור
Printer Emulations (אמולציות המדפסת) PPDS Emulation (אמולציית PPDS) Off (כבוי)* On (מופעל)	הגדרת המדפסת לזיהוי זרם נתונים PPDS ולשימוש בו.
Printer Emulations (אמולציות המדפסת) PS Emulation (אמולציית PS) Off (כבוי) On (פועל)*	הגדרת המדפסת לזיהוי זרם נתונים PS ולשימוש בו.
Printer Emulations (אמולציות המדפסת) Emulator Security (אבטחת יוצר אמולציות) Page Timeout (זמן קצוב לדף) 0-60 (*60)	הגדר את הזמן הקצוב לדף במהלך האמולציה.
Printer Emulations (אמולציות המדפסת) Emulator Security (אבטחת יוצר אמולציות) Reset Emulator After Job (איפוס יוצר אמולציות לאחר משימה) Off (כבוי)* On (מופעל)	איפוס יוצר האמולציות לאחר משימת הדפסה.
Printer Emulations (אמולציות המדפסת) Emulator Security (אבטחת יוצר אמולציות) Disable Printer Message Access (השבתת גישה להודעות המדפסת) Off (כבוי) On (פועל)*	השבתת הגישה להודעות המדפסת במהלך האמולציה.
Print Configuration (תצורת הדפסה) Black Only Mode (מצב שחור בלבד) Off (כבוי)* On (מופעל)	הדפסת משימות שאינן משימות צילום מסמך בגווי אפור.
Print Configuration (תצורת הדפסה) Color Trapping (לכידת צבע) Off (כבוי) 1 *2 3 4 5	שיפור הפלט המודפס כדי לפצות על רישום שגוי במדפסת.
Print Configuration (תצורת הדפסה) Font Sharpening (חידוד גופן) 0-150 (*24)	הגדרת ערך גודל נקודה של טקסט שמתחתיו משתמשים במסכים בעלי תדר גבוה בעת הדפסת נתוני גופן. לדוגמה, אם הערך הוא 24, כל הגופנים שגודלם 24 נקודות ומטה ישתמשו במסכים בתדר גבוה.
Device Operations (תפעול ההתקן) Quiet Mode (מצב שקט) Off (כבוי)* On (מופעל)	הגדרת המדפסת לפעולה ב-Quiet Mode (מצב שקט). הערה: הפיכת הגדרה זו לזמינה מאטה את הביצועים הכוללים של המדפסת.
הערה: כוכבית (*) לצד ערך מציינת את הגדרת ברירת המחדל של היצרן.	

פריט בתפריט	תיאור
Device Operations (תפעול ההתקן) Safe Mode (מצב בטוח) Off (כבוי)* On (מופעל)	הגדרת המדפסת לפעול במצב מיוחד, שבו היא מנסה להמשיך ולהציע את מידת הפונקציונליות המרבית האפשרית, למרות הבעיות שידוע עליהן. לדוגמה, כאשר ההגדרה של האפשרות היא On (מופעל), ומנוע ההדפסה הדו-צדדית אינו פעיל, המדפסת מבצעת הדפסה חד-צדדית של המסמכים גם כאשר המשימה היא הגדרה דו-צדדית.
Device Operations (תפעול ההתקן) Clear Custom Status (ניקוי מצב מותאם אישית)	מחיקת מחרוזות שהוגדרו על-ידי המשתמש עבור ההודעות המותאמות אישית שמשמשות כ-Default (ברירת מחדל) או כ-Alternate (חלופה).
Device Operations (תפעול ההתקן) Clear all remotely-installed messages (ניקוי כל ההודעות בהתקנה מרחוק)	מחיקת ההודעות שהותקנו מרחוק.
Device Operations (תפעול ההתקן) Automatically Display Error Screens (הצגה אוטומטית של מסכי שגיאה) Off (כבוי) On (פועל)*	הצגת הודעות שגיאה קיימות בצג אחרי שאין פעילות במסך הבית של המדפסת למשך פרק זמן השווה להגדרת Screen Timeout (זמן קצוב של המסך).
Device Operations (תפעול ההתקן) Automatic Image Stabilization (ייצוב תמונה אוטומטי) Off (כבוי) On (מופעל)* (700)	הגדרת המדפסת לזיהוי סוג הנייר שנטען.
Device Operations (תפעול ההתקן) Enable Optional Parallel Port (אפשר יציאה מקבילית אופציונלית) Off (כבוי)* On (מופעל)	איפשר פעולת יציאה מקבילית אופציונלית. הערה: שינוי ההגדרה מוביל להפעלה מחדש של המדפסת.
App Configuration (תצורת יישום) LES Applications (יישומי LES) Off (כבוי) On (פועל)*	הפיכת יישומי Lexmark Embedded Solutions (LES) לזמינים. הערות: <ul style="list-style-type: none"> שינוי ההגדרה מוביל להפעלה מחדש של המדפסת. כשהאפשרות המוגדרת היא On (מופעל), הגדרה זו אינה משפיעה על יישומים מובנים.
הערה: כוכבית (*) לצד ערך מציינת את הגדרת ברירת המחדל של היצרן.	

מחיקת פריטים שאינם בשימוש

פריט בתפריט	תיאור
מחיקת פריטים שאינם בשימוש Memory Last Sanitized (ניקוי זיכרון אחרון) Hard Disk Last Sanitized (ניקוי אחרון של הדיסק הקשיח)	הצגת מידע על הזמן שבו הזיכרון או הדיסק הקשיח של המדפסת נוקו בפעם האחרונה. הערה: הפריט Hard Disk Last Sanitized (ניקוי אחרון של הדיסק הקשיח) מופיע רק כשמותקן דיסק קשיח.

פריט בתפריט	תיאור
מחיקת פריטים שאינם בשימוש Sanitize all information on nonvolatile memory (ניקוי כל המידע בזיכרון שאינו נדיף) Erase all printer and network settings (מחיקת כל הגדרות המדפסת והרשת) Erase all apps and app settings (מחיקת כל היישומים והגדרות היישומים) Erase all shortcuts and shortcut settings (מחיקת כל קיצורי הדרך והגדרות קיצורי הדרך) Sanitize all information on hard disk (ניקוי כל המידע בדיסק הקשיח) Erase downloads (Erase all macros, fonts, PFOs, etc) (מחיקת הורדות (מחיקת כל פקודות המאקרו, הגופנים, ה-PPO, וכו')) Erase buffered jobs (מחיקת עבודות במאגר) Erase Held jobs (מחיקת עבודות מופסקות)	ניקוי כל המידע בזיכרון הלא נדיף והמידע בדיסק הקשיח. הערה: הפריט Sanitize all information on hard disk (נקה את כל המידע בדיסק הקשיח) מופיע רק כשמותקן דיסק קשיח.

סמלים גלויים במסך הבית

Menu (תפריט)	תיאור
מצב/חומרים מכלים Job Queue (תור משימות) Change Language (החלפת שפה) Address Book (פנקס כתובות) Bookmarks (סימניות) Held Jobs (משימות מוחזקות) USB App Profiles (הוספת פרופילים) התאמה אישית של התצוגה הגדרות אקולוגיות	ציון הסמלים שיופיעו במסך הבית.

About this Printer (אודות מדפסת זו)

פריט בתפריט	תיאור
Asset Tag (תגית הנכס)	הצגת המספר הייחודי של המדפסת.
Printer's Location (מיקום המדפסת)	זיהוי מיקום המדפסת. האורך המרבי הוא 63 תווים.
פנה אל	התאמה אישית של שם המדפסת. האורך המרבי הוא 63 תווים.
Export Configuration File to USB (ל-USB) (ייצוא קובץ הגדרות תצורה)	ייצוא קובץ הגדרת התצורה לכונן הבזק.
Export Compressed Logs to USB (ל-USB) (ייצוא קובצי יומן דחוסים)	ייצוא קובצי היומן הדחוסים לכונן הבזק.
Send Logs (שליחת יומנים) ביטול שיגור	שליחת פרטי אבחון אל Lexmark.

הדפסה

Layout (פריסה)

פריט בתפריט	תיאור
צדדים 1-Sided (חד-צדדי)* 2-Sided (דו-צדדי)	ציון אם ההדפסות יבוצעו על צד אחד של הדף או משני צדיו.
Flip Style (סגנון היפוך) *Long Edge (קצה ארוך) Short Edge (לרוחב)	קובע איזה צד של הנייר ייכרך בעת הדפסה דו-צדדית. הערה: בתלות באפשרות הנבחרת, המדפסת מסיטה אוטומטית את כל המידע המודפס על הדף כדי שהעבודה תיכרך כראוי.
Blank Pages (עמודים ריקים) Print (הדפסה) Do Not Print (אל תדפיס)*	הדפסת עמודים ריקים שכלולים במשימת הדפסה.
Collate (איסוף עותקים) Off (מכובה) [1,1,1,2,2,2]* מופעל [1,2,1,2,1,2]	סידור העמודים של משימת הדפסה בערימה באופן רציף, במיוחד בעת הדפסת מספר עותקים של המשימה.
Separator Sheets (גיליונות מפרידים) None (ללא)* Between Copies (בין עותקים) Between Jobs (בין משימות) Between Pages (בין דפים)	הוספת גיליונות הפרדה ריקים בעת ההדפסה.
Separator Sheet Source (מקור הגיליונות המפרידים) Tray (מגש) [1] (*x) Multipurpose Feeder (מזין רב-תכליתי)	מציין את מקור הנייר של גיליונות ההפרדה.
עמודים לגיליון Off (כבוי)* 2 pages per side (2) (2 עמודים בכל צד) 3 pages per side (3) (3 עמודים בכל צד) 4 pages per side (4) (4 עמודים בכל צד) 6 pages per side (6) (6 עמודים בכל צד) 9 pages per side (9) (9 עמודים בכל צד) 12 pages per side (12) (12 עמודים בכל צד) 16 pages per side (16) (16 עמודים בכל צד)	הדפסת תמונות עמודים מרובים על צד אחד גיליון נייר.
Pages per Side Ordering (סידור עמודים בצד) Horizontal (אופקי)* Reverse Horizontal (מסובב אופקית) Vertical (אנכי) Reverse Vertical (מסובב אנכית)	הגדרת המיקום של מספר תמונות עמודים כאשר משתמשים ב-Pages per Side (עמודים בכל צד). הערה: המיקום תלוי במספר תמונות העמודים ובכיוון בעמוד.
Pages per Side Orientation (כיוון עמודים בכל צד) Auto (אוטומטי)* לרוחב לאורך	הגדרת כיוון ההדפסה של מסמך מרובה עמודים כאשר משתמשים ב-Pages per Side (עמודים בכל צד).

הערה: כוכבית (*) לצד ערך מציינת את הגדרת ברירת המחדל של היצרן.

פריט בתפריט	תיאור
Pages per Side Border (גבול עמודים בכל צד) None (ללא) Solid (אחיד)	הדפסת מסגרת על כל תמונת עמוד כאשר משתמשים ב-Pages per Side (עמודים בכל צד).
Copies (עותקים) 1-9999 (*1)	ציון מספר ההעתקים עבור כל משימת הדפסה.
Print Area (אזור המיועד להדפסה) Normal (רגיל) Whole Page (עמוד שלם)	הגדרת האזור המיועד להדפסה על גיליון נייר.
הערה: כוכבית (*) לצד ערך מציינת את הגדרת ברירת המחדל של היצרן.	

Finishing (גימור)

פריט בתפריט	תיאור
Staple Job (משימת הידוק) Off (כבוי) הידוק אחד, פינה שמאלית עליונה 2 הידוקים, שמאל הידוק אחד, פינה ימנית עליונה 2 הידוקים, למעלה הידוק אחד, פינה שמאלית תחתונה 2 הידוקים, למטה הידוק אחד, פינה ימנית תחתונה 2 הידוקים, ימין	ציון מקום הידוק עבור כל משימות ההדפסה. הערה: פריט תפריט זה מופיע רק כאשר מותקנת יחידת גימור.
Staple Test (בדיקת הידוק) Start (התחל)	בדיקה אם יחידת גימור הסיכות פועלת כהלכה. הערה: פריט תפריט זה מופיע רק כאשר מותקנת יחידת גימור.
Hole Punch (מחורר) Off (כבוי) On (מופעל)	ניקוב חורים לאורך קצה הפלט המודפס. הערה: תפריט זה מופיע רק כאשר מותקנת יחידת גימור נתמכת של מחורר וסיכות במיקומים שונים.
Hole Punch Mode (מצב מחורר) 2 חורים 3 חורים 4 חורים	הגדרת מצב המחורר עבור הפלט המודפס. הערות: <ul style="list-style-type: none"> בארה"ב, האפשרות 3 holes (3 חורים) היא הגדרת ברירת המחדל של היצרן. האפשרות 4 holes (4 חורים) היא הגדרת ברירת המחדל הבינלאומית של היצרן הבינלאומית. תפריט זה מופיע רק כאשר מותקנת יחידת גימור נתמכת של מחורר וסיכות במיקומים שונים.
הערה: כוכבית (*) לצד ערך מציינת את הגדרת ברירת המחדל של היצרן.	

פריט בתפריט	תיאור
Offset Pages (הזחת עמודים) None (ללא)* Between Copies (בין עותקים) Between Jobs (בין משימות)	הזחת הפלט של כל אחת ממשימות ההדפסה או כל אחד מהעותקים של משימת הדפסה. הערות: <ul style="list-style-type: none"> האפשרות Between Copies (בין עותקים) מסיטה כל העתק של משימת הדפסה כאשר האפשרות Collate (איסוף) מוגדרת כ-[1,2,1,2,1,2] On (מופעל [1,2,1,2,1,2]). אם האפשרות Collate (איסוף) מוגדרת כ-[1,1,1,2,2,2] Off (כבוי [1,1,1,2,2,2]), כל אחת מקבוצות העמודים המודפסים תוסט, למשל כל העמודים שמספרם 1 וכל העמודים שמספרם 2. האפשרות Between Jobs (בין משימות) מגדירה את אותו מיקום הזחה לכל משימת ההדפסה, בלי קשר למספר העותקים שהודפס. תפריט זה מופיע רק כאשר מותקנת יחידת גימור נתמכת של מחורר וסיכות במיקומים שונים.
הערה: כוכבית (*) לצד ערך מציינת את הגדרת ברירת המחדל של היצרן.	

Setup (הגדרה)

פריט בתפריט	תיאור
Printer Language (שפת מדפסת) PCL Emulation (אמולציית PCL) PS Emulation (אמולציית PCL)* PPDS Emulation (אמולציית PPDS)*	מגדיר את שפת המדפסת. הערה: הגדרת ברירת המחדל של שפת המדפסת אינה מונעת תוכנה מלשלוח עבודות הדפסה שמשתמשות בשפת מדפסת אחרת.
Job Waiting (משימה ממתונה) Off (כבוי)* On (מופעל)	שימור משימות הדפסה המצריכות חומרים מתכלים, כדי שתתאפשר הדפסה של המשימות שאינן צריכות את החומרים המתכלים החסרים. הערה: פריט זה בתפריט מופיע רק כאשר מותקן דיסק קשיח במדפסת.
Job Hold Timeout (פסק זמן להפסקת משימה) 0-255 (*30)	מגדיר את משך הזמן, בשניות, שהמדפסת תמתין עד להתערבות של המשתמש לפני שתפסיק משימות שמצריכות משאבים שאינם זמינים ותמשיך להדפיס משימות אחרות באותו תור הדפסה. הערה: פריט זה בתפריט מופיע רק כאשר מותקן דיסק קשיח במדפסת.
Printer Usage (שימוש במדפסת) Max Speed (מהירות מרבית) Max Yield (תפוקה מרבית)*	קבע כיצד ערכת ההדמיה בצבע תפעל במהלך ההדפסה. הערות: <ul style="list-style-type: none"> כשהגדרה היא Max Yield (תפוקה מרבית), ערכת ההדמיה בצבע תאט או תעצור את פעולתה בעת הדפסת קבוצות של עמודים בשחור בלבד. כשהגדרה היא Max Speed (מהירות מרבית), ערכת ההדמיה בצבע תמיד תפעל במהלך הדפסה, בין אם ההדפסה היא בשחור ובין אם בצבע.
Download Target (יעד להורדה) *RAM Disk (כונן)	מצוין היכן לשמור את כל המשאבים הקבועים, כגון גופנים ופקודות מאקרו, שהורדו למדפסת. הערה: פריט זה בתפריט מופיע רק כאשר מותקן דיסק קשיח במדפסת.
הערה: כוכבית (*) לצד ערך מציינת את הגדרת ברירת המחדל של היצרן.	

פריט בתפריט	תיאור
Resource Save (חיסכון במשאבים) Off (כבוי)* On (מופעל)	קובע מה המדפסת עושה עם משאבים שהורדו, כגון גופנים ופקודות מאקרו, כאשר היא מקבלת משימה שמצריכה יותר מהזיכרון הזמין. הערות: <ul style="list-style-type: none"> כשהאפשרות המוגדרת היא Off (כבוי), המדפסת שומרת משאבים שהורדו רק עד שהזיכרון נדרש למשהו אחר. המשאבים המשווים לשפת מדפסת שאינה פעילה נמחקים. כשהאפשרות המוגדרת היא On (מופעל), המדפסת שומרת את כל המשאבים הקבועים שהורדו בכל המעברים בין שפות. בעת הצורך המדפסת מציגה הודעות שהזיכרון מלא במקום למחוק משאבים קבועים.
Print All Order (סדר הדפס הכל) Alphabetically (אלפביתית)* Newest First (החדש ביותר ראשון) Oldest First (הישן ביותר ראשון)	מציין את הסדר שבו אתה בוחר להדפיס את כל המשימות השמורות והחסויות. הערה: פריט זה בתפריט מופיע רק כאשר מותקן דיסק קשיח במדפסת.
PJL File Access Control (בקרת גישה לקובץ PJP) Off (כבוי)* On (מופעל)	הגדרת הגישה לקובצי (PJP) Printer Job Language
הערה: כוכבית (*) לצד ערך מציינת את הגדרת ברירת המחדל של היצרן.	

Quality (איכות)

פריט בתפריט	תיאור
Print Mode (מצב הדפסה) Black and White (שחור-לבן) Color (צבע)*	קביעה כיצד המדפסת יוצרת תוכן צבעוני.
Print Resolution (רזולוציית הדפסה) *2400 Image Q 1200 dpi	הגדרת הרזולוציה עבור הפלט המודפס. הערה: האפשרות 2400 Image Q מספקת פלט איכותי במהירות מקסימלית.
Toner Darkness (כהות הטונר) 1 עד 5 (*4)	קביעת הבהירות או הכהות של תמונות טקסט.
Halftone (חצי טון) Normal (רגיל)* Detail (פירוט)	לשפר את הפלט המודפס כך שישלול קווים רכים יותר עם קצוות חדים יותר.
Color Saver (חיסכון בצבע) Off (כבוי)* On (מופעל)	הפחתת כמות הטונר שבו נעשה שימוש להדפסת גרפיקה ותמונות. הערה: כשהאפשרות המוגדרת היא On (מופעל), הגדרה זו מחליפה את ערך ההגדרה Toner Darkness (כהות הטונר).
RGB Brightness (בהירות RGB) -6 עד 6 (*0)	כווןן הבהירות, הניגודיות והרוויחה של פלט צבעוני. הערה: הגדרה זו אינה משפיעה על קבצים שבהם נעשה שימוש במפרטי צבע CMYK.
RGB Contrast (ניגודיות RGB) 0 עד 5 (*0)	
RGB Saturation (רוויית RGB) 0 עד 5 (*0)	
הערה: כוכבית (*) לצד ערך מציינת את הגדרת ברירת המחדל של היצרן.	

Advanced Imaging (הדמיה מתקדמת)

פריט בתפריט	תיאור
Color Balance (איזון צבע) ציאן -5 עד 5 (*0) מגנטה -5 עד 5 (*0) צהוב -5 עד 5 (*0) שחור -5 עד 5 (*0) Reset Defaults (איפוס הגדרות ברירת המחדל)	התאמת כמות הטונר שתהיה בשימוש עבור כל אחד מהצבעים.
תיקון צבע Off (כבוי) Auto (אוטומטי)* Manual (ידני)	שינוי הגדרות הצבע המשמשות להדפסת מסמכים. הערות: <ul style="list-style-type: none"> האפשרות Off (כבוי) קובעת שהמדפסת תקבל את תיקון הצבע מהחומרה. האפשרות Auto (אוטומטי) קובעת שהמדפסת תחיל פרופילי צבע שונים על כל אחד מהאובייקטים בעמוד המודפס. האפשרות Manual (ידני) מאפשרת התאמה אישית של המרות הצבע CMYK או RGB המבוצעות בכל אחד מהאובייקטים בעמוד המודפס.
Color Samples (דוגמאות צבע) Print Color Samples (הדפסת דוגמאות צבע)	להדפיס דפי דוגמאות עבור כל אחת מטבלאות המרת הצבע של RGB ו-CMYK שבשימוש במדפסת.
Color Adjust (התאמת צבע)	כיוול המדפסת להתאמת הגוונים השונים בתדפיס המתקבל.
Spot צבע Set Custom CMYK (הגדרת CMYK בהתאמה אישית)	הקצאת ערכי CMYK ספציפיים לעשרים צבעי Spot מזהים.

הערה: כוכבית (*) לצד ערך מציינת את הגדרת ברירת המחדל של היצרן.

Job Accounting (דוח משימות)

פריט בתפריט	תיאור
Job Accounting (דוח משימות) Off (כבוי)* On (מופעל)	הגדרה אם המדפסת תיצור יומן של משימות ההדפסה המתקבלות. הערה: פריט תפריט זה מופיע רק כאשר מותקנים זיכרון הבזק או דיסק קשיח.
Accounting Log Frequency (תדירות יומן דוח) מדי יום מדי שבוע Monthly (מדי חודש)*	ציון התדירות שבה המדפסת תיצור קובץ יומן.
Log Action at End of Frequency (פעולת יומן בסוף תדירות) None (ללא)* E-mail Current Log (שלח יומן נוכחי בדואר אלקטרוני) E-mail & Delete Current Log (שלח יומן נוכחי בדואר אלקטרוני ומחק) Post Current Log (שלח יומן נוכחי) Post & Delete Current Log (שלח יומן נוכחי ומחק)	ציון האופן שבו המדפסת תגיב כאשר סף התכיפות פוקע. הערה: הערך שהוגדר תחת Accounting Log Frequency (תדירות יומן דוח) קובע מתי פעולה זו מופעלת.

הערה: כוכבית (*) לצד ערך מציינת את הגדרת ברירת המחדל של היצרן.

תיאור	פריט בתפריט
הגדרת אופן התגובה של המדפסת כאשר הכונן הקשיח כמעט מלא.	Log Action at Near Full (פעולות יומן כמעט מלאה) None (ללא)* E-mail Current Log (שלח יומן נוכחי בדואר אלקטרוני) E-mail & Delete Current Log (שלח יומן נוכחי בדואר אלקטרוני ומחק) E-mail & Delete Oldest Log (שלח את היומן הישן ביותר בדואר אלקטרוני ומחק) Post Current Log (שלח יומן נוכחי) Post & Delete Current Log (שלח יומן נוכחי ומחק) Post & Delete Oldest Log (שלח את היומן הישן ביותר ומחק) Delete Current Log (מחק יומן נוכחי) Delete Oldest Log (מחק את היומן הישן ביותר) Delete All But Current (מחק את כל היומנים מלבד הנוכחי) Delete All Logs (מחק את כל היומנים)
הגדרת אופן התגובה של המדפסת כאשר השימוש בדיסק הקשיח מגיע לגבול המקסימלי (100MB).	Log Action at Near Full (פעולות יומן כמעט מלאה) None (ללא)* E-mail & Delete Current Log (שלח יומן נוכחי בדואר אלקטרוני ומחק) E-mail & Delete Oldest Log (שלח את היומן הישן ביותר בדואר אלקטרוני ומחק) Post & Delete Current Log (שלח יומן נוכחי ומחק) Post & Delete Oldest Log (שלח את היומן הישן ביותר ומחק) Delete Current Log (מחק יומן נוכחי) Delete Oldest Log (מחק את היומן הישן ביותר) Delete All But Current (מחק את כל היומנים מלבד הנוכחי) Delete All Logs (מחק את כל היומנים)
הגדרת המקום שבו המדפסת תציג יומני דוחות עבודה.	URL to Post Log (URL לשליחת יומן)
מציין את כתובת הדוא"ל שאליה המדפסת שולחת יומני דוחות עבודה.	E-mail Address to Send Logs (כתובת דוא"ל לשליחת יומנים)
הגדרת התחילית לקובצי היומן. הערה: שם המארח הנוכחי המוגדר בתפריט TCP/IP משמש כברירת המחדל לקידומת קובץ יומן.	Log File Prefix (קידומת קובץ יומן)
הערה: כוכבית (*) לצד ערך מציינת את הגדרת ברירת המחדל של היצרן.	

XPS

תיאור	פריט בתפריט
הדפסת עמוד בדיקה שמכיל פרטים על השגיאה.	הדפסת דפי שגיאה Off (כבוי)* On (מופעל)
הגדרת רוחב הקו המינימלי של כל משימה המודפסת ברזולוציה של 1200 dpi.	Minimum Line Width (רוחב שורה מינימלי) 1-30 (*2)
הערה: כוכבית (*) לצד ערך מציינת את הגדרת ברירת המחדל של היצרן.	

PDF

פריט בתפריט	תיאור
Scale to Fit (התאם לגודל) Off (כבוי)* On (מופעל)	שינוי גודלו של התוכן בעמוד בהתאם לגודל הנייר.
Annotations (ביאורים) הדפסה Do Not Print (אל תדפיס)*	ציון אם יודפסו ביאורים במסמך ה-PDF.
Print PDF Error (הדפס שגיאת PDF) Off (כבוי) On (פועל)*	הפעלת הדפסה של שגיאת PDF.
הערה: כוכבית (*) לצד ערך מציינת את הגדרת ברירת המחדל של היצרן.	

PostScript

PostScript

פריט בתפריט	תיאור
Print PS Error (הדפס שגיאת PS) Off (כבוי)* On (מופעל)	הדפסת עמוד שמתאר את שגיאת ה-PostScript®. הערה: כאשר מתרחשת שגיאה עיבוד המשימה מופסק, המדפסת מדפיסה הודעת שגיאה ושאר מרכיבי משימת ההדפסה נמחקים.
Minimum Line Width (רוחב שורה מינימלי) 1-30 (*2)	הגדרת רוחב הקו המינימלי. הערה: משימות המודפסות ברזולוציה של 1200 dpi משתמשות בערך ישירות.
מצב אתחול נעילת PS Off (כבוי) On (פועל)*	נטרל את קובץ SysStart.
Image Smoothing (החלקת תמונה) Off (כבוי)* On (מופעל)	שיפור הניגודיות והחדות של תמונות בעלות רזולוציה נמוכה. הערה: הגדרה זו אינה משפיעה על תמונות בעלות רזולוציה של 300 dpi ומעלה.
Font Priority (קדימות גופן) Resident (קבוע בזיכרון)* Flash/Disk (הבזק/כונן)	קבע את סדר החיפוש אחר גופנים. הערות: <ul style="list-style-type: none"> האפשרות Resident (קבוע בזיכרון) קובעת שהמדפסת תחפש את הגופן המבוקש בזיכרונה לפני שתחפש בזיכרון ההבזק או בכונן הקשיח של המדפסת. האפשרות Flash/Disk (הבזק/כונן) קובעת שהמדפסת תחפש את הגופן המבוקש בכונן הקשיח ובזיכרון ההבזק לפני שתחפש בזיכרון המדפסת. פריט תפריט זה מופיע רק כאשר מותקנים זיכרון הבזק או דיסק קשיח.
Wait Timeout (פסק זמן להמתנה) Off (כבוי) On (מופעל)* (40 seconds) (40 שניות)	הנח למדפסת להמתין לנתונים נוספים לפני ביטול משימת הדפסה.
הערה: כוכבית (*) לצד ערך מציינת את הגדרת ברירת המחדל של היצרן.	

PCL

PCL

פריט בתפריט	תיאור
Font Source (מקור גופנים) Resident (קבוע בזיכרון)* Disk (כונן) Flash (זיכרון הבזק) All (הכל)	בחירת המקור המכיל את בחירת הגופן שייקבע כברירת מחדל. הערות: <ul style="list-style-type: none"> האפשרויות Flash (זיכרון הבזק) ו-Disk (דיסק) מופיעות רק כשמותקנים זיכרון הבזק או דיסק קשיח. כדי שיופיעו האפשרויות Flash (זיכרון הבזק) ו-Disk (דיסק), ודא שהם אינם מוגנים מפני קריאה וכתובה.
Font Name (שם גופן) *Courier	בחירת גופן מתוך מקור הגופנים שצוין.
Symbol Set (ערכת סמלים) *10U PC-8	ציין את ערכת הסמלים לכל שם גופן. הערה: ערכת סמלים היא אוסף של תווים אלפביתיים ומספריים, סימני פיסוק וסמלים מיוחדים. ערכות סמלים תומכות בשפות השונות או בתוכניות מסוימות, כמו למשל סמלים מתמטיים לטקסט מדעי.
Pitch (פסיעת גופן) 0.08-100 (*10)	ציין את פסיעת הגופן עבור גופנים קבועים או ברוחב קבוע. הערה: ההגדרה Pitch (פסיעת גופן) מתייחסת למספר התווים בגופן ברוחב קבוע, שניתן להכניס באינץ' הדפסה אופקי.
כיוון הדפסה Portrait (לאורך)* לרוחב	ציין את כיוון ההצבה של טקסט וגרפיקה על הדף.
Lines per Page (שורות לעמוד) 1-255	ציין את מספר שורות הטקסט בכל עמוד המודפס באמצעות זרם הנתונים של PCL®. הערות: <ul style="list-style-type: none"> פריט תפריט זה מפעיל הסטה אנכית, אשר גורמת להדפסה של מספר השורות המבוקש בין שולי העמוד שנקבעו כברירת מחדל. בארה"ב, 60 היא הגדרת ברירת המחדל של היצרן. ברירת המחדל הבינלאומית של היצרן היא 64.
רוחב שורה מינימלי PCL5 1-30 (*2)	הגדרת רוחב הקו המינימלי ההתחלתי. הערה: משימות המודפסות ברזולוציה של 1200 dpi משתמשות בערך ישירות.
רוחב שורה מינימלי PCLXL 1-30 (*2)	
A4 Width (רוחב A4) 198 מ"מ* 203 מ"מ	הגדרת רוחב העמוד הלוגי על נייר בגודל A4. הערה: עמוד לוגי הוא שטח העמוד הפיזי שעליו מודפסים נתונים.
Auto CR after LF (CR אוטומטי אחרי LF) Off (כבוי)* On (מופעל)	הגדרת המדפסת לבצע מעבר לשורה חדשה (CR) אחרי פקודת בקרת הזנת שורה (LF). הערה: מעבר לשורה חדשה הוא מנגנון המורה למדפסת להעביר את הסמן למיקום הראשון באותה שורה.
Auto LF after CR (LF אוטומטי אחרי CR) Off (כבוי)* On (מופעל)	הגדרת המדפסת לבצע הזנת שורה (LF) אחרי פקודת בקרת מעבר לשורה חדשה (CR).
הערה: כוכבית (*) לצד ערך מציינת את הגדרת ברירת המחדל של היצרן.	

פריט בתפריט	תיאור
Tray Renumber (מספור המגשים מחדש) Assign MP Feeder (הקצאת מזין רב-תכליתי) Assign Tray (הקצה מגש) [x] Assign Manual Paper (הקצה נייר ידני) Assign Manual Envelope (הקצה מעטפה-ידני)	הגדרת המדפסת כך שתפעל מול מנהל הדפסה שונה או יישום מותאם אישית שמשתמש בערכה אחרת של הקצאות מקור כדי לבקש מקור נייר נתון. בחר מבין האפשרויות הבאות: Off (כבוי)*—המדפסת משתמשת בהקצאות מקור הנייר שנקבעו על-ידי היצרן כברירת מחדל. None (ללא)—מקור הנייר מתעלם מהפקודה Select Paper Feed (בחירת הזנת נייר). 0-199—בחר ערך מספרי להקצאת ערך מותאם אישית למקור נייר.
Tray Renumber (מספור המגשים מחדש) View Factory Defaults (ראה את ערכי בברירת המחדל של היצרן)	הצגת ערך ברירת המחדל של היצרן שהוקצה לכל אחד ממקורות הנייר.
Tray Renumber (מספור המגשים מחדש) Restore Defaults (שחזר ערכי ברירת מחדל)	שחזור ערכי מספור המגשים מחדש לברירות המחדל שקבע היצרן.
Print Timeout (פסק זמן בהדפסה) Off (כבוי) On (מופעל)* (90 seconds (90 שניות))	להגדיר את המדפסת שתסיים משימת הדפסה אחרי שנמצאה במצב סרק לפרק זמן מסוים.
הערה: כוכבית (*) לצד ערך מציינת את הגדרת ברירת המחדל של היצרן.	

HTML

פריט בתפריט	תיאור
Font Name (שם גופן) *Times	הגדרת הגופן שימש להדפסת מסמכי HTML.
Font Size (גודל גופן) 1-255 (*12)	הגדרת גודל הגופן שימש להדפסת מסמכי HTML.
Scale (קנה מידה) 1-400% (*100)	שינוי קנה המידה של מסמכי HTML לצורך הדפסה.
כיוון הדפסה Portrait (לאורך)* לרוחב	הגדרת כיוון הדף במסמכי HTML.
Margin Size (גודל שוליים) 8-255 מ"מ (*19)	הגדרת גודל שולי הדף במסמכי HTML.
Backgrounds (רקע) Do Not Print (אל תדפיס) Print (הדפסה)*	הדפסת מידע או גרפיקה ברקע במסמכי HTML.
הערה: כוכבית (*) לצד ערך מציינת את הגדרת ברירת המחדל של היצרן.	

Image (תמונה)

פריט בתפריט	תיאור
Auto Fit (התאמה אוטומטית) On (מופעל) Off (כבוי)*	בחירת ההגדרה הטובה ביותר הזמינה של גודל וכיוון נייר עבור תמונה. הערה: כשהאפשרות המוגדרת היא On (מופעל), פריט תפריט זה מחליף את הגדרות קנה המידה והכיוון של תמונה.
Invert (הפוך) Off (כבוי)* On (מופעל)	הופך דו-טונליות של תמונות שחור/לבן. הערה: פריט תפריט זה אינו רלוונטי לתבניות התמונות GIF או JPEG.
Scaling (קנה מידה) Anchor Top Left (עגן לפינה שמאלית עליונה) Best Fit (התאמה מיטבית)* Anchor Center (עגן למרכז) Fit Height/Width (התאם גובה/רוחב) Fit Height (התאם גובה) Fit Width (התאם רוחב)	כוונן התמונה כך שתיכנס לאזור הניתן להדפסה. הערה: כאשר ההגדרה של Auto Fit (התאמה אוטומטית) היא On (מופעל), האפשרות Scaling (קנה מידה) מוגדרת אוטומטית כ-Best Fit (התאמה מיטבית).
כיוון הדפסה Portrait (לאורך)* לרוחב היפוך לאורך היפוך לרוחב	ציין את כיוון ההצבה של טקסט וגרפיקה על הדף.
הערה: כוכבית (*) לצד ערך מציינת את הגדרת ברירת המחדל של היצרן.	

נייר**Tray Configuration (תצורת מגש)**

פריט בתפריט	תיאור
Default Source (מקור ברירת מחדל) Tray (מגש) [1] [*x] Multipurpose Feeder (מזין רב-תכליתי) Manual Paper (הזנת נייר ידנית) Manual Envelope (הזנת מעטפה ידנית)	הגדרת מקור הנייר עבור כל משימות ההדפסה.
Paper Size/Type (גודל/סוג נייר) Tray (מגש) [x] Multi-Purpose Feeder (מזין רב-תכליתי) Manual Paper (הזנת נייר ידנית) Manual Envelope (הזנת מעטפה ידנית)	ציין גודל הנייר או סוג הנייר שנטענו בכל מקור נייר.
הערה: כוכבית (*) לצד ערך מציינת את הגדרת ברירת המחדל של היצרן.	

פריט בתפריט	תיאור
Substitute Size (גודל חלופי) Off (כבוי) Statement/A5 Letter/A4 11 x 17/A3 All Listed (כל המפורטים)*	הגדרת המדפסת להחליף גודל נייר שצוין במקרה שהגודל המבוקש אינו טעון במקור נייר כלשהו. הערות: <ul style="list-style-type: none"> האפשרות Off (כבוי) מנחה את המשתמש לטעון את גודל הנייר הנדרש. All Listed (כל המפורטים) מאפשר את כל התחליפים הזמינים.
Configure MP (הגדרת MP) Cassette (מחסנית)* Manual (ידני) ראשון	קביעת אופן הפעולה של המזין הרב-תכליתי. הערות: <ul style="list-style-type: none"> האפשרות Cassette (מחסנית) מגדירה את המזין הרב-תכליתי כמקור הנייר האוטומטי. האפשרות Manual (ידני) מגדירה את המזין הרב תכליתי רק עבור עבודות הדפסה שמוזנות ידנית. האפשרות First (ראשון) מגדירה את המזין הרב-תכליתי כמקור הנייר העיקרי.
הערה: כוכבית (*) לצד ערך מציינת את הגדרת ברירת המחדל של היצרן.	

Media Configuration (תצורת מדיה)

Universal Setup (הגדרה אוניברסלית)

פריט בתפריט	תיאור
יחידות מידה אינצ'ים מילימטרים	הגדרת יחידת המידה של הנייר האוניברסלי. הערה: בארה"ב, Inches (יחידות אינץ') הן הגדרת ברירת המחדל של היצרן. ההגדרה Millimeters (מילימטרים) היא הגדרת ברירת המחדל הבינלאומית של היצרן.
רוחב בהדפסה לאורך 3-52 אינץ' (*8.5) 76-1321 מ"מ (*216)	קבע את אורך ההדפסה לאורך של הנייר האוניברסלי.
גובה בהדפסה לאורך 3-52 אינץ' (*14) 76.2-1321 מ"מ (*356)	קבע את גובה ההדפסה לאורך של המדיה האוניברסלית.
כיוון הזנה Short Edge (לרוחב)* Long Edge (לאורך)	הגדרת המדפסת לאסוף את הנייר מכיוון הצד הקצר או הארוך. הערה: Long Edge (לאורך) מוצג רק אם הקצה הארוך ביותר קצר מהרוחב המרבי הנתמך.
הערה: כוכבית (*) לצד ערך מציינת את הגדרת ברירת המחדל של היצרן.	

סוגי מדיה

פריט בתפריט	תיאור
Plain (רגיל) Card Stock (כרטיסים) ממוחזר שקף מבריק מבריק כבד מדבקות מדבקות ויניל Bond Envelope (מעטפה) מעטפה מחוספסת Letterhead (נייר מכתבים) Preprinted (נייר מודפס מראש) נייר צבעוני Light (קל) Heavy (כבד) Rough/Cotton (מחוספס/כותנה) Custom Type (סוג מותאם אישית) [x]	ציון המרקם, המשקל והכיוון של הנייר.

Bin Configuration (תצורת סל)

פריט בתפריט	תיאור
Output Bin (סל פלט) Standard Bin (סל סטנדרטי)* סל [x]	מציין את סל הפלט.
Configure Bins (הגדרת סלים) Mailbox (תא דואר)* Link (קישור) Link Optional (קישור אופציונלי) Type Assignment (הקצאת סוג)	הגדרת אופן הפעולה של סלי הפלט. הערות: <ul style="list-style-type: none"> אפשרות תא הדואר מאפשרת בחירה של הסל הסטנדרטי ושל כל סל אופציונלי אחר בנפרד. אפשרות קישור מאפשרת לקשר את כל סלי הפלט אלה לאלה, כאילו היו סל אחד גדול. האפשרות קישור אופציונלי מתייחסת לכל הסלים האופציונליים כסל פלט גדול אחד. הגדרת Type Assignment (הקצאת סוג) מקצה סל או ערכת סלים מקושרים לכל סוג נייר.
Custom Bin Names (שמות סל בהתאמה אישית) Standard Bin (סל סטנדרטי) סל [x]	הקצאת שם לסל.
הערה: כוכבית (*) לצד ערך מציינת את הגדרת ברירת המחדל של היצרן.	

USB Drive (כונן USB)

Flash Drive Print (הדפסה מכונן הבזק)

תיאור	פריט בתפריט
הגדרת מספר העותקים.	Number of Copies (מספר העותקים) 1-9999 (*1)
הגדרת מקור הנייר של גיליונות ההפרדה.	Paper Source (מקור נייר) Tray (מגש) [1] [*] Multipurpose Feeder (מזין רב-תכליתי) Manual Paper (הזנת נייר ידנית) Manual Envelope (הזנת מעטפה ידנית)
הדפסת קובץ מכונן הבזק בצבע.	Color (צבע) Off (כבוי) On (פועל)*
סידור העמודים של משימת הדפסה בערימה באופן רציף, במיוחד בעת הדפסת מספר עותקים של המשימה.	Collate (איסוף עותקים) (1,1,1) (2,2,2) (1,2,3) (1,2,3)*
לציין אם ההדפסות יבוצעו על צד אחד של הדף או משני צדיו.	צדדים 1-Sided (חד-צדדי)* 2-Sided (דו-צדדי)
ציון מקום ההידוק עבור כל משימות ההדפסה. הערה: פריט תפריט זה מופיע רק כאשר מותקנת יחידת גימור סיכות.	Staple (מהדק) Off (כבוי)* הידוק אחד, פינה שמאלית עליונה הידוק אחד, פינה שמאלית עליונה 2 הידוקים, שמאל הידוק אחד, פינה ימנית עליונה 2 הידוקים, למעלה הידוק אחד, פינה שמאלית תחתונה 2 הידוקים, למטה הידוק אחד, פינה ימנית תחתונה 2 הידוקים, ימין
הגדרת מצב המחורר עבור כל משימות ההדפסה. הערה: פריט תפריט זה מופיע רק כאשר מותקנת יחידת גימור סיכות.	Hole Punch (מחורר) Off (כבוי)* 2 חורים 3 חורים
הערה: כוכבית (*) לצד ערך מציינת את הגדרת ברירת המחדל של היצרן.	

פריט בתפריט	תיאור
Offset Pages (הזחת עמודים) None (ללא)* Between Copies (בין עותקים) Between Jobs (בין משימות)	הזחת הפלט של כל אחת ממשימות ההדפסה או כל אחד מהעותקים של משימת הדפסה. הערות: <ul style="list-style-type: none"> האפשרות Between Copies (בין עותקים) מסיטה כל העתק של משימת הדפסה כאשר האפשרות Collate (איסוף) מוגדרת כ-On [1,2,1,2,1,2] (מופעל [1,2,1,2,1,2]). אם האפשרות Collate (איסוף) מוגדרת כ-Off [1,1,1,2,2,2] (כבוי [1,1,1,2,2,2]), כל אחת מקבוצות העמודים המודפסים תוסט, למשל כל העמודים שמספרם 1 וכל העמודים שמספרם 2. האפשרות Between Jobs (בין משימות) מגדירה את אותו מיקום הזחה לכל משימת ההדפסה, בלי קשר למספר העותקים שהודפס. פריט תפריט זה מופיע רק כאשר מותקנת יחידת גימור.
Flip Style (סגנון היפוך) *Long Edge (קצה ארוך) Short Edge (לרוחב)	קובע איזה צד של הנייר ייכרך בעת הדפסה דו-צדדית.
עמודים לגיליון Off (כבוי)* 2 pages per side (2 עמודים בכל צד) 3 pages per side (3 עמודים בכל צד) 4 pages per side (4 עמודים בכל צד) 6 pages per side (6 עמודים בכל צד) 9 pages per side (9 עמודים בכל צד) 12 pages per side (12 עמודים בכל צד) 16 pages per side (16 עמודים בכל צד)	הדפסת תמונות עמודים מרובים על צד אחד גיליון נייר.
Pages per Side Ordering (סידור עמודים בצד) Horizontal (אופקי)* Reverse Horizontal (מסובב אופקית) Reverse Vertical (מסובב אנכית) Vertical (אנכי)	הגדרת המיקום של מספר תמונות עמודים כאשר משתמשים בתפריט Pages per Side (עמודים בכל צד).
Pages per Side Orientation (כיוון עמודים בכל צד) Auto (אוטומטי)* לרוחב לאורך	הגדרת הכיוון של מספר תמונות עמודים כאשר משתמשים בתפריט Pages per Side (עמודים בכל צד).
Pages per Side Border (גבול עמודים בכל צד) None (ללא)* Solid (אחיד)	הדפסת מסגרת על כל תמונת עמוד כאשר משתמשים בתפריט Pages per Side (עמודים בכל צד).
Separator Sheets (גיליונות מפרידים) Off (כבוי)* Between Copies (בין עותקים) Between Jobs (בין משימות) Between Pages (בין דפים)	הוספת גיליונות הפרדה ריקים בעת ההדפסה.
Separator Sheet Source (מקור הגיליונות המפרידים) Tray (מגש) [1] [*X] Multipurpose Feeder (מזין רב-תכליתי)	מציין את מקור הנייר של גיליונות ההפרדה.

הערה: כוכבית (*) לצד ערך מציינת את הגדרת ברירת המחדל של היצרן.

פריט בתפריט	תיאור
Blank Pages (עמודים ריקים) Do Not Print (אל תדפיס)* הדפסה	הדפסת דפים ריקים במשימת הדפסה.
הערה: כוכבית (*) לצד ערך מציינת את הגדרת ברירת המחדל של היצרן.	

Network/Ports (רשת/יציאות)

Network Overview (סקירת רשת)

פריט בתפריט	תיאור
Active Adapter (מתאם פעיל) Auto (אוטומטי)* Standard Network (רשת רגילה) Wireless (אלחוטי)	ציין את סוג חיבור הרשת. הערה: האפשרות Wireless (אלחוטי) זמינה רק במדפסות המחוברות לרשת אלחוטית.
Network Status (מצב רשת)	הצגת מצב הקישוריות של רשת המדפסת.
Display Network Status on Printer (הצגת מצב הרשת במדפסת) Off (כבוי) On (פועל)*	הצגת מצב הרשת בצג
Speed, Duplex (מהירות, דו-צדדי)	הצגת המהירות של כרטיס הרשת הפעיל כעת.
IPv4	הצגת כתובת ה-IPv4.
All IPv6 Addresses (כל כתובות ה-IPv6)	הצגת כל כתובות ה-IPv6.
איפוס שרת הדפסה	איפוס כל חיבורי הרשת הפעילים למדפסת. הערה: הגדרה זו מסירה את כל הגדרות התצורה של הרשת.
Network Job Timeout (פסק זמן למשימת רשת) Off (כבוי) On (דולק)* (90 seconds) (90 שניות)	הגדרת הזמן שיחלוף לפני שהמדפסת תבטל משימת הדפסה ברשת.
עמוד מבוא Off (כבוי)* On (מופעל)	הדפסת עמוד מבוא.
Enable Network Connections (הפיכת חיבורים לרשת לזמינים) Off (כבוי) On (פועל)*	אפשר למדפסת להתחבר לרשת.
Enable LLDP (הפוך LLDP לזמין) Off (כבוי)* On (מופעל)	הפיכת פרוטוקול גילוי של שכבת קישור (LLDP) לזמין במדפסת.
הערה: כוכבית (*) לצד ערך מציינת את הגדרת ברירת המחדל של היצרן.	

Wireless (אלחוטי)

הערה: תפריט זה זמין רק במדפסות המחוברות לרשת Wi-Fi או במדפסות המצוידות במתאם רשת אלחוטי.

פריט בתפריט	תיאור
Setup Using Mobile App (הגדרה באמצעות יישום למכשירים ניידים)	הגדרת החיבור ל-Wi-Fi באמצעות Lexmark Mobile Assistant.
Setup On Printer Panel (הגדרה בלוח המדפסת) בחר רשת Add Wi-Fi Network (הוספת רשת Wi-Fi) Network Name (שם רשת) מצב רשת Infrastructure (תשתית) מצב אבטחה אלחוטי Disabled (מבוטל) * WEP WPA2/WPA - Personal WPA2 - Personal 802.1x - RADIUS	הגדרת החיבור ל-Wi-Fi באמצעות לוח הבקרה. הערה: הגדרת RADIUS - 802.1x ניתן לבצע רק מתוך שרת האינטרנט המובנה.
Wi Fi Protected Setup WPS Auto Detect (זיהוי WPS אוטומטי) Off (כבוי) On (פועל) * שיטת Start Push Button Start PIN Method (שיטת התחלה עם PIN)	מגדיר רשת Wi-Fi ומאפשר אבטחת רשת. הערות: <ul style="list-style-type: none"> האפשרות WPS Auto Detect (זיהוי WPS אוטומטי) מופיעה רק כאשר מצב האבטחה האלחוטי המוגדר הוא WEP. שיטת Start Push Button מחברת את המדפסת לרשת Wi-Fi על-ידי לחיצה על לחצנים הן במדפסת והן בנקודת הגישה (נתב אלחוטי) בתוך פרק זמן נתון. שיטת Start PIN Method מחברת את המדפסת לרשת Wi-Fi על-ידי הזנת קוד PIN במדפסת ובהגדרה האלחוטי של נקודת הגישה.
מצב רשת סוג BSS Infrastructure (תשתית) *	מציין את מצב הרשת.
Enable Wi-Fi Direct (איפסור Wi-Fi Direct) On (מופעל) Off (כבוי) *	אפשר להתקנים התומכים ב-Wi-Fi Direct להתחבר ישירות למדפסת.
תאימות 802.11b/g/n (2.4GHz) * 802.11a/b/g/n/ac (2.4GHz/5GHz) 802.11a/n/ac (5GHz)	ציון התקן של רשת ה-Wi-Fi. הערה: 802.11a/b/g/n/ac (2.4GHz/5GHz) ו-802.11a/n/ac (5GHz) מופיעים רק כאשר מותקנת אפשרות Wi-Fi.
מצב אבטחה אלחוטי Disabled (מבוטל) * WEP WPA2/WPA-Personal WPA2-Personal 802.1x - RADIUS	הגדרת מצב האבטחה כך שיתבצע חיבור של המדפסת להתקני Wi-Fi. הערה: הגדרת RADIUS - 802.1x ניתן לבצע רק מתוך שרת האינטרנט המובנה.

פריט בתפריט	תיאור
מצב אימות WEP Auto (אוטומטי)* Open (פתוח) Shared (משותף)	הגדרת סוג פרוטוקול ההצפנה האלחוטית (WEP) עבור המדפסת. הערה: פריט תפריט זה מופיע רק כאשר מצב האבטחה האלחוטית המוגדר הוא WEP.
הגדרת מפתח WEP	ציון סיסמת WEP לחיבור Wi-Fi מאובטח.
WPA2/WPA Personal AES	איפשר אבטחה ברשת Wi-Fi באמצעות (WPA) Wi-Fi Protected Access. הערה: פריט תפריט זה מופיע רק כאשר מצב האבטחה האלחוטית המוגדר הוא WPA2/WPA-Personal.
הגדרת מפתח בשיתוף מראש	הגדרת הסיסמה לחיבור Wi-Fi מאובטח.
WPA2-Personal AES	איפשר אבטחת Wi-Fi באמצעות WPA2. הערה: פריט תפריט זה מופיע רק כאשר מצב האבטחה האלחוטית המוגדר הוא WPA2-Personal.
מצב הצפנת 802.1x WPA+ *WPA2	איפשר אבטחת Wi-Fi באמצעות תקן 802.1x. הערות: <ul style="list-style-type: none"> פריט תפריט זה מופיע רק כאשר מצב האבטחה האלחוטית המוגדר הוא 802.1x - RADIUS. הגדרת 802.1x - RADIUS ניתן לבצע רק מתוך שרת האינטרנט המובנה.
IPv4	איפשר וקביעת תצורה של הגדרות IPv4 במדפסת.
איפשר DHCP On (פועל)* Off (כבוי) Set Static IP Address (הגדרת כתובת IP סטטית) IP Address (כתובת IP) Netmask (מסיכת רשת) Gateway (שער)	
IPv6	איפשר וקביעת תצורה של הגדרות IPv6 במדפסת.
איפשר IPv6 On (פועל)* Off (כבוי) איפשר DHCPv6 On (מופעל) Off (כבוי)* Stateless Address Autoconfiguration (הגדרת תצורה אוטומטית של כתובת ללא מצב) On (פועל)* Off (כבוי) DNS Server Address (כתובת שרת DNS) Manually Assigned IPv6 Address (כתובת IPv6 בהקצאה ידנית) Manually Assigned IPv6 Router (נתב IPv6 בהקצאה ידנית) Address Prefix (קידומת כתובת) All IPv6 Addresses (כל כתובות ה-IPv6) All IPv6 Router Addresses (כל כתובות נתב ה-IPv6)	

פריט בתפריט	תיאור
כתובת רשת UAA LAA	מציג את כתובת הרשת.
PCL SmartSwitch Off (כבוי) On (פועל)*	הגדרת המדפסת למעבר אוטומטי להדמיית PCL כשמימת הדפסה דורשת זאת, ללא קשר לשפת ברירת המחדל של המדפסת. הערה: אם האפשרות PCL SmartSwitch כבויה, אז המדפסת אינה בוחנת נתונים נכנסים ומשתמש בשפת ברירת המחדל של המדפסת המצוינת בתפריט Setup (הגדרה)
PS SmartSwitch Off (כבוי) On (פועל)*	הגדרת המדפסת למעבר אוטומטי להדמיית PS כשמימת הדפסה דורשת זאת, ללא קשר לשפת ברירת המחדל של המדפסת. הערה: אם האפשרות PS SmartSwitch כבויה, אז המדפסת אינה בוחנת נתונים נכנסים ומשתמש בשפת ברירת המחדל של המדפסת המצוינת בתפריט Setup (הגדרה)
אחסון משימה במאגר On (מופעל) Off (כבוי)*	שמור זמנית עבודות הדפסה בכונן הקשיח של המדפסת לפני הדפסה. הערה: פריט זה בתפריט מופיע רק כשמותקן דיסק קשיח.
Mac Binary PS Auto (אוטומטי)* On (מופעל) Off (כבוי)	מגדיר את המדפסת לעיבוד עבודות הדפסה של Macintosh binary PostScript. הערות: <ul style="list-style-type: none"> האפשרות On (מופעל) מעבדת עבודות הדפסה מסוג raw binary PostScript. האפשרות Off (כבוי) מסננת משימות הדפסה באמצעות הפרוטוקול הסטנדרטי.

Ethernet

פריט בתפריט	תיאור
Network Speed (מהירות רשת)	הצגת המהירות של מתאם הרשת הפעיל.
IPv4 Enable DHCP (אפשר On) DHCP (מופעל)* Set Static IP Address (הגדרת כתובת IP סטטית)	קביעת התצורה של הגדרות ה-IPv4.
IPv6 Enable IPv6 (הפעלת On) IPv6 (מופעל)* Enable DHCPv6 (הפעלת Off) DHCPv6 (כבוי)* Stateless Address Autoconfiguration (הגדרת תצורה אוטומטית של כתובת ללא מצב) On (מופעל)* DNS Server Address (כתובת שרת DNS) Manually Assigned IPv6 Address (כתובת IPv6 בהקצאה ידנית) Manually Assigned IPv6 Router (נתב IPv6 בהקצאה ידנית) Address Prefix (קידומת כתובת) (*64) All IPv6 Addresses (כל כתובות ה-IPv6) All IPv6 Router Addresses (כל כתובות נתב ה-IPv6)	קביעת התצורה של הגדרות ה-IPv6.
הערה: כוכבית (*) לצד ערך מציינת את הגדרת ברירת המחדל של היצרן.	

פריט בתפריט	תיאור
כתובת רשת UAA LAA	מציין את כתובת הרשת.
PCL SmartSwitch Off (כבוי) On (פועל)*	הגדרת המדפסת למעבר אוטומטי להדמיית PCL כשמימת הדפסה דורשת זאת, ללא קשר לשפת ברירת המחדל של המדפסת. הערה: אם PS SmartSwitch מנוטרל, המדפסת אינה בודקת נתונים ומשתמשת בשפת ברירת המחדל של המדפסת שמצוינת בתפריט "הגדרה".
PS SmartSwitch Off (כבוי) On (פועל)*	הגדרת המדפסת למעבר אוטומטי לאמולציית PostScript כשמימת הדפסה דורשת זאת, ללא קשר לשפת ברירת המחדל של המדפסת. הערה: אם PS SmartSwitch מנוטרל, המדפסת אינה בודקת נתונים ומשתמשת בשפת ברירת המחדל של המדפסת שמצוינת בתפריט "הגדרה".
אחסון משימה במאגר Off (כבוי)* On (מופעל)	מאחסן זמנית משימות הדפסה בדיסק הקשיח לפני ההדפסה. הערה: פריט זה בתפריט מופיע רק כשמותקן דיסק קשיח.
Mac Binary PS Auto (אוטומטי)* On (מופעל) Off (כבוי)	מגדיר את המדפסת לעיבוד עבודות הדפסה של Macintosh binary PostScript. הערות: <ul style="list-style-type: none"> האפשרות Auto (אוטומטי) מעבדת משימות הדפסה ממחשבים המשתמשים במערכות הפעלה Windows או Macintosh. האפשרות Off (כבוי) מסננת משימות הדפסה מסוג PostScript באמצעות הפרוטוקול הסטנדרטי.
Energy Efficient Ethernet (Ethernet יעיל אנרגטית) On (מופעל) Off (כבוי) Auto (אוטומטי)*	להפחית את צריכת האנרגיה כאשר המדפסת אינה מקבלת נתונים מרשת Ethernet.
הערה: כוכבית (*) לצד ערך מציינת את הגדרת ברירת המחדל של היצרן.	

TCP/IP

הערה: תפריט זה מופיע רק במדפסות רשת או במדפסות המחוברות לשרתי הדפסה.

פריט בתפריט	תיאור
הגדרת שם מארח	הגדר את שם המארח הנוכחי של TCP/IP
Domain Name (שם תחום)	הגדרת שם התחום.
Allow DHCP/BOOTP to update NTP server (אפשר ל-DHCP/BOOTP לעדכן שרת NTP) On (פועל)* Off (כבוי)	מאפשר ללקוחות ה-DHCP וה-BOOTP לעדכן את הגדרות ה-NTP של המדפסת.
Zero Configuration Name (אפס שם תצורה)	מציין שם שירות עבור רשת zero configuration.
הערה: כוכבית (*) לצד ערך מציינת את הגדרת ברירת המחדל של היצרן.	

פריט בתפריט	תיאור
Enable Auto IP (אפשר IP אוטומטי) Off (כבוי)* On (מופעל)	הקצאת כתובת IP בצורה אוטומטית.
DNS Server Address (כתובת שרת DNS)	ציון כתובת שרת ה-DNS Domain Name System (DNS) הנוכחית.
כתובת DNS לגיבוי	ציון כתובות שרת ה-DNS לגיבוי
כתובת 2 של DNS לגיבוי	
כתובת 3 של DNS לגיבוי	
Domain Search Order (סדר חיפוש בתחום)	ציון רשימת שמות תחומים לאיתור המדפסת ומשאביה שנמצאים בתחומים שונים ברשת.
איפשר DDNS Off (כבוי)* On (מופעל)	עדכון הגדרות ה-DNS הדינאמי.
DDNS TTL	ציון הגדרות ה-DDNS הנוכחיות.
Default TTL (TTL שנקבע כברירת מחדל)	
DDNS Refresh Time (שעת רענון DDNS)	
Enable mDNS (אפשר mDNS) Off (כבוי) On (פועל)*	עדכון הגדרות DNS לשידור מרובב.
WINS Server Address (כתובת שרת WINS)	ציון כתובת שרת עבור Windows Internet Name Service (WINS).
איפשר BOOTP Off (כבוי)* On (מופעל)	מתן אפשרות ל-BOOTP להקצות כתובת IP למדפסת.
Restricted Server List (רשימת שרתים מוגבלת)	ציון כתובות ה-IP המותרות לניהול תקשורת עם המדפסת בפרוטוקול TCP/IP. הערות: <ul style="list-style-type: none"> השתמש בפסיק להפרדה בין כתובות ה-IP. ניתן להוסיף עד 50 כתובות IP.
Restricted Server List Options (אפשרויות רשימת שרתים מוגבלת) Block All Ports (חסימת כל היציאות)* Block Printing Only (חסימת הדפסה בלבד) Block Printing and HTTP Only (חסימת הדפסה ו-HTTP בלבד) Block Printing and HTTPS Only (חסימת הדפסה ו-HTTPS בלבד)	ציון אפשרות הגישה לכתובות IP שאינן ברשימה.
MTU (Ethernet) 1500–256*	ציון פרמטר יחידת שידור מקסימלית (MTU) עבור חיבורי ה-TCP.
Raw Print Port (יציאת הדפסה RAW) 1-65535 (*9100)	ציון מספר יציאת raw עבור מדפסות המחוברות ברשת.
הערה: כוכבית (*) לצד ערך מציינת את הגדרת ברירת המחדל של היצרן.	

פריט בתפריט	תיאור
Outbound Traffic Maximum Speed (מהירות תנועה יוצאת מרבית) Off (כבוי)* On (מופעל)	הגדרת קצב ההעברה המרבי של המדפסת. הערה: מצב מופעל, האפשרות בהגדרה זו היא 100–1000000 קילו-סיביות/שנייה.
איפשור TLSv1.0 Off (כבוי) On (פועל)*	הפיכת פרוטוקול TLSv1.0 לזמין.
איפשור TLSv1.1 Off (כבוי) On (פועל)*	הפיכת פרוטוקול TLSv1.1 לזמין.
רשימת הצפנות SSL	ציון האלגוריתמים של ההצפנות לשימוש עם חיבורי ה-SSL או ה-TLS.
הערה: כוכבית (*) לצד ערך מציינת את הגדרת ברירת המחדל של היצרן.	

SNMP

הערה: תפריט זה מופיע רק במדפסות רשת או במדפסות המחוברות לשרתי הדפסה.

פריט בתפריט	תיאור
SNMP גרסאות 1 ו-2c Enabled (מאופשר) כבוי On (פועל)* Allow SNMP Set (אפשרור ערכת SNMP) כבוי On (פועל)* Enable PPM MIB (הפיכת PPM MIC לזמין) כבוי On (פועל)* קהילת SNMP	הגדרת גרסאות 1 ו-2c של Simple Network Management Protocol (SNMP) להתקנת מנהלי הדפסה ויישומים.
הערה: כוכבית (*) לצד ערך מציינת את הגדרת ברירת המחדל של היצרן.	

תיאור	פריט בתפריט
הגדרת גרסה 3 של SNMP להתקנה ולעדכון של אבטחת המדפסת.	SNMP גרסה 3 Enabled (מאופשר) כבוי On (פועל)* Set Read/Write Credentials (הגדרת הרשאות קריאה/כתיבה) User Name (שם משתמש) סיסמה Set Read-only Credentials (הגדרת הרשאות קריאה בלבד) User Name (שם משתמש) סיסמה Authentication Hash (קוד Hash לאימות) MD5 *SHA1 Minimum Authentication Level (רמת האימות המינימלית) No Authentication, No Privacy (ללא אימות, ללא פרטיות) Authentication, No Privacy (אימות, ללא פרטיות) Authentication, Privacy (אימות, פרטיות)* Privacy Algorithm (אלגוריתם פרטיות) DES *AES-128
הערה: כוכבית (*) לצד ערך מציינת את הגדרת ברירת המחדל של היצרן.	

IPSec

הערה: תפריט זה מופיע רק במדפסות רשת או במדפסות המחוברות לשרתי הדפסה.

תיאור	פריט בתפריט
הפיכת Internet Protocol Security (IPSec) לזמין.	Enable IPSec (הפיכת IPSec לזמין) Off (כבוי) On (פועל)*
הגדרת תצורת הבסיס של IPSec.	Base Configuration (תצורת בסיס) Default (ברירת מחדל)* תאימות Secure (מאובטח)
הגדרת תצורת הבסיס של IPSec. הערה: פריט תפריט זה מופיע רק כאשר Base Configuration (תצורת הבסיס) מוגדרת כ-Compatibility (תאימות).	DH (Diffie-Hellman) Group Proposal ((Diffie-Hellman) DH (הצעה קבוצתית של *(modp2048 (14 (modp3072 (15 (modp4096 (16 (modp6144 (17
הגדרת שיטת ההצפנה. הערה: פריט תפריט זה מופיע רק כאשר Base Configuration (תצורת הבסיס) מוגדרת כ-Compatibility (תאימות).	Proposed Encryption Method (שיטת הצפנה מוצעת) 3DES *AES
הערה: כוכבית (*) לצד ערך מציינת את הגדרת ברירת המחדל של היצרן.	

פריט בתפריט	תיאור
Proposed Authentication Method (שיטת אימות מוצעת) SHA1 *SHA256 SHA512	הגדרת שיטת האימות. הערה: פריט תפריט זה מופיע רק כאשר Base Configuration (תצורת הבסיס) מוגדרת כ-Compatibility (תאימות).
(IKE SA Lifetime (Hours) (זמן חיים של IKE SA (שעות)) 1 2 4 8 *24	ציון מועד התפוגה של IKE SA. הערה: פריט תפריט זה מופיע רק כאשר Base Configuration (תצורת הבסיס) מוגדרת כ-Secure (מאובטח).
(IPSec Lifetime (Hours) (זמן חיים של IPSec של (שעות)) 1 2 4 *8 24	ציון מועד התפוגה של IPSec SA. הערה: פריט תפריט זה מופיע רק כאשר Base Configuration (תצורת הבסיס) מוגדרת כ-Secure (מאובטח).
IPSec Device Certificate (אישור התקן IPSec)	ציון אישור IPSec.
Pre-Shared Key Authenticated Connections (חיבורי מפתח מאומתים בשיתוף מראש) Host (מארח) [x]	הגדרת החיבורים המאומתים של המדפסת.
Certificate Authenticated Connections (חיבורים מאומתים עם אישור) Host (מארח) [x] Address[/subnet]	
הערה: כוכבית (*) לצד ערך מציינת את הגדרת ברירת המחדל של היצרן.	

802.1x

הערה: תפריט זה מופיע רק במדפסות רשת או במדפסות המחוברות לשרתי הדפסה.

פריט בתפריט	תיאור
Active (פעיל) Off (כבוי) * On (מופעל)	מאפשר למדפסת להצטרף לרשתות המחייבות אימות לפני מתן גישה.
הערה: כוכבית (*) לצד ערך מציינת את הגדרת ברירת המחדל של היצרן.	

תצורת LPD

הערה: תפריט זה מופיע רק במדפסות רשת או במדפסות המחוברות לשרתי הדפסה.

פריט בתפריט	תיאור
פסק זמן LPD 0-65535 שניות (*90)	הגדר את ערך פסק הזמן לעצירת ההמתנה של שרת Line Printer Daemon (LPD) לתקופה בלתי מוגבלת עבור משימות הדפסה תלויות או לא תקפות.
הערה: כוכבית (*) לצד ערך מציינת את הגדרת ברירת המחדל של היצרן.	

פריט בתפריט	תיאור
עמוד מבוא של LPD Off (כבוי)* On (מופעל)	הדפסת עמוד מבוא עבור כל משימות ההדפסה של LPD. הערה: עמוד מבוא הוא העמוד הראשון של משימת הדפסה, המשמש להפרדה בין משימות הדפסה ולזיהוי היוצר של בקשת משימת ההדפסה.
LPD Trailer Page (עמוד עוקב LPD) Off (כבוי)* On (מופעל)	הדפסת עמוד עוקב עבור כל משימות ההדפסה של LPD. הערה: עמוד עוקב הוא העמוד האחרון של משימת הדפסה.
LPD Carriage Return Conversion (המרת מעבר לשורה חדשה של LPD) Off (כבוי)* On (מופעל)	הפיכת המרת מעבר לשורה חדשה לזמין. הערה: מעבר לשורה חדשה הוא מנגנון המורה למדפסת להעביר את הסמן למיקום הראשון באותה שורה.
הערה: כוכבית (*) לצד ערך מציינת את הגדרת ברירת המחדל של היצרן.	

HTTP/FTP Settings (הגדרות HTTP/FTP)

פריט בתפריט	תיאור
Enable HTTP Server (אפשר שרת HTTP) Off (כבוי) On (פועל)*	גישה לשרת האינטרנט המובנה לצורך פיקוח על המדפסת וניהולה.
איפשר HTTPS Off (כבוי) On (פועל)*	מתן אפשרות ל-Hypertext Transfer Protocol Secure (HTTPS) להצפין נתונים המועברים לשרת ההדפסה וממנו.
Force HTTPS Connections (אלץ חיבורי HTTPS) On (מופעל) Off (כבוי)*	אילוץ המדפסת להשתמש בחיבורי HTTPS.
Enable FTP/TFTP (אפשר DDNS/mDNS) Off (כבוי) On (פועל)*	שליחת קבצים באמצעות FTP/TFTP.
Local Domains (תחומים מקומיים)	ציון שמות תחומים לשרתי HTTP ו-FTP.
HTTP Proxy IP Address (כתובת IP של HTTP Proxy)	קביעת ההגדרות של שרת HTTP ו-FTP.
FTP Proxy IP Address (כתובת IP של FTP Proxy)	
HTTP Default IP Port (HTTP) (יציאת IP שנקבעה כברירת מחדל עבור HTTP)	
HTTPS Device Certificate (אישור התקן HTTPS)	
FTP Default IP Port (FTP) (יציאת IP שנקבעה כברירת מחדל עבור FTP)	
Timeout for HTTP/FTP Requests (זמן קצוב לבקשות HTTP/FTP) 1-299 (*30)	ציון משך הזמן שיחלוף עד שהחיבור לשרת ייעצר.
Retries for HTTP/FTP Requests (ניסיונות חוזרים לבקשות HTTP/FTP) 1-299 (*3)	הגדרת מספר הניסיונות החוזרים להתחברות לשרת ה-HTTP/FTP.
הערה: כוכבית (*) לצד ערך מציינת את הגדרת ברירת המחדל של היצרן.	

USB

פריט בתפריט	תיאור
PCL SmartSwitch Off (כבוי) On (פועל)*	הגדרת המדפסת למעבר לאמולציית PCL כשמימת הדפסה שהתקבלה דרך יציאת USB דורשת זאת, ללא קשר לשפת ברירת המחדל של המדפסת. הערה: כאשר הגדרה זו אינה מופעלת, המדפסת אינה בודקת נתונים ומשתמשת בשפת ברירת המחדל של המדפסת שמצוינת בתפריט Setup (הגדרות).
PS SmartSwitch Off (כבוי) On (פועל)*	הגדרת המדפסת למעבר לאמולציית PostScript כשמימת הדפסה שהתקבלה דרך יציאת USB דורשת זאת, ללא קשר לשפת ברירת המחדל של המדפסת. הערה: כאשר הגדרה זו אינה מופעלת, המדפסת אינה בודקת נתונים ומשתמשת בשפת ברירת המחדל של המדפסת שמצוינת בתפריט Setup.
אחסון משימה במאגר Off (כבוי)* On (מופעל)	מאחסן זמנית משימות הדפסה בדיסק הקשיח לפני ההדפסה. הערה: פריט זה בתפריט מופיע רק כשמותקן דיסק קשיח.
Mac Binary PS Auto (אוטומטי)* On (מופעל) Off (כבוי)	מגדיר את המדפסת לעיבוד עבודות הדפסה של Macintosh binary PostScript. הערות: <ul style="list-style-type: none"> האפשרות Auto (אוטומטי) מעבדת משימות הדפסה ממחשבים המשתמשים במערכות הפעלה Windows או Macintosh. האפשרות Off (כבוי) מסננת משימות הדפסה מסוג PostScript באמצעות הפרוטוקול הסטנדרטי.
Enable USB Port (הפיכת יציאת USB לזמינה) Off (כבוי) On (פועל)*	הפעלת היציאה של כונן ה-USB הקדמי.

הערה: כוכבית (*) לצד ערך מציינת את הגדרת ברירת המחדל של היצרן.

הגבלת גישה לרשת חיצונית

פריט בתפריט	תיאור
הגבלת גישה לרשת חיצונית Off (כבוי)* On (מופעל)	הגבל את הגישה לאתרים ברשת.
External network address (כתובת רשת חיצונית)	ציין את כתובות הרשת שהגישה אליהן מוגבלת.
E-mail address for notification (כתובת דוא"ל להודעות)	ציין כתובת דוא"ל לצורך שליחת הודעות על אירועים שנרשמו.
Ping frequency (תדירות Ping) 1-300 (*10)	ציין את מרווח הזמן, בשניות, לשאילתות ברשת.
Subject (נושא)	ציין את הנושא והמסר של הודעת הדוא"ל.
Message (ההודעה)	

הערה: כוכבית (*) לצד ערך מציינת את הגדרת ברירת המחדל של היצרן.

Google Cloud Print

פריט בתפריט	תיאור
Registration (הרשמה) Register (הרשמה)	רישום המדפסת בשרת Google Cloud Print.
Options (אפשרויות) Enable Google Cloud Print (הפיכת Google Cloud Print לזמין) Off (כבוי) On (פועל)*	הדפסה ישירות מחשבון Google שלך.
Options (אפשרויות) Enable Local Discovery (הפיכת גילוי מקומי לזמין) Off (כבוי) On (פועל)*	אפשר למשתמש הרשום ולמשתמשים אחרים באותה רשת משנה לשלוח משימות למדפסת באופן מקומי.
Options (אפשרויות) Enable SSL Peer Verification (הפיכת אימות עמית SSL לזמין) Off (כבוי) On (פועל)*	בדיקת האימות של אישור העמית להתחבר לחשבון Google שלך.
Options (אפשרויות) Always Print as Image (הדפס תמיד כתמונה) Off (כבוי)* On (מופעל)	הגדרת המדפסת כך שתעבד קובצי PDF כתמונה כדי להדפיס מהר יותר.
הערה: כוכבית (*) לצד ערך מציינת את הגדרת ברירת המחדל של היצרן.	

Wi-Fi Direct

הערה: תפריט זה מופיע רק כשרשת direct Wi-Fi היא הרשת הפעילה.

פריט בתפריט	תיאור
SSID	פירוט מזהה ערכת השירותים (service set identifier, SSID) של רשת ה-Wi-Fi.
מספר ערוץ מועדף Auto (אוטומטי) 1-11 (*6)	הצגת ה-PSK בדף הגדרת הרשת.
Set PSK (הגדרת PSK)	הגדרת מפתח ה-preshared (PSK) לאימות ותיקוף משתמשים בחיבור Wi-Fi.
Show PSK on Setup Page (הצגת PSK בדף ההגדרה) Off (כבוי) On (פועל)*	הצגת ה-PSK בדף הגדרת הרשת.
Group Owner IP Address (כתובת IP של בעלי קבוצה)	ציון כתובת ה-IP של בעלי הקבוצה.
Auto-Accept Push Button Requests (בקשות Push Button אוטומטי של) Off (כבוי)* On (מופעל)	אישור בקשות להתחבר לרשת בצורה אוטומטית. הערה: אישור אוטומטי של לקוחות אינו מאובטח.
הערה: כוכבית (*) לצד ערך מציינת את הגדרת ברירת המחדל של היצרן.	

Security (אבטחה)

Login Methods (שיטות כניסה)

ניהול הרשאות

תיאור	פריט בתפריט
בקרת הגישה לפונקציות המדפסת.	Function Access (גישה לפונקציות) Manage Shortcuts (ניהול קיצורים) Modify Address Book (שינוי פנקס כתובות) Create Profiles (יצירת פרופילים) Manage Bookmarks (ניהול סימניות) Flash Drive Print (הדפסה מכונן הבזק) Flash Drive Color Printing (הדפסת צבע מכונן הבזק) Held Jobs Access (גישה למשימות שמורות) Use Profiles (פרופילי שימוש) Cancel jobs at the Device (בטל משימות בהתקן) Change Language (החלפת שפה) Internet Printing Protocol (IPP) (פרוטוקול הדפסה באינטרנט (IPP)) B/W Print (הדפסת ש/ל) Color Print (הדפסת צבע)
בקשת הגישה להגדרות התפריט של המדפסת.	Administrative Menus (תפריטים אדמיניסטרטיביים) תפריט Security (אבטחה) תפריט Network/Ports (רשת/יציאות) Paper Menu (תפריט נייר) Reports Menu (תפריט דוחות) Function Configuration Menus (תפריטי תצורת פונקציה) Supplies Menu (תפריט חומרים מתכלים) תפריט כרטיס אפשרויות SE Menu (תפריט PictBridge) תפריט Device (התקן)
בקרת הגישה לאפשרויות הניהול של המדפסת.	Device Management (ניהול התקן) Remote Management (ניהול מרחוק) Firmware Updates (עדכוני קושחה) Apps Configuration (הגדרת תצורה ליישומים) Import/Export All Settings (ייבוא/ייצוא כל ההגדרות) Out of Service Erase (מחיקת פריטים שאינם בשימוש)
בקרת גישה ליישומי המדפסת.	Apps (יישומים) New Apps (יישומים חדשים) Slideshow (תצוגת שקופיות) Change Wallpaper (החלפת טפט) Screen Saver (שומר מסך) Forms and Favorites הגדרות אקולוגיות

חשבונות מקומיים

פריט בתפריט	תיאור
Manage Groups/Permissions (ניהול קבוצות/הרשאות)	הצגת רשימה של כל הקבוצות השמורות במדפסת.
Add User (הוספת משתמש) User Name/Password (שם משתמש/סיסמה) User Name (שם משתמש) סיסמה PIN	יצירת חשבונות מקומיים וציון הגישה שלהם לפונקציות של המדפסת, לתפריטים אדמיניסטרטיביים, לאפשרויות ניהול מדפסת וליישומים.

Schedule USB Devices (תזמון התקני USB)

פריט בתפריט	תיאור
Schedules (לוחות זמנים) Add New Schedule (הוספת לוח זמנים חדש)	תזמון גישה ליציאת ה-USB הקדמית.

Security Audit Log (יומן ביקורת אבטחה)

פריט בתפריט	תיאור
Enable Audit (אפשר ביקורת) Off (כבוי)* On (מופעל)	תיעוד האירועים ביומן הביקורת המאובטח וביומן מערכת מרוחק.
Enable Remote Syslog (אפשר יומן מערכת מרוחק) Off (כבוי)* On (מופעל)	שליחת יומני הביקורת לשרת מרוחק.
Remote Syslog Server (שרת יומן מערכת מרוחק)	ציון השרת של יומן המערכת המרוחק.
Remote Syslog Port (יציאת יומן מערכת מרוחק) 1-65535 (*514)	ציון היציאה של יומן המערכת המרוחק.
Remote Syslog Method (שיטת יומן מערכת מרוחק) Normal UDP (UDP רגיל)* Stunnel	ציון שיטת יומן מערכת לשידור האירועים הרשומים ביומן לשרת מרוחק.
הערה: כוכבית (*) לצד ערך מציינת את הגדרת ברירת המחדל של היצרן.	

תיאור	פריט בתפריט
<p>ציון קוד מתקן שבו המדפסת משתמשת בעת שליחת אירועי יומן לשרת מרוחק.</p>	<p>Remote Syslog Facility (אפשרות יומן מערכת מרוחק)</p> <ul style="list-style-type: none"> 0 - Kernel Messages (הודעות ליבה) 1 - User-Level Messages (הודעות ברמת המשתמש) 2 - Mail System (מערכת דואר) 3 - System Daemons (תוכנות שרת מערכת) 4 - Security/Authorization Messages (הודעות אישור/אבטחה)* 5 - Messages Generated Internally by Syslogs (הודעות המופקות אוטומטית על-ידי יומני מערכת) 6 - Line Printer Subsystem (מערכת משנה של מדפסות בשורה) 7 - Network News Subsystem (מערכת משנה של חדשות רשת) 8 - UUCP Subsystem (מערכת משנה של UUCP) 9 - Clock Daemon (תוכנת שרת של שעון) 10 - Security/Authorization Messages (הודעות אישור/אבטחה)* 11 - FTP Daemon (תוכנת שרת של FTP) 12 - NTP Subsystem (מערכת משנה של NTP) 13 - Log Audit (ביקורת יומן) 14 - Log Alert (התראת יומן) 15 - Clock Daemon (תוכנת שרת של שעון) 16 - Local Use 0 (שימוש מקומי 0) (local0) 17 - Local Use 1 (שימוש מקומי 1) (local1) 18 - Local Use 2 (שימוש מקומי 0) (local2) 19 - Local Use 3 (שימוש מקומי 0) (local3) 20 - Local Use 4 (שימוש מקומי 0) (local4) 21 - Local Use 5 (שימוש מקומי 0) (local5) 22 - Local Use 6 (שימוש מקומי 0) (local6) 23 - Local Use 7 (שימוש מקומי 0) (local7)
<p>ציון רף רמת העדיפות לרישום הודעות ואירועים.</p>	<p>חומרת אירועים לרישום</p> <ul style="list-style-type: none"> 0 - Emergency (חירום) 1 - Alert (התראה) 2 - Critical (קריטי) 3 - Error (שגיאה) 4 - Warning (אזהרה)* 5 - Notice (הודעה) 6 - Informational (למידע) 7 - Debug (ניפוי באגים)
<p>שליחת כל האירועים, ללא תלות ברמת החומרה שלהם, לשרת המרוחק.</p>	<p>אירועים לא רשומים ביומן המערכת המרוחק</p> <p>Off (כבוי)*</p> <p>On (מופעל)</p>
<p>שליחת הודעת דוא"ל על האירועים הרשומים למנהל המערכת.</p>	<p>Admin's e-mail address (כתובת דוא"ל של המנהל)</p>
<p>שליחת הודעת דוא"ל למנהל מערכת בעת מחיקת רישום ביומן.</p>	<p>E-mail log cleared alert (התראת יומן דוא"ל נוקה)</p> <p>Off (כבוי)*</p> <p>On (מופעל)</p>
<p>הערה: כוכבית (*) לצד ערך מציינת את הגדרת ברירת המחדל של היצרן.</p>	

פריט בתפריט	תיאור
E-mail log wrapped alert (התראת יומן דוא"ל תפוס) Off (כבוי)* On (מופעל)	שליחת הודעת דוא"ל למנהל המערכת כאשר היומן מתמלא ומתחיל להחליף את הרישומים הישנים ביותר.
Log full behavior (רשום התנהגות מלאה) Wrap over oldest entries (עטוף על גבי הרישומים הישנים ביותר)* E-mail log then delete all entries (שלח יומן בדוא"ל ולאחר מכן מחק את כל הרישומים)	פתרון בעיות אחסון ביומן כאשר היומן ממלא את הזיכרון שהוקצה עבורו.
E-mail % full alert (התראת % דוא"ל מלא) Off (כבוי)* On (מופעל)	שליחת הודעת דוא"ל למנהל מערכת כאשר היומן ממלא את הזיכרון שהוקצה עבורו.
% full alert level (התראת % מלא) 1-99 (*90)	
E-mail log exported alert (התראת ייצוא יומן דוא"ל) Off (כבוי)* On (מופעל)	שליחת הודעת דוא"ל למנהל מערכת בעת ייצוא יומן.
E-mail log settings changed alert (התראת שינוי הגדרות יומן דוא"ל) Off (כבוי)* On (מופעל)	שליחת הודעת דוא"ל למנהל מערכת כאשר האפשרות Enable Audit (אפשר ביקורת) מוגדרת.
Log line endings (סופי שורות יומן) *LF (\n) CR (\r) CRLF (\r\n)	ציון האופן שבו קובץ היומן יסיים את הסוף של כל שורה.
Digitally sign exports (חתום דיגיטלית יצוא) Off (כבוי)* On (מופעל)	הוספת חתימה דיגיטלית לכל אחד מקובצי היומן המיוצאים.
Clear Log (ניקוי יומן)	מחיקת כל יומני הביקורת.
Export Log (ייצוא יומן) Syslog (RFC 5424) Syslog (RFC 3164) CSV	ייצוא יומן אבטחה לכוון הבזק.

הערה: כוכבית (*) לצד ערך מציינת את הגדרת ברירת המחדל של היצרן.

Login Restrictions (מגבלות כניסה)

פריט בתפריט	תיאור
Login failures (כשלי כניסה) 1-10 (*3)	ציון מספר ניסיונות הכניסה הכושלים המותרים למשתמש לפני שיינעל.
Failure time frame (מסגרת זמן כשל) 1-60 דקות (*5)	ציון מסגרת הזמן בין ניסיונות הכניסה הכושלים ועד שהמשתמש יינעל.
Lockout time (זמן נעילה) 1-60 דקות (*5)	ציון משך הנעילה.

הערה: כוכבית (*) לצד ערך מציינת את הגדרת ברירת המחדל של היצרן.

פריט בתפריט	תיאור
Web Login Timeout (פסק זמן לכניסה באינטרנט) 1-120 דקות (*10)	ציון העיכוב בכניסה מרוחקת לפני שיתבצע ניתוק אוטומטי של המשתמש.
הערה: כוכבית (*) לצד ערך מציינת את הגדרת ברירת המחדל של היצרן.	

Confidential Print Setup (הגדרת הדפסה חסויה)

פריט בתפריט	תיאור
מקס קוד PIN שגוי 2-10	הגדרת מספר הפעמים שבהן ניתן להזין PIN לא חוקי. הערות: <ul style="list-style-type: none"> • ערך 'אפס' מכבה הגדרה זו. • לאחר הגעה למגבלה, משימות ההדפסה עבור שם משתמש ו-PIN זה נמחקות.
Confidential Job Expiration (תפוגת משימה חסויה) Off (כבוי)* 1 Hour (שעה 1) 4 Hours (4 שעות) 4 Hours (24 שעות) 1 Week (שבוע 1)	הגדרת מועד התפוגה למשימות הדפסה של מסמכים חסויים. הערות: <ul style="list-style-type: none"> • אם פריט תפריט זה משתנה כאשר משימות הדפסה חסויות נמצאות בזיכרון המדפסת או בכונן הקשיח, מועד התפוגה של משימות הדפסה אלה אינו משתנה לערך ברירת המחדל החדש. • אם המדפסת כבויה, כל המשימות החסויות שנשמרות בזיכרון של המדפסת יימחקו.
Repeat Job Expiration (תפוגת משימה חוזרת) Off (כבוי)* 1 Hour (שעה 1) 4 Hours (4 שעות) 4 Hours (24 שעות) 1 Week (שבוע 1)	הגדרת מועד התפוגה של משימת הדפסה שעליה ברצונך לחזור.
Verify Job Expiration (אימות תפוגת משימה) Off (כבוי)* 1 Hour (שעה 1) 4 Hours (4 שעות) 4 Hours (24 שעות) 1 Week (שבוע 1)	הגדרת מועד התפוגה שבו המדפסת תדפיס עותק עבור המשתמש לצורך בדיקת איכותו, לפני הדפסת שאר העותקים.
Reserve Job Expiration (תפוגת משימה שמורה) Off (כבוי)* 1 Hour (שעה 1) 4 Hours (4 שעות) 4 Hours (24 שעות) 1 Week (שבוע 1)	הגדרת מועד התפוגה שבו המדפסת תאחסן משימות הדפסה להדפסה במועד מאוחר יותר.
Require All Jobs to be Held (דרוש שמירה של כל המשימות) Off (כבוי)* On (מופעל)	הגדרת המדפסת לשמור את כל משימות ההדפסה.
הערה: כוכבית (*) לצד ערך מציינת את הגדרת ברירת המחדל של היצרן.	

פריט בתפריט	תיאור
Keep duplicate documents (שמור מסמכים כפולים) Off (כבוי)* On (מופעל)	הגדרת המדפסת כך שתדפיס מסמכים אחרים בעלי שם קובץ זהה מבלי למחוק אף אחד ממשיומות ההדפסה האחרות.
הערה: כוכבית (*) לצד ערך מציינת את הגדרת ברירת המחדל של היצרן.	

Disk Encryption (הצפנת דיסק)

הערה: תפריט מופיע רק כאשר מותקן דיסק קשיח.

פריט בתפריט	תיאור
Status (מצב) Enabled (מאופשר) Disabled (מוטרל)	הפיכת הצפנת דיסק קשיח לזמינה.
Start encryption (התחל הצפנה)	

Erase Temporary Data Files (מחק מסמכי נתונים זמניים)

פריט בתפריט	תיאור
Stored in onboard memory (מאוחסן בזיכרון טעון) Off (כבוי)* On (מופעל)	מחיקת כל הקבצים המאוחסנים בזיכרון המדפסת.
Stored on hard disk (מאוחסן בכונן הקשיח) 1 Pass Erase (מחיקה בהעברה 1)* 3 Pass Erase (מחיקה ב-3 העברות) 7 Pass Erase (מחיקה ב-7 העברות)	מחיקת כל הקבצים שמאוחסנים בדיסק הקשיח של המדפסת. הערה: פריט זה בתפריט מופיע רק כאשר מותקן דיסק קשיח במדפסת.
הערה: כוכבית (*) לצד ערך מציינת את הגדרת ברירת המחדל של היצרן.	

Solutions LDAP Settings (הגדרות LDAP של פתרונות)

פריט בתפריט	תיאור
Follow LDAP Referrals (מעקב אחר הפניות LDAP) Off (כבוי)* On (מופעל)	חיפוש חשבון משתמש מחובר בשרתים השונים בתחום.
אימות אישור LDAP Yes (כן) No (לא)*	איפשור אימות של אישורי LDAP.

שונות

פריט בתפריט	תיאור
Protected Features (תכונות מוגנות) Show (הצג) * Hide (הסתר) *	הצגת כל התכונות שמוגנות על-ידי בקרת הגישה לפונקציות (FAC), ללא תלות בהרשאת האבטחה שיש למשתמש. הערה: האפשרות Hide (הסתר) מציגה רק תכונות עם הגנת FAC שלמשתמש יש גישה אליהן.
Print Permission (הרשאת הדפסה) Off (כבוי) * On (מופעל)	מאפשר למשתמש להתחבר לפני ההדפסה.
Default Print Permission Login (כניסת ברירת מחדל להרשאת הדפסה) User Name/Password (שם משתמש/סיסמה) * User Name (שם משתמש)	הגדרת כניסת ברירת המחדל ל-Print Permission (הרשאת הדפסה).
Security Reset Jumper (מגשר איפוס אבטחה) Enable "Guest" access (הפיכת גישת "אורח" לזמינה) * No Effect (ללא השפעה)	פירוט גישת המשתמש למדפסת. הערות: <ul style="list-style-type: none"> המגשר ממוקם ליד סמל מנעול בלוח הבקרה. Enable "Guest" access (הפיכת גישת "אורח" לזמינה) מעניקה לכולם גישה לאפשרויות המדפסת השונות. האפשרות No Effect (ללא השפעה) עשויה להפוך את הגישה למדפסת לבלתי אפשרית כאשר פרטי האבטחה הדרושים אינם זמינים.
Minimum Password Length (אורך סיסמה מינימלי) 0-32	ציון אורך הסיסמה.

הערה: כוכבית (*) לצד ערך מציינת את הגדרת ברירת המחדל של היצרן.

Reports (דוחות)

Menu Settings Page (דף הגדרות תפריט)

פריט בתפריט	תיאור
Menu Settings Page (דף הגדרות תפריט)	הדפסת דוח המכיל את תפריטי המדפסת.

Device (התקן)

פריט בתפריט	תיאור
Device Information (פרטי התקן)	הדפסת דוח הכולל מידע על המדפסת.
Device Statistics (סטטיסטיקת ההתקן)	הדפסת דוח על השימוש במדפסת ועל מצב החומרים המתכלים.
Profile List (רשימת פרופילים)	הדפסת רשימת הפרופילים המאוחסנים במדפסת.
Asset Report (דוח נכס)	הדפסת דוח הכולל את המספר הסידורי ושם הדגם של המדפסת.

הדפסה

פריט בתפריט	תיאור
Print Fonts (הדפסת גופנים) PCL Fonts (גופני PCL) PS Fonts (גופני PostScript)	הדפסת דוגמאות ומידע על הגופנים שזמינים בכל אחת משפות המדפסת.
Print Directory (הדפסת רשימת ספריות)	הדפסת המשאבים שמאוחסנים בזיכרון הבזק או בדיסק הקשיח. הערה: פריט תפריט זה מופיע רק כאשר מותקנים זיכרון הבזק או דיסק קשיח.

Network (רשת)

פריט בתפריט	תיאור
Network Setup Page (דף הגדרת רשת)	הדפסת דף שמציג את הרשת המוגדרת ואת הגדרות התקשורת האלחוטית של המדפסת. הערה: פריט תפריט זה מופיע רק במדפסות רשת או במדפסות המחוברות לרשת הדפסה.
Wi-Fi Direct Connected Clients (הלקוחות המחוברים של Wi-Fi Direct)	הדפסת דף שמציג את רשימת ההתקנים שמחוברים למדפסת באמצעות Wi-Fi Direct. הערה: פריט תפריט זה מופיע רק כאשר האפשרות Enable Wi-Fi Direct (הפוך את Wi-Fi Direct לזמין) מוגדרת כ-On (מופעל).

עזרה

פריט בתפריט	תיאור
Print All Guides (הדפסת כל המדריכים)	הדפסת כל המדריכים
Color quality guide (מדריך איכות צבע)	מספק מידע על פתרון בעיות איכות צבע
Connection Guide (מדריך התחברות)	מספק מידע אודות חיבור המדפסת באופן מקומי (USB) או דרך רשת
מדריך מידע	מספק מידע אודות המדפסת
Media Guide (מדריך למדיה)	מספק מידע אודות טעינת נייר וסוגים מיוחדים של מדיית הדפסה
Moving Guide (מדריך העברה)	מספק מידע על העברה, מיקום או משלוח של המדפסת
Print Quality Guide (מדריך איכות הדפסה)	מספק מידע אודות פתרון בעיות באיכות ההדפסה
מדריך לחומרים מתכלים	מספק מידע אודות הזמנת חומרים מתכלים

פתרון בעיות

פתרון בעיות

פריט בתפריט	תיאור
Print Quality Test Pages (דפי בדיקת איכות הדפסה)	הדפסת עמודי דוגמה לזיהוי ותיקון פגמים באיכות ההדפסה.

אבטחת המדפסת

איתור חריץ האבטחה

המדפסת מצוידת באפשרות לשימוש במנעול אבטחה. חבר מנעול אבטחה שתואם לרוב המחשבים הניידים במיקום המוצג, כדי לאבטח את המדפסת למקומה.



מחיקת זיכרון המדפסת

כדי למחוק זיכרון נדיף או נתונים שאגורים במדפסת, כבה את המדפסת.

כדי למחוק זיכרון שאינו נדיף או הגדרות בודדות, הגדרות התקן ורשת, הגדרות אבטחה ופתרונות מוטבעים, בצע את הפעולות הבאות:

- 1 במסך הבית גע ב-**Settings** (הגדרות) < **Device** (התקן) < **Maintenance** < **Out of Service Erase** (תחזוקה) (מחיקת פריטים שאינם בשימוש).
- 2 סמן את תיבת הסימון **Sanitize all information on nonvolatile memory** (נקה את כל המידע בזיכרון הלא נדיף) ולאחר מכן גע באפשרות **ERASE** (מחק).
- 3 בחר **Start initial setup wizard** (הפעל אשף הגדרה ראשונית) או **Leave printer offline** (השאר את המדפסת במצב לא מקוון), ולאחר מכן גע באפשרות **Next** (הבא).
- 4 התחל בהפעלה.

מחיקת זיכרון הכונן הקשיח של המדפסת

- 1 במסך הבית גע ב-**Settings** (הגדרות) < **Device** (התקן) < **Maintenance** < **Out of Service Erase** (תחזוקה) (מחיקת פריטים שאינם בשימוש).
- 2 סמן את תיבת הסימון **Sanitize all information on hard disk** (נקה את כל המידע בכונן הקשיח) ולאחר מכן גע באפשרות **ERASE** (מחק).
- 3 בחר שיטה למחיקת נתונים.
- 4 התחל בהפעלה.

הערה: תהליך זה עשוי להימשך החל במספר דקות ועד יותר משעה. במהלך זמן זה המדפסת לא תהיה זמינה למשימות אחרות.

הצפנת הדיסק הקשיח של המדפסת

תהליך זה ימחק את כל התכנים בכונן הקשיח. במידת הצורך גבה נתונים חשובים במדפסת לפני תחילת ההצפנה.

1 במסך הבית, גע ב-**Settings** (הגדרות) < **Security** (אבטחה) < **Disk Encryption** (הצפנת דיסק) < **Start Encryption** (התחל הצפנה).

2 בצע את ההוראות שעל התצוגה.

הערות:

- למניעת אובדן נתונים, אל תכבה את המדפסת במהלך תהליך ההצפנה.
- תהליך זה עשוי להימשך החל במספר דקות ועד יותר משעה. במהלך זמן זה המדפסת לא תהיה זמינה למשימות אחרות.
- לאחר ההצפנה המדפסת תופעל מחדש באופן אוטומטי.

שחזור הגדרות ברירת המחדל של היצרן

1 במסך הבית, גע ב-**Settings** (הגדרות) < **Device** (התקן) < **Restore Factory Defaults** (שחזור ברירות המחדל של היצרן).

2 גע ב-**Restore Settings** (שחזור הגדרות) < בחר את ההגדרות שברצונך לשחזר < **RESTORE** (שחזר).

3 התחל בהפעלה.

הצהרה על נדיפות

סוג זיכרון	תיאור
זיכרון נדיף	המדפסת משתמשת בזיכרון גישה אקראית (RAM) כדי לאגור זמנית נתוני משתמשים בעת ביצוע משימות הדפסה והעתקה פשוטות.
זיכרון לא נדיף	המדפסת עשויה להשתמש בשתי צורות של זיכרון לא נדיף: EEPROM ו-NAND (זיכרון הבזק). שני הסוגים משמשים לאחסון מערכת ההפעלה, הגדרות המדפסת, מידע רשת, הגדרות סורק וסימניות ופתרונות מוטבעים.
זיכרון הכונן הקשיח	בחלק מהמדפסות עשוי להיות מותקן כונן קשיח. הדיסק הקשיח של המדפסת מתוכנן לפונקציונליות הספציפית למדפסת. הכונן הקשיח מאפשרת למדפסת לשמור נתוני משתמש האגורים ממשימות הדפסה מורכבות, נתוני טפסים ונתוני גופנים.

מחק את תוכן כל זיכרון מדפסת מותקן בנסיבות הבאות:

- המדפסת יוצאת משירות.
- הכונן הקשיח של המדפסת מוחלף.
- המדפסת מועברת למחלקה או למיקום אחרים.
- המדפסת מקבלת שירות מאדם שאינו מתוך הארגון.
- המדפסת מועברת מהחברה לצורך קבלת שירות.
- המדפסת נמכרת לארגון אחר.

סילוק הכונן הקשיח של המדפסת

- **Degaussing** (נטית מגנט)—מציף את הכונן הקשיח בשדה מגנטי שמוחק את הנתונים המאוחסנים
- **Crushing** (מעיקה)—דחיסה פיזית של הכונן הקשיח כדי לשבור רכיבים ולגרום להם להיות בלתי קריאים
- **Milling** (טחינה)—טחינה פיזית של הכונן הקשיח לחתיכות מתכת קטנות

הערה: כדי להבטיח שכל הנתונים נמחקו באופן מלא, השמד פיזית את כל הכוננים הקשיחים שבהם מאוחסנים נתונים.

תחזוקת המדפסת

אזהרה—פוטנציאל לנזק: כשל בשמירה על ביצועים אופטימליים של המדפסת או בהחלפת חלקים וחומרים מתכלים עלול לגרום נזק למדפסת.

עבודה ברשת

הערה: רכוש MarkNet™ שרת הדפסה אלחוטית N8370 לפני הגדרת המדפסת ברשת אלחוטית. לקבלת מידע על התקנת שרת ההדפסה האלחוטית עיין בגיליון ההגדרה הנלווה לאפשרות.

חיבור המדפסת לרשת Wi-Fi

ודא שההגדרה של האפשרות Active Adapter (מתאם פעיל) היא Auto (אוטומטי). במסך הבית גע ב-**Settings** (הגדרות) < **Network/Ports** (רשת/יציאות) < **Network Overview** (סדירת רשת) < **Active Adapter** (מתאם פעיל).

באמצעות לוח הבקרה

1 במסך הבית גע ב-**Settings** (הגדרות) < **Network/Ports** (רשת/יציאות) < **Wireless** (תקשורת אלחוטית) < **Setup On Printer Panel** (הגדרה בלוח המדפסת) < **Choose Network** (בחירת רשת).

2 בחר רשת Wi-Fi והקלד את סיסמת הרשת.

הערה: עבור דגמי מדפסות המוכנים לרשת Wi-Fi, תופיע הנחיה להגדרת רשת Wi-Fi במהלך ההגדרה הראשונית.

שימוש ב-Lexmark Mobile Assistant

1 בתלות בהתקן הנייד שלך, הורד את אפליקציית Lexmark Mobile Assistant מחנות Google Play או מהחנות המקוונת App Store.

2 במסך הבית של המדפסת גע ב-**Settings** (הגדרות) < **Network/Ports** (רשת/יציאות) < **Wireless** (תקשורת אלחוטית) < **Setup Using Mobile App** (הגדרה באמצעות יישום להתקנים ניידים) < **Printer ID** (מזהה המדפסת).

3 הפעל את האפליקציה דרך ההתקן הנייד ואשר את תנאי השימוש.

הערה: במידת הצורך תן הרשאות.

4 הקש על **Connect to Printer** (התחברות למדפסת) < **Go to Wi-Fi Settings** (עבור להגדרות Wi-Fi).

5 חבר את ההתקן הנייד שלך לרשת האלחוטית של המדפסת.

6 חזור ליישום ולאחר מכן הקש על **Setup Wi-Fi Connection** (הגדרת חיבור Wi-Fi).

7 בחר רשת Wi-Fi והקלד את סיסמת הרשת.

8 הקש על **Done** (בוצע).

חיבור המדפסת לרשת אלחוטית באמצעות Wi-Fi Protected Setup (WPS)

לפני שתתחיל ודא כי:

- שלנקודת הגישה (נתב אלחוטי) יש אישור WPS או שהיא תואמת WPS. למידע נוסף, עיין בתיעוד המצורף לנקודת הגישה.
- שמתאם רשת אלחוטית מותקן במדפסת שלך. לקבלת מידע נוסף עיין בהוראות הנלוות למתאם.

- **Active Adapter** (מתאם פעיל) מוגדר כ-Auto (אוטומטי). במסך הבית גע ב-**Settings** (הגדרות) < **Network/Ports** (רשת/יציאות) < **Network Overview** (סדירת רשת) < **Active Adapter** (מתאם פעיל).

שימוש בשיטת לחיצת לחצן

- 1 במסך הבית גע ב-**Settings** (הגדרות) < **Network/Ports** (רשת/יציאות) < **Wireless** (תקשורת אלחוטית) < **Wi-Fi** > **Protected Setup** > **Start Push Button Method** (שיטת Start Push Button).
- 2 בצע את ההוראות שעל התצוגה.

שימוש בשיטת מספר הזיהוי האישי (PIN)

- 1 במסך הבית גע ב-**Settings** (הגדרות) < **Network/Ports** (רשת/יציאות) < **Wireless** (תקשורת אלחוטית) < **Wi-Fi** > **Protected Setup** > **Start PIN Method** (שיטת התחלה עם PIN).
- 2 העתק את קוד ה-WPS PIN המורכב מ-8 ספרות.
- 3 פתח דפדפן אינטרנט ולאחר מכן הקלד את כתובת ה-IP של נקודת הגישה בשדה הכתובת.

הערות:

- כדי לדעת מהי כתובת ה-IP עיין בתיעוד המצורף לנקודת הגישה.
- אם אתה משתמש בשרת Proxy, השבת אותו זמנית כדי לטעון את דף האינטרנט כהלכה.
- 4 גש להגדרות WPS: למידע נוסף, עיין בתיעוד המצורף לנקודת הגישה.
- 5 הזן את קוד ה-PIN המורכב מ-8 ספרות ולאחר מכן שמור את השינויים.

חיבור התקן נייד למדפסת

לפני חיבור ההתקן הנייד הקפד לבצע את הפעולות הבאות:

- הפעל את Wi-Fi Direct במדפסת. בלוח הבקרה, נווט אל: **Settings** (הגדרות) < **Network/Ports** (רשת/יציאות) < **Wireless** (תקשורת אלחוטית) < **Enable Wi-Fi Direct** (הפיכת Wi-Fi Direct לזמין).
- הצג את מפתח ה-PSK (Preshared) ב-**Network Setup Page** (דף הגדרת הרשת). בלוח הבקרה, נווט אל: **Settings** (הגדרות) < **Network/Ports** (רשת/יציאות) < **Show PSK on Setup Page** > **Wi-Fi Direct** (הצגת PSK בדף ההגדרה).
- הדפס את **Network Setup Page** (דף הגדרת הרשת). בלוח הבקרה, נווט אל: **Settings** (הגדרות) < **Reports** (דוחות) < **Network** (רשת) < **Network Setup Page** (דף הגדרת הרשת)

חיבור באמצעות Wi-Fi Direct

- 1 עבור בהתקן הנייד לתפריט settings (הגדרות).
- 2 הפעל את ה-Wi-Fi ולאחר מכן הקש על **Wi-Fi Direct**.
- 3 בחר את ה-SSID של המדפסת.
- 4 אשר את החיבור בלוח הבקרה של המדפסת.

חיבור באמצעות Wi-Fi

- 1 עבור בהתקן הנייד לתפריט settings (הגדרות).
 - 2 הקש על **Wi-Fi** ואז בחר את המדפסת.
- הערה: המחרוזת **DIRECT-xy** (שבה x ו-y הם שני תווים אקראיים) מתווספת לפני ה-SSID.

3 הזן את ה-PSK.

הערה: ה-PSK הוא הסיסמה.

הערות:

- תוכל לשנות את ה-SSID בלוח הבקרה. נווט אל: **Settings** (הגדרות) < **Network/Ports** (רשת/יציאות) < **Wi-Fi** > **Direct** > **SSID**.
- תוכל גם לשנות את ה-PSK בלוח הבקרה. נווט אל: **Settings** (הגדרות) < **Network/Ports** (רשת/יציאות) < **Wi-Fi** > **Set PSK** (הגדר PSK).

שינוי הגדרות היציאה של המדפסת אחרי התקנת יציאת פתרונות פנימיים חדשה

הערות:

- אם למדפסת יש כתובת IP סטטית, אל תשנה את התצורה.
- אם תצורת המחשבים מוגדרת לשימוש בשם הרשת במקום בכתובת IP, אל תשנה את התצורה.
- אם אתה מוסיף יציאת פתרונות פנימיים (ISP) אלחוטית למדפסת שהוגדרה בעבר לחיבור Ethernet, נתק את המדפסת מרשת ה-Ethernet.

למשתמי Windows

- 1 פתח את תיקיית המדפסות.
- 2 בתפריט קיצור הדרך של המדפסת עם ה-ISP החדשה, פתוח את מאפייני המדפסת.
- 3 הגדר את היציאה מהרשימה.
- 4 עדכן את כתובת IP.
- 5 החל את השינויים

למשתמי Macintosh

- 1 מתוך System Preferences (העדפות מערכת) בתפריט Apple, נווט אל רשימת המדפסות ולאחר מכן בחר **+ < IP**.
- 2 הקלד את כתובת IP של המדפסת בשדה הכתובת.
- 3 החל את השינויים

ביטול הפעלת רשת ה-Wi-Fi

- 1 במסך הבית גע ב-**Settings** (הגדרות) < **Network/Ports** (רשת/יציאות) < **Network Overview** (סדירת רשת) < **Active Adapter** (מתאם פעיל) < **Standard Network** (רשת רגילה).
- 2 בצע את ההוראות שעל התצוגה.

הגדרת הדפסה טורית (Windows בלבד)

הגדרת הדפסה טורית (Windows בלבד)

1 קבע את הפרמטרים במדפסת:

- א בלוח הבקרה נווט לתפריט הכולל את הגדרות היציאה.
- ב אתר את התפריט עבור הגדרות היציאה הטורית ולאחר מכן התאם את ההגדרות, אם יש בכך צורך.
- ג החל את השינויים

2 במחשב שלך פתוח את תיקיית המדפסות ולאחר מכן בחר את המדפסת שלך.

3 פתח את תכונות המדפסת ולאחר מכן בחר יציאת COM מהרשימה.

4 הגדר את הפרמטרים של יציאת COM ב-Device Manager (מנהל ההתקן).

הערות:

- הדפסה טורית מאטה את מהירות ההדפסה.
- ודא שכבל החיבור הטורי מחובר ליציאה הטורית במדפסת.

ניקוי חלקי המדפסת

ניקוי המדפסת

זהירות—סכנת שוק: כדי להימנע מסכנת התחשמלות בעת ניקוי החלק החיצוני של המדפסת, נתק את כבל החשמל מהשקע בקיר ונתק את כל הכבלים מהמדפסת לפני שתמשיך. 

הערות:

- בצע משימה זו אחת למספר חודשים.
 - נזק הנגרם למדפסת כתוצאה מטיפול לא נאות אינו מכוסה באחריות של המדפסת.
- 1 כבה את המדפסת ולאחר מכן נתק את כבל החשמל מהשקע שבקיר.
 - 2 הסר את הנייר מתוך הסל הסטנדרטי ומהמזין הרב-תכליתי.
 - 3 הסר כל אבק, מוך או פיסות נייר סביב המדפסת באמצעות מברשת רכה או שואב אבק.
 - 4 נקה את חלקה החיצוני של המדפסת באמצעות מטלית רכה, לחה ונטולת סיבים.

הערות:

- אל תשתמש בחומרי ניקוי ביתיים או דטרגנטים, היות שהם עלולים לפגום בגימור של המדפסת.
- ודא שכל אזורי המדפסת יבשים לאחר הניקוי.

5 חבר את כבל החשמל לשקע החשמלי ואז הדלק את המדפסת.

זהירות—פוטנציאל לפגיעה: למניעת סכנת שרפה או התחשמלות, חבר את כבל החשמל לשקע חשמלי בעל דירוג מתאים והארקה מתאימה אשר ממוקם בסמוך למוצר ונגיש בקלות. 

ניקוי עדשת ראש ההדפסה

1 פתח את דלת A.

2 הסר את בקבוק פסולת הטונר המשומש.

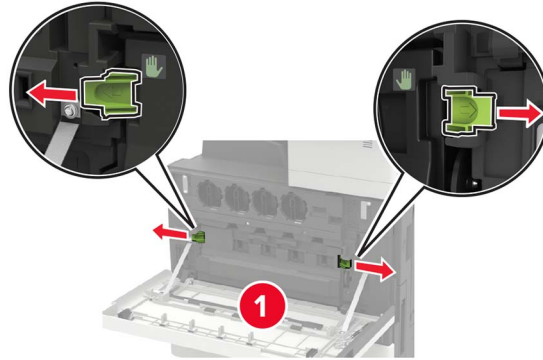

3 נקה את עדשת ראש ההדפסה באמצעות מנקה ראש ההדפסה.

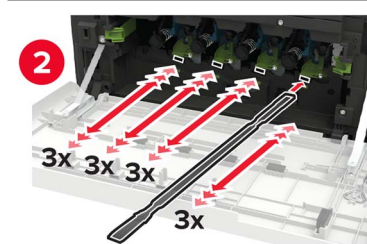
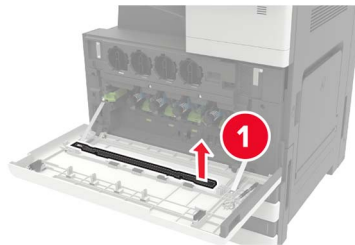

4 הכנס את המנקה בחזרה למקומו.

5 הכנס את בקבוק פסולת הטונר ואז סגור את הדלת.

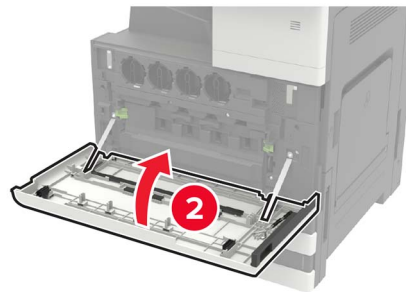
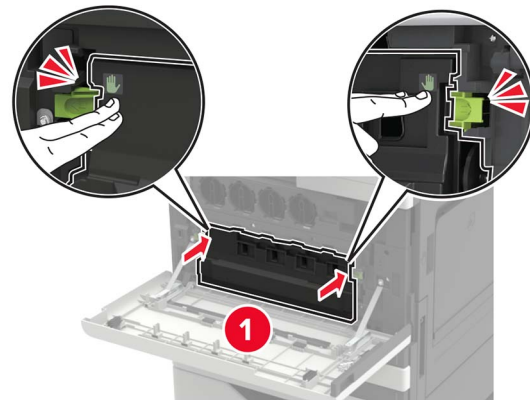

ריקון קופסת המחורר

1 פתח דלת H.



2 הסר ורוקן את קופסת המחורר.

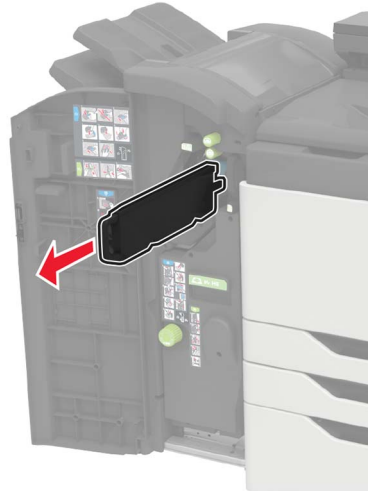

3 התקן שוב את קופסת המחורר.

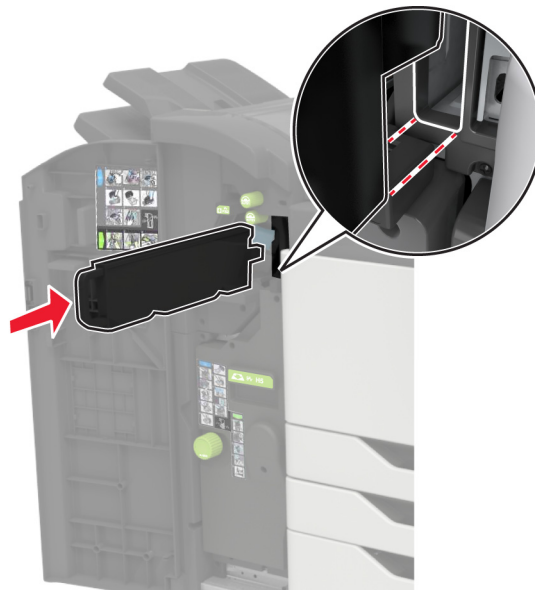

4 סגור את הדלת.

הזמנת חלקים וחומרים מתכלים למדפסת

להזמנת חלקים וחומרים מתכלים בארה"ב, פנה למספר 1-800-539-6275 למידע על מפיצים מורשים של חומרים מתכלים באזורך. במדינות או באזורים אחרים, בקר באתר www.lexmark.com או פנה למקום שבו רכשת את המדפסת.

הערה: כל הערכות אורך החיים של חומרים מתכלים למדפסת מתבססות על הדפסה על נייר רגיל בגודל letter או A4.

בדיקת מצב החלקים והחומרים המתכלים של המדפסת

1 במסך הבית גע באפשרות **Status/Supplies** (מצב/חומרים מתכלים).

2 בחר את החלקים או החומרים המתכלים שברצונך לבדוק.

הערה: באפשרותך גם לגשת להגדרה זו על-ידי נגיעה בחלק העליון של מסך הבית.

שימוש בחלקים ובחומרים מתכלים מקוריים של Lexmark

מדפסת Lexmark מתוכננת לפעול בצורה הטובה ביותר עם חומרים מתכלים וחלקים מקוריים של Lexmark. שימוש בחומרים מתכלים או בחלקים של צד שלישי עשוי להשפיע על הביצועים, האמינות או החיים של המדפסת ורכיבי ההדמיה שבה. הוא אף עלול להשפיע על כיסויי האחריות. האחריות אינה מכסה נזק שנגרם כתוצאה משימוש בחומרים מתכלים או בחלקים של צד שלישי. כל מחווני אורך החיים מתוכננים לפעול עם חומרים מתכלים וחלקים של Lexmark, ועלולים לספק תוצאות בלתי צפויות אם נעשה שימוש בחומרים מתכלים או בחלקים של צד שלישי. שימוש ברכיבי הדמיה אשר חורג מאורך החיים המיועד עלול להזיק למדפסת Lexmark שברשותך או לרכיבים המשויכים אליה.

אזהרה—פוטנציאל לנזק: חומרים מתכלים וחלקים שאינם כלולים בתנאי הסכם תוכנית ההחזרה ניתנים לאיפוס ולייצור חוזר. עם זאת, אחריות היצרן לא מכסה שום נזק שנגרם כתוצאה מחלקים או חומרים מתכלים שאינם מקוריים. איפוס המונים של חומר מתכלה או חלק ללא ייצור חוזר מתאים עלול להזיק למדפסת. לאחר איפוס המונה של החומר המתכלה או החלק, המדפסת עשויה להציג חיווי שגיאה המציין הימצאות של פריט האיפוס.

הזמנת מחסניות טונר

הערות:

- הערכת תפוקת המחסנית מבוססת על תקן ISO / IEC 19798.
- כיסוי הדפסה נמוך במיוחד לפרקי זמן ממושכים עלול להשפיע לרעה על התפוקה בפועל.

מק"ט	מחסניות טונר
24B6842	ציאן
24B6843	מגנטה
24B6844	צהוב
24B6845	שחור

הזמנת יחידת פוטוקונדוקטור

מק"ט	פריט
76C0PK0	יחידת פוטוקונדוקטור - שחור
76C0PV0	יחידת פוטוקונדוקטור - צבעוני

הזמנת בקבוק פסולת טונר

מק"ט	פריט
54G0W00	בקבוק פסולת טונר

הזמנת מחסניות סיכות

מק"ט	פריט
25A0013	מחסניות סיכות

הזמנת ערכות תחזוקה

מק"ט	ערכות תחזוקה
41X1593	ערכת תחזוקת רצועת העברה 300K
41X1977	ערכת תחזוקת המדפסת הרב-תכליתית 200K
41X1594	ערכת תחזוקת יחידת פיתוח CMY - 600K
41X1598	ערכת תחזוקת יחידת פיתוח בשחור
41X1874	ערכת תחזוקת מזין המסמכים האוטומטי HCF
41X2060	ערכת תחזוקת fuser, 100 V
41X2061	ערכת תחזוקת fuser, 110 V
41X1860	ערכת תחזוקת fuser, 120 V
41X1861	ערכת תחזוקת fuser, 230 V

הגדרת הודעות חומרים מתכלים

1 פתח את דפדפן האינטרנט ולאחר מכן הקלד את כתובת ה-IP של המדפסת בשדה הכתובת.

הערות:

- הצג את כתובת ה-IP של המדפסת במסך הבית של המדפסת. כתובת ה-IP מוצגת כארבע סדרות של מספרים המופרדים על-ידי נקודות, למשל 123.123.123.123.
- אם אתה משתמש בשרת Proxy, השבת אותו זמנית כדי לטעון את דף האינטרנט כהלכה.

2 לחץ על **Settings** (הגדרות) < **Device** (התקן) < **Notifications** (התראות).

3 בתפריט **Supplies** (חומרים מתכלים) לחץ על **Custom Supply Notifications** (התאמה אישית של התראות על חומרים מתכלים).

4 בחר התראה לכל אחד מהחומרים המתכלים.

5 החל את השינויים

החלפת חלקים או חומרים מתכלים

החלפת מחסנית טונר

1 פתח את דלת A.

2 הסר את מחסנית הטונר.

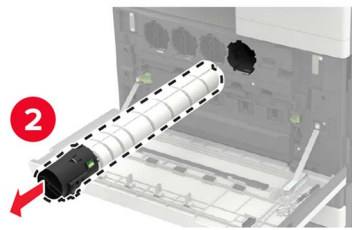

3 פתח את אריזת מחסנית הטונר החדשה.

4 נער את מחסנית הטונר שלוש פעמים.



5 הכנס את מחסנית הטונר החדשה.

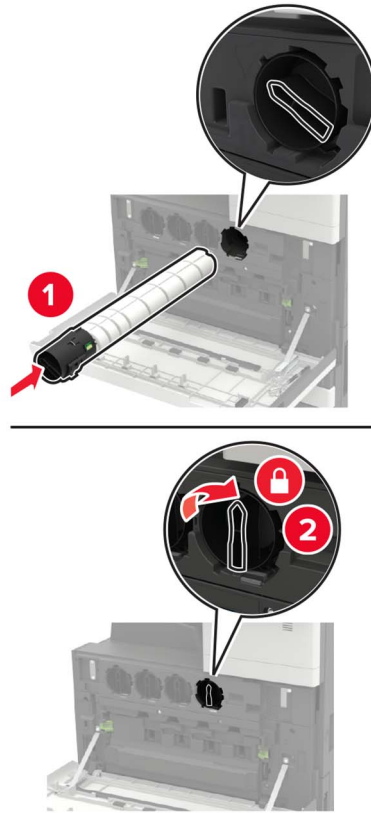

6 הסר את בקבוק פסולת הטונר המשומש.

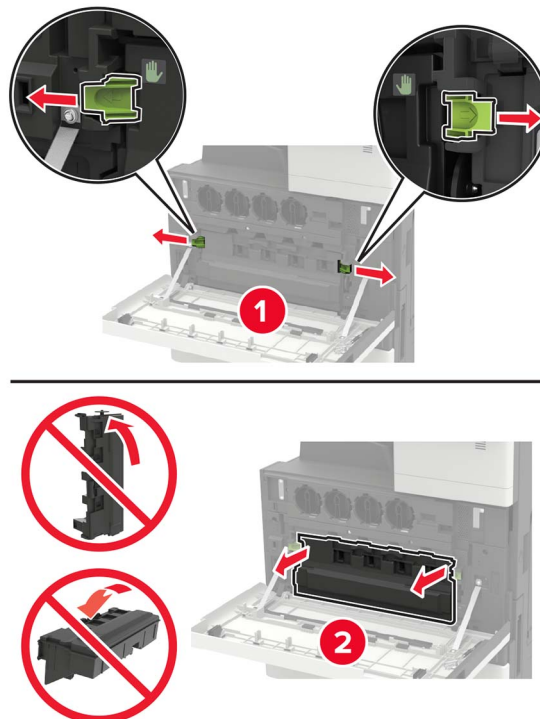

7 נקה את עדשת ראש ההדפסה באמצעות מנקה ראש ההדפסה.

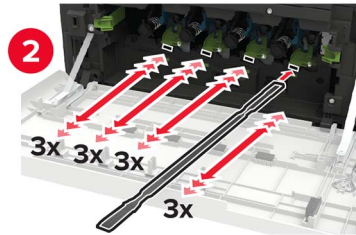
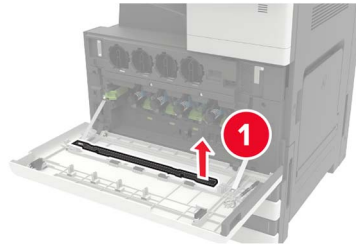

8 הכנס את המנקה בחזרה למקומו.

9 הכנס את בקבוק פסולת הטונר ואז סגור את הדלת.

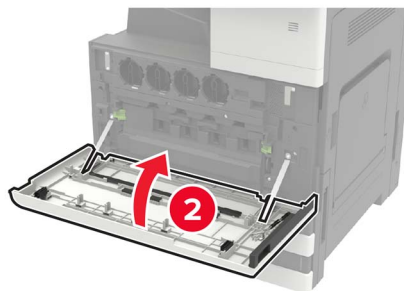
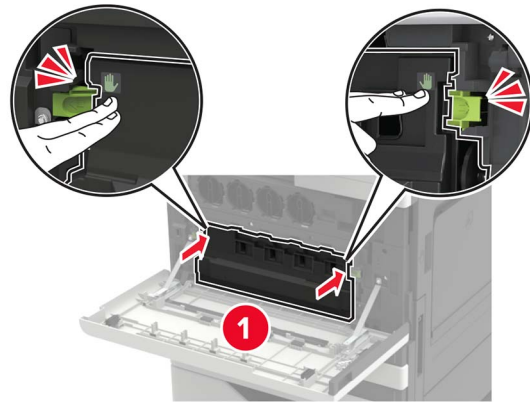

החלפת יחידת פוטוקונדוקטור

1 פתח את דלת A.

2 הסר את בקבוק פסולת הטונר המשומש.

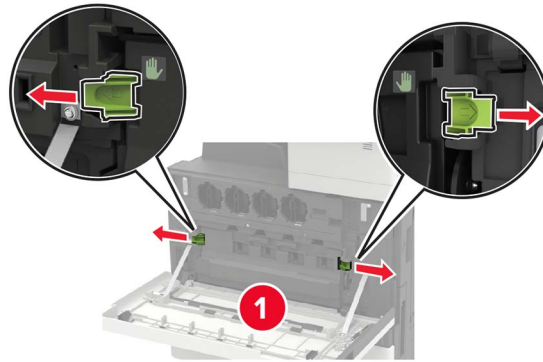

3 הסר את יחידת הפוטוקונדוקטור.

אזהרה—פוטנציאל לנזק: חלקים מסוימים של המדפסת ניזוקים בקלות כתוצאה מחשמל סטטי. לפני שתיגע בחלקים או ברכיבים באזור שבו סמל המציין רגישות לחשמל סטטי, גע במשטח מתכתי באזור המרוחק מהסמל.

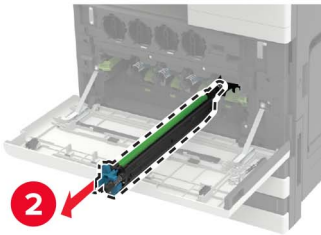
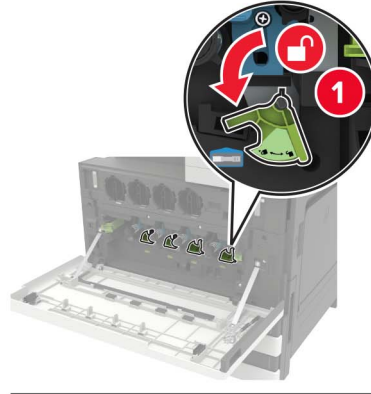

4 הוצא מהאריזה את יחידת הפוטוקונדוקטור החדשה.

אזהרה—פוטנציאל לנזק: אל תאפשר חשיפה של יחידת הפוטוקונדוקטור לאור ישיר למשך יותר מדקה. חשיפה ממושכת לאור עלולה לגרום בעיות של איכות הדפסה.

אזהרה—פוטנציאל לנזק: אל תיגע בתוף הפוטוקונדוקטור. הדבר עלול לפגוע באיכותן של משימות הדפסה עתידיות.

5 הכנס את יחידת הפוטוקונדוקטור החדשה.

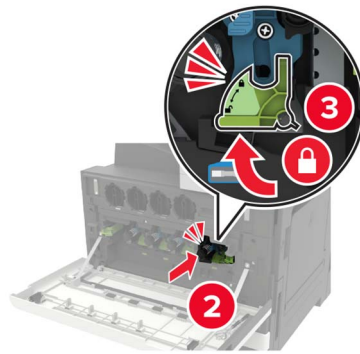
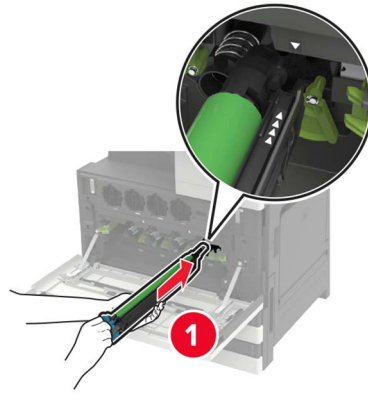

6 נקה את עדשת ראש ההדפסה באמצעות מנקה ראש ההדפסה.

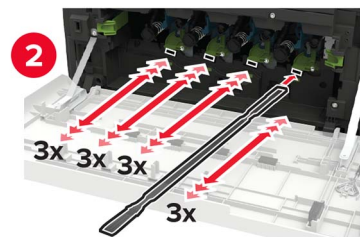
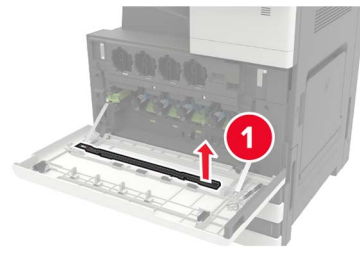

7 הכנס את המנקה בחזרה למקומו.

8 הכנס את בקבוק פסולת הטונר ואז סגור את הדלת.

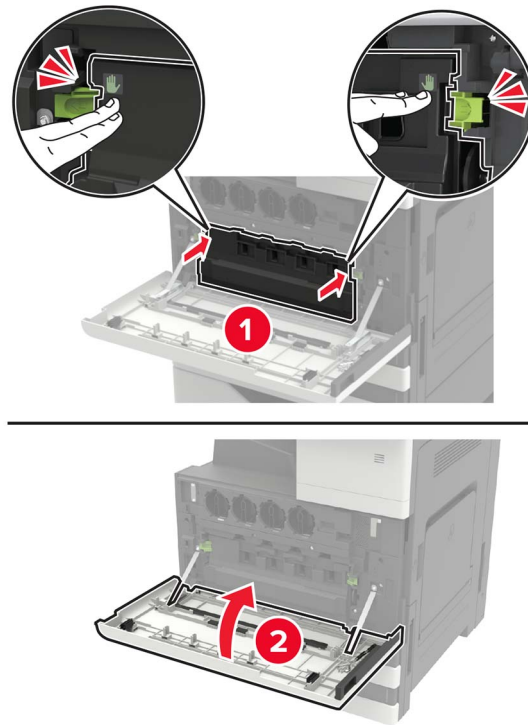

החלפת בקבוק פסולת הטונר

1 פתח את דלת A.

2 הסר את בקבוק פסולת הטונר המשומש.

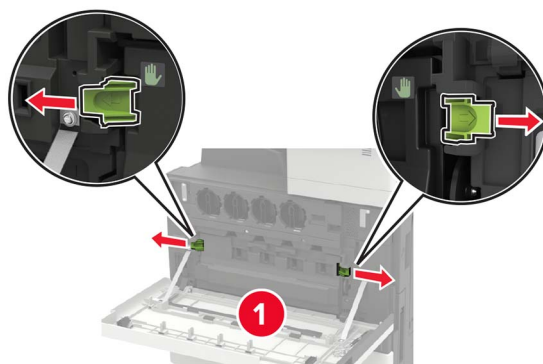

3 נקה את עדשת ראש ההדפסה באמצעות מנקה ראש ההדפסה.

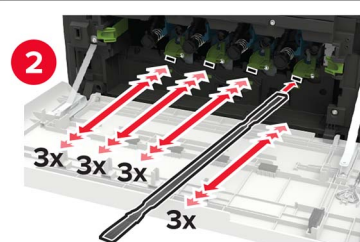
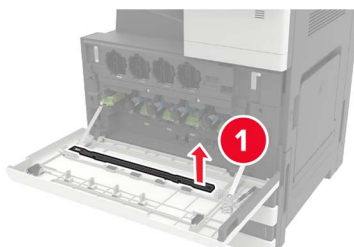

4 הכנס את המנקה בחזרה למקומו.

5 הוצא את בקבוק פסולת הטונר החדש מאריזתו.

6 הכנס את בקבוק פסולת הטונר החדש ואז סגור את הדלת.

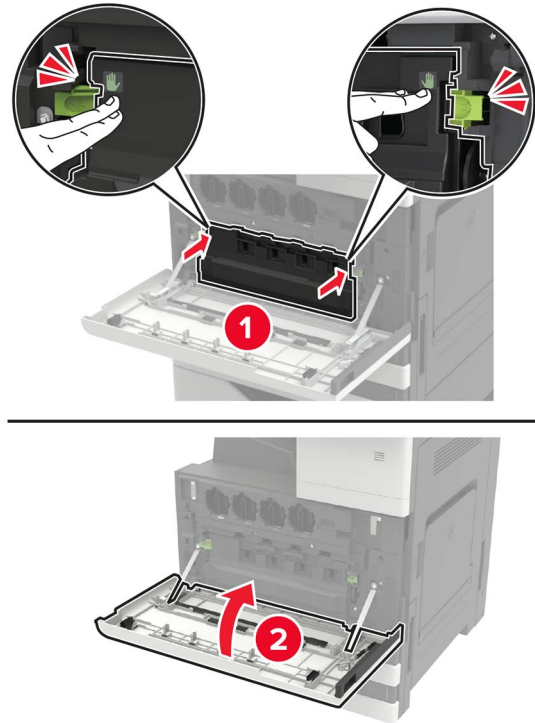

החלפת גלגלת האיסוף, גלגלת ההזנה וגלגלת הפרדה



גלגלת איסוף	1
גלגלת הזנה	2
גלגלת הפרדה	3

1 כבה את המדפסת.

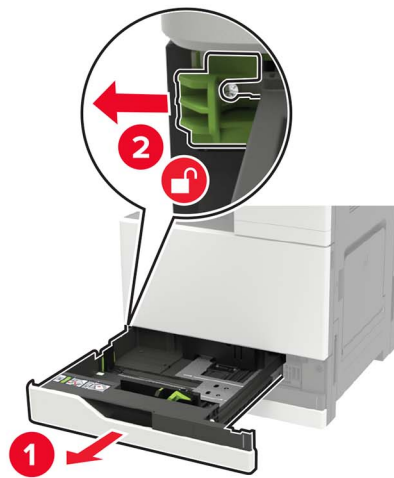
2 הסר את כל המגשים.
• מגש רגיל

• מגש אופציונלי של 2500 גיליונות

הערות:

- השתמש במברג שבדלת A.
- כדי להסיר את המגש האופציונלי של 2x500 גיליונות, בצע את תהליך ההסרה של המגש הרגיל.

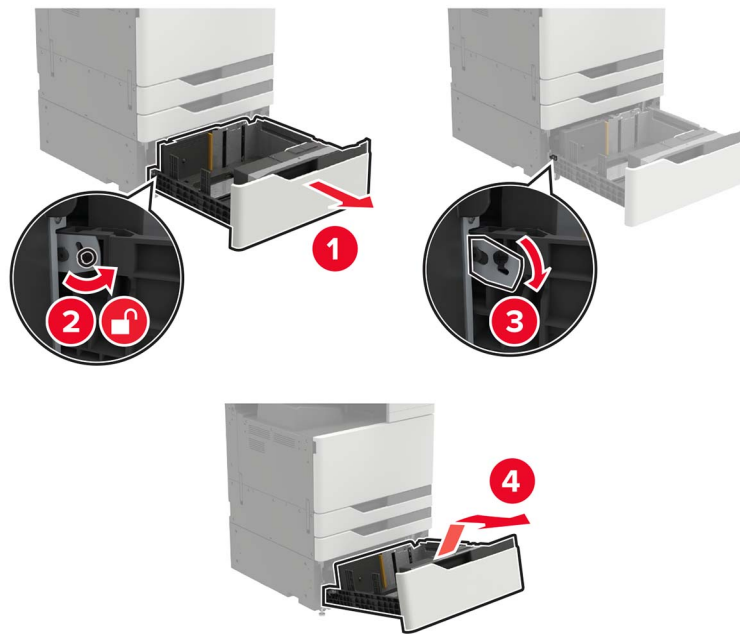

3 פתח את דלת C.

הערות:

- ודא שהדלת אינה פוגעת בכבל כלשהוא המחובר למדפסת.
- אם מותקן מגש של 3,000 גיליונות, החלק את המגש ימינה כדי לפתוח את הדלת.

זהירות—משטח חם: פנים המדפסת עלול להיות חם. להפחתת הסיכון לפגיעה מרכיב חם, יש לאפשר למשטח להתקרר לפני שנוגעים בו. 

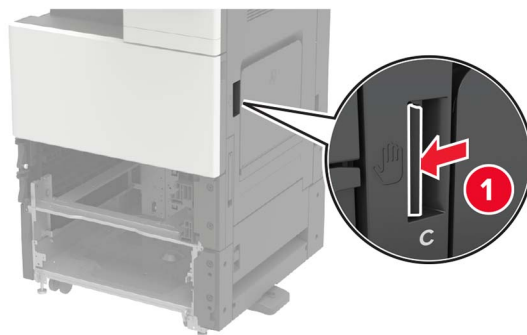

4 פתח את דלת D.

הערות:

- ניתן לגשת אל דלת D רק כאשר מותקן מגש אופציונלי של 2500 גיליונות או 2 x 500 גיליונות.
- אם מותקן מגש של 3,000 גיליונות, החלק את המגש ימינה כדי לפתוח את הדלת.

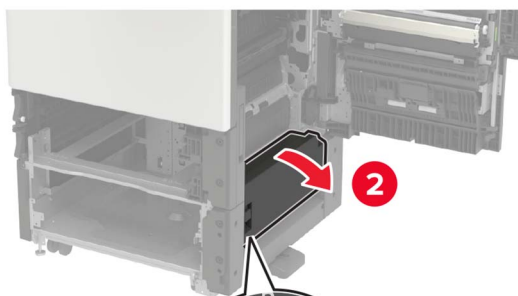
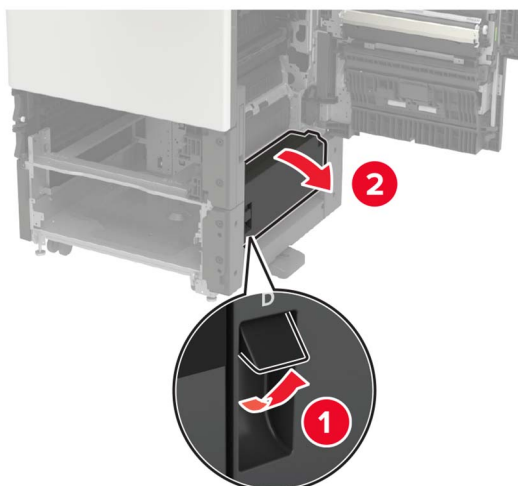

5 אתר את הגלגלות.



6 הסר את הגלגלות.

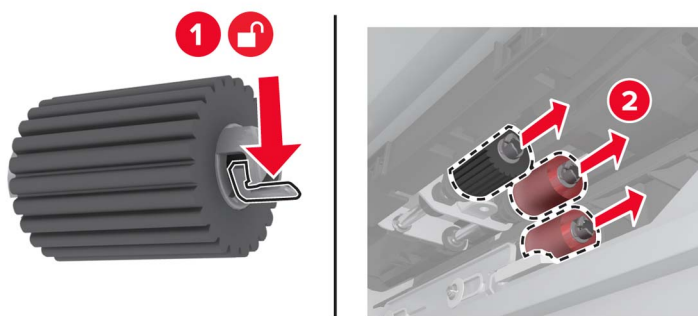

7 הכנס את הגלגלות החדשות עד שהן נכנסות למקומן בנקישה.

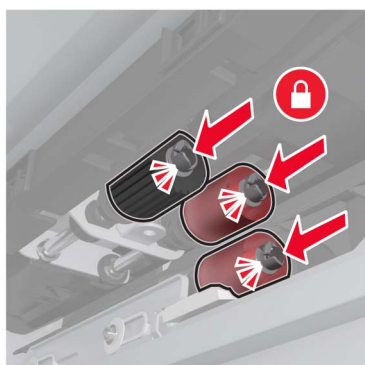

הערה: ודא שאתה מכניס את הגלגלות למקומות המתאימים.

8 סגור את דלתות D ו-C.

9 הכנס את המגשים ואז הדלק את המדפסת.

החלפת רצועת ההעברה

1 כבה את המדפסת.



2 פתח את דלת C.

הערות:

- ודא שהדלת אינה פוגעת בכבל כלשהוא המחובר למדפסת.
- אם מותקן מגש של 3,000 גיליונות, החלק את המגש ימינה כדי לפתוח את הדלת.

⚠️ זהירות—משטח חם: פנים המדפסת עלול להיות חם. להפחתת הסיכון לפגיעה מרכיב חם, יש לאפשר למשטח להתקרר לפני שנוגעים בו.

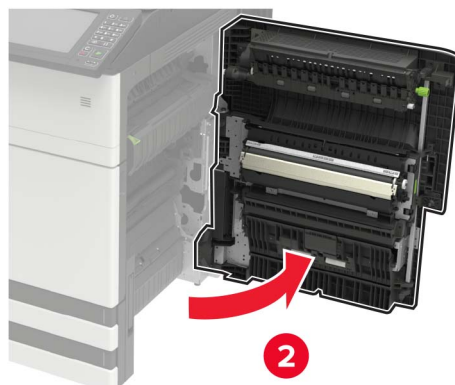
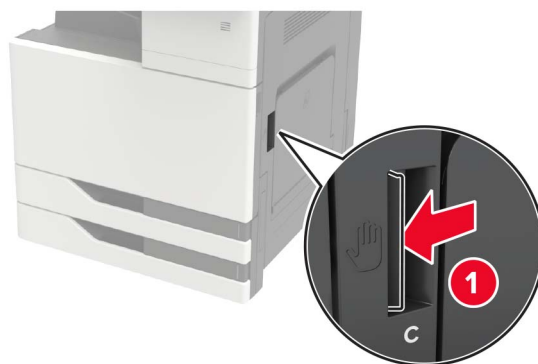

3 באמצעות המברג שבדלת A, הסר את מעצור הדלת.

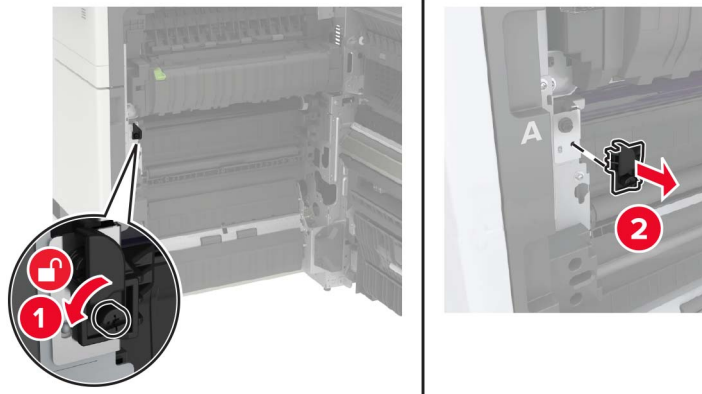

4 שחרר את הברגים שמאבטחים את רצועת ההעברה.

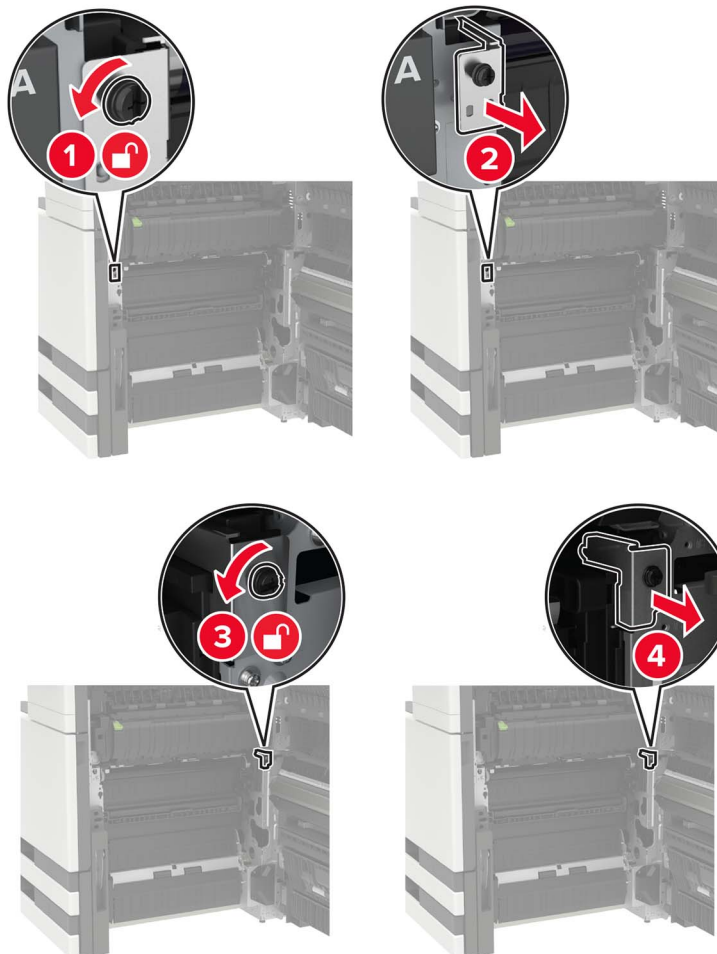

5 הסר את מוביל הנייר.

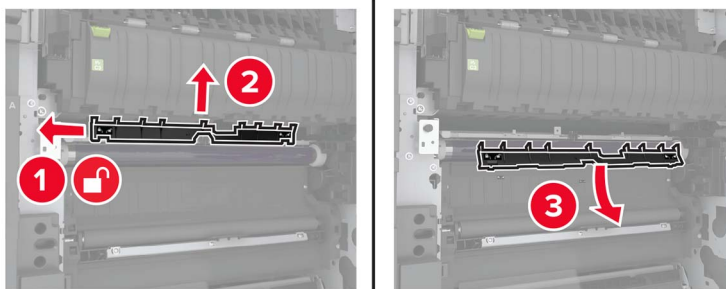

6 הסר את רצועת ההעברה.

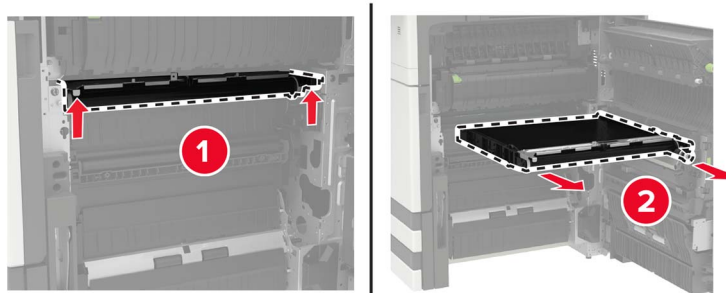

7 הוצא את רצועת ההעברה החדשה מאריזתה.

אזהרה—פוטנציאל לנזק: אל תיגע ברצועת ההעברה. הדבר עלול לפגוע באיכותן של משימות הדפסה עתידיות.

8 הכנס את רצועת ההעברה החדשה עד שתיכנס למקומה בנקישה.

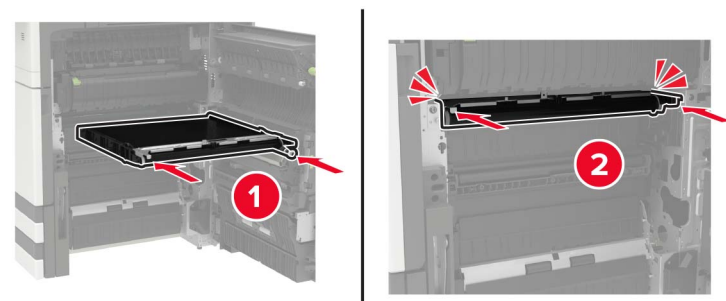

9 נקה את עדשת ראש ההדפסה באמצעות מנקה ראש ההדפסה.

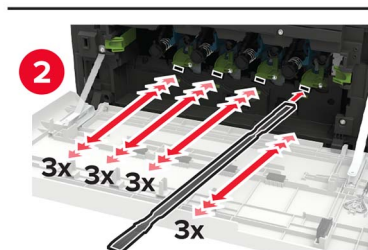
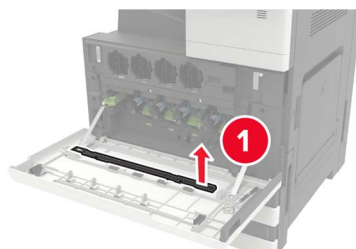

10 הכנס את מוביל הנייר.

11 אבטח את רצועת ההעברה.

12 חבר שוב את מעצור הדלת.

13 סגור את הדלת ואז הדלק את המדפסת.

החלפת גלגלת ההעברה

1 פתח את דלת C.

הערות:

- ודא שהדלת אינה פוגעת בכבל כלשהוא המחובר למדפסת.
- אם מותקן מגש של 3,000 גיליונות, החלק את המגש ימינה כדי לפתוח את הדלת.

⚠️ זהירות—משטח חם: פנים המדפסת עלול להיות חם. להפחתת הסיכון לפגיעה מרכיב חם, יש לאפשר למשטח להתקרר לפני שנוגעים בו.

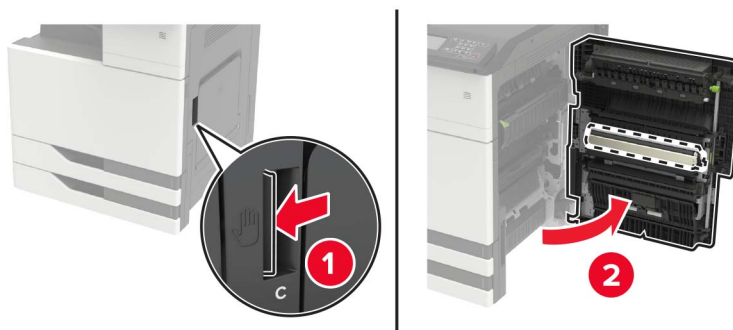

2 הסר את גלגלת ההעברה.

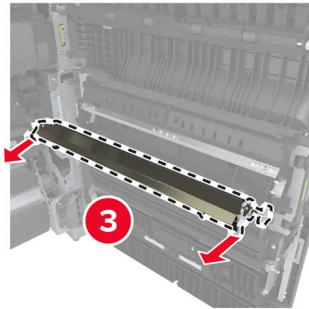
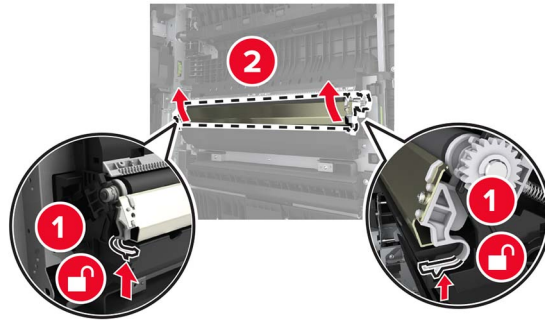

3 הוצא את גלגלת ההעברה החדשה מאריזתה.

4 הכנס את גלגלת ההעברה החדשה עד שהיא נכנסת למקומה בנקישה.

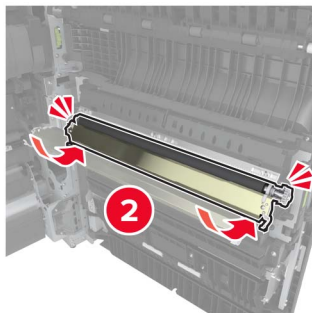
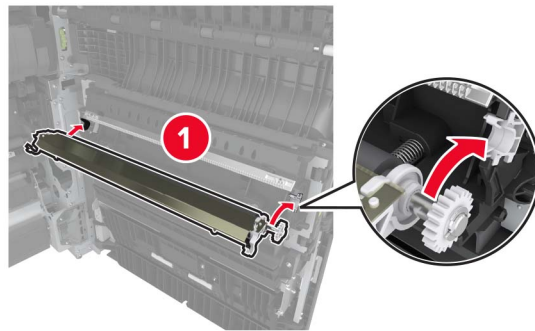

5 סגור את הדלת.

החלפת מחסנית הסיכות

החלפת מחסנית הסיכות ביחידת גימור סיכות

1 הסט את יחידת גימור הסיכות.

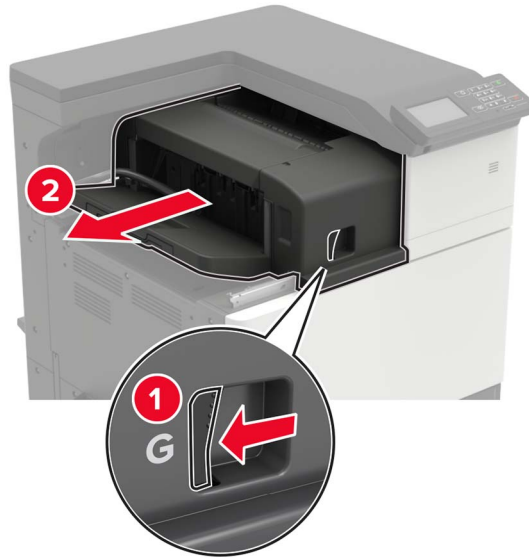

2 הסר את מחסנית הסיכות הריקה.

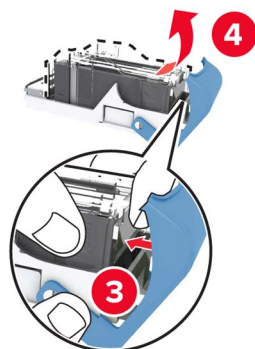
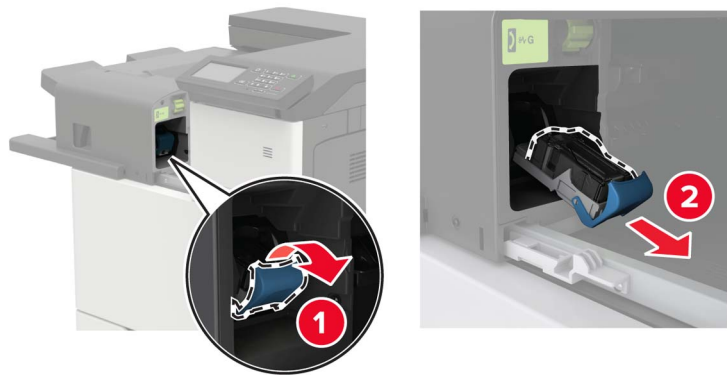

3 הוצא את מחסנית הסיכות החדשה מאריזתה.

4 הכנס את מחסנית הסיכות החדשה עד שתיכנס למקומה בנקישה.

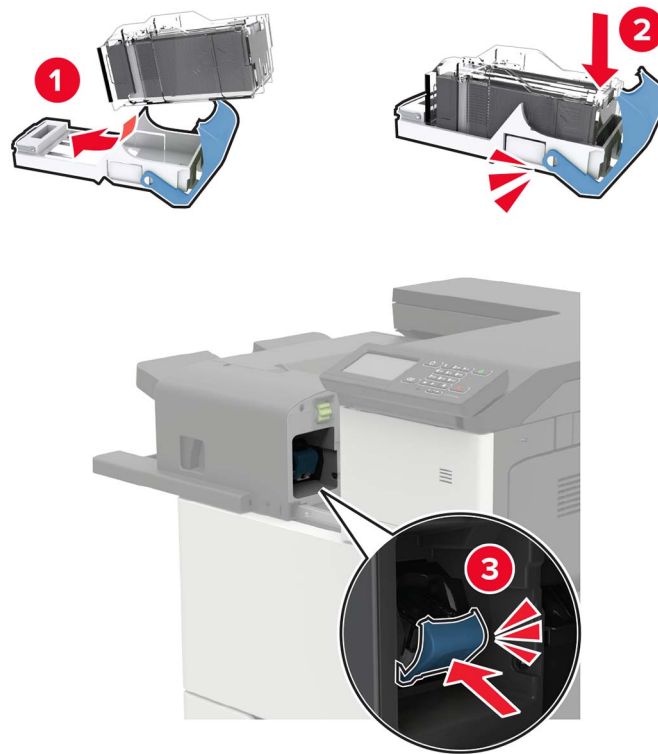

5 הסט את יחידת הגימור בחזרה למקומה.

החלפת מחסנית הסיכות ביחידת גימור סיכות, מחורר

1 פתח דלת H.



2 הסר את מחסנית הסיכות.

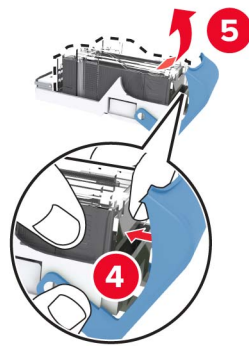

3 הוצא את מחסנית הסיכות החדשה מאריזתה.

4 הכנס את מחסנית הסיכות החדשה עד שתיכנס למקומה בנקישה.

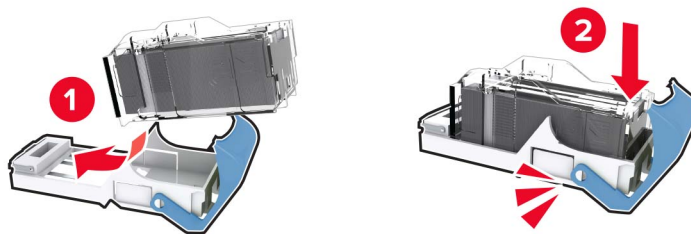

5 סגור את הדלת.

החלפת מחסנית הסיכות בימור חוברות

1 פתח את דלת H, לאחר מכן משוך החוצה את יוצר החוברות.

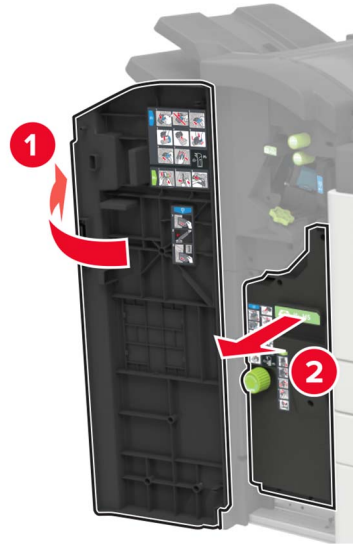

2 הסר את מחסנית הסיכות.

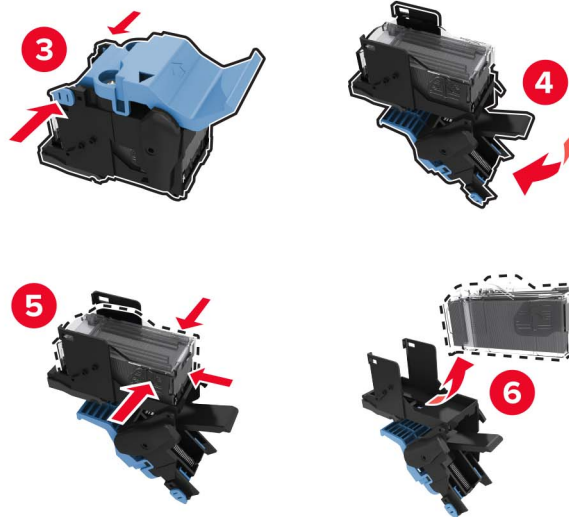
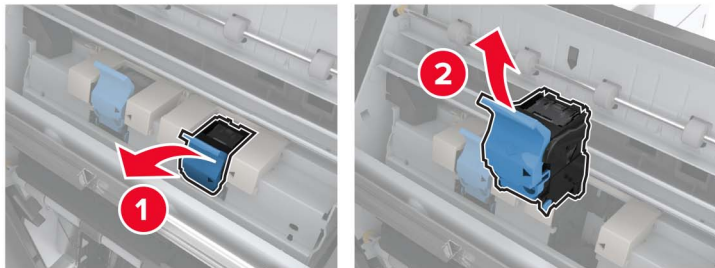

3 הוצא את מחסנית הסיכות החדשה מאריזתה.

4 הכנס את מחסנית הסיכות החדשה עד שתיכנס למקומה בנקישה.

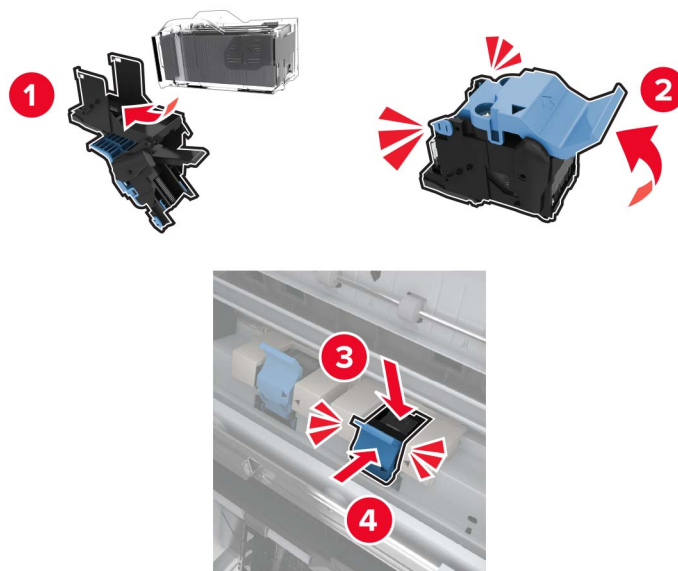

5 דחוף את יוצר החוברות בחזרה למקומו, לאחר מכן סגור את הדלת.

העברת המדפסת

העברת המדפסת למקום אחר

העברת המדפסת למקום אחר

זהירות—פוטנציאל לפגיעה: אם משקל המדפסת עולה על 20 ק"ג, כדי להעבירה ממקום למקום בבטחה יידרשו שני אנשים או יותר. ⚠️

זהירות—פוטנציאל לפגיעה: למניעת סכנת שרפה או התחשמלות, השתמש רק בכבל החשמל שסופק עם המוצר או בתחליף שאושר על-ידי היצרן. ⚠️

זהירות—פוטנציאל לפגיעה: בעת הזזת המדפסת, פעל על פי ההנחיות הבאות כדי למנוע פגיעה גופנית או נזק למדפסת: ⚠️

- ודא שכל הדלתות והמגשים סגורים.
- כבה את המדפסת ולאחר מכן נתק את כבל החשמל מהשקע שבקיר.
- נתק את כל הכבלים והחוטים מהמדפסת.
- אם למדפסת מחוברים מגשים או אמצעי פלט אופציונליים נפרדים הניצבים על הרצפה, נתק אותם לפני הזזת המדפסת.
- אם למדפסת יש בסיס עם גלגלים, גלגל אותה בזירות למיקום החדש. היזהר בעת מעבר מעל מפתני דלתות ורצפות שבורות.
- אם המדפסת אינה מצוידת בבסיס על גלגלים אך כוללת מגשים או אמצעי פלט אופציונליים, הסר את אמצעי הפלט והרם את המדפסת להרחקתה מהמגשים. אל תנסה להרים את המדפסת ואמצעים אחרים כלשהם בו-זמנית.
- השתמש תמיד בידיות האחיזה של המדפסת כדי להרימה.
- ודא שבעגלה שבה אתה משתמש להעברת המדפסת יש משטח שמסוגל לתמוך בכל בסיס המדפסת.
- ודא שבעגלה שבה אתה משתמש להעברת אביזרי החומרה יש משטח שמסוגל לתמוך בממדי האביזרים.

- ודא שהמדפסת נשארת במצב עומד.
- הימנע מתנועות חדות.
- ודא שהאצבעות אינן נמצאות מתחת למדפסת כאשר אתה מציב אותה.
- ודא שיש מספיק מקום פנוי סביב המדפסת.

הערה: נזק שייגרם למדפסת כתוצאה מהעברה בצורה לא מתאימה לא יכוסה באחריות הניתנת לה.

משלוח המדפסת

לקבלת הנחיות משלוח, בקר באתר <http://support.lexmark.com> או צור קשר עם התמיכה בלקוחות.

חיסכון באנרגיה ובנייר

הגדרת מצב החיסכון באנרגיה

מצב שינה

1 במסך הבית, גע ב-**Settings** (הגדרות) < **Device** (התקן) < **Power Management** (ניהול צריכת אנרגיה) < **Timeouts** (פסקי זמן) < **Sleep Mode** (מצב שינה).

2 ציין את משך הזמן שבו המדפסת תישאר במצב לא פעיל עד שתעבור ל-**Sleep Mode** (מצב שינה).

מצב מנוחה

1 במסך הבית, גע ב-**Settings** (הגדרות) < **Device** (התקן) < **Power Management** (ניהול צריכת אנרגיה) < **Timeouts** (פסקי זמן) < **Hibernate Timeout** (פסק זמן למנוחה).

2 בחר את משך הזמן שבו המדפסת תישאר במצב לא פעיל עד שתעבור למצב מנוחה.

הערות:

- כדי ש-**Hibernate Timeout** (פסק הזמן למנוחה) יפעל, הגדר את האפשרות **Hibernate Timeout on Connection** (פסק זמן למצב מנוחה עם חיבור) כ-**Hibernate** (מנוחה).
- כאשר המדפסת במצב **Hibernate** (מנוחה), **Embedded Web Server** מושבת.

התאמת בהירות תצוגת המדפסת

1 במסך הבית גע ב-**Settings** (הגדרות) < **Device** (התקן) < **Preferences** (העדפות) < **Screen Brightness** (בהירות מסך).

2 התאם את ההגדרה.

חיסכון בחומרים מתכלים

- הדפס על שני צדי הנייר.

הערה: הפדסה דו-צדדית היא הגדרת ברירת המחדל במנהל התקן ההדפסה.

- הדפס מספר עמודים על גיליון נייר אחד.
- השתמש בתכונת התצוגה המקדימה כדי לראות כיצד נראה המסמך לפני הדפסתו.
- הדפס העתק אחד של המסמך כדי לבדוק את התוכן והפורמט שלו ולוודא שהוא מדויק.

מיחזור

מיחזור מוצרי Lexmark

מיחזור מוצרי Lexmark

כדי להחזיר את מוצרי Lexmark לצורך מחזור:

1 בקר בכתובת www.lexmark.com/recycle

2 בחר את המוצר שברצונך למחזר.

הערה: ייתכן שחומרים מתכלים וחומרה שאינם מופיעים בתכנית האיסוף והמיחזור של Lexmark ממוחזרים דרך מרכז המיחזור הפעיל באזורך.

מיחזור אריזות Lexmark

מיחזור אריזות Lexmark

Lexmark עושה מאמצים מתמשכים למזער את כמויות האריזה. כמות מופחתת של חומרי אריזה מסייעת לוודא שהמדפסות של Lexmark יובלו ביעילות וברגישות לסביבה, וכן שיהיו פחות אריזות להשליך. תחומי התייעלות אלה מובילים להפחתת הפליטות של גזי חממה ולחיסכון באנרגיה ובמשאבים טבעיים. בארצות או אזורים מסוימים Lexmark אף מציעה מיחזור של רכיבי האריזה. לקבלת מידע נוסף בקר בכתובת www.lexmark.com/recycle, ואז בחר אך ארצך או אזורך. פרטים על תוכניות מיחזור האריזות הזמינות נכללים במידע על מיחזור המוצר.

הקרטונים של Lexmark ניתנים למיחזור ב-100% במקומות שבהם קיימים מתקני מיחזור המאפשרים קימוט. ייתכן שלא קיימים מתקנים באזורך.

חומר הריפוד שבאריזות של Lexmark ניתן למיחזור במקומות שבהם קיימים מתקנים למיחזור גומאוויר. ייתכן שלא קיימים מתקנים באזורך.

כשאתה מחזיר מחסנית אל Lexmark, תוכל לעשות שימוש חוזר בקופסה שבתוכה הגיעה המחסנית. Lexmark ממחזרת את הקופסה.

ניקוי חסימות

הימנעות מחסימות נייר

טעינה נאותה של נייר

- ודא שהנייר מונח במגש בצורה שטוחה .

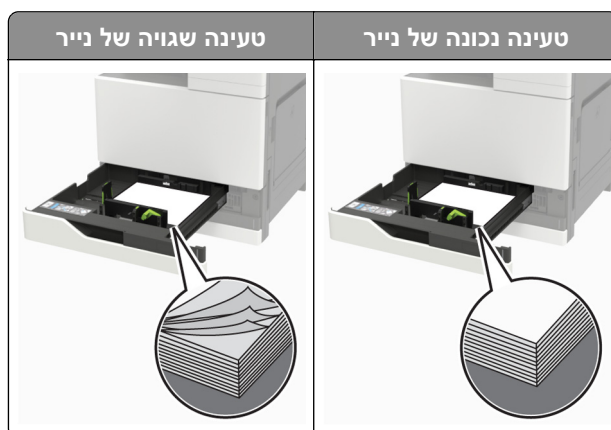

- אל תטען נייר במגש ואל תוציא ממנו נייר כאשר המדפסת מדפיסה.
- אל תטען יותר מדי נייר. ודא שגובה הערימה נמוך ממחונן המילוי המקסימלי של הנייר.
- אל תחליק נייר לתוך המגש. טען את הנייר כפי שמוצג באיור.



- ודא שמובילי הנייר ממוקמים כהלכה וכי אינם לוחצים על הנייר או המעטפות.
- דחף את המגש היטב לתוך המדפסת לאחר טעינת הנייר.

שימוש בנייר מומלץ

- השתמש רק בנייר או במדיה מיוחדת מומלצים.
- אל תטען נייר מקומט, מקופל, לח, מכופף או מסולסל.

- הגמש, אוורר ויישר את קצוות הנייר לפני הטעינה.

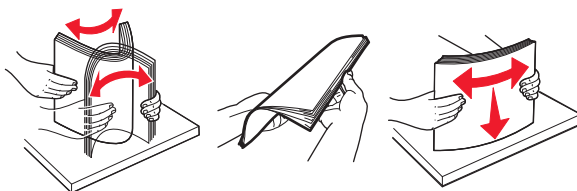

- אל תשתמש בנייר שנגזר או נחתך ידנית.
- אל תערבב נייר מגדלים, משקלים או סוגים שונים באותו המגש.
- ודא שסוג וגודל הנייר מוגדרים כהלכה במחשב או בלוח הבקרה של המדפסת.
- אחסן את הנייר בהתאם המלצות היצרן.

זיהוי מיקומי חסימות

הערה: כאשר Jam Recovery (התאוששות מחסימה) מוגדר למצב On (מופעל) או Auto (אוטומטי), המדפסת מדפיסה שוב דפים חסומים.

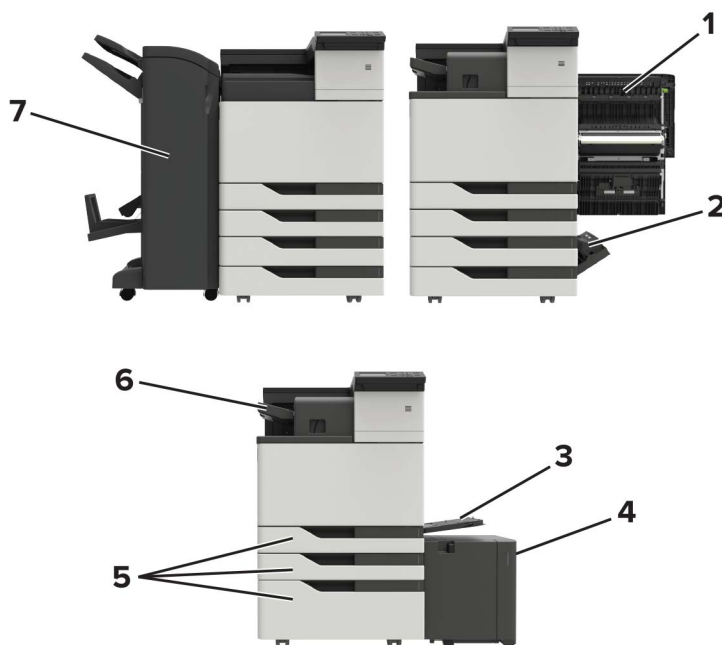

מיקומי חסימות	
דלת C	1
דלת D	2
מזין רב-תכליתי	3
מגש של 3,000 גליונות	4
מגש של 2x500 גליונות או 2500 גליונות	5
יחידת גימור סיכות	6

מיקומי חסימות	
יחידת הגימור	7
• יחידת גימור חוברות	
• יחידת גימור סיכות, מחורר	

חסימת נייר במזין הרב-תכליתי

1 הסר את הנייר מהמזין הרב-תכליתי.

2 הוצא את הנייר התקוע.

הערה: ודא שהוצאת את כל פיסות הנייר.



3 פתח את דלת C כדי להסיר את על פיסות הנייר.

⚠️ זהירות—משטח חם: פנים המדפסת עלול להיות חם. להפחתת הסיכון לפגיעה מרכיב חם, יש לאפשר למשטח להתקרר לפני שנוגעים בו.

הערות:

- ודא שהדלת אינה פוגעת בכבל כלשהוא המחובר למדפסת.
- אם מותקן מגש של 3,000 גיליונות, החלק את המגש ימינה כדי לפתוח את הדלת.

4 סגור את הדלת.

5 הגמש, אוורר ויישר את קצוות הנייר לפני הטעינה.

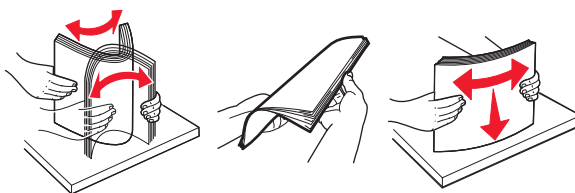

6 טען נייר מחדש.

חסימת נייר בדלת C

1 פתח את דלת C.

זהירות—משטח חם: פנים המדפסת עלול להיות חם. להפחתת הסיכון לפגיעה מרכיב חם, יש לאפשר למשטח להתקרר לפני שנוגעים בו. 

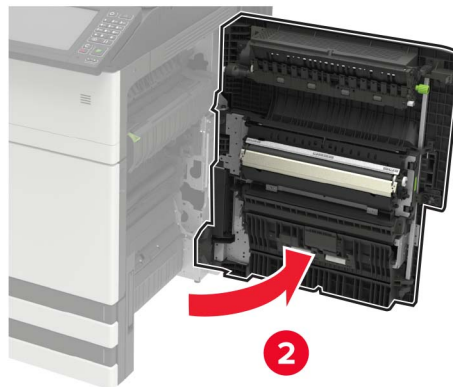
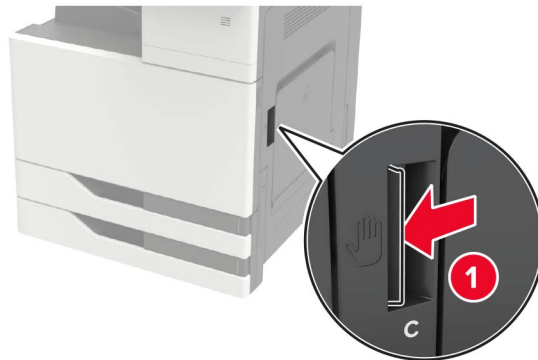

הערות:

- ודא שהדלת אינה פוגעת בכבל כלשהוא המחובר למדפסת.
 - אם מותקן מגש של 3,000 גיליונות, החלק את המגש ימינה כדי לפתוח את הדלת.
- 2** הסר את הנייר החסום מהמיקומים הבאים.
- הערה:** ודא שהוצאת את כל פיסות הנייר.
- אזור ה-fuser

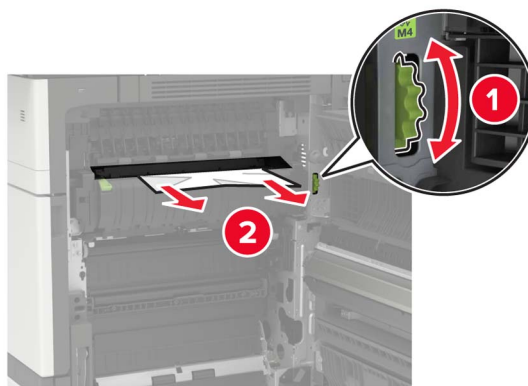

• מתחת לאזור ה-fuser

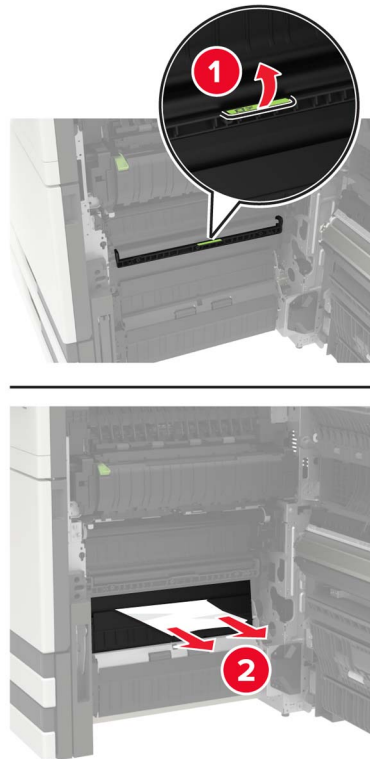

• אזור ההדפסה הדו-צדדית

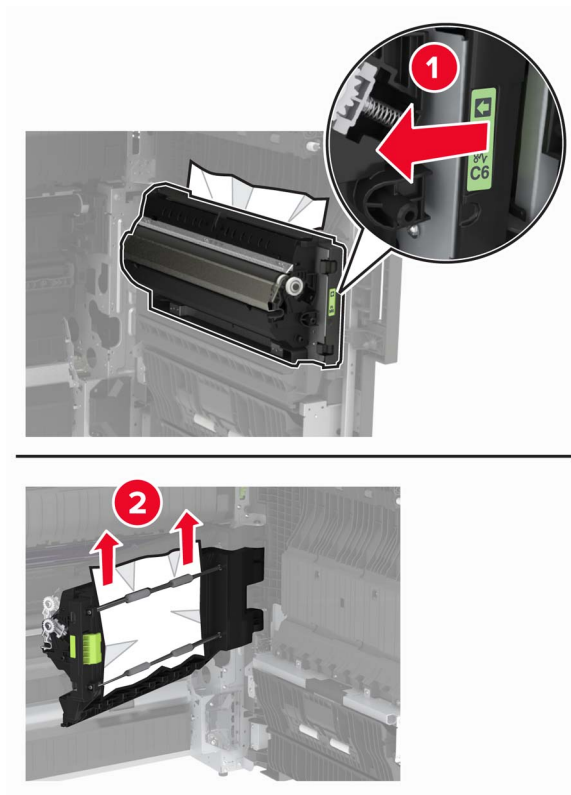

• מעל לאזור ההדפסה הדו-צדדית

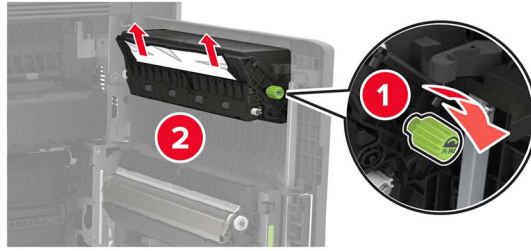

3 פתח את המגשים הסטנדרטיים והוצא את הנייר החסום.
הערה: ודא שהוצאת את כל פיסות הנייר.

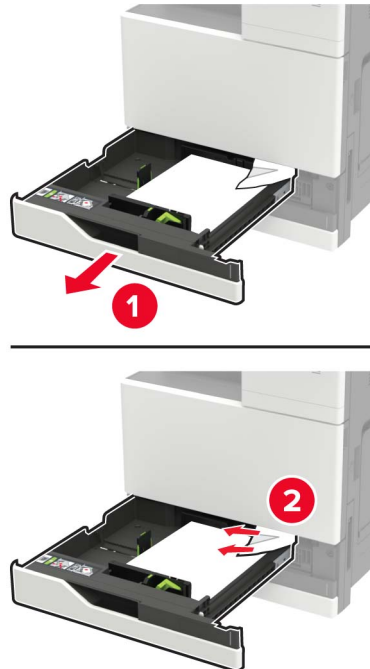

4 סגור את המגשים ולאחר מכן את הדלת.

חסימת נייר בדלת B

1 פתח את דלת D ולאחר מכן הסר את הנייר החסום.

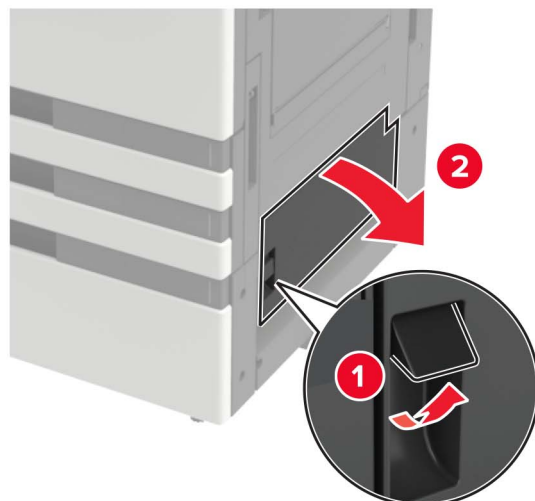

הערות:

- אם מותקן מגש של 3,000 גליונות, החלק את המגש ימינה כדי לפתוח את הדלת.
- פתח את דלת C כדי לוודא שכל פיסות הנייר הוסרו ולאחר מכן סגור את הדלת.

2 פתח את המגש האופציונלי והוצא את הנייר החסום.

הערה: ודא שהוצאת את כל פיסות הנייר.



3 סגור את המגש ולאחר מכן את הדלת.

חסימת נייר במגש ל-3000 גיליונות

1 החלק את המגש של 3,000 גיליונות.

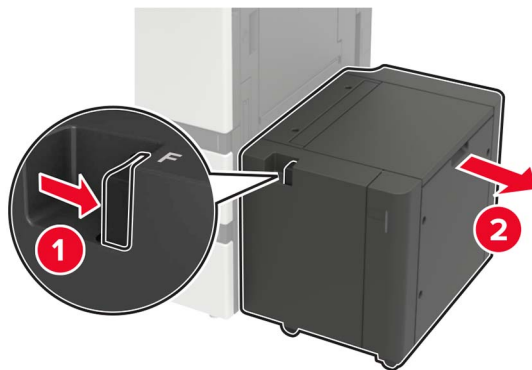

2 הוצא את הנייר התקוע.

הערה: ודא שהוצאת את כל פיסות הנייר.

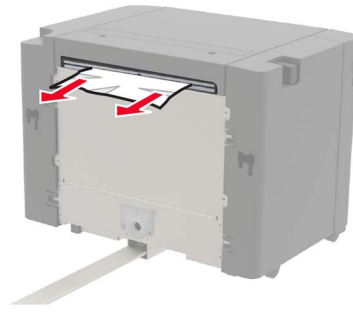

3 פתח את דלת F ולאחר מכן הסר את הנייר החסום.
הערה: ודא שהוצאת את כל פיסות הנייר.

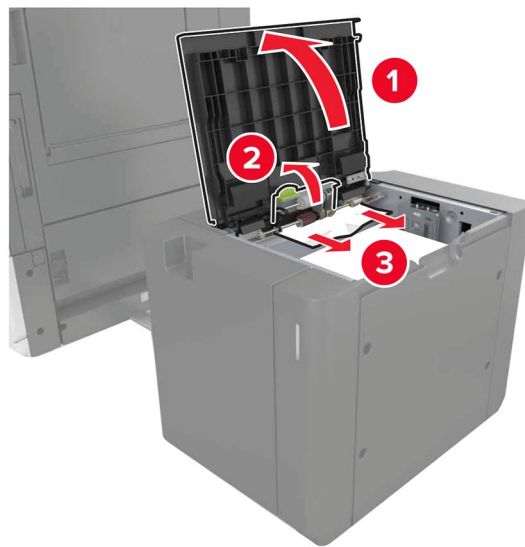

4 סגור את הדלת ולאחר מכן הסט את המגש בחזרה למקומו.

חסימת נייר ביחידת גימור החוברות

1 פתח את דלת G ולאחר מכן הסר את הנייר החסום.
הערה: ודא שהוצאת את כל פיסות הנייר.

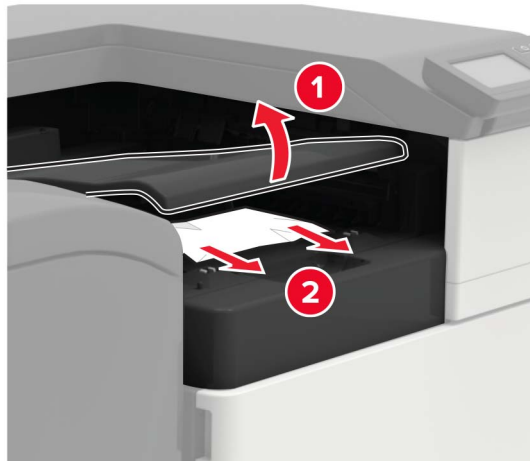

2 פתח את דלת J.

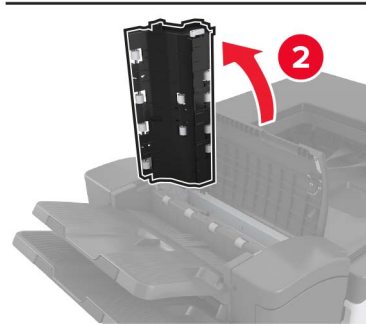
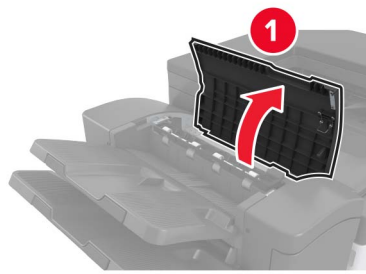

3 פתח דלת H.



4 הסר את הנייר החסום מהמיקומים הבאים.

הערה: ודא שהוצאת את כל פיסות הנייר.

• דלת J

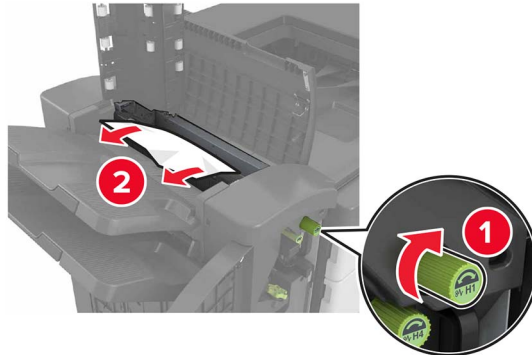

• אזורים H1 ו-H2

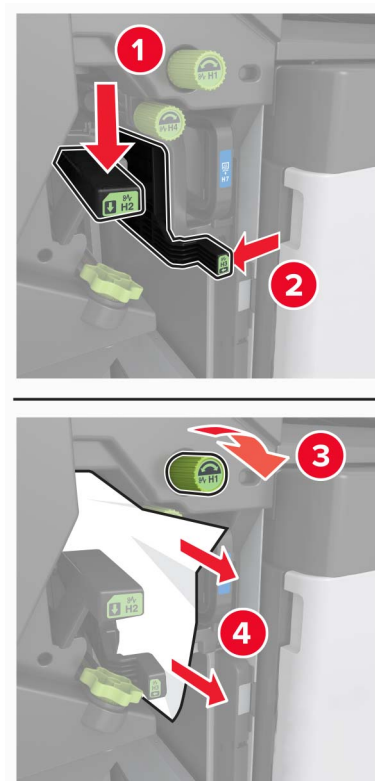

• אזור H6

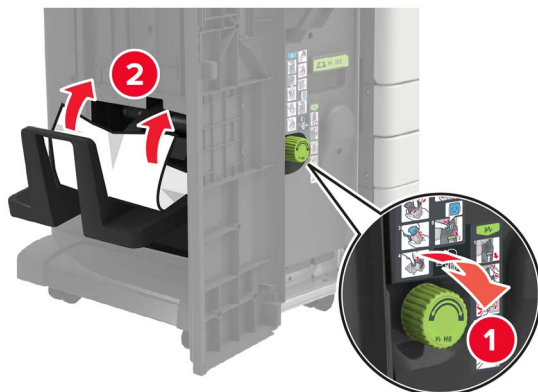

5 משוּיך החוצה של יוצר החוברות.



6 הסר את הנייר החסום מהמיקומים הבאים.
הערה: ודא שהוצאת את כל פיסות הנייר.

• אזור H8

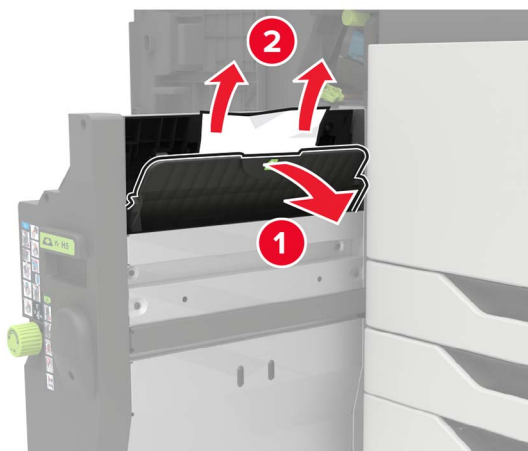

• אזור H9

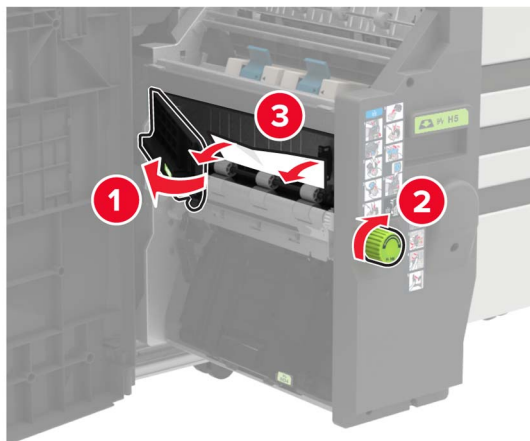

• אזור H10



7 דחף את יוצר החוברות בחזרה למקומו.

8 סגור את דלתות H ו-J.

חסימת נייר ביחידת גימור הסיכות

1 הסר את הנייר מסל יחידת גימור הסיכות.

2 הסט את יחידת גימור הסיכות לאחר מכן הסר את הנייר התקוע.

הערה: ודא שהוצאת את כל פיסות הנייר.

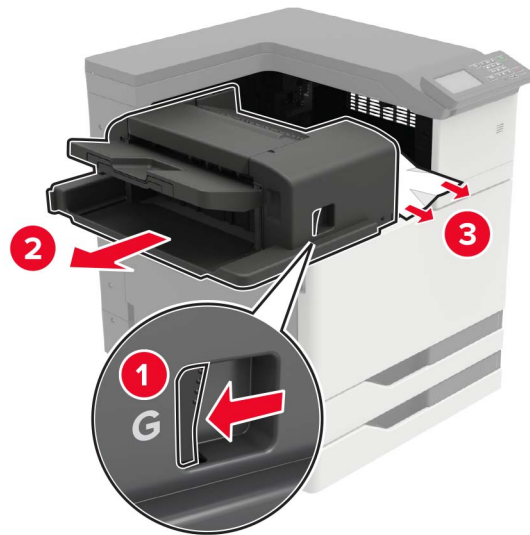

במידת הצורך, סובב את גלגל הסיבוב G1 כלפי מטה כדי לקדם את הנייר התקוע לסל הגימור, לאחר מכן הסר את הנייר התקוע.

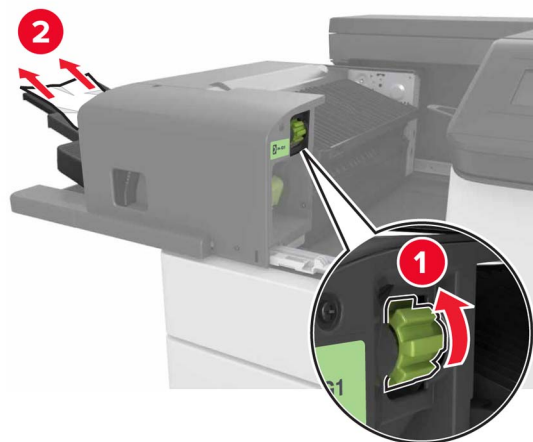

3 הסט את יחידת הגימור בחזרה למקומה.

חסימת מהדק סיכות ביחידת גימור הסיכות

1 הסט את יחידת גימור הסיכות.

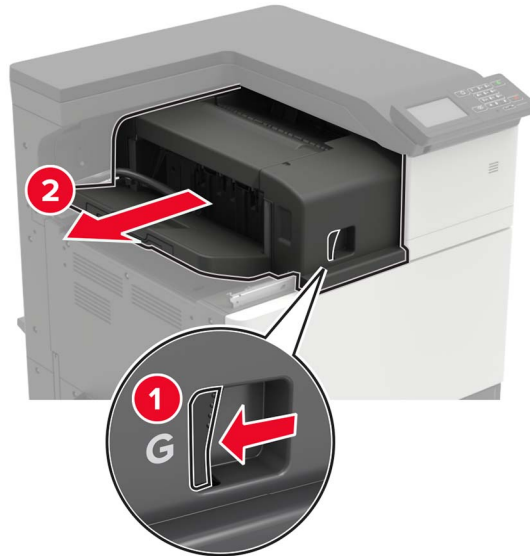

2 הסר את מחזיק מחסנית הסיכות.



3 הוצא את הסיכות הרופפות.

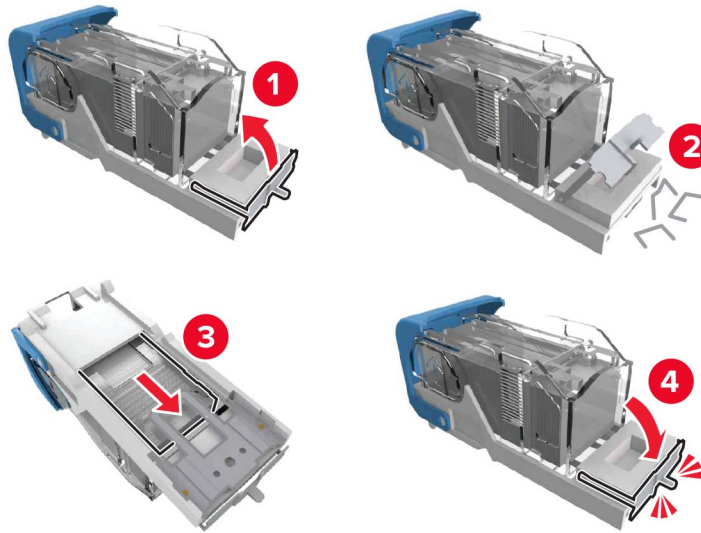

4 הכנס את מחזיק מחסנית הסיכות עד שייכנס למקומו בנקישה.

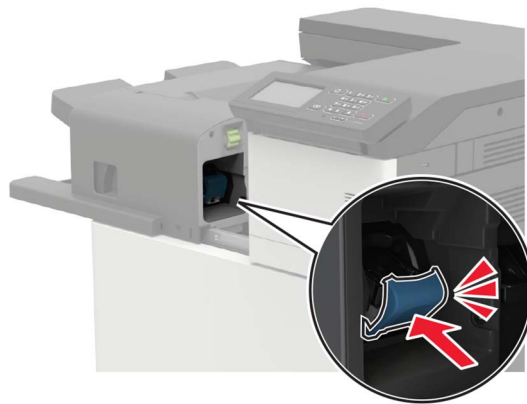

5 הסט את יחידת הגימור בחזרה למקומה.

חסימת מהדק סיכות ביחידת גימור הסיכות והמחורר

1 פתח דלת H.



2 הסר את מחזיק מחסנית הסיכות.



3 הוצא את הסיכות הרופפות.

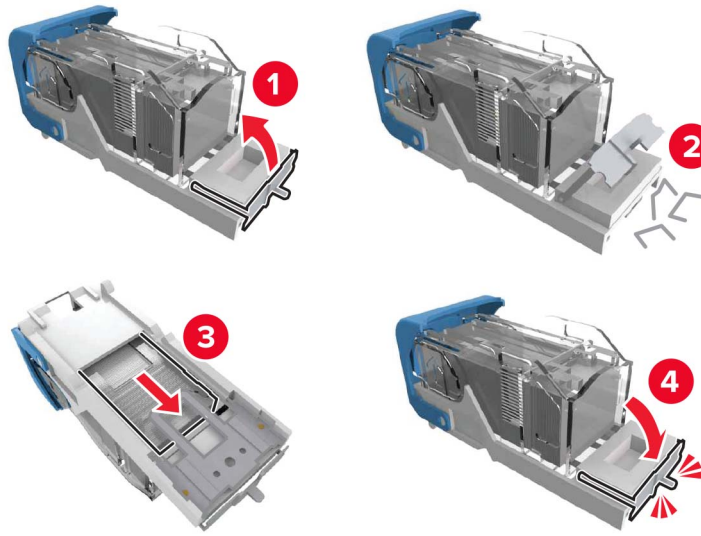

4 הכנס את מחזיק מחסנית הסיכות עד שייכנס למקומו בנקישה.



5 סגור את הדלת.

חסימת מהדק סיכות ביחידת גימור החוברות

1 פתח את דלת H, לאחר מכן משוך החוצה את יוצר החוברות.

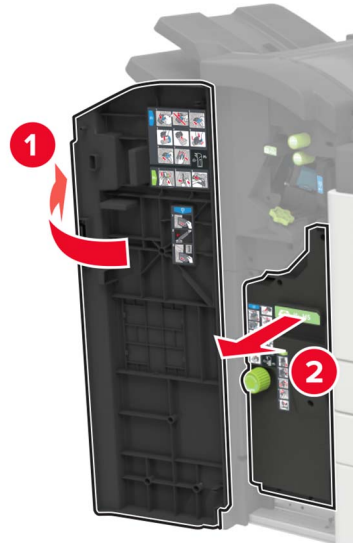

2 הסר את מחזיק מחסנית הסיכות.

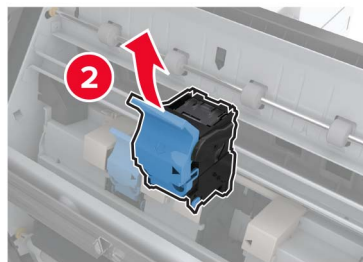
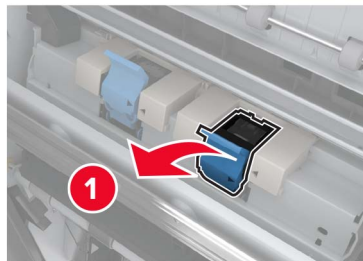

3 הוצא את הסיכות הרופפות.

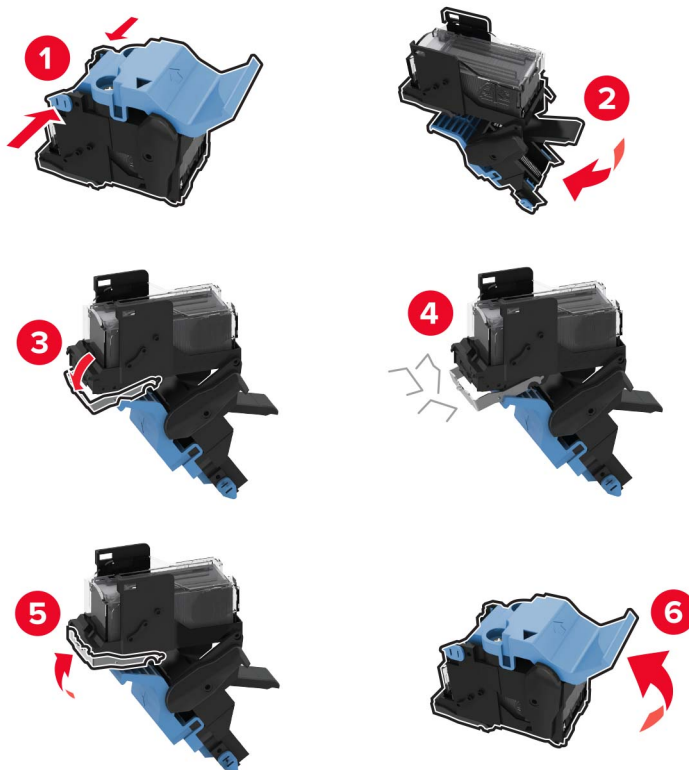

4 הכנס את מחזיק מחסנית הסיכות עד שייכנס למקומו בנקישה.

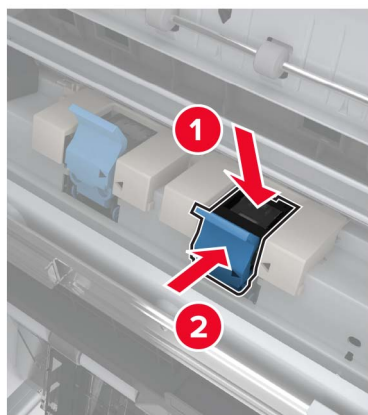

5 דחוף את יוצר החוברות בחזרה למקומו, לאחר מכן סגור את הדלת.

פתרון בעיות

בעיות חיבור לרשת

לא ניתן לפתוח את שרת האינטרנט המובנה

פעולה	Yes (כן)	No (לא)
שלב 1 בדוק אם המדפסת דולקת. האם המדפסת דולקת?	עבור לשלב 2.	הדלק את המדפסת.
שלב 2 ודא שכתובת ה-IP של המדפסת נכונה. הערות: <ul style="list-style-type: none"> הצג את כתובת ה-IP במסך הבית. כתובת ה-IP מוצגת כארבע סדרות של מספרים המופרדים על-ידי נקודות, למשל 123.123.123.123. האם כתובת ה-IP של המדפסת נכונה?	עבור לשלב 3.	הקלד את כתובת ה-IP הנכונה של המדפסת בשדה הכתובת.
שלב 3 בדוק אם אתה משתמש בדפדפן נתמך: <ul style="list-style-type: none"> Internet Explorer גרסה 11 ואילך Microsoft Edge Safari version 6 or later Google Chrome™ version 32 or later Mozilla Firefox version 24 or later האם הדפדפן שלך נתמך?	עבור לשלב 4.	התקן דפדפן נתמך.
שלב 4 בדוק אם חיבור הרשת פועל. האם חיבור הרשת פועל?	עבור לשלב 5.	פנה למנהל המערכת.
שלב 5 ודא שהכבלים של המדפסת ושרת ההדפסה מחוברים היטב. לקבלת מידע נוסף עיין בתיעוד הנלווה למדפסת. האם הכבלים מחוברים היטב?	עבור לשלב 6.	חזק את חיבורי הכבלים.
שלב 6 בדוק אם שרתי ה-proxy מנוטרלים. האם שרתי ה-Proxy של האינטרנט מנוטרלים?	עבור לשלב 7.	פנה למנהל המערכת.

פעולה	Yes (כן)	No (לא)
שלב 7 גישה אל שרת האינטרנט המוטמע האם שרת האינטרנט המוטמע נפתח?	הבעיה נפתרה.	פנה אל תמיכה בלקוחות .

אין אפשרות לקרוא כונן הבזק

פעולה	Yes (כן)	No (לא)
שלב 1 בדוק אם המדפסת אינה עסוקה בעיבוד משימת הדפסה, העתקה, סריקה או פקס אחרת. האם המדפסת מוכנה?	עבור לשלב 2.	המתן עד שהמדפסת תסיים לעבד את המשימה האחרת.
שלב 2 ודא כי יש תמיכה בכונן הבזק לקבלת מידע נוסף ראה " כונני הבזק וסוגי קבצים נתמכים " בעמוד 45. האם כונן ההבזק נתמך?	עבור לשלב 3.	הכנס כונן הבזק נתמך.
שלב 3 הוצא את כונן ההבזק ואז הכנס אותו. האם המדפסת מזהה את כונן ההבזק?	הבעיה נפתרה.	פנה אל תמיכה בלקוחות .

אפשרו פעולה של יציאת ה-USB

במסך הבית גע ב- **Settings** (הגדרות) < **Network/Ports** (רשת/יציאות) < **USB > Enable USB Port** (הפיכת יציאת USB לפעילה).

בדיקת קישוריות המדפסת

- 1 במסך הבית גע ב-**Settings** (הגדרות) < **Reports** (דוחות) < **Network** (רשת) < **Network Setup Page** (דף הגדרת רשת).
- 2 בדוק את החלק הראשון בדף הגדרות הרשת, וודא שהמצב הוא Connected (מחובר).
אם המצב הוא Not Connected (לא מחובר) ייתכן ששקע ה-LAN אינו פעיל או שכבל הרשת מנותק או בלתי תקין. פנה למנהל המערכת לקבלת סיוע.

שגיאת 900.xy

כבה את המדפסת, המתן 10 שניות, ולאחר מכן הפעל חזרה את המדפסת.

בעיות באפשרויות חומרה

לא ניתן לאתר אפשרות פנימית

פעולה	Yes (כן)	No (לא)
<p>שלב 1</p> <p>כבה את המדפסת, המתן 10 שניות, ולאחר מכן הפעל חזרה את המדפסת.</p> <p>האם האפשרות הפנימית פועלת כשורה?</p>	הבעיה נפתרה.	עבור לשלב 2.
<p>שלב 2</p> <p>הדפס את דף הגדרות התפריט ולאחר מכן בדוק אם האפשרות הפנימית מופיעה ברשימה Installed Features (מאפיינים מותקנים).</p> <p>האם האפשרות הפנימית מופיעה בדף הגדרות התפריט?</p>	עבור אל שלב 4.	עבור לשלב 3.
<p>שלב 3</p> <p>בדוק אם האפשרות הפנימית מותקנת כהלכה בלוח הבקרה.</p> <p>א כבה את המדפסת ולאחר מכן נתק את כבל החשמל מהשקע שבקיר.</p> <p>ב ודא שהאפשרות הפנימית מותקנת בחיבור הנכון בלוח הבקרה.</p> <p>ג חבר את כבל החשמל לשקע החשמלי ואז הדלק את המדפסת.</p> <p> זהירות—פוטנציאל לפציעה: למניעת סכנת שרפה או התחשמלות, חבר את כבל החשמל לשקע חשמלי בעל דירוג מתאים והארקה מתאימה אשר ממוקם בסמוך למוצר ונגיש בקלות.</p> <p>האם האפשרות הפנימית פועלת כשורה?</p>	הבעיה נפתרה.	עבור לשלב 4.
<p>שלב 4</p> <p>א בדוק אם האפשרות הפנימית זמינה במנהל ההתקן של המדפסת.</p> <p>הערה: במקרה הצורך, הוסף את האפשרות הפנימית באופן ידני במנהל התקן המדפסת כדי שתהיה זמינה למשימות הדפסה. לקבלת מידע נוסף ראה "הוספת אפשרויות זמינות במנהל התקן המדפסת" בעמוד 226.</p> <p>ב שלח מחדש את משימת ההדפסה.</p> <p>האם האפשרות הפנימית פועלת כשורה?</p>	הבעיה נפתרה.	פנה אל תמיכת לקוחות .

זוהה זיכרון הבזק פגום

- נסה אחת או יותר מהפעולות הבאות:
- החלף את כרטיס זיכרון ההבזק הפגום.
 - בלוח הבקרה של המדפסת, גע ב- **Continue (המשך)** כדי לנקות את ההודעה ולהמשיך בהדפסה.
 - בטל את משימת ההדפסה הנוכחית.

אין מספיק זיכרון פנוי עבור משאבים בזיכרון ההבזק

נסה אחת או יותר מהפעולות הבאות:

- בלוח הבקרה של המדפסת, בחר **Continue (המשך)** כדי לנקות את ההודעה ולהמשיך בהדפסה.
- מחק גופנים, פקודות מאקרו ונתונים אחרים מתוך זיכרון ההבזק.
- התקן זיכרון הבזק בעל קיבולת גבוהה יותר.

הערה: גופנים ופקודות מאקרו שלא נשמרו קודם לכן בזיכרון ההבזק יימחקו.

זוהה זיכרון הבזק לא מפורמט

נסה אחת או יותר מהפעולות הבאות:

- בלוח הבקרה של המדפסת, בחר **Continue (המשך)** כדי לעצור את פעולת האיחוי ולהמשיך בהדפסה.
- פרמט את זיכרון ההבזק.

הערה: אם הודעת השגיאה לא נעלמת, ייתכן שיש פגם בזיכרון ההבזק ובמקרה כזה, תצטרך להחליפו.

בעיות חומרים מתכלים

חומר מתכלה שאינו של Lexmark

המדפסת זיהתה חומר מתכלה או חלק המותקן במדפסת שאינו מתוצרת Lexmark.

מדפסת Lexmark שברשותך מתוכננת לפעול באופן מיטבי עם חומרים מתכלים וחלקים מקוריים של Lexmark. שימוש בחומרים מתכלים או בחלקים של צד שלישי עשוי להשפיע על הביצועים, האמינות או החיים של המדפסת ורכיבי ההדמיה שבה.

כל מחווני החיים מיועדים לעבוד עם חומרים מתכלים וחלקים של Lexmark ועשויים לספק תוצאות בלתי צפויות אם נעשה שימוש בחומרים מתכלים או בחלקים של צד שלישי. שימוש ברכיבי הדמיה מעבר לאורך החיים המתוכנן עשוי להזיק למדפסת Lexmark שברשותך או ברכיבים משויכים.

אזהרה—פוטנציאל לנזק: שימוש בחומרים מתכלים או בחלקים של צד שלישי עשוי להשפיע על כיסויי האחריות. נזק שנוצר כתוצאה משימוש בחומרים מתכלים או בחלקים של צד שלישי או עשוי שלא להיות מכוסה במסגרת האחריות.

כדי לאשר את כל הסיכונים הללו ולהתקדם בשימוש בחומרים מתכלים או בחלקים לא מקוריים במדפסת, לחץ בו-זמנית על הלחצנים **X** ו-**#** לחיצה ממושכת בת 15 שניות.

אם אינך רוצה לקחת סיכונים אלה, הסר את החומר המתכלה או החלק מתוצרת צד שלישי מהמדפסת שברשותך והתקן חומר מתכלה או חלק מקוריים של Lexmark. לקבלת מידע נוסף ראה ["שימוש בחלקים ובחומרים מתכלים מקוריים של Lexmark"](#) [בעמוד 104](#).

אם המדפסת אינה מדפיסה אחרי שלחצת לחיצה בת 15 שניות על **X** ו-**#** בו-זמנית, אפס את מונה השימוש בחומרים מתכלים.

1 בלוח הבקרה, נווט אל:

Settings (הגדרות) < **Device** (התקן) < **Maintenance** (תחזוקה) < **Configuration Menu** (תפריט תצורה) < **Supply Usage And Counters** (שימוש בחומרים מתכלים ומונים)

2 בחר את החלק או החומר המתכלה שברצונך לאפס ולאחר מכן בחר באפשרות **Start** (התחל).

3 קרא את הודעת האזהרה ולאחר מכן בחר באפשרות **Continue** (המשך).

4 לחץ על **X** ו-# בו-זמנית לחיצה ממושכת בת 15 שניות כדי לנקות את ההודעה.

הערה: אם אינך מצליח לאפס את מוני השימוש בחומרים מתכלים, החזר את הפריט למקום הרכישה.

בעיות הזנת נייר

מעטפות נאטמות בעת הדפסה

פעולה	Yes (כן)	No (לא)
<p>שלב 1</p> <p>א השתמש במעטפה שאוחסנה בסביבה יבשה.</p> <p>הערה: הדפסה על מעטפות עם תכולת לחות גבוהה עלולה לגרום לאטימתן.</p> <p>ב שלח את משימת ההדפסה.</p> <p>האם המעטפה נאטמת בעת ההדפסה?</p>	עבור לשלב 2.	הבעיה נפתרה.
<p>שלב 2</p> <p>א ודא שסוג הנייר המוגדר הוא Envelope (מעטפה). בלוח הבקרה, נווט אל: Settings (הגדרות) < Paper (נייר) < Tray Configuration (תצורת מגש) < Paper Size/Type (גודל/סוג נייר)</p> <p>ב שלח את משימת ההדפסה.</p> <p>האם המעטפה נאטמת בעת ההדפסה?</p>	פנה אל תמיכת לקוחות .	הבעיה נפתרה.

איסוף הדפסות אינו פועל

פעולה	Yes (כן)	No (לא)
<p>שלב 1</p> <p>א בלוח הבקרה, נווט אל: Settings (הגדרות) < Print (הדפסה) < Layout (פריסה) < Collate (איסוף)</p> <p>ב גע ב-[1,2,1,2,1,2] On (מופעל [1,2,1,2]).</p> <p>ג הדפס את המסמך.</p> <p>האם איסוף המסמך בוצע כהלכה?</p>	הבעיה נפתרה.	עבור לשלב 2.
<p>שלב 2</p> <p>א במסמך שאתה מנסה להדפיס, פתח את תיבת הדו-שיח Print (הדפסה) ואז בחר באפשרות Collate (איסוף).</p> <p>ב הדפס את המסמך.</p> <p>האם איסוף המסמך בוצע כהלכה?</p>	הבעיה נפתרה.	עבור לשלב 3.

פעולה	Yes (כן)	No (לא)
שלב 3 א הפחת את מספר העמודים להדפסה. ב הדפס את המסמך. האם העמודים נאספו כראוי?	הבעיה נפתרה.	פנה אל תמיכה בלקוחות .

קישור המגשים אינו פועל

פעולה	Yes (כן)	No (לא)
שלב 1 א בדוק אם המגשים מכילים ניירות מגודל וסוג זהים. ב בדוק אם מובילי הנייר ממוקמים כהלכה. ג הדפס את המסמך. האם קישור המגשים פועל כנדרש?	הבעיה נפתרה.	עבור לשלב 2.
שלב 2 א בלוח הבקרה גע ב- Settings (הגדרות) < Paper (נייר) < Tray Configuration (תצורת מגש) < Paper Size/Type (גודל/סוג נייר). ב הגדר את סוג וגודל הנייר כך שיתאימו לנייר שטעון במגשים המקושרים. ג הדפס את המסמך. האם קישור המגשים פועל כנדרש?	הבעיה נפתרה.	עבור לשלב 3.
שלב 3 א ודא שההגדרה של Tray Linking (קישור מגשים) היא Automatic (אוטומטי). לקבלת מידע נוסף ראה " קישור בין מגשים " בעמוד 34. ב הדפס את המסמך. האם קישור המגשים פועל כנדרש?	הבעיה נפתרה.	פנה אל תמיכה בלקוחות .

בדוק את חיבור המגש

נסה אחת או יותר מהפעולות הבאות:

- כבה את המדפסת, לאחר מכן המתן כ-10 שניות ואז הפעל אותה שוב.

אם השגיאה חוזרת על עצמה שוב:

- 1 כבה את המדפסת.
- 2 נתק את כבל המתח משקע החשמל.
- 3 הסר את המגש המסומן.
- 4 הכנס את המגש.
- 5 חבר את כבל החשמל לשקע החשמל.

זהירות—פוטנציאל לפגיעה: כדי להימנע מסכנת התחשמלות, חבר את כבל החשמל לשקע חשמל בעל דירוג והארקה מתאימים, אשר ממוקם בקרבת המוצר ונגיש בקלות.



- 6 הדלק את המדפסת.

אם השגיאה חוזרת על עצמה שוב:

- 1 כבה את המדפסת.
- 2 נתק את כבל המתח משקע החשמל.
- 3 הסר את המגש המסומן.
- 4 צור קשר עם תמיכת הלקוחות

• בלוח הבקרה, בחר **Continue** (המשך) כדי לנקות את ההודעה ולחדש את ההדפסה.

חסימות נייר מתרחשות בתדירות גבוהה

פעולה	Yes (כן)	No (לא)
<p>שלב 1</p> <p>א הסר את המגש.</p> <p>ב בדוק אם הנייר נטען כהלכה.</p> <p>הערות:</p> <ul style="list-style-type: none"> • ודא שמובילי הנייר ממוקמים כהלכה. • ודא שגובה הערימה נמוך ממחונן המילוי המקסימלי של הנייר. • הקפד להדפיס על נייר מהגודל והסוג המתאימים. <p>ג הכנס את המגש.</p> <p>ד הדפס את המסמך.</p> <p>האם מתרחשות חסימות נייר לעתים תכופות?</p>	עבור לשלב 2.	הבעיה נפתרה.
<p>שלב 2</p> <p>א בלוח הבקרה, נווט אל: Settings (הגדרות) < Paper (נייר) < Tray Configuration (תצורת מגש) < Paper Size/Type (גודל/סוג נייר)</p> <p>ב הגדר את גודל וסוג הנייר הנכונים.</p> <p>ג הדפס את המסמך.</p> <p>האם מתרחשות חסימות נייר לעתים תכופות?</p>	עבור לשלב 3.	הבעיה נפתרה.
<p>שלב 3</p> <p>א טען נייר מחבילה חדשה.</p> <p>הערה: נייר ספג רטיבות בגלל לחות גבוהה. אחסן נייר בעטיפה המקורית שלו עד שאתה מוכן להשתמש בו.</p> <p>ב הדפס את המסמך.</p> <p>האם מתרחשות חסימות נייר לעתים תכופות?</p>	פנה אל תמיכת לקוחות .	הבעיה נפתרה.

עמודים חסומים לא מודפסים מחדש

פעולה	Yes (כן)	No (לא)
<p>א בלוח הבקרה, נווט אל: Settings (הגדרות) < Device (התקן) < Notifications (התראות) < Jam Content Recovery (התאוששות מחסימת תוכן)</p> <p>ב בתפריט Jam Recovery (התאוששות מחסימה), בחר On (מופעל) או Auto (אוטומטי).</p> <p>ג הדפס את המסמך.</p> <p>האם הדפים החסומים מודפסים שוב?</p>	הבעיה נפתרה.	פנה אל תמיכת לקוחות .

בעיות הדפסה

מסמכים חסויים ומסמכים מוחזקים אחרים אינם מודפסים

פעולה	כן	לא
<p>שלב 1</p> <p>א בלוח הבקרה, בדוק אם המסמכים מופיעים ברשימת המשימות המוחזקות.</p> <p>הערה: אם המסמכים אינם מופיעים ברשימה, הדפס את המסמכים בעזרת אפשרויות ה-Print (הדפסה) וה-Hold (השהיה).</p> <p>ב הדפס את המסמכים.</p> <p>האם המסמכים הודפסו?</p>	הבעיה נפתרה.	עבור לשלב 2.
<p>שלב 2</p> <p>ייתכן שמשימת ההדפסה מכילה שגיאת עיצוב או נתונים לא חוקיים.</p> <ul style="list-style-type: none"> מחק את משימת ההדפסה ולאחר מכן שלח אותה שוב. עבור קובצי PDF, צור קובץ חדש ואז הדפס את המסמכים. <p>האם המסמכים הודפסו?</p>	הבעיה נפתרה.	עבור לשלב 3.
<p>שלב 3</p> <p>אם אתה מדפיס מהאינטרנט, המדפסת עשויה לקרוא את כותרות המשימות השונות ככפילויות.</p> <p>למשתמי Windows</p> <p>א פתח את תיבת הדו-שיח Printing Preferences (העדפות הדפסה).</p> <p>ב במקטע Print and Hold (הדפס והשהה), בחר Keep duplicate documents (שמור מסמכים כפולים).</p> <p>ג הזן קוד PIN.</p> <p>ד שלח מחדש את משימת ההדפסה.</p> <p>למשתמי Macintosh</p> <p>א שמור את המשימות ותן לכל אחת מהן שם שונה.</p> <p>ב של את המשימה בנפרד.</p> <p>האם המסמכים הודפסו?</p>	הבעיה נפתרה.	עבור לשלב 4.

פעולה	כן	לא
שלב 4 א מחק חלק מהמשימות המוחזקות כדי לפנות זיכרון במדפסת. ב שלח מחדש את משימת ההדפסה. האם המסמכים הודפסו?	הבעיה נפתרה.	עבור לשלב 5.
שלב 5 א הוסף זיכרון למדפסת. ב שלח מחדש את משימת ההדפסה. האם המסמכים הודפסו?	הבעיה נפתרה.	פנה אל תמיכת לקוחות .

הדפסה אטית

פעולה	Yes (כן)	No (לא)
שלב 1 ודא שכבל המדפסת מחובר בצורה מאובטחת למדפסת ולמחשב, לשרת ההדפסה, לאביזרים או להתקן רשת אחר. האם המדפסת מדפיסה לאט?	עבור לשלב 2.	הבעיה נפתרה.
שלב 2 א ודא שהמדפסת אינה עובדת ב- Quiet Mode (מצב שקט). במסך הבית גע ב- Settings (הגדרות) < Device (התקן) < Maintenance (תחזוקה) < Configuration Menu (תפריט תצורה) < Device Operations (תפעול ההתקן) < Quiet Mode (מצב שקט) . ב הדפס את המסמך. האם המדפסת מדפיסה לאט?	עבור לשלב 3.	הבעיה נפתרה.
שלב 3 א בהתאם למערכת ההפעלה שברשותך, ציין את רזולוציית ההדפסה ב- Printing Preferences (מאפייני הדפסה) או בתיבת הדו-שיח Print (הדפסה). ב הגדר רזולוציה של 2400 Image Q. ג הדפס את המסמך. האם המדפסת מדפיסה לאט?	עבור לשלב 4.	הבעיה נפתרה.

פעולה	Yes (כן)	No (לא)
<p>שלב 4</p> <p>א בהתאם למערכת ההפעלה שברשותך, ציין את סוג הנייר ב-Printing Preferences (מאפייני הדפסה) או בתיבת הדו-שיח Print (הדפסה).</p> <p>הערות:</p> <ul style="list-style-type: none"> • ודא שההגדרות תואמות לנייר שנטען. • תוכל גם לשנות את ההגדרה דרך לוח הבקרה של המדפסת. במסך הבית גע ב-Settings (הגדרות) < Paper (נייר) < Tray Configuration (תצורת מגש) < Paper Size/Type (גודל/סוג נייר). • נייר כבד יותר מודפס לאט יותר. • ייתכן שההדפסה של נייר צר יותר מ-letter, A4 ו-legal תהיה אטית יותר. <p>ב הדפס את המסמך.</p> <p>האם המדפסת מדפיסה לאט?</p>	<p>עבור לשלב 5.</p>	<p>הבעיה נפתרה.</p>
<p>שלב 5</p> <p>א ודא שההגדרות המרקם והמשק במדפסת תואמות לנייר הנטען. במסך הבית גע ב-Settings (הגדרות) < Paper (נייר) < Media Configuration (תצורת מדיה) < Media Types (סוגי מדיה).</p> <p>הערה: ייתכן שההדפסה על נייר במרקם מחוספס ונייר במשקל כבד תהיה אטית יותר.</p> <p>ב הדפס את המסמך.</p> <p>האם המדפסת מדפיסה לאט?</p>	<p>עבור לשלב 6.</p>	<p>הבעיה נפתרה.</p>
<p>שלב 6</p> <p>הסר משימות מופסקות</p> <p>האם המדפסת מדפיסה לאט?</p>	<p>עבור לשלב 7.</p>	<p>הבעיה נפתרה.</p>
<p>שלב 7</p> <p>א ודא שהמדפסת אינה מתחממת יתר על המידה.</p> <p>הערות:</p> <ul style="list-style-type: none"> • לאחר משימת הדפסה ארוכה - הנח למדפסת להתקרר. • בדוק את טמפרטורת הסביבה המומלצת למדפסת. לקבלת מידע נוסף ראה "בחירת מיקום עבור המדפסת" בעמוד 11. <p>ב הדפס את המסמך.</p> <p>האם המדפסת מדפיסה לאט?</p>	<p>פנה אל תמיכה בלקוחות.</p>	<p>הבעיה נפתרה.</p>

עבודות הדפסה אינן מודפסות

פעולה	Yes (כן)	No (לא)
שלב 1 א מתוך המסמך שאתה מנסה להדפיס, פתח את תיבת הדו-שיח Print (הדפסה) ובדוק אם בחרת את המדפסת הנכונה. ב הדפס את המסמך. האם המסמך הודפס?	הבעיה נפתרה.	עבור לשלב 2.
שלב 2 א בדוק אם המדפסת דולקת. ב תן פתרון לכל הודעות השגיאה שמופיעות בתצוגה. ג הדפס את המסמך. האם המסמך הודפס?	הבעיה נפתרה.	עבור לשלב 3.
שלב 3 א בדוק אם היציאות עובדות ואם הכבלים מחוברים היטב למחשב ולמדפסת. ב לקבלת מידע נוסף עיין בתיעוד ההתקנה המצורף למדפסת. הדפס את המסמך. האם המסמך הודפס?	הבעיה נפתרה.	עבור לשלב 4.
שלב 4 א כבה את המדפסת, המתן 10 שניות, ולאחר מכן הפעל חזרה את המדפסת. ב הדפס את המסמך. האם המסמך הודפס?	הבעיה נפתרה.	עבור לשלב 5.
שלב 5 א הסר את מנהל ההתקן של המדפסת ואז התקן אותו מחדש. ב הדפס את המסמך. האם המסמך הודפס?	הבעיה נפתרה.	פנה אל תמיכת לקוחות .

איכות הדפסה ירודה

דפים ריקים או לבנים

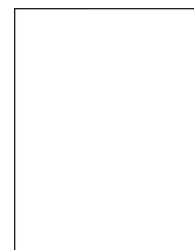

הערה: לפני פתרון הבעיה, הדפס את דפי בדיקת איכות ההדפסה. במסך הבית, גע ב-**Settings** (הגדרות) < **Troubleshooting** (פתרון בעיות) < **Print Quality Test Pages** (דפי בדיקת איכות הדפסה).

פעולה	Yes (כן)	No (לא)
<p>שלב 1</p> <p>א התבונן בדפי הבדיקה כדי לקבוע איזה צבע הושפע.</p> <p>ב הסר והתקן מחדש את יחידת הפוטוקונדוקטור.</p> <p>אזהרה—פוטנציאל לנזק: אל תאפשר חשיפה של יחידת הפוטוקונדוקטור לאור ישיר למשך יותר מדקה. חשיפה ממושכת לאור עלולה לגרום בעיות של איכות הדפסה.</p> <p>אזהרה—פוטנציאל לנזק: אל תיגע בתוף הפוטוקונדוקטור. הדבר עלול לפגוע באיכותן של משימות הדפסה עתידיות.</p> <p>ג הדפס את המסמך.</p> <p>האם הדפסת עדיין מדפיסה עמודים ריקים או לבנים?</p>	עבור לשלב 2.	הבעיה נפתרה.
<p>שלב 2</p> <p>א נקה את עדשת ראש ההדפסה.</p> <p>ב הדפס את המסמך.</p> <p>האם הדפסת עדיין מדפיסה עמודים ריקים או לבנים?</p>	עבור לשלב 3.	הבעיה נפתרה.
<p>שלב 3</p> <p>א החלף את יחידת הפוטוקונדוקטור.</p> <p>ב הדפס את המסמך.</p> <p>האם הדפסת עדיין מדפיסה עמודים ריקים או לבנים?</p>	פנה אל תמיכת לקוחות .	הבעיה נפתרה.

הדפסה כהה

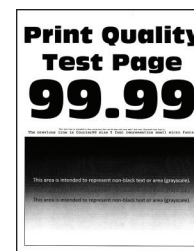

הערה: לפני פתרון הבעיה, הדפס את דפי בדיקת איכות ההדפסה. בלוח הבקרה, נווט אל **Settings** (הגדרות) < **Troubleshooting** (פתרון בעיות) < **Print Quality Test Pages** (דפי בדיקת איכות הדפסה). בדגמי מדפסות ללא מסך

מגע, הקש  כדי לנווט בין ההגדרות.

פעולה	Yes (כן)	No (לא)
<p>שלב 1</p> <p>א בצע Color Adjust (התאמת צבע) בלוח הבקרה, נווט אל: Settings (הגדרות) < Print (הדפסה) < Quality (איכות) < Color Adjust (כוונון צבע)</p> <p>ב הדפס את המסמך.</p> <p>האם ההדפסה כהה מדי?</p>	עבור לשלב 2.	הבעיה נפתרה.
<p>שלב 2</p> <p>א בהתאם למערכת ההפעלה שברשותך, הפחת את כמות הטונר תחת Printing Preferences (העדפות הדפסה) או בתיבת הדו-שיח Print (הדפסה).</p> <p>הערות: תוכל גם לשנות את ההגדרה דרך לוח הבקרה של המדפסת. נווט אל: Settings (הגדרות) < Print (הדפסה) < Quality (איכות) < Toner Darkness (כמות טונר)</p> <p>ב הדפס את המסמך.</p> <p>האם ההדפסה כהה מדי?</p>	עבור לשלב 3.	הבעיה נפתרה.
<p>שלב 3</p> <p>א בהתאם למערכת ההפעלה שברשותך, ציין את סוג הנייר ב-Printing Preferences (מאפייני הדפסה) או בתיבת הדו-שיח Print (הדפסה).</p> <p>הערות:</p> <ul style="list-style-type: none"> • ודא שההגדרות תואמות לנייר שנטען. • תוכל גם לשנות את ההגדרה דרך לוח הבקרה של המדפסת. נווט אל: <p>Settings (הגדרות) < Paper (נייר) < Tray Configuration (תצורת מגש) < Paper Size/Type (גודל/סוג נייר)</p> <p>ב הדפס את המסמך.</p> <p>האם ההדפסה כהה מדי?</p>	עבור לשלב 4.	הבעיה נפתרה.
<p>שלב 4</p> <p>בדוק אם יש לנייר מרקם ארוג או גימור מחוספס.</p> <p>האם אתה מדפיס על נייר עם מרקם ארוג או על נייר מחוספס?</p>	עבור לשלב 5.	עבור אל שלב 6.
<p>שלב 5</p> <p>א החלף את הנייר הארוג או המחוספס בנייר רגיל.</p> <p>ב הדפס את המסמך.</p> <p>האם ההדפסה כהה מדי?</p>	עבור לשלב 6.	הבעיה נפתרה.

פעולה	Yes (כן)	No (לא)
<p>שלב 6</p> <p>א טען נייר מחבילה חדשה.</p> <p>הערה: נייר ספג רטיבות בגלל לחות גבוהה. אחסן נייר בעטיפה המקורית שלו עד שאתה מוכן להשתמש בו.</p> <p>ב הדפס את המסמך.</p> <p>האם ההדפסה כהה מדי?</p>	<p>פנה אל תמיכת לקוחות.</p>	<p>הבעיה נפתרה.</p>

תמונות מוצללות

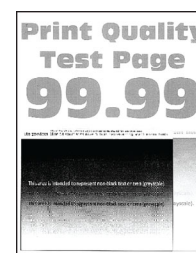

הערה: לפני פתרון הבעיה, הדפס את דפי בדיקת איכות ההדפסה. בלוח הבקרה, נווט אל **Settings** (הגדרות) < **Troubleshooting** (פתרון בעיות) < **Print Quality Test Pages** (דפי בדיקת איכות הדפסה). בדגמי מדפסות ללא מסך מגע, הקש **OK** כדי לנווט בין ההגדרות.

פעולה	Yes (כן)	No (לא)
<p>שלב 1</p> <p>א טען את המגש בסוג הנייר הנכון.</p> <p>ב הדפס את המסמך.</p> <p>האם תמונות מוצללות מופיעות בהדפסות?</p>	<p>עבור לשלב 2.</p>	<p>הבעיה נפתרה.</p>
<p>שלב 2</p> <p>א בהתאם למערכת ההפעלה שברשותך, ציין את סוג הנייר ב-Printing Preferences (מאפייני הדפסה) או בתיבת הדו-שיח Print (הדפסה).</p> <p>הערות:</p> <ul style="list-style-type: none"> • ודא שההגדרות תואמות לנייר שנטען. • תוכל גם לשנות את ההגדרה דרך לוח הבקרה של המדפסת. נווט אל: <p>Settings (הגדרות) < Paper (נייר) < Tray Configuration (תצורת מגש) < Paper Size/Type (גודל/סוג נייר)</p> <p>ב הדפס את המסמך.</p> <p>האם תמונות מוצללות מופיעות בהדפסות?</p>	<p>עבור לשלב 3.</p>	<p>הבעיה נפתרה.</p>

פעולה	Yes (כן)	No (לא)
<p>שלב 3</p> <p>א בצע Color Adjust (התאמת צבע) בלוח הבקרה, נווט אל: Settings (הגדרות) < Print (הדפסה) < Quality (איכות) < Advanced Imaging (הדמיה מתקדמת) < Color Adjust (כוונון צבע) ב הדפס את המסמך.</p> <p>האם תמונות מוצללות מופיעות בהדפסות?</p>	עבור לשלב 4.	הבעיה נפתרה.
<p>שלב 4</p> <p>א הסר את ערכת ההדמיה ואז הכנס אותה. אזהרה—פוטנציאל לנזק: אל תחשוף את ערכת ההדמיה ואור ישיר. חשיפה ממושכת לאור עלולה לגרום בעיות של איכות הדפסה. אזהרה—פוטנציאל לנזק: אל תיגע בתוף הפוטוקונדקטור מתחת לערכת ההדמיה. הדבר עלול לפגוע באיכותן של משימות הדפסה עתידיות. ב הדפס את המסמך.</p> <p>האם תמונות מוצללות מופיעות בהדפסות?</p>	פנה אל תמיכת לקוחות .	הבעיה נפתרה.

רקע אפור או צבעוני

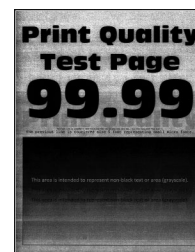

הערה: לפני פתרון הבעיה, הדפס את דפי בדיקת איכות ההדפסה. בלוח הבקרה, נווט אל **Settings (הגדרות) < Troubleshooting (פתרון בעיות) < Print Quality Test Pages (דפי בדיקת איכות הדפסה)**. בדגמי מדפסות שאינם

כוללים מסך מגע, הקש כדי לנווט בין ההגדרות.

פעולה	Yes (כן)	No (לא)
<p>שלב 1</p> <p>א בצע Color Adjust (התאמת צבע) בלוח הבקרה, נווט אל: Settings (הגדרות) < Print (הדפסה) < Quality (איכות) < Advanced Imaging (הדמיה מתקדמת) < Color Adjust (כוונון צבע) ב הדפס את המסמך.</p> <p>האם רקע אפור או צבעוני מופיע בהדפסות?</p>	עבור לשלב 2.	הבעיה נפתרה.

פעולה	Yes (כן)	No (לא)
<p>שלב 2</p> <p>א הסר את ערכת ההדמיה ואז הכנס אותה. אזהרה—פוטנציאל לנזק: אל תחשוף את ערכת ההדמיה ואור ישיר. חשיפה ממושכת לאור עלולה לגרום בעיות של איכות הדפסה. אזהרה—פוטנציאל לנזק: אל תיגע בתוף הפוטוקונדקטור מתחת לערכת ההדמיה. הדבר עלול לפגוע באיכותן של משימות הדפסה עתידיות. ב הדפס את המסמך. האם רקע אפור או צבעוני מופיע בהדפסות?</p>	<p>Contact (יצירת קשר) תמיכת לקוחות.</p>	<p>הבעיה נפתרה.</p>

שוליים שגויים



פעולה	Yes (כן)	No (לא)
<p>שלב 1</p> <p>א כוונן את מובילי הנייר בהתאם למיקום הנייר שנטען. ב הדפס את המסמך. האם השוליים תקינים?</p>	<p>הבעיה נפתרה.</p>	<p>עבור לשלב 2.</p>
<p>שלב 2</p> <p>א הגדרת גודל הנייר מתוך לוח הבקרה. נווט אל: Settings (הגדרות) < Paper (נייר) < Tray Configuration (תצורת מגש) < Paper Size/Type (גודל/סוג נייר) ב הדפס את המסמך. האם השוליים תקינים?</p>	<p>הבעיה נפתרה.</p>	<p>עבור לשלב 3.</p>
<p>שלב 3</p> <p>א בהתאם למערכת ההפעלה שברשותך, ציין את גודל הנייר ב-Printing Preferences (מאפייני הדפסה) או בתיבת הדו-שיח Print (הדפסה). הערה: ודא שההגדרות תואמות לנייר שנטען. ב הדפס את המסמך. האם השוליים תקינים?</p>	<p>הבעיה נפתרה.</p>	<p>פנה אל תמיכת לקוחות.</p>

הדפסה בהירה

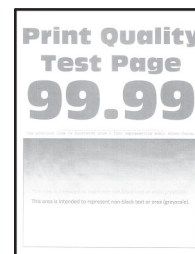

הערה: לפני פתרון הבעיה, הדפס את דפי בדיקת איכות ההדפסה. בלוח הבקרה, נווט אל **Settings** (הגדרות) < **Troubleshooting** (פתרון בעיות) < **Print Quality Test Pages** (דפי בדיקת איכות הדפסה). בדגמי מדפסות ללא מסך

מגע, הקש **OK** כדי לנווט בין ההגדרות.

פעולה	Yes (כן)	No (לא)
<p>שלב 1</p> <p>א בצע Color Adjust (התאמת צבע) בלוח הבקרה, נווט אל: Settings (הגדרות) < Print (הדפסה) < Quality (איכות) < Advanced Imaging (הדמיה מתקדמת) < Color Adjust (כוונון צבע)</p> <p>ב הדפס את המסמך.</p> <p>האם ההדפסה בהירה?</p>	עבור לשלב 2.	הבעיה נפתרה.
<p>שלב 2</p> <p>א בהתאם למערכת ההפעלה שברשותך, הגבר את כהות הטונר תחת Printing Preferences (העדפות הדפסה) או בתיבת הדו-שיח Print (הדפסה).</p> <p>הערה: תוכל גם לשנות את ההגדרה דרך לוח הבקרה של המדפסת. נווט אל: Settings (הגדרות) < Print (הדפסה) < Quality (איכות) < Toner < Darkness (כהות טונר)</p> <p>ב הדפס את המסמך.</p> <p>האם ההדפסה בהירה?</p>	עבור לשלב 3.	הבעיה נפתרה.
<p>שלב 3</p> <p>א כבה את אפשרות החיסכון בצבע. בלוח הבקרה, נווט אל: Settings (הגדרות) < Print (הדפסה) < Quality (איכות) < Color < Saver (חיסכון בצבע)</p> <p>ב הדפס את המסמך.</p> <p>האם ההדפסה בהירה?</p>	עבור לשלב 4.	הבעיה נפתרה.

פעולה	Yes (כן)	No (לא)
<p>שלב 4</p> <p>א בהתאם למערכת ההפעלה שברשותך, ציין את סוג הנייר ב-Printing Preferences (מאפייני הדפסה) או בתיבת הדו-שיח Print (הדפסה).</p> <p>הערות:</p> <ul style="list-style-type: none"> • ודא שההגדרות תואמות לנייר שנטען. • תוכל גם לשנות את ההגדרה דרך לוח הבקרה של המדפסת. נווט אל: <p>Settings (הגדרות) < Paper (נייר) < Tray Configuration (תצורת מגש) < Paper Size/Type (גודל/סוג נייר)</p> <p>ב הדפס את המסמך.</p> <p>האם ההדפסה בהירה?</p>	עבור לשלב 5.	הבעיה נפתרה.
<p>שלב 5</p> <p>בדוק אם יש לנייר מרקם ארוג או גימור מחוספס.</p> <p>האם אתה מדפיס על נייר עם מרקם ארוג או על נייר מחוספס?</p>	עבור לשלב 6.	עבור אל שלב 7.
<p>שלב 6</p> <p>א החלף את הנייר הארוג או המחוספס בנייר רגיל.</p> <p>ב הדפס את המסמך.</p> <p>האם ההדפסה בהירה?</p>	עבור אל שלב 7.	הבעיה נפתרה.
<p>שלב 7</p> <p>א טען נייר מחבילה חדשה.</p> <p>הערה: נייר ספג רטיבות בגלל לחות גבוהה. אחסן נייר בעטיפה המקורית שלו עד שאתה מוכן להשתמש בו.</p> <p>ב הדפס את המסמך.</p> <p>האם ההדפסה בהירה?</p>	עבור לשלב 8.	הבעיה נפתרה.
<p>שלב 8</p> <p>א הסר את ערכת ההדמיה ואז הכנס אותה.</p> <p>אזהרה—פוטנציאל לנזק: אל תחשוף את ערכת ההדמיה ואור ישיר. חשיפה ממושכת לאור עלולה לגרום בעיות של איכות הדפסה.</p> <p>אזהרה—פוטנציאל לנזק: אל תיגע בתוף הפוטוקונדקטור מתחת לערכת ההדמיה. הדבר עלול לפגוע באיכותן של משימות הדפסה עתידיות.</p> <p>ב הדפס את המסמך.</p> <p>האם ההדפסה בהירה?</p>	פנה אל תמיכת לקוחות .	הבעיה נפתרה.

צבעים חסרים

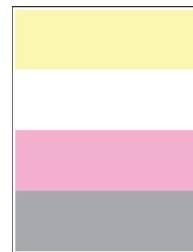

הערה: לפני פתרון הבעיה, הדפס את דפי בדיקת איכות ההדפסה. בלוח הבקרה, נווט אל **Settings** (הגדרות) < **Troubleshooting** (פתרון בעיות) < **Print Quality Test Pages** (דפי בדיקת איכות הדפסה). בדגמי מדפסות שאינם

כוללים מסך מגע, הקש  כדי לנווט בין ההגדרות.

פעולה	Yes (כן)	No (לא)
<p>א הסר את מחסנית הטונר של הצבע החסר.</p> <p>ב הסר את ערכת ההדמיה.</p> <p>אזהרה—פוטנציאל לנזק: אל תחשוף את ערכת ההדמיה ואור ישיר. חשיפה ממושכת לאור עלולה לגרום בעיות של איכות הדפסה.</p> <p>אזהרה—פוטנציאל לנזק: אל תיגע בתוף הפוטוקונדקטור מתחת לערכת ההדמיה. הדבר עלול לפגוע באיכותן של משימות הדפסה עתידיות.</p> <p>ג הסר את יחידת המפתח של הצבע החסר ואז הכנס אותה.</p> <p>ד הכנס את ערכת ההדמיה.</p> <p>ה הכנס את מחסנית הטונר.</p> <p>ו הדפס את המסך.</p> <p>האם חלק מהצבעים חסרים בהדפסות?</p>	<p>Contact (יצירת קשר) תמיכת לקוחות.</p>	<p>הבעיה נפתרה.</p>

כתמים ונקודות על ההדפסות

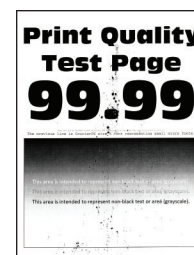

הערה: לפני פתרון הבעיה, הדפס את דפי בדיקת איכות ההדפסה. בלוח הבקרה, נווט אל **Settings** (הגדרות) < **Troubleshooting** (פתרון בעיות) < **Print Quality Test Pages** (דפי בדיקת איכות הדפסה). בדגמי מדפסות ללא מסך

מגע, הקש  כדי לנווט בין ההגדרות.

פעולה	Yes (כן)	No (לא)
<p>שלב 1</p> <p>בדוק אם המדפסת התלכלכה כתוצאה מדליפות טונר. האם המדפסת נקייה מדליפות טונר?</p>	עבור לשלב 2.	פנה אל תמיכת לקוחות .
<p>שלב 2</p> <p>א בלוח הבקרה, נווט אל: Settings (הגדרות) < Paper (נייר) < Tray Configuration (תצורת מגש) < Paper Size/Type (גודל/סוג נייר) ב בדוק אם הגדרות גודל וסוג הנייר מתאימות לנייר שנטען. הערה: ודא שלנייר אין מרקם או גימור מחוספס. האם ההגדרות תואמות?</p>	עבור אל שלב 4.	עבור לשלב 3.
<p>שלב 3</p> <p>א בהתאם למערכת ההפעלה שברשותך, ציין את גודל וסוג הנייר ב-Printing Preferences (מאפייני הדפסה) או בתיבת הדו-שיח Print (הדפסה). הערה: ודא שההגדרות תואמות לנייר שנטען. ב הדפס את המסמך. האם מופיעים כתמים על ההדפסה?</p>	עבור לשלב 4.	הבעיה נפתרה.
<p>שלב 4</p> <p>א טען נייר מחבילה חדשה. הערה: נייר ספג רטיבות בגלל לחות גבוהה. אחסן נייר בעטיפה המקורית שלו עד שאתה מוכן להשתמש בו. ב הדפס את המסמך. האם מופיעים כתמים על ההדפסה?</p>	עבור לשלב 5.	הבעיה נפתרה.
<p>שלב 5</p> <p>א הסר את ערכת ההדמיה ואז הכנס אותה. אזהרה—פוטנציאל לנזק: אל תחשוף את ערכת ההדמיה לאור ישיר. חשיפה ממושכת לאור עלולה לגרום בעיות של איכות הדפסה. אזהרה—פוטנציאל לנזק: אל תיגע בתוף הפוטוקונדקטור מתחת לערכת ההדמיה. הדבר עלול לפגוע באיכותן של משימות הדפסה עתידיות. ב הדפס את המסמך. האם מופיעים כתמים על ההדפסה?</p>	פנה אל תמיכת לקוחות .	הבעיה נפתרה.

סלסול נייר



פעולה	Yes (כן)	No (לא)
שלב 1 א כוונן את המובילים במגש למיקום המתאים עבור גודל הנייר הטעון. ב הדפס את המסמך. אם הנייר מסולסל?	עבור לשלב 2.	הבעיה נפתרה.
שלב 2 א בהתאם למערכת ההפעלה שברשותך, ציין את סוג הנייר ב-Printing Preferences (מאפייני הדפסה) או בתיבת הדו-שיח Print (הדפסה). הערות: <ul style="list-style-type: none"> • ודא שההגדרות תואמות לנייר שנטען. • תוכל גם לשנות את ההגדרה דרך לוח הבקרה של המדפסת. נווט אל: Settings (הגדרות) < Paper (נייר) < Tray Configuration (תצורת מגש) < Paper Size/Type (גודל/סוג נייר) ב הדפס את המסמך. אם הנייר מסולסל?	עבור לשלב 3.	הבעיה נפתרה.
שלב 3 הדפס על צדו האחר של הנייר. א הוצא את הנייר, הפוך אותו ואז טען אותו מחדש. ב הדפס את המסמך. אם הנייר מסולסל?	עבור לשלב 4.	הבעיה נפתרה.
שלב 4 א טען נייר מחבילה חדשה. הערה: נייר ספג רטיבות בגלל לחות גבוהה. אחסן נייר בעטיפה המקורית שלו עד שאתה מוכן להשתמש בו. ב הדפס את המסמך. אם הנייר מסולסל?	פנה אל תמיכת לקוחות .	הבעיה נפתרה.

הדפסה מעוותת או מוטה הצידה

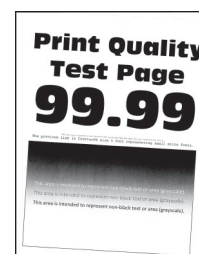

הערה: לפני פתרון הבעיה, הדפס את דפי בדיקת איכות ההדפסה. בלוח הבקרה, נווט אל **Settings** (הגדרות) < **Troubleshooting** (פתרון בעיות) < **Print Quality Test Pages** (דפי בדיקת איכות הדפסה). בדגמי מדפסות שאינם כוללים מסך מגע, הקש **OK** כדי לנווט בין ההגדרות.

פעולה	Yes (כן)	No (לא)
שלב 1 א כוונן את המובילים במגש למיקום המתאים עבור גודל הנייר הטעון. ב הדפס את המסמך. האם ההדפסה מעוותת או מוטה?	עבור לשלב 2.	הבעיה נפתרה.
שלב 2 א טען נייר מחבילה חדשה. הערה: נייר ספג רטיבות בגלל לחות גבוהה. אחסן נייר בעטיפה המקורית שלו עד שאתה מוכן להשתמש בו. ב הדפס את המסמך. האם ההדפסה מעוותת או מוטה?	עבור לשלב 3.	הבעיה נפתרה.
שלב 3 א בדוק אם יש תמיכה בנייר שנטען. הערה: אם הנייר אינו נתמך, טען נייר נתמך. ב הדפס את המסמך. האם ההדפסה מעוותת או מוטה?	Contact (יצירת קשר) תמיכת לקוחות .	הבעיה נפתרה.

תמונות בצבע אחיד או שחור

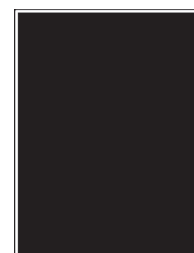

הערה: לפני פתרון הבעיה, הדפס את דפי בדיקת איכות ההדפסה. בלוח הבקרה, נווט אל **Settings** (הגדרות) < **Troubleshooting** (פתרון בעיות) < **Print Quality Test Pages** (דפי בדיקת איכות הדפסה). בדגמי מדפסות שאינם כוללים מסך מגע, הקש **OK** כדי לנווט בין ההגדרות.

פעולה	Yes (כן)	No (לא)
<p>א הסר את ערכת ההדמיה ואז התקן אותה מחדש.</p> <p>אזהרה—פוטנציאל לנזק: אל תחשוף את ערכת ההדמיה ואור ישיר. חשיפה ממושכת לאור עלולה לגרום בעיות של איכות הדפסה.</p> <p>אזהרה—פוטנציאל לנזק: אל תיגע בתוף הפוטוקונדקטור מתחת לערכת ההדמיה. הדבר עלול לפגוע באיכותן של משימות הדפסה עתידיות.</p> <p>ב הדפס את המסמך.</p> <p>האם המדפסת מדפיסה תמונות בצבע אחיד או שחור?</p>	<p>Contact (יצירת קשר) תמיכת לקוחות.</p>	<p>הבעיה נפתרה.</p>

חיתוך טקסט או תמונות.

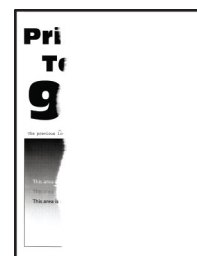

הערה: לפני פתרון הבעיה, הדפס את דפי בדיקת איכות ההדפסה. בלוח הבקרה, נווט אל **Settings** (הגדרות) < **Troubleshooting** (פתרון בעיות) < **Print Quality Test Pages** (דפי בדיקת איכות הדפסה). בדגמי מדפסות ללא מסך מגע, הקש  כדי לנווט בין ההגדרות.

פעולה	Yes (כן)	No (לא)
<p>שלב 1</p> <p>א כוונן את המובילים במגש למיקום המתאים עבור גודל הנייר הטעון.</p> <p>ב הדפס את המסמך.</p> <p>האם הטקסט או התמונות קטועים?</p>	<p>עבור לשלב 2.</p>	<p>הבעיה נפתרה.</p>
<p>שלב 2</p> <p>א בהתאם למערכת ההפעלה שברשותך, ציין את גודל הנייר ב-Printing Preferences (מאפייני הדפסה) או בתיבת הדו-שיח Print (הדפסה). הערות:</p> <ul style="list-style-type: none"> • ודא שההגדרות תואמות לנייר שנטען. • תוכל גם לשנות את ההגדרה דרך לוח הבקרה של המדפסת. נווט אל: <p>Settings (הגדרות) < Paper (נייר) < Tray Configuration (תצורת מגש) < Paper Size/Type (גודל/סוג נייר)</p> <p>ב הדפס את המסמך.</p> <p>האם הטקסט או התמונות קטועים?</p>	<p>עבור לשלב 3.</p>	<p>הבעיה נפתרה.</p>

פעולה	Yes (כן)	No (לא)
<p>שלב 3</p> <p>א הסר את ערכת ההדמיה ואז הכנס אותה.</p> <p>אזהרה—פוטנציאל לנזק: אל תחשוף את ערכת ההדמיה ואור ישיר. חשיפה ממושכת לאור עלולה לגרום בעיות של איכות הדפסה.</p> <p>אזהרה—פוטנציאל לנזק: אל תיגע בתוף הפוטוקונדקטור מתחת לערכת ההדמיה. הדבר עלול לפגוע באיכותן של משימות הדפסה עתידיות.</p> <p>ב הדפס את המסמך.</p> <p>האם הטקסט או התמונות קטועים?</p>	<p>פנה אל תמיכת לקוחות.</p>	<p>הבעיה נפתרה.</p>

טונר נמחק בקלות



הערה: לפני פתרון הבעיה, הדפס את דפי בדיקת איכות ההדפסה. בלוח הבקרה, נווט אל **Settings** (הגדרות) < **Troubleshooting** (פתרון בעיות) < **Print Quality Test Pages** (דפי בדיקת איכות הדפסה). בדגמי מדפסות ללא מסך מגע, הקש **OK** כדי לנווט בין ההגדרות.

פעולה	Yes (כן)	No (לא)
<p>שלב 1</p> <p>א בהתאם למערכת ההפעלה שברשותך, ציין את סוג הנייר ב-Printing Preferences (מאפייני הדפסה) או בתיבת הדו-שיח Print (הדפסה).</p> <p>הערות:</p> <ul style="list-style-type: none"> • ודא שההגדרות תואמות לנייר שנטען. • תוכל גם לשנות את ההגדרה דרך לוח הבקרה של המדפסת. נווט אל: <p>Settings (הגדרות) < Paper (נייר) < Tray Configuration (תצורת מגש) < Paper Size/Type (גודל/סוג נייר)</p> <p>ב הדפס את המסמך.</p> <p>האם הטונר נמחק בקלות?</p>	<p>עבור לשלב 2.</p>	<p>הבעיה נפתרה.</p>
<p>שלב 2</p> <p>א בדוק אם משקל הנייר נתמך.</p> <p>הערה: אם משקל הנייר אינו נתמך, טען נייר נתמך.</p> <p>ב הדפס את המסמך.</p> <p>האם הטונר נמחק בקלות?</p>	<p>עבור לשלב 3.</p>	<p>הבעיה נפתרה.</p>

פעולה	Yes (כן)	No (לא)
<p>שלב 3</p> <p>א טען נייר מחבילה חדשה.</p> <p>הערה: נייר ספג רטיבות בגלל לחות גבוהה. אחסן נייר בעטיפה המקורית שלו עד שאתה מוכן להשתמש בו.</p> <p>ב הדפס את המסמך.</p> <p>האם הטונר נמחק בקלות?</p>	<p>פנה אל תמיכת לקוחות.</p>	<p>הבעיה נפתרה.</p>

צפיפות הדפסה לא אחידה

צפיפות הדפסה לא אחידה



הערה: לפני פתרון הבעיה, הדפס את דפי בדיקת איכות ההדפסה. בלוח הבקרה, נווט אל **Settings** (הגדרות) < **Troubleshooting** (פתרון בעיות) < **Print Quality Test Pages** (דפי בדיקת איכות הדפסה). בדגמי מדפסות ללא מסך

מגע, הקש **OK** כדי לנווט בין ההגדרות.

פעולה	Yes (כן)	No (לא)
<p>א הסר את ערכת ההדמיה ואז הכנס אותה.</p> <p>אזהרה—פוטנציאל לנזק: אל תחשוף את ערכת ההדמיה ואור ישיר. חשיפה ממושכת לאור עלולה לגרום בעיות של איכות הדפסה.</p> <p>אזהרה—פוטנציאל לנזק: אל תיגע בתוף הפוטוקונדקטור מתחת לערכת ההדמיה. הדבר עלול לפגוע באיכותן של משימות הדפסה עתידיות.</p> <p>ב הדפס את המסמך.</p> <p>האם צפיפות ההדפסה אינה אחידה?</p>	<p>פנה אל תמיכת לקוחות.</p>	<p>הבעיה נפתרה.</p>

קווים כהים אופקיים



הערות:

- לפני פתרון הבעיה, הדפס את דפי בדיקת איכות ההדפסה. בלוח הבקרה, נווט אל **Settings** (הגדרות) < **Troubleshooting** (פתרון בעיות) < **Print Quality Test Pages** (דפי בדיקת איכות הדפסה). בדגמי מדפסות ללא מסך מגע, הקש **OK** כדי לנווט בין ההגדרות.
- אם ממשיכים להופיע קווים כהים אופקיים על ההדפסות, עיין בנושא Repeating defects (פגמים חוזרים).

פעולה	Yes (כן)	No (לא)
<p>שלב 1</p> <p>א בהתאם למערכת ההפעלה שברשותך, ציין את סוג הנייר ב-Printing Preferences (מאפייני הדפסה) או בתיבת הדו-שיח Print (הדפסה).</p> <p>הערות:</p> <ul style="list-style-type: none"> ודא שההגדרות תואמות לנייר שנטען. תוכל גם לשנות את ההגדרה דרך לוח הבקרה של המדפסת. נווט אל: <p>Settings (הגדרות) < Paper (נייר) < Tray Configuration (תצורת מגש) < Paper Size/Type (גודל/סוג נייר)</p> <p>ב הדפס את המסך.</p> <p>האם מופיעים קווים כהים בהדפסות?</p>	עבור לשלב 2.	הבעיה נפתרה.
<p>שלב 2</p> <p>א טען נייר מחבילה חדשה.</p> <p>הערה: נייר ספג רטיבות בגלל לחות גבוהה. אחסן נייר בעטיפה המקורית שלו עד לשימוש.</p> <p>ב הדפס את המסך.</p> <p>האם מופיעים קווים כהים בהדפסות?</p>	עבור לשלב 3.	הבעיה נפתרה.
<p>שלב 3</p> <p>א הסר את ערכת ההדמיה ואז הכנס אותה.</p> <p>אזהרה—פוטנציאל לנזק: אל תחשוף את ערכת ההדמיה ואור ישיר. חשיפה ממושכת לאור עלולה לגרום בעיות של איכות הדפסה.</p> <p>אזהרה—פוטנציאל לנזק: אל תיגע בתוף הפוטוונדקטור מתחת לערכת ההדמיה. הדבר עלול לפגוע באיכותן של משימות הדפסה עתידיות.</p> <p>ב הדפס את המסך.</p> <p>האם מופיעים קווים כהים בהדפסות?</p>	פנה אל תמיכת לקוחות .	הבעיה נפתרה.

קווים לבנים אופקיים

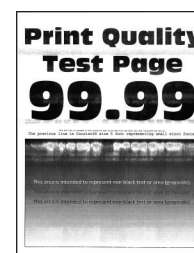

הערות:

- לפני פתרון הבעיה, הדפס את דפי בדיקת איכות ההדפסה. בלוח הבקרה, נווט אל **Settings** (הגדרות) < **Troubleshooting** (פתרון בעיות) < **Print Quality Test Pages** (דפי בדיקת איכות הדפסה). בדגמי מדפסות ללא מסך מגע, הקש **OK** כדי לנווט בין ההגדרות.
- אם ממשיכים להופיע קווים לבנים אופקיים על ההדפסות, עיין בנושא Repeating defects (פגמים חוזרים).

פעולה	Yes (כן)	No (לא)
<p>שלב 1</p> <p>א בהתאם למערכת ההפעלה שברשותך, ציין את סוג הנייר ב-Printing Preferences (מאפייני הדפסה) או בתיבת הדו-שיח Print (הדפסה).</p> <p>הערות:</p> <ul style="list-style-type: none"> ודא שההגדרות תואמות לנייר שנטען. תוכל גם לשנות את ההגדרה דרך לוח הבקרה של המדפסת. נווט אל: <p>Settings (הגדרות) < Paper (נייר) < Tray Configuration (תצורת מגש) < Paper Size/Type (גודל/סוג נייר)</p> <p>ב הדפס את המסך.</p> <p>האם קווים לבנים אופקיים מופיעים בהדפסות?</p>	עבור לשלב 2.	הבעיה נפתרה.
<p>שלב 2</p> <p>א הסר את ערכת ההדמיה ואז הכנס אותה.</p> <p>אזהרה—פוטנציאל לנזק: אל תחשוף את ערכת ההדמיה ואור ישיר. חשיפה ממושכת לאור עלולה לגרום לבעיות באיכות ההדפסה.</p> <p>אזהרה—פוטנציאל לנזק: אל תיגע בתוף הפוטוקונדקטור מתחת לערכת ההדמיה. הדבר עלול לפגוע באיכותן של משימות הדפסה עתידיות.</p> <p>ב הדפס את המסך.</p> <p>האם קווים לבנים אופקיים מופיעים בהדפסות?</p>	פנה אל תמיכת לקוחות .	הבעיה נפתרה.

קווים לבנים אנכיים



הערה: לפני פתרון הבעיה, הדפס את דפי בדיקת איכות ההדפסה. בלוח הבקרה, נווט אל **Settings** (הגדרות) < **Troubleshooting** (פתרון בעיות) < **Print Quality Test Pages** (דפי בדיקת איכות הדפסה). בדגמי מדפסות ללא מסך

מגע, הקש **OK** כדי לנווט בין ההגדרות.

פעולה	Yes (כן)	No (לא)
<p>שלב 1</p> <p>א בהתאם למערכת ההפעלה שברשותך, ציין את סוג הנייר ב-Printing Preferences (מאפייני הדפסה) או בתיבת הדו-שיח Print (הדפסה). הערות:</p> <ul style="list-style-type: none"> • ודא שההגדרות תואמות לנייר שנטען. • תוכל גם לשנות את ההגדרה דרך לוח הבקרה של המדפסת. נווט אל: <p>Settings (הגדרות) < Paper (נייר) < Tray Configuration (תצורת מגש) < Paper Size/Type (גודל/סוג נייר) ב הדפס את המסמך.</p> <p>האם קווים לבנים אנכיים מופיעים בהדפסות?</p>	עבור לשלב 2.	הבעיה נפתרה.
<p>שלב 2</p> <p>בדוק אם אתה משתמש בסוג הנייר המומלץ. א טען את סוג הנייר המומלץ במקור הנייר. ב הדפס את המסמך.</p> <p>האם קווים לבנים אנכיים מופיעים בהדפסות?</p>	עבור לשלב 3.	הבעיה נפתרה.
<p>שלב 3</p> <p>א הסר את ערכת ההדמיה ואז הכנס אותה. אזהרה—פוטנציאל לנזק: אל תחשוף את ערכת ההדמיה ואור ישיר. חשיפה ממושכת לאור עלולה לגרום בעיות של איכות הדפסה. אזהרה—פוטנציאל לנזק: אל תיגע בתוף הפוטוקונדקטור מתחת לערכת ההדמיה. הדבר עלול לפגוע באיכותן של משימות הדפסה עתידיות. ב הדפס את המסמך.</p> <p>האם קווים לבנים אנכיים מופיעים בהדפסות?</p>	פנה אל תמיכת לקוחות .	הבעיה נפתרה.

פגמים חוזרים



הערה: לפני פתרון הבעיה, הדפס את דפי בדיקת איכות ההדפסה. בלוח הבקרה, נווט אל **Settings (הגדרות) < Troubleshooting (פתרון בעיות) < Print Quality Test Pages (דפי בדיקת איכות הדפסה)**. בדגמי מדפסות שאינם

כוללים מסך מגע, הקש  כדי לנווט בין ההגדרות.

פעולה	Yes (כן)	No (לא)
<p>א באמצעות דפי בדיקת איכות ההדפסה, מדוד את המרחק בין הפגמים החוזרים בדף של הצבע המושפע.</p> <p>ב בדוק אם הפגמים החוזרים תואמים לאחת מהמדידות הבאות:</p> <p>ערכת הדמיה</p> <ul style="list-style-type: none"> • 94.20 מ"מ (3.71 אינץ') • 29.80 מ"מ (1.17 אינץ') • 23.20 מ"מ (0.91 אינץ') <p>יחידת מפתח</p> <ul style="list-style-type: none"> • 43.90 מ"מ (1.73 אינץ') • 45.50 מ"מ (1.79 אינץ') <p>מודול העברה</p> <ul style="list-style-type: none"> • 37.70 מ"מ (1.48 אינץ') • 78.50 מ"מ (3.09 אינץ') • 55 מ"מ (2.17 אינץ') <p>Fuser</p> <ul style="list-style-type: none"> • 79.80 מ"מ (3.14 אינץ') • 94.30 מ"מ (3.71 אינץ') <p>האם הפגמים החוזרים תואמים לאחת מהמדידות?</p>	<p>רשום את המרחק ולאחר מכן התקשר אל תמיכת לקוחות.</p>	<p>רשום את המרחק ולאחר מכן התקשר אל תמיכת לקוחות.</p>

המדפסת אינה מגיבה

פעולה	Yes (כן)	No (לא)
<p>שלב 1</p> <p>בדוק אם כבל החשמל מחובר לשקע החשמל.</p> <p> זהירות—פוטנציאל לפציעה: כדי להימנע מסכנת התחשמלות, חבר את כבל החשמל לשקע חשמל בעל דירוג והארקה מתאימים, אשר ממוקם בקרבת המוצר ונגיש בקלות.</p> <p>האם המדפסת מגיבה?</p>	<p>הבעיה נפתרה.</p>	<p>עבור לשלב 2.</p>
<p>שלב 2</p> <p>בדוק אם שקע החשמל אינו מושבת באמצעות מפסק או מפסק פחת.</p> <p>האם שקע החשמל אינו מושבת באמצעות מפסק או מפסק פחת?</p>	<p>הפעל את המפסק או אפס את מפסק הפחת.</p>	<p>עבור לשלב 3.</p>
<p>שלב 3</p> <p>בדוק אם המדפסת דולקת.</p> <p>האם המדפסת דולקת?</p>	<p>עבור לשלב 4.</p>	<p>הדלק את המדפסת.</p>
<p>שלב 4</p> <p>בדוק את המדפסת נמצאת במצב שינה או במצב מנוחה.</p> <p>האם המדפסת במצב שינה או במצב מנוחה?</p>	<p>לחץ על לחצן ההפעלה כדי להעיר את המדפסת.</p>	<p>עבור לשלב 5.</p>

פעולה	Yes (כן)	No (לא)
שלב 5 בדוק אם הכבלים המחוברים את המדפסת ואת המחשב מחוברים ליציאות הנכונות. האם הכבלים מחוברים ליציאות הנכונות?	עבור לשלב 6.	חבר את הכבלים ליציאות הנכונות.
שלב 6 כבה את המדפסת, התקן את אפשרויות החומרה ואז הדלק שוב את המדפסת. לקבלת מידע נוסף עיין בתיעוד הנלווה לאפשרות. האם המדפסת מגיבה?	הבעיה נפתרה.	עבור לשלב 7.
שלב 7 התקן את מנהל התקן המדפסת הנכון. האם המדפסת מגיבה?	הבעיה נפתרה.	עבור לשלב 8.
שלב 8 כבה את המדפסת, המתן 10 שניות, ולאחר מכן הפעל חזרה את המדפסת. האם המדפסת מגיבה?	הבעיה נפתרה.	פנה אל תמיכת לקוחות .

משימות מודפסות מהמגש הלא נכון או עם הנייר הלא נכון

פעולה	Yes (כן)	No (לא)
שלב 1 א בדוק אם אתה מדפיס על הנייר הנכון. ב הדפס את המסמך. האם המסמך מודפס על הנייר הנכון?	עבור לשלב 2.	טען נייר מהסוג ובגודל הנכון.
שלב 2 א בהתאם למערכת ההפעלה שברשותך, ציין את גודל וסוג הנייר ב-Printing Preferences (מאפייני הדפסה) או בתיבת הדו-שיח Print (הדפסה). הערה: תוכל גם לשנות את ההגדרות דרך לוח הבקרה של המדפסת. נווט אל: Settings (הגדרות) < Paper (נייר) < Tray Configuration (תצורת מגש) < Paper Size/Type (גודל/סוג נייר) ב ודא שההגדרות תואמות לנייר שנטען. ג הדפס את המסמך. האם המסמך מודפס על הנייר הנכון?	הבעיה נפתרה.	עבור לשלב 3.

פעולה	Yes (כן)	No (לא)
שלב 3 א בדוק אם המגשים מקושרים. לקבלת מידע נוסף ראה " קישור בין מגשים " בעמוד 34. ב הדפס את המסמך. האם המסמך מודפס מהמגש הנכון?	הבעיה נפתרה.	פנה אל תמיכת לקוחות .

בעיות באיכות צבע

התאמת כהות הטונר

- 1 במסך הבית גע ב-**Settings** (הגדרות) < **Print** (הדפסה) < **Quality** (איכות).
- 2 התאם את כהות הטונר.
- 3 החל את השינויים

שינוי הצבעים בפלט המודפס

- 1 במסך הבית גע ב-**Settings** (הגדרות) < **Print** (הדפסה) < **Quality** (איכות) < **Advanced Imaging** (הדמיה מתקדמת) < **Color Correction** (תיקון צבע).
- 2 בתפריט **Color Correction** (תיקון צבע), גע ב-**Manual** (ידני) < **Color Correction Content** (תוכן תיקון צבע).
- 3 בחר את הגדרת המרת הצבעים המתאימה.

סוג אובייקט	טבלאות המרת צבעים
RGB Image (תמונת RGB) RGB Text (טקסט RGB) RGB Graphics (גרפיקה RGB)	<ul style="list-style-type: none"> • Vivid (חי)—מפיקה צבעים בהירים ורוויים יותר, ניתן להחלה על כל תבניות הצבע הנכנסות. • sRGB Display (תצוגת sRGB)—מפיקה פלט המדמה את הצבעים המוצגים על צג של מחשב. מתבצעת אופטימיזציה של השימוש בטונר שחור להדפסת תצלומים. • Display—True Black (תצוגה-שחור אמיתי)—מפיקה פלט המדמה את הצבעים המוצגים על צג של מחשב. הגדרה זו משתמשת בטונר שחור בלבד כדי ליצור את כל הרמות של אפור טבעי. • sRGB Vivid (חי sRGB)—מספקת רוויית צבע מוגברת לתיקון צבע מסוג sRGB Display (תצוגת sRGB). שימוש בטונר שחור ממוטב עבור הדפסת גרפיקה עסקית. • כבוי
CMYK Image (תמונת CMYK) CMYK Text (טקסט CMYK) CMYK Graphics (גרפיקת CMYK)	<ul style="list-style-type: none"> • US CMYK—מחילה תיקון צבע המתקרב לפלט צבע SWOP (Specifications for Web Offset Publishing). • Euro CMYK—מחילה תיקון צבע הקרוב לפלט צבע EuroScale. • Vivid CMYK (חי)—מגבירה את רוויית הצבע של הגדרת תיקון צבע US CMYK. • כבוי

שאלות ותשובות אודות הדפסה בצבע

מהם צבעי RGB?

צבעי RGB הם שיטה לתיאור צבעים על ידי ציון כמות האדום, הירוק או הכחול המשמשים להפקת צבע מסוים. ניתן לשלב אור בצבע אדום, ירוק וכחול בכמויות שונות כדי להפיק מגוון רחב של צבעים שקיימים בטבע. מסכי מחשב, סורקים ומצלמות דיגיטליות משתמשים בשיטה זו להצגת צבעים.

מהם צבעי CMYK?

צבעי CMYK הם שיטה לתיאור צבעים על ידי ציון כמות הציאן, המגנטה, הצהוב והשחור המשמשים להפקת צבע מסוים. ניתן להדפיס דיו או טונר בצבע ציאן, מגנטה, צהוב ושחור בכמויות שונות כדי להפיק מגוון רחב של צבעים שקיימים בטבע. מכונות דפוס, מדפסות הזרקת דיו ומדפסות לייזר צבעוניות יוצרות צבעים בדרך זו.

כיצד מוגדר צבע במסמך להדפסה?

נעשה שימוש בתוכנות כדי לציין ולשנות את צבע המסמך באמצעות שילובים של צבעי RGB או CMYK. למידע נוסף, עיין בנושאי העזרה עבור התוכנה.

כיצד המדפסת קובעת איזה צבע להדפיס?

בעת הדפסת מסמך, מידע המתאר את הסוג והצבע של כל אובייקט נשלח למדפסת ומועבר דרך טבלאות המרת צבעים. הצבע מתורגם לכמויות המתאימות של טונר בצבעי ציאן, מגנטה, שחור וצהוב אשר משמשות להפקת הצבע הרצוי. פרטי האובייקט קובעים את היישום של טבלאות המרת צבעים. לדוגמה, ניתן להחיל סוג מסוים של טבלת המרת צבעים על טקסט תוך החלת טבלת המרה שונה על צילומים.

מהו תיקון צבע ידני?

כאשר מופעל תיקון צבע ידני, המדפסת משתמשת בטבלאות המרת צבעים שנבחרו על ידי המשתמש לעיבוד אובייקטים. הגדרות תיקון צבע ידני הן ספציפיות לסוג האובייקט המודפס (טקסט, גרפיקה או תמונות). הן גם ספציפיות לאופן שבו צבע האובייקט מצוין בתוכנית (שילובי RGB או CMYK). כדי להחיל טבלת המרת צבעים אחרת באופן ידני, ראה ["שינוי הצבעים בפלט המודפס"](#) בעמוד 181.

אם התוכנית אינה מציינת צבעים בשילובי RGB או CMYK, לא ניתן להשתמש בתיקון הצבע הידני. כמו כן, ההגדרות חסרות השפעה כאשר התוכנית או מערכת ההפעלה שבמחשב שולטים בכוונת הצבעים. במרבית המצבים, הגדרת תיקון הצבע אוטומטית יוצרת צבעים מועדפים עבור המסמכים.

כיצד ניתן להתאים צבע מסוים (כגון צבע בלוגו ארגוני)?

מתפריט Quality (איכות) של המדפסת, זמינות תשע ערכות של דוגמאות צבע. ערכות אלה זמינות גם מהדף Color Samples (דוגמאות צבע) בשרת האינטרנט המובנה. בחירה של ערכת דוגמאות צבע כלשהי תגרום להדפסת מספר דפים עם מאות תיבות צבע. כל אחת מהתיבות מכילה שילובי CMYK או RGB, בהתאם לטבלה שנבחרה. הצבע המודפס בכל תיבה מושג על ידי העברת שילובי CMYK או RGB המוגדר בתיבה דרך טבלת המרת הצבעים שנבחרה.

בדיקת ערכות דוגמאות הצבע מאפשרת לזהות את התיבה שצבעה הכי קרוב לצבע שאליו מבוצעת ההתאמה. לאחר מכן, ניתן להשתמש בערך שילוב הצבעים המופיע בתיבה כדי לשנות את צבע האובייקט בתוכנית. למידע נוסף, עיין בנושאי העזרה עבור התוכנה. ייתכן שיהיה צורך בתיקון צבע ידני כדי להשתמש בטבלת המרת הצבעים שנבחרה עבור האובייקט המסוים.

בחירת ערכת דוגמאות הצבע שבה ייעשה שימוש עבור בעיית התאמת צבעים מסוימת תלויה ב:

- הגדרת תיקון הצבע בה משתמשים (אוטומטי, כבוי או ידני)
- סוג האובייקט המודפס (טקסט, גרפיקה או תמונות)
- האופן שבו צבע האובייקט מפורט בתוכנית (שילובי RGB או CMYK).

אם התוכנית אינה מציינת צבעים בשילובי RGB או CMYK, לא ניתן להשתמש בדפי דוגמאות הצבעים. כמו-כן, תוכניות מסוימות משתמשות בניהול צבעים כדי לכוון את שילובי ה-RGB או ה-CMYK שצוינו בתוכנית. במצבים אלה, ייתכן שהצבע שיתקבל בהדפסה לא יהיה תואם במדויק לזה שבדפי Color Samples (דוגמאות צבע).

ההדפסה מופיעה בגוונים שונים

פעולה	Yes (כן)	No (לא)
שלב 1 בצע Color Adjust (התאמת צבע) א במסך הבית גע ב-Settings (הגדרות) < Print (הדפסה) < Quality (איכות) < Advanced Imaging (הדמיה מתקדמת) < Color Balance (איזון צבע). ב הדפס את המסמך. האם ההדפסה נראית בגוונים שונים?	עבור לשלב 2.	הבעיה נפתרה.
שלב 2 בצע Color Balance (איזון צבע). א במסך הבית גע ב-Settings (הגדרות) < Print (הדפסה) < Quality (איכות) < Advanced Imaging (הדמיה מתקדמת) < Color Balance (איזון צבע). ב התאם את ההגדרות. ג הדפס את המסמך. האם ההדפסה נראית בגוונים שונים?	פנה אל תמיכה בלקוחות .	הבעיה נפתרה.

יצירת קשר עם תמיכת הלקוחות

לפני שתפנה לתמיכת הלקוחות, ודא שברשותך הפרטים הבאים:

- בעיית המדפסת
- הודעת השגיאה
- סוג דגם המדפסת והמספר הסידורי

בקר בכתובת <http://support.lexmark.com> לקבלת תמיכה בדוא"ל או בצ'אט, או עיין בספריית המדריכים, מסמכי התמיכה, מנהלי ההתקנים והורדות אחרות.

גם תמיכה טכנית טלפונית זמינה. בארה"ב או בקנדה, התקשר 1-800-539-6275. בארצות או אזורים אחרים, עבור אל <http://support.lexmark.com>.

שדרוג והעברה

חומרה

אפשרויות פנימיות זמינות

- כרטיס זיכרון
 - DDR3 DIMM
 - זיכרון הבזק
- גופנים
 - כרטיסי יישומים
 - טפסים וברקוד
 - PRESCRIBE
 - IPDS
- (Lexmark Internal Solutions Port (ISP
 - MarkNet שרת הדפסה אלחוטית N8370
 - כרטיס מקבילי IEEE 1284-B
 - כרטיס טורי RS-232C

התקנת כרטיס זיכרון

זהירות—סכנת שוק: כדי להימנע מסכנת התחשמלות, אם תיגש ללוח הבקרים או תתקין חומרה אופציונלית או התקני זיכרון לאחר הגדרת המדפסת, כבה את המדפסת ונתק את כבל החשמל משקע החשמל לפני שתמשיך. אם מחוברים למדפסת התקנים אחרים כלשהם, כבה גם אותם ונתק את כל הכבלים המוליכים אל המדפסת.

1 כבה את המדפסת.



2 נתק את כבל המתח משקע החשמל.

3 באמצעות המברג שבדלת A, הסר את מכסה המחבר מגב המדפסת.

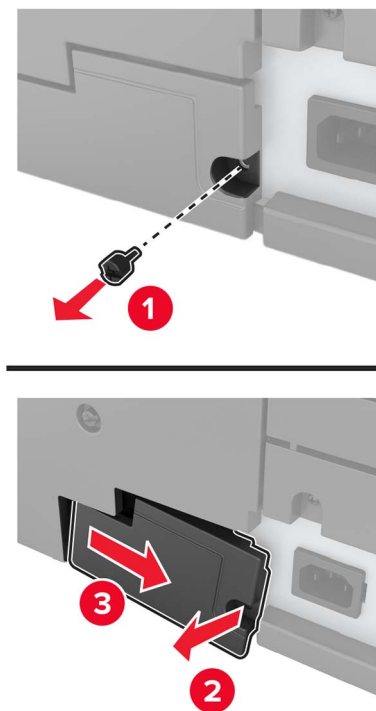

4 אם יש כיסוי מסך במדפסת, הסר את הכיסוי.

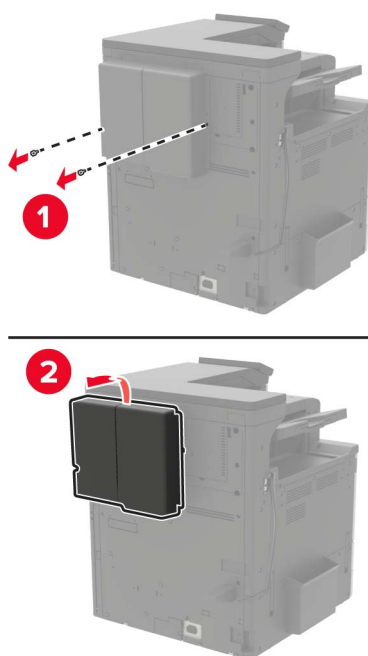

5 הסר את מכסה הגישה ללוח המערכת.

אזהרה—פוטנציאל לנזק: רכיבים אלקטרוניים בלוח המערכת נפגמים בקלות מחשמל סטטי. גע בחפץ מתכתי כלשהו במדפסת לפני שתיגע ברכיבים או במחברים כלשהם בלוח המערכת.

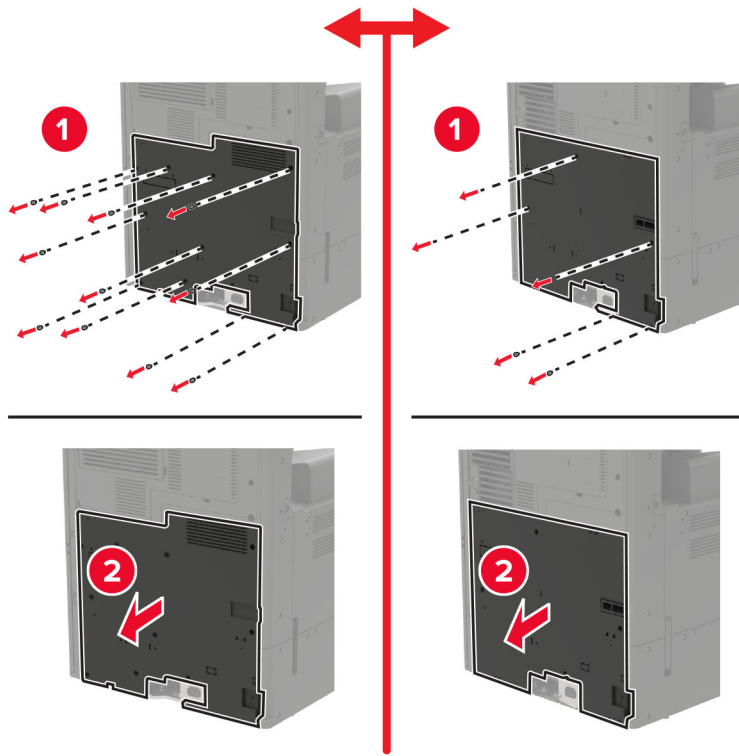

6 הסר את מגן לוח המערכת.

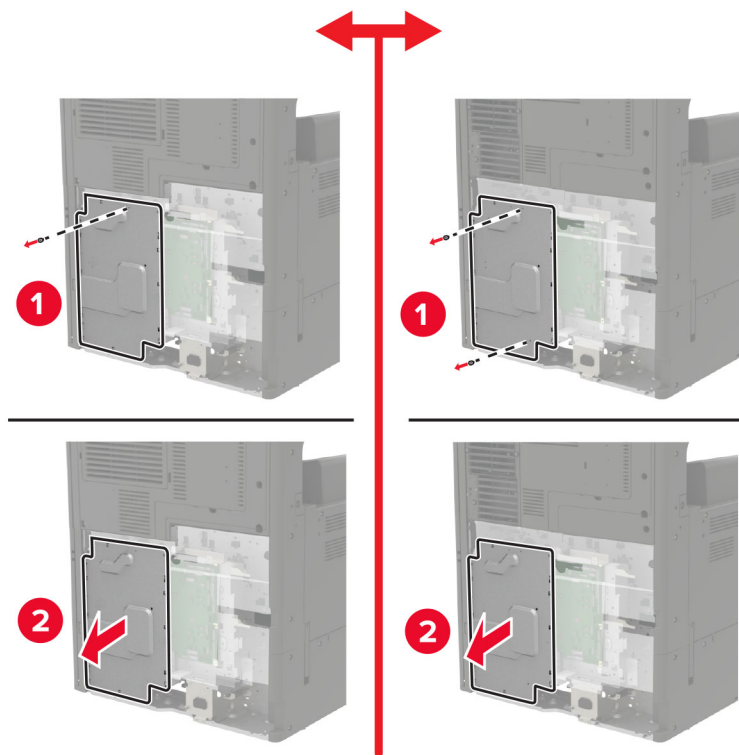

7 הוצא את כרטיס הזיכרון מארזתו.

אזהרה—פוטנציאל לנזק: הימנע ממגע עם נקודות החיבור לאורך קצה הכרטיס.

8 הכנס את כרטיס הזיכרון עד שייכנס למקומו בנקישה.

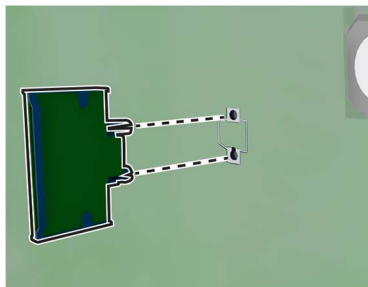

9 חבר את המגן ולאחר מכן חבר את מכסה הגישה.

10 חבר את מכסה המחבר.

11 אם הסרת כיסוי מסנן, חבר את הכיסוי.

12 חבר את כבל החשמל לשקע החשמלי ואז הדלק את המדפסת.

זהירות—פוטנציאל לפגיעה: למניעת סכנת שרפה או התחשמלות, חבר את כבל החשמל לשקע חשמלי בעל דירוג מתאים והארקה מתאימה אשר ממוקם בסמוך למוצר ונגיש בקלות. ⚠

התקנת כונן קשיח במדפסת

זהירות—סכנת שוק: כדי להימנע מסכנת התחשמלות, אם תיגש ללוח הבקרים או תתקין חומרה אופציונלית או התקני זיכרון לאחר הגדרת המדפסת, כבה את המדפסת ונתק את כבל החשמל משקע החשמל לפני שתמשיך. אם מחוברים למדפסת התקנים אחרים כלשהם, כבה גם אותם ונתק את כל הכבלים המוליכים אל המדפסת. ⚠

1 כבה את המדפסת.

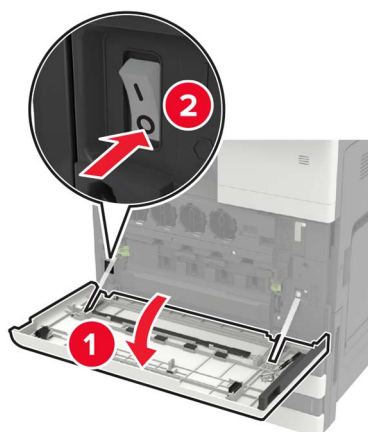

2 נתק את כבל המתח משקע החשמל.

3 באמצעות המברג שבדלת A, הסר את מכסה המחבר מגב המדפסת.

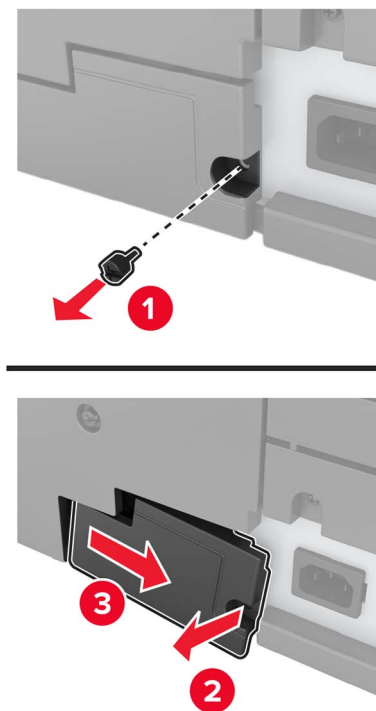

4 אם יש כיסוי מסך במדפסת, הסר את הכיסוי.

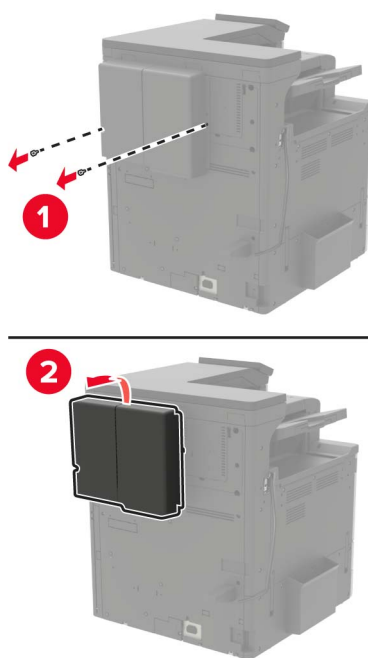

5 הסר את מכסה הגישה ללוח המערכת.

אזהרה—פוטנציאל לנזק: רכיבים אלקטרוניים בלוח המערכת נפגמים בקלות מחשמל סטטי. גע בחפץ מתכתי כלשהו במדפסת לפני שתיגע ברכיבים או במחברים כלשהם בלוח המערכת.

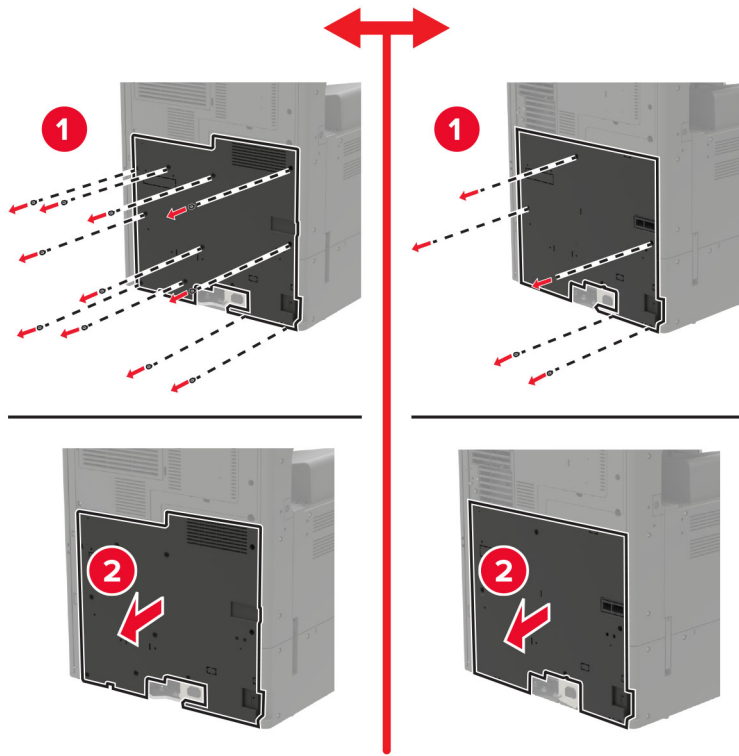

6 הסר את מגן לוח המערכת.

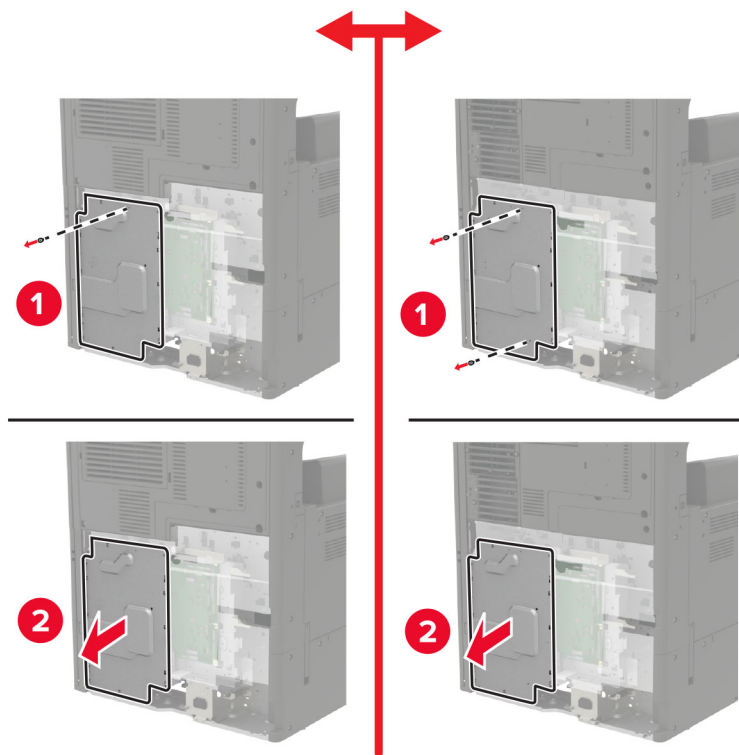

7 הוצא את הכונן הקשיח של המדפסת מאריזתו.

8 חבר את הדיסק הקשיח ולאחר מכן חבר את כבל ממשק הדיסק הקשיח ללוח המערכת.

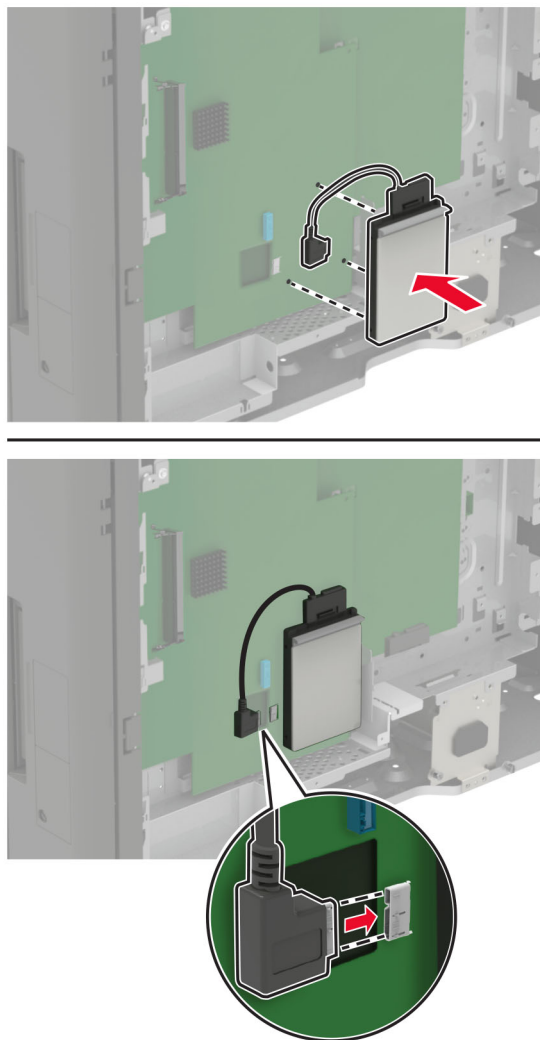

9 חבר את המגן ולאחר מכן חבר את מכסה הגישה.

10 חבר את מכסה המחבר.

11 אם הסרת כיסוי מסנן, חבר את הכיסוי.

12 חבר את כבל החשמל לשקע החשמלי ואז הדלק את המדפסת.

⚠️ זהירות—פוטנציאל לפגיעה: למניעת סכנת שרפה או התחשמלות, חבר את כבל החשמל לשקע חשמלי בעל דירוג מתאים והארקה מתאימה אשר ממוקם בסמוך למוצר ונגיש בקלות.

התקנת כרטיס אופציונלי

זהירות—סכנת שוק: כדי להימנע מסכנת התחשמלות, אם תיגש ללוח הבקרים או תתקין חומרה אופציונלית או התקני זיכרון לאחר הגדרת המדפסת, כבה את המדפסת ונתק את כבל החשמל משקע החשמל לפני שתמשיך. אם מחוברים למדפסת התקנים אחרים כלשהם, כבה גם אותם ונתק את כל הכבלים המוליכים אל המדפסת.

1 כבה את המדפסת.

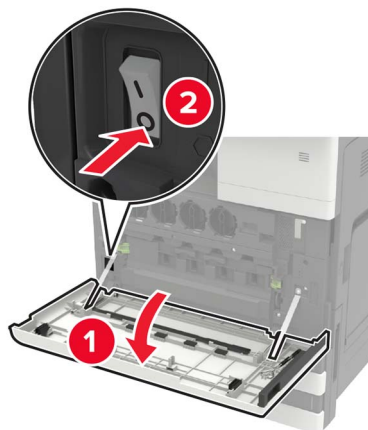

2 נתק את כבל המתח משקע החשמל.

3 באמצעות המברג שבדלת A, הסר את מכסה המחבר מגב המדפסת.

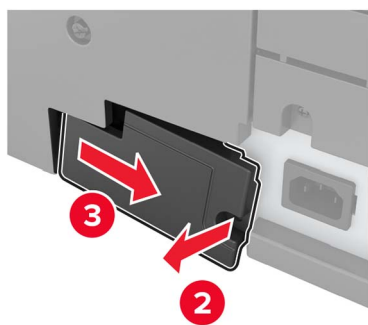
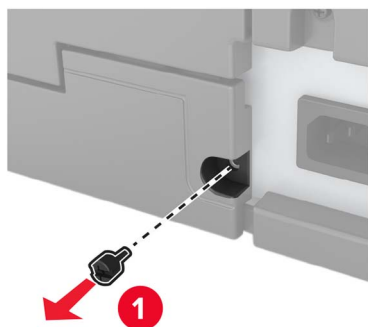

4 אם יש כיסוי מסנן במדפסת, הסר את הכיסוי.

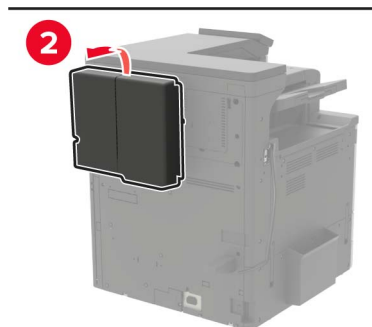
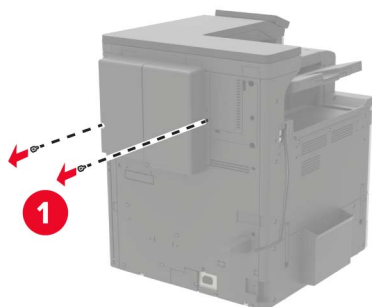

5 הסר את מכסה הגישה ללוח המערכת.

אזהרה—פוטנציאל לנזק: רכיבים אלקטרוניים בלוח המערכת נפגמים בקלות מחשמל סטטי. גע בחפץ מתכתי כלשהו במדפסת לפני שתיגע ברכיבים או במחברים כלשהם בלוח המערכת.

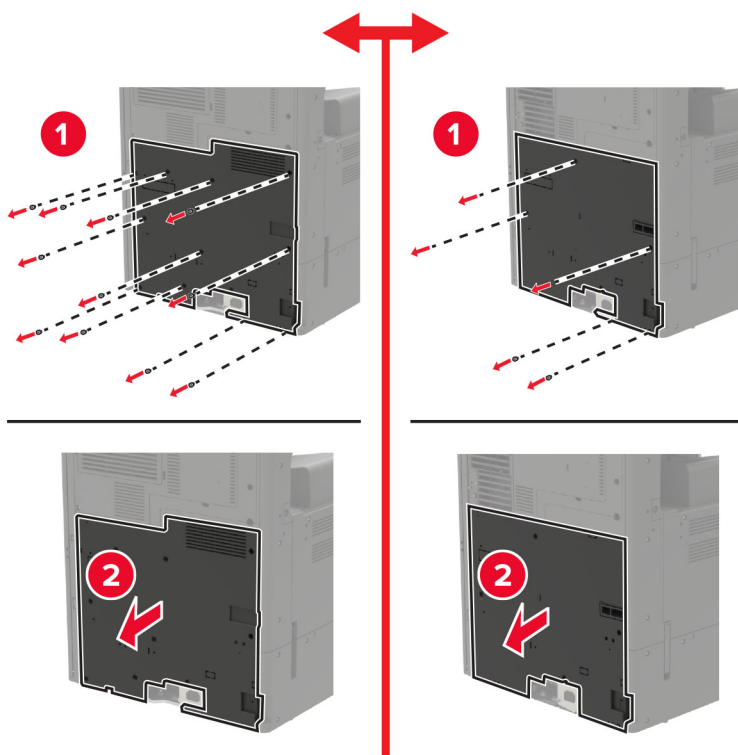

6 הסר את מגן לוח המערכת.

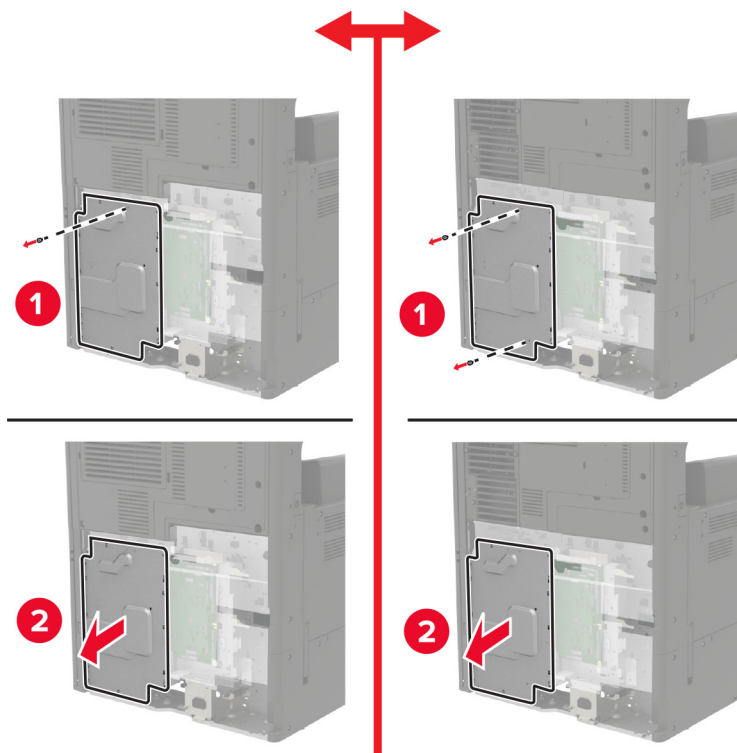

7 הוצא את הכרטיס האופציונלי מארזתו.

אזהרה—פוטנציאל לנזק: הימנע ממגע עם נקודות החיבור לאורך קצה הכרטיס.

8 דחף את הכרטיס בחוזקה למקומו.

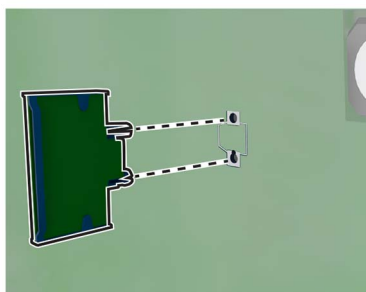

הערה: כל אורך המחבר על הכרטיס חייב לגעת ולהתיישר עם לוח המערכת.

אזהרה—פוטנציאל לנזק: התקנה לא נכונה של הכרטיס עשויה לגרום לנזק לכרטיס וללוח המערכת.

9 חבר את המגן ולאחר מכן חבר את מכסה הגישה.

10 חבר את מכסה המחבר.

11 אם הסרת כיסוי מסנן, חבר את הכיסוי.

12 חבר את כבל החשמל לשקע החשמלי ואז הדלק את המדפסת.

⚠ **זהירות—פוטנציאל לפציעה:** למניעת סכנת שרפה או התחשמלות, חבר את כבל החשמל לשקע חשמלי בעל דירוג מתאים והארקה מתאימה אשר ממוקם בסמוך למוצר ונגיש בקלות.

התקנת שרת הדפסה אלחוטית

זהירות—סכנת שוק: כדי להימנע מסכנת התחשמלות, אם תיגש ללוח הבקרים או תתקין חומרה אופציונלית או התקני זיכרון לאחר הגדרת המדפסת, כבה את המדפסת ונתק את כבל החשמל משקע החשמל לפני שתמשיך. אם מחוברים למדפסת התקנים אחרים כלשהם, כבה גם אותם ונתק את כל הכבלים המוליכים אל המדפסת.

1 כבה את המדפסת.

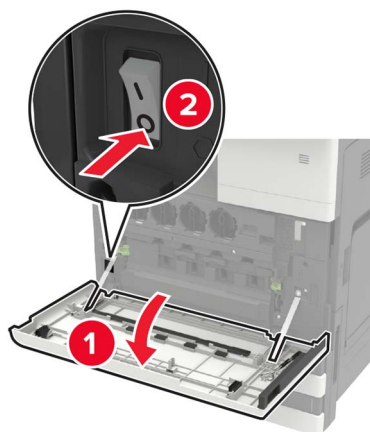

2 נתק את כבל המתח משקע החשמל.

3 באמצעות המברג המאוחסן בדלת A, הסר את מכסה הגישה ללוח הבקרים.

אזהרה—פוטנציאל לנזק: רכיבים אלקטרוניים בלוח המערכת נפגמים בקלות מחשמל סטטי. גע בחפץ מתכתי כלשהו במדפסת לפני שתיגע ברכיבים או במחברים כלשהם בלוח המערכת.

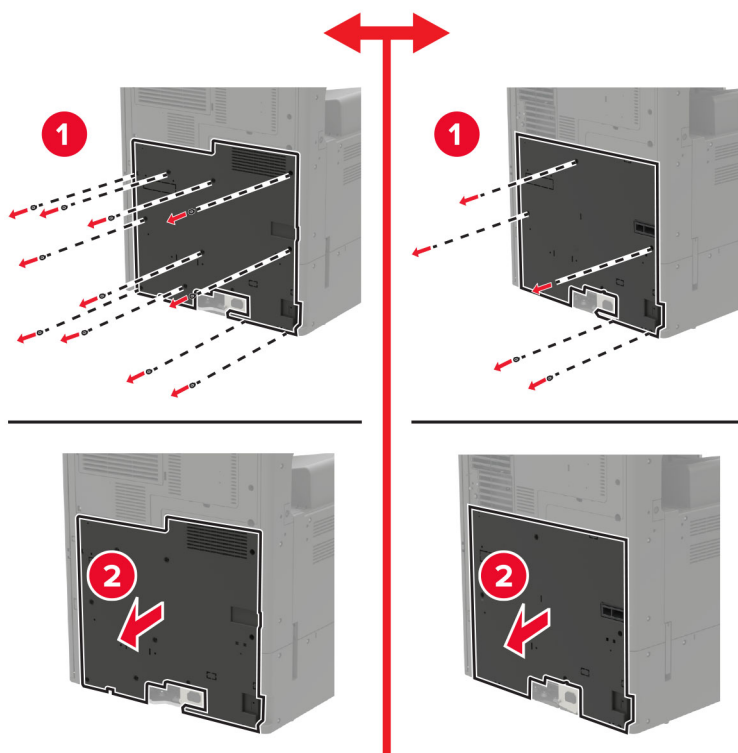

4 הסר את מגן לוח המערכת.

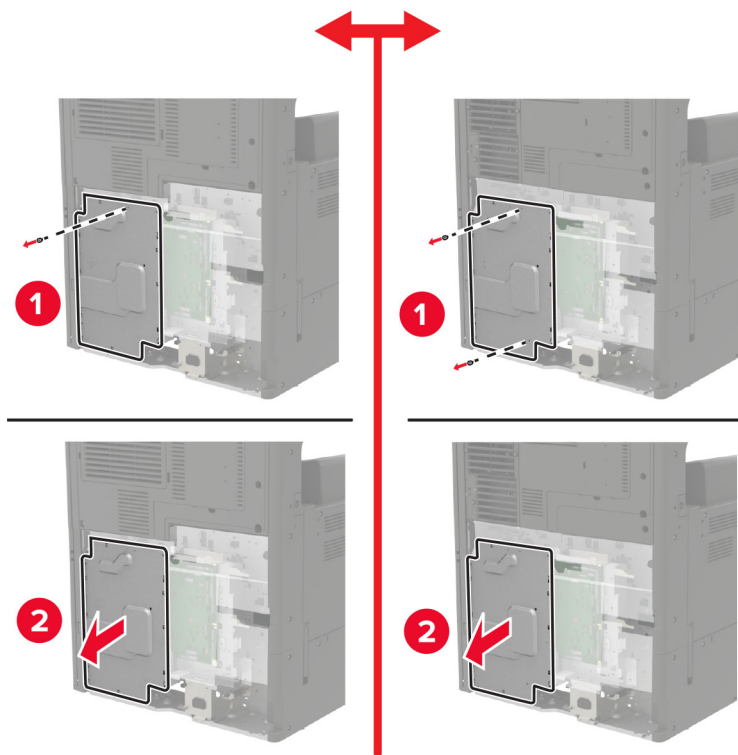

5 פתח את דלת הגישה ליציאה.

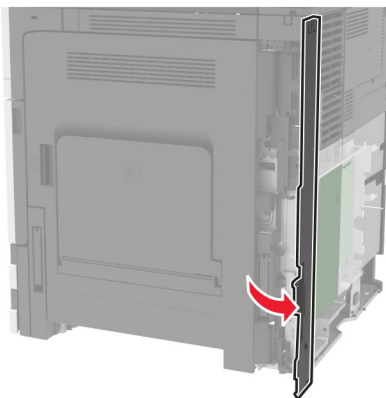

6 הסר את מכסה חריץ האפשרויות.

הערה: באמצעות מברג פיליפס, הסר את הבורג. הרם את המכסה והוצא אותו לחלוטין.

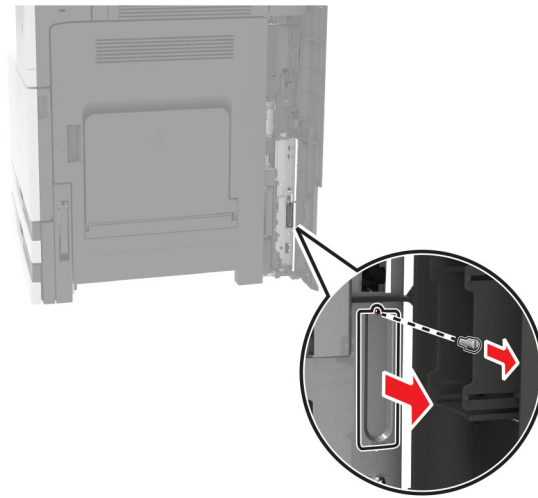

7 הוצא את שרת ההדפסה האלחוטית מאריזתו והעביר אותו בחריץ האפשרויות.

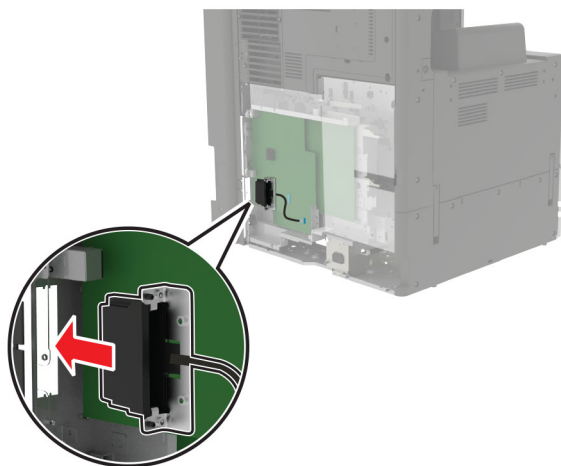

8 חבר את הברגים.

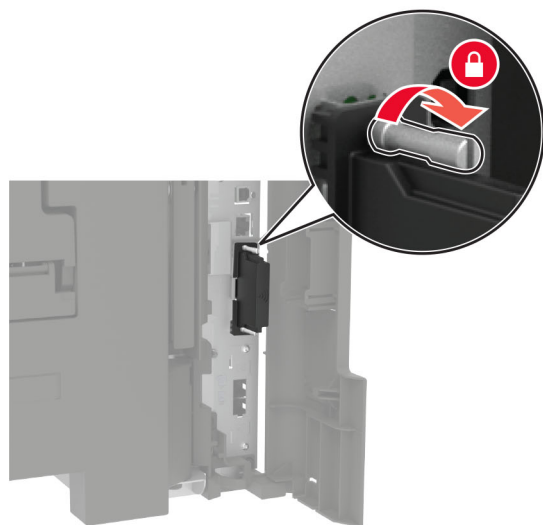
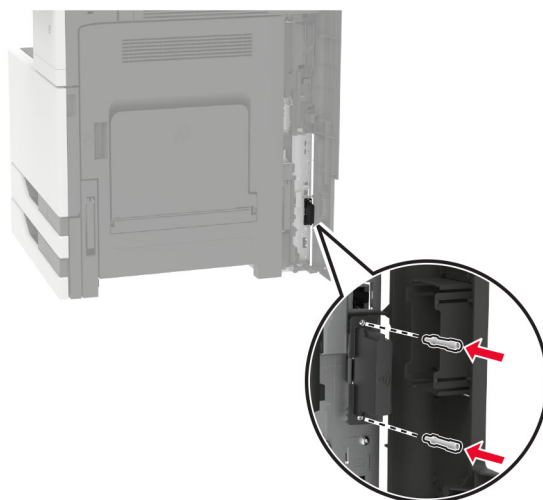

9 חבר את שרת ההדפסה האלחוטית ללוח הבקרים.

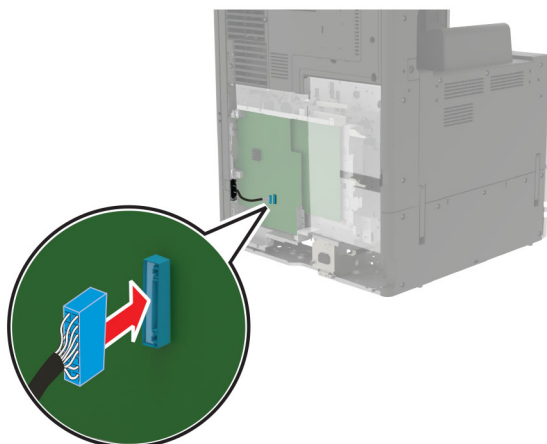

10 חבר מחדש את המגן ואז חבר מחדש את מכסה הגישה.

11 חבר את כבל החשמל לשקע החשמלי ואז הדלק את המדפסת.

זהירות—פוטנציאל לפציעה: למניעת סכנת שרפה או התחשמלות, חבר את כבל החשמל לשקע חשמלי בעל דירוג מתאים והארקה מתאימה אשר ממוקם בסמוך למוצר ונגיש בקלות. ⚠

התקנת מגש של 2 x 500 גיליונות או 2500 גיליונות

זהירות—סכנת שוק: כדי להימנע מסכנת התחשמלות, אם תיגש ללוח הבקרים או תתקין חומרה אופציונלית או התקני זיכרון לאחר הגדרת המדפסת, כבה את המדפסת ונתק את כבל החשמל משקע החשמל לפני שתמשיך. אם מחוברים למדפסת התקנים אחרים כלשהם, כבה גם אותם ונתק את כל הכבלים המוליכים אל המדפסת. ⚠

זהירות—סכנת נפילה: התקנת אחת או יותר מהאפשרויות במדפסת או במדפסת הרב-תכליתית (MFP) עשויה להצריך בסיס עם גלגלים, ריהוט או אמצעי אחר כדי למנוע חוסר יציבות אשר עלול לגרום לפגיעה. לקבלת מידע נוסף על התצורות הנתמכות בקר בכתובת www.lexmark.com/multifunctionprinters. ⚠

1 כבה את המדפסת.

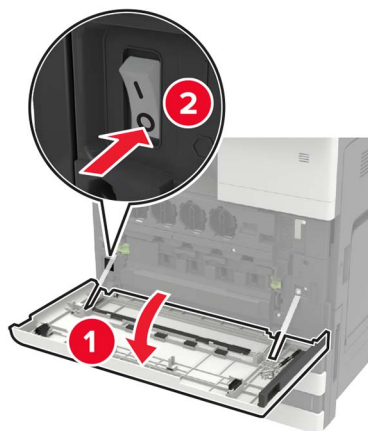

2 נתק את כבל החשמל משקע החשמל שבקיר ולאחר מכן מהמדפסת.

3 הוצא את המגש מהאריזה ולאחר מכן הסר את כל חומרי האריזה.

4 חבר את רגליות הייצוב למגש ואז הסר את המכסה הדביק.

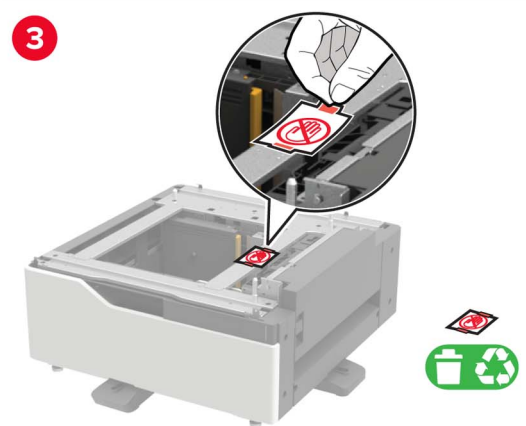
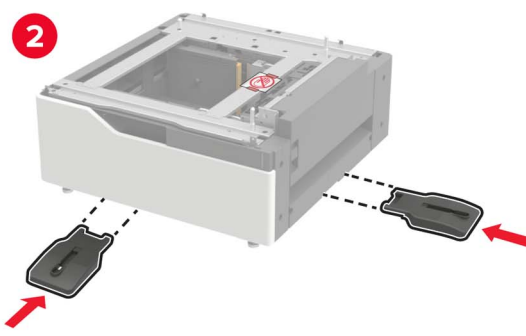
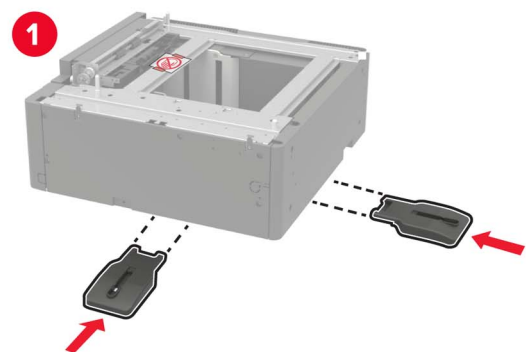

5 באמצעות ידידות הצד, ישר את המדפסת בקו אחד עם המגש והורד את המדפסת למקומה.

⚠️ זהירות—פוטנציאל לפציעה: אם משקל המדפסת עולה על 20 ק"ג, כדי להעבירה ממקום למקום בבטחה יידרשו שני אנשים או יותר.



6 באמצעות המברג שבדלת A, הסר את מכסה המחבר מגב המדפסת.

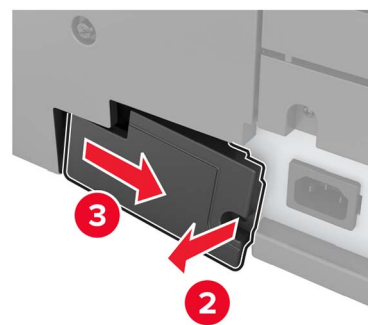
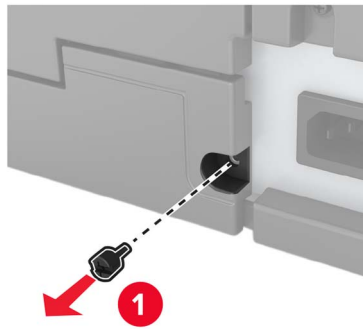

7 חבר את מחבר המגש למדפסת.

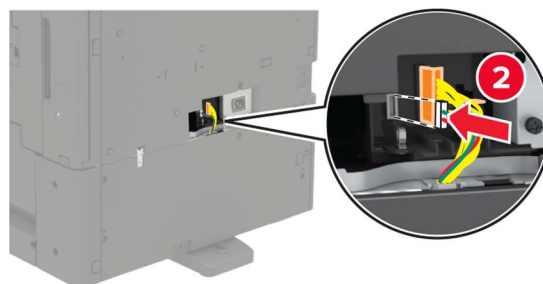
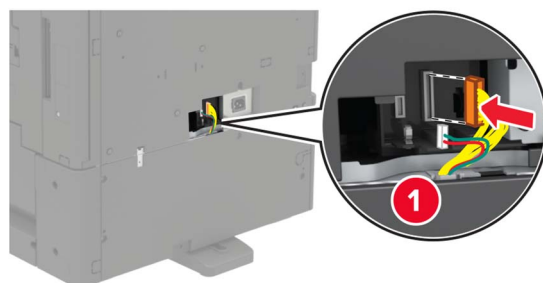

8 פתח את מגשים 2 ו-3.



9 אבטח את המגש למדפסת בעזרת תפסי הנעילה ותושבת המתכת.
 • חזית

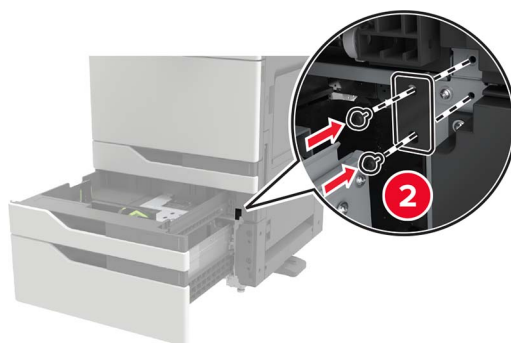
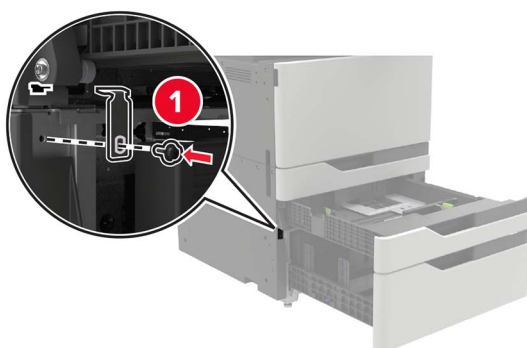

• גב

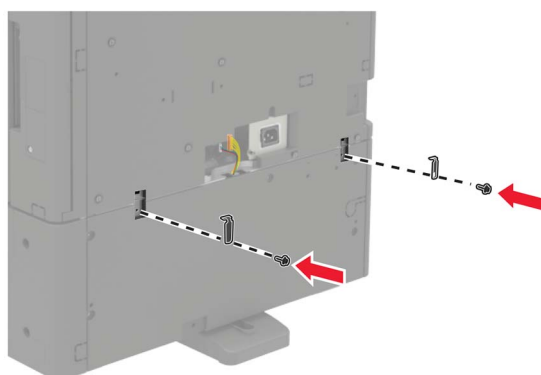

10 סגור את המגשים ולאחר מכן חבר את מכסה המחבר.

11 חבר את כבל החשמל למדפסת ואז לשקע החשמל.

⚠ **זהירות—פוטנציאל לפגיעה:** למניעת סכנת שרפה או התחשמלות, חבר את כבל החשמל לשקע חשמלי בעל דירוג מתאים והארקה מתאימה אשר ממוקם בסמוך למוצר ונגיש בקלות.

12 הדלק את המדפסת.

הוסף את המגש במנהל התקן המדפסת כדי שהוא יהיה זמין למשימות הדפסה. לקבלת מידע נוסף ראה ["הוספת אפשרויות זמינות במנהל התקן המדפסת" בעמוד 226](#).

בעת התקנת אפשרויות חומרה, פעל על-פי סדר ההתקנה הבא.

- מגש של 2 x 500 גיליונות או 2500 גיליונות
- מדפסת
- יחידת גימור סיכות

התקנת מגש של 3,000 גיליונות

הערה: המגש של 3,000 גיליונות נתמך רק כאשר מותקן המגש האופציונלי של 2 x 500 או של 2500 גיליונות.

זהירות—סכנת שוק: כדי להימנע מסכנת התחשמלות, אם תיגש ללוח הבקרים או תתקין חומרה אופציונלית או התקני זיכרון לאחר הגדרת המדפסת, כבה את המדפסת ונתק את כבל החשמל משקע החשמל לפני שתמשיך. אם מחוברים למדפסת התקנים אחרים כלשהם, כבה גם אותם ונתק את כל הכבלים המוליכים אל המדפסת.

זהירות—סכנת נפילה: התקנת אחת או יותר מהאפשרויות במדפסת או במדפסת הרב-תכליתית (MFP) עשויה להצריך בסיס עם גלגלים, ריהוט או אמצעי אחר כדי למנוע חוסר יציבות אשר עלול לגרום לפגיעה. לקבלת מידע נוסף על התצורות הנתמכות בקר בכתובת www.lexmark.com/multifunctionprinters.

1 כבה את המדפסת.

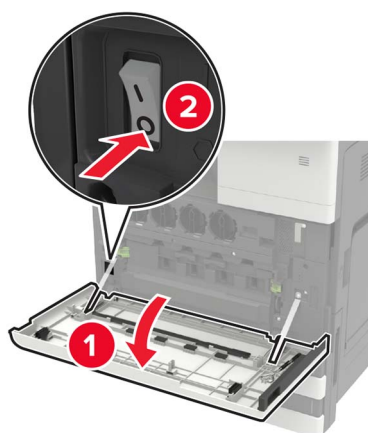

2 נתק את כבל החשמל משקע החשמל שבקיר ולאחר מכן מהמדפסת.

3 הוצא את המגש מאריזתו.

4 באמצעות המברג שבידלת A, נתק את הכבל של המגש ל-2 x 500 גיליונות או ל-2500 גיליונות מגב המדפסת.

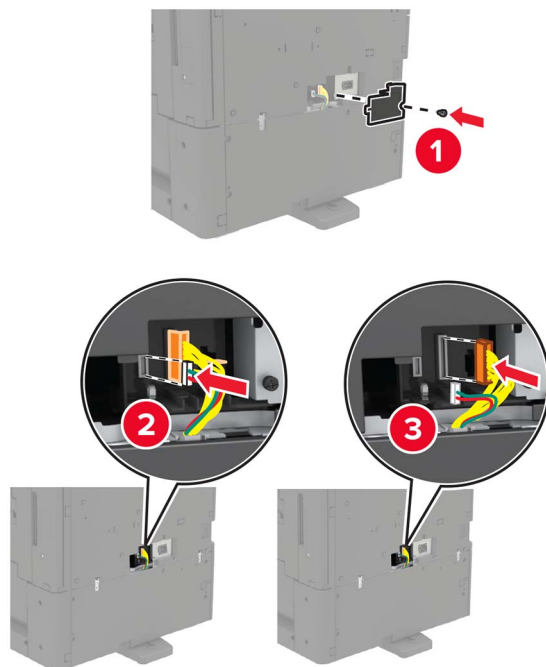

5 פתח את מגשים 2 ו-3.



6 הסר את תושבת התמיכה ממתכת ואת תפס הנעילה כדי לאבטח את המגש המיועד ל-2 x 500 גליונות או ל-2500 גליונות למדפסת.
 • חזית

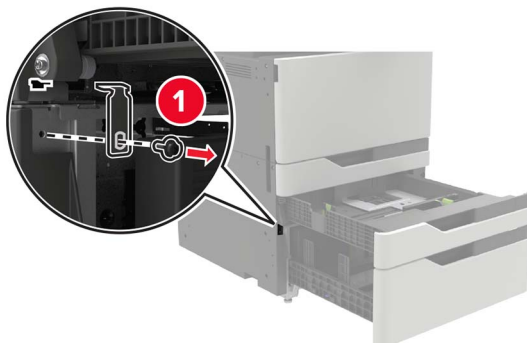

• גב

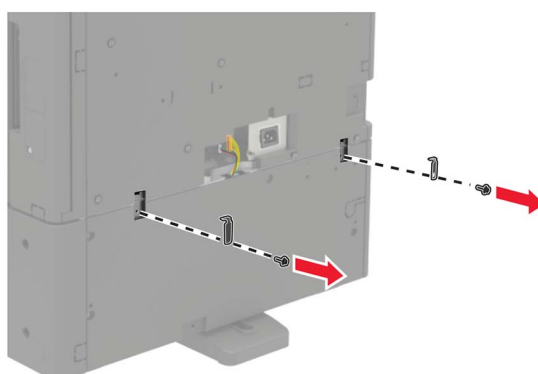

7 סגור את המגשים.

8 באמצעות ידיות הצד, הפרד את המדפסת מהמגש ל-2 x 500 גליונות או ל-2500 גליונות.

⚠ **זהירות—פוטנציאל לפגיעה:** אם משקל המדפסת עולה על 20 ק"ג, כדי להעבירה ממקום למקום בבטחה יידרשו שני אנשים או יותר.

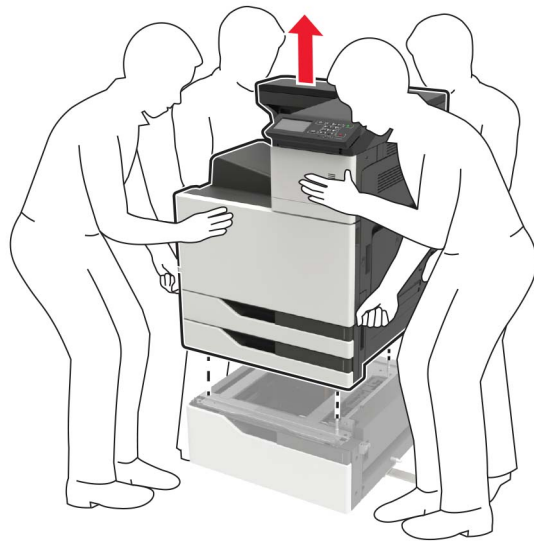

9 הסר את רגליות הייצוב מהמגש.

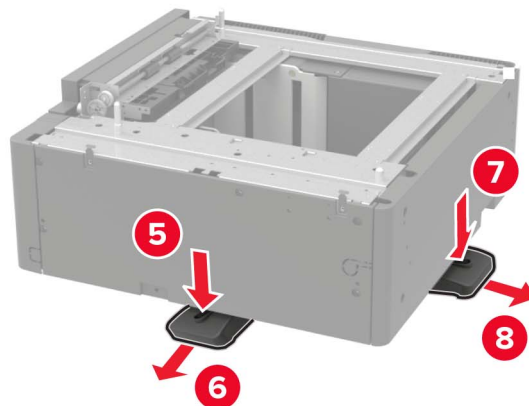
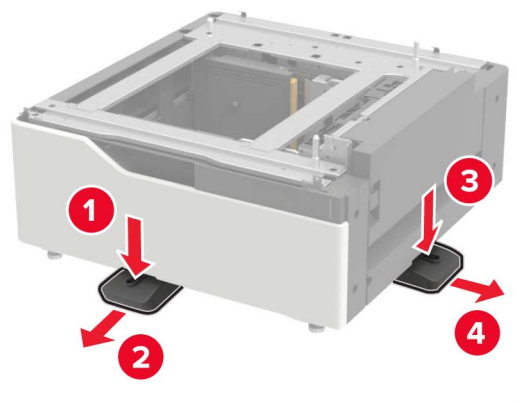

10 הסר את המכסים הדביקים.

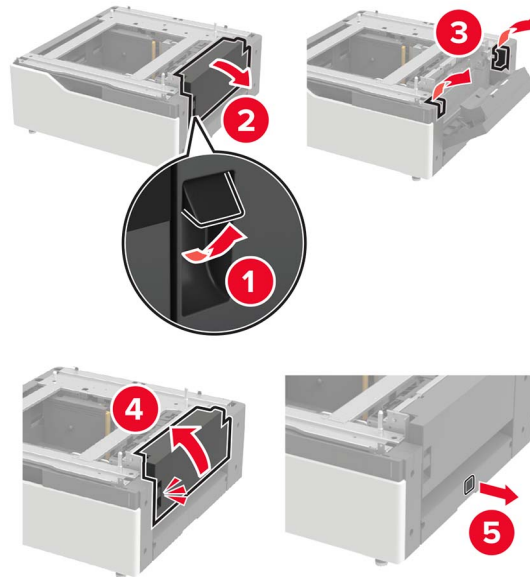

11 פתח את המגש ואז הסר את מכסי המסילה ותושבת ההרכבה.

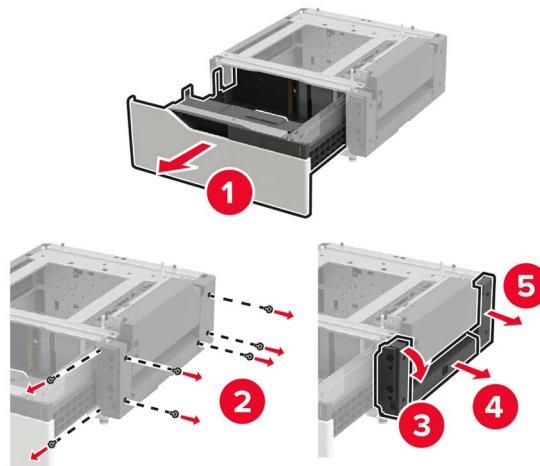

12 חבר את תושבות ההרכבה הצדדיות אל המגש ואז הכנס את לוחית המוביל אל המסילה.

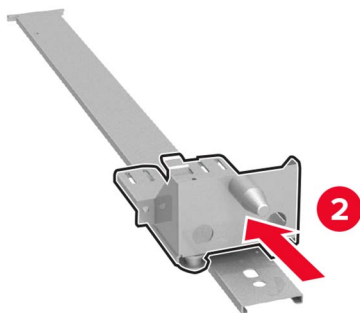
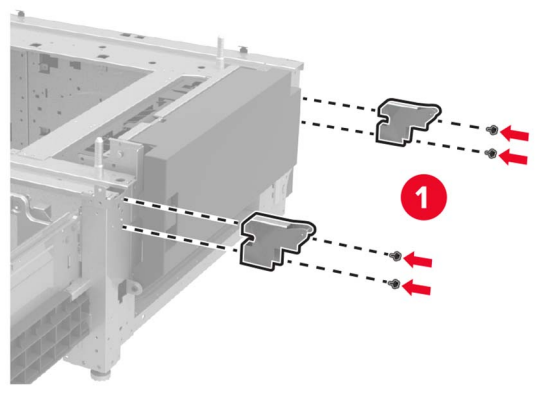

13 חבר את המסילה ואז חבר את מכסי המסילה ותושבת ההרכבה.

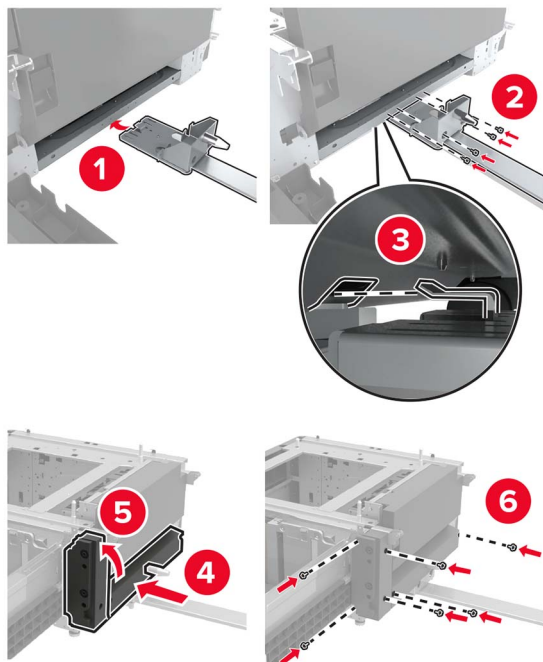

14 סגור את המגש.

15 באמצעות ידיות הצד, ישר את המדפסת בקו אחד עם המגש והורד את המדפסת למקומה.

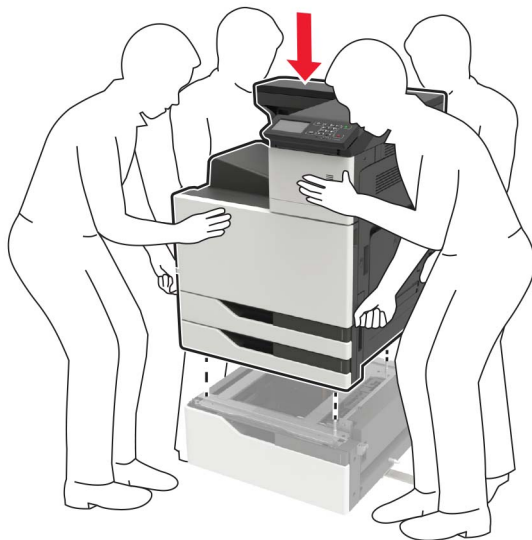

16 ישר את המגש ל-3000 גיליונות בקו אחד עם המדפסת ואז חבר את מוט ההרכבה.

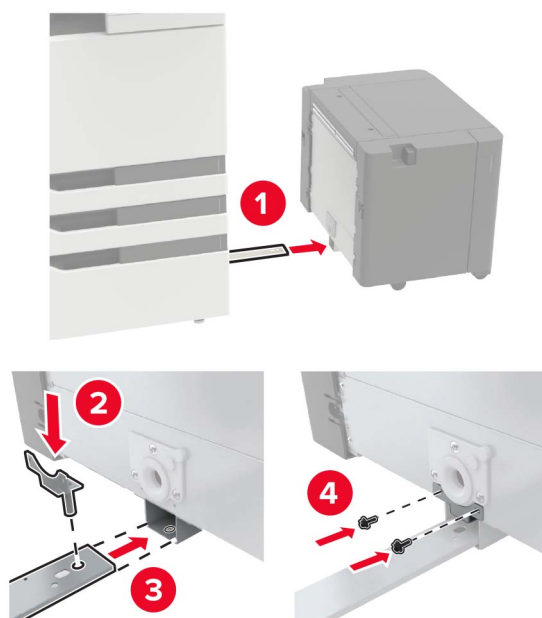

17 חיזוק את כבל המגש עם המלחצת.

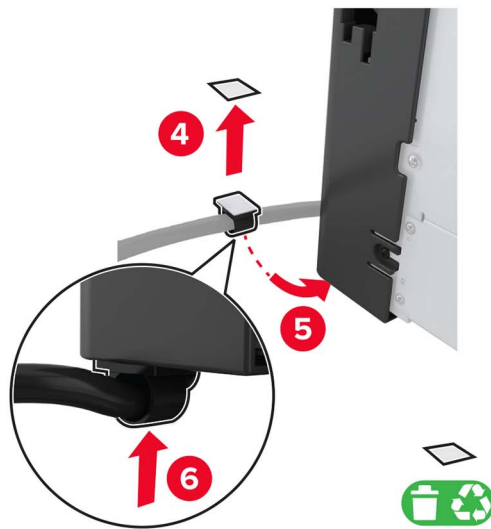
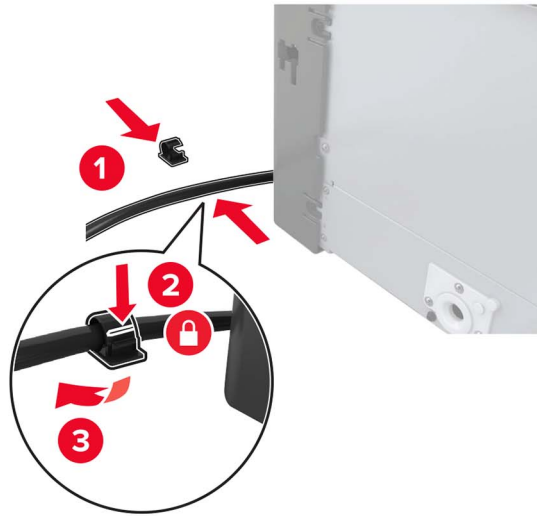

18 חבר את כבל המגש למדפסת.

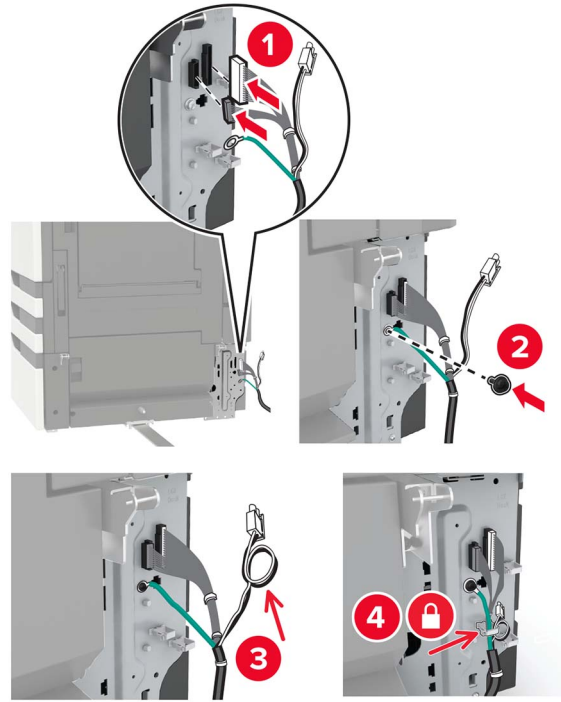

19 חבר את מכסה הכבל של המגש.

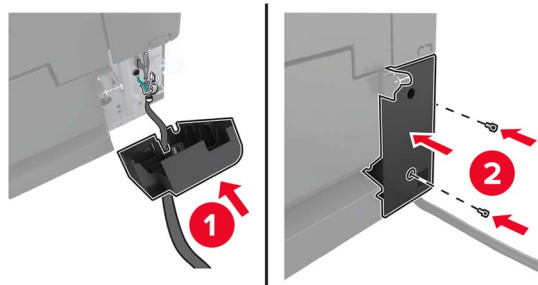

20 הסט את המגש עד שייכנס למקומו בנקישה.

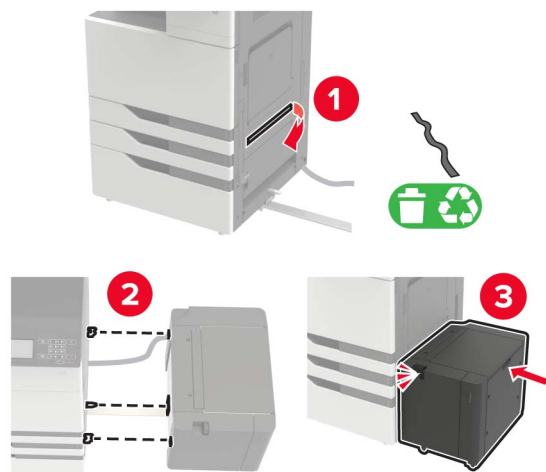

21 חבר את רגליות הייצוב למדפסת.

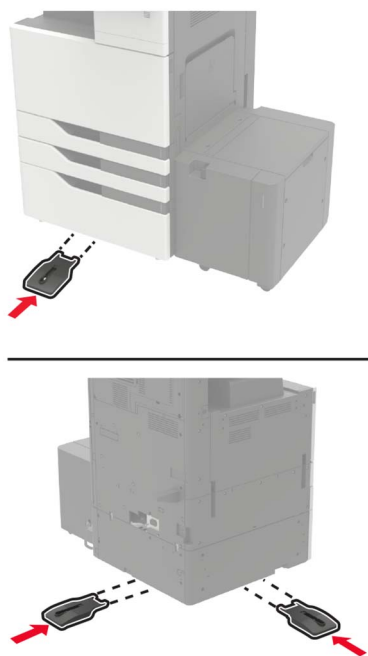

22 חבר את מגש ה-2 x 500 גיליונות או 2500 גיליונות למדפסת.

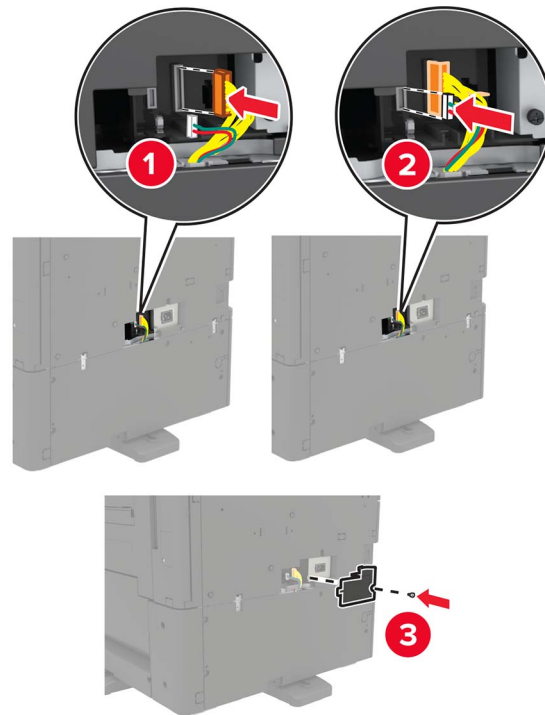

23 פתח את מגשים 2 ו-3 ואז אבטח את מגש ה-2 x 500 או 2500 גיליונות למדפסת באמצעות תפסי הנעילה והתומך מהמתכת.
• חזית

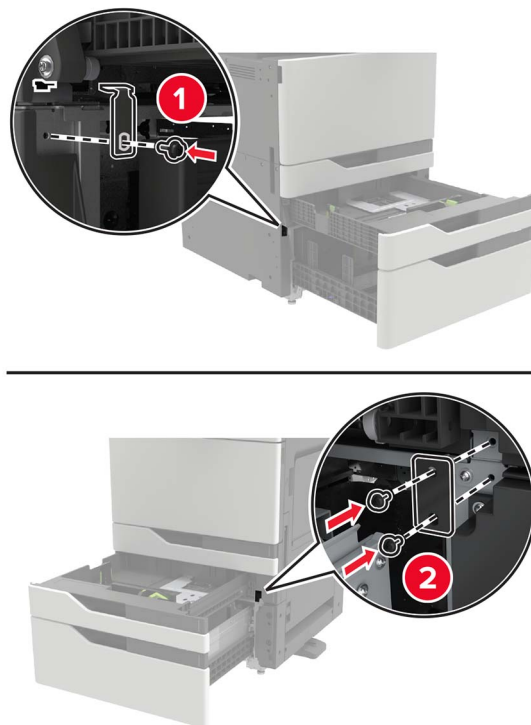

• גב

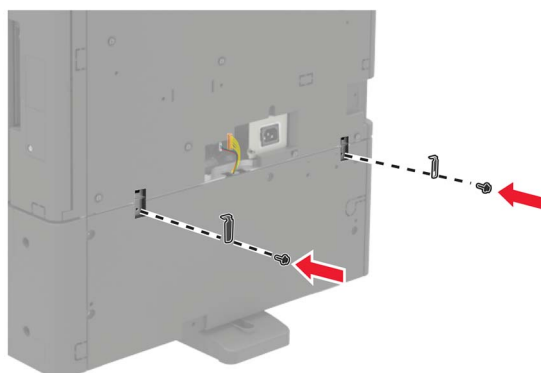

24 סגור את המגשים.

25 חבר את כבל החשמל למדפסת ואז לשקע החשמל.

⚠ זירות—פוטנציאל לפגיעה: למניעת סכנת שרפה או התחשמלות, חבר את כבל החשמל לשקע חשמלי בעל דירוג מתאים והארקה מתאימה אשר ממוקם בסמוך למוצר ונגיש בקלות.

26 הדלק את המדפסת.

הוסף את המגש במנהל התקן המדפסת כדי שהוא יהיה זמין למשימות הדפסה. לקבלת מידע נוסף ראה ["הוספת אפשרויות זמינות במנהל התקן המדפסת" בעמוד 226](#).

בעת התקנת אפשרויות חומרה, פעל על-פי סדר ההתקנה הבא.

- מגש של 3000 גיליונות
- מדפסת
- יחידת גימור סיכות

התקנת יחידת גימור סיכות

⚠ זירות—סכנת נפילה: התקנת אחת או יותר מהאפשרויות במדפסת או במדפסת הרב-תכליתית (MFP) עשויה להצריך בסיס עם גלגלים, ריהוט או אמצעי אחר כדי למנוע חוסר יציבות אשר עלול לגרום לפגיעה. לקבלת מידע נוסף על התצורות הנתמכות בקר בכתובת www.lexmark.com/multifunctionprinters

1 כבה את המדפסת.

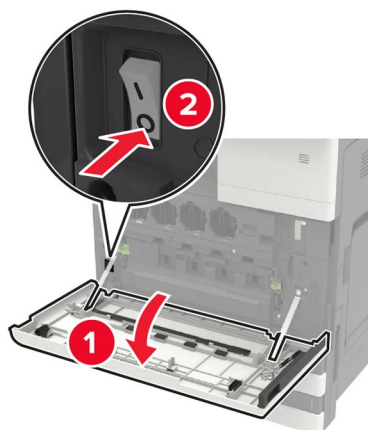

2 נתק את כבל החשמל משקע החשמל שבקיר ולאחר מכן מהמדפסת.

3 הוצא את יחידת גימור הסיכות מאריזתה.

הערה: הסר את התג אך שמור את הבורג לשימוש ב-[שלב 11](#).

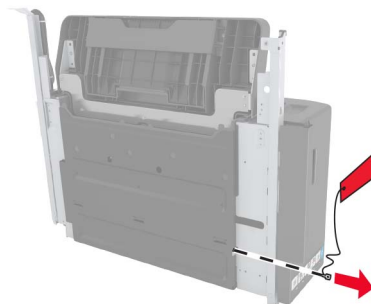

4 הוצא את הסל הסטנדרטי.

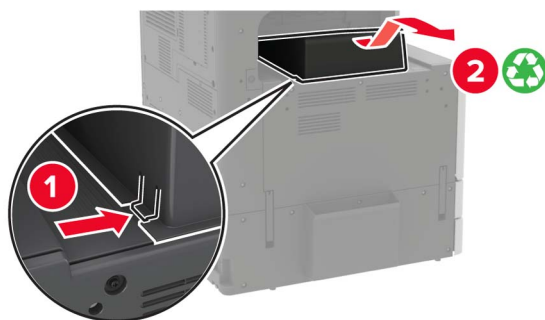

5 הסר את המכסה הדביק ולאחר מכן את מצמד הנייר.

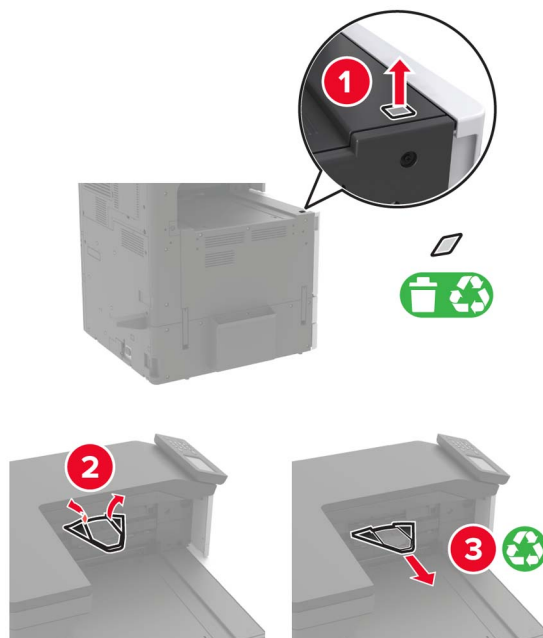

6 באמצעות המברג שבדלת A, הסר את המכסים מחיישן מוביל הנייר ומהמסילה.

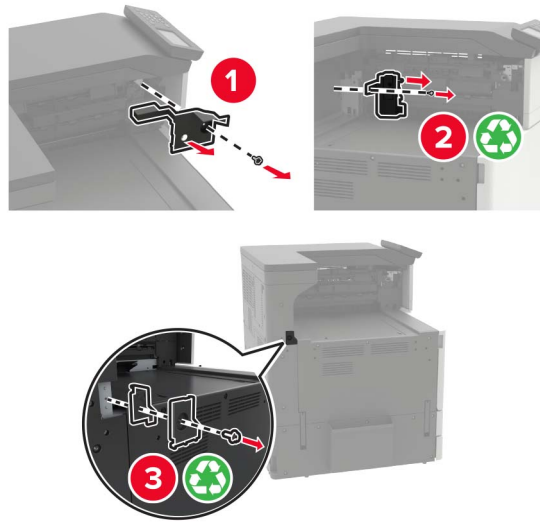

7 הסר את מובילי הנייר.

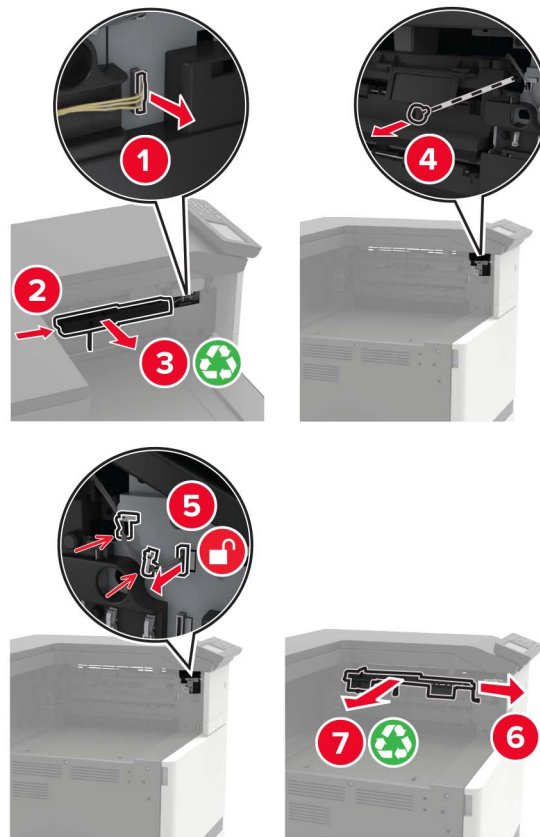

8 חבר את מכסה החיישן.

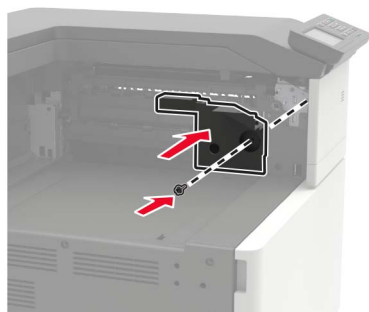

9 הכנס את יחידת הגימור.

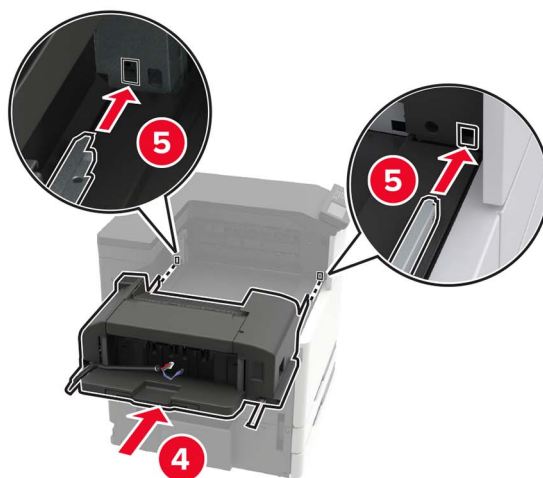
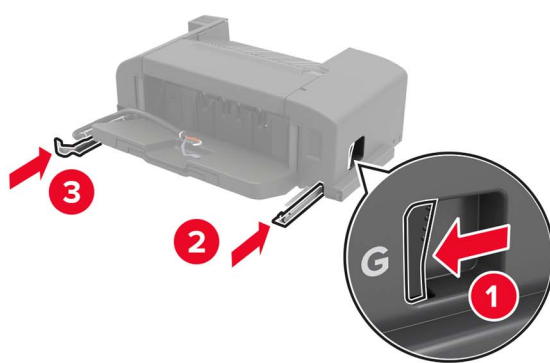

10 אבטח את יחידת הגימור למדפסת.

הערה: השתמש בבורג שהגיע עם יחידת הגימור.

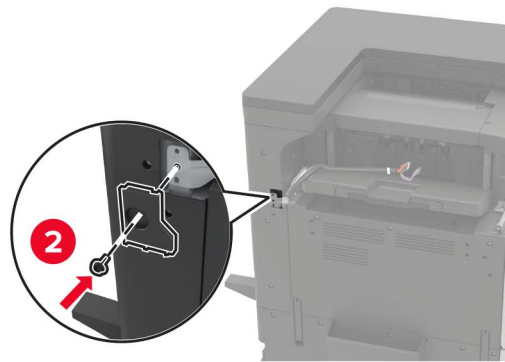
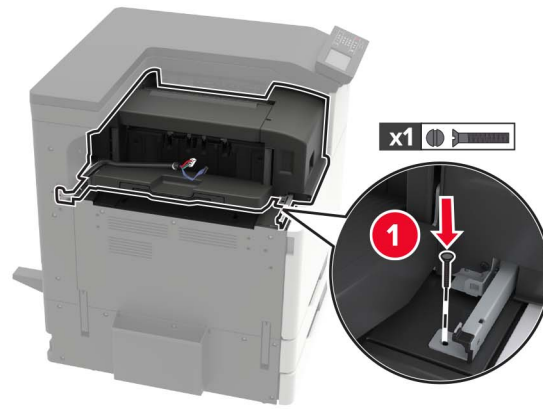

11 חבר את מכסה המסילה של יחידת הגימור.
הערה: השתמש בברגים שהגיעו עם יחידת הגימור.

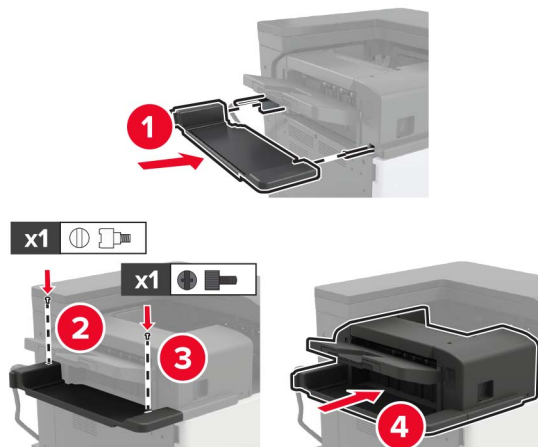

12 הסר את מכסה המסון.
הערה: שלב זה זמין רק בחלק מדגמי המדפסות.

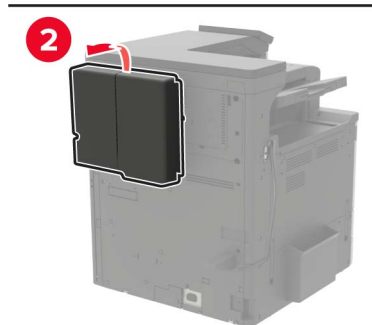
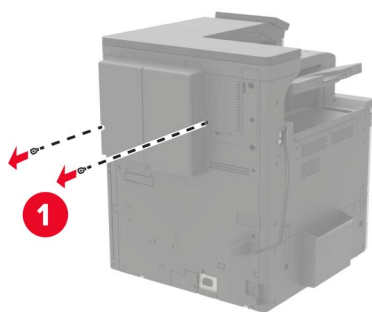

13 חבר את כבל יחידת הגימור למדפסת.

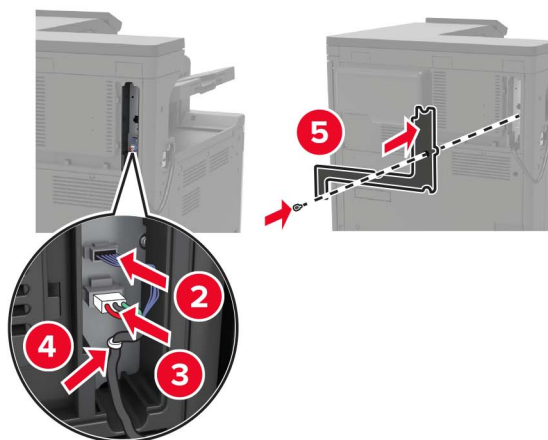
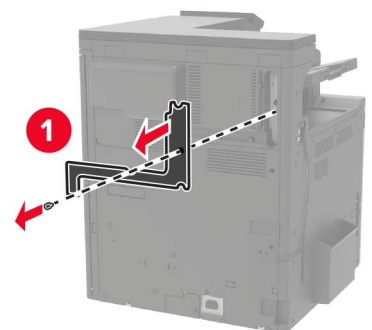

14 חבר מחדש את מכסה המסנן.

הערה: שלב זה זמין רק בחלק מדגמי המדפסות.

15 חבר את הכבל החשמלי למדפסת ואז לשקע החשמלי.

⚠ **זהירות—פוטנציאל לפגיעה:** כדי להימנע מסכנת התחשמלות, חבר את כבל החשמל לשקע חשמל בעל דירוג והארקה מתאימים, אשר ממוקם בקרבת המוצר ונגיש בקלות.

⚠ **זהירות—פוטנציאל לפגיעה:** אל תשתמש במוצר זה עם כבלים מאריכים, מפצלי שקעים, כבלים מאריכים עם מפצלי שקעים או התקני אל-פסק. מדפסת לייזר עשויה להטיל עומס על קיבולת ההספק של אביזרים מסוגים אלה, ומצב זה עלול ליצור סכנת שרפה, נזק לרכוש או ביצועים ירודים של המדפסת.

16 הדלק את המדפסת.

הוסף את יחידת הגימור למנהל התקן המדפסת כדי שתהיה זמינה למשימות הדפסה. לקבלת מידע נוסף ראה ["הוספת אפשרויות זמינות במנהל התקן המדפסת" בעמוד 226](#).

התקנת יחידת גימור סיכות, מחורר או יצירת חוברות

⚠ **זהירות—סכנת נפילה:** התקנת אחת או יותר מהאפשרויות במדפסת או במדפסת הרב-תכליתית (MFP) עשויה להצריך בסיס עם גלגלים, ריהוט או אמצעי אחר כדי למנוע חוסר יציבות אשר עלול לגרום לפגיעה. לקבלת מידע נוסף על התצורות הנתמכות בקר בכתובת www.lexmark.com/multifunctionprinters.

1 כבה את המדפסת.

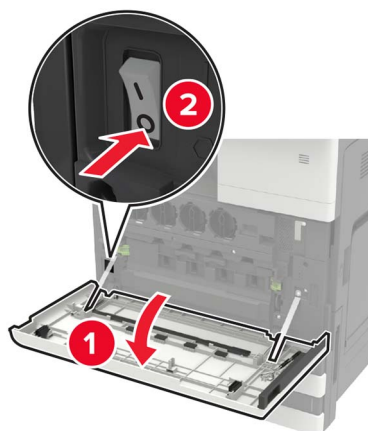

2 נתק את כבל החשמל משקע החשמל שבקיר ולאחר מכן מהמדפסת.

3 הסר את מחזיק הפרסומים שבצד המדפסת או בגבה.

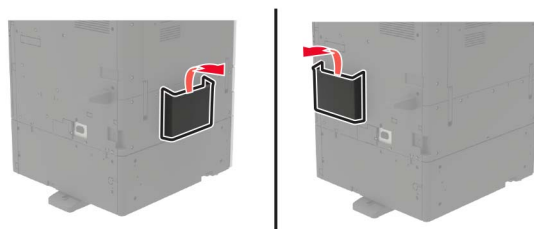

4 הוצא את יחידת גימור הסיכות, המחורר או יצירת החוברות מאריזתה.

5 הסר את הסל הסטנדרטי ולאחר מכן את מצמד הנייר.

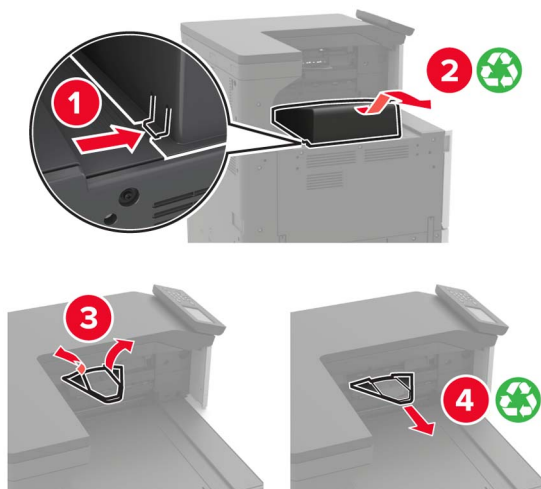

6 באמצעות המברג שבדלת A, הסר את מובילי הנייר.

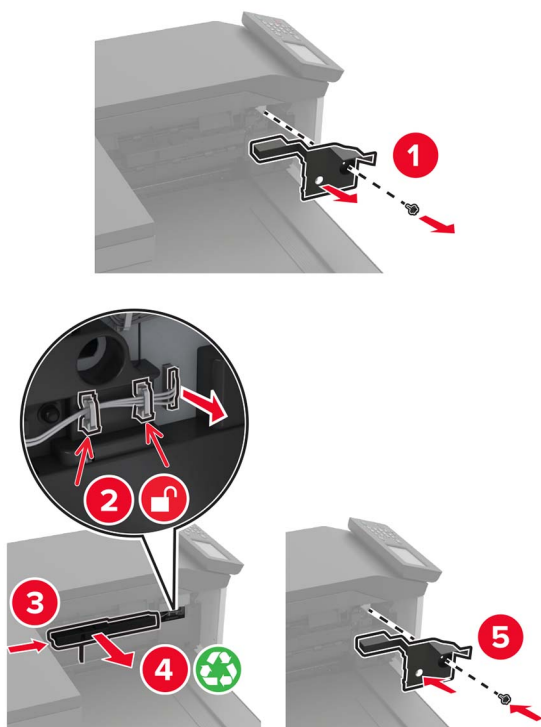

7 הכנס את מוסיף הנייר.

הערה: השתמש בברגים שהגיעו עם יחידת הגימור.

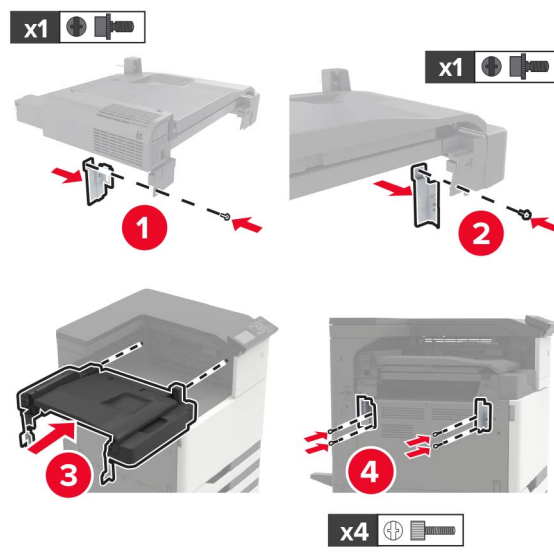

8 חבר את יחידת הגימור למדפסת.



9 הכנס את מחסנית הסיכות עד שהיא תינעל במקומה בנקישה .



10 הסר את מכסה המסנן.

הערה: שלב זה זמין רק בחלק מדגמי המדפסות.

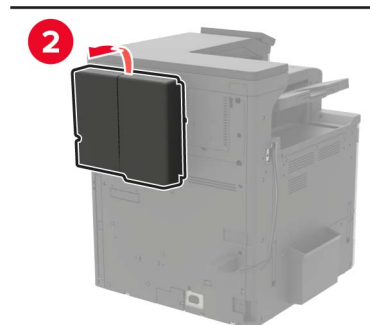
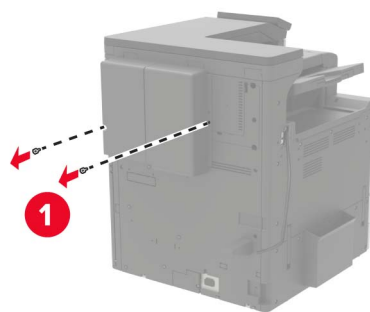

11 חבר את כבל יחידת הגימור למדפסת.

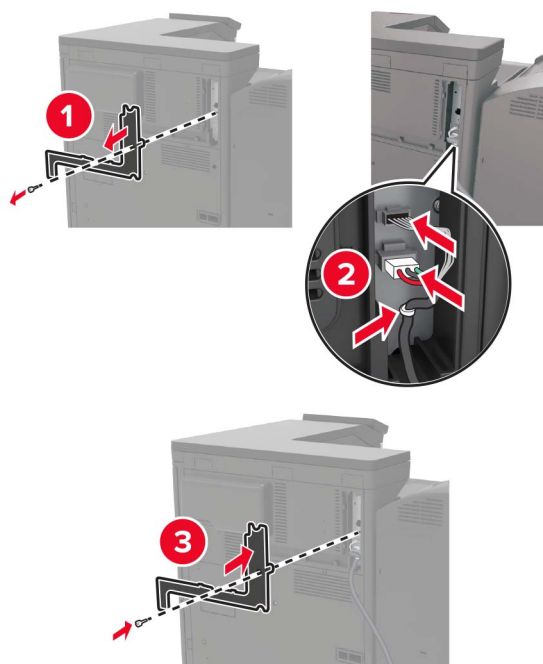

12 חבר מחדש את מכסה המסנן.

הערה: שלב זה זמין רק בחלק מדגמי המדפסות.

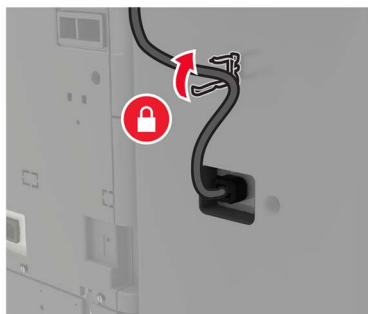
13 חזק את החיבורים.**14** הכנס את הסלים.**הערות:**

- השתמש בברגים שהגיעו עם יחידת הגימור.
- בעת הכנסת סל 2 הימנע מהזזת תושבת התמיכה.
- סל 3 נתמך ביחידת גימור החוברות בלבד.

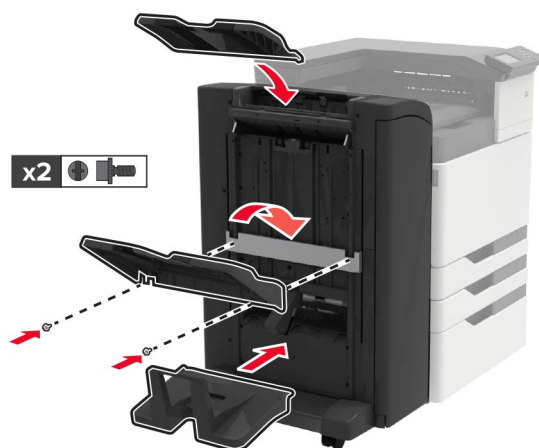
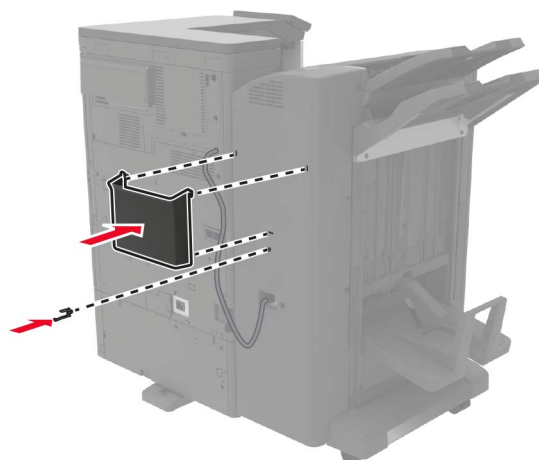
**15** חבר את מחזיק הפרסומים ואז חבר את המלחצת.

16 חבר את הכבל החשמלי למדפסת ואז לשקע החשמלי.

זהירות—פוטנציאל לפגיעה: כדי להימנע מסכנת התחשמלות, חבר את כבל החשמל לשקע חשמל בעל דירוג והארקה מתאימים, אשר ממוקם בקרבת המוצר ונגיש בקלות. 

זהירות—פוטנציאל לפגיעה: אל תשתמש במוצר זה עם כבלים מאריכים, מפצלי שקעים, כבלים מאריכים עם מפצלי שקעים או התקני אל-פסק. מדפסת לייזר עשויה להטיל עומס על קיבולת ההספק של אביזרים מסוגים אלה, ומצב זה עלול ליצור סכנת שרפה, נזק לרכוש או ביצועים ירודים של המדפסת. 

17 הדלק את המדפסת.

הוסף את יחידת הגימור למנהל התקן המדפסת כדי שתהיה זמינה למשימות הדפסה. לקבלת מידע נוסף ראה "[הוספת אפשרויות זמינות במנהל התקן המדפסת](#)" בעמוד 226.

תוכנה

התקנת תוכנת המדפסת

- 1 השג העתק של חבילת התקנת התוכנה.
 - מתקליטור התוכנה שהגיע עם המדפסת.
 - בקר בכתובת <http://support.lexmark.com>, ולאחר מכן בחר את המדפסת ואת מערכת ההפעלה שלך.
- 2 הפעל את חבילת התקנת התוכנה ובצע את ההוראות שעל מסך המחשב.
- 3 משתמשי Macintosh: הוסף את המדפסת.

הערה: השג את כתובת ה-IP של המדפסת ממסך הבית.

הוספת אפשרויות זמינות במנהל התקן המדפסת

למשתמשי Windows

- 1 פתח את תיקיית המדפסות.
- 2 בחר את המדפסת שברצונך לעדכן ולאחר מכן בצע את אחת הפעולות הבאות:
 - ב- Windows 7 או גרסה מתקדמת יותר, בחר **Printer properties** (מאפייני מדפסת).
 - בגרסאות מוקדמות יותר, בחר **Properties** (מאפיינים).
- 3 נווט אל הלשונית Configuration (הגדרת תצורה) ולאחר מכן לחץ על **Update Now - Ask Printer** (הדפס כעת - בקש מדפסת).
- 4 החל את השינויים

למשתמשי Macintosh

- 1 מתוך System Preferences (העדפות מערכת) בתפריט Apple, נווט אל המדפסת שלך ולאחר מכן בחר **Options & Supplies** (אפשרויות וחומרים מתכלים).
- 2 נווט את רשימת אפשרויות החומרה ולאחר מכן הוסף את האפשרויות המותקנות.
- 3 החל את השינויים

קושחה

ייצוא או ייבוא קובץ תצורה

ניתן לייצא את הגדרות התצורה של המדפסת לקובץ טקסט ואחר מכן לייבא אותן כדי ליישם את ההגדרות למדפסות אחרות.

1 פתח את דפדפן האינטרנט ולאחר מכן הקלד את כתובת ה-IP של המדפסת בשדה הכתובת.

הערות:

- הצג את כתובת ה-IP של המדפסת במסך הבית של המדפסת. כתובת ה-IP מוצגת כארבע סדרות של מספרים המופרדים על-ידי נקודות, למשל 123.123.123.123.
 - אם אתה משתמש בשרת Proxy, השבת אותו זמנית כדי לטעון את דף האינטרנט כהלכה.
- 2** בשרת האינטרנט המובנה, לחץ על **Export Configuration** (ייצוא תצורה) או על **Import Configuration** (ייבוא תצורה).
- 3** פעל על פי ההוראות שעל המסך.
- 4** אם המדפסת תומכת ביישומים, בצע את הפעולות הבאות:
- א** לחץ על **Apps (יישומים)** < select the application (בחר את היישום) < **Configure (הגדר)**.
- ב** לחץ על **Export** (ייצוא) או **Import** (ייבוא).

עדכון קושחה

יישומים מסוימים מצריכים רמה מינימלית של קושחה בהתקן כדי לפעול כהלכה.

לקבלת מידע נוסף על עדכון קושחת ההתקן פנה לנציג Lexmark.

1 פתח את דפדפן האינטרנט ולאחר מכן הקלד את כתובת ה-IP של המדפסת בשדה הכתובת.

הערות:

- הצג את כתובת ה-IP של המדפסת במסך הבית של המדפסת. כתובת ה-IP מוצגת כארבע סדרות של מספרים המופרדים על-ידי נקודות, למשל 123.123.123.123.
 - אם אתה משתמש בשרת Proxy, השבת אותו זמנית כדי לטעון את דף האינטרנט כהלכה.
- 2** לחץ על **Settings** (הגדרות) < **Device** (התקן) < **Update Firmware** (עדכון קושחה).
- 3** עיין לאיתור קובץ ה-flash.
- 4** לחץ על **Upload** (העלה).

הודעות

מידע אודות המוצר

שם מוצר:

מדפסת Lexmark C9235

סוג מכשיר:

5059

דגם (דגמים):

190

הודעת מהדורה

יולי 2024

הפסקה הבאה אינה חלה על אף מדינה בה תנאים שכאלה סותרים את החוק המקומי: LEXMARK INTERNATIONAL, INC מספקת פרסום זה "כמו שהוא" ללא אחריות מכל סוג, בין אם מפורשת או מכללא, כולל, אך לא מוגבל, לאחריות מכללא לסחירות או התאמה למטרה מסוימת. מדינות מסוימות אינן מאפשרות ויתור על אחריות מפורשת או מכללא בטרנסקציות מסוימות, לכן ייתכן שהצהרה זו אינה חלה עליך.

פרסום זה עלול לכלול חוסר דיוק טכני או שגיאות דפוס. במידע הכלול בזאת נערכים שינויים תקופתיים; שינויים אלה ייכללו במהדורות מאוחרות יותר. שיפורים או שינויים במוצרים או בתוכניות המתוארים יכולים להיעשות בכל עת.

הפניות בפרסום זה למוצרים, תוכניות או שירותים אינן מרמזות כי היצרן מתכוון להפוך אותם לזמינים בכל הארצות בהן הוא פועל. כל הפנייה למוצר, תוכנית, או שירות אינה מכוונת להצהיר או לרמז שניתן להשתמש רק במוצר, בתוכנית או בשירות אלה. ניתן להשתמש כחלופה בכל מוצר, תוכנית או שירות שוויו ערך מבחינה תפקודית, שאינם מפרים כל קניין רוחני קיים. הערכה ואימות של פעולה בשילוב עם מוצרים, תוכניות ושירותים אחרים, למעט אלה המצוינים על ידי היצרן, נמצאים באחריותו של המשתמש.

לתמיכה הטכנית של Lexmark עבור אל <http://support.lexmark.com>.

לקבלת מידע על מדיניות הפרטיות של Lexmark אשר קובעת את השימוש במוצר זה, עבור אל www.lexmark.com/privacy.

למידע על חומרים מתכלים ועל הורדות, עבור אל www.lexmark.com.

© 2017 Lexmark International, Inc.

כל הזכויות שמורות.

סימנים מסחריים

Lexmark והלוגו של Lexmark הם סימנים מסחריים או סימנים מסחריים רשומים של Lexmark International, Inc., בארה"ב ו/או בארצות אחרות.

Google Play, Google Chrome, Google Cloud Print, Google LLC הם סימנים מסחריים של Google LLC.

Macintosh, App Store, Safari, and AirPrint are trademarks of Apple Inc., registered in the U.S. and other countries. Use of the Works with Apple badge means that an accessory has been designed to work specifically with the technology identified in the badge and has been certified by the developer to meet Apple performance standards.

סימן המילה Mopria® הוא סימן מסחרי רשום ו/או שאינו רשום של Mopria Alliance, Inc. בארצות הברית ובארצות אחרות. שימוש בלתי מורשה אסור בתכלית האיסור.

PCL® הוא סימן מסחרי רשום של Hewlett-Packard Company. PCL הוא השם שהעניקה Hewlett-Packard Company לערכה של פקודות (שפה) ופונקציות מדפסת הכלולות במוצרי המדפסת שלה. מדפסת זו נועדה להיות תואמת שפת PCL. פירוש הדבר שהמדפסת מזהה פקודות PCL המשמשות בתוכנות יישום שונות, ושהמדפסת מדמה את הפונקציות התואמות את הפקודות.

PostScript הוא סימן מסחרי רשום של Adobe Systems Incorporated בארצות הברית ו/או בארצות אחרות. Wi-Fi® ו-Wi-Fi Direct® הם סימנים מסחריים רשומים של Wi-Fi Alliance®. כל יתר הסימנים המסחריים האחרים הם קניינים של בעליהם השונים.

הודעות לגבי רישיון

ניתן לראות את כל הערות הרישיון הנוגעות למוצר זה מהתקליטור: הספרייה \NOTICES של תקליטור התקנת התוכנה.

רמות פליטת רעש



המדידות שלהלן נערכו בהתאם לתקן ISO 7779 ודווחו בהתאמה לתקן ISO 9296. **הערה:** ייתכן שמצבים מסוימים אינם יישימים למוצר שברשותך.

לחץ קול ממוצע של מטר 1, dBA	
הדפסה	חד צדדי: 51 דו-צדדי: 53
סריקה	לא רלוונטי
העתקה	לא רלוונטי
Ready (מוכנה)	25

הערכים כפופים לשינויים. בקר בכתובת www.lexmark.com לצפייה בערכים הנוכחיים.

Environmental labeling for packaging

Per Commission Regulation Decision 97/129/EC Legislative Decree 152/2006, the product packaging may contain one or more of the following symbols

.This symbol indicates that the packaging may contain corrugated fiberboard	
.This symbol indicates that the packaging may contain non-corrugated fiberboard	
.This symbol indicates that the packaging may contain paper	

For more information, go to www.lexmark.com/recycle, and then choose your country or region. Information on available packaging recycling programs is included with the information on product recycling.

השלכת מוצרים

אין להשליך את המדפסת או חומרים מתכלים ביחד עם פסולת ביתית רגילה. צור קשר עם הרשויות המקומיות לביורר אפשרויות השלכה ומיחזור.

החזרת מכלי הדיו של Lexmark לשימוש חוזר או מיחזור

תוכנית איסוף המחסניות של Lexmark מאפשרת לך להחזיר מחסניות משומשות ל-Lexmark ללא תשלום לצורך שימוש חוזר או מיחזור. מאה אחוזים ממכלי הדיו הריקים שמוחזרים ל-Lexmark חוזרים לשימוש חוזר או עוברים תהליך מיחזור. גם הקופסאות המשמשות להחזרת מכלי הדיו ממוחזרות.

כדי להחזיר מחסניות Lexmark לשימוש חוזר או למיחזור בצע את הפעולות הבאות:

- 1 בקר בכתובת www.lexmark.com/recycle.
- 2 בחר את המדינה או את האזור שלך
- 3 בחר התוכנית לאיסוף מחסניות דיו של Lexmark.
- 4 פעל על פי ההוראות שעל המסך.

הודעה על רגישות לחשמל סטטי

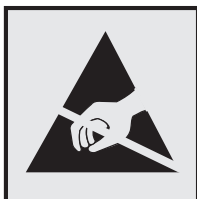

סמל זה מציין חלקים הרגישים לחשמל סטטי. אל תיגע באזורים הקרובים לסמלים אלה לפני שנגעת במשטח מתכת באזור המרוחק מהסמל.

למניעת נזק כתוצאה מפריקה אלקטרוסטטית בעת ביצוע משימות תחזוקה, כגון פינוי חסימות נייר או החלפת חומרים מתכלים, גע בחלק כלשהו של שלדת מתכת חשופה של המדפסת לפני גישה אל האזורים הפנימיים של המדפסת או מגע בהם, גם כאשר הסמל לא מופיע.

ENERGY STAR

כל מוצרי Lexmark הנושאים את הסימון ENERGY STAR® על המוצר או במסך ההפעלה אושרו כמוצרים שעומדים בדרישות ENERGY STAR של הסוכנות להגנה על הסביבה (EPA, Environmental Protection Agency), נכון לתאריך הייצור.



מידע טמפרטורה

טמפרטורת סביבת הפעלה	10 עד 50 (30°C עד 86°F)
טמפרטורת משלוח	10- עד 14 (40°C עד 104°F)
טמפרטורת אחסון ולחות יחסית	10- עד 14 (40°C עד 104°F) 15 עד 85% RH

הודעה בנוגע ללייזר

המדפסת מאושרת לשימוש בארה"ב על פי דרישות DHHS 21 CFR Subchapter J המתייחסות למוצרי לייזר (1) Class I, ובמקומות אחרים מאושרת כמוצר לייזר Class I בהתאמה לדרישות IEC 60825-1: 2014.

מוצרי לייזר Class I אינם נחשבים מסוכנים לשימוש. מערכת הלייזר והמדפסת תוכננו כך שלעולם לא תתאפשר לאדם נגישות לקרינת לייזר העולה על Class I במהלך הפעלה רגילה, תחזוקה של המשתמש או תנאי שירות מומלצים. למדפסת מכלול ראש הדפסה שאינו ניתן להתאמה או לתיקון, אשר כולל לייזר במפרט הבא:

Class IIIb (3b) AIGaAs

הספק נקוב ביציאה (מילי-ואט): 25

אורך גל (ננומטרים): 800-770, 800-775

תווית הנחיות בנושא לייזר

התווית הבאה המתייחסת ללייזר מוצמדת למדפסת:

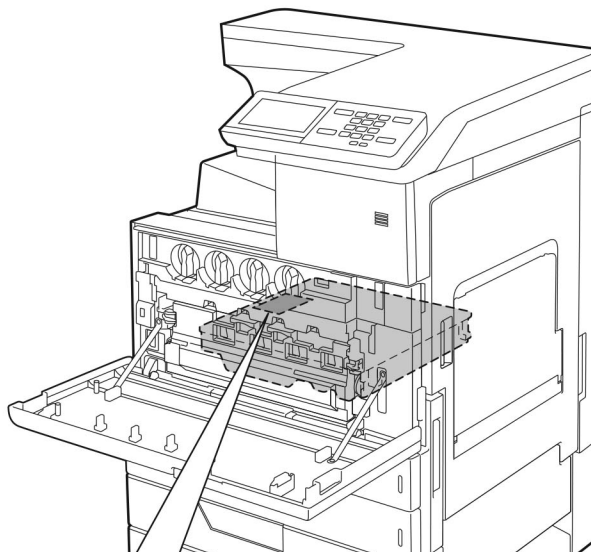

⚠️ **WARNING** - CLASS 3B INVISIBLE LASER RADIATION WHEN OPEN
 AVOID EXPOSURE TO THE BEAM
 ⚠️ **AVERTISSEMENT** - RAYONNEMENT LASER INVISIBLE DE CLASSE 3B - EN CAS D'OUVERTURE
 EXPOSITION AU FAISCEAU DANGEREUSE
 ⚠️ **WARNUNG** - KLASSE 3B UNSICHTBARE LASERSTRAHLUNG, WENN ABDECKUNG
 GEÖFFNET NICHT IN DEM STRAHL AUSSETZEN
 ⚠️ **警告** - 打开时有3B类不可见激光辐射 避免光束照射
 ⚠️ **警告** - 打开时有看不见的雷射光束等级是3B·应避开雷射光束照射到
 ⚠️ **警告** - ここを開くとクラス3B不可視レーザー光が出ます。ビームを直接見たり、触れたりしないでください。
 ⚠️ **경고** - 이곳을 열면 눈에 보이지 않는 등급3B 레이저광선이 나옵니다.
 광선에의 노출을 피해 주십시오.

A7PU-3070

צריכת חשמל

צריכת החשמל של המוצר

הטבלה הבאה מתעדת את מאפייני צריכת החשמל של המוצר.

הערה: ייתכן שמצבים מסוימים אינם יישימים למוצר שברשותך.

מצב	תיאור	צריכת חשמל (וואטים)
הדפסה	המוצר מפיק פלט של עותק קשיח מקלט אלקטרוני.	חד צדדי: 575 דו-צדדי: 650
העתקה	המוצר מפיק פלט של עותק קשיח ממסמכי מקור קשיחים.	לא רלוונטי
סריקה	המוצר סורק מסמכי עותק קשיח.	לא רלוונטי
Ready (מוכנה)	המוצר ממתין לעבודת הדפסה.	140
מצב שינה	המוצר נמצא ברמה גבוהה של מצב חיסכון בחשמל.	1.02
היברנציה	המוצר נמצא ברמה נמוכה של מצב חיסכון בחשמל.	0.2
מכובה	המוצר מחובר לשקע חשמל, אולם מתג ההפעלה מכובה.	0

רמות צריכת החשמל המפורטות בטבלה הקודמת מייצגות מדידות זמן ממוצע. צריכת חשמל ברגע מסוים עשויה להיות גבוהה בצורה משמעותית מהממוצע.

הערכים כפופים לשינויים. בקר בכתובת www.lexmark.com לצפייה בערכים הנוכחיים.

Sleep Mode (מצב שינה)

מוצר זה מתוכנן עם מצב חיסכון בצריכת אנרגיה הנקרא *Sleep Mode* (מצב שינה). מצב השינה חוסך אנרגיה באמצעות הורדת צריכת החשמל בפרקי זמן ארוכים שבהם אין פעילות. מצב השינה מופעל אוטומטית לאחר שמוצר זה אינו נמצא בשימוש למשך זמן שצוין, הנקרא *Sleep Mode Timeout* (פסק הזמן לשינה).

ברירת המחדל של היצרן עבור פסק-זמן לשינה למוצר זה (בדקות): 15

באמצעות תפריטי התצורה, ניתן להתאים את פסק הזמן לשינה בין דקה 1 לבין 120 דקות. אם מהירות ההדפסה היא 30 עמודים או פחות בדקה, באפשרותך להגדיר את פסק הזמן ל-60 דקות לכל היותר. הגדרת פסק הזמן לשינה לערך נמוך מפחיתה מצריכת האנרגיה, אך עלולה לגדיל את זמן התגובה של המוצר. הגדרת פסק הזמן לשינה לערך גבוה שומרת על תגובה מהיר, אך צורכת יותר אנרגיה.

Hibernate mode (מצב מנוחה)

מוצר זה מתוכנן למצב פעולה בצריכת חשמל נמוכה במיוחד הנקרא *Hibernate mode* (מצב מנוחה). בעת הפעלה במצב מנוחה, כל המערכות וההתקנים האחרים מכובים בצורה בטוחה.

ניתן להיכנס למצב המנוחה בכל אחת מהשיטות הבאות:

- שימוש בפסק זמן למנוחה
- שימוש במצבי צריכת חשמל מתוזמנים

ברירת המחדל של היצרן עבור *Hibernate Timeout* (פסק זמן של מנוחה) למוצר זה בכל הארצות והאזורים 3 ימים

משך הזמן שבו המדפסת ממתינה לאחר הדפסת משימה לפני כניסה למצב מנוחה ניתן להגדרה בין שעה אחת ועד חודש אחד.

מצב כיבוי

במוצר זה קיים מצב כיבוי אשר צורך עדיין כמות קטנה של חשמל. כדי להפסיק לחלוטין את צריכת החשמל של המוצר, נתק את ספק הכוח משקע החשמל.

צריכת אנרגיה כוללת

לעתים שימושי להעריך את צריכת האנרגיה הכוללת של המוצר. היות שנתוני צריכת החשמל רשומים ביחידות של הספק (ואט), כדי לחשב את צריכת החשמל יש להכפיל את צריכת החשמל במשך הזמן שבו המוצר נמצא בכל מצב. צריכת האנרגיה הכוללת של המוצר היא סכום צריכת החשמל בכל המצבים.

הודעה בדבר הפרעות רדיו

אזהרה

זהו מוצר העומד בדרישות הפליטה של מגבלות Class A מס' EN55022 ו-EN55032 ובדרישות החסינות של EN55024. מוצר זה אינו מיועד לשימוש בסביבות מגורים/ביתיות.

זהו מוצר Class A. בסביבה ביתית מוצר זה עשוי לגרום להפרעות רדיו, ובמקרה זה ייתכן והמשתמש יידרש לנקוט בפעולות מתאימות.

אינדקס

A

AirPrint
שימוש 43

B

Bookmarks (סימניות)
יצירה 20
יצירת תיקיות עבור 20

C

Color Correction (תיקון צבע) 181

G

Google Cloud Print
שימוש 42

H

Hole Punch Box (קופסת מחורר)
ריקון 102

L

Lexmark Mobile Print
שימוש 42

M

Menu Map (מפת תפריטים) 48
Menu Settings Page (דף הגדרות תפריט)
הדפסה 17

P

Print Quality Test Pages (דפי בדיקת איכות הדפסה) 93
Printer Settings (הגדרות מדפסת)
שחזור ברירת המחדל של היצרן 95

W

Wi-Fi Protected Setup
רשת אלחוטית 97
Wi-Fi Direct 98
הדפסה מהתקן נייד 43
Wi-Fi Direct (הפיכת Wi-Fi Direct לזמין) 98

א

אבטחת זיכרון המדפסת 95
אחסון משימות הדפסה 45
איכות צבע, פתרון בעיות
ההדפסה מופיעה מגוונת 183
אימות עבודות הדפסה 45
הדפסה מ-Windows 46
הדפסה ממחשב Macintosh 46
אין מספיק זיכרון פנוי עבור משאבים
בזיכרון ההבזק 154
איפוס

מוני שימוש בחומרים מתכלים 154
איפוס מוני השימוש בחומרים
מתכלים 154
איתור אזורי חסימה 132
איתור חריץ האבטחה 94
אנשי קשר

הוספה 21
מחיקה 22
עריכה 21

אפשרויות חומרה של יציאת ה-USB 152
אפשרויות חומרה
התקנה 198, 203, 214, 220
אפשרויות חומרה, הוספה
מנהל התקן הדפסה 226
אפשרויות מדפסת, פתרון בעיות
לא ניתן לאתר אפשרות פנימית 153
אפשרויות פנימיות
כרטיס זיכרון 184
כרטיס קושחה 184
אפשרויות פנימיות זמינות 184
אפשרויות פנימיות, הוספה
מנהל התקן הדפסה 226

ב

בדוק את חיבור המגש 156
בדיקת המצב של החלקים והחומרים
המתכלים 104
בדיקת קישוריות המדפסת 152
בחירת מיקום למדפסת 11
ביטול הפעלת רשת ה-Wi-Fi 99
ביטול משימת הדפסה
מהמחשב 47
מלוח הבקרה של המדפסת 47
ביטול קישור מגשים 34
בקבוק איסוף פסולת טונר
הזמנה 105
החלפה 113

ג

גודל נייר
הגדרה 26
גודל נייר אוניברסלי
הגדרה 26
גודלי נייר
נתמכים 35
גודלי נייר נתמכים 35
גלגלת העברה
החלפה 122

ד

דיסק קשיח
התקנה 187
דפים לבנים 161
דפים ריקים 161

ה

האפשרות הפנימית לא אותרה 153
הגדרות אקולוגיות
הגדרה 19
הגדרות ברירת מחדל של היצרן
שחזור 95
הגדרות יציאות המדפסת
שינוי 99
הגדרות סביבתיות 129
הגדרת Device Quotas (מכסות למכשיר) 18
הגדרת גודל הנייר 26
הגדרת גודל נייר אוניברסלי 26
הגדרת הדפסה טורית 99
הגדרת הודעות על חומרים
מתכלים 105
הגדרת מצב חיסכון 19
הגדרת סוג הנייר 26
הדפסה
Menu Settings Page (דף הגדרות תפריט) 17
באמצעות Wi-Fi Direct 43
באמצעות שירות ההדפסה
Mopria 42
מהמחשב 42
מהתקן Android 42
מהתקן נייד 43, 42
מכונן הבזק 44
רשימת דוגמאות גופנים 47
רשימת ספריות 47

- התקנת יחידת גימור סיכות, מחורר או יצירת חוברות 220
- התקנת כונן קשיח במדפסת 187
- התקנת מגש של 2 x 500 גיליונות או 2500 גיליונות 198
- התקנת מגש של 3000 גיליונות 203
- התקנת תוכנת המדפסת 226
- ז**
- זוהו זיכרון הבזק לא מפורמט 154
- זוהו זיכרון הבזק פגום 153
- זיהוי מיקומי חסימות 132
- זיכרון הדיסק הקשיח מחיקה 94
- זיכרון הכונן הקשיח של המדפסת 95
- זיכרון המדפסת מחיקה 94
- זיכרון לא נדיף 95
- מחיקה 94
- זיכרון נדיף 95
- מחיקה 94
- ח**
- חומר מתכלה שאינו של Lexmark 154
- חומרים מתכלים חיסכון 129
- חומרים מתכלים, הזמנה בקבוק איסוף פסולת טונר 105
- יחידת פוטוקונדוקטור 104
- מחסניות סיכות 105
- חזרה על משימות הדפסה 45
- הדפסה מ-Windows 46
- הדפסה ממחשב Macintosh 46
- חיבור המדפסת לרשת אלחוטית 97
- חיבור התקן נייד לרשת האלחוטית של המדפסת 98
- חיבור כבלים 14
- חיסכון בחומרים מתכלים 129
- חיפוש מידע נוסף אודות המדפסת 10
- חלקי חילוף וחומרים מתכלים מקוריים של Lexmark 104
- חלקים, הזמנה ערכת תחזוקה 300K 105
- ערכת תחזוקת fuser, 100 V 105
- ערכת תחזוקת fuser, 110 V 105
- ערכת תחזוקת fuser, 120 V 105
- ערכת תחזוקת fuser, 230 V 105
- ערכת תחזוקת המדפסת הרב-תכליתית 200K 105
- החלפת חלקים גלגלת איסוף 114
- גלגלת הזנה 114
- גלגלת העברה 122
- גלגלת הפרדה 114
- רצועת העברה 119
- החלפת יחידת פוטוקונדוקטור 109
- החלפת מחסנית הסיכות ביחידת גימור חוברות 127
- החלפת מחסנית הסיכות ביחידת גימור סיכות 124
- החלפת מחסנית הסיכות ביחידת גימור סיכות, מחורר 125
- החלפת מיכל טונר 106
- המדפסת אינה מגיבה 179
- העברת המדפסת 11, 128
- הפעלת הדרכה קולית 23
- הפעלת מספרי זיהוי אישיים 24
- הפעלת מצב הגדלה 23
- הפעלת מצגת 19
- הפעלת סיסמאות קוליות 24
- הצהרה על נדיפות 95
- הצפנה כונן קשיח של המדפסת 95
- הרשת האלחוטית של המדפסת חיבור התקן נייד אל 98
- התאמה אישית של התצוגה 19
- באמצעות התאמת בהירות תצוגת המדפסת 129
- התאמת הבהירות תצוגת מדפסת 129
- התאמת כהות הטונר 181
- התאמת עוצמת הקול שנקבעה כברירת מחדל אוזניות 24
- רמקול 23
- התחברות לרשת אלחוטית שימוש בשיטת PIN 97
- שימוש בשיטת Push Button 97
- התקן Android הדפסה מתוך 42
- התקן נייד הדפסה מתוך 42, 43
- התקנה דיסק קשיח 187
- שרת הדפסה אלחוטית 194
- התקנת אפשרויות כרטיס אופציונלי 191
- כרטיס זיכרון 184
- התקנת יחידת גימור סיכות 214
- שימוש ב-Google Cloud Print 42
- הדפסה אטית 159
- הדפסה טורית הגדרה 99
- הדפסה מכונן הבזק 44
- הדפסה ממחשב 42
- הדפסה עם איסוף לא עובדת 155
- הדפסת דף הגדרות רשת 152
- הדפסת משימות חסויות ומשימות מופסקות אחרות מ-Windows 46
- ממחשב Macintosh 46
- הדפסת רשימת דוגמאות של גופנים 47
- הדפסת רשימת ספרייה 47
- הדרכה קולית הפעלה 23
- קצב דיבור 23
- ההדפסה מופיעה עם גווני רקע 183
- הודעות 229, 230, 231, 232, 233
- הודעות המדפסת אין מספיק זיכרון פנוי עבור משאבים בזיכרון ההבזק 154
- בדוק את חיבור המגש 156
- זוהו זיכרון הבזק לא מפורמט 154
- זוהו זיכרון הבזק פגום 153
- חומר מתכלה שאינו של Lexmark 154
- הודעות לגבי פליטה 229
- הודעות על חומרים מתכלים הגדרה 105
- הוספת אנשי קשר 21
- הוספת אפשרויות חומרה מנהל התקן הדפסה 226
- הוספת אפשרויות פנימיות מנהל התקן הדפסה 226
- הוספת קבוצות 21
- הזמנה יחידת פוטוקונדוקטור 104
- הזמנת חומרים מתכלים בקבוק איסוף פסולת טונר 105
- מחסניות סיכות 105
- החלפת בקבוק הטונר העודף 113
- החלפת גלגלת האיסוף, גלגלת ההזנה וגלגלת הפרדה 114
- החלפת גלגלת ההעברה 122
- החלפת הטפט 19
- החלפת חומרים מתכלים בקבוק איסוף פסולת טונר 113
- מחסנית סיכות 124, 125, 127

- כונני הבזק נתמכים 45
 כרטיס אופציונלי
 התקנה 191
 כרטיס זיכרון 184
 התקנה 184
 כרטיס קושחה 184
 כרטיסים
 טעינה 33
- ל**
- לא ניתן לפתוח את שרת האינטרנט
 המובנה 151
 לא ניתן לקרוא כונן הבזק
 פתרון בעיות, הדפסה 152
 לוח הבקרה
 באמצעות 15
- מ**
- מגש אופציונלי
 התקנה 198, 203
 מגש ל-2500 גיליונות
 טעינה 29
 מגש של 3,000 גיליונות
 טעינה 31
 מגשים
 ביטול קישור 34
 טעינה 26
 קישור 34
 מדפסת
 בחירת מיקום 11
 מרווחים מינימליים 11
 משלוח 129
 מדפסת עם תצורה המוגדרת
 במלואה 12
 מוני שימוש בחומרים מתכלים
 איפוס 154
 מזין רב תכליתי
 טעינה 33
 מחיקה
 זיכרון המדפסת 94
 מחיקת אנשי קשר 22
 מחיקת זיכרון הכונן הקשיח 94
 מחיקת זיכרון המדפסת 95
 מחיקת קבוצות 22
 מחסניות טונר
 הזמנה 104
 מחסניות סיכות
 הזמנה 105
 מחסנית טונר
 החלפה 106
- ט**
- טעינה
 כרטיסים 33
 מגשים 26
 שקפים 33
 טעינת מגש של 2500 גיליונות 29
 טעינת מגש של 3000 גיליונות 31
 טעינת מגשים 26
 טעינת מדיה מיוחדת
 מזין רב תכליתי 33
 טעינת מעטפות
 מזין רב תכליתי 33
 טעינת נייר
 מזין רב תכליתי 33
- י**
- יחידת גימור הסיכות, הניקוב או
 החוברת
 התקנה 220
 יחידת גימור סיכות
 התקנה 214
 יחידת פוטוקונדוקטור
 הזמנה 104
 החלפה 109
 ייבוא קובץ תצורה
 שימוש בשרת האינטרנט
 המובנה 227
 ייצוא קובץ תצורה
 שימוש בשרת האינטרנט
 המובנה 227
 יציאות USB 14
 יציאת Ethernet 14
 יציאת USB
 הפעלה 152
 יצירת סימניות 20
 יצירת קשר עם תמיכת הלקוחות 183
 יצירת תיקיות
 עבור סימניות 20
- כ**
- כבלים
 Ethernet 14
 USB 14
 כחות הטונר
 כונון 181
 כונון קצב הדיבור
 הדרכה קולית 23
 כונן הבזק
 הדפסה מתוך 44
 כונן קשיח של המדפסת
 הצפנה 95
- ערכת תחזוקת יחידת פיתוח CMY -
 105 600K
 ערכת תחזוקת יחידת פיתוח
 בשחור 105
 ערכת תחזוקת מזין המסמכים
 האוטומטי HCF 105
 חסימה, ניקוי
 2 x מגש ל-500 גיליונות 133
 fuser 133
 יחידת גימור חוברות 139, 149
 יחידת גימור סיכות 143, 145
 יחידת גימור סיכות, מחורר 147
 יחידת דופלקס 133
 מגש אופציונלי 137
 מגש של 3,000 גיליונות 138
 מזין רב תכליתי 133
 חסימות
 מניעה 131
 חסימות מהדק, ניקוי
 יחידת גימור חוברות 149
 יחידת גימור סיכות 145
 יחידת גימור סיכות, מחורר 147
 חסימות נייר
 מיקום 132
 מניעה 131
 חסימת מהדק סיכות ביחידת גימור
 החוברות 149
 חסימת מהדק סיכות ביחידת גימור
 הסיכות 145
 חסימת מהדק סיכות ביחידת גימור
 הסיכות והמחורר 147
 חסימת נייר בדלת C 133
 חסימת נייר בדלת D 137
 חסימת נייר ביחידת גימור
 החוברות 139
 חסימת נייר ביחידת גימור
 הסיכות 143
 חסימת נייר במגש ל-3000
 גיליונות 138
 חסימת נייר במזין הרב-תכליתי 133
 חסימת נייר, ניקוי
 2 x מגש ל-500 גיליונות 133
 fuser 133
 יחידת גימור חוברות 139
 יחידת גימור סיכות 143
 יחידת דופלקס 133
 מגש אופציונלי 137
 מגש של 3,000 גיליונות 138
 מזין רב תכליתי 133
 חריץ אבטחה
 איתור 94

- פ**
- פגמים חוזרים 178
 - פתרון בעיות
 - המדפסת אינה מגיבה 179
 - לא ניתן לפתוח את שרת האינטרנט
 - המובנה 151
 - שאלות ותשובות אודות הדפסה
 - בצבע 182
 - שגיאת 900.xy 152
 - פתרון בעיות איכות הדפסה
 - דפים לבנים 161
 - דפים ריקים 161
 - הדפסה בהירה 167
 - הדפסה כהה 162
 - הדפסה מעוותת 172
 - הדפסה נוטה הצידה 172
 - טונר נמרח בקלות 174
 - טקסט או תמונות קטועים 173
 - כתמים ונקודות בהדפסה 169
 - סלסול נייר 171
 - פגמים חוזרים 178
 - צבעים חסרים 169
 - צפיפות הדפסה לא אחידה 175
 - קווים כהים אופקיים 175
 - קווים לבנים אופקיים 176
 - קווים לבנים אנכיים 177
 - רקע אפור או צבעוני 165
 - תמונות בגוון אחיד או שחור 172
 - תמונות מוצללות בהדפסות 164
 - פתרון בעיות הדפסה
 - דפים נתקעים לעתים קרובות 157
 - הדפסה אטית 159
 - הדפסה עם איסוף עותקים לא
 - עובדת 155
 - לא ניתן לקרוא כונן הבזק 152
 - מעטפה נאטמות בעת הדפסה 155
 - משימות הדפסה אינן מודפסות 161
 - משימות חסיונות ומשימות מוחזקות
 - אחרות אינן מודפסות 158
 - משימות מודפסות מהמגש הלא
 - נכון 180
 - משימות מודפסות על הנייר הלא
 - נכון 180
 - עמודים תקועים לא מודפסים
 - מחדש 158
 - קישור המגשים אינו פועל 156
 - שוליים שגויים 166
 - פתרון בעיות, איכות הדפסה
 - דפים לבנים 161
 - דפים ריקים 161
 - הדפסה בהירה 167
- ביטול מלוח הבקרה של**
- המדפסת 47
 - משלוח המדפסת 129
 - משקלי נייר נתמכים 40
- נ**
- נורית חיווי
 - הבנת המצב 16
 - נורית לחצן הפעלה
 - הבנת המצב 16
 - ניהול שומר המסך 19
 - ניווט במסך
 - שימוש בתנועות ידיים 24
 - ניווט במסך באמצעות תנועות
 - ידיים 24
 - נייר
 - הגדרת גודל אוניברסלי 26
 - ניקוי
 - בתוך המדפסת 100
 - החלק החיצוני של המדפסת 100
 - ניקוי המדפסת 100
 - ניקוי עדשת ראש ההדפסה 101
- נ**
- סוג נייר
 - הגדרה 26
 - סוגי נייר
 - נתמכים 38
 - סוגי נייר נתמכים 38
 - סוגי קבצים נתמכים 45
 - סיסמאות קוליות
 - הפעלה 24
 - סמלי מסך הבית 16
 - תצוגה 18
 - סמלים במסך הבית
 - מוצגים 18
- ע**
- עבודה ברשת אלחוטית 97
 - עדכון קושחה 227
 - עדשת ראש הדפסה
 - ניקוי 101
 - עוצמת הקול שנקבעה כברירת מחדל
 - לאוזניות
 - כוונון 24
 - עוצמת הקול שנקבעה כברירת מחדל
 - לרמקול
 - כוונון 23
 - עריכת אנשי קשר 21
 - עריכת קבוצות 21
- מחסינת סיכות**
- החלפה 124, 125, 127
 - מידע בטיחותי 8, 9
 - מידע על המדפסת
 - איתור 10
 - מיחזור
 - אריזות Lexmark 130
 - מוצרי Lexmark 130
 - מכסות למכשיר
 - הגדרה 18
 - מנהל התקן הדפסה
 - אפשרויות חומרה, הוספה 226
 - מניעת חסימות נייר 131
 - מסך הבית
 - התאמה אישית 18
 - שימוש 16
 - מסמכים, הדפסה
 - מהמחשב 42
 - מהתקן נייד 42
 - מספרי זיהוי אישיים
 - הפעלה 24
 - מעטפות
 - טעינה 33
 - מצב הגדלה
 - הפעלה 23
 - מצב חומרים מתכלים
 - בדיקה 104
 - מצב חלקים
 - בדיקה 104
 - מצב מדפסת 16
 - מצב מנוחה
 - הגדרה 129
 - מצב שינה
 - הגדרה 129
 - מצבי חיסכון בחשמל
 - הגדרה 129
 - מקלדת בתצוגה
 - באמצעות 24
 - מקלדת וירטואלית
 - שימוש 24
 - משימות הדפסה חסיונות 45
 - הדפסה מ-Windows 46
 - הדפסה ממחשב Macintosh 46
 - משימות הדפסה לא מודפסות 161
 - משימות הדפסה שמורות
 - הדפסה מ-Windows 46
 - הדפסה ממחשב Macintosh 46
 - משימות מופסקות 45
 - הדפסה מ-Windows 46
 - הדפסה ממחשב Macintosh 46
 - משימת הדפסה
 - ביטול מהמחשב 47

- תפריט
- 82 802.1x
 - About this Printer (אודות מדפסת זו) 59
 - Accessibility (נגישות) 54
 - Bin Configuration (תצורת סל) 71
 - Confidential Print Setup (הגדרת הדפסה חסויה) 90
 - Device (התקן) 92
 - Disk Encryption (הצפנת דיסק) 91
 - Eco-Mode (מצב חיסכון) 50
 - Erase Temporary Data Files (מחק מסמכי נתונים זמניים) 91
 - Ethernet 77
 - Finishing (גימור) 61
 - Flash Drive Print (הדפסה מכונן הבזק) 72
 - Google Cloud Print 85
 - HTML 68
 - HTTP/FTP Settings (הגדרות HTTP/FTP) 83
 - Image (תמונה) 69
 - Information Sent to Lexmark (מידע שנשלח אל Lexmark) 54
 - IPSec 81
 - Job Accounting (דוח משימות) 64
 - Layout (פריסה) 60
 - Login Restrictions (מגבלות כניסה) 89
 - Menu Settings Page (דף הגדרות תפריט) 92
 - Network (רשת) 93
 - Network Overview (סקירת רשת) 74
 - Notifications (הודעות) 51
 - Out of Service Erase (מחיקת פריטים שאינם בשימוש) 58
 - PCL 66
 - PDF 66
 - PostScript 66
 - Power Management (ניהול צריכת חשמל) 53
 - Preferences (העדפות) 49
 - Quality (איכות) 63
 - Restore Factory Defaults (שחזור ברירות המחדל של היצרן) 55
 - Schedule USB Devices (תזמון התקני USB) 87
 - Security Audit Log (יומן ביקורת אבטחה) 87
 - Setup (הגדרה) 62
- ר**
- ריקון קופסת המחורר 102
 - רמות פליטת רעש 229
 - רצועת העברה
 - החלפה 119
 - רשימת דוגמאות גופנים
 - הדפסה 47
 - רשימת ספריות
 - הדפסה 47
 - רשת Wi-Fi
 - ביטול הפעלה 99
 - רשת אלחוטית
 - Wi Fi Protected Setup 97
 - חיבור מדפסת אל 97
- ש**
- שאלות ותשובות אודות הדפסה
 - בצבע 182
 - שגיאת 900.xy 152
 - שיטת Personal Identification
 - Number 97
 - שיטת Push Button 97
 - שימוש ב-Customer Support (תמיכה ללקוחות) 18
 - שימוש ב-QR Code Generator (יוצר קודי ה-QR) 18
 - שימוש בהתאמה אישית של התצוגה 19
 - שימוש בחלקי חילוף ובחומרים מתכלים מקוריים של Lexmark 104
 - שימוש בלוח הבקרה 15
 - שימוש במסך הבית 16
 - שינוי הגדרות יציאת המדפסת לאחר התקנת ה-ISP 99
 - שינוי פלט הצבע 181
 - שירות הדפסה Mopria 42
 - שקע כבל חשמל 14
 - שקפים
 - טעינה 33
 - שרת הדפסה אלחוטית
 - התקנה 194
- ת**
- תוכנת מדפסת
 - התקנה 226
 - תזמון מצבי צריכת חשמל 19
 - תיקון צבע ידני 181
 - תמיכת לקוחות
 - יצירת קשר 183
 - שימוש 18
- הדפסה כהה 162
 - הדפסה מעוותת 172
 - הדפסה נוטה הצידה 172
 - טונר נמרח בקלות 174
 - טקסט או תמונות קטועים 173
 - כתמים ונקודות בהדפסה 169
 - סלסול נייר 171
 - פגמים חוזרים 178
 - צבעים חסרים 169
 - צפיפות הדפסה לא אחידה 175
 - קווים כהים אופקיים 175
 - קווים לבנים אופקיים 176
 - קווים לבנים אנכיים 177
 - רקע אפור או צבעוני 165
 - תמונות בגוון אחיד או שחור 172
 - תמונות מוצללות בהדפסות 164
 - פתרון בעיות, איכות צבע
 - ההדפסה מופיעה מגוונת 183
 - פתרון בעיות, אפשרויות מדפסת לא ניתן לאתר אפשרות פנימית 153
 - פתרון בעיות, הדפסה
 - דפים נתקעים לעתים קרובות 157
 - הדפסה אטית 159
 - הדפסה עם איסוף לא עובדת 155
 - מעטפה נאטמות בעת הדפסה 155
 - משימות הדפסה אינן מודפסות 161
 - משימות חסויות ומשימות מוחזקות אחרות אינן מודפסות 158
 - משימות מודפסות מהמגש הלא נכון 180
 - משימות מודפסות על הנייר הלא נכון 180
 - עמודים תקועים לא מודפסים
 - מחדש 158
 - קישור המגשים אינו פועל 156
 - שוליים שגויים 166
- ק**
- קבוצות
 - הוספה 21
 - מחיקה 22
 - עריכה 21
 - קביעת הגדרות חיסכון 19
 - קודי QR
 - הוספה 18
 - קושחה, עדכון 227
 - קישור בין מגשים 34
 - קצב דיבור של הדרכה קולית
 - כוונן 23

- 80 SNMP Solutions LDAP Settings
- 91 (הגדרות LDAP של פתרונות)
- 78 TCP/IP
- Tray Configuration (תצורת מגש) 69
- Universal Setup (הגדרה אוניברסלית) 70
- 84 USB
- 85 Wi-Fi Direct
- 65 XPS
- 84 הגבלת גישה לרשת חיצונית
- 93 הדפסה
- 87 חשבונות מקומיים
- 50 לוח הפעלה מרוחק
- 86 ניהול הרשאות
- 71 סוגי מדיה
- 59 סמלים גלויים במסך הבית
- 93 עזרה
- 93 פתרון בעיות
- 92 שונות
- 55 תפריט Configuration (תצורה)
- 82 תצורת LPD
- תפריט Wireless (תקשורת אלחוטית) 75
- 48 תפריטי מדפסת
- תפריטים
- 75 Wireless (אלחוטי)
- תצוגת מדפסת
- 129 התאמת הבהירות
- 12 תצורות מדפסת
- 12 תצורת מדפסת בסיסית