



C2326, C3224, C3326, C3426, CS331, CS431, CS439 prentarar

Notendahandbók

Júlí 2024

www.lexmark.com

Tegund vélar:

1500

Gerðir:

218, 638, 836, 8c6, 8c9

Innihald

Öryggisupplýsingar.....	5
Tilkynningar.....	5
Yfirlýsingar um vöruna.....	5
Fræðast um prentarann.....	8
Finna upplýsingar um prentarann.....	8
Finna raðnúmerið á prentaranum.....	9
Uppsetningar prentara.....	10
Nota stjórnborð prentara.....	10
Sérsníða heimaskjáinn.....	12
Skilja stöðuna á gaumljósinu.....	12
Val á pappír.....	12
Setja upp, setja inn og stilla.....	18
Velja staðsetningu fyrir prentara.....	18
Tenging á köplum.....	19
Setja upp skúffur sem eru aukabúnaður.....	19
Setja upp og nota forrit á heimaskjánum.....	20
Setja í pappír og sérstaka miðla.....	22
Setja upp og uppfæra hugbúnað, prentrekla og fastbúnað.....	26
Nettenging.....	29
Prentar stillingarsíðu valmyndar.....	33
Gera prentarann öruggan.....	35
Eyða minni prentara.....	35
Endurheimta sjálfgefnað verksmiðjustillingar.....	35
Yfirlýsing varðandi óstöðugleika.....	35
Prenta.....	36
Prentun frá tölvu.....	36
Prentun frá fartæki.....	36
Setja upp trúnaðarverk.....	37
Prentun á trúnaðarmálum og öðrum vernduðum verkum.....	38
Prentun frá Cloud Connector prófil.....	39
Prenta lista yfir sýnishorn leturgerða.....	40

Setja aðskilnaðarsíður á milli afrita.....	40
Hætta við verk í prentun.....	40
Stilla svertustig prentdufts.....	41
Nota valmyndir prentarans.....	42
Yfirlit valmynda.....	42
Tæki.....	42
Prenta.....	51
Pappír.....	57
Netkerfi/tengi.....	59
Öryggi.....	71
Cloud Connector.....	75
Skýrslur.....	75
Bilanaleit.....	76
Viðhald á prentaranum.....	77
Athugun á stöðunni á hlutum og rekstrarvörum.....	77
Stilla tilkynningar varðandi rekstrarvöru.....	77
Setja upp viðvaranir tölvupósts.....	77
Skoða skýrslur.....	78
Pöntun á hlutum og rekstrarvörum.....	78
Skipta um hluti og rekstrarvörur.....	82
Hreinsun á hlutum prentarans.....	91
Spara orku og pappír.....	96
Prentarinn færður á aðra staðsetningu.....	97
Flutningur á prentaranum.....	97
Leysa vandamál.....	98
Vandamál varðandi prentgæði.....	98
Vandamál við prentun.....	99
Prentarinn svarar ekki.....	126
Vandamál við nettengingu.....	127
Vandamál varðandi rekstarvörur.....	130
Losa um flækjur.....	131
Vandamál við mötun pappírs.....	142
Vandamál varðandi prentgæði lita.....	144
Hafa samband við stuðning viðskiptavina.....	147

Endurvinnsla og förgun.....	148
Endurnýting á vörum Lexmark.....	148
Endurvinnsla Lexmark umbúða.....	148
Tilkynningar.....	149
Yfirlit.....	157

Öryggisupplýsingar

Tilkynningar

Athugasemd: *Athugasemd* gefur til kynna upplýsingar sem geta aðstoðað þig.

Viðvörðun: *Viðvörðun* gefur eitthvað til kynna sem gæti skemmt vélbúnað eða hugbúnað vörunnar.

VARÚÐ: *Varúð* gefur til kynna mögulega hættu sem gæti skaðað þig.

Mismunandi gerðir af varúðaryfirlýsingum innifela:



VARÚÐ—HUGSANLEG HÆTTA: Gefur til kynna hættu á að meiðast.



VARÚÐ—HÆTTA Á RAFLOSTI: Gefur til kynna hættu á raflosti.



VARÚÐ—HEITT YFIRBORD: Gefur til kynna hættu á að brennast við snertingu.



VARÚÐ—HÆTTA Á AÐ VELTA: Gefur til kynna hættu á að klemmast.



VARÚÐ—HÆTTA Á AÐ KLEMMAST: Gefur til kynna hættu á að festast á milli hreyfanlegra hluta.

Yfirlýsingar um vöruna



VARÚÐ—HUGSANLEG HÆTTA: Til að koma í veg fyrir hættu á eldsvoða eða raflosti tengið rafmagnssnúruna við innstungu með viðeigandi getu og rétta jarðtengingu sem er nálægt vörunni og auðveldlega aðgengileg.



VARÚÐ—HUGSANLEG HÆTTA: Til að koma í veg fyrir hættu á eldsvoða eða raflosti notið aðeins rafmagnssnúruna sem fylgdi með þessari vöru eða viðurkenndri skiptivöru frá framleiðanda.



VARÚÐ—HUGSANLEG HÆTTA: Ekki nota þessa vöru með framlengingarsnúrum, fjöltengjum eða varaspennugjafa (UPS). Straumgeta á þessum tegundum aukahluta getur hæglega verið yfirhlaðin af leysiprentara og getur leitt til hættu á eldsvoða, eignatjóni, eða lélegri frammistöðu prentara.



VARÚÐ—HUGSANLEG HÆTTA: Aðeins má nota Lexmark yfirspennuvara í lögn sem er rétt tengdur á milli prentara og rafmagnsleiðslu sem fylgir með prentaranum með þessari vöru. Notkun á yfirspennuvörn frá öðrum en Lexmark getur leitt til eldhættu, eignatjóns eða lélegri frammistöðu prentarans.











VARÚÐ—HÆTTA Á RAFLOSTI: Til að koma í veg fyrir hættu á raflosti, ekki setja þessa vöru upp eða nota nálægt vatni eða blautum stöðum.



VARÚÐ—HÆTTA Á RAFLOSTI: Til að koma í veg fyrir hættu á raflosti skal ekki setja upp þessa vöru eða tengja einhverjar rafmagns- og kaplatengingar, svo sem rafmagnsleiðslu, faxeiginleika eða síma, á meðan á eldingarveður gengur yfir.



VARÚÐ—HUGSANLEG HÆTTA: Ekki skera, snúa, binda, klemma eða setja þunga hluti á rafmagnsleiðsluna. Ekki láta rafmagnsleiðsluna verða fyrir núningi eða álagi. Ekki klemma rafmagnssnúruna á milli hluta svo sem húsgagna og veggis. Ef eitthvað af þessu gerist, er hættu á bruna eða raflosti. Skoðið rafmagnssnúruna reglulega varðandi slík einkenni. Taktu rafmagnssnúruna úr sambandi við rafstraum áður en hún er skoðuð.

-  **VARÚÐ—HÆTTA Á RAFLOSTI:** Til að koma í veg fyrir hættuna á raflosti, skal ganga úr skugga um að allar ytri tengingar (t.d. ethernet og símatengingar) eru rétt tengdar í merktum tengjum þeirra.
-  **VARÚÐ—HÆTTA Á RAFLOSTI:** Til að koma í veg fyrir hættuna á raflosti, ef þú ert að fá aðgang að stjórnborði eða setja upp viðbótarvélbúnað eða minnisbúnað eftir að prentarinn var settur upp, þá skal slökkva á prentaranum og taka rafmagnssnúruna úr sambandi við rafmagn áður en haldið er áfram. Ef þú hefur einhverjar önnur tæki áföst prentaranum, þá skal einnig slökkva á þeim og taka snúrur sem fara í prentarann úr sambandi.
-  **VARÚÐ—HÆTTA Á RAFLOSTI:** Til að koma í veg fyrir hættu á raflosti þegar verið er að þrifa prentarann að utan, takið rafmagnssnúruna úr sambandi úr innstungunni og aftengið allar snúrur frá prentaranum áður en haldið er áfram.
-  **VARÚÐ—HUGSANLEG HÆTTA:** Ef þyngd prentarans er meiri en 20 kg (44 lb), þá kann það að þarfnast tveggja eða fleiri manna til að lyfta honum á öruggan hátt.
-  **VARÚÐ—HUGSANLEG HÆTTA:** Fylgdu þessum leiðbeiningum þegar verið er að flytja prentarann til að koma í veg fyrir slys eða skemmdir á prentaranum:
- Gangið úr skugga um að allar hurðir og skúffur séu lokaðar.
 - Slökktu á prentaranum og taktu síðan rafmagnssnúruna úr sambandi við rafmagn.
 - Aftengdu allar snúrur og kapla frá prentaranum.
 - Ef prentarinn er með aðskildar viðbótarskúffur standandi á gólfi eða áfesta úttaksvalkosti, þá á að aftengja þá áður en prentarinn er fluttur.
 - Ef prentarinn er á hjólavagni, rúllið þá honum varlega á nýja staðinn. Sýnið aðgát þegar farið er yfir þröskulda og mishæðir í gólfi.
 - Ef prentarinn er ekki á hjólavagni en er uppsettur með viðbótarskúffum eða úttaksvalkostum, fjarlægðu úttaksvalkostina og lyftu honum af skúffunum. Reynið ekki að lyfta prentaranum og neinum valkostum samtímis.
 - Notið ávallt handföngin á prentaranum til að lyfta honum.
 - Sérhver vagn sem er notaður til að færa prentarann verður að vera fær um að styðja undir allan prentarann.
 - Sérhver vagn sem notaður er til að færa vélbúnaðarvalkosti verður að vera með yfirborð sem er fært um að bera búnaðinn.
 - Haldið prentaranum í uppréttri stöðu.
 - Varist allar harkalegar hreyfingar.
 - Gangið úr skugga um að fingurnir séu ekki undir prentarann þegar hann er settur niður.
 - Gangið úr skugga um að það sé fullnægjandi pláss í kringum prentarann.
-  **VARÚÐ—HÆTTA Á AÐ VELTA:** Uppsetning á einum eða fleiri valkostum á þínum prentara eða fjölnotatæki (MFP) getur krafist undirstöðu á hjólum, húsgagni eða öðrum eiginleika til að koma í veg óstöðugleika sem getur valdið hugsanlegum meiðslum. Fyrir frekari upplýsingar um studdar uppsetningar, sjá www.lexmark.com/multifunctionprinters.
-  **VARÚÐ—HÆTTA Á AÐ VELTA:** Til að draga úr hættu á óstöðugleika búnaðar, hlaðið hvern bakka fyrir sig. Haldið öllum öðrum bökkum lokuðum þar til þörf er á.
-  **VARÚÐ—HEITT YFIRBORÐ:** Prentarinn kann að vera heitur að innanverðu. Til að draga úr hættu á meiðslum frá heitum hlut, leyfið yfirborðinu að kólna áður en það er snert.
-  **VARÚÐ—HÆTTA Á AÐ KLEMMAST:** Til að koma í veg fyrir hættu á meiðslum vegna þess að klemmast, sýnið aðgát á svæðum sem merkt eru með þessu merki. Meiðsl vegna þess að klemmast geta átt sér stað í kring um hreyfanlega hluti, svo sem tannhjól, hurðir, bakka og hlífar.

 **VARÚÐ—HUGSANLEG HÆTTA:** Þessi vara notar leysigeisla (laser). Notkun stjórnækja, stillinga eða annarra aðferða en þeirra sem tilgreindar eru í *notendahandbókinni* geta valdið hættulegum geislunarváhrifum.

Þessi vara er hönnuð, prófuð og samþykkt til að uppfylla stranga alþjóðlega staðla um öryggi við notkun skilgreindum efnisþáttum framleiðanda. Öryggiseiginleikar sumra hluta eru ekki alltaf augljósir. Framleiðandinn er ekki ábyrgur gagnvart notkun á öðrum varahlutum.

Vísa þjónustu eða viðgerðum, öðru en sem er lýst í notendahandbók, til þjónustuaðila.

Þessi vara notar prentunarferli sem hitar prentmiðilinn og hitinn getur valdið því að miðillinn sendi frá sér útgeislun efna. Þú verður að skilja kafla í notkunarleiðbeiningum þínum sem fjallar um viðmiðunarreglur um val á prentmiðlum til að forðast skaðleg losun.

Þessi vara getur búið til lítið magn ósons við venjulega notkun, og má útbúa hana með síu sem ætlað er að takmarka styrk ósons við stig vel undir meðmæltum mengunarmörkum. Til að forðast hærra styrk ósons við mikla notkun, setjið þessa vöru upp á vel loftræstum stað og skiptið um óson- og útblásturssíur ef fyrirmæli um það eru í viðhaldsleiðbeiningum vöru. Ef það eru engar tilvísanir í síur í viðhaldsleiðbeiningum vöru, þá eru engar síur sem þarf að skipta um fyrir þessa vöru.

GEYMIÐ ÞESSAR LEIÐBEININGAR.

Fræðast um prentarann

Finna upplýsingar um prentarann

Að hverju ertu að leita?	Finndu það hér
Leiðbeiningar varðandi fyrstu uppsetningu	Skoðaðu uppsetningarskjölin sem fylgdu með prentaranum.
<ul style="list-style-type: none"> Hugbúnaður prentara Rekill fyrir prentun eða fax Fastbúnaður prentara Hjálparforrit 	Farðu á www.lexmark.com/downloads , leitaðu að þinni gerð prentara, og síðan í valmynd fyrir gerð, vedlu rekil, fastbúnað eða hjálparforrit sem þú þarfnast.
<ul style="list-style-type: none"> Velja og geyma pappír og sérstaka miðla Hlaða pappír Breyta stillingum prentarans Skoða og prenta skjöl og myndir Setja upp og nota hugbúnað prentarans Setja prentarann upp á netkerfi Umhirða og viðhald á prentaranum Villuleit og lausn vandamála 	<p><i>Upplýsingamiðstöð</i>—Farðu á https://infoserve.lexmark.com.</p> <p>Leiðbeiningarvídeó—Farðu á https://infoserve.lexmark.com/idv/.</p>
Upplýsingar um aðstoð við að nota hugbúnað prentarans	<p>Hjálp fyrir stýrikerfi Microsoft Windows® eða Macintosh—Opnaðu hugbúnað prentara eða forrit og smelltu síðan á Hjálp.</p> <p>Smelltu á  til að sjá samhengisnæmar upplýsingar.</p> <p>Athugasemdir:</p> <ul style="list-style-type: none"> Hjálp er uppsett sjálfvirkt með hugbúnaði prentarans. Prentarahugbúnaðurinn er annað hvort í kerfismöppu prentara eða á skjáb-orðinu, en það fer eftir stýrikerfinu.
<ul style="list-style-type: none"> Skjöl Stuðningur í beinu spjalli Stuðningur í tölvupósti Stuðningur í síma 	<p>Farðu á http://support.lexmark.com.</p> <p>Athugasemd: Veldu landið þitt eða svæði, og veldu síðan vöruna til að skoða viðeigandi vefsvæði stuðnings.</p> <p>Upplýsingar varðandi stuðningstengiliði fyrir land þitt eða svæði er hægt að finna á vefsíðunni eða í prentaðri ábyrgð sem fylgdi með prentaranum þínum.</p> <p>Hafðu eftirfarandi upplýsingar tilbúnar þegar þú hefur samband við þjónustudeild:</p> <ul style="list-style-type: none"> Staður og dagsetning kaupa Gerð vélar og raðnúmer <p>Varðandi frekari upplýsingar, sjá “Finna raðnúmerið á prentaranum” á síðu 9.</p>

Að hverju ertu að leita?	Finndu það hér
<ul style="list-style-type: none">ÖryggisupplýsingarUpplýsingar um reglugerðirUpplýsingar um ábyrgðUmhverfisupplýsingar	<p>Ábyrgðarupplýsingar mismunandi eftir löndum eða svæðum:</p> <ul style="list-style-type: none">Í Bandaríkjunum—Sjá yfirlýsingu varðandi takmörkun ábyrgðar sem fylgdi með prentaranum, eða farðu á http://support.lexmark.com.Í öðrum löndum eða svæðum—Sjá prentaða ábyrgð sem fylgdi með prentaranum. <p><i>Upplýsingahandbók vöru</i>—Skoðaðu skjölin sem fylgdu með prentaranum eða farðu á http://support.lexmark.com.</p>

Finna raðnúmerið á prentaranum

1 Opnaðu hurðina að framan og ýttu henni þétt niður.

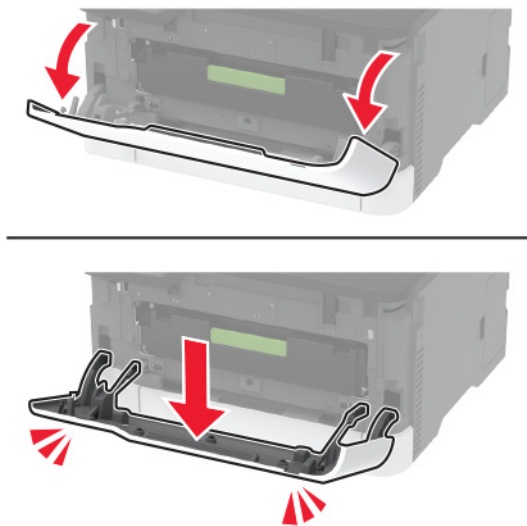

2 Finndu raðnúmer prentarans inna við hurðina að framan.

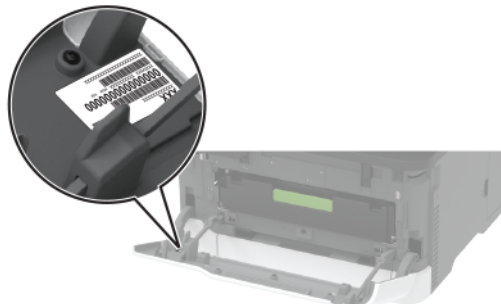

Uppsetningar prentara



1	Stjórnborð Athugasemd: Útlitið getur verið breytilegt eftir þinni gerð prentara.
2	Staðalbakki
3	Handvirkur matari
4	Staðalskúffa fyrir 250 blöð
5	Valkostur á skúffu fyrir 250 blöð Athugasemd: Aðeins stutt í sumum gerðum prentara.

Nota stjórnborð prentara

Lexmark C3224, Lexmark C3326, Lexmark CS331 prentarar

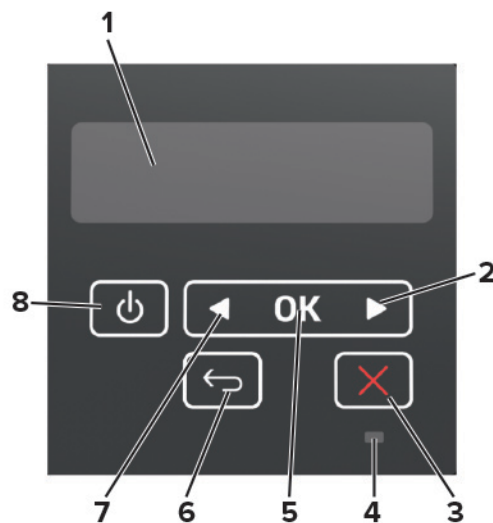

	Hlutur á stjórnborði	Virkni
1	Skjár	<ul style="list-style-type: none"> Skoða skilaboð prentara og stöðu á rekstrarvörum. Setja upp og nota prentarann.
2	Hnappur hægri ör	<ul style="list-style-type: none"> Skruna um valmyndir eða fara á milli skjámynda og valkosta valmynda. Auka númeragildi í stillingu.
3	Stopp-hnappur eða hnappur til að hætta við	Hætta við núverandi verk.
4	Gaumljós	Athuga stöðu prentarans.
5	Valhnappur	<ul style="list-style-type: none"> Velja valkost í valmynd. Vista breytingar í stillingu.
6	Hnappur til baka	Fara til baka í fyrri skjámynd.
7	Hnappur vinstri ör	<ul style="list-style-type: none"> Skruna um valmyndir eða fara á milli skjámynda og valkosta valmynda. Minnka númeragildi í stillingu.
8	Straumhnappur	<p>Kveikja á eða slökkva á prentaranum</p> <p>Athugasemd: Til að slökkva á prentaranum, ýtið á og haldið straumhnappi í fimm sekúndur.</p>

Lexmark C2326, Lexmark C3426, Lexmark CS431, Lexmark CS439 prentarar

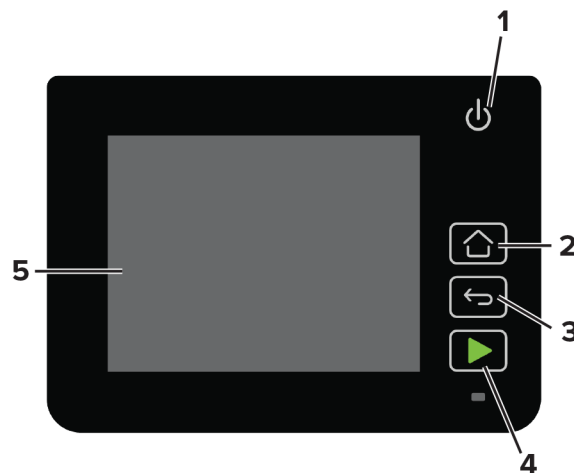

	Hlutur á stjórnborði	Virkni
1	Straumhnappur	<p>Kveikja á eða slökkva á prentaranum</p> <p>Athugasemd: Til að slökkva á prentaranum, ýtið á og haldið straumhnappi í fimm sekúndur.</p>
2	Heimahnappur	Fara á heimaskjáinn.
3	Hnappur til baka	Fara til baka í fyrri skjámynd.
4	Start-hnappur	Hefja verk.
5	Gaumljós	Athuga stöðu prentarans.

	Hlutur á stjórnborði	Virgni
6	Skjár	<ul style="list-style-type: none"> Skoða skilaboð prentara og stöðu á rekstrarvörum. Setja upp og nota prentarann.

Sérstíða heimaskjáinn

Þessi eiginleiki er aðeins tiltækur í sumum gerðum prentara.

- 1 Frá stjórnborðinu, snertu **Stillingar > Tæki > Sýnileg tákni á heimaskjánum**.
- 2 Veldu tákni sem eiga að birtast á heimaskjánum.
- 3 Beittu breytingunum.

Skilja stöðuna á gaumljósinu

Gaumljós	Staða prentara
Slökkt	Slökkt er á prentaranum.
Blár	Kveikt er á prentaranum eða hann er tilbúinn
Blikkandi blátt	Prentarinn er að vinna úr gögnum.
Blikkandi rautt	Prentarinn þarfnast íhlutunar notandans.
Gult	Prentarinn er í svefnstillingu.

Val á pappír

Viðmiðunarreglur varðandi pappír

Notið viðeigandi pappír til að koma í veg fyrir flækjur og tryggja prentun án vandræða.

- Ávallt skal nota nýjan og óskemmdan pappír.
- Vertu viss um meðmælda hlið fyrir prentun áður en pappír er hlaðið. Þessar upplýsingar er yfirleitt að finna á umbúðum pappírs.
- Ekki nota pappír sem hefur verið skorinn eða klipptur með hendi.
- Ekki blanda saman pappírsstærðum, gerðum eða þyngdum í sömu skúffu; blöndun orsakar flækjur.
- Ekki nota húðaðan pappír nema hann sé sérstaklega hannaður fyrir rafræna prentun

Eiginleikar pappírs

Eftirfarandi eiginleikar hafa áhrif á prentgæði og áreiðanleika. Hafðu þessar breytur í huga áður en prentað er á hann.

Þyngd

Skúffurnar geta matað pappírsþyngdir frá 60 til 176g/m² (16 til 47 lb) pappír með löngum trefjum. Pappír léttari en 60g/m² (16lb) kann að vera ekki nægilega stífur til að mötun hans sé ekki rétt og hann valdi stíflum.

Krullun

Krullun er tilhneiging pappírs til að krullast á jöðrum. Mikil krullun getur valdið vandamálum í mötun á pappír. Krullun getur komið fram eftir að pappír fer í gegnum prentarann, þar sem hann er verður fyrir miklum hita. Geymsla á ópökkuðum pappír við heitar, rakar, kaldar eða þurrar aðstæður, jafnvel í skúffum, getur stuðlað að því að pappír krullast fyrir prentun og getur valdið vandamálum við mötun.

Sléttleiki

Sléttleiki pappírs hefur bein áhrif á prentgæði. Ef pappír er of grófur þá nær prentliturinn ekki að samlagast honum á réttan hátt. Ef pappír er of sléttur, þá getur það valdið vandamálum við mötun hans eða prentgæði. Við mælum með notkun á pappír með 50 Sheffield-punktum.

Rakainnihald

Magn af raka í pappírnum hefur áhrif á bæði á prentgæði og getu prentarans til að mata pappírinn á réttan hátt. Láttu pappír vera í upphaflegum umbúðum þar til að það á að nota hann. Þetta takmarkar útsetningu af pappír gagnvart rakabreytingum sem geta rýrt frammistöðu hans.

Geymið pappír í upprunalegum umbúðum í sama umhverfi og prentarinn í 24 til 48 klukkustundir fyrir prentun. Lengdu tímann í nokkra daga ef umhverfi geymslu eða flutnings er mjög frábrugðið umhverfi prentarans. Þykkur pappír getur einnig þurft lengri aðlögunartíma.

Stefna á trefjum

Trefjar eiga við um hvernig pappírstrefjar liggja í pappírsörk. Trefjar eru annað hvort *langar trefjar*, sem liggja eftir lengd á pappírnum, eða *stuttar trefjar*, sem liggja þvert á breidd pappírs.

Fyrir 60–162-g/m² (16–43-lb) þykkar pappír er mælt með löngum trefjum.

Trefjainnihald

Mest af hágæða ljósritunarpappír er búinn til úr 100% efnameðhöndlaðri trjákoðu. Þetta innihald gefur pappírnum mikinn stöðugleika sem leiðir til færri vandamála við mötun pappírs og betri prentgæði. Pappír sem inniheldur trefjar eins og bómull getur haft neikvæð áhrif á meðhöndlun pappírs.

Óásættanlegur pappír

Ekki er mælt með eftirfarandi pappírsgerðum til nota í prentaranum:

- Efnafræðilega meðhöndlaðir pappírar sem eru notaðir til að gera afrit án kalkipappírs. Þeir eru einnig þekktir sem kolefnislausir pappírar, kolefnislaus afritunarpappír (CCP) eða pappír sem ekki þarfnast kolefnis (NCR).
- Forprentaður pappír með kemískum efnum sem geta mengað prentarann
- Forprentaður pappír sem getur orðið fyrir áhrifum að hitastigi í prentaranum
- Forprentaður pappír sem þarfnast stillingar (nákvæmni prentunar á pappírinn) meiri eða minni en ± 2.3 mm (± 0.09 to.). Til dæmis eyðublöð með ljóskennsl stafa (OCR).
Í sumum tilfellum, er hægt að stilla samfærslu með hugbúnaði til að prenta með árangri á þessi eyðublöð.
- Húðaður pappír (útþurrkanlegur), pappír úr gerviefnum eða hitanæmur pappír
- Með grófum brúnum. grófan eða mjög munstraður pappír eða krumpaður pappír
- Pappírar sem ekki uppfylla EN12281:2002 (evrópa).

- Pappír sem er þynnri en 60g/m² (16lb)
- Margskipt eyðublöð eða skjöl.

Notkun á endurunnum pappír

Lexmark vinnur að því að draga úr umhverfisáhrifum pappírs með því að bjóða viðskiptavinum val þegar kemur að prentun. Ein leið til þess að ná þessu er að prófa vörur til að tryggja að hægt sé að nota enduruninn pappír, sérstaklega pappíra sem eru úr 30%, 50% og 100% endurunnu efni. Við gerum ráð fyrir því að enduruninn pappír virki jafn vel og pappír sem ekki er enduruninn virkar í prenturum okkar. Þó að enginn opinber staðal sé til fyrir notkun pappírs á skrifstofum notar Lexmark Evrópustaðalinn EN 12281 sem staðal fyrir lágmarkskröfur. Til að tryggja umfang prófana inniheldur prófunarpappír 100% enduruninn pappír frá Norður-Ameríku, Evrópu og Asíu og prófanir eru gerðar við 8–80% rakastig. Prófun felur í sér tvíhliða prentun. Nota má allan skrifstofupappír sem er gerður úr endurnýjanlegu, endurunnu eða klórlausu efni.

Geymsla á pappír

Notaðu þessar viðmiðunarreglur varðandi pappírsgeymslu til að hjálpa til við að forðast flækjur og misjöfn prentgæði:

- Geymið pappír í upprunalegum umbúðum í sama umhverfi og prentarinn í 24 til 48 klukkustundir fyrir prentun.
- Lengdu tímenn í nokkra daga ef umhverfi geymslu eða flutnings er mjög frábrugðið umhverfi prentarans. Þykkur pappír getur einnig þurft lengri aðlögunartíma.
- Fyrir bestu útkomu, geymið pappír þar sem hitastigið er 21°C (70°F) og rakastig er 40 prósent.
- Flestir miðaframleiðendur mæla með prentun við hitastig á bilinu 18-24°C (65-75°F) og með hlutfallslegum raka á bilinu 40 og 60 prósent.
- Geymið pappír í öskjum, á bretti eða hillu, frekar en á gólfinu.
- Geymið einstaka pakka á flötu yfirborði.
- Ekki geyma neitt ofan á stökum pappírspökkum.
- Taktu pappír út úr öskjunni eða umbúðum aðeins þegar þú ert tilbúinn til að hlaða honum í prentarann. Askjan og umbúðirnar að halda pappírnum hreinum, þurrum og flötum.

Val á forprentuðum eyðublöðum og bréfhausum

- Notaðu pappír með löngum trefjum.
- Notaðu aðeins eyðublöð sem eru offsetprentuð eða prentuð með aðferð djúpprentunar.
- Varastu pappír með grófri eða mjög mynstraðri áferð.
- Notaðu blek sem prentliturinn í prentaranum hefur ekki áhrif á. Prentlitir sem þorna við oxun eða eru á olíugrunni uppfylla venjulegast þessar kröfur; latex-prentlitir kunna ekki að gera það.
- Prentaðu prufueintök á forprentuð eyðublöð og bréfsefni sem ætlun er að nota áður en mikið magn er keypt. Þessi aðgerð ákvarðar hvort blek í forprentuðu eyðublaði eða bréfsefni mun hafa áhrif á prentgæðin.
- Hafðu samráð við söluaðila pappírs ef í vafa.
- Hlaðið pappír í rétta stefnu fyrir prentarann þegar verið er að prenta á bréfhaus. Varðandi frekari upplýsingar, sjá *Leiðbeiningar varðandi pappír og sérstaka miðla*.

Studdar pappírsstærðir

Pappírsstærð	Staðal 250-blaða skúffa eða skúffa sem er aukabúnaður	Handvirkur matari	Prentun á tvær hliðar
A4 210 x 297 mm (8,27 x 11,7 to.)	✓	✓	✓
A5¹ 148 x 210 mm (5,83 x 8,27 to.)	✓	✓	X
A6 105 x 148 mm (4,13 x 5,83 to.)	✓	✓	X
JIS B5 182 x 257 mm (7,17 x 10,1 to.)	✓	✓	X
Oficio (Mexico) 215,9 x 340,4 mm (8,5 x 13,4 to.)	✓	✓	✓
Hagaki 100 x 148 mm (3,94 x 5,83 to.)	✓	✓	X
Yfirlýsing 139,7 x 215,9 mm (5,5 x 8,5 to.)	✓	✓	X
Stjórnunarleg (Evecutive) 184,2 x 266,7 mm (7,25 x 10,5 to.)	✓	✓	X
Bréf (Letter) 215,9 x 279,4 mm (8,5 x 11 to.)	✓	✓	✓
Lögfræði (Legal) 215,9 x 355,6 mm (8,5 x 14 to.)	✓	✓	✓
Fólió 215,9 x 330,2 mm (8,5 x 13 to.)	✓	✓	✓
Alhliða (Universal)^{2,3} 98,4 x 148 mm (3,86 x 5,83 to.) til 215,9 x 355,6 mm (8,5 x 14 to.)	✓	✓	✓
Alhliða (Universal)^{2,3} 25,4 x 25,4 mm (1 x 1 to.) til 215,9 x 297 mm (8,5 x 11,69 to.)	X	X	X
Alhliða (Universal)^{2,3} 105 x 148 mm (4,13 x 5,83 to.) til 215,9 x 355,6 mm (8,5 x 14 to.)	X	X	X

¹ Sjálfvalinn stuðningur er mötun á langri brún. Þegar verið er að nota mötun með stuttri brún er A5 meðhöndlað sem mjór pappír.

² Þegar alhliða stærð er valin er síðan sniðin fyrir 215,90 x 355,60 mm (8,5 x 14 to.) nema að stærðin sé skilgreind af hugbúnaði.

³ Hlaðið mjórri pappír með brún á skammhlið á undan í prentarann.

⁴ 250-blaða skúffa sem er staðalbúnaður styður allt að 5 umslög í einu. 250-blaða skúffa sem er aukabúnaður styður allt að 40 umslög í einu.

Pappírsstærð	Staðal 250-blaða skúffa eða skúffa sem er aukabúnaður	Handvirkur matari	Prentun á tvær hliðar
7 3/4 umslag 98,4 x 190,5 mm (3,875 x 7,5 to.)	✓ ⁴	✓	X
9 umslag 98,4 x 225,4 mm (3,875 x 8,9 to.)	✓ ⁴	✓	X
10 umslag 104,8 x 241,3 mm (4,12 x 9,5 to.)	✓ ⁴	✓	X
DL umslag 110 x 220 mm (4,33 x 8,66 to.)	✓ ⁴	✓	X
C5 umslag 162 x 229 mm (6,38 x 9,01 to.)	✓ ⁴	✓	X
B5 umslag 176 x 250 mm (6,93 x 9,84 to.)	✓ ⁴	✓	X
Önnur gerð umslags 98,4 x 162 mm (3,87 x 6,38 to.) til 176 x 250 mm (6,93 x 9,84 to.)	✓ ⁴	✓	X

¹ Sjálfvalinn stuðningur er mötun á langri brún. Þegar verið er að nota mötun með stuttri brún er A5 meðhöndlað sem mjór pappír.

² Þegar alhliða stærð er valin er síðan sniðin fyrir 215,90 x 355,60 mm (8,5 x 14 to.) nema að stærðin sé skilgreind af hugbúnaði.

³ Hlaðið mjórri pappír með brún á skammhlið á undan í prentarann.

⁴ 250-blaða skúffa sem er staðalbúnaður styður allt að 5 umslög í einu. 250-blaða skúffa sem er aukabúnaður styður allt að 40 umslög í einu.

Studdar pappírsgerðir

Athugasemdir:

- Miðar, umslög og þykkari gerð pappírs prentast ávallt á hægari hraða.
- Miðar eru studdir fyrir notkun öðru hvoru og verður að prófa varðandi ásættanleika.

Pappírsgerð	Staðal 250-blaða skúffa eða skúffa sem er aukabúnaður	Handvirkur matari	Prentun á tvær hliðar
Venjulegur pappír	✓	✓	✓
Þykkur pappír	✓	✓	X
Miðar	✓	✓	X
Umslög	✓	✓	X

Studdar pappírþyngdir

Studdar pappírspyngdir

Pappírgerð og þyngd	Staðal 250-blaða skúffa eða skúffa sem er aukabúnaður	Handvirkur matari	Prentun á tvær hliðar
Þunnur pappír 60-74,9 g/m ² trefjar á langhlið (16-19,9-lb þykkur)	✓	✓	✓
Venjulegur pappír 75-90,3 g/m ² trefjar á langhlið (20-24-lb þykkur)	✓	✓	✓
Mjög þykkur pappír 90,3-100 g/m ² trefjar á langhlið (24,1-26-lb þykkur)	✓	✓	✓
Þykkur pappír 105,1-162 g/m ² trefjar á langhlið (28,1-43-lb þykkur)	✓	✓	X
Þykkur pappír 105,1-200 g/m ² trefjar á langhlið (28,1-53-lb þykkur)	X	✓	X
pappírsmiðar 131 g/m ² (35-lb þykkur)	✓	✓	X
Umslög 60–90 g/m ² (16–24-lb þykkur)	✓	✓	X

Setja upp, setja inn og stilla

Velja staðsetningu fyrir prentara

- Skilja eftir nægt pláss til að opna skúffur, hlífar og hurðir og til að setja upp valkosti vélbúnaðar.
- Settu prentarann upp nálægt rafmagnstengli.

⚠ VARÚÐ—HUGSANLEG HÆTTA: Til að koma í veg fyrir hættu á eldsvoða eða raflosti tengið rafmagnssnúruna við innstungu með viðeigandi getu og rétta jarðtengingu sem er nálægt vörunni og auðveldlega aðgengileg.

⚠ VARÚÐ—HÆTTA Á RAFLOSTI: Til að koma í veg fyrir hættu á raflosti, ekki setja þessa vöru upp eða nota nálægt vatni eða blautum stöðum.

- Gangið úr skugga um að loftflæði í herberginu uppfylli ASHRAE 62 staðal eða staðal CEN Technical Committee 156.
- Tryggið flatt, sterkt og stöðugt yfirborð.
- Haldið prentaranum:
 - Hreinum, þurrum og lausum við ryk.
 - Fjarri lausum heftum og pappírsklemmum.
 - Fjarri beinu loftflæði frá loftræstitækjum, hiturum eða blásurum.
 - Fjarri beinu sólarljósi eða miklum raka.
- Farið eftir sviði hitastigs.

Vinnuhitastig | 10 til 32,2°C (50 til 90°F)

- Haldið meðmæltu plássi umhverfis prentarann fyrir rétta loftræstingu:

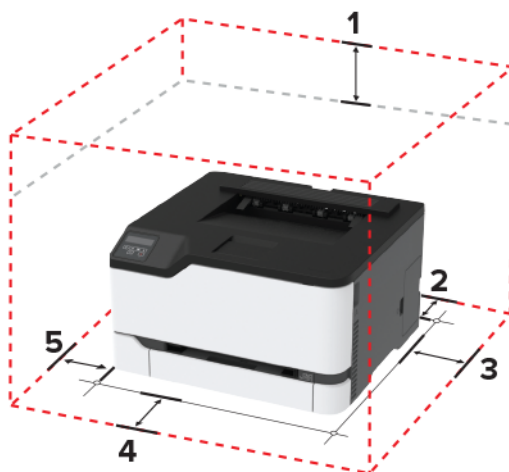

1	Ofan	101 mm (4 to.)
2	Aftan	102 mm (4 to.)
3	Hægri hlið	76 mm (3 to.)
4	Framan	76 mm (3 to.)
5	Vinstri hlið	76 mm (3 to.)

Tenging á köplum

VARÚÐ—HÆTTA Á RAFLOSTI: Til að koma í veg fyrir hættu á raflosti skal ekki setja upp þessa vöru eða tengja einhverjar rafmagns- og kaplatengingar, svo sem rafmagnsleiðslu, faxeiginleika eða síma, á meðan á eldingarveður gengur yfir.

VARÚÐ—HUGSANLEG HÆTTA: Til að koma í veg fyrir hættu á eldsvoða eða raflosti tengið rafmagnssnúruna við innstungu með viðeigandi getu og rétta jarðtengingu sem er nálægt vörunni og auðveldlega aðgengileg.

VARÚÐ—HUGSANLEG HÆTTA: Til að koma í veg fyrir hættu á eldsvoða eða raflosti notið aðeins rafmagnssnúruna sem fylgdi með þessari vöru eða viðurkennda skiptivöru frá framleiðanda.

Viðvörðun—hugsanleg hættu: Til að forðast gagnatap eða truflun prentara, ekki snerta USB snúruna, millistykki fyrir þráðlaust net, eða prentarann á þeim svæðum sem eru sýnd þegar prentun er virk.

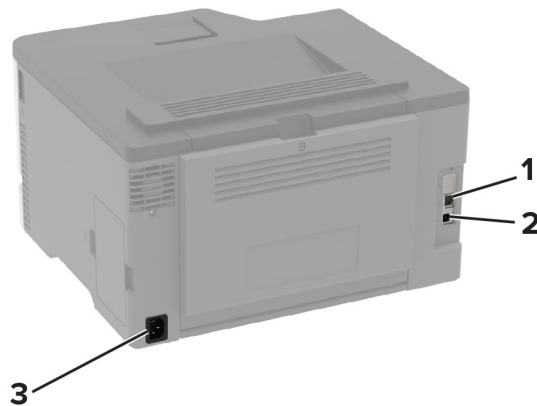

	Prentaratengi	Virkni
1	Ethernet-tengi	Tengja prentarann við netkerfi.
2	USB-prentaratengi	Tengja prentarann við tölvu.
3	Tengi fyrir straumsnúru	Tengja prentarann við rafmagnsinnstungu.

Setja upp skúffur sem eru aukabúnaður

VARÚÐ—HÆTTA Á RAFLOSTI: Til að koma í veg fyrir hættuna á raflosti, ef þú ert að fá aðgang að stjórnborði eða setja upp viðbótarvélbúnað eða minnisbúnað eftir að prentarinn var settur upp, þá skal slökkva á prentaranum og taka rafmagnssnúruna úr sambandi við rafmagn áður en haldið er áfram. Ef þú hefur einhverjar önnur tæki áföst prentaranum, þá skal einnig slökkva á þeim og taka snúrun sem fara í prentarann úr sambandi.

- 1 Slökktu á prentaranum.
- 2 Taktu straumsnúruna úr rafmagnsinnstungunni og síðan úr prentaranum.
- 3 Taktu viðbótaraskúffuna úr umbúðunum og fjarlægðu allar umbúðir.
- 4 Stilltu prentarann af við skúffuna sem er aukabúnaður og láttu prentarann síga á sinn stað.

VARÚÐ—HUGSANLEG HÆTTA: Ef þyngd prentans er meiri en 20 kg (44 lb), þá kann það að þarfnast tveggja eða fleiri manna til að lyfta honum á öruggan hátt.



5 Tengdu straumsnúru við prentarann og síðan við rétt jarðtengda rafmagnsinnstungu.

VARÚÐ—HUGSANLEG HÆTTA: Til að koma í veg fyrir hættu á eldsvoða eða raflosti tengið rafmagnssnúruna við innstungu með viðeigandi getu og rétta jarðtengingu sem er nálægt vörinni og auðveldlega aðgengileg.

6 Kveiktu á prentaranum

Bættu skúffunni handvirkt inn í prentararekilinn til að gera hana tiltæka fyrir prentverk. Varðandi frekari upplýsingar, sjá [“Bæta við tiltækum valkostum í prentrekli” á síðu 29](#).

Setja upp og nota forrit á heimaskjánum

Þessi eiginleiki er aðeins tiltækur í sumum gerðum prentara.

Búa til prófíl fyrir Cloud Connector

1 Á heimaskjá prentarans, veldu **Cloud Connector**.

2 Veldu skýjaþjónustu.

3 Snertu **Búa til** eða **+**.

4 Skráðu einstakt heiti á prófíl.

Athugasemd: Við mælum með að búa til PIN-númer til að vernda prófílinn.

5 Snertu **OK**, og skráðu hjá þér heimildarkóðann.

Athugasemd: Heimildarkóðinn er aðeins gildur í 24 klst.

6 Opnaðu vafra og farðu síðan á <https://lexmark.cloud-connect.co>.

7 Smelltu á **Næst**, og samþykktu síðan notkunarskilmálana.

8 Skráðu viðeigandi upplýsingar og smelltu síðan á **Tengja**.

- 9 Skráðu inn á reikning þinnar netþjónustu.
- 10 Veita heimildir.
Athugasemd: Opnaðu prófilinn innan 72 klst til að ljúka sannvottunarferlið.

Stjórna bókmerkjum

Búa til bókmerki

Nota bókmerki til að prenta skjöl sem oft eru notuð og sem eru geymd á netþjónum eða á vefnum.

- 1 Opnaðu vafra og skráðu IP-tölu prentarans í svæði vistfangs.

Athugasemdir:

- Skoða IP-tölu prentara á heimaskjá prentarans. IP-talan birtist sem fjögur sett af tölum sem eru aðskildar af punktum, svo sem 123.123.123.123.
- Ef verið er að nota staðgengilsþjón (proxy), gerðu hann óvirkan tímabundið til að opna vefsíðuna rétt.

- 2 Smelltu á **Bókmerki** > **Bæta við bókmerki**, og skráðu síðan nefn á bókmerki.

- 3 Veldu samskiptareglur vistfangs og gerðu síðan eitt af eftirfarandi:

- Fyrir HTTP og HTTPS, skráðu vefsíðuslóðina sem þú vilt bókmerkja.
- Fyrir HTTPS, vertu viss um að nota heiti hýsils í stað IP-tölu. Til dæmis, skráðu **myWebsite.com/sample.pdf** í stað þess að skrá **123.123.123.123/sample.pdf**. Vertu einnig viss um að heiti hýsils samsvari einnig gildi almenns heitis (CN) í vottorði netþjóns. Nánari upplýsingar um að fá CN-gildi í vottorði netþjóns er að finna í hjálparupplýsingum fyrir vafrann þinn.
- Fyrir FTP, skráðu FTP vistfangið. Til dæmis, **myServer/myDirectory**. Skráðu FTP-tengið. Tenging 21 er sjálfvalið tengi til að senda skipanir.
- Fyrir SMB, skráðu vistfang fyrir möppu netkerfis. Til dæmis, **myServer/myShare/myFile.pdf**. Skráðu heiti á léni netkerfis.
- Ef þörf krefur, veldu gerð sannvottunar fyrir FTP og SMB.

Skráðu PIN-númer til að takmarka aðgengi að bókmerkinu.

Athugasemd: Forritið styður eftirfarandi gerðir skráa: Vefsíður byggðar á PDF, JPEG, TIFF og HTML. Aðrar gerðir á skrá, svo sem DOCX og XLSX eru studdar í sumum gerðum prentara.

- 4 Smelltu á **Vista**.

Búa til möppur

- 1 Opnaðu vafra og skráðu IP-tölu prentarans í svæði vistfangs.

Athugasemdir:

- Skoða IP-tölu prentara á heimaskjá prentarans. IP-talan birtist sem fjögur sett af tölum sem eru aðskildar af punktum, svo sem 123.123.123.123.

- Ef verið er að nota staðgengilsþjón (proxy), gerðu hann óvirkan tímabundið til að opna vefsíðuna rétt.

2 Smelltu á **Bókmerki** > **Bæta við möppu**, og skrá síðan nafn á möppu.

Athugasemd: Skráðu PIN-númer til að takmarka aðgengi að möppunni.

3 Smelltu á **Vista**.

Athugasemd: Þú getur búið til möppur og bókmerki í möppu. Til að búa til bókmerki, sjá [“Búa til bókmerki” á síðu 21](#).

Setja í pappír og sérstaka miðla

Stilling á stærð og gerð pappírs

1 Frá stjórnborðinu, farðu á:

Stillingar > **Pappír** > **Uppsetning skúffu** > **Pappírsstærð/gerð** > veldu uppruna pappírs

Á prenturum sem eru ekki með snertiskjá, ýttu á  til að fletta um stillingarnar.

2 Stilltu stærð og gerð af pappír.

Stilla alhliða pappírsstillingar

1 Frá stjórnborðinu, farðu á:

Stillingar > **Pappír** > **Uppsetning á miðli** > **Alhliða uppsetning**

Á prenturum sem eru ekki með snertiskjá, ýttu á  til að fletta um stillingarnar.

2 Settu upp stillingarnar.

Hleðsla á skúffum



VARÚÐ—HÆTTA Á AÐ VELTA: Hlaðið í hverja skúffu fyrir sig inn til að koma í veg fyrir óstöðugleika tækisins. Haldið öllum öðrum skúffum lokuðum þar til þörf er á.

1 Fjarlægðu skúffuna.

Athugasemd: Ekki fjarlægja skúffur til að komast hjá pappírflækjum.



2 Sveigðu, blaðaðu og jafnaðu pappírsbrúnir áður en pappírnum er hlaðið.

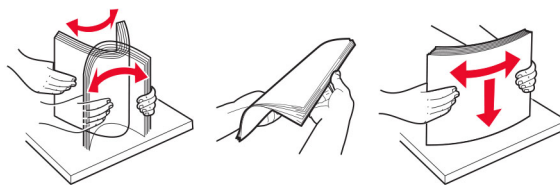

3 Hlaðið pappírsstaflanum með prenthliðina upp.



Athugasemdir:

- Hlaðið pappír með bréfhaus snúandi upp og í átt að afturenda skúffunnar fyrir prentun á eina hlið.
- Hlaðið pappír með bréfhaus snúandi niður og í átt að framenda skúffunnar fyrir prentun á báðar hliðar.
- Ekki renna pappírnum í skúffuna.
- Vertu viss um að hæð á stafli sé fyrir neðan vísun á hámarksfyllingu til að komast hjá flækjum.

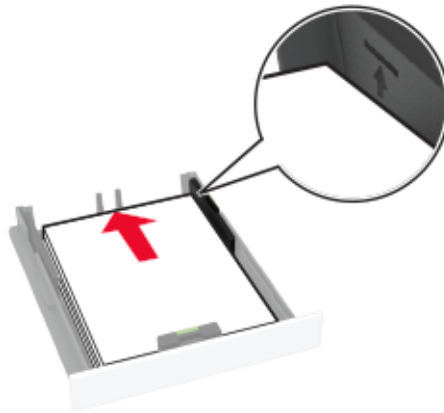

4 Stilltu stýringarnar til að samvara stærð á pappír sem verið er að hlaða.

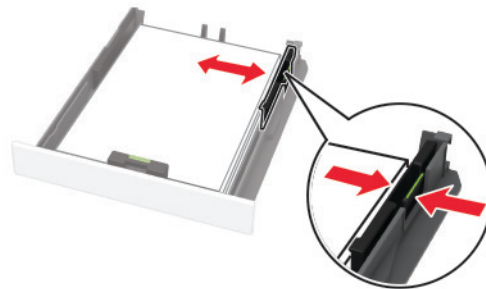
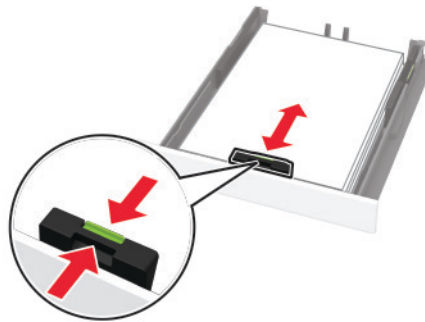

5 Settu skúffuna inn.

Stilltu pappírsstærð og gerð í valmynd fyrir pappír á stjórnborðinu til að samsvara pappír sem er hlaðið.

Hlaða í handvirkan matara

1 Stilltu stýringuna til að samvara stærð á pappír sem verið er að hlaða.

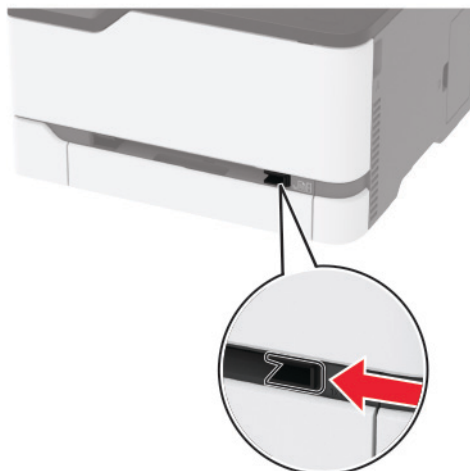

2 Hlaðið pappírsörk með hlið sem á að prenta á snúandi upp.

- Hlaðið bréfhaus með prenthliðinni snúandi upp og efri brún á undan inn í prentarann fyrir prentun á eina hlið.

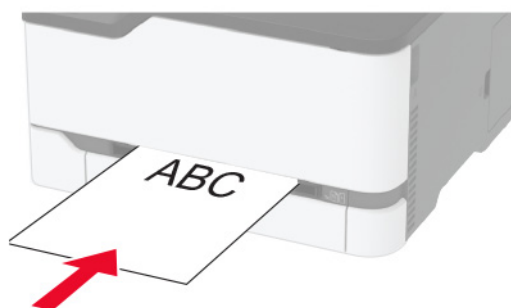

- Hlaðið bréfhaus með prenthliðinni snúandi niður og efri brún síðast inn í prentarann fyrir prentun á tvær hliðar.

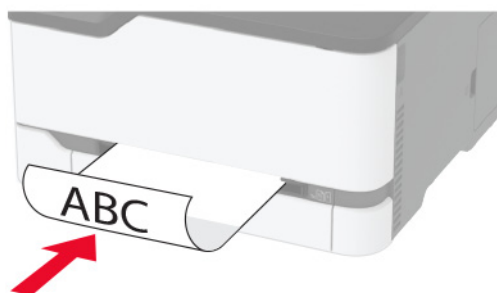

- Hlaðið umslagi með hlið með flipa niður og að hægri hlið á pappírsstýringu.

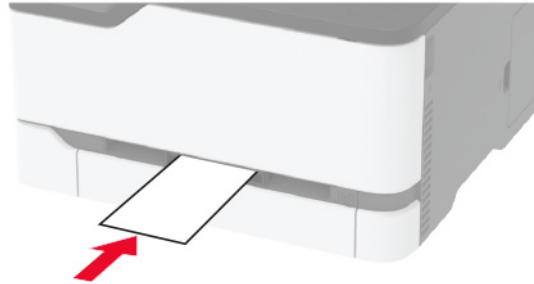

3 Setjið pappírinn inn þar til að leiðandi brún dregst inn.

Athugasemdir:

- Ekki ýta pappírnum inn með afli til að komast hjá pappírsflækju.
- Bíddu eftir að skilaboð birtist á skjánum áður en viðbótarblaði er hlaðið.

Tengja skúffur

1 Frá stjórnborðinu skaltu fletta á:

Stillingar > Pappír > Uppsetning skúffu.

Á prenturum sem eru ekki með snertiskjá, ýttu á **OK** til að fletta um stillingarnar.

2 Veldu uppruna pappírs

3 Stillu sömu pappírsstærð og pappírsgerð fyrir skúffur sem þú ert að tengja.

4 Frá stjórnborðinu skaltu fletta á:

Stillingar > Tæki > Viðhald > Uppsetningarvalmynd > Uppsetning skúffu.

5 Stilltu Tengingu á skúffum á **Sjálfvirkt**.

Athugasemd: Til að aftengja bakka skaltu ganga úr skugga um að engar skúffur séu með sömu stillingar á pappírsstærð eða gerð.

Viðvörðun—hugsanleg hættu: Hitastig á hitagjafa er breytilegt og fer eftir skilgreindri pappírsgerð. Samstilltu stillingar á pappírsgerð í prentaranum við pappírinn sem hlaðið er í skúffuna til að komast hjá vandamálum í prentun.

Setja upp og uppfæra hugbúnað, prentrekla og fastbúnað

Setja upp hugbúnað prentara

Athugasemdir:

- Prentrekilinn er innifalinn í uppsetningarpakka hugbúnaðar.

- Fyrir Macintosh tölvur með macOS útgáfu 10.7 eða nýrri þarftu ekki að setja upp rekilinn til að prenta á AirPrint-vottaðan prentara. Ef þú vilt sértæka eiginleika prentunar, hladdu þá niður prentreklinum.

1 Náðu í afrit af uppsetningarbúnaði hugbúnaðar.

- Á geisladiski hugbúnaðar sem fylgdi með prentaranum.
- Farðu á www.lexmark.com/downloads.

2 Keyrðu uppsetningarforritið og fylgdu leiðbeiningum sem birtast á tölvuskjánum.

Bæta prenturum við tölvu

Gerðu eitt af eftirfarandi, áður en þú byrjar:

- Tengdu prentarann og tölvuna við sama netkerfi. Varðandi frekari upplýsingar um að tengja prentarann við netkerfi, sjá [“Tengja prentarann við þráðlaust netkerfi \(Wi-Fi\)” á síðu 29](#).
- Tengja tölvuna við prentarann. Varðandi frekari upplýsingar, sjá [“Tengja tölvu við prentarann” á síðu 33](#).
- Tengdu prentarann við tölvuna með því að nota USB-kapal. Varðandi frekari upplýsingar, sjá [“Tenging á köplum” á síðu 19](#).

Athugasemd: USB-kapallinn er seldur sérstaklega.

Fyrir Windows-notendur

1 Frá tölvunni, settu upp prentrekilinn.

Athugasemd: Varðandi frekari upplýsingar, sjá [“Setja upp hugbúnað prentara” á síðu 26](#).

2 Opnaðu **Prentarar og skannar**, og smelltu síðan á **Bæta við prentarar eða skanner**.

3 Það fer eftir gerð á þínum prentara, gerðu eitt af eftirfarandi:

- Veldu prentarann úr listanum, og smelltu síðan á **Bæta við tæki**.
- Smelltu á **Sýna Wi-Fi Direct prentara**, veldu prentara, og smelltu síðan á **Bæta við tæki**.
- Smelltu á **Prentarinn sem mig vantar er ekki á lista**, og síðan í glugganum **Bæta við prentara** gerðu eftirfarandi:
 - a Veldu **Bæta við prentara sem notar TCP/IP-tölu eða hýsiheiti**, og smelltu síðan á **Næst**.
 - b Í svæðinu „Hýsiheiti eða IP-tala“ skráðu IP-tölu prentarans, og smelltu síðan á **Næst**.

Athugasemdir:

- Skoða IP-tölu prentara á heimaskjá prentarans. IP-talan birtist sem fjögur sett af tölum sem eru aðskildar af punktum, svo sem 123.123.123.123.
- Ef verið er að nota staðgengilsþjón (proxy), gerðu hann óvirkan tímabundið til að opna vefsíðuna rétt.

c Veldu prentrekil og smelltu síðan á **Næst**.

d Veldu **Nota þann prentrekil sem er uppsettur núna (meðmælt)**, og smelltu síðan á **Næst**.

e Skráðu heiti prentara, og smelltu síðan á **Næst**.

f Veldu valkost deilingar prentara, og smelltu síðan á **Næst**.

g Smelltu á **Ljúka**.

Fyrir Macintosh-notendur

- 1 Frá tölvunni, opnaðu **Prentarar og skannar**.
- 2 Pikkaðu á **+**, og veldu síðan prentara.
- 3 Í valmynd Nota, veldu prentrekil.

Athugasemdir:

- Til að nota Macintosh prentrekilinn, veldu annað hvort **AirPrint** eða **Secure AirPrint**.
- Ef þú vilt sértæka eiginleika prentunar, veldu þá Lexmark prentrekilinn. Til að setja upp rekilinn, sjá [“Setja upp hugbúnað prentara” á síðu 26](#).

- 4 Bæta við prentara.

Uppfæra fastbúnað

Sum forrit þarfnast lágmarksstigs fastbúnaðar tækis til að vinna rétt.

Varðandi nánari upplýsingar um uppfærslu á fastbúnaði tækisins, hafðu samband við þinn söluaðila Lexmark.

- 1 Opnaðu vafra og skráðu IP-tölu prentarans í svæði vistfangs.

Athugasemdir:

- Skoða IP-tölu prentara á heimaskjá prentarans. IP-talan birtist sem fjögur sett af tölum sem eru aðskildar af punktum, svo sem 123.123.123.123.
- Ef verið er að nota staðgengilsþjón (proxy), gerðu hann óvirkan tímabundið til að opna vefsíðuna rétt.

- 2 Smelltu á **Stillingar > > Tæki > Uppfæra fastbúnað**.

- 3 Gerðu annað hvort af eftirfarandi:

- Smelltu á **Athuga varðandi uppfærslur > Ég samþykki, hefja uppfærslu**.
- Hlaða upp flasskrá.

Athugasemd: Til að sækja nýjasta fastbúnað, farðu á www.lexmark.com/downloads, og leitaðu síðan að þinni gerð prentara.

a Skoða flass-skrána.

Athugasemd: Vertu viss um að hafa dregið út zip-skrá fastbúnaðar.

b Smelltu á **Hlaða upp > Byrja**.

Flytja út eða flytja inn uppsetningarskrá.

Þú getur flutt uppsetningarstillingar út í textaskrá, og flutt síðan skrána inn til að beita stillingum á aðra prentara.

- 1 Opnaðu vafra og skráðu IP-tölu prentarans í svæði vistfangs.

Athugasemdir:

- Skoða IP-tölu prentara á heimaskjá prentarans. IP-talan birtist sem fjögur sett af tölum sem eru aðskildar af punktum, svo sem 123.123.123.123.

- Ef verið er að nota staðgengilsþjón (proxy), gerðu hann óvirkan tímabundið til að opna vefsíðuna rétt.

2 Í innfellda vefþjóninum, smelltu á **Flytja út uppsetningu** eða **Flytja inn uppsetningu**.

3 Fylgdu leiðbeiningum á skjánum.

4 Ef prentarinn styður forrit, framkvæmdu þá eftirfarandi:

- a Smelltu á **Forrit** > veldu forritið > **Setja upp**.
- b Smelltu á **Flytja út** eða **Flytja inn**.

Bæta við tiltækum valkostum í prentrekli

Fyrir Windows-notendur

- 1 Opnaðu möppu fyrir prentara.
- 2 Veldu prentarann sem þú vilt uppfæra, og gerðu síðan annað af eftirfarandi:
 - Fyrir Windows 7 eða nýrra, veldu **Eiginleika prentara**.
 - Fyrir eldri gerðir, veldu **Eiginleikar**.
- 3 Farðu í flipa fyrir stillingar og veldu síðan **Uppfæra núna - spyrja prentara**.
- 4 Beittu breytingunum.

Fyrir Macintosh-notendur

- 1 Frá kjörstillingum kerfis í Apple-valmyndinni, farðu í þinn prentara og veldu síðan **Valkostir & Birgðir**.
- 2 Farðu í lista yfir valkosti vélbúnaðar og bættu síðan við uppsettum valkostum.
- 3 Beittu breytingunum.

Nettenging

Tengja prentarann við þráðlaust netkerfi (Wi-Fi)

Athugasemd: Þessi eiginleiki er aðeins tiltækur í sumum gerðum prentara.

Áður en þú byrjar, vertu viss um:

- Virktur tengibúnaður sé stilltur á Sjálfvirkt. Frá stjórnborðinu flettu á:
Stillingar > Netkerfi/tengi > Yfirlit netkerfis > Virkur tengibúnaður

Á prenturum sem eru ekki með snertiskjá, ýttu á  til að fletta um stillingarnar.

- Ethernet-kapallinn er ekki tengdur við prentarann.

Nota þráðlausu uppsetningarhjálpa í prentaranum

Athugasemdir:

- Þessar leiðbeiningar eiga aðeins við um sumar gerðir prentara.

- Gakktu úr skugga um að fastbúnaður prentara sé uppfærður áður en uppsetningarhjálpin er notuð. Varðandi frekari upplýsingar, sjá ["Uppfæra fastbúnað" á síðu 28](#).

- 1 Frá heimaskjánum, snertu  > **Setja upp núna**.
- 2 Veldu þráðlaust netkerfi og skráðu síðan aðgangsorð netkerfis.
- 3 Snertu **Búið**.

Nota valmyndina Stillingar í prentaranum

- 1 Frá stjórnborðinu flettu á:
Stillingar > Netkerfi/tengi > Þráðlaust > Uppsetning á stjórnborði prentara



Á prenturum sem eru ekki með snertiskjá, ýttu á  til að fletta um stillingarnar.

- 2 Veldu þráðlaust netkerfi og skráðu síðan aðgangsorð netkerfis.

Athugasemd: Fyrir gerðir prentara sem eru tilbúnir fyrir þráðlaus netkerfi (Wi-Fi) birtist kvaðning til að setja upp þráðlaust netkerfi við fyrstu uppsetningu.

Nota „Lexmark Mobile Assistant“

- 1 Það fer eftir þínu fartæki, hladdu niður „Lexmark Mobile Assistant“ appinu annað hvort frá verslun Google Play™ eða vefverslun forrita á netinu.
- 2 Það fer eftir gerð á þínum prentara, gerðu eitt af eftirfarandi:
 - Frá heimaskjánum, snertu **Stillingar > Netkerfi/tengi > Þráðlaust > Uppsetning á forriti fartækis > Auðkenni prentara**.
 - Frá stjórnborðinu flettu á:

Stillingar > Netkerfi/tengi >  > Þráðlaust >  > Uppsetning á forriti fartækis > 

Fylgdu leiðbeiningum á skjánum til að skoða auðkenni prentarans.

Athugasemd: Auðkenni prentara er SSID fyrir þráðlaust netkerfi.

- 3 Gangsettu forritið frá þínu fartæki og samþykktu síðan notkunarskilmálana.

Athugasemd: Fáðu heimildir ef þörf krefur.

- 4 Pikkaðu á **Tengjast prentara > Fara í stillingar fyrir þráðlaust net (Wi-Fi)**.
- 5 Tengdu fartækið þitt við þráðlaust netkerfi prentara
- 6 Farðu til baka í forritið og pikkaðu síðan á **Setja upp þráðlausa tengingu (Wi-Fi)**
- 7 Veldu þráðlaust netkerfi og skráðu síðan aðgangsorð netkerfis.
- 8 Pikkaðu á **Búið**.

Tengja prentarann við þráðlaust netkerfi með því að nota verndaða þráðlausa uppsetningu (WPS)

Athugasemd: Þessi eiginleiki er aðeins tiltækur í sumum gerðum prentara.

Áður en þú byrjar, vertu viss um:

- Aðgangsstaðurinn (þráðlaus beinir) sé vottaður sem vernduð þráðlaus uppsetning (WPS) eða WPS-samhæfður. Skoðaðu skjölin sem fylgdu með aðgangsstaðnum varðandi frekari upplýsingar.
- Tenging fyrir þráðlaust net er uppsett í prentaranum þínum. Skoðaðu leiðbeiningarskjölin sem fylgdu með tenginu varðandi frekari upplýsingar.
- Virktur tengibúnaður sé stilltur á Sjálfvirkt. Frá stjórnborðinu skaltu fletta á:
Stillingar > Netkerfi/tengi > Yfirlit netkerfis > Virkur tengibúnaður

Á prenturum sem eru ekki með snertiskjá, ýttu á  til að fletta um stillingarnar.

Nota stillingaraðferð með hnöppum

1 Frá stjórnborðinu skaltu fletta á:

Stillingar > Netkerfi/tengi > Þráðlaust > Vernduð þráðlaus uppsetning > Aðferð með hnöppum

Á prenturum sem eru ekki með snertiskjá, ýttu á  til að fletta um stillingarnar.

2 Fylgdu leiðbeiningum á skjánum.

Nota aðferð persónuauðkennanlegs númers (PIN)

1 Frá stjórnborðinu skaltu fletta á:

Stillingar > Netkerfi/tengi > Þráðlaust > Vernduð þráðlaus uppsetning > Aðferð með PIN

Á prenturum sem eru ekki með snertiskjá, ýttu á  til að fletta um stillingarnar.

2 Afritaðu átta stafa PIN fyrir WPS.

3 Opnaðu vafra og skráðu síðan IP-tölu aðgangsstaðarins í svæði vistfangs.

Athugasemdir:

- Skoðaðu skjölin sem fylgdu með aðgangsstaðnum til að þekkja IP-töluna.
- Ef verið er að nota staðgengilsþjón (proxy), gerðu hann óvirkan tímabundið til að opna vefsíðuna rétt.

4 Aðgengi að WPS-stillingum. Skoðaðu skjölin sem fylgdu með aðgangsstaðnum varðandi frekari upplýsingar.

5 Skráðu átta stafa PIN-númer, og vistaðu síðan breytingarnar.

Stilla Wi-Fi Direct

Wi-Fi Direct® er jafningjatækni byggð á Wi-Fi sem gerir þráðlausum tækjum kleift að tengjast beint við Wi-Fi Direct virkan prentara án þess að nota aðgangsstað (þráðlausan beini).

1 Frá stjórnborðinu, flettu á:

Stillingar > Netkerfi/tengi > Wi-Fi Direct

Á prenturum sem eru ekki með snertiskjá, ýttu á  til að fletta um stillingarnar.

2 Settu upp stillingarnar.

- **Virkja Wi-Fi Direct**—Gerir prentaranum kleift að senda út sitt eigið Wi-Fi Direct net.
- **Wi-Fi Direct heiti**—Úthlutar heiti fyrir Wi-Fi Direct netkerfið.
- **Wi-Fi Direct aðgangsorð**—Úthlutar aðgangsorðinu til að semja um þráðlaust öryggi þegar notuð er tenging milli jafningja.
- **Sýna aðgangsorð á uppsetningarsíðu**—Sýnir aðgangsorðið á uppsetningarsíðu netkerfis.
- **Samþykkja sjálfvirkt beiðni ýtihnappa**—Lætur prentarans samþykkja tengibeðnir sjálfvirkt.

Athugasemd: Samþykki á beiðni ýtihnappa er ekki öruggt.

Athugasemdir:

- Það er sjálfvalið að aðgangsorð netkerfis Wi-Fi Direct er ekki sýnilegt á skjá prentarans. Til að sýna aðgangsorðið, virkjaðu tákni sýnileika aðgangsorðs. Frá stjórnborðinu, farðu á **Stillingar > Öryggi > Ýmislegt > Virkja sýnileika aðgangsorðs/PIN**.
- Til að vita aðgangsorð Wi-Fi Direct netkerfis án þess að sýna það á prentaraskjánum, farðu frá stjórnborðinu á **Stillingar > Skýrslur > Netkerfi > Uppsetningarsíða netkerfis**.

Tengja fartæki við prentarann

Gangtu úr skugga um að Wi-Fi Direct hafi verið sett upp áður en þú tengir fartækið þitt. Varðandi frekari upplýsingar, sjá [“Stilla Wi-Fi Direct” á síðu 32](#).

Tengja með því að nota Wi-Fi Direct

Athugasemd: Þessar leiðbeiningar eiga aðeins við um Android fartæki.

- 1 Farðu í valmynd stillinga á fartækinu.
- 2 Virkjaðu **Wi-Fi**, og smelltu síðan á **Wi-Fi Direct**.
- 3 Veldu heiti á Wi-Fi Direct prentara.
- 4 Staðfestu tenginguna á stjórnborði prentarans.

Tengja með því að nota Wi-Fi

- 1 Farðu í valmynd stillinga á fartækinu.
- 2 Smelltu á **Wi-Fi**, veldu síðan heiti á Wi-Fi Direct prentara.

Athugasemd: Strengnum DIRECT-xy (þar sem x og y eru tvö staftákn af handahófi) er bætt fyrir framan heitið á Wi-Fi prentaranum.

- 3 Skráðu aðgangsorð Wi-Fi Direct.

Tengja tölvu við prentarann

Gangtu úr skugga um að Wi-Fi Direct hafi verið uppsett áður en tölvan er tengd. Varðandi frekari upplýsingar, sjá [“Stilla Wi-Fi Direct” á síðu 32](#).

Fyrir Windows-notendur

- 1 Opnaðu **Prentarar og skannar**, og smelltu síðan á **Bæta við prentarar eða skanner**.
- 2 Smelltu á **Sýna Wi-Fi Direct prentara**, veldu síðan heiti á Wi-Fi Direct prentara.
- 3 Taktu eftir átta stafa PIN prentarans á skjá prentarans.
- 4 Skráðu PIN á tölvunni.

Athugasemd: Ef prentrekill er ekki þegar uppsettur, þá hleður Windows niður viðeigandi rekli.

Fyrir Macintosh-notendur

- 1 Smelltu á þráðlausu táknið og veldu síðan heiti á Wi-Fi Direct prentaranum.

Athugasemd: Strengnum DIRECT-xy (þar sem x og y eru tvö staftákn af handahófi) er bætt fyrir framan heitið á Wi-Fi prentaranum.

- 2 Skráðu aðgangsorð Wi-Fi Direct.

Athugasemd: Settu tölvuna aftur í fyrra netkerfi eftir að hafa aftengt frá netkerfi Wi-Fi Direct.

Wi-Fi netið gert óvirkt

Athugasemd: Þessi eiginleiki er aðeins tiltækur í sumum gerðum prentara.

- 1 Frá stjórnborði prentara, farðu á:

Stillingar > Netkerfi/tengi > Yfirlit netkerfis > Virkur tengibúnaður > Staðalnetkerfi

Á prenturum sem eru ekki með snertiskjá, ýttu á  til að fletta um stillingarnar.

- 2 Fylgdu leiðbeiningum á skjánum.

Athugun á tengingu prentarans

- 1 Prenta uppsetningarsíðu netkerfis.

Frá stjórnborðinu, farðu á:

Stillingar > Skýrslur > Netkerfi > Uppsetningarsíða netkerfis

Á prenturum sem eru ekki með snertiskjá, ýttu á  til að fletta um stillingarnar.

- 2 Athugaðu fyrsta kaflann í síðunni og staðfestu að staðan sé tengdur.

Ef staðan er ekki tengdur, þá kann tengistaður við netið að vera ekki virkur eða netkapalinn er ekki tengdur eða í lagi. Hafðu samband við þinn kerfisstjóra varðandi aðstoð.

Prentar stillingarsíðu valmyndar

Frá stjórnborðinu, farðu á:

Stillingar > Skýrslur > Stillingarsíða valmyndar

Á prenturum sem eru ekki með snertiskjá, ýttu á  til að fletta um stillingarnar.

Gera prentarann öruggan

Eyða minni prentara

Til að eyða gögnum í lausheldnu minni eða biðminni, slökktu einfaldlega á prentaranum.

Til að eyða fastheldnu minni eða einstökum stillingum, stillingum tækis og nets, öryggisstillingum og innbyggðum lausnum skaltu gera eftirfarandi:

1 Frá stjórnborðinu skaltu fletta á:

Stillingar > Tæki > Viðhald > Eyða utan þjónustu > Hreinsa allar upplýsingar í fastheldnu minni

Á prenturum sem eru ekki með snertiskjá, ýttu á **OK** til að fletta um stillingarnar.

2 Veldu annað hvort **Gangsetja upphaflega uppsetningu** eða **Láta prentarann vera utan nets**.

Endurheimta sjálfgefnar verksmiðjustillingar

1 Frá stjórnborðinu skaltu fletta á:

Stillingar > Tæki > Endurheimta sjálfgefnar verksmiðjustillingar

Á prenturum sem eru ekki með snertiskjá, ýttu á **OK** til að fletta um stillingarnar.

2 Veldu **Endurheimta allar stillingar**.

Yfirlýsing varðandi óstöðugleika

Prentarinn þinn innifelur ýmsar gerðir af minni sem getur vistað stillingar fyrir tækið og netkerfið ásamt notendagögnum.

Gerð minnis	Lýsing
Óstöðugt minni	Prentarinn þinn notar staðalgerð <i>vinnsluminnis</i> (RAM) til að geyma gögn í biðminni við einföld prentverk.
Fastheldið minni	Prentarinn þinn kann að nota tvær gerðir af fastheldnu minni: EEPROM og NAND (skyndiminni). Báðar gerðir eru notaðar til að vista stýrikerfi, stillingar tækis og upplýsingar um netkerfið.

Eyðið innihaldi í uppsettu minni prentara við eftirfarandi aðstæður:

- Prentarinn er tekinn úr notkun.
- Prentarinn er fluttur í aðra deild eða staðsetningu.
- Prentarinn er þjónustaður af einhverjum fyrir utan þitt fyrirtæki.
- Prentarinn er fluttur úr þínu húsnæði vegna þjónustu.
- Prentarinn er seldur til annars fyrirtækis.

Prenta

Prentun frá tölvu

Athugasemd: Fyrir miða, þykkan pappír og umslög, stilltu pappírsstærð og gerð í prentaranum áður en skjalið er prentað.

- 1 Opnaðu Prentsamskipti úr því skjali sem þú ert að reyna að prenta.
- 2 Breyttu stillingum ef þörf krefur.
- 3 Prentaðu skjalið.

Prentun frá fartæki

Prenta frá fartæki með því að nota Lexmark Mobile Print

Prenta frá fartæki með því að nota Lexmark Mobile Print

Lexmark™ Mobile Print leyfir þér að senda skjöl og myndir beint til studds Lexmark prentara.

- 1 Opnaðu skjalið og sendu eða deildu því til Lexmark Mobile Print.

Athugasemd: Sum forrit frá þriðja aðila kunna ekki að styðja eiginleika deilingar eða sendingar. Skoðaðu skjölin sem fylgdu með forritinu varðandi frekari upplýsingar.



- 2 Veldu prentara.
- 3 Prentaðu skjalið.

Prenta frá fartæki með því að nota Mopria Print Service

Athugasemd: Þessi eiginleiki er aðeins tiltækur í sumum gerðum prentara.

Mopria® Print Service er prentlausn fartækja fyrir fartæki sem nota Android™ útgáfu 5.0 eða nýrri. Hún leyfir þér að prenta beint á einhvern Mopria-vottaðan prentara.

Athugasemd: Tryggðu að þú hlaðið niður Mopria Print Service forritinu frá Google Play versluninni og gerir það virkt á fartækinu.

- 1 Opnaðu samheft forrit í Android fartækinu þínu eða veldu skjal í þínum skráarstjóra.
- 2 Pikkaðu á  > **Prenta**.
- 3 Veldu prentara og stilltu stillingar ef þörf er á.
- 4 Pikkaðu á .

Prenta frá fartæki með því að nota AirPrint

Athugasemd: Þessi eiginleiki er aðeins tiltækur í sumum gerðum prentara.

AirPrint-hugbúnaður er prentlausn fyrir fartæki sem leyfir þér að prenta beint frá Apple-tækjum á AirPrint-vottuðum prentara.

Athugasemdir:

- Vertu viss um að Apple-tækið og prentarinn séu tengd við sama netkerfið. Ef netið er með margar þráðlausar miðstöðvar skaltu ganga úr skugga um að bæði tækin séu tengd við sama undirnet.
- Þetta forrit er aðeins stutt í sumum tækjum Apple.

1 Frá fartækinu þínu veldu skjal frá þinni skjalastjórnun eða ræstu samhæft forrit.

2 Pikkaðu á  > **Prenta**.

3 Veldu prentara og stilltu stillingar ef þörf er á.

4 Prentaðu skjalið.

Prenta frá fartæki með því að nota Wi-Fi Direct®



Athugasemd: Þessi eiginleiki er aðeins tiltækur í sumum gerðum prentara.

Wi-Fi Direct er prentþjónusta fartækja sem gerir þér mögulegt til að prenta á hvaða Wi-Fi Direct-tilbúnum prentara sem er.

Athugasemd: Tryggðu að fartækið sé tengt við þráðlaust netkerfi prentara. Varðandi frekari upplýsingar, sjá [“Tengja fartæki við prentarann” á síðu 32](#).

1 Opnaðu samhæft forrit í fartækinu þínu eða veldu skjal í þínum skráarstjóra.

2 Það fer eftir gerð á þínu fartæki, gerðu eitt af eftirfarandi:

- Pikkaðu á  > **Prenta**.
- Pikkaðu á  > **Prenta**.
- Pikkaðu á  > **Prenta**.

3 Veldu prentara og stilltu stillingar ef þörf er á.

4 Prentaðu skjalið.

Setja upp trúnaðarverk

Nota stjórnborð prentara

1 Frá heimaskjánum, snertu **Stillingar** > **Öryggi** > **Uppsetning á prentun trúnaðarverka**.

2 Settu upp stillingarnar.

Nota innbyggða vefþjóninn

1 Opnaðu vafra og skráðu IP-tölu prentarans í svæði vistfangs.

Athugasemdir:

- Skoða IP-tölu prentara á heimaskjánum. IP-talan birtist sem fjögur sett af tölum sem eru aðskildar af punktum, svo sem 123.123.123.123.
- Ef verið er að nota staðgengilsþjón (proxy), gerðu hann óvirkan tímabundið til að opna vefsíðuna rétt.

2 Smelltu á **Stillingar > Öryggi > Stillingar trúnaðarprentunar**.

3 Settu upp stillingarnar.

Nota	Til
Hámark ógildra PIN-númera	Takmarkar fjölda skipta sem hægt er að skrá ógilt PIN-númer. Athugasemd: Þegar mörkunum er náð er prentverkum fyrir það notandaheiti eytt.
Gildislok trúnaðarverka	Stilla tíma gildisloka fyrir verk trúnaðarprentunar. Athugasemd: Trúnaðarverk í bið eru geymd í prentaranum þar til að þeim er sleppt eða eytt handvirkt.
Gildislok endurtekinnar verka	Stilla tíma gildisloka fyrir prentverk sem þú vilt endurtaka. Athugasemd: Endurtekin verk í bið eru geymd í minni prentarans til endurprentunar.
Gildislok staðfesta verka	Stilla tíma fyrir gildislok til að prenta afrit af verki til að athuga gæði þess áður en þú prentar afritin sem eftir eru. Athugasemd: Staðfest verk prenta eitt eintak til að athuga hvort það sé fullnægjandi áður en þú prentar afritin sem eru eftir.
Gildislok frestaðra verka	Stilla tíma fyrir gildislok fyrir prentverk sem þú vilt geyma í prentaranum til að prenta síðar. Athugasemd: Frestuðum verkum í bið er sjálfkrafa eytt eftir prentun.
Krefjast að öll verk séu geymd	Stillir prentarann til að geyma öll prentverk.
Geyma afrit skjala	Stilla prentarann til að prenta öll skjöl með sama skráarheiti.

Prentun á trúnaðarmálum og öðrum vernduðum verkum

Fyrir Windows-notendur

- 1 Með skjalið opið, smelltu á **Skrá > Prenta**.
- 2 Veldu prentara og smelltu síðan á **Eiginleikar, Kjörstillingar, Valkostir, eða Uppsetning**.
- 3 Smelltu á **Prenta og vernda**.
- 4 Veldu **Nota Prenta og vernda** og úthlutaðu notandaheiti.
- 5 Veldu gerð prentverks (trúnaðarmál, endurtaka, frestað eða staðfest).
Ef þú velur **Trúnaðarmál**, tryggðu þá prentverkið með persónulegu auðkennisnúmeri (PIN).
- 6 Smelltu á **OK** eða **Prenta**.

7 Sendu prentverkið frá stjórnborði prentarans.

- Fyrir trúnaðarprentverk, farðu á:
Verk í bið > veldu þitt notandaheiti > **Trúnaðarmál** > skráðu PIN > veldu prentverkið > settu upp stillingarnar > **Prenta**
- Fyrir önnur prentverk, farðu á:
Verk í bið > veldu þitt notandaheiti > veldu prentverkið > settu upp stillingarnar > **Prenta**

Athugasemd: Á prenturum sem eru ekki með snertiskjá, ýttu á  til að fletta um stillingarnar.

Fyrir Macintosh-notendur

Nota AirPrint

- 1 Með skjalið opið, veldu **Skrá** > **Prenta**.
- 2 Veldu prentara, og síðan frá felligluggavalmynd sem kemur á eftir valmyndinni Stefna veldu **Prentun með PIN**.
- 3 Virkja **Prentun með PIN**, og skráðu fjögurra stafa PIN.
- 4 Smelltu á **Prenta**.
- 5 Losaðu um prentverkið frá stjórnborði prentarans. Farðu á:
Verk í bið > veldu nafnið á þínum prentara > **Trúnaðarmál** > skráðu PIN > veldu prentverkið > **Prenta**

Á prenturum sem eru ekki með snertiskjá, ýttu á  til að fletta um stillingarnar.

Nota rekil fyrir prentara

- 1 Með skjalið opið, veldu **Skrá** > **Prenta**.
- 2 Veldu prentara, og síðan frá felligluggavalmynd sem kemur á eftir valmyndinni Stefna veldu **Prenta og bið**.
- 3 Veldu **Trúnaðarprentun**, og skráðu síðan fjögurra stafa PIN.
- 4 Smelltu á **Prenta**.
- 5 Losaðu um prentverkið frá stjórnborði prentarans. Farðu á:
Verk í bið > veldu heiti prentarans þíns > **Trúnaðarmál** > veldu prentverkið > skráðu PIN > **Prenta**.

Á prenturum sem eru ekki með snertiskjá, ýttu á  til að fletta um stillingarnar.

Prentun frá Cloud Connector prófíl

- 1 Á heimaskjá prentarans, veldu **Cloud Connector**.
- 2 Veldu þjónustuveitu fyrir skýjaþjónustu og veldu síðan prófíl.

Athugasemd: Verðandi frekari upplýsingar varðandi það að búa til Cloud Connector prófíl, sjá [“Búa til prófíl fyrir Cloud Connector” á síðu 20](#).

3 Pikkaðu á **Prenta**, og veldu síðan skrána.

Breyttu stillingum ef þörf krefur.

Athugasemd: Vertu viss um að velja studda skrá.

4 Prentaðu skjalið.

Prenta lista yfir sýnishorn leturgerða

1 Frá stjórnborðinu, farðu á:

Stillingar > Skýrslur > Prenta > Prenta leturgerðir

Á prenturum sem eru ekki með snertiskjá, ýttu á  til að fletta um stillingarnar.

2 Veldu sýnishorn leturgerðar.

Setja aðskilnaðarsíður á milli afrita

1 Frá heimaskjá, farðu á:

Stillingar > Prenta > Útlit > Aðskilnaðarsíður > Á milli afrita

Á prenturum sem eru ekki með snertiskjá, ýttu á  til að fletta um stillingarnar.

2 Prentaðu skjalið.

Hætta við verk í prentun

Frá stjórnborði prentara

Fyrir prentara sem eru með snertiskjá, gerðu eftirfarandi:

1 Á heimaskjá prentarans, veldu **Hætta við verk**.

2 Veldu verk sem á að hætta við.

Fyrir prentara sem eru ekki með snertiskjá, ýttu á .

Frá tölvunni

1 Það fer eftir stýrikerfi, gerðu annað af eftirfarandi:

- Opnaðu möppu prentara og veldu þinn prentara.
- Frá kjörstillingum kerfis í Apple-valmyndinni, farðu í þinn prentara og opnaðu síðan prentbiðröðina.

2 Veldu verkið sem á að hætta við.

Stilla svertustig prentdufts

1 Frá stjórnborðinu, farðu á:

Stillingar > Prentun > Gæði > Svertustig prentdufts.

Á prenturum sem eru ekki með snertiskjá, ýttu á  til að fletta um stillingarnar.

2 Aðlagaðu stillinguna.

3 Beittu breytingunum.

Nota valmyndir prentarans

Yfirlit valmynda

Tæki	<ul style="list-style-type: none"> • Kjörstillingar • sparnaðarstilling • Fjarstýrt stjórnborð² • Tilkynningar • Orkustýring 	<ul style="list-style-type: none"> • Nafnlaus söfnun gagna • Endurheimta sjálfgefnar verksmiðjustillingar • Viðhald • Sýnileg tákn á heimaskjá¹ • Um þennan prentara
Prenta	<ul style="list-style-type: none"> • Útlit • Uppsetning • Gæði 	<ul style="list-style-type: none"> • PostScript • PCL • Mynd
Pappír	<ul style="list-style-type: none"> • Uppsetning skúffu 	<ul style="list-style-type: none"> • Uppsetning á miðli
Netkerfi/tengi	<ul style="list-style-type: none"> • Yfirlit netkerfis • Þráðlaust • Wi-Fi Direct • Ethernet • TCP/IP • SNMP 	<ul style="list-style-type: none"> • IPSec • 802.1x • LPD-uppsetning • HTTP/FTP-stillingar • USB • Takmarka ytra aðgengi að netkerfi
Öryggi ²	<ul style="list-style-type: none"> • Aðferðir innskráningar • Stjórnun skírteinis • Hömlur á innskráningu 	<ul style="list-style-type: none"> • Uppsetning trúnaðarprentunar • Eyða tímabundnum gagnaskrá • Ýmislegt
Cloud Connector¹	Gera tengingar virkar/óvirkar	
Skýrslur	<ul style="list-style-type: none"> • Síða yfir stillingar valmynda • Tæki 	<ul style="list-style-type: none"> • Prenta • Netkerfi
Bilanaleit	Prenta gæðaprófunarsíður	
¹ Aðeins tiltækt í ákveðnum gerðum prentara.		
² Þessa valmynd er hægt að stilla frá innbyggða vefþjónum í sumum gerðum prentara.		

Tæki

Kjörstillingar

Atriði valmynda	Lýsing
Tungumál á skjá [Listi yfir tungumál]	Stillir tungumál texta sem birtist á skjánum.
Land/svæði [Listi yfir lönd eða svæði]	Auðkennir landið eða svæðið sem prentarinn er settur upp fyrir.
Athugasemd: Stjarna (*) næst gildi gefur til kynna sjálfvalda stillingu frá verksmiðju.	

Atriði valmyndar	Lýsing
Keyra byrjunaruppsetningu Nei* Já	Keyra leiðsagnarforrit uppsetningar.
Lyklaborð Gerð lyklaborðs [Listi yfir tungumál]	Velja tungumál sem gerð lyklaborðs. Athugasemdir: <ul style="list-style-type: none"> Öll gildi yfir gerð lyklaborðs kunna ekki að birtast eða gætu krafist þess að sérstakur vélbúnaður sé uppsettur til að birtast. Þetta atriði valmyndar birtist aðeins í sumum gerðum prentara.
Upplýsingar á skjá Skjátexti 1 (IP-tala*) Skjátexti 2 (Dags/Tími*) Sérniðinn texti 1 Sérniðinn texti 2	Skilgreina upplýsingar sem á að birtast á heimaskjánum.
Dagsetning og tími Setja upp Núverandi dagsetning og tími Stilla dagsetningu og tíma handvirkt Snið dagsetningar (MM-DD-ÁÁÁÁ*) Snið tíma (12 klst. F.H./E.H.*) Tímabelti (GMT*)	Setja upp dagsetningu og tíma prentarans.
Dagsetning og tími Samskiptatími netkerfis (NTP) Virkja samskiptatíma netkerfis (NTP) (kveikt*) NTP-þjónn Virkja sannvottun (Engin*)	Setja upp stillingar fyrir samskiptatíma netkerfis samskiptatíma netkerfis (NTP). Athugasemdir: <ul style="list-style-type: none"> Virkja sannvottun birtist aðeins í sumum gerðum prentara. Þegar virkja sannvottun er stillt á MD5-lykil, birtist auðkenni lykils og aðgangsorð.
Pappírsstærðir U.S.* Metramál	Skilgreinir mælieiningar fyrir pappírsstærðir. Athugasemd: Land eða svæði sem þú valdir í leiðsagnarforriti uppsetningar í byrjun ákvarðar upphafsstillingar á pappírsstærð.
Birtustig á skjá 20–100% (100*)	Stilla birtustig á úttaki. Athugasemd: Þetta atriði valmyndar birtist aðeins í sumum gerðum prentara.
Tímarof á skjá 10–300 (60*)	Stilla aðgerðalausn tíma í sekúndum áður en skjáinn sýnir heimaskjáinn, eða áður en prentari skráir sjálfkrafa út af notandareikningi.
Athugasemd: Stjarna (*) næst gildi gefur til kynna sjálfvalda stillingu frá verksmiðju.	

Sparnaðarstilling

Atriði valmyndar	Lýsing
Prenta Hliðar 1-hlið* 2-hliðar	Skilgreina hvort prentað er á eina hlið eða báðar hliðar á pappír.
Prenta Síður á hlið Slökkt* 2 síður á hlið 3 síður á hlið 4 síður á hlið 6 síður á hlið 9 síður á hlið 12 síður á hlið 16 síður á hlið	Prenta margar síðumyndir á einni hlið á pappírsörk.
Prenta Svertustig prentdufts Létt Venjuleg* Dökkt	Ákvarða stig birtu eða svertu í textamyndum.
Athugasemd: Stjarna (*) næst gildi gefur til kynna sjálfvalda stillingu frá verksmiðju.	

Fjarstýrt stjórnborð

Atriði valmyndar	Lýsing
Ytri VNC-tenging Ekki leyfa* Leyfa	Tengja ytri „Virtual Network Computing“ (VNC) biðlara við fjarstýrt stjórnborð.
Gerð sannprófunar Engin* Staðal sannprófun	Stilla gerð sannprófunar þegar tengst er við VNC-þjón biðlara.
Aðgangsorð VNC	Skilgreina aðgangsorð til að tengjast við VNC-þjón biðlara. Athugasemd: Þetta atriði valmyndar birtist aðeins ef Gerð sannprófunar er stillt á Staðalgerð sannprófunar.
Athugasemd: Stjarna (*) næst gildi gefur til kynna sjálfvalda stillingu frá verksmiðju.	

Tilkynningar

Atriði valmyndar	Lýsing
Rekstrarvörur Sýna áætlaðar rekstrarvörur Sýna áætlun* Ekki sýna áætlun	Sýna áætlaða stöðu á rekstrarvörum.
Rekstrarvörur Sérsniðnar tilkynningar rekstrarvöru	Setja upp stillingar á viðvörðun þegar prentarinn þarfnast inngrips notanda. Athugasemd: Þetta atriði valmyndar birtist aðeins í innbyggða vefþjónum.
Uppsetning viðvarana í tölvupósti Uppsetning tölvupósts Aðal SMTP-gátt Aðaltengi SMTP-gáttar (25*) Auka SMTP-gátt Aukatengi SMTP-gáttar (25*) SMTP Tímarof (30 sekúndur*) Vistfang svörunar Nota ávallt sjálfvalið vistfang svörunar SMTP(Slökkt*) Nota SSL/TLS(óvirkt*) Krefjast áreiðanlegs vottorðs(Kveikt*) Sannvottun SMTP þjóns(Engrar sannvottunar krafist*) Tölvupóstur að frumkvæði tækis(Engin*) Notandaauðkenni tækis Aðgangsorð tækis NTLM-lén	Setja upp tölvupóststillingar prentarans. Athugasemd: Þessa valmynd er aðeins hægt að stilla frá innbyggða vefþjónum í sumum gerðum prentara.
Komist hjá villum Hjálp við flækju Slökkt Kveikt*	Stillir prentarann til að athuga sjálfvirkt varðandi flæktar síður.
Komist hjá villum Halda áfram sjálfvirkt Óvirkt 5–255 (5*) Sjálfvirkur tími til að halda áfram	Láta prentarann halda sjálfvirkt áfram vinnslu eða prentun eftir hreinsun á ákveðnum aðstæðum sem þarfnast íhlutunar. Athugasemd: Sjálfvirkur tími til að halda áfram er aðeins tiltækt í sumum gerðum prentara.
Komist hjá villum Sjálfvirk endurræsing Sjálfvirk endurræsing Ávallt endurræsa* Aldrei endurræsa Endurræsing þegar óvirkur	Stilla prentarann til að endurræsa þegar villa á sér stað.
Komist hjá villum Sjálfvirk endurræsing Hám. sjálfvirkar endurræsingar 1–20 (2*)	Stilla fjölda sjálfvirkra endurræsinga sem prentarinn getur framkvæmt.
Athugasemd: Stjarna (*) næst gildi gefur til kynna sjálfvalda stillingu frá verksmíðju.	

Atriði valmyndar	Lýsing
Komist hjá villum Sjálfvirk endurræsing Gluggi sjálfvirkrar endurræsingar 1–525600 (720*)	Stilla fjölda á sekúndum áður en prentarinn framkvæmir sjálfvirka endurræsinguna.
Komist hjá villum Sjálfvirk endurræsing Teljari sjálfvirkrar endurræsingar	Sýna eingöngu lesnar upplýsingar um teljara endurræsingar.
Komist hjá villum Sýna villu varðandi of stuttan pappír Sjálfvirk hreinsun* Kveikt	Stilla prentarann til að sýna skilaboð þegar villan of stuttur pappír á sér stað. Athugasemd: Of stuttur pappír á við um pappír sem verið er að hlaða.
Komist hjá villum Verndun síðu Slökkt* Kveikt	Stilla prentarann til að vinna alla síðuna í minni áður en hún er prentuð.
Endurheimta innihald flækju Endurheimta flækju Sjálfvirk* Slökkt Kveikt	Stilla prentarann til að endurprenta flæktar síður. Athugasemd: Í sumum gerðum prentara er Slökkt sjálfvalin stilling.
Athugasemd: Stjarna (*) næst gildi gefur til kynna sjálfvalda stillingu frá verksmiðju.	

Orkustýring

Atriði valmyndar	Lýsing
Prófill svefnstillingar Prenta úr svefnstillingu Halda vakandi eftir prentun Fara í svefnstillingu eftir prentun*	Stilla prentarann til að haldast í stillingu Tilbúinn eða fara aftur til baka í Svefnstillingu eftir prentun.
Tímarof Svefnstilling 1–60 mínútur (15*)	Stilla tímalengd aðgerðarleysis áður en prentarinn fer í stillingu fyrir svefn.
Athugasemd: Stjarna (*) næst gildi gefur til kynna sjálfvalda stillingu frá verksmiðju.	

Atriði valmyndar	Lýsing
Tímarof Tímarof stillingar í dvala Óvirkt 1 klst. 2 klst. 3 klst. 6 klst. 1 dagur 2 dagar 3 dagar* 1 vika 2 vikur 1 mánuður	Stilla tímann áður en það slokknar á prentaranum.
Tímarof Tímarof dvala í tengingu Setja í dvala Ekki setja í dvala*	Stilla Tímarof dvala til að slökkva á prentaranum þegar virk Ethernet-tenging er til staðar.
Athugasemd: Stjarna (*) næst gildi gefur til kynna sjálfvalda stillingu frá verksmiðju.	

Nafnlaus söfnun gagna

Atriði valmyndar	Lýsing
Nafnlaus söfnun gagna Notkun tækis og upplýsingar um frammistöðu Engin*	Senda upplýsingar um notkun prentarans og frammistöðu til Lexmark. Athugasemd: Senditími nafnlausra gagna birtist aðeins þegar þú stillir Nafnlaus söfnun gagna á Notkun tækis og frammistaða.
Senditími nafnlausra gagna Upphafstími Lokatími	
Athugasemd: Stjarna (*) næst gildi gefur til kynna sjálfvalda stillingu frá verksmiðju.	

Endurheimta sjálfgefnar verksmiðjustillingar

Atriði valmyndar	Lýsing
Endurheimta stillingar Endurheimta allar stillingar Endurheimta stillingar prentarans Endurheimta stillingar netkerfisins.	Endurheimta sjálfgefnar stillingar frá verksmiðju.

Viðhald

Valmynd uppsetningar

Atriði valmyndar	Lýsing
USB-uppsetning USB PnP 1* 2	Breyta stillingu á USB-rekli prentarans til að bæta samhæfni við einkatölvu.
USB-uppsetning USB-hraði Fullur Sjálfvirk*	Stilla USB-tengið til að virka á fullum hraða og gera háhraðagetu þess óvirka.
Uppsetning skúffu Tenging á skúffum Sjálfvirk* Slökkt	Stilla prentarann til að tengja skúffur sem eru með stillingar á sömu pappírsgerð og pappírsstærð. Athugasemd: Þetta atriði valmyndar er aðeins tiltækt í sumum gerðum prentara.
Uppsetning skúffu Sýna skilaboð um innsetningu á skúffu Slökkt Aðeins fyrir óþekktar stærðir* Alltaf	Sýna skilaboð um að velja pappírsstærð og gerð eftir að skúffan hefur verið sett inn.
Uppsetning skúffu Hleðsla á A5 Stutt brún Löng brún*	Skilgreina stefnu á síðu þegar A5-stærð á pappír er hlaðið.
Uppsetning skúffu Pappírskvaðingar Sjálfvirk* Handvirk stilling pappírs	Stilla uppruna pappírs sem notandinn fyllir á þegar kvaðning birtist um að hlaða pappír.
Uppsetning skúffu Kvaðningar umslags Sjálfvirk* Handvirk stilling umslags	Stilla uppruna pappírs sem notandinn fyllir á þegar kvaðning birtist um að hlaða umslagi.
Uppsetning skúffu Aðgerð vegna kvaðninga Kvaðning notanda* Halda áfram Nota núverandi	Stilla prentarann til að leysa kvaðningar vegna pappírs eða umslaga.
Skýrslur Síða yfir stillingar valmyndar Atvikaskráning Samantekt atvikaskrár	Prentar skýrslur um stillingar á valmynd prentara, stöðu og atvikaskráningu.
Athugasemd: Stjarna (*) næst gildi gefur til kynna sjálfvalda stillingu frá verksmiðju.	

Atriði valmyndar	Lýsing
Notkun rekstrarvöru og teljarar Hreinsa notkunarsögu rekstrarvöru	Endurstilla ferilssögu rekstrarvöru, svo sem fjölda síðna og daga eftir, í stillingu frá verksmiðju.
Notkun rekstrarvöru og teljarar Endurstilla hitagjafa Endurstilla ITM	Endurstilla teljarann eftir að ný rekstrarvara hefur verið sett upp.
Herming prentara PPDS-herming Slökkt* Kveikt	Stilla prentarann til að bera kennsl á og nota PPDS-gagnastreymi.
Herming prentara PS-herming Kveikt* Slökkt	Stilla prentarann til að bera kennsl á og nota PS-gagnastreymi.
Herming prentara Öryggi hermingar Tímarof síðu 0–60 (60*)	Stilla tímarof síðu við hermingu.
Herming prentara Öryggi hermingar Endurstilla hermingu eftir verk Slökkt* Kveikt	Endurstilla hermingu eftir verk í prentun.
Herming prentara Öryggi hermingar Gera aðgengi skilaboða prentara óvirk Kveikt* Slökkt	Gera aðgengi að skilaboðum prentara óvirkt á meðan á hermingu stendur.
Uppsetning prentunar Stilling aðeins svart Slökkt* Kveikt	Prenta litainnihald í grátónum.
Uppsetning prentunar Samstilling lita Slökkt 1 2* 3 4 5	Aðlaga prentað úttak til að jafna missamfærslu í prentaranum.
Uppsetning prentunar Skerping leturs 0–150 (24*)	Stilla gildi fyrir punktastærð texta fyrir neðan hátiðnirasta sem er notaður við prentun leturgagna. Til dæmis ef gildið er 24, þá notar allt letur í 24 punkta stærð eða minna hátiðnirasta.
Athugasemd: Stjarna (*) næst gildi gefur til kynna sjálfvalda stillingu frá verksmiðju.	

Atriði valmyndar	Lýsing
Notkun tækis Hljóðlát stilling Slökkt* Kveikt	Stilla prentarann til að vinna í hljóðlátri stillingu. Athugasemd: Það hægir á frammistöðu prentarans að virkja þessa stillingu.
Notkun tækis Valmyndir stjórnborðs Virkja* Gera óvirkt	Virkja aðgengi að valmyndum stjórnborðs.
Notkun tækis Örugg stilling Slökkt* Kveikt	Stilla prentarann til notkunar í stillingu, þar sem hann reynir að halda áfram að bjóða upp á eins mikla virkni og mögulegt er, þrátt fyrir þekkt vandamál. Til dæmis, þegar stillt á kveikt og mótör fyrir tvíhliða prentun (duplex) er ekki virkur, prentar prentarinn með einar hliðar prentun á skjölunum, jafnvel þótt verkið sé tvíhliða prentun. Athugasemd: Þetta atriði valmyndar er aðeins tiltækt í sumum gerðum prentara.
Notkun tækis Hreinsa stöðu sérstillingar	Hreinsa notendaskilgreinda strengi fyrir sérsniðnar sjálfvaldar eða aðrar tilkynningar.
Notkun tækis Hreinsa öll fjarstillt skilaboð.	Hreinsa skilaboð sem sett hafa verið inn með fjarstillingu. Athugasemd: Þetta atriði valmyndar er aðeins tiltækt í sumum gerðum prentara.
Notkun tækis Sýna skjámyndir villu sjálfvirkt Kveikt* Slökkt	Sýna núverandi villuboð á skjánum eftir að prentarinn er óvirkur á heimaskjánum í tíma sem samsvarar stillingu á tímarofi á skjá. Athugasemd: Þetta atriði valmyndar er aðeins tiltækt í sumum gerðum prentara.
Uppsetning á skynjara fyrir litaskellur Kjörstilling á tíðni stillinga Óvirkt Fæstar litastillingar Færri litastillingar Venjuleg* Betri litanákvæmni Besta litanákvæmni	Stilla sjálfvalda tíðni kvörðunar.
Uppsetning á skynjara fyrir litaskellur Full stilling	Keyra fulla stillingu lita.
Uppsetning á skynjara fyrir litaskellur Prenta TPS-upplýsingasíðu	Prenta greiningarsíðu sem inniheldur kvörðun á skynjara fyrir litaskellur.
Athugasemd: Stjarna (*) næst gildi gefur til kynna sjálfvalda stillingu frá verksmiðju.	

Eyða utan þjónustu

Atriði valmyndar	Lýsing
Eyða minni prentara Minni prentara síðast hreinsað Hreinsa allar upplýsingar á fastheldnu minni Eyða öllum stillingum fyrir prentara og netkerfi. Eyða öllum flýtvísium og stillingum fyrir flýtvísa.	Hreinsa allar stillingar og forrit sem geymd eru í prentaranum.
Athugasemd: *Aðeins tiltækt í ákveðnum gerðum prentara.	

Sýnileg tákn á heimaskjá

Valmynd	Lýsing
Staða/birgðir Verk í biðröð Breyta um tungumál Bókmerki Verk í bið	Skilgreina hvaða tákn á að sýna á heimaskjánum.

Um þennan prentara

Atriði valmyndar	Lýsing
Flipi eignar	Sýna raðnúmer prentarans.
Staðsetningu prentarans	Auðkenna staðsetningu prentarans. Hámarks lengd er 63 stafákni.
Hafa samband við	Persónugera heiti prentarans. Hámarks lengd er 63 stafákni.
Senda atvikaskrár Hætta við Senda	Senda greiningarupplýsingar til Lexmark.

Prenta

Útlit

Atriði valmyndar	Lýsing
Hliðar 1-hlið* 2-hliðar	Skilgreina hvort prentað er á eina hlið eða báðar hliðar á pappír.
Veltistíll Löng brún* Stutt brún	Ákvarða hvaða hlið á pappír er bundin (löng brún eða stutt) þegar prentað er á báðar hliðar. Athugasemd: Prentarinn hliðrar sjálfvirkt prentuðum upplýsingum á síðunni til að binda rétt, en það fer eftir hvaða valkostur er valinn.
Athugasemd: Stjarna (*) næst gildi gefur til kynna sjálfvalda stillingu frá verksmiðju.	

Atriði valmyndar	Lýsing
Auðar síður Prenta Ekki prenta*	Prenta auðar síður sem eru innifaldar í prentverki.
Raða Slökkt [1,1,1,2,2,2]* Kveikt [1,2,1,2,1,2]	Stafla síðum í prentverki í röð þegar verið er að prenta mörg eintök af verkinu..
Aðskilnaðarsíður Engin* Á milli eintaka Á milli verka Á milli síðna	Setja inn auðar aðskilnaðarsíður við prentun.
Uppruni aðskilnaðarsíðu Skúffa [x] (1*)	Skilgreina uppruna pappírs á aðskilnaðarsíðum.
Síður á hlið Slökkt* 2 síður á hlið 3 síður á hlið 4 síður á hlið 6 síður á hlið 9 síður á hlið 12 síður á hlið 16 síður á hlið	Prenta margar síðumyndir á einni hlið á pappírsörk.
Röðun á síðum á hlið Lárétt* Öfugt lárétt Lóðrétt Öfugt lóðrétt	Skilgreina staðsetningu á mörgum síðum þegar verið er að nota Síður á hlið. Athugasemd: Staðsetningin fer eftir fjölda á síðumyndum og hvernig þær snúa.
Stefna á síðum á hlið Sjálfvirkt* Langsnið Skammsnið	Skilgreina stefnu á skjali með mörgum síðum þegar verið er að nota Síður á hlið.
Spássía á síðum á hlið Engin* Heil	Prenta spássíu á hverja síðumynd þegar verið er að nota Síður á hlið.
Eintök 1–9999 (1*)	Skilgreina fjölda eintaka fyrir hvert prentverk.
Prentsvæði Venjuleg* Passar á síðu Heil síða	Stilla prentanlegt svæði á pappírsörk.
Athugasemd: Stjarna (*) næst gildi gefur til kynna sjálfvalda stillingu frá verksmiðju.	

Uppsetning

Atriði valmyndar	Lýsing
Tungumál prentara PCL-herming PS herming*	Stilla tungumál prentara. Athugasemd: Stilling á sjálfgefnu tungumáli prentara kemur ekki í veg fyrir að hugbúnaður sendi prentverk sem nota annað tungumál prentara.
Notkun prentara Hámarkshraði Hámarksafköst*	Ákvarða hvernig litaprenthylki vinnur við prentun. Athugasemdir: <ul style="list-style-type: none"> • Þegar stillt á Hámarksafköst, hægir litaprenthylki á sér eða stöðvast þegar verið er að prenta síður aðeins í svörtum lit. • Þegar stillt er á Hámarkshraða þá eru litaprenthylki ávallt í gangi við prentun, hvort sem verið er að prenta síður í lit eða svörtu.
Vista aðföng Slökkt* Kveikt	Skilgreina hvað prentarinn gerir með niðurhlaðin aðföng, svo sem leturgerðir og fjölva, þegar hann fær verk sem krefst meira minnis en er tiltækt. Athugasemdir: <ul style="list-style-type: none"> • Þegar stillt á Slökkt þá geymir prentarinn niðurhlaðin aðföng aðeins þar til að þörf er á meira minni. Aðföngum sem eru tengd óvirku tungumáli prentara er eytt. • Þegar stillt á Kveikt geymir prentarinn öll varanleg aðföng þvert á allar tungumálastillingar. Þegar þörf krefur sýnir prentarinn skilaboð um fullt minni í stað þess að eyða varanlegum aðföngum.
Skipun prenta allt Í stafrófsröð* Nýjast fyrst Það elsta fyrst	Skilgreina í hvaða röð geymd verk og trúnaðarmál eru prentuð þegar Prenta allt allt er valið.
Athugasemd: Stjarna (*) næst gildi gefur til kynna sjálfvalda stillingu frá verksmiðju.	

Gæði

Atriði valmyndar	Lýsing
Prentstilling Svart/hvít Litur*	Stilla prentstillingu.
Prentuplausn 4800 CQ*	Stilla upplausn á prentuðu úttaki. Athugasemd: 4800 CQ gefur hágæða úttak á hámarkshraða.
Svertustig prentdufts Létt Venjuleg* Dökkt	Ákvarða stig birtu eða svertu í textamyndum.
Hálftóna Venjuleg* Smáatriði	Bæta prentað úttak til að vera með mjúkar línur með skörpum brúnum.
Athugasemd: Stjarna (*) næst gildi gefur til kynna sjálfvalda stillingu frá verksmiðju.	

Atriði valmyndar	Lýsing
RGB-birtustig -6 til 6 (0*)	Stilla birtustigið, skerpu og metnun í litaúttaki. Athugasemd: Þessi stilling hefur ekki áhrif á skrár þar sem tæknilýsing CMYK-lita er notuð.
RGB-skerpa 0 til 5 (0*)	
RGB-mettun 0 til 5 (0*)	
Athugasemd: Stjarna (*) næst gildi gefur til kynna sjálfvalda stillingu frá verksmiðju.	

Þróuð myndvinnsla

Atriði valmyndar	Lýsing
Litajafnvægi Blátt -5 til 5 (0*) Rautt -5 til 5 (0*) Gult -5 til 5 (0*) Svart -5 til 5 (0*) Endurstilla sjálfvalið	Stilla magn af prentlit sem notað er fyrir hvern lit.
Litaleiðrétting Litaleiðrétting Sjálfvirkt* Slökkt Handvirkt Litaleiðrétting innihalds	Aðlaga litastillingar sem notaðar eru til að prenta skjöl. Athugasemdir: <ul style="list-style-type: none"> • Slökkt stillir prentarann til að taka við litastillingum frá hugbúnaðinum. • Auto stillir prentarann til að beita mismunandi litaprófilum á hvern hlut á prentuðu síðunni. • Handvirkt leyfir sérsnið á RGB eða CMYK litabreytingum sem beitt er á hvern hlut á prentuðu síðunni. • Litaleiðrétting innihalds er aðeins tiltæk þegar Litaleiðrétting er stillt á Handvirkat.
Litastilling	Stilla prentarann til að aðlaga litabreytingar í prentuðu úttaki.
Athugasemd: Stjarna (*) næst gildi gefur til kynna sjálfvalda stillingu frá verksmiðju.	

PostScript

Atriði valmyndar	Lýsing
Villa prentun PS Kveikt Slökkt*	Prenta síðu sem lýsir PostScript® villunni. Athugasemd: Þegar villa kemur upp hættir vinnsla á verkinu, prentari prentar villuskilaboð og restin af prentuninni er sleppt.
Lágmarksínubreidd 1–30 (2*)	Stilla lágmarksbreidd slaga. Athugasemd: Verk prentuð í 4800 CQ nota helming gildisins.
Athugasemd: Stjarna (*) næst gildi gefur til kynna sjálfvalda stillingu frá verksmiðju.	

Atriði valmyndar	Lýsing
Læsa PS-gangsetningarstillingu Kveikt* Slökkt	Gera SysStart-skrá óvirka. Athugasemd: Sjálfvaldar stillingar geta verið breytilegar eftir gerð prentara.
Sléttun mynda Kveikt Slökkt*	Bæta birtuskil og skerpu á myndum með lága upplausn. Athugasemd: Þessi stilling hefur engin áhrif á myndir með upplausn 300 dpi eða hærrí.
Tímarof í bið Óvirkt Virkt*	Virka prentarann til að bíða eftir fleiri gögnum áður en hætt er við prentverk.
Biðtími tímarofs 15–65535 (40*)	Stilla tímann í sekúndum sem prentarinn bíður eftir fleiri gögnum áður en hætt er við prentverk. Athugasemd: Þetta atriði valmyndar birtist aðeins þegar Bið tímarofs er virk.
Athugasemd: Stjarna (*) næst gildi gefur til kynna sjálfvalda stillingu frá verksmiðju.	

PCL

Atriði valmyndar	Lýsing
Heiti leturgerðar [Listi yfir tiltækar leturgerðir] (Courier*)	Veldu leturgerð úr skilgreindum uppruna leturs.
Stilling á tákni [Listi yfir tiltæk sett tákna] (10U PC-8*)	Skilgreina tákni sem er stillt fyrir hvert heiti leturgerðar. Athugasemd: Stilling á tákni er sett staftákna stafrófs og talna, punkta og sérstakra tákna. Stilling tákna styður mismunandi tungumál eða sérstök kerfi, svo sem reiknitákni eða vísindatexta.
Halli 0.08–100 (10*)	Skilgreina halla á leturgerðum með föstu eða jafnbreiðu millibili. Athugasemd: Halli á við um staftákni með föstu millibili á tomnu eftir gerð.
Stefna Skammsnið* Langsnið Viðsnúðið skammsnið Viðsnúðið langsnið	Skilgreina stefnu á texta og myndefni á síðu.
Línur á síðu 1–255	Skilgreina fjölda af línur af texta fyrir hverja síðu sem prentuð er í gegnum PCL® gagnastraum. Athugasemdir: <ul style="list-style-type: none"> Þetta valmyndaratriði virkjar lóðréttu stýringu sem veldur því að valinn fjöldi af umbeðnum línur er prentaður á milli sjálfgefna spássía á síðunni. 60 er sjálfvalin verksmiðjustilling fyrir Bandaríkin. 64 er sjálfvalin alþjóðleg stilling frá verksmiðju.
PCL5 lágmarksbreidd á línu 1–30 (2*)	Stillir lágmark upphafsbreiddar slaga. Athugasemd: Verk prentuð í 4800 CQ nota helming gildisins.
PCLXL lágmarksbreidd á línu 1–30 (2*)	
Athugasemd: Stjarna (*) næst gildi gefur til kynna sjálfvalda stillingu frá verksmiðju.	

Atriði valmyndar	Lýsing
A4 breidd 198 mm* 203 mm	Stillir breidd á rökrænni síðu þegar prentað er á A4-stærð pappírs. Athugasemd: Rökræn síða er plássíð á raunverulegri síðu þegar gögn eru prentuð.
Sjálfvirk ný lína (CR) eftir línuskipti (LF) Slökkt* Kveikt	Stillir prentarann til að framkvæma sjálfvirk stýriskipunina ný lína (CR) eftir línuskipti (LF). Athugasemd: Ný lína er búnaður sem stjórnar prentara til að færa stöðu bendilsins í fyrstu stöðu á sömu línu.
Sjálfvirk línuskipti (LF) eftir nýja línu (CR) Slökkt* Kveikt	Stilla prentarann til að framkvæma sjálfvirk stýriskipunina línuskipti (LF) eftir nýja línu (CR).
Endurvelja númer á skúffu Úthluta skúffu [x] Slökkt* Engin 0–201 Úthluta handvirkum pappír Slökkt* Engin 0–201 Úthluta handvirkri stillingu umslags Slökkt* Engin 0–201	Stilla prentarann til að vinna með rekli prentarans eða hugbúnaði sem nota aðra úthlutun á uppruna pappírs.
Endurvelja númer á skúffu Skoða sjálfgefnar verksmiðjustillingar	Sýna sjálfvalda verksmiðjustillingu fyrir hvern uppruna pappírs.
Endurvelja númer á skúffu Endurheimta sjálfvaldar stillingar	Færa allar úthlutanir á skúffum aftur í verksmiðjustillingu.
Tímarof prentunar Óvirkt Virkið* [90]	Stilla prentarann til að ljúka við prentverk eftir að hann hefur verið í aðgerðarleysi í tilgreindan tíma í sekúndum. Athugasemd: Tími tímarofs prentunar birtist aðeins í sumum gerðum prentara.
Tími tímarofs prentunar 1–255 (90*)	
Athugasemd: Stjarna (*) næst gildi gefur til kynna sjálfvalda stillingu frá verksmiðju.	

Mynd

Atriði valmyndar	Lýsing
Sjálfvirk aðlögun Kveikt Slökkt*	Velja bestu tiltæku pappírsstærð og stillingu á stefnu fyrir mynd. Athugasemd: Þegar þetta er stillt á Kveikt mun þetta valmyndaratriði yfirkeyra stillingar fyrir kvörðun og stefnu fyrir myndina.
Athugasemd: Stjarna (*) næst gildi gefur til kynna sjálfvalda stillingu frá verksmiðju.	

Atriði valmyndar	Lýsing
Snúa við Slökkt* Kveikt	Snúa við tvítóna einlitum myndum. Athugasemd: Þessi stilling á ekki við um GIF eða JPEG snið fyrir myndir.
Kvörðun Festipunktur efst vinstra megin Besta aðlögun* Festipunktur í miðju Láta hæð/breidd passa Lát hæð passa Láta breidd passa	Stilla mynd til að passa í prentanlegt svæði. Athugasemd: Þegar sjálfvirk aðlögun er stillt á kveikt, er kvörðun sjálfkrafa stillt á bestu aðlögun.
Stefna Skammsnið* Langsnið Viðsnúðið skammsnið Viðsnúðið langsnið	Skilgreina stefnu á texta og myndefni á síðu.
Athugasemd: Stjarna (*) næst gildi gefur til kynna sjálfvalda stillingu frá verksmiðju.	

Pappír

Uppsetning skúffu

Atriði valmyndar	Lýsing
Sjálfvalinn uppruni Skúffa [x] (1*) Handvirk stilling pappírs Handvirk stilling umslags	Stilla uppruna fyrir öll prentverk.
Pappírsstærð/gerð Skúffa [x] (1*) Handvirk stilling pappírs Handvirk stilling umslags	Skilgreina pappírsstærð eða pappír sem hlaðið er í hvern uppruna pappírs.
Stærð í staðinn Slökkt Bréf (Letter)/A4 Allt uppgefið*	Stilltu prentara til að setja tiltekna pappírsstærð í staðinn ef umbeðinni stærð er ekki hlaðið í neinn uppruna pappírs. Athugasemdir: <ul style="list-style-type: none"> • Slökkt setur kvaðningu til notanda að hlaða pappírsstærð sem beðið er um. • Bréf (Letter/A4) prentar A4-stærð skjals á bréfsefni þegar bréf og verk í stærð bréfs á A4 pappírsstærð þegar þú hleður A4. • Allt uppgefið kemur í stað bréfs/A4.
Athugasemd: Stjarna (*) næst gildi gefur til kynna sjálfvalda stillingu frá verksmiðju.	

Uppsetning á miðli

Alhliða uppsetning

Atriði valmyndar	Lýsing
Mælieiningar Tommur Millímetrar	Skilgreinir mælieiningar fyrir alhliða pappír. Athugasemd: Tommur er sjálfvalin verksmiðjustilling fyrir Bandaríkin. Millímetrar er sjálfvalin alþjóðleg stilling frá verksmiðju.
Breidd á skammsniði 3,00–14,17 tommur (8,50*) 76–360 mm (216*)	Stilla breidd á skammsniði á alhliða pappír.
Hæð á skammsniði 3,00-14,17 tommur (14*) 76-360 mm (356*)	Stilla hæð á skammsniði á alhliða pappír.
Stefna færslu Stutt brún* Löng brún	Stilla prentarann til að grípa pappír frá stuttri brún eða langri brún. Athugasemd: Löng brún birtist aðeins þegar lengsta brún er styttri en hámarks breidd sem er studd.
Athugasemd: Stjarna (*) næst gildi gefur til kynna sjálfvalda stillingu frá verksmiðju.	

Gerðir miðla

Atriði valmyndar	Lýsing
Venjulegur pappír Þykkur pappír Endurunninn Glanspappír Miðar Þykkur pappír Umslag Bréfhous Forprentaður Litaður pappír Létt Þung Grófur/bómull Sérniðin gerð [x]	Skilgreina áferð, þyngd og stefnu á pappír sem er hlaðið. Athugasemd: Sérniðin gerð er aðeins studd í sumum gerðum prentara.

Netkerfi/tengi

Yfirlit netkerfis

Atriði valmyndar	Lýsing
Virkur tengibúnaður Sjálfvirkt* Staðalnetkerfi Þráðlaust	Skilgreina hvernig netkerfi er tengt.
Staða netkerfis	Sýna stöðu á netkerfi prentarans og tengistillingar.
Sýna stöðu netkerfis á prentara Slökkt Kveikt*	Sýna stöðu netkerfis á skjánum.
Hraði, Duplex	Sýna hraðann á núverandi virku netkorti.
IPv4	Sýna IPv4-vistfangið.
Öll IPv6-vistföng	Sýna öll IPv6-vistföng.
Endurstilla prentþjón Gangsetja	Endurstilla allar virkar nettengingar prentarans. Athugasemd: Þessi stilling fjarlægir allar uppsetningarstillingar netkerfis.
Tímarof verks í netkerfi Óvirkt Virkt*	Stilla tímann áður en prentarinn hættir við prentverk á netinu. Athugasemd: Tímarof verks í netkerfi birtist aðeins í sumum gerðum prentara.
Tími tímarof verks í netkerfi 10–255 sekúndur (90*)	
Upplýsingasíða Slökkt* Kveikt	Prenta upplýsingasíðu.
Virkja nettengingar Virkja* Gera óvirkt	Gera allar nettengingar virkar eða óvirkar.
Virkja LLDP Kveikt Slökkt*	Virkja LLDP (Link Layer Discovery Protocol) í prentaranum.
Athugasemd: Stjarna (*) næst gildi gefur til kynna sjálfvalda stillingu frá verksmiðju.	

Þráðlaust

Atriði valmyndar	Lýsing
Uppsetning með því að nota forrit fyrir fartæki	Setja upp þráðlausa tengingu með því að nota Lexmark Mobile hjálparforritið.
Uppsetning á stjórnborði prentara Velja netkerfi Bæta við þráðlausu netkerfi <ul style="list-style-type: none"> • Heiti netkerfis • Stilling netkerfis Grunnkerfi • Öryggisstilling þráðlausrar tengingar Óvirkt* WEP WPA2/WPA - Persónulegt WPA2 - Persónulegt 	Ákvarða þráðlaust netkerfi sem prentarinn tengist við. Athugasemd: Þetta atriði valmyndar birtist sem <i>Uppsetning á þráðlausri tengingu</i> í innbyggða vefþjóninum.
Vernduð þráðlaus uppsetning (Wi-Fi Protected Setup (WPS)) Aðferð gangsetningar með hnöppum Gangsetning með PIN-aðferð	Koma á þráðlaustu neti og virkja öryggi netkerfis Athugasemdir: <ul style="list-style-type: none"> • Aðferð gangsetningar með hnöppum tengir prentara við þráðlaust net þegar ýtt er á hnappa á bæði prentara og aðgangsstað (þráðlausum beini) innan ákveðins tíma. • Gangsetning með PIN-aðferð tengir prentara við þráðlaust net með því að nota PIN-númer á prentaranum og skrá það inn í þráðlausar stillingar á aðgangsstaðnum.
Samhæfni 802.11b/g/n (2.4GHz) 802.11a/b/g/n/ac (2.4GHz/5GHz)* 802.11a/n/ac (5GHz)	Skilgreinir þráðlausan staðal fyrir þráðlaust netkerfi.
Öryggisstilling þráðlausrar tengingar Óvirkt* WEP WPA2/WPA-Persónulegt WPA2-Persónulegt 802.1x - RADIUS	Stillir gerð á öryggi fyrir tengingu á prentaranum við þráðlaus tæki.
WEP staðfestingstilling Sjálfvirkt* Opin Sameiginleg	Stilla tegund þráðlausrar dulkóðunar (WEP) sem prentarinn notar. Athugasemd: Þetta atriði valmyndar birtist aðeins ef öryggisstilling þráðlausrar tengingar er stillt á WEP.
Stilla WEP-lykil	Skilgreina aðgangsorð WEP fyrir örugga þráðlausa tengingu. Athugasemd: Þetta atriði valmyndar birtist aðeins ef öryggisstilling þráðlausrar tengingar er stillt á WEP.
WPA2-Persónulegt AES*	Virkja þráðlaust öryggi með WPA2. Athugasemd: Þetta atriði valmyndar birtist aðeins ef öryggisstilling þráðlausrar tengingar er stillt á WPA2-Persónulegt.

Atriði valmyndar	Lýsing
Stilla PSK	Stilla aðgangsorð fyrir örugga þráðlausa tengingu. Athugasemd: Þetta atriði valmyndar birtist aðeins þegar öryggisstilling þráðlausrar tengingar er stillt á WPA2/WPA-Persónulegt eða WPA2-Persónulegt.
WPA2/WPA-Persónulegt AES*	Virkja þráðlaust öryggi með WPA2/WPA staðli. Athugasemd: Þetta atriði valmyndar birtist aðeins ef öryggisstilling þráðlausrar tengingar er stillt á WPA2/WPA-Persónulegt.
802.1x dulkóðunarstilling WPA+ WPA2*	Virkja þráðlaust öryggi með 802.1x staðli. Athugasemd: Þetta atriði valmyndar birtist aðeins ef öryggisstilling þráðlausrar tengingar er stillt á 802.1x - Radius.
IPv4 Virkja stillingu villuleiðréttingar (DHCP) Kveikt* Slökkt	Virkja samskiptareglur fyrir samstillt kerfi (Dynamic Host Configuration Protocol) (DHCP). Athugasemd: DHCP er staðal samskiptareglur sem gerir þjóni kleift að dreifa IP-tölu og stillingarupplýsingum til biðlara.
IPv4 Stilla fasta IP-tölu IP-tala Netsía Gátt	Stilla fasta IP-tölu á þínum prentara.
IPv6 Virkja IPv6 Kveikt* Slökkt	Virkja IPv6 í prentaranum.
IPv6 Virkja DHCPv6 Kveikt Slökkt*	Virkja DHCPv6 í prentaranum.
IPv6 Sjálfvirk uppsetning vistfangs án staðsetningar Slökkt Kveikt*	Stilla netengi fyrir þráðlaust net til að samþykkja sjálfvirkar uppsetningarfærslur IPv6-tölu sem koma frá beini.
IPv6 DNS-tala	Skilgreina DNS-tölu netþjóns.
IPv6 Handvirkt úthlutað IPv6 vistfang	Úthluta IPv6 vistfangi. Athugasemd: Þetta atriði valmyndar birtist aðeins í sumum gerðum prentara.
IPv6 Handvirkt úthlutaður IPv6 beinir	Úthluta IPv6 vistfangi beinis. Athugasemd: Þetta atriði valmyndar birtist aðeins í sumum gerðum prentara.
IPv6 Forskeyti vistfangs 0–128 (64*)	Skilgreina forskeyti vistfangs.

Atriði valmyndar	Lýsing
IPv6 Öll IPv6-vistföng	Sýna öll IPv6-vistföng.
IPv6 Öll IPv6-vistföng beinis.	Sýna öll vistföng IPv6-beinis.
Vistfang netkerfis UAA LAA	Skoða vistföng netkerfis.
PCL SmartSwitch Kveikt* Slökkt	Stilla prentarann til skipta sjálfkrafa í PCL-hermingu þegar prentverk krefst þess, án tillits til sjálfgefins tungumáls prentara. Athugasemd: Ef slökkt er á PCL SmartSwitch skoðar prentarinn ekki gögn á innleið og notar sjálfvalið tungumál prentara sem er skilgreint í valmynd Uppsetning.
PS SmartSwitch Kveikt* Slökkt*	Stilla prentarann til skipta sjálfkrafa í PS-hermingu þegar prentverk krefst þess, án tillits til sjálfgefins tungumáls prentara. Athugasemd: Ef slökkt er á PS SmartSwitch skoðar prentarinn ekki gögn á innleið og notar sjálfvalið tungumál prentara sem er skilgreint í valmynd Uppsetning.
Mac Binary PS Sjálfvirkt* Kveikt Slökkt	Stillir prentarann til að vinna úr Macintosh binary PostScript prentverkum. Athugasemdir: <ul style="list-style-type: none"> Kveikt vinnur úr raw binary PostScript prentverkum. Slökkt síar prentverk sem nota staðalsamskipti.

Wi-Fi Direct

Atriði valmyndar	Lýsing
Virkja beint þráðlaust net (Wi-Fi) Kveikt Slökkt*	Stilla prentarann til að tengjast beint við tæki með þráðlausu neti (Wi-Fi).
Heiti Wi-Fi Direct	Skilgreina heiti fyrir Wi-Fi Direct netkerfi.
Wi-Fi Direct aðgangsorð	Setja aðgangsorð til að sannvotta og sannreyna notendur á Wi-Fi tengingu.
Sýna aðgangsorð á uppsetningarsíðu Slökkt Kveikt*	Sýna Wi-Fi Direct aðgangsorð á uppsetningarsíðu netkerfisins.
Forgangsrásamúmer 1–11 Sjálfvirkt*	Stilla æskilega rás í þráðlausu netkerfinu.
IP-tala eiganda hóps	Skilgreina IP-tölu fyrir eiganda hóps.
Samþykkja sjálfvirkt beiðni ýtihenna Slökkt* Kveikt	Samþykkja beiðnir til að tengjast netkerfi sjálfvirkt. Athugasemd: Sjálfvirkt samþykki viðskiptavina er ekki öruggt.
Athugasemd: Stjarna (*) næst gildi gefur til kynna sjálfvalda stillingu frá verksmiðju.	

Ethernet

Atriði valmyndar	Lýsing
Hraði netkerfis	Sýna hraða á virkum tengibúnaði netkerfis.
IPv4 Virka DHCP Kveikt* Slökkt	Virka samskiptareglur fyrir samstillt kerfi (Dynamic Host Configuration Protocol) (DHCP). Athugasemd: DHCP eru staðal samskiptareglur sem gerir þjóni kleift að dreifa IP-tölu og stillingarupplýsingum til viðskiptavina á virkan hátt.
IPv4 Stilla fasta IP-tölu IP-tala Netsía Gátt	Stilla fasta IP-tölu á þínum prentara.
IPv6 Virka IPv6 Slökkt Kveikt*	Virka IPv6 í prentaranum.
IPv6 Virka DHCPv6 Slökkt* Kveikt	Virka DHCPv6 í prentaranum.
IPv6 Sjálfvirk uppsetning vistfangs án staðsetningar Slökkt Kveikt*	Stilla netengi fyrir þráðlaust net til að samþykkja sjálfvirkar uppsetningarfærslur IPv6-tölu sem koma frá beini.
IPv6 DNS-tala	Skilgreina DNS-tölu netþjóns.
IPv6 Handvirkt úthlutað IPv6 vistfang	Úthluta IPv6 vistfangi. Athugasemd: Þetta atriði valmyndar birtist aðeins í sumum gerðum prentara.
IPv6 Handvirkt úthlutaður IPv6 beinir	Úthluta IPv6 vistfangi beinis. Athugasemd: Þetta atriði valmyndar birtist aðeins í sumum gerðum prentara.
IPv6 Forskeyti vistfangs 0–128 (64*)	Skilgreina forskeyti vistfangs.
IPv6 Öll IPv6-vistföng	Sýna öll IPv6-vistföng.
IPv6 Öll IPv6-vistföng beinis.	Sýna öll vistföng IPv6-beinis.
Vistfang netkerfis UAA LAA	Sýna „Media Access Control“ (MAC) vistföng: Staðbundin stjórnun vistfangs (Locally Administered Address) (LAA) og alhliða stjórnun vistfangs (Universally Administered Address) (UAA). Athugasemd: Hægt er að breyta staðbundinni stjórnun vistfangs (LAA) handvirkt.
Athugasemd: Stjarna (*) næst gildi gefur til kynna sjálfvalda stillingu frá verksmíðju.	

Atriði valmyndar	Lýsing
PCL SmartSwitch Slökkt Kveikt*	Stilla prentarann til skipta sjálfkrafa í PCL-hermingu þegar prentverk krefst þess, án tillits til sjálfgefins tungumáls prentara. Athugasemd: Ef slökkt er á PCL SmartSwitch skoðar prentarinn ekki gögn á innleið og notar sjálfvalið tungumál prentara sem er skilgreint í valmynd Uppsetning.
PS SmartSwitch Kveikt* Slökkt*	Stilla prentarann til skipta sjálfkrafa í PS-hermingu þegar prentverk krefst þess, án tillits til sjálfgefins tungumáls prentara. Athugasemd: Ef slökkt er á PCL SmartSwitch skoðar prentarinn ekki gögn á innleið og notar sjálfvalið tungumál prentara sem er skilgreint í valmynd Uppsetning.
Mac Binary PS Sjálfvirkt* Kveikt Slökkt	Stillir prentarann til að vinna úr Macintosh binary PostScript prentverkum. Athugasemdir: <ul style="list-style-type: none"> • Kveikt vinnur úr raw binary PostScript prentverkum. • Slökkt sýar prentverk sem nota staðalsamskipti.
Ethernet með orkuskilvirkni Slökkt Kveikt Sjálfvirkt*	Draga úr orkunotkun þegar prentarinn tekur ekki við gögnum frá Ethernet-netkerfi.
Athugasemd: Stjarna (*) næst gildi gefur til kynna sjálfvalda stillingu frá verksmiðju.	

TCP/IP

Athugasemd: Þessi valmynd birtist aðeins í nettengdum prenturum eða prenturum sem eru tengdir prentþjónum.

Atriði valmyndar	Lýsing
Stilla heiti hýsis.	Stilla núverandi hýsisnafn TCP/IP.
Heiti léns	Stilla heiti léns Athugasemd: Þetta atriði valmyndar birtist aðeins í sumum gerðum prentara.
Leyfa DHCP/BOOTP að uppfæra NTP-þjón Kveikt* Slökkt	Leyfa DHCP og BOOTP biðlurum að uppfæra NTP-stillingar á prentaranum.
Nafn núllstillingar	Skilgreina þjónustuheiti fyrir núllstillt netkerfi. Athugasemd: Þetta atriði valmyndar birtist aðeins í sumum gerðum prentara.
Virkja sjálfvirka IP-tölu Kveikt* Slökkt	Úthlutar IP-tölu sjálfvirkt.
DNS-tala	Skilgreina núverandi DNS-tölu netþjóns.
Athugasemd: Stjarna (*) næst gildi gefur til kynna sjálfvalda stillingu frá verksmiðju.	

Atriði valmyndar	Lýsing
Afrit DNS-tölu	Skilgreina afritun á DNS-tölu netþjóna.
Afrit DNS-tölu netþjóns 2	
Afrit DNS-tölu netþjóns 3	
Leitarröð léns	Skilgreina lista yfir lén til að finna prentara og tilföng hans sem eru í mismunandi lénum á netinu. Athugasemd: Þetta atriði valmyndar birtist aðeins í sumum gerðum prentara.
Virkja DDNS Kveikt Slökkt*	Uppfæra breytilegar DNS-stillingar.
DDNS TTL	Skilgreina núverandi DDNS-stillingar.
Sjálfvalið TTL	
Endurnýjunartími DDNS	
Virkja mDNS Slökkt Kveikt*	Uppfæra stillingar DNS margvarps.
WINS-tala	Skilgreina vistfang fyrir Windows Internet Name Service (WINS).
Virkja BOOTP Slökkt* Kveikt	Leyfa BOOTP að úthluta IP-tölu prentara.
Listi yfir takmarkanir netþjóns	Skilgreina IP-tölu fyrir TCP-tengingar Athugasemdir: <ul style="list-style-type: none"> • Þetta atriði valmyndar birtist aðeins í sumum gerðum prentara. • Nota kommu til að aðgreina hverja IP-tölu. • Þú getur bætt við allt að 50 IP-tölum.
Listi yfir valkosti takmarkana netþjóns Loka á öll tengi* Loka aðeins á prentun Loka aðeins á prentun og HTTP	Skilgreina hvernig IP-tölur á listanum geta fengið aðgengi að virkni prentarans. Athugasemd: Þetta atriði valmyndar birtist aðeins í sumum gerðum prentara.
MTU	Skilgreina breytu hámarkseiningu samskipta (MTU) fyrir TCP-tengingar.
Raw-prentaratengi 1–65535 (9100*)	Skilgreina númer raw-tengis fyrir prentara sem tengdir eru netkerfi.
Hámarkshraði umferðar á útleið Óvirkt* Virkt	Virkja hámarksflutningshraða prentarans.
Virkja TLSv1.0 Slökkt Kveikt*	Virkja TLSv1.0 samskiptamátann
Athugasemd: Stjarna (*) næst gildi gefur til kynna sjálfvalda stillingu frá verksmiðju.	

Atriði valmyndar	Lýsing
Virkja TLSv1.1 Slökkt Kveikt*	Virkja TLSv1.1 samskiptamátann
SSL dulmálslisti	Skilgreina algrím dulmáls til að nota við SSL eða TLS tengingar.
Athugasemd: Stjarna (*) næst gildi gefur til kynna sjálfvalda stillingu frá verksmiðju.	

SNMP

Athugasemd: Þessi valmynd birtist aðeins í nettengdum prenturum eða prenturum sem eru tengdir prentþjónum.

Atriði valmyndar	Lýsing
SNMP útgáfa 1 og 2c Virkt Slökkt Kveikt* Leyfa stillingu SNMP Slökkt Kveikt* Virkja PPM MIB Slökkt Kveikt* SNMP umhverfi	Setja upp „Simple Network Management Protocol“ (SNMP) útgáfur 1 og 2c til að setja upp prentrekla og forrit.
Athugasemd: Stjarna (*) næst gildi gefur til kynna sjálfvalda stillingu frá verksmiðju.	

Atriði valmyndar	Lýsing
SNMP útgáfa 3 Virkt Slökkt Kveikt* Samhengisheiti Stilla skírteini lesa/skrifa Nafn notanda Aðgangsorð sannvottunar Aðgangsorð persónuverndar Stilla skírteini aðeins lesa Nafn notanda Aðgangsorð sannvottunar Aðgangsorð persónuverndar Myllutákn vottunar MD5 SHA1* Lágmarksstig sannvottunar Engin sannvottun, engin gagnaleynd Sannvottun, engin gagnaleynd Sannvottun, gagnaleynd* Algrím gagnaleyndar DES AES-128*	Stilla SNMP útgáfu 3 til að setja upp og uppfæra öryggi prentara.
Athugasemd: Stjarna (*) næst gildi gefur til kynna sjálfvalda stillingu frá verksmiðju.	

IPSec

Athugasemd: Þessi valmynd birtist aðeins í nettengdum prenturum eða prenturum sem eru tengdir prentþjónum.

Atriði valmyndar	Lýsing
Virkja IPSec Slökkt* Kveikt	Virkja „Internet Protocol Security“ (IPSec).
Grunnuppsetning Sjálfvalið* Samhæfni Öruggt	Stilla grunnuppsetningu IPSec. Athugasemd: Þetta atriði valmyndar birtist aðeins þegar Virkja IPSec er stillt á Kveikt.
Athugasemd: Stjarna (*) næst gildi gefur til kynna sjálfvalda stillingu frá verksmiðju.	

Atriði valmyndar	Lýsing
DH (Diffie-Hellman) uppástunga hóps modp2048 (14)* modp3072 (15) modp4069 (16) modp6144 (17)	Stilla dulkóðun IPSec. Athugasemdir: <ul style="list-style-type: none"> DH (Diffie-Hellman) uppástunga fyrir hóp birtist aðeins Grunnuppsetning er stillt á Samhæfi. IKE SA líftími (klst) og IPSec SA líftími (klst) birtist aðeins þegar Grunnuppsetning er stillt á Öruggt.
IKE SA líftími (klst) 1 2 4 8 24*	
IPSec SA líftími (klst) 1 2 4 8* 24	
Tillaga um dulkóðunaraðferð 3DES AES*	Skilgreina aðferðir dulkóðunar og staðfestingar til að tengjast á netinu á öruggan hátt. Athugasemd: Þetta atriði valmyndar birtist aðeins þegar Grunnuppsetning er stillt á Samhæfi.
Tillaga um staðfestingaraðferð SHA1 SHA256* SHA512	
Skírteini IPSec-tækis	Skilgreina IPSec vottorð. Athugasemd: Þetta atriði valmyndar birtist aðeins þegar Virkja IPSec er stillt á Kveikt.
Fyrir fram samnýttar lykilvottaðar tengingar Hýsill [x] Vistfang Lykill	Setja upp staðfestar tengingar á prentaranum. Athugasemd: Þessi atriði valmyndar birtast aðeins þegar Virkja IPSec er stillt á Kveikt.
Votta staðfestar tengingar Hýsill [x] Vistfang[/undirnet] Vistfang[/undirnet]	
Athugasemd: Stjarna (*) næst gildi gefur til kynna sjálfvalda stillingu frá verksmiðju.	

802.1x

Athugasemd: Þessi valmynd birtist aðeins í nettengdum prenturum eða prenturum sem eru tengdir prentþjónum.

Atriði valmyndar	Lýsing
Virkt Slökkt* Kveikt	Láta prentarann tengjast netkerfum sem þarfnast sannvottunar áður en aðgengi er leyft.
Athugasemd: Stjarna (*) næst gildi gefur til kynna sjálfvalda stillingu frá verksmiðju.	

LPD-uppsetning

Athugasemd: Þessi valmynd birtist aðeins í nettengdum prenturum eða prenturum sem eru tengdir prentþjónum.

Atriði valmyndar	Lýsing
Tímaröf LPD 0–65535 sekúndur (90*)	Stilla gildi tímaröfs til að stöðva að Line Printer Daemon-miðlarinn (LPD) sé að biða endalaust fetir föstum eða ógildum prentverkum.
Upplýsingasiða LPD Slökkt* Kveikt	Prenta upplýsingasiðu fyrir öll LPD prentverk Athugasemd: Upplýsingasiða er fyrsta blaðsíðu prentunar sem notað er sem aðskilnaðarsíða prentverka og til að bera kennsl á upphaf beiðni prentunar.
Lokasiða LPD Slökkt* Kveikt	Prenta lokasiðu fyrir öll LPD prentverk Athugasemd: Lokasiða er síðasta síðan í prentverki.
Umbreyting á nýrri línu LPD Slökkt* Kveikt	Virkja umbreytingu á nýrri línu Athugasemd: Ný lína er búnaður sem stjórnar prentara til að færa stöðu bendilsins í fyrstu stöðu á sömu línu.
Athugasemd: Stjarna (*) næst gildi gefur til kynna sjálfvalda stillingu frá verksmiðju.	

HTTP/FTP-stillingar

Atriði valmyndar	Lýsing
Virkja HTTP-þjón Slökkt Kveikt*	Aðgengi að innbyggðum vefþjón til að fylgjast með og stjórna prentaranum.
Virkja HTTPS Slökkt Kveikt*	Setja upp stillingar HyperText Transfer Protocol Secure (HTTPS).
Þvinga HTTPS-tengingar Kveikt Slökkt*	Þvinga prentarann til að nota HTTPS-tengingarnar.
Virkja FTP/TFTP Slökkt Kveikt*	Sendi skrár með því að nota FTP.
Staðbundin lén	Skilgreina heiti á lénum fyrir HTTP- og FTP-þjóna. Athugasemd: Þetta atriði valmyndar birtist aðeins í innbyggða vefþjóninum.
Athugasemd: Stjarna (*) næst gildi gefur til kynna sjálfvalda stillingu frá verksmiðju.	

Atriði valmyndar	Lýsing
IP-tala HTTP Proxy	Setja upp stillingar fyrir HTTP- og FTP-þjón. Athugasemd: IP-tala HTTP Proxy og IP-tala FTP Proxy birtast aðeins í innbyggða vefþjóninum.
IP-tala FTP Proxy	
HTTP sjálfvalið IP-tengi 1–65535 (80*)	
Skírteini HTTPS-tækis	
Sjálfvalið IP-tengi fyrir FTP 1–65535 (21*)	
Tímarof fyrir HTTP/FTP beiðnir 1–299 (30*)	Skilgreina tímann áður en tenging þjóns stöðvast.
Beiðnir fyrir endurtengingu HTTP/FTP 1–299 (3*)	Stilla fjölda á tilraunum til endurtengingar á HTTP/FTP-þjón.
Athugasemd: Stjarna (*) næst gildi gefur til kynna sjálfvalda stillingu frá verksmiðju.	

USB

Atriði valmyndar	Lýsing
PCL SmartSwitch Slökkt Kveikt*	Stilla prentarann til skipta sjálfkrafa í PCL-hermingu þegar prentverk sem tekið er á móti í gegnum USB-tengi krefst þess, án tillits til sjálfgefins tungumáls prentara. Athugasemd: Ef slökkt er á PCL SmartSwitch skoðar prentarinn ekki gögn á innleið og notar sjálfvalið tungumál prentara sem er skilgreint í valmynd Uppsetning.
PS SmartSwitch Slökkt Kveikt*	Stilla prentarann til skipta sjálfkrafa í PS-hermingu þegar prentverk sem tekið er á móti í gegnum USB-tengi krefst þess, án tillits til sjálfgefins tungumáls prentara. Athugasemd: Ef slökkt er á PCL SmartSwitch skoðar prentarinn ekki gögn á innleið og notar sjálfvalið tungumál prentara sem er skilgreint í valmynd Uppsetning.
Mac Binary PS Kveikt Sjálfvirkt* Slökkt	Stillir prentarann til að vinna úr Macintosh binary PostScript prentverkum. Athugasemdir: <ul style="list-style-type: none"> Þegar stillt á Kveikt þá vinnur prentarinn úr hráum binary PostScript prentverkum frá tölvum sem nota stýrikerfi Macintosh. Þegar stillt á Sjálfvirkt vinnur prentarinn úr prentverkum frá tölvum sem nota annað hvort stýrikerfi frá Windows eða Macintosh. Þegar stillt á Slökkt, þá prentar prentarinn PostScript prentverk með því að nota staðalsamskipti.
Virkja USB-tengi Gera óvirkt Virkja*	Virkja staðal USB-tengi.
Athugasemd: Stjarna (*) næst gildi gefur til kynna sjálfvalda stillingu frá verksmiðju.	

Takmarka ytra aðgengi að netkerfi

Atriði valmyndar	Lýsing
Takmarka ytra aðgengi að netkerfi Slökkt* Kveikt	Takmarka aðgengi að svæðum á netinu
Ytra vistfang netkerfis	Skilgreina vistföng netkerfis með takmarkað aðgengi.
Tölvupóstfang fyrir tilkynningu	Skilgreina tölvupóstfang til að senda tilkynningu um skráð atvik.
Ping-tíðni 1–300 (10*)	Skilgreina millibil leitar í netkerfi í sekúndum.
Efni	Skilgreina efni og skilaboð í tilkynningartölvupósti.
Skilaboð	
Athugasemd: Stjarna (*) næst gildi gefur til kynna sjálfvalda stillingu frá verksmiðju.	

Öryggi

Aðferðir innskráningar

Opinbert

Atriði valmyndar	Lýsing
Stjórna heimildum Aðgengi að aðgerðum Stjórna bókarmerkjum Aðgengi að verkum í bið Hætta við verk við tækið Breyta um tungumál Samskiptaaðferð internetprentunar (IPP) Svart-hvít prentun Litaprentun	Stjórna aðgengi að aðgerðum prentarans
Stjórna heimildum Stjórnunarlegar valmyndir Öryggisvalmynd Valmynd fyrir netkerfi/tengi Pappírvalmynd Skýrsluvalmynd Valmyndir uppsetningar aðgerða Valmynd rekstrarvöru SE-valmynd Valmynd tækis	Stjórna aðgengi að valmyndum prentarans

Atriði valmyndar	Lýsing
Stjórna heimildum Stjórnun tækis Fjarstýrð stjórnun Uppfærsla fastbúnaðar Aðgengi að innbyggðum vefþjóni Flytja inn / flytja út allar stillingar Eyða utan þjónustu	Stjórna aðgengi að stjórnunarvalkostum prentarans

Staðbundnir reikningar

Atriði valmyndar	Lýsing
Bæta við notanda Nafn notanda/aðgangsorð Nafn notanda Aðgangsorð PIN-númer	Búa til staðbundna reikninga til að stjórna aðgengi að aðgerðum prentarans.
Stjórna hópum/heimildum Bæta við hóp Flytja inn aðgangsstýringar Aðgengi að aðgerðum Stjórnunarlegar valmyndir Stjórnun tækis Allir notendur Flytja inn aðgangsstýringar Aðgengi að aðgerðum Stjórnunarlegar valmyndir Stjórnun tækis Stjórnun Aðgengi að aðgerðum Stjórnunarlegar valmyndir Stjórnun tækis	Stjórna aðgengi hóps eða notanda að aðgerðum prentarans, forritum og öryggisstillingum.

Stjórnun skírteinis

Atriði valmyndar	Atriði valmyndar
Setja upp sjálfgildi skírteinis Sameiginlegt heiti Heiti fyrirtækis Nafn á einingu Land/svæði Heiti héraðs Heiti borgar Annað heiti á viðfangi	Stilla sjálfgefin gildi á tilbúnum skírteinum.
Skírteini tækis	Búa til, eyða eða skoða skírteini tækis.
Stjórna CA skírteinum	Hlaða, eyða eða skoða „Certificate Authority“ (CA) skírteinum.

Hömlur á innskráningu

Atriði valmyndar	Lýsing
Misheppnaðar innskráningar 1–10 (3*)	Skilgreina fjölda misheppnaðra innskráningartilrauna áður en notendur eru læstir úti.
Misheppnaður tímarammi 1–60 mínútur (5*)	Skilgreina tímaramma á milli misheppnaðra innskráningartilrauna áður en notendur eru læstir úti.
Tími læsingar 1–60 mínútur (5*)	Skilgreina tímalengd lokunar.
Tímarof fjartengdrar innskráningar 1–120 mínútur (10*)	Skilgreina biðtíma fyrir fjartengda innskráningu áður en notandi er útskráður sjálfvirk.
Athugasemd: Stjarna (*) næst gildi gefur til kynna sjálfvalda stillingu frá verksmiðju.	

Uppsetning trúnaðarprentunar

Atriði valmyndar	Lýsing
Hámark ógildra PIN-númera 2–10 (0*)	Takmarkar fjölda skipta sem hægt er að skrá ógilt PIN-númer. Athugasemdir: <ul style="list-style-type: none"> Gildið núll slekkur á þessari stillingu. Þegar mörkunum er náð er prentverkum fyrir það notandaheiti og PIN-númer eytt.
Gildislok trúnaðarverka Slökkt* 1 klst. 4 klst. 24 klst. 1 vika	Stilla tíma gildisloka fyrir verk trúnaðarprentunar. Athugasemdir: <ul style="list-style-type: none"> Ef þessu atriði valmyndar er breytt meðan trúnaðarprentverk er til staðar í minni prentara, þá breytist gildistími fyrir það prentverk ekki í nýja sjálfgefna gildið. Ef slökkt er á prentaranum þá er öllum trúnaðarprentverkum sem vistuð eru í RAM-minni eytt.
Gildislok endurtekinnna verka Slökkt* 1 klst. 4 klst. 24 klst. 1 vika	Stilla tíma gildisloka fyrir prentverk sem þú vilt endurtaka.
Gildislok staðfesta verka Slökkt* 1 klst. 4 klst. 24 klst. 1 vika	Stilla tíma gildisloka sem prentari prentar út afrit til notanda til að skoða gæði þess, áður en eftirfarandi eintök eru prentuð.
Athugasemd: Stjarna (*) næst gildi gefur til kynna sjálfvalda stillingu frá verksmiðju.	

Atriði valmyndar	Lýsing
Gildislok frestaðra verka Slökkt* 1 klst. 4 klst. 24 klst. 1 vika	Stilla tíma gildisloka hve lengi prentarinn geymir prentverk sem prenta á síðar.
Krefjast að öll verk séu geymd Slökkt* Kveikt	Stillir prentarann til að geyma öll prentverk.
Geyma afrit skjala Slökkt* Kveikt	Leyfa geymslu á skjölum með sama skráarheiti.
Athugasemd: Stjarna (*) næst gildi gefur til kynna sjálfvalda stillingu frá verksmiðju.	

Eyða tímabundnum gagnaskrárm

Atriði valmyndar	Lýsing
Vistað í minni á staðnum Slökkt* Kveikt	Eyða öllum skrárm sem eru vistaðar í minni prentara.
Athugasemd: Stjarna (*) næst gildi gefur til kynna sjálfvalda stillingu frá verksmiðju.	

Ýmislegt

Atriði valmyndar	Lýsing
Prenheimildir Slökkt* Kveikt	Leyfa notendanum að prenta.
Sjálfsvalin innskráning prentheimilda	Sýnir sjálfvalda heimild sem notandinn notar til að prenta. Athugasemd: Þessi stilling birtist aðeins þegar ein eða fleiri Aðferðir við innskráningu eru búnar til.
Öryggisendurstilling Virkja aðgengi „gesta“* Engin áhrif	Skilgreina aðgengi notenda að prentaranum. Athugasemdir: <ul style="list-style-type: none"> • Millitengið er staðsett við hliðina á tákni læsingar á stjórnborðinu. • Virkja aðgengi „gesta“ veitir öllum aðgengi að öllum atriðidum prentarans. • Engin áhrif getur gert aðgengi að prentaranum ómögulegt þegar nauðsynlegar öryggisupplýsingar eru ekki tiltækar.
Lágmarkslengd aðgangsorðs 0–32	Skilgreina lengd á aðgangsorði.
Virkja birtingu á aðgangsorði/PIN	Sýna aðgangsorð eða persónuauðkennanlegt númer (PIN). Athugasemd: Þetta atriði valmyndar er aðeins tiltækt í sumum gerðum prentara.
Athugasemd: Stjarna (*) næst gildi gefur til kynna sjálfvalda stillingu frá verksmiðju.	

Cloud Connector

Cloud Connector

Atriði valmyndar	Lýsing
Gera tengingar virkar/óvirkar	Virkja skýjaþjónustu.

Skýrslur

Síða yfir stillingar valmyndar

Atriði valmyndar	Lýsing
Stillingarsíða valmyndar	Prenta skýrslu sem inniheldur valmyndir prentara.

Tæki

Atriði valmyndar	Lýsing
Upplýsingar um tæki	Prenta skýrslu sem inniheldur upplýsingar um prentarann.
Tölfræði tækis	Prenta skýrslu um notkun prentarans og stöðu á rekstrarvörum.
Listi yfir prófíla	Prenta lista yfir prófíla sem eru vistaðir í prentaranum.
Eignaskýrsla	Prenta skýrslu sem inniheldur upplýsingar um raðnúmer og gerðarheiti.

Prenta

Atriði valmyndar	Lýsing
Leturgerðir prentunar PCL-leturgerðir PostScript-leturgerðir	Prenta sýnishorn og upplýsingar um leturgerðir sem eru tiltækar í hverju tungumáli prentarans.
Sýnishorn prentunar Sýnishornasíða	Prenta sýnishornasíðu sem er notuð sem greiningartæki við prentvandamál.

Netkerfi

Atriði valmyndar	Lýsing
Uppsetningarsíða netkerfis	Prenta síðu sem uppsett net og þráðlausar stillingar á prentara. Athugasemd: Þetta atriði valmyndar birtist aðeins í nettengdum prenturum eða prenturum sem eru tengdir prentþjónum.
Tengdir biðlarar Wi-Fi Direct	Prenta síðu sem sýnir lista yfir tæki sem eru tengd við prentarann með því að nota Wi-Fi Direct. Athugasemd: Þetta atriði valmyndar birtist aðeins þegar Virkja Wi-Fi Direct er stillt á Kveikt.

Bilanaleit

Atriði valmynda	Lýsing
Prenta gæðaprófunarsíður	Prenta sýnishornasíður til að finna og leiðrétta galla í prentgæðum.

Viðhald á prentaranum

Athugun á stöðunni á hlutum og rekstrarvörum

1 Frá stjórnborðinu, farðu á:

Stillingar > Skýrslur > Tæki > Tölfræði tækis

Á prenturum sem eru ekki með snertiskjá, ýttu á  til að fletta um stillingarnar.

2 Athugaðu stöðuna á hlutum og rekstrarvörum í upplýsingakafla yfir rekstrarvörur á prentuðu síðunum.

Stilla tilkynningar varðandi rekstrarvöru

1 Opnaðu vafra og skráðu IP-tölu prentarans í svæði vistfangs.

Athugasemdir:

- Skoða IP-tölu prentara á heimaskjá prentarans. IP-talan birtist sem fjögur sett af tölum sem eru aðskildar af punktum, svo sem 123.123.123.123.
- Ef verið er að nota staðgengilsþjón (proxy), gerðu hann óvirkan tímabundið til að opna vefsíðuna rétt.

2 Smelltu á **Stillingar > Tæki > Tilkynningar**.

3 Í valmynd fyrir rekstrarvöru, smelltu á **Sérstilla tilkynningar varðandi rekstrarvöru**.

4 Veldu tilkynningu fyrir hvert atriði rekstrarvöru.

5 Beittu breytingunum.

Setja upp viðvaranir tölvupósts

Stilla prentarann til að senda viðvaranir í tölvupósti þegar birgðir eru litlar eða þegar verður að breyta pappír eða bæta við eða þegar það er pappírslækja.

1 Opnaðu vafra og skráðu IP-tölu prentarans í svæði vistfangs.

Athugasemdir:

- Skoða IP-tölu prentara á heimaskjá prentarans. IP-talan birtist sem fjögur sett af tölum sem eru aðskildar af punktum, svo sem 123.123.123.123.
- Ef verið er að nota staðgengilsþjón (proxy), gerðu hann óvirkan tímabundið til að opna vefsíðuna rétt.

2 Smelltu á **Stillingar > Tæki > Tilkynningar > Uppsetning á viðvörðun tölvupósts**, og settu síðan upp stillingarnar.

Athugasemd: Hafðu samband við tölvupóstþjónustu þína til að fá frekari upplýsingar um SMTP-stillingar.

3 Smelltu á **Uppsetning á tölvupóstlista og viðvörðunum**, og settu síðan upp stillingarnar.

4 Beittu breytingunum.

Skoða skýrslur

1 Frá stjórnborðinu skaltu fletta á:

Stillingar > Skýrslur

Á prenturum sem eru ekki með snertiskjá, ýttu á  til að fletta um stillingarnar.

2 Veldu skýrsluna sem þú vilt prenta.

Pöntun á hlutum og rekstrarvörum

Til að panta rekstrarvörur í Bandaríkjunum, hafið samband við Lexmark í 1-800-539-6275 varðandi viðurkenndan dreifingaraðila á vottuðum rekstrarvörum fyrir Lexmark á þínu svæði. Í öðrum löndum eða svæðum, farið á www.lexmark.com eða hafið samband við þann stað sem prentarinn var keyptur.

Athugasemd: Áætlun um endingu á rekstrarvörum prentara miðað við prentun á venjulegan pappír í bréfa- eða A4-stærð.

Viðvörðun—hugsanleg hættu: Misbrestur á að viðhalda bestu frammistöðu prentara, eða við að skipta út hlutum og rekstrarvörum, getur valdið skemmdum á prentaranum.

Nota upprunalega hluti og rekstarvörur frá Lexmark

Lexmark prentarinn þinn er hannaður til að virka best með upprunalegum hlutum og rekstrarvörum frá Lexmark. Notkun á rekstrarvörum eða hlutum frá þriðja aðila getur haft áhrif á afköst, áreiðanleika eða endingu prentans og myndeyningu hans. Það getur einnig haft áhrif á gildi ábyrgðar. Ábyrgðin nær ekki yfir skemmdir sem verða vegna notkunar á rekstrarvörum eða hlutum frá þriðja aðila. Allar vísanir á endingu eru hannaðar til að virka með rekstrarvörum eða hlutum frá Lexmark og geta því gefið ónákvæmar niðurstöður ef rekstarvörur eða hlutir frá þriðja aðila eru notaðir. Notkun á hlutum myndeyningar umfram ætlaða endingu geta skaðað Lexmark-prentarann þinn eða tengda hluti.

Viðvörðun—hugsanleg hættu: Rekstrarvöru og íhluti án skilakerfis er hægt að endurstilla og endurframleiða. Hins vegar nær ábyrgð framleiðanda ekki yfir tjón sem stafar af rekstrarvörum eða íhlutum sem eru ekki upprunalegir. Endurstilling teljara á rekstrarvöru eða íhlutum án réttar endurvinnslu getur valdið skemmdum á prentara. Eftir endurstillingu á teljara fyrir rekstrarvöru eða íhlut getur prentari sýnt villu sem sýnir tilvist endurstilla hlutarins.

Panta prenthylki

Athugasemdir:

- Áætluð ending blekhylkis er byggð á ISO/IEC 19798 staðlinum.
- Einstaklega lítil þekja um langan tíma kann að hafa neikvæð áhrif á raunverulega endingu.

Lexmark CS331 og CS431 prenthylki í skilakerfi

Hlutur	Bandaríkin og Kanada	Evrópska efnahags-svæðið	Kyrrahafssvæði Asíu	Latneska Ameríka	Afgangurinn af Evrópu, Mið-Austurlönd og Afríka
Prenthylki í skilakerfi Lexmark					
Blátt	20N10C0	20N20C0	20N30C0	20N40C0	20N50C0
Rautt	20N10M0	20N20M0	20N30M0	20N40M0	20N50M0
Gult	20N10Y0	20N20Y0	20N30Y0	20N40Y0	20N50Y0
Svart	20N10K0	20N20K0	20N30K0	20N40K0	20N50K0
Prenthylki í skilakerfi með mikið magn¹					
Blátt	20N1HC0	20N2HC0	20N3HC0	20N4HC0	20N5HC0
Rautt	20N1HM0	20N2HM0	20N3HM0	20N4HM0	20N5HM0
Gult	20N1HY0	20N2HY0	20N3HY0	20N4HY0	20N5HY0
Svart	20N1HK0	20N2HK0	20N3HK0	20N4HK0	20N5HK0
Blekhyli í skilakerfi með mjög mikið magn²					
Blátt	20N1XC0	20N2XC0	20N3XC0	20N4XC0	20N5XC0
Rautt	20N1XM0	20N2XM0	20N3XM0	20N4XM0	20N5XM0
Gult	20N1XY0	20N2XY0	20N3XY0	20N4XY0	20N5XY0
Svart	20N1XK0	20N2XK0	20N3XK0	20N4XK0	20N5XK0
¹ Aðeins stutt í Lexmark CS331 prentaragerðinni. ² Aðeins stutt í Lexmark CS431 prentaragerðinni. Fyrir frekari upplýsingar um lönd staðsett á hverju svæði, farðu á www.lexmark.com/regions .					

Lexmark CS331 venjuleg prenthylki með mikið magn

Hlutur	Hlutanúmer
Blátt	20N0H20
Rautt	20N0H30
Gult	20N0H40
Svart	20N0H10

Lexmark CS431 venjuleg prenthylki með sérlega mikið magn

Hlutur	Hlutanúmer
Blátt	20NOX20
Rautt	20NOX30
Gult	20NOX40
Svart	20NOX10

Lexmark CS439 prenthylki í skilakerfi

Hlutur	Hlutanúmer
Blátt	20N3HCK
Rautt	20N3HMK
Gult	20N3HYK
Svart	20N3HKK

Lexmark C3224, C3326 og C3426 prenthylki í skilakerfi

Hlutur	Bandaríkin og Kanada	Evrópska efnahags-svæðið	Kyrrahafssvæði Asíu	Dreifing í Rómönsku-Ameríku	Afgangurinn af Evrópu, Mið-Austurlönd og Afríka
Prenthylki í skilakerfi Lexmark					
Blátt	C3210C0	C3220C0	C3230C0	C3240C0	C3250C0
Rautt	C3210M0	C3220M0	C3230M0	C3240M0	C3250M0
Gult	C3210Y0	C3220Y0	C3230Y0	C3240Y0	C3250Y0
Svart	C3210K0	C3220K0	C3230K0	C3240K0	C3250K0
Prenthylki í skilakerfi með mikið magn¹					
Blátt	C331HC0	C332HC0	C333HC0	C334HC0	C335HC0
Rautt	C331HM0	C332HM0	C333HM0	C334HM0	C335HM0
Gult	C331HY0	C332HY0	C333HY0	C334HY0	C335HY0
Svart	C331HK0	C332HK0	C333HK0	C334HK0	C335HK0
Blekhyli í skilakerfi með mjög mikið magn²					
Blátt	C341XC0	C342XC0	C343XC0	C344XC0	C345XC0
Rautt	C341XM0	C342XM0	C343XM0	C344XM0	C345XM0
Gult	C341XY0	C342XY0	C343XY0	C344XY0	C345XY0
Svart	C341XK0	C342XK0	C343XK0	C344XK0	C345XK0
¹ Aðeins stutt í Lexmark C3326 prentaragerðinni.					
² Aðeins stutt í Lexmark C3426 prentaragerðinni.					

Venjuleg Lexmark C3224 prenthylki

Hlutur	Hlutanúmer
Blátt	C320020
Rautt	C320030
Gult	C320040
Svart	C320010

Lexmark C3326 venjuleg prenthylki með mikið magn

Hlutur	Hlutanúmer
Blátt	C330H20
Rautt	C330H30
Gult	C330H40
Svart	C330H10

Lexmark C3426 venjuleg prenthylki með sérlega mikið magn

Hlutur	Hlutanúmer
Blátt	C340X20
Rautt	C340X30
Gult	C340X40
Svart	C340X10

Venjuleg Lexmark C2326 prenthylki

Hlutur	Bandaríkin og Kanada	Evrópa, Mið-Austurlönd, Afríka og Mexíkó
Blátt	24B7495	24B7499
Rautt	24B7496	24B7500
Gult	24B7497	24B7501
Svart	24B7498	24B7502

Panta flösku fyrir úrgangsblek

Hlutur	Hlutanúmer
Flaska fyrir úrgangsblek	20N0W00

Skipta um hluti og rekstrarvörur

Skipt um prenthylki

Athugasemd: Ef skúffan er útdregin, fjarlægðu hana áður en skipt er um hylki.

- 1 Opnaðu hurðina að framan og ýttu henni þétt niður.

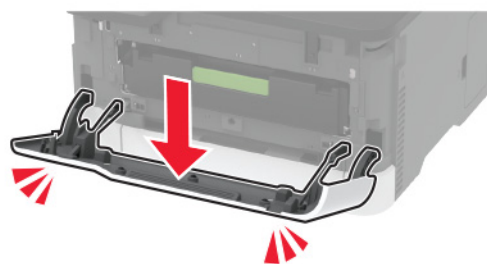

- 2 Dragðu skúffu fyrir prenthylki út.

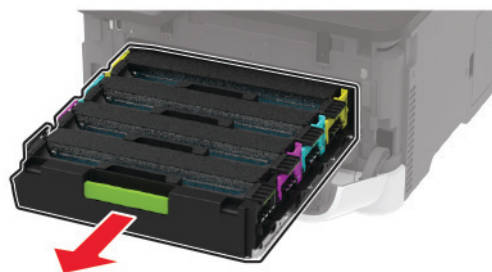

3 Fjarlægðu notaða prenthylkið.

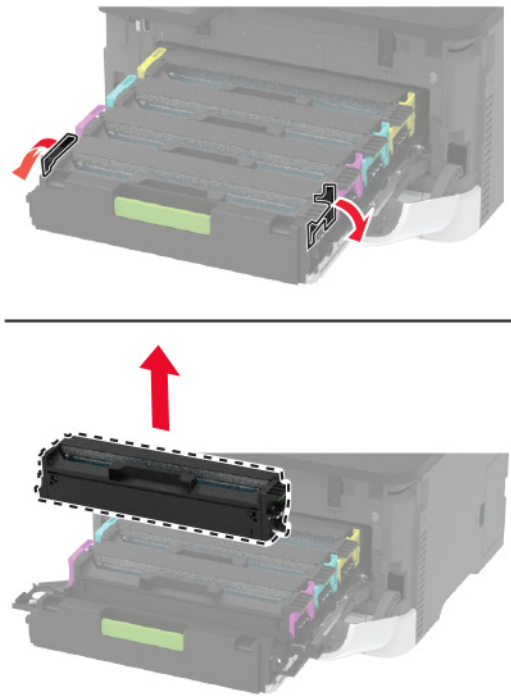

4 Taktu nýja prenthylkið úr umbúðunum.

Viðvörðun—hugsanleg hættu: Ekki láta neðri hlið prenthylkis lenda í beinu ljósi. Löng viðvera í ljósi gæti valdið gæðavandamálum við prentun.

Viðvörðun—hugsanleg hættu: Ekki snerta prenthylkið að neðan. Sé það gert getur það haft áhrif á prentgæði prentverka í framtíðinni.



5 Settu nýja prenthylkið inn.

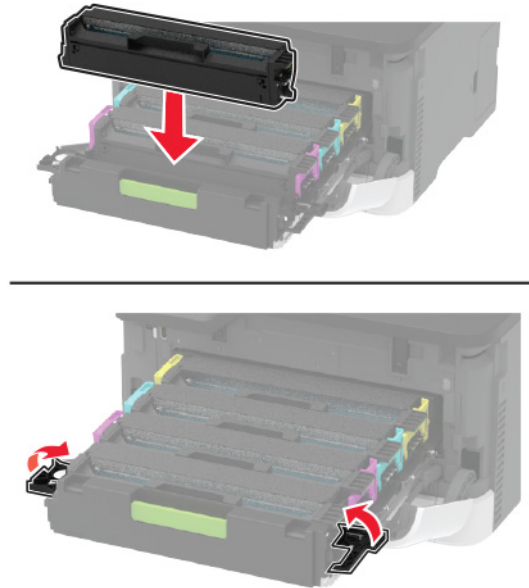

6 Settu skúffuna fyrir prenthylkin á sinn stað og lokaðu síðan hurðinni.

Skipt um flösku fyrir úrgangsblek

1 Fjarlægðu flösku fyrir úrgangsblek.



Athugasemd: Settu flöskuna í upprétta stöðu til að komast hjá að blekið sullist niður.

2 Taktu nýju flöskuna fyrir úrgangsblek úr umbúðunum.

3 Settu nýju flöskuna fyrir úrgangsblek á sinn stað.



Skipt um skúffuna

1 Fjarlægja notuðu skúffuna.



2 Taktu nýju skúffuna úr umbúðum.

3 Settu nýju skúffuna á sinn stað.



Skipt um handvirkan matara

1 Fjarlægðu skúffuna.



2 Fjarlægðu notaða handvirka matarann.



3 Taktu nýja handvirka matarann úr umbúðunum.

4 Settu nýja handvirka matarann á sinn stað.

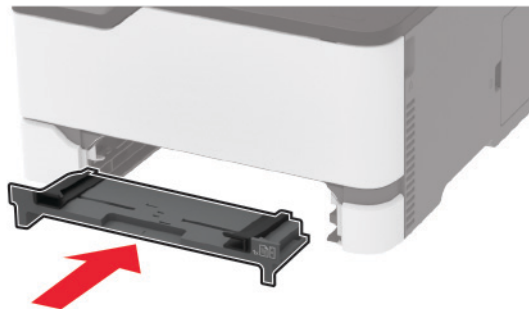

5 Settu skúffuna inn.

Skipt um upptökuhjólin

1 Slökktu á prentaranum.

2 Taktu straumsnúruna úr rafmagnsinnstungunni og síðan úr prentaranum.

3 Opnaðu hurðina að framan og ýttu henni þétt niður.

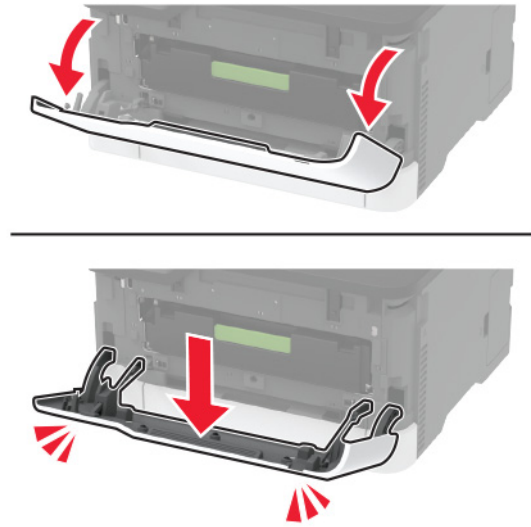

4 Dragðu skúffu fyrir prenthylki út.



5 Til að koma í veg fyrir mengun frá prentlit skaltu setja blað ofan á skúffuna fyrir blekhylki og setja síðan skúffuna fyrir prenthylki á sinn stað.

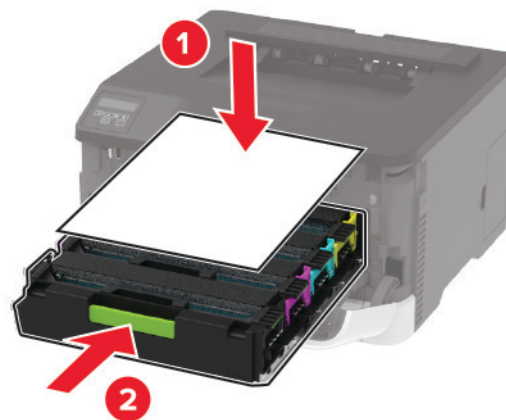

6 Lokaðu hurð að framan.

7 Fjarlægðu skúffuna.



8 Fjarlægðu flösku fyrir úrgangsblek

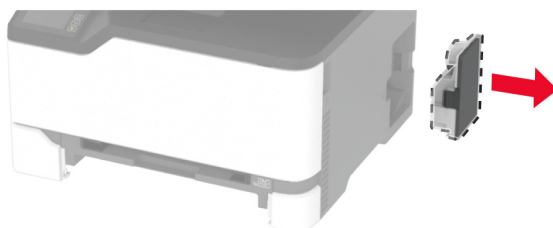

Athugasemd: Settu flöskuna í upprétta stöðu til að komast hjá að blekið sullist niður.

9 Settu prentarann á hliðina.

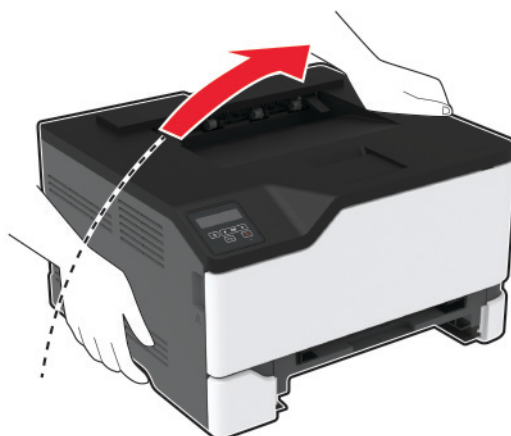

10 Fjarlægðu notuðu upptökuhjólin.

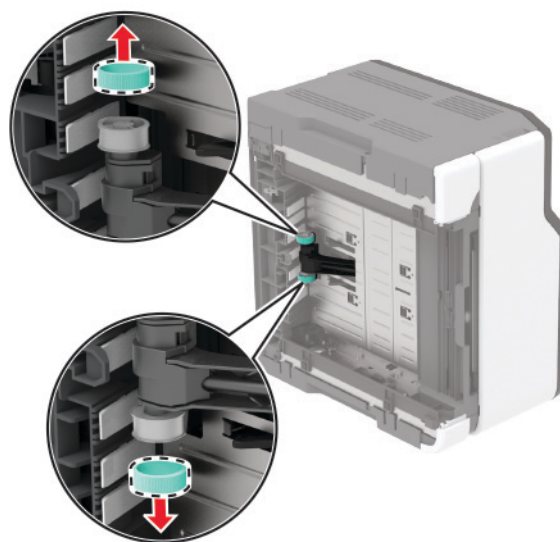
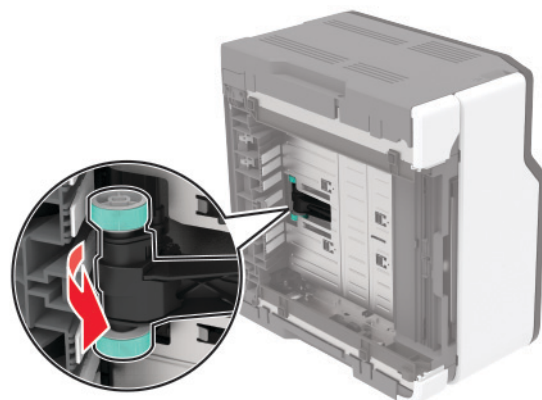

11 Taktu nýju hjólin úr umbúðum.

Athugasemd: Tryggðu að þú sért með hreinar hendur til að komast hjá mengun.

12 Settu nýju hjólin á sinn stað.

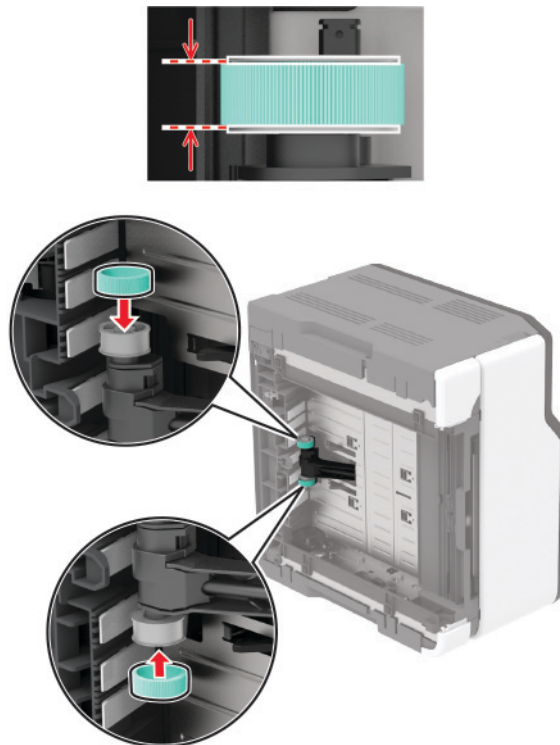

13 Settu prentarann aftur í sína upphaflegu stöðu og settu flösku fyrir úrgangsblek á sinn stað.

14 Settu skúffuna inn.

15 Opnaðu hurðina að framan og ýttu henni þétt niður.

16 Dragðu skúffu fyrir prenthylki út.

17 Fjarlægðu pappírinn og settu síðan skúffuna fyrir prenthylkin á sinn stað.

18 Lokaðu hurð að framan.

19 Tengdu straumsnúru við prentarann og síðan við rétt jarðtengda rafmagnsinnstungu.

⚠ VARÚÐ—HUGSANLEG HÆTTA: Til að koma í veg fyrir hættu á eldsvoða eða raflosti tengið rafmagnssnúruna við innstungu með viðeigandi getu og rétta jarðtengingu sem er nálægt vörunni og auðveldlega aðgengileg.

20 Kveiktu á prentaranum

Endurstilla teljara notkunar rekstrarvöru

1 Frá stjórnborðinu skaltu fletta á:

Stillingar > Tæki > Viðhald > Valmynd uppsetningar > Notkun rekstrarvöru og teljarar

Á prenturum sem eru ekki með snertiskjá, ýttu á **OK** til að fletta um stillingarnar.

2 Veldu teljara rekstrarvöru sem á að endurstilla.

Viðvörðun—hugsanleg hættu: Rekstrarvöru og íhluti án skilakerfis er hægt að endurstilla og endurframleiða. Hins vegar nær ábyrgð framleiðanda ekki yfir tjón sem stafar af rekstrarvörum eða íhlutum sem eru ekki upprunalegir. Endurstilling teljara á rekstrarvöru eða íhlutum án réttar endurvinnslu getur valdið skemmdum á prentara. Eftir endurstillingu á teljara fyrir rekstrarvöru eða íhlut getur prentari sýnt villu sem sýnir tilvist endurstilla hlutarins.

Hreinsun á hlutum prentarans

Prentarinn hreinsaður

 **VARÚÐ—HÆTTA Á RAFLOSTI:** Til að koma í veg fyrir hættu á raflosti þegar verið er að þrifa prentarann að utan, taktu rafmagnssnúruna úr sambandi úr innstungunni og aftengdu allar snúrur frá prentaranum áður en haldið er áfram.

Athugasemdir:

- Framkvæmdu þetta verk á nokkurra mánaða fresti.
- Skemmdir á prentaranum af völdum óviðeigandi meðhöndlunar fellur ekki undir ábyrgð prentarans.

- 1 Slökktu á prentaranum og taktu síðan rafmagnssnúruna úr sambandi við rafmagn.
- 2 Fjarlægja pappír úr staðalbakka
- 3 Fjarlægðu allt ryk, ló og pappírssnifsi í prentaranum með mjúkum bursta eða ryksugu.
- 4 Þurrkaðu af prentaranum að utan með rökum mjúkum og lófríum klút.

Athugasemdir:

- Ekki nota hreinsiefni eða sápu, þar sem slík efni geta skemmt ytra byrði prentarans.
- Vertu viss um að öll svæði prentarans séu þurr eftir hreinsun.

- 5 Tengdu straumsnúruna við rafmagnsinnstunguna og síðan við prentarann.

 **VARÚÐ—HUGSANLEG HÆTTA:** Til að koma í veg fyrir hættu á eldsvoða eða raflosti tengið rafmagnssnúruna við innstungu með viðeigandi getu og rétta jarðtengingu sem er nálægt vörunni og auðveldlega aðgengileg.

Hreinsun á snertiskjánum

 **VARÚÐ—HÆTTA Á RAFLOSTI:** Til að koma í veg fyrir hættu á raflosti þegar verið er að þrifa prentarann að utan, taktu rafmagnssnúruna úr sambandi úr innstungunni og aftengdu allar snúrur frá prentaranum áður en haldið er áfram.

- 1 Slökktu á prentaranum og taktu síðan rafmagnssnúruna úr sambandi við rafmagn.
- 2 Notaðu rakan, mjúkan og lófrían klút, þurrkaðu af snertiskjánum.

Athugasemdir:

- Ekki nota hreinsiefni eða sápu, þar sem slík efni geta skemmt snertiskjáinn.
- Gangtu úr skugga um að snertiskjárinn sé þurr eftir hreinsunina.

3 Tengdu straumsnúruna við rafmagnsinnstunguna og kveiktu síðan á prentaranum.

VARÚÐ—HUGSANLEG HÆTTA: Til að koma í veg fyrir hættu á eldsvoða eða raflosti tengið rafmagnssnúruna við innstungu með viðeigandi getu og rétta jarðtengingu sem er nálægt vörunni og auðveldlega aðgengileg.

Hreinsa upptökuhjólin

- 1 Slökktu á prentaranum.
- 2 Taktu straumsnúruna úr rafmagnsinnstungunni og síðan úr prentaranum.
- 3 Opnaðu hurðina að framan og ýttu henni þétt niður.

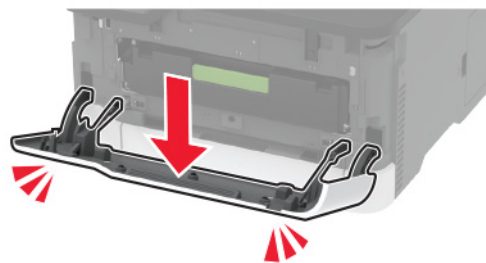
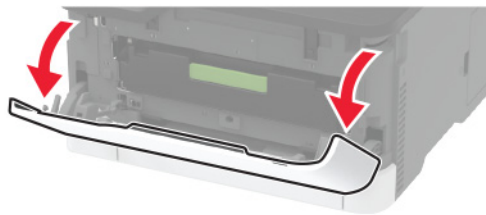

4 Dragðu skúffu fyrir prenthylki út.



- 5 Til að koma í veg fyrir mengun frá prentlit skaltu setja blað ofan á skúffuna fyrir blekhylki og setja síðan skúffuna fyrir prenthylki á sinn stað.

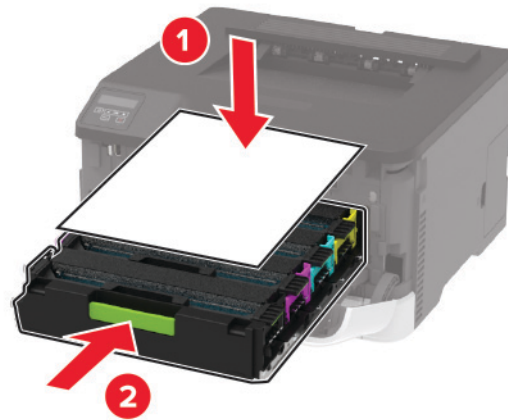

- 6 Lokaðu hurð að framan.

- 7 Fjarlægðu skúffuna.



- 8 Fjarlægðu flösku fyrir úrgangsblek



Athugasemd: Settu flöskuna í upprétta stöðu til að komast hjá að blekið sullist niður.

9 Settu prentarann á hliðina.



10 Fjarlægðu upptökuhjólin.

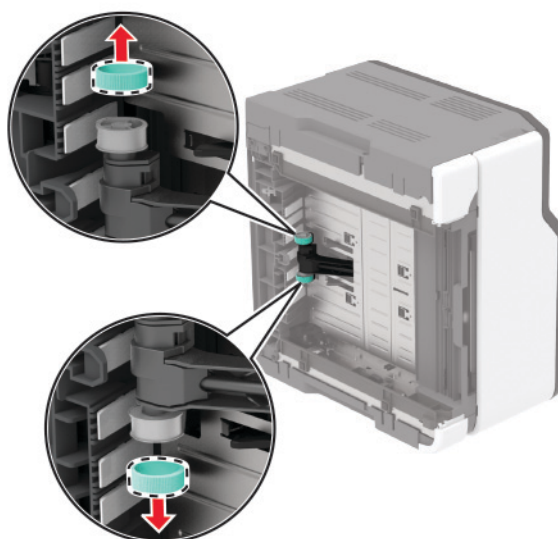
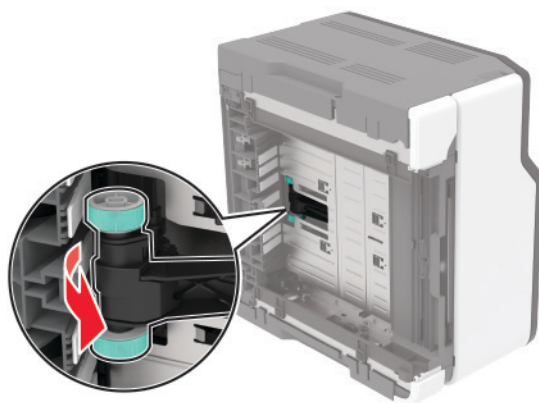

11 Settu ísóprópýl alkóhól í mjúkan lófrían klút, og þurrkaðu síðan upptökuhjólin.

12 Settu upptökuhjólin á sinn stað.

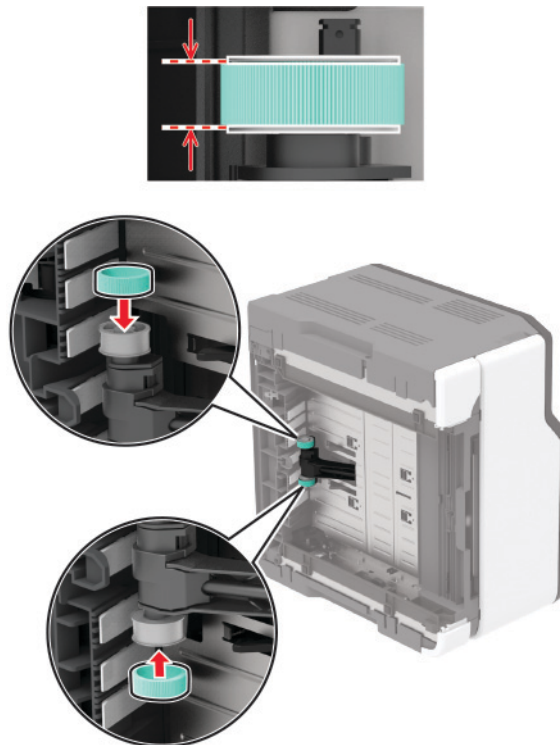

13 Settu prentarann aftur í sína upphaflegu stöðu og settu flösku fyrir úrgangsblek á sinn stað.

14 Settu skúffuna inn.

15 Opnaðu hurðina að framan og ýttu henni þétt niður.

16 Dragðu skúffu fyrir prenthylki út.

17 Fjarlægðu pappírinn og settu síðan skúffuna fyrir prenthylkin á sinn stað.

18 Lokaðu hurð að framan.

19 Tengdu straumsnúru við prentarann og síðan við rétt jarðtengda rafmagnsinnstungu.

⚠ VARÚÐ—HUGSANLEG HÆTTA: Til að koma í veg fyrir hættu á eldsvoða eða raflosti tengið rafmagnssnúruna við innstungu með viðeigandi getu og rétta jarðtengingu sem er nálægt vörunni og auðveldlega aðgengileg.

20 Kveiktu á prentaranum

Spara orku og pappír

Setja upp orkusparnaðarstillingar

Svefnstilling

1 Frá stjórnborðinu skaltu fletta á:

Stillingar > Tæki > Orkustýring > Tímarof > Svefnstilling

Á prenturum sem eru ekki með snertiskjá, ýttu á  til að fletta um stillingarnar.

2 Skrá tímalengd sem prentarinn er iðjulaus áður en hann fer í svefnstillingu.

Stilling í dvala

1 Frá stjórnborðinu skaltu fletta á:

Stillingar > Tæki > Orkustýring > Tímarof > Tímarof dvala

Á prenturum sem eru ekki með snertiskjá, ýttu á  til að fletta um stillingarnar.

2 Stilla tímalengd áður en prentarinn fer í stillingu fyrir dvala.

Athugasemdir:

- Vertu viss um að vekja prentarann úr stillingu dvala áður en þú sendir prentverk.
- Ýttu á straumhnappinn til að vekja prentarann úr stillingu á dvala.
- Innbyggði vefþjónninn er óvirkur þegar prentarinn er í stillingu fyrir Dvala.

Stilla birtustig á skjánum

Athugasemd: Þessi stilling er aðeins tiltæk í ákveðnum gerðum prentara.

1 Frá heimaskjánum, snertu **Stillingar > Tæki > Kjörstillingar**.

2 Aðlagaðu stillinguna í valmynd fyrir birtustig á skjá.

Spara rekstrarvörur



- Prentaðu á báðar hliðar á pappírnum.

Athugasemd: Prentun á báðar hliðar er sjálfvalin stilling í rekli prentarans.

- Prentaðu margar síður á eina pappírsörk.
- Notaðu eiginleika forskoðunar til að sjá hvernig skjalið lítur áður en það er prentað.
- Prentaðu eitt eintak af skjalinu til að athuga innihald þess og snið varðandi nákvæmni.

Prentarinn færður á aðra staðsetningu

Prentarinn færður á aðra staðsetningu

-  **VARÚÐ—HUGSANLEG HÆTTA:** Ef þyngd prentarans er meiri en 20 kg (44 lb), þá kann það að þarfnast tveggja eða fleiri manna til að lyfta honum á öruggan hátt.
-  **VARÚÐ—HUGSANLEG HÆTTA:** Til að koma í veg fyrir hættu á eldsvoða eða raflosti notið aðeins rafmagnssnúruna sem fylgdi með þessari vöru eða viðurkennda skiptivöru frá framleiðanda.
-  **VARÚÐ—HUGSANLEG HÆTTA:** Fylgdu þessum leiðbeiningum þegar verið er að flytja prentarann til að koma í veg fyrir slys eða skemmdir á prentaranum:
- Gangið úr skugga um að allar hurðir og skúffur séu lokaðar.
 - Slökktu á prentaranum og taktu síðan rafmagnssnúruna úr sambandi við rafmagn.
 - Aftengdu allar snúrur og kapla frá prentaranum.
 - Ef prentarinn er með aðskildar viðbótarskúffur standandi á gólfi eða áfesta úttaksvalkosti, þá á að aftengja þá áður en prentarinn er fluttur.
 - Ef prentarinn er á hjólavagni, rúllið þá honum varlega á nýja staðinn. Sýnið aðgát þegar farið er yfir þröskulda og mishæðir í gólfi.
 - Ef prentarinn er ekki á hjólavagni en er uppsettur með viðbótarskúffum eða úttaksvalkostum, fjarlægðu úttaksvalkostina og lyftu honum af skúffunum. Reynið ekki að lyfta prentaranum og neinum valkostum samtímis.
 - Notið ávallt handföngin á prentaranum til að lyfta honum.
 - Sérhver vagn sem er notaður til að færa prentarann verður að vera fær um að styðja undir allan prentarann.
 - Sérhver vagn sem notaður er til að færa vélbúnaðarvalkosti verður að vera með yfirborð sem er fært um að bera búnaðinn.
 - Haldið prentaranum í uppréttri stöðu.
 - Varist allar harkalegar hreyfingar.
 - Gangið úr skugga um að fingurnir séu ekki undir prentarann þegar hann er settur niður.
 - Gangið úr skugga um að það sé fullnægjandi pláss í kringum prentarann.

Athugasemd: Skemmdir á prentaranum af völdum óviðeigandi tilfærslu fellur ekki undir ábyrgð prentarans.

Flutningur á prentaranum

Varðandi flutningsupplýsingar, farðu á <http://support.lexmark.com> eða hafðu samband við þjónustu viðskiptavina.

Leysa vandamál

Vandamál varðandi prentgæði

Finndu myndina sem líkist vandamáli prentgæða sem þú ert með og smelltu síðan á tengilinn fyrir neðan hana til að lesa skref til lausnar vandanum.

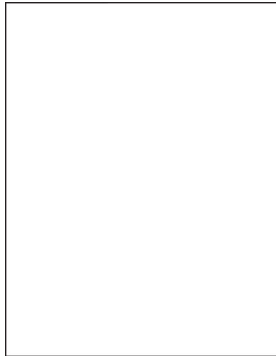

[“Auðar eða hvítar síður” á síðu 99](#)

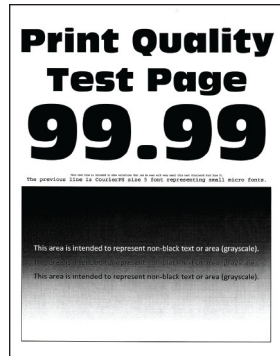

[“Dökk prentun” á síðu 100](#)

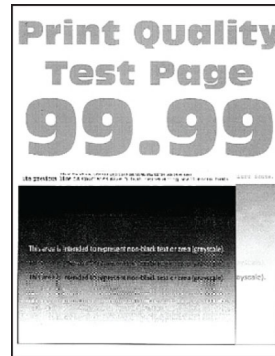

[“Draugamyndir” á síðu 102](#)

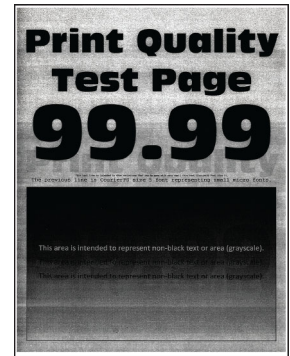

[“Grár eða litaður bakgrunnur” á síðu 103](#)



[“Rangar spássíur” á síðu 104](#)

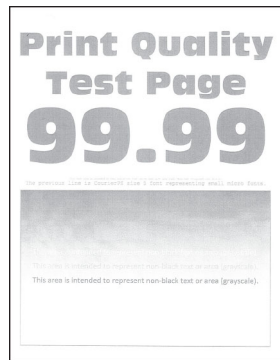

[“Ljós prentun” á síðu 105](#)

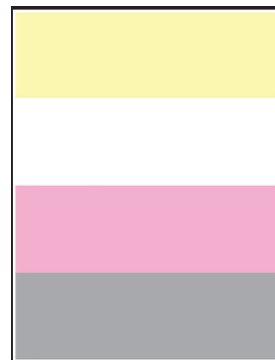

[“Liti vantar” á síðu 107](#)



[“Flekkótt prentun og punktar” á síðu 108](#)



[“Pappír krullast” á síðu 109](#)



[“Útprentun skáhallandi eða skökk” á síðu 110](#)



[“Gegnheill litur eða svartar myndir” á síðu 111](#)

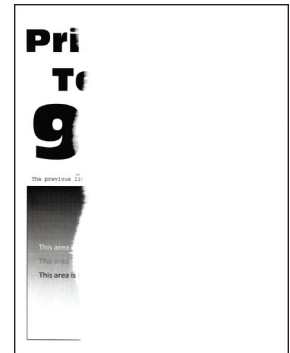

[“Skorið af texta eða myndum” á síðu 112](#)



[“Prentlitur nuddast auðveldlega af” á síðu 113](#)

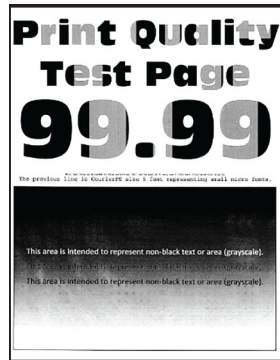

[“Ójafn þéttleiki prentunar” á síðu 114](#)

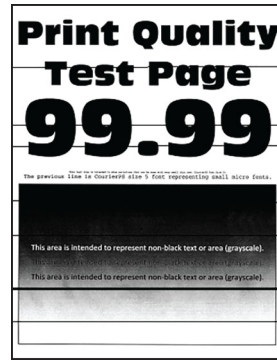

[“Láréttar dökkar línur” á síðu 115](#)

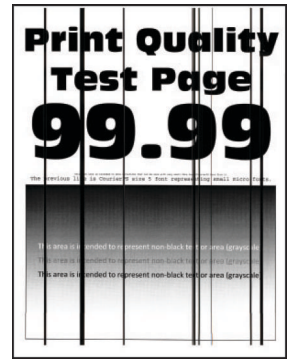

[“Lóðréttar dökkar línur” á síðu 117](#)

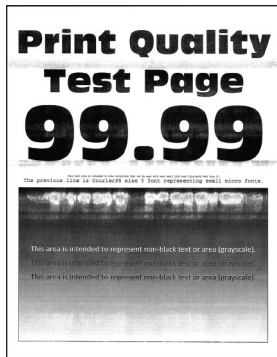

[“Láréttar hvítar línur” á síðu 118](#)

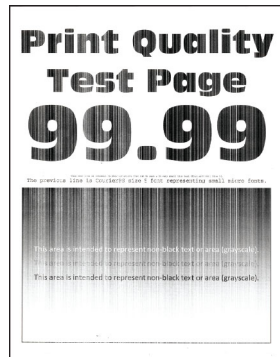

[“Lóðréttar hvítar línur” á síðu 120](#)



[“Endurteknir gallar” á síðu 121](#)

Vandamál við prentun

Prentgæði eru léleg

Auðar eða hvítar síður



Athugasemd: Prenta gæðaprófunarsíður áður en reynt er að leysa vandamálið. Frá stjórnborðinu skaltu fletta á **Stillingar > Bilanaleit > Prenta gæðaprófunarsíður**. Á prenturum sem eru ekki með snertiskjá, ýttu á

OK til að fletta um stillingarnar.

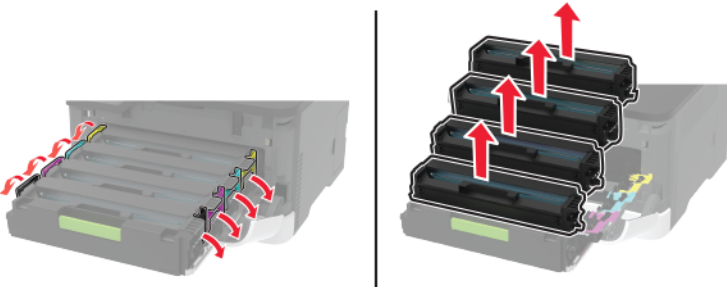
Aðgerð	Já	Nei
<p>a Opnaðu hurðina að framan og ýttu henni þétt niður.</p> <p>b Dragðu skúffu fyrir prenthylki út.</p> <p>c Fjarlægðu prenthylkin og settu inn aftur.</p>  <p>d Settu skúffuna fyrir prenthylkin á sinn stað og lokaðu síðan hurðinni.</p> <p>e Prentaðu skjalið.</p> <p>Er prentarinn að prenta auðar eða hvítar síður?</p>	<p>Hafa samband við stuðning viðskiptavina.</p>	<p>Vandamálið er leyst.</p>

Dökk prentun



Athugasemd: Prenta gæðaprófunarsíður áður en reynt er að leysa vandamálið. Frá stjórnborðinu, farðu á

Stillingar > Villuleit > Prenta gæðaprófunarsíður. Á prenturum sem eru ekki með snertiskjá, ýttu á **OK** til að fletta um stillingarnar.

Aðgerð	Já	Nei
<p>Skref 1</p> <p>a Framkvæma litastillingu. Frá stjórnborðinu, farðu á: Stillingar > Prenta > Gæði > Þróuð myndvinnsla > Litastilling</p> <p>b Prentaðu skjalið.</p> <p>Er prentun of dökk?</p>	<p>Farðu í skref 2.</p>	<p>Vandamálið er leyst.</p>

Aðgerð	Já	Nei
<p>Skref 2</p> <p>a Það fer eftir þínu stýrikerfi, dragðu úr svertustigi prentdufts í kjörstillingum prentunar eða í samskiptum prentunar.</p> <p>Athugasemd: Þú getur einnig breytt stillingunni á stjórnborði prentarans. Farðu á:</p> <p>Stillingar > Prentun > Gæði > Svertustig prentdufts.</p> <p>b Prentaðu skjalið.</p> <p>Er prentun of dökk?</p>	Farðu í skref 3.	Vandamálið er leyst.
<p>Skref 3</p> <p>a Það fer eftir þínu stýrikerfi, skilgreindu gerð pappírs í kjörstillingum prentunar eða í samskiptum prentunar.</p> <p>Athugasemdir:</p> <ul style="list-style-type: none"> • Vertu viss um að stillingin samsvari pappírnum sem var hlaðið. • Þú getur einnig breytt stillingunni á stjórnborði prentarans. Farðu á: <p>Stillingar > Pappír > Uppsetning skúffu > Pappírsstærð/gerð</p> <p>b Prentaðu skjalið.</p> <p>Er prentun of dökk?</p>	Farðu í skref 4.	Vandamálið er leyst.
<p>Skref 4</p> <p>Athugaðu hvort pappírinn sé með áferð eða grófur.</p> <p>Erðu að prenta á pappír með áferð eða sem er grófur?</p>	Farðu í skref 5.	Farðu í skref 6.
<p>Skref 5</p> <p>a Skiptu út pappír með áferð eða grófum með venjulegum pappír.</p> <p>b Prentaðu skjalið.</p> <p>Er prentun of dökk?</p>	Farðu í skref 6.	Vandamálið er leyst.
<p>Skref 6</p> <p>a Settu í pappír úr nýjum pakka.</p> <p>Athugasemd: Pappírinn dregur til sín raka vegna þess að rakastig er hátt. Geymdu pappír í upphaflegum umbúðum þar til að það á að nota hann.</p> <p>b Prentaðu skjalið.</p> <p>Er prentun of dökk?</p>	Hafa samband stuðning viðskiptavina .	Vandamálið er leyst.

Draugamyndir



Athugasemd: Prenta gæðaprófunarsíður áður en reynt er að leysa vandamálið. Frá stjórnborðinu skaltu fletta á **Stillingar > Bilanaleit > Prenta gæðaprófunarsíður**. Á prenturum sem eru ekki með snertiskjá, ýttu á

OK til að fletta um stillingarnar.

Aðgerð	Já	Nei
<p>Skref 1</p> <p>a Settu rétta pappírsgerð af pappír í skúffuna.</p> <p>b Prentaðu skjalið.</p> <p>Birtast draugamyndir á útprentun?</p>	Farðu í skref 2.	Vandamálið er leyst.
<p>Skref 2</p> <p>a Það fer eftir þínu stýrikerfi, skilgreindu gerð pappírs í kjörstillingum prentunar eða í samskiptum prentunar.</p> <p>Athugasemdir:</p> <ul style="list-style-type: none"> Vertu viss um að stillingin samsvari pappírnum sem var hlaðið. Þú getur einnig breytt stillingunni á stjórnborði prentarans. Farðu á Stillingar > Pappír > Uppsetning skúffu > Pappír-sstærð/gerð <p>b Prentaðu skjalið.</p> <p>Birtast draugamyndir á útprentun?</p>	Farðu í skref 3.	Vandamálið er leyst.
<p>Skref 3</p> <p>a Framkvæma Litastillingu.</p> <p>Frá stjórnborðinu skaltu fletta á:</p> <p>Stillingar > Prenta > Gæði > Þróuð myndvinnsla > Litastilling.</p> <p>b Prentaðu skjalið.</p> <p>Birtast draugamyndir á útprentun?</p>	Farðu í skref 4.	Vandamálið er leyst.

Aðgerð	Já	Nei
<p>Skref 4</p> <p>a Opnaðu hurðina að framan og ýttu henni þétt niður.</p> <p>b Dragðu skúffu fyrir prenthylki út.</p> <p>c Fjarlægðu prenthylkin og settu inn aftur.</p>  <p>d Settu skúffuna fyrir prenthylkin á sinn stað og lokaðu síðan hurðinni.</p> <p>e Prentaðu skjalið.</p> <p>Birtast draugamyndir á útprentun?</p>	<p>Hafa samband við stuðning viðskiptavina.</p>	<p>Vandamálið er leyst.</p>

Grár eða litaður bakgrunnur

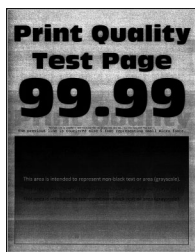

Athugasemd: Prenta gæðaprófunarsíður áður en reynt er að leysa vandamálið. Frá stjórnborðinu skaltu fletta á **Stillingar > Bilanaleit > Prenta gæðaprófunarsíður**. Á prenturum sem eru ekki með snertiskjá, ýttu á

OK til að fletta um stillingarnar.

Aðgerð	Já	Nei
<p>Skref 1</p> <p>a Framkvæma Litastillingu. Frá stjórnborðinu skaltu fletta á: Stillingar > Prenta > Gæði > Þróuð myndvinnsla > Litastilling.</p> <p>b Prentaðu skjalið.</p> <p>Birtist grár eða litaður bakgrunnur á útprentun?</p>	<p>Farðu í skref 2.</p>	<p>Vandamálið er leyst.</p>

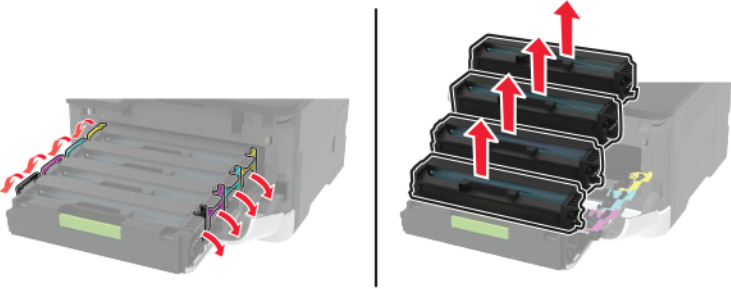
Aðgerð	Já	Nei
<p>Skref 2</p> <p>a Opnaðu hurðina að framan og ýttu henni þétt niður.</p> <p>b Dragðu skúffu fyrir prenthylki út.</p> <p>c Fjarlægðu prenthylkin og settu inn aftur.</p>  <p>d Settu skúffuna fyrir prenthylkin á sinn stað og lokaðu síðan hurðinni.</p> <p>e Prentaðu skjalið.</p> <p>Birtist grár eða litaður bakgrunnur á útprintun?</p>	<p>Hafa samband við stuðning viðskiptavina.</p>	<p>Vandamálið er leyst.</p>

Rangar spássíur



Athugasemd: Prenta gæðaprófunarsíður áður en reynt er að leysa vandamálið. Frá stjórnborðinu skaltu fletta á **Stillingar > Bilanaleit > Prenta gæðaprófunarsíður**. Á prenturum sem eru ekki með snertiskjá, ýttu á

OK til að fletta um stillingarnar.

Aðgerð	Já	Nei
<p>Skref 1</p> <p>a Stillið pappírsstýringar í rétta stöðu fyrir pappír sem var hlaðið.</p> <p>b Prentaðu skjalið.</p> <p>Eru spássíur réttar?</p>	<p>Vandamálið er leyst.</p>	<p>Farðu í skref 2.</p>

Aðgerð	Já	Nei
<p>Skref 2</p> <p>a Það fer eftir þínu stýrikerfi, skilgreindu pappírsstærð í kjörstillingum prentunar eða í samskiptum prentunar.</p> <p>Athugasemdir:</p> <ul style="list-style-type: none"> • Vertu viss um að stillingin samsvari pappírnum sem var hlaðið. • Þú getur einnig breytt stillingunni á stjórnborði prentarans. Farðu á Stillingar > Pappír > Uppsetning skúffu > Pappírsstærð/gerð <p>b Prentaðu skjalið.</p> <p>Eru spássiur réttar?</p>	Vandamálið er leyst.	Hafa samband við stuðning viðskiptavina .

Ljós prentun

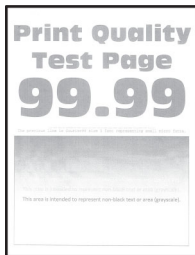

Athugasemd: Prenta gæðaprófunarsíður áður en reynt er að leysa vandamálið. Frá stjórnborðinu skaltu fletta á **Stillingar > Bilanaleit > Prenta gæðaprófunarsíður**. Á prenturum sem eru ekki með snertiskjá, ýttu á

OK til að fletta um stillingarnar.

Aðgerð	Já	Nei
<p>Skref 1</p> <p>a Framkvæma Litastillingu. Frá stjórnborðinu skaltu fletta á: Stillingar > Prenta > Gæði > Þróuð myndvinnsla > Litastilling.</p> <p>b Prentaðu skjalið.</p> <p>Er prentunin ljós?</p>	Farðu í skref 2.	Vandamálið er leyst.
<p>Skref 2</p> <p>a Það fer eftir þínu stýrikerfi, skilgreindu svertustig prentdufts í kjörstillingum prentunar eða í samskiptum prentunar.</p> <p>Athugasemd: Þú getur einnig breytt stillingunni á stjórnborði prentarans. Farðu í Stillingar > Prentun > Gæði > Svertustig prentdufts.</p> <p>b Prentaðu skjalið.</p> <p>Er prentunin ljós?</p>	Farðu í skref 3.	Vandamálið er leyst.

Aðgerð	Já	Nei
<p>Skref 3</p> <p>a Það fer eftir þínu stýrikerfi, skilgreindu gerð pappírs í kjörstillingum prentunar eða í samskiptum prentunar.</p> <p>Athugasemdir:</p> <ul style="list-style-type: none"> • Vertu viss um að stillingin samsvari pappírnum sem var hlaðið. • Þú getur einnig breytt stillingunni á stjórnborði prentarans. Farðu á Stillingar > Pappír > Uppsetning skúffu > Pappír-sstærð/gerð <p>b Prentaðu skjalið.</p> <p>Er prentunin ljós?</p>	Farðu í skref 4.	Vandamálið er leyst.
<p>Skref 4</p> <p>Athugaðu hvort pappírinn sé með áferð eða grófur.</p> <p>Erðu að prenta á pappír með áferð eða sem er grófur?</p>	Farðu í skref 5.	Farðu í skref 7.
<p>Skref 5</p> <p>a Skiptu út pappír með áferð eða grófum með venjulegum pappír.</p> <p>b Prentaðu skjalið.</p> <p>Er prentunin ljós?</p>	Farðu í skref 7.	Vandamálið er leyst.
<p>Skref 6</p> <p>a Settu í pappír úr nýjum pakka.</p> <p>Athugasemd: Pappírinn dregur til sín raka vegna þess að rakastig er hátt. Geymdu pappír í upphaflegum umbúðum þar til það á að nota hann.</p> <p>b Prentaðu skjalið.</p> <p>Er prentunin ljós?</p>	Farðu í skref 7.	Vandamálið er leyst.

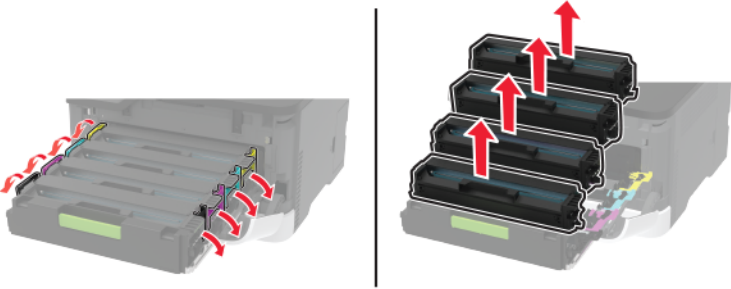
Aðgerð	Já	Nei
<p>Skref 7</p> <p>a Opnaðu hurðina að framan og ýttu henni þétt niður.</p> <p>b Dragðu skúffu fyrir prenthylki út.</p> <p>c Fjarlægðu prenthylkin og settu inn aftur.</p>  <p>d Settu skúffuna fyrir prenthylkin á sinn stað og lokaðu síðan hurðinni.</p> <p>e Prentaðu skjalið.</p> <p>Er prentunin ljós?</p>	<p>Hafa samband við stuðning viðskiptavina.</p>	<p>Vandamálið er leyst.</p>

Liti vantar

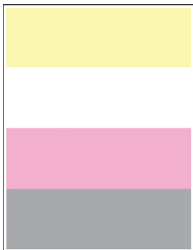

Athugasemd: Prenta gæðaprófunarsíður áður en reynt er að leysa vandamálið. Frá stjórnborðinu skaltu fletta á **Stillingar > Bilanaleit > Prenta gæðaprófunarsíður**. Á prenturum sem eru ekki með snertiskjá, ýttu á

OK til að fletta um stillingarnar.

Aðgerð	Já	Nei
<p>a Opnaðu hurðina að framan og ýttu henni þétt niður.</p> <p>b Dragðu skúffu fyrir prenthylki út.</p> <p>c Fjarlægðu og settu síðan inn prenthylki fyrir litinn sem vantar.</p> <p>d Settu skúffuna fyrir prenthylkin á sinn stað og lokaðu síðan hurðinni.</p> <p>e Prentaðu skjalið.</p> <p>Vantar einhverja liti á útprentun?</p>	<p>Hafa samband við stuðning viðskiptavina.</p>	<p>Vandamálið er leyst.</p>

Flekkótt prentun og punktar

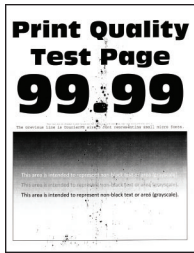

Athugasemd: Prenta gæðaprófunarsíður áður en reynt er að leysa vandamálið. Frá stjórnborðinu skaltu fletta á **Stillingar > Bilanaleit > Prenta gæðaprófunarsíður**. Á prenturum sem eru ekki með snertiskjá, ýttu á

OK til að fletta um stillingarnar.

Aðgerð	Já	Nei
<p>Skref 1 Athugaði varðandi mengun vegna leka á prentlit.</p> <p>Er prentarinn laus við leka á prentlit?</p>	Farðu í skref 2.	Hafa samband við stuðning viðskiptavina .
<p>Skref 2 a Frá stjórnborðinu skaltu fletta á: Stillingar > Pappír > Uppsetning skúffu > Pappírsstærð/gerð b Athugaðu hvort stillingar á stærð pappírs og gerð pappírs samsvari pappír sem var hlaðið. Athugasemd: Vertu viss um að pappírinn sé ekki með neina áferð eða að hann sé grófur.</p> <p>Er samsvörun við stillingar?</p>	Farðu í skref 4.	Farðu í skref 3.
<p>Skref 3 a Það fer eftir þínu stýrikerfi, skilgreindu pappírsstærð og gerð pappírs í kjörstillingum prentunar eða í samskiptum prentunar. Athugasemd: Vertu viss um að stillingar samsvari pappírnum sem var hlaðið í skúffuna. b Prentaðu skjalið.</p> <p>Er prentunin flekkótt?</p>	Farðu í skref 4.	Vandamálið er leyst.
<p>Skref 4 a Settu í pappír úr nýjum pakka. Athugasemd: Pappírinn dregur til sín raka vegna þess að rakastig er hátt. Geymdu pappír í upphaflegum umbúðum þar til það á að nota hann. b Prentaðu skjalið.</p> <p>Er prentunin flekkótt?</p>	Farðu í skref 5.	Vandamálið er leyst.

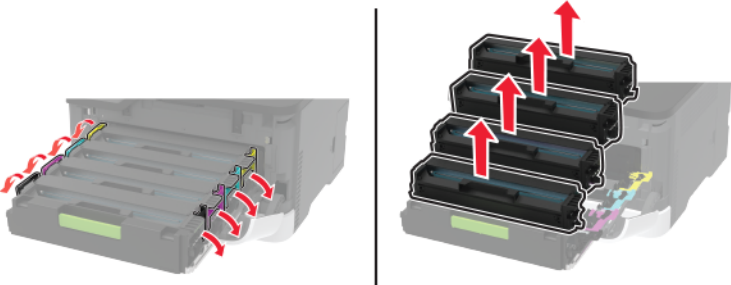
Aðgerð	Já	Nei
<p>Skref 5</p> <p>a Opnaðu hurðina að framan og ýttu henni þétt niður.</p> <p>b Dragðu skúffu fyrir prenthylki út.</p> <p>c Fjarlægðu prenthylkin og settu inn aftur.</p>  <p>d Settu skúffuna fyrir prenthylkin á sinn stað og lokaðu síðan hurðinni.</p> <p>e Prentaðu skjalið.</p> <p>Er prentunin flekkótt?</p>	<p>Hafa samband við stuðning viðskiptavina.</p>	<p>Vandamálið er leyst.</p>

Pappír krullast



Aðgerð	Já	Nei
<p>Skref 1</p> <p>a Athugaðu hvort pappír sem var hlaðið sé studdur.</p> <p>Athugasemd: Ef pappír er ekki studdur, settu í pappír sem er studdur.</p> <p>b Prentaðu skjalið.</p> <p>Er pappírinn krullaður?</p>	<p>Farðu í skref 2.</p>	<p>Vandamálið er leyst.</p>
<p>Skref 2</p> <p>a Athugaðu hvort prentarinn er að nota ekta blekhyliki frá Lexmark eða hylki sem er stutt.</p> <p>Athugasemd: Ef hylkið er ekki stutt, settu í hylki sem er stutt.</p> <p>b Prentaðu skjalið.</p> <p>Er pappírinn krullaður?</p>	<p>Farðu í skref 3.</p>	<p>Vandamálið er leyst.</p>

Aðgerð	Já	Nei
<p>Skref 3</p> <p>a Færðu stýringar í skúffunni í rétta stöðu fyrir pappír sem var hlaðið.</p> <p>b Prentaðu skjalið.</p> <p>Er pappírinn krullaður?</p>	Farðu í skref 4.	Vandamálið er leyst.
<p>Skref 4</p> <p>a Það fer eftir þínu stýrikerfi, skilgreindu pappírsstærð og gerð pappírs í kjörstillingum prentunar eða í samskiptum prentunar.</p> <p>Athugasemdir:</p> <ul style="list-style-type: none"> Vertu viss um að stillingar samsvari pappírnum sem var hlaðið í skúffuna. Þú getur einnig breytt stillingunni á stjórnborði prentarans. Farðu á Stillingar > Pappír > Uppsetning skúffu > Pappírsstærð/gerð Á prenturum sem eru ekki með snertiskjá, ýttu á  til að fletta um stillingarnar. <p>b Prentaðu skjalið.</p> <p>Er pappírinn krullaður?</p>	Farðu í skref 5.	Vandamálið er leyst.
<p>Skref 5</p> <p>a Fjarlægjið pappírinn, snúið honum við og hlaðið honum aftur.</p> <p>b Prentaðu skjalið.</p> <p>Er pappírinn krullaður?</p>	Farðu í skref 6.	Vandamálið er leyst.
<p>Skref 6</p> <p>a Settu í pappír úr nýjum pakka.</p> <p>Athugasemd: Pappírinn dregur til sín raka vegna þess að rakastig er hátt. Geymdu pappír í upphaflegum umbúðum þar til það á að nota hann.</p> <p>b Prentaðu skjalið.</p> <p>Er pappírinn krullaður?</p>	Hafa samband við stuðning viðskiptavina .	Vandamálið er leyst.

Útprintun skáhallandi eða skökk



Athugasemd: Prenta gæðaprófunarsíður áður en reynt er að leysa vandamálið. Frá stjórnborðinu, farðu á

Stillingar > Villuleit > Prenta gæðaprófunarsíður. Á prenturum sem eru ekki með snertiskjá, ýttu á  til að fletta um stillingarnar.

Aðgerð	Já	Nei
<p>Skref 1</p> <p>a Færðu stýringar í skúffunni í rétta stöðu fyrir pappír sem var hlaðið.</p> <p>b Prentaðu skjalið.</p> <p>Er útprintun skáhallandi eða skökk?</p>	Farðu í skref 2.	Vandamálið er leyst.
<p>Skref 2</p> <p>a Settu í pappír úr nýjum pakka.</p> <p>Athugasemd: Pappírinn dregur til sín raka vegna þess að rakastig er hátt. Geymdu pappír í upphaflegum umbúðum þar til að það á að nota hann.</p> <p>b Prentaðu skjalið.</p> <p>Er útprintun skáhallandi eða skökk?</p>	Farðu í skref 3.	Vandamálið er leyst.
<p>Skref 3</p> <p>a Athugaðu hvort pappír sem var hlaðið sé studdur.</p> <p>Athugasemd: Ef pappír er ekki studdur, settu í pappír sem er studdur.</p> <p>b Prentaðu skjalið.</p> <p>Er útprintun skáhallandi eða skökk?</p>	Hafa samband stuðning viðskiptavina .	Vandamálið er leyst.

Gegnheill litur eða svartar myndir



Athugasemd: Prenta gæðaprófunarsíður áður en reynt er að leysa vandamálið. Frá stjórnborðinu skaltu fletta á **Stillingar > Bilanaleit > Prenta gæðaprófunarsíður**. Á prenturum sem eru ekki með snertiskjá, ýttu á

OK til að fletta um stillingarnar.

Aðgerð	Já	Nei
<p>a Opnaðu hurðina að framan og ýttu henni þétt niður.</p> <p>b Dragðu skúffu fyrir prenthylki út.</p> <p>c Fjarlægðu prenthylkin og settu inn aftur.</p>  <p>d Settu skúffuna fyrir prenthylkin á sinn stað og lokaðu síðan hurðinni.</p> <p>e Prentaðu skjalið.</p> <p>Er prentarinn að prenta gegnheila liti eða svartar myndir?</p>	<p>Hafa samband við stuðning viðskiptavina.</p>	<p>Vandamálið er leyst.</p>

Skorið af texta eða myndum

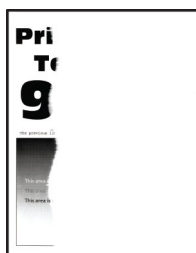

Athugasemd: Prenta gæðaprófunarsíður áður en reynt er að leysa vandamálið. Frá stjórnborðinu skaltu fletta á **Stillingar > Bilanaleit > Prenta gæðaprófunarsíður**. Á prenturum sem eru ekki með snertiskjá, ýttu á



til að fletta um stillingarnar.

Aðgerð	Já	Nei
<p>Skref 1</p> <p>a Færðu stýringar í skúffunni í rétta stöðu fyrir pappír sem var hlaðið.</p> <p>b Prentaðu skjalið.</p> <p>Skorið af texta eða myndum?</p>	<p>Farðu í skref 2.</p>	<p>Vandamálið er leyst.</p>

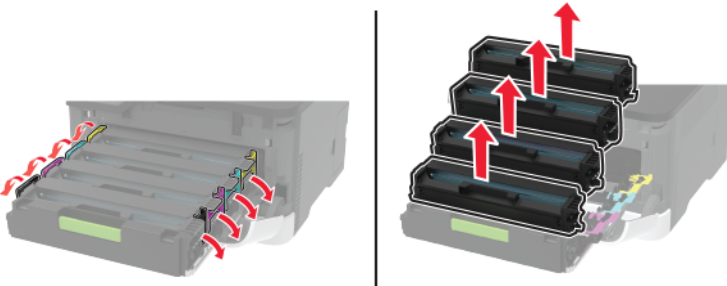
Aðgerð	Já	Nei
<p>Skref 2</p> <p>a Það fer eftir þínu stýrikerfi, skilgreindu pappírsstærð í kjörstillingum prentunar eða í samskiptum prentunar.</p> <p>Athugasemdir:</p> <ul style="list-style-type: none"> • Vertu viss um að stillingin samsvari pappírnum sem var hlaðið. • Þú getur einnig breytt stillingunni á stjórnborði prentarans. Farðu á Stillingar > Pappír > Uppsetning skúffu > Pappírsstærð/gerð <p>b Prentaðu skjalið.</p> <p>Skorið af texta eða myndum?</p>	Farðu í skref 3.	Vandamálið er leyst.
<p>Skref 3</p> <p>a Opnaðu hurðina að framan og ýttu henni þétt niður.</p> <p>b Dragðu skúffu fyrir prenthylki út.</p> <p>c Fjarlægðu prenthylkin og settu inn aftur.</p>  <p>d Settu skúffuna fyrir prenthylkin á sinn stað og lokaðu síðan hurðinni.</p> <p>e Prentaðu skjalið.</p> <p>Skorið af texta eða myndum?</p>	Hafa samband við stuðning viðskiptavina .	Vandamálið er leyst.

Prentlitur nuddast auðveldlega af

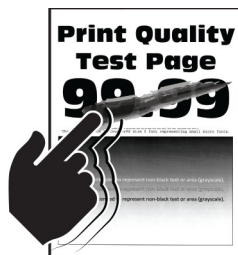

Athugasemd: Prenta gæðaprófunarsíður áður en reynt er að leysa vandamálið. Frá stjórnborðinu, farðu á

Stillingar > Villuleit > Prenta gæðaprófunarsíður. Á prenturum sem eru ekki með snertiskjá, ýttu á **OK** til að fletta um stillingarnar.

Aðgerð	Já	Nei
<p>Skref 1</p> <p>a Það fer eftir þínu stýrikerfi, skilgreindu gerð pappírs í kjörstillingum prentunar eða í samskiptum prentunar.</p> <p>Athugasemdir:</p> <ul style="list-style-type: none"> • Vertu viss um að stillingin samsvari pappírnum sem var hlaðið. • Þú getur einnig breytt stillingunni á stjórnborði prentarans. Farðu á: <p>Stillingar > Pappír > Uppsetning skúffu > Pappírsstærð/gerð</p> <p>b Prentaðu skjalið.</p> <p>Nuddast prentlitur auðveldlega af?</p>	Farðu í skref 2.	Vandamálið er leyst.
<p>Skref 2</p> <p>a Athugaðu hvort þyngd pappírs sé studd.</p> <p>Athugasemd: Ef þyngd pappírs er ekki studd, settu í pappír sem er studdur.</p> <p>b Prentaðu skjalið.</p> <p>Nuddast prentlitur auðveldlega af?</p>	Farðu í skref 3.	Vandamálið er leyst.
<p>Skref 3</p> <p>a Settu í pappír úr nýjum pakka.</p> <p>Athugasemd: Pappírinn dregur til sín raka vegna þess að rakastig er hátt. Geymdu pappír í upphaflegum umbúðum þar til að það á að nota hann.</p> <p>b Prentaðu skjalið.</p> <p>Nuddast prentlitur auðveldlega af?</p>	Hafa samband stuðning viðskiptavina .	Vandamálið er leyst.

Ójafn þéttleiki prentunar

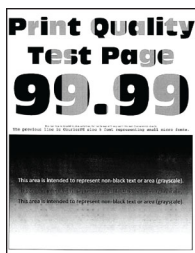

Athugasemd: Prenta gæðaprófunarsíður áður en reynt er að leysa vandamálið. Frá stjórnborðinu skaltu fletta á **Stillingar > Bilanaleit > Prenta gæðaprófunarsíður**. Á prenturum sem eru ekki með snertiskjá, ýttu á

OK til að fletta um stillingarnar.

Aðgerð	Já	Nei
<p>a Opnaðu hurðina að framan og ýttu henni þétt niður. b Dragðu skúffu fyrir prenthylki út. c Fjarlægðu prenthylkin og settu inn aftur.</p>  <p>d Settu skúffuna fyrir prenthylkin á sinn stað og lokaðu síðan hurðinni. e Prentaðu skjalið.</p> <p>Er þéttleiki prentunar ójafn?</p>	<p>Hafa samband við stuðning viðskiptavina.</p>	<p>Vandamálið er leyst.</p>

Láréttar dökkar línur



Athugasemdir:

- Prenta gæðaprófunarsíður áður en reynt er að leysa vandamálið. Frá stjórnborðinu skaltu fletta á **Stillingar > Bilanaleit > Prenta gæðaprófunarsíður**. Á prenturum sem eru ekki með snertiskjá, ýttu á **OK** til að fletta um stillingarnar.
- Ef láréttar dökkar línur halda áfram að birtast á þínum útprentunum, skoðuðu þá efnið „Endurteknir gallar“.

Aðgerð	Já	Nei
<p>Skref 1</p> <p>a Það fer eftir þínu stýrikerfi, skilgreindu gerð pappírs í kjörstillingum prentunar eða í samskiptum prentunar.</p> <p>Athugasemdir:</p> <ul style="list-style-type: none"> • Vertu viss um að stillingin samsvari pappírnum sem var hlaðið. • Þú getur einnig breytt stillingunni á stjórnborði prentarans. Farðu á Stillingar > Pappír > Uppsetning skúffu > Pappír-sstærð/gerð <p>b Prentaðu skjalið.</p> <p>Birtast dökkar línur á því sem verið er að prenta?</p>	Farðu í skref 2.	Vandamálið er leyst.
<p>Skref 2</p> <p>a Settu í pappír úr nýjum pakka.</p> <p>Athugasemd: Pappírinn dregur til sín raka vegna þess að rakastig er hátt. Geymdu pappír í upphaflegum umbúðum þar til að það á að nota hann.</p> <p>b Prentaðu skjalið.</p> <p>Birtast dökkar línur á því sem verið er að prenta?</p>	Farðu í skref 3.	Vandamálið er leyst.
<p>Skref 3</p> <p>a Opnaðu hurðina að framan og ýttu henni þétt niður.</p> <p>b Dragðu skúffu fyrir prenthylki út.</p> <p>c Fjarlægðu prenthylkin og settu inn aftur.</p> <div data-bbox="219 1207 950 1501" style="text-align: center;"> </div> <p>d Settu skúffuna fyrir prenthylkin á sinn stað og lokaðu síðan hurðinni.</p> <p>e Prentaðu skjalið.</p> <p>Birtast dökkar línur á því sem verið er að prenta?</p>	Farðu í skref 4.	Vandamálið er leyst.
<p>Skref 4</p> <p>a Framkvæma Litastillingu. Frá stjórnborðinu skaltu fletta á: Stillingar > Prenta > Gæði > Þróuð myndvinnsla > Litastilling</p> <p>b Prentaðu skjalið.</p> <p>Birtast dökkar línur á því sem verið er að prenta?</p>	Hafa samband við stuðning viðskiptavina .	Vandamálið er leyst.

Lóðréttar dökkar línur



Athugasemd: Prenta gæðaprófunarsíður áður en reynt er að leysa vandamálið. Frá stjórnborðinu skaltu fletta á **Stillingar > Bilanaleit > Prenta gæðaprófunarsíður**. Á prenturum sem eru ekki með snertiskjá, ýttu á

OK

til að fletta um stillingarnar.

Aðgerð	Já	Nei
<p>Skref 1</p> <p>a Það fer eftir þínu stýrikerfi, skilgreindu gerð pappírs í kjörstillingum prentunar eða í samskiptum prentunar.</p> <p>Athugasemdir:</p> <ul style="list-style-type: none"> • Vertu viss um að stillingin samsvari pappírnum sem var hlaðið. • Þú getur einnig breytt stillingunni á stjórnborði prentarans. Farðu á Stillingar > Pappír > Uppsetning skúffu > Pappír-sstærð/gerð <p>b Prentaðu skjalið.</p> <p>Birtast lóðréttar dökkar línur á því sem verið er að prenta?</p>	Farðu í skref 2.	Vandamálið er leyst.
<p>Skref 2</p> <p>a Settu í pappír úr nýjum pakka.</p> <p>Athugasemd: Pappírinn dregur til sín raka vegna þess að rakastig er hátt. Geymdu pappír í upphaflegum umbúðum þar til að það á að nota hann.</p> <p>b Prentaðu skjalið.</p> <p>Birtast lóðréttar dökkar línur á því sem verið er að prenta?</p>	Farðu í skref 3.	Vandamálið er leyst.

Aðgerð	Já	Nei
<p>Skref 3</p> <p>a Opnaðu hurðina að framan og ýttu henni þétt niður.</p> <p>b Dragðu skúffu fyrir prenthylki út.</p> <p>c Fjarlægðu prenthylkin og settu inn aftur.</p>  <p>d Settu skúffuna fyrir prenthylkin á sinn stað og lokaðu síðan hurðinni.</p> <p>e Prentaðu skjalið.</p> <p>Birtast lóðréttar dökkar línur á því sem verið er að prenta?</p>	<p>Hafa samband við stuðning viðskiptavina.</p>	<p>Vandamálið er leyst.</p>

Láréttar hvítar línur



Athugasemdir:

- Prenta gæðaprófunarsíður áður en reynt er að leysa vandamálið. Frá stjórnborðinu skaltu fletta á **Stillingar > Bilanaleit > Prenta gæðaprófunarsíður**. Á prenturum sem eru ekki með snertiskjá, ýttu á **OK** til að fletta um stillingarnar.
- Ef láréttar hvítar línur halda áfram að birtast á þínum útprentunum, skoðaðu þá efnið „Endurteknir gallar“.

Aðgerð	Já	Nei
<p>Skref 1</p> <p>a Það fer eftir þínu stýrikerfi, skilgreindu gerð pappírs í kjörstillingum prentunar eða í samskiptum prentunar.</p> <p>Athugasemdir:</p> <ul style="list-style-type: none"> • Vertu viss um að stillingin samsvari pappírnum sem var hlaðið. • Þú getur einnig breytt stillingunni á stjórnborði prentarans. Farðu á Stillingar > Pappír > Uppsetning skúffu > Pappír-sstærð/gerð <p>b Prentaðu skjalið.</p> <p>Eru láréttar hvítar línur að birtast á því sem verið er að prenta?</p>	Farðu í skref 2.	Vandamálið er leyst.
<p>Skref 2</p> <p>a Opnaðu hurðina að framan og ýttu henni þétt niður.</p> <p>b Dragðu skúffu fyrir prenthylki út.</p> <p>c Fjarlægðu prenthylkin og settu inn aftur.</p> <div data-bbox="217 919 943 1199" data-label="Image"> </div> <p>d Settu skúffuna fyrir prenthylkin á sinn stað og lokaðu síðan hurðinni.</p> <p>e Prentaðu skjalið.</p> <p>Eru láréttar hvítar línur að birtast á því sem verið er að prenta?</p>	Farðu í skref 3.	Vandamálið er leyst.
<p>Skref 3</p> <p>a Framkvæma Litastillingu. Frá stjórnborðinu skaltu fletta á: Stillingar > Prenta > Gæði > Þróuð myndvinnsla > Litastilling</p> <p>b Prentaðu skjalið.</p> <p>Eru láréttar hvítar línur að birtast á því sem verið er að prenta?</p>	Hafa samband við stuðning viðskiptavina .	Vandamálið er leyst.

Lóðréttar hvítar línur



Athugasemd: Prenta gæðaprófunarsíður áður en reynt er að leysa vandamálið. Frá stjórnborðinu skaltu fletta á **Stillingar > Bilanaleit > Prenta gæðaprófunarsíður**. Á prenturum sem eru ekki með snertiskjá, ýttu á

OK til að fletta um stillingarnar.

Aðgerð	Já	Nei
<p>Skref 1</p> <p>a Það fer eftir þínu stýrikerfi, skilgreindu gerð pappírs í kjörstillingum prentunar eða í samskiptum prentunar.</p> <p>Athugasemdir:</p> <ul style="list-style-type: none"> • Vertu viss um að stillingin samsvari pappírnum sem var hlaðið. • Þú getur einnig breytt stillingunni á stjórnborði prentarans. Farðu á Stillingar > Pappír > Uppsetning skúffu > Pappír-sstærð/gerð <p>b Prentaðu skjalið.</p> <p>Eru lóðréttar hvítar línur að birtast á því sem verið er að prenta?</p>	Farðu í skref 2.	Vandamálið er leyst.
<p>Skref 2</p> <p>Athugaðu að þú sért að nota meðmæltu pappírsgerð.</p> <p>a Hladdu meðmæltri gerð pappírs í uppruna pappírs.</p> <p>b Prentaðu skjalið.</p> <p>Eru lóðréttar hvítar línur að birtast á því sem verið er að prenta?</p>	Farðu í skref 3.	Vandamálið er leyst.

Aðgerð	Já	Nei
<p>Skref 3</p> <p>a Opnaðu hurðina að framan og ýttu henni þétt niður.</p> <p>b Dragðu skúffu fyrir prenthylki út.</p> <p>c Fjarlægðu prenthylkin og settu inn aftur.</p>  <p>d Settu skúffuna fyrir prenthylkin á sinn stað og lokaðu síðan hurðinni.</p> <p>e Prentaðu skjalið.</p> <p>Eru lóðréttar hvítar línur að birtast á því sem verið er að prenta?</p>	<p>Hafa samband við stuðning viðskiptavina.</p>	<p>Vandamálið er leyst.</p>

Endurteknir gallar



Athugasemd: Prenta gæðaprófunarsíður áður en reynt er að leysa vandamálið. Frá stjórnborðinu skaltu fletta á **Stillingar > Bilanaleit > Prenta gæðaprófunarsíður**. Á prenturum sem eru ekki með snertiskjá, ýttu á

OK til að fletta um stillingarnar.

Aðgerð	Já	Nei
<p>a Notaðu aðgerðina prenta gæðaprófunarsíður, mældu fjarlægðina á milli endurtekinna galla á viðeigandi litasiðu.</p> <p>b Athugaðu hvort endurteknir gallar samsvari einhverjum af eftirfarandi mælingum:</p> <p>Prentihylki</p> <ul style="list-style-type: none"> • 25,70 mm (1,01 to.) • 35,30 mm (1,39 to.) • 75,6 mm (2,98 to.) • 26,7 mm (1,05 to.) <p>Hitagjafi</p> <ul style="list-style-type: none"> • 56,5 mm (2,22 to.) <p>Flutningseining</p> <ul style="list-style-type: none"> • 25,10 mm (0,99 to.) • 59,70 mm (2,35 to.) • 28,30 mm (1,11 to.) • 65 mm (2,56 to.) • 44 mm (1,73 to.) <p>Samsvara endurteknir gallar einhverjum af mælingunum?</p>	<p>Skráðu fjarlægðina og hafðu síðan samband við stuðning viðskiptavina.</p>	<p>Skráðu fjarlægðina og hafðu síðan samband við stuðning viðskiptavina.</p>



Prentverk prentast ekki

Aðgerð	Já	Nei
<p>Skref 1</p> <p>a Opnaðu prentsamskipti í skjalinu sem þú ert að prenta og athugaðu síðan hvort þú hefur valið réttan prentara.</p> <p>b Prentaðu skjalið.</p> <p>Er skjalið prentað?</p>	<p>Vandamálið er leyst.</p>	<p>Farðu í skref 2.</p>
<p>Skref 2</p> <p>a Athugaðu hvort kveikt sé á prentaranum.</p> <p>b Leystu úr villuboðum sem birtast á skjánum.</p> <p>c Prentaðu skjalið.</p> <p>Er skjalið prentað?</p>	<p>Vandamálið er leyst.</p>	<p>Farðu í skref 3.</p>
<p>Skref 3</p> <p>a Athugaðu hvort tengin eru að virka og hvort kaplar séu örugglega tengdir á milli tölvu og prentara.</p> <p>Skoðaðu skjölin sem fylgdu með prentaranum varðandi frekari upplýsingar.</p> <p>b Prentaðu skjalið.</p> <p>Er skjalið prentað?</p>	<p>Vandamálið er leyst.</p>	<p>Farðu í skref 4.</p>

Aðgerð	Já	Nei
<p>Skref 4</p> <p>a Slökktu á prentaranum, bíddu síðan í um það bil 10 sekúndur, og kveiktu á honum aftur.</p> <p>b Prentaðu skjalið.</p> <p>Er skjalið prentað?</p>	Vandamálið er leyst.	Farðu í skref 5.
<p>Skref 5</p> <p>a Fjarlægðu prentrekilinn og settu síðan upp aftur.</p> <p>b Prentaðu skjalið.</p> <p>Er skjalið prentað?</p>	Vandamálið er leyst.	Hafa samband stuðning viðskiptavina .

Hæg prentun

Aðgerð	Já	Nei
<p>Skref 1</p> <p>Vertu viss um að prentarakapallinn sé tengdur við prentara og tölvuna, prentþjón, valkost eða annan búnað netkerfis.</p> <p>Er prentarinn lengi að prenta?</p>	Farðu í skref 2.	Vandamálið er leyst.
<p>Skref 2</p> <p>a Vertu viss um að prentarinn sé ekki í þögulli stillingu.</p> <ul style="list-style-type: none"> Frá stjórnborðinu skaltu fletta á: Stillingar > Tæki > Viðhald > Uppsetningarvalmynd > Notkun tækis > Hjóðlát stilling <p>Á prenturum sem eru ekki með snertiskjá, ýttu á  til að fletta um stillingarnar.</p> <p>b Prentaðu skjalið.</p> <p>Er prentarinn lengi að prenta?</p>	Farðu í skref 3.	Vandamálið er leyst.
<p>Skref 3</p> <p>a Það fer eftir þínu stýrikerfi, skilgreindu upplausn prentunar í kjörstillingum prentunar eða í samskiptum prentunar.</p> <p>b Stilltu upplausnina í 4800 CQ.</p> <p>c Prentaðu skjalið.</p> <p>Er prentarinn lengi að prenta?</p>	Farðu í skref 4.	Vandamálið er leyst.

Aðgerð	Já	Nei
<p>Skref 4</p> <p>a Það fer eftir þínu stýrikerfi, skilgreindu gerð pappírs í kjörstillingum prentunar eða í samskiptum prentunar.</p> <p>Athugasemdir:</p> <ul style="list-style-type: none"> • Vertu viss um að stillingin samsvari pappírnum sem var hlaðið. • Þú getur einnig breytt stillingunni á stjórnborði prentarans. Farðu á Stillingar > Pappír > Uppsetning skúffu > Pappír-sstærð/gerð. Á prenturum sem eru ekki með snertiskjá, ýttu á  til að fletta um stillingarnar. • Það tekur lengi tíma að prenta á mjög þykkann pappír. • Pappír mjórri en bréf, A4 og lagalegt tekur lengri tíma í prentun. <p>b Prentaðu skjalið.</p> <p>Er prentarinn lengi að prenta?</p>	Farðu í skref 5.	Vandamálið er leyst.
<p>Skref 5</p> <p>a Vertu viss um að stillingar prentarans fyrir áferð og þyngd samsvari pappírnum sem er hlaðið.</p> <p>Frá stjórnborðinu skaltu fletta á:</p> <p>Stillingar > Pappír > Uppsetning á miðli > Gerðir miðla</p> <p>Á prenturum sem eru ekki með snertiskjá, ýttu á  til að fletta um stillingarnar.</p> <p>Athugasemd: Gróf áferð pappírs og mjög þykkur pappír tekur lengri tíma í prentun.</p> <p>b Prentaðu skjalið.</p> <p>Er prentarinn lengi að prenta?</p>	Farðu í skref 6.	Vandamálið er leyst.
<p>Skref 6</p> <p>Fjarlægja verk í bið</p> <p>Er prentarinn lengi að prenta?</p>	Farðu í skref 7.	Vandamálið er leyst.
<p>Skref 7</p> <p>a Vertu viss um að prentarinn sé ekki að ofhitna.</p> <p>Athugasemdir:</p> <ul style="list-style-type: none"> • Leyfðu prentaranum að kólna eftir löng prentverk. • Fylgstu með meðmæltum umhverfishita fyrir prentarann. Varðandi frekari upplýsingar, sjá “Velja staðsetningu fyrir prentara” á síðu 18. <p>b Prentaðu skjalið.</p> <p>Er prentarinn lengi að prenta?</p>	Hafa samband við stuðning viðskiptavina .	Vandamálið er leyst.

Verk prentast úr rangri skúffu eða á rangan pappír

Aðgerð	Já	Nei
<p>Skref 1</p> <p>a Athugaðu hvort þú ert að prenta á rétta gerð af pappír.</p> <p>b Prentaðu skjalið.</p> <p>Er skjalið prentað á rétta gerð pappírs?</p>	Farðu í skref 2.	Settu í rétta stærð og gerð af pappír.
<p>Skref 2</p> <p>a Það fer eftir þínu stýrikerfi, skilgreindu pappírsstærð og gerð pappírs í kjörstillingum prentunar eða í samskiptum prentunar.</p> <p>Athugasemd: Þú getur einnig breytt stillingunum á stjórnborði prentarans. Farðu á:</p> <p>Stillingar > Pappír > Uppsetning skúffu > Pappírsstærð/gerð</p> <p>Á prenturum sem eru ekki með snertiskjá, ýttu á  til að fletta um stillingarnar.</p> <p>b Vertu viss um að stillingar samsvari pappírnum sem var hlaðið í skúffuna.</p> <p>c Prentaðu skjalið.</p> <p>Er skjalið prentað á rétta gerð pappírs?</p>	Vandamálið er leyst.	Farðu í skref 3.
<p>Skref 3</p> <p>a Athugaðu hvort skúffur séu tengdar.</p> <p>Varðandi frekari upplýsingar, sjá "Tengja skúffur" á síðu 26.</p> <p>b Prentaðu skjalið.</p> <p>Er skjalið prentað úr réttri skúffu?</p>	Vandamálið er leyst.	Hafa samband stuðning viðskiptavina .

Trúnaðarmál og önnur skjöl í bið prentast ekki

Aðgerð	Já	Nei
<p>Skref 1</p> <p>a Athugaðu á stjórnborðinu hvort skjölin birtast í lista yfir Verk í bið.</p> <p>Athugasemd: Ef skjölin eru ekki á listanum, prentaðu þá skjölin með því að nota valkostina Prenta og bið.</p> <p>b Prentaðu skjölin.</p> <p>Voru skjölin prentuð?</p>	Vandamálið er leyst.	Farðu í skref 2.
<p>Skref 2</p> <p>Prentverkið kann að innihalda sniðvillu eða ógild gögn. Eyddu prentverkinu og sendu það síðan aftur.</p> <p>Voru skjölin prentuð?</p>	Vandamálið er leyst.	Farðu í skref 3.

Aðgerð	Já	Nei
<p>Skref 3 Ef þú ert að prenta af Netinu, þá getur prentarinn verið að lesa marga verkittla sem afrit.</p> <p>Fyrir Windows-notendur</p> <p>a Opnaðu samskipti kjörstillinga prentunar. b Í flípa prenta og halda, smelltu á Nota prenta og halda, og smelltu síðan á Halda afriti skjala. c Skráðu PIN-númer, og vistaðu síðan breytingarnar. d Sendu verkið sem á að prenta.</p> <p>Fyrir Macintosh-notendur</p> <p>a Vista og nefna hvert verk sérstaklega. b Sendu verkin hvert fyrir sig.</p> <p>Voru skjölin prentuð?</p>	Vandamálið er leyst.	Farðu í skref 4.
<p>Skref 4 a Eyða nokkrum verkum í bið til að losa um minni prentarans. b Prentaðu skjölin.</p> <p>Voru skjölin prentuð?</p>	Vandamálið er leyst.	Hafa samband við stuðning viðskiptavina .

Prentarinn svarar ekki

Aðgerð	Já	Nei
<p>Skref 1 Athugaðu að rafmagnssnúran sé tengd við rafmagnsinnstungu.</p> <p> VARÚÐ—HUGSANLEG HÆTTA: Til að koma í veg fyrir hættu á eldsvoða eða raflosti tengið rafmagnssnúruna við innstungu með viðeigandi getu og rétta jarðtengingu sem er nálægt vörinni og auðveldlega aðgengileg.</p> <p>Er prentarinn að svara?</p>	Vandamálið er leyst.	Farðu í skref 2.
<p>Skref 2 Athugaðu að ekki sé slökkt á rafmagnsinnstungu með rofa eða öryggi.</p> <p>Er slökkt á rafmagnsinnstungu með rofa eða öryggi?</p>	Kveiktu á rofanum eða endurstilltu öryggið.	Farðu í skref 3.
<p>Skref 3 Athugaðu hvort kveikt sé á prentaranum.</p> <p>Er kveikt á prentaranum?</p>	Farðu í skref 4.	Kveiktu á prentaranum
<p>Skref 4 Athugaðu hvort prentarinn sé í svefnstillingu eða stillingu í dvala.</p> <p>Er prentarinn í svefnstillingu eða stillingu í dvala?</p>	Ýttu á straumhappinn til að vekja prentarann,	Farðu í skref 5.

Aðgerð	Já	Nei
<p>Skref 5 Athugað hvort snúrir í prentara og tölvu séu í réttum tengjum.</p> <p>Eru kaplar settir í rétt tengi?</p>	Farðu í skref 6.	Settu kapla í rétt tengi.
<p>Skref 6 Slökktu á prentaranum, settu upp valkosti vélbúnaðar og kveiktu síðan á honum aftur. Skoðaðu skjölin sem fylgdu með aukabúnaðinum varðandi frekari upplýsingar.</p> <p>Er prentarinn að svara?</p>	Vandamálið er leyst.	Farðu í skref 7.
<p>Skref 7 Settu upp réttan rekil fyrir prentara.</p> <p>Er prentarinn að svara?</p>	Vandamálið er leyst.	Farðu í skref 8.
<p>Skref 8 Slökktu á prentaranum, bíddu síðan í um það bil 10 sekúndur, og kveiktu á honum aftur.</p> <p>Er prentarinn að svara?</p>	Vandamálið er leyst.	Hafðu samband við stuðning viðskiptavina .

Vandamál við nettengingu



Get ekki opnað innfelldan vefþjón

Aðgerð	Já	Nei
<p>Skref 1 Athugaðu hvort kveikt sé á prentaranum.</p> <p>Er kveikt á prentaranum?</p>	Farðu í skref 2.	Kveiktu á prentaranum
<p>Skref 2 Vertu viss um að IP-tala prentarans sé rétt.</p> <p>Athugasemdir:</p> <ul style="list-style-type: none"> Skoða IP-töluna á heimaskjánum. IP-tala birtist sem fjögur sett af tölum sem eru aðskildar af punktum, svo sem 123.123.123.123. <p>Er IP-tala prentarans rétt?</p>	Farðu í skref 3.	Skráðu rétta IP-tölu í svæði vistfangs.

Aðgerð	Já	Nei
<p>Skref 3</p> <p>Athugað hvort þú ert að nota studdan vafra:</p> <ul style="list-style-type: none"> • Internet Explorer útgáfa 11 eða nýrri • Microsoft Edge • Safari útgáfa 6 eða nýrri • Google Chrome™ útgáfa 32 eða nýrri • Mozilla Firefox útgáfa 24 eða nýrri <p>Er vafurinn þinn studdur?</p>	Farðu í skref 4.	Settu upp studdan vafra
<p>Skref 4</p> <p>Athugun hvort tenging við netkerfi sé virk.</p> <p>Er tenging við netkerfið að virka?</p>	Farðu í skref 5.	Hafðu samband við þinn kerfisstjóra.
<p>Skref 5</p> <p>Vertu viss um að tengingar á köplum við prentarann og prentþjóninn séu rétt tengdar. Skoðuðu skjölín sem fylgdu með prentaranum varðandi frekari upplýsingar.</p> <p>Eru tengingarnar rétt festar?</p>	Farðu í skref 6.	Athugaðu tengingar kapla.
<p>Skref 6</p> <p>Athugaðu hvort staðgengilsþjónar (proxy) séu óvirkir.</p> <p>Eru staðgengilsþjónar (proxy) óvirkir?</p>	Farðu í skref 7.	Hafðu samband við þinn kerfisstjóra.
<p>Skref 7</p> <p>Farðu í innbyggða vefþjóninn.</p> <p>Opnaðist innbyggði vefþjóninn?</p>	Vandamálið er leyst.	Hafa samband við stuðning viðskiptavina .

Get ekki tengt prentarann við þráðlausa netið (Wi-Fi)

Athugasemd: Þessi eiginleiki er aðeins tiltækur í sumum gerðum prentara.

Aðgerð	Já	Nei
<p>Skref 1 Vertu viss um að Virkur tengibúnaður sé stilltur á Sjálfvirkt. Frá stjórnborðinu skaltu fletta á: Stillingar > Netkerfi/tengi > Yfirlit netkerfis > Virkur tengibúnaður > Sjálfvirkt</p> <p>Á prenturum sem eru ekki með snertiskjá, ýttu á  til að fletta um stillingarnar.</p> <p>Getur prentarinn tengst við þráðlaust netkerfi (Wi-Fi)?</p>	Vandamálið er leyst.	Farðu í skref 2.
<p>Skref 2 Athugaðu hvort rétt Wi-Fi net sé valið. Athugasemd: Sumir beinar geta deilt sjálfvöldu SSID.</p> <p>Erðu að reyna að tengjast réttu Wi-Fi neti?</p>	Farðu í skref 4.	Farðu í skref 3.
<p>Skref 3 Tengstu við rétt þráðlaust net (Wi-Fi). Varðandi frekari upplýsingar, sjá "Tengja prentarann við þráðlaust netkerfi (Wi-Fi)" á síðu 29.</p> <p>Getur prentarinn tengst við þráðlaust netkerfi (Wi-Fi)?</p>	Vandamálið er leyst.	Farðu í skref 4.
<p>Skref 4 Athugaði öryggisstillingu þráðlausrar tengingar Frá stjórnborðinu skaltu fletta á: Stillingar > Netkerfi/tengi > Þráðlaust > Öryggisstilling þráðlausrar stillingar</p> <p>Á prenturum sem eru ekki með snertiskjá, ýttu á  til að fletta um stillingarnar.</p> <p>Er rétt öryggisstilling þráðlausrar tengingar valin?</p>	Farðu í skref 6.	Farðu í skref 5.
<p>Skref 5 Veldu rétta öryggisstillingu fyrir þráðlausa tengingu.</p> <p>Getur prentarinn tengst við þráðlaust netkerfi (Wi-Fi)?</p>	Vandamálið er leyst.	Farðu í skref 6.
<p>Skref 6 Vertu viss um að þú hafir skráð rétt aðgangsorð fyrir netið. Athugasemd: Skrifðu hjá þér millibil, tölur og upphafsstafi í aðgangsorðinu.</p> <p>Getur prentarinn tengst við þráðlaust netkerfi (Wi-Fi)?</p>	Vandamálið er leyst.	Hafa samband við stuðning viðskiptavina .

Vandamál varðandi rekstarvörur

Skiptu um hylki, misræmi á svæði prentara

Til að leiðrétta þetta vandamál skaltu kaupa hylki með réttu svæði sem samsvarar svæði prentarans eða kaupa hylki sem gildir á heimsvísu.

- Fyrsta talan í skilaboðunum á eftir 42 gefur til kynna svæði prentarans.
- Önnur talan í skilaboðunum á eftir 42 gefur til kynna svæði hylkisins.

Svæði prentara og prenthylkja

Svæði	Talnakóði
Á heimsvísu eða óskilgreint svæði	0
Norður-Ameríka (Bandaríkin, Kanada)	1
Evrópska efnahagssvæðið, Vestur-Evrópa, Norðurlöndin, Sviss	2
Kyrrahafssvæði Asíu	3
Latneska Ameríka	4
Afgangurinn af Evrópu, Mið-Austurlönd, Afríka	5
Ástralía, Nýja-Sjáláand	6
Ógilt svæði	9

Athugasemd: Prentaðu gæðaprófunarsíður til að finna svæðisstillingar á prentaranum og á prenthylki. Frá stjórnborðinu skaltu fletta á: **Stillingar > Villuleit > Prenta gæðaprófunarsíður.**

Rekstrarvara sem er ekki frá Lexmark

Prentarinn hefur uppgötvað rekstarvöru eða hlut sem er ekki frá Lexmark sem er uppsettur í prentaranum.

Lexmark prentarinn þinn er hannaður til að virka best með upprunalegum rekstarvörum og hlutum frá Lexmark. Notkun á rekstarvörum eða hlutum frá þriðja aðila getur haft áhrif á afköst, áreiðanleika eða endingu prentarans og myndeiningar hans.

Allar vísanir á endingu eru hannaðar til að virka með rekstarvörum eða hlutum frá Lexmark og geta því gefið ónákvæmar niðurstöður ef rekstarvörur eða hlutir frá þriðja aðila eru notaðir. Notkun á hlutum myndeiningar umfram ætlaða endingu geta skaðað Lexmark-prentarann þinn eða tengda hluti.



Viðvörðun—hugsanleg hættu: Notkun á rekstarvörum eða hlutum frá þriðja aðila getur haft áhrif á ábyrgð. Ábyrgðin nær ekki yfir skemmdir vegna notkunar á rekstarvörum eða hlutum frá þriðja aðila.

Til að samþykka einhverja eða alla þessar áhættu og halda áfram að nota rekstarvörur eða hluti sem eru ekki frá framleiðanda prentara skaltu gera annaðhvort af eftirfarandi:

Fyrir prentara með snertiskjá, ýttu á  tvisvar, og ýttu síðan á  tvisvar.

Fyrir prentara sem eru ekki með snertiskjá, ýttu á og haltu **X** og  samtímis í 15 sekúndur.

Ef þú vilt ekki samþykka þessa áhættu, fjarlægðu þá rekstarvöru eða hlut frá þriðja aðila úr prentaranum þínum, og settu síðan ósvikna rekstarvöru eða hlut frá Lexmark í staðinn. Varðandi frekari upplýsingar, sjá [“Nota upprunalega hluti og rekstarvörur frá Lexmark” á síðu 78.](#)

Fyrir prentara með snertiskjá, ef prentarinn prentar ekki eftir að ýtt hefur verið á  tvisvar og síðan ýtt á  tvisvar, endurstilltu á teljara notkunar rekstrarvöru.

Fyrir prentara sem eru ekki með snertiskjá, ef prentarinn prentar ekki eftir að ýta á og halda X og  samtímis í 15 sekúndur, endurstilltu þá teljara notkunar á rekstrarvörum.



1 Frá stjórnborðinu skaltu fletta á:

Stillingar > Tæki > Viðhald > Valmynd uppsetningar > Notkun rekstrarvöru og teljarar

Á prenturum sem eru ekki með snertiskjá, ýttu á  til að fletta um stillingarnar.

2 Veldu íhlut eða rekstrarvöru sem þú vilt endurstilla.

3 Til að hreinsa skilaboðin, gerðu annað af eftirfarandi:

- Fyrir prentara með snertiskjá, ýttu á  tvisvar, og ýttu síðan á  tvisvar.
- Fyrir prentara sem eru ekki með snertiskjá, ýttu á og haltu X og  samtímis í 15 sekúndur.

Athugasemd: Ef þú getur ekki endurstillt teljara notkunar á rekstrarvöru, skilaðu hlutnum til þess staðar sem hann var keyptur á.

Losa um flækjur

Komast hjá stíflum

Settu í pappír á réttan hátt

- Vertu viss um að pappír liggi flatur í skúffunni.

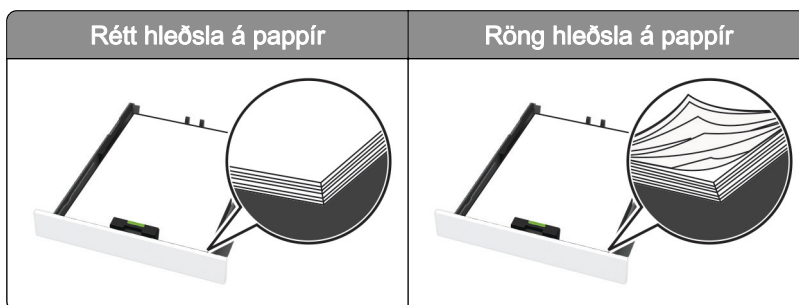

- Ekki hlaða né fjarlægja skúffu þegar prentarinn er að prenta.
- Ekki hlaða of miklum pappír. Vertu viss um að hæð á stafla sé fyrir neðan vísun á hámarksfyllingu.

- Ekki renna pappírnum í skúffuna. Hlaðið pappírnum eins og sýnt er á skýringarmyndinni.



- Vertu viss um að stýringar fyrir pappír séu rétt staðsettar og eru ekki að ýta þétt á móti pappír eða umslögum.
- Ýttu skúffunni þétt inn í prentarann eftir hleðslu á pappír.

Notið meðmæltan pappír

- Notið aðeins meðmæltan pappír eða sérstakan miðil.
- Ekki hlaða krumpuðum, brotnum, rökum, beygluðum eða krulluðum pappír.
- Sveigðu, blaðaðu og jafnaðu pappírsbrúnir áður en pappírnum er hlaðið.

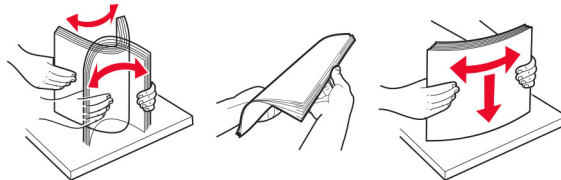

- Ekki nota pappír sem hefur verið skorinn eða klipptur með hendi.
- Ekki blanda saman pappírsstærðum, þyngd og gerð saman í skúffu.
- Vertu viss um að stærð og gerð pappírs sé rétt stillt í tölvunni eða á stjórnborði prentarans.
- Geymið pappír samkvæmt ráðleggingum framleiðanda.

Finna staðsetningar flækju

Athugasemdir:

- Þegar Flækjuaðstoð er stillt á Kveikt, gæti prentarinn reynt að senda auðar síður eða síður með prentun að hluta eftir að flækt síða hefur verið hreinsuð. Athugaðu útprentun varðandi auðar síður.
- Þegar Endurheimt flækju er stillt á Kveikt eða Sjálfvirkt, þá endurprentar prentarinn flæktar síður.

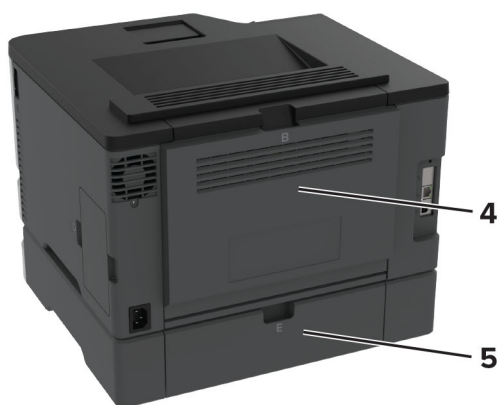

	Staðsetningar flækju
1	Staðalbakki
2	Handvirkur matari
3	Skúffur
4	Hurð B
5	Hurð E

Pappírsstífla í staðalskúffu

1 Opnaðu hurð B.

 **VARÚÐ—HEITT YFIRBORÐ:** Prentarinn kann að vera heitur að innanverðu. Til að draga úr hættu á meiðslum frá heitum hlut, leyfið yfirborðinu að kólna áður en það er snert.



2 Fjarlægðu pappírinn sem stíflaðist.

Athugasemd: Vertu viss um að öll pappírssnifsi hafi verið fjarlægð.

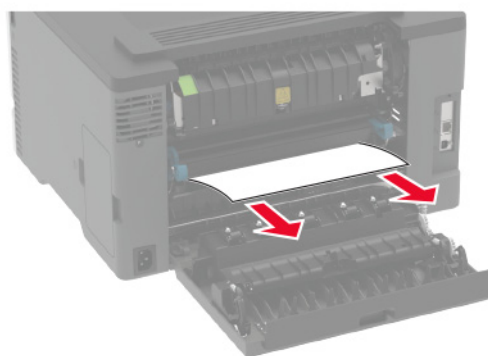

3 Lokaðu hurðinni.

4 Fjarlægðu skúffuna og handvirka matarann.

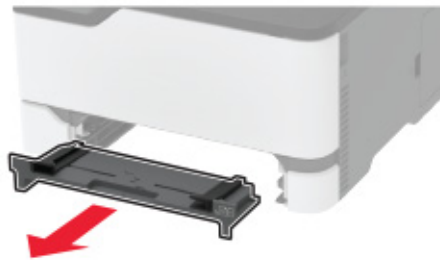

5 Fjarlægðu pappírinn sem stíflaðist.

Athugasemd: Vertu viss um að öll pappírssnifsi hafi verið fjarlægð.

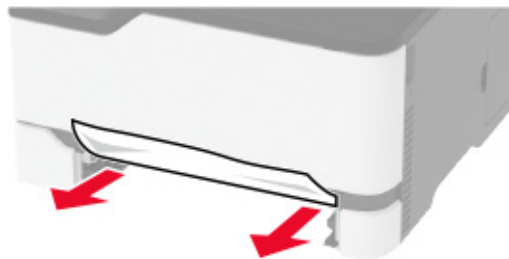

6 Settu skúffuna og handvirka matarann á sinn stað.

Pappírslækja í skúffunni sem er aukabúnaður

1 Opnaðu hurð B.



VARÚÐ—HEITT YFIRBORÐ: Prentarinn kann að vera heitur að innanverðu. Til að draga úr hættu á meiðslum frá heitum hlut, leyfið yfirborðinu að kólna áður en það er snert.



2 Fjarlægðu pappírinn sem stíflaðist.

Athugasemd: Vertu viss um að öll pappírssnifsi hafi verið fjarlægð.

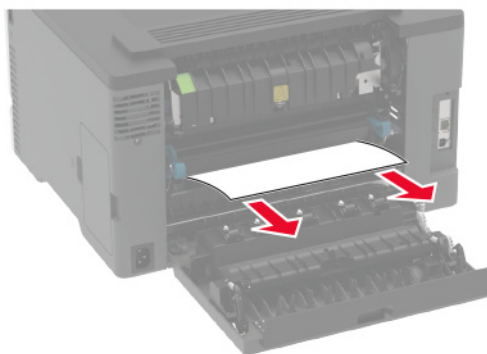

3 Lokaðu hurðinni.

4 Opnaðu hurð E.



5 Fjarlægðu pappírinn sem stíflaðist.

Athugasemd: Vertu viss um að öll pappírssnifsi hafi verið fjarlægð.

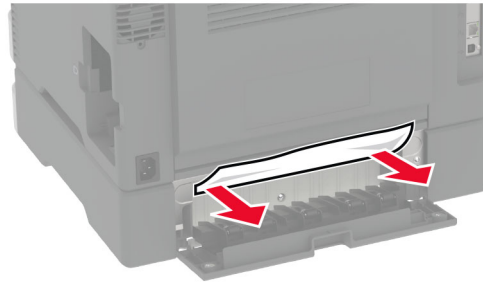

6 Lokaðu hurðinni.

7 Fjarlægðu aukaskúffuna.



8 Fjarlægðu pappírinn sem stíflaðist.

Athugasemd: Vertu viss um að öll pappírssnifsi hafi verið fjarlægð.

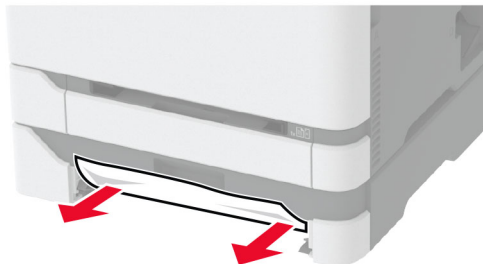

9 Settu skúffuna inn.

Pappírstífla í staðalskúffu

Fjarlægðu pappírinn sem stíflaðist.

Athugasemd: Vertu viss um að öll pappírssnifsi hafi verið fjarlægð.



Pappírsstífla í handvirkum matara

1 Fjarlægðu skúffuna og handvirka matarann.

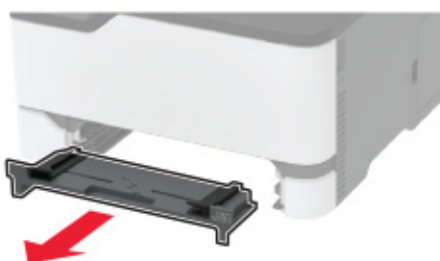

2 Fjarlægðu pappírinn sem stíflaðist.

Athugasemd: Vertu viss um að öll pappírssnifsi hafi verið fjarlægð.

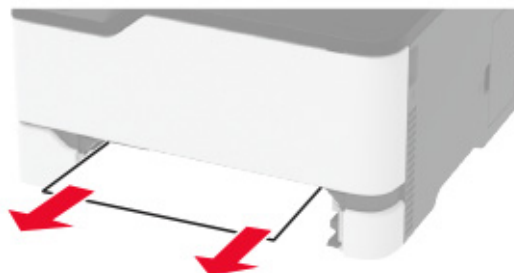

3 Settu skúffuna og handvirka matarann á sinn stað.

Pappírslækja í hurð B

1 Opnaðu hurð B.

 **VARÚÐ—HEITT YFIRBORÐ:** Prentarinn kann að vera heitur að innanverðu. Til að draga úr hættu á meiðslum frá heitum hlut, leyfið yfirborðinu að kólna áður en það er snert.



2 Fjarlægðu pappírinn sem stíflaðist frá eftirfarandi svæðum:

Athugasemd: Vertu viss um að öll pappírssnifsi hafi verið fjarlægð.

- Svæði hitagjafa

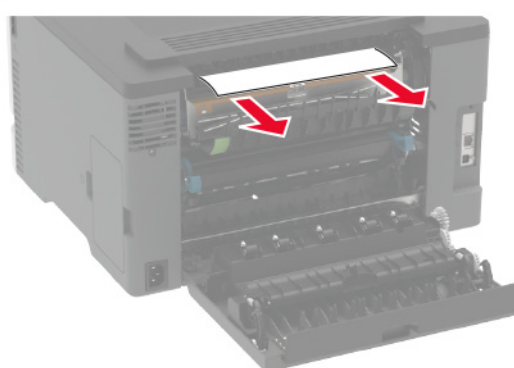

- Fyrir neðan svæði hitagjafa

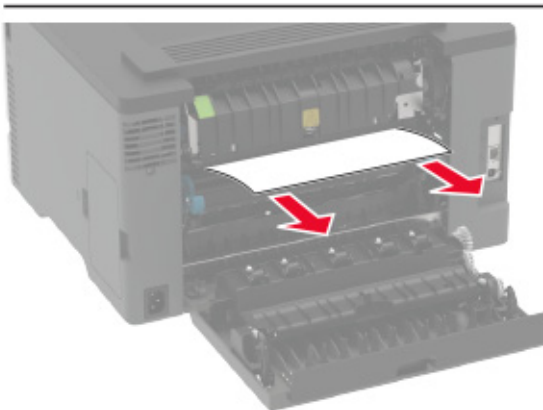
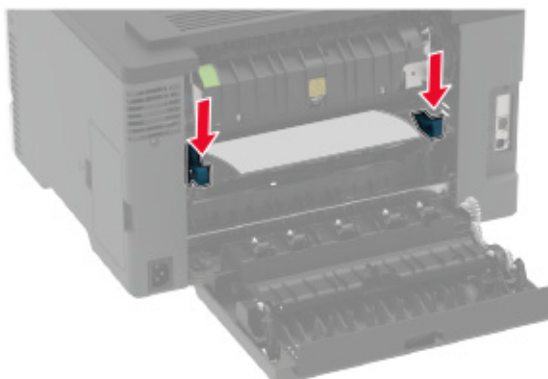

- Tvívirk (duplex)-eining

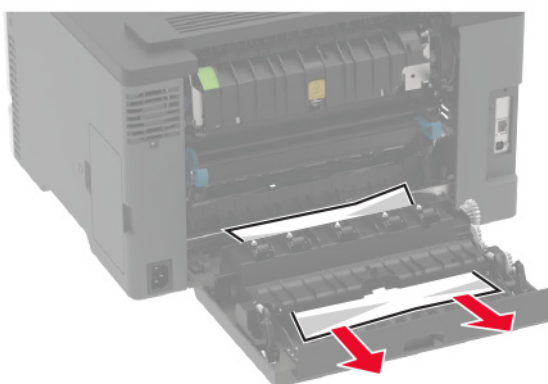

3 Lokaðu hurðinni.

Vandamál við mötun pappírs

Umslag lokast við prentun

Aðgerð	Já	Nei
<p>Skref 1</p> <p>a Nota umslög sem hafa verið geymd í þurru umhverfi. Athugasemd: Prentun á umslög með miklu rakainnihaldi getur lokað flípanum.</p> <p>b Sendu verkið sem á að prenta. Lokast umslagið við prentun?</p>	Farðu í skref 2.	Vandamálið er leyst.
<p>Skref 2</p> <p>a Vertu viss um að gerð pappírs sé stillt á Umslag. Frá stjórnborðinu skaltu fletta á: Stillingar > Pappír > Uppsetning skúffu > Pappírsstærð/gerð</p> <p>Á prenturum sem eru ekki með snertiskjá, ýttu á  til að fletta um stillingarnar.</p> <p>b Sendu verkið sem á að prenta. Lokast umslagið við prentun?</p>	Hafa samband við stuðning viðskiptavina .	Vandamálið er leyst.

Prentun með samröðun virkar ekki

Aðgerð	Já	Nei
<p>Skref 1</p> <p>a Frá stjórnborðinu skaltu fletta á: Stillingar > Prenta > Útlit > Samröðun</p> <p>Á prenturum sem eru ekki með snertiskjá, ýttu á  til að fletta um stillingarnar.</p> <p>b Veldu Kveikt [1,2,1,2,1,2].</p> <p>c Prentaðu skjalið.</p> <p>Er skjalinu raðað rétt?</p>	Vandamálið er leyst.	Farðu í skref 2.
<p>Skref 2</p> <p>a Opnaðu Prentsamskipti úr því skjali sem þú ert að reyna að prenta og veldu síðan Samraða.</p> <p>b Prentaðu skjalið.</p> <p>Er skjalinu raðað rétt?</p>	Vandamálið er leyst.	Farðu í skref 3.
<p>Skref 3</p> <p>a Fækkaðu fjölda á síðum sem á að prenta.</p> <p>b Prentaðu skjalið.</p> <p>Er síðunum raðað rétt saman?</p>	Vandamálið er leyst.	Hafa samband við stuðning viðskiptavina .

Tenging á skúffum virkar ekki

Aðgerð	Já	Nei
<p>Skref 1</p> <p>a Athugaðu hvort skúffur séu með sömu pappírsstærð og gerð pappírs.</p> <p>b Athugaðu hvort stýringar séu rétt staðsettar.</p> <p>c Prentaðu skjalið.</p> <p>Tengjast skúffurnar rétt?</p>	Vandamálið er leyst.	Farðu í skref 2.
<p>Skref 2</p> <p>a Frá stjórnborðinu, farðu á: Stillingar > Pappír > Uppsetning skúffu > Pappírsstærð/gerð</p> <p>Á prenturum sem eru ekki með snertiskjá, ýttu á  til að fletta um stillingarnar.</p> <p>b Stillið stærð pappírs og gerð til að samsvara pappírnum sem hlaðið er í tengdu skúffurnar.</p> <p>c Prentaðu skjalið.</p> <p>Tengjast skúffurnar rétt?</p>	Vandamálið er leyst.	Farðu í skref 3.
<p>Skref 3</p> <p>a Vertu viss um að tenging á skúffum sé stillt á Sjálfvirk. Varðandi frekari upplýsingar, sjá "Tengja skúffur" á síðu 26.</p> <p>b Prentaðu skjalið.</p> <p>Tengjast skúffurnar rétt?</p>	Vandamálið er leyst.	Hafa samband stuðning viðskiptavina .

Pappír flækist oft

Aðgerð	Já	Nei
<p>Skref 1</p> <p>a Fjarlægðu skúffuna.</p> <p>b Athugaðu hvort pappír sé hlaðið rétt.</p> <p>Athugasemdir:</p> <ul style="list-style-type: none"> • Vertu viss um að pappírsstýringar séu rétt staðsettar. • Vertu viss um að hæð á stafla sé fyrir neðan vísun á hámarksfyllingu. • Vertu viss um að prenta á meðmælda stærð og gerð pappírs. <p>c Settu skúffuna inn.</p> <p>d Prentaðu skjalið.</p> <p>Eiga pappírflækjur sér stað oft?</p>	Farðu í skref 2.	Vandamálið er leyst.

Aðgerð	Já	Nei
<p>Skref 2</p> <p>a Frá stjórnborðinu, farðu á: Stillingar > Pappír > Uppsetning skúffu > Pappírsstærð/gerð</p> <p>Á prenturum sem eru ekki með snertiskjá, ýttu á  til að fletta um stillingarnar.</p> <p>b Stilltu rétta stærð og gerð af pappír.</p> <p>c Prentaðu skjalið.</p> <p>Eiga pappírsflækjur sér stað oft?</p>	Farðu í skref 3.	Vandamálið er leyst.
<p>Skref 3</p> <p>a Settu í pappír úr nýjum pakka.</p> <p>Athugasemd: Pappírinn dregur til sín raka vegna þess að rakastig er hátt. Geymdu pappír í upphaflegum umbúðum þar til að það á að nota hann.</p> <p>b Prentaðu skjalið.</p> <p>Eiga pappírsflækjur sér stað oft?</p>	Hafa samband stuðning viðskiptavina .	Vandamálið er leyst.

Síður sem flækjast eru ekki endurprentaðar

Aðgerð	Já	Nei
<p>a Frá stjórnborðinu skaltu fletta á: Stillingar > Tæki > Tilkynningar > Endurheimta innihald flækju</p> <p>Á prenturum sem eru ekki með snertiskjá, ýttu á  til að fletta um stillingarnar.</p> <p>b Í valmynd fyrir Endurheimt flækju veldu Kveikt eða Sjálfvirk.</p> <p>c Prentaðu skjalið.</p> <p>Eru flæktar síður endurprentaðar?</p>	Vandamálið er leyst.	Hafa samband við stuðning viðskiptavina .

Vandamál varðandi prentgæði lita

Breyta litum í prentuðu úttaki

Á prenturum sem eru ekki með snertiskjá, ýttu á  til að fletta um stillingarnar.

- Frá stjórnborðinu, farðu á:
Stillingar > Prenta > Gæði > Þróuð myndvinnsla > Litaleiðrétting
- Í valmynd fyrir litaleiðréttingu, veldu **Handvirk** > **Litaleiðrétting innihalds**.
- Veldu viðeigandi stillingu fyrir litabreytingu.

Gerð hlutar	Litaleiðréttingartöflur
RGB-mynd RGB-texti RGB-teikningar	<ul style="list-style-type: none"> • Líflegt—Býr til bjartari og mettaðri liti og er hægt að nota á öll litasnið. • sRGB-skjár—Býr til útprentun sem líkist litunum sem eru sýndir á tölvuskjá. Notkun á svörtum prentlit er hámarks fyrir prentun á ljósmyndum. • Skjár-réttur svartur—Býr til útprentun sem líkist litunum sem eru sýndir á tölvuskjá. Þessi stilling notar aðeins svartan prentlit til að búa til öll stig á hlutlausum gráum lit. • sRGB líflegt—Gefur aukna litamettun fyrir litaleiðrétting á sRGB-skjá. Notkun á svörtum prentlit er hámarks fyrir prentun á skýringarmyndum. • Slökkt
CMYK-mynd CMYK-texti CMYK-teikningar	<ul style="list-style-type: none"> • Bandarískt CMYK—Beitir litaleiðréttingu til að námunda SWOP (Specifications for Web Offset Publishing) litaútprentun. • Evrópskt CMYK—Beitir litaleiðréttingu til að námunda Euroscale litaútprentun. • Líflegt CMYK—Eykur litamettun á stillingu á litaleiðréttingu bandaríks CMYK. • Slökkt

Algengar spurningar um litaprentun

Hvað er RGB-litur?

RGB-litur er aðferð til að lýsa litum með því að tilgreina magn af rauðu, grænu eða bláu sem þarf til að framleiða ákveðin lit. Hægt er að blanda saman rauðu, grænu og bláu ljósi í mismunandi magni til að búa til stórt litasvið sem er að finna í náttúrunni. Tölvuskjái, skannar og stafrænar myndavélar nota þessa aðferð til að sýna liti.

Hvað er CMYK-litur?

CMYK-litur er aðferð til að lýsa litum með því að tilgreina magn af bláu, rauðu, gulu og svörtu sem þarf til að búa til ákveðin lit. Hægt er að prenta með bláum, rauðum, gulum og svörtum prentlit í mismunandi magni til að búa til stórt litasvið sem er að finna í náttúrunni. Prentvélar, bleksprautuprentarar og litaleysiprentarar búa til liti á þennan hátt.

Hvernig á að prenta lit sem er skilgreindur í skjali?

Hugbúnaður er notaður til að skilgreina og breyta litum í skjali með því að nota litasamsetningar RGB eða CMYK. Varðandi frekari upplýsingar sjá hjálparatriði fyrir hugbúnaðinn.

Hvernig veit prentarinn hvaða lit á að prenta?

Þegar skjal er prentað eru upplýsingar sem lýsa gerð og lit hvers hlutar sendar til prentara og fara fram í gegnum litabreytitöflur. Litur er skilgreindur í viðeigandi magni af bláum, rauðum, gulum og svörtum prentlit sem notaður er til að framleiða litina sem þú vilt. Upplýsingar um hlut ákvarða beitingu á litaleiðréttingartöflum. Til dæmis, það er hægt að beita einni gerð af litaleiðréttingartöflu á texta en beita annarri litaleiðréttingartöflu á ljósmyndir.

Hvað er handvirk litaleiðrétting?

Þegar handvirk litaleiðrétting er virk, notar prentarinn notandavaldar litaleiðréttingartöflur til að vinna hluti. Handvirkar stillingar litaleiðréttingar eru sérstakar fyrir gerð hlutarins sem verið er að prenta (texti, grafík eða myndir). Það er einnig sértækt hvernig liturinn á hlutnum er tilgreindur í hugbúnaðinum (RGB eða CMYK samsetningar). Til að nota mismunandi litabreytitöflu handvirkt, sjá [“Breyta litum í prentuðu úttaki” á síðu 144](#).

Ef forritið tilgreinir ekki liti með RGB eða CMYK samsetningum, þá er handvirk litleiðrétting ekki gagnleg. Hún er heldur ekki skilvirk ef hugbúnaður eða stýrikerfi tölvu stjórnar aðlögun lita. Með því að stilla litleiðréttingu á sjálfvirk búr það í flestum tilfellum æskilega liti fyrir skjölin.

Hvernig get ég ná samsvörun á sérstökum lit (til dæmis fyrirtækislógó)?

Níu gerðir af litasýnishornum eru tiltækar í gæðavalmynd prentara. Þessi stillisett eru einnig í boði á sýnishornasíðu lita í innbyggða netþjóninum. Með því að velja einhvert sýnishorn býr það til margra síðna útprentun sem samanstendur af hundruðum af lituðum reitum. Hver reitur inniheldur samsetningu á CMYK eða RGB, sem fer eftir töflu sem var valin. Litnum sem fram kemur í hverjum reit er náð með því að setja CMYK eða RGB samsetningu sem kemur fram í reitnum í gegnum valda litleiðréttingartöflu.



Með því að skoða litasýnishornin getur þú fundið reitinn með þeim lit sem er næstur þeim lit sem á að samsvara. Litasamsetninguna sem er merkt á reitnum er síðan hægt að nota til að breyta lit á hlut í hugbúnaði. Varðandi frekari upplýsingar sjá hjálparatriði fyrir hugbúnaðinn. Handvirk litleiðrétting kann að vera nauðsynlegt til að nota völdu litleiðréttingartöfluna fyrir tiltekna hlutinn.

Val á hvaða stillingu litasýnishorna á að nota fyrir vandamál tiltekinnar litasamsvörun fer eftir:

- Stillingu litleiðréttingar sem verið er að nota (Sjálfvirk, slökkt eða handvirk)
- Gerð hlutar sem verið er að prenta (texti, grafík eða myndir)
- Hvernig liturinn á hlutnum er tilgreindur í hugbúnaðinum (RGB eða CMYK samsetningar).

Ef forritið tilgreinir ekki liti með RGB eða CMYK samsetningum, þá eru sýnishornasíður lita ekki gagnlegar. Að auki stillir sumt af hugbúnaði RGB eða CMYK samsetningar sem tilgreindar eru í forritinu í gegnum litastjórnun. Í þessu tilvikum kann útprentun á lit ekki að vera nákvæm samsvörun á sýnishornasíðu lita.

Útprentunin virðist lituð

Aðgerð	Já	Nei
<p>Skref 1 Framkvæma litastillingu.</p> <p>a Frá stjórnborðinu, farðu á: Stillingar > Prenta > Gæði > Þróuð myndvinnsla > Litastilling</p> <p>Á prenturum sem eru ekki með snertiskjá, ýttu á  til að fletta um stillingarnar.</p> <p>b Prentaðu skjalið.</p> <p>Virðist útprentun enn lituð?</p>	Farðu í skref 2.	Vandamálið er leyst.
<p>Skref 2 Frá stjórnborðinu, farðu á: Stillingar > Prenta > Gæði > Þróuð myndvinnsla > Litajafnvægu</p> <p>Á prenturum sem eru ekki með snertiskjá, ýttu á  til að fletta um stillingarnar.</p> <p>b Aðlagaðu stillingarnar.</p> <p>c Prentaðu skjalið.</p> <p>Virðist útprentun enn lituð?</p>	Hafa samband stuðning viðskiptavina .	Vandamálið er leyst.

Hafa samband við stuðning viðskiptavina

Áður en samband er haft við þjónustuver, vertu viss um að hafa eftirfarandi upplýsingar:

- Vandamál prentara
- Villuboð
- Gerð á prentara og raðnúmer

Farðu á <http://support.lexmark.com> til að fá stuðningi í tölvupósti eða spjalli, eða fletta í safni handbóka, rekla eða öðru niðurhali.

Tæknilegur stuðningur í síma er einnig tiltækur. Í Bandaríkjunum eða Kanada, hringdu í 1-800-539-6275. Í öðrum löndum eða svæðum, farðu á <http://support.lexmark.com>.

Endurvinnsla og förgun

Endurnýting á vörum Lexmark

Til að skila vörum frá Lexmark til endurnýtingar:

1 Farðu á www.lexmark.com/recycle.

2 Veldur vöruna sem þú vilt endurnýta.

Athugasemd: Vörur fyrir prentara og vélbúnaður sem ekki eru skráðar í söfnunar- og endurvinnslukerfi Lexmark má endurvinna með endurvinnslustöð í þínu nágrenni.

Endurvinnsla Lexmark umbúða

Lexmark leitast stöðugt við að lágmarka umbúðir. Minni umbúðir hjálpa til við að tryggja að Lexmark prentarar eru fluttir á sem skilvirkastan og umhverfisvænan hátt og að það er minna af umbúðum sem þarf að farga. Þessi framkvæmd leiðir til minni losunar efna, orkusparnaðar og nýtingu náttúrulegra gæða. Lexmark býður einnig upp á endurvinnslu umbúðanna í sumum löndum eða svæðum. Fyrir frekari upplýsingar farðu á www.lexmark.com/recycle, og veldu síðan þitt land eða svæði.. Upplýsingar um tiltæk endurvinnslukerfi fylgja með upplýsingum um endurvinnslu á vöru

Kassar Lexmark eru 100% endurvinnanlegir þar sem endurvinnslustöðvar bylgjupappa eru til staðar. Þessar aðstæður kunna ekki að vera til staðar á þínu svæði.

Frauð sem er notað í Lexmark umbúðunum er endurvinnanlegt þar sem slíkar endurvinnslustöðvar eru. Þessar aðstæður kunna ekki að vera til staðar á þínu svæði.

Þegar þú skila prenthylki til Lexmark, getur þú endurnýtt kassann sem prenthylkið kom í. Lexmark endurvinnur kassann.

Tilkynningar

Vöruupplýsingar

Heiti vöru:

Lexmark C2326, Lexmark C3224dw; Lexmark C3326dw; Lexmark C3426dw; Lexmark CS331dw; Lexmark CS431dw; Lexmark CS439dn prentarar

Tegund vélar:

1500

Gerðir:

218, 638, 836, 8c6, 8c9

Tilkynning varðandi útgáfu

Júlí 2024

Eftirfarandi málsgrein gildir ekki um þau lönd þar sem slík ákvæði eru í ósamræmi við gildandi staðbundin lög: EXMARK INTERNATIONAL, INC., LÆTUR ÞESSA ÚTGÁFU Í TÉ „EINS OG HÚN KEMUR FYRIR“ ÁN NOKKURRAR ÁBYRGÐAR, HVORKI MEÐ BERUM ORÐUM EÐA GEFIÐ TIL KYNNA, INNIFALIÐ, EN EKKI TAKMARKAÐ VIÐ, ÓBEINA ÁBYRGÐ Á SELJANLEIKA EÐA HÆFNI TIL TILTEKINNAR NOTKUNAR. Sum ríki heimila ekki höfnun á ábyrgð með berum orðum eða gefinni til kynna í tilteknum viðskiptum; því kann þessi yfirlýsing ekki að eiga við þig.

Þessi útgáfa gæti verið tæknilega ónákvæm eða með innsláttarvillum. Breytingar eru reglulega gerðar á upplýsingum; þessar breytingar verða innfelldar í síðari útgáfum. Breytingar eða endurbætur á vörum eða kerfum sem er lýst hér kunna að vera gerðar hvenær sem er.

Tilvísanir í þessu riti til vöru, forrita eða þjónustu fela ekki í sér að framleiðandi hyggst koma þeim á framfæri í öllum löndum sem hann starfar í. Einhver tilvísun til vöru, kerfis eða þjónustu er ekki ætlað að sýna eða gefa í skyn að aðeins má nota þá vöru, kerfi eða þjónustu. Nota má hvers kyns aðra sambærilega vöru, kerfi eða þjónustu sem ekki brýtur á neinum hugverkaréttindum í staðinn. Mat og sannprófun á starfsemi í tengslum við aðrar vörur, kerfi eða þjónustu, að undanskildum þeim sem sérstaklega tilnefnd af framleiðanda, er á ábyrgð notanda.

Fyrir tæknistuðning Lexmark, farðu á <http://support.lexmark.com>.

Varðandi upplýsingar um persónuverndarstefnu Lexmark, sem gildir um notkun á þessari vöru, farðu á www.lexmark.com/privacy.

Fyrir upplýsingar um rekstrarvörur og niðurhal, farðu á www.lexmark.com.

© 2019 Lexmark International, Inc.

Öll réttindi áskilin.

Vörumerki

Lexmark og lógó Lexmark eru vörumerki eða skráð vörumerki Lexmark International, Inc., í Bandaríkjunum og/eða öðrum löndum.

Android, Google Play og Google Chrome eru vörumerki Google LLC.

Macintosh, macOS, Safari, and AirPrint are trademarks of Apple Inc., registered in the U.S. and other countries. App Store is a service mark of Apple Inc., registered in the U.S. and other countries. Use of the Works with Apple badge means that an accessory has been designed to work specifically with the technology identified in the badge and has been certified by the developer to meet Apple performance standards.

Mopria® orðmerkið er skráð og/eða óskráð vörumerki Mopria Alliance, Inc. í Bandaríkjunum og öðrum löndum. Óheimil notkun er stranglega bönnuð.

PCL® er skráð vörumerki Hewlett-Packard Company. PCL er auðkenni Hewlett-Packard Company á prentaraskipunum (tungumál) og aðgerðum sem eru innifaldar í prenturum þeirra. Þessum prentara er ætlað að vera samhæfur við PCL-tungumálið. Þetta þýðir að prentarinn þekkir PCL skipanir notaðar í ýmsum forritum og að prentarinn líkir eftir aðgerðum sem samsvara skipunum.

PostScript er skráð vörumerki Adobe Systems Incorporated í Bandaríkjunum og/eða öðrum löndum.

Wi-Fi® og Wi-Fi Direct® eru skráð vörumerki Wi-Fi Alliance®.

Öll önnur vörumerki eru eign viðkomandi eigenda þeirra.

Tilkynningar varðandi leyfismál

Allar tilkynningar varðandi leyfi í tengslum við þessa vöru er hægt að skoða á geisladiskinum:\Skráasafni TILKYNNINGAR á uppsetningargeisladiski hugbúnaðar.

Stig hávaðamengunar

Eftirfarandi mælingar voru gerðar í samræmi við ISO 7779 og upplýstar í samræmi við ISO 9296.

Athugasemd: Sumar stillingar kunna ekki að eiga við um þína vöru.

1-metra meðal hljóðþrýstingur, dBA	
Prentun	Einar-hliðar, einlit: 51 (C2326, C3224, C3426, CS431, CS439); 52 (C3326, CS331) Einnar-hliðar, litur: 52 (C3224); 53 (C2326, C3326, CS331, CS431, CS439, C3426) Tveggja-hliða, einlit: 49 (C3224); 51 (C3326, CS331), 50 (C2326, CS431, CS439, C3426) Tveggja-hliða, litur: 50 (C3224); 52 (C3326, CS331); 53 (C2326, CS431, CS439, C3426)
Tilbúinn	14

Gildi geta breyst. Sjá www.lexmark.com varðandi núverandi gildi.

Tilskipun vegna úrgangs frá raf- og rafeindabúnaði (WEEE)

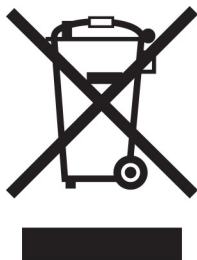



Táknmynd fyrir WEEE gefur til kynna sérstök endurvinnsluferfi og aðferðir fyrir framleiðsluvörur fyrir rafeindabúnað í löndum Evrópusambandsins. Við mælum með endurvinnslu á okkar búnaði.

Ef þú hefur frekari spurningar um valkosti fyrir endurvinnslu, komdu í heimsókn á vef Lexmark á www.lexmark.com til að finna staðbundið símanúmer fyrir söluaðila.

Environmental labeling for packaging

Per Commission Regulation Decision 97/129/EC Legislative Decree 152/2006, the product packaging may contain one or more of the following symbols.

 <p>20 PAP</p>	<p>This symbol indicates that the packaging may contain corrugated fiberboard.</p>
 <p>21 PAP</p>	<p>This symbol indicates that the packaging may contain non-corrugated fiberboard.</p>
 <p>22 PAP</p>	<p>This symbol indicates that the packaging may contain paper.</p>

For more information, go to www.lexmark.com/recycle, and then choose your country or region. Information on available packaging recycling programs is included with the information on product recycling.

Förgun á vörinni

Ekki má farga prentaranum eða rekstrarvörum á sama hátt og venjulegu heimilissorpi. Hafið samráð við staðbundin yfirvöld varðandi kosti fyrir förgunar og endurvinnslu.

Lítium-íon endurhlaðanleg rafhlaða

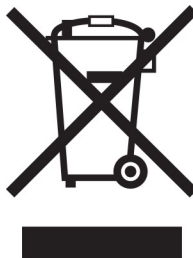

Þessi vara getur innihaldið litíum-íonrafhlöðu í stærð penings, sem aðeins þjálfaður tæknimaður ætti að fjarlægja. Yfirstrikað tákn ruslatunnu á hjólum þýðir að ekki má henda vörunni sem óflokkuðum úrgangi heldur þarf að senda hana í sérstaka söfnunaraðstöðu til endurheimtu og endurvinnslu. Ef rafhlaðan er fjarlægð, ekki henda rafhlöðunni í heimilissorpið. Það getur verið sérstakt söfnunarkerfi fyrir rafhlöður í þínu nærsamfélagi, svo sem staðsetning fyrir skil á rafhlöðum til endurvinnslu. Sérstök söfnun á notuðum rafhlöðum tryggir viðeigandi meðhöndlun úrgangs, þar með talið endurnotkun og endurvinnslu og kemur í veg fyrir hugsanleg neikvæð áhrif á heilsu manna og umhverfi. Vinsamlegast fargaðu rafhlöðunum á ábyrgan hátt.

Reglugerð (ESB) 2023/1542

Reglugerð (ESB) 2023/1542

Þessi vara getur innihaldið endurhlaðanlega litíum rafhlöðu í stærð við mynt. Þessi rafhlaða er í samræmi við reglugerð (ESB) 2023/1542. Samhæfi er gefið til kynna með CE-merkingu:



Þessi vara gæti innihaldið eina af eftirfarandi myntfrumu rafhlöðum:

- Auðkenni rafhlöðu: Seiko tegundarnúmer MS621FE
Framleiðandi: Seiko Instruments Inc.
Heimilisfang framleiðanda: 8, Nakase 1-chome, Mihama-ku, Chiba-shi, Chiba 261-8507, Japan
- Auðkenni rafhlöðu: Panasonic tegundarnúmer ML621
Framleiðandi: Panasonic Energy Co., Ltd.
Heimilisfang framleiðanda: 1-1 Matsushita-cho, Moriguchi City, Osaka 570-8511, Japan
- Auðkenni rafhlöðu: FDK tegundarnúmer ML621
Framleiðandi: FDK Corporation
Heimilisfang framleiðanda: Shibaura Crystal Shinagawa, 1-6-41 Konan, Minato-ku, Tokyo 108-8212, Japan

Skil á Lexmark-hylkjum til endurnota eða endurnýtingar

Skilakerfi Lexmark-blekhylkja leyfir þér að skila notuðum blekhylkjum ókeypis til Lexmark fyrir endurnotkun eða endurvinnslu. Eitt hundrað prósent af tónum blekhylkjum sem var skilað aftur til Lexmark eru annaðhvort endurnýtt eða meðhöndluð til endurvinnslu. Umbúðirnar sem notaðar eru til að skila hylkjum eru einnig endurnnar.

Framkvæmdu eftirfarandi til að skila Lexmark-hylkjum til endurnota eða endurnýtingar:

- 1 Farðu á www.lexmark.com/recycle.
- 2 Veldu þitt land eða svæði
- 3 Velja kerfi Lexmark hylkissöfnunar.
- 4 Fylgdu leiðbeiningum á skjánum.

Tilkynning vegna stöðurafragns



Þetta tákn auðkennir hluti sem eru viðkvæmir gagnvart stöðurafragn. Snertu ekki svæði nálægt þessum táknum án þess að snerta fyrst yfirborð úr málm á svæði fjarri táknuinu.

Til að koma í veg fyrir skemmdir frá rafstöðuhleðslu þegar verið er að framkvæma viðhaldsverkefni eins og að hreinsa pappírslækjur eða skipta um rekstrarvörur, skaltu snerta einhvern sýnilegan málmramma í prentaranum áður en þú nálgast eða snertir innri hluta prentarans jafnvel þótt táknið sé ekki til staðar.

ENERGY STAR

Sérhver vara Lexmark sem er með ENERGY STAR® merki á vörunni eða á ræsiskjá er vottað til að uppfylla kröfur Umhverfisverndarstofnunar Bandaríkjanna (EPA) ENERGY STAR frá og með framleiðsludegi.



Upplýsingar um hitastig

Notkunarhitastig og hlutfallslegur raki	10 til 32,2°C (50 til 90°F) og 8 til 80% rakastig
Langtímageymsla prentara / hylkis / myndeyningar ¹	-40 til 40°C (-40 til 104°F) og 8 til 80% rakastig Hámark votur hiti ² : 26,7°C (80,1°F) Í umhverfi án rakapéttingar
Skammtímaflutningur prentara / hylkis / myndeyningar	-40 til 43,3°C (-40 til 110°F)
¹ Geymslutími rekstrarvöru er um það bil 2 ár. Þetta er byggt á geymslu í venjulegu skrifstofuumhverfi við 22°C (72°F) og 45% rakastig. ² Hitastig vots hita er ákvarðað með hitastigi lofts og hlutfallslegu rakastigi.	

Tilkynning um leysigeisla

Prentarinn er vottaður í Bandaríkjunum til að vera í samræmi við kröfur DHHS 21 CFR I. kafla, millikafla J fyrir flokk I (1) vörur í leysigeislafllokki, og eru vottaðir annars staðar sem vara í leysigeislafllokki I sem er í samræmi við kröfur IEC 60825-1: 2014.

Vörur í leysigeislafllokki I eru ekki taldar vera hættulegar. Leysikerfið og prentarinn eru hönnuð þannig að það er aldrei neitt mannlegt aðgengi að leysigeislum fyrir ofan flokk I að jafnaði við eðlilega notkun, viðhald notanda eða lýst þjónustuástand. Prentarinn er með prenthausstæðu sem ekki er hægt að þjónusta sem inniheldur leysigeisla með eftirfarandi tæknilýsingu:

Flokkur: IIIb (3b) AlGaAs

Nafngildi útaksafis (milliwött): 8

Bylgjulengd (nanómetrar): 770–800

Orkunotkun

Straumnotkun vöru

Í eftirfarandi töflu er að finna dæmigerða eiginleika orkunotkunar vörunnar.

Athugasemd: Sumar stillingar kunna ekki að eiga við um þína vöru.

Stilling	Lýsing	Straumnotkun (wött)
Prentun	Varan býr til útprintun frá rafrænu inntaki.	Einnar hliðar: 385 (C3224); 395 (C3326, CS331); 400 (C2326, CS431, CS439, C3426) Tveggja hliða: 260 (C3224); 275 (C2326, C3326, CS331, CS431, CS439, C3426)
Afritun	Varan býr til útprintun frá upphaflegum útprintuðum skjölum.	Á ekki við
Skönnun	Varan skannar útprintuð skjöl,	Á ekki við
Tilbúinn	Varan er að biða eftir verki til prentunar.	15,5 (C3224); 15 (C3326, CS331); 17 (C2326, CS431, CS439, C3426)
Svefnstilling	Varan er í háttsettri orkusparnaðarstillingu.	0,9 (C3224, C3326, CS331); 1,2 (C2326, CS431, CS439, C3426)
Í dvala	Varan er í lágsettri orkusparnaðarstillingu.	Á ekki við
Slökkt	Varan er tengd við rafmagnstengil, en það er slökkt á straumrofa.	0,1

Stig orkunotkunar sem gefin eru upp í fyrri töflu tákna meðaltíma mælingar. Augnabliksorkunotkun kann að vera verulega hærrí en meðaltalið.

Gildi geta breyst. Sjá www.lexmark.com varðandi núverandi gildi.

Svefnstilling

Þessi vara er hönnuð með orkusparnaðarstillingu sem er kölluð *svefnstilling*. Svefnstilling sparar orku með því að lækka orkunotkun á lengri tímabilum af óvirkni. Svefnstilling kemur sjálfkrafa á ef varan er ekki notuð í tiltekinn tíma, sem er kallað *tímarof svefnstillingar*.

Sjálfvalin verksmiðjustilling tímarofs svefnstillingar fyrir þessa vöru (í mínútum): 15

Með því að nota uppsetningarvalmyndir, er hægt að breyta tímarofi svefnstillingar frá 1 mínútu upp í 120 mínútur. Ef prenthraði er minni eða jafn 30 síðum á mínútu þá getur þú aðeins stillt tímarof allt að 60 mínútum. Stilling á tímarofi svefnstillingar í lágt gildi dregur úr orkunotkun, en getur aukið viðbragðstíma vörunnar. Stilling á tímarofi svefnstillingar í hátt viðheldur fljóttum svartíma, en notar meiri orku.

Stilling í dvala

Þessi vara er hönnuð með ofur-lágri straumstillingu sem er kölluð *stilling í dvala*. Þegar stilling í dvala er í gangi eru slökkt á öllum öðrum kerfum og búnaði með öruggum hætti.

Hægt er að fara í stillingu í dvala með einhverri af eftirfarandi aðferðum:

- Nota tímarof dvala
- Nota tímastiltar straumstillingar

Sjálfsvalin verksmiðjustilling tímarofs dvalastillingar fyrir þessa vöru í öllum löndum eða svæðum	3 dagar
----------------------------------------------------------------------------------------------------	---------

Tíminn sem prentarinn bíður eftir að verk sé prentað áður en hann fer í tímastillingu dvala er hægt að breyta á milli einnar klukkustundar og einn mánuð.

Slökkt stilling

Ef þessi vara er með slökkt stillingu sem enn eyðir lítilli orku, þá er leiðin til að stöðva orkunotkunina alveg sú að aftengja rafmagnssnúruna.

Heildarorkunotkun

Það er stundum gagnlegt að áætla heildarorkunotkun vöru. Þar sem orkunotkun er gefin upp í Wöttum ætti að margfalda orkunotkunina með þeim tíma sem varan eyðir í hverri stillingu í því skyni að reikna orkunotkun. Heildarorkunotkun vöru er summan af orkunotkun hverrar stillingar.

Tilkynningar eftirlitsaðila varðandi þráðlausar vörur

Þessi hluti inniheldur upplýsingar, sem eiga aðeins við um þráðlausar gerðir.

Ef vafi leikur á hvort þín gerð sé þráðlaus gerð, farðu á <http://support.lexmark.com>.

Tilkynning um hlut einingar

Gerðir þúar þráðlausri tengingu innihalda eftirfarandi hluti einingar:

Lexmark reglugerð tegund/gerðarnúmer: LEX-M08-001; FCC ID: IYLLEXM08001; IC: 2376A-LEXM08001

Lexmark reglugerð tegund/gerðarnúmer: LEX-M07-001; FCC ID: IYLLEXM07001; IC: 2376A-LEXM07001

Til að ákvarða hvaða einingar íhluta eru uppsettir í þinni einstöku vöru, sjá merkingar á núverandi vöru.

Váhrif af völdum útgeislunar útvarpstíðni

Uppgefið afl útgeislunar frá þessu tæki er langt undir útvarpsbylgjumark FCC og annarra eftirlitsstofnana. Halda verður lágmarksaðskilnaði sem nemur 20 cm (8 tommur) milli loftnets og allra einstaklinga fyrir þetta tæki til að fullnægja RF-kröfum FCC og annarra eftirlitsstofnana.

Samræmi við tilskipanir Evrópusambandsins (EB)

Þessi vara er í samræmi við verndunarkröfur tilskipunar EB ráðsins 2014/53/EB um samræmingu og samhæfingu laga aðildarríkjanna um þráðlausan fjarskipti.

Framleiðandi þessarar vöru er: Lexmark International, Inc., 740 West New Circle Road, Lexington, KY, 40550 Bandaríkjunum. Viðurkenndur fulltrúi er: Lexmark International Technology Hungária Kft., 8 Lechner Ödön fasor, Millennium Tower III, 1095 Budapest UNGVERJALANDI. Yfirlýsing um samræmi við kröfur tilskipananna er í boði sé þess óskað hjá viðurkenndum fulltrúa eða má nálgast hana á www.lexmark.com/en_us/about/regulatory-compliance/european-union-declaration-of-conformity.html.

Samhæfi er gefið til kynna með CE-merkingu:



Takmarkanir

Notkun á þessum útværpsbúnaði er takmörkuð við notkun innanhúss. Notkun utanhúss er bönnuð. Þessi takmörkun á við um öll löndin sem gefin eru upp í töflunni hér að neðan.

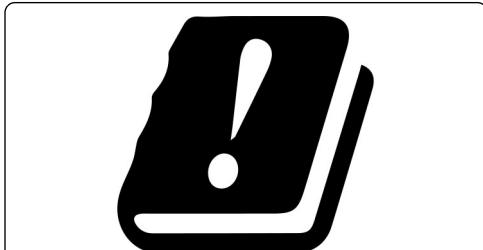

AT	BE	BG	CH	CY	CZ	DE	DK	EE
EL	ES	FI	FR	HR	HU	IE	IS	IT
LI	LT	LU	LV	MT	NL	NO	PL	PT
RO	SE	SI	SK	TR	UK			

Yfirlýsing EB og annarra landa um tíðnisvið fyrir útværpsbylgjur og hámarksafli sendinga

Þessi útværpsbúnaður sendir annað hvort á tíðnisviðum 2,4GHz (2,412–2,472 GHz innan EB) eða 5GHz (5,15–5,35, 5,47–5,725 innan EB). Hámarks EIRP úttaksafli sendis, þar með talin aukning loftnets, er ≤ 20 dBm fyrir bæði tíðnisviðin.

Samræmi við tilskipanir Evrópusambandsins (EB)

Þessi vara er í samræmi við verndunarkröfur tilskipana EB ráðsins 2014/30/EB, 2014/35/EB, 2009/125/EB og 2011/65/EB eins og breytt með 2015/863/EB um samræmingu og samhæfingu laga aðildarríkjanna um rafsegulsviðssamhæfi, öryggi raffanga til notkunar innan ákveðinna marka spennu, varðandi vishönnun á orkutengdum vörum og á takmörkunum við notkun tiltekinna, hættulegra efna í rafbúnaði og rafeindabúnaði.

Framleiðandi þessarar vöru er: Lexmark International, Inc., 740 West New Circle Road, Lexington, KY, 40550 Bandaríkjunum. Viðurkenndur fulltrúi er: Lexmark International Technology Hungária Kft., 8 Lechner Ödön fasor, Millennium Tower III, 1095 Budapest UNGVERJALANDI. Yfirlýsing um samræmi við kröfur tilskipananna er í boði sé þess óskað hjá viðurkenndum fulltrúa eða má nálgast hana á www.lexmark.com/en_us/about/regulatory-compliance/european-union-declaration-of-conformity.html.

Þessi vara uppfyllir mörk B-flokks EN 55022 og EN 55032 og öryggiskröfur EN 62368-1.

Yfirlit

P

þráðlaust netkerfi 29
tengja prentarann við 29
Vernduð þráðlaus uppsetning
(Wi-Fi Protected Setup
(WPS)) 30

A

aftengir skúffur 26
AirPrint
notar 37
Algengar spurningar um
litaprentun 145
alhliða pappír
stillir 22
athugun á stöðu á hlutum og
rekstaravörum 77
athugun á tengingu
prentarans 33
auðar eða hvítar síður 99
aðferð með hnöppum 30
aðferð persónuauðkennanlegs
númers (PIN) 30
aðskilnaðarsíður
staðsetning 40

B

bæta prenturum við tölvu 27
bæta við innri valkostum
prentrekill 29
bæta við valkostum vélbúnaðar
prentrekill 29
bil umhverfis prentarann 18
bilanaleit
Algengar spurningar um
litaprentun 145
get ekki opnað innfelldan
vefþjón 127
get ekki tengt prentara við
þráðlaust net (Wi-Fi) 128
prentarinn svarar ekki 126
birtustig á skjá
stillir 96
bókmerki
búa til möppur fyrir 21
býr til 21

bréfhaus
hlaða 25
velur 14
búa til bókmerki 21
búa til möppur
fyrir bókmerki 21
búa til prófil fyrir Cloud
Connector 20

C

Cloud Connector prófill
býr til 20
prentar frá 39

D

draugamyndir á útprentun 102

E

Eiginleikar pappírs 12
endurheimta sjálfgefnar
verksmiðjustillingar 35
endurstilla
teljarar notkunar
rekstrarvöru 130
endurstilla teljara notkunar
rekstrarvöru 90
endurtaka prentverk 37
endurteknir gallar sjást á
útprentun 121
endurvinnsla
Lexmark-vörur 148
Umbúðir Lexmark 148
Ethernet-tengi 19
eyðir minni prentara 35

F

færa prentarann 96
fartæki
prentar frá 36, 37
tengja við prentara 32
fastbúnaður, uppfæra 28
fastheldið minni 35
eyðir 35
FCC-tilkynningar 155
finna raðnúmerið á
prentaranum 9
finna staðsetningar flækju 132

finna svæði flækju 132
finna upplýsingar um prentara 8
fjarlægja pappírflækju
á svæði hitagjafa 139
hlaða í skúffuna sem er
aukabúnaður 135
hlaða í staðalskúffuna 133
í handvirkum matara 138
í tvívirkri (duplex) einingu 139
flækjur
komast hjá 131
flækjur, hreinsa
í staðalskúffunni 137
flaska fyrir úrgangsblek
panta 81
skipt um 84
flekkótt prentun 108
flutningur á prentaranum 97
flytja inn uppsetningarskrá.
notar innbyggða vefþjóninn 28
flytja út uppsetningarskrá
notar innbyggða vefþjóninn 28
forprentuð eyðublöð
velur 14

G

gaumljós
skilja stöðuna 12
gegnheill litur 111
gera Wi-Fi netið óvirkt 33
get ekki opnað innfelldan
vefþjón 127
get ekki tengt prentara við
þráðlaust net (Wi-Fi) 128
geymsla á pappír 14
grár bakgrunnur á því sem verið
er að prenta 103

H

hafa samband við stuðning
viðskiptavina 147
hæg prentun 123
handvirk litaleiðrétting
beitir 144
handvirkur matari
hlaða 25
skipt um 86

hætta við verk í prentun
 frá stjórnborði prentara 40
 frá tölvunni 40
 heimaskjár
 sérsníða 12
 hitastig umhverfis
 prentarann 18, 153
 hlaða skúffur 22
 hlutir prentara
 hreinsun 91
 hreinsa flækju
 á svæði hitagjafa 139
 hlaða í skúffuna sem er
 aukabúnaður 135
 hlaða í staðalskúffuna 133
 í handvirkum matara 138
 í hurð B 139
 í tvívirkri (duplex) einingu 139
 hreinsa upptökuhjól 92
 hreinsun
 upptökuhjól 92

I

innri valkostir, bætir við
 prentrekill 29

K

komast hjá pappírflækju 131

L

láréttar dökkan línur 115
 láréttar hvítar línur 118
 Lexmark Mobile Print
 notar 36
 listi yfir sýnishorn leturgerða
 prentar 40
 Litaleiðrétting
 handvirkt 144
 Litaleiðrétting innihalds 144
 litaður bakgrunnur á því sem
 verið er að prenta 103
 liti vantar 107
 ljós prentun 105
 lóðréttar dökkan línur 117
 lóðréttar hvítar línur 120

M

minni
 gerðir uppsettar á prentara 35
 minni prentara
 eyðir 35

Mopria-prentþjónusta 36

N

nota upprunalega íhluti og
 rekstarvörur frá Lexmark 78
 notar stjórnborð prentara 10

Ó

ójafn þéttleiki prentunar 114
 óstöðugleiki
 yfirlýsing um 35
 óstöðugt minni 35
 eyðir 35

Ö

öryggisupplýsingar 5, 6, 7

P

panta rekstrarvörur
 flaska fyrir úrgangsblek 81
 prenthylki 78
 pappír
 bréfhaus 14
 forprentuð eyðublöð 14
 óásættanlegt 13
 velur 12
 pappír krullast 109
 pappírflækja
 hlaða í skúffuna sem er
 aukabúnaður 135
 hlaða í staðalskúffuna 133
 pappírflækja í hurð B 139
 pappírsgerðir
 studdar 16
 pappírsstærðir
 studdar 15
 pappírsstífla í handvirka
 mataranum 138
 pappírsstíflur
 komast hjá 131
 staðsetning 132
 pappírsstíflur, hreinsa
 í staðalskúffunni 137
 pappírspyngdir
 studdar 16
 Prenta gæðaprófunsarsíður 76
 prentar
 endurtaka prentverk 38
 frá Cloud Connector prófil 39
 frá fartæki 36, 37
 frá tölvu 36

fresta prentverkum 38
 listi yfir sýnishorn leturgerða 40
 nota Mopria-prentþjónustu 36
 nota Wi-Fi Direct 37
 Síða yfir stillingar
 valmyndar 33
 staðfesta prentverk 38
 trúnaðarprentverk 38
 verk í bið 38
 prentar frá tölvu 36
 prentaratengi 19
 prentari
 flutningur 97
 prentarinn hreinsaður 91
 prentarinn svarar ekki 126
 prenthugbúnaður
 setja upp 26
 prenthylki
 panta 78
 skipt um 82
 prentrekill
 setja upp 26
 valkostir vélbúnaðar, bætir
 við 29
 prentun með samröðun virkar
 ekki 142
 prentverk
 hætta við frá stjórnborði
 prentara 40
 hætta við frá tölvu 40
 vistar 37
 prentverk eru ekki prentuð 122
 punktar á útprentun 108

R

rakastig umhverfis
 prentarann 153
 rangar spássíur 104
 raðnúmer, prentari
 finna 9
 rekstrarvörur
 varðveitir 96
 Rekstrarvörur ekki frá
 Lexmark 130

S

setja aðskilnaðarsíður 40
 setja upp rekil fyrir prentara 26
 setja upp skúffur 19
 setja upp viðvaranir
 tölvupósts 77

setur upp hugbúnað prentara 26
 Síða yfir stillingar valmyndar prentar 33
 síður sem flækjast eru ekki endurprentaðar 144
 sjálfvaldar verksmiðjustillingar endurheimtir 35
 skilaboð prentara
 Rekstrarvörur ekki frá Lexmark 130
 Skiptu um hylki, misræmi á svæði prentara 130
 skipt um hluti
 handvirkur matari 86
 skúffa 85
 upptökuhjól 86
 skipt um rekstrarvörur
 flaska fyrir úrgangsblek 84
 prenthylki 82
 Skiptu um hylki, misræmi á svæði prentara 130
 skjöl í bið prentast ekki 125
 skjöl trúnaðarmála prentast ekki 125
 skjöl, prentun
 frá fartæki 36
 frá tölvu 36
 skorið af myndum í útprintun 112
 skorið af texta í útprintun 112
 skoða skýrslur 78
 skúffur
 aftengir 26
 hlaða 22
 setja upp 19
 skipt um 85
 tengir 26
 skýrslur prentara
 skoðar 78
 snertiskjár
 hreinsun 91
 snertiskjárinn hreinsaður 91
 sparnaðarstilling
 stillir 96
 staða á rekstrarvörum athugar 77
 staða hluta athugar 77
 staða prentara 12
 staðfesta prentverk 37
 staðsetning prentara velur 18

stig hávaðamengunar 150
 stilla alhliða pappírstillingar 22
 stilla birtustig prentaraskjár 96
 stilla pappírsgerðina 22
 stilla pappírstærðina 22
 stilla svertustig prentdufts 41
 stilla tilkynningar varðandi rekstrarvöru 77
 stilla Wi-Fi Direct 32
 Stilling í dvala stillir 96
 stillingar orkusparnaðar stillir 96
 stillingar prentara 10
 endurheimta sjálgildi frá verksmiðju 35
 stjórnborð notar 10
 studdar pappírsgerðir 16
 studdar pappírstærðir 15
 studdar pappírspyngdir 16
 stuðning viðskiptavina hafa samband 147
 svartar myndir 111
 Svefnstilling stillir 96
 svertustig prentdufts stillir 41

T

tákn á heimaskjá
 sýnir 12
 tákn á heimaskjánum sýna 12
 teljarar notkunar rekstrarvöru endurstilla 90, 130
 tengi fyrir straumsnúru 19
 tengja fartæki við prentara 32
 tengja kapla 19
 tengja prentarann við þráðlaust net 29
 tengja skúffur 26
 tengja tölvu við prentarann 33
 tengjanleiki prentara athugar 33
 tengjast þráðlausu neti nota aðferð með hnöppum (PBC) 30
 nota PIN-aðferð 30
 tilkynningar 150, 151, 154, 155

tilkynningar um losun 150, 155
 tilkynningar varðandi rekstrarvöru stillir 77
 tölva
 tengja við prentarann 33
 trúnaðarprentverk stillir 37

U

umhverfisstillingar 96
 umslag lokast við prentun 142
 umslög
 hlaða 25
 uppfæra fastbúnað 28
 upplýsingar um prentara finna 8
 upprunalegir hlutir og rekstrarvörur 78
 Upprunalegir íhlutir og rekstarvörur frá Lexmark 78
 upptökuhjól hreinsun 92
 skipt um 86
 USB-prentaratengi 19

V

valkostir vélbúnaðar skúffur 19
 valkostir vélbúnaðar, bættir við prentekill 29
 valmynd
 802.1x 68
 Þráðlaust 60
 Alhliða uppsetning 58
 Bilanaleit 76
 Cloud Connector 75
 Endurheimta sjálfgefnar verksmiðjustillingar 47
 Ethernet 63
 Eyða tímabundnum gagnaskrá 74
 Eyða utan þjónustu 51
 Fjarstýrt stjórnborð 44
 Gæði 53
 Gerðir miðla 58
 Hömlur á innskráningu 73
 HTTP/FTP-stillingar 69
 IPSec 67
 Kjörstillingar 42
 LPD-uppsetning 69

- Mynd 56
 Nafnlaus söfnun gagna 47
 Netkerfi 75
 Opinbert 71
 Orkustýring 46
 PCL 55
 PostScript 54
 Prenta 75
 Síða yfir stillingar
 valmyndar 75
 SNMP 66
 sparnaðarstilling 44
 Staðbundnir reikningar 72
 Stjórnun skirteinis 72
 Sýnileg tákn á heimaskjá 51
 Tæki 75
 Takmarka ytra aðgengi að
 netkerfi 71
 TCP/IP 64
 Tilkynningar 45
 Um þennan prentara 51
 Uppsetning 53
 Uppsetning skúffu 57
 Uppsetning
 trúnaðarprentunar 73
 USB 70
 Útlit 51
 Valmynd uppsetningar 48
 Wi-Fi Direct 62
 Yfirlit netkerfis 59
 Ýmislegt 74
 valmyndir prentara 42
 varðveisla á rekstrarvörum 96
 velja staðsetningu fyrir
 prentarann 18
 verk í bið 37
 Vernduð þráðlaus uppsetning
 (Wi-Fi Protected Setup (WPS))
 þráðlaust netkerfi 30
 villuleit prentunar
 hæg prentun 123
 pappír flækist oft 143
 prentun með samröðun virkar
 ekki 142
 prentverk prentast ekki 122
 rangar spássíur 104
 síður sem flækjast eru ekki
 endurprentaðar 144
 tenging á skúffum virkar
 ekki 143
 trúnaðarmál og önnur skjöl í bið
 prentast ekki 125
 umslag lokast við prentun 142
 verk prentast á rangan
 pappír 125
 verk prentast úr rangri
 skúffu 125
 villuleit varðandi prentgæði
 auðar síður 99
 bogin prentun 110
 dökk prentun 100
 draugamyndir á útprentun 102
 endurteknir gallar 121
 flekkótt prentun og punktar 108
 gegnheill litur eða svartar
 myndir 111
 grár eða litaður
 bakgrunnur 103
 hvítar síður 99
 láréttar dökkan línur 115
 láréttar hvítar línur 118
 liti vantar 107
 ljós prentun 105
 lóðréttar dökkan línur 117
 lóðréttar hvítar línur 120
 ójafn þéttleiki prentunar 114
 pappír krullast 109
 prentlitur nuddast auðveldlega
 af 113
 skáhallandi prentun 110
 skorið af texta eða
 myndum 112
 útprentun virðist lituð 146
 villuleit, gæði prentunar
 auðar síður 99
 bogin prentun 110
 dökk prentun 100
 draugamyndir á útprentun 102
 endurteknir gallar 121
 flekkótt prentun og punktar 108
 gegnheill litur eða svartar
 myndir 111
 grár eða litaður
 bakgrunnur 103
 hvítar síður 99
 láréttar dökkan línur 115
 láréttar hvítar línur 118
 liti vantar 107
 ljós prentun 105
 lóðréttar dökkan línur 117
 lóðréttar hvítar línur 120
 ójafn þéttleiki prentunar 114
 pappír krullast 109
 prentlitur nuddast auðveldlega
 af 113
 skáhallandi prentun 110
 skorið af texta eða
 myndum 112
 útprentun virðist lituð 146
 villuleit, prentun
 hæg prentun 123
 pappír flækist oft 143
 prentun með samröðun virkar
 ekki 142
 prentverk prentast ekki 122
 rangar spássíur 104
 síður sem flækjast eru ekki
 endurprentaðar 144
 tenging á skúffum virkar
 ekki 143
 trúnaðarmál og önnur skjöl í bið
 prentast ekki 125
 umslag lokast við prentun 142
 verk prentast á rangan
 pappír 125
 verk prentast úr rangri
 skúffu 125
 virkja Wi-Fi Direct 32
 viðmiðunarreglur varðandi
 pappír 12
 viðvaranir tölvupósts
 uppsetning 77

W

- Wi-Fi Direct
 Prentun frá fartæki 37
 stillir 32
 virkja 32
 Wi-Fi netkerfi
 gera óvirkt 33

Y

- yfirlýsing varðandi
 óstöðugleika 35