



C2240, C2325, C2425, C2535, CS421, CS521, CS622 prentarar

Notendahandbók

Júlí 2024

www.lexmark.com

Tegund(ir) vélar:

5029

Gerðir:

038, 230, 238, 430, 438, 636, 696

Innihald

Öryggisupplýsingar.....	6
Tilkynningar.....	6
Yfirlýsingar um vöruna.....	6
Fræðst um prentarann.....	9
Finna upplýsingar um prentarann.....	9
Velja staðsetningu fyrir prentara.....	10
Uppsetningar prentara.....	11
Tenging á köplum.....	12
Nota stjórnborð prentara.....	14
Lexmark C2325 prentari.....	14
Lexmark CS421, CS521, C2425 og C2535 prentarar.....	15
Lexmark CS622 og C2240.....	16
Skilja stöðuna á straumtakkanum og gaumljósi.....	16
Setja upp og nota forrit á heimaskjánum.....	17
Nota heimaskjáinn.....	17
Sérsmíða heimaskjáinn.....	18
Nota sérsmíð á skjá.....	18
Stilla sparnaðarstillingar.....	19
Búa til prófil fyrir Cloud Connector.....	19
Setja upp kvóta tækis.....	19
Nota skapara QR kóða.....	20
Nota stuðning viðskiptavina.....	20
Stjórna bókmerkjum.....	20
Stjórna tengiliðum.....	21
Setja upp og nota eiginleika aðgengis.....	24
Virkja raddstýringu.....	24
Fara um skjáinn með því að nota bendingar.....	24
Virkja stillingu stækkunar.....	25
Stilla hraða á raddstýringu.....	25
Nota hnappaborðið á skjánum.....	25
Virkja töluð aðgangsorð eða persónuauðkennanleg númer (PIN).....	25

Setja í pappír og sérstaka miðla.....	26
Stilling á stærð og gerð pappírs.....	26
Stilla alhliða pappírsstillingar.....	26
Hleðsla á skúffum.....	26
Hlaða í fjölnotamatara.....	28
Hlaða í handvirkan matara.....	30
Tengja skúffur.....	30
Pappírsstuðningur.....	32
Studdar pappírsstærðir.....	32
Studdar pappírsgerðir.....	34
Studdar pappírspyngdir.....	35
Óásættanlegur pappír.....	36
Notkun á endurunnum pappír.....	37
Prentun.....	38
Prentun frá tölvu.....	38
Prentun frá fartæki.....	38
Prentun af minniskorti.....	40
Studd minniskort og skráargerðir.....	41
Setja upp trúnaðarverk.....	41
Prentun á trúnaðarmálum og öðrum vernduðum verkum.....	42
Prentun frá Cloud Connector prófil.....	43
Prenta lista yfir sýnishorn leturgerða.....	43
Prenta lista skráasafns.....	43
Skilja valmyndir prentarans.....	44
Yfirlit valmynda.....	44
Tæki.....	45
Prenta.....	56
Pappír.....	65
USB-drif.....	67
Netkerfi/tengi.....	69
Öryggi.....	81
Skýrslur.....	88
Hjálp.....	88

Bilanaleit.....	89
Prentar stillingarsíðu valmyndar.....	89
Gera prentarann öruggan.....	90
Finna öryggistengi.....	90
Eyða minni prentara.....	90
Eyða minni á hörðum diskum prentara.....	90
Dulkóðun á hörðum diskum prentara.....	91
Endurheimta sjálfgefna verksmiðjustillingar.....	91
Yfirlýsing varðandi óstöðugleika.....	91
Viðhald á prentaranum.....	93
Nettenging.....	93
Prentarinn hreinsaður.....	95
Pöntun á hlutum og rekstrarvörum.....	96
Skipta um hluti og rekstrarvörur.....	100
Færa prentarann.....	112
Spara orku og pappír.....	113
Endurvinnsla.....	114
Losa um flækjur.....	115
Komast hjá stíflum.....	115
Finna staðsetningar flækju.....	116
Pappírsstífla í skúffum.....	117
Pappírflækja í hurð A.....	117
Pappírsstífla í staðalskúffu.....	120
Pappírsstífla í fjölnotamatara.....	121
Pappírsstífla í handvirkum matara.....	122
Bilanaleit.....	123
Stilla SMTP þjóninn.....	123
Vandamál við nettengingu.....	124
Vandamál varðandi valkosti vélbúnaðar.....	126
Vandamál varðandi rekstarvörur.....	127
Vandamál við mótun pappírs.....	129
Vandamál við prentun.....	132
Vandamál varðandi prentgæði lita.....	156

Hafa samband við stuðning viðskiptavina.....	159
Uppfærsla og flutningur.....	160
Vélbúnaður.....	160
Hugbúnaður.....	166
Fastbúnaður.....	167
Tilkynningar.....	169
Yfirlit.....	178

Öryggisupplýsingar





Tilkynningar

Athugasemd: *Athugasemd* gefur til kynna upplýsingar sem geta aðstoðað þig.







Viðvörðun: *Viðvörðun* gefur eitthvað til kynna sem gæti skemmt vélbúnað eða hugbúnað vörunnar.





VARÚÐ: *Varúð* gefur til kynna mögulega hættu sem gæti skaðað þig.

Mismunandi gerðir af varúðaryfirlýsingum innifela:

-  **VARÚÐ—HUGSANLEG HÆTTA:** Gefur til kynna hættu á að meiðast.
-  **VARÚÐ—HÆTTA Á RAFLOSTI:** Gefur til kynna hættu á raflosti.
-  **VARÚÐ—HEITT YFIRBORD:** Gefur til kynna hættu á að brennast við snertingu.
-  **VARÚÐ—HÆTTA Á AÐ VELTA:** Gefur til kynna hættu á að klemmast.
-  **VARÚÐ—HÆTTA Á AÐ KLEMMAST:** Gefur til kynna hættu á að festast á milli hreyfanlegra hluta.

Yfirlýsingar um vöruna

-  **VARÚÐ—HUGSANLEG HÆTTA:** Til að koma í veg fyrir hættu á eldsvoða eða raflosti tengið rafmagnssnúruna við innstungu með viðeigandi getu og rétta jarðtengingu sem er nálægt vörunni og auðveldlega aðgengileg.
-  **VARÚÐ—HUGSANLEG HÆTTA:** Til að koma í veg fyrir hættu á eldsvoða eða raflosti notið aðeins rafmagnssnúruna sem fylgdi með þessari vöru eða viðurkenndri skiptivöru frá framleiðanda.
-  **VARÚÐ—HUGSANLEG HÆTTA:** Ekki nota þessa vöru með framlengingarsnúrum, fjöltengjum eða varaspennugjafa (UPS). Straumgeta á þessum tegundum aukahluta getur hæglega verið yfirhlaðin af leysiprentara og getur leitt til hættu á eldsvoða, eignatjóni, eða lélegri frammistöðu prentara.
-  **VARÚÐ—HUGSANLEG HÆTTA:** Aðeins má nota Lexmark yfirspennuvara í lögn sem er rétt tengdur á milli prentara og rafmagnsleiðslu sem fylgir með prentaranum með þessari vöru. Notkun á yfirspennuvörn frá öðrum en Lexmark getur leitt til eldhættu, eignatjóns eða lélegri frammistöðu prentarans.
-  **VARÚÐ—HÆTTA Á RAFLOSTI:** Til að koma í veg fyrir hættu á raflosti, ekki setja þessa vöru upp eða nota nálægt vatni eða blautum stöðum.
-  **VARÚÐ—HÆTTA Á RAFLOSTI:** Til að koma í veg fyrir hættu á raflosti skal ekki setja upp þessa vöru eða tengja einhverjar rafmagns- og kaplatengingar, svo sem rafmagnsleiðslu, faxeiginleika eða síma, á meðan á eldingarveður gengur yfir.
-  **VARÚÐ—HUGSANLEG HÆTTA:** Ekki skera, snúa, binda, klemma eða setja þunga hluti á rafmagnsleiðsluna. Ekki láta rafmagnsleiðsluna verða fyrir núningi eða álagi. Ekki klemma rafmagnssnúruna á milli hluta svo sem húsgagna og veggis. Ef eitthvað af þessu gerist, er hættu á bruna eða raflosti. Skoðið rafmagnssnúruna reglulega varðandi slík einkenni. Taktu rafmagnssnúruna úr sambandi við rafstraum áður en hún er skoðuð.

-  **VARÚÐ—HÆTTA Á RAFLOSTI:** Til að koma í veg fyrir hættuna á raflosti, skal ganga úr skugga um að allar ytri tengingar (t.d. ethernet og símatengingar) eru rétt tengdar í merktum tengjum þeirra.
-  **VARÚÐ—HÆTTA Á RAFLOSTI:** Til að koma í veg fyrir hættuna á raflosti, ef þú ert að fá aðgang að stjórnborði eða setja upp viðbótarvélbúnað eða minnisbúnað eftir að prentarinn var settur upp, þá skal slökkva á prentaranum og taka rafmagnssnúruna úr sambandi við rafmagn áður en haldið er áfram. Ef þú hefur einhverjar önnur tæki áföst prentaranum, þá skal einnig slökkva á þeim og taka snúrur sem fara í prentarann úr sambandi.
-  **VARÚÐ—HÆTTA Á RAFLOSTI:** Til að koma í veg fyrir hættu á raflosti þegar verið er að þrifa prentarann að utan, takið rafmagnssnúruna úr sambandi úr innstungunni og aftengið allar snúrur frá prentaranum áður en haldið er áfram.
-  **VARÚÐ—HUGSANLEG HÆTTA:** Ef þyngd prentarans er meiri en 20 kg (44 lb), þá kann það að þarfnast tveggja eða fleiri manna til að lyfta honum á öruggan hátt.
-  **VARÚÐ—HUGSANLEG HÆTTA:** Fylgdu þessum leiðbeiningum þegar verið er að flytja prentarann til að koma í veg fyrir slys eða skemmdir á prentaranum:
- Gangið úr skugga um að allar hurðir og skúffur séu lokaðar.
 - Slökktu á prentaranum og taktu síðan rafmagnssnúruna úr sambandi við rafmagn.
 - Aftengdu allar snúrur og kapla frá prentaranum.
 - Ef prentarinn er með aðskildar viðbótarskúffur standandi á gólfi eða áfesta úttaksvalkosti, þá á að aftengja þá áður en prentarinn er fluttur.
 - Ef prentarinn er á hjólavagni, rúllið þá honum varlega á nýja staðinn. Sýnið aðgát þegar farið er yfir þröskulda og mishæðir í gólfi.
 - Ef prentarinn er ekki á hjólavagni en er uppsettur með viðbótarskúffum eða úttaksvalkostum, fjarlægðu úttaksvalkostina og lyftu honum af skúffunum. Reynið ekki að lyfta prentaranum og neinum valkostum samtímis.
 - Notið ávallt handföngin á prentaranum til að lyfta honum.
 - Sérhver vagn sem er notaður til að færa prentarann verður að vera fær um að styðja undir allan prentarann.
 - Sérhver vagn sem notaður er til að færa vélbúnaðarvalkosti verður að vera með yfirborð sem er fært um að bera búnaðinn.
 - Haldið prentaranum í uppréttri stöðu.
 - Varist allar harkalegar hreyfingar.
 - Gangið úr skugga um að fingurnir séu ekki undir prentarann þegar hann er settur niður.
 - Gangið úr skugga um að það sé fullnægjandi pláss í kringum prentarann.
-  **VARÚÐ—HÆTTA Á AÐ VELTA:** Uppsetning á einum eða fleiri valkostum á þínum prentara eða fjölnotatæki (MFP) getur krafist undirstöðu á hjólum, húsgagni eða öðrum eiginleika til að koma í veg óstöðugleika sem getur valdið hugsanlegum meiðslum. Fyrir frekari upplýsingar um studdar uppsetningar, sjá www.lexmark.com/multifunctionprinters.
-  **VARÚÐ—HÆTTA Á AÐ VELTA:** Til að draga úr hættu á óstöðugleika búnaðar, hlaðið hvern bakka fyrir sig. Haldið öllum öðrum bökkum lokuðum þar til þörf er á.
-  **VARÚÐ—HEITT YFIRBORÐ:** Prentarinn kann að vera heitur að innanverðu. Til að draga úr hættu á meiðslum frá heitum hlut, leyfið yfirborðinu að kólna áður en það er snert.
-  **VARÚÐ—HÆTTA Á AÐ KLEMMAST:** Til að koma í veg fyrir hættu á meiðslum vegna þess að klemmast, sýnið aðgát á svæðum sem merkt eru með þessu merki. Meiðsl vegna þess að klemmast geta átt sér stað í kring um hreyfanlega hluti, svo sem tannhjól, hurðir, bakka og hlífar.

 **VARÚÐ—HUGSANLEG HÆTTA:** Þessi vara notar leysigeisla (laser). Notkun stjórnækja, stillinga eða annarra aðferða en þeirra sem tilgreindar eru í *notendahandbókinni* geta valdið hættulegum geislunarváhrifum.

 **VARÚÐ—HUGSANLEG HÆTTA:** Ekki er ætlast til þess að litíum rafhlöðunni í þessari vöru sé skipt út. Það er hættu á sprengingu ef litíum rafhlöðunni er rangt skipt út. Ekki endurhlaða, taka í sundur eða brenna litíum rafhlöðu. Fargið notuðum litíum rafhlöðum í samræmi við leiðbeiningar framleiðanda og staðbundnar reglugerðir.

Þessi vara er hönnuð, prófuð og samþykkt til að uppfylla stranga alþjóðlega staðla um öryggi við notkun skilgreindum efnispáttum framleiðanda. Öryggiseiginleikar sumra hluta eru ekki alltaf augljósir. Framleiðandinn er ekki ábyrgur gagnvart notkun á öðrum varahlutum.

Vísu þjónustu eða viðgerðum, öðru en sem er lýst í notendahandbók, til þjónustuaðila.

Þessi vara notar prentunarferli sem hitar prentmiðilinn og hitinn getur valdið því að miðillinn sendi frá sér útgeislun efna. Þú verður að skilja kafla í notkunarleiðbeiningum þínum sem fjallar um viðmiðunarreglur um val á prentmiðlum til að forðast skaðleg losun.

Þessi vara getur búið til lítið magn ósons við venjulega notkun, og má útbúa hana með síu sem ætlað er að takmarka styrk ósons við stig vel undir meðmæltum mengunarmörkum. Til að forðast hærra styrk ósons við mikla notkun, setjið þessa vöru upp á vel loftræstum stað og skiptið um óson- og útblásturssíur ef fyrirmæli um það eru í viðhaldsleiðbeiningum vöru. Ef það eru engar tilvísanir í síur í viðhaldsleiðbeiningum vöru, þá eru engar síur sem þarf að skipta um fyrir þessa vöru.

GEYMIÐ ÞESSAR LEIÐBEININGAR.

Fræðst um prentarann

Finna upplýsingar um prentarann

Að hverju ertu að leita?	Finndu það hér
<p>Leiðbeiningar varðandi fyrstu uppsetningu:</p> <ul style="list-style-type: none"> • Tengja prentarann • Setja upp hugbúnað prentara 	<p>Sjá uppsetningarskjölin sem fylgdu með prentaranum eða farðu á http://support.lexmark.com.</p>
<p>Viðbótarupplýsingar varðandi uppsetningu og notkun á prentaranum:</p> <ul style="list-style-type: none"> • Velja og geyma pappír og sérstaka miðla • Hlaða pappír • Breyta stillingum prentarans • Skoða og prenta skjöl og myndir • Setja upp og nota hugbúnað prentarans • Setja prentarann upp á netkerfi • Umhirða og viðhald á prentaranum • Villuleit og lausn vandamála 	<p><i>Upplýsingamiðstöð</i>—Farðu á http://infoserve.lexmark.com.</p> <p><i>Síður hjálparvalmyndar</i>—Farðu í leiðbeiningarnar í fastbúnaði prentarans eða farðu á http://support.lexmark.com.</p> <p><i>Leiðbeiningar á snertiskjá</i>—Farðu á http://support.lexmark.com.</p> <p>Vídeó um vöruna—Farðu á http://infoserve.lexmark.com/idv/.</p>
<p>Upplýsingar varðandi uppsetningu og stillingu á aðgangseiginleikum á þínum prentara.</p>	<p><i>Leiðbeiningar um aðgengi Lexmark</i>—Farðu á http://support.lexmark.com.</p>
<p>Hjálp varðandi notkun á hugbúnaði prentarans</p>	<p>Hjálp fyrir Microsoft® Windows® eða Macintosh stýrikerfi—Opnaðu hugbúnað prentara eða forrit og smelltu síðan á Hjálp.</p> <p>Smelltu á  til að sjá samhengisnæmar upplýsingar.</p> <p>Athugasemdir:</p> <ul style="list-style-type: none"> • Hjálp er uppsett sjálfvirkt með hugbúnaði prentarans. • Prentarahugbúnaðurinn er staðsettur í kerfismöppu prentara eða á skjáb-orðinu, en það fer eftir stýrikerfinu.

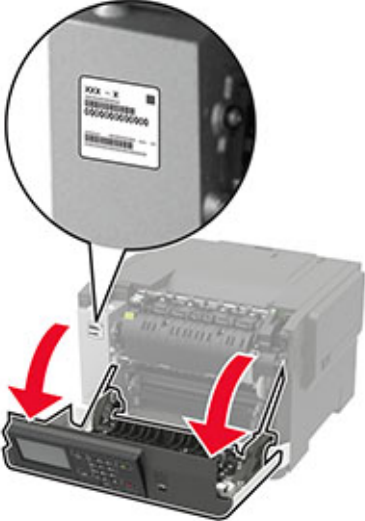
Að hverju ertu að leita?	Finndu það hér
<p>Nýjustu viðbótarupplýsingar, uppfærslur og þjónusta við viðskiptavinum:</p> <ul style="list-style-type: none"> • Skjöl • Niðurhal á reklamum • Stuðningur í beinu spjalli • Stuðningur í tölvupósti • Stuðningur í síma 	<p>Farðu á http://support.lexmark.com.</p> <p>Athugasemd: Veldu landið þitt eða svæði, og veldu síðan vöruna til að skoða viðeigandi vefsvæði stuðnings.</p> <p>Upplýsingar varðandi stuðningstengiliði fyrir land þitt eða svæði er hægt að finna á vefsíðunni eða í prentaðri ábyrgð sem fylgdi með prentaranum þínum.</p> <p>Hafðu eftirfarandi upplýsingar tilbúnar þegar þú hefur samband við þjónustudeild:</p> <ul style="list-style-type: none"> • Staður og dagsetning kaupa • Gerð vélar og raðnúmer 
<ul style="list-style-type: none"> • Öryggisupplýsingar • Upplýsingar um reglugerðir • Upplýsingar um ábyrgð • Umhverfisupplýsingar 	<p>Ábyrgðarupplýsingar mismunandi eftir löndum eða svæðum:</p> <ul style="list-style-type: none"> • Í Bandaríkjunum—Sjá yfirlýsingu varðandi takmörkun ábyrgðar sem fylgdi með prentaranum, eða farðu á http://support.lexmark.com. • Í öðrum löndum eða svæðum—Sjá prentaða ábyrgð sem fylgdi með prentaranum. <p><i>Upplýsingahandbók vöru</i>—Skoðaðu skjölin sem fylgdu með prentaranum eða farðu á http://support.lexmark.com.</p>

Velja staðsetningu fyrir prentara

- Skilja eftir nægt pláss til að opna skúffur, hlífar og hurðir og til að setja upp valkosti vélbúnaðar.
- Settu prentarann upp nálægt rafmagnstengli.

VARÚÐ—HUGSANLEG HÆTTA: Til að koma í veg fyrir hættu á eldsvoða eða raflosti tengið rafmagnssnúruna við innstungu með viðeigandi getu og rétta jarðtengingu sem er nálægt vörunni og auðveldlega aðgengileg.

VARÚÐ—HÆTTA Á RAFLOSTI: Til að koma í veg fyrir hættu á raflosti, ekki setja þessa vöru upp eða nota nálægt vatni eða blautum stöðum.

- Gangið úr skugga um að loftflæði í herberginu uppfylli ASHRAE 62 staðal eða staðal CEN Technical Committee 156.
- Tryggið flatt, sterkt og stöðugt yfirborð.

- Haldið prentaranum:
 - Hreinum, þurrum og lausum við ryk.
 - Fjarri lausum heftum og pappírsklemmum.
 - Fjarri beinu loftflæði frá loftræstitækjum, hiturum eða blásurum.
 - Fjarri beinu sólarljósi eða miklum raka.

- Farið eftir sviði hitastigs.

Vinnuhitastig	10 til 32,2°C (50 til 90°F)
---------------	-----------------------------

- Haldið meðmæltu plássi umhverfis prentarann fyrir rétta loftræstingu:

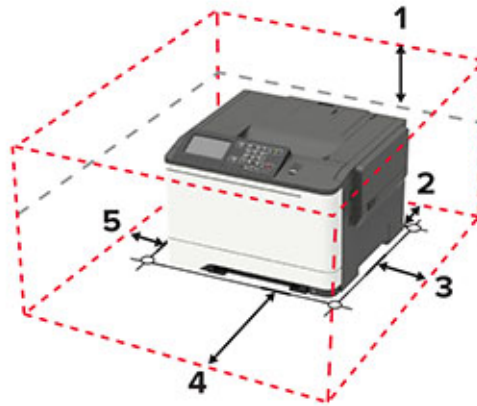

1	Ofan	254 mm (10 to.)
2	Aftan	102 mm (4 to.)
3	Hægri hlið	76 mm (3 to.)
4	Framan	508 mm (20 to.) Athugasemd: Lágmarkspláss sem þörf er á fyrir framan prentarann er 75 mm (3 to.).
5	Vinstri hlið	76 mm (3 to.)

Uppsetningar prentara

VARÚÐ—HÆTTA Á AÐ VELTA: Uppsetning á einum eða fleiri valkostum á þínum prentara eða fjölnotatæki (MFP) getur krafist undirstöðu á hjólum, húsgagni eða öðrum eiginleika til að koma í veg fyrir óstöðugleika sem getur valdið hugsanlegum meiðslum. Fyrir frekari upplýsingar um studdar uppsetningar, sjá www.lexmark.com/multifunctionprinters.

VARÚÐ—HÆTTA Á AÐ VELTA: Hlaðið í hverja skúffu fyrir sig inn til að koma í veg fyrir óstöðugleika tækisins. Haldið öllum öðrum skúffum lokuðum þar til þörf er á.

Þú gætir bætt við 650-blaða tvöfalda skúffu, sem er aukabúnaður, eða bæði 650-blaða tvöfalda skúffu og 550 blaða skúffu, það fer eftir þinni gerð prentara. Varðandi frekari upplýsingar, sjá [“Setja upp skúffur sem eru aukabúnaður” á síðu 165](#).



1	Stjórnborð Athugasemd: Útlitið getur verið breytilegt eftir þinni gerð prentara.
2	Staðalbakki
3	Staðalskúffa fyrir 250 blöð
4	Handvirkur matari
5	650-blaða tvöföld skúffa sem er aukabúnaður Athugasemd: Aðeins tiltækt í ákveðnum gerðum prentara.
6	Skúffa fyrir 550 blöð sem er aukabúnaður Athugasemd: Aðeins tiltækt í ákveðnum gerðum prentara.

Tenging á köplum

⚠ VARÚÐ—HÆTTA Á RAFLOSTI: Til að koma í veg fyrir hættu á raflosti skal ekki setja upp þessa vöru eða tengja einhverjar rafmagns- og kaplatengingar, svo sem rafmagnsleiðslu, faxeiginleika eða síma, á meðan á eldingarveður gengur yfir.

⚠ VARÚÐ—HUGSANLEG HÆTTA: Til að koma í veg fyrir hættu á eldsvoða eða raflosti tengið rafmagnssnúruna við innstungu með viðeigandi getu og rétta jarðtengingu sem er nálægt vörunni og auðveldlega aðgengileg.

⚠ VARÚÐ—HUGSANLEG HÆTTA: Til að koma í veg fyrir hættu á eldsvoða eða raflosti notið aðeins rafmagnssnúruna sem fylgdi með þessari vöru eða viðurkennda skiptivöru frá framleiðanda.

Viðvörðun—hugsanleg hættu: Til að forðast gagnatap eða truflun prentara, ekki snerta USB snúruna, millistykki fyrir þráðlaust net, eða prentarann á þeim svæðum sem eru sýnd þegar prentun er virk.



	Notið	Til
1	Ethernet-tengi	Tengja prentarann við netkerfi.
2	Tengi fyrir straumsnúru	Tengja prentarann við rafmagnsinnstungu.
3	USB-tengi	Tengja lyklaborð eða einhvern samhæfan valkost. Athugasemd: Þetta tengi er aðeins tiltækt í ákveðnum gerðum prentara.
4	USB-prentaratengi	Tengja prentarann við tölvu.

Nota stjórnborð prentara

Lexmark C2325 prentari

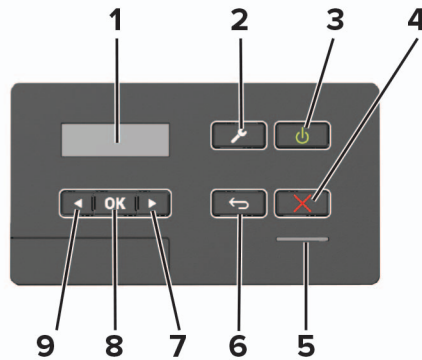

	Notið	Til
1	Skjár	<ul style="list-style-type: none"> Skoða skilaboð prentara og stöðu á rekstrarvörum. Setja upp og nota prentarann.
2	Valmyndarhnappur	Aðgengi að valmyndum prentarans.
3	Straumhnappur	<ul style="list-style-type: none"> Kveikja á eða slökkva á prentaranum <p>Athugasemd: Til að slökkva á prentaranum, ýtið á og haldið straumhnappi í fimm sekúndur.</p> <ul style="list-style-type: none"> Stilla prentarann til að fara í svefnstillingu eða stillingu í dvala. Vekja prentarann úr svefnstillingu eða stillingu í dvala.
4	Stopp-hnappur eða hnappur til að hætta við	Stöðvar verk prentara sem er í gangi.
5	Gaumljós	Athuga stöðu prentarans
6	Hnappur til baka	Fara til baka í fyrri skjámynd.
7	Hnappur hægri ör	<ul style="list-style-type: none"> Skruna um valmyndir eða fara á milli skjámynda og valkosta valmynda. Auka númeragildi í stillingu.
8	Valhnappur	<ul style="list-style-type: none"> Velja valkost í valmynd. Vista breytingar í stillingu.
9	Hnappur vinstri ör	<ul style="list-style-type: none"> Skruna um valmyndir eða fara á milli skjámynda og valkosta valmynda. Minnka númeragildi í stillingu.

Lexmark CS421, CS521, C2425 og C2535 prentarar

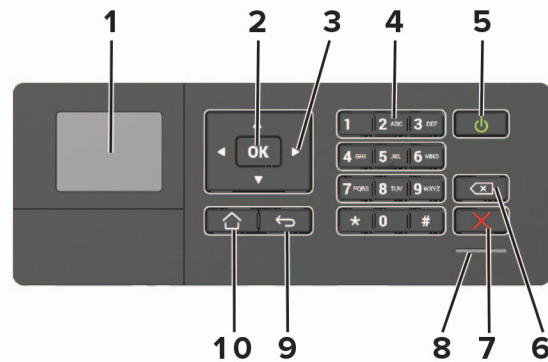

	Notið	Til
1	Skjár	<ul style="list-style-type: none"> Skoða skilaboð prentara og stöðu á rekstrarvörum. Setja upp og nota prentarann.
2	Valhnappur	<ul style="list-style-type: none"> Velja valkost í valmynd. Vista breytingar í stillingu.
3	Örvarhnappar	<ul style="list-style-type: none"> Skruna um valmyndir eða fara á milli skjámynda og valkosta valmynda. Aðlaga númeragildi í stillingu.
4	Talaborð	Skrá tölur eða tákn í inntakssvæði.
5	Straumhnappur	<ul style="list-style-type: none"> Kveikja á eða slökkva á prentaranum <p>Athugasemd: Til að slökkva á prentaranum, ýtið á og haldið straumhnappi í fimm sekúndur.</p> <ul style="list-style-type: none"> Stilla prentarann til að fara í svefnstillingu eða stillingu í dvala. Vekja prentarann úr svefnstillingu eða stillingu í dvala.
6	Hnappur til baka	Færa bendilinn til baka og eyða staffákni á inntakssvæði.
7	Stopp-hnappur eða hnappur til að hætta við	Stöðvar verk prentara sem er í gangi.
8	Gaumljós	Athuga stöðu prentarans
9	Hnappur til baka	Fara til baka í fyrri skjámynd.
10	Heimahnappur	Fara á heimaskjáinn.

Lexmark CS622 og C2240

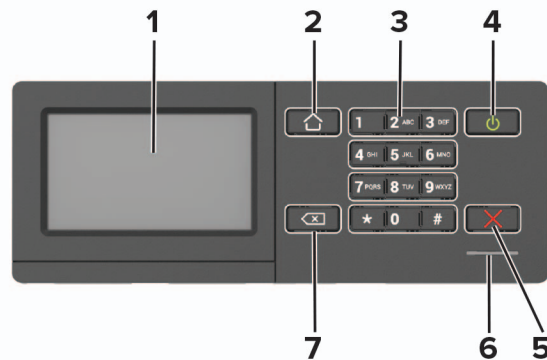

	Notið	Til
1	Skjár	<ul style="list-style-type: none"> Skoða skilaboð prentara og stöðu á rekstrarvörum. Setja upp og nota prentarann.
2	Heimahnappur	Fara á heimaskjáinn.
3	Talnaborð	Skrá tölur eða tákn í inntakssvæði.
4	Straumhnappur	<ul style="list-style-type: none"> Kveikja á eða slökkva á prentaranum <p>Athugasemd: Til að slökkva á prentaranum, ýtið á og haldið straumhnappi í fimm sekúndur.</p> <ul style="list-style-type: none"> Stilla prentarann til að fara í svefnstillingu eða stillingu í dvala. Vekja prentarann úr svefnstillingu eða stillingu í dvala.
5	Stopp-hnappur eða hnappur til að hætta við	Stöðvar verk prentara sem er í gangi.
6	Gaumljós	Athuga stöðu prentarans
7	Hnappur til baka	<p>Fara til baka í fyrri skjámynd.</p> <ul style="list-style-type: none"> Velja valkost í valmynd. Vista breytingar í stillingu.

Skilja stöðuna á straumtakkanum og gaumljósi

Gaumljós	Staða prentara
Slökkt	Slökkt er á prentaranum eða hann er í stillingu dvala.
Blár	Prentarinn er tilbúinn eða er að vinna úr gögnum.
Rauður	Prentarinn þarfnast íhlutunar notandans.

Ljós straumtakka	Staða prentara
Slökkt	Slökkt er á prentaranum eða hann er að vinna úr gögnum.
Stöðugt gult ljós	Prentarinn er í svefnstillingu.
Blikkandi gult	Prentarinn er í stillingu dvala.

Setja upp og nota forrit á heimaskjánum

Athugasemd: Þessi forrit eru aðeins studd í sumum gerðum prentara.

Nota heimaskjáinn

Athugasemd: Heimaskjárinn þinn getur verið mismunandi eftir á sérstillingum á heimaskjánum, stjórnendauppsetningu og virkum innfelldum lausnum.

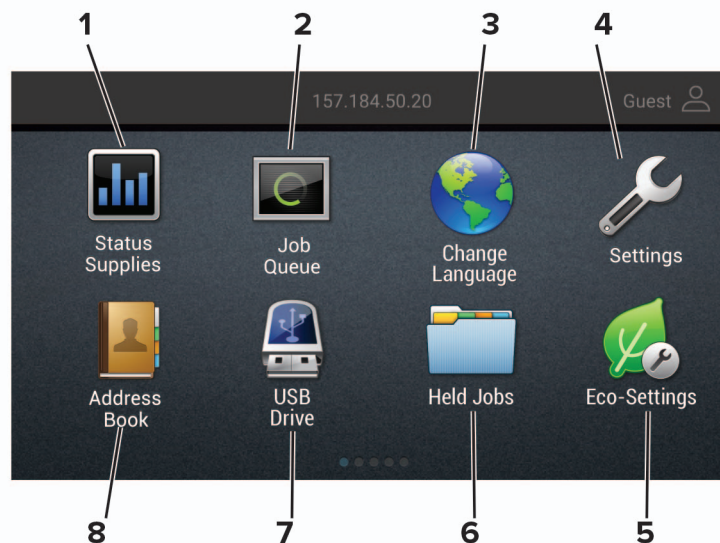

Snerta	Til
1	<p>Staða/birgðir</p> <ul style="list-style-type: none"> Sýna viðvörðun prentara eða villuskilaboð þegar prentari þarf íhlutun til að halda áfram vinnslu. Skoða frekari upplýsingar um viðvörðun prentara eða skilaboð, og um hvernig á að hreinsa þau. <p>Athugasemd: Þú getur líka farið í þessa stillingu með því að snerta efsta hlutann á heimaskjánum.</p>
2	<p>Verk í biðröð</p> <p>Sýna öll núverandi prentverk.</p> <p>Athugasemd: Þú getur líka farið í þessa stillingu með því að snerta efsta hlutann á heimaskjánum.</p>
3	<p>Breyta um tungumál</p> <p>Breyta tungumálinu á skjánum.</p>
4	<p>Stillingar</p> <p>Aðgengi að valmyndum prentarans.</p>
5	<p>Sparnaðarstillingar</p> <p>Stjórna stillingum á orkunotkun, hávaða, notkun á prentlit og pappír.</p>
6	<p>Verk í bið</p> <p>Sýna prentverk sem eru geymd í bið í minni prentarans.</p>
7	<p>USB-drif</p> <p>Prenta myndir og skjöl af minniskorti.</p>
8	<p>Heimilisfangabók</p> <p>Stjórna lista yfir tengiliði sem önnur forrit á prentaranum geta komist í.</p>

Sérsníða heimaskjáinn

1 Opnaðu vafra og skráðu IP-tölu prentarans í svæði vistfangs.

Athugasemdir:

- Skoða IP-tölu prentara á heimaskjá prentarans. IP-talan birtist sem fjögur sett af tölum sem eru aðskildar af punktum, svo sem 123.123.123.123.
- Ef verið er að nota staðgengilsþjón (proxy), gerðu hann óvirkan tímabundið til að opna vefsíðuna rétt.

2 Smelltu á **Stillingar > Tæki > Sýnileg tákn á heimaskjá**.

3 Veldu táknin sem eiga að birtast á heimaskjánum.

4 Beittu breytingunum.

Nota sérsnið á skjá

Vertu viss um að gera eftirfarandi áður en forritið er notað:

- Í innbyggða vefþjóninum, smella á **Forrit > Sérsníða skjá > Setja upp**.
- Virkja og setja upp stillingar fyrir skjáhvílu, myndasýningu og veggfóður.

Stjórna myndum fyrir skjáhvílu og myndasýningu

1 Í hluta fyrir myndir skjáhvílu og myndasýningar, bættu við, breyttu eða eyddu mynd.

Athugasemdir:

- Þú getur bætt við allt að 10 myndum.
- Þegar virkt þá birtast stöðutákn aðeins á skjáhvílu þegar villur, viðvaranir eða tilkynningar frá skýi eru til staðar.

2 Beittu breytingunum.

Breyta um mynd veggfóðurs

1 Á heimaskjá prentarans, veldu **Breyta um veggfóður**.

2 Veldu mynd til að nota.

3 Beittu breytingunum.

Keyra myndasýningu frá minniskorti

1 Settu minniskort í USB-tengið.

2 Frá heimaskjá, snertu **Myndasýning**.

Myndirnar birtast í stafrófsröð.

Athugasemd: Þú getur fjarlægt minniskortið eftir að myndasýningin byrjar en myndirnar eru ekki vistaðar í prentaranum. Ef myndasýningin stöðvast, settu minniskortið inn aftur til að skoða myndirnar.

Stilla sparnaðarstillingar

- 1 Á heimaskjá prentarans, veldu **Sparnaðarstillingar**.
- 2 Stilla sparnaðarstillingu eða tímastilla straumstillingar.
- 3 Beittu breytingunum.

Búa til prófíl fyrir Cloud Connector

Við mælum með að innskrá á prentarann áður en þú býrð til prófíl. Til að virkja aðferð innskráningar, sjá *Innbyggður vefþjónn - leiðbeiningar öryggisstjórnunar*.

- 1 Á heimaskjá prentarans, veldu **Cloud connector**.
- 2 Veldu skýjaþjónustu.
- 3 Snertu **Búa til prófíl** eða .
- 4 Skráðu einstakt heiti á prófíl.
- 5 Skráðu PIN-númer ef þörf er á.
Athugasemd: Þegar verið er að nota prentarann sem gestur, verndaðu prófílinn með PIN-númeri.
- 6 Snertu **Búa til**, og skráðu hjá þér heimildarkóðann.
Athugasemd: Heimildarkóðinn er aðeins gildur í 24 klst.
- 7 Opnaðu vafra og farðu síðan á <https://lexmark.cloud-connect.co>.
- 8 Smelltu á **Næst**, og samþykktu síðan notkunarskilmálana.
- 9 Skráðu viðeigandi upplýsingar og smelltu síðan á **Tengja**.
- 10 Skráðu inn á reikning þinnar netþjónustu.
- 11 Veita heimildir.
Athugasemd: Opnaðu prófílinn innan 72 klst til að ljúka sannvottunarferlið.

Setja upp kvóta tækis

Þú gætir þarfnast stjórnendaréttinda til að fara í forritið.

- 1 Opnaðu vafra og skráðu IP-tölu prentarans í svæði vistfangs.
Athugasemdir:
 - Skoða IP-tölu prentara á heimaskjá prentarans. IP-talan birtist sem fjögur sett af tölum sem eru aðskildar af punktum, svo sem 123.123.123.123.
 - Ef verið er að nota staðgengilsþjón (proxy), gerðu hann óvirkan tímabundið til að opna vefsíðuna rétt.
- 2 Smelltu á **Forrit > Kvótar tækis > Setja upp**.
- 3 Í kafla notendareikningar, bættu við eða breyttu notanda, og stilltu síðan notandakvóta.
- 4 Beittu breytingunum.

Athugasemd: Nánari upplýsingar um hvernig á að stilla forritið og öryggisstillingar þess er að finna í *Leiðbeiningum stjórnanda kvóta*.

Nota skapara QR kóða

Þú gætir þarfnast stjórnendaréttinda til að fara í forritið.

- 1 Opnaðu vafra og skráðu IP-tölu prentarans í svæði vistfangs.

Athugasemdir:

- Skoða IP-tölu prentara á heimaskjá prentarans. IP-talan birtist sem fjögur sett af tölum sem eru aðskildar af punktum, svo sem 123.123.123.123.
- Ef verið er að nota staðgengilsþjón (proxy), gerðu hann óvirkan tímabundið til að opna vefsíðuna rétt.

- 2 Smelltu á **Forrit > Skapari QR kóða > Setja upp**.

- 3 Gerðu annað hvort af eftirfarandi:

- Veldu sjálfvalið gildi QR kóða.
- Skráðu gildi QR kóða.

- 4 Beittu breytingunum.

Nota stuðning viðskiptavina

- 1 Á heimaskjá prentarans, snertu **Stuðningur viðskiptavina**.

- 2 Prenta eða senda upplýsingar í tölvupósti.

Athugasemd: Varðandi upplýsingar um uppsetningu á stillingum forritsins, sjá *Handbók stjórnanda stuðnings viðskiptavina*.

Stjórna bókmerkjum

Búa til bókmerki

Nota bókmerki til að prenta skjöl sem oft eru notuð og sem eru geymd á netþjónum eða á vefnum.

- 1 Opnaðu vafra og skráðu IP-tölu prentarans í svæði vistfangs.

Athugasemdir:

- Skoða IP-tölu prentara á heimaskjá prentarans. IP-talan birtist sem fjögur sett af tölum sem eru aðskildar af punktum, svo sem 123.123.123.123.
- Ef verið er að nota staðgengilsþjón (proxy), gerðu hann óvirkan tímabundið til að opna vefsíðuna rétt.

- 2 Smelltu á **Uppsetning bókmerkja > Bæta við bókmerki**, og skráðu síðan einstakt heiti fyrir bókmerkið.

3 Veldu samskiptareglur vistfangs og gerðu síðan eitt af eftirfarandi:

- Fyrir HTTP og HTTPS, skráðu vefsíðuslóðina sem þú vilt bókmerkja.
- Fyrir HTTPS, vertu viss um að nota heiti hýsils í stað IP-tölu. Til dæmis, skráðu **myWebsite.com/sample.pdf** í stað þess að skrá **123.123.123.123/sample.pdf**. Vertu einnig viss um að heiti hýsils samsvari einnig gildi almenns heitis (CN) í vottorði netþjóns. Nánari upplýsingar um að fá CN-gildi í vottorði netþjóns er að finna í hjálparupplýsingum fyrir vafrann þinn.
- Fyrir FTP, skráðu FTP vistfangið. Til dæmis, **myServer/myDirectory**. Skráðu FTP-tengið. Tenging 21 er sjálfvalið tengi til að senda skipanir.
- Fyrir SMB, skráðu vistfang fyrir möppu netkerfis. Til dæmis, **myServer/myShare/myFile.pdf**. Skráðu heiti á léni netkerfis.
- Ef þörf krefur, veldu gerð sannvottunar fyrir FTP og SMB.

Skráðu PIN-númer til að takmarka aðgengi að bókmerkinu.

Athugasemd: Forritið styður eftirfarandi gerðir skráa: Vefsíður byggðar á PDF, JPEG, TIFF og HTML. Aðrara gerðir á skráum, svo sem DOCX og XLXS eru studdar í sumum gerðum prentara.

4 Smelltu á Vista.

Athugasemd: Til að stjórna bókmerkjum, smelltu á **Uppsetning bókmerkja**.

Búa til möppur

1 Opnaðu vafra og skráðu IP-tölu prentarans í svæði vistfangs.

Athugasemdir:

- Skoða IP-tölu prentara á heimaskjá prentarans. IP-talan birtist sem fjögur sett af tölum sem eru aðskildar af punktum, svo sem 123.123.123.123.
- Ef verið er að nota staðgengilsþjón (proxy), gerðu hann óvirkan tímabundið til að opna vefsíðuna rétt.

2 Smelltu á **Uppsetning bókmerkja** > **Bæta við möppu**, og skráðu síðan einstakt heiti fyrir möppuna.

Athugasemd: Skráðu PIN-númer til að takmarka aðgengi að möppunni.

3 Smelltu á Vista.

Athugasemdir:

- Þú getur búið til möppur og bókmerki í möppu. Til að búa til bókmerki, sjá [“Búa til bókmerki” á síðu 20](#).
- Til að stjórna möppum, smelltu á **Uppsetning bókmerkja**.

Stjórna tengiliðum

bæta við tengiliðum

1 Opnaðu vafra og skráðu IP-tölu prentarans í svæði vistfangs.

Athugasemdir:

- Skoða IP-tölu prentara á heimaskjá prentarans. IP-talan birtist sem fjögur sett af tölum sem eru aðskildar af punktum, svo sem 123.123.123.123.

- Ef verið er að nota staðgengilsþjón (proxy), gerðu hann óvirkan tímabundið til að opna vefsíðuna rétt.

2 Smelltu á **Heimilisfangabók**.

3 Í hluta yfir tengiliði, bættu við tengilið.

Athugasemd: Þú getur sett tengiliðinn einn eða fleiri hópa.

4 Skilgreindu innskráningaraðferð ef þörf krefur til að leyfa aðgengi að forritum.

5 Beittu breytingunum.

Bæta við hópum

1 Opnaðu vafra og skráðu IP-tölu prentarans í svæði vistfangs.

Athugasemdir:

- Skoða IP-tölu prentara á heimaskjá prentarans. IP-talan birtist sem fjögur sett af tölum sem eru aðskildar af punktum, svo sem 123.123.123.123.
- Ef verið er að nota staðgengilsþjón (proxy), gerðu hann óvirkan tímabundið til að opna vefsíðuna rétt.

2 Smelltu á **Heimilisfangabók**.

3 Í hluta yfir tengiliðahópa, bættu við heiti á hóp.

Athugasemd: Þú getur sett einn eða fleiri tengiliði í hópinn.

4 Beittu breytingunum.

Breyta tengiliðum eða hópum

1 Opnaðu vafra og skráðu IP-tölu prentarans í svæði vistfangs.

Athugasemdir:

- Skoða IP-tölu prentara á heimaskjá prentarans. IP-talan birtist sem fjögur sett af tölum sem eru aðskildar af punktum, svo sem 123.123.123.123.
- Ef verið er að nota staðgengilsþjón (proxy), gerðu hann óvirkan tímabundið til að opna vefsíðuna rétt.

2 Smelltu á **Heimilisfangabók**.

3 Gerðu annað hvort af eftirfarandi:

- Í hluta yfir tengiliði, smelltu á nafn tengiliðar og breyttu upplýsingunum.
- Í vali á hópum tengiliða, veldu heiti hóps og breyttu upplýsingunum.

4 Beittu breytingunum.

Eyða tengiliðum eða hópum

1 Opnaðu vafra og skráðu IP-tölu prentarans í svæði vistfangs.

Athugasemdir:

- Skoða IP-tölu prentara á heimaskjá prentarans. IP-talan birtist sem fjögur sett af tölum sem eru aðskildar af punktum, svo sem 123.123.123.123.
- Ef verið er að nota staðgengilsþjón (proxy), gerðu hann óvirkan tímabundið til að opna vefsíðuna rétt.

2 Smelltu á Heimilisfangabók.**3 Gerðu annað hvort af eftirfarandi:**

- Í hluta yfir tengiliði, veldu tengilið sem þú vilt eyða.
- Í vali á hópum tengiliða, veldu heiti hóps sem þú vilt eyða.

Setja upp og nota eiginleika aðgengis

Athugasemdir:

- Þessir eiginleikar eru aðeins studdir í sumum gerðum prentara.
- Varðandi frekari upplýsingar um eiginleika aðgengis á þinni gerð prentara, sjá handbók varðandi aðgengi á <http://support.lexmark.com>.

Virkja raddstýringu

Frá stjórnborðinu

- 1 Ýttu á og haltu **5** hnappinum þar til að talboð heyrast.
- 2 Veldu **OK**.

Frá hnappaborðinu

- 1 Ýttu á og haltu **5** hnappinum þar til að talboð heyrast.
- 2 Ýttu á **Tab** til að færa bendilinn á OK-hnappinn og ýttu síðan á **Enter**.

Athugasemdir:

- Raddstýring er einnig virk þegar þú setur höfuðtöl í tengi fyrir höfuðtöl.
- Til að stilla hljóðstyrk, notaðu hnappa fyrir hljóðstyrk á neðri hluta stjórnborðsins.

Fara um skjáinn með því að nota bendingar

Athugasemdir:

- Bendingar eiga aðeins við þegar raddstýring er virk.
- Virkja stækkun til að nota bendingar aðdráttar og skimunar.
- Notaðu áþreifanlegt lykklaborð til að skrá staftákn og stilla ákveðnar stillingar.

Bending	Virkni
Pikka tvisvar	Velja valkost eða hlut á skjánum.
Pikka þrisvar	Aðdráttur inn eða út í texta eða myndum.
Renna til hægri eða renna niður	Fara í næsta hlut á skjánum.
Renna til vinstri eða renna upp	Fara í fyrri hlut á skjánum.
Skima	Fara í hluta af mynd með aðdrætti sem eru fyrir utan mörk skjásins. Athugasemd: Þessi bending þarfnast notkunar á tveimur fingrum til að færa þvert á mynd með aðdrætti.
Renna upp og síðan til vinstri	Hætta í forriti og fara til baka í heimaskjá

Bending	Virkni
Renna niður og síðan til vinstri	<ul style="list-style-type: none"> • Hætta við verk. • Fara til baka í fyrri stillingu. • Hætta í skjámynd sem er til staðar án þess að breyta neinni stillingu eða gildi.
Renna upp og síðan niður	Endurtaka talaða kvaðningu.

Virkja stillingu stækkunar

- 1 Frá stjórnborði, ýttu á og haltu **5** hnappinum þar til að talboð heyrast.
- 2 Veldu **Stækkunarstilling**.
- 3 Veldu **OK**.

Varðandi frekari upplýsingar varðandi færslu á stækkuðum skjá, sjá [“Fara um skjáinn með því að nota bendingar” á síðu 24](#).

Stilla hraða á raddstýringu

- 1 Frá heimaskjánum, veldu **Stillingar > Tæki > Aðgengileiki > Hraði raddstýringar**.
- 2 Veldu hraða tals.

Nota hnappaborðið á skjánum

Gerðu eitt eða fleira af eftirfarandi:

- Dragðu fingur yfir hnappinn til að velja staftáknið.
- Lyftu fingri til að skrá eða skrifa staftáknið í svæðið.
- Veldu **Hnapp til baka** til að eyða staftáknum.
- Til að heyra innihald í inntakssvæði, veldu **Tab**, og veldu síðan **Shift + Tab**.

Virkja töluð aðgangsorð eða persónuauðkennanleg númer (PIN)

- 1 Frá heimaskjánum, veldu **Stillingar > Tæki > Aðgengileiki > Tala aðgangsorð/persónuauðkennanleg númer (PIN)**.
- 2 Virkja stillinguna.

Setja í pappír og sérstaka miðla

Stilling á stærð og gerð pappírs

1 Frá stjórnborðinu, farðu á:

Stillingar > Pappír > Uppsetning skúffu > Pappírsstærð/gerð > veldu uppruna pappírs

Á prenturum sem eru ekki með snertiskjá, ýttu á **OK** til að fletta um stillingarnar.

2 Stilltu stærð og gerð af pappír.

Stilla alhliða pappírsstillingar

1 Frá stjórnborðinu, farðu á:

Stillingar > Pappír > Uppsetning á miðli > Alhliða uppsetning

Á prenturum sem eru ekki með snertiskjá, ýttu á **OK** til að fletta um stillingarnar.

2 Settu upp stillingarnar.

Hleðsla á skúffum



VARÚÐ—HÆTTA Á AÐ VELTA: Hlaðið í hverja skúffu fyrir sig inn til að koma í veg fyrir óstöðugleika tækisins. Haldið öllum öðrum skúffum lokuðum þar til þörf er á.

1 Fjarlægðu skúffuna.

Athugasemd: Ekki fjarlægja skúffur til að komast hjá pappírslækjum.



2 Stilltu stýringarnar til að samvara stærð á pappír sem verið er að hlaða.

Athugasemd: Notið vísun á stærð pappírs í botni skúffu til að staðsetja stýringarnar.

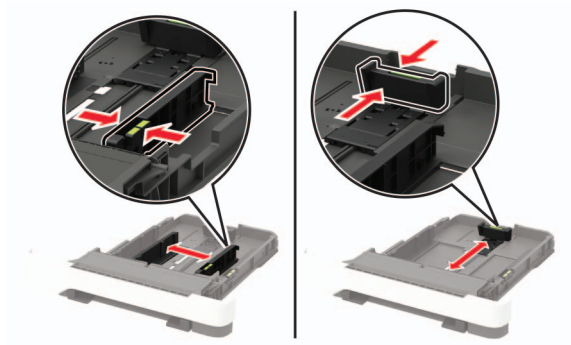

3 Sveigðu, blaðaðu og jafnaðu pappírbrúnir áður en pappírnum er hlaðið.

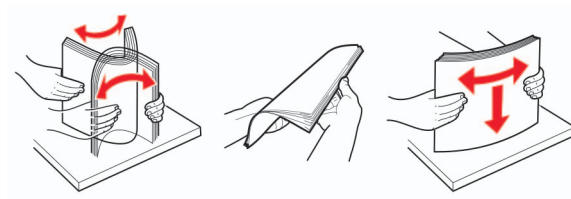

4 Hlaðið pappírsstaflanum með prenthlið snúandi upp og gangið úr skugga um að hliðarstýringarnar falli þétt að pappírnum.



Athugasemdir:

- Hlaðið pappír með bréfhaus snúandi upp og í átt að efri brún á framenda skúffunnar fyrir prentun á eina hlið.
- Hlaðið pappír með bréfhaus snúandi niður og í átt að aftari hluta skúffunnar fyrir prentun á báðar hliðar.
- Ekki renna pappírnum í skúffuna.
- Vertu viss um að hæð á stafla sé fyrir neðan vísun á hámarksfyllingu til að komast hjá flækjum.

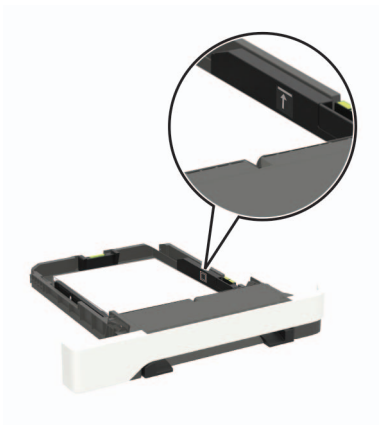

5 Settu skúffuna inn.

Stilltu pappírsstærð og gerð í valmynd fyrir pappír á stjórnborðinu til að samsvara pappír sem er hlaðið.

Hlaða í fjölnotamatarara

1 Opnaðu fjölnotamatarann.

Athugasemd: Fjölnotamatarari er aðeins tiltækur í sumum gerðum prentara.

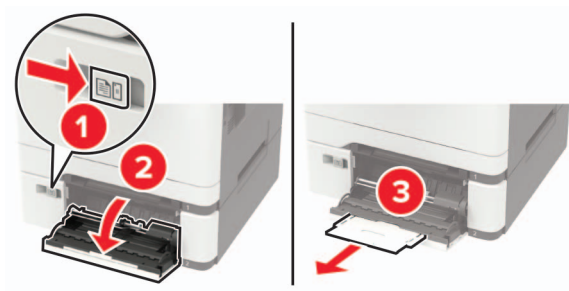

2 Stilltu stýringuna til að samvara stærð á pappír sem verið er að hlaða.

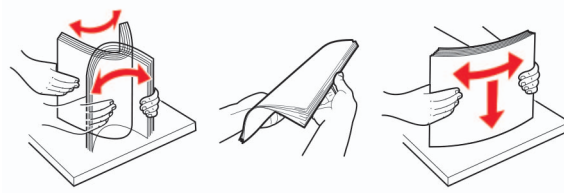

3 Sveigðu, blaðaðu og jafnaðu pappírsbrúnir áður en pappírnum er hlaðið.**4** Hlaðið pappír með hlið sem á að prenta á snúandi niður.

- Hlaðið bréfhaus með prenthliðinni snúandi niður og efri brún á undan inn í prentarann fyrir prentun á eina hlið.



- Hlaðið bréfhaus með prenthliðinni snúandi upp og efri brún síðast inn í prentarann fyrir prentun á tvær hliðar.



- Hlaðið umslögum með hlið með flipa upp og að hægri hlið á pappírsstýringu.

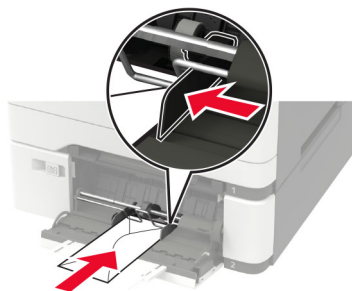

Viðvörðun—hugsanleg hættu: Notið ekki umslög með frimerkjum, klemmum, smellu, glugga, fóðrun að innan eða sjálfímandi.

5 Stilltu pappírsstærð og gerð í valmynd fyrir pappír á stjórnborðinu til að samsvara pappír sem er í skúffunni.

Hlaða í handvirkan matara

1 Stilltu stýringuna til að samvara stærð á pappír sem verið er að hlaða.

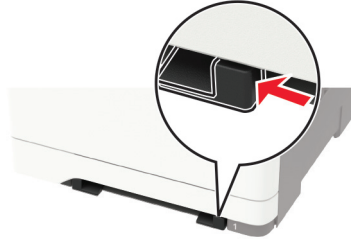

2 Hlaðið pappírsörk með hlið sem á að prenta á snúandi niður.

- Hlaðið bréfhaus með prenthliðinni snúandi niður og efri brún á undan inn í prentarann fyrir prentun á eina hlið.



- Hlaðið bréfhaus með prenthliðinni snúandi upp og efri brún síðast inn í prentarann fyrir prentun á tvær hliðar.



- Hlaðið umslagi með hlið með flipa upp og að hægri hlið á pappírsstýringu.

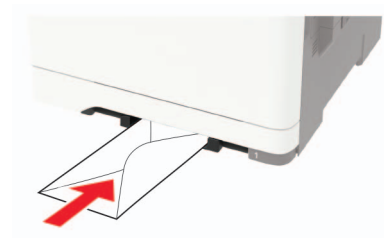

3 Setjið pappírinn inn þar til að leiðandi brún dregst inn.

Viðvörðun—hugsanleg hættu: Ekki ýta pappírnum inn með afli til að komast hjá pappírsflækju.

Tengja skúffur

1 Opnaðu vafra og skráðu IP-tölu prentarans í svæði vistfangs.

Athugasemdir:

- Skoða IP-tölu prentara á heimaskjá prentarans. IP-talan birtist sem fjögur sett af tölum sem eru aðskildar af punktum, svo sem 123.123.123.123.
- Ef verið er að nota staðgengilsþjón (proxy), gerðu hann óvirkan tímabundið til að opna vefsíðuna rétt.

2 Smelltu á **Stillingar > Pappír > Uppsetning skúffu**.

3 Stilla sömu pappírsstærð og pappírsgerð fyrir skúffur sem þú ert að tengja.

4 Vistaðu stillingarnar.

5 Smelltu á **Stillingar > Tæki > Viðhald > Uppsetningarvalmynd > Uppsetning skúffu**.

6 Stilltu tengingu á skúffum á **Sjálfvirkt**.

7 Vistaðu stillingarnar.

Til að aftengja bakka skaltu ganga úr skugga um að engar skúffur séu með sömu stillingum á pappírsstærð eða gerð.

Viðvörðun—hugsanleg hættu: Hitastig á hitagjafa er breytilegt og fer eftir skilgreindri pappírsgerð. Samstilltu stillingar á pappírsgerð í prentaranum við pappírinn sem hlaðið er í skúffuna til að komast hjá vandamálum í prentun.

Pappírsstuðningur

Studdar pappírsstærðir

Athugasemd: Prentarinn þinn kann að vera með 650-blaða tvöfalda skúffu, sem samanstendur af 550-blaða skúffu og innfelldum 100-blaða fjölnotamatar. 550-blaða skúffan í 650-blaða tvöföldu skúffunni styður sömu pappírsstærðir og 550-blaða skúffa. Innfelldi fjölnotamatarinn styður mismunandi pappírsstærðir, gerðir og þyngdir.

Pappírstærð og ummál	Staðal-skúffa fyrir 250 blöð	Handvirkur matari	650-blaða tvöföld skúffa sem er aukabúnaður		Skúffa fyrir 550 blöð sem er aukabúnaður	Prentun á tvær hliðar
			550-blaða skúffa	Fjölnotamatri		
A4 210 x 297 mm (8,27 x 11,7 to.)	✓	✓	✓	✓	✓	✓
A5^{1,2} 148 x 210 mm (5,83 x 8,27 to.)	✓	✓	✓	✓	✓	✗
A6 105 x 148 mm (4,13 x 5,83 to.)	✓	✓	✗	✓	✗	✗
JIS B5 182 x 257 mm (7,17 x 10,1 to.)	✓	✓	✓	✓	✓	✗
Bréf (Letter) 215,9 x 279,4 mm (8,5 x 11 to.)	✓	✓	✓	✓	✓	✓
Lögfræði (Legal) 215,9 x 355,6 mm (8,5 x 14 to.)	✓	✓	✓	✓	✓	✓
Stjórnunarleg (Evecutive) 184,2 x 266,7 mm (7,25 x 10,5 to.)	✓	✓	✓	✓	✓	✗
Oficio (Mexico) 215,9 x 340,4 mm (8,5 x 13,4 to.)	✓	✓	✓	✓	✓	✓

¹ Hlaðið þessari pappírsstærð í skúffu 1 og handvirka matarann með brún á langhlið fyrst inn í prentarann.

² Hlaðið þessari pappírsstærð í skúffu 2, skúffu 3 og fjölnotamatarann með brún á skammhlið fyrst inn í prentarann.

³ Þegar alhliða stærð er valin er síðan sniðin fyrir 215,9 x 355,6 mm (8,5 x 14 to.) nema að stærðin sé skilgreind af hugbúnaði.

⁴ Hlaðið mjórri pappír með brún á skammhlið á undan í prentarann.

⁵ Þegar önnur umslög eru valin er síðan sniðin fyrir í 215,9 x 355,6 mm (8,5 x 14 to.) nema að stærðin sé skilgreind af hugbúnaði.

Pappírstærð og ummál	Staðal-skúffa fyrir 250 blöð	Handvirkur matari	650-blaða tvöföld skúffa sem er aukabúnaður		Skúffa fyrir 550 blöð sem er aukabúnaður	Prentun á tvær hliðar
			550-blaða skúffa	Fjölnota-matari		
Fólíó 215,9 x 330,2 mm (8,5 x 13 to.)	✓	✓	✓	✓	✓	✓
Yfirlýsing 139,7 x 215,9 mm (5,5 x 8,5 to.)	✓	✓	X	✓	X	X
Hagaki 100 x 148 mm (3,94 x 5,83 to.)	✓	✓	X	✓	X	X
Alhliða (Universal)^{3,4} 98,4 x 148 mm til 215,9 x 355,6 mm (3,87 x 5,83 to. til 8,5 x 14 to.)	✓	✓	X	✓	X	X
Alhliða (Universal)^{3,4} 76,2 x 127 mm til 215,9 x 355,6 mm (3 x 5 to. til 8,5 x 14 to.)	X	✓	X	✓	X	X
Alhliða (Universal)^{3,4} 148 x 210 mm til 215,9 x 355,6 mm (5,83 x 8,27 to. til 8,5 x 14 to.)	✓	✓	✓	✓	✓	X
Alhliða (Universal)^{3,4} 210 x 250 mm til 215,9 x 355,6 mm (8,27 x 9,84 to. til 8,5 x 14 to.)	✓	✓	✓	✓	✓	✓
7 3/4 umslag 98,4 x 190,5 mm (3,875 x 7,5 to.)	✓	✓	X	✓	X	X
9 umslag 98,4 x 225,4 mm (3,875 x 8,9 to.)	✓	✓	X	✓	X	X

¹ Hlaðið þessari pappírstærð í skúffu 1 og handvirka matarann með brún á langhlið fyrst inn í prentarann.

² Hlaðið þessari pappírstærð í skúffu 2, skúffu 3 og fjölnotamatarann með brún á skammhlið fyrst inn í prentarann.

³ Þegar alhliða stærð er valin er síðan sniðin fyrir 215,9 x 355,6 mm (8,5 x 14 to.) nema að stærðin sé skilgreind af hugbúnaði.

⁴ Hlaðið mjórri pappír með brún á skammhlið á undan í prentarann.

⁵ Þegar önnur umslög eru valin er síðan sniðin fyrir í 215,9 x 355,6 mm (8,5 x 14 to.) nema að stærðin sé skilgreind af hugbúnaði.

Pappírstærð og ummál	Staðal-skúffa fyrir 250 blöð	Handvirkur matari	650-blaða tvöföld skúffa sem er aukabúnaður		Skúffa fyrir 550 blöð sem er aukabúnaður	Prentun á tvær hliðar
			550-blaða skúffa	Fjölnota-matari		
10 umslag 104,8 x 241,3 mm (4,12 x 9,5 to.)	✓	✓	X	✓	X	X
DL umslag 110 x 220 mm (4,33 x 8,66 to.)	✓	✓	X	✓	X	X
C5 umslag 162 x 229 mm (6,38 x 9,01 to.)	✓	✓	X	✓	X	X
B5 umslag 176 x 250 mm (6,93 x 9,84 to.)	✓	✓	X	✓	X	X
Monarch 98,425 x 190,5 mm (3,875 x 7,5 to.)	✓	✓	X	✓	X	X
Önnur umslög⁵ 98,4 x 162 mm til 176 x 250 mm (3,87 x 6,38 to. til 6,93 x 9,84 to.)	✓	✓	X	✓	X	X

¹ Hlaðið þessari pappírsstærð í skúffu 1 og handvirka matarann með brún á langhlið fyrst inn í prentarann.

² Hlaðið þessari pappírsstærð í skúffu 2, skúffu 3 og fjölnotamatarann með brún á skammhlið fyrst inn í prentarann.

³ Þegar alhliða stærð er valin er síðan sniðin fyrir 215,9 x 355,6 mm (8,5 x 14 to.) nema að stærðin sé skilgreind af hugbúnaði.

⁴ Hlaðið mjórri pappír með brún á skammhlið á undan í prentarann.

⁵ Þegar önnur umslög eru valin er síðan sniðin fyrir í 215,9 x 355,6 mm (8,5 x 14 to.) nema að stærðin sé skilgreind af hugbúnaði.

Studdar pappírsgerðir

Athugasemdir:

- Prentarinn þinn kann að vera með 650-blaða tvöfalda skúffu, sem samanstendur af 550-blaða skúffu og innfelldum 100-blaða fjölnotamatarara. 550-blaða skúffan í 650-blaða tvöföldu skúffunni styður sömu pappírsgerðir og 550-blaða skúffan. Innfelldi fjölnotamatarinn styður mismunandi pappírsstærðir, gerðir og þyngdir.
- Miðar, umslög og þykkari gerð pappírs prentast ávallt á 25 síður á mínútu.

Pappírsgerð	Staðalskúffa fyrir 250 blöð	Handvirkur matari	650-blaða tvöföld skúffa sem er aukabúnaður		Skúffa fyrir 550 blöð sem er aukabúnaður	Prentun á tvær hliðar
			550-blaða skúffa	Fjölnota-matari		
Venjulegur pappír	✓	✓	✓	✓	✓	✓
Þykkur pappír	✓	✓	✓	✓	✓	✗
Umslög	✓	✓	✗	✓	✗	✗
pappírsmiðar	✓	✓	✓	✓	✓	✓
Vínýlmiðar	✓	✓	✓	✓	✓	✗

Studdar pappírspyngdir

Athugasemdir:

- Prentarinn þinn kann að vera með 650-blaða tvöfalda skúffu, sem samanstendur af 550-blaða skúffu og innfelldum 100-blaða fjölnotamatarum. 550-blaða skúffan í 650-blaða tvöföldu skúffunni styður sömu pappírsgerðir og 550-blaða skúffan. Innfelldi fjölnotamatarinn styður mismunandi pappírstærðir, gerðir og þyngdir.
- Miðar, umslög og þykkari gerð pappírs prentast ávallt á 25 síður á mínútu.

Pappírsgerð og þyngd	Staðal-skúffa fyrir 250 blöð	Handvirkur matari	650-blaða tvöföld skúffa sem er aukabúnaður		Skúffa fyrir 550 blöð sem er aukabúnaður	Prentun á tvær hliðar
			550-blaða skúffa	Fjölnota-matari		
Þunnur pappír¹ 60-74,9 g/m ² trefjar á langhlið (16-19,9-lb þykkur)	✓	✓	✓	✓	✓	✓
Venjulegur pappír 75-90,3 g/m ² trefjar á langhlið (20-24-lb þykkur)	✓	✓	✓	✓	✓	✓
Mjög þykkur pappír 90,3-105 g/m ² trefjar á langhlið (24,1-28-lb þykkur)	✓	✓	✓	✓	✓	✓

¹ Pappír sem er minna en 75 g/m² (20 lb) verður að prenta með gerð pappírs stillta á þunnan pappír. Misbrestur á að gera það gæti valdið óhóflegri krullun sem getur leitt til villu við mötun, sérstaklega í rakara umhverfi.

² Miðar og aðrir sérstakir miðlar eru studdir fyrir notkun öðru hvoru og verður að prófa varðandi ásættanleika.

³ Pappírsmiðar allt að 105 g/m² (28-lb þykkur) eru studdir.

⁴ Hámarksþyngd 100% bómullarinnihalds er 24-lb þykkur.

⁵ 28-lb þykk umslög eru takmörkuð við 25% bómullarinnihald.

Pappírsgerð og þyngd	Staðal-skúffa fyrir 250 blöð	Handvirkur matari	650-blaða tvöföld skúffa sem er aukabúnaður		Skúffa fyrir 550 blöð sem er aukabúnaður	Prentun á tvær hliðar
			550-blaða skúffa	Fjölnota-matari		
Þykkur pappír 105,1-162 g/m ² trefjar á langhlið (28,1-43-lb þykkur)	✓	✓	✓	✓	✓	X
Þykkur pappír 105,1-200 g/m ² trefjar á langhlið (28,1-53-lb þykkur)	✓	✓	X	X	X	X
Pappírsmiðar² 131 g/m ² (35-lb þykkur)	✓	✓	✓	✓	✓	✓ ³
Vínýmiðar² 131 g/m ² (35-lb þykkur)	✓	✓	✓	✓	✓	X
Umslög^{4,5} 60-105 g/m ² (16–28-lb þykkur)	✓	✓	X	✓	X	X

¹ Pappír sem er minna en 75 g/m² (20 lb) verður að prenta með gerð pappírs stillta á þunnan pappír. Misbrestur á að gera það gæti valdið óhóflegri krullun sem getur leitt til villu við mötun, sérstaklega í rakara umhverfi.

² Miðar og aðrir sérstakir miðlar eru studdir fyrir notkun öðru hvoru og verður að prófa varðandi ásættanleika.

³ Pappírsmiðar allt að 105 g/m² (28-lb þykkur) eru studdir.

⁴ Hámarksþyngd 100% bómullarinnihalds er 24-lb þykkur.

⁵ 28-lb þykk umslög eru takmörkuð við 25% bómullarinnihald.

Óásættanlegur pappír

Ekki er mælt með eftirfarandi pappírsgerðum til nota í prentaranum:

- Efnafræðilega meðhöndlaðir pappírar sem eru notaðir til að gera afrit án kalkipappírs. Þeir eru einnig þekktir sem kolefnislausir pappírar, kolefnislaus afritunarpappír (CCP) eða pappír sem ekki þarfnast kolefnis (NCR).
 - Forprentaður pappír með kemískum efnum sem geta mengað prentarann
 - Forprentaður pappír sem getur orðið fyrir áhrifum að hitastigi í prentaranum
 - Forprentaður pappír sem þarfnast stillingar (nákvæmni prentunar á pappírinn) meiri eða minni en ± 2.3 mm (± 0.09 to.). Til dæmis eyðublöð með ljóskennsl stafa (OCR).
- Í sumum tilfellum, er hægt að stilla samfærslu með hugbúnaði til að prenta með árangri á þessi eyðublöð.
- Húðaður pappír (útþurrkanlegur), pappír úr gerviefnum eða hitanæmur pappír
 - Með grófum brúnum. grófan eða mjög munstraður pappír eða krumpaður pappír
 - Pappírar sem ekki uppfylla EN12281:2002 (evrópa).
 - Pappír sem er þynnri en 60g/m² (16lb)
 - Margskipt eyðublöð eða skjöl.

Notkun á endurunnum pappír

Lexmark vinnur að því að draga úr umhverfisáhrifum pappírs með því að bjóða viðskiptavinum val þegar kemur að prentun. Ein leið til þess að ná þessu er að prófa vörur til að tryggja að hægt sé að nota endurunninn pappír, sérstaklega pappíra sem eru úr 30%, 50% og 100% endurunnu efni. Við gerum ráð fyrir því að endurunninn pappír virki jafn vel og pappír sem ekki er endurunninn virkar í prenturum okkar. Þó að enginn opinber staðall sé til fyrir notkun pappírs á skrifstofum notar Lexmark Evrópustaðalinn EN 12281 sem staðal fyrir lágmarkskröfur. Til að tryggja umfang prófana inniheldur prófunarpappír 100% endurunninn pappír frá Norður-Ameríku, Evrópu og Asíu og prófanir eru gerðar við 8–80% rakastig. Prófun felur í sér tvíhliða prentun. Notaðu má allan skrifstofupappír sem er gerður úr endurnýjanlegu, endurunnu eða klórlausu efni.

Prentun

Prentun frá tölvu

Athugasemd: Fyrir miða, þykkan pappír og umslög, stilltu pappírsstærð og gerð í prentaranum áður en skjalið er prentað.

- 1 Opnaðu Prentsamskipti úr því skjali sem þú ert að reyna að prenta.
- 2 Breyttu stillingum ef þörf krefur.
- 3 Prentaðu skjalið.

Prentun frá fartæki

Prenta frá fartæki með því að nota Lexmark Mobile Print

Lexmark™ Mobile Print leyfir þér að senda skjöl og myndir beint til studds Lexmark prentara.

- 1 Opnaðu skjalið og sendu eða deildu því til Lexmark Mobile Print.

Athugasemd: Sum forrit frá þriðja aðila kunna ekki að styðja eiginleika deilingar eða sendingar. Skoðaðu skjölin sem fylgdu með forritinu varðandi frekari upplýsingar.

- 2 Veldu prentara.
- 3 Prentaðu skjalið.

Prenta frá fartæki með því að nota Google Cloud Print

Google Cloud Print™ er prentþjónusta fartækja sem gerir virkum forritum á fartækjum mögulegt til að prenta á hvaða Google Cloud Print-tilbúinn prentara sem er.

- 1 Opnaðu virkt forrit á heimaskjánum á fartækinu þínu.
- 2 Pikkaðu á **Prenta**, og veldu síðan prentarann.
- 3 Prentaðu skjalið.

Prenta frá fartæki með því að nota Mopria Print Service

Mopria® Print Service er prentlausn fartækja fyrir fartæki sem nota Android™ útgáfu 4.4 eða nýrri. Hún leyfir þér að prenta beint á einhvern Mopria-vottaðan prentara.

Athugasemd: Gangið úr skugga um það fyrir prentun að Mopria Print Service sé virk.

- 1 Opnaðu samhæft forrit á heimaskjánum á fartækinu þínu.
- 2 Pikkaðu á **Prenta**, og veldu síðan prentarann.
- 3 Sendu verkið sem á að prenta.

Prenta frá fartæki með því að nota AirPrint

AirPrint er prentlausn fyrir fartæki sem leyfir þér að prenta beint frá Apple-tækjum til AirPrint-vottaðs prentara.



Athugasemdir:

- Þetta forrit er aðeins stutt í sumum tækjum Apple.
 - Þetta forrit er aðeins stutt í sumum gerðum prentara.
- 1 Opnaðu samhæft forrit á heimaskjánum á fartækinu þínu.
 - 2 Veltu atriði til prentunar og pikkaðu síðan á táknmynd deilingar.
 - 3 Pikkaðu á **Prenta**, og veldu síðan prentarann.
 - 4 Prentaðu skjalið.

Prenta frá fartæki með því að nota Wi-Fi Direct®

Wi-Fi Direct® er prentþjónusta fartækja sem gerir þér mögulegt til að prenta á hvaða Wi-Fi Direct-tilbúnum prentara sem er.

Athugasemd: Tryggðu að fartækið sé tengt við þráðlaust netkerfi prentara. Varðandi frekari upplýsingar, sjá [“Tengja fartæki við þráðlaust netkerfi prentara” á síðu 94](#).

- 1 Opnaðu samhæft forrit í fartækinu þínu eða veldu skjal í þínum skráarstjóra.
- 2 Það fer eftir gerð á þínu fartæki, gerðu eitt af eftirfarandi:
 - Pikkaðu á  > **Prenta**.
 - Pikkaðu á  > **Prenta**.
 - Pikkaðu á  > **Prenta**.
- 3 Veldu prentara og stilltu stillingar ef þörf er á.
- 4 Prentaðu skjalið.

Prentun af minnskorti

Þessi eiginleiki er aðeins tiltækur í sumum gerðum prentara.

1 Settu inn minnskort.



Athugasemdir:

- Ef þú setur inn minnskortið þegar villuskilaboð birtast, hunsar prentarinn minnskortið.
- Ef þú setur inn minnskort þegar prentarinn er að vinna önnur prentverk, þá birtist **Upptekinn** á skjánum.

2 Veldu skjalið sem þú vilt prenta.

Stilltu aðrar stillingar prentara ef þörf krefur.

3 Prentaðu skjalið.

Til að prenta annað skjal, veldu **USB-drif**.

Viðvörðun—hugsanleg hættu: Til að forðast gagnatap eða truflun, ekki snerta minnskortið eða prentarann á þeim svæðum sem eru sýnd þegar prentun, lestur eða skrif er virk frá minnskorti.



Studd minniskort og skráargerðir

Minniskort

- Lexar JumpDrive S70 (16GB og 32GB)
- SanDisk Cruzer (16GB og 32GB)
- PNY Attaché (16GB og 32GB)

Athugasemdir:

- Prentarinn styður háhraða USB-minniskort með fullum háhraðastaðli.
- USB-minniskort verða að styðja kerfi skráarúthlutunartöflu (FAT).

Skráargerðir

Skjöl

- PDF (útgáfa 1.7 eða eldri)
- XPS
- Snið Microsoft skráa (.doc, .docx, .xls, .xlsx, .ppt, .pptx) eru aðeins studd í sumum gerðum prentara.

Myndir

- .dcx
- .gif
- .JPEG eða .jpg
- .bmp
- .pcx
- .TIFF eða .tif
- .png

Setja upp trúnaðarverk

1 Frá stjórnborðinu, farðu á:

Smelltu á **Stillingar > Öryggi > Stillingar trúnaðarprentunar**.

Á prenturum sem eru ekki með snertiskjá, ýttu á  til að fletta um stillingarnar.

In some printer models, access the setting from the Embedded Web Server.

2 Settu upp stillingarnar.

Nota	Til
Hámark ógildra PIN-númera	Takmarkar fjölda skipta sem hægt er að skrá ógilt PIN-númer. Athugasemd: Þegar mörkunum er náð er prentverkum fyrir það notandaheiti eytt.
Gildislok trúnaðarverka	Stilla tíma gildisloka fyrir verk trúnaðarprentunar. Athugasemd: Trúnaðarverk í bið eru geymd í prentaranum þar til þú skráir þig inn og sleppir þeim eða eyðir þeim handvirkt.
Gildislok endurtekinna verka	Stilla tíma gildisloka fyrir verk trúnaðarprentunar. Athugasemd: Repeat held jobs are stored in the printer memory for reprinting.

Nota	Til
Gildislok staðfesta verka	Stilla tíma gildisloka sem prentari prentar út afrit til notanda til að skoða gæði þess, áður en eftirfarandi eintök eru prentuð. Athugasemd: Staðfest verk prenta eitt eintak til að athuga hvort það sé fullnægjandi áður en þú prentar afritin sem eru eftir.
Gildislok frestaðra verka	Set the expiration time that the printer stores print jobs. Athugasemd: Frestuðum verkum í bið er sjálfkrafa eytt eftir prentun.
Krefjast að öll verk séu geymd	Stillir prentarann til að geyma öll prentverk.

Prentun á trúnaðarmálum og öðrum vernduðum verkum

Fyrir Windows-notendur

- 1 Með skjalið opið, smelltu á **Skrá > Prenta**.
- 2 Smelltu á **Eiginleika, Kjörstillingar, Valkostir, eða Uppsetning**.
- 3 Smelltu á **Prenta og vernda**.
- 4 Veldu **Nota Prenta og vernda** og úthlutaðu notandaheiti.
- 5 Veldu gerð prentverks (trúnaðarmál, endurtaka, frestað eða staðfest).
Skráðu fjögurra staftákna PIN-kóða ef prentverkið er trúnaðarmál.
- 6 Smelltu á **OK** eða **Prenta**.
- 7 Sendu prentverkið frá heimaskjá prentarans.
 - Fyrir trúnaðarprentverk, farðu á:
Verk í bið > veldu þitt notandaheiti > Trúnaðarmál > skráðu PIN > veldu prentverkið > settu upp stillingarnar > Prenta
 - Fyrir önnur prentverk, farðu á:
Verk í bið > veldu þitt notandaheiti > veldu prentverkið > settu upp stillingarnar > Prenta

Fyrir Macintosh-notendur

- 1 Með skjalið opið, veldu **Skrá > Prenta**.
Ef þörf krefur, smelltu á upplýsingapríhyrninginn til að sjá fleiri valkosti.
- 2 Veldu **Ferli verks** í valkostum prentunar eða valmynd fyrir afrit og síður.
- 3 Veldu gerð prentverks (trúnaðarmál, endurtaka, frestað eða staðfest).
Úthlutaðu notandaheiti og fjögurra staftákna PIN-kóða ef prentverkið er trúnaðarmál.
- 4 Smelltu á **OK** eða **Prenta**.

5 Sendu prentverkið frá heimaskjá prentarans.

- Fyrir trúnaðarprentverk, farðu á:

Verk í bið > veldu þitt notandaheiti > **Trúnaðarmál** > skráðu PIN > veldu prentverkið > settu upp stillingarnar > **Prenta**

- Fyrir önnur prentverk, farðu á:

Verk í bið > veldu þitt notandaheiti > veldu prentverkið > settu upp stillingarnar > **Prenta**

Prentun frá Cloud Connector prófíl

1 Á heimaskjá prentarans, veldu **Cloud Connector**.

2 Veldu þjónustuveitu fyrir skýjaþjónustu og veldu síðan prófíl.

Athugasemd: Verðandi frekari upplýsingar varðandi það að búa til Cloud Connector prófíl, sjá "[Búa til prófíl fyrir Cloud Connector](#)" á síðu 19.

3 Veldu skrá.

Athugasemd: Þú getur ekki valið skrá sem er ekki studd.

4 Breyttu stillingum ef þörf krefur.

5 Snertu **Prenta**.

Prenta lista yfir sýnishorn leturgerða

1 Frá stjórnborðinu, farðu á:

Stillingar > **Skýrslur** > **Prenta** > **Prenta leturgerðir**

Á prenturum sem eru ekki með snertiskjá, ýttu á  til að fletta um stillingarnar.

2 Veldu sýnishorn leturgerðar.

Prenta lista skráasafns

Frá stjórnborðinu, farðu á:

Stillingar > **Skýrslur** > **Prenta** > **Prentskrá**

Á prenturum sem eru ekki með snertiskjá, ýttu á  til að fletta um stillingarnar.

Skilja valmyndir prentarans

Yfirlit valmynda

Tæki	<ul style="list-style-type: none"> • Kjörstillingar • Fjarstýrt stjórnborð • Tilkynningar • Orkustýring • Upplýsingar sendar til Lexmark 	<ul style="list-style-type: none"> • Aðgengileiki • Endurheimta sjálfgefnar verksmiðjustillingar • Viðhald • Sýnileg tákni á heimaskjá • Um þennan prentara
Prenta	<ul style="list-style-type: none"> • Útlit • Uppsetning • Gæði • Verkreikningar • XPS 	<ul style="list-style-type: none"> • PDF • PostScript • PCL • HTML • Mynd
Pappír	<ul style="list-style-type: none"> • Uppsetning skúffu 	<ul style="list-style-type: none"> • Uppsetning á miðli
USB-drif	Prentun frá minnskorti	
Netkerfi/tengi	<ul style="list-style-type: none"> • Yfirlit netkerfis • Þráðlaust • Ethernet • TCP/IP • SNMP • IPSec • 802.1x 	<ul style="list-style-type: none"> • LPD-uppsetning • HTTP/FTP-stillingar • ThinPrint • USB • Google Cloud Print • Wi-Fi Direct
Öryggi ¹	<ul style="list-style-type: none"> • Aðferðir innskráningar • Skipuleggja USB-tæki • Efirlitsskrá öryggis • Hömlur á innskráningu • Uppsetning trúnaðarprentunar 	<ul style="list-style-type: none"> • Dulkóðun disks • Eyða tímabundnum gagnaskrá • Stillingar LDAP-laúsna • Stjórnun þjónustu fartækja • Ýmislegt
Skýrslur	<ul style="list-style-type: none"> • Síða yfir stillingar valmynda • Tæki 	<ul style="list-style-type: none"> • Prenta • Netkerfi
Hjálp ²	<ul style="list-style-type: none"> • Prenta allar leiðbeiningar • Leiðbeiningar varðandi litagæði • Leiðbeiningar um tengingar • Upplýsingahandbók • Leiðbeiningar um miðla 	<ul style="list-style-type: none"> • Flutningsleiðbeiningar • Leiðbeiningar varðandi prentgæði • Leiðbeiningar skönnunar • Leiðbeiningar um birgðir
Bilanaleit	Prenta gæðaprófunarsíður	

¹ Þessa valmynd er aðeins hægt að stilla frá innbyggða vefþjóninum í sumum gerðum prentara.

² Þessi valmynd er aðeins tiltæk í ákveðnum gerðum prentara.

Tæki

Kjörstillingar

Atriði valmyndar	Lýsing
Tungumál á skjá [Listi yfir tungumál]	Stillir tungumál texta sem birtist á skjánum.
Land/svæði [Listi yfir lönd eða svæði]	Auðkennir landið eða svæðið sem prentarinn er settur upp fyrir.
Keyra byrjunaruppsetningu Slökkt* Kveikt	Keyra leiðsagnarforrit uppsetningar.
Lyklaborð Gerð lyklaborðs [Listi yfir tungumál]	Velja tungumál sem gerð lyklaborðs. Athugasemdir: <ul style="list-style-type: none"> Öll lyklaborðsgildi kunna ekki að birtast eða gætu krafist þess að sérstakur vélbúnaður sé uppsettur til að birtast. Þetta atriði valmyndar birtist aðeins í sumum gerðum prentara.
Upplýsingar á skjá Skjátexti 1 (IP-tala*) Skjátexti 2 (Dags./tími*) Sérniðinn texti 1 Sérniðinn texti 2	Skilgreina upplýsingar sem á að birtast á heimaskjánum. Athugasemd: Sérniðinn texti 1 og sérniðinn texti 2 birtast aðeins í sumum gerðum prentara.
Dagsetning og tími Setja upp Núverandi dagsetning og tími Stilla dagsetningu og tíma handvirkt Snið dagsetningar [MM-DD-ÁÁÁÁ*] Snið tíma [12 klst. F.H./E.H.*] Tímabelti [GMT*]	Setja upp dagsetningu og tíma prentarans.
Dagsetning og tími Samskiptatími netkerfis (NTP) Virkja samskiptatíma netkerfis (NTP) [Kveikt*] NTP-þjónn Virkja sannvottun	Setja upp stillingar fyrir samskiptatíma netkerfis (NTP). Athugasemdir: <ul style="list-style-type: none"> Virkja sannvottun birtist aðeins í sumum gerðum prentara. Þegar virkja sannvottun er stillt á MD5-lykil, birtast auðkenni lykils og aðgangsorð.
Pappírsstærðir U.S.* Metramál	Skilgreinir mælieiningar fyrir pappírsstærðir. Athugasemd: Land eða svæði sem þú valdir í leiðsagnarforriti uppsetningar í byrjun ákvarðar upphafsstillingar á pappírsstærð.
Birtustig á skjá 20–100% (100*)	Stilla birtustig á úttaki. Athugasemd: Þetta atriði valmyndar birtist aðeins í sumum gerðum prentara.
Athugasemd: Stjarna (*) við hliðina á gildi gefur til kynna sjálfvalda verksmiðjustillingu.	

Atriði valmyndar	Lýsing
Aðgengi að minniskorti Virkur* Óvirkt	Virka aðgengi að minniskorti. Athugasemd: Þetta atriði valmyndar birtist aðeins í sumum gerðum prentara.
Tímarof á skjá 5–300 (60*)	Stilla aðgerðalausn tíma í sekúndum áður en skjáinn sýnir heimaskjáinn, eða áður en prentari skráir sjálfkrafa út af notandar-eikningi.
Athugasemd: Stjarna (*) við hliðina á gildi gefur til kynna sjálfvalda verksmiðjustillingu.	

Fjarstýrt stjórnborð

Atriði valmyndar	Lýsing
Ytri VNC-tenging Ekki leyfa* Leyfa	Tengja ytri „Virtual Network Computing“ (VNC) biðlara við fjarstýrt stjórnborð.
Gerð sannprófunar Engin* Staðal sannprófun	Stilla gerð sannprófunar þegar tengst er við VNC-þjón biðlara. Athugasemd: Þegar stillt á staðal sannprófun birtist VNC-aðgangsorð.
Athugasemd: Stjarna (*) við hliðina á gildi gefur til kynna sjálfvalda verksmiðjustillingu.	

Tilkynningar

Atriði valmyndar	Lýsing
Ljós vegna villu Slökkt Kveikt*	Stilla gaumljósið til að lýsa þegar villa prentara á sér stað. Athugasemd: Þetta atriði valmyndar birtist aðeins í sumum gerðum prentara.
Stýring á viðvörðunum Slökkt Einföld* Stöðug	Stilltu fjölda sem viðvörðun hljómar þegar prentari krefst íhlutunar notanda. Athugasemd: Þetta atriði valmyndar birtist aðeins í sumum gerðum prentara.
Rekstrarvörur Sýna áætlaðar rekstrarvörur Sýna áætlun* Ekki sýna áætlun	Sýna áætlaða stöðu á rekstrarvörum.
Rekstrarvörur Viðvörðun hylkis Slökkt Einföld* Stöðug	Stilltu fjölda sem viðvörðun hljómar þegar staða á blekhyllki er lág. Athugasemd: Þetta atriði valmyndar birtist aðeins í sumum gerðum prentara.
Uppsetning viðvarana í tölvupósti Uppsetning tölvupósts Aðal SMTP-gátt	Sláðu inn IP-tölu eða hýsingarheiti aðal SMTP-miðlara til að senda tölvupóst. Athugasemd: Þetta atriði valmyndar birtist aðeins í sumum gerðum prentara.
Athugasemd: Stjarna (*) við hliðina á gildi gefur til kynna sjálfvalda verksmiðjustillingu.	

Atriði valmyndar	Lýsing
Uppsetning viðvarana í tölvupósti Uppsetning tölvupósts Aðaltengi SMTP-gáttar 1-65535 (25*)	Skráðu númer á gátt fyrir aðal SMTP-miðlara. Athugasemd: Þetta atriði valmyndar birtist aðeins í sumum gerðum prentara.
Uppsetning viðvarana í tölvupósti Uppsetning tölvupósts Auka SMTP-gátt	Sláðu inn IP-tölu eða hýsingarheiti á vara eða öryggisafriti SMTP-miðlara. Athugasemd: Þetta atriði valmyndar birtist aðeins í sumum gerðum prentara.
Uppsetning viðvarana í tölvupósti Uppsetning tölvupósts Aukatengi SMTP-gáttar 1-65535 (25*)	Sláðu inn númer tengis á vara eða öryggisafriti SMTP-miðlara. Athugasemd: Þetta atriði valmyndar birtist aðeins í sumum gerðum prentara.
Uppsetning viðvarana í tölvupósti Uppsetning tölvupósts Tímarof SMTP 5-30 sekúndur (30*)	Tilgreindu hversu lengi prentarinn er með tímarof ef SMTP-þjónninn svarar ekki. Athugasemd: Þetta atriði valmyndar birtist aðeins í sumum gerðum prentara.
Uppsetning viðvarana í tölvupósti Uppsetning tölvupósts Vistfang svörunar	Skilgreina vistfang svörunar í tölvupósti. Athugasemd: Þetta atriði valmyndar birtist aðeins í sumum gerðum prentara.
Uppsetning viðvarana í tölvupósti Uppsetning tölvupósts Nota ávallt sjálfvalið vistfang svörunar SMTP Slökkt* Kveikt	Notið sjálfvalið vistfang svörunar SMTP. Athugasemd: Þetta atriði valmyndar birtist aðeins í sumum gerðum prentara.
Uppsetning viðvarana í tölvupósti Uppsetning tölvupósts Nota SSL/TLS Óvirkt* Framselja Þarfnast	Senda tölvupóst með því að nota dulkóð<ð<n tengil. Athugasemd: Þetta atriði valmyndar birtist aðeins í sumum gerðum prentara.
Uppsetning viðvarana í tölvupósti Uppsetning tölvupósts Krefjast áreiðanlegs vottorðs Kveikt* Slökkt	Krefjast áreiðanlegs vottorðs þegar tengst er SMTP þjóni. Athugasemd: Þetta atriði valmyndar birtist aðeins í sumum gerðum prentara.
Uppsetning viðvarana í tölvupósti Uppsetning tölvupósts Sannvottun á SMTP-þjóni Ekki þörf á sannvottun* Innskráning / venjuleg NTLM CRAM-MD5 Digest-MD5 Kerberos 5	Stilla gerð sannprófunar fyrir SMTP þjón. Athugasemd: Þetta atriði valmyndar birtist aðeins í sumum gerðum prentara.

Athugasemd: Stjarna (*) við hliðina á gildi gefur til kynna sjálfvalda verksmiðjustillingu.

Atriði valmyndar	Lýsing
Uppsetning viðvarana í tölvupósti Uppsetning tölvupósts Tölvupóstur að frumkvæði tækis Engin* Nota SMTP-réttindi tækis	Stilla hvort þörf er á vottorðum fyrir tölvupóst að frumkvæði tækis. Athugasemd: Þetta atriði valmyndar birtist aðeins í sumum gerðum prentara.
Uppsetning viðvarana í tölvupósti Uppsetning tölvupósts Tölvupóstur að frumkvæði notanda Engin Nota SMTP-réttindi tækis Nota notandaauðkenni lotu og aðgangsorð Nota tölvupóstföng lotu og aðgangsorð* Kvaðning notanda	Stilla hvort þörf er á vottorðum fyrir tölvupóst að frumkvæði notanda. Athugasemd: Þetta atriði valmyndar birtist aðeins í sumum gerðum prentara.
Uppsetning viðvarana í tölvupósti Uppsetning tölvupósts Nota virk vottorð skráarsafns tækis Slökkt Kveikt*	Virkja vottorð notanda og úthlutun hóps til að tengjast við SMTP-þjóninn. Athugasemd: Þetta atriði valmyndar birtist aðeins í sumum gerðum prentara.
Uppsetning viðvarana í tölvupósti Uppsetning tölvupósts Notandaauðkenni tækis	Skilgreina auðkenni notanda til að tengjast SMTP-þjóni. Athugasemd: Þetta atriði valmyndar birtist aðeins í sumum gerðum prentara.
Uppsetning viðvarana í tölvupósti Uppsetning tölvupósts Aðgangsorð tækis	Skilgreina aðgangsorð til að tengjast SMTP-þjóni. Athugasemd: Þetta atriði valmyndar birtist aðeins í sumum gerðum prentara.
Uppsetning viðvarana í tölvupósti Uppsetning tölvupósts Kerberos 5 REALM	Skilgreina svið fyrir samskiptareglur Kerberos 5 sannvottunar. Athugasemd: Þetta atriði valmyndar birtist aðeins í sumum gerðum prentara.
Uppsetning viðvarana í tölvupósti Uppsetning tölvupósts NTLM-lén	Skilgreina heiti fyrir samskipti NTLM öryggis. Athugasemd: Þetta atriði valmyndar birtist aðeins í sumum gerðum prentara.
Uppsetning viðvarana í tölvupósti Uppsetning tölvupósts Gera villu „SMTP-þjónn ekki uppsettur“ óvirka Slökkt* Nei	Gera óvirkt að uppsetningarvilla SMTP birtist á skjánum. Athugasemd: Þetta atriði valmyndar birtist aðeins í sumum gerðum prentara.
Komist hjá villum Hjálp við flækju Slökkt Kveikt*	Stilla prentarann til aðs enda sjálfkrafa auðar síður eða síður með prentun að hluta eftir að flæktri síðu hefur verið eytt.
Komist hjá villum Halda áfram sjálfvirkt Slökkt Kveikt* (5 sekúndur)	Láta prentarann halda áfram að vinna eða prenta verk sjálfkrafa eftir að hreinsa ákveðin prentunarskilyrði sem þarfnast íhlutunar notanda.
Athugasemd: Stjarna (*) við hliðina á gildi gefur til kynna sjálfvalda verksmiðjustillingu.	

Atriði valmyndar	Lýsing
Komist hjá villum Sjálfvirk endurræsing Sjálfvirk endurræsing Endurræsing þegar óvirkur Ávallt endurræsa* Aldrei endurræsa	Stilla prentarann til að endurræsa þegar villa á sér stað.
Komist hjá villum Sjálfvirk endurræsing Hám. sjálfvirkar endurræsingar 1–20 (2*)	Stilla fjölda sjálfvirkra endurræsinga sem prentarinn getur framkvæmt.
Komist hjá villum Sjálfvirk endurræsing Gluggi sjálfvirkrar endurræsingar 1–525600 (720*)	Stilla fjölda á sekúndum áður en prentarinn framkvæmir sjálfvirka endurræsinguna.
Komist hjá villum Sjálfvirk endurræsing Teljari sjálfvirkrar endurræsingar	Sýna eingöngu lesnar upplýsingar um teljara endurræsingar. Athugasemd: In some printer models, you can reset the counter.
Komist hjá villum Sjálfvirk endurræsing Endurstilla teljara sjálfvirkrar endurræsingar Hætta við Halda áfram	Endurstilla teljara sjálfvirkrar endurræsingar. Athugasemd: Þetta atriði valmyndar birtist aðeins í sumum gerðum prentara.
Komist hjá villum Sýna villu varðandi of stuttan pappír Kveikt Sjálfvirk hreinsun*	Stilla prentarann til að sýna skilaboð þegar villan of stuttur pappír á sér stað. Athugasemd: Of stuttur pappír á við um pappír sem verið er að hlaða.
Komist hjá villum Verndun síðu Slökkt* Kveikt	Stilla prentarann til að vinna alla síðuna í minni áður en hún er prentuð.
Endurheimta innihald flækju Endurheimta flækju Slökkt Kveikt Sjálfvirkt*	Stilla prentarann til að endurprenta flæktar síður.
Athugasemd: Stjarna (*) við hliðina á gildi gefur til kynna sjálfvalda verksmiðjustillingu.	

Orkustýring

Atriði valmyndar	Lýsing
Prófill svefnstillingar Prenta með slökkt á skjánum Kveikt á skjá við prentun Leyfa prentun með slökkt á skjá*	Leyfa prentun með slökkt á skjánum.
Tímarof Svefnstilling 1–120 mínútur (15*)	Stilla tímalengd aðgerðarleysis áður en prentarinn fer í svefnstöðu.
Tímarof Tímarof stillingar í dvala Óvirkt 1 klst. 2 klst. 3 klst. 6 klst. 1 dagur 2 dagar 3 dagar* 1 vika 2 vikur 1 mánuður	Stilla tímann áður en prentarinn fer í stillingu fyrir dvala.
Tímarof Tímarof dvala í tengingu Setja í dvala Ekki setja í dvala*	Setja prentarann í stillingu fyrir dvala jafnvel þótt virk Ethernet-tenging sé til staðar.
Sparnaðarstilling Slökkt* Orka Orka/pappír Pappír	Lágmarka notkun á orku, pappír og sérstökum miðlum. Athugasemd: Stilling á sparnaðarstillingu í Orku eða Pappír getur haft áhrif á frammistöðu prentarans en ekki prentgæði.
Tímastilla straumstillingar Skipulag	Tímastilla prentarann til að fara í svefnstillingu eða stillingu í dvala. Athugasemd: Þetta atriði valmyndar birtist aðeins í sumum gerðum prentara.
Athugasemd: Stjarna (*) við hliðina á gildi gefur til kynna sjálfvalda verksmiðjustillingu.	

Upplýsingar sendar til Lexmark

Atriði valmyndar	Lýsing
Upplýsingar sendar til Lexmark Notkun rekstrarvöru og síðunotkun (ónafngreint) Frammistaða tækis (ónafngreint) Samskipti tækis (ónafngreint) Ekkert af ofangreindu	Senda upplýsingar um notkun prentarans og frammistöðu til Lexmark. Athugasemdir: <ul style="list-style-type: none"> Frammistaða tækis (ónafngreint), samskipti tækis (ónafngreint) og ekkert af ofangreindu birtist aðeins í sumum gerðum prentara. Upplýsingar um senditíma og notandaupplýsingar - Stig birtist aðeins þegar þú velur einhverjar stillingar í Upplýsingar sendar til Lexmark, nema Ekkert af ofangreindu.
Senditími upplýsinga Upphafstími Lokatími	
Notendaupplýsingar- stig Aðeins ónafngreindar upplýsingar um lotu* Upplýsingar um lotu með almennum notendaupplýsingum Upplýsingar um lotu með raunverulegum auðkennum notanda	

Aðgengileiki

Athugasemd: Þessi valmynd birtist aðeins í sumum gerðum prentara.

Atriði valmyndar	Lýsing
Millibil endurtekens ásláttar lykils 0–5 (0*)	Stilltu bilið í sekúndum þar sem prentari hunsar endurtekinn þrýsting á lykil á áföstu lyklaborði.
Upphaflegur biðtími endurtekens ásláttar á lykil 0,25–5 (1*)	Stilla upphaflegan biðtíma í sekúndum áður en endurtekinn lykill byrjar endurtekningu. Athugasemd: Þetta atriði valmyndir birtist aðeins þegar lyklaborð er áfast prentaranum.
Hlutfall endurtekens lykils 0,5–30 (30*)	Stilla fjölda hve oft á sekúndu er ýtt á endurtekinn lykil. Athugasemd: Þetta atriði valmyndir birtist aðeins þegar lyklaborð er áfast prentaranum.
Lengja tímarof á skjá Slökkt* Kveikt	Láta notandann vera kyrran á sama stað og endurstilla tímarof á skjá í stað þess að fara til baka í heimaskjá.
Hljóðstig heymartóla 1–10 (5*)	Stilla hljóðstyrk höfuðheymartóla. Athugasemd: Þetta atriði valmyndar birtist aðeins þegar höfuðheymartól er áfast prentaranum.
Leyfa raddstýringu þegar höfuðheymartólk eru tengd Slökkt* Kveikt	Leyfa raddstýringu þegar höfuðheymartólk eru tengd prentara.
Athugasemd: Stjarna (*) við hliðina á gildi gefur til kynna sjálfvalda verksmiðjustillingu.	

Atriði valmyndar	Lýsing
Tala aðgangsorð/PIN-númer Slökkt* Kveikt	Stilla prentarann til að tala aðgangsorð eða persónuauðkennanleg númer upphátt. Athugasemd: Þetta atriði valmyndar birtist aðeins þegar höfuðheyrnartól eða hátalari eru áföst prentaranum.
Hraði tals Mjög hægt Hægt Venjulegt* Hratt Hraðara Mjög hratt Ör Mjög ör Hraðast	Stilla hraða tals í raddstýringu Athugasemd: Þetta atriði valmyndar birtist aðeins þegar höfuðheyrnartól eða hátalari eru áföst prentaranum.
Athugasemd: Stjarna (*) við hliðina á gildi gefur til kynna sjálfvalda verksmiðjustillingu.	

Endurheimta sjálfgefnar verksmiðjustillingar

Atriði valmyndar	Lýsing
Endurheimta stillingar Endurheimta allar stillingar Endurheimta stillingar prentarans Endurheimta stillingar netkerfisins. Endurheimta stillingar forrits	Endurheimta sjálfgefnar stillingar frá verksmiðju. Athugasemd: Þessi valmynd birtist aðeins í sumum gerðum prentara.

Viðhald

Uppsetningarvalmynd

Atriði valmyndar	Lýsing
USB-uppsetning USB PnP 1* 2	Breyta stillingu á USB-rekli prentarans til að bæta samhæfni við einkatölvu. Athugasemd: Þetta atriði valmyndar birtist aðeins í sumum gerðum prentara.
USB-uppsetning USB-hraði Fullur Sjálfvirkt*	Stilla USB-tengið til að virka á fullum hraða og gera háhraðagetu þess. Athugasemd: Þetta atriði valmyndar birtist aðeins í sumum gerðum prentara.
Uppsetning skúffu Tenging á skúffum Sjálfvirkt* Slökkt	Stilla prentarann til að tengja skúffur sem eru með stillingar á sömu pappírsgerð og pappírstærð.
Athugasemd: Stjarna (*) við hliðina á gildi gefur til kynna sjálfvalda verksmiðjustillingu.	

Atriði valmyndar	Lýsing
Uppsetning skúffu Sýna skilaboð um innsetningu á skúffu Slökkt Aðeins fyrir óþekktar stærðir* Alltaf	Sýna skilaboðin Setja inn skúffu .
Uppsetning skúffu Pappírskvaðingar Sjálfvirkt* Fjölnotamatari Handvirk stilling pappírs	Stilla uppruna pappírs sem notandinn fyllir á þegar kvaðning birtist um að hlaða pappír. Athugasemd: Fjölnotamatari er aðeins tiltækur í sumum gerðum prentara.
Uppsetning skúffu Kvaðningar umslags Sjálfvirkt* Fjölnotamatari Handvirk stilling umslags	Stilla uppruna pappírs sem notandinn fyllir á þegar kvaðning birtist um að hlaða umslagi. Athugasemd: Fjölnotamatari er aðeins tiltækur í sumum gerðum prentara.
Uppsetning skúffu Aðgerð vegna kvaðninga Kvaðning notanda* Halda áfram Nota núverandi	Stilla prentarann til að leysa kvaðningar vegna pappírs eða umslaga.
Skýrslur Síða yfir stillingar valmyndar Atvikaskráning Samantekt atvikaskrár Tölfræði heilsuathugunar (HealthCheck)	Prentar skýrslur um stillingar á valmynd prentara, stöðu og atvikaskráningu.
Notkun rekstrarvöru og teljarar Hreinsa notkunarsögu rekstrarvöru	Endurstilla ferilssögu rekstrarvöru, svo sem fjölda síðna og daga eftir, í stillingu frá verksmiðju.
Notkun rekstrarvöru og teljarar Endurstilla teljara fyrir sett myndeiningar fyrir lit	Endurstilla teljarann eftir að nýtt sett myndeiningar fyrir lit hefur verið sett upp. Athugasemd: Þetta atriði valmyndar birtist aðeins í sumum gerðum prentara.
Notkun rekstrarvöru og teljarar Endurstilla viðhaldsteljara	Endurstilla teljarann eftir að nýtt viðhaldssett hefur verið sett upp.
Notkun rekstrarvöru og teljarar Tengd svið þekju	Stilla svið magns á litþekju á prentaðri síðu.
Herming prentara PPDS-herming Slökkt* Kveikt	Stilla prentarann til að bera kennsl á og nota PPDS-gagnastreymi.
Uppsetning prentunar Stilling aðeins svart Slökkt* Kveikt	Prenta litainnihald í grátónum.
Athugasemd: Stjarna (*) við hliðina á gildi gefur til kynna sjálfvalda verksmiðjustillingu.	

Atriði valmyndar	Lýsing
Uppsetning prentunar Samstilling lita Slökkt 1 2* 3 4 5	Aðlaga prentað úttak til að jafna missamfærslu í prentaranum.
Uppsetning prentunar Skerping leturs 0–150 (24*)	Stilla gildi fyrir punktastærð texta fyrir neðan hátíðnirasta sem er notaður við prentun leturgagna. Til dæmis ef gildið er 24, þá notar allt letur í 24 punkta stærð eða minna hátíðnirasta.
Notkun tækis Hljóðlát stilling Slökkt* Kveikt	Stilla prentarann til að vinna í hljóðláttri stillingu. Athugasemd: Það hægir á frammistöðu prentarans að virkja þessa stillingu.
Notkun tækis Valmyndir stjórnborðs Slökkt Kveikt*	Virkja aðgengi að valmyndum stjórnborðs.
Notkun tækis Stig sérsniðinnar rekstrarvöru Slökkt* Kveikt	Lætur <i>printservice</i> lesa og breyta gildum frá innbyggðum vefþjóni.
Notkun tækis Örugg stilling Slökkt* Kveikt	Stilla prentarann til notkunar í sérstakri stillingu, þar sem hann reynir að halda áfram að bjóða upp á eins mikla virkni og mögulegt er, þrátt fyrir þekkt vandamál. Til dæmis, þegar stillt á kveikt og mótur fyrir tvíhliða prentun (duplex) er ekki virkur, prentar prentarinn með einar hliðar prentun á skjölunum, jafnvel þótt verkið sé tvíhliða prentun.
Notkun tækis Hreinsa stöðu sérstillingar	Hreinsa notendaskilgreinda strengi fyrir sérsniðnar sjálfvaldar eða aðrar tilkynningar.
Notkun tækis Hreinsa öll fjarstillt skilaboð.	Hreinsa skilaboð sem sett hafa verið inn með fjarstillingu.
Notkun tækis Sýna skjámyndir villu sjálfvirkt Slökkt Kveikt*	Sýna núverandi villuboð á skjánum eftir að prentarinn er óvirkur á heimaskjánum í tíma sem samsvarar stillingu á tímarofi á skjá.
Notkun tækis Virkja aukasamhliðatengi Slökkt* Kveikt	Gera aukasamhliðatengi virkt. Athugasemd: Prentarinn endurræsist þegar stillt á kveikt.
Athugasemd: Stjarna (*) við hliðina á gildi gefur til kynna sjálfvalda verksmiðjustillingu.	

Atriði valmyndar	Lýsing
Uppsetning á skynjara fyrir litaskellur Kjörstilling á tíðni stillinga Óvirkt Fæstar litastillingar Færri litastillingar Venjuleg* Betri litanákvæmni Besta litanákvæmni	Stilla prentarann til að nota rétt magn af prentlit til að viðhalda samræmi lita.
Uppsetning á skynjara fyrir litaskellur Full stilling	Keyra fulla stillingu lita.
Uppsetning á skynjara fyrir litaskellur Prenta TPS-upplýsingasíðu	Prenta greiningarsíðu sem inniheldur upplýsingar um stillingu á skynjara fyrir litaskellur.
Uppsetning forrita LES-forrit Slökkt Kveikt*	Virkja forrit fyrir innbyggðar lausnir Lexmark (LES). Athugasemdir: <ul style="list-style-type: none"> • Þetta atriði valmyndar er aðeins tiltækt í sumum gerðum prentara. • Þegar stillt á kveikt hefur þessi stilling ekki áhrif á innbyggð forrit.
Athugasemd: Stjarna (*) við hliðina á gildi gefur til kynna sjálfvalda verksmiðjustillingu.	

Eyða utan þjónustu

Atriði valmyndar	Lýsing
Eyða utan þjónustu Minni síðast hreinsað Harður diskur síðast hreinsaður	Sýnir upplýsingar um það hvenær minni prentarans eða harði diskurinn voru síðast hreinsuð. Athugasemd: Harður diskur síðast hreinsaður birtist aðeins í prenturum með uppsettan harðan disk.
Eyða utan þjónustu Hreinsa allar upplýsingar á fastheldnu minni Hreinsa allar upplýsingar á hörðum disk Eyða öllum stillingum fyrir prentara og netkerfi.	Hreinsa allar stillingar og forrit sem geymd eru í minni prentarans eða á hörðum disk prentara. Athugasemd: Hreinsa allar upplýsingar á hörðum disk birtist aðeins í prenturum með uppsettan harðan disk.

Sýnileg tákn á heimaskjá

Athugasemd: Þessi valmynd birtist aðeins í sumum gerðum prentara.

Valmynd	Lýsing
Staða/birgðir Verk í biðröð Breyta um tungumál Heimilisfangabók Bókamerki Verk í bið USB Prófilar forrita sérsníða skjá Sparnaðarstillingar	Skilgreina hvaða tákn á að sýna á heimaskjánum.

Um þennan prentara

Atriði valmyndar	Lýsing
Flipi eignar¹	Lýsir prentaranum. Hámarkslengd er 32 staftákn.
Staðsetning prentarans¹	Auðkennir staðsetningu prentarans. Hámarkslengd er 63 staftákn.
Samband¹	Persónugera heiti prentarans. Hámarkslengd er 63 staftákn.
Flytja út uppsetningarskrá til USB²	Flytja út uppsetningarskrár á minnskort.
Flytja út þjappaða atvikaskrá til USB²	Flytja út þjappaðar atvikaskrár á minnskort.
Senda atvikaskrár Hætta við Senda	Senda greiningarupplýsingar til Lexmark.

¹ Þetta atriði valmyndar er aðeins hægt að stilla frá innbyggða vefþjóninum í sumum gerðum prentara.

² Þetta atriði valmyndar birtist aðeins í sumum gerðum prentara.

Prenta

Útlit

Atriði valmyndar	Lýsing
Hliðar 1-hlið* 2-hliðar	Skilgreina hvort prentað er á eina hlið eða báðar hliðar á pappír.
Veltistíll Löng brún* Stutt brún	Ákvarða hvaða hlið á pappír er bundin (löng brún eða stutt) þegar prentað er á báðar hliðar. Athugasemd: Prentarinn hliðrar sjálfvirkt prentuðum upplýsingum á síðunni til að binda rétt, en það fer eftir hvaða valkostur er valinn.
Auðar síður Prenta Ekki prenta*	Prenta auðar síður sem eru innifaldar í prentverki.

Athugasemd: Stjarna (*) við hliðina á gildi gefur til kynna sjálfvalda verksmiðjustillingu.

Atriði valmyndar	Lýsing
Raða Slökkt [1,1,1,2,2,2]* Kveikt [1,2,1,2,1,2]	Stafla síðum í prentverki í röð þegar verið er að prenta mörg eintök af verkinu..
Aðskilnaðarsíður Engin* Á milli eintaka Á milli verka Á milli síðna	Setja inn auðar aðskilnaðarsíður við prentun.
Uppruni aðskilnaðarsíðu Skúffá [x] (1*) Fjölnotamatari	Skilgreina uppruna pappírs á aðskilnaðarsíðum. Athugasemd: Fjölnotamatari er aðeins tiltækur í sumum gerðum prentara.
Síður á hlið Slökkt* 2 síður á hlið 3 síður á hlið 4 síður á hlið 6 síður á hlið 9 síður á hlið 12 síður á hlið 16 síður á hlið	Prenta margar síðumyndir á einni hlið á pappírsörk.
Röðun á síðum á hlið Lárétt* Öfugt lárétt Lóðrétt Öfugt lóðrétt	Skilgreina staðsetningu á mörgum síðum þegar verið er að nota síður á hlið. Athugasemd: Staðsetningin fer eftir fjölda á síðumyndum og hvernig þær snúa.
Stefna á síðum á hlið Sjálfvirkt* Langsnið Skammsnið	Skilgreina stefnu á skjali með mörgum síðum þegar verið er að nota síður á hlið.
Spássía á síðum á hlið Engin* Heil	Prenta spássíu á hverja síðumynd þegar verið er að nota síður á hlið.
Eintök 1–9999 (1*)	Skilgreina fjölda eintaka fyrir hvert prentverk.
Prentsvæði Venjuleg* Láta passa á síðu Heil síða	Stilla prentanlegt svæði á pappírsörk.
Athugasemd: Stjarna (*) við hliðina á gildi gefur til kynna sjálfvalda verksmiðjustillingu.	

Uppsetning

Atriði valmyndar	Lýsing
Tungumál prentara PCL-herming PS herming*	Stilla tungumál prentara. Athugasemd: Stilling á sjálfgefnu tungumáli prentara kemur ekki í veg fyrir að hugbúnaður sendi prentverk sem nota annað tungumál prentara.
Verk í bið Slökkt* Kveikt	Geyma prentverk sem þarfnast rekstrarvöru þannig að hægt sé að prenta verk sem ekki þarfnast rekstrarvöru. Athugasemd: Þetta atriði valmyndar birtist aðeins þegar harður diskur prentara er uppsettur.
Tímarof verk í bið 0–255 (30*)	Stilla tímann í sekúndum sem prentarinn bíður eftir íhlutun notanda áður en hann setur verk í bið sem krefjast ótiltækra tilfanga og heldur áfram að prenta önnur verk í prentbiðröðinni. Athugasemd: Þetta atriði valmyndar birtist aðeins þegar harður diskur prentara er uppsettur.
Notkun prentara Hámarkshraði Hámarksafköst*	Ákvarða hvernig litamyndeining vinnur við prentun. Athugasemdir: <ul style="list-style-type: none"> • Þegar stillt á hámarksafköst hægir litamyndeining á sér eða stöðvast þegar verið er að prenta síður aðeins í svörtum lit. • Þegar stillt er á hámarkshraða þá er litamyndeiningin ávallt í gangi við prentun, hvort sem verið er að prenta síður í lit eða svörtu.
Hlaða niður markí Vinnsluminni (RAM)* Diskur	Skilgreina hvar á að vista öll varanleg aðföng, svo sem leturgerðir og fjölva, sem hefur verið hlaðið niður í prentarann. Athugasemd: Þetta atriði valmyndar birtist aðeins þegar harður diskur prentara er uppsettur.
Vista aðföng Slökkt* Kveikt	Skilgreina hvað prentarinn gerir með niðurhlaðin aðföng, svo sem leturgerðir og fjölva, þegar hann fær verk sem krefst meira minnis en er tiltækt. Athugasemdir: <ul style="list-style-type: none"> • Þegar stillt á Slökkt þá geymir prentarinn niðurhlaðin aðföng aðeins þar til að þörf er á meira minni. Aðföngum sem eru tengd óvirku tungumáli prentara er eytt. • Þegar stillt á Kveikt geymir prentarinn öll varanleg aðföng þvert á allar tungumálastillingar. Þegar þörf krefur sýnir prentarinn skilaboð um fullt minni í stað þess að eyða varanlegum aðföngum.
Skipun prenta allt Í stafrófsröð* Nýjast fyrst Það elsta fyrst	Skilgreina röðina þegar þú velur að prenta öll geymd verk og trúnaðarprentun. Athugasemd: Þetta atriði valmyndar birtist aðeins þegar harður diskur prentara er uppsettur.
Athugasemd: Stjarna (*) næst gildi gefur til kynna sjálfvalda stillingu frá verksmiðju.	

Gæði

Atriði valmyndar	Lýsing
Prentstilling Svart/hvít Litur*	Stilla prentstillingu.
Athugasemd: Stjarna (*) við hliðina á gildi gefur til kynna sjálfvalda verksmiðjustillingu.	

Atriði valmyndar	Lýsing
Prentupplausn 4800 CQ* 1200 dpi	Stilla upplausn á prentuðu úttaki. Athugasemd: 4800 CQ gefur hágæða úttak á hámarkshraða.
Svertustig prentdufts 1 til 5 (4*)	Ákvarða stig birtu eða svertu í textamyndum.
Hálfóna Venjuleg* Smáatriði	Bæta prentað úttak til að vera með mjúkar línur með skörpum brúnum.
Litasparnaður Slökkt* Kveikt	Draga úr magni á bleki sem notað er til að prenta teikningar og myndir.
RGB-birtustig -6 til 6 (0*)	Stilla birtustigið, skerpu og metnun í litaúttaki. Athugasemd: Þessi stilling hefur ekki áhrif á skrár þar sem tæknilysing CMYK-lita er notuð.
RGB-skerpa 0 til 5 (0*)	
RGB-mettun 0 til 5 (0*)	
Athugasemd: Stjarna (*) við hliðina á gildi gefur til kynna sjálfvalda verksmiðjustillingu.	

Þróuð myndvinnsla

Atriði valmyndar	Lýsing
Litajafnvægi Blátt -5 til 5 (0*) Rautt -5 til 5 (0*) Gult -5 til 5 (0*) Svart -5 til 5 (0*) Endurstilla sjálfvalið	Stilla magn af prentlit sem notað er fyrir hvern lit.
Litaleiðrétting Slökkt Sjálfvirkt* Handvirkt Litaleiðrétting innihalds	Aðlaga litastillingar sem notaðar eru til að prenta skjöl. Athugasemdir: <ul style="list-style-type: none"> • Slökkt stillir prentarann til að taka við litastillingum frá hugbúnaðinum. • Sjálfvirkt stillir prentarann til að beita mismunandi litaprófilum á hvern hlut á prentuðu síðunni. • Handvirkt leyfir sérsnið á RGB eða CMYK litabreytingum sem beitt er á hvern hlut á prentuðu síðunni. • Litaleiðrétting innihalds er aðeins tiltæk þegar litaleiðrétting er stillt á handvirkt.
Litadæmi Prenta litadæmi	Prenta sýnishornasíður fyrir hverja af RGB og CMYK litabreytitöflum sem notaðar eru í prentaranum.
Athugasemd: Stjarna (*) við hliðina á gildi gefur til kynna sjálfvalda verksmiðjustillingu.	

Atriði valmyndar	Lýsing
Litastilling	Stilla prentarann til að aðlaga litabreytingar í prentuðu úttaki.
Útskipting á lit á blettum Stilla sérsniðið CMYK	Úthluta sérstökum CMYK-gildum á tuttugu nefnda blettaliti. Athugasemd: Þetta atriði valmyndar er aðeins hægt að stilla frá innbyggða vefþjóninum í sumum gerðum prentara.
RGB útskipting	Samsvara litum í úttaki við upphaflega skjalið. Athugasemdir: <ul style="list-style-type: none"> • Þetta atriði valmyndar þarfnast þess að þú veljir „Display-True-Black“ litatöflu. • Þetta atriði valmyndar birtist aðeins í innbyggða vefþjóninum.
Athugasemd: Stjarna (*) við hliðina á gildi gefur til kynna sjálfvalda verksmiðjustillingu.	

Verkreikningar

Athugasemd: Þessi valmynd birtist aðeins þegar harður diskur prentara er uppsettur.

Atriði valmyndar	Lýsing
Verkreikningar Slökkt* Kveikt	Stilla prentarann til að búa loggskrá yfir prentverk sem hann tekur á móti.
Tíðni loggskrár verkreikninga Daglega Vikulega Mánaðarlega	Skilgreina hve oft prentarinn býr til loggskrá.
Aðgerð loggskrár við lok á tíðni. Engin* Senda núverandi loggskrá í tölvupósti Senda núverandi loggskrá í tölvupósti og eyða Senda núverandi loggskrá í pósti Senda núverandi loggskrá í pósti og eyða	Stilla hvernig prentarinn bregst við þegar mörk tíðni renna út. Athugasemd: Gildið sem er skilgreint í tíðni loggskrár ákvarðar hvenær þessi aðgerð er gangsett.
Loggskrá nærri því að verða full Slökkt* Kveikt	Skilgreina hámarksstærð á loggskrá áður en prentarinn sendir viðvörðunina um að loggskrá nærri því að verða full.
Athugasemd: Stjarna (*) við hliðina á gildi gefur til kynna sjálfvalda verksmiðjustillingu.	

Atriði valmyndar	Lýsing
Aðgerð loggskrár þegar nærri því full Engin* Senda núverandi loggskrá í tölvupósti Senda núverandi loggskrá í tölvupósti og eyða Senda elstu loggskrá í tölvupósti og eyða Senda núverandi loggskrá í pósti Senda núverandi loggskrá í pósti og eyða Senda elstu loggskrá í pósti og eyða Eyða núverandi loggskrá Eyða elstu loggskrá Eyða öllu nema núverandi Eyða öllum loggskrá	Stilla hvernig prentarinn bregst við þegar harði diskurinn er nánast fullur. Athugasemd: Gildið sem er skilgreint í loggskrá nærri því full ákvarðar hvenær þessi aðgerð er gangsett.
Aðgerð loggskrár þegar full Engin* Senda núverandi loggskrá í tölvupósti og eyða Senda elstu loggskrá í tölvupósti og eyða Senda núverandi loggskrá í pósti og eyða Senda elstu loggskrá í pósti og eyða Eyða núverandi loggskrá Eyða elstu loggskrá Eyða öllu nema núverandi Eyða öllum loggskrá	Stilla hvernig prentarinn bregst við þegar notkun á diskum nálgast hámarksörk (100MB).
Vefsíð til að senda loggskrár í pósti	Skilgreina hvert prentarinn sendir loggskrár verkreikninga.
Tölvupóstfang til að senda loggskrár	Skilgreina netfangið sem tækið sendir loggskrár verkreikninga.
Forskeyti á loggskrá	Skilgreina forskeytið sem þú setur á heiti atvikaskrár. Athugasemd: Núverandi hýsisnafn skilgreint í TCP/IP-valmyndinni er notað sem sjálfvalið forskeyti á loggskrár.
Athugasemd: Stjarna (*) við hliðina á gildi gefur til kynna sjálfvalda verksmiðjustillingu.	

XPS

Atriði valmyndar	Lýsing
Prenta síður með villum Slökkt* Kveikt	Prenta prufusíðu sem inniheldur upplýsingar um villur, þar með XML merkingarvillum.
Lágmarkslínubreidd 1–30 (2*)	Stilla lágmarksbreidd slaga. Athugasemdir: <ul style="list-style-type: none"> • Verk sem prentuð eru í 1200 dpi nota gildið beint. • Verk prentuð í 4800 CQ nota helming gildisins.
Athugasemd: Stjarna (*) við hliðina á gildi gefur til kynna sjálfvalda verksmiðjustillingu.	

PDF

Atriði valmyndar	Lýsing
Kvarða til að passa Slökkt* Kveikt	Kvarða innihald síðu til að passa á valda pappírsstærð.
Glósur Prenta Ekki prenta*	Skilgreina hvort prenta á glósur á PDF.
Athugasemd: Stjarna (*) við hliðina á gildi gefur til kynna sjálfvalda verksmiðjustillingu.	

PostScript

Atriði valmyndar	Lýsing
Villa prentun PS Slökkt* Kveikt	Prenta síðu sem lýsir PostScript®-villunni. Athugasemd: Þegar villa kemur upp hættir vinnsla á verkinu, prentari prentar villuskilaboð og restin af prentuninni er sleppt.
Lágmarksínubreidd 1–30 (2*)	Stilla lágmarksbreidd slaga. Athugasemdir: <ul style="list-style-type: none"> • Verk sem prentuð eru í 1200 dpi nota gildið beint. • Verk prentuð í 4800 CQ nota helming gildisins.
Læsa PS-gangsetningarstillingu Slökkt* Kveikt	Gera SysStart-skrá óvirka.
Sléttun mynda Slökkt* Kveikt	Bæta birtuskil og skerpu á myndum með lága upplausn. Athugasemd: Þessi stilling hefur engin áhrif á myndir með upplausn 300 dpi eða hærrí.
Forgangur leturtegundar Vistfast* Skyndiminni/diskur	Setja upp leitarröð leturtegunda. Athugasemdir: <ul style="list-style-type: none"> • Vistfast stillir prentarann til að leita í sínu minni að umbeðinni leturgerð áður en leitað er í skyndiminni eða á harða disknum. • Skyndiminni/diskur stillir prentarann til að leita í skyndiminni að umbeðinni leturgerð áður en leitað er í minni prentarans. • Þetta atriði valmyndar birtist aðeins þegar minniskort eða harður diskur prentara eru uppsettur.
Tímarof í bið Slökkt Kveikt* (40 sekúndur)	Stilla prentarann til að bíða eftir fleiri gögnum áður en hætt er við prentverk.
Athugasemd: Stjarna (*) við hliðina á gildi gefur til kynna sjálfvalda verksmiðjustillingu.	

PCL

Atriði valmyndar	Lýsing
Uppruni leturgerða Vistfast* Diskur Minnskort Allt	Velja uppruna sem inniheldur sjálfvalið val á leturgerð. Athugasemdir: <ul style="list-style-type: none"> • Minnskort og diskur birtast aðeins í sumum gerðum prentara. • Til að minnskort og diskur birtist verður að ganga úr skugga um að þau séu ekki með les- eða skrifvörn.
Heiti leturgerðar [Listi yfir tiltækar leturgerðir] (Courier*)	Veldu leturgerð úr skilgreindum uppruna leturs.
Stilling á tákni [Listi yfir tiltæk sett tákna] (10U PC-8*)	Skilgreina tákni sem er stillt fyrir hvert heiti leturgerðar. Athugasemd: Stilling á tákni er sett staftákna stafrófs og talna, punkta og sérstakra tákna. Stilling tákna styður mismunandi tungumál eða sérstök kerfi, svo sem reiknitákni eða vísindatexta.
Halli 0.08–100 (10*)	Skilgreina halla á leturgerðum með föstu eða jafnbreiðu millibili. Athugasemd: Halli á við um staftákni með föstu millibili á tommu eftir gerð.
Stefna Skammsnið* Langsnið	Skilgreina stefnu á texta og myndefni á síðu.
Línur á síðu 1–255	Skilgreina fjölda af línnum af texta fyrir hverja síðu sem prentuð er í gegnum PCL® gagnastrauminn. Athugasemdir: <ul style="list-style-type: none"> • Þetta valmyndaratriði virkjar lóðréttu stýringu sem veldur því að valinn fjöldi af umbeðnum línnum er prentaður á milli sjálfgefins spássía á síðunni. • 60 er sjálfvalin verksmiðjustilling fyrir Bandaríkin. 64 er sjálfvalin alþjóðleg stilling frá verksmiðju.
PCL5 lágmarksbreidd á línu 1–30 (2*)	Stillir lágmark upphafsbreiddar slaga. Athugasemdir:
PCLXL lágmarksbreidd á línu 1–30 (2*)	<ul style="list-style-type: none"> • Verk sem prentuð eru í 1200 dpi nota gildið beint. • Verk prentuð í 4800CQ nota helming gildisins.
A4 breidd 198 mm* 203 mm	Stillir breidd á rökrænni síðu þegar prentað er á A4-stærð pappírs. Athugasemd: Rökræn síða er plássíða á raunverulegri síðu þegar gögn eru prentuð.
Sjálfvirk ný lína (CR) eftir línuskipti (LF) Slökkt* Kveikt	Stillir prentarann til að framkvæma sjálfvirkt stýriskipunina ný lína (CR) eftir línuskipti (LF). Athugasemd: Ný lína er búnaður sem stjórnar prentara til að færa stöðu bendilsins í fyrstu stöðu á sömu línu.
Sjálfvirk línuskipti (LF) eftir nýja línu (CR) Slökkt* Kveikt	Stilla prentarann til að framkvæma sjálfvirkt stýriskipunina línuskipti (LF) eftir nýja línu (CR).
Athugasemd: Stjarna (*) við hliðina á gildi gefur til kynna sjálfvalda verksmiðjustillingu.	

Atriði valmyndar	Lýsing
Endurvelja númer á skúffu Úthluta fjölnotamatara Úthluta skúffu [x] Úthluta handvirkum pappír Úthluta handvirkri stillingu umslags	Stilla prentarann til að vinna með öðrum prentrekli eða sérsniðnu forriti sem notar annað sett af úthlutun verka til að biðja um tiltekinn uppruna pappírs. Veldu úr eftirfarandi valkostum: Slökkt*—Prentarinn notar sjálfvalda úthlutun frá verksmiðju á uppruna pappírs. Engin—Uppruni pappírs hunsar skipunina Velja mötun pappírs. 0–199—Velja tölugildi til að úthluta sérsniðið gildi á uppruna pappírs. Athugasemd: Fjölnotamatari er aðeins tiltækur í sumum gerðum prentara.
Endurvelja númer á skúffu Skoða sjálfgefnar verksmiðjustillingar	Sýna sjálfvalda verksmiðjustillingu úthlutaða fyrir hvern uppruna pappírs.
Endurvelja númer á skúffu Endurheimta sjálfvaldar stillingar	Endurvefja endurval á númeri fyrir skúffu í sjálfval frá verksmiðju.
Tímarof prentunar Slökkt Kveikt* [90]	Stilla prentarann til að ljúka við prentverk eftir að hann hefur verið í aðgerðarleysi í tilgreindan tíma í sekúndum.
Athugasemd: Stjarna (*) við hliðina á gildi gefur til kynna sjálfvalda verksmiðjustillingu.	

HTML

Atriði valmyndar	Lýsing
Heiti leturgerðar [Listi yfir leturgerðir] (Times*)	Stilla leturgerð til að nota HTML-skjöl.
Stærð á leturgerð 1-255 (12*)	Stilla leturstærð til að nota HTML-skjöl.
Kvarða 1–400% (100*)	Kvarða HTML-skjöl.
Stefna Skammsnið* Langsnið	Stilla snúningsátt síðu fyrir HTML-skjöl.
Stærð á spássíu 8-255 mm (19*)	Stilla spássíu síðu fyrir HTML-skjöl.
Bakgrunnar Ekki prenta Prenta*	Prenta bakgrunnsupplýsingar eða gröf/teikningar fyrir HTML-skjöl.
Athugasemd: Stjarna (*) við hliðina á gildi gefur til kynna sjálfvalda verksmiðjustillingu.	

Mynd

Atriði valmyndar	Lýsing
Sjálfvirk aðlögun Kveikt Slökkt*	Velja bestu tiltæku pappírsstærð og stillingu á stefnu fyrir mynd. Athugasemd: Þegar þetta er stillt á Kveikt mun þetta valmyndaratriði yfirkeyra stillingar fyrir kvörðun og stefnu fyrir myndina.
Snúa við Slökkt* Kveikt	Snúa við tvítóna einlitum myndum. Athugasemd: Þessi stilling á ekki við um GIF eða JPEG snið fyrir myndir.
Kvörðun Festipunktur efst vinstra megin Besta aðlögun* Festipunktur í miðju Láta hæð/breidd passa Lát hæð passa Láta breidd passa	Stilla mynd til að passa í prentanlegt svæði. Athugasemd: Þegar sjálfvirk aðlögun er stillt á kveikt, er kvörðun sjálfkrafa stillt á bestu aðlögun.
Stefna Skammsnið* Langsnið Viðsnúðið skammsnið Viðsnúðið langsnið	Skilgreina stefnu á texta og myndefni á síðu.
Athugasemd: Stjarna (*) við hliðina á gildi gefur til kynna sjálfvalda verksmiðjustillingu.	

Pappír

Uppsetning skúffu

Atriði valmyndar	Lýsing
Sjálfvalinn uppruni Skúffa [x] (1*) Fjölnotamatari Handvirk stilling pappírs Handvirk stilling umslags	Stilla uppruna fyrir öll prentverk. Athugasemd: Fjölnotamatari er aðeins tiltækur í sumum gerðum prentara.
Pappírsstærð/gerð Skúffa [x] Fjölnotamatari Handvirk stilling pappírs Handvirk stilling umslags	Skilgreina pappírsstærð eða pappír sem hlaðið er í hvern uppruna pappírs. Athugasemd: Fjölnotamatari er aðeins tiltækur í sumum gerðum prentara.
Athugasemd: Stjarna (*) við hliðina á gildi gefur til kynna sjálfvalda verksmiðjustillingu.	

Atriði valmyndar	Lýsing
Stærð í staðinn Slökkt Yfirlýsing/A5 Bréf (Letter)/A4 Allt uppgafið*	Stilltu prentara til að setja tiltekna pappírsstærð í staðinn ef umbeðinni stærð er ekki hlaðið í neinn uppruna pappírs. Athugasemdir: <ul style="list-style-type: none"> • Slökkt setur kvaðningu til notanda að hlaða pappírsstærð sem beðið er um. • Yfirlýsing/A5 prentar A5-stærð skjals á yfirlýsingu þegar verk með yfirlýsingu og verk í stærð yfirlýsingar á A5 pappírsstærð þegar þú hleður A5. • Bréf (Letter/A4) prentar A4-stærð skjals á bréfsefni þegar bréf og verk í stærð bréfs á A4 pappírsstærð þegar þú hleður A4. • Allt uppgafið kemur í stað bréfs/A4.
Athugasemd: Stjarna (*) við hliðina á gildi gefur til kynna sjálfvalda verksmiðjustillingu.	

Uppsetning á miðli

Alhliða uppsetning

Atriði valmyndar	Lýsing
Mælieiningar Tommur Millímetrar	Skilgreinir mælieiningar fyrir alhliða pappír. Athugasemd: Tommur er sjálfvalin verksmiðjustilling fyrir Bandaríkin. Millímetrar er sjálfvalin alþjóðleg stilling frá verksmiðju.
Breidd á skammsniði 3–14,17 tommur (8,50*) 76–359,91 mm (216*)	Stilla breidd á skammsniði á alhliða pappír.
Hæð á skammsniði 3–14,17 tommur (14*) 76–359,91 mm (356*)	Stilla hæð á skammsniði á alhliða pappír.
Stefna færslu Stutt brún* Löng brún	Stilla prentarann til að grípa pappír frá stuttri brún eða langri brún. Athugasemd: Löng brún birtist aðeins þegar lengsta brún er styttri en hámarks breidd sem er studd.
Athugasemd: Stjarna (*) við hliðina á gildi gefur til kynna sjálfvalda verksmiðjustillingu.	

Gerðir miðla

Atriði valmyndar	Lýsing
Venjulegur Þykkari gerð pappírs Endurunninn Glanspappír Miðar Vínýlmiðar Mjög þykkur pappír Umslag Bréfhaus Forprentaður Litaður pappír Létt Þung Grófur/bómull Sérniðin gerð [x]	Skilgreina áferð og þyngd á pappír sem er hlaðið.

USB-drif

Athugasemd: Þessi valmynd birtist aðeins í sumum gerðum prentara.

Prentun frá minnskorti

Atriði valmyndar	Lýsing
Fjöldi eintaka 1–9999 (1*)	Stilla fjölda eintaka.
Uppruni pappírs Skúffa [x] (1*) Fjölnotamatari Handvirk stilling pappírs Handvirk stilling umslags	Stilla uppruna pappírs fyrir prentverk. Athugasemd: Fjölnotamatari er aðeins tiltækur í sumum gerðum prentara.
Litur Slökkt Kveikt*	Prenta úttakið í lit.
Raða (1,1,1) (2,2,2) (1,2,3) (1,2,3)*	Prenta mörg afrit í röð.
Hliðar 1-hlið* 2-hliðar	Skilgreina hvort prentað er á eina hlið eða báðar hliðar á pappír.
Athugasemd: Stjarna (*) við hliðina á gildi gefur til kynna sjálfvalda verksmiðjustillingu.	

Atriði valmyndar	Lýsing
Veltistíll Löng brún* Stutt brún	Ákvarða hvaða hlið á pappír er bundin (löng brún eða stutt) þegar prentað er á báðar hliðar. Athugasemd: Prentarinn hliðrar sjálfvirkt prentuðum upplýsingum á síðunni til að binda rétt, en það fer eftir hvaða valkostur er valinn.
Síður á hlið Slökkt* 2 síður á hlið 3 síður á hlið 4 síður á hlið 6 síður á hlið 9 síður á hlið 12 síður á hlið 16 síður á hlið	Prenta margar síðumyndir á einni hlið á pappírsörk.
Röðun á síðum á hlið Lárétt* Öfugt lárétt Öfugt lóðrétt Lóðrétt	Skilgreina staðsetningu á mörgum síðum þegar verið er að nota síður á hlið. Athugasemd: Staðsetningin fer eftir fjölda á síðumyndum og hvernig þær snúa.
Stefna á síðum á hlið Sjálfvirkt* Langsnið Skammsnið	Skilgreina stefnu á skjali með mörgum síðum þegar verið er að nota síður á hlið.
Spássía á síðum á hlið Engin* Heil	Prenta spássíu á hverja síðumynd þegar verið er að nota síður á hlið.
Aðskilnaðarsíður Slökkt* Á milli eintaka Á milli verka Á milli síðna	Skilgreina hvort setja eigi auðar aðskilnaðarsíður við prentun.
Uppruni aðskilnaðarsíðu Skúffa [x] (1*) Fjölnotamatari	Skilgreina uppruna pappírs á aðskilnaðarsíðum. Athugasemd: Fjölnotamatari er aðeins tiltækur í sumum gerðum prentara.
Auðar síður Ekki prenta* Prenta	Skilgreina hvort prenta eigi auðar síður í prentverki.
Athugasemd: Stjarna (*) við hliðina á gildi gefur til kynna sjálfvalda verksmiðjustillingu.	

Netkerfi/tengi

Yfirlit netkerfis

Atriði valmyndar	Lýsing
Virkur tengibúnaður Sjálfvirkt* Staðalnetkerfi Þráðlaust	Skilgreina hvernig netkerfi er tengt. Athugasemd: Þráðlaust birtist aðeins tengi fyrir þráðlaust netkerfi er uppsett.
Staða netkerfis	Sýna stöðu tengingar prentarans við netkerfi.
Sýna stöðu netkerfis á prentara Kveikt* Slökkt	Sýna stöðu netkerfis á skjánum.
Hraði, Duplex	Sýna hraðann á núverandi virku netkorti.
IPv4	Sýna IPv4-vistfangið.
Öll IPv6-vistföng	Sýna öll IPv6-vistföng.
Endurstilla prentþjón	Endurstilla allar virkar nettengingar prentarans. Athugasemd: Þessi stilling fjarlægir allar uppsetningarstillingar netkerfis.
Tímarof verks í netkerfi Slökkt Kveikt* (90 sekúndur)	Stilla tímann áður en prentarinn hættir við prentverk á netinu.
Upplýsingasíða Slökkt* Kveikt	Prenta upplýsingasíðu.
Athugasemd: Stjarna (*) næst gildi gefur til kynna sjálfvalda stillingu frá verksmiðju.	

Þráðlaust

Athugasemd: Þessi valmynd er aðeins tiltæk í gerðum prentara sem er tengdur við þráðlaust net eða prenturum sem eru með tengi fyrir þráðlaust net.

Atriði valmyndar	Lýsing
Uppsetning með því að nota forrit fyrir fartæki	Stilla tengingu við þráðlaust net með því að nota Lexmark Mobile Assistant.

Atriði valmyndar	Lýsing
Uppsetning á stjórnborði prentara Velja netkerfi Bæta við þráðlausu netkerfi Heiti netkerfis Stilling netkerfis Grunnkerfi Öryggisstilling þráðlausrar tengingar Óvirkt* WEP WPA2/WPA - Persónulegt WPA2 - Persónulegt 802.1x - RADIUS	Stilla þráðlausa tengingu með því að nota stjórnborðið. Athugasemd: Aðeins er hægt að stilla 802.1x - RADIUS frá innbyggða vefþjóninum.
Vernduð þráðlaus uppsetning (Wi-Fi Protected Setup (WPS)) Aðferð gangsetningar með hnöppum Gangsetning með PIN-aðferð	Koma á þráðlaustu neti og virkja öryggi netkerfis Athugasemdir: <ul style="list-style-type: none"> Aðferð gangsetningar með hnöppum tengir prentara við þráðlaust net þegar ýtt er á hnappa á bæði prentara og aðgangsstað (þráðlausum beini) innan ákveðins tíma. Gangsetning með PIN-aðferð tengir prentara við þráðlaust net þegar PIN-númer á prentaranum er skráð í þráðlausar stillingar á aðgangsstaðnum.
Stilling netkerfis BSS-gerð Grunnkerfi*	Stilla stillingu netkerfis.
Virkja beint þráðlaust net (Wi-Fi) Kveikt Slökkt*	Virkja að tæki sem eru með þráðlaust net geti tengst beint við prentarann.
Samhæfni 802.11b/g/n (2.4GHz)* 802.11a/b/g/n/ac (2.4GHz/5GHz) 802.11a/n/ac (5GHz)	Skilgreina staðal fyrir þráðlaust netkerfi. Athugasemd: 802.11a/b/g/n/ac (2.4GHz/5GHz) og 802.11a/n/ac (5GHz) birtast aðeins þegar þráðlaus valkostur er uppsettur.
Öryggisstilling þráðlausrar tengingar Óvirkt* WEP WPA2/WPA-Persónulegt WPA2-Persónulegt 802.1x - RADIUS	Stilla öryggisstillingu til að tengja prentarann við þráðlaus tæki. Athugasemd: Aðeins er hægt að stilla 802.1x - RADIUS frá innbyggða vefþjóninum.
WEP staðfestingstilling Sjálfvirkt* Opin Sameiginleg	Stilla tegund þráðlausrar dulkóðunar (WEP) fyrir prentarann. Athugasemd: Þetta atriði valmyndar birtist aðeins þegar öryggisstilling þráðlausrar tengingar er stillt á WEP.
Stilla WEP-lykil	Skilgreina aðgangsorð WEP fyrir örugga þráðlausa tengingu.
WPA2/WPA Persónulegt AES	Virkja þráðlaust öryggi með öruggu þráðlausu aðgengi (WPA). Athugasemd: Þetta atriði valmyndar birtist aðeins þegar öryggisstilling þráðlausrar tengingar er stillt á WPA2/WPA-Persónulegt.

Atriði valmyndar	Lýsing
Stilla fyrir fram sameiginlegan lykil	Stilla aðgangsorð fyrir örugga þráðlausa tengingu.
WPA2-Persónulegt AES	Virkja þráðlaust öryggi með WPA2. Athugasemd: Þetta atriði valmyndar birtist aðeins þegar öryggisstilling þráðlausrar tengingar er stillt á WPA2-Persónulegt.
802.1x dulkóðunarstilling WPA+ WPA2*	Virkja þráðlaust öryggi með 802.1x staðli. Athugasemdir: <ul style="list-style-type: none"> • Þetta atriði valmyndar birtist aðeins þegar öryggisstilling þráðlausrar tengingar er stillt á 802.1x - RADIUS. • Aðeins er hægt að stilla 802.1x - RADIUS frá innbyggða vefþjóninum.
IPv4 Virkja DHCP Kveikt* Slökkt Stilla fasta IP-tölu IP-tala Netsía Gátt	Virkja kviklega samskiptan hýsils (DHCP) og stilla IP-tölu. Athugasemd: DHCP er staðal samskiptareglur sem gerir þjóni kleift að dreifa IP-tölu og stillingarupplýsingum til biðlara.
IPv6 Virkja IPv6 Kveikt* Slökkt Virkja DHCPv6 Kveikt Slökkt* Sjálfvirk uppsetning vistfangs án staðsetningar Kveikt* Slökkt DNS-tala netþjóns Handvirkt úthlutað IPv6 vistfang Handvirkt úthlutaður IPv6 beinir Forskeyti vistfangs Öll IPv6-vistföng Öll IPv6-vistföng beinis.	Virkja og stilla IPv6-stillingar í prentaranum.
Vistfang netkerfis UAA LAA	Skoða vistföng netkerfis.
PCL SmartSwitch Slökkt Kveikt*	Stilla prentarann til skipta sjálfkrafa í PCL-hermingu þegar prentverk krefst þess, án tillits til sjálfgefins tungumáls prentara. Athugasemd: Ef slökkt er á PCL SmartSwitch skoðar prentarinn ekki gögn á innleið og notar sjálfvalið tungumál prentara sem er skilgreint í valmynd Uppsetning.

Atriði valmyndar	Lýsing
PS SmartSwitch Slökkt Kveikt*	Stilla prentarann til skipta sjálfkrafa í PS-hermingu þegar prentverk krefst þess, án tillits til sjálfgefins tungumáls prentara. Athugasemd: Ef slökkt er á PCL SmartSwitch skoðar prentarinn ekki gögn á innleið og notar sjálfvalið tungumál prentara sem er skilgreint í valmynd Uppsetning.
Verki í biðminni Kveikt Slökkt*	Vista verk tímabundið á hörðum diskum prentara fyrir prentun. Athugasemd: Þetta atriði valmyndar birtist aðeins þegar harður diskur er til staðar.
Mac Binary PS Sjálfvirkt* Kveikt Slökkt	Stillir prentarann til að vinna úr Macintosh binary PostScript prentverkum. Athugasemdir: <ul style="list-style-type: none"> • Kveikt vinnur úr raw binary PostScript prentverkum. • Slökkt sýar prentverk sem nota staðalsamskipti.

Ethernet

Atriði valmyndar	Lýsing
Hraði netkerfis	Sýna hraða á virkum tengibúnaði netkerfis.
IPv4 Virkja DHCP Kveikt* Slökkt	Virkja samskiptareglur fyrir samstillt kerfi (Dynamic Host Configuration Protocol) (DHCP). Athugasemd: DHCP er staðal samskiptareglur sem gerir þjóni kleift að dreifa IP-tölu og stillingarupplýsingum til viðskiptavina.
IPv4 Stilla fasta IP-tölu IP-tala Netsía Gátt	Stilla fasta IP-tölu á þínum prentara.
IPv6 Virkja IPv6 Slökkt Kveikt*	Virkja IPv6 í prentaranum.
IPv6 Virkja DHCPv6 Slökkt* Kveikt	Virkja DHCPv6 í prentaranum.
IPv6 Sjálfvirk uppsetning vistfangs án staðsetningar Slökkt Kveikt*	Stilla netengi fyrir þráðlaust net til að samþykka sjálfvirkar uppsetningarfærslur IPv6-tölu sem koma frá beini.
IPv6 DNS-tala netþjóns	Skilgreina DNS-tölu netþjóns.
Athugasemd: Stjarna (*) við hliðina á gildi gefur til kynna sjálfvalda verksmiðjustillingu.	

Atriði valmyndar	Lýsing
IPv6 Handvirkt úthlutað IPv6 vistfang	Úthluta IPv6 vistfangi.
IPv6 Handvirkt úthlutaður IPv6 beinir	Úthluta IPv6 vistfangi.
IPv6 Forskeyti vistfangs 0–128 (64*)	Skilgreina forskeyti vistfangs.
IPv6 Öll IPv6-vistföng	Sýna öll IPv6-vistföng.
IPv6 Öll IPv6-vistföng beinis.	Sýna öll vistföng IPv6-beinis.
Vistfang netkerfis UAA LAA	Sýna „Media Access Control“ (MAC) vistföng: Staðbundin stjórnun vistfangs (Locally Administered Address) (LAA) og alhliða stjórnun vistfangs (Universally Administered Address) (UAA). Athugasemd: Hægt er að breyta staðbundinni stjórnun vistfangs (LAA) handvirkt.
PCL SmartSwitch Slökkt Kveikt*	Stilla prentarann til skipta sjálfkrafa í PCL-hermingu þegar prentverk krefst þess, án tillits til sjálfgefins tungumáls prentara. Athugasemd: Ef slökkt er á PCL SmartSwitch skoðar prentarinn ekki gögn á innleið og notar sjálfvalið tungumál prentara sem er skilgreint í uppsetningarvalmynd.
PS SmartSwitch Slökkt Kveikt*	Stilla prentarann til skipta sjálfkrafa í PS-hermingu þegar prentverk krefst þess, án tillits til sjálfgefins tungumáls prentara. Athugasemd: Ef slökkt er á PS SmartSwitch skoðar prentarinn ekki gögn á innleið og notar sjálfvalið tungumál prentara sem er skilgreint í uppsetningarvalmynd.
Verki í biðminni Slökkt Kveikt*	Vista verk tímabundið á hörðum diskum prentara fyrir prentun. Athugasemdir: <ul style="list-style-type: none"> • Þetta atriði valmyndar birtist aðeins þegar harður diskur er til staðar. • Þetta atriði valmyndar birtist aðeins í sumum gerðum prentara.
Mac Binary PS Sjálfvirkt* Kveikt Slökkt	Stillir prentarann til að vinna úr Macintosh binary PostScript prentverkum. Athugasemdir: <ul style="list-style-type: none"> • Kveikt vinnur úr raw binary PostScript prentverkum. • Slökkt sýnar prentverk sem nota staðalsamskipti.
Ethernet með orkuskilvirkni Slökkt Kveikt*	Draga úr orkunotkun þegar prentarinn tekur ekki við gögnum frá Ethernet-netkerfi.
Athugasemd: Stjarna (*) við hliðina á gildi gefur til kynna sjálfvalda verksmiðjustillingu.	

TCP/IP

Athugasemd: Þessi valmynd birtist aðeins í nettengdum prenturum eða prenturum sem eru tengdir prentþjónum.

Atriði valmyndar	Lýsing
Stilla heiti hýsis.	Stilla núverandi hýsisnafn TCP/IP.
Heiti léns	Stilla heiti léns Athugasemd: Þetta atriði valmyndar birtist aðeins í sumum gerðum prentara.
Leyfa DHCP/BOOTP að uppfæra NTP-þjón Slökkt Kveikt*	Leyfa DHCP og BOOTP biðlurum að uppfæra NTP-stillingar á prentaranum.
Nafn núllstillingar	Skilgreina þjónustuheiti fyrir núllstillt netkerfi. Athugasemd: Þetta atriði valmyndar birtist aðeins í sumum gerðum prentara.
Virkja sjálfvirka IP-tölu Slökkt Kveikt*	Úthlutar IP-tölu sjálfvirkt.
DNS-tala netþjóns	Skilgreina núverandi DNS-tölu netþjóns.
Afrit DNS-tölu netþjóns	Skilgreina afritun á DNS-tölu netþjóna.
Afrit DNS-tölu netþjóns 2	
Afrit DNS-tölu netþjóns 3	
Leitarröð léns	Skilgreina lista yfir lén til að finna prentara og tilföng hans sem eru í mismunandi lénum á netinu. Athugasemd: Þetta atriði valmyndar birtist aðeins í sumum gerðum prentara.
Virkja DDNS Slökkt* Kveikt	Uppfæra breytilegar DNS-stillingar.
DDNS TTL	Skilgreina núverandi DDNS-stillingar.
Sjálfvalið TTL	
Endurnýjunartími DDNS	
Virkja mDNS Slökkt Kveikt*	Uppfæra stillingar DNS margvarps.
WINS-tala netþjóns	Skilgreina vistfang fyrir Windows Internet Name Service (WINS).
Virkja BOOTP Slökkt* Kveikt	Leyfa BOOTP að úthluta IP-tölu prentara.
Listi yfir takmarkanir netþjóns	Skilgreina IP-tölu fyrir TCP-tengingar Athugasemdir: <ul style="list-style-type: none"> • Nota kommu til að aðgreina hverja IP-tölu. • Þú getur bætt við allt að 50 IP-tölum.
Athugasemd: Stjarna (*) næst gildi gefur til kynna sjálfvalda stillingu frá verksmiðju.	

Atriði valmyndar	Lýsing
Listi yfir valkosti takmarkana netþjóns Loka á öll tengi* Loka aðeins á prentun Loka aðeins á prentun og HTTP	Skilgreina hvernig IP-tölur á listanum geta fengið aðgengi að virkni prentarans.
MTU	Skilgreina breytu hámarkseiningu samskipta (MTU) fyrir TCP-tengingar.
Raw-prentaratengi 1–65535 (9100*)	Skilgreina númer raw-tengis fyrir prentara sem tengdir eru netkerfi.
Hámarkshraði umferðar á útleið Slökkt* Kveikt	Virkja hámarksflutningshraða prentarans.
Aukið TLS-öryggi Slökkt* Kveikt	Auka friðhelgi prentara og gagnaheilbrigði.
Athugasemd: Stjarna (*) næst gildi gefur til kynna sjálfvalda stillingu frá verksmiðju.	

SNMP

Athugasemd: Þessi valmynd birtist aðeins í nettengdum prenturum eða prenturum sem eru tengdir prentþjónum.

Atriði valmyndar	Lýsing
SNMP útgáfa 1 og 2c Virkt Slökkt Kveikt* Leyfa stillingu SNMP Slökkt Kveikt* Virkja PPM MIB Slökkt Kveikt* SNMP umhverfi	Setja upp „Simple Network Management Protocol“ (SNMP) útgáfur 1 og 2c til að setja upp prentrekla og forrit.
Athugasemd: Stjarna (*) við hliðina á gildi gefur til kynna sjálfvalda verksmiðjustillingu.	

Atriði valmyndar	Lýsing
SNMP útgáfa 3 Virkt Slökkt Kveikt* Stilla skírteini lesa/skrifa Nafn notanda Aðgangsorð Stilla skírteini aðeins lesa Nafn notanda Aðgangsorð Myllutákn vottunar MD5 SHA1* Lágmarksstig sannvottunar Engin sannvottun, engin gagnaleynd Sannvottun, engin gagnaleynd Sannvottun, gagnaleynd* Algrím gagnaleyndar DES AES-128*	Stilla SNMP útgáfu 3 til að setja upp og uppfæra öryggi prentara.
Athugasemd: Stjarna (*) við hliðina á gildi gefur til kynna sjálfvalda verksmiðjustillingu.	

IPSec

Athugasemd: Þessi valmynd birtist aðeins í nettengdum prenturum eða prenturum sem eru tengdir prentþjónum.

Atriði valmyndar	Lýsing
Virkja IPSec Slökkt* Kveikt	Virkja „Internet Protocol Security“ (IPSec).
Grunnuppsetning Sjálfvalið* Samhæfni Öruggt	Stilla grunnuppsetningu IPSec. Athugasemd: Þetta atriði valmyndar birtist aðeins þegar Virkja IPSec er stillt á Kveikt.
Skírteini IPSec-tækis	Skilgreina IPSec vottorð. Athugasemd: Þetta atriði valmyndar birtist aðeins þegar grunnuppsetning er stillt á Samhæfni.
Athugasemd: Stjarna (*) við hliðina á gildi gefur til kynna sjálfvalda verksmiðjustillingu.	

Atriði valmyndar	Lýsing
Fyrirfram samnýttar lykilstofur tengingar Hýsill [x] Vistfang Lykill	Setja upp staðfestar tengingar á prentaranum. Athugasemd: Þessi atriði valmyndar birtast aðeins þegar Virkja IPsec er stillt á Kveikt.
Votta staðfestar tengingar Hýsill [x] Vistfang[/undirnet] Vistfang[/undirnet]	
Athugasemd: Stjarna (*) við hliðina á gildi gefur til kynna sjálfvalda verksmiðjustillingu.	

802.1x

Athugasemd: Þessi valmynd birtist aðeins í nettengdum prenturum eða prenturum sem eru tengdir prentþjónum.

Atriði valmyndar	Lýsing
Virkt Slökkt* Kveikt	Láta prentarann tengjast netkerfum sem þarfnast sannvottunar áður en aðgengi er leyft. Athugasemd: Farðu í innbyggða netþjóninn til að setja upp stillingar á þessu atriði valmyndar.
Athugasemd: Stjarna (*) við hliðina á gildi gefur til kynna sjálfvalda verksmiðjustillingu.	

LPD-uppsetning

Athugasemd: Þessi valmynd birtist aðeins í nettengdum prenturum eða prenturum sem eru tengdir prentþjónum.

Atriði valmyndar	Lýsing
Tímarof LPD 0–65535 sekúndur (90*)	Stilla gildi tímarofs til að stöðva að Line Printer Daemon-miðlarinn (LPD) sé að bíða endalaust fetir föstum eða ógildum prentverkum.
Upplýsingasíða LPD Slökkt* Kveikt	Prenta upplýsingasíðu fyrir öll LPD prentverk Athugasemd: Upplýsingasíða er fyrsta blaðsíðu prentunar sem notað er sem aðskilnaðarsíða prentverka og til að bera kennsl á upphaf beiðni prentunar.
Lokasíða LPD Slökkt* Kveikt	Prenta lokasíðu fyrir öll LPD prentverk Athugasemd: Lokasíða er síðasta síðan í prentverki.
Umbreyting á nýrri línu LPD Slökkt* Kveikt	Virkja umbreytingu á nýrri línu Athugasemd: Ný lína er búnaður sem stjórnar prentara til að færa stöðu bendilsins í fyrstu stöðu á sömu línu.
Athugasemd: Stjarna (*) við hliðina á gildi gefur til kynna sjálfvalda verksmiðjustillingu.	

HTTP/FTP-stillingar

Athugasemd: Þessi valmynd birtist aðeins í nettengdum prenturum eða prenturum sem eru tengdir prentþjónum.

Atriði valmyndar	Lýsing
Virkja HTTP-þjón Slökkt Kveikt*	Aðgengi að innbyggðum vefþjón til að fylgjast með og stjórna prentaranum.
Virkja HTTPS Slökkt Kveikt*	Setja upp stillingar HyperText Transfer Protocol Secure (HTTPS).
Virkja FTP/TFTP Slökkt Kveikt*	Sendi skrár með því að nota FTP.
Staðbundin lén	Skilgreina heiti á lénum fyrir HTTP- og FTP-þjóna. Athugasemd: Þetta atriði valmyndar birtist aðeins í sumum gerðum prentara.
IP-tala HTTP Proxy	Setja upp stillingar fyrir HTTP- og FTP-þjón.
IP-tala FTP Proxy	Athugasemd: Þessi atriði valmyndar birtast aðeins í sumum gerðum prentara.
HTTP sjálfvalið IP-tengi 1–65535 (80*)	
Skírteini HTTPS-tækis	
Sjálfvalið IP-tengi fyrir FTP 1–65535 (21*)	
Tímarof fyrir HTTP/FTP beiðnir 1–299 (30*)	Skilgreina tímann áður en tenging þjóns stöðvast.
Beiðnir fyrir endurtengingu HTTP/FTP 1–299 (3*)	Stilla fjölda á tilraunum til endurtengingar á HTTP/FTP-þjón.
Athugasemd: Stjarna (*) við hliðina á gildi gefur til kynna sjálfvalda verksmiðjustillingu.	

ThinPrint

Atriði valmyndar	Lýsing
Virkja ThinPrint Slökkt Kveikt*	Prenta með því að nota ThinPrint.
Númer á tengi 4000–4999 (4000*)	Stilla númer á tengi fyrir ThinPrint-þjóninn.
Bandbreidd (bitar/sek) 100–1000000 (0*)	Stilla hraða fyrir sendingu á gögnum í ThinPrint-umhverfi.
Pakkastærð (kbæti) 0–64000 (0*)	Stilla pakkastærð fyrir sendingu á gögnum.
Athugasemd: Stjarna (*) við hliðina á gildi gefur til kynna sjálfvalda verksmiðjustillingu.	

USB

Athugasemd: Þessi valmynd birtist aðeins í sumum gerðum prentara.

Atriði valmyndar	Lýsing
PCL SmartSwitch Slökkt Kveikt*	Stilla prentarann til skipta sjálfkrafa í PCL-hermingu þegar prentverk sem tekið er á móti í gegnum USB-tengi krefst þess, án tillits til sjálfgefins tungumáls prentara. Athugasemd: Ef slökkt er á PCL SmartSwitch skoðar prentarinn ekki gögn á innleið og notar sjálfvalið tungumál prentara sem er skilgreint í uppsetningarvalmynd.
PS SmartSwitch Slökkt Kveikt*	Stilla prentarann til skipta sjálfkrafa í PS-hermingu þegar prentverk sem tekið er á móti í gegnum USB-tengi krefst þess, án tillits til sjálfgefins tungumáls prentara. Athugasemd: Ef slökkt er á PS SmartSwitch skoðar prentarinn ekki gögn á innleið og notar sjálfvalið tungumál prentara sem er skilgreint í uppsetningarvalmynd.
Verki í biðminni Slökkt* Kveikt	Vista verk tímabundið á hörðum diskum prentara fyrir prentun. Athugasemd: Þetta atriði valmyndar birtist aðeins þegar harður diskur er uppsettur.
Mac Binary PS Kveikt Sjálfvirkt* Slökkt	Stillir prentarann til að vinna úr Macintosh binary PostScript prentverkum. Athugasemdir: <ul style="list-style-type: none"> • Þegar stillt á kveikt þá vinnur prentarinn úr hráum binary PostScript prentverkum frá tölvum sem nota stýrikerfi Macintosh. • Þegar stillt á sjálfvirkt vinnur prentarinn úr prentverkum frá tölvum sem nota annað hvort stýrikerfi frá Windows eða Macintosh. • Þegar stillt á slökkt þá prentar prentarinn PostScript prentverk með því að nota staðalsamskipti.
Virkja USB-tengi Slökkt Kveikt*	Virkja staðal USB-tengi.
Athugasemd: Stjarna (*) við hliðina á gildi gefur til kynna sjálfvalda verksmiðjustillingu.	

Google Cloud Print

Atriði valmyndar	Lýsing
Skráning Skrá	Skrá prentarann á Google Cloud Print þjóninn.
Valkostir Virkja Google Cloud Print Slökkt Kveikt*	Prenta beint frá þínum Google-reikningi.
Valkostir Virkja staðbundna uppgötvun Slökkt Kveikt*	Leyfa skráða notandanum og öðrum notendum á sama undirneti að senda verk staðbundið til prentarans.
Valkostir Virkja SSL jafningjasannvottun Slökkt Kveikt*	Staðfesta áreiðanleika jafningjasannvottunar til að tengjast Google reikningnum þínum.
Athugasemd: Stjarna (*) við hliðina á gildi gefur til kynna sjálfvalda verksmiðjustillingu.	

Atriði valmyndar	Lýsing
Valkostir Ávallt prenta sem mynd Slökkt* Kveikt	Stilla prentarann til að meðhöndla PDF-skrár sem mynd fyrir hraðvirkari prentun.
Athugasemd: Stjarna (*) við hliðina á gildi gefur til kynna sjálfvalda verksmiðjustillingu.	

Wi-Fi Direct

Athugasemd: Þessi valmynd birtist aðeins þegar beint þráðlaust netkerfi (Wi-Fi) er virka netkerfið.

Atriði valmyndar	Lýsing
SSID	Skilgreina auðkenni þjónustustillingar (SSID) á Wi-Fi netkerfi.
Stilla fordeildan lykil	Stilla fordeildan lykil (PSK) til að sannvotta og sannreyna notendur á Wi-Fi tengingu.
Sýna PSK á uppsetningarsíðu Slökkt Kveikt*	Sýna PSK á uppsetningarsíðu netkerfisins.
IP-tala eiganda hóps	Skilgreina IP-tölu fyrir eiganda hóps.
Samþykkja sjálfvirkt beiðni ýtihnappa Slökkt* Kveikt	Samþykkja beiðnir til að tengjast netkerfi sjálfvirkt. Athugasemd: Sjálfvirkt samþykki viðskiptavina er ekki öruggt.
Athugasemd: Stjarna (*) við hliðina á gildi gefur til kynna sjálfvalda verksmiðjustillingu.	

Öryggi

Athugasemd: Þessa valmynd er aðeins hægt að stilla frá innbyggða vefþjóninum í sumum gerðum prentara.

Aðferðir innskráningar

Stjórna heimildum

Atriði valmynda	Lýsing
Aðgengi að aðgerðum Breyta heimilisfangabók. Stofna prófíla Stjórna bókarmerkjum Prentun frá minniskorti Litaprentun frá minniskorti Aðgengi að verkum í bið Notendaprófilar Hætta við verk við tækið Breyta um tungumál Samskiptaaðferð internetprentunar (IPP) Svart-hvít prentun Litaprentun	Stjórna aðgengi að aðgerðum prentarans
Stjórnunarlegar valmyndir Öryggisvalmynd Valmynd fyrir netkerfi/tengi Pappírvalmynd Skýrsluvalmynd Valmyndir uppsetningar aðgerða Valmynd rekstrarvöru Valmynd aukakorts SE-valmynd Valmynd tækis	Stjórna aðgengi að valmyndum prentarans
Stjórnun tækis Fjarstýrð stjórnun Uppfærsla fastbúnaðar Uppsetning forrita Stjórnborðslæsing stjórnanda Flytja inn / flytja út allar stillingar Eyða utan þjónustu	Stjórna aðgengi að stjórnunarvalkostum prentarans
Forrit Ný forrit Skyggusýning Breyta um veggfóður Skjáhvíla Eyðublöð og uppáhald Sparnaðarstillingar	Stjórna aðgengi að forritum prentarans Athugasemd: Listinn getur verið breytilegur eftir forritum sem eru virk frá innbyggða vefþjóninum.

Staðbundnir reikningar

Atriði valmyndar	Lýsing
Stjórna hópum/heimildum Bæta við hóp Flytja inn aðgangsstýringar Aðgengi að aðgerðum Stjórnunarlegar valmyndir Stjórnun tækis Forrit Allir notendur Flytja inn aðgangsstýringar Aðgengi að aðgerðum Stjórnunarlegar valmyndir Stjórnun tækis Forrit Stjórnun	Stjórna aðgengi hóps eða notanda að aðgerðum prentarans, forritum og öryggisstillingum.
Bæta við notanda Nafn notanda/aðgangsorð Nafn notanda Aðgangsorð PIN-númer	Búa til staðbundna reikninga til að stjórna aðgengi að aðgerðum prentarans.
Nafn notanda/aðgangsorð reikninga Bæta við notanda	
Nafn notanda reikninga Bæta við notanda	
Aðgangsorð reikninga Bæta við notanda	
PIN reikninga Bæta við notanda	

Skipuleggja USB-tæki

Atriði valmyndar	Lýsing
Skipulag Bæta við nýju skipulagi	Skipuleggja aðgengi að USB-tengjum.

Eftirlitsskrá öryggis

Atriði valmyndar	Lýsing
Virkja eftirlit Slökkt* Kveikt	Skrá atvik í örugga atvikaskrá eftirlits og fjartengda atvikaskrá kerfis.
Athugasemd: Stjarna (*) við hliðina á gildi gefur til kynna sjálfvalda verksmiðjustillingu.	

Atriði valmyndar	Lýsing
Virkja fjartengda kerfisskrá Slökkt* Kveikt	Senda atvikaskrár eftirlits til fjartengds þjóns.
Þjónn fjartengdrar kerfisskrár	Skilgreina þjón fjartengdrar kerfisskrár
Tengi fjartengdrar kerfisskrár 1-65535 (514*)	Skilgreina tengi fjartengdrar kerfisskrár
Aðferð fjartengdrar kerfisskrár Venjulegt UDP* Stunnel	Skilgreina aðferð kerfisskrár til að senda skráð atvik til fjartengds þjóns.
Aðstaða fjartengdrar kerfisskrár 0 - Kjarnaskilaboð 1 - Skilaboð á stigi notanda 2 - Póstkerfi 3 - Kerfispúkar 4 - Skilaboð öryggis/sannvottunar* 5 - Innri skilaboð búin til af kerfisskrám 6 - Undirkerfi línuprentara 7 - Undirkerfi fréttanetkerfis 8 - UUCP-undirkerfi 9 - Klukkupúki 10 - Skilaboð öryggis/sannvottunar 11 - FTP-púki 12 - NTP-undirkerfi 13 - Atvikaskrá endurskoðunar 14 - Atvikaskrá viðvörunar 15 - Klukkupúki 16 - Staðbundin notkun 0 (local0) 17 - Staðbundin notkun 1 (local1) 18 - Staðbundin notkun 2 (local2) 19 - Staðbundin notkun 3 (local3) 20 - Staðbundin notkun 4 (local4) 21 - Staðbundin notkun 5 (local5) 22 - Staðbundin notkun 6 (local6) 23 - Staðbundin notkun 7 (local7)	Skilgreina aðgerðarkóða sem prentari notar þegar hann sendir atvikaskrár til fjarlægs miðlara.
Alvarleiki atvika sem á að skrá 0 - Neyð 1 - Aðvörun 2 - Alvarleg 3 - Villa 4 - Viðvörun* 5 - Tilkynning 6 - Til upplýsingar 7 - Aflúsa	Skilgreina stig afmörkunar forgangs fyrir skráningu á skilaboðum og atvikum.
Athugasemd: Stjarna (*) við hliðina á gildi gefur til kynna sjálfvalda verksmiðjustillingu.	

Atriði valmyndar	Lýsing
Óskráð atvik fjartengdar kerfisskrár Slökkt* Kveikt	Sendu öll atvik óháð stigi alvarleika til fjartengds þjóns.
Tölvupóstfang stjórnanda	Sendu tilkynningu í tölvupósti um skráð atvik til stjórnandans.
Viðvörðun loggskrár í tölvupósti um hreinsuð atvik Slökkt* Kveikt	Sendu tilkynningu í tölvupósti um skráð atvik til stjórnandans þegar atvik eru hreinsuð.
Viðvörðun í tölvupósti skrifað yfir viðvörðun Slökkt* Kveikt	Sendu tilkynningu í tölvupósti um skráð atvik til stjórnandans þegar atvikaskrá er full og byrjar að skrifa yfir atvik.
Skrá fulla hegðun Skrifa yfir elstu innfærslur* Sendu loggskrár í tölvupósti og eyða öllum færslum	Leysa geymsludamál þegar atvikaskrá fyllir úthlutað pláss.
Tölvupóstur % full viðvörðun Slökkt* Kveikt	Sendu tilkynningu í tölvupósti til stjórnandans þegar atvikaskrá fyllir úthlutað minni.
% stig fullrar viðvörðunar 1–99 (90*)	
Útflutt viðvörðun loggskrár í tölvupósti Slökkt* Kveikt	Sendu tilkynningu í tölvupósti til stjórnandans þegar atvikaskrá er send.
Viðvörðun stillingum loggskrár breytt í tölvupósti Slökkt* Kveikt	Sendu tilkynningu í tölvupósti til stjórnandans þegar virkja endurskoðun er stillt.
Endingar línuskráninga í atvikaskrá LF (\n)* CR (\r) CRLF (\r\n)	Skilgreina hvernig atvikaskrá lokar hverri línuendingu.
Undirrita útflutning stafrænt Slökkt* Kveikt	Bæta við stafrænni undirritun við hverja útflutta skrá.
Hreinsa atvikaskrá	Eyða öllum endurskoðunarskrám.
Flytja út loggskrá Atvikaskrá kerfis (Syslog) (RFC 5424) Atvikaskrá kerfis (Syslog) (RFC 3164) CSV	Flytja út öryggisskrá á minniskort.
Athugasemd: Stjarna (*) við hliðina á gildi gefur til kynna sjálfvalda verksmiðjustillingu.	

Hömlur á innskráningu

Atriði valmyndar	Lýsing
Misheppnaðar innskráningar 1–10 (3*)	Skilgreina fjölda misheppnaðra innskráningartilrauna áður en notendur eru læstir úti.
Misheppnaður tímarammi 1–60 mínútur (5*)	Skilgreina tímaramma á milli misheppnaðra innskráningartilrauna áður en notendur eru læstir úti.
Tími læsingar 1–60 mínútur (5*)	Skilgreina tímalengd lokunar.
Tímarof fjartengdrar innskráningar 1–120 mínútur (10*)	Skilgreina biðtíma fyrir fjartengda innskráningu áður en notandi er útskráður sjálfvirk.
Athugasemd: Stjarna (*) við hliðina á gildi gefur til kynna sjálfvalda verksmiðjustillingu.	

Uppsetning trúnaðarprentunar

Atriði valmyndar	Lýsing
Hámark ógildra PIN-númera 2–10	Takmarkar fjölda skipta sem hægt er að skrá ógilt PIN-númer. Athugasemdir: <ul style="list-style-type: none"> Gildið núll slekkur á þessari stillingu. Þegar mörkunum er náð er prentverkum fyrir það notandaheiti og PIN-númer eytt.
Gildislok trúnaðarverka Slökkt* 1 klst. 4 klst. 24 klst. 1 vika	Stilla tíma gildisloka fyrir verk trúnaðarprentunar. Athugasemdir: <ul style="list-style-type: none"> Ef þessu atriði valmyndar er breytt meðan trúnaðarprentverk er til staðar í minni prentara eða á harða disk prentarans, þá breytist gildistími fyrir það prentverk ekki í nýja sjálfgefna gildið. Ef slökkt er á prentaranum þá er öllum trúnaðarprentverkum sem vistuð eru í RAM-minni eytt.
Gildislok endurtekinnna verka Slökkt* 1 klst. 4 klst. 24 klst. 1 vika	Stilla tíma gildisloka fyrir prentverk sem þú vilt endurtaka.
Gildislok staðfesta verka Slökkt* 1 klst. 4 klst. 24 klst. 1 vika	Stilla tíma gildisloka sem prentari prentar út afrit til notanda til að skoða gæði þess, áður en eftirfarandi eintök eru prentuð.
Athugasemd: Stjarna (*) við hliðina á gildi gefur til kynna sjálfvalda verksmiðjustillingu.	

Atriði valmyndar	Lýsing
Gildislok frestaðra verka Slökkt* 1 klst. 4 klst. 24 klst. 1 vika	Stilla tíma gildisloka hve lengi prentarinn geymir prentverk sem prenta á síðar.
Krefjast að öll verk séu geymd Slökkt* Kveikt	Stillir prentarann til að geyma öll prentverk.
Geyma afrit skjala Slökkt* Kveikt	Stilla prentarann til að prenta önnur skjöl með sama skrárheiti án þess að yfirskrifa nein prentverk.
Athugasemd: Stjarna (*) við hliðina á gildi gefur til kynna sjálfvalda verksmiðjustillingu.	

Dulkóðun disks

Athugasemd: Þessi valmynd birtist aðeins þegar harður diskur prentara er uppsettur.

Atriði valmyndar	Lýsing
Staða Virkt Óvirkt	Ákvarða hvort dulkóðun disks er virk.
Hefja dulkóðun.	Hindra tap á viðkvæmum gögnum ef prentaranum eða harða diskinum er stolið. Athugasemd: Virkja dulkóðun disks eyðir öllu innihaldi á harða diskinum. Taktu afrit af öllum mikilvægum gögnum í prentaranum áður en hafist er handa við dulkóðun, ef þörf er á því.

Eyða tímabundnum gagnaskrá

Atriði valmyndar	Lýsing
Vistað í minni á staðnum Slökkt* Kveikt	Eyða öllum skráum sem eru vistaðar í minni prentara.
Vistuð á hörðum disk 1 umferð eyðingar* 3 umferðir eyðingar 7 umferðir eyðingar	Eyða öllum skráum sem geymdar eru á hörðum disk prentarans.
Athugasemd: Stjarna (*) við hliðina á gildi gefur til kynna sjálfvalda verksmiðjustillingu.	

Stillingar LDAP-lausna

Nota	Til
Fylgja tilvísunum LDAP Slökkt* Kveikt	Leita á mismunandi þjónum í léninu að innþráðum notendareikningum.
LDAP staðfesting vottorðs Nei* Já	Virkja staðfestingu á LDAP-vottorðum.

Stjórnun þjónustu fartækja

Nota	Til
AirPrint Prenta Slökkt Kveikt*	Enable AirPrint printing.

Ýmislegt

Atriði valmyndar	Lýsing
Verndaðir eiginleikar Sýna* Fela*	Sýna alla þá eiginleika sem aðgangsstjórnun aðgerða (FAC) verndar óháð öryggisheimildum sem notandinn hefur. Athugasemd: Aðgangsstjórnun aðgerða (FAC) stjórnar aðgengi að sértækum valmyndum og aðgerðum eða gerir þær algerlega óvirkar.
Prentheimildir Slökkt* Kveikt	Láta stjórnandann skrá sig inn fyrir prentun.
Sjálfvalin innskráning prentheimilda	Stilla sjálfvalda innskráningu fyrir prentheimildir.
Öryggisendurstilling Virkja aðgengi „gesta“. Engin áhrif	Skilgreina áhrif vegna þess að nota millitengingu fyrir endurstillingu öryggis. Athugasemdir: <ul style="list-style-type: none"> • Millitengið er staðsett við hliðina á tákni læsingar á stjórnborðinu. • Virkja aðgengi „gests“ veitir fulla aðgangsstýringu fyrir notendur sem eru ekki innskráðir. • Engin áhrif þýðir að endurstilling gefur engin áhrif á öryggisuppsetningu prentarans.
Lágmarkslengd aðgangsorðs 0–32 (0*)	Skilgreina lágmarksstafafjölda sem leyfður er fyrir aðgangsorð.
Athugasemd: Stjarna (*) við hliðina á gildi gefur til kynna sjálfvalda verksmiðjustillingu.	

Skýrslur

Síða yfir stillingar valmyndar

Atriði valmyndar	Lýsing
Síða yfir stillingar valmyndar	Prenta skýrslu sem inniheldur kjörstillingar prentarans, stillingar og uppsetningar.

Tæki

Atriði valmyndar	Lýsing
Upplýsingar um tæki	Prenta skýrslu sem inniheldur upplýsingar um prentarann.
Tölfræði tækis	Prenta skýrslu um notkun prentarans og stöðu á rekstrarvörum.
Listi yfir prófíla	Prenta lista yfir prófíla sem eru vistaðir í prentaranum.
Eignaskýrsla	Prenta skýrslu sem inniheldur upplýsingar um raðnúmer og gerðarheiti.

Prenta

Atriði valmyndar	Lýsing
Leturgerðir prentunar PCL-leturgerðir PS-leturgerðir	Prenta sýnishorn og upplýsingar um leturgerðir sem eru tiltækar í hverju tungumáli prentarans.
Prentskrá	Prenta tilföng sem eru vistuð á minnskorti eða á hörðum diskum prentarans. Athugasemd: Þetta atriði valmyndar birtist aðeins þegar minnskort eða harður diskur prentara eru uppsettur.

Netkerfi

Atriði valmyndar	Lýsing
Uppsetningarsíða netkerfis	Prenta síðu sem uppsett net og þráðlausar stillingar á prentara. Athugasemd: Þetta atriði valmyndar birtist aðeins í nettengdum prenturum eða prenturum sem eru tengdir prentþjónum.

Hjálp

Athugasemd: Þessi valmynd birtist aðeins í sumum gerðum prentara.

Atriði valmyndar	Lýsing
Prenta allar leiðbeiningar	Prentar allar leiðbeiningarnar
Leiðbeiningar um miðla	Veitir upplýsingar um hleðslu á pappír og öðrum sérstökum miðlum
Leiðbeiningar varðandi prentgæði	Veitir upplýsingar varðandi lausn á gæðavandamálum
Leiðbeiningar varðandi litagæði	Veitir upplýsingar varðandi stillingar á litagæðum í prentun.

Atriði valmyndar	Lýsing
Upplýsingahandbók	Veitir frekari upplýsingaheimildir um prentarann
Leiðbeiningar um tengingar	Er með upplýsingar um staðbundna tengingu á prentaranum (USB) eða við netkerfi
Flutningsleiðbeiningar	Veitir upplýsingar um færslu, staðsetningu eða flutning á prentaranum.
Leiðbeiningar um birgðir	Er með upplýsingar varðandi pöntun á birgðum

Bilanaleit

Bilanaleit

Atriði valmyndar	Lýsing
Prenta gæðaprófunarsíður	Prenta sýnishornasíður til að finna og leiðrétta galla í prentgæðum.

Prentar stillingarsíðu valmyndar

1 Frá stjórnborðinu, farðu á:

 > Stillingar > > Skýrslur >

2 Veldu Síðu yfir stillingar valmyndar, og ýttu síðan á .

Gera prentarann öruggan

Athugasemd: Harði diskurinn er aðeins studdur í sumum gerðum prentara.

Finna öryggistengi

Prentarinn er búinn eiginleika öryggislæsingar. Festa öryggislæsingu sem er samhæfð við flestar fartölvur á staðinn sem er sýndur til að tryggja prentarann á staðnum.

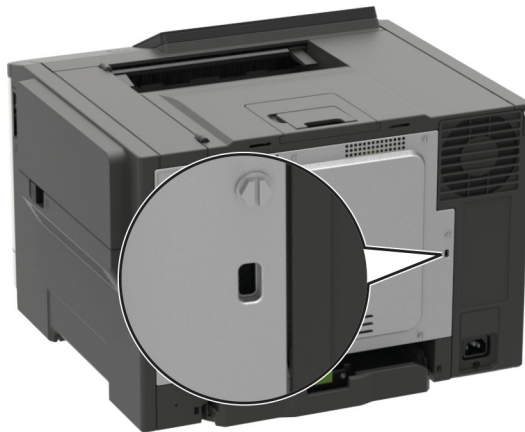

Eyða minni prentara

Til að eyða gögnum í lausheldnu minni eða biðminni, slökktu á prentaranum.

Til að eyða fastheldnu minni eða einstökum stillingum, stillingum tækis og nets, öryggisstillingum og innbyggðum lausnum skaltu gera eftirfarandi:

1 Frá stjórnborðinu, farðu á:

Stillingar > Tæki > Viðhald > Eyða utan þjónustu > Hreinsa allar upplýsingar í fastheldnu minni

Á prenturum sem eru ekki með snertiskjá, ýttu á **OK** til að fletta um stillingarnar.

2 Fer eftir þinni gerð prentara, veldu **EYÐA** eða **Halda áfram**.

3 Fylgdu leiðbeiningum á skjánum.

Eyða minni á hörðum diskum prentara

1 Frá heimaskjánum, snertu **Stillingar > Tæki > Viðhald > Eyða utan þjónustu**.

2 Veldu gátreitinn **Hreinsa allar upplýsingar á hörðum diskum** og snertu síðan **EYÐA**.

3 Fylgdu leiðbeiningum á skjánum.

Athugasemd: Þetta ferli getur tekið frá nokkrum mínútum í allt að meira en klukkustund, þar sem prentarinn verður ekki tiltækur fyrir önnur verkefni notenda.

Dulkóðun á hörðum diskum prentara

Þetta ferli eyðir öllu innihaldi á harða disknum. Taktu afrit af öllum mikilvægum gögnum í prentaranum áður en hafist er handa við dulkóðun, ef þörf er á því.

- 1 Frá heimaskjánum, snertu **Stillingar > Öryggi > Dulkóðun á diskum > Byrja dulkóðun**.
- 2 Fylgdu leiðbeiningum á skjánum.

Athugasemdir:

- Ekki slökkva á prentaranum á meðan á dulkóðunarferli stendur til að komast hjá tapi á gögnum.
- Þetta ferli getur tekið frá nokkrum mínútum í allt að meira en klukkustund, þar sem prentarinn verður ekki tiltækur fyrir önnur verkefni notenda.
- Prentarinn fer sjálfvirkur í gang aftur að lokinni dulkóðun.

Endurheimta sjálfgefna verksmiðjustillingar

- 1 Frá stjórnborðinu, farðu á:
Stillingar > Tæki > Endurheimta sjálfgefna verksmiðjustillingar
Á prenturum sem eru ekki með snertiskjá, ýttu á **OK** til að fletta um stillingarnar.
- 2 Veldu stillingarnar sem þú vilt endurheimta í valmynd fyrir endurheimtu stillinga.
- 3 Veldu **ENDURHEIMTA**.
- 4 Fylgdu leiðbeiningum á skjánum.

Yfirlýsing varðandi óstöðugleika

Gerð minnis	Lýsing
Óstöðugt minni	Prentarinn þinn notar staðalgerð vinnsluminnis (RAM) til að geyma gögn tímabundið í biðminni við einföld prentverk og afritun.
Fastheldið minni	Prentarinn þinn kann að nota tvær gerðir af fastheldnu minni: EEPROM og NAND (skyndiminni). Báðar tegundir eru notaðar til að geyma stýrikerfi, stillingar tækisins, netupplýsingar, stillingar á skanner og bókarmerkjum og innbyggðar lausnir.
Minni á hörðum diskum	Sumir prentarar eru með uppsettan harðan disk. Harður diskur prentara er ætlaður fyrir sérstaka prent-virkni tækisins. Harður diskur lætur prentarann viðhalda gögnum í biðminni varðandi flókin prentverk, jafnt sem gögn varðandi eyðublöð og leturgerðir.

Eyðið innihaldi í uppsettu minni prentara við eftirfarandi aðstæður:

- Prentarinn er tekinn úr notkun.
- Skipt er um harða diskinn í prentaranum.
- Prentarinn er fluttur í aðra deild eða staðsetningu.
- Prentarinn er þjónustaður af einhverjum fyrir utan þitt fyrirtæki.
- Prentarinn er fluttur úr þínu húsnæði vegna þjónustu.
- Prentarinn er seldur til annars fyrirtækis.

Förgun á hörðum diskum prentara

- **Afsegulmögnum**—Skolar diskinn með rafsegulsviði sem eyðir vistuðum gögnum.
- **Mulning**—Pressar diskinn til að brjóta íhluti og gerir gögnin ólæsileg.
- **Fræsing**—Rífur diskinn í litla málmbita

Athugasemd: Til að tryggja að öll gögnum sé alveg eytt, fargaðu formlega öllum hörðum diskum þar sem gögn eru geymd.

Viðhald á prentaranum

Viðvörðun—hugsanleg hættu: Misbrestur á að viðhalda bestu frammistöðu prentara, eða við að skipta út hlutum og rekstrarvörum, getur valdið skemmdum á prentaranum.

Nettenging

Tengja prentarann við þráðlaust netkerfi (Wi-Fi)

Nota stjórnborð prentara

- 1 Frá heimaskjá, farðu á:

Stillingar > Netkerfi/tengi > Þráðlaus

Á prenturum sem eru ekki með snertiskjá, ýttu á  til að fletta um stillingarnar.

- 2 Veldu **Uppsetning á stjórnborði prentara** og fylgdu síðan leiðbeiningum á skjánum.

Athugasemd: Fyrir gerðir prentara sem eru tilbúnir fyrir þráðlaus netkerfi (Wi-Fi) birtist kvaðning varðandi uppsetningu á þráðlausu netkerfi við fyrstu uppsetningu.

Nota „Lexmark Mobile Assistant“

- 1 Það fer eftir þínu fartæki, hladdu niður „Lexmark Mobile Assistant“ forritinu annað hvort frá verslun Google Play™ eða vefverslun forrita á netinu.

- 2 Frá stjórnborðinu skaltu fletta á:

Stillingar > Netkerfi/tengi > Þráðlaust > Uppsetning með notkun á forriti fartækis > Halda áfram fyrir auðkenni prentara

Á prenturum sem eru ekki með snertiskjá, ýttu á  til að fletta um stillingarnar.

- 3 Gangsettu forritið frá þínu fartæki og samþykktu síðan notkunarskilmálana.
- 4 Veita heimildir.
- 5 Pikkaðu á **Gangsetja þráðlausa uppsetningu (Wi-Fi)**, og veldu síðan prentarann.
- 6 Veldu þráðlaust netkerfi, og skráðu síðan þín skilríki.
- 7 Pikkaðu á **Ljúka við þráðlausa uppsetningu (Wi-Fi)**.

Tengja prentarann við þráðlaust netkerfi með því að nota verndaða þráðlausa uppsetningu (WPS)

Áður en þú byrjar, vertu viss um:

- Aðgangsstaðurinn (þráðlaus beinir) sé vottaður sem vernduð þráðlaus uppsetning (WPS) eða WPS-samhæfður. Skoðaðu skjölin sem fylgdu með aðgangsstaðnum varðandi frekari upplýsingar.
- Tenging fyrir þráðlaust net er uppsett í prentaranum þínum. Skoðaðu leiðbeiningarskjölin sem fylgdu með tenginu varðandi frekari upplýsingar.

Nota stillingaraðferð með hnöppum

- 1 Frá stjórnborðinu, farðu á:

Stillingar > Netkerfi/tengi > Þráðlaust > Vernduð þráðlaus uppsetning > Aðferð með hnöppum

Á prenturum sem eru ekki með snertiskjá, ýttu á  til að fletta um stillingarnar.

- 2 Fylgdu leiðbeiningum á skjánum.

Nota aðferð persónuauðkennanlegs númers (PIN)

- 1 Frá stjórnborðinu, farðu á:

Stillingar > Netkerfi/tengi > Þráðlaust > Vernduð þráðlaus uppsetning > Aðferð með PIN

Á prenturum sem eru ekki með snertiskjá, ýttu á  til að fletta um stillingarnar.

- 2 Afritaðu átta stafa PIN fyrir WPS.
- 3 Opnaðu vafra og skráðu síðan IP-tölu aðgangsstaðarins í svæði vistfangs.

Athugasemdir:

- Skoða IP-tölu prentara á heimaskjá prentarans. IP-talan birtist sem fjögur sett af tölum sem eru aðskildar af punktum, svo sem 123.123.123.123.
 - Ef verið er að nota staðgengilsþjón (proxy), gerðu hann óvirkan tímabundið til að opna vefsíðuna rétt.
- 4 Aðgengi að WPS-stillingum. Skoðaðu skjölin sem fylgdu með aðgangsstaðnum varðandi frekari upplýsingar.
 - 5 Skráðu átta stafa PIN-númer, og vistaðu síðan breytingarnar.

Tengja fartæki við þráðlaust netkerfi prentara

- 1 Virkja Wi-Fi Direct í prentaranum. Frá heimaskjá, farðu á:

Stillingar > Netkerfi/tengi > Þráðlaust > Virkja Wi-Fi Direct

Á prenturum sem eru ekki með snertiskjá, ýttu á  til að fletta um stillingarnar.

Athugasemdir:

- SSID og aðgangsorð fyrir Wi-Fi Direct SSID eru búin til sjálfvirkt. Til að skoða SSID og aðgangsorð fyrir Wi-Fi Direct, farðu í valmynd fyrir Wi-Fi Direct.
- Þú getur einnig breytt SSID og aðgangsorði ef þörf er á.

- 2 Tengdu fartækið þitt við þráðlaust netkerfi prentara

Wi-Fi netið gert óvirkt

1 Frá stjórnborði prentara, farðu á:

Stillingar > Netkerfi/tengi > Yfirlit netkerfis > Virkur tengibúnaður > Staðalnetkerfi

Á prenturum sem eru ekki með snertiskjá, ýttu á  til að fletta um stillingarnar.

2 Fylgdu leiðbeiningum á skjánum.

Prentarinn hreinsaður



VARÚÐ—HÆTTA Á RAFLOSTI: Til að koma í veg fyrir hættu á raflosti þegar verið er að þrifa prentarann að utan, takið rafmagnssnúruna úr sambandi úr innstungunni og aftengið allar snúrur frá prentaranum áður en haldið er áfram.

Athugasemdir:

- Framkvæmdu þetta verk á nokkurra mánaða fresti.
- Skemmdir á prentaranum af völdum óviðeigandi meðhöndlunar fellur ekki undir ábyrgð prentarans.

1 Slökktu á prentaranum og taktu síðan rafmagnssnúruna úr sambandi við rafmagn.

2 Fjarlægðu pappír úr staðalskúffu og fjölnotamataranum.

3 Fjarlægið allt ryk, ló og pappírssnifsi í prentaranum með mjúkum bursta eða ryksugu.

4 Þurrkaðu af prentaranum að utan með rökum mjúkum og lófríum klút.

Athugasemdir:

- Ekki nota hreinsiefni eða sápu, þar sem slík efni geta skemmt ytra byrði prentarans.
- Vertu viss um að öll svæði prentarans séu þurr eftir hreinsun.

5 Tengdu straumsnúruna við rafmagnsinnstunguna og síðan við prentarann.



VARÚÐ—HUGSANLEG HÆTTA: Til að koma í veg fyrir hættu á eldsvoða eða raflosti tengið rafmagnssnúruna við innstungu með viðeigandi getu og rétta jarðtengingu sem er nálægt vörunni og auðveldlega aðgengileg.

Pöntun á hlutum og rekstrarvörum

Til að panta rekstrarvörur í Bandaríkjunum, hafið samband við Lexmark í 1-800-539-6275 varðandi vottaða umboðsaðila fyrir Lexmark á þínu svæði. Í öðrum löndum eða svæðum, farið á www.lexmark.com eða hafið samband við þann stað sem prentarinn var keyptur.

Athugasemd: Áætlun um endingu á rekstrarvörum prentara miðað við prentun á venjulegan pappír í bréfa- eða A4-stærð.

Athugun á stöðunni á hlutum og rekstrarvörum

1 Frá stjórnborðinu, farðu á:

Stillingar > Skýrslur > Tæki > Tölfræði tækis

Á prenturum sem eru ekki með snertiskjá, ýttu á  til að fletta um stillingarnar.

2 Athugaðu stöðuna á hlutum og rekstrarvörum í upplýsingakafla yfir rekstrarvörur á prentuðu síðunum.

Nota upprunalega hluti og rekstarvörur frá Lexmark

Lexmark prentarinn þinn er hannaður til að virka best með upprunalegum hlutum og rekstrarvörum frá Lexmark. Notkun á rekstrarvörum eða hlutum frá þriðja aðila getur haft áhrif á afköst, áreiðanleika eða endingu prentarans og myndeiningar hans. Það getur einnig haft áhrif á gildi ábyrgðar. Ábyrgðin nær ekki yfir skemmdir sem verða vegna notkunar á rekstrarvörum eða hlutum frá þriðja aðila. Allar vísanir á endingu eru hannaðar til að virka með rekstrarvörum eða hlutum frá Lexmark og geta því gefið ónákvæmar niðurstöður ef rekstrarvörur eða hlutir frá þriðja aðila eru notaðir. Notkun á hlutum myndeiningar umfram ætlaða endingu geta skaðað Lexmark-prentarann þinn eða tengda hluti.

Panta blekhylki

Athugasemdir:

- Áætluð ending blekhylkis er byggð á ISO/IEC 19798 staðlinum.
- Einstaklega lítil þekja um langan tíma kann að hafa neikvæð áhrif á raunverulega endingu.

Lexmark CS421, CS521 og CS622 blekhylki í skilakerfi

Hlutur	Bandaríkin og Kanada	Evrópska efnahagssvæðið	Afgangurinn af Kyrrahafssvæði Asíu	Latneska Ameríka	Afgangurinn af Evrópu, Mið-Austurlönd og Afríka	Ástralía og Nýja-Sjáláland
Blekhylki í skilakerfi Lexmark						
Blátt	78C10C0	78C20C0	78C30C0	78C40C0	78C50C0	78C60C0
Rautt	78C10M0	78C20M0	78C30M0	78C40M0	78C50M0	78C60M0
Gult	78C10Y0	78C20Y0	78C30Y0	78C40Y0	78C50Y0	78C60Y0
Svart	78C10K0	78C20K0	78C30K0	78C40K0	78C50K0	78C60K0

* Aðeins stutt í Lexmark CS521 og CS622 prentaragerðum.

Fyrir frekari upplýsingar um lönd staðsett á hverju svæði, farðu á www.lexmark.com/regions.

Hlutur	Bandaríkin og Kanada	Evrópska efnahagssvæðið	Afgangurinn af Kyrrahafssvæði Asíu	Latneska Ameríka	Afgangurinn af Evrópu, Mið-Austurlönd og Afríka	Ástralía og Nýja-Sjáland
Blekhyli í skilakerfi með mjög mikið magn						
Blátt	78C1XC0	78C2XC0	78C3XC0	78C4XC0	78C5XC0	78C6XC0
Rautt	78C1XM0	78C2XM0	78C3XM0	78C4XM0	78C5XM0	78C6XM0
Gult	78C1XY0	78C2XY0	78C3XY0	78C4XY0	78C5XY0	78C6XY0
Svart	78C1XK0	78C2XK0	78C3XK0	78C4XK0	78C5XK0	78C6XK0
Blekhyli í skilakerfi með sérlega mikið magn*						
Blátt	78C1UC0	78C2UC0	78C3UC0	78C4UC0	78C5UC0	78C6UC0
Rautt	78C1UM0	78C2UM0	78C3UM0	78C4UM0	78C5UM0	78C6UM0
Gult	78C1UY0	78C2UY0	78C3UY0	78C4UY0	78C5UY0	78C6UY0
Svart	78C1UK0	78C2UK0	78C3UK0	78C4UK0	78C5UK0	78C6UK0
* Aðeins stutt í Lexmark CS521 og CS622 prentaragerðum. Fyrir frekari upplýsingar um lönd staðsett á hverju svæði, farðu á www.lexmark.com/regions .						

Lexmark CS421, CS521 og CS622 venjuleg blekhyli

Hlutur	Hlutanúmer
Blekhyli með mjög mikið magn¹	
Blátt	78C0X20
Rautt	78C0X30
Gult	78C0X40
Svart	78C0X10
Blekhyli með sérlega mikla útkomu²	
Blátt	78C0U20
Rautt	78C0U30
Gult	78C0U40
Svart	78C0U10
¹ Aðeins stutt í Lexmark CS421 prentaragerð.	
² Aðeins stutt í Lexmark CS521 og CS622 prentaragerðum.	

Lexmark C2325, C2425 og C2535 blekhyli í skilakerfi

Hluttur	Bandaríkin og Kanada	Evrópska efnahags-svæðið	Afgangurinn af Kyrrahafssvæði Asíu	Dreifing í Rómönsku-Ameríku	Afgangurinn af Evrópu, Mið-Austurlönd og Afríka	Ástralía og Nýja-Sjáland
Blekhyli í skilakerfi Lexmark						
Blátt	C2310C0	C2320C0	C2330C0	C2340C0	C2350C0	C2360C0
Rautt	C2310M0	C2320M0	C2330M0	C2340M0	C2350M0	C2360M0
Gult	C2310Y0	C2320Y0	C2330Y0	C2340Y0	C2350Y0	C2360Y0
Svart	C2310K0	C2320K0	C2330K0	C2340K0	C2350K0	C2360K0
Blekhyli í skilakerfi með mikið magn						
Blátt	C231HC0	C232HC0	C233HC0	C234HC0	C235HC0	C236HC0
Rautt	C231HM0	C232HM0	C233HM0	C234HM0	C235HM0	C236HM0
Gult	C231HY0	C232HY0	C233HY0	C234HY0	C235HY0	C236HY0
Svart	C231HK0	C232HK0	C233HK0	C234HK0	C235HK0	C236HK0
Blekhyli í skilakerfi með mjög mikið magn¹						
Blátt	C241XC0	C242XC0	C243XC0	C244XC0	C245XC0	C246XC0
Rautt	C241XM0	C242XM0	C243XM0	C244XM0	C245XM0	C246XM0
Gult	C241XY0	C242XY0	C243XY0	C244XY0	C245XY0	C246XY0
Svart	C241XK0	C242XK0	C243XK0	C244XK0	C245XK0	C246XK0
Blekhyli í skilakerfi með sérlega mikið magn²						
Svart	C251UK0	C252UK0	C253UK0	C254UK0	C255UK0	C256UK0
¹ Aðeins stutt í Lexmark C2425 og C2535 prentaragerðum. ² Aðeins stutt í Lexmark C2535 prentaragerð. Fyrir frekari upplýsingar um lönd staðsett á hverju svæði, farðu á www.lexmark.com/regions .						

Lexmark C2325, C2425 og C2535 venjuleg blekhyli

Hluttur	Hlutanúmer
Blekhyli með mikla endingu¹	
Blátt	C230H20
Rautt	C230H30
Gult	C230H40
Svart	C230H10
Blekhyli með mjög mikið magn	
¹ Aðeins stutt í Lexmark C2325 prentaragerð. ² Aðeins stutt í Lexmark C2425 og C2535 prentaragerðum. ³ Aðeins stutt í Lexmark C2425 prentaragerð. ⁴ Aðeins stutt í Lexmark C2535 prentaragerð.	

Hlutur	Hlutanúmer
Blátt ²	C240X20
Rautt ²	C240X30
Gult ²	C240X40
Svart ³	C240X10
Blekhyli með sérlega mikla útkomu⁴	
Svart	C250U10
¹ Aðeins stutt í Lexmark C2325 prentaragerð. ² Aðeins stutt í Lexmark C2425 og C2535 prentaragerðum. ³ Aðeins stutt í Lexmark C2425 prentaragerð. ⁴ Aðeins stutt í Lexmark C2535 prentaragerð.	

C2240 venjuleg blekhyli Lexmark

Hlutur	Bandaríkin, Kanada, Ástralía og Nýja-Sjáland	Evrópa, Mið-Austurlönd og Afríka	Afgangurinn af Kyrrahafs-svæði Asíu	Dreifing í Rómönsku-Ameríku
Blátt	24B7158	24B7182	24B7206	24B7234
Rautt	24B7159	24B7183	24B7207	24B7235
Gult	24B7160	24B7184	24B7208	24B7236
Svart	24B7161	24B7185	24B7209	24B7237

Panta sett myndeyningar

Hlutur	Hlutanúmer
Sett myndeyningar í skilakerfi	
Svart sett myndeyningar í skilakerfi	78C0ZK0
Sett myndeyningar fyrir svart og lit í skilakerfi	78C0ZV0
Venjulegt sett myndeyningar	
Svart sett myndeyningar	78C0Z10
Sett myndeyningar fyrir svart og lit	78C0Z50

Panta flösku fyrir úrgangsblek

Hlutur	Hlutanúmer
Flaska fyrir úrgangsblek	78C0W00

Pöntun á viðhaldssetti

Látið viðhaldssettið samsvara spennu prentarans.

Athugasemdir:

- Notkun á ákveðnum tegundum af pappír getur þarfnast tíðari skipta á viðhaldssetti.
- Viðhaldssettið inniheldur hitagjafa og upptökuhjól. Þessa hluti er hægt að panta staka og skipta um ef þörf er á.

Hlutur	Hlutanúmer
100 V viðhaldssett hitagjafa	41X2095
110 V viðhaldssett hitagjafa	41X2096
220 V viðhaldssett hitagjafa	41X2097

Athugasemd: Aðeins vottaður tæknimaður þjónustuaðila getur skipt um viðhaldssettið. Hafðu samband við þinn þjónustuaðila.

Stilla tilkynningar varðandi rekstrarvöru

1 Opnaðu vafra og skráðu IP-tölu prentarans í svæði vistfangs.

Athugasemdir:

- Skoða IP-tölu prentara á heimaskjá prentarans. IP-talan birtist sem fjögur sett af tölum sem eru aðskildar af punktum, svo sem 123.123.123.123.
- Ef verið er að nota staðgengilsþjón (proxy), gerðu hann óvirkan tímabundið til að opna vefsíðuna rétt.

2 Smelltu á **Stillingar > Tæki > Tilkynningar**.

3 Í valmynd fyrir rekstrarvöru, smelltu á **Sérstilla tilkynningar varðandi rekstrarvöru**.

4 Veldu tilkynningu fyrir hvert atriði rekstrarvöru.

5 Beittu breytingunum.

Skipta um hluti og rekstrarvörur**Skipt um blekhyliki**

1 Opnaðu hurð B.

Viðvörðun—hugsanleg hættu: Til að koma í veg fyrir skemmdir frá rafstöðuhleðslu, skaltu snerta einhvern sýnilegan málmramma í prentaranum áður en þú nálgast eða snertir innri hluta prentarans.



2 Fjarlægðu notaða blekhylkið.

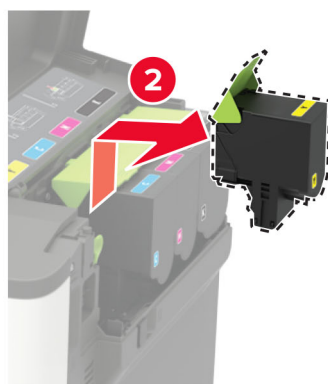

- 3 Taktu nýja blekhylkið úr umbúðunum.
- 4 Settu nýja blekhylkið á sinn stað.



- 5 Loka hurð B.



Skipt um flösku fyrir úrgangsblek

- 1 Opnaðu hurð B.

Viðvörðun—hugsanleg hættu: Til að koma í veg fyrir skemmdir frá rafstöðuhleðslu, skaltu snerta einhvern sýnilegan málmramma í prentaranum áður en þú nálgast eða snertir innri hluta prentarans.



2 Opnaðu hurð A.

 **VARÚÐ—HEITT YFIRBORD:** Prentarinn kann að vera heitur að innanverðu. Til að draga úr hættu á meiðslum frá heitum hlut, leyfið yfirborðinu að kólna áður en það er snert.

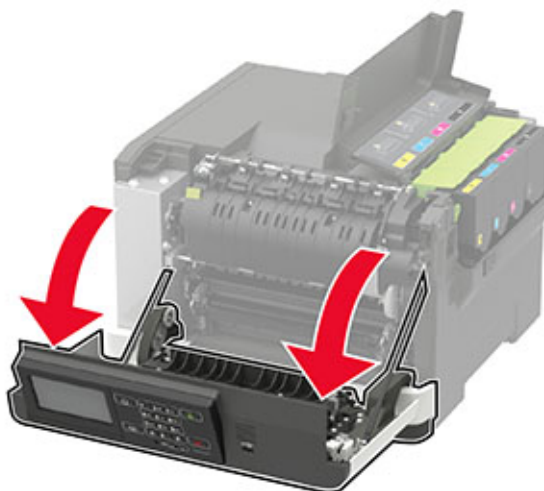

3 Fjarlægðu hlíf hægra megin.

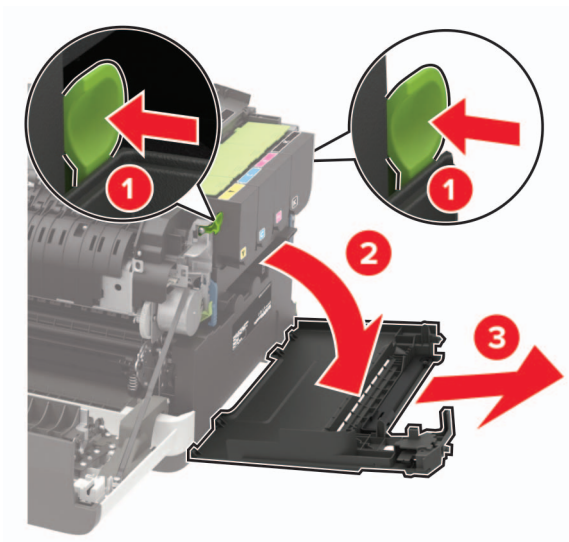

4 Fjarlægðu flösku fyrir úrgangsbek.

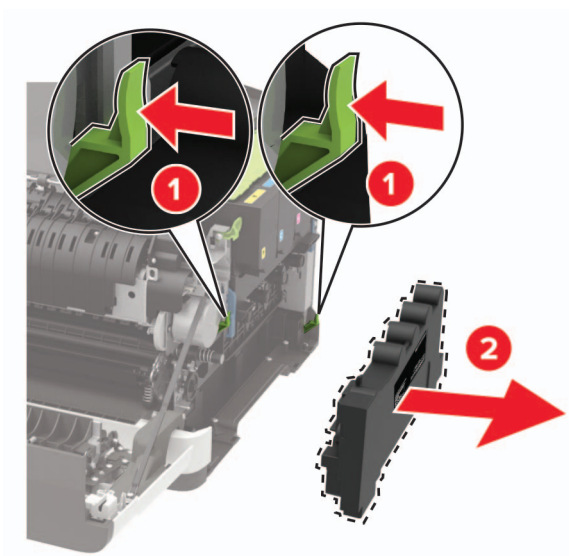

Athugasemd: Settu flöskuna í upprétta stöðu til að komast hjá að blekið sullist niður.

5 Taktu nýju flöskuna fyrir úrgangsbek úr umbúðunum.

6 Settu nýju flöskuna fyrir úrgangsblek á sinn stað.

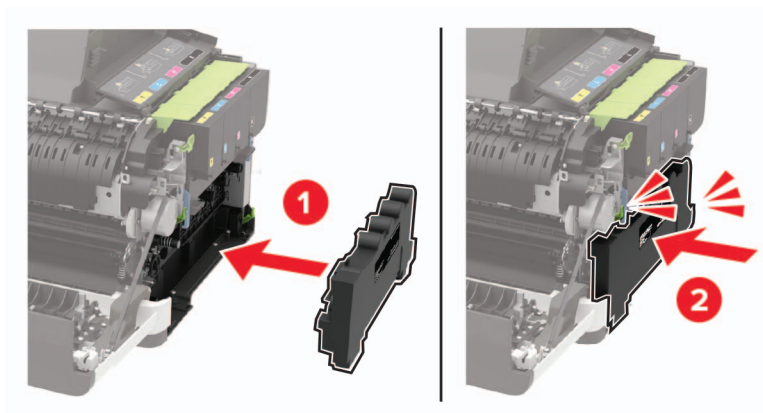

7 Settu hlíf hægra megin á sinn stað.

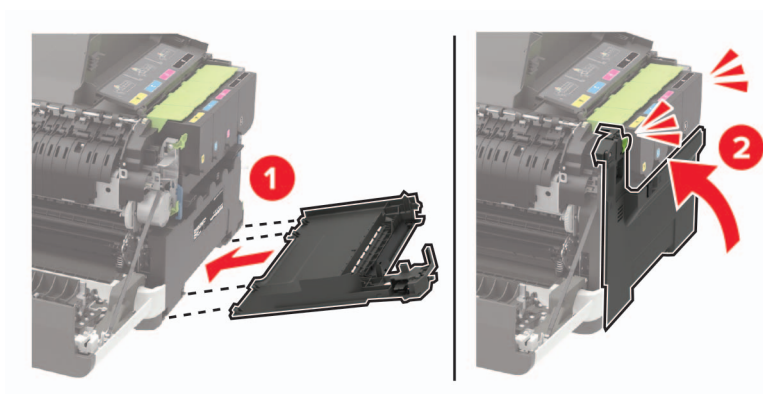

8 Loka hurð B.

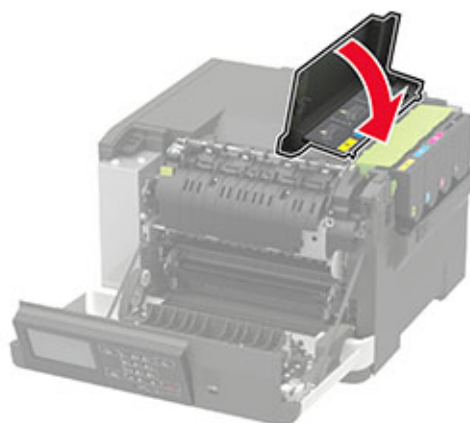

9 Loka hurð A.

Skipta um sett myndeingingar

1 Opnaðu hurð B.

Viðvörðun—hugsanleg hættu: Til að koma í veg fyrir skemmdir frá rafstöðuhleðslu, skaltu snerta einhvern sýnilegan málmramma í prentaranum áður en þú nálgast eða snertir innri hluta prentarans.



2 Opnaðu hurð A.

VARÚÐ—HEITT YFIRBORÐ: Prentarinn kann að vera heitur að innanverðu. Til að draga úr hættu á meiðslum frá heitum hlut, leyfið yfirborðinu að kólna áður en það er snert.

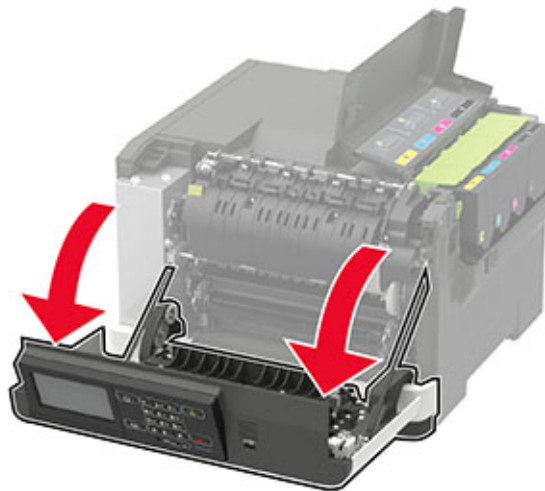

3 Fjarlægðu hlíf hægra megin.

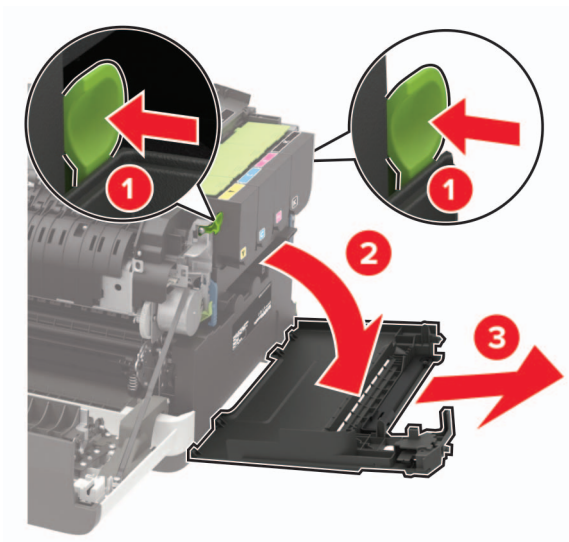

4 Fjarlægðu flösku fyrir úrgangsbekk

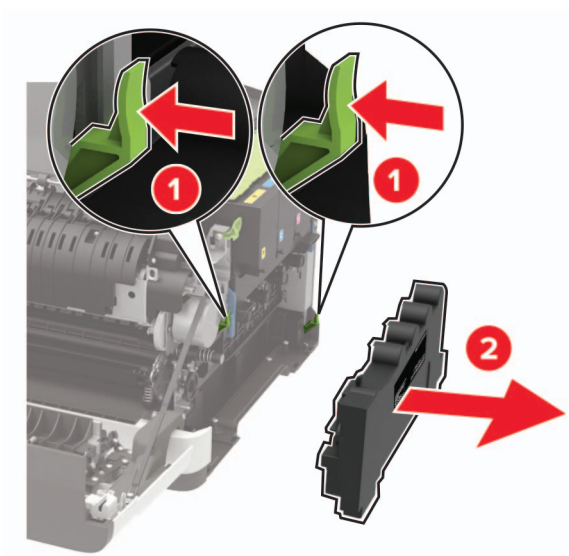

5 Fjarlægðu blekhylin.

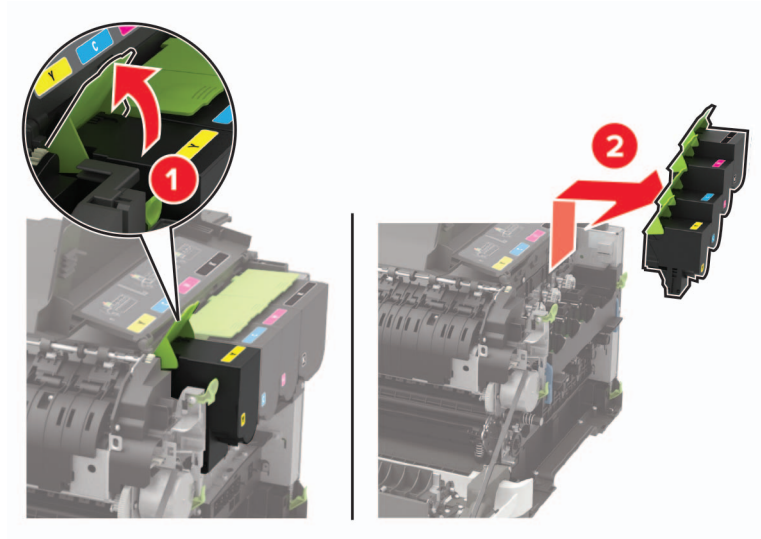

6 Fjarlægðu notað sett myndeingingar.

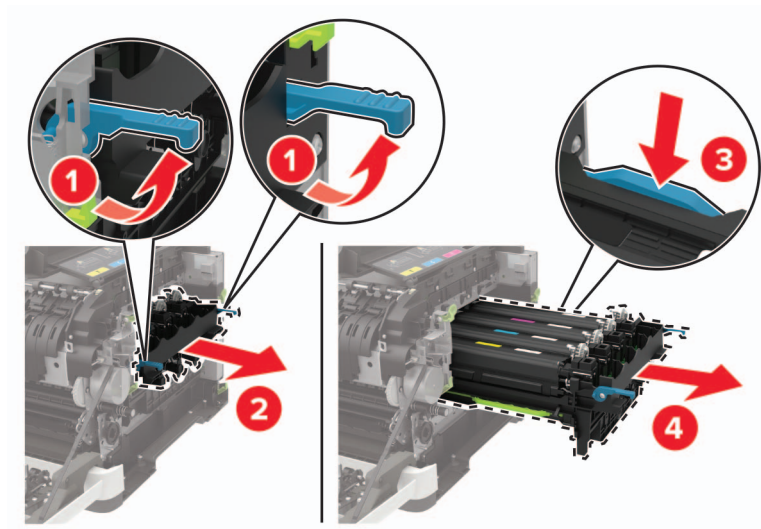

7 Taktu nýja sett myndeingingar úr umbúðunum.

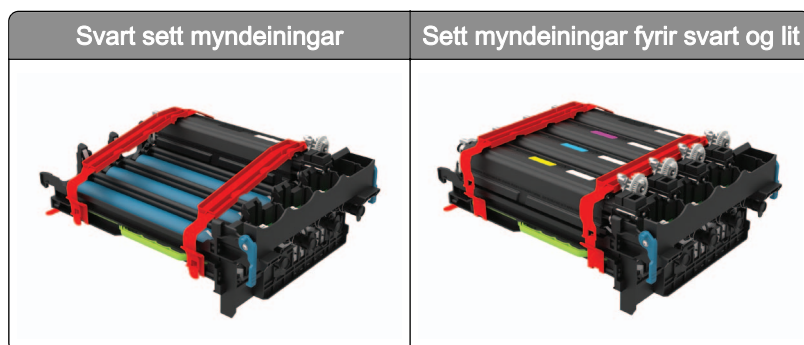

Athugasemdir:

- Svart myndeingarsett innifelur sett myndeingingar og framköllunareiningu fyrir svart.

- Sett fyrir svart og liti innifelur sett myndeingingar og framköllunareiningar fyrir svart, blátt, rautt, gult.
- Þegar skipt er um svarta myndeingingarsettið, haltu eftir framköllunareiningum fyrir blátt, rautt og gult.

8 Fjarlægðu umbúðirnar.

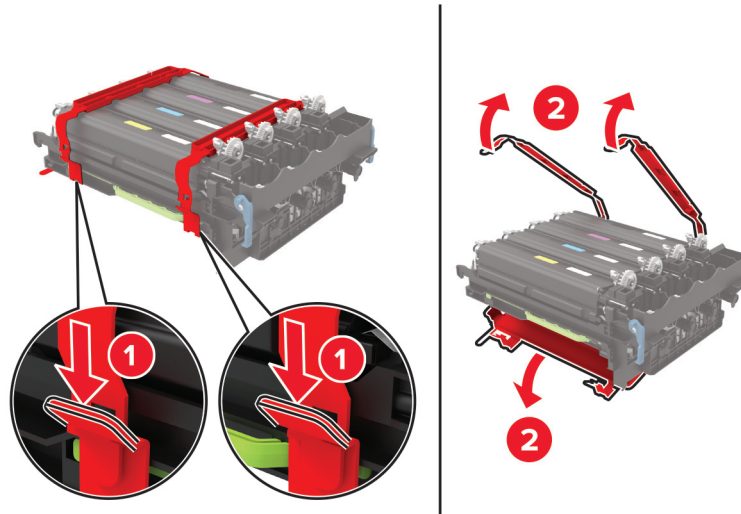

Athugasemd: Ef þú ert að skipta um svarta myndeingingarsettið, settu þá rauðu, bláu og gulu framköllunareiningarnar í nýja myndeingingarsettið.

Viðvörðun—hugsanleg hættu: Ekki láta myndeingingarsettið lenda í beinu ljósi. Löng viðvera í ljósi gæti valdið gæðavandamálum við prentun.

Viðvörðun—hugsanleg hættu: Snertu ekki myndvalsinn. Sé það gert getur það haft áhrif á prentgæði prentverka í framtíðinni.



9 Settu myndeyningarsettið inn þar til það situr fullkomlega.

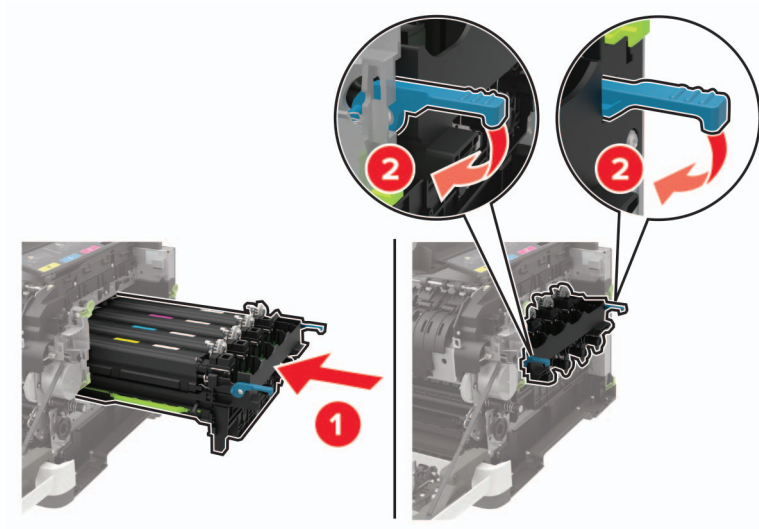

10 Settu blekhylkin á sinn stað.

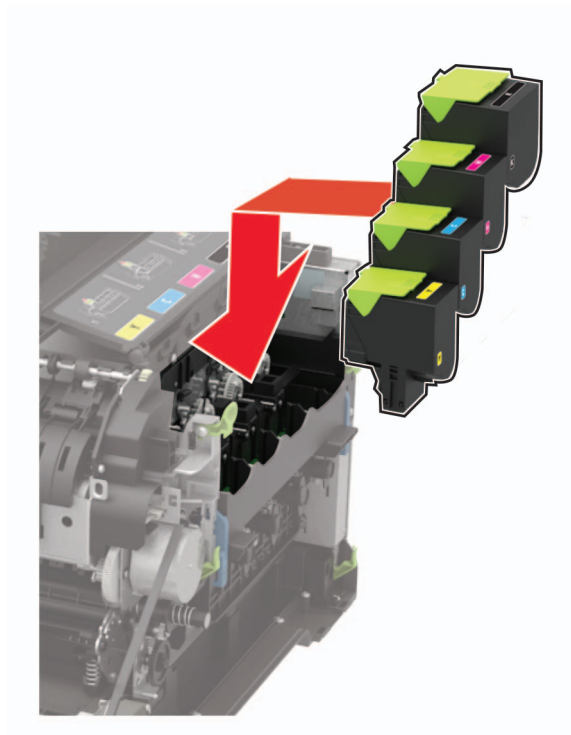

11 Settu inn flösku fyrir úrgangsblek.

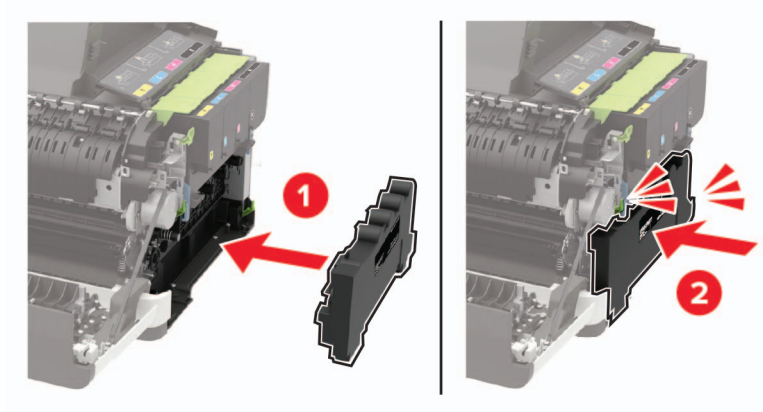

12 Settu hlíf hægra megin á sinn stað.

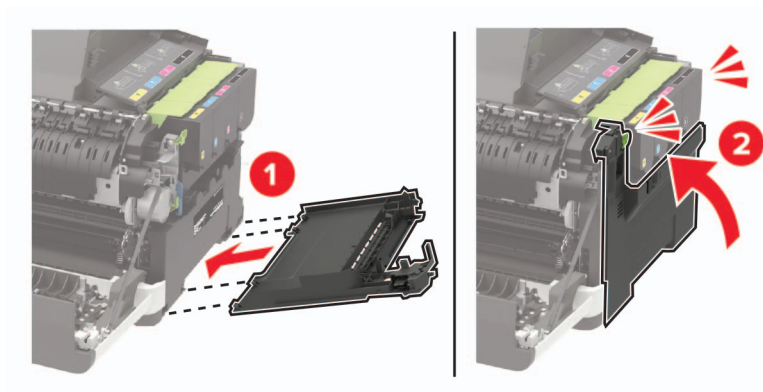

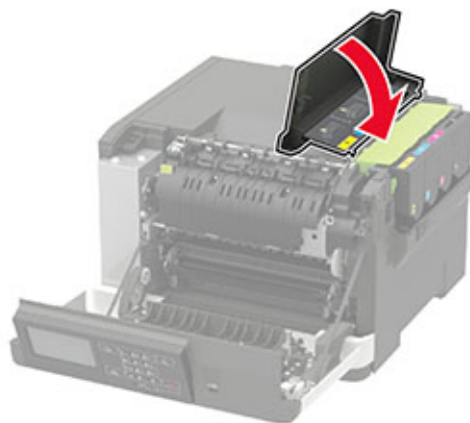

13 Loka hurð B.



14 Loka hurð A.

Færa prentarann

Prentarinn færður á aðra staðsetningu

-  **VARÚÐ—HUGSANLEG HÆTTA:** Ef þyngd prentarans er meiri en 20 kg (44 lb), þá kann það að þarfnast tveggja eða fleiri manna til að lyfta honum á öruggan hátt.
-  **VARÚÐ—HUGSANLEG HÆTTA:** Til að koma í veg fyrir hættu á eldsvoða eða raflosti notið aðeins rafmagnssnúruna sem fylgdi með þessari vöru eða viðurkennda skiptivöru frá framleiðanda.
-  **VARÚÐ—HUGSANLEG HÆTTA:** Fylgdu þessum leiðbeiningum þegar verið er að flytja prentarann til að koma í veg fyrir slys eða skemmdir á prentaranum:
- Gangið úr skugga um að allar hurðir og skúffur séu lokaðar.
 - Slökktu á prentaranum og taktu síðan rafmagnssnúruna úr sambandi við rafmagn.
 - Aftengdu allar snúrur og kapla frá prentaranum.
 - Ef prentarinn er með aðskildar viðbótarskúffur standandi á gólfi eða áfesta úttaksvalkosti, þá á að aftengja þá áður en prentarinn er fluttur.
 - Ef prentarinn er á hjólavagni, rúllið þá honum varlega á nýja staðinn. Sýnið aðgát þegar farið er yfir þröskulda og mishæðir í gólfi.
 - Ef prentarinn er ekki á hjólavagni en er uppsettur með viðbótarskúffum eða úttaksvalkostum, fjarlægðu úttaksvalkostina og lyftu honum af skúffunum. Reynið ekki að lyfta prentaranum og neinum valkostum samtímis.
 - Notið ávallt handföngin á prentaranum til að lyfta honum.
 - Sérhver vagn sem er notaður til að færa prentarann verður að vera fær um að styðja undir allan prentarann.
 - Sérhver vagn sem notaður er til að færa vélbúnaðarvalkosti verður að vera með yfirborð sem er fært um að bera búnaðinn.
 - Haldið prentaranum í uppréttri stöðu.
 - Varist allar harkalegar hreyfingar.
 - Gangið úr skugga um að fingurnir séu ekki undir prentarann þegar hann er settur niður.
 - Gangið úr skugga um að það sé fullnægjandi pláss í kringum prentarann.

Athugasemd: Skemmdir á prentaranum af völdum óviðeigandi tilfærslu fellur ekki undir ábyrgð prentarans.

Flutningur á prentaranum

Varðandi flutningsupplýsingar, farðu á <http://support.lexmark.com> eða hafðu samband við þjónustu viðskiptavina.

Spara orku og pappír

Setja upp stillingar orkusparnaðar

Á prenturum sem eru ekki með snertiskjá, ýttu á  til að fletta um stillingarnar.

sparnaðarstilling

- 1 Frá stjórnborðinu, farðu á:
Stillingar > Tæki > Orkustýring > Sparnaðarstilling
- 2 Velja stillingu.

Svefnstilling

- 1 Frá stjórnborðinu, farðu á:
Stillingar > Tæki > Orkustýring > Tímarof > Svefnstilling
- 2 Skrá tímalengd sem prentarinn er iðjulaus áður en hann fer í svefnstillingu.

Stilling í dvala

- 1 Frá stjórnborðinu, farðu á:
Stillingar > Tæki > Orkustýring > Tímarof > Tímarof dvala
- 2 Skrá tímalengd sem prentarinn er iðjulaus áður en hann fer í stillingu í dvala.

Athugasemdir:

- Til að tímarof í dvala virki, stilltu tímarof í dvala á tengingu í dvala.
- Innbyggði vefþjónninn er óvirkur þegar prentarinn er í stillingu fyrir dvala.

Stilla birtustig á skjánum

Athugasemd: Þessi stilling er aðeins tiltæk í ákveðnum gerðum prentara.

- 1 Frá stjórnborðinu, farðu á:
Stillingar > Tæki > Kjörstillingar

Á prenturum sem eru ekki með snertiskjá, ýttu á  til að fletta um stillingarnar.

- 2 Aðlagaðu stillinguna í valmynd fyrir birtustig á skjá.

Spara rekstrarvörur

- Prentaðu á báðar hliðar á pappírnum.

Athugasemd: Prentun á báðar hliðar er sjálfvalin stilling í rekli prentarans.

- Prentaðu margar síður á eina pappírsörk.
- Notaðu eiginleika forskoðunar til að sjá hvernig skjalið lítur áður en það er prentað.
- Prentaðu eitt eintak af skjalinu til að athuga innihald þess og snið varðandi nákvæmni.

Endurvinnsla

Endurnýting á vörum Lexmark

Til að skila vörum frá Lexmark til endurnýtingar:

- 1 Farðu á www.lexmark.com/recycle.
- 2 Veldur vöruna sem þú vilt endurnýta.

Athugasemd: Vörur fyrir prentara og vélbúnaður sem ekki eru skráðar í söfnunar- og endurvinnslukerfi Lexmark má endurvinna með endurvinnslustöð í þínu nágrenni.

Endurvinnsla Lexmark umbúða

Lexmark leitast stöðugt við að lágmarka umbúðir. Minni umbúðir hjálpa til við að tryggja að Lexmark prentarar eru fluttir á sem skilvirkastan og umhverfisvænan hátt og að það er minna af umbúðum sem þarf að farga. Þessi framkvæmd leiðir til minni losunar efna, orkusparnaðar og nýtingu náttúrulegra gæða. Lexmark býður einnig upp á endurvinnslu umbúðanna í sumum löndum eða svæðum. Fyrir frekari upplýsingar farðu á www.lexmark.com/recycle, og veldu síðan þitt land eða svæði.. Upplýsingar um tiltæk endurvinnslukerfi fylgja með upplýsingum um endurvinnslu á vöru

Kassar Lexmark eru 100% endurvinnanlegir þar sem endurvinnslustöðvar bylgjupappa eru til staðar. Þessar aðstæður kunna ekki að vera til staðar á þínu svæði.

Frauð sem er notað í Lexmark umbúðunum er endurvinnanlegt þar sem slíkar endurvinnslustöðvar eru. Þessar aðstæður kunna ekki að vera til staðar á þínu svæði.

Þegar þú skila prenthylki til Lexmark, getur þú endurnýtt kassann sem prenthylkið kom í. Lexmark endurvinnur kassann.

Losa um flækjur

Komast hjá stíflum

Settu í pappír á réttan hátt

- Vertu viss um að pappír liggi flatur í skúffunni.

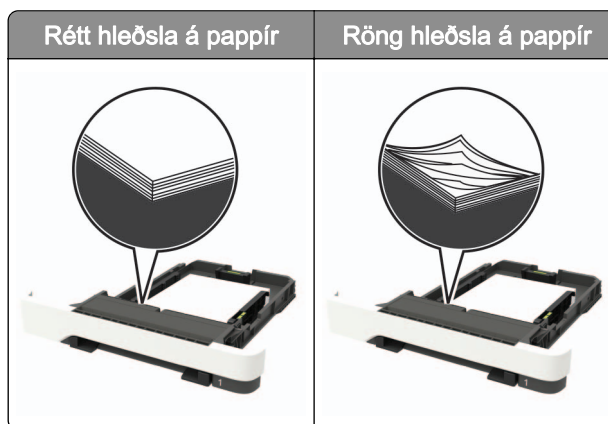

- Ekki hlaða né fjarlægja skúffu þegar prentarinn er að prenta.
- Ekki hlaða of miklum pappír. Vertu viss um að hæð á stafla sé fyrir neðan vísun á hámarksfyllingu.
- Ekki renna pappírnum í skúffuna. Hlaðið pappírnum eins og sýnt er á skýringarmyndinni.

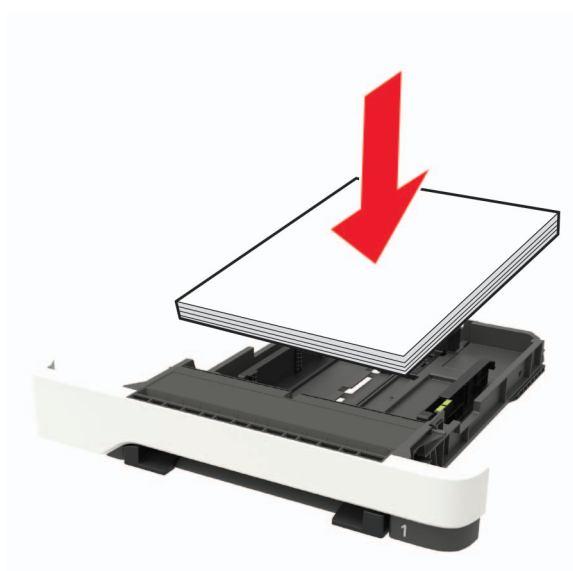

- Vertu viss um að stýringar fyrir pappír séu rétt staðsettar og eru ekki að ýta þétt á móti pappír eða umslögum.
- Ýttu skúffunni þétt inn í prentarann eftir hleðslu á pappír.

Notið meðmæltan pappír

- Notið aðeins meðmæltan pappír eða sérstakan miðil.
- Ekki hlaða krumpuðum, brotnum, rökum, beygluðum eða krulluðum pappír.

- Sveigðu, blaðaðu og jafnaðu pappírsbrúnir áður en pappírnum er hlaðið.

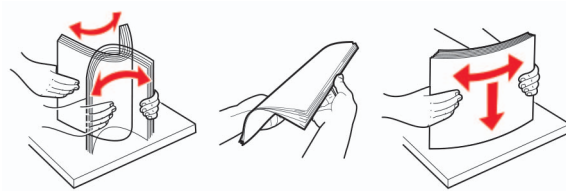

- Ekki nota pappír sem hefur verið skorinn eða klipptur með hendi.
- Ekki blanda saman pappírsstærðum, þyngd og gerð saman í skúffu.
- Vertu viss um að stærð og gerð pappírs sé rétt stillt í tölvunni eða á stjórnborði prentarans.
- Geymið pappír samkvæmt ráðleggingum framleiðanda.

Finna staðsetningar flækju

Athugasemdir:

- Þegar Flækjuaðstoð er stillt á Kveikt, sendir prentarinn sjálfkrafa auðar síður eða síður með prentun að hluta eftir að flækt síða hefur verið hreinsuð. Athugaðu útprentun varðandi auðar síður.
- Þegar Endurheimt flækju er stillt á Kveikt eða Sjálfvirkt, þá endurprentar prentarinn flæktar síður.

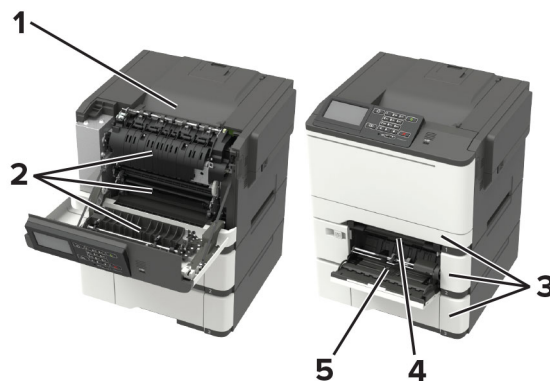

	Staðsetning flækju
1	Staðalbakki
2	Hurð A
3	Skúffur
4	Handvirkur matari
5	Fjölnotamatari Athugasemd: Aðeins tiltækt í ákveðnum gerðum prentara.

Pappírsstífla í skúffum

- 1 Fjarlægðu skúffuna.



- 2 Fjarlægðu pappírinn sem stíflaðist.

Athugasemd: Vertu viss um að öll pappírssnifsi hafi verið fjarlægð.



- 3 Settu skúffuna inn.

Pappírslækja í hurð A

Pappírslækja fyrir neðan hitaeyningu

- 1 Opnaðu hurð A.



VARÚÐ—HEITT YFIRBORÐ: Prentarinn kann að vera heitur að innanverðu. Til að draga úr hættu á meiðslum frá heitum hlut, leyfið yfirborðinu að kólna áður en það er snert.

Viðvörðun—hugsanleg hættu: Til að koma í veg fyrir skemmdir frá rafstöðuhleðslu, skaltu snerta einhvern sýnilegan málmramma í prentaranum áður en þú nálgast eða snertir innri hluta prentarans.

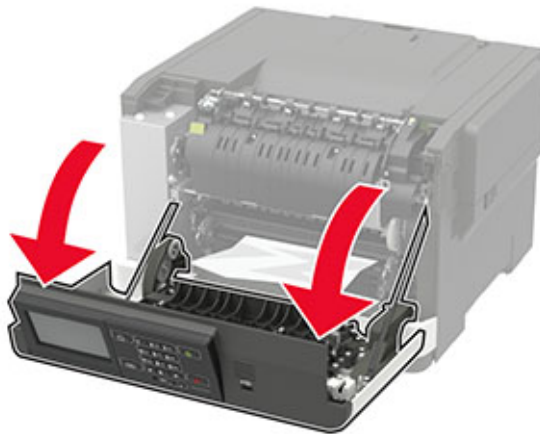

2 Fjarlægðu pappírinn sem stíflaðist.

Athugasemd: Vertu viss um að öll pappírssnifsi hafi verið fjarlægð.



3 Loka hurð A.

Pappírsstífla í hitaeiningu

1 Opnaðu hurð A.

 **VARÚÐ—HEITT YFIRBORÐ:** Prentarinn kann að vera heitur að innanverðu. Til að draga úr hættu á meiðslum frá heitum hlut, leyfið yfirborðinu að kólna áður en það er snert.

Viðvörðun—hugsanleg hættu: Til að koma í veg fyrir skemmdir frá rafstöðuhleðslu, skaltu snerta einhvern sýnilegan málmramma í prentaranum áður en þú nálgast eða snertir innri hluta prentarans.

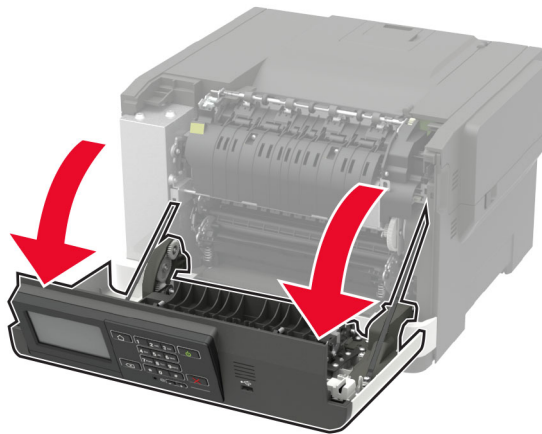

- 2 Opnaðu hurð að hitaeiningu og fjarlægðu síðan flækta pappírinn.
Athugasemd: Vertu viss um að öll pappírssnifsi hafi verið fjarlægð.

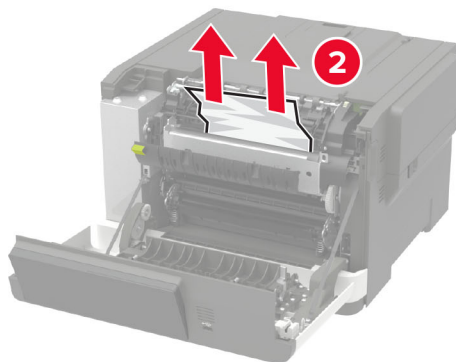
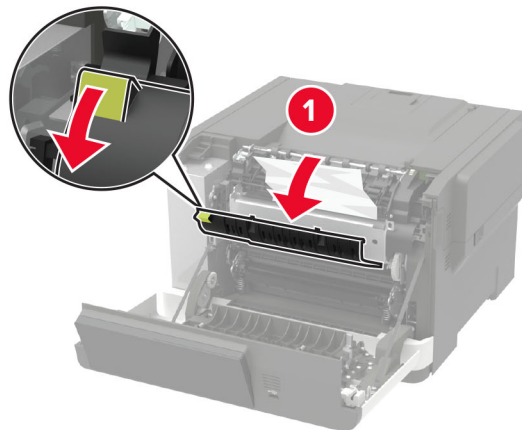

- 3 Loka hurð A.

Pappírsstífla í tvívirkri einingu (duplex)

- 1 Opnaðu hurð A.

 **VARÚÐ—HEITT YFIRBORD:** Prentarinn kann að vera heitur að innanverðu. Til að draga úr hættu á meiðslum frá heitum hlut, leyfið yfirborðinu að kólna áður en það er snert.

Viðvörðun—hugsanleg hættu: Til að koma í veg fyrir skemmdir frá rafstöðuhleðslu, skaltu snerta einhvern sýnilegan málmramma í prentaranum áður en þú nálgast eða snertir innri hluta prentarans.



2 Fjarlægðu pappírinn sem stíflaðist.

Athugasemd: Vertu viss um að öll pappírssnifsi hafi verið fjarlægð.

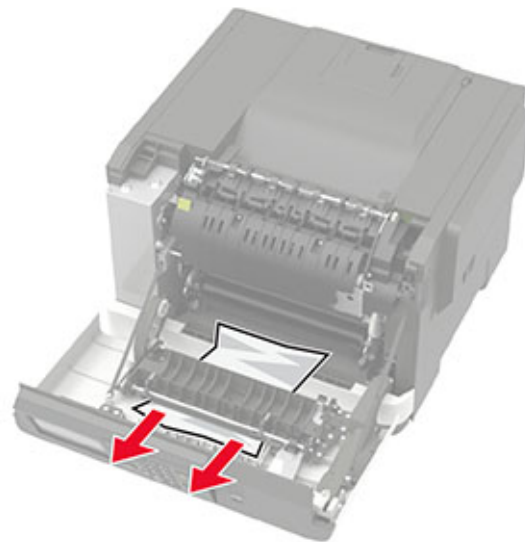

3 Loka hurð A.

Pappírsstífla í staðalskúffu

Fjarlægðu pappírinn sem stíflaðist.

Viðvörðun—hugsanleg hættu: Til að koma í veg fyrir skemmdir frá rafstöðuhleðslu, skaltu snerta einhvern sýnilegan málmramma í prentaranum áður en þú nálgast eða snertir innri hluta prentarans.

Athugasemd: Vertu viss um að öll pappírssnifsi hafi verið fjarlægð.

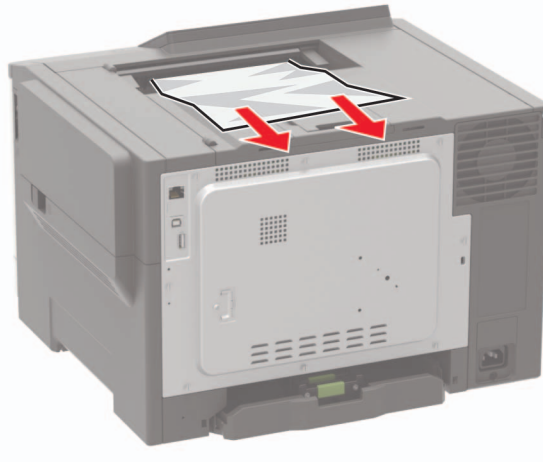

Pappírsstífla í fjölnotamatara

Athugasemd: Fjölnotamatari er aðeins tiltækur í sumum gerðum prentara.

- 1 Fjarlægðu pappír úr fjölnotamataranum.

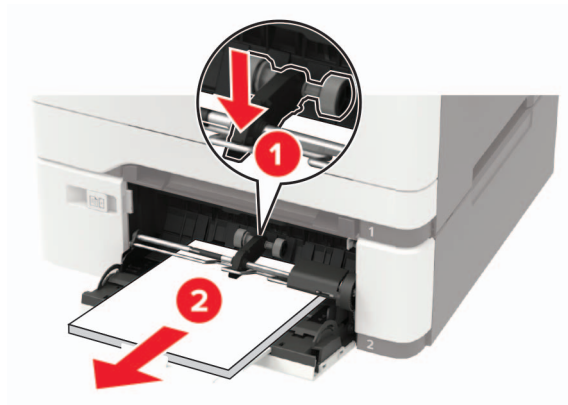

- 2 Fjarlægðu pappírinn sem stíflaðist.

Athugasemd: Vertu viss um að öll pappírssnifsi hafi verið fjarlægð.

- 3 Sveigðu, blaðaðu og jafnaðu pappírsbrúnir áður en pappírnum er hlaðið.

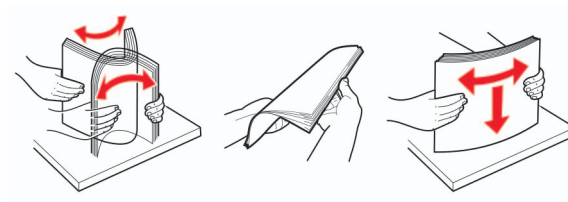

4 Settu pappír í aftur.



Pappírsstífla í handvirkum matara

1 Fjarlægðu skúffuna.



2 Fjarlægðu pappírinn sem stíflaðist.

Athugasemd: Vertu viss um að öll pappírssnifsi hafi verið fjarlægð.

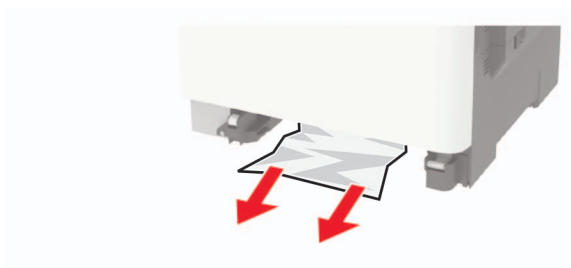

3 Settu skúffuna inn.

Bilanaleit

Stilla SMTP þjóninn

Athugasemd: Þessa stillingu er aðeins hægt að stilla frá innbyggða vefþjóninum í sumum gerðum prentara.

Frá stjórnborðinu

1 Frá stjórnborðinu skaltu fletta á:

Stillingar > Tæki > Tilkyningar > Uppsetning viðvarana í tölvupósti > Uppsetning tölvupósts

2 Settu upp stillingarnar.

Frá innbyggða vefþjóninum

1 Opnaðu vafra og skráðu IP-tölu prentarans í svæði vistfangs.

Athugasemdir:

- Skoða IP-tölu prentara á heimaskjá prentarans. IP-talan birtist sem fjögur sett af tölum sem eru aðskildar af punktum, svo sem 123.123.123.123.
- Ef verið er að nota staðgengilsþjón (proxy), gerðu hann óvirkan tímabundið til að opna vefsíðuna rétt.

2 Smelltu á **Stillingar > Tæki > Tilkyningar > Uppsetning viðvarana í tölvupósti**.

3 Í kaflanum Uppsetning á tölvupósti stilltu stillingarnar.

4 Smelltu á **Vista**.

Vandamál við nettengingu

Get ekki opnað innfelldan vefþjón

Aðgerð	Já	Nei
<p>Skref 1 Athugaðu hvort kveikt sé á prentaranum.</p> <p>Er kveikt á prentaranum?</p>	Farðu í skref 2.	Kveiktu á prentaranum
<p>Skref 2 Vertu viss um að IP-tala prentarans sé rétt. Skoða IP-tölu prentarans:</p> <ul style="list-style-type: none"> • Frá heimaskjánum • Frá TCP/IP svæði í valmynd fyrir netkerfi/tengi • Með því að prenta uppsetningarsíðu netkerfis eða síðu valmyndar fyrir stillingar, og finna síðan svæði fyrir TCP/IP <p>Athugasemd: IP-tala birtist sem fjögur sett af tölum sem eru aðskildar af punktum, svo sem 123.123.123.123.</p> <p>Er IP-tala prentarans rétt?</p>	Farðu í skref 3.	Skráðu rétta IP-tölu í svæði vistfangs.
<p>Skref 3 Athugað hvort þú ert að nota studdan vafra:</p> <ul style="list-style-type: none"> • Internet Explorer® útgáfa 11 eða nýrri • Microsoft Edge™ • Safari útgáfa 6 eða nýrri • Google Chrome™ útgáfa 32 eða nýrri • Mozilla Firefox útgáfa 24 eða nýrri <p>Er vafriinn þinn studdur?</p>	Farðu í skref 4.	Settu upp studdan vafra
<p>Skref 4 Athugun hvort tenging við netkerfi sé virk.</p> <p>Er tenging við netkerfið að virka?</p>	Farðu í skref 5.	Hafðu samband við þinn kerfisstjóra.
<p>Skref 5 Vertu viss um að tengingar á köplum við prentarann og prentþjóninn séu rétt tengdar. Skoðu skjölin sem fylgdu með prentaranum varðandi frekari upplýsingar.</p> <p>Eru tengingarnar rétt festar?</p>	Farðu í skref 6.	Athugaðu tengingar kapla.
<p>Skref 6 Athugaðu hvort staðgengilsþjónar (proxy) séu óvirkir.</p> <p>Eru staðgengilsþjónar (proxy) óvirkir?</p>	Farðu í skref 7.	Hafðu samband við þinn kerfisstjóra.

Aðgerð	Já	Nei
Skref 7 Farðu í innbyggða vefþjóninn. Opnaðist innbyggði vefþjóninn?	Vandamálið er leyst.	Hafa samband stuðning viðskiptavina .

Get ekki lesið minnskort

Aðgerð	Já	Nei
Skref 1 Athuga hvort prentarinn er ekki upptekinn við að vinna við aðra prentun, afritun, skönnun eða faxesendingu. Er prentarinn tilbúinn?	Farðu í skref 2.	Bíða þar til að prentarinn lýkur við vinnslu á öðru verki.
Skref 2 Athugaðu hvort minnskort sé sett í USB-tengið að framan. Athugasemd: Minnskort mun ekki virka sé það sett í USB-tengið að aftan. Er minnskortið sett í rétt tengi?	Farðu í skref 3.	Settu minnskortið í rétt tengi.
Skref 3 Athugaðu hvort minnskortið er stutt. Varðandi frekari upplýsingar, sjá " Studd minnskort og skráargerðir " á síðu 41. Er minnskortið stutt?	Farðu í skref 4.	Settu inn minnskort sem er stutt.
Skref 4 a Athugaðu hvort USB-tengið sé virkt. Varðandi frekari upplýsingar, sjá " Virkja USB-tengið " á síðu 125. b Fjarlægðu minnskortið og settu inn aftur. Þekkir prentarinn minnskortið?	Vandamálið er leyst.	Hafa samband stuðning viðskiptavina .

Virkja USB-tengið

Frá stjórnborðinu, farðu á:

Stillingar > Netkerfi/tengi > USB > Virkja USB-tengi

Á prenturum sem eru ekki með snertiskjá, ýttu á  til að fletta um stillingarnar.

Athugun á tengingu prentarans

1 Prenta uppsetningarsíðu netkerfis.

Frá stjórnborðinu, farðu á:

Stillingar > Skýrslur > Netkerfi > Uppsetningarsíða netkerfis

Á prenturum sem eru ekki með snertiskjá, ýttu á  til að fletta um stillingarnar.

2 Athugaðu fyrsta kaflann í síðunni og staðfestu að staðan sé tengdur.

Ef staðan er ekki tengdur, þá kann tengistaður við netið að vera ekki virkur eða netkapalinn er ekki tengdur eða í lagi. Hafðu samband við þinn kerfisstjóra varðandi aðstoð.

Vandamál varðandi valkosti vélbúnaðar

Getur ekki uppgötvað innri valkost

Aðgerð	Já	Nei
<p>Skref 1 Slökktu á prentaranum, bíddu síðan í um það bil 10 sekúndur, og kveiktu á honum aftur.</p> <p>Virkar innri valkostur rétt?</p>	Vandamálið er leyst.	Farðu í skref 2.
<p>Skref 2 Prentaðu síður valmyndar fyrir stillingar og athugaðu hvort innri valkostur birtist á lista yfir uppsetta eiginleika.</p> <p>Er innri valkostur gefin upp í valmynd síðu stillinga?</p>	Farðu í skref 4.	Farðu í skref 3.
<p>Skref 3 Athugaðu hvort innri valkostur er rétt uppsettur á stýrispjaldinu.</p> <p>a Slökktu á prentaranum og taktu síðan rafmagnssnúruna úr sambandi við rafmagn.</p> <p>b Vertu viss um að innri valkostur sé uppsettur í viðeigandi tengi á stýrispjaldinu.</p> <p>c Tengdu straumsnúruna við rafmagnsinnstunguna og síðan við prentarann.</p> <p> VARÚÐ—HUGSANLEG HÆTTA: Til að koma í veg fyrir hættu á eldsvoða eða raflosti tengið rafmagnssnúruna við innstungu með viðeigandi getu og rétta jarðtengingu sem er nálægt vörunni og auðveldlega aðgengileg.</p> <p>Virkar innri valkostur rétt?</p>	Vandamálið er leyst.	Farðu í skref 4.

Aðgerð	Já	Nei
<p>Skref 4</p> <p>a Athugaðu hvort innri valkostur sé tiltækur í rekli prentarans.</p> <p>Athugasemd: Ef þörf krefur, bættu innri valkosti handvirkt inn í prentararekilinn til að gera hann tiltækan fyrir prentverk. Varðandi frekari upplýsingar, sjá "Bæta við tiltækum valkostum í prentrekli" á síðu 167.</p> <p>b Endursendu verkið sem á að prenta.</p> <p>Virkar innri valkostur rétt?</p>	Vandamálið er leyst.	Hafa samband stuðning viðskiptavina .

Bilað minniskort uppgötvað

Reyndu eitt eða fleira af eftirfarandi:

- Skiptu út bilaða minniskortinu.
- Á stjórnborði prentara, veldu **Halda áfram** til að hunsa skilaboðin og halda áfram að prenta.
- Hætta við núverandi verk í prentun.

Ekki nægilegt pláss á minniskorti fyrir tilföng

Reyndu eitt eða fleira af eftirfarandi:

- Veldu **Halda áfram** á stjórnborði prentara til að hreinsa skilaboðin og halda áfram að prenta.
- Eyða leturgerðum, fjölvum og öðrum gögnum á minniskortinu.
- Settu inn minniskort með meira pláss.

Athugasemd: Niðurhlöðnum leturtegundum og fjölvum sem eru ekki áður vistuð á minniskorti er eytt.

Ósniðið minniskort uppgötvað

Reyndu eitt eða fleira af eftirfarandi:

- Veldu **Halda áfram** á stjórnborðinu til að stöðva samröðunina og halda áfram að prenta.
- Sníða minniskortið.

Athugasemd: Ef villuboðin eru viðvarandi þá kann minniskortið að vera gallað og þarf að skipta því út.

Vandamál varðandi rekstarvörur

Skiptu um hylki, misræmi á svæði prentara

Til að leiðrétta þetta vandamál skaltu kaupa hylki með réttu svæði sem samsvarar svæði prentarans eða kaupa hylki sem gildir á heimsvísu.

- Fyrsta talan í skilaboðunum á eftir 42 gefur til kynna svæði prentarans.
- Önnur talan í skilaboðunum á eftir 42 gefur til kynna hylkisins.

Svæði prentara og prenthylkja

Svæði	Talnakóði
Á heimsvísu eða óskilgreint svæði	0
Norður-Ameríka (Bandaríkin, Kanada)	1
Evrópska efnahagssvæðið, Vestur-Evrópa, Norðurlöndin, Sviss	2
Kyrrahafssvæði Asíu	3
Latneska Ameríka	4
Afgangurinn af Evrópu, Mið-Austurlönd, Afríka	5
Ástralía, Nýja-Sjáland	6
Ógilt svæði	9

Athugasemd: Prentaðu gæðaprófunarsíður til að finna svæðisstillingar á prentaranum og á prenthylki. Frá stjórnborðinu, farðu á: **Stillingar > Villuleit > Prenta gæðaprófunarsíður.**

Rekstrarvara sem er ekki frá Lexmark

Prentarinn hefur uppgötvað rekstrarvöru eða hlut sem er ekki frá Lexmark sem er uppsettur í prentaranum.

Lexmark prentarinn þinn er hannaður til að virka best með upprunalegum rekstrarvörum og hlutum frá Lexmark. Notkun á rekstrarvörum eða hlutum frá þriðja aðila getur haft áhrif á afköst, áreiðanleika eða endingu prentarans og myndeiningar hans.

Allar vísanir á endingu eru hannaðar til að virka með rekstrarvörum eða hlutum frá Lexmark og geta því gefið ónákvæmar niðurstöður ef rekstrarvörur eða hlutir frá þriðja aðila eru notaðir. Notkun á hlutum myndeiningar umfram ætlaða endingu geta skaðað Lexmark-prentarann þinn eða tengda hluti.

Viðvörðun—hugsanleg hættu: Notkun á rekstrarvörum eða hlutum frá þriðja aðila getur haft áhrif á ábyrgð. Ábyrgðin nær ekki yfir skemmdir vegna notkunar á rekstrarvörum eða hlutum frá þriðja aðila.

Til að samþykkja hvers konar og alla þessa áhættu og halda áfram að nota rekstrarvöru eða hluti sem ekki eru frá framleiðanda í prentaranum þínum, styddu á og haltu inni **X** og **#**, eða **X** og **OK**, á stjórnborðinu, allt eftir prentara, samtímis í 15 sekúndur.

Ef þú vilt ekki samþykkja þessa áhættu, fjarlægðu þá rekstrarvöru eða hlut frá þriðja aðila úr prentaranum þínum, og settu síðan ósvikna rekstrarvöru eða hlut frá Lexmark í staðinn. Varðandi frekari upplýsingar, sjá [“Nota upprunalega hluti og rekstarvörur frá Lexmark” á síðu 96.](#)

Ef prentarinn prentar ekki eftir að ýtt hefur verið á og haldið **X** og **#**, eða **X** og **OK**, samtímis í 15 sekúndur, endurstílltu þá teljara notkunar.

1 Frá stjórnborðinu, farðu á:

Stillingar > Tæki > Viðhald > Uppsetningarvalmynd > Notkun rekstrarvöru og teljarar

Á prenturum sem eru ekki með snertiskjá, ýttu á **OK** til að fletta um stillingarnar.

2 Veldu hlut eða rekstrarvöru sem þú vilt endurstílla og veldu síðan **Start**.

3 Lestu viðvörðunarskilaboðin og veldu síðan **Halda áfram**.

4 Ýtið á og haldið **X** og **#**, eða **X** og **OK**, samtímis í 15 sekúndur til að hreinsa skilaboðin.

Athugasemd: Ef þú getur ekki endurstíllt teljara notkunar á rekstrarvöru, skilaðu hlutnum til þess staðar sem hann var keyptur á.

Vandamál við mötun pappírs

Umslag lokast við prentun

Aðgerð	Já	Nei
<p>Skref 1</p> <p>a Nota umslög sem hafa verið geymd í þurru umhverfi. Athugasemd: Prentun á umslög með miklu rakainnihaldi getur lokað flípanum.</p> <p>b Sendu verkið sem á að prenta. Lokast umslagið við prentun?</p>	Farðu í skref 2.	Vandamálið er leyst.
<p>Skref 2</p> <p>a Vertu viss um að gerð pappírs sé stillt á Umslag. Frá stjórnborðinu, farðu á: Stillingar > Pappír > Uppsetning skúffu > Pappírsstærð/gerð</p> <p>Á prenturum sem eru ekki með snertiskjá, ýttu á  til að fletta um stillingarnar.</p> <p>b Sendu verkið sem á að prenta. Lokast umslagið við prentun?</p>	Hafa samband stuðning viðskiptavina .	Vandamálið er leyst.

Prentun með samröðun virkar ekki

Aðgerð	Já	Nei
<p>Skref 1</p> <p>a Frá stjórnborði prentara, farðu á: Settings > Print > Layout > Collate</p> <p>Á prenturum sem eru ekki með snertiskjá, ýttu á  til að fletta um stillingarnar.</p> <p>b Stilltu samröðun í stöðu kveikt. c Prentaðu skjalið.</p> <p>Er síðunum raðað rétt saman?</p>	Vandamálið er leyst.	Farðu í skref 2.
<p>Skref 2</p> <p>a Opnaðu Prentsamskipti úr því skjali sem þú ert að reyna að prenta og veldu síðan Samraða.</p> <p>b Prentaðu skjalið.</p> <p>Er síðunum raðað rétt saman?</p>	Vandamálið er leyst.	Farðu í skref 3.

Aðgerð	Já	Nei
<p>Skref 3</p> <p>a Fækkaðu fjölda á síðum sem á að prenta.</p> <p>b Prentaðu skjalið.</p> <p>Er síðunum raðað rétt saman?</p>	Vandamálið er leyst.	Hafa samband stuðning viðskiptavina .

Tenging á skúffum virkar ekki

Aðgerð	Já	Nei
<p>Skref 1</p> <p>a Athugaðu hvort skúffur séu með sömu pappírsstærð og gerð pappírs.</p> <p>b Athugaðu hvort stýringar séu rétt staðsettar.</p> <p>c Prentaðu skjalið.</p> <p>Tengjast skúffurnar rétt?</p>	Vandamálið er leyst.	Farðu í skref 2.
<p>Skref 2</p> <p>a Frá stjórnborðinu, farðu á: Stillingar > Pappír > Uppsetning skúffu > Pappírsstærð/gerð</p> <p>Á prenturum sem eru ekki með snertiskjá, ýttu á  til að fletta um stillingarnar.</p> <p>b Stillið stærð pappírs og gerð til að samsvara pappírnum sem hlaðið er í tengdu skúffurnar.</p> <p>c Prentaðu skjalið.</p> <p>Tengjast skúffurnar rétt?</p>	Vandamálið er leyst.	Farðu í skref 3.
<p>Skref 3</p> <p>a Vertu viss um að tenging á skúffum sé stillt á Sjálfvirkt. Varðandi frekari upplýsingar, sjá "Tengja skúffur" á síðu 30.</p> <p>b Prentaðu skjalið.</p> <p>Tengjast skúffurnar rétt?</p>	Vandamálið er leyst.	Hafa samband stuðning viðskiptavina .

Pappír flækist oft

Aðgerð	Já	Nei
<p>Skref 1</p> <p>a Fjarlægðu skúffuna.</p> <p>b Athugaðu hvort pappír sé hlaðið rétt.</p> <p>Athugasemdir:</p> <ul style="list-style-type: none"> • Vertu viss um að pappírsstýringar séu rétt staðsettar. • Vertu viss um að hæð á stafla sé fyrir neðan vísun á hámarksfyllingu. • Vertu viss um að prenta á meðmæltu stærð og gerð pappírs. <p>c Settu skúffuna inn.</p> <p>d Prentaðu skjalið.</p> <p>Eiga pappírsflækjur sér stað oft?</p>	Farðu í skref 2.	Vandamálið er leyst.
<p>Skref 2</p> <p>a Frá stjórnborðinu, farðu á: Stillingar > Pappír > Uppsetning skúffu > Pappírsstærð/gerð</p> <p>Á prenturum sem eru ekki með snertiskjá, ýttu á  til að fletta um stillingarnar.</p> <p>b Stilltu rétta stærð og gerð af pappír.</p> <p>c Prentaðu skjalið.</p> <p>Eiga pappírsflækjur sér stað oft?</p>	Farðu í skref 3.	Vandamálið er leyst.
<p>Skref 3</p> <p>a Settu í pappír úr nýjum pakka.</p> <p>Athugasemd: Pappírinn dregur til sín raka vegna þess að rakastig er hátt. Geymdu pappír í upphaflegum umbúðum þar til að það á að nota hann.</p> <p>b Prentaðu skjalið.</p> <p>Eiga pappírsflækjur sér stað oft?</p>	Hafa samband stuðning viðskiptavina .	Vandamálið er leyst.

Síður sem flækjast eru ekki endurprentaðar

Aðgerð	Já	Nei
<p>a Frá stjórnborðinu, farðu á: Stillingar > Tæki > Tilkynningar > Endurheimta innihald flækju</p> <p>Á prenturum sem eru ekki með snertiskjá, ýttu á  til að fletta um stillingarnar.</p> <p>b Veldu Kveikt eða Sjálfvirkt, og beittu síðan breytingunum.</p> <p>c Prentaðu skjalið.</p> <p>Eru flæktar síður endurprentaðar?</p>	Vandamálið er leyst.	Hafa samband stuðning viðskiptavina .

Vandamál við prentun

Prentgæði eru léleg

Auðar eða hvítar síður



Athugasemd: Prenta gæðaprófunarsíður áður en reynt er að leysa vandamálið. Frá stjórnborðinu, farðu á

Stillingar > Villuleit > Prenta gæðaprófunarsíður. Á prenturum sem eru ekki með snertiskjá, ýttu á **OK** til að fletta um stillingarnar.

Aðgerð	Já	Nei
<p>a Fjarlægðu sett myndeyningar og settu inn. Viðvörðun—hugsanleg hættu: Ekki láta sett myndeyningar lenda í beinu ljósi. Löng viðvera í ljósi gæti valdið gæðavandamálum við prentun. Viðvörðun—hugsanleg hættu: Ekki snerta ljósnæmu tromluna undir setti myndeyningarinnar. Sé það gert getur það haft áhrif á prentgæði prentverka í framtíðinni.</p> <p>b Prentaðu skjalið.</p> <p>Er prentarinn að prenta auðar eða hvítar síður?</p>	<p>Hafa samband stuðning viðskiptavina.</p>	<p>Vandamálið er leyst.</p>

Dökk prentun

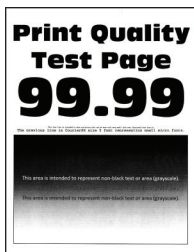

Athugasemd: Prenta gæðaprófunarsíður áður en reynt er að leysa vandamálið. Frá stjórnborðinu, farðu á

Stillingar > Villuleit > Prenta gæðaprófunarsíður. Á prenturum sem eru ekki með snertiskjá, ýttu á **OK** til að fletta um stillingarnar.

Aðgerð	Já	Nei
<p>Skref 1</p> <p>a Framkvæma litastillingu. Frá stjórnborðinu, farðu á: Stillingar > Prenta > Gæði > Þróuð myndvinnsla > Litastilling</p> <p>b Prentaðu skjalið.</p> <p>Er prentun of dökk?</p>	Farðu í skref 2.	Vandamálið er leyst.
<p>Skref 2</p> <p>a Það fer eftir þínu stýrikerfi, dragðu úr svertustigi prentdufts í kjörstillingum prentunar eða í samskiptum prentunar. Athugasemd: Þú getur einnig breytt stillingunni á stjórnborði prentarans. Farðu á: Stillingar > Prentun > Gæði > Svertustig prentdufts.</p> <p>b Prentaðu skjalið.</p> <p>Er prentun of dökk?</p>	Farðu í skref 3.	Vandamálið er leyst.
<p>Skref 3</p> <p>a Það fer eftir þínu stýrikerfi, skilgreindu gerð pappírs í kjörstillingum prentunar eða í samskiptum prentunar. Athugasemdir:</p> <ul style="list-style-type: none"> • Vertu viss um að stillingin samsvari pappírnum sem var hlaðið. • Þú getur einnig breytt stillingunni á stjórnborði prentarans. Farðu á: Stillingar > Pappír > Uppsetning skúffu > Pappírsstærð/gerð <p>b Prentaðu skjalið.</p> <p>Er prentun of dökk?</p>	Farðu í skref 4.	Vandamálið er leyst.
<p>Skref 4</p> <p>Athugaðu hvort pappírinn sé með áferð eða grófur.</p> <p>Eru að prenta á pappír með áferð eða sem er grófur?</p>	Farðu í skref 5.	Farðu í skref 6.
<p>Skref 5</p> <p>a Skiptu út pappír með áferð eða grófum með venjulegum pappír.</p> <p>b Prentaðu skjalið.</p> <p>Er prentun of dökk?</p>	Farðu í skref 6.	Vandamálið er leyst.
<p>Skref 6</p> <p>a Settu í pappír úr nýjum pakka. Athugasemd: Pappírinn dregur til sín raka vegna þess að rakastig er hátt. Geymdu pappír í upphaflegum umbúðum þar til að það á að nota hann.</p> <p>b Prentaðu skjalið.</p> <p>Er prentun of dökk?</p>	Hafa samband stuðning viðskiptavina .	Vandamálið er leyst.

Draugamyndir



Athugasemd: Prenta gæðaprófunarsíður áður en reynt er að leysa vandamálið. Frá stjórnborðinu, farðu á

Stillingar > Villuleit > Prenta gæðaprófunarsíður. Á prenturum sem eru ekki með snertiskjá, ýttu á **OK** til að fletta um stillingarnar.

Aðgerð	Já	Nei
<p>Skref 1</p> <p>a Settu rétta pappírsgerð af pappír í skúffuna.</p> <p>b Prentaðu skjalið.</p> <p>Birtast draugamyndir á útprentun?</p>	Farðu í skref 2.	Vandamálið er leyst.
<p>Skref 2</p> <p>a Það fer eftir þínu stýrikerfi, skilgreindu gerð pappírs í kjörstillingum prentunar eða í samskiptum prentunar.</p> <p>Athugasemdir:</p> <ul style="list-style-type: none"> • Vertu viss um að stillingin samsvari pappírnum sem var hlaðið. • Þú getur einnig breytt stillingunni á stjórnborði prentarans. Farðu á: <p>Stillingar > Pappír > Uppsetning skúffu > Pappírsstærð/gerð</p> <p>b Prentaðu skjalið.</p> <p>Birtast draugamyndir á útprentun?</p>	Farðu í skref 3.	Vandamálið er leyst.
<p>Skref 3</p> <p>a Framkvæma litastillingu.</p> <p>Frá stjórnborðinu, farðu á:</p> <p>Stillingar > Prenta > Gæði > Þróuð myndvinnsla > Litastilling</p> <p>b Prentaðu skjalið.</p> <p>Birtast draugamyndir á útprentun?</p>	Farðu í skref 4.	Vandamálið er leyst.

Aðgerð	Já	Nei
<p>Skref 4</p> <p>a Fjarlægðu sett myndeyningar og settu inn.</p> <p>Viðvörðun—hugsanleg hættu: Ekki láta sett myndeyningar lenda í beinu ljósi. Löng viðvera í ljósi gæti valdið gæðavandamálum við prentun.</p> <p>Viðvörðun—hugsanleg hættu: Ekki snerta ljósnæmu tromluna undir setti myndeyningarinnar. Sé það gert getur það haft áhrif á prentgæði prentverka í framtíðinni.</p> <p>b Prentaðu skjalið.</p> <p>Birtast draugamyndir á útprentun?</p>	<p>Hafa samband stuðning viðskiptavina.</p>	<p>Vandamálið er leyst.</p>

Grár eða litaður bakgrunnur

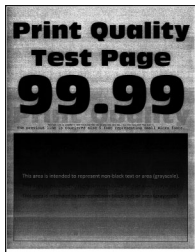

Athugasemd: Prenta gæðaprófunarsíður áður en reynt er að leysa vandamálið. Frá stjórnborðinu, farðu á

Stillingar > Villuleit > Prenta gæðaprófunarsíður. Á prenturum sem eru ekki með snertiskjá, ýttu á **OK** til að fletta um stillingarnar.

Aðgerð	Já	Nei
<p>Skref 1</p> <p>a Framkvæma litastillingu.</p> <p>Frá stjórnborðinu, farðu á:</p> <p>Stillingar > Prenta > Gæði > Prúð myndvinnsla > Litastilling</p> <p>b Prentaðu skjalið.</p> <p>Birtist grár eða litaður bakgrunnur á útprentun?</p>	<p>Farðu í skref 2.</p>	<p>Vandamálið er leyst.</p>
<p>Skref 2</p> <p>a Fjarlægðu sett myndeyningar og settu inn.</p> <p>Viðvörðun—hugsanleg hættu: Ekki láta sett myndeyningar lenda í beinu ljósi. Löng viðvera í ljósi gæti valdið gæðavandamálum við prentun.</p> <p>Viðvörðun—hugsanleg hættu: Ekki snerta ljósnæmu tromluna undir setti myndeyningarinnar. Sé það gert getur það haft áhrif á prentgæði prentverka í framtíðinni.</p> <p>b Prentaðu skjalið.</p> <p>Birtist grár eða litaður bakgrunnur á útprentun?</p>	<p>Hafa samband stuðning viðskiptavina.</p>	<p>Vandamálið er leyst.</p>

Rangar spássíur



Aðgerð	Já	Nei
<p>Skref 1</p> <p>a Stillið pappírsstýringar í rétta stöðu fyrir pappír sem var hlaðið.</p> <p>b Prentaðu skjalið.</p> <p>Eru spássíur réttar?</p>	Vandamálið er leyst.	Farðu í skref 2.
<p>Skref 2</p> <p>a Stilla pappírsstærð frá stjórnborðinu. Farðu á: Stillingar > Pappír > Uppsetning skúffu > Pappírsstærð/gerð</p> <p>b Prentaðu skjalið.</p> <p>Eru spássíur réttar?</p>	Vandamálið er leyst.	Farðu í skref 3.
<p>Skref 3</p> <p>a Það fer eftir þínu stýrikerfi, skilgreindu pappírsstærð í kjörstillingum prentunar eða í samskiptum prentunar.</p> <p>Athugasemd: Vertu viss um að stillingin samsvari pappírnum sem var hlaðið.</p> <p>b Prentaðu skjalið.</p> <p>Eru spássíur réttar?</p>	Vandamálið er leyst.	Hafa samband stuðning viðskiptavina .

Ljós prentun

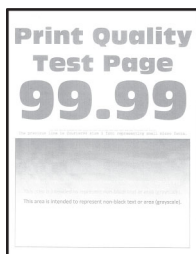

Athugasemd: Prenta gæðaprófunarsíður áður en reynt er að leysa vandamálið. Frá stjórnborðinu, farðu á

Stillingar > Villuleit > Prenta gæðaprófunarsíður. Á prenturum sem eru ekki með snertiskjá, ýttu á **OK** til að fletta um stillingarnar.

Aðgerð	Já	Nei
<p>Skref 1</p> <p>a Framkvæma litastillingu. Frá stjórnborðinu, farðu á: Stillingar > Prenta > Gæði > Þróuð myndvinnsla > Litastilling</p> <p>b Prentaðu skjalið.</p> <p>Er prentunin ljós?</p>	Farðu í skref 2.	Vandamálið er leyst.
<p>Skref 2</p> <p>a Það fer eftir þínu stýrikerfi, skilgreindu svertustig prentdufts í kjörstillingum prentunar eða í samskiptum prentunar. Athugasemd: Þú getur einnig breytt stillingunni á stjórnborði prentarans. Farðu á: Stillingar > Prentun > Gæði > Svertustig prentdufts.</p> <p>b Prentaðu skjalið.</p> <p>Er prentunin ljós?</p>	Farðu í skref 3.	Vandamálið er leyst.
<p>Skref 3</p> <p>a Slökkva á litasparnaði Frá stjórnborðinu, farðu á: Stillingar > Prentun > Gæði > Litasparnaður</p> <p>b Prentaðu skjalið.</p> <p>Er prentunin ljós?</p>	Farðu í skref 4.	Vandamálið er leyst.
<p>Skref 4</p> <p>a Það fer eftir þínu stýrikerfi, skilgreindu gerð pappírs í kjörstillingum prentunar eða í samskiptum prentunar. Athugasemdir:</p> <ul style="list-style-type: none"> • Vertu viss um að stillingin samsvari pappírnum sem var hlaðið. • Þú getur einnig breytt stillingunni á stjórnborði prentarans. Farðu á: Stillingar > Pappír > Uppsetning skúffu > Pappírsstærð/gerð <p>b Prentaðu skjalið.</p> <p>Er prentunin ljós?</p>	Farðu í skref 5.	Vandamálið er leyst.
<p>Skref 5</p> <p>Athugaðu hvort pappírinn sé með áferð eða grófur.</p> <p>Eru að prenta á pappír með áferð eða sem er grófur?</p>	Farðu í skref 6.	Farðu í skref 7.
<p>Skref 6</p> <p>a Skiptu út pappír með áferð eða grófum með venjulegum pappír.</p> <p>b Prentaðu skjalið.</p> <p>Er prentunin ljós?</p>	Farðu í skref 7.	Vandamálið er leyst.

Aðgerð	Já	Nei
<p>Skref 7</p> <p>a Settu í pappír úr nýjum pakka.</p> <p>Athugasemd: Pappírinn dregur til sín raka vegna þess að rakastig er hátt. Geymdu pappír í upphaflegum umbúðum þar til að það á að nota hann.</p> <p>b Prentaðu skjalið.</p> <p>Er prentunin ljós?</p>	Farðu í skref 8.	Vandamálið er leyst.
<p>Skref 8</p> <p>a Fjarlægðu sett myndeyningar og settu inn.</p> <p>Viðvörðun—hugsanleg hættu: Ekki láta sett myndeyningar lenda í beinu ljósi. Löng viðvera í ljósi gæti valdið gæðavandamálum við prentun.</p> <p>Viðvörðun—hugsanleg hættu: Ekki snerta ljósnæmu tromluna undir setti myndeyningarinnar. Sé það gert getur það haft áhrif á prentgæði prentverka í framtíðinni.</p> <p>b Prentaðu skjalið.</p> <p>Er prentunin ljós?</p>	Hafa samband stuðning viðskiptavina .	Vandamálið er leyst.

Liti vantar

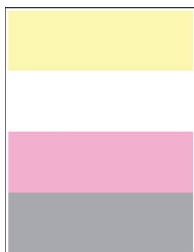

Athugasemd: Prenta gæðaprófunarsíður áður en reynt er að leysa vandamálið. Frá stjórnborðinu, farðu á

Stillingar > Villuleit > Prenta gæðaprófunarsíður. Á prenturum sem eru ekki með snertiskjá, ýttu á **OK** til að fletta um stillingarnar.

Aðgerð	Já	Nei
<p>a Fjarlægðu blekhylkið fyrir litinn sem vantar.</p> <p>b Fjarlægðu myndeyninguna.</p> <p>Viðvörðun—hugsanleg hættu: Ekki láta sett myndeyningar lenda í beinu ljósi. Löng viðvera í ljósi gæti valdið gæðavandamálum við prentun.</p> <p>Viðvörðun—hugsanleg hættu: Ekki snerta ljósnæmu tromluna undir setti myndeyningarinnar. Sé það gert getur það haft áhrif á prentgæði prentverka í framtíðinni.</p> <p>c Fjarlægðu og settu síðan inn framköllunareiningu fyrir litinn sem vantar.</p> <p>d Settu sett myndeyningar á sinn stað.</p> <p>e Settu blekhylkið á sinn stað.</p> <p>f Prentaðu skjalið.</p> <p>Vantar einhverja liti á útprentun?</p>	<p>Hafa samband stuðning viðskiptavina.</p>	<p>Vandamálið er leyst.</p>

Flekkótt prentun og punktar



Athugasemd: Prenta gæðaprófunarsíður áður en reynt er að leysa vandamálið. Frá stjórnborðinu, farðu á

Stillingar > Villuleit > Prenta gæðaprófunarsíður. Á prenturum sem eru ekki með snertiskjá, ýttu á **OK** til að fletta um stillingarnar.

Aðgerð	Já	Nei
<p>Skref 1</p> <p>Athugaði varðandi mengun vegna leka á prentlit.</p> <p>Er prentarinn laus við leka á prentlit?</p>	<p>Farðu í skref 2.</p>	<p>Hafa samband stuðning viðskiptavina.</p>
<p>Skref 2</p> <p>a Frá stjórnborðinu, farðu á:</p> <p>Stillingar > Pappír > Uppsetning skúffu > Pappírsstærð/gerð</p> <p>b Athugaðu hvort stillingar á stærð pappírs og gerð pappírs samsvari pappír sem var hlaðið.</p> <p>Athugasemd: Vertu viss um að pappírinn sé ekki með neina áferð eða að hann sé grófur.</p> <p>Er samsvörun við stillingar?</p>	<p>Farðu í skref 4.</p>	<p>Farðu í skref 3.</p>

Aðgerð	Já	Nei
<p>Skref 3</p> <p>a Það fer eftir þínu stýrikerfi, skilgreindu pappírsstærð og gerð pappírs í kjörstillingum prentunar eða í samskiptum prentunar.</p> <p>Athugasemd: Vertu viss um að stillingar samsvari pappírnum sem var hlaðið í skúffuna.</p> <p>b Prentaðu skjalið.</p> <p>Er prentunin flekkótt?</p>	Farðu í skref 4.	Vandamálið er leyst.
<p>Skref 4</p> <p>a Settu í pappír úr nýjum pakka.</p> <p>Athugasemd: Pappírinn dregur til sín raka vegna þess að rakastig er hátt. Geymdu pappír í upphaflegum umbúðum þar til að það á að nota hann.</p> <p>b Prentaðu skjalið.</p> <p>Er prentunin flekkótt?</p>	Farðu í skref 5.	Vandamálið er leyst.
<p>Skref 5</p> <p>a Fjarlægðu sett myndeyningar og settu inn.</p> <p>Viðvörðun—hugsanleg hættu: Ekki láta sett myndeyningar lenda í beinu ljósi. Löng viðvera í ljósi gæti valdið gæðavandamálum við prentun.</p> <p>Viðvörðun—hugsanleg hættu: Ekki snerta ljósnæmu tromluna undir setti myndeyningarinnar. Sé það gert getur það haft áhrif á prentgæði prentverka í framtíðinni.</p> <p>b Prentaðu skjalið.</p> <p>Er prentunin flekkótt?</p>	Hafa samband stuðning viðskiptavina .	Vandamálið er leyst.

Pappír krullast



Aðgerð	Já	Nei
<p>Skref 1</p> <p>a Færðu stýringar í skúffunni í rétta stöðu fyrir pappír sem var hlaðið.</p> <p>b Prentaðu skjalið.</p> <p>Er pappírinn krullaður?</p>	Farðu í skref 2.	Vandamálið er leyst.

Aðgerð	Já	Nei
<p>Skref 2</p> <p>a Það fer eftir þínu stýrikerfi, skilgreindu gerð pappírs í kjörstillingum prentunar eða í samskiptum prentunar.</p> <p>Athugasemdir:</p> <ul style="list-style-type: none"> • Vertu viss um að stillingin samsvari pappírnum sem var hlaðið. • Þú getur einnig breytt stillingunni á stjórnborði prentarans. Farðu á: <p>Stillingar > Pappír > Uppsetning skúffu > Pappírsstærð/gerð</p> <p>b Prentaðu skjalið.</p> <p>Er pappírinn krullaður?</p>	Farðu í skref 3.	Vandamálið er leyst.
<p>Skref 3</p> <p>Prentið á hina hliðina á pappírnum.</p> <p>a Fjarlægið pappírinn, snúið honum við og hlaðið honum aftur.</p> <p>b Prentaðu skjalið.</p> <p>Er pappírinn krullaður?</p>	Farðu í skref 4.	Vandamálið er leyst.
<p>Skref 4</p> <p>a Settu í pappír úr nýjum pakka.</p> <p>Athugasemd: Pappírinn dregur til sín raka vegna þess að rakastig er hátt. Geymdu pappír í upphaflegum umbúðum þar til að það á að nota hann.</p> <p>b Prentaðu skjalið.</p> <p>Er pappírinn krullaður?</p>	Hafa samband stuðning viðskiptavina .	Vandamálið er leyst.

Útprintun skáhallandi eða skökk



Athugasemd: Prenta gæðaprófunarsíður áður en reynt er að leysa vandamálið. Frá stjórnborðinu, farðu á

Stillingar > Villuleit > Prenta gæðaprófunarsíður. Á prenturum sem eru ekki með snertiskjá, ýttu á **OK** til að fletta um stillingarnar.

Aðgerð	Já	Nei
<p>Skref 1</p> <p>a Færðu stýringar í skúffunni í rétta stöðu fyrir pappír sem var hlaðið.</p> <p>b Prentaðu skjalið.</p> <p>Er útprintun skáhallandi eða skökk?</p>	Farðu í skref 2.	Vandamálið er leyst.
<p>Skref 2</p> <p>a Settu í pappír úr nýjum pakka.</p> <p>Athugasemd: Pappírinn dregur til sín raka vegna þess að rakastig er hátt. Geymdu pappír í upphaflegum umbúðum þar til að það á að nota hann.</p> <p>b Prentaðu skjalið.</p> <p>Er útprintun skáhallandi eða skökk?</p>	Farðu í skref 3.	Vandamálið er leyst.
<p>Skref 3</p> <p>a Athugaðu hvort pappír sem var hlaðið sé studdur.</p> <p>Athugasemd: Ef pappír er ekki studdur, settu í pappír sem er studdur.</p> <p>b Prentaðu skjalið.</p> <p>Er útprintun skáhallandi eða skökk?</p>	Hafa samband stuðning viðskiptavina .	Vandamálið er leyst.

Gegnheill litur eða svartar myndir



Athugasemd: Prenta gæðaprófunarsíður áður en reynt er að leysa vandamálið. Frá stjórnborðinu, farðu á

Stillingar > Villuleit > Prenta gæðaprófunarsíður. Á prenturum sem eru ekki með snertiskjá, ýttu á **OK** til að fletta um stillingarnar.

Aðgerð	Já	Nei
<p>a Fjarlægðu sett myndeyningar og settu inn aftur.</p> <p>Viðvörðun—hugsanleg hættu: Ekki láta sett myndeyningar lenda í beinu ljósi. Löng viðvera í ljósi gæti valdið gæðavandamálum við printun.</p> <p>Viðvörðun—hugsanleg hættu: Ekki snerta ljósnæmu tromluna undir setti myndeyningarinnar. Sé það gert getur það haft áhrif á prentgæði prentverka í framtíðinni.</p> <p>b Prentaðu skjalið.</p> <p>Er prentarinn að prenta gegnheila liti eða svartar myndir?</p>	Hafa samband stuðning viðskiptavina .	Vandamálið er leyst.

Skorið af texta eða myndum



Athugasemd: Prenta gæðaprófunarsíður áður en reynt er að leysa vandamálið. Frá stjórnborðinu, farðu á

Stillingar > Villuleit > Prenta gæðaprófunarsíður. Á prenturum sem eru ekki með snertiskjá, ýttu á **OK** til að fletta um stillingarnar.

Aðgerð	Já	Nei
<p>Skref 1</p> <p>a Færðu stýringar í skúffunni í rétta stöðu fyrir pappír sem var hlaðið.</p> <p>b Prentaðu skjalið.</p> <p>Skorið af texta eða myndum?</p>	Farðu í skref 2.	Vandamálið er leyst.
<p>Skref 2</p> <p>a Það fer eftir þínu stýrikerfi, skilgreindu pappírsstærð í kjörstillingum prentunar eða í samskiptum prentunar.</p> <p>Athugasemdir:</p> <ul style="list-style-type: none"> Vertu viss um að stillingin samsvari pappírnum sem var hlaðið. Þú getur einnig breytt stillingunni á stjórnborði prentarans. Farðu á: <p>Stillingar > Pappír > Uppsetning skúffu > Pappírsstærð/gerð</p> <p>b Prentaðu skjalið.</p> <p>Skorið af texta eða myndum?</p>	Farðu í skref 3.	Vandamálið er leyst.
<p>Skref 3</p> <p>a Fjarlægðu sett myndeyningar og settu inn.</p> <p>Viðvörðun—hugsanleg hættu: Ekki láta sett myndeyningar lenda í beinu ljósi. Löng viðvera í ljósi gæti valdið gæðavandamálum við prentun.</p> <p>Viðvörðun—hugsanleg hættu: Ekki snerta ljósnæmu tromluna undir setti myndeyningarinnar. Sé það gert getur það haft áhrif á prentgæði prentverka í framtíðinni.</p> <p>b Prentaðu skjalið.</p> <p>Skorið af texta eða myndum?</p>	Hafa samband stuðning viðskiptavina .	Vandamálið er leyst.

Prentlitur nuddast auðveldlega af



Athugasemd: Prenta gæðaprófunarsíður áður en reynt er að leysa vandamálið. Frá stjórnborðinu, farðu á

Stillingar > Villuleit > Prenta gæðaprófunarsíður. Á prenturum sem eru ekki með snertiskjá, ýttu á **OK** til að fletta um stillingarnar.

Aðgerð	Já	Nei
<p>Skref 1</p> <p>a Það fer eftir þínu stýrikerfi, skilgreindu gerð pappírs í kjörstillingum prentunar eða í samskiptum prentunar.</p> <p>Athugasemdir:</p> <ul style="list-style-type: none"> • Vertu viss um að stillingin samsvari pappírnum sem var hlaðið. • Þú getur einnig breytt stillingunni á stjórnborði prentarans. Farðu á: <p>Stillingar > Pappír > Uppsetning skúffu > Pappírsstærð/gerð</p> <p>b Prentaðu skjalið.</p> <p>Nuddast prentlitur auðveldlega af?</p>	Farðu í skref 2.	Vandamálið er leyst.
<p>Skref 2</p> <p>a Athugaðu hvort þyngd pappírs sé studd.</p> <p>Athugasemd: Ef þyngd pappírs er ekki studd, settu í pappír sem er studdur.</p> <p>b Prentaðu skjalið.</p> <p>Nuddast prentlitur auðveldlega af?</p>	Farðu í skref 3.	Vandamálið er leyst.
<p>Skref 3</p> <p>a Settu í pappír úr nýjum pakka.</p> <p>Athugasemd: Pappírinn dregur til sín raka vegna þess að rakastig er hátt. Geymdu pappír í upphaflegum umbúðum þar til að það á að nota hann.</p> <p>b Prentaðu skjalið.</p> <p>Nuddast prentlitur auðveldlega af?</p>	Hafa samband stuðning viðskiptavina .	Vandamálið er leyst.

Ójafn þéttleiki prentunar

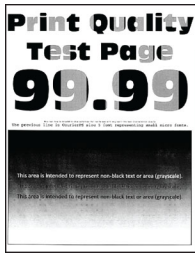

Athugasemd: Prenta gæðaprófunarsíður áður en reynt er að leysa vandamálið. Frá stjórnborðinu, farðu á

Stillingar > Villuleit > Prenta gæðaprófunarsíður. Á prenturum sem eru ekki með snertiskjá, ýttu á **OK** til að fletta um stillingarnar.

Aðgerð	Já	Nei
<p>a Fjarlægðu sett myndeyningar og settu inn.</p> <p>Viðvörðun—hugsanleg hættu: Ekki láta sett myndeyningar lenda í beinu ljósi. Löng viðvera í ljósi gæti valdið gæðavandamálum við prentun.</p> <p>Viðvörðun—hugsanleg hættu: Ekki snerta ljósnæmu tromluna undir setti myndeyningarinnar. Sé það gert getur það haft áhrif á prentgæði prentverka í framtíðinni.</p> <p>b Prentaðu skjalið.</p> <p>Er þéttleiki prentunar ójafn?</p>	<p>Hafa samband stuðning viðskiptavina.</p>	<p>Vandamálið er leyst.</p>

Láréttar dökkan línur



Athugasemdir:

- Prenta gæðaprófunarsíður áður en reynt er að leysa vandamálið. Frá stjórnborðinu, farðu á **Stillingar > Villuleit > Prenta gæðaprófunarsíður.** Á prenturum sem eru ekki með snertiskjá, ýttu á **OK** til að fletta um stillingarnar.
- Ef láréttar dökkan línur halda áfram að birtast á þínum útprentunum, skoðaðu þá efnið „Endurteknir gallar“.

Aðgerð	Já	Nei
<p>Skref 1</p> <p>a Það fer eftir þínu stýrikerfi, skilgreindu gerð pappírs í kjörstillingum prentunar eða í samskiptum prentunar.</p> <p>Athugasemdir:</p> <ul style="list-style-type: none"> • Vertu viss um að stillingin samsvari pappírnum sem var hlaðið. • Þú getur einnig breytt stillingunni á stjórnborði prentarans. Farðu á: <p>Stillingar > Pappír > Uppsetning skúffu > Pappírsstærð/gerð</p> <p>b Prentaðu skjalið.</p> <p>Birtast dökkan línur á því sem verið er að prenta?</p>	Farðu í skref 2.	Vandamálið er leyst.
<p>Skref 2</p> <p>a Settu í pappír úr nýjum pakka.</p> <p>Athugasemd: Pappírinn dregur til sín raka vegna þess að rakastig er hátt. Geymdu pappír í upphaflegum umbúðum þar til að það á að nota hann.</p> <p>b Prentaðu skjalið.</p> <p>Birtast dökkan línur á því sem verið er að prenta?</p>	Farðu í skref 3.	Vandamálið er leyst.
<p>Skref 3</p> <p>a Fjarlægðu sett myndeyningar og settu inn.</p> <p>Viðvörðun—hugsanleg hættu: Ekki láta sett myndeyningar lenda í beinu ljósi. Löng viðvera í ljósi gæti valdið gæðavandamálum við prentun.</p> <p>Viðvörðun—hugsanleg hættu: Ekki snerta ljósnæmu tromluna undir setti myndeyningarinnar. Sé það gert getur það haft áhrif á prentgæði prentverka í framtíðinni.</p> <p>b Prentaðu skjalið.</p> <p>Birtast dökkan línur á því sem verið er að prenta?</p>	Hafa samband stuðning viðskiptavina .	Vandamálið er leyst.

Lóðréttar dökkan línur



Athugasemd: Prenta gæðaprófunarsíður áður en reynt er að leysa vandamálið. Frá stjórnborðinu, farðu á

Stillingar > Villuleit > Prenta gæðaprófunarsíður. Á prenturum sem eru ekki með snertiskjá, ýttu á  til að fletta um stillingarnar.

Aðgerð	Já	Nei
<p>Skref 1</p> <p>a Það fer eftir þínu stýrikerfi, skilgreindu gerð pappírs í kjörstillingum prentunar eða í samskiptum prentunar.</p> <p>Athugasemdir:</p> <ul style="list-style-type: none"> • Vertu viss um að stillingin samsvari pappírnum sem var hlaðið. • Þú getur einnig breytt stillingunni á stjórnborði prentarans. Farðu á: <p>Stillingar > Pappír > Uppsetning skúffu > Pappírsstærð/gerð</p> <p>b Prentaðu skjalið.</p> <p>Birtast lóðréttar dökkan línur á því sem verið er að prenta?</p>	Farðu í skref 2.	Vandamálið er leyst.
<p>Skref 2</p> <p>a Settu í pappír úr nýjum pakka.</p> <p>Athugasemd: Pappírinn dregur til sín raka vegna þess að rakastig er hátt. Geymdu pappír í upphaflegum umbúðum þar til að það á að nota hann.</p> <p>b Prentaðu skjalið.</p> <p>Birtast lóðréttar dökkan línur á því sem verið er að prenta?</p>	Farðu í skref 3.	Vandamálið er leyst.
<p>Skref 3</p> <p>a Fjarlægðu sett myndeyningar og settu inn.</p> <p>Viðvörðun—hugsanleg hættu: Ekki láta sett myndeyningar lenda í beinu ljósi. Löng viðvera í ljósi getur valdið gæðavandamálum við prentun.</p> <p>Viðvörðun—hugsanleg hættu: Ekki snerta ljósnæmu tromluna undir setti myndeyningarinnar. Sé það gert getur það haft áhrif á prentgæði prentverka í framtíðinni.</p> <p>b Prentaðu skjalið.</p> <p>Birtast lóðréttar dökkan línur á því sem verið er að prenta?</p>	Hafa samband stuðning viðskiptavina .	Vandamálið er leyst.

Láréttar hvítar línur

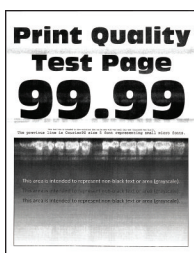

Athugasemdir:

- Prenta gæðaprófunarsíður áður en reynt er að leysa vandamálið. Frá stjórnborðinu, farðu á **Stillingar > Villuleit > Prenta gæðaprófunarsíður**. Á prenturum sem eru ekki með snertiskjá, ýttu á **OK** til að fletta um stillingarnar.
- Ef láréttar hvítar línur halda áfram að birtast á þínum útprintunum, skoðuðu þá efnið „Endurteknir gallar“.

Aðgerð	Já	Nei
<p>Skref 1</p> <p>a Það fer eftir þínu stýrikerfi, skilgreindu gerð pappírs í kjörstillingum prentunar eða í samskiptum prentunar.</p> <p>Athugasemdir:</p> <ul style="list-style-type: none"> • Vertu viss um að stillingin samsvari pappírnum sem var hlaðið. • Þú getur einnig breytt stillingunni á stjórnborði prentarans. Farðu á: Stillingar > Pappír > Uppsetning skúffu > Pappírsstærð/gerð <p>b Prentaðu skjalið.</p> <p>Eru láréttar hvítar línur að birtast á því sem verið er að prenta?</p>	Farðu í skref 2.	Vandamálið er leyst.
<p>Skref 2</p> <p>a Fjarlægðu sett myndeyningar og settu inn.</p> <p>Viðvörðun—hugsanleg hættu: Ekki láta sett myndeyningar lenda í beinu ljósi. Löng viðvera í ljósi getur valdið gæðavandamálum við prentun.</p> <p>Viðvörðun—hugsanleg hættu: Ekki snerta ljósnæmu tromluna undir setti myndeyningarinnar. Sé það gert getur það haft áhrif á prentgæði prentverka í framtíðinni.</p> <p>b Prentaðu skjalið.</p> <p>Eru láréttar hvítar línur að birtast á því sem verið er að prenta?</p>	Hafa samband stuðning viðskiptavina .	Vandamálið er leyst.

Lóðréttar hvítar línur



Athugasemd: Prenta gæðaprófunarsíður áður en reynt er að leysa vandamálið. Frá stjórnborðinu, farðu á

Stillingar > Villuleit > Prenta gæðaprófunarsíður. Á prenturum sem eru ekki með snertiskjá, ýttu á **OK** til að fletta um stillingarnar.

Aðgerð	Já	Nei
<p>Skref 1</p> <p>a Það fer eftir þínu stýrikerfi, skilgreindu gerð pappírs í kjörstillingum prentunar eða í samskiptum prentunar.</p> <p>Athugasemdir:</p> <ul style="list-style-type: none"> • Vertu viss um að stillingin samsvari pappírnum sem var hlaðið. • Þú getur einnig breytt stillingunni á stjórnborði prentarans. Farðu á: <p>Stillingar > Pappír > Uppsetning skúffu > Pappírsstærð/gerð</p> <p>b Prentaðu skjalið.</p> <p>Eru lóðréttar hvítar línur að birtast á því sem verið er að prenta?</p>	Farðu í skref 2.	Vandamálið er leyst.
<p>Skref 2</p> <p>Athugaðu að þú sért að nota meðmælta pappírsgerð.</p> <p>a Hladdu meðmæltri gerð pappírs í uppruna pappírs.</p> <p>b Prentaðu skjalið.</p> <p>Eru lóðréttar hvítar línur að birtast á því sem verið er að prenta?</p>	Farðu í skref 3.	Vandamálið er leyst.
<p>Skref 3</p> <p>a Fjarlægðu sett myndeyningar og settu inn.</p> <p>Viðvörðun—hugsanleg hættu: Ekki láta sett myndeyningar lenda í beinu ljósi. Löng viðvera í ljósi gæti valdið gæðavandamálum við prentun.</p> <p>Viðvörðun—hugsanleg hættu: Ekki snerta ljósnæmu tromluna undir setti myndeyningarinnar. Sé það gert getur það haft áhrif á prentgæði prentverka í framtíðinni.</p> <p>b Prentaðu skjalið.</p> <p>Eru lóðréttar hvítar línur að birtast á því sem verið er að prenta?</p>	Hafa samband stuðning viðskiptavina .	Vandamálið er leyst.

Endurteknir gallar



Athugasemd: Prenta gæðaprófunarsíður áður en reynt er að leysa vandamálið. Frá stjórnborðinu, farðu á

Stillingar > Villuleit > Prenta gæðaprófunarsíður. Á prenturum sem eru ekki með snertiskjá, ýttu á **OK** til að fletta um stillingarnar.



Aðgerð	Já	Nei
<p>a Notaðu aðgerðina prenta gæðaprófunarsíður, mældu fjarlægðina á milli endurtekinna galla á viðeigandi litasíðu.</p> <p>b Athugaðu hvort endurteknir gallar samsvari einhverjum af eftirfarandi mælingum:</p> <p>Sett myndeiningar</p> <ul style="list-style-type: none"> • 94,20 mm (3,71 to.) • 29,80 mm (1,17 to.) • 23,20 mm (0,91 to.) <p>Framköllunareining</p> <ul style="list-style-type: none"> • 43,90 mm (1,73 to.) • 45,50 mm (1,79 to.) <p>Flutningseining</p> <ul style="list-style-type: none"> • 37,70 mm (1,48 to.) • 78,50 mm (3,09 to.) • 55 mm (2,17 to.) <p>Hitagjafi</p> <ul style="list-style-type: none"> • 79,80 mm (3,14 to.) • 94,30 mm (3,71 to.) <p>Samsvara endurteknir gallar einhverjum af mælingunum?</p>	<p>Skráðu fjarlægðina og hafðu síðan samband við stuðning viðskiptavina.</p>	<p>Skráðu fjarlægðina og hafðu síðan samband við stuðning viðskiptavina.</p>

Trúnaðarmál og önnur skjöl í bið prentast ekki

Aðgerð	Já	Nei
<p>Skref 1</p> <p>a Athugaðu á stjórnborðinu hvort skjölin birtast í lista yfir verk í bið.</p> <p>Athugasemd: Ef skjölin eru ekki á listanum, prentaðu þá skjölin með því að nota valkostina Prenta og Bið.</p> <p>b Prentaðu skjölin.</p> <p>Voru skjölin prentuð?</p>	<p>Vandamálið er leyst.</p>	<p>Farðu í skref 2.</p>
<p>Skref 2</p> <p>Prentverkið kann að innihalda sniðvillu eða ógild gögn.</p> <ul style="list-style-type: none"> • Eyddu prentverkinu og sendu það síðan aftur. • Fyrir PDF-skrár, búðu til nýja skrá og prentaðu síðan skjölin. <p>Voru skjölin prentuð?</p>	<p>Vandamálið er leyst.</p>	<p>Farðu í skref 3.</p>

Aðgerð	Já	Nei
<p>Skref 3 Ef þú ert að prenta af Netinu, þá getur prentarinn verið að lesa marga verkittla sem afrit.</p> <p>Fyrir Windows-notendur</p> <ul style="list-style-type: none"> a Opnaðu samskipti kjörstillinga prentunar. b Í kafla Prenta og Bið, veldu Halda tvíriti skjala. c Skráðu PIN-númer. d Endursendu verkið sem á að prenta. <p>Fyrir Macintosh-notendur</p> <ul style="list-style-type: none"> a Vista og nefna hvert verk sérstaklega. b Sendu verkin hvert fyrir sig. <p>Voru skjölin prentuð?</p>	Vandamálið er leyst.	Farðu í skref 4.
<p>Skref 4</p> <ul style="list-style-type: none"> a Eyða nokkrum verkum í bið til að losa um minni prentarans. b Endursendu verkið sem á að prenta. <p>Voru skjölin prentuð?</p>	Vandamálið er leyst.	Farðu í skref 5.
<p>Skref 5</p> <ul style="list-style-type: none"> a Bættu við prentaraminni. b Endursendu verkið sem á að prenta. <p>Voru skjölin prentuð?</p>	Vandamálið er leyst.	Hafið samband við stuðningur viðskiptavina .

Hæg prentun

Aðgerð	Já	Nei
<p>Skref 1</p> <p>Vertu viss um að prentarakapallinn sé tengdur við prentara og tölvuna, prentþjón, valkost eða annan búnað netkerfis.</p> <p>Er prentarinn lengi að prenta?</p>	Farðu í skref 2.	Vandamálið er leyst.
<p>Skref 2</p> <p>a Vertu viss um að prentarinn sé ekki í sparnaðarstillingu eða þögullri stillingu.</p> <ul style="list-style-type: none"> Frá stjórnborðinu skaltu fletta á: Stillingar > Tæki > Orkustýring > Sparnaðarstilling Frá stjórnborðinu skaltu fletta á: Stillingar > Tæki > Viðhald > Uppsetningarvalmynd > Notkun tækis > Hljóðlát stilling <p>Á prenturum sem eru ekki með snertiskjá, ýttu á  til að fletta um stillingarnar.</p> <p>b Prentaðu skjalið.</p> <p>Er prentarinn lengi að prenta?</p>	Farðu í skref 3.	Vandamálið er leyst.
<p>Skref 3</p> <p>a Það fer eftir þínu stýrikerfi, skilgreindu upplausn prentunar í kjörstillingum prentunar eða í samskiptum prentunar.</p> <p>b Stilltu upplausnina í 4800 CQ.</p> <p>c Prentaðu skjalið.</p> <p>Er prentarinn lengi að prenta?</p>	Farðu í skref 4.	Vandamálið er leyst.
<p>Skref 4</p> <p>a Frá stjórnborðinu skaltu fletta á: Stillingar > Prentun > Gæði > Upplausn prentunar.</p> <p>Á prenturum sem eru ekki með snertiskjá, ýttu á  til að fletta um stillingarnar.</p> <p>b Stilltu upplausnina í 4800 CQ.</p> <p>c Prentaðu skjalið.</p> <p>Er prentarinn lengi að prenta?</p>	Farðu í skref 5.	Vandamálið er leyst.

Aðgerð	Já	Nei
<p>Skref 5</p> <p>a Það fer eftir þínu stýrikerfi, skilgreindu gerð pappírs í kjörstillingum prentunar eða í samskiptum prentunar.</p> <p>Athugasemdir:</p> <ul style="list-style-type: none"> • Vertu viss um að stillingin samsvari pappírnum sem var hlaðið. • Það tekur lengi tíma að prenta á mjög þykkann pappír. • Pappír mjórri en bréf, A4 og lagalegt tekur lengri tíma í prentun. <p>b Prentaðu skjalið.</p> <p>Er prentarinn lengi að prenta?</p>	Farðu í skref 6.	Vandamálið er leyst.
<p>Skref 6</p> <p>a Vertu viss um að stillingar prentarans fyrir Áferð og Þyngd samsvari pappírnum sem er hlaðið.</p> <p>Frá stjórnborðinu skaltu fletta á:</p> <p>Stillingar > Pappír > Uppsetning á miðli > Gerðir miðla</p> <p>Athugasemd: Gróf áferð pappírs og mjög þykkur pappír tekur lengri tíma í prentun.</p> <p>b Prentaðu skjalið.</p> <p>Er prentarinn lengi að prenta?</p>	Farðu í skref 7.	Vandamálið er leyst.
<p>Skref 7</p> <p>Fjarlægja verk í bið</p> <p>Er prentarinn lengi að prenta?</p>	Farðu í skref 8.	Vandamálið er leyst.
<p>Skref 8</p> <p>a Vertu viss um að prentarinn sé ekki að ofhitna.</p> <p>Athugasemdir:</p> <ul style="list-style-type: none"> • Leyfðu prentaranum að kólna eftir löng prentverk. • Fylgstu með meðmæltum umhverfishita fyrir prentarann. Varðandi frekari upplýsingar, sjá “Velja staðsetningu fyrir prentara” á síðu 10. <p>b Prentaðu skjalið.</p> <p>Er prentarinn lengi að prenta?</p>	Farðu í skref 9.	Vandamálið er leyst.
<p>Skref 9</p> <p>a Bættu við prentaraminni.</p> <p>b Prentaðu skjalið.</p> <p>Er prentarinn lengi að prenta?</p>	Hafa samband við stuðning viðskiptavina.	Vandamálið er leyst.

Prentverk prentast ekki

Aðgerð	Já	Nei
<p>Skref 1</p> <p>a Opnaðu prentsamskipti í skjalinu sem þú ert að prenta og athugaðu síðan hvort þú hefur valið réttan prentara.</p> <p>b Prentaðu skjalið.</p> <p>Er skjalið prentað?</p>	Vandamálið er leyst.	Farðu í skref 2.
<p>Skref 2</p> <p>a Athugaðu hvort kveikt sé á prentaranum.</p> <p>b Leystu úr villuboðum sem birtast á skjánum.</p> <p>c Prentaðu skjalið.</p> <p>Er skjalið prentað?</p>	Vandamálið er leyst.	Farðu í skref 3.
<p>Skref 3</p> <p>a Athugaðu hvort tengin eru að virka og hvort kaplar séu örugglega tengdir á milli tölvu og prentara.</p> <p>Skoðaðu skjölin sem fylgdu með prentaranum varðandi frekari upplýsingar.</p> <p>b Prentaðu skjalið.</p> <p>Er skjalið prentað?</p>	Vandamálið er leyst.	Farðu í skref 4.
<p>Skref 4</p> <p>a Slökktu á prentaranum, bíddu síðan í um það bil 10 sekúndur, og kveiktu á honum aftur.</p> <p>b Prentaðu skjalið.</p> <p>Er skjalið prentað?</p>	Vandamálið er leyst.	Farðu í skref 5.
<p>Skref 5</p> <p>a Fjarlægðu prentrekilinn og settu síðan upp aftur.</p> <p>b Prentaðu skjalið.</p> <p>Er skjalið prentað?</p>	Vandamálið er leyst.	Hafa samband stuðning viðskiptavina .

Prentarinn svarar ekki

Aðgerð	Já	Nei
<p>Skref 1 Athugaðu að rafmagnssnúran sé tengd við rafmagnsinnstungu.</p> <p> VARÚÐ—HUGSANLEG HÆTTA: Til að koma í veg fyrir hættu á eldsvoða eða raflosti tengið rafmagnssnúruna við innstungu með viðeigandi getu og rétta jarðtengingu sem er nálægt vörunni og auðveldlega aðgengileg.</p> <p>Er prentarinn að svara?</p>	Vandamálið er leyst.	Farðu í skref 2.
<p>Skref 2 Athugaðu að ekki sé slökkt á rafmagnsinnstungu með rofa eða öryggi.</p> <p>Er slökkt á rafmagnsinnstungu með rofa eða öryggi?</p>	Kveiktu á rofanum eða endurstilltu öryggið.	Farðu í skref 3.
<p>Skref 3 Athugaðu hvort kveikt sé á prentaranum.</p> <p>Er kveikt á prentaranum?</p>	Farðu í skref 4.	Kveiktu á prentaranum
<p>Skref 4 Athugaðu hvort prentarinn sé í svefnstillingu eða stillingu í dvala.</p> <p>Er prentarinn í svefnstillingu eða stillingu í dvala?</p>	Ýttu á straumh-nappinn til að vekja prentarann,	Farðu í skref 5.
<p>Skref 5 Athugað hvort snúrir í prentara og tölvu séu í réttum tengjum.</p> <p>Eru kaplar settir í rétt tengi?</p>	Farðu í skref 6.	Settu kapla í rétt tengi.
<p>Skref 6 Slökktu á prentaranum, settu upp valkosti vélbúnaðar og kveiktu síðan á honum aftur. Skoðaðu skjölin sem fylgdu með aukabúnaðinum varðandi frekari upplýsingar.</p> <p>Er prentarinn að svara?</p>	Vandamálið er leyst.	Farðu í skref 7.
<p>Skref 7 Settu upp réttan rekil fyrir prentara.</p> <p>Er prentarinn að svara?</p>	Vandamálið er leyst.	Farðu í skref 8.
<p>Skref 8 Slökktu á prentaranum, bíddu síðan í um það bil 10 sekúndur, og kveiktu á honum aftur.</p> <p>Er prentarinn að svara?</p>	Vandamálið er leyst.	Hafðu samband við stuðning viðskiptavina .

Verk prentast úr rangri skúffu eða á rangan pappír

Aðgerð	Já	Nei
<p>Skref 1</p> <p>a Athugaðu hvort þú ert að prenta á rétta gerð af pappír.</p> <p>b Prentaðu skjalið.</p> <p>Er skjalið prentað á rétta gerð pappírs?</p>	Farðu í skref 2.	Settu í rétta stærð og gerð af pappír.
<p>Skref 2</p> <p>a Það fer eftir þínu stýrikerfi, skilgreindu pappírsstærð og gerð pappírs í kjörstillingum prentunar eða í samskiptum prentunar.</p> <p>Athugasemd: Þú getur einnig breytt stillingunum á stjórnborði prentarans. Farðu á:</p> <p>Stillingar > Pappír > Uppsetning skúffu > Pappírsstærð/gerð</p> <p>Á prenturum sem eru ekki með snertiskjá, ýttu á  til að fletta um stillingarnar.</p> <p>b Vertu viss um að stillingar samsvari pappírnum sem var hlaðið í skúffuna.</p> <p>c Prentaðu skjalið.</p> <p>Er skjalið prentað á rétta gerð pappírs?</p>	Vandamálið er leyst.	Farðu í skref 3.
<p>Skref 3</p> <p>a Athugaðu hvort skúffur séu tengdar.</p> <p>Varðandi frekari upplýsingar, sjá "Tengja skúffur" á síðu 30.</p> <p>b Prentaðu skjalið.</p> <p>Er skjalið prentað úr réttri skúffu?</p>	Vandamálið er leyst.	Hafa samband stuðning viðskiptavina.

Vandamál varðandi prentgæði lita

Stilla svertustig prentdufts

1 Frá stjórnborðinu, farðu á:

Stillingar > Prentun > Gæði > Svertustig prentdufts.

Á prenturum sem eru ekki með snertiskjá, ýttu á  til að fletta um stillingarnar.

2 Aðlagaðu stillinguna.

3 Beittu breytingunum.

Breyta litum í prentuðu úttaki

Á prenturum sem eru ekki með snertiskjá, ýttu á  til að fletta um stillingarnar.

1 Frá stjórnborðinu, farðu á:

Stillingar > Prenta > Gæði > Þróuð myndvinnsla > Litaleiðrétting

2 Í valmynd fyrir litaleiðréttingu, veldu **Handvirkt > Litaleiðrétting innihalds**.

3 Veldu viðeigandi stillingu fyrir litabreytingu.

Gerð hlutar	Litaleiðréttingartölur
RGB-mynd RGB-texti RGB-teikningar	<ul style="list-style-type: none"> • Líflegt—Býr til bjartari og mettaðri liti og er hægt að nota á öll litasnið. • sRGB-skjár—Býr til útprentun sem líkist litunum sem eru sýndir á tölvuskjá. Notkun á svörtum prentlit er háþrökuð fyrir prentun á ljósmyndum. • Skjár-réttur svartur—Býr til útprentun sem líkist litunum sem eru sýndir á tölvuskjá. Þessi stilling notar aðeins svartan prentlit til að búa til öll stig á hlutlausum gráum lit. • sRGB líflegt—Gefur aukna litamettun fyrir litaleiðrétting á sRGB-skjá. Notkun á svörtum prentlit er háþrökuð fyrir prentun á skýringarmyndum. • Slökkt
CMYK-mynd CMYK-texti CMYK-teikningar	<ul style="list-style-type: none"> • Bandarískt CMYK—Beitir litaleiðréttingu til að námunda SWOP (Specifications for Web Offset Publishing) litaútprentun. • Evrópskt CMYK—Beitir litaleiðréttingu til að námunda Euroscale litaútprentun. • Líflegt CMYK—Eykur litamettun á stillingu á litaleiðréttingu bandaríks CMYK. • Slökkt

Algengar spurningar um litaprentun

Hvað er RGB-litur?

RGB-litur er aðferð til að lýsa litum með því að tilgreina magn af rauðu, grænu eða bláu sem þarf til að framleiða ákveðin lit. Hægt er að blanda saman rauðu, grænu og bláu ljósi í mismunandi magni til að búa til stórt litasvið sem er að finna í náttúrunni. Tölvuskjái, skannar og stafrænar myndavélar nota þessa aðferð til að sýna liti.

Hvað er CMYK-litur?

CMYK-litur er aðferð til að lýsa litum með því að tilgreina magn af bláu, rauðu, gulu og svörtu sem þarf til að búa til ákveðin lit. Hægt er að prenta með bláum, rauðum, gulum og svörtum prentlit í mismunandi magni til að búa til stórt litasvið sem er að finna í náttúrunni. Prentvélar, bleksprautuprentarar og litaleysiprentarar búa til liti á þennan hátt.

Hvernig á að prenta lit sem er skilgreindur í skjali?

Hugbúnaður er notaður til að skilgreina og breyta litum í skjali með því að nota litasamsetningar RGB eða CMYK. Varðandi frekari upplýsingar sjá hjálparatriði fyrir hugbúnaðinn.

Hvernig veit prentarinn hvaða lit á að prenta?

Þegar skjal er prentað eru upplýsingar sem lýsa gerð og lit hvers hlutar sendar til prentara og fara fram í gegnum litabreytitölur. Litur er skilgreindur í viðeigandi magni af bláum, rauðum, gulum og svörtum prentlit sem notaður er til að framleiða litina sem þú vilt. Upplýsingar um hlut ákvarða beitingu á litaleiðréttingartölum. Til dæmis, það er hægt að beita einni gerð af litaleiðréttingartöflu á texta en beita annarri litaleiðréttingartöflu á ljósmyndir.

Hvað er handvirk litaleiðrétting?

Þegar handvirk litaleiðrétting er virk, notar prentarinn notandavaldar litaleiðréttingartöflur til að vinna hluti. Handvirkar stillingar litaleiðréttingar eru sérstakar fyrir gerð hlutarins sem verið er að prenta (texti, grafík eða myndir). Það er einnig sértækt hvernig liturinn á hlutum er tilgreindur í hugbúnaðinum (RGB eða CMYK samsetningar). Til að nota mismunandi litabreytitöflu handvirkt, sjá [“Breyta litum í prentuðu úttaki” á síðu 157](#).

Ef forritið tilgreinir ekki liti með RGB eða CMYK samsetningum, þá er handvirk litaleiðrétting ekki gagnleg. Hún er heldur ekki skilvirk ef hugbúnaður eða stýrikerfi tölvu stjórnar aðlögun lita. Með því að stilla litaleiðréttingu á sjálfvirkt býr það í flestum tilfellum æskilega liti fyrir skjölin.

Hvernig get ég ná samsvörun á sérstökum lit (til dæmis fyrirtækislógi)?

Níu gerðir af litasýnishornum eru tiltækar í gæðavalmynd prentara. Þessi stillisett eru einnig í boði á sýnishornasíðu lita í innbyggða netþjóninum. Með því að velja einhvert sýnishorn býr það til margra síðna útprentun sem samanstendur af hundruðum af lituðum reitum. Hver reitur inniheldur samsetningu á CMYK eða RGB, sem fer eftir töflu sem var valin. Litnum sem fram kemur í hverjum reit er náð með því að setja CMYK eða RGB samsetningu sem kemur fram í reitnum í gegnum valda litaleiðréttingartöflu.

Með því að skoða litasýnishornin getur þú fundið reitinn með þeim lit sem er næstur þeim lit sem á að samsvara. Litasamsetninguna sem er merkt á reitnum er síðan hægt að nota til að breyta lit á hlut í hugbúnaði. Varðandi frekari upplýsingar sjá hjálparatriði fyrir hugbúnaðinn. Handvirk litaleiðrétting kann að vera nauðsynlegt til að nota völdu litaleiðréttingartöfluna fyrir tiltekna hlutinn.

Val á hvaða stillingu litasýnishorna á að nota fyrir vandamál tiltekinnar litasamsvörun fer eftir:

- Stillingu litaleiðréttingar sem verið er að nota (Sjálfvirkt, slökkt eða handvirkt)
- Gerð hlutar sem verið er að prenta (texti, grafík eða myndir)
- Hvernig liturinn á hlutum er tilgreindur í hugbúnaðinum (RGB eða CMYK samsetningar).

Ef forritið tilgreinir ekki liti með RGB eða CMYK samsetningum, þá eru sýnishornasíður lita ekki gagnlegar. Að auki stillir sumt af hugbúnaði RGB eða CMYK samsetningar sem tilgreindar eru í forritinu í gegnum litastjórnun. Í þessu tilvikum kann útprentun á lit ekki að vera nákvæm samsvörun á sýnishornasíðu lita.

Útprentunin virðist lituð

Aðgerð	Já	Nei
<p>Skref 1 Framkvæma litastillingu.</p> <p>a Frá stjórnborðinu, farðu á: Stillingar > Prenta > Gæði > Þróuð myndvinnsla > Litastilling</p> <p>Á prenturum sem eru ekki með snertiskjá, ýttu á  til að fletta um stillingarnar.</p> <p>b Prentaðu skjalið.</p> <p>Virðist útprentun enn lituð?</p>	Farðu í skref 2.	Vandamálið er leyst.

Aðgerð	Já	Nei
<p>Skref 2</p> <p>a Frá stjórnborðinu, farðu á: Stillingar > Prenta > Gæði > Þróuð myndvinnsla > Litajafnvægu</p> <p>Á prenturum sem eru ekki með snertiskjá, ýttu á  til að fletta um stillingarnar.</p> <p>b Aðlagðu stillingarnar.</p> <p>c Prentaðu skjalið.</p> <p>Virðist útprentun enn lituð?</p>	<p>Hafa samband stuðning viðskiptavina.</p>	<p>Vandamálið er leyst.</p>

Hafa samband við stuðning viðskiptavina

Áður en samband er haft við þjónustuver, vertu viss um að hafa eftirfarandi upplýsingar:

- Vandamál prentara
- Villuboð
- Gerð á prentara og raðnúmer

Farðu á <http://support.lexmark.com> til að fá stuðningi í tölvupósti eða spjalli, eða fletta í safni handbóka, rekla eða öðru niðurrhali.

Tæknilegur stuðningur í síma er einnig tiltækur. Í Bandaríkjunum eða Kanada, hringdu í 1-800-539-6275. Í öðrum löndum eða svæðum, farðu á <http://support.lexmark.com>.

Uppfærsla og flutningur

Vélbúnaður

Tiltækir innri valkostir

- Minniskort
- Kort leturgerða
- Kort með fastbúnaði
 - Eyðublöð og strikamerki
 - PRESCRIBE
- Harður diskur prentara

Athugasemd: Sumir valkostir eru aðeins tiltækir í ákveðnum gerðum prentara. Hafðu samband við þann stað sem þú keyptir prentarann varðandi frekari upplýsingar.

Aðgengi að stýrispjaldi



VARÚÐ—HÆTTA Á RAFLOSTI: Til að koma í veg fyrir hættuna á raflosti, ef þú ert að fá aðgang að stjórnborði eða setja upp viðbótarvélbúnað eða minnisbúnað eftir að prentarinn var settur upp, þá skal slökkva á prentaranum og taka rafmagnssnúruna úr sambandi við rafmagn áður en haldið er áfram. Ef þú hefur einhverjar önnur tæki áföst prentaranum, þá skal einnig slökkva á þeim og taka snúrur sem fara í prentarann úr sambandi.

- 1 Slökktu á prentaranum.
- 2 Taktu straumsnúruna úr rafmagnsinnstungunni og síðan úr prentaranum.
- 3 Fjarlægðu aðgangshlíf að stýrispjaldi með því að nota skrúfjárn með beinum haus.

Viðvörðun—hugsanleg hættu: Rafeindahlutir á stjórnborði geta auðveldlega orðið fyrir skemmdum vegna stöðurafmagns. Snertu yfirborð úr málm á prentaranum áður en þú snerti rafeindahluti eða tengingar á stjórnborði.

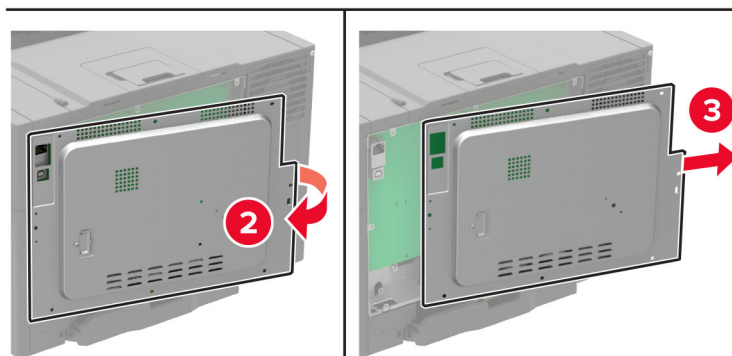
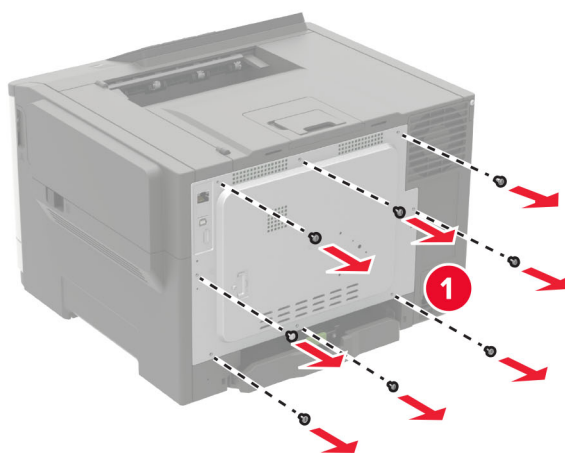

4 Festu aðgangshlíf.

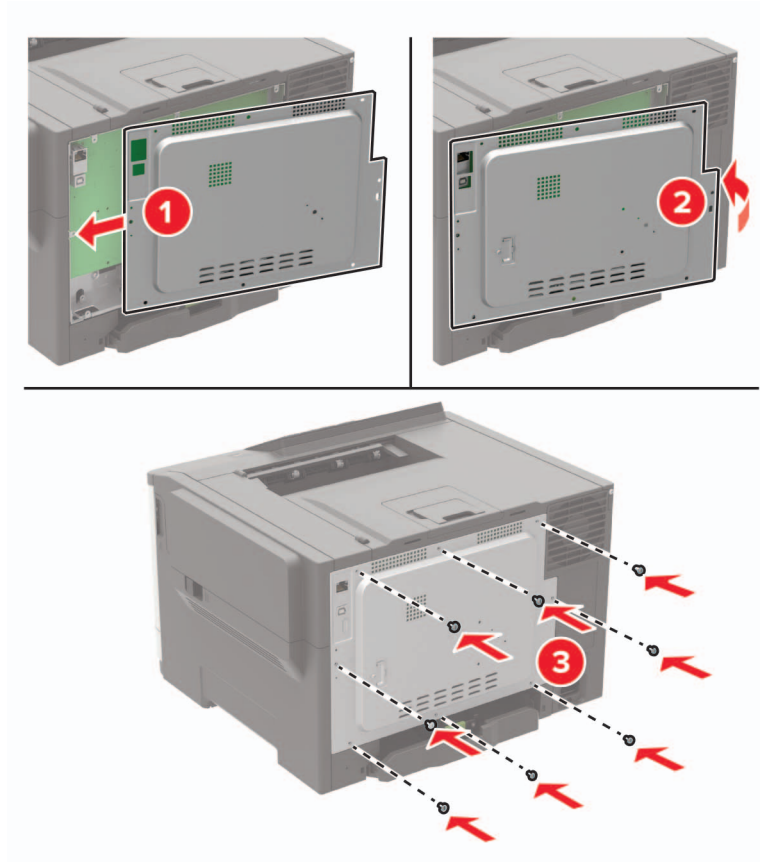

5 Tengdu straumsnúru við prentarann og síðan við rétt jarðtengda rafmagnsinnstungu.

⚠ VARÚÐ—HUGSANLEG HÆTTA: Til að koma í veg fyrir hættu á eldsvoða eða raflosti tengið rafmagnssnúruna við innstungu með viðeigandi getu og rétta jarðtengingu sem er nálæg og auðveldlega aðgengileg.

6 Kveiktu á prentaranum

Setja upp harðan disk prentara

⚠ VARÚÐ—HÆTTA Á RAFLOSTI: Til að koma í veg fyrir hættuna á raflosti, ef þú ert að fá aðgang að stjórnborði eða setja upp viðbótarvélbúnað eða minnisbúnað eftir að prentarinn var settur upp, þá skal slökkva á prentaranum og taka rafmagnssnúruna úr sambandi við rafmagn áður en haldið er áfram. Ef þú hefur einhverjar önnur tæki áföst prentaranum, þá skal einnig slökkva á þeim og taka snúrun sem fara í prentarann úr sambandi.

- 1 Slökktu á prentaranum.
- 2 Taktu straumsnúruna úr rafmagnsinnstungunni og síðan úr prentaranum.
- 3 Fjarlægðu aðgangshlíf að stýrispjaldi með því að nota skrúfjárn með beinum haus.

Viðvörðun—hugsanleg hættu: Rafeindahlutir á stjórnborði geta auðveldlega orðið fyrir skemmdum vegna stöðurafmagns. Snertu yfirborð úr málm á prentaranum áður en þú snertir hluti eða tengingar á stjórnborði.

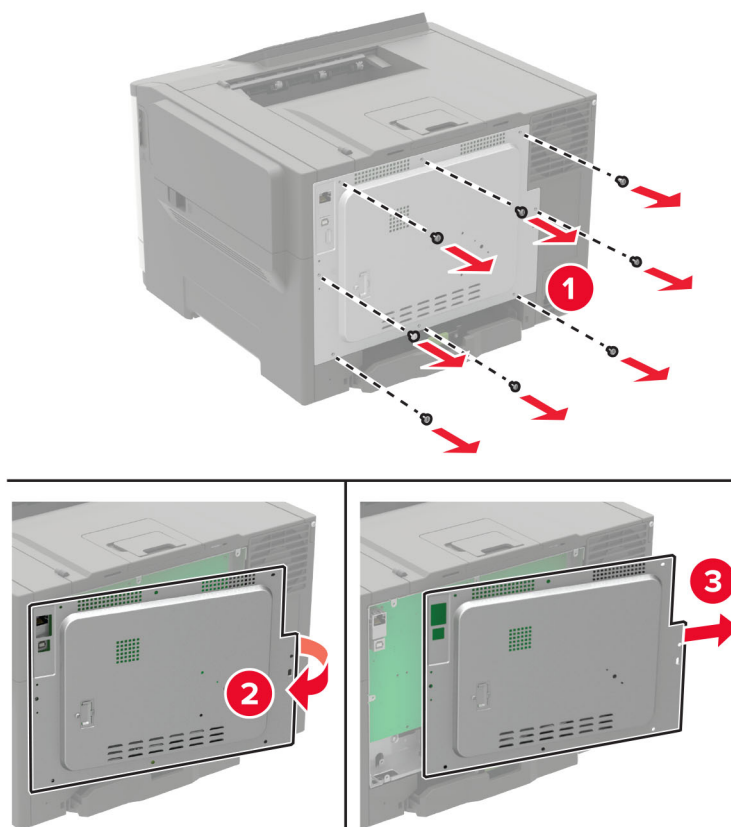

- 4 Fjarlægðu hlíf yfir harða diskinn af aðgangslöki yfir stýrispjaldi með því að nota skrúfjárn með flötum haus.

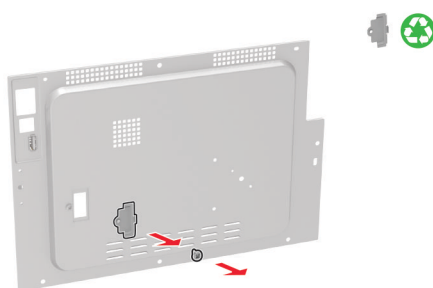

5 Taktu harða diskinn úr umbúðunum og settu hann síðan saman.

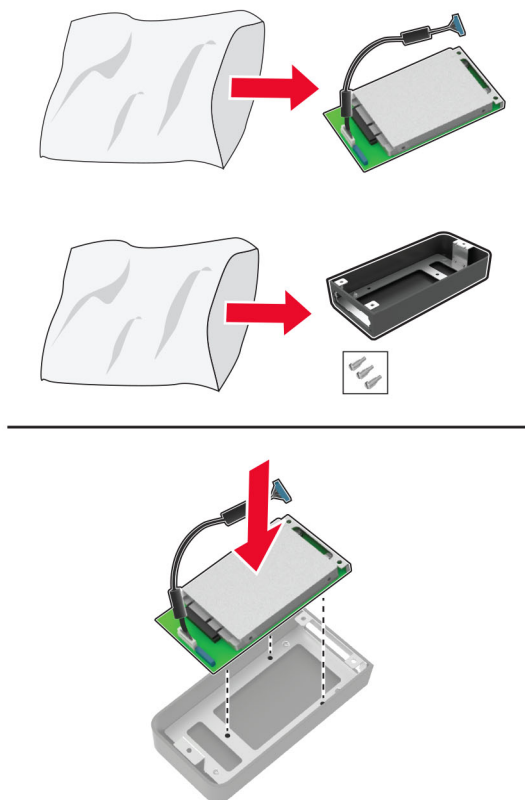

6 Festu harða diskinn við aðgangshlíf að stýrispjaldi.

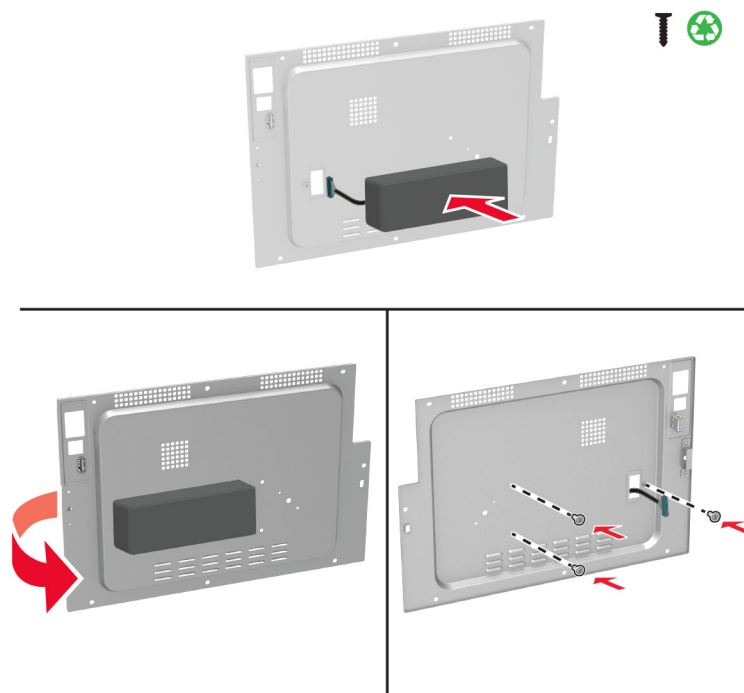

7 Tengdu samskiptakapal harða diskens við stýrispjaldið og settu síðan aðgangshlífina á sinn stað.

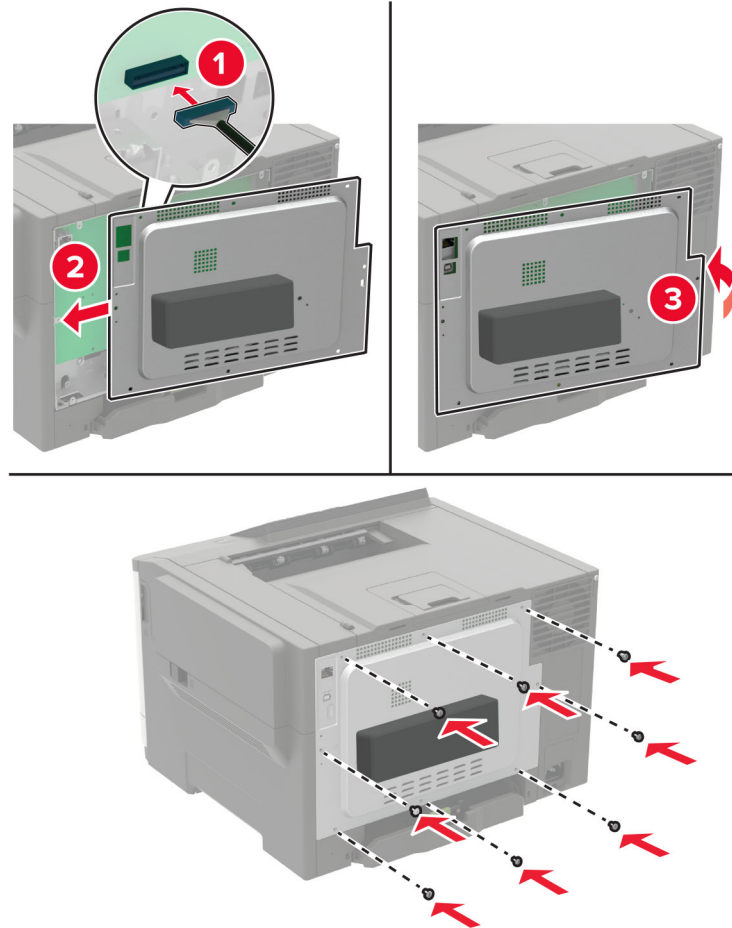

8 Tengdu straumsnúru við prentarann og síðan við rétt jarðtengda rafmagnsinnstungu.

VARÚÐ—HUGSANLEG HÆTTA: Til að koma í veg fyrir hættu á eldsvoða eða raflosti tengið rafmagnssnúruna við innstungu með viðeigandi getu og rétta jarðtengingu sem er nálægt vörunni og auðveldlega aðgengileg.

9 Kveiktu á prentaranum

Setja upp skúffur sem eru aukabúnaður

Athugasemd: Þú gætir sett upp 650-blaða tvöfalda skúffu eða bæði 650-blaða tvöfalda skúffu og 550 blaða skúffu, það fer eftir þinni gerð prentara.

VARÚÐ—HÆTTA Á RAFLOSTI: Til að koma í veg fyrir hættuna á raflosti, ef þú ert að fá aðgang að stjórnborði eða setja upp viðbótarvélbúnað eða minnisbúnað eftir að prentarinn var settur upp, þá skal slökkva á prentaranum og taka rafmagnssnúruna úr sambandi við rafmagn áður en haldið er áfram. Ef þú hefur einhverjar önnur tæki áföst prentaranum, þá skal einnig slökkva á þeim og taka snúrur sem fara í prentarann úr sambandi.

1 Slökktu á prentaranum.

2 Taktu straumsnúruna úr rafmagnsinnstungunni og síðan úr prentaranum.

- 3 Taktu viðbótarskúffuna úr umbúðunum og fjarlægðu allar umbúðir.
- 4 Stilltu prentarann af við skúffuna sem er aukabúnaður og láttu prentarann síga á sinn stað.

VARÚÐ—HUGSANLEG HÆTTA: Ef þyngd prentarans er meiri en 20 kg (44 lb), þá krefst það tveggja eða fleiri þjálfaðra starfsmanna til að lyfta honum á öruggan hátt.



Athugasemd: Ef þú ert að setja upp báðar skúffurnar sem eru aukabúnaður, settu 550-blaða skúffuna fyrir neðan 650-blaða tvöföldu skúffuna.

- 5 Tengdu straumsnúru við prentarann og síðan við rétt jarðtengda rafmagnsinnstungu.

VARÚÐ—HUGSANLEG HÆTTA: Til að koma í veg fyrir hættu á eldsvoða eða raflosti tengið rafmagnssnúruna við innstungu með viðeigandi getu og rétta jarðtengingu sem er nálægt vörinni og auðveldlega aðgengileg.

- 6 Kveiktu á prentaranum

Bættu skúffunni handvirkt inn í prentararekilinn til að gera hana tiltæka fyrir prentverk. Varðandi frekari upplýsingar, sjá [“Bæta við tiltækum valkostum í prentrekli” á síðu 167](#).

Hugbúnaður

Setja upp hugbúnað prentara

- 1 Náðu í afrit af uppsetningarbúnaði hugbúnaðar.
 - Á geisladiski hugbúnaðar sem fylgdi með prentaranum.
 - Farðu á <http://support.lexmark.com>, og veldu prentarann þinn og stýrikerfi.
- 2 Keyrðu uppsetningarforritið og fylgdu leiðbeiningum sem birtast á tölvuskjánum.

3 Fyrir notendur Macintosh, bættu prentaranum við.

Athugasemd: Fáðu IP-tölu prentarans á TCP/IP-svæði í valmynd netkerfis/stillinga.

Bæta við tiltækum valkostum í prentrekli

Fyrir Windows-notendur

- 1 Opnaðu möppu fyrir prentara.
- 2 Veldu prentarann sem þú vilt uppfæra, og gerðu síðan annað af eftirfarandi:
 - Fyrir Windows 7 eða nýrra, veldu **Eiginleika prentara**.
 - Fyrir eldri gerðir, veldu **Eiginleikar**.
- 3 Farðu í flipa fyrir stillingar og veldu síðan **Uppfæra núna - spyrja prentara**.
- 4 Beittu breytingunum.

Fyrir Macintosh-notendur

- 1 Frá kjörstillingum kerfis í Apple-valmyndinni, farðu í þinn prentara og veldu síðan **Valkostir & Birgðir**.
- 2 Farðu í lista yfir valkosti vélbúnaðar og bættu síðan við uppsettum valkostum.
- 3 Beittu breytingunum.

Fastbúnaður

Flytja út eða flytja inn uppsetningarskrá.

Þú getur flutt stillingar út í textaskrá, og flutt síðan skrána inn til að beita stillingum á aðra prentara.

- 1 Opnaðu vafra og skráðu IP-tölu prentarans í svæði vistfangs.

Athugasemdir:

- Skoða IP-tölu prentara á heimaskjá prentarans. IP-talan birtist sem fjögur sett af tölum sem eru aðskildar af punktum, svo sem 123.123.123.123.
- Ef verið er að nota staðgengilsþjón (proxy), gerið hann óvirkan tímabundið til að opna vefsíðuna rétt.

- 2 Flytja út eða flytja inn stillingaskrá fyrir eitt eða fleiri forrit.

Fyrir eitt forrit

- a Í innbyggða vefþjóninum, smelltu á **Forrit > forritið** sem þú vilt > **Stilla**.
- b Smelltu á **Flytja út eða Flytja inn**.

Fyrir mörg forrit

- a Í innbyggða vefþjóninum, smelltu á **Flytja út uppsetningu eða Flytja inn uppsetningu**.
- b Fylgdu leiðbeiningum á tölvuskjánum.

Uppfæra fastbúnað

Sum forrit þarfnast lágmarksstigs fastbúnaðar tækis til að vinna rétt.

Varðandi nánari upplýsingar um uppfærslu á fastbúnaði tækisins, hafðu samband við þinn söluaðila Lexmark.

- 1 Í innbyggða vefþjóninum, smelltu á **Stillingar > Tæki > Uppfæra fastbúnað**.
- 2 Flettu til að finna flass-skrá sem þörf er á.
- 3 Beittu breytingunum.

Tilkynningar

Vöruupplýsingar

Heiti vöru:

Lexmark C2240, Lexmark C2325dw, Lexmark C2425dw, Lexmark C2535dw, Lexmark CS421dn, Lexmark CS521dn, Lexmark CS622de prentarar

Tegund vélar:

5029

Gerð(ir):

038, 230, 238, 430, 438, 636, 696

Tilkynning varðandi útgáfu

Júlí 2024

Eftirfarandi málsgrein gildir ekki um þau lönd þar sem slík ákvæði eru í ósamræmi við gildandi staðbundin lög: EXMARK INTERNATIONAL, INC., LÆTUR ÞESSA ÚTGÁFU Í TÉ „EINS OG HÚN KEMUR FYRIR“ ÁN NOKKURRAR ÁBYRGÐAR, HVORKI MEÐ BERUM ORÐUM EÐA GEFIÐ TIL KYNNA, INNIFALIÐ, EN EKKI TAKMARKAÐ VIÐ, ÓBEINA ÁBYRGÐ Á SELJANLEIKA EÐA HÆFNI TIL TILTEKINNAR NOTKUNAR. Sum ríki heimila ekki höfnun á ábyrgð með berum orðum eða gefinni til kynna í tilteknum viðskiptum; því kann þessi yfirlýsing ekki að eiga við þig.

Þessi útgáfa gæti verið tæknilega ónákvæm eða með innsláttarvillum. Breytingar eru reglulega gerðar á upplýsingum; þessar breytingar verða innfelldar í síðari útgáfum. Breytingar eða endurbætur á vörum eða kerfum sem er lýst hér kunna að vera gerðar hvenær sem er.

Tilvísanir í þessu riti til vöru, forrita eða þjónustu fela ekki í sér að framleiðandi hyggst koma þeim á framfæri í öllum löndum sem hann starfar í. Einhver tilvísun til vöru, kerfis eða þjónustu er ekki ætlað að sýna eða gefa í skyn að aðeins má nota þá vöru, kerfi eða þjónustu. Nota má hvers kyns aðra sambærilega vöru, kerfi eða þjónustu sem ekki brýtur á neinum hugverkaréttindum í staðinn. Mat og sannprófun á starfsemi í tengslum við aðrar vörur, kerfi eða þjónustu, að undanskildum þeim sem sérstaklega tilnefnd af framleiðanda, er á ábyrgð notanda.

Fyrir tæknistuðning Lexmark, farðu á <http://support.lexmark.com>.

Varðandi upplýsingar um persónuverndarstefnu Lexmark, sem gildir um notkun á þessari vöru, farðu á www.lexmark.com/privacy.

Fyrir upplýsingar um rekstrarvörur og niðurhal, farðu á www.lexmark.com.

© 2018 Lexmark International, Inc.

Öll réttindi áskilin.

Vörumerki

Lexmark og lógó Lexmark eru vörumerki eða skráð vörumerki Lexmark International, Inc., í Bandaríkjunum og/eða öðrum löndum.

Google Cloud Print, Google Chrome, Android og Google Play eru vörumerki Google LLC.

Macintosh, App Store, Safari, and AirPrint are trademarks of Apple Inc., registered in the U.S. and other countries. Use of the Works with Apple badge means that an accessory has been designed to work specifically with the technology identified in the badge and has been certified by the developer to meet Apple performance standards.

Mopria®, lógó Mopria® og lógó Mopria® Alliance eru skráð vörumerki og þjónustumerki Mopria Alliance, Inc. í Bandaríkjunum og öðrum löndum. Óheimil notkun er stranglega bönnuð.

PCL® er skráð vörumerki Hewlett-Packard Company. PCL er auðkenni Hewlett-Packard Company á prentaraskipunum (tungumál) og aðgerðum sem eru innifaldar í prenturum þeirra. Þessum prentara er ætlað að vera samhæfur við PCL-tungumálið. Þetta þýðir að prentarinn þekkir PCL skipanir notaðar í ýmsum forritum og að prentarinn líkir eftir aðgerðum sem samsvara skipunum.

PostScript er skráð vörumerki Adobe Systems Incorporated í Bandaríkjunum og/eða öðrum löndum.

Wi-Fi Direct er skráð vörumerki Wi-Fi Alliance®.

Öll önnur vörumerki eru eign viðkomandi eigenda þeirra.

Tilkynningar varðandi leyfismál

Allar tilkynningar varðandi leyfi í tengslum við þessa vöru er hægt að skoða á geisladiskinum:\Skráasafni TILKYNNINGAR á uppsetningargeisladiski hugbúnaðar.

Stig hávaðamengunar

Eftirfarandi mælingar voru gerðar í samræmi við ISO 7779 og upplýstar í samræmi við ISO 9296.

Athugasemd: Sumar stillingar kunna ekki að eiga við um þína vöru.

1-metra meðal hljóðþrýstingur, dBA	
Prentun	50
Tilbúinn	16

Gildi geta breyst. Sjá www.lexmark.com varðandi núverandi gildi.

Tilskipun vegna úrgangs frá raf- og rafeindabúnaði (WEEE)





Táknmynd fyrir WEEE gefur til kynna sérstök endurvinnslukerfi og aðferðir fyrir framleiðsluvörur fyrir rafeindabúnað í löndum Evrópusambandsins. Við mælum með endurvinnslu á okkar búnaði.

Ef þú hefur frekari spurningar um valkosti fyrir endurvinnslu, komdu í heimsókn á vef Lexmark á www.lexmark.com til að finna staðbundið símanúmer fyrir söluaðila.

Environmental labeling for packaging

Per Commission Regulation Decision 97/129/EC Legislative Decree 152/2006, the product packaging may contain one or more of the following symbols.

	<p>This symbol indicates that the packaging may contain corrugated fiberboard.</p>
	<p>This symbol indicates that the packaging may contain non-corrugated fiberboard.</p>
	<p>This symbol indicates that the packaging may contain paper.</p>

For more information, go to www.lexmark.com/recycle, and then choose your country or region. Information on available packaging recycling programs is included with the information on product recycling.

Förgun á vörinni

Ekki má farga prentaranum eða rekstrarvörum á sama hátt og venjulegu heimilissorpi. Hafið samráð við staðbundin yfirvöld varðandi kosti fyrir förgunar og endurvinnslu.

Litíum-íon endurhlaðanleg rafhlaða

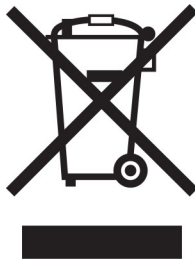

Þessi vara getur innihaldið litíum-íonraffhlöðu í stærð penings, sem aðeins þjálfaður tæknimaður ætti að fjarlægja. Yfirstrikað tákn ruslatunnu á hjólum þýðir að ekki má henda vörinni sem óflokkuðum úrgangi heldur

þarf að senda hana í sérstaka söfnunaraðstöðu til endurheimtu og endurvinnslu. Ef rafhlaðan er fjarlægð, ekki henda rafhlöðunni í heimilissorpið. Það getur verið sérstakt söfnunarkerfi fyrir rafhlöður í þínu nærsamfélagi, svo sem staðsetning fyrir skil á rafhlöðum til endurvinnslu. Sérstök söfnun á notuðum rafhlöðum tryggir viðeigandi meðhöndlun úrgangs, þar með talið endurnotkun og endurvinnslu og kemur í veg fyrir hugsanleg neikvæð áhrif á heilsu manna og umhverfi. Vinsamlegast fargaðu rafhlöðunum á ábyrgan hátt.

Reglugerð (ESB) 2023/1542

Þessi vara getur innihaldið endurhlaðanlega litúm rafhlöðu í stærð við mynt. Þessi rafhlaða er í samræmi við reglugerð (ESB) 2023/1542. Samhæfi er gefið til kynna með CE-merkingu:



Þessi vara gæti innihaldið eina af eftirfarandi myntfrumu rafhlöðum:

- Auðkenni rafhlöðu: Seiko tegundarnúmer MS621FE
Framleiðandi: Seiko Instruments Inc.
Heimilisfang framleiðanda: 8, Nakase 1-chome, Mihama-ku, Chiba-shi, Chiba 261-8507, Japan
- Auðkenni rafhlöðu: Panasonic tegundarnúmer ML621
Framleiðandi: Panasonic Energy Co., Ltd.
Heimilisfang framleiðanda: 1-1 Matsushita-cho, Moriguchi City, Osaka 570-8511, Japan
- Auðkenni rafhlöðu: FDK tegundarnúmer ML621
Framleiðandi: FDK Corporation
Heimilisfang framleiðanda: Shibaura Crystal Shinagawa, 1-6-41 Konan, Minato-ku, Tokyo 108-8212, Japan

Skil á Lexmark-hylkjum til endurnota eða endurnýtingar

Skilakerfi Lexmark-blekhylkja leyfir þér að skila notuðum blekhylkjum ókeypis til Lexmark fyrir endurnotkun eða endurvinnslu. Eitt hundrað prósent af tónum blekhylkjum sem var skilað aftur til Lexmark eru annaðhvort endurnýtt eða meðhöndluð til endurvinnslu. Umbúðirnar sem notaðar eru til að skila hylkjum eru einnig endurunnar.

Framkvæmdu eftirfarandi til að skila Lexmark-hylkjum til endurnota eða endurnýtingar:

- 1 Farðu á www.lexmark.com/recycle.
- 2 Veldu þitt land eða svæði
- 3 Velja kerfi Lexmark hylkissöfnunar.
- 4 Fylgdu leiðbeiningum á skjánum.

Tilkynning vegna stöðurafragns



Þetta tákn auðkennir hluti sem eru viðkvæmir gagnvart stöðurafragn. Snertu ekki svæði nálægt þessum táknum án þess að snerta fyrst yfirborð úr málm á svæði fjarri táknuinu.

Til að koma í veg fyrir skemmdir frá rafstöðuhleðslu þegar verið er að framkvæma viðhaldsverkefni eins og að hreinsa pappírslækjur eða skipta um rekstrarvörur, skaltu snerta einhvern sýnilegan málmramma í prentaranum áður en þú nálgast eða snertir innri hluta prentarans jafnvel þótt táknið sé ekki til staðar.

ENERGY STAR

Sérhver Lexmark-vara sem er með ENERGY STAR® merki á vöru eða á ræsiskjá er staðfest í samræmi við Energy Star-kröfur umhverfisstofnunar (EPA) sem eru uppsettar þegar varan er afgreidd frá Lexmark.



Upplýsingar um hitastig

Notkunarhitastig og hlutfallslegur raki	10 til 32,2°C (50 til 90°F) og 15 til 80% rakastig
Langtímageymsla prentara / hylkis / myndeyningar ¹	15,3 til 32,2°C (60 til 90°F) og 8 til 80% rakastig Hámark votur hiti: 22,8°C (73°F) Í umhverfi án rakapéttingar
Skammtímaflutningur prentara / hylkis / myndeyningar	-40 til 43,3°C (-40 til 110°F)
¹ Geymslutími rekstrarvöru er um það bil 2 ár. Þetta er byggt á geymslu í venjulegu skrifstofuumhverfi við 22°C (72°F) og 45% rakastig. ² Hitastig vots hita er ákvarðað með hitastigi lofts og hlutfallslegu rakastigi.	

Tilkynning um leysigeisla

Prentarinn er vottaður í Bandaríkjunum til að vera í samræmi við kröfur DHHS 21 CFR I. kafla, millikafla J fyrir flokk I (1) vörur í leysigeislafllokki, og eru vottaðir annars staðar sem vara í leysigeislafllokki I sem er í samræmi við kröfur IEC 60825-1: 2014.

Vörur í leysigeislafllokki I eru ekki taldar vera hættulegar. Prentarinn inniheldur innri AlgalnP-leysir í flokki IIIb (3b) sem er með 15 milliwatta nafnafl er á bylgjulengdinni 650-670 nanómetrar og er aflokaður í prentunarhaus sem ekki er hægt að þjónusta. Leysikerfið og prentarinn eru hönnuð þannig að það er aldrei neitt mannlegt

aðgengi að leysigeislum fyrir ofan flokk I að jafnaði við eðlilega notkun, viðhald notanda eða lýst þjónustuástand.

Orkunotkun

Straumnotkun vöru

Í eftirfarandi töflu er að finna dæmigerða eiginleika orkunotkunar vörunnar.

Athugasemd: Sumar stillingar kunna ekki að eiga við um þína vöru.

Stilling	Lýsing	Straumnotkun (wött)
Prentun	Varan býr til útprentun frá rafrænu inntaki.	Einnar hliðar: 400 (C2325, C2425, CS421); 530 (CS521); 570 (C2240, CS622) Tveggja hliða: 275 (C2325); 280 (C2425, CS421); 360 (CS521); 380 (C2240, CS622)
Afritun	Varan býr til útprentun frá upphaflegum útprentuðum skjölum.	Á ekki við
Skönnun	Varan skannar útprentuð skjöl,	Á ekki við
Tilbúinn	Varan er að bíða eftir verki til prentunar.	20,5 (C2325); 22 (C2425, CS421); 22,5 (C2240, CS622); 22 (C2535, CS521)
Svefnstilling	Varan er í háttsettri orkusparnaðarstillingu.	1,3 (CS521); 1,4 (C2325, C2435, CS421); 1,5 (C2240, CS622)
Í dvala	Varan er í lágsettri orkusparnaðarstillingu.	0,2
Slökkt	Varan er tengd við rafmagnstengil, en það er slökkt á straumrofa.	0,2

Stig orkunotkunar sem gefin eru upp í fyrri töflu tákna meðaltíma mælingar. Augnabliksorkunotkun kann að vera verulega hærrí en meðaltalið.

Gildi geta breyst. Sjá www.lexmark.com varðandi núverandi gildi.

Svefnstilling

Þessi vara er hönnuð með orkusparnaðarstillingu sem er kölluð *svefnstilling*. Svefnstilling sparar orku með því að lækka orkunotkun á lengri tímabilum af óvirkni. Svefnstilling kemur sjálfkrafa á ef varan er ekki notuð í tiltekinn tíma, sem er kallað *tímarof svefnstillingar*.

Sjálfsvalin verksmiðjustilling tímarofs svefnstillingar fyrir þessa vöru (í mínútum):	15
---	----

Með því að nota uppsetningarvalmyndir, er hægt að breyta tímarofi svefnstillingar frá 1 mínútu upp í 120 mínútur. Ef prenthraði er minni eða jafn 30 síðum á mínútu þá getur þú aðeins stillt tímarof allt að 60 mínútum. Stilling á tímarofi svefnstillingar í lágt gildi dregur úr orkunotkun, en getur aukið viðbragðstíma vörunnar. Stilling á tímarofi svefnstillingar í hátt viðheldur fljóttum svartíma, en notar meiri orku.

Stilling í dvala

Þessi vara er hönnuð með ofur-lágri straumstillingu sem er kölluð *stilling í dvala*. Þegar stilling í dvala er í gangi eru slökkt á öllum öðrum kerfum og búnaði með öruggum hætti.

Hægt er að fara í stillingu í dvala með einhverri af eftirfarandi aðferðum:

- Nota tímarof dvala
- Nota tímastiltar straumstillingar

Sjálfvalin verksmiðjustilling tímarofs dvalastillingar fyrir þessa vöru í öllum löndum eða svæðum	3 dagar
---	---------

Tíminn sem prentarinn bíður eftir að verk sé prentað áður en hann fer í tímastillingu dvala er hægt að breyta á milli einnar klukkustundar og einn mánuð.

Slökkt stilling

Ef þessi vara er með slökkt stillingu sem enn eyðir lítilli orku, þá er leiðin til að stöðva orkunotkunina alveg sú að aftengja rafmagnssnúruna.

Heildarorkunotkun

Það er stundum gagnlegt að áætla heildarorkunotkun vöru. Þar sem orkunotkun er gefin upp í Wöttum ætti að margfalda orkunotkunina með þeim tíma sem varan eyðir í hverri stillingu í því skyni að reikna orkunotkun. Heildarorkunotkun vöru er summan af orkunotkun hverrar stillingar.

Tilkynningar eftirlitsaðila varðandi þráðlausar vörur

Þessi hluti inniheldur upplýsingar, sem eiga aðeins við um þráðlausar gerðir.

Ef vafi leikur á hvort þín gerð sé þráðlaus gerð, farðu á <http://support.lexmark.com>.

Tilkynning um hlut einingar

Gerðir þúnar þráðlausri tengingu innihalda eftirfarandi hluti einingar:

Lexmark reglugerð/tegund gerð: LEX-M07-001; FCC ID:YLLLEXM07001; IC:2376A-LEXM07001

Lexmark reglugerð tegund/gerðarnúmer: LEX-M08-001; FCC ID:YLLLEXM08001; IC:2376A-LEXM08001

Til að ákvarða hvaða einingar íhluta eru uppsettir í þinni einstöku vöru, sjá merkingar á núverandi vöru.

Váhrif af völdum útgeislunar útvarpstíðni

Uppgefið afl útgeislunar frá þessu tæki er langt undir útvarpsbylgjumark FCC og annarra eftirlitsstofnana. Halda verður lágmarksaðskilnaði sem nemur 20 cm (8 tommur) milli loftnets og allra einstaklinga fyrir þetta tæki til að fullnægja RF-kröfum FCC og annarra eftirlitsstofnana.

Samræmi við tilskipanir Evrópusambandsins (EB)

Þessi vara er í samræmi við verndunarkröfur tilskipunar EB ráðsins 2014/53/EB um samræmingu og samhæfingu laga aðildarríkjanna um þráðlausan fjarskipti.

Framleiðandi þessarar vöru er: Lexmark International, Inc., 740 West New Circle Road, Lexington, KY, 40550 Bandaríkjunum. Viðurkenndur fulltrúi er: Lexmark International Technology Hungária Kft., 8 Lechner Ödön fasor, Millennium Tower III, 1095 Budapest UNGVERJALANDI. Yfirlýsing um samræmi við kröfur tilskipananna er í boði sé þess óskað hjá viðurkenndum fulltrúa eða má nálgast hana á www.lexmark.com/en_us/about/regulatory-compliance/european-union-declaration-of-conformity.html.

Samhæfi er gefið til kynna með CE-merkingu:



Yfirlýsing EB um tíðnisvið fyrir útvarpsbylgjur og hámarksafl sendinga

This radio product transmits in the 2.4GHz (2.412–2.472GHz) band in the EU. Hámarks EIRP úttaksafli sendis, þar með talin aukning loftnets, er ≤ 20 dBm.

Upplýsingar varðandi margar gerðir

Eftirfarandi upplýsingar eiga við um allar gerðir CS421 (5029-230), CS521 (5029-430), C2325 (5029-038), C2425 (5029-238) og C2535 (5029-438) prentara.

Samræmi við tilskipanir Evrópusambandsins (EB)

Þessi vara er í samræmi við verndunarkröfur tilskipana EB ráðsins 2014/30/EB, 2014/35/EB, 2009/125/EB og 2011/65/EB um samræmingu og samhæfingu laga aðildarríkjanna um rafsegulsviðssamhæfi, öryggi raffanga til notkunar innan ákveðinna marka spennu, varðandi vishönnun á orkutengdum vörum og á takmörkunum við notkun tiltekinna, hættulegra efna í rafbúnaði og rafeindabúnaði.

Framleiðandi þessarar vöru er: Lexmark International, Inc., 740 West New Circle Road, Lexington, KY, 40550 Bandaríkjunum. Viðurkenndur fulltrúi er: Lexmark International Technology Hungária Kft., 8 Lechner Ödön fasor, Millennium Tower III, 1095 Budapest UNGVERJALANDI. Yfirlýsing um samræmi við kröfur tilskipananna er í boði sé þess óskað hjá viðurkenndum fulltrúa eða má nálgast hana á www.lexmark.com/en_us/about/regulatory-compliance/european-union-declaration-of-conformity.html.

Þessi vara uppfyllir mörk B-flokks EN 55022 og EN 55032 og öryggiskröfur EN 60950-1 eða EN 62368-1.

Upplýsingar tengdar gerð

Eftirfarandi upplýsingar eiga aðeins við um CS622 (5029-636) og C2240 (5029-696) gerðir prentara.

Samræmi við tilskipanir Evrópusambandsins (EB)

Þessi vara er í samræmi við verndunarkröfur tilskipana EB ráðsins 2014/30/EB, 2014/35/EB og 2011/65/EB um samræmingu og samhæfingu laga aðildarríkjanna um rafsegulsviðssamhæfi, öryggi raffanga til notkunar innan ákveðinna marka spennu og á takmörkunum við notkun tiltekinna, hættulegra efna í rafbúnaði og rafeindabúnaði.

Framleiðandi þessarar vöru er: Lexmark International, Inc., 740 West New Circle Road, Lexington, KY, 40550 Bandaríkjunum. Viðurkenndur fulltrúi er: Lexmark International Technology Hungária Kft., 8 Lechner Ödön fasor, Millennium Tower III, 1095 Budapest UNGVERJALANDI. Yfirlýsing um samræmi við kröfur tilskipananna er í boði sé þess óskað hjá viðurkenndum fulltrúa eða má nálgast hana á www.lexmark.com/en_us/about/regulatory-compliance/european-union-declaration-of-conformity.html.

Þessi vara uppfyllir mörk A-flokks EN 55022 og EN 55032 og öryggiskröfur EN 60950-1 eða EN 62368-1.

Tilkynning um útvarpstruflanir

Viðvörðun

Þetta er vara sem er í samræmi við kröfurnar varðandi útsendingu í EN55022 og EN55032 mörk í flokkun A marka og kröfur friðhelgi EN55024. Þessi vara er ekki ætluð til að vera notuð í umhverfi í íbúðum/heimilum.

Þetta er vara í flokki A. Í umhverfi á heimilum getur þessi vara valdið útvarpstruflunum, í því tilviki gæti notandinn þurft að gera viðeigandi ráðstafanir.

Yfirlit

P

- þráðlaust netkerfi 93
 - tengja prentarann við 93
 - Vernduð þráðlaus uppsetning (Wi-Fi Protected Setup (WPS)) 93
- þráðlaust netkerfi prentara
 - tengja fartækið við 94
- þykkur pappír
 - hlaða 28

A

- aftengir skúffur 30
- AirPrint
 - notar 39
- Algengar spurningar um litaprentun 157
- Alhliða pappír
 - stillir 26
- athugun á stöðu á hlutum og rekstaravörum 96
- athugun á tengingu prentarans 126
- aðferð með hnöppum 93
- aðferð persónuauðkennanlegs númers (PIN) 93

B

- bæta við hópum 22
- bæta við innri valkostum prentrekill 167
- bæta við tengiliðum 21
- bæta við valkostum vélbúnaðar prentrekill 167
- bil umhverfis prentarann 10
- bilanaleit
 - Algengar spurningar um litaprentun 157
 - get ekki opnað innfelldan vefþjón 124
 - prentarinn svarar ekki 155
- Bilað minniskort uppgötvað 127
- birtustig á skjá
 - stillir 113
- blekhylki
 - panta 96
 - skipt um 100

bókmerki

- búa til möppur fyrir 21
- býr til 20
- bréfhaus
 - hlaða 28, 30
- breyta hópum 22
- breyta tengiliðum 22
- breyta um veggfóður 18
- búa til bókmerki 20
- búa til möppur
 - fyrir bókmerki 21
- búa til prófil fyrir Cloud Connector 19

C

- Cloud Connector prófíll
 - býr til 19
 - prentar frá 43

D

- dulkóðun
 - harður diskur prentara 91

E

- Ekki nægilegt pláss á minniskorti fyrir tilföng 127
- endurheimta sjálfgefnar verksmiðjustillingar 91
- endurstilla
 - teljarar notkunar rekstrarvöru 128
- endurtaka prentverk 41
 - prentar frá Macintosh-tölvu 42
 - prentar frá Windows 42
- endurteknir gallar 149
- endurvinnsla
 - Lexmark-vörur 114
 - Umbúðir Lexmark 114
- Ethernet-tengi 12
- eyða fastheldnu minni 90
- eyða hópum 22
- eyða minni á hörðum diskum prentara 90
- eyða tengiliðum 22
- eyðir minni prentara 90, 91
- eyðir óstöðugu minni 90

F

- færa prentarann 112
- fara um skjáinn
 - nota bendingar 24
- fara um skjáinn með því að nota bendingar 24
- fartæki
 - prentar frá 38, 39
- fastbúnaður
 - uppfæra 168
- fastheldið minni 91
- FCC-tilkynningar 175
- finna frekari upplýsingar um prentarann 9
- finna öryggistengi 90
- fjarlægja pappírflækju
 - fyrir neðan hitaeiningu 117
 - í fjölnotamatara 121
 - í hitaeiningunni 117
 - í skúffum 117
 - í tvívirkri (duplex) einingu 117
- fjölnotamatari
 - hlaða 28
- flækjur
 - finna svæði flækju 116
 - komast hjá 115
 - staðsetningar 116
- flækjur, hreinsa
 - í handvirkum matara 122
- flaska fyrir úrgangsblek
 - skipt um 102
- flutningur á prentaranum 112
- flytja inn uppsetningarskrá
 - notar innbyggða vefþjóninn 167
- flytja út uppsetningarskrá
 - notar innbyggða vefþjóninn 167
- fresta prentverkum
 - prentar frá Macintosh-tölvu 42
 - prentar frá Windows 42

G

- gaumljós
 - skilja stöðuna 16
- gera Wi-Fi netið óvirkt 95
- get ekki lesið minniskort villuleit, prentun 125

get ekki opnað innfelldan
vefþjón 124
Google Cloud Print
notar 38

H

hafa samband við stuðning
viðskiptavina 159
handvirk litaleiðrétting
beitir 157
handvirkur matari
hlaða 30
harður diskur prentara
dulkóðun 91
setja upp 162
heimaskjár
notar 17
sérsníða 18
sýna tákn 18
hitastig umhverfis
prentarann 10, 173
hlaða í fjölnotamatara 28
hlaða í handvirkan matara 30
hlaða skúffur 26
hnappaborð á skjánum
notar 25
hópar
bæta við 22
breyta 22
eyða 22
hraði raddstýringar
stillir 25
hreinsa flækju
fyrir neðan hitaæiningu 117
í fjölnotamatara 121
í hitaæiningunni 117
í skúffum 117
í tvívirtri (duplex) einingu 117
hreinsa flækjur
í staðalskúffunni 120
hreinsun
prentarinn að innan 95
prentarinn að utan 95
hugbúnaður prentara,
uppsetning 166

I

innri valkostir
harður diskur prentara 160
minniskort 160
spjald fastbúnaðar 160

innri valkostir, bætir við
prentrekill 167
innri valkostur ekki
uppgötvaður 126

K

keyra skyggusýningu 18
komast að stýrispjaldi 160
komast hjá pappírflækju 115
Kvótar tækis
uppsetning 19

L

Lexmark Mobile Print
notar 38
listi skráasafns
prentar 43
listi yfir sýnishorn leturgerða
prentar 43
Litaleiðrétting
handvirk 157
Litaleiðrétting innihalds 157
ljós straumtakka
skilja stöðuna 16

M

minni á hörðum disk
prentara 91
eyðir 90
minniskort
prentar frá 40
Mopria-prentþjónusta
notar 38

N

nota heimaskjáinn 17
nota sérsnið á skjá 18
nota skapara QR kóða 20
nota stuðning viðskiptavina 20
notar
upprunalegar rekstrarvörur frá
Lexmark 96
upprunalegir hlutir frá
Lexmark 96
notar stjórnborð prentara
Lexmark C2240 16
Lexmark C2325 14
Lexmark C2425 15
Lexmark C2535 15
Lexmark CS421 15
Lexmark CS521 15

Lexmark CS622 16

Ó

Ósniðið minniskort
uppgötvað 127
óstöðugt minni 91

Ö

öryggistengi
finna 90
öryggisupplýsingar 6, 7, 8

P

panta
viðhaldssett hitagjafa 99
panta flösku fyrir
úrgangsblek 99
panta myndeiningu fyrir svart og
lit 99
panta rekstrarvörur
blekhylki 96
flaska fyrir úrgangsblek 99
sett myndeininga 99
panta svart sett
myndeiningar 99
pappírflækja í hurð A 117
pappírstífla í
fjölnotamatara 121
pappírstífla í skúffum 117
pappírstífla í staðalskúffu 120
pappírstífla, hreinsa
í staðalskúffunni 120
pappírstíflur
komast hjá 115
pappírstíflur, hreinsa
í handvirkum matara 122
persónuauðkennanleg númer
(PIN)
virkja 25
Prenta gæðaprófunarsíður 89
prentar
AirPrint 87
frá Cloud Connector prófil 43
frá fartæki 38, 39
frá minniskorti 40
frá tölvu 38
listi skráasafns 43
listi yfir sýnishorn leturgerða 43
nota Wi-Fi Direct 39
Síða yfir stillingar
valmyndar 89

prentar frá tölvu 38
 prentaratengi 12
 prentari
 flutningur 112
 prentarinn hreinsaður 95
 prentarinn svarar ekki 155
 prentrekill
 valkostir vélbúnaðar, bætir við 167
 prentun á trúnaðarmálum og öðrum vernduðum verkum frá Macintosh-tölvu 42 frá Windows 42
 prentun af minnskorti 40
 prentun með samröðun virkar ekki 129
 prentverk eru ekki prentuð 154

Q

QR-kóðar
 bæta við 20

R

raddstýring
 hraði tals 25
 virkjar 24
 rakastig umhverfis
 prentarann 173
 rekstrarvörur
 varðveitir 113
 Rekstrarvörur ekki frá Lexmark 128

S

sérnsíða skjá
 notar 18
 sérnsíða skjáinn 18
 setja upp kvóta tækis 19
 setja upp skúffur 165
 setja upp tölvupóst 123
 setja upp valkosti
 harður diskur prentara 162
 sett myndeinga
 panta 99
 skipt um 105
 setur upp hugbúnað prentara 166
 Síða yfir stillingar valmyndar prentar 89
 sjálfvaldar verksmiðjustillingar endurheimtir 91

skilaboð prentara
 Bilað minnskort
 uppgötvað 127
 Ekki nægilegt pláss á minnskorti fyrir tilföng 127
 Ósniðið minnskort
 uppgötvað 127
 Rekstrarvörur ekki frá Lexmark 128
 Skiptu um hylki, misræmi á svæði prentara 127
 skipt um rekstrarvörur
 blekhylki 100
 flaska fyrir úrgangsblek 102
 sett myndeingar fyrir svart og lit 105
 svart sett myndeingar 105
 Skiptu um hylki, misræmi á svæði prentara 127
 skjöl, prentun
 frá fartæki 38, 39
 frá tölvu 38
 skúffur
 hlaða 26
 setja upp 165
 SMTP þjónn
 stillir 123
 sparnaðarstilling
 stillir 113
 Sparnaðarstillingar
 stillir 19
 Stækkunarstilling
 virkja 25
 staða á rekstrarvörum
 athugar 96
 staða hluta
 athugar 96
 staða prentara 16
 staðfesta prentverk 41
 prentar frá Macintosh-tölvu 42
 prentar frá Windows 42
 staðsetning prentara
 velur 10
 stig hávaðamengunar 170
 stilla alhliða pappírstillingar 26
 stilla birtustigið
 skjár 113
 stilla hraða tals
 raddstýring 25
 stilla pappírsgerðina 26
 stilla pappírsgærðina 26
 stilla SMTP þjóninn 123

stilla sparnaðarstillingar 19
 stilla svertustig prentdufts 156
 stilla tilkynningar varðandi rekstrarvöru 100
 stilling á sparnaðarstillingu 19
 Stilling í dvala
 stillir 113
 stillingar prentara 11
 endurheimta sjálfgildi frá verksmiðju 91
 stjórn skjáhvílu 18
 studd minnskort 41
 studdar pappírsgerðir 34
 studdar pappírsgærðir 32
 studdar pappírþyngdir 35
 studdar skráargerðir 41
 stuðning viðskiptavina
 hafa samband 159
 Stuðningur viðskiptavina
 notar 20
 stýrispjald
 aðgengi 160
 svefnstilling
 stillir 113
 svertustig prentdufts
 stillir 156
 sýna tákn á heimaskjánum 18
 sýndarlyklaborð
 notar 25

T

tákn á heimaskjá 17
 tákn á heimaskjánum
 sýna 18
 teljarar notkunar rekstrarvöru
 endurstilla 128
 tengi fyrir straumsnúru 12
 tengiliðir
 bæta við 21
 breyta 22
 eyða 22
 tengja fartækið
 við þráðlaust netkerfi prentara 94
 tengja kapla 12
 tengja prentarann
 við þráðlaust net 93
 tengja skúffur 30
 tengjanleiki prentara
 athugar 126

tengjast þráðlausu neti
 nota aðferð með hnöppum
 (PBC) 93
 nota PIN-aðferð 93
 tilkynningar 170, 171, 173, 174,
 175, 176
 tilkynningar um losun 170, 175
 tilkynningar varðandi
 rekstrarvöru
 stillir 100
 tímastilla straumstillingar 19
 töluð aðgangsorð
 virkja 25
 tölvupóstþjónn
 uppsetning 123
 trúnaðarprentverk 41
 prentar frá Macintosh-tölvu 42
 prentar frá Windows 42
 tryggja minni prentara 91

U

umhverfisstilling
 sparnaðarstilling 113
 Stilling í dvala 113
 svefnstilling 113
 umslög
 hlaða 28, 30
 uppfæra fastbúnað
 flass-skrá 168
 upplýsingar um prentara
 finna 9
 USB-tengi 12
 virkja 125

V

valkostir vélbúnaðar
 skúffur 165
 valkostir vélbúnaðar, bætir við
 prentrekill 167
 valmynd
 802.1x 77
 Þráðlaust 69
 Alhliða uppsetning 66
 Aðgengileiki 51
 Bilanaleit 89
 Eftirlitsskrá öryggis 82
 Endurheimta sjálfgefnar
 verksmiðjustillingar 52
 Ethernet 72
 Eyða tímabundnum
 gagnaskrá 86

Eyða utan þjónustu 55
 Fjarstýrt stjórnborð 46
 Gæði 58
 Gerðir miðla 67
 Google Cloud Print 79
 Hjálp 88
 Hömlur á innskráningu 85
 HTML 64
 HTTP/FTP-stillingar 77
 IPsec 76
 Kjörstillingar 45
 LPD-uppsetning 77
 Mynd 65
 Netkerfi 88
 Orkustýring 50
 PCL 63
 PDF 62
 PostScript 62
 Prenta 88
 Prentun frá minniskorti 67
 Síða yfir stillingar
 valmyndar 88
 SNMP 75
 Staðbundnir reikningar 82
 Stillingar LDAP-laúsna 87
 Stjórna heimildum 81
 Stjórnun þjónustu fartækja 87
 Sýnileg tákn á heimaskjá 55
 Tæki 88
 TCP/IP 73
 ThinPrint 78
 Tilkynningar 46
 Um þennan prentara 56
 Upplýsingar sendar til
 Lexmark 51
 Uppsetning 58
 Uppsetning skúffu 65
 Uppsetning
 trúnaðarprentunar 85
 Uppsetningarvalmynd 52
 USB 78
 Útlit 56
 Verkreikningar 60
 Wi-Fi Direct 80
 XPS 61
 Yfirlit netkerfis 69
 Ýmislegt 87
 Valmynd HTTP/FTP-stillinga 77
 valmyndir
 Dulkóðun disks 86
 Skipuleggja USB-tæki 82
 valmyndir prentara 44

varðveisla á rekstrarvörum 113
 velja staðsetningu fyrir
 prentarann 10
 verk í bið 41
 prentar frá Macintosh-tölvu 42
 prentar frá Windows 42
 Vernduð þráðlaus uppsetning
 (Wi-Fi Protected Setup (WPS))
 þráðlaust netkerfi 93
 villuleit prentunar
 get ekki lesið minniskort 125
 hæg prentun 152
 pappír flækist oft 131
 prentverk prentast ekki 154
 rangar spássíur 136
 síður sem flækjast eru ekki
 endurprentaðar 131
 tenging á skúffum virkar
 ekki 130
 trúnaðarmál og önnur skjöl í bið
 prentast ekki 150
 umslag lokast við prentun 129
 verk prentast á rangan
 pappír 156
 verk prentast úr rangri
 skúffu 156
 villuleit valkosta prentara
 getur ekki uppgötvað innri
 valkost 126
 villuleit varðandi prentgæði
 auðar síður 132
 bogin prentun 141
 dökk prentun 132
 draugamyndir á útprentun 134
 endurteknir gallar 149
 flekkótt prentun og punktar 139
 gegnheill litur eða svartar
 myndir 142
 grár eða litaður
 bakgrunnur 135
 hvítar síður 132
 láréttar dökkar línur 145
 láréttar hvítar línur 147
 liti vantar 138
 ljós prentun 136
 lóðréttar dökkar línur 146
 lóðréttar hvítar línur 148
 ójafn þéttleiki prentunar 145
 pappír krullast 140
 prentlitur nuddast auðveldlega
 af 144
 skáhallandi prentun 141

skorið af texta eða myndum 143
útprentun virðist lituð 158
villuleit, gæði prentunar
auðar síður 132
bogin prentun 141
dökk prentun 132
draugamyndir á útprentun 134
endurteknir gallar 149
flekkótt prentun og punktar 139
gegnheill litur eða svartar myndir 142
grár eða litaður bakgrunnur 135
hvítar síður 132
láréttar dökkar línur 145
láréttar hvítar línur 147
liti vantar 138
ljós prentun 136
lóðréttar dökkar línur 146
lóðréttar hvítar línur 148
ójafn þéttleiki prentunar 145
pappír krullast 140
prentlitur nuddast auðveldlega af 144
skáhallandi prentun 141
skorið af texta eða myndum 143
útprentun virðist lituð 158
villuleit, prentun
hæg prentun 152
pappír flækist oft 131
prentun með samröðun virkar ekki 129
prentverk prentast ekki 154
rangar spássíur 136
síður sem flækjast eru ekki endurprentaðar 131
tenging á skúffum virkar ekki 130
trúnaðarmál og önnur skjöl í bið prentast ekki 150
umslag lokast við prentun 129
verk prentast á rangan pappír 156
verk prentast úr rangri skúffu 156
villuleit, valkostir prentara getur ekki uppgötvað innri valkost 126
virkja persónuauðkennanleg númer 25

virkja raddstýringu 24
virkja stækkunarstillingu 25
virkja töluð aðgangsorð 25
virkja USB-tengið 125
virkja Wi-Fi Direct 94
vistar prentverk 41
viðhaldssett hitagjafa panta 99

W

Wi-Fi Direct
Prentun frá fartæki 39
virkja 94
Wi-Fi netkerfi
gera óvirkt 95

Y

yfirlýsing varðandi óstöðugleika 91