



Impressoras C4342, C4352, CS730, CS735, CS737

Guia do usuário

Abril de 2023

www.lexmark.com

Tipo de máquina:

5030

Modelos:

235, 239, 635, 695, 835

Conteúdo

- Informações sobre segurança.....5**
 - Convenções..... 5
 - Declarações de produtos..... 5
- Informações sobre a impressora..... 8**
 - Localizando informações sobre a impressora..... 8
 - Localização do número de série da impressora..... 9
 - Configurações da impressora..... 9
 - Uso do painel de controle..... 10
 - Compreendendo o status da luz indicadora.....11
 - Como selecionar o papel..... 11
- Instalação e configuração..... 19**
 - Seleção de um local para a impressora..... 19
 - Conectando os cabos..... 20
 - Configuração e uso dos aplicativos da tela inicial..... 20
 - Como gerenciar contatos.....24
 - Configuração e uso dos recursos de acessibilidade..... 25
 - Carregamento de papel e mídia especial..... 30
 - Como instalar e atualizar software, drivers e firmware..... 36
 - Instalação de hardware opcional..... 39
 - Colocando em rede..... 67
 - Configuração da impressão serial (somente no Windows)..... 70
- Proteção da impressora.....71**
 - Localização do slot de segurança.....71
 - Apagar a memória da impressora..... 71
 - Como apagar a unidade de armazenamento da impressora..... 71
 - Restauração das configurações padrão de fábrica..... 72
 - Declaração de volatilidade..... 72
- Print..... 73**
 - Impressão de um computador..... 73
 - Impressão a partir de um dispositivo móvel..... 73
 - Impressão a partir de uma unidade flash..... 75

Unidades flash e tipos de arquivo suportados..... 76

Configurar trabalhos confidenciais..... 76

Como imprimir trabalhos confidenciais e outros trabalhos suspensos..... 77

Imprimindo uma lista de amostras de fontes..... 78

Impressão de uma lista de diretórios..... 78

Folhas separadoras entre as cópias..... 78

Cancelamento de um trabalho de impressão..... 78

Ajustando a tonalidade do toner..... 79

Uso dos menus da impressora..... 80

Mapa de menus..... 80

Dispositivo..... 81

Print..... 91

Papel..... 99

Unidade USB..... 101

Rede/portas..... 103

Segurança..... 115

Serviços na nuvem..... 121

Relatórios..... 122

Solução de problemas..... 123

Impressão da Página de definições de menu..... 123

Manutenção da impressora..... 124

Verificação do status de peças e suprimentos..... 124

Configuração de notificações de suprimento..... 124

Configurando os alertas de e-mail..... 124

Exibindo relatórios..... 125

Solicitação de peças e suprimentos..... 125

Troca de peças e suprimentos..... 128

Como limpar peças da impressora..... 161

Como economizar energia e papel..... 166

Para mover a impressora para outro local..... 167

Transporte da impressora..... 168

Solução de problemas..... 169

Problemas de qualidade de impressão..... 169

Códigos de erro da impressora..... 170

Problemas de impressão.....	178
A impressora não está respondendo.....	210
Não foi possível ler unidade flash.....	211
Ativando a porta USB.....	212
Limpeza de atolamentos.....	212
Problemas de conexão de rede.....	222
Problemas de opções de hardware.....	224
Problemas com suprimentos.....	226
Problemas na bandeja de papel.....	227
Problemas de qualidade da cor.....	230
Entrando em contato com o suporte ao cliente.....	233
Reciclagem e descarte.....	234
Reciclagem de produtos da Lexmark.....	234
Reciclagem de embalagens da Lexmark.....	234
Avisos.....	235
Índice.....	243

Informações sobre segurança





Convenções

Nota: Uma *nota* identifica informações que podem ajudar você.







Aviso: Um *aviso* identifica algo que pode danificar o hardware ou o software do produto.

ATENÇÃO: Uma *atenção* indica uma situação potencialmente perigosa que pode ferir você.

Diferentes tipos de instruções de atenção incluem:

-  **ATENÇÃO—RISCO DE FERIMENTO:** Indica risco de lesão.
-  **ATENÇÃO—RISCO DE CHOQUE:** Indica risco de choque elétrico.
-  **ATENÇÃO—SUPERFÍCIE QUENTE:** Indica risco de queimadura se tocado.
-  **ATENÇÃO—RISCO DE TOMBAMENTO:** Indica um perigo de esmagamento.
-  **ATENÇÃO—PERIGO DE ESMAGAMENTO:** Indica risco de ficar preso entre as peças móveis.

Declarações de produtos

-  **ATENÇÃO—RISCO DE FERIMENTO:** Para evitar o risco de incêndio ou choque elétrico, conecte o cabo de energia em uma tomada elétrica adequadamente aterrada que esteja perto do produto e possa ser facilmente acessada.
-  **ATENÇÃO—RISCO DE FERIMENTO:** Para evitar o risco de incêndio ou choque elétrico, utilize somente o cabo de energia fornecido com este produto ou um cabo de energia de substituição fornecido por um fabricante autorizado.
-  **ATENÇÃO—RISCO DE FERIMENTO:** Não use este produto com extensões, filtros de linha com várias tomadas, extensores com várias tomadas ou dispositivos UPS. A capacidade de potência desses tipos de acessórios pode facilmente ser sobrecarregada por uma impressora a laser e resultar em risco de incêndio, danos materiais ou baixo desempenho.
-  **ATENÇÃO—RISCO DE FERIMENTO:** Apenas um filtro de linha da Lexmark que está conectado corretamente entre a impressora e o cabo de energia fornecido com a impressora pode ser utilizado com este produto. O uso de dispositivos de proteção contra sobretensão que não sejam da Lexmark pode resultar em risco de incêndio, danos materiais ou baixo desempenho da impressora.
-  **ATENÇÃO—RISCO DE CHOQUE:** Para evitar o risco de choque elétrico, não coloque ou use este produto perto da água ou em locais molhados.
-  **ATENÇÃO—RISCO DE CHOQUE:** Para evitar o risco de choque elétrico, não instale este produto nem faça conexões elétricas ou a cabo, como recursos do fax, cabos de energia ou telefone, durante tempestades com relâmpago.

 **ATENÇÃO—RISCO DE FERIMENTO:** Não recorte, torça, enrole, amasse ou coloque objetos pesados no cabo de alimentação. Não submeta o cabo de alimentação à abrasão ou estresse. Não coloque o cabo de alimentação entre objetos como móveis e paredes. Se qualquer um desses itens forem observados, poderá haver risco de incêndio ou choque elétrico. Inspeção o cabo de alimentação regularmente para verificar sinais desses problemas. Remova o cabo de alimentação da tomada elétrica antes de verificá-lo.

 **ATENÇÃO—RISCO DE CHOQUE:** Para evitar risco de choque elétrico, verifique se todas as conexões externas (como conexões Ethernet e do sistema telefônico) estão corretamente instaladas em suas portas plug-in marcadas.

 **ATENÇÃO—RISCO DE CHOQUE:** Para evitar o risco de choque elétrico, se você for acessar a placa do controlador ou instalar hardware opcional ou dispositivos de memória algum tempo após configurar a impressora, desligue a impressora e desconecte o cabo de energia da tomada elétrica antes de continuar. Se houver outros dispositivos conectados à impressora, desligue-os também e desconecte os cabos que vão para a impressora.





 **ATENÇÃO—RISCO DE CHOQUE:** Para evitar o risco de choque elétrico ao limpar a parte externa da impressora, desconecte o cabo de energia da tomada e todos os cabos da impressora antes de prosseguir.

 **ATENÇÃO—RISCO DE FERIMENTO:** Se o peso da impressora for superior a 20 kg (44 lb), então podem ser necessárias duas ou mais pessoas para movê-la com segurança.

 **ATENÇÃO—RISCO DE FERIMENTO:** Ao mover a impressora, siga estas diretrizes para evitar danos a você ou à impressora:

- Certifique-se de que todas as portas e bandejas estejam fechadas.
- Desligue a impressora e desconecte o cabo de energia da tomada elétrica.
- Desconecte todos os fios e cabos da impressora.
- Se a impressora tiver bandejas opcionais de chão separadas ou opções de saída conectadas a ela, desconecte-as antes de mover a impressora.
- Se a impressora tiver uma base com rodinhas, empurre-a com cuidado até o novo local. Cuidado ao passar por soleiras e falhas no piso.
- Se a impressora não tiver uma base com rodinhas, mas estiver configurada com bandejas opcionais ou opções de saída, remova as opções de saída e retire a impressora das bandejas. Não tente levantar a impressora e as opções ao mesmo tempo.
- Sempre use as alças da impressora para levantá-la.
- Qualquer carrinho usado para mover a impressora deve possuir uma superfície capaz de suportar a base completa da impressora.
- Qualquer carrinho usado para mover as opções de hardware deve ter uma superfície capaz de suportar as dimensões das opções.
- Mantenha a impressora na posição vertical.
- Evite movimentos bruscos.
- Tome cuidado para que seus dedos não fiquem embaixo da impressora ao abaixá-la.
- Verifique se há espaço suficiente ao redor da impressora.

 **ATENÇÃO—RISCO DE TOMBAMENTO:** A instalação de uma ou mais opções em sua impressora ou multifuncional pode exigir uma base com rodinhas, mobília ou outro recurso para evitar instabilidades que causem possíveis lesões. Para obter mais informações sobre configurações compatíveis, visite o site www.lexmark.com/multifunctionprinters.

-  **ATENÇÃO—RISCO DE TOMBAMENTO:** Para reduzir o risco de instabilidade do equipamento, coloque cada bandeja separadamente. Mantenha todas as outras bandejas fechadas até serem necessárias.
-  **ATENÇÃO—SUPERFÍCIE QUENTE:** A parte interna da impressora pode estar quente. Para reduzir o risco de ferimentos em um componente quente, espere a superfície esfriar antes de tocá-la.
-  **ATENÇÃO—PERIGO DE ESMAGAMENTO:** Para evitar o risco de lesões por esmagamento, tenha cuidado em áreas marcadas com esta etiqueta. A lesão por esmagamento pode ocorrer ao redor peças móveis, como engrenagens, portas, bandejas e tampas.
-  **ATENÇÃO—RISCO DE FERIMENTO:** Este produto utiliza um laser. O uso de controles ou ajustes ou a execução de procedimentos diferentes daqueles especificados no *Guia do usuário* pode resultar em exposição perigosa à radiação.
-  **ATENÇÃO—RISCO DE FERIMENTO:** A bateria de lítio neste produto não deve ser substituída. Existe o risco de explosão se uma bateria de lítio for substituída incorretamente. Não recarregue, desmonte ou incinere uma bateria de lítio. Descarte as baterias de lítio usadas de acordo com as instruções do fabricante e regulamentos locais.

Este equipamento não é adequado para uso em locais onde haja crianças.

Este produto foi projetado, testado e aprovado como um produto que atende aos mais rígidos padrões globais de segurança com o uso de componentes específicos do fabricante. Os recursos de segurança de algumas peças nem sempre são óbvios. O fabricante não se responsabiliza pelo uso de outras peças de substituição.

Para fazer manutenção e reparos não descritos na documentação do usuário, entre em contato com um representante de serviço.

GUARDE ESTAS INSTRUÇÕES.

Informações sobre a impressora

Localizando informações sobre a impressora

O que você está procurando?	Encontre aqui
Instruções de configuração inicial	Consulte a documentação de configuração fornecida com a impressora.
<ul style="list-style-type: none"> • Software da impressora • Driver de impressão ou de fax • Firmware da impressora • Utilitário 	Acesse www.lexmark.com/downloads , procure o modelo da impressora e, no menu Tipo, selecione o driver, o firmware ou o utilitário de que você precisa.
<ul style="list-style-type: none"> • Selecionando e armazenando papéis e mídias especiais • Carregamento de papel • Configurando as definições da impressora • Exibindo e imprimindo documentos e fotografias • Configurando a impressora na rede • Cuidados e manutenção da impressora • Solucionando problemas 	<p>Centro de Informações – acesse https://infoserve.lexmark.com.</p> <p>Vídeos instrucionais – acesse https://infoserve.lexmark.com/idv/.</p> <p>Guia na Tela Sensível ao Toque—Acesse http://support.lexmark.com.</p>
Como configurar e definir os recursos de acessibilidade da impressora	Guia de acessibilidade da Lexmark—Acesse http://support.lexmark.com .
Informações de ajuda para uso do software da impressora.	<p>Ajuda para os sistemas operacionais Microsoft Windows ou Macintosh - Abra o aplicativo ou programa de software da impressora e clique em Ajuda.</p> <p>Clique em  para visualizar as informações contextuais.</p> <p>Notas:</p> <ul style="list-style-type: none"> • A ajuda é instalada automaticamente com o software da impressora. • Dependendo do sistema operacional, o software da impressora estará localizado na pasta de programas da impressora ou na área de trabalho.
<ul style="list-style-type: none"> • Documentação • Suporte via bate-papo em tempo real • Suporte via e-mail • Suporte a voz 	<p>Acesse http://support.lexmark.com.</p> <p>Nota: Selecione seu país ou sua região e depois seu produto para ver o site de suporte apropriado.</p> <p>Você pode encontrar informações de contato de suporte para sua região ou seu país no site ou na garantia impressa fornecida com a impressora.</p> <p>Tenha em mãos as seguintes informações ao entrar em contato com o suporte ao cliente:</p> <ul style="list-style-type: none"> • Local e a data da compra • Tipo de máquina e número de série <p>Para mais informações, consulte "Localização do número de série da impressora" na página 9.</p>

O que você está procurando?	Encontre aqui
<ul style="list-style-type: none"> • Informações sobre segurança • Informações regulamentares • Informações sobre garantia • Informações ambientais 	<p>As informações de garantia variam de acordo com o país ou região:</p> <ul style="list-style-type: none"> • Nos EUA— Consulte a Declaração de garantia limitada que acompanha a impressora ou acesse http://support.lexmark.com. • Em outros países e regiões— Consulte a garantia impressa que acompanha a impressora. <p><i>Guia de informações do produto</i>—Consulte a documentação fornecida com a impressora ou acesse http://support.lexmark.com.</p>
<p>Informações sobre o passaporte digital da Lexmark</p>	<p>Acesse https://csr.lexmark.com/digital-passport.php.</p>

Localização do número de série da impressora

- 1 Abra a porta A.
- 2 Localize o número de série.

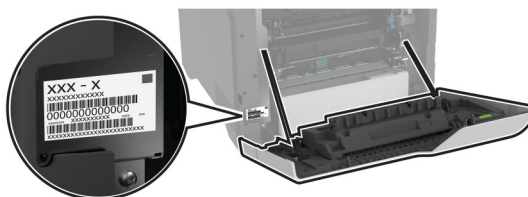

Configurações da impressora

ATENÇÃO—RISCO DE TOMBAMENTO: A instalação de uma ou mais opções em sua impressora ou MFP pode exigir uma base com rodinhas, mobília ou outro recurso para evitar instabilidades que causem possíveis lesões. Para obter mais informações sobre configurações compatíveis, visite o site www.lexmark.com/multifunctionprinters.

ATENÇÃO—RISCO DE TOMBAMENTO: Para reduzir o risco de instabilidade do equipamento, carregue cada bandeja separadamente. Mantenha todas as outras bandejas fechadas até serem necessárias.

Você pode configurar sua impressora adicionando quatro bandejas opcionais para 550 folhas.



1	Bandeja padrão
2	Bandeja dupla para 650 folhas Nota: A bandeja é composta por uma bandeja para 550 folhas e um alimentador multiúso para 100 folhas.
3	Bandeja opcional para 550 folhas
4	Painel de controle

Uso do painel de controle

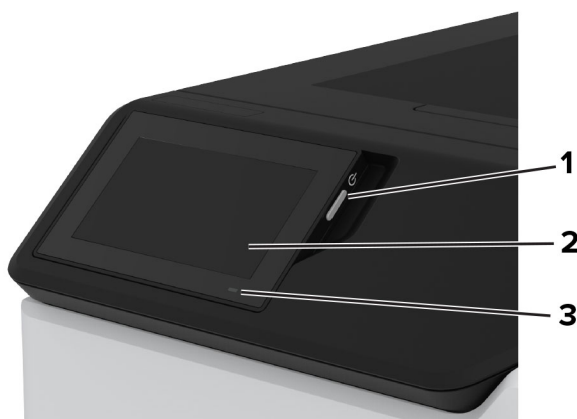

	Parte do painel de controle	Função
1	Botão Liga/Desliga	<ul style="list-style-type: none"> Ligar ou desligar a impressora. Nota: para desligar a impressora, mantenha o botão Liga/Desliga pressionado por cinco segundos. Ajustar a impressora para o modo de Suspensão. Tirar a impressora do modo de Suspensão ou Hibernação.
2	Exibir	<ul style="list-style-type: none"> Exibir as mensagens da impressora e o status dos suprimentos. Configurar e operar a impressora.
3	Luz indicadora	Verificar o status da impressora.

Compreendendo o status da luz indicadora

Luz indicadora	Status da impressora
Desativado	A impressora está desligada.
Azul sólido	A impressora está pronta.
Azul intermitente	A impressora está imprimindo ou processando dados.
Vermelho piscando	A impressora exigir intervenção do usuário.
Âmbar sólido	A impressora está no modo de suspensão.
Pisca em âmbar	A impressora está no modo de suspensão profunda ou de hibernação.

Como selecionar o papel

Diretrizes de papel

O uso do papel apropriado evita atolamentos e ajuda a garantir uma impressão livre de problemas.

- Sempre use mídia nova e que não esteja danificada.
- Antes de carregar o papel, saiba o lado de impressão recomendado. Essa informação está normalmente indicada no pacote da mídia.
- Não use papel que tenha sido cortado ou aparado à mão.
- Não misture tamanhos, pesos ou tipos de papel diferentes na mesma bandeja; a mistura causa atolamentos.
- Não use mídias revestidas, a menos que tenham sido projetadas especificamente para impressão eletrofotográfica.

Para obter mais informações, consulte o *Guia de papel e mídia especial*.

Características do papel

As seguintes características do papel afetam a qualidade e a confiabilidade da impressão. Considere estes fatores antes de imprimir.

Peso

As bandejas podem alimentar papel de pesos variados. O papel com peso inferior a 60 g/m² (16 lb) pode não ser firme o suficiente para ser alimentado adequadamente e poderá causar atolamentos. Para obter mais informações, consulte o tópico "Pesos de papel suportados".

Curva

Curva é a tendência do papel de se curvar nas bordas. Curvas excessivas podem causar problemas na alimentação de papel. As curvas podem ocorrer depois que o papel passa pela impressora, onde é exposto a altas temperaturas. O armazenamento do papel fora da embalagem em condições de calor, umidade, frio ou ar seco pode contribuir para a ocorrência de curvas antes da impressão, podendo causar problemas de alimentação.

Lisura

A lisura do papel afeta diretamente a qualidade da impressão. Se o papel for muito áspero, o toner não se fundirá no papel adequadamente. Se o papel for liso demais, poderá causar problemas de alimentação ou qualidade de impressão. Recomendamos o uso de papel com 50 pontos Sheffield.

Conteúdo de umidade

A quantidade de umidade no papel afeta a qualidade de impressão e a capacidade da impressora de alimentar o papel adequadamente. Mantenha o papel na embalagem original até usá-lo. A exposição do papel a variações de umidade pode degradar seu desempenho.

Antes de imprimir, armazene o papel em sua embalagem original entre 24 e 48 horas. O ambiente no qual o papel está armazenado deve ser o mesmo da impressora. Prolongue o tempo para vários dias se o ambiente de armazenamento ou transporte for muito diferente do ambiente da impressora. O papel espesso também pode exigir um período de condicionamento mais longo.

Direção das fibras

As fibras referem-se ao alinhamento das fibras do papel em uma folha. O papel pode ter *fibras longas*, que se estendem ao longo do comprimento do papel, ou *fibras curtas*, que se estendem ao longo da largura do papel. Para obter a direção recomendada das fibras, consulte o tópico "pesos de papel suportados".

Conteúdo de fibras

A maior parte do papel xerográfico de alta qualidade é feita de madeira em polpa 100% tratada quimicamente. Esse conteúdo confere ao papel um alto grau de estabilidade, resultando em menos problemas de alimentação e melhor qualidade de impressão. O papel que contém fibras, como as de algodão, pode dificultar o manuseio.

Papel inaceitável

Os tipos de mídia a seguir não são recomendados para uso na impressora:

- Papéis quimicamente tratados que são usados para fazer cópias sem papel carbono. Eles também são conhecidos como papéis sem carbono, papel comum sem carbono (CCP) ou papel sem necessidade de carbono (NCR).
- Mídias pré-impressas com elementos químicos que possam contaminar a impressora.
- Papéis pré-impressos que possam ser afetados pela temperatura no fusor da impressora.

- Papéis pré-impressos que exijam um registro (a exata localização da impressão na página) superior a $\pm 2,3$ mm ($\pm 0,09$ pol.). Por exemplo, formulários de reconhecimento óptico de caracteres (OCR).
Às vezes, o registro pode ser ajustado com um aplicativo de software para imprimir nesses formulários com êxito.
- Papéis revestidos (bond apagáveis), sintéticos e térmicos.
- Papéis com bordas ásperas, papéis ásperos ou altamente texturizados ou papéis com curvas.
- Papéis reciclados em desacordo com a norma (europeia) EN12281:2002.
- Papéis com peso inferior a 60g/m^2 (16lb).
- Formulários ou documentos com várias vias.

Armazenamento do papel

Use estas diretrizes de armazenamento de papel para ajudar a evitar atolamentos e qualidade de impressão irregular:

- Condicione o papel antes da impressão armazenando-o em sua embalagem original no mesmo ambiente da impressora por 24 a 48 horas.
- Prolongue o tempo para vários dias se o ambiente de armazenamento ou transporte for muito diferente do ambiente da impressora. O papel espesso também pode exigir um período de condicionamento mais longo.
- Para obter os melhores resultados, armazene o papel em um local onde a temperatura seja de 21°C (70°F) e a umidade relativa do ar seja de 40%.
- A maioria dos fabricantes de etiquetas recomenda a impressão em um intervalo de temperatura de 18 a 24°C (65 a 75°F), com umidade relativa do ar de 40 a 60%.
- Armazene o papel em caixas e sobre um pallet ou uma prateleira, ao invés de no chão.
- Armazene os pacotes individuais sobre uma superfície plana.
- Não armazene nenhum objeto sobre os pacotes de papel individuais.
- Retire o papel da caixa ou da embalagem somente quando estiver pronto para carregá-lo na impressora. A caixa e a embalagem ajudam a manter o papel limpo, seco e plano.

Seleção de formulários pré-impressos e papel timbrado

- Use papel com fibras longas.
- Use somente formulários e papel timbrado impressos por meio de um processo offset litográfico ou gravado.
- Evite papéis com superfícies ásperas ou excessivamente texturizadas.
- Use tintas que não sejam afetadas pela resina contida no toner. As tintas definidas por oxidação ou à base de óleo geralmente atendem a esses requisitos; as tintas látex podem não atender.
- Imprima amostras nos papeis timbrados e formulários pré-impressos que pretende usar antes de comprar grandes quantidades. Essa ação determina se a tinta no formulário ou papel timbrado pré-impresso afetará a qualidade da impressão.
- Em caso de dúvida, entre em contato com o fornecedor do papel.
- Ao imprimir em papel timbrado, coloque o papel na orientação correta para a sua impressora. Para obter mais informações, consulte o *Guia de papel e mídia especial*.

Tamanhos de papel compatíveis

Tamanho do papel	Bandeja dupla para 650 folhas		Bandeja opcional para 550 folhas	Impressão em frente e verso
	Bandeja de 550 folhas	Alimentador multiúso para 100 folhas ¹		
A4 210 x 297 mm (8,27 x 11,7 in.)	✓	✓	✓	✓
Orientação paisagem em A5² 210 x 148 mm (8,27 x 5,83 in.)	✓	✓	✓	✓
Orientação retrato em A5² 148 x 210 mm (5,83 x 8,27 in.)	✓	✓	✓	✓
A6 105 x 148 mm (4,13 x 5,83 in.)	✓	✓	✓	✓
Faixa 215,9 x 1320,8 mm (3 x 5 pol a 8,5 x 52 pol)	x	✓	x	x
Executivo 184,2 x 266,7 mm (7,25 x 10,5 in.)	✓	✓	✓	✓
Fólio 215,9 x 330,2 mm (8,5 x 13 in.)	✓	✓	✓	✓
Hagaki 100 x 148 mm (3,94 x 5,83 in.)	x	✓	x	x
JIS B5 182 x 257 mm (7,17 x 10,1 in.)	✓	✓	✓	✓

¹ Não oferece suporte à detecção automática de tamanho.

² Oferece suporte para a orientação retrato e para a orientação paisagem. Quando alimentado na orientação retrato, A5 é tratado como papel estreito. Quando alimentado na orientação paisagem, ele é tratado como um papel de largura regular.

³ Quando a opção Universal for selecionada, a página será formatada para 215,9 x 355,6 mm (8,5 x 14 pol), a menos que o tamanho seja especificado pelo aplicativo.

⁴ Coloque o papel estreito na orientação retrato.

⁵ Quando a opção Outro envelope for selecionada, a página será formatada para 215,9 x 355,6 mm (8,5 x 14 pol.), a menos que o tamanho seja especificado pelo aplicativo.

Tamanho do papel	Bandeja dupla para 650 folhas		Bandeja opcional para 550 folhas	Impressão em frente e verso
	Bandeja de 550 folhas	Alimentador multiúso para 100 folhas ¹		
Ofício 215,9 x 355,6 mm (8,5 x 14 in.)	✓	✓	✓	✓
Carta 215,9 x 279,4 mm (8,5 x 11 in.)	✓	✓	✓	✓
Ofício (México) 216 x 340 mm (8,5 x 13,4 in.)	✓	✓	✓	✓
Statement 139,7 x 215,9 mm (5,5 x 8,5 in.)	✓	✓	✓	✓
Universal^{3, 4} 76,2 x 127 mm a 215,9 x 355,6 mm (3 x 5 pol a 8,5 x 14 pol)	X	✓	X	X
Universal^{3, 4} 105 x 148 mm a 215,9 x 355,6 mm (4,13 x 5,83 pol a 8,5 x 14 pol)	✓	✓	✓	✓
Envelope 7 3/4 98,4 x 190,5 mm (3,875 x 7,5 in.)	X	✓	X	X
Envelope 9 98,4 x 225,4 mm (3,875 x 8,875 pol)	X	✓	X	X
Envelope 10 104,8 x 241,3 mm (4,125 x 9,5 pol.)	✓	✓	✓	X
Envelope 11 114,3 x 263,525 mm (4,5 x 10,375 pol)	✓	✓	✓	X

¹ Não oferece suporte à detecção automática de tamanho.

² Oferece suporte para a orientação retrato e para a orientação paisagem. Quando alimentado na orientação retrato, A5 é tratado como papel estreito. Quando alimentado na orientação paisagem, ele é tratado como um papel de largura regular.

³ Quando a opção Universal for selecionada, a página será formatada para 215,9 x 355,6 mm (8,5 x 14 pol), a menos que o tamanho seja especificado pelo aplicativo.

⁴ Coloque o papel estreito na orientação retrato.

⁵ Quando a opção Outro envelope for selecionada, a página será formatada para 215,9 x 355,6 mm (8,5 x 14 pol.), a menos que o tamanho seja especificado pelo aplicativo.

Tamanho do papel	Bandeja dupla para 650 folhas		Bandeja opcional para 550 folhas	Impressão em frente e verso
	Bandeja de 550 folhas	Alimentador multiúso para 100 folhas ¹		
Envelope 12 120,65 x 279,4 mm (4,75 x 11 pol)	✓	✓	✓	X
Envelope B5 176 x 250 mm (6,93 x 9,84 in.)	✓	✓	✓	X
Envelope B6 125 x 176 mm (4,92 x 6,92 pol)	✓	✓	✓	X
Envelope C5 162 x 229 mm (6,38 x 9,01 pol.)	✓	✓	✓	X
Envelope C6 114 x 162 mm (4,48 x 6,37 pol)	✓	✓	✓	X
Envelope DL 110 x 220 mm (4,33 x 8,66 in.)	✓	✓	✓	X
Monarch 98,4 x 190,5 mm (3,9 x 7,5 pol)	X	✓	X	X
Outros envelopes⁵ 98,4 x 162 mm a 176 x 250 mm (3,87 x 6,38 pol a 6,93 x 9,84 pol)	X	✓	X	X

¹ Não oferece suporte à detecção automática de tamanho.

² Oferece suporte para a orientação retrato e para a orientação paisagem. Quando alimentado na orientação retrato, A5 é tratado como papel estreito. Quando alimentado na orientação paisagem, ele é tratado como um papel de largura regular.

³ Quando a opção Universal for selecionada, a página será formatada para 215,9 x 355,6 mm (8,5 x 14 pol), a menos que o tamanho seja especificado pelo aplicativo.

⁴ Coloque o papel estreito na orientação retrato.

⁵ Quando a opção Outro envelope for selecionada, a página será formatada para 215,9 x 355,6 mm (8,5 x 14 pol.), a menos que o tamanho seja especificado pelo aplicativo.

Tipos de papel compatíveis

Tipo de papel	Bandeja dupla para 650 folhas		Bandeja opcional para 550 folhas	Impressão em frente e verso
	Bandeja de 550 folhas	Alimentador multiúso para 100 folhas		
Comum	✓	✓	✓	✓
Cartão	✓	✓	✓	✓
Reciclado	✓	✓	✓	✓
Brilhante	✓	✓	✓	✓
Etiquetas	✓	✓	✓	✓
Etiquetas de vinil	✓	✓	✓	✓
Encorpado	✓	✓	✓	✓
Envelopes	✓	✓	✓	✓
Papel timbrado	✓	✓	✓	✓
Pré-impresso	✓	✓	✓	✓
Papel colorido	✓	✓	✓	✓
Leve	✓	✓	✓	✓
Alta gramatura	✓	✓	✓	✓
Áspero/algodão	✓	✓	✓	✓
Transparência	X	X	X	X
Tipo personalizado [x]	✓	✓	✓	✓

Notas:

- Etiquetas, envelopes e cartões são sempre impressos em velocidade reduzida.
- O cartão é suportado em impressão frente e verso apenas até 163 g/m² (90 lb, encorpado). Qualquer coisa mais pesada é compatível apenas na impressão em um lado.
- Etiquetas de vinil podem ser usadas apenas ocasionalmente e devem ser testadas para conferir se são aceitas. Algumas etiquetas de vinil podem ser alimentadas de forma mais confiável a partir do alimentador multiúso.

Pesos de papel compatíveis

Bandeja dupla para 650 folhas		Bandeja opcional para 550 folhas	Impressão em frente e verso
Bandeja de 550 folhas	Alimentador multiúso para 100 folhas		
De 60 a 218 g/m ² (de 16 a 58 lb, encorpado)	De 60 a 218 g/m ² (de 16 a 58 lb, encorpado)	De 60 a 218 g/m ² (de 16 a 58 lb, encorpado)	De 60 a 162 g/m ² (de 16 a 43 lb, encorpado)

Tipo de papel	Peso do papel
Papel comum	75 a 90,3 g/m ² (20 a 24 lb, encorpado)
Brilhante	88 a 176 g/m ² (60 a 120 lb, livro)
	Fibras longas de 162 a 176 g/m ² (60 a 65 lb, capa)
Papel com alta gramatura	Fibras longas de 90,3 a 105 g/m ² (24,1 a 28 lb, encorpado)
Cartão	Fibras longas de até 199 g/m ² (110 lb, índice)
	Fibras curtas de até 218 g/m ² (80 lb, capa)
Etiquetas	Até 218 g/m ² (58 lb, encorpado)
Envelopes	60 a 105 g/m ² (16 a 28 lb, encorpado)

Notas:

- Para papel de 60 a 176 g/m² (16 a 47 lb, encorpado), recomendam-se fibras longas.
- Papel com peso inferior a 75 g/m² (20 lb, encorpado) deve ser impresso com Tipo de papel definido como Papel leve. Caso contrário, o papel pode ser excessivamente curvado, o que pode causar problemas na alimentação, especialmente em ambientes mais úmidos.
- A impressão em frente e verso suporta papel com peso de 60 a 162 g/m² (de 16 a 43 lb, encorpado).
- Conteúdo 100% algodão, o peso máximo é de 90 g/m² (24 lb, encorpado).

Instalação e configuração

Seleção de um local para a impressora

- Deixe espaço suficiente para instalar opções de hardware e para abrir bandejas, tampas e portas.
- Instale a impressora perto de uma tomada elétrica.

⚠ ATENÇÃO—RISCO DE FERIMENTO: Para evitar o risco de incêndio ou choque elétrico, conecte o cabo de energia em uma tomada elétrica adequadamente classificada e aterrada que seja de fácil acesso e esteja perto do produto.

⚡ ATENÇÃO—RISCO DE CHOQUE: Para evitar risco de choque elétrico, não coloque ou use este produto perto da água ou em locais molhados.

- Verifique se o fluxo de ar no ambiente está de acordo com a última revisão da norma ASHRAE 62 ou da norma CEN/TC 156.
- Use uma superfície plana, firme e estável.
- Mantenha a impressora:
 - Limpa, seca e livre de poeira.
 - Longe de grampos e cliques de papel soltos.
 - Longe da corrente de ar direta do ar-condicionado, da calefação ou dos ventiladores.
 - Longe da luz direta do sol e da umidade excessiva.
- Observe as temperaturas recomendadas e evite variações:

Temperatura ambiente	10 a 32,2 °C (50 a 90 °F)
Temperatura de armazenamento	15,6 a 32,2 °C (60 a 90 °F)

- Deixe a seguinte quantidade de espaço recomendado ao redor da impressora para obter a ventilação adequada:

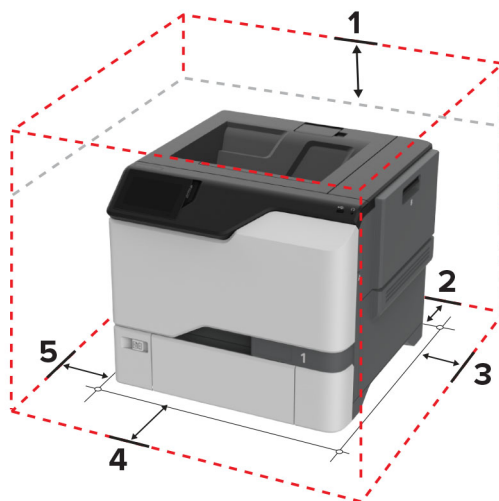

1	Superior	178 mm (7 pol.)
2	Atrás	76 mm (3 pol.)
3	Lado direito	127 mm (5 pol.)

4	Frente	508 mm (20 pol)
5	Lado esquerdo	127 mm (5 pol.)

Conectando os cabos

- ⚠ ATENÇÃO—RISCO DE CHOQUE:** Para evitar o risco de choque elétrico, não instale este produto nem faça conexões elétricas ou a cabo, como recursos do fax, cabos de energia ou telefone, durante tempestades com relâmpago.
- ⚠ ATENÇÃO—RISCO DE FERIMENTO:** Para evitar o risco de incêndio ou choque elétrico, conecte o cabo de energia em uma tomada elétrica adequadamente classificada e aterrada que seja de fácil acesso e esteja perto do produto.
- ⚠ ATENÇÃO—RISCO DE FERIMENTO:** Para evitar o risco de incêndio ou choque elétrico, utilize somente o cabo de energia fornecido com este produto ou um cabo de energia de substituição fornecido por um fabricante autorizado.

Aviso — Danos potenciais: Não toque nas áreas mostradas do cabo USB, do adaptador de rede sem fio ou da impressora enquanto estiver imprimindo. Poderá haver perda de dados ou falha.

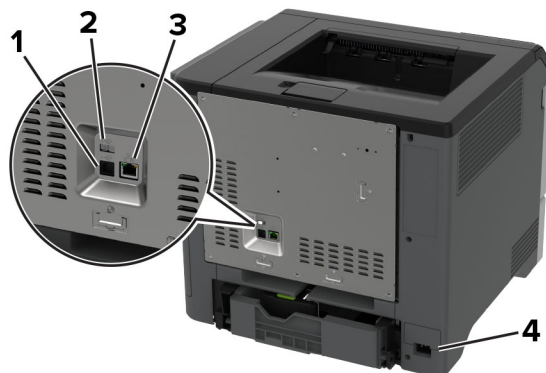

	Porta da impressora	Função
1	Porta USB da impressora	Conectar a impressora à rede.
2	Porta USB	Acoplar um teclado ou qualquer opcional compatível.
3	Porta Ethernet	Conecta a impressora ao computador.
4	Soquete do cabo de energia	Conecta a impressora a uma tomada elétrica devidamente aterrada.

Configuração e uso dos aplicativos da tela inicial

Usando a tela inicial

Nota: Sua tela inicial pode variar dependendo de suas configurações personalizadas, de sua configuração administrativa e das soluções incorporadas ativas.



	Ícone	Função
1	Botão Parar ou Cancelar	Parar a tarefa atual da impressora.
2	Status/suprimentos	<ul style="list-style-type: none"> Exibir um aviso ou mensagem de erro sempre que a impressora exigir intervenção para continuar processando. Veja mais informações sobre avisos ou mensagens da impressora e como limpá-los. <p>Nota: Você também pode acessar essa definição tocando na parte superior da tela inicial.</p>
3	Fila de trabalhos	Exibir todos os trabalhos de impressão atuais. Nota: Você também pode acessar essa definição tocando na parte superior da tela inicial.
4	Alterar idioma	Alterar o idioma no monitor.
5	Configurações	Acessar os menus da impressora.
6	Unidade USB	Imprimir fotos e documentos de uma unidade flash.
7	Trabalhos suspensos	Exibir os trabalhos de impressão mantidos na memória da impressora.
8	Catálogo de endereços	Gerenciar uma lista de contatos a qual outros aplicativos na impressora possam acessar.
9	Teclado na tela	Digitar números ou símbolos em um campo de entrada.

Personalização da tela inicial

1 Abra o navegador da Web e digite o endereço IP da impressora no campo de endereço.

Notas:

- Veja o endereço IP da impressora na tela inicial da impressora. O endereço IP é exibido em quatro conjuntos de números separados por pontos, por exemplo: 123.123.123.123.
- Se você estiver usando um servidor proxy, desative-o temporariamente para que a página da Web seja carregada corretamente.

2 Clique em **Configurações > Dispositivo > Personalização da tela inicial**.

3 Execute uma ou mais das seguintes opções:

- Para adicionar um ícone à tela inicial, clique em **+**, selecione o nome do aplicativo e, em seguida, clique em **Adicionar**.
- Para remover um ícone da tela inicial, selecione o nome do aplicativo e clique em **Remover**.

- Para personalizar o nome de um aplicativo, selecione o nome do aplicativo, clique em **Editar** e atribua um nome.
- Para restaurar o nome de um aplicativo, selecione o nome do aplicativo, clique em **Editar** e selecione **Restaurar etiqueta do aplicativo**.
- Para adicionar um espaço entre aplicativos, clique em **+**, selecione **ESPAÇO EM BRANCO** e clique em **Adicionar**.
- Arraste os nomes dos aplicativos para colocá-los na ordem desejada.
- Para restaurar a exibição padrão da tela inicial, clique em **Restaurar tela inicial**.

4 Aplique as alterações.

Aplicativos suportados

Aplicativo	Modelos de impressora
Display Customization	C4342, C4352, CS730 e CS735
Suporte ao cliente	C4342 e C4352
Gestão de cotas	C4342 e C4352

Usando a Personalização da exibição

Antes de usar o aplicativo, certifique-se de fazer o seguinte:

- No Embedded Web Server, clique em **Aplicativos > Exibir personalização > Configurar**.
- Habilite e configure as definições de proteção de tela, da apresentação de slides e do papel de parede.

Gerenciamento de imagens de proteção de tela e apresentação de slides

1 Na seção de imagens de Proteção de tela e Apresentação de slides, adicione, edite ou exclua uma imagem.

Notas:

- Você pode adicionar até 10 imagens.
- Quando ativados, os ícones de status são exibidos na proteção de tela somente quando há erros, avisos ou notificações baseadas na nuvem.

2 Aplique as alterações.

Alteração da imagem de papel de parede

1 Na tela Bem-vindo, toque em **Alterar papel de parede**.

2 Selecione uma imagem que deseja usar.

3 Aplique as alterações.

Execução de uma apresentação de slides de uma unidade flash

1 Insira uma unidade flash na porta USB.

2 Na tela inicial, toque em **Apresentação de slides**.

As imagens aparecem em ordem alfabética.

Nota: É possível remover a unidade flash após o início da apresentação de slides, mas as imagens não serão armazenadas na impressora. Se a apresentação de slides for interrompida, insira a unidade flash novamente para visualizar as imagens.

Uso do Suporte ao cliente

Notas:

- Esse aplicativo é suportado apenas em alguns modelos de impressora. Para obter mais informações, consulte "[Aplicativos suportados](#)" na página 22.
- Para obter informações sobre como configurar o aplicativo, consulte o *Guia do administrador para o Suporte ao cliente*.

- 1 Na tela inicial, toque em **Suporte ao cliente**.
- 2 Imprima ou envie um e-mail sobre as informações.

Como configurar o aplicativo de cotas do dispositivo

Notas:

- Esse aplicativo é suportado apenas em alguns modelos de impressora. Para obter mais informações, consulte "[Aplicativos suportados](#)" na página 22.
- Para obter informações sobre como configurar o aplicativo, consulte o *Guia do administrador para Gestão de cotas*.

- 1 Abra o navegador da Web e digite o endereço IP da impressora no campo de endereço.

Notas:

- Veja o endereço IP da impressora na tela inicial da impressora. O endereço IP é exibido como quatro conjuntos de números separados por pontos, por exemplo, 123.123.123.123.
- Se você estiver usando um servidor proxy, desative-o temporariamente para que a página da Web seja carregada corretamente.

- 2 Clique em **Aplicativos > Cotas do dispositivo > Configurar**.
- 3 Na seção Contas de usuário, adicione ou edite um usuário e, em seguida, configure a cota do usuário.
- 4 Aplique as alterações.

Como gerenciar marcadores

Criação de marcadores

Use marcadores para imprimir documentos acessados com frequência que são armazenados em servidores ou na internet.

- 1 Abra o navegador da Web e digite o endereço IP da impressora no campo de endereço.

Notas:

- Veja o endereço IP da impressora na tela inicial da impressora. O endereço IP é exibido como quatro conjuntos de números separados por pontos, por exemplo, 123.123.123.123.

- Se você estiver usando um servidor proxy, desative-o temporariamente para que a página da Web seja carregada corretamente.

2 Clique em **Marcadores > Adicionar Marcador** e, em seguida, digite um nome para o marcador.

3 Selecione um tipo de protocolo de Endereço e siga um dos seguintes procedimentos:

- Para HTTP e HTTPS, digite a URL que deseja marcar.
- Para HTTPS, use o nome do host em vez do endereço IP. Por exemplo, digite **myWebsite.com/sample.pdf** em vez de digitar **123.123.123.123/sample.pdf**. Verifique se o nome do host também corresponde ao valor do nome comum (CN) no certificado de servidor. Para mais informações sobre como obter o valor do CN no certificado de servidor, consulte as informações de ajuda para seu navegador da Web.
- Para FTP, digite o endereço de FTP. Por exemplo, **myServer/myDirectory**. Digite o número da porta do FTP. A porta 21 é a porta padrão para envio de comandos.
- Para SMB, digite o endereço da pasta da rede. Por exemplo, **myServer/myShare/myFile.pdf**. Digite o nome de domínio da rede.
- Se necessário, selecione o tipo de Autenticação para FTP e SMB.

Para limitar o acesso ao marcador, insira um PIN.

Nota: O aplicativo é compatível com os seguintes tipos de arquivo: PDF, JPEG e TIFF. Outros tipos de arquivo, como DOCX e XLSX, são compatíveis com alguns modelos de impressora.

4 Clique em **Salvar**.

Criação de pastas

1 Abra o navegador da internet e digite o endereço IP da impressora no campo de endereço.

Notas:

- Veja o endereço IP da impressora na tela inicial da impressora. O endereço IP é exibido como quatro conjuntos de números separados por pontos, por exemplo, 123.123.123.123.
- Se você estiver usando um servidor proxy, desative-o temporariamente para carregar a página da Web corretamente.

2 Clique em **Marcadores > Adicionar Pasta** e, em seguida, digite um nome para a pasta.

Nota: Para limitar o acesso à pasta, insira um PIN.



3 Clique em **Salvar**.



Nota: Você pode criar pastas ou marcadores dentro de uma pasta. Para criar um marcador, consulte "[Criação de marcadores](#)" na página 23.

Como gerenciar contatos

1 Na tela inicial, toque em **Catálogo de endereços**.

2 Execute uma ou mais das seguintes opções:

- Para adicionar um contato, toque em  na parte superior da tela e, em seguida, em **Criar contato**. Se necessário, especifique um método de login para permitir o acesso à aplicação.
- Para excluir um contato, toque em  na parte superior da tela, em **Excluir contatos** e selecione o contato.
- Para editar as informações de contato, toque no nome do contato.

- Para criar um grupo, toque em  na parte superior da tela e, em seguida, em **Criar grupo**. Se necessário, especifique um método de login para permitir o acesso à aplicação.
- Para excluir um grupo, toque em  na parte superior da tela, em **Excluir grupos** e selecione o grupo.
- Para editar um grupo de contatos, toque em **GRUPOS** > selecione o nome de um grupo >  > e escolha a ação que deseja realizar.

3 Aplique as alterações.

Configuração e uso dos recursos de acessibilidade

Ativação do Voice Guidance

Na tela inicial

- 1** Em um movimento e usando um dedo, deslize lentamente para a esquerda e para cima na tela até ouvir uma mensagem de voz.

Nota: Para modelos de impressora sem alto-falantes integrados, use fones de ouvido para ouvir a mensagem.

- 2** Com dois dedos, toque em **OK**.

Nota: Se o gesto não funcionar, aplique mais pressão.

No teclado

- 1** Mantenha a tecla **5** pressionada até ouvir uma mensagem de voz.

Nota: Para modelos de impressora sem alto-falantes integrados, use fones de ouvido para ouvir a mensagem.

- 2** Pressione **Tab** para navegar com o cursor de foco até o botão **OK** e, em seguida, pressione **Enter**.

Notas:

- Quando o Voice Guidance estiver ativado, sempre use dois dedos para selecionar qualquer item na tela.
- O Voice Guidance tem suporte a idiomas limitado.

Desativação do Voice Guidance

- 1** Em um movimento e usando um dedo, deslize lentamente para a esquerda e para cima na tela até ouvir uma mensagem de voz.

Nota: Para modelos de impressora sem alto-falantes integrados, use fones de ouvido para ouvir a mensagem.

- 2** Usando dois dedos, siga um destes procedimentos:

- Toque em **Voice Guidance** e, em seguida, em **OK**.
- Toque em **Cancelar**.

Nota: Se o gesto não funcionar, aplique mais pressão.

Você também pode desativar o Voice Guidance seguindo um destes procedimentos:

- Com dois dedos, toque duas vezes na tela inicial.
- Pressione o botão Liga/Desliga para tirar a impressora do modo de Suspensão ou de Hibernação.

Navegando pela tela usando gestos

Notas:

- A maioria dos gestos é aplicável somente com o Voice Guidance ativado.
- Use um teclado físico para digitar caracteres e ajustar determinadas configurações.

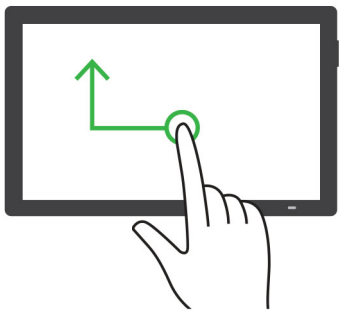
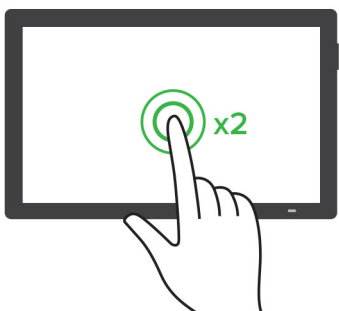
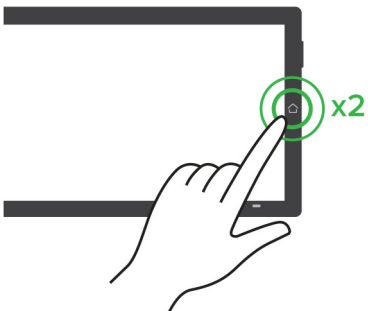
Gesto	Função
<p>Deslize para a esquerda e para cima usando um dedo</p> 	<p>Inicie ou saia do modo Acessibilidade.</p> <p>Nota: Esse gesto também é aplicável quando a impressora está no modo normal.</p>
<p>Toque duas vezes com um dedo</p> 	<p>Selecionar uma opção ou item na tela.</p>
<p>Toque duas vezes no ícone inicial usando dois dedos</p> 	<p>Desative o modo Acessibilidade.</p>

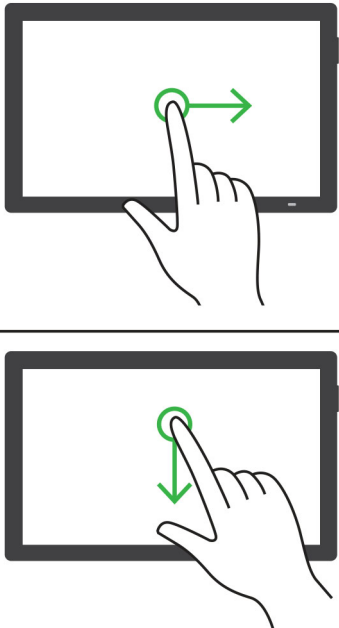
Gesto	Função
<p>Toque três vezes com um dedo</p> 	<p>Ampliar ou reduzir textos e imagens. Nota: Ative o modo Ampliação para usar o recurso de zoom.</p>
<p>Deslize para a direita ou para baixo usando um dedo</p> 	<p>Seguir para o próximo item na tela.</p>

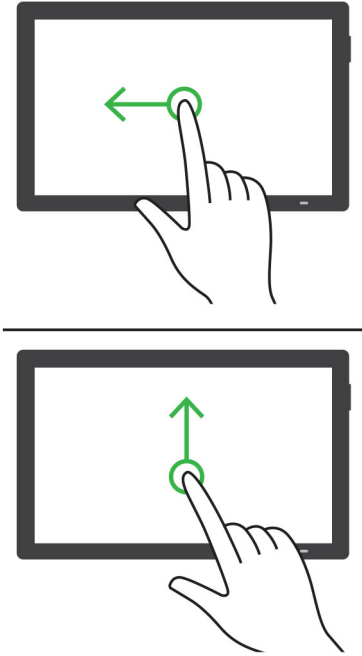
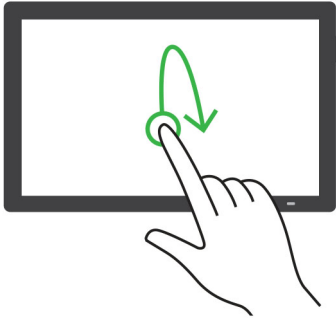
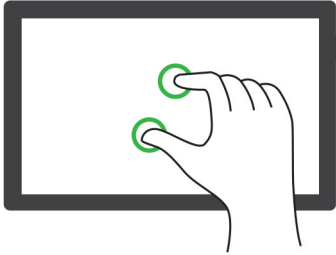
Gesto	Função
<p data-bbox="149 275 764 302">Deslize para a esquerda ou para cima usando um dedo</p> 	<p data-bbox="777 275 1162 302">Seguir para o item anterior na tela.</p>
<p data-bbox="149 1024 683 1052">Deslize para cima e para baixo usando um dedo</p> 	<p data-bbox="777 1024 1167 1052">Mover para o primeiro item na tela.</p>
<p data-bbox="149 1451 250 1478">Deslocar</p> 	<p data-bbox="777 1451 1463 1507">Acessar partes da imagem ampliada que estão além do limite da tela.</p> <p data-bbox="777 1526 854 1554">Notas:</p> <ul data-bbox="799 1575 1422 1671" style="list-style-type: none"> <li data-bbox="799 1575 1422 1602">• Use dois dedos para arrastar uma imagem com zoom. <li data-bbox="799 1612 1354 1671">• Ative o modo de ampliação para usar gestos de panorama.

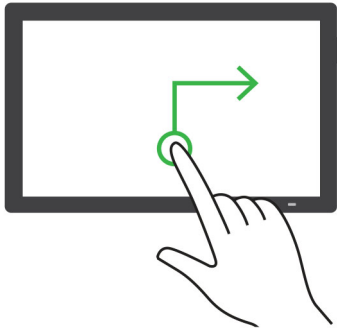
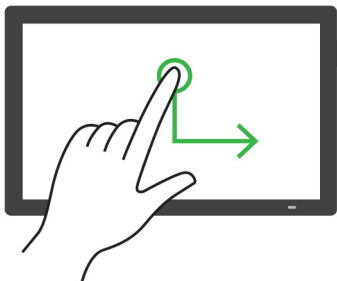
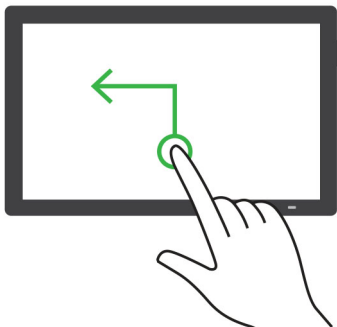
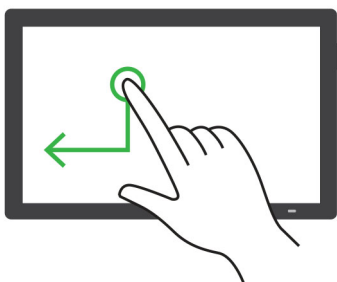
Gesto	Função
<p>Deslize para cima e para a direita usando um dedo</p> 	<p>Aumente o volume.</p> <p>Nota: Esse gesto também é aplicável quando a impressora está no modo normal.</p>
<p>Deslize para baixo e para a direita usando um dedo</p> 	<p>Diminua o volume.</p> <p>Nota: Esse gesto também é aplicável quando a impressora está no modo normal.</p>
<p>Deslize para cima e para a esquerda usando um dedo</p> 	<p>Sair de um aplicativo e retornar à tela inicial.</p>
<p>Deslize para baixo e para a esquerda usando um dedo</p> 	<p>Voltar para a configuração anterior.</p>

Usando o teclado na tela

Quando o teclado na tela for exibido, siga um ou mais dos procedimentos a seguir:

- Toque em uma tecla para anunciar e digitar o caractere no campo.
- Arraste um dedo pelos diferentes caracteres para anunciar e digitar o caractere no campo.
- Toque em uma caixa de texto usando dois dedos para anunciar os caracteres no campo.
- Toque em **Backspace** para excluir caracteres.

Ativando modo de ampliação

- 1 Em um movimento e usando um dedo, deslize lentamente para a esquerda e para cima na tela até ouvir uma mensagem de voz.

Nota: Para modelos de impressora sem alto-falantes integrados, use fones de ouvido para ouvir a mensagem.

- 2 Usando dois dedos, faça o seguinte:

- a Toque em **Modo de Ampliação**.
- b Toque em **OK**.

Nota: Se o gesto não funcionar, aplique mais pressão.

Para obter mais informações sobre a navegação em uma tela ampliada, consulte "[Navegando pela tela usando gestos](#)" na página 26.

Carregamento de papel e mídia especial

definindo o tamanho e o tipo da mídia especial

As bandejas detectam automaticamente o tamanho do papel comum. Para mídias especiais, como etiquetas, cartões ou envelopes, faça o seguinte:

- 1 Na tela inicial, toque em **Configurações > Papel > Configuração de bandeja > Tamanho/Tipo de papel > selecione a origem do papel**.
- 2 Defina o tamanho e o tipo da mídia especial.

Definição das configurações do papel Universal

- 1 Na tela inicial, toque em **Configurações > Papel > Configurações de mídia > Configurações universais**.
- 2 Configure as definições.

Ativação da configuração Vários tamanhos universais

- 1 Na tela inicial, toque em **Configurações > Dispositivo > Manutenção > Menu Configuração > Configuração de bandeja**.
- 2 Ative a configuração Vários tamanhos universais.

Carregando as bandejas

⚠ ATENÇÃO—RISCO DE TOMBAMENTO: Para reduzir o risco de instabilidade do equipamento, carregue cada bandeja separadamente. Mantenha todas as outras bandejas fechadas até serem necessárias.

1 Remova a bandeja.

Nota: Evite atolamentos, não remova as bandejas durante as impressões.

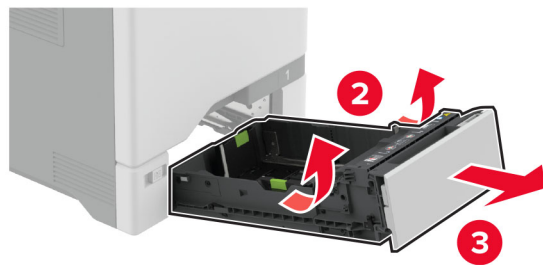
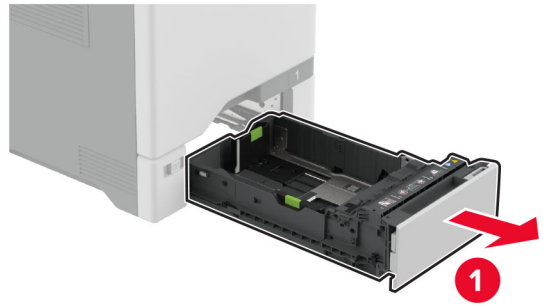

2 Ajuste as guias para que correspondam ao tamanho do papel que está sendo carregado.

Nota: Use os indicadores na parte inferior da bandeja para posicionar as guias.

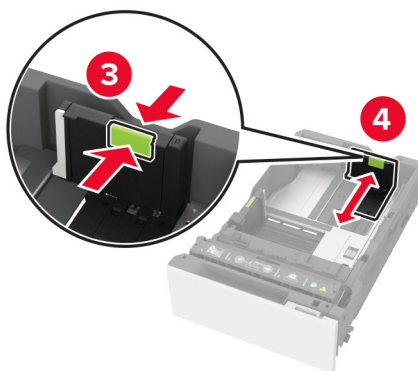
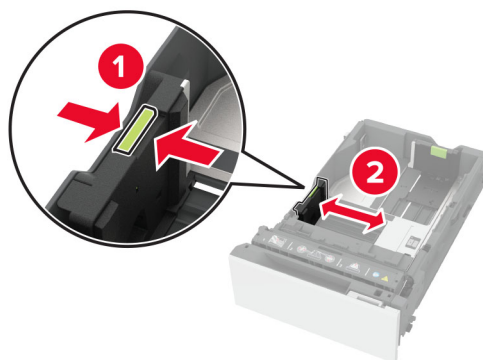

3 Flexione, ventile e alinhe as margens do papel antes de carregá-lo.

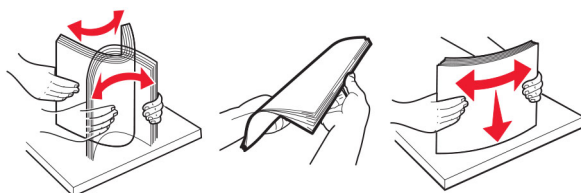

4 Carregue a pilha de papel com o lado para impressão voltado para cima.

- Para impressão em um lado, carregue o papel timbrado com a face voltada para cima e o cabeçalho para a parte frontal da bandeja.
- Para impressão frente e verso, carregue o papel timbrado com a face voltada para baixo e o cabeçalho para a parte traseira da bandeja.
- Não deslize o papel na bandeja.

- Para papel comum, certifique-se de que a altura da pilha esteja abaixo dos indicadores de carregamento máximo de papel. O excesso pode causar atolamentos de papel.

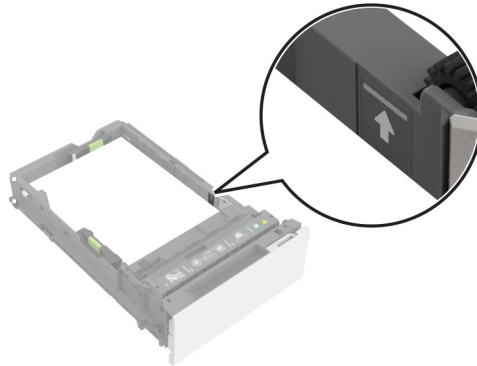

- Para envelopes e outras mídias especiais, certifique-se de que a altura da pilha esteja abaixo da linha tracejada. O excesso pode causar atolamentos de papel.

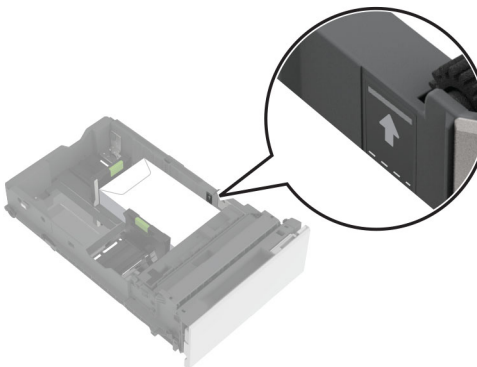
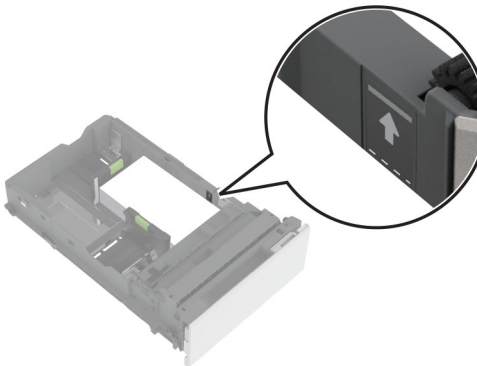

5 Insira a bandeja.

Se necessário, ajuste o tamanho e tipo de papel para corresponderem ao papel colocado na bandeja.

Carregamento do alimentador multifunção

1 Abra o alimentador multifunção.

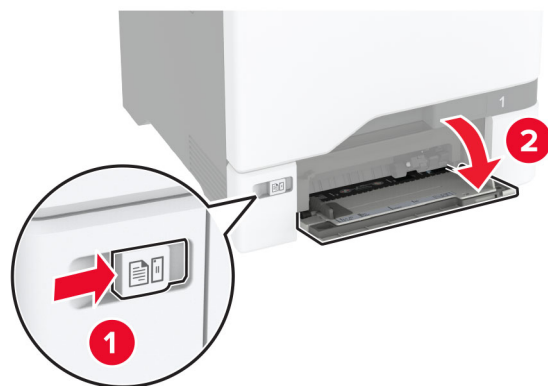

2 Ajuste a guia para que corresponda ao tamanho do papel que está sendo carregado.



3 Flexione, ventile e alinhe as margens do papel antes de carregá-lo.

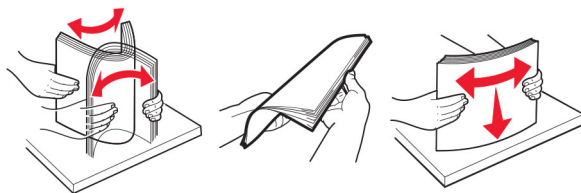

4 Carregue o papel.

- Carregue papel e cartões com o lado de impressão voltado para baixo e a borda superior inserida primeiro.



- Carregue envelopes com a aba voltada para cima no lado direito da guia de papel. Coloque envelopes europeus com a aba inserida primeiro na impressora.



Aviso — Danos potenciais: Não use envelopes com selos, fechos, lacres, janelas, revestimentos ou autoadesivos.

Nota: Para evitar problemas de coleta de papel, certifique-se de que a borda principal do papel ou da mídia especial esteja alinhada adequadamente com a barreira do separador.

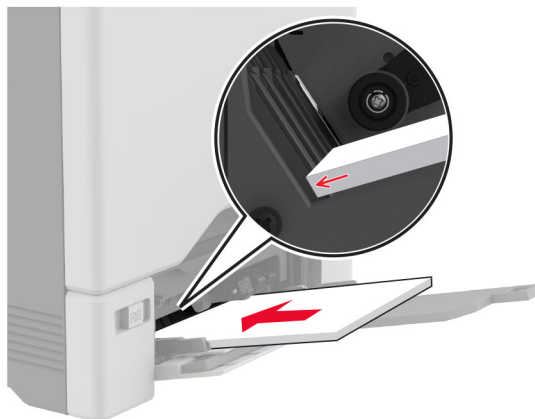

- 5 No menu Papel do painel de controle, defina o tipo e o tamanho do papel para corresponder ao papel colocado no alimentador multifuncional.

Vinculação de bandejas

- 1 Na tela inicial, toque em **Configurações** > **Papel** > **Configurações de bandeja** > selecione a origem do papel.
- 2 Defina o mesmo tamanho e tipo de papel das bandejas que você está vinculando.
- 3 Na tela inicial, toque em **Configurações** > **Dispositivo** > **Manutenção** > **Menu Configuração** > **Configuração de bandeja** > **Vincular bandeja**.
- 4 Toque em **Automático**.

Para desvincular as bandejas, certifique-se de que não haja bandejas com o mesmo tamanho e tipo de papel.

Aviso — Danos potenciais: A temperatura do fusor varia de acordo com o tipo de papel especificado. Para evitar problemas de impressão, equipare as definições de tipo de papel na impressora às do papel carregado na bandeja.

Como instalar e atualizar software, drivers e firmware

Como instalar o software da impressora

Notas:

- O driver de impressão está incluído no pacote instalador do software.
 - Para computadores Macintosh com o MacOS versão 10.7 ou posterior, não é necessário instalar o driver para imprimir em uma impressora certificada pelo AirPrint. Se você quiser recursos de impressão personalizados, faça download do driver de impressão.
- 1 Obtenha uma cópia do pacote instalador do software.
 - No CD do software fornecido com a impressora
 - Acesse www.lexmark.com/downloads.
 - 2 Execute a instalação e siga as instruções exibidas na tela do computador.

Como adicionar impressoras a um computador

Antes de começar, execute um dos seguintes procedimentos:

- Conecte a impressora e o computador à mesma rede. Para obter mais informações sobre como conectar a impressora à rede, consulte "[Como conectar a impressora a uma rede sem fio](#)" na página 67.
- Conecte o computador à impressora. Para mais informações, consulte "[Como conectar um computador à impressora](#)" na página 69.
- Conecte a impressora ao computador utilizando um cabo USB. Para mais informações, consulte "[Conectando os cabos](#)" na página 20.

Nota: O cabo USB é vendido separadamente.

Para usuários do Windows

- 1 Instale o driver de impressão no computador.

Nota: Para mais informações, consulte "[Como instalar o software da impressora](#)" na página 36.

- 2 Abra **Impressoras e scanners** e clique em **Adicionar uma impressora ou scanner**.

- 3 Dependendo da conexão da sua impressora, execute um dos seguintes procedimentos:

- Selecione a impressora na lista e clique em **Adicionar dispositivo**.
- Clique em **Mostrar impressoras Wi-Fi Direct**, selecione uma impressora e clique em **Adicionar dispositivo**.
- Clique em **A impressora que desejo não está na lista** e, na janela Adicionar impressora, execute este procedimento:
 - a Selecione **Adicionar uma impressora usando um endereço TCP/IP ou nome de host** e clique em **Avançar**.
 - b No campo "Nome do host ou Endereço IP", digite o Endereço IP da impressora e clique em **Avançar**.

Notas:

- Veja o endereço IP da impressora na tela inicial da impressora. O endereço IP é exibido em quatro conjuntos de números separados por pontos, por exemplo: 123.123.123.123.
- Se você estiver usando um servidor proxy, desative-o temporariamente para que a página da Web seja carregada corretamente.

- c Selecione um driver de impressão e clique em **Avançar**.
- d Selecione **Usar o driver de impressão já instalado (recomendado)** e clique em **Avançar**.
- e Digite um nome para a impressora e clique em **Avançar**.
- f Selecione uma opção de compartilhamento de impressora e clique em **Avançar**.
- g Clique em **Concluir**.

Para usuários do Macintosh

- 1 Em um computador, abra **Impressoras e Scanners**.
- 2 Clique **+** e selecione uma impressora.
- 3 No menu Usar, selecione um driver de impressão.

Notas:

- Para usar o driver de impressão para Macintosh, selecione **AirPrint** ou **Secure AirPrint**.

- Se quiser recursos de impressão personalizados, selecione o driver de Lexmark Print. Para instalar o driver, consulte "[Como instalar o software da impressora](#)" na página 36.

4 Adicione a impressora.

Atualizando o firmware

Para melhorar o desempenho da impressora e corrigir problemas, atualize o firmware da impressora regularmente.

Para obter mais informações sobre como atualizar o firmware, entre em contato com o seu representante Lexmark.

Para obter o firmware mais recente, acesse www.lexmark.com/downloads e procure o modelo da impressora.

1 Abra o navegador da Web e digite o endereço IP da impressora no campo de endereço.

Notas:

- Veja o endereço IP da impressora na tela inicial da impressora. O endereço IP é exibido como quatro conjuntos de números separados por pontos, por exemplo, 123.123.123.123.
- Se você estiver usando um servidor proxy, desative-o temporariamente para que a página da Web seja carregada corretamente.

2 Clique em **Configurações > Dispositivo > Atualizar firmware**.

3 Execute um dos seguintes procedimentos:

- Clique em **Verificar se há atualizações > Eu concordo, iniciar atualização**.
- Carregue o arquivo flash.
 - a Navegue até o arquivo flash.

Nota: Verifique se você extraiu o arquivo ZIP do firmware.

- b Clique em **Carregar > Iniciar**.

Exportando ou importando um arquivo de configuração

Você pode exportar as definições de configuração da impressora para um arquivo de texto e importar esse arquivo a fim de aplicar as definições em outras impressoras.

1 Abra o navegador da Internet e digite o endereço IP da impressora no campo de endereço.

Notas:

- Veja o endereço IP da impressora na tela inicial da impressora. O endereço IP é exibido como quatro conjuntos de números separados por pontos, por exemplo, 123.123.123.123.
- Se você estiver usando um servidor proxy, desative-o temporariamente para carregar a página da web corretamente.

2 No Servidor da Web incorporado, clique em **Exportar configurações** ou **Importar configurações**.

3 Siga as instruções exibidas na tela.

4 Se a impressora for compatível com aplicativos, faça o seguinte:

- a Clique em **Aplicativos > selecione o aplicativo > Configurar**.
- b Clique em **Exportar** ou **Importar**.

Adicionar opções disponíveis ao driver de impressão

Para usuários do Windows

- 1 Abra a pasta de impressoras.
- 2 Selecione a impressora que você deseja atualizar e execute os seguintes procedimentos:
 - No Windows 7 ou posterior, selecione **Propriedades da impressora**.
 - Em versões anteriores, selecione **Propriedades**.
- 3 Navegue até a guia Configuração e selecione **Atualizar agora - Perguntar à impressora**.
- 4 Aplique as alterações.

Para usuários do Macintosh

- 1 Em Preferências do sistema no menu da Apple, navegue até a impressora e selecione **Opções e suprimentos**.
- 2 Navegue até a lista de opções de hardware e, em seguida, adicione qualquer uma das opções instaladas.
- 3 Aplique as alterações.

Instalação de hardware opcional

Opções internas disponíveis

- Unidade de armazenamento inteligente (ISD)
 - Fontes
 - Chinês simplificado
 - Chinês tradicional
 - Japonês
 - Coreano
 - Árabe
 - Armazenamento em massa
- Disco rígido da impressora
- Recursos licenciados
 - IPDS
 - Código de barras
- Porta de soluções internas da Lexmark™
 - Placa Paralela IEEE 1284-B
 - Placa serial RS- 232C
 - Porta de fibra
- Servidor de impressão sem fio
 - MarkNet™ N8370
 - MarkNet N8372
 - MarkNet N8450

Notas:

- Um ISD ou um disco rígido é necessário para ativar o formsmerge e outros recursos.
- Alguns recursos IPDS exigem um ISD ou um disco rígido.

Como instalar bandejas opcionais

 **ATENÇÃO—RISCO DE CHOQUE:** Para evitar o risco de choque elétrico, se você for acessar a placa do controlador ou instalar hardware opcional ou dispositivos de memória algum tempo após configurar a impressora, desligue a impressora e desconecte o cabo de energia da tomada elétrica antes de continuar. Se houver outros dispositivos conectados à impressora, desligue-os também e desconecte os cabos que entram na impressora.

- 1 Desligue a impressora.
- 2 Desconecte o cabo de energia da tomada elétrica e da impressora.
- 3 Remova toda a embalagem da bandeja opcional.

Nota: Se bandejas opcionais já estiverem instaladas, destrave-as antes de levantar a impressora. Não tente levantar a impressora e as bandejas ao mesmo tempo.

- 4 Instale a impressora na parte superior da bandeja opcional até que ela se *encaixe* no lugar.

 **ATENÇÃO—RISCO DE FERIMENTO:** Se o peso da impressora for superior a 20 kg (44 lb), podem ser necessárias duas ou mais pessoas para levá-la com segurança.

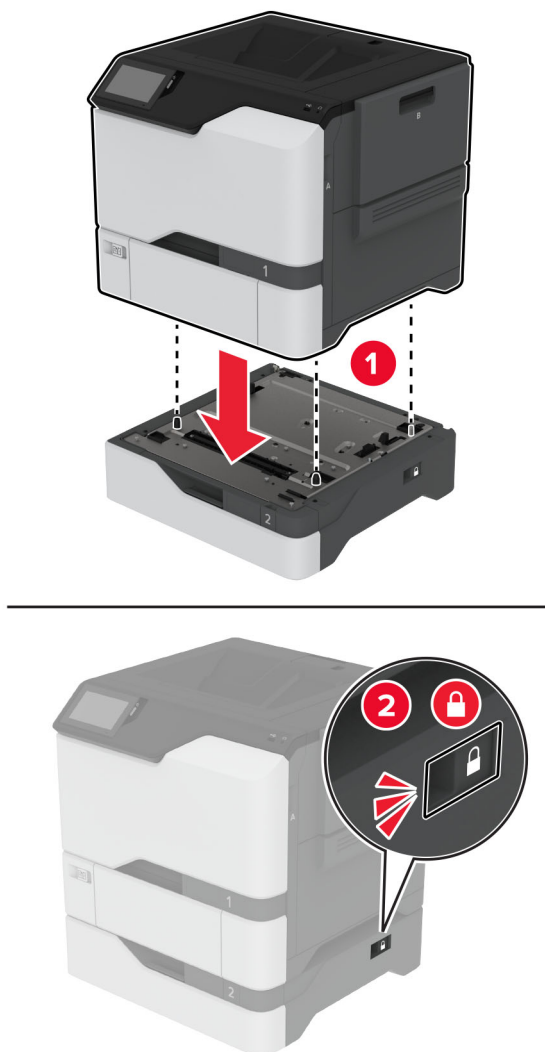

5 Conecte o cabo de energia à impressora e à tomada elétrica.

⚠ ATENÇÃO—RISCO DE FERIMENTO: Para evitar o risco de incêndio ou choque elétrico, conecte o cabo de energia em uma tomada elétrica adequadamente classificada e aterrada que seja de fácil acesso e esteja perto do produto.

6 Ligue a impressora.

Adicione a bandeja no driver de impressão para que ela fique disponível para os trabalhos de impressão. Para obter mais informações, consulte "[Adicionar opções disponíveis ao driver de impressão](#)" na página 39.

Como instalar a unidade de armazenamento inteligente

⚠️ ATENÇÃO—RISCO DE CHOQUE: Para evitar o risco de choque elétrico, se você for acessar a placa do controlador ou instalar hardware opcional ou dispositivos de memória algum tempo após configurar a impressora, desligue a impressora e desconecte o cabo de energia da tomada elétrica antes de continuar. Se houver outros dispositivos conectados à impressora, desligue-os também e desconecte os cabos que entram na impressora.

- 1 Desligue a impressora e desconecte o cabo de energia da tomada elétrica.
- 2 Usando uma chave de fenda, retire a blindagem da placa do controlador.

Aviso — Danos potenciais: Os componentes eletrônicos da placa do controlador são facilmente danificados pela eletricidade estática. Toque em uma superfície metálica da impressora antes de tocar em qualquer conector ou componente da placa do controlador.

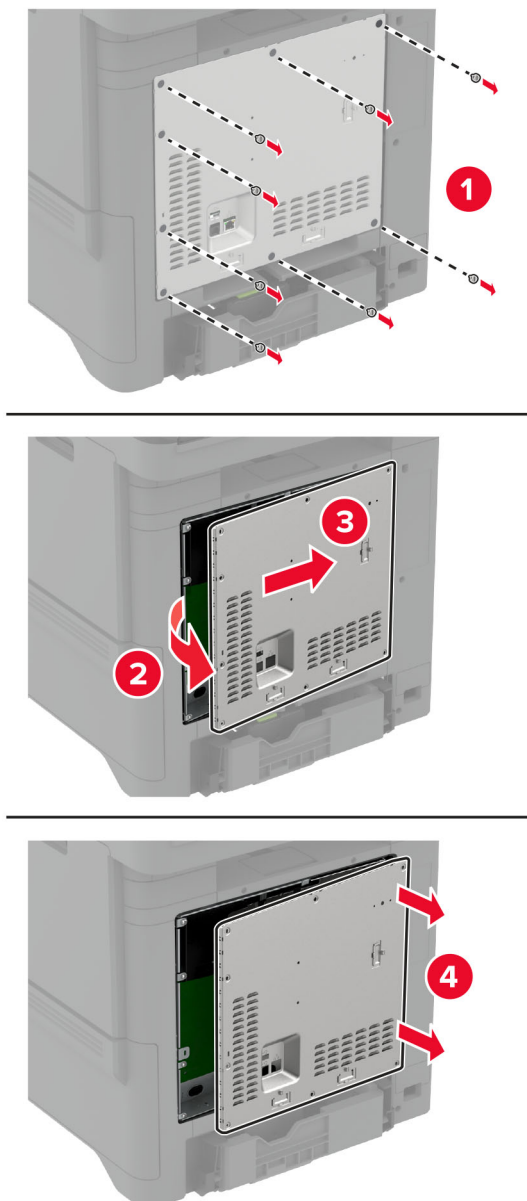

3 Desembale a unidade de armazenamento inteligente (ISD).

Aviso — Danos potenciais: Evite tocar nos pontos de conexão nas extremidades da placa.

4 Localize o conector ISD.

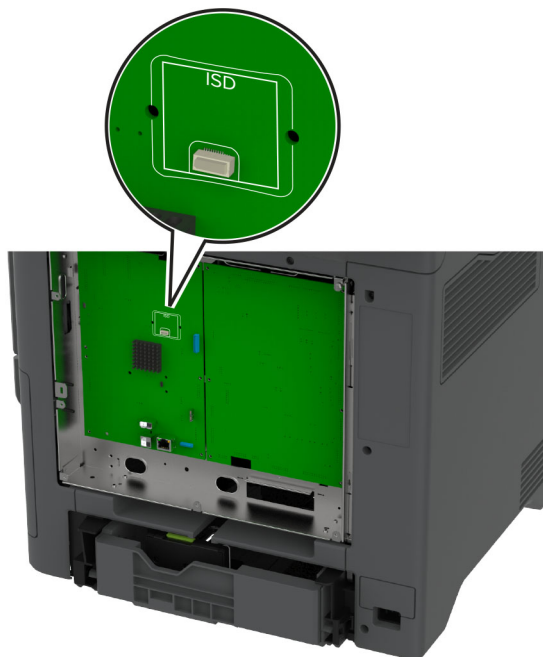

5 Insira a placa no conector ISD.

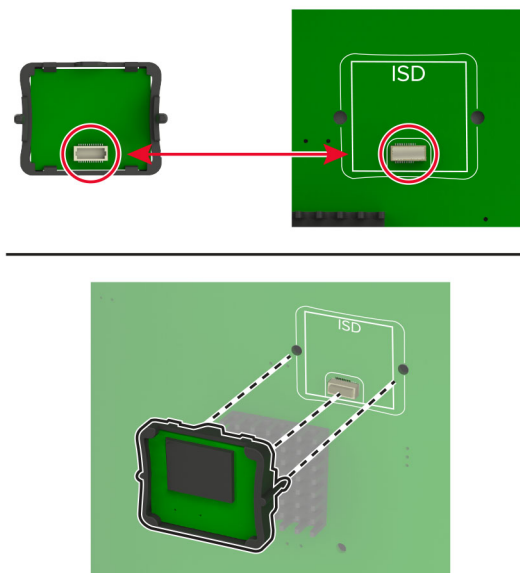

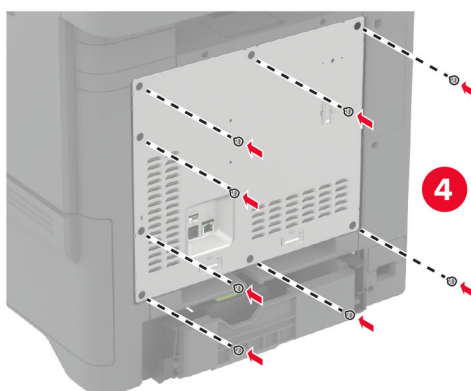
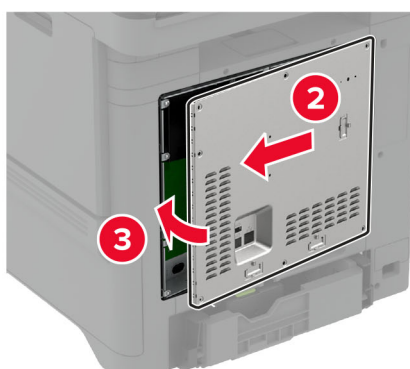
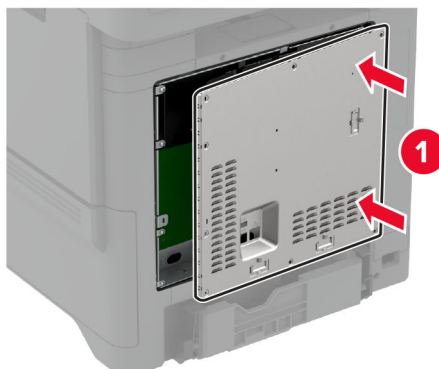
6 Fixe a blindagem da placa do controlador.**7** Conecte o cabo de energia à tomada elétrica e ligue a impressora.

⚠ ATENÇÃO—RISCO DE FERIMENTO: Para evitar riscos de incêndio ou choque elétrico, conecte o cabo de energia a uma tomada elétrica adequadamente classificada e aterrada que seja de fácil acesso e esteja próxima ao produto.

Como instalar o Módulo de plataforma confiável

⚠️ ATENÇÃO—RISCO DE CHOQUE: Para evitar o risco de choque elétrico, se você for acessar a placa do controlador ou instalar hardware opcional ou dispositivos de memória algum tempo após configurar a impressora, desligue a impressora e desconecte o cabo de energia da tomada elétrica antes de continuar. Se houver outros dispositivos conectados à impressora, desligue-os também e desconecte os cabos que entram na impressora.

- 1 Desligue a impressora e desconecte o cabo de energia da tomada elétrica.
- 2 Usando uma chave de fenda, retire a blindagem da placa do controlador.

Aviso — Danos potenciais: Os componentes eletrônicos da placa do controlador são facilmente danificados pela eletricidade estática. Toque em uma superfície metálica da impressora antes de tocar em qualquer conector ou componente da placa do controlador.

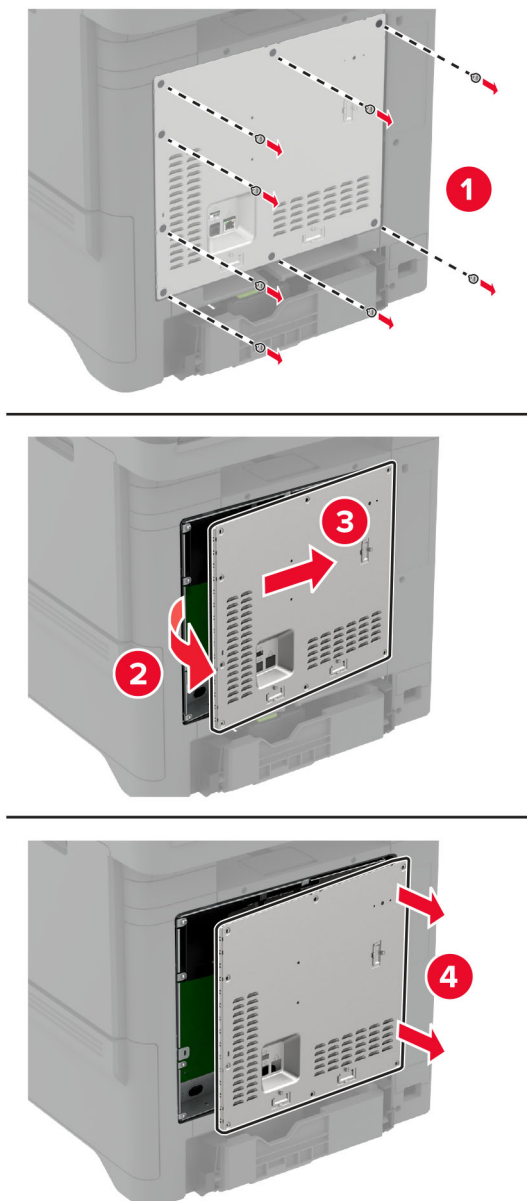

3 Desembale o Módulo de plataforma confiável.

Aviso — Danos potenciais: Evite tocar nos pontos de conexão nas extremidades da placa.

4 Localize o conector TPM.

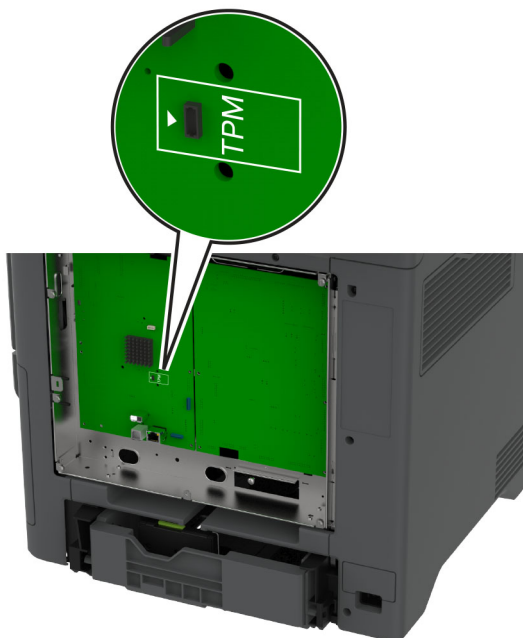

5 Encaixe o módulo ao conector TPM.

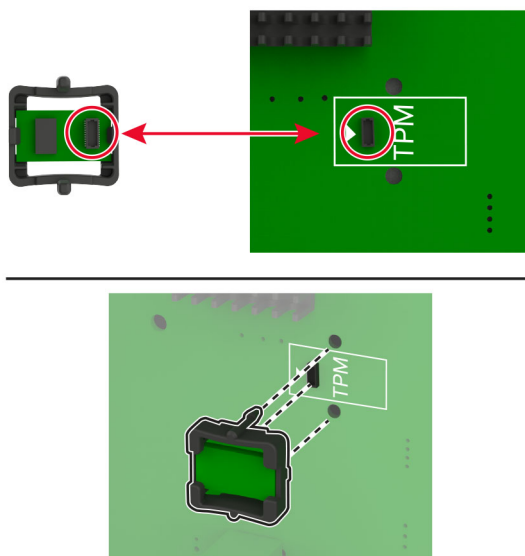

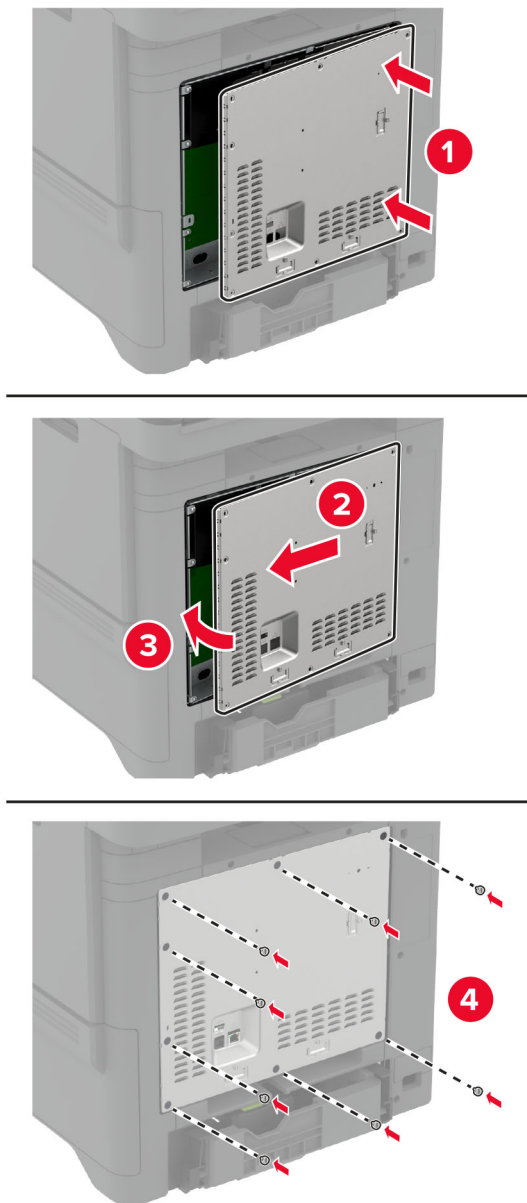
6 Fixe a blindagem da placa do controlador.**7** Conecte o cabo de energia à tomada elétrica e ligue a impressora.

⚠ ATENÇÃO—RISCO DE FERIMENTO: Para evitar riscos de incêndio ou choque elétrico, conecte o cabo de energia a uma tomada elétrica adequadamente classificada e aterrada que seja de fácil acesso e esteja próxima ao produto.

Instalação de uma porta de soluções internas

⚠️ ATENÇÃO—RISCO DE CHOQUE: Para evitar o risco de choque elétrico, se você for acessar a placa do controlador ou instalar hardware opcional ou dispositivos de memória algum tempo após configurar a impressora, desligue a impressora e desconecte o cabo de energia da tomada elétrica antes de continuar. Se houver outros dispositivos conectados à impressora, desligue-os também e desconecte os cabos que entram na impressora.

- 1 Desligue a impressora e desconecte o cabo de energia da tomada elétrica.
- 2 Usando uma chave de fenda, retire a blindagem da placa do controlador.

Aviso — Danos potenciais: Os componentes eletrônicos da placa do controlador são facilmente danificados pela eletricidade estática. Toque em uma superfície metálica da impressora antes de tocar em qualquer conector ou componente eletrônico da placa do controlador.

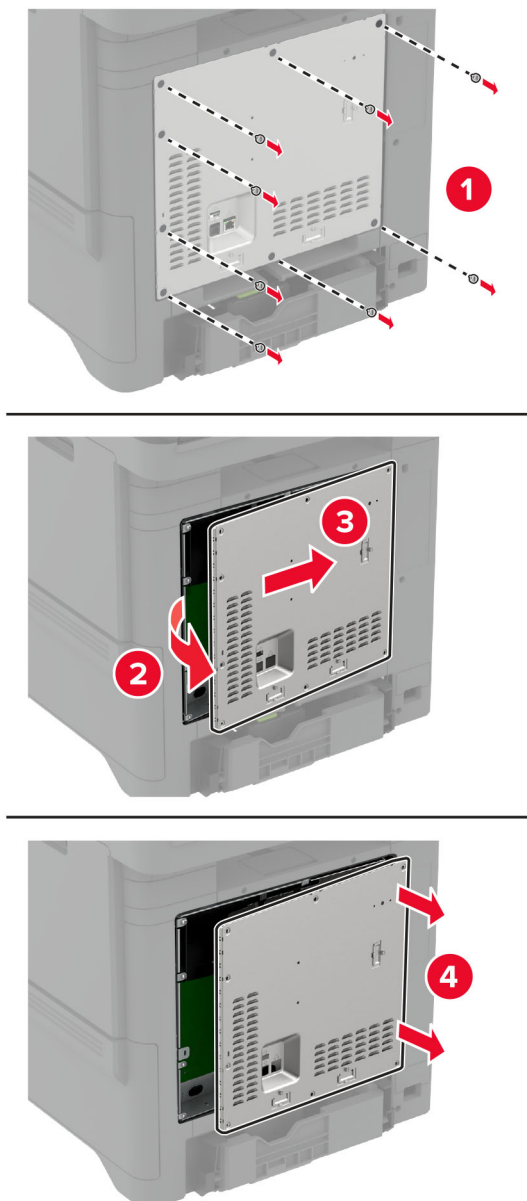

3 Desembale o kit da porta de soluções internas (ISP).

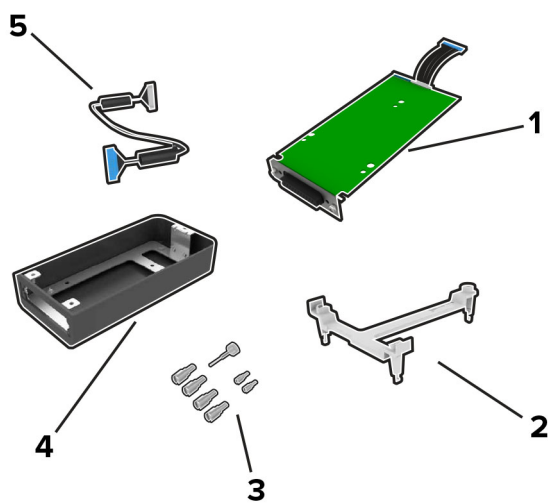

1	ISP
2	Suporte de montagem
3	Parafuso de aperto manual
4	Compartimento
5	Cabo de extensão ISP

4 Instale o ISP em seu compartimento.

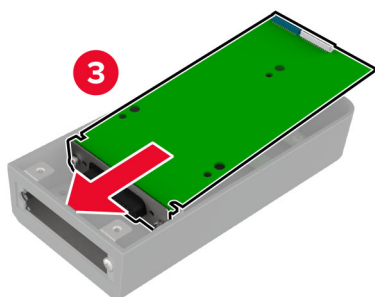
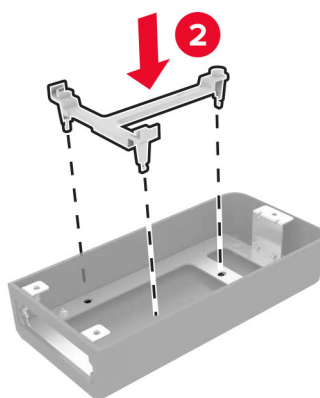
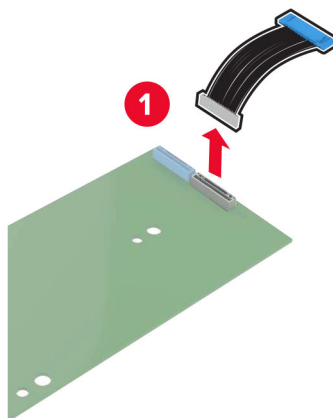

5 Encaixe o compartimento à tampa de acesso da placa do controlador.

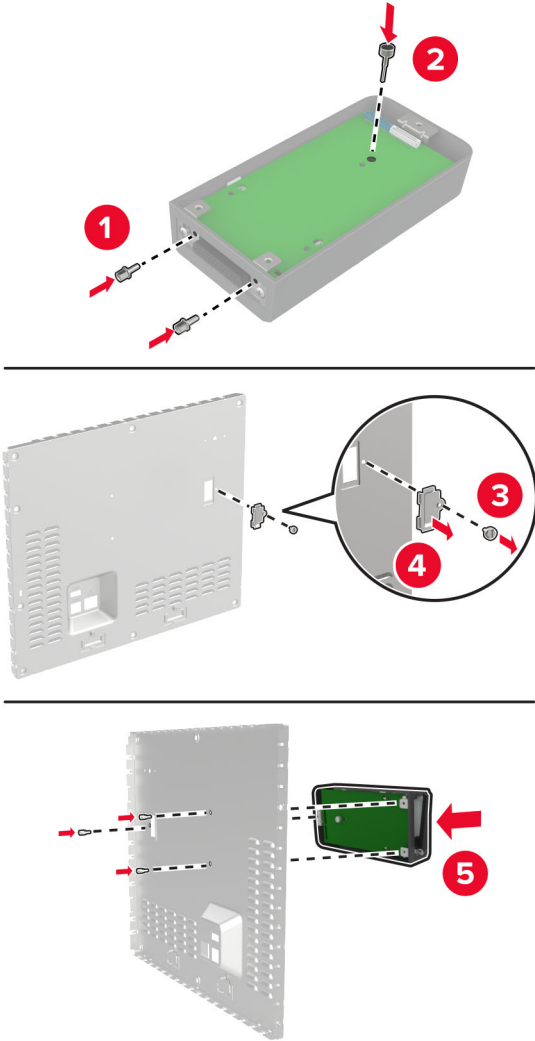

6 Conecte o cabo de extensão ISP ao conector ISP da placa do controlador.

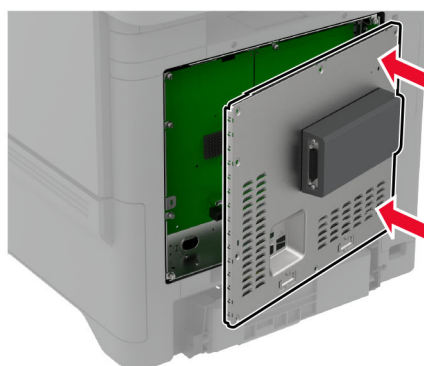
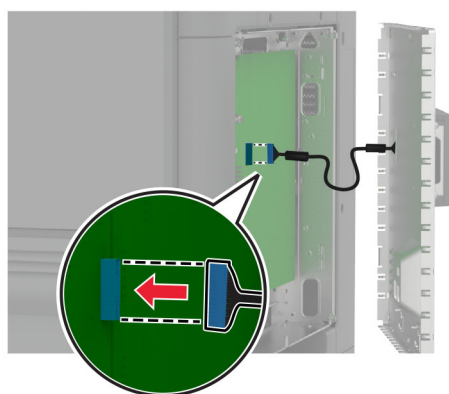
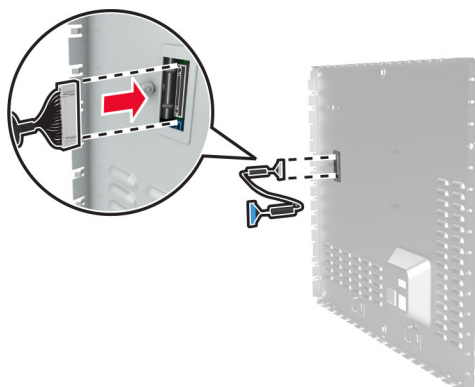

7 Fixe a blindagem da placa do controlador.

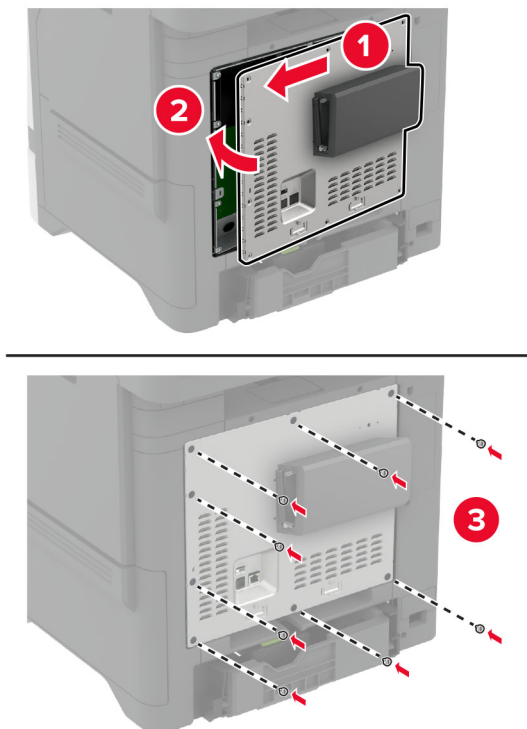

8 Conecte o cabo de energia à tomada elétrica e ligue a impressora.

⚠ ATENÇÃO—RISCO DE FERIMENTO: Para evitar riscos de incêndio ou choque elétrico, conecte o cabo de energia a uma tomada elétrica adequadamente classificada e aterrada que seja de fácil acesso e esteja próxima ao produto.

Alterando as definições de porta após a instalação de uma porta de soluções internas

Notas:

- Se a impressora apresentar um endereço IP estático, não altere a configuração.
- Se os computadores estiverem configurados para usar o nome de rede em vez de um endereço IP, não altere a configuração.
- Se estiver adicionando uma porta de soluções internas (ISP) sem fio a uma impressora configurada anteriormente para conexão Ethernet, desconecte a impressora da rede Ethernet.

Para usuários do Windows

- 1 Abra a pasta de impressoras.
- 2 No menu de atalho da impressora com o novo ISP, abra as propriedades da impressora.
- 3 Configure a porta na lista.
- 4 Atualize o endereço IP.
- 5 Aplique as alterações.

Para usuários do Macintosh

- 1 No menu Apple de Preferências do sistema, navegue até a lista de impressoras e, em seguida, selecione + > IP.
- 2 Digite o endereço IP da impressora no campo de endereço.
- 3 Aplique as alterações.

Instalação de um disco rígido na impressora



ATENÇÃO—RISCO DE CHOQUE: Para evitar o risco de choque elétrico, se você for acessar a placa do controlador ou instalar hardware opcional ou dispositivos de memória algum tempo após configurar a impressora, desligue a impressora e desconecte o cabo de energia da tomada elétrica antes de continuar. Se houver outros dispositivos conectados à impressora, desligue-os também e desconecte os cabos que entram na impressora.

- 1 Desligue a impressora e desconecte o cabo de energia da tomada elétrica.
- 2 Usando uma chave de fenda, retire a blindagem da placa do controlador.

Aviso — Danos potenciais: Os componentes eletrônicos da placa do controlador são facilmente danificados pela eletricidade estática. Toque em uma superfície metálica da impressora antes de tocar em qualquer conector ou componente eletrônico da placa do controlador.

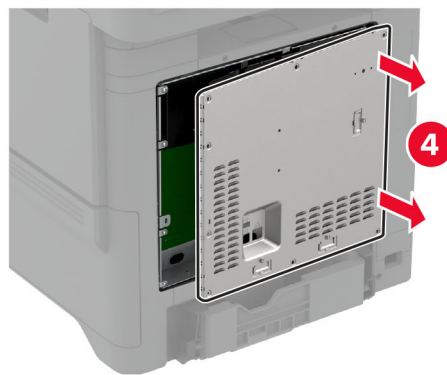
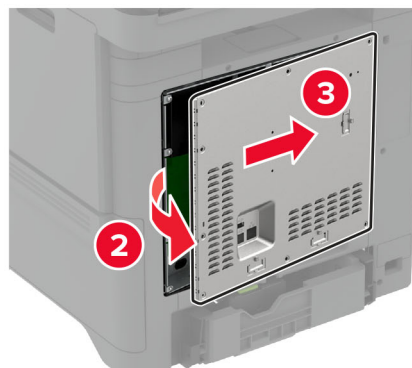
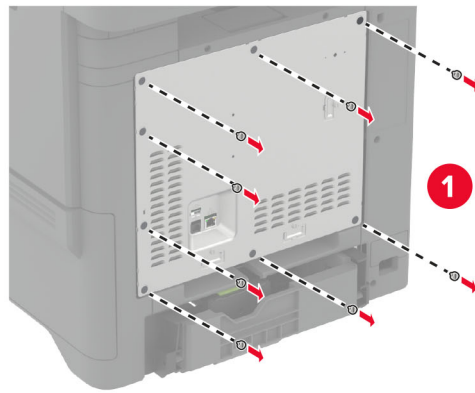

3 Desembale o disco rígido.

4 Fixe o disco rígido na placa do controlador.

Aviso — Danos potenciais: Não toque nem pressione o centro do disco rígido.

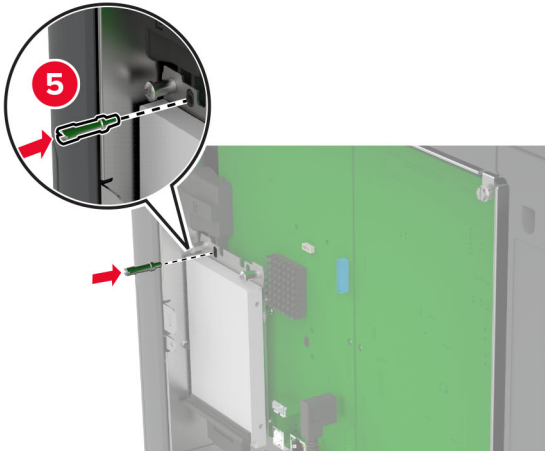
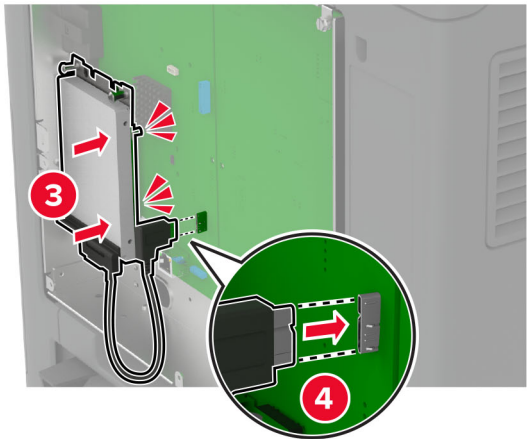
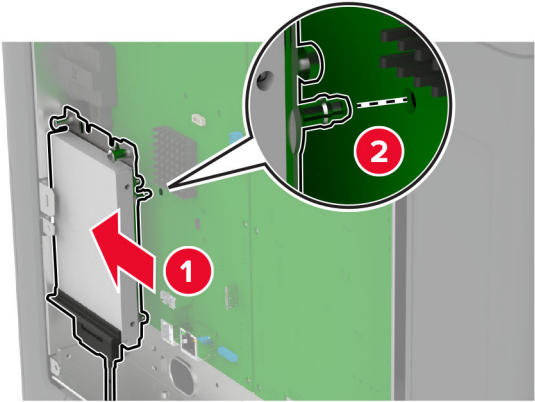

5 Fixe a blindagem da placa do controlador.

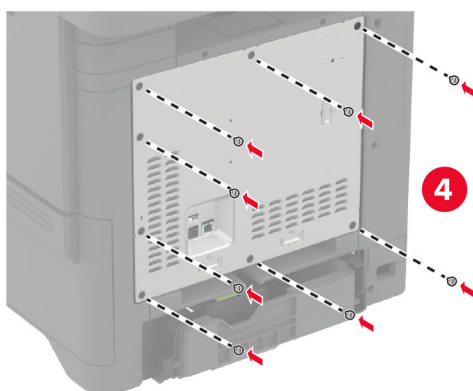
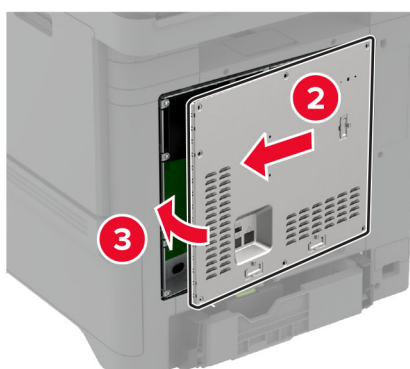
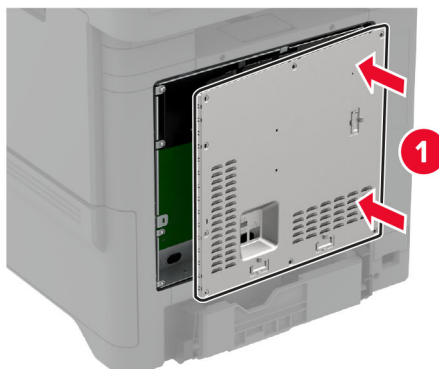

6 Conecte o cabo de energia à tomada elétrica e ligue a impressora.

⚠ ATENÇÃO—RISCO DE FERIMENTO: Para evitar riscos de incêndio ou choque elétrico, conecte o cabo de energia a uma tomada elétrica adequadamente classificada e aterrada que seja de fácil acesso e esteja próxima ao produto.

Instalação de módulos sem fio

Instalando o Servidor de impressão sem fio MarkNet N8370



ATENÇÃO—RISCO DE CHOQUE: Para evitar o risco de choque elétrico, se você for acessar a placa do controlador ou instalar hardware opcional ou dispositivos de memória algum tempo após configurar a impressora, desligue a impressora e desconecte o cabo de energia da tomada elétrica antes de continuar. Se houver outros dispositivos conectados à impressora, desligue-os também e desconecte os cabos que entram na impressora.

- 1 Desligue a impressora e desconecte o cabo de energia da tomada elétrica.
- 2 Usando uma chave de fenda, retire a blindagem da placa do controlador.

Aviso — Danos potenciais: Os componentes eletrônicos da placa do controlador são facilmente danificados pela eletricidade estática. Toque em uma superfície metálica da impressora antes de tocar em qualquer conector ou componente eletrônico da placa do controlador.

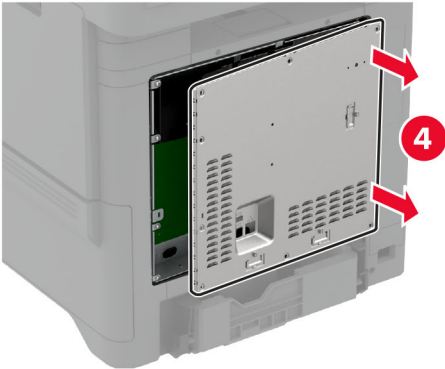
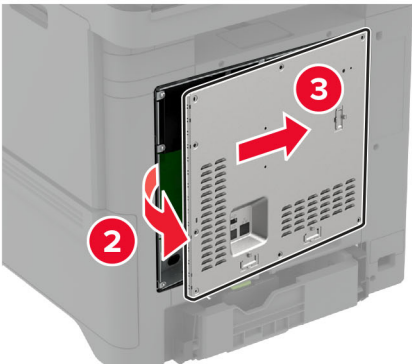
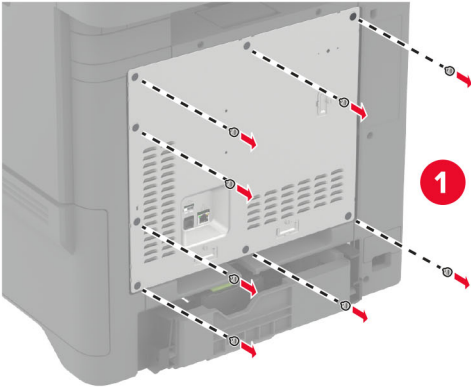

3 Instale o módulo sem fio em seu compartimento.

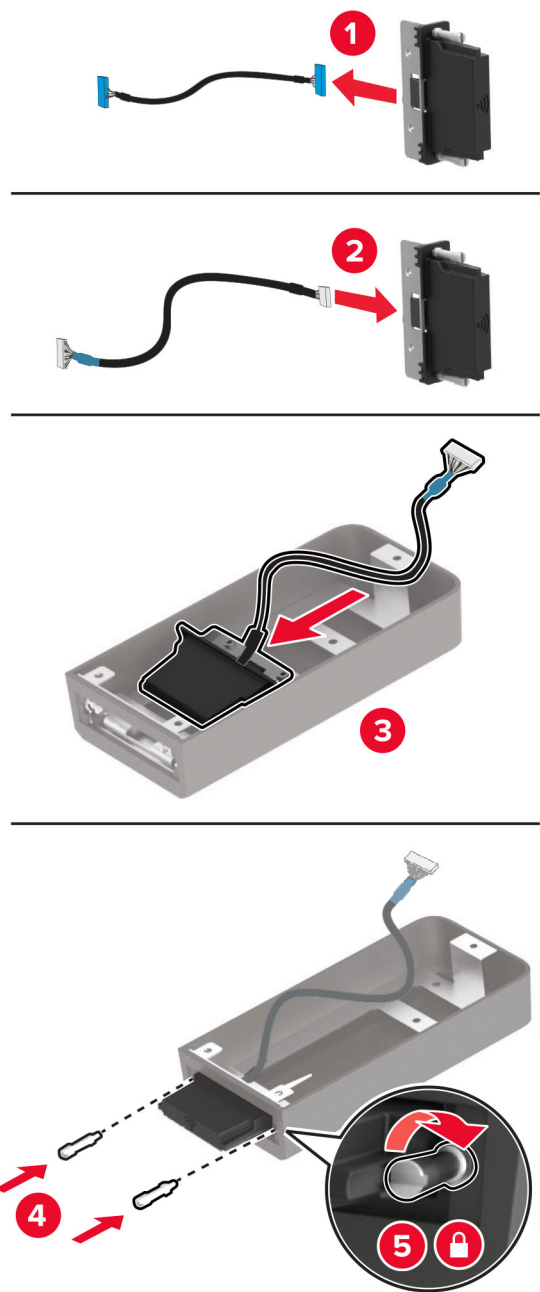

4 Conecte o módulo sem fio à blindagem da placa do controlador.

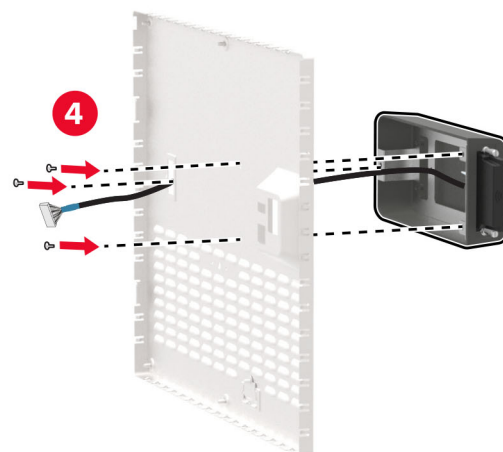
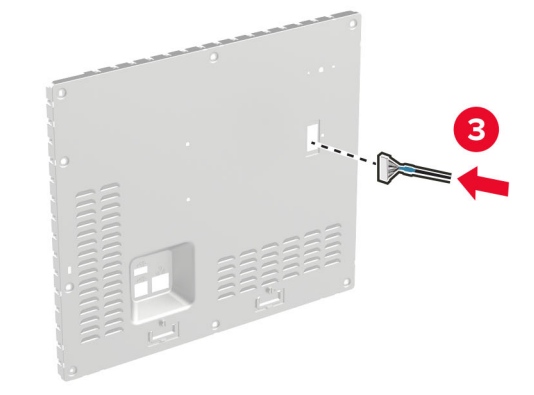
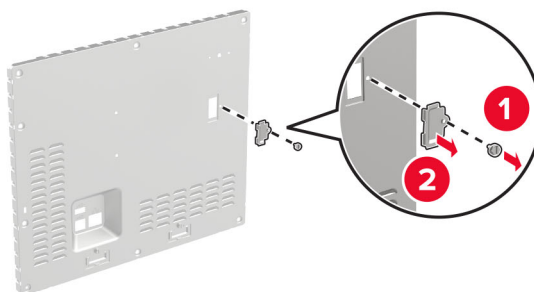

5 Conecte o conjunto sem fio ao conector ISP da placa do controlador.

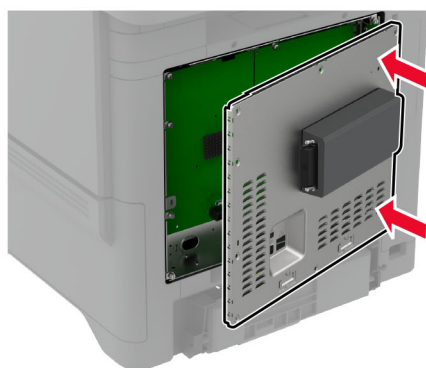
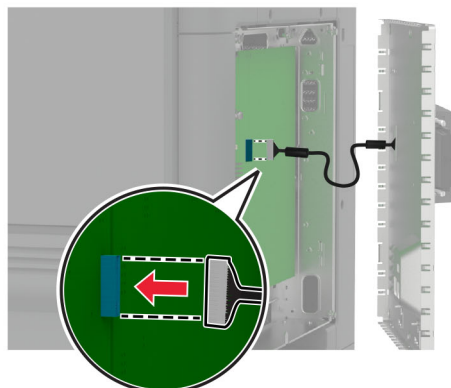

6 Fixe a blindagem da placa do controlador.

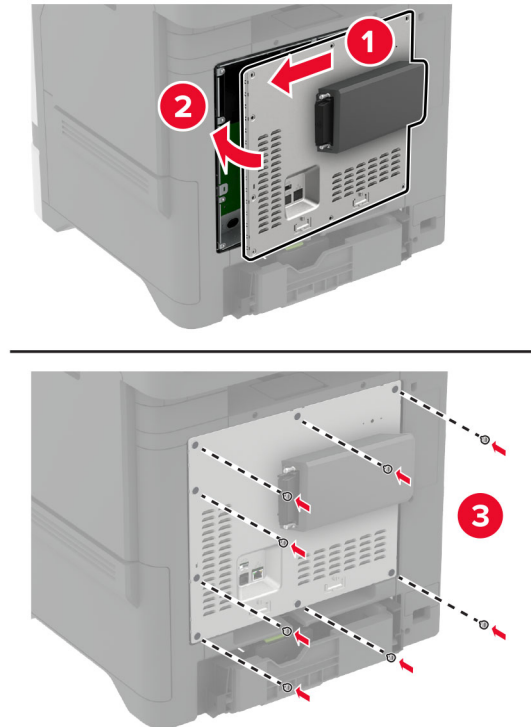

7 Conecte o cartão NFC.



8 Conecte o cabo de energia à tomada elétrica e ligue a impressora.

⚠ ATENÇÃO—RISCO DE FERIMENTO: Para evitar riscos de incêndio ou choque elétrico, conecte o cabo de energia a uma tomada elétrica adequadamente classificada e aterrada que seja de fácil acesso e esteja próxima ao produto.

Instalando o Servidor de impressão sem fio MarkNet N8372

- 1 Desligue a impressora.
- 2 Aplique álcool isopropílico em um pano úmido, macio e sem fiapos e limpe a superfície ao redor da porta USB.
- 3 Instale o módulo sem fio.

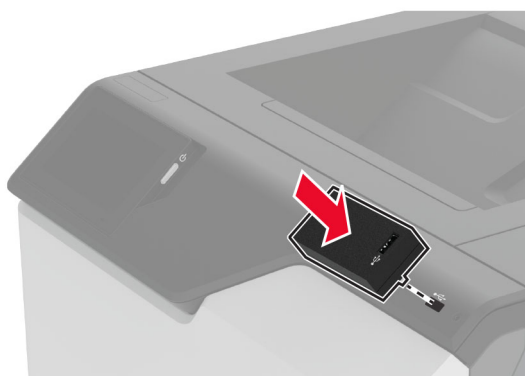

Notas:

- Aplique pressão firme para garantir que a fita fique presa à superfície da impressora.
 - Certifique-se de que a superfície da impressora esteja seca e sem umidade condensada.
 - O módulo é melhor vinculado à impressora após 72 horas.
- 4 Verifique se há uma folga entre o módulo e a impressora e, em seguida, prenda o módulo espaçador, se necessário.

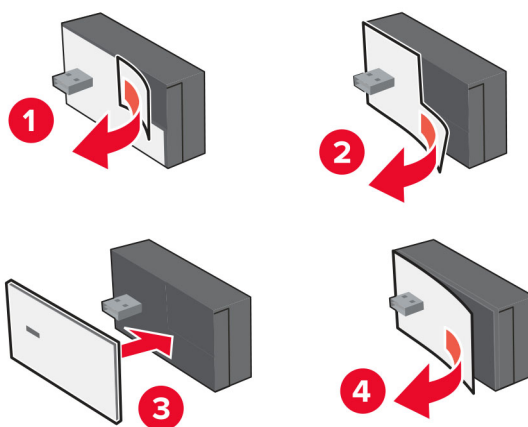

5 Conecte o cartão NFC.**6** Ligue a impressora.**Instalando o Servidor de impressão sem fio MarkNet N8450**

Nota: Certifique-se de que a impressora esteja atualizada com o firmware mais recente disponível.

- 1** Desligue a impressora e desconecte o cabo de energia da tomada elétrica.
- 2** Dependendo do modelo da impressora, localize a porta de opção sem fio do servidor de impressão.

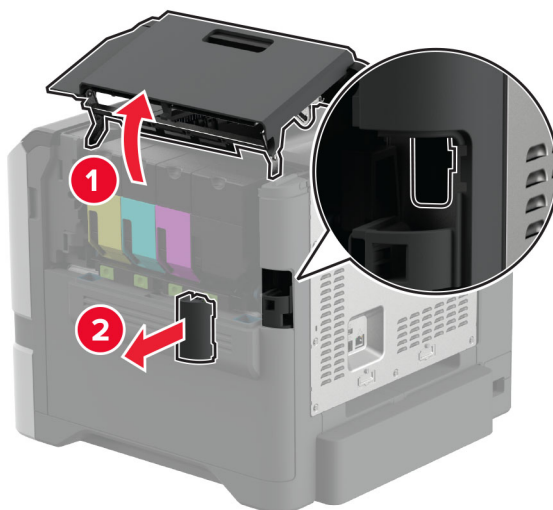

- 3** Insira o módulo da opção sem fio do servidor de impressão *faça um som de clique* no lugar.

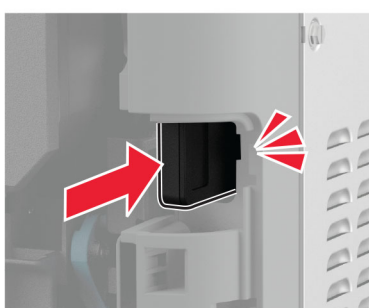
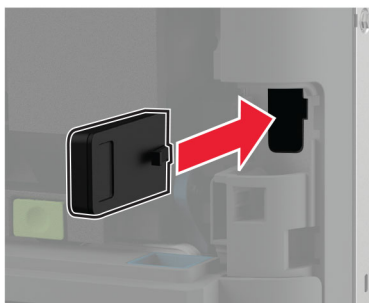

- 4** Dependendo do modelo da impressora, feche a porta, encaixe a tampa da porta ou ambos.

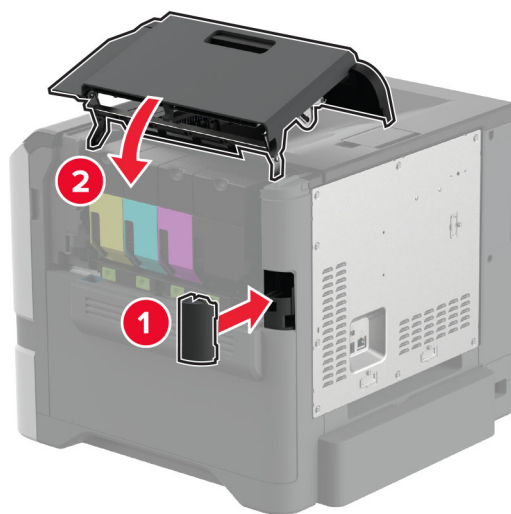

- 5** Conecte o cabo de energia à tomada elétrica e ligue a impressora.

⚠ ATENÇÃO—RISCO DE FERIMENTO: Para evitar o risco de incêndio ou choque elétrico, conecte o cabo de energia em uma tomada elétrica adequadamente classificada e aterrada que seja de fácil acesso e esteja perto do produto.

Colocando em rede

Como conectar a impressora a uma rede sem fio

Antes de começar, verifique se:

- O módulo sem fio está instalado na impressora. Para obter mais informações, consulte a seção [Instalação de módulos sem fio](#).
- A opção Adaptador ativo está definida como Automático. Na tela inicial, toque em **Configurações > Rede/Portas > Visão geral da rede > Adaptador ativo**.

Uso do painel de controle

- 1 Na tela inicial, toque em **Configurações > Rede/Portas > Sem fio > Configurar no painel da impressora > Escolher rede**.
- 2 Selecione uma rede Wi-Fi e, em seguida, digite a senha da rede.

Nota: Para impressoras prontas para rede Wi-Fi, um aviso solicitando a configuração da rede Wi-Fi será exibido durante a configuração inicial.

Como usar o Lexmark Mobile Assistant

- 1 Dependendo do dispositivo móvel, baixe o aplicativo Lexmark Mobile Assistant na App Store ou Google Play™.
- 2 Na tela inicial, toque em **Configurações > Rede/Portas > Sem fio > Configurar utilizando o aplicativo móvel > ID da impressora**.
- 3 No dispositivo móvel, abra o aplicativo e aceite os Termos de uso.
Nota: Se necessário, conceda permissões.
- 4 Toque em **Conectar à impressora > Ir para configurações de Wi-Fi**.
- 5 Conecte seu dispositivo móvel à rede sem fio da impressora.
- 6 Retorne para o aplicativo e, em seguida, toque em **Configurar conexão Wi-Fi**.
- 7 Selecione uma rede Wi-Fi e, em seguida, digite a senha da rede.
- 8 Toque em **Concluído**.

Conexão da impressora à uma rede sem fio por Wi-Fi Protected Setup (WPS)

Antes de começar, verifique se:

- O ponto de acesso (roteador sem fio) é certificado para WPS ou compatível com WPS. Para obter mais informações, consulte a documentação fornecida com o ponto de acesso.
- O módulo sem fio está instalado na impressora. Para obter mais informações, consulte a seção [Instalação de módulos sem fio](#).
- A opção Adaptador ativo está definida como Automático. Na tela inicial, toque em **Configurações > Rede/Portas > Visão geral da rede > Adaptador ativo**.

Usando o método de botão de controle

- 1 Na tela inicial, toque em **Configurações > Rede/Portas > Sem fio > Configuração protegida de Wi-Fi > Iniciar método de botão de controle.**
- 2 Siga as instruções exibidas no monitor.

Usando o método de número de identificação pessoal (PIN)

- 1 Na tela inicial, toque em **Configurações > Rede/Portas > Sem fio > Configuração protegida de Wi-Fi > Iniciar método PIN.**
- 2 Copie o PIN do WPS (oito dígitos).
- 3 Abra um navegador da Web e digite o endereço IP do ponto de acesso no campo de endereços.

Notas:

- Para saber o endereço IP, consulte a documentação fornecida com o ponto de acesso.
 - Se você estiver usando um servidor proxy, desative-o temporariamente para que a página da Web seja carregada corretamente.
- 4 Acesse as configurações do WPS. Para obter mais informações, consulte a documentação fornecida com o ponto de acesso.
 - 5 Digite o PIN de oito dígitos e salve as alterações.

Como configurar o Wi-Fi Direct

Wi-Fi Direct® permite que dispositivos sem fio se conectem diretamente a uma impressora habilitada para Wi-Fi Direct sem usar um ponto de acesso (roteador sem fio).

Antes de começar, verifique se o módulo sem fio está instalado na impressora. Para obter mais informações, consulte a seção [Instalação de módulos sem fio](#).

- 1 Na tela inicial, toque em **Configurações > Rede/Portas > Wi-Fi Direct.**
- 2 Defina as configurações.
 - **Ativar Wi-Fi Direct:** permite que a impressora transmita sua própria rede Wi-Fi Direct.
 - **Nome do Wi-Fi Direct:** atribui um nome para a rede Wi-Fi Direct.
 - **Senha do Wi-Fi Direct:** atribui a senha para negociar a segurança sem fio ao usar a conexão ponto a ponto.
 - **Mostrar senha na página de configuração:** mostra a senha na Página de configuração de rede.
 - **Aceitar automaticamente as solicitações do botão de controle:** permite que a impressora aceite solicitações de conexão automaticamente.

Nota: A opção para aceitar solicitações de botão de controle automaticamente não está protegida.

Notas:

- Por padrão, a senha de rede Wi-Fi Direct não fica visível no visor da impressora. Para visualizar a senha, ative o ícone exibir senha. Na tela inicial, toque em **Configurações > Segurança > Diversos > Ativar revelação de senha/PIN.**
- Você pode ver a senha da rede Wi-Fi Direct sem exibi-la no visor da impressora. Na tela inicial, toque em **Configurações > Relatórios > Rede > Página de configurações de rede.**

Como conectar um dispositivo móvel à impressora

Antes de conectar seu dispositivo móvel, verifique se o Wi-Fi Direct foi configurado. Para mais informações, consulte "[Como configurar o Wi-Fi Direct](#)" na página 68.

Como conectar via Wi-Fi Direct

Nota: Estas instruções são aplicáveis somente aos dispositivos móveis Android.

- 1 No dispositivo móvel, acesse o menu de configurações.
- 2 Ative o **Wi-Fi** e toque em **Wi-Fi Direct**.
- 3 Selecione o nome Wi-Fi Direct da impressora.
- 4 Confirme a conexão no painel de controle da impressora.

Como conectar via Wi-Fi

- 1 No dispositivo móvel, acesse o menu de configurações.
- 2 Toque em **Wi-Fi** e, em seguida, selecione o nome do Wi-Fi Direct da impressora.

Nota: A cadeia de caracteres DIRECT-xy (em que x e y representam dois caracteres aleatórios) é adicionada antes do nome do Wi-Fi Direct.

- 3 Digite a senha do Wi-Fi Direct.

Como conectar um computador à impressora

Antes de conectar o computador, verifique se o Wi-Fi Direct foi configurado. Para mais informações, consulte "[Como configurar o Wi-Fi Direct](#)" na página 68.

Para usuários do Windows

- 1 Abra **Impressoras e scanners** e clique em **Adicionar uma impressora ou scanner**.
- 2 Clique em **Mostrar impressoras Wi-Fi Direct** e selecione o nome do Wi-Fi Direct da impressora.
- 3 Anote o PIN de oito dígitos exibido no visor da impressora.
- 4 Insira o PIN no computador.

Nota: Se o driver da impressora ainda não estiver instalado, o Windows fará o download do driver apropriado.

Para usuários do Macintosh

- 1 Clique no ícone da conexão sem fio e selecione o nome do Wi-Fi Direct da impressora.

Nota: A cadeia de caracteres DIRECT-xy (em que x e y representam dois caracteres aleatórios) é adicionada antes do nome do Wi-Fi Direct.

- 2 Digite a senha do Wi-Fi Direct.

Nota: Alterne o computador de volta para a rede anterior depois de desconectar-se da rede Wi-Fi Direct.

Desativando a rede Wi-Fi

- 1 Na tela inicial, toque em **Configurações > Rede/Portas > Visão geral da rede > Adaptador ativo > Rede padrão**.
- 2 Siga as instruções exibidas no visor.

Verificação da conectividade da impressora

- 1 Na tela inicial, toque em **Configurações > Relatórios > Rede > Página de configurações de rede**.
- 2 Consulte a primeira seção da página de configurações de rede e confirme se o status está definido como conectado.

Se o status estiver definido como não conectado, talvez o ponto de rede esteja inativo ou o cabo de rede não esteja funcionando corretamente. Entre em contato com o administrador para assistência.

Configuração da impressão serial (somente no Windows)

Antes de começar, certifique-se de que uma porta serial de soluções internas esteja instalada na impressora.

- 1 Configure os parâmetros da impressora.
 - a No painel de controle da impressora, navegue até o menu com as configurações da porta.
 - b Localize o menu das configurações da porta serial e ajuste-as, caso necessário.
 - c Aplique as alterações.
- 2 No computador, abra a pasta de impressoras e selecione a impressora.
- 3 Abra as propriedades da impressora e, em seguida, selecione a porta COM da lista.
- 4 Configure os parâmetros da porta COM no Gerenciador de dispositivos.

Notas:

- A impressão serial reduz a velocidade de impressão.
- Verifique se o cabo serial está conectado à porta serial na impressora.

Proteção da impressora

Localização do slot de segurança

A impressora é equipada com um recurso de trava de segurança. Conecte uma trava de segurança compatível com a maioria dos computadores laptop no local mostrado para prender a impressora no local.

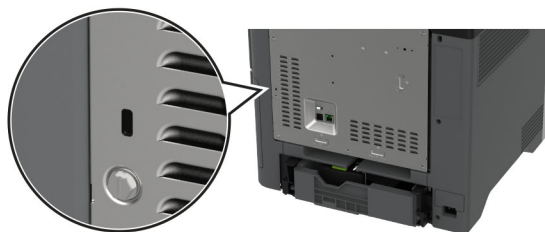

Apagar a memória da impressora

Para apagar a memória volátil ou dados armazenados em buffer na impressora, desligue a impressora.

Para apagar a memória não-volátil, configurações de dispositivo e de rede, configurações de segurança e soluções incorporadas, faça o seguinte:

- 1 Na tela inicial, toque em **Configurações > Dispositivo > Manutenção > Apagamento fora de serviço**.
- 2 Toque em **Limpar todas as informações da memória não volátil** e toque em **APAGAR**.
- 3 Toque em **Iniciar assistente de configuração inicial** ou **Deixar impressora desligada** e, em seguida, toque em **Avançar**.
- 4 Inicie a operação.

Nota: Esse processo destrói a chave de criptografia usada para proteger os dados do usuário. Formate o disco rígido e a unidade de armazenamento inteligente após apagar a memória da impressora.

Como apagar a unidade de armazenamento da impressora

- 1 Na tela inicial, toque em **Configurações > Dispositivo > Manutenção > Apagamento fora de serviço**.
- 2 Dependendo da unidade de armazenamento instalada na impressora, siga um destes procedimentos:
 - Para disco rígido, toque na caixa de seleção **Apagar todas as informações no disco rígido**, toque em **APAGAR** e selecione um método para apagar dados.
Nota: Esse processo de apagar o disco rígido pode levar de vários minutos até mais de uma hora, tornando a impressora indisponível para outras tarefas.
 - Para a unidade de armazenamento inteligente (ISD), toque em **Apagar unidade de armazenamento inteligente** e, em seguida, toque em **APAGAR** para apagar todos os dados do usuário.
- 3 Inicie a operação.

Restauração das configurações padrão de fábrica

- 1 Na tela inicial, toque em **Configurações > Dispositivo > Restaurar os padrões de fábrica**.
- 2 Toque em **Restaurar configurações** > selecione as configurações que deseja restaurar. > **RESTAURAR**.
- 3 Inicie a operação.

Declaração de volatilidade

Tipo de memória	Descrição
Memória volátil	A impressora usa a memória RAM padrão para armazenar em buffer temporariamente os dados do usuário durante os trabalhos de cópia ou de impressão simples.
Memória não volátil	A impressora pode usar duas formas de memória não volátil: EEPROM e NAND (memória flash). Ambos os tipos armazenam o sistema operacional, as configurações da impressora e as informações de rede. Eles também armazenam configurações de scanner e marcador, além de soluções incorporadas.
Unidade de armazenamento em disco rígido	Algumas impressoras possuem uma unidade de disco rígido instalada. O disco rígido da impressora foi desenvolvido para funcionalidade específica de impressora. O disco rígido permite que a impressora retenha os dados do usuário armazenados em buffer de trabalhos de impressão complexos, dados de formulários e dados de fontes.
Unidade de armazenamento inteligente (ISD)	Algumas impressoras podem ter um ISD instalado. O ISD usa memória flash não volátil para armazenar dados do usuário de trabalhos de impressão complexos, dados de formulários e dados de fontes.

Apague o conteúdo de qualquer memória de impressora instalada nas seguintes circunstâncias:

- A impressora está desativada.
- O disco rígido da impressora ou ISD foi substituído.
- A impressora foi movida para um outro departamento ou local.
- A impressora está em manutenção por uma pessoa fora da sua organização.
- A impressora foi removida de seu local para passar por manutenção.
- A impressora foi vendida para outra organização.

Nota: Para descartar uma unidade de armazenamento, siga as políticas e os procedimentos da sua organização.

Print

Impressão de um computador

Nota: Para etiquetas, cartões e envelopes, defina o tipo e o tamanho do papel na impressora antes de imprimir o documento.

- 1 No documento que deseja imprimir, abra a caixa de diálogo Imprimir.
- 2 Se necessário, ajuste as definições.
- 3 Imprima o documento.

Impressão a partir de um dispositivo móvel

Imprima de um dispositivo móvel utilizando o Lexmark Mobile Print

Lexmark O Mobile Print permite enviar documentos e imagens diretamente para um dispositivo da Lexmark.

- 1 Abra o documento, e depois envie ou compartilhe o documento para o Mobile Print.

Nota: Alguns aplicativos de terceiros podem não suportar o recurso de envio ou compartilhamento. Para obter mais informações, consulte a documentação que acompanha o aplicativo.

- 2 Selecione uma impressora.
- 3 Imprima o documento.

Imprimir de um dispositivo móvel utilizando o Lexmark Print

Lexmark A impressão é uma solução de mobile printing para dispositivos móveis que operam com Android™ versão 6.0 ou posterior. Ele permite que você envie documentos e imagens para impressoras conectadas em rede e servidores de gerenciamento de impressão.

Notas:

- Faça o download do aplicativo Lexmark Print na loja Google Play e habilite-o no dispositivo móvel.
- Verifique se a impressora e o dispositivo móvel estão conectados à mesma rede.

- 1 No dispositivo móvel, selecione um documento no gerenciador de arquivos.
- 2 Enviar ou compartilhar o documento para Impressão da Lexmark.



Nota: Alguns aplicativos de terceiros podem não suportar o recurso de envio ou compartilhamento. Para obter mais informações, consulte a documentação que acompanha o aplicativo.

- 3 Selecione uma impressora e depois ajuste as configurações, se necessário.
- 4 Imprima o documento.

Imprimindo a partir de um dispositivo móvel utilizando o serviço de impressão Mopria

Mopria® O serviço de impressão é uma solução de mobile printing para dispositivos móveis que operam com o Android versão 5.0 ou posterior. Permite que você imprima diretamente em qualquer impressora certificada da Mopria.

Nota: Faça o download do aplicativo de serviço de impressão Mopria na loja do Google Play e habilite-o no dispositivo móvel.

- 1 No seu dispositivo móvel Android, inicie um aplicativo compatível ou selecione um documento do gerenciador de arquivos.
- 2 Toque em  > **Imprimir**.
- 3 Selecione uma impressora e depois ajuste as as configurações, se necessário.
- 4 Toque no .

Impressão a partir de um dispositivo móvel com AirPrint

O recurso de software AirPrint é uma solução de mobile printing que permite imprimir diretamente de dispositivos da Apple em uma impressora certificada da AirPrint.



Notas:

- Certifique-se de que o dispositivo Apple e a impressora estejam conectados à mesma rede. Se a rede contém diversos hubs sem fio, certifique-se de que os dispositivos estejam conectados à mesma sub-rede.
 - Esse aplicativo está disponível apenas em alguns dispositivos da Apple.
- 1 Do dispositivo móvel, selecione um documento através do gerenciador de arquivos ou inicie um aplicativo compatível.
 - 2 Toque em  > **Imprimir**.
 - 3 Selecione uma impressora e depois ajuste as as configurações, se necessário.
 - 4 Imprima o documento.

Imprimindo a partir de um dispositivo móvel com o Wi-Fi Direct®

Wi-Fi Direct é um serviço de impressão que permite imprimir em qualquer impressora pronta para Wi-Fi Direct®.

Nota: Verifique se o dispositivo móvel está conectado à rede sem fio da impressora. Para mais informações, consulte "[Como conectar um dispositivo móvel à impressora](#)" na página 69.

- 1 No seu dispositivo móvel, inicie um aplicativo compatível ou selecione um documento do gerenciador de arquivos.
- 2 Dependendo do dispositivo móvel, faça o seguinte:
 - Toque em  > **Imprimir**.
 - Toque em  > **Imprimir**.
 - Toque em **...** > **Imprimir**.

- 3 Selecione uma impressora e depois ajuste as as configurações, se necessário.
- 4 Imprima o documento.

Impressão a partir de uma unidade flash

- 1 Insira a unidade flash.

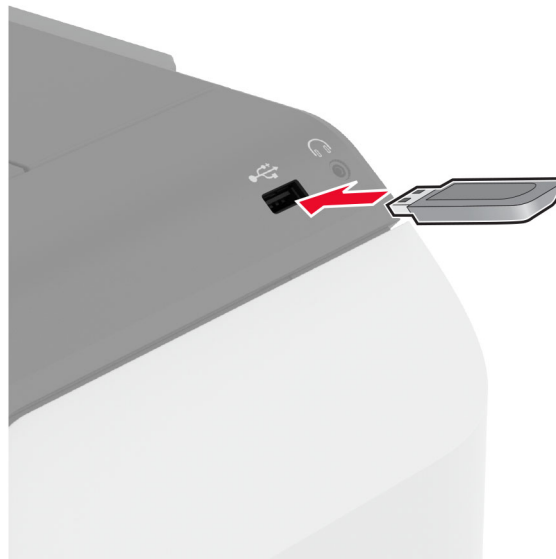

Notas:

- Se você inserir a unidade flash e uma mensagem de erro for exibida, a impressora está ignorando a unidade flash.
- Se você inserir a unidade flash enquanto a impressora estiver processando outros trabalhos de impressão, a mensagem **Ocupada** será exibida.

- 2 No visor, toque no documento que você deseja imprimir.

Se necessário, configure as definições de impressão.

- 3 Imprima o documento.

Para imprimir outro documento, toque em **Unidade USB**.

Aviso — Danos potenciais: Para evitar avaria ou perda de dados da impressora, não toque na unidade flash nem na impressora na área mostrada enquanto a impressora estiver imprimindo ativamente, lendo ou gravando no dispositivo de memória.



Unidades flash e tipos de arquivo suportados

Unidades flash

- Lexar JumpDrive S70 (16 GB e 32 GB)
- SanDisk Cruzer Micro (16 GB e 32 GB)
- PNY Attaché (16GB e 32GB)

Notas:

- A impressora suporta unidades flash de alta velocidade com padrão de velocidade máxima.
- Unidades flash devem ser compatíveis com o sistema de arquivos FAT (File Allocation Tables).

Tipos de arquivo

Documentos	Imagens
<ul style="list-style-type: none">• PDF (versão 1.7 ou anterior)• Formatos de arquivos da Microsoft (DOC, DOCX, XLS, XLSX, PPT e PPTX)	<ul style="list-style-type: none">• JPEG ou JPG• TIFF ou TIF• GIF• BMP• PNG• PCX• DCX

Configurar trabalhos confidenciais

- 1 Na tela inicial, toque em **Configurações > Segurança > Configurações de impressão confidencial**.
- 2 Defina as configurações.

Configuração	Descrição
Máximo de PINs inválidos	Defina o limite para inserir um PIN inválido. Nota: Quando o limite é alcançado, os trabalhos de impressão desse nome de usuário são excluídos.
Expiração de trabalho confidencial	Defina individualmente o tempo de expiração para cada trabalho suspenso antes que ele seja excluído automaticamente da memória da impressora, do disco rígido ou da unidade de armazenamento inteligente. Nota: Um trabalho suspenso pode estar com o status Confidencial, Repetir, Reservar ou Verificar.
Expiração de trabalho para repetição	Defina o tempo de expiração para os trabalhos de impressão que deseja repetir.
Expiração de trabalho para verificação	Defina o tempo de expiração para a impressão da cópia de um trabalho para que você verifique a qualidade antes de imprimir as cópias restantes.
Expiração de trabalho para reserva	Defina o tempo de expiração para os trabalhos que deseja armazenar na impressora para impressões posteriores.
Exigir que todos os trabalhos sejam mantidos	Configure a impressora para suportar todos os trabalhos de impressão.
Manter documentos duplicados	Programe a impressora para manter todos os documentos com o mesmo nome de arquivo.

Como imprimir trabalhos confidenciais e outros trabalhos suspensos

Para usuários do Windows

- 1 Com um documento aberto, clique em **Arquivo > Imprimir**.
- 2 Selecione um impressora e clique em **Propriedades, Preferências, Opções** ou **Configuração**.
- 3 Clique em **Imprimir e reter**.
- 4 Selecione **Usar imprimir e reter** e atribua um nome de usuário.
- 5 Selecione o tipo do trabalho de impressão (Confidencial, Repetir, Reservar ou Verificar).
Se você selecionar **Confidencial**, proteja o trabalho de impressão com um número de identificação pessoal (PIN).
- 6 Clique em **OK** ou em **Imprimir**.
- 7 Na tela inicial da impressora, libere o trabalho de impressão.
 - Para trabalhos de impressão confidenciais, toque em **Trabalhos suspensos** > selecione o nome de usuário > **Confidencial** > digite o PIN > selecione o trabalho de impressão > defina as configurações > **Imprimir**.
 - Para outros trabalhos de impressão, toque em **Trabalhos suspensos** > selecione o nome de usuário > selecione o trabalho de impressão > defina as configurações > **Imprimir**.

Para usuários do Macintosh

Como usar o AirPrint

- 1 Com um documento aberto, escolha **Arquivo > Imprimir**.
- 2 Selecione uma impressora e, no menu suspenso próximo ao menu Orientação, escolha **Impressão por PIN**.
- 3 Ative **Imprimir com PIN** e digite um PIN de quatro dígitos.
- 4 Clique em **Imprimir**.
- 5 Na tela inicial da impressora, libere o trabalho de impressão. Toque em **Trabalhos suspensos** > Selecione o nome do seu computador > **Confidencial** > Digite o PIN > Selecione o trabalho de impressão > **Imprimir**.

Como usar o driver de impressão

- 1 Com um documento aberto, escolha **Arquivo > Imprimir**.
- 2 Selecione uma impressora e, no menu suspenso próximo ao menu Orientação, escolha **Imprimir e reter**.
- 3 Escolha **Impressão confidencial** e insira um PIN de quatro dígitos.
- 4 Clique em **Imprimir**.
- 5 Na tela inicial da impressora, libere o trabalho de impressão. Toque em **Trabalhos suspensos** > Selecione o nome do seu computador > **Confidencial** > Selecione o trabalho de impressão > Digite o PIN > **Imprimir**.

Imprimindo uma lista de amostras de fontes

- 1 Na tela inicial, toque em **Configurações > Relatórios > Imprimir > Imprimir fontes**.
- 2 Toque em **Fontes PCL** ou **Fontes PS**.

Impressão de uma lista de diretórios

Na tela inicial, toque em **Configurações > Relatórios > Imprimir > Imprimir diretório**.

Folhas separadoras entre as cópias

- 1 Na tela inicial, toque em **Configurações > Imprimir > Layout > Folhas separadoras > Entre cópias**.
- 2 Imprima o documento.

Cancelamento de um trabalho de impressão

- 1 Na tela inicial, toque em .
- 2 Selecione o trabalho a ser cancelado.

Nota: Você também pode cancelar um trabalho tocando em **Fila de trabalhos**.

Ajustando a tonalidade do toner

- 1 Na tela inicial, toque em **Configurações** > **Qualidade de** > **Impressão**.
- 2 No menu Tonalidade do toner, ajuste a configuração.

Uso dos menus da impressora

Mapa de menus

Dispositivo	<ul style="list-style-type: none"> • Preferências • Modo econômico • Painel Operador Remoto • Notificações • Gerenciamento de energia • Coleta anônima de dados 	<ul style="list-style-type: none"> • Acessibilidade • Restaurar padrões de fábrica • Manutenção • Personalização da tela inicial • Atualizar firmware • Sobre esta impressora
Print	<ul style="list-style-type: none"> • Layout • Configurar • Qualidade • Cont. de trabalhos 	<ul style="list-style-type: none"> • PDF • PostScript • PCL • Imagem
Papel	<ul style="list-style-type: none"> • Configuração de bandeja 	<ul style="list-style-type: none"> • Configuração da mídia
Unidade USB	Impressão a partir da unidade flash	
Rede/portas	<ul style="list-style-type: none"> • Visão geral da rede • Sem fio • Wi-Fi Direct • Gerenciamento de serviços móveis • Ethernet • TCP/IP • SNMP 	<ul style="list-style-type: none"> • IPSec • 802.1x • Configuração de LPD • Configurações de HTTP/FTP • ThinPrint • USB • Restringir acesso à rede externa
Segurança	<ul style="list-style-type: none"> • Métodos de login • Programar dispositivos USB • Log de auditoria de segurança • Restrições de login • Configuração da impressão confidencial 	<ul style="list-style-type: none"> • Criptografia do disco • Apagar arquivos de dados temporários • Configurações de soluções LDAP • Diversos
Serviços na nuvem	Registro nos serviços na nuvem	
Relatórios	<ul style="list-style-type: none"> • Página de configurações de menu • Dispositivo 	<ul style="list-style-type: none"> • Print • Rede
Solução de problemas	Páginas de teste de qualidade de impressão	

Dispositivo

Preferências

Item de menu	Descrição
Idioma de exibição [Lista de idiomas]	Define o idioma do texto exibido no visor.
País/região [Lista de países ou regiões]	Identificar o país ou região em que a impressora está configurada para operar.
Executar configuração inicial Desativado* Ativado	Executa o assistente de configuração.
Teclado Tipo de teclado [Lista de idiomas]	Seleciona um idioma como um tipo de teclado. Nota: Todos os valores do Tipo de teclado podem não ser exibidos ou podem exigir hardware especial para serem exibidos.
Informação exibida Texto de exibição 1 (endereço IP*) Texto de exibição 2 (Data/Hora*) Texto personalizado 1 Texto personalizado 2	Especifica as informações a serem exibidas na tela inicial.
Data e hora Configurar Data e hora atuais Definir data e hora manualmente Formato de data Formato de hora (12 horas AM/PM*) Fuso horário Deslocamento de UTC (GMT) Início do DST Fim do DST Desvio DST Protocolo de tempo da rede Ativar NTP (Ativado*) Servidor NTP Ativar autenticação (Nenhuma*) ID da chave Senha	Configura a data e a hora da impressora e o protocolo de tempo da rede. Notas: <ul style="list-style-type: none"> MM-DD-YYYY é a configuração padrão de fábrica nos EUA. DD-MM-YYYY é a configuração padrão de fábrica internacional. Separar UTC (GMT), Iniciar DST, Finalizar DST e Separar DST aparecem somente quando o Fuso horário estiver definido como (UTC+usuário) Personalizado. ID de chave e Senha são exibidos somente se Ativar autenticação estiver definido para a Chave MD5.
Tamanhos de papel EUA Métrica	Especifica a unidade de medida dos tamanhos de papel. Nota: O país ou a região selecionado no assistente de configuração inicial determina a configuração inicial do tamanho do papel.
Brilho da tela 20–100% (100*)	Ajusta o brilho do monitor.
Nota: Um asterisco (*) próximo a um valor indica a configuração padrão de fábrica.	

Item de menu	Descrição
Acesso à unidade flash Desativado Ativado*	Ativa o acesso à unidade flash.
Tempo limite da tela 5–300 (60*)	Define o tempo ocioso, em segundos, antes de o monitor exibir a tela inicial ou antes de a impressora desconectar uma conta de usuário automaticamente.
Nota: Um asterisco (*) próximo a um valor indica a configuração padrão de fábrica.	

Modo Eco

Item do menu	Descrição
Imprimir Lados (Simples*) Páginas por lado (Desativado*) Intensidade do Toner (4*) Economizador de cor (Desativado*)	Configure as definições de impressão.
Nota: Um asterisco (*) próximo a um valor indica a configuração padrão de fábrica.	

Painel Operador Remoto

Item de menu	Descrição
Conexão VNC externa Não permitir* Permitir	Conectar um cliente VNC (Virtual Network Computing) externo ao painel de controle remoto.
Tipo de autenticação Nenhum* Autenticação padrão	Configure o tipo de autenticação ao acessar o servidor do cliente VNC.
Senha do VNC	Especifique a senha para se conectar ao servidor do cliente VNC. Nota: Esse item de menu será exibido somente se o Tipo de autenticação estiver configurado como Autenticação-padrão.
Nota: Um asterisco (*) próximo a um valor indica a configuração-padrão de fábrica.	

Notificações

Item de menu	Descrição
Suprimentos Mostrar estimativas do suprimento Mostrar estimativas* Não mostrar estimativas	Mostra o status estimado dos suprimentos.
Nota: Um asterisco (*) próximo a um valor indica a configuração padrão de fábrica.	

Item de menu	Descrição
<p>Configuração de alertas de e-mail</p> <ul style="list-style-type: none"> Configuração de e-mail <ul style="list-style-type: none"> Gateway SMTP primário Porta do gateway SMTP primário (25*) Gateway SMTP secundário Porta do gateway SMTP secundário (25*) Tempo Limite SMTP (30 segundos*) Endereço de resposta Sempre utilizar o endereço de resposta padrão SMTP (Desativado*) Usar SSL/TLS (Desativado*) Certificado de confiança obrigatório (Ativado*) Autenticação do servidor SMTP (Nenhuma autenticação necessária*) E-mail iniciado por dispositivo (Nenhum*) E-mail iniciado por usuário (Nenhum*) Utilizar credenciais de dispositivo do Active Directory (Desativado*) ID do usuário do dispositivo Senha do dispositivo DOMÍNIO Kerberos 5 Domínio NTLM Desativar o erro "Servidor SMTP não configurado"(Desativado*) 	<p>Define as configurações de e-mail da impressora.</p>
<p>Prevenção de erro</p> <ul style="list-style-type: none"> Assistente de atolamento <ul style="list-style-type: none"> Desativado Ativado* 	<p>Define a verificação automática de papel atolado na impressora.</p>
<p>Prevenção de erro</p> <ul style="list-style-type: none"> Continuação automática <ul style="list-style-type: none"> Desativado Ativado* (5 segundos) 	<p>Permite que a impressora continue o processamento ou a impressão de um trabalho automaticamente após a remoção de determinadas condições de serviço.</p>
<p>Prevenção de erro</p> <ul style="list-style-type: none"> Reinicialização automática <ul style="list-style-type: none"> Reinicialização automática (Sempre reinicializar*) 	<p>Define a reinicialização da impressora quando um erro ocorrer.</p>
<p>Prevenção de erro</p> <ul style="list-style-type: none"> Reinicialização automática <ul style="list-style-type: none"> Máximo de reinicializações automáticas (20*) 	<p>Define o número máximo de reinicializações automáticas que a impressora poderá executar.</p>
<p>Prevenção de erro</p> <ul style="list-style-type: none"> Reinicialização automática <ul style="list-style-type: none"> Janela de reinicialização automática (720*) 	<p>Define o número de segundos antes da reinicialização automática da impressora.</p>
<p>Prevenção de erro</p> <ul style="list-style-type: none"> Reinicialização automática <ul style="list-style-type: none"> Contador de reinicialização automática 	<p>Mostra informações somente leitura do contador de reinicialização.</p>
<p>Prevenção de erro</p> <ul style="list-style-type: none"> Reinicialização automática <ul style="list-style-type: none"> Redefinir contador de reinicialização automática 	<p>Redefina o contador para a reinicialização automática.</p>
<p>Nota: Um asterisco (*) próximo a um valor indica a configuração padrão de fábrica.</p>	

Item de menu	Descrição
Prevenção de erro Exibir erro de papel curto Ativado Limpeza automática*	Define a exibição de uma mensagem quando um erro de papel curto ocorrer na impressora. Nota: papel curto refere-se ao tamanho do papel carregado.
Prevenção de erro Proteção de página Desativado* Ativado	Define o processamento da página inteira na memória da impressora antes da impressão.
Recuperação de conteúdo de atolamento Recuperação de atolamento Desativado Ativado Automático*	Define uma nova impressão das páginas atoladas na impressora.
Nota: Um asterisco (*) próximo a um valor indica a configuração padrão de fábrica.	

Gerenciamento de energia

Item de menu	Descrição
Perfil Modo de suspensão Impressão no modo de Suspensão Permanecer ativa após impressão Entrar no modo de Suspensão após a impressão*	Definir a impressora para permanecer no modo ativo ou entrar no modo de Suspensão após a impressão.
Perfil Modo de suspensão Toque para sair do modo de suspensão profunda Desativado Ativado*	Ative a impressora do modo Suspenso tocando no monitor da impressora.
Tempos limite Modo de suspensão De 1 a 114 minutos (15*)	Configurar o tempo ocioso antes que a impressora comece a funcionar no modo de Suspensão.
Tempos limite Tempo limite de hibernação Desativado 1 hora 2 horas 3 horas 6 horas 1 dia 2 dias 3 dias* 1 semana 2 semanas 1 mês	Definir o tempo até a impressora ser desligada.
Nota: Um asterisco (*) próximo a um valor indica a configuração padrão de fábrica.	

Item de menu	Descrição
Tempos limite Tempo limite de hibernação na conexão Hibernar Não hibernar*	Definir Tempo limite de hibernação para desligar a impressora se houver uma conexão Ethernet ativa.
Programar modos de energia Programações Adicionar nova programação	Programar quando a impressora deve entrar no modo de Suspensão ou de Hibernação.
Nota: Um asterisco (*) próximo a um valor indica a configuração padrão de fábrica.	

Coleta anônima de dados

Item de menu	Descrição
Coleta anônima de dados Informações de uso e desempenho do dispositivo Nenhum*	Enviar à Lexmark as informações de uso e de desempenho da impressora. Nota: A Hora de envio de dados anônimos é exibida somente quando você define Coleta anônima de dados como Informações de uso e desempenho do dispositivo.
Hora de envio de dados anônimos Hora de início Hora de término	
Nota: Um asterisco (*) próximo a um valor indica a configuração padrão de fábrica.	

Acessibilidade

Item do menu	Descrição
Intervalo de toque duplicado na tecla 0 – 5 segundos (0*)	Definir o intervalo durante o qual a impressora irá ignorar os pressionamentos de tecla duplicados em um teclado acoplado.
Atraso inicial de repetição de tecla 0,25 – 5 segundos (1*)	Definir a duração inicial do atraso antes de a tecla que se repete começar a repetir. Nota: é exibido apenas quando um teclado está conectado à impressora.
Taxa de repetição de tecla 0,5 - 30 (30*)	Ajustar o número de pressionamentos por segundo para uma tecla que se repete. Nota: é exibido apenas quando um teclado está conectado à impressora.
Prolong. tempo lim. da tela Desligado* Ligado	Permitir que o usuário permaneça no mesmo local e reiniciar o cronômetro do Tempo limite da tela quando ele expirar em vez de retornar à tela inicial.
Nota: um asterisco (*) próximo a um valor indica a configuração padrão de fábrica.	

Restaurar padrões de fábrica

Item do menu	Descrição
Rest. definições Restaurar todas as definições Restaurar definições da impressora Restaurar definições de rede Restaurar definições de aplicativos	Restaurar as configurações padrão de fábrica da impressora.

Manutenção

Menu Configuração

Item de menu	Descrição
Configuração USB PnP USB 1* 2	Altera o modo do driver USB da impressora para aprimorar sua compatibilidade com um computador pessoal.
Configuração USB Velocidade de USB Completo Automático*	Define a operação da porta USB na velocidade máxima e desativa seus recursos de alta velocidade.
Configuração de bandeja Detecção de tamanho Detecção de bandeja [x] (Ativar*)	Configura a bandeja para detectar automaticamente o tamanho do papel carregado nela.
Configuração de bandeja Vincular bandejas Automático* Desativado	Define a vinculação das bandejas da impressora com o mesmo tipo de papel e as mesmas configurações de tamanho de papel.
Configuração de bandeja Mostrar mensagem de encaixe da bandeja Desativado Somente para tamanhos desconhecidos* Sempre	Exibe uma mensagem que permite ao usuário alterar as configurações de tipo e tamanho de papel após o encaixe da bandeja.
Configuração de bandeja Carregamento A5 Margem curta Margem longa*	Determina a orientação de carregamento padrão para o papel de tamanho A5 em todas as origens de papel.
Configuração de bandeja Avisos de papel Automático* Alimentador multiuso Papel manual	Define a origem do papel que o usuário preencherá quando um aviso for exibido para carregar papel. Nota: Para que o Alimentador multiuso seja exibido, no menu Papel, defina Configurar MF como Cassete.

Nota: Um asterisco (*) próximo a um valor indica a configuração padrão de fábrica.

Item de menu	Descrição
Configuração de bandeja Avisos de envelope Automático* Alimentador multiuso Envelope manual	Define a origem do papel que o usuário preencherá quando um aviso for exibido para carregar envelope. Nota: Para que o Alimentador multiuso seja exibido, no menu Papel, defina Configurar MF como Cassete.
Configuração de bandeja Ação para avisos Avisar usuário* Continuar Usar atual	Configura a impressora para determinar avisos de alterações relacionados a papel ou envelope.
Configuração de bandeja Vários tamanhos universais Desativado* Ativado	Defina a bandeja para suportar vários tamanhos de papel universais.
Relatórios Página de configurações de menu Log de eventos Resumo do log de eventos	Imprime relatórios sobre configurações do menu da impressora, status e logs de eventos.
Uso e contadores de suprimento Limpar histórico de utilização de suprimentos	Redefina o histórico de uso de suprimentos para o nível padrão de fábrica.
Uso e contadores de suprimento Redefinir contador de cartucho preto Redefinir contador de cartucho ciano Redefinir contador de cartucho magenta Redefinir contador de cartucho amarelo	Redefinir o contador após instalar um novo cartucho.
Uso e contadores de suprimento Redefinir contador da unidade de imagem preta	Redefinir o contador após instalar uma nova unidade de imagem preta.
Uso e contadores de suprimento Redefinir contador do kit de criação de imagens a cores	Redefinir o contador após instalar um novo kit de criação de imagens colorido.
Uso e contadores de suprimento Redefinir contador de manutenção	Redefinir o contador após instalar um novo fusor.
Uso e contadores de suprimento Faixas de cobertura em camadas	Ajustar a quantidade de cobertura de cor para cada faixa de impressão.
Emulações da impressora Emulação PPDS Desativado* Ativado	Define a impressora de maneira que ela reconheça e utilize o fluxo de dados de impressora pessoal (PPDS).
Emulações da impressora Emulação PS Desativado Ativado*	Define a impressora de maneira que ela reconheça e utilize o fluxo de dados de impressora pessoal (PS).
Nota: Um asterisco (*) próximo a um valor indica a configuração padrão de fábrica.	

Item de menu	Descrição
Emulações da impressora Ativar Formsmerge Desativado* Ativado	Ative o Formsmerge para armazenar os formulários no disco rígido ou na Unidade de armazenamento inteligente (ISD). Nota: Um disco rígido ou uma ISD devem ser instalados.
Emulações da impressora Ativar Prescribe Desativado* Ativado	Ative a emulação Prescribe.
Emulações da impressora Segurança do emulador Tempo limite da página (60 minutos*) Redefinir o emulador após o trabalho (Desativado*) Desativar acesso à mensagem da impressora (Ativado*)	Defina as configurações de segurança da impressora durante o modo de emulação.
Configuração de impressão Modo somente preto Desativado* Ativado	Configure a impressora para imprimir sempre conteúdo colorido em escala de cinza.
Configuração de impressão Captura de cores Desativado 1 2* 3 4 5	Aprimora a saída impressa para compensar registros incorretos na impressora.
Configuração de impressão Nitidez da fonte 0–150 (24*)	Define um valor de tamanho de ponto de texto abaixo do qual as telas de alta frequência são utilizadas ao imprimir dados de fonte. Por exemplo, se o valor for 24, todas as fontes com tamanho de 24 pontos ou menos utilizarão as telas de alta frequência.
Operações do dispositivo Modo silencioso Desativado* Ativado	Altere a quantidade de ruído produzido pela impressora. Nota: A ativação dessa configuração prejudica o desempenho geral da impressora.
Operações do dispositivo Menus do painel Desativado Ativado*	Habilite o acesso aos menus da impressora no painel de controle.
Nota: Um asterisco (*) próximo a um valor indica a configuração padrão de fábrica.	

Item de menu	Descrição
Operações do dispositivo Modo de segurança Desativado* Ativado	Define um modo específico de operação da impressora no qual ela tentará continuar a oferecer a maior funcionalidade possível, apesar dos problemas detectados. Por exemplo, quando definido como Ativado e o motor duplex não estiver funcionando, a impressora realizará somente impressões simples, mesmo se o trabalho for uma impressão em frente e verso.
Operações do dispositivo Limpar status personalizado	Apaga as strings definidas pelo usuário para as mensagens personalizadas Padrão ou Alternativa.
Operações do dispositivo Limpar todas as mensagens instaladas remotamente	Apaga mensagens que foram instaladas remotamente.
Operações do dispositivo Exibir telas de erros automaticamente Desativado Ativado*	Mostrar as mensagens de erro existentes no monitor após a impressora permanecer inativa na tela inicial durante um período.
Configuração do sensor de correção do toner Preferência de frequência de calibragem Desativado Menor ajuste de cor Menos ajuste de cor Normal* Mais precisão de cores Melhor precisão de cor	Defina a frequência de execução da calibragem de cores e do alinhamento de cores
Configuração do sensor de correção do toner Calibragem completa	Executa a calibragem de cores completa.
Configuração do sensor de correção do toner Imprimir página de informações de TPS	Imprime uma página de diagnóstico que contenha a calibragem do sensor de correção do toner.
Configuração de aplicativos Aplicativos do LES Desativado Ativado*	Ativar aplicativos do Lexmark Embedded Solutions (LES).
Nota: Um asterisco (*) próximo a um valor indica a configuração padrão de fábrica.	

Apagamento fora de serviço

Item de menu	Descrição
Apagamento fora de serviço Última limpeza da memória Última limpeza do disco rígido Última exclusão do ISD	Mostrar informações somente leitura sobre quando a memória da impressora ou a unidade de armazenamento foi apagada pela última vez. Nota: Última limpeza do disco rígido e última exclusão do ISD estão disponíveis somente quando há uma unidade de armazenamento instalada.

Item de menu	Descrição
<p>Apagamento fora de serviço</p> <ul style="list-style-type: none"> Limpar todas as informações na memória não volátil Apagar todas as configurações de impressora e de rede Apague todas as configurações dos aplicativos Apagar todos os atalhos e configurações de atalho Apagar todas as informações no disco rígido <ul style="list-style-type: none"> Apagar downloads (apagar todas as macros, fontes, PFOs etc.) Apagar trabalhos armazenados em buffer Apagar trabalhos suspensos Excluir a unidade de armazenamento inteligente 	<p>Limpa todas as informações presentes na memória não volátil e na unidade de armazenamento.</p> <p>Nota: Apagar todas as informações no disco rígido e Excluir a unidade de armazenamento inteligente estão disponíveis somente quando há uma unidade de armazenamento instalada.</p>

Personalização da tela inicial

Nota: Este menu é exibido somente no Embedded Web Server.

Menu	Descrição
<ul style="list-style-type: none"> Status/suprimentos Fila de trabalhos Configurações Catálogo de endereços Unidade USB Trabalhos suspensos 	<p>Especifique quais ícones são exibidos na tela inicial.</p>

Atualizar firmware

Item de menu	Descrição
Versão atual	Mostrar a versão do firmware instalada na impressora.
Verificar se há atualizações agora	Verifica se há atualizações de firmware.
<p>Verificação automática de atualizações</p> <ul style="list-style-type: none"> Ativado Desativado* 	Configura a impressora para verificar atualizações de firmware automaticamente.

Sobre esta impressora

Item de menu	Descrição
Etiqueta de ativo	Especificar a identidade da impressora. O comprimento máximo é de 32 caracteres.
Localização da impressora	Especificar o local da impressora. O comprimento máximo é de 63 caracteres.
Contato	Especificar as informações de contato para a impressora. O comprimento máximo é de 63 caracteres.
Versão do firmware	Mostrar a versão do firmware instalada na impressora.
Mecanismo	Mostrar o número do mecanismo da impressora.
Número de série	Mostrar o número de série da impressora.

Item de menu	Descrição
Exportar arquivo de configuração para USB	Exporta o arquivo de configuração para uma unidade flash.
Exportar registros compactados para USB	Exporta os arquivos de log compactados para uma unidade flash.
Enviar logs	Envie informações de registro da impressora à Lexmark.

Print

Layout

Item do menu	Descrição
Lados Simples* Frente e verso	Especifica se a impressão deve ser feita em apenas um lado do papel ou em ambos.
Estilo de inversão Margem longa* Margem curta	Determina qual lado do papel é encadernado durante a impressão em frente e verso.
Páginas em branco Imprimir Não imprimir*	Imprimir páginas em branco que estão incluídas em um trabalho de impressão.
Agrupar Desativado (1,1,1,2,2,2) Ativado (1,2,1,2,1,2)*	Manter as páginas de um trabalho de impressão empilhadas em sequência, especialmente ao imprimir diversas cópias do trabalho.
Folhas separadoras Nenhuma* Entre cópias Entre trabalhos Entre páginas	Inserir folhas separadoras em branco ao imprimir.
Origem das folhas separadoras Bandeja [x] (1*) Alimentador multiuso	Especificar a origem do papel da folha separadora.
Páginas por lado Desativado* 2 páginas por lado 3 páginas por lado 4 páginas por lado 6 páginas por lado 9 páginas por lado 12 páginas por lado 16 páginas por lado	Imprimir imagens de várias páginas em um lado de uma folha de papel.

Nota: Um asterisco (*) próximo ao valor indica a definição padrão de fábrica.

Item do menu	Descrição
Páginas organizadas por lado Horizontal* Horizontal inversa Vertical Vertical inversa	Especifica o posicionamento de imagens de várias páginas quando a opção Páginas por lado é usada.
Orientação de páginas por lado Automático* Paisagem Retrato	Especifica a orientação de imagens de várias páginas quando a opção Páginas por lado é usada.
Borda de páginas por lado Nenhuma* Preenchidas	Imprime uma borda ao redor de cada imagem de página quando a opção Páginas por lado é usada.
Cópias 1-9999 (1*)	Especificar o número de cópias para cada trabalho de impressão.
Área de impressão Normal* Ajustar à página Página completa	Configurar a área de impressão em uma folha de papel.
Nota: Um asterisco (*) próximo ao valor indica a definição padrão de fábrica.	

Configuração

Item de menu	Descrição
Idioma da impressora Emulação PCL Emulação PS*	Definir o idioma da impressora. Nota: A configuração de um padrão de idioma da impressora não impede que um programa de software envie trabalhos de impressão que usem outro idioma.
Espera de trabalho Desativado* Ativado	Preservar trabalhos de impressão que requerem suprimentos para que os trabalhos que não requerem os suprimentos ausentes possam ser impressos. Nota: Este item de menu é exibido somente quando um disco rígido ou uma unidade de armazenamento inteligente (ISD) está instalada.
Tempo limite de retenção do trabalho 0–255 (30*)	Definir o tempo, em segundos, que a impressora espera pela intervenção do usuário antes de reter trabalhos que exijam recursos indisponíveis. Nota: Este item de menu é exibido apenas quando há um disco rígido ou ISD instalado.
Uso da impressora Velocidade máxima Rendimento máximo*	Determine como o kit de imagem colorida opera durante a impressão. Notas: <ul style="list-style-type: none"> • Quando configurado como Rendimento máximo, o kit de imagem colorida reduz a velocidade ou para enquanto a impressora agrupa as páginas em preto-e-branco. • Quando configurado como Velocidade máxima, o kit de imagem colorida sempre é acionado durante a impressão, independente de imprimir páginas coloridas ou em preto-e-branco.
Nota: Um asterisco (*) próximo a um valor indica a configuração padrão de fábrica.	

Item de menu	Descrição
Uso da impressora de baixa velocidade Velocidade máxima Rendimento máximo*	Determine como o kit de criação de imagens coloridas opera durante a impressão de baixa velocidade. Notas: <ul style="list-style-type: none"> • Quando configurado como Rendimento máximo, o kit de imagem colorida reduz a velocidade ou para enquanto a impressora agrupa as páginas em preto-e-branco. • Quando configurado como Velocidade máxima, o kit de imagem colorida sempre é acionado durante a impressão, independente de imprimir páginas coloridas ou em preto-e-branco. • Essa configuração altera o comportamento da impressora somente quando o mecanismo de impressão está funcionando a uma velocidade de processo de 25 páginas por minuto. Não tem efeito quando o mecanismo de impressão está funcionando em velocidades de processo mais rápidas.
Destino do download RAM* Disco	Especificar o local no qual deseja salvar todos os recursos permanentes que foram transferidos por download para a impressora. Nota: Este item de menu é exibido apenas quando há um disco rígido ou ISD instalado.
Economia de recursos Desativado* Ativado	Determinar o que a impressora faz com os recursos baixados ao receber um trabalho que requer mais memória do que a disponível. Notas: <ul style="list-style-type: none"> • Quando configurado como Desativar, a impressora mantém os recursos baixados apenas até o momento em que a memória seja necessária. Os recursos associados ao idioma da impressora inativa são excluídos. • Quando configurado como Ativar, a impressora preserva todos os recursos permanentes baixados em todas as trocas de idioma. Quando necessário, a impressora exibe mensagens de memória cheia em vez de excluir recursos permanentes.
Ordem de Imprimir tudo Alfabética* Mais recentes primeiro Mais antigos primeiro	Especificar a ordem quando você optar por imprimir todos os trabalhos suspensos e confidenciais. Nota: Este item de menu é exibido apenas quando há um disco rígido ou ISD instalado.
Nota: Um asterisco (*) próximo a um valor indica a configuração padrão de fábrica.	

Qualidade

Item de menu	Descrição
Modo Imprimir Preto-e-branco Colorida*	Definir como a impressora gera conteúdo colorido.
Resolução de impressão CQ 4800* 1200 dpi	Configure a resolução para a saída impressa. Nota: O CQ 4800 produz material de alta qualidade em velocidade máxima.
Tonalidade do toner 1 a 5 (4*)	Determina o nível de tonalidade das imagens e textos.
Nota: Um asterisco (*) próximo a um valor indica a configuração padrão de fábrica.	

Item de menu	Descrição
Sombreado Normal* Detalhes	Melhorar a impressão para ter linhas mais suaves com bordas mais nítidas.
Economizador de cor Desativado* Ativado	Reduzir a quantidade de toner utilizada para imprimir gráficos e imagens. Nota: Quando definida como Ativar, essa configuração substitui o valor da configuração Tonalidade do toner.
Brilho RGB -6 a 6 (0*)	Ajuste o brilho de cada objeto RGB e cinza na página. Nota: Esta configuração não afeta os arquivos nos quais as especificações de cores CMYK são utilizadas.
Contraste RGB -6 a 6 (0*)	Ajuste o contraste de cada objeto RGB e cinza em uma página. Nota: Esta configuração não afeta os arquivos nos quais as especificações de cores CMYK são utilizadas.
Saturação RGB 0 a 5 (0*)	Preservar os valores de preto e branco enquanto ajusta os valores de cor de cada objeto na página. Nota: Esta configuração não afeta os arquivos nos quais as especificações de cores CMYK são utilizadas.
Nota: Um asterisco (*) próximo a um valor indica a configuração padrão de fábrica.	

Imagem avançada

Item de menu	Descrição
Equilíbrio de cores Ciano (0*) Magenta (0*) Amarelo (0*) Preto (0*)	Ajustar a quantidade de toner utilizada para cada cor.
Equilíbrio de cores Redefinir padrões	Redefina todas as configurações de cor para seus valores padrão.
Correção cores Desativado Automático* Manual	Modificar as configurações de cor utilizadas para imprimir documentos. Notas: <ul style="list-style-type: none"> Desativado configura a impressora para receber a correção de cores do software. Automático configura a impressora para utilizar diferentes perfis de cores para cada objeto da página impressa. Manual possibilita a personalização das conversões de cores RGB ou CMYK aplicadas a cada objeto na página impressa.
Amostras de cores Amostras de impressões coloridas	Imprimir páginas de amostra para cada tabela de conversão de cores RGB e CMYK usada na impressora.
Ajuste de cores	Calibrar a impressora para ajustar variações de cores na saída impressa.
Substituição de cores especiais Configurar o CMYK personalizado	Atribuir valores CMYK específicos a vinte cores especiais nomeadas.
Nota: Um asterisco (*) próximo a um valor indica a configuração padrão de fábrica.	

Cont. de trabalhos

Item de menu	Descrição
Cont. de trabalhos Desativado* Ativado	Verificar se a impressora cria um registro dos trabalhos de impressão recebidos. Nota: Este item de menu aparece somente quando uma memória flash, um disco rígido ou uma unidade de armazenamento inteligente (ISD) estão instalados.
Frequência de Registro de contagem Diário Semanalmente Mensalmente*	Especificar com que frequência a impressora cria um arquivo de registro.
Ação do registro no final da frequência Nenhum* Registro atual do e-mail Enviar por e-mail e excluir registro atual Enviar o registro atual Enviar e excluir registro atual	Especificar como a impressora reage quando o limite de frequência expira. Nota: o valor definido em Frequência de registro de contagem determina quando essa ação é acionada.
Registrar ação em Quase cheio Nenhum* Registro atual do e-mail Enviar por e-mail e excluir registro atual Enviar por e-mail e excluir registro mais antigo Enviar o registro atual Enviar e excluir registro atual Enviar e excluir registro mais antigo Excluir registro atual Excluir registro mais antigo Excluir todos menos o atual Excluir todos os registros	Especificar como a impressora reage quando o disco rígido ou ISD está quase cheio.
Registrar ação em Cheio Nenhum* Enviar por e-mail e excluir registro atual Enviar por e-mail e excluir registro mais antigo Enviar e excluir registro atual Enviar e excluir registro mais antigo Excluir registro atual Excluir registro mais antigo Excluir todos menos o atual Excluir todos os registros	Especificar como a impressora reage quando o uso do disco rígido ou ISD atinge o limite máximo (100 MB).
URL para o log	Especificar para onde a impressora envia os registros de contagem de trabalho.
Endereço de e-mail para enviar registros	Especificar o endereço de e-mail para o qual a impressora envia registros de contabilidade de trabalho.
Nota: Um asterisco (*) próximo a um valor indica a configuração padrão de fábrica.	

Item de menu	Descrição
Prefixo do arquivo de registro	Especifica o prefixo dos arquivos de log. Nota: por padrão, é usado o nome do host atual definido no menu TCP/IP.
Nota: Um asterisco (*) próximo a um valor indica a configuração padrão de fábrica.	

PDF

Item do menu	Descrição
Ajustar para caber Desativado* Ativado	Ajuste o conteúdo da página de acordo com o tamanho de papel selecionado.
Anotações Impressão Não imprimir*	Especifique se as anotações do PDF serão imprimidas.
Imprimir erro de PDF Desativado Ativado*	Ativa a impressão de erro de PDF.
Nota: Um asterisco (*) próximo a um valor indica a configuração padrão de fábrica.	

PostScript

Item de menu	Descrição
Imprimir erro de PS Desativado* Ativado	Imprimir uma página que descreve o erro PostScript®. Nota: No caso de um erro, o processamento do trabalho será interrompido, a impressora imprimirá uma mensagem de erro e o restante do trabalho de impressão será descarregado.
Largura mínima das linhas 1–30 (2*)	Definir a largura mínima do traçado. Nota: Os trabalhos impressos em 1200 dpi utilizam o valor diretamente.
Bloquear modo de inicialização com bloqueio de PS Desativado Ativado*	Desativar o arquivo SysStart. Nota: A ativação do arquivo SysStart expõe a impressora ou rede a um risco de segurança.
Suavizar imagem Desativado* Ativado	Aumente o contraste e a nitidez de imagens com baixa resolução. Nota: Essa configuração não tem efeito sobre imagens com resolução de 300 dpi ou superior.
Nota: Um asterisco (*) próximo a um valor indica a configuração padrão de fábrica.	

Item de menu	Descrição
Prioridade de fontes Residente* Flash/Disco	Especificar a ordem de pesquisa de fontes. Notas: <ul style="list-style-type: none"> Residente configura a impressora para pesquisar sua memória para a fonte solicitada antes de pesquisar o disco rígido ou a unidade de armazenamento inteligente (ISD). Flash/Disco configura a impressora para pesquisar o disco rígido e a ISD para a fonte solicitada antes de pesquisar a memória da impressora. Este item de menu é exibido apenas quando há um disco rígido ou ISD instalado.
Tempo limite de espera Desativado Ativar* (40 segundos)	Configurar a impressora de maneira que ela aguarde mais dados antes de cancelar um trabalho de impressão.
Nota: Um asterisco (*) próximo a um valor indica a configuração padrão de fábrica.	

PCL

Item de menu	Descrição
Origem das fontes Residente* Disco Download Flash Cartão de Fonte Todos	Selecionar a origem que contém a seleção de fonte padrão. Notas: <ul style="list-style-type: none"> Disco e Flash aparecem somente quando um disco rígido ou unidade de armazenamento inteligente (ISD) sem defeito e sem proteção que contém fontes está instalado. O item de menu Download é exibido somente se as fontes baixadas existirem na memória da impressora. O cartão de fonte aparece somente quando um ISD está instalado.
Nome da fonte [Lista de fontes disponíveis] (Courier*)	Seleciona uma fonte da origem de fonte especificada.
Conjunto de símbolos [Lista de conjunto de símbolos disponíveis] (10U PC-8*)	Especifica o conjunto de símbolos de cada nome de fonte. Nota: Um conjunto de símbolos é um conjunto de caracteres alfabéticos e numéricos, pontuação e símbolos especiais. Os conjuntos de símbolos suportam os diferentes idiomas ou programas específicos, como símbolos matemáticos para textos científicos.
Pitch 0,08–100,00 (10,00*)	Especifica o pitch para fontes fixas ou monoespaçadas. Nota: Pitch refere-se ao número de caracteres de espaço fixo em uma polegada horizontal de tipo.
Orientação Retrato* Paisagem Orientação retrato inversa Orientação paisagem inversa	Especifica a orientação do texto e dos gráficos na página.
Nota: Um asterisco (*) próximo a um valor indica a configuração padrão de fábrica.	

Item de menu	Descrição
Linhas por página 1–255	Especifica o número de linhas de texto para cada página impressa por meio do fluxo de dados do PCL®. Notas: <ul style="list-style-type: none"> • Este item do menu ativa o deslocamento vertical que faz com que o número selecionado de linhas solicitadas sejam impressas entre as margens padrão da página. • 60 é a configuração padrão de fábrica nos EUA. 64 é a configuração padrão internacional de fábrica.
Largura mínima das linhas PCL5 1–30 (2*)	Configura a largura mínima inicial do traçado.
Largura mínima das linhas PCLXL 1–30 (2*)	
Largura A4 198 mm* 203 mm	Determina a largura da página lógica em papel de tamanho A4. Nota: Página Lógica é o espaço na página física onde o conteúdo é impresso.
RC automático após AL Ativado Desativado*	Configura a impressora para que ela realize um retorno de carro após um comando de controle de alimentação de linha. Nota: Retorno de carro é um mecanismo que comanda a impressora para mover a posição do cursor para a primeira posição na mesma linha.
AL automático após RC Ativado Desativado*	Configura a impressora para que ela realize uma alimentação de linha após um comando de controle de retorno de carro.
Renumeração de bandeja Atribuir bandeja [x] Atribuir papel manual Atribuir envelope manual	Configura a impressora para trabalhar com um driver de impressão diferente ou um aplicativo personalizado que utilize um conjunto de atribuições de origem diferentes para solicitar uma determinada fonte de papel.
Renumeração de bandeja Exibir padrões de fábrica	Mostra o valor padrão de fábrica atribuída para cada origem de papel.
Renumeração de bandeja Restaurar padrões	Restaura os valores de renumeração de bandeja para os padrões de fábrica.
Tempo limite de impressão Desativado Ativado* (90 segundos)	Definir a impressora para encerrar um trabalho de impressão após ficar ociosa pelo tempo especificado.
Nota: Um asterisco (*) próximo a um valor indica a configuração padrão de fábrica.	

Imagem

Item de menu	Descrição
Ajuste automático Ativar Desativar*	Selecione o melhor tamanho de papel disponível e configuração de orientação para uma imagem. Nota: Quando configurado em Ativado, esse item de menu substitui as configurações de ajuste e orientação da imagem.
Nota: Um asterisco (*) próximo a um valor indica a configuração-padrão de fábrica.	

Item de menu	Descrição
Inverter Desativar* Ativar	Inverter imagens monocromáticas com dois tons. Nota: Esse item de menu não se aplica a formatos de imagens GIF ou JPEG.
Dimensionamento Âncora sup. esquerda Mais aproximada* Âncora central Ajustar altura/largura Ajustar altura Ajustar largura	Ajuste a imagem de acordo com a área de impressão. Nota: Quando a configuração Ajuste automático está definida como Ativado, o Dimensionamento é definido automaticamente como Mais aproximada.
Orientação Retrato* Paisagem Retrato invertido Paisagem invertido	Definir a orientação do texto e dos gráficos na página.
Nota: Um asterisco (*) próximo a um valor indica a configuração-padrão de fábrica.	

Papel

Configuração de bandeja

Item do menu	Descrição
Origem padrão Bandeja [x] (1*) Alimentador multiuso Papel manual Envelope manual	Configure a origem de papel para todos os trabalhos de impressão.
Tam./tipo de papel Bandeja [x] Alimentador multiuso Papel manual Envelope manual	Especifique o tamanho ou tipo do papel carregado em cada origem de papel.
Trocar tamanho Desativado Carta/A4 Tudo listado*	Configure a impressora para substituir um tamanho de papel especificado caso o tamanho solicitado não esteja carregado em qualquer origem do papel. Notas: <ul style="list-style-type: none"> • Desativado solicita que o usuário carregue o tamanho de papel solicitado. • Tudo listado permite todas as substituições disponíveis.
Nota: Um asterisco (*) próximo ao valor indica a definição padrão de fábrica.	

Item do menu	Descrição
Configurar MF Cassete* Manual Primeiro	Determinar o comportamento do alimentador multiúso. Notas: <ul style="list-style-type: none"> • Cassete configura o alimentador multiúso como uma origem automática de papel. • Manual define o alimentador multiúso apenas para trabalhos de impressão alimentados manualmente. • Primeiro define o alimentador multiúso como uma origem de papel primária.
Nota: Um asterisco (*) próximo ao valor indica a definição padrão de fábrica.	

Configuração da mídia

Configuração universal

Item de menu	Descrição
Unidades de medida Polegadas Milímetros	Especificar a unidade de medida do papel universal. Nota: Polegadas é a de fábrica nos EUA. Milímetros é a definição padrão de fábrica internacional.
Largura de orientação retrato De 3,5 a 19 polegadas (8,5*) De 88,9 a 482,6 mm (216*)	Configurar a largura de orientação retrato do papel universal.
Altura de orientação retrato De 3,5 a 19 polegadas (14*) De 88,9 a 482,6 mm (356*)	Configurar a altura de orientação retrato do papel universal.
Direção de alimentação Margem curta* Margem longa	Configurar a impressora para pegar o papel na direção da margem curta ou da margem longa. Nota: Margem longa será exibida apenas se a margem mais longa for mais curta que a largura máxima suportada.
Vários tamanhos universais Bandeja [x] Alimentador multiuso	Atribua uma dimensão exclusiva para vários tamanhos universais carregados em cada origem do papel. Nota: Essa configuração é exibida somente quando ativada no menu Dispositivo. Na tela inicial, toque em Configurações > Dispositivo > Manutenção > Menu Configuração > Configuração de bandeja > Vários tamanhos universais .
Nota: Um asterisco (*) próximo a um valor indica a configuração padrão de fábrica.	

Tipos de mídia

Item de menu	Descrição
Papel comum Cartolina Reciclado Brilhoso Etiquetas Etiquetas de vinil Encorpado Envelope Papel timbrado Pré-impresso Papel colorido Papel com gramatura menor Papel com alta gramatura Áspero/algodão Tipo personalizado [X]	Especifica a textura, o peso e a orientação do papel.

Unidade USB

Impressão a partir da unidade flash

Item de menu	Descrição
Número de cópias 1–9999 (1*)	Configurar o número de cópias.
Fonte de papel Bandeja [x] (1*) Alimentador multiuso Papel manual Envelope manual	Configurar a origem do papel para o trabalho de impressão.
Cor Desativado Ativado*	Imprimir um arquivo de unidade flash colorido.
Agrupar Desativar [1,1,1,2,2,2] Ativar [1,2,1,2,1,2]*	Manter as páginas de um trabalho de impressão empilhadas em sequência, especialmente ao imprimir diversas cópias do trabalho.
Lados Simples* 2 lados	Especifica se a impressão deve ser feita em apenas um lado do papel ou em ambos.
Estilo de inversão Margem longa* Margem curta	Determina qual lado do papel é encadernado durante a impressão em frente e verso.
Nota: Um asterisco (*) próximo a um valor indica a configuração padrão de fábrica.	

Item de menu	Descrição
Páginas por lado Desativado* 2 páginas por lado 3 páginas por lado 4 páginas por lado 6 páginas por lado 9 páginas por lado 12 páginas por lado 16 páginas por lado	Imprime imagens de várias páginas em um lado da folha de papel.
Páginas organizadas por lado Horizontal* Horizontal inversa Vertical inversa Vertical	Especifica o posicionamento de imagens de várias páginas quando a opção Páginas por lado é usada.
Orientação de páginas por lado Automático* Paisagem Retrato	Especifica a orientação de imagens de várias páginas quando a opção Páginas por lado é usada.
Páginas por margem lateral Nenhum* Sólida	Imprime uma borda ao redor de cada imagem de página quando a opção Páginas por lado é usada.
Folhas separadoras Desativado* Entre as cópias Entre trabalhos Entre páginas	Inserir folhas separadoras em branco ao imprimir.
Fonte da folha separadora Bandeja [x] (1*) Alimentador multiuso	Especifica a origem do papel da folha separadora.
Páginas em branco Não imprimir* Print	Imprime páginas em branco em um trabalho de impressão.
Nota: Um asterisco (*) próximo a um valor indica a configuração padrão de fábrica.	

Rede/portas

Visão geral sobre rede

Item do menu	Descrição
Adaptador ativo Automático* Rede padrão Sem fio	Especificar o tipo de conexão de rede. Nota: A função Sem fio está disponível somente em impressoras conectadas a uma rede sem fio.
Status da rede	Exibir o status de conexão da rede da impressora.
Exibir status de rede na impressora Desativar Ativar*	Mostrar o status da rede no monitor.
Velocidade, frente e verso	Exibir a velocidade da placa de rede atualmente ativa.
IPv4	Mostrar o endereço IPv4.
Todos os endereços IPv6	Mostrar todos os endereços IPv6.
Redefinir servidor de impressão	Redefinir todas as conexões de rede ativas para a impressora. Nota: Essa configuração remove todas as definições de configuração de rede.
Tempo limite do trabalho na rede Desativar Ativado* (90 segundos)	Definir o tempo antes de a impressora cancelar um trabalho de impressão na rede.
Página de banner Desativar* Ativar	Imprimir uma página de banner.
Ativar conexões de rede Desativar Ativar*	Permite que a impressora se conecte a uma rede.
Ativar LLDP Desativar* Ativar	Ativar o Link Layer Discovery Protocol (LLDP) na impressora.
Nota: Um asterisco (*) próximo a um valor indica a configuração padrão de fábrica.	

Sem fio

Nota: Este menu está disponível somente em impressoras conectadas a uma rede Wi-Fi ou em impressoras com um adaptador de rede sem fio.

Item de menu	Descrição
Configurar utilizando o aplicativo móvel	Configure a conexão Wi-Fi usando o Lexmark Mobile Assistant.

Item de menu	Descrição
Configurar no painel da impressora Escolher rede Adicionar rede Wi-Fi Nome da rede Modo de rede Infraestrutura Modo de segurança sem fio Desativado* WPA2/WPA – Personal WPA2 – Personal WPA2/WPA3 – Personal WPA3 – Personal 802.1x – RADIUS	Configure a conexão Wi-Fi usando o painel de controle. Nota: Este item de menu é exibido como <i>Configuração de conexão sem fio</i> no Embedded Web Server.
Wi-Fi Protected Setup Iniciar método de botão de controle Iniciar Método PIN	Estabeleça uma rede sem fio e ative a segurança de rede. Notas: <ul style="list-style-type: none"> • Iniciar método de botão de controle conecta a impressora a uma rede Wi-Fi quando se pressiona os botões da impressora e do ponto de acesso (roteador sem fio) em um determinado período de tempo. • Iniciar o método PIN conecta a impressora a uma rede Wi-Fi usando um PIN na impressora e inserindo-o nas configurações sem fio do ponto de acesso.
Compatibilidade 802.11b/g/n (2,4 GHz)* 802.11a/b/g/n/ac (2,4 GHz/5 GHz) 802.11a/n/ac (5 GHz)	Especifique o padrão para a rede Wi-Fi. Nota: 802.11a/b/g/n/ac (2,4 GHz/5 GHz) e 802.11a/n/ac (5 GHz) são exibidos somente quando uma opção Wi-Fi está instalada.
Modo de segurança sem fio Desativado* WPA2/WPA – Personal WPA2 – Personal WPA2/WPA3 – Personal WPA3 – Personal 802.1x – RADIUS	Defina o modo de segurança para conectar a impressora a dispositivos Wi-Fi.
WPA2/WPA – Personal AES*	Ativar segurança de Wi-Fi por meio de Wi-Fi Protected Access (WPA). Nota: Esse item de menu será exibido somente quando o Modo de segurança sem fio for definido como WPA2/WPA – Personal.
Definir PSK	Define a senha para conexão Wi-Fi segura.
WPA2 – Personal AES*	Ativar segurança de Wi-Fi por meio de WPA2. Nota: Esse item de menu será exibido somente quando o Modo de segurança sem fio for definido como WPA2 – Personal.
Modo de criptografia 802.1x WPA+ WPA2* WPA2 + PMF*	Ativar segurança de Wi-Fi por meio de 802.1x padrão. Nota: Esse item de menu será exibido somente quando o Modo de segurança sem fio for definido como 802.1x - RADIUS.

Item de menu	Descrição
IPv4 Ativar DHCP Ativado* Desativado Definir endereço IP estático Endereço IP Máscara de rede Gateway	Habilitar e definir as configurações IPv4 na impressora.
IPv6 Ativar IPv6 Ativado* Desativado Ativar DHCPv6 Ativado Desativado* Configuração automática de endereço sem monitoração de estado Ativado* Desativado Endereço do servidor DNS Endereço IPv6 atribuído manualmente Roteador IPv6 atribuído manualmente Prefixo do endereço Todos os endereços IPv6 Todos os endereços do roteador IPv6	Habilitar e definir as configurações IPv6 na impressora.
Endereço de rede UAA LAA	Exibir os endereços da rede.
PCL SmartSwitch Ativado* Desativado	Define que a impressora alterne automaticamente para a emulação PCL quando um trabalho de impressão exigir isso, independentemente do idioma padrão da impressora. Nota: Se o PCL SmartSwitch estiver desligado, a impressora não examinará os dados recebidos e utilizará o idioma padrão da impressora no menu Configuração.
PS SmartSwitch Ativado* Desativado	Define que a impressora alterne automaticamente para a emulação PS quando um trabalho de impressão exigir isso, independentemente do idioma padrão da impressora. Nota: Se o PS SmartSwitch estiver desligado, a impressora não examinará os dados recebidos e utilizará o idioma padrão da impressora no menu Configuração.
Buffer de trabalhos Ativado Desativado*	Armazene temporariamente trabalhos de impressão no disco rígido ou na unidade de armazenamento inteligente (ISD) antes de imprimir. Nota: Este item de menu é exibido apenas quando há um disco rígido ou ISD instalado.

Item de menu	Descrição
PS binário Mac Automático* Ativado Desativado	Configurar o processamento de trabalhos de impressão PostScript binários do Macintosh na impressora. Notas: <ul style="list-style-type: none"> • Se a opção estiver definida como Ativado, processa os trabalhos de impressão PostScript binários brutos. • Se a opção estiver definida como Desativado, filtra os trabalhos de impressão usando o protocolo padrão.

Wi-Fi Direct

Item do menu	Descrição
Ativar Wi-Fi Direct Ativado Desativado*	Configurar a conexão direta da impressora aos dispositivos Wi-Fi.
Nome do Wi-Fi Direct	Especifique o nome da rede do Wi-Fi Direct.
Senha do Wi-Fi Direct	Defina a senha para autenticar e validar usuários em uma conexão Wi-Fi.
Mostrar senha na página de configuração Desativado Ativado*	Visualize a Senha do Wi-Fi Direct na Página de configuração de rede.
Número do canal preferido 1-11 Automático*	Define o canal preferido da rede Wi-Fi.
Endereço IP do proprietário do grupo	Especifica o endereço IP do proprietário do grupo.
Aceitar automaticamente as solicitações do botão de controle Desativado* Ativado	Aceita solicitações para fazer a conexão com a rede automaticamente. Nota: Aceitar clientes automaticamente não é seguro.
Nota: Um asterisco (*) próximo a um valor indica a configuração padrão de fábrica.	

Gerenciamento de serviços móveis

Item de menu	Descrição
Ativar impressão IPP Ativado* Desativado	Permitir a impressão a partir de dispositivos móveis usando o Protocolo IPP (Internet Printing Protocol).
Ativar IPP via USB Ativado* Desativado	Permitir trabalhos de impressão ou digitalização usando conexão USB.
Nota: Um asterisco (*) próximo a um valor indica a configuração padrão de fábrica.	

Item de menu	Descrição
Ativar descoberta de impressão Mopria Ativado* Desativado	Permitir que dispositivos habilitados para Mopria descubram a impressora.
Nota: Um asterisco (*) próximo a um valor indica a configuração padrão de fábrica.	

Ethernet

Item de menu	Descrição
Velocidade da rede	Exibir a velocidade de um adaptador de rede ativo.
IPv4 Ativar DHCP (Ativado*) Definir endereço IP estático	Define as configurações IPv4.
IPv6 Ativar IPv6 (Ativado*) Ativar DHCPv6 (Desativado*) Configuração automática de endereço sem monitoração de estado (Ativado*) Endereço do servidor DNS Endereço IPv6 atribuído manualmente Roteador IPv6 atribuído manualmente Prefixo do endereço (64*) Todos os endereços IPv6 Todos os endereços do roteador IPv6	Define as configurações IPv6.
Endereço de rede UAA LAA	Especifica o endereço de rede.
PCL SmartSwitch Desativado Ativado*	Define que a impressora alterne automaticamente para a emulação PCL quando um trabalho de impressão exigir isso, independentemente do idioma padrão da impressora. Nota: quando essa configuração está desativada, a impressora não examina os dados recebidos e usa o idioma padrão especificado no menu Configuração.
PS SmartSwitch Desativado Ativado*	Definir que a impressora alterne automaticamente para a emulação PostScript quando um trabalho de impressão exigir isso, independentemente do idioma padrão da impressora. Nota: quando essa configuração está desativada, a impressora não examina os dados recebidos e usa o idioma padrão especificado no menu Configuração.
Buffer de trabalhos Desativado* Ativado	Armazene temporariamente trabalhos de impressão no disco rígido ou na unidade de armazenamento inteligente (ISD) antes de imprimir. Nota: Este item de menu é exibido apenas quando há um disco rígido ou ISD instalado.
Nota: Um asterisco (*) próximo a um valor indica a configuração padrão de fábrica.	

Item de menu	Descrição
PS binário Mac Automático* Ativado Desativado	Configurar o processamento de trabalhos de impressão PostScript binários do Macintosh na impressora. Notas: <ul style="list-style-type: none"> Automático processa os trabalhos de impressão de computadores com os sistemas operacionais Windows ou Macintosh. Desativado filtra os trabalhos de impressão PostScript usando o protocolo padrão.
Energy Efficient Ethernet Ativado Desativado Automático*	Reduz o consumo de energia quando a impressora não recebe dados da rede Ethernet.
Nota: Um asterisco (*) próximo a um valor indica a configuração padrão de fábrica.	

TCP/IP

Nota: Este item de menu será exibido apenas em impressoras de rede ou em impressoras que estejam conectadas a servidores de impressão.

Item de menu	Descrição
Definir nome de host	Define o nome do host TCP/IP atual.
Nome do domínio	Define nome do domínio.
Permitir que o DHCP/BOOTP atualize o servidor NTP Ativado* Desativado	Permite que os clientes de DHCP e BOOTP atualizem as configurações NTP da impressora.
Nome da configuração zero	Especifica um nome de serviço para a rede de configuração zero.
Ativar IP automático Desativado Ativado*	Atribui um endereço IP automaticamente.
Endereço do servidor DNS	Especifica o atual endereço do servidor DNS (Domain Name System).
Endereço do DNS de backup	Especifica os endereços do servidor DNS de backup.
Endereço 2 do DNS de backup	
Endereço 3 do DNS de backup	
Ordem de pesquisa de domínio	Especifica uma lista de nomes de domínio para localizar a impressora e seus recursos que residem em domínios diferentes na rede.
Ativar DDNS Desativado* Ativado	Atualiza as configurações do DNS dinâmico.
Nota: Um asterisco (*) próximo a um valor indica a configuração padrão de fábrica.	

Item de menu	Descrição
Vida útil do DDNS	Especifica as atuais configurações do DDNS.
Vida útil padrão	
Tempo de atualização do DDNS	
Ativar mDNS Desativado Ativado*	Atualizar as configurações do multicast DNS.
Endereço do servidor WINS	Especifica um endereço do servidor para o WINS (Windows Internet Name Service).
Ativar BOOTP Desativado* Ativado	Permite que o BOOTP atribua um endereço IP da impressora.
Lista de servidores restritos	Especificar os endereços IP que podem se comunicar com a impressora por TCP/IP. Notas: <ul style="list-style-type: none"> • Utilize uma vírgula para separar cada endereço IP. • É possível adicionar até 50 endereços IP. • Este item de menu está disponível apenas em alguns modelos de impressora.
Opções da lista de servidores restritos Bloquear todas as portas* Bloquear apenas impressão Bloquear apenas impressão e HTTP	Especificar a opção de acesso para endereços IP que não estão na lista. Nota: Este item de menu está disponível apenas em alguns modelos de impressora.
MTU Ethernet 256–1500 (1500*)	Especifica um parâmetro da unidade máxima de transmissão (MTU) para as conexões TCP.
Porta de impressão bruta 1–65535 (9100*)	Especifica um número de porta bruta para impressoras conectadas em uma rede.
Velocidade máxima do tráfego de saída Desativado* Ativado	Definir a taxa de transferência máxima da impressora. Nota: Quando ativada, a opção para essa definição é de 100 a 1.000.000 quilobits/segundo.
Suporte do TLS Ativar TLSv1.0 (Desativado) Ativar TLSv1.1 (Desativado*) Ativar TLSv1.2 (Ativado*)	Ative o protocolo Segurança da camada de transporte.
Lista de cifras SSL	Especifica os algoritmos de cifra a serem usados para as conexões SSL ou TLS.
Lista de cifras TLSv1.3 SSL	Especifica a string de criptografia específica a ser usada para TLS v1.3.
Nota: Um asterisco (*) próximo a um valor indica a configuração padrão de fábrica.	

SNMP

Nota: Este menu é exibido somente em impressoras de rede ou impressoras conectadas a servidores de impressão.

Item do menu	Descrição
<p>Versões 1 e 2c do SNMP</p> <ul style="list-style-type: none"> Ativado <ul style="list-style-type: none"> Desligado Ligado* Permitir configuração do SNMP <ul style="list-style-type: none"> Desligado Ligado* Enable PPM MIB <ul style="list-style-type: none"> Desligado Ligado* Comunidade SNMP 	<p>Configure as versões 1 e 2c do Protocolo Simples de Gerenciamento de Rede (SNMP) para instalar drivers e aplicativos de impressão.</p>
<p>Versão 3 do SNMP</p> <ul style="list-style-type: none"> Ativado <ul style="list-style-type: none"> Desligado Ligado* Nome do contexto Configure as credenciais de Leitura/Registro <ul style="list-style-type: none"> Nome do usuário Senha de autenticação Senha de privacidade Configure somente as credenciais de Leitura <ul style="list-style-type: none"> Nome do usuário Senha de autenticação Senha de privacidade Autenticação de hash <ul style="list-style-type: none"> MD5 SHA1* Nível de autenticação mínimo <ul style="list-style-type: none"> Nenhuma autenticação, Nenhuma privacidade Autenticação, Nenhuma privacidade Autenticação, Privacidade* Algoritmo de privacidade <ul style="list-style-type: none"> DES AES-128* 	<p>Configure a versão 3 do SNMP para instalar e atualizar a segurança da impressora.</p>
<p>Nota: um asterisco (*) próximo a um valor indica a configuração padrão de fábrica.</p>	

IPSec

Nota: Este menu é exibido somente em impressoras de rede ou impressoras conectadas a servidores de impressão.

Item do menu	Descrição
Ativar IPSec (Internet Protocol Security) Desligado* Ligado	Ativar IPSec.
Configuração de base Padrão* Compatibilidade Seguro	Definir a configuração base do IPSec. Nota: Este item de menu será exibido somente quando Ativar IPSec for definido como Ativado.
Proposta do grupo DH (Diffie-Hellman) modp2048 (14)* modp3072 (15) modp4096 (16) modp6144 (17)	Definir a configuração base do IPSec. Nota: Este item de menu será exibido somente quando a opção Configuração de base estiver definida como Compatibilidade.
Método de criptografia proposto 3DES AES*	Define o método de criptografia. Nota: Este item de menu será exibido somente quando a opção Configuração de base estiver definida como Compatibilidade.
Método de autenticação proposto SHA1 SHA256* SHA512	Configure o método de autenticação. Nota: Este item de menu será exibido somente quando a opção Configuração de base estiver definida como Compatibilidade.
Total de páginas impressas SA IKE (horas) 1 2 4 8 24*	Especifique o período de validade do SA IKE. Nota: Este item de menu será exibido somente quando a opção Configuração de base estiver definida como Segura.
Total de páginas impressas IPsec SA (horas) 1 2 4 8* 24	Especifique o período de validade do IPsec SA. Nota: Este item de menu será exibido somente quando a opção Configuração de base estiver definida como Segura.
Certificado de dispositivo IPsec	Especificar um certificado de IPSec. Nota: Este item de menu será exibido somente quando Ativar IPSec for definido como Ativado.
Principais conexões autenticadas pré-compartilhadas Host [x]	Configurar as conexões autenticadas da impressora. Nota: Estes itens de menu serão exibidos somente quando Ativar IPSec for definido como Ativado.
Conexões autenticadas certificadas Host [x] Endereço[/subrede]	
Nota: um asterisco (*) próximo a um valor indica a configuração padrão de fábrica.	

802.1x

Nota: Este menu é exibido somente em impressoras de rede ou impressoras conectadas a servidores de impressão.

Item de menu	Descrição
Ativo Desativado* Ativado	Permitir que a impressora ingresse em redes que exigem autenticação antes de permitir o acesso.
Autenticação 802.1x Nome de login do dispositivo Senha de login do dispositivo Validar certificado do servidor (Ativado*) Ativar registro de eventos (Desativado*) Certificado do dispositivo 802.1x	Defina as configurações para autenticar a conexão 802.1x.
Mecanismos de autenticação EAP - MD5 (Ativado*) EAP - MSCHAPv2 (Ativado*) LEAP (Ativado*) PEAP (Ativado*) EAP - TLS (Ativado*) EAP - TTLS (Ativado*) Método de autenticação TTLS (MSCHAPv2*)	Configure os mecanismos de autenticação permitidos para a conexão 802.1x.
Nota: Um asterisco (*) próximo a um valor indica a configuração padrão de fábrica.	

Configuração LPD

Nota: Este menu é exibido somente em impressoras de rede ou impressoras conectadas a servidores de impressão.

Item de menu	Descrição
Tempo limite LPD 0 a 65535 segundos (90*)	Configure o valor de tempo limite para interromper o servidor Daemon de Impressora de Linha (LPD) de esperar indefinidamente para trabalhos de impressão parados ou inválidos.
Página de faixa LPD Desativar* Ativar	Imprima uma página de banner para todos os trabalhos de impressão LPD. Nota: Uma página de banner é a primeira página de um trabalho de impressão utilizada como separador de trabalhos de impressão e para identificar a origem de sua solicitação.
Página marcadora LPD Desativar* Ativar	Imprima uma página marcadora para todos os trabalhos de impressão LPD. Nota: Uma página marcadora é a última página de um trabalho de impressão.
Conversão de retorno de carro LPD Desativar* Ativar	Permita a conversão de retorno de carro. Nota: Retorno de carro é um mecanismo que comanda a impressora para mover a posição do cursor para a primeira posição na mesma linha.
Nota: Um asterisco (*) próximo a um valor indica a configuração-padrão de fábrica.	

Configurações de HTTP/FTP

Item de menu	Descrição
Proxy Endereço IP de proxy HTTP Porta IP padrão HTTP Endereço IP de proxy FTP Porta IP padrão FTP Autenticação Nome de usuário Senha Domínios locais	Defina as configurações dos servidores HTTP e FTP.
Outras definições Ativar servidor HTTP (Ativado*)	Accesse o Embedded Web Server para monitorar e gerenciar a impressora.
Outras definições Ativar HTTPS (Ativado*)	Ativar o Hypertext Transfer Protocol Secure (HTTPS) para criptografar a transferência de dados de e para o servidor de impressão.
Outras definições Forçar conexões HTTPS (Desativado*)	Forçar conexões HTTPS na impressora.
Outras definições Ativar FTP/TFTP (Ativado*)	Enviar arquivos utilizando FTP/TFTP.
Outras definições Certificado de dispositivo HTTPS (padrão*)	Exibir o certificado de dispositivo HTTP usado na impressora.
Outras definições Tempo limite para solicitações HTTP/FTP (30*)	Especificar o período antes de a conexão do servidor parar.
Outras definições Tentativas de solicitação HTTP/FTP (3*)	Configure o número de novas tentativas de conexão ao servidor HTTP/FTP.
Nota: Um asterisco (*) próximo a um valor indica a configuração padrão de fábrica.	

ThinPrint

Item do menu	Descrição
Ativar ThinPrint Desativado* Ativado	Imprimir utilizando ThinPrint.
Número da porta 4000 a 4999 (4000*)	Configure o número da porta para o servidor ThinPrint.
Largura de banda (bits/s.) 100-1000000 (0*)	Configure a velocidade para transmitir os dados em um ambiente ThinPrint.
Tamanho do pacote (kbytes) 0 a 64000 (0*)	Configure o tamanho do pacote para a transmissão de dados.
Nota: Um asterisco (*) próximo ao valor indica a definição padrão de fábrica.	

USB

Item de menu	Descrição
PCL SmartSwitch Desativado Ativado*	Configurar a impressora para alternar para a emulação PCL quando um trabalho de impressão recebido por uma porta USB exigir-lo, independentemente do idioma da impressora padrão. Nota: quando essa configuração está desativada, a impressora não examina os dados recebidos e usa o idioma padrão especificado no menu Configuração.
PS SmartSwitch Desativado Ativado*	Configurar a impressora para alternar para a emulação PostScript quando um trabalho de impressão recebido por uma porta USB exigir-lo, independentemente do idioma da impressora padrão. Nota: quando essa configuração está desativada, a impressora não examina os dados recebidos e usa o idioma padrão especificado no menu Configuração.
Buffer de trabalhos Desativado* Ativado	Armazene temporariamente trabalhos de impressão no disco rígido ou na unidade de armazenamento inteligente (ISD) antes de imprimir. Nota: Este item de menu é exibido apenas quando há um disco rígido ou ISD instalado.
PS binário Mac Automático* Ativado Desativado	Configurar o processamento de trabalhos de impressão PostScript binários do Macintosh na impressora. Notas: <ul style="list-style-type: none"> • Automático processa os trabalhos de impressão de computadores com os sistemas operacionais Windows ou Macintosh. • Desativado filtra os trabalhos de impressão PostScript usando o protocolo padrão.
Ativar porta USB Desativado Ativado*	Ativar a porta da unidade USB frontal.
Nota: Um asterisco (*) próximo a um valor indica a configuração padrão de fábrica.	

Restringir acesso externo à rede

Item do menu	Descrição
Restringir acesso externo à rede Desativado* Ativar	Acesso restrito aos locais de rede.
Endereço de rede externa	Especifique os endereços de rede com acesso restrito.
Endereço de e-mail para notificação	Especifique um endereço de e-mail para enviar uma notificação de eventos registrados.
Frequência de ping 1-300 (10*)	Especifique o intervalo da pesquisa de rede em segundos.
Assunto	Especifique o assunto e mensagem da notificação e-mail.
Mensagem	
Nota: Um asterisco (*) próximo a um valor indica a configuração padrão de fábrica.	

Segurança

Métodos de login

Gerenciar permissões

Item de menu	Descrição
<p>Acesso a funções</p> <ul style="list-style-type: none"> Modificar Catálogo de endereços Gerenciar atalhos Criar perfis Gerenciar Marcadores Impressão da unidade flash Impressão colorida da unidade flash Acesso a trabalhos suspensos Usar perfis Cancelar trabalhos no dispositivo Alterar idioma Protocolo IPP (Internet Printing Protocol) Impressão P/B Impressão colorida 	<p>Controla o acesso às funções da impressora.</p>
<p>Menus administrativos</p> <ul style="list-style-type: none"> Menu de segurança Menu Rede/Portas Menu Papel Menu Relatórios Configuração das funções do menu Menu Suprimentos Menu Placa opcional Menu SE Menu do dispositivo 	<p>Controlar o acesso aos menus da impressora.</p>
<p>Gerenciamento de dispositivo</p> <ul style="list-style-type: none"> Gerenciamento remoto Atualizações de firmware Configuração de aplicativos Acesso ao Embedded Web Server Importar/Exportar todas as configurações Apagamento fora de serviço Registro nos serviços na nuvem 	<p>Controla o acesso às opções de gerenciamento da impressora.</p>
<p>Aplicativos</p> <ul style="list-style-type: none"> Novos aplicativos Apresentação de slides Alterar o papel de parede Proteção de tela 	<p>Controlar o acesso aos aplicativos da impressora.</p>

Contas locais

Item de menu	Descrição
Gerenciar Grupos/Permissões Adicionar grupo Importar acessos de controle Acesso a funções Menus administrativos Gerenc. de dispos. Aplicativos Todos os usuários Importar acessos de controle Acesso a funções Menus administrativos Gerenc. de dispos. Aplicativos Admin	Grupo de controle ou o acesso dos usuários às funções, aos aplicativos e às configurações de segurança da impressora.
Adicionar usuário Nome de usuário/Senha User Name (Nome do usuário) Senha PIN	Crie contas locais para gerenciar o acesso às funções da impressora.
Contas p/ nome de usuário/senha Adicionar usuário	
Contas para nome de usuário Adicionar usuário	
Senha para contas Adicionar usuário	
PIN para contas Adicionar usuário	

Programar dispositivos USB

Item do menu	Descrição
Programações Adicionar nova programação	Programe acesso à porta USB frontal.

Log de auditoria de segurança

Item de menu	Descrição
Ativar auditoria Desativado* Ativado	Registre os eventos no registro de auditoria seguro e no syslog remoto.
Nota: Um asterisco (*) próximo a um valor indica a configuração padrão de fábrica.	

Item de menu	Descrição
Ativar syslog remoto Desativado* Ativado	Envie os registros de auditoria para um servidor remoto.
Servidor de syslog remoto	Especificar o servidor de syslog remoto.
Porta de syslog remoto 1-65535 (514*)	Especificar a porta de syslog remoto.
Método de syslog remoto UDP normal* Stunnel	Especifique um método de syslog para transmitir eventos registrados para um servidor remoto.
Instalação de syslog remoto 0 - Mensagens kernel 1 - Mensagens de nível do usuário 2 - Sistema de correspondência 3 - Sistema daemon 4 – Mensagens de segurança/autorização* 5 - Mensagens geradas internamente pelo syslogd 6 - Subsistema da impressora de linha 7 - Subsistema de notícias de rede 8 - Subsistema UUCP 9 - Daemon do relógio 10 - Mensagens de segurança/autorização 11 - Daemon do FTP 12 - Subsistema NTP 13 - Auditoria de registro 14 - Alerta de registro 15 - Daemon do relógio 16 - Utilização local 0 (local0) 17 - Utilização local 1 (local1) 18 - Utilização local 2 (local2) 19 - Utilização local 3 (local3) 20 - Utilização local 4 (local4) 21 - Utilização local 5 (local5) 22 - Utilização local 6 (local6) 23 - Utilização local 7 (local7)	Especifique um código de instalação que a impressora utiliza ao enviar eventos de registro para um servidor remoto.
Gravidade de eventos no log 0 - Emergência 1 - Alerta 2- Crítico 3 - Erro 4 – Aviso* 5 - Aviso 6 - Informativo 7 - Depuração	Especifique o limite do nível de prioridade para registrar mensagens e eventos.
Nota: Um asterisco (*) próximo a um valor indica a configuração padrão de fábrica.	

Item de menu	Descrição
Eventos sem registro de syslog remoto Desativado* Ativado	Envie todos os eventos, independentemente do nível de gravidade, ao servidor remoto.
Endereço de e-mail do administrador	Envie uma notificação por e-mail dos eventos registrados ao administrador.
Alerta de registro de e-mail apagado Desativado* Ativado	Envie uma notificação por e-mail ao administrador quando uma entrada de registro for excluída.
Alerta de registro de e-mail substituído Desativado* Ativado	Envie uma notificação por e-mail ao administrador quando o registro se tornar completo e começar a substituir as entradas mais antigas.
Comportamento completo do registro Ocultar entradas mais antigas* Envie o registro por e-mail e, em seguida, exclua todas as entradas	Resolva problemas de armazenamento de registro quando este preencher sua memória estabelecida.
Alerta de e-mail % cheio Desativado* Ativado	Envie uma notificação por e-mail ao administrador quando o registro preencher sua memória estabelecida.
Nível de % cheio 1 a 99 (90*)	
Alerta de registro de e-mail exportado Desativado* Ativado	Envie uma notificação por e-mail ao administrador quando um registro for exportado.
Alerta de configurações de registro de e-mail alteradas Desativado* Ativado	Envie uma notificação por e-mail ao administrador quando o item Ativar auditoria está ativado.
Registrar finais de linha LF (\n)* CR (\r) CRLF (\r\n)	Especifique como o arquivo de registro interrompe o fim de cada linha.
Assine exportações digitalmente Desativado* Ativado	Adicione uma assinatura digital para cada arquivo de registro exportado.
Apagar log	Exclua todos os registros de auditoria.
Exportar log Syslog (RFC 5424) Syslog (RFC 3164) CSV	Exporte um registro de segurança para uma unidade flash.
Nota: Um asterisco (*) próximo a um valor indica a configuração padrão de fábrica.	

Restrições de login

Item de menu	Descrição
Falhas de login 1-10 (3*)	Especifique o número de tentativas falhas de login antes que os usuários sejam bloqueados.
Falha no tempo de execução 1 a 60 minutos (5*)	Especifique o intervalo de tempo entre tentativas falhas de login antes que os usuários sejam bloqueados.
Tempo de bloqueio 1 a 60 minutos (5*)	Especifique o tempo de bloqueio.
Tempo limite de login da Web 1 a 120 minutos (10*)	Especifique o atraso para um login remoto antes que o usuário seja desconectado automaticamente.
Nota: Um asterisco (*) próximo a um valor indica a configuração-padrão de fábrica.	

Configuração de impressão confidencial

Item de menu	Descrição
Máximo de PINs inválidos 2 a 10	Defina o limite para inserir um PIN inválido. Nota: Quando o limite é alcançado, os trabalhos de impressão desse nome de usuário são excluídos.
Expiração de trabalho confidencial Desativado* 1 hora 4 horas 24 horas 1 semana	Defina individualmente o tempo de expiração para cada trabalho suspenso antes que ele seja excluído automaticamente do disco rígido ou da unidade de armazenamento inteligente. Nota: Um trabalho suspenso pode estar com o status Confidencial, Repetir, Reservar ou Verificar.
Expiração de trabalho para repetição Desativado* 1 hora 4 horas 24 horas 1 semana	Configure o tempo de expiração para um trabalho de impressão que talvez deseje repetir.
Expiração de trabalho para verificação Desativado* 1 hora 4 horas 24 horas 1 semana	Defina o tempo de expiração para a impressão da cópia de um trabalho para que você verifique a qualidade antes de imprimir as cópias restantes.
Expiração de trabalho para reserva Desativado* 1 hora 4 horas 24 horas 1 semana	Defina o tempo de expiração para os trabalhos que deseja armazenar na impressora para impressões posteriores.
Nota: Um asterisco (*) próximo a um valor indica a configuração padrão de fábrica.	

Item de menu	Descrição
Exigir que todos os trabalhos sejam mantidos Desativado* Ativado	Configure a impressora para suportar todos os trabalhos de impressão.
Manter documentos duplicados Desativado* Ativado	Programe a impressora para manter todos os documentos com o mesmo nome de arquivo.

Nota: Um asterisco (*) próximo a um valor indica a configuração padrão de fábrica.

Criptografia de disco

Nota: Esse menu é exibido apenas quando há um disco rígido ou uma unidade de armazenamento inteligente instalados.

Item de menu	Descrição
Status Ativado	A criptografia acontece automaticamente quando uma unidade de armazenamento é instalada.

Apagar arquivos de dados temporários

Item do menu	Descrição
Armazenado na memória de carregamento Desativado* Ativado	Exclua todos os arquivos armazenados na memória da impressora.
Armazenado em disco rígido 1 passagem – Apagar* 3 passagens - Apagar 7 passagens - Apagar	Exclua todos os arquivos armazenados no disco rígido da impressora. Nota: Este item de menu é exibido apenas quando há um disco rígido instalado na impressora.

Nota: Um asterisco (*) próximo ao valor indica a definição padrão de fábrica.

Configurações de Soluções LDAP

Item do menu	Descrição
Seguir referências LDAP Desativado* Ativado	Pesquisar os servidores diferentes no domínio para a conta do usuário conectado.
Verificação de certificado LDAP Sim Não*	Ativar a verificação de certificados LDAP.

Diversos

Item de menu	Descrição
Recursos protegidos Mostrar* Ocultar	Mostrar todos os recursos que o Controle de acesso a funções (FAC) protege, independentemente da permissão de segurança que o usuário tenha. Nota: Ocultar exibe apenas os recursos protegidos pelo Controle de acesso a funções aos quais o usuário tem acesso.
Permissão de impressão Desativado* Ativado	Permitir que o usuário efetue login antes de imprimir.
Login padrão de permissão de impressão Nome de usuário/Senha* Nome de usuário	Define o login padrão para Permissão de impressão.
Jumper de reconfiguração de segurança Ativar acesso de "Convidado"* Sem efeito	Especifica o acesso do usuário à impressora. Notas: <ul style="list-style-type: none"> • Ativar acesso de "Convidado" concede a qualquer pessoa acesso a todos os aspectos da impressora. • Sem efeito pode impossibilitar o acesso à impressora quando as informações de segurança necessárias estiverem indisponíveis.
Redefinir modos do dispositivo Permitir com FAC Permitir* Não permitir	Especifique o acesso do usuário ao menu Apagamento fora de serviço.
Use a unidade de armazenamento inteligente para dados do usuário Desativado Ativado*	Ative a unidade de armazenamento inteligente para armazenar dados do usuário.
Extensão mínima da senha 0-32 (0*)	Especifica o comprimento da senha.
Ativar revelação de senha/PIN Desativado* Ativado	Mostra a senha ou o número de identificação pessoal.
Nota: Um asterisco (*) próximo a um valor indica a configuração padrão de fábrica.	

Serviços na nuvem

Registro nos serviços na nuvem

Item de menu	Descrição
Exibir mais informações	Exibir informações adicionais sobre o uso dos Lexmark Cloud Services.
Nota: Um asterisco (*) próximo a um valor indica a configuração padrão de fábrica.	

Item de menu	Descrição
Ativar a comunicação com o Lexmark Cloud Services Desativado* Ativado	Ative a impressora para comunicar-se com o Lexmark Cloud Services.
Exibir estado atual	Exibir o status da conexão entre a impressora e o Lexmark Cloud Services.

Nota: Um asterisco (*) próximo a um valor indica a configuração padrão de fábrica.

Relatórios

Página de definições de menu

Item de menu	Descrição
Página de definições de menu	Imprima um relatório que contenha os menus da impressora.

Dispositivo

Item de menu	Descrição
Informações do dispositivo	Imprimir um relatório que contenha informações sobre a impressora.
Estatísticas do dispositivo	Imprimir um relatório sobre a utilização da impressora e o status dos suprimentos.
Lista de perfis	Imprimir uma lista dos perfis armazenados na impressora.
Relatório de ativos	Imprima uma ferramenta de diagnóstico para problemas de impressão. Nota: Para evitar cortar o conteúdo, imprima o relatório em papel de tamanho carta ou A4.

Print

Item de menu	Descrição
Imprimir fontes Fontes PCL Fontes PS	Imprime amostras e informações sobre as fontes que estão disponíveis em cada idioma de impressora.
Imprimir demonstração Página de demonstração	Imprimir uma página que mostra os recursos da impressora e as soluções compatíveis.
Imprimir diretório	Imprima os recursos armazenados na unidade flash, no disco rígido ou na unidade de armazenamento inteligente (ISD). Nota: Este item do menu é exibido apenas quando há uma unidade flash, um disco rígido instalado, ou uma ISD instalados.

Rede

Item de menu	Descrição
Pág. config. de rede	Imprima uma página que exiba a rede configurada e as configurações sem fio na impressora. Nota: este item de menu será exibido apenas em impressoras de rede ou em impressoras que estejam conectadas a servidores de impressão.
Cientes conectados ao Wi-Fi Direct	Imprima uma página que mostra a lista de dispositivos que estão conectados à impressora usando o Wi-Fi Direct. Nota: Este item de menu só será exibido quando Ativar Wi-Fi Direct for definido como Ativado.

Solução de problemas

Item de menu	Descrição
Imprimir páginas de teste de qualidade	Imprimir páginas de amostra para identificar e corrigir defeitos de qualidade de impressão.

Impressão da Página de definições de menu

Na tela inicial, toque em **Configurações > Relatórios > Página de definições de menu**.

Manutenção da impressora

Verificação do status de peças e suprimentos

- 1 Na tela inicial, toque em **Status/Suprimentos**.
- 2 Selecione as peças ou suprimentos que você deseja verificar.

Nota: Você também pode acessar essa definição tocando na parte superior da tela inicial.

Configuração de notificações de suprimento

- 1 Abra o navegador da Internet e digite o endereço IP da impressora no campo de endereço.

Notas:

- Veja o endereço IP da impressora na tela inicial da impressora. O endereço IP é exibido como quatro conjuntos de números separados por pontos, por exemplo, 123.123.123.123.
- Se você estiver usando um servidor proxy, desative-o temporariamente para carregar a página da web corretamente.

- 2 Clique em **Configurações > Dispositivo > Notificações**.
- 3 No menu Suprimentos, clique em **Notificações de suprimento personalizadas**.
- 4 Selecione uma notificação para cada item de suprimento.
- 5 Aplique as alterações.

Configurando os alertas de e-mail

Configure a impressora para enviar alertas por e-mail quando os suprimentos estiverem acabando, quando o papel precisar ser trocado ou adicionado, ou quando houver papel preso.

- 1 Abra o navegador da Web e digite o endereço IP da impressora no campo de endereço.

Notas:

- Veja o endereço IP da impressora na tela inicial da impressora. O endereço IP é exibido como quatro conjuntos de números separados por pontos, por exemplo, 123.123.123.123.
- Se você estiver usando um servidor proxy, desative-o temporariamente para que a página da Web seja carregada corretamente.

- 2 Clique em **Configurações > Dispositivo > Notificações > Configuração de alerta por e-mail** e defina as configurações.

Nota: Para obter mais informações sobre as configurações de SMTP, entre em contato com o provedor de e-mail.

- 3 Aplique as alterações.
- 4 Clique em **Configurar listas e alertas de e-mail** e defina as configurações.
- 5 Aplique as alterações.

Exibindo relatórios

- 1 Na tela inicial, toque em **Configurações > Relatórios**.
- 2 Selecione o relatório que deseja exibir.

Solicitação de peças e suprimentos

Para fazer pedidos de suprimentos nos EUA, entre em contato com a Lexmark pelo telefone 1-800-539-6275 e obtenha informações sobre os revendedores autorizados de suprimentos Lexmark em sua área. Em outros países ou regiões, vá até www.lexmark.com ou entre em contato com o local em que você adquiriu a impressora.

Nota: Todas as estimativas de vida útil dos suprimentos da impressora consideram a impressão em papel comum tamanho Carta ou A4.

Aviso — Danos potenciais: Se o desempenho ideal da impressora não for mantido ou as peças e os suprimentos não forem substituídos quando necessário, a impressora poderá ser danificada.

Usando peças e suprimentos genuínos da Lexmark

A impressora Lexmark foi criada p/ melhor funcionar c/ suprimentos/peças Lexmark genuínos. O uso de suprimentos ou peças de terceiros afeta o desempenho, a confiabilidade ou a vida da impressora e de seus componentes de criação de imagens. Também pode afetar a cobertura de garantia. A garantia não cobre danos causados pelo uso de suprimento e peças de terceiros. Todos os indicadores de vida foram projetados para funcionar com suprimentos e peças Lexmark e podem apresentar resultados imprevisíveis se forem usados suprimentos e peças de terceiros. O uso de componentes de criação de imagens além da vida útil pretendida pode danificar a impressora Lexmark ou componentes associados.

Aviso — Danos potenciais: Suprimentos e peças sem termos de contrato do Programa de Devolução podem ser reconfigurados e remanufaturados. No entanto, a garantia do fabricante não cobre danos causados por suprimentos ou peças que não sejam originais. Redefinir o contador do suprimento ou peça sem a remanufatura adequada pode danificar sua impressora. Após redefinir o suprimento ou o contador de peças, sua impressora pode exibir um erro indicando a presença do item redefinido.

Pedido de cartucho de toner

Notas:

- O rendimento estimado do cartucho é baseado no padrão ISO/IEC 19798.
- Uma cobertura de impressão extremamente baixa por períodos prolongados pode ter um efeito negativo no rendimento real e fazer com que as peças do cartucho apresentem problemas antes de o toner se esgotar.

Cartuchos do programa de coleta da Lexmark Lexmark CS730 e Lexmark CS735

Item	América do Norte	Europa	Restante do mundo
Cartuchos de toner do programa de coleta			
Ciano	71C10C0	71C20C0	71C80C0
Magenta	71C10M0	71C20M0	71C80M0
Amarelo	71C10Y0	71C20Y0	71C80Y0
Preto	71C10K0	71C20K0	71C80K0
Cartuchos de toner de alto rendimento do programa de coleta			
Ciano	71C1HC0 ¹	71C2HC0 ¹	71C8HC0 ¹
Magenta	71C1HM0 ¹	71C2HM0 ¹	71C8HM0 ¹
Amarelo	71C1HY0 ¹	71C2HY0 ¹	71C8HY0 ¹
Preto	71C1HK0	71C2HK0	71C8HK0
Cartuchos de toner de rendimento extra-alto do programa de coleta²			
Ciano	71C1XC0	71C2XC0	71C8XC0
Magenta	71C1XM0	71C2XSM0	71C8XM0
Amarelo	71C1XY0	71C2XY0	71C8XY0
¹ Suportado somente pelo modelo de impressora Lexmark CS730. ² Suportado somente pelo modelo de impressora Lexmark CS735. Para obter mais informações sobre os países em cada região, acesse www.lexmark.com/regions .			

Cartuchos de toner de alto rendimento Lexmark CS730

Item	Global
Preto	71C0H10
Ciano	71C0H20
Magenta	71C0H30
Amarelo	71C0H40

Cartuchos de toner de rendimento extra-alto para Lexmark CS735

Item	Global
Ciano	71C0X20
Magenta	71C0X30
Amarelo	71C0X40

Cartuchos de toner Lexmark C4342, Lexmark C4352

Item	Global
Ciano	24B7511
Magenta	24B7512

Item	Global
Amarelo	24B7513
Preto	24B7514

Solicitando uma unidade de imagem preta

Item	Número de peça
Unidade de imagem preta	71C0Z10

Solicitar um kit de criação de imagens coloridas

Item	Número de peça
Kit de criação de imagens coloridas	71C0Z50

Pedindo um recipiente de resíduo de toner

Item	Número de peça
Recipiente coletor de toner	71C0W00

Solicitação do kit de manutenção do fusor

Notas:

- O uso de determinados tipos de papel exige a substituição mais frequente do kit de manutenção.
- O conjunto do separador, fusor e rolo de transporte estão contidos no kit de manutenção e podem ser pedidos e substituídos separadamente, quando necessário.
- Para obter mais informações sobre a substituição do kit de manutenção, consulte a documentação fornecida com ele.

Item	Número da peça
Kit de manutenção do fusor, 110–120 V	41X3882
Kit de manutenção do fusor, 220–240 V	41X3883
Kit de manutenção do fusor, 100 V	41X3884
Kit de manutenção do fusor, 115 V (mídia estreita)*	41X4511
* Compatível e exigido somente para a Lexmark CS737.	

Troca de peças e suprimentos

Substituição de um cartucho de toner

1 Abra a porta B.

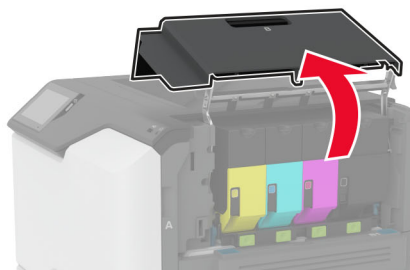
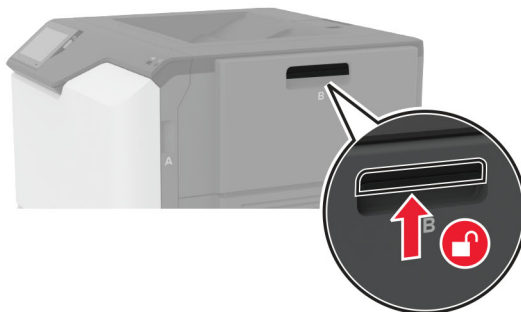

2 Remova o cartucho de toner usado.

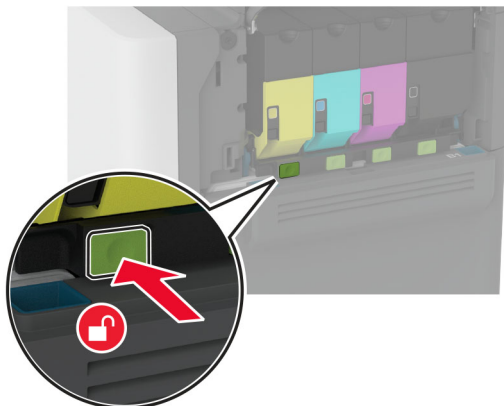

3 Desembale o novo cartucho de toner.

4 Insira o novo cartucho de toner.

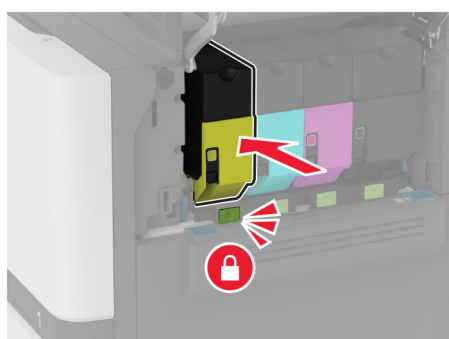
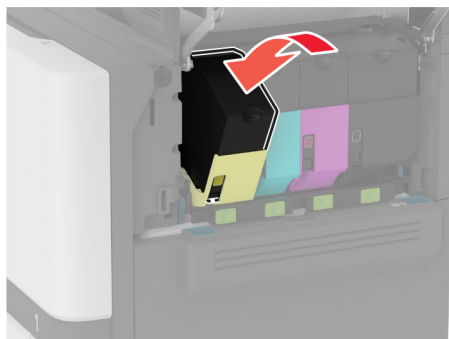

5 Feche a porta B.

Como substituir a unidade de imagem preta

1 Abra a porta B.

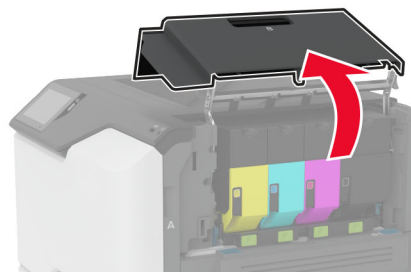
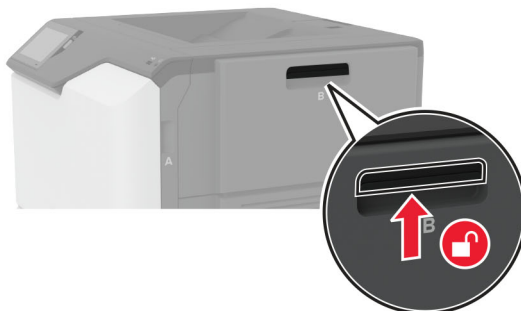

2 Remova o recipiente de resíduo de toner.

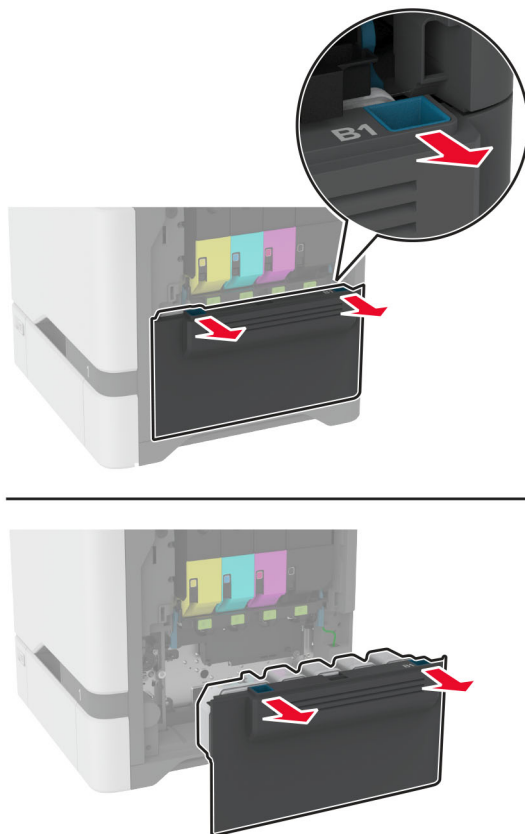

Nota: Para não derramar o toner, coloque o frasco na posição vertical.

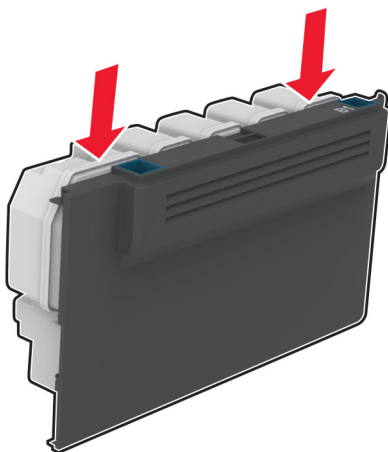

3 Remova os cartuchos de toner.

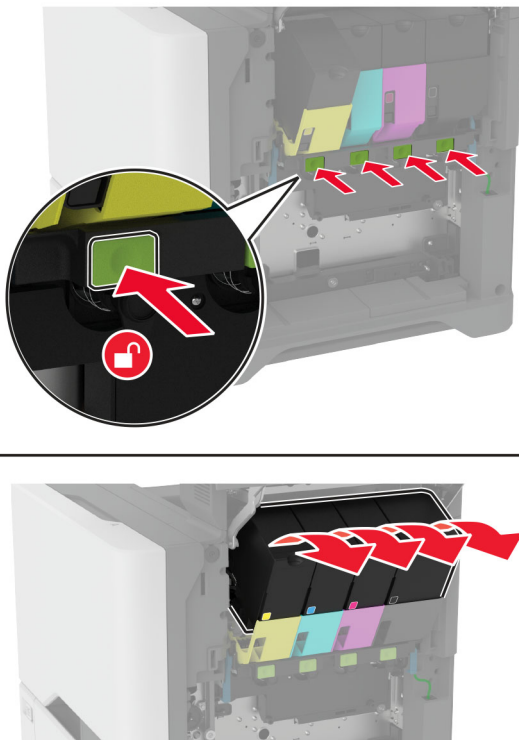

4 Desconecte o cabo do kit de criação de imagens.

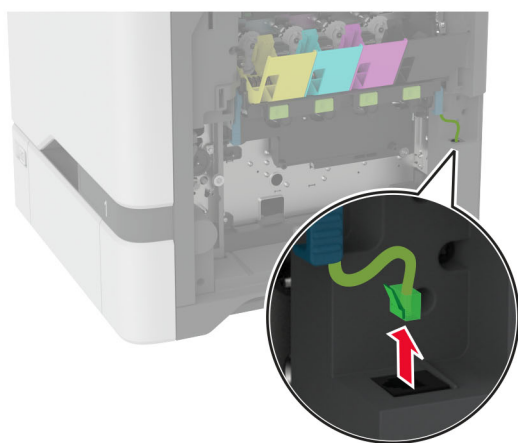
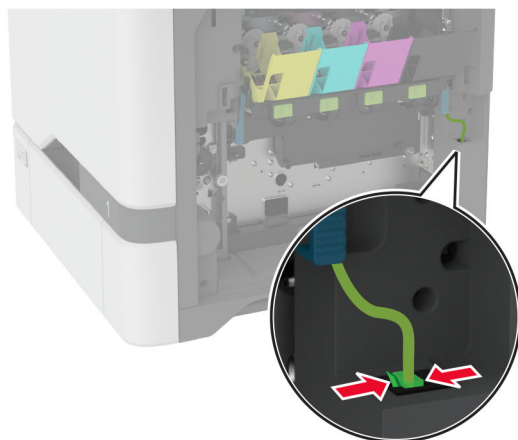

5 Remova o kit de imagens.

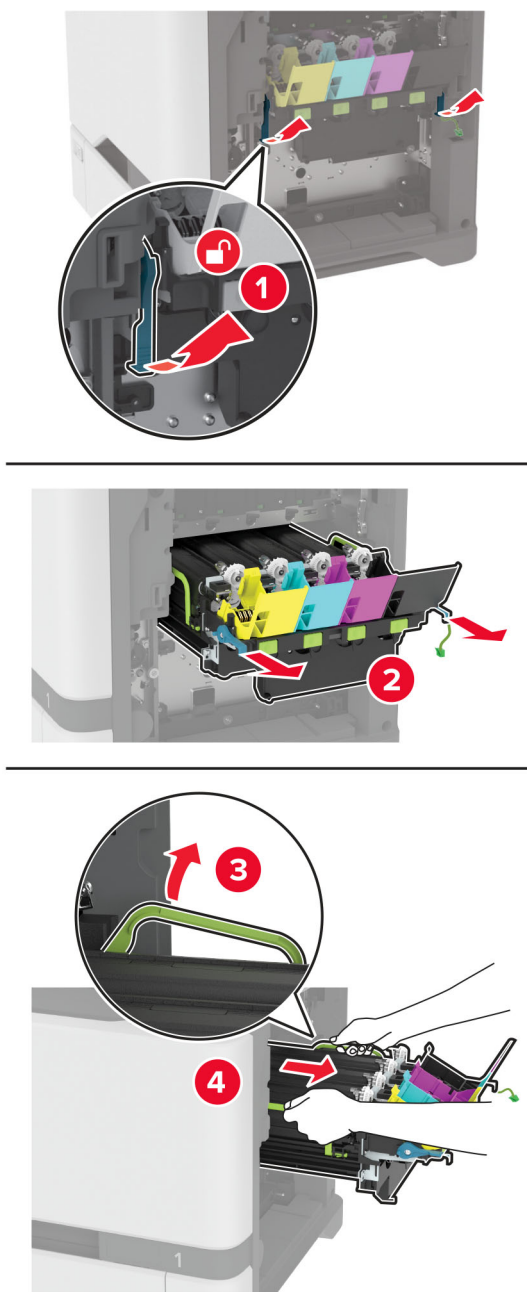

Nota: Para evitar arranhões no kit de criação de imagens ou danos ao cilindro fotocondutor, coloque o kit de criação de imagens em uma posição elevada.

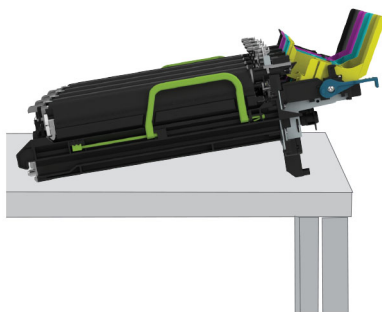

6 Remova a unidade de imagem preta.

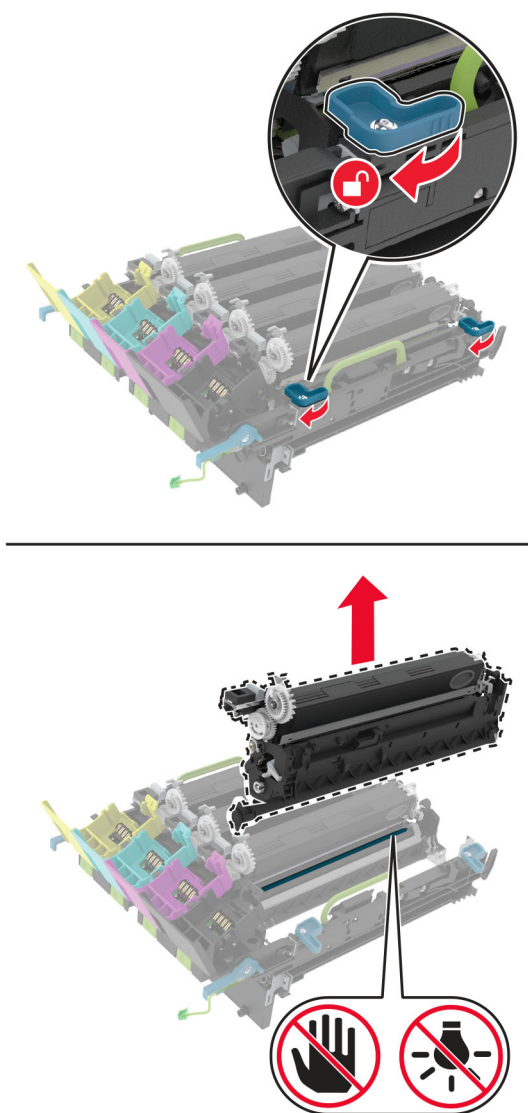

Aviso — Danos potenciais: Não exponha a unidade fotocondutora à luz direta por mais de 10 minutos. A longa exposição à luz pode causar problemas na qualidade de impressão.

Aviso — Danos potenciais: Não toque no tambor brilhante fotocondutor sob o kit de imagem. Fazer isso pode afetar a qualidade dos trabalhos de impressão futuros.

- 7 Abra a embalagem da nova unidade de imagem preta.
- 8 Insira a nova unidade de imagem preta no kit de criação de imagens.

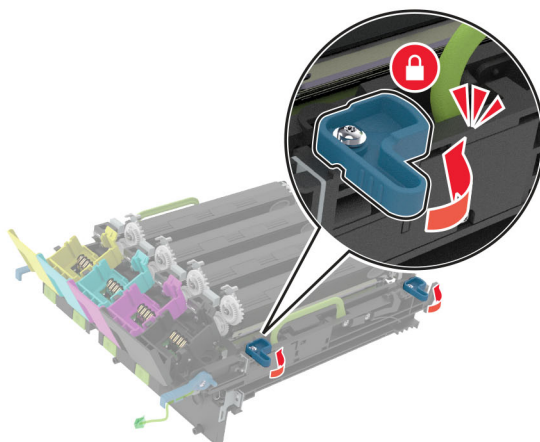
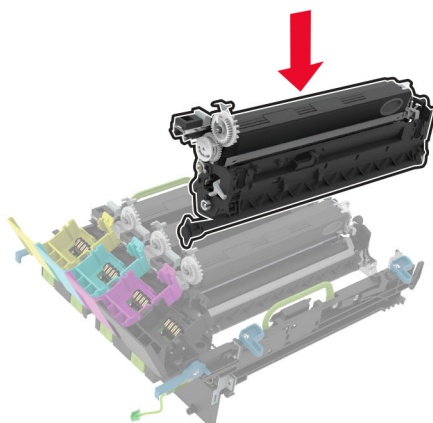

9 Insira o kit de imagem.

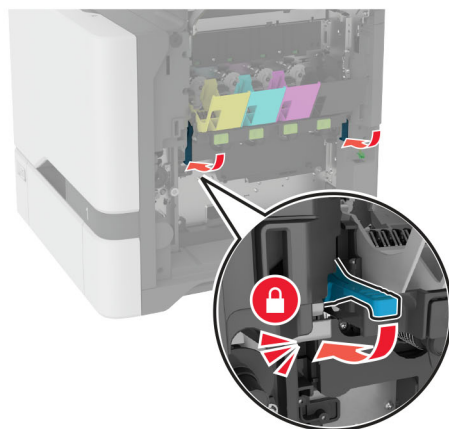
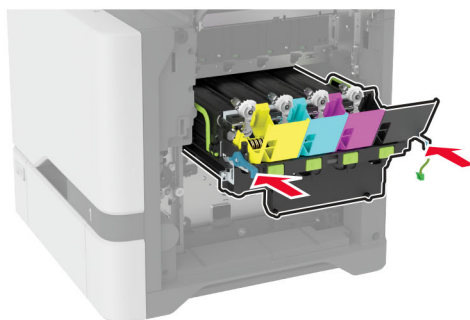
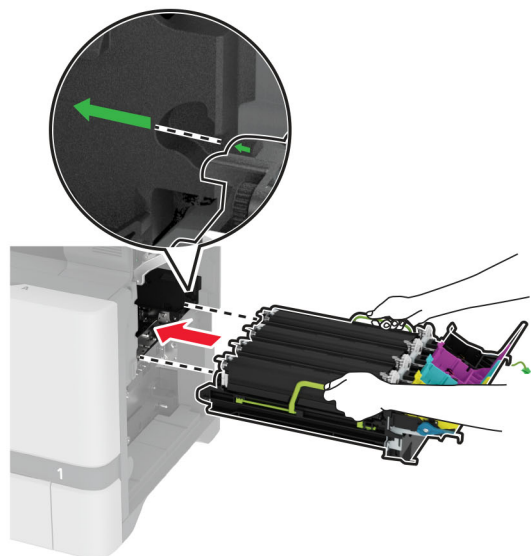

10 Conecte o cabo do kit de criação de imagens.

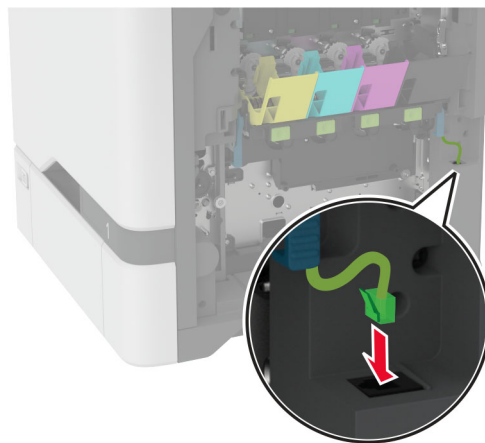

11 Insira o recipiente coletor de toner.

12 Insira os cartuchos de toner.

13 Feche a porta B.

Como substituir um kit de imagem colorida

1 Abra a porta B.

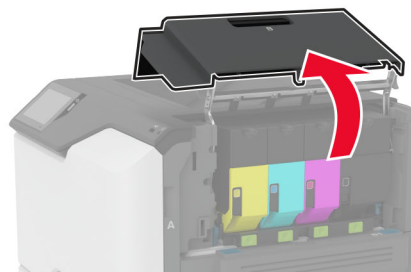
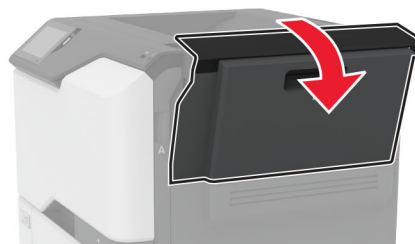
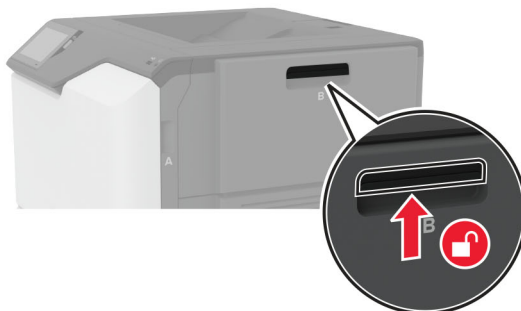

2 Remova o recipiente de resíduo de toner.

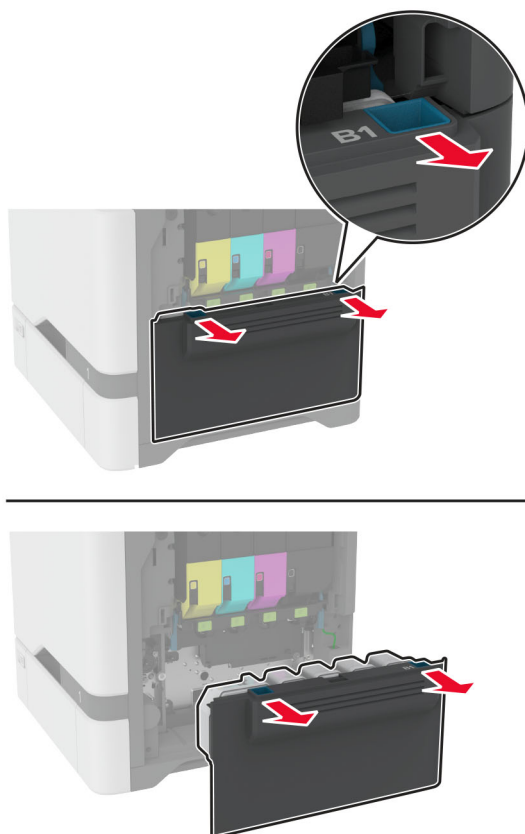

Nota: Para não derramar o toner, coloque o frasco na posição vertical.

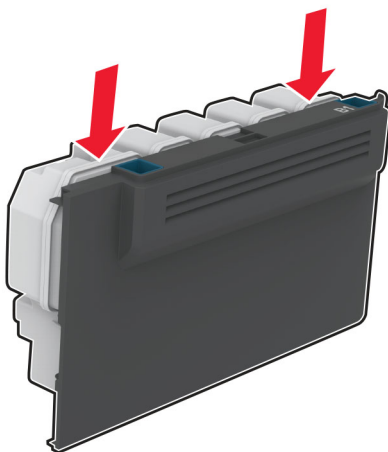

3 Remova os cartuchos de toner.

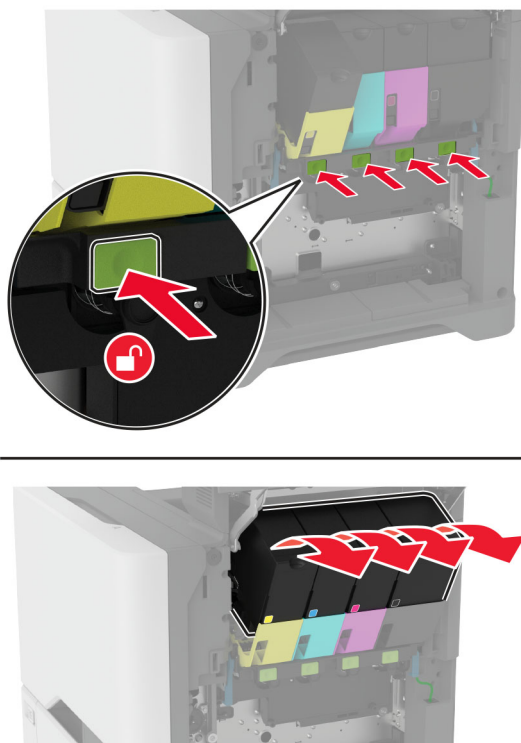

4 Desconecte o cabo do kit de criação de imagens.

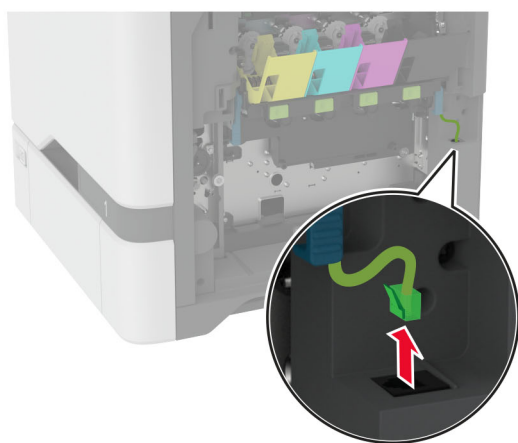
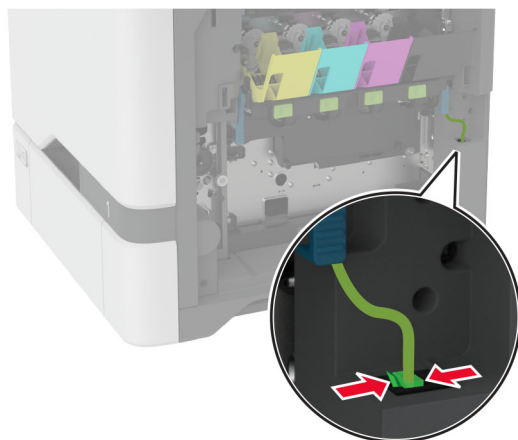

5 Remova o kit de imagem usado.

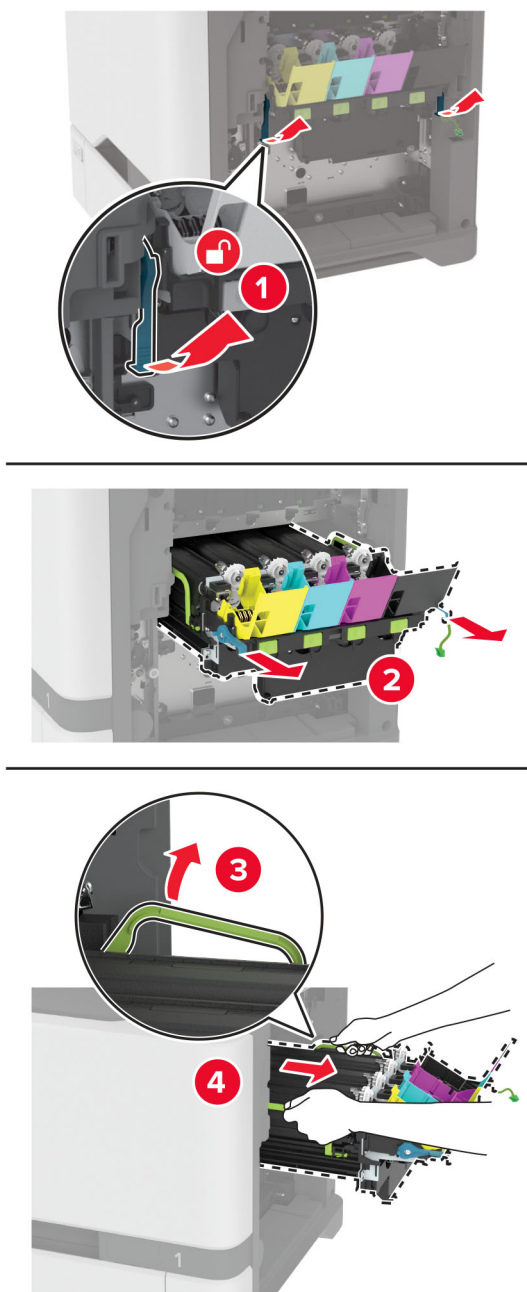

6 Remova a unidade de criação de imagens em preto.

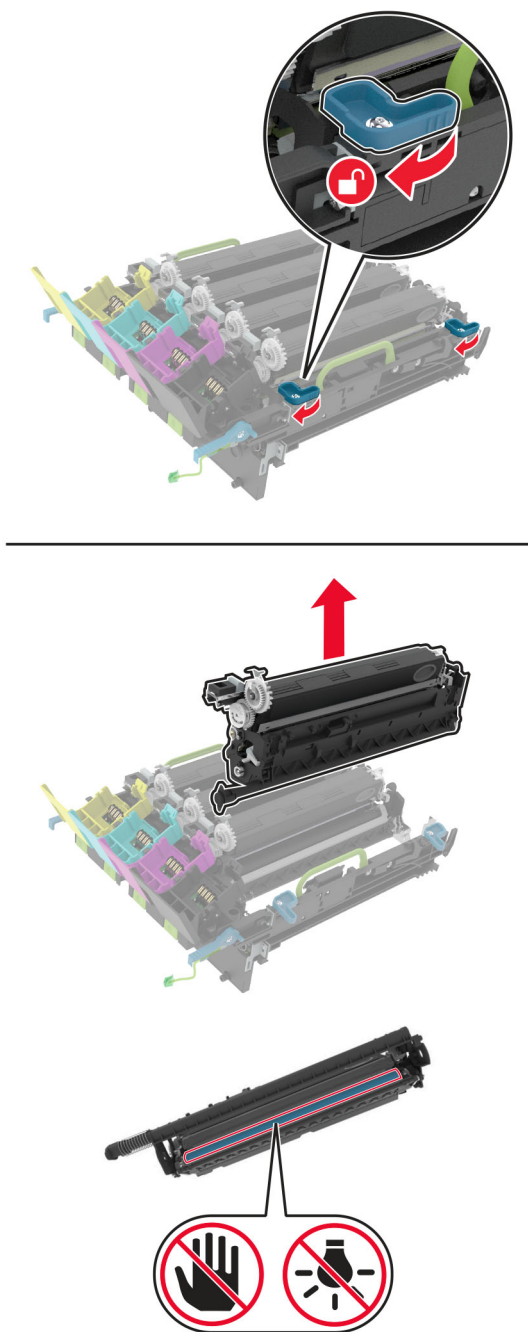

Aviso — Danos potenciais: Não exponha a unidade fotocondutora à luz direta por mais de 10 minutos. A longa exposição à luz pode causar problemas na qualidade de impressão.

Aviso — Danos potenciais: Não toque no tambor brilhante fotocondutor sob a unidade de criação de imagens. Fazer isso pode afetar a qualidade dos trabalhos de impressão futuros.



7 Desembale o novo kit de imagem.

Nota: O kit de imagens inclui o kit de imagens e as unidades dos fotorreveladores ciano, magenta e amarelo.

8 Insira a unidade de criação de imagens em preto no novo kit de imagens.

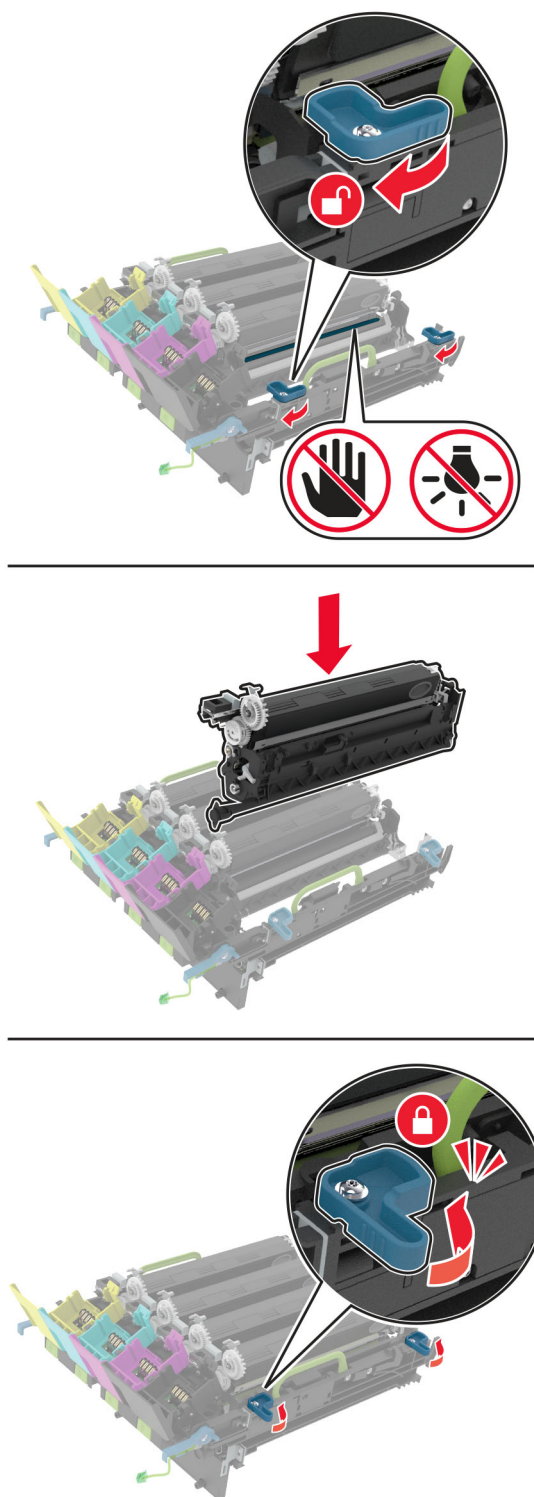

9 Insira o novo kit de imagens.

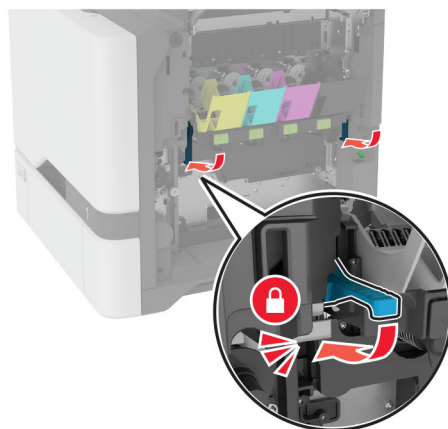
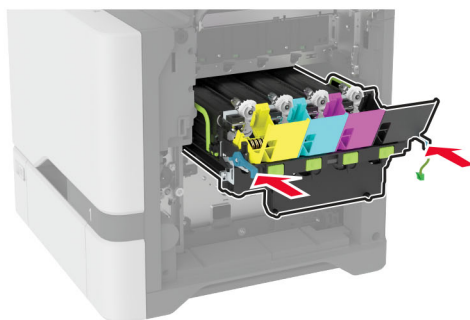
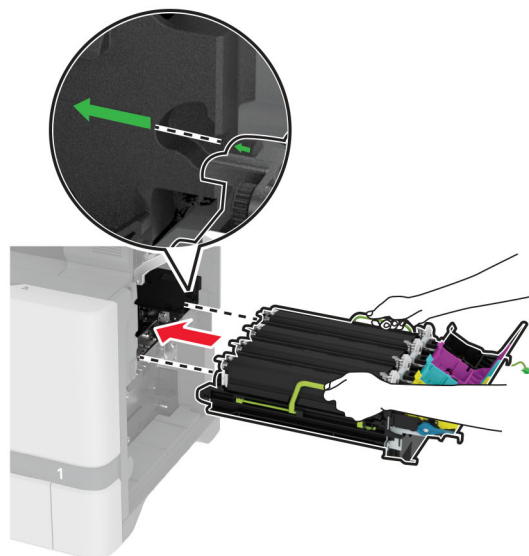

10 Conecte o cabo do kit de criação de imagens.

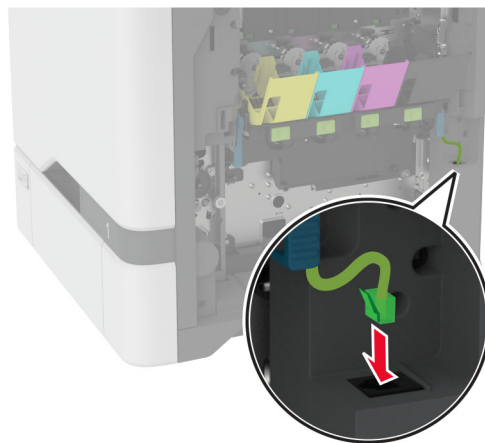

11 Insira o recipiente coletor de toner.

12 Insira os cartuchos de toner.

13 Feche a porta B.

Substituindo o recipiente de resíduo de toner

1 Abra a porta B.

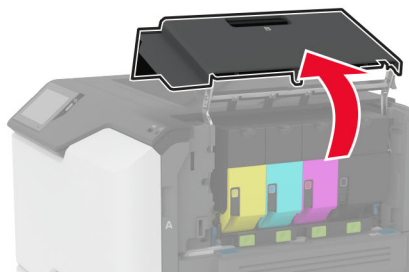
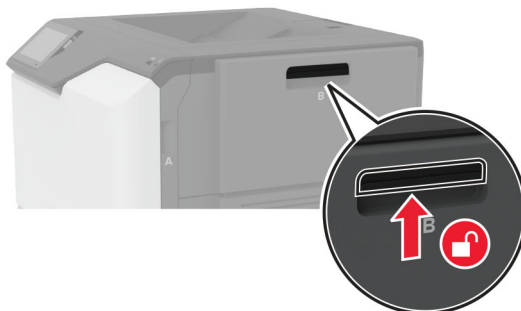

2 Remova o recipiente de resíduo de toner usado.

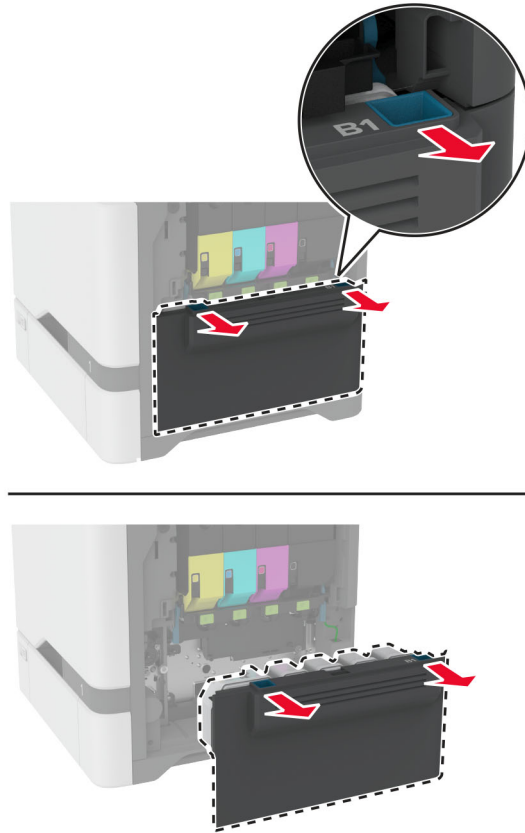

Nota: Para não derramar o toner, coloque o frasco na posição vertical.

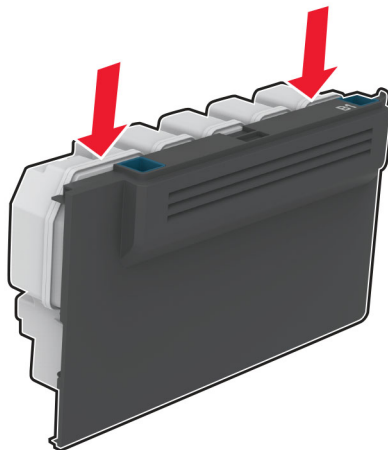

3 Abra o novo recipiente de resíduo de toner.

4 Insira o novo recipiente de resíduo de toner.

5 Feche a porta B.

6 Descarte o recipiente de resíduo de toner usado adequadamente.

Substituição do fusor

- 1 Desligue a impressora e desconecte o cabo de energia da tomada elétrica.
- 2 Abra a porta A e, em seguida, abra a porta A1.

 **ATENÇÃO—SUPERFÍCIE QUENTE:** A parte interna da impressora pode estar quente. Para reduzir o risco de ferimentos devido a um componente quente, espere a superfície esfriar antes de tocá-la.

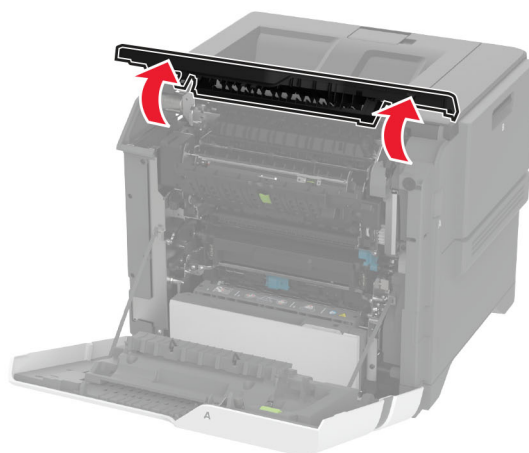

3 Remova o fusor usado.

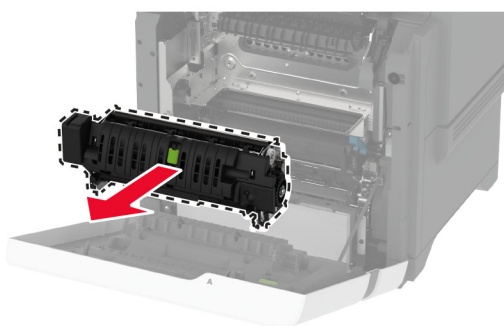
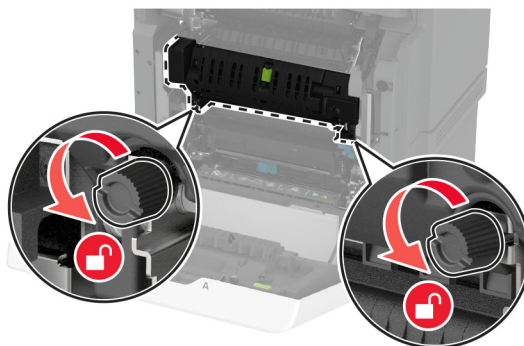

4 Desembale o novo fusor.

5 Insira o novo fusor.

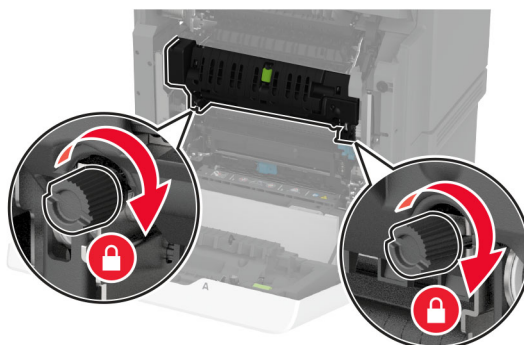
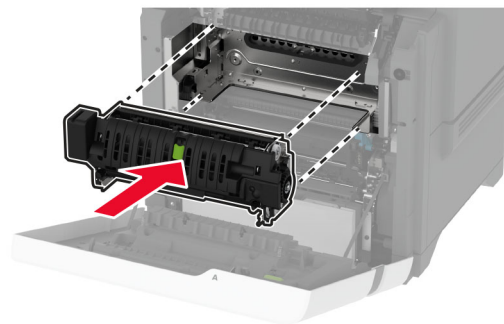

6 Feche a porta A1 e, em seguida, a porta A.

7 Conecte o cabo de energia à tomada elétrica e ligue a impressora.

⚠ ATENÇÃO—RISCO DE FERIMENTO: Para evitar riscos de incêndio ou choque elétrico, conecte o cabo de energia a uma tomada elétrica adequadamente classificada e aterrada que seja de fácil acesso e esteja próxima ao produto.

8 Redefina o contador de manutenção do fusor.

Para obter mais informações, consulte "[Redefinindo o contador de manutenção](#)" na página 160.

Substituição do rolo de transporte

Substituição do rolo de transporte na bandeja para 550 folhas

1 Desligue a impressora e desconecte o cabo de energia da tomada elétrica.

2 Remova a bandeja.

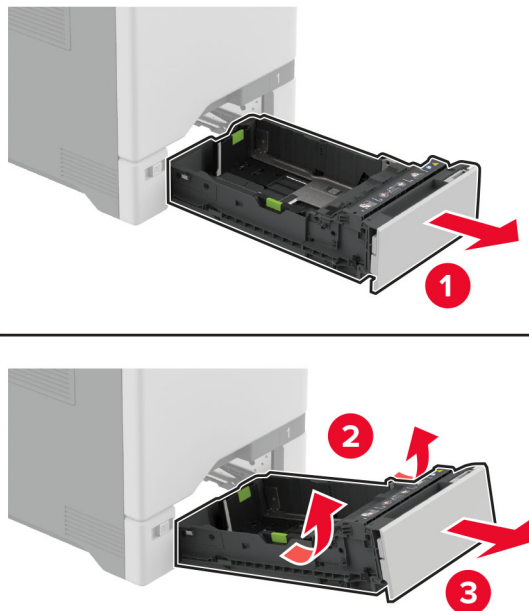

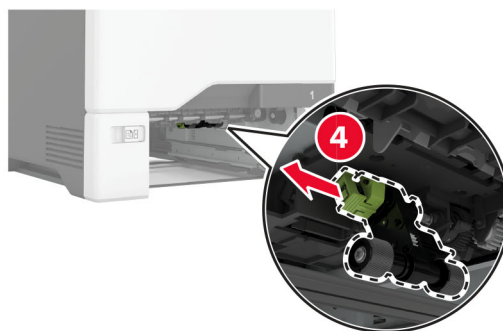
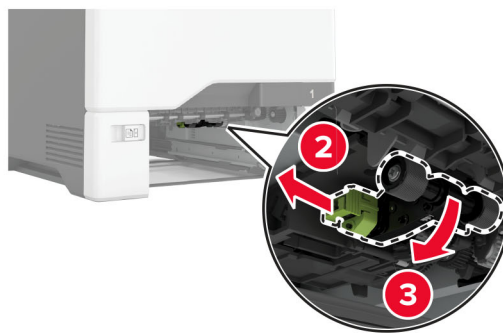
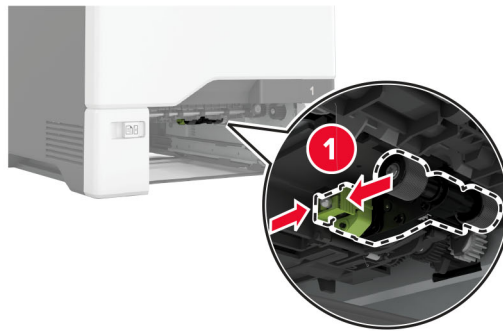
3 Remova o rolo de transporte usado.**4** Desembale o novo rolo de transporte.

Aviso — Danos potenciais: Para evitar danos e mau desempenho da impressora, certifique-se de que suas mãos estejam limpas ao manusear as peças.

5 Insira o novo rolo de transporte.



6 Insira a bandeja.

7 Conecte o cabo de energia à tomada elétrica e ligue a impressora.

⚠ ATENÇÃO—RISCO DE FERIMENTO: Para evitar riscos de incêndio ou choque elétrico, conecte o cabo de energia a uma tomada elétrica adequadamente classificada e aterrada que seja de fácil acesso e esteja próxima ao produto.

Substituição do rolo de transporte no alimentador multiuso

1 Desligue a impressora e desconecte o cabo de energia da tomada elétrica.

2 Abra o alimentador multifunção.

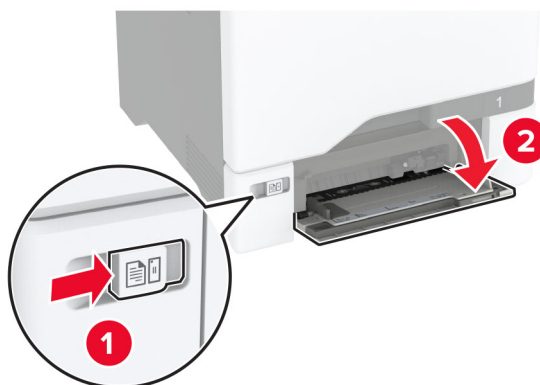

- 3 Remova o rolo de transporte usado.

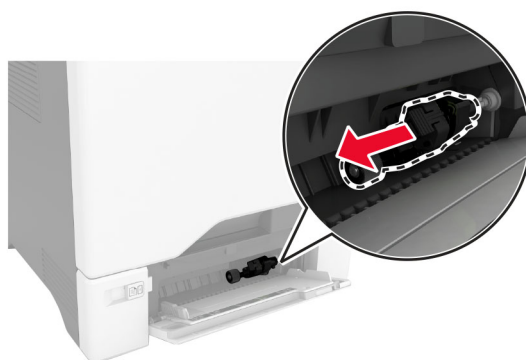

- 4 Desembale o novo rolo de transporte.

Aviso — Danos potenciais: Para evitar danos e mau desempenho da impressora, certifique-se de que suas mãos estejam limpas ao manusear as peças.

5 Insira o novo rolo de transporte.



6 Feche o alimentador multi-uso.

7 Conecte o cabo de energia à tomada elétrica e ligue a impressora.

⚠ ATENÇÃO—RISCO DE FERIMENTO: Para evitar riscos de incêndio ou choque elétrico, conecte o cabo de energia a uma tomada elétrica adequadamente classificada e aterrada que seja de fácil acesso e esteja próxima ao produto.

Substituição do suporte separador

1 Puxe a bandeja para fora.

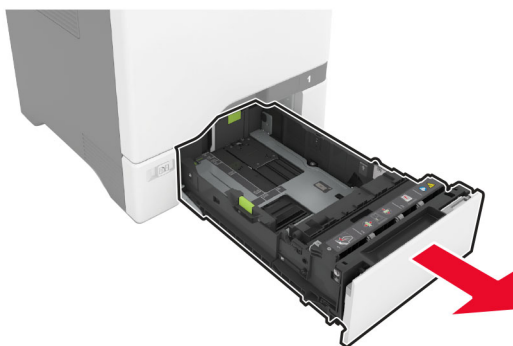

2 Remova o suporte separador usado.

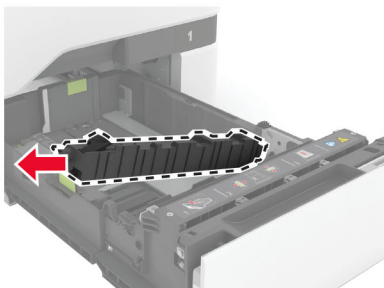
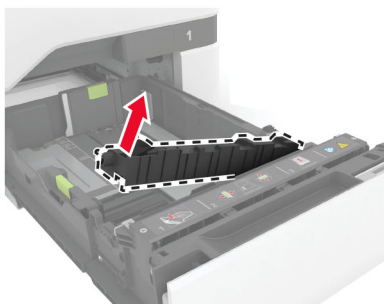
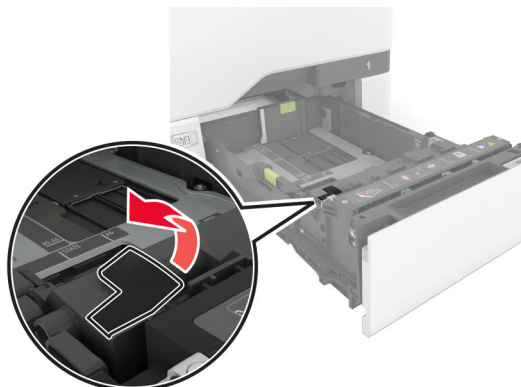

3 Desembale o novo suporte separador.

4 Insira o novo suporte separador.

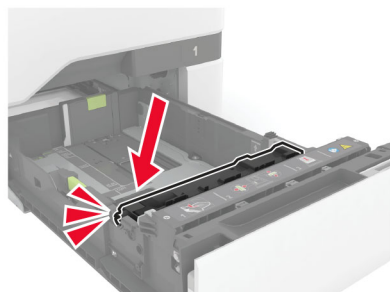
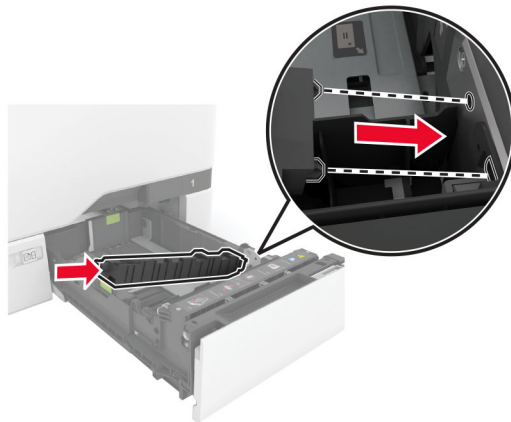

5 Insira a bandeja.

Redefinindo o contador de manutenção

- 1 Na tela inicial, toque em **Configurações > Dispositivo > Manutenção > Menu de Configuração > Utilização e Contadores de Suprimentos**.
- 2 Toque em **Redefinir contador de manutenção**.

Como redefinir os contadores de uso de suprimentos

- 1 Na tela inicial, toque em **Configurações > Dispositivo > Manutenção > Menu de Configuração > Utilização e Contadores de Suprimentos**.
- 2 Selecione o contador que deseja redefinir.

Aviso — Danos potenciais: Suprimentos e peças sem termos de contrato do Programa de devolução podem ser redefinidos e remanufaturados. No entanto, a garantia do fabricante não cobre danos causados por suprimentos ou peças que não sejam originais. Redefinir o contador de suprimentos ou peças sem a remanufatura adequada pode danificar sua impressora. Após redefinir o suprimento ou o contador, sua impressora pode exibir um erro indicando a presença do item redefinido.

Como limpar peças da impressora

Limpeza da impressora

 **ATENÇÃO—RISCO DE CHOQUE:** Para evitar o risco de choque elétrico ao limpar a parte externa da impressora, desconecte o cabo de energia da tomada e todos os cabos da impressora antes de prosseguir.

Notas:

- Realize esta tarefa em intervalos de alguns meses.
- Os danos causados à impressora por manuseio incorreto não são cobertos pela garantia.

- 1 Desligue a impressora e desconecte o cabo de energia da tomada elétrica.
- 2 Remova o papel da bandeja padrão e do alimentador multifunção.
- 3 Remova toda poeira, fiapos e pedaços de papel ao redor da impressora usando uma escova macia ou aspirador de pó.
- 4 Limpe a parte externa da impressora com um pano úmido, macio e sem fiapos.

Notas:

- não use detergentes ou produtos de limpeza domésticos, pois eles podem danificar o acabamento da impressora.
- Certifique-se de que todas as áreas da impressora estão secas após a limpeza.

- 5 Conecte o cabo de energia à tomada elétrica e ligue a impressora.

 **ATENÇÃO—RISCO DE FERIMENTO:** Para evitar o risco de incêndio ou choque elétrico, conecte o cabo de energia em uma tomada elétrica adequadamente aterrada que esteja perto do produto e possa ser facilmente acessada.

Como limpar a tela sensível ao toque

 **ATENÇÃO—RISCO DE CHOQUE:** Para evitar o risco de choque elétrico ao limpar a parte externa da impressora, desconecte o cabo de energia da tomada e todos os cabos da impressora antes de prosseguir.

- 1 Desligue a impressora e desconecte o cabo de energia da tomada elétrica.
- 2 Usando um pano úmido, macio e sem fiapos, limpe a tela sensível ao toque.

Notas:

- Não use produtos de limpeza domésticos ou detergentes, pois eles podem danificar a tela sensível ao toque.
- Certifique-se de que a tela sensível ao toque esteja seca após a limpeza.

- 3 Conecte o cabo de energia à tomada elétrica e ligue a impressora.

 **ATENÇÃO—RISCO DE FERIMENTO:** Para evitar riscos de incêndio ou choque elétrico, conecte o cabo de energia a uma tomada elétrica adequadamente classificada e aterrada que seja de fácil acesso e esteja próxima ao produto.

Como limpar os roletes de tracionamento

- 1 Desligue a impressora e desconecte o cabo de energia da tomada elétrica.
- 2 Remova a bandeja.

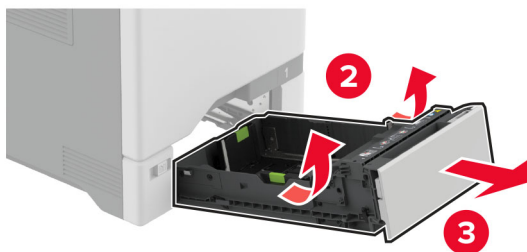

3 Remova o rolo de transporte.

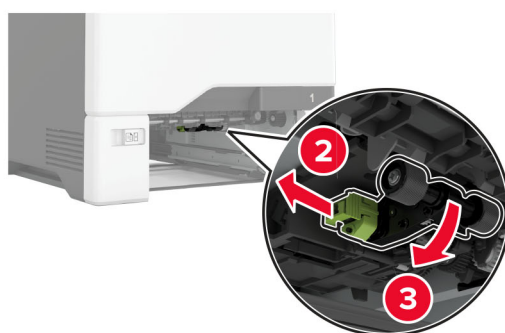

4 Aplique álcool isopropílico em um pano macio e sem fiapos e limpe os roletes de tracionamento.

5 Insira o rolo de transporte.



6 Insira a bandeja.

7 Conecte o cabo de energia à tomada elétrica e ligue a impressora.

⚠ ATENÇÃO—RISCO DE FERIMENTO: Para evitar riscos de incêndio ou choque elétrico, conecte o cabo de energia a uma tomada elétrica adequadamente classificada e aterrada que seja de fácil acesso e esteja próxima ao produto.

Limpeza do rolo de transporte do alimentador multiúso

1 Desligue a impressora e desconecte o cabo de energia da tomada elétrica.

2 Abra o alimentador multifunção.

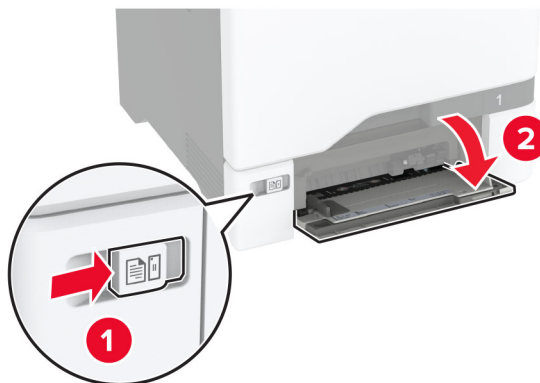

3 Remova o rolo de transporte.

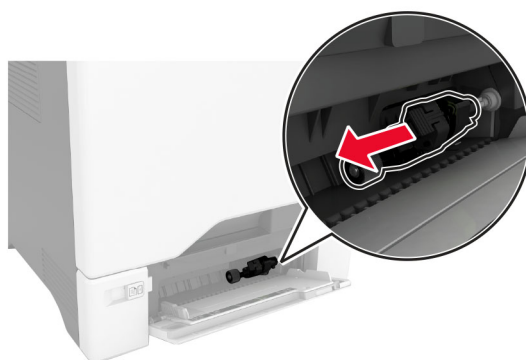
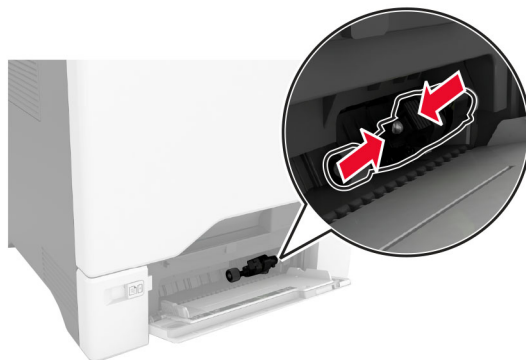

4 Aplique álcool isopropílico em um pano macio e sem fiapos e limpe o rolo de transporte.

5 Insira o rolo de transporte.

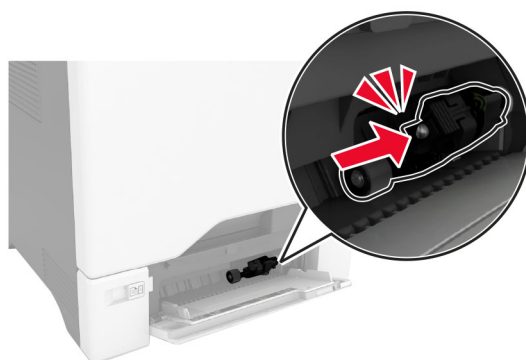
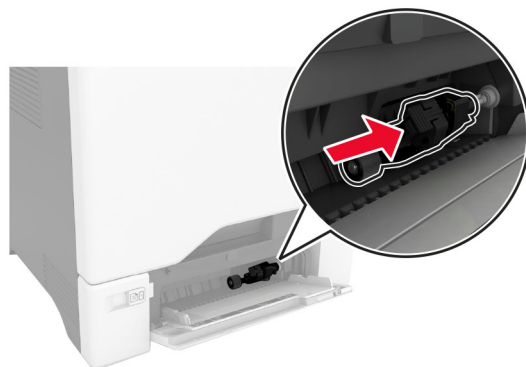

6 Feche o alimentador multi-uso.

7 Conecte o cabo de energia à tomada elétrica e ligue a impressora.

⚠ ATENÇÃO—RISCO DE FERIMENTO: Para evitar riscos de incêndio ou choque elétrico, conecte o cabo de energia a uma tomada elétrica adequadamente classificada e aterrada que seja de fácil acesso e esteja próxima ao produto.

Como economizar energia e papel

Definição das configurações do modo de economia de energia

Modo de suspensão

- 1 Na tela inicial, toque em **Configurações > Dispositivo > Gerenciamento de energia > Limites de tempo > Modo de suspensão**.
- 2 Especifique o período durante o qual a impressora permanece no modo ocioso antes de entrar no Modo de suspensão.

Modo de hibernação

- 1 Na tela inicial, toque em **Configurações > Dispositivo > Gerenciamento de energia > Limites de tempo > Limite de tempo para hibernação**.
- 2 Selecione o período durante o qual a impressora permanece no modo ocioso antes de entrar no modo de hibernação.

Notas:

- Para o Tempo limite de hibernação funcionar, defina o Tempo limite de hibernação na conexão como Hibernar.
- O Embedded Web Server é desativado quando a impressora está no modo Hibernação.

Ajuste do brilho do visor

- 1 Na tela inicial, toque em **Configurações > Dispositivo > Preferências**.
- 2 No menu Brilho da tela, ajuste a configuração.

Economia de suprimentos

- Imprima em frente e verso.
Nota: A impressão frente e verso é a configuração padrão no driver de impressão.
- Imprimir várias páginas em um lado de uma folha de papel.
- Use o recurso de pré-visualização para ver a aparência do documento antes de imprimi-lo.
- Imprima uma cópia do documento para verificar seu conteúdo e formato para maior precisão.

Para mover a impressora para outro local

 **ATENÇÃO—RISCO DE FERIMENTO:** Se o peso da impressora for superior a 20 kg (44 lb), então podem ser necessárias duas ou mais pessoas para movê-la com segurança.

 **ATENÇÃO—RISCO DE FERIMENTO:** Para evitar o risco de incêndio ou choque elétrico, utilize somente o cabo de energia fornecido com este produto ou um cabo de energia de substituição fornecido por um fabricante autorizado.

 **ATENÇÃO—RISCO DE FERIMENTO:** Ao mover a impressora, siga estas diretrizes para evitar danos a você ou à impressora:

- Certifique-se de que todas as portas e bandejas estejam fechadas.
- Desligue a impressora e desconecte o cabo de energia da tomada elétrica.
- Desconecte todos os fios e cabos da impressora.
- Se a impressora tiver bandejas opcionais de chão separadas ou opções de saída conectadas a ela, desconecte-as antes de mover a impressora.
- Se a impressora tiver uma base com rodinhas, empurre-a com cuidado até o novo local. Cuidado ao passar por soleiras e falhas no piso.
- Se a impressora não tiver uma base com rodinhas, mas estiver configurada com bandejas opcionais ou opções de saída, remova as opções de saída e retire a impressora das bandejas. Não tente levantar a impressora e as opções ao mesmo tempo.

- Sempre use as alças da impressora para levantá-la.
- Qualquer carrinho usado para mover a impressora deve possuir uma superfície capaz de suportar a base completa da impressora.
- Qualquer carrinho usado para mover as opções de hardware deve ter uma superfície capaz de suportar as dimensões das opções.
- Mantenha a impressora na posição vertical.
- Evite movimentos bruscos.
- Tome cuidado para que seus dedos não fiquem embaixo da impressora ao abaixá-la.
- Verifique se há espaço suficiente ao redor da impressora.

Nota: Os danos causados à impressora por movimentação incorreta não são cobertos pela garantia.

Transporte da impressora

Para obter instruções de transporte, visite o site <http://support.lexmark.com> ou entre em contato com o suporte ao cliente.

Solução de problemas

Problemas de qualidade de impressão

Localize a imagem que se assemelhe ao problema na qualidade de impressão e, em seguida, clique no link abaixo para ler as etapas de solução de problemas.

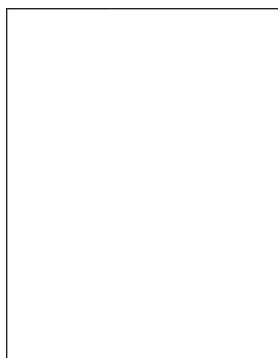

[" Páginas em branco ou brancas" na página 178](#)

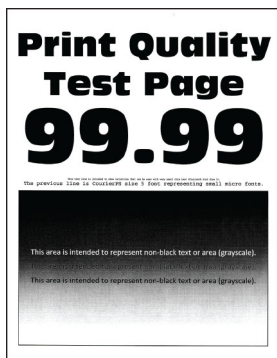

[" Impressão escura" na página 181](#)



[" Imagens duplas" na página 183](#)

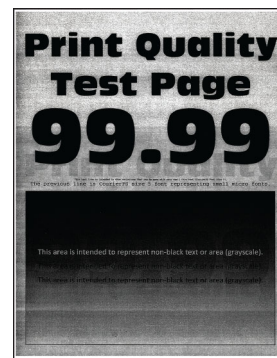

[" Fundo cinza ou colorido" na página 184](#)



[" Margens incorretas" na página 185](#)

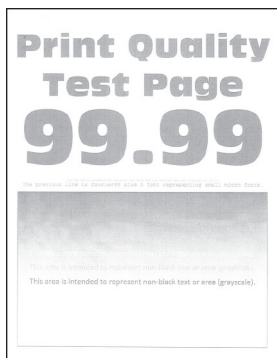

[" Impressão clara" na página 185](#)

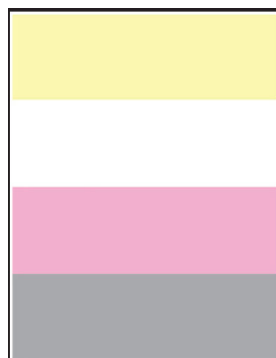

[" Cores ausentes" na página 188](#)



[" Impressão manchada e com pontos" na página 190](#)



[" Papel ondulado" na página 191](#)

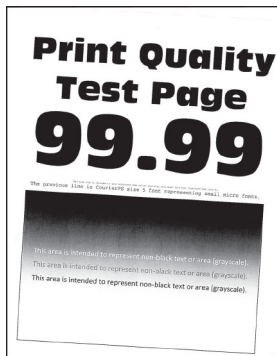

[" Impressão torta ou distorcida" na página 192](#)

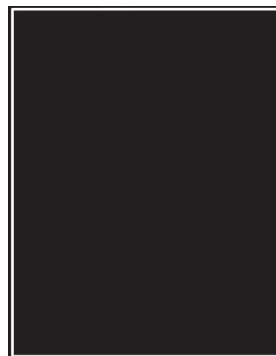

[" Imagens em preto ou com cores sólidas" na página 193](#)



[" Textos ou imagens cortadas" na página 194](#)



" O toner sai facilmente do papel" na página 196

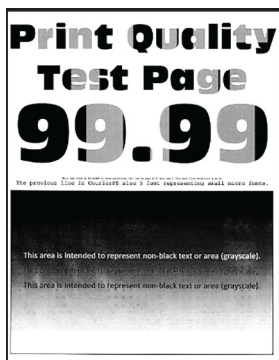

" Densidade de impressão irregular" na página 197

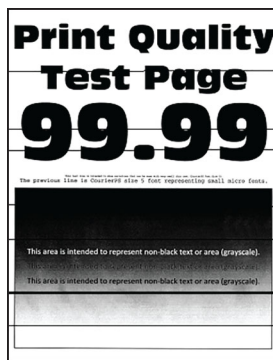

" Linhas escuras horizontais" na página 198



" Linhas verticais escuras" na página 199

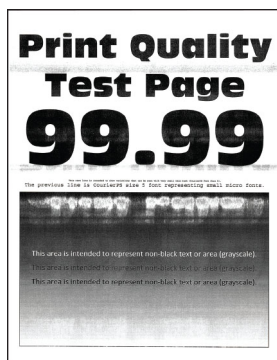

" Linhas brancas horizontais" na página 200



" Linhas brancas verticais" na página 201





" Defeitos repetitivos" na página 203

Códigos de erro da impressora

Códigos de erro	Mensagem de erro	Solução
8,01	Feche todas as portas.	Feche todas as portas e, em seguida, instale o recipiente de resíduo de toner.
9.00	Foi necessário reiniciar a impressora. O último trabalho pode estar incompleto.	Toque em Continuar para limpar a mensagem e continuar a impressão.
11.11, 11.21, 11.31, 11.41, 11.51	Carregue <source/> com <type/> <size/>.	Abra a bandeja indicada e carregue papel. Para mais informações, consulte " Carregando as bandejas " na página 31.
11.12, 11.22, 11.32, 11.42, 11.52	Carregue <source/> com <type/> <size/> <orientation/>.	

Códigos de erro	Mensagem de erro	Solução
11.91	Carregue o alimentador multiúso com <type/> <size/>.	Abra o alimentador multifuncional e coloque o papel. Para mais informações, consulte " Carregamento do alimentador multifunção " na página 34.
11.92	Carregue o alimentador multiúso com <type/> <size/> <orientation/>.	
12.11, 12.21, 12.31, 12.41, 12.51	Mude <source/> para <type/> <size/>.	Abra a bandeja indicada, remova o papel e carregue o tipo e o tamanho corretos de papel. Para mais informações, consulte " Carregando as bandejas " na página 31.
12.12, 12.22, 12.32, 12.42, 12.52	Mude <source/> para <type/> <size/> <orientation/>.	
12.91	Mude o alimentador multiúso para <type/> <size/>.	Remova o papel e, em seguida, carregue o tipo e o tamanho de papel corretos. Para mais informações, consulte " Carregamento do alimentador multifunção " na página 34.
12.92	Mude o alimentador multiúso para <type/> <size/> <orientation/>.	
29.08	Lembrete: Remova a embalagem.	<ol style="list-style-type: none"> 1 Abra a porta A e remova o material de embalagem dentro da impressora. 2 Retire cada um dos três cliques vermelhos, começando com o superior esquerdo, em seguida o inferior esquerdo e terminando com o lado direito. 3 Feche a porta A. 4 Abra a porta B. 5 Puxe a alça vermelha do lado direito. 6 Feche a porta B.
31.30	Problema no módulo de transferência. Reinicie a impressora.	<ol style="list-style-type: none"> 1 Desligue a impressora e desconecte o cabo de energia da tomada elétrica. 2 Conecte o cabo de energia à tomada elétrica e ligue a impressora. <p> ATENÇÃO—RISCO DE FERIMENTO: Para evitar o risco de incêndio ou choque elétrico, conecte o cabo de energia em uma tomada elétrica adequadamente classificada e aterrada que seja de fácil acesso e esteja perto do produto.</p>
31.35	Reinstale o recipiente de resíduo de toner em falta ou inativo.	<ol style="list-style-type: none"> 1 Abra a porta B. 2 Remova o recipiente de resíduo de toner. <p>Nota: Para não derramar o toner, coloque o recipiente na posição vertical.</p> <ol style="list-style-type: none"> 3 Insira o recipiente de resíduo de toner. 4 Feche a porta B.
31.40, 31.41, 31.42, 31.43	Reinstalar cartucho em falta ou que não responde [cor].	<ol style="list-style-type: none"> 1 Abra a porta B. 2 Remova o cartucho. 3 Insira o cartucho. 4 Feche a porta B.

Códigos de erro	Mensagem de erro	Solução
31.60	Reinstalar a unidade de imagem preta em falta ou não correspondente.	<ol style="list-style-type: none"> 1 Abra a porta B. 2 Remova o recipiente de resíduo de toner. Nota: Para não derramar o toner, coloque o recipiente na posição vertical. 3 Remova os cartuchos de toner. 4 Desconecte o cabo do kit de criação de imagens. 5 Remova o kit de criação de imagens. Nota: Para evitar arranhões no kit de criação de imagens ou danos ao cilindro fotocondutor, coloque o kit de criação de imagens em uma posição elevada. 6 Remova a unidade de criação de imagens em preto. 7 Insira a unidade de criação imagens pretas. Insira o kit de imagem. 8 Conecte o cabo do kit de criação de imagens. 9 Insira os cartuchos de toner. 10 Insira o recipiente de resíduo de toner. 11 Feche a porta B.
31.64	Reinstale o kit de criação de imagens coloridas que está em falta, desconectado ou que não responde.	<ol style="list-style-type: none"> 1 Abra a porta B. 2 Remova o recipiente de resíduo de toner. Nota: Para não derramar o toner, coloque o recipiente na posição vertical. 3 Remova os cartuchos. 4 Desconecte o cabo do kit de criação de imagens. 5 Remova o kit de criação de imagens. 6 Insira o kit de imagem. 7 Conecte o cabo do kit de criação de imagens. 8 Insira os cartuchos. 9 Insira o recipiente de resíduo de toner. 10 Feche a porta B.
31.80	Reinstale o fusor ausente ou que não responde.	<ol style="list-style-type: none"> 1 Abra a porta A e, em seguida, abra a porta A1.  ATENÇÃO—SUPERFÍCIE QUENTE: A parte interna da impressora pode estar quente. Para reduzir o risco de ferimentos devido a um componente quente, espere a superfície esfriar antes de tocá-la. 2 Remova o fusor. 3 Insira o fusor. 4 Feche a porta A1 e, em seguida, a porta A.
32.40, 32.41, 32.42, 32.43	Substituir cartucho [cor] não suportado.	Para mais informações, consulte " Substituição de um cartucho de toner " na página 128 .
32.60	Substituir a unidade de imagem preta não suportada.	Para mais informações, consulte " Como substituir a unidade de imagem preta " na página 131 .

Códigos de erro	Mensagem de erro	Solução
32.64	Substituir um kit de criação de imagens coloridas não suportado.	Para mais informações, consulte " Como substituir um kit de imagem colorida " na página 140.
32.xy	Substituir o fusor não compatível.	<p>1 Abra a porta A e, em seguida, abra a porta A1.</p> <p> ATENÇÃO—SUPERFÍCIE QUENTE: A parte interna da impressora pode estar quente. Para reduzir o risco de ferimentos devido a um componente quente, espere a superfície esfriar antes de tocá-la.</p> <p>2 Encontre o tipo de fusor na parte inferior do fusor.</p>  <p>Notas:</p> <ul style="list-style-type: none"> • Todos os modelos de impressora, exceto Lexmark CS737, são compatíveis com os fusores tipos 00, 01 e 02. • O modelo Lexmark CX737 só é compatível com o fusor tipo 05. <p>3 Se o fusor não for compatível, remova-o e instale um que seja compatível. Para mais informações, consulte "Substituição do fusor" na página 152.</p>
33.40, 33.41, 33.42, 33.43	Cartucho [cor] de marca diferente, consulte o Guia usuário.	Para mais informações, consulte " Suprimento não-Lexmark " na página 227.
33.60	Unidade de imagem preta de marca diferente, consulte o Guia do usuário.	Para mais informações, consulte " Suprimento não-Lexmark " na página 227.
33.64	Kit de criação de imagens coloridas de marca diferente; consulte o Guia do usuário.	Para mais informações, consulte " Suprimento não-Lexmark " na página 227.
371	Memória insuficiente para agrupamento.	<p>Experimente uma ou mais das seguintes opções:</p> <ul style="list-style-type: none"> • Para imprimir a parte do trabalho já armazenada e iniciar o agrupamento do restante do trabalho, toque em Continuar. • Cancele o trabalho de impressão atual.

Códigos de erro	Mensagem de erro	Solução
37.3	Memória insuficiente, alguns trabalhos retidos foram excluídos.	Toque em Continuar para limpar a mensagem e continuar a impressão.
39.1	Página complexa, alguns dados podem não ter sido impressos.	Experimente uma ou mais das seguintes opções: <ul style="list-style-type: none"> • Toque em Continuar para limpar a mensagem e continuar a impressão. • Cancele o trabalho de impressão atual. • Instale mais memória na impressora. • Reduza a complexidade e o tamanho do trabalho de impressão antes de enviá-lo para impressão novamente. <ul style="list-style-type: none"> – Reduza o número de páginas no trabalho de impressão. – Reduza o número e o tamanho de qualquer fonte baixada. – Exclua todas as fontes ou macros desnecessárias do trabalho de impressão. – Reduza o número de gráficos no trabalho de impressão.
42.xy	Substitua o cartucho [cor], incompatibilidade de região da impressora.	Para mais informações, consulte " substituição do cartucho, incompatibilidade de região da impressora " na página 226.
43.40, 43.41, 43.42, 43.43	Substitua o cartucho [cor] defeituoso.	Para mais informações, consulte " Substituição de um cartucho de toner " na página 128.
43.40, 43.41, 43.42, 43.43	Problema no cartucho [cor].	<ol style="list-style-type: none"> 1 Abra a porta B. 2 Remova o cartucho. 3 Insira o cartucho. 4 Feche a porta B. <p>Se o problema persistir, substitua o cartucho.</p>
55.1	Erro ao ler a unidade USB. Remova a unidade USB.	Remova a unidade flash para continuar.
55.2	Erro ao ler o hub USB. Remova o hub.	Remova o hub USB para continuar.
58	Muitas bandejas acopladas.	<ol style="list-style-type: none"> 1 Desligue a impressora e desconecte o cabo de energia da tomada elétrica. 2 Remova uma ou mais bandejas. 3 Conecte o cabo de energia à tomada elétrica e ligue a impressora. <p> ATENÇÃO—RISCO DE CHOQUE: Para evitar o risco de incêndio ou choque elétrico, conecte o cabo de energia em uma tomada elétrica adequadamente classificada e aterrada que seja de fácil acesso e esteja perto do produto.</p>

Códigos de erro	Mensagem de erro	Solução
59	Bandeja [x] incompatível.	<ol style="list-style-type: none"> 1 Desligue a impressora e desconecte o cabo de energia da tomada elétrica. 2 Remova a bandeja indicada. 3 Conecte o cabo de energia à tomada elétrica e ligue a impressora. <p> ATENÇÃO—RISCO DE CHOQUE: Para evitar o risco de incêndio ou choque elétrico, conecte o cabo de energia em uma tomada elétrica adequadamente classificada e aterrada que seja de fácil acesso e esteja perto do produto.</p>
61	Disco defeituoso.	Substitua a unidade de armazenamento defeituosa.
62	Disco cheio.	<p>Experimente uma ou mais das seguintes opções:</p> <ul style="list-style-type: none"> • Toque em Continuar para limpar a mensagem. • Exclua fontes, macros e outros dados armazenados no disco rígido da impressora. • Instalação de um disco rígido na impressora.
63	Formate o disco.	<p>A formatação agora apaga todas as informações da unidade de armazenamento.</p> <p>Para formatar a unidade de armazenamento posteriormente, faça o seguinte:</p> <ol style="list-style-type: none"> 1 Na tela inicial, toque em Configurações > Dispositivo > Manutenção > Apagamento fora de serviço. 2 Toque em Apagar todas as informações no disco rígido e toque em APAGAR.
80.01, 80.09	Kit de manutenção quase vazio.	Toque em Continuar para limpar a mensagem.
80.11, 80.19	Kit de manutenção baixo.	
80.21, 80.29	Kit de manutenção muito baixo.	
80.31	Substituir kit de manutenção, a vida útil recomendada expirou.	Para mais informações, consulte " Solicitação do kit de manutenção do fusor " na página 127.
82.00, 82.02, 82.09	Recipiente de resíduo de toner quase completo.	Toque em Continuar para limpar a mensagem.
82.12, 82.13, 82.19, 82.20, 82.22, 82.23, 82.29	Recipiente de resíduo de toner quase cheio.	
82.30, 82.30, 82.33, 82.39, 82.40, 82.42, 82.49	Trocar recipiente de resíduo de toner.	Para mais informações, consulte " Substituindo o recipiente de resíduo de toner " na página 150.

Códigos de erro	Mensagem de erro	Solução
84.01, 84.09	Unidade de imagem preta ou kit de criação de imagens em cores quase vazios.	Toque em Continuar para limpar a mensagem.
84.11, 84.13, 84.19	Unidade de imagem preta ou kit de criação de imagens coloridas baixos.	Toque em Continuar para limpar a mensagem.
84.21, 84.23, 84.29	Unidade de imagem preta ou kit de criação de imagens coloridas muito baixos.	Toque em Continuar para limpar a mensagem.
84.31, 84.33, 84.41, 84.43, 84.48	Substituir a unidade de imagem preta ou kit de criação de imagens coloridas.	<ul style="list-style-type: none"> • Para mais informações, consulte "Como substituir a unidade de imagem preta" na página 131. • Para mais informações, consulte "Como substituir um kit de imagem colorida" na página 140.
88.00, 88.08, 88.09	Cartucho [cor] quase vazio.	Toque em Continuar para limpar a mensagem.
88.10, 88.18, 88.19	Cartucho [cor] baixo.	
88.20, 88.28, 88.29	Cartucho [cor] muito baixo.	
88.30, 88.37, 88.38, 88.40, 88.47, 88.48	Substituir o cartucho [cor].	Para mais informações, consulte " Substituição de um cartucho de toner " na página 128.

Códigos de erro	Mensagem de erro	Solução
200.23, 200.33, 200.43, 200.53, 232.23, 232.33, 232.43, 232.53, 240.23, 240.33, 240.43, 240.53, 242.33, 242.35, 242.43, 242.45, 242.53, 242.55, 243.43, 243.45, 243.53, 243.55, 244.53, 244.54, 244.55, 245.56, 662.23, 663.33, 664.43, 665.53	Atolamento de papel, [cabeçalho do atolamento]. [xxx.yy]	Para mais informações, consulte " Atolamento de papel nas bandejas " na página 215 .

Códigos de erro	Mensagem de erro	Solução
200,03, 240,05, 240,06, 240,82, 240,83, 240,84, 647,82, 647,83, 647,84, 647,85, 648,82, 648,83, 648,84, 648,85, 649,82, 649,83, 649,84, 649,85, 650,82, 650,83, 650,84, 650,85, 660,81, 660,82, 660,83, 660,84, 660,85, 660,86	Atolamento de papel, [cabeçalho do atolamento]. [xxx.yy]	Para mais informações, consulte " Atolamento de papel no alimentador multi-uso " na página 216.
230.03, 230.13, 230.23, 230.33, 230.43, 230.53	Atolamento de papel, [cabeçalho do atolamento]. [xxx.yy]	Para mais informações, consulte " Atolamento de papel na bandeja padrão " na página 216.

Problemas de impressão

Baixa qualidade de impressão

Páginas em branco ou brancas

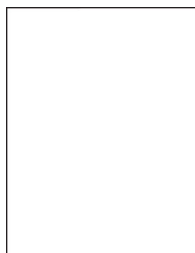

Nota: Antes de solucionar o problema, imprima as páginas de teste de qualidade de impressão. Na tela inicial, toque em **Configurações** > **Solução de problemas** > **Páginas de teste de qualidade de impressão**.

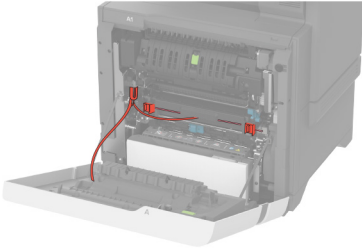
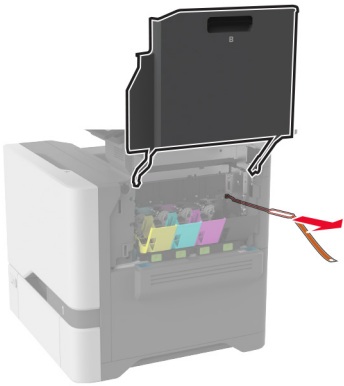
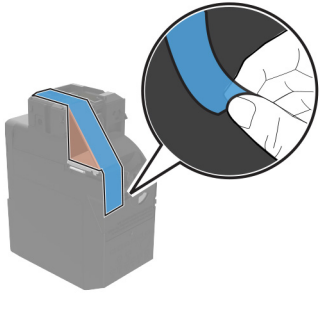
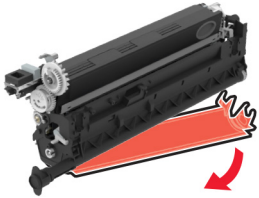
Ação	Sim	Não
<p>Etapa 1</p> <p>a Certifique-se de remover todo o material de embalagem nas seguintes áreas:</p> <ul style="list-style-type: none"> • Dentro da impressora.  <hr/>  <ul style="list-style-type: none"> • Cartuchos de toner e a unidade de imagem  <hr/>  <p>b Imprima o documento.</p> <p>A impressora imprime páginas em branco ou brancas?</p>	<p>Ir para a etapa 2.</p>	<p>O problema foi solucionado.</p>

Ação	Sim	Não
<p>Etapa 2</p> <p>a Verifique se a impressora está usando um cartucho de toner Lexmark original e compatível.</p> <p>Nota: Se o cartucho não for compatível, instale um cartucho compatível.</p> <p>b Imprima o documento.</p> <p>A impressora imprime páginas em branco ou brancas?</p>	<p>Ir para a etapa 3.</p>	<p>O problema foi solucionado.</p>
<p>Etapa 3</p> <p>a Remova o kit de criação de imagens coloridas e, em seguida, remova a unidade de imagem preta.</p> <p>Aviso — Danos potenciais: Não deixe o kit de criação de imagens coloridas e a unidade de imagem preta expostos à luz direta por mais de 10 minutos. A longa exposição à luz pode causar problemas na qualidade de impressão.</p> <p>Aviso — Danos potenciais: Não toque no cilindro fotocondutor debaixo do kit de criação de imagens coloridas ou da unidade de imagem preta. Fazer isso pode afetar a qualidade dos trabalhos de impressão futuros.</p> <p>b Insira a unidade de imagem preta e, em seguida, o kit de criação de imagens coloridas.</p> <p>c Imprima o documento.</p> <p>A impressora imprime páginas em branco ou brancas?</p>	<p>Entre em contato com o suporte ao cliente.</p>	<p>O problema foi solucionado.</p>

Impressão escura

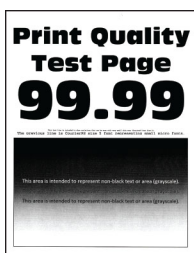

Nota: Antes de resolver o problema, imprima as páginas de amostra de qualidade para determinar qual cor está faltando. Na tela inicial, toque em **Configurações > Solução de problemas > Páginas de teste de qualidade de impressão**.

Ação	Sim	Não
<p>Etapa 1</p> <p>a Executar Ajuste de cores.</p> <p>Na tela inicial, toque em Configurações > Impressão > Qualidade > Criação de imagem avançada > Ajuste de cores.</p> <p>b Imprima o documento.</p> <p>A impressão está muito escura?</p>	<p>Ir para a etapa 2.</p>	<p>O problema foi solucionado.</p>

Ação	Sim	Não
<p>Etapa 2</p> <p>a Dependendo de seu sistema operacional, reduza a tonalidade do toner em Preferências de impressão ou na caixa de diálogo de Impressão.</p> <p>Nota: Você também pode alterar as configurações no painel de controle da impressora. Na tela inicial, toque em Configurações > Impressão > Qualidade > Intensidade do toner.</p> <p>b Imprima o documento.</p> <p>A impressão está muito escura?</p>	Ir para a etapa 3.	O problema foi solucionado.
<p>Etapa 3</p> <p>a Dependendo de seu sistema operacional, especifique o tipo de papel em Preferências de impressão ou na caixa de diálogo de Impressão.</p> <p>Notas:</p> <ul style="list-style-type: none"> • Verifique se as definições correspondem ao papel carregado na bandeja. • Você também pode alterar as configurações no painel de controle da impressora. Na tela inicial, toque em Configurações > Papel > Configuração de bandeja > Tamanho/Tipo de papel. <p>b Imprima o documento.</p> <p>A impressão está muito escura?</p>	Ir para a etapa 4.	Vá para a etapa 6.
<p>Etapa 4</p> <p>Verifique se a textura ou o acabamento do papel são ásperos.</p> <p>Você está imprimindo em papel áspero ou texturizado?</p>	Ir para a etapa 5.	Vá para a etapa 6.
<p>Etapa 5</p> <p>a Substitua o papel texturizado ou áspero por papel comum.</p> <p>b Imprima o documento.</p> <p>A impressão está muito escura?</p>	Ir para a etapa 6.	O problema foi solucionado.
<p>Etapa 6</p> <p>a Carregue papel de um pacote novo.</p> <p>Nota: O papel absorve umidade se essa estiver alta. Armazene o papel em sua embalagem original até utilizá-lo.</p> <p>b Imprima o documento.</p> <p>A impressão está muito escura?</p>	Entre em contato com o suporte ao cliente .	O problema foi solucionado.

Imagens duplas



Nota: Antes de solucionar o problema, imprima as páginas de teste de qualidade de impressão. Na tela inicial, toque em **Configurações > Solucionar problemas > Imprimir as páginas de teste de qualidade**.

Ação	Sim	Não
<p>Etapa 1</p> <p>a Carregue a bandeja com a gramatura e o tipo corretos de papel.</p> <p>b Imprima o documento.</p> <p>Imagens duplas aparecem nas impressões?</p>	Ir para a etapa 2.	O problema foi solucionado.
<p>Etapa 2</p> <p>a Dependendo de seu sistema operacional, especifique o tipo de papel em Preferências de impressão ou na caixa de diálogo de Impressão.</p> <p>Notas:</p> <ul style="list-style-type: none"> • Verifique se as definições correspondem ao papel carregado na bandeja. • Você também pode alterar as configurações no painel de controle da impressora. Na tela inicial, toque em Configurações > Papel > Configuração de bandeja > Tamanho/Tipo de papel. <p>b Imprima o documento.</p> <p>Imagens duplas aparecem nas impressões?</p>	Ir para a etapa 3.	O problema foi solucionado.
<p>Etapa 3</p> <p>a Executar Ajuste de cores.</p> <p>Na tela inicial, toque em Configurações > Impressão > Qualidade > Criação de imagem avançada > Ajuste de cores.</p> <p>b Imprima o documento.</p> <p>Imagens duplas aparecem nas impressões?</p>	Entre em contato com o suporte ao cliente .	O problema foi solucionado.

Fundo cinza ou colorido



Nota: Antes de solucionar o problema, imprima as páginas de teste de qualidade de impressão. Na tela inicial, toque em **Configurações > Solucionar problemas > Imprimir as páginas de teste de qualidade**.

Ação	Sim	Não
<p>Etapa 1</p> <p>a Dependendo de seu sistema operacional, aumente a tonalidade do toner em Preferências de impressão ou na caixa de diálogo de Impressão.</p> <p>Nota: Você também pode alterar as configurações no painel de controle da impressora. Na tela inicial, toque em Configurações > Impressão > Qualidade > Intensidade do toner.</p> <p>b Imprima o documento.</p> <p>O fundo cinza ou colorido aparece nas impressões?</p>	Ir para a etapa 2.	O problema foi solucionado.
<p>Etapa 2</p> <p>a Executar Ajuste de cores.</p> <p>Na tela inicial, toque em Configurações > Impressão > Qualidade > Criação de imagem avançada > Ajuste de cores.</p> <p>b Imprima o documento.</p> <p>O fundo cinza ou colorido aparece nas impressões?</p>	Ir para a etapa 3.	O problema foi solucionado.
<p>Etapa 3</p> <p>a Remova o kit de criação de imagens coloridas e, em seguida, remova a unidade de imagem preta.</p> <p>Aviso — Danos potenciais: Não deixe o kit de criação de imagens coloridas e a unidade de imagem preta expostos à luz direta por mais de 10 minutos. A longa exposição à luz pode causar problemas na qualidade de impressão.</p> <p>Aviso — Danos potenciais: Não toque no cilindro fotocondutor debaixo do kit de criação de imagens coloridas ou da unidade de imagem preta. Fazer isso pode afetar a qualidade dos trabalhos de impressão futuros.</p> <p>b Insira a unidade de imagem preta e, em seguida, o kit de criação de imagens coloridas.</p> <p>c Imprima o documento.</p> <p>O fundo cinza ou colorido aparece nas impressões?</p>	Entre em contato com o suporte ao cliente .	O problema foi solucionado.

Margens incorretas



Ação	Sim	Não
<p>Etapa 1</p> <p>a Ajuste as guias de papel na bandeja para a posição correta de acordo com o papel carregado.</p> <p>b Imprima o documento.</p> <p>As margens estão corretas?</p>	<p>O problema foi solucionado.</p>	<p>Ir para a etapa 2.</p>
<p>Etapa 2</p> <p>a Dependendo de seu sistema operacional, especifique o tamanho do papel em Preferências de impressão ou na caixa de diálogo de Impressão.</p> <p>Notas:</p> <ul style="list-style-type: none"> • Verifique se as definições correspondem ao papel carregado. • Você também pode alterar as configurações no painel de controle da impressora. Na tela inicial, toque em Configurações > Papel > Configuração de bandeja > Tamanho/Tipo de papel. <p>Nota:</p> <p>b Imprima o documento.</p> <p>As margens estão corretas?</p>	<p>O problema foi solucionado.</p>	<p>Entre em contato com o suporte ao cliente.</p>

Impressão clara

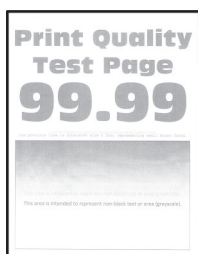

Nota: Antes de solucionar o problema, imprima as páginas de teste de qualidade de impressão. Na tela inicial, toque em **Configurações > Solucionar problemas > Imprimir as páginas de teste de qualidade.**

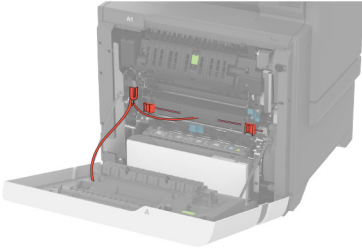
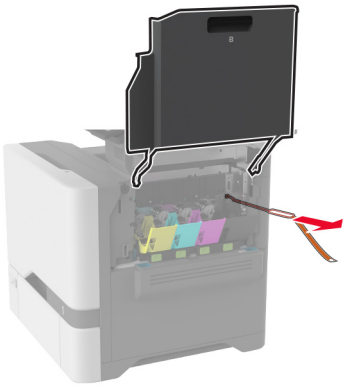
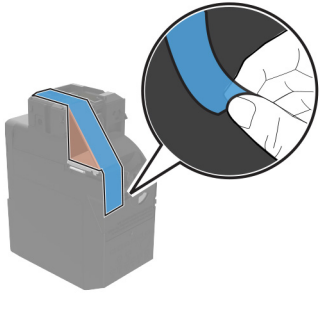
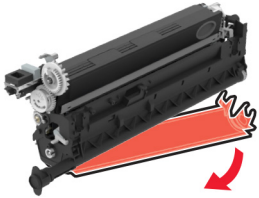
Ação	Sim	Não
<p>Etapa 1</p> <p>a Certifique-se de remover todo o material de embalagem nas seguintes áreas:</p> <ul style="list-style-type: none"> • Dentro da impressora.   <ul style="list-style-type: none"> • Cartuchos de toner e a unidade de imagem   <p>b Imprima o documento.</p> <p>A impressão está clara?</p>	<p>Ir para a etapa 2.</p>	<p>O problema foi solucionado.</p>

Ação	Sim	Não
<p>Etapa 2</p> <p>a Faça o Ajuste de cores. Na tela inicial, toque em Configurações > Impressão > Qualidade > Criação de imagem avançada > Ajuste de cores.</p> <p>b Imprima o documento.</p> <p>A impressão está clara?</p>	Ir para a etapa 3.	O problema foi solucionado.
<p>Etapa 3</p> <p>a Dependendo de seu sistema operacional, aumente a tonalidade do toner em Preferências de impressão ou na caixa de diálogo de Impressão.</p> <p>Nota: Você também pode alterar as configurações no painel de controle da impressora. Na tela inicial, toque em Configurações > Impressão > Qualidade > Intensidade do toner.</p> <p>b Imprima o documento.</p> <p>A impressão está clara?</p>	Ir para a etapa 4.	O problema foi solucionado.
<p>Etapa 4</p> <p>a Desligue o Economizador de cor. Na tela inicial, toque em Configurações > Impressão > Qualidade > Economizador de cor.</p> <p>b Imprima o documento.</p> <p>A impressão está clara?</p>	Ir para a etapa 5.	O problema foi solucionado.
<p>Etapa 5</p> <p>a Dependendo de seu sistema operacional, especifique o tipo de papel em Preferências de impressão ou na caixa de diálogo Imprimir.</p> <p>Notas:</p> <ul style="list-style-type: none"> • Verifique se as definições correspondem ao papel carregado. • Você também pode alterar as configurações no painel de controle da impressora. Na tela inicial, toque em Configurações > Papel > Configuração de bandeja > Tamanho/Tipo de papel. <p>b Imprima o documento.</p> <p>A impressão está clara?</p>	Ir para a etapa 6.	O problema foi solucionado.
<p>Etapa 6</p> <p>Verifique se a textura ou o acabamento do papel são ásperos.</p> <p>Você está imprimindo em papel áspero ou texturizado?</p>	Ir para a etapa 7.	Vá para a etapa 7.

Ação	Sim	Não
<p>Etapa 7</p> <p>a Substitua o papel texturizado ou áspero por papel comum.</p> <p>b Imprima o documento.</p> <p>A impressão está clara?</p>	Ir para a etapa 8.	O problema foi solucionado.
<p>Etapa 8</p> <p>a Carregue papel de um pacote novo.</p> <p>Nota: O papel absorve umidade se essa estiver alta. Armazene o papel em sua embalagem original até utilizá-lo.</p> <p>b Imprima o documento.</p> <p>A impressão está clara?</p>	Ir para a etapa 9.	O problema foi solucionado.
<p>Etapa 9</p> <p>a Remova o kit de criação de imagens coloridas e, em seguida, remova a unidade de imagem preta.</p> <p>Aviso — Danos potenciais: Não deixe o kit de criação de imagens coloridas e a unidade de imagem preta expostos à luz direta por mais de 10 minutos. A longa exposição à luz pode causar problemas na qualidade de impressão.</p> <p>Aviso — Danos potenciais: Não toque no cilindro fotocondutor debaixo do kit de criação de imagens coloridas ou da unidade de imagem preta. Fazer isso pode afetar a qualidade dos trabalhos de impressão futuros.</p> <p>b Insira a unidade de imagem preta e, em seguida, o kit de criação de imagens coloridas.</p> <p>c Imprima o documento.</p> <p>A impressão está muito clara?</p>	Entre em contato com o suporte ao cliente .	O problema foi solucionado.

Cores ausentes

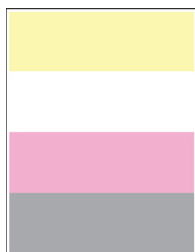

Nota: Antes de solucionar o problema, imprima as páginas de teste de qualidade de impressão. Na tela inicial, toque em **Configurações > Solucionar problemas > Imprimir as páginas de teste de qualidade**.

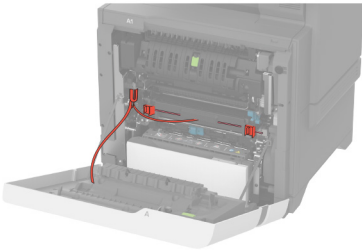
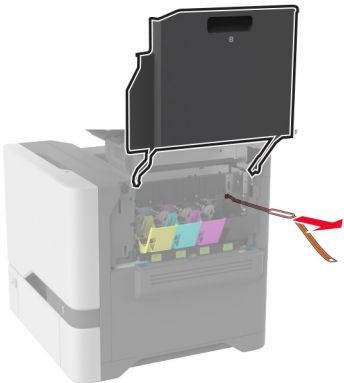
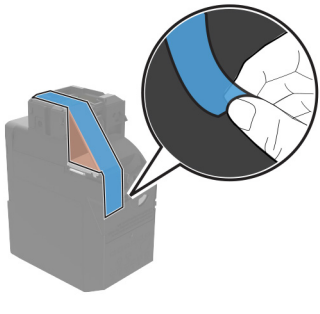
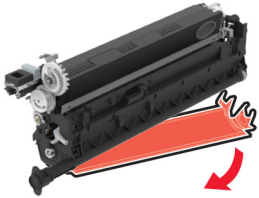
Ação	Sim	Não
<p>Etapa 1</p> <p>a Certifique-se de remover todo o material de embalagem nas seguintes áreas:</p> <ul style="list-style-type: none"> • Dentro da impressora.   <ul style="list-style-type: none"> • Cartuchos de toner e a unidade de imagem   <p>b Imprima o documento.</p> <p>Algumas cores estão ausentes na impressão?</p>	<p>Ir para a etapa 2.</p>	<p>O problema foi solucionado.</p>

Ação	Sim	Não
<p>Etapa 2</p> <p>a Remova o kit de criação de imagens coloridas.</p> <p>Aviso — Danos potenciais: Não exponha o kit de criação de imagens coloridas diretamente à luz por mais de dez minutos. A longa exposição à luz pode causar problemas na qualidade de impressão.</p> <p>Aviso — Danos potenciais: Não toque no cilindro fotocondutor sob o kit de criação de imagens coloridas. Fazer isso pode afetar a qualidade dos trabalhos de impressão futuros.</p> <p>b Remova o cartucho de toner da cor ausente.</p> <p>c Remova e, em seguida, insira a unidade de revelação da cor ausente.</p> <p>d Insira o cartucho de toner da cor ausente.</p> <p>e Insira o kit de criação de imagens coloridas.</p> <p>f Imprima o documento.</p> <p>Algumas cores estão ausentes na impressão?</p>	<p>Entre em contato com o suporte ao cliente.</p>	<p>O problema foi solucionado.</p>

Impressão manchada e com pontos

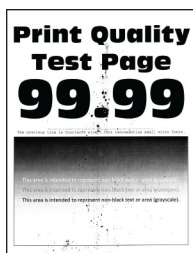

Nota: Antes de solucionar o problema, imprima as páginas de teste de qualidade de impressão. Na tela inicial, toque em **Configurações > Solucionar problemas > Imprimir as páginas de teste de qualidade**.

Ação	Sim	Não
<p>Etapa 1</p> <p>Verifique se o toner com vazamento na impressora está contaminado.</p> <p>O toner da impressora está com vazamento?</p>	<p>Ir para a etapa 2.</p>	<p>Entre em contato com o suporte ao cliente.</p>
<p>Etapa 2</p> <p>a Na tela inicial, toque em Configurações > Papel > Configuração de bandeja > Tamanho/Tipo de papel.</p> <p>b Verifique se as configurações de tamanho e tipo de papel correspondem ao papel carregado.</p> <p>Nota: Certifique-se que textura ou o acabamento do papel não são ásperos.</p> <p>As definições estão correspondendo?</p>	<p>Vá para a etapa 4.</p>	<p>Ir para a etapa 3.</p>

Ação	Sim	Não
<p>Etapa 3</p> <p>a Dependendo do seu sistema operacional, especifique o tipo e o tamanho do papel nas Preferências de impressão ou na caixa de diálogo de impressão.</p> <p>Notas:</p> <ul style="list-style-type: none"> • Verifique se as definições correspondem ao papel carregado na bandeja. • Você também pode alterar as configurações no painel de controle da impressora. Na tela inicial, toque em Configurações > Papel > Configuração de bandeja > Tamanho/Tipo de papel. <p>b Imprima o documento.</p> <p>A impressão está manchada?</p>	<p>Ir para a etapa 4.</p>	<p>O problema foi solucionado.</p>
<p>Etapa 4</p> <p>a Carregue papel de um pacote novo.</p> <p>Nota: O papel absorve umidade se essa estiver alta. Armazene o papel em sua embalagem original até utilizá-lo.</p> <p>b Imprima o documento.</p> <p>A impressão está manchada?</p>	<p>Ir para a etapa 5.</p>	<p>O problema foi solucionado.</p>
<p>Etapa 5</p> <p>a Remova o kit de criação de imagens coloridas e, em seguida, remova a unidade de imagem preta.</p> <p>Aviso — Danos potenciais: Não deixe o kit de criação de imagens coloridas e a unidade de imagem preta expostos à luz direta por mais de 10 minutos. A longa exposição à luz pode causar problemas na qualidade de impressão.</p> <p>Aviso — Danos potenciais: Não toque no cilindro fotocondutor debaixo do kit de criação de imagens coloridas ou da unidade de imagem preta. Fazer isso pode afetar a qualidade dos trabalhos de impressão futuros.</p> <p>b Insira a unidade de imagem preta e, em seguida, o kit de criação de imagens coloridas.</p> <p>c Imprima o documento.</p> <p>A impressão está manchada?</p>	<p>Entre em contato com o suporte ao cliente.</p>	<p>O problema foi solucionado.</p>

Papel ondulado



Ação	Sim	Não
<p>Etapa 1</p> <p>a Ajuste as guias da bandeja para as posições corretas de acordo com o tamanho de papel carregado.</p> <p>b Imprima o documento.</p> <p>O papel ainda está curvado?</p>	Ir para a etapa 2.	O problema foi solucionado.
<p>Etapa 2</p> <p>a Dependendo de seu sistema operacional, especifique o tipo de papel em Preferências de impressão ou na caixa de diálogo de Impressão.</p> <p>Notas:</p> <ul style="list-style-type: none"> • Verifique se as definições correspondem ao papel carregado. • Você também pode alterar as configurações no painel de controle da impressora. Na tela inicial, toque em Configurações > Papel > Configuração de bandeja > Tamanho/Tipo de papel. <p>b Imprima o documento.</p> <p>O papel ainda está curvado?</p>	Ir para a etapa 3.	O problema foi solucionado.
<p>Etapa 3</p> <p>Imprima no outro lado do papel.</p> <p>a Retire o papel, vire-o e, em seguida, insira-o novamente.</p> <p>b Imprima o documento.</p> <p>O papel ainda está curvado?</p>	Ir para a etapa 4.	O problema foi solucionado.
<p>Etapa 4</p> <p>a Carregue papel de um pacote novo.</p> <p>Nota: O papel absorve umidade se essa estiver alta. Armazene o papel em sua embalagem original até utilizá-lo.</p> <p>b Imprima o documento.</p> <p>O papel ainda está curvado?</p>	Entre em contato com o suporte ao cliente .	O problema foi solucionado.

Impressão torta ou distorcida



Nota: Antes de solucionar o problema, imprima as páginas de teste de qualidade de impressão. Na tela inicial, toque em **Configurações > Solucionar problemas > Imprimir as páginas de teste de qualidade.**

Ação	Sim	Não
<p>Etapa 1</p> <p>a Puxe a bandeja para fora.</p> <p>b Remova o papel e, em seguida, carregue o papel de um pacote novo.</p> <p>Nota: O papel absorve umidade se essa estiver alta. Armazene o papel em sua embalagem original até utilizá-lo.</p> <p>c Ajuste as guias de papel na bandeja para a posição correta de acordo com o papel carregado.</p> <p>d Insira a bandeja.</p> <p>e Imprima o documento.</p> <p>A impressão está torta ou distorcida?</p>	Ir para a etapa 2.	O problema foi solucionado.
<p>Etapa 2</p> <p>a Certifique-se de que está imprimindo em um papel suportado.</p> <p>b Imprima o documento.</p> <p>A impressão está torta ou distorcida?</p>	Entre em contato com o suporte ao cliente .	O problema foi solucionado.

Imagens em preto ou com cores sólidas

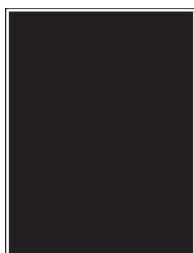

Nota: Antes de solucionar o problema, imprima as páginas de teste de qualidade de impressão. Na tela inicial, toque em **Configurações > Solucionar problemas > Imprimir as páginas de teste de qualidade**.

Ação	Sim	Não
<p>a Remova o kit de criação de imagens coloridas e, em seguida, remova a unidade de imagem preta.</p> <p>Aviso — Danos potenciais: Não deixe o kit de criação de imagens coloridas e a unidade de imagem preta expostos à luz direta por mais de 10 minutos. A longa exposição à luz pode causar problemas na qualidade de impressão.</p> <p>Aviso — Danos potenciais: Não toque no cilindro fotocondutor debaixo do kit de criação de imagens coloridas ou da unidade de imagem preta. Fazer isso pode afetar a qualidade dos trabalhos de impressão futuros.</p> <p>b Insira a unidade de imagem preta e, em seguida, o kit de criação de imagens coloridas.</p> <p>c Imprima o documento.</p> <p>A impressora está imprimindo imagens em preto ou com cores sólidas?</p>	<p>Entre em contato com o suporte ao cliente.</p>	<p>O problema foi solucionado.</p>

Textos ou imagens cortadas

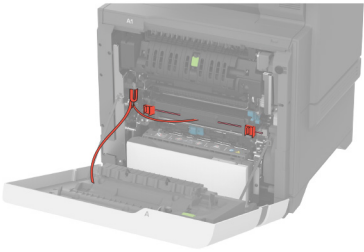
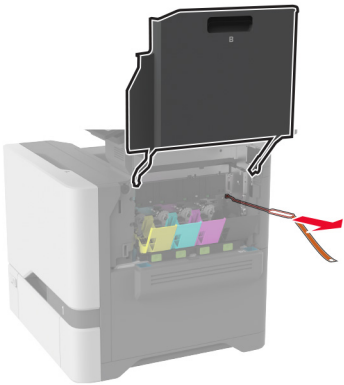
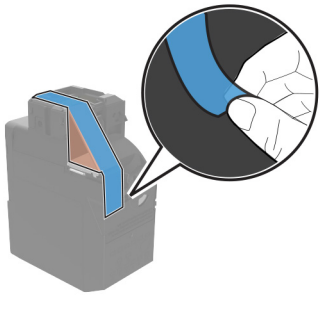
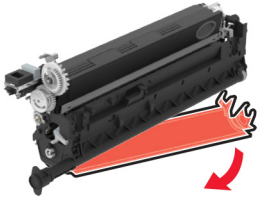

Nota: Antes de solucionar o problema, imprima as páginas de teste de qualidade de impressão. Na tela inicial, toque em **Configurações > Solucionar problemas > Imprimir as páginas de teste de qualidade**.

Ação	Sim	Não
<p>Etapa 1</p> <p>a Certifique-se de remover todo o material de embalagem nas seguintes áreas:</p> <ul style="list-style-type: none"> • Dentro da impressora.  <hr/>  <ul style="list-style-type: none"> • Cartuchos de toner e unidade de imagem  <hr/>  <p>b Imprima o documento.</p> <p>O texto ou a imagem está cortada?</p>	<p>Ir para a etapa 2.</p>	<p>O problema foi solucionado.</p>

Ação	Sim	Não
<p>Etapa 2</p> <p>a Ajuste as guias de papel na bandeja para a posição correta de acordo com o papel carregado.</p> <p>b Imprima o documento.</p> <p>O texto ou a imagem está cortada?</p>	<p>Ir para a etapa 3.</p>	<p>O problema foi solucionado.</p>
<p>Etapa 3</p> <p>a Dependendo de seu sistema operacional, especifique o tamanho do papel em Preferências de impressão ou na caixa de diálogo de Impressão.</p> <p>Notas:</p> <ul style="list-style-type: none"> • Verifique se as definições correspondem ao papel carregado na bandeja. • Você também pode alterar as configurações no painel de controle da impressora. Na tela inicial, toque em Configurações > Papel > Configuração de bandeja > Tamanho/Tipo de papel. <p>b Imprima o documento.</p> <p>O texto ou a imagem está cortada?</p>	<p>Ir para a etapa 4.</p>	<p>O problema foi solucionado.</p>
<p>Etapa 4</p> <p>a Remova o kit de criação de imagens coloridas e, em seguida, remova a unidade de imagem preta.</p> <p>Aviso — Danos potenciais: Não deixe o kit de criação de imagens coloridas e a unidade de imagem preta expostos à luz direta por mais de 10 minutos. A longa exposição à luz pode causar problemas na qualidade de impressão.</p> <p>Aviso — Danos potenciais: Não toque no cilindro fotocondutor debaixo do kit de criação de imagens coloridas ou da unidade de imagem preta. Fazer isso pode afetar a qualidade dos trabalhos de impressão futuros.</p> <p>b Insira a unidade de imagem preta e, em seguida, o kit de criação de imagens coloridas.</p> <p>c Imprima o documento.</p> <p>O texto ou a imagem está cortada?</p>	<p>Entre em contato com o suporte ao cliente.</p>	<p>O problema foi solucionado.</p>

O toner sai facilmente do papel

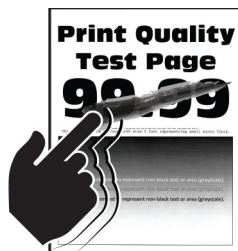

Nota: Antes de solucionar o problema, imprima as páginas de teste de qualidade de impressão. Na tela inicial, toque em **Configurações > Solucionar problemas > Imprimir as páginas de teste de qualidade.**

Ação	Sim	Não
<p>1 Dependendo de seu sistema operacional, especifique o tipo de papel em Preferências de impressão ou na caixa de diálogo de Impressão.</p> <p>Notas:</p> <ul style="list-style-type: none"> • Verifique se as definições correspondem ao papel carregado. • Você também pode alterar as configurações no painel de controle da impressora. Na tela inicial, toque em Configurações > Papel > Configuração de bandeja > Tamanho/Tipo de papel. <p>2 Imprima o documento.</p> <p>O toner foi associado?</p>	<p>Entre em contato com o suporte ao cliente.</p>	<p>O problema foi solucionado.</p>

Densidade de impressão irregular

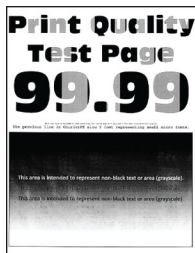

Nota: Antes de solucionar o problema, imprima as páginas de teste de qualidade de impressão. Na tela inicial, toque em **Configurações > Solucionar problemas > Imprimir as páginas de teste de qualidade.**

Ação	Sim	Não
<p>a Remova o kit de criação de imagens coloridas e, em seguida, remova a unidade de imagem preta.</p> <p>Aviso — Danos potenciais: Não deixe o kit de criação de imagens coloridas e a unidade de imagem preta expostos à luz direta por mais de 10 minutos. A longa exposição à luz pode causar problemas na qualidade de impressão.</p> <p>Aviso — Danos potenciais: Não toque no cilindro fotocondutor debaixo do kit de criação de imagens coloridas ou da unidade de imagem preta. Fazer isso pode afetar a qualidade dos trabalhos de impressão futuros.</p> <p>b Insira a unidade de imagem preta e, em seguida, o kit de criação de imagens coloridas.</p> <p>c Imprima o documento.</p> <p>A densidade da impressão não está uniforme?</p>	<p>Entre em contato com o suporte ao cliente.</p>	<p>O problema foi solucionado.</p>

Linhas escuras horizontais



Notas:

- Antes de solucionar o problema, imprima as páginas de teste de qualidade de impressão. Na tela inicial, toque em **Configurações > Solucionar problemas > Imprimir as páginas de teste de qualidade**.
- Se linhas escuras horizontais continuam aparecendo nas impressões, consulte o tópico "Defeitos repetidos".

Ação	Sim	Não
<p>Etapa 1</p> <p>a Dependendo de seu sistema operacional, especifique o tipo de papel em Preferências de impressão ou na caixa de diálogo Imprimir.</p> <p>Notas:</p> <ul style="list-style-type: none"> • Verifique se as definições correspondem ao papel carregado. • Você também pode alterar as configurações no painel de controle da impressora. Na tela inicial, toque em Configurações > Papel > Configuração de bandeja > Tamanho/Tipo de papel. <p>b Imprima o documento.</p> <p>As impressões aparecem com listras horizontais?</p>	<p>Ir para a etapa 2.</p>	<p>O problema foi solucionado.</p>
<p>Etapa 2</p> <p>a Carregue papel de um pacote novo.</p> <p>Nota: O papel absorve umidade se essa estiver alta. Guarde papel em sua embalagem original até usá-lo.</p> <p>b Imprima o documento.</p> <p>As impressões aparecem com listras horizontais?</p>	<p>Ir para a etapa 3.</p>	<p>O problema foi solucionado.</p>

Ação	Sim	Não
<p>Etapa 3</p> <p>a Remova o kit de criação de imagens coloridas e, em seguida, remova a unidade de imagem preta.</p> <p>Aviso — Danos potenciais: Não deixe o kit de criação de imagens coloridas e a unidade de imagem preta expostos à luz direta por mais de 10 minutos. A longa exposição à luz pode causar problemas na qualidade de impressão.</p> <p>Aviso — Danos potenciais: Não toque no cilindro fotocondutor debaixo do kit de criação de imagens e da unidade de imagem preta. Fazer isso pode afetar a qualidade dos trabalhos de impressão futuros.</p> <p>b Insira a unidade de imagem preta e, em seguida, o kit de criação de imagens coloridas.</p> <p>c Imprima o documento.</p> <p>As impressões aparecem com listras horizontais?</p>	Entre em contato com o suporte ao cliente .	O problema foi solucionado.

Linhas verticais escuras



Nota: Antes de solucionar o problema, imprima as páginas de teste de qualidade de impressão. Na tela inicial, toque em **Configurações > Solucionar problemas > Imprimir as páginas de teste de qualidade**.

Ação	Sim	Não
<p>Etapa 1</p> <p>a Dependendo de seu sistema operacional, especifique o tipo de papel em Preferências de impressão ou na caixa de diálogo de Impressão.</p> <p>Notas:</p> <ul style="list-style-type: none"> • Verifique se as definições correspondem ao papel carregado na bandeja. • Você também pode alterar as configurações no painel de controle da impressora. Na tela inicial, toque em Configurações > Papel > Configuração de bandeja > Tamanho/Tipo de papel. <p>b Imprima o documento.</p> <p>Linhas escuras verticais aparecem nas impressões?</p>	Ir para a etapa 2.	O problema foi solucionado.

Ação	Sim	Não
<p>Etapa 2</p> <p>a Carregue papel de um pacote novo.</p> <p>Nota: O papel absorve umidade se essa estiver alta. Guarde papel em sua embalagem original até usá-lo.</p> <p>b Imprima o documento.</p> <p>Linhas escuras verticais aparecem nas impressões?</p>	Ir para a etapa 3.	O problema foi solucionado.
<p>Etapa 3</p> <p>a Remova o kit de criação de imagens coloridas e, em seguida, remova a unidade de imagem preta.</p> <p>Aviso — Danos potenciais: Não deixe o kit de criação de imagens coloridas e a unidade de imagem preta expostos à luz direta por mais de 10 minutos. A longa exposição à luz pode causar problemas na qualidade de impressão.</p> <p>Aviso — Danos potenciais: Não toque no cilindro fotocondutor debaixo do kit de criação de imagens coloridas ou da unidade de imagem preta. Fazer isso pode afetar a qualidade dos trabalhos de impressão futuros.</p> <p>b Insira a unidade de imagem preta e, em seguida, o kit de criação de imagens coloridas.</p> <p>c Imprima o documento.</p> <p>Linhas escuras verticais aparecem nas impressões?</p>	Entre em contato com o suporte ao cliente .	O problema foi solucionado.

Linhas brancas horizontais



Notas:

- Antes de solucionar o problema, imprima as páginas de teste de qualidade de impressão. Na tela inicial, toque em **Configurações > Solucionar problemas > Imprimir as páginas de teste de qualidade**.
- Se linhas brancas horizontais continuarem aparecendo nas impressões, consulte o tópico "Defeitos repetidos".

Ação	Sim	Não
<p>Etapa 1</p> <p>a Dependendo de seu sistema operacional, especifique o tipo de papel em Preferências de impressão ou na caixa de diálogo de Impressão.</p> <p>Notas:</p> <ul style="list-style-type: none"> • Verifique se as definições correspondem ao papel carregado na bandeja. • Você também pode alterar as configurações no painel de controle da impressora. Na tela inicial, toque em Configurações > Papel > Configuração de bandeja > Tamanho/Tipo de papel. <p>b Imprima o documento.</p> <p>Linhas brancas horizontais aparecem nas impressões?</p>	Ir para a etapa 2.	O problema foi solucionado.
<p>Etapa 2</p> <p>a Carregue o tipo de papel recomendado na origem de papel especificada.</p> <p>b Imprima o documento.</p> <p>Linhas brancas horizontais aparecem nas impressões?</p>	Ir para a etapa 3.	O problema foi solucionado.
<p>Etapa 3</p> <p>a Remova o kit de criação de imagens coloridas e, em seguida, remova a unidade de imagem preta.</p> <p>Aviso — Danos potenciais: Não deixe o kit de criação de imagens coloridas e a unidade de imagem preta expostos à luz direta por mais de 10 minutos. A longa exposição à luz pode causar problemas na qualidade de impressão.</p> <p>Aviso — Danos potenciais: Não toque no cilindro fotocondutor debaixo do kit de criação de imagens coloridas ou da unidade de imagem preta. Fazer isso pode afetar a qualidade dos trabalhos de impressão futuros.</p> <p>b Insira a unidade de imagem preta e, em seguida, o kit de criação de imagens coloridas.</p> <p>c Imprima o documento.</p> <p>Linhas brancas horizontais aparecem nas impressões?</p>	Entre em contato com o suporte ao cliente .	O problema foi solucionado.

Linhas brancas verticais



Nota: Antes de solucionar o problema, imprima as páginas de teste de qualidade de impressão. Na tela inicial, toque em **Configurações > Solucionar problemas > Imprimir as páginas de teste de qualidade.**

Ação	Sim	Não
<p>Etapa 1</p> <p>a Dependendo de seu sistema operacional, especifique o tipo de papel em Preferências de impressão ou na caixa de diálogo de Impressão.</p> <p>Notas:</p> <ul style="list-style-type: none"> • Verifique se as definições correspondem ao papel carregado na bandeja. • Você também pode alterar as configurações no painel de controle da impressora. Na tela inicial, toque em Configurações > Papel > Configuração de bandeja > Tamanho/Tipo de papel. <p>b Imprima o documento.</p> <p>Linhas brancas verticais aparecem nas impressões?</p>	Ir para a etapa 2.	O problema foi solucionado.
<p>Etapa 2</p> <p>Verifique se você está usando o tipo de papel recomendado.</p> <p>a Carregue o tipo de papel recomendado na origem de papel especificada.</p> <p>b Imprima o documento.</p> <p>Linhas brancas verticais aparecem nas impressões?</p>	Ir para a etapa 3.	O problema foi solucionado.
<p>Etapa 3</p> <p>a Remova o kit de criação de imagens coloridas e, em seguida, remova a unidade de imagem preta.</p> <p>Aviso — Danos potenciais: Não deixe o kit de criação de imagens coloridas e a unidade de imagem preta expostos à luz direta por mais de 10 minutos. A longa exposição à luz pode causar problemas na qualidade de impressão.</p> <p>Aviso — Danos potenciais: Não toque no cilindro fotocondutor debaixo do kit de criação de imagens coloridas ou da unidade de imagem preta. Fazer isso pode afetar a qualidade dos trabalhos de impressão futuros.</p> <p>b Insira a unidade de imagem preta e, em seguida, o kit de criação de imagens coloridas.</p> <p>c Imprima o documento.</p> <p>Linhas brancas verticais aparecem nas impressões?</p>	Entre em contato com o suporte ao cliente .	O problema foi solucionado.

Defeitos repetitivos

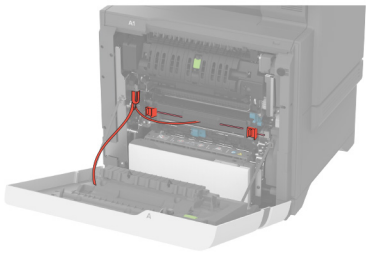
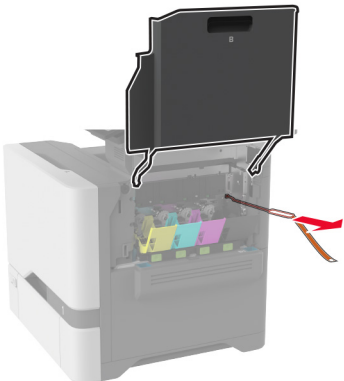
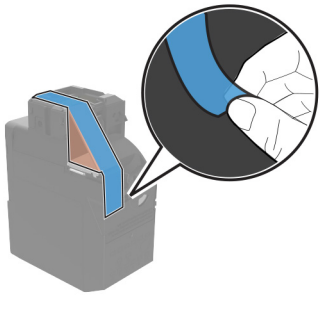
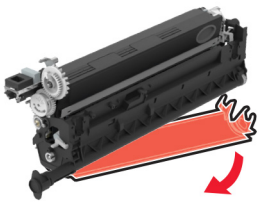

Nota: Antes de resolver o problema, imprima as páginas de amostra de qualidade para determinar a causa dos defeitos repetitivos. Na tela inicial, toque em **Configurações > Solucionar problemas > Imprimir as páginas de teste de qualidade**.

Ação	Sim	Não
<p>Etapa 1</p> <p>a Certifique-se de remover todo o material de embalagem nas seguintes áreas:</p> <ul style="list-style-type: none"> • Dentro da impressora.  <hr/>  <ul style="list-style-type: none"> • Cartuchos de toner e unidade de imagem  <hr/>  <p>b Imprima o documento.</p> <p>Os defeitos ainda aparecem?</p>	<p>Ir para a etapa 2.</p>	<p>O problema foi solucionado.</p>

Ação	Sim	Não
<p>Etapa 2</p> <p>Determinar quantas cores apresentam defeitos.</p> <p>Somente uma cor está sendo afetada?</p>	<p>Ir para a etapa 3.</p>	<p>Vá para a etapa 3.</p>
<p>Etapa 3</p> <p>a Usando a opção Régua de defeito de manutenção, meça a distância entre os defeitos repetidos na página colorida afetada.</p> <p>b Substitua o item de suprimento que corresponde à medição na página colorida afetada.</p> <p>Kit de criação de imagens coloridas ou unidade de imagem preta</p> <ul style="list-style-type: none"> • 94,5 mm (3,72 pol) • 29,9 mm (1,18 pol) • 23,2 mm (0,91 pol.) <p>Unidade do fotorrevelador</p> <ul style="list-style-type: none"> • 43,6 mm (1,72 pol.) • 45,0 mm (1,77 pol) <p>c Imprima as páginas de teste de qualidade de impressão.</p> <p>Os defeitos ainda aparecem?</p>	<p>Anote a distância e entre em contato com o suporte ao cliente ou com o representante de serviço.</p>	<p>O problema foi solucionado.</p>
<p>Etapa 4</p> <p>a Usando a opção Régua de defeito de manutenção, meça a distância entre os defeitos repetidos na página colorida afetada.</p> <p>b Substitua o item de suprimento que corresponde à medição na página colorida afetada.</p> <p>Módulo de transferência</p> <ul style="list-style-type: none"> • 37,7 mm (1,48 pol) • 78,5 mm (3,09 pol) • 54,6 mm (2,15 pol) <p>Fusor</p> <ul style="list-style-type: none"> • 95 mm (3,74 pol.) • 110 mm (4,33 pol.) <p>c Imprima as páginas de teste de qualidade de impressão.</p> <p>Os defeitos ainda aparecem?</p>	<p>Anote a distância e entre em contato com o suporte ao cliente ou com o representante de serviço.</p>	<p>O problema foi solucionado.</p>

Os trabalhos de impressão não são impressos

Ação	Sim	Não
<p>Etapa 1</p> <p>a A partir do documento que você está tentando imprimir, abra a caixa de diálogo Imprimir e verifique se você selecionou a impressora correta.</p> <p>b Imprima o documento.</p> <p>O documento foi impresso?</p>	O problema foi solucionado.	Ir para a etapa 2.
<p>Etapa 2</p> <p>a Certifique-se de que a impressora esteja ligada.</p> <p>b Resolva as mensagens de erro que aparecem no visor.</p> <p>c Imprima o documento.</p> <p>O documento foi impresso?</p>	O problema foi solucionado.	Ir para a etapa 3.
<p>Etapa 3</p> <p>a Verifique se as portas estão funcionando e se os cabos estão bem conectados no computador e na impressora.</p> <p>Para obter mais informações, consulte a documentação de configuração fornecida com a impressora.</p> <p>b Imprima o documento.</p> <p>O documento foi impresso?</p>	O problema foi solucionado.	Ir para a etapa 4.
<p>Etapa 4</p> <p>a Desligue a impressora, aguarde por cerca de 10 segundos e ligue-a novamente.</p> <p>b Imprima o documento.</p> <p>O documento foi impresso?</p>	O problema foi solucionado.	Ir para a etapa 5.
<p>Etapa 5</p> <p>a Remova e reinstale o driver da impressora.</p> <p>b Imprima o documento.</p> <p>O documento foi impresso?</p>	O problema foi solucionado.	Contate suporte ao cliente .

Documentos confidenciais e outros documentos suspensos não são impressos

Ação	Sim	Não
<p>Etapa 1</p> <p>a No painel de controle, verifique se os documentos aparecem na lista Trabalhos suspensos.</p> <p>Nota: Se os documentos não estiverem listados, imprima-os usando as opções de Imprimir e reter.</p> <p>b Imprima os documentos.</p> <p>Os documentos foram impressos?</p>	O problema foi solucionado.	Ir para a etapa 2.
<p>Etapa 2</p> <p>O trabalho de impressão pode conter um erro de formatação ou dados inválidos.</p> <ul style="list-style-type: none"> Exclua o trabalho de impressão e o envie novamente. Para arquivos PDF, gere um novo arquivo e depois imprima os documentos. <p>Os documentos foram impressos?</p>	O problema foi solucionado.	Ir para a etapa 3.
<p>Etapa 3</p> <p>Se você estiver imprimindo a partir da Internet, a impressora pode estar lendo os vários títulos de trabalho como duplicatas.</p> <p>Para usuários do Windows</p> <p>a Abra a caixa de diálogo Preferências de impressão.</p> <p>b Na guia Imprimir e reter, clique em Usar a opção Imprimir e Reter e, em seguida, clique em Manter documentos duplicados.</p> <p>c Digite um PIN e salve as alterações.</p> <p>d Envie o trabalho de impressão.</p> <p>Para usuários do Macintosh</p> <p>a Salve e nomeie cada trabalho de forma diferente.</p> <p>b Envie o trabalho individualmente.</p> <p>Os documentos foram impressos?</p>	O problema foi solucionado.	Ir para a etapa 4.
<p>Etapa 4</p> <p>a Exclua alguns trabalhos suspensos para liberar memória da impressora.</p> <p>b Imprima os documentos.</p> <p>Os documentos foram impressos?</p>	O problema foi solucionado.	Ir para a etapa 5.
<p>Etapa 5</p> <p>a Adicione memória à impressora.</p> <p>b Imprima os documentos.</p> <p>Os documentos foram impressos?</p>	O problema foi solucionado.	Contato suporte ao cliente .

Trabalhos de impressão na bandeja errada ou no papel errado

Ação	Sim	Não
<p>Etapa 1</p> <p>a Verifique se você está imprimindo em papel correto.</p> <p>b Imprima o documento.</p> <p>O documento está impresso no papel correto?</p>	Ir para a etapa 2.	Carregue o tamanho e o tipo de papel corretos.
<p>Etapa 2</p> <p>a Dependendo do seu sistema operacional, especifique o tipo e o tamanho do papel nas Preferências de impressão ou na caixa de diálogo de impressão.</p> <p>Nota: Você também pode alterar as configurações no painel de controle da impressora. Na tela bem-vindo, toque em Configurações > Papel > Configuração de bandeja > Tamanho/Tipo de papel.</p> <p>b Verifique se as configurações correspondem ao papel carregado.</p> <p>c Imprima o documento.</p> <p>O documento está impresso no papel correto?</p>	O problema foi solucionado.	Ir para a etapa 3.
<p>Etapa 3</p> <p>a Verifique se as bandejas estão vinculadas.</p> <p>Para mais informações, consulte "Vinculação de bandejas" na página 36.</p> <p>b Imprima o documento.</p> <p>O documento foi impresso na bandeja correta?</p>	O problema foi solucionado.	Contato suporte ao cliente .

Impressão lenta

Ação	Sim	Não
<p>Etapa 1</p> <p>Certifique-se de que o cabo da impressora esteja firmemente conectado nela e no computador, no servidor de impressão, no opcional ou em outro dispositivo de rede.</p> <p>A impressora está imprimindo lentamente?</p>	Ir para a etapa 2.	O problema foi solucionado.
<p>Etapa 2</p> <p>a Certifique-se de que a impressora não esteja no Modo silencioso.</p> <p>Na tela inicial, toque em Configurações > Dispositivo > Manutenção > Menu de Configuração > Operações do dispositivo > Modo silencioso.</p> <p>b Imprima o documento.</p> <p>A impressora está imprimindo lentamente?</p>	Ir para a etapa 3.	O problema foi solucionado.

Ação	Sim	Não
<p>Etapa 3</p> <p>a Dependendo de seu sistema operacional, especifique a resolução de impressão em Preferências de impressão ou na caixa de diálogo Imprimir.</p> <p>b Configure a resolução para 4800 CQ.</p> <p>c Imprima o documento.</p> <p>A impressora está imprimindo lentamente?</p>	Ir para a etapa 4.	O problema foi solucionado.
<p>Etapa 4</p> <p>a Na tela bem-vindo, toque em Configurações > Qualidade de > impressão > Resolução de impressão.</p> <p>b Configure a resolução para 4800 CQ.</p> <p>c Imprima o documento.</p> <p>A impressora está imprimindo lentamente?</p>	Ir para a etapa 5.	O problema foi solucionado.
<p>Etapa 5</p> <p>a Dependendo de seu sistema operacional, especifique o tipo de papel em Preferências de impressão ou na caixa de diálogo de Impressão.</p> <p>Notas:</p> <ul style="list-style-type: none"> • Verifique se as definições correspondem ao papel carregado. • Você também pode alterar as configurações no painel de controle da impressora. Na tela bem-vindo, toque em Configurações > Papel > Configuração de bandeja > Tamanho/Tipo de papel. • Papéis mais pesados são impressos mais lentamente. • Papéis mais finos que carta, A4 ou ofício podem imprimir mais lentamente. <p>b Imprima o documento.</p> <p>A impressora está imprimindo lentamente?</p>	Ir para a etapa 6.	O problema foi solucionado.
<p>Etapa 6</p> <p>a Certifique-se de que as configurações de textura e gramatura da impressora correspondem ao papel que está sendo carregado. Na tela bem-vindo, toque em Configurações > Papel > Configuração de mídia > Tipos de mídia.</p> <p>Nota: A textura áspera e a gramatura pesada do papel podem ser impressas mais lentamente.</p> <p>b Imprima o documento.</p> <p>A impressora está imprimindo lentamente?</p>	Ir para a etapa 7.	O problema foi solucionado.
<p>Etapa 7</p> <p>Remova trabalhos suspensos.</p> <p>A impressora está imprimindo lentamente?</p>	Ir para a etapa 8.	O problema foi solucionado.

Ação	Sim	Não
<p>Etapa 8</p> <p>a Certifique-se de que a impressora não esteja superaquecida.</p> <p>Notas:</p> <ul style="list-style-type: none"> • Deixe-a esfriar após um trabalho de impressão muito longo. • Observe a temperatura ambiente recomendada para a impressora. Para mais informações, consulte "Seleção de um local para a impressora" na página 19. <p>b Imprima o documento.</p> <p>A impressora está imprimindo lentamente?</p>	Entre em contato com o suporte ao cliente .	O problema foi solucionado.

A impressora não está respondendo

Ação	Sim	Não
<p>Etapa 1</p> <p>Verifique se o cabo de energia está conectado à tomada elétrica.</p> <p> ATENÇÃO—RISCO DE FERIMENTO: Para evitar risco de incêndio ou choque elétrico, conecte o cabo de energia em uma tomada elétrica adequadamente aterrada que esteja perto do produto e possa ser facilmente acessada.</p> <p>A impressora está respondendo?</p>	O problema foi solucionado.	Ir para a etapa 2.
<p>Etapa 2</p> <p>Verifique se a tomada elétrica está desligada por uma chave ou um disjuntor.</p> <p>A tomada elétrica está desligada por uma chave ou um disjuntor?</p>	Ligue a chave ou reinicie o disjuntor.	Ir para a etapa 3.
<p>Etapa 3</p> <p>Certifique-se de que a impressora esteja ligada.</p> <p>A impressora está ligada?</p>	Ir para a etapa 4.	Ligue a impressora.
<p>Etapa 4</p> <p>Verifique se a impressora está no modo de suspensão ou no de hibernação.</p> <p>A impressora está no modo de suspensão ou no de hibernação?</p>	Pressione o botão liga/desliga para ativar a impressora.	Ir para a etapa 5.
<p>Etapa 5</p> <p>Verifique se os cabos que conectam a impressora e o computador estão inseridos nas portas corretas.</p> <p>Os cabos estão inseridos nas portas corretas?</p>	Ir para a etapa 6.	Insira os cabos nas portas corretas.

Ação	Sim	Não
<p>Etapa 6</p> <p>Desligue a impressora, reinstale as opções de hardware e ligue a impressora.</p> <p>Para obter mais informações, consulte a documentação fornecida com a impressora.</p> <p>A impressora está respondendo?</p>	O problema foi solucionado.	Ir para a etapa 7.
<p>Etapa 7</p> <p>Instale o driver de impressão correto.</p> <p>A impressora está respondendo?</p>	O problema foi solucionado.	Ir para a etapa 8.
<p>Etapa 8</p> <p>Desligue a impressora, aguarde por cerca de 10 segundos e ligue-a novamente.</p> <p>A impressora está respondendo?</p>	O problema foi solucionado.	Contate suporte ao cliente .

Não foi possível ler unidade flash

Ação	Sim	Não
<p>Etapa 1</p> <p>Verifique se a impressora não está ocupada processando outro trabalho de impressão, cópia, digitalização ou fax.</p> <p>A impressora está pronta?</p>	Vá para a etapa 3.	Ir para a etapa 2.
<p>Etapa 2</p> <ul style="list-style-type: none"> Aguarde até que a impressora termine de processar o outro trabalho. Remova e insira a unidade flash. <p>A impressora reconhece a unidade flash?</p>	O problema foi solucionado.	Ir para a etapa 3.
<p>Etapa 3</p> <p>Verifique se a unidade flash foi inserida na porta USB frontal.</p> <p>Nota: A unidade flash não funciona se estiver inserida na porta USB posterior.</p> <p>A unidade flash foi inserida na porta correta?</p>	Vá para a etapa 5.	Ir para a etapa 4.
<p>Etapa 4</p> <p>Insira a unidade flash na porta correta.</p> <p>A impressora reconhece a unidade flash?</p>	O problema foi solucionado.	Ir para a etapa 5.

Ação	Sim	Não
<p>Etapa 5 Verifique se a unidade flash é suportada. Para obter mais informações, consulte "Unidades flash e tipos de arquivo suportados" na página 76.</p> <p>A unidade flash é suportada?</p>	Vá para a etapa 7.	Ir para a etapa 6.
<p>Etapa 6 Insira uma unidade flash suportada.</p> <p>A impressora reconhece a unidade flash?</p>	O problema foi solucionado.	Ir para a etapa 7.
<p>Etapa 7 Remova e insira a unidade flash.</p> <p>A impressora reconhece a unidade flash?</p>	O problema foi solucionado.	Entre em contato com o suporte ao cliente .

Ativando a porta USB

Na tela inicial, toque em **Configurações > Rede/Portas > USB > Ativar porta USB**.

Limpeza de atolamentos

Para evitar atolamentos

Coloque o papel corretamente

- Verifique se o papel está plano na bandeja.

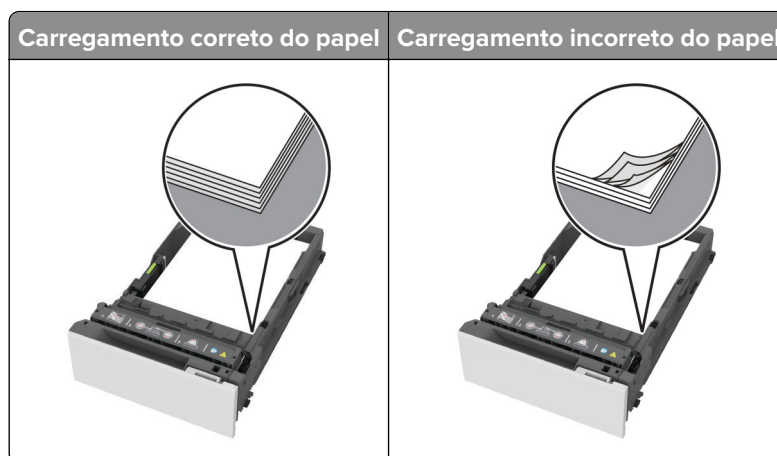

- Não coloque nem remova uma bandeja durante a impressão.
- Não carregue papel em excesso. Certifique-se de que a altura da pilha de papel esteja abaixo dos indicadores de carregamento máximo de papel.

- Não deslize o papel na bandeja. Carregue o papel de acordo com a ilustração.

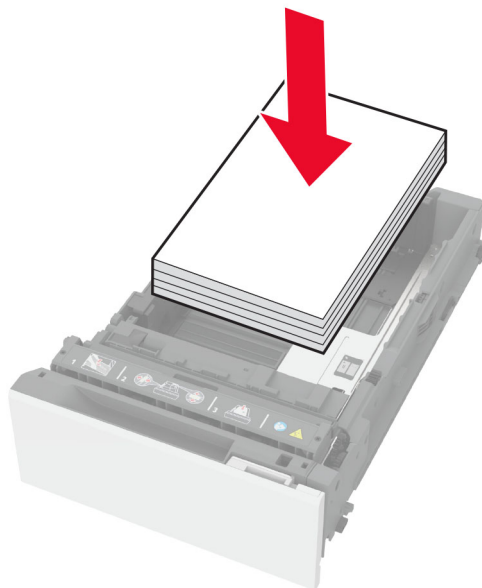

- Certifique-se de que as guias de papel estejam posicionadas corretamente e não estejam pressionando fortemente papéis ou envelopes.
- Empurre a bandeja firmemente na impressora após colocar o papel.

Use os papéis recomendados

- Use apenas os papéis e a mídia especial recomendados.
- Não coloque papel enrugado, amassado, úmido, dobrado ou enrolado.
- Flexione, ventile e alinhe as margens do papel antes de carregá-lo.

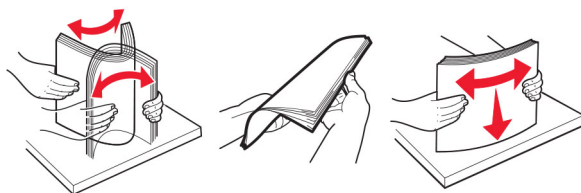

- Não use papel que tenha sido cortado ou aparado à mão.
- Não misture tamanhos, pesos ou tipos de papel na mesma bandeja.
- Assegure-se de que o tamanho e o tipo de papel estão definidos corretamente no computador ou painel de controle da impressora.
- Guarde o papel de acordo com as recomendações do fabricante.

Como identificar os locais de atolamento

Notas:

- Quando o Assistente de atolamento está definido como Ativado, a impressora automaticamente descarrega páginas em branco ou páginas parcialmente impressas depois que um atolamento de papel é solucionado. Verifique a sua impressão por páginas em branco.

- Quando a Recuperação de atolamento está definida como Ativado ou Automático, a impressora imprime novamente as páginas atoladas.

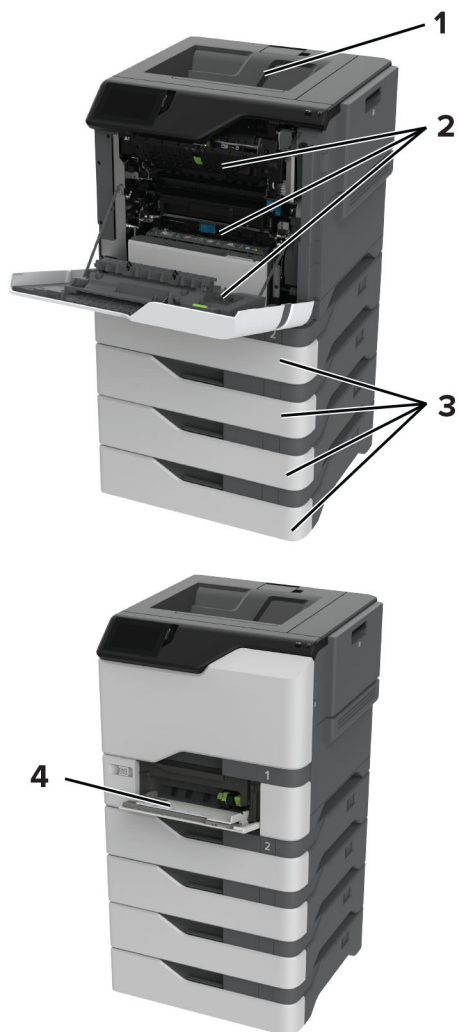

	Locais do atolamento
1	Bandeja padrão
2	Porta A
3	Bandejas
4	Alimentador multifunção

Atolamento de papel nas bandejas

- 1 Remova a bandeja.

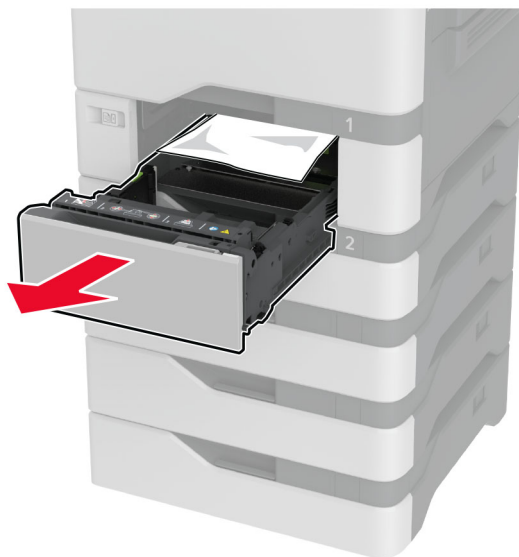

Aviso — Danos potenciais: Um sensor na bandeja opcional é facilmente danificado pela eletricidade estática. Toque em uma superfície de metal antes de remover o papel emperrado na bandeja.

- 2 Remova o papel atolado.

Nota: Certifique-se de que todos os fragmentos de papel sejam removidos.



- 3 Insira a bandeja.

Atolamento de papel no alimentador multi-uso

- 1 Remova o papel do alimentador multi-uso.
- 2 Puxe a bandeja para fora.
- 3 Remova o papel atolado.

Nota: Certifique-se de que todos os fragmentos de papel sejam removidos.

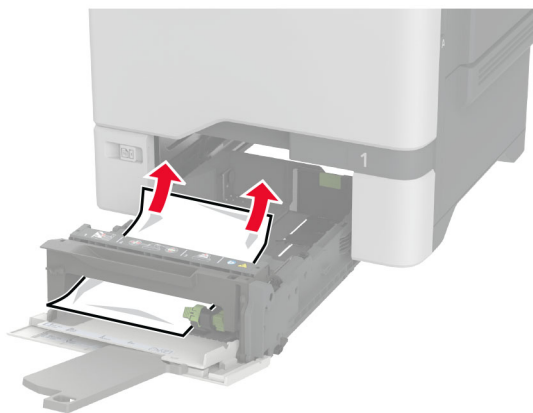

- 4 Insira a bandeja.

Atolamento de papel na bandeja padrão

Remova o papel atolado.

Nota: Certifique-se de que todos os fragmentos de papel sejam removidos.

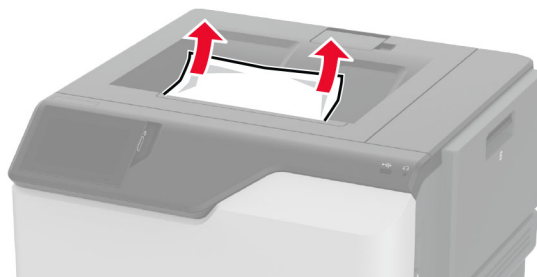

Atolamento de papel na porta A

Atolamento de papel na área do fusor

- 1 Abra a porta A.

 **ATENÇÃO—SUPERFÍCIE QUENTE:** A parte interna da impressora pode estar quente. Para reduzir o risco de ferimentos devido a um componente quente, espere a superfície esfriar antes de tocá-la.



2 Remova o papel atolado.

Nota: Certifique-se de que todos os fragmentos de papel sejam removidos.

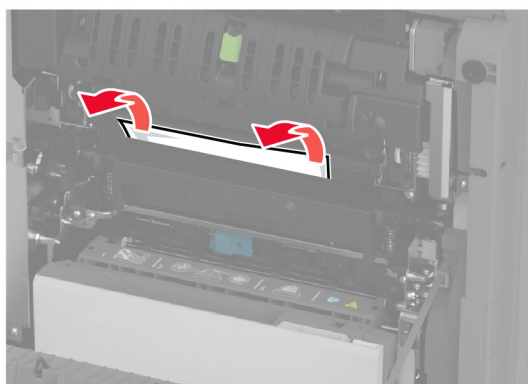

3 Abra a porta A1.

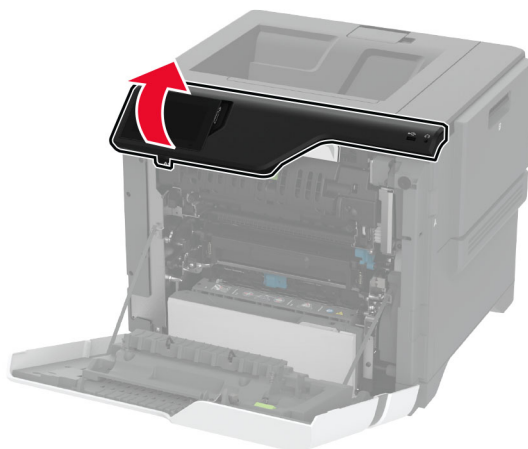

- 4 Abra a porta de acesso do fusor.

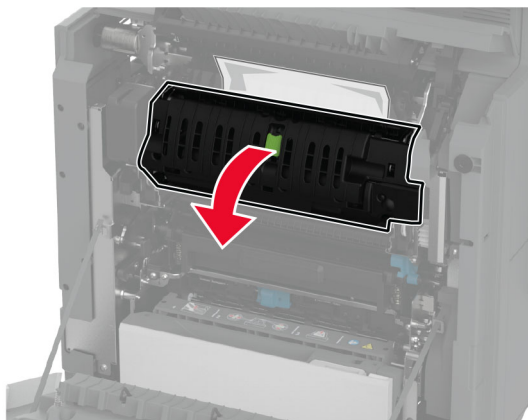

- 5 Remova o papel atolado.

Nota: Certifique-se de que todos os fragmentos de papel sejam removidos.

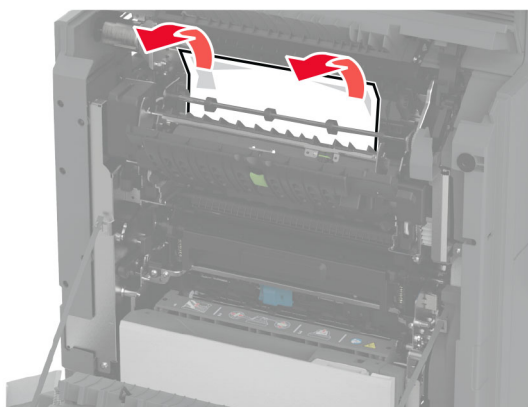

- 6 Feche e trave a porta de acesso do fusor.

- 7 Feche a porta A1 e, em seguida, a porta A.

Atolamento de papel atrás da porta A

- 1 Abra a porta A.



ATENÇÃO—SUPERFÍCIE QUENTE: A parte interna da impressora pode estar quente. Para reduzir o risco de ferimentos devido a um componente quente, espere a superfície esfriar antes de tocá-la.



2 Abra a porta da unidade de isolamento.

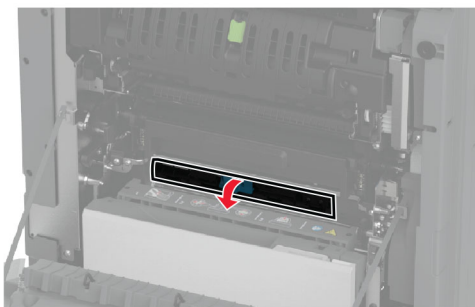
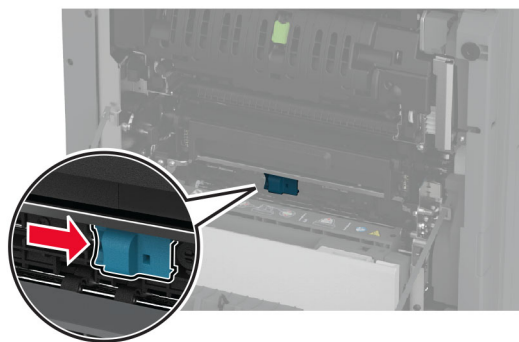

3 Remova o papel atolado.

Nota: Certifique-se de que todos os fragmentos de papel sejam removidos.

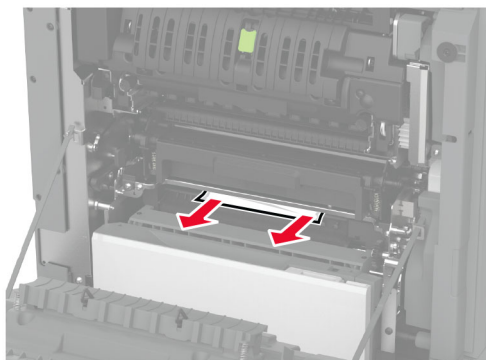

4 Feche e trave a porta da unidade de isolamento.

5 Feche a porta A.

Atolamento de papel na área duplex

1 Abra a porta A.

 **ATENÇÃO—SUPERFÍCIE QUENTE:** A parte interna da impressora pode estar quente. Para reduzir o risco de ferimentos devido a um componente quente, espere a superfície esfriar antes de tocá-la.

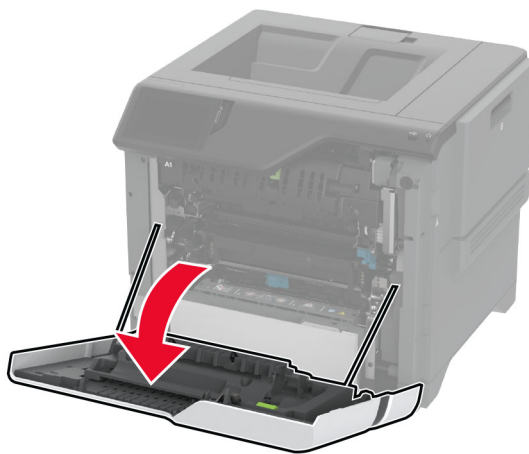

2 Abra a tampa do duplex.

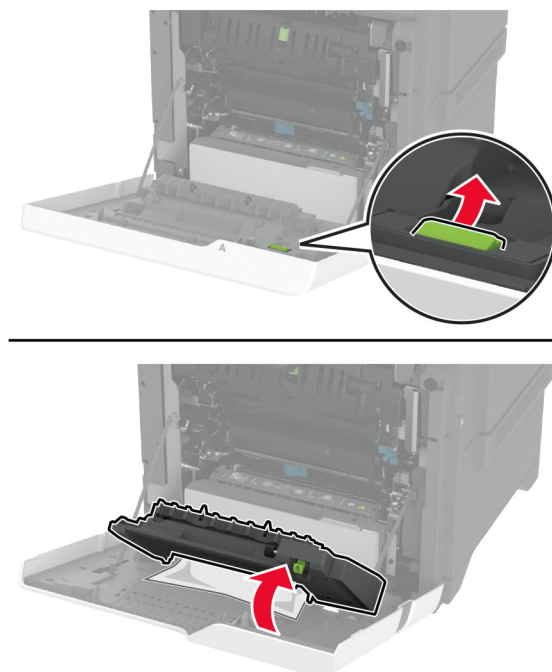

3 Remova o papel atolado.

Nota: Certifique-se de que todos os fragmentos de papel sejam removidos.

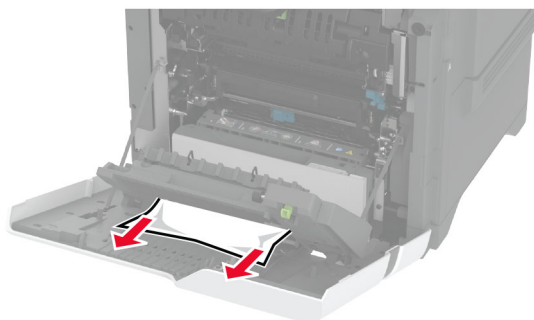

4 Feche a tampa da unidade duplex e, em seguida, feche a porta A.

Problemas de conexão de rede

Não é possível abrir o Embedded Web Server

Ação	Sim	Não
<p>Etapa 1</p> <p>a Certifique-se de que a impressora esteja ligada.</p> <p>b Acesse o Embedded Web Server (EWS) da impressora.</p> <p>Você pode abrir o EWS?</p>	O problema foi solucionado.	Ir para a etapa 2.
<p>Etapa 2</p> <p>a Verifique se o Endereço IP da impressora está correto.</p> <p>Notas:</p> <ul style="list-style-type: none"> • Veja o endereço IP na tela inicial. • Um endereço IP é exibido como quatro conjuntos de números separados por pontos, por exemplo, 123.123.123.123. <p>b Acesse o EWS.</p> <p>Você pode abrir o EWS?</p>	O problema foi solucionado.	Ir para a etapa 3.
<p>Etapa 3</p> <p>a Verifique se você instalou um navegador compatível:</p> <ul style="list-style-type: none"> • Internet Explorer versão 11 ou posterior • Microsoft Edge • Safari versão 6 ou posterior • Google Chrome™ versão 32 ou posterior • Mozilla Firefox versão 24 ou posterior <p>b Acesse o EWS.</p> <p>Você pode abrir o EWS?</p>	O problema foi solucionado.	Ir para a etapa 4.
<p>Etapa 4</p> <p>a Verifique se a conexão de rede está ativa.</p> <p>Nota: Se a conexão não estiver funcionando, entre em contato com o administrador.</p> <p>b Acesse o EWS.</p> <p>Você pode abrir o EWS?</p>	O problema foi solucionado.	Ir para a etapa 5.
<p>Etapa 5</p> <p>a Verifique os cabos conectados à impressora e ao servidor de impressão para garantir que estejam seguros. Para obter mais informações, consulte a documentação fornecida com o servidor de impressão.</p> <p>b Acesse o EWS.</p> <p>Você pode abrir o EWS?</p>	O problema foi solucionado.	Ir para a etapa 6.

Ação	Sim	Não
<p>Etapa 6</p> <p>a Verifique se os servidores proxy da Web estão desativados.</p> <p>Nota: Se os servidores estiverem desativados, entre em contato com o administrador.</p> <p>b Acesse o EWS.</p> <p>Você pode abrir o EWS?</p>	O problema foi solucionado.	Entre em contato com o suporte ao cliente .

Não é possível conectar a impressora à rede Wi-Fi

Ação	Sim	Não
<p>Etapa 1</p> <p>Certifique-se de que a opção Adaptador ativo esteja definida como Automático.</p> <p>Na tela inicial, toque em Configurações > Rede/Portas > Visão geral da rede > Adaptador ativo > Automático.</p> <p>É possível conectar a impressora à rede Wi-Fi?</p>	O problema foi solucionado.	Ir para a etapa 2.
<p>Etapa 2</p> <p>Verifique se a rede Wi-Fi correta está selecionada.</p> <p>Nota: alguns roteadores poderão compartilhar o SSID padrão.</p> <p>Você está se conectando à rede Wi-Fi correta?</p>	Vá para a etapa 4.	Ir para a etapa 3.
<p>Etapa 3</p> <p>Conecte-se à rede Wi-Fi correta. Para mais informações, consulte "Como conectar a impressora a uma rede sem fio" na página 67.</p> <p>É possível conectar a impressora à rede Wi-Fi?</p>	O problema foi solucionado.	Ir para a etapa 4.
<p>Etapa 4</p> <p>Verifique o modo de segurança sem fio.</p> <p>Na tela inicial, toque em Configurações > Rede/Portas > Sem fio > Modo de segurança sem fio.</p> <p>O modo de segurança sem fio correto está selecionado?</p>	Vá para a etapa 6.	Ir para a etapa 5.
<p>Etapa 5</p> <p>Selecione o modo de segurança sem fio correto.</p> <p>É possível conectar a impressora à rede Wi-Fi?</p>	O problema foi solucionado.	Ir para a etapa 6.
<p>Etapa 6</p> <p>Verifique se digitou a chave de rede correta.</p> <p>Nota: preste atenção aos espaços, números e letras maiúsculas da senha.</p> <p>É possível conectar a impressora à rede Wi-Fi?</p>	O problema foi solucionado.	Entre em contato com o suporte ao cliente .

Problemas de opções de hardware

A opção interna não foi detectada

Ação	Sim	Não
<p>Etapa 1</p> <p>Desligue a impressora, aguarde por cerca de 10 segundos e ligue-a novamente.</p> <p>A impressora detecta a opção interna?</p>	O problema foi solucionado.	Ir para a etapa 2.
<p>Etapa 2</p> <p>Imprima a página de Definições de menu e veja se a opção interna aparece na lista de Recursos instalados.</p> <p>A opção interna está listada?</p>	Vá para a etapa 4.	Ir para a etapa 3.
<p>Etapa 3</p> <p>Verifique se a opção interna está instalada corretamente na placa do controlador.</p> <p>a Desligue a impressora e desconecte o cabo de energia da tomada elétrica.</p> <p>b Verifique se a opção interna está instalada no conector apropriado na placa do controlador.</p> <p>c Conecte o cabo de energia à tomada elétrica e ligue a impressora.</p> <p> ATENÇÃO—RISCO DE FERIMENTO: Para evitar riscos de incêndio ou choque elétrico, conecte o cabo de energia a uma tomada elétrica adequadamente classificada e aterrada que seja de fácil acesso e esteja próxima ao produto.</p> <p>A impressora detecta a opção interna?</p>	O problema foi solucionado.	Ir para a etapa 4.
<p>Etapa 4</p> <p>a Verifique se a opção interna está disponível no driver de impressão.</p> <p>Nota: Se necessário, adicione manualmente a opção interna no driver de impressão para que ela fique disponível para os trabalhos de impressão. Para obter mais informações, consulte "Adicionar opções disponíveis ao driver de impressão" na página 39.</p> <p>b Imprima o documento.</p> <p>A impressora detecta a opção interna?</p>	O problema foi solucionado.	Entre em contato com o suporte ao cliente .

A porta de soluções internas não funciona corretamente

Ação	Sim	Não
<p>Etapa 1 Imprima uma página de definições de menu e veja se a porta de soluções internas (ISP) aparece na lista de recursos instalados.</p> <p>A ISP aparece na lista de recursos instalados?</p>	Vá para a etapa 3.	Ir para a etapa 2.
<p>Etapa 2 Remova e instale a ISP. Para obter mais informações, consulte "Instalação de uma porta de soluções internas" na página 48.</p> <p>Nota: Use uma ISP suportada.</p> <p>A ISP está funcionando corretamente?</p>	O problema foi solucionado.	Ir para a etapa 3.
<p>Etapa 3 Verifique a conexão de cabo ou da ISP.</p> <p>a Use o cabo correto e verifique se ele está bem conectado à ISP.</p> <p>b Verifique se o cabo de interface da solução ISP está conectado corretamente no receptáculo da placa do controlador.</p> <p>A ISP está funcionando corretamente?</p>	O problema foi solucionado.	Contate suporte ao cliente .

Placa de interface paralela ou serial não funciona corretamente

Ação	Sim	Não
<p>Etapa 1 Imprima uma página de definições de menu e verifique se a placa de interface paralela ou serial aparece na lista de recursos instalados.</p> <p>A placa de interface paralela ou serial aparece na lista de recursos instalados?</p>	Vá para a etapa 3.	Ir para a etapa 2.
<p>Etapa 2 Remova e instale a placa de interface paralela ou serial.</p> <p>Para obter mais informações, consulte "Instalação de uma porta de soluções internas" na página 48.</p> <p>A placa de interface paralela ou serial está funcionando corretamente?</p>	O problema foi solucionado.	Ir para a etapa 3.
<p>Etapa 3 Verifique a conexão entre o cabo e a placa de interface paralela ou serial.</p> <p>A placa de interface paralela ou serial está funcionando corretamente?</p>	O problema foi solucionado.	Contate suporte ao cliente .

Flash danificado detectado

Experimente uma ou mais das seguintes opções:

- Substitua a unidade de armazenamento inteligente defeituosa.
- Na tela inicial, toque em **Continuar** para ignorar a mensagem e continuar a impressão.
- Cancele o trabalho de impressão atual.

Sem espaço livre suficiente na memória flash para recurso

Experimente uma ou mais das seguintes opções:

- Toque em **Continuar** para limpar a mensagem e continuar a impressão.
- Exclua fontes, macros e outros dados armazenados na memória flash.
- Instale um disco rígido.

Nota: As fontes e macros carregadas e não armazenadas previamente na memória flash serão excluídas.

Problemas com suprimentos

substituição do cartucho, incompatibilidade de região da impressora

Para corrigir esse problema, será necessário adquirir um cartucho com a região correta que corresponde à região da impressora, ou adquira um cartucho mundial.

- O primeiro número da mensagem após 42 indica a região da impressora.
- O segundo número na mensagem após 42 indica a região do cartucho.

Regiões da impressora e do cartucho de toner

Região	Código numérico
Região mundial ou indefinida	0
América do Norte (Estados Unidos, Canadá)	1
Área Econômica Europeia, Europa Ocidental, Países nórdicos, Suíça	2
Pacífico Asiático	3
América Latina	4
Demais localidades da Europa, Oriente Médio e África	5
Austrália, Nova Zelândia	6
Região Inválida	9

Nota: Para encontrar as configurações regionais da impressora e o cartucho de toner, imprima as páginas de teste de qualidade de impressão. Na tela inicial, toque em **Configurações > Solucionar problemas > Imprimir as páginas de teste de qualidade**.

Suprimento não-Lexmark

A impressora detectou um suprimento ou peça não Lexmark instalado na impressora.

A impressora Lexmark apresenta melhor funcionamento com peças e suprimentos genuínos Lexmark. O uso de suprimentos ou peças de terceiros afeta o desempenho, a confiabilidade ou a vida da impressora e de seus componentes de criação de imagens.

Todos os indicadores de vida foram projetados para funcionar com suprimentos e peças Lexmark e podem apresentar resultados imprevisíveis se forem usados suprimentos ou peças de terceiros. O uso de componentes de criação de imagens além da vida útil pretendida pode danificar a impressora Lexmark ou componentes associados.

Aviso — Danos potenciais: O uso de suprimentos ou peças de terceiros pode afetar a cobertura de garantia. A garantia pode não cobrir danos causados pelo uso de suprimento ou peças de terceiros.

Para aceitar estes e todos os demais riscos e continuar com o uso de suprimentos ou peças não genuínos na impressora, toque na mensagem de erro no monitor usando dois dedos e mantendo pressionado por 15 segundos. Quando uma caixa de diálogo de confirmação for exibida, toque em **Continuar**.

Se não quiser aceitar esses riscos, então remova o suprimento ou peça de terceiros da impressora e instale o suprimento ou uma peça original da Lexmark. Para obter mais informações, consulte "[Usando peças e suprimentos genuínos da Lexmark](#)" na página 125.

Se a impressora não imprimir depois de limpar a mensagem de erro, reinicie o contador de uso de suprimento.

- 1 Na tela inicial, toque em **Configurações > Dispositivo > Manutenção > Menu de Configuração > Utilização e Contadores de Suprimentos**.
- 2 Selecione a peça ou suprimento que deseja redefinir e toque em **Iniciar**.
- 3 Leia a mensagem de aviso e toque em **Continuar**.
- 4 Com dois dedos, toque no monitor por 15 segundos para limpar a mensagem.

Nota: Caso não tenha certeza sobre como reiniciar os contadores de uso de suprimento, devolva o item de suprimento para o local de compra.

Problemas na bandeja de papel

O envelope se fecha durante a impressão

Ação	Sim	Não
<p>Etapa 1</p> <p>a Use um envelope que tenha sido armazenado em um ambiente seco.</p> <p>Nota: A impressão em envelopes com conteúdo alto de umidade pode fechar as abas.</p> <p>b Envie o trabalho de impressão.</p> <p>O envelope fecha ao imprimir?</p>	Ir para a etapa 2.	O problema foi solucionado.

Ação	Sim	Não
<p>Etapa 2</p> <p>a Certifique-se de que o tipo de papel esteja definido como Envelope. Na tela inicial, toque em Configurações > Papel > Configuração de bandeja > Tamanho/Tipo de papel.</p> <p>b Envie o trabalho de impressão.</p> <p>O envelope fecha ao imprimir?</p>	Entre em contato com o suporte ao cliente .	O problema foi solucionado.

A impressão Agrupada não funciona

Ação	Sim	Não
<p>Etapa 1</p> <p>a Na tela inicial, toque em Configurações > Imprimir > Layout > Agrupar.</p> <p>b Toque em Ativado [1,2,1,2,1,2].</p> <p>c Imprima o documento.</p> <p>O documento foi agrupado corretamente?</p>	O problema foi solucionado.	Ir para a etapa 2.
<p>Etapa 2</p> <p>a No documento que deseja imprimir, abra a caixa de diálogo Imprimir e, em seguida, selecione Agrupar.</p> <p>b Imprima o documento.</p> <p>O documento foi agrupado corretamente?</p>	O problema foi solucionado.	Ir para a etapa 3.
<p>Etapa 3</p> <p>a Reduza o número de cópias a serem impressas.</p> <p>b Imprima o documento.</p> <p>As páginas estão agrupadas corretamente?</p>	O problema foi solucionado.	Entre em contato com o suporte ao cliente .

A vinculação de bandejas não funciona

Ação	Sim	Não
<p>Etapa 1</p> <p>a Verifique se as bandejas contêm o mesmo tamanho e tipo de papel.</p> <p>b Verifique se as guias de papel estão posicionadas corretamente.</p> <p>c Imprima o documento.</p> <p>A vinculação das bandejas funciona corretamente?</p>	O problema foi solucionado.	Ir para a etapa 2.

Ação	Sim	Não
<p>Etapa 2</p> <p>a Na tela bem-vindo, toque em Configurações > Papel > Configuração de bandeja > Tamanho/Tipo de papel.</p> <p>b Ajuste o tamanho e o tipo de papel para corresponderem ao papel carregado nas bandejas vinculadas.</p> <p>c Imprima o documento.</p> <p>A vinculação das bandejas funciona corretamente?</p>	<p>O problema foi solucionado.</p>	<p>Ir para a etapa 3.</p>
<p>Etapa 3</p> <p>a Certifique-se de que Vincular bandejas esteja definido como Automático. Para mais informações, consulte "Vinculação de bandejas" na página 36.</p> <p>b Imprima o documento.</p> <p>A vinculação das bandejas funciona corretamente?</p>	<p>O problema foi solucionado.</p>	<p>Entre em contato com o suporte ao cliente.</p>

O papel atola com frequência

Ação	Sim	Não
<p>Etapa 1</p> <p>a Remova a bandeja.</p> <p>b Verifique se o papel foi colocado corretamente.</p> <p>Notas:</p> <ul style="list-style-type: none"> • Certifique-se de que as guias de papel estejam posicionadas corretamente. • Certifique-se de que a altura da pilha de papel esteja abaixo dos indicadores de carregamento máximo de papel. • Certifique-se de usar tamanho e tipo de papel recomendados. <p>c Insira a bandeja.</p> <p>d Imprima o documento.</p> <p>Os atolamentos de papel ocorrem com frequência?</p>	<p>Ir para a etapa 2.</p>	<p>O problema foi solucionado.</p>
<p>Etapa 2</p> <p>a Na tela inicial, toque em Configurações > Papel > Configuração de bandeja > Tamanho/Tipo de papel.</p> <p>b Defina o tamanho e o tipo de papel padrão.</p> <p>c Imprima o documento.</p> <p>Os atolamentos de papel ocorrem com frequência?</p>	<p>Ir para a etapa 3.</p>	<p>O problema foi solucionado.</p>

Ação	Sim	Não
<p>Etapa 3</p> <p>a Carregue papel de um pacote novo.</p> <p>Nota: O papel absorve umidade se essa estiver alta. Armazene o papel em sua embalagem original até utilizá-lo.</p> <p>b Imprima o documento.</p> <p>Os atolamentos de papel ocorrem com frequência?</p>	<p>Entre em contato com o suporte ao cliente.</p>	<p>O problema foi solucionado.</p>

As páginas atoladas não são impressas novamente

Ação	Sim	Não
<p>a Na tela inicial, toque em Configurações > Dispositivo > Notificações > Recuperação de conteúdo atolado.</p> <p>b No menu Recuperação de atolamento, toque em Ativada ou Automática.</p> <p>c Imprima o documento.</p> <p>As páginas atoladas foram impressas novamente?</p>	<p>O problema foi solucionado.</p>	<p>Entre em contato com o suporte ao cliente.</p>

Problemas de qualidade da cor

Modificando as cores da impressão

- 1 Na tela inicial, toque em **Configurações > Impressão > Qualidade > Criação de imagens avançada > Correção de cores**.
- 2 No menu Correção de cores, selecione **Manual > Conteúdo de correção de cores**.
- 3 Escolha a configuração de conversão de cores apropriada.

Tipo de objeto	Tabelas de conversão de cores
<p>Imagem RGB</p> <p>Texto RGB</p> <p>Gráfico RGB</p>	<ul style="list-style-type: none"> • Cores vivas — Produz cores mais brilhantes e saturadas e pode ser aplicada a todos os formatos de cores recebidos. • Exibir sRGB — Produz uma saída que se aproxima das cores mostradas em um monitor de computador. O uso do toner preto é otimizado para a impressão de fotos. • Exibir - preto real — Produz uma saída que se aproxima das cores mostradas em um monitor de computador. Essa configuração usa apenas o toner preto para criar todos os níveis de cinza neutro. • Cores vivas sRGB — Fornece uma saturação de cores maior para a correção de cores em Exibir sRGB. A utilização do toner preto é otimizada para a impressão de gráficos comerciais. • Desativado

Tipo de objeto	Tabelas de conversão de cores
Imagem CMYK	<ul style="list-style-type: none"> • US CMYK — Aplica a correção de cores para se aproximar da saída de cores SWOP (Specifications for Web Offset Publishing).
Texto CMYK	
Gráfico CMYK	<ul style="list-style-type: none"> • Euro CMYK—Aplica a correção de cores para se aproximar da saída de cores EuroScale. • Cores vivas CMYK — Aumenta a saturação das cores da configuração de correção de cores US CMYK. • Desativado

Perguntas frequentes sobre impressão em cores

O que são cores RGB?

A cor RGB é um método de descrever as cores indicando a quantidade de vermelho, verde ou azul usada para produzir uma cor em particular. As cores vermelho, verde e azul podem ser adicionadas em diversas quantidades para produzir uma grande gama de cores observadas na natureza. Telas de computadores, leitores e câmeras digitais usam esse método para exibir cores.

O que são cores CMYK?

A cor CMYK é um método de descrever as cores indicando a quantidade de ciano, magenta, amarelo e preto usada para reproduzir uma cor em particular. Tintas ou toners nas cores ciano, magenta, amarelo e preto podem ser impressos em diversas quantidades para produzir uma grande gama de cores observadas na natureza. As prensas de impressão, impressoras a jato de tinta e impressoras a laser coloridas criam as cores dessa maneira.

Como a cor é especificada em um documento para impressão?

Os programas de software são usados para especificar e modificar as cores dos documentos usando combinações de cores RGB ou CMYK. Para obter mais informações, consulte os tópicos da Ajuda do programa.

Como a impressora sabe qual cor deve imprimir?

Durante a impressão de um documento, informações descrevendo o tipo e a cor de cada objeto são enviadas à impressora e passadas por tabelas de conversão de cores. A cor é traduzida para as quantidades apropriadas de toner ciano, magenta, amarelo e preto usadas para produzir a cor desejada. As informações sobre o objeto determinam a aplicação das tabelas de conversão de cores. Por exemplo, é possível aplicar um tipo de tabela de conversão de cores ao texto e, ao mesmo tempo, outra tabela para as imagens fotográficas.

O que é a correção de cores manual?

Quando a correção de cores manual está ativada, a impressora emprega tabelas de conversão de cores selecionadas pelo usuário para processar os objetos. As configurações manuais de correção de cores são específicas do tipo de objeto impresso (texto, gráficos ou imagens). Também é algo específico de como a cor do objeto é especificada no programa (combinações RGB ou CMYK). Para aplicar uma tabela de conversão de cores diferente manualmente, consulte "[Modificando as cores da impressão](#)" na página 230.

Se o programa não especifica as cores com as combinações RGB ou CMYK, a correção de cores manual não é útil. Ela também não será eficaz se o programa ou o sistema operacional do computador controlar o ajuste de cores. Na maioria das situações, configurar a correção de cores para Automático gera as cores preferenciais para os documentos.

Como posso chegar a uma cor em particular (como a cor de um logotipo)?

No Menu qualidade da impressora, estão disponíveis nove tipos de conjuntos de Amostras de cores. Eles também podem ser encontrados na página de Amostras de cores do Servidor da Web incorporado. A seleção de qualquer conjunto de amostras gera impressões de várias páginas com centenas de caixas coloridas. Cada caixa contém uma combinação CMYK ou RGB, dependendo da tabela selecionada. A cor observada em cada caixa é obtida passando-se a combinação CMYK ou RGB indicada na caixa pela tabela de conversão de cores selecionada.

Ao examinar os conjuntos de Amostras de cores, você pode identificar a caixa com a cor mais próxima da cor que está sendo correspondida. A combinação de cores indicada na caixa pode, então, ser utilizada para modificar a cor do objeto em um programa. Para obter mais informações, consulte os tópicos da Ajuda do programa. A correção de cores manual pode ser necessária para o uso da tabela de conversão de cores selecionada para um determinado objeto.

A seleção do conjunto de Amostras de cores a ser usado para um determinado problema de correspondência de cores depende do seguinte:

- Da configuração de Correção de cores que está sendo utilizada (Automática, Desat. ou Manual)
- Do tipo de objeto que está sendo impresso (texto, gráficos ou imagens)
- De como a cor do objeto foi especificada no programa de software (combinações RGB ou CMYK)

Se o programa de software não especificar as cores com as combinações RGB ou CMYK, as páginas de Amostras de cores não são úteis. Além disso, alguns programas de software ajustam as combinações RGB ou CMYK especificadas no programa por meio do gerenciamento de cores. Nessas situações, a cor impressa pode não corresponder exatamente à das páginas de Amostras de cores.

A impressão é exibida com cores muito fortes

Ação	Sim	Não
<p>Etapa 1 Executar Ajuste de cores.</p> <p>a Na tela inicial, toque em Configurações > Impressão > Qualidade > Criação de imagem avançada > Ajuste de cores.</p> <p>b Imprima o documento.</p> <p>A impressão é exibida com cores muito fortes?</p>	Ir para a etapa 2.	O problema foi solucionado.
<p>Etapa 2 Crie um Equilíbrio de cores.</p> <p>a Na tela inicial, toque em Configurações > Qualidade da Impressão > Criação de imagens avançada > Equilíbrio de cores.</p> <p>b Ajuste as configurações.</p> <p>c Imprima o documento.</p> <p>A impressão é exibida com cores muito fortes?</p>	Contate o suporte ao cliente .	O problema foi solucionado.

Entrando em contato com o suporte ao cliente

Antes de entrar em contato com Suporte ao cliente, certifique-se de ter as seguintes informações:

- Problemas com a impressora
- Mensagem de erro
- Modelo e o número de série da impressora

Acesse <http://support.lexmark.com> para receber e-mail ou suporte via bate-papo, ou navegar pela biblioteca de manuais, documentação de suporte, drivers e outros downloads.

Suporte técnico via telefone também está disponível. Nos Estados Unidos ou no Canadá, ligue para 1- 800-539-6275. Em outros países ou regiões, acesse <http://support.lexmark.com>.

Reciclagem e descarte

Reciclagem de produtos da Lexmark

Para enviar seus produtos da Lexmark para reciclagem:

- 1 Acesse www.lexmark.com/recycle.
- 2 Selecione o produto que deseja reciclar.

Nota: O hardware e os suprimentos da impressora não listados no Programa de Coleta e Reciclagem da Lexmark podem ser reciclados por outro centro de reciclagem local.

Reciclagem de embalagens da Lexmark

A Lexmark se esforça continuamente para minimizar as embalagens. Menos embalagens ajudam a garantir que as impressoras da Lexmark sejam transportadas da maneira mais eficiente e ecologicamente correta e que haja menos embalagens para descarte. Essas eficiências resultam em menos emissões de efeito estufa, economia de energia e economia de recursos naturais. A Lexmark também oferece reciclagem de componentes de embalagem em alguns países ou regiões. Para mais informações, visite www.lexmark.com/recycle e escolha o país ou a região. As informações sobre os programas de reciclagem de embalagem disponíveis estão incluídas nas informações sobre reciclagem dos produtos.

As caixas de papelão da Lexmark são 100% recicláveis quando existem instalações de reciclagem de papelão ondulado. Podem não existir instalações desse tipo na sua área.

A espuma usada nas embalagens da Lexmark é reciclável quando existem instalações de reciclagem de espuma. Podem não existir instalações desse tipo na sua área.

Quando você retorna um cartucho da Lexmark, pode reutilizar a caixa com a qual o cartucho veio. A Lexmark recicla a caixa.

Avisos

Informações sobre o produto

Nome do produto:

Impressoras Lexmark C4342, Lexmark C4352, Lexmark CS730de, Lexmark CS735de, CS737dze

Tipo de máquina:

5030

Modelos:

235, 239, 635, 695, 835

Aviso de edição

Abril de 2023

O parágrafo a seguir não se aplica a países onde as cláusulas descritas não são compatíveis com a lei local:

A LEXMARK INTERNATIONAL, INC. FORNECE ESTA PUBLICAÇÃO “NO ESTADO EM QUE SE ENCONTRA”, SEM QUALQUER TIPO DE GARANTIA, EXPRESSA OU TÁCITA, INCLUINDO, ENTRE OUTRAS, GARANTIAS IMPLÍCITAS DE COMERCIALIZAÇÃO OU ADEQUAÇÃO A UM DETERMINADO PROPÓSITO. Alguns estados não permitem a contestação de garantias expressas ou implícitas em certas transações. Conseqüentemente, é possível que esta declaração não se aplique ao seu caso.

É possível que esta publicação contenha imprecisões técnicas ou erros tipográficos. Serão feitas alterações periódicas às informações aqui contidas; essas alterações serão incorporadas em edições futuras. Alguns aperfeiçoamentos ou alterações nos produtos ou programas descritos poderão ser feitos a qualquer momento.

As referências feitas nesta publicação a produtos, programas ou serviços não implicam que o fabricante pretenda torná-los disponíveis em todos os países nos quais opera. Qualquer referência a um produto, programa ou serviço não tem a intenção de afirmar ou sugerir que apenas aquele produto, programa ou serviço possa ser usado. Qualquer produto, programa ou serviço funcionalmente equivalente que não infrinja qualquer direito de propriedade intelectual existente poderá ser usado no seu lugar. A avaliação e verificação da operação em conjunto com outros produtos, programas ou serviços, exceto aqueles expressamente designados pelo fabricante, são de responsabilidade do usuário.

Para suporte técnico da Lexmark, vá até <http://support.lexmark.com>.

Para informações sobre a política de privacidade da Lexmark que rege o uso deste produto, vá até www.lexmark.com/privacy.

Para informações sobre suprimentos e downloads, vá até www.lexmark.com.

© 2022 Lexmark International, Inc.

Todos os direitos reservados.

Marcas comerciais

Lexmark, o logotipo Lexmark e MarkNet são marcas comerciais ou marcas comerciais registradas da Lexmark International, Inc. nos Estados Unidos e/ou em outros países.

Android, Google Play e Google Chrome são marcas registradas da Google LLC.

Macintosh, macOS, Safari, and AirPrint are trademarks of Apple Inc., registered in the U.S. and other countries. App Store is a service mark of Apple Inc., registered in the U.S. and other countries. Use of the Works with Apple badge means that an accessory has been designed to work specifically with the technology identified in the badge and has been certified by the developer to meet Apple performance standards.

Microsoft, Internet Explorer, Microsoft Edge e Windows são marcas comerciais do grupo de empresas Microsoft.

O nome Mopria® é uma marca registrada e/ou não registrada da Mopria Alliance, Inc. nos Estados Unidos e em outros países. O uso não autorizado é estritamente proibido.

PCL® é uma marca registrada da Hewlett-Packard Company. PCL é a designação da Hewlett-Packard Company para um conjunto de comandos (idioma) e funções de impressora incluído em seus produtos de impressora. Esta impressora foi projetada para ser compatível com a linguagem PCL. Isso significa que a impressora reconhece comandos PCL utilizados em vários aplicativos e que ela emula as funções correspondentes aos comandos.

PostScript é uma marca registrada da Adobe Systems Incorporated nos Estados Unidos e/ou em outros países.

Wi-Fi® e Wi-Fi Direct® são marcas comerciais registradas da Wi-Fi Alliance®.

Todas as outras marcas registradas são de propriedade de seus respectivos proprietários.

Avisos de licenciamento

Todos os avisos de licenciamento associados a este produto podem ser encontrados no diretório CD:\NOTICES do CD do software de instalação.

Níveis de emissão de ruído

As medições a seguir foram realizadas em conformidade com a ISO 7779 e reportadas de acordo com a ISO 9296.

Nota: alguns modos podem não ser aplicáveis ao seu produto.

Pressão sonora média em 1 metro, dBA	
Imprimindo	Simples: 52 (CS730de, C4342); 53 (CS735, CS737, C4352) Frente e verso: 53 (CS730, C4342); 55 (CS735, CS737, C4352)
Pronto	14

Os valores estão sujeitos a alterações. Consulte www.lexmark.com para obter os valores atuais.

Diretiva de resíduos de equipamentos elétricos e eletrônicos (WEEE, Waste from Electrical and Electronic Equipment)

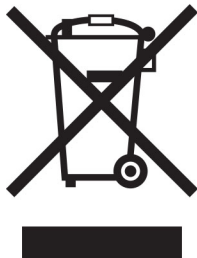

O logotipo WEEE representa programas e procedimentos específicos da reciclagem de produtos eletrônicos nos países da União Européia. Estimulamos a reciclagem de nossos produtos.

Se você tiver outras dúvidas sobre as opções de reciclagem, visite o site da Lexmark em www.lexmark.com para obter o telefone do escritório de vendas local.

Bateria recarregável de íons de lítio

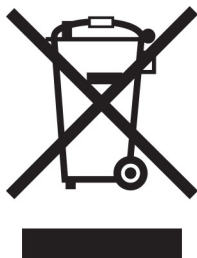

Este produto pode conter uma bateria recarregável de íons de lítio do tipo botão, que só deve ser removida por um profissional treinado. O símbolo com a lixeira riscada indica que o produto não deve ser descartado como lixo comum e deve ser enviado para pontos de coleta seletiva para recuperação e reciclagem. Caso a bateria seja removida, não a descarte no lixo doméstico. Pode haver sistemas de coleta seletiva para baterias em sua comunidade local, como um local destinado à reciclagem de baterias. A coleta seletiva de baterias usadas garante o tratamento adequado dos resíduos, incluindo a reutilização e a reciclagem, e evita possíveis efeitos negativos sobre a saúde humana e o meio ambiente. Descarte as baterias com responsabilidade.

Descarte do produto

Não descarte a impressora ou os suprimentos da mesma forma que o lixo doméstico regular. Consulte as autoridades locais quanto ao descarte e às opções de reciclagem.

A devolução de cartuchos Lexmark para reutilização ou reciclagem

O Programa de coleta de cartuchos da Lexmark permite que você retorne gratuitamente os cartuchos usados para a Lexmark para fins de reutilização ou reciclagem. 100% dos cartuchos retornados para a Lexmark são reutilizados ou desmontados para reciclagem. As embalagens usadas para retornar os cartuchos também são recicladas.

Para devolver cartuchos Lexmark para reutilização ou reciclagem, faça o seguinte:

- 1 Acesse www.lexmark.com/recycle.
- 2 Selecione seu país ou sua região.
- 3 Selecione **Programa de coleta de cartuchos da Lexmark**.
- 4 Siga as instruções exibidas na tela.

Aviso de sensibilidade à estática



Este símbolo identifica peças sensíveis à estática. Não toque nas áreas próximas a este símbolo sem antes tocar uma superfície de metal em uma área longe do símbolo.

Para evitar danos de descarga eletrostática ao realizar tarefas de manutenção, como limpeza de atolamentos de papel ou troca de suprimentos, toque em qualquer estrutura metálica exposta da impressora antes de acessar ou tocar em áreas interiores, mesmo que o símbolo não esteja presente.

ENERGY STAR

Qualquer produto da Lexmark com o emblema ENERGY STAR® em seu corpo ou em uma tela de inicialização está certificado e em conformidade com os requisitos da Environmental Protection Agency (EPA) ENERGY STAR desde a data da fabricação.



Informações sobre temperatura

Temperatura de operação e umidade relativa	10 a 32,2 °C (50 a 90 °F) e 15 a 80% de umidade relativa 15,6 a 32,2 °C (60 a 90 °F) e 8 a 80% de umidade relativa Temperatura máxima de bulbo úmido ² : 22,8 °C (73 °F) Ambiente sem condensação
Impressora / cartucho / armazenamento a longo prazo da unidade de imagem ¹	15,6 a 32,2 °C (60 a 90 °F) e 8 a 80% de umidade relativa Temperatura máxima de bulbo úmido ² : 22,8 °C (73 °F)

¹ A vida útil dos suprimentos é de aproximadamente 2 anos. Ela é baseada no armazenamento em um ambiente comercial padrão a 22 °C (72 °F) e com 45% de umidade.

² A temperatura de bulbo úmido é determinada pela temperatura e umidade relativa do ar.

Impressora / cartucho / envio a curto prazo da unidade de imagem	-40 a 40°C (-40 a 104°F)
<p>¹ A vida útil dos suprimentos é de aproximadamente 2 anos. Ela é baseada no armazenamento em um ambiente comercial padrão a 22 °C (72 °F) e com 45% de umidade.</p> <p>² A temperatura de bulbo úmido é determinada pela temperatura e umidade relativa do ar.</p>	

Aviso sobre laser

Esta impressora foi certificada nos EUA para estar em conformidade com os requisitos do DHHS 21 CFR capítulo I, subcapítulo J, para produtos a laser de Classe I (1) e, nos demais países, foi certificada como um produto a laser para o consumidor de Classe I em conformidade com os requisitos da IEC 60825-1:2014, EN 60825-1:2014+A11:2021 e EN 50689:2021.

Os produtos a laser de Classe I não são considerados prejudiciais. O sistema do laser e a impressora foram projetados para que jamais haja acesso humano à radiação do laser acima do nível da Classe I durante a operação normal ou a manutenção pelo usuário ou sob as condições de manutenção prescritas. A impressora tem um conjunto do cabeçote de impressão sem possibilidade de manutenção que contém um laser com as seguintes especificações:

Classe: IIIb (3b) AlGaAs

Potência nominal de saída (miliwatts): 12

Comprimento de onda (nanômetros): 770–800

Consumo de energia

Consumo de energia do produto

A tabela a seguir documenta as características de consumo de energia do produto.

Nota: alguns modos podem não ser aplicáveis ao seu produto.

modo	Descrição	Consumo de energia (Watts)
Imprimindo	O produto está gerando uma cópia impressa tendo como origem impulsos eletrônicos.	Um lado: 610 (CS730, C4342); 740 (CS735, C4352, CS737) Frente e verso: 510 (CS730, C4342); 610 (CS735, CS737, C4352)
Copiar	O produto está gerando uma cópia impressa tendo como origem documentos impressos originais.	N/A
Digitalizar	O produto está digitalizando documentos impressos.	N/A
Pronto	O produto está aguardando um trabalho de impressão.	27,0 (CS730, C4342); 25,0 (CS735, CS737, C4352)
Modo de suspensão	O produto está no modo de economia de energia de nível superior.	1,0
Hibernação	O produto está no modo de economia de energia de nível inferior.	0,1

modo	Descrição	Consumo de energia (Watts)
Desligado	O produto está conectado a uma tomada, mas o interruptor está desligado.	0,1

Os níveis de consumo de energia relacionados na tabela anterior representam médias registradas ao longo do tempo. Picos de energia instantâneos podem ser significativamente mais altos que a média.

Os valores estão sujeitos a alterações. Consulte www.lexmark.com para obter os valores atuais.

Modo de suspensão

Este produto foi desenvolvido com um modo de economia de energia chamado *Modo de suspensão*. O Modo de suspensão economiza energia diminuindo o consumo durante longos períodos de inatividade. O modo de suspensão é automaticamente ativado quando o produto não é usado durante um período especificado, chamado de *Tempo limite do modo de suspensão*.

Tempo limite do modo de suspensão padrão de fábrica para este produto (em minutos):	15
---	----

Usando os menus de configuração, o tempo limite do Modo de suspensão pode ser modificado entre um e 120 minutos ou entre um e 114 minutos, dependendo do modelo da impressora. Se a velocidade da impressora for menor ou igual a 30 páginas por minuto, você pode definir o tempo limite apenas para 60 minutos ou 54 minutos, dependendo do modelo da impressora. A definição do Tempo limite do modo de suspensão reduz o consumo de energia, mas pode aumentar o tempo de resposta do produto. Definir o Tempo limite do modo de suspensão para um valor alto mantém resposta rápida, mas consome mais energia.

Alguns modelos suportam o *Modo de suspensão profunda*, que reduz ainda mais o consumo de energia após longos períodos de inatividade.

Modo de hibernação

Este produto foi desenvolvido com modo de operação com energia extremamente baixa chamado *Modo Hibernação*. Ao operar no modo Hibernação, todos os outros sistemas e dispositivos são desligados com segurança.

O modo Hibernação pode ser inserido usando um dos métodos a seguir:

- Usando o Tempo limite de hibernação
- Usando os modos de Programação de energia

O padrão de fábrica Tempo até hibernação desse produto em todos os países e regiões	3 dias
---	--------

A quantidade de tempo que a impressora aguarda depois que um trabalho é impresso antes que ele entre no modo Hibernação pode ser modificada entre uma hora e um mês.

Notas sobre os produtos de equipamentos de imagem com certificações EPEAT:

- O nível de energia em espera ocorre no modo Hibernação ou Desativado.
- O produto será desligado automaticamente a um nível de energia em espera de ≤ 1 W. A função de espera automática (Hibernação ou Desativado) deve ser ativada na remessa do produto.

Modo de inatividade

Caso este produto possua o modo desligado, que ainda consome uma pequena quantidade de energia, é necessário que o cabo de alimentação seja desconectado da tomada a fim de interromper completamente o consumo de energia do produto.

Uso total de energia

Em algumas situações, é útil estimar o uso total de energia do produto. Como as indicações de consumo de energia são representadas em unidades de energia Watts, deve-se multiplicar o consumo de energia pelo tempo que o produto permanece em cada modo, para calcular o uso de energia. O uso total de energia do produto corresponde à soma do uso de energia de cada modo.

Aviso aos usuários de produtos no Brasil

Este equipamento não tem direito à proteção contra interferência prejudicial e não pode causar interferência em sistemas devidamente autorizados.

Aviso aos usuários de produtos de Classe A no Brasil

Este produto não é apropriado para uso em ambientes domésticos, pois poderá causar interferências eletromagnéticas que obrigam o usuário a tomar medidas necessárias para minimizar estas interferências.

Conformidade com as diretivas da Comunidade Europeia (CE)

Este produto está em conformidade com os requisitos de proteção das diretivas do Conselho da CE 2014/30/UE, 2014/35/UE e 2011/65/UE de acordo com as alterações da diretiva (UE) 2015/863 sobre a aproximação e a harmonização das leis dos estados-membros em relação à compatibilidade eletromagnética, à segurança de equipamentos elétricos projetados para uso dentro de determinados limites de tensão e à restrição do uso de determinadas substâncias perigosas em equipamentos elétricos e eletrônicos.

O fabricante deste produto é: Lexmark International, Inc., 740 West New Circle Road, Lexington, KY, 40550 USA. O representante autorizado do EEE e da UE é: Lexmark International Technology Hungária Kft., 8 Lechner Ödön fasor, Millennium Tower III, 1095 Budapest HUNGARY. O importador do EEE e da UE é: Lexmark International Technology S.à.r.l. 20, Route de Pré-Bois, ICC Building, Bloc A, CH-1215 Genève, Switzerland. Uma declaração de conformidade com os requisitos das diretivas pode ser obtida com o Representante autorizado ou em

www.lexmark.com/en_us/about/regulatory-compliance/european-union-declaration-of-conformity.html.

Este produto está de acordo com os limites da Classe A do padrão EN 55032 e com os requisitos de segurança do padrão EN 62368-1.

Aviso de radiointerferência

Aviso

O presente produto está em conformidade com os requisitos de emissão dos limites da Classe A do padrão EN 55032 e com os requisitos de imunidade do padrão EN 55035. Este produto não foi projetado para uso em ambientes residenciais/domésticos.

Este é um produto de Classe A. Em um ambiente doméstico, ele pode causar radiointerferência, e, nesse caso, o usuário deverá adotar as medidas adequadas.

Índice

A

como ativar o Voice Guidance 25
 adição de aplicativos à tela inicial 21
 adicionar grupos de contato 24
 como adicionar contatos 24
 como adicionar opções de hardware
 driver de impressão 39
 como adicionar opções internas
 driver de impressão 39
 como adicionar impressoras a um computador 37
 Catálogo de endereços
 uso 24
 ajuste de brilho
 da tela 167
 ajustando a tonalidade do toner 79
 AirPrint
 uso 74
 aplicativos suportados 22
 conexão de cabos 20
 evitando atolamentos de papel 212

B

imagens pretas 193
 unidade de imagem preta
 pedido 127
 substituição 131
 páginas em branco 178
 marcadores
 criação 23
 como criar pastas para 24

C

cancelamento de um trabalho de impressão 78
 não é possível conectar a impressora ao Wi-Fi 223
 não é possível abrir o Embedded Web Server 222
 cartões
 carregamento 34

como alterar as configurações de porta da impressora após instalar a ISP 53
 como alterar o papel de parede 22
 verificação do status das peças e dos suprimentos 124
 limpeza
 parte externa da impressora 161
 parte interna da impressora 161
 roletes de tracionamento 162
 limpeza do rolo de transporte do alimentador multiúso 164
 limpeza da impressora 161
 como limpar a tela sensível ao toque 161
 como remover atolamentos
 atrás da porta A 216
 na área de frente e verso 216
 na área do fusor 216
 no alimentador multiúso 216
 na bandeja padrão 216
 nas bandejas 215
 impressão agrupada não funciona 228
 correção de cores 230
 kit de criação de imagens coloridas
 pedido 127
 substituição 140
 qualidade de cor, solução de problemas
 a impressão é exibida com cores muito fortes 232
 plano de fundo colorido na impressão 184
 computador
 como se conectar à impressora 69
 documentos confidenciais não são impressos 207
 trabalhos de impressão confidenciais
 configuração 76
 impressão 77
 configuração de notificação de suprimentos 124

como configurar o Wi-Fi Direct 68
 como conectar um computador à impressora 69
 como conectar o dispositivo móvel
 à impressora 69
 como conectar a impressora a uma rede sem fio 67
 conectando a rede sem fio
 como usar o método de PIN 67
 como usar o método de botão de controle 67
 economia de suprimentos 167
 entrando em contato com o suporte ao cliente 233
 painel de controle
 uso 10
 como criar marcadores 23
 como criar pastas
 para marcadores 24
 impressão torta 192
 Suporte ao cliente
 uso 23
 suporte ao cliente
 para entrar em contato 233
 como personalizar a exibição 22

D

impressão escura 181
 como desativar a rede Wi-Fi 70
 desativação do Voice Guidance 25
 unidade de armazenamento inteligente defeituosa 226
 excluir grupos de contatos 24
 como excluir contatos 24
 Cotas do dispositivo
 configuração 23
 lista de diretórios
 impressão 78
 brilho do monitor
 ajustando 167
 Display Customization
 uso 22
 exibição de aplicativos na tela inicial 21

documentos, impressão
de um computador 73
de um dispositivo móvel 73
pontos na página impressa 190

E

como editar contatos 24
avisos de emissão 236
como ativar o modo de
ampliação 30
como ativar a porta USB 212
como ativar o Wi-Fi Direct 69
envelope se fecha durante a
impressão 227
envelopes
carregamento 34
configurações ambientais 166
como limpar a memória da
impressora 71, 72
como apagar a unidade de
armazenamento da
impressora 71
códigos de erro 170
mensagens de erro 170
cabo Ethernet 20
Porta Ethernet 20
exportação de um arquivo de
configuração
usando o Embedded Web
Server 38
alertas de e-mail
configuração 124

F

configurações padrão de fábrica
restauração 72
Perguntas frequentes sobre
impressão em cores 231
tipos de arquivo
compatíveis 76
localização de informações sobre
a impressora 8
localização do número de série
da impressora 9
firmware, atualização 38
unidade flash
impressão a partir de 75
unidades flash
compatíveis 76
lista de amostra de fontes
impressão 78

fusor
substituição 152
Kit de manutenção de fusor
pedido 127

G

peças e suprimentos originais da
Lexmark 125
peças e suprimentos
originais 125
imagens duplas 183
plano de fundo cinza na
impressão 184

H

disco rígido
limpando 71
unidade de armazenamento em
disco rígido 72
opções de hardware
bandejas 40
opções de hardware, adição
driver de impressão 39
documentos suspensos não são
impressos 207
trabalhos suspensos
impressão 77
definição do tempo de
expiração 76
Modo de hibernação
configuração 166
tela inicial
personalização 21
uso 20
ícones da tela inicial
exibição 21
linhas horizontais escuras 198
linhas horizontais brancas 200
umidade ao redor da
impressora 238

I

ícones na tela inicial
mostrar 21
imagens cortadas na
impressão 194
importação de um arquivo de
configuração
usando o Embedded Web
Server 38
margens incorretas 185

luz indicadora
noções básicas sobre o
status 11
Instalação de opções internas
unidade de armazenamento
inteligente 42
Módulo de plataforma
confiável 45
instalação de opções
porta de soluções internas 48
disco rígido da impressora 54
como instalar o driver de
impressão 36
instalação do software da
impressora 36
como instalar bandejas 40
instalação do servidor de
impressão sem fio 58, 64, 65
unidade de armazenamento
inteligente 39, 72
limpando 71
instalação 42
opção interna não foi
detectada 224
opções internas 39
opções internas, adição
driver de impressão 39
porta de soluções internas 39
instalação 48
solução de problemas 225

J

locais do atolamento
identificando 213
atolamento, liberação
no alimentador multiúso 216
na bandeja padrão 216
as páginas atoladas não são
impressas novamente 230
atolamentos, papel
para evitar 212
trabalho impresso da bandeja
errada 208
trabalho impresso no papel
errado 208

L

papel timbrado
seleção 13
Lexmark Mobile Print
uso 73

Impressão Lexmark
 uso 73
impressão clara 185
ligação de bandejas 36
carregamento
 cartões 34
 envelopes 34
 alimentador multiuso 34
carregamento das bandejas 31
como localizar slot de
segurança 71

M

Modo de ampliação
 ativação 30
contador de manutenção
 reconfiguração 160
como gerenciar a proteção de
tela 22
correção de cores manual 230
Servidor de impressão sem fio
MarkNet N8370 58
Servidor de impressão sem fio
MarkNet N8372 64
Servidor de impressão sem fio
MarkNet N8450 65
menu
 802.1x 112
 Sobre esta impressora 90
 Acessibilidade 85
 Coleta anônima de dados 85
 Registro nos serviços na
 nuvem 121
 Configuração da impressão
 confidencial 119
 Menu Configuração 86
 Dispositivo 122
 Criptografia do disco 120
 Modo econômico 82
 Apagar arquivos de dados
 temporários 120
 Ethernet 107
 Impressão a partir da unidade
 flash 101
 Personalização da tela
 inicial 90
 Configurações de
 HTTP/FTP 113
 Imagem 98
 IPSec 110
 Cont. de trabalhos 95
 Layout 91

Contas locais 116
Restrições de login 119
Configuração de LPD 112
Gerenciar permissões 115
Tipos de mídia 101
Página de configurações de
 menu 122
Diversos 121
Gerenciamento de serviços
 móveis 106
Rede 123
Visão geral da rede 103
Notificações 82
Apagamento fora de serviço 89
PCL 97
PDF 96
PostScript 96
Gerenciamento de energia 84
Preferências 81
Print 122
Qualidade 93
Painel Operador Remoto 82
Restaurar padrões de
 fábrica 86
Restringir acesso à rede
 externa 114
Programar dispositivos USB 116
Log de auditoria de
 segurança 116
Configurar 92
SNMP 109
Configurações de soluções
 LDAP 120
 TCP/IP 108
 ThinPrint 113
 Configuração de bandeja 99
 Solução de problemas 123
 Configuração universal 100
 Atualizar firmware 90
 USB 114
 Sem fio 103
 Wi-Fi Direct 106
Página de configurações de
 menu
 impressão 123
 cores ausentes 188
 dispositivo móvel
 como conectar com a
 impressora 69
 impressão a partir de 73, 74
 como modificar saída
 colorida 230

serviço de impressão Mopria 74
impressão manchada e com
pontos 190
transporte da impressora 19, 167
Vários tamanhos universais
 ativação 30
alimentador multiuso
 carregamento 34

N

como navegar pela tela
 como usar gestos 26
página de configuração de rede
impressão 70
níveis de emissão de ruído 236
memória não volátil
 limpando 71
suprimento não Lexmark 227
memória não volátil 72
Sem espaço livre suficiente na
memória flash para recurso 226
avisos 236, 237, 239, 241

O

teclado na tela
 uso 30
pedido de suprimentos
 unidade de imagem preta 127
 kit de criação de imagens
 coloridas 127
 Kit de manutenção de fusor 127
 cartucho de toner 125
 recipiente de resíduo de
 toner 127

P

papel
 papel timbrado 13
 formulários pré-impressos 13
 seleção 11
 inaceitável 12
 definição de tamanho
 Universal 30
características do papel 11
o papel atola com
frequência 229
instruções sobre papel 11
atolamento de papel
 atrás da porta A 216
 na área de frente e verso 216
 na área do fusor 216

- no alimentador multiúso 216
- na bandeja padrão 216
- nas bandejas 215
- atolamentos de papel
 - para evitar 212
 - localização 213
- tamanho do papel
 - configuração 30
- tamanhos de papel
 - compatíveis 14
- tipo de papel
 - configuração 30
- tipos de papel
 - compatíveis 17
- pesos de papel
 - compatíveis 17
- placa de interface paralela
 - solução de problemas 225
- status das peças
 - verificação 124
- rolo transportador
 - substituição 154
- rolo de transporte no alimentador multiuso
 - limpeza 164
- roletes de tracionamento
 - limpeza 162
- como inserir folhas
- separadoras 78
- soquete do cabo de alimentação. 20
- modos de economia de energia
 - configuração 166
- formulários pré-impressos
 - seleção 13
- a impressão é exibida com cores muito fortes 232
- driver de impressão
 - opções de hardware, adição 39
 - instalação 36
- trabalho de impressão
 - cancelamento 78
- trabalhos de impressão não impressos 206
- problema de qualidade de impressão
 - páginas em branco 178
 - imagens cortadas na impressão 194
 - impressão clara 185
 - cores ausentes 188
- defeitos de impressão
 - recorrentes 203
 - texto cortado na impressão 194
 - páginas brancas 178
- Páginas de teste de qualidade de impressão 123
- solução de problemas de qualidade de impressão
 - impressão torta 192
 - impressão escura 181
 - imagens duplas aparecem nas impressões 183
 - fundo cinza ou colorido 184
 - linhas horizontais escuras 198
 - linhas horizontais brancas 200
 - impressão manchada e com pontos 190
 - papel curvado 191
 - impressão enviesada 192
 - cor sólida ou imagens pretas 193
 - toner sai facilmente do papel 196
 - densidade de impressão irregular 197
 - linhas verticais escuras aparecem nas impressões 199
 - linhas verticais brancas 201
- solução de problemas de impressão
 - impressão agrupada não funciona 228
 - trabalhos confidenciais e outros documentos suspensos não são impressos 207
 - envelope se fecha durante a impressão 227
 - margens incorretas 185
 - trabalho impresso da bandeja errada 208
 - trabalho impresso no papel errado 208
 - o papel atola com frequência 229
 - trabalhos de impressão não são impressos 206
 - impressão lenta 208
 - a vinculação de bandejas não funciona 228
 - não foi possível ler unidade flash 211
- impressora
 - espaços livres mínimos 19
 - seleção de um local para 19
 - transporte 168
 - configurações da impressora 9
 - códigos de erro da impressora 170
 - mensagens de erro da impressora 170
 - disco rígido da impressora 39
 - instalação 54
 - informações da impressora
 - localização 8
 - impressora não responde 210
 - memória da impressora
 - limpando 71
 - menus da impressora 80, 123
 - mensagens da impressora
 - Flash danificado detectado 226
 - suprimento não Lexmark 227
 - Sem espaço livre suficiente na memória flash para recurso 226
 - substituição do cartucho, incompatibilidade de região da impressora 226
 - solução de problemas de opções da impressora
 - não foi possível detectar a opção interna 224
 - porta de soluções internas 225
 - placa de interface paralela 225
 - placa de interface serial 225
 - configurações de porta da impressora
 - alteração 53
 - portas da impressora 20
 - printer settings
 - como restaurar o padrão de fábrica 72
 - software da impressora
 - instalação 36
 - status da impressora 11
 - impressão
 - trabalhos de impressão confidenciais 77
 - lista de diretórios 78
 - lista de amostra de fontes 78
 - de um computador 73
 - de uma unidade flash 75
 - de um dispositivo móvel 74
 - trabalhos suspensos 77

Página de configurações de menu 123
 página de configuração de rede 70
 como usar o serviço de impressão Mopria 74
 como usar o Wi-Fi Direct 74
 impressão de uma lista de diretórios 78
 impressão de uma lista de amostra de fontes 78
 impressão de uma página de configuração de rede 70
 como imprimir a partir de um computador 73

R

reciclagem
 Embalagem Lexmark 234
 produtos da Lexmark 234
 como remover atolamento atrás da porta A 216
 na área de frente e verso 216
 na área do fusor 216
 como remover papel atolado nas bandejas 215
 repetir trabalhos de impressão 76
 defeitos de impressão recorrentes 203
 substituição do cartucho, incompatibilidade de região da impressora 226
 como substituir peças fusor 152
 rolo transportador 154
 suporte separador 158
 substituindo suprimentos unidade de imagem preta 131
 kit de criação de imagens coloridas 140
 cartucho de toner 128
 recipiente de resíduo de toner 150
 relatórios
 status da impressora 125
 utilização da impressora 125
 reconfiguração
 contadores de uso de suprimentos 227
 como redefinir os contadores de uso de suprimento 160

redefinindo o contador de manutenção 160
 como reconfigurar contadores de uso de suprimentos 227
 como executar uma apresentação de slides 22

S

informações sobre segurança 6, 7
 gestos na tela 26
 proteger os dados da impressora 72
 slot de segurança localização 71
 seleção de um local para a impressora 19
 suporte separador substituição 158
 Folhas separadoras inserção 78
 placa de interface serial solução de problemas 225
 número de série, impressora localização 9
 impressão serial configuração 70
 configuração do tamanho do papel
 Vários tamanhos universais 30
 definindo o tamanho do papel 30
 definindo o tipo de papel 30
 definindo o tamanho de papel Universal 30
 como configurar o Gestão de cotas 23
 configuração de alertas de e-mail 124
 configurando a impressão serial 70
 transporte da impressora 168
 impressão enviesada 192
 Modo de suspensão configuração 166
 impressão lenta 208
 cores sólidas 193
 declaração de volatilidade 72
 unidade de armazenamento limpando 71
 como armazenar papel 13

armazenando trabalhos de impressão 76
 suprimentos economia 167
 status dos suprimentos verificação 124
 notificações de suprimento configuração 124
 contadores de uso de suprimentos reconfiguração 160, 227
 aplicativos suportados 22
 tipos de arquivo suportados 76
 unidades de flash suportadas 76
 tamanhos de papel compatíveis 14
 tipos de papel compatíveis 17
 pesos de papel compatíveis 17

T

temperatura ao redor da impressora 238
 texto cortado na impressão 194
 cartucho de toner pedido 125
 substituição 128
 tonalidade do toner ajustando 79
 toner sai facilmente do papel 196
 tela sensível ao toque limpeza 161
 gestos na tela sensível ao toque 26
 bandejas instalação 40
 conexão 36
 carregamento 31
 desligamento 36
 solução de problemas não é possível conectar a impressora ao Wi-Fi 223
 não é possível abrir o Embedded Web Server 222
 Perguntas frequentes sobre impressão em cores 231
 impressora não responde 210
 solução de problemas, qualidade de cor a impressão é exibida com cores muito fortes 232

solução de problemas, impressão

- impressão agrupada não funciona 228
- trabalhos confidenciais e outros documentos suspensos não são impressos 207
- envelope se fecha durante a impressão 227
- margens incorretas 185
- as páginas atoladas não são impressas novamente 230
- trabalho impresso da bandeja errada 208
- trabalho impresso no papel errado 208
- o papel atola com frequência 229
- trabalhos de impressão não são impressos 206
- impressão lenta 208
- a vinculação de bandejas não funciona 228

solução de problemas, qualidade de impressão

- impressão torta 192
- impressão escura 181
- imagens duplas aparecem nas impressões 183
- fundo cinza ou colorido 184
- linhas horizontais escuras 198
- linhas horizontais brancas 200
- impressão manchada e com pontos 190
- papel curvado 191
- impressão enviesada 192
- cor sólida ou imagens pretas 193
- toner sai facilmente do papel 196
- densidade de impressão irregular 197
- linhas verticais escuras aparecem nas impressões 199
- linhas verticais brancas 201

solução de problemas, opções da impressora

- não foi possível detectar a opção interna 224
- porta de soluções internas 225

Módulo de plataforma confiável instalação 45

U

- não foi possível ler unidade flash
- solução de problemas, impressão 211
- densidade de impressão irregular 197
- Tamanho de papel universal configuração 30
- desligamento de bandejas 36
- como atualizar firmware 38
- cabo USB 20
- porta USB 20
- ativação 212
- uso do Suporte ao cliente 23
- como usar o Display Customization 22
- como usar peças e suprimentos originais da Lexmark 125
- usando o painel de controle 10
- como usar a tela inicial 20

V

- verificar trabalhos de impressão 76
- linhas verticais escuras nas impressões 199
- linhas verticais brancas 201
- como exibir relatórios 125
- Voice Guidance
- ativação 25
- desativação 25
- memória volátil 72
- limpando 71

W

- recipiente de resíduo de toner pedido 127
- substituição 150
- páginas brancas 178
- rede sem fio
- conexão da impressora a 67
- rede sem fio 67
- servidor de impressão sem fio 39
- instalação 58, 64, 65
- Wi-Fi Direct
- configuração 68
- ativação 69
- como imprimir a partir de um dispositivo móvel 74

- rede Wi-Fi
- desativação 70
- Wi-Fi Protected Setup configuração 67