



Skrivarna C4342, C4352, CS730, CS735, CS737

Användarhandbok

April 2023

www.lexmark.com

Machine type:

5030

Modeller:

235, 239, 635, 695, 835

Innehåll

Säkerhetsinformation.....	5
Skrivsätt.....	5
Information om produkten.....	5
Lär dig mer om skrivaren.....	8
Hitta information om skrivaren.....	8
Hitta skrivarserienumret.....	9
Skrivarkonfigurationer.....	9
Använda kontrollpanelen.....	10
Så här används indikatorlampan.....	11
Välja papper.....	11
Installera och konfigurera.....	19
Välja en plats för skrivaren.....	19
Koppla kablar.....	20
Konfigurera och använda programmen på huvudmenyn.....	20
Hantera kontakter.....	25
Konfigurera och använda tillgänglighetsfunktionerna.....	25
Fylla på papper och specialmedia.....	30
Installera och uppdatera program, drivrutiner och fast programvara.....	36
Installera hårdvarualternativ.....	39
Nätverk.....	67
Konfigurera seriell utskrift (endast Windows).....	70
Säkra skrivaren.....	71
Lokalisera säkerhetsplats.....	71
Radera skrivarminnet.....	71
Radera skrivarens lagringsenhet.....	71
Återställa fabriksinställningar.....	72
Flyktighetsredogörelse.....	72
Skriv ut.....	73
Skriva ut från en dator.....	73
Skriva ut från en mobil enhet.....	73
Skriva ut från flashenhet.....	75

Flashenheter och filtyper som stöds.....	76
Konfigurera konfidentiella jobb.....	76
Skriva ut konfidentiella jobb och andra stoppade jobb.....	77
Skriva ut en teckensnittlista.....	78
Skriva ut en kataloglista.....	78
Placera skiljeblad mellan kopior.....	78
Avbryta utskriftsjobb.....	78
Justera tonersvärtan.....	78

Använda skrivarens menyer.....79

Menyöversikt.....	79
Enhet.....	80
Skriv ut.....	90
Papper.....	97
USB-enhet.....	99
Nätverk/portar.....	101
Säkerhet.....	113
Cloud-tjänster.....	119
Rapporter.....	120
Felsökning.....	121
Skriva ut Meny för inställningssida.....	121

Underhålla skrivaren..... 122

Kontrollera status för skrivarens delar och förbrukningsmaterial.....	122
Konfigurera meddelanden om förbrukningsmaterial.....	122
Ställa in e-postaviseringar.....	122
Visa rapporter.....	123
Beställa delar och förbrukningsartiklar.....	123
Byta ut delar och förbrukningsartiklar.....	126
Rengöra skrivarens delar.....	159
Spara energi och papper.....	164
Flytta skrivaren till en annan plats.....	165
Skicka skrivaren.....	166

Felsöka problem..... 167

Problem med utskriftskvalitet.....	167
Skrivarfelkoder.....	168

Utskriftsproblem.....	175
Skrivaren svarar inte.....	205
Det går inte att läsa flashenheten.....	206
Aktivera USB-porten.....	206
Åtgärda pappersstopp.....	207
Problem med nätverksanslutningen.....	217
Problem med maskinvarutillval.....	219
Problem med förbrukningsmaterial.....	221
Pappersmatningsproblem.....	222
Problem med färgkvaliteten.....	225
Kontakta kundsupport.....	227
Återvinning och kassering.....	228
Återvinna produkter från Lexmark.....	228
Återvinna förpackningar från Lexmark.....	228
Meddelanden.....	229
Index.....	236

Säkerhetsinformation

Skrivsätt

Obs! Obs! anger information som kan vara till hjälp.

Varning! Varning! anger att något kan skada produktens maskin- eller programvara.

VAR FÖRSIKTIG! Var försiktig! anger en möjlig riskfylld situation som kan leda till personskada.

Olika typer av varningsmeddelanden:

 **VAR FÖRSIKTIG – RISK FÖR SKADA:** anger risk för personskada

 **VAR FÖRSIKTIG– RISK FÖR ELEKTRISK STÖT:** anger risk för elektrisk stöt

 **VAR FÖRSIKTIG – VARM YTA:** anger risk för brännskada vid beröring

 **VAR FÖRSIKTIG – VÄLTRISK:** anger klämrisk

 **VAR FÖRSIKTIG – KLÄMRISK:** anger risk för att fastna mellan rörliga delar

Information om produkten

 **VAR FÖRSIKTIG – RISK FÖR SKADA:** För att undvika risk för eldsvåda eller elstöt ansluter du nätsladden direkt till lämpligt och jordat vägguttag som är i närheten av produkten och är lättillgängligt.

 **VAR FÖRSIKTIG – RISK FÖR SKADA:** För att undvika brandrisk eller att få en elektrisk stöt använd endast den nätsladd som levererades med produkten eller en utbytesnätsladd som godkänts av tillverkaren.









 **VAR FÖRSIKTIG – RISK FÖR SKADA:** Använd inte produkten med förlängningssladdar, grenuttag, förlängare med grenuttag eller enheter för avbrottsfri strömförsörjning. Strömkapaciteten i den här typen av tillbehör kan enkelt överbelastas av en laserskrivare, vilket kan leda till brandrisk, materiella skador och sämre skrivarprestanda.

 **VAR FÖRSIKTIG – RISK FÖR SKADA:** Endast ett inbyggt överspänningsskydd från Lexmark som är korrekt anslutet mellan skrivaren och nätsladden som hör till skrivaren får användas med den här produkten. Användningen av överspänningsskydd som inte är från Lexmark kan leda till brandrisk, materiella skador och sämre skrivarprestanda.

 **VAR FÖRSIKTIG– RISK FÖR ELEKTRISK STÖT:** För att undvika att få en elektrisk stöt bör du inte placera eller använda den här produkten i närheten av vatten eller våtutrymmen.

 **VAR FÖRSIKTIG– RISK FÖR ELEKTRISK STÖT:** För att undvika att få en elektrisk stöt bör du inte konfigurera produkten eller göra andra elektriska anslutningar med t.ex. nätsladden, faxfunktionen eller telefonen under åskväder.

 **VAR FÖRSIKTIG – RISK FÖR SKADA:** Klipp, vrid, knyt eller kläm inte strömsladden. Placera inte heller tunga föremål på den. Se till så att strömsladden inte skavs eller belastas. Kläm inte fast strömsladden mellan föremål, t.ex. möbler och väggar. Om något av ovanstående sker finns det risk för brand eller elstötar. Inspektera strömsladden regelbundet för tecken på sådana problem. Koppla bort strömsladden från eluttaget innan du inspekterar den.

-  **VAR FÖRSIKTIG – RISK FÖR ELEKTRISK STÖT:** För att undvika att få en elektrisk stöt bör du se till att alla externa anslutningar (som Ethernet- och telefonanslutningar) är ordentligt installerade i de markerade inkopplingsportarna.
-  **VAR FÖRSIKTIG – RISK FÖR ELEKTRISK STÖT:** För att undvika att få en elektrisk stöt när du vill komma åt systemkortet eller installera ytterligare maskinvara eller minnesenheter efter att du har installerat skrivaren ska du först stänga av skrivaren och dra ut nätsladden från eluttaget innan du fortsätter. Om några andra enheter är anslutna till skrivaren bör du stänga av dem också och dra ut eventuella kablar till skrivaren.
-  **VAR FÖRSIKTIG – RISK FÖR ELEKTRISK STÖT:** För att undvika att få en elektrisk stöt när du rengör skrivarens utsida ska du dra ut nätsladden ur eluttaget och koppla bort alla sladdar från skrivaren innan du fortsätter.
-  **VAR FÖRSIKTIG – RISK FÖR SKADA:** Om skrivaren väger mer än 20 kg (44 lbs) behövs det minst två personer för att lyfta den på ett säkert sätt.
-  **VAR FÖRSIKTIG – RISK FÖR SKADA:** När skrivaren ska flyttas följer du dessa riktlinjer för att undvika personskada eller att skrivaren skadas:
- Se till att alla luckor och magasin är stängda.
 - Stäng av skrivaren och dra ut nätsladden ur eluttaget.
 - Koppla bort alla sladdar och kablar från skrivaren.
 - Om skrivaren har separata golvstående tillvalsmagasin eller utmatningstillval anslutna måste dessa kopplas från innan skrivaren flyttas.
 - Om skrivaren har en hjulbas kan den rullas till den nya platsen. Var försiktig när du går över hinder och avbrott i golvet.
 - Om skrivaren inte har någon hjulbas, men har tillvalsmagasin eller utmatningstillval, tar du bort utmatningstillvalen och lyfter sedan av skrivaren från tillvalsmagasinen. Försök inte lyfta skrivaren och tillval samtidigt.
 - Använd handtagen när du lyfter skrivaren.
 - Om ni transporterar skrivaren på en kärra måste den vara så stor att hela skrivarens bottenplatta får plats på den.
 - Om ni transporterar maskintillval på kärra måste den vara så stor att respektive tillval får plats på den.
 - Skrivaren måste alltid vara upprätt.
 - Undvik kraftigt vibrerande rörelser.
 - Se till att du inte har fingrarna under skrivaren när du ställer ner den.
 - Se till att det finns tillräckligt med utrymme runt skrivaren.
-  **VAR FÖRSIKTIG – VÄLTRISK:** Vid installation av en eller fler tillval på skrivaren eller flerfunktionsenheten kanske en hjulbas, möbel eller annan funktion krävs för att förhindra instabilitet som kan riskera personskada. Mer information om vilka konfigurationer som stöds finns på www.lexmark.com/multifunctionprinters.
-  **VAR FÖRSIKTIG – VÄLTRISK:** Fyll på varje fack separat för att minska risken för utrustningsinstabilitet. Låt alla andra fack vara stängda tills de behövs.
-  **VAR FÖRSIKTIG – VARM YTA:** Insidan av skrivaren kan vara varm. Förebygg risken för brännskador genom att vänta tills ytan har svalnat.
-  **VAR FÖRSIKTIG – KLÄMRISK:** För att undvika risken för klämskador ska du vara försiktig i områden märkta med den här etiketten. Klämskador kan ske vid rörliga delar, t.ex. kugghjul, luckor och fack.

 **VAR FÖRSIKTIG – RISK FÖR SKADA:** Produkten använder laser. Användning av kontroller, justeringar eller utförande av andra procedurer än de som angivits här i *användarhandboken* kan resultera i farlig strålning.

 **VAR FÖRSIKTIG – RISK FÖR SKADA:** Litiumbatteriet i produkten är inte utbytbart. Om ett litiumbatteri byts ut på fel sätt finns det risk att det exploderar. Ladda inte upp, ta isär eller bränn ett litiumbatteri. Gör dig av med använda litiumbatterier enligt tillverkarens instruktioner och lokala föreskrifter.

Denna utrustning inte passar för användning på platser där det är troligt att barn vistas.

Produkten är utformad, testad och godkänd för att uppfylla internationella säkerhetsstandarder vid användning av specifika delar från tillverkaren. Vissa delars säkerhetsfunktioner kanske inte alltid är självklara. Tillverkaren ansvarar inte för användning av andra ersättningsdelar.

Se till att en servicerepresentant utför service och reparationer som inte beskrivs i användarhandboken.

SPARA DESSA ANVISNINGAR.

Lär dig mer om skrivaren

Hitta information om skrivaren

Vad letar du efter?	Här kan du hitta det
Instruktioner för ursprunglig konfiguration	Se installationsdokumentationen som medföljde skrivaren.
<ul style="list-style-type: none"> • Skrivarprogram • Skrivar- eller faxdrivrutinen • Fast skrivarprogramvara • Verktyg 	Gå till www.lexmark.com/downloads , sök efter din skrivarmodell och välj den drivrutin, den fasta programvara eller det verktyg du behöver på menyn Typ.
<ul style="list-style-type: none"> • Välja och lagra papper och specialmaterial • Fylla på papper • Konfigurera skrivarinställningar • Visa och skriv ut dokument och foton • Konfigurera skrivaren i ett nätverk • Hantera och underhålla skrivaren • Felsökning och problemlösning 	<p>Informationscenter – gå till https://infoserve.lexmark.com.</p> <p>Instruktionsvideofiler – gå till https://infoserve.lexmark.com/idv/.</p> <p>Pekskärmsguide – Gå till http://support.lexmark.com.</p>
Information om hur du konfigurerar tillgänglighetsfunktionerna på skrivaren	<i>Lexmark Tillgänglighetsguide</i> – Gå till http://support.lexmark.com .
Hjälpinformation om hur du använder skrivarprogrammet.	<p>Hjälp för Microsoft Windows- och Macintosh-operativsystem – Öppna ett skrivarprogram och klicka på Hjälp.</p> <p>Om du vill se sammanhangsberoende information klickar du på .</p> <p>Anmärkningar:</p> <ul style="list-style-type: none"> • Hjälpen installeras automatiskt med skrivarprogrammet. • Skrivarprogramvaran finns i skrivarprogramsmappen eller på Skrivbordet, beroende på operativsystem.
<ul style="list-style-type: none"> • Dokumentation • Support via live-chatt • Support via e-post • Samtalssupport 	<p>Gå till http://support.lexmark.com.</p> <p>Obs! Välj land eller region och välj sedan produkt för att visa lämplig supportwebbplats.</p> <p>Du hittar kontaktuppgifter och öppettider för support i din region eller ditt land på webbplatsen eller på den tryckta garantisedel som medföljde skrivaren.</p> <p>Ha följande information till hands när du kontaktar kundtjänst:</p> <ul style="list-style-type: none"> • Inköpsställe och -datum • Skrivartyp och serienummer <p>Mer information finns i "Hitta skrivarserienumret" på sidan 9.</p>



1	Standardmagasin
2	Duofack för 650 ark Obs! Magasinet består av ett magasin för 550 ark och en universalarkmatare för 100 ark.
3	Tillvalsäck för 550 ark
4	Kontrollpanel

Använda kontrollpanelen

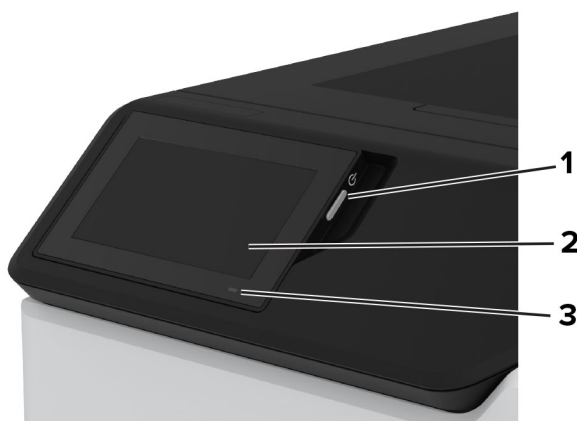

	Område på kontrollpanelen	Funktion
1	Strömbrytare	<ul style="list-style-type: none"> Sätta på eller stänga av skrivaren. Obs! Om du vill stänga av skrivaren trycker du på och håller in strömbrytaren i fem sekunder. Sätt skrivaren i viloläge. Aktivera skrivaren från viloläge eller standbyläge.
2	Visa	<ul style="list-style-type: none"> Visa skrivarmeddelanden och status för förbrukningsmaterial. Installera och använda skrivaren.
3	Indikatorlampa	Kontrollera skrivarens status.

Så här används indikatorlampan

Indikatorlampa	Skrivarstatus
Av	Skrivaren är avstängd.
Fast blå färg	Skrivaren är redo.
Blinkar blått	Skrivaren skriver ut eller bearbetar data.
Blinkar rött	Skrivaren kräver åtgärd av användare.
Fast gult	Skrivaren är i vänteläge.
Blinkande gult	Skrivaren är i vänteläge eller standbyläge.

Välja papper

Riktlinjer för papper

Använd rätt papperstyp för att förhindra att papper fastnar eller att andra problem uppstår.

- Använd alltid nytt, oskadat papper.
- Innan du fyller på papper bör du ta reda på vilken som är den rekommenderade utskriftssidan. Den anges vanligen på pappersförpackningen.
- Använd inte papper som har beskurits eller klippts för hand.
- Blanda inte olika storlekar, typer eller vikter av material i samma magasin.
- Använd inte bestruket papper som inte har framställts särskilt för elektrofotografisk utskrift.

Mer information finns i *guiden för papper och specialmaterial*.

Pappersegenskaper

Följande pappersegenskaper påverkar utskriftskvaliteten och tillförlitligheten. Tänk på följande faktorer innan du skriver ut.

Vikt

Magasin kan mata papper med olika vikt. Papper som är lättare än 60 g/m² (16 lb) är kanske inte tillräckligt hårt för att matas in korrekt och kan orsaka pappersstopp. Mer information finns i under ämnet "Pappersvikter som kan användas".

Böjning

Med böjning menas papperets tendens att böja sig vid kanterna. Omfattande böjning kan ge upphov till pappersmatningsproblem. Böjning kan inträffa när papperet passerar genom skrivaren, där det utsätts för höga temperaturer. Om du förvarar oförpackat papper i en varm, fuktig, kall eller torr miljö kan det leda till att papperet böjer sig vid utskrift och orsaka matningsproblem.

Lenhet

Papperets släthet påverkar direkt utskriftskvaliteten. Om papperet är för grovt fäster tonern inte ordentligt. Om papperet är för slätt kan det orsaka problem vid pappersmatningen eller ge sämre utskriftskvalitet. Vi rekommenderar användning av papper med 50 Sheffield-punkter.

Fuktinnehåll

Mängden fukt i papper påverkar både utskriftskvaliteten och skrivarens förmåga att mata papperet på rätt sätt. Låt papperet ligga kvar i sin originalförpackning tills du behöver använda det. Exponering av papper för fukt kan försämra papperets egenskaper.

Före utskrift ska papperet förvaras i originalförpackningen i 24 till 48 timmar. Miljön där papperet förvaras måste vara densamma som skrivaren. Lägg till ett par dagar till den här tiden om förvarings- eller transportmiljön är väldigt olik miljön där skrivaren finns. Tjockt papper kan kräva längre anpassningstider.

Fiberriktning

Man skiljer på pappersfibrernas riktning. Man talar om *långfibrigt*, vilket betyder att fibrerna löper i papperets längdriktning, och *kortfibrigt*, vilket betyder att fibrerna löper i papperets breddriktning. Information om rekommenderad fiberriktning finns i avsnittet om pappersvikter som kan användas.

Fiberinnehåll

De flesta typer av högkvalitativa kopieringspapper tillverkas av 100 % kemiskt behandlad trämassa. Det ger papperet hög stabilitet, medför färre pappersmatningsfel och bättre utskriftskvalitet. Papper som innehåller fibrer, t.ex. bomull, kan försämra pappershanteringen.

Papper som inte kan användas

Följande papperstyper rekommenderas inte för skrivaren:

- Kemiskt behandlade papper som används för att göra kopior utan karbonpapper. De kallas även självkopierande papper, karbonlöst kopieringspapper (CCP) eller papper som inte kräver karbon (NCR).
- Förtryckt papper som innehåller kemikalier som kan förorena skrivaren.
- Förtryckt papper som kan påverkas av den höga temperaturen i fixeringsenheten.
- Förtryckt papper som kräver en registrering (exakt utskriftsplats på sidan) som är större än ±2,3 mm (±0,09 tum). Till exempel, formulär med optisk teckenigenkänning (OCR).

Passningen kan ibland justeras med hjälp av ett program så att det går att skriva ut på den här typen av formulär.

- Bestruket papper (raderbart finpapper), syntetiska papper eller termopapper.
- Papper med ojämna kanter, papper med grov eller mycket strukturerad yta eller böjda papper.
- Returpapper som inte uppfyller EN12281:2002 (europeisk).
- Papper som väger mindre än 60 g/m².
- Flersidiga formulär eller dokument.

Förvara papper

Använd nedanstående riktlinjer för hur du förvarar papper så undviker du att papperskvadd och ojämn utskriftskvalitet:

- Förvara papperet i originalförpackningen i samma miljö som skrivaren i 24 till 48 timmar före utskrift.
- Lägg till ett par dagar till den här tiden om förvarings- eller transportmiljön är väldigt olik miljön där skrivaren finns. Tjockt papper kan kräva längre anpassningstider.
- Bäst resultat får du om du förvarar papperet där temperaturen är 21 °C och den relativa fuktigheten är 40 procent.
- De flesta tillverkare rekommenderar att utskrifter görs i temperaturer mellan 18–24 °C och en relativ luftfuktighet mellan 40 till 60 procent.
- Förvara papperet i kartonger på en pall eller hylla. Undvik att förvara det på golvet.
- Förvara enskilda paket på en plan yta.
- Placera inte några föremål ovanpå enskilda pappersförpackningar.
- Ta endast ut papper ur kartongen eller förpackningen när du ska fylla på det i skrivaren. Kartongen och förpackningen håller papperet rent, torrt och platt.

Välja förtryckta formulär och brevpapper

- Använd långfibrigt papper.
- Använd bara formulär och papper med brevhuvud som tryckts med en offset-litografisk eller etsad tryckprocess.
- Undvik papper med grov eller kraftigt strukturerad yta.
- Använd bläck som inte påverkas av hartset i tonern. Bläck som är oxidationshärdat eller oljebaserat uppfyller oftast de här kraven, men latexbläck gör det eventuellt inte.
- Skriv alltid ut prover på förtryckta formulär och brevhuvuden som du tänker använda innan du köper större kvantiteter. På så sätt kan du avgöra om bläcket i det förtryckta formuläret eller brevpapperet påverkar utskriftskvaliteten.
- Kontakta pappersleverantören om du är osäker.
- När du skriver ut på brevpapper fyller du på papperet i rätt riktning för skrivaren. Mer information finns i *guiden för papper och specialmaterial*.

Pappersstorlekar som kan användas

Pappersstorlek	Duomagasin för 650 ark		Fack för 550 ark som tillval	Dubbelsidig utskrift
	550-arksfack	Flerfunktionsmatare för 100 ark ¹		
A4 210 x 297 mm (8,27 x 11,7 tum)	✓	✓	✓	✓
A5 liggande² 210 x 148 mm (8,27 x 5,83 tum)	✓	✓	✓	✓
A5 i stående riktning² 148 x 210 mm (5,83 x 8,27 tum)	✓	✓	✓	✓
A6 105 x 148 mm (4,13 x 5,83 tum)	✓	✓	✓	✓
Banderoll 215,9 x 1320,8 mm (3 x 5 in. till 8,5 x 52 tum)	x	✓	x	x
Executive 184,2 x 266,7 mm (7,25 x 10,5 tum)	✓	✓	✓	✓
Folio 215,9 x 330,2 mm (8,5 x 13 tum)	✓	✓	✓	✓
Hagaki 100 x 148 mm (3,94 x 5,83 tum)	x	✓	x	x
JIS B5 182 x 257 mm (7,17 x 10,1 tum)	✓	✓	✓	✓
US Legal 215,9 x 355,6 mm (8,5 x 14 tum)	✓	✓	✓	✓

¹ Har inte stöd för automatisk storleksavkänning.

² Kan användas både i stående och liggande läge. Vid stående matning behandlas A5 som smalt papper. Vid liggande matning behandlas det som ett vanligt papper med normal bredd.

² När Universal väljs formateras sidan för 215,9 x 355,6 mm (8,5 x 14 tum) om inte storleken anges i programmet.

⁴ Fyll på smalt papper i stående format.

⁴ När Övriga kuvert väljs formateras sidan för 215,9 x 355,6 mm (8,5 x 14 tum), om inte storleken anges i programmet.

Pappersstorlek	Duomagasin för 650 ark		Fack för 550 ark som tillval	Dubbel­sidig utskrift
	550-arksfack	Fler­funk­tions­ma­ta­re för 100 ark ¹		
US Letter 215,9 x 279,4 mm (8,5 x 11 tum)	✓	✓	✓	✓
Oficio (Mexiko) 216 x 340 mm (8,5 x 13,4 tum)	✓	✓	✓	✓
Statement 139,7 x 215,9 mm (5,5 x 8,5 tum)	✓	✓	✓	✓
Universal ^{3, 4} 76,2 x 162 till 215,9 x 355,6 mm (3 x 5 in. till 8,5 x 14 tum)	x	✓	x	x
Universal ^{3, 4} 105 x 148 till 215,9 x 355,6 mm (4,13 x 5,83 in. till 8,5 x 14 tum)	✓	✓	✓	✓
7 3/4 Envelope (7 3/4-kuvert) 98,4 x 190,5 mm (3,875 x 7,5 tum)	x	✓	x	x
9 Envelope (9-kuvert) 98,4 x 225,4 mm (3,875 x 8,875 tum)	x	✓	x	x
10 kuvert 104,8 x 241,3 mm (4,125 x 9,5 tum)	✓	✓	✓	x
11 kuvert 114,3 x 263,525 mm (4,5 x 10,375 tum)	✓	✓	✓	x
12 kuvert 120,65 x 279,4 mm (4,75 x 11 tum)	✓	✓	✓	x
B5-kuvert 176 x 250 mm (6,93 x 9,84 tum)	✓	✓	✓	x

¹ Har inte stöd för automatisk storleksavkänning.

² Kan användas både i stående och liggande läge. Vid stående matning behandlas A5 som smalt papper. Vid liggande matning behandlas det som ett vanligt papper med normal bredd.

² När Universal väljs formateras sidan för 215,9 x 355,6 mm (8,5 x 14 tum) om inte storleken anges i programmet.

⁴ Fyll på smalt papper i stående format.

⁴ När Övriga kuvert väljs formateras sidan för 215,9 x 355,6 mm (8,5 x 14 tum), om inte storleken anges i programmet.

Pappersstorlek	Duomagasin för 650 ark		Fack för 550 ark som tillval	Dubbel­sidig utskrift
	550-arksfack	Fler­funk­tions­ma­ta­re för 100 ark ¹		
B6-kuvert 125 x 176 mm (4,92 x 6,92 tum)	✓	✓	✓	X
C5 Envelope (C5-kuvert) 162 x 229 mm (6,38 x 9,01 tum)	✓	✓	✓	X
C6-kuvert 114 x 162 mm (4,48 x 6,37 tum)	✓	✓	✓	X
DL Envelope (DL-kuvert) 110 x 220 mm (4,33 x 8,66 tum)	✓	✓	✓	X
Monarch 98,4 x 190,5 mm (3,9 x 7,5 tum)	X	✓	X	X
Övriga kuvert⁵ 98,4 x 162 till 176 x 250 mm (3,87 x 6,38 in. till 6,93 x 9,84 tum)	X	✓	X	X

¹ Har inte stöd för automatisk storleksavkänning.

² Kan användas både i stående och liggande läge. Vid stående matning behandlas A5 som smalt papper. Vid liggande matning behandlas det som ett vanligt papper med normal bredd.

² När Universal väljs formateras sidan för 215,9 x 355,6 mm (8,5 x 14 tum) om inte storleken anges i programmet.

⁴ Fyll på smalt papper i stående format.

⁴ När Övriga kuvert väljs formateras sidan för 215,9 x 355,6 mm (8,5 x 14 tum), om inte storleken anges i programmet.

Papperstyper som kan användas

Papperstyp	Duomagasin för 650 ark		Fack för 550 ark som tillval	Dubbel­sidig utskrift
	550-arksfack	Fler­funk­tions­ma­ta­re för 100 ark		
Vanligt	✓	✓	✓	✓
Styvt papper	✓	✓	✓	✓
Återvunnet papper	✓	✓	✓	✓
Glansigt	✓	✓	✓	✓
Etiketter	✓	✓	✓	✓
Vinyletiketter	✓	✓	✓	✓
Dokumentpapper	✓	✓	✓	✓

Papperstyp	Duomagasin för 650 ark		Fack för 550 ark som tillval	Dubbelsidig utskrift
	550-arksfack	Flerfunktionsmatare för 100 ark		
Kuvert	✓	✓	✓	✓
Brevhuvud	✓	✓	✓	✓
Förtryckta	✓	✓	✓	✓
Färgat papper	✓	✓	✓	✓
Lätt	✓	✓	✓	✓
Tungt	✓	✓	✓	✓
Grovt/bomull	✓	✓	✓	✓
OH-film	x	x	x	x
Anpassad typ [x]	✓	✓	✓	✓

Anmärkningar:

- Etiketter, kuvert och styvt papper skrivs alltid ut med minskad hastighet.
- Tjockt papper kan endast användas vid dubbelsidig utskrift upp till 163 g/m². Allt som är tyngre stöds endast vid enkelsidig utskrift.
- Vinyletiketter stöds för tillfällig användning och måste acceptanstestas. Vissa vinyletiketter kan matas mer tillförlitligt från flerfunktionsmataren.

Pappersvikter som kan användas

Duomagasin för 650 ark		Fack för 550 ark som tillval	Dubbelsidig utskrift
550-arksfack	Flerfunktionsmatare för 100 ark		
60–218 g/m ² (16–58-lb bond)	60–218 g/m ² (16–58-lb bond)	60–218 g/m ² (16–58-lb bond)	60–162 g/m ² (16–43-lb bond)

Papperstyp	Pappersvikt
Vanligt papper	75–90,3 g/m ² (20–24 lb bond)
Glansigt	88–176 g/m ² (60–120 lb bok)
	162–176 g/m ² långfibrigt (60–65 lb omslag)
Tungt papper	90,3–105 g/m ² långfibrigt (24,1–28 lb bond)
Styvt papper	Upp till 199 g/m ² långfibrigt (110 lb index)
	Upp till 218 g/m ² kortfibrigt (80 lb omslag)
Etiketter	Upp till 218 g/m ² (58 lb bond)
Kuvert	60–105 g/m ² (16–28 lb bond)

Anmärkningar:

- För 60 till 176 g/m² (16–47-lb bond) papper, långfibrigt papper rekommenderas.

- Papper som väger mindre än 75 g/m^2 (20-lb bond) måste skrivas ut med papperstypen konfigurerad till Lätt papper. Om du inte gör detta kan papperet bli kraftigt böjt. Det kan leda till matningsproblem, särskilt i miljöer med högre luftfuktighet.
- Dubbelsidig utskrift stöder pappersvikt från $60\text{-}162 \text{ g/m}^2$ (16-43– bond) papper.
- Den maximala vikten för papper med 100 % bomullsinnehåll är 90 g/m^2 (24-lb bond).

Installera och konfigurera

Välja en plats för skrivaren

- Lämna tillräckligt med utrymme för att öppna magasin och luckor, och för att montera maskinvarutillägg.
- Installera skrivaren nära ett eluttag.

⚠ VAR FÖRSIKTIG – RISK FÖR SKADA: För att undvika brandrisk eller att få en elektrisk stöt ansluter du nätsladden direkt till lämpligt och jordat vägguttag som är i närheten av produkten och är lättillgängligt.

⚡ VAR FÖRSIKTIG – RISK FÖR ELEKTRISK STÖT: För att undvika att få en elektrisk stöt bör du inte placera eller använda den här produkten i närheten av vatten eller våtutrymmen.

- Säkerställ att luftflödet i rummet uppfyller den senast reviderade ASHRAE 62-standarderna eller CEN Technical Committee 156-standarderna.
- Att skrivaren står på en plan, stadig yta.
- Att skrivaren hålls:
 - ren, torr och dammfri.
 - borta från lösa häftklamrar och gem.
 - borta från direkt luftflöde från luftkonditioneringsapparater, värmeelement eller ventilation.
 - borta från direkt solljus och extrem luftfuktighet.
- Observera de rekommenderade temperaturerna och undvik temperaturförändringar:

Omgivningstemperatur	10 till 32,2 °C
Lagringstemperatur	15,6 till 32,2°C

- Du bör ha följande rekommenderade utrymme runt skrivaren för god ventilation:

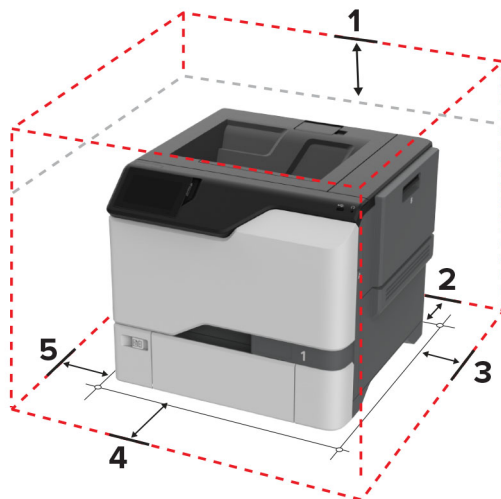

1	Överst	178 mm (7 tum)
2	Bakre	76 mm (3 tum)
3	Höger sida	127 mm (5 tum)
4	Främre	508 mm (20 tum)

5 Vänster sida 127 mm (5 tum)

Koppla kablar

⚠ VAR FÖRSIKTIG – RISK FÖR ELEKTRISK STÖT: För att undvika att få en elektrisk stöt bör du inte konfigurera produkten eller göra andra elektriska anslutningar med t.ex. nätsladden, faxfunktionen eller telefonen under åskväder.

⚠ VAR FÖRSIKTIG – RISK FÖR SKADA: För att undvika brandrisk eller att få en elektrisk stöt ansluter du nätsladden direkt till lämpligt och jordat vägguttag som är i närheten av produkten och är lättillgängligt.

⚠ VAR FÖRSIKTIG – RISK FÖR SKADA: För att undvika brandrisk eller att få en elektrisk stöt ska endast den nätsladd som levererades med produkten eller en reservnätsladd som godkänts av tillverkaren användas.

Varning – risk för skador: Vidrör inte USB-kabeln, någon trådlös nätverksadapter eller skrivaren på de ställen som visas, under tiden som utskrift pågår. Om du gör det kan data gå förlorade, och fel kan uppstå.

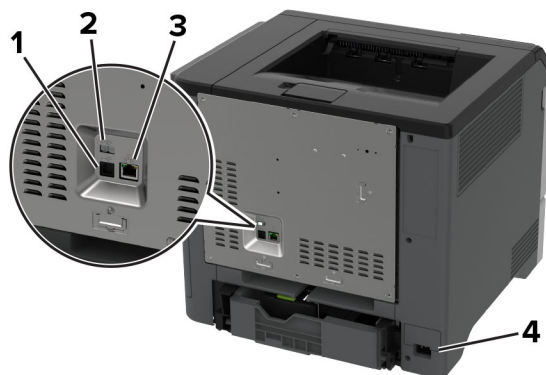

	Skrivarport	Funktion
1	USB-skrivarport	Anslut skrivaren till ett nätverk.
2	USB-port	Ansluta ett tangentbord eller annat kompatibelt alternativ.
3	Ethernet-port	Ansluta skrivaren till en dator.
4	Nät kabelkontakt	Ansluta skrivaren till ett korrekt jordat vägguttag.

Konfigurera och använda programmen på huvudmenyn

Använda startskärmen

Obs! Huvudmenyn kan variera beroende på huvudmenyns anpassade inställningar, administrativa inställningar och aktiva inbäddade lösningar.



	Ikon	Funktion
1	Stopp- eller avstängningsknapp	Stoppa pågående utskriftsjobb.
2	Status/förbrukningsartiklar	<ul style="list-style-type: none"> • Visa en skrivarvarning eller ett felmeddelande när skrivaren kräver att användaren ingriper för att fortsätta bearbetningen. • Visa mer information om skrivarvarningen eller meddelandet och hur du tar bort den eller det. <p>Obs! Du kan också komma åt den här inställningen genom att trycka på den översta delen av startskärmen.</p>
3	Jobbkö	<p>Visa alla pågående utskriftsjobb.</p> <p>Obs! Du kan också komma åt den här inställningen genom att trycka på den översta delen av startskärmen.</p>
4	Ändra språk	Ändra språket på displayen.
5	Inställningar	Komma åt skrivarmenyerna.
6	USB-enhet	Skriv ut fotografier och dokument från en flashenhet.
7	Stoppade jobb	Visa utskriftsjobb som finns lagrade i skrivarminnet.
8	Adressbok	Hantera en kontaktlista som andra program på skrivaren kommer åt.
9	Knappsats på skärmen	Ange siffror eller symboler i ett inmatningsfält.

Anpassa startskärmen

1 Öppna en webbläsare och ange skrivarens IP-adress i adressfältet.

Anmärkningar:

- Visa skrivarens IP-adress på skrivarens startskärm. IP-adressen visas som fyra nummergrupper som är åtskilda med punkter, till exempel 123.123.123.123.
- Om du använder en proxyserver inaktiverar du den tillfälligt för att kunna öppna webbsidan på rätt sätt.

2 Klicka på **Inställningar > Enhet > Anpassning av huvudmenyn.**

3 Prova något/några av följande alternativ:

- Om du vill lägga till en ikon på startskärmen klickar du på **+**, väljer appens namn och klickar sedan på **Lägg till**.
- Om du vill ta bort en startskärmsikon väljer du appnamnet och klickar sedan på **Ta bort**.
- Om du vill anpassa ett appnamn väljer du appnamnet, klickar på **Redigera** och tilldelar sedan ett namn.
- Om du vill återställa namnet på en app väljer du appnamnet, klickar på **Redigera** och väljer sedan **Återställ appetikett**.
- Om du vill lägga till ett mellanrum mellan appar klickar du på **+**, väljer **TOMT UTRYMME** och klickar sedan på **Lägg till**.
- Om du vill ordna apparna drar du appnamnen i den ordning du vill.
- Klicka på **Återställ startskärm** om du vill återställa standardstartskärmen.

4 Verkställ ändringarna.**Program som stöds**

Program	Skrivarmodeller
Display Customization	C4342, C4352, CS730, CS735
Kundsupport	C4342, C4352
Enhetskvoter	C4342, C4352

Använda Anpassning av visning

Innan du använder programmet ser du till att göra följande:

- Från den inbyggda webbservern klickar du på **Program > Anpassning av visning > Konfigurera**.
- Aktivera och konfigurera skärmläcker-, bildspels- och bakgrundsbildsinställningarna.

Hantera skärmläcker- och bildspelsbilder

1 Från avsnittet Skärmläcker- och bildspelsbilder lägger du till, redigerar eller tar bort en bild.

Anmärkningar:

- Du kan lägga till upp till tio bilder.
- När de är aktiverade visas statusikonerna på skärmläckaren endast vid fel, varningar eller molnbaserade aviseringar.

2 Verkställ ändringarna.**Byta bakgrundsbilden**

1 Tryck på **Byt bakgrundsbild** på startskärmen.

2 Välj en bild.

3 Verkställ ändringarna.

Visa ett bildspel från en flashenhet

- 1 Sätt i en flashenhet i USB-porten.
- 2 På startskärmen trycker du på **Bildspel**.

Bilderna visas i alfabetisk ordning.

Obs! Du kan ta ut flashenheten efter att bildspelet startat, men bilderna lagras inte i skrivaren. Om bildspel stoppas måste du sätta in flashenheten igen om du vill visa bilderna.

Använda Customer Support

Anmärkningar:

- Endast vissa skrivarmodeller har stöd för den här funktionen. Mer information finns i ["Program som stöds" på sidan 22](#).
- Om du vill ha information om hur du konfigurerar programmets inställningar kan du se *administratörshandboken för kundsupport*.

- 1 Tryck på **Customer Support** på startskärmen.
- 2 Skriv ut informationen eller skicka den med e-post.

Konfigurera Device Quotas

Anmärkningar:

- Endast vissa skrivarmodeller har stöd för den här funktionen. Mer information finns i ["Program som stöds" på sidan 22](#).
- Mer information om hur du konfigurerar programmets inställningar finns i *Administratörshandbok för enhetskvoter*.

- 1 Öppna en webbläsare och ange skrivarens IP-adress i adressfältet.

Anmärkningar:

- Visa skrivarens IP-adress på skrivarens startskärm. IP-adressen visas som fyra nummergrupper som är åtskilda med punkter, till exempel 123.123.123.123.
- Om du använder en proxyserver inaktiverar du den tillfälligt för att kunna öppna webbsidan på rätt sätt.

- 2 Klicka på **Program > Enhetskvoter > Konfigurera**.
- 3 I avsnittet Användarkonton lägger du till eller redigerar en användare och sedan ställer du in användarkvoten.
- 4 Verkställ ändringarna.

Hantera bokmärken

Skapa bokmärken

Använd bokmärken för att skriva ut dokument som ofta visas som är lagrade på servrar eller webben.

1 Öppna en webbläsare och ange skrivarens IP-adress i adressfältet.

Anmärkningar:

- Visa skrivarens IP-adress på skrivarens startskärm. IP-adressen visas som fyra nummergrupper som är åtskilda med punkter, till exempel 123.123.123.123.
- Om du använder en proxyserver inaktiverar du den tillfälligt för att kunna öppna webbsidan på rätt sätt.

2 Klicka på **Bokmärken > Lägg till bokmärke** och ange sedan ett namn för bokmärket.

3 Välj en protokolltyp för adressen och gör sedan något av följande:

- För HTTP eller HTTPS skriver du in den URL som du vill ange som bokmärke.
- För HTTPS, se till att använda värddamn i stället för IP-adressen. Skriv till exempel **myWebsite.com/sample.pdf** i stället för att skriva **123.123.123.123/sample.pdf**. Se även till att värddamnet överensstämmer med värdet för Allmänt namn (CN) i servercertifikatet. Se hjälpinformationen för din webbläsare för mer information om hur du får CN-värdet i servercertifikatet.
- För FTP anger du FTP-adressen. Till exempel **myServer/myDirectory**. Ange FTP-portnummer. Port 21 är standardporten för att skicka kommandon.
- För SMB anger du adressen till nätverksmappen. Till exempel **myServer/myShare/myFile.pdf**. Skriv in nätverkets domännamn.
- Vid behov väljer du autentiseringstyp för FTP och SMB.

Ange en PIN-kod för att begränsa åtkomsten till bokmärket.

Obs! Programmet stöder följande filtyper: PDF, JPEG och TIFF. Andra filtyper, som DOCX och XLSX, stöds i vissa skrivarmodeller.

4 Klicka på **Spara**.

Skapa mappar

1 Öppna en webbläsare och ange skrivarens IP-adress i adressfältet.

Anmärkningar:

- Visa skrivarens IP-adress på skrivarens startskärm. IP-adressen visas som fyra nummergrupper som är åtskilda med punkter, till exempel 123.123.123.123.
- Om du använder en proxyserver inaktiverar du den tillfälligt för att kunna öppna webbsidan på rätt sätt.





2 Klicka på **Bokmärken > Lägg till mapp** och ange sedan ett namn för mappen.

Obs! Ange en PIN-kod för att begränsa åtkomsten till mappen.

3 Klicka på **Spara**.

Obs! Du kan skapa mappar eller bokmärken inuti en mapp. Se ["Skapa bokmärken" på sidan 24](#) för information om hur du skapar ett bokmärke.

Hantera kontakter

- 1 På startskärmen trycker du på **Adressbok**.
- 2 Prova något/några av följande alternativ:
 - Om du vill lägga till en kontakt trycker du på  längst upp på skärmen och sedan på **Skapa kontakt**. Om det behövs kan du ange en inloggningsmetod för att tillåta programåtkomst.
 - Om du vill ta bort en kontakt trycker du på  längst upp på skärmen och sedan kontakten på **Ta bort kontakter** och väljer sedan kontakten.
 - Om du vill redigera kontaktinformationen trycker du på kontaktens namn.
 - Om du vill skapa en grupp trycker du på  längst upp på skärmen och sedan på **Skapa grupp**. Om det behövs kan du ange en inloggningsmetod för att tillåta programåtkomst.
 - Om du vill ta bort en grupp trycker du på  längst upp på skärmen, trycker på **Ta bort grupper** och väljer sedan gruppen.
 - Om du vill redigera en kontaktgrupp trycker du på **GRUPPER** > och väljer ett gruppnamn >  > . Välj den åtgärd du vill utföra.
- 3 Verkställ ändringarna.

Konfigurera och använda tillgänglighetsfunktionerna

Aktivera röstvägledning

Från startskärmen

- 1 I en rörelse och med ett finger drar du långsamt åt vänster och sedan uppåt på skärmen tills du hör ett röstmeddelande.

Obs! För skrivarmodeller utan inbyggda högtalare kan du använda hörlurar för att höra meddelandet.
- 2 Tryck på **OK** med två fingrar.

Obs! Om gesten inte fungerar trycker du hårdare.

Från tangentbordet

- 1 Tryck på och håll ned knappen **5** tills du hör ett röstmeddelande.

Obs! För skrivarmodeller utan inbyggda högtalare kan du använda hörlurar för att höra meddelandet.
- 2 Tryck på **Tabb** och navigera fokusmarkören till knappen OK. Tryck sedan på **Enter**.

Anmärkningar:

- När röstvägledning är aktiverad ska du alltid använda två fingrar för att välja ett alternativ på displayen.
- Röstvägledning har begränsat språkstöd.

Inaktivera röstvägledning

1 I en rörelse och med ett finger drar du långsamt åt vänster och sedan uppåt på skärmen tills du hör ett röstmeddelande.

Obs! För skrivarmodeller utan inbyggda högtalare kan du använda hörlurar för att höra meddelandet.

2 Gör något av följande med två fingrar:

- Tryck på **Röstvägledning** och sedan på **OK**.
- Tryck på **Avbryt**.

Obs! Om gesten inte fungerar trycker du hårdare.

Du kan även inaktivera röstvägledning genom att göra något av följande:

- Använd två fingrar för att dubbeltrycka på startskärmen.
- Tryck på strömknappen för att sätta skrivaren i viloläge eller standbyläge.

Navigera på skärmen med hjälp av gester

Anmärkningar:

- De flesta gesterna är bara giltiga när röstvägledning är aktiverad.
- Använd ett fysiskt tangentbord för att skriva tecken och justera vissa inställningar.

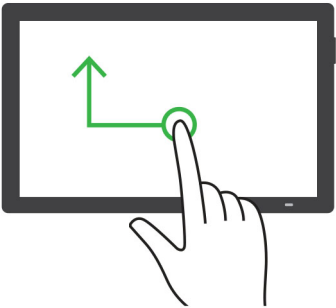
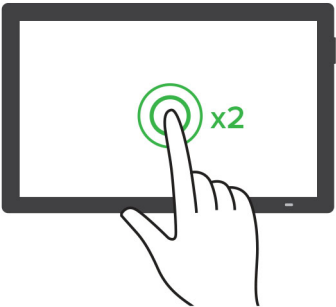
Gest	Funktion
<p>Svep åt vänster och sedan uppåt med ett finger</p> 	<p>Starta eller avsluta tillgänghetsläget.</p> <p>Obs! Den här gesten gäller även när skrivaren är i normalt läge.</p>
<p>Dubbelklicka med ett finger</p> 	<p>Välja ett alternativ eller objekt på skärmen.</p>

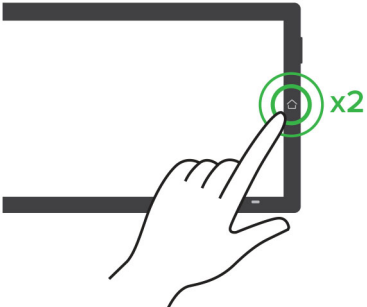
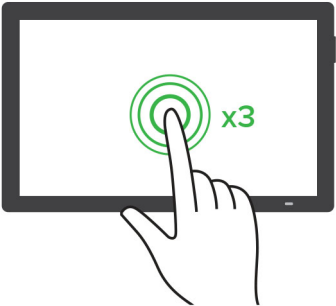
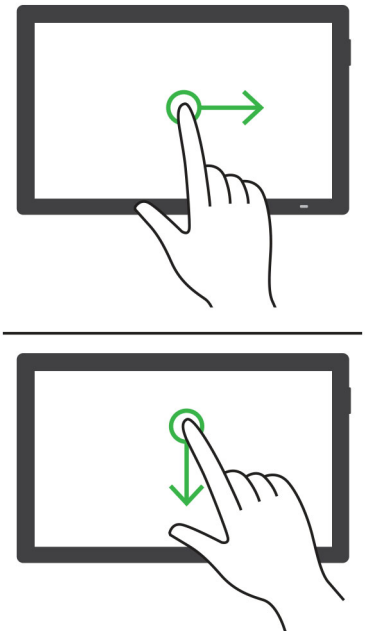
Gest	Funktion
<p>Tryck två gånger på hemikonen med två fingrar</p> 	<p>Avaktivera tillgänglighetsläget.</p>
<p>Trippeltryck med ett finger</p> 	<p>Zooma in eller ut i text och bilder. Obs! Aktivera förstoringläget för att använda zoomfunktionen.</p>
<p>Svep åt höger eller svep nedåt med ett finger</p> 	<p>Flytta till nästa objekt på skärmen.</p>

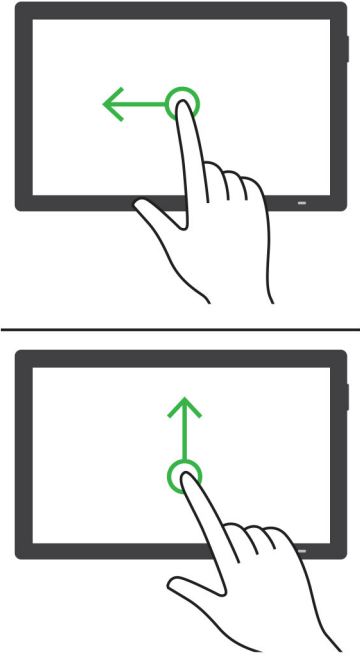
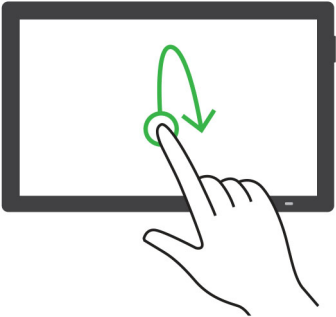
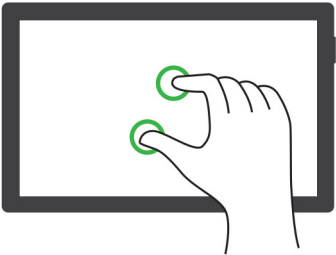
Gest	Funktion
<p>Svep åt vänster eller svep uppåt med ett finger</p> 	<p>Flytta till föregående objekt på skärmen.</p>
<p>Svep uppåt och sedan nedåt med ett finger</p> 	<p>Flytta till första objektet på skärmen.</p>
<p>Panorera</p> 	<p>Kom åt delar av den inzoomade bilden som ligger utanför skärmens gränser.</p> <p>Anmärkingar:</p> <ul style="list-style-type: none"> • Använd två fingrar för att dra en zoomad bild. • Aktivera Förstoring för att använda gester för panorering.

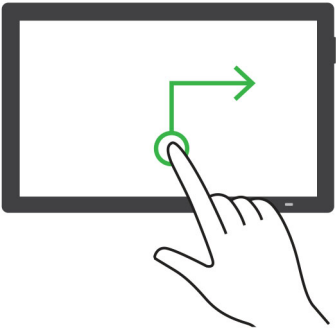
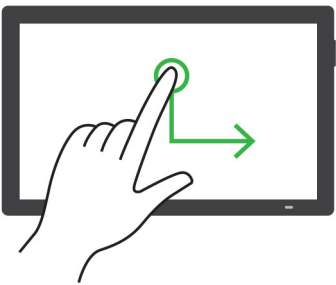
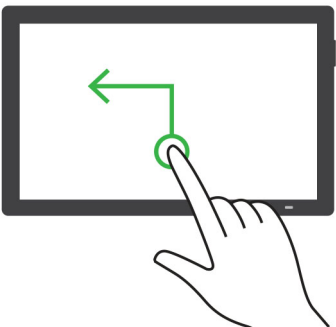
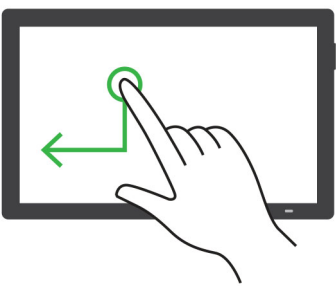
Gest	Funktion
<p>Svep uppåt och sedan åt höger med ett finger</p> 	<p>Öka volymen. Obs! Den här gesten gäller även när skrivaren är i normalt läge.</p>
<p>Svep nedåt och sedan åt höger med ett finger</p> 	<p>Sänk volymen. Obs! Den här gesten gäller även när skrivaren är i normalt läge.</p>
<p>Svep uppåt och sedan åt vänster med ett finger</p> 	<p>Avsluta ett program och återgå till startskärmen.</p>
<p>Svep nedåt och sedan åt vänster med ett finger</p> 	<p>Återgå till föregående inställning.</p>

Använda skärmtangentbordet

Gör ett eller fler av följande på när skärmtangentbordet visas:

- Tryck på en knapp för att meddela och skriv in tecknet i fältet.
- Dra ett finger över olika tecken för att meddela och skriv in tecknet i fältet.
- Tryck på en textruta med två fingrar för att ange tecknen i fältet.
- Tryck på **Backsteg** om du vill radera tecken.

Aktivera förstoringsläge

- 1 I en rörelse och med ett finger drar du långsamt åt vänster och sedan uppåt på skärmen tills du hör ett röstmeddelande.

Obs! För skrivarmodeller utan inbyggda högtalare kan du använda hörlurar för att höra meddelandet.

- 2 Gör följande med två fingrar:

- a Tryck på **Förstoringsläge**.
- b Tryck på **OK**.

Obs! Om gesten inte fungerar trycker du hårdare.

Om du vill ha mer information om navigering på skärmar med förstoring kan du läsa [“Navigera på skärmen med hjälp av gester” på sidan 26](#).

Fylla på papper och specialmedia

Ställa in storlek och typ av specialmedia

Facken känner automatiskt av storleken på vanligt papper. Vid användning av specialmedia, som etiketter, tjockt papper eller kuvert, gör du så här:

- 1 Från startskärmen trycker du på **Inställningar > Papper > Magasinkonfiguration > Pappersstorlek/-typ > välj en papperskälla**.
- 2 Ställ in storlek och typ av specialmedia.

Konfigurera universella pappersinställningar

- 1 På huvudmenyn trycker du på **Inställningar > Papper > Mediakonfiguration > Universell inställning**.
- 2 Konfigurera inställningarna.

Aktivera inställningen Flera universalstorlekar

- 1 På startskärmen trycker du på **Inställningar > Enhet > Underhåll > Konfigurationsmeny > Magasinkonfiguration**.
- 2 Aktivera inställningen Flera universalstorlekar.

Fylla på i magasin

VAR FÖRSIKTIG – VÄLTRISK: Fyll på varje magasin separat för att minska risken för utrustningsinstabilitet. Låt alla andra fack vara stängda tills de behövs.

1 Ta ut facket.

Obs! För att undvika pappersstopp ska du inte ta bort magasinet när utskrift pågår.

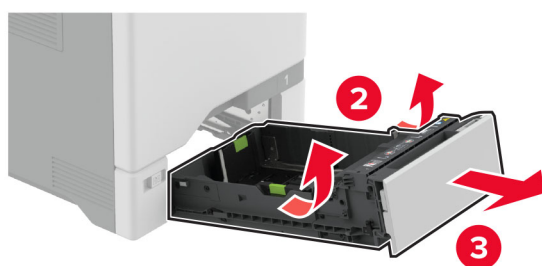

2 Justera pappersstöden efter storleken på det papper du fyller på.

Obs! Använd indikatorerna på magasinets botten när du positionerar stöden.

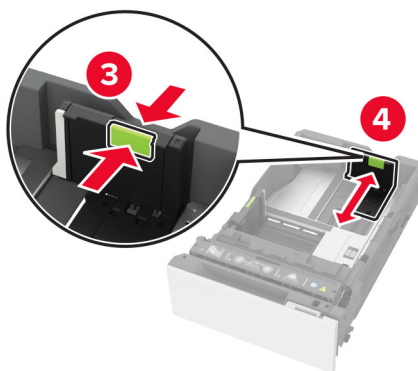
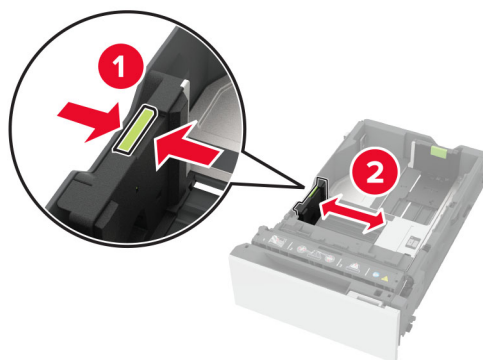

3 Böj, lufta och justera papperskanterna innan du lägger i bunten.

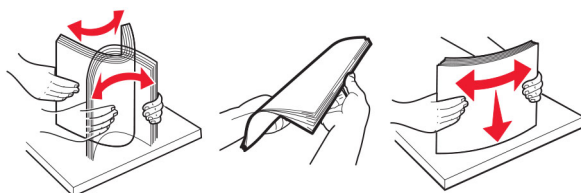

4 Fyll på papperet med utskriftssidan uppåt.

- För enkelsidig utskrift fyller du på brevpapper med utskriftssidan uppåt och sidhuvudet mot magasinets främre kant.
- För dubbelsidig utskrift fyller du på brevpapper med utskriftssidan nedåt och sidhuvudet mot magasinets bakre kant.
- Skjut inte in papper i magasinet.

- För vanligt papper, se till att buntens höjd är under märket som anger maxgränsen för papperspåfyllning. Om du lägger i för mycket papper kan papperskvadd uppstå.

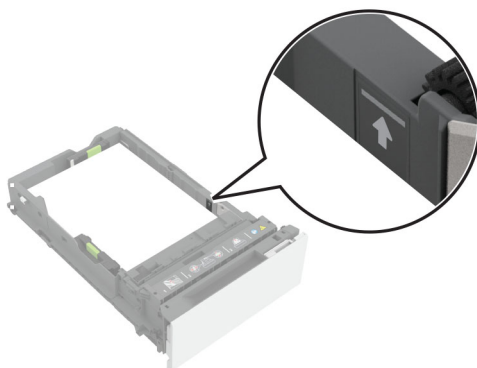

- För kuvert och andra specialmaterial ska du se till att bunthöjden är under den streckade linjen. Om du lägger i för mycket papper kan papperskvadd uppstå.

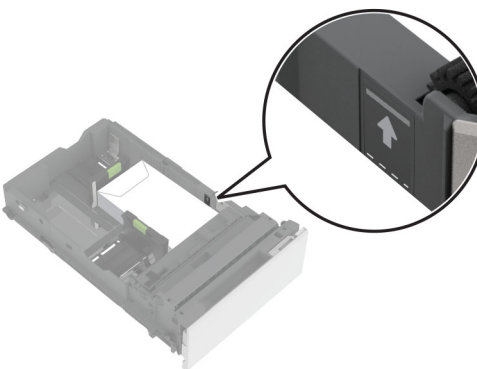
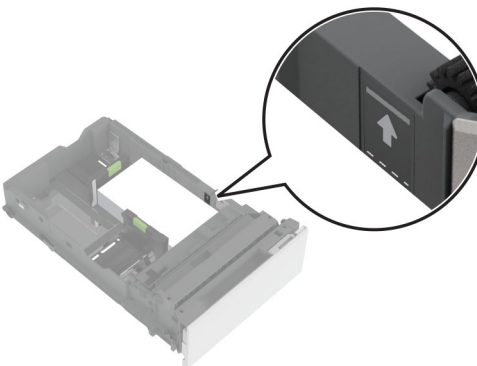

5 Sätt tillbaka facket.

Vid behov ställer du in pappersstorlek och -typ som motsvarar det påfyllda papperet i facket.

Ladda universalarkmataren

1 Öppna universalarkmataren.

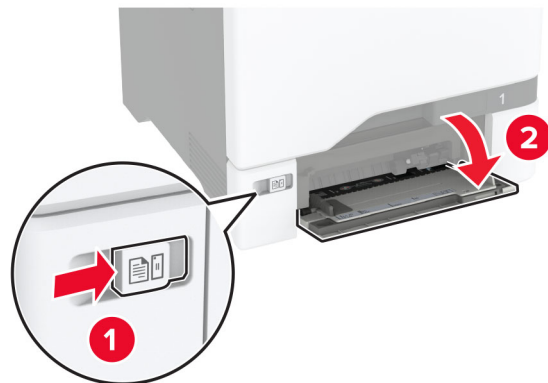

2 Justera pappersstödet efter storleken på det papper du fyller på.



3 Böj, lufta och justera papperskanterna innan du lägger i bunten.

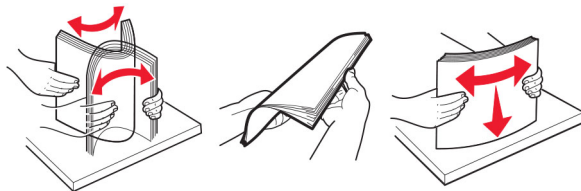

4 Lägg i papperet.

- Fyll på med papper och kartong med utskriftssidan nedåt och den övre kanten framåt.



- Fyll på kuvert med fliken uppåt mot den högra sidan av pappersstödet. Fyll på med europeiska kuvert och mata in dem med fliken först i skrivaren.



Varning – risk för skador: Använd inte frankerade kuvert eller kuvert med förslutningsdetaljer av metall, fönster, bestrukna ytor eller självhäftande klaff.

Obs! För att undvika problem med pappersplockningen ska du se till att den främre kanten på papperet eller specialmaterialet är korrekt inriktad mot separeringskanten.

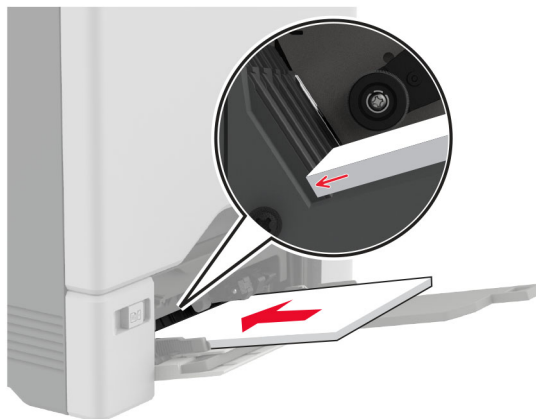

- 5 På kontrollpanelen anger du pappersstorlek och papperstyp på pappersmenyn så att inställningarna överensstämmer med papperet som finns i facket.

Länka magasin

- 1 På startskärmen trycker du på **Inställningar** > **Papper** > **Magasinkonfiguration** > välj en papperskälla.
- 2 Ange samma pappersstorlek och -typ för de magasin du länkar.
- 3 På startskärmen trycker du på **Inställningar** > **Enhet** > **Underhåll** > **Konfigurationsmeny** > **Magasinkonfiguration** > **Länkade magasin**.
- 4 Tryck på **Automatisk**.

När du tar bort länkar till magasin ska du se till att inga magasin har samma inställningar för pappersstorlek och -typ.

Varning – risk för skador: Fixeringsenhetens temperatur varierar beroende på den angivna papperstypen. För att undvika utskriftsproblem ska skrivarens papperstypinställningar matcha det papper som fylls på i magasinet.

Installera och uppdatera program, drivrutiner och fast programvara

Installera skrivarprogramvaran

Anmärkningar:

- Skrivardrivrutinen ingår i programvaruinstallationspaketet.
 - För Macintosh-datorer med MacOS version 10.7 eller senare behöver du inte installera drivrutinen för att skriva ut på en AirPrint-certifierad skrivare. Om du vill använda anpassade utskriftsfunktioner hämtar du skrivardrivrutinen.
- 1 Hämta en kopia av programvaruinstallationspaketet.
 - Från cd-skivan med programvara som medföljde skrivaren.
 - Gå till www.lexmark.com/downloads.

2 Kör installationen och följ anvisningarna på datorskärmen.

Lägga till skrivare till en dator

Gör så här innan du börjar:

- Anslut skrivaren och datorn till samma nätverk. Mer information om hur du ansluter skrivare till nätverk finns i [“Anslut skrivaren till ett Wi-Fi-nätverk” på sidan 67](#).
- Ansluta datorn till skrivaren. Mer information finns i [“Ansluta en dator till skrivaren” på sidan 69](#).
- Anslut skrivaren till datorn med hjälp av en USB-kabel. Mer information finns i [“Koppla kablar” på sidan 20](#).

Obs! USB-kablar säljs separat.

För Windows-användare

1 Installera skrivardrivrutinen på datorn.

Obs! Mer information finns i [“Installera skrivarprogramvaran” på sidan 36](#).

2 Öppna **Skrivare och skannrar** och klicka på **Lägg till en skrivare eller skanner**.

3 Beroende på skrivarmodell gör du något av följande:

- Välj skrivaren i listan och klicka sedan på **Lägg till enhet**.
- Klicka på **Visa Wi-Fi Direct-skrivare**, välj en skrivare och klicka sedan på **Lägg till enhet**.
- Klicka på **Skrivaren jag vill använda finns inte med i listan**. Fönstret **Lägg till skrivare** visas. Gör följande:
 - a Markera **Lägg till en skrivare med TCP/IP-adress eller värddamn** och klicka på **Nästa**.
 - b I fältet **Värddamn eller IP-adress** anger du IP-adressen till skrivaren och sedan klickar du på **Nästa**.

Anmärkningar:

- Visa skrivarens IP-adress på skrivarens startskärm. IP-adressen visas som fyra nummergrupper som är åtskilda med punkter, till exempel 123.123.123.123.
- Om du använder en proxyserver inaktiverar du den tillfälligt för att kunna öppna webbsidan på rätt sätt.
- c Välj en skrivardrivrutin och klicka sedan på **Nästa**.
- d Välj **Använd den installerade skrivardrivrutinen (rekommenderas)** och klicka sedan på **Nästa**.
- e Ange ett skrivarnamn och klicka sedan på **Nästa**.
- f Välj ett skrivardelningsalternativ och klicka sedan på **Nästa**.
- g Klicka på **Slutför**.

För Macintosh-användare

1 Öppna **Skrivare och skannrar** på datorn.

2 Klicka på **+** och välj sedan en skrivare.

3 Välj en skrivardrivrutin på menyn **Använd**.

Anmärkningar:

- Om du vill använda macOS-skrivardrivrutinen väljer du **AirPrint** eller **Säkert AirPrint**.

- Om du vill använda anpassade utskriftsfunktioner väljer du Lexmark-skrivardrivrutinen. Om du vill ha information om hur du installerar skrivardrivrutinen läser du i ["Installera skrivarprogramvaran" på sidan 36](#).

4 Lägg till skrivaren.

Uppdatera fast programvara

Uppdatera skrivarens fasta programvara regelbundet för att förbättra skrivarens prestanda och åtgärda problem.

Kontakta din Lexmark-återförsäljare för mer information om hur du uppdaterar den fasta programvaran.

Om du vill hämta den senaste fasta programvaran kan du gå in på www.lexmark.com/downloads och söka upp din skrivarmodell.

1 Öppna en webbläsare och ange skrivarens IP-adress i adressfältet.

Anmärkningar:

- Visa skrivarens IP-adress på skrivarens startskärm. IP-adressen visas som fyra nummergrupper som är åtskiljda med punkter, till exempel 123.123.123.123.
- Om du använder en proxyserver inaktiverar du den tillfälligt för att kunna öppna webbsidan på rätt sätt.

2 Klicka på **Inställningar > Enhet > Uppdatera fast programvara**.

3 Gör något av följande:

- Klicka på **Sök efter uppdateringar > Jag godkänner, påbörja uppdatering**.
- Överför flashfilen.
 - a Bläddra till flashfilen.

Obs! Kontrollera att du har extraherat zip-filen med den fasta programvaran.

b Klicka på **Överför > Starta**.

Exportera eller importera en konfigurationsfil

Du kan exportera skrivarens konfigureringsinställningar till en textfil och sedan importera filen och använda inställningarna på andra skrivare.

1 Öppna en webbläsare och ange skrivarens IP-adress i adressfältet.

Anmärkningar:

- Visa skrivarens IP-adress på skrivarens startskärm. IP-adressen visas som fyra nummergrupper som är åtskilda med punkter, till exempel 123.123.123.123.
- Om du använder en proxyserver inaktiverar du den tillfälligt för att kunna öppna webbsidan på rätt sätt.

2 Från den inbäddade webbservern klickar du på **Exportera konfiguration** eller **Importera konfiguration**.

3 Följ anvisningarna på skärmen.

- 4 Om skrivaren stöder program gör du följande:
 - a Klicka på **Appar** > välj programmet > **Konfigurera**.
 - b Klicka på **Exportera** eller **Importera**.

Lägga till tillgängliga tillval i skrivardrivrutinen

För Windows-användare

- 1 Öppna mappen Skrivare.
- 2 Välj den skrivare du vill uppdatera och gör sedan något av följande:
 - För Windows 7 eller senare väljer du **Egenskaper för skrivare**.
 - För tidigare versioner väljer du **Egenskaper**.
- 3 Gå till fliken Konfiguration och välj **Uppdatera nu - Fråga skrivaren**.
- 4 Verkställ ändringarna.

För Macintosh-användare

- 1 Från Systeminställningar i Apple-menyn går du till skrivaren och välj sedan **Tillval och förbrukningsmaterial**.
- 2 Bläddra i listan över maskinvarutillval och lägg till installerade alternativ.
- 3 Verkställ ändringarna.

Installera hårdvarualternativ

Tillgängliga interna tillval

- Intelligent lagringsenhet (ISD)
 - Teckensnitt
 - Förenklad kinesiska
 - Traditionell kinesiska
 - Japanska
 - Koreanska
 - Arabiska
 - Masslagring
- Skrivarhårddisk
- Licensierade funktioner
 - IPDS
 - Streckkod
- Lexmark™ Internal solutions port
 - IEEE 1284-B Parallellt kort
 - RS-232C Seriekort
 - Fiberport

- Trådlös skrivarserver
 - MarkNet™ N8370
 - MarkNet N8372
 - MarkNet N8450

Anmärkningar:

- En ISD eller en hårddisk krävs för att aktivera formsmerge och andra funktioner.
- Vissa IPDS-funktioner kräver en ISD eller en hårddisk.

Installera tillvalsfack

 **VAR FÖRSIKTIG – RISK FÖR ELEKTRISK STÖT:** För att undvika att få en elektrisk stöt när du vill komma åt systemkortet eller installera ytterligare maskinvara eller minnesenheter efter att du har installerat skrivaren ska du först stänga av skrivaren och dra ut nätsladden från eluttaget innan du fortsätter. Om några andra enheter är anslutna till skrivaren bör du stänga av dem också och dra ut eventuella kablar till skrivaren.

- 1 Slå av skrivaren.
- 2 Koppla bort nätsladden från vägguttaget och sedan från skrivaren.
- 3 Packa upp tillvalsmagasinet och ta bort allt emballage.

Obs! Om tillvalsmagasin redan är installerade låser du upp dem från skrivaren innan du lyfter den. Försök inte lyfta skrivaren och magasinen samtidigt.

- 4 Installera skrivaren ovanpå tillvalsfacket tills den *klickar* på plats.

 **VAR FÖRSIKTIG – RISK FÖR SKADA:** Om skrivaren väger mer än 20 kg (44 lbs) behövs det minst två personer för att lyfta den på ett säkert sätt.

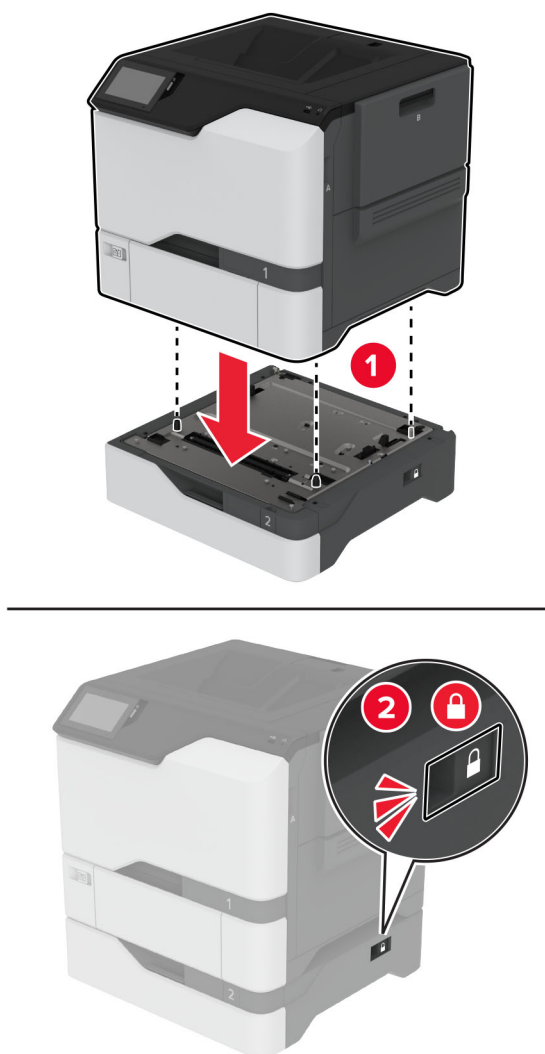

5 Anslut nätsladden till skrivaren och sedan till eluttaget.

⚠ VAR FÖRSIKTIG – RISK FÖR SKADA: För att undvika brandrisk eller att få en elektrisk stöt ansluter du nätsladden direkt till lämpligt och jordat vägguttag som är i närheten av produkten och är lättillgängligt.

6 Slå på skrivaren.

Lägg till magasinet i skrivardrivrutinen så att det blir tillgängligt för utskriftsjobb. Mer information finns i [“Lägga till tillgängliga tillval i skrivardrivrutinen” på sidan 39](#).

Installera den intelligenta lagringsenheten

⚠ VAR FÖRSIKTIG – RISK FÖR ELEKTRISK STÖT: För att undvika att få en elektrisk stöt när du vill komma åt systemkortet eller installera ytterligare maskinvara eller minnesenheter efter att du har installerat skrivaren ska du först stänga av skrivaren och dra ut nätsladden från eluttaget innan du fortsätter. Om några andra enheter är anslutna till skrivaren bör du stänga av dem också och dra ut eventuella kablar till skrivaren.

- 1 Stäng av skrivaren och dra ut nätsladden ur eluttaget.
- 2 Använd en skruvmejsel med platt huvud för att ta bort systemkortets täckplatta.

Varning – risk för skador: Systemkortets elektriska komponenter kan lätt skadas av statisk elektricitet. Rör vid någon av skrivarens metallkomponenter innan du rör vid någon av systemkortets komponenter eller kontakter.

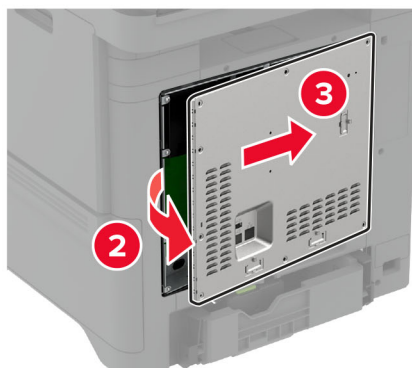
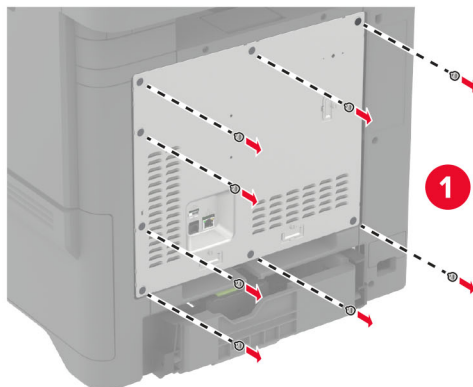

3 Packa upp den intelligenta lagringenheten (ISD).

Varning – risk för skador: Undvik att vidröra anslutningspunkterna längs kortets kant.

4 Leta upp ISD-kontakten.

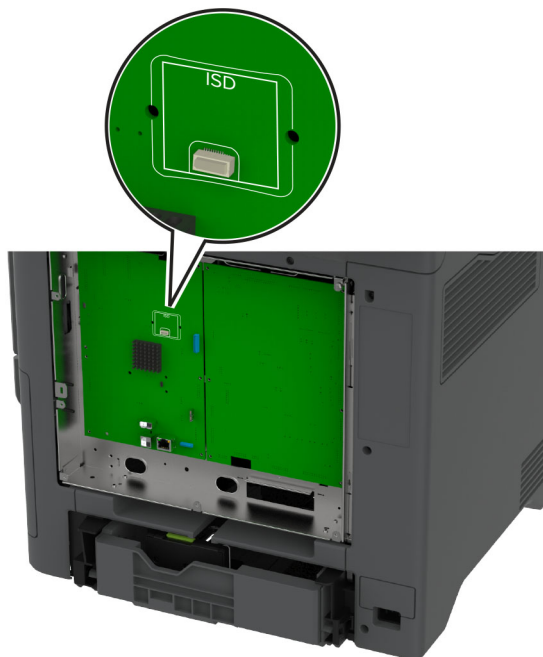

5 Sätt i kortet i ISD-kontakten.

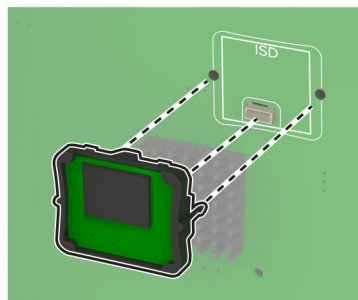
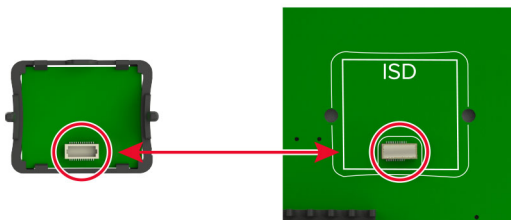

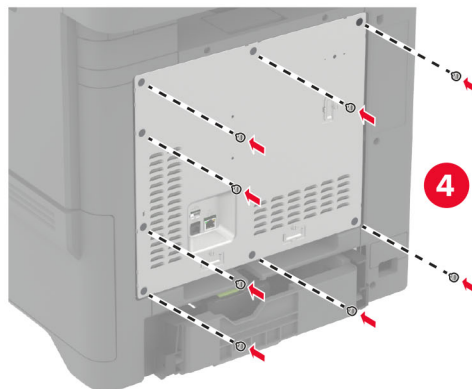
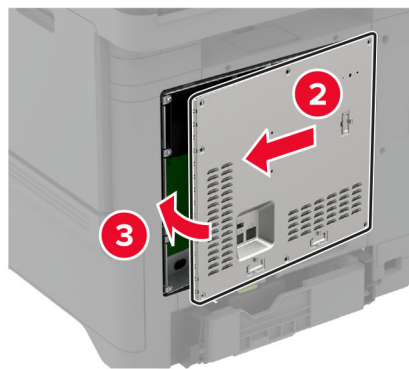
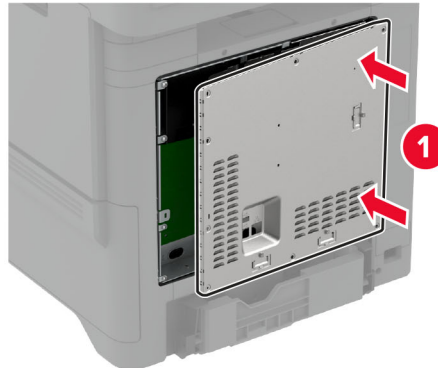
6 Fäst systemkortets täckplatta.**7** Anslut nätsladden till vägguttaget och slå sedan på skrivaren.

⚠ VAR FÖRSIKTIG – RISK FÖR SKADA: För att undvika brandrisk eller att få en elektrisk stöt ansluter du nätsladden till ett lämpligt och jordat vägguttag som är i närheten av produkten och är lättillgängligt.

Installera betrodd plattformsmodul

⚠ VAR FÖRSIKTIG – RISK FÖR ELEKTRISK STÖT: För att undvika att få en elektrisk stöt när du vill komma åt systemkortet eller installera ytterligare maskinvara eller minnesenheter efter att du har installerat skrivaren ska du först stänga av skrivaren och dra ut nätsladden från eluttaget innan du fortsätter. Om några andra enheter är anslutna till skrivaren bör du stänga av dem också och dra ut eventuella kablar till skrivaren.

- 1 Stäng av skrivaren och dra ut nätsladden ur eluttaget.
- 2 Använd en skruvmejsel med platt huvud för att ta bort systemkortets täckplatta.

Varning – risk för skador: Systemkortets elektriska komponenter kan lätt skadas av statisk elektricitet. Rör vid någon av skrivarens metallkomponenter innan du rör vid någon av systemkortets komponenter eller kontakter.

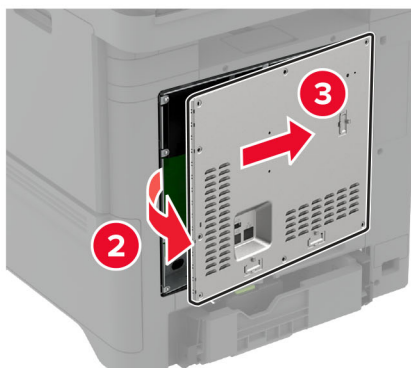
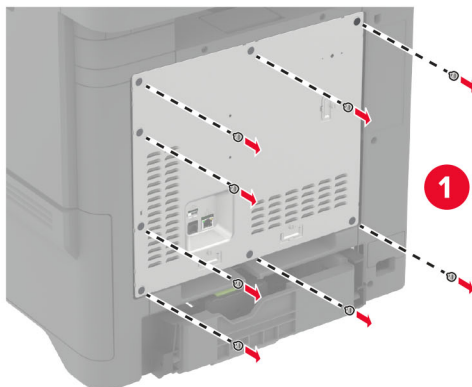

3 Packa upp betrodd plattformsmodul.

Varning – risk för skador: Undvik att vidröra anslutningspunkterna längs kortets kant.

4 Leta upp TPM-kontakten.

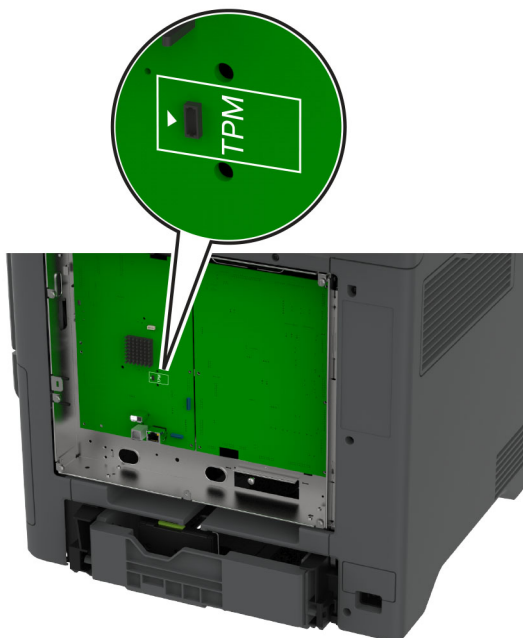

5 Anslut modulen till TPM-anslutningen.

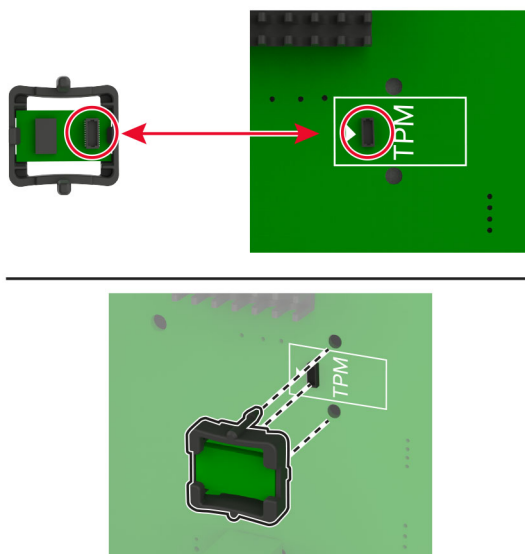

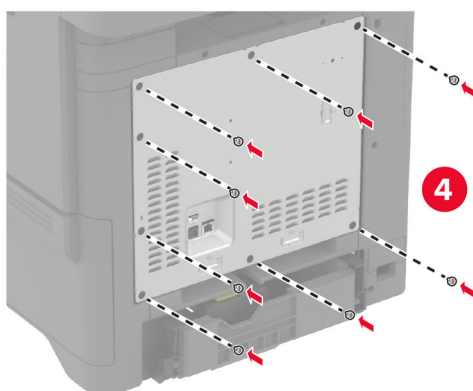
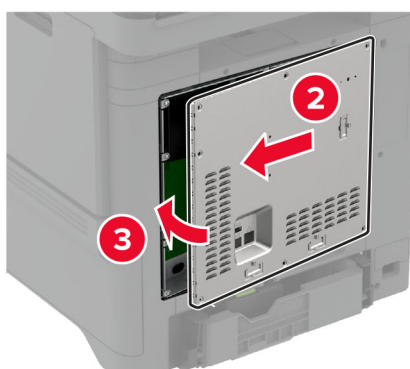
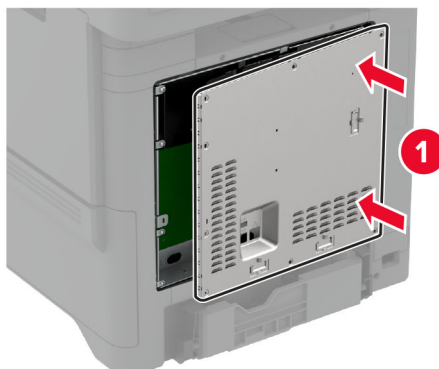
6 Fäst systemkortets täckplatta.**7** Anslut nätsladden till vägguttaget och slå sedan på skrivaren.

⚠ VAR FÖRSIKTIG – RISK FÖR SKADA: För att undvika brandrisk eller att få en elektrisk stöt ansluter du nätsladden till ett lämpligt och jordat vägguttag som är i närheten av produkten och är lättillgängligt.

Installera en ISP (Internal Solutions Port)

⚠ VAR FÖRSIKTIG – RISK FÖR ELEKTRISK STÖT: För att undvika att få en elektrisk stöt när du vill komma åt systemkortet eller installera ytterligare maskinvara eller minnesenheter efter att du har installerat skrivaren ska du först stänga av skrivaren och dra ut nätsladden från eluttaget innan du fortsätter. Om några andra enheter är anslutna till skrivaren bör du stänga av dem också och dra ut eventuella kablar till skrivaren.

- 1 Stäng av skrivaren och dra ut nätsladden ur eluttaget.
- 2 Använd en skruvmejsel med platt huvud för att ta bort systemkortets täckplatta.

Varning – risk för skador: Systemkortets elektriska komponenter kan lätt skadas av statisk elektricitet. Rör vid någon av skrivarens metallkomponenter innan du rör vid någon av systemkortets elektroniska komponenter eller kontakter.

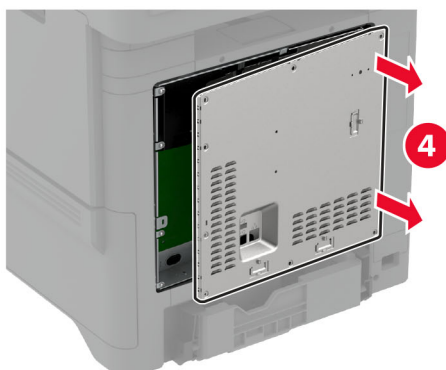
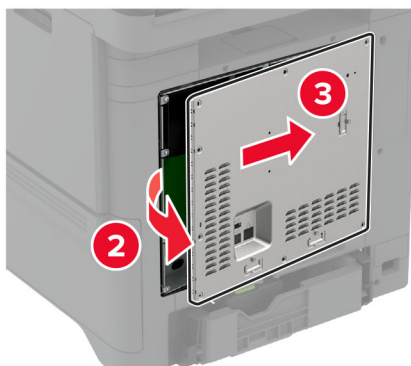
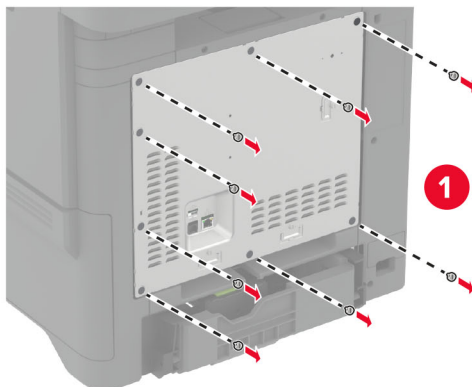

3 Packa upp ISP-satsen.

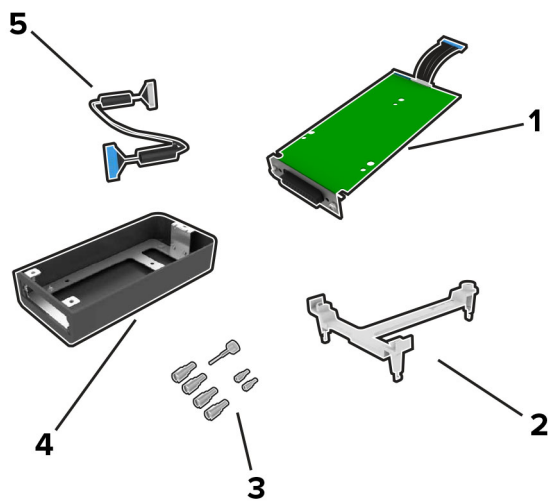

1	ISP
2	Monteringsfäste
3	Vingskruvar
4	Hölje
5	ISP-förlängningskabel

4 Sätt i ISP-porten i höljet.

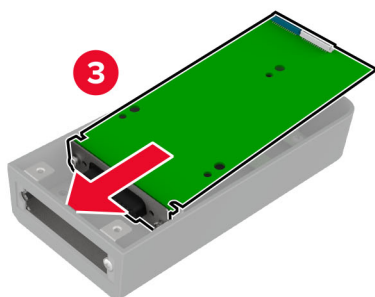
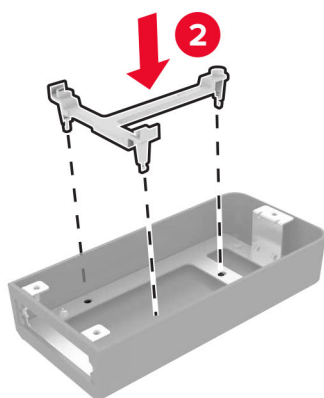
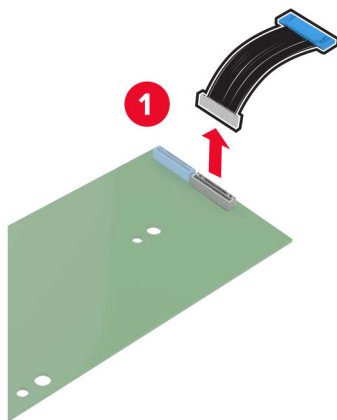

5 Fäst höljet vid systemkortets täckplatta.

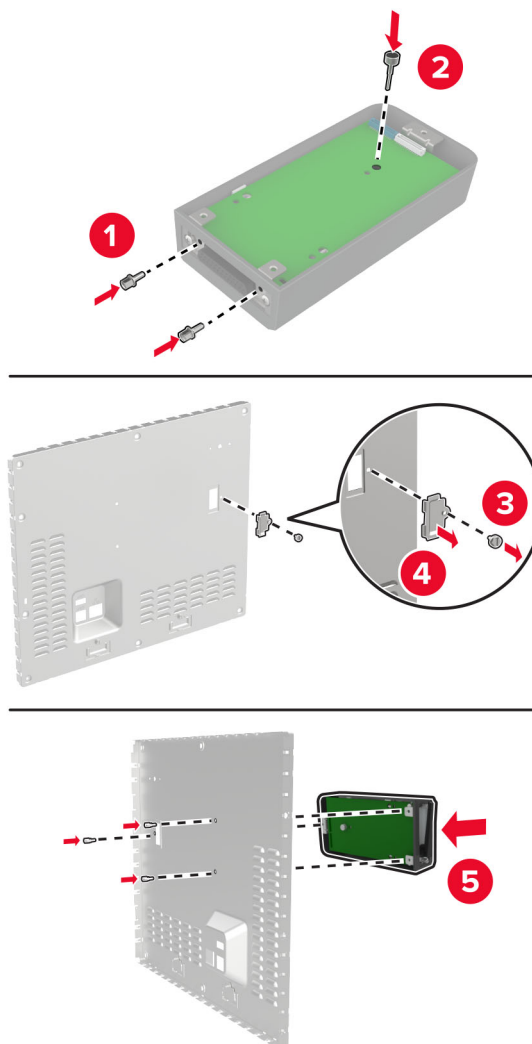

6 Anslut ISP-förlängningskabeln till ISP-kontakten på systemkortet.

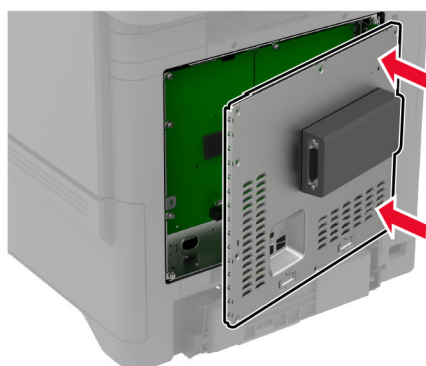
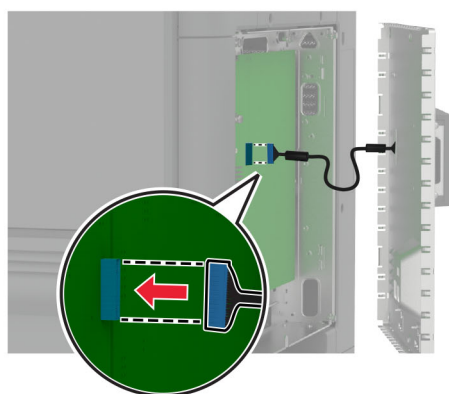
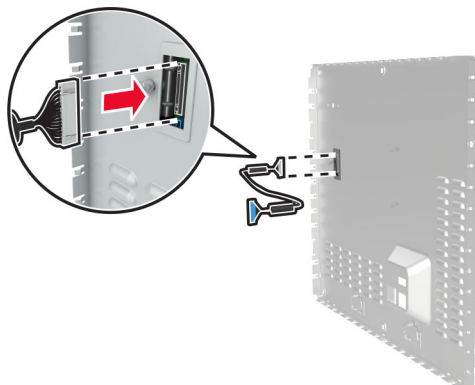

7 Fäst systemkortets täckplatta.

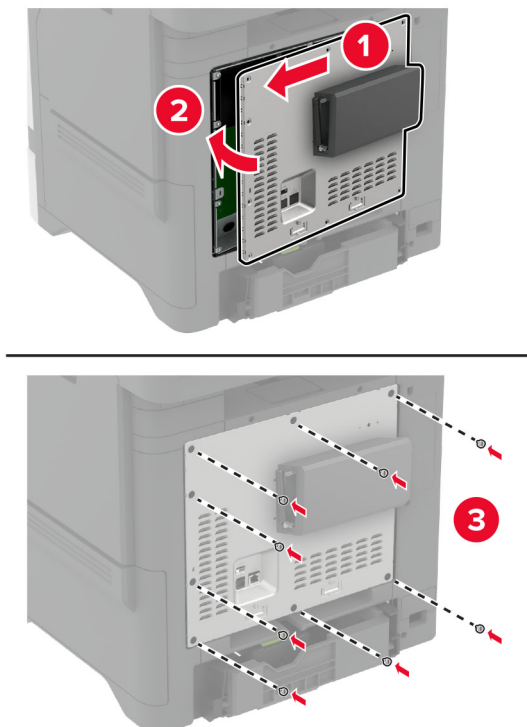

8 Anslut nätsladden till vägguttaget och slå sedan på skrivaren.

⚠ VAR FÖRSIKTIG – RISK FÖR SKADA: För att undvika brandrisk eller att få en elektrisk stöt ansluter du nätsladden till ett lämpligt och jordat vägguttag som är i närheten av produkten och är lättillgängligt.

Ändra skrivarens portinställningar efter installation av en intern ISP (Internal Solutions Port)

Anmärkningar:

- Om skrivaren har en statisk IP-adress ska du inte ändra konfigurationen.
- Om datorerna är konfigurerade för att använda nätverksnamnet istället för en IP-adress ska du inte ändra konfigurationen.
- Om du lägger till en trådlös ISP (Internal Solutions Port) för en skrivare som tidigare var konfigurerad för Ethernet-anslutning kopplar du ifrån skrivaren från Ethernet-nätverket.

För Windows-användare

- 1 Öppna mappen Skrivare.
- 2 Öppna skrivaregenskaperna på snabbmenyn till skrivaren med ny ISP.
- 3 Konfigurera porten i listan.
- 4 Uppdatera IP-adressen.
- 5 Verkställ ändringarna.

För Macintosh-användare

- 1 I Systeminställningar i Apple-menyn går du till listan med skrivare och väljer + > **IP**.
- 2 Ange IP-adressen i adressfältet.
- 3 Verkställ ändringarna.

Installera en hårddisk på skrivaren



VAR FÖRSIKTIG– RISK FÖR ELEKTRISK STÖT: För att undvika att få en elektrisk stöt när du vill komma åt systemkortet eller installera ytterligare maskinvara eller minnesenheter efter att du har installerat skrivaren ska du först stänga av skrivaren och dra ut nätsladden från eluttaget innan du fortsätter. Om några andra enheter är anslutna till skrivaren bör du stänga av dem också och dra ut eventuella kablar till skrivaren.

- 1 Stäng av skrivaren och dra ut nätsladden ur eluttaget.
- 2 Använd en skruvmejsel med platt huvud för att ta bort systemkortets täckplatta.

Varning – risk för skador: Systemkortets elektriska komponenter kan lätt skadas av statisk elektricitet. Rör vid någon av skrivarens metallkomponenter innan du rör vid någon av systemkortets elektroniska komponenter eller kontakter.

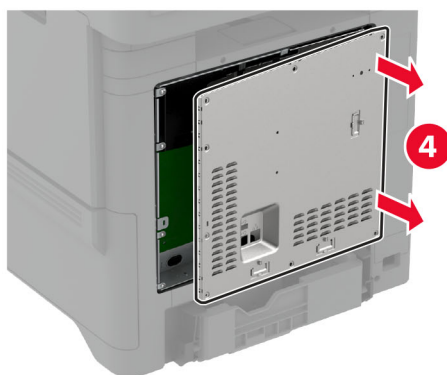
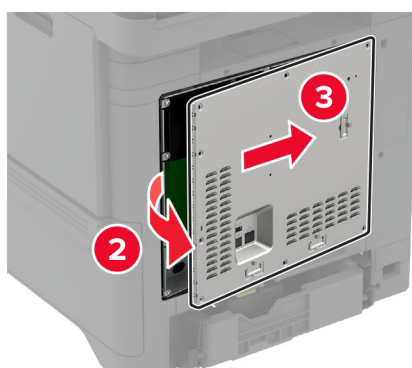
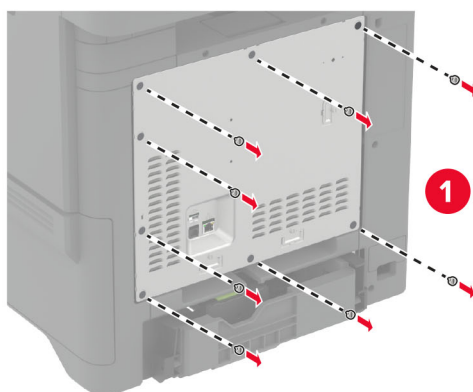

3 Packa upp hårddisken.

4 Anslut hårddisken till systemkortet.

Varning – risk för skador: Vidrör eller tryck inte i mitten av hårddisken.

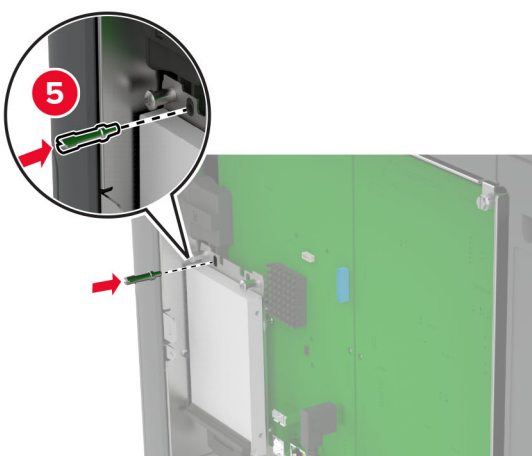
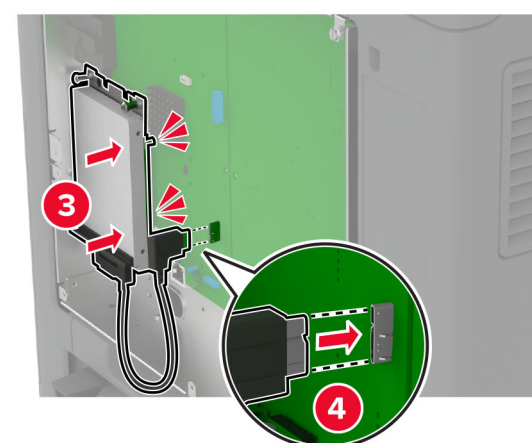
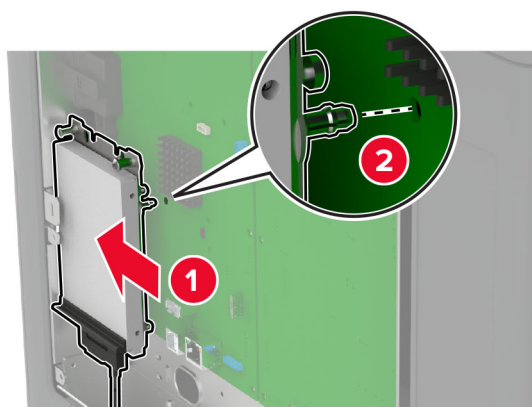

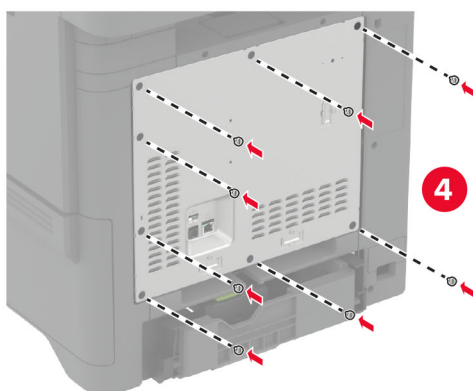
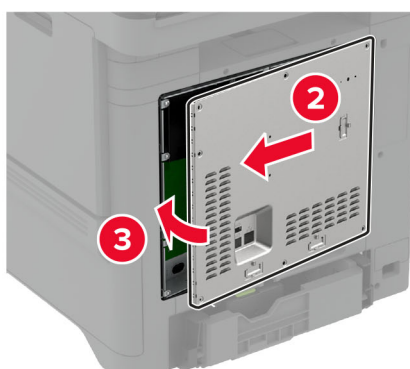
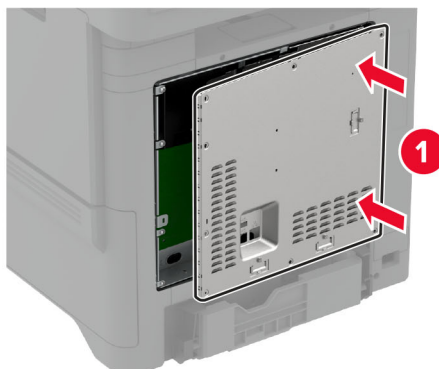
5 Fäst systemkortets täckplatta.**6** Anslut nätsladden till vägguttaget och slå sedan på skrivaren.

⚠ VAR FÖRSIKTIG – RISK FÖR SKADA: För att undvika brandrisk eller att få en elektrisk stöt ansluter du nätsladden till ett lämpligt och jordat vägguttag som är i närheten av produkten och är lättillgängligt.

Installera trådlösa moduler

Installera MarkNet N8370 trådlös skrivarserver

 **VAR FÖRSIKTIG– RISK FÖR ELEKTRISK STÖT:** För att undvika att få en elektrisk stöt när du vill komma åt systemkortet eller installera ytterligare maskinvara eller minnesenheter efter att du har installerat skrivaren ska du först stänga av skrivaren och dra ut nätsladden från eluttaget innan du fortsätter. Om några andra enheter är anslutna till skrivaren bör du stänga av dem också och dra ut eventuella kablar till skrivaren.

- 1 Stäng av skrivaren och dra ut nätsladden ur eluttaget.
- 2 Använd en skruvmejsel med platt huvud för att ta bort systemkortets täckplatta.

Varning – risk för skador: Systemkortets elektriska komponenter kan lätt skadas av statisk elektricitet. Rör vid någon av skrivarens metallkomponenter innan du rör vid någon av systemkortets elektroniska komponenter eller kontakter.

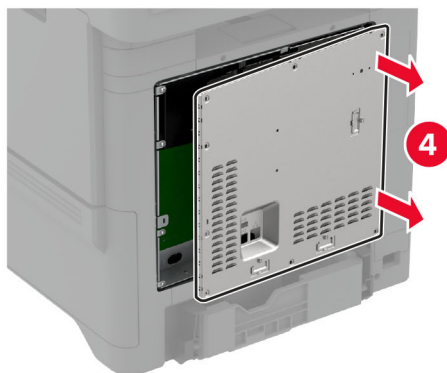
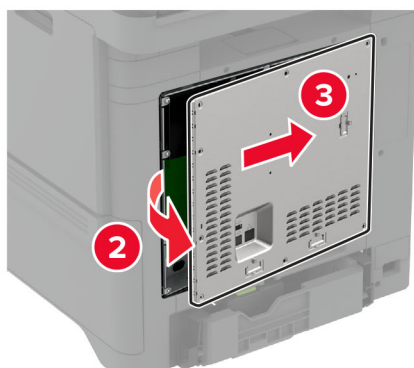
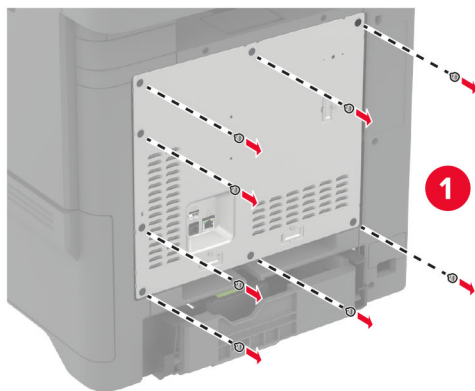

3 Sätt i den trådlösa modulen i höljet.

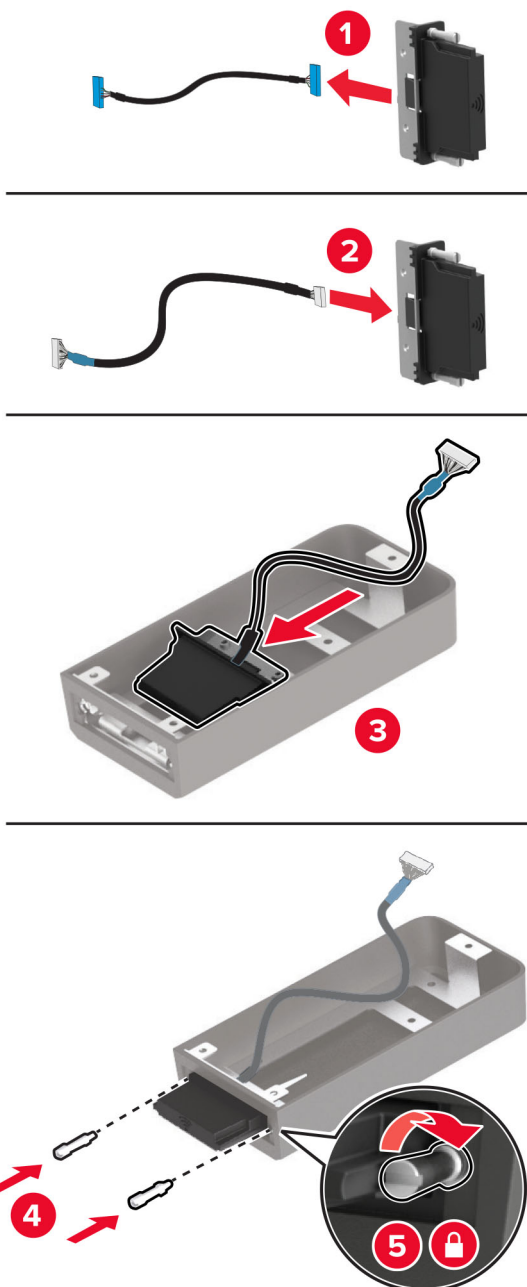

4 Anslut den trådlösa modulen till systemkortets täckplatta.

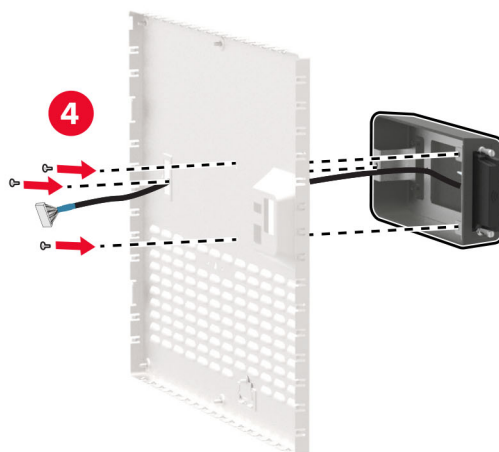
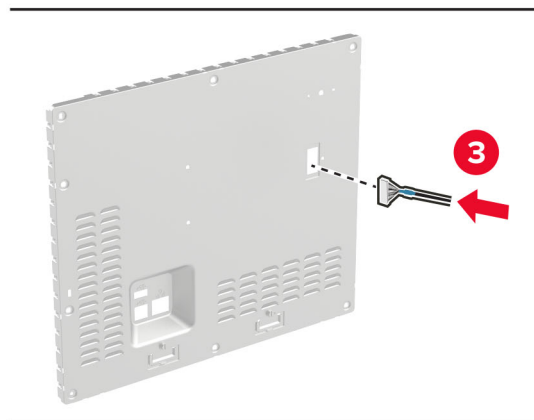
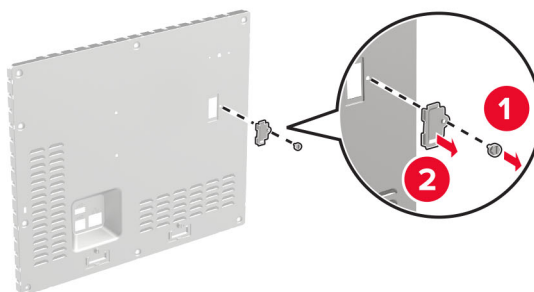

- 5 Anslut den trådlösa modulen till ISP-kontakten på systemkortet.

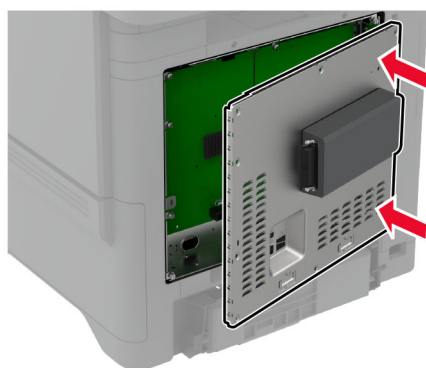
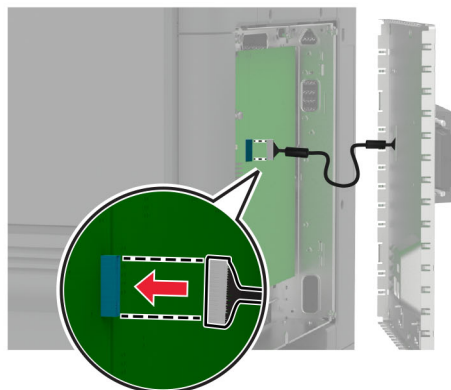

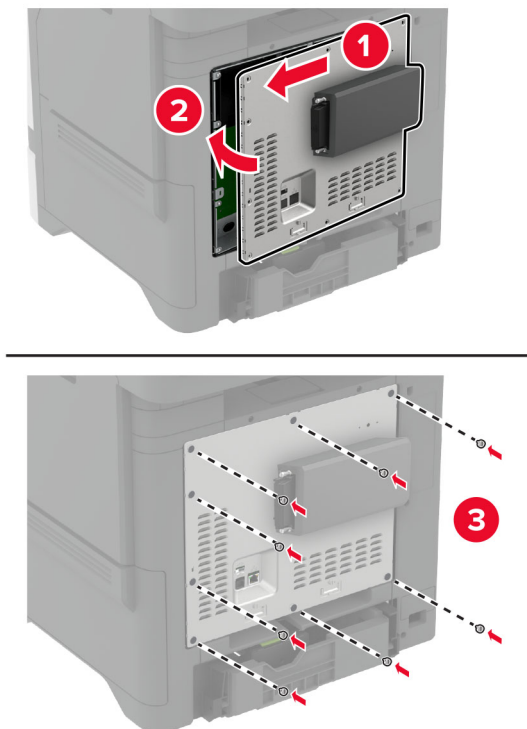
6 Fäst systemkortets täckplatta.**7** Anslut NFC-kortet.**8** Anslut nätsladden till vägguttaget och slå sedan på skrivaren.

⚠ VAR FÖRSIKTIG – RISK FÖR SKADA: För att undvika brandrisk eller att få en elektrisk stöt ansluter du nätsladden till ett lämpligt och jordat vägguttag som är i närheten av produkten och är lättillgängligt.

Installera MarkNet N8372 trådlös skrivarserver

- 1 Slå av skrivaren.
- 2 Applicera isopropylalkohol på en fuktig, mjuk luddfri trasa och torka av ytan runt USB-porten.
- 3 Installera den trådlösa modulen.

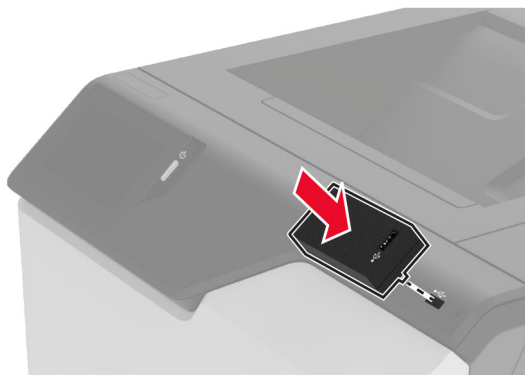

Anmärkningar:

- Tryck hårt för att säkerställa att tejpens fäster på skrivarens yta.
- Se till att skrivarens yta är torr och fri från kondenserad fukt.
- Modulen är fäst på skrivaren efter 72 timmar.

- 4 Kontrollera om det finns ett mellanrum mellan modulen och skrivaren och anslut sedan mellanlägg vid behov.

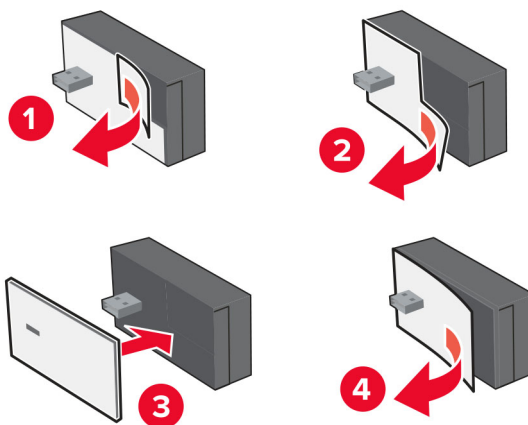

5 Anslut NFC-kortet.**6** Slå på skrivaren.**Installera MarkNet N8450 trådlös skrivarserver**

Obs! Kontrollera att skrivaren har den senaste versionen av den fasta programvaran.

- 1 Stäng av skrivaren och dra ut nätsladden ur eluttaget.
- 2 Beroende på skrivarmodell letar du upp den trådlösa skrivarserverporten.

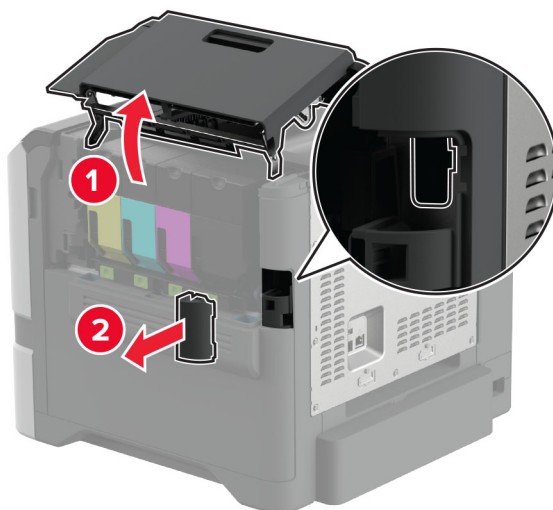

- 3 Infoga den trådlösa skrivarservern tills den *klickar* på plats.

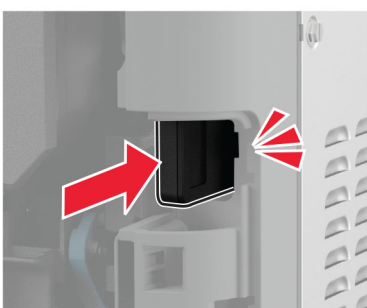
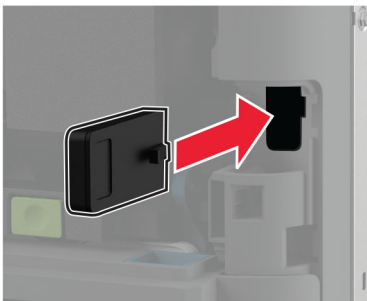

- 4 Beroende på skrivarmodell stänger du dörren, installerar portens lucka eller gör både och.

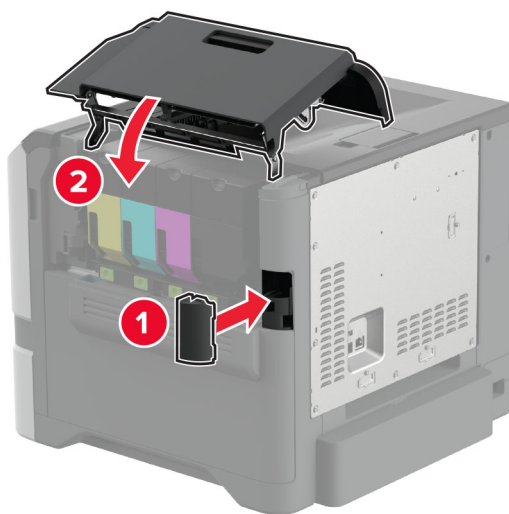

- 5 Anslut nätsladden till vägguttaget och slå sedan på skrivaren.

 **VAR FÖRSIKTIG – RISK FÖR SKADA:** För att undvika brandrisk eller att få en elektrisk stöt ansluter du nätsladden till ett lämpligt och jordat vägguttag som är i närheten av produkten och är lättillgängligt.

Nätverk

Anslut skrivaren till ett Wi-Fi-nätverk

Innan du börjar ser du till att:

- En trådlös modul har installerats i skrivaren. Mer information finns i avsnittet [Installera trådlösa moduler](#).
- Aktiv adapter är inställd på Auto. På startskärmen trycker du på **Inställningar > Nätverk/portar > Nätverksöversikt > Aktiv adapter**.

Använda kontrollpanelen

- 1 På startskärmen trycker du på **Inställningar > Nätverk/portar > Trådlöst > Konfiguration på skrivarpanelen > Välj nätverk**.
- 2 Välj ett Wi-Fi-nätverk och ange nätverkslösenordet.
Obs! För skrivare som är Wi-Fi-nätverksredo visas en uppmaning om Wi-Fi-nätverkskonfiguration under den första installationen.

Använda Lexmark Mobile Assistant

- 1 Beroende på vilken mobil enhet du har hämtar du programmet Lexmark Mobile Assistant från App Store eller Google Play™.
- 2 På skrivarens startskärm trycker du på **Inställningar > Nätverk/portar > Trådlöst > Konfiguration via mobilapp > Skrivar-ID**.
- 3 Starta programmet från din mobila enhet och godkänn sedan användningsvillkoren.
Obs! Ge behörighet vid behov.
- 4 Tryck på **Anslut till skrivare > Gå till Wi-Fi-inställningar**.
- 5 Anslut den mobila enheten till det trådlösa nätverket.
- 6 Återgå till programmet och tryck sedan på **Konfigurera Wi-Fi-anslutning**.
- 7 Välj ett Wi-Fi-nätverk och ange nätverkslösenordet.
- 8 Tryck på **Klar**.

Ansluta skrivaren till ett trådlöst nätverk med hjälp av WPS (Wi-Fi Protected Setup)

Innan du börjar ser du till att:

- Åtkomstpunkten (trådlös router) är WPS-certifierad eller WPS-kompatibel. Mer information finns i dokumentationen som levererades tillsammans med åtkomstpunkten.
- En trådlös modul har installerats i skrivaren. Mer information finns i avsnittet [Installera trådlösa moduler](#).
- Aktiv adapter är inställd på Auto. På startskärmen trycker du på **Inställningar > Nätverk/portar > Nätverksöversikt > Aktiv adapter**.

Använda tryckknappsmetoden

- 1 På Startskärmen trycker du på **Inställningar > Nätverk/portar > Trådlöst > Wi-Fi Protected Setup > Tryckknappsstartmetod**.
- 2 Följ instruktionerna på skärmen.

Använda PIN-metoden

- 1 På startskärmen trycker du på **Inställningar > Nätverk/portar > Trådlöst > Wi-Fi Protected Setup > PIN-startmetod**.
- 2 Kopiera den åttasiffriga PIN-koden för WPS.
- 3 Öppna webbläsaren och skriv sedan IP-adressen till åtkomstpunkten i adressfältet.

Anmärkningar:

- Information om IP-adressen finns i dokumentationen som levererades tillsammans med åtkomstpunkten.
 - Om du använder en proxyserver inaktiverar du den tillfälligt för att kunna öppna webbsidan på rätt sätt.
- 4 Så här kommer du åt WPS-inställningarna. Mer information finns i dokumentationen som levererades tillsammans med åtkomstpunkten.
 - 5 Ange den åttasiffriga PIN-koden och spara sedan ändringarna.

Konfigurera Wi-Fi Direct

Wi-Fi Direct[®] gör det möjligt för trådlösa enheter att ansluta direkt till en skrivare med Wi-Fi Direct aktiverat utan att använda en åtkomstpunkt (trådlös router).

Innan du börjar ser du till att en trådlös modul är installerad i skrivaren. Mer information finns i avsnittet [Installera trådlösa moduler](#).

- 1 På startskärmen trycker du på **Inställningar > Nätverk/portar > Wi-Fi Direct**.
- 2 Konfigurera inställningarna.
 - **Aktivera Wi-Fi Direct** – Gör det möjligt för skrivaren att sända sitt eget Wi-Fi Direct-nätverk.
 - **Wi-Fi Direct-namn** – Ger Wi-Fi Direct-nätverket ett namn.
 - **Wi-Fi Direct-lösenord** – Tilldelar ett lösenord för att upprätta trådlös säkerhet när peer-to-peer-anslutningen används.
 - **Visa lösenord på inställningssidan** – Visar lösenordet på sidan för nätverksinställningar.
 - **Godkänn automatiskt tryckknappsfrågan** – Gör så att skrivaren godkänner anslutningsfrågor automatiskt.

Obs! Det är inte säkert att godkänna tryckknappsbegäran automatiskt.

Anmärkningar:

- Som standard visas inte lösenordet för Wi-Fi Direct-nätverket på skrivarens display. Om du vill visa lösenordet aktiverar du ikonen för att visa lösenord. På startskärmen trycker du på **Inställningar > Säkerhet > Övrigt > Aktivera Visa lösenord/PIN-kod**.
- Du kan se lösenordet för Wi-Fi Direct-nätverket utan att visa det på skrivarens skärm. På startskärmen trycker du på **Inställningar > Rapport > Nätverk > Sida med nätverksinställningar**.

Ansluta en mobil enhet till skrivaren

Innan du ansluter din mobila enhet kontrollerar du att Wi-Fi Direct är konfigurerat. Mer information finns i ["Konfigurera Wi-Fi Direct" på sidan 68](#).

Ansluta genom Wi-Fi Direct

Obs! De här instruktionerna gäller endast för mobila Android-enheter.

- 1 Från den mobila enheten går du till inställningsmenyn.
- 2 Aktivera **Wi-Fi** och tryck sedan på **Wi-Fi Direct**.
- 3 Välj skrivarens Wi-Fi Direct-namn.
- 4 Bekräfta anslutningen på skrivarens kontrollpanel.

Ansluta genom Wi-Fi

- 1 Från den mobila enheten går du till inställningsmenyn.
- 2 Tryck på **Wi-Fi** och välj sedan skrivarens Wi-Fi Direct-namn.

Obs! Strängen DIRECT-xy (där x och y är två slumpmässiga tecken) läggs till före Wi-Fi Direct-namnet.

- 3 Ange Wi-Fi Direct-lösenordet.

Ansluta en dator till skrivaren

Innan du ansluter din dator kontrollerar du att Wi-Fi Direct är konfigurerat. Mer information finns i ["Konfigurera Wi-Fi Direct" på sidan 68](#).

För Windows-användare

- 1 Öppna **Skrivare och skannrar** och klicka på **Lägg till en skrivare eller skanner**.
- 2 Klicka på **Visa Wi-Fi Direct-skrivare** och välj skrivarens Wi-Fi Direct-namn.
- 3 Anteckna skrivarens åttasiffriga PIN-kod som visas på skrivarskärmen.
- 4 Ange PIN-koden på datorn.

Obs! Om skrivardrivrutinen inte redan är installerad hämtar Windows rätt drivrutin.

För Macintosh-användare

- 1 Klicka på ikonen för trådlöst och välj skrivarens Wi-Fi Direct-namn.

Obs! Strängen DIRECT-xy (där x och y är två slumpmässiga tecken) läggs till före Wi-Fi Direct-namnet.

- 2 Skriv Wi-Fi Direct-lösenordet.

Obs! Växla tillbaka till det tidigare nätverket på datorn när du har kopplat bort Wi-Fi Direct-nätverket.

Inaktivera Wi-Fi-nätverket

- 1 På startskärmen trycker du på **Inställningar > Nätverk/portar > Nätverksöversikt > Aktiv adapter > Standardnätverk**.
- 2 Följ instruktionerna på skärmen.

Kontrollera skrivarens anslutning

- 1 På huvudmenyn trycker du på **Inställningar > Rapporter > Nätverk > Sida med nätverksinställningar**.
- 2 På den första delen av nätverksinstallationssidan kontrollerar du att statusen är Ansluten.
Om statusen är Ej ansluten kan det hända att den lokala anslutningen är inaktiv eller att nätverkskabeln är trasig. Kontakta systemadministratören för att få hjälp.

Konfigurera seriell utskrift (endast Windows)

Innan du börjar kontrollerar du att en seriell port för interna lösningar är installerad i skrivaren.

- 1 Ställ in parametrarna i skrivaren.
 - a Navigera till menyn för portinställningar från skrivarens kontrollpanel.
 - b Leta reda på menyn för den seriella portens inställningar och justera sedan inställningarna vid behov.
 - c Verkställ ändringarna.
- 2 Från datorn, gå till mappen Skrivare och välj din skrivare.
- 3 Öppna skrivaregenskaper, och välj sedan COM-porten från listan.
- 4 Ställ in parametrarna för COM-porten i Enhetshanteraren.

Anmärkningar:

- Seriell utskrift minskar utskriftshastigheten.
- Se till att den seriella kabeln är ansluten till den seriella porten på skrivaren.

Säkra skrivaren

Lokalisera säkerhetsplats

Skrivaren är utrustad med ett säkerhetslås. Installera ett säkerhetslås som är kompatibelt med de flesta bärbara datorer på den plats som visas för att låsa skrivaren på plats.

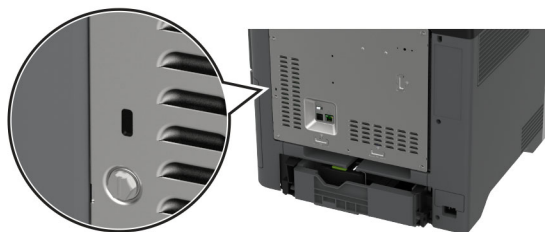

Radera skrivarminnet

För att radera flyktigt minne eller buffrade data i skrivaren stänger du av den.

För att radera beständigt minne, enhets- och nätverksinställningar, säkerhetsinställningar och inbäddade lösningar gör du följande:

- 1 På startskärmen trycker du på **Inställningar > Enhet > Underhåll > Radering ur funktion**.
- 2 Tryck på kryssrutan **Rensa all information om icke-flyktigt minne** och tryck sedan på **RADERA**.
- 3 Tryck på **Kör första installationsguiden** eller **Låt skrivaren vara offline** och tryck sedan på **Nästa**.
- 4 Utför åtgärden.

Obs! Den här processen förstör även den krypteringsnyckel som används för att skydda användardata. Formatera hårddisken och den smarta lagringsenheten efter att du raderat skrivarens minne.

Radera skrivarens lagringsenhet

- 1 På startskärmen trycker du på **Inställningar > Enhet > Underhåll > Radering ur funktion**.
- 2 Beroende på vilken lagringsenhet som är installerad på skrivaren gör du något av följande:
 - På hårddisken trycker du på kryssrutan **Rensa all information på hårddisken**, trycker på **RADERA** och väljer sedan en metod för att radera data.
Obs! Processen för att rensa hårddisken kan ta allt från några minuter till över en timme och det går inte att använda skrivaren till andra uppgifter under tiden.
 - För intelligent lagringsenhet (ISD) trycker du på **Radera intelligent lagringsenhet** och sedan på **RADERA** för att radera alla användardata.
- 3 Utför åtgärden.

Återställa fabriksinställningar

- 1 På startskärmen trycker du på **Inställningar > Enhet > Återställ fabriksinställningar**.
- 2 På **Återställ inställningar** > trycker du på de inställningar du vill återställa > **ÅTERSTÄLL**.
- 3 Utför åtgärden.

Flyktighetsredogörelse

Minnestyp	Beskrivning
Flyktigt minne	Skrivaren använder vanligt RAM-minne (Random Access Memory) för att tillfälligt spara användarinformation för enkla utskrifts- och kopieringsjobb.
Beständigt minne	Skrivaren kan använda två olika typer av icke-flyktigt minne: EEPROM och NAND (flashminne). Båda typerna lagrar operativsystem, skrivarinställningar och nätverksinformation. De lagrar även inställningar för skanner och bokmärken och inbäddade lösningar.
Hårddisk	Vissa skrivare kan ha en inbyggd hårddisk. Skrivarens hårddisk är utformad för skrivarspecifika funktioner. Hårddisken gör att skrivaren kan lagra buffrad användarinformation för avancerade utskriftsjobb samt formulär- och teckensnittsinformation.
Intelligent lagringsenhet (ISD)	Vissa skrivare kan ha en ISD installerad. ISD använder beständigt flashminne för att lagra användardata från komplexa utskriftsjobb, formulärdata och teckensnittsdata.

Ta bort innehållet från någon av minnesenheterna som är installerade på skrivaren i följande situationer:

- Skrivaren kasseras.
- Skrivarens hårddisk eller ISD byts ut.
- Skrivaren flyttas till en annan avdelning eller plats.
- Skrivaren ska få service av någon som inte tillhör företaget.
- Skrivaren ska skickas iväg för service.
- Skrivaren ska säljas till ett annat företag.

Obs! Om du vill kassera en lagringsenhet följer du organisationens policyer och procedurer.

Skriv ut

Skriva ut från en dator

Obs! För etiketter, styvt papper och kuvert ställer du in pappersstorlek och papperstyp i skrivaren innan du skriver ut dokumentet.

- 1 Öppna dialogrutan Skriv ut i det dokument som du försöker skriva ut.
- 2 Justera inställningarna om det behövs.
- 3 Skriv ut dokumentet.

Skriva ut från en mobil enhet

Skriva ut från en mobil enhet med Lexmark Mobile Print

Lexmark Med hjälp av Mobile Print kan du skicka dokument och bilder direkt till en Lexmark-skrivare som stöds.

- 1 Öppna dokumentet och skicka eller dela sedan dokumentet till Lexmark Mobile Print.

Obs! Vissa program från tredje part kanske inte har stöd för funktionen för att skicka eller dela. Mer information finns i dokumentationen som medföljde programmet.

- 2 Välj en skrivare.
- 3 Skriv ut dokumentet.

Skriva ut från en mobil enhet med Lexmark Print

Lexmark Print är en mobilutskriftslösning för mobila enheter med Android™ version 6.0 och senare. Med den kan du skicka dokument och bilder till nätverksanslutna skrivare och skrivarhanteringsservrar.

Anmärkningar:

- Se till att du laddar ned Lexmark Print-appen från Google Play och aktiverar den i den mobila enheten.
- Kontrollera att skrivaren och mobilenheten är anslutna till samma nätverk.

- 1 Välj ett dokument från filhanteraren i den mobila enheten.
- 2 Skicka eller dela dokumentet till Lexmark Print.



Obs! Vissa program från tredje part kanske inte har stöd för funktionen för att skicka eller dela. Mer information finns i dokumentationen som medföljde programmet.

- 3 Välj en skrivare, och justera inställningarna vid behov.
- 4 Skriv ut dokumentet.

Skriva ut från en mobil enhet med Mopria Print Service

Mopria® Print Service är en mobilutskriftslösning för mobila enheter med Android version 5.0 och senare. Lösningen gör att du kan skriva ut direkt till alla Mopria-certifierade skrivare.

Obs! Se till att du laddar ned Mopria Print Service-appen från Google Play och aktiverar den i den mobila enheten.

- 1 Starta en kompatibel applikation från din mobila Android-enhet eller välj ett dokument från filhanteraren.
- 2 Tryck på  > **Skriv ut.**
- 3 Välj en skrivare, och justera inställningarna vid behov.
- 4 Tryck på .

Skriva ut från en mobil enhet med AirPrint

Programvarufunktionen AirPrint är en mobil utskriftslösning som gör att du kan skriva ut direkt från Apple-enheter till en AirPrint-certifierad skrivare.

Anmärkningar:



- Se till att Apple-enheten och skrivaren är anslutna till samma nätverk. Om nätverket har flera trådlösa hubbar kontrollerar du att båda enheterna är anslutna till samma subnät.
- Programmet stöds endast på vissa Apple-enheter.

- 1 Från din mobila enhet väljer du ett dokument från filhanteraren eller startar en kompatibel app.
- 2 Tryck på  > **Skriv ut.**
- 3 Välj en skrivare, och justera inställningarna vid behov.
- 4 Skriv ut dokumentet.

Skriva ut från en mobil enhet med Wi-Fi Direct®

Wi-Fi Direct® är en utskriftstjänst som gör att du kan skriva ut till Wi-Fi Direct-förberedda skrivare.

Obs! Se till att den mobila enheten är ansluten till skrivarens trådlösa nätverk. Mer information finns i ["Ansluta en mobil enhet till skrivaren" på sidan 69](#).

- 1 Starta en kompatibel applikation från din mobila enhet eller välj ett dokument från filhanteraren.
- 2 Gör något av följande beroende på din mobila enhet:
 - Tryck på  > **Skriv ut.**
 - Tryck på  > **Skriv ut.**
 - Tryck på **...** > **Skriv ut.**
- 3 Välj en skrivare, och justera inställningarna vid behov.
- 4 Skriv ut dokumentet.

Skriva ut från flashenhet

- 1 Sätt i flashenheten.

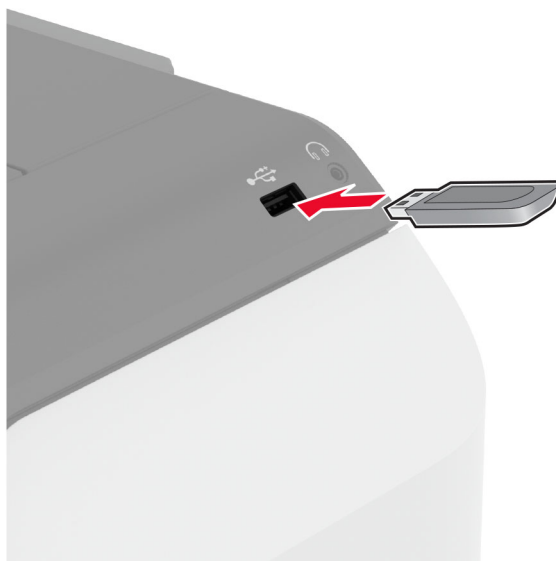

Anmärkningar:

- Om du sätter i flashenheten när ett felmeddelande visas ignorerar skrivaren flashenheten.
- Om du sätter i flashenheten när skrivaren är upptagen med andra utskriftsjobb visas meddelandet **Upptagen** på skärmen.

- 2 På skärmen trycker du på dokumentet du vill skriva ut.

Konfigurera utskriftsinställningarna om det behövs.

- 3 Skriv ut dokumentet.

För att skriva ut ett annat dokument, tryck på **USB-enhet**.

Varning – risk för skador: Vidrör inte flashenheten eller skrivaren i de områden som visas när utskrift, läsning eller skrivning från flashenheten pågår. Om du gör det kan du förlora data, alternativt så kan det medföra att skrivaren inte fungerar på rätt sätt.



Flashenheter och filtyper som stöds

Flashenheter

- Lexar JumpDrive S70 (16 GB och 32 GB)
- SanDisk Cruzer Micro (16GB och 32GB)
- PNY Attaché (16 GB och 32 GB)

Anmärkningar:

- Skrivaren stöder flashenheter med hög hastighet som stöder standarden för hög hastighet.
- Flashenheterna måste ha stöd för FAT-filsystemet (File Allocation Table).

Filtyper

Dokument	Bilder
<ul style="list-style-type: none">• PDF (version 1.7 eller tidigare)• Microsoft-filformat (DOC, DOCX, XLS, XLSX, PPT, PPTX)	<ul style="list-style-type: none">• JPEG eller JPG• TIFF eller TIF• GIF• BMP• PNG• PCX• DCX

Konfigurera konfidentiella jobb

- 1 På huvudmenyn trycker du på **Inställningar** > **Säkerhet** > **Konfidentiell skrivarinställning**.
- 2 Konfigurera inställningarna.

Inställning	Beskrivning
Max ogiltig PIN	Ange gränsen för antal ogiltiga PIN-koder. Obs! När gränsen är nådd raderas utskriftsjobben för användarnamnet.
Giltighetstid för konfidentiellt jobb	Ange tid innan stoppade jobb tas bort från skrivarminnet, hårddisken eller den intelligenta lagringsenheten automatiskt. Obs! Stoppade jobb har statusen Konfidentiellt, Upprepa, Reservera eller Bekräfta.
Upprepa utgångsdatum	Ange giltighetstid för utskriftsjobb du vill upprepa.
Bekräfta utgångsdatum	Ange giltighetstiden för utskrift av en kopia ett jobb så att du kan kontrollera kvaliteten på den innan du skriver ut resten av kopiorna.
Reservera utgångsdatum	Ange hur länge jobb ska lagras på skrivaren för utskrift vid ett senare tillfälle.
Kräv att alla jobb stoppas	Ange att alla utskriftsjobb ska stoppas på skrivaren.
Behåll dubbla dokument	Konfigurera skrivaren så att alla dokument med samma filnamn sparas.

Skriva ut konfidentiella jobb och andra stoppade jobb

För Windows-användare

- 1 Med dokumentet öppet går du till **Arkiv > Skriv ut**.
- 2 Välj en skrivare och klicka sedan på **Egenskaper, Inställningar, Alternativ** eller **Installation**.
- 3 Klicka på **Skriv ut och lagra**.
- 4 Välj **Använd skriv ut och lagra** och tilldela sedan ett användarnamn.
- 5 Välj typen av utskriftsjobb (Konfidentiellt, Reservera, Upprepa eller Bekräfta).
Om du väljer **Konfidentiell** behöver du skydda utskriftsjobbet med en PIN-kod.
- 6 Klicka på **OK** eller **Skriv ut**.
- 7 Släpp utskriftsjobbet på skrivarens huvudmeny.
 - För konfidentiella utskriftsjobb trycker du på **Stoppade jobb** > välj ditt användarnamn > **Konfidentiellt** > ange PIN-koden > välj utskriftsjobbet > konfigurera inställningarna > **Skriv ut**.
 - För andra utskriftsjobb trycker du på **Stoppade jobb** > välj ditt användarnamn > välj utskriftsjobbet > konfigurera inställningarna > **Skriv ut**.

För Macintosh-användare

Använda AirPrint

- 1 Med ett dokument öppet väljer du **File (Arkiv) > Print (Skriv ut)**.
- 2 Välj en skrivare. Välj sedan **Skriva ut med PIN-kod** i listrutan efter menyn Riktning.
- 3 Aktivera **Skriva ut med PIN-kod** och ange sedan en fyrsiffrig PIN-kod.
- 4 Klicka på **Skriv ut**.
- 5 Släpp utskriftsjobbet på skrivarens huvudmeny. Tryck på **Stoppade jobb** > välj ditt datornamn > **Konfidentiellt** > ange PIN-koden > välj utskriftsjobbet > **Skriv ut**.

Använda skrivardrivrutinerna

- 1 Med ett dokument öppet väljer du **File** (Arkiv) > **Print** (Skriv ut).
- 2 Välj en skrivare. Välj sedan **Skriv ut och pausa** i listrutan efter menyn Riktning.
- 3 Välj **Konfidentiell utskrift** och ange en fyrsiffrig PIN-kod.
- 4 Klicka på **Skriv ut**.
- 5 Släpp utskriftsjobbet på skrivarens huvudmeny. Tryck på **Stoppade jobb** > välj datornamnet > **Konfidentiell** > välj utskriftsjobbet > ange PIN-koden > **Skriv ut**.

Skriva ut en teckensnittslista

- 1 På huvudmenyn trycker du på **Inställningar** > **Rapporter** > **Skriv ut** > **Skriv ut teckensnitt**.
- 2 Tryck på **PCL-teckensnitt** eller **PS-teckensnitt**.

Skriva ut en kataloglista

På huvudmenyn trycker du på **Inställningar** > **Rapporter** > **Skriv ut** > **Skriv ut katalog**.

Placera skiljeblad mellan kopior

- 1 På startskärmen trycker du på **Inställningar** > **Utskrift** > **Layout** > **Skiljeblad** > **Mellan kopior**.
- 2 Skriv ut dokumentet.

Avbryta utskriftsjobb

- 1 På startskärmen trycker du på .
- 2 Markera jobbet du vill avbryta.

Obs! Du kan också avbryta ett jobb genom att trycka på **Jobbkö**.

Justera tonersvärtan

- 1 På huvudmenyn trycker du på **Inställningar** > **Skriv ut** > **Kvalitet**.
- 2 Justera inställningen på menyn Tonersvärta.

Använda skrivarens menyer

Menyöversikt

Enhet	<ul style="list-style-type: none"> • Egenskaper • Ekoläge • Fjärrstyrd funktionspanel • Meddelanden • Energihantering • Anonym datainsamling 	<ul style="list-style-type: none"> • Tillgänglighet • Återställ fabriksinställningar • Underhåll • Anpassning av startskärm • Uppdatera firmware • Om den här skrivaren
Skriv ut	<ul style="list-style-type: none"> • Layout • Inställningar • Kvalitet • Utskriftsinformation 	<ul style="list-style-type: none"> • PDF • PostScript • PCL • Bild
Papper	<ul style="list-style-type: none"> • Magasinkonfiguration 	<ul style="list-style-type: none"> • Mediakonfiguration
USB-enhet	Skriv ut från flashenhet	
Nätverk/portar	<ul style="list-style-type: none"> • Nätverksöversikt • Trådlöst • Wi-Fi Direct • Mobiltjänsthantering • Ethernet • TCP/IP • SNMP 	<ul style="list-style-type: none"> • IPSec • 802.1x • LPD-konfiguration • HTTP-/FTP-inställningar • ThinPrint • USB • Begränsa extern nätverksåtkomst
Säkerhet	<ul style="list-style-type: none"> • Inloggningsmetoder • Schemalägg USB-enheter • Säkerhetsgranskningsslogg • Inloggningsbegränsningar • Konfidentiell skrivarinställning 	<ul style="list-style-type: none"> • Diskkryptering • Radera tillfälliga datafiler • Lösningar för LDAP-inställningar • Övrigt
Cloud-tjänster	Registrering till molntjänster	
Rapporter	<ul style="list-style-type: none"> • Meny för inställningssida • Enhet 	<ul style="list-style-type: none"> • Skriv ut • Nätverk
Felsökning	Utskriftskvalitet, testsidor	

Enhet

Egenskaper

Menypost	Beskrivning
Skärmspråk [Lista med språk]	Ange vilket språk som ska visas på skärmen.
Land/region [Lista över länder eller områden]	Identifiera landet eller området där skrivaren är konfigurerad för att fungera.
Kör första installation Av* På	Kör installationsguiden.
Tangentbord Tangentbordstyp [Lista med språk]	Välj ett språk som tangentbordstyp. Obs! Alla värden för Tangentbordstyp kanske inte visas eller så kan särskild programvara behövas för att de ska visas.
Visad information Visad text 1 (IP-adress*) Visad text 2 (datum/tid*) Anpassad text 1 Anpassad text 2	Ange vilken information som ska visas på startskärmen.
Datum och tid Konfigurera Dagens datum och tid Ställa in datum och tid manuellt Datumformat Tidsformat (12 timmar FM/EM*) Tidszon UTC-förskjutning (GMT) DST start DST slut DST-förskjutning Network Time Protocol Aktivera NTP (på*) NTP-server Aktivera autentisering (ingen*) Nyckel-ID Lösenord	Konfigurera skrivarens datum och tid samt Network Time Protocol. Anmärkningar: <ul style="list-style-type: none"> • MM-DD-ÅÅÅÅ är den amerikanska fabriksinställning som standard i USA. DD-MM-ÅÅÅÅ är den internationella fabriksinställningen. • UTC-förskjutning (GMT), DST start, DST slut, och DST-förskjutning visas endast när Tidszon är inställt som (UTC + användare) Anpassad. • Nyckel-ID och lösenord visas endast om Aktivera autentisering är angett till MD5-nyckel.
Pappersstorlekar USA Mått	Ange måttenhet för pappersstorlekar. Obs! Grundinställningen för pappersstorlek beror på valet av land eller region i installationsguiden.
Ljusstyrka för skärm 20–100 % (100*)	Justera ljusstyrkan på skärmen.
Obs! En asterisk (*) bredvid ett värde anger fabriksstandardinställningen.	

Menypost	Beskrivning
Flashenhetsåtkomst Avaktiverad Aktiverad*	Aktivera åtkomst till flashenheten.
Skärmtidsgräns 5–300 (60*)	Ange inaktivitetstiden i sekunder innan skärmen visar startskärmen, eller innan skrivaren automatiskt loggar ut ett användarkonto.
Obs! En asterisk (*) bredvid ett värde anger fabriksstandardinställningen.	

Ekoläge

Menyalternativ	Beskrivning
Skriv ut Sidor (enkelsidigt*) Sidor per sida (av*) Tonersvärta (4*) Färgsparläge (av*)	Konfigurera utskriftsinställningarna för skrivaren.
Obs! En asterisk (*) bredvid ett värde anger fabriksstandardinställningen.	

Fjärrstyrd funktionspanel

Menyalternativ	Beskrivning
Extern VNC-anslutning Tillåt inte* Tillåt	Anslut en extern VNC-klient (Virtual Network Computing) till fjärrkontrollpanelen.
Autentiseringstyp Inga* Standardautentisering	Ställ in autentiseringstyp för åtkomst till VNC-klientservern.
VNC, lösenord	Ange lösenordet för att ansluta till VNC-klientservern. Obs! Det här menyalternativet visas endast om Autentiseringstyp är angett till Standardautentisering.
Obs! En asterisk (*) bredvid ett värde anger fabriksstandardinställningen.	

Meddelanden

Menypost	Beskrivning
Förbrukningsmaterial Visa materialuppskattning Visa uppskattningar* Visa inte uppskattningar	Visa uppskattad status för förbrukningsmaterial.
Obs! En asterisk (*) bredvid ett värde anger fabriksstandardinställningen.	

Menypost	Beskrivning
Inställningar för e-postaviseringar E-postinställningar Primär SMTP-gateway Primär SMTP-gatewayport (25*) Sekundär SMTP-gateway Sekundär SMTP-gatewayport (25*) SMTP-tidsgräns (30 sekunder*) Svarsadress Använd alltid SMTP-standardsvarsadress (av*) Använd SSL/TLS (Inaktiverad)* Kräv betrott certifikat (på*) SMTP-serverautentisering (Ingen autentisering krävs*) Enhetsinitierad e-post (ingen*) Användarinitierad e-post (ingen*) Använd inloggningsuppgifter för Active Directory-enhet (av*) Enhetens användar-ID Enhetens lösenord Kerberos 5 REALM NTLM-domän Inaktivera felet "SMTP-servern är inte konfigurerad"(av*)	Konfigurera e-postinställningarna på skrivaren.
Felundvikande Stopphjälp Av På*	Ställ in skrivaren för att automatiskt kontrollera om papper har fastnat.
Felundvikande Auto fortsättning Av På* (5 sekunder)	Låt skrivaren fortsätta att bearbeta eller skriva ut ett jobb automatiskt efter att den har rensat vissa villkor för tillsyn.
Felundvikande Starta om automatiskt Automatisk omstart (starta alltid om*)	Ställa in skrivaren för att starta om när ett fel uppstår.
Felundvikande Starta om automatiskt Max antal automatiska omstarter (20*)	Ställ in antalet automatiska omstarter som skrivaren kan utföra.
Felundvikande Starta om automatiskt Fönster för automatisk omstart (720*)	Ange antalet sekunder innan skrivaren startas om automatiskt.
Felundvikande Starta om automatiskt Räknare för automatisk omstart	Visa skrivskyddad information om omstartsräk- naren.
Felundvikande Starta om automatiskt Återställ räknaren för automatisk omstart	Återställ räknaren för automatisk omstart.
Obs! En asterisk (*) bredvid ett värde anger fabriksstandardinställningen.	

Menypost	Beskrivning
Felundvikande Visa fel för kort pappersfel På Automatisk återgång*	Ställ in skrivaren för att visa ett meddelande när ett fel på grund av kort papper inträffar. Obs! Kort papper är det påfyllda papperet.
Felundvikande Skydda sida Av* På	Ställ in skrivaren på att bearbeta hela sidan i minnet innan den skrivs ut.
Åtgärdande av papper som har fastnat Åtgärda stopp Av På Auto*	Ställ in skrivaren för att skriva ut de sidor som har fastnat.
Obs! En asterisk (*) bredvid ett värde anger fabriksstandardinställningen.	

Energihantering

Menypost	Beskrivning
Väntelägesprofil Skriv ut från vänteläge Fortsätt vara aktiv efter utskrift Gå in i vänteläge efter utskrift*	Ställ in skrivaren att vara i vaket läget eller återgå till vänteläget efter utskrift.
Väntelägesprofil Tryck här om du vill aktivera från Djupt viloläge Av På*	Aktivera skrivaren från viloläge genom att trycka på skrivarens skärm.
Tidsgränser Viloläge 1–114 minuter (15*)	Ange hur länge skrivaren får vara inaktiv innan den försätts i vänteläge.
Tidsgränser Tidsgräns för standbyläge Avaktiverad 1 timme 2 timmar 3 timmar 6 timmar 1 dag 2 dagar 3 dagar* 1 vecka 2 veckor 1 månad	Ställ in tiden innan skrivaren stängs av.
Obs! En asterisk (*) bredvid ett värde anger fabriksstandardinställningen.	

Menypost	Beskrivning
Tidsgränser Tidsgräns för standbyläge vid anslutning Viloläge Ej viloläge*	Ställ in Tidsgräns för viloläge för att stänga av skrivaren när det finns en aktiv Ethernet-anslutning.
Ställa in energilägen Scheman Lägg till nytt schema	Schemalägg när skrivaren ska försättas i vänte- eller standbyläge.
Obs! En asterisk (*) bredvid ett värde anger fabriksstandardinställningen.	

Anonym datainsamling

Menypost	Beskrivning
Anonym datainsamling Information om enhetsanvändning och prestanda Inga*	Skicka information om skrivaranvändning och prestanda till Lexmark. Obs! Tid för sändning av anonyma data visas bara när du ställer in Anonym datainsamling på Enhetsanvändning och prestandainformation.
Tid för sändning av anonyma data Starttid Stopptid	
Obs! En asterisk (*) bredvid ett värde anger fabriksstandardinställningen.	

Tillgänglighet

Menyalternativ	Beskrivning
Intervall för dubbel knapptryckning 0–5 sekunder (0*)	Anger tidsintervallet under vilket skrivaren ignorerar dubbla knapptryckningar på ett anslutet tangentbord.
Ursprunglig fördröjning för upprepning av tangenter 0,25–5 sekunder (1*)	Anger ursprunglig fördröjning för upprepning av tangenter. Obs! Visas bara om ett tangentbord är anslutet till skrivaren.
Tangentupprepningsfrekvens 0,5–30 (30*)	Anger antal knapptryckningar per sekund vid tangentupprepning. Obs! Visas bara om ett tangentbord är anslutet till skrivaren.
Förläng skärmtidsgräns Av* På	Låt användaren stanna kvar på samma plats och återställ Tidsgräns för skärm när den utgår i stället för att återgå till startskärmen.
Obs! En asterisk (*) bredvid ett värde anger fabriksstandardinställningen.	

Återställa fabriksinställningar

Menyalternativ	Beskrivning
Återställa inställningar Återställ alla inställningar Återställ skrivarinställningar Återställ nätverksinställningar Återställ programinställningar	Återställ standardinställningarna för skrivaren.

Underhåll

Konfigurationsmeny

Menypost	Beskrivning
USB-konfiguration USB PnP 1* 2	Ändra skrivarens USB-drivrutinsläge för att förbättra dess kompatibilitet med en persondator.
USB-konfiguration USB-hastighet Full Auto*	Ställ in USB-porten på att köra i full hastighet och inaktivera dess höghastighetsfunktioner.
Magasinkonfiguration Storleksavkänning Avkänning för magasin [x] (På*)	Ställ in magasinet så att det automatiskt känner av vilket pappersformat som fyllts på.
Magasinkonfiguration Länkade magasin Automatisk* Av	Ställ in skrivaren så att den länkar magasin som har samma inställningar för papperstyp och pappersformat.
Magasinkonfiguration Visa meddelande om magasininsatsen Av Endast för okända storlekar* Alltid	Visa ett meddelande där användaren kan ändra inställningarna för pappersformat och papperstyp efter att magasinet har satt i.
Magasinkonfiguration Påfyllning av A5 Kortsida Längsida*	Bestäm standardorientering för påfyllning av papper i A5-format i alla papperskällor.
Magasinkonfiguration Pappersinfo Auto* Flerfunktionsmatare Manuellt papper	Ange den papperskälla som användaren ska fylla på när ett meddelande visas om att fylla på papper. Obs! På menyn Papper ställer du in Konfigurera universalmatare på Kasset för att Universalarkmatare ska visas.
Obs! En asterisk (*) bredvid ett värde anger fabriksstandardinställningen.	

Menypost	Beskrivning
Magasinkonfiguration Kuvertinfo Auto* Flerfunktionsmatare Manuellt kuvert	Ange den papperskälla som användaren ska fylla på när ett meddelande visas om att fylla på kuvert. Obs! På menyn Papper ställer du in Konfigurera universalmatare på Kasset för att Universalarkmatare ska visas.
Magasinkonfiguration Åtgärd för uppmaningar Uppmana användare* Fortsätt Använd aktuellt	Ställ in skrivaren så att den kan lösa meddelanden om att byta papper eller kuvert.
Magasinkonfiguration Flera universalstorlekar Av* På	Ställ in magasinet så att det stöder flera universella pappersstorlekar.
Rapporter Meny för inställningssida Händelselogg Sammanfattning av händelselogg	Skriv ut rapporter om skrivarens menyinställningar, status och händelseloggar.
Användning av förbrukningsmaterial och räknare Rensa historik för materialanvändning	Återställ historiken för användning av förbrukningsmaterial till fabriksstandardnivån.
Användning av förbrukningsmaterial och räknare Återställ räknare, svart kassett Återställ räknare, cyankassett Återställ räknare, magentakassett Återställ räknare, gul kassett	Återställer räknaren efter att en ny kassett har installerats.
Användning av förbrukningsmaterial och räknare Återställ räknare, bildhanteringsenhet svart	Återställ räknaren efter att ett nytt svart kit för trumma/developper har installerats.
Användning av förbrukningsmaterial och räknare Återställ räknare för fotoenhetssatsen för färg	Återställ serviceräknaren efter att en ny fotoenhetssats för färg har installerats.
Användning av förbrukningsmaterial och räknare Återställ serviceräknare	Återställer räknaren efter att en ny fixeringsenhet har installerats.
Användning av förbrukningsmaterial och räknare Intervall för nivåindelad täckning	Justera mängden färgtäckning för varje utskriftsintervall.
Skrivaremuleringar PPDS-emulering Av* På	Ställ in skrivaren på att känna igen och använda PPDS-dataströmmen.
Skrivaremuleringar PS-emulering Av På*	Ställ in skrivaren på att känna igen och använda PS-dataströmmen.
Obs! En asterisk (*) bredvid ett värde anger fabriksstandardinställningen.	

Menypost	Beskrivning
Skrivaremuleringar Aktivera Formsmerge Av* På	Aktivera formsmerge för att lagra formulären på hårddisken eller den intelligenta lagringsenheten (ISD). Obs! En hårddisk eller en ISD måste installeras.
Skrivaremuleringar Aktivera Prescribe Av* På	Aktivera Föreskriv emulering.
Skrivaremuleringar Emulatorsäkerhet Tidsgräns för sida (60 minuter*) Återställ emulator efter jobb(Av*) Inaktivera åtkomst till skrivarmeddelande(På*)	Konfigurera skrivarens säkerhetsinställningar i emuleringsläge.
Utskriftskonfiguration Färgspärrläge Av* På	Ställ in skrivaren på att alltid skriva ut färginnehåll i gråskala.
Utskriftskonfiguration Färgsvällning Av 1 2* 3 4 5	Förbättra utskriften genom att kompensera för missanpassning i skrivaren.
Utskriftskonfiguration Teckensnittsskärpa 0–150 (24*)	Ange ett värde för textens punktstorlek under vilket högfrequensskärmarna används när teckensnittsdata skrivs ut. Exempel: Om värdet är 24 använder alla teckensnitt med storleken 24 punkter eller färre högfrequensskärmarna.
Enhetsåtgärder Tyst läge Av* På	Ändra hur mycket ljud som skrivaren producerar. Obs! Skrivarens övergripande prestanda försämras när den här inställningen aktiveras.
Enhetsåtgärder Panelmenyer Av På*	Förhindra åtkomst till skrivarmenyerna från kontrollpanelen.
Enhetsåtgärder Säkert läge Av* På	Ställ in skrivaren på ett specialläge där den försöker fortsätta att tillhandahålla så mycket funktionalitet som möjligt, trots kända problem. Exempel: Om den angivna inställningen är På och motorn för dubbelsidig utskrift inte fungerar utför skrivaren enkelsidig utskrift av dokumenten även om jobbet är dubbelsidig utskrift.
Obs! En asterisk (*) bredvid ett värde anger fabriksstandardinställningen.	

Menypost	Beskrivning
Enhetsåtgärder Rensa anpassad status	Radera användardefinierade strängar för anpassade meddelanden av typ Standard eller Alternativ.
Enhetsåtgärder Rensa alla fjärrinstallerade meddelanden	Radera meddelanden som fjärrinstallerats.
Enhetsåtgärder Visa auto. felmeddelanderutor Av På*	Visa befintliga felmeddelanden på skärmen när skrivaren förblir inaktiv på startskärmen under en tidsperiod.
Inställning av tonerkorrigeringsensor Inställning av kalibreringsfrekvens Avaktiverad Minst färgjusteringar Färre färgjusteringar Normal* Bättre färgexakthet Bästa färgexakthet	Konfigurera frekvens för att utföra färgkalibrering och färganpassning.
Inställning av tonerkorrigeringsensor Full kalibrering	Kör verktyget för fullständig färgkalibrering.
Inställning av tonerkorrigeringsensor Skriv ut TPS-informationssida	Skriv ut en diagnostiksida som innehåller information om kalibrering av tonerkorrigeringsensorn.
Appkonfiguration LES-program Av På*	Aktivera LES-programmen (Lexmark Embedded Solutions).
Obs! En asterisk (*) bredvid ett värde anger fabriksstandardinställningen.	

Radering ur funktion

Menypost	Beskrivning
Radering ur funktion Minne senast rensat Hårddisk senast rensad Senaste radering av den intelligenta lagringsenheten	Visa skrivskyddad information om när skrivarminnet eller lagringsenheten senast raderades. Obs! Hårddisk senast rensad och Senaste radering av den intelligenta lagringsenheten visas bara om en lagringsenhet är installerad.
Radering ur funktion Rensa all information i det beständiga minnet Ta bort alla skriver- och nätverksinställningar Radera alla appar och appinställningar Radera alla genvägar och kortkommandon Rensa all information på hårddisken Radera hämtningar (radera alla makron, teckensnitt, PFO:er osv.) Radera buffrade jobb Radera stoppade jobb Radera den intelligenta lagringsenheten	Rensa all information på beständigt minne och på hårddisken. Obs! Rensa all information på hårddisken och Radera intelligent lagringsenhet visas bara om en lagringsenhet är installerad.

Anpassning av startskärm

Obs! Den här menyn visas endast i Embedded Web Server.

Meny	Beskrivning
Status/förbrukningsartiklar Jobbkö Inställningar Adressbok USB-enhet Stoppade jobb	Ange vilka ikoner som ska visas på startskärmen.

Uppdatera firmware

Menypost	Beskrivning
Aktuell version	Visa version av fast programvara som är installerad på skrivaren.
Sök efter uppdateringar nu	Sök efter firmwareuppdateringar.
Sök automatiskt efter uppdateringar På Av*	Konfigurera skrivaren för att söka firmwareuppdateringar automatiskt.

Om den här skrivaren

Menypost	Beskrivning
Inventarienummer	Ange skrivarens identitet. Maxlängden är 32 tecken.
Skrivarens plats	Ange skrivarens plats. Maxlängden är 63 tecken.
Kontakta	Ange kontaktinformationen för skrivaren. Maxlängden är 63 tecken.
Maskinvaruversion	Visa version av fast programvara som är installerad på skrivaren.
Motor	Visa skrivarens motornummer.
Serienummer	Visa skrivarens serienummer.
Exportera konfigurationsfil till USB	Exportera konfigurationsfilen till en flashenhet.
Exportera komprimerade loggar till USB	Exportera de komprimerade loggfilerna till en flashenhet.
Skicka loggar	Skicka skrivarlogginformation till Lexmark.

Skriv ut

Layout

Menyalternativ	Beskrivning
Sidor Enkelsidigt* 2-sidig	Ange om skrivaren ska skriva ut på ena eller på båda sidorna av papperet.
Vändningsformat Långsida* Kortsida	Avgör vilken papperssida som binds vid dubbelsidig utskrift.
Tomma sidor Skriv ut Skriv inte ut*	Skriv ut tomma sidor som ingår i ett utskriftsjobb.
Sortera Av (1,1,1,2,2,2) På (1,2,1,2,1,2)*	Se till att sidorna i ett utskriftsjobb matas ut i rätt ordning vid utskrift av flera kopior av jobbet.
Skiljeblad Inga* Mellan kopior Mellan jobb Mellan sidor	Infoga tomma skiljeblad vid utskrift.
Skiljebladskälla Magasin [x] (1*) Universalarkmatare	Ange papperskällan för skiljebladet.
Sidor per ark Av* Två sidor per sida Tre sidor per sida Fyra sidor per sida Sex sidor per sida Nio sidor per sida Tolv sidor per sida Sexton sidor per sida	Skriv ut flera sidbilder på samma sida av ett pappersark.
Ordning för Sidor per sida Horisontellt* Omvänt horisontellt Vertikal Omvänt vertikalt	Ange placeringen av flera bilder på en sida när du använder menyn Sidor per sida.
Riktning för Sidor per sida Auto* Liggande Stående	Ange riktningen för flera bilder på en sida när du använder menyn Sidor per sida.
Obs! En asterisk (*) bredvid ett värde anger fabriksstandardinställningen.	

Menyalternativ	Beskrivning
Ram för Sidor per sida Inga* Fast	Skriv ut en ram runt varje sidbild när du använder menyn Sidor per sida.
Kopior 1–9999 (1*)	Ange antal kopior för varje utskriftsjobb.
Utskriftsområde Normal* Anpassa till sida Helsida	Ställ in det utskrivbara området för ett pappersark.
Obs! En asterisk (*) bredvid ett värde anger fabriksstandardinställningen.	

Installation

Menypost	Beskrivning
Skrivarspråk PCL-emulering PS-emulering*	Ställa in skrivarens språk. Obs! Att ett visst skrivarspråk är inställt som standard hindrar inte att ett program skickar utskriftsjobb som använder ett annat skrivarspråk.
Jobb väntar Av* På	Spara utskriftsjobb som är i behov av förbrukningsmaterial, så att jobb som inte kräver dessa förbrukningsmaterial kan skrivas ut. Obs! Det här menyalternativet visas bara om en hårddisk eller en intelligent lagringsenhet (ISD) är installerad.
Tidsgr. jobblagr. 0–255 (30*)	Ställ in hur länge i sekunder skrivaren ska vänta på information från användaren innan den lagrar jobb som kräver resurser som inte är tillgängliga. Obs! Det här menyalternativet visas bara om en hårddisk eller en ISD är installerad.
Skrivaranvändning Maxhastighet Maxkapacitet*	Bestäm hur fotoenhetsatsen för färg ska köras vid utskrift. Anmärkningar: <ul style="list-style-type: none"> När skrivaren är konfigurerad till Maxkapacitet arbetar fotoenhetsatsen för färg långsamt eller stannar vid utskrift av grupper av sidor med endast svart. När skrivaren är konfigurerad till Maxhastighet körs fotoenhetsatsen för färg alltid vid utskrift, oavsett om det är sidor med färg eller endast svart som skrivs ut.
Användning av skrivare med låg hastighet Maxhastighet Maxkapacitet*	Bestäm hur färgkitet för trumma/developer ska köras vid långsam utskrift. Anmärkningar: <ul style="list-style-type: none"> När skrivaren är konfigurerad till Maxkapacitet arbetar fotoenhetsatsen för färg långsamt eller stannar vid utskrift av grupper av sidor med endast svart. När skrivaren är konfigurerad till Maxhastighet körs fotoenhetsatsen för färg alltid vid utskrift, oavsett om det är sidor med färg eller endast svart som skrivs ut. Den här inställningen ändrar bara skrivarens beteende när utskriftsmotorn körs med en hastighet på 25 sidor per minut. Den har ingen effekt när utskriftsmotorn körs med högre processhastigheter.
Ladda ned till RAM-minne* Disk	Ange var du vill spara alla permanenta resurser som har hämtats till skrivaren. Obs! Det här menyalternativet visas bara om en hårddisk eller en ISD är installerad.
Obs! En asterisk (*) bredvid ett värde anger fabriksstandardinställningen.	

Menypost	Beskrivning
Spara resurser Av* På	Avgör vad skrivaren ska göra med hämtade resurser när skrivaren tar emot ett jobb som kräver mer minne än vad som finns tillgängligt. Anmärkningar: <ul style="list-style-type: none"> När funktionen är Av behåller skrivaren bara de hämtade resurserna tills minnet behövs. Resurser som är associerade med det inaktiva skrivarspråket tas bort. När funktionen är På sparar skrivaren alla permanent hämtade resurser för alla språkändringar. Vid behov visar skrivaren meddelanden om att minnet är fullt istället för ta bort permanenta resurser.
Ordning för Skriv ut alla Alfabetisk* Nyst först Äldst först	Ange ordningen när du väljer att skriva ut alla stoppade och konfidentiella jobb. Obs! Det här menyalternativet visas bara om en hårddisk eller en ISD är installerad.
Obs! En asterisk (*) bredvid ett värde anger fabriksstandardinställningen.	

Kvalitet

Menypost	Beskrivning
Utskriftsläge Svartvit Färg*	Ange hur skrivaren ska generera färginnehåll.
Utskr-upplösning 4 800 CQ* 1200 dpi	Ställ in upplösning för utskrifter. Obs! 4 800 CQ ger hög bildkvalitet vid högsta hastighet.
Tonersvärta 1 till 5 (4*)	Ange hur ljusa eller mörka textbilder ska vara.
Raster Normal* Detaljer	Förbättra utskriften med jämnare linjer och skarpare konturer.
Färgsparläge Av* På	Minska mängden toner som används för grafik och bilder. Obs! Den här inställningen åsidosätter värdet för inställningen för Tonersvärta när inställningen är På.
RGB-ljusstyrka -6 till 6 (0*)	Justera ljusstyrkan för alla RGB- och gråa objekt på sidan. Obs! Den här inställningen påverkar inte filer där CMYK-färgspecifikationer används.
RGB-kontrast -6 till 6 (0*)	Justera kontrasten för alla RGB- och gråa objekt på en sida. Obs! Den här inställningen påverkar inte filer där CMYK-färgspecifikationer används.
RGB-mättnad 0 till 5 (0*)	Behåll svartvita värden och justera färgvärdena för varje objekt på sidan. Obs! Den här inställningen påverkar inte filer där CMYK-färgspecifikationer används.
Obs! En asterisk (*) bredvid ett värde anger fabriksstandardinställningen.	

Avancerade bildfunktioner

Menypost	Beskrivning
Färgbalans Cyan (0*) Magenta (0*) Gul (0*) Svart (0*)	Justera mängden toner som används för varje färg.
Färgbalans Återställ standardvärden	Återställ alla färginställningar till standardvärdena.
Färgkorrigering Av Auto* Manuellt	Justera de färginställningar som används för utskrift av dokument. Anmärkningar: <ul style="list-style-type: none"> • Av – ställ in skrivaren på att ta emot färgkorrigering från programvaran. • Automatisk – ställ in skrivaren på att använda olika färgprofiler för varje objekt på den utskrivna sidan. • Manuell – anpassa de RGB- eller CMYK-färgkonverteringar som används för enskilda objekt i utskriften.
Färgexempel Skriv ut färgprov	Skriv ut provsidor för alla RGB- och CMYK-färgkonverteringstabeller som används på skrivaren.
Färgjustering	Kalibrera skrivaren för att justera färgvariationer i utskrifter.
Dekorfärgsutbyte Ange anpassad CMYK	Tilldela CMYK-värden till de tjugo namngivna dekorfärgerna.
Obs! En asterisk (*) bredvid ett värde anger fabriksstandardinställningen.	

Utskriftsinfo

Menypost	Beskrivning
Utskriftsinfo Av* På	Ange att skrivaren ska skapa en logg över de utskriftsjobb den tar emot. Obs! Det här menyalternativet visas endast när ett flashminne, en hårddisk eller en intelligent lagringsenhet (ISD) är installerad.
Informationsloggsintervall Varje dag Varje vecka Varje månad*	Ange hur ofta skrivaren ska skapa en loggfil.
Logga åtgärd i slutet på intervall Inga* E-posta aktuell logg E-posta och ta bort aktuell logg Lägg upp aktuell logg Lägg upp och ta bort aktuell logg	Ange hur skrivaren ska reagera när frekvenströskelvärdet upphör att gälla. Obs! Värdet som anges i Intervall för utskriftsinformationslogg avgör när denna åtgärd ska utföras.
Obs! En asterisk (*) bredvid ett värde anger fabriksstandardinställningen.	

Menypost	Beskrivning
Nästan full-nivå för logg Inga* E-posta aktuell logg E-posta och ta bort aktuell logg E-posta och ta bort den äldsta loggen Lägg upp aktuell logg Lägg upp och ta bort aktuell logg Lägg upp och ta bort äldsta loggen Ta bort aktuell logg Ta bort äldsta loggen Ta bort alla utom aktuell Ta bort alla loggar	Ange hur skrivaren ska reagera när hårddisken eller ISD nästan är full.
Loggåtgärd vid Full Inga* E-posta och ta bort aktuell logg E-posta och ta bort den äldsta loggen Lägg upp och ta bort aktuell logg Lägg upp och ta bort äldsta loggen Ta bort aktuell logg Ta bort äldsta loggen Ta bort alla utom aktuell Ta bort alla loggar	Ange hur skrivaren ska reagera när det använda utrymmet på hårddisken eller ISD når gränsen (100 MB).
URL till postlogg	Ange var jobbinformationsloggarna ska skapas.
E-postadress för att skicka loggar	Ange den e-postadress som skrivaren ska skicka utskriftsinformationsloggar till.
Loggfilsprefix	Ange prefix för loggfilerna. Obs! Det aktuella värde som är angett på menyn TCP/IP används som standardloggfilsprefix.
Obs! En asterisk (*) bredvid ett värde anger fabriksstandardinställningen.	

PDF

Menyalternativ	Beskrivning
Anpassa Av* På	Skala sidinnehållet för att passa den valda pappersstorleken.
Anteckningar Skriv ut Skriv inte ut*	Ange om anteckningar ska skrivas ut i PDF-filen.
Skriv ut PDF-fel Av På*	Aktivera utskrift av PDF-fel.
Obs! En asterisk (*) bredvid ett värde anger fabriksstandardinställningen.	

PostScript

Menypost	Beskrivning
Skriv ut PS-fel Av* På	Skriv ut en sida som beskriver PostScript® -felet. Obs! När ett fel inträffar upphör bearbetningen av jobbet, skrivaren skriver ut ett felmeddelande och resten av utskriftsjobbet rensas.
Minsta linjebredd 1–30 (2*)	Ange minsta linjebredd. Obs! Jobb som skrivs ut i 1 200 dpi använder värdet direkt.
PS-uppstärkläge Av På*	Avaktivera filen SysStart. Obs! När du aktiverar SysStart-filen exponerar du skrivaren eller nätverket för en säkerhetsrisk.
Bildutjämnning Av* På	Förbättra kontrasten och skärpan i bilder med låg upplösning. Obs! Den här inställningen påverkar inte utskriftsjobb med bilder med en upplösning på 300 dpi eller högre.
Teckensnittsprioritet Inbyggd* Flash/disk	Ställ in sökordningen för teckensnitt. Anmärkningar: <ul style="list-style-type: none"> • Inställningen Inbyggd innebär att skrivaren söker igenom minnet efter det efterfrågade teckensnittet innan den söker på hårddisken eller den intelligenta lagringsenheten (ISD). • Inställningen Flash/Disk innebär att skrivaren söker igenom hårddisken eller ISD efter det efterfrågade teckensnittet innan den söker i skrivarminnet. • Det här menyalternativet visas bara om en hårddisk eller en ISD är installerad.
Tidsgräns för väntetid Av På*(40 sekunder)	Ange att skrivaren ska invänta mer data innan ett utskriftsjobb avbryts.
Obs! En asterisk (*) bredvid ett värde anger fabriksstandardinställningen.	

PCL

Menypost	Beskrivning
Teckensnittskälla Inbyggd* Disk Hämta Flashenhet Teckensnittskort Alla	Välj den källa som innehåller standardteckensnittsalternativet. Anmärkningar: <ul style="list-style-type: none"> • Disk och Flash visas bara när en fungerande, oskyddad hårddisk- eller intelligent lagringsenhet (ISD) är installerad. • Hämta visas bara om det finns hämtade teckensnitt i skrivarminnet. • Teckensnittskort visas endast när en ISD är installerad.
Teckensnittsnamn [Lista över tillgängliga teckensnitt] (Courier*)	Välj ett teckensnitt i en angiven teckensnittskälla.
Symboluppsättning [Lista över tillgängliga symboluppsättningar] (10U PC-8*)	Ange symboluppsättningen för varje teckensnittsnamn. Obs! En symboluppsättning är en uppsättning alfabetiska och numeriska tecken, skiljetecken och specialtecken. I symboluppsättningar finns tecken som är speciella för vissa språk eller program, t.ex. matematiska symboler för vetenskapliga texter.
Obs! En asterisk (*) bredvid ett värde anger fabriksstandardinställningen.	

Menypost	Beskrivning
Breddsteg 0,08–100,00 (10,00*)	Ange breddsteg för fasta teckensnitt eller teckensnitt med fast teckenbredd. Obs! Med Breddsteg avses antal fasta tecken som upptar en tum i sidled.
Riktning Stående* Liggande Omvänt stående Omvänt liggande	Ange riktningen för texten och bilderna på sidan.
Rader per sida 1–255	Ange antalet textrader för varje sida som skrivs ut genom PCL®-dataströmmen. Anmärkningar: <ul style="list-style-type: none"> • Det här menyalternativet aktiverar vertikalt radavstånd som gör att det valda antalet rader skrivs ut mellan standardmarginalerna på sidan. • 60 är fabriksinställt som standard i USA. 64 är fabriksinställt som standard internationellt.
Minsta linjebredd för PCL5 1–30 (2*)	Ange inledande minsta linjebredd.
Minsta linjebredd för PCLXL 1–30 (2*)	
A4-bredd 198 mm* 203 mm	Ange bredd för den logiska sidan på A4-papper. Obs! Den logiska sidan är mellanrummet på den fysiska sida där data skrivs ut.
Auto CR efter LF På Av*	Ställ in skrivaren så den gör en automatisk vagnretur efter styrkommandot för radmatning. Obs! Vagnretur är en mekanism som ger kommando till skrivaren att flytta positionen för markören till den första positionen på samma linje.
Auto LF efter CR På Av*	Ställ in skrivaren så att den gör en automatisk radmatning efter styrkommandot för vagnretur.
Omnumr. magasin Tilldela magasin [x] Tilldela man. papper Tilldela manuellt kuvert	Konfigurera så att skrivaren arbetar med en annan skrivardrivrutin eller ett anpassat program som använder en annan uppsättning källtilldelningar för att begära en given papperskälla.
Omnumr. magasin Visa fabriksinställningar	Visa det fabriksinställda värdet som tilldelats för varje papperskälla.
Omnumr. magasin Återställ standardinställningarna	Återställ magasinets omnumreringssvärden till fabriksinställningar.
Utskriftstidsgr. Av På* (90 sekunder)	Ställ in att skrivaren ska avsluta ett utskriftsjobb när den har varit inaktiv under en viss tid.
Obs! En asterisk (*) bredvid ett värde anger fabriksstandardinställningen.	

Bild

Menyalternativ	Beskrivning
Autoanpassa På Av*	Välj den bästa tillgängliga pappersstorleken och riktningsinställningen för en bild. Obs! När inställningen är På ersätter det här menyalternativet inställningarna för skalning och riktning för bilden.
Invertera Av* På	Invertera monokroma tvåtonsbilder. Obs! Inställningen gäller inte för bildformatet GIF och JPEG.
Skalning Ankare överst vänster Bästa passning* Ankare i mitten Anpassa höjd/bredd Anpassa höjd Anpassa bredd	Justera bilden så att den får plats i utskriftsområdet. Obs! När Autoanpassa är inställt på På, ställs Skalning automatiskt in på Bästa passning.
Riktning Stående* Liggande Omvänt stående Omvänt liggande	Ange riktningen för texten och bilderna på sidan.
Obs! En asterisk (*) bredvid ett värde anger fabriksstandardinställningen.	

Papper

Magasinkonfiguration

Menyalternativ	Beskrivning
Standardkälla Magasin [x] (1*) Universalarkmatare Manuellt papper Manuellt kuvert	Ange en papperskälla för alla utskriftsjobb.
Pappersstorlek/-typ Magasin [x] Universalarkmatare Manuellt papper Manuellt kuvert	Ange den pappersstorlek och papperstyp som fyllts på i varje papperskälla.
Ersättningsstorlek Av Letter/A4 Alla i listan*	Ställ in skrivaren så att den ersätter angiven pappersstorlek om den angivna storleken inte har fyllts på i den valda papperskällan. Anmärkningar: <ul style="list-style-type: none"> Med inställningen Av uppmanas användaren att fylla på rätt pappersstorlek. Alla i listan tillåter alla tillgängliga ersättningar.
Obs! En asterisk (*) bredvid ett värde anger fabriksstandardinställningen.	

Menyalternativ	Beskrivning
Konf. univ.matare Kasset* Manuell Först	Avgör hur flerfunktionsmataren beter sig. Anmärkningar: <ul style="list-style-type: none"> • Inställningen Kasset ställer in flerfunktionsmataren som den automatiska papperskällan. • Med alternativet Manuellt används flerfunktionsmataren endast till manuella utskriftsjobb. • Inställningen Först ställer in flerfunktionsmataren som den primära papperskällan.
Obs! En asterisk (*) bredvid ett värde anger fabriksstandardinställningen.	

Mediakonfiguration

Universal Setup (Universell inställning)

Menypost	Beskrivning
Måttenheter Tum Millimeter	Ange måttenhet för den universella pappersstorleken. Obs! Tum för USA. fabriksinställt som standard i USA. Millimeter är fabriksinställt som standard internationellt.
Stående bredd 3,5–19 tum (8,5*) 88,9–482,6 mm (216*)	Ange bredd för stående för den universella pappersstorleken.
Stående höjd 3,5–19 tum (14*) 88,9–482,6 mm (356*)	Ange höjd för stående riktning för den universella pappersstorleken.
Matningsriktning Kortsida* Långsida	Ställ in skrivaren så att den väljer papper från kort- eller långsidan. Obs! Långsida visas endast när den längsta sidan är kortare än den högsta tillåtna bredd som kan hanteras.
Flera universalstorlekar Magasin [x] Flerfunktionsmatare	Tilldela ett unikt mått för flera universalstorlekar som fylls på i varje papperskälla. Obs! Den här inställningen visas endast när den är aktiverad i menyn Enhet . På startskärmen trycker du på Inställningar > Enhet > Underhåll > Konfigurationsmeny > Magasin-konfiguration > Flera universalstorlekar .
Obs! En asterisk (*) bredvid ett värde anger fabriksstandardinställningen.	

Medietyper

Menypost	Beskrivning
Plain Paper (Norm. papper)	Ange struktur, vikt och riktning för pappret.
Styvt papper	
Återvunnet papper	
Glansigt	
Etiketter:	
Vinyletiketter	
Dokumentpapper	
Kuvert	
Brevpapper	
Förtryckta	
Färgat papper	
Lätt papper	
Tungt papper	
Grovt/bomull	
Anpassad typ [X]	

USB-enhet

Skriv ut från flashenhet

Menypost	Beskrivning
Antal kopior 1–9999 (1*)	Ange antal kopior.
papperskälla Magasin [x] (1*) Universalarkmatare Manuellt papper Manuellt kuvert	Konfigurera papperskälla för utskriftsjobbet.
Färg Av På*	Skriv ut en fil på flashminnet i färg.
Sortera Av [1,1,1,2,2,2]* På [1,2,1,2,1,2]*	Se till att sidorna i ett utskriftsjobb matas ut i rätt ordning vid utskrift av flera kopior av jobbet.
Sidor Enkelsidigt* Dubbelsidigt	Ange om skrivaren ska skriva ut på ena eller på båda sidorna av papperet.
Vändningsformat Långsida* Kortsida	Avgör vilken papperssida som binds vid dubbelsidig utskrift.
Obs! En asterisk (*) bredvid ett värde anger fabriksstandardinställningen.	

Menypost	Beskrivning
Sidor per sida Av* Två sidor per sida Tre sidor per sida Fyra sidor per sida Sex sidor per sida Nio sidor per sida Tolv sidor per sida Sexton sidor per sida	Skriv ut flera sidbilder på samma sida av ett pappersark.
Ordning för Sidor per sida Horisontellt* Omvänt horisontellt Omvänt vertikalt Vertikal	Ange placeringen av flera bilder på en sida när du använder menyn Sidor per sida.
Riktning för Sidor per sida Auto* Liggande Stående	Ange riktningen för flera bilder på en sida när du använder menyn Sidor per sida.
Ram för Sidor per sida Inga* Fast	Skriv ut en ram runt varje sidbild när du använder menyn Sidor per sida.
Skiljeblad Av* mellan kopior Mellan jobb Mellan sidor	Infoga tomma skiljeblad vid utskrift.
Skiljebladskälla Magasin [x] (1*) Universalarkmatare	Ange papperskällan för skiljebladet.
Tomma sidor Skriv inte ut* Skriv ut	Skriv ut tomma sidor i ett utskriftsjobb.
Obs! En asterisk (*) bredvid ett värde anger fabriksstandardinställningen.	

Nätverk/portar

Nätverksöversikt

Menyalternativ	Beskrivning
Aktiv adapter Auto* Standardnätverk Trådlöst	Ange typen av nätverksanslutning. Obs! Trådlöst är endast tillgängligt på skrivare som är anslutna till ett trådlöst nätverk.
Nätverksstatus	Visa skrivarnätverkets anslutningsstatus.
Visa nätverksstatus på skrivaren Av På*	Visa nätverksstatusen på skärmen.
Hastighet för dubbelsidiga utskrifter	Visa hastigheten för nätverkskortet som är aktivt för närvarande.
IPv4	Visa IPv4-adresserna.
Alla IPv6-adresser	Visa alla IPv6-adresser.
Starta om skrivarservern	Återställ alla aktiva nätverksanslutningar till skrivaren. Obs! Med den här inställningen tar du bort alla konfigurationsinställningar för nätverket.
Tidsgräns för nätverksjobb Av På* (90 sekunder)	Ställ in hur länge skrivaren ska vänta innan den avbryter ett utskriftsjobb via nätverket.
Försättsblad Av* På	Skriv ut ett försättsblad.
Aktivera nätverksanslutningar Av På*	Aktivera att skrivaren ska ansluta till ett nätverk.
Aktivera LLDP Av* På	Aktivera LLDP (Link Layer Discovery Protocol) i skrivaren.
Obs! En asterisk (*) bredvid ett värde anger fabriksstandardinställningen.	

Trådlöst

Obs! Menyn är endast tillgänglig på skrivare som är anslutna till ett Wi-Fi-nätverk eller skrivare som har en trådlös nätverksadapter.

Menyalternativ	Beskrivning
Konfigurera via mobilapp	Konfigurera Wi-Fi-anslutningen med Lexmark Mobile Assistant.

Menyalternativ	Beskrivning
Konfigurera på skrivarpanelen Välj nätverk Lägg till Wi-Fi-nätverk Nätverksnamn Nätverksläge Infrastruktur Trådlöst säkerhetsläge Inaktiverad* WPA2/WPA – Personal WPA2 – Personal WPA2/WPA3 – Personal WPA3 – Personal 802.1x - RADIUS	Konfigurera Wi-Fi-anslutningen med hjälp av kontrollpanelen. Obs! Det här menyalternativet visas som <i>Inställningar för trådlös anslutning</i> i Embedded Web Server.
Wi-Fi Protected Setup Tryckknappsstartmetod PIN-startmetod	Skapa ett Wi-Fi-nätverk och aktivera nätverkssäkerhet. Anmärkningar: <ul style="list-style-type: none"> • Med Tryckknappsstartmetod ansluts skrivaren till ett Wi-Fi-nätverk när knapparna på både skrivaren och åtkomstpunkten (trådlös router) trycks in inom en given tidsperiod. • Med PIN-startmetod ansluts skrivaren till ett Wi-Fi-nätverk när en PIN-kod på skrivaren anges i de trådlösa inställningarna för åtkomstpunkten.
Kompatibilitet 802.11b/g/n (2,4 GHz)* 802.11a/b/g/n/ac (2,4 GHz/5 GHz) 802.11a/n/ac (5 GHz)	Ange standarden för Wi-Fi-nätverket. Obs! 802.11a/b/g/n/ac (2,4 GHz/5 GHz) och 802.11a/n/ac (5 GHz) visas endast när ett Wi-Fi-alternativ är installerat.
Trådlöst säkerhetsläge Inaktiverad* WPA2/WPA-Personal WPA2-Personal WPA2/WPA3 – Personal WPA3 – Personal 802.1x - RADIUS	Ställ in säkerhetsläget för att ansluta skrivaren till Wi-Fi-enheter.
WPA2/WPA-Personal AES*	Aktivera Wi-Fi-säkerhet genom Wi-Fi Protected Access (WPA). Obs! Det här menyalternativet visas endast när Trådlöst säkerhetsläge är inställt på WPA2/WPA-Personal.
Ange PSK	Ange lösenordet för säker Wi-Fi-anslutning.
WPA2-Personal AES*	Aktivera Wi-Fi-säkerhet genom WPA2. Obs! Det här menyalternativet visas endast när Trådlöst säkerhetsläge är inställt på WPA2-Personal.
802.1x krypteringsläge WPA+ WPA2* WPA2 + PMF*	Aktivera Wi-Fi-säkerhet genom 802.1x standard. Obs! Det här menyalternativet visas endast när Trådlöst säkerhetsläge är inställt på 802.1x – RADIUS.

Menyalternativ	Beskrivning
IPv4 Aktivera DHCP På* Av Ange statisk IP-adress IP-adress Nätmask Gateway	Aktiverar och konfigurerar IPv4-inställningar på skrivaren.
IPv6 Aktivera IPv6 På* Av Aktivera DHCPv6 På Av* Stateless Address Autoconfiguration På* Av DNS-serveradress Manuellt tilldelad IPv6-adress Manuellt tilldelad IPv6-router Adressprefix Alla IPv6-adresser Alla IPv6-routeradresser	Aktiverar och konfigurerar IPv6-inställningar på skrivaren.
Nätverksadress UAA LAA	Se nätverksadresserna.
PCL SmartSwitch På* Av	Ange att skrivaren ska växla automatiskt till PCL-emulering när det krävs för ett utskriftsjobb, oberoende av skrivarens standardspråk. Obs! Om PCL SmartSwitch är inaktiverat undersöks inte inkommande data och det standardskrivarspråk som är angett på menyn Inställningar används.
PS SmartSwitch På* Av	Ange att skrivaren ska växla automatiskt till PS-emulering när det krävs för ett utskriftsjobb, oberoende av skrivarens standardspråk. Obs! Om PS SmartSwitch är inaktiverat undersöks inte inkommande data och det standardskrivarspråk som är angett på menyn Inställningar används.
Jobb-buffring På Av*	Lagra tillfälligt utskriftsjobb på hårddisken eller den intelligenta lagringsenheten (ISD) innan du skriver ut. Obs! Det här menyalternativet visas bara om en hårddisk eller en ISD är installerad.
Mac Binary PS Auto* På Av	Ställa in skrivaren för att bearbeta binära PostScript-utskriftsjobb från Macintosh. Anmärkningar: <ul style="list-style-type: none"> • Med inställningen På bearbetas PostScript-utskriftsjobb i binärt råformat. • Med inställningen Av filtreras utskriftsjobben med standardprotokollet.

Wi-Fi Direct

Menyalternativ	Beskrivning
Aktivera Wi-Fi Direct På Av*	Ställ in skrivaren på att ansluta direkt till Wi-Fi-enheter.
Wi-Fi Direct-namn	Ange namnet för Wi-Fi Direct-nätverket.
Wi-Fi Direct-lösenord	Konfigurera lösenord för autentisering och validering av Wi-Fi-användare.
Visa lösenord på inställningssidan Av På*	Visa Wi-Fi Direct-lösenordet på nätverksinställningssidan.
Önskat kanalnummer 1–11 Auto*	Ange önskad kanal för Wi-Fi-nätverket.
Gruppägarens IP-adress	Ange gruppägarens IP-adress.
Godkänn automatiskt tryckknappsbegäran Av* På	Godkänn automatiskt begäran om anslutning till nätverket. Obs! Det är inte säkert att automatiskt godkänna klienter.
Obs! En asterisk (*) bredvid ett värde anger fabriksstandardinställningen.	

Mobiltjänsthantering

Menyalternativ	Beskrivning
Aktivera IPP-utskrift På* Av	Tillåt utskrift från mobila enheter med IPP (Internet Printing Protocol).
Aktivera IPP via USB På* Av	Tillåt utskrifts- eller skanningsjobb med USB-anslutning.
Aktivera Mopria-utskriftsidentifiering På* Av	Tillåt att Mopria-aktiverade enheter identifierar skrivaren.
Obs! En asterisk (*) bredvid ett värde anger fabriksstandardinställningen.	

Ethernet

Menypost	Beskrivning
Nätverkshastighet	Visa hastigheten för den aktiva nätverksadaptern.
IPv4 Aktivera DHCP (på*) Ange statisk IP-adress	Konfigurera IPv4-inställningarna.
Obs! En asterisk (*) bredvid ett värde anger fabriksstandardinställningen.	

Menypost	Beskrivning
IPv6 Aktivera IPv6 (på*) Aktivera DHCPv6 (av*) Stateless Address Autoconfiguration (på*) DNS-serveradress Manuellt tilldelad IPv6-adress Manuellt tilldelad IPv6-router Adressprefix (64*) Alla IPv6-adresser Alla IPv6-routeradresser	Konfigurera IPv6-inställningarna.
Nätverksadress UAA LAA	Ange nätverksadressen.
PCL SmartSwitch Av På*	Ange att skrivaren ska växla automatiskt till PCL-emulering när det krävs för ett utskriftsjobb, oberoende av skrivarens standardspråk. Obs! Om den här inställningen är avaktiverad undersöker inte skrivaren inkommande data och använder standardskrivarspråket som angetts på menyn Inställningar.
PS SmartSwitch Av På*	Ange att skrivaren ska växla automatiskt till PostScript-emulering när det krävs för ett utskriftsjobb, oberoende av skrivarens standardspråk. Obs! Om den här inställningen är avaktiverad undersöker inte skrivaren inkommande data och använder standardskrivarspråket som angetts på menyn Inställningar.
Jobb-buffring Av* På	Lagra tillfälligt utskriftsjobb på hårddisken eller den intelligenta lagringsenheten (ISD) innan du skriver ut. Obs! Det här menyalternativet visas bara om en hårddisk eller en ISD är installerad.
Mac Binary PS Auto* På Av	Ställa in skrivaren för att bearbeta binära PostScript-utskriftsjobb från Macintosh. Anmärkningar: <ul style="list-style-type: none"> • Auto bearbetar utskriftsjobb från både Windows och Macintosh. • Av filtrerar PostScript-utskriftsjobben med standardprotokollet.
Energibesparande Ethernet På Av Auto*	Minska strömförbrukning när skrivaren inte tar emot data från Ethernet-nätverket.
Obs! En asterisk (*) bredvid ett värde anger fabriksstandardinställningen.	

TCP/IP

Obs! Den här menyn visas endast för nätverksskrivare och för skrivare som är anslutna till skrivarservrar.

Menyalternativ	Beskrivning
Ange värdnamn	Ange det aktuella TCP/IP-värdnamnet.
Domännamn	Ange domännamnet.
Tillåt DHCP/BOOTP att uppdatera NTP-servern På* Av	Tillåt att NTP-inställningarna för skrivaren får uppdateras från DHCP- och BOOTP-klienter.
Namn på nollkonfiguration	Ange ett tjänstenamn för nollkonfigurationsnätverket.
Aktivera Automatisk IP Av På*	Tilldela en IP-adress automatiskt.
DNS-serveradress	Ange serveradress för den aktuella DNS-servern (Domain Name System).
Adress till säkerhetskopierings-DNS	Ange adresser för DNS-säkerhetskopieringsservrar.
Adress till säkerhetskopierings-DNS 2	
Adress till säkerhetskopierings-DNS 3	
Domänsökordning	Ange en lista med domännamn för att söka efter skrivaren och skrivarresurser i andra domäner i nätverket.
Aktivera DDNS Av* På	Uppdatera de dynamiska DNS-inställningarna.
DDNS TTL	Ange de aktuella DDNS-inställningarna.
Standard-TTL	
Uppdateringstid för DDNS	
Aktivera mDNS Av På*	Uppdatera DNS-inställningarna för fleranvändarkommunikation.
WINS-serveradress	Ange adressen till en WINS-server (Windows Internet Name Service).
Aktivera BOOTP Av* På	Tillåt att en IP-adress får tilldelas till skrivaren från BOOTP.
Serverrestriktionslista	Ange IP-adresserna som får kommunicera med skrivaren via TCP/IP. Anmärkningar: <ul style="list-style-type: none"> • Använd kommatecken till att avgränsa IP-adresser. • Du kan läggs till upp 50 IP-adresser. • Det här menyalternativet finns endast på vissa skrivarmodeller.
Alternativ för serverrestriktionslistan Blockera alla portar* Blockera endast utskrift Blockera endast utskrift och HTTP	Ange åtkomstalternativet för IP-adresser som inte finns i listan. Obs! Det här menyalternativet finns endast på vissa skrivarmodeller.
Obs! En asterisk (*) bredvid ett värde anger fabriksstandardinställningen.	

Menyalternativ	Beskrivning
MTU 256–1500 Ethernet (1500*)	Ange en parameter för högsta överföringshastighet för TCP-anslutningar.
Raw Print Port 1–65535 (9100*)	Ange ett råportnummer för skrivare som är anslutna i ett nätverk.
Maximal hastighet för utgående trafik Av* På	Ställ in den högsta överföringshastigheten för skrivaren. Obs! När detta är aktiverat är alternativet för den här inställningen 100–1 000 000 kilobit/sekund.
TLS-stöd Aktivera TLSv1.0 (av*) Aktivera TLSv1.1 (av*) Aktivera TLSv1.2 (på*)	Aktivera säkerhetsprotokollet Transport Layer.
SSL-chifferlista	Ange de chifferalgoritmer som ska användas för SSL- eller TLS-anslutningarna.
TLSv1.3 SSL-chifferlista	Ange den specifika chiffersträng som ska användas för TLS v1.3.
Obs! En asterisk (*) bredvid ett värde anger fabriksstandardinställningen.	

SNMP

Obs! Den här menyn visas endast för nätverksskrivare och för skrivare som är anslutna till skrivarservrar.

Menyalternativ	Beskrivning
SNMP-version 1 och 2c Aktiverad Av På* Tillåt SNMP-inmatning Av På* Aktivera PPM MIB Av På* SNMP-gemenskapsnamn	Konfigurera SNMP (Simple Network Management Protocol) version 1 och 2c för att installera drivrutiner och program.
Obs! En asterisk (*) bredvid ett värde anger fabriksstandardinställningen.	

Menyalternativ	Beskrivning
SNMP version 3 Aktiverad Av På* Kontextnamn Ange inloggningsuppgifter för att läsa/skriva Användarnamn Autentiseringslösenord Sekretesslösenord Ange inloggningsuppgifter för att läsa Användarnamn Autentiseringslösenord Sekretesslösenord Autentiseringshashning MD5 SHA1* Lägsta autentiseringsnivå Ingen autentisering, ingen sekretess Autentisering, ingen sekretess Autentisering, sekretess* Personuppgiftsalgoritm DES AES-128*	Konfigurera SNMP version 3 för att installera och uppdatera skrivarsäkerhet.
Obs! En asterisk (*) bredvid ett värde anger fabriksstandardinställningen.	

IPSec

Obs! Den här menyn visas endast för nätverksskrivare och för skrivare som är anslutna till skrivarservrar.

Menyalternativ	Beskrivning
Aktivera IPSec Av* På	Aktivera IPSec (Internet Protocol Security).
Baskonfiguration Standard* Kompatibilitet Säker	Ange baskonfiguration för IPSec. Obs! Den här menyalternativet visas endast när Aktivera IPSec är inställt på På.
DH-gruppförslag (Diffie-Hellman) modp2048 (14)* modp3072 (15) modp4096 (16) modp6144 (17)	Ange baskonfiguration för IPSec. Obs! Det här menyalternativet visas endast när Baskonfiguration är angett till Kompatibilitet.
Obs! En asterisk (*) bredvid ett värde anger fabriksstandardinställningen.	

Menyalternativ	Beskrivning
Föreslagen krypteringsmetod 3DES AES*	Ange krypteringsmetoden. Obs! Det här menyalternativet visas endast när Baskonfiguration är angett till Kompatibilitet.
Föreslagen autentiseringsmetod SHA1 SHA256* SHA512	Ange autentiseringsmetoden. Obs! Det här menyalternativet visas endast när Baskonfiguration är angett till Kompatibilitet.
SA-livslängd för IKE (timmar) 1 2 4 8 24*	Ange när SA för IKE upphör att gälla. Obs! Det här menyalternativet visas endast när Baskonfiguration är angett till Säker.
SA-livslängd för IPSec (timmar) 1 2 4 8* 24	Ange när SA för IPSec upphör att gälla. Obs! Det här menyalternativet visas endast när Baskonfiguration är angett till Säker.
IPSec-enhetscertifikat	Ange ett IPSec-certifikat. Obs! Den här menyalternativet visas endast när Aktivera IPSec är inställt på På.
Autentiserade anslutningar med hjälp av fördelad nyckel Värld [x]	Konfigurera autentiserade anslutningar för skrivaren. Obs! Dessa menyalternativ visas endast när Aktivera IPSec är inställt på På.
Certifikatautentiserade anslutningar Värld [x] adress[/subnät]	
Obs! En asterisk (*) bredvid ett värde anger fabriksstandardinställningen.	

802.1x

Obs! Den här menyn visas endast för nätverksskrivare och för skrivare som är anslutna till skrivarservrar.

Menyalternativ	Beskrivning
Aktiv Av* På	Låt skrivaren ansluta till nätverk som kräver autentisering innan åtkomst medges.
802.1x-behörighet Enhetens inloggningsnamn Enhetens inloggningslösenord Validera tjänstecertifikat (på*) Aktivera händelseloggning (av*) 802.1x-enhetscertifikat	Konfigurera inställningarna för autentisering av 802.1x-anslutningen.
Obs! En asterisk (*) bredvid ett värde anger fabriksstandardinställningen.	

Menyalternativ	Beskrivning
Autentiseringsmekanismer EAP-MD5 (på*) EAP - MSCHAPv2 (på*) LEAP (på*) PEAP (på*) EAP - TLS (på*) EAP - TTLS (på*) TTLS-autentiseringsmetod (MSCHAPv2*)	Konfigurera de tillåtna autentiseringsmekanismerna för 802.1x-anslutningen.
Obs! En asterisk (*) bredvid ett värde anger fabriksstandardinställningen.	

LPD-konfiguration

Obs! Den här menyn visas endast för nätverksskrivare och för skrivare som är anslutna till skrivarservrar.

Menyalternativ	Beskrivning
LPD-tidsgräns 0–65 535 sekunder (90*)	Ange ett tidsgränsvärde för att förhindra att LDP-servern (Line Printer Daemon) väntar oändligt länge på utskriftsjobb som inte svarar och ogiltiga utskriftsjobb.
LPD-försättsblad Av* På	Skriv ut ett försättsblad för alla LPD-utskriftsjobb. Obs! Ett försättsblad är den första sidan i ett utskriftsjobb som används som avgränsare för utskriftsjobb och till att identifiera den som har skapats utskriftsjobbsbegäran.
LPD-slutsida Av* På	Skriv ut ett en slutsida för alla LPD-utskriftsjobb. Obs! En slutsida är den sista sidan i ett utskriftsjobb.
LPD-vagnreturkonvertering Av* På	Aktivera vagnreturkonvertering. Obs! Vagnretur är en mekanism som ger kommando till skrivaren att flytta positionen för markören till den första positionen på samma linje.
Obs! En asterisk (*) bredvid ett värde anger fabriksstandardinställningen.	

HTTP-/FTP-inställningar

Menypost	Beskrivning
Proxy IP-adress för HTTP-proxy HTTP, IP-standardport IP-adress för FTP-proxy FTP, IP-standardport Verifiering Användarnamn Lösenord Lokala domäner	Konfigurera inställningar för HTTP- och FTP-servrarna.
Övriga inställningar Aktivera HTTP-server (på*)	Öppna Embedded Web Server för att övervaka och hantera skrivaren.
Obs! En asterisk (*) bredvid ett värde anger fabriksstandardinställningen.	

Menypost	Beskrivning
Övriga inställningar Aktivera HTTPS (på*)	Aktivera HTTPS (Hypertext Transfer Protocol Secure) för att kryptera dataöverföring till och från skrivarservern.
Övriga inställningar Tvinga HTTPS-anslutningar (av*)	Tvinga skrivaren att använda HTTPS-anslutningar.
Övriga inställningar Aktivera FTP/TFTP (på*)	Skicka filer med FTP/TFTP.
Övriga inställningar HTTPS-enhetscertifikat (standard*)	Visa det HTTP-enhetscertifikat som används på skrivaren.
Övriga inställningar Tidsgräns för HTTP-/FTP-begäran (30*)	Ange tidslängden innan serveranslutningen avbryts.
Övriga inställningar Återförsök för HTTP-/FTP-begäran (3*)	Ange antal återförsök för att ansluta till HTTP-/FTP-servern.
Obs! En asterisk (*) bredvid ett värde anger fabriksstandardinställningen.	

ThinPrint

Menyalternativ	Beskrivning
Aktivera ThinPrint Av* På	Skriv ut med ThinPrint.
Portnummer 4000–4999 (4000*)	Ange portnummer för ThinPrint-servern.
Bandbredd (bitar/sek) 100–1 000 000 (0*)	Ange hastighet för att överföra data i en ThinPrint-miljö.
Paketstorlek (kB) 0–64 000 (0*)	Ange paketstorlek för dataöverföringar.
Obs! En asterisk (*) bredvid ett värde anger fabriksstandardinställningen.	

USB

Menypost	Beskrivning
PCL SmartSwitch Av På*	Ange att skrivaren ska växla till PCL-emulering när en utskrift som tas emot via en USB-port kräver det, oberoende av skrivarens standardspråk. Obs! Om den här inställningen är avaktiverad undersöker inte skrivaren inkommande data och använder standardskrivarspråket som angetts på menyn Inställningar.
PS SmartSwitch Av På*	Ange att skrivaren ska växla till PostScript-emulering när en utskrift som tas emot via en USB-port kräver det, oberoende av skrivarens standardspråk. Obs! Om den här inställningen är avaktiverad undersöker inte skrivaren inkommande data och använder standardskrivarspråket som angetts på menyn Inställningar.
Obs! En asterisk (*) bredvid ett värde anger fabriksstandardinställningen.	

Menypost	Beskrivning
Jobb-buffring Av* På	Lagra tillfälligt utskriftsjobb på hårddisken eller den intelligenta lagringsenheten (ISD) innan du skriver ut. Obs! Det här menyalternativet visas bara om en hårddisk eller en ISD är installerad.
Mac Binary PS Auto* På Av	Ställa in skrivaren för att bearbeta binära PostScript-utskriftsjobb från Macintosh. Anmärkningar: <ul style="list-style-type: none"> • Auto bearbetar utskriftsjobb från både Windows och Macintosh. • Av filtrerar PostScript-utskriftsjobben med standardprotokollet.
Aktivera USB-port Av På*	Aktivera den främre USB-enhetsporten.

Obs! En asterisk (*) bredvid ett värde anger fabriksstandardinställningen.

Begränsa extern nätverksåtkomst

Menyalternativ	Beskrivning
Begränsa extern nätverksåtkomst Av* På	Begränsa åtkomsten till nätverksplatser.
Adress till externt nätverk	Ange nätverksadresserna med begränsad åtkomst.
E-postadress för aviseringar	Ange en e-postadress för att skicka ett meddelande om loggade händelser.
Ping-frekvens 1–300 (10*)	Ange intervallet för nätverksbegäran i sekunder.
Ämne	Ange ämne och meddelande för e-postaviseringen.
Meddelande	

Obs! En asterisk (*) bredvid ett värde anger fabriksstandardinställningen.

Säkerhet

Inloggningsmetoder

Hantera behörigheter

Menypost	Beskrivning
Funktionsbehörighet Ändra adressbok Hantera genvägar Skapa profiler Hantera bokmärken Skriv ut från flashenhet Färgutskrift för flash-enhet Behörighet till stoppade jobb Använd profiler Avbryt jobb vid enheten Ändra språk Internet Printing Protocol (IPP) Svartvit utskrift Färgutskrift	Kontrollera åtkomst till skrivarfunktioner.
Administrativa menyer Menyn Säkerhet Menyn Nätverk/portar Pappersmeny Menyn Rapporter Menyerna för funktionskonfiguration Tillbehörsmeny Tillvalskortmeny SE Meny Enhetsmenyn	Kontrollera åtkomst till skrivarmenyerna.
Enhetshantering Fjärrhantering Uppdateringar av fast programvara Appkonfiguration Embedded Web Server-åtkomst Importera/exportera alla inställningar Radering ur funktion Registrering till molntjänster	Kontrollera åtkomst till skrivarhanteringsalternativen.
Appar Nya program Bildspel Ändra bakgrundsbild Skärmläck.	Kontrollera åtkomst till skrivarprogram.

Lokala konton

Menypost	Beskrivning
Hantera grupper/behörigheter Lägg till grupp Importerera åtkomstkontroller Funktionsbehörighet Administrativa menyer Enhetshantering Appar Alla användarna Importerera åtkomstkontroller Funktionsbehörighet Administrativa menyer Enhetshantering Appar Admin	Kontrollera grupp- eller användaråtkomst till skrivarfunktioner, program och säkerhetsinställningar.
Lägg till användare Användarnamn/lösenord User Name (Användarnamn) Lösenord PIN	Skapa lokala konton för att hantera åtkomst till skrivarfunktionerna.
Användarnamns-/lösenordskonton Lägg till användare	
Användarnamnskonton Lägg till användare	
Lösenordskonton Lägg till användare	
PIN-kodskonton Lägg till användare	

Schemalägg USB-enheter

Menyalternativ	Beskrivning
Scheman Lägg till nytt schema	Schemalägg åtkomst till den främre USB-porten.

Säkerhetsgranskningslogg

Menypost	Beskrivning
Aktivera granskning Av* På	Registrera händelser i säkerhetsgranskningsloggen och i fjärrsystemloggen.
Obs! En asterisk (*) bredvid ett värde anger fabriksstandardinställningen.	

Menypost	Beskrivning
Aktivera fjärr-syslog Av* På	Skicka granskningsloggar till en fjärrserver.
Fjärrsystemloggserver	Ange fjärrsystemloggservern.
Fjärrsystemloggport 1-65535 (514*)	Ange fjärrsystemloggporten.
Fjärrsystemloggmetod Normal UDP* Stunnel	Ange en systemloggsmetod för att överföra loggade händelser till fjärrserver.
Fjärrsystemloggfunktionen 0 - kärnmeddelanden 1 - användarnivåmeddelanden 2 - postsystem 3 - systemdemoner 4 - säkerhets-/behörighetsmeddelanden* 5 - interna systemloggsmeddelanden 6 - linjeskrivarundersystem 7 - nätverksnyhetsundersystem 8 - UUCP-undersystem 9 - klockdemon 10 - säkerhets-/behörighetsmeddelanden 11 - FTP-demon 12 - NTP-undersystem 13 - loggranskning 14 - loggvarning 15 - klockdemon 16 - lokal användare 0 (lokal 0) 17 - lokal användare 1 (lokal 1) 18 - lokal användare 2 (lokal 2) 19 - lokal användare 3 (lokal 3) 20 - lokal användare 4 (lokal 4) 21 - lokal användare 5 (lokal 5) 22 - lokal användare 6 (lokal 6) 23 - lokal användare 7 (lokal 7)	Ange en anläggningskod som används när logghändelser skickas till fjärrservern.
Allvarlighetsgrad för händelser som ska loggas 0 - nödfall 1 - avisering 2 - kritiskt 3 - fel 4 - varning* 5 - meddelande 6 - informativt 7 - felsökning	Ange tröskelvärde för prioritetsnivå för loggning av meddelanden och händelser.
Obs! En asterisk (*) bredvid ett värde anger fabriksstandardinställningen.	

Menypost	Beskrivning
Fjärrsystemlogg även för ej loggade händelser Av* På	Skicka alla händelser, oberoende av allvarlighetsgraden, till fjärrservern.
E-postadress till administratören	Skicka e-postavisering för loggade händelser till administratören.
Skicka e-postavisering om rensad logg Av* På	Skicka e-postavisering till administratören när en loggpost tas bort.
Skicka e-postavisering om avslutad logg Av* På	Skicka e-postavisering till administratören när loggen är full och de äldsta posterna börjar skrivas över.
Logga fullständigt beteende Avsluta äldsta poster* Skicka loggen med e-post och ta sedan bort alla poster	Lös loggningslagringsproblem när det tilldelade minnet för loggen är fullt.
Varning: % nivå full Av* På	Skicka e-postavisering till administratören när det tilldelade minnet för loggen är fullt.
Aviseringsnivå för procentandel full 1–99 (90*)	
Skicka e-postavisering vid loggexport Av* På	Skicka e-postavisering till administratören när en logg exporteras.
Skicka e-postavisering när logginställningarna ändras Av* På	Skicka e-postavisering till administratören när Aktivera granskning anges.
Logglinjeslut LF (\n)* CR (\r) CRLF (\r\n)	Ange hur rader i loggfilen ska avslutas.
Signera exporterat digitalt Av* På	Lägg till en digital signatur i slutet av varje exporterad loggfil.
Rensa loggar	Ta bort alla granskningsloggar.
Exportera logg Syslog (RFC 5424) Syslog (RFC 3164) CSV	Exportera en säkerhetslogg till en flashenhet.
Obs! En asterisk (*) bredvid ett värde anger fabriksstandardinställningen.	

Inloggn.begräns.

Menyalternativ	Beskrivning
Inloggningsfel 1–10 (3*)	Anger antal misslyckade inloggningsförsök innan användaren låses ute.
Tidsram för fel 1–60 minuter (5*)	Anger tidsram mellan misslyckade inloggningsförsök innan användaren låses ute.
Låstid 1–60 minuter (5*)	Anger låstid.
Tidsgräns för webbinloggning 1–120 minuter (10*)	Anger fördröjning för fjärrinloggning innan användaren loggas ut automatiskt.
Obs! En asterisk (*) bredvid ett värde anger fabriksstandardinställningen.	

Konfidentiell skrivarinställning

Menypost	Beskrivning
Max ogiltig PIN 2–10	Anger gränsen för antal ogiltiga PIN-koder. Obs! När gränsen är nådd raderas utskriftsjobben för användarnamnet.
Giltighetstid för konfidentiellt jobb Av* 1 timme 4 timmar 24 timmar 1 vecka	Anger tid innan stoppade jobb tas bort från hårddisken eller den intelligenta lagringsenheten automatiskt. Obs! Stoppade jobb har statusen Konfidentiellt, Upprepa, Reservera eller Bekräfta.
Upprepa utgångsdatum Av* 1 timme 4 timmar 24 timmar 1 vecka	Ställ in giltighetstid för ett utskriftsjobb som du vill upprepa.
Bekräfta utgångsdatum Av* 1 timme 4 timmar 24 timmar 1 vecka	Anger giltighetstiden för utskrift av en kopia ett jobb så att du kan kontrollera kvaliteten på den innan du skriver ut resten av kopiorna.
Reservera utgångsdatum Av* 1 timme 4 timmar 24 timmar 1 vecka	Anger hur länge jobb ska lagras på skrivaren för utskrift vid ett senare tillfälle.
Obs! En asterisk (*) bredvid ett värde anger fabriksstandardinställningen.	

Menypost	Beskrivning
Kräv att alla jobb stoppas Av* På	Ange att alla utskriftsjobb ska stoppas på skrivaren.
Behåll dubbla dokument Av* På	Konfigurera skrivaren så att alla dokument med samma filnamn sparas.
Obs! En asterisk (*) bredvid ett värde anger fabriksstandardinställningen.	

Diskkryptering

Obs! Den här menyn visas bara om en hårddisk eller en intelligent lagringsenhet är installerad.

Menypost	Beskrivning
Status Aktiverad	Kryptering sker automatiskt när en lagringsenhet installeras.

Radera tillfälliga datafiler

Menyalternativ	Beskrivning
Lagrade i inbyggt minne Av* På	Ta bort alla filer som har sparats i minnet i skrivaren.
Lagrade på hårddisken Radering en gång* Radering tre gånger Radering sju gånger	Ta bort alla filer som är lagrade på hårddisken i skrivaren. Obs! Det här menyalternativet visas bara om en hårddisk har installerats på skrivaren.
Obs! En asterisk (*) bredvid ett värde anger fabriksstandardinställningen.	

Lösningar för LDAP-inställningar

Menyalternativ	Beskrivning
Följ LDAP-hänvisning Av* På	Söka i alla servrar i domänen efter det inloggade användarkontot.
LDAP-certifikatverifiering Ja Nej*	Aktivera verifiering av LDAP-certifikat.

Övrigt

Menypost	Beskrivning
Skyddade funktioner Visa* Dölj	Visa alla funktioner som Funktionsåtkomstkontroll (Function Access Control, FAC) skyddar oavsett vilka säkerhetsbehörigheter användaren har. Obs! Dölj visar endast FAC-skyddade funktioner som användaren har åtkomst till.
Utskriftsbehörighet Av* På	Låt användaren logga in innan utskrift.
Standardinloggning för utskriftsbehörighet Användarnamn/lösenord* Användarnamn	Konfigurera standardinloggning för Utskriftsbehörighet.
Bygel för säkerhetsåterställning Aktivera gäståtkomst* Ingen effekt	Ange användaråtkomst till skrivaren. Anmärkningar: <ul style="list-style-type: none"> • Aktivera gäståtkomst ger alla åtkomst till alla delar av skrivaren. • Ingen effekt kan göra att det inte går att komma åt skrivaren när säkerhetsinformationen som behövs inte är tillgänglig.
Återställ enhetslägen Tillåt med FAC Tillåt* Tillåt inte*	Specificera användaråtkomst för menyn Ur drift.
Använd den intelligenta lagringenheten för användardata Av På*	Aktivera den intelligenta lagringenheten för att lagra användardata.
Minsta längd på lösenord 0–32 (0*)	Ange lösenordslängden.
Aktivera Visa lösenord/PIN-kod Av* På	Visa lösenordet eller det personliga ID-numret.
Obs! En asterisk (*) bredvid ett värde anger fabriksstandardinställningen.	

Cloud-tjänster

Registrering till molntjänster

Menypost	Beskrivning
Visa mer information	Visa ytterligare information om användning av Lexmark Cloud Services.
Obs! En asterisk (*) bredvid ett värde anger fabriksstandardinställningen.	

Menypost	Beskrivning
Aktivera kommunikation med Lexmark Cloud Services Av* På	Aktivera skrivaren för att kommunicera med Lexmark Cloud Services.
Visa aktuell status	Visa anslutningsstatus mellan skrivaren och Lexmark Cloud Services.
Obs! En asterisk (*) bredvid ett värde anger fabriksstandardinställningen.	

Rapporter

Sida med menyinställningar

Menyalternativ	Beskrivning
Sida med menyinställningar	Skriv ut en rapport som innehåller skrivarmenyerna.

Enhet

Menypost	Beskrivning
Enhetsinformation	Skriv ut en rapport med information om skrivaren.
Enhetsstatistik	Skriv ut en rapport över skrivaranvändning och status för förbrukningsmaterial.
Profillista	Skriv ut en lista med de profiler som är lagrade på skrivaren.
Inventarierapport	Skriv ut ett diagnostikverktyg för utskriftsproblem. Obs! Skriv ut rapporten på papper i Letter- eller A4-format för att undvika att innehållet klipps av.

Skriv ut

Menypost	Beskrivning
Skriva ut teckensnitt PCL-teckensnitt PS-teckensnitt	Utskriftsprover och information om de teckensnitt som finns tillgängliga för varje skrivarspråk.
Testutskrift Demo Page (Testsida)	Skriv ut en sida som visar skrivarfunktioner och lösningar som stöds.
Skriv ut katalog	Skriv ut de resurser som lagras på flashenheten, hårddisken eller den intelligenta lagringenheten (ISD). Obs! Det här menyalternativet visas bara om en flashenhet, hårddisk eller ISD har installerats.

Nätverk

Menyalternativ	Beskrivning
Sida för nätverksinställningar	Skriv ut en sida som visar det konfigurerade nätverket och inställningarna för trådlöst för skrivaren. Obs! Menyalternativet visas endast för nätverksskrivare eller skrivare som är anslutna till skrivarservrar.
Wi-Fi Direct-anslutna klienter	Skriv ut en sida som visar listan med enheter som är anslutna till skrivaren med Wi-Fi Direct. Obs! Det här menyalternativet visas endast när Aktivera Wi-Fi Direct är inställt på På.

Felsökning

Menypost	Beskrivning
Print Quality Test Pages (Skriva ut testsidor)	Skriv ut exempelsidor för att identifiera och korrigera defekter i utskriftskvalitet.

Skriva ut Meny för inställningssida

På huvudmenyn trycker du på **Inställningar > Rapport**er > **Meny för inställningssida**.

Underhålla skrivaren

Kontrollera status för skrivarens delar och förbrukningsmaterial

1 Tryck på **Status/Förbrukningsmaterial** på huvudmenyn.

2 Välj delarna eller förbrukningsartiklarna som du vill kontrollera.

Obs! Du kan också komma åt den här inställningen genom att trycka på den översta delen av startskärmen.

Konfigurera meddelanden om förbrukningsmaterial

1 Öppna en webbläsare och ange skrivarens IP-adress i adressfältet.

Anmärkningar:

- Visa skrivarens IP-adress på skrivarens startskärm. IP-adressen visas som fyra nummergrupper som är åtskiljda med punkter, till exempel 123.123.123.123.
- Om du använder en proxyserver inaktiverar du den tillfälligt för att kunna öppna webbsidan på rätt sätt.

2 Klicka på **Inställningar > Enhet > Meddelanden**.

3 Från menyn Förbrukningsmaterial klickar du på **Anpassade meddelanden om förbrukningsmaterial**.

4 Välj ett meddelande för varje förbrukningsmaterial.

5 Verkställ ändringarna.

Ställa in e-postaviseringar

Konfigurera skrivaren så att e-postaviseringar skickas när förbrukningsmaterialet börjar ta slut, när du behöver byta eller lägga i mer papper eller när papperstrassel har inträffat.

1 Öppna en webbläsare och ange skrivarens IP-adress i adressfältet.

Anmärkningar:

- Visa skrivarens IP-adress på skrivarens startskärm. IP-adressen visas som fyra nummergrupper som är åtskilda med punkter, till exempel 123.123.123.123.
- Om du använder en proxyserver inaktiverar du den tillfälligt för att kunna öppna webbsidan på rätt sätt.

2 Klicka på **Inställningar > Enhet > Meddelanden > Inställning av e-postavisering** och konfigurera sedan inställningarna.

Obs! Om du vill ha mer information om SMTP-inställningarna kontaktar du e-postleverantören.

3 Verkställ ändringarna.

- 4 Klicka på **Ställ in e-postlistor och aviseringar** och konfigurera sedan inställningarna.
- 5 Verkställ ändringarna.

Visa rapporter

- 1 På startskärmen trycker du på **Inställningar > Rapporter**.
- 2 Välj rapporten du vill visa.

Beställa delar och förbrukningsartiklar

Om du vill beställa förbrukningsmaterial i USA kontaktar du Lexmark på 1-800-539-6275 där du kan få information om auktoriserade återförsäljare av Lexmark-tillbehör på orten. I andra länder eller regioner går du till www.lexmark.com eller kontaktar det ställe där du köpte skrivaren.

Obs! Alla livslängdsuppskattningar för förbrukningsenheterna förutsätter utskrift på vanligt papper i storlek US Letter eller A4.

Varning – risk för skador: Om du inte upprätthåller en så optimal skrivareprestanda som möjligt eller byter ut delar och förbrukningsmaterial kan skrivaren skadas.

Använda äkta delar och förbrukningsartiklar från Lexmark

Lexmark-skrivaren fungerar bäst med äkta delar och förbrukningsmaterial från Lexmark. Användning av tredje parts förbrukningsmaterial eller delar kan påverka prestanda, driftsäkerhet, eller livslängd för skrivaren och dess bildhanteringskomponenter. Det kan också påverka garantin. Skador som orsakas genom användning av tredje parts förbrukningsmaterial eller delar omfattas inte av garantin. Alla livslängdsindikatorer är utformade för att fungera med Lexmark-tillbehör och -delar och kan ge oförutsedda resultat om material eller delar från tredje part används. Användning av bildhanteringskomponenter utöver den avsedda livslängden kan skada din Lexmark-skrivare eller tillhörande komponenter.

Varning – risk för skador: Förbrukningsmaterial och delar utan villkor för returprogram kan återställas och återtillverkas. Däremot omfattar inte tillverkarens garanti skador som orsakats av förbrukningsartiklar eller delar från andra tillverkare. Återställning av räknaren på förbrukningsmaterialet eller delen utan ordentlig återtillverkning kan orsaka skador på skrivaren. Efter att räknaren för förbrukningsmaterialet eller delen har återställts kan ett felmeddelande om närvaron av ett återställt objekt visas.

Beställa en tonerkassett

Anmärkningar:

- Den beräknade kapaciteten för en kassett baseras på standarden ISO/IEC 19798.
- Extremt låg täckning under en längre tid kan ha negativ inverkan på åtgången av den aktuella färgen och göra att kassettdelar slutar att fungera innan tonern är slut.

Lexmark CS730 och Lexmark CS735 returprogram för tonerkassetter

Artikel	Nordamerika	Europa	Övriga länder
Tonerkassetter för returprogram			
Cyan	71C10C0	71C20C0	71C80C0
Magenta	71C10M0	71C20M0	71C80M0
Gul	71C10Y0	71C20Y0	71C80Y0
Svart	71C10K0	71C20K0	71C80K0
Tonerkassetter med hög kapacitet för returprogram			
Cyan	71C1HC0 ¹	71C2HC0 ¹	71C8HC0 ¹
Magenta	71C1HM0 ¹	71C2HM0 ¹	71C8HM0 ¹
Gul	71C1HY0 ¹	71C2HY0 ¹	71C8HY0 ¹
Svart	71C1HK0	71C2HK0	71C8HK0
Returprogram för tonerkassetter med extra hög kapacitet²			
Cyan	71C1XC0	71C2XC0	71C8XC0
Magenta	71C1XM0	71C2XSM0	71C8XM0
Gul	71C1XY0	71C2XY0	71C8XY0
¹ Kan endast användas i skrivarmodellen Lexmark CS730. ² Kan endast användas i skrivarmodellen Lexmark CS735. Om du vill ha mer information om länder i varje region kan du besöka www.lexmark.com/regions .			

Lexmark CS730 Toner-kassetter med hög kapacitet

Artikel	Hela världen
Svart	71C0H10
Cyan	71C0H20
Magenta	71C0H30
Gul	71C0H40

Lexmark CS735 Toner-kassetter med extra hög kapacitet

Artikel	Hela världen
Cyan	71C0X20
Magenta	71C0X30
Gul	71C0X40

Tonerkassetter för Lexmark C4342 och Lexmark C4352

Artikel	Hela världen
Cyan	24B7511
Magenta	24B7512

Artikel	Hela världen
Gul	24B7513
Svart	24B7514

Beställa ett svart kit för trumma/developer

Artikel	Artikelnummer
Svart kit för trumma/developer	71C0Z10

Beställa ett färgkit för trumma/developer

Artikel	Artikelnummer
Färgkit för trumma/developer	71C0Z50

Beställa en toneruppsamlingsflaska

Artikel	Artikelnummer
Toneruppsamlingsflaska	71C0W00

Beställa en underhållssats för fixeringsenheter

Anmärkningar:

- Användning av vissa typer av papper kräver att underhållssatsen byts oftare.
- Separeringsenheten, fixeringsenheten och inmatningsrullen ingår alla i underhållssatsen och kan beställas och bytas ut enskilt om så krävs.
- Om du vill ha mer information om hur du byter ut underhållssatsen kan du läsa dokumentationen som medföljde satsen.

Artikel	Artikelnummer
Underhållssats för fixeringsenhet, 110–120 V	41X3882
Underhållssats för fixeringsenhet, 220–240 V	41X3883
Underhållssats för fixeringsenhet, 100 V	41X3884
Underhållskit för efterbehandlare, 115 V (smala media)*	41X4511
* Stöds endast och är obligatoriskt för Lexmark CS737.	

Byta ut delar och förbrukningsartiklar

Byta ut en tonerkasset

1 Öppna lucka B.

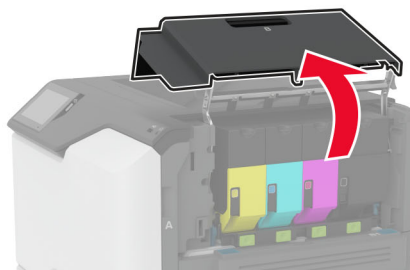
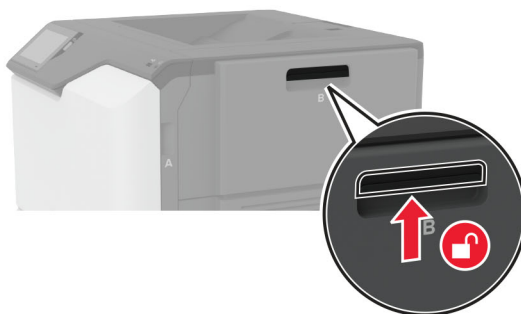

2 Ta bort den förbrukade tonerkassetten.

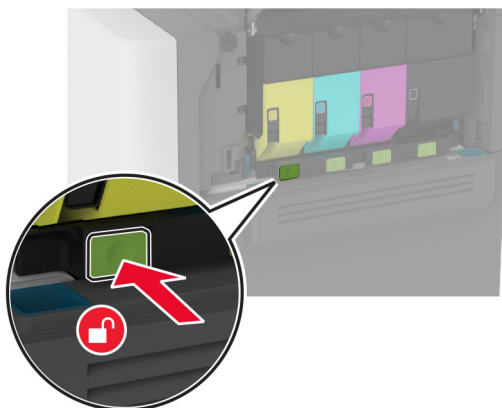

3 Packa upp den nya tonerkassetten.

4 Sätt i den nya tonerkassetten.

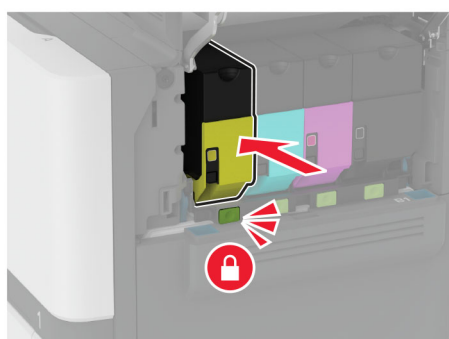
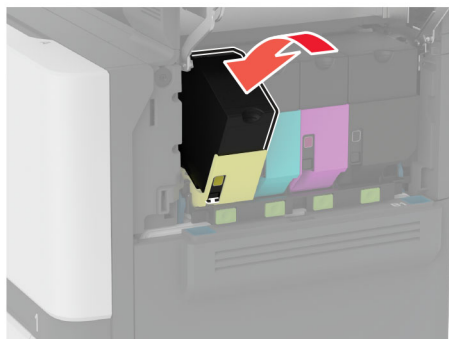

5 Stäng lucka B.

Byt ut svart kit för trumma/developer som ej stöds

1 Öppna lucka B.

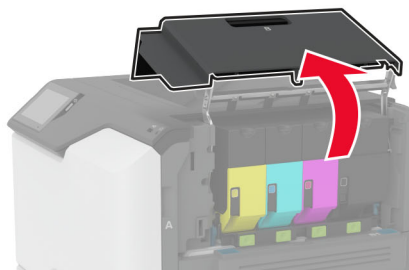
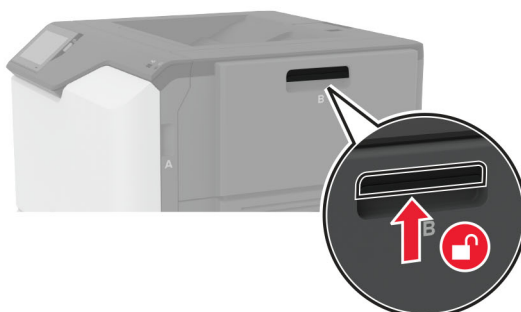

2 Ta ut toneruppsamlingsflaskan.

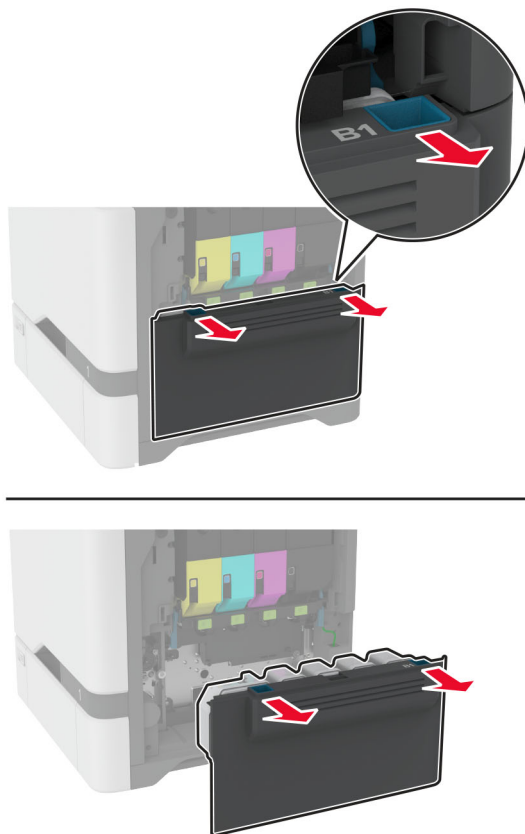

Obs! Placera flaskan i upprätt position för att toner inte ska spilla ut.

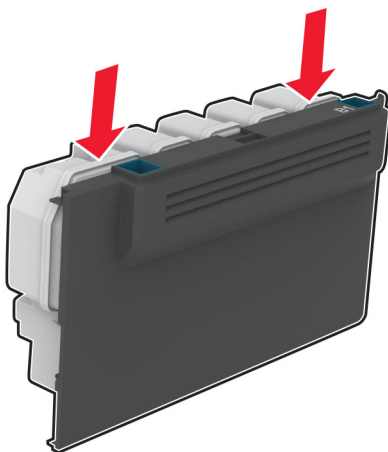

3 Ta bort tonerkassetterna.

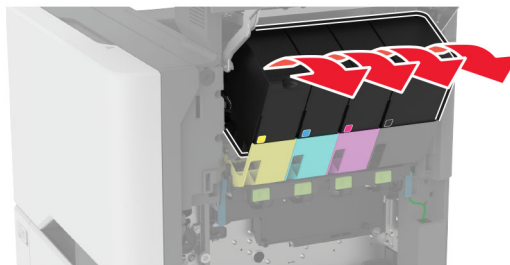
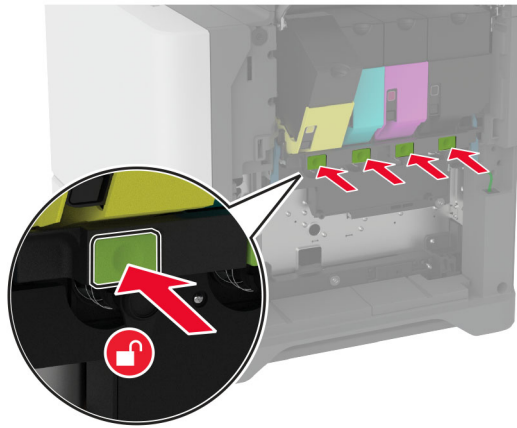

4 Koppla bort kabeln till kitet för trumma/developer.

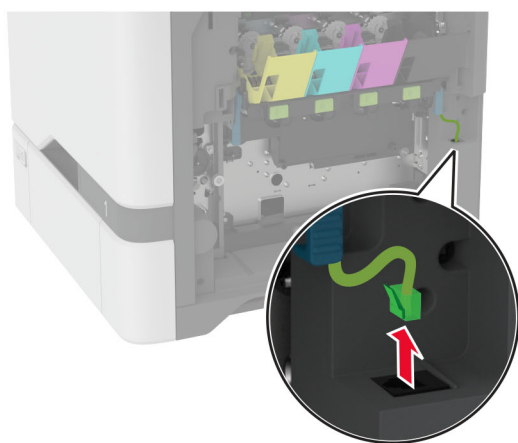
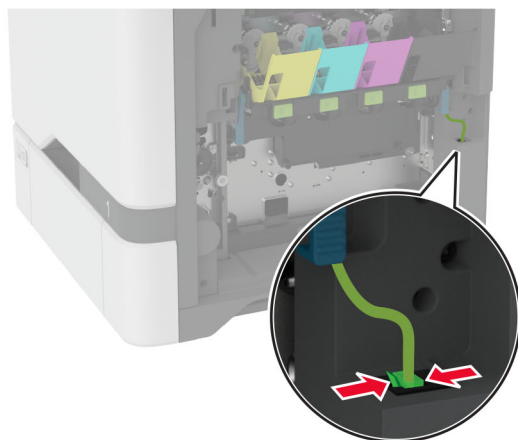

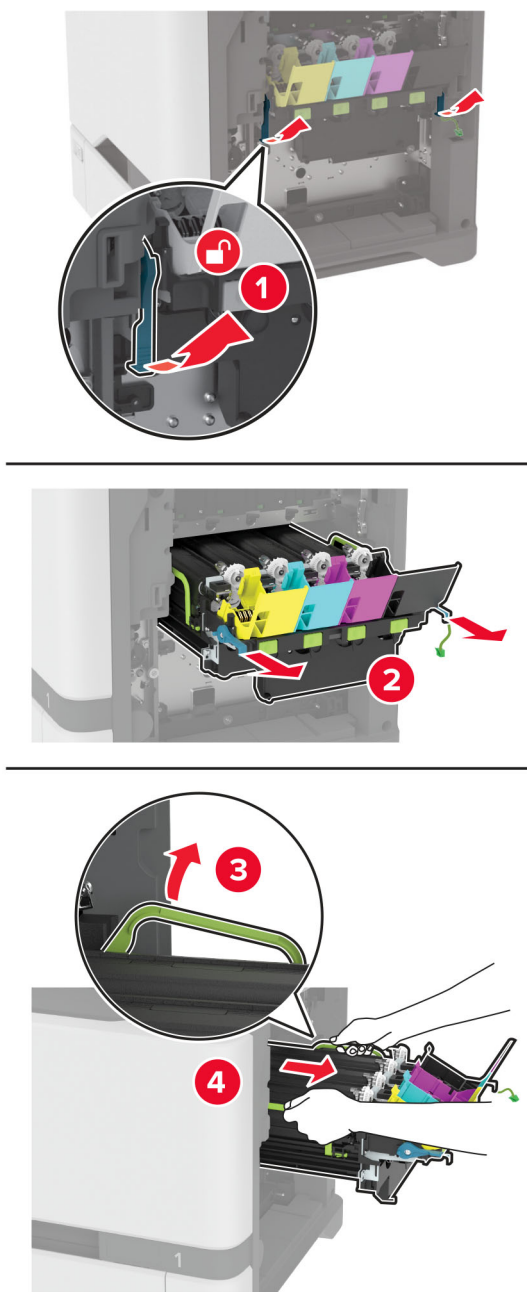
5 Ta ut fotoenhetssatsen.

Obs! För att undvika att kitet för trumma/developer repas eller att trumman skadas ska du placera kitet för trumma/developer i upplyft läge.

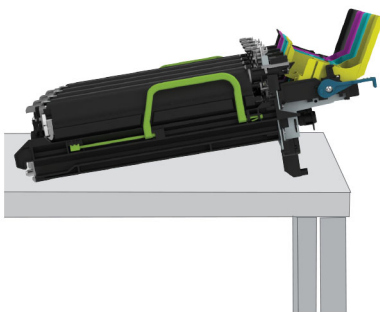

6 Ta bort det använda svarta kitet för trumma/developer.

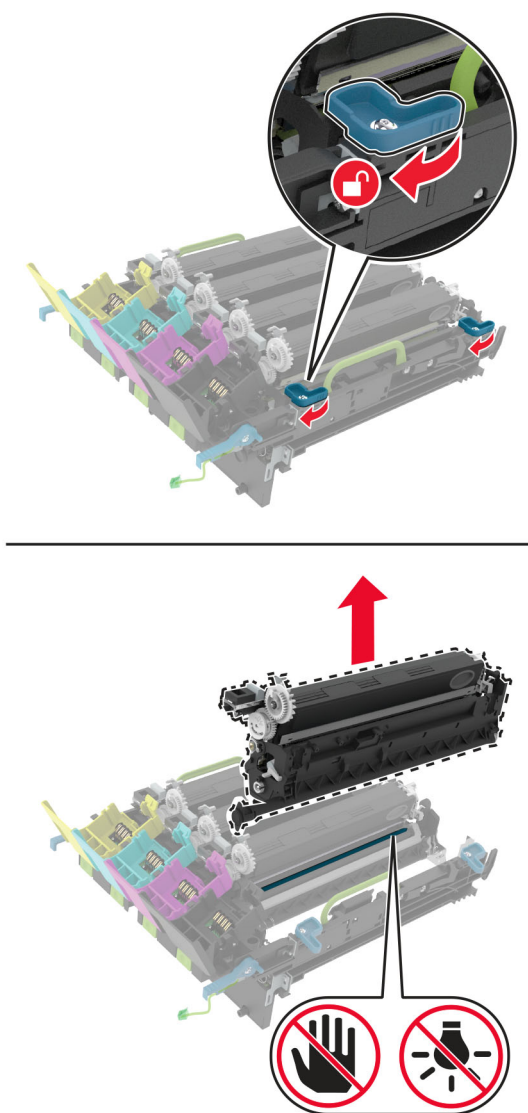

Varning – risk för skador: Utsätt inte fotoenheten för direkt ljus under mer än tio minuter. Lång exponering för ljus kan leda till problem med utskriftskvaliteten.

Varning – risk för skador: Rör inte vid fotokonduktorenhetens blanka cylinder under fotoenhetssatsen. Det kan påverka kvaliteten på kommande utskriftsjobb.

- 7 Packa upp det nya svarta kitet för trumma/developper.
- 8 Sätt i det svarta kitet för trumma/developper i kitet för trumma/developper.

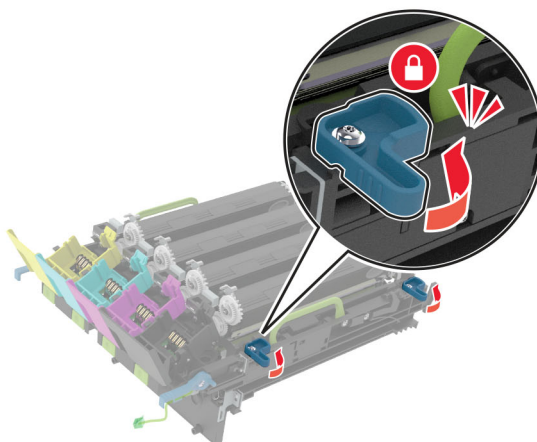
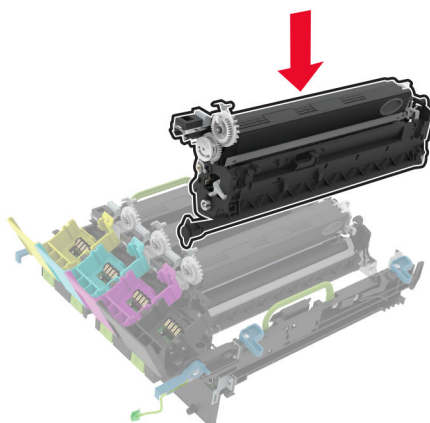

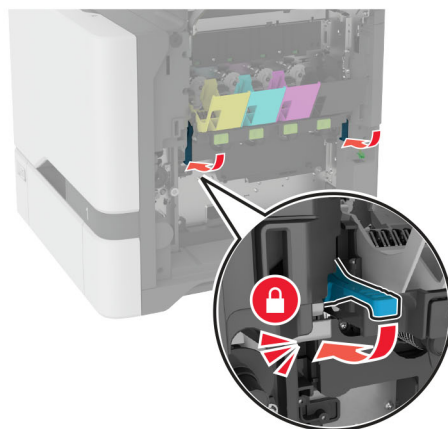
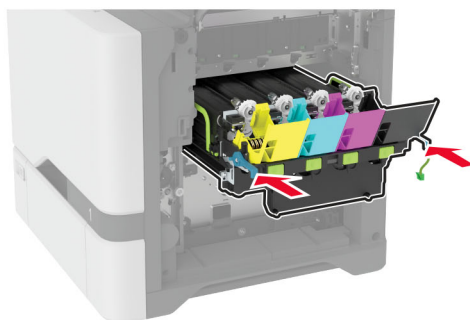
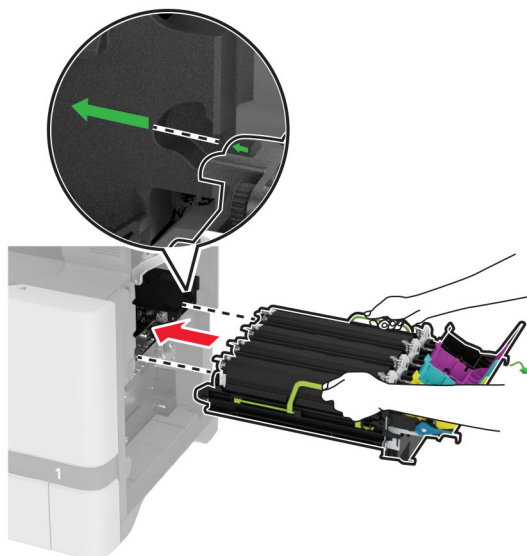
9 Sätt i kit för trumma/developer.

10 Anslut kabeln till kitet för trumma/developer.

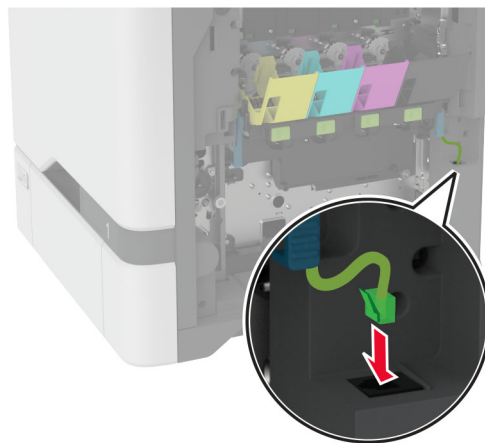

11 Sätt in den nya toneruppsamlingsflaskan.

12 Sätt in tonerkassetterna.

13 Stäng lucka B.

Byta färgkit för trumma/developer

1 Öppna lucka B.

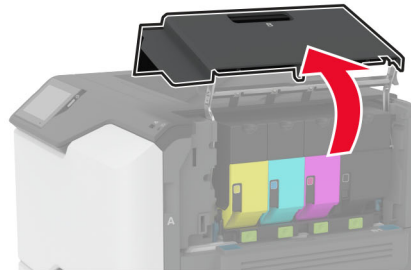
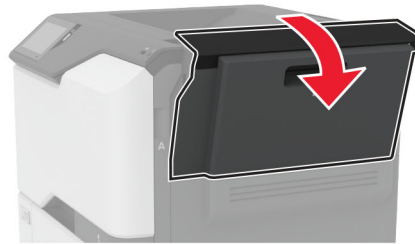
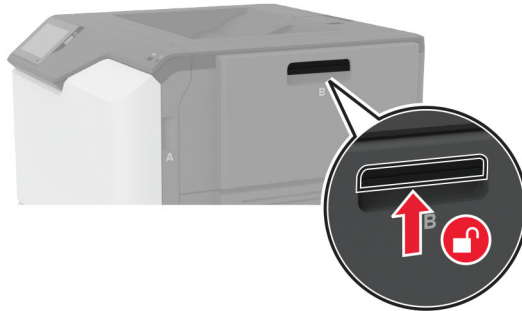

2 Ta ut toneruppsamlingsflaskan.

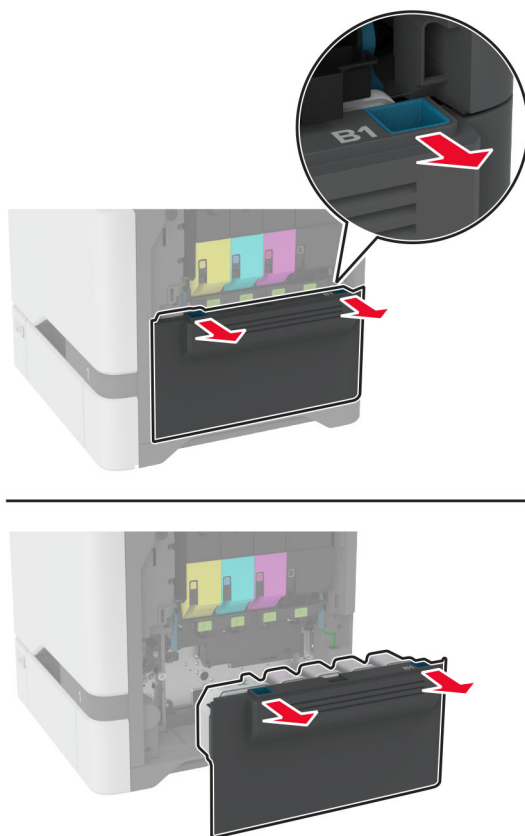

Obs! Placera flaskan i upprätt position för att toner inte ska spilla ut.

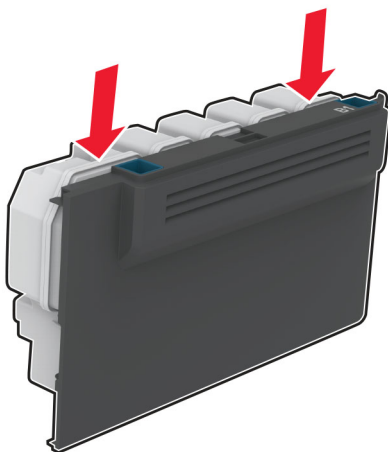

3 Ta bort tonerkassetterna.

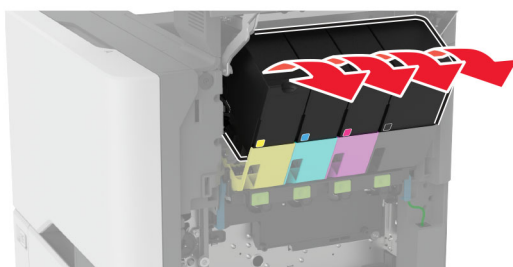
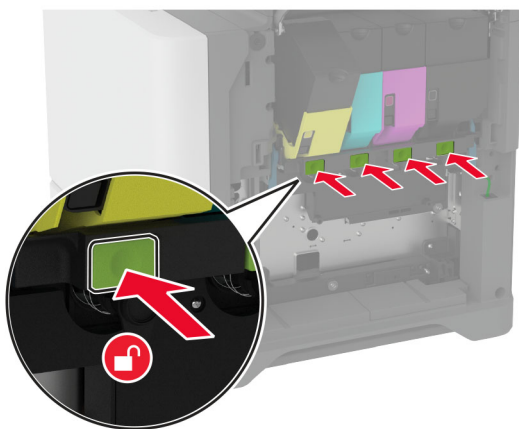

4 Koppla bort kabeln till kitet för trumma/developer.

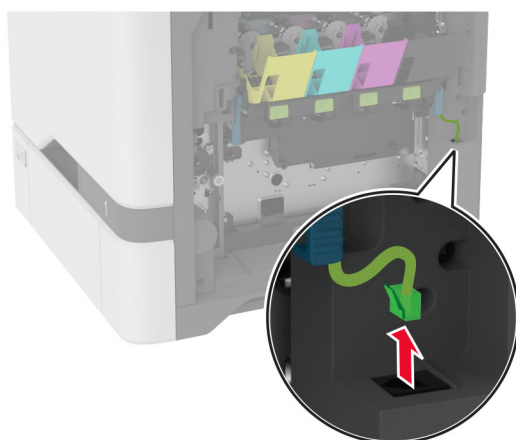
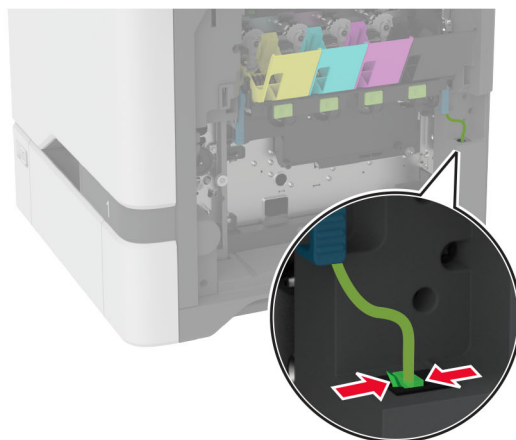

5 Ta bort den förbrukade fotoenhetssatsen.

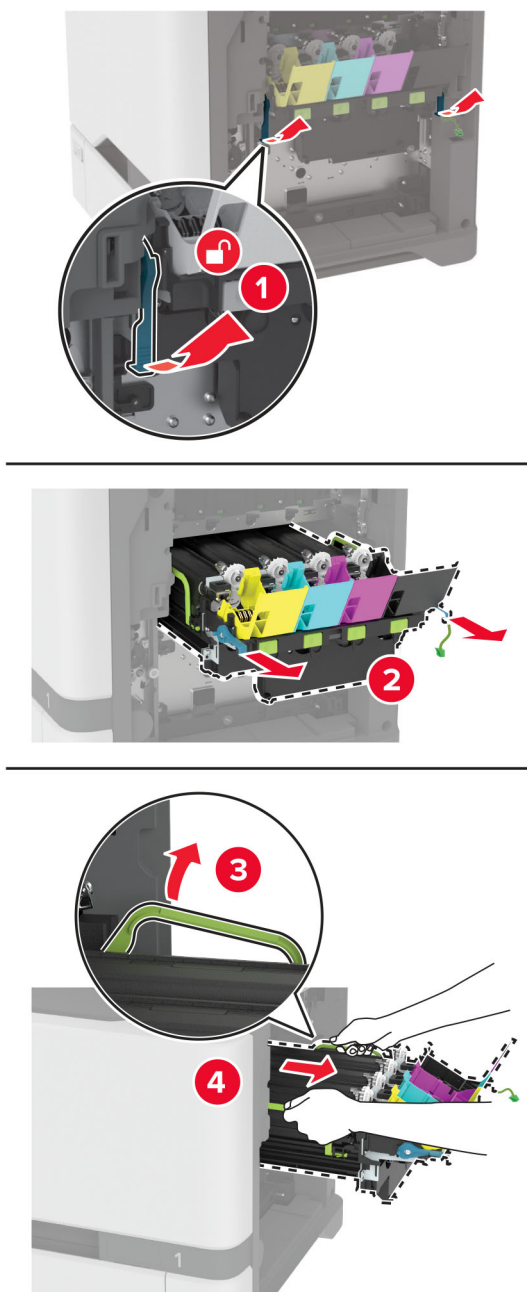

6 Ta bort den svarta bildhanteringsenheten.

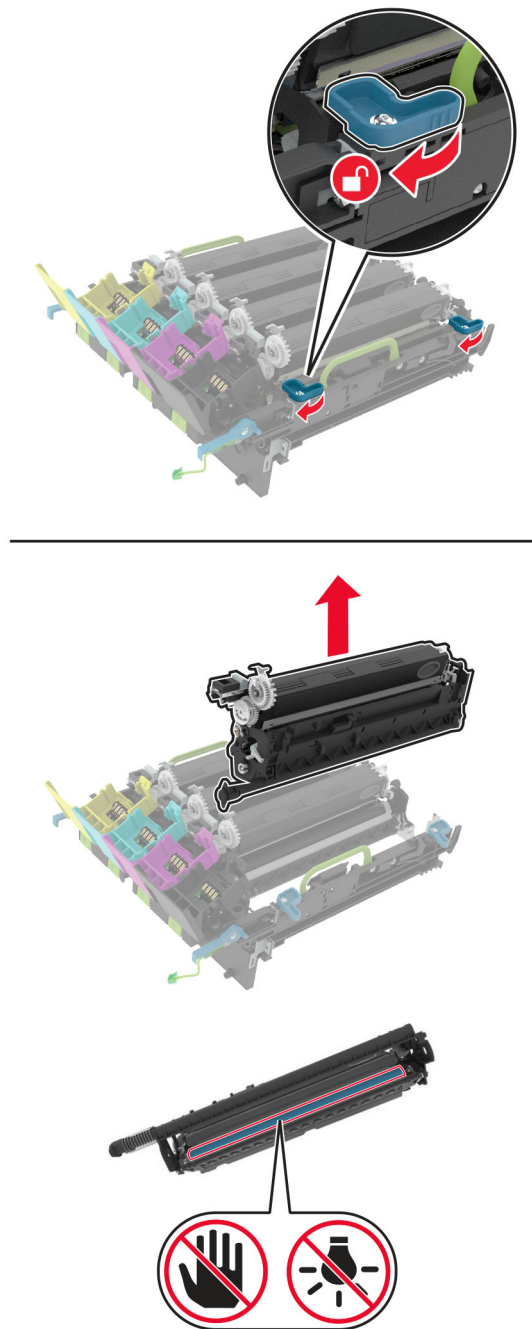

Varning – risk för skador: Utsätt inte fotoenheten för direkt ljus under mer än tio minuter. Lång exponering för ljus kan leda till problem med utskriftskvaliteten.

Varning – risk för skador: Rör inte fotoenhetens blanka cylinder som sitter på bildhanteringsenhetens undersida. Det kan påverka kvaliteten på kommande utskriftsjobb.



7 Packa upp den nya fotoenhetssatsen.

Obs! Fotoenhetssatsen innehåller fotoenhetssats och framkallningsenheter för cyan, magenta och gult.

8 Sätt i den svarta bildhanteringsenheten i den nya fotoenhetssatsen.

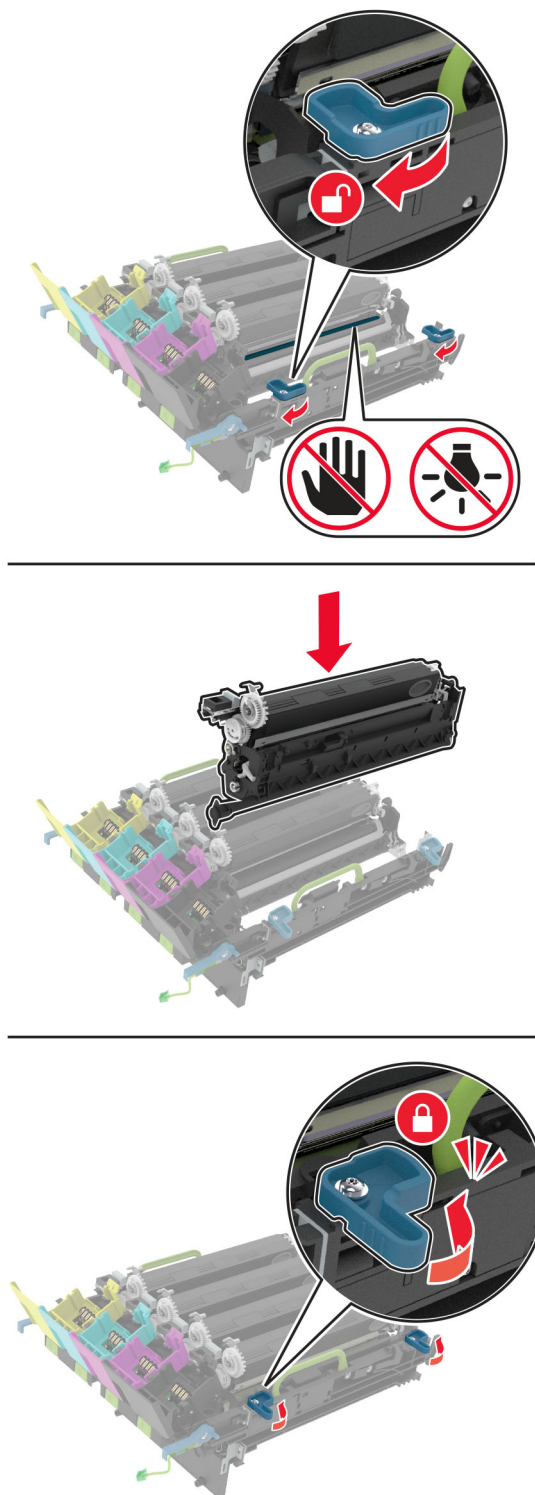

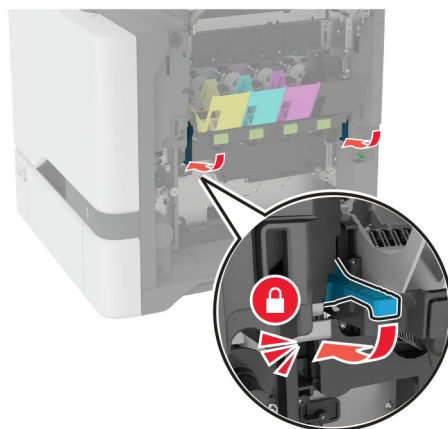
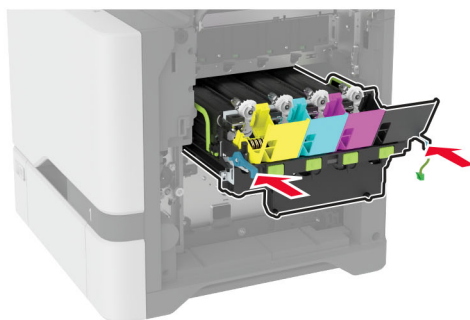
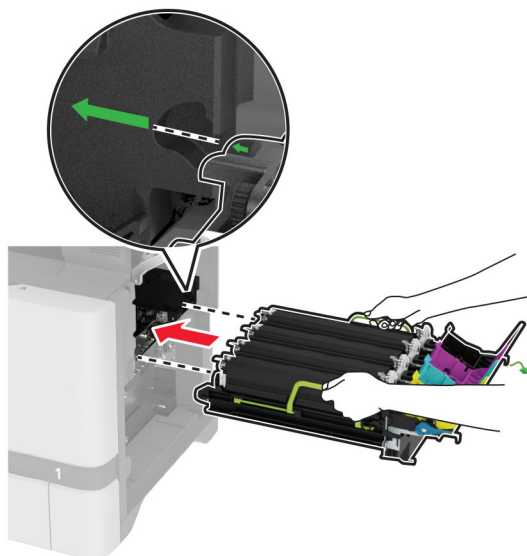
9 Sätt i den nya fotoenhetssatsen.

10 Anslut kabeln till kitet för trumma/developer.

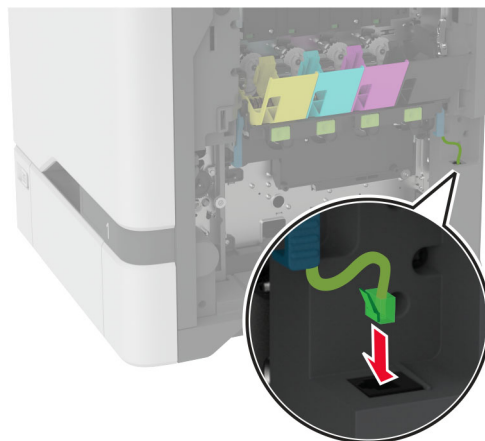

11 Sätt in den nya toneruppsamlingsflaskan.

12 Sätt in tonerkassetterna.

13 Stäng lucka B.

Byta ut toneruppsamlingsflaskan

1 Öppna lucka B.

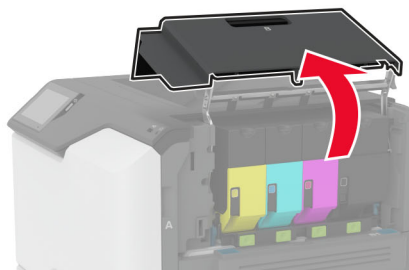
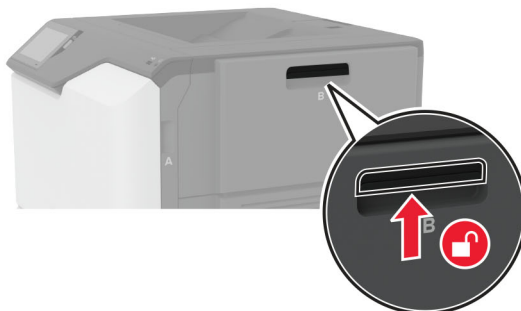

2 Ta ut den använda toneruppsamlingsflaskan.

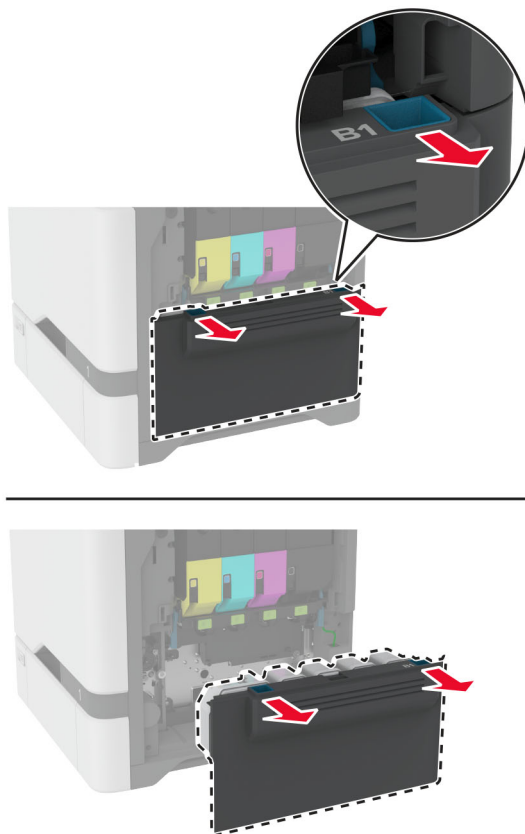

Obs! Placera flaskan i upprätt position för att toner inte ska spilla ut.

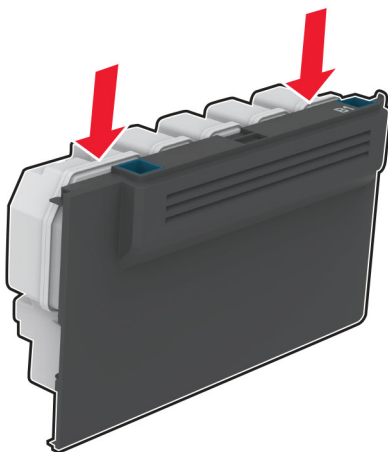

3 Packa upp den nya toneruppsamlingsflaskan.

4 Sätt i den nya toneruppsamlingsflaskan.

5 Stäng lucka B.

6 Kassera den använda toneruppsamlingsflaskan på rätt sätt.

Byta ut fixeringsenheten

- 1 Stäng av skrivaren och dra ut nätsladden ur eluttaget.
- 2 Öppna lucka A och sedan lucka A1.

 **VAR FÖRSIKTIG – VARM YTA:** Insidan av skrivaren kan vara varm. Förebygg risken för brännskador genom att vänta tills ytan har svalnat.

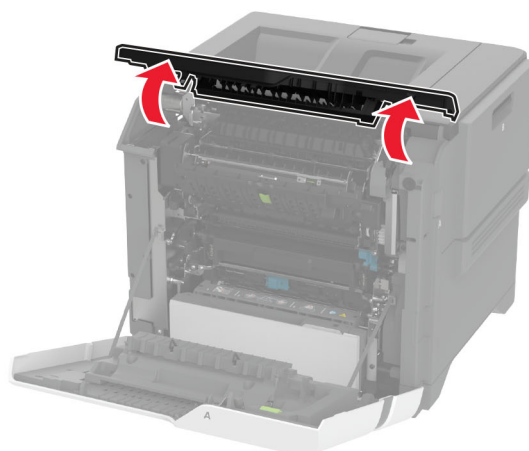

3 Ta bort den använda fixeringsenheten.

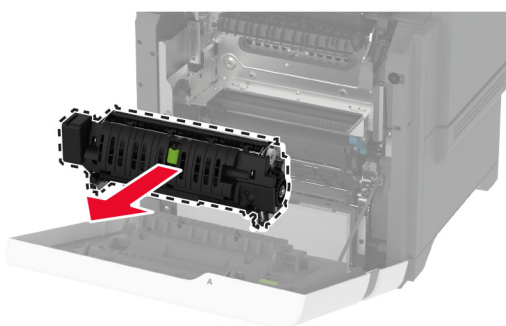
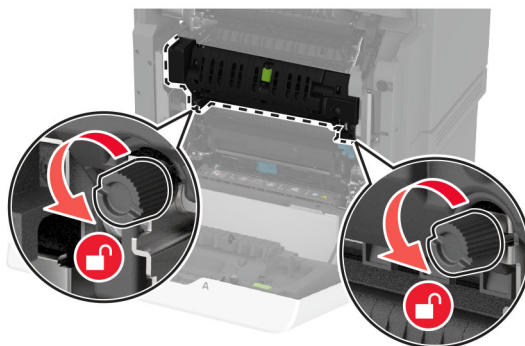

4 Packa upp den nya fixeringsenheten.

5 Sätt i den nya fixeringsenheten.

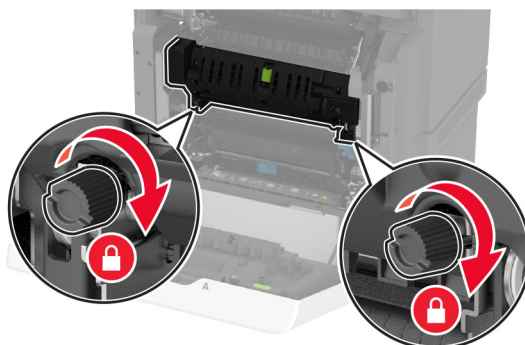
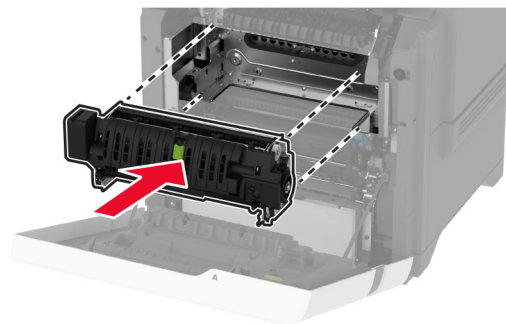

6 Stäng lucka A1 och stäng sedan lucka A.

7 Anslut nätsladden till vägguttaget och slå sedan på skrivaren.

⚠ VAR FÖRSIKTIG – RISK FÖR SKADA: För att undvika brandrisk eller att få en elektrisk stöt ansluter du nätsladden till ett lämpligt och jordat vägguttag som är i närheten av produkten och är lättillgängligt.

8 Återställ fixeringsenhetens serviceräknare.

Mer information finns i [“Återställa serviceräknaren” på sidan 158.](#)

Byta ut inmatningsrullen

Byta ut inmatningsrullen i facket för 550 ark

1 Stäng av skrivaren och dra ut nätsladden ur eluttaget.

2 Ta ut facket.

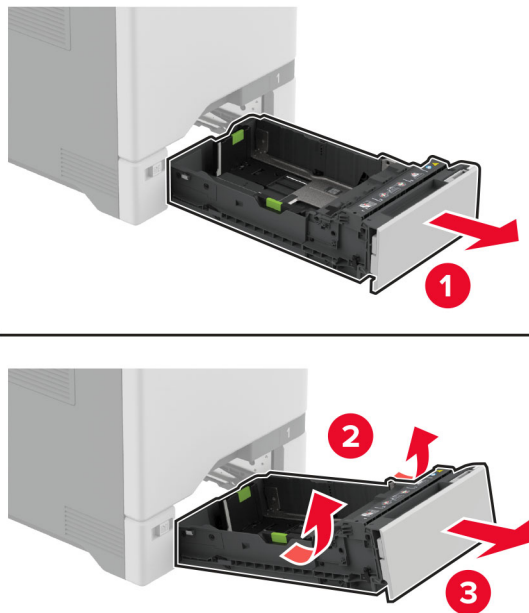

3 Ta bort den använda inmatningsrullen.



4 Packa upp den nya inmatningsrullen.

Varning – risk för skador: För att undvika skador och dåliga skrivarprestanda ska du se till att händerna är rena när du hanterar delarna.

- 5 Sätt in den nya inmatningsrullen.



- 6 Sätt tillbaka facket.

- 7 Anslut nätsladden till vägguttaget och slå sedan på skrivaren.

⚠ VAR FÖRSIKTIG – RISK FÖR SKADA: För att undvika brandrisk eller att få en elektrisk stöt ansluter du nätsladden till ett lämpligt och jordat vägguttag som är i närheten av produkten och är lättillgängligt.

Byta ut inmatningsrullen i universalarkmataren

- 1 Stäng av skrivaren och dra ut nätsladden ur eluttaget.
- 2 Öppna universalarkmataren.

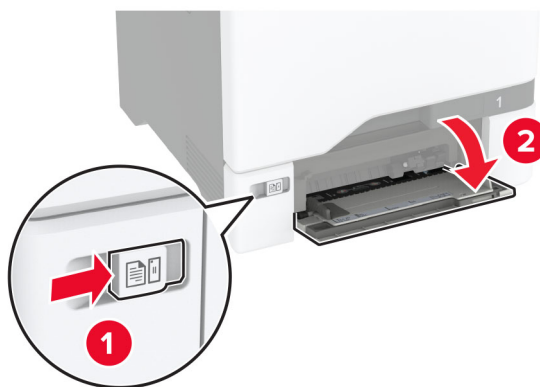

- 3 Ta bort den använda inmatningsrullen.

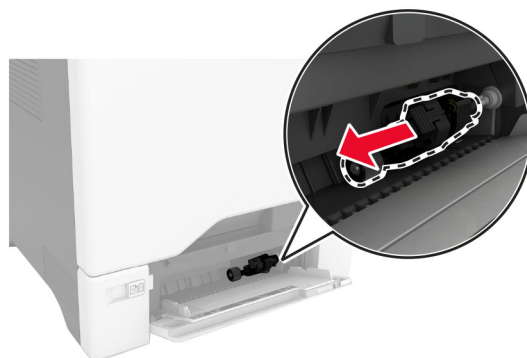
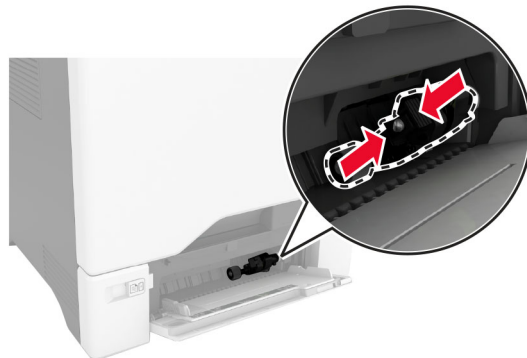

- 4 Packa upp den nya inmatningsrullen.

Varning – risk för skador: För att undvika skador och dåliga skrivarprestanda ska du se till att händerna är rena när du hanterar delarna.

- 5 Sätt in den nya inmatningsrullen.

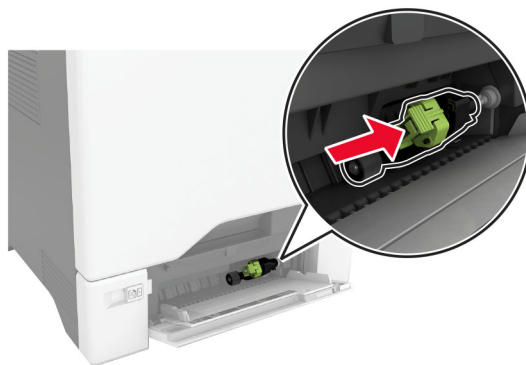

- 6 Stäng universalarkmataren.

- 7 Anslut nätsladden till vägguttaget och slå sedan på skrivaren.

⚠ VAR FÖRSIKTIG – RISK FÖR SKADA: För att undvika brandrisk eller att få en elektrisk stöt ansluter du nätsladden till ett lämpligt och jordat vägguttag som är i närheten av produkten och är lättillgängligt.

Byta ut separeringskonsolen

- 1 Dra ut magasinet.

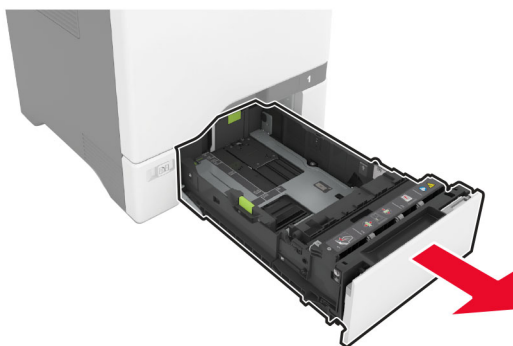

2 Ta ut den använda separeringskonsolen.

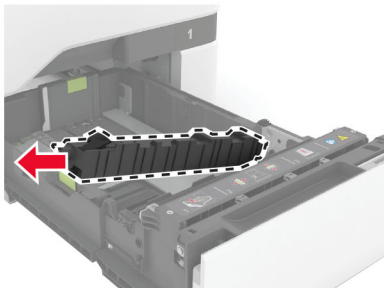
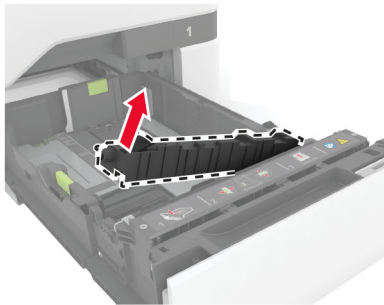
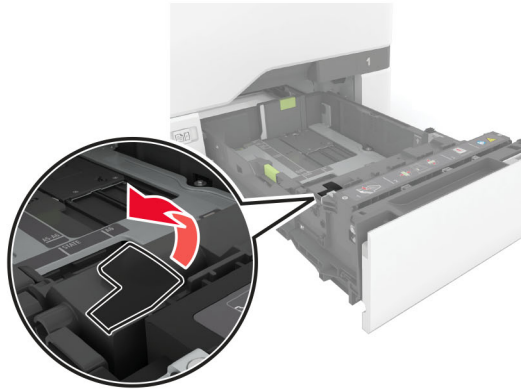

3 Packa upp den nya separeringskonsolen.

- 4 Sätt dit den nya separeringskonsolen.

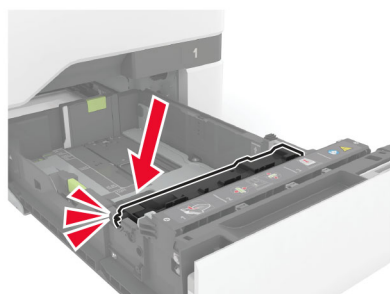
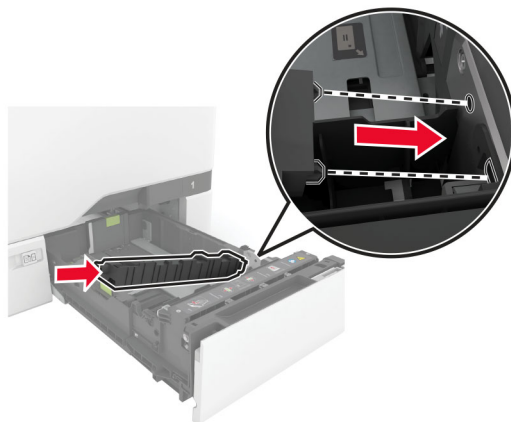

- 5 Sätt tillbaka facket.

Återställa serviceräknaren

- 1 På startskärmen trycker du på **Inställningar > Enhet > Underhåll > Konfigurationsmenyn > Användning av förbrukningsmaterial och räknare**.
- 2 Tryck på **Återställ serviceräknare**.

Återställa användningsräknare för förbrukningsmaterial

- 1 På startskärmen trycker du på **Inställningar > Enhet > Underhåll > Konfigurationsmenyn > Användning av förbrukningsmaterial och räknare**.
- 2 Välj räknaren som du vill återställa.

Varning – risk för skador: Förbrukningsmaterial och delar utan villkor för returprogram kan återställas och återtillverkas. Däremot omfattar inte tillverkarens garanti skador som orsakats av förbrukningsartiklar eller delar från andra tillverkare. Återställning av räknaren på förbrukningsmaterialet eller delen utan ordentlig återtillverkning kan orsaka skador på skrivaren. Efter att räknaren för förbrukningsmaterialet eller delen har återställts kan ett felmeddelande om närvaron av ett återställt objekt visas.

Rengöra skrivarens delar

Rengöra skrivaren



VAR FÖRSIKTIG – RISK FÖR ELEKTRISK STÖT: För att undvika att få en elektrisk stöt när du rengör skrivarens utsida ska du dra ut nätsladden ur eluttaget och koppla bort alla sladdar från skrivaren innan du fortsätter.

Anmärkningar:

- Upprepa ungefär varannan månad.
- Skador på skrivaren som orsakats av att skrivaren har hanterats på felaktigt sätt täcks inte av skrivarens garanti.

- 1 Stäng av skrivaren och dra ut nätsladden ur eluttaget.
- 2 Ta bort allt papper från standardfacket och flerk Funktionsmataren.
- 3 Ta bort eventuellt damm, ludd och pappersbitar runt skrivaren med en mjuk borste eller en dammsugare.
- 4 Torka av skrivarens utsida med en fuktig, ren och luddfri trasa.

Anmärkningar:

- Använd inte vanliga rengöringsmedel, eftersom de kan skada skrivarens yta.
- Se till att skrivaren är helt torr överallt.

- 5 Anslut nätsladden till vägguttaget och slå sedan på skrivaren.



VAR FÖRSIKTIG – RISK FÖR SKADA: För att undvika brandrisk eller att få en elektrisk stöt ansluter du nätsladden direkt till lämpligt och jordat vägguttag som är i närheten av produkten och är lättillgängligt.

Rengöra pekskärmen



VAR FÖRSIKTIG – RISK FÖR ELEKTRISK STÖT: För att undvika att få en elektrisk stöt när du rengör skrivarens utsida ska du dra ut nätsladden ur eluttaget och koppla bort alla sladdar från skrivaren innan du fortsätter.

- 1 Stäng av skrivaren och dra ut nätsladden ur eluttaget.
- 2 Använd en fuktad, mjuk, luddfri trasa till att torka av pekskärmen.

Anmärkningar:

- Använd inte vanliga rengöringsmedel, eftersom de kan skada pekskärmen.
- Se till att pekskärmen är torr efter rengöring.

- 3 Anslut nätsladden till vägguttaget och slå sedan på skrivaren.



VAR FÖRSIKTIG – RISK FÖR SKADA: För att undvika brandrisk eller att få en elektrisk stöt ansluter du nätsladden till ett lämpligt och jordat vägguttag som är i närheten av produkten och är lättillgängligt.

Rengöra inmatningshjulen

- 1 Stäng av skrivaren och dra ut nätsladden ur eluttaget.
- 2 Ta ut facket.

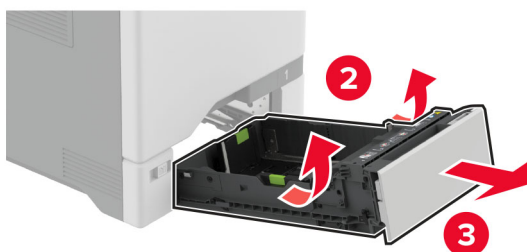

3 Ta bort inmatningsrullen.

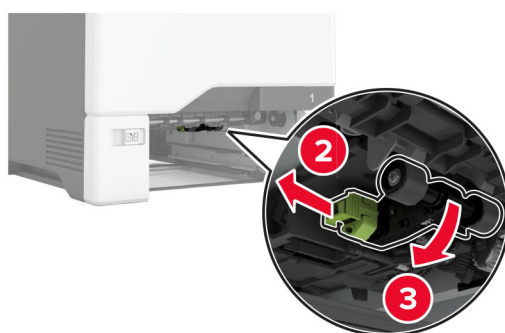

4 Applicera isopropylalkohol på en mjuk, luddfri trasa och torka sedan av inmatningshjulen.

5 Sätt i ut inmatningsrullen.

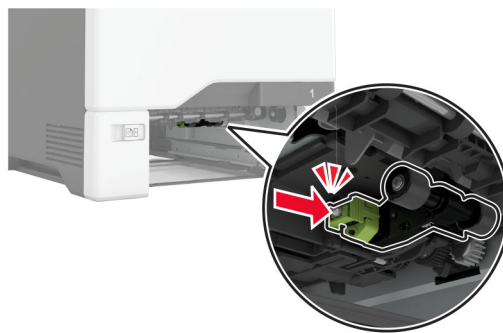

6 Sätt tillbaka facket.

7 Anslut nätsladden till vägguttaget och slå sedan på skrivaren.

⚠ VAR FÖRSIKTIG – RISK FÖR SKADA: För att undvika brandrisk eller att få en elektrisk stöt ansluter du nätsladden till ett lämpligt och jordat vägguttag som är i närheten av produkten och är lättillgängligt.

Rengöra inmatningsrullen i universalarkmataren

1 Stäng av skrivaren och dra ut nätsladden ur eluttaget.

2 Öppna universalarkmataren.

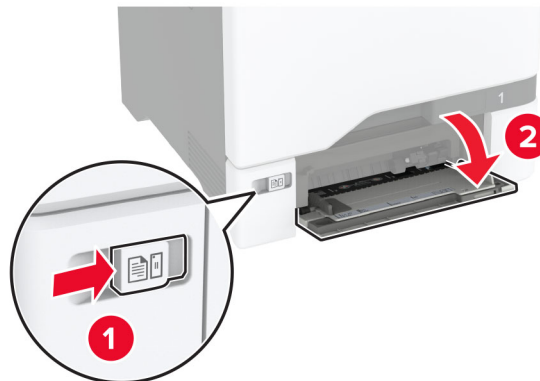

3 Ta bort inmatningsrullen.

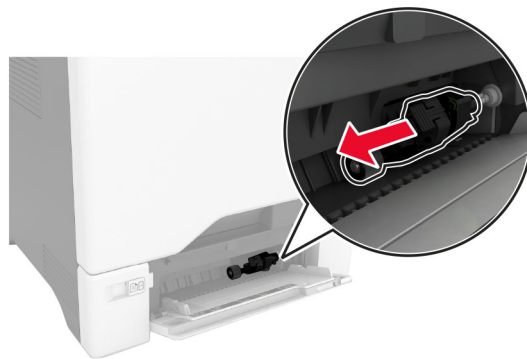
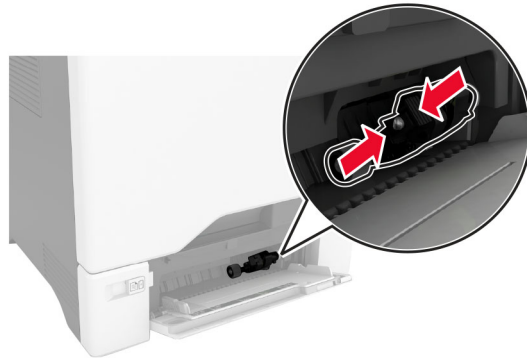

4 Applicera isopropylalkohol på en mjuk luddfri trasa och torka av inmatningsrullen.

- 5 Sätt i ut inmatningsrullen.

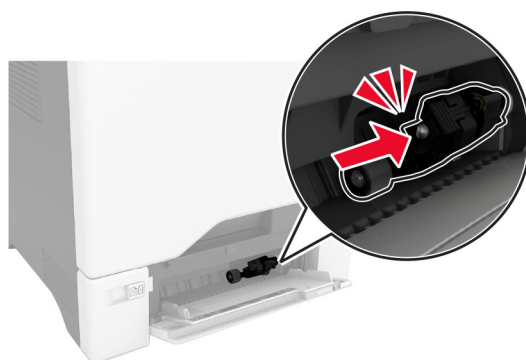
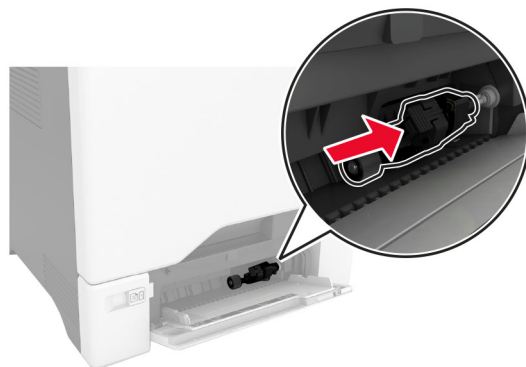

- 6 Stäng universalarkmataren.
7 Anslut nätsladden till vägguttaget och slå sedan på skrivaren.

⚠ VAR FÖRSIKTIG – RISK FÖR SKADA: För att undvika brandrisk eller att få en elektrisk stöt ansluter du nätsladden till ett lämpligt och jordat vägguttag som är i närheten av produkten och är lättillgängligt.

Spara energi och papper

Konfigurera inställningarna för energisparläget

Vänteläge

- 1 På startskärmen trycker du på **Inställningar > Enhet > Energihantering > Tidsgränser > Vänteläge**.
- 2 Ange hur länge skrivaren får vara inaktiv innan den försätts i Vänteläge.

Viloläge

- 1 På startskärmen trycker du på **Inställningar > Enhet > Energihantering > Tidsgränser > Tidsgräns för viloläge**.
- 2 Ange hur länge skrivaren får vara inaktiv innan den försätts i viloläge.

Anmärkningar:

- Konfigurera Tidsgräns för viloläge vid anslutning till Standby för att Tidsgräns för viloläge ska fungera.
- Embedded Web Server inaktiveras när skrivaren är i Viloläge.

Justera ljusstyrkan på skärmen

- 1 Öppna startskärmen och tryck på **Inställningar > Enhet > Inställningar**.
- 2 Justera inställningen på menyn Ljustyrka för skärm.

Spara förbrukningsmaterial

- Skriv ut på båda sidorna av papperet.
Obs! Dubbelsidig utskrift är standardinställningen i skrivardrivrutinen.
- Skriv ut flera sidor på ett enda pappersark.
- Använd förhandsgranskningsfunktionen till att se hur dokumentet ser ut innan du skriver ut det.
- Skriv ut ett exemplar av dokumentet om du vill kontrollera att dess innehåll och format är korrekt.

Flytta skrivaren till en annan plats

 **VAR FÖRSIKTIG – RISK FÖR SKADA:** Om skrivaren väger mer än 20 kg (44 lbs) behövs det minst två personer för att lyfta den på ett säkert sätt.

 **VAR FÖRSIKTIG – RISK FÖR SKADA:** För att undvika brandrisk eller att få en elektrisk stöt använd endast den nätsladd som levererades med produkten eller en reservnätsladd som godkänts av tillverkaren.

 **VAR FÖRSIKTIG – RISK FÖR SKADA:** När skrivaren ska flyttas följer du dessa riktlinjer för att undvika personskada eller att skrivaren skadas:

- Se till att alla luckor och magasin är stängda.
- Stäng av skrivaren och dra ut nätsladden ur eluttaget.
- Koppla bort alla sladdar och kablar från skrivaren.
- Om skrivaren har separata golvstående tillvalsmagasin eller utmatningstillval anslutna måste dessa kopplas från innan skrivaren flyttas.
- Om skrivaren har en hjulbas kan den rullas till den nya platsen. Var försiktig när du går över hinder och springor i golvet.
- Om skrivaren inte har någon hjulbas, men har tillvalsmagasin eller utmatningstillval, tar du bort utmatningstillvalen och lyfter sedan av skrivaren från tillvalsmagasinen. Försök inte lyfta skrivaren och tillval samtidigt.
- Använd handtagen när du lyfter skrivaren.
- Om ni transporterar skrivaren på en vagn måste den vara så stor att hela skrivarens bottenplatta får plats på den.
- Om ni transporterar maskintillval på vagn måste den vara så stor att respektive tillval får plats på den.
- Skrivaren måste alltid vara upprätt.
- Undvik kraftigt vibrerande rörelser.

- Se till att du inte har fingrarna under skrivaren när du ställer ner den.
- Se till att det finns tillräckligt med utrymme runt skrivaren.

Obs! Skador på skrivaren som uppkommit i samband med felaktig flyttning täcks inte av skrivarens garanti.

Skicka skrivaren

Anvisningar om frakt finns på <http://support.lexmark.com> eller så kontaktar du kundtjänst.

Felsöka problem

Problem med utskriftskvalitet

Leta rätt på den bild som ser ut som dina utskrifter (samma brister i utskriftskvalitet) och klicka på länken nedan för att läsa hur du åtgärdar problemet.

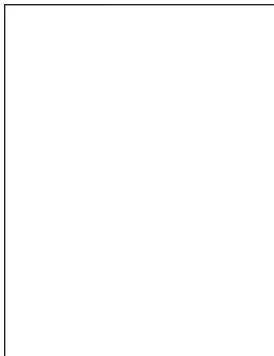

["Tomma eller vita sidor" på sidan 175](#)

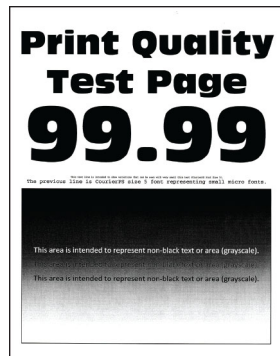

["Mörk utskrift" på sidan 177](#)



["Textskuggor" på sidan 179](#)

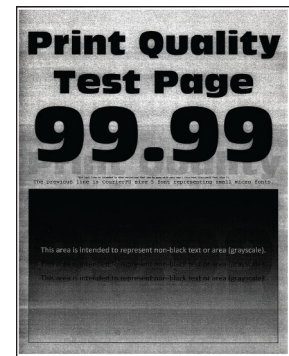

["Grå eller färgad bakgrund" på sidan 179](#)



["Fel marginaler" på sidan 180](#)

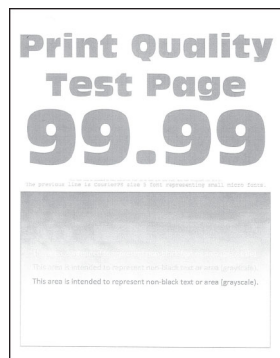

["Ljus utskrift" på sidan 181](#)

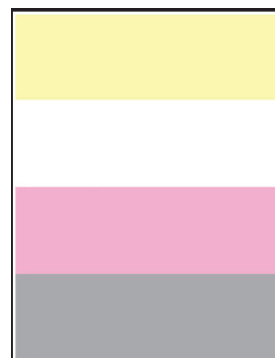

["Färger saknas" på sidan 184](#)



["Fläckiga utskrifter och punkter" på sidan 186](#)



["Pappersböjning" på sidan 187](#)

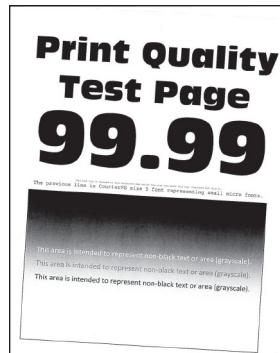

["Skev eller sned utskrift" på sidan 188](#)



["Bilder med heltäckande färg eller svarta inslag" på sidan 189](#)

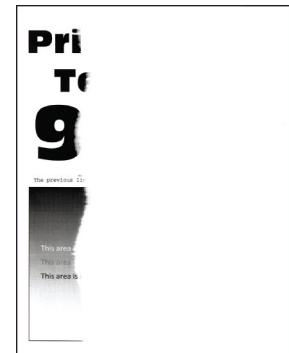

["Text eller bild som skärs av" på sidan 190](#)

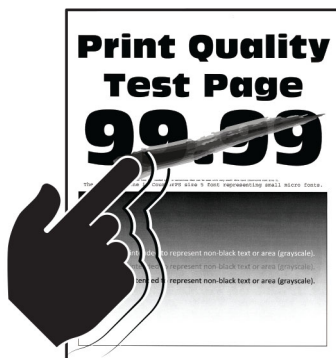

[“tonern suddas lätt bort” på sidan 192](#)

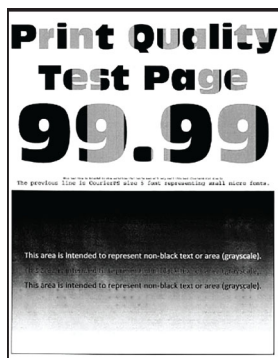

[“Ojämn täthet på utskriften” på sidan 193](#)

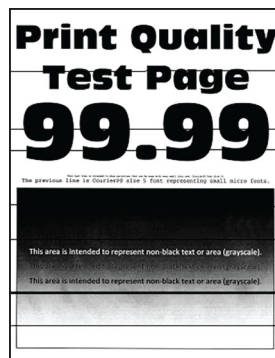

[“Horisontella mörka streck” på sidan 194](#)



[“Vertikala mörka streck” på sidan 195](#)

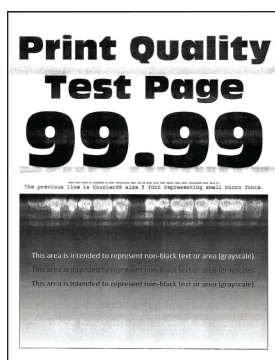

[“Horisontella vita streck” på sidan 196](#)



[“Vertikala vita streck” på sidan 197](#)





[“Återkommande defekter” på sidan 198](#)



Skrivarfelkoder

Felkoder	Felmeddelande	Åtgärd
8.01	Stäng alla luckor.	Stäng alla luckor och sätt tillbaka toneruppsamlingsflaskan.
9,00	Skrivaren behövde startas om. Det senaste jobbet är kanske ofullständigt.	Tryck på Fortsätt för att stänga meddelandet och fortsätta skriva ut.
11,11, 11,21, 11,31, 11,41, 11,51	Läs in <source/> med <type/> <size/>.	Öppna det angivna facket och fyll sedan på papper. Mer information finns i “Fylla på i magasin” på sidan 31.
11,12, 11,22, 11,32, 11,42, 11,52	Läs in <source/> med <type/> <size/> <orientation/>.	
11,91	Fyll på universalarkmataren med <type/> <size/>.	Öppna universalarkmataren och fyll på papper. Mer information finns i “Ladda universalarkmataren” på sidan 34.
11,92	Fyll på universalarkmataren med <type/> <size/> <orientation/>.	

Felkoder	Felmeddelande	Åtgärd
12,11, 12,21, 12,31, 12,41, 12,51	Ändra <source/> till <type/> <size/>.	Öppna det angivna magasinet, ta bort papper och fyll sedan på rätt papperstyp och -storlek. Mer information finns i "Fylla på i magasin" på sidan 31.
12,12, 12,22, 12,32, 12,42, 12,52	Ändra <source/> till <type/> <size/> <orientation/>.	
12,91	Ändra universalarkmataren till <type/> <size/>.	Ta bort papper och fyll sedan på rätt papperstyp och -storlek. Mer information finns i "Ladda universalarkmataren" på sidan 34.
12,92	Ändra universalarkmataren till <type/> <size/> <orientation/>.	
29,08	Påminnelse: Ta bort förpackningsmaterialet.	<ol style="list-style-type: none"> 1 Öppna lucka A och ta sedan bort förpackningsmaterialet inuti skrivaren. 2 Dra ut de tre röda klämmorna. Börja uppe till vänster, sedan nere till vänster och avsluta på höger sida. 3 Stäng lucka A. 4 Öppna lucka B. 5 Dra den röda öglan på höger sida rakt ut. 6 Stäng lucka B.
31,30	Problem med överföringsenheten. Starta om skrivaren.	<ol style="list-style-type: none"> 1 Stäng av skrivaren och dra ut nätsladden ur eluttaget. 2 Anslut nätsladden till vägguttaget och slå sedan på skrivaren. <p> VAR FÖRSIKTIG – RISK FÖR SKADA: För att undvika brandrisk eller att få en elektrisk stöt ansluter du nätsladden till ett lämpligt och jordat vägguttag som är i närheten av produkten och är lättillgängligt.</p>
31,35	Installera om en toneruppsamlingsflaska som saknas eller inte svarar.	<ol style="list-style-type: none"> 1 Öppna lucka B. 2 Ta ut toneruppsamlingsflaskan. Obs! Placera flaskan i upprätt position för att toner inte ska spillas ut. 3 Sätt in den nya toneruppsamlingsflaskan. 4 Stäng lucka B.
31,40, 31,41, 31,42, 31,43	Installera om [färg] kassett som saknas eller inte svarar.	<ol style="list-style-type: none"> 1 Öppna lucka B. 2 Ta bort tonerkassetten. 3 Sätt i tonerkassetten. 4 Stäng lucka B.

Felkoder	Felmeddelande	Åtgärd
31,60	Installera om svart bildhanteringsenhet som saknas eller inte svarar.	<ol style="list-style-type: none"> 1 Öppna lucka B. 2 Ta ut toneruppsamlingsflaskan. Obs! Placera flaskan i upprätt position för att toner inte ska spillas ut. 3 Ta bort tonerkassetterna. 4 Koppla bort kabeln till kitet för trumma/developer. 5 Ta ut bildbehandlingsatsen. Obs! För att undvika att kitet för trumma/developer repas eller att trumman skadas ska du placera kitet för trumma/developer i upplyft läge. 6 Ta bort den svarta bildhanteringsenheten. 7 Sätt i det svart kitet för trumma/developer. Sätt i kit för trumma/developer. 8 Anslut kabeln till kitet för trumma/developer. 9 Sätt in tonerkassetterna. 10 Sätt in den nya toneruppsamlingsflaskan. 11 Stäng lucka B.
31,64	Återinstallera fotoenhetssats för färg som saknas, har kopplats bort eller inte svarar.	<ol style="list-style-type: none"> 1 Öppna lucka B. 2 Ta ut toneruppsamlingsflaskan. Obs! Placera flaskan i upprätt position för att toner inte ska spillas ut. 3 Ta bort tonerkassetterna. 4 Koppla bort kabeln till kitet för trumma/developer. 5 Ta ut bildbehandlingsatsen. 6 Sätt i kit för trumma/developer. 7 Anslut kabeln till kitet för trumma/developer. 8 Sätt i tonerkassetterna. 9 Sätt in den nya toneruppsamlingsflaskan. 10 Stäng lucka B.
31,80	Installera om fixeringsenhet som saknas eller inte svarar.	<ol style="list-style-type: none"> 1 Öppna lucka A och sedan lucka A1.  VAR FÖRSIKTIG – VARM YTA: Insidan av skrivaren kan vara varm. Förebygg risken för brännskador genom att vänta tills ytan har svalnat. 2 Ta bort fixeringsenheten. 3 Sätt i fixeringsenheten. 4 Stäng lucka A1 och stäng sedan lucka A.
32,40, 32,41, 32,42, 32,43	Byt [färg] tonerkassett som inte stöds.	Mer information finns i "Byta ut en tonerkassett" på sidan 126.
32,60	Byt ut svart kit för trumma/developer som ej stöds.	Mer information finns i "Byt ut svart kit för trumma/developer som ej stöds" på sidan 129.
32,64	Byt färgkit för trumma/developer som ej stöds.	Mer information finns i "Byta färgkit för trumma/developer" på sidan 138.

Felkoder	Felmeddelande	Åtgärd
32.xy	Byt ut inkompatibel fixeringsenhet.	<p>1 Öppna lucka A och sedan lucka A1.</p> <p> VAR FÖRSIKTIG – VARM YTA: Insidan av skrivaren kan vara varm. Förebygg risken för brännskador genom att vänta tills ytan har svalnat.</p> <p>2 Lokalisera fixeringsenhetstypen på fixeringsenhetens undersida</p>  <p>Anmärkningar:</p> <ul style="list-style-type: none"> • Alla skrivarmodeller, förutom Lexmark CS737 stöder fixeringsenhetsupport 00, 01, and 02. • Lexmark CX737 stöder endast fixeringstyp 05. <p>3 Om fixeringsenheten inte stöds, tar du bort den och installerar sedan en som stöds. Mer information finns i "Byta ut fixeringsenheten" på sidan 150.</p>
33,40, 33,41, 33,42, 33,43	[färg] tonerkassetten från annan tillverkare än Lexmark, se Användarhandbok.	Mer information finns i "Förbrukningsmaterial som inte är Lexmark-förbrukningsmaterial" på sidan 221.
33,60	Svart kit för trumma/developer från annan tillverkare än Lexmark, se Användarhandbok.	Mer information finns i "Förbrukningsmaterial som inte är Lexmark-förbrukningsmaterial" på sidan 221.
33,64	Färgkit för trumma/developer från annan tillverkare än Lexmark, se Användarhandbok.	Mer information finns i "Förbrukningsmaterial som inte är Lexmark-förbrukningsmaterial" på sidan 221.
37,1	Otillräckligt minne för att sortera utskriften.	<p>Prova något/några av följande alternativ:</p> <ul style="list-style-type: none"> • Tryck på Fortsätt för att skriva ut den del av jobbet som är lagrad och börja sortera resten av utskriftsjobbet. • Avbryt aktuellt utskriftsjobb.
37,3	Otillräckligt minne, några lagrade jobb togs bort.	Tryck på Fortsätt för att stänga meddelandet och fortsätta skriva ut.

Felkoder	Felmeddelande	Åtgärd
39,1	Komplex sida, en del data kanske inte skrevs ut.	<p>Prova något/några av följande alternativ:</p> <ul style="list-style-type: none"> • Tryck på Fortsätt för att stänga meddelandet och fortsätta skriva ut. • Avbryt aktuellt utskriftsjobb. • Installera mer skrivarminne. • Minska komplexiteten och storleken på utskriftsjobbet innan du skickar det för utskrift igen. <ul style="list-style-type: none"> – Minska antalet sidor som ska skrivas ut. – Minska antal och storlek för hämtade teckensnitt. – Ta bort alla onödiga teckensnitt eller makron från utskriftsjobbet. – Minska andelen grafik i utskriftsjobbet.
42.xy	Byt [färg] tonerkasset, fel skrivarområde.	Mer information finns i "Byt kassetten, fel skrivarområde" på sidan 221.
43,40, 43,41, 43,42, 43,43	Byt ut defekt [färg] tonerkasset.	Mer information finns i "Byta ut en tonerkasset" på sidan 126.
43,40, 43,41, 43,42, 43,43	Problem med [färg] kasset.	<ol style="list-style-type: none"> 1 Öppna lucka B. 2 Ta bort tonerkassetten. 3 Sätt i tonerkassetten. 4 Stäng lucka B. <p>Om problemet kvarstår byter du ut tonerkassetten.</p>
55,1	Fel vid läsning av USB-enhet. Ta bort USB-enheten.	Ta bort flashenheten för att fortsätta.
55,2	Fel vid läsning av USB-hubb.. Ta bort hubb..	Ta bort USB-hubben för att fortsätta.
58	För många magasin är anslutna.	<ol style="list-style-type: none"> 1 Stäng av skrivaren och dra ut nätsladden ur eluttaget. 2 Ta bort ett eller flera magasin. 3 Anslut nätsladden till vägguttaget och slå sedan på skrivaren. <p> VAR FÖRSIKTIG– RISK FÖR ELEKTRISK STÖT: För att undvika brandrisk eller att få en elektrisk stöt ansluter du nätsladden till ett lämpligt och jordat vägguttag som är i närheten av produkten och är lättillgängligt.</p>
59	Ej kompatibelt magasin [x].	<ol style="list-style-type: none"> 1 Stäng av skrivaren och dra ut nätsladden ur eluttaget. 2 Ta bort det angivna magasinet. 3 Anslut nätsladden till vägguttaget och slå sedan på skrivaren. <p> VAR FÖRSIKTIG– RISK FÖR ELEKTRISK STÖT: För att undvika brandrisk eller att få en elektrisk stöt ansluter du nätsladden till ett lämpligt och jordat vägguttag som är i närheten av produkten och är lättillgängligt.</p>
61	Defekt disk.	Byt ut den defekta lagringsenheten.

Felkoder	Felmeddelande	Åtgärd
62	Disk full.	Prova något/några av följande alternativ: <ul style="list-style-type: none"> • Tryck på Fortsätt så försvinner meddelandet. • Ta bort teckensnitt, makron och andra data som har lagrats på skrivarens hårddisk. • Installera en hårddisk på skrivaren.
63	Formatera hårddisken.	Formateringen rensar nu all information från lagringsenheten. Så här formaterar du lagringsenheten senare: <ol style="list-style-type: none"> 1 På startskärmen trycker du på Inställningar > Enhet > Underhåll > Radering ur funktion. 2 Tryck på Rensa all information på hårddisken och tryck sedan på RADERA.
80,01, 80,09	Underhållssats nästan låg nivå.	Tryck på Fortsätt så försvinner meddelandet.
80,11, 80,19	Underhållssats låg nivå.	
80,21, 80,29	Underhållssats mycket låg nivå.	
80,31	Byt ut underhållssatsen. Rekommenderad livslängd överskriden.	Mer information finns i "Beställa en underhållssats för fixeringsenheter" på sidan 125.
82,00, 82,02, 82,09	Toneruppsamlingsflaska nästan full.	Tryck på Fortsätt så försvinner meddelandet.
82,12, 82,13, 82,19, 82,20, 82,22, 82,23, 82,29	Toneruppsamlingsflaska nästan full.	
82,30, 82,30, 82,33, 82,39, 82,40, 82,42, 82,49	Byt toneruppsamlingsflaska.	Mer information finns i "Byta ut toneruppsamlingsflaskan" på sidan 148.
84,01, 84,09	Svart kit för trumma/developer eller färgkit för trumma/developer har nästan låg nivå.	Tryck på Fortsätt så försvinner meddelandet.
84,11, 84,13, 84,19	Svart kit för trumma/developer eller färgkit för trumma/developer har låg nivå.	Tryck på Fortsätt så försvinner meddelandet.
84,21, 84,23, 84,29	Svart kit för trumma/developer eller färgkit för trumma/developer har mycket låg nivå.	Tryck på Fortsätt så försvinner meddelandet.

Felkoder	Felmeddelande	Åtgärd
84,31, 84,33, 84,41, 84,43, 84,48	Byt svart kit för trumma/developer eller färgkit för trumma/developer.	<ul style="list-style-type: none"> • Mer information finns i “Byt ut svart kit för trumma/developer som ej stöds” på sidan 129. • Mer information finns i “Byta färgkit för trumma/developer” på sidan 138.
88,00, 88,08, 88,09	[Färg] tonerkassettnästan låg nivå.	Tryck på Fortsätt så försvinner meddelandet.
88,10, 88,18, 88,19	[Färg] tonerkassettlåg nivå.	
88,20, 88,28, 88,29	[Färg] tonerkassettmuycket låg nivå.	
88,30, 88,37, 88,38, 88,40, 88,47, 88,48	Byt [färg] tonerkasset.	Mer information finns i “Byta ut en tonerkasset” på sidan 126.
200,23, 200,33, 200,43, 200,53, 232,23, 232,33, 232,43, 232,53, 240,23, 240,33, 240,43, 240,53, 242,33, 242,35, 242,43, 242,45, 242,53, 242,55, 243,43, 243,45, 243,53, 243,55, 244,53, 244,54, 244,55, 245,56, 662,23, 663,33, 664,43, 665,53	Pappersstopp, [trassel- rubrik]. [xxx.yy]	Mer information finns i “Pappersstopp i magasin” på sidan 210.

Felkoder	Felmeddelande	Åtgärd
200,03, 240,05, 240,06, 240,82, 240,83, 240,84, 647,82, 647,83, 647,84, 647,85, 648,82, 648,83, 648,84, 648,85, 649,82, 649,83, 649,84, 649,85, 650,82, 650,83, 650,84, 650,85, 660,81, 660,82, 660,83, 660,84, 660,85, 660,86	Pappersstopp, [trassel- rubrik]. [xxx.yy]	Mer information finns i "Pappersstopp i flerfunktionsmataren" på sidan 211.
230,03, 230,13, 230,23, 230,33, 230,43, 230,53	Pappersstopp, [trassel- rubrik]. [xxx.yy]	Mer information finns i "Pappersstopp i standardfacket" på sidan 211.

Utskriftsproblem

Utskriftskvaliteten är dålig

Tomma eller vita sidor

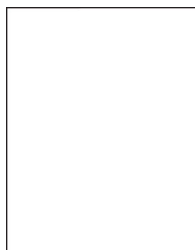

Obs! Innan du löser problemet kan du skriva ut testsidor för utskriftskvalitet. På startskärmen väljer du **Inställningar > Felsökning > Testsidor för utskriftskvalitet**.

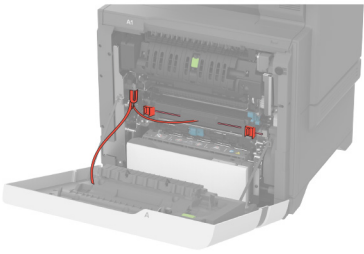
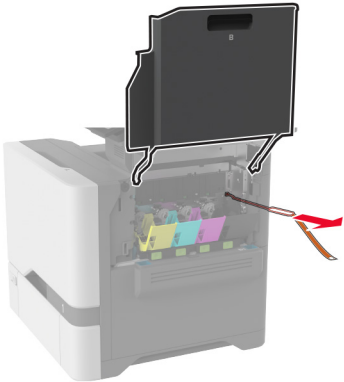
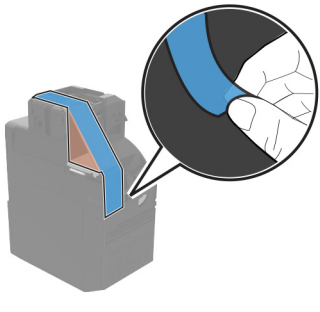
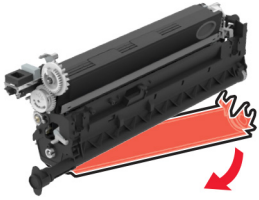
Åtgärd	Ja	Nej
<p>Steg</p> <p>a Se till att ta bort allt förpackningsmaterial i följande områden:</p> <ul style="list-style-type: none"> Inuti skrivaren   <ul style="list-style-type: none"> Tonerkassetter och bildbehandlingsenhet   <p>b Skriv ut dokumentet.</p> <p>Skriver skrivaren ut tomma eller vita sidor?</p>	Gå till steg 2.	Problemet är löst.

Åtgärd	Ja	Nej
<p>Steg</p> <p>a Kontrollera om skrivaren använder en äkta Lexmark-tonerkassett som stöds. Obs! Om kassetten inte stöds installerar du en som stöds.</p> <p>b Skriv ut dokumentet.</p> <p>Skriver skrivaren ut tomma eller vita sidor?</p>	Gå till steg 3.	Problemet är löst.
<p>Steg</p> <p>a Ta först ut färgkitet för trumma/developper och därefter det svarta kitet för trumma/developper. Varning – risk för skador: Utsätt inte färgkitet för trumma/developper eller det svarta kitet för trumma/developper för direkt ljus under mer än tio minuter. Lång exponering för ljus kan leda till problem med utskriftskvaliteten. Varning – risk för skador: Rör inte trumman under färgkitet för trumma/developper eller det svarta kitet för trumma/developper. Det kan påverka kvaliteten på kommande utskriftsjobb.</p> <p>b Sätt tillbaka det svarta kitet för trumma/developper och sätt sedan in färgkitet för trumma/developper.</p> <p>c Skriv ut dokumentet.</p> <p>Skriver skrivaren ut tomma eller vita sidor?</p>	Kontakta Kundsupport .	Problemet är löst.

Mörk utskrift



Obs! Innan du åtgärdar problemet kan du skriva ut kvalitetsprovsidorna för att avgöra vilken färg som saknas. På startskärmen väljer du **Inställningar > Felsökning > Testsidor för utskriftskvalitet**.

Åtgärd	Ja	Nej
<p>Steg</p> <p>a Utför Färgjustering. På startskärmen trycker du på Inställningar > Skriv ut > Kvalitet > Avancerad bildhantering > Färgjustering.</p> <p>b Skriv ut dokumentet.</p> <p>Är utskriften för mörk?</p>	Gå till steg 2.	Problemet är löst.

Åtgärd	Ja	Nej
<p>Steg</p> <p>a Du minskar tonersvärtan från Utskriftsinställningar eller dialogrutan Skriv ut, beroende på vilket operativsystem du har.</p> <p>Obs! Du kan även ändra dessa inställningar på skrivarens kontrollpanel. På startskärmen trycker du på Inställningar > Skriv ut > Kvalitet > Tonersvärta.</p> <p>b Skriv ut dokumentet.</p> <p>Är utskriften för mörk?</p>	Gå till steg 3.	Problemet är löst.
<p>Steg</p> <p>a Ange papperstypen i Utskriftsinställningar eller dialogrutan Skriv ut, beroende på vilket operativsystem du har.</p> <p>Anmärkningar:</p> <ul style="list-style-type: none"> • Kontrollera att inställningarna överensstämmer med papperet som är påfyllt i magasinet. • Du kan även ändra dessa inställningar på skrivarens kontrollpanel. På huvudmenyn trycker du på Inställningar > Papper > Magasinkonfiguration > Pappersstorlek/-typ. <p>b Skriv ut dokumentet.</p> <p>Är utskriften för mörk?</p>	Gå till steg 4.	Gå till steg 6.
<p>Steg</p> <p>Se till att papperet inte är strukturerat eller har grov yta.</p> <p>Skriver du ut på papper som är strukturerat eller har grov yta?</p>	Gå till steg 5.	Gå till steg 6.
<p>Steg</p> <p>a Byt ut strukturerat eller grovt papper mot vanligt papper.</p> <p>b Skriv ut dokumentet.</p> <p>Är utskriften för mörk?</p>	Gå till steg 6.	Problemet är löst.
<p>Steg</p> <p>a Fyll på med papper från ett nytt paket.</p> <p>Obs! Papperet absorberar fukt på grund av hög luftfuktighet. Låt papperet ligga kvar i sin originalförpackning tills du behöver använda det.</p> <p>b Skriv ut dokumentet.</p> <p>Är utskriften för mörk?</p>	Kontakta Kundsupport .	Problemet är löst.

Textskuggor

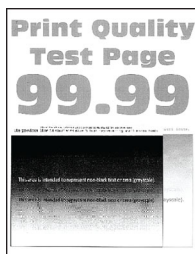

Obs! Innan du löser problemet kan du skriva ut testsidor för utskriftskvalitet. På startskärmen väljer du **Inställningar > Felsökning > Testsidor för utskriftskvalitet**.

Åtgärd	Ja	Nej
<p>Steg</p> <p>a Fyll på facket med rätt papperstyp och -vikt.</p> <p>b Skriv ut dokumentet.</p> <p>Uppstår textskuggor på utskrifter?</p>	Gå till steg 2.	Problemet är löst.
<p>Steg</p> <p>a Ange papperstypen i Utskriftsinställningar eller dialogrutan Skriv ut, beroende på vilket operativsystem du har.</p> <p>Anmärkningar:</p> <ul style="list-style-type: none"> Kontrollera att inställningen överensstämmer med papperet som finns i magasinet. Du kan även ändra inställningen på skrivarens kontrollpanel. På huvudmenyn trycker du på Inställningar > Papper > Magasinkonfiguration > Pappersstorlek/-typ. <p>b Skriv ut dokumentet.</p> <p>Uppstår textskuggor på utskrifter?</p>	Gå till steg 3.	Problemet är löst.
<p>Steg</p> <p>a Utför Färgjustering. På startskärmen trycker du på Inställningar > Skriv ut > Kvalitet > Avancerad bildhantering > Färgjustering.</p> <p>b Skriv ut dokumentet.</p> <p>Uppstår textskuggor på utskrifter?</p>	Kontakta Kundsupport .	Problemet är löst.

Grå eller färgad bakgrund



Obs! Innan du löser problemet kan du skriva ut testsidor för utskriftskvalitet. På startskärmen väljer du **Inställningar > Felsökning > Testsidor för utskriftskvalitet**.

Åtgärd	Ja	Nej
<p>Steg</p> <p>a Öka tonersvärtan i Utskriftsinställningar eller dialogrutan Skriv ut, beroende på vilket operativsystem du har.</p> <p>Obs! Du kan även ändra inställningen på skrivarens kontrollpanel. På startskärmen trycker du på Inställningar > Skriv ut > Kvalitet > Tonersvärta.</p> <p>b Skriv ut dokumentet.</p> <p>Uppstår det en grå eller färgad bakgrund på utskrifterna?</p>	Gå till steg 2.	Problemet är löst.
<p>Steg</p> <p>a Utför Färgjustering.</p> <p>På startskärmen trycker du på Inställningar > Skriv ut > Kvalitet > Avancerad bildhantering > Färgjustering.</p> <p>b Skriv ut dokumentet.</p> <p>Uppstår det en grå eller färgad bakgrund på utskrifterna?</p>	Gå till steg 3.	Problemet är löst.
<p>Steg</p> <p>a Ta först ut färgkitet för trumma/developer och därefter det svarta kitet för trumma/developer.</p> <p>Varning – risk för skador: Utsätt inte färgkitet för trumma/developer eller det svarta kitet för trumma/developer för direkt ljus under mer än tio minuter. Lång exponering för ljus kan leda till problem med utskriftskvaliteten.</p> <p>Varning – risk för skador: Rör inte trumman under färgkitet för trumma/developer eller det svarta kitet för trumma/developer. Det kan påverka kvaliteten på kommande utskriftsjobb.</p> <p>b Sätt tillbaka det svarta kitet för trumma/developer och sätt sedan in färgkitet för trumma/developer.</p> <p>c Skriv ut dokumentet.</p> <p>Uppstår det en grå eller färgad bakgrund på utskrifterna?</p>	Kontakta Kundsupport .	Problemet är löst.

Fel marginaler



Åtgärd	Ja	Nej
<p>Steg</p> <p>a Justera pappersstöden i magasinet till korrekt läge för det papper som har fyllts på.</p> <p>b Skriv ut dokumentet.</p> <p>Är marginalerna korrekta?</p>	Problemet är löst.	Gå till steg 2.
<p>Steg</p> <p>a Du anger pappersstorleken från Utskriftsinställningar eller dialogrutan Skriv ut, beroende på vilket operativsystem du har.</p> <p>Anmärkningar:</p> <ul style="list-style-type: none"> • Kontrollera att inställningen överensstämmer med papperet som är påfyllt. • Du kan även ändra inställningen på skrivarens kontrollpanel. På huvudmenyn trycker du på Inställningar > Papper > Magasinkonfiguration > Pappersstorlek/-typ. <p>Obs!</p> <p>b Skriv ut dokumentet.</p> <p>Är marginalerna korrekta?</p>	Problemet är löst.	Kontakta Kundsupport .

Ljus utskrift

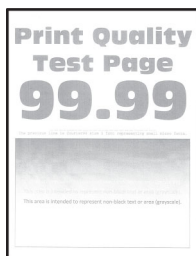

Obs! Innan du löser problemet kan du skriva ut testsidor för utskriftskvalitet. På startskärmen väljer du **Inställningar > Felsökning > Testsidor för utskriftskvalitet**.

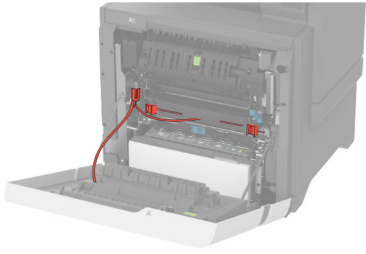
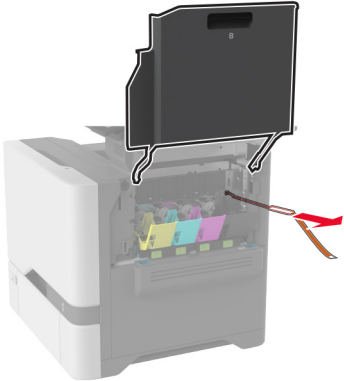
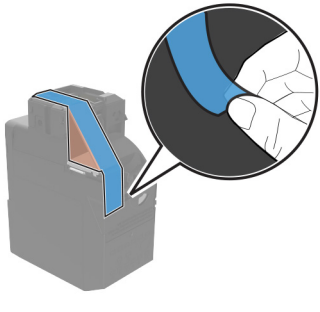
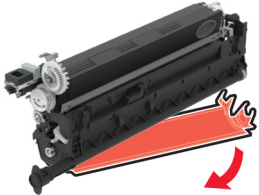
Åtgärd	Ja	Nej
<p>Steg</p> <p>a Se till att ta bort allt förpackningsmaterial i följande områden:</p> <ul style="list-style-type: none">• Inuti skrivaren   <ul style="list-style-type: none">• Tonerkassetter och bildbehandlingsenhet   <p>b Skriv ut dokumentet.</p> <p>Är utskriften ljus?</p>	Gå till steg 2.	Problemet är löst.

Åtgärd	Ja	Nej
<p>Steg</p> <p>a Utför Färgjustering. På startskärmen trycker du på Inställningar > Skriv ut > Kvalitet > Avancerad bildhantering > Färgjustering.</p> <p>b Skriv ut dokumentet.</p> <p>Är utskriften ljus?</p>	Gå till steg 3.	Problemet är löst.
<p>Steg</p> <p>a Öka tonersvärtan i Utskriftsinställningar eller dialogrutan Skriv ut, beroende på vilket operativsystem du har. Obs! Du kan även ändra inställningen på skrivarens kontrollpanel. På startskärmen trycker du på Inställningar > Skriv ut > Kvalitet > Tonersvärta.</p> <p>b Skriv ut dokumentet.</p> <p>Är utskriften ljus?</p>	Gå till steg 4.	Problemet är löst.
<p>Steg</p> <p>a Inaktivera Färgsparläge. På startskärmen trycker du på Inställningar > Skriv ut > Kvalitet > Färgsparläge.</p> <p>b Skriv ut dokumentet.</p> <p>Är utskriften ljus?</p>	Gå till steg 5.	Problemet är löst.
<p>Steg</p> <p>a Ange papperstypen i Utskriftsinställningar eller dialogrutan Skriv ut, beroende på vilket operativsystem du har. Anmärkningar:</p> <ul style="list-style-type: none"> • Kontrollera att inställningen överensstämmer med papperet som är påfyllt. • Du kan även ändra inställningen på skrivarens kontrollpanel. På huvudmenyn trycker du på Inställningar > Papper > Magasinkonfiguration > Pappersstorlek/-typ. <p>b Skriv ut dokumentet.</p> <p>Är utskriften ljus?</p>	Gå till steg 6.	Problemet är löst.
<p>Steg</p> <p>Kontrollera att papperet inte är strukturerat eller har grov yta.</p> <p>Skriver du ut på papper som är strukturerat eller har grov yta?</p>	Gå till steg 7.	Gå till steg 7.
<p>Steg</p> <p>a Byt ut strukturerat eller grovt papper mot vanligt papper.</p> <p>b Skriv ut dokumentet.</p> <p>Är utskriften ljus?</p>	Gå till steg 8.	Problemet är löst.

Åtgärd	Ja	Nej
<p>Steg</p> <p>a Fyll på med papper från ett nytt paket.</p> <p>Obs! Papperet absorberar fukt på grund av hög luftfuktighet. Låt papperet ligga kvar i sin originalförpackning tills du behöver använda det.</p> <p>b Skriv ut dokumentet.</p> <p>Är utskriften ljus?</p>	Gå till steg 9.	Problemet är löst.
<p>Steg</p> <p>a Ta först ut färgkitet för trumma/developer och därefter det svarta kitet för trumma/developer.</p> <p>Varning – risk för skador: Utsätt inte färgkitet för trumma/developer eller det svarta kitet för trumma/developer för direkt ljus under mer än tio minuter. Lång exponering för ljus kan leda till problem med utskriftskvaliteten.</p> <p>Varning – risk för skador: Rör inte trumman under färgkitet för trumma/developer eller det svarta kitet för trumma/developer. Det kan påverka kvaliteten på kommande utskriftsjobb.</p> <p>b Sätt tillbaka det svarta kitet för trumma/developer och sätt sedan in färgkitet för trumma/developer.</p> <p>c Skriv ut dokumentet.</p> <p>Är utskriften för ljus?</p>	Kontakta Kundsupport .	Problemet är löst.

Färger saknas

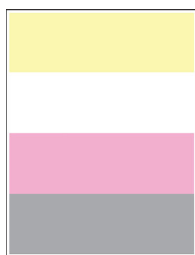

Obs! Innan du löser problemet kan du skriva ut testsidor för utskriftskvalitet. På startskärmen väljer du **Inställningar > Felsökning > Testsidor för utskriftskvalitet**.

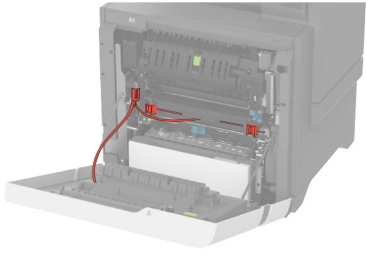
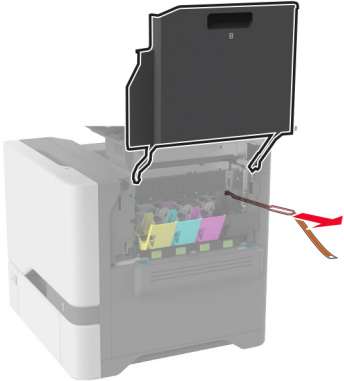
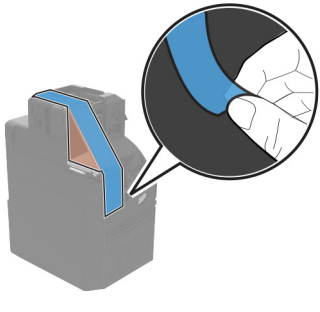
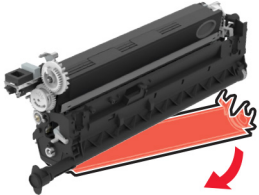
Åtgärd	Ja	Nej
<p>Steg</p> <p>a Se till att ta bort allt förpackningsmaterial i följande områden:</p> <ul style="list-style-type: none">• Inuti skrivaren   <ul style="list-style-type: none">• Tonerkassetter och bildbehandlingsenhet   <p>b Skriv ut dokumentet.</p> <p>Saknas vissa färger på utskrifter?</p>	Gå till steg 2.	Problemet är löst.

Åtgärd	Ja	Nej
<p>Steg</p> <p>a Ta bort färgkit för trumma/developer.</p> <p>Varning – risk för skador: Utsätt inte färgkitet för trumma/developer för direkt ljus under mer än tio minuter. Lång exponering för ljus kan leda till problem med utskriftskvaliteten.</p> <p>Varning – risk för skador: Rör inte fotoledarcylindern under färgkitet för trumma/developer. Det kan påverka kvaliteten på kommande utskriftsjobb.</p> <p>b Ta ut tonerkassetten för den saknade färgen.</p> <p>c Ta ut och sätt sedan tillbaka framkallningsenheten för den saknade färgen.</p> <p>d Sätt i tonerkassetten för den saknade färgen.</p> <p>e Sätt i färgkit för trumma/developer.</p> <p>f Skriv ut dokumentet.</p> <p>Saknas vissa färger på utskrifter?</p>	<p>Kontakta Kundsupport.</p>	<p>Problemet är löst.</p>

Fläckiga utskrifter och punkter

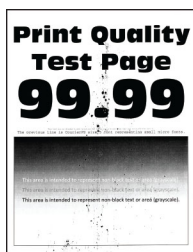

Obs! Innan du löser problemet kan du skriva ut testsidor för utskriftskvalitet. På startskärmen väljer du **Inställningar > Felsökning > Testsidor för utskriftskvalitet**.

Åtgärd	Ja	Nej
<p>Steg</p> <p>Kontrollera om skrivaren smutsats ned av tonerläckage.</p> <p>Är skrivaren fri från tonerläckage?</p>	<p>Gå till steg 2.</p>	<p>Kontakta Kundsupport.</p>
<p>Steg</p> <p>a På huvudmenyn trycker du på Inställningar > Papper > Magasin-konfiguration > Pappersstorlek/-typ.</p> <p>b Kontrollera att inställningarna för pappersstorlek och papperstyp matchar papperet som är påfyllt.</p> <p>Obs! Se till att papperet inte är strukturerat eller har grov yta.</p> <p>Stämmer inställningarna överens?</p>	<p>Gå till steg 4.</p>	<p>Gå till steg 3.</p>

Åtgärd	Ja	Nej
<p>Steg</p> <p>a Ange pappersstorlek och papperstyp i Utskriftsinställningar eller dialogrutan Skriv ut, beroende på vilket operativsystem du har.</p> <p>Anmärkningar:</p> <ul style="list-style-type: none"> • Kontrollera att inställningarna överensstämmer med papperet som är påfyllt i magasinet. • Du kan även ändra dessa inställningar på skrivarens kontrollpanel. På huvudmenyn trycker du på Inställningar > Papper > Magasinkonfiguration > Pappersstorlek/-typ. <p>b Skriv ut dokumentet.</p> <p>Är utskriften fläckig?</p>	Gå till steg 4.	Problemet är löst.
<p>Steg</p> <p>a Fyll på med papper från ett nytt paket.</p> <p>Obs! Papperet absorberar fukt på grund av hög luftfuktighet. Låt papperet ligga kvar i sin originalförpackning tills du behöver använda det.</p> <p>b Skriv ut dokumentet.</p> <p>Är utskriften fläckig?</p>	Gå till steg 5.	Problemet är löst.
<p>Steg</p> <p>a Ta först ut färgkitet för trumma/developper och därefter det svarta kitet för trumma/developper.</p> <p>Varning – risk för skador: Utsätt inte färgkitet för trumma/developper eller det svarta kitet för trumma/developper för direkt ljus under mer än tio minuter. Lång exponering för ljus kan leda till problem med utskriftskvaliteten.</p> <p>Varning – risk för skador: Rör inte trumman under färgkitet för trumma/developper eller det svarta kitet för trumma/developper. Det kan påverka kvaliteten på kommande utskriftsjobb.</p> <p>b Sätt tillbaka det svarta kitet för trumma/developper och sätt sedan in färgkitet för trumma/developper.</p> <p>c Skriv ut dokumentet.</p> <p>Är utskriften fläckig?</p>	Kontakta Kundsupport .	Problemet är löst.

Pappersböjning



Åtgärd	Ja	Nej
<p>Steg</p> <p>a Justera pappersstöden i magasinet till korrekt läge för det papper som har fyllts på.</p> <p>b Skriv ut dokumentet.</p> <p>Är papperet böjt?</p>	Gå till steg 2.	Problemet är löst.
<p>Steg</p> <p>a Ange papperstypen i Utskriftsinställningar eller dialogrutan Skriv ut, beroende på vilket operativsystem du har.</p> <p>Anmärkningar:</p> <ul style="list-style-type: none"> • Kontrollera att inställningen överensstämmer med papperet som är påfyllt. • Du kan även ändra inställningen på skrivarens kontrollpanel. På huvudmenyn trycker du på Inställningar > Papper > Magasinkonfiguration > Pappersstorlek/-typ. <p>b Skriv ut dokumentet.</p> <p>Är papperet böjt?</p>	Gå till steg 3.	Problemet är löst.
<p>Steg</p> <p>Skriva ut på andra sidan av papperet.</p> <p>a Ta ut papperet, vänd på det och lägg sedan i det igen.</p> <p>b Skriv ut dokumentet.</p> <p>Är papperet böjt?</p>	Gå till steg 4.	Problemet är löst.
<p>Steg</p> <p>a Fyll på med papper från ett nytt paket.</p> <p>Obs! Papperet absorberar fukt på grund av hög luftfuktighet. Låt papperet ligga kvar i sin originalförpackning tills du behöver använda det.</p> <p>b Skriv ut dokumentet.</p> <p>Är papperet böjt?</p>	Kontakta Kundsupport .	Problemet är löst.

Skev eller sned utskrift



Obs! Innan du löser problemet kan du skriva ut testsidor för utskriftskvalitet. På startskärmen väljer du **Inställningar > Felsökning > Testsidor för utskriftskvalitet**.

Åtgärd	Ja	Nej
<p>Steg</p> <p>a Dra ut magasinet.</p> <p>b Ta bort papperet och fyll sedan på med papper från ett nytt paket.</p> <p>Obs! Papperet absorberar fukt på grund av hög luftfuktighet. Låt papperet ligga kvar i sin originalförpackning tills du behöver använda det.</p> <p>c Justera pappersstöden i magasinet till korrekt läge för det papper som har fyllts på.</p> <p>d Sätt tillbaka facket.</p> <p>e Skriv ut dokumentet.</p> <p>Är utskriften skev eller sned?</p>	Gå till steg 2.	Problemet är löst.
<p>Steg</p> <p>a Kontrollera att du skriver ut på papper som stöds.</p> <p>b Skriv ut dokumentet.</p> <p>Är utskriften skev eller sned?</p>	Kontakta Kundsupport .	Problemet är löst.

Bilder med heltäckande färg eller svarta inslag

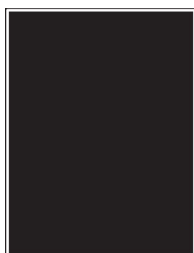

Obs! Innan du löser problemet kan du skriva ut testsidor för utskriftskvalitet. På startskärmen väljer du **Inställningar > Felsökning > Testsidor för utskriftskvalitet**.

Åtgärd	Ja	Nej
<p>a Ta först ut färgkitet för trumma/developer och därefter det svarta kitet för trumma/developer.</p> <p>Varning – risk för skador: Utsätt inte färgkitet för trumma/developer eller det svarta kitet för trumma/developer för direkt ljus under mer än tio minuter. Lång exponering för ljus kan leda till problem med utskriftskvaliteten.</p> <p>Varning – risk för skador: Rör inte trumman under färgkitet för trumma/developer eller det svarta kitet för trumma/developer. Det kan påverka kvaliteten på kommande utskriftsjobb.</p> <p>b Sätt tillbaka det svarta kitet för trumma/developer och sätt sedan in färgkitet för trumma/developer.</p> <p>c Skriv ut dokumentet.</p> <p>Skriver skrivaren ut bilder i heltäckande färg eller med svarta inslag?</p>	Kontakta Kundsupport .	Problemet är löst.

Text eller bild som skärs av

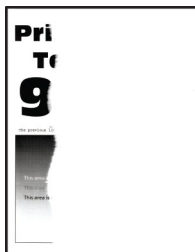

Obs! Innan du löser problemet kan du skriva ut testsidor för utskriftskvalitet. På startskärmen väljer du **Inställningar > Felsökning > Testsidor för utskriftskvalitet.**

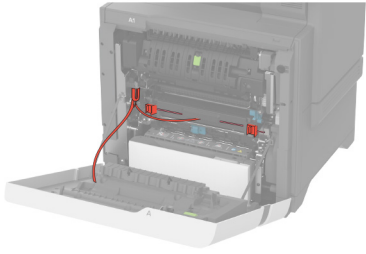
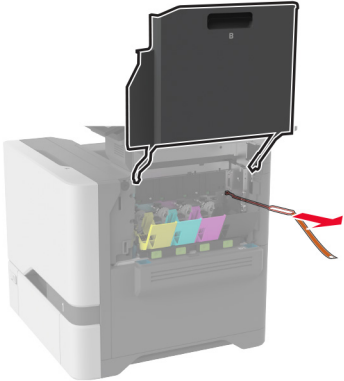
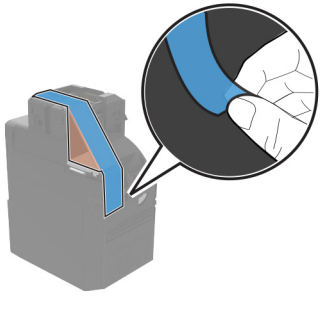
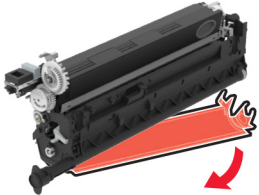
Åtgärd	Ja	Nej
<p>Steg</p> <p>a Se till att ta bort allt förpackningsmaterial i följande områden:</p> <ul style="list-style-type: none">• Inuti skrivaren   <ul style="list-style-type: none">• Tonerkassetter och bildbehandlingsenhet   <p>b Skriv ut dokumentet.</p> <p>Är texten eller bilden beskuren?</p>	Gå till steg 2.	Problemet är löst.

Åtgärd	Ja	Nej
<p>Steg</p> <p>a Justera pappersstöden i magasinet till korrekt läge för det papper som har fyllts på.</p> <p>b Skriv ut dokumentet.</p> <p>Är texten eller bilden beskuren?</p>	Gå till steg 3.	Problemet är löst.
<p>Steg</p> <p>a Du anger pappersstorleken från Utskriftsinställningar eller dialogrutan Skriv ut, beroende på vilket operativsystem du har.</p> <p>Anmärkningar:</p> <ul style="list-style-type: none"> • Kontrollera att inställningen överensstämmer med papperet som finns i magasinet. • Du kan även ändra inställningen på skrivarens kontrollpanel. På huvudmenyn trycker du på Inställningar > Papper > Magasinkonfiguration > Pappersstorlek/-typ. <p>b Skriv ut dokumentet.</p> <p>Är texten eller bilden beskuren?</p>	Gå till steg 4.	Problemet är löst.
<p>Steg</p> <p>a Ta först ut färgkitet för trumma/developper och därefter det svarta kitet för trumma/developper.</p> <p>Varning – risk för skador: Utsätt inte färgkitet för trumma/developper eller det svarta kitet för trumma/developper för direkt ljus under mer än tio minuter. Lång exponering för ljus kan leda till problem med utskriftskvaliteten.</p> <p>Varning – risk för skador: Rör inte trumman under färgkitet för trumma/developper eller det svarta kitet för trumma/developper. Det kan påverka kvaliteten på kommande utskriftsjobb.</p> <p>b Sätt tillbaka det svarta kitet för trumma/developper och sätt sedan in färgkitet för trumma/developper.</p> <p>c Skriv ut dokumentet.</p> <p>Är texten eller bilden beskuren?</p>	Kontakta Kundsupport .	Problemet är löst.

tonern suddas lätt bort

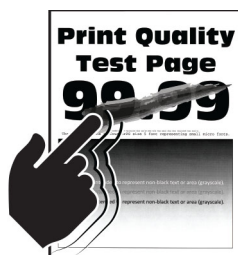

Obs! Innan du löser problemet kan du skriva ut testsidor för utskriftskvalitet. På startskärmen väljer du **Inställningar > Felsökning > Testsidor för utskriftskvalitet.**

Åtgärd	Ja	Nej
<p>1 Ange papperstypen i Utskriftsinställningar eller dialogrutan Skriv ut, beroende på vilket operativsystem du har.</p> <p>Anmärkningar:</p> <ul style="list-style-type: none"> • Kontrollera att inställningen överensstämmer med papperet som är påfyllt. • Du kan även ändra inställningen på skrivarens kontrollpanel. På huvudmenyn trycker du på Inställningar > Papper > Magasinkonfiguration > Pappersstorlek/-typ. <p>2 Skriv ut dokumentet. Går tonern att gnida bort?</p>	Kontakta Kundsupport .	Problemet är löst.

Ojämn täthet på utskriften

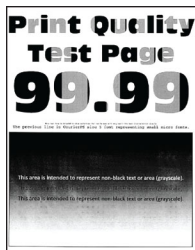

Obs! Innan du löser problemet kan du skriva ut testsidor för utskriftskvalitet. På startskärmen väljer du **Inställningar > Felsökning > Testsidor för utskriftskvalitet**.

Åtgärd	Ja	Nej
<p>a Ta först ut färgkitet för trumma/developer och därefter det svarta kitet för trumma/developer.</p> <p>Varning – risk för skador: Utsätt inte färgkitet för trumma/developer eller det svarta kitet för trumma/developer för direkt ljus under mer än tio minuter. Lång exponering för ljus kan leda till problem med utskriftskvaliteten.</p> <p>Varning – risk för skador: Rör inte trumman under färgkitet för trumma/developer eller det svarta kitet för trumma/developer. Det kan påverka kvaliteten på kommande utskriftsjobb.</p> <p>b Sätt tillbaka det svarta kitet för trumma/developer och sätt sedan in färgkitet för trumma/developer.</p> <p>c Skriv ut dokumentet.</p> <p>Är utskriftsdensiteten ojämn?</p>	Kontakta Kundsupport .	Problemet är löst.

Horisontella mörka streck



Anmärkningar:

- Innan du löser problemet kan du skriva ut testsidor för utskriftskvalitet. På startskärmen väljer du **Inställningar > Felsökning > Testsidor för utskriftskvalitet**.
- Om horisontella mörka streck visas på utskrifterna kan du läsa ämnet "Återkommande defekter".

Åtgärd	Ja	Nej
<p>Steg</p> <p>a Ange papperstypen i Utskriftsinställningar eller dialogrutan Skriv ut, beroende på vilket operativsystem du har.</p> <p>Anmärkningar:</p> <ul style="list-style-type: none"> • Kontrollera att inställningen överensstämmer med papperet som är påfyllt. • Du kan även ändra inställningen på skrivarens kontrollpanel. På huvudmenyn trycker du på Inställningar > Papper > Magasinkonfiguration > Pappersstorlek/-typ. <p>b Skriv ut dokumentet.</p> <p>Uppstår horisontella mörka streck på utskrifter?</p>	Gå till steg 2.	Problemet är löst.
<p>Steg</p> <p>a Fyll på med papper från ett nytt paket.</p> <p>Obs! Papperet absorberar fukt på grund av hög luftfuktighet. Låt papperet ligga kvar i sin originalförpackning tills du behöver använda det.</p> <p>b Skriv ut dokumentet.</p> <p>Uppstår horisontella mörka streck på utskrifter?</p>	Gå till steg 3.	Problemet är löst.

Åtgärd	Ja	Nej
<p>Steg</p> <p>a Ta först ut färgkitet för trumma/developer och därefter det svarta kitet för trumma/developer.</p> <p>Varning – risk för skador: Utsätt inte färgkitet för trumma/developer eller det svarta kitet för trumma/developer för direkt ljus under mer än tio minuter. Lång exponering för ljus kan leda till problem med utskriftskvaliteten.</p> <p>Varning – risk för skador: Rör inte trumman under kitet för trumma/developer eller det svarta kitet för trumma/developer. Det kan påverka kvaliteten på kommande utskriftsjobb.</p> <p>b Sätt tillbaka det svarta kitet för trumma/developer och sätt sedan in färgkitet för trumma/developer.</p> <p>c Skriv ut dokumentet.</p> <p>Uppstår horisontella mörka streck på utskrifter?</p>	<p>Kontakta Kundsupport.</p>	<p>Problemet är löst.</p>

Vertikala mörka streck



Obs! Innan du löser problemet kan du skriva ut testsidor för utskriftskvalitet. På startskärmen väljer du **Inställningar > Felsökning > Testsidor för utskriftskvalitet**.

Åtgärd	Ja	Nej
<p>Steg</p> <p>a Ange papperstypen i Utskriftsinställningar eller dialogrutan Skriv ut, beroende på vilket operativsystem du har.</p> <p>Anmärkningar:</p> <ul style="list-style-type: none"> • Kontrollera att inställningen överensstämmer med papperet som finns i magasinet. • Du kan även ändra inställningen på skrivarens kontrollpanel. På huvudmenyn trycker du på Inställningar > Papper > Magasinkonfiguration > Pappersstorlek/-typ. <p>b Skriv ut dokumentet.</p> <p>Uppstår vertikala mörka streck på utskrifter?</p>	<p>Gå till steg 2.</p>	<p>Problemet är löst.</p>

Åtgärd	Ja	Nej
<p>Steg</p> <p>a Fyll på med papper från ett nytt paket.</p> <p>Obs! Papperet absorberar fukt på grund av hög luftfuktighet. Låt papperet ligga kvar i sin originalförpackning tills du behöver använda det.</p> <p>b Skriv ut dokumentet.</p> <p>Uppstår vertikala mörka streck på utskrifter?</p>	Gå till steg 3.	Problemet är löst.
<p>Steg</p> <p>a Ta först ut färgkitet för trumma/developer och därefter det svarta kitet för trumma/developer.</p> <p>Varning – risk för skador: Utsätt inte färgkitet för trumma/developer eller det svarta kitet för trumma/developer för direkt ljus under mer än tio minuter. Lång exponering för ljus kan leda till problem med utskriftskvaliteten.</p> <p>Varning – risk för skador: Rör inte trumman under färgkitet för trumma/developer eller det svarta kitet för trumma/developer. Det kan påverka kvaliteten på kommande utskriftsjobb.</p> <p>b Sätt tillbaka det svarta kitet för trumma/developer och sätt sedan in färgkitet för trumma/developer.</p> <p>c Skriv ut dokumentet.</p> <p>Uppstår vertikala mörka streck på utskrifter?</p>	Kontakta Kundsupport .	Problemet är löst.

Horisontella vita streck

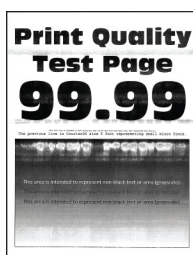

Anmärkningar:

- Innan du löser problemet kan du skriva ut testsidor för utskriftskvalitet. På startskärmen väljer du **Inställningar > Felsökning > Testsidor för utskriftskvalitet**.
- Om horisontella vita streck fortsatt visas på dina utskrifter kan du läsa ämnet "Återkommande defekter".

Åtgärd	Ja	Nej
<p>Steg</p> <p>a Ange papperstypen i Utskriftsinställningar eller dialogrutan Skriv ut, beroende på vilket operativsystem du har.</p> <p>Anmärkningar:</p> <ul style="list-style-type: none"> • Kontrollera att inställningen överensstämmer med papperet som finns i magasinet. • Du kan även ändra inställningen på skrivarens kontrollpanel. På huvudmenyn trycker du på Inställningar > Papper > Magasinkonfiguration > Pappersstorlek/-typ. <p>b Skriv ut dokumentet.</p> <p>Uppstår det horisontella vita streck på utskrifterna?</p>	Gå till steg 2.	Problemet är löst.
<p>Steg</p> <p>a Fyll på den angivna papperskällan med den rekommenderade papperstypen.</p> <p>b Skriv ut dokumentet.</p> <p>Uppstår det horisontella vita streck på utskrifterna?</p>	Gå till steg 3.	Problemet är löst.
<p>Steg</p> <p>a Ta först ut färgkitet för trumma/developer och därefter det svarta kitet för trumma/developer.</p> <p>Varning – risk för skador: Utsätt inte färgkitet för trumma/developer eller det svarta kitet för trumma/developer för direkt ljus under mer än tio minuter. Lång exponering för ljus kan leda till problem med utskriftskvaliteten.</p> <p>Varning – risk för skador: Rör inte trumman under färgkitet för trumma/developer eller det svarta kitet för trumma/developer. Det kan påverka kvaliteten på kommande utskriftsjobb.</p> <p>b Sätt tillbaka det svarta kitet för trumma/developer och sätt sedan in färgkitet för trumma/developer.</p> <p>c Skriv ut dokumentet.</p> <p>Uppstår det horisontella vita streck på utskrifterna?</p>	Kontakta Kundsupport .	Problemet är löst.

Vertikala vita streck



Obs! Innan du löser problemet kan du skriva ut testsidor för utskriftskvalitet. På startskärmen väljer du **Inställningar > Felsökning > Testsidor för utskriftskvalitet**.

Åtgärd	Ja	Nej
<p>Steg</p> <p>a Ange papperstypen i Utskriftsinställningar eller dialogrutan Skriv ut, beroende på vilket operativsystem du har.</p> <p>Anmärkningar:</p> <ul style="list-style-type: none"> • Kontrollera att inställningen överensstämmer med papperet som finns i magasinet. • Du kan även ändra inställningen på skrivarens kontrollpanel. På huvudmenyn trycker du på Inställningar > Papper > Magasinkonfiguration > Pappersstorlek/-typ. <p>b Skriv ut dokumentet.</p> <p>Uppstår det vertikala vita streck på utskrifterna?</p>	Gå till steg 2.	Problemet är löst.
<p>Steg</p> <p>Kontrollera att du använder rekommenderad papperstyp.</p> <p>a Fyll på den angivna papperskällan med den rekommenderade papperstypen.</p> <p>b Skriv ut dokumentet.</p> <p>Uppstår det vertikala vita streck på utskrifterna?</p>	Gå till steg 3.	Problemet är löst.
<p>Steg</p> <p>a Ta först ut färgkitet för trumma/developer och därefter det svarta kitet för trumma/developer.</p> <p>Varning – risk för skador: Utsätt inte färgkitet för trumma/developer eller det svarta kitet för trumma/developer för direkt ljus under mer än tio minuter. Lång exponering för ljus kan leda till problem med utskriftskvaliteten.</p> <p>Varning – risk för skador: Rör inte trumman under färgkitet för trumma/developer eller det svarta kitet för trumma/developer. Det kan påverka kvaliteten på kommande utskriftsjobb.</p> <p>b Sätt tillbaka det svarta kitet för trumma/developer och sätt sedan in färgkitet för trumma/developer.</p> <p>c Skriv ut dokumentet.</p> <p>Uppstår det vertikala vita streck på utskrifterna?</p>	Kontakta Kundsupport .	Problemet är löst.

Återkommande defekter

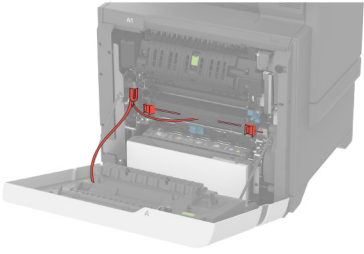
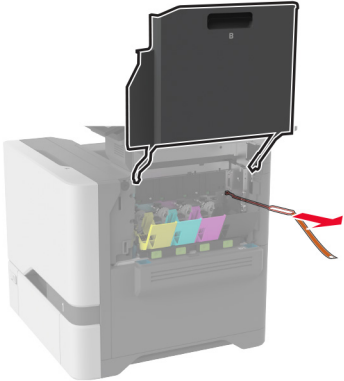
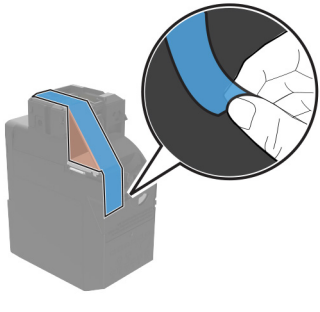
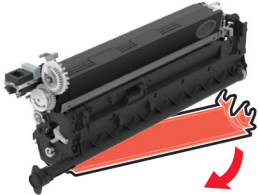

Obs! Innan du åtgärdar problemet kan du skriva ut kvalitetsprovsidorna för att avgöra orsaken till de återkommande felen. På startskärmen väljer du **Inställningar > Felsökning > Testsidor för utskriftskvalitet**.

Åtgärd	Ja	Nej
<p>Steg</p> <p>a Se till att ta bort allt förpackningsmaterial i följande områden:</p> <ul style="list-style-type: none">• Inuti skrivaren   <ul style="list-style-type: none">• Tonerkassetter och bildbehandlingsenhet   <p>b Skriv ut dokumentet.</p> <p>Visas defekterna fortfarande?</p>	Gå till steg 2.	Problemet är löst.

Åtgärd	Ja	Nej
<p>Steg Avgör hur många färger som är defekta.</p> <p>Är endast en färg påverkad?</p>	Gå till steg 3.	Gå till steg 3.
<p>Steg</p> <p>a Mät avståndet mellan de återkommande defekterna på den påverkade färgsidan med hjälp av linjalen för defekter.</p> <p>b Byt ut den förbrukningsartikel som överensstämmer med måtten på den påverkade färgsidan.</p> <p>Färgkit för trumma/developer eller svart kit för trumma/developer</p> <ul style="list-style-type: none"> • 94,5 mm (3,72 tum) • 29,9 mm (1,18 tum) • 23,2 mm (0,91 tum) <p>Framkallningsenhet</p> <ul style="list-style-type: none"> • 43,6 mm • 45,0 mm (1,77 tum) <p>c Skriv ut testsidor för utskriftskvalitet.</p> <p>Visas defekterna fortfarande?</p>	Notera avståndet och kontakta sedan kundsupport eller din servicerepresentant.	Problemet är löst.
<p>Steg</p> <p>a Mät avståndet mellan de återkommande defekterna på den påverkade färgsidan med hjälp av linjalen för defekter.</p> <p>b Byt ut den förbrukningsartikel som överensstämmer med måtten på den påverkade färgsidan.</p> <p>Överföringsband</p> <ul style="list-style-type: none"> • 37,7 mm (1,48 tum) • 78,5 mm • 54,6 mm (2,15 tum) <p>Fixeringsenhet</p> <ul style="list-style-type: none"> • 95 mm • 110 mm <p>c Skriv ut testsidor för utskriftskvalitet.</p> <p>Visas defekterna fortfarande?</p>	Notera avståndet och kontakta sedan kundsupport eller din servicerepresentant.	Problemet är löst.

Utskriftsjobb skrivs inte ut

Åtgärd	Ja	Nej
<p>Steg</p> <p>a I det dokument du försöker skriva ut öppnar du dialogrutan Utskrift och kontrollerar att du har valt rätt skrivare.</p> <p>b Skriv ut dokumentet.</p> <p>Har dokumentet skrivits ut?</p>	Problemet är löst.	Gå till steg 2.

Åtgärd	Ja	Nej
<p>Steg</p> <p>a Kontrollera att skrivaren är på. b Åtgärda eventuella felmeddelanden som visas på skärmen. c Skriv ut dokumentet.</p> <p>Har dokumentet skrivits ut?</p>	Problemet är löst.	Gå till steg 3.
<p>Steg</p> <p>a Kontrollera att portarna fungerar och att kablarna är ordentligt anslutna till datorn och skrivaren. Mer information finns i installationsdokumentationen som kom med skrivaren. b Skriv ut dokumentet.</p> <p>Har dokumentet skrivits ut?</p>	Problemet är löst.	Gå till steg 4.
<p>Steg</p> <p>a Stäng av skrivaren, vänta i ungefär 10 sekunder och sätt sedan på skrivaren. b Skriv ut dokumentet.</p> <p>Har dokumentet skrivits ut?</p>	Problemet är löst.	Gå till steg 5.
<p>Steg</p> <p>a Ta bort och installera om skrivarens drivrutiner. b Skriv ut dokumentet.</p> <p>Har dokumentet skrivits ut?</p>	Problemet är löst.	Kontakta kundsupport .

Konfidentiella och övriga stoppade dokument skrivs inte ut

Åtgärd	Ja	Nej
<p>Steg</p> <p>a Gå till kontrollpanelen. Se efter om dokumenten visas i listan över Stoppade jobb. Obs! Om dokumenten inte visas där: skriv ut dem med hjälp av Skriv ut och lagra. b Skriv ut dokumenten.</p> <p>Skrivs dokumenten ut?</p>	Problemet är löst.	Gå till steg 2.
<p>Steg</p> <p>Utskriftsjobbet kan innehålla ett formateringsfel eller felaktig data.</p> <ul style="list-style-type: none"> • Ta bort utskriftsjobbet och skicka det sedan igen. • PDF-filer: Skapa en ny fil. Skriv ut dokumenten. <p>Skrivs dokumenten ut?</p>	Problemet är löst.	Gå till steg 3.

Åtgärd	Ja	Nej
<p>Steg Om du skriver ut från internet kan skrivaren läsa jobbtitlarna som dubletter.</p> <p>För Windows-användare</p> <ol style="list-style-type: none"> Öppna dialogrutan Utskriftsegenskaper. På fliken Skriv ut och lagra klickar du på Använd skriv ut och lagra och sedan på Behåll dubbla dokument. Ange en PIN-kod och spara sedan ändringarna. Skicka utskriftsjobbet. <p>För Macintosh-användare</p> <ol style="list-style-type: none"> Ge de olika jobben separata namn när du sparar dem. Skicka jobbet enskilt. <p>Skrivs dokumenten ut?</p>	Problemet är löst.	Gå till steg 4.
<p>Steg</p> <ol style="list-style-type: none"> Ta bort några stoppade jobb för att frigöra skrivarminne. Skriv ut dokumenten. <p>Skrivs dokumenten ut?</p>	Problemet är löst.	Gå till steg 5.
<p>Steg</p> <ol style="list-style-type: none"> Lägg till skrivarminne. Skriv ut dokumenten. <p>Skrivs dokumenten ut?</p>	Problemet är löst.	Kontakta kundsupport .

Jobben skrivs ut från fel magasin eller på fel material

Åtgärd	Ja	Nej
<p>Steg</p> <ol style="list-style-type: none"> Kontrollera att du skriver ut på rätt typ av papper. Skriv ut dokumentet. <p>Har dokumentet skrivits ut på rätt typ av papper?</p>	Gå till steg 2.	Fyll på med rätt pappersstorlek och papperstyp.
<p>Steg</p> <ol style="list-style-type: none"> Ange pappersstorlek och papperstyp i Utskriftsinställningar eller dialogrutan Skriv ut, beroende på vilket operativsystem du har. Obs! Du kan även ändra dessa inställningar på skrivarens kontrollpanel. På huvudmenyn trycker du på Inställningar > Papper > Magasinkonfiguration > Pappersstorlek/-typ. Kontrollera att inställningarna överensstämmer med papperet som är påfyllt. Skriv ut dokumentet. <p>Har dokumentet skrivits ut på rätt typ av papper?</p>	Problemet är löst.	Gå till steg 3.

Åtgärd	Ja	Nej
<p>Steg</p> <p>a Kontrollera att magasinerna är länkade. Mer information finns i "Länka magasin" på sidan 36.</p> <p>b Skriv ut dokumentet.</p> <p>Skrivs dokumentet ut från rätt magasin?</p>	Problemet är löst.	Kontakta Kundsupport .

Långsam utskrift

Åtgärd	Ja	Nej
<p>Steg</p> <p>Kontrollera att skrivarkabeln är ordentligt ansluten till skrivaren och till datorn, skrivarservern, tillvalet eller annan nätverksenhet.</p> <p>Är skrivaren långsam?</p>	Gå till steg 2.	Problemet är löst.
<p>Steg</p> <p>a Se till att skrivaren inte är i Tyst läge. På startskärmen trycker du på Inställningar > Enhet > Underhåll > Konfigurationsmeny > Enhetsåtgärder > Tyst läge.</p> <p>b Skriv ut dokumentet.</p> <p>Är skrivaren långsam?</p>	Gå till steg 3.	Problemet är löst.
<p>Steg</p> <p>a Ange utskriftsupplösningen i Utskriftsinställningar eller dialogrutan Skriv ut, beroende på vilket operativsystem du har.</p> <p>b Konfigurera upplösningen till 4 800 CQ.</p> <p>c Skriv ut dokumentet.</p> <p>Är skrivaren långsam?</p>	Gå till steg 4.	Problemet är löst.
<p>Steg</p> <p>a På startskärmen trycker du på Inställningar > Utskrift > Kvalitet > Utskriftsupplösning.</p> <p>b Konfigurera upplösningen till 4 800 CQ.</p> <p>c Skriv ut dokumentet.</p> <p>Är skrivaren långsam?</p>	Gå till steg 5.	Problemet är löst.

Åtgärd	Ja	Nej
<p>Steg</p> <p>a Ange papperstypen i Utskriftsinställningar eller dialogrutan Skriv ut, beroende på vilket operativsystem du har.</p> <p>Anmärkningar:</p> <ul style="list-style-type: none"> • Kontrollera att inställningen överensstämmer med papperet som är påfyllt. • Du kan även ändra inställningen på skrivarens kontrollpanel. På huvudmenyn trycker du på Inställningar > Papper > Magasinkonfiguration > Pappersstorlek/-typ. • Tyngre papper skrivs ut långsammare. • Papper som är smalare än brevpapper, A4 och Legal kan skrivas ut långsammare. <p>b Skriv ut dokumentet.</p> <p>Är skrivaren långsam?</p>	Gå till steg 6.	Problemet är löst.
<p>Steg</p> <p>a Se till att skrivarinställningarna för struktur och vikt stämmer överens med det papper som fylls på. På startskärmen trycker du på Inställningar > Papper > Mediekonfiguration > Medietyper.</p> <p>Obs! Grova pappersstrukturer och tunga pappersvikter kan skrivas ut långsammare.</p> <p>b Skriv ut dokumentet.</p> <p>Är skrivaren långsam?</p>	Gå till steg 7.	Problemet är löst.
<p>Steg</p> <p>Ta bort stoppade jobb.</p> <p>Är skrivaren långsam?</p>	Gå till steg 8.	Problemet är löst.
<p>Steg</p> <p>a Se till att skrivaren inte är överhettad.</p> <p>Anmärkningar:</p> <ul style="list-style-type: none"> • Låt skrivaren svalna efter ett långt utskriftsjobb. • Observera rekommenderad omgivningstemperaturer för skrivaren. Mer information finns i "Välja en plats för skrivaren" på sidan 19. <p>b Skriv ut dokumentet.</p> <p>Är skrivaren långsam?</p>	Kontakta kundsupport .	Problemet är löst.

Skrivaren svarar inte

Åtgärd	Ja	Nej
<p>Steg Kontrollera att nätsladden är ansluten till vägguttaget.</p> <p> VAR FÖRSIKTIG – RISK FÖR SKADA: För att undvika brandrisk eller att få en elektrisk stöt ansluter du nätsladden direkt till lämpligt och jordat vägguttag som är i närheten av produkten och är lättillgängligt.</p> <p>Svarar skrivaren?</p>	Problemet är löst.	Gå till steg 2.
<p>Steg Kontrollera om vägguttaget är frånslaget med en ström- eller säkerhetsbrytare.</p> <p>Är vägguttaget frånslaget med en strömbrytare eller säkerhetsbrytare?</p>	Slå på strömbrytaren eller återställ säkerhetsbrytaren.	Gå till steg 3.
<p>Steg Kontrollera att skrivaren är på.</p> <p>Är skrivaren på?</p>	Gå till steg 4.	Slå på skrivaren.
<p>Steg Kontrollera om skrivaren är i vänteläge eller standbyläge.</p> <p>Är skrivaren i vänteläge eller standbyläge?</p>	Tryck på strömbrytaren för att aktivera skrivaren.	Gå till steg 5.
<p>Steg Kontrollera om kablarna mellan skrivaren och datorn har anslutits till rätt portar.</p> <p>Är kablarna anslutna till rätt portar?</p>	Gå till steg 6.	Anslut kablarna till rätt portar.
<p>Steg Stäng av skrivaren, installera maskinvarutillvalen och sätt på skrivaren igen.</p> <p>Mer information finns i dokumentationen som levererades med tillvalsutrustningen.</p> <p>Svarar skrivaren?</p>	Problemet är löst.	Gå till steg 7.
<p>Steg Installera rätt skrivardrivrutin.</p> <p>Svarar skrivaren?</p>	Problemet är löst.	Gå till steg 8.
<p>Steg Stäng av skrivaren, vänta i ungefär 10 sekunder och sätt sedan på skrivaren.</p> <p>Svarar skrivaren?</p>	Problemet är löst.	Kontakta kundsupport .

Det går inte att läsa flashenheten

Åtgärd	Ja	Nej
<p>Steg Kontrollera att skrivaren inte är upptagen med annan utskrift, kopiering, skanning eller fax.</p> <p>Är skrivaren redo?</p>	Gå till steg 3.	Gå till steg 2.
<p>Steg</p> <ul style="list-style-type: none"> • Vänta tills skrivaren har slutfört det andra jobbet. • Ta bort flashenheten och sätt i den igen. <p>Känns flashenheten igen på skrivaren?</p>	Problemet är löst.	Gå till steg 3.
<p>Steg Kontrollera om flashenheten har satts in i det främre USB-porten. Obs! Flashenheten fungerar inte om den sitter i den bakre USB-porten.</p> <p>Sitter flashenheten i rätt port?</p>	Gå till steg 5.	Gå till steg 4.
<p>Steg Sätt i flashenheten i rätt port.</p> <p>Känns flashenheten igen på skrivaren?</p>	Problemet är löst.	Gå till steg 5.
<p>Steg Kontrollera om flashenheten stöds. Mer information finns i "Flashenheter och filtyper som stöds" på sidan 76.</p> <p>Stöds flashenheten?</p>	Gå till steg 7.	Gå till steg 6.
<p>Steg Sätt i en flashenhet som stöds.</p> <p>Känns flashenheten igen på skrivaren?</p>	Problemet är löst.	Gå till steg 7.
<p>Steg Ta bort flashenheten och sätt i den igen.</p> <p>Känns flashenheten igen på skrivaren?</p>	Problemet är löst.	Kontakta Kundsupport .

Aktivera USB-porten

På huvudmenyn trycker du på **Inställningar > Nätverk/portar > USB > Aktivera USB-port**.

Åtgärda pappersstopp

Undvika pappersstopp

Fylla på papper på rätt sätt

- Se till att pappret ligger plant i facket.

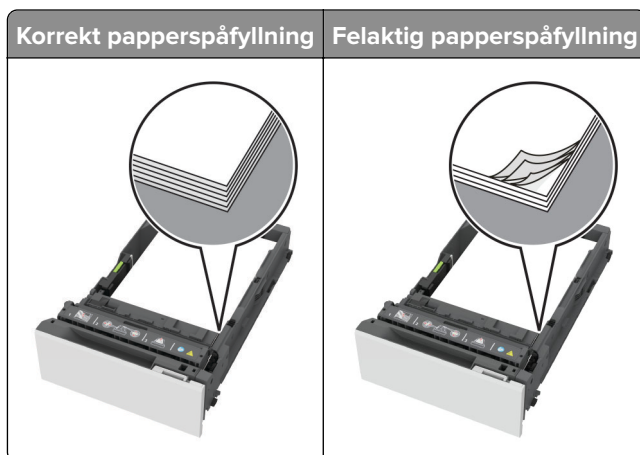

- Fyll inte på eller ta bort ett fack när skrivaren skriver ut.
- Lägg inte i för mycket papper. Se till att buntens höjd är under märket som anger maxgränsen för papperspåfyllning.
- Skjut inte in papper i magasinet. Fyll på papper enligt bilden.

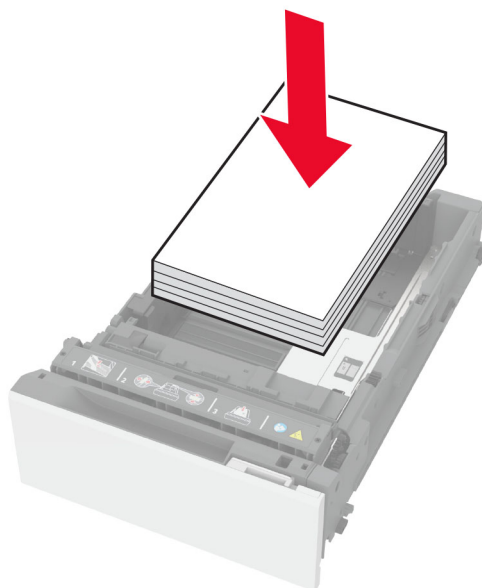

- Se till att pappersstöden är rätt placerade och att de inte trycker hårt mot papperet eller kuverten.
- Skjut in facket ordentligt i skrivaren efter att du har fyllt på papper.

Använd rekommenderat papper

- Använd rekommenderat papper och specialmaterial.
- Lägg inte i papper som är skrynkliga, vikta, fuktiga eller böjda.
- Böj, lufta och justera papperskanterna innan du lägger i bunten.

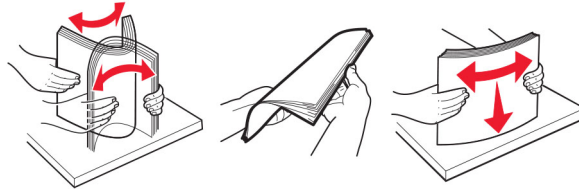

- Använd inte papper som har beskurits eller klippts för hand.
- Blanda inte olika papper av olika storlek, vikt eller typ i samma fack.
- Kontrollera att inställningen för pappersstorlek och papperstyp har ställts in korrekt på datorn eller på skrivarens kontrollpanel.
- Förvara pappret enligt tillverkarens rekommendationer.

Hitta var papper har fastnat

Anmärkningar:

- Om Stopp hjälp är På skickar skrivaren automatiskt tomma sidor eller sidor med ofullständiga utskrifter när en sida som fastnat avlägsnats. Sök i utskriften efter tomma sidor.
- Om Åtgärda pappersstopp är inställt på På eller Auto skriver skrivaren ut de sidor som fastnat en gång till.

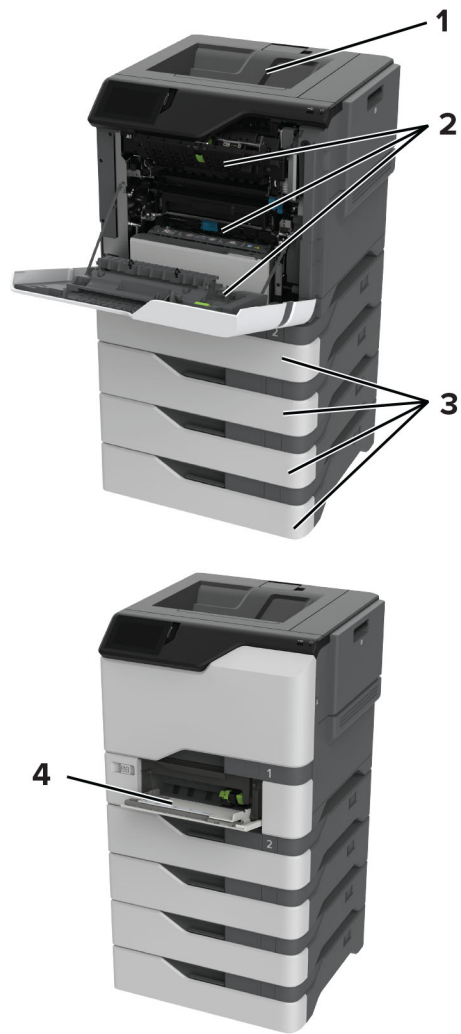

	Pappersstopp
1	Standardmagasin
2	Lucka A
3	Magasin
4	Flerfunktionsmatare

Pappersstopp i magasin

- 1 Ta ut facket.

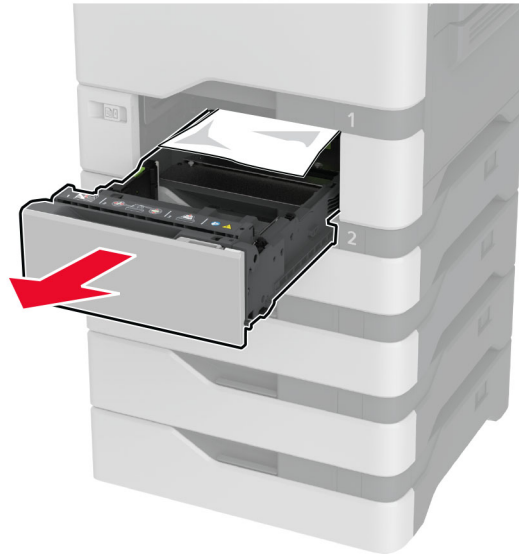

Varning – risk för skador: En sensor i tillvalsmagasinet skadas lätt av statisk elektricitet. Rör vid en metallyta innan du tar bort papperet som fastnat i magasinet.

- 2 Ta bort papperet som har fastnat.

Obs! Kontrollera att alla pappersrester är borttagna.

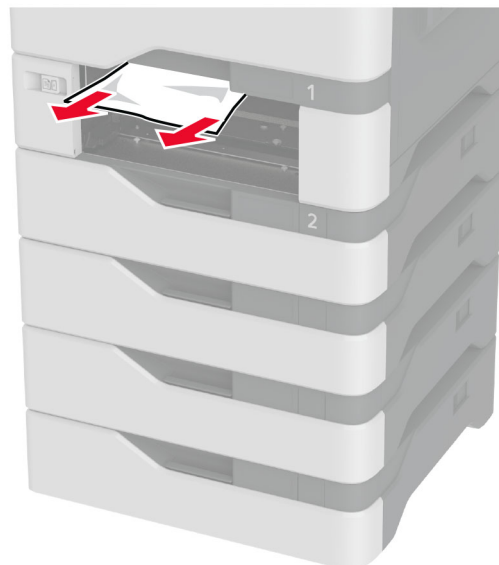

- 3 Sätt tillbaka facket.

Pappersstopp i flerfunktionsmataren

- 1 Ta bort papper från flerfunktionsmataren.
- 2 Dra ut magasinet.
- 3 Ta bort papperet som har fastnat.
Obs! Kontrollera att alla pappersrester är borttagna.

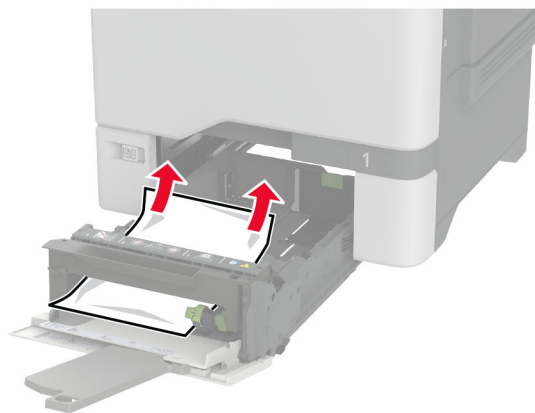

- 4 Sätt tillbaka facket.

Pappersstopp i standardfacket

Ta bort papperet som har fastnat.

Obs! Kontrollera att alla pappersrester är borttagna.

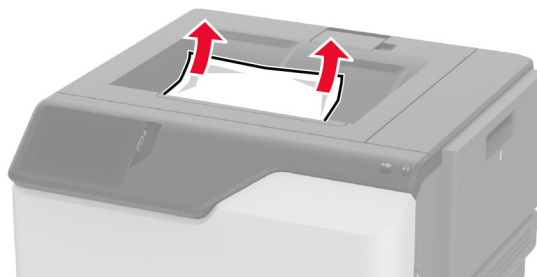

Pappersstopp i lucka A

Pappersstopp i fixeringsområdet

- 1 Öppna lucka A.



VAR FÖRSIKTIG – VARM YTA: Insidan av skrivaren kan vara varm. Förebygg risken för brännskador genom att vänta tills ytan har svalnat.

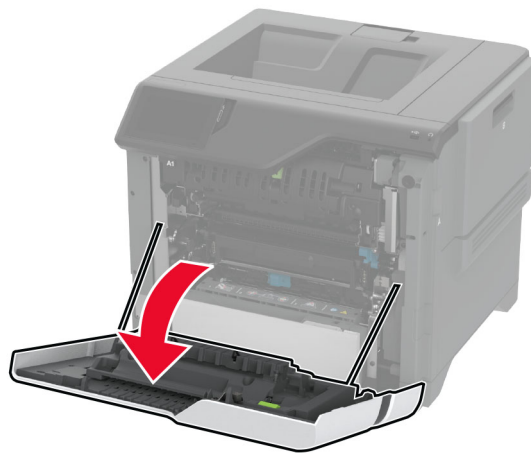

2 Ta bort papperet som har fastnat.

Obs! Kontrollera att alla pappersrester är borttagna.

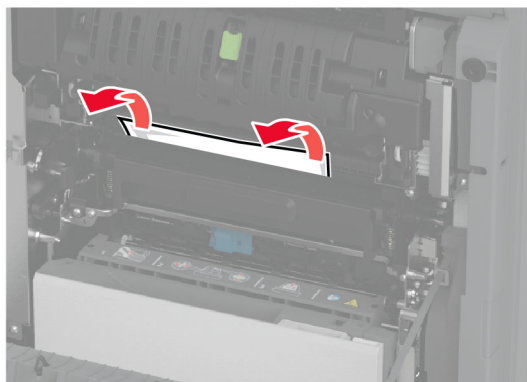

3 Öppna lucka A1.

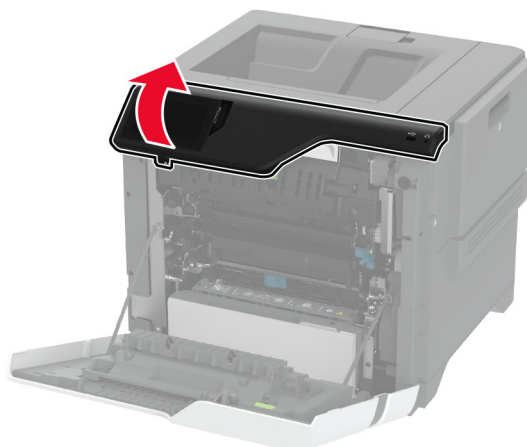

4 Öppna fixeringsenhetens lucka.

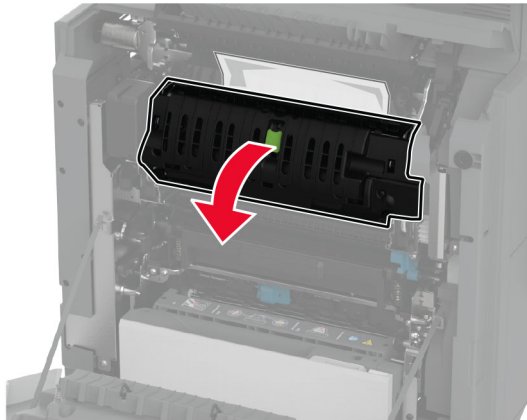

5 Ta bort papperet som har fastnat.

Obs! Kontrollera att alla pappersrester är borttagna.

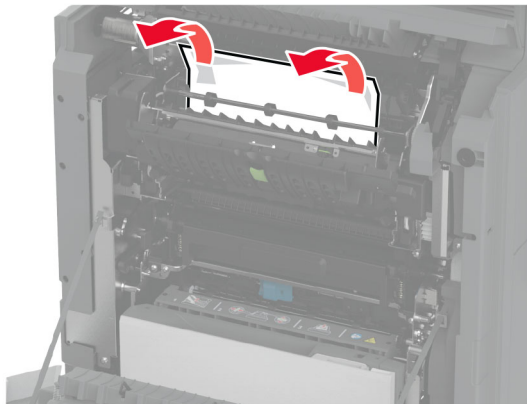

6 Stäng och lås fixeringsenhetens lucka.

7 Stäng lucka A1 och stäng sedan lucka A.

Pappersstopp bakom lucka A

1 Öppna lucka A.



VAR FÖRSIKTIG – VARM YTA: Insidan av skrivaren kan vara varm. Förebygg risken för brännskador genom att vänta tills ytan har svalnat.



2 Öppna isoleringsenhetens lucka.

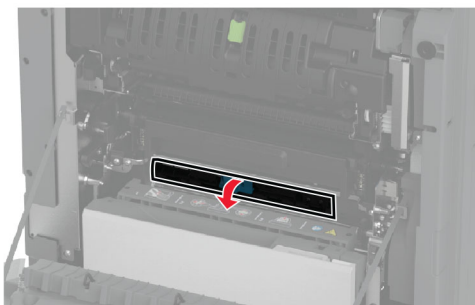
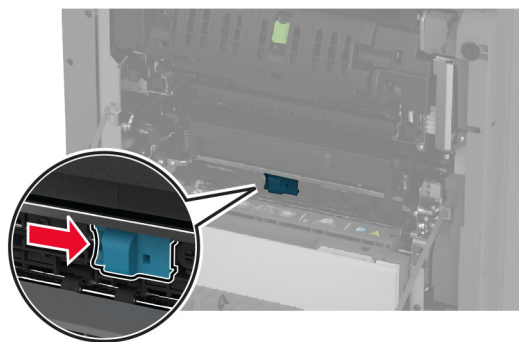

3 Ta bort papperet som har fastnat.

Obs! Kontrollera att alla pappersrester är borttagna.

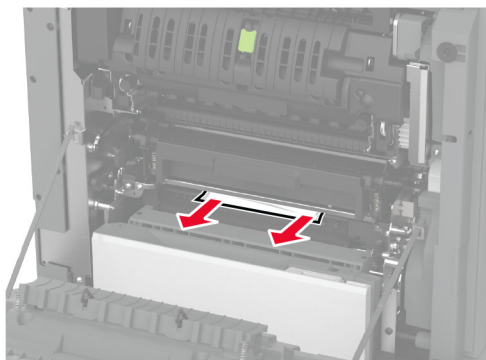

4 Stäng och lås luckan till isoleringsenheten.

5 Stäng lucka A.

Pappersstopp i enheten för dubbelsidig utskrift

1 Öppna lucka A.

 **VAR FÖRSIKTIG – VARM YTA:** Insidan av skrivaren kan vara varm. Förebygg risken för brännskador genom att vänta tills ytan har svalnat.

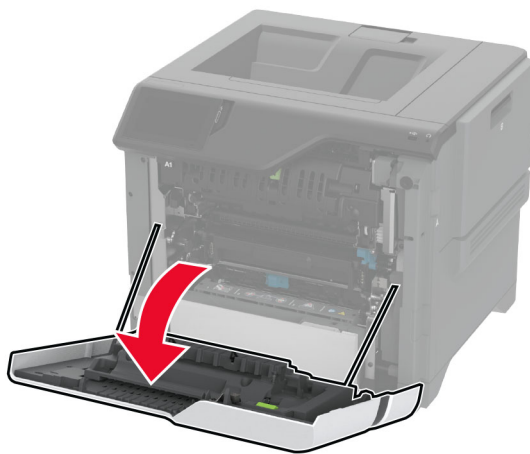

2 Öppna duplexenhetens lucka.

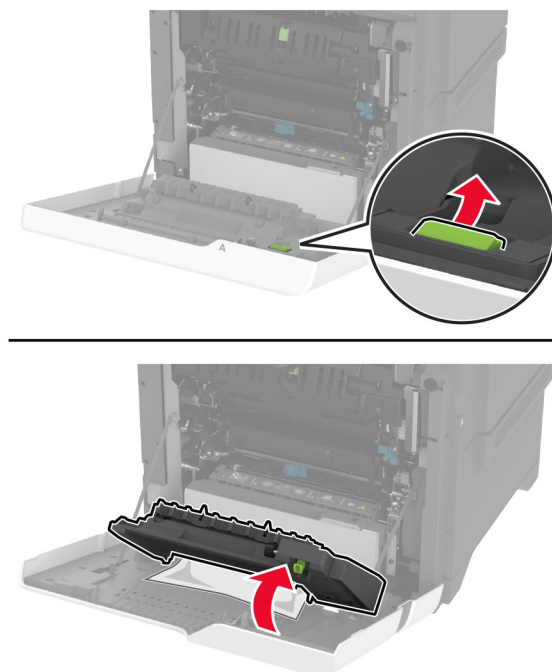

3 Ta bort papperet som har fastnat.

Obs! Kontrollera att alla pappersrester är borttagna.

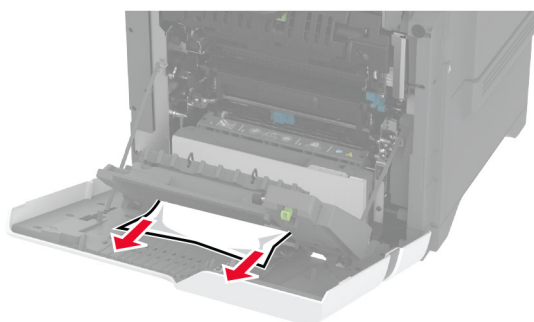

4 Stäng duplexluckan och lucka A.

Problem med nätverksanslutningen

kan inte öppna Embedded Web Server

Åtgärd	Ja	Nej
<p>Steg</p> <p>a Kontrollera att skrivaren är på.</p> <p>b Öppna skrivarens Embedded Web Server (EWS).</p> <p>Kan du öppna EWS?</p>	Problemet är löst.	Gå till steg 2.
<p>Steg</p> <p>a Kontrollera att skrivarens IP-adress är korrekt.</p> <p>Anmärkningar:</p> <ul style="list-style-type: none"> • Visa IP-adressen på startskärmen. • En IP-adress visas som fyra uppsättningar siffror som skiljs åt med punkter, t.ex. 123.123.123.123. <p>b Öppna EWS.</p> <p>Kan du öppna EWS?</p>	Problemet är löst.	Gå till steg 3.
<p>Steg</p> <p>a Kontrollera att du har installerat en webbläsare som stöds:</p> <ul style="list-style-type: none"> • Internet Explorer version 11 eller senare • Microsoft Edge • Safari version 10 eller senare • Google Chrome™ version 60 eller senare • Mozilla Firefox version 54 eller senare <p>b Öppna EWS.</p> <p>Kan du öppna EWS?</p>	Problemet är löst.	Gå till steg 4.
<p>Steg</p> <p>a Kontrollera att nätverksanslutningen är aktiv.</p> <p>Obs! Om anslutningen inte fungerar kontaktar du administratören.</p> <p>b Öppna EWS.</p> <p>Kan du öppna EWS?</p>	Problemet är löst.	Gå till steg 5.
<p>Steg</p> <p>a Kontrollera att kabelanslutningarna till skrivaren och skrivarservern sitter ordentligt. Mer information finns i dokumentationen som levererades med skrivaren.</p> <p>b Öppna EWS.</p> <p>Kan du öppna EWS?</p>	Problemet är löst.	Gå till steg 6.

Åtgärd	Ja	Nej
<p>Steg</p> <p>a Kontrollera att webbproxyservrarna är avaktiverade. Obs! Om servrarna är inaktiverade kontaktar du administratören.</p> <p>b Öppna EWS.</p> <p>Kan du öppna EWS?</p>	Problemet är löst.	Kontakta Kundsupport .

Det går inte att ansluta skrivaren till Wi-Fi-nätverket

Åtgärd	Ja	Nej
<p>Steg</p> <p>Kontrollera att Aktiv adapter är konfigurerat till Auto. På startskärmen trycker du på Inställningar > Nätverk/portar > Nätverksöversikt > Aktiv adapter > Auto.</p> <p>Går det att ansluta skrivaren till Wi-Fi-nätverket?</p>	Problemet är löst.	Gå till steg 2.
<p>Steg</p> <p>Kontrollera att du har valt rätt Wi-Fi-nätverk. Obs! Vissa routrar kan dela standard-SSID.</p> <p>Ansluter du till rätt Wi-Fi-nätverk?</p>	Gå till steg 4.	Gå till steg 3.
<p>Steg</p> <p>Anslut till rätt Wi-Fi-nätverk. Mer information finns i "Anslut skrivaren till ett Wi-Fi-nätverk" på sidan 67.</p> <p>Går det att ansluta skrivaren till Wi-Fi-nätverket?</p>	Problemet är löst.	Gå till steg 4.
<p>Steg</p> <p>Kontrollera det trådlösa säkerhetsläget. På startskärmen trycker du på Inställningar > Nätverk/portar > Trådlöst > Trådlöst säkerhetsläge.</p> <p>Är rätt trådlös säkerhetsläge valt?</p>	Gå till steg 6.	Gå till steg 5.
<p>Steg</p> <p>Välj rätt trådlöst säkerhetsläge.</p> <p>Går det att ansluta skrivaren till Wi-Fi-nätverket?</p>	Problemet är löst.	Gå till steg 6.
<p>Steg</p> <p>Kontrollera att du har angett rätt nätverkslösenord. Obs! Notera mellanslag, siffror och skiftläge i lösenordet.</p> <p>Går det att ansluta skrivaren till Wi-Fi-nätverket?</p>	Problemet är löst.	Kontakta kundsupport .

Problem med maskinvarutillval

Kan inte identifiera internt tillval

Åtgärd	Ja	Nej
<p>Steg Stäng av skrivaren, vänta i ungefär 10 sekunder och sätt sedan på skrivaren.</p> <p>Känner skrivaren av det interna alternativet?</p>	Problemet är löst.	Gå till steg 2.
<p>Steg Skriv ut menyinställningssidan och kontrollera om det interna tillvalet visas på listan Installerade funktioner.</p> <p>Visas det interna alternativet?</p>	Gå till steg 4.	Gå till steg 3.
<p>Steg Kontrollera att det interna tillvalet har installerats korrekt på systemkortet.</p> <p>a Stäng av skrivaren och dra ut nätsladden ur eluttaget.</p> <p>b Kontrollera att det interna alternativet är installerat i lämplig kontakt på systemkortet.</p> <p>c Anslut nätsladden till vägguttaget och slå sedan på skrivaren.</p> <p> VAR FÖRSIKTIG – RISK FÖR SKADA: För att undvika brandrisk eller att få en elektrisk stöt ansluter du nätsladden till ett lämpligt och jordat vägguttag som är i närheten av produkten och är lättillgängligt.</p> <p>Känner skrivaren av det interna alternativet?</p>	Problemet är löst.	Gå till steg 4.
<p>Steg a Kontrollera om det interna tillvalet är tillgängligt i skrivardrivrutinen.</p> <p>Obs! Om det behövs lägger du till det interna tillvalet i skrivardrivrutinen manuellt för att det ska vara tillgängligt för utskriftsjobb. Mer information finns i “Lägga till tillgängliga tillval i skrivardrivrutinen” på sidan 39.</p> <p>b Skriv ut dokumentet.</p> <p>Känner skrivaren av det interna alternativet?</p>	Problemet är löst.	Kontakta Kundsupport .

ISP:n (Internal Solutions Port) fungerar inte som den ska

Åtgärd	Ja	Nej
<p>Steg Skriv ut en sida med menyinställningar och kontrollera om ISP:n (Internal Solutions Port) visas i listan Installerade funktioner.</p> <p>Visas ISP-porten i listan Installerade funktioner?</p>	Gå till steg 3.	Gå till steg 2.
<p>Steg Ta bort ISP:n och installera den sedan på nytt. Mer information finns i "Installera en ISP (Internal Solutions Port)" på sidan 48.</p> <p>Obs! Använd en ISP som stöds.</p> <p>Fungerar ISP:n som den ska?</p>	Problemet är löst.	Gå till steg 3.
<p>Steg Kontrollera kabelns och ISP-portens anslutning.</p> <p>a Använd rätt kabel och kontrollera att den är ordentligt ansluten till ISP-porten.</p> <p>b Kontrollera att ISP-portens gränssnittskabel är ordentligt ansluten till systemkortets uttag.</p> <p>Fungerar ISP:n som den ska?</p>	Problemet är löst.	Kontakta kundsupport.

Det parallella eller seriella gränssnittskortet fungerar inte som det ska

Åtgärd	Ja	Nej
<p>Steg Skriv ut en sida med menyinställningar och kontrollera om det parallella eller seriella gränssnittskortet visas i listan Installerade funktioner.</p> <p>Visas det parallella eller seriella gränssnittskortet i listan Installerade funktioner?</p>	Gå till steg 3.	Gå till steg 2.
<p>Steg Ta bort och installera sedan det parallella eller seriella gränssnittskortet.</p> <p>Mer information finns i "Installera en ISP (Internal Solutions Port)" på sidan 48.</p> <p>Fungerar parallellgränssnittskortet eller det seriella gränssnittskortet som de ska?</p>	Problemet är löst.	Gå till steg 3.
<p>Steg Kontrollera anslutningen mellan kabeln och parallellgränssnittskortet eller det seriella gränssnittskortet.</p> <p>Fungerar parallellgränssnittskortet eller det seriella gränssnittskortet som de ska?</p>	Problemet är löst.	Kontakta kundsupport.

Defekt flashtillval har upptäckts

Prova något/några av följande alternativ:

- Byt ut den defekta intelligenta lagringsenheten.
- På startskärmen väljer du **Fortsätt** om du vill ignorera meddelandet och fortsätta skriva ut.
- Avbryt aktuellt utskriftsjobb.

Inte tillräckligt med ledigt utrymme i flashminnet för resurser

Prova något/några av följande alternativ:

- Tryck på **Fortsätt** för att stänga meddelandet och fortsätta skriva ut.
- Ta bort teckensnitt, makron och andra data som lagrats i flashminnet.
- Installera en hårddisk.

Obs! Teckensnitt och makron som du hämtat och som inte tidigare sparats i flashminnet tas bort.

Problem med förbrukningsmaterial

Byt kassetten, fel skrivarområde

Om du vill åtgärda det här problemet köper du en kassett med rätt område som matchar skrivarområdet, alternativt så köper du en kassett som kan användas i hela världen.

- Det första numret i meddelandet efter "42" anger området för skrivaren.
- Det andra numret i meddelandet efter "42" anger området för kassetten.

Områden för skrivare och tonerkassett

Region	Numerisk kod
Hela världen eller odefinierat område	0
Nordamerika (USA och Kanada)	1
EU, Västeuropa, Norden, Schweiz	2
Asien/Stillahavsområdet	3
Latinamerika	4
EMEA (Europa, Mellanöstern och Afrika)	5
Australien och Nya Zeeland	6
Ogiltigt område	9

Obs! Om du vill visa områdesinställningarna för skrivaren och tonerkassetten skriver du ut testsidor för utskriftskvalitet. På startskärmen väljer du **Inställningar > Felsökning > Testsidor för utskriftskvalitet**.

Förbrukningsmaterial som inte är Lexmark-förbrukningsmaterial

Skrivaren har upptäckt att material eller reservdel från en annan tillverkare än Lexmark är installerad i skrivaren.

Din Lexmark-skrivare är utformad att fungera bäst med äkta Lexmark-förbrukningsartiklar och -delar. Användning av tredje parts förbrukningsmaterial eller delar kan påverka prestanda, driftsäkerhet, eller livslängd för skrivaren och dess bildhanteringskomponenter.

Alla livslängdsindikatorer är utformade för att fungera med Lexmark-tillbehör och -delar och kan ge oförutsedda resultat om material eller delar från tredje part används. Användning av bildhanteringskomponenter utöver den avsedda livslängden kan skada din Lexmark-skrivare eller tillhörande komponenter.

Varning – risk för skador: Användning av tredje parts förbrukningsmaterial eller delar kan påverka garantiskyddet. Skador som orsakas genom användning av tredje parts förbrukningsmaterial eller delar kanske inte omfattas av garantin.

För att godkänna alla eventuella risker och för att fortsätta att använda förbrukningsartiklar eller delar i skrivaren från annan tillverkare trycker du på och håller ned felmeddelandet på displayen med två fingrar i 15 sekunder. När en bekräftelsedialogruta visas trycker du på **Fortsätt**.

Om du inte vill acceptera de här riskerna ska du ta bort förbrukningsartiklar eller delar från tredje part från skrivaren och installera äkta förbrukningsartiklar eller delar från Lexmark. Mer information finns i ["Använda äkta delar och förbrukningsartiklar från Lexmark" på sidan 123](#).

Om skrivaren inte skriver ut när du har rensat felmeddelandet ska du återställa användningsräknaren för förbrukningsmaterial.

- 1 På startskärmen trycker du på **Inställningar > Enhet > Underhåll > Konfigurationsmenyn > Användning av förbrukningsmaterial och räknare**.
- 2 Välj den del eller det förbrukningsmaterial du vill återställa och tryck sedan på **Starta**.
- 3 Läs varningsmeddelandet och tryck sedan på **Fortsätt**.
- 4 Tryck med två fingrar på skärmen i 15 sekunder för att ta bort meddelandet.

Obs! Om du inte kan återställa räknarna för användning av förbrukningsmaterial återlämnar du artikeln till inköpsstället.

Pappersmatningsproblem

Kuverten klistras igen vid utskrift

Åtgärd	Ja	Nej
<p>Steg</p> <p>a Använd ett kuvert som förvarats i torr miljö.</p> <p>Obs! Om du skriver ut på kuvert med hög fukthalt kan de klistras igen.</p> <p>b Skicka utskriftsjobbet.</p> <p>Klistras kuverten igen när du skriver ut?</p>	Gå till steg 2.	Problemet är löst.

Åtgärd	Ja	Nej
<p>Steg</p> <p>a Kontrollera att papperstypen är inställd på Kuvert. På huvudmenyn trycker du på Inställningar > Papper > Magasin-konfiguration > Pappersstorlek/-typ.</p> <p>b Skicka utskriftsjobbet.</p> <p>Klistras kuverten igen när du skriver ut?</p>	Kontakta kundsupport.	Problemet är löst.

Sortering av utskrift fungerar inte

Åtgärd	Ja	Nej
<p>Steg</p> <p>a På huvudmenyn trycker du på Inställningar > Skriv ut > Layout > Sortera.</p> <p>b Tryck på På [1,2,1,2,1,2].</p> <p>c Skriv ut dokumentet.</p> <p>Sorteras dokumentet på rätt sätt?</p>	Problemet är löst.	Gå till steg 2.
<p>Steg</p> <p>a Öppna dialogrutan Skriv ut i det dokument som du försöker skriva ut och välj sedan Sortera.</p> <p>b Skriv ut dokumentet.</p> <p>Sorteras dokumentet på rätt sätt?</p>	Problemet är löst.	Gå till steg 3.
<p>Steg</p> <p>a Minska antalet sidor som ska skrivas ut.</p> <p>b Skriv ut dokumentet.</p> <p>Sorteras siffrorna korrekt?</p>	Problemet är löst.	Kontakta kundsupport.

det går inte att länka magasin

Åtgärd	Ja	Nej
<p>Steg</p> <p>a Kontrollera om magasinerna innehåller samma pappersstorlek och -typ.</p> <p>b Kontrollera att pappersstöden befinner sig där de ska.</p> <p>c Skriv ut dokumentet.</p> <p>Länkas magasinerna korrekt?</p>	Problemet är löst.	Gå till steg 2.

Åtgärd	Ja	Nej
<p>Steg</p> <p>a På huvudmenyn trycker du på Inställningar > Papper > Magasin-konfiguration > Pappersstorlek/-typ.</p> <p>b Ställ in pappersstorlek och -typ till det påfyllda papperet i de länkade magasinerna.</p> <p>c Skriv ut dokumentet.</p> <p>Länkas magasinerna korrekt?</p>	Problemet är löst.	Gå till steg 3.
<p>Steg</p> <p>a Kontrollera att Länkade magasin är konfigurerat till Automatisk. Mer information finns i "Länka magasin" på sidan 36.</p> <p>b Skriv ut dokumentet.</p> <p>Länkas magasinerna korrekt?</p>	Problemet är löst.	Kontakta kundsupport .

Papper fastnar ofta

Åtgärd	Ja	Nej
<p>Steg</p> <p>a Ta ut facket.</p> <p>b Se till att du har lagt i papperet på rätt sätt.</p> <p>Anmärkningar:</p> <ul style="list-style-type: none"> • Se till att pappersstöden är rätt placerade. • Se till att buntens höjd är under märket som anger maxgränsen för papperspåfyllning. • Använd rekommenderad pappersstorlek och -typ. <p>c Sätt tillbaka facket.</p> <p>d Skriv ut dokumentet.</p> <p>Uppstår papperstrassel ofta?</p>	Gå till steg 2.	Problemet är löst.
<p>Steg</p> <p>a På huvudmenyn trycker du på Inställningar > Papper > Magasin-konfiguration > Pappersstorlek/-typ.</p> <p>b Ställ in rätt pappersstorlek och papperstyp.</p> <p>c Skriv ut dokumentet.</p> <p>Uppstår papperstrassel ofta?</p>	Gå till steg 3.	Problemet är löst.
<p>Steg</p> <p>a Fyll på med papper från ett nytt paket.</p> <p>Obs! Papperet absorberar fukt på grund av hög luftfuktighet. Låt papperet ligga kvar i sin originalförpackning tills du behöver använda det.</p> <p>b Skriv ut dokumentet.</p> <p>Uppstår papperstrassel ofta?</p>	Kontakta kundsupport .	Problemet är löst.

Sidor som fastnat skrivs inte ut igen

Åtgärd	Ja	Nej
<p>a Öppna startskärmen och välj Inställningar > Enhet > Meddelanden > Åtgärda pappersstopp.</p> <p>b På menyn Åtgärda pappersstopp väljer du På eller Auto.</p> <p>c Skriv ut dokumentet.</p> <p>Skrivs de sidor som fastnat ut igen?</p>	Problemet är löst.	Kontakta kundsupport .

Problem med färgkvaliteten

Ändra färgerna vid utskrift

- 1 På startskärmen trycker du på **Inställningar > Utskrift > Kvalitet > Avancerad bildhantering > Färgkorrigering**.
- 2 På menyn Färgkorrigering trycker du på **Manuell > Färgkorrigeringsinnehåll**.
- 3 Välj lämplig inställning för färgkonvertering.

Objekttyp	Färgkonverteringstabeller
RGB-bild RGB-text RGB-grafik	<ul style="list-style-type: none"> • Levande – Klarare, mer mättade färger. Kan tillämpas på alla inkommande färgformat. • sRGB – Bildskärm – Ger en utskrift som efterliknar färgerna på en bildskärm. Användningen av svart toner optimeras för utskrift av fotografier. • Bildskärm – Äkta svart – Ger en utskrift som efterliknar färgerna på en bildskärm. Med den här inställningen används endast svart toner för att skapa alla nivåer av neutral grå. • sRGB – Levande – Ger en ökad färgmättnad för färgkorrigeringen sRGB – Bildskärm. Användningen av svart toner är optimerad för utskrift av kontorsgrafik. • Av
CMYK-bild CMYK-text CMYK-grafik	<ul style="list-style-type: none"> • US CMYK – Använder färgkorrigering för att efterlikna SWOP-färger (Specifications for Web Offset Publishing) på utskriften. • Euro CMYK – använder färgkorrigering för att efterlikna EuroScale-färger på utskriften. • CMYK – Levande – Ökar färgmättnaden i färgkorrigeringsinställningen US CMYK. • Av

Vanliga frågor om färgutskrift

Vad är RGB-färg?

RGB-färg är en metod att beskriva färger utifrån den mängd rött, grönt och blått som används för att återge en viss färg. Rött, grönt och blått ljus kan kombineras i olika mängd för att skapa ett stort intervall av färger som ses i naturen. Datorskärmar, skannrar, och digitalkameror använder den här metoden för att visa färger.

Vad är CMYK-färg?

CMYK-färg är en metod att beskriva färger utifrån mängden cyan, magenta, gult och svart som används för att återge en viss färg. Cyan, magenta, gult och svart bläck eller toner kan skrivas ut i olika mängd för att skapa många av de färger som finns i naturen. Det är så färger skapas i tryckpressar, bläckstråleskrivare och färglaserskrivare.

Hur anges färgen i ett dokument som ska skrivas ut?

Program används för att ange och ändra dokumentfärgen med RGB- eller CMYK-färgkombinationer. Mer information finns i programmets hjälpsnitt.

Hur vet skrivaren vilken färg som ska skrivas ut?

När ett dokument skrivs ut skickas information om typen och färgen för varje objekt som skickas till skrivaren. Färginformationen skickas genom färgkonverteringstabeller. Färgen översätts till den mängd cyan, magenta, gult och svart toner som används för att skapa önskad färg. Objektinformationen avgör vilka färgkonverteringstabeller som tillämpas. Exempelvis går det att använda en typ av färgkonverteringstabell för text samtidigt som en annan tabell används för fotografier.

Vad är manuell färgkorrigering?

Om manuell färgkorrigering är aktiv använder skrivaren färgkonverteringstabeller som användaren väljer för objektbehandling. Manuella färgkorrigeringsinställningar är specifika för den typ av objekt som ska skrivas ut (text, grafik eller bilder). Den är också specifik för hur objektets färg anges i programmet (RGB- eller CMYK-kombinationer). Information om hur du tillämpar en annan färgkonverteringstabell manuellt finns i ["Ändra färgerna vid utskrift" på sidan 225](#).

Om programmet inte definierar färger som RGB- eller CMYK-kombinationer är manuell färgkorrigering inte användbar. Den är inte heller effektiv om programmet eller datorns operativsystem styr färgjusteringen. I de flesta situationer genereras rekommenderade färger för de flesta dokument om färgkorrigering ställs in på Auto.

Hur matchar jag en viss färg (till exempel i en logotyp)?

Nio typer av Färgexempel finns tillgängliga på menyn Kvalitet. Dessa kan även nås från sidan Färgexempel för den inbyggda webbservern. Valet av något färgexempel skapar flersidiga utskrifter med hundratals färgrutor. Varje ruta innehåller en CMYK- eller RGB-kombination, beroende på vilken tabell som valts. Färgen för varje ruta är resultatet av motsvarande CMYK- eller RGB-kombination för den valda färgkonverteringstabellen.

Genom att undersöka färgexempel kan du identifiera rutan med den färg som ligger närmast den matchade färgen. Rutans färgkombination kan sedan användas för att modifiera objektets färg i programmet. Mer information finns i programmets hjälpsnitt. Du kan behöva manuell färgkorrigering till att använda den valda färgkonverteringstabellen för ett visst objekt.

Hur du väljer vilka färgexempel du ska använda för ett visst färgmatchningsproblem beror på:

- Vilken inställning för färgkorrigering som används (Auto, Av eller Manuell)
- Vilken typ av objekt som ska skrivas ut (text, grafik eller bilder)
- Hur objektets färg anges i programmet (RGB- eller CMYK-kombinationer)

Om programmet inte definierar färger som RGB- eller CMYK-kombinationer är sidorna med färgexempel är inte användbara. Dessutom justerar en del program de RGB- eller CMYK-kombinationer du har angett i programmet via färghantering. I dessa situationer kanske den utskrivna färgen inte exakt matchar färgexempelsidorna.

Utskriften ser tonad ut

Åtgärd	Ja	Nej
<p>Steg Utför Färgjustering.</p> <p>a På startskärmen trycker du på Inställningar > Skriv ut > Kvalitet > Avancerad bildhantering > Färgjustering.</p> <p>b Skriv ut dokumentet.</p> <p>Ser utskriften tonad ut?</p>	Gå till steg 2.	Problemet är löst.
<p>Steg Utför Färgbalans.</p> <p>a På startskärmen trycker du på Inställningar > Skriv ut > Kvalitet > Avancerad bildhantering > Färgbalans.</p> <p>b Justera inställningarna.</p> <p>c Skriv ut dokumentet.</p> <p>Ser utskriften tonad ut?</p>	Kontakta kundsupport.	Problemet är löst.

Kontakta kundsupport

Se till att ha följande information innan du kontaktar kundsupport:

- Skrivarproblem
- Felmeddelande
- Skrivarens modell och serienummer

Gå till <http://support.lexmark.com> för att få support via e-post eller chatt eller för att bläddra bland handböcker, supportdokumentation, drivrutiner, och andra nedladdningar.

Teknisk support är även tillgänglig på telefon. I USA eller Kanada ringer du 1-800-539-6275. För övriga länder och områden, gå till <http://support.lexmark.com>.

Återvinning och kassering

Återvinna produkter från Lexmark

Så här gör du för att lämna Lexmark-produkter till återvinning:

1 Gå till www.lexmark.com/recycle.

2 Välj den produkt du vill återvinna.

Obs! Förbrukningsartiklar och maskinvara till skrivaren som inte finns med i Lexmarks insamlings- och återvinningsprogram kan återvinnas på en lokal återvinningsstation.

Återvinna förpackningar från Lexmark

Lexmark strävar kontinuerligt efter att ta fram mindre förpackningar. Mindre förpackningar betyder att Lexmark-skrivare kan transporteras på det mest effektiva och miljövänliga sättet samt att det innebär färre sopor. Den effektiva hanteringen leder till minskade utsläpp av växthusgaser, energibesparingar och sparade naturresurser. Lexmark erbjuder även återvinning av förpackningskomponenter i vissa länder och regioner. Mer information finns att läsa på www.lexmark.com/recycle efter att du har valt land eller region. Information om tillgängliga återvinningsprogram för paketering finns i informationen om produktåtervinning.

Lexmark-kartonger är 100 % återvinningsbara i återvinningsanläggningar för wellpapp. Dessa anläggningar kanske inte finns i ditt område.

Skumplasten som används i Lexmark-förpackningar är återvinningsbar i återvinningsanläggningar för skumplast. Dessa anläggningar kanske inte finns i ditt område.

När du returnerar en bläckpatron till Lexmark kan du återanvända kartongen som den levererades i. Lexmark återvinner kartongen.

Meddelanden

Produktinformation

Produktnamn:

Lexmark C4342, Lexmark C4352, Lexmark CS730de, Lexmark CS735de, CS737dze-skrivare

Machine type:

5030

Modeller:

235, 239, 635, 695, 835

Om utgåvan

April 2023

Följande stycke gäller inte i de länder där sådana föreskrifter står i strid med gällande lag. LEXMARK INTERNATIONAL, INC., LEVERERAR DENNA SKRIFT I BEFINTLIGT SKICK, UTAN NÅGON SOM HELST GARANTI, VARE SIG UTTRYCKLIG ELLER UNDERFÖRSTÅDD, INKLUSIVE, MEN EJ BEGRÄNSAT TILL, UNDERFÖRSTÅDDA GARANTIER GÄLLANDE SÄLJBARHET ELLER LÄMPLIGHET FÖR ETT VISST SYFTE. Vissa stater tillåter inte friskrivningar från explicita eller implicita garantier vid vissa transaktioner, och därför är det möjligt att uttalandet ovan inte gäller just dig.

Denna skrift kan innehålla tekniska felaktigheter eller tryckfel. Innehållet är föremål för periodiska ändringar, sådana förändringar införlivas i senare utgåvor. Förbättringar eller förändringar av de produkter eller programvaror som beskrivs kan när som helst ske.

Hänvisningar till produkter, program och tjänster i det här dokumentet innebär inte att tillverkaren avser att göra dessa tillgängliga i alla länder. Hänvisningar till olika produkter, program eller tjänster innebär inte att endast dessa produkter, program eller tjänster kan användas. Andra produkter, program eller tjänster med likvärdiga funktioner där ingen konflikt föreligger vad gäller upphovsrätt kan användas istället. Det är upp till användaren att utvärdera och kontrollera funktionen i samverkan med produkter, program eller tjänster andra än de som uttryckligen anges av tillverkaren.

Teknisk support från Lexmark finns på <http://support.lexmark.com>.

Om du vill ha information om Lexmarks sekretesspolicy som reglerar användning av denna produkt, gå till www.lexmark.com/privacy.

Mer information om förbrukningsmaterial och nedladdningar finns på www.lexmark.com.

© 2022 Lexmark International, Inc.

Med ensamrätt.

Varumärken

Lexmark, Lexmarks logotyp och MarkNet är varumärken eller registrerade varumärken som tillhör Lexmark International, Inc. eller dess dotterbolag i USA och/eller andra länder.

Android, Google Play och Google Chrome är varumärken som tillhör Google LLC.

Macintosh, macOS, Safari, and AirPrint are trademarks of Apple Inc., registered in the U.S. and other countries. App Store is a service mark of Apple Inc., registered in the U.S. and other countries. Use of the Works with Apple badge means that an accessory has been designed to work specifically with the technology identified in the badge and has been certified by the developer to meet Apple performance standards.

Microsoft, Internet Explorer, Microsoft Edge och Windows är varumärken som tillhör Microsoft-koncernen.

Mopria[®]-ordmärket är ett registrerat eller oregistrerat varumärke som tillhör Mopria Alliance, Inc. i USA och andra länder. Obehörig användning är strängt förbjuden.

PCL[®] är ett registrerat varumärke som tillhör Hewlett-Packard Company. PCL är en uppsättning skrivarkommandon (språk) och funktioner som finns i skrivarprodukter från Hewlett-Packard Company. Skrivaren är avsedd att vara kompatibel med språket PCL. Det innebär att skrivaren känner igen PCL-kommandon som används i olika program och att den emulerar motsvarande funktioner.

PostScript är ett registrerat varumärke som tillhör Adobe Systems Incorporated i USA och/eller andra länder.

Wi-Fi[®] och Wi-Fi Direct[®] är registrerade varumärken som tillhör Wi-Fi Alliance[®].

Alla andra varumärken tillhör respektive ägare.

Licensinformation

All licensinformation som är associerad med den här produkten kan visas från cd-skivan: katalogen \NOTICES på installations-cd:n.

Bullerniåver

Följande mätningar har utförts i enlighet med ISO 7779 och rapporterats i enlighet med ISO 9296.

Obs! Alla lägen kanske inte är tillämpliga för din produkt.

Medelljudtryck 1 meter, dBA	
Skriver ut	Enkelsidigt: 52 (CS730de, C4342); 53 (CS735, CS737, C4352) Dubbsidigt: 53 (CS730, C4342); 55 (CS735, CS737, C4352)
Klar	14

Värdena kan ändras. Se www.lexmark.com för aktuella värden.

WEEE-direktivet (Waste from Electrical and Electronic Equipment)

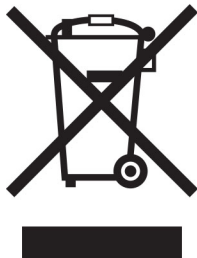

WEEE-logotypen betecknar specifika återvinningsprogram och -procedurer för elektroniska produkter i EU-länderna. Vi uppmuntrar återvinning av våra produkter.

Om du har frågor om återvinningsalternativ kan du besöka Lexmarks webbplats på www.lexmark.com och slå upp ditt lokala säljkontors telefonnummer.

Laddningsbart litiumjonbatteri



Den här produkten kan innehålla ett laddningsbart litiumjonknappcells batteri som endast bör tas bort av en utbildad tekniker. En överkryssad soptunna betyder att produkten inte ska kasseras som osorterat avfall utan måste skickas till separata insamlingsanläggningar för återvinning och återanvändning. Om batteriet tas bort ska du inte kassera det i hushållsavfall. Det kan finnas separata insamlingsystem för batterier i din kommun, till exempel en samlingsplats för batteriåtervinning. Genom särskild insamling av förbrukade batterier säkerställs lämplig hantering av avfall, inklusive återanvändning och återvinning, samtidigt som eventuella negativa effekter på hälsa och miljö undviks. Kassera batterierna på ett ansvarsfullt sätt.

Produktkassering

Skrivaren eller dess tillbehör får inte kastas bland hushållsavfall. De lokala myndigheterna kan ge information om kasserings- och återvinningsalternativ.

Lämna tillbaka Lexmark-kassetter för återanvändning eller återvinning

Genom Lexmarks insamlingsprogram kan du lämna tillbaka använda kassetter gratis till Lexmark för återanvändning eller återvinning. Alla kassetter som återlämnas till Lexmark antingen återanvänds eller monteras isär för återvinning. Förpackningarna som kassetterna återlämnas i återvinns också.

Om du vill lämna tillbaka Lexmark-kassetter för återanvändning eller återvinning gör du följande:

- 1 Gå till www.lexmark.com/recycle.
- 2 Välj land eller område.
- 3 Välj **Lexmarks program för insamling av tonerkassetter (LCCP)**.
- 4 Följ anvisningarna på skärmen.

Meddelande om statisk elektricitet

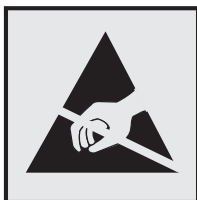

Den här symbolen identifierar delar som är känsliga för statiska laddningar. Rör aldrig områden kring denna symbol utan att först beröra en metallyta vid någon yta i ett område på avstånd från symbolen.

Berör en synlig metallram på skrivaren innan du berör eller kommer åt skrivarens invändiga ytor för att förhindra skador som kan uppstå genom elektrostatisk urladdning när du utför underhåll, som att rensa papperstopp eller byta ut förbrukningsmaterial.

ENERGY STAR

Lexmark-produkter som bär ENERGY STAR[®] emblemet på produkten eller huvudmenyn är certifierade för och överensstämmer med kraven i EPA ENERGY STAR från och med tillverkningsdatum.



Temperaturinformation

Driftstemperatur och relativ luftfuktighet	10 till 32,2 °C och 15 till 80 % relativ luftfuktighet 15,6 till 32,2 °C och 8 till 80 % relativ luftfuktighet Maximal våttemperatur ² : 22,8 °C Icke-kondenserande miljö
Långvarig förvaring av skrivare/kassett/bildhanteringsenhet ¹	15,6 till 32,2 °C och 8 till 80 % relativ luftfuktighet Maximal våttemperatur ² : 22,8 °C
Kortvarig transport av skrivare/kassett/bildhanteringsenhet	-40 till 40 °C
¹ Förbrukningsmaterialet har en hållbarhetstid på ca 2 år. Detta baseras på förvaring i en vanlig kontorsmiljö vid 22 °C och 45 % luftfuktighet. ² Våttemperaturen avgörs av lufttemperaturen och den relativa luftfuktigheten.	

Meddelande om laser

Skrivaren är certifierad i USA i enlighet med kraven i DHHS 21 CFR kapitel I, underkapitel J för klass I (1)-laserprodukter, och på andra platser certifierad som en klass I-laserprodukt för konsumenter i enlighet med kraven i IEC 60825-1:2014, EN 60825-1:2014+A11:2021, och EN 50689:2021.

Laserprodukter av klass I anses inte vara skadliga. Lasersystemet och skrivaren är utformade så att människor aldrig utsätts för laserstrålning över klass I-nivå under normala förhållanden vid användning, underhåll eller service. Skrivaren har en icke-servicebar skrivarhuvudenhet som innehåller en laser med följande specifikationer:

Klass: IIIb (3b) AlGaAs

Nominell uteffekt (milliwatt): 12

Våglängd (nanometer): 770–800

Strömförbrukning

Produktens strömförbrukning

I följande tabell dokumenteras produktens olika lägen för strömförbrukning.

Obs! Alla lägen kanske inte är tillämpliga för din produkt.

Läge	Beskrivning	Strömförbrukning (Watt)
Skriver ut	Produkten skapar en papperskopia av elektroniska indata.	Enkelsidig: 610 (CS730, C4342); 740 (CS735, C4352, CS737) Dubbsidig: 510 (CS730, C4342); 610 (CS735, CS737, C4352)
Kopiera	Produkten skapar en papperskopia av originalpapperskopior.	E/T
Skanna	Produkten skannar pappersdokument.	E/T
Klar	Produkten väntar på ett utskriftsjobb.	27,0 (CS730, C4342); 25,0 (CS735, CS737, C4352)
Viloläge	Produkten är i energisparläge (hög nivå).	1,0
Dvala	Produkten är i energisparläge (låg nivå).	0,1
Av	Produkten är ansluten till ett eluttag, men strömbrytaren är avstängd.	0,1

Strömförbrukningsnivåerna som listades i föregående tabell representerar genomsnittsmätningar. Momentaneffekten kan vara betydligt högre än genomsnittet.

Värdena kan ändras. Se www.lexmark.com för aktuella värden.

Vänteläge

Den här produkten är utrustad med ett energisparläge som kallas *Vänteläge*. Vänteläget sparar ström genom att minska strömförbrukningen under längre inaktiva perioder. Vänteläget aktiveras automatiskt när produkten inte har använts under en viss tidsperiod, vilket kallas *Väntelägestimeout*.

Fabriksstandard för väntelägestimeouten för den här produkten (i minuter):	15
--	----

Genom att använda konfigurationsmenyerna kan väntelägestimeouten ändras mellan 1 minut och 120 minuter eller mellan 1 minut och 114 minuter beroende på skrivarmodellen. Om skrivarhastigheten är mindre eller lika med 30 sidor per minut kan timeouten endast ställas in till upp till 60 minuter eller 54 minuter beroende på skrivarmodellen. Om du ställer in väntelägestimeouten på ett lågt värde minskar strömförbrukningen, men produktens svarstid kan då öka. Om du ställer in väntelägestimeouten på ett högt värde bibehålls en snabb svarstid, men mer ström förbrukas.

Vissa modeller har stöd för *Djupt viloläge*, vilket minskar strömförbrukningen ytterligare efter längre perioder av inaktivitet.

Standbyläge

Den här produkten är utrustad med ett driftläge som drar mycket lite ström och som kallas *Standbyläge*. När skrivaren är i standbyläge stängs alla andra system och enheter av på ett säkert sätt.

Skrivaren kan gå in i standbyläget med följande metoder:

- Använda standbylägestimeouten
- Använda schemalagda energilägen

Standardtimeout för standbyläget för den här produkten i alla länder och regioner	3 dagar
---	---------

Hur lång tid skrivaren ska vänta efter att ett jobb har skrivits ut innan den går in i standbyläget kan ändras mellan en timme och en månad.

Information om EPEAT-registrerad bildhanteringsutrustning:

- Strömnivån för Standby-läget anges i Viloläge eller avstängt läge.
- Produkten ska automatiskt sänka strömnivån till Standby-läget på ≤ 1 W. Den automatiska standbyfunktionen (Viloläge eller Av) ska aktiveras vid produktleverans.

Avstängt läge

Om den här produkten har ett avstängt läge som ändå drar en mindre mängd ström måste du koppla bort nätsladden från eluttaget för att stoppa strömförbrukningen helt.

Total energiförbrukning

Ibland kan det vara användbart att kunna uppskatta produktens totala energiförbrukning. Eftersom uppgifter om energiförbrukningen står i Watt ska energiförbrukningen multipliceras med den tid produkten befinner sig i varje enskilt läge om du vill beräkna den totala förbrukningen. Produktens totala energiförbrukning är summan av förbrukningen i varje läge.

EU-regler

Denna produkt överensstämmer med skyddskraven i EG:s direktiv 2014/30/EU, 2014/35/EU och 2011/65/EU, som ändrats i enlighet med (EU) 2015/863, om anpassning och harmonisering av medlemsstaternas lagstiftning som rör elektromagnetisk kompatibilitet, säkerhet hos elektrisk utrustning som konstruerats för användning inom vissa spänningsgränser och begränsningar för användning av vissa farliga ämnen i elektrisk och elektronisk utrustning.

Tillverkare av denna produkt är: Lexmark International, Inc., 740 West New Circle Road, Lexington, KY, 40550 USA. Det auktoriserade ombudet för EES/EU är: Lexmark International Technology Hungária Kft., 8 Lechner Ödön fasor, Millennium Tower III, 1095 Budapest UNGERN. Importören för EES/EU är: Lexmark International Technology S.à.r.l. 20, Route de Pré-Bois, ICC Building, Bloc A, CH-1215 Genève, Schweiz. En försäkran om överensstämmelse med direktivens krav kan fås på begäran från den auktoriserade representanten eller erhållas på

www.lexmark.com/en_us/about/regulatory-compliance/european-union-declaration-of-conformity.html.

Produkten uppfyller begränsningarna för klass A i EN 55032 och säkerhetskraven i EN 62368-1.

Om radiostörningar

Varning

Den här produkten följer bestämmelser om radiostörningar enligt EN 55032 klass A och bestämmelser om immunitet mot elektromagnetiska störningar enligt EN 55035. Produkten är inte avsedd för användning i bostads-/hemmiljöer.

Detta är en klass A-produkt. I en hemmiljö kan den här produkten orsaka radiostörningar. Användaren kan i vissa fall behöva vidta lämpliga åtgärder.

Index

A

aktivera röstvägledning 25
lägga till appar på
startskärmen 21
lägga till kontaktgrupper 25
lägga till kontakter 25
lägga till maskinvarualternativ
skrivardrivrutin 39
lägga till interna tillval
skrivardrivrutin 39
lägga till skrivare till en dator 37
Adressbok
använda 25
justera ljusstyrka
på displayen 165
justera tonersvärtan 78
AirPrint
använda 74
program som stöds 22
koppla kablar 20
undvika pappersstopp 207

F

svarta bilder 189
svart kit för trumma/developer
beställa 125
byta ut 129
tomma sidor 175
bokmärken
skapa 24
skapa mappar för 24

C

avbryta ett utskriftsjobb 78
kan inte ansluta skrivaren till Wi-Fi 218
kan inte öppna Embedded Web Server 217
styvt papper
fylla på 34
ändra skrivarportsinställningar
efter att du har installerat ISP 53
ändra bakgrundsbild 22
kontrollera status för delarna och
förbrukningsmaterial 122
rengöra
skrivarens exteriör 159

skrivarens insida 159
inmatningshjul 160
rengöra inmatningsrullen i
universalarkmataren 162
rengöra skrivaren 159
rengöra pekskärmen 159
åtgärda pappersstopp
bakom lucka A 211
i området för dubbelsidig
utskrift 211
i fixeringsenhetsområdet 211
i universalarkmataren 211
i standardmagasinet 211
i magasin 210
sortering av utskrift fungerar
inte 223
färgkorrigering 225
färgkit för trumma/developer
beställa 125
byta ut 138
färgkvalitet, felsökning
utskriften ser tonad ut 227
färgad bakgrund på utskrift 179
dator
ansluta till skrivaren 69
konfidentiella dokument skrivs
inte ut 201
konfidentiella utskriftsjobb
konfigurera 76
skriva ut 77
konfigurerar
leveransmeddelanden 122
konfigurera Wi-Fi Direct 68
ansluta en dator till skrivaren 69
ansluta mobil enhet
till skrivare 69
ansluta skrivaren
till ett trådlöst nätverk 67
ansluta till ett trådlöst nätverk
använda PIN-metoden 67
använda
tryckknappsmetoden 67
spara förbrukningsmaterial 165
kontakta kundsupport 227
kontrollpanel
använda 10
skapa bokmärken 24

skapa mappar
för bokmärken 24
sned utskrift 188
Kundsupport
använda 23
kundsupport
kontakta 227
anpassa skärmen 22

D

mörk utskrift 177
inaktivera Wi-Fi-nätverket 70
inaktivera röstvägledning 26
defekt intelligent
lagringsenhet 221
ta bort kontaktgrupper 25
ta bort kontakter 25
Enhetskvoter
konfigurera 23
kataloglista
skriva ut 78
skärmens ljusstyrka
justera 165
Display Customization
använda 22
visa appar på startskärmen 21
dokument, skriva ut
från en dator 73
från en mobil enhet 73
punkter på den utskrivna
sidan 186

E

redigera kontakter 25
strålningsinformation 230
aktivera förstöringsläge 30
aktivera USB-porten 206
aktivera Wi-Fi Direct 69
kuverten klistras igen vid
utskrift 222
kuvert
fylla på 34
miljöinställningar 164
radera skrivarminnet 71, 72
radera skrivarens
lagringsenhet 71
felkoder 168
felmeddelanden 168

Ethernet-kabel 20
Ethernet-port 20
exportera en konfigurationsfil
 använda Embedded Web
 Server 38
e-postaviseringar
 konfigurera 122

F

fabriksinställningar
 återställa 72
Vanliga frågor om
färgutskrift 225
filtyper
 som stöds 76
hitta skivarinformation 8
hitta skivarserienumret 9
inbyggd programvara,
uppdatera 38
flashenhet
 skriva ut från 75
flashenheter
 som stöds 76
lista med teckensnittspröv
 skriva ut 78
fixeringsenhet
 byta ut 150
underhållssats för fixeringsenhet
 beställa 125

G

äka delar och
förbrukningsmaterial från
Lexmark 123
äka delar och
förbrukningsmaterial 123
textskuggor 179
grå bakgrund på utskrift 179

H

hårddisk
 rensa 71
hårddisk 72
maskinvarutillval
 magasin 40
maskinvarualternativ, lägga till
 skrivardrivrutin 39
stoppade dokument skrivs inte
ut 201
stoppade jobb
 skriva ut 77

 ställa in tid 76
Standbyläge
 konfigurera 164
huvudmeny
 anpassa 21
 använda 20
startskärmsikoner
 visa 21
horisontella mörka streck 194
horisontella vita streck 196
luftfuktigheten runt
skrivaren 232

I

ikoner på huvudmenyn
 visa 21
bilder som skärs av på
utskrift 190
importera en konfigurationsfil
 använda Embedded Web
 Server 38
fel marginaler 180
indikatorlampa
 förstå statusen 11
installera interna tillval
 intelligent lagringsenhet 42
 Betrodd plattformsmodul 45
installationsalternativ
 ISP (Internal Solutions Port) 48
 skrivarhårddisk 54
installera skrivardrivrutinen 36
installera skrivarprogrammet 36
installera magasin 40
Installera trådlös
skrivarserver 58, 64, 65
intelligent lagringsenhet 39, 72
 rensa 71
 installera 42
interna tillval känns inte av 219
interna alternativ 39
interna tillval, lägga till
 skrivardrivrutin 39
ISP (Internal Solutions Port) 39
 installera 48
 felsökning 220

P

pappersstopp
 identifiera 208
pappersstopp, åtgärda
 i universalarkmataren 211

 i standardmagasinet 211
sidor som fastnat skrivs inte ut
igen 225
papperstrassel
 undvika 207
jobbet skrivs ut från fel
magasin 202
jobbet skrivs ut på fel
papper 202

L

brevpapper
 välja 13
Lexmark Mobile Print
 använda 73
Lexmark Print
 använda 73
ljus utskrift 181
länkade magasin 36
fylla på
 styvt papper 34
 kuvert 34
 flerfunktionsmatare 34
fylla på i magasin 31
lokalisera säkerhetsplats 71

M

Förstoringsläge
 aktivera 30
serviceräknare
 återställa 158
hantera skärmläckare 22
manuell färgkorrigerig 225
MarkNet N8370 trådlös
skrivarserver 58
MarkNet N8372 trådlös
skrivarserver 64
MarkNet N8450 trådlös
skrivarserver 65
meny
 802.1x 109
 Om den här skrivaren 89
 Tillgänglighet 84
 Anonym datainsamling 84
 Registrering till molntjänster 119
Konfidentiell
 skrivarinställning 117
Konfigurationsmeny 85
Enhet 120
Diskkryptering 118
Ekoläge 81

- Radera tillfälliga datafiler 118
 - Ethernet 104
 - Skriv ut från flashenhet 99
 - Anpassning av startskärm 89
 - HTTP-/FTP-inställningar 110
 - Bild 97
 - IPSec 108
 - Utskriftsinformation 93
 - Layout 90
 - Lokala konton 114
 - Inloggningsbegränsningar 117
 - LPD-konfiguration 110
 - Hantera behörigheter 113
 - Medietyper 99
 - Meny för inställningssida 120
 - Övrigt 119
 - Mobiltjänsthantering 104
 - Nätverk 121
 - Nätverksöversikt 101
 - Meddelanden 81
 - Radering ur funktion 88
 - PCL 95
 - PDF 94
 - PostScript 95
 - Energihantering 83
 - Egenskaper 80
 - Skriv ut 120
 - Kvalitet 92
 - Fjärrstyrd funktionspanel 81
 - Återställ fabriksinställningar 85
 - Begränsa extern
 - nätverksåtkomst 112
 - Schemalägg USB-enheter 114
 - Säkerhetsgranskningslogg 114
 - Inställningar 91
 - SNMP 107
 - Lösningar för LDAP-
 - inställningar 118
 - TCP/IP 105
 - ThinPrint 111
 - Magasinkonfiguration 97
 - Felsökning 121
 - Universal Setup (Universell inställning) 98
 - Uppdatera firmware 89
 - USB 111
 - Trådlöst 101
 - Wi-Fi Direct 104
 - Meny för inställningssida
 - skriva ut 121
 - färger saknas 184
 - mobil enhet
 - ansluta till skrivare 69
 - skriva ut från 73, 74
 - ändra färgresultat 225
 - Mopria Print Service 74
 - fläckiga utskrifter och punkter 186
 - flytta skrivaren 19, 165
 - Flera universalstorlekar
 - aktivera 30
 - flerfunktionsmatare
 - fylla på 34
- N**
- navigera på skärmen
 - använda gester 26
 - sida för nätverksinställningar
 - skriva ut 70
 - bullernivå 230
 - beständigt minne
 - rensa 71
 - Förbrukningsmaterial som inte är Lexmark-
 - förbrukningsmaterial 221
 - icke-flyktigt minne 72
 - Inte tillräckligt med ledigt utrymme i flashminnet för resurser 221
 - meddelanden 230, 231, 233, 234
- O**
- tangentbord på skärmen
 - använda 30
 - beställa förbrukningsmaterial
 - svart kit för trumma/developer 125
 - färgkit för trumma/developer 125
 - underhållssats för fixeringsenhet 125
 - tonerkassett 123
 - toneruppsamlingsflaska 125
- P**
- papper
 - brevpapper 13
 - förtryckta formulär 13
 - välja 11
 - som inte kan användas 12
 - Inställning för universell storlek 30
 - pappersegenskaper 11
 - papper fastnar ofta 224
 - riktlinjer för papper 11
 - pappersstopp
 - bakom lucka A 211
 - i området för dubbelsidig utskrift 211
 - i fixeringsenhetsområdet 211
 - i universalarkmataren 211
 - i standardmagasinet 211
 - i magasin 210
 - pappersstopp
 - undvika 207
 - lokalisera 208
 - pappersformat
 - inställning 30
 - pappersstorlekar
 - som stöds 14
 - papperstyp
 - inställning 30
 - papperstyper
 - som stöds 16
 - pappersvikter
 - som stöds 17
 - parallellgränssnittskort
 - felsökning 220
 - status för delar
 - kontrollera 122
 - inmatningsrulle
 - byta ut 152
 - byta ut inmatningsrullen i universalarkmataren
 - rengöra 162
 - inmatningshjul
 - rengöra 160
 - lägg in skiljeblad 78
 - nätkabelkontakt 20
 - energiparlagen
 - konfigurera 164
 - förtryckta formulär
 - välja 13
 - utskriften ser tonad ut 227
 - skrivardrivrutin
 - maskinvarualternativ, lägga till 39
 - installera 36
 - utskriftsjobb
 - avbryta 78
 - utskriftsjobb ej utskrivet 200
 - problem med utskriftskvalitet
 - tomma sidor 175

- bilder som skärs av på
utskrift 190
 - ljus utskrift 181
 - färger saknas 184
 - återkommande utskriftsfel 198
 - text som skärs av på
utskrift 190
 - vita sidor 175
 - Utskriftskvalitet, testsidor 121
 - utskriftskvalitet, felsökning
 - sned utskrift 188
 - mörk utskrift 177
 - textskuggor uppstår på
utskrifter 179
 - grå eller färgad bakgrund 179
 - horisontella mörka streck 194
 - horisontella vita streck 196
 - fläckiga utskrifter och
punkter 186
 - pappersböjning 187
 - skev utskrift 188
 - bilder med heltäckande färg
eller svarta inslag 189
 - tonern suddas lätt bort 192
 - ojämnt täthet på utskriften 193
 - vertikala mörka streck uppstår
på utskrifter 195
 - vertikala vita streck 197
 - skriva ut, felsökning
 - sortering av utskrift fungerar
inte 223
 - konfidentiella och övriga
stoppade dokument skrivs inte
ut 201
 - kuverten klistras igen vid
utskrift 222
 - fel marginaler 180
 - jobbet skrivs ut från fel
magasin 202
 - jobbet skrivs ut på fel
papper 202
 - papper fastnar ofta 224
 - utskriftsjobb skrivs inte ut 200
 - långsam utskrift 203
 - det går inte att länka
magasin 223
 - det går inte att läsa
flashenheten 206
 - skrivare
 - friyta minimum 19
 - välja en plats för 19
 - skicka 166
 - skrivarkonfigurationer 9
 - skrivarfelkoder 168
 - skrivarfelmeddelanden 168
 - skrivarhårddisk 39
 - installera 54
 - skrivarinformation
 - hitta 8
 - skrivaren svarar inte 205
 - skrivarminne
 - rensa 71
 - skrivarmenyer 79, 121
 - skrivarmeddelanden
 - Defekt flashtillval har
upptäckts 221
 - Förbrukningsmaterial som inte
är Lexmark-
förbrukningsmaterial 221
 - Inte tillräckligt med ledigt
utrymme i flashminnet för
resurser 221
 - Byt kassetten, fel
skrivarområde 221
 - felsökning för skrivaralternativ
 - kan inte identifiera internt
tillval 219
 - ISP (Internal Solutions Port) 220
 - parallellgränssnittskort 220
 - seriellt gränssnittskort 220
 - skrivarportsinställningar
 - ändra 53
 - skrivarportar 20
 - utskriftsinställningar
 - återställa fabriksinställningar 72
 - skrivarprogram
 - installera 36
 - skrivarstatus 11
 - skriva ut
 - konfidentiella utskriftsjobb 77
 - kataloglista 78
 - lista med teckensnittspröv 78
 - från en dator 73
 - från en flashenhet 75
 - från en mobil enhet 74
 - stoppade jobb 77
 - Meny för inställningssida 121
 - sida för nätverksinställningar 70
 - med Mopria Print Service 74
 - med Wi-Fi Direct 74
 - skriva ut en kataloglista 78
 - skriva ut en teckensnittslista 78
 - skriva ut en sida för
nätverksinställningar 70
 - skriva ut från en dator 73
- ## R
- återvinning
 - Lexmarks förpackningar 228
 - produkter från Lexmark 228
 - ta bort pappersstopp
 - bakom lucka A 211
 - i området för dubbelsidig
utskrift 211
 - i fixeringsenhetsområdet 211
 - ta bort pappersstopp
i magasinet 210
 - upprepa utskriftsjobb 76
 - återkommande utskriftsfel 198
 - Byt kassetten, fel
skrivarområde 221
 - byta ut delar
 - fixeringsenhet 150
 - inmatningsrulle 152
 - separeringskonsol 156
 - byta ut förbrukningsmaterial
 - svart kit för
trumma/developer 129
 - färgkit för
trumma/developer 138
 - tonerkassett 126
 - toneruppsamlingsflaska 148
 - rapporter
 - skrivarstatus 123
 - skrivaranvändning 123
 - återställa
 - användningsräknare för
förbrukningsmaterial 221
 - återställa användningsräknare för
förbrukningsmaterial 158
 - återställa serviceräknaren 158
 - återställa användningsräknare för
förbrukningsmaterial 221
 - visa ett bildspel 22
- ## S
- säkerhetsinformation 5, 6, 7
 - skärmgester 26
 - säkra skrivarinformation 72
 - säkerhetsplats
 - lokalisera 71
 - välja plats
 - för skrivaren 19
 - separeringskonsol
 - byta ut 156

skiljeblad
 placera 78
seriellt gränssnittskort
 felsökning 220
skrivarserienummer
 hitta 9
seriell utskrift
 konfigurera 70
ange pappersformat
 Flera universalstorlekar 30
ange pappersformatet 30
ställa in papperstypen 30
inställning för universellt
pappersformat 30
Konfigurera Device Quotas 23
ställa in e-postaviseringar 122
konfigurera seriell utskrift 70
skicka skrivaren 166
skew utskrift 188
Viloläge
 konfigurera 164
långsam utskrift 203
helt i färg 189
flyktighetsredogörelse 72
lagringsenhet
 rensa 71
förvara papper 13
spara utskriftsjobb 76
förbrukningsmaterial
 spara 165
status för förbrukningsmaterial
 kontrollera 122
meddelande om tillbehör
 konfigurera 122
användningsräknare för
förbrukningsmaterial
 återställa 158, 221
program som stöds 22
filtyper som stöds 76
flashenheter som stöds 76
pappersstorlekar som stöds 14
papperstyper som stöds 16
pappersvikter som stöds 17

T
temperatur runt skrivaren 232
text som skärs av på utskrift 190
tonerkassett
 beställa 123
 byta ut 126
tonersvärta
 justera 78

tonern suddas lätt bort 192
pekskärm
 rengöra 159
pekskärmsgester 26
magasin
 installera 40
 länka 36
 fylla på 31
 ta bort länk 36
felsökning
 kan inte ansluta skrivaren till Wi-Fi 218
 kan inte öppna Embedded Web Server 217
 Vanliga frågor om
 färgutskrift 225
 skrivaren svarar inte 205
felsökning, färgkvalitet
 utskriften ser tonad ut 227
felsökning, skriva ut
 sortering av utskrift fungerar
 inte 223
 konfidentiella och övriga
 stoppade dokument skrivs inte
 ut 201
 kuverten klistras igen vid
 utskrift 222
fel marginaler 180
sidor som fastnat skrivs inte ut
igen 225
jobbet skrivs ut från fel
magasin 202
jobbet skrivs ut på fel
papper 202
papper fastnar ofta 224
utskriftsjobb skrivs inte ut 200
långsam utskrift 203
det går inte att länka
magasin 223
felsökning, utskriftskvalitet
 sned utskrift 188
 mörk utskrift 177
 textskuggor uppstår på
 utskriften 179
 grå eller färgad bakgrund 179
 horisontella mörka streck 194
 horisontella vita streck 196
 fläckiga utskriften och
 punkter 186
 pappersböjning 187
 skew utskrift 188

bilder med heltäckande färg
eller svarta inslag 189
tonern suddas lätt bort 192
ojämn täthet på utskriften 193
vertikala mörka streck uppstår
på utskriften 195
vertikala vita streck 197
felsökning, skrivaralternativ
 kan inte identifiera internt
 tillval 219
 ISP (Internal Solutions Port) 220
Betrodd plattformsmodul
 installera 45

U

det går inte att läsa flashenheten
 felsökning, skriva ut 206
ojämn täthet på utskriften 193
Universella pappersformat
 inställning 30
ta bort länkar till magasin 36
uppdatera fast programvara 38
USB-kabel 20
USB-port 20
 aktivera 206
använda Customer Support 23
använda Anpassning av
visning 22
använda äkta delar och
förbrukningsmaterial från
Lexmark 123
använda kontrollpanelen 10
använda startskärmen 20

V

bekräfta utskriftsjobb 76
vertikala mörka streck på
utskriften 195
vertikala vita streck 197
visa rapporter 123
Röstvägledning
 aktivera 25
 inaktivera 26
flyktigt minne 72
 rensa 71

W

toneruppsamlingsflaska
 beställa 125
 byta ut 148
vita sidor 175

- trådlöst nätverk
 - ansluta skrivaren till 67
- trådlös nätverkshantering 67
- trådlös skrivarserver 39
 - installera 58, 64, 65
- Wi-Fi Direct
 - konfigurera 68
 - aktivera 69
 - skriva ut från en mobil enhet 74
- Wi-Fi-nätverk
 - inaktivera 70
- Wi-Fi Protected Setup
 - konfigurera 67