



CS820, CS827

Brukerhåndbok

Juli 2024

www.lexmark.com

Maskintype(r):

5063

Modell(er):

530, 571

Innhold

Sikkerhetsinformasjon.....	5
Konvensjoner.....	5
Produkterklæringer.....	5
Bli kjent med skriveren.....	8
Finne informasjon om skriveren.....	8
Velge en plassering for skriveren.....	9
Skriverkonfigurasjoner.....	10
Koble til kabler.....	11
Ved hjelp av kontrollpanelet.....	12
Lære om status for av/på-knappen og indikatorlampen.....	13
Bruke startsidene.....	13
Menyoversikt.....	15
Skrive ut en menyinnstillingsside.....	16
Papir som ikke kan brukes.....	16
Bruke resirkulert papir.....	16
Konfigurere og bruke programmer på startbildet.....	18
Tilpasse startsidene.....	18
Bruke Skjermtilpasning.....	18
Konfigurere Skjemaer og favoritter.....	18
Konfigurere miljøinnstillinger.....	19
Administrere kontakter.....	19
Konfigurering og bruk av tilgjengelighetsfunksjonene.....	21
Aktivere forstørrelsesmodus.....	21
Aktivere taleveiledning.....	21
Justere talehastighet for taleveiledningen.....	21
Aktivere oppleste passord eller PIN-koder.....	21
Navigere på skjermen ved hjelp av bevegelser.....	22
Bruke tastaturet på skjermen.....	22
Legge i papir og spesialpapir.....	23
Angi størrelse og type spesialpapir.....	23
Konfigurere innstillinger for universalpapir.....	23

Legge i skuffer.....	23
Legge papir i flerbruksmateren.....	25
Koble sammen skuffer.....	26
utskrift.....	27
Skrive ut fra en datamaskin.....	27
Skrive ut skjemaer.....	27
Skrive ut fra en mobilenhet.....	27
Skrive ut fra en flash-stasjon.....	28
Støttede flash-stasjoner og filtyper.....	29
Konfigurere konfidensielle jobber.....	30
Skrive ut holdte jobber.....	30
Skrive ut en liste med skrifteksempler.....	31
Avbryte en utskriftsjobb.....	31
Sikre skriveren.....	32
Finne sikkerhetssporet.....	32
Slette skriverminne.....	32
Slette innholdet på skriverens harddisk.....	32
Konfigurere kryptering av skriverens harddisk.....	33
Gjenopprette fabrikkinnstillingene.....	33
Erklæring om flyktig og ikke-flyktig minne.....	33
Vedlikeholde skriveren.....	35
Justere høytalervolumet.....	35
Nettverksutskrift.....	35
Konfigurere seriell utskrift (bare Windows).....	37
Rengjøre skriveren.....	37
Bestille deler og rekvisita.....	38
Bytte ut deler og rekvisita.....	41
Oppbevare rekvisita.....	73
Flytte skriveren.....	73
Slik sparer du strøm og papir.....	74
Gjenvinning.....	75
Fjerne fastkjørt papir.....	77
Unngå papirstopp.....	77

Identifisere hvor papiret har kjørt seg fast.....	78
Papirstopp i skuffer.....	79
Papirstopp i flerbruksmateren.....	80
Papirstopp i standardskuffen.....	82
Papirstopp i deksel B.....	83
Papirstopp i utskuffen for ferdiggjøring.....	87
Stiftestopp i deksel G.....	88
Feilsøking.....	91
Nettverkstilkoblingsproblemer.....	91
Problemer med tilleggsutstyr.....	93
Problemer med rekvisita.....	95
Problemer med papirmating.....	96
Utskriftsproblemer.....	100
Problemer med fargekvaliteten.....	120
Hvordan du kan kontakte brukerstøtte.....	122
Oppgradering og flytting.....	124
Maskinvare.....	124
Programvare.....	136
Fastvare.....	136
Merknader.....	138
Indeks.....	143

Sikkerhetsinformasjon







Konvensjoner

Merk: En *merknad* viser til informasjon som kan hjelpe deg.

Advarsel: En *advarsel* viser til noe som kan skade produktets maskinvare eller programvare.









FORSIKTIG: Forholdsregelen *Forsiktig* viser til en potensielt farlig situasjon som kan skade deg.





Det finnes ulike typer forholdsregler, blant annet:

-  **FORSIKTIG – POTENSIELLE SKADER:** Angir fare for personskade.
-  **FORSIKTIG – FARE FOR STØT:** Angir fare for elektrisk støt.
-  **FORSIKTIG – VARM OVERFLATE:** Angir fare for forbrenning ved berøring.
-  **FORSIKTIG – FARE FOR VELTING:** Angir fare for knusing.
-  **FORSIKTIG – KLEMFARE:** Angir fare for å bli sittende fast mellom bevegelige deler.
-  **FORSIKTIG – ROTERENDE VIFTEBLADER:** Angir en fare for kutt fra bevegelige vifteblader.

Produkterklæringer

-  **FORSIKTIG – POTENSIELLE SKADER:** Koble strømledningen til en jordet og lett tilgjengelig stikkontakt med riktig klassifisering i nærheten av produktet for å unngå fare for brann eller elektrisk støt.
-  **FORSIKTIG – POTENSIELLE SKADER:** Bruk bare strømledningen som følger med dette produktet, eller en strømledning som er godkjent av produsenten, for å unngå risiko for brann eller elektrisk støt.
-  **FORSIKTIG – POTENSIELLE SKADER:** Ikke bruk dette produktet med skjøteledninger, grenuttak med flere kontakter, skjøteledninger med flere kontakter eller UPS-enheter. Denne typen tilbehør kan fort bli overbelastet av en laserskriver, noe som kan føre til brannfare, skade på eiendom og dårlig skriverytelse.
-  **FORSIKTIG – POTENSIELLE SKADER:** Til dette produktet må du bare bruke et overspenningsvern fra Lexmark som er koblet riktig mellom skriveren og strømledningen som følger med skriveren. Bruk av overspenningsvern fra en annen leverandør enn Lexmark, kan føre til brannfare, skade på eiendom og dårlig skriverytelse.
-  **FORSIKTIG – FARE FOR STØT:** Ikke plasser dette produktet i nærheten av vann eller fuktige områder, da dette medfører fare for elektrisk støt.
-  **FORSIKTIG – FARE FOR STØT:** Ikke installer dette produktet eller utfør noe elektrisk arbeid med tilkoblinger, for eksempel strømledningen, faksfunksjonen eller telefonen, i tordenvær, da dette medfører fare for elektrisk støt.

-  **FORSIKTIG – POTENSIELLE SKADER:** Ikke kutt, vri, knyt eller klem sammen strømledningen, og ikke plasser tunge gjenstander på den. Strømledningen må ikke utsettes for unødvendig slitasje eller belastning. Pass på at strømledningen ikke kommer i klem, for eksempel mellom møbler og vegger. Hvis strømledningen utsettes for slike situasjoner, kan det forårsake brann eller gi elektrisk støt. Kontroller strømledningen jevnlig. Koble strømledningen fra stikkontakten før den kontrolleres.
-  **FORSIKTIG – FARE FOR STØT:** Kontroller at alle eksterne tilkoblinger (for eksempel Ethernet- og telefonsystemtilkoblinger) er riktig koblet til de riktige portene, for å unngå fare for elektrisk støt.
-  **FORSIKTIG – FARE FOR STØT:** Hvis du skal bruke kontrollerkortet eller installere ekstra maskinvare eller minneenheter etter installering av skriveren, må du slå av skriveren og trekke ut strømledningen av strømuttaket før du fortsetter. Unnlattelse av å gjøre dette medfører fare for elektrisk støt. Hvis du har koblet andre enheter til skriveren, må du slå av disse også og trekke ut alle ledninger som er koblet til skriveren.
-  **FORSIKTIG – FARE FOR STØT:** Koble strømledningen fra strømuttaket og koble alle kabler fra skriveren for å unngå elektrisk støt under rengjøring av utsiden av skriveren.
-  **FORSIKTIG – POTENSIELLE SKADER:** Hvis skriveren veier mer enn 18 kg (40 pund), trengs det 2 eller flere personer med riktig opplæring for å løfte den på en sikker måte.
-  **FORSIKTIG – POTENSIELLE SKADER:** Hvis du skal flytte skriveren, må du følge disse retningslinjene for å unngå personskade og skade på skriveren:
- Kontroller at alle dører og skuffer er lukket.
 - Slå av skriveren, og koble strømledningen fra strømuttaket.
 - Koble alle ledninger og kabler fra skriveren.
 - Hvis skriveren har separate, ekstra gulvskuffer eller andre festede utskuffer, må du koble fra disse før skriveren flyttes.
 - Hvis skriveren har en hjulsokkel, ruller du skriveren forsiktig dit du vil plassere den. Utvis forsiktighet ved flytting over terskler og mellomrom i gulvet.
 - Hvis skriveren ikke har en hjulsokkel, men er konfigurert med tilleggsskuffer eller andre utskuffer, fjerner du utskuffene og løfter skriveren av skuffene. Ikke løft skriveren og tilleggsutstyret samtidig.
 - Bruk alltid håndtakene på skriveren når du løfter den.
 - Hvis skriveren flyttes på en vogn eller lignende, må denne vognen ha en overflate som har plass til hele bunnplaten på skriverkabinettet.
 - Vogner som brukes til å flytte tilleggsutstyr, må ha en overflate som er stor nok til tilleggsutstyret.
 - Hold skriveren i oppreist posisjon.
 - Unngå kraftig risting og sammenstøt.
 - Pass på at fingrene dine ikke kommer under skriveren når du setter den ned.
 - Sørg for at det er nok ledig plass rundt skriveren.
-  **FORSIKTIG – FARE FOR VELTING:** Hvis du skal installere tilleggsutstyr på skriveren eller flerfunksjonsskriveren, må du kanskje bruke en hjulsokkel, et møbel eller annet utstyr for at skriveren skal stå støtt. Dette bidrar til å unngå personskader. Du finner mer informasjon om andre konfigurasjoner som støttes, på www.lexmark.com/multifunctionprinters.
-  **FORSIKTIG – FARE FOR VELTING:** Fyll papir i hver papirskuff separat for å redusere risikoen for at utstyret kan velte. La de andre skuffene være lukket til de må åpnes.
-  **FORSIKTIG – VARM OVERFLATE:** Skriveren kan være varm innvendig. Hvis du vil redusere risikoen for skader, må du la overflaten kjøles ned før du berører den.

-  **FORSIKTIG – KLEMFARE:** For å unngå fare for klemskader må du være forsiktig i områder merket med denne etiketten. Klemskader kan oppstå rundt bevegelige deler, for eksempel tannhjul, skuffer og deksler.
-  **FORSIKTIG – ROTERENDE VIFTEBLADER:** For å unngå skader fra bevegelige vifteblader må du slå av skriveren og koble strømledningen fra stikkontakten før du åpner områdene merket med dette symbolet.
-  **FORSIKTIG – POTENSIELLE SKADER:** Dette produktet bruker en laser. Bruk av andre kontroller, justeringer eller prosedyrer enn det som er angitt i *brugerhåndboken*, kan utsette deg for farlig stråling.
-  **FORSIKTIG – POTENSIELLE SKADER:** Litiumbatteriet i dette produktet er ikke beregnet for å byttes. Det kan føre til eksplosjonsfare hvis et litiumbatteri ikke byttes på riktig måte. Du må aldri lade opp, ta fra hverandre eller destruere et litiumbatteri. Kast brukte litiumbatterier i henhold til produsentens instruksjoner og lokale regelverk.

Dette produktet er utviklet, testet og godkjent i henhold til strenge, globale sikkerhetsstandarder ved bruk av komponenter fra spesifikke produsenter. Sikkerhetsfunksjonene til delene kan være skjult. Produsenten er ikke ansvarlig for bruk av andre reservedeler.

Bruk profesjonelt servicepersonell til service og reparasjoner utenom det som er beskrevet i brukerhåndboken.

Produktet bruker en utskriftsprosess som varmer opp utskriftsmaterialet, og varmen kan gjøre at materialet avgir avgasser. Du må gjøre deg kjent med og forstå den delen av brukerveiledningen som omhandler retningslinjer for valg av utskriftsmateriale, slik at du unngår mulige farlige avgasser.

Dette produktet kan produsere små mengder ozon under normal bruk og kan være utstyrt med et filter som er utviklet for å begrense ozonkonsentrasjonen til nivåer som er betydelig lavere enn anbefalt eksponering mot radiofrekvensstråling. Hvis du vil unngå høye nivåer av ozonkonsentrasjon under omfattende bruk, må du installere dette produktet i et område med god ventilasjon og bytte ut ozon- og utblåsningsfiltrene hvis dette er angitt i vedlikeholdsinstruksjonene for produktet. Hvis det ikke nevnes til filtre i vedlikeholdsinstruksjonene for produktet, har ikke dette produktet filtre som må skiftes ut.

TA GODT VARE PÅ DISSE INSTRUKSJONENE.

Bli kjent med skriveren

Finne informasjon om skriveren

Hva leter du etter?	Her kan du finne det
Innledende oppsettsinstruksjoner: <ul style="list-style-type: none"> • Koble skriveren til • Installere skriverprogramvaren 	Se konfigureringsdokumentasjonen som fulgte med skriveren, eller gå til http://support.lexmark.com .
Tilleggskonfigurasjon og instruksjoner for bruk av skriveren: <ul style="list-style-type: none"> • Velge og oppbevare papir og spesialpapir • Legge i papir • Konfigurere skriverinnstillinger • Vise eller skrive ut dokumenter og foto • Konfigurering og bruk av programvaren • Konfigurere skriveren på et nettverk • Vedlikehold av skriveren • Feilsøking og problemløsning 	<i>Informasjonssenter</i> – Gå til http://infoserve.lexmark.com . <i>Hjelpeemner</i> – Åpne veiledningene på skriverens fastvare, eller gå til http://support.lexmark.com . <i>Veiledning for berøringsskjerm</i> – Gå til http://support.lexmark.com . Produktvideoer – Gå til http://infoserve.lexmark.com/idv/ .
Informasjon om oppsett og konfigurering av tilgjengelighetsfunksjonene i skriveren	<i>Lexmarks tilgjengelighetsveiledning</i> – Gå til http://support.lexmark.com .
Hjelp til skriverprogramvaren	Hjelp for Microsoft® Windows® og Macintosh-operativsystemer – Åpne et av skriverprogrammene og klikk på Hjelp . Klikk  for å vise kontekstavhengig informasjon. Merknader: <ul style="list-style-type: none"> • Hjelpetekst blir installert automatisk sammen med skriverprogramvaren. • Skriverprogramvaren plasseres i mappen for skriverprogrammet eller på skrivebordet. Dette avhenger av operativsystemet.

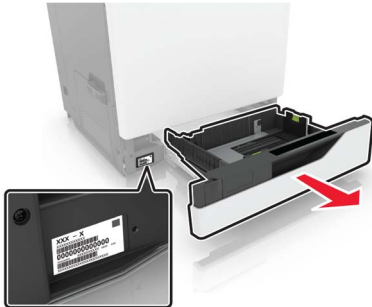
Hva leter du etter?	Her kan du finne det
<p>Nyeste tilleggsinformasjon, oppdateringer og brukerstøtte:</p> <ul style="list-style-type: none"> • Dokumentasjon • Drivernedlasting • Live chat-støtte • E-poststøtte • Tale-støtte 	<p>Gå til http://support.lexmark.com.</p> <p>Merk: Velg land/region og deretter produkt for å finne informasjonen du ser etter.</p> <p>Kontaktinformasjon for brukerstøtte for ditt land eller område finner du på webområdet for kundestøtte eller i den trykte garantien som fulgte med skriveren.</p> <p>Ha følgende informasjon for hånden når du kontakter brukerstøtte:</p> <ul style="list-style-type: none"> • Kjøpsdato og -sted • Maskintype og serienummer 
<ul style="list-style-type: none"> • Sikkerhetsinformasjon • Informasjon om regelverk • Garantiinformasjon • Miljøinformasjon 	<p>Garantiinformasjon varierer fra land eller område:</p> <ul style="list-style-type: none"> • I USA – Se erklæringen om begrenset garanti som fulgte med skriveren, eller gå til http://support.lexmark.com. • Andre land og regioner – Se den trykte garantien som fulgte med skriveren. <p><i>Produktinformasjon</i> – Se dokumentasjonen som fulgte med skriveren, eller gå til http://support.lexmark.com.</p>

Velge en plassering for skriveren

Når du velger hvor skriveren skal stå, må du passe på at det er nok plass rundt den til å kunne åpne skuffer og deksler og til å installere tilleggsmaskinvare.

- Plasser skriveren i nærheten av et strømuttak.

⚠ FORSIKTIG – POTENSIELLE SKADER: Unngå risiko for brann eller elektrisk støt. Koble strømledningen til en riktig vurdert og ordentlig jordet stikkontakt som er i nærheten av produktet og lett tilgjengelig.

⚡ FORSIKTIG – FARE FOR STØT: Ikke plasser dette produktet i nærheten av vann eller fuktige områder, da dette medfører fare for elektrisk støt.

- Det må være tilstrekkelig luftsirkulasjon i rommet til å oppfylle de nyeste kravene i ASHRAE 62-standarden eller CEN Technical Committee 156-standarden.
- Sett skriveren på en flat, solid og stabil overflate.
- Hold skriveren
 - på et rent, tørt og støvfritt sted
 - bort fra stifter og binders på avveier

- slik at den ikke utsettes for direkte luftstrømmer fra lufteanlegg, varmekilder, ventilatorer og lignende
- slik at den ikke utsettes for direkte sollys eller svært tørre eller fuktige forhold
- Følg anbefalte temperaturer og unngå svingninger:

Romtemperatur	10 til 32,2°C (50 til 90°F)
Lagringstemperatur	–40 til 43,3°C (–40 til 110°F)

- La det være god nok plass rundt skriveren til at lufttilførselen blir god. Se følgende mål:

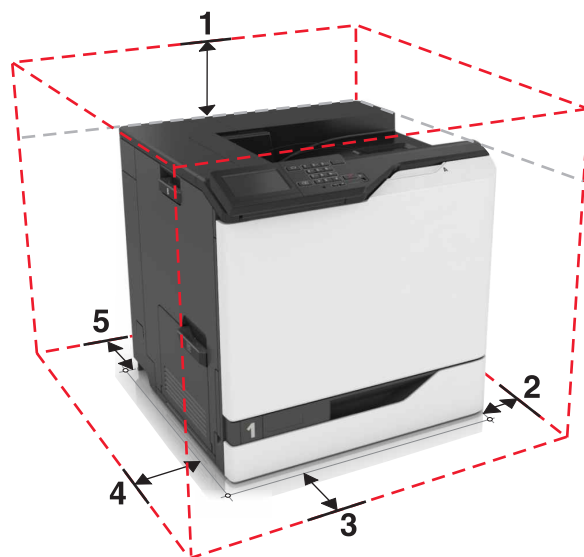

1	Topp	305 mm (12 tommer)
2	Høyre side	152 mm (6 tommer)
3	Front	381 mm (15 tommer)
4	Venstre side	457 mm (18 tommer)
5	Bak	203 mm (8 tommer)

Skriverkonfigurasjoner

⚠ FORSIKTIG – FARE FOR VELTING: Hvis du skal installere ett eller flere tilleggsutstyr på skriveren eller flerfunksjonsskriveren, må du kanskje bruke en hjulsokkel, et møbel eller annet utstyr for at skriveren skal stå støtt. Dette bidrar til å unngå personskader. Du finner mer informasjon om andre konfigurasjoner som støttes, på www.lexmark.com/multifunctionprinters.

Du kan konfigurere skriveren ved å legge til tre ekstra 550-arks skuffer eller en 2200-arks skuff (tilleggsutstyr).

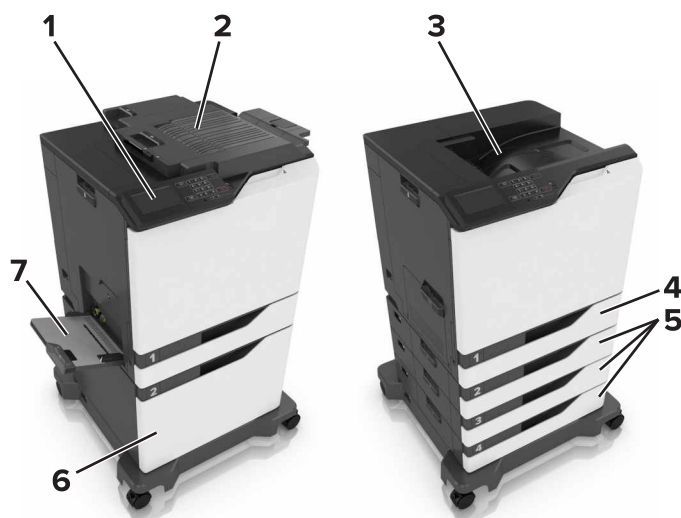

1	Kontrollpanel
2	Ferdiggjører for stifting
3	Standard utskuff
4	Standard innskuff for 550 ark
5	550 arks skuffer (tilleggsutstyr)
6	2200-arks skuff (tilleggsutstyr)
7	Flerbruksmater

Koble til kabler

⚠ FORSIKTIG – POTENSIELLE SKADER: Unngå risiko for brann eller elektrisk støt. Koble strømledningen til en riktig vurdert og ordentlig jordet stikkontakt som er i nærheten av produktet og lett tilgjengelig.

⚠ FORSIKTIG – POTENSIELLE SKADER: Bruk bare strømledningen som følger med dette produktet, eller en strømledning som er godkjent av produsenten, for å unngå risiko for brann eller elektrisk støt.

⚠ FORSIKTIG – POTENSIELLE SKADER: Ikke installer dette produktet eller utfør noe elektrisk arbeid med tilkoblinger, for eksempel strømledningen, faksfunksjonen eller telefonen, i tordenvær, da dette medfører fare for elektrisk støt.

Advarsel – mulig skade: For å unngå skriverfeil eller tap av data må du ikke ta på de viste områdene på USB-kabelen, eventuelle trådløse nettverkskort eller skriveren under utskrift.

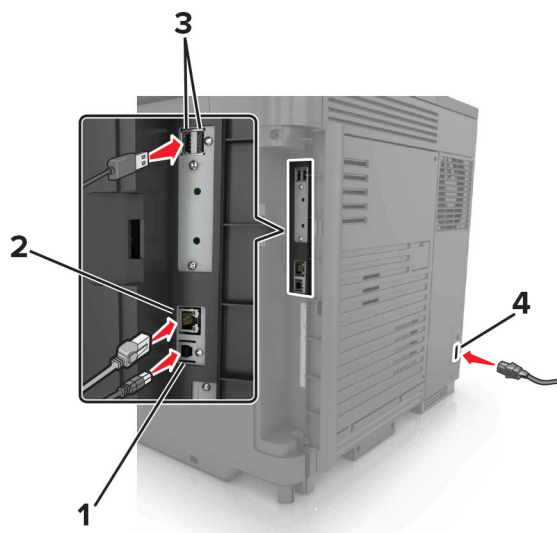

	Bruk	Til
1	USB-port	Koble skriveren til en datamaskin.
2	Ethernet-port	Koble skriveren til et Ethernet-nettverk.
3	USB-porter	Koble til et tastatur eller noe annet som er kompatibelt.
4	Kontakt for strømledning	Koble skriveren til et jordet strømuttak.

Ved hjelp av kontrollpanelet

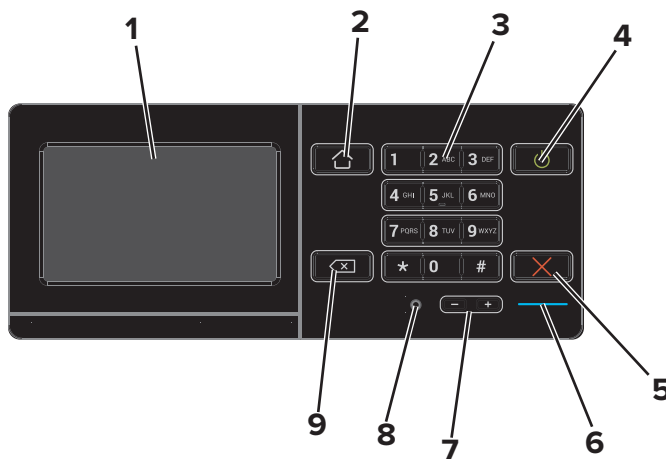

	Bruk	Til
1	Skjerm	<ul style="list-style-type: none"> Vise skrivermeldinger og rekvisitastatus. Konfigurere og bruke skriveren.
2	Hjem	Gå til startskjermbildet.
3	Tastatur	Angi tall eller symboler i et inndatafelt.

	Bruk	Til
4	På/av-knapp	<ul style="list-style-type: none"> • Slå skriveren av eller på. <p>Merk: Trykk på og holde nede av/på-knappen i fem sekunder for å slå av skriveren.</p> <ul style="list-style-type: none"> • Still inn skriveren til Hvilemodus eller Dvalemodus. • Aktiver skriveren hvis den er i Hvilemodus eller Dvalemodus.
5	Stopp- eller avbryt-knapp	Stopp den gjeldende jobben.
6	Lampe	Kontrollere statusen for skriveren.
7	Volumknapper	Juster volumet på hodetelefonene eller høyttaleren.
8	Port for hodetelefoner eller høyttaler	Koble til hodetelefoner eller høyttaler.
9	Tilbakeknapp	Flytt markøren bakover, og slett et tegn i et inndatafelt.

Lære om status for av/på-knappen og indikatorlampen

Lampe	Skriverstatus
Av	Skriveren er slått av eller i dvalemodus.
Blått	Skriveren er klar eller behandler data.
Rødt	Skriveren trenger tilsyn.

Lampe på av/på-knapp	Skriverstatus
Av	Skriveren er av, klar eller behandler data.
Lyser gult	Skriveren er i hvilemodus.
Blinker gult	Skriveren er i dvalemodus.

Bruke startsidene

Når skriveren er slått på, vises startsidene på skjermen. Bruk knappene og ikonene på startbildet til å utføre handlinger.

Merk: Startbildet kan variere avhengig av innstillingene som er definert for startbildet, administratoroppsettet og aktive innebygde løsninger.

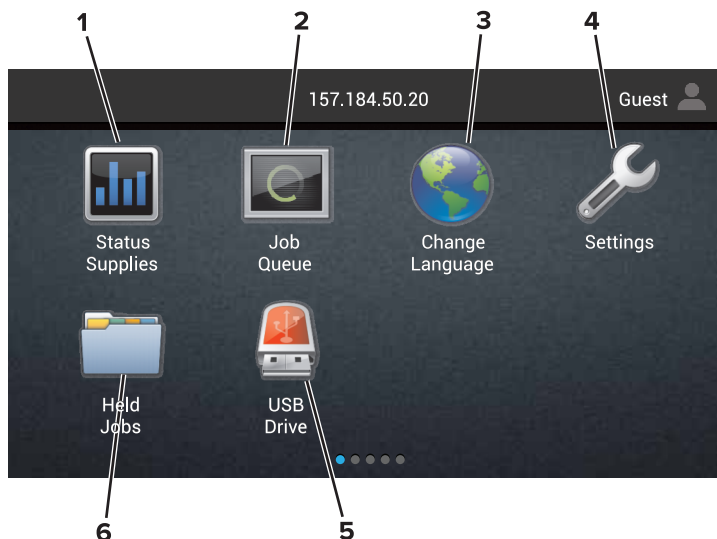

Trykk på:	Til
1	Status/rekvisita <ul style="list-style-type: none"> • Viser en skriveradvarsel eller en feilmelding når det kreves en handling fra brukeren for at skriveren skal kunne fortsette behandlingen av en jobb. • Vis mer informasjon om skriveradvarselen eller -meldingen og om hvordan du fjerner den. Merk: Du kan også få tilgang til denne innstillingen ved å trykke på den øverste delen på startskjermen.
2	Jobbkø <p>Viser alle de gjeldende utskriftsjobbene.</p> Merk: Du kan også få tilgang til denne innstillingen ved å trykke på den øverste delen på startskjermen.
3	Endre språk <p>Endrer språket på skriverskjermen.</p>
4	Innstillinger <p>Viser skrivermenyene.</p>
5	USB-stasjon <p>Viser, velger eller skriver ut fotografier og dokumenter fra en flash-enhet.</p>
6	Holdte jobber <p>Vis alle de gjeldende holdte utskriftsjobbene.</p>

Disse innstillingene kan også vises på startsidene

Trykk på:	Til
Bokmerker	Få tilgang til bokmerker.
Programprofiler	Få tilgang til applikasjonsprofiler.
Lås enhet	Hindrer at brukere får tilgang til alle funksjonene fra startskjermen.

Menyoversikt

Enhet

<ul style="list-style-type: none"> • Innstillinger • Eksternt kontrollpanel • Varsler • Strømstyring • Informasjon som sendes til Lexmark 	<ul style="list-style-type: none"> • Tilgjengelighet • Gjenopprett standardinnstillinger • Vedlikehold • Synlige ikoner på startside • Om denne skriveren
--	--

Skriv ut

<ul style="list-style-type: none"> • Oversikt • Etterbehandling • Oppsett • Kvalitet • Jobbstatistikk • XPS 	<ul style="list-style-type: none"> • PDF • PostScript • PCL • HTML • Bilde • PPDS
---	---

Papir

<ul style="list-style-type: none"> • Skuffkonfigurering • Papirtypekonfigurering 	<ul style="list-style-type: none"> • Skuffkonfigurering
--	--

Nettverk/porter

<ul style="list-style-type: none"> • Nettverksoversikt • Trådløs • AirPrint • Ethernet • TCP/IP • IPv6 • SNMP • IPSec 	<ul style="list-style-type: none"> • LPD-konfigurering • HTTP-/FTP-innstillinger • ThinPrint • USB • Parallell [x] • Seriell • Google Cloud Print • Wi-Fi Direct
---	--

USB-stasjon

Flash Drive Print (Utskrift fra minnepinne)

Sikkerhet

<ul style="list-style-type: none"> • Påloggingsmetoder • Planlegg USB-enheter • Sikkerhetskontrolllogg • Påloggingsbegrensninger • Oppsett for konfidensiell utskrift 	<ul style="list-style-type: none"> • Diskkryptering • Slett midlertidige datafiler • Løsninger LDAP-innstillinger • Diverse
--	---

Tilleggskortmeny

Merk: Denne innstillingen vises bare hvis et tilleggskort er installert.

Rapporter

<ul style="list-style-type: none"> • Menyinnstillingsside • Enhet • Skriv ut 	<ul style="list-style-type: none"> • Snarveier • Nettverk
---	---

Hjelp

<ul style="list-style-type: none"> • Skriv ut alle veiledningene • Fargekvalitet • Tilkoblingsveiledning • Informasjon 	<ul style="list-style-type: none"> • Utskriftsmateriale • Flytteveiledning • Veiledning om utskriftskvalitet • Rekviritaveiledning
--	--

Feilsøking

• Eksempler på grunnleggende utskriftskvalitet	• Eksempler på avansert utskriftskvalitet
--	---

Skrive ut en menyinnstillingsside

Gå til startsidene, trykk på **Innstillinger > Rapporter > Menyinnstillingsside**.

Papir som ikke kan brukes

Følgende papirtyper anbefales ikke for bruk i skriveren:

- Kjemisk behandlet papir som brukes til å lage kopier uten karbonpapir. De er også kjent som karbonfrie papirer, karbonfritt kopipapir (KKP) eller karbonpapir er ikke nødvendig (NCR).
- Fortrykt papir som er produsert med kjemikalier som kan smitte av i skriveren.
- Fortrykt papir som kan påvirkes av temperaturen i fikseringsenheten.
- Fortrykt papir som krever registrering (den nøyaktige utskriftsplasseringen på siden) større enn ± 2.3 mm (± 0.09 tommer). For eksempel, skjemaer for optisk tegngjenkjenning (OCR).

Noen ganger kan registreringen justeres ved hjelp av et program for å lykkes med og skrive ut på disse skjemaene.

- Bestrøket papir (utviskbart bankpostpapir), syntetisk papir eller termisk (varmefølsomt) papir.
- Papir med ujevne kanter eller grov struktur, eller krøllete papir.
- Papir som ikke er godkjent i henhold til EN12281:2002 (Europa).
- Papir som er lettere enn 60 g/m^2 (16 pund).
- Skjemaer eller dokumenter som består av flere deler.

Bruke resirkulert papir

Lexmark jobber for å redusere miljøpåvirkningen av papir ved å gi kundene flere alternativer for utskrift. En metode for å oppnå dette på, er ved å teste produktene for å sikre at resirkulert papir kan brukes – som papir

med 30 %, 50 % og 100 % resirkulert innhold. Vi forventer at resirkulert papir fungerer like godt som ikke-resirkulert papir i skriverne våre. Selv om det ikke finnes noen offisiell standard for papirforbruket av kontorutstyr, følger Lexmark den europeiske standarden EN 12281 for minimumsegenskapene. For å sikre at vi oppnår allsidige testresultater, omfatter testpapiret 100 % resirkulert papir fra Nord-Amerika, Europa og Asia, og testene utføres ved 8–80 % relativ luftfuktighet. Testingen omfatter tosidig utskrift. Alle typer kontorpapir med fornybart, resirkulert eller klorfritt innhold kan brukes.

Konfigurere og bruke programmer på startbildet

Tilpasse startsidene

1 Åpne en nettleser, og skriv inn IP-adressen til skriveren i adressefeltet.

Merknader:

- Vis IP-adressen til skriveren på startsidene til skriveren. IP-adressen vises som fire sett med tall atskilt med punktum, for eksempel 123.123.123.123.
- Hvis du bruker en proxyserver, må den deaktiveres midlertidig, slik at nettsiden kan lastes inn på riktig måte.

2 Klikk på **Innstillinger** > **Enhet** > **Synlige ikoner på startsidene**.

3 Velg ikonene som du vil skal vises på startsidene.

4 Bruk endringene.

Bruke Skjermtilpasning.

Endre bakgrunnen

1 Trykk på **Endre bakgrunnsbilde** på startsidene.

2 Velg et bilde du vil bruke.

3 Bruk endringene.

Opprette en lysbildefremvisning

Før du begynner, må du konfigurere innstillingene for lysbildefremvisning. Hvis du vil ha mer informasjon, kan du se i dokumentasjonen som fulgte med løsningen.

1 Sett inn en flash-stasjon i USB-porten.

2 Trykk på **Kopier** på startskjermen.

Merk: Bildene vises i alfabetisk rekkefølge.

Konfigurere Skjemaer og favoritter

1 Åpne en nettleser og skriv inn IP-adressen til skriveren i adressefeltet.

Merknader:

- Vis IP-adressen til skriveren på startsidene til skriveren. IP-adressen vises som fire sett med tall atskilt med punktum, for eksempel 123.123.123.123.

- Hvis du bruker en proxyserver, må den deaktiveres midlertidig slik at Web-siden kan lastes inn på riktig måte.

2 Klikk på **Programmer > Skjemaer og favoritter > Konfigurer**.

3 Klikk på **Legg til**, og tilpass deretter innstillingene.

Merknader:

- Du kontrollerer at plasseringsinnstillingene for bokmerket er riktige ved å skrive inn IP-adressen for vertsdatamaskinen der bokmerket vises.
- Kontroller at skriveren har tilgangsrettigheter til mappen der bokmerket finnes.

4 Bruk endringene.

Konfigurere miljøinnstillinger

1 Trykk på **Miljøinnstillinger** på startskjermen.

2 Konfigurer miljømodusinnstillingene, eller planlegg en strømsparingsmodus.

3 Bruk endringene.

Administrere kontakter

Legge til kontakter

1 Åpne en nettleser, og skriv inn IP-adressen til skriveren i adressefeltet.

Merknader:

- Vis IP-adressen til skriveren på startsidene til skriveren. IP-adressen vises som fire sett med tall atskilt med punktum, for eksempel 123.123.123.123.
- Hvis du bruker en proxyserver, må den deaktiveres midlertidig, slik at nettsiden kan lastes inn på riktig måte.

2 Klikk på **Adressebok**.

3 Legg til en kontakt fra delen Kontakter.

Merk: Du kan tilordne kontakten til én eller flere grupper.

4 Angi en påloggingsmetode ved behov for å tillate programtilgang.

5 Bruk endringene.

Legge til grupper

1 Åpne en nettleser, og skriv inn IP-adressen til skriveren i adressefeltet.

Merknader:

- Vis IP-adressen til skriveren på startsidene til skriveren. IP-adressen vises som fire sett med tall atskilt med punktum, for eksempel 123.123.123.123.

- Hvis du bruker en proxyserver, må den deaktiveres midlertidig, slik at nettsiden kan lastes inn på riktig måte.

2 Klikk på **Adressebok**.

3 Fra delen Kontaktgrupper kan du legge til et gruppenavn.

Merk: Du kan tilordne én eller flere kontakter til gruppen.

4 Bruk endringene.

Redigere kontakter eller grupper

1 Åpne en nettleser og skriv inn IP-adressen til skriveren i adressefeltet.

Merknader:

- Vis IP-adressen til skriveren på startsidene til skriveren. IP-adressen vises som fire sett med tall atskilt med punktum, for eksempel 123.123.123.123.
- Hvis du bruker en proxyserver, må den deaktiveres midlertidig, slik at nettsiden kan lastes inn på riktig måte.

2 Klikk på **Adressebok**.

3 Gjør ett av følgende:

- I delen Kontakter klikker du på en kontakt og redigerer informasjonen.
- I delen Kontaktgrupper klikker du på et gruppenavn og redigerer informasjonen.

4 Bruk endringene.

Slette kontakter eller grupper

1 Åpne en nettleser og skriv inn IP-adressen til skriveren i adressefeltet.

Merknader:

- Vis IP-adressen til skriveren på startsidene til skriveren. IP-adressen vises som fire sett med tall atskilt med punktum, for eksempel 123.123.123.123.
- Hvis du bruker en proxyserver, må den deaktiveres midlertidig, slik at nettsiden kan lastes inn på riktig måte.

2 Klikk på **Adressebok**.

3 Gjør ett av følgende:

- I delen Kontakter velger du en kontakt som du vil slette.
- I delen Kontaktgrupper velger du et gruppenavn som du vil slette.

Konfigurering og bruk av tilgjengelighetsfunksjonene

Aktivere forstørrelsesmodus

- 1 Gå til kontrollpanelet, og trykk på og hold nede **5**-tasten til du hører en talemelding.
- 2 Velg **Forstørrelse**.
- 3 Velg **OK**.

Hvis du vil ha mer informasjon om navigering på et forstørret skjermbilde, kan du se [Navigere på skjermen ved hjelp av bevegelser på side 22](#).

Aktivere taleveiledning

Fra kontrollpanelet

- 1 Hold **5**-tasten inne til du hører en talemelding.
- 2 Velg **OK**.

Fra tastaturet

- 1 Hold **5**-tasten inne til du hører en talemelding.
- 2 Trykk på **Tab** for å flytte fokusmarkøren til OK-knappen, og trykk deretter på **Enter**.

Merknader:

- Taleveiledning aktiveres også når du plugges hodetelefoner inn i hodetelefonkontakten.
- For å justere lydstyrken bruker du volumknappene nederst på kontrollpanelet.

Justere talehastighet for taleveiledningen

- 1 Gå til startsidene, og velg **Innstillinger > Enhet > Tilgjengelighet > Talehastighet**.
- 2 Velg talehastighet.

Aktivere oppleste passord eller PIN-koder

- 1 Gå til startsidene, og velg **Innstillinger > Enhet > Tilgjengelighet > Les passord/PIN-koder høyt**.
- 2 Aktiver innstillingen.

Navigere på skjermen ved hjelp av bevegelser

Merknader:

- Bevegelserne er bare tilgjengelig når taleveiledning er aktivert.
- Et fysisk tastatur kreves for å skrive inn tegn og justere enkelte innstillinger.

Bevegelse	Funksjon
Dobbeltrykk	Velg et alternativ eller et element på skjermen.
Trippeltrykk	Zoomer inn eller ut på tekst og bilder.
Sveipe mot høyre eller nedover	Gå til neste element på skjermen.
Sveipe mot venstre eller oppover	Gå til forrige element på skjermen.
Pan (panorer)	Gå til deler av det zoomede bildet som er utenfor skjermen. Merk: Denne bevegelsen krever at du drar over det zoomede bildet med to fingre.
Sveipe oppover og så mot venstre	Lukke et program og gå tilbake til startskjerm bildet.
Sveipe nedover og så mot venstre	<ul style="list-style-type: none"> • Avbryte en jobb. • Gå tilbake til forrige innstilling. • Gå ut av skjerm bildet som vises, uten å endre innstillinger eller verdier.
Sveipe oppover og så nedover	Gjenta en taleveiledning.

Bruke tastaturet på skjermen

Gjør ett eller flere av følgende:

- Dra en finger over tasten for å kunngjøre tegnet.
- Løft fingeren for å angi tegnet, eller skriv inn tegnet i feltet.
- Trykk på **Backspace** for å slette tegn.
- For å høre innholdet i feltet trykker du på **Tab** og deretter **Skift + Tab**.

Legge i papir og spesialpapir

Angi størrelse og type spesialpapir

Skuffene registrerer automatisk størrelsen til vanlig papir. Gjør følgende for spesialpapir, som etiketter, kartong eller konvolutter:

- 1 Velg følgende på startsidene:
Innstillinger > Papir > Skuffkonfigurasjon > Papirstørrelse/-type > velg en papirkilde
- 2 Angi størrelse og type spesialpapir.

Konfigurere innstillinger for universalpapir

- 1 Gå til startsidene, trykk på **Innstillinger > Papir > Papirtypekonfigurering > Universaloppsett**.
- 2 Konfigurer innstillingene.

Legge i skuffer

⚠ FORSIKTIG – FARE FOR VELTING: Fyll papir i hver papirskuff separat for å redusere risikoen for at utstyret kan velte. La de andre skuffene være lukket til de må åpnes.

- 1 Dra ut skuffen.
Merk: Ikke ta ut skuffene mens skriveren er i bruk.



- 2 Juster førerne slik at de samsvarer med størrelsen på papiret du legger i.
Merk: Bruk indikatorene nederst i skuffen til å plassere førerne riktig.

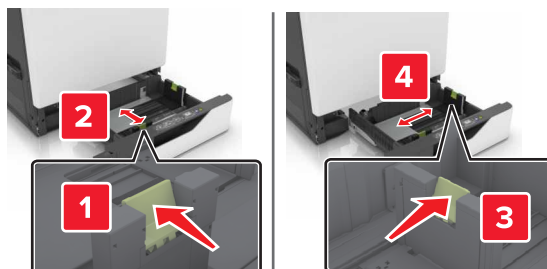

3 Bøy, luft og juster papirkantene før du legger det i.

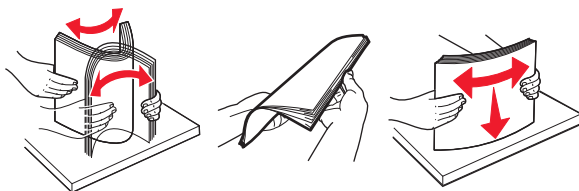

4 Legg i papiret med utskriftssiden opp.

Merknader:

- Legg papir med brevhode med brevhodet opp og mot venstre side av skuffen for ensidig utskrift.
- Legg papir med brevhode med brevhodet ned og mot høyre side av skuffen for tosidig utskrift.
- Legg papir med brevhode med brevhodet opp og mot høyre side av skuffen for ensidige utskriftsjobber som krever etterbehandling.
- Legg papir med brevhode med brevhodet ned og mot venstre side av skuffen for tosidige utskriftsjobber som krever etterbehandling.
- Legg i ferdighullet papir med hullene mot forsiden eller mot venstre side av skuffen.
- Ikke skyv papir inn i skuffen.
- Kontroller at papirbunken ikke er høyere enn kapasitetsmerket. For mye papir kan føre til papirstopp.

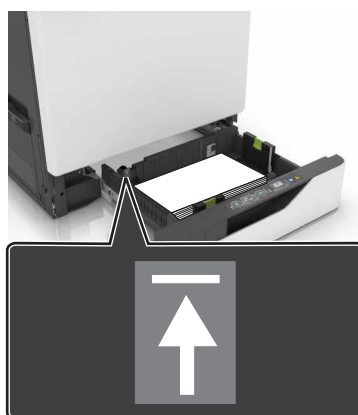

5 Sett inn skuffen.

Hvis du legger i en annen papirtype enn vanlig, må du angi papirstørrelsen og -typen slik at de samsvarer med papiret som ligger i skuffen.

Legge papir i flerbruksmateren

1 Åpne flerbruksmateren.



2 Juster føreren slik at den samsvarer med størrelsen på papiret du legger i.

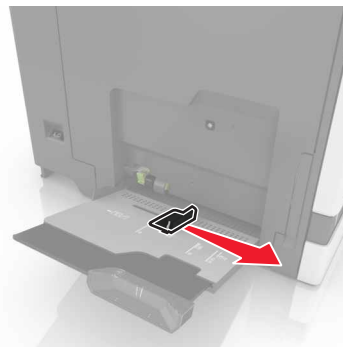

3 Bøy, luft og juster papirkantene før du legger det i.

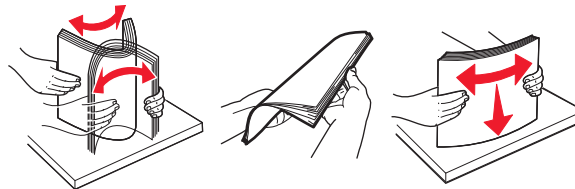

4 Legg i papiret.

- Legg i papir, kartong og transparenter med utskriftssiden ned og med den øvre kanten først inn i skriveren.



- Legg i konvolutter med klaffsiden opp og til venstre for papirskinnen. Legg i europeiske konvolutter med klaffsiden opp og først inn i skriveren.

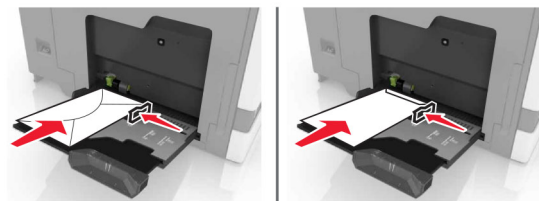

Advarsel – mulig skade: Ikke bruk konvolutter med frimerker, klips, klemmer, vinduer, foring eller selvklebende lim.

- 5 Angi papirstørrelse og -type i henhold til papiret som er lagt i skuffen, i kontrollpanelet.

Koble sammen skuffer

- 1 Åpne en nettleser og skriv inn IP-adressen til skriveren i adressefeltet.

Merknader:

- Vis IP-adressen til skriveren på startsidene til skriveren. IP-adressen vises som fire sett med tall atskilt med punktum, for eksempel 123.123.123.123.
- Hvis du bruker en proxyserver, må den deaktiveres midlertidig slik at Web-siden kan lastes inn på riktig måte.

- 2 Klikk på **Innstillinger > Papir**.

- 3 Få papirstørrelse og -type til å stemme overens for skuffene du kobler sammen.

Merk: Hvis du vil koble fra skuffer, må du kontrollere at ingen av skuffene har samme papirstørrelse eller -type.

- 4 Lagre innstillingene.

Merk: Du kan også endre innstillingene for papirstørrelse og -type fra skriverens kontrollpanel.

Advarsel – mulig skade: Temperaturen i fikseringsenheten varierer i samsvar med den angitte papirtypen. For å unngå problemer med utskrift må du sørge for at innstillingene for papirtype i skriveren stemmer overens med papiret som ligger i skuffen.

utskrift

 **FORSIKTIG – KLEMFARE:** For å unngå fare for klemskader må du være forsiktig i områder merket med denne etiketten. Klemskader kan oppstå rundt bevegelige deler, for eksempel tannhjul, skuffer og deksler.

Skrive ut fra en datamaskin

Merk: For etiketter, kartong og konvolutter angir du papirstørrelsen og -typen på skriveren før du skriver ut dokumentet.

- 1 Gå til dokumentet du prøver å skrive ut, og åpne dialogboksen **Skriv ut**.
- 2 Endre innstillingene ved behov.
- 3 Skriv ut dokumentet.

Skrive ut skjemaer

- 1 Velg følgende på startsidene:
Skjemaer og favoritter > velg skjemaet > **Skriv ut**
- 2 Endre eventuelt utskriftsinnstillingene.
- 3 Send utskriftsjobben.

Skrive ut fra en mobilenhet

Skriv ut fra en mobilenhet med Lexmark Mobil utskrift

Lexmark™ Mobil utskrift gjør det mulig å sende dokumenter og bilder direkte til en Lexmark-enhet som støttes.

- 1 Åpne dokumentet. Send deretter dokumentet til eller del det med Lexmark Mobil utskrift
Merk: Enkelte tredjepartsprogrammer støtter kanskje ikke send- eller del-funksjonen. Hvis du ønsker hjelp, kan du se i dokumentasjonen til programmet.
- 2 Velge en skriver.
- 3 Skriv ut dokumentet.

Utskrift fra en mobil tjeneste med Google Cloud Print

Google Cloud Print™ er en mobil utskriftstjeneste som gjør det mulig å skrive ut til hvilken som helst skriveklar Google Cloud Print-skriver fra mobile enheter med aktiverte programmer.

- 1 Start et aktivert program fra startskjerm bildet på den mobile enheten din.
- 2 Trykk på **Skriv ut**, og velg deretter skriver.

- 3 Skriv ut dokumentet.

Utskrift fra en mobil enhet med Mopria Print Service

Mopria® Print Service er en mobil utskriftsløsning for mobile enheter som kjører på Android-versjon 4.4 eller nyere. Den gjør det mulig å skrive ut direkte til hvilken som helst Mopria-sertifisert skriver.

Merk: Kontroller at Mopria Print Service er aktivert før du skriver ut.

- 1 Start et kompatibelt program fra startskjermbildet på den mobile enheten din.
- 2 Trykk på **Skriv ut**, og velg deretter skriver.
- 3 Skriv ut dokumentet.

Utskrift fra en mobil enhet med AirPrint

AirPrint er en mobil utskriftsløsning som gjør det mulig å skrive ut direkte fra Apple-enheter til en AirPrint-sertifisert skriver.

Merknader:

- Dette programmet støttes bare på enkelte Apple-enheter.
 - Dette programmet støttes bare på enkelte skrivermodeller.
- 1 Start et kompatibelt program fra startskjermbildet på den mobile enheten din.
 - 2 Velg elementet du vil skrive ut, og trykk deretter på Del-ikonet.
 - 3 Trykk på **Skriv ut**, og velg deretter skriver.
 - 4 Skriv ut dokumentet.

Skrive ut fra en flash-stasjon

- 1 Sett inn en flash-stasjon i USB-porten.



Merknader:

- Hvis du setter inn flash-stasjonen mens det vises en feilmelding, vil skriveren ignorere flash-stasjonen.
- Hvis du kobler til flash-enheten mens skriveren behandler andre utskriftsjobber, vises meldingen **Opptatt** på skjermen.

2 Trykk på dokumentet du vil skrive ut, på skjermen.

Endre eventuelt utskriftsinnstillingene.

3 Send utskriftsjobben.

For å skrive ut et annet dokument må du trykke på **USB-stasjon**.

Advarsel – mulig skade: Ikke ta på følgende områder av skriveren og flash-stasjonen under utskrift og lesing fra eller skriving til minneenheten. Det kan føre til funksjonsfeil eller tap av data.



Støttede flash-stasjoner og filtyper

Flash-stasjoner

- Lexar JumpDrive S70 (16 GB og 32 GB)
- SanDisk Cruzer (16 GB og 32 GB)
- PNY Attaché (16 GB og 32 GB)

Merknader:

- Skriveren støtter høyhastighets USB flash-stasjoner med fullhastighetsstandard.
- USB flash-stasjonene må støtte FAT-filsystemet (File Allocation Tables).

Filtyper

Dokumenter:

- .DOC eller .DOCX
- .XLS eller .XLSX
- .PPT eller .PPTX

- .pdf
- .xps

Bilder:

- .dcx
- .gif
- .jpeg eller .jpg
- .bmp
- .pcx
- .tiff eller .tif
- .png

Konfigurere konfidensielle jobber

1 Gå til startsidene, trykk på **Innstillinger > Sikkerhet > Oppsett for konfidensiell utskrift.**

2 Konfigurer innstillingene.

Bruk	Til
Maks. ugyldig PIN-kode	Begrens antallet ganger en ugyldig PIN-kode kan angis. Merk: Når grensen er nådd, slettes utskriftsjobbene for det brukernavnet.
Konfidensiell utskrift-jobb utløper	Angi hvor lang tid det går før konfidensielle jobber slettes automatisk fra skriverminnet. Merk: Jobber som holdes konfidensielle, blir lagret i minnet til du logger deg på og frigjør eller sletter dem manuelt.
Gjenta utskrift-jobb utløper	Angi hvor lang tid det går før Gjenta-jobber slettes fra skriverminnet. Merk: Jobber merket som Gjenta lagres slik at ekstra kopier kan skrives ut senere.
Bekreft utskrift-jobb utløper	Angi hvor lang tid det går før Bekreft-jobber slettes fra skriverminnet. Merk: Bekreft-jobber skrives ut i én kopi for å kontrollere at det er tilfredsstillende før du skriver ut resten av kopiene.
Utsett utskrift-jobb utløper	Angi hvor lang tid det går før Utsett-jobber slettes uten å bli skrevet ut. Merk: Jobber merket som Utsett slettes automatisk etter utskrift.

Skrive ut holdte jobber

1 Gå til dokumentet du prøver å skrive ut, og åpne dialogboksen Skriv ut.

2 Velg skriveren, og gjør deretter følgende:

- For Windows-brukere: Klikk på **Egenskaper** eller **Innstillinger**, og klikk deretter på **Skriv ut og hold**.
- For Macintosh-brukere: Velg **Skriv ut og hold**.

3 Velg typen utskriftsjobb.

4 Hvis det er nødvendig, kan du tilordne et brukernavn.

5 Send utskriftsjobben.

6 Trykk på **Holdte jobber** på skriverens startside.

7 Send utskriftsjobben.

Skrive ut en liste med skrifteksempler

1 Gå til startsidene, trykk på **Innstillinger > Rapporter > Skriv ut > Skriv ut skrifter**.

2 Trykk på **PCL-skrifter** eller **PostScript-skrifter**.

Avbryte en utskriftsjobb

Fra skriverens kontrollpanel

1 Trykk på **Jobbkø** på startsidene.

Merk: Du kan også få tilgang til denne innstillingen ved å trykke på den øverste delen på startskjermen.

2 Velg jobben du vil avbryte.

Fra datamaskinen

1 Velg en av følgende fremgangsmåter avhengig av operativsystemet:

- Åpne skrivermappen og velg skriver.
- Gå til skriveren via systemvalgene i Apple-menyen.

2 Velg jobben du vil avbryte.

Sikre skriveren

Finne sikkerhetssporet

Skriveren er utstyrt med en sikkerhetssperrefunksjon. Fest en sikkerhetssperre som er kompatibel med de fleste bærbare datamaskiner, på skriveren som vist for å sikre skriveren.



Slette skriverminne

For å slette flyktig minne eller bufrede data i skriveren må du slå av skriveren.

For å slette ikke-flyktig minne eller individuelle innstillinger, enhets- og nettverksinnstillinger, sikkerhetsinnstillinger og innebygde løsninger, gjør du følgende:

- 1 Gå til startsidene, trykk på **Innstillinger > Enhet > Vedlikehold > Sletting – feil**.
- 2 Velg **Rydd all informasjon på ikke-flyktig minne**, og trykk deretter på **SLETT**.
- 3 Følg instruksjonene i vinduet på kontrollpanelet.

Slette innholdet på skriverens harddisk

- 1 Gå til startsidene, trykk på **Innstillinger > Enhet > Vedlikehold > Sletting – feil**.
- 2 Velg **Rydd all informasjon på harddisken**, og trykk deretter på **SLETT**.
- 3 Følg instruksjonene i vinduet på kontrollpanelet.

Merk: Denne prosessen kan ta opptil en drøy time, og skriveren vil ikke være tilgjengelig for andre oppgaver mens krypteringen pågår.

Konfigurere kryptering av skriverens harddisk

1 Gå til startsidene, trykk på **Innstillinger > Sikkerhet > Diskkryptering > Start kryptering**.

Merk: Når du aktiverer diskryptering, slettes innholdet på harddisken. Hvis det er nødvendig, kan du sikkerhetskopiere viktige data fra skriveren før du begynner med kryptering.

2 Følg instruksjonene i vinduet på kontrollpanelet.

Merknader:

- Ikke slå av skriverens mens krypteringen pågår. Det kan føre til at data går tapt.
- Diskkryptering kan ta opptil en drøy time, og skriveren vil ikke være tilgjengelig for andre oppgaver mens krypteringen pågår.
- Etter krypteringen går skriveren tilbake til startskjermen.

Gjenopprette fabrikkinnstillingene

Gå til startsidene, trykk på **Innstillinger > Enhet > Gjenopprett fabrikkinnstillinger > Gjenopprett innstillinger > Gjenopprett alle innstillinger > GJENOPPRETT > Start**.

Se [Slette skriverminne på side 32](#) hvis du vil ha mer informasjon.

Erklæring om flyktig og ikke-flyktig minne

Skriveren inneholder ulike typer minner som kan lagre enhets- og nettverksinnstillinger og brukerdata.

Minnetype	Beskrivelse
Flyktig minne	Skriveren bruker standard RAM (Random Access Memory) til å bufre brukerdata midlertidig for enkle utskriftsjobber.
ikke-flyktig minne	Skriveren kan bruke to typer ikke-flyktig minne: EEPROM og NAND (flash-minnekort). Begge typene brukes til å lagre operativsystemet, enhetsinnstillinger, nettverksinformasjon og bokmerkeinnstillinger og innebygde løsninger.
Skriverharddisk	Enkelte skrivere har en harddisk installert. Skriverens harddisk er konstruert for skripperspesifikk funksjonalitet. Harddisken kan beholde bufrede brukerdata fra komplekse utskriftsjobber samt skjema- og skriftdata.

Slett innholdet av installert skriverminne under følgende omstendigheter:

- Skriveren skal trekkes tilbake.
- Skriverharddisken skal skiftes ut.
- Skriveren skal flyttes til en annen avdeling eller til et annet sted.
- Det skal utføres service på skriveren av en person utenfor organisasjonen.
- Skriveren skal fjernes fra lokalene for å få utført service.
- Skriveren skal selges til en annen organisasjon.

Avhending av skriverharddisk

Merk: Det kan finnes enkelte skrivermodeller uten harddisk.

I miljøer med høy sikkerhet kan det være nødvendig å ta forholdsregler for å sikre at andre ikke får tilgang til konfidensielle data som er lagret på skriverharddisken hvis skriveren, eller harddisken, fjernes fra lokalene.

- **Avmagnetisering:** Sletter harddisken med et magnetisk felt som fjerner lagrede data.
- **Knusing:** Komprimerer harddisken fysisk slik at den brytter komponentdeler og gjør dem uleselige.
- **Oppkutting:** River fysisk harddisken til mindre metallbiter.

Merk: Data kan hovedsakelig fjernes elektronisk, men for å garantere at alle data er fullstendig slettet, er den eneste fremgangsmåten å fysisk ødelegge hver minneenhet med lagrede data.

Vedlikeholde skriveren

Advarsel – mulig skade: Hvis du ikke bytter deler og rekvisita med jevne mellomrom, kan dette skade skriveren eller hindre at skriveren fungerer optimalt.

Justere høyttalervolumet

Justere standardvolumet for den innebygde høyttaleren

Høyttalervolumet tilbakestilles til standardverdien etter at hver økt logges ut, når skriveren vekkes fra hvilemodus eller dvalemodus, eller etter en tilbakestilling ved oppstart.

- 1 Gå til følgende på kontrollpanelet:
Innstillinger > Enhet > Preferanser > Lydtilbakemelding

- 2 Velge ønsket volum.

Merk: Hvis Stillemodus er aktivert, er lydvarsler er slått av.

Justere standardvolumet for hodetelefoner

Hodetelefonvolumet tilbakestilles til standardverdien etter at hver økt logges ut, når skriveren vekkes fra hvilemodus eller dvalemodus, eller etter en tilbakestilling ved oppstart.

- 1 Fra kontrollpanelet velger du **Innstillinger > Enhet > Tilgjengelighet > Hodetelefonvolum**.

- 2 Velge ønsket volum.

Nettverksutskrift

Merk: Kjøp en MarkNet(TM) N8360 trådløs nettverksadapter før du konfigurerer skriveren på et trådløst nettverk. Du finner mer informasjon om hvordan du installerer den trådløse nettverksadapteren i installeringsanvisningene som fulgte med adapteren.

Koble skriveren til et trådløst nettverk ved å bruke Wi-Fi Protected Setup (WPS)

Før du starter, kontrollerer du at:

- Tilgangspunktet (den trådløse ruter) er WPS-sertifisert eller WPS-kompatibelt. Du finner mer informasjon i dokumentasjonen som fulgte med tilgangspunktet.
- Det er installert et trådløst nettverkskort i skriveren. Du finner mer informasjon i instruksjonene som fulgte med adapteren.

Bruke trykknappmetoden

- 1 Gå til følgende på kontrollpanelet:
Innstillinger > Nettverk/porter > Trådløst > Wi-Fi Protected Setup > Start trykknappmetoden
- 2 Følg instruksjonene i vinduet på kontrollpanelet.

Bruke PIN-metoden

- 1 Gå til følgende på kontrollpanelet:
Innstillinger > Nettverk/porter > Trådløst > Wi-Fi Protected Setup > Start PIN-metoden
- 2 Kopier WPS PIN-koden på åtte sifre.
- 3 Åpne en nettleser, og skriv inn IP-adressen til tilgangspunktet i adressefeltet.
Merknader:
 - Vis IP-adressen til skriveren på startsidene til skriveren. IP-adressen vises som fire grupper med tall adskilt av punktum, for eksempel 123.123.123.123.
 - Hvis du bruker en proxyserver, må den deaktiveres midlertidig slik at Web-siden kan lastes inn på riktig måte.
- 4 Vis WPS-innstillingene. Du finner mer informasjon i dokumentasjonen som fulgte med tilgangspunktet.
- 5 Angi den åttesyfrede PIN-koden, og lagre endringene.

Endre portinnstillinger etter installering av en port for interne løsninger

Merknader:

- Hvis skriveren har en statisk IP-adresse, må du ikke endre konfigureringen.
- Hvis datamaskinene er konfigurert til å bruke nettverksnavnet i stedet for en IP-adresse, må du ikke endre konfigureringen.
- Hvis du installerer en trådløs port for interne løsninger (internal solutions port, ISP) på en skriver som tidligere har vært konfigurert for en Ethernet-tilkobling, må du koble skriveren fra Ethernet-nettverket.

For Windows-brukere

- 1 Åpne mappen Skrivere.
- 2 Åpne Skrivereregenskaper fra hurtigmenyen på skriveren med den nye løsningsporten.
- 3 Konfigurer porten på listen.
- 4 Oppdater IP-adressen.
- 5 Bruk endringene.

For Macintosh-brukere:

- 1 Fra Systemvalg i Apple-menyen navigerer du til listen over skrivere og velger **+ > IP**.
- 2 Skriv inn IP-adressen i adressefeltet.
- 3 Bruk endringene.

Konfigurere seriell utskrift (bare Windows)

- 1 Angi parameterne i skriveren.
 - a Fra kontrollpanelet navigerer du til menyen for portinnstillinger.
 - b Finn menyen for innstillinger for seriellporten, og juster eventuelt innstillingene.
 - c Bruk endringene.
- 2 Fra datamaskinen åpner du mappen Skrivere og velger deretter skriveren.
- 3 Åpne egenskapene for skriveren, og velg COM-porten på listen.
- 4 Angi parameterne for COM-porten i Enhetsbehandling.

Merknader:

- Seriell utskrift reduserer utskriftshastigheten.
- Kontroller at seriellkabelen er koblet til seriellporten på skriveren.

Rengjøre skriveren

 **FORSIKTIG – FARE FOR STØT:** Koble strømledningen fra strømuttaket og koble alle kabler fra skriveren for å unngå elektrisk støt under rengjøring av utsiden av skriveren.

Merknader:

- Du bør utføre denne oppgaven med noen måneders mellomrom.
- Skader på skriveren som skyldes feil håndtering, dekkes ikke av garantien.

- 1 Slå av skriveren, og koble strømledningen fra strømuttaket.
- 2 Fjern alt papir fra standardskuffen og fra flerbruksmateren.
- 3 Bruk en myk børste eller en støvsuger for å fjerne støv, lo og papirrester rundt skriveren.
- 4 Rengjør skriveren utvendig med en fuktig, lofri og myk klut.

Merknader:

- Ikke bruk rengjøringsmidler fordi det kan skade overflaten på skriveren.
- Kontroller at hele skriveren er tørr etter rengjøringen.

- 5 Koble strømledningen til stikkontakten igjen, og slå deretter på skriveren.

 **FORSIKTIG – POTENSIELLE SKADER:** Unngå risiko for brann eller elektrisk støt. Koble strømledningen til en riktig vurdert og ordentlig jordet stikkontakt som er i nærheten av produktet og lett tilgjengelig.

Bestille deler og rekvisita

Hvis du skal bestille deler og rekvisita i USA, kan du ringe 1-800-539-6275 for å få informasjon om Lexmark- autoriserte leverandører i området der du befinner deg. I andre land eller regioner kan du gå til www.lexmark.com eller kontakte stedet der du kjøpte skriveren.

Merk: Alle anslagene om levetiden for skriverrekvisita forutsetter utskrift på vanlig papir i Letter- eller A4- størrelse.

Kontrollere status for deler og rekvisita

- 1 Trykk på **Status/rekvisita** på startskjermen.
- 2 Velg deler eller rekvisita som du vil kontrollere.

Merk: Du kan også få tilgang til denne innstillingen ved å trykke på den øverste delen på startskjermen.

Bruke originaldeler og -rekvisita fra Lexmark

Lexmark-skriveren fungerer best med originale deler og rekvisita fra Lexmark. Bruk av rekvisita eller deler fra tredjeparter kan påvirke skriverens og bildekomponentenes ytelse, pålitelighet eller levetid. Det kan også påvirke garantidekningen. Skade som følge av bruk av rekvisita eller deler fra tredjeparter dekkes ikke av garantien. Alle indikatorer for levetid er utviklet for bruk med rekvisita og deler fra Lexmark, og kan gi vilkårlige resultater hvis du bruker rekvisita eller deler fra tredjeparter. Bruk av bildekomponenter utover beregnet levetid kan skade Lexmark-skriveren eller komponentene.

Bestille tonerkassetter

Merknader:

- Beregnet kapasitet for tonerkassetter er basert på ISO/IEC 19798-standarden.
- Svært lav dekning over tid kan påvirke kapasiteten og føre til at tonerkassettkomponenter slutter å fungere før det er helt tomt for toner.

CS820-returprogramkassetter

Element	USA og Canada	Europeisk økonomisk samarbeidsområde (EØS+)	Resten av Europa, Midtøsten og Afrika (RoEMEA)	Distribusjon i Latin-Amerika (LAD)	Resten av Asia og stillehavsområdet (RoAP)	Australia og New Zealand (ANZ)
Tonerkassett for returprogram						
Sort	72K10K0	72K20K0	72K50K0	72K70K0	72K30K0	72K60K0
Cyan	72K10C0	72K20C0	72K50C0	72K70C0	72K30C0	72K60C0
Magenta	72K10M0	72K20M0	72K50M0	72K70M0	72K30M0	72K60M0
Yellow (Gul)	72K10Y0	72K20Y0	72K50Y0	72K70Y0	72K30Y0	72K60Y0
Tonerkassett for returprogram, ekstra høy kapasitet						
Sort	72K1XK0	72K2XK0	72K5XK0	72K4XK0	72K3XK0	72K6XK0

Element	USA og Canada	Europeisk økonomisk samarbeidsområde (EØS+)	Resten av Europa, Midtøsten og Afrika (RoEMEA)	Distribusjon i Latin-Amerika (LAD)	Resten av Asia og stillehavsområdet (RoAP)	Australia og New Zealand (ANZ)
Cyan	72K1XC0	72K2XC0	72K5XC0	72K4XC0	72K3XC0	72K6XC0
Magenta	72K1XM0	72K2XM0	72K5XM0	72K4XM0	72K3XM0	72K6XM0
Yellow (Gul)	72K1XY0	72K2XY0	72K5XY0	72K4XY0	72K3XY0	72K6XY0

CS820 – vanlige kassetter

Element	Hele verden
Vanlige tonerkassetter med ekstra høy kapasitet	
Sort	72K0X10
Cyan	72K0X20
Magenta	72K0X30
Yellow (Gul)	72K0X40

CS827-returprogramkassetter

Element	USA og Canada	Europeisk økonomisk samarbeidsområde (EØS+)	Resten av Europa, Midtøsten og Afrika (RoEMEA)	Distribusjon i Latin-Amerika (LAD)	Resten av Asia og stillehavsområdet (RoAP)	Australia og New Zealand (ANZ)
Returprogramkassetter						
Sort	73B10K0	73B20K0	73B50K0	73B40K0	73B30K0	73B60K0
Cyan	73B10C0	73B20C0	73B50C0	73B40C0	73B30C0	73B60C0
Magenta	73B10M0	73B20M0	73B50M0	73B40M0	73B30M0	73B60M0
Yellow (Gul)	73B10Y0	73B20Y0	73B50Y0	73B40Y0	73B30Y0	73B60Y0

CS827 – vanlige kassetter

Element	Hele verden
Vanlige tonerkassetter	
Sort	73B0010
Cyan	73B0020
Magenta	73B0030
Yellow (Gul)	73B0040

Bestille en fotolederenhet

Element	Delenummer
Fotoleder (1 pakke)	72K0P00
Fotoleder (3 pakke)	72K0Q00

Bestille fremkallingsenheter

Element	Delenummer
Returprogram fremkallingsenhet	
Sort fremkallingsenhet	72K0DK0
Fargefremkallingssett (CMY)	72K0DV0
Cyan fremkallingsenhet	72K0DC0
Magenta fremkallingsenhet	72K0DM0
Gul fremkallingsenhet	72K0DY0
Vanlige fremkallingsenheter	
Sort fremkallingsenhet	72K0D10
Fargefremkallingssett (CMY)	72K0D50
Cyan fremkallingsenhet	72K0D20
Magenta fremkallingsenhet	72K0D30
Gul fremkallingsenhet	72K0D40

Bestille kombinasjonspakke med fremkallingsenhet og PC-enhet

Element	Alle land og regioner
Kombinasjonspakke med fremkallingsenhet og PC-enhet for returprogram	
Sort	72K0FK0
Farge (CMY)	72K0FV0
Vanlig kombinasjonspakke med fremkallingsenhet og PC-enhet	
Sort	72K0F10
Farge (CMY)	72K0F50

Bestille stiftekassetter

Element	Delenummer
Stiftekassetter	25A0013

Bestille en toneropsamlingsflaske

Element	Delenummer
Toneropsamlingsflaske	72K0W00

Konfigurere varsler for rekvisita

1 Åpne en nettleser, og skriv inn IP-adressen til skriveren i adressefeltet.

Merknader:

- Vis IP-adressen til skriveren på startsidene til skriveren. IP-adressen vises som fire sett med tall atskilt med punktum, for eksempel 123.123.123.123.
- Hvis du bruker en proxyserver, må den deaktiveres midlertidig, slik at nettsiden kan lastes inn på riktig måte.

2 Klikk på **Innstillinger** > **Enhet** > **Varsler**.

3 Klikk på **Tilpassede varsler for rekvisita** på Rekvisita-menyen.

4 Velg et varsel for hver rekvisitaenhet.

5 Bruk endringene.

Bytte ut deler og rekvisita

Bytte en fremkallingsenhet

1 Åpne deksel A.

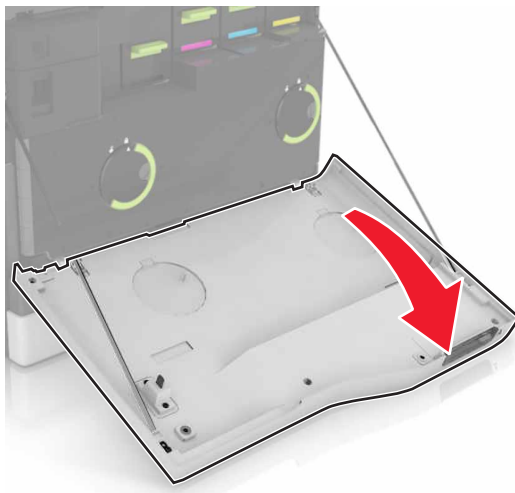

2 Ta ut oppsamlingsflasken for toner.

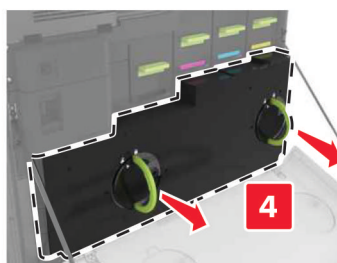
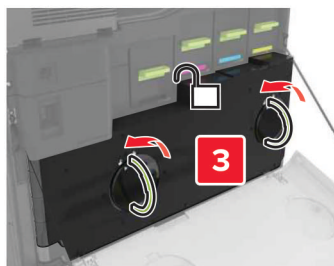

3 Ta ut bildeenheten.

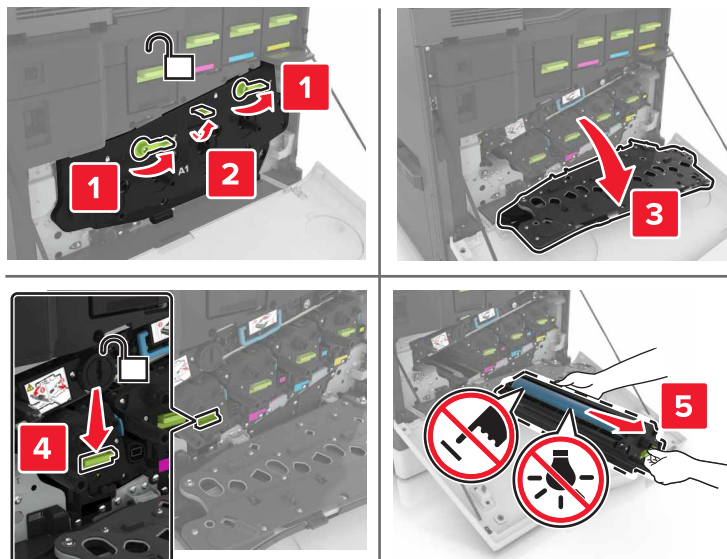

4 Ta ut fremkallingsenheten.

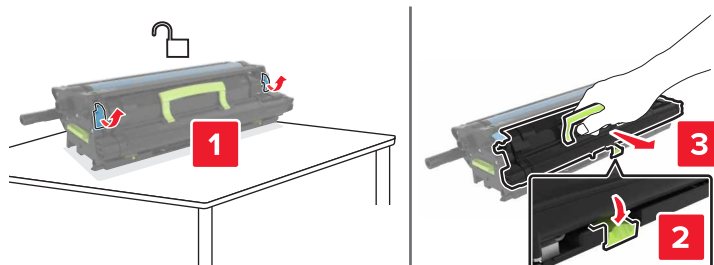

5 Pakk ut den nye fremkallingsenheten, og fjern emballasjen.

6 Sett inn den nye fremkallingsenheten.

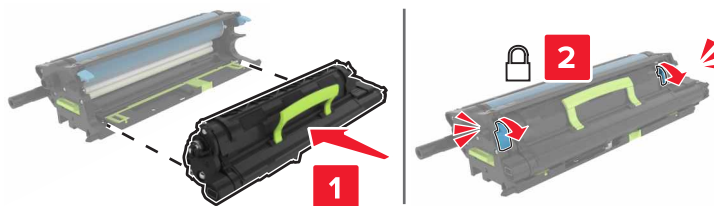

7 Sett inn bildeenheten.

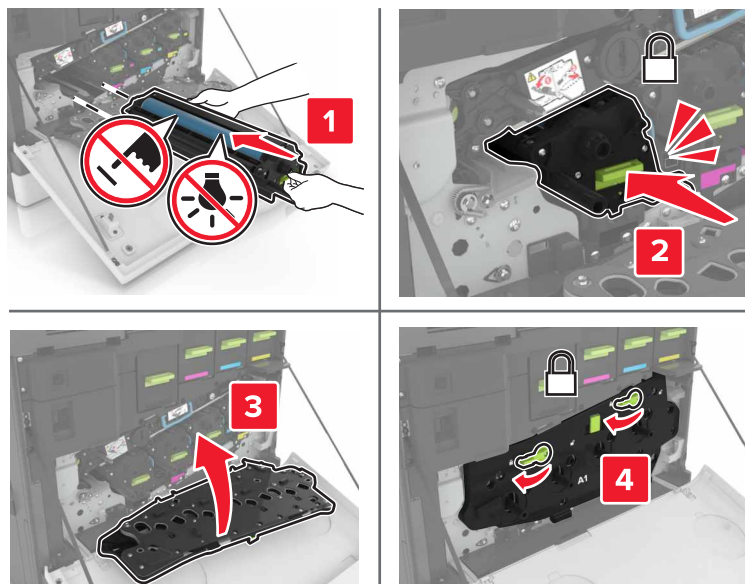

8 Sett i toneropsamlingsflasken.

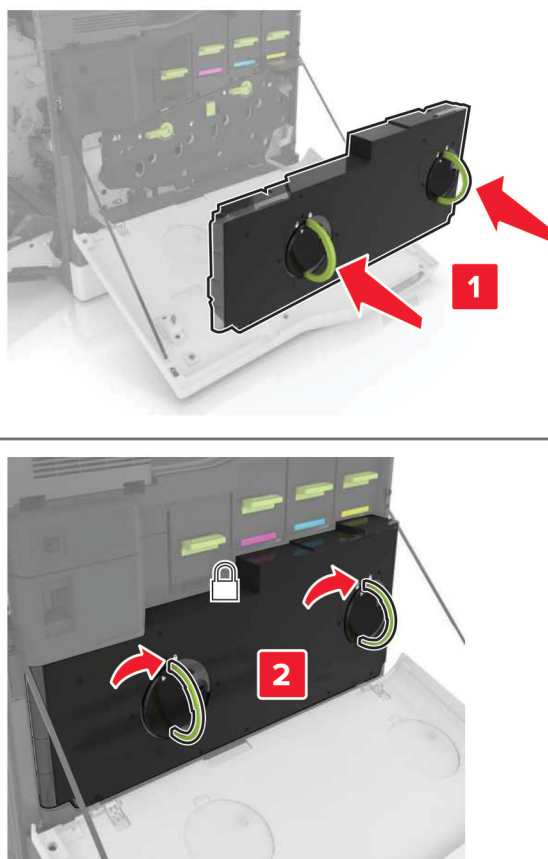

9 Lukk deksel A.

Skifte ut fikseringsenheten

1 Slå av skriveren.

2 Åpne deksel B.

 **FORSIKTIG – VARM OVERFLATE:** Skriveren kan være varm innvendig. Hvis du vil redusere risikoen for skader, må du la overflaten kjøles ned før du berører den.

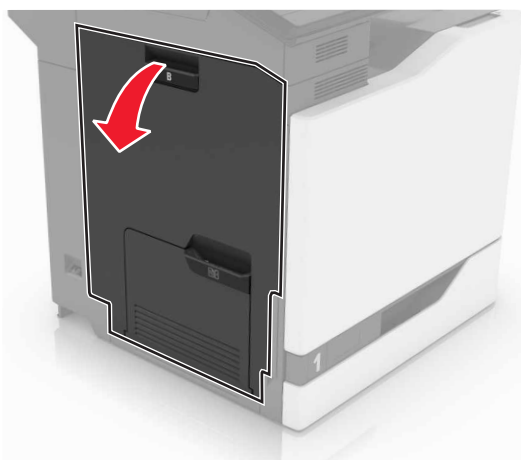

3 Ta ut fikseringsenheten.

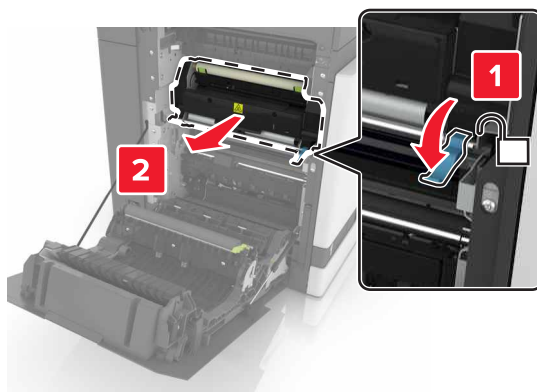

4 Pakk ut den nye fikseringsenheten.

- 5** Rengjør objektivet til fikseringsenheten ved hjelp av vattpinnen som fulgte med pakken.

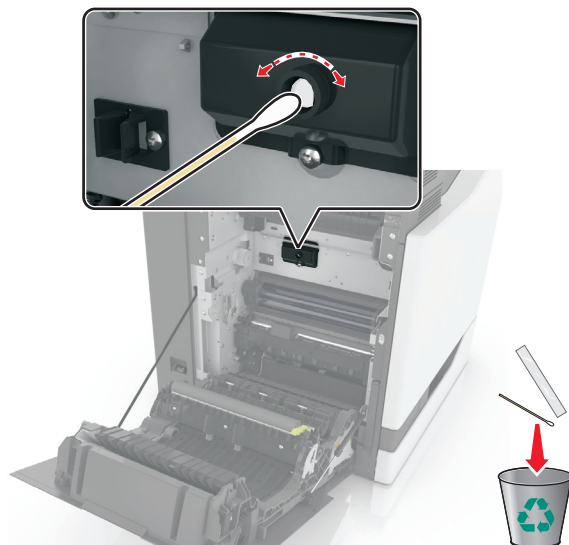

- 6** Sett inn den nye fikseringsenheten til den *klikker* på plass.

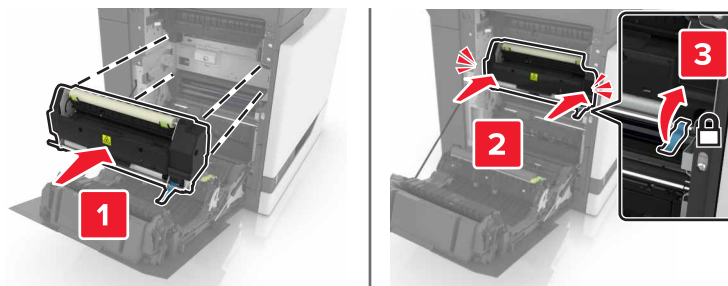

- 7** Lukk deksel B.

- 8** Slå på skriveren.

Bytte en fotolederenhet

1 Åpne deksel A.

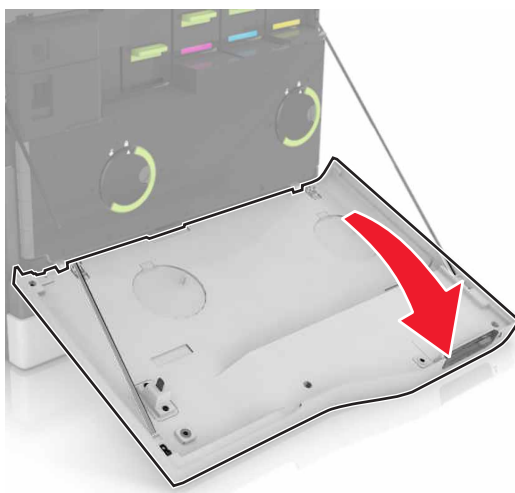

2 Ta ut oppsamlingsflasken for toner.

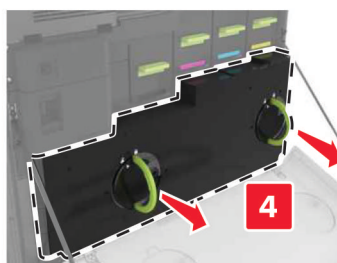
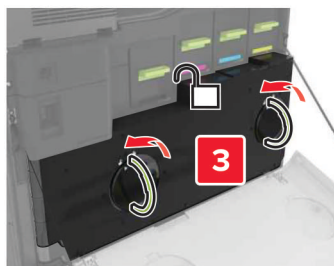

3 Ta ut bildeenheten.

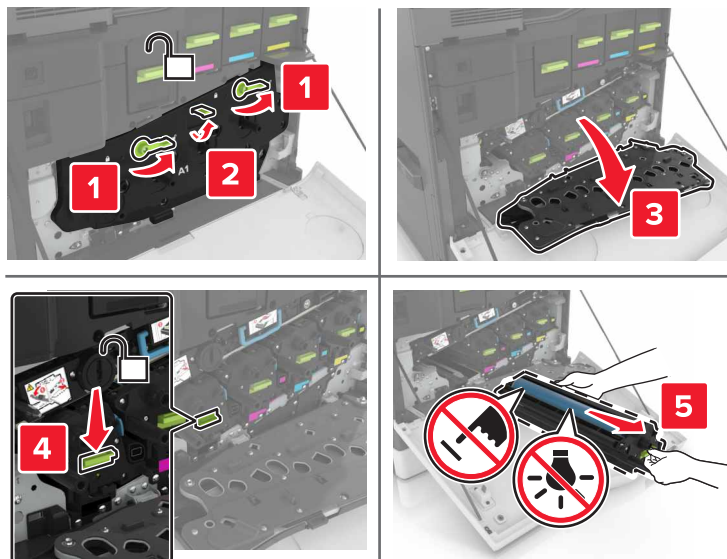

4 Ta ut fotolederenheten.

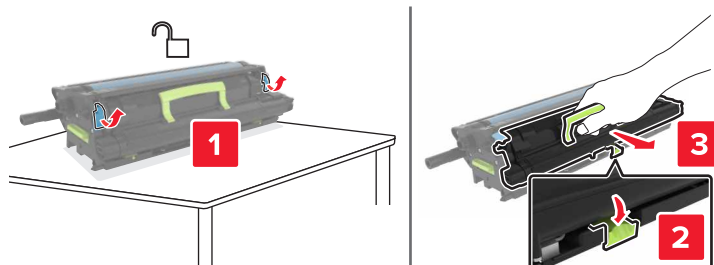

5 Pakk ut den nye fotolederen, og fjern emballasjen.

Advarsel – mulig skade: Ikke utsett fotolederenheten for direkte lys i mer enn 10 minutter. Lengre eksponering for lys kan føre til problemer med utskriftskvaliteten.

Advarsel – mulig skade: Du må aldri berøre fotoledertrommelen. Gjør du det kan utskriftskvaliteten bli dårlig i fremtiden.

6 Sett inn den nye fotolederen.

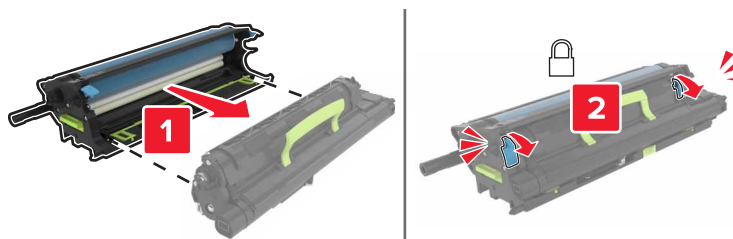

7 Sett inn bildeenheten.

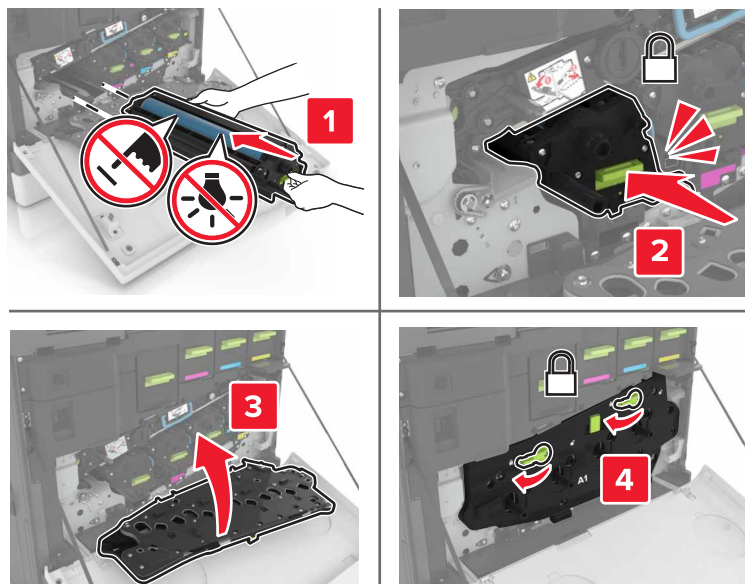

8 Sett i toneropsamlingsflasken.

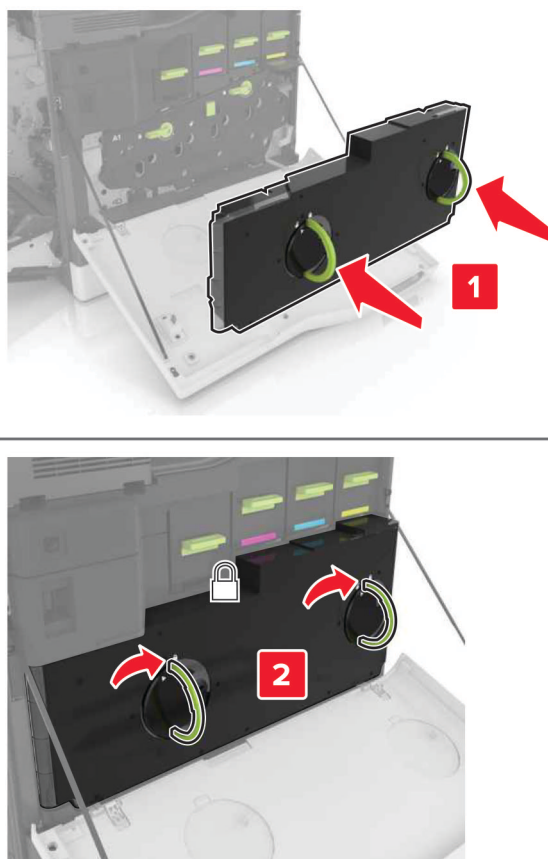

9 Lukk deksel A.

Bytte bildeenhet

1 Åpne deksel A.

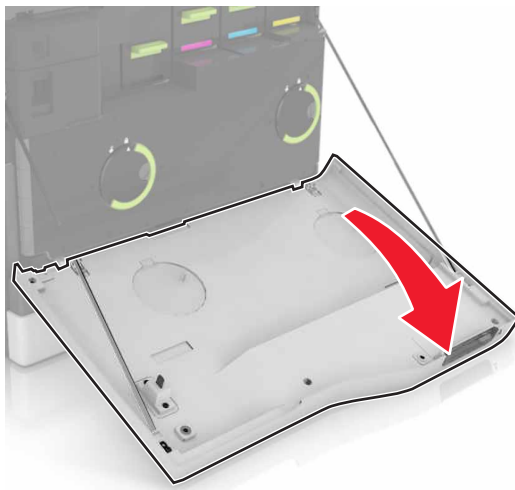

2 Ta ut oppsamlingsflasken for toner.

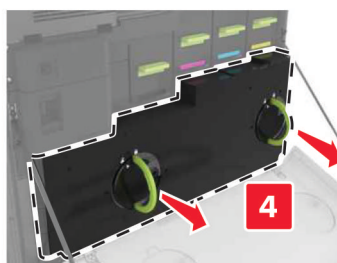
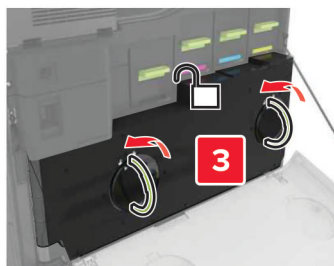

3 Ta ut bildeenheten.

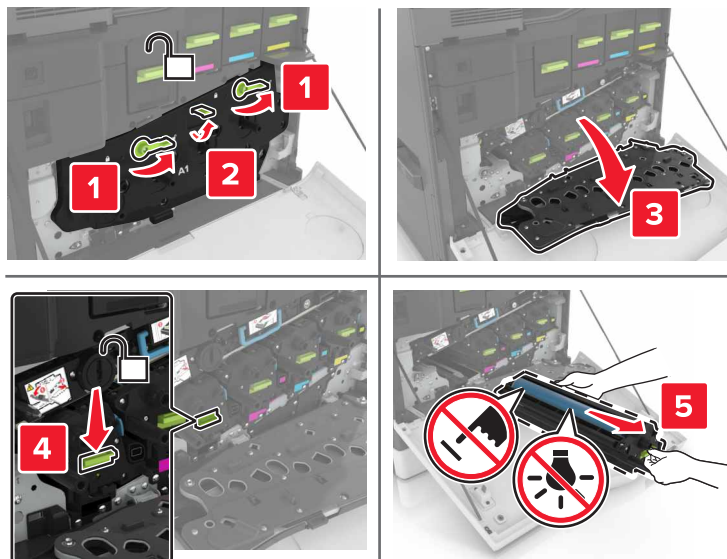

4 Pakk ut den nye bildeenheten, og fjern emballasjen.

Advarsel – mulig skade: Ikke utsett fotolederenheten for direkte lys i mer enn 10 minutter. Lengre eksponering for lys kan føre til problemer med utskriftskvaliteten.

Advarsel – mulig skade: Du må aldri berøre fotoledertrommelen. Gjør du det kan utskriftskvaliteten bli dårlig i fremtiden.

5 Sett inn den nye bildeenheten.

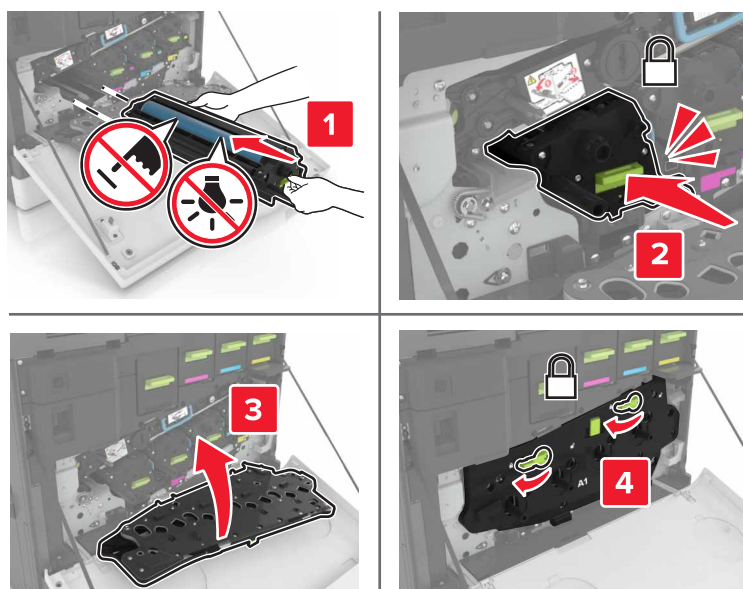

6 Sett i toneropsamlingsflasken.

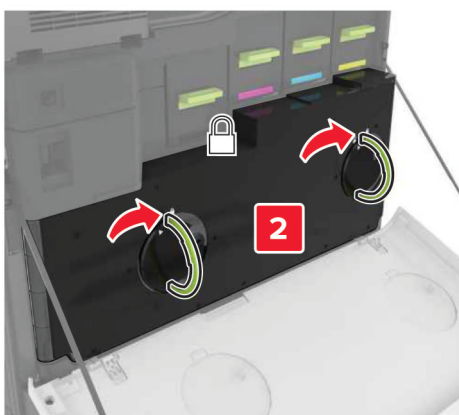
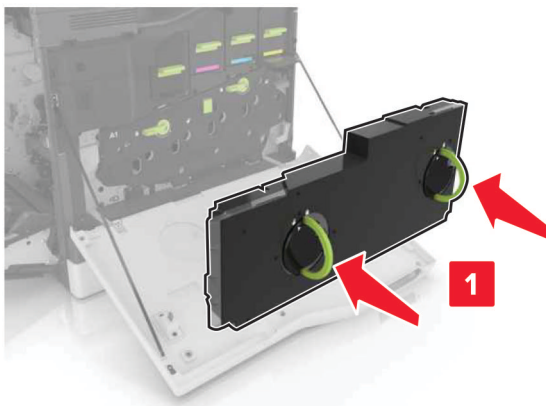

7 Lukk deksel A.

Bytte en tonerkassett

1 Åpne deksel A.

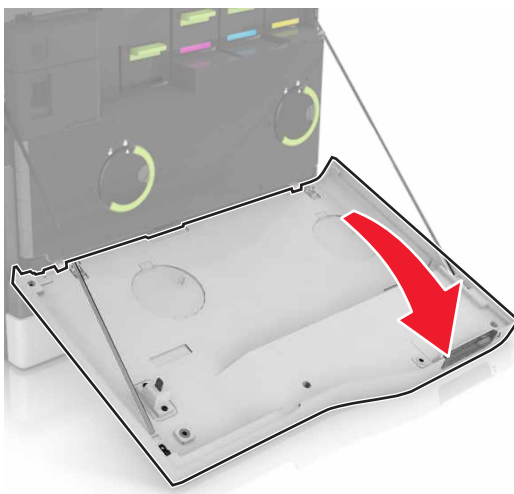

2 Ta ut tonerkassetten.



3 Pakk opp den nye tonerkassetten.

4 Sett inn den nye tonerkassetten til den *klikker* på plass.

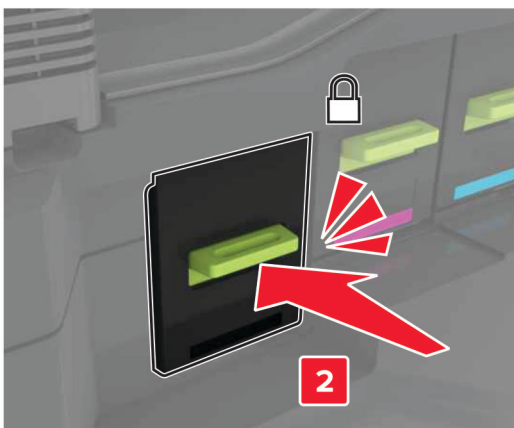

5 Lukk deksel A.

Bytte oppsamlingsflaske for toner

1 Åpne deksel A.

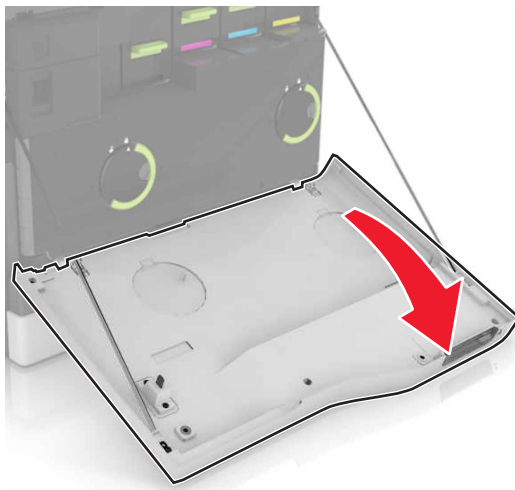

2 Ta ut oppsamlingsflasken for toner.

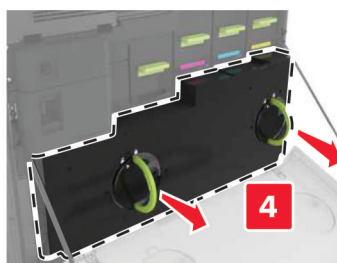
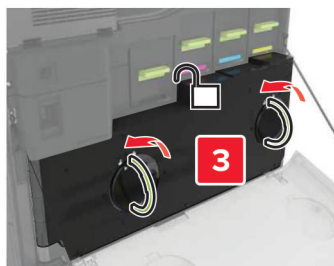

3 Pakk ut den nye oppsamlingsflasken.

4 Sett inn den nye toneropsamlingsflasken.

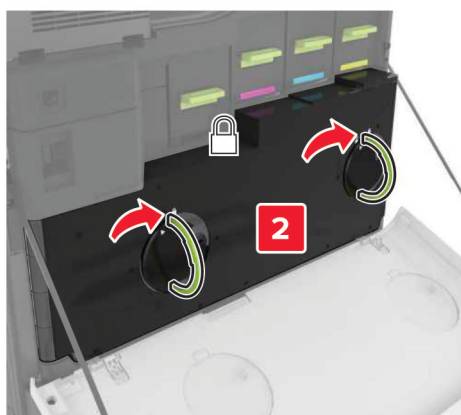
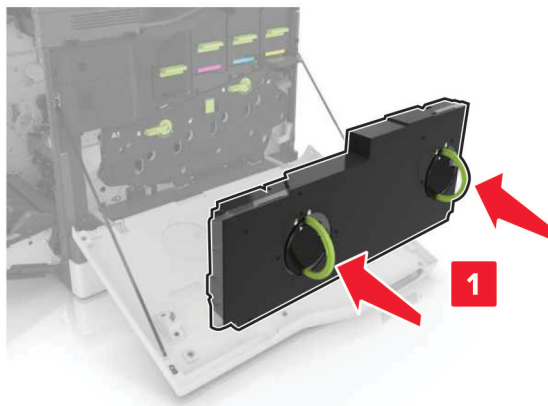

5 Lukk deksel A.

Skifte ut overføringsbeltet

- 1 Slå av skriveren.
- 2 Åpne deksel A.

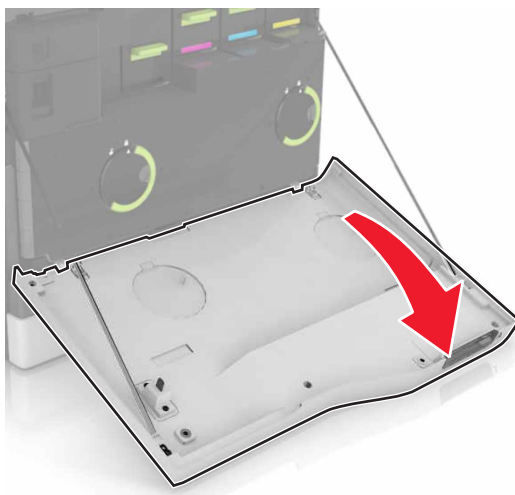

3 Ta ut oppsamlingsflasken for toner.

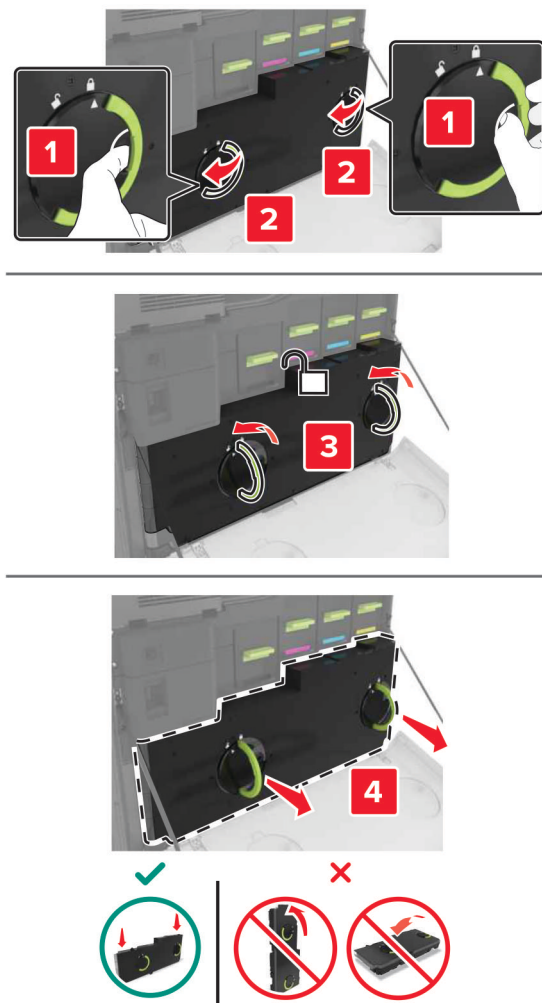

4 Åpne deksel A1.

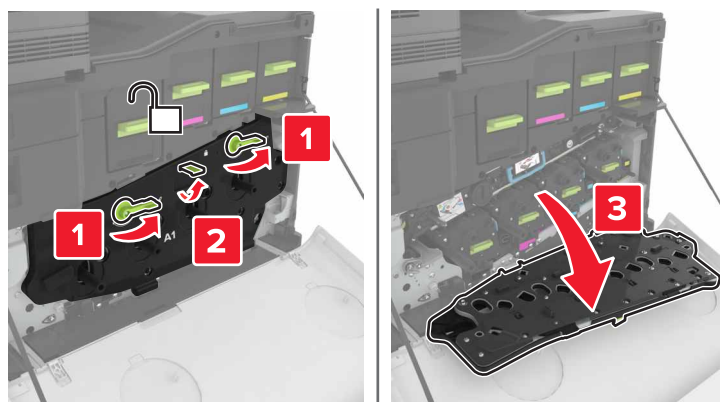

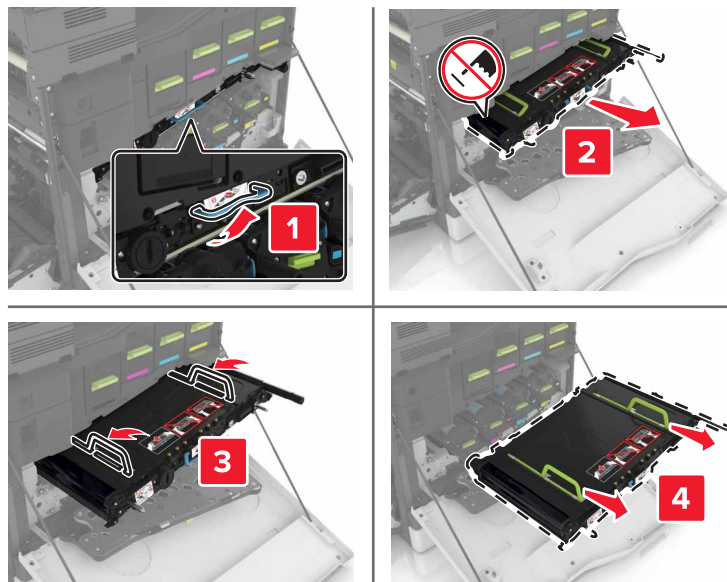
5 Fjern overføringsbeltet.**6** Pakk ut det nye overføringsbeltet, og fjern emballasjen.

Advarsel – mulig skade: Ikke utsett overføringsenheten for direkte lys i mer enn 10 minutter. Lengre eksponering for lys kan føre til problemer med utskriftskvaliteten.

Advarsel – mulig skade: Du må aldri berøre overføringsbeltet. Gjør du det kan utskriftskvaliteten bli dårlig i fremtiden.

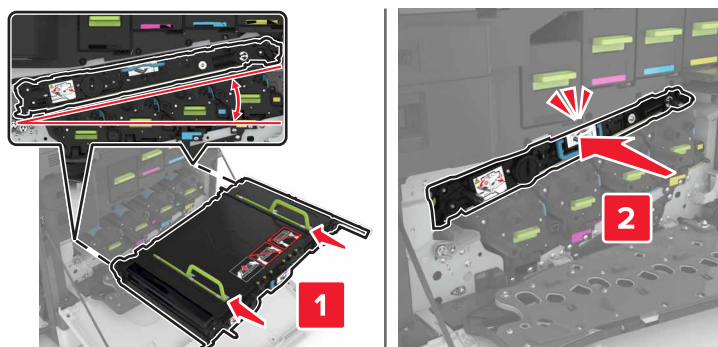
**7** Sett inn det nye overføringsbeltet til det *klikker* på plass.

8 Lukk deksel A1.

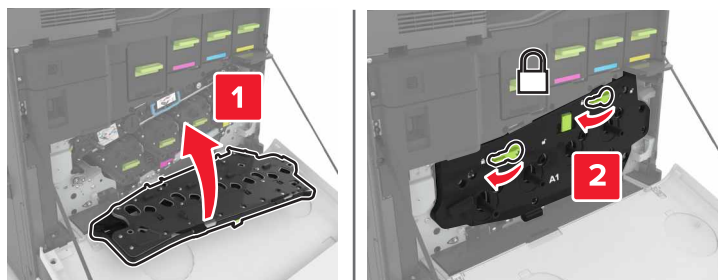

9 Sett i toneropsamlingsflasken.

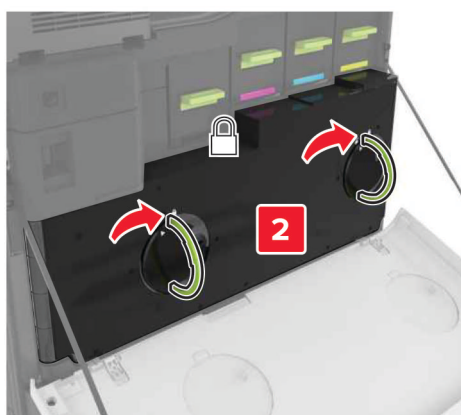
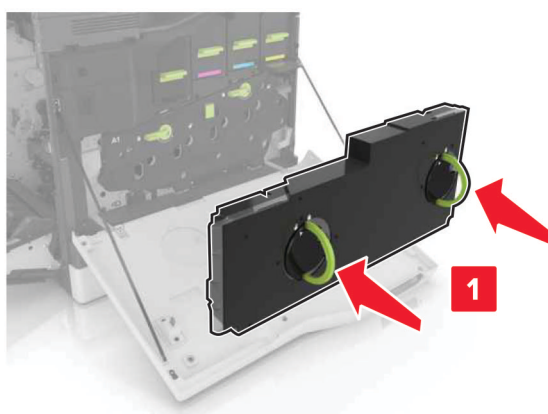

10 Lukk deksel A.

11 Slå på skriveren.

Skifte overføringsvalsen

1 Åpne deksel B.

 **FORSIKTIG – VARM OVERFLATE:** Skriveren kan være varm innvendig. Hvis du vil redusere risikoen for skader, må du la overflaten kjøles ned før du berører den.

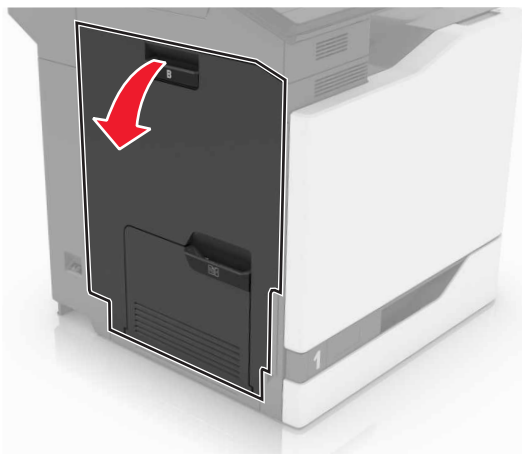

2 Fjern overføringsvalsen.



3 Pakk ut den nye overføringsvalsen.

Merk: Ikke fjern den hvite emballasjen.

4 Sett inn den nye overføringsvalsen.

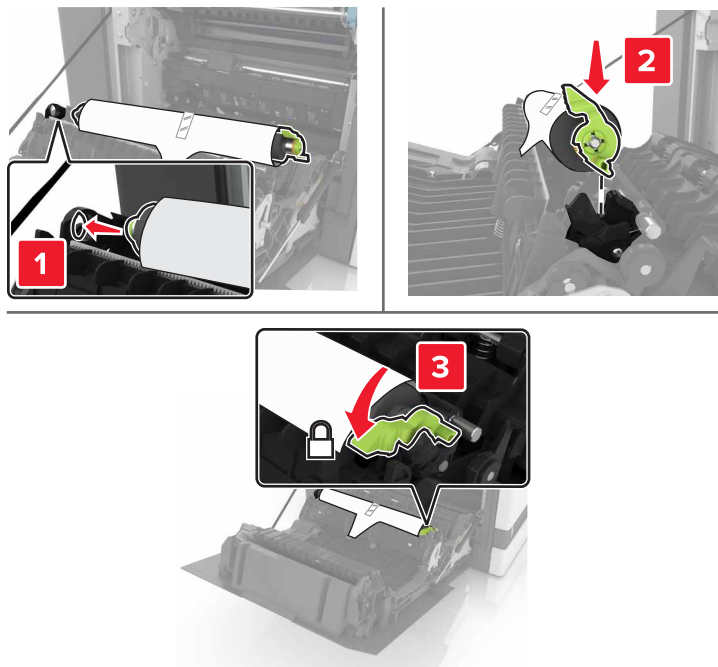

5 Fjern den hvite emballasjen.



6 Lukk deksel B.

Skifte ut hentevalsen

Skifte ut hentevalsen i skuffen for 550 ark

- 1 Slå av skriveren.
- 2 Ta ut skuffen.

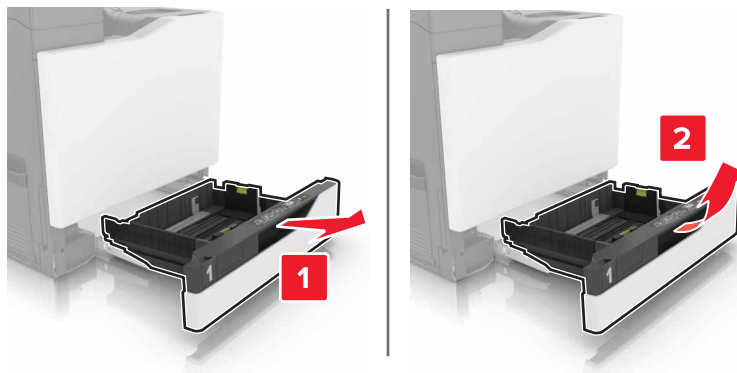

- 3 Ta ut hentevalsen.

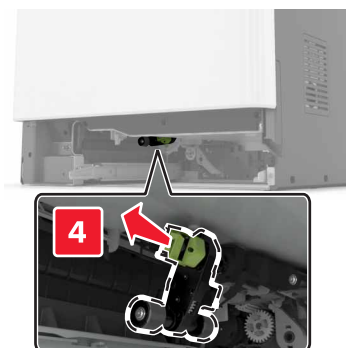
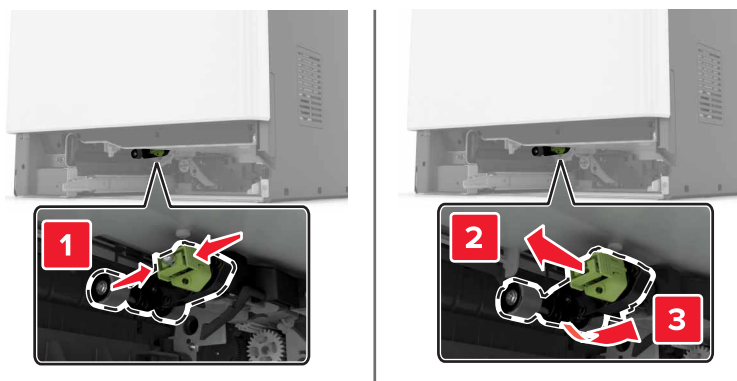

- 4 Pakk ut den nye hentevalsen.

5 Sett inn den nye hentevalsen til den *klikker* på plass.

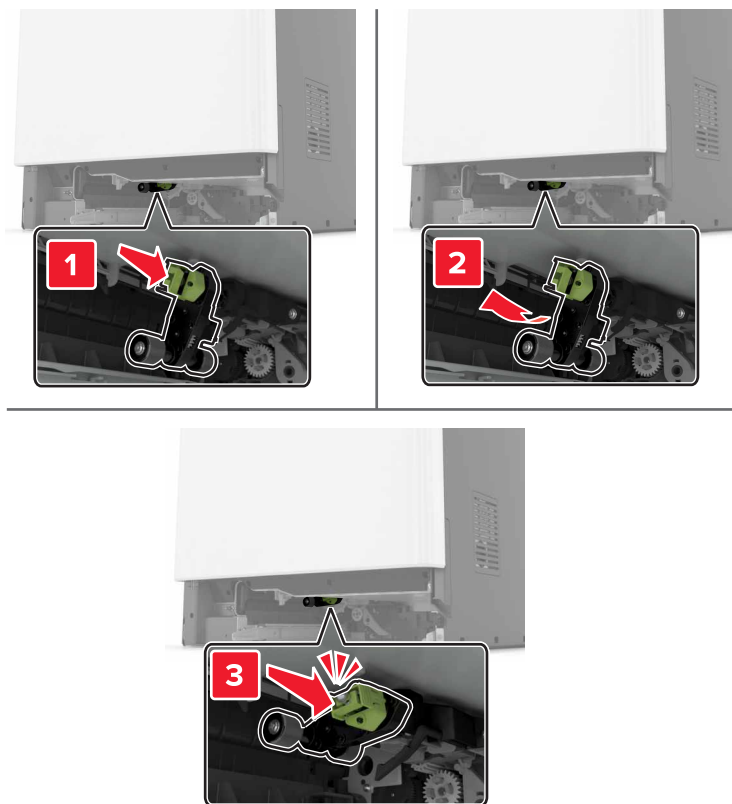

6 Sett inn skuffen.

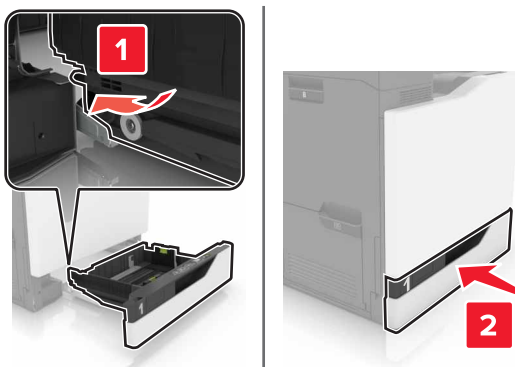

7 Slå på skriveren.

Skifte ut hentevalsen i skuffen for 2200 ark

- 1 Slå av skriveren.
- 2 Trekk ut og lås opp skuffen.

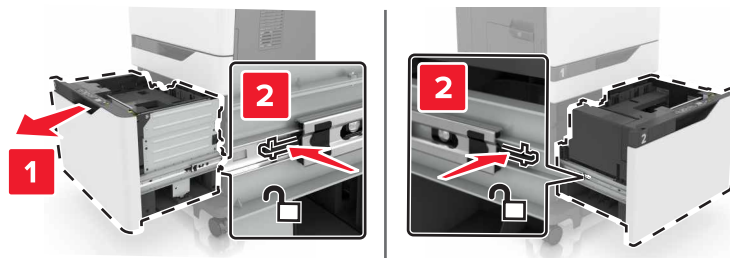

- 3 Ta ut skuffen.
- 4 Ta ut hentevalsen.

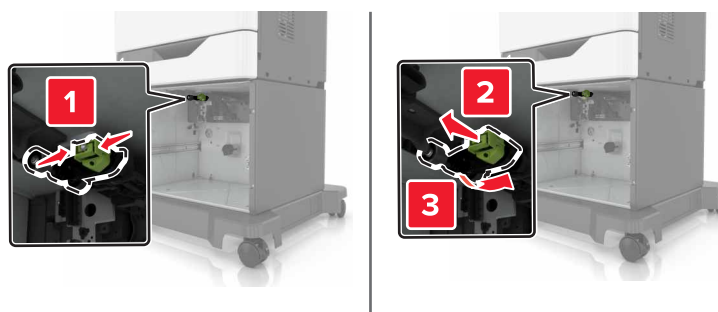

- 5 Pakk ut den nye hentevalsen.

6 Sett inn den nye hentevalsen til den *klikker* på plass.

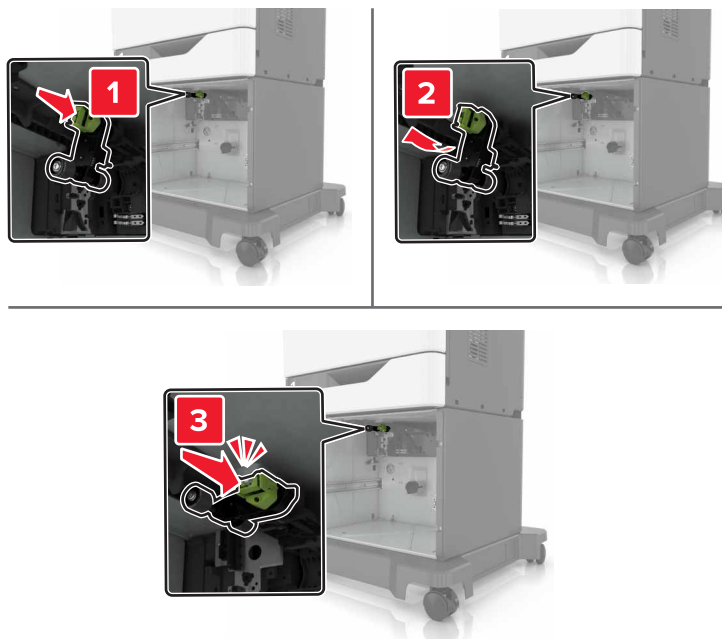

7 Sett inn skuffen.

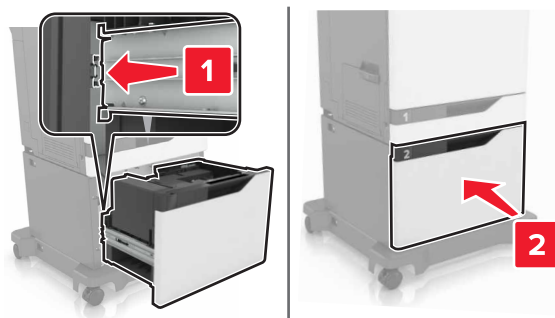

8 Slå på skriveren.

Skifte ut skilleputen

1 Dra ut skuffen.

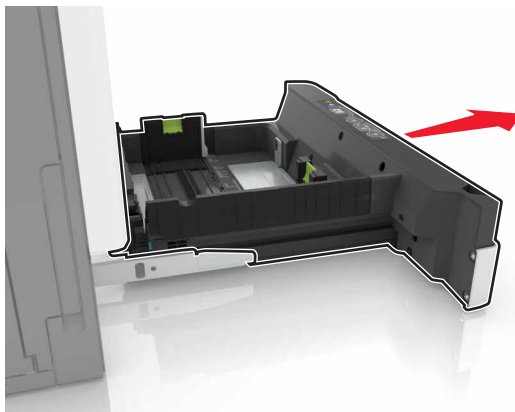

2 Fjern skilleputen.

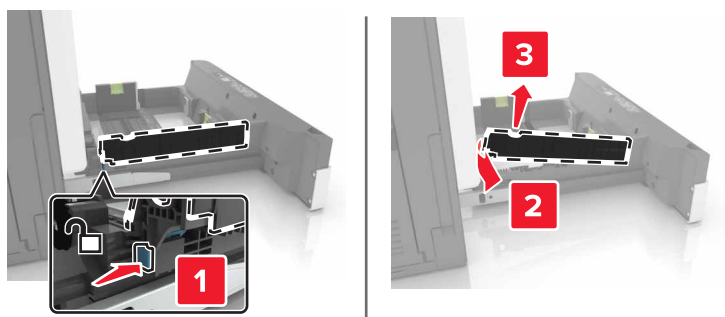

3 Pakk ut den nye skilleputen.

4 Sett inn den nye skilleputen til den *klikker* på plass.

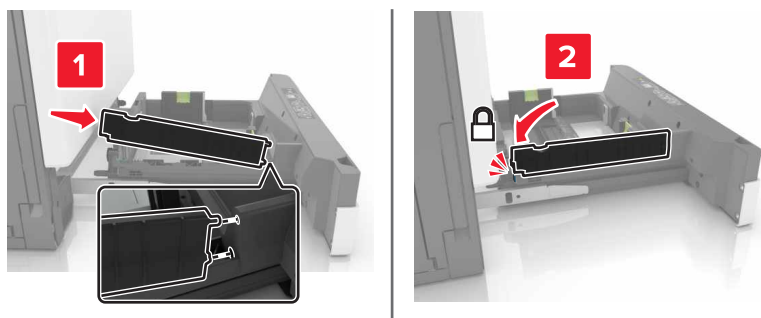

5 Sett inn skuffen.

Bytte stiftkassetten

Bytte stiftekassetten i stifteenheten

1 Åpne deksel G.

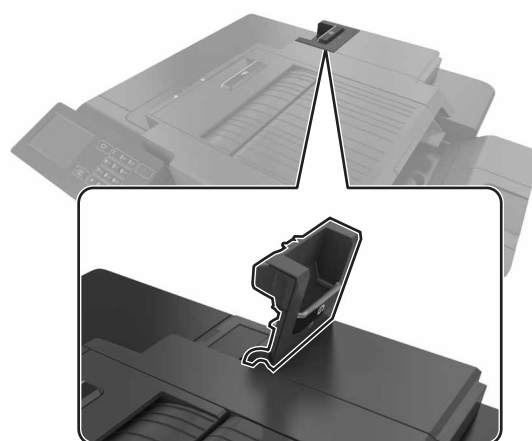

2 Ta ut stiftekassetten.

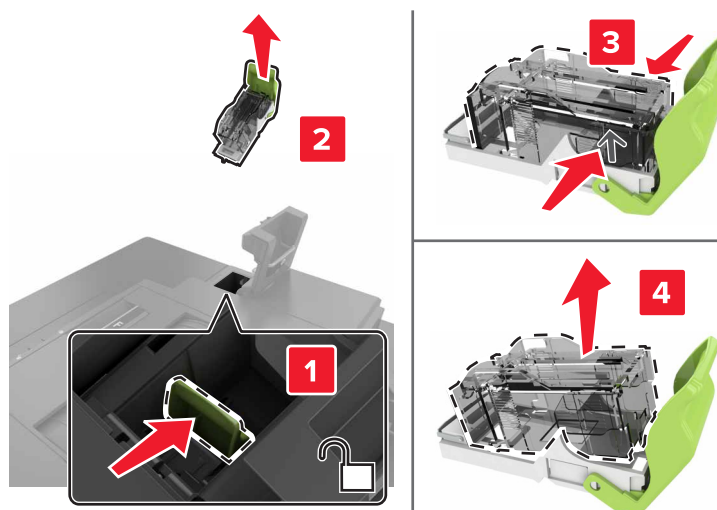

3 Pakk ut den nye stiftekassetten.

4 Sett inn den nye stiftekassetten til den *klikker* på plass.

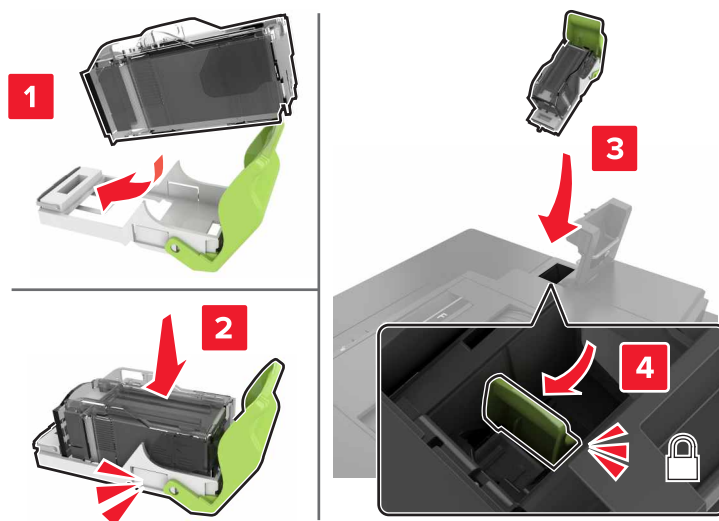

5 Lukk deksel G.

Bytte ut stiftekassettholderen i ferdiggjørerens for stifting

1 Åpne deksel G.

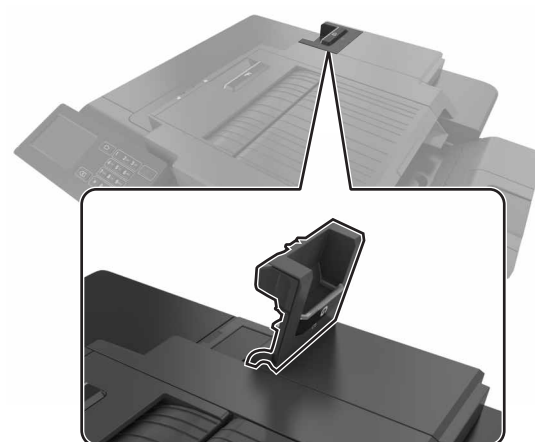

2 Trekk ut stiftekassettholderen.

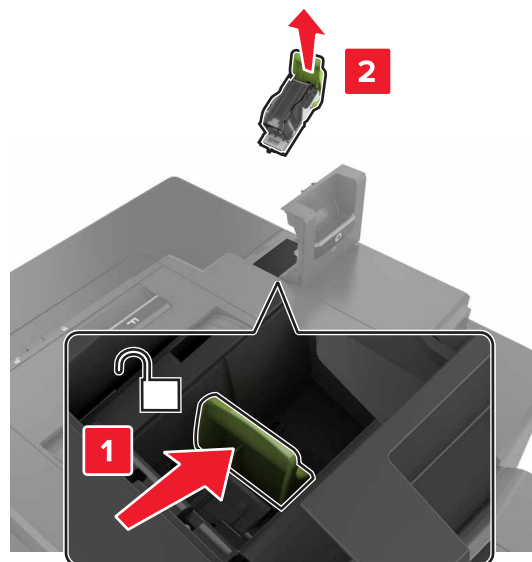

3 Ta ut stiftekassetten fra holderen.

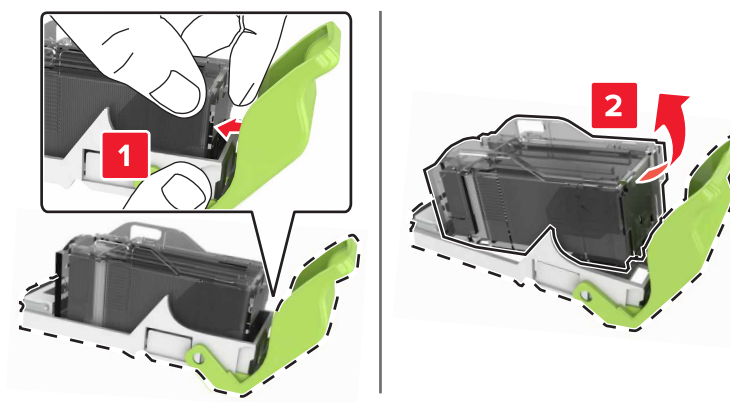

4 Pakk ut den nye stiftekassettholderen.

5 Sett stiftekassetten inn i den nye holderen til den *klikker* på plass.

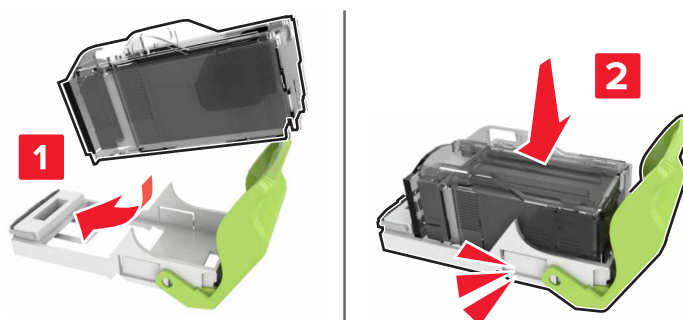

6 Sett inn stiftekassettholderen.

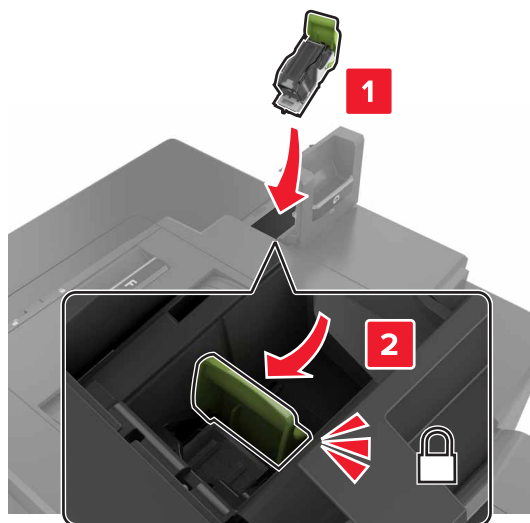

7 Lukk deksel G.

Oppbevare rekvisita

Finn en kjølig og ren plass for oppbevaring av skriverrekvisita. Oppbevar rekvisita i originalemballasjen med riktig side opp inntil du er klar til å bruke det.

Du må ikke utsette skriverrekvisita for

- direkte sollys
- temperaturer over 35 °C
- høy relativ luftfuktighet på mer enn 80 %
- saltholdig luft
- etsende gasser
- mye støv

Flytte skriveren

Flytte skriveren til et annet sted

- ⚠ FORSIKTIG – POTENSIELLE SKADER:** Hvis skriveren veier mer enn 18 kg (40 pund), trengs det 2 eller flere personer med riktig opplæring for å løfte den på en sikker måte.
- ⚠ FORSIKTIG – POTENSIELLE SKADER:** Bruk bare strømledningen som følger med dette produktet, eller en strømledning som er godkjent av produsenten, for å unngå risiko for brann eller elektrisk støt.

 **FORSIKTIG – POTENSIELLE SKADER:** Hvis du skal flytte skriveren, må du følge disse retningslinjene for å unngå personskade og skade på skriveren:

- Kontroller at alle dører og skuffer er lukket.
- Slå av skriveren, og koble strømledningen fra strømuttaket.
- Koble alle ledninger og kabler fra skriveren.
- Hvis skriveren har separate, ekstra gulvskuffer eller andre festede utskuffer, må du koble fra disse før skriveren flyttes.
- Hvis skriveren har en hjulsokkel, ruller du skriveren forsiktig dit du vil plassere den. Utvis forsiktighet ved flytting over terskler og mellomrom i gulvet.
- Hvis skriveren ikke har en hjulsokkel, men er konfigurert med tilleggsskuffer eller andre utskuffer, fjerner du utskuffene og løfter skriveren av skuffene. Ikke løft skriveren og tilleggsutstyret samtidig.
- Bruk alltid håndtakene på skriveren når du løfter den.
- Hvis skriveren flyttes på en vogn eller lignende, må denne vognen ha en overflate som har plass til hele bunnplaten på skriverkabinettet.
- Vogner som brukes til å flytte tilleggsutstyr, må ha en overflate som er stor nok til tilleggsutstyret.
- Hold skriveren i oppreist posisjon.
- Unngå kraftig risting og sammenstøt.
- Pass på at fingrene dine ikke kommer under skriveren når du setter den ned.
- Sørg for at det er nok ledig plass rundt skriveren.

Merk: Skade på skriveren som forårsakes av feilaktig flytteprosedyre, dekkes ikke av skrivergarantien.

Transportere skriveren

Gå til <http://support.lexmark.com> eller kontakt kundestøtte, hvis du vil ha instruksjoner om hvordan du sender skriveren.

Slik sparer du strøm og papir

Konfigurere strømsparingsmoduser

Øko-modus

- 1 Gå til startsidene, trykk på **Innstillinger > Enhet > Strømstyring > Øko-modus**.
- 2 Velg en innstilling.

Strømsparemodus

- 1 Gå til startsidene, trykk på **Innstillinger > Enhet > Strømstyring > Tidsavbrudd > Hvilemodus**.
- 2 Angi hvor lenge skriveren skal være inaktiv (i minutter) før den går inn i hvilemodus.

Dvalemodus

- 1 Gå til startsidene, trykk på **Innstillinger > Enhet > Strømstyring > Tidsavbrudd > Tidsavbrudd for dvalemodus**.
- 2 Velg hvor lang tid det skal gå før skriveren går inn i dvalemodus.

Merknader:

- Sørg for at du aktiverer skriveren før du sender en utskriftsjobb.
- Embedded Web Server er deaktivert når skriveren er i dvalemodus.

Justere lysstyrken på skriverskjermen

- 1 Gå til startsidene og trykk på **Innstillinger > Enhet > Preferanser > Lysstyrke for skjerm**.
- 2 Juster innstillingen.

Spare rekvisita

- Skriv ut på begge sider av papiret.
Merk: Tosidig utskrift er standardinnstillingen for skriverdriveren.
- Skriv ut flere sider på ett enkelt ark.
- Bruk forhåndsvisningsfunksjonen for å se hvordan dokumentet ser ut, før du skriver det ut.
- Skriv ut én kopi av dokumentet, og undersøk at innhold og format er helt riktig.

Gjenvinning

Resirkulering av Lexmark-produkter

Hvis du vil returnere Lexmark-produkter for resirkulering, gjør du følgende:

- 1 Gå til www.lexmark.com/recycle.
- 2 Velg produktet du vil resirkulere.

Merk: Skriverrekvisita og maskinvare som ikke finnes i innsamlingsprogrammet fra Lexmark, kan resirkuleres ved ditt lokale resirkuleringssenter.

Resirkulering av Lexmark-emballasje

Lexmark jobber hele tiden for å bruke minst mulig emballasje. Mindre emballasje bidrar til at Lexmark-skrivere fraktes mer effektivt og miljøvennlig, og det blir mindre emballasje å kaste. Dette gir lavere utslipp av drivhusgasser, og det brukes mindre energi og naturressurser. Lexmark tilbyr også resirkulering av emballasjekomponenter i enkelte land og regioner. Hvis du vil ha mer informasjon, går du til www.lexmark.com/recycle og velger deretter ønsket land eller region. Informasjon om tilgjengelige programmer for resirkulering av emballasje finner du sammen med informasjonen om resirkulering av produktet.

Lexmarks kartonger er 100 % resirkulerbare hvis de behandles ved resirkuleringsanlegg for bølgekartong. Slike anlegg finnes kanskje ikke i ditt nærrområde.

Isoporen som brukes i Lexmarks emballasje, er resirkulerbar hvis den behandles ved resirkuleringsanlegg for isopor. Slike anlegg finnes kanskje ikke i ditt nærrområde.

Når du returnerer en kassett eller patron til Lexmark, kan du bruke esken til kassetten eller patronen om igjen. Lexmark resirkulerer esken.

Returnere Lexmark-kassetter for gjenbruk eller gjenvinning

Gjennom Lexmarks returprogram for tonerkassetter kan du sende brukte kassetter tilbake til Lexmark for gjenbruk eller resirkulering. Alle de tomme kassetene som returneres til Lexmark, blir brukt på nytt eller går til gjenvinning. Eskene som brukes som emballasje for returkassetene, blir også resirkulert.

Gjør følgende for å returnere Lexmark-kassetter for gjenbruk eller gjenvinning:

- 1** Gå til www.lexmark.com/recycle.
- 2** Velg produktet du vil resirkulere.

Fjerne fastkjørt papir

Unngå papirstopp

Legg papiret riktig i

- Kontroller at papiret ligger rett i skuffen.

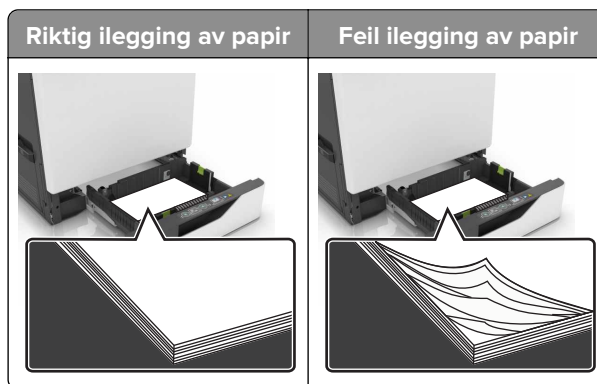

- Ikke legg noe i eller fjern skuffer mens skriveren skriver ut.
- Ikke legg i for mye papir. Kontroller at papirbunken ikke er høyere enn kapasitetsmerket.
- Ikke skyv papir inn i skuffen. Legg i papir slik det vises i illustrasjonen.

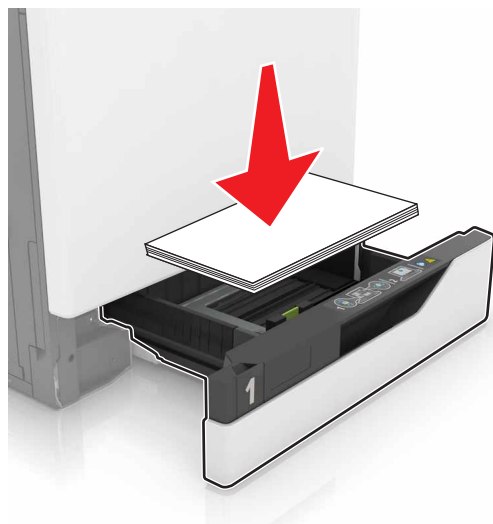

- Kontroller at papirsjennene er plassert riktig, og at de ikke presses hardt mot papiret eller konvoluttene.
- Skyv skuffen helt inn i skriveren når du har lagt i papir.

Bruk anbefalt papir

- Bruk bare anbefalt papir eller spesialpapir.
- Ikke legg i krøllet, brettet eller fuktig papir.

- Bøy, luft og juster papirkantene før du legger det i.

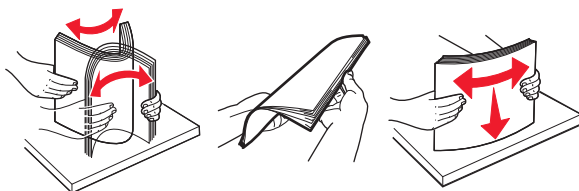

- Ikke bruk papir som er klippet eller beskåret for hånd.
- Ikke bland ulike papirstørrelser, -tykkelser eller -typer i samme skuff.
- Kontroller at papirstørrelse og -type er riktig angitt på datamaskinens eller skriverens kontrollpanel.
- Oppbevar papiret i henhold til produsentens anbefalinger.

Identifisere hvor papiret har kjørt seg fast

Merknader:

- Når Papirstoppassistent er satt til På, kjører skriveren automatisk tomme sider eller sider med delvis utskrift etter at en fastkjørt side har blitt fjernet. Kontroller om utskriften har blanke sider.
- Når Gjenopprett v/stopp er angitt som På eller Auto, skriver skriveren ut fastkjørt papir på nytt.

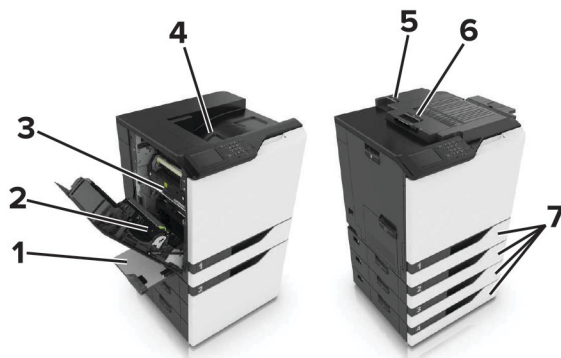

	Sted for papirstopp
1	Flerbruksmater
2	Dupleksenhet
3	Fikseringsenhet
4	Standard utskuff
5	Deksel G
6	Deksel F
7	Skuffer

Papirstopp i skuffer

- 1 Dra ut skuffen.



- 2 Ta ut det fastkjørte papiret.

Merk: Kontroller at alle papirrester er fjernet.



- 3 Sett inn skuffen.

4 Åpne dekselet til skuffen.



5 Ta ut det fastkjørte papiret.

Merk: Kontroller at alle papirrester er fjernet.

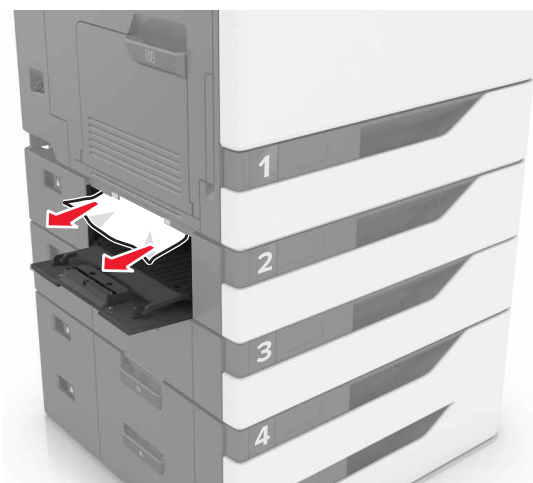

6 Lukk dekselet til skuffen.

Papirstopp i flerbruksmateren

1 Fjern papir fra flerbruksmateren.

2 Ta ut det fastkjørte papiret.

Merk: Kontroller at alle papirrester er fjernet.

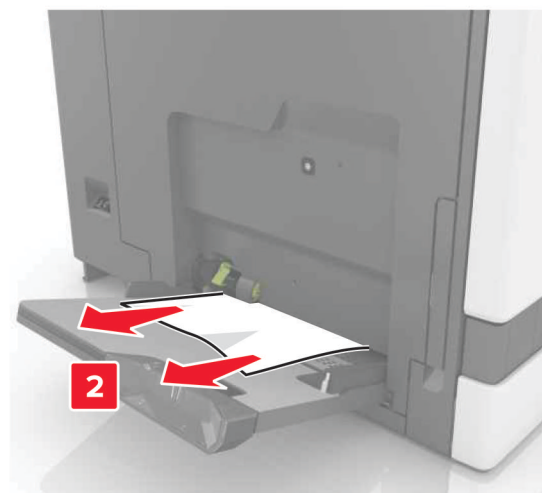
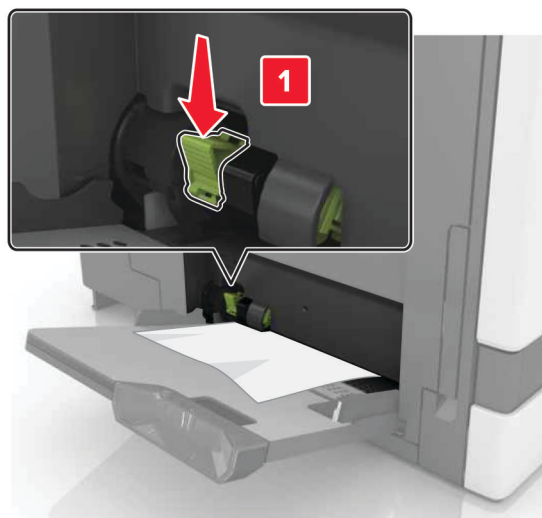

3 Åpne deksel B, og fjern fastkjørte papirdeler.



FORSIKTIG – VARM OVERFLATE: Skriveren kan være varm innvendig. Hvis du vil redusere risikoen for skader, må du la overflaten kjøles ned før du berører den.

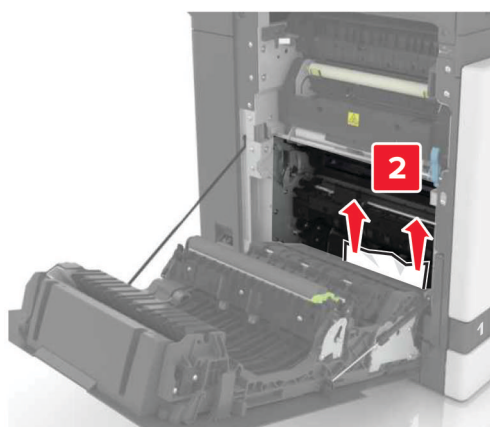
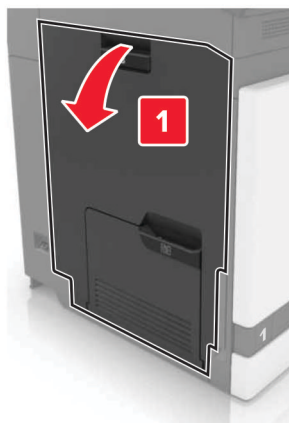

4 Lukk deksel B.

5 Bøy, luft og juster papirkantene før du legger det i.

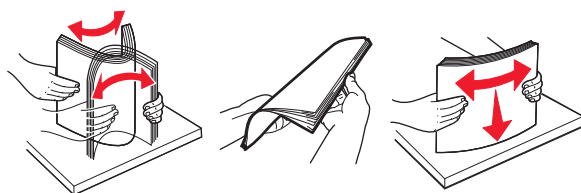

6 Legg i papir på nytt.

Papirstopp i standardskuffen

1 Ta ut det fastkjørte papiret.

Merk: Kontroller at alle papirrester er fjernet.



2 Åpne deksel B, og fjern fastkjørte papirdeler.

 **FORSIKTIG – VARM OVERFLATE:** Skriveren kan være varm innvendig. Hvis du vil redusere risikoen for skader, må du la overflaten kjøles ned før du berører den.

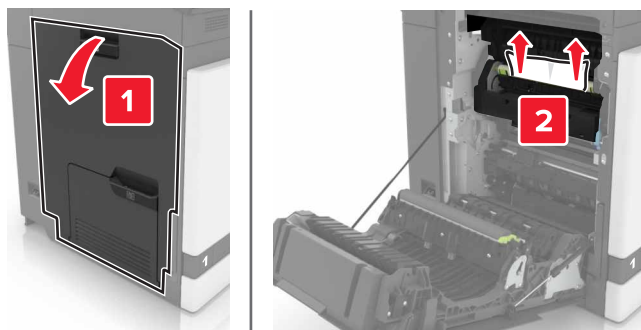

3 Lukk deksel B.

Papirstopp i deksel B

Papirstopp i fikseringsenheten

1 Åpne deksel B.

 **FORSIKTIG – VARM OVERFLATE:** Skriveren kan være varm innvendig. Hvis du vil redusere risikoen for skader, må du la overflaten kjøles ned før du berører den.

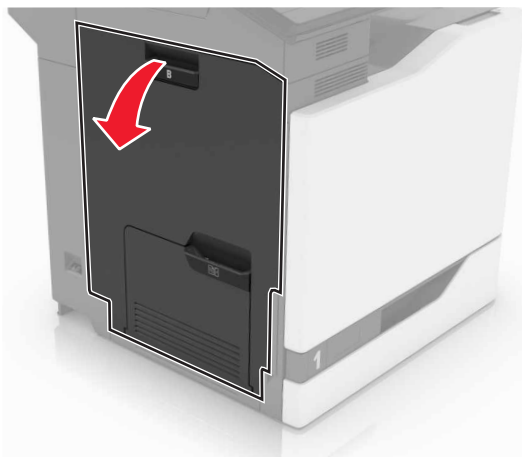

2 Ta ut det fastkjørte papiret.

Merk: Kontroller at alle papirrester er fjernet.

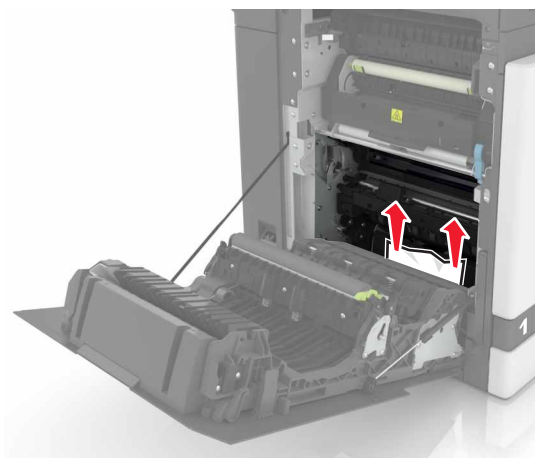

3 Åpne dekselet til fikseringsenheten.

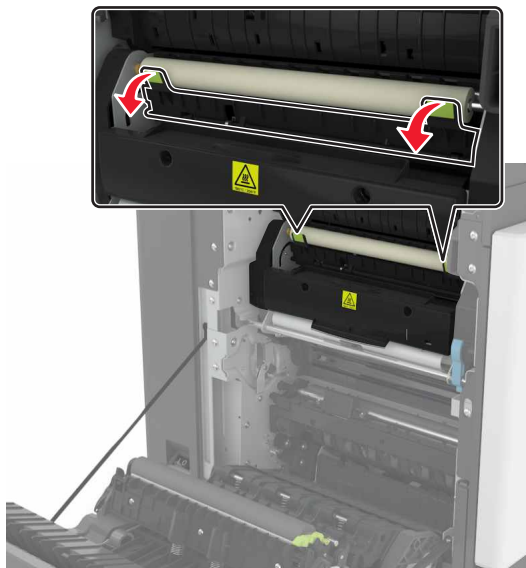

4 Ta ut det fastkjørte papiret.

Merk: Kontroller at alle papirrester er fjernet.

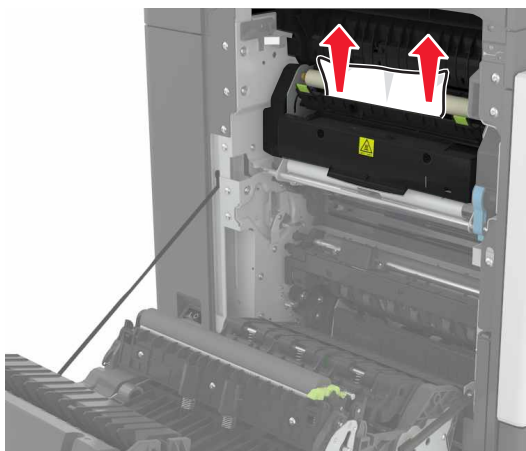

5 Lukk deksel B.

Papirstopp i tosidigenheten

1 Åpne deksel B.

 **FORSIKTIG – VARM OVERFLATE:** Skriveren kan være varm innvendig. Hvis du vil redusere risikoen for skader, må du la overflaten kjøles ned før du berører den.



2 Ta ut det fastkjørte papiret.

Merk: Kontroller at alle papirrester er fjernet.

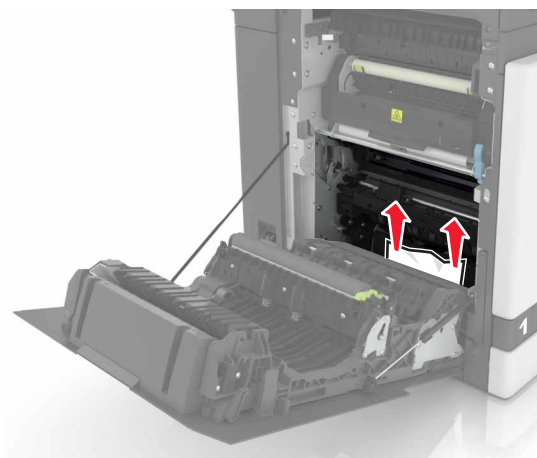

3 Åpne dekselet til dupleksenheten.

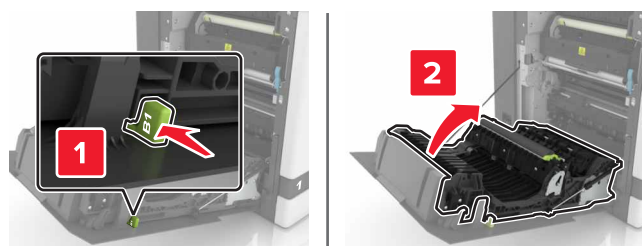

4 Ta ut det fastkjørte papiret.

Merk: Kontroller at alle papirrester er fjernet.

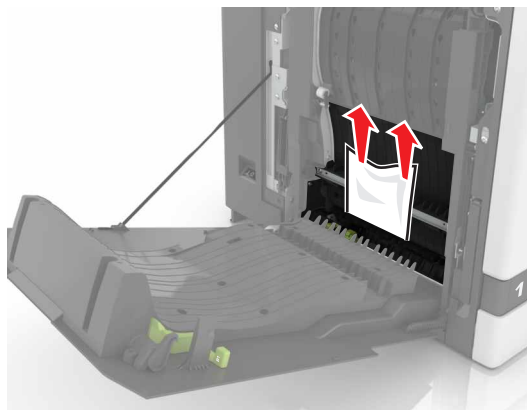

5 Lukk dekselet til dupleksenheten og deksel B.

Papirstopp i utskuffen for ferdiggjøring

1 Ta ut det fastkjørte papiret.

Merk: Kontroller at alle papirrester er fjernet.

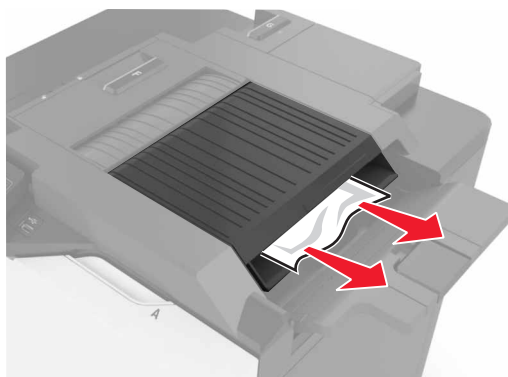

2 Åpne deksel F

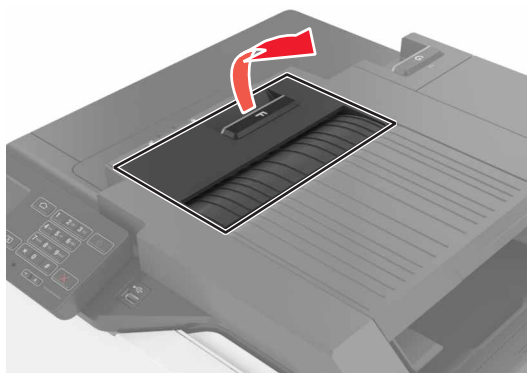

3 Ta ut det fastkjørte papiret.

Merk: Kontroller at alle papirrester er fjernet.

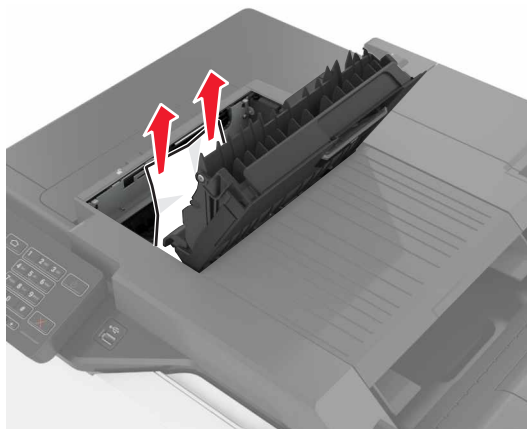

4 Lukk deksel F.

Stiftestopp i deksel G

1 Åpne deksel G.

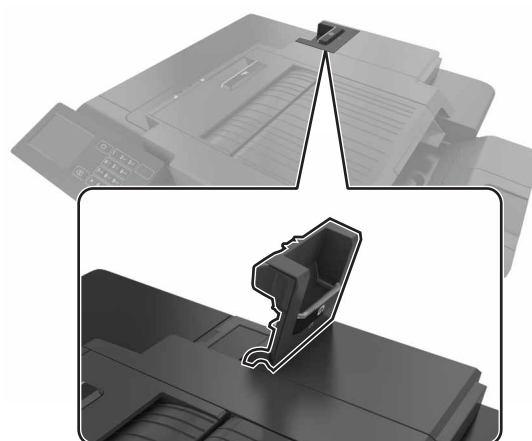

2 Trekk ut stiftekassettholderen.

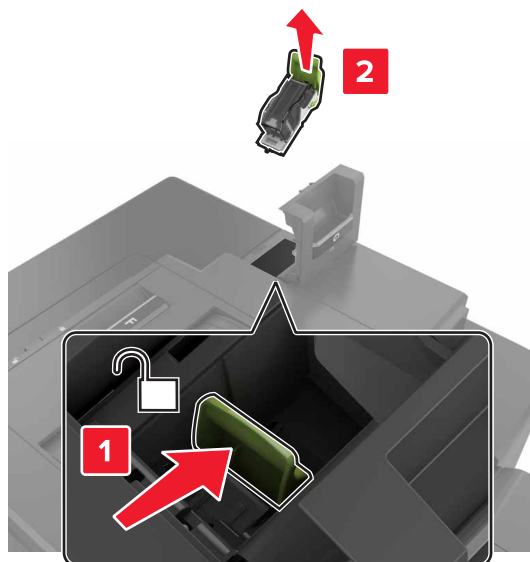

3 Åpne stiftekassetten og fjern de løse stiftene.

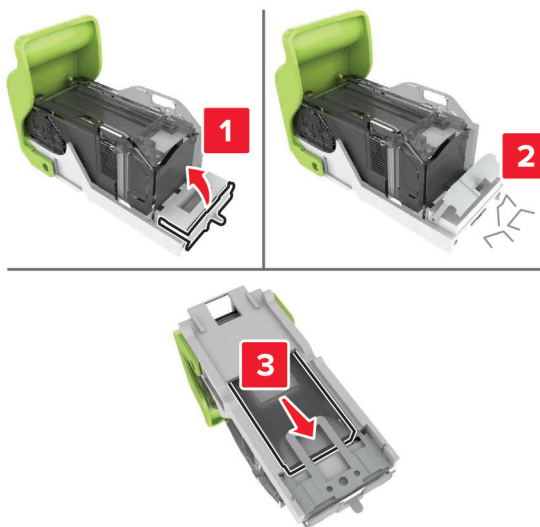

Merk: Ikke sett inn stiftene som kom ut av kassetten.

4 Lukk stiftebeskyttelsen.



5 Sett inn stiftekassettholderen.

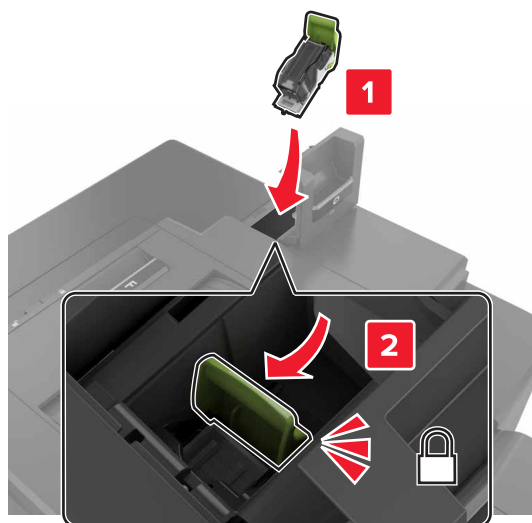

6 Lukk deksel G.

Feilsøking

Nettverkstilkoblingsproblemer

Kan ikke åpne Embedded Web Server

Handling	Ja	Nei
<p>Trinn 1 Kontroller at du bruker en støttet nettleser:</p> <ul style="list-style-type: none"> • Internet Explorer® versjon 9 eller nyere • Safari versjon 8.0.3 eller nyere • Google Chrome™ • Mozilla Firefox <p>Støttes nettleseren din?</p>	Gå til trinn 2.	Installer en nettleser som støttes.
<p>Trinn 2 Kontroller at IP-adressen til skriveren er riktig. Slik viser du IP-adressen til skriveren:</p> <ul style="list-style-type: none"> • Fra startsidene • I delen TCP/IP på menyen Nettverk/porter • Ved å skrive ut en oppsettside for nettverk eller menyinnstillingsside, og deretter finne delen TCP/IP <p>Merk: En IP-adresse vises som fire sett med tall atskilt med punktum, for eksempel 123.123.123.123.</p> <p>Er IP-adressen til skriveren riktig?</p>	Gå til trinn 3.	Skriv inn riktig IP-adresse for skriveren i adressefeltet.
<p>Trinn 3 Kontroller at skriveren er på.</p> <p>Er skriveren slått på?</p>	Gå til trinn 4.	Slå på skriveren.
<p>Trinn 4 Kontroller om nettverkstilkoblingen fungerer.</p> <p>Fungerer nettverkstilkoblingen?</p>	Gå til trinn 5.	Kontakt administrator.
<p>Trinn 5 Kontroller at kablene til skriveren og utskriftsserveren er riktig koblet til. Se installeringsdokumentasjonen som fulgte med skriveren hvis du vil ha mer informasjon.</p> <p>Er kabeltilkoblingene i orden?</p>	Gå til trinn 6.	Fest kablene skikkelig.

Handling	Ja	Nei
Trinn 6 Kontroller om nettpoxy-serverne er deaktivert. Er nettpoxy-serverne deaktivert?	Gå til trinn 7.	Kontakt administrator.
Trinn 7 Åpne Embedded Web Server. Fikk du åpnet Embedded Web Server?	Problemet er løst.	Kontakt brukerstøtte .

Kan ikke lese flash-stasjon

Handling	Ja	Nei
Trinn 1 Kontroller at flash-stasjonen er satt inn i USB-porten på forsiden. Merk: Flash-stasjonen fungerer ikke når den er satt inn i USB-porten på baksiden. Er flash-stasjonen satt inn i USB-porten på forsiden?	Gå til trinn 2.	Problemet er løst.
Trinn 2 Kontroller at flash-stasjonen støttes. Hvis du vil ha mer informasjon, se Støttede flash-stasjoner og filtyper på side 29 Vises feilmeldingen fremdeles?	Gå til trinn 3.	Problemet er løst.
Trinn 3 Kontroller at USB-porten på forsiden er deaktivert. Se Aktivere USB-porten på side 92 hvis du vil ha mer informasjon. Vises feilmeldingen fremdeles?	Kontakt brukerstøtte .	Problemet er løst.

Aktivere USB-porten

Gå til startside, trykk på **Innstillinger > Nettverk/porter > USB > Aktivere USB-port**.

Kontrollere skriverens tilkobling

- 1 Gå til startside, trykk på **Innstillinger > Rapporter > Nettverk > Nettverksoppsettside**.
- 2 Kontroller den første delen av nettverksoppsettsiden, og kontroller at statusen er tilkoblet.
Hvis statusen er Ikke tilkoblet, kan det hende at nettverkskontakten ikke er aktiv, nettverkskabelen er frakoblet eller at det er feil på den. Kontakt administrator for å få hjelp.

Problemer med tilleggsutstyr

Internt tilleggsutstyr blir ikke registrert

Handling	Ja	Nei
<p>Trinn 1 Slå av skriveren, vent i cirka ti sekunder, og slå den på igjen.</p> <p>Fungerer det interne tilleggsutstyret som det skal?</p>	Problemet er løst.	Gå til trinn 2.
<p>Trinn 2 Skriv ut en menyinnstillingsside, og kontroller om det interne tilleggsutstyret vises på listen over installerte funksjoner.</p> <p>Er det interne tilleggsutstyret oppført på menyinnstillingssiden?</p>	Gå til trinn 4.	Gå til trinn 3.
<p>Trinn 3 Kontroller at det interne tilleggsutstyret er installert på riktig måte på kontrollerkortet.</p> <ul style="list-style-type: none"> a Slå av skriveren, og koble strømledningen fra strømuttaket. b Kontroller at det interne tilleggsutstyret er installert på den riktige tilkoblingen på kontrollerkortet. c Koble strømledningen til stikkkontakten igjen, og slå deretter på skriveren. <p> FORSIKTIG – POTENSIELLE SKADER: Unngå risiko for brann eller elektrisk støt. Koble strømledningen til en riktig vurdert og ordentlig jordnet stikkontakt som er i nærheten av produktet og lett tilgjengelig.</p> <p>Fungerer det interne tilleggsutstyret som det skal?</p>	Problemet er løst.	Gå til trinn 4.
<p>Trinn 4</p> <ul style="list-style-type: none"> a Kontroller at det interne tilleggsutstyret er tilgjengelig i skriverdriveren. <p>Merk: Legg eventuelt til det interne tilleggsutstyret manuelt i skriverdriveren for å gjøre den tilgjengelig for utskriftsjobber. Se Slik legger du til alternativer i skriverdriveren på side 136 hvis du vil ha mer informasjon.</p> <ul style="list-style-type: none"> b Send utskriftsjobben på nytt. <p>Fungerer det interne tilleggsutstyret som det skal?</p>	Problemet er løst.	Kontakt brukerstøtte .

Intern løsningsport fungerer ikke som den skal

Handling	Ja	Nei
<p>Trinn 1 Skriv ut en menyinnstillingsside, og kontroller om den interne løsningsporten (ISP) vises på listen over installerte funksjoner.</p> <p>Er ILP-en oppført på listen over installerte funksjoner?</p>	Gå til trinn 3.	Gå til trinn 2.
<p>Trinn 2 Fjern og installer løsningsporten på nytt. Se Installere en intern løsningsport på side 125 hvis du vil ha mer informasjon.</p> <p>Merk: Bruk en støttet løsningsport.</p> <p>Fungerer løsningsporten som den skal?</p>	Problemet er løst.	Gå til trinn 3.
<p>Trinn 3 Kontroller kabelen og ILP-tilkoblingen.</p> <p>a Bruk riktig kabel, og kontroller at den er godt festet til ISP-en.</p> <p>b Kontroller at grensesnittkabelen for den interne løsningsporten er koblet til kontakten på kontrollerkortet.</p> <p>Fungerer løsningsporten som den skal?</p>	Problemet er løst.	Kontakt brukerstøtte .

Parallell- eller seriellgrensesnittkort fungerer ikke som det skal

Handling	Ja	Nei
<p>Trinn 1 Skriv ut en menyinnstillingsside, og kontroller om parallell- eller seriellgrensesnittkortet vises på listen over installerte funksjoner.</p> <p>Er parallell- eller seriellgrensesnittkortet oppført på listen over installerte funksjoner?</p>	Gå til trinn 3.	Gå til trinn 2.
<p>Trinn 2 Fjern og installer parallell- eller seriellgrensesnittkortet.</p> <p>Se Installere en intern løsningsport på side 125 hvis du vil ha mer informasjon.</p> <p>Fungerer parallell- eller seriellgrensesnittkortet som det skal?</p>	Problemet er løst.	Gå til trinn 3.
<p>Trinn 3 Kontroller tilkoblingen mellom kabelen og parallell- eller seriellgrensesnittkortet.</p> <p>Fungerer parallell- eller seriellgrensesnittkortet som det skal?</p>	Problemet er løst.	Kontakt brukerstøtte .

Defekt flash oppdaget

Prøv ett eller flere av følgende forslag:

- Bytt ut det defekte flash-minnet.
- Velg **Fortsett** på skriverens kontrollpanel for å fjerne meldingen og fortsette utskriften.
- Avbryt den aktuelle utskriftsjobben.

Ikke nok ledig flash-minne til ressursene

Prøv ett eller flere av følgende forslag:

- Velg **Fortsett** på skriverens kontrollpanel for å fjerne meldingen og fortsette utskriften.
- Slett skrifttyper, makroer og andre data som er lagret i flash-minnet.
- Installer et flash-minne med større kapasitet.

Merk: Alle nedlastede skrifttyper og makroer som ikke er lagret i flash-minnet, vil bli slettet.

Uformatert flash oppdaget

Prøv ett eller flere av følgende forslag:

- Velg **Fortsett** på kontrollpanelet for å stoppe defragmenteringen og fortsette utskriften.
- Formater flash-minnet.

Merk: Hvis feilmeldingen fortsatt vises, er det mulig at flash-minnet er defekt og må byttes.

Problemer med rekvisita

Bytt kassetten, feil region for skriveren

Hvis du vil løse dette problemet, må du kjøpe en kassett med riktig region som samsvarer med skriverregionen, eller kjøpe en kassett for hele verden.

- Det første tallet i meldingen etter 42, indikerer skriverregionen.
- Det andre tallet i meldingen etter 42, indikerer kassetregionen.

Skriver- og tonerkassetregioner

Region	Numerisk kode
Hele verden eller udefinert region	0
Nord-Amerika (USA, Canada)	1
EØS, Vest-Europa, Norden, Sveits	2
Asia ved stillehavskysten	3
Latin-Amerika	4
Resten av Europa, Midtøsten og Afrika	5
Australia, New Zealand	6
Ugyldig region	9

Merk: Hvis du vil finne de regionale innstillingene for skriveren og tonerkassetten, må du skrive ut testsidene. Gå til følgende på kontrollpanelet: **Innstillinger > Feilsøking > Skriv ut testsider.**

Ikke originalrekvisita fra Lexmark

Skriveren har oppdaget en rekvisita eller del fra en annen leverandør enn Lexmark i skriveren.

Lexmark-skriveren fungerer best med originale deler og rekvisita fra Lexmark. Bruk av rekvisita eller deler fra tredjeparter kan påvirke skriverens og bildekomponentenes ytelse, pålitelighet eller levetid.

Alle indikatorer for levetid er utviklet for bruk med rekvisita og deler fra Lexmark, og kan gi vilkårlige resultater hvis du bruker rekvisita eller deler fra tredjeparter. Bruk av bildekomponenter utover beregnet levetid kan skade Lexmark-skriveren eller komponentene.

Advarsel – mulig skade: Bruk av rekvisita eller deler fra tredjeparter kan påvirke garantidekningen. Skade som følge av bruk av rekvisita eller deler fra tredjeparter dekkes kanskje ikke av garantien.

Hvis du godtar alle disse risikoene og ønsker å fortsette å bruke uoriginale deler og rekvisita i skriveren, trykker du på og holder inne **X** og **#** på kontrollpanelet samtidig i 15 sekunder.

Hvis du ikke godtar disse risikoene, fjerner du tredjepartens rekvisita/deler fra skriveren og installerer originale deler/rekvisita fra Lexmark. Se [Bruke originaldeler og -rekvisita fra Lexmark på side 38](#) hvis du vil ha mer informasjon.

Hvis skriveren ikke skriver ut når du trykker på og holder inne **X** og **#** samtidig i 15 sekunder, må du tilbakestille rekvisitaforbrukstilleren.

- 1 Gå til følgende på kontrollpanelet:
Innstillinger > Enhet > Vedlikehold > Konfigurasjonsmeny > Rekvisitabruk og -tellere
- 2 Velg delen eller rekvisitaen som du vil tilbakestille, og velg deretter **Start**.
- 3 Les advarselen, og velg deretter **Fortsett**.
- 4 Trykk på og hold inne **X** og **#** samtidig i 15 sekunder for å fjerne meldingen.

Merk: Hvis du ikke klarer å tilbakestille rekvisitaforbrukstilleren, må du returnere varen til kjøpsstedet.

Problemer med papirmating

Konvolutten limes igjen ved utskrift

Handling	Ja	Nei
<p>1 Bruk konvolutter som har vært lagret tørt.</p> <p>Merk: Hvis du skriver ut på konvolutter med høy fuktinnhold, kan konvolutten klebes igjen.</p> <p>2 Send utskriftsjobben på nytt.</p> <p>Klebes konvolutten igjen ved utskrift?</p>	Kontakt brukerstøtte .	Problemet er løst.

Sortert utskrift fungerer ikke

Handling	Ja	Nei
<p>Trinn 1</p> <p>a Gå til startsidene, og trykk på Innstillinger > Utskrift > Oppsett > Sorter.</p> <p>b Angi Sorter som På.</p> <p>c Skriv ut dokumentet.</p> <p>Er sidene sortert riktig?</p>	Problemet er løst.	Gå til trinn 2.
<p>Trinn 2</p> <p>a Gå til dokumentet du prøver å skrive ut, åpne dialogboksen Skriv ut og velg Sorter.</p> <p>b Skriv ut dokumentet.</p> <p>Er sidene sortert riktig?</p>	Problemet er løst.	Gå til trinn 3.
<p>Trinn 3</p> <p>a Reduser antallet sider som skal skrives ut.</p> <p>b Skriv ut dokumentet.</p> <p>Er sidene sortert riktig?</p>	Problemet er løst.	Kontakt brukerstøtte .

Papiret krøller seg

Handling	Ja	Nei
<p>Trinn 1</p> <p>Skyv papirskinnene i skuffen slik at de passer til papirstørrelsen i skuffen.</p> <p>Er papiret fortsatt krøllet?</p>	Gå til trinn 2.	Problemet er løst.
<p>Trinn 2</p> <p>a Angi papirtype og -vekt i dialogboksen Utskriftsinnstillinger eller Skriv ut, avhengig av hvilket operativsystem du bruker.</p> <p>Merknader:</p> <ul style="list-style-type: none"> • Kontroller at innstillingen samsvarer med papiret i skuffen. • Du kan også endre innstillingene i skriverens kontrollpanel. <p>b Send utskriftsjobben på nytt.</p> <p>Er papiret fortsatt krøllet?</p>	Gå til trinn 3.	Problemet er løst.
<p>Trinn 3</p> <p>a Fjern papiret fra skuffen, og snu det.</p> <p>b Send utskriftsjobben på nytt.</p> <p>Er papiret fortsatt krøllet?</p>	Gå til trinn 4.	Problemet er løst.

Handling	Ja	Nei
<p>Trinn 4</p> <p>a Legg i papir fra en nyåpnet pakke.</p> <p>Merk: Papir absorberer fuktighet på grunn av høy luftfuktighet. Oppbevar papiret i originalemballasjen til du skal bruke det.</p> <p>b Send utskriftsjobben på nytt.</p> <p>Er papiret fortsatt krøllet?</p>	Kontakt brukerstøtte .	Problemet er løst.

Sammenkobling av skuffer fungerer ikke

Handling	Ja	Nei
<p>Trinn 1</p> <p>a Kontroller at skuffene har papir av samme størrelse og type.</p> <p>b Kontroller at papirskinnene er riktig plassert.</p> <p>c Skriv ut dokumentet.</p> <p>Er skuffene sammenkoblet på riktig måte?</p>	Problemet er løst.	Gå til trinn 2.
<p>Trinn 2</p> <p>a Gå til startsidene, trykk på Innstillinger > Papir > Skuffkonfigurasjon > Papirstørrelse/-type.</p> <p>b Angi papirstørrelse og papirtype i henhold til papiret som er lagt i de sammenkoblede skuffene.</p> <p>c Skriv ut dokumentet.</p> <p>Er skuffene sammenkoblet på riktig måte?</p>	Problemet er løst.	Kontakt brukerstøtte .

Kontroller tilkobling til skuffen

Prøv ett eller flere av følgende forslag:

- Slå av skriveren, vent i cirka ti sekunder, og slå den på igjen.

Gjør følgende hvis feilen oppstår for andre gang:

- 1 Slå av skriveren.
- 2 Trekk ut strømledningen.
- 3 Ta ut den angitte skuffen.
- 4 Sett inn skuffen.
- 5 Koble strømledningen til stikkontakten.



FORSIKTIG – POTENSIELLE SKADER: Unngå risiko for brann eller elektrisk støt. Koble strømledningen til en riktig vurdert og ordentlig jordet stikkontakt som er i nærheten av produktet og lett tilgjengelig.

- 6 Slå på skriveren.

Gjør følgende hvis feilen oppstår igjen:

- 1 Slå av skriveren.
- 2 Trekk ut strømledningen.

- 3** Ta ut den angitte skuffen.
- 4** Kontakt kundestøtte.
- Velg **Fortsett** på kontrollpanelet for å fjerne meldingen og fortsette utskriften.

Papiret kjører seg ofte fast

Handling	Ja	Nei
<p>Trinn 1</p> <p>a Dra ut skuffen.</p> <p>b Kontroller at papiret er lagt i på riktig måte.</p> <p>Merknader:</p> <ul style="list-style-type: none"> • Kontroller at papirførerne er riktig posisjonert. • Kontroller at papirbunken ikke er høyere enn kapasitetsmerket. • Kontroller at du skriver ut på en anbefalt papirstørrelse og papirtype. <p>c Sett inn skuffen.</p> <p>d Skriv ut dokumentet.</p> <p>Kjører papiret seg fortsatt ofte fast?</p>	Gå til trinn 2.	Problemet er løst.
<p>Trinn 2</p> <p>a Kontroller om printere gjenkjenner riktig papirstørrelse på Papirmenyen på kontrollpanelet.</p> <p>b Send utskriftsjobben på nytt.</p> <p>Kjører papiret seg fortsatt ofte fast?</p>	Gå til trinn 3.	Problemet er løst.
<p>Trinn 3</p> <p>a Legg i papir fra en nyåpnet pakke.</p> <p>b Skriv ut dokumentet.</p> <p>Kjører papiret seg fortsatt ofte fast?</p>	Kontakt brukerstøtte .	Problemet er løst.

Fastkjørte sider skrives ikke ut på nytt

Handling	Ja	Nei
<p>a Gå til startsidene og trykk på Innstillinger > Enhet > Varsler > Gjenopprett papirstopp.</p> <p>b Velg På eller Auto.</p> <p>c Bruk endringene.</p> <p>Er de fastkjørte sidene skrevet ut på nytt?</p>	Problemet er løst.	Kontakt brukerstøtte .

Utskriftsproblemer

Konfidensielle og andre holdte dokumenter skrives ikke ut

Handling	Ja	Nei
<p>Trinn 1</p> <p>a Fra kontrollpanelet kontrollerer du at dokumentene vises i listen over holdte jobber.</p> <p>Merk: Hvis dokumentene ikke er oppført, kan du skrive ut dokumentene ved å bruke alternativene for Skriv ut og hold.</p> <p>b Skriv ut dokumentene.</p> <p>Bli dokumentene skrevet ut?</p>	Problemet er løst.	Gå til trinn 2.
<p>Trinn 2</p> <p>Utskriftsjobben kan inneholde formateringsfeil eller ugyldige data.</p> <ul style="list-style-type: none"> • Slett utskriftsjobben og send den på nytt. • For PDF-filer genererer du en ny fil og skriver deretter ut dokumentene. <p>Bli dokumentene skrevet ut?</p>	Problemet er løst.	Gå til trinn 3.
<p>Trinn 3</p> <p>Hvis du skal skrive ut fra Internett, kan det hende at skriveren tolker flere jobbtitler som duplikater.</p> <p>For Windows-brukere</p> <p>a Åpne dialogboksen Utskriftsinnstillinger:</p> <p>b Velg Behold dupliserte dokumenter i dialogboksen Skriv ut og hold.</p> <p>c Angi en PIN-kode.</p> <p>d Send utskriftsjobben på nytt.</p> <p>For Macintosh-brukere:</p> <p>a Lagre og gi et eget navn til hver jobb.</p> <p>b Send jobben enkeltvis.</p> <p>Bli dokumentene skrevet ut?</p>	Problemet er løst.	Gå til trinn 4.
<p>Trinn 4</p> <p>a Slett noen holdte jobber for å frigjøre skriverminne.</p> <p>b Send utskriftsjobben på nytt.</p> <p>Bli dokumentene skrevet ut?</p>	Problemet er løst.	Gå til trinn 5.
<p>Trinn 5</p> <p>a Legg til mer skriverminne.</p> <p>b Send utskriftsjobben på nytt.</p> <p>Bli dokumentene skrevet ut?</p>	Problemet er løst.	Kontakt brukerstøtte .

Treg utskriftsprosess

Handling	Ja	Nei
<p>Trinn 1</p> <p>a Kontroller at skriveren ikke er i Eco-modus og stillemodus.</p> <p>b Skriv ut dokumentet.</p> <p>Er skriveren treg med å skrive ut?</p>	Gå til trinn 2.	Problemet er løst.
<p>Trinn 2</p> <p>a Angi papirtypen i dialogboksen Utskriftsinnstillinger eller Skriv ut, avhengig av hvilket operativsystem du bruker.</p> <p>Merknader:</p> <ul style="list-style-type: none"> • Kontroller at innstillingen samsvarer med papiret i skuffen. • Du kan også endre innstillingen i skriverens kontrollpanel. <p>b Skriv ut dokumentet.</p> <p>Er skriveren treg med å skrive ut?</p>	Gå til trinn 3.	Problemet er løst.
<p>Trinn 3</p> <p>a Reduser antallet sider som skal skrives ut.</p> <p>b Skriv ut dokumentet.</p> <p>Er skriveren treg med å skrive ut?</p>	Gå til trinn 4.	Problemet er løst.
<p>Trinn 4</p> <p>a Fjern holdte jobber.</p> <p>b Skriv ut dokumentet.</p> <p>Er skriveren treg med å skrive ut?</p>	Gå til trinn 5.	Problemet er løst.
<p>Trinn 5</p> <p>a Koble skriverkabelen til skriveren og datamaskinen, utskriftsserveren, tilleggsutstyret eller annen nettverksenhet.</p> <p>b Skriv ut dokumentet.</p> <p>Er skriveren treg med å skrive ut?</p>	Gå til trinn 6.	Problemet er løst.
<p>Trinn 6</p> <p>a Sett utskriftsoppløsningen til 4800CQ fra Kvalitet-menyen på kontrollpanelet.</p> <p>b Skriv ut dokumentet.</p> <p>Er skriveren treg med å skrive ut?</p>	Gå til trinn 7.	Problemet er løst.

Handling	Ja	Nei
<p>Trinn 7</p> <p>a Kontroller at skriveren ikke er overopphetet.</p> <p>Merknader:</p> <ul style="list-style-type: none"> • La skriveren avkjøles etter en lang utskriftsjobb. • Legg merke til standardtemperaturen til skriveren. Se Velge en plassering for skriveren på side 9 hvis du vil ha mer informasjon. <p>b Skriv ut dokumentet.</p> <p>Er skriveren treg med å skrive ut?</p>	Gå til trinn 8.	Problemet er løst.
<p>Trinn 8</p> <p>a Legg til mer skriverminne.</p> <p>b Skriv ut dokumentet.</p> <p>Er skriveren treg med å skrive ut?</p>	Kontakt brukerstøtte .	Problemet er løst.

Utskriftsjobber skrives ikke ut

Handling	Ja	Nei
<p>Trinn 1</p> <p>a Åpne dialogboksen Skriv ut fra dokumentet du prøver å skrive ut, og kontroller deretter at du har valgt riktig skriver.</p> <p>b Send utskriftsjobben på nytt.</p> <p>Bli dokumentet skrevet ut?</p>	Problemet er løst.	Gå til trinn 2.
<p>Trinn 2</p> <p>a Kontroller at skriveren er på.</p> <p>b Løs eventuelle feilmeldinger som vises på skjermen.</p> <p>c Send utskriftsjobben på nytt.</p> <p>Bli dokumentet skrevet ut?</p>	Problemet er løst.	Gå til trinn 3.
<p>Trinn 3</p> <p>a Kontroller at portene fungerer, og at kablene er godt koblet til datamaskinen og skriveren.</p> <p>Se installeringsdokumentasjonen som fulgte med skriveren hvis du vil ha mer informasjon.</p> <p>b Send utskriftsjobben på nytt.</p> <p>Bli dokumentet skrevet ut?</p>	Problemet er løst.	Gå til trinn 4.
<p>Trinn 4</p> <p>a Slå av skriveren, vent i cirka ti sekunder, og slå den på igjen.</p> <p>b Send utskriftsjobben på nytt.</p> <p>Bli dokumentet skrevet ut?</p>	Problemet er løst.	Gå til trinn 5.

Handling	Ja	Nei
<p>Trinn 5</p> <p>a Fjern og installer skriverprogramvaren på nytt.</p> <p>Merk: Du finner skriverprogramvaren på http://support.lexmark.com.</p> <p>b Send utskriftsjobben på nytt.</p> <p>Blir dokumentet skrevet ut?</p>	Problemet er løst.	Kontakt brukerstøtte .

Utskriftskvaliteten er dårlig

Blanke eller hvite sider



Merk: Før du løser problemet, skriver du ut kvalitetseksempelsidene for å finne den manglende fargen. Gå til startside, og velg **Innstillinger > Feilsøking > Sider for grunnleggende utskriftskvalitet**.

Handling	Ja	Nei
<p>Trinn 1</p> <p>a Ta ut og sett deretter inn igjen bildeenheten eller bildebehandlingssettet.</p> <p>Advarsel – mulig skade: Ikke utsett bildeenheten eller bildebehandlingssettet for direkte lys i mer enn ti minutter. Lengre eksponering for lys kan føre til problemer med utskriftskvaliteten.</p> <p>Advarsel – mulig skade: Ikke berør undersiden av bildeenheten eller bildebehandlingssettet. Dette for å unngå skade.</p> <p>b Skriv ut et dokument.</p> <p>Skriver skriveren fortsatt ut blanke eller hvite sider?</p>	Gå til trinn 2.	Problemet er løst.
<p>Trinn 2</p> <p>a Bytt ut bildeenheten eller bildebehandlingssettet.</p> <p>Advarsel – mulig skade: Ikke utsett bildeenheten eller bildebehandlingssettet for direkte lys i mer enn ti minutter. Lengre eksponering for lys kan føre til problemer med utskriftskvaliteten.</p> <p>Advarsel – mulig skade: Ikke berør undersiden av bildeenheten eller bildebehandlingssettet. Dette for å unngå skade.</p> <p>b Skriv ut et dokument.</p> <p>Skriver skriveren fortsatt ut blanke eller hvite sider?</p>	Kontakt brukerstøtte .	Problemet er løst.

mørk utskrift

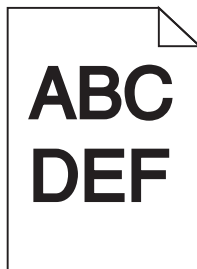

Handling	Ja	Nei
<p>Trinn 1</p> <p>a Velg Fargejustering i Kvalitet-menyen i kontrollpanelet.</p> <p>b Send utskriftsjobben på nytt.</p> <p>Er utskriften fortsatt for mørk?</p>	Gå til trinn 2.	Problemet er løst.
<p>Trinn 2</p> <p>a Reduser tonermørkheten i dialogboksen Utskriftsinnstillinger eller Skriv ut, avhengig av hvilket operativsystem du bruker.</p> <p>Merk: Du kan også endre innstillingene i skriverens kontrollpanel.</p> <p>b Send utskriftsjobben på nytt.</p> <p>Er utskriften fortsatt for mørk?</p>	Gå til trinn 3.	Problemet er løst.
<p>Trinn 3</p> <p>a Angi papirtype, -struktur og -vekt fra dialogboksen for Utskriftsinnstillinger eller Skriv ut, avhengig av hvilket operativsystem du bruker.</p> <p>Merknader:</p> <ul style="list-style-type: none"> • Kontroller at innstillingen samsvarer med papiret i skuffen. • Du kan også endre innstillingene i skriverens kontrollpanel. <p>b Send utskriftsjobben på nytt.</p> <p>Er utskriften fortsatt for mørk?</p>	Gå til trinn 4.	Problemet er løst.
<p>Trinn 4</p> <p>Kontroller at papiret ikke er strukturert eller har grov overflate.</p> <p>Skriver du ut på papir som er strukturert eller har grov overflate?</p>	Endre strukturinnstillingene slik at de samsvarer med papiret du bruker.	Gå til trinn 5.
<p>Trinn 5</p> <p>a Legg i papir fra en nyåpnet pakke.</p> <p>Merk: Papir absorberer fuktighet på grunn av høy luftfuktighet. Oppbevar papiret i originalemballasjen til du skal bruke det.</p> <p>b Send utskriftsjobben på nytt.</p> <p>Er utskriften fortsatt for mørk?</p>	Gå til trinn 6.	Problemet er løst.

Handling	Ja	Nei
Trinn 6 Bytt ut bildeenheten eller bildebehandlingssettet, og send deretter utskriftsjobben på nytt. Er utskriften fortsatt for mørk?	Kontakt brukerstøtte .	Problemet er løst.

Skyggebilder

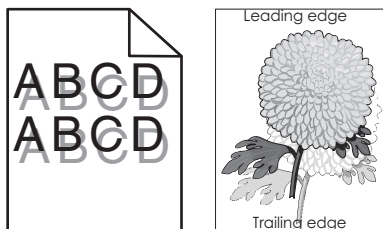

Handling	Ja	Nei
Trinn 1 a Legg papir med riktig papirstørrelse og -vekt i skuffen. b Send utskriftsjobben på nytt. Er det fortsatt skyggebilder på utskriftene?	Gå til trinn 2.	Problemet er løst.
Trinn 2 a Angi papirtype og -vekt i dialogboksen Utskriftsinnstillinger eller Skriv ut, avhengig av hvilket operativsystem du bruker. Merknader: <ul style="list-style-type: none"> • Kontroller at innstillingen samsvarer med papiret i skuffen. • Du kan også endre innstillingene i skriverens kontrollpanel. b Send utskriftsjobben på nytt. Er det fortsatt skyggebilder på utskriftene?	Gå til trinn 3.	Problemet er løst.
Trinn 3 a Velg Fargejustering i Kvalitet-menyen i kontrollpanelet. b Send utskriftsjobben på nytt. Er det fortsatt skyggebilder på utskriftene?	Kontakt brukerstøtte .	Problemet er løst.

Grå bakgrunn

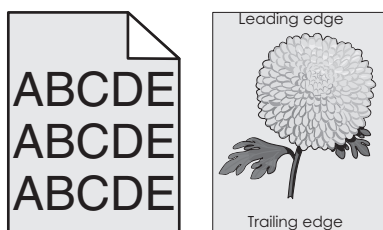

Handling	Ja	Nei
<p>Trinn 1</p> <p>a Gå til startside, og trykk på Innstillinger > Utskrift > Kvalitet.</p> <p>b Juster innstillingen for tonermørkhet.</p> <p>c Skriv ut dokumentet.</p> <p>Har utskriftene fortsatt grå bakgrunn?</p>	Gå til trinn 2.	Problemet er løst.
<p>Trinn 2</p> <p>a Gå til startside, og trykk på Innstillinger > Skriv ut > Kvalitet > Avansert bildebehandling > Fargejustering.</p> <p>b Start prosessen.</p> <p>c Skriv ut dokumentet.</p> <p>Har utskriftene fortsatt grå bakgrunn?</p>	Gå til trinn 3.	Problemet er løst.
<p>Trinn 3</p> <p>a Ta ut og sett deretter inn igjen bildeenheten eller bildebehandlingssettet.</p> <p>Advarsel – mulig skade: Ikke utsett bildeenheten eller bildebehandlingssettet for direkte lys i mer enn ti minutter. Lengre eksponering for lys kan føre til problemer med utskriftskvaliteten.</p> <p>Advarsel – mulig skade: Ikke berør undersiden av bildeenheten eller bildebehandlingssettet. Dette for å unngå skade.</p> <p>b Skriv ut dokumentet.</p> <p>Har utskriftene fortsatt grå bakgrunn?</p>	Kontakt brukerstøtte .	Problemet er løst.

Vannrette mørke streker

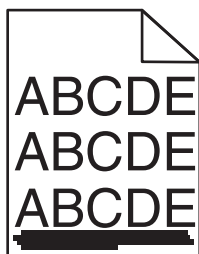

Merk: Hvis vannrette mørke streker fortsetter å vises på utskriftene, kan du se delen Gjentatte feil.

Handling	Ja	Nei
<p>Trinn 1</p> <p>a Angi skuffen eller materen i dialogboksen Utskriftsinnstillinger eller Skriv ut, avhengig av hvilket operativsystem du bruker.</p> <p>b Send utskriftsjobben på nytt.</p> <p>Er det fremdeles vannrette mørke streker på utskriftene?</p>	Gå til trinn 2.	Problemet er løst.

Handling	Ja	Nei
<p>Trinn 2</p> <p>a Angi papirtype og -vekt i dialogboksen Utskriftsinnstillinger eller fra Skriv ut, avhengig av hvilket operativsystem du bruker.</p> <p>Merknader:</p> <ul style="list-style-type: none"> • Kontroller at innstillingen samsvarer med papiret i skuffen. • Du kan også endre innstillingene i skriverens kontrollpanel. <p>b Send utskriftsjobben på nytt.</p> <p>Er det fremdeles vannrette mørke streker på utskriftene?</p>	Gå til trinn 3.	Problemet er løst.
<p>Trinn 3</p> <p>a Legg i papir fra en nyåpnet pakke.</p> <p>Merk: Papir absorberer fuktighet på grunn av høy luftfuktighet. La papiret ligge i originalemballasjen inntil du skal bruke det.</p> <p>b Send utskriftsjobben på nytt.</p> <p>Er det fremdeles vannrette mørke streker på utskriftene?</p>	Gå til trinn 4.	Problemet er løst.
<p>Trinn 4</p> <p>a Ta ut og sett deretter inn igjen bildeenheten eller bildebehandlingssettet.</p> <p>Advarsel – mulig skade: Ikke utsett bildeenheten eller bildebehandlingssettet for direkte lys i mer enn ti minutter. Lengre eksponering for lys kan føre til problemer med utskriftskvaliteten.</p> <p>Advarsel – mulig skade: Ikke berør undersiden av bildeenheten eller bildebehandlingssettet. Dette for å unngå skade.</p> <p>b Send utskriftsjobben på nytt.</p> <p>Er det fremdeles vannrette mørke streker på utskriftene?</p>	Gå til trinn 5.	Problemet er løst.
<p>Trinn 5</p> <p>Bytt ut bildeenheten eller bildebehandlingssettet, og send deretter utskriftsjobben på nytt.</p> <p>Er det fremdeles vannrette mørke streker på utskriftene?</p>	Kontakt brukerstøtte .	Problemet er løst.

Vannrette hvite streker

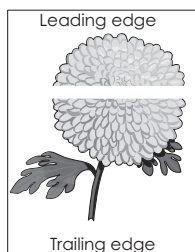

Merk: Hvis vannrette mørke streker fortsetter å vises på utskriftene, kan du se delen Gjentatte feil.

Handling	Ja	Nei
<p>Trinn 1</p> <p>a Angi papirtype og -vekt i dialogboksen Utskriftsinnstillinger eller Skriv ut, avhengig av hvilket operativsystem du bruker.</p> <p>Merknader:</p> <ul style="list-style-type: none"> • Kontroller at innstillingen samsvarer med papiret i skuffen. • Du kan også endre innstillingene i skriverens kontrollpanel. <p>b Send utskriftsjobben på nytt.</p> <p>Er det fremdeles vannrette hvite streker på utskriftene?</p>	Gå til trinn 2.	Problemet er løst.
<p>Trinn 2</p> <p>a Fyll den angitte skuffen eller materen med den anbefalte papirtypen.</p> <p>b Send utskriftsjobben på nytt.</p> <p>Er det fremdeles vannrette hvite streker på utskriftene?</p>	Gå til trinn 3.	Problemet er løst.
<p>Trinn 3</p> <p>a Ta ut og sett deretter inn igjen bildeenheten eller bildebehandlingssettet.</p> <p>Advarsel – mulig skade: Ikke utsett bildeenheten eller bildebehandlingssettet for direkte lys i mer enn ti minutter. Lengre eksponering for lys kan føre til problemer med utskriftskvaliteten.</p> <p>Advarsel – mulig skade: Ikke berør undersiden av bildeenheten eller bildebehandlingssettet. Dette for å unngå skade.</p> <p>b Send utskriftsjobben på nytt.</p> <p>Er det fremdeles vannrette hvite streker på utskriftene?</p>	Gå til trinn 4.	Problemet er løst.
<p>Trinn 4</p> <p>Bytt ut bildeenheten eller bildebehandlingssettet, og send deretter utskriftsjobben på nytt.</p> <p>Er det fremdeles vannrette hvite streker på utskriftene?</p>	Kontakt brukerstøtte .	Problemet er løst.

Feilplasserte marger

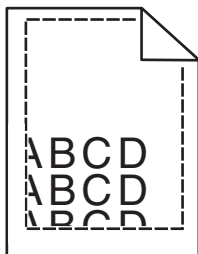

Handling	Ja	Nei
<p>Trinn 1</p> <p>a Klem og skyv papirførerne til riktig posisjon for papirstørrelsen du legger i.</p> <p>b Send utskriftsjobben på nytt.</p> <p>Er margene riktige?</p>	Problemet er løst.	Gå til trinn 2.
<p>Trinn 2</p> <p>a Kontroller om printere gjenkjenner riktig papirstørrelse på Papirmenyen på kontrollpanelet.</p> <p>b Send utskriftsjobben på nytt.</p> <p>Er margene riktige?</p>	Problemet er løst.	Gå til trinn 3.
<p>Trinn 3</p> <p>a Angi papirstørrelsen i dialogboksen Utskriftsinnstillinger eller Skriv ut, avhengig av hvilket operativsystem du bruker.</p> <p>Merknader:</p> <ul style="list-style-type: none"> • Kontroller at innstillingen samsvarer med papiret i skuffen. • Du kan også endre innstillingene i skriverens kontrollpanel. <p>b Send utskriftsjobben på nytt.</p> <p>Er margene riktige?</p>	Problemet er løst.	Kontakt brukerstøtte .

Tegn med hakkete eller ujevne kanter

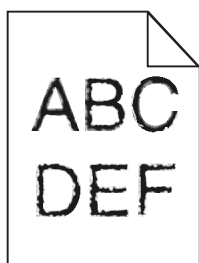

Handling	Ja	Nei
<p>a Kontroller om skriveren støtter skriftene som er installert på datamaskinen.</p> <p>1 Gå til kontrollpanelet og trykk på: Innstillinger > Rapporter > Skriv ut > Skriv ut skrifter</p> <p>2 Velg PCL-skrifter eller PS-skrifter.</p> <p>b Hvis skriften ikke støttes, setter du inn en egnet skrift. Kontakt administratoren for mer informasjon.</p> <p>c Send utskriftsjobben på nytt.</p> <p>Inneholder utskriftene fortsatt tegn som har hakkete eller ujevne kanter?</p>	Kontakt brukerstøtte .	Problemet er løst.

Lys utskrift

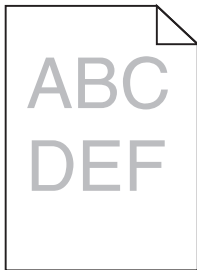

Handling	Ja	Nei
<p>Trinn 1</p> <p>a Velg Fargejustering i Kvalitet-menyen i kontrollpanelet.</p> <p>b Send utskriftsjobben på nytt.</p> <p>Er utskriften fortsatt for lys?</p>	Gå til trinn 2.	Problemet er løst.
<p>Trinn 2</p> <p>a Øk tonermørkheten i dialogboksen Utskriftsinnstillinger eller Skriv ut, avhengig av hvilket operativsystem du bruker.</p> <p>Merk: Du kan også endre innstillingene i skriverens kontrollpanel.</p> <p>b Send utskriftsjobben på nytt.</p> <p>Er utskriften fortsatt for lys?</p>	Gå til trinn 3.	Problemet er løst.
<p>Trinn 3</p> <p>a Angi papirtype, -struktur og -vekt fra dialogboksen for Utskriftsinnstillinger eller Skriv ut, avhengig av hvilket operativsystem du bruker.</p> <p>Merknader:</p> <ul style="list-style-type: none"> • Kontroller at innstillingen samsvarer med papiret i skuffen. • Du kan også endre innstillingene i skriverens kontrollpanel. <p>b Send utskriftsjobben på nytt.</p> <p>Er utskriften fortsatt for lys?</p>	Gå til trinn 4.	Problemet er løst.
<p>Trinn 4</p> <p>Kontroller at papiret ikke er strukturert eller har grov overflate.</p> <p>Skriver du ut på papir som er strukturert eller har grov overflate?</p>	Endre strukturinnstillingene slik at de samsvarer med papiret du bruker.	Gå til trinn 5.
<p>Trinn 5</p> <p>a Legg i papir fra en nyåpnet pakke.</p> <p>Merk: Papir absorberer fuktighet på grunn av høy luftfuktighet. Oppbevar papiret i originalemballasjen til du skal bruke det.</p> <p>b Send utskriftsjobben på nytt.</p> <p>Er utskriften fortsatt for lys?</p>	Gå til trinn 6.	Problemet er løst.

Handling	Ja	Nei
<p>Trinn 6</p> <p>Bytt ut bildeenheten eller bildebehandlingssettet, og send deretter utskriftsjobben på nytt.</p> <p>Advarsel – mulig skade: Ikke utsett bildeenheten eller bildebehandlingssettet for direkte lys i mer enn ti minutter. Lengre eksponering for lys kan føre til problemer med utskriftskvaliteten.</p> <p>Advarsel – mulig skade: Ikke berør undersiden av bildeenheten eller bildebehandlingssettet. Dette for å unngå skade.</p> <p>Er utskriften fortsatt for lys?</p>	Kontakt brukerstøtte .	Problemet er løst.

Flekkete utskrift og prikker

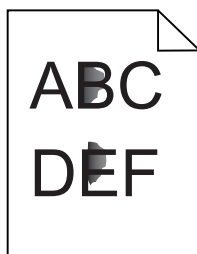

Handling	Ja	Nei
<p>Trinn 1</p> <p>Sjekk om det har lekket ut toner i skriveren.</p> <p>Har det ikke lekket ut toner i skriveren?</p>	Gå til trinn 2.	Kontakt brukerstøtte .
<p>Trinn 2</p> <p>a Gå til startsiden, og trykk på Innstillinger > Enhet > Preferanser.</p> <p>b Kontroller at innstillingene for papirtype og papirstørrelse samsvarer med typen og størrelsen på papiret som ligger i skuffen.</p> <p>Samsvarer innstillingene med papiret?</p>	Gå til trinn 4.	Gå til trinn 3.
<p>Trinn 3</p> <p>a Endre innstillingene for papirstørrelse og papirtype i Papir-menyen, eller juster størrelsesinnstillingene i skuffen.</p> <p>b Skriv ut dokumentet.</p> <p>Er utskriften fortsatt flekkete?</p>	Gå til trinn 4.	Problemet er løst.
<p>Trinn 4</p> <p>a Bytt ut det grove eller strukturerte papiret i skuffen med vanlig papir.</p> <p>b Skriv ut dokumentet.</p> <p>Er utskriften fortsatt flekkete?</p>	Gå til trinn 5.	Problemet er løst.

Handling	Ja	Nei
<p>Trinn 5</p> <p>a Bytt ut bildeenheten eller bildebehandlingssettet.</p> <p>Advarsel – mulig skade: Ikke utsett bildeenheten eller bildebehandlingssettet for direkte lys i mer enn ti minutter. Lengre eksponering for lys kan føre til problemer med utskriftskvaliteten.</p> <p>Advarsel – mulig skade: Ikke berør undersiden av bildeenheten eller bildebehandlingssettet. Dette for å unngå skade.</p> <p>b Skriv ut dokumentet.</p> <p>Er utskriften fortsatt flekkete?</p>	Kontakt brukerstøtte .	Problemet er løst.

Utskriften er skjev

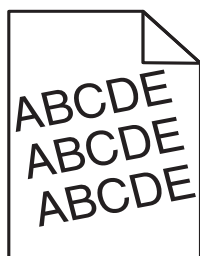

Handling	Ja	Nei
<p>Trinn 1</p> <p>a Ta ut skuffen.</p> <p>b Fjern papiret, og legg inn nytt papir fra en pakke.</p> <p>Merk: Papir absorberer fuktighet på grunn av høy luftfuktighet. Oppbevar papiret i originalemballasjen til du skal bruke det.</p> <p>c Klem og skyv papirførerne til riktig posisjon for papirstørrelsen du legger i.</p> <p>d Sett inn skuffen.</p> <p>e Send utskriftsjobben på nytt.</p> <p>Er utskriften fremdeles skjev?</p>	Gå til trinn 2.	Problemet er løst.
<p>Trinn 2</p> <p>a Kontroller at du skriver ut på støttet papir.</p> <p>b Send utskriftsjobben på nytt.</p> <p>Er utskriften fremdeles skjev?</p>	Kontakt brukerstøtte .	Problemet er løst.

Gjentatte feil

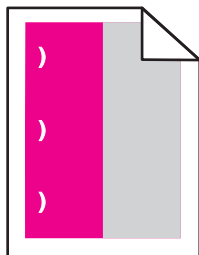

Merk: Før du løser problemet, skriver du ut *Linjal for vedlikeholdsfeil* fra delen Feilsøking i menyen Innstillinger.

Handling	Ja	Nei
<p>Trinn 1</p> <p>a Skriv ut kvalitetseksempelsidene. Gå til startsidene, og velg Innstillinger > Feilsøking > Eksempler på grunnleggende utskriftskvalitet.</p> <p>b Angi hvor mange farger som har feil.</p> <p>Er bare én farge berørt?</p>	Gå til trinn 2.	Gå til trinn 3.
<p>Trinn 2</p> <p>a Ved hjelp av <i>Linjal for vedlikeholdsfeil</i> kan du måle avstanden mellom de gjentatte feilene på den berørte fargesiden.</p> <p>b Skift ut komponenten som samsvarer med målingen på den berørte fargesiden.</p> <p>Fotolederenhet</p> <ul style="list-style-type: none"> • 125,70 mm (4,95 tommer) • 35,40 mm (1,39 tommer) <p>Fremkallingsenhet</p> <p>42 mm (1,65 tommer)</p> <p>c Skriv ut kvalitetseksempelsidene.</p> <p>Er feilene der fortsatt?</p>	Merk deg avstanden, og kontakt brukerstøtte eller servicerepresentanten.	Problemet er løst.

Handling	Ja	Nei
<p>Trinn 3</p> <p>a Ved hjelp av <i>Linjal for vedlikeholdsfeil</i> kan du måle avstanden mellom de gjentatte feilene på den berørte fargesiden.</p> <p>b Skift ut komponenten som samsvarer med målingen på den berørte fargesiden.</p> <p>Overføringsvalse 78,50 mm (3,09 tommer)</p> <p>Overføringsmodul</p> <ul style="list-style-type: none"> • 47,10 mm (1,86 tommer) • 90 mm (3,54 tommer) <p>Fikseringsenhet</p> <ul style="list-style-type: none"> • 96,60 mm (3,80 tommer) • 127,60 mm (5,02 tommer) <p>c Skriv ut kvalitetseksempelsidene.</p> <p>Er feilene der fortsatt?</p>	<p>Merk deg avstanden, og kontakt brukerstøtte eller servicerepresentanten.</p>	<p>Problemet er løst.</p>

Bilder med heldekkende farge eller svarte bilder

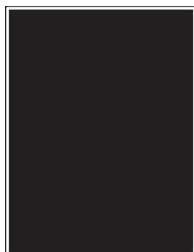

Handling	Ja	Nei
<p>Trinn 1</p> <p>a Ta ut og sett deretter inn igjen bildeenheten eller bildebehandlingssettet.</p> <p>Advarsel – mulig skade: Ikke utsett bildeenheten eller bildebehandlingssettet for direkte lys i mer enn ti minutter. Lengre eksponering for lys kan føre til problemer med utskriftskvaliteten.</p> <p>Advarsel – mulig skade: Ikke berør undersiden av bildeenheten eller bildebehandlingssettet. Dette for å unngå skade.</p> <p>b Send utskriftsjobben på nytt.</p> <p>Skriver skriveren fortsatt ut heldekkende farge eller svarte bilder?</p>	<p>Gå til trinn 2.</p>	<p>Problemet er løst.</p>
<p>Trinn 2</p> <p>Bytt ut bildeenheten eller bildebehandlingssettet, og send deretter utskriftsjobben på nytt.</p> <p>Skriver skriveren fortsatt ut heldekkende farge eller svarte bilder?</p>	<p>Kontakt brukerstøtte.</p>	<p>Problemet er løst.</p>

Avkuttet tekst eller bilder

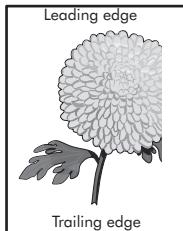
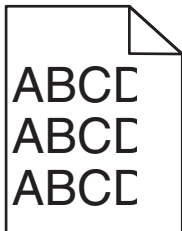

Handling	Ja	Nei
<p>Trinn 1</p> <p>a Skyv papirførerne i skuffen slik at de passer til papirstørrelsen i skuffen.</p> <p>b Send utskriftsjobben på nytt.</p> <p>Er siden eller bildet fortsatt avkuttet?</p>	Gå til trinn 2.	Problemet er løst.
<p>Trinn 2</p> <p>a Angi papirstørrelsen i dialogboksen Utskriftsinnstillinger eller Skriv ut, avhengig av hvilket operativsystem du bruker.</p> <p>Merknader:</p> <ul style="list-style-type: none"> • Kontroller at innstillingen samsvarer med papiret i skuffen. • Du kan også endre innstillingene i skriverens kontrollpanel. <p>b Send utskriftsjobben på nytt.</p> <p>Er siden eller bildet fortsatt avkuttet?</p>	Gå til trinn 3.	Problemet er løst.
<p>Trinn 3</p> <p>a Ta ut og sett deretter inn igjen bildeenheten eller bildebehandlingssettet.</p> <p>Advarsel – mulig skade: Ikke utsett bildeenheten eller bildebehandlingssettet for direkte lys i mer enn ti minutter. Lengre eksponering for lys kan føre til problemer med utskriftskvaliteten.</p> <p>Advarsel – mulig skade: Ikke berør undersiden av bildeenheten eller bildebehandlingssettet. Dette for å unngå skade.</p> <p>b Send utskriftsjobben på nytt.</p> <p>Er siden eller bildet fortsatt avkuttet?</p>	Kontakt brukerstøtte .	Problemet er løst.

Toneren sverter lett av

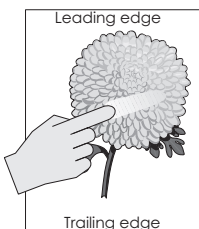
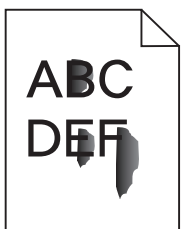

Handling	Ja	Nei
<p>1 Angi papirtype, -struktur og -vekt fra dialogboksen for Utskriftsinnstillinger eller Skriv ut, avhengig av hvilket operativsystem du bruker.</p> <p>Merknader:</p> <ul style="list-style-type: none"> • Kontroller at innstillingen samsvarer med papiret i skuffen. • Du kan også endre innstillingene i skriverens kontrollpanel. <p>2 Send utskriftsjobben på nytt.</p> <p>Sverter toneren fremdeles av?</p>	Kontakt brukerstøtte .	Problemet er løst.

Ujevn tetthet på utskriftene

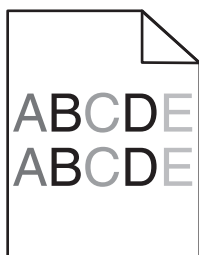

Handling	Ja	Nei
<p>Bytt ut bildeenheten eller bildebehandlingssettet, og send deretter utskriftsjobben på nytt.</p> <p>Advarsel – mulig skade: Ikke utsett bildeenheten eller bildebehandlingssettet for direkte lys i mer enn ti minutter. Lengre eksponering for lys kan føre til problemer med utskriftskvaliteten.</p> <p>Advarsel – mulig skade: Ikke berør undersiden av bildeenheten eller bildebehandlingssettet. Dette for å unngå skade.</p> <p>Er det ujevn tetthet på utskriftene?</p>	Kontakt brukerstøtte .	Problemet er løst.

Mørke loddrette striper eller streker

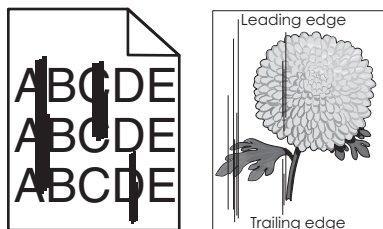

Handling	Ja	Nei
<p>Trinn 1</p> <p>a Angi papirtype, -struktur og -vekt fra dialogboksen for Utskriftsinnstillinger eller Skriv ut, avhengig av hvilket operativsystem du bruker.</p> <p>Merknader:</p> <ul style="list-style-type: none"> • Kontroller at innstillingen samsvarer med papiret i skuffen. • Du kan også endre innstillingene i skriverens kontrollpanel. <p>b Send utskriftsjobben på nytt.</p> <p>Er det fremdeles mørke loddrette striper eller streker på utskriftene?</p>	Gå til trinn 2.	Problemet er løst.
<p>Trinn 2</p> <p>a Legg i papir fra en nyåpnet pakke.</p> <p>Merk: Papir absorberer fuktighet på grunn av høy luftfuktighet. La papiret ligge i originalemballasjen inntil du skal bruke det.</p> <p>b Send utskriftsjobben på nytt.</p> <p>Er det fremdeles mørke loddrette striper eller streker på utskriftene?</p>	Gå til trinn 3.	Problemet er løst.
<p>Trinn 3</p> <p>a Ta ut og sett deretter inn igjen bildeenheten eller bildebehandlingssettet.</p> <p>Advarsel – mulig skade: Ikke utsett bildeenheten eller bildebehandlingssettet for direkte lys i mer enn ti minutter. Lengre eksponering for lys kan føre til problemer med utskriftskvaliteten.</p> <p>Advarsel – mulig skade: Ikke berør undersiden av bildeenheten eller bildebehandlingssettet. Dette for å unngå skade.</p> <p>b Send utskriftsjobben på nytt.</p> <p>Er det fremdeles mørke loddrette striper eller streker på utskriftene?</p>	Gå til trinn 4.	Problemet er løst.
<p>Trinn 4</p> <p>Bytt ut bildeenheten eller bildebehandlingssettet, og send deretter utskriftsjobben på nytt.</p> <p>Er det fremdeles mørke loddrette striper eller streker på utskriftene?</p>	Kontakt brukerstøtte .	Problemet er løst.

Loddrette hvite streker

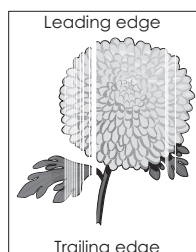

Handling	Ja	Nei
<p>Trinn 1</p> <p>a Angi papirtype og -vekt i dialogboksen Utskriftsinnstillinger eller Skriv ut, avhengig av hvilket operativsystem du bruker.</p> <p>Merknader:</p> <ul style="list-style-type: none"> • Kontroller at innstillingen samsvarer med papiret i skuffen. • Du kan også endre innstillingene i skriverens kontrollpanel. <p>b Send utskriftsjobben på nytt.</p> <p>Er det fremdeles loddrette hvite streker på utskriftene?</p>	Gå til trinn 2.	Problemet er løst.
<p>Trinn 2</p> <p>Kontroller at du bruker den anbefalte papirtypen.</p> <p>a Fyll den angitte skuffen eller materen med den anbefalte papirtypen.</p> <p>b Send utskriftsjobben på nytt.</p> <p>Er det fremdeles loddrette hvite streker på utskriftene?</p>	Gå til trinn 3.	Problemet er løst.
<p>Trinn 3</p> <p>a Ta ut og sett deretter inn igjen bildeenheten eller bildebehandlingssettet.</p> <p>Advarsel – mulig skade: Ikke utsett bildeenheten eller bildebehandlingssettet for direkte lys i mer enn ti minutter. Lengre eksponering for lys kan føre til problemer med utskriftskvaliteten.</p> <p>Advarsel – mulig skade: Ikke berør undersiden av bildeenheten eller bildebehandlingssettet. Dette for å unngå skade.</p> <p>b Send utskriftsjobben på nytt.</p> <p>Er det fremdeles loddrette hvite streker på utskriftene?</p>	Gå til trinn 4.	Problemet er løst.
<p>Trinn 4</p> <p>Bytt ut bildeenheten eller bildebehandlingssettet, og send deretter utskriftsjobben på nytt.</p> <p>Er det fremdeles loddrette hvite streker på utskriftene?</p>	Kontakt brukerstøtte .	Problemet er løst.

Skriveren svarer ikke

Handling	Ja	Nei
<p>Trinn 1 Koble strømledningen til stikkkontakten.</p> <p> FORSIKTIG – POTENSIELLE SKADER: Unngå risiko for brann eller elektrisk støt. Koble strømledningen til en riktig vurdert og ordentlig jordet stikkontakt som er i nærheten av produktet og lett tilgjengelig.</p> <p>Reagerer skriveren?</p>	Problemet er løst.	Gå til trinn 2.
<p>Trinn 2 Kontroller om stikkkontakten er slått av med en bryter eller sikring.</p> <p>Er stikkkontakten slått av med en bryter eller sikring?</p>	Slå på bryteren eller tilbakestill sikringen.	Gå til trinn 3.
<p>Trinn 3 Kontroller at skriveren er på.</p> <p>Er skriveren slått på?</p>	Gå til trinn 4.	Slå på skriveren.
<p>Trinn 4 Kontroller om skriveren er i hvilemodus eller dvalemodus.</p> <p>Er skriveren i hvilemodus eller dvalemodus?</p>	Trykk på av/på-knappen for å aktivere skriveren.	Gå til trinn 5.
<p>Trinn 5 Kontroller om kablene som kobler samme skriveren og datamaskinen, er koblet til riktige porter.</p> <p>Er kablene koblet til riktige porter?</p>	Gå til trinn 6.	Kontroller følgende: <ul style="list-style-type: none"> • USB-kabelen stemmer med USB-porten på skriveren • Ethernet-kabelen stemmer med Ethernet-porten på skriveren
<p>Trinn 6 Slå av skriveren, installer tilleggsutstyret på nytt, og slå den deretter på igjen.</p> <p>Hvis du vil ha mer informasjon, kan du se i dokumentasjonen som fulgte med tilleggsutstyret.</p> <p>Reagerer skriveren?</p>	Problemet er løst.	Gå til trinn 7.
<p>Trinn 7 Installer riktig skriverdriver.</p> <p>Reagerer skriveren?</p>	Problemet er løst.	Gå til trinn 8.
<p>Trinn 8 Slå av skriveren, vent i cirka ti sekunder, og slå den på igjen.</p> <p>Reagerer skriveren?</p>	Problemet er løst.	Kontakt brukerstøtte .

Jobben skrives ut fra feil skuff eller på feil papir

Handling	Ja	Nei
<p>Trinn 1</p> <p>a Kontroller at du skriver ut på støttet papir.</p> <p>b Skriv ut dokumentet.</p> <p>Skrives dokumentet ut fra riktig skuff eller på riktig papir?</p>	Problemet er løst.	Gå til trinn 2.
<p>Trinn 2</p> <p>a Angi papirstørrelsen i dialogboksen Utskriftsinnstillinger eller Skriv ut, avhengig av hvilket operativsystem du bruker.</p> <p>Merknader:</p> <ul style="list-style-type: none"> • Kontroller at innstillingen samsvarer med papiret i skuffen. • Du kan også endre innstillingene i skriverens kontrollpanel. <p>b Skriv ut dokumentet.</p> <p>Ble jobben skrevet ut fra riktig skuff eller på riktig papir?</p>	Problemet er løst.	Gå til trinn 3.
<p>Trinn 3</p> <p>a Kontroller at skuffene ikke er koblet sammen.</p> <p>b Skriv ut dokumentet.</p> <p>Ble jobben skrevet ut fra riktig skuff eller på riktig papir?</p>	Problemet er løst.	Kontakt brukerstøtte .

Problemer med fargekvaliteten

Justere tonermørkhet

- 1 Gå til startsidene, og trykk på **Innstillinger > Utskrift > Kvalitet**.
- 2 Juster innstillingen for tonermørkhet.
- 3 Bruk endringene.

Justere fargene på utskriftene

- 1 Gå til startsidene, og trykk på **Innstillinger > Utskrift > Kvalitet > Avansert bildebehandling > Fargekorrigering > Manuell**.
- 2 Velg **Fargekorrigeringsinnhold** i menyen Avansert bildebehandling.
- 3 Velg ønsket innstilling for fargekonvertering.

Objekttype	Fargekonverteringstabeller
RGB Image (RGB-bilde) RGB Text (RGB-tekst) RGB Graphics (RGB-grafikk)	<ul style="list-style-type: none"> • Livlig – Gir klarere farger med større metning og kan brukes på alle innkommende fargeformater. • sRGB skjerm – Gir en utskrift der fargene er tilnærmet lik fargene på en dataskjerm. Bruken av sort toner er optimalisert for utskrift av fotografier. • Skjerm – ekte sort – Gir en utskrift der fargene er tilnærmet lik fargene på en dataskjerm. Denne innstillingen bruker bare sort toner til å lage alle nivåer av nøytral grå. • sRGB Vivid – Gir økt fargemetning for fargekorrigeringen sRGB skjerm. Bruken av sort toner er optimalisert for utskrift av forretningsgrafikk. • Av
CMYK Image (CMYK-bilde) CMYK Text (CMYK-tekst) CMYK Graphics (CMYK-grafikk)	<ul style="list-style-type: none"> • CMYK (USA) – bruker fargekorrigering for at fargene på utskriften skal være tilnærmet lik en SWOP-fargeutskrift (Specifications for Web Offset Publishing). • CMYK (Europa) – Bruker fargekorrigering ved simulert Euroscale-fargeutskrift. • Livlig CMYK – Øker fargemetningen til CMYK (USA)-innstillingen for fargekorrigering. • Av

Vanlige spørsmål om fargeutskrift

Hva er RGB-farge?

RGB-farge er en metode for å beskrive farger ved å angi hvor mye rødt, grønt eller blått som brukes for å produsere en bestemt farge. Rødt, grønt og blått lys kan kombineres i ulike mengdeforhold for å produsere mange av de fargene vi ser rundt oss. Dataskjermer, skannere og digitale kameraer bruker denne metoden for å vise farger.

Hva er CMYK-farge?

CMYK-farge er en metode for å beskrive farger ved å angi hvor mye cyan, magenta, gult og sort som brukes for å reprodusere en bestemt farge. Cyan, magenta, gul og sort toner eller blekk kan skrives ut i ulike mengdeforhold for å produsere mange av de fargene vi ser rundt oss. Trykkerier, blekkskrivere og fargelaserskrivere lager farger på denne måten.

Hvordan angis farge i et dokument som skal skrives ut?

Det brukes programmer til å angi og endre dokumentfarger ved hjelp av RGB- eller CMYK-fargekombinasjoner. Hvis du vil ha mer informasjon, kan du gå til hjelpeemnene for programmet.

Hvordan vet skriveren hvilken farge som skal skrives ut?

Når du skriver ut et dokument, sendes informasjon som beskriver typen og fargen på hvert objekt, til skriveren og går gjennom fargekonverteringstabeller. Farger oversettes til passende mengder cyan, magenta, gul og sort toner som brukes til å produsere fargen du ønsker. Objektinformasjonen avgjør bruken av fargekonverteringstabeller. Det er for eksempel mulig å bruke én fargekonverteringstabell på tekst og en annen på fotografiske bilder.

Hva er manuell fargekorrigering?

Når manuell fargekorrigering er aktivert, tar skriveren i bruk brukerdefinerte fargekonverteringstabeller for å behandle objekter. Innstillingene for manuell fargekonvertering er spesifikke for typen objekt som skrives ut (tekst, grafikk eller bilder). Det er også spesifikt for hvordan fargen på objektet er angitt i programmet (RGB- eller CMYK-kombinasjoner). Hvis du vil bruke en annen fargekonverteringstabell manuelt, kan du se [Justere fargene på utskriftene på side 120](#).

Hvis det aktuelle programmet ikke spesifiserer farger med RGB- eller CMYK-kombinasjoner, er ikke funksjonen for manuell fargekorrigering brukbar. Det kan heller ikke brukes hvis programmet eller datamaskinens operativsystem kontrollerer fargejusteringen. I de fleste situasjoner gir automatisk fargekorrigering foretrukne farger for dokumenter.

Hvordan kan jeg reprodusere en bestemt farge (for eksempel i en firmalogo)?

Ni typer med fargeeksempelsett er tilgjengelige fra Kvalitetmeny på skriveren. Disse settene er også tilgjengelige fra fargeeksempelsiden i EWS (Embedded Web Server). Når et hvilket som helst eksemplsett velges, genereres det en flersidig utskrift som består av hundrevis av fargebokser. Hver eske inneholder en CMYK- eller RGB-kombinasjon, avhengig av tabellen som er valgt. Fargen i hver boks er resultatet av at den CMYK- eller RGB-kombinasjonen som boksen er merket med, er justert ved hjelp av den valgte fargekonverteringstabellen.

Ved å undersøke fargeeksempelsettene kan du identifisere boksen med fargen som er tilsvarende fargen som matches. Fargekombinasjonen som boksen er merket med, kan deretter brukes til å endre objektets farge i det aktuelle programmet. Hvis du vil ha mer informasjon, kan du gå til hjelpeemnene for programmet. Manuell fargekorrigering kan være nødvendig for å ta i bruk den valgte fargekonverteringstabellen for det bestemte objektet.

Hvilke fargeeksempelsett som bør brukes til et bestemt fargetilpasningsproblem, avhenger av følgende:

- Hvilken fargekorrigeringsinnstilling som er i bruk (Auto, Av eller Manuell)
- Hva slags objekt som skrives ut (tekst, grafikk eller bilder)
- Hvordan fargen på objektet er angitt i programmet (RGB- eller CMYK-kombinasjoner)

Hvis det aktuelle programmet ikke spesifiserer farger med RGB- eller CMYK-kombinasjoner, kan ikke fargeeksempelsidene brukes. I tillegg justerer noen programmer RGB- eller CMYK-kombinasjonene som er angitt i programmet via fargebehandling. Fargerresultatet på utskriftene vil ikke nødvendigvis være nøyaktig likt fargene på fargeeksempelsidene i disse tilfellene.

Utskriften har en uønsket fargetone

Handling	Nei	Ja
Juster fargebalansen a Gå til startsidene, trykk på Innstillinger > Skriv ut > Kvalitet > Avansert bildebehandling > Fargebalanse . b Juster innstillingen. c Send utskriftsjobben på nytt. Har utskriften fortsatt en uønsket fargetone?	Problemet er løst.	Kontakt brukerstøtte .

Hvordan du kan kontakte brukerstøtte

Før du kontakter kundestøtte, må du sørge for at du har følgende informasjon:

- Skriverproblem
- Feilmelding
- Skriverens modelltype og serienummer

Gå til <http://support.lexmark.com> for å få støtte via e-post eller direktemeldinger, eller bla gjennom biblioteket av håndbøker, støttedokumentasjon, drivere og andre nedlastinger.

Teknisk kundestøtte er også tilgjengelig via telefon. I USA og Canada kan du ringe 1-800-539-6275. For andre land eller regioner kan du gå til <http://support.lexmark.com>.

Oppgradering og flytting

Maskinvare

Tilgjengelig internt tilleggsutstyr

- minnekort
 - DDR3 DIMM
 - flash-minne
 - Skrifter
 - Programkort
 - skjemaer og strekkode
 - PRESCRIBE
 - IPDS
- Lexmark Intern løsningsport (ISP)
 - MarkNet™ N8360 (802.11b/g/n/a trådløs utskriftsserver som følger med LEX-M06-001 modul for mobile løsninger)
 - IEEE 1284-B parallellkort
 - RS-232C seriellkort

Installere et minnekort

⚠ FORSIKTIG – FARE FOR STØT: Hvis du vil ha tilgang til kontrollerkortet eller installere ekstra maskinvare eller minneenheter etter installering av skriveren, må du slå av skriveren og trekke ut strømledningen av strømuttaket før du fortsetter. Unnlattelse av å gjøre dette medfører fare for elektrisk støt. Dersom andre enheter er tilkoblet skriveren, må disse også slås av, og alle ledninger som er tilkoblet skriveren, må trekkes ut.

- 1 Slå av skriveren, og koble strømledningen fra strømuttaket.
- 2 Ta ut kontrollerkortet ved hjelp av en flat skrutrekker.

Advarsel – mulig skade: De elektroniske komponentene på kontrollerkortet kan lett bli skadet av statisk elektrisitet. Ta på en metalloverflate på skriveren før du tar på komponentene eller kontaktene på kontrollerkortet.

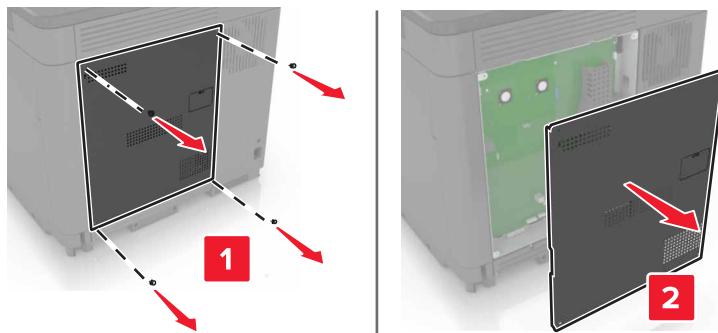

3 Pakk ut minnekortet.

Advarsel – mulig skade: Unngå å ta på kontaktpunktene langs kanten av kortet.

4 Sett inn minnekortet til den *klikker* på plass.

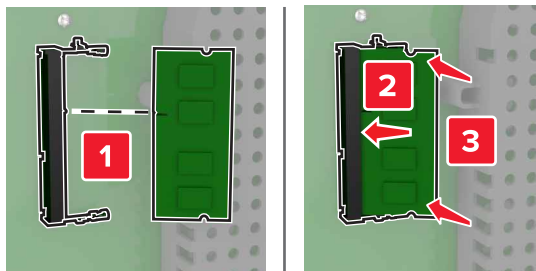

5 Sett dekselet tilbake.

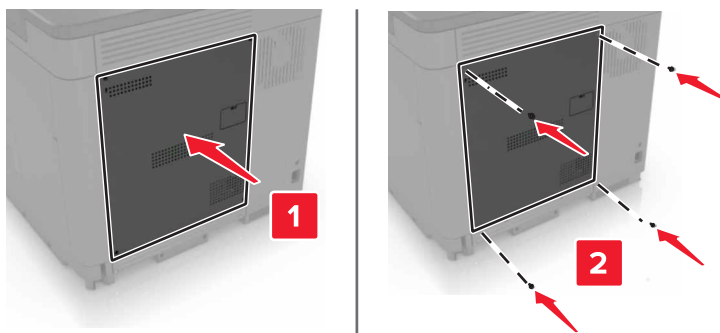

6 Koble strømledningen til stikkkontakten igjen, og slå deretter på skriveren.

⚠ FORSIKTIG – POTENSIELLE SKADER: Unngå risiko for brann eller elektrisk støt. Koble strømledningen til en riktig vurdert og ordentlig jordet stikkontakt som er i nærheten av produktet og lett tilgjengelig.

Installere en intern løsningsport

⚠ FORSIKTIG – FARE FOR STØT: Hvis du vil ha tilgang til kontrollerkortet eller installere ekstra maskinvare eller minneenheter etter installering av skriveren, må du slå av skriveren og trekke ut strømledningen av strømuttaket før du fortsetter. Unnlattelse av å gjøre dette medfører fare for elektrisk støt. Dersom andre enheter er tilkoblet skriveren, må disse også slås av, og alle ledninger som er tilkoblet skriveren, må trekkes ut.

1 Slå av skriveren, og koble strømledningen fra strømuttaket.

2 Ta ut kontrollerkortet ved hjelp av en flat skrutrekker.

Advarsel – mulig skade: De elektroniske komponentene på kontrollerkortet kan lett bli skadet av statisk elektrisitet. Ta på en metalloverflate på skriveren før du tar på komponentene eller kontaktene på kontrollerkortet.

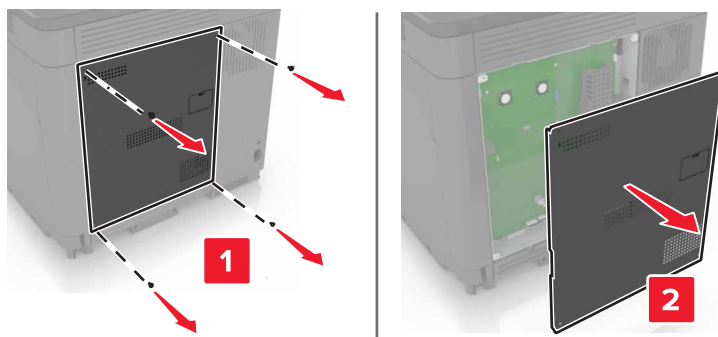

3 Pakk ut det interne løsningsportsettet (ILP).

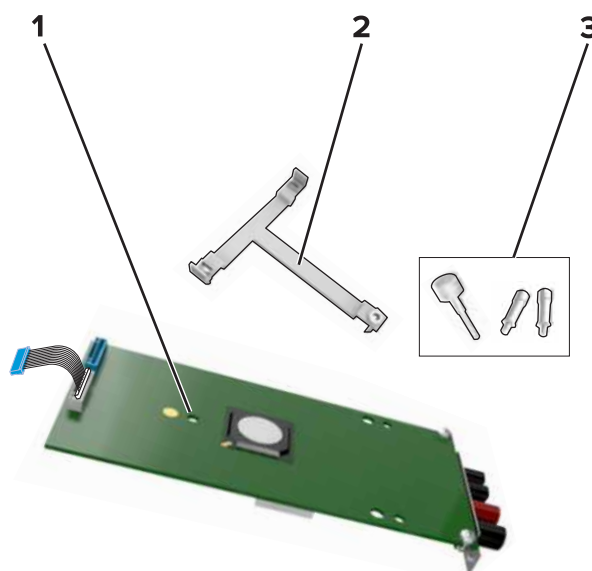

1	ISP
2	Monteringsbrakett
3	Vingeskrue

4 Hvis det er nødvendig, fjerner du skriverens harddisk.

5 Sett braketten inn i kontrolleren til den *klikker* på plass.

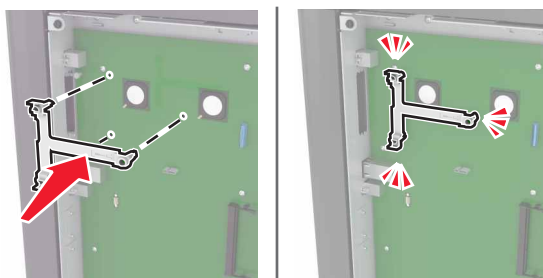

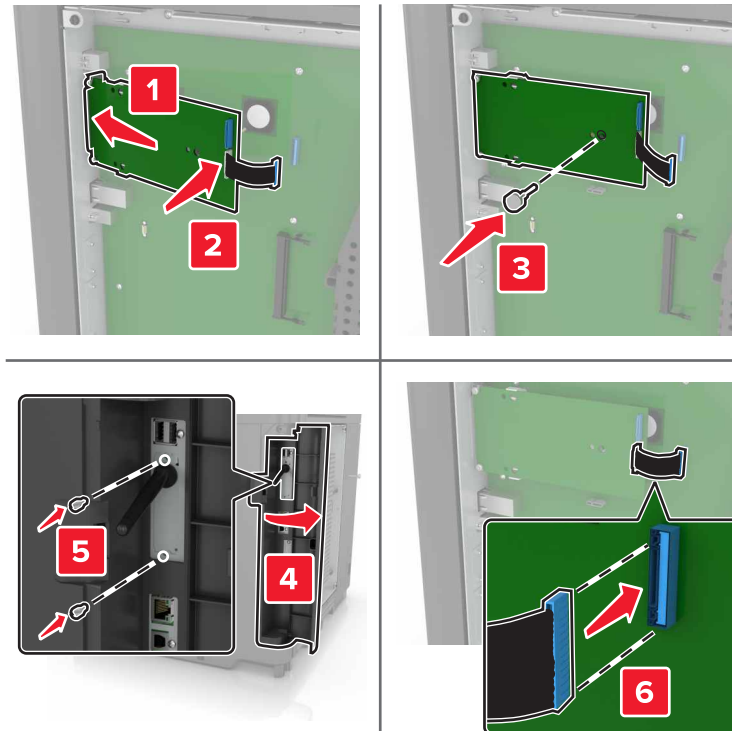
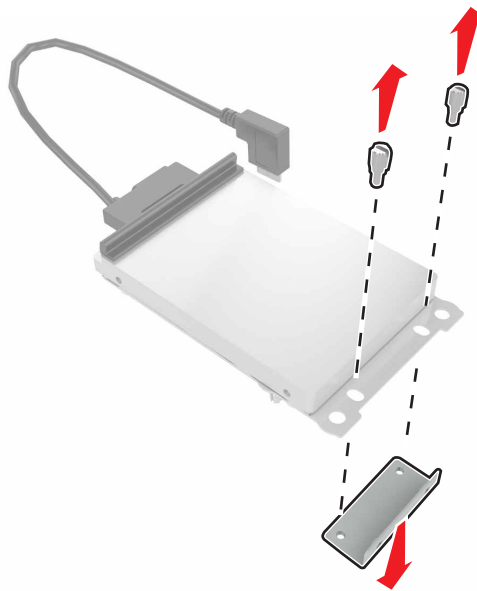
6 Fest løsningsporten til braketten**7** Hvis det er nødvendig, fester du harddisken til løsningsporten.**a** Fjern harddiskbraketten.**b** Koble harddisken til løsningsporten

Advarsel – mulig skade: Ikke trykk ned midt på harddisken.

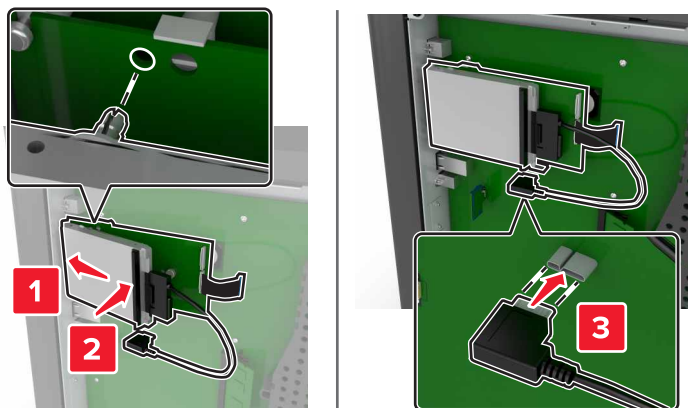

8 Sett dekselet tilbake.

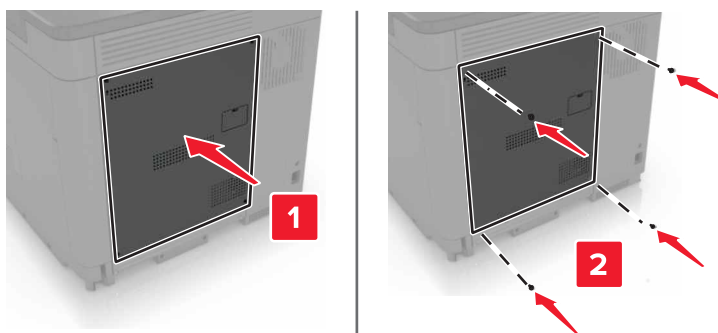

9 Koble strømledningen til stikkontakten igjen, og slå deretter på skriveren.

⚠ FORSIKTIG – POTENSIELLE SKADER: Unngå risiko for brann eller elektrisk støt. Koble strømledningen til en riktig vurdert og ordentlig jordet stikkontakt som er i nærheten av produktet og lett tilgjengelig.

Installere et tilleggskort

⚠ FORSIKTIG – FARE FOR STØT: Hvis du vil ha tilgang til kontrollerkortet eller installere ekstra maskinvare eller minneenheter etter installering av skriveren, må du slå av skriveren og trekke ut strømledningen av strømuttaket før du fortsetter. Unnlattelse av å gjøre dette medfører fare for elektrisk støt. Dersom andre enheter er tilkoblet skriveren, må disse også slås av, og alle ledninger som er tilkoblet skriveren, må trekkes ut.

1 Slå av skriveren, og koble strømledningen fra strømuttaket.

2 Ta ut kontrollerkortet ved hjelp av en flat skrutrekker.

Advarsel – mulig skade: De elektroniske komponentene på kontrollerkortet kan lett bli skadet av statisk elektrisitet. Ta på en metalloverflate på skriveren før du tar på komponentene eller kontaktene.

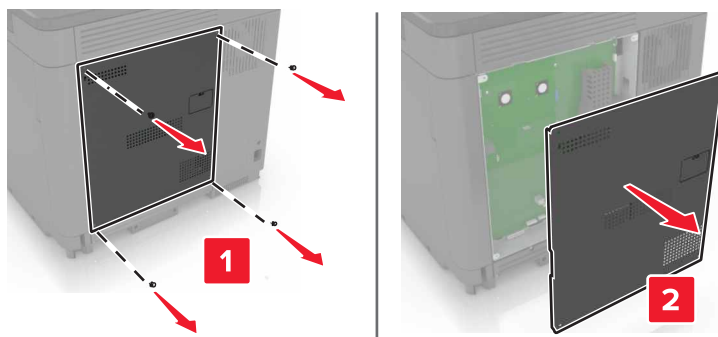

3 Pakk ut tilleggskortet.

Advarsel – mulig skade: Unngå å ta på kontaktpunktene langs kanten av kortet.

4 Skyv kortet skikkelig på plass.

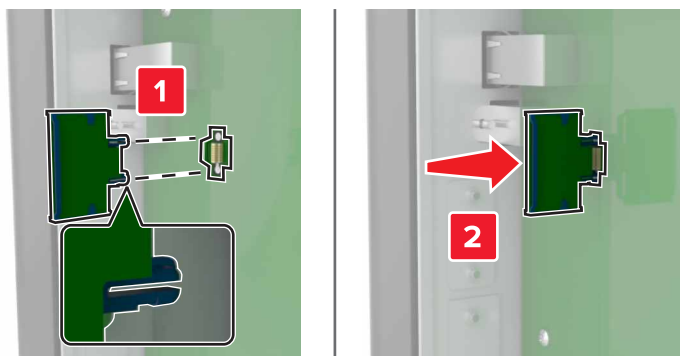

Merk: Hele kontaktlengden på kortet må berøre og stå parallelt med kontrollerkortet.

Advarsel – mulig skade: Hvis kortet ikke installeres på riktig måte, kan det føre til skade på kortet og kontrollerkortet.

5 Sett dekselet tilbake.

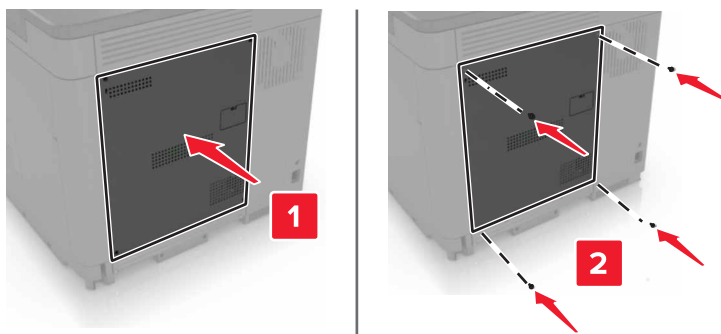

6 Koble strømledningen til stikkontakten igjen, og slå deretter på skriveren.

⚠ FORSIKTIG – POTENSIELLE SKADER: Unngå risiko for brann eller elektrisk støt. Koble strømledningen til en riktig vurdert og ordentlig jordet stikkontakt som er i nærheten av produktet og lett tilgjengelig.

Installere en harddisk på skriveren

⚠ FORSIKTIG – FARE FOR STØT: Hvis du vil ha tilgang til kontrollerkortet eller installere ekstra maskinvare eller minneenheter etter installering av skriveren, må du slå av skriveren og trekke ut strømledningen av strømuttaket før du fortsetter. Unnlattelse av å gjøre dette medfører fare for elektrisk støt. Dersom andre enheter er tilkoblet skriveren, må disse også slås av, og alle ledninger som er tilkoblet skriveren, må trekkes ut.

- 1 Slå av skriveren, og koble strømledningen fra strømuttaket.
- 2 Ta ut kontrollerkortet ved hjelp av en flat skrutrekker.

Advarsel – mulig skade: De elektroniske komponentene på kontrollerkortet kan lett bli skadet av statisk elektrisitet. Ta på en metalloverflate på skriveren før du tar på komponentene eller kontaktene på kontrollerkortet.

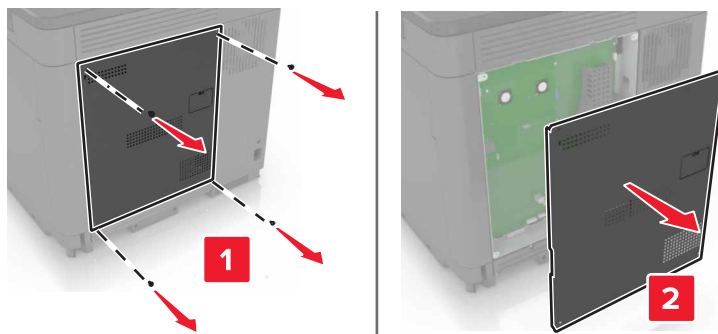

- 3 Pakk opp harddisken.
- 4 Fest harddisken til kontrollerkortet

Advarsel – mulig skade: Ikke trykk ned midt på harddisken.

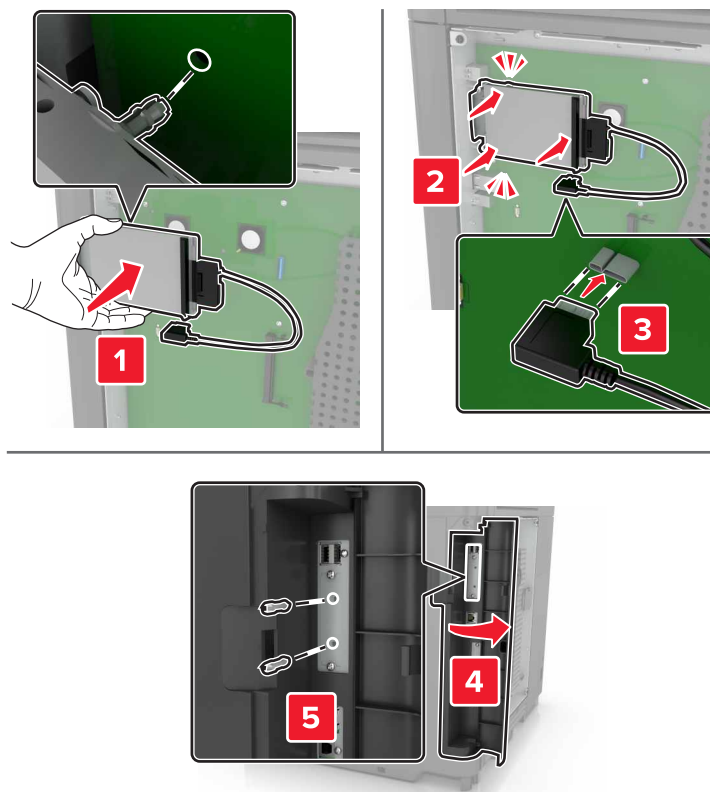

Hvis en intern løsningsport er installert, må du gjøre følgende:

- a** Fjern harddiskbraketten.

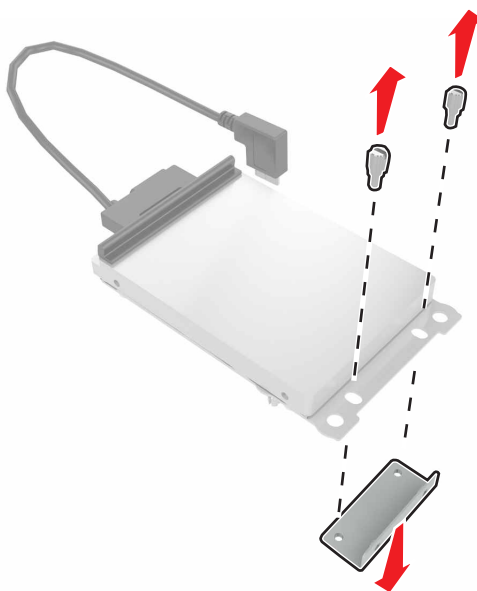

b Fest harddisken til løsningsporten

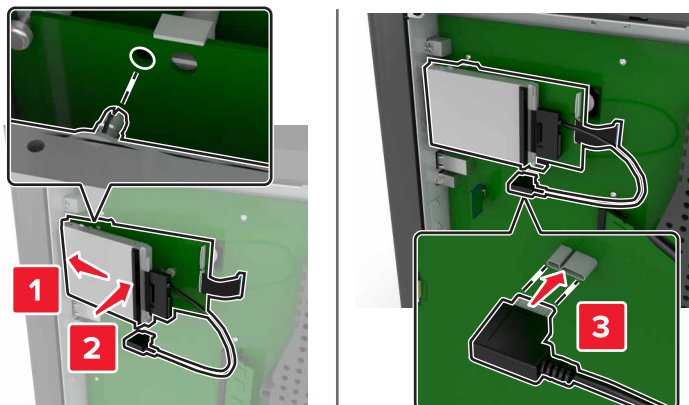

5 Sett dekselet tilbake.

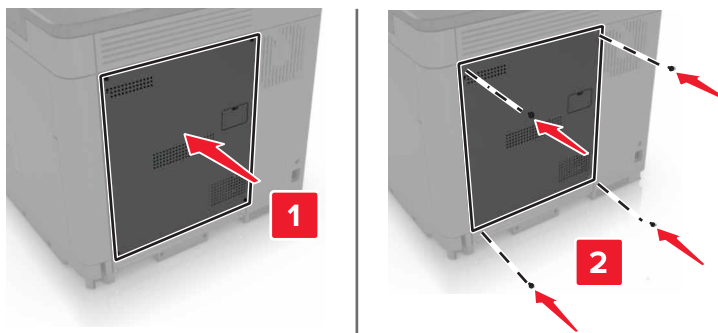

6 Koble strømledningen til stikkkontakten igjen, og slå deretter på skriveren.

⚠ FORSIKTIG – POTENSIELLE SKADER: Unngå risiko for brann eller elektrisk støt. Koble strømledningen til en riktig vurdert og ordentlig jordet stikkontakt som er i nærheten av produktet og lett tilgjengelig.

Montere tilleggsskuffer

⚠ FORSIKTIG – FARE FOR STØT: Hvis du vil ha tilgang til kontrollerkortet eller installere ekstra maskinvare eller minneenheter etter installering av skriveren, må du slå av skriveren og trekke ut strømledningen av strømuttaket før du fortsetter. Unnlattelse av å gjøre dette medfører fare for elektrisk støt. Dersom andre enheter er tilkoblet skriveren, må disse også slås av, og alle ledninger som er tilkoblet skriveren, må trekkes ut.

⚠ FORSIKTIG – FARE FOR VELTING: Hvis du skal installere ett eller flere tilleggsutstyr på skriveren eller flerfunksjonsskriveren, må du kanskje bruke en hjulsokkel, et møbel eller annet utstyr for at skriveren skal stå støtt. Dette bidrar til å unngå personskader. Du finner mer informasjon om andre konfigurasjoner som støttes, på www.lexmark.com/multifunctionprinters.

- 1 Slå av skriveren.
- 2 Koble strømledningen fra strømuttaket og deretter fra skriveren.
- 3 Pakk ut tilleggsskuffen, og fjern all emballasje.

4 Løft skriveren ved hjelp av håndtakene på sidene og på baksiden.

⚠ FORSIKTIG – POTENSIELLE SKADER: Hvis skriveren veier mer enn 18 kg (40 pund), trengs det 2 eller flere personer med riktig opplæring for å løfte den på en sikker måte.

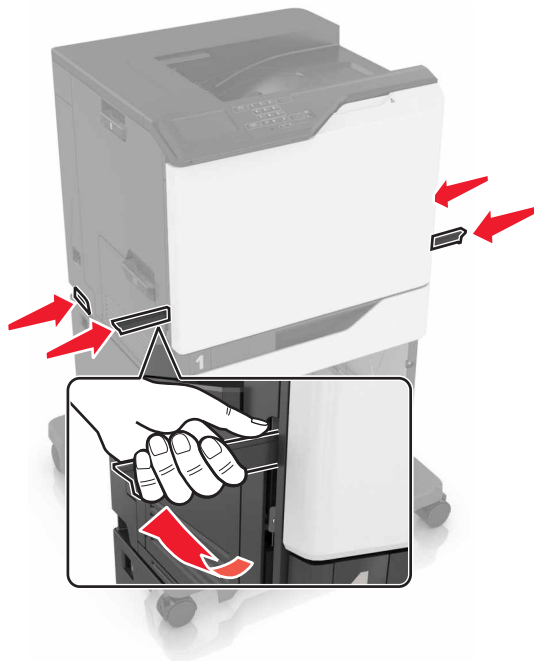

Merk: Hvis det allerede er installert tilleggs-skuffer, må du frigjøre dem fra skriveren før du løfter opp skriveren. Ikke løft skriveren og skuffene samtidig.

5 Tilpass skriveren med tilleggs-skuffen, og senk deretter skriveren slik at den *klikker* på plass.

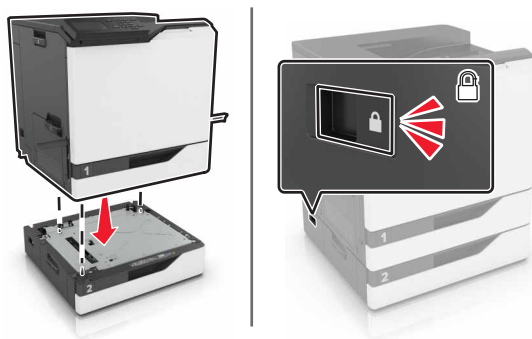

6 Koble strømledningen til skriveren og deretter til stikkontakten.

⚠ FORSIKTIG – POTENSIELLE SKADER: Unngå risiko for brann eller elektrisk støt. Koble strømledningen til en riktig vurdert og ordentlig jordet stikkontakt som er i nærheten av produktet og lett tilgjengelig.

7 Slå på skriveren.

Legg skuffen til i skriverdriveren for å gjøre den tilgjengelig for utskriftsjobber. Se [Slik legger du til alternativer i skriverdriveren på side 136](#) hvis du vil ha mer informasjon.

Når du installerer mer enn én tilleggsmaskinvare, kan du følge denne installasjonsrekkefølgen.

- Hjulsockel
- 2200-arks skuff (tilleggsutstyr)
- 550-arks skuff (tilleggsutstyr)
- Skriver
- Ferdiggjører for stifting

Installere ferdiggjører for stifting

- 1 Slå av skriveren.
- 2 Åpne deksel A.

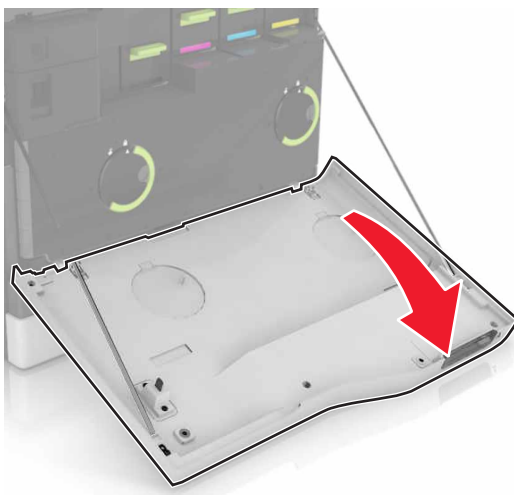

- 3 Fjern papirbøylen.

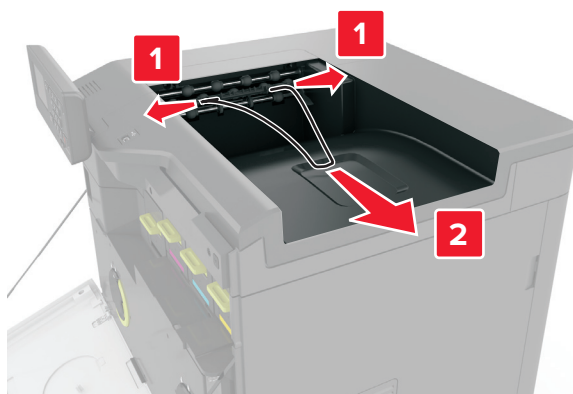

4 Ta ut standard utskuff.



5 Pakk ut ferdiggjøreren for stifting, og fjern deretter emballasjen.

6 Sett inn ferdiggjøreren for stifting til den *klikker* på plass.

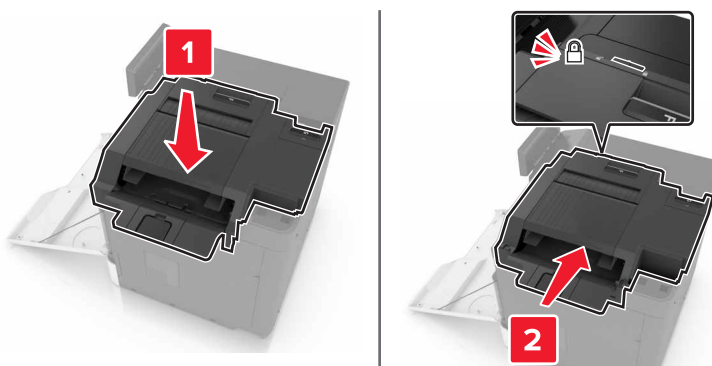

7 Sett inn dekselet for ferdiggjøreren for stifting.

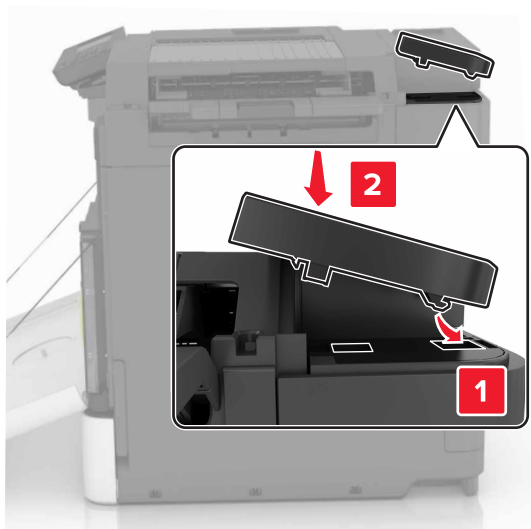

8 Lukk deksel A.

9 Slå på skriveren.

Programvare

Installere skriverprogramvaren

- 1 Skaff en kopi av installeringspakken for programvaren.
 - Fra CD-en med programvare som ble levert med skriveren.
 - Gå til <http://support.lexmark.com> og velger deretter skriveren og operativsystemet.
- 2 Kjør installasjonsprogrammet, og følg instruksjonene på skjermen.
- 3 Macintosh: legg til skriveren.

Merk: Hent skriverens IP-adresse fra delen TCP/IP på menyen Nettverk/porter.

Slik legger du til alternativer i skriverdriveren

For Windows-brukere

- 1 Åpne mappen Skrivere.
- 2 Velg skriveren du vil oppdatere, og gjør ett av følgende:
 - Hvis du har Windows 7 eller nyere, velger du **Skriveregenskaper**.
 - Hvis du har en eldre versjon, velger du **Egenskaper**.
- 3 Gå til fanen Konfigurasjon, og velg deretter **Oppdater nå – spør skriver**.
- 4 Bruk endringene.

For Macintosh-brukere:

- 1 Gå til Systemvalg på Apple-menyen, naviger til skriveren, og velg **Alternativer og rekvisita**.
- 2 Gå til listen over tilleggsutstyr, og legg til installert tilleggsutstyr.
- 3 Bruk endringene.

Fastvare

Eksportere eller importere en konfigurasjonsfil

Du kan eksportere skriverens konfigurasjonsinnstillinger til en tekstfil, og deretter importere filen for å bruke innstillingene på andre skrivere.

- 1 Åpne en nettleser, og skriv inn IP-adressen til skriveren i adressefeltet.

Merknader:

- Vis IP-adressen til skriveren på startsidene til skriveren. IP-adressen vises som fire sett med tall atskilt med punktum, for eksempel 123.123.123.123.

- Hvis du bruker en proxyserver, må den deaktiveres midlertidig, slik at nettsiden kan lastes inn på riktig måte.

2 Eksporter eller importer en konfigurasjonsfil for ett eller flere programmer.

For ett program

- a Fra den innebygde webserveren klikker du på **Programmer** > programmet som du vil ha > **Konfigurer**.
- b Klikk på **Eksporter** eller **Importer**.

For mange programmer

- a Fra den innebygde webserveren klikker du på **Eksporter konfigurasjon** eller **Importer konfigurasjon**.
- b Følg instruksjonene på skjermen.

Oppdatere fastvare

Noen programmer krever et minimumsnivå for enhetsfastvaren for å fungere på riktig måte.

Kontakt en Lexmark-representant hvis du vil ha mer informasjon om hvordan du oppdaterer enhetsfastvaren.

- 1** Fra den innebygde webserveren klikker du på **Innstillinger** > **Enhet** > **Oppdater fastvare**.
- 2** Bla gjennom for å finne den nødvendige flash-filen.
- 3** Bruk endringene.

Merknader

Produktinformasjon

Produktnavn:

Lexmark CS820de, CS820dte, CS820dtfe, CS827de

Maskintype:

5063

Modell(er):

530, 571

Utgivelsesmerknad

Juli 2024

Det følgende avsnittet gjelder ikke i land der slike bestemmelser er i strid med gjeldende lovgivning. LEXMARK INTERNATIONAL, INC. LEVERER DENNE PUBLIKASJONEN "SOM DEN ER", UTEN GARANTIER AV NOE SLAG, VERKEN EKSPISITT ELLER IMPLISITT, INKLUDERT, MEN IKKE BEGRENSET TIL, IMPLISITTE GARANTIER OM SALGBARHET ELLER EGNETHET TIL ET BESTEMT FORMÅL. Enkelte land tillater ikke fraskrivelse av eksplisitt eller implisitt garantiansvar i visse transaksjoner. Denne erklæringen gjelder derfor kanskje ikke for deg.

Denne publikasjonen kan inneholde tekniske unøyaktigheter eller typografiske feil. Informasjonen i dette dokumentet endres regelmessig, og disse endringene vil bli tatt med i senere utgaver. Forbedringer eller endringer i produktene eller programmene som beskrives, kan gjennomføres når som helst.

Henvisninger i denne publikasjonen til produkter, programmer eller tjenester innebærer ikke at produsenten har til hensikt å gjøre disse tilgjengelige i alle land der produsenten er representert. Eventuelle henvisninger til et produkt, et program eller en tjeneste innebærer ikke at bare det produktet, det programmet eller den tjenesten kan brukes. Alle tilsvarende produkter, programmer og tjenester som ikke krenker noen immaterielle rettigheter, kan brukes i stedet. Evaluering og verifisering av drift sammen med andre produkter, programmer og tjenester, bortsett fra de som uttrykkelig er angitt av produsenten, er brukerens ansvar.

Hvis du vil ha informasjon om brukerstøtte fra Lexmark, kan du gå til <http://support.lexmark.com>.

Hvis du vil ha informasjon om rekvisita og nedlastinger, kan du gå til www.lexmark.com.

© 2017 Lexmark International, Inc.

Med enerett.

Varemerker

Lexmark, Lexmark-logoen og MarkNet er varemerker eller registrerte varemerker for Lexmark International, Inc. i USA og/eller andre land.

Google Cloud Print og Google Chrome er varemerker for Google Inc.

Macintosh, Mac-logoen og Safari er varemerker for Apple Inc.

Microsoft, Windows og Internet Explorer er enten registrerte varemerker eller varemerker for Microsoft-konsernet i USA og andre land.

Mopria®, Mopria® -logoen og Mopria® Alliance-logoen er registrerte varemerker og tjenestemerker for Mopria Alliance, Inc. i USA og andre land. Uautorisert bruk er strengt forbudt.

PCL® er et registrert varemerke for Hewlett-Packard Company. PCL er en betegnelse fra Hewlett-Packard Company på et sett med skriverkommandoer (språk) og funksjoner som hører til selskapets skriverprodukter. Denne skriveren skal være kompatibel med PCL-språket. Dette betyr at skriveren gjenkjenner PCL-kommandoer som brukes av ulike programmer, og at skriveren emulerer funksjonene som tilsvarer kommandoene.

PostScript er et registrert varemerke for Adobe Systems Incorporated i USA og/eller andre land.

Alle andre varemerker tilhører de respektive eierne.

AirPrint og AirPrint-logoen er varemerker for Apple, Inc.

Lisensmerknader

Alle lisensmerknader som er tilknyttet dette produktet, kan vises fra CD:\NOTICES-mappen på CDen med installeringsprogramvaren.

Støynivåer

Målingene nedenfor er utført i samsvar med ISO 7779 og rapportert i overensstemmelse med ISO 9296.



Merk: Det er ikke sikkert at alle modusene gjelder for ditt produkt.

Gjennomsnittlig lydtrykk på 1 meter, dBA	
Skriver ut	56 (enkeltsidig), 57 (tosidig)
Klar	14

Verdiene i tabellen kan endres. Se www.lexmark.com for eventuell oppdatert informasjon.

Environmental labeling for packaging

Per Commission Regulation Decision 97/129/EC Legislative Decree 152/2006, the product packaging may contain one or more of the following symbols.

 <p>20 PAP</p>	<p>This symbol indicates that the packaging may contain corrugated fiberboard.</p>
 <p>21 PAP</p>	<p>This symbol indicates that the packaging may contain non-corrugated fiberboard.</p>
 <p>22 PAP</p>	<p>This symbol indicates that the packaging may contain paper.</p>

For more information, go to www.lexmark.com/recycle, and then choose your country or region. Information on available packaging recycling programs is included with the information on product recycling.

Oppladbart litiumionbatteri



Dette produktet kan inneholde et oppladbart litiumionbatteri i myntcelleform, som bare skal fjernes av en kvalifisert tekniker. Søppelkassen med kryss over betyr at produktet ikke skal kasseres som usortert avfall, men må sendes til et separat innsamlingssted for gjenvinning og resirkulering. Hvis batteriet fjernes, må du ikke kaste det i husholdningsavfallet. Det kan finnes innsamlingssystemer for batterier i lokalsamfunnet ditt, for eksempel et bestemt sted der du kan levere batterier til resirkulering. Den separate innsamlingen av brukte batterier sikrer riktig behandling av avfall, inkludert gjenbruk og resirkulering, og forhindrer potensielle negative virkninger på menneskers helse og miljø. Kvitt deg med batteriene på en forsvarlig måte.

Forskrift (EU) 2023/1542

Dette produktet kan inneholde et oppladbart litium knappcellebatteri. Dette batteri er i samsvar med forskrift (EU) 2023/1542. Samsvar indikeres av CE-merkingen:



Dette produktet kan inneholde ett av følgende knappcellebatterier:

- Batteriidentifikasjon: Seiko modellnummer MS621FE
Produsent: Seiko Instruments Inc.
Produsentadresse: 8, Nakase 1-chome, Mihama-ku, Chiba-shi, Chiba 261-8507, Japan
- Batteriidentifikasjon: Panasonic modellnummer ML621
Produsent: Panasonic Energy Co., Ltd.
Produsentens adresse: 1-1 Matsushita-cho, Moriguchi City, Osaka 570-8511, Japan
- Batteriidentifikasjon: FDK modellnummer ML621
Produsent: FDK Corporation
Produsentadresse: Shibaura Crystal Shinagawa, 1-6-41 Konan, Minato-ku, Tokyo 108-8212, Japan

Returnere Lexmark-kassetter for gjenbruk eller gjenvinning

Gjennom Lexmarks returprogram for tonerkassetter kan du sende brukte kassetter tilbake til Lexmark for gjenbruk eller resirkulering. Alle de tomme kassetene som returneres til Lexmark, blir brukt på nytt eller går til gjenvinning. Eskene som brukes som emballasje for returkassetene, blir også resirkulert.

Gjør følgende for å returnere Lexmark-kassetter for gjenbruk eller gjenvinning:

- 1 Gå til www.lexmark.com/recycle.
- 2 Velg land eller region.
- 3 Velg **Lexmarks returprogram for kassetter**.
- 4 Følg instruksjonene på skjermen.

Varsel om statisk elektrisitet

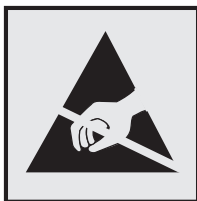

Dette symbolet identifiserer statisk følsomme deler. Ikke ta på områdene nær disse symbolene uten å først berøre en metalloverflate i et område borte fra symbolet.

Temperaturinformasjon

Driftstemperatur og relativ fuktighet	10 til 32,2 °C (50 til 90 °F) og 15 til 80% relativ luftfuktighet 15,3 til 32,2 °C (60 til 90 °F) og 8 til 15% relativ luftfuktighet Maksimal temperatur for våt pære: 22,8 °C (73 °F)
Sendingsstemperatur	-10 til 40 °C (14 til 104 °F)
Oppbevaringstemperatur og relativ fuktighet	-10 til 40 °C (14 til 104 °F) 8 til 80 % RH

Lasermerknad

Skriveren er sertifisert i USA for samsvar med kravene i DHHS 21 CFR, kapittel I, underkapittel J for laserprodukter av klasse I (1) og er andre steder sertifisert som et laserprodukt av klasse I som samsvarer med kravene i IEC 60825-1: 2014.

Laserprodukter av klasse I anses ikke som helseskadelige. Skriveren inneholder en intern AlGaAs-laser av klasse IIIb (3b) på nominelt 20 milliwatt, som opererer i bølgelengder på 755–800 nanometer, inne i en skrivemaskin som ikke kan vedlikeholdes. Lasersystemet og skriveren er utformet slik at mennesker ikke utsettes for laserstråling utover nivået i klasse I under normal drift, vedlikehold eller foreskrevet service.

Laserveiledningsetikett

Skriveren kan være merket med en etikett med lasermerknader, som vist på illustrasjonen:

DANGER - Invisible laser radiation when cartridges are removed and interlock defeated. Avoid exposure to laser beam.

PERIGO - Radiação a laser invisível será liberada se os cartuchos forem removidos e o lacre rompido. Evite a exposição aos feixes de laser.

Opasnost - Nevidljivo lasersko zračenje kada su kasete uklonjene i poništena sigurnosna veza. Izbjegavati izlaganje zracima.

NEBEZPEČÍ - Když jsou vyjmuty kazety a je odblokována pojistka, ze zařízení je vysíláno neviditelné laserové záření. Nevystavujte se působení laserového paprsku.

FARE - Usynlig laserstråling, når patroner fjernes, og spærreanordningen er slået fra. Undgå at blive utsat for laserstrålen.

GEVAAR - Onzichtbare laserstraling wanneer cartridges worden verwijderd en een vergrendeling wordt genegeerd. Voorkom blootstelling aan de laser.

DANGER - Rayonnements laser invisibles lors du retrait des cartouches et du déverrouillage des loquets. Éviter toute exposition au rayon laser.

VAARA - Näkymätöntä lasersäteilyä on varottava, kun värikasetit on poistettu ja lukitus on auki. Vältä lasersäteelle altistumista.

GEFAHR - Unsichtbare Laserstrahlung beim Herausnehmen von Druckkassetten und offener Sicherheitssperre. Laserstrahl meiden.

KΙΝΔΥΝΟΣ - Εκλυση αόρατης ακτινοβολίας laser κατά την αφαίρεση των κασετών και την απασφάλιση της μανδάλωσης. Αποφεύγετε την έκθεση στην ακτινοβολία laser.

VESZÉLY - Nem látható lézersugárzás fordulhat elő a patronok eltávolításakor és a zárószervezet felbontásakor. Kerülje a lézersugárnak való kitettséget.

PERICOLO - Emissione di radiazioni laser invisibili durante la rimozione delle cartucce e del blocco. Evitare l'esposizione al raggio laser.

FARE - Usynlig laserstråling når kassetten tas ut og sperren er satt ut av spill. Unngå eksponering for laserstrålen.

NIEBEZPIECZENSTWO - niewidzialne promieniowanie laserowe podczas usuwania kaset i blokady. Należy unikać naświetlenia promieniem lasera.

ОПАСНО! Невидимое лазерное излучение при извлеченных картриджах и снятии блокировки. Избегайте воздействия лазерных лучей.

Pozor - Nebezpečnostvo neviditeľného laserového žiarenia pri odobratých kazetách a odblokovanej poistke. Nevystavujte sa lúčom.

PELIGRO: Se producen radiaciones láser invisibles al extraer los cartuchos con el interbloqueo desactivado. Evite la exposición al haz de láser.

FARA - Osynlig laserstråling när patroner tas ur och spärrmekanismen är upphävd. Undvik exponering för laserstrålen.

危険 - 当移除碳粉盒及互锁失效时会产生看不见的激光辐射, 请避免暴露在激光光束下。

危険 - 移除碳粉匣與安全連續開關失效時會產生看不見的雷射輻射。請避免暴露在雷射光束下。

危険 - カートリッジが取り外され、内部ロックが無効になると、見えないレーザー光が放射されます。このレーザー光に当たらないようにしてください。

Indeks

A

AirPrint

- bruke 28
- aktivere forstørrelsesmodus 21
- aktivere oppleste passord 21
- aktivere PIN-koder 21
- aktivere taleveiledning 21
- aktivere USB-porten 92
- angi dvalemodus 74
- angi hvilemodus 74
- angi papirstørrelse 23
- angi papirtype 23
- angi universal papirstørrelse 23
- avbryte en utskriftsjobb
 - fra datamaskinen 31
 - fra skriverens kontrollpanel 31
- avhending av skriverharddisk 33

B

bestille

- fotolederenhet 40
- fremkallingsenhet 40
- fremkallingsenhet og kombinasjonspakke for PC-enhet 40
- tonerkassetter 38
- bestille rekvisita
 - stiftekassetter 40
 - toneropsamlingsflaske 41
- bildeenhet
 - bytte 51
- blanke sider 103
- bruke
 - originaldeler fra Lexmark 38
 - originalrekvisita fra Lexmark 38
- bruke kontrollpanelet 12
- bruke Skjermtilpasning 18
- bruke startsidene 13
- bruke tastaturet på skjermen 22
- brukerstøtte
 - kontakte 122
- Bytt kassetten, feil region for skriveren 95
- bytte
 - overføringsbelte 59
- bytte bildeenhet 51
- bytte deler
 - hentevalse 65

- skillepute 69
- bytte en fotolederenhet 47
- bytte en fremkallingsenhet 41
- bytte fikseringsenheten 45
- bytte hentevalsen 65
- bytte oppsamlingsflasken for toner 56
- bytte overføringsbeltet 59
- bytte overføringsvalsen 62
- bytte rekvisita
 - stiftekassetter 70
 - stiftekassettholder 71
 - toneropsamlingsflaske 56
- bytte stiftekassetten i stifteenheten 70
- bytte stiftekassettholderen i ferdiggjøreren for stifting 71
- bytte tonerkasset 54

D

- Defekt flash oppdaget 95
- delestatus
 - kontrollere 38
- det vises hvite streker 117
- det vises loddrette hvite streker 117
- dokumenter, skrive ut
 - fra datamaskin 27
 - fra en mobil enhet 27, 28
- dvalemodus
 - justere 74

E

- eksportere en konfigurasjonsfil
 - bruke EWS (Embedded Web Server) 136
- endre portinnstillinger
 - port for interne løsninger 36
- erklæring om flyktig og ikke-flyktig minne 33

F

- Fargekorreksjon
 - manuell 120
- Fargekorrigeringsinnhold 120

- fargekvalitet, feilsøking
 - utskriften har en uønsket fargetone 122
- fastvare
 - oppdater 137
- fastvarekort 124
- feilsøking
 - kan ikke åpne Embedded Web Server 91
 - skriveren svarer ikke 119
 - vanlige spørsmål om fargeutskrift 121
- feilsøking, fargekvalitet
 - utskriften har en uønsket fargetone 122
- feilsøking, tilleggsutstyr
 - Internt tilleggsutstyr blir ikke registrert 93
 - port for interne løsninger 94
- feilsøking, utskrift
 - fastkjørte sider skrives ikke ut på nytt 99
 - feilplasserte marger på utskriftene 108
 - jobben skrives ut fra feil skuff 120
 - jobben skrives ut på feil papir 120
 - konfidensielle jobber og andre holdte jobber skrives ikke ut 100
 - konvoluttene limes igjen ved utskrift 96
 - lang tid på å skrive ut 101
 - papiret kjører seg ofte fast 99
 - papiret krøller seg 97
 - sammenkobling av skuffer fungerer ikke 98
 - sortert utskrift fungerer ikke 97
 - utskriftsjobber skrives ikke ut 102
- feilsøking, utskriftskvalitet
 - avkuttet tekst eller bilder 115
 - bilder med heldekkende farge eller svarte bilder 114
 - blanke sider 103
 - flekkete utskrift og prikker 111
 - gjentakende utskriftsfeil 113

grå bakgrunn 105
horisontale mørke streker 106
hvite sider 103
hvite streker på siden 117
lys utskrift 110
mørk utskrift 104
mørke lodrette striper eller streker på utskriftene 116
skjev utskrift 112
skråstilt utskrift 112
skyggebilder vises på utskriftene 105
tegn med hakkete eller ujevne kanter 109
toneren sverter lett av 115
ujevn tetthet på utskriftene 116
vannrette hvite streker 107
ferdiggjører for stifting installere 134
fikseringsenhet bytte 45
filtyper som støttes 29
finne mer informasjon om skriveren 8
finne sikkerhetssporet 32
flash-minneenhet skrive ut fra 28
flerbruksmater legge i 25
flyktig minne 33
slette 32
flyktig og ikke-flyktig minne erklæring 33
flytte skriveren 9, 73
Forstørrelsesmodier aktivere 21
fotolederenhet bestille 40
bytte 47
fremkallingsenhet bestille 40
bytte 41

G

gjenopprette fabrikkoppsett 33
gjenta utskriftsjobber 30
skrive ut fra Macintosh 30
skrive ut fra Windows 30
gjentakende utskriftsfeil 113
Google Cloud Print bruke 27

grupper
legge til 19
redigere 20
slette 20
grønne innstillinger
dvalemodus 74
hvilemodus 74
Øko-modus 74

H

hentevalse bytte 65
hodetelefoner standardvolum 35
holdte jobber 30
skrive ut fra Macintosh 30
skrive ut fra Windows 30
holdte utskriftsjobber skrive ut fra Macintosh 30
skrive ut fra Windows 30
horisontale mørke streker 106
hvite sider 103
høytaler standardvolum 35

I

Ikke nok ledig flash-minne til ressursene 95
Ikke originalrekvisita fra Lexmark 96
ikke-flyktig minne 33
slette 32
ikoner på startbildet vise 18
importere en konfigurasjonsfil bruke EWS (Embedded Web Server) 136
informasjon om rekvisita konfigurere 41
installere alternativer port for interne løsninger 125
skriverharddisk 130
installere en harddisk på skriveren 130
installere en intern løsningsport 125
Installere et tilleggskort 128
installere ferdiggjørere for stifting 134
installere skriverprogramvaren 136

internt tilleggsutstyr 124
installere 128
minnekort 124
internt tilleggsutstyr, legge til skriverdriver 136

J

justere lysstyrken skriverveskjerm 75
justere lysstyrken på skriverveskjermen 75
justere standardvolum for hodetelefoner 35
justere standardvolum for høyttaler 35
justere talehastighet Taleveiledning 21
justere tonermørkhet 120

K

kan ikke lese flash-enhet feilsøking, utskrift 92
kan ikke åpne Embedded Web Server 91
kartong legge i 25
koble fra skuffer 26
koble sammen skuffer 26
koble til et trådløst nettverk bruke PIN-metoden 35
bruke trykknappmetoden 35
koble til kabler 11
kombinasjonspakke med fremkallingsenhet og PC-enhet bestille 40
konfidensielle utskriftsjobber 30
konfigurere rekvisitavarsler, bildeenhet 41
rekvisitavarsler, tonerkassett 41
rekvisitavarsler, vedlikeholdssett 41
konfigurere portinnstillinger 36
konfigurere seriell utskrift 37
konfigurere varsler for rekvisita 41
kontakte kundestøtte 122
kontakter legge til 19
redigere 20
slette 20
Kontroller tilkobling til skuffen 98

kontrollere skriverens
tilkobling 92
kontrollere status for deler og
rekvisita 38
kontrollere utskriftsjobber 30
 skrive ut fra Macintosh 30
 skrive ut fra Windows 30
kontrollpanel
 bruke 12
konvolutter
 legge i 25
kryptere skriverens harddisk 33

L

lagre utskriftsjobber 30
lampe
 skriverstatus 13
lampe på av/på-knapp
 skriverstatus 13
legge i
 kartong 25
 transparenter 25
legge i konvolutter
 flerbruksmater 25
legge i papir
 flerbruksmater 25
legge i skuffer 23
legge til grupper 19
legge til internt tilleggsutstyr
 skriverdriver 136
legge til kontakter 19
legge til tilleggsutstyr
 skriverdriver 136
Lexmark mobil utskrift
 bruke 27
liste med skrifteksempler
 utskrift 31
lære om status for av/på-
knappen og indikatorlampen 13

M

manuell fargekorrigering
 legge på 120
menyinnstillingsside
 utskrift 16
menyoversikt 15
merknader 139, 142
miljøinnstillinger
 dvalemodus 74
 hvilemodus 74

Miljøinnstillinger
 konfigurere 19
 miljøvennlig innstilling
 Øko-modus 74
minne
 typer installert i skriveren 33
minnekort 124
 installere 124
mobil enhet
 skrive ut fra 27, 28
montere tilleggs-skuffer 132
Mopria-utskriftstjeneste
 bruke 28
mørke loddrette striper eller
streker på utskriftene 116
mørkhet
 justere 120

N

naturverninnstillinger
 dvalemodus 74
 hvilemodus 74
 Øko-modus 74
navigere på skjermen
 bruke bevegelser 22
navigere på skjermen ved hjelp
bevegelser 22

O

oppbevare
 rekvisita 73
oppdatere fastvare
 flash-fil 137
oppleste passord
 aktivere 21
overføringsbelte
 bytte 59
Overføringsvalse
 bytte 62

P

papir
 Universalpapir, innstilling 23
papirstopp
 finne fastkjørt
 utskriftsmateriale 78
 steder 78
 unngå 77
papirstopp i deksel B 83
papirstopp i deksel G 88

papirstopp i
 etterbehandlingsskuff 87
 papirstopp i flerbruksmateren 80
 papirstopp i skuffer 79
 papirstopp i standardskuffen 82
 papirstopp, fjerne
 dupleksenhet 83
 etterbehandlingsskuff 87
 fikseringsenhet 83
 flerbruksmater 80
 skuffer 79
 standardutskuff 82
 papirstørrelse
 justere 23
 papirtype
 justere 23
 parallellgrensesnittkortet
 feilsøking 94
 PIN-koder
 aktivere 21
 PIN-metode 35
 port for interne løsninger
 feilsøking 94
 installere 125
 portinnstillinger
 konfigurere 36

R

redigere grupper 20
redigere kontakter 20
rekvisita
 oppbevare 73
 ta vare på 75
rekvisita, bestille
 fotolederenhet 40
 fremkallingsenhet 40
 stiftekassetter 40
 tonerkassetter 38
 toneropsamlingsflaske 41
rekvisitaforbrukstallere
 tilbakestille 96
rekvisitastatus
 kontrollere 38
rengjøre
 innsiden av skriveren 37
 skriverens utside 37
rengjøre skriveren 37
reservere utskriftsjobber
 skrive ut fra Macintosh 30
 skrive ut fra Windows 30
resirkulere
 Lexmark emballasje 75

- Lexmark-produkter 75
 - tonerkassetter 76
 - S**
 - seriell utskrift
 - konfigurere 37
 - serielt grensesnittkort
 - feilsøking 94
 - sette inn et minnekort 124
 - sikkerhetsinformasjon 6, 7
 - sikkerhetsspor
 - plassere 32
 - skifte ut skilleputen 69
 - skillepute
 - bytte 69
 - skjemaer
 - utskrift 27
 - Skjemaer og favoritter
 - konfigurere 18
 - skrive ut fra en datamaskin 27
 - skrive ut fra flash-enhet 28
 - skrive ut holdte jobber
 - fra Macintosh 30
 - fra Windows 30
 - skrive ut liste med skrifteksempler 31
 - skrive ut menyinnstillingsside 16
 - skrive ut oppsettside for nettverk 92
 - skrive ut skjemaer 27
 - skriver
 - flytte 9
 - full konfigurasjon 10
 - minimumsklarering 9
 - transportere 74
 - velge plassering 9
 - skriverdriver
 - tilleggsutstyr, legge til 136
 - skriveren svarer ikke 119
 - skriverens harddisk
 - slette 32
 - skriverharddisk
 - avhende 33
 - kryptere 33
 - skriverinformasjon
 - finne 8
 - skriverinnstillinger
 - gjenopprette standardinnstillingene 33
 - skriverkonfigurasjoner 10
 - skrivermeldinger
 - Bytt kassetten, feil region for skriveren 95
 - Defekt flash oppdaget 95
 - Ikke nok ledig flash-minne til ressursene 95
 - Ikke originalrekvisita fra Lexmark 96
 - Kontroller tilkobling til skuffen 98
 - Uformatert flash oppdaget 95
 - skrivermenyer 15
 - skriverporter 11
 - skriverprogramvare, installere 136
 - skriverveskjerm
 - justere lysstyrken 75
 - skuffer
 - frakobling 26
 - legge i 23
 - sammenkobling 26
 - slette grupper 20
 - slette kontakter 20
 - slette minnet til skriverens harddisk 32
 - sortert utskrift fungerer ikke 97
 - standard hodetelefonvolum
 - justere 35
 - standard høyttalervolum
 - justere 35
 - startbildeknapper
 - bruke 13
 - startsiden
 - tilpasse 18
 - vise ikoner 18
 - stiftekassetter
 - bestille 40
 - bytte 70
 - stiftekassettholder
 - bytte 71
 - stiftestopp, fjerne deksel G 88
 - dupleksenhet 83
 - etterbehandlingsskuff 87
 - fikseringsenhet 83
 - flerbruksmater 80
 - skuffer 79
 - standardutskuff 82
 - stiftekassetter 88
- strålingsmerknader 139
 - støttede flash-stasjoner 29
 - støynivåer 139
- T**
- ta vare på rekvisita 75
- Talehastighet for taleveiledning
 - justere 21
- Taleveiledning
 - aktivere 21
 - talehastighet 21
- tastatur på skjermen
 - bruke 22
- tilbakestille
 - rekvisitaforbrukstellers 96
- tilbakestille rekvisitaforbrukstellers 96
- tilgjengelig internt tilleggsutstyr 124
- tilleggskort
 - installere 128
- tilleggsmaskinvare
 - installere 132
- tilleggsutstyr
 - fastvarekort 124
 - minnekort 124
- tilleggsutstyr, feilsøking
 - Internt tilleggsutstyr blir ikke registrert 93
 - parallellgrensesnittkortet 94
 - port for interne løsninger 94
 - serielt grensesnittkort 94
- tilleggsutstyr, legge til skriverdriver 136
- tilpasse skjermen 18
- tonerkasset
 - bytte 54
- tonerkassetter
 - bestille 38
 - resirkulere 76
- toneropsamlingsflaske
 - bestille 41
 - bytte 56
- transparenter
 - legge i 25
- transportere skriveren 74
- trykknappmetode 35
- trådløst nettverk
 - Wi-Fi Protected Setup 35
- U**
- Uformatert flash oppdaget 95
- ujevn tetthet på utskriftene 116
- Universalpapir, størrelse
 - justere 23

unngå papirstopp 77
USB-port
 aktivere 92
utskrift
 fra datamaskin 27
 fra en mobil enhet 27, 28
 fra flash-enhet 28
 liste med skrifteksempler 31
 menyinnstillingsside 16
utskrift, feilsøking
 fastkjørte sider skrives ikke ut på nytt 99
 feilplasserte marger på utskriftene 108
 jobben skrives ut fra feil skuff 120
 jobben skrives ut på feil papir 120
 kan ikke lese flash-enhet 92
 konfidensielle jobber og andre holdte jobber skrives ikke ut 100
 konvolutten limes igjen ved utskrift 96
 lang tid på å skrive ut 101
 papiret kjører seg ofte fast 99
 papiret krøller seg 97
 sammenkobling av skuffer fungerer ikke 98
 utskriftsjobber skrives ikke ut 102
utskriftsjobb
 avbryte fra datamaskinen 31
 avbryte fra skriverens kontrollpanel 31
utskriftskvalitet, feilsøking
 avkuttet tekst eller bilder 115
 bilder med heldekkende farge eller svarte bilder 114
 blanke sider 103
 flekkete utskrift og prikker 111
 gjentakende utskriftsfeil 113
 grå bakgrunn 105
 horisontale mørke streker 106
 hvite sider 103
 hvite streker 117
 lys utskrift 110
 mørk utskrift 104
 mørke loddrette striper eller streker på utskriftene 116
 skjev utskrift 112
 skråstilt utskrift 112

skyggebilder vises på utskriftene 105
tegn med hakkete eller ujevne kanter 109
toneren sverter lett av 115
ujevn tetthet på utskriftene 116
vannrette hvite streker 107

V

vanlige spørsmål om fargeutskrift 121
velge plassering for skriveren 9
Vis tilpasning
 bruke 18
vise ikoner på startbildet 18

W

Wi-Fi Protected Setup
 trådløst nettverk 35

Ø

Øko-modus-innstilling 74