



CS820, CS827

Användarhandbok

Juli 2024

www.lexmark.com

Maskintyp(er):

5063

Modell(er):

530, 571

Innehåll

Säkerhetsinformation.....	5
Skrivsätt.....	5
Information om produkten.....	5
Lär dig mer om skrivaren.....	8
Hitta information om skrivaren.....	8
Välja en plats för skrivaren.....	9
Skrivarkonfigurationer.....	10
Ansluta kablar.....	11
Använda kontrollpanelen.....	12
Så här används statusarna på strömknappen och indikatorlampan.....	13
Använda startskärmen.....	13
Menyöversikt.....	15
Skriva ut en sida med menyinställningar.....	16
Papper som inte kan användas.....	16
Använda returpapper.....	16
Konfigurera och använda programmen på huvudmenyn.....	18
Anpassa startskärmen.....	18
Använda Anpassning av visning.....	18
Konfigurera Formulär och favoriter.....	18
Konfigurera ekoinställningar.....	19
Hantera kontakter.....	19
Konfigurera och använda tillgänglighetsfunktionerna.....	21
Aktivera förstöringsläge.....	21
Aktivera röstvägledning.....	21
Justera talhastigheten för röstvägledning.....	21
Aktivera talade lösenord och pin-koder.....	21
Navigera på skärmen med hjälp gester.....	22
Använda tangentbordet på skärmen.....	22
Fylla på papper och specialmaterial.....	23
Ställa in storlek och typ av specialmedia.....	23
Konfigurera universella pappersinställningar.....	23

Fylla på i magasin.....	23
Ladda universalarkmataren.....	25
Länka magasin.....	26
Skriva ut.....	27
Skriva ut från en dator.....	27
Skriva ut formulär.....	27
Skriva ut från en mobil enhet.....	27
Skriva ut från flashenhet.....	28
Flashenheter och filtyper som stöds.....	29
Konfigurera konfidentiella jobb.....	30
Skriva ut lagrade jobb.....	30
Skriva ut en lista med teckensnittsprov.....	31
Avbryta utskriftsjobb.....	31
Säkra skrivaren.....	32
Lokalisera säkerhetsplats.....	32
Radera skrivarminne.....	32
Rensa skrivarens hårddisk.....	32
Konfigurera kryptering av skrivarens hårddisk.....	33
Återställa fabriksinställningar.....	33
Flyktighetsredogörelse.....	33
Underhålla skrivaren.....	35
Justera högtalarvolymen.....	35
Nätverk.....	35
Konfigurera seriell utskrift (endast Windows).....	37
Rengöra skrivaren.....	37
Beställa delar och förbrukningsartiklar.....	38
Byta ut delar och förbrukningsartiklar.....	41
Förvara förbrukningsmaterial.....	73
Flytta skrivaren.....	73
Spara energi och papper.....	74
Återvinning.....	75
Åtgärda pappersstopp.....	77
Undvika pappersstopp.....	77

Hitta var papper har fastnat.....	78
Pappersstopp i fack.....	79
Pappersstopp i universalarkmataren.....	80
Pappersstopp i standardfacket.....	82
Pappersstopp i lucka B.....	83
Pappersstopp i efterbehandlarens magasin.....	87
Häftningsstopp i lucka G.....	88
Felsökning.....	91
Problem med nätverksanslutningen.....	91
Problem med maskinvarutillval.....	93
Problem med förbrukningsmaterial.....	95
Pappersmatningsproblem.....	97
Utskriftsproblem.....	101
Problem med färgkvaliteten.....	122
Kontakta kundtjänst.....	124
Uppgradera och migrera.....	125
Maskinvara.....	125
Programvara.....	137
Fast programvara.....	137
Meddelanden.....	139
Index.....	144

Säkerhetsinformation







Skrivsätt

Obs! Obs! anger information som kan vara till hjälp.







Varning! Varning! anger att något kan skada produktens maskin- eller programvara.









VAR FÖRSIKTIG! Var försiktig! anger en möjlig riskfylld situation som kan leda till personskada.





Olika typer av varningsmeddelanden:

-  **VAR FÖRSIKTIG – RISK FÖR SKADA:** anger risk för personskada
-  **VAR FÖRSIKTIG– RISK FÖR ELEKTRISK STÖT:** anger risk för elektrisk stöt
-  **VAR FÖRSIKTIG – VARM YTA:** anger risk för brännskada vid beröring
-  **VAR FÖRSIKTIG – VÄLTRISK:** anger klämrisk
-  **VAR FÖRSIKTIG – KLÄMRISK:** anger risk för att fastna mellan rörliga delar
-  **VAR FÖRSIKTIG – ROTERANDE FLÄKTBLAD:** anger risk för att roterande fläktblad kan orsaka skärsår

Information om produkten

-  **VAR FÖRSIKTIG – RISK FÖR SKADA:** För att undvika risk för eldsvåda eller elstöt ansluter du nätsladden direkt till lämpligt och jordat vägguttag som är i närheten av produkten och är lättillgängligt.
-  **VAR FÖRSIKTIG – RISK FÖR SKADA:** För att undvika brandrisk eller att få en elektrisk stöt använd endast den nätsladd som levererades med produkten eller en utbytesnätsladd som godkänts av tillverkaren.
-  **VAR FÖRSIKTIG – RISK FÖR SKADA:** Använd inte produkten med förlängningssladdar, grenuttag, förlängare med grenuttag eller enheter för avbrottsfri strömförsörjning. Strömkapaciteten i den här typen av tillbehör kan enkelt överbelastas av en laserskrivare, vilket kan leda till brandrisk, materiella skador och sämre skrivarprestanda.
-  **VAR FÖRSIKTIG – RISK FÖR SKADA:** Endast ett inbyggt överspänningsskydd från Lexmark som är korrekt anslutet mellan skrivaren och nätsladden som hör till skrivaren får användas med den här produkten. Användningen av överspänningsskydd som inte är från Lexmark kan leda till brandrisk, materiella skador och sämre skrivarprestanda.
-  **VAR FÖRSIKTIG– RISK FÖR ELEKTRISK STÖT:** För att undvika att få en elektrisk stöt bör du inte placera eller använda den här produkten i närheten av vatten eller våtutrymmen.
-  **VAR FÖRSIKTIG– RISK FÖR ELEKTRISK STÖT:** För att undvika att få en elektrisk stöt bör du inte konfigurera produkten eller göra andra elektriska anslutningar med t.ex. nätsladden, faxfunktionen eller telefonen under åskväder.

-  **VAR FÖRSIKTIG – RISK FÖR SKADA:** Klipp, vrid, knyt eller kläm inte strömsladden. Placera inte heller tunga föremål på den. Se till så att strömsladden inte skavs eller belastas. Kläm inte fast strömsladden mellan föremål, t.ex. möbler och väggar. Om något av ovanstående sker finns det risk för brand eller elstötar. Inspektera strömsladden regelbundet för tecken på sådana problem. Koppla bort strömsladden från eluttaget innan du inspekterar den.
-  **VAR FÖRSIKTIG – RISK FÖR ELEKTRISK STÖT:** För att undvika att få en elektrisk stöt bör du se till att alla externa anslutningar (som Ethernet- och telefonanslutningar) är ordentligt installerade i de markerade inkopplingsportarna.
-  **VAR FÖRSIKTIG – RISK FÖR ELEKTRISK STÖT:** För att undvika att få en elektrisk stöt när du vill komma åt systemkortet eller installera ytterligare maskinvara eller minnesenheter efter att du har installerat skrivaren ska du först stänga av skrivaren och dra ut nätsladden från eluttaget innan du fortsätter. Om några andra enheter är anslutna till skrivaren bör du stänga av dem också och dra ut eventuella kablar till skrivaren.
-  **VAR FÖRSIKTIG – RISK FÖR ELEKTRISK STÖT:** För att undvika att få en elektrisk stöt när du rengör skrivarens utsida ska du dra ut nätsladden ur eluttaget och koppla bort alla sladdar från skrivaren innan du fortsätter.
-  **VAR FÖRSIKTIG – RISK FÖR SKADA:** Om skrivaren väger mer än 18 kg behövs det minst två personer för att lyfta den på ett säkert sätt.
-  **VAR FÖRSIKTIG – RISK FÖR SKADA:** När skrivaren ska flyttas följer du dessa riktlinjer för att undvika personskada eller att skrivaren skadas:
- Se till att alla luckor och magasin är stängda.
 - Stäng av skrivaren och dra ut nätsladden ur eluttaget.
 - Koppla bort alla sladdar och kablar från skrivaren.
 - Om skrivaren har separata golvstående tillvalsmagasin eller utmatningstillval anslutna måste dessa kopplas från innan skrivaren flyttas.
 - Om skrivaren har en hjulbas kan den rullas till den nya platsen. Var försiktig när du går över hinder och avbrott i golvet.
 - Om skrivaren inte har någon hjulbas, men har tillvalsmagasin eller utmatningstillval, tar du bort utmatningstillvalen och lyfter sedan av skrivaren från tillvalsmagasinen. Försök inte lyfta skrivaren och tillval samtidigt.
 - Använd handtagen när du lyfter skrivaren.
 - Om ni transporterar skrivaren på en kärra måste den vara så stor att hela skrivarens bottenplatta får plats på den.
 - Om ni transporterar maskintillval på kärra måste den vara så stor att respektive tillval får plats på den.
 - Skrivaren måste alltid vara upprätt.
 - Undvik kraftigt vibrerande rörelser.
 - Se till att du inte har fingrarna under skrivaren när du ställer ner den.
 - Se till att det finns tillräckligt med utrymme runt skrivaren.
-  **VAR FÖRSIKTIG – VÄLTRISK:** Vid installation av en eller fler tillval på skrivaren eller flerfunktionsenheten kanske en hjulbas, möbel eller annan funktion krävs för att förhindra instabilitet som kan riskera personskada. Mer information om vilka konfigurationer som stöds finns på www.lexmark.com/multifunctionprinters.
-  **VAR FÖRSIKTIG – VÄLTRISK:** Fyll på varje fack separat för att minska risken för utrustningsinstabilitet. Låt alla andra fack vara stängda tills de behövs.

-  **VAR FÖRSIKTIG – VARM YTA:** Insidan av skrivaren kan vara varm. Förebygg risken för brännskador genom att vänta tills ytan har svalnat.
-  **VAR FÖRSIKTIG – KLÄMRISK:** För att undvika risken för klämskador ska du vara försiktig i områden märkta med den här etiketten. Klämskador kan ske vid rörliga delar, t.ex. kugghjul, luckor och fack.
-  **VAR FÖRSIKTIG – ROTERANDE FLÄKTBLAD:** De roterande fläktbladen kan orsaka skärsår. Innan du hanterar komponenter som är försedda med den här symbolen ska du därför stänga av skrivaren och dra ut nätsladden från eluttaget.
-  **VAR FÖRSIKTIG – RISK FÖR SKADA:** Produkten använder laser. Användning av kontroller, justeringar eller utförande av andra procedurer än de som angivits här i *användarhandboken* kan resultera i farlig strålning.
-  **VAR FÖRSIKTIG – RISK FÖR SKADA:** Litiumbatteriet i produkten är inte utbytbart. Om ett litiumbatteri byts ut på fel sätt finns det risk att det exploderar. Ladda inte upp, ta isär eller bränn ett litiumbatteri. Gör dig av med använda litiumbatterier enligt tillverkarens instruktioner och lokala föreskrifter.

Produkten är utformad, testad och godkänd för att uppfylla internationella säkerhetsstandarder vid användning av specifika delar från tillverkaren. Vissa delars säkerhetsfunktioner kanske inte alltid är självklara. Tillverkaren ansvarar inte för användning av andra ersättningsdelar.

Se till att en servicerepresentant utför service och reparationer som inte beskrivs i användarhandboken.

Produkten utnyttjar en utskriftsprocess som värmer utskriftsmaterialet, och värmen kan få materialet att avge ångor. Du måste känna till avsnittet i handböckerna som har anvisningar om hur du väljer utskriftsmaterial för att undvika risken för skadliga ångor.

Den här produkten kan alstra små mängder av ozon vid normal användning och kan därför vara utrustad med ett filter utformat för begränsning av ozonkoncentrationen till nivåer långt under rekommenderade exponeringsgränsvärden. För att undvika höga nivåer av ozonhalter vid omfattande användning ska den här produkten installeras i ett välventilerat område och ozon- och utsläppsfiltren bytas om så anges i anvisningarna för produktunderhåll. Om inga filter omnämns i anvisningarna för produktunderhåll finns det inga filter som behöver bytas ut för den här produkten.

SPARA DESSA ANVISNINGAR.

Lär dig mer om skrivaren

Hitta information om skrivaren

Vad letar du efter?	Här kan du hitta det
Instruktioner för första inställning: <ul style="list-style-type: none"> • Ansluta skrivaren • Installera skrivarprogramvara 	Se installationsdokumentationen som medföljde skrivaren eller gå till http://support.lexmark.com .
Fler inställningar och instruktioner för användning av skrivaren: <ul style="list-style-type: none"> • Välja och lagra papper och specialmaterial • Fylla på med papper • Konfigurera skrivarinställningar • Visa och skriv ut dokument och foton • Installera och använda skrivarprogrammet • Konfigurera skrivaren i ett nätverk • Hantera och underhålla skrivaren • Felsökning och problemlösning 	<i>Informationscenter</i> – Gå till http://infoserve.lexmark.com . <i>Hjälpmenysidor</i> – Få åtkomst till guiderna gällande skrivarens fasta programvara eller gå till http://support.lexmark.com . <i>Pekskärmsguide</i> – Gå till http://support.lexmark.com . Produktvideoklipp – Gå till http://infoserve.lexmark.com/idv/ .
Information om hur du installerar och konfigurerar funktionerna för tillgänglighet på skrivaren	<i>Lexmark Tillgänglighetsguide</i> – Gå till http://support.lexmark.com .
Hjälpt att använda skrivarprogramvaran	Hjälpt för Microsoft® Windows®- och Macintosh-operativsystem – Öppna ett skrivarprogram och klicka på Hjälpt . Om du vill se sammanhangsberoende information klickar du på  . Anmärkingar: <ul style="list-style-type: none"> • Hjälpten installeras automatiskt med skrivarprogrammet. • Skrivarprogramvaran finns i mappen för skrivarprogram eller på skrivbordet, beroende på operativsystem.

Vad letar du efter?	Här kan du hitta det
<p>Den senaste tilläggsinformationen, uppdateringar och kundsupport:</p> <ul style="list-style-type: none"> • Dokumentation • Nedladdningar av drivrutiner • Support via live-chatt • Support via e-post • Samtalssupport 	<p>Gå till http://support.lexmark.com.</p> <p>Obs! Välj land eller region och välj sedan produkt för att visa lämplig support-webbplats.</p> <p>Du hittar kontaktuppgifter och öppettider för support i din region eller ditt land på webbplatsen eller på den tryckta garantisedel som medföljde skrivaren.</p> <p>Ha följande information till hands när du kontaktar kundtjänst:</p> <ul style="list-style-type: none"> • Inköpsställe och -datum • Skrivartyp och serienummer 
<ul style="list-style-type: none"> • Säkerhetsinformation • Information om regler • Garantiinformation • Miljöinformation 	<p>Garantiinformation varierar mellan länder eller regioner:</p> <ul style="list-style-type: none"> • USA – läs Statement of Limited Warranty som medföljer skrivaren och som även finns på http://support.lexmark.com. • I andra länder eller regioner – Se den tryckta garantin som medföljde skrivaren. <p><i>Produktinformationsguide</i>– Se dokumentationen som medföljde skrivaren eller gå till http://support.lexmark.com.</p>

Välja en plats för skrivaren

Lämna tillräckligt med utrymme så att det går att öppna fack, höljen och luckor när du väljer en plats för skrivaren och för att installera maskinvarutillval.

- Installera skrivaren nära ett eluttag.

⚠ VAR FÖRSIKTIG – RISK FÖR SKADA: För att undvika risk för eldsvåda eller elstöt ansluter du nätsladden direkt till lämpligt och jordat vägguttag som är i närheten av produkten och är lättillgängligt.

⚡ VAR FÖRSIKTIG– RISK FÖR ELEKTRISK STÖT: För att undvika att få en elektrisk stöt bör du inte placera eller använda den här produkten i närheten av vatten eller våtutrymmen.

- Säkerställ att luftflödet i rummet uppfyller den senast reviderade ASHRAE 62-standarderna eller CEN Technical Committee 156-standarderna.
- Att skrivaren står på en plan, stadig yta.
- Att skrivaren hålls:
 - ren, torr och dammfri.
 - borta från lösa häftklamrar och gem.
 - borta från direkt luftflöde från luftkonditioneringsapparater, värmelement eller ventilation.
 - borta från direkt solljus och extrem luftfuktighet.

- Observera de rekommenderade temperaturerna och undvik temperaturförändringar:

Omgivningstemperatur	10 till 32,2 °C
Lagringstemperatur	-40 till 43,3 °C

- Du bör ha följande rekommenderade utrymme runt skrivaren för god ventilation:

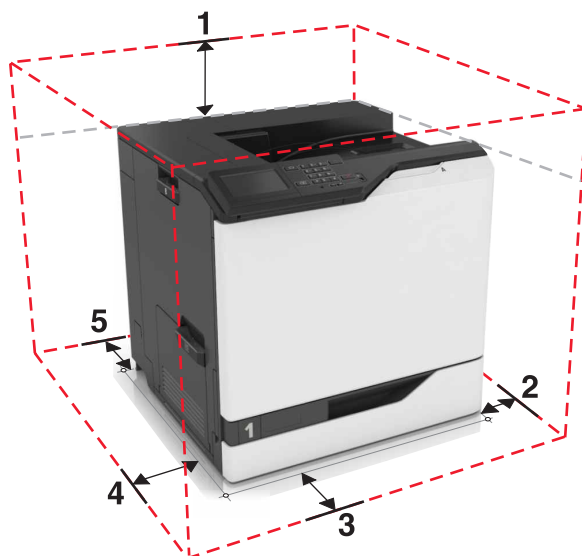

1	Överst	305 mm (12 tum)
2	Höger sida	152 mm (6 tum)
3	Främre	381 mm (15 tum)
4	Vänster sida	457 mm (18 tum)
5	Bakre	203 mm (8 tum)

Skrivarkonfigurationer

VAR FÖRSIKTIG – VÄLTRISK: Vid installation av en eller fler tillval på skrivaren eller flerfunktionsenheten kanske en hjulbas, möbel eller annan funktion krävs för att förhindra instabilitet som kan riskera personskada. Mer information om vilka konfigurationer som stöds finns på www.lexmark.com/multifunctionprinters.

Du kan konfigurera skrivaren genom att lägga till tre tillvalsack för 550 ark eller ett tillvalsack för 2 200 ark.

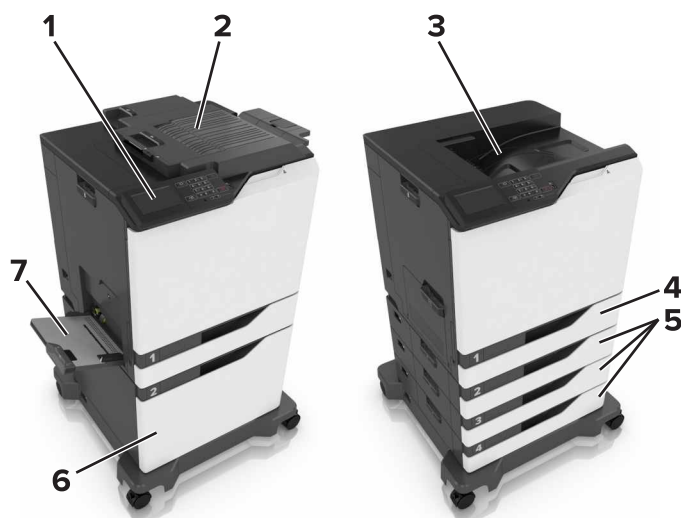

1	Kontrollpanel
2	Häftenhets
3	Standardfack
4	Standardfack för 550 ark
5	Tillvals-fack för 550 ark
6	Tillvals-fack för 2 200 ark
7	Flerfunktionsmatare

Ansluta kablar

⚠ VAR FÖRSIKTIG – RISK FÖR SKADA: För att undvika brandrisk eller att få en elektrisk stöt ansluter du nätsladden direkt till lämpligt och jordat vägguttag som är i närheten av produkten och är lättillgängligt.

⚠ VAR FÖRSIKTIG – RISK FÖR SKADA: För att undvika brandrisk eller att få en elektrisk stöt använd endast den nätsladd som levererades med produkten eller en utbytesnätsladd som godkänts av tillverkaren.

⚠ VAR FÖRSIKTIG – RISK FÖR SKADA: För att undvika att få en elektrisk stöt bör du inte konfigurera produkten eller göra andra elektriska anslutningar med t.ex. nätsladden, faxfunktionen eller telefonen under åskväder.

Varning – risk för skador: Vidrör inte USB-kabeln, någon trådlös nätverksadapter eller skrivaren på de ställen som visas, under tiden som utskrift pågår. Om du gör det kan du förlora data, alternativt så kan det medföra att skrivaren inte fungerar på rätt sätt.

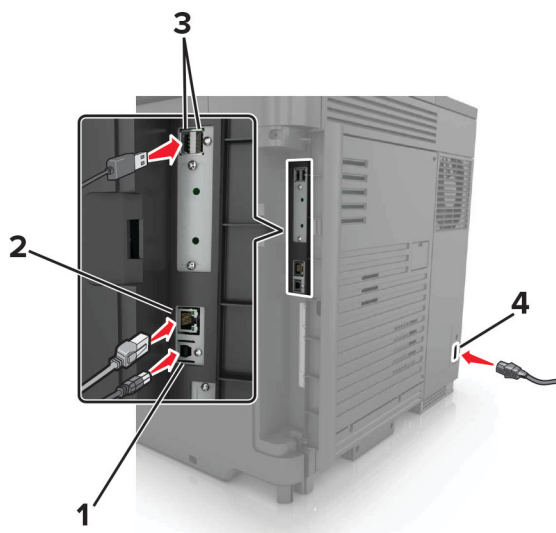

	Använd	För att
1	USB-skrivarport	Ansluta skrivaren till en dator.
2	Ethernet-port	Ansluta skrivaren till ett Ethernet-nätverk.
3	USB-portar	Ansluta ett tangentbord eller annat kompatibelt alternativ.
4	Nätkabelkontakt	Ansluta skrivaren till ett korrekt jordat vägguttag.

Använda kontrollpanelen

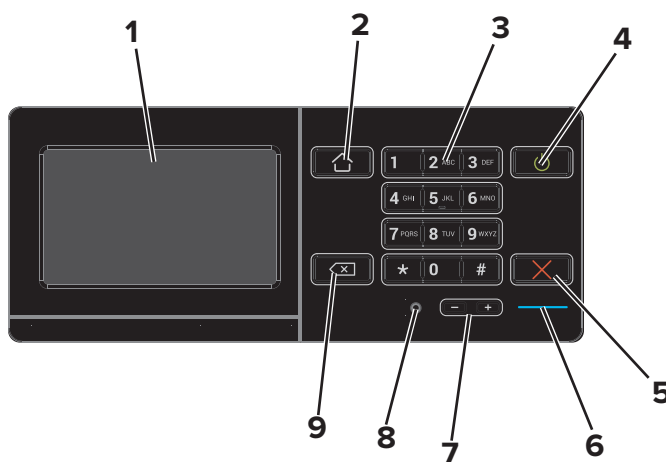

	Använd	För att
1	Visa	<ul style="list-style-type: none"> Visa skrivarmeddelanden och status för förbrukningsmaterial. Installera och använda skrivaren.
2	Knappen Hem	Gå till startskärmen.
3	Tangentbord	Ange siffror eller symboler i ett inmatningsfält.

	Använd	För att
4	Strömbrytare	<ul style="list-style-type: none"> Sätta på eller stänga av skrivaren. Obs! Om du vill stänga av skrivaren trycker du på och håller in strömbrytaren i fem sekunder. Sätt skrivaren i viloläge eller standbyläge. Aktivera skrivaren från viloläge eller standbyläge.
5	Stopp- eller avstängningsknapp	Stoppa det aktuella jobbet.
6	Indikatorlampa	Kontrollera skrivarens status.
7	Volymknappar	Justera volym för headset eller högtalare.
8	Headset- eller högtalarport	Anslut ett headset eller högtalare.
9	Backstegsknapp	Flytta markören bakåt och ta bort ett tecken i ett inmatningsfält.

Så här används statusarna på strömknappen och indikatorlampan

Indikatorlampa	Skrivarstatus
Av	Skrivaren är avstängd eller i standbyläge.
Blå	Skrivaren är redo eller bearbetar data.
Röd	Skrivaren kräver åtgärd av användare.

Lampan på strömknappen	Skrivarstatus
Av	Skrivaren är avstängd, redo eller bearbetar data.
Fast gult	Skrivaren är i viloläge.
Blinkande gult	Skrivaren är i standbyläge.

Använda startskärmen

När skrivaren slås på visas startskärmen på displayen. Initiera en åtgärd med hjälp av knapparna och ikonerna på startskärmen.

Obs! Huvudmenyn kan variera beroende på huvudmenyns anpassade inställningar, administrativa inställningar och aktiva inbäddade lösningar.

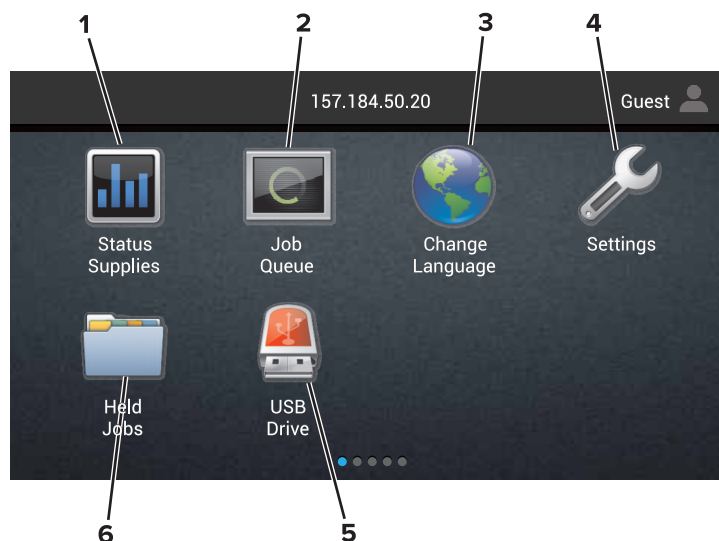

Tryck på	För att
1 Status/förbrukningsartiklar	<ul style="list-style-type: none"> • Visa en skrivarvarning eller ett felmeddelande när skrivaren kräver att användaren ingriper för att fortsätta bearbetningen. • Visa mer information om skrivarvarningen eller meddelandet och hur du tar bort det. <p>Obs! Du kan också komma åt den här inställningen genom att trycka på den översta delen av startskärmen.</p>
2 Jobbkö	<p>Visa alla pågående utskriftsjobb.</p> <p>Obs! Du kan också komma åt den här inställningen genom att trycka på den översta delen av startskärmen.</p>
3 Ändra språk	Ändra språket på skrivarens display.
4 Inställningar	Komma åt skrivarmenyerna.
5 USB-enhet	Visa, välj eller skriva ut fotografier och dokument från en flashenhet.
6 Pausade jobb	Visa alla befintliga lagrade utskriftsjobb.

Följande inställningar kan också visas på huvudmenyn

Tryck på	För att
Bokmärken	Öppna bokmärken.
Appprofiler	Öppna programprofiler.
Låsa enheten	Hindra användare från att komma åt skrivarfunktioner från startskärmen.

Menyöversikt

Enhet

<ul style="list-style-type: none">• Egenskaper• Fjärrstyrd funktionspanel• Meddelanden• Energihantering• Information som skickats till Lexmark	<ul style="list-style-type: none">• Tillgänglighet• Återställa fabriksinställningar• Underhåll• Synliga ikoner på startskärmen• Om den här skrivaren
--	--

Skriv ut

<ul style="list-style-type: none">• Layout• Slutbehandling• Installation• Kvalitet• Utskriftsinfo• XPS	<ul style="list-style-type: none">• PDF• PostScript• PCL• HTML• Bild• PPDS
---	---

Papper

<ul style="list-style-type: none">• Fackkonfiguration• Mediakonfiguration	<ul style="list-style-type: none">• Fackkonfiguration
--	---

Nätverk/portar

<ul style="list-style-type: none">• Nätverksöversikt• Trådlöst• AirPrint• Ethernet• TCP/IP• IPv6• SNMP• IPSec	<ul style="list-style-type: none">• LPD-konfiguration• HTTP-/FTP-inställningar• ThinPrint• USB• Parallell [x]• Seriell• Google Cloud Print• Wi-Fi Direct
--	---

USB-enhet

Skriv ut från flash-enhet

Security (säkerhet)

<ul style="list-style-type: none">• Inloggningsmetoder• Schemalägg USB-enheter• Säkerhetsgranskningslogg• Inloggn.begräns.• Konfidentiell skrivarinställning	<ul style="list-style-type: none">• Diskkryptering• Radera tillfälliga datafiler• Lösningar för LDAP-inställningar• Diverse
--	--

Tillvalskortmeny

Obs! Den här inställningen visas endast om ett extra kort är installerat.

Rapporter

- | | |
|---|--|
| <ul style="list-style-type: none">• Sida med menyinställningar• Enhet• Skriv ut | <ul style="list-style-type: none">• Genvägar• Nätverk |
|---|--|

Hjälp

- | | |
|--|--|
| <ul style="list-style-type: none">• Skriv ut alla handböcker• Guide för färgkvalitet• Anslutningsguide• Informationsguide | <ul style="list-style-type: none">• Utskriftsmaterialguide• Flyttguide• Guide för utskriftskvalitet• Guide för förbrukningsmaterial |
|--|--|

Felsökning

- | | |
|--|---|
| <ul style="list-style-type: none">• Grundläggande utskriftskvalitetsprov | <ul style="list-style-type: none">• Avancerade utskriftskvalitetsprov |
|--|---|

Skriva ut en sida med menyinställningar

På huvudmenyn trycker du på **Inställningar > Rapporter > sidan med menyinställningar**.

Papper som inte kan användas

Följande papperstyper rekommenderas inte för skrivaren:

- Kemiskt behandlade papper som används för att göra kopior utan karbonpapper. De kallas även självkopierande papper, karbonlöst kopieringspapper (CCP) eller papper som inte kräver karbon (NCR).
- Förtryckt papper som innehåller kemikalier som kan förorena skrivaren.
- Förtryckt papper som kan påverkas av den höga temperaturen i fixeringsenheten.
- Förtryckt papper som kräver en registrering (exakt utskriftsplats på sidan) som är större än $\pm 2,3$ mm ($\pm 0,09$ tum). Till exempel, formulär med optisk teckenigenkänning (OCR).

Passningen kan ibland justeras med hjälp av ett program så att det går att skriva ut på den här typen av formulär.

- Bestruket papper (raderbart finpapper), syntetiska papper eller termopapper.
- Papper med ojämna kanter, papper med grov eller mycket strukturerad yta eller böjda papper.
- Papper som inte uppfyller EN12281:2002 (europeisk standard).
- Papper som väger mindre än 60 g/m².
- Flersidiga formulär eller dokument.

Använda returpapper

Lexmark arbetar för att minska pappers miljöpåverkan genom att ge kunderna alternativ när det gäller utskrift. Ett sätt som vi uppnår detta på är att testa produkter som säkerställer att återvunnet papper kan användas – i

synnerhet papper som tillverkas av 30, 50 och 100 procent återvunnet innehåll. Vår förväntan är att återvunnet papper ska fungera lika bra som ny tillverkat papper i våra skrivare. Det finns ingen officiell standard för användningen av papper i kontorsutrustning, men Lexmark använder den europeiska standarden EN 12281 som lägsta standard. För att säkerställa maximal testbredd innefattar testpapperet 100 procent återvunnet papper från Nordamerika, Europa och Asien, och testerna utförs i en relativ luftfuktighet på 8–80 procent. Testerna innefattar dubbelsidig utskrift. Kontorspapper med återvunnet, återanvänt eller klorfritt innehåll kan användas.

Konfigurera och använda programmen på huvudmenyn

Anpassa startskärmen

- 1 Öppna en webbläsare och ange skrivarens IP-adress i adressfältet.

Anmärkningar:

- Visa skrivarens IP-adress på skrivarens huvudmeny. IP-adressen visas som fyra nummergrupper som är åtskiljda med punkter, till exempel 123.123.123.123.
- Om du använder en proxyserver inaktiverar du den tillfälligt för att kunna öppna webbsidan på rätt sätt.

- 2 Klicka på **Inställningar > Enhet > Synliga ikoner på huvudmenyn**.
- 3 Välj vilka ikoner som ska visas på huvudmenyn.
- 4 Verkställ ändringarna.

Använda Anpassning av visning

Ändra bakgrundsbild

- 1 Tryck på **Byt bakgrundsbild** på startskärmen.
- 2 Välj en bild.
- 3 Verkställ ändringarna.

Skapa ett bildspel

Innan du börjar måste du konfigurera bildspelsinställningarna. Mer information finns i dokumentationen som levererades med lösningen.

- 1 Sätt i en flashenhet i USB-porten.
- 2 På startskärmen trycker du på **Bildspel**.

Obs! Bilderna visas i alfabetisk ordning.

Konfigurera Formulär och favoriter

- 1 Öppna en webbläsare och ange skrivarens IP-adress i adressfältet.

Anmärkningar:

- Visa skrivarens IP-adress på skrivarens huvudmeny. IP-adressen visas som fyra nummergrupper som är åtskiljda med punkter, till exempel 123.123.123.123.

- Om du använder en proxyserver inaktiverar du den tillfälligt för att kunna öppna webbsidan på rätt sätt.

2 Klicka på **Program > Formulär och favoriter > Konfigurera**.

3 Klicka på **Lägg till** och anpassa sedan inställningarna.

Anmärkningar:

- Se till att platsinställningarna för bokmärket är korrekta genom att ange IP-adressen till den värddator där bokmärket finns.
- Se till att skrivaren har åtkomsträttigheter till den mapp där bokmärket finns.

4 Verkställ ändringarna.

Konfigurera ekoinställningar

1 På huvudmenyn trycker du på **Ekoinställningar**.

2 Konfigurera ekolägesinställningar eller schemalägg energisparläge.

3 Verkställ ändringarna.

Hantera kontakter

Lägga till kontakter

1 Öppna en webbläsare och ange skrivarens IP-adress i adressfältet.

Anmärkningar:

- Visa skrivarens IP-adress på skrivarens huvudmeny. IP-adressen visas som fyra nummergrupper som är åtskiljda med punkter, till exempel 123.123.123.123.
- Om du använder en proxyserver inaktiverar du den tillfälligt för att kunna öppna webbsidan på rätt sätt.

2 Klicka på **Adressbok**.

3 Från avsnittet Kontakter kan du lägga till en kontakt.

Obs! Du kan lägga till kontakten i en eller flera grupper.

4 Om det behövs kan du ange en inloggningsmetod för att tillåta programåtkomst.

5 Verkställ ändringarna.

Lägga till grupper

1 Öppna en webbläsare och ange skrivarens IP-adress i adressfältet.

Anmärkningar:

- Visa skrivarens IP-adress på skrivarens huvudmeny. IP-adressen visas som fyra nummergrupper som är åtskiljda med punkter, till exempel 123.123.123.123.

- Om du använder en proxyserver inaktiverar du den tillfälligt för att kunna öppna webbsidan på rätt sätt.

2 Klicka på **Address Book (Adressboken)**.

3 Från avsnittet Kontaktgrupper kan du lägga till ett gruppnamn.

Obs! Du kan lägga till en eller flera kontakter i gruppen.

4 Verkställ ändringarna.

Redigera kontakter eller grupper

1 Öppna en webbläsare och ange skrivarens IP-adress i adressfältet.

Anmärkningar:

- Visa skrivarens IP-adress på skrivarens huvudmeny. IP-adressen visas som fyra nummergrupper som är åtskiljda med punkter, till exempel 123.123.123.123.
- Om du använder en proxyserver inaktiverar du den tillfälligt för att kunna öppna webbsidan på rätt sätt.

2 Klicka på **Address Book (Adressboken)**.

3 Gör något av följande:

- Från avsnittet Kontakter klickar du på ett kontaktnamn och redigerar sedan informationen.
- Från avsnittet Kontaktgrupper klickar du på ett gruppnamn och redigerar sedan informationen.

4 Verkställ ändringarna.

Ta bort kontakter eller grupper

1 Öppna en webbläsare och ange skrivarens IP-adress i adressfältet.

Anmärkningar:

- Visa skrivarens IP-adress på skrivarens huvudmeny. IP-adressen visas som fyra nummergrupper som är åtskiljda med punkter, till exempel 123.123.123.123.
- Om du använder en proxyserver inaktiverar du den tillfälligt för att kunna öppna webbsidan på rätt sätt.

2 Klicka på **Address Book (Adressboken)**.

3 Gör något av följande:

- Från avsnittet Kontakter väljer du den kontakt som du vill ta bort.
- Från avsnittet Kontaktgrupper väljer du det gruppnamn som du vill ta bort.

Konfigurera och använda tillgänglighetsfunktionerna

Aktivera förstoring

- 1 Tryck på och håll ned knappen **5** på kontrollpanelen tills du hör ett röstmeddelande.
- 2 Välj **Förstoring**.
- 3 Välj **OK**.

Om du vill ha mer information om navigering på skärmar med förstoring kan du läsa [“Navigera på skärmen med hjälp gester” på sidan 22](#).

Aktivera röstvägledning

Från kontrollpanelen

- 1 Tryck på och håll ned knappen **5** tills du hör ett röstmeddelande.
- 2 Välj **OK**.

Från tangentbordet

- 1 Tryck på och håll ned knappen **5** tills du hör ett röstmeddelande.
- 2 Tryck på **Tabb** och navigera fokusmarkören till knappen **OK**. Tryck sedan på **Enter**.

Anmärkningar:

- Röstvägledning aktiveras också när du sätter i hörlurar i hörlursuttaget.
- Du kan justera volymen med volymknapparna längst ned på kontrollpanelen.

Justera talhastigheten för röstvägledning

- 1 Öppna startskärmen och välj **Inställningar > Enhet > Tillgänglighet > Talhastighet**.
- 2 Välj talhastigheten.

Aktivera talade lösenord och pin-koder

- 1 Öppna startskärmen och välj **Inställningar > Enhet > Tillgänglighet > Talade lösenord/pin-koder**.
- 2 Aktivera inställningen.

Navigera på skärmen med hjälp gester

Anmärkningar:

- Gesterna är bara giltiga när röstvägledning är aktiverad.
- Du behöver ett fysiskt tangentbord till att skriva tecken och justera vissa inställningar.

Gest	Funktion
Dubbeltryckning	Välja ett alternativ eller objekt på skärmen.
Trippeltryckning	Zooma in eller ut i text och bilder.
Dra åt höger eller nedåt	Flytta till nästa objekt på skärmen.
Dra åt vänster eller uppåt	Flytta till föregående objekt på skärmen.
Panorera	Kom åt delar av den inzoomade bilden som ligger utanför skärmens gränser. Obs! För den här gester måste du dra med två fingrar över en inzoomad bild.
Dra uppåt och sedan åt vänster	Avsluta ett program och återgå till startskärmen.
Dra nedåt och sedan åt vänster	<ul style="list-style-type: none">• Avbryta en utskrift.• Återgå till föregående inställning.• Avsluta skärmen som visas utan att ändra inställningar eller värden.
Dra uppåt och sedan nedåt	Upprepa ett talat meddelande.

Använda tangentbordet på skärmen

Prova något/några av följande alternativ:

- Dra ett finger över knappen så att tecknet läses upp.
- Lyft fingret om du vill skriva tecknet i fältet.
- Tryck på **backsteg** om du vill radera ett tecken.
- Om du vill få innehållet i inmatningsfältet uppläst trycker du på **Tabb** och sedan på **Skift + Tabb**.

Fylla på papper och specialmaterial

Ställa in storlek och typ av specialmedia

Facken känner automatiskt av storleken på vanligt papper. Vid användning av specialmedia, som etiketter, tjockt papper eller kuvert, gör du så här:

- 1 Från huvudmenyn går du till:
Inställningar > Papper > Fackkonfiguration > Pappersstorlek/typ > välj en papperskälla
- 2 Ställ in storlek och typ av specialmedia.

Konfigurera universella pappersinställningar

- 1 På huvudmenyn trycker du på **Inställningar > Papper > Mediakonfiguration > Universell inställning**.
- 2 Konfigurera inställningarna.

Fylla på i magasin

 **VAR FÖRSIKTIG – VÄLTRISK:** Fyll på varje fack separat för att minska risken för utrustningsinstabilitet. Låt alla andra fack vara stängda tills de behövs.

- 1 Dra ut facket.
Obs! Ta inte bort magasinen när utskrift pågår.



- 2 Justera stöden efter storleken på det papper du fyller på.
Obs! Använd indikatorerna på fackets botten när du positionerar stöden.

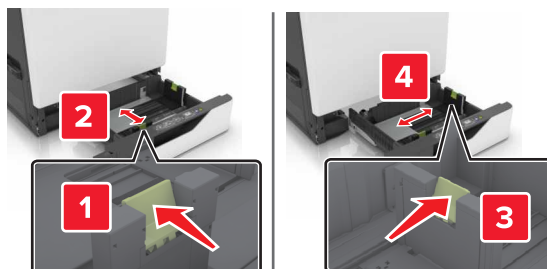

3 Böj, lufta och justera papperskanterna innan du lägger i buntens.

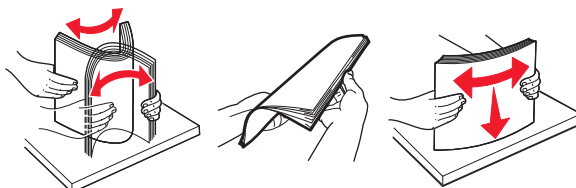

4 Fyll på papperet med utskriftssidan uppåt.

Anmärkningar:

- Fyll på brevpapper med utskriftssidan uppåt och med sidhuvudet mot vänster sida av facket för enkelsidig utskrift.
- Fyll på brevpapper med utskriftssidan nedåt och med sidhuvudet mot höger sida av facket för dubbelsidig utskrift.
- Fyll på brevpapper med utskriftssidan uppåt och med sidhuvudet mot höger sida av facket för enkelsidig utskrift som behöver efterbehandlas.
- Fyll på brevpapper med utskriftssidan nedåt och med sidhuvudet mot vänster sida av facket för dubbelsidig utskrift som behöver efterbehandlas.
- Fyll på håslaget papper med hålen mot framkanten eller vänster sida av facket.
- Skjut inte in papper i facket.
- Se till att buntens höjd är under märket som anger maxgränsen för papperspåfyllning. Om du lägger i för mycket papper kan papperskvadd uppstå.

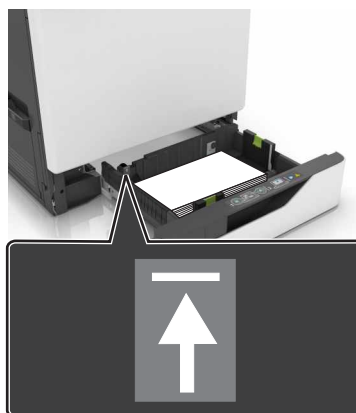

5 Sätt tillbaka facket.

Om du fyller på med papper som inte vanligt ställer du in pappersstorlek och typ så att de överensstämmer med det påfyllda papperet i facket.

Ladda universalarkmataren

1 Öppna universalarkmataren.



2 Justera stödet efter storleken på det papper du fyller på.

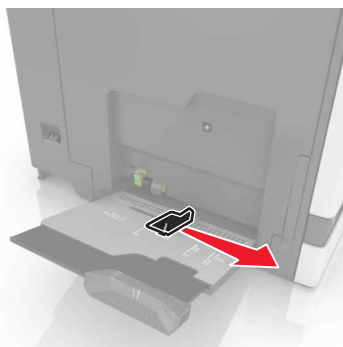

3 Böj, lufta och justera papperskanterna innan du lägger i bunten.

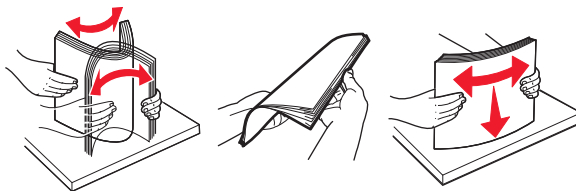

4 Lägg i papperet.

- Fyll på vanligt papper, kartong och OH-film med utskriftssidan nedåt och den övre kanten framåt.



- Lägg i kuvert med fliken uppåt mot den vänstra sidan av pappersstödet. Fyll på europeiska kuvert med fliken uppåt och mata in i skrivaren.

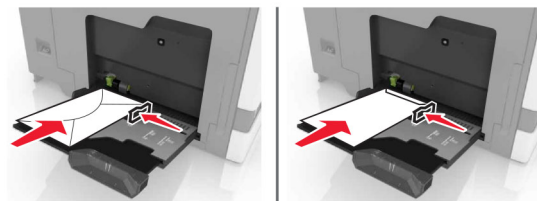

Varning – risk för skador: Använd inte frankerade kuvert eller kuvert med förslutningsdetaljer av metall, fönster, bestrukna ytor eller självhäftande klaff.

- 5 På skrivarens kontrollpanel ställer du in pappersstorlek och typ så att de överensstämmer med det påfyllda papperet i facket.

Länka magasin

- 1 Öppna en webbläsare och ange skrivarens IP-adress i adressfältet.

Anmärkningar:

- Visa skrivarens IP-adress på skrivarens huvudmeny. IP-adressen visas som fyra nummergrupper som är åtskiljda med punkter, till exempel 123.123.123.123.
- Om du använder en proxyserver inaktiverar du den tillfälligt för att kunna öppna webbsidan på rätt sätt.

- 2 Klicka på **Inställningar > Papper**.

- 3 Matcha pappersstorlek och -typ för de fack du länkar.

Obs! När du avlänkar fack ska du se till att inga fack har samma pappersstorlek och -typ.

- 4 Spara inställningarna.

Obs! Du kan även ändra inställningarna för pappersstorlek och -typ på skrivarens kontrollpanel.

Varning – risk för skador: Fixeringsenhetens temperatur varierar beroende på den angivna papperstypen. För att undvika utskriftsproblem ska skrivarens papperstypinställningar matcha det papper som fylls på i facket.

Skriva ut

 **VAR FÖRSIKTIG – KLÄMRISK:** För att undvika risken för klämskador ska du vara försiktig i områden märkta med den här etiketten. Klämskador kan ske vid rörliga delar, t.ex. kugghjul, luckor och fack.

Skriva ut från en dator

Obs! För etiketter, styvt papper och kuvert ställer du in pappersstorlek och papperstyp i skrivaren innan du skriver ut dokumentet.

- 1 Öppna dialogrutan Skriv ut i det dokument som du försöker skriva ut.
- 2 Justera inställningarna om det behövs.
- 3 Skriv ut dokumentet.

Skriva ut formulär

- 1 Från huvudmenyn går du till:
Formulär och favoriter > välj formulär > **Skriv ut**
- 2 Konfigurera utskriftsinställningarna om det behövs.
- 3 Skicka utskriftsjobbet.

Skriva ut från en mobil enhet

Skriva ut från en mobil enhet med Lexmark Mobile Print

Lexmark™ Med hjälp av Mobile Print kan du skicka dokument och bilder direkt till en Lexmark-skrivare som stöds.

- 1 Öppna dokumentet och skicka eller dela sedan dokumentet till Lexmark Mobile Print.
Obs! Vissa program från tredje part kanske inte har stöd för funktionen för att skicka eller dela. Mer information finns i dokumentationen som medföljde programmet.
- 2 Välj en skrivare.
- 3 Skriv ut dokumentet.

Skriva ut från en mobil enhet med Google Cloud Print

Google Cloud Print™ är en mobil utskriftstjänst som gör att aktiverade program på mobila enheter kan skriva ut till Google Cloud Print-förberedda skrivare.

- 1 Starta ett aktiverat program från startskärmen på din mobila enhet.
- 2 Tryck på **Skriv ut** och välj sedan skrivare.

- 3 Skriv ut dokumentet.

Skriva ut från en mobil enhet med Mopria Print Service

Mopria® Print Service är en mobil utskriftslösning för mobila enheter som körs med Android, version 4.4 eller senare. Lösningen gör att du kan skriva ut direkt till alla Mopria-certifierade skrivare.

Obs! Innan du skriver ut kontrollerar du att Mopria Print Service är aktiverat.

- 1 Starta ett kompatibelt program från startskärmen på din mobila enhet.
- 2 Tryck på **Skriv ut** och välj sedan skrivare.
- 3 Skriv ut dokumentet.

Skriva ut från en mobil enhet med AirPrint

AirPrint är en mobil utskriftslösning som gör att du kan skriva ut direkt från Apple-enheter till en AirPrint-certifierad skrivare.

Anmärkningar:

- Programmet stöds endast på vissa Apple-enheter.
 - Endast vissa skrivarmodeller har stöd för den här funktionen.
- 1 Starta ett kompatibelt program från startskärmen på din mobila enhet.
 - 2 Välj ett alternativ att skriva ut och tryck sedan på delningsikonen.
 - 3 Tryck på **Skriv ut** och välj sedan skrivare.
 - 4 Skriv ut dokumentet.

Skriva ut från flashenhet

- 1 Sätt i en flashenhet i USB-porten.



Anmärkningar:

- Om du sätter i flashenheten när ett felmeddelande visas ignorerar skrivaren flashenheten.
- Om du sätter i flashenheten när skrivaren är upptagen med andra utskriftsjobb visas meddelandet **Upptagen** på skärmen.

2 På skärmen trycker du på dokumentet du vill skriva ut.

Konfigurera de övriga utskriftsinställningarna om det behövs.

3 Skicka utskriftsjobbet.

För att skriva ut ett annat dokument, tryck på **USB-enhet**.

Varning – risk för skador: Vidrör inte skrivaren eller flashenheten i de områden som visas när utskrift, läsning eller skrivning från minnesenheten pågår. Om du gör det kan data gå förlorade, och fel kan uppstå.



Flashenheter och filtyper som stöds

Flashenheter

- Lexar JumpDrive S70 (16 GB och 32 GB)
- SanDisk Cruzer (16 GB och 32 GB)
- PNY Attaché (16 GB och 32 GB)

Anmärkningar:

- Skrivaren stöder USB-flashenheter med hög hastighet som stödjer standarden för hög hastighet.
- USB-flashenheterna måste ha stöd för FAT-filsystemet (File Allocation Tables).

Filtyper

Dokument:

- .doc eller .docx
- .xls eller .xlsx
- .ppt eller .pptx

- .pdf
- .xps

Bilder:

- .dcx
- .gif
- .jpeg eller .jpg
- .bmp
- .pcx
- .tiff eller .tif
- .png

Konfigurera konfidentiella jobb

1 På huvudmenyn trycker du på **Inställningar** > **Säkerhet** > **Konfidentiell skrivarinställning**.

2 Konfigurera inställningarna.

Använd	För att
Max ogiltig PIN	Begränsa antalet gånger en ogiltig PIN-kod kan anges. Obs! När gränsen är nådd raderas utskriftsjobben för användarnamnet.
Giltighetstid för konfidentiellt jobb	Ange hur lång tid det ska gå innan konfidentiella jobb automatiskt tas bort från skrivarminnet. Obs! Konfidentiella lagrade jobb sparas i skrivarminnet tills du loggar in och släpper eller tar bort dem manuellt.
Upprepa utgångsdatum	Ange hur lång tid det ska gå innan upprepade jobb automatiskt ska tas bort från skrivarminnet. Obs! Upprepade lagrade jobb sparas så att extra kopior kan skrivas ut senare.
Bekräfta utgångsdatum	Ange hur lång tid det ska gå innan bekräftade jobb automatiskt ska tas bort från skrivarminnet. Obs! Med funktionen Bekräfta utskriftsjobb kan du kontrollera den första kopian och se om du är nöjd med den innan du skriver ut resten.
Reservera utgångsdatum	Ange hur lång tid det ska gå innan reserverade jobb ska tas bort utan att de har skrivits ut. Obs! Reserverade lagrade jobb tas bort automatiskt efter utskrift.

Skriva ut lagrade jobb

1 Öppna dialogrutan Skriv ut i det dokument som du försöker skriva ut.

2 Välj skrivaren och gör sedan följande:

- Om du är Windows-användare klickar du på **Egenskaper** eller **Inställningar** och sedan på **Skriv ut och lagra**.
- Macintosh-användare väljer **Skriv ut och lagra**.

3 Välj typ av utskriftsjobb.

4 Om det behövs kan du tilldela ett användarnamn.

5 Skicka utskriftsjobbet.

6 På skrivarens kontrollpanel trycker du på **Lagrade jobb**.

7 Skicka utskriftsjobbet.

Skriva ut en lista med teckensnittsprov

1 På huvudmenyn trycker du på **Inställningar > Rapporter > Skriv ut > Skriv ut teckensnitt**.

2 Tryck på **PCL-teckensnitt** eller **PostScript-teckensnitt**.

Avbryta utskriftsjobb

Från skrivarens kontrollpanel

1 Tryck på **Jobbkö** på huvudmenyn.

Obs! Du kan också komma åt den här inställningen genom att trycka på den översta delen av startskärmen.

2 Markera jobbet du vill avbryta.

Från datorn

1 Beroende på vilket operativsystem du har gör du något av följande:

- Öppna mappen Skrivare och välj skrivare.
- Från Systeminställningar i Apple-menyn går du till skrivaren.

2 Markera jobbet du vill avbryta.

Säkra skrivaren

Lokalisera säkerhetsplats

Skrivaren är utrustad med ett säkerhetslås. Installera ett säkerhetslås som är kompatibelt med de flesta bärbara datorer på den plats som visas för att låsa skrivaren på plats.



Radera skrivarminne

För att radera flyktigt minne eller buffrade data i skrivaren stänger du av den.

För att radera icke-flyktigt minne eller enskilda inställningar, enhets- och nätverksinställningar, säkerhetsinställningar och inbäddade lösningar gör du följande:

- 1 På huvudmenyn trycker du på **Inställningar > Enhet > Underhåll > Radering ur funktion**.
- 2 Markera kryssrutan **Rensa all information om icke-flyktigt minne** och tryck sedan på **RADERA**.
- 3 Följ instruktionerna på displayen.

Rensa skrivarens hårddisk

- 1 På huvudmenyn trycker du på **Inställningar > Enhet > Underhåll > Radering ur funktion**.
- 2 Markera kryssrutan **Rensa all information på hårddisken** och tryck sedan på **RADERA**.
- 3 Följ instruktionerna på displayen.

Obs! Den här processen kan ta allt från några minuter till över en timme och det går inte att använda skrivaren till andra uppgifter under tiden.

Konfigurera kryptering av skrivarens hårddisk

1 På huvudmenyn trycker du på **Inställningar > Säkerhet > Diskkryptering > Starta kryptering**.

Obs! Om diskkryptering aktiveras raderas innehållet på hårddisken. Om det behövs säkerhetskopierar du viktig information från skrivaren innan du startar krypteringen.

2 Följ instruktionerna på displayen.

Anmärkningar:

- Stäng inte av skrivaren under krypteringen. Information kan gå förlorad.
- Det kan ta allt från några minuter till över en timme att kryptera hårddisken och det går inte att använda skrivaren till andra uppgifter under tiden.
- Efter krypteringen återgår skrivaren till huvudmenyn.

Återställa fabriksinställningar

På huvudmenyn trycker du på **Inställningar > Enhet > Återställ fabriksinställningar > Återställ inställningar > Återställ alla inställningar > ÅTERSTÄLL > Start**.

Mer information finns i ["Radera skrivarminne" på sidan 32](#).

Flyktighetsredogörelse

Skrivaren innehåller olika typer av minnen där enhets- och nätverksinställningar samt användarinformation kan sparas.

Minnestyp	Beskrivning
Flyktigt minne	Skrivaren använder vanligt <i>RAM-minne</i> (Random Access Memory) för att tillfälligt spara användarinformation för enkla utskriftsjobb.
Icke-flyktigt minne	Skrivaren kan använda två olika typer av icke-flyktigt minne: EEPROM och NAND (flashminne). Båda typerna används för lagring av operativsystemet, enhetsinställningar, nätverksinformation och bokmärkesinställningar samt de inbyggda lösningarna.
Hårddiskutrymme	Vissa skrivare har en inbyggd hårddisk. Skrivarens hårddisk är utformad för skrivarspecifika funktioner. Det gör att skrivaren kan lagra buffrad användarinformation för avancerade utskriftsjobb samt formulär- och teckensnittsinformation.

Ta bort innehållet från någon av minnesenheterna som är installerade på skrivaren i följande situationer:

- Skrivaren ska kasseras.
- Skrivarens hårddisk ska bytas ut.
- Skrivaren ska flyttas till en annan avdelning eller plats.
- Skrivaren ska få service av någon som inte tillhör företaget.
- Skrivaren ska skickas iväg för service.
- Skrivaren ska säljas till ett annat företag.

Kassera skrivarens hårddisk

Obs! Det är inte alla skrivarmodeller som har en hårddisk installerad.

Om skrivaren används i en miljö där säkerheten är mycket viktigt kan det vara nödvändigt att vidta ytterligare åtgärder för att förhindra att obehöriga får tillgång till konfidentiell information på skrivarens hårddisk när du ska flytta skrivaren eller hårddisken.

- **Avmagnetisera** – Utsätta hårddisken för ett magnetfält som raderar lagrad information
- **Krossa hårddisken** – Fysiskt trycka ihop hårddisken för att förstöra komponenter och göra dem oläsliga
- **Mala ner** – Fysiskt strimla hårddisken till små metallbitar

Obs! Mycket information kan raderas elektroniskt, men det enda sättet att vara helt säker på att all information är helt borta är att fysiskt förstöra alla hårddiskar som innehåller information.

Underhålla skrivaren

Varning – risk för skador: Om du inte regelbundet upprätthåller en så optimal skrivarprestanda som möjligt eller byter ut delar och förbrukningsmaterial kan skrivaren skadas.

Justera högtalarvolymen

Justera standardvolymen för de interna högtalarna

Högtalarvolymen återställs till standardvärdet vid utloggning från sessionen, när skrivaren aktiveras från viloläge eller standbyläge samt efter en strömåterställning.

- 1 På kontrollpanelen går du till:
Inställningar > Enhet > Inställningar > Ljudfeedback

- 2 Välj volymen.

Obs! Om Tyst läge är aktiverat så spelas inga ljudsignaler upp.

Justera standardvolym för hörlurar

Hörlursvolymen återställs till standardvärdet vid utloggning från sessionen, när skrivaren aktiveras från viloläge eller standbyläge samt efter en strömåterställning.

- 1 På kontrollpanelen väljer du **Inställningar > Enhet > Tillgänglighet > Hörlursvolym**.

- 2 Välj volymen.

Nätverk

Obs! Köp en MarkNet(TM) N8360 trådlös nätverksadapter innan du installerar skrivaren i ett trådlöst nätverk. Om du vill ha mer information om att installera en trådlös nätverksadapter läser du instruktionsbladet som medföljde adaptern.

Ansluta skrivaren till ett trådlöst nätverk med WiFi Protected Setup (WPS)

Innan du börjar ser du till att:

- Åtkomstpunkten (trådlös router) är WPS-certifierad eller WPS-kompatibel. Mer information finns i dokumentationen som levererades tillsammans med åtkomstpunkten.
- En trådlös nätverksadapter finns installerad i skrivaren. Mer information finns i instruktionsbladet som medföljde adaptern.

Använda tryckknappsmetoden

- 1 På kontrollpanelen går du till:
Inställningar > Nätverk/portar > Trådlöst > Wi-Fi Protected Setup > Starta tryckknappsmetod
- 2 Följ instruktionerna på displayen.

Använda PIN-metoden

- 1 På kontrollpanelen går du till:
Inställningar > Nätverk/portar > Trådlöst > Wi-Fi Protected Setup > Starta PIN-metod
- 2 Kopiera den åttasiffriga PIN-koden för WPS.
- 3 Öppna en webbläsare och skriv sedan in åtkomstpunktens IP-adress i adressfältet.

Anmärkningar:

- Visa skrivarens IP-adress på skrivarens huvudmeny. IP-adressen visas som fyra uppsättningar siffror som skiljs åt med punkter, t.ex. 123.123.123.123.
 - Om du använder en proxyserver inaktiverar du den tillfälligt för att kunna öppna webbsidan på rätt sätt.
- 4 Komma åt WPS-inställningarna. Mer information finns i dokumentationen som levererades tillsammans med åtkomstpunkten.
 - 5 Ange den åttasiffriga PIN-koden och spara sedan ändringarna.

Ändra portinställningar efter installation av en intern ISP (Internal Solutions Port)

Anmärkningar:

- Om skrivaren har en statisk IP-adress ska du inte ändra konfigurationen.
- Om datorerna är konfigurerade för att använda nätverksnamnet istället för en IP-adress ska du inte ändra konfigurationen.
- Om du lägger till en trådlös ISP (Internal Solutions Port) för en skrivare som tidigare var konfigurerad för Ethernet-anslutning kopplar du ifrån skrivaren från Ethernet-nätverket.

För Windows-användare

- 1 Öppna mappen Skrivare.
- 2 Öppna skrivaregenskaperna på snabbmenyn till skrivaren med ny ISP.
- 3 Konfigurera porten i listan.
- 4 Uppdatera IP-adressen.
- 5 Verkställ ändringarna.

För Macintosh-användare

- 1 I Systeminställningar i Apple-menyn går du till listan med skrivare och väljer + > IP.
- 2 Ange IP-adressen i adressfältet.
- 3 Verkställ ändringarna.

Konfigurera seriell utskrift (endast Windows)

- 1 Ställ in parametrarna i skrivaren.
 - a Navigera till menyn för portinställningar från skrivarens kontrollpanel.
 - b Leta reda på menyn för den seriella portens inställningar och justera sedan inställningarna vid behov.
 - c Verkställ ändringarna.
- 2 Från datorn, gå till mappen Skrivare och välj din skrivare.
- 3 Öppna skrivaregenskaper, och välj sedan COM-porten från listan.
- 4 Ställ in parametrarna för COM-porten i Enhetshanteraren.

Anmärkningar:

- Seriell utskrift minskar utskriftshastigheten.
- Se till att den seriella kabeln är ansluten till den seriella porten på skrivaren.

Rengöra skrivaren



VAR FÖRSIKTIG – RISK FÖR ELEKTRISK STÖT: För att undvika att få en elektrisk stöt när du rengör skrivarens utsida ska du dra ut nätsladden ur eluttaget och koppla bort alla sladdar från skrivaren innan du fortsätter.

Anmärkningar:

- Upprepa ungefär varannan månad.
 - Skador på skrivaren som orsakats av att skrivaren har hanterats på felaktigt sätt täcks inte av skrivarens garanti.
- 1 Stäng av skrivaren och dra ut nätsladden ur eluttaget.
 - 2 Ta bort allt papper från standardfacket och flerk Funktionsmataren.
 - 3 Ta bort eventuellt damm, ludd och pappersbitar runt skrivaren med en mjuk borste eller en dammsugare.
 - 4 Torka av skrivarens utsida med en fuktig, ren och luddfri trasa.

Anmärkningar:

- Använd inte vanliga rengöringsmedel, eftersom de kan skada skrivarens yta.
 - Se till att skrivaren är helt torr överallt.
- 5 Anslut nätsladden till vägguttaget och slå sedan på skrivaren.



VAR FÖRSIKTIG – RISK FÖR SKADA: För att undvika brandrisk eller att få en elektrisk stöt ansluter du nätsladden direkt till lämpligt och jordat vägguttag som är i närheten av produkten och är lättillgängligt.

Beställa delar och förbrukningsartiklar

Om du vill beställa förbrukningsmaterial i USA ringer du 1-800-539-6275 där du kan få information om auktoriserade återförsäljare av Lexmark-tillbehör på orten. I andra länder eller regioner går du till www.lexmark.com eller kontaktar det ställe där du köpte skrivaren.

Obs! Alla livslängdsuppskattningar för förbrukningsenheterna förutsätter utskrift på vanligt papper i storlek US Letter eller A4.

Kontrollera status för skrivarens delar och förbrukningsmaterial

- 1 Tryck på **Status/Förbrukningsmaterial** på huvudmenyn.
- 2 Välj delarna eller förbrukningsartiklarna som du vill kontrollera.

Obs! Du kan också komma åt den här inställningen genom att trycka på den översta delen av startskärmen.

Använda äkta delar och förbrukningsartiklar från Lexmark

Lexmark-skrivaren fungerar bäst med äkta delar och förbrukningsmaterial från Lexmark. Användning av tredje parts förbrukningsmaterial eller delar kan påverka prestanda, driftsäkerhet, eller livslängd för skrivaren och dess bildhanteringskomponenter. Det kan också påverka garantin. Skador som orsakas genom användning av tredje parts förbrukningsmaterial eller delar omfattas inte av garantin. Alla livslängdsindikatorer är utformade för att fungera med Lexmark-tillbehör och -delar och kan ge oförutsedda resultat om material eller delar från tredje part används. Användning av bildhanteringskomponenter utöver den avsedda livslängden kan skada din Lexmark-skrivare eller tillhörande komponenter.

Beställa tonerkassetter

Anmärkningar:

- Den beräknade kapaciteten för en kassett baseras på standarden ISO/IEC 19798.
- Extremt låg täckning under en längre tid kan ha negativ inverkan på åtgången av den aktuella färgen och göra att kassettdelar slutar att fungera innan tonern är slut.

CS820-kassetter för returprogram

Artikel	USA och Kanada	EES	Övriga Europa, Mellan- östern och Afrika (RoEMEA)	Latinamerika- distribution (LAD)	Övriga Asien/Stillahavs- området (RoAP)	Australien och Nya Zeeland (ANZ)
Returprogram för tonerkassetter						
Svart	72K10K0	72K20K0	72K50K0	72K70K0	72K30K0	72K60K0
Cyan	72K10C0	72K20C0	72K50C0	72K70C0	72K30C0	72K60C0
Magenta	72K10M0	72K20M0	72K50M0	72K70M0	72K30M0	72K60M0
Gul	72K10Y0	72K20Y0	72K50Y0	72K70Y0	72K30Y0	72K60Y0
Returprogram för återfyllda tonerkassetter med extra hög kapacitet						

Artikel	USA och Kanada	EES	Övriga Europa, Mellanöstern och Afrika (RoEMEA)	Latinamerika-distribution (LAD)	Övriga Asien/Stilla-havsområdet (RoAP)	Australien och Nya Zeeland (ANZ)
Svart	72K1XK0	72K2XK0	72K5XK0	72K4XK0	72K3XK0	72K6XK0
Cyan	72K1XC0	72K2XC0	72K5XC0	72K4XC0	72K3XC0	72K6XC0
Magenta	72K1XM0	72K2XM0	72K5XM0	72K4XM0	72K3XM0	72K6XM0
Gul	72K1XY0	72K2XY0	72K5XY0	72K4XY0	72K3XY0	72K6XY0

Vanliga CS820-kassetter

Artikel	Hela världen
Vanliga tonerkassetter med extra hög kapacitet	
Svart	72K0X10
Cyan	72K0X20
Magenta	72K0X30
Gul	72K0X40

CS827-kassetter för returprogram

Artikel	USA och Kanada	EES	Övriga Europa, Mellanöstern och Afrika (RoEMEA)	Latinamerika-distribution (LAD)	Övriga Asien/Stilla-havsområdet (RoAP)	Australien och Nya Zeeland (ANZ)
Tonerkassetter för vanliga program						
Svart	73B10K0	73B20K0	73B50K0	73B40K0	73B30K0	73B60K0
Cyan	73B10C0	73B20C0	73B50C0	73B40C0	73B30C0	73B60C0
Magenta	73B10M0	73B20M0	73B50M0	73B40M0	73B30M0	73B60M0
Gul	73B10Y0	73B20Y0	73B50Y0	73B40Y0	73B30Y0	73B60Y0

Vanliga CS827-kassetter

Artikel	Hela världen
Vanliga tonerkassetter	
Svart	73B0010
Cyan	73B0020
Magenta	73B0030
Gul	73B0040

Beställa en fotoenhet

Artikel	Artikelnummer
Fotoenhet (1-pack)	72K0P00
Fotoenhet (3-pack)	72K0Q00

Beställa framkallningsenheter

Artikel	Artikelnummer
Framkallningsenheter för returprogram	
Svart framkallningsenhet	72K0DK0
Färgframkallningssats (CMY)	72K0DV0
Cyan framkallningsenhet	72K0DC0
Magenta framkallningsenhet	72K0DM0
Gul framkallningsenhet	72K0DY0
Vanliga framkallningsenheter	
Svart framkallningsenhet	72K0D10
Färgframkallningssats (CMY)	72K0D50
Cyan framkallningsenhet	72K0D20
Magenta framkallningsenhet	72K0D30
Gul framkallningsenhet	72K0D40

Beställa en kombinationsförpackning med framkallnings- och fotoenhet

Artikel	Alla länder och regioner
Kombinationsförpackning med framkallnings- och fotoenhet för returprogram	
Svart	72K0FK0
Färg (CMY)	72K0FV0
Kombinationsförpackning med vanlig framkallnings- och fotoenhet	
Svart	72K0F10
Färg (CMY)	72K0F50

Beställa häftkassetter

Artikel	Artikelnummer
Häftkassetter	25A0013

Beställa en uppsamlingsflaska

Artikel	Artikelnummer
Uppsamlingsflaska	72K0W00

Konfigurera meddelanden om förbrukningsmaterial

- 1 Öppna en webbläsare och ange skrivarens IP-adress i adressfältet.

Anmärkningar:

- Visa skrivarens IP-adress på skrivarens startskärm. IP-adressen visas som fyra nummergrupper som är åtskiljda med punkter, till exempel 123.123.123.123.
- Om du använder en proxyserver inaktiverar du den tillfälligt för att kunna öppna webbsidan på rätt sätt.

2 Klicka på **Inställningar > Enhet > Meddelanden**.

3 Från menyn Förbrukningsmaterial klickar du på **Anpassade meddelanden om förbrukningsmaterial**.

4 Välj ett meddelande för varje förbrukningsmaterial.

5 Verkställ ändringarna.

Byta ut delar och förbrukningsartiklar

Byta ut framkallningsenheten

1 Öppna lucka A.

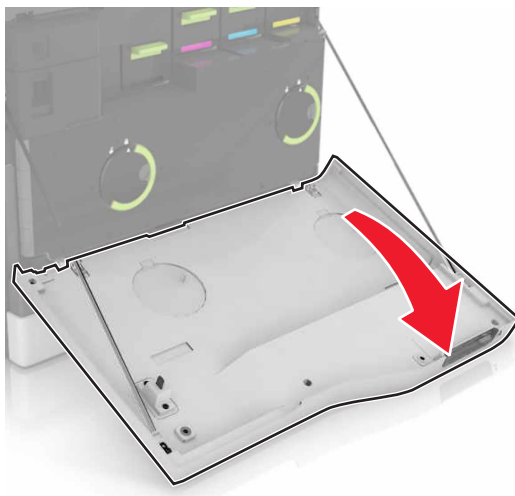

2 Ta ut toneruppsamlingsflaskan.

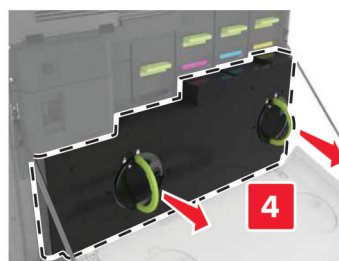
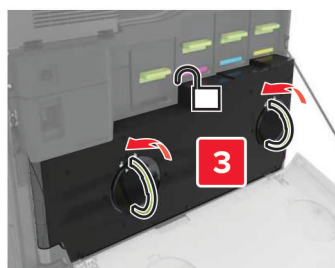

3 Ta bort bildhanteringsenheten.

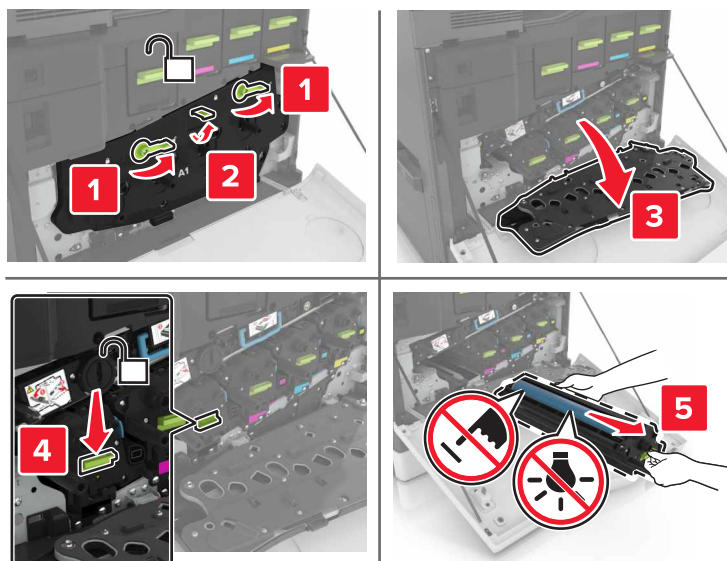

4 Ta bort framkallningsenheten.

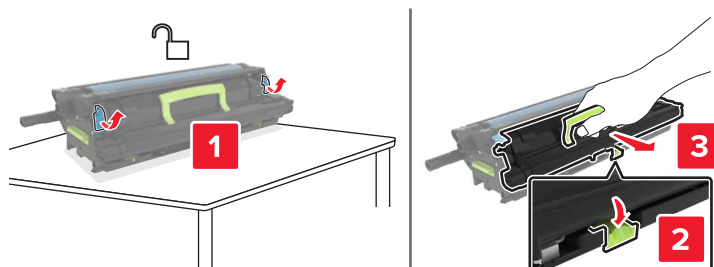

5 Packa upp den nya framkallningsenheten och ta sedan bort allt emballage.

6 Sätt i den nya framkallningsenheten.

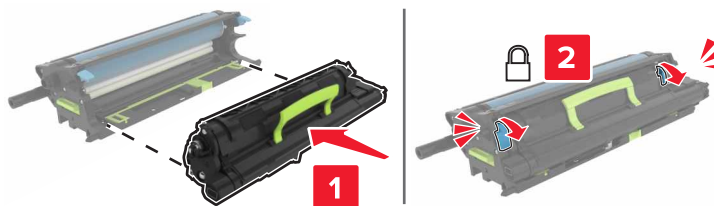

7 Sätt i bildhanteringsenheten.

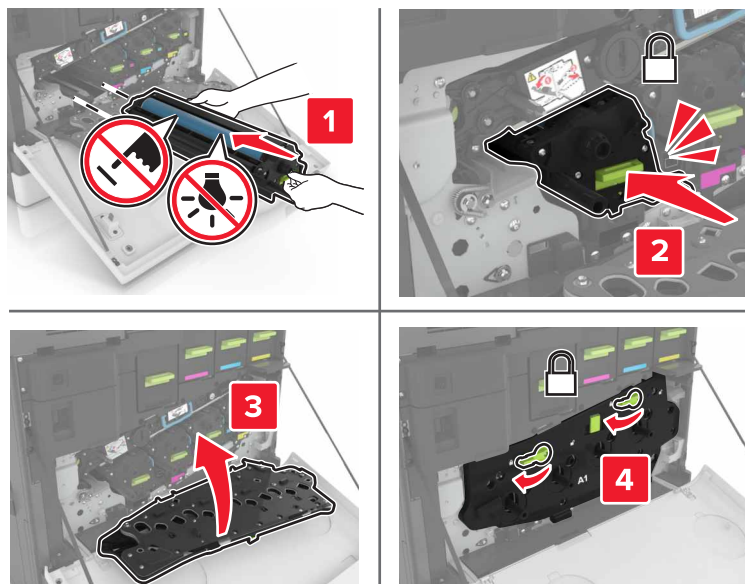

8 Sätt in den nya toneruppsamlingsflaskan.

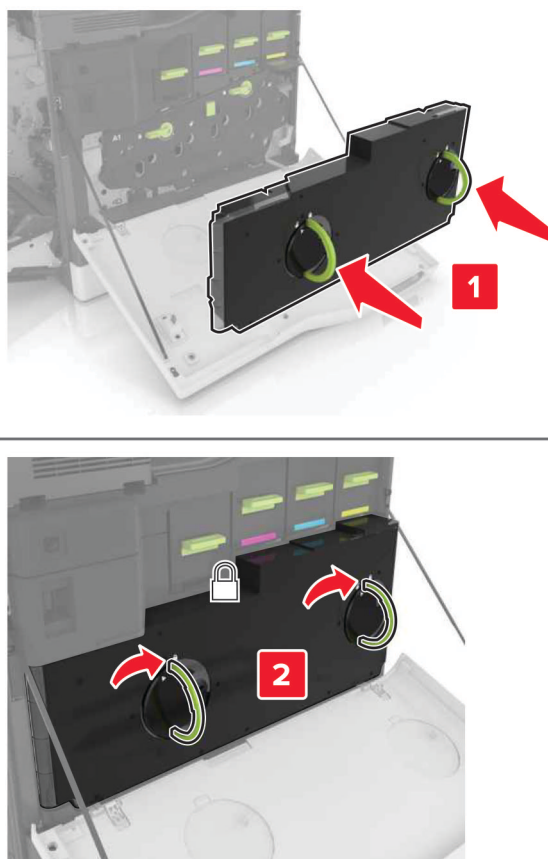

9 Stäng lucka A.

Byta ut fixeringsenheten

1 Slå av skrivaren.

2 Öppna lucka B.

 **VAR FÖRSIKTIG – VARM YTA:** Insidan av skrivaren kan vara varm. Förebygg risken för brännskador genom att vänta tills ytan har svalnat.

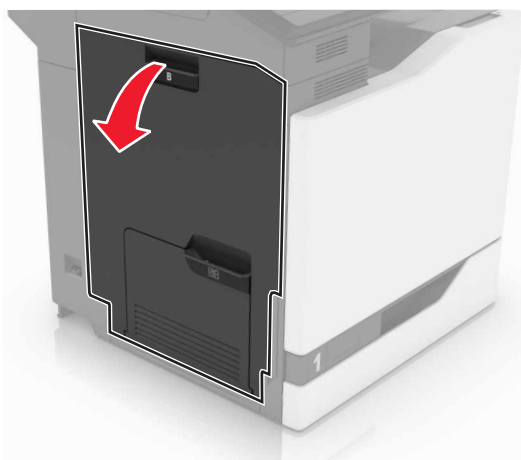

3 Ta bort fixeringsenheten.

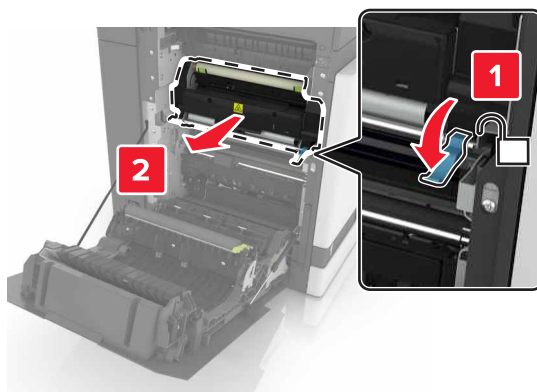

4 Packa upp den nya fixeringsenheten.

- 5** Rengör fixeringsenhetens lins med hjälp av bomullspinnen som medföljde paketet.

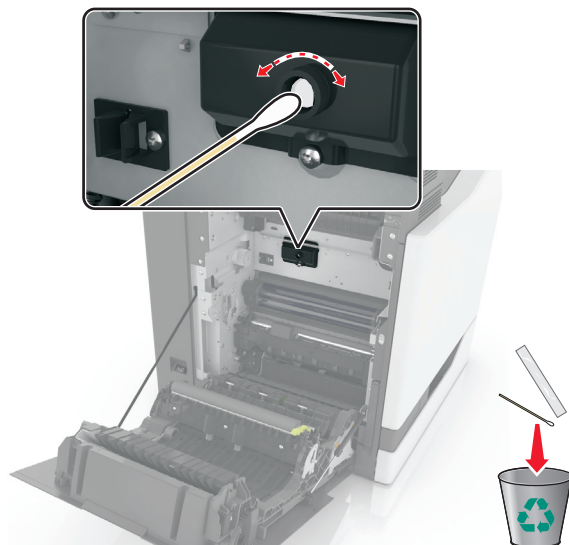

- 6** Sätt in den nya fixeringsenheten tills den *klickar* fast.

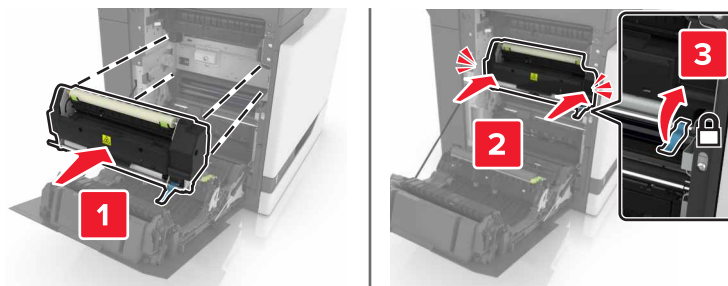

- 7** Stäng lucka B.

- 8** Slå på skrivaren.

Byta ut en fotoenhet

- 1 Öppna lucka A.

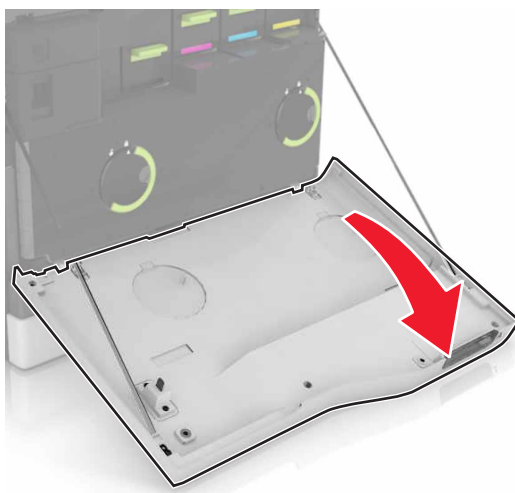

2 Ta ut toneruppsamlingsflaskan.

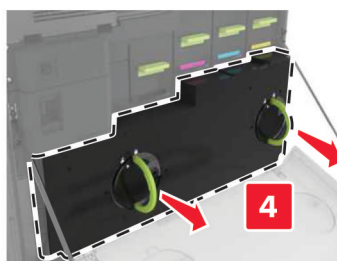
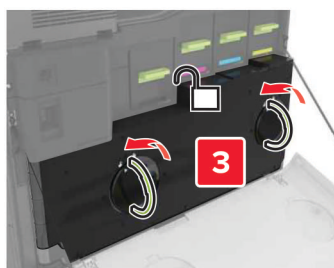

3 Ta bort bildhanteringsenheten.

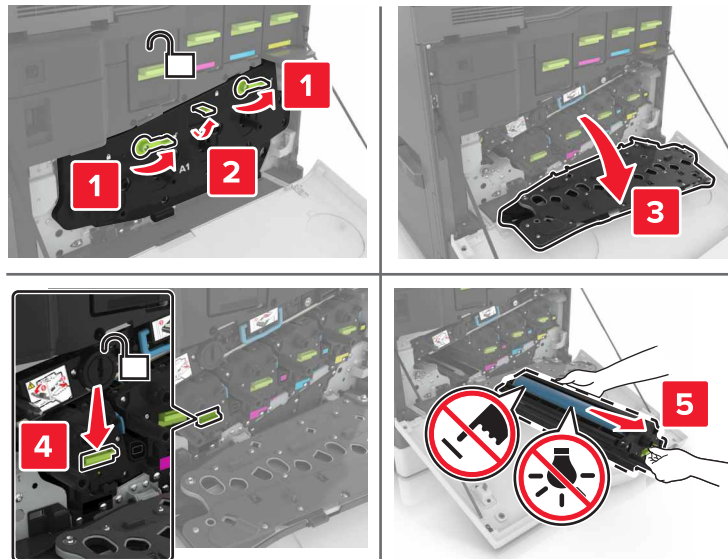

4 Ta bort fotoenheten.

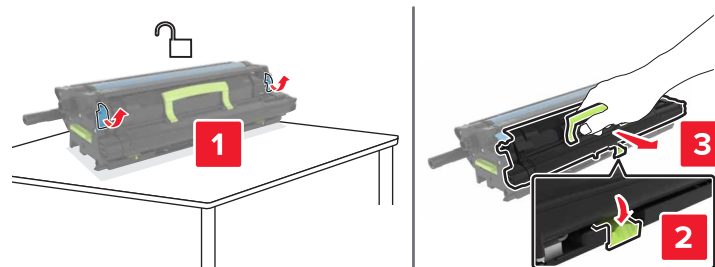

5 Packa upp den nya fotoenheten och ta sedan bort allt förpackningsmaterial.

Varning – risk för skador: Utsätt inte fotoenheten för direkt ljus under mer än tio minuter. Lång exponering för ljus kan leda till problem med utskriftskvaliteten.

Varning – risk för skador: Vidrör inte fotoenhetens cylinder. Det kan påverka utskriftskvaliteten på kommande utskriftsjobb.

6 Packa upp den nya fotoenheten.

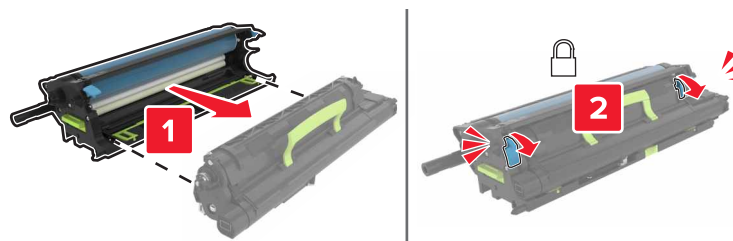

7 Sätt i bildhanteringsenheten.

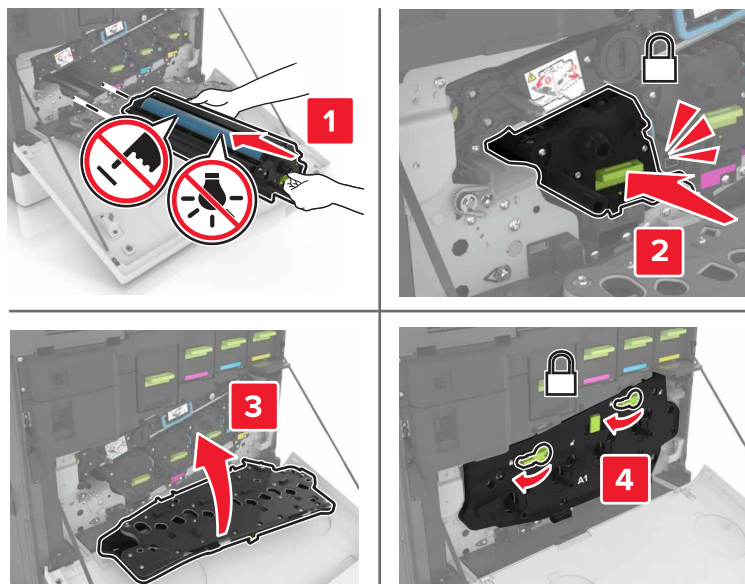

8 Sätt in den nya toneruppsamlingsflaskan.

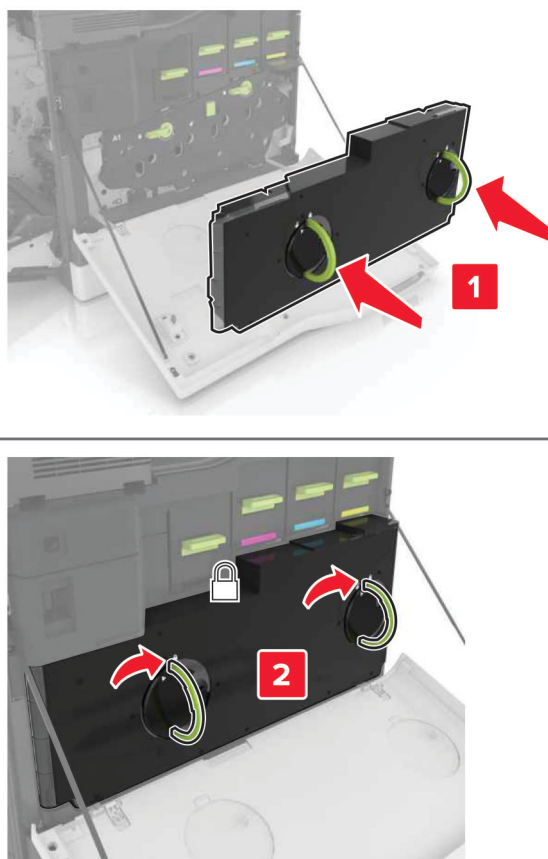

9 Stäng lucka A.

Byta ut en bildhanteringsenhet

- 1 Öppna lucka A.

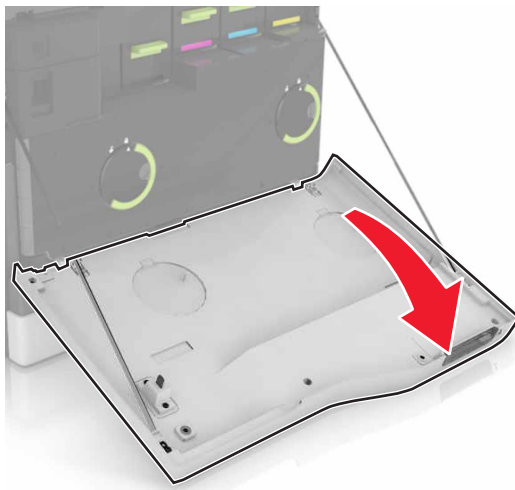

2 Ta ut toneruppsamlingsflaskan.

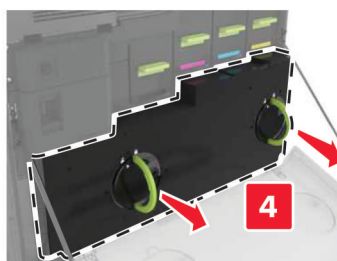
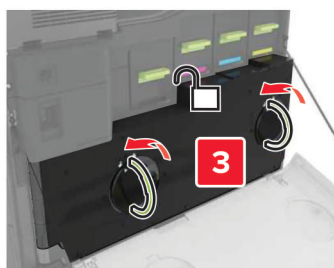
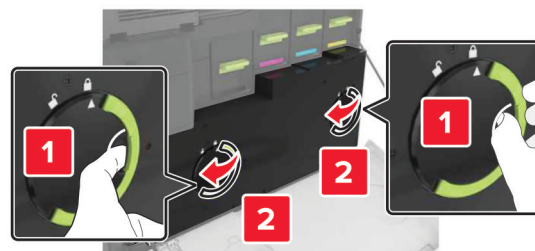

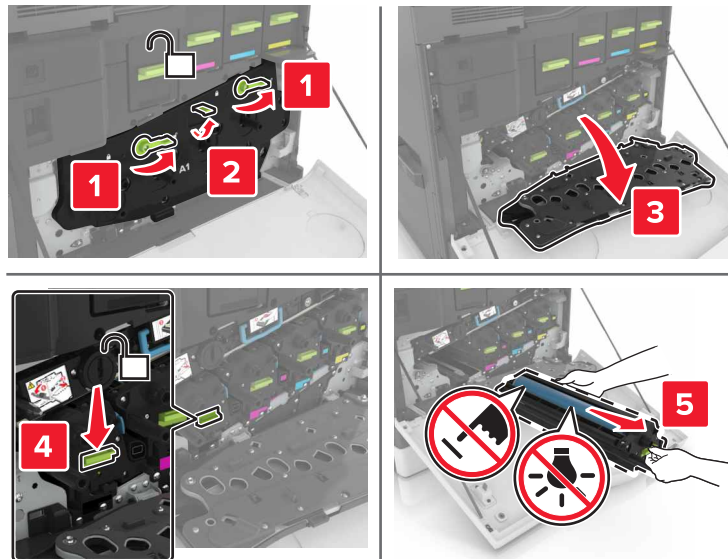
3 Ta bort bildhanteringsenheten.**4** Packa upp den nya bildhanteringsenheten och ta sedan bort allt emballage.

Varning – risk för skador: Utsätt inte fotoenheten för direkt ljus under mer än tio minuter. Lång exponering för ljus kan leda till problem med utskriftskvaliteten.

Varning – risk för skador: Vidrör inte fotoenhetens cylinder. Det kan påverka utskriftskvaliteten på kommande utskriftsjobb.

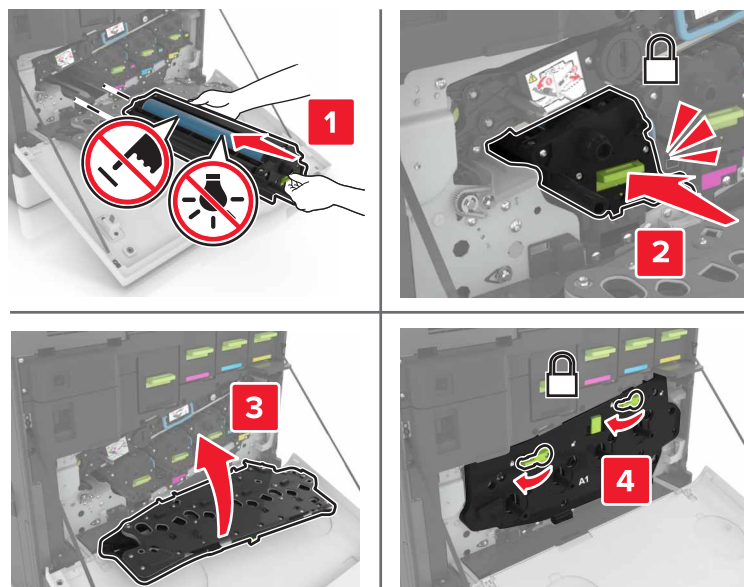
5 Sätt i den nya bildhanteringsenheten.

6 Sätt in den nya toneruppsamlingsflaskan.

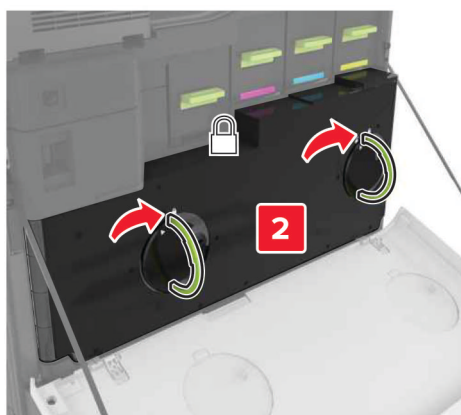
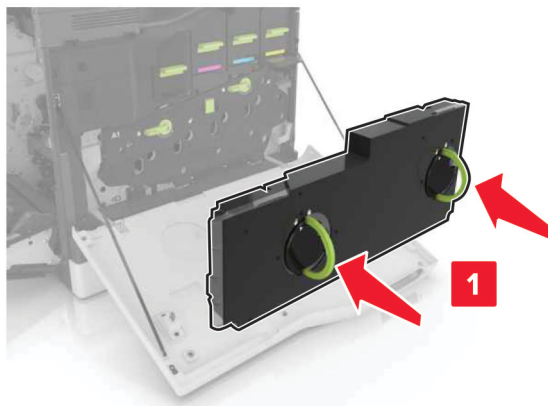

7 Stäng lucka A.

Byta tonerpatron

1 Öppna lucka A.

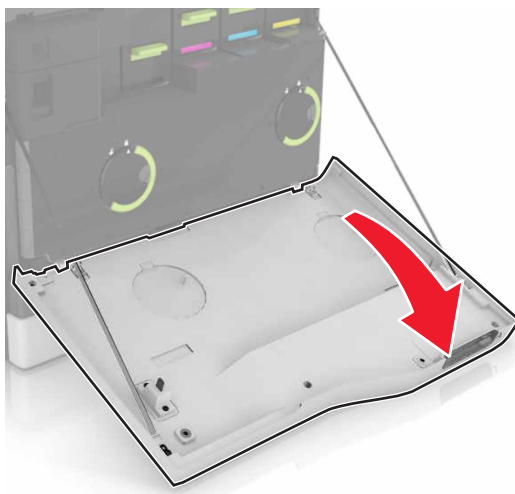

2 Ta bort tonerkassetten.



3 Packa upp den nya tonerkassetten.

4 Sätt i den nya tonerkassetten så att den *klickar* fast.

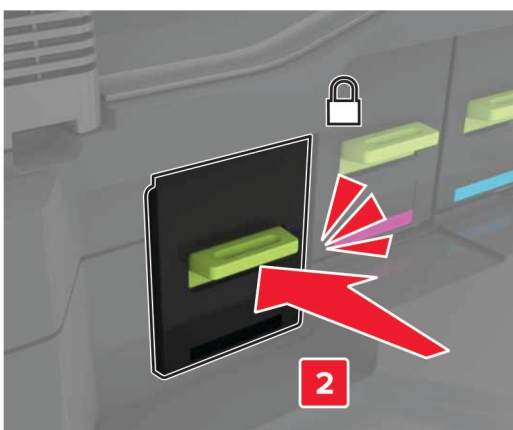

5 Stäng lucka A.

Byta ut uppsamlingsflaskan

- 1 Öppna lucka A.

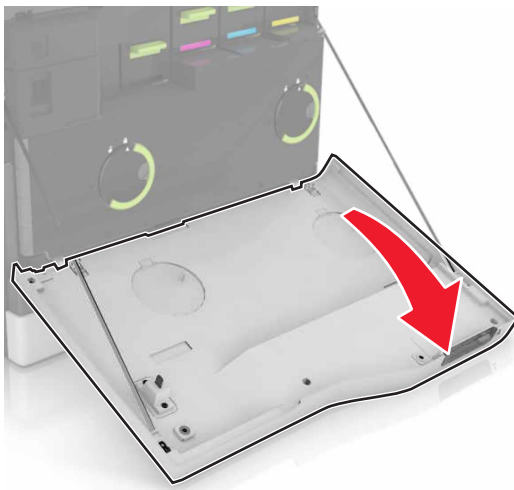

2 Ta ut toneruppsamlingsflaskan.

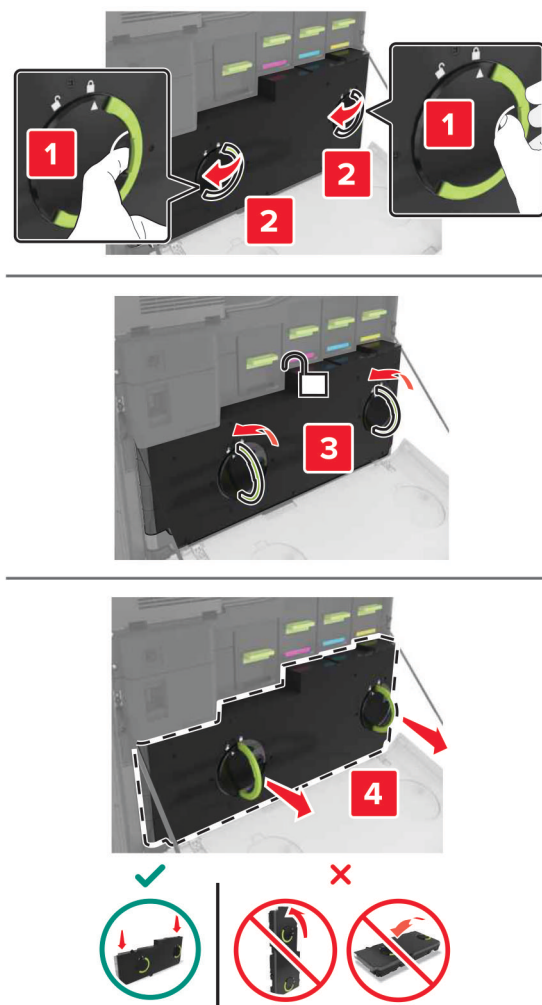

3 Packa upp den nya uppsamlingsflaskan.

4 Sätt i den nya uppsamlingsflaskan.

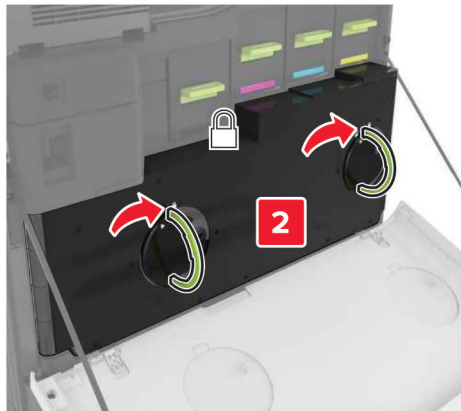
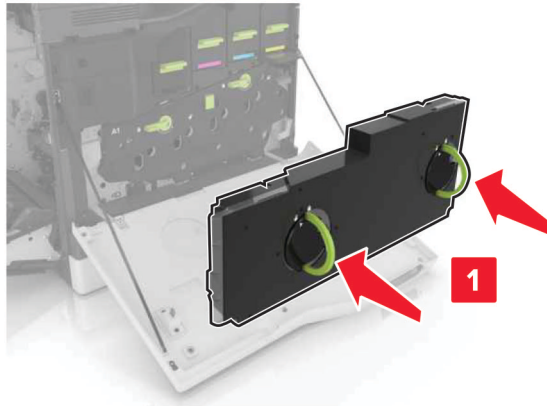

5 Stäng lucka A.

Byta ut överföringsbandet

- 1 Slå av skrivaren.
- 2 Öppna lucka A.

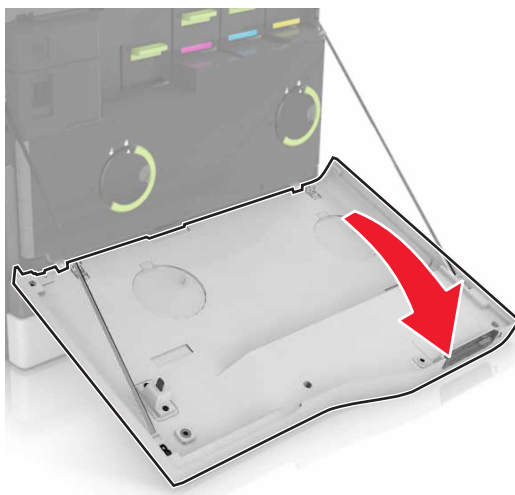

3 Ta ut toneruppsamlingsflaskan.

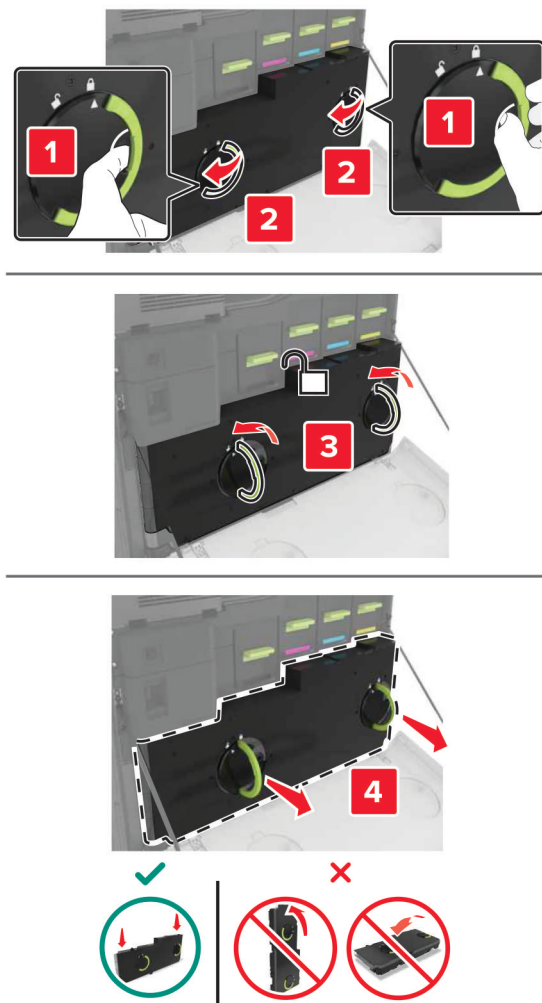

4 Öppna lucka A1.

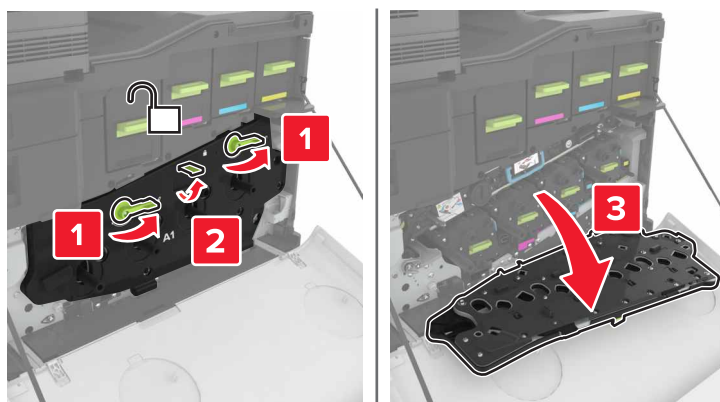

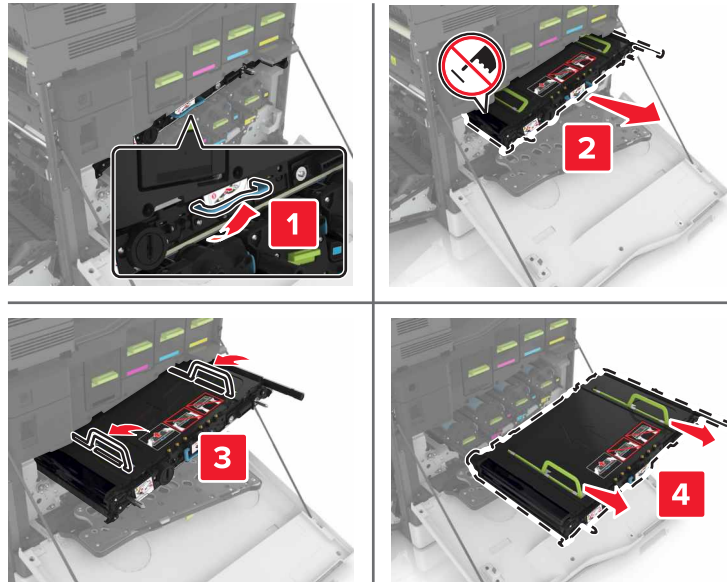

5 Ta bort överföringsbandet.**6** Packa upp det nya överföringsbandet och ta sedan bort allt förpackningsmaterial.

Varning – risk för skador: Utsätt inte överföringsbandet för direkt ljus i mer än tio minuter. Lång exponering för ljus kan leda till problem med utskriftskvaliteten.

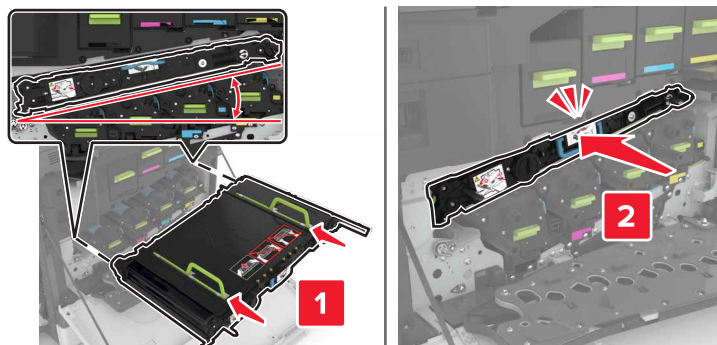
Varning – risk för skador: Rör inte överföringsbandet. Det kan påverka utskriftskvaliteten på kommande utskriftsjobb.

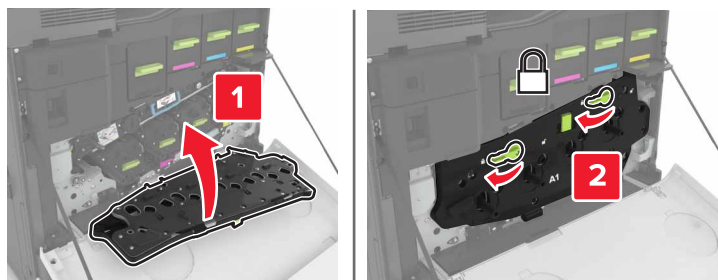
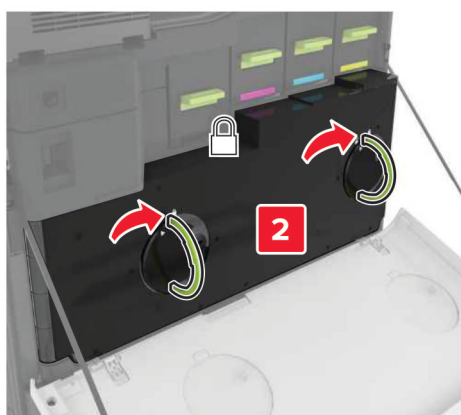
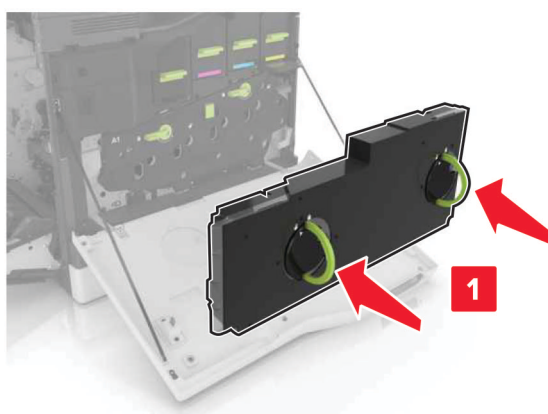
**7** Sätt in det nya överföringsbandet tills det *klickar* på plats.

8 Stäng lucka A1.**9** Sätt in den nya toneruppsamlingsflaskan.**10** Stäng lucka A.**11** Slå på skrivaren.**Byta ut överföringsrullen****1** Öppna lucka B.

 **VAR FÖRSIKTIG – VARM YTA:** Insidan av skrivaren kan vara varm. Förebygg risken för brännskador genom att vänta tills ytan har svalnat.

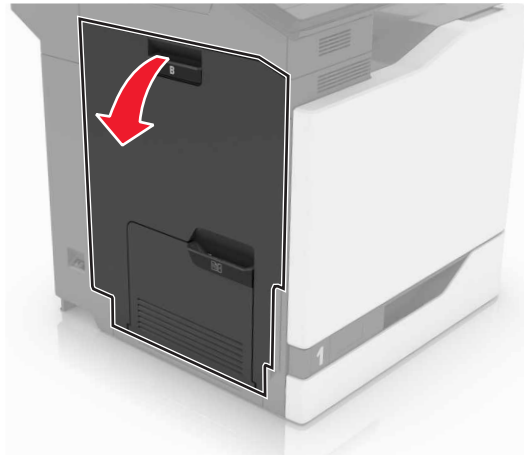

2 Ta bort överföringsrullen.

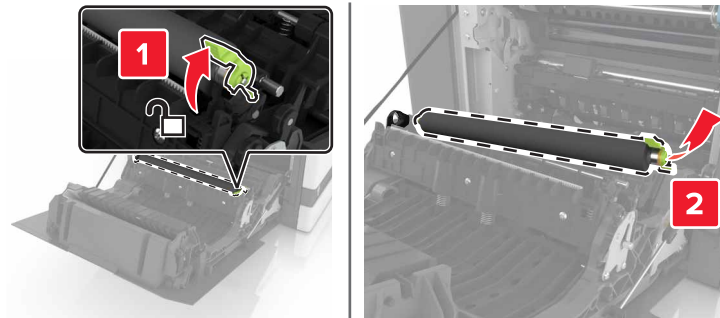

3 Packa upp den nya överföringsrullen.

Obs! Ta inte bort det vita förpackningsmaterialet.

4 Sätt i den nya överföringsrullen.

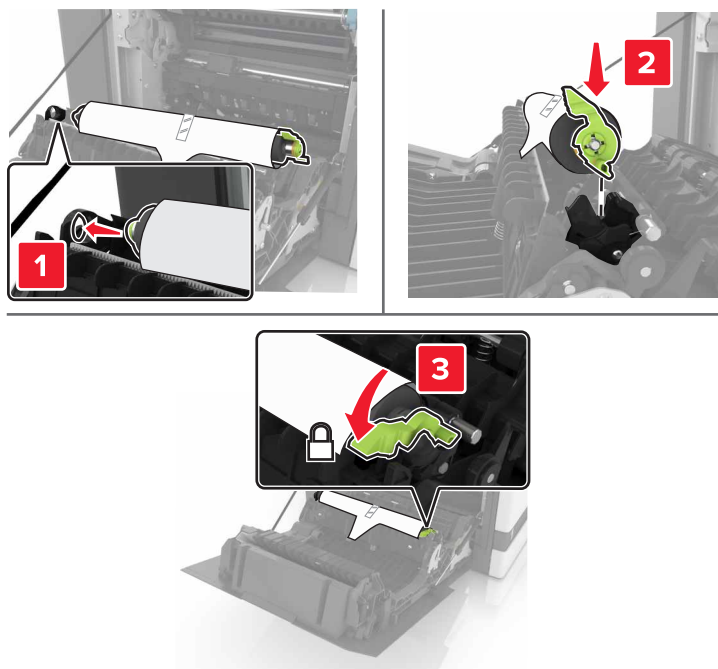

5 Ta bort det vita förpackningsmaterialet.



6 Stäng lucka B.

Byta ut inmatningsrullen

Byta ut inmatningsrullen i facket för 550 ark

- 1 Slå av skrivaren.
- 2 Ta ut facket.

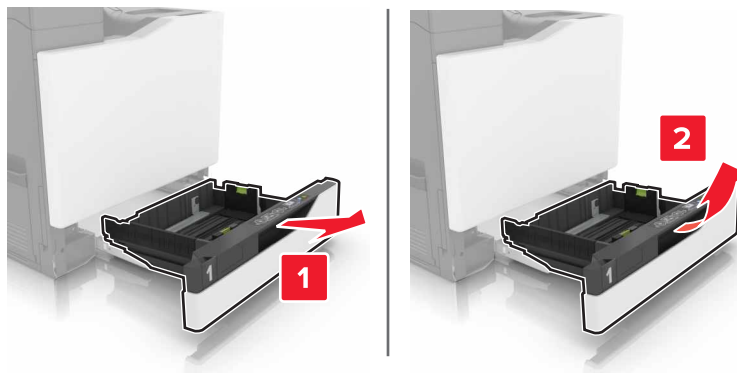

- 3 Ta bort inmatningsrullen.

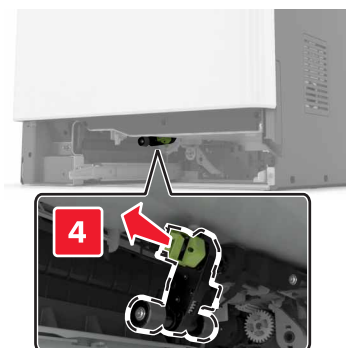
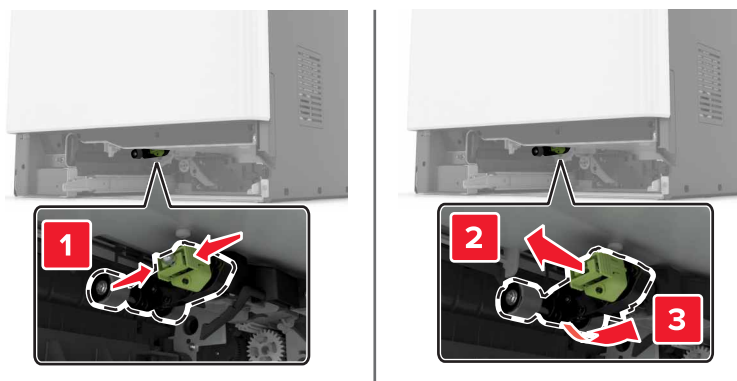

- 4 Packa upp den nya inmatningsrullen.

5 Sätt in den nya inmatningsrullen tills den *klickar* fast.

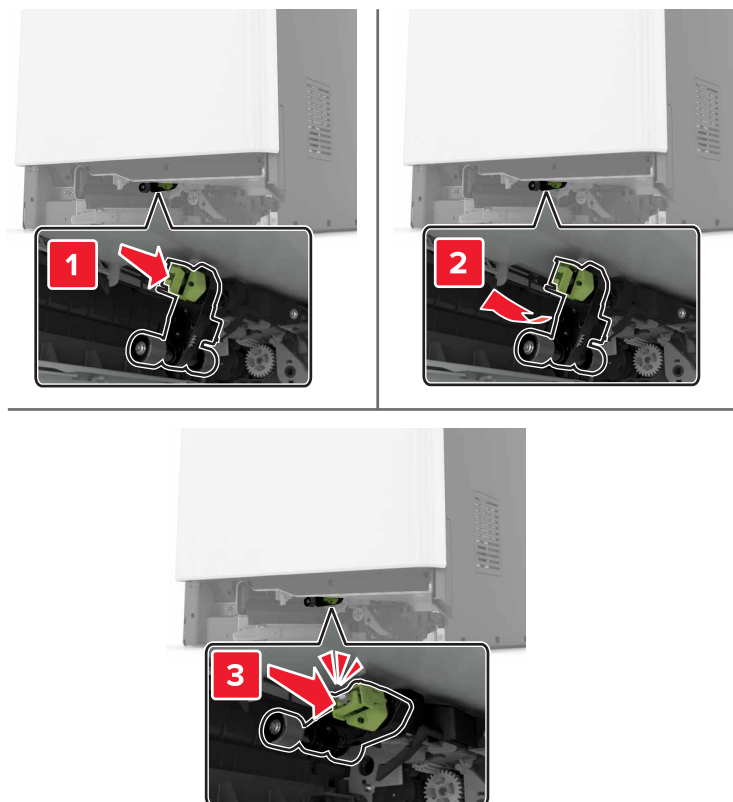

6 Sätt tillbaka facket.

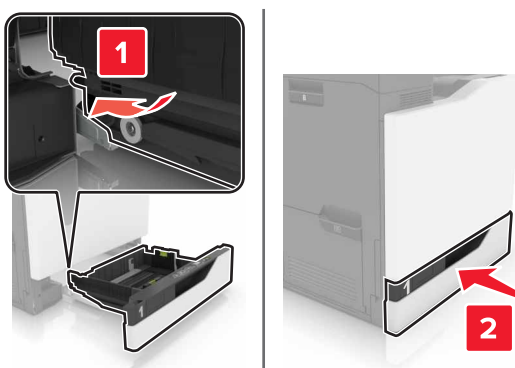

7 Slå på skrivaren.

Byta ut inmatningsrullen i facket för 2 200 ark

- 1 Slå av skrivaren.
- 2 Dra ut och lås sedan upp facket.

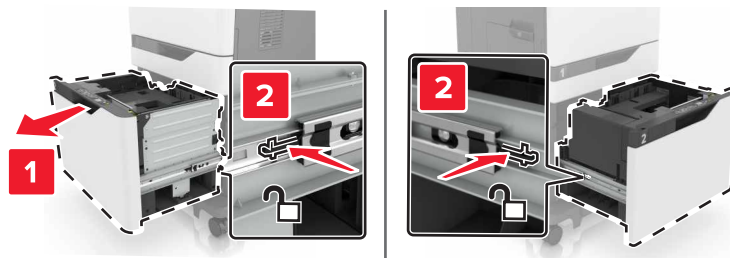

- 3 Ta ut facket.
- 4 Ta bort inmatningsrullen.

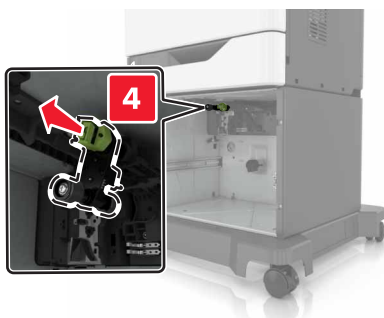
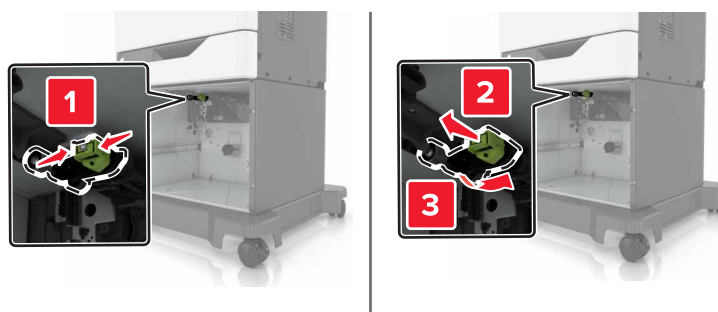

- 5 Packa upp den nya inmatningsrullen.

6 Sätt in den nya inmatningsrullen tills den *klickar* fast.

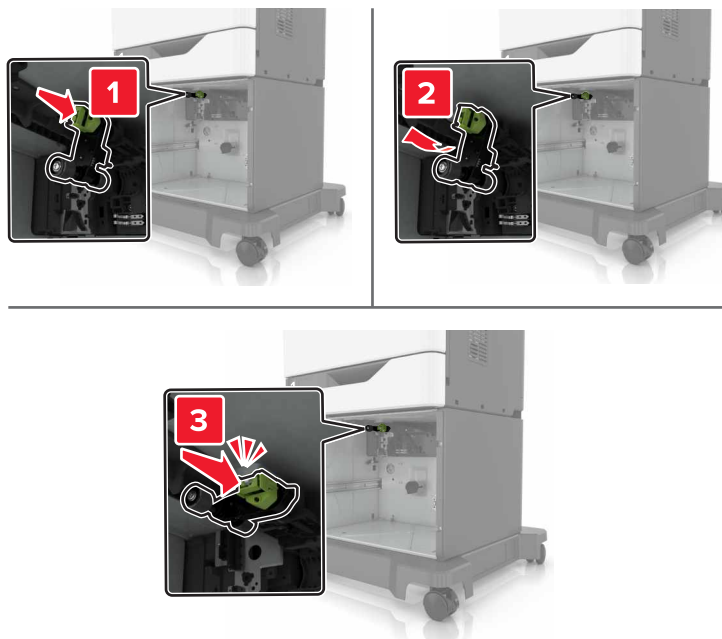

7 Sätt tillbaka facket.

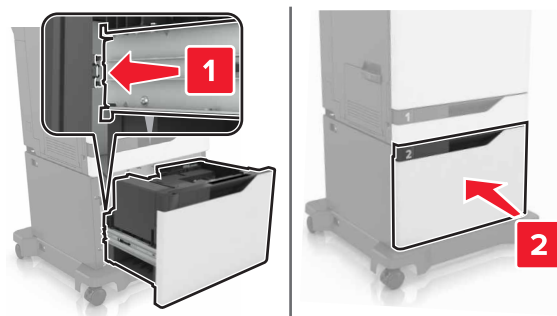

8 Slå på skrivaren.

Byta ut skiljebladsdynan

1 Dra ut facket.

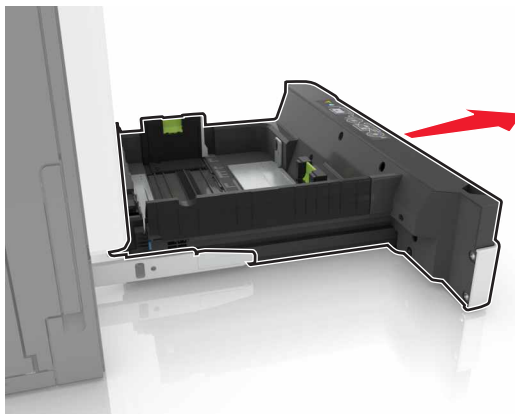

2 Ta ut skiljebladsdynan.

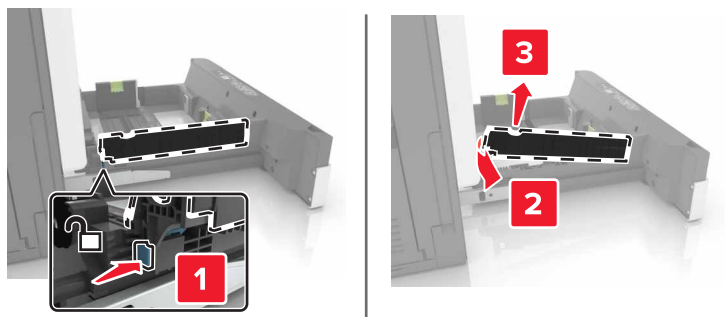

3 Packa upp den nya skiljebladsdynan.

4 Sätt in den nya skiljebladsdynan tills den *klickar* på plats.

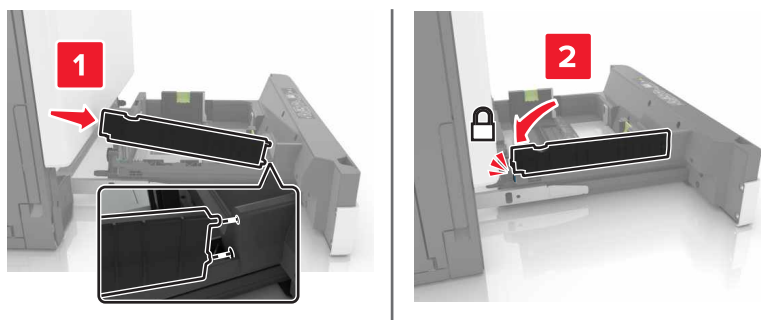

5 Sätt tillbaka facket.

Byta ut häftkassettenheten

Byta ut häftkassetten i häftenheten

1 Öppna lucka G.

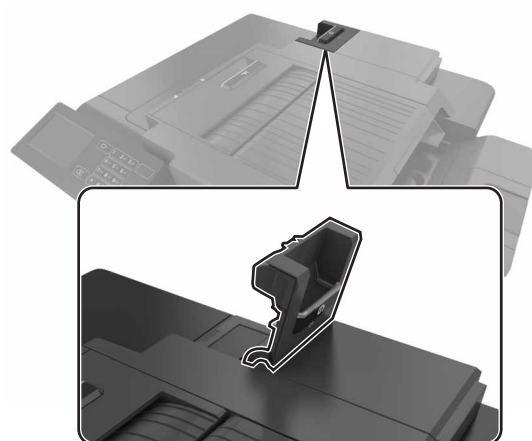

2 Ta bort häftningskassetten.

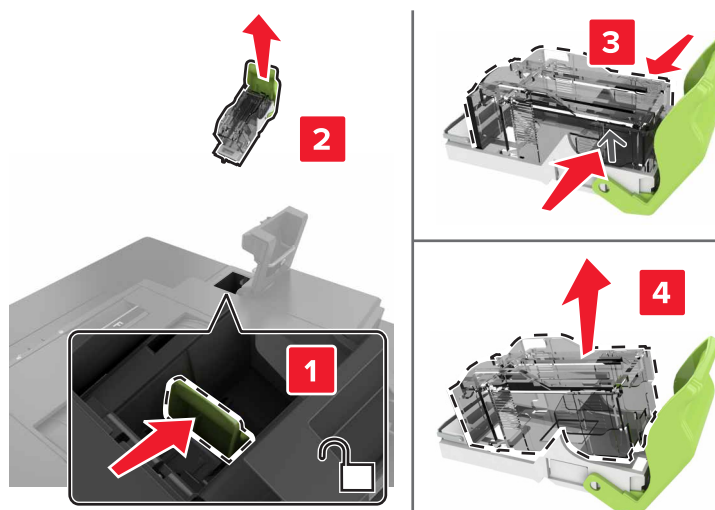

3 Packa upp den nya häftkassetten.

4 Sätt i den nya häftkassetten så att den *klickar* fast.

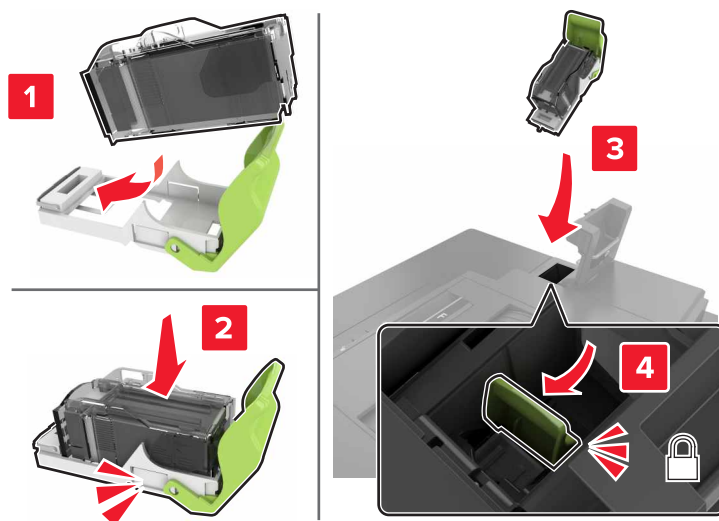

5 Stäng lucka G.

Byta ut häftkassetthållaren i häftenheten

1 Öppna lucka G.

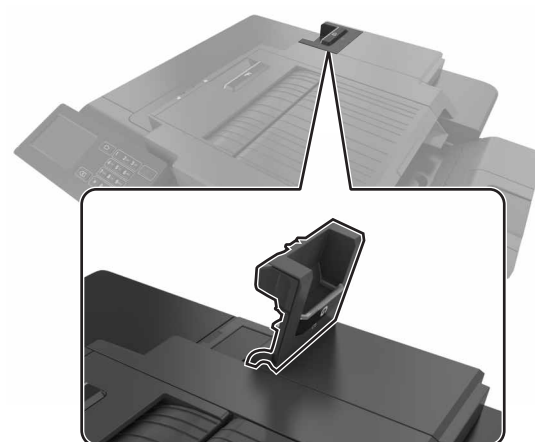

2 Dra ut häftkassetthållaren.

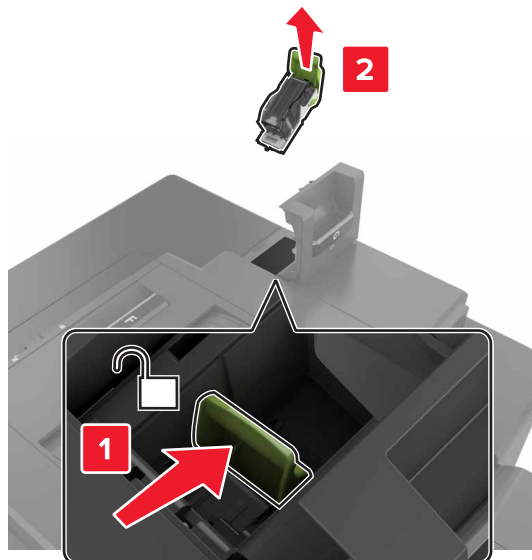

3 Ta bort häftkassetten från hållaren.

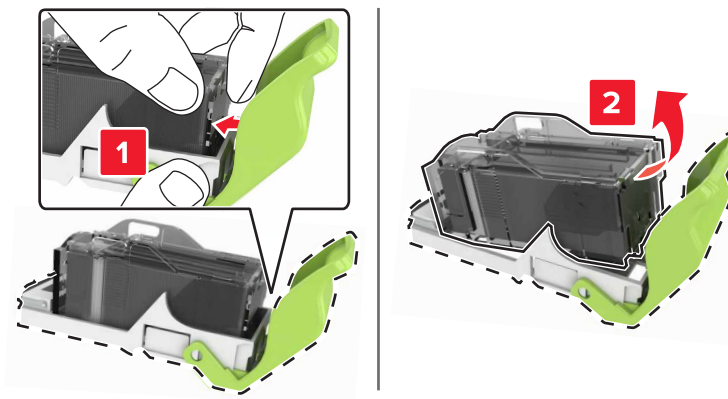

4 Packa upp den nya häftkassetthållaren.

5 Sätt in häftkassetten i den nya hållaren tills den *klickar* fast.

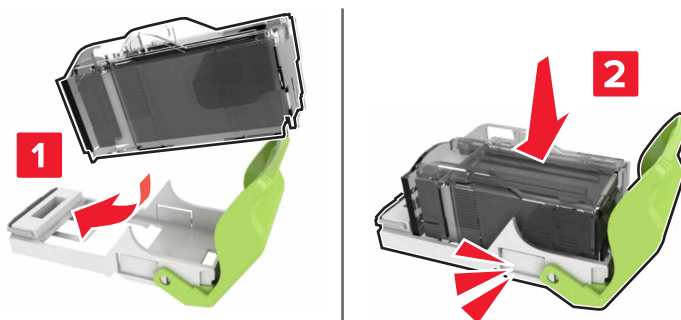

6 Sätt i häftkassetthållaren.

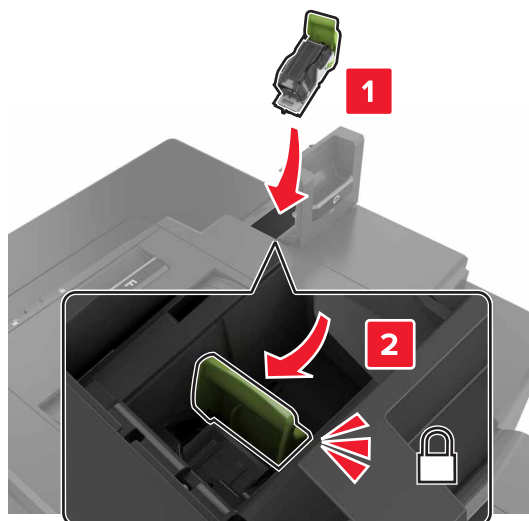

7 Stäng lucka G.

Förvara förbrukningsmaterial

Skrivarens förbrukningsmaterial bör förvaras på en sval och ren plats. Förvara förbrukningsmaterialet med rätt sida uppåt i originalförpackningen tills det ska användas.

Utsätt inte förbrukningsmaterialet för:

- Direkt solljus
- Temperaturer över 35 °C
- Hög luftfuktighet 80 %
- Salthaltig luft
- Frätande gaser
- Dammiga miljöer

Flytta skrivaren

Flytta skrivaren till en annan plats

⚠ VAR FÖRSIKTIG – RISK FÖR SKADA: Om skrivaren väger mer än 18 kg behövs det minst två personer för att lyfta den på ett säkert sätt.

⚠ VAR FÖRSIKTIG – RISK FÖR SKADA: För att undvika brandrisk eller att få en elektrisk stöt använd endast den nätsladd som levererades med produkten eller en utbytesnätsladd som godkänts av tillverkaren.

 **VAR FÖRSIKTIG – RISK FÖR SKADA:** När skrivaren ska flyttas följer du dessa riktlinjer för att undvika personskada eller att skrivaren skadas:

- Se till att alla luckor och magasin är stängda.
- Stäng av skrivaren och dra ut nätsladden ur eluttaget.
- Koppla bort alla sladdar och kablar från skrivaren.
- Om skrivaren har separata golvstående tillvalsmagasin eller utmatningstillval anslutna måste dessa kopplas från innan skrivaren flyttas.
- Om skrivaren har en hjulbas kan den rullas till den nya platsen. Var försiktig när du går över hinder och avbrott i golvet.
- Om skrivaren inte har någon hjulbas, men har tillvalsmagasin eller utmatningstillval, tar du bort utmatningstillvalen och lyfter sedan av skrivaren från tillvalsmagasinen. Försök inte lyfta skrivaren och tillval samtidigt.
- Använd handtagen när du lyfter skrivaren.
- Om ni transporterar skrivaren på en kärra måste den vara så stor att hela skrivarens bottenplatta får plats på den.
- Om ni transporterar maskintillval på kärra måste den vara så stor att respektive tillval får plats på den.
- Skrivaren måste alltid vara upprätt.
- Undvik kraftigt vibrerande rörelser.
- Se till att du inte har fingrarna under skrivaren när du ställer ner den.
- Se till att det finns tillräckligt med utrymme runt skrivaren.

Obs! Skador på skrivaren som uppkommit i samband med felaktig flyttning täcks inte av skrivarens garanti.

Skicka skrivaren

Anvisningar om frakt finns på <http://support.lexmark.com> eller så kontaktar du kundtjänst.

Spara energi och papper

Ställa in energisparlägen

Ekoläge

- 1 På startskärmen trycker du på **Inställningar > Enhet > Energihantering > Ekoläge**.
- 2 Välj en inställning.

Viloläge

- 1 På startskärmen trycker du på **Inställningar > Enhet > Energihantering > Tidsgränser > Viloläge**.
- 2 Ange hur många minuter skrivaren får vara inaktiv innan den försätts i viloläge.

Standbyläge

- 1 På startskärmen trycker du på **Inställningar > Enhet > Energihantering > Tidsgränser > Tidsgräns för standbyläge**.
- 2 Välj efter hur lång tid skrivaren ska försättas i standbyläge.

Anmärkningar:

- Se till att ta skrivaren ur standbyläge innan du skickar ett utskriftsjobb.
- Den inbyggda webbservern avaktiveras när skrivaren är i standbyläget.

Justera ljusstyrkan på skrivarens skärm

- 1 Öppna startskärmen och välj **Inställningar > Enhet > Inställningar > Skärmens ljusstyrka**.
- 2 Justera inställningen.

Spara förbrukningsmaterial

- Skriv ut på båda sidorna av papperet.
Obs! Dubbelsidig utskrift är standardinställningen i skrivardrivrutinen.
- Skriv ut flera sidor på ett enda pappersark.
- Använd förhandsgranskningsfunktionen till att se hur dokumentet ser ut innan du skriver ut det.
- Skriv ut ett exemplar av dokumentet om du vill kontrollera att dess innehåll och format är korrekt.

Återvinning

Återvinna produkter från Lexmark

Så här gör du för att lämna Lexmark-produkter till återvinning:

- 1 Gå till www.lexmark.com/recycle.
- 2 Välj den produkt du vill återvinna.

Obs! Förbrukningsartiklar och maskinvara till skrivaren som inte finns med i Lexmarks insamlings- och återvinningsprogram kan återvinnas på en lokal återvinningsstation.

Återvinna förpackningar från Lexmark

Lexmark strävar kontinuerligt efter att ta fram mindre förpackningar. Mindre förpackningar betyder att Lexmark-skrivare kan transporteras på det mest effektiva och miljövänliga sättet samt att det innebär färre sopor. Den effektiva hanteringen leder till minskade utsläpp av växthusgaser, energibesparingar och sparade naturresurser. Lexmark erbjuder även återvinning av förpackningskomponenter i vissa länder och regioner. Mer information finns att läsa på www.lexmark.com/recycle efter att du har valt land eller region. Information om tillgängliga återvinningsprogram för paketering finns i informationen om produktåtervinning.

Lexmark-kartonger är 100 % återvinningsbara i återvinningsanläggningar för wellpapp. Dessa anläggningar kanske inte finns i ditt område.

Skumplasten som används i Lexmark-förpackningar är återvinningsbar i återvinningsanläggningar för skumplast. Dessa anläggningar kanske inte finns i ditt område.

När du returnerar en bläckpatron till Lexmark kan du återanvända kartongen som den levererades i. Lexmark återvinner kartongen.

Lämna tillbaka Lexmark-kassetter för återanvändning eller återvinning

Genom Lexmarks insamlingsprogram kan du lämna tillbaka använda kassetter gratis till Lexmark för återanvändning eller återvinning. Alla kassetter som återlämnas till Lexmark antingen återanvänds eller monteras isär för återvinning. Förpackningarna som kassetterna återlämnas i återvinns också.

Om du vill lämna tillbaka Lexmark-kassetter för återanvändning eller återvinning gör du följande:

- 1** Gå till www.lexmark.com/recycle.
- 2** Välj den produkt du vill återvinna.

Åtgärda pappersstopp

Undvika pappersstopp

Fylla på papper på rätt sätt

- Se till att pappret ligger plant i facket.

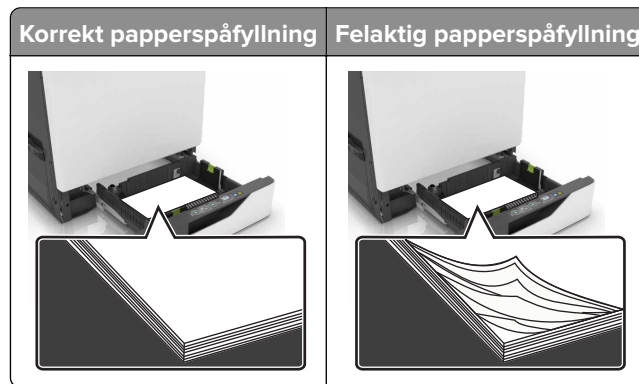

- Fyll inte på eller ta bort ett fack när skrivaren skriver ut.
- Lägg inte i för mycket papper. Se till att buntens höjd är under märket som anger maxgränsen för papperspåfyllning.
- Skjut inte in papper i facket. Fyll på papper enligt bilden.

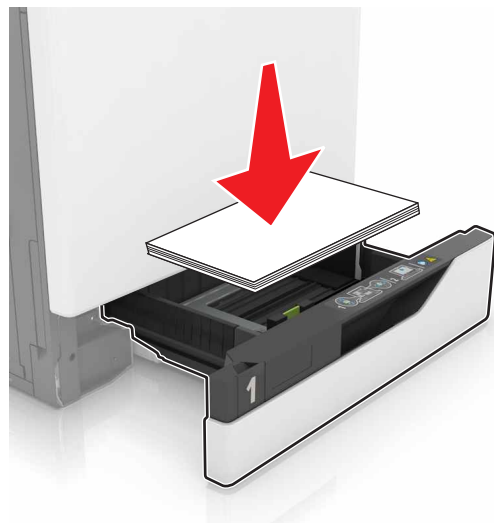

- Se till att pappersstöden är rätt placerade och att de inte trycker hårt mot papperet eller kuverten.
- Skjut in facket ordentligt i skrivaren efter att du har fyllt på papper.

Använd rekommenderat papper

- Använd rekommenderat papper och specialmaterial.
- Lägg inte i papper som är skrynkliga, vikta, fuktiga eller böjda.

- Böj, lufta och justera papperskanterna innan du lägger i bunten.

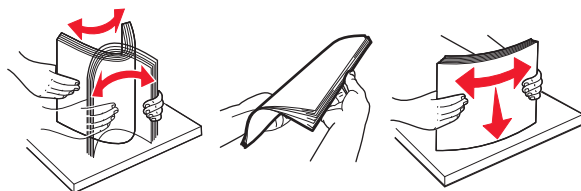

- Använd inte papper som har beskurits eller klippts för hand.
- Blanda inte olika papper av olika storlek, vikt eller typ i samma fack.
- Kontrollera att inställningen för pappersstorlek och papperstyp har ställts in korrekt på datorn eller på skrivarens kontrollpanel.
- Förvara pappret enligt tillverkarens rekommendationer.

Hitta var papper har fastnat

Anmärkningar:

- Om Stopp Hjälps är aktiverat skickar skrivaren automatiskt tomma sidor eller sidor med ofullständiga utskrifter när en sida som fastnat avlägsnats. Sök i utskriften efter tomma sidor.
- Om Åtgärda pappersstopp är inställt på På eller Auto skriver skrivaren ut de sidor som fastnat en gång till.



	Pappersstopp
1	Flerfunktionsmatare
2	Duplexenhet
3	Fixeringsenhet
4	Standardfack
5	Lucka G
6	Lucka F
7	Fack

Pappersstopp i fack

1 Dra ut facket.



2 Ta bort papperet som har fastnat.

Obs! Kontrollera att alla pappersrester är borttagna.



3 Sätt tillbaka facket.

4 Öppna facketts lucka.



5 Ta bort papperet som har fastnat.

Obs! Kontrollera att alla pappersrester är borttagna.

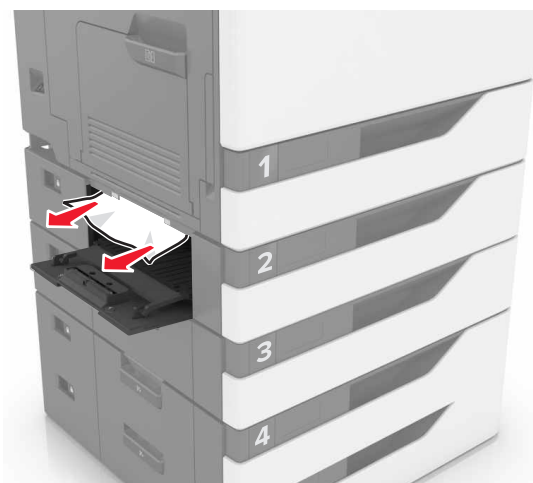

6 Stäng facketts lucka.

Pappersstopp i universalarkmataren

1 Ta bort papper från universalarkmataren.

2 Ta bort papperet som har fastnat.

Obs! Kontrollera att alla pappersrester är borttagna.

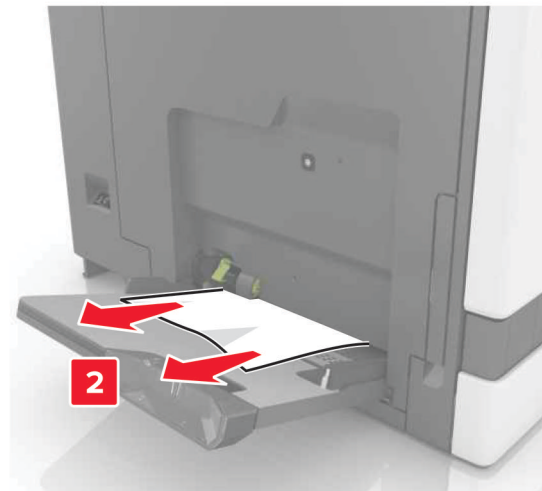
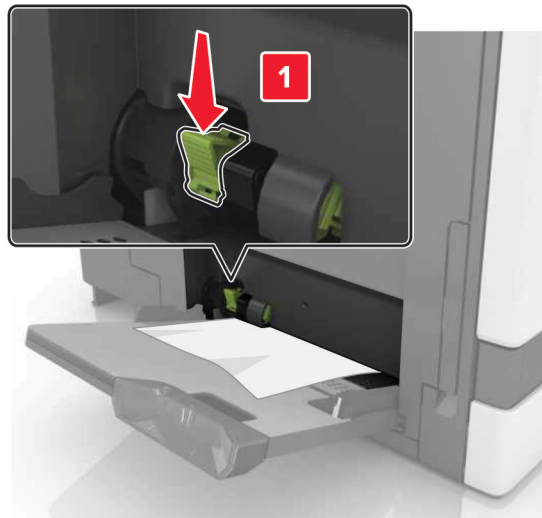

3 Öppna lucka B och ta sedan bort eventuella pappersrester.



VAR FÖRSIKTIG – VARM YTA: Insidan av skrivaren kan vara varm. Förebygg risken för brännskador genom att vänta tills ytan har svalnat.

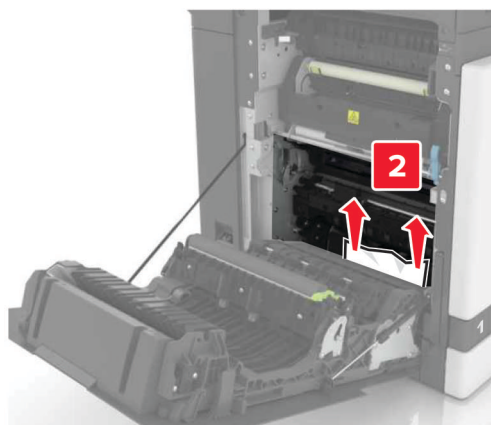
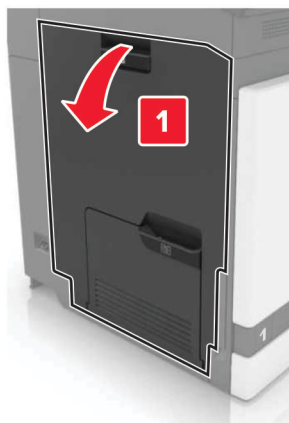

4 Stäng lucka B.

5 Böj, lufta och justera papperskanterna innan du lägger i bunten.

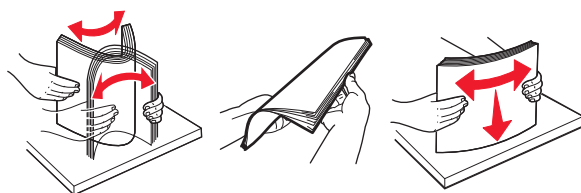

6 Lägg i papper igen.

Pappersstopp i standardfacket

1 Ta bort papperet som har fastnat.

Obs! Kontrollera att alla pappersrester är borttagna.



2 Öppna lucka B och ta sedan bort eventuella pappersrester.

 **VAR FÖRSIKTIG – VARM YTA:** Insidan av skrivaren kan vara varm. Förebygg risken för brännskador genom att vänta tills ytan har svalnat.

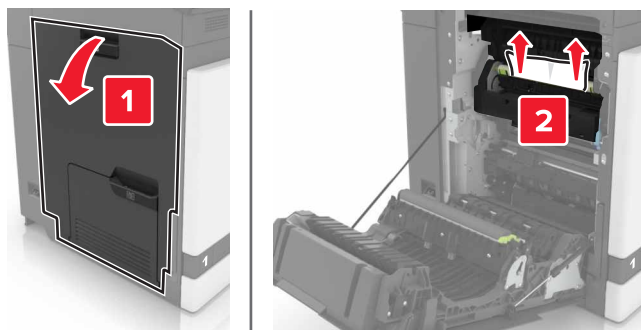

3 Stäng lucka B.

Pappersstopp i lucka B

Pappersstopp i fixeringsenheten

1 Öppna lucka B.

 **VAR FÖRSIKTIG – VARM YTA:** Insidan av skrivaren kan vara varm. Förebygg risken för brännskador genom att vänta tills ytan har svalnat.

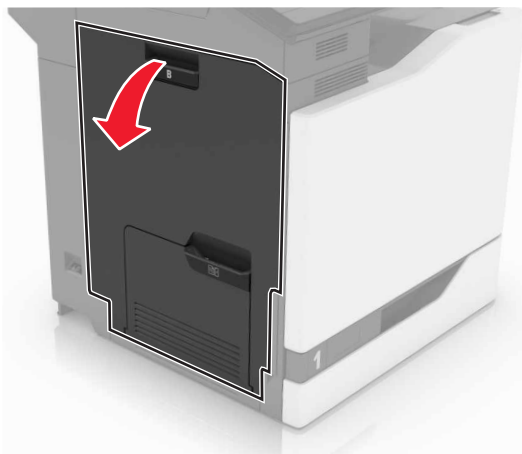

2 Ta bort papperet som har fastnat.

Obs! Kontrollera att alla pappersrester är borttagna.

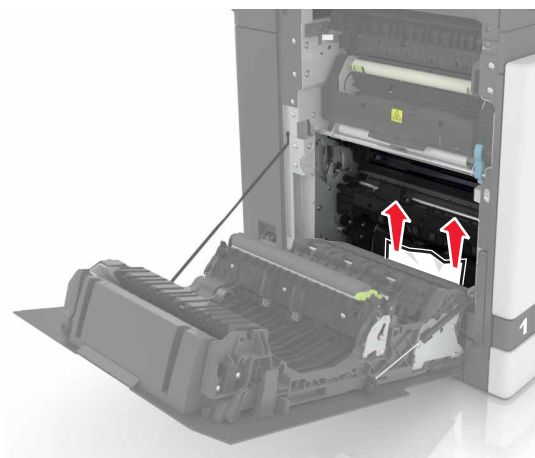

3 Öppna fixeringsenhetens lucka.

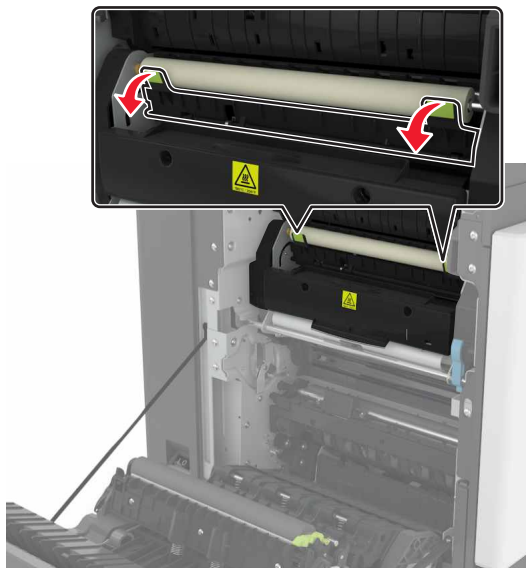

4 Ta bort papperet som har fastnat.

Obs! Kontrollera att alla pappersrester är borttagna.

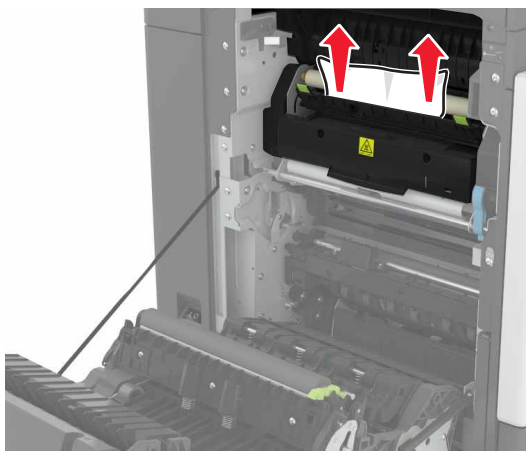

5 Stäng lucka B.

Pappersstopp i enheten för dubbelsidig utskrift

1 Öppna lucka B.



VAR FÖRSIKTIG – VARM YTA: Insidan av skrivaren kan vara varm. Förebygg risken för brännskador genom att vänta tills ytan har svalnat.

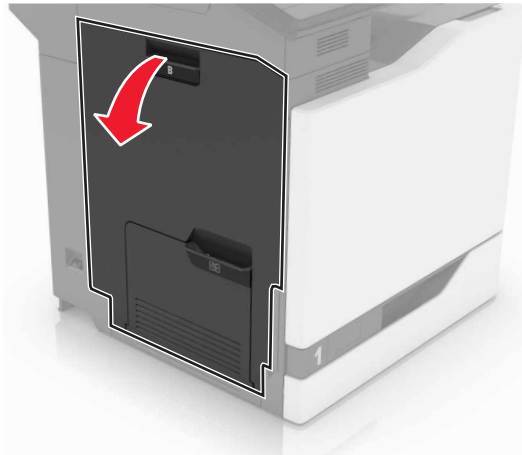

2 Ta bort papperet som har fastnat.

Obs! Kontrollera att alla pappersrester är borttagna.

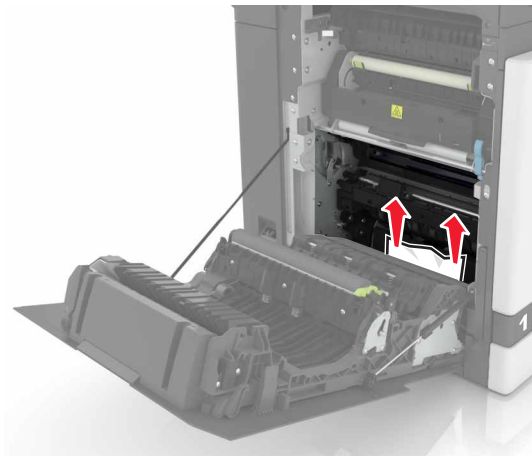

3 Öppna duplexenhetens lucka.



4 Ta bort papperet som har fastnat.

Obs! Kontrollera att alla pappersrester är borttagna.

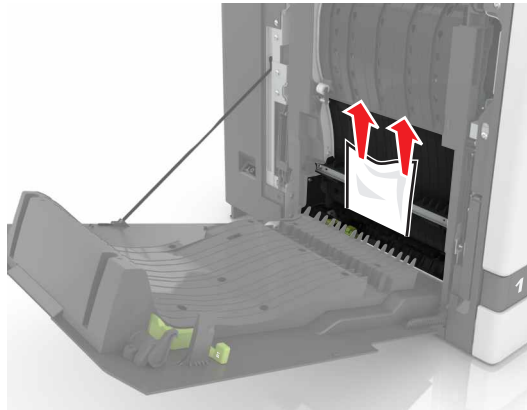

5 Stäng duplexluckan och lucka B.

Pappersstopp i efterbehandlarens magasin

1 Ta bort papperet som har fastnat.

Obs! Kontrollera att alla pappersrester är borttagna.

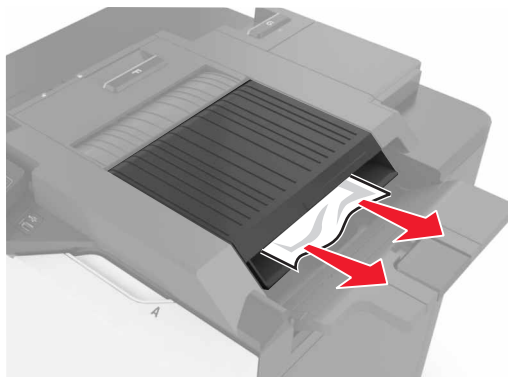

2 Öppna lucka F.

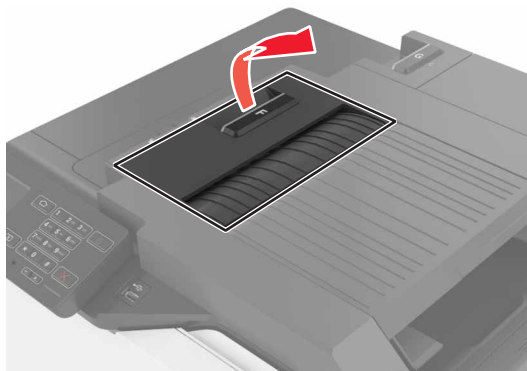

3 Ta bort papperet som har fastnat.

Obs! Kontrollera att alla pappersrester är borttagna.

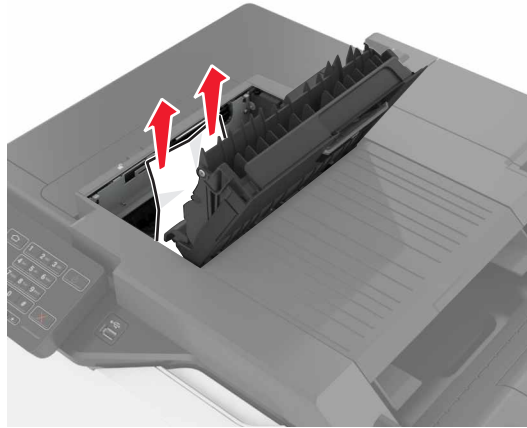

4 Stäng lucka F.

Häftningsstopp i lucka G

1 Öppna lucka G.

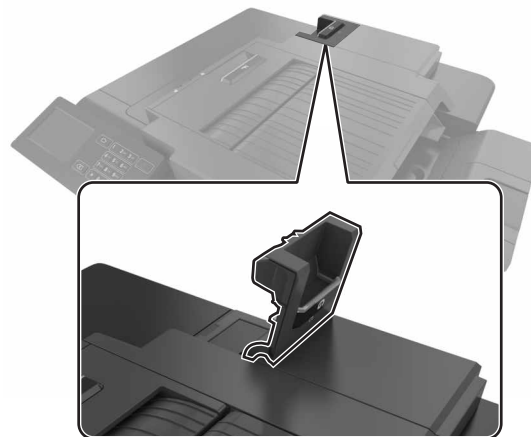

2 Dra ut häftkassetthållaren.

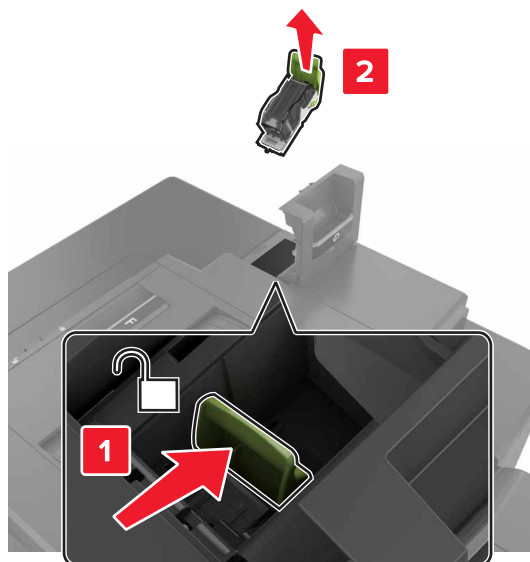

3 Öppna häftskyddet och ta sedan bort lösa klamrar.

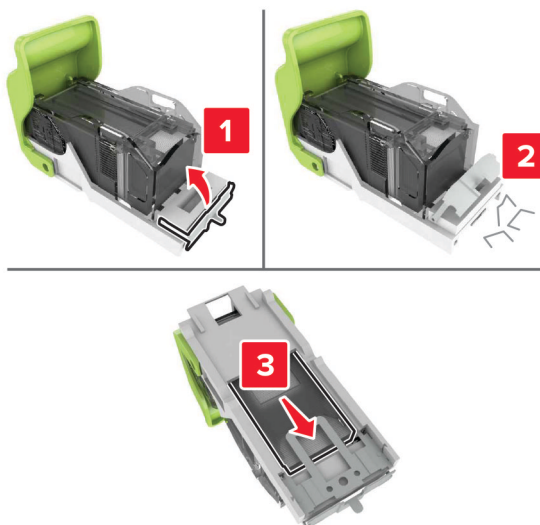

Obs! Sätt inte in häftklamrar som kom ut ur kassetten.

4 Stäng häftskyddet.



5 Sätt i häftkassetthållaren.

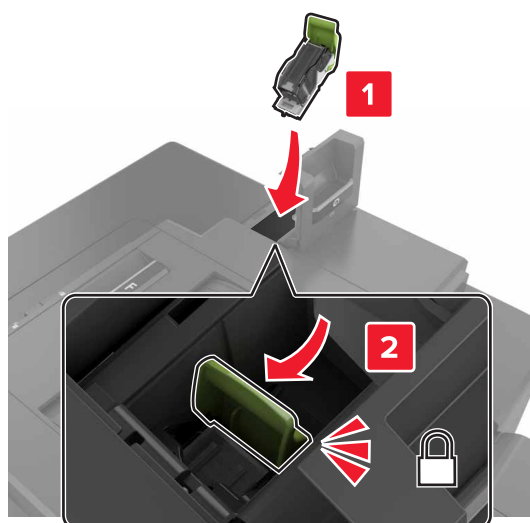

6 Stäng lucka G.

Felsökning

Problem med nätverksanslutningen

kan inte öppna Embedded Web Server

Åtgärd	Ja	Nej
<p>Steg Säkerställ att du använder en kompatibel webbläsare:</p> <ul style="list-style-type: none"> • Internet Explorer® version 9 eller senare • Safari version 8.0.3 eller senare • Google Chrome™ • Mozilla Firefox <p>Har du en kompatibel webbläsare?</p>	Gå till steg 2.	Installera en kompatibel webbläsare.
<p>Steg Kontrollera att skrivarens IP-adress är korrekt. Visa skrivarens IP-adress:</p> <ul style="list-style-type: none"> • Från startskärmen • Från avsnittet TCP/IP i menyn Nätverk/portar • Genom att skriva ut en nätverksinstallationssida eller en menyinställningssida och sedan leta upp avsnittet TCP/IP <p>Obs! En IP-adress visas som fyra uppsättningar siffror som skiljs åt med punkter, t.ex. 123.123.123.123.</p> <p>Är skrivarens IP-adress korrekt?</p>	Gå till steg 3.	Ange rätt IP-adress för skrivaren i adressfältet.
<p>Steg Kontrollera att skrivaren är på.</p> <p>Är skrivaren på?</p>	Gå till steg 4.	Slå på skrivaren.
<p>Steg Kontrollera att nätverksanslutningen är aktiv.</p> <p>Fungerar nätverksanslutningen?</p>	Gå till steg 5.	Kontakta administratören.
<p>Steg Kontrollera att kabelanslutningarna till skrivaren och skrivarservern sitter ordentligt. Mer information finns i installationsdokumentationen som kom med skrivaren.</p> <p>Är alla kablar ordentligt anslutna?</p>	Gå till steg 6.	Säkra kabelanslutningarna.

Åtgärd	Ja	Nej
<p>Steg Kontrollera att webbproxyservrarna är avaktiverade.</p> <p>Är webbproxyservrarna avaktiverade?</p>	Gå till steg 7.	Kontakta administratören.
<p>Steg Öppna den inbäddade webbservern.</p> <p>Öppnades Embedded Web Server?</p>	Problemet är löst.	Kontakta kundsupport .

Det går inte att läsa flashenheten

Åtgärd	Ja	Nej
<p>Steg Kontrollera om flashenheten har satts in i det främre USB-porten.</p> <p>Obs! Flashenheten fungerar inte om den sitter i den bakre USB-porten.</p> <p>Sitter flashenheten i den främre USB-porten?</p>	Gå till steg 2.	Problemet är löst.
<p>Steg Kontrollera om flashenheten stöds. Mer information finns i "Flashenheter och filtyper som stöds" på sidan 29</p> <p>Visas felmeddelandet fortfarande?</p>	Gå till steg 3.	Problemet är löst.
<p>Steg Kontrollera om den främre USB-porten är avaktiverad. Mer information finns i "Aktivera USB-porten" på sidan 92.</p> <p>Visas felmeddelandet fortfarande?</p>	Kontakta kundsupport .	Problemet är löst.

Aktivera USB-porten

På huvudmenyn trycker du på **Inställningar > Nätverk/portar > USB > Aktivera USB-port**.

Kontrollera skrivarens anslutning

- 1 På huvudmenyn trycker du på **Inställningar > Rapporten > Nätverk > Sida med nätverksinställningar**.
- 2 På den första delen av nätverksinstallationssidan kontrollerar du att statusen är Ansluten.
Om statusen är Ej ansluten kan det bero på att den lokala anslutningen är inaktiv eller på att nätverkskabeln är urdragen eller trasig. Kontakta systemadministratören för att få hjälp.

Problem med maskinvarutillval

Kan inte upptäcka internt tillval

Åtgärd	Ja	Nej
<p>Steg Stäng av skrivaren, vänta i ca 10 sekunder och slå på den igen.</p> <p>Fungerar det interna tillvalet korrekt?</p>	Problemet är löst.	Gå till steg 2.
<p>Steg Skriv ut en sida med menyinställningar och kontrollera om det interna tillvalet visas på listan Installerade funktioner.</p> <p>Visas det interna tillvalet på sidan med menyinställningar?</p>	Gå till steg 4.	Gå till steg 3.
<p>Steg Kontrollera att det interna tillvalet har installerats korrekt på systemkortet.</p> <p>a Stäng av skrivaren och dra ut nätsladden ur eluttaget.</p> <p>b Kontrollera att det interna tillvalet är installerat i lämplig kontakt på systemkortet.</p> <p>c Anslut nätsladden till vägguttaget och slå sedan på skrivaren.</p> <p> VAR FÖRSIKTIG – RISK FÖR SKADA: För att undvika brandrisk eller att få en elektrisk stöt ansluter du nätsladden till ett lämpligt och jordat vägguttag som är i närheten av produkten och är lättillgängligt.</p> <p>Fungerar det interna tillvalet korrekt?</p>	Problemet är löst.	Gå till steg 4.
<p>Steg a Kontrollera om det interna tillvalet är tillgängligt i skrivardrivrutinen.</p> <p>Obs! Om det behövs lägger du till det interna tillvalet i skrivardrivrutinen manuellt för att det ska vara tillgängligt för utskriftsjobb. Mer information finns i "Lägga till tillgängliga tillval i skrivardrivrutinen" på sidan 137.</p> <p>b Skicka utskriftsjobbet igen.</p> <p>Fungerar det interna tillvalet korrekt?</p>	Problemet är löst.	Kontakta kundsupport .

ISP:n (Internal Solutions Port) fungerar inte som den ska

Åtgärd	Ja	Nej
<p>Steg Skriv ut en sida med menyinställningar och kontrollera om ISP:n (Internal Solutions Port) visas i listan Installerade funktioner.</p> <p>Visas ISP-porten i listan Installerade funktioner?</p>	Gå till steg 3.	Gå till steg 2.
<p>Steg Ta bort ISP:n och installera den sedan på nytt. Mer information finns i "Installera en ISP (Internal Solutions Port)" på sidan 126.</p> <p>Obs! Använd en ISP som stöds.</p> <p>Fungerar ISP:n som den ska?</p>	Problemet är löst.	Gå till steg 3.
<p>Steg Kontrollera kabelns och ISP-portens anslutning.</p> <p>a Använd rätt kabel och kontrollera att den är ordentligt ansluten till ISP-porten.</p> <p>b Kontrollera att ISP-portens gränssnittskabel är ordentligt ansluten till systemkortets uttag.</p> <p>Fungerar ISP:n som den ska?</p>	Problemet är löst.	Kontakta kundsupport.

Det parallella eller seriella gränssnittskortet fungerar inte som det ska

Åtgärd	Ja	Nej
<p>Steg Skriv ut en sida med menyinställningar och kontrollera om det parallella eller seriella gränssnittskortet visas i listan Installerade funktioner.</p> <p>Visas det parallella eller seriella gränssnittskortet i listan Installerade funktioner?</p>	Gå till steg 3.	Gå till steg 2.
<p>Steg Ta bort och installera sedan det parallella eller seriella gränssnittskortet.</p> <p>Mer information finns i "Installera en ISP (Internal Solutions Port)" på sidan 126.</p> <p>Fungerar parallellgränssnittskortet eller det seriella gränssnittskortet som de ska?</p>	Problemet är löst.	Gå till steg 3.
<p>Steg Kontrollera anslutningen mellan kabeln och parallellgränssnittskortet eller det seriella gränssnittskortet.</p> <p>Fungerar parallellgränssnittskortet eller det seriella gränssnittskortet som de ska?</p>	Problemet är löst.	Kontakta kundsupport.

Defekt flashtillval har upptäckts

Prova något/några av följande alternativ:

- Byt det defekta flashminneskortet.
- På skrivarens kontrollpanel väljer du **Fortsätt** om du vill ignorera meddelandet och fortsätta skriva ut.
- Avbryt aktuellt utskriftsjobb.

Inte tillräckligt med ledigt utrymme i flashminnet för resurser

Prova något/några av följande alternativ:

- På skrivarens kontrollpanel väljer du **Fortsätt** om du vill ta bort meddelandet och fortsätta skriva ut.
- Ta bort teckensnitt, makron och andra data som lagrats i flashminnet.
- Sätt i ett flashminneskort med högre kapacitet.

Obs! Teckensnitt och makron som du hämtat och som inte tidigare sparats i flashminnet tas bort.

Oformaterat flashminne har upptäckts

Prova något/några av följande alternativ:

- På kontrollpanelen väljer du **Fortsätt** om du vill stoppa defragmenteringen och fortsätta skriva ut.
- Formatera flashminnet.

Obs! Om felmeddelandet kvarstår kan flashminnet vara defekt och behöva bytas ut.

Problem med förbrukningsmaterial

Byt kassetten, fel skrivarområde

Om du vill åtgärda det här problemet köper du en kassett med rätt område som matchar skrivarområdet, alternativt så köper du en kassett som kan användas i hela världen.

- Det första numret i meddelandet efter "42" anger området för skrivaren.
- Det andra numret i meddelandet efter "42" anger området för kassetten.

Områden för skrivare och tonerkassett

Region	Numerisk kod
Hela världen eller odefinierat område	0
Nordamerika (USA och Kanada)	1
EU, Västeuropa, Norden, Schweiz	2
Asien/Stillahavsområdet	3
Latinamerika	4
EMEA (Europa, Mellanöstern och Afrika)	5
Australien och Nya Zeeland	6
Ogiltigt område	9

Obs! Om du vill visa områdesinställningarna för skrivaren och tonerkassetten skriver du ut testsidor för utskriftskvalitet. På kontrollpanelen går du till: **Inställningar > Felsökning > Testsidor för utskriftskvalitet.**

Förbrukningsmaterial som inte är Lexmark-förbrukningsmaterial

Skrivaren har upptäckt att material eller reservdel från en annan tillverkare än Lexmark är installerad i skrivaren.

Din Lexmark-skrivare är utformad att fungera bäst med äkta Lexmark-förbrukningsartiklar och -delar. Användning av tredje parts förbrukningsmaterial eller delar kan påverka prestanda, driftsäkerhet, eller livslängd för skrivaren och dess bildhanteringskomponenter.

Alla livslängdsindikatorer är utformade för att fungera med Lexmark-tillbehör och -delar och kan ge oförutsedda resultat om material eller delar från tredje part används. Användning av bildhanteringskomponenter utöver den avsedda livslängden kan skada din Lexmark-skrivare eller tillhörande komponenter.

Varning – risk för skador: Användning av tredje parts förbrukningsmaterial eller delar kan påverka garantiskyddet. Skador som orsakas genom användning av tredje parts förbrukningsmaterial eller delar kanske inte omfattas av garantin.

Om du vill godkänna alla eventuella risker och fortsätta använda förbrukningsmaterial eller delar från andra tillverkare i skrivaren trycker du på och håller ned **X** tillsammans med **#** på kontrollpanelen i femton sekunder.

Om du inte vill acceptera de här riskerna ska du ta bort förbrukningsartiklar eller delar från tredje part från skrivaren och installera äkta förbrukningsartiklar eller delar från Lexmark. Mer information finns i ["Använda äkta delar och förbrukningsartiklar från Lexmark" på sidan 38.](#)

Om skrivaren skriver inte ut när du har tryckt på och hållit **X** tillsammans med **#** i femton sekunder återställer du räknaren för användning av förbrukningsmaterial.

1 På kontrollpanelen går du till:

Inställningar > Enhet > Underhåll > Konfigurationsmenyn > Användning av förbrukningsmaterial och räknare

2 Välj den del eller det förbrukningsmaterial du vill återställa och välj sedan **Starta**.

3 Läs varningsmeddelandet och välj sedan **Fortsätt**.

4 Tryck på och håll ned **X** tillsammans med **#** i femton sekunder för att stänga meddelandet.

Obs! Om du inte kan återställa räknarna för användning av förbrukningsmaterial återlämnar du artikeln till inköpsstället.

Pappersmatningsproblem

Kuverten klistras igen vid utskrift

Åtgärd	Ja	Nej
<p>1 Använd kuvert som förvarats i torr miljö.</p> <p>Obs! Om du skriver ut på kuvert med hög fukthalt kan de klistras igen.</p> <p>2 Skicka utskriftsjobbet igen.</p> <p>Klistras kuverten igen när du skriver ut?</p>	Kontakta kundsupport .	Problemet är löst.

Sortering av utskrift fungerar inte

Åtgärd	Ja	Nej
<p>Steg</p> <p>a På huvudmenyn trycker du på Inställningar > Skriv ut > Layout > Sortera.</p> <p>b Aktivera inställningen Sortera.</p> <p>c Skriv ut dokumentet.</p> <p>Sorteras siffrorna korrekt?</p>	Problemet är löst.	Gå till steg 2.
<p>Steg</p> <p>a Öppna dialogrutan Skriv ut i det dokument som du försöker skriva ut och välj sedan Sortera.</p> <p>b Skriv ut dokumentet.</p> <p>Sorteras siffrorna korrekt?</p>	Problemet är löst.	Gå till steg 3.
<p>Steg</p> <p>a Minska antalet sidor som ska skrivas ut.</p> <p>b Skriv ut dokumentet.</p> <p>Sorteras siffrorna korrekt?</p>	Problemet är löst.	Kontakta kundsupport .

Pappersböjning

Åtgärd	Ja	Nej
<p>Steg Flytta pappersstöden i facket till korrekt läge för det papper som har fyllts på.</p> <p>Är papperet fortfarande böjt?</p>	Gå till steg 2.	Problemet är löst.
<p>Steg a Beroende på vilket operativsystem du har anger du papperstyp och pappersvikt i Utskriftsinställningar eller dialogrutan Skriv ut.</p> <p>Anmärkningar:</p> <ul style="list-style-type: none"> • Kontrollera att inställningarna överensstämmer med papperet som är påfyllt i magasinet. • Du kan även ändra dessa inställningar på skrivarens kontrollpanel. <p>b Skicka utskriftsjobbet igen.</p> <p>Är papperet fortfarande böjt?</p>	Gå till steg 3.	Problemet är löst.
<p>Steg a Ta bort papperet från facket och vänd sedan på det. b Skicka utskriftsjobbet igen.</p> <p>Är papperet fortfarande böjt?</p>	Gå till steg 4.	Problemet är löst.
<p>Steg a Fyll på med papper från ett nytt paket.</p> <p>Obs! Papperet absorberar fukt på grund av hög luftfuktighet. Låt papperet ligga kvar i sin originalförpackning tills du behöver använda det.</p> <p>b Skicka utskriftsjobbet igen.</p> <p>Är papperet fortfarande böjt?</p>	Kontakta kundsupport .	Problemet är löst.

Det går inte att länka facken

Åtgärd	Ja	Nej
<p>Steg a Kontrollera om facken innehåller paper av samma storlek och typ. b Kontrollera att pappersstöden befinner sig där de ska. c Skriv ut dokumentet.</p> <p>Länkas facken korrekt?</p>	Problemet är löst.	Gå till steg 2.

Åtgärd	Ja	Nej
<p>Steg</p> <p>a På huvudmenyn trycker du på Inställningar > Papper > Fackkonfiguration > Pappersstorlek/typ.</p> <p>b Ställ in pappersstorlek och -typ till det påfyllda papperet i det länkade facket.</p> <p>c Skriv ut dokumentet.</p> <p>Länkas facken korrekt?</p>	Problemet är löst.	Kontakta kundsupport .

Kontrollera magasinets anslutning

Prova något/några av följande alternativ:

- Stäng av skrivaren, vänta i ca 10 sekunder och slå på den igen.

Om felet uppstår en andra gång:

- 1 Slå av skrivaren.
- 2 Dra ur nätkabeln ur vägguttaget.
- 3 Ta bort det angivna magasinet.
- 4 Sätt tillbaka facket.
- 5 Anslut nätsladden till vägguttaget.



VAR FÖRSIKTIG – RISK FÖR SKADA: För att undvika brandrisk eller att få en elektrisk stöt ansluter du nätsladden direkt till lämpligt och jordat vägguttag som är i närheten av produkten och är lättillgängligt.

- 6 Slå på skrivaren.

Om felet uppstår igen:

- 1 Slå av skrivaren.
 - 2 Dra ur nätkabeln ur vägguttaget.
 - 3 Ta bort det angivna magasinet.
 - 4 Kontakta kundsupport.
- På kontrollpanelen väljer du **Fortsätt** om du vill stänga meddelandet och fortsätta skriva ut.

Papper fastnar ofta

Åtgärd	Ja	Nej
<p>Steg</p> <p>a Dra ut facket.</p> <p>b Kontrollera att papperet är korrekt påfyllt.</p> <p>Anmärkningar:</p> <ul style="list-style-type: none"> • Se till att pappersstöden är rätt placerade. • Se till att buntens höjd är under märket som anger maxgränsen för papperspåfyllning. • Använd rekommenderad pappersstorlek och -typ. <p>c Sätt tillbaka facket.</p> <p>d Skriv ut dokumentet.</p> <p>Uppstår papperstopp fortfarande ofta?</p>	Gå till steg 2.	Problemet är löst.
<p>Steg</p> <p>a På kontrollpanelens pappersmeny kontrollerar du om skrivaren känner igen korrekt pappersstorlek.</p> <p>b Skicka utskriftsjobbet igen.</p> <p>Uppstår papperstopp fortfarande ofta?</p>	Gå till steg 3.	Problemet är löst.
<p>Steg</p> <p>a Fyll på med papper från ett nytt paket.</p> <p>b Skriv ut dokumentet.</p> <p>Uppstår papperstopp fortfarande ofta?</p>	Kontakta kundsupport .	Problemet är löst.

Sidor som fastnat skrivs inte ut igen

Åtgärd	Ja	Nej
<p>a Öppna startskärmen och välj Inställningar > Enhet > Meddelanden > Åtgärda pappersstopp.</p> <p>b Välj På eller Auto.</p> <p>c Verkställ ändringarna.</p> <p>Skrivs de sidor som fastnat ut igen?</p>	Problemet är löst.	Kontakta kundsupport .

Utskriftsproblem

Konfidentiella och övriga lagrade dokument skrivs inte ut

Åtgärd	Ja	Nej
<p>Steg</p> <p>a Gå till kontrollpanelen. Se efter om dokumenten visas i listan över lagrade jobb.</p> <p>Obs! Om dokumenten inte visas där: skriv ut dem med hjälp av Skriv ut och lagra.</p> <p>b Skriv ut dokumenten.</p> <p>Skrivs de ut?</p>	Problemet är löst.	Gå till steg 2.
<p>Steg</p> <p>Utskriftsjobbet kan innehålla ett formateringsfel eller felaktig data.</p> <ul style="list-style-type: none"> • Ta bort utskriftsjobbet och skicka det sedan igen. • PDF-filer: Skapa en ny fil. Skriv ut dokumenten. <p>Skrivs de ut?</p>	Problemet är löst.	Gå till steg 3.
<p>Steg</p> <p>Om du skriver ut från internet kan skrivaren läsa jobbtitlarna som dubletter.</p> <p>För Windows-användare</p> <p>a Öppna dialogrutan Utskriftsegenskaper.</p> <p>b I Skriv ut och lagra markerar du Behåll dubbla dokument.</p> <p>c Ange en PIN-kod.</p> <p>d Skicka utskriftsjobbet igen.</p> <p>För Macintosh-användare</p> <p>a Ge de olika jobben separata namn när du sparar dem.</p> <p>b Skicka jobbet enskilt.</p> <p>Skrivs dokumenten ut?</p>	Problemet är löst.	Gå till steg 4.
<p>Steg</p> <p>a Ta bort några lagrade jobb för att frigöra skrivarminne.</p> <p>b Skicka utskriftsjobbet igen.</p> <p>Skrivs dokumenten ut?</p>	Problemet är löst.	Gå till steg 5.
<p>Steg</p> <p>a Lägg till skrivarminne.</p> <p>b Skicka utskriftsjobbet igen.</p> <p>Skrivs dokumenten ut?</p>	Problemet är löst.	Kontakta kundsupport .

Långsam utskrift

Åtgärd	Ja	Nej
<p>Steg</p> <p>a Se till att skrivaren inte är i ekoläge eller tyst läge.</p> <p>b Skriv ut dokumentet.</p> <p>Är skrivaren långsam?</p>	Gå till steg 2.	Problemet är löst.
<p>Steg</p> <p>a Ange papperstypen i Utskriftsinställningar eller dialogrutan Skriv ut, beroende på vilket operativsystem du har.</p> <p>Anmärkningar:</p> <ul style="list-style-type: none"> • Kontrollera att inställningen överensstämmer med papperet som finns i magasinet. • Du kan även ändra inställningen på skrivarens kontrollpanel. <p>b Skriv ut dokumentet.</p> <p>Är skrivaren långsam?</p>	Gå till steg 3.	Problemet är löst.
<p>Steg</p> <p>a Minska antalet sidor som ska skrivas ut.</p> <p>b Skriv ut dokumentet.</p> <p>Är skrivaren långsam?</p>	Gå till steg 4.	Problemet är löst.
<p>Steg</p> <p>a Ta bort lagrade jobb.</p> <p>b Skriv ut dokumentet.</p> <p>Är skrivaren långsam?</p>	Gå till steg 5.	Problemet är löst.
<p>Steg</p> <p>a Anslut skrivarkabeln ordentligt till skrivaren och datorn, skrivarservern, tillvalet eller annan nätverksenhet.</p> <p>b Skriv ut dokumentet.</p> <p>Är skrivaren långsam?</p>	Gå till steg 6.	Problemet är löst.
<p>Steg</p> <p>a Ställ in utskriftsupplösningen på 4800CQ på kvalitetsmenyn på kontrollpanelen.</p> <p>b Skriv ut dokumentet.</p> <p>Är skrivaren långsam?</p>	Gå till steg 7.	Problemet är löst.

Åtgärd	Ja	Nej
<p>Steg</p> <p>a Se till att skrivaren inte är överhettad.</p> <p>Anmärkingar:</p> <ul style="list-style-type: none"> Låt skrivaren svalna efter ett långt utskriftsjobb. Observera rekommenderad omgivningstemperaturer för skrivaren. Mer information finns i "Välja en plats för skrivaren" på sidan 9. <p>b Skriv ut dokumentet.</p> <p>Är skrivaren långsam?</p>	Gå till steg 8.	Problemet är löst.
<p>Steg</p> <p>a Lägg till mer skrivarminne.</p> <p>b Skriv ut dokumentet.</p> <p>Är skrivaren långsam?</p>	Kontakta kundsupport.	Problemet är löst.

Utskriftsjobb skrivs inte ut

Åtgärd	Ja	Nej
<p>Steg</p> <p>a I det dokument du försöker skriva ut öppnar du dialogrutan Utskrift och kontrollerar att du har valt rätt skrivare.</p> <p>b Skicka utskriftsjobbet igen.</p> <p>Har dokumentet skrivits ut?</p>	Problemet är löst.	Gå till steg 2.
<p>Steg</p> <p>a Kontrollera att skrivaren är på.</p> <p>b Åtgärda eventuella felmeddelanden som visas på skärmen.</p> <p>c Skicka utskriftsjobbet igen.</p> <p>Har dokumentet skrivits ut?</p>	Problemet är löst.	Gå till steg 3.
<p>Steg</p> <p>a Kontrollera att portarna fungerar och att kablarna är ordentligt anslutna till datorn och skrivaren.</p> <p>Mer information finns i installationsdokumentationen som kom med skrivaren.</p> <p>b Skicka utskriftsjobbet igen.</p> <p>Har dokumentet skrivits ut?</p>	Problemet är löst.	Gå till steg 4.
<p>Steg</p> <p>a Stäng av skrivaren, vänta i ca 10 sekunder och slå på den igen.</p> <p>b Skicka utskriftsjobbet igen.</p> <p>Har dokumentet skrivits ut?</p>	Problemet är löst.	Gå till steg 5.

Åtgärd	Ja	Nej
<p>Steg</p> <p>a Ta bort och installera om skrivarprogramvaran. Obs! Skrivarprogramvaran finns på http://support.lexmark.com.</p> <p>b Skicka utskriftsjobbet igen.</p> <p>Har dokumentet skrivits ut?</p>	Problemet är löst.	Kontakta kundsupport .

Utskriftskvaliteten är dålig

Tomma eller vita sidor



Obs! Innan du åtgärdar problemet kan du skriva ut kvalitetsprovsidorna för att avgöra vilken färg som saknas. På startskärmen väljer du **Inställningar > Felsökning > Grundläggande utskriftskvalitetssidor**.

Åtgärd	Ja	Nej
<p>Steg</p> <p>a Ta bort och sätt sedan tillbaka bildhanteringsenheten eller fotoenhetssatsen. Varning – risk för skador: Utsätt inte bildhanteringsenheten eller fotoenhetssatsen för direkt ljus under mer än tio minuter. Lång exponering för ljus kan leda till problem med utskriftskvaliteten. Varning – risk för skador: För att undvika skador ska du inte vidröra bildhanteringsenhetens eller fotoenhetssatsens undersida.</p> <p>b Skriva ut ett dokument.</p> <p>Skriver skrivaren fortfarande ut tomma eller vita sidor?</p>	Gå till steg 2.	Problemet är löst.
<p>Steg</p> <p>a Ersätt bildhanteringsenheten eller fotoenhetssatsen. Varning – risk för skador: Utsätt inte bildhanteringsenheten eller fotoenhetssatsen för direkt ljus under mer än tio minuter. Lång exponering för ljus kan leda till problem med utskriftskvaliteten. Varning – risk för skador: För att undvika skador ska du inte vidröra bildhanteringsenhetens eller fotoenhetssatsens undersida.</p> <p>b Skriva ut ett dokument.</p> <p>Skriver skrivaren fortfarande ut tomma eller vita sidor?</p>	Kontakta kundsupport .	Problemet är löst.

Svart utskrift

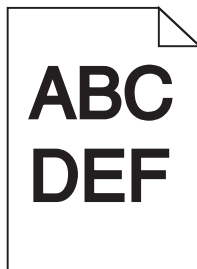

Åtgärd	Ja	Nej
<p>Steg</p> <p>a Välj Färgjustering på menyn Kvalitet på kontrollpanelen.</p> <p>b Skicka utskriftsjobbet igen.</p> <p>Är utskriften fortfarande för mörk?</p>	Gå till steg 2.	Problemet är löst.
<p>Steg</p> <p>a Minska tonersvärtan från Utskriftsinställningar eller dialogrutan Skriv ut, beroende på vilket operativsystem du har.</p> <p>Obs! Du kan även ändra dessa inställningar på skrivarens kontrollpanel.</p> <p>b Skicka utskriftsjobbet igen.</p> <p>Är utskriften fortfarande för mörk?</p>	Gå till steg 3.	Problemet är löst.
<p>Steg</p> <p>a Du anger papperstyp, -struktur och -vikt från Utskriftsinställningar eller dialogrutan Skriv ut, beroende på vilket operativsystem du har.</p> <p>Anmärkningar:</p> <ul style="list-style-type: none"> • Kontrollera att inställningarna överensstämmer med papperet som är påfyllt i magasinet. • Du kan även ändra dessa inställningar på skrivarens kontrollpanel. <p>b Skicka utskriftsjobbet igen.</p> <p>Är utskriften fortfarande för mörk?</p>	Gå till steg 4.	Problemet är löst.
<p>Steg</p> <p>Se till att papperet inte är strukturerat eller har grov yta.</p> <p>Skriver du ut på papper som är strukturerat eller har grov yta?</p>	Ändra strukturinställningarna så att de överensstämmer med det papper du skriver ut på.	Gå till steg 5.

Åtgärd	Ja	Nej
<p>Steg</p> <p>a Fyll på med papper från ett nytt paket.</p> <p>Obs! Papperet absorberar fukt på grund av hög luftfuktighet. Låt papperet ligga kvar i sin originalförpackning tills du behöver använda det.</p> <p>b Skicka utskriftsjobbet igen.</p> <p>Är utskriften fortfarande för mörk?</p>	Gå till steg 6.	Problemet är löst.
<p>Steg</p> <p>Byt ut bildhanteringsenheten eller fotoenhetssatsen och skicka sedan utskriftsjobbet igen.</p> <p>Är utskriften fortfarande för mörk?</p>	Kontakta kundsupport .	Problemet är löst.

Textskuggor

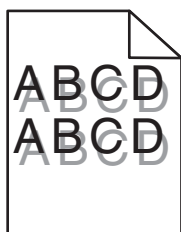

Åtgärd	Ja	Nej
<p>Steg</p> <p>a Fyll på facket med rätt papperstyp och -vikt.</p> <p>b Skicka utskriftsjobbet igen.</p> <p>Uppstår fortfarande textskuggor på utskrifterna?</p>	Gå till steg 2.	Problemet är löst.
<p>Steg</p> <p>a Ange papperstyp och -vikt i Utskriftsinställningar eller dialogrutan. Skriv ut, beroende på vilket operativsystem du har.</p> <p>Anmärkningar:</p> <ul style="list-style-type: none"> Kontrollera att inställningarna överensstämmer med papperet som är påfyllt i magasinet. Du kan även ändra dessa inställningar på skrivarens kontrollpanel. <p>b Skicka utskriftsjobbet igen.</p> <p>Uppstår fortfarande textskuggor på utskrifterna?</p>	Gå till steg 3.	Problemet är löst.
<p>Steg</p> <p>a Välj Färgjustering på kvalitetsmenyn på kontrollpanelen.</p> <p>b Skicka utskriftsjobbet igen.</p> <p>Uppstår fortfarande textskuggor på utskrifterna?</p>	Kontakta kundsupport .	Problemet är löst.

Grå bakgrund

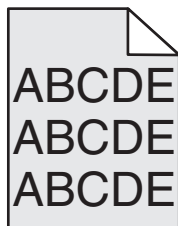

Åtgärd	Ja	Nej
<p>Steg</p> <p>a På huvudmenyn trycker du på Inställningar > Skriv ut > Kvalitet.</p> <p>b Justera tonersvärtan.</p> <p>c Skriv ut dokumentet.</p> <p>Uppstår det fortfarande en grå bakgrund på utskrifterna?</p>	Gå till steg 2.	Problemet är löst.
<p>Steg</p> <p>a På startskärmen trycker du på Inställningar > Skriv ut > Kvalitet > Avancerad bildhantering > Färgjustering.</p> <p>b Starta processen.</p> <p>c Skriv ut dokumentet.</p> <p>Uppstår det fortfarande en grå bakgrund på utskrifterna?</p>	Gå till steg 3.	Problemet är löst.
<p>Steg</p> <p>a Ta bort och sätt sedan tillbaka bildhanteringsenheten eller fotoenhetssatsen.</p> <p>Varning – risk för skador: Utsätt inte bildhanteringsenheten eller fotoenhetssatsen för direkt ljus under mer än tio minuter. Lång exponering för ljus kan leda till problem med utskriftskvaliteten.</p> <p>Varning – risk för skador: För att undvika skador ska du inte vidröra bildhanteringsenhetens eller fotoenhetssatsens undersida.</p> <p>b Skriv ut dokumentet.</p> <p>Uppstår det fortfarande en grå bakgrund på utskrifterna?</p>	Kontakta kundsupport .	Problemet är löst.

Horisontella mörka streck

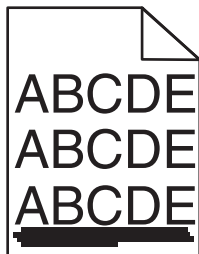

Obs! Om horisontella mörka linjer visas på dina utskrifter kan du läsa ämnet "Återkommande fel".

Åtgärd	Ja	Nej
<p>Steg</p> <p>a Beroende på operativsystem anger du fack eller matare från Utskriftsinställningar eller dialogrutan Skriv ut.</p> <p>b Skicka utskriftsjobbet igen.</p> <p>Uppstår det fortfarande horisontella mörka streck på utskrifter?</p>	Gå till steg 2.	Problemet är löst.
<p>Steg</p> <p>a Du anger papperstyp och -vikt från Utskriftsinställningar eller dialogrutan Skriv ut, beroende på vilket operativsystem du har.</p> <p>Anmärkningar:</p> <ul style="list-style-type: none"> • Kontrollera att inställningarna överensstämmer med papperet som är påfyllt i magasinet. • Du kan även ändra dessa inställningar på skrivarens kontrollpanel. <p>b Skicka utskriftsjobbet igen.</p> <p>Uppstår det fortfarande horisontella mörka streck på utskrifter?</p>	Gå till steg 3.	Problemet är löst.
<p>Steg</p> <p>a Fyll på med papper från ett nytt paket.</p> <p>Obs! Papperet absorberar fukt på grund av hög luftfuktighet. Låt papperet ligga kvar i sin originalförpackning tills du behöver använda det.</p> <p>b Skicka utskriftsjobbet igen.</p> <p>Uppstår det fortfarande horisontella mörka streck på utskrifter?</p>	Gå till steg 4.	Problemet är löst.
<p>Steg</p> <p>a Ta bort och sätt sedan tillbaka bildhanteringsenheten eller fotoenhetssatsen.</p> <p>Varning – risk för skador: Utsätt inte bildhanteringsenheten eller fotoenhetssatsen för direkt ljus under mer än tio minuter. Lång exponering för ljus kan leda till problem med utskriftskvaliteten.</p> <p>Varning – risk för skador: För att undvika skador ska du inte vidröra bildhanteringsenhetens eller fotoenhetssatsens undersida.</p> <p>b Skicka utskriftsjobbet igen.</p> <p>Uppstår det fortfarande horisontella mörka streck på utskrifter?</p>	Gå till steg 5.	Problemet är löst.
<p>Steg</p> <p>Byt ut bildhanteringsenheten eller fotoenhetssatsen och skicka sedan utskriftsjobbet igen.</p> <p>Uppstår det fortfarande horisontella mörka streck på utskrifter?</p>	Kontakta kundsupport .	Problemet är löst.

Horisontella vita streck

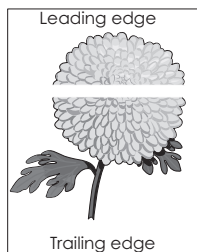

Obs! Om horisontella mörka linjer visas på dina utskrifter kan du läsa ämnet "Återkommande fel".

Åtgärd	Ja	Nej
<p>Steg</p> <p>a Beroende på vilket operativsystem du har anger du papperstyp och pappersvikt i Utskriftsinställningar eller dialogrutan Skriv ut.</p> <p>Anmärkningar:</p> <ul style="list-style-type: none"> • Kontrollera att inställningarna överensstämmer med papperet som är påfyllt i magasinet. • Du kan även ändra dessa inställningar på skrivarens kontrollpanel. <p>b Skicka utskriftsjobbet igen.</p> <p>Uppstår det fortfarande horisontella vita streck på utskrifter?</p>	Gå till steg 2.	Problemet är löst.
<p>Steg</p> <p>a Fyll på det angivna facket eller arkmataren med rekommenderad papperstyp.</p> <p>b Skicka utskriftsjobbet igen.</p> <p>Uppstår det fortfarande horisontella vita streck på utskrifter?</p>	Gå till steg 3.	Problemet är löst.
<p>Steg</p> <p>a Ta bort och sätt sedan tillbaka bildhanteringsenheten eller fotoenhetssatsen.</p> <p>Varning – risk för skador: Utsätt inte bildhanteringsenheten eller fotoenhetssatsen för direkt ljus under mer än tio minuter. Lång exponering för ljus kan leda till problem med utskriftskvaliteten.</p> <p>Varning – risk för skador: För att undvika skador ska du inte vidröra bildhanteringsenhetens eller fotoenhetssatsens undersida.</p> <p>b Skicka utskriftsjobbet igen.</p> <p>Uppstår det fortfarande horisontella vita streck på utskrifter?</p>	Gå till steg 4.	Problemet är löst.
<p>Steg</p> <p>Byt ut bildhanteringsenheten eller fotoenhetssatsen och skicka sedan utskriftsjobbet igen.</p> <p>Uppstår det fortfarande horisontella vita streck på utskrifter?</p>	Kontakta kundsupport .	Problemet är löst.

Fel marginaler

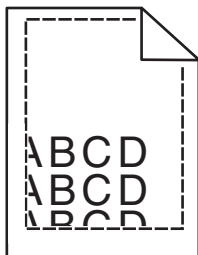

Åtgärd	Ja	Nej
<p>Steg</p> <p>a Pressa samman och skjut pappersstöden till rätt läge för den pappersstorlek som du laddar.</p> <p>b Skicka utskriftsjobbet igen.</p> <p>Är marginalerna korrekta?</p>	Problemet är löst.	Gå till steg 2.
<p>Steg</p> <p>a På kontrollpanelens pappersmeny kontrollerar du om skrivaren känner igen korrekt pappersstorlek.</p> <p>b Skicka utskriftsjobbet igen.</p> <p>Är marginalerna korrekta?</p>	Problemet är löst.	Gå till steg 3.
<p>Steg</p> <p>a Du anger pappersstorleken från Utskriftsinställningar eller dialogrutan Skriv ut, beroende på vilket operativsystem du har.</p> <p>Anmärkningar:</p> <ul style="list-style-type: none"> • Kontrollera att inställningarna överensstämmer med papperet som är påfyllt i magasinet. • Du kan även ändra dessa inställningar på skrivarens kontrollpanel. <p>b Skicka utskriftsjobbet igen.</p> <p>Är marginalerna korrekta?</p>	Problemet är löst.	Kontakta kundsupport .

Tecken med ojämna kanter

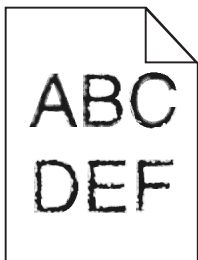

Åtgärd	Ja	Nej
<p>a Kontrollera om skrivaren har stöd för de teckensnitt som är installerade på datorn.</p> <p>1 Från kontrollpanelen trycker du på: Inställningar > Rapporter > Skriv ut > Skriv ut teckensnitt</p> <p>2 Välj PCL-teckensnitt eller PS-teckensnitt.</p> <p>b Om teckensnittet inte stöds installerar du sedan ett som stöds. Kontakta din systemadministratör för mer information.</p> <p>c Skicka utskriftsjobbet igen.</p> <p>Innehåller utskrifter fortfarande tecken som har ojämna kanter?</p>	Kontakta kundsupport .	Problemet är löst.

Ljus utskrift

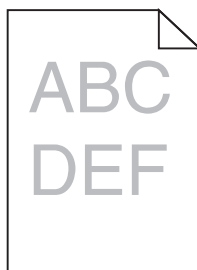

Åtgärd	Ja	Nej
<p>Steg</p> <p>a Välj Färgjustering på menyn Kvalitet på kontrollpanelen.</p> <p>b Skicka utskriftsjobbet igen.</p> <p>Är utskriften fortfarande för ljus?</p>	Gå till steg 2.	Problemet är löst.
<p>Steg</p> <p>a Öka tonersvärtan från Utskriftsinställningar eller dialogrutan Skriv ut, beroende på vilket operativsystem du har.</p> <p>Obs! Du kan även ändra dessa inställningar på skrivarens kontrollpanel.</p> <p>b Skicka utskriftsjobbet igen.</p> <p>Är utskriften fortfarande för ljus?</p>	Gå till steg 3.	Problemet är löst.

Åtgärd	Ja	Nej
<p>Steg</p> <p>a Du anger papperstyp, -struktur och -vikt från Utskriftsinställningar eller dialogrutan Skriv ut, beroende på vilket operativsystem du har.</p> <p>Anmärkningar:</p> <ul style="list-style-type: none"> • Kontrollera att inställningarna överensstämmer med papperet som är påfyllt i magasinet. • Du kan även ändra dessa inställningar på skrivarens kontrollpanel. <p>b Skicka utskriftsjobbet igen.</p> <p>Är utskriften fortfarande för ljus?</p>	Gå till steg 4.	Problemet är löst.
<p>Steg</p> <p>Se till att papperet inte är strukturerat eller har grov yta.</p> <p>Skriver du ut på papper som är strukturerat eller har grov yta?</p>	Ändra strukturinställningarna så att de överensstämmer med det papper du skriver ut på.	Gå till steg 5.
<p>Steg</p> <p>a Fyll på med papper från ett nytt paket.</p> <p>Obs! Papperet absorberar fukt på grund av hög luftfuktighet. Låt papperet ligga kvar i sin originalförpackning tills du behöver använda det.</p> <p>b Skicka utskriftsjobbet igen.</p> <p>Är utskriften fortfarande för ljus?</p>	Gå till steg 6.	Problemet är löst.
<p>Steg</p> <p>Byt ut bildhanteringsenheten eller fotoenhetssatsen och skicka sedan utskriftsjobbet igen.</p> <p>Varning – risk för skador: Utsätt inte bildhanteringsenheten eller fotoenhetssatsen för direkt ljus under mer än tio minuter. Lång exponering för ljus kan leda till problem med utskriftskvaliteten.</p> <p>Varning – risk för skador: För att undvika skador ska du inte vidröra bildhanteringsenhetens eller fotoenhetssatsens undersida.</p> <p>Är utskriften fortfarande för ljus?</p>	Kontakta kundsupport .	Problemet är löst.

Fläckiga utskrifter och punkter

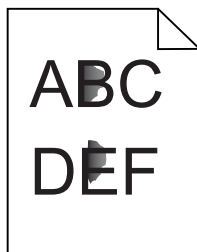

Åtgärd	Ja	Nej
<p>Steg Kontrollera om skrivaren smutsats ned av tonerläckage.</p> <p>Är skrivaren fri från tonerläckage?</p>	Gå till steg 2.	Kontakta kundsupport .
<p>Steg a Öppna startskärmen och välj Inställningar > Enhet > Inställningar. b Kontrollera om inställningarna för papperstyp och -storlek stämmer överens med papperstyp och -storlek i facket.</p> <p>Stämmer inställningarna överens?</p>	Gå till steg 4.	Gå till steg 3.
<p>Steg a Ändra inställningen för pappersstorlek och papperstyp i pappersmenyn eller justera storleksinställningen i facket. b Skriv ut dokumentet.</p> <p>Är utskriften fortfarande fläckig?</p>	Gå till steg 4.	Problemet är löst.
<p>Steg a Byt ut det strukturerade eller grova papperet som har lagts i facket med vanligt papper. b Skriv ut dokumentet.</p> <p>Är utskriften fortfarande fläckig?</p>	Gå till steg 5.	Problemet är löst.
<p>Steg a Ersätt bildhanteringsenheten eller fotoenhetssatsen. Varning – risk för skador: Utsätt inte bildhanteringsenheten eller fotoenhetssatsen för direkt ljus under mer än tio minuter. Lång exponering för ljus kan leda till problem med utskriftskvaliteten. Varning – risk för skador: För att undvika skador ska du inte vidröra bildhanteringsenhetens eller fotoenhetssatsens undersida. b Skriv ut dokumentet.</p> <p>Är utskriften fortfarande fläckig?</p>	Kontakta kundsupport .	Problemet är löst.

Skev eller sned utskrift

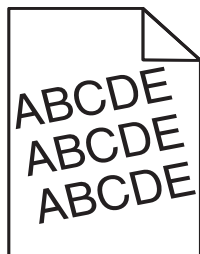

Åtgärd	Ja	Nej
<p>Steg</p> <p>a Ta ut facket.</p> <p>b Ta bort papperet och fyll sedan på med papper från ett nytt paket.</p> <p>Obs! Papperet absorberar fukt på grund av hög luftfuktighet. Låt papperet ligga kvar i sin originalförpackning tills du behöver använda det.</p> <p>c Pressa samman och skjut pappersstöden till rätt läge för den pappersstorlek som du laddar.</p> <p>d Sätt tillbaka facket.</p> <p>e Skicka utskriftsjobbet igen.</p> <p>Är utskriften fortfarande skev eller sned?</p>	Gå till steg 2.	Problemet är löst.
<p>Steg</p> <p>a Kontrollera att du skriver ut på papper som stöds.</p> <p>b Skicka utskriftsjobbet igen.</p> <p>Är utskriften fortfarande skev eller sned?</p>	Kontakta kundsupport .	Problemet är löst.

Återkommande defekter

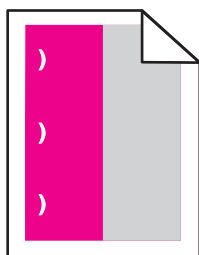

Obs! Innan du åtgärdar problemet kan du skriva ut *linjalen för defekter* från avsnittet Felsökning i menyn Inställningar.

Åtgärd	Ja	Nej
<p>Steg</p> <p>a Skriv ut kvalitetsprovsidorna. På startskärmen väljer du Inställningar > Felsökning > Grundläggande utskriftskvalitetsprov.</p> <p>b Avgör hur många färger som är defekta.</p> <p>Är endast en färg påverkad?</p>	Gå till steg 2.	Gå till steg 3.

Åtgärd	Ja	Nej
<p>Steg</p> <p>a Mät avståndet mellan de återkommande defekterna på den påverkade färgsidan med hjälp av <i>linjalen för defekter</i>.</p> <p>b Byt ut den förbrukningsartikel som överensstämmer med måtten på den påverkade färgsidan.</p> <p>Fotoenhet</p> <ul style="list-style-type: none"> • 125,70 mm • 35,40 mm <p>Framkallningsenhet</p> <p>42 mm</p> <p>c Skriv ut kvalitetsprovsidorna.</p> <p>Visas defekterna fortfarande?</p>	<p>Notera avståndet och kontakta sedan kundsupport eller en servicerepresentant.</p>	<p>Problemet är löst.</p>
<p>Steg</p> <p>a Mät avståndet mellan de återkommande defekterna på den påverkade färgsidan med hjälp av <i>linjalen för defekter</i>.</p> <p>b Byt ut den förbrukningsartikel som överensstämmer med måtten på den påverkade färgsidan.</p> <p>Överföringsrulle</p> <p>78,50 mm</p> <p>Överföringsband</p> <ul style="list-style-type: none"> • 47,10 mm • 90 mm <p>Fixeringsenhet</p> <ul style="list-style-type: none"> • 96,60 mm • 127,60 mm <p>c Skriv ut kvalitetsprovsidorna.</p> <p>Visas defekterna fortfarande?</p>	<p>Notera avståndet och kontakta sedan kundsupport eller en servicerepresentant.</p>	<p>Problemet är löst.</p>

Bilder med heltäckande färg eller svart

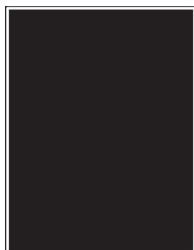

Åtgärd	Ja	Nej
<p>Steg</p> <p>a Ta bort och sätt sedan tillbaka bildhanteringsenheten eller fotoenhetssatsen.</p> <p>Varning – risk för skador: Utsätt inte bildhanteringsenheten eller fotoenhetssatsen för direkt ljus under mer än tio minuter. Lång exponering för ljus kan leda till problem med utskriftskvaliteten.</p> <p>Varning – risk för skador: För att undvika skador ska du inte vidröra bildhanteringsenhetens eller fotoenhetssatsens undersida.</p> <p>b Skicka utskriftsjobbet igen.</p> <p>Skriver skrivaren fortfarande ut bilder i heltäckande färg eller svart?</p>	Gå till steg 2.	Problemet är löst.
<p>Steg</p> <p>Byt ut bildhanteringsenheten eller fotoenhetssatsen och skicka sedan utskriftsjobbet igen.</p> <p>Skriver skrivaren fortfarande ut bilder i heltäckande färg eller svart?</p>	Kontakta kundsupport .	Problemet är löst.

Text eller bild som skärs av

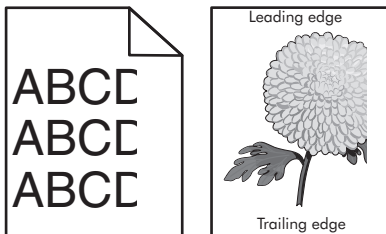

Åtgärd	Ja	Nej
<p>Steg</p> <p>a Flytta pappersstöden i facket till korrekt läge för det papper som har fyllts på.</p> <p>b Skicka utskriftsjobbet igen.</p> <p>Är sidan eller bilden fortfarande beskuren?</p>	Gå till steg 2.	Problemet är löst.
<p>Steg</p> <p>a Du anger pappersstorleken från Utskriftsinställningar eller dialogrutan Skriv ut, beroende på vilket operativsystem du har.</p> <p>Anmärkningar:</p> <ul style="list-style-type: none"> • Kontrollera att inställningarna överensstämmer med papperet som är påfyllt i magasinet. • Du kan även ändra dessa inställningar på skrivarens kontrollpanel. <p>b Skicka utskriftsjobbet igen.</p> <p>Är sidan eller bilden fortfarande beskuren?</p>	Gå till steg 3.	Problemet är löst.

Åtgärd	Ja	Nej
<p>Steg</p> <p>a Ta bort och sätt sedan tillbaka bildhanteringsenheten eller fotoenhetssatsen.</p> <p>Varning – risk för skador: Utsätt inte bildhanteringsenheten eller fotoenhetssatsen för direkt ljus under mer än tio minuter. Lång exponering för ljus kan leda till problem med utskriftskvaliteten.</p> <p>Varning – risk för skador: För att undvika skador ska du inte vidröra bildhanteringsenhetens eller fotoenhetssatsens undersida.</p> <p>b Skicka utskriftsjobbet igen.</p> <p>Är sidan eller bilden fortfarande beskuren?</p>	Kontakta kundsupport .	Problemet är löst.

tonern suddas lätt bort

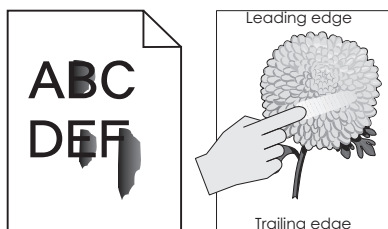

Åtgärd	Ja	Nej
<p>1 Du anger papperstyp, -struktur och -vikt från Utskriftsinställningar eller dialogrutan Skriv ut, beroende på vilket operativsystem du har.</p> <p>Anmärkningar:</p> <ul style="list-style-type: none"> • Kontrollera att inställningarna överensstämmer med papperet som är påfyllt i magasinet. • Du kan även ändra dessa inställningar på skrivarens kontrollpanel. <p>2 Skicka utskriftsjobbet igen.</p> <p>Går tonern fortfarande att gnida bort?</p>	Kontakta kundsupport .	Problemet är löst.

Ojämn täthet på utskriften

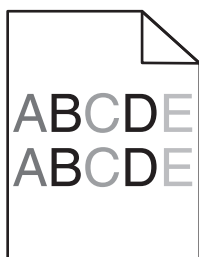

Åtgärd	Ja	Nej
<p>Byt ut bildhanteringsenheten eller fotoenhetssatsen och skicka sedan utskriftsjobbet igen.</p> <p>Varning – risk för skador: Utsätt inte bildhanteringsenheten eller fotoenhetssatsen för direkt ljus under mer än tio minuter. Lång exponering för ljus kan leda till problem med utskriftskvaliteten.</p> <p>Varning – risk för skador: För att undvika skador ska du inte vidröra bildhanteringsenhetens eller fotoenhetssatsens undersida.</p> <p>Är utskriftsdensiteten ojämn?</p>	Kontakta kundsupport .	Problemet är löst.

Vertikala mörka streck

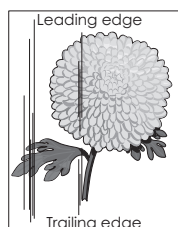
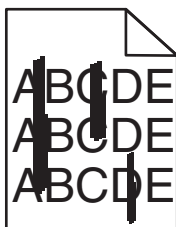

Åtgärd	Ja	Nej
<p>Steg</p> <p>a Du anger papperstyp, -struktur och -vikt från Utskriftsinställningar eller dialogrutan Skriv ut, beroende på vilket operativsystem du har.</p> <p>Anmärkningar:</p> <ul style="list-style-type: none"> • Kontrollera att inställningarna överensstämmer med papperet som är påfyllt i magasinet. • Du kan även ändra dessa inställningar på skrivarens kontrollpanel. <p>b Skicka utskriftsjobbet igen.</p> <p>Uppstår det fortfarande vertikala mörka streck på utskrifterna?</p>	Gå till steg 2.	Problemet är löst.
<p>Steg</p> <p>a Fyll på med papper från ett nytt paket.</p> <p>Obs! Papperet absorberar fukt på grund av hög luftfuktighet. Låt papperet ligga kvar i sin originalförpackning tills du behöver använda det.</p> <p>b Skicka utskriftsjobbet igen.</p> <p>Uppstår det fortfarande vertikala mörka streck på utskrifterna?</p>	Gå till steg 3.	Problemet är löst.

Åtgärd	Ja	Nej
<p>Steg</p> <p>a Ta bort och sätt sedan tillbaka bildhanteringsenheten eller fotoenhetssatsen.</p> <p>Varning – risk för skador: Utsätt inte bildhanteringsenheten eller fotoenhetssatsen för direkt ljus under mer än tio minuter. Lång exponering för ljus kan leda till problem med utskriftskvaliteten.</p> <p>Varning – risk för skador: För att undvika skador ska du inte vidröra bildhanteringsenhetens eller fotoenhetssatsens undersida.</p> <p>b Skicka utskriftsjobbet igen.</p> <p>Uppstår det fortfarande vertikala mörka streck på utskrifterna?</p>	Gå till steg 4.	Problemet är löst.
<p>Steg</p> <p>Byt ut bildhanteringsenheten eller fotoenhetssatsen och skicka sedan utskriftsjobbet igen.</p> <p>Uppstår det fortfarande vertikala mörka streck på utskrifterna?</p>	Kontakta kundsupport .	Problemet är löst.

Vertikala vita linjer

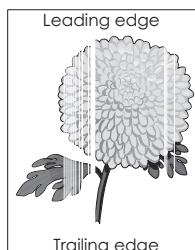

Åtgärd	Ja	Nej
<p>Steg</p> <p>a Beroende på vilket operativsystem du har anger du papperstyp och pappersvikt i Utskriftsinställningar eller dialogrutan Skriv ut.</p> <p>Anmärkningar:</p> <ul style="list-style-type: none"> • Kontrollera att inställningarna överensstämmer med papperet som är påfyllt i magasinet. • Du kan även ändra dessa inställningar på skrivarens kontrollpanel. <p>b Skicka utskriftsjobbet igen.</p> <p>Uppstår det fortfarande vertikala vita streck på utskrifter?</p>	Gå till steg 2.	Problemet är löst.

Åtgärd	Ja	Nej
<p>Steg Kontrollera att du använder rekommenderad papperstyp.</p> <p>a Fyll på det angivna facket eller arkmataren med rekommenderad papperstyp.</p> <p>b Skicka utskriftsjobbet igen.</p> <p>Uppstår det fortfarande vertikala vita streck på utskrifter?</p>	Gå till steg 3.	Problemet är löst.
<p>Steg a Ta bort och sätt sedan tillbaka bildhanteringsenheten eller fotoenhetssatsen.</p> <p>Varning – risk för skador: Utsätt inte bildhanteringsenheten eller fotoenhetssatsen för direkt ljus under mer än tio minuter. Lång exponering för ljus kan leda till problem med utskriftskvaliteten.</p> <p>Varning – risk för skador: För att undvika skador ska du inte vidröra bildhanteringsenhetens eller fotoenhetssatsens undersida.</p> <p>b Skicka utskriftsjobbet igen.</p> <p>Uppstår det fortfarande vertikala vita streck på utskrifter?</p>	Gå till steg 4.	Problemet är löst.
<p>Steg Byt ut bildhanteringsenheten eller fotoenhetssatsen och skicka sedan utskriftsjobbet igen.</p> <p>Uppstår det fortfarande vertikala vita streck på utskrifter?</p>	Kontakta kundsupport .	Problemet är löst.

Skrivaren svarar inte

Åtgärd	Ja	Nej
<p>Steg Anslut nätsladden till eluttaget.</p> <p> VAR FÖRSIKTIG – RISK FÖR SKADA: För att undvika risk för eldsvåda eller elstöt ansluter du nätsladden direkt till lämpligt och jordat vägguttag som är i närheten av produkten och är lättillgängligt.</p> <p>Svarar skrivaren?</p>	Problemet är löst.	Gå till steg 2.
<p>Steg Kontrollera om vägguttaget är frånslaget med en ström- eller säkerhetsbrytare.</p> <p>Är vägguttaget frånslaget med en strömbrytare eller säkerhetsbrytare?</p>	Slå på strömbrytaren eller återställ säkerhetsbrytaren.	Gå till steg 3.
<p>Steg Kontrollera att skrivaren är på.</p> <p>Är skrivaren på?</p>	Gå till steg 4.	Slå på skrivaren.

Åtgärd	Ja	Nej
<p>Steg Kontrollera om skrivaren är i viloläge eller standbyläge.</p> <p>Är skrivaren i viloläge eller standbyläge?</p>	Tryck på strömbrytaren för att aktivera skrivaren.	Gå till steg 5.
<p>Steg Kontrollera om kablarna mellan skrivaren och datorn har anslutits till rätt portar.</p> <p>Är kablarna anslutna till rätt portar?</p>	Gå till steg 6.	<p>Kontrollera att följande stämmer överens:</p> <ul style="list-style-type: none"> • USB-kabeln med USB-porten på skrivaren • Ethernet-kabeln med skrivarens Ethernet-port
<p>Steg Stäng av skrivaren, installera om maskinvarutillvalen och sätt på skrivaren igen.</p> <p>Mer information finns i dokumentationen som levererades med tillvalsutrustningen.</p> <p>Svarar skrivaren?</p>	Problemet är löst	Gå till steg 7.
<p>Steg Installera rätt skrivardrivrutin.</p> <p>Svarar skrivaren?</p>	Problemet är löst	Gå till steg 8.
<p>Steg Stäng av skrivaren, vänta i ca 10 sekunder och slå på den igen.</p> <p>Svarar skrivaren?</p>	Problemet är löst.	Kontakta kundsupport .

Jobben skrivs ut från fel fack eller på fel material

Åtgärd	Ja	Nej
<p>Steg</p> <p>a Kontrollera att du skriver ut på papper som stöds.</p> <p>b Skriv ut dokumentet.</p> <p>Skrevs dokumentet ut från rätt fack eller på rätt papper?</p>	Problemet är löst.	Gå till steg 2.

Åtgärd	Ja	Nej
<p>Steg</p> <p>a Du anger pappersstorleken från Utskriftsinställningar eller dialogrutan Skriv ut, beroende på vilket operativsystem du har.</p> <p>Anmärkningar:</p> <ul style="list-style-type: none"> • Kontrollera att inställningarna överensstämmer med papperet som är påfyllt i magasinet. • Du kan även ändra dessa inställningar på skrivarens kontrollpanel. <p>b Skriv ut dokumentet.</p> <p>Skrevs dokumentet ut från rätt fack eller på rätt papper?</p>	Problemet är löst.	Gå till steg 3.
<p>Steg</p> <p>a Kontrollera att facken inte är länkade.</p> <p>b Skriv ut dokumentet.</p> <p>Skrevs dokumentet ut från rätt fack eller på rätt papper?</p>	Problemet är löst.	Kontakta kundsupport .

Problem med färgkvaliteten

Justera tonersvärtan

- 1 På huvudmenyn trycker du på **Inställningar > Skriv ut > Kvalitet**.
- 2 Justera tonersvärtan.
- 3 Verkställ ändringarna.

Ändra färgerna vid utskrift

- 1 På startskärmen trycker du på **Inställningar > Utskrift > Kvalitet > Avancerad bildhantering > Färgkorrigering > Manuell**.
- 2 Välj **Färgkorrigeringsinnehåll** på menyn Avancerade bildfunktioner.
- 3 Välj lämplig inställning för färgkonvertering.

Objekttyp	Färgkonverteringstabeller
RGB-bild RGB-text RGB-grafik	<ul style="list-style-type: none"> • Levande – Klarare, mer mättade färger. Kan tillämpas på alla inkommande färgformat. • sRGB – Bildskärm – Ger en utskrift som efterliknar färgerna på en bildskärm. Användningen av svart toner optimeras för utskrift av fotografier. • Bildskärm – Äkta svart – Ger en utskrift som efterliknar färgerna på en bildskärm. Med den här inställningen används endast svart toner för att skapa alla nivåer av neutral grå. • sRGB – Levande – Ger en ökad färgmättnad för färgkorrigeringen sRGB – Bildskärm. Användningen av svart toner är optimerad för utskrift av kontorsgrafik. • Av

Objekttyp	Färgkonverteringstabeller
CMYK-bild	<ul style="list-style-type: none"> • US CMYK – Använder färgkorrigering för att efterlikna SWOP-färger (Specifications for Web Offset Publishing) på utskriften. • Euro CMYK – använder färgkorrigering för att efterlikna EuroScale-färger på utskriften. • Levande CMYK – Ökar färgmättnaden i färgkorrigeringsinställningen US CMYK. • Av
CMYK-text	
CMYK-grafik	

Vanliga frågor om färgutskrift

Vad är RGB-färg?

RGB-färg är en metod att beskriva färger utifrån den mängd rött, grönt och blått som används för att återge en viss färg. Rött, grönt och blått ljus kan kombineras i olika mängd för att skapa ett stort intervall av färger som ses i naturen. Datorskrmar, skannrar, och digitalkameror använder den här metoden för att visa färger.

Vad är CMYK-färg?

CMYK-färg är en metod att beskriva färger utifrån mängden cyan, magenta, gult och svart som används för att återge en viss färg. Cyan, magenta, gult och svart bläck eller toner kan skrivas ut i olika mängd för att skapa många av de färger som finns i naturen. Det är så färger skapas i tryckpressar, bläckstråleskrivare och färglaserskrivare.

Hur anges färgen i ett dokument som ska skrivas ut?

Program används för att ange och ändra dokumentfärgen med RGB- eller CMYK-färgkombinationer. Mer information finns i programmets hjälpsnitt.

Hur vet skrivaren vilken färg som ska skrivas ut?

När ett dokument skrivs ut skickas information om typen och färgen för varje objekt som skickas till skrivaren. Färginformationen skickas genom färgkonverteringstabeller. Färgen översätts till den mängd cyan, magenta, gult och svart toner som används för att skapa önskad färg. Objektinformationen avgör vilka färgkonverteringstabeller som tillämpas. Exempelvis går det att använda en typ av färgkonverteringstabell för text samtidigt som en annan tabell används för fotografier.

Vad är manuell färgkorrigering?

Om manuell färgkorrigering är aktiv använder skrivaren färgkonverteringstabeller som användaren väljer för objektbehandling. Manuella färgkorrigeringsinställningar är specifika för den typ av objekt som ska skrivas ut (text, grafik eller bilder). Den är också specifik för hur objektets färg anges i programmet (RGB- eller CMYK-kombinationer). Information om hur du tillämpar en annan färgkonverteringstabell manuellt finns i ["Ändra färgerna vid utskrift" på sidan 122](#).

Om programmet inte definierar färger som RGB- eller CMYK-kombinationer är manuell färgkorrigering inte användbar. Den är inte heller effektiv om programmet eller datorns operativsystem styr färgjusteringen. I de flesta situationer genereras rekommenderade färger för de flesta dokument om färgkorrigering ställs in på Auto.

Hur matchar jag en viss färg (till exempel i en logotyp)?

Nio typer av Färgexempel finns tillgängliga på menyn Kvalitet. Dessa kan även nås från sidan Färgexempel för den inbyggda webbservern. Valet av något färgexempel skapar flersidiga utskrifter med hundratals färgrutor. Varje ruta innehåller en CMYK- eller RGB-kombination, beroende på vilken tabell som valts. Färgen för varje ruta är resultatet av motsvarande CMYK- eller RGB-kombination för den valda färgkonverteringstabellen.

Genom att undersöka färgexempel kan du kan identifiera rutan med den färg som ligger närmast den matchade färgen. Rutans färgkombination kan sedan användas för att modifiera objektets färg i programmet. Mer information finns i programmets hjälpavsnitt. Du kan behöva manuell färgkorrigering till att använda den valda färgkonverteringstabellen för ett visst objekt.

Hur du väljer vilka färgexempel du ska använda för ett visst färgmatchningsproblem beror på:

- Vilken inställning för färgkorrigering som används (Auto, Av eller Manuell)
- Vilken typ av objekt som ska skrivas ut (text, grafik eller bilder)
- Hur objektets färg anges i programmet (RGB- eller CMYK-kombinationer)

Om programmet inte definierar färger som RGB- eller CMYK-kombinationer är sidorna med färgexempel är inte användbara. Dessutom justerar en del program de RGB- eller CMYK-kombinationer du har angett i programmet via färghantering. I dessa situationer kanske den utskrivna färgen inte exakt matchar färgexempelsidorna.

Utskriften ser tonad ut

Åtgärd	Nej	Ja
Justera färgbalansen. a På startskärmen trycker du på Inställningar > Skriv ut > Kvalitet > Avancerad bildhantering > Färgbalans . b Justera inställningen. c Skicka utskriftsjobbet igen. Ser utskriften fortfarande tonad ut?	Problemet är löst.	Kontakta kundsupport .

Kontakta kundtjänst

Se till att ha följande information innan du kontaktar kundtjänst:

- Skrivarproblem
- Felmeddelande
- Skrivarens modell och serienummer

Gå till <http://support.lexmark.com> för att få support via e-post eller chatt eller för att bläddra bland handböcker, supportdokumentation, drivrutiner, och andra nedladdningar.

Teknisk support är även tillgänglig på telefon. I USA eller Kanada ringer du 1-800-539-6275. För övriga länder och områden, gå till <http://support.lexmark.com>.

Uppgradera och migrera

Maskinvara

Tillgängliga interna tillval

- Minneskort
 - DDR3 DIMM
 - Flash-minne
 - Teckensnitt
 - Applikationskort
 - Formulär och streckkod
 - PRESCRIBE
 - IPDS
- Lexmark Internal Solutions Port (ISP)
 - MarkNet™ N8360 (802.11 b/g/n/a trådlös skrivarserver levereras med LEX-M06-001-modulen för mobila lösningar)
 - IEEE 1284-B Parallellt kort
 - RS-232C Seriekort

Installera minneskort

⚠ VAR FÖRSIKTIG – RISK FÖR ELEKTRISK STÖT: För att undvika att få en elektrisk stöt när du vill komma åt systemkortet eller installera ytterligare maskinvara eller minnesenheter efter att du har installerat skrivaren ska du först stänga av skrivaren och dra ut nätsladden från eluttaget innan du fortsätter. Om några andra enheter är anslutna till skrivaren bör du stänga av dem också och dra ut eventuella kablar till skrivaren.

1 Stäng av skrivaren och dra ut nätsladden ur eluttaget.

2 Använd en skruvmejsel med platt huvud för att ta bort systemkortets täckplatta.

Varning – risk för skador: Systemkortets elektriska komponenter kan lätt skadas av statisk elektricitet. Rör vid någon av skrivarens metallkomponenter innan du rör vid någon av systemkortets komponenter eller kontakter.

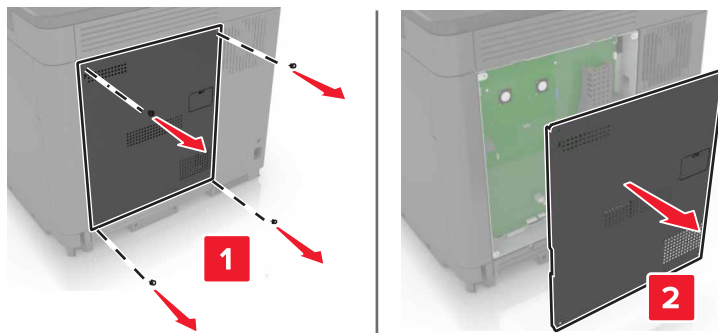

3 Packa upp minneskortet.

Varning – risk för skador: Undvik att vidröra anslutningspunkterna längs kortets kant.

4 Sätt in minneskortet tills det *klickar* fast.

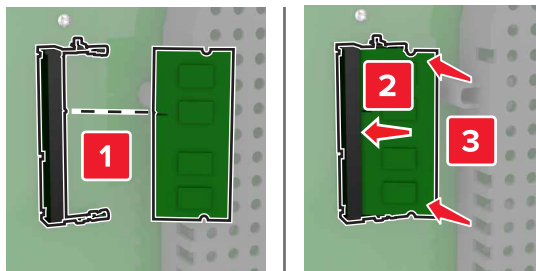

5 Sätt tillbaka täckplattan.

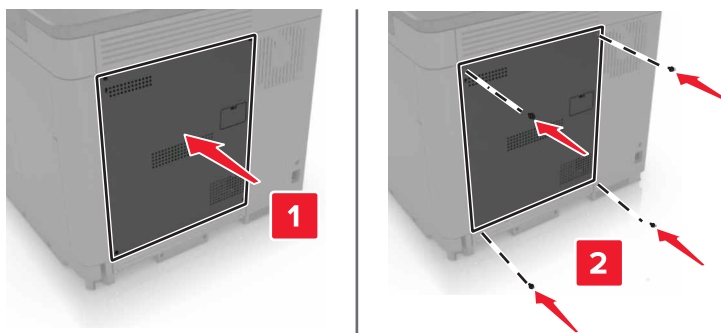

6 Anslut nätsladden till vägguttaget och slå sedan på skrivaren.

⚠ VAR FÖRSIKTIG – RISK FÖR SKADA: För att undvika brandrisk eller att få en elektrisk stöt ansluter du nätsladden till ett lämpligt och jordat vägguttag som är i närheten av produkten och är lättillgängligt.

Installera en ISP (Internal Solutions Port)

⚠ VAR FÖRSIKTIG – RISK FÖR ELEKTRISK STÖT: För att undvika att få en elektrisk stöt när du vill komma åt systemkortet eller installera ytterligare maskinvara eller minnesenheter efter att du har installerat skrivaren ska du först stänga av skrivaren och dra ut nätsladden från eluttaget innan du fortsätter. Om några andra enheter är anslutna till skrivaren bör du stänga av dem också och dra ut eventuella kablar till skrivaren.

1 Stäng av skrivaren och dra ut nätsladden ur eluttaget.

2 Använd en skruvmejsel med platt huvud för att ta bort systemkortets täckplatta.

Varning – risk för skador: Systemkortets elektriska komponenter kan lätt skadas av statisk elektricitet. Rör vid någon av skrivarens metallkomponenter innan du rör vid någon av systemkortets komponenter eller kontakter.

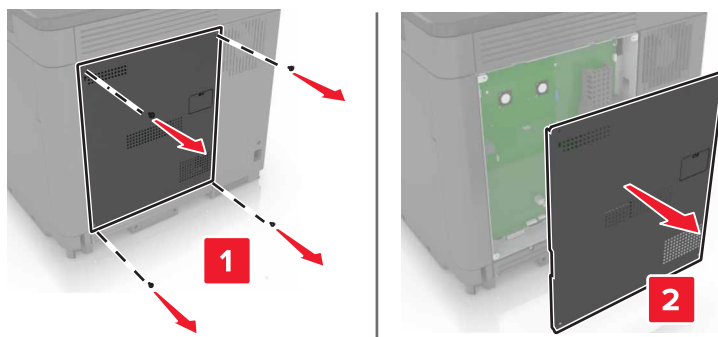

3 Packa upp ISP-satsen.

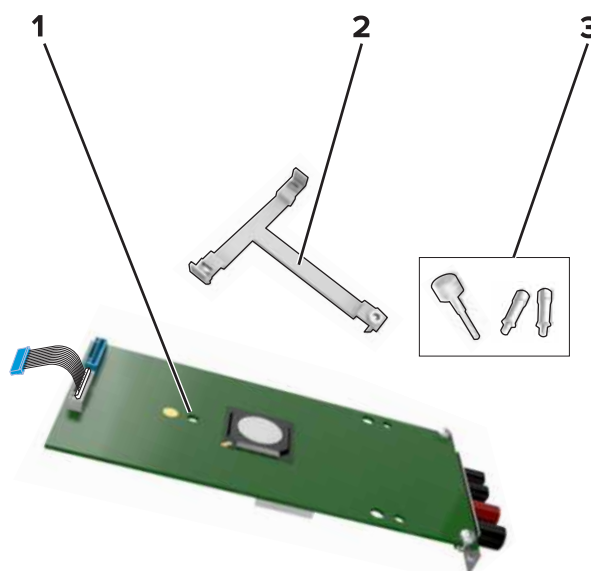

1	ISP
2	Monteringsfäste
3	Vingskruvar

4 Ta bort skrivarhårddisken om det behövs.

5 Sätt in fästet i kortet tills det *klickar* fast.

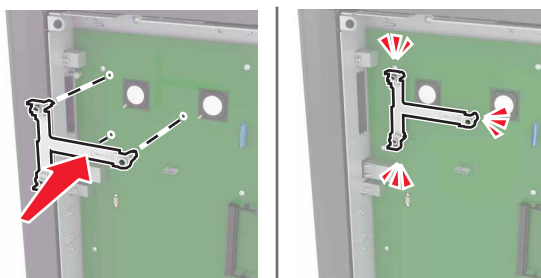

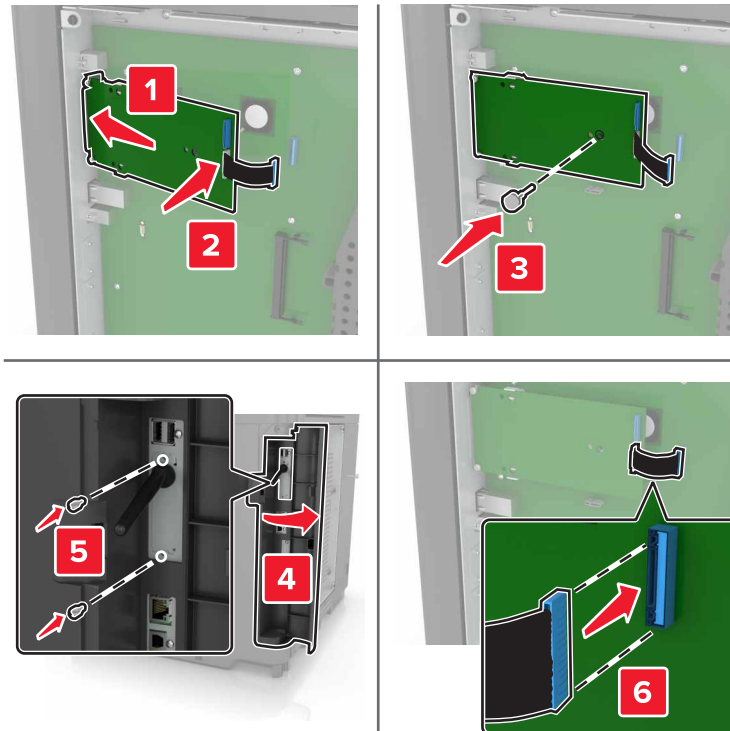
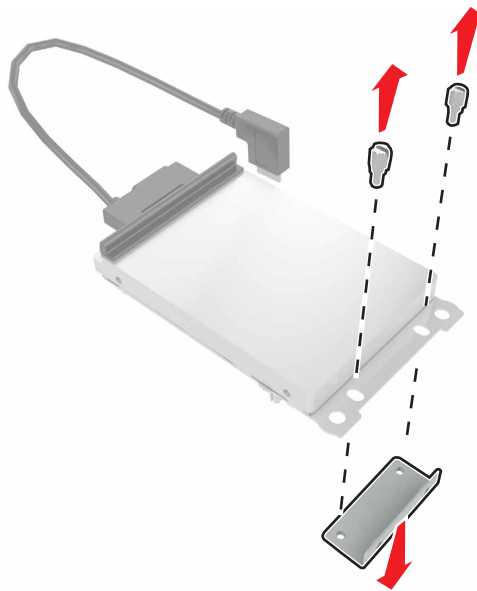
6 Sätt fast ISP-enheten på fästet.**7** Installera hårddisken på ISP-enheten om det behövs.**a** Ta ut hårddiskkonsolen.**b** Anslut hårddisken till ISP-enheten.

Varning – risk för skador: Vidrör eller tryck inte i mitten av hårddisken.

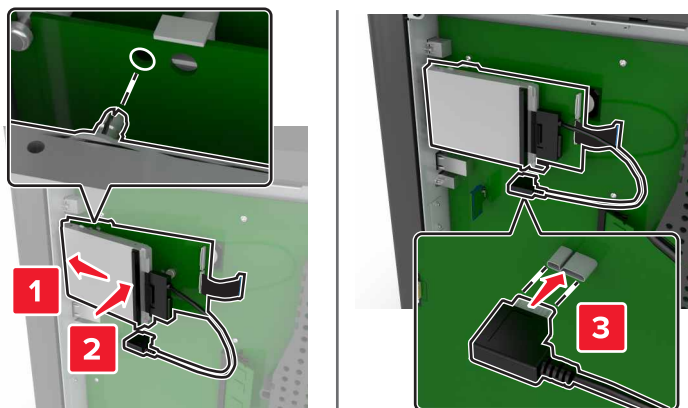

8 Sätt tillbaka täckplattan.

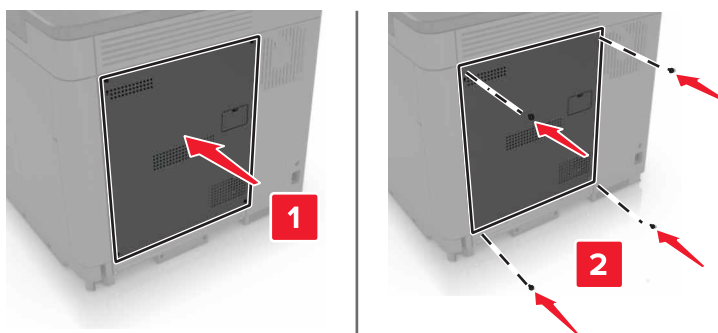

9 Anslut nätsladden till vägguttaget och slå sedan på skrivaren.

⚠ VAR FÖRSIKTIG – RISK FÖR SKADA: För att undvika risk för eldsvåda eller elstöt ansluter du nätsladden direkt till lämpligt och jordat vägguttag som är i närheten av produkten och är lättillgängligt.

Installera ett tillvalskort

⚠ VAR FÖRSIKTIG – RISK FÖR ELEKTRISK STÖT: För att undvika att få en elektrisk stöt när du vill komma åt systemkortet eller installera ytterligare maskinvara eller minnesenheter efter att du har installerat skrivaren ska du först stänga av skrivaren och dra ut nätsladden från eluttaget innan du fortsätter. Om några andra enheter är anslutna till skrivaren bör du stänga av dem också och dra ut eventuella kablar till skrivaren.

1 Stäng av skrivaren och dra ut nätsladden ur eluttaget.

2 Använd en skruvmejsel med platt huvud för att ta bort systemkortets täckplatta.

Varning – risk för skador: Systemkortets elektriska komponenter kan lätt skadas av statisk elektricitet. Rör vid någon av skrivarens metallkomponenter innan du rör vid någon av komponenterna eller kontakterna.

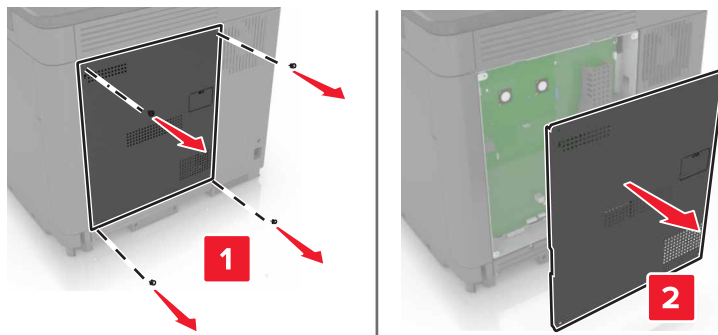

3 Packa upp tillvalskortet.

Varning – risk för skador: Undvik att vidröra anslutningspunkterna längs kortets kant.

4 Skjut kortet ordentligt på plats.

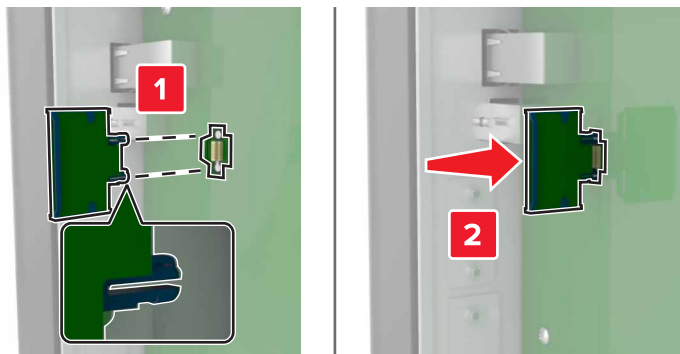

Obs! Kontakten på kortet måste i hela sin längd ligga an mot systemkortet.

Varning – risk för skador: Felaktig installationen av kortet kan orsaka skador på kortet och systemkortet.

5 Sätt tillbaka täckplattan.

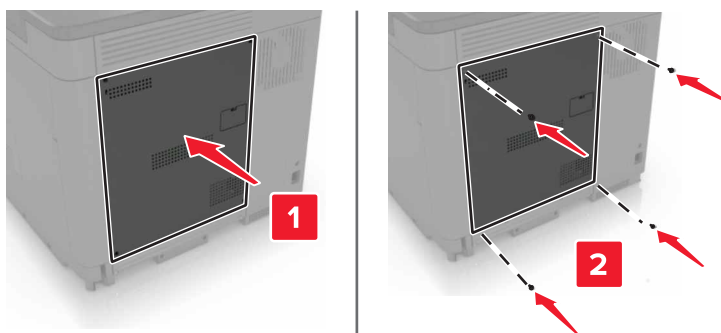

6 Anslut nätsladden till vägguttaget och slå sedan på skrivaren.

⚠ VAR FÖRSIKTIG – RISK FÖR SKADA: För att undvika brandrisk eller att få en elektrisk stöt ansluter du nätsladden till ett lämpligt och jordat vägguttag som är i närheten av produkten och är lättillgängligt.

Installera en hårddisk på skrivaren

⚠ VAR FÖRSIKTIG – RISK FÖR ELEKTRISK STÖT: För att undvika att få en elektrisk stöt när du vill komma åt systemkortet eller installera ytterligare maskinvara eller minnesenheter efter att du har installerat skrivaren ska du först stänga av skrivaren och dra ut nätsladden från eluttaget innan du fortsätter. Om några andra enheter är anslutna till skrivaren bör du stänga av dem också och dra ut eventuella kablar till skrivaren.

- 1 Stäng av skrivaren och dra ut nätsladden ur eluttaget.
- 2 Använd en skruvmejsel med platt huvud för att ta bort systemkortets täckplatta.

Varning – risk för skador: Systemkortets elektriska komponenter kan lätt skadas av statisk elektricitet. Rör vid någon av skrivarens metallkomponenter innan du rör vid någon av systemkortets komponenter eller kontakter.

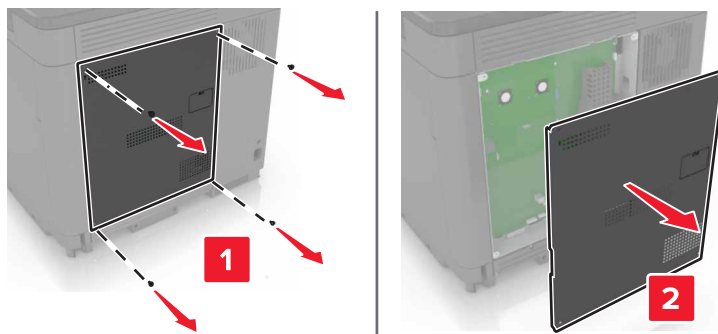

- 3 Packa upp hårddisken.
- 4 Anslut hårddisken till systemkortet.

Varning – risk för skador: Vidrör eller tryck inte i mitten av hårddisken.

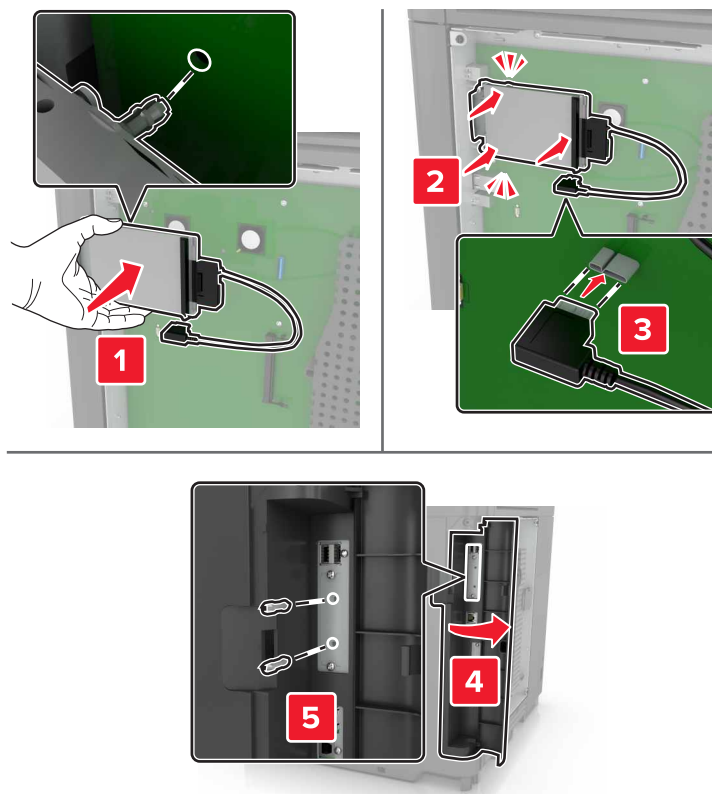

Om en Internal Solutions Port (ISP) är installerad måste du göra följande:

- a** Ta ut hårdiskkonsolen.

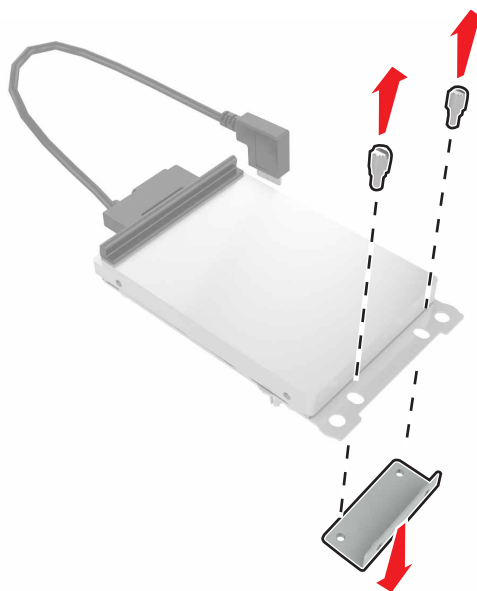

b Anslut hårddisken till ISP-enheten.

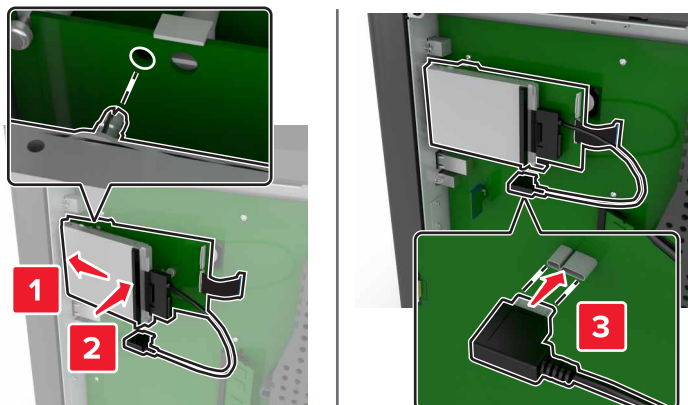

5 Sätt tillbaka täckplattan.

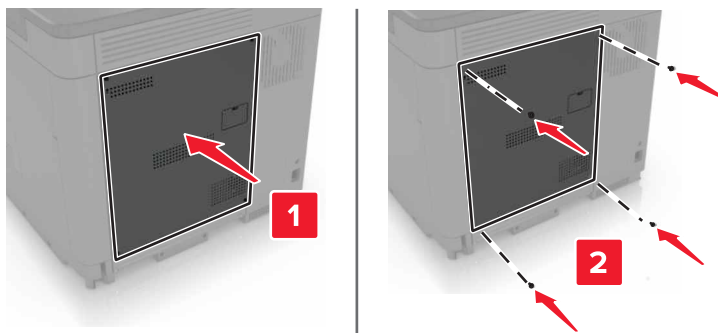

6 Anslut nätsladden till vägguttaget och slå sedan på skrivaren.

⚠ VAR FÖRSIKTIG – RISK FÖR SKADA: För att undvika brandrisk eller att få en elektrisk stöt ansluter du nätsladden till ett lämpligt och jordat vägguttag som är i närheten av produkten och är lättillgängligt.

Installera tillvalsmagasin

⚠ VAR FÖRSIKTIG – RISK FÖR ELEKTRISK STÖT: För att undvika att få en elektrisk stöt när du vill komma åt systemkortet eller installera ytterligare maskinvara eller minnesenheter efter att du har installerat skrivaren ska du först stänga av skrivaren och dra ut nätsladden från eluttaget innan du fortsätter. Om några andra enheter är anslutna till skrivaren bör du stänga av dem också och dra ut eventuella kablar till skrivaren.

⚠ VAR FÖRSIKTIG – VÄLTRISK: Vid installation av ett eller fler tillval på skrivaren eller flerfunktionsenheten kanske en hjulbas, möbel eller annan funktion krävs för att förhindra instabilitet som kan riskera personskada. Mer information om vilka konfigurationer som stöds finns på www.lexmark.com/multifunctionprinters.

- 1** Slå av skrivaren.
- 2** Koppla bort nätsladden från vägguttaget och sedan från skrivaren.
- 3** Packa upp tillvalsmagasinet och ta bort allt emballage.

4 Lyft skrivaren med hjälp av handtagen på sidan och baksidan.

⚠ VAR FÖRSIKTIG – RISK FÖR SKADA: Om skrivaren väger mer än 18 kg behövs det minst två personer för att lyfta den på ett säkert sätt.

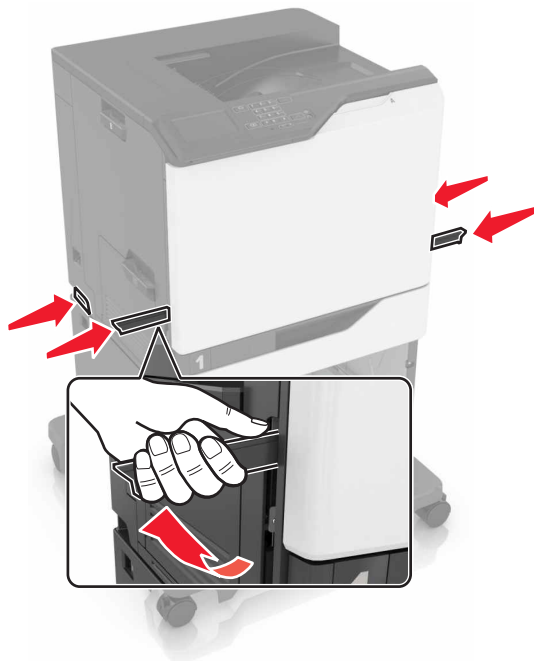

Obs! Om tillvalsmagasin redan är installerade låser du upp dem från skrivaren innan du lyfter den. Försök inte lyfta skrivaren och magasinen samtidigt.

5 Rikta in skrivaren mot tillvalsmagasinet och sänk ner skrivaren tills den *klickar* fast.

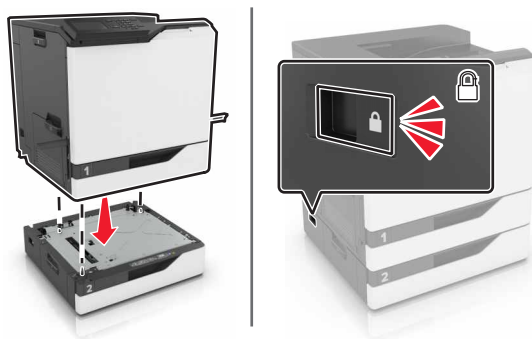

6 Anslut strömsladden till skrivaren och sedan till eluttaget.

⚠ VAR FÖRSIKTIG – RISK FÖR SKADA: För att undvika brandrisk eller att få en elektrisk stöt ansluter du nätsladden till ett lämpligt och jordat vägguttag som är i närheten av produkten och är lättillgängligt.

7 Slå på skrivaren.

Lägg till magasinet i skrivardrivrutinen så att det blir tillgängligt för utskriftsjobb. Mer information finns i [“Lägga till tillgängliga tillval i skrivardrivrutinen” på sidan 137.](#)

När du installerar fler än ett maskinvarutillval ska du följa den här installationsordningen.

- Hjulbas
- Tillvalsmagasin för 2 200 ark
- Magasin för 550 ark som tillval
- Skrivare
- Häftenhet

Installera häftenheten

- 1 Slå av skrivaren.
- 2 Öppna lucka A.

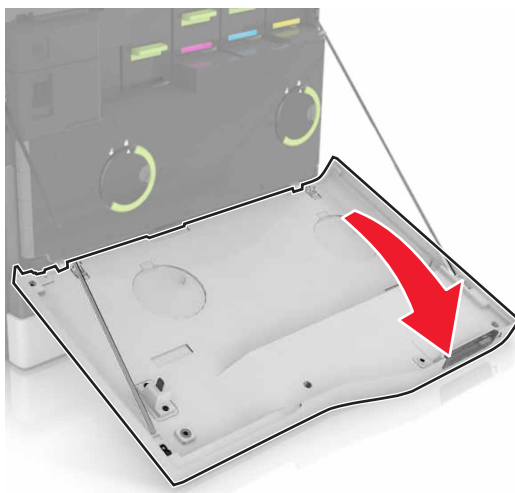

- 3 Ta bort pappersbågen.

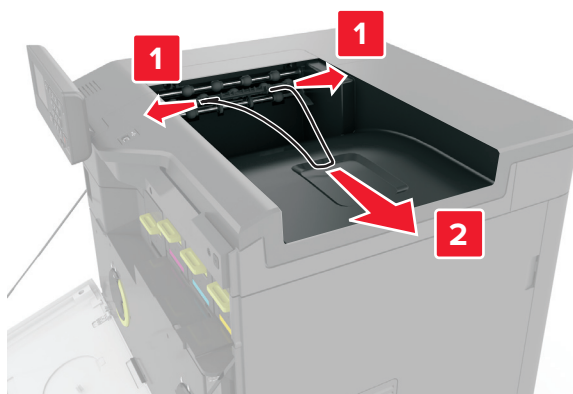

4 Ta bort standardfackets insats.



5 Packa upp häftenhet och ta sedan bort allt emballage.

6 Sätt i häftenheten så att den *klickar* fast.

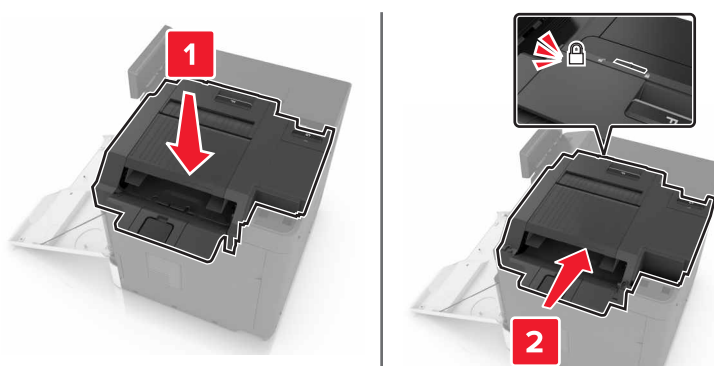

7 Sätt i häftenhetens lucka.

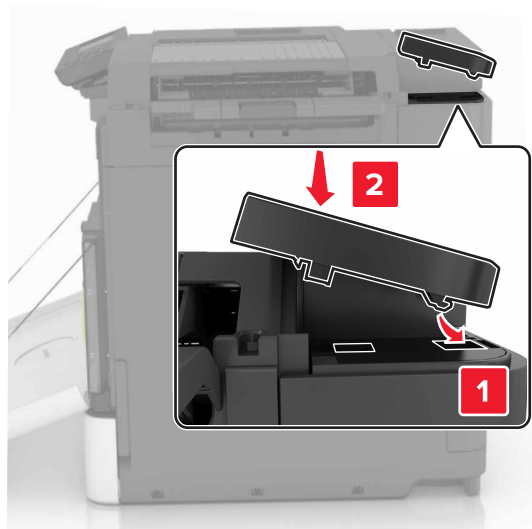

8 Stäng lucka A.

9 Slå på skrivaren.

Programvara

Installera skrivarprogramvara

- 1 Hämta en kopia av programinstallationspaketet.
 - Från cd-skivan med programvara som medföljde skrivaren
 - Gå till <http://support.lexmark.com> och välj därefter skrivare och operativsystem.
- 2 Kör installationen och följ anvisningarna på datorskärmen.
- 3 För Mac-användare: lägg till skrivaren.

Obs! Hämta skrivarens IP-adress från TCP/IP-avsnittet på menyn Nätverk/portar.

Lägga till tillgängliga tillval i skrivardrivrutinen

För Windows-användare

- 1 Öppna mappen Skrivare.
- 2 Välj den skrivare du vill uppdatera och gör sedan något av följande:
 - För Windows 7 eller senare väljer du **Egenskaper för skrivare**.
 - För tidigare versioner väljer du **Egenskaper**.
- 3 Gå till fliken Konfiguration och välj **Uppdatera nu - Fråga skrivaren**.
- 4 Verkställ ändringarna.

För Macintosh-användare

- 1 Från Systeminställningar i Apple-menyn går du till skrivaren och välj sedan **Tillval och förbrukningsmaterial**.
- 2 Bläddra i listan över maskinvarutillval och lägg till installerade alternativ.
- 3 Verkställ ändringarna.

Fast programvara

Exportera eller importera en konfigurationsfil

Du kan exportera skrivarens konfigureringsinställningar till en textfil och sedan importera filen och använda inställningarna på andra skrivare.

- 1 Öppna en webbläsare och ange skrivarens IP-adress i adressfältet.

Anmärkingar:

- Visa skrivarens IP-adress på skrivarens huvudmeny. IP-adressen visas som fyra nummergrupper som är åtskiljda med punkter, till exempel 123.123.123.123.

- Om du använder en proxyserver inaktiverar du den tillfälligt för att kunna öppna webbsidan på rätt sätt.

2 Exportera eller importera en konfigurationsfil för en eller flera program.

För ett program

- a Från den inbyggda webbservern klickar du på **Program** > det program du önskar > **Konfigurera**.
- b Klicka på **Exportera** eller **Importera**.

För flera program

- a Från den inbyggda webbservern klickar du på **Exportera konfiguration** eller **Importera konfiguration**.
- b Följ anvisningarna på skärmen.

Uppdatera inbyggd programvara

I vissa program krävs det en viss version av den inbyggda programvaran.

Kontakta en Lexmark-återförsäljare för information om hur du uppdaterar den inbyggda programvaran i enheten.

- 1** Från den inbyggda webbservern klickar du på **Inställningar** > **Enhet** > **Uppdatera fast programvara**.
- 2** Bläddra fram till den aktuella flashfilen.
- 3** Verkställ ändringarna.

Meddelanden

Produktinformation

Produktnamn:

Lexmark CS820de, CS820dte, CS820dtfe, CS827de

Produkttyp:

5063

Modell(er):

530, 571

Om utgåvan

Juli 2024

Följande stycke gäller inte i de länder där sådana föreskrifter står i strid med gällande lag. LEXMARK INTERNATIONAL, INC., LEVERERAR DENNA SKRIFT I BEFINTLIGT SKICK, UTAN NÅGON SOM HELST GARANTI, VARE SIG UTTRYCKLIG ELLER UNDERFÖRSTÅDD, INKLUSIVE, MEN EJ BEGRÄNSAT TILL, UNDERFÖRSTÅDDA GARANTIER GÄLLANDE SÄLJBARHET ELLER LÄMPLIGHET FÖR ETT VISST SYFTE. Vissa stater tillåter inte friskrivningar från explicita eller implicita garantier vid vissa transaktioner, och därför är det möjligt att uttalandet ovan inte gäller just dig.

Denna skrift kan innehålla tekniska felaktigheter eller tryckfel. Innehållet är föremål för periodiska ändringar, sådana förändringar införlivas i senare utgåvor. Förbättringar eller förändringar av de produkter eller programvaror som beskrivs kan när som helst ske.

Hänvisningar till produkter, program och tjänster i det här dokumentet innebär inte att tillverkaren avser att göra dessa tillgängliga i alla länder. Hänvisningar till olika produkter, program eller tjänster innebär inte att endast dessa produkter, program eller tjänster kan användas. Andra produkter, program eller tjänster med likvärdiga funktioner där ingen konflikt föreligger vad gäller upphovsrätt kan användas istället. Det är upp till användaren att utvärdera och kontrollera funktionen i samverkan med produkter, program eller tjänster andra än de som uttryckligen anges av tillverkaren.

Gå till <http://support.lexmark.com/> för Lexmarks tekniska support.

Mer information om förbrukningsmaterial och nedladdningar finns på www.lexmark.com.

© 2017 Lexmark International, Inc.

Med ensamrätt.

Varumärken

Lexmark, Lexmarks logotyp och MarkNet är varumärken eller registrerade varumärken som tillhör Lexmark International, Inc. eller dess dotterbolag i USA och/eller andra länder.

Google Cloud Print och Google Chrome är varumärken som tillhör Google Inc.

Macintosh, Mac-logotypen och Safari är varumärken som tillhör Apple Inc.

Microsoft, Windows och Internet Explorer är antingen registrerade varumärken eller varumärken som tillhör Microsoft-gruppens företag i USA och andra länder.

Mopria®, Mopria®-logotypen och Mopria® Alliance-logotypen är registrerade varumärken och tjänstemärken som tillhör Mopria Alliance, Inc. i USA och andra länder. Obehörig användning är strängt förbjuden.

PCL® är ett registrerat varumärke som tillhör Hewlett-Packard Company. PCL är en uppsättning skrivarkommandon (språk) och funktioner som finns i skrivarprodukter från Hewlett-Packard Company. Skrivaren är avsedd att vara kompatibel med språket PCL. Det innebär att skrivaren känner igen PCL-kommandon som används i olika program och att den emulerar motsvarande funktioner.

PostScript är ett registrerat varumärke som tillhör Adobe Systems Incorporated i USA och/eller andra länder.

Alla andra varumärken tillhör sina respektive ägare.

AirPrint och AirPrint-logotypen är varumärken som tillhör Apple Inc.

Licensinformation

All licensinformation som är associerad med den här produkten kan visas från cd-skivan:katalogen \NOTICES på installations-cd:n.

Bullerniåver

Följande mätningar har utförts i enlighet med ISO 7779 och rapporterats i enlighet med ISO 9296.



Obs! Alla lägen kanske inte är tillämpliga för din produkt.

Medelljudtryck 1 meter, dBA	
Skriver ut	56 (enkelsidig); 57 (dubbelsidig)
Klar	14

Värdena kan ändras. Se www.lexmark.com för aktuella värden.

Environmental labeling for packaging

Per Commission Regulation Decision 97/129/EC Legislative Decree 152/2006, the product packaging may contain one or more of the following symbols.

	This symbol indicates that the packaging may contain corrugated fiberboard.
	This symbol indicates that the packaging may contain non-corrugated fiberboard.
	This symbol indicates that the packaging may contain paper.

For more information, go to www.lexmark.com/recycle, and then choose your country or region. Information on available packaging recycling programs is included with the information on product recycling.

Laddningsbart litiumjonbatteri

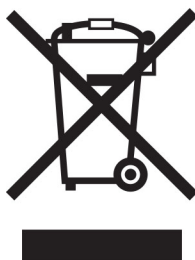

Den här produkten kan innehålla ett laddningsbart litiumjonknappcells batteri som endast bör tas bort av en utbildad tekniker. En överkryssad soptunna betyder att produkten inte ska kasseras som osorterat avfall utan måste skickas till separata insamlingsanläggningar för återvinning och återanvändning. Om batteriet tas bort ska du inte kassera det i hushållsavfall. Det kan finnas separata insamlingssystem för batterier i din kommun, till exempel en insamlingsplats för batteriåtervinning. Genom särskild insamling av förbrukade batterier säkerställs lämplig hantering av avfall, inklusive återanvändning och återvinning, samtidigt som eventuella negativa effekter på hälsa och miljö undviks. Kassera batterierna på ett ansvarsfullt sätt.

Förordning (EU) 2023/1542

Denna punkt kan innehålla ett uppladdningsbart litiumknappcells batteri. Detta batteri överensstämmer med förordning (EU) 2023/1542. Uppfyllandet av kravet visas med CE-märkning:



Denna produkt kan innehålla ett av följande knappcells batterier:

- Batteriidentifiering: Seiko modellnummer MS621FE
Tillverkare: Seiko Instruments Inc.
Tillverkarens adress: 8, Nakase 1-chome, Mihama-ku, Chiba-shi, Chiba 261-8507, Japan
- Batteriidentifiering: Panasonic modellnummer ML621
Tillverkare: Panasonic Energy Co., Ltd.
Tillverkarens adress: 1-1 Matsushita-cho, Moriguchi City, Osaka 570-8511, Japan
- Batteriidentifiering: FDK modellnummer ML621
Tillverkare: FDK Corporation
Tillverkarens adress: Shibaura Crystal Shinagawa, 1-6-41 Konan, Minato-ku, Tokyo 108-8212, Japan

Lämna tillbaka Lexmark-kassetter för återanvändning eller återvinning

Genom Lexmarks insamlingsprogram kan du lämna tillbaka använda kassetter gratis till Lexmark för återanvändning eller återvinning. Alla kassetter som återlämnas till Lexmark antingen återanvänds eller monteras isär för återvinning. Förpackningarna som kassetterna återlämnas i återvinns också.

Om du vill lämna tillbaka Lexmark-kassetter för återanvändning eller återvinning gör du följande:

- 1 Gå till www.lexmark.com/recycle.
- 2 Välj land eller område.
- 3 Välj **Lexmarks program för insamling av tonerkassetter (LCCP)**.
- 4 Följ anvisningarna på skärmen.

Meddelande om statisk elektricitet



Den här symbolen identifierar delar som är känsliga för statiska laddningar. Rör aldrig områden kring denna symbol utan att först beröra en metallyta vid någon yta i ett område på avstånd från symbolen.

Temperaturinformation

Driftstemperatur och relativ luftfuktighet	10 °C till 32,2 °C och 15 till 80 % relativ luftfuktighet 15,3 °C till 32,2 °C och 8 till 15 % relativ luftfuktighet Maximal temperatur för fuktig lampa: 22,8 °C
Frakttemperatur	-10 till 40 °C (14 till 104 °F)
Förvaringstemperatur och relativ luftfuktighet	-10 till 40 °C (14 till 104 °F) 8 till 80 % RH

Meddelande om laser

Skrivaren är certifierad i USA i enlighet med kraven i DHHS 21 CFR kapitel I, underkapitel J för klass I (1)-laserprodukter, och på andra platser certifierad som en klass I-laserprodukt i enlighet med kraven i IEC 60825-1: 2014.

Laserprodukter av klass I anses inte vara skadliga. Skrivaren innehåller en klass IIIb (3b) AlGaAs-laser på nominellt 20 mW som arbetar inom en våglängd på 755–800 nm och är innesluten i en icke-servicebar skrivhuvudenhet. Lasersystemet och skrivaren är utformade så att människor aldrig utsätts för laserstrålning över klass I-nivå under normala förhållanden vid användning, underhåll eller service.

Etikett med laserinformation

Det kan sitta en etikett med information om laserstrålning på skrivaren som ser ut så här:

DANGER - Invisible laser radiation when cartridges are removed and interlock defeated. Avoid exposure to laser beam.
 PERIGO - Radiação a laser invisível será liberada se os cartuchos forem removidos e o lacre rompido. Evite a exposição aos feixes de laser.
 Opasnost - Nevidljivo lasersko zračenje kada su kasete uklonjene i poništena sigurnosna veza. Izbjegavati izlaganje zracima.
 NEBEZPEČÍ - Když jsou vyjmuty kazety a je odblokována pojistka, ze zařízení je vysíláno neviditelné laserové záření. Nevystavujte se působení laserového paprsku.
 FARE - Usynlig laserstrålning, när patroner fjernes, og spærreanordningen er slået fra. Undgå at blive udsat for laserstrålen.
 GEVAAR - Onzichtbare laserstraling wanneer cartridges worden verwijderd en een vergrendeling wordt genegeerd. Voorkom blootstelling aan de laser.
 DANGER - Rayonnements laser invisibles lors du retrait des cartouches et du déverrouillage des loquets. Éviter toute exposition au rayon laser.
 VAARA - Näkymätöntä lasersäteilyä on varottava, kun värikasetit on poistettu ja lukitus on auki. Vältä lasersäteelle altistumista.
 GEFAHR - Unsichtbare Laserstrahlung beim Herausnehmen von Druckkassetten und offener Sicherheitssperre. Laserstrahl meiden.
 ΚΙΝΔΥΝΟΣ - Εκλυση αόρατης ακτινοβολίας laser κατά την αφαίρεση των κασετών και την απασφάλιση της μανδάλωσης. Αποφεύγετε την έκθεση στην ακτινοβολία laser.
 VESZÉLY - Nem látható lézersugárzás fordulhat elő a patronok eltávolításakor és a zárószervezet felbontásakor. Kerülje a lézersugárnak való kitettséget.
 PERICOLO - Emissione di radiazioni laser invisibili durante la rimozione delle cartucce e del blocco. Evitare l'esposizione al raggio laser.
 FARE - Usynlig laserstrålning når kassetten tas ut og sperren er satt ut av spill. Unngå eksponering for laserstrålen.
 NIEBEZPIECZENSTWO - niewidzialne promieniowanie laserowe podczas usuwania kaset i blokady. Należy unikać naświetlenia promieniem lasera.
 ОПАСНО! Невидимое лазерное излучение при извлеченных картриджах и снятии блокировки. Избегайте воздействия лазерных лучей.
 Pozor - Nebezpečnostvo neviditeľného laserového žiarenia pri odobratých kazetách a odblokovanej poistke. Nevystavujte sa lúčom.
 PELIGRO: Se producen radiaciones láser invisibles al extraer los cartuchos con el interbloqueo desactivado. Evite la exposición al haz de láser.
 FARA - Osynlig laserstrålning när patroner tas ur och spärrmekanismen är upphävd. Undvik exponering för laserstrålen.
 危険 - 当移除碳粉盒及互锁失效时会产生看不见的激光辐射, 请避免暴露在激光光束下。
 危険 - 移除碳粉匣與安全連續開關失效時會產生看不見的雷射輻射。請避免暴露在雷射光束下。
 危険 - カートリッジが取り外され、内部ロックが無効になると、見えないレーザー光が放射されます。このレーザー光に当たらないようにしてください。

Index

A

- AirPrint
 - använda 28
- aktivera förstoringsläget 21
- aktivera pin-koder 21
- aktivera röstvägledning 21
- aktivera talade lösenord 21
- aktivera USB-porten 92
- anpassa skärmen 18
- Anpassning av visning
 - använda 18
- ansluta till ett trådlöst nätverk
 - använda PIN-metoden 35
 - använda tryckknappsmetoden 35
- använda
 - äkta Lexmark-delar 38
 - äkta Lexmark-förbrukningsmaterial 38
- använda Anpassning av visning 18
- använda kontrollpanelen 12
- använda startskärmen 13
- använda tangentbordet på skärmen 22
- användningsräknare för förbrukningsmaterial
 - återställa 96
- avbryta utskriftsjobb
 - från datorn 31
 - från skrivarens kontrollpanel 31

B

- bekräfta utskriftsjobb 30
 - skriva ut från en Macintosh-dator 30
 - skriva ut från Windows 30
- beställa
 - fotoenhet 39
 - framkallningsenhet 40
 - kombinationsförpackning med framkallnings- och fotoenhet 40
 - tonerkassetter 38
- beställa förbrukningsmaterial
 - häftkassetter 40
 - uppsamlingsflaska 40

- bildhanteringsenhet
 - byta ut 51
- bullernivå 140
- Byt kassetten, fel skrivarområde 95
- byta ut
 - överföringsband 59
- byta ut delar
 - inmatningsrulle 65
 - skiljebladssdyna 69
- byta ut en bildhanteringsenhet 51
- byta ut en fotoenhet 47
- byta ut en tonerpatron 54
- byta ut fixeringsenheten 45
- byta ut framkallningsenheten 41
- byta ut häftkassetten i slutbehandlaren för häftning 70
- byta ut häftkassetthållaren i häftenheten 71
- byta ut inmatningsrullen 65
- byta ut skiljebladssdynan 69
- byta ut toneruppsamlingsflaskan 56
- byta ut överföringsbandet 59
- byta ut överföringsrullen 62

D

- Defekt flashtillval har upptäckts 95
- det går inte att läsa flashenheten
 - felsökning, skriva ut 92
- dokument, skriva ut
 - från en dator 27
 - från en mobil enhet 27, 28

E

- Ekoinställningar
 - konfigurera 19
- ersätta förbrukningsmaterial
 - häftkassetter 70
 - häftkassetthållare 71
 - uppsamlingsflaska 56
- exportera en konfigurationsfil
 - använda den inbyggda webbservern 137

F

- fack
 - fylla på 23
 - länka 26
 - ta bort länk 26
- Fast programvara
 - uppdatera 138
- fastprogramkort 125
- felsökning
 - kan inte öppna den inbyggda webbservern 91
 - skrivaren svarar inte 120
 - vanliga frågor om färgutskrift 123
- felsökning för skrivaralternativ interna tillval känns inte av 93
- ISP (Internal Solutions Port) 94
- parallellgränssnittskort 94
- seriellt gränssnittskort 94
- felsökning, färgkvalitet
 - utskriften ser tonad ut 124
- felsökning, skriva ut
 - det går inte att länka facken 98
 - fel marginaler på utskrifter 110
 - jobbet skrivs ut från fel fack 121
 - jobbet skrivs ut på fel papper 121
 - konfidentiella och övriga lagrade dokument skrivs inte ut 101
 - kuverten klistras igen vid utskrift 97
 - långsam utskrift 102
 - papper fastnar ofta 100
 - pappersböjning 98
 - sidor som fastnat skrivs inte ut igen 100
 - sortering av utskrift fungerar inte 97
 - utskriftsjobb skrivs inte ut 103
- felsökning, skrivaralternativ interna tillval känns inte av 93
- ISP (Internal Solutions Port) 94
- felsökning, utskriftskvalitet bilder med heltäckande färg eller svart 115
- fläckiga utskrifter och punkter 112

grå bakgrund 107
horisontella mörka streck 107
horisontella vita streck 109
ljus utskrift 111
mörk utskrift 105
ojämn täthet på utskriften 117
skev utskrift 113
sned utskrift 113
tecken med ojämna kanter 110
text eller bild som skärs av 116
textskuggor uppstår på
utskrifter 106
tomma sidor 104
tonern suddas lätt bort 117
vertikala mörka streck på
utskrifter 118
vita sidor 104
vita streck på sidan 119
återkommande utskriftsfel 114
filtyper som stöds 29
fixeringsenhet
byta ut 45
flashenhet
skriva ut från 28
flashenheter som stöds 29
flyktighet
redogörelse 33
flyktighetsredogörelse 33
flyktigt minne 33
rensa 32
flytta skrivaren 9, 73
formulär
skriva ut 27
Formulär och favoriter
konfigurera 18
fotoenhet
beställa 39
byta ut 47
framkallningsenhet
beställa 40
byta ut 41
fylla på
OH-film 25
tjockt papper 25
fylla på i fack 23
fylla på kuvert
universalarkmatare 25
fylla på papper
universalarkmatare 25
Färgkorrigerings
manuell 122
Färgkorrigeringsinnehåll 122

färgkvalitet, felsökning
utskriften ser tonad ut 124
förbrukningsmaterial
förvara 73
spara 75
Förbrukningsmaterial som inte är
Lexmark-förbrukningsmaterial 96
Förstoringsläge
aktivera 21
förvara
förbrukningsmaterial 73

G

Google Cloud Print
använda 27
grupper
lägga till 19
redigera 20
ta bort 20

H

hitta mer information om
skrivaren 8
horisontella mörka streck 107
huvudmeny
anpassa 18
visa ikoner 18
huvudmeny, knappar
använda 13
häftenhet
installera 135
häftkasset
byta ut 70
häftkassetter
beställa 40
häftkassetthållare
byta ut 71
häftningsstopp i lucka G 88
häftningsstopp, åtgärda
lucka G 88
högtalare
standardvolym 35
hörlurar
standardvolym 35

I

icke-flyktigt minne 33
rensa 32
ikoner på huvudmenyn
visa 18

importera en konfigurationsfil
använda den inbyggda
webbservern 137
indikatorlampa
skrivarstatus 13
inmatningsrulle
byta ut 65
innehåller vita linjer 119
installationsalternativ
ISP (Internal Solutions Port) 126
skrivarens hårddisk 131
installera en hårddisk på
skrivaren 131
installera en ISP (Internal
Solutions Port) 126
installera ett minneskort 125
installera ett tillvalskort 129
installera häftenheten 135
installera
skrivarprogramvaran 137
installera tillvalsfack 133
inställning för universell
pappersstorlek 23
Inställningen Ekoläge 74
Inte tillräckligt med ledigt
utrymme i flashminnet för
resurser 95
interna tillval 125
installera 129
minneskort 125
interna tillval, lägga till
skrivardrivrutin 137
ISP (Internal Solutions Port)
felsökning 94
installera 126

J

justera ljusstyrkan
skrivarens skärm 75
justera ljusstyrkan på skrivarens
skärm 75
justera standardvolym för
högtalare 35
justera standardvolym för
hörlurar 35
justera talhastigheten
Röstvägledning 21
justera tonersvärtan 122

K

kan inte öppna den inbyggda
webbservern 91
kassera skrivarhårddisk 33
kombinationsförpackning med
framkallnings- och fotoenhet
beställa 40
konfidentiella utskriftsjobb 30
konfigurera
meddelanden om
förbrukningsmaterial,
bildhanteringsenhet 40
meddelanden om
förbrukningsmaterial,
tonerkassett 40
meddelanden om
förbrukningsmaterial,
underhållssats 40
konfigurera portinställningar 36
konfigurera seriell utskrift 37
konfigurerar
leveransmeddelanden 40
kontakta kundsupport 124
kontakter
lägga till 19
redigera 20
ta bort 20
Kontrollera magasinets
anslutning 99
kontrollera skrivarens
anslutning 92
kontrollera status för delarna och
förbrukningsmaterial 38
kontrollpanel
använda 12
koppla kablar 11
kryptera skrivarens hårddisk 33
kundsupport
kontakta 124
kuvert
fylla på 25

L

lagrade jobb 30
skriva ut från en Macintosh-
dator 30
skriva ut från Windows 30
lagrade utskriftsjobb
skriva ut från en Macintosh-
dator 30
skriva ut från Windows 30

lampan på strömknappen
skrivarstatus 13
Lexmark Mobile Print
använda 27
lista med teckensnittspröv
skriva ut 31
lokalisera säkerhetsplats 32
lägga till grupper 19
lägga till interna tillval
skrivardrivrutin 137
lägga till kontakter 19
lägga till maskinvarualternativ
skrivardrivrutin 137
länkade fack 26

M

manuell färgkorrigering
använda 122
maskinvarutillval
installera 133
maskinvarutillval, lägga till
skrivardrivrutin 137
meddelande om tillbehör
konfigurera 40
meddelanden 140, 143
Menyöversikt 15
miljöinställning
Ekoläge 74
miljöinställningar
Ekoläge 74
standbyläge 74
viloläge 74
minne
typer som är installerade i
skrivaren 33
minneskort 125
installera 125
mobil enhet
skriva ut från 27, 28
Mopria Print Service
använda 28

N

navigera på skärmen
använda gester 22
navigera på skärmen med hjälp
gester 22

O

Oformaterat flashminne har
upptäckts 95

OH-film
fylla på 25
ojämn täthet på utskriften 117

P

papper
Inställning för universell
storlek 23
pappersstopp
lokalisera områden med
kvadd 78
platser 78
undvika 77
pappersstopp i
efterbehandlarens fack 87
pappersstopp i fack 79
pappersstopp i lucka B 83
pappersstopp i
standardfacket 82
pappersstopp i
universalarkmataren 80
pappersstopp, ta bort
duplexenhet 83
efterbehandlingsfack 87
fack 79
fixeringsenhet 83
standardfack 82
universalarkmatare 80
pappersstopp, åtgärda
duplexenhet 83
efterbehandlingsfack 87
fack 79
fixeringsenhet 83
häftkassett 88
standardfack 82
universalarkmatare 80
pappersstorlek
inställning 23
pappersstorleken Universal
inställning 23
papperstyp
inställning 23
parallellgränssnittskort
felsökning 94
pin-koder
aktivera 21
PIN-metod 35
portinställningar
konfigurera 36

R

radera skrivarens hårddisk 32
 redigera grupper 20
 redigera kontakter 20
 rengöra
 skrivarens exteriör 37
 skrivarens insida 37
 rengöra skrivaren 37
 reservera utskriftsjobb
 skriva ut från en Macintosh-
 dator 30
 skriva ut från Windows 30
 Röstvägledning
 aktivera 21
 talhastighet 21

S

samtalsinställningar
 Ekoläge 74
 standbyläge 74
 viloläge 74
 seriell utskrift
 konfigurera 37
 seriellt gränssnittskort
 felsökning 94
 sida med menyinställningar
 skriva ut 16
 skicka skrivaren 74
 skiljebladsdyna
 byta ut 69
 skriva ut
 från en dator 27
 från en flashenhet 28
 från en mobil enhet 27, 28
 lista med teckensnittspröv 31
 sida med menyinställningar 16
 skriva ut en
 menyinställningssida 16
 skriva ut en
 nätverksinstallationssida 92
 skriva ut en teckensnittslista 31
 skriva ut formulär 27
 skriva ut från en dator 27
 skriva ut från en flashenhet 28
 skriva ut lagrade jobb
 från en Macintoshdator 30
 från Windows 30
 skriva ut, felsökning
 det går inte att länka facken 98
 det går inte att läsa
 flashenheten 92

fel marginaler på utskrifter 110
 jobbet skrivs ut från fel fack 121
 jobbet skrivs ut på fel
 papper 121
 konfidentiella och övriga
 lagrade dokument skrivs inte
 ut 101
 kuverten klistras igen vid
 utskrift 97
 långsam utskrift 102
 papper fastnar ofta 100
 pappersböjning 98
 sidor som fastnat skrivs inte ut
 igen 100
 utskriftsjobb skrivs inte ut 103
 skrivardrivrutin
 maskinvarutillval, lägga till 137
 skrivare
 flytta 9
 friyta minimum 9
 fullständig konfiguration 10
 skicka 74
 välja en plats 9
 skrivaren svarar inte 120
 skrivarens hårddisk
 kassera 33
 kryptering 33
 skrivarens hårddisk,
 kryptering 33
 skrivarens hårddiskminne
 rensa 32
 skrivarens skärm
 justera ljusstyrkan 75
 skrivarinformation
 hitta 8
 skrivarinställningar
 återställa till originalvärden 33
 skrivarkonfigurationer 10
 skrivarmeddelanden
 Byt kassetten, fel
 skrivarområde 95
 Defekt flashtillval har
 upptäckts 95
 Förbrukningsmaterial som inte
 är Lexmark-
 förbrukningsmaterial 96
 Inte tillräckligt med ledigt
 utrymme i flashminnet för
 resurser 95
 Kontrollera magasinets
 anslutning 99

Oformaterat flashminne har
 upptäckts 95
 skrivarmenyer 15
 skrivarportar 11
 skrivarprogramvara,
 installera 137
 sortering av utskrift fungerar
 inte 97
 spara förbrukningsmaterial 75
 spara utskriftsjobb 30
 standardvolym för högtalare
 justera 35
 standardvolym för hörlurar
 justera 35
 standbyläge
 inställning 74
 status för delar
 kontrollera 38
 status för förbrukningsmaterial
 kontrollera 38
 strålningsinformation 140
 ställa in pappersstorleken 23
 ställa in papperstypen 23
 ställa in standbyläge 74
 ställa in viloläge 74
 så här används statusarna på
 strömknappen och
 indikatorlampan 13
 säkerhetsinformation 6, 7
 säkerhetsplats
 lokalisera 32

T

ta bort grupper 20
 ta bort kontakter 20
 Ta bort länkar till fack 26
 talade lösenord
 aktivera 21
 Talhastighet för röstvägledning
 justera 21
 tangentbord på skärmen
 använda 22
 tillbehör, köpa
 fotoenhet 39
 framkallningsenhet 40
 häftkassetter 40
 tonerkassetter 38
 uppsamlingsflaska 40
 tillgängliga interna tillval 125
 tillval
 fastprogramkort 125
 minneskort 125

tillvalskort
installera 129
tjockt papper
fylla på 25
tomma sidor 104
tonerkasset
byta ut 54
tonerkassetter
beställa 38
återvinning 76
tonersvärta
justera 122
Tryckknappsmetod 35
trådlöst nätverk
Wi-Fi Protected Setup 35

U

undvika pappersstopp 77
universalarkmatare
fylla på 25
uppdatera inbyggd programvara
flash-fil 138
upprepa utskriftsjobb 30
skriva ut från en Macintosh-
dator 30
skriva ut från Windows 30
uppsamlingsflaska
beställa 40
byta ut 56
USB-port
aktivera 92
utskriftsjobb
avbryta från datorn 31
avbryta från skrivarens
kontrollpanel 31
utskriftskvalitet, felsökning
bilder med heltäckande färg
eller svart 115
fläckiga utskrifter och
punkter 112
grå bakgrund 107
horisontella mörka streck 107
horisontella vita streck 109
ljus utskrift 111
mörk utskrift 105
ojämn täthet på utskriften 117
skev utskrift 113
sned utskrift 113
tecken med ojämna kanter 110
text eller bild som skärs av 116
textskuggor uppstår på
utskrifter 106

tomma sidor 104
tonern suddas lätt bort 117
vertikala mörka streck på
utskrifter 118
vita linjer 119
vita sidor 104
återkommande utskriftsfel 114

V

vanliga frågor om färgutskrift 123
vertikala mörka streck på
utskrifter 118
vertikala vita linjer uppstår 119
visa ikoner på huvudmenyn 18
vita sidor 104
välja en plats för skrivaren 9

W

Wi-Fi Protected Setup
trådlöst nätverk 35

Å

återkommande utskriftsfel 114
återställa
användningsräknare för
förbrukningsmaterial 96
återställa användningsräknare för
förbrukningsmaterial 96
återställa originalvärden 33
återvinning
Lexmarks förpackningar 75
produkter från Lexmark 75
tonerkassetter 76

Ä

ändra portinställningar
ISP (Internal Solutions Port) 36

Ö

överföringsband
byta ut 59
överföringsrulle
byta ut 62