



Lexmark™

CS943 prentari

Notendahandbók

Júlí 2024

www.lexmark.com

Tegund vélar:

5080

Gerð:

435

Innihald

Öryggisupplýsingar.....	5
Tilkynningar.....	5
Yfirlýsingar um vöruna.....	5
Fræðast um prentarann.....	8
Finna upplýsingar um prentarann.....	8
Finna raðnúmerið á prentaranum.....	9
Uppsetningar prentara.....	10
Nota stjórnborð prentara.....	12
Skilja stöðuna á gaumljósinu.....	12
Val á pappír.....	13
Setja upp, setja inn og stilla.....	33
Velja staðsetningu fyrir prentarann.....	33
Tenging á köplum.....	34
Setja upp og nota forrit á heimaskjánum.....	35
Setja upp og nota eiginleika aðgengis.....	39
Setja í pappír og sérstaka miðla.....	42
Setja upp og uppfæra hugbúnað, prentrekla og fastbúnað.....	58
Setja upp valkosti vélbúnaðar.....	61
Nettenging.....	167
Gera prentarann öruggan.....	171
Finna öryggistengi.....	171
Eyða minni prentara.....	171
Eyða af geymsludrifi prentara.....	172
Endurheimta sjálfgefnar verksmiðjustillingar.....	172
Yfirlýsing varðandi óstöðugleika.....	172
Prenta.....	173
Prentun frá tölvu.....	173
Prentun frá fartæki.....	173
Prenta bækling.....	175
Prentun af minniskorti.....	175
Studd minniskort og skráargerðir.....	176

Setja upp trúnaðarverk.....	177
Prentun á trúnaðarmálum og öðrum vernduðum verkum.....	177
Prenta lista yfir sýnishorn leturgerða.....	178
Prenta lista skráasafns.....	178
Setja aðskilnaðarsíður á milli afrita.....	178
Hefta prentuð blöð.....	178
Gata prentuð blöð.....	179
Brjóta saman prentuð blöð.....	179
Nota hliðrunarstöflun í prentuðum blöðum.....	180
Hætta við verk í prentun.....	180
Stilla svertustig prentdufts.....	180
Nota valmyndir prentarans.....	181
Yfirlit valmynda.....	181
Tæki.....	182
Prenta.....	192
Pappír.....	200
USB-drif.....	202
Netkerfi/tengi.....	204
Öryggi.....	217
Skýjaþjónustur.....	223
Skýrslur.....	223
Bilanaleit.....	224
Prentar Stillingarsíðu valmyndar.....	224
Viðhald á prentaranum.....	225
Athugun á stöðunni á hlutum og rekstrarvörum.....	225
Stilla tilkynningar varðandi rekstrarvöru.....	225
Setja upp viðvaranir tölvupósts.....	225
Skoða skýrslur.....	226
Pöntun á hlutum og rekstrarvörum.....	226
Skipta um hluti og rekstrarvörur.....	227
Hreinsun á hlutum prentarans.....	308
Spara orku og pappír.....	330
Prentarinn færður á aðra staðsetningu.....	331
Flutningur á prentaranum.....	331

Leysa vandamál.....	332
Vandamál varðandi prentgæði.....	332
Villukóðar prentara.....	333
Vandamál við prentun.....	339
Prentarinn svarar ekki.....	363
Get ekki lesið minniskort.....	364
Virkja USB-tengið.....	364
Losa um flækjur.....	365
Vandamál við nettengingu.....	398
Vandamál varðandi valkosti vélbúnaðar.....	400
Vandamál varðandi rekstarvörur.....	402
Vandamál við mötun pappírs.....	403
Vandamál varðandi prentgæði lita.....	406
Hafa samband við stuðning viðskiptavina.....	408
Endurvinnsla og förgun.....	409
Endurnýting á vörum Lexmark.....	409
Endurvinnsla Lexmark umbúða.....	409
Tilkynningar.....	410
Yfirlit.....	417

Öryggisupplýsingar





Tilkynningar

Athugasemd: *Athugasemd* gefur til kynna upplýsingar sem geta aðstoðað þig.







Viðvörðun: *Viðvörðun* gefur eitthvað til kynna sem gæti skemmt vélbúnað eða hugbúnað vörunnar.









VARÚÐ: *Varúð* gefur til kynna mögulega hættu sem gæti skaðað þig.

Mismunandi gerðir af varúðaryfirlýsingum innifela:

-  **VARÚÐ—HUGSANLEG HÆTTA:** Gefur til kynna hættu á að meiðast.
-  **VARÚÐ—HÆTTA Á RAFLOSTI:** Gefur til kynna hættu á raflosti.
-  **VARÚÐ—HEITT YFIRBORD:** Gefur til kynna hættu á að brennast við snertingu.
-  **VARÚÐ—HÆTTA Á AÐ VELTA:** Gefur til kynna hættu á að klemmast.
-  **VARÚÐ—HÆTTA Á AÐ KLEMMAST:** Gefur til kynna hættu á að festast á milli hreyfanlegra hluta.

Yfirlýsingar um vöruna

-  **VARÚÐ—HUGSANLEG HÆTTA:** Til að koma í veg fyrir hættu á eldsvoða eða raflosti tengið rafmagnssnúruna við innstungu með viðeigandi getu og rétta jarðtengingu sem er nálægt vörunni og auðveldlega aðgengileg.
-  **VARÚÐ—HUGSANLEG HÆTTA:** Til að koma í veg fyrir hættu á eldsvoða eða raflosti notið aðeins rafmagnssnúruna sem fylgdi með þessari vöru eða viðurkenndri skiptivöru frá framleiðanda.
-  **VARÚÐ—HUGSANLEG HÆTTA:** Ekki nota þessa vöru með framlengingarsnúrum, fjöltengjum eða varaspennugjafa (UPS). Straumgeta á þessum tegundum aukahluta getur hæglega verið yfirhlaðin af leysiprentara og getur leitt til hættu á eldsvoða, eignatjóni, eða lélegri frammistöðu prentara.
-  **VARÚÐ—HUGSANLEG HÆTTA:** Aðeins má nota Lexmark yfirsennuvara í lögn sem er rétt tengdur á milli prentara og rafmagnsleiðslu sem fylgir með prentaranum með þessari vöru. Notkun á yfirsennuvörn frá öðrum en Lexmark getur leitt til eldhættu, eignatjóns eða lélegri frammistöðu prentarans.
-  **VARÚÐ—HÆTTA Á RAFLOSTI:** Til að koma í veg fyrir hættu á raflosti, ekki setja þessa vöru upp eða nota nálægt vatni eða blautum stöðum.
-  **VARÚÐ—HÆTTA Á RAFLOSTI:** Til að koma í veg fyrir hættu á raflosti skal ekki setja upp þessa vöru eða tengja einhverjar rafmagns- og kaplatengingar, svo sem rafmagnsleiðslu, faxeiginleika eða síma, á meðan á eldingarveður gengur yfir.
-  **VARÚÐ—HUGSANLEG HÆTTA:** Ekki skera, snúa, binda, klemma eða setja þunga hluti á rafmagnsleiðsluna. Ekki láta rafmagnsleiðsluna verða fyrir núningi eða álagi. Ekki klemma rafmagnssnúruna á milli hluta svo sem húsgagna og veggs. Ef eitthvað af þessu gerist, er hættu á bruna eða raflosti. Skoðið rafmagnssnúruna reglulega varðandi slík einkenni. Taktu rafmagnssnúruna úr sambandi við rafstraum áður en hún er skoðuð.

-  **VARÚÐ—HÆTTA Á RAFLOSTI:** Til að koma í veg fyrir hættuna á raflosti, skal ganga úr skugga um að allar ytri tengingar (t.d. ethernet og símatengingar) eru rétt tengdar í merktum tengjum þeirra.
-  **VARÚÐ—HÆTTA Á RAFLOSTI:** Til að koma í veg fyrir hættuna á raflosti, ef þú ert að fá aðgang að stjórnborði eða setja upp viðbótarvélbúnað eða minnisbúnað eftir að prentarinn var settur upp, þá skal slökkva á prentaranum og taka rafmagnssnúruna úr sambandi við rafmagn áður en haldið er áfram. Ef þú hefur einhverjar önnur tæki áföst prentaranum, þá skal einnig slökkva á þeim og taka snúrur sem fara í prentarann úr sambandi.
-  **VARÚÐ—HÆTTA Á RAFLOSTI:** Til að koma í veg fyrir hættu á raflosti þegar verið er að þrifa prentarann að utan, takið rafmagnssnúruna úr sambandi úr innstungunni og aftengið allar snúrur frá prentaranum áður en haldið er áfram.
-  **VARÚÐ—HUGSANLEG HÆTTA:** Ef þyngd prentarans er meiri en 20 kg (44 lb), þá kann það að þarfnast tveggja eða fleiri manna til að lyfta honum á öruggan hátt.
-  **VARÚÐ—HUGSANLEG HÆTTA:** Fylgdu þessum leiðbeiningum þegar verið er að flytja prentarann til að koma í veg fyrir slys eða skemmdir á prentaranum:
- Gangið úr skugga um að allar hurðir og skúffur séu lokaðar.
 - Slökktu á prentaranum og taktu síðan rafmagnssnúruna úr sambandi við rafmagn.
 - Aftengdu allar snúrur og kapla frá prentaranum.
 - Ef prentarinn er með aðskildar viðbótarskúffur standandi á gólfi eða áfesta úttaksvalkosti, þá á að aftengja þá áður en prentarinn er fluttur.
 - Ef prentarinn er á hjólavagni, rúllið þá honum varlega á nýja staðinn. Sýnið aðgát þegar farið er yfir þröskulda og mishæðir í gólfi.
 - Ef prentarinn er ekki á hjólavagni en er uppsettur með viðbótarskúffum eða úttaksvalkostum, fjarlægðu úttaksvalkostina og lyftu honum af skúffunum. Reynið ekki að lyfta prentaranum og neinum valkostum samtímis.
 - Notið ávallt handföngin á prentaranum til að lyfta honum.
 - Sérhver vagn sem er notaður til að færa prentarann verður að vera fær um að styðja undir allan prentarann.
 - Sérhver vagn sem notaður er til að færa vélbúnaðarvalkosti verður að vera með yfirborð sem er fært um að bera búnaðinn.
 - Haldið prentaranum í uppréttri stöðu.
 - Varist allar harkalegar hreyfingar.
 - Gangið úr skugga um að fingurnir séu ekki undir prentarann þegar hann er settur niður.
 - Gangið úr skugga um að það sé fullnægjandi pláss í kringum prentarann.
-  **VARÚÐ—HÆTTA Á AÐ VELTA:** Uppsetning á einum eða fleiri valkostum á þínum prentara eða fjölnotatæki (MFP) getur krafist undirstöðu á hjólum, húsgagni eða öðrum eiginleika til að koma í veg óstöðugleika sem getur valdið hugsanlegum meiðslum. Fyrir frekari upplýsingar um studdar uppsetningar, sjá www.lexmark.com/multifunctionprinters.
-  **VARÚÐ—HÆTTA Á AÐ VELTA:** Til að draga úr hættu á óstöðugleika búnaðar, hlaðið hvern bakka fyrir sig. Haldið öllum öðrum bökkum lokuðum þar til þörf er á.
-  **VARÚÐ—HEITT YFIRBORÐ:** Prentarinn kann að vera heitur að innanverðu. Til að draga úr hættu á meiðslum frá heitum hlut, leyfið yfirborðinu að kólna áður en það er snert.
-  **VARÚÐ—HÆTTA Á AÐ KLEMMAST:** Til að koma í veg fyrir hættu á meiðslum vegna þess að klemmast, sýnið aðgát á svæðum sem merkt eru með þessu merki. Meiðsl vegna þess að klemmast geta átt sér stað í kring um hreyfanlega hluti, svo sem tannhjól, hurðir, bakka og hlífar.

 **VARÚÐ—HUGSANLEG HÆTTA:** Ekki er ætlast til þess að litíum rafhlöðunni í þessari vöru sé skipt út. Það er hættu á sprengingu ef litíum rafhlöðunni er rangt skipt út. Ekki endurhlaða, taka í sundur eða brenna litíum rafhlöðu. Fargið notuðum litíum rafhlöðum í samræmi við leiðbeiningar framleiðanda og staðbundnar reglugerðir.

Þessi vara er hönnuð, prófuð og samþykkt til að uppfylla stranga alþjóðlega staðla um öryggi við notkun skilgreindum efnisþáttum framleiðanda. Öryggiseiginleikar sumra hluta eru ekki alltaf augljósir. Framleiðandinn er ekki ábyrgur gagnvart notkun á öðrum varahlutum.

Vísa þjónustu eða viðgerðum, öðru en sem er lýst í notendahandbók, til þjónustuaðila.

GEYMIÐ ÞESSAR LEIÐBEININGAR.

Fræðast um prentarann

Finna upplýsingar um prentarann

Að hverju ertu að leita?	Finndu það hér
Leiðbeiningar varðandi fyrstu uppsetningu	Skoðaðu uppsetningarskjölin sem fylgdu með prentaranum.
<ul style="list-style-type: none"> Hugbúnaður prentara Rekill fyrir prentun eða fax Fastbúnaður prentara Hjálparforrit 	Farðu á www.lexmark.com/downloads , leitaðu að þinni gerð prentara, og síðan í valmynd fyrir gerð, vedlu rekil, fastbúnað eða hjálparforrit sem þú þarfnast.
<ul style="list-style-type: none"> Velja og geyma pappír og sérstaka miðla Hlaða pappír Breyta stillingum prentarans Skoða og prenta skjöl og myndir Setja prentarann upp á netkerfi Umhirða og viðhald á prentaranum Villuleit og lausn vandamála 	<p>Upplýsingamiðstöð—Farðu á https://infoserve.lexmark.com.</p> <p>Leiðbeiningarvídeó—Farðu á https://infoserve.lexmark.com/idv/.</p> <p>Leiðbeiningar á snertiskjá—Farðu á http://support.lexmark.com.</p>
Uppsetning og stilling á aðgangseigileikum á þínum prentara	<i>Leiðbeiningar um aðgengi Lexmark</i> —Farðu á http://support.lexmark.com .
Upplýsingar um aðstoð við að nota hugbúnað prentarans.	<p>Hjálp fyrir stýrikerfi Microsoft Windows® eða Macintosh—Opnaðu hugbúnað prentara eða forrit og smelltu síðan á Hjálp.</p> <p>Smelltu á  til að sjá samhengisnæmar upplýsingar.</p> <p>Athugasemdir:</p> <ul style="list-style-type: none"> Hjálp er uppsett sjálfvirkt með hugbúnaði prentarans. Prentarahugbúnaðurinn er annað hvort í kerfismöppu prentara eða á skjábörðinu, en það fer eftir stýrikerfinu.
<ul style="list-style-type: none"> Skjöl Stuðningur í beinu spjalli Stuðningur í tölvupósti Stuðningur í síma 	<p>Farðu á http://support.lexmark.com.</p> <p>Athugasemd: Veldu landið þitt eða svæði, og veldu síðan vöruna til að skoða viðeigandi vefsvæði stuðnings.</p> <p>Upplýsingar varðandi stuðningstengiliði fyrir land þitt eða svæði er hægt að finna á vefsíðunni eða í prentaðri ábyrgð sem fylgdi með prentaranum þínum.</p> <p>Hafðu eftirfarandi upplýsingar tilbúnar þegar þú hefur samband við þjónustudeild:</p> <ul style="list-style-type: none"> Staður og dagsetning kaupa Gerð vélar og raðnúmer <p>Varðandi frekari upplýsingar, sjá “Finna raðnúmerið á prentaranum” á síðu 9.</p>

Að hverju ertu að leita?	Finndu það hér
<ul style="list-style-type: none"> Öryggisupplýsingar Upplýsingar um reglugerðir Upplýsingar um ábyrgð Umhverfisupplýsingar 	<p>Ábyrgðarupplýsingar mismunandi eftir löndum eða svæðum:</p> <ul style="list-style-type: none"> Í Bandaríkjunum—Sjá yfirlýsingu varðandi takmörkun ábyrgðar sem fylgdi með prentaranum, eða farðu á http://support.lexmark.com. Í öðrum löndum eða svæðum—Sjá prentaða ábyrgð sem fylgdi með prentaranum. <p><i>Upplýsingahandbók vöru</i>—Skoðaðu skjölin sem fylgdu með prentaranum eða farðu á http://support.lexmark.com.</p>
Upplýsingar um stafrænt vegabréf Lexmark	Farðu á https://csr.lexmark.com/digital-passport.php .

Finna raðnúmerið á prentaranum

1 Opnaðu hurð að framan.

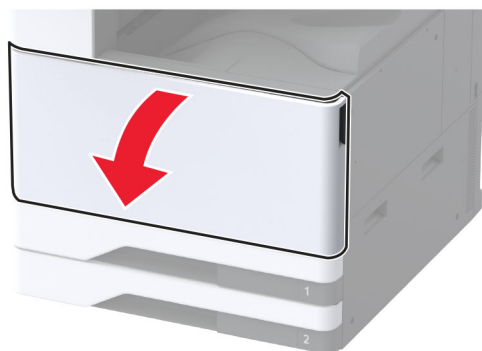

2 Finndu raðnúmerið á vinstri hlið prentarans.



Uppsetningar prentara

Athugasemd: Vertu viss um að setja upp prentarann á flötu, traustu og stöðugu yfirborði.

Grunngerð

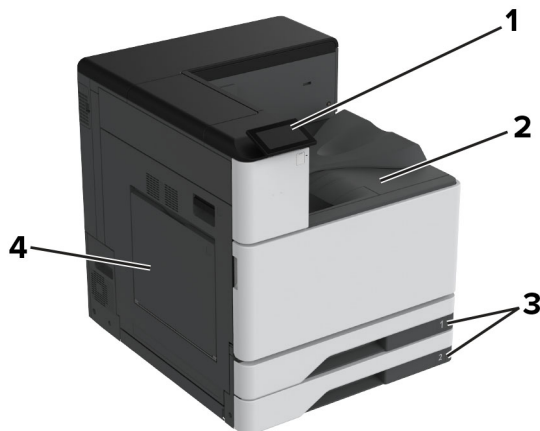

1	Stjórnborð
2	Staðalbakki
3	2 x 520-blaða staðalskúffa
4	Fjölnotamatari

Uppsett gerð

VARÚÐ—HÆTTA Á AÐ VELTA: Uppsetning á einum eða fleiri valkostum á þínum prentara eða fjölnotatæki (MFP) getur krafist undirstöðu á hjólum, húsgagni eða öðrum eiginleika til að koma í veg óstöðugleika sem getur valdið hugsanlegum meiðslum. Fyrir frekari upplýsingar um studdar uppsetningar, sjá www.lexmark.com/multifunctionprinters.

VARÚÐ—HÆTTA Á AÐ VELTA: Hlaðið í hverja skúffu fyrir sig inn til að koma í veg fyrir óstöðugleika tækisins. Haldið öllum öðrum skúffum lokuðum þar til þörf er á.

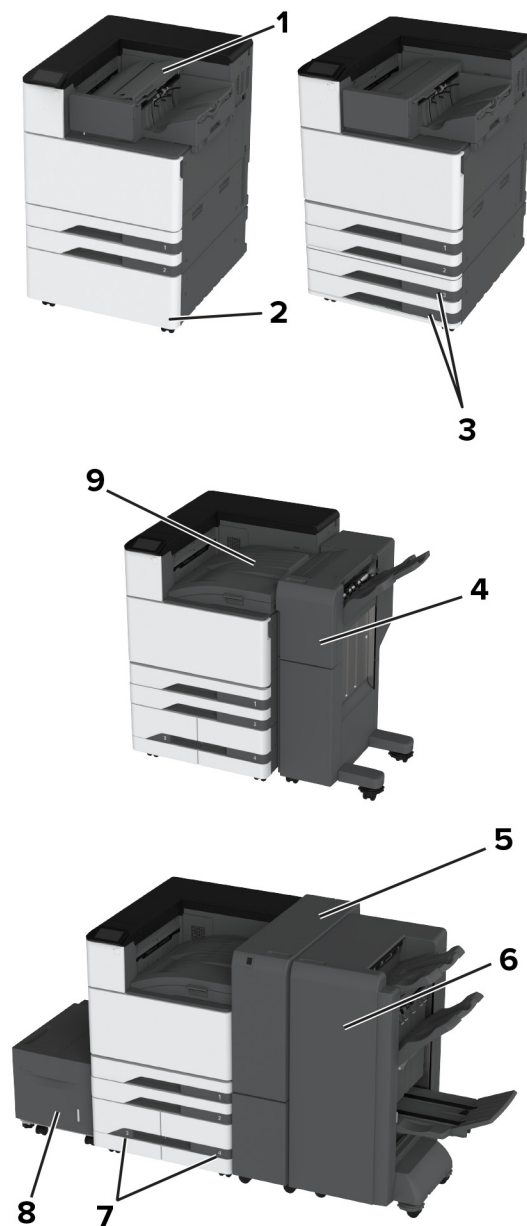

1	Heftarabúnaður Athugasemd: Ekki stutt ef önnur frágangseining er sett upp.
2	Millibilsstykki sem aukabúnaður
3	2 x 520-blaða skúffa sem er aukabúnaður
4	Frágangseining með heftara og gatara Athugasemd: Eingöngu stutt ef aukaskúffa eða millibilsstykki sem aukabúnaður eru sett upp.
5	Frágangseining með þríbroti/Z-broti Athugasemd: Eingöngu stutt ef aukaskúffa eða millibilsstykki sem aukabúnaður eru sett upp.
6	Frágangseining bæklings Athugasemd: Eingöngu stutt ef aukaskúffa eða millibilsstykki sem aukabúnaður eru sett upp.

7	2000-blaða samstæðuskúffa sem er aukabúnaður
8	Skúffa fyrir 2000 blöð sem er aukabúnaður
9	Pappírsflutningur Athugasemd: Fylgir með frágangseiningu bæklinga eða frágangseiningu með heftara og gatara.

Nota stjórnborð prentara



	Hlutur á stjórnborði	Virkni
1	Straumhnappur	<ul style="list-style-type: none"> Kveikja á eða slökkva á prentaranum Athugasemd: Til að slökkva á prentaranum, ýtið á og haldið straumhnappi í fimm sekúndur. <ul style="list-style-type: none"> Stilla prentarann til að fara í svefnstillingu eða stillingu í dvala. Vekja prentarann úr svefnstillingu eða stillingu í dvala.
2	Skjár	<ul style="list-style-type: none"> Skoða skilaboð prentara og stöðu á rekstrarvörum. Setja upp og nota prentarann.
3	Gaumljós	Athuga stöðu prentarans.

Skilja stöðuna á gaumljósinu

Gaumljós	Staða prentara
Slökkt	Slökkt er á prentaranum.
Stöðugt blátt	Prentarinn er tilbúinn
Blikkandi blátt	Prentarinn er að prenta eða er að vinna úr gögnum.
Blikkandi rautt	Prentarinn þarfnast íhlutunar notandans.
Stöðugt gult ljós	Prentarinn er í svefnstillingu.
Blikkandi gult	Prentarinn er í djúpri svefnstillingu eða stillingu í dvala.

Val á pappír

Viðmiðunarreglur varðandi pappír

Notið viðeigandi pappír til að koma í veg fyrir flækjur og tryggja prentun án vandræða.

- Ávallt skal nota nýjan og óskemmdan pappír.
- Vertu viss um meðmælt hlið fyrir prentun áður en pappír er hlaðið. Þessar upplýsingar er yfirleitt að finna á umbúðum pappírs.
- Ekki nota pappír sem hefur verið skorinn eða klipptur með hendi.
- Ekki blanda saman pappírsstærðum, gerðum eða þyngdum í sömu skúffu; blöndun orsakar flækjur.
- Ekki nota húðaðan pappír nema hann sé sérstaklega hannaður fyrir rafræna prentun

Varðandi frekari upplýsingar, sjá *Leiðbeiningar varðandi pappír og sérstaka miðla*.

Eiginleikar pappírs

Eftirfarandi eiginleikar hafa áhrif á prentgæði og áreiðanleika. Hafðu þessar breytur í huga áður en prentað er á hann.

Þyngd

Skúffur geta matað pappír af mismunandi þyngd. Pappír léttari en 60 g/m² (16 lb) kann að vera ekki nægilega stífur til að mötun hans sé ekki rétt og hann valdi stíflum. Varðandi frekari upplýsingar, sjá efnið „Studdar pappírþyngdir“.

Krullun

Krullun er tilhneiging pappírs til að krullast á jöðrum. Mikil krullun getur valdið vandamálum í mötun á pappír. Krullun getur komið fram eftir að pappír fer í gegnum prentarann, þar sem hann er verður fyrir miklum hita. Geymsla á ópökkuðum pappír við heitar, rakar, kaldar eða þurrar aðstæður, jafnvel í skúffum, getur stuðlað að því að pappír krullast fyrir prentun og getur valdið vandamálum við mötun.

Sléttleiki

Sléttleiki pappírs hefur bein áhrif á prentgæði. Ef pappír er of grófur þá nær prentliturinn ekki að samlagast honum á réttan hátt. Ef pappír er of sléttur, þá getur það valdið vandamálum við mötun hans eða prentgæði. Við mælum með notkun á pappír með 50 Sheffield-punktum.

Rakainnihald

Magn af raka í pappírnum hefur áhrif á bæði á prentgæði og getu prentarans til að mata pappírinn á réttan hátt. Láttu pappír vera í upphaflegum umbúðum þar til að það á að nota hann. Þetta takmarkar útsetningu af pappír gagnvart rakabreytingum sem geta rýrt frammistöðu hans.

Fyrir prentun skal geyma pappír í upprunalegum umbúðum í 24 til 48 klukkustundir. Umhverfið sem pappírinn er geymdur í verður að vera það sama og prentarinn. Lengdu tímann í nokkra daga ef umhverfi geymslu eða flutnings er mjög frábrugðið umhverfi prentarans. Þykkur pappír getur einnig þurft lengri aðlögunartíma.

Stefna á trefjum

Trefjar eiga við um hvernig pappírstrefjar liggja í pappírsörk. Trefjar eru annað hvort *langar trefjar* sem liggja eftir lengd á pappírnum, eða *stuttar trefjar* sem liggja þvert á breidd pappírs. Varðandi meðmælt stefnu trefja, sjá efnið „Studdar pappírsþyngdir“.

Trefjainnihald

Mest af hágæða ljósrítunarpappír er búinn til úr 100% efnameðhöndlaðri trjákvöðu. Þetta innihald gefur pappírnum mikinn stöðugleika sem leiðir til færri vandamála við mötun pappírs og betri prentgæði. Pappír sem inniheldur trefjar eins og bómull getur haft neikvæð áhrif á meðhöndlun pappírs.

Óásættanlegur pappír

Ekki er mælt með eftirfarandi pappírsgerðum til nota í prentaranum:

- Efnafræðilega meðhöndlaðir pappírar sem eru notaðir til að gera afrit án kalkipappírs. Þeir eru einnig þekktir sem kolefnislausir pappírar, kolefnislaus afritunarpappír (CCP) eða pappír sem ekki þarfnast kolefnis (NCR).
- Forprentaður pappír með kemískum efnum sem geta mengað prentarann
- Forprentaður pappír sem getur orðið fyrir áhrifum að hitastigi í prentaranum
- Forprentaður pappír sem þarfnast stillingar (nákvæmni prentunar á pappírinn) meiri eða minni en ± 2.3 mm (± 0.09 to.). Til dæmis eyðublöð með ljóskennsl stafa (OCR).

Í sumum tilfellum, er hægt að stilla samfærslu með hugbúnaði til að prenta með árangri á þessi eyðublöð.

- Húðaður pappír (útþurrkanlegur), pappír úr gerviefnum eða hitanæmur pappír
- Með grófum brúnum. grófan eða mjög munstraður pappír eða krumpaður pappír
- Pappírar sem ekki uppfylla EN12281:2002 (evrópa).
- Pappír sem er þynnri en 60g/m^2 (16lb)
- Margskipt eyðublöð eða skjöl.

Notkun á endurunnum pappír

Lexmark vinnur að því að draga úr umhverfisáhrifum pappírs með því að bjóða viðskiptavinum val þegar kemur að prentun. Ein leið til þess að ná þessu er að prófa vörur til að tryggja að hægt sé að nota endurunninn pappír, sérstaklega pappíra sem eru úr 30%, 50% og 100% endurunnu efni. Við gerum ráð fyrir því að endurunninn pappír virki jafn vel og pappír sem ekki er endurunninn virkar í prenturum okkar. Þó að enginn opinber staðall sé til fyrir notkun pappírs á skrifstofum notar Lexmark Evrópustaðalinn EN 12281 sem staðal fyrir lágmarkskröfur. Til að tryggja umfang prófana inniheldur prófunarpappír 100% endurunninn pappír frá Norður-Ameríku, Evrópu og Asíu og prófanir eru gerðar við 8–80% rakastig. Prófun felur í sér tvíhliða prentun. Nota má allan skrifstofupappír sem er gerður úr endurnýjanlegu, endurunnu eða klórlausu efni.

Geymsla á pappír

Notaðu þessar viðmiðunarreglur varðandi pappírsgeymslu til að hjálpa til við að forðast flækjur og misjöfn prentgæði:

- Geymið pappír í upprunalegum umbúðum í sama umhverfi og prentarinn í 24 til 48 klukkustundir fyrir prentun.
- Lengdu tímann í nokkra daga ef umhverfi geyslu eða flutnings er mjög frábrugðið umhverfi prentarans. Þykkur pappír getur einnig þurft lengri aðlögunartíma.
- Fyrir bestu útkomu, geymið pappír þar sem hitastigið er 21°C (70°F) og rakastig er 40 prósent.
- Flestir miðaframleiðendur mæla með prentun við hitastig á bilinu 18-24°C (65-75°F) og með hlutfallslegum raka á bilinu 40 og 60 prósent.
- Geymið pappír í öskjum, á bretti eða hillu, frekar en á gólfinu.
- Geymið einstaka pakka á flötu yfirborði.
- Ekki geyma neitt ofan á stökum pappírspökkum.
- Taktu pappír út úr öskjunni eða umbúðum aðeins þegar þú ert tilbúinn til að hlaða honum í prentarann. Askjan og umbúðirnar að halda pappírnum hreinum, þurrum og flötum.

Val á forprentuðum eyðublöðum og bréfhausum

- Notaðu pappír með löngum trefjum.
- Notaðu aðeins eyðublöð sem eru offsetprentuð eða prentuð með aðferð djúpprentunar.
- Varastu pappír með grófri eða mjög mynstraðri áferð.
- Notaðu blek sem prentliturinn í prentaranum hefur ekki áhrif á. Prentlitir sem þorna við oxun eða eru á olíugrunni uppfylla venjulegast þessar kröfur; latex-prentlitir kunna ekki að gera það.
- Prentaðu prufueintök á forprentuð eyðublöð og bréfsfni sem ætlun er að nota áður en mikið magn er keypt. Þessi aðgerð ákvarðar hvort blek í forprentuðu eyðublaði eða bréfsfni mun hafa áhrif á prentgæðin.
- Hafðu samráð við söluaðila pappírs ef í vafa.
- Hlaðið pappír í rétta stefnu fyrir prentarann þegar verið er að prenta á bréfhaus. Varðandi frekari upplýsingar, sjá *Leiðbeiningar varðandi pappír og sérstaka miðla*.

Studdar pappírsstærðir

Pappírsstærðir studdar af staðalbakka, fjölnotamatara, skúffu fyrir umslög og prentun á tvær hliðar

Pappírsstærð	Staðal 2 x 520-blaða skúffa	Fjölnotamatari	Skúffa fyrir umslög	Prentun á tvær hliðar
A3¹ 297 x 420 mm (11,69 x 16,54 to.)	✓	✓	X	✓
A4 210 x 297 mm (8.27 x 11.7 to.)	✓	✓ ²	X	✓
A5 148 x 210 mm (5.83 x 8.27 to.)	✓ ¹	✓ ²	X	✓
A6 105 x 148 mm (4,13 x 5,83 to.)	✓ ¹	✓ ¹	X	X
Örk B 304,8 x 457,2 mm (12 x 18 to.)	✓ ⁶	✓	X	X
Stjórnunarleg (Executive) 184,2 x 266,7 mm (7,25 x 10,5 to.)	✓	✓ ²	X	✓
Fólió¹ 215,9 x 330,2 mm (8,5 x 13 to.)	✓	✓	X	✓
Hagaki 100 x 148 mm (3,94 x 5,83 to.)	X	✓ ¹	X	X
JIS B4¹ 257 x 364 mm (10,12 x 14,33 to.)	✓	✓	X	✓
JIS B5 182 x 257 mm (7,17 x 10,1 to.)	✓	✓ ²	X	✓

¹ Hleðst eingöngu í stuttri brún.

² Hleðst eingöngu í langri brún.

³ Styður við pappírsstærðir frá 99,99 x 147,99 mm (3,93 x 5,83 to.) til 296,93 x 431,8 mm (11,69 x 17 to.).

⁴ Styður við pappírsstærðir frá 88,9 x 98,38 mm (3,5 x 3,87 to.) til 320,04 x 1320,8 mm (12,6 x 52 to.).

⁵ Styður við pappírsstærðir frá 128 x 139,7 mm (5 x 5,5 to.) til 320,04 x 482,6 mm (12,6 x 19 to.).

⁶ Eingöngu stutt í skúffu 2.

Pappírsstærð	Staðal 2 x 520-blaða skúffa	Fjölnotamadari	Skúffa fyrir umslög	Prentun á tvær hliðar
Kladdi ¹ 279,4 x 4431,8 mm (11 x 17 to.)	✓	✓	X	✓
Lögfræði (Legal) ¹ 215,9 x 355,6 mm (8,5 x 14 to.)	✓	✓	X	✓
Bréf (Letter) 215,9 x 279,4 mm (8,5 x 11 to.)	✓	✓ ²	X	✓
Oficio (Mexico) ¹ 215,9 x 340,4 mm (8,5 x 13,4 to.)	✓	✓	X	✓
SRA3 320,04 x 449,58 mm (12,6 x 17,7 to.)	✓ ⁶	✓	X	X
Yfirlýsing 139,7 x 215,9 mm (5,5 x 8,5 to.)	✓ ¹	✓ ²	X	✓
Alhliða	✓ ³	✓ ⁴	X	✓ ⁵
7 3/4 umslag 98,4 x 190,5 mm (3,875 x 7,5 to.)	X	✓ ²	✓	X
9 Umslag 98,4 x 225,4 mm (3,875 x 8,9 to.)	X	✓ ²	✓	X
10 Umslag 104,8 x 241,3 mm (4,12 x 9,5 to.)	X	✓ ²	✓	X
B5 Umslag 176 x 250 mm (6,93 x 9,84 to.)	X	✓ ¹	✓	X
C5 Umslag 162 x 229 mm (6,38 x 9,01 to.)	X	✓ ²	✓	X

¹ Hleðst eingöngu í stuttri brún.

² Hleðst eingöngu í langri brún.

³ Styður við pappírsstærðir frá 99,99 x 147,99 mm (3,93 x 5,83 to.) til 296,93 x 431,8 mm (11,69 x 17 to.).

⁴ Styður við pappírsstærðir frá 88,9 x 98,38 mm (3,5 x 3,87 to.) til 320,04 x 1320,8 mm (12,6 x 52 to.).

⁵ Styður við pappírsstærðir frá 128 x 139,7 mm (5 x 5,5 to.) til 320,04 x 482,6 mm (12,6 x 19 to.).

⁶ Eingöngu stutt í skúffu 2.

Pappírsstærð	Staðal 2 x 520-blaða skúffa	Fjölnotamatari	Skúffa fyrir umslög	Prentun á tvær hliðar
DL Umslag 110 x 220 mm (4,33 x 8,66 to.)	X	√ ₂	√	X
¹ Hleðst eingöngu í stuttri brún. ² Hleðst eingöngu í langri brún. ³ Styður við pappírsstærðir frá 99,99 x 147,99 mm (3,93 x 5,83 to.) til 296,93 x 431,8 mm (11,69 x 17 to.). ⁴ Styður við pappírsstærðir frá 88,9 x 98,38 mm (3,5 x 3,87 to.) til 320,04 x 1320,8 mm (12,6 x 52 to.). ⁵ Styður við pappírsstærðir frá 128 x 139,7 mm (5 x 5,5 to.) til 320,04 x 482,6 mm (12,6 x 19 to.). ⁶ Eingöngu stutt í skúffu 2.				

Pappírsstærðir studdar af aukaskúffum

Pappírsstærð	2 x 520-blaða skúffa sem er aukabúnaður	2000-blaða samstæðuskúffa sem er aukabúnaður	Skúffa fyrir 2000 blöð sem er aukabúnaður
A3¹ 297 x 420 mm (11,69 x 16,54 to.)	√	X	X
A4 210 x 297 mm (8,27 x 11,7 to.)	√	√ ₂	√ ₂
A5¹ 148 x 210 mm (5,83 x 8,27 to.)	√ ₁	X	X
A6 105 x 148 mm (4,13 x 5,83 to.)	√ ₁	X	X
Örk B 304,8 x 457,2 mm (12 x 18 to.)	√	X	X
Stjórnunarleg (Executive) 184,2 x 266,7 mm (7,25 x 10,5 to.)	√	√ ₂	√ ₂
Fólíó¹ 215,9 x 330,2 mm (8,5 x 13 to.)	√	X	X
Hagaki 100 x 148 mm (3,94 x 5,83 to.)	√ ₁	X	X
¹ Hleðst eingöngu í stuttri brún. ² Hleðst eingöngu í langri brún. ³ Styður við pappírsstærðir frá 99,99 x 147,99 mm (3,93 x 5,83 to.) til 296,93 x 431,8 mm (11,69 x 17 to.). ⁴ Styður við pappírsstærðir frá 99,99 x 147,99 mm (3,93 x 5,83 to.) til 320,04 x 457,2 mm (12,6 x 18 to.).			

Pappírsstærð	2 x 520-blaða skúffa sem er aukabúnaður	2000-blaða samstæðuskúffa sem er aukabúnaður	Skúffa fyrir 2000 blöð sem er aukabúnaður
JIS B4 ¹ 257 x 364 mm (10,12 x 14,33 to.)	√ ₁	X	X
JIS B5 182 x 257 mm (7,17 x 10,1 to.)	√	√ ₂	√ ₂
Kladdi ¹ 279,4 x 4431,8 mm (11 x 17 to.)	√ ₁	X	X
Lögfræði (Legal) ¹ 215,9 x 355,6 mm (8,5 x 14 to.)	√ ₁	X	X
Bréf (Letter) 215,9 x 279,4 mm (8,5 x 11 to.)	√	√ ₂	√ ₂
Oficio (Mexico) ¹ 215,9 x 340,4 mm (8,5 x 13,4 to.)	√	X	X
SRA3 320,04 x 449,58 mm (12,6 x 17,7 to.)	√	X	X
Yfirlýsing ¹ 139,7 x 215,9 mm (5,5 x 8,5 to.)	√ ₁	X	X
Alhliða	√ ₃	√ ₄	√ ₄
7 3/4 umslag 98,4 x 190,5 mm (3,875 x 7,5 to.)	X	X	X
9 Umslag 98,4 x 225,4 mm (3,875 x 8,9 to.)	X	X	X
10 Umslag 104,8 x 241,3 mm (4,12 x 9,5 to.)	X	X	X

¹ Hleðst eingöngu í stuttri brún.

² Hleðst eingöngu í langri brún.

³ Styður við pappírsstærðir frá 99,99 x 147,99 mm (3,93 x 5,83 to.) til 296,93 x 431,8 mm (11,69 x 17 to.).

⁴ Styður við pappírsstærðir frá 99,99 x 147,99 mm (3,93 x 5,83 to.) til 320,04 x 457,2 mm (12,6 x 18 to.).

Pappírsstærð	2 x 520-blaða skúffa sem er aukabúnaður	2000-blaða samstæðuskúffa sem er aukabúnaður	Skúffa fyrir 2000 blöð sem er aukabúnaður
B5 Umslag 176 x 250 mm (6,93 x 9,84 to.)	X	X	X
C5 Umslag 162 x 229 mm (6,38 x 9,01 to.)	X	X	X
DL Umslag 110 x 220 mm (4,33 x 8,66 to.)	X	X	X

¹ Hleðst eingöngu í stuttri brún.
² Hleðst eingöngu í langri brún.
³ Styður við pappírsstærðir frá 99,99 x 147,99 mm (3,93 x 5,83 to.) til 296,93 x 431,8 mm (11,69 x 17 to.).
⁴ Styður við pappírsstærðir frá 99,99 x 147,99 mm (3,93 x 5,83 to.) til 320,04 x 457,2 mm (12,6 x 18 to.).

Pappírsstærðir studdar af úttaksbökkum

Pappírsstærð	Staðalbakki		Hilla
	Stafla	Hliðrun	Stafla
A3¹ 297 x 420 mm (11,69 x 16,54 to.)	✓	✓	✓
A4 210 x 297 mm (8,27 x 11,7 to.)	✓	✓	✓
A5 148 x 210 mm (5,83 x 8,27 to.)	✓	✓	✓
A6¹ 105 x 148 mm (4,13 x 5,83 to.)	✓	✓	✓
Örk B 304,8 x 457,2 mm (12 x 18 to.)	✓	X	✓
Borði Hám. breidd: 215,9 mm (8,5 to.) Hám. lengd: 1.320,8 mm (52 to.)	✓	X	✓

¹ Hleðst eingöngu í stuttri brún.
² Hleðst eingöngu í langri brún.
³ Styður við pappírsstærðir frá 88,9 x 98,38 mm (3,5 x 3,87 to.) til 320,04 x 1320,8 mm (12,6 x 52 to.).
⁴ Styður við pappírsstærðir frá 88,9 x 98,38 mm (3,5 x 3,87 to.) til 296,93 x 431,8 mm (11,69 x 17 to.).

Pappírsstærð	Staðalbakki		Hilla
	Stafli	Hliðrun	Stafli
Stjórnunarleg (Executive) 184,2 x 266,7 mm (7,25 x 10,5 to.)	✓	✓	✓
Fólíó¹ 215,9 x 330,2 mm (8,5 x 13 to.)	✓	✓	✓
Hagaki¹ 100 x 148 mm (3,94 x 5,83 to.)	✓	✓	✓
JIS B4¹ 257 x 364 mm (10,12 x 14,33 to.)	✓	✓	✓
JIS B5 182 x 257 mm (7,17 x 10,1 to.)	✓	✓	✓
Kladdi¹ 279,4 x 4431,8 mm (11 x 17 to.)	✓	✓	✓
Lögfræði (Legal)¹ 215,9 x 355,6 mm (8,5 x 14 to.)	✓	✓	✓
Bréf (Letter) 215,9 x 279,4 mm (8,5 x 11 to.)	✓	✓	✓
Oficio (Mexico)¹ 215,9 x 340,4 mm (8,5 x 13,4 to.)	✓	✓	✓
SRA3 320,04 x 449,58 mm (12,6 x 17,7 to.)	✓	X	✓
Yfirlýsing 139,7 x 215,9 mm (5,5 x 8,5 to.)	✓	✓	✓
Alhliða	✓ ³	✓ ⁴	X

¹ Hleðst eingöngu í stuttri brún.

² Hleðst eingöngu í langri brún.

³ Styður við pappírsstærðir frá 88,9 x 98,38 mm (3,5 x 3,87 to.) til 320,04 x 1320,8 mm (12,6 x 52 to.).

⁴ Styður við pappírsstærðir frá 88,9 x 98,38 mm (3,5 x 3,87 to.) til 296,93 x 431,8 mm (11,69 x 17 to.).

Pappírsstærð	Staðalbakki		Hilla
	Stafla	Hliðrun	Stafla
7 3/4 umslag² 98,4 x 190,5 mm (3,875 x 7,5 to.)	✓	✓	✓
9 umslag² 98,4 x 225,4 mm (3,875 x 8,9 to.)	✓	✓	✓
10 umslag² 104,8 x 241,3 mm (4,12 x 9,5 to.)	✓	✓	✓
B5 umslag² 176 x 250 mm (6,93 x 9,84 to.)	✓	✓	✓
C5 umslag² 162 x 229 mm (6,38 x 9,01 to.)	✓	✓	✓
DL umslag² 110 x 220 mm (4,33 x 8,66 to.)	✓	✓	✓

¹ Hleðst eingöngu í stuttri brún.
² Hleðst eingöngu í langri brún.
³ Styður við pappírsstærðir frá 88,9 x 98,38 mm (3,5 x 3,87 to.) til 320,04 x 1320,8 mm (12,6 x 52 to.).
⁴ Styður við pappírsstærðir frá 88,9 x 98,38 mm (3,5 x 3,87 to.) til 296,93 x 431,8 mm (11,69 x 17 to.).

Pappírsstærðir studdar af frágangseiningu með heftara og frágangseiningu með heftara og gatara

Pappírsstærð	Heftarabúnaður			Frágangseining með heftara og gatara			
	Stafla	Hliðrun	Hefta	Stafla	Hliðrun	Hefta	Gatari
A3¹ 297 x 420 mm (11,69 x 16,54 to.)	✓	✓	✓	✓	✓	✓	✓

¹ Hleðst eingöngu í stuttri brún.
² Hleðst eingöngu í langri brún.
³ Styður við pappírsstærðir frá 88,9 x 98,38 mm (3,5 x 3,87 to.) til 296,93 x 431,8 mm (11,69 x 17 to.).
⁴ Styður við pappírsstærðir frá 190 x 139,7 mm (7,48 x 5,5 to.) til 296,93 x 431,8 mm (11,69 x 17 to.).
⁵ Styður við pappírsstærðir frá 202,9 x 182,03 mm (7,99 x 7,17 to.) til 296,93 x 431,8 mm (11,69 x 17 to.).
⁶ Styður við allt að tvö göt á gatara.
⁷ Styður eingöngu við allt að tvö göt á gatara þegar hlaðið í stuttri brún.
⁸ Styður við pappírsstærðir frá 88,9 x 98,38 mm (3,5 x 3,87 to.) til 320,04 x 1320,8 mm (12,6 x 52 to.).
⁹ Styður við pappírsstærðir frá 209,97 x 148 mm (8,27 x 5,83 to.) til 296,93 x 431,8 mm (11,69 x 17 to.).

Pappírstærð	Heftarabúnaður			Frágangseining með heffara og gatara			
	Stafla	Hliðrun	Hefta	Stafla	Hliðrun	Hefta	Gatari
A4 210 x 297 mm (8,27 x 11,7 to.)	✓	✓	✓	✓	✓	✓	✓
A5 148 x 210 mm (5,83 x 8,27 to.)	✓	✓ ²	X	✓	✓ ²	✓ ²	✓ ⁶
A6 105 x 148 mm (4,13 x 5,83 to.)	✓	X	X	✓	X	X	X
Örk B 304,8 x 457,2 mm (12 x 18 to.)	✓	X	X	✓	X	X	X
Borði Hám. breidd: 215,9 mm (8,5 to.) Hám. lengd: 1.320,8 mm (52 to.)	✓ ¹	X	X	✓ ¹	X	X	X
Stjórnunarleg (Executive) 184,2 x 266,7 mm (7,25 x 10,5 to.)	✓ ²	✓ ²	✓ ²	✓	✓ ²	✓ ²	✓ ²
Fólíó¹ 215,9 x 330,2 mm (8,5 x 13 to.)	✓	✓	✓	✓	✓	✓	✓
Hagaki 100 x 148 mm (3,94 x 5,83 to.)	✓	X	X	✓	X	X	X
JIS B4¹ 257 x 364 mm (10,12 x 14,33 to.)	✓	✓	✓	✓	✓	✓	✓
JIS B5 182 x 257 mm (7,17 x 10,1 to.)	✓	✓ ²	✓ ²	✓	✓ ²	✓ ²	✓ ⁷

¹ Hleðst eingöngu í stuttri brún.

² Hleðst eingöngu í langri brún.

³ Styður við pappírstærðir frá 88,9 x 98,38 mm (3,5 x 3,87 to.) til 296,93 x 431,8 mm (11,69 x 17 to.).

⁴ Styður við pappírstærðir frá 190 x 139,7 mm (7,48 x 5,5 to.) til 296,93 x 431,8 mm (11,69 x 17 to.).

⁵ Styður við pappírstærðir frá 202,9 x 182,03 mm (7,99 x 7,17 to.) til 296,93 x 431,8 mm (11,69 x 17 to.).

⁶ Styður við allt að tvö göt á gatara.

⁷ Styður eingöngu við allt að tvö göt á gatara þegar hlaðið í stuttri brún.

⁸ Styður við pappírstærðir frá 88,9 x 98,38 mm (3,5 x 3,87 to.) til 320,04 x 1320,8 mm (12,6 x 52 to.).

⁹ Styður við pappírstærðir frá 209,97 x 148 mm (8,27 x 5,83 to.) til 296,93 x 431,8 mm (11,69 x 17 to.).

Pappírsstærð	Heftarabúnaður			Frágangseining með heffara og gatara			
	Stafla	Hliðrun	Hefta	Stafla	Hliðrun	Hefta	Gatari
Kladdi¹ 279,4 x 4431,8 mm (11 x 17 to.)	✓	✓	✓	✓	✓	✓	✓
Lögfræði (Legal)¹ 215,9 x 355,6 mm (8,5 x 14 to.)	✓	✓	✓	✓	✓	✓	✓
Bréf (Letter) 215,9 x 279,4 mm (8,5 x 11 to.)	✓	✓	✓	✓	✓	✓	✓
Oficio (Mexico)¹ 215,9 x 340,4 mm (8,5 x 13,4 to.)	✓	✓	✓	✓	✓	✓	✓
SRA3 320,04 x 449,58 mm (12,6 x 17,7 to.)	✓	X	X	✓	X	X	X
Yfirlýsing 139,7 x 215,9 mm (5,5 x 8,5 to.)	✓	✓ ²	X	X	X	X	X
Alhliða	✓ ³	✓ ⁴	✓ ⁵	✓ ⁸	✓ ⁹	✓ ⁹	X
7 3/4 umslag 98,4 x 190,5 mm (3,875 x 7,5 to.)	✓	X	X	X	X	X	X
9 Umslag 98,4 x 225,4 mm (3,875 x 8,9 to.)	✓	X	X	X	X	X	X
10 Umslag 104,8 x 241,3 mm (4,12 x 9,5 to.)	✓	X	X	X	X	X	X

¹ Hleðst eingöngu í stuttri brún.

² Hleðst eingöngu í langri brún.

³ Styður við pappírsstærðir frá 88,9 x 98,38 mm (3,5 x 3,87 to.) til 296,93 x 431,8 mm (11,69 x 17 to.).

⁴ Styður við pappírsstærðir frá 190 x 139,7 mm (7,48 x 5,5 to.) til 296,93 x 431,8 mm (11,69 x 17 to.).

⁵ Styður við pappírsstærðir frá 202,9 x 182,03 mm (7,99 x 7,17 to.) til 296,93 x 431,8 mm (11,69 x 17 to.).

⁶ Styður við allt að tvö göt á gatara.

⁷ Styður eingöngu við allt að tvö göt á gatara þegar hlaðið í stuttri brún.

⁸ Styður við pappírsstærðir frá 88,9 x 98,38 mm (3,5 x 3,87 to.) til 320,04 x 1320,8 mm (12,6 x 52 to.).

⁹ Styður við pappírsstærðir frá 209,97 x 148 mm (8,27 x 5,83 to.) til 296,93 x 431,8 mm (11,69 x 17 to.).

Pappírsstærð	Heftarabúnaður			Frágangseining með heffara og gatara			
	Stafla	Hliðrun	Hefta	Stafla	Hliðrun	Hefta	Gatari
B5 Umslag 176 x 250 mm (6,93 x 9,84 to.)	√ ₂	X	X	X	X	X	X
C5 Umslag 162 x 229 mm (6,38 x 9,01 to.)	√ ₁	X	X	X	X	X	X
DL Umslag 110 x 220 mm (4,33 x 8,66 to.)	√	X	X	X	X	X	X

¹ Hleðst eingöngu í stuttri brún.
² Hleðst eingöngu í langri brún.
³ Styður við pappírsstærðir frá 88,9 x 98,38 mm (3,5 x 3,87 to.) til 296,93 x 431,8 mm (11,69 x 17 to.).
⁴ Styður við pappírsstærðir frá 190 x 139,7 mm (7,48 x 5,5 to.) til 296,93 x 431,8 mm (11,69 x 17 to.).
⁵ Styður við pappírsstærðir frá 202,9 x 182,03 mm (7,99 x 7,17 to.) til 296,93 x 431,8 mm (11,69 x 17 to.).
⁶ Styður við allt að tvö göt á gatara.
⁷ Styður eingöngu við allt að tvö göt á gatara þegar hlaðið í stuttri brún.
⁸ Styður við pappírsstærðir frá 88,9 x 98,38 mm (3,5 x 3,87 to.) til 320,04 x 1320,8 mm (12,6 x 52 to.).
⁹ Styður við pappírsstærðir frá 209,97 x 148 mm (8,27 x 5,83 to.) til 296,93 x 431,8 mm (11,69 x 17 to.).

Pappírsstærðir studdar af frágangseiningu með þríbroti/Z- broti og frágangseiningu bæklingis

Pappírsstærð	Frágangseining með þríbroti/Z-broti		Frágangseining bæklingis				
	Þríbrot	Z-brot	Stafla	Hliðrun	Hefta	Gatari	Brot
A3 297 x 420 mm (11,69 x 16,54 to.)	X	X	√ ₁	√ ₁	X	√ ₁	X
A4 210 x 297 mm (8,27 x 11,7 to.)	X	√	√	√	X	√	X
A5 148 x 210 mm (5,83 x 8,27 to.)	X	X	√	X	X	√ ₃	X
A6 105 x 148 mm (4,13 x 5,83 to.)	X	X	√ ₁	X	X	X	X

¹ Hleðst eingöngu í stuttri brún.
² Hleðst eingöngu í langri brún.
³ Styður eingöngu við allt að tvö göt á gatara þegar hlaðið í langri brún.
⁴ Styður við pappírsstærðir frá 202,9 x 181,86 mm (7,99 x 7,16 to.) til 320,04 x 482,94 mm (12,6 x 19,01 to.).
⁵ Styður við pappírsstærðir frá 202,9 x 181,86 mm (7,99 x 7,16 to.) til 296,93 x 431,8 mm (17 x 11,69 to.).

Pappírsstærð	Frágangseining með þrífroti/Z-broti		Frágangseining bæklings				
	Þrífrot	Z-brot	Stafla	Hliðrun	Hefta	Gatari	Brot
Örk B 304,8 x 457,2 mm (12 x 18 to.)	X	X	✓	X	X	X	X
Borði Hám. breidd: 215,9 mm (8,5 to.) Hám. lengd: 1.320,8 mm (52 to.)	X	X	✓ ₁	X	X	X	X
Stjórnunarleg (Executive) 184,2 x 266,7 mm (7,25 x 10,5 to.)	X	X	✓	✓ ₂	✓ ₂	✓ ₂	X
Fólió 215,9 x 330,2 mm (8,5 x 13 to.)	X	X	✓ ₁	✓ ₁	X	✓ ₁	X
Hagaki 100 x 148 mm (3,94 x 5,83 to.)	X	X	✓ ₁	X	X	X	X
JIS B4¹ 257 x 364 mm (10,12 x 14,33 to.)	X	✓	✓ ₁	✓ ₁	X	✓ ₁	X
JIS B5 182 x 257 mm (7,17 x 10,1 to.)	X	X	✓	✓ ₂	X	✓ ₂	X
Kladdi¹ 279,4 x 4431,8 mm (11 x 17 to.)	X	✓	✓ ₁	✓ ₁	X	✓ ₁	X
Lögfræði (Legal)¹ 215,9 x 355,6 mm (8,5 x 14 to.)	X	X	✓ ₁	✓ ₁	X	✓ ₁	X
Bréf (Letter) 215,9 x 279,4 mm (8,5 x 11 to.)	X	✓ ₁	✓	✓	X	✓	X
Oficio (Mexico)¹ 215,9 x 340,4 mm (8,5 x 13,4 to.)	X	X	✓ ₁	✓ ₁	X	✓ ₁	X

¹ Hleðst eingöngu í stuttri brún.

² Hleðst eingöngu í langri brún.

³ Styður eingöngu við allt að tvö göt á gatara þegar hlaðið í langri brún.

⁴ Styður við pappírsstærðir frá 202,9 x 181,86 mm (7,99 x 7,16 to.) til 320,04 x 482,94 mm (12,6 x 19,01 to.).

⁵ Styður við pappírsstærðir frá 202,9 x 181,86 mm (7,99 x 7,16 to.) til 296,93 x 431,8 mm (17 x 11,69 to.).

Pappírsstærð	Frágangseining með þrífroti/Z-broti		Frágangseining bæklings				
	Þrífrot	Z-brot	Stafla	Hliðrun	Hefta	Gatari	Brot
SRA3 320,04 x 449,58 mm (12,6 x 17,7 to.)	X	X	√	X	X	X	X
Yfirlýsing 139,7 x 215,9 mm (5,5 x 8,5 to.)	X	X	√	X	X	X	X
Alhliða	X	X	√ ⁴	√ ⁵	√ ⁵	X	X
7 3/4 umslag 98,4 x 190,5 mm (3,875 x 7,5 to.)	X	X	X	X	X	X	X
9 Umslag 98,4 x 225,4 mm (3,875 x 8,9 to.)	X	X	X	X	X	X	X
10 Umslag 104,8 x 241,3 mm (4,12 x 9,5 to.)	X	X	X	X	X	X	X
B5 Umslag 176 x 250 mm (6,93 x 9,84 to.)	X	X	√ ¹	X	X	X	X
C5 Umslag 162 x 229 mm (6,38 x 9,01 to.)	X	X	√ ¹	X	X	X	X
DL Umslag 110 x 220 mm (4,33 x 8,66 to.)	X	X	X	X	X	X	X

¹ Hleðst eingöngu í stuttri brún.

² Hleðst eingöngu í langri brún.

³ Styður eingöngu við allt að tvö göt á gatara þegar hlaðið í langri brún.

⁴ Styður við pappírsstærðir frá 202,9 x 181,86 mm (7,99 x 7,16 to.) til 320,04 x 482,94 mm (12,6 x 19,01 to.).

⁵ Styður við pappírsstærðir frá 202,9 x 181,86 mm (7,99 x 7,16 to.) til 296,93 x 431,8 mm (17 x 11,69 to.).

Studdar pappírsgerðir

Pappírsgerðir studdar af staðalbakka, fjölnotamatara, skúffu fyrir umslög og prentun á tvær hliðar

Pappírsgerð	Staðal 2 x 520-blaða skúffa	Fjölnotamatari	Skúffa fyrir umslög	Prentun á tvær hliðar
Þykkur pappír	√	√	X	√
Þykkur pappír	√	√	X	√

Pappírsgerð	Staðal 2 x 520-blaða skúffa	Fjölnotamatari	Skúffa fyrir umslög	Prentun á tvær hliðar
Litaður pappír	✓	✓	X	✓
Sérsniðin gerð	✓	✓	X	✓
Umslag	X	✓	✓	X
Glanspappír	✓	✓	X	✓
Þykkur glansandi	✓	✓	X	✓
Mjög þykkur pappír	✓	✓	X	✓
Miðar	✓	✓	X	X
Bréfhous	✓	✓	X	✓
Þunnur pappír	✓	✓	X	✓
Venjulegur pappír	✓	✓	X	✓
Forprentaður	✓	✓	X	✓
Endurunninn	✓	✓	X	✓
Gróft umslag	X	✓	✓	X
Grófur bómmull	✓	✓	X	✓
Glæsur	X	X	X	X
Vínýlmiðar	X	X	X	X

Pappírsgerðir studdar af aukaskúffum

Pappírsgerð	2 x 520-blaða skúffa sem er aukabúnaður	2000-blaða samstæðuskúffa sem er aukabúnaður	Skúffa fyrir 2000 blöð sem er aukabúnaður
Þykkur pappír	✓	✓	✓
Þykkur pappír	✓	✓	✓
Litaður pappír	✓	✓	✓
Sérsniðin gerð	✓	✓	✓
Umslag	X	X	X
Glanspappír	✓	✓	✓
Þykkur glansandi	✓	✓	✓
Mjög þykkur pappír	✓	✓	✓
Miðar	✓	✓	✓
Bréfhous	✓	✓	✓

Pappírsgerð	2 x 520-blaða skúffa sem er aukabúnaður	2000-blaða samstæðuskúffa sem er aukabúnaður	Skúffa fyrir 2000 blöð sem er aukabúnaður
Þunnur pappír	✓	✓	✓
Venjulegur pappír	✓	✓	✓
Forprentaður	✓	✓	✓
Endurunninn	✓	✓	✓
Gróft umslag	X	X	X
Grófur bómull	✓	✓	✓
Glæsur	X	X	X
Vínýmiðar	X	X	X

Pappírsgerðir studdar af úttaksbökkum

Pappírsgerð	Staðalbakki		Hilla
	Stafla	Hliðrun	Stafla
Þykkur pappír	✓	✓	✓
Þykkur pappír	✓	✓	✓
Litaður pappír	✓	✓	✓
Sérsniðin gerð	✓	✓	✓
Umslag	✓	✓	✓
Glanspappír	✓	✓	✓
Þykkur glansandi	✓	✓	✓
Mjög þykkur pappír	✓	✓	✓
Miðar	✓	✓	✓
Bréfhaus	✓	✓	✓
Þunnur pappír	✓	✓	✓
Venjulegur pappír	✓	✓	✓
Forprentaður	✓	✓	✓
Endurunninn	✓	✓	✓
Gróft umslag	✓	✓	✓
Grófur bómull	✓	✓	✓
Glæsur	X	X	X
Vínýmiðar	X	X	X

Pappírsgerðir studdar af frágangseiningu með heftara og frágangseiningu með heftara og gatara

Pappírsgerð	Heftarabúnaður			Frágangseining með heftara og gatara			
	Stafli	Hliðrun	Hefta	Stafli	Hliðrun	Hefta	Gatari
Þykkur pappír	✓	✓	✓	✓	✓	✓	✓
Þykkur pappír	✓	✓	X	✓	✓	X	✓
Litaður pappír	✓	✓	✓	✓	✓	✓	✓
Sérniðin gerð	✓	✓	✓	✓	✓	✓	✓
Umslag	✓	X	X	X	X	X	X
Glanspappír	✓	✓	✓	✓	✓	✓	✓
Þykkur glansandi	✓	✓	X	✓	✓	X	✓
Mjög þykkur pappír	✓	✓	X	✓	✓	X	✓
Miðar	✓	✓	X	X	X	X	X
Bréfhaus	✓	✓	✓	✓	✓	✓	✓
Þunnur pappír	✓	✓	✓	✓	✓	✓	✓
Venjulegur pappír	✓	✓	✓	✓	✓	✓	✓
Forprentaður	✓	✓	✓	✓	✓	✓	✓
Endurunninn	✓	✓	✓	✓	✓	✓	✓
Gróft umslag	✓	X	X	X	X	X	X
Grófur bómull	✓	✓	X	✓	✓	X	✓
Glærur	X	X	X	X	X	X	X
Vínýmiðar	X	X	X	X	X	X	X

Pappírsgerðir studdar af frágangseiningu með þríbroti/Z- broti og frágangseiningu bæklings

Pappírsgerð	Frágangseining með þríbroti/Z-broti		Frágangseining bæklings				
	Þríbrot	Z-brot	Stafli	Hliðrun	Hefta	Gatari	Brot
Þykkur pappír	✓	X	✓	✓	✓	✓	X
Þykkur pappír	X	X	✓	✓	X	✓	X
Litaður pappír	✓	✓	✓	✓	✓	✓	✓
Sérniðin gerð	✓	✓	✓	✓	✓	✓	✓
Umslag	X	X	X	X	X	X	X

Pappírgerð	Frágangseining með þrífroti/Z-broti		Frágangseining bæklings				
	Þrífrot	Z-brot	Stafli	Hliðrun	Hefi	Gatari	Brot
Glanspappír	✓	X	✓	✓	✓	✓	✓
Þykkur glansandi	X	X	✓	✓	X	✓	X
Mjög þykkur pappír	X	X	✓	✓	X	✓	X
Miðar	X	X	X	X	X	X	X
Bréfháus	X	X	✓	✓	✓	✓	✓
Þunnur pappír	✓	✓	✓	✓	✓	✓	✓
Venjulegur pappír	✓	✓	✓	✓	✓	✓	✓
Forprentaður	✓	✓	✓	✓	X	✓	X
Endurunninn	✓	✓	✓	✓	✓	✓	✓
Gróft umslag	X	X	X	X	X	X	X
Grófur bómull	X	X	✓	✓	X	✓	X
Glæsur	X	X	X	X	X	X	X
Vínýlmiðar	X	X	X	X	X	X	X

Athugasemdir:

- Miðar, umslög og þykkari gerð pappírs prentast ávallt á hægari hraða.
- Þykkari gerð pappírs er studd í prentun á tvær hliðar aðeins upp að 163g/m² (90-lb þykkur). Annað þykkara er aðeins stutt í einnar hliðar prentun.
- Vínýlmiðar eru studdir fyrir notkun öðru hvoru og verður að prófa varðandi ásættanleika. Sumir vínýlmiðar geta verið mataðir með meiri áreiðanleika frá fjölnotamataranum.

Studdar pappírspyngdir

Stöðluð 2 x 520-blaða skúffa eða sem aukabúnaður og 2000-blaða samstæðuskúffa sem er aukabúnaður	Fjölnotamadari	Skúffa fyrir umslög	Skúffa fyrir 2000 blöð sem er aukabúnaður
60–256 g/m ² (12–68-lb þykkur)	60–216 g/m ² (12–57-lb þykkur)	75–90 g/m ² (20–24-lb þykkur)	60–216 g/m ² (12–57-lb þykkur)

Athugasemdir:

- Fyrir 60–176g/m² (16–47-lb) þykkur pappír er mælt með löngum trefjum.
- Pappír sem er minna en 75g/m² (20-lb þykkur) verður að prenta með Gerð pappírs stillta á Þunnur pappír. Misbrestur á að gera það gæti valdið óhóflegri krullun sem getur leitt til villu við mötun, sérstaklega í rakara umhverfi.

- Prentun á tvær hliðar styður þyngd pappírs frá 60–162g/m² (16–43-lb þykkan) pappír.
- Hámarksþyngd 100% bómullarinnihalds er 90g/m² (24-lb þykkur).

Setja upp, setja inn og stilla

Velja staðsetningu fyrir prentarann

- Skilja eftir nægt pláss til að opna skúffur, hlífar og hurðir og til að setja upp valkosti vélbúnaðar.
- Settu prentarann upp nálægt rafmagnstengli.

⚠ VARÚÐ—HUGSANLEG HÆTTA: Til að koma í veg fyrir hættu á eldsvoða eða raflosti tengið rafmagnssnúruna við innstungu með viðeigandi getu og rétta jarðtengingu sem er nálægt vörunni og auðveldlega aðgengileg.

⚠ VARÚÐ—HÆTTA Á RAFLOSTI: Til að koma í veg fyrir hættu á raflosti, ekki setja þessa vöru upp eða nota nálægt vatni eða blautum stöðum.

- Gangið úr skugga um að loftflæði í herberginu uppfylli ASHRAE 62 staðal eða staðal CEN Technical Committee 156.
- Tryggið flatt, sterkt og stöðugt yfirborð.
- Haldið prentaranum:
 - Hreinum, þurrum og lausum við ryk.
 - Fjarri lausum heftum og pappírsklemmum.
 - Fjarri beinu loftflæði frá loftræstitækjum, hiturum eða blásurum.
 - Fjarri beinu sólarljósi eða miklum raka.
- Fylgið meðmæltu hitastigi og varist óstöðugleika:

Umhverfishiti	10 to 32.2°C (50 to 90°F)
Geymsluhiti	15.6 to 32.2°C (60 to 90°F)

- Haldið meðmæltu plássi umhverfis prentarann fyrir rétta loftræstingu:

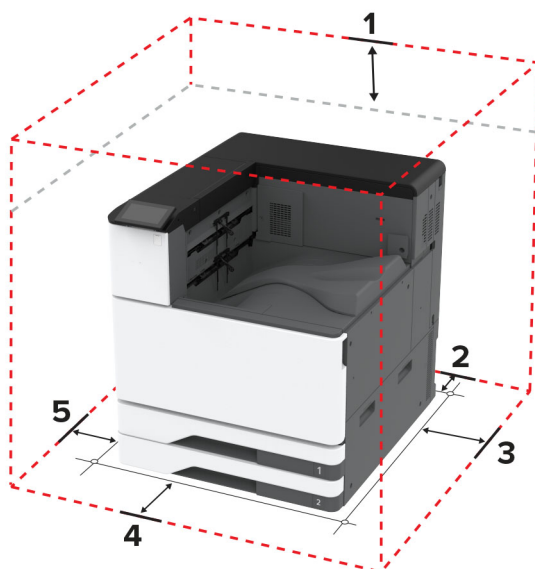

1	Ofan	150 mm (5.9 in.)
2	Aftan	120 mm (4.8 in.)

3	Hægri hlið	400 mm (15.7 in.)
4	Framan	444.5 mm (17.5 in.)
5	Vinstri hlið	120 mm (4.8 in.)

Tenging á köplum

VARÚÐ—HÆTTA Á RAFLOSTI: Til að koma í veg fyrir hættu á raflosti skal ekki setja upp þessa vöru eða tengja einhverjar rafmagns- og kaplatengingar, svo sem rafmagnsleiðslu, faxeiginleika eða síma, á meðan á eldingarveður gengur yfir.

VARÚÐ—HUGSANLEG HÆTTA: Til að koma í veg fyrir hættu á eldsvoða eða raflosti tengið rafmagnssnúruna við innstungu með viðeigandi getu og rétta jarðtengingu sem er nálægt vörunni og auðveldlega aðgengileg.

VARÚÐ—HUGSANLEG HÆTTA: Til að koma í veg fyrir hættu á eldsvoða eða raflosti notið aðeins rafmagnssnúruna sem fylgdi með þessari vöru eða viðurkennda skiptivöru frá framleiðanda.

Viðvörðun—hugsanleg hættu: Til að forðast gagnatap eða truflun prentara, ekki snerta USB snúruna, millistykki fyrir þráðlaust net, eða prentarann á þeim svæðum sem eru sýnd þegar prentun er virk.

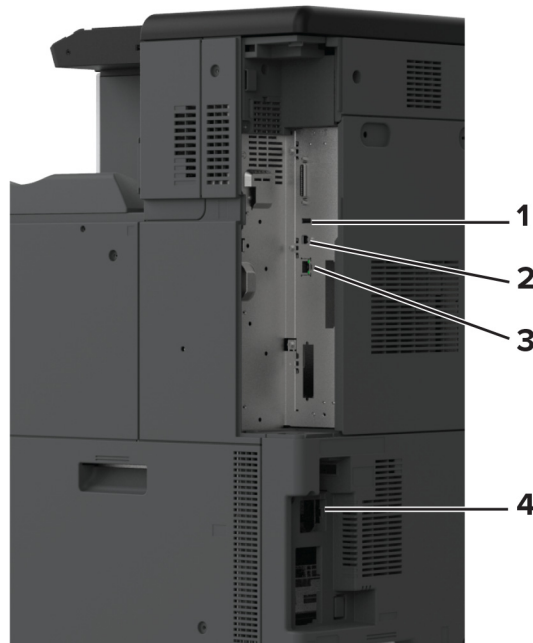

	Prentaratengi	Virkni
1	USB-tengi	Tengja lyklaborð eða einhvern samhæfan valkost.
2	USB-prentaratengi	Tengja prentarann við tölvu.
3	Ethernet-tengi	Tengja prentarann við netkerfi.
4	Tengi fyrir straumsnúru	Tengja prentarann við rétt jarðtengda rafmagnsinnstungu.

Setja upp og nota forrit á heimaskjánum

Nota heimaskjáinn

Athugasemd: Heimaskjárinn þinn getur verið mismunandi eftir á sérstillingum á heimaskjánum, stjórnendauppsetningu og virkum innfelldum lausnum.



Tákn	Virgni
1	Stopp-hnappur eða hnappur til að hætta við
2	Staða/birgðir <ul style="list-style-type: none"> Sýna viðvörðun prentara eða villuskilaboð þegar prentari þarf íhlutun til að halda áfram vinnslu. Skoða frekari upplýsingar um viðvörðun prentara eða skilaboð, og hvernig á að hreinsa þau. Athugasemd: Þú getur líka farið í þessa stillingu með því að snerta efsta hlutann á heimaskjánum.
3	Verk í biðröð <p>Sýna öll núverandi prentverk.</p> Athugasemd: Þú getur líka farið í þessa stillingu með því að snerta efsta hlutann á heimaskjánum.
4	Breyta um tungumál
5	Stillingar
6	USB-drif
7	Verk í bið
8	Heimilisfangabók
9	Hnappaborð á skjánum

Sérstíða heimaskjáinn

- Opnaðu vafra og skráðu IP-tölu prentarans í svæði vistfangs.

Athugasemdir:

- Skoða IP-tölu prentara á heimaskjá prentarans. IP-talan birtist sem fjögur sett af tölum sem eru aðskildar af punktum, svo sem 123.123.123.123.
- Ef verið er að nota staðgengilsþjón (proxy), gerðu hann óvirkan tímabundið til að opna vefsíðuna rétt.

2 Smelltu á [Stillingar](#) > [Tæki](#) > [Sýnileg tákn á heimaskjá](#).**3 Gerðu eitt eða fleira af eftirfarandi:**

- Til að bæta við tákni á heimaskjáinn, smelltu á **+**, veldu heitið á appinu, og smelltu síðan á **Bæta við**.
- Til að fjarlægja tákn af heimaskjánnum, veldu heitið á appinu, og smelltu síðan á **Fjarlægja**.
- Til að sérsníða heiti á appi, veldu heitið á appinu, smelltu á **Breyta**, og úthlutaðu heiti.
- Til að endurvekja heiti á appi, veldu heitið á appinu, smelltu á **Breyta**, og veldu síðan **Endurvekja merki apps**.
- Til að bæta við bili á milli appa, smelltu á **+**, veldu **AUTT BIL**, og smelltu síðan á **Bæta við**.
- Til að raða öppunum skaltu draga nöfn appanna í þá röð sem þú vilt.
- Til að endurheimta sjálfgefna heimaskjáinn, smelltu á **Endurheimta heimaskjáinn**.

4 Beittu breytingunum.**Studd forrit**

- sérsníða skjá
- Aðstoð við viðskiptavini
- Kvótar tækis

Nota sérsnið á skjá

Vertu viss um að gera eftirfarandi áður en forritið er notað:

- Í innbyggða vefþjóninum, smella á **Forrit** > **Sérsníða skjá** > **Setja upp**.
- Virkja og setja upp stillingar fyrir skjáhvílu, myndasýningu og veggfóður.

Stjórna myndum fyrir skjáhvílu og myndasýningu**1 Í hluta fyrir myndir skjáhvílu og myndasýningar, bættu við, breyttu eða eyddu mynd.****Athugasemdir:**

- Þú getur bætt við allt að 10 myndum.
- Þegar virkt þá birtast stöðutákn aðeins á skjáhvílu þegar villur, viðvaranir eða tilkynningar frá skýi eru til staðar.

2 Beittu breytingunum.**Breyta um mynd veggfóðurs****1 Á heimaskjá prentarans, veldu [Breyta um veggfóður](#).****2 Veldu mynd til að nota.****3 Beittu breytingunum.**

Keyra myndasýningu frá minniskorti

- 1 Settu minniskort í USB-tengið.
- 2 Frá heimaskjá, snertu **Myndasýning**.
Myndirnar birtast í stafrófsröð.

Athugasemd: Þú getur fjarlægt minniskortið eftir að myndasýningin byrjar en myndirnar eru ekki vistaðar í prentaranum. Ef myndasýningin stöðvast, settu minniskortið inn aftur til að skoða myndirnar.

Nota Aðstoð við viðskiptavini

Athugasemdir:

- Þetta forrit er aðeins stutt í sumum gerðum prentara. Varðandi frekari upplýsingar, sjá [“Studd forrit” á síðu 36](#).
 - Upplýsingar um hvernig á að setja upp stillingar forritsins má sjá í *Stjórnendaleiðbeiningar fyrir aðstoð við viðskiptavini*.
- 1 Á heimaskjá prentarans, veldu **Aðstoð við viðskiptavini**.
 - 2 Prenta upplýsingarnar eða senda í tölvupósti.

Setja upp kvóta tækis

Athugasemdir:

- Þetta forrit er aðeins stutt í sumum gerðum prentara. Varðandi frekari upplýsingar, sjá [“Studd forrit” á síðu 36](#).
 - Upplýsingar um hvernig stilla á forritið má sjá í *Stjórnendaleiðbeiningar fyrir kvóta tækis*.
- 1 Opnaðu vafra og skráðu IP-tölu prentarans í svæði vistfangs.

Athugasemdir:

- Skoða IP-tölu prentara á heimaskjá prentarans. IP-talan birtist sem fjögur sett af tölum sem eru aðskildar af punktum, svo sem 123.123.123.123.
 - Ef verið er að nota staðgengilsþjón (proxy), gerðu hann óvirkan tímabundið til að opna vefsíðuna rétt.
- 2 Smelltu á **Forrit > Kvótar tækis > Setja upp**.
 - 3 Í kaflanum Reikningar notanda bættu við eða breyttu notanda og stilltu síðan kvóta notanda.
 - 4 Beittu breytingunum.

Stjórna bókmerkjum

Búa til bókmerki

Nota bókmerki til að prenta skjöl sem oft eru notuð og sem eru geymd á netþjónum eða á vefnum.

- 1 Opnaðu vafra og skráðu IP-tölu prentarans í svæði vistfangs.

Athugasemdir:

- Skoða IP-tölu prentara á heimaskjá prentarans. IP-talan birtist sem fjögur sett af tölum sem eru aðskildar af punktum, svo sem 123.123.123.123.
- Ef verið er að nota staðgengilsþjón (proxy), gerðu hann óvirkan tímabundið til að opna vefsíðuna rétt.

2 Smelltu á **Bókmerki** > **Bæta við bókmerki**, og skráðu síðan nafn á bókmerki.

3 Veldu gerð samskiptareglu Vistfangs og gerðu síðan eitt af eftirfarandi:

- Fyrir HTTP og HTTPS, skráðu vefsíðuslóðina sem þú vilt bókmerkja.
- Fyrir HTTPS, vertu viss um að nota heiti hýsils í stað IP-tölu. Til dæmis, skráðu **myWebsite.com/sample.pdf** í stað þess að skrá **123.123.123.123/sample.pdf**. Vertu einnig viss um að heiti hýsils samsvari einnig gildi almenns heitis (CN) í vottorði netþjóns. Nánari upplýsingar um að fá CN-gildi í vottorði netþjóns er að finna í hjálparupplýsingum fyrir vafrann þinn.
- Fyrir FTP, skráðu FTP vistfangið. Til dæmis, **myServer/myDirectory**. Skráðu númer FTP-tengis. Tenging 21 er sjálfvalið tengi til að senda skipanir.
- Fyrir SMB, skráðu vistfang fyrir möppu netkerfis. Til dæmis, **myServer/myShare/myFile.pdf**. Skráðu heiti á léni netkerfis.
- Ef þörf krefur, veldu gerð sannvottunar fyrir FTP og SMB.

Skráðu PIN-númer til að takmarka aðgengi að bókmerkinu.

Athugasemd: Forritið styður eftirfarandi gerðir skráa: PDF, JPEG og TIFF. Aðrar gerðir á skrá, svo sem DOCX og XLSX eru studdar í sumum gerðum prentara.

4 Smelltu á **Vista**.

Búa til möppur

1 Opnaðu vafra og skráðu IP-tölu prentarans í svæði vistfangs.

Athugasemdir:

- Skoða IP-tölu prentara á heimaskjá prentarans. IP-talan birtist sem fjögur sett af tölum sem eru aðskildar af punktum, svo sem 123.123.123.123.
- Ef verið er að nota staðgengilsþjón (proxy), gerðu hann óvirkan tímabundið til að opna vefsíðuna rétt.

2 Smelltu á **Bókmerki** > **Bæta við möppu**, og skrá síðan nafn á möppu.

Athugasemd: Skráðu PIN-númer til að takmarka aðgengi að möppunni.

3 Smelltu á **Vista**.

Athugasemd: Þú getur búið til möppur og bókmerki í möppu. Til að búa til bókmerki, sjá [“Búa til bókmerki” á síðu 37](#).

Stjórna tengiliðum

- 1 Á heimaskjá prentarans, veldu **Heimilisfangabók..**
- 2 Gerðu eitt eða fleira af eftirfarandi:
 - Til að bæta við tengilið, snertu **⋮** efst á skjánum, og snertu síðan **Búa til tengilið**. Skilgreindu innskráningaraðferð ef þörf krefur til að leyfa aðgengi að forritum.
 - Til að eyða tengilið, snertu **⋮** efst á skjánum, snertu **Eyða tengiliðum**, og veldu síðan tengiliðinn.
 - Til að breyta upplýsingum um tengilið, snertu nafn tengiliðar.
 - Til að búa til hóp, snertu **⋮** efst á skjánum, og snertu síðan **Búa til hóp**. Skilgreindu innskráningaraðferð ef þörf krefur til að leyfa aðgengi að forritum.
 - Til að eyða tengilið, snertu **⋮** efst á skjánum, snertu **Eyða hópum**, og veldu síðan hópinn.
 - Til að breyta tengiliðahóp, snertu **HÓPAR >** veldu heiti á hóp > **⋮** > veldu aðgerðina sem þú vilt gera.
- 3 Beittu breytingunum.

Setja upp og nota eiginleika aðgengis

Virkja raddstýringu

Frá heimaskjánum

- 1 Í einni hreyfingu og með einum fingri, strjúktu hægt til vinstri og síðan upp á skjáinn þar til þú heyrir raddskilaboð.
- 2 Notaðu tvo fingur, snertu **OK**.
Athugasemd: Ef bendingin virkar ekki, beittu þá meiri þrýstingi.

Frá hnappaborðinu

- 1 Ýttu á og haltu **5** hnappinum þar til að talboð heyrast.
- 2 Ýttu á **Tab** til að færa bendilinn á OK-hnappinn og ýttu síðan á **Enter**.

Athugasemdir:

- Þegar kveikt er á raddstýringu skaltu alltaf nota tvo fingur til að velja hvaða atriði sem er á skjánum.
- Raddstýring er takmarkaðan tungumálastuðning.

Slökkva á raddstýringu

- 1 Í einni hreyfingu og með einum fingri, strjúktu hægt til vinstri og síðan upp á skjáinn þar til þú heyrir raddskilaboð.
- 2 Notaðu tvo fingur til að gera annað hvort af eftirfarandi:
 - Snertu **Raddstýring**, snertu síðan **OK**.
 - Snertu **Hætta við**.**Athugasemd:** Ef bendingin virkar ekki, beittu þá meiri þrýstingi.

Þú getur líka slökkt á raddstýringu með því að gera annað hvort af eftirfarandi:

- Tvísmelltu á heimaskjáinn með tveimur fingrum.
- Ýttu á straumtakann til að setja prentarann í svefnstillingu eða stillingu í dvala.

Fara um skjáinn með því að nota bendingar

Athugasemdir:

- Flestar bendingar eiga aðeins við þegar raddstýring er virk.
- Virkja stækkun til að nota bendingar aðdráttar og skimunar.
- Notaðu ápreifanlegt lykklaborð til að skrá staftákn og stilla ákveðnar stillingar.

Bending	Virgni
Strjúktu til vinstri og svo upp með einum fingri	Kveikja á stillingu aðgengis. Notaðu sömu bendingu til að hætta í stillingu aðgengis. Athugasemd: Þessi bending á einnig við þegar prentarinn er í venjulegri stillingu.
Tvísmella með því að nota einn fingur	Velja valkost eða hlut á skjánum.
Tvísmella á heimatákninu með því að nota tvo fingur	Slökkva á stillingu aðgengis.
Þrísmella með því að nota einn fingur	Aðdráttur inn eða út í texta eða myndum.
Strjúktu til hægri eða strjúktu niður með einum fingri	Fara í næsta hlut á skjánum.
Strjúktu til vinstri eða strjúktu upp með einum fingri	Fara í fyrri hlut á skjánum.
Strjúktu upp og svo niður með einum fingri	Fara í fyrsta hlutinn á skjánum.
Skima	Fara í hluta af mynd með aðdrætti sem eru fyrir utan mörk skjásins. Athugasemd: Notaðu tvo fingur til að draga mynd með aðdrætti.
Strjúktu upp og svo til hægri með einum fingri	Hækka hljóðstyrkinn. Athugasemd: Þessi bending á einnig við þegar prentarinn er í venjulegri stillingu.
Strjúktu niður og svo til hægri með einum fingri	Lækka hljóðstyrkinn. Athugasemd: Þessi bending á einnig við þegar prentarinn er í venjulegri stillingu.
Strjúktu upp og svo til vinstri með einum fingri	Hætta í forriti og fara til baka í heimaskjá
Strjúktu niður og svo til vinstri með einum fingri	Fara til baka í fyrri stillingu.

Nota hnappaborðið á skjánum

Þegar hnappaborðið á skjánum birtist, gerðu eitt af eftirfarandi:

- Snertu takka til að nota og slá inn staftákn í reitinn.
- Dragðu fingur yfir mismunandi staftákn til að nota og slá staftáknið inn í reitinn.
- Snertu textareit með tveimur fingrum til að nota stafina í reitnum.
- Snertu **Hnapp til baka** til að eyða staftáknum.

Virkja stillingu stækkunar

- 1 Í einni hreyfingu og með einum fingri, strjúktu hægt til vinstri og síðan upp á skjáinn þar til þú heyrir raddskilaboð.

Athugasemd: Fyrir gerðir prentara án innbyggðra hátalara skaltu nota heyrnartól til að heyra skilaboðin.

- 2 Notaðu tvo fingur, gerðu eftirfarandi:

- a Snertu **Stækkunarstilling**.
- b Snertu **OK**.

Athugasemd: Ef bendingin virkar ekki, beittu þá meiri þrýstingi.

Varðandi frekari upplýsingar varðandi færslu á stækkuðum skjá, sjá [“Fara um skjáinn með því að nota bendingar” á síðu 40](#).

Stilla hraða á raddstýringu

- 1 Frá heimaskjánum, veldu **Stillingar > Tæki > Aðgengileiki > Hraði raddstýringar**.
- 2 Veldu hraða tals.

Stilla sjálfvalinn hljóðstyrk höfuðheyrnatóla

- 1 Frá heimaskjánum, veldu **Stillingar > Tæki > Aðgengileiki**.
- 2 Stilla hljóðstyrk höfuðheyrnatóla.

Athugasemd: Hljóðstyrkur verður endurstilltur í sjálfgefið gildi eftir að notandinn fer úr stillingu aðgengis eða þegar prentarinn vaknar eftir svefn eða dvala.

Stilla sjálfvalinn hljóðstyrk innri hátalara

- 1 Frá heimaskjá, snertu .
- 2 Stilla hljóðstyrkinn.

Athugasemdir:

- Ef hljóðlát stilling er valin er slökkt á öllum hljóðviðvörðunum. Þessi stilling hægir einnig á frammistöðu prentarans.
- Hljóðstyrkur verður endurstilltur í sjálfgefið gildi eftir að notandinn fer úr stillingu aðgengis eða þegar prentarinn vaknar eftir svefn eða dvala.

Virkja töluð aðgangsorð eða persónuauðkennanleg númer (PIN)

- 1 Frá heimaskjánum, snertu **Stillingar > Tæki > Aðgengileiki > Tala aðgangsorð/persónuauðkennanleg númer (PIN)**.
- 2 Virkja stillinguna.

Setja í pappír og sérstaka miðla

Stilla stærðir og gerð á sérstökum miðli.

Skúffurnar uppgötva sjálfkrafa stærð á venjulegum pappír. Fyrir sérstaka miðla eins og miða, þykkann pappír eða umslög, gerðu eftirfarandi:

- 1 Frá heimaskjánum, snertu **Stillingar > Pappír > Uppsetning skúffu > Pappírsstærð/gerð >** veldu uppruna pappírs.
- 2 Stilltu stærð og gerð á sérstökum miðli.

Stilla alhliða pappírsstillingar

- 1 Frá heimaskjánum, snertu **Stillingar > Pappír > Uppsetning á miðli > Alhliða uppsetning.**
- 2 Settu upp stillingarnar.

Virkja stillinguna Margar alhliða stærðir

- 1 Á heimaskjánum, snertu **Stillingar > Tæki > Viðhald > Valmynd uppsetningar > Uppsetning skúffu.**
- 2 Virkjaðu stillinguna Margar alhliða stærðir.

Hlaða 520-blaða skúffu

 **VARÚÐ—HÆTTA Á AÐ VELTA:** Hlaðið í hverja skúffu fyrir sig inn til að koma í veg fyrir óstöðugleika tækisins. Haldið öllum öðrum skúffum lokuðum þar til þörf er á.

- 1 Dragðu skúffuna út.

Athugasemd: Ekki toga út skúffur þegar prentarinn er upptekinn, til að komast hjá flækjum.

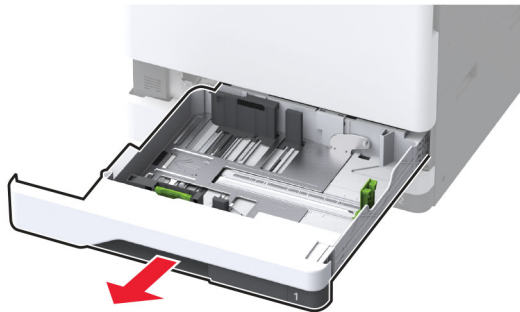

- 2 Stilltu stýringarnar til að samvara stærð á pappír sem verið er að hlaða.

Athugasemdir:

- Notið vísun á stærð pappírs í botni skúffu til að staðsetja stýringarnar.
- Við hleðslu á A3-, 11 tommu eða B4-pappír skal gæta þess að stilla aftari pappírsstýringu.
- Í skúffu 2 og valfrjálsum 520-blaða skúffum, við hleðslu á A3-pappír skal stilla aftari pappírsstýringu og hliðarstýringar. Stopparar fyrir aftan hliðarstýringuna læsa pappírsstærðina við A3. Við hleðslu á

12,6-tommu pappír skal stilla aftari pappírsstýringu og hliðarstýringar og þrýsta síðan á stopparana til að opna þá.

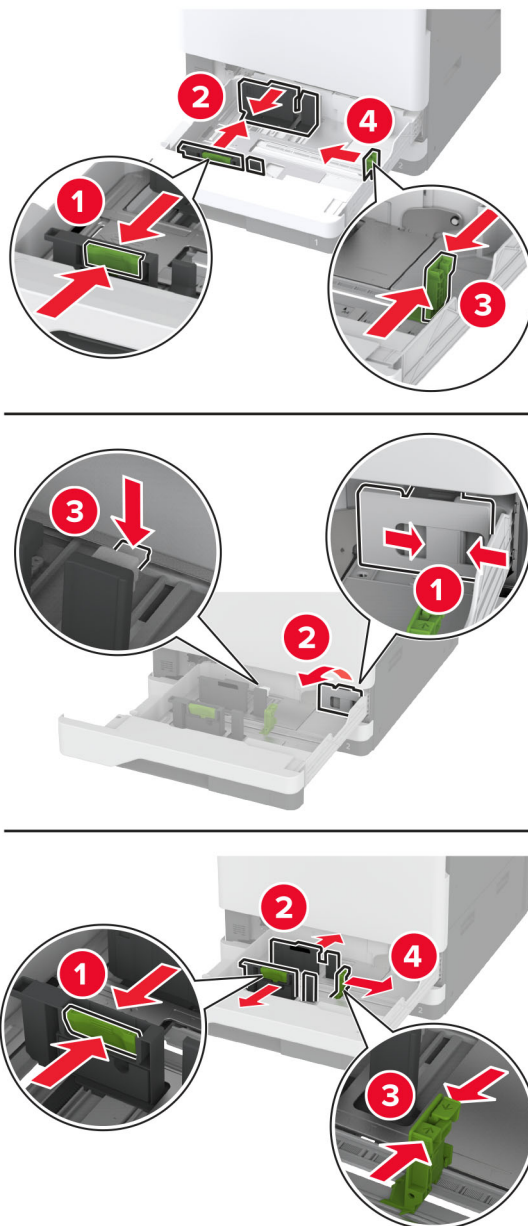

3 Sveigðu, blaðaðu og jafnaðu pappírsbrúnir áður en pappírnum er hlaðið.

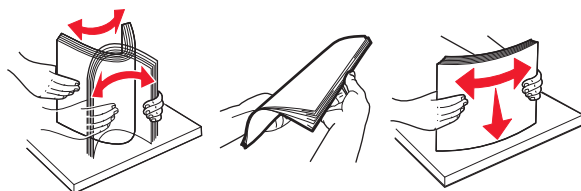

4 Hlaðið pappírsstaflanum með prenthliðina upp.

Þegar verið er að hlaða bréfhaus eða forgataðan pappír, gerðu annað af eftirfarandi:

Fyrir prentun á eina hlið, löng brún

- Hladdu pappír með bréfhaus snúandi upp og í átt að aftari hluta skúffunnar.



- Hladdu forgötuðum pappír snúandi upp með götin vinstra megin í skúffunni.

**Fyrir prentun á eina hlið, stutt brún**

- Hladdu pappír með bréfhaus snúandi upp og í átt að vinstri hlið skúffunnar.

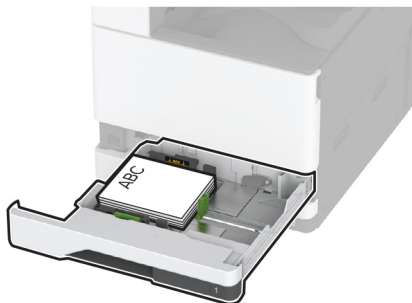

- Hladdu forstimpluðum pappír snúandi upp með götin í átt að framhlið skúffunnar.

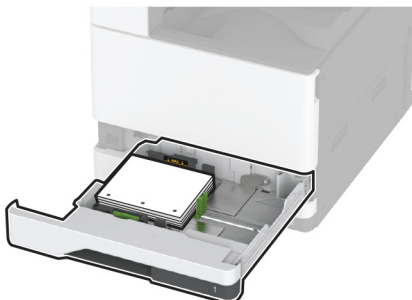

Fyrir prentun á tvær hliðar, löng brún

- Hladdu pappír með bréfhaus snúandi niður og í átt að aftari hluta skúffunnar.

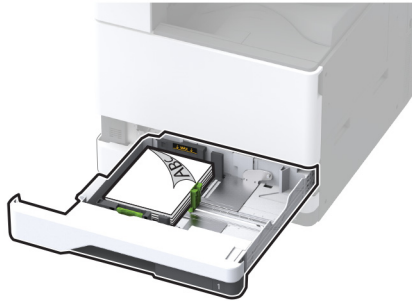

- Hladdu forgötuðum pappír snúandi niður með götin hægra megin í skúffunni.

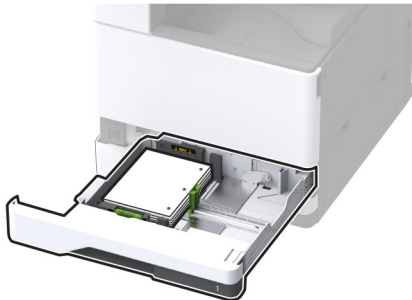
**Fyrir prentun á tvær hliðar, stutt brún**

- Hladdu pappír með bréfhaus snúandi niður og í átt að vinstri hlið skúffunnar.

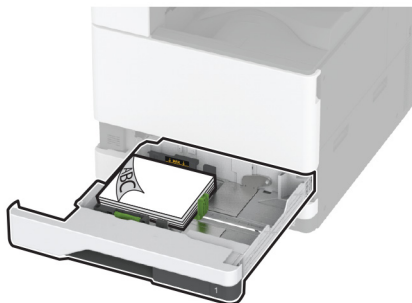

- Hladdu forstimpluðum pappír snúandi niður með götin í átt að aftari hluta skúffunnar.

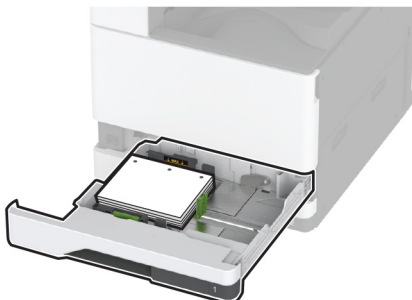

Athugasemdir:

- Ekki renna pappírnum í skúffuna.
- Vertu viss um að hliðarstýringarnar passi þétt upp við pappírinn.
- Vertu viss um að hæð á stafla sé fyrir neðan vísun á hámarksfyllingu. Yfirfylling getur valdi flækju.

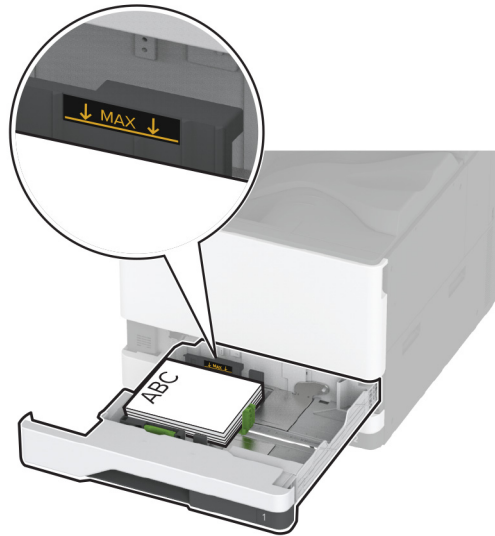
**5** Settu skúffuna inn.

Ef þörf krefur, stilltu stærð pappírs og gerð til að samsvara pappír sem er í skúffunni.

Athugasemd: Þegar frágangseining er sett upp er myndunum snúið í 180° þegar þær eru prentaðar.

Hlaða 2000-blaða samstæðuskúffu

VARÚÐ—HÆTTA Á AÐ VELTA: Hlaðið í hverja skúffu fyrir sig inn til að koma í veg fyrir óstöðugleika tækisins. Haldið öllum öðrum skúffum lokuðum þar til þörf er á.

1 Dragðu skúffuna út.

Athugasemd: Ekki toga út skúffur þegar prentarinn er upptekinn, til að komast hjá flækjum.



2 Stilltu stýringarnar til að samvara stærð á pappír sem verið er að hlaða.

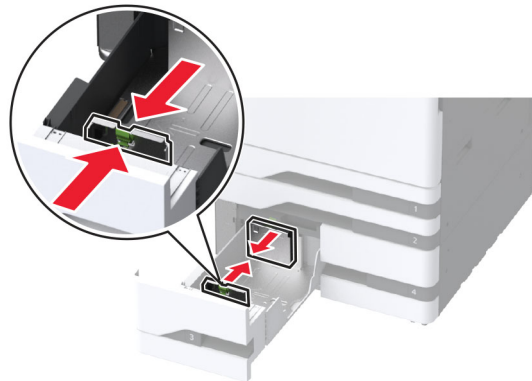

3 Sveigðu, blaðaðu og jafnaðu pappírsbrúnir áður en pappírnum er hlaðið.

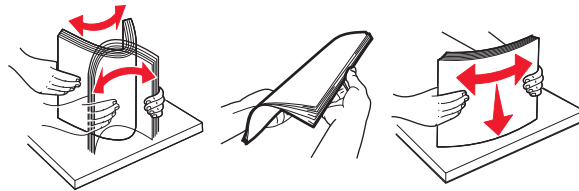

4 Hlaðið pappírsstaflanum með prenthliðina upp.

Þegar verið er að hlaða bréfhaus eða forgataðan pappír, gerðu annað af eftirfarandi:

Fyrir prentun á einni hlið

- Hladdu pappír með bréfhaus snúandi upp og í átt að aftari hluta skúffunnar.



- Hladdu forgötuðum pappír snúandi upp með götin vinstra megin í skúffunni.

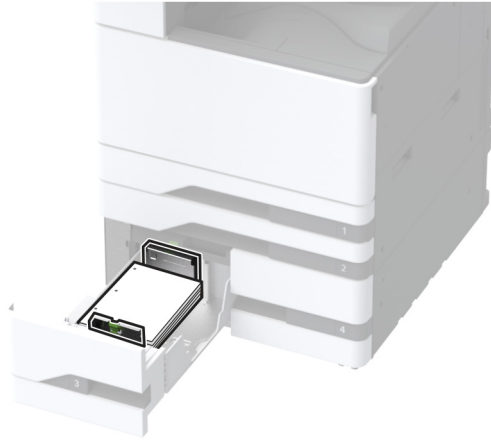

Fyrir prentun á tvær hliðar

- Hladdu pappír með bréfhaus snúandi niður og í átt að aftari hluta skúffunnar.



- Hladdu forgötuðum pappír snúandi niður með götin hægra megin í skúffunni.



Athugasemdir:

- Ekki renna pappírnum í skúffuna.
- Vertu viss um að hæð á stafla sé fyrir neðan vísun á hámarksfyllingu. Yfirfylling getur valdi flækju.

**5** Settu skúffuna inn.

Ef þörf krefur, stilltu stærð pappírs og gerð til að samsvara pappír sem er í skúffunni.

Athugasemd: Þegar frágangseining er sett upp er myndunum snúið í 180° þegar þær eru prentaðar.

Hlaða 2000-blaða skúffu

VARÚÐ—HÆTTA Á AÐ VELTA: Hlaðið í hverja skúffu fyrir sig inn til að koma í veg fyrir óstöðugleika tækisins. Haldið öllum öðrum skúffum lokuðum þar til þörf er á.

1 Dragðu skúffuna út og opnaðu síðan hurðina á hlið skúffunnar.

Athugasemd: Ekki toga út skúffur þegar prentarinn er upptekinn, til að komast hjá flækjum.

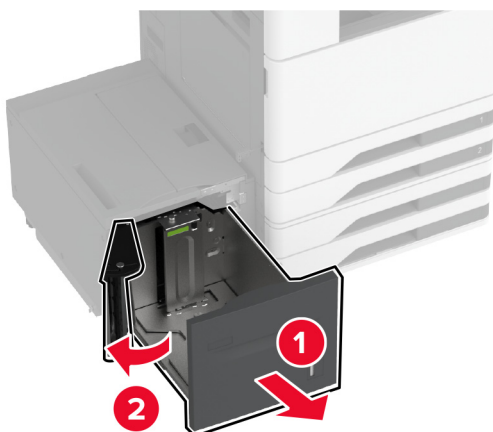

2 Stilltu stýringuna aftan á skúffunni. Gerðu það sama framan á skúffunni.

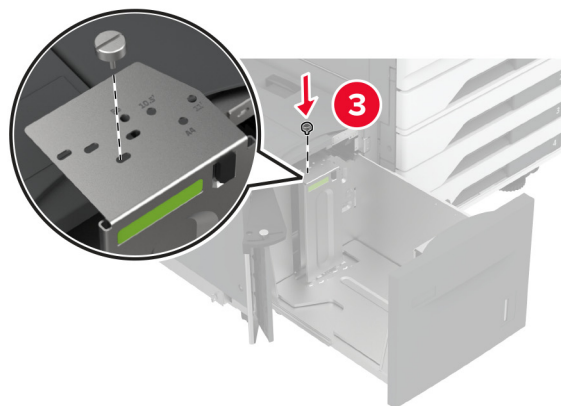
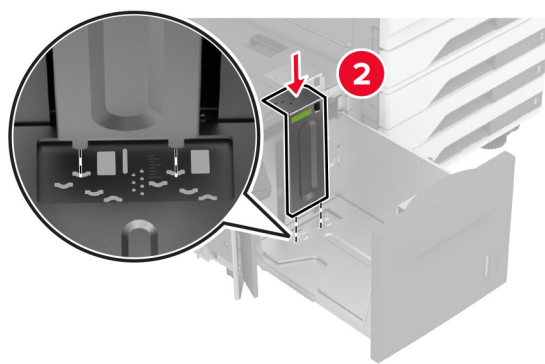
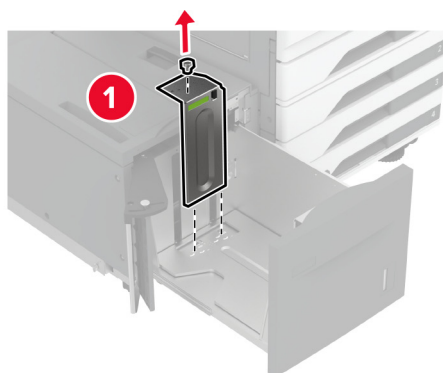

3 Stilltu stöngina á hurðinni á hlið skúffunnar.

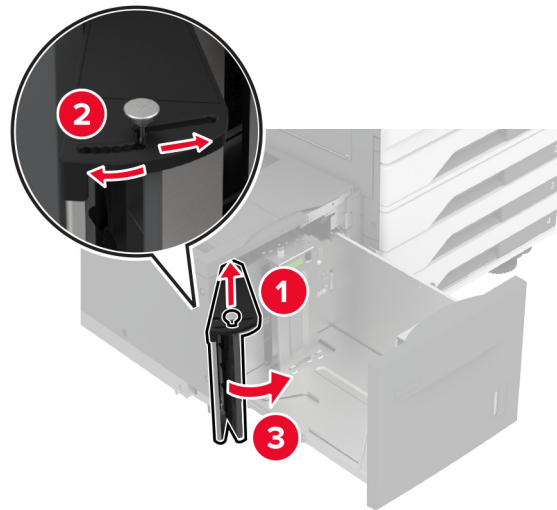

4 Sveigðu, blaðaðu og jafnaðu pappírsmálin áður en pappírnum er hlaðið.

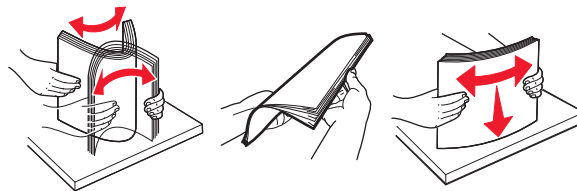

5 Hlaðið pappírsmálinum með prenthliðina upp.

Þegar verið er að hlaða bréfhaus eða forgataðan pappír, gerðu annað af eftirfarandi:

Fyrir prentun á einni hlið

- Hladdu pappír með bréfhaus snúandi niður og í átt að aftari hluta skúffunnar.

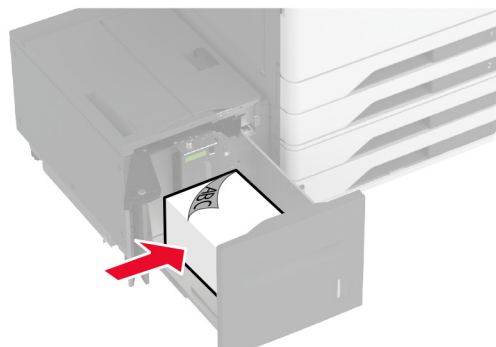

- Hladdu forgötuðum pappír snúandi niður með götin vinstra megin í skúffunni.

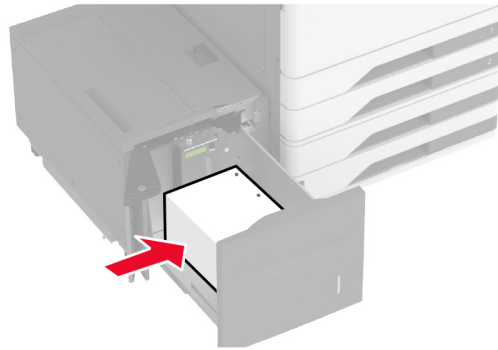

Fyrir prentun á tvær hliðar

- Hladdu pappír með bréfhaus snúandi upp og í átt að aftari hluta skúffunnar.

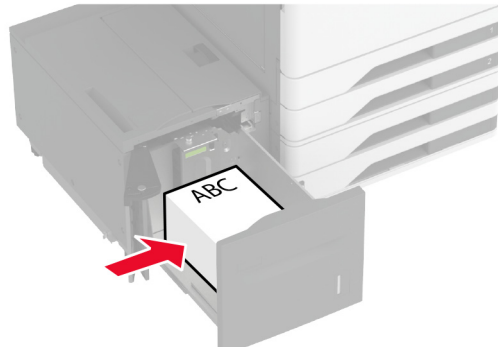

- Hladdu forgötuðum pappír snúandi upp með götin vinstra megin í skúffunni.

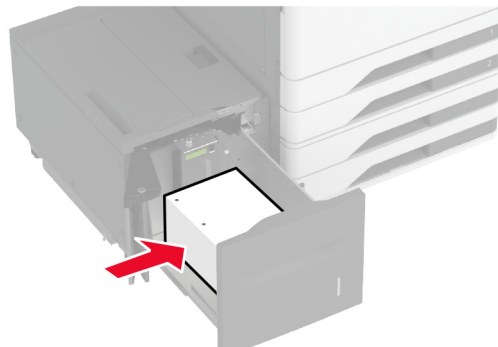

Athugasemd: Vertu viss um að hæð á stafla sé fyrir neðan vísun á hámarksfyllingu. Yfirfylling getur valdi flækju.

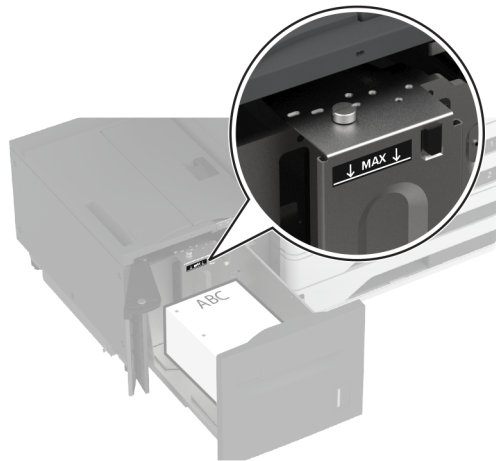

6 Lokaðu hurðinni á hlið skúffunnar og settu síðan inn skúffuna..

Ef þörf krefur, stilltu stærð pappírs og gerð til að samsvara pappír sem er í skúffunni.

Athugasemd: Þegar frágangseining er sett upp er myndunum snúið í 180° þegar þær eru prentaðar.

Hlaða skúffa fyrir umslög

 **VARÚÐ—HÆTTA Á AÐ VELTA:** Hlaðið í hverja skúffu fyrir sig inn til að koma í veg fyrir óstöðugleika tækisins. Haldið öllum öðrum skúffum lokuðum þar til þörf er á.

1 Dragðu skúffuna fyrir umslög út.

Athugasemd: Ekki toga út skúffur þegar prentarinn er upptekinn, til að komast hjá flækjum.

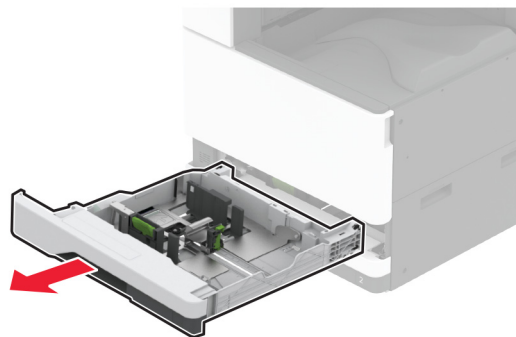

2 Sveigðu, blaðaðu og jafnaðu umslög áður en þeim er hlaðið.

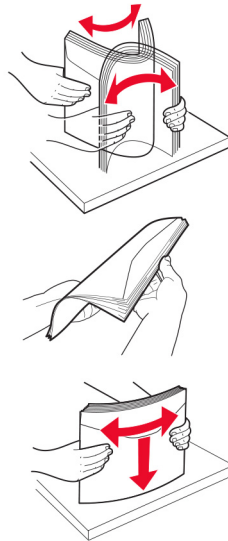

3 Stilltu stýringarnar til að samvara stærð á umslagi sem verið er að hlaða.

Athugasemd: Notið vísun á stærð pappírs í botni skúffu til að staðsetja stýringarnar.

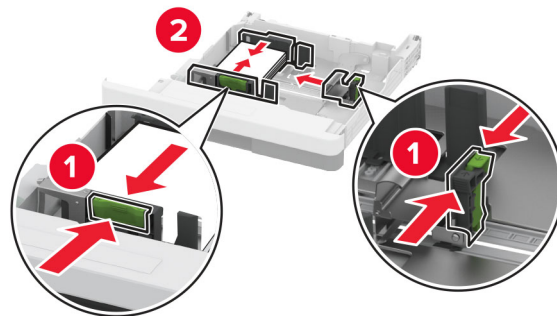

4 Hladdu umslögum með hlið með flipa niður og að vinstri hlið á skúffunni.

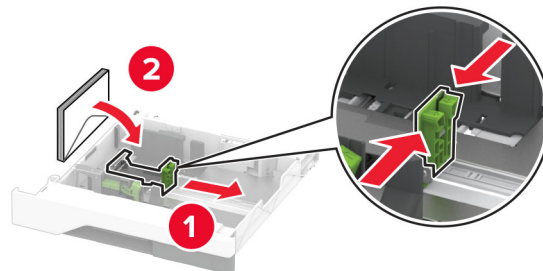

Athugasemdir:

- Vertu viss um að hliðarstýringarnar passi þétt upp við umslögin.
- Vertu viss um að hæð á stafla sé fyrir neðan vísun á hámarksfyllingu. Yfirfylling getur valdi flækju.

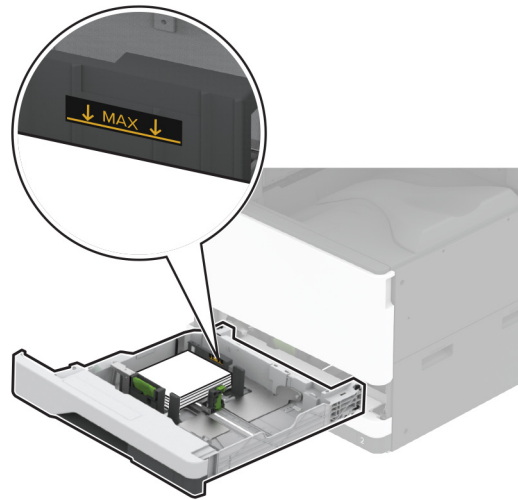

5 Settu skúffuna inn.

Ef þörf krefur, stilltu stærð pappírs og gerð til að samsvara umslaginu sem er í skúffunni.

Hlaða í fjölnotamatara

1 Opnaðu fjölnotamatarann.

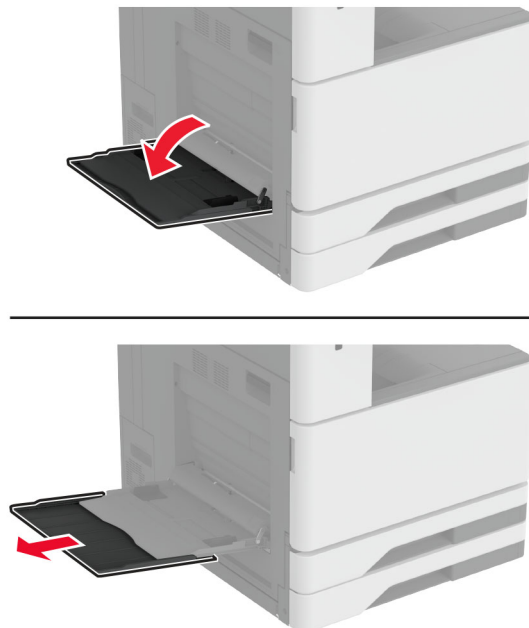

2 Stilltu hliðarstýringarnar til að samvara stærð á pappír sem verið er að hlaða.

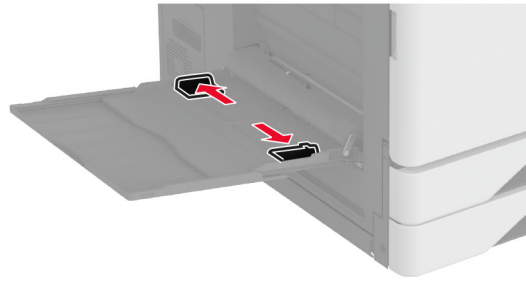

3 Sveigðu, blaðaðu og jafnaðu pappírsbrúnir áður en pappírnum er hlaðið.

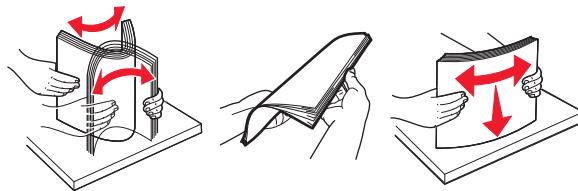

4 Settu pappírinn í.

Athugasemd: Vertu viss um að hliðarstýringarnar passi þétt upp við pappírinn.

Fyrir mötun með langri brún:

- Hlaðið pappír með bréfhaus snúandi niður og í átt að aftari hluta prentarans fyrir prentun á eina hlið. Hladdu forgötuðum pappír snúandi niður með götin hægra megin á pappírnum.

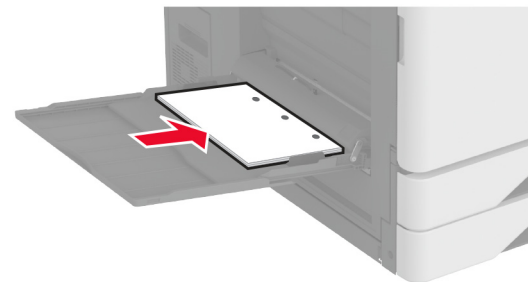
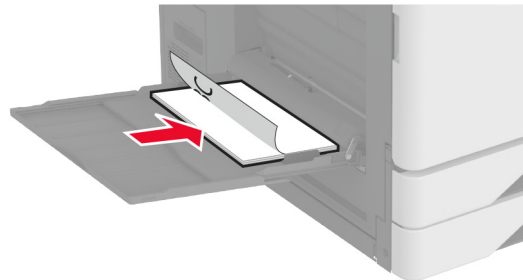

- Hladdu pappír með bréfhaus snúandi upp og í átt að aftari hluta prentarans fyrir prentun á báðar hliðar. Hladdu forgötuðum pappír snúandi upp með götin vinstra megin á pappírnum.

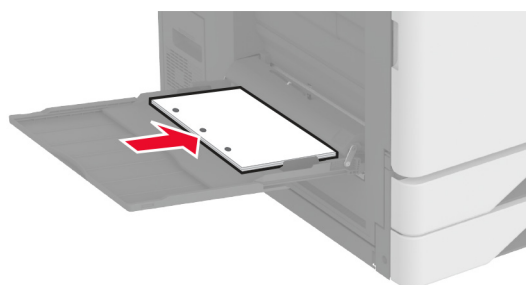
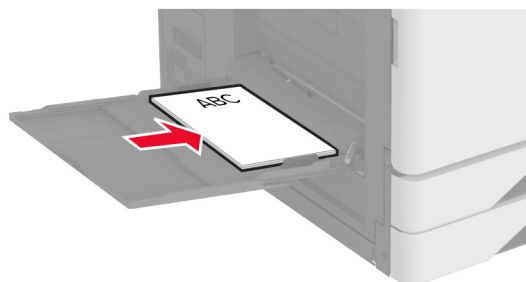

Fyrir mötun með stuttri brún:

- Hladdu pappír með bréfhaus snúandi niður og í átt að vinstri hlið pappírsins fyrir prentun á eina hlið. Hladdu forgötuðum pappír snúandi niður með götin í átt að framhlið prentarans.

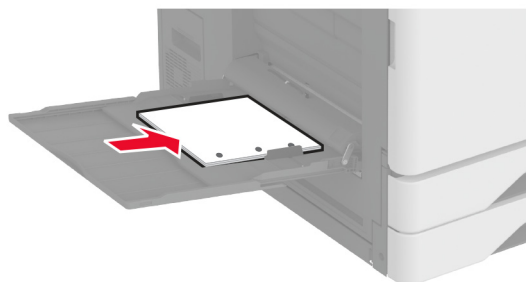
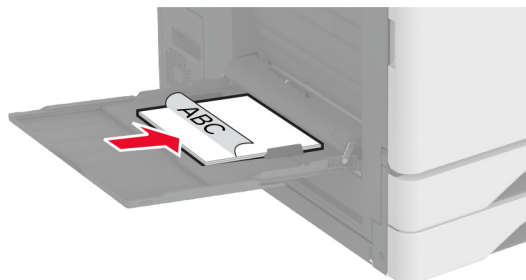

- Hladdu pappír með bréfhaus snúandi niður og í átt að hægri hlið pappírsins fyrir prentun á báðar hliðar. Hladdu forgötuðum pappír snúandi upp með götin í átt afturhlið prentarans.

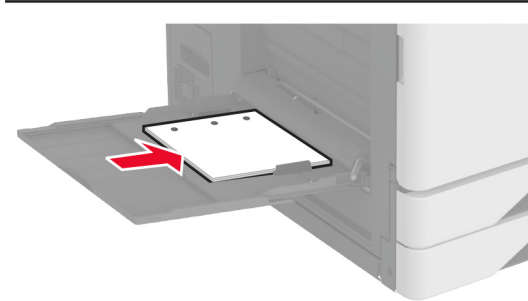
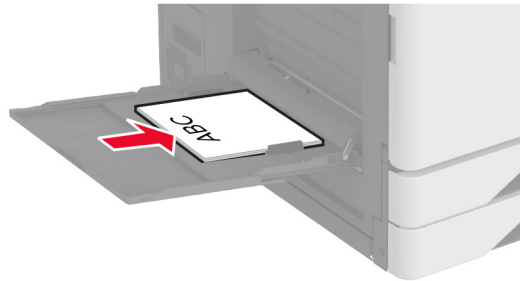

Athugasemd: Þegar frágangseining er sett upp snýr prentarinn myndunum í 180°.

Tengja skúffur

- 1 Frá heimaskjánum, snertu **Stillingar** > > **Pappír** > **Uppsetning skúffu** > > veldu uppruna pappírs.
- 2 Stilla sömu pappírsstærð og pappírsgerð fyrir skúffur sem þú ert að tengja.
- 3 Á heimaskjánum, snertu **Stillingar** > **Tæki** > **Viðhald** > **Valmynd uppsetningar** > **Uppsetning skúffu** > **Tenging skúffu**.
- 4 Snertu **Sjálfvirkt**.

Til að aftengja bakka skaltu ganga úr skugga um að engar skúffur séu með sömu stillingar á pappírsstærð eða gerð.

Viðvörðun—hugsanleg hættu: Hitastig á hitagjafa er breytilegt og fer eftir skilgreindri pappírsgerð. Samstilltu stillingar á pappírsgerð í prentaranum við pappírinn sem hlaðið er í skúffuna til að komast hjá vandamálum í prentun.

Setja upp og uppfæra hugbúnað, prentrekla og fastbúnað

Setja upp hugbúnað prentara

Athugasemdir:

- Prentrekilinn er innifalinn í uppsetningarpakka hugbúnaðar.

- Fyrir Macintosh tölvur með macOS útgáfu 10.7 eða nýrri þarftu ekki að setja upp rekilinn til að prenta á AirPrint-vottaðan prentara. Ef þú vilt sértæka eiginleika prentunar, hladdu þá niður prentreklinum.

1 Náðu í afrit af uppsetningarbúnaði hugbúnaðar.

- Á geisladiski hugbúnaðar sem fylgdi með prentaranum.
- Farðu á www.lexmark.com/downloads.

2 Keyrðu uppsetningarforritið og fylgdu leiðbeiningum sem birtast á tölvuskjánum.

Bæta prenturum við tölvu

Gerðu eitt af eftirfarandi, áður en þú byrjar:

- Tengdu prentarann og tölvuna við sama netkerfi. Varðandi frekari upplýsingar um að tengja prentarann við netkerfi, sjá [“Tengja prentarann við þráðlaust netkerfi \(Wi-Fi\)” á síðu 167](#).
- Tengja tölvuna við prentarann. Varðandi frekari upplýsingar, sjá [“Tengja tölvu við prentarann” á síðu 169](#).
- Tengdu prentarann við tölvuna með því að nota USB-kapal. Varðandi frekari upplýsingar, sjá [“Tenging á köplum” á síðu 34](#).

Athugasemd: USB-kapallinn er seldur sérstaklega.

Fyrir Windows-notendur

1 Frá tölvunni, settu upp prentrekilinn.

Athugasemd: Varðandi frekari upplýsingar, sjá [“Setja upp hugbúnað prentara” á síðu 58](#).

2 Opnaðu **Prentarar og skannar**, og smelltu síðan á **Bæta við prentarar eða skanner**.

3 Það fer eftir gerð á þínum prentara, gerðu eitt af eftirfarandi:

- Veldu prentarann úr listanum, og smelltu síðan á **Bæta við tæki**.
- Smelltu á **Sýna Wi-Fi Direct prentara**, veldu prentara, og smelltu síðan á **Bæta við tæki**.
- Smelltu á **Prentarinn sem mig vantar er ekki á lista**, og síðan í glugganum **Bæta við prentara** gerðu eftirfarandi:
 - a Veldu **Bæta við prentara sem notar TCP/IP-tölu eða hýsiheiti**, og smelltu síðan á **Næst**.
 - b Í svæðinu „Hýsiheiti eða IP-tala“ skráðu IP-tölu prentarans, og smelltu síðan á **Næst**.

Athugasemdir:

- Skoða IP-tölu prentara á heimaskjá prentarans. IP-talan birtist sem fjögur sett af tölum sem eru aðskildar af punktum, svo sem 123.123.123.123.
 - Ef verið er að nota staðgengilsþjón (proxy), gerðu hann óvirkan tímabundið til að opna vefsíðuna rétt.
- c Veldu prentrekil og smelltu síðan á **Næst**.
 - d Veldu **Nota þann prentrekil sem er uppsettur núna (meðmælt)**, og smelltu síðan á **Næst**.
 - e Skráðu heiti prentara, og smelltu síðan á **Næst**.
 - f Veldu valkost deilingar prentara, og smelltu síðan á **Næst**.
 - g Smelltu á **Ljúka**.

Fyrir Macintosh-notendur

- 1 Frá tölvunni, opnaðu **Prentarar og skannar**.
- 2 Pikkaðu á **+**, og veldu síðan prentara.
- 3 Í valmynd Nota, veldu prentrekil.

Athugasemdir:

- Til að nota Macintosh prentrekilinn, veldu annað hvort **AirPrint** eða **Secure AirPrint**.
- Ef þú vilt sértæka eiginleika prentunar, veldu þá Lexmark prentrekilinn. Til að setja upp rekilinn, sjá [“Setja upp hugbúnað prentara” á síðu 58](#).

- 4 Bæta við prentara.

Uppfæra fastbúnað

Uppfærðu fastbúnað prentarans reglulega til að bæta frammistöðu prentarans og lagfæra vandamál.

Varðandi nánari upplýsingar um uppfærslu á fastbúnaði, hafðu samband við þinn söluaðila Lexmark.

Til að sækja nýjasta fastbúnað, farðu á www.lexmark.com/downloads, og leitaðu síðan að þinni gerð prentara.

- 1 Opnaðu vafra og skráðu IP-tölu prentarans í svæði vistfangs.

Athugasemdir:

- Skoða IP-tölu prentara á heimaskjá prentarans. IP-talan birtist sem fjögur sett af tölum sem eru aðskildar af punktum, svo sem 123.123.123.123.
- Ef verið er að nota staðgengilsþjón (proxy), gerðu hann óvirkan tímabundið til að opna vefsíðuna rétt.

- 2 Smelltu á **Stillingar > Tæki > Uppfæra fastbúnað**.

- 3 Gerðu annað hvort af eftirfarandi:

- Smelltu á **Athuga varðandi uppfærslur > Ég samþykki, hefja uppfærslu**.
- Hlaða upp flasskrá.
 - a Skoða flass-skrána.

Athugasemd: Vertu viss um að hafa dregið út zip-skrá fastbúnaðar.

- b Smelltu á **Hlaða upp > Byrja**.

Flytja út eða flytja inn uppsetningarskrá.

Þú getur flutt uppsetningarstillingar út í textaskrá, og flutt síðan skrána inn til að beita stillingum á aðra prentara.

- 1 Opnaðu vafra og skráðu IP-tölu prentarans í svæði vistfangs.

Athugasemdir:

- Skoða IP-tölu prentara á heimaskjá prentarans. IP-talan birtist sem fjögur sett af tölum sem eru aðskildar af punktum, svo sem 123.123.123.123.
- Ef verið er að nota staðgengilsþjón (proxy), gerðu hann óvirkan tímabundið til að opna vefsíðuna rétt.

- 2 Í innfellda vefþjóninum, smelltu á **Flytja út uppsetningu** eða **Flytja inn uppsetningu**.

- 3 Fylgdu leiðbeiningum á skjánum.
- 4 Ef prentarinn styður forrit, framkvæmdu þá eftirfarandi:
 - a Smelltu á **Forrit** > veldu forritið > **Setja upp**.
 - b Smelltu á **Flytja út** eða **Flytja inn**.

Bæta við tiltækum valkostum í prentrekli

Fyrir Windows-notendur

- 1 Opnaðu möppu fyrir prentara.
- 2 Veldu prentarann sem þú vilt uppfæra, og gerðu síðan annað af eftirfarandi:
 - Fyrir Windows 7 eða nýrra, veldu **Eiginleika prentara**.
 - Fyrir eldri gerðir, veldu **Eiginleikar**.
- 3 Farðu í flipa fyrir stillingar og veldu síðan **Uppfæra núna - spyrja prentara**.
- 4 Beittu breytingunum.

Fyrir Macintosh-notendur

- 1 Frá kjörstillingum kerfis í Apple-valmyndinni, farðu í þinn prentara og veldu síðan **Valkostir & Birgðir**.
- 2 Farðu í lista yfir valkosti vélbúnaðar og bættu síðan við uppsettum valkostum.
- 3 Beittu breytingunum.

Setja upp valkosti vélbúnaðar

Setja upp skúffu fyrir umslög

- 1 Fjarlægðu skúffu 1.
Athugasemd: Ekki fleygja staðalskúffunni.

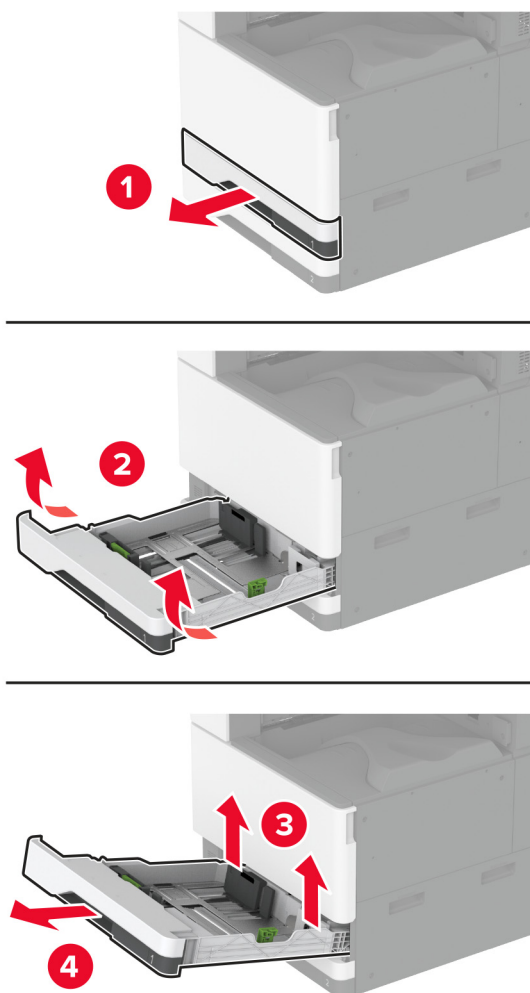

2 Taktu skúffu fyrir umslög úr umbúðunum og fjarlægðu allar umbúðir.

3 Settu skúffu fyrir umslög inn.

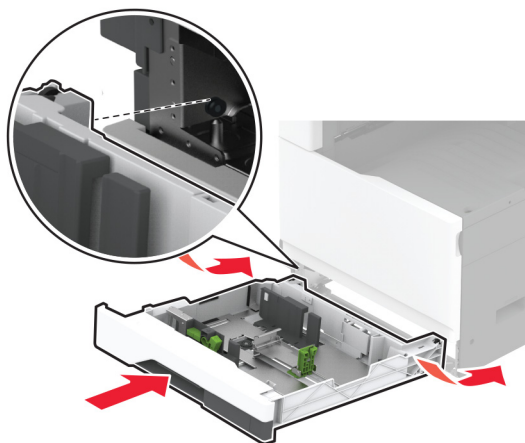

Til að geta notað skúffu fyrir umslög fyrir prentun, farðu í heimaskjáinn og snertu **Stillingar > Tæki > Viðhald > Uppsetningarvalmynd > Stilling skúffu > Uppsetning skúffu fyrir umslög > Kveikt.**

Setja upp millibilsstykki sem aukabúnað

VARÚÐ—HÆTTA Á RAFLOSTI: Til að koma í veg fyrir hættuna á raflosti, ef þú ert að fá aðgang að stjórnborði eða setja upp viðbótarvélbúnað eða minnisbúnað eftir að prentarinn var settur upp, þá skal slökkva á prentaranum og taka rafmagnssnúruna úr sambandi við rafmagn áður en haldið er áfram. Ef þú hefur einhverjar önnur tæki áföst prentaranum, þá skal einnig slökkva á þeim og taka snúrur sem fara í prentarann úr sambandi.

- 1 Slökktu á prentaranum.

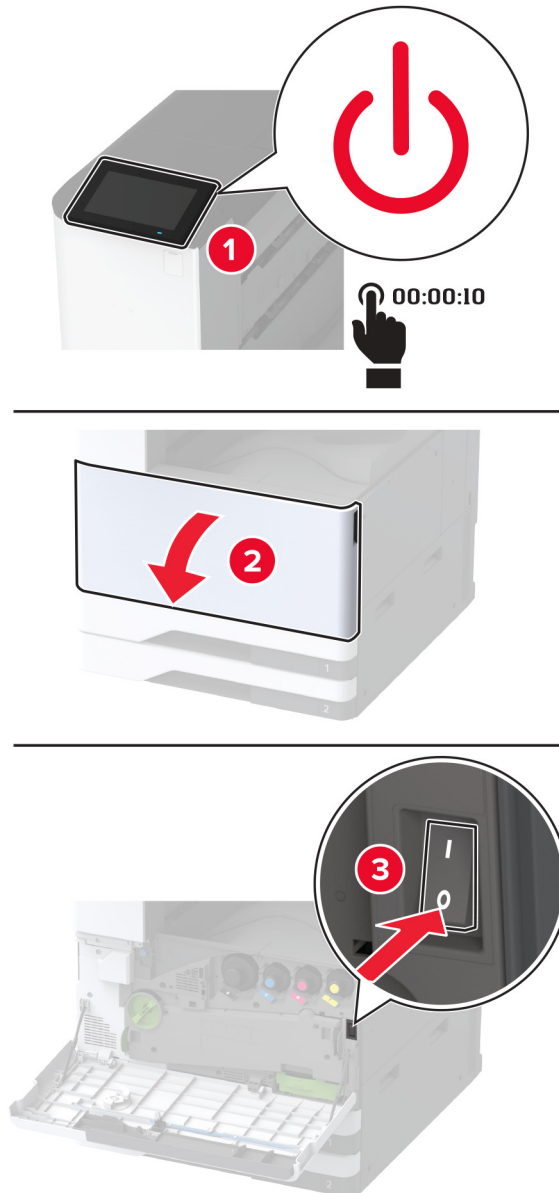

2 Taktu straumsnúruna úr rafmagnsinnstungunni og síðan úr prentaranum.

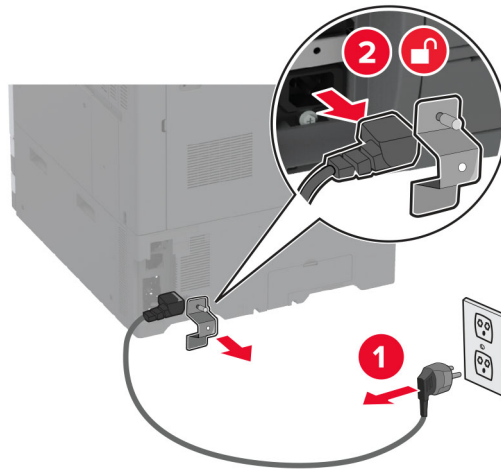

3 Taktu millibilsstykkið úr umbúðunum og fjarlægðu allar umbúðir.

4 Læstu hjólunum til að koma í veg fyrir að millibilsstykkið hreyfist.

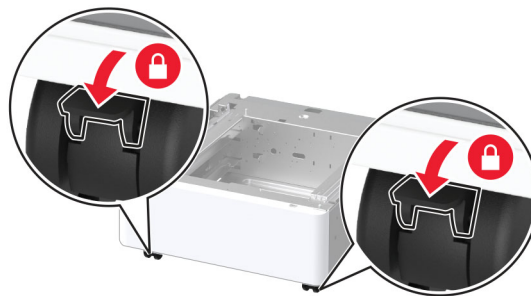

5 Fjarlægðu uppsetningarhlífina fyrir aukabúnað undir vinstri hlið prentarans.

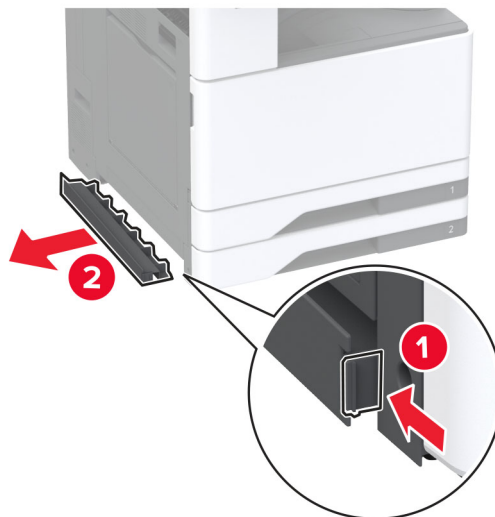

6 Togaðu út lyftihandfangið á vinstri hlið prentarans.

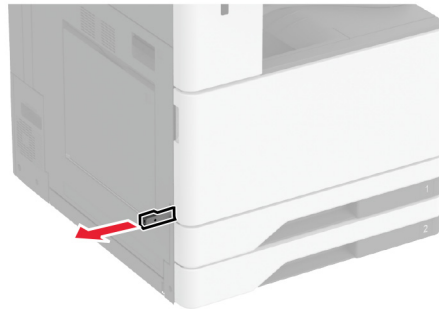

7 Stilltu prentarann af við millibilsstykkið sem er aukabúnaður og láttu prentarann síga á sinn stað.

VARÚÐ—HUGSANLEG HÆTTA: Ef þyngd prentarans er meiri en 20kg (44lb), þá kann það að þarfnast tveggja eða fleiri manna til að lyfta honum á öruggan hátt.

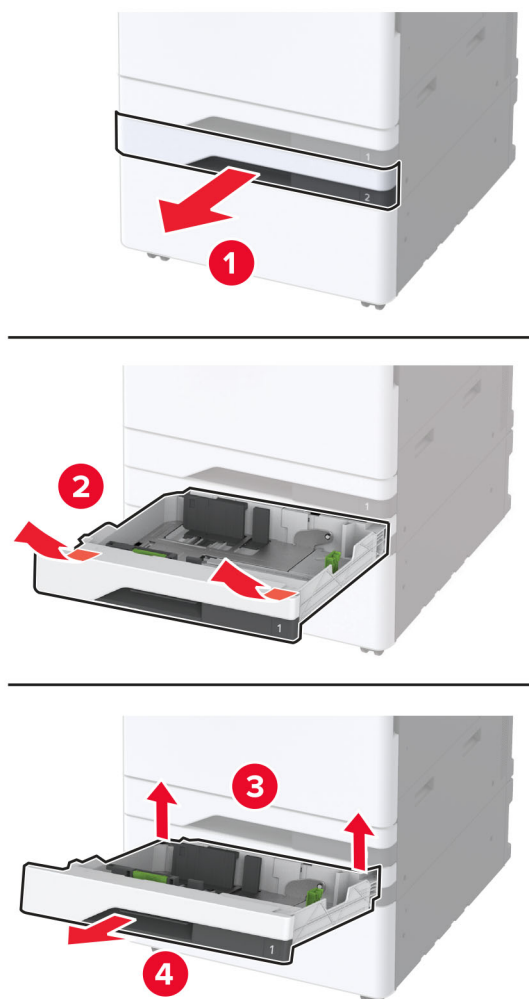
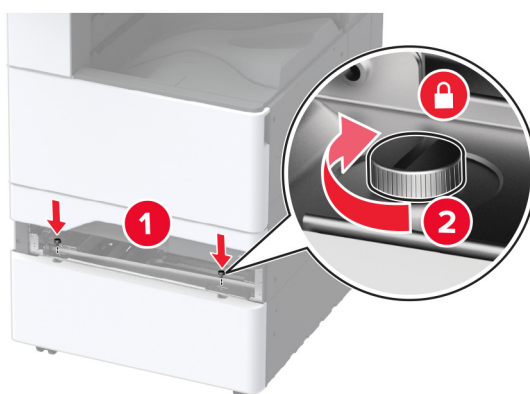

8 Fjarlægðu skúffu 2.**9 Festu millibilsstykkið við prentarann með skrúfum.**

10 Settu inn skúffu 2.

11 Fjarlægðu hlíf yfir tengi frá aftari hlið prentarans.

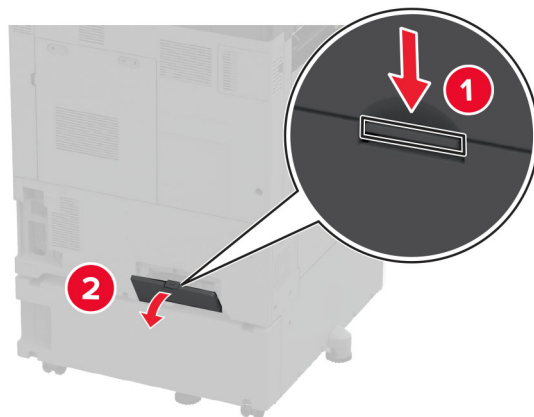

12 Festu festinguna við prentarann og festu síðan hlífina á.

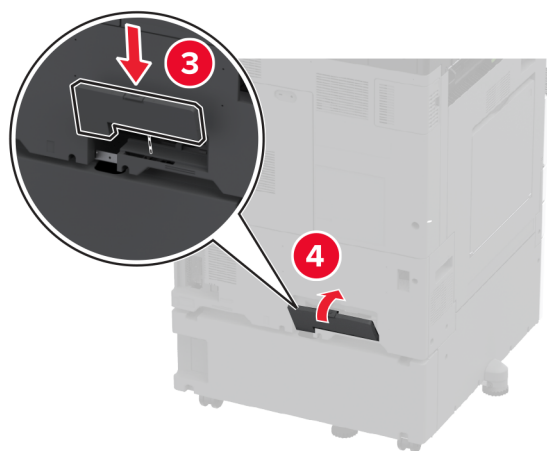
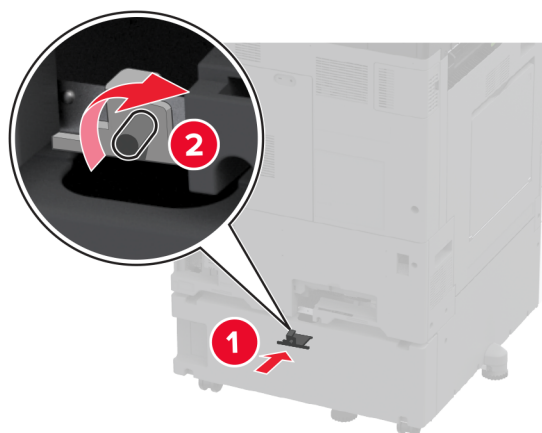

13 Stilltu jafnarana til að tryggja að allar hliðar prentarans séu í sömu hæð.

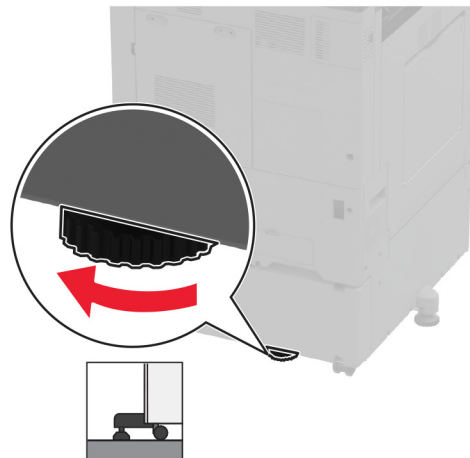
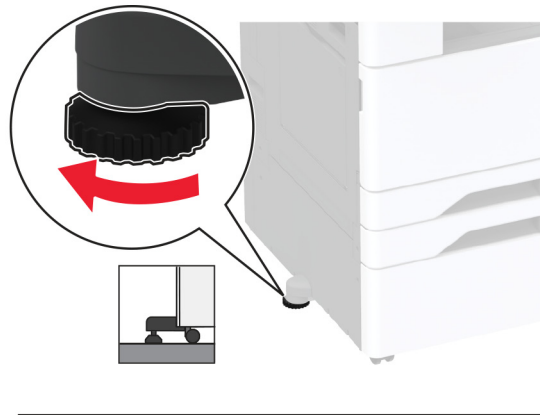

14 Tengdu straumsnúru við prentarann og síðan við rétt jarðtengda rafmagnsinnstungu.

⚠ VARÚÐ—HUGSANLEG HÆTTA: Til að koma í veg fyrir hættu á eldsvoða eða raflosti tengið rafmagnssnúruna við innstungu með viðeigandi getu og rétta jarðtengingu sem er nálægt vörinni og auðveldlega aðgengileg.

15 Kveiktu á prentaranum.

Setja upp 2 x 520-blaða skúffu sem er aukabúnaður

VARÚÐ—HÆTTA Á RAFLOSTI: Til að koma í veg fyrir hættuna á raflosti, ef þú ert að fá aðgang að stjórnborði eða setja upp viðbótarvélbúnað eða minnisbúnað eftir að prentarinn var settur upp, þá skal slökkva á prentaranum og taka rafmagnssnúruna úr sambandi við rafmagn áður en haldið er áfram. Ef þú hefur einhverjar önnur tæki áföst prentaranum, þá skal einnig slökkva á þeim og taka snúrur sem fara í prentarann úr sambandi.

- 1 Slökktu á prentaranum.

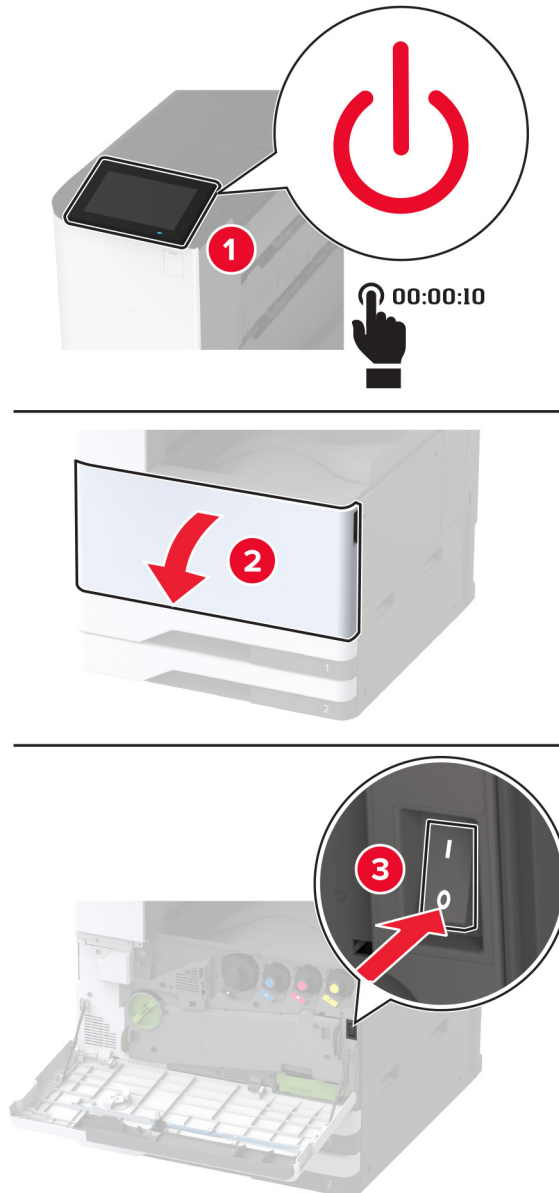

- 2 Taktu straumsnúruna úr rafmagnsinnstungunni og síðan úr prentaranum.

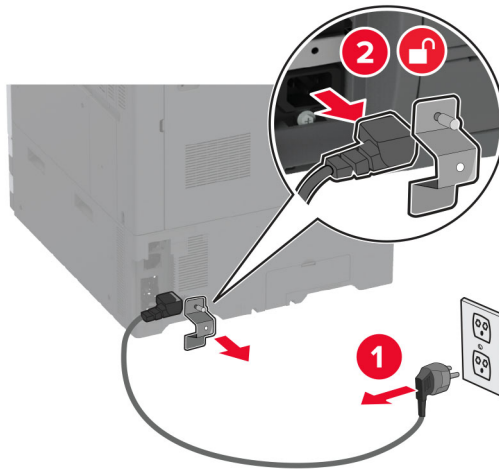

- 3 Taktu viðbótarskúffuna úr umbúðunum og fjarlægðu allar umbúðir.
4 Geymdu blaðið sem kom með aukaskúffunni í hólfinu í skúffu 1.

Athugasemd: Blaðið er með nauðsynlegar upplýsingar sem þjónustuaðili þarf að vita til að gera við aukaskúffuna eða skipta um hana.

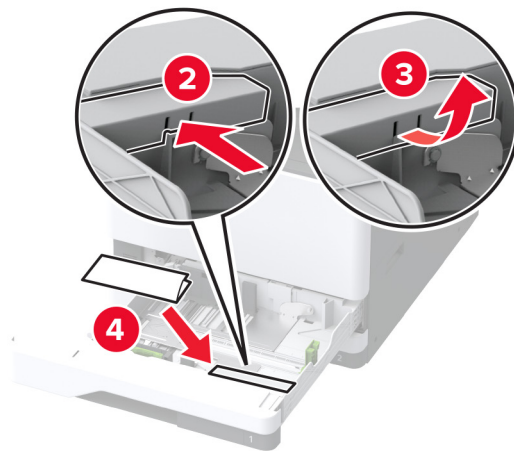
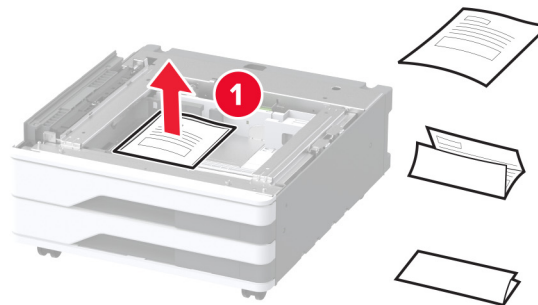

5 Læstu hjólunum til að koma í veg fyrir að aukaskúffan hreyfist.

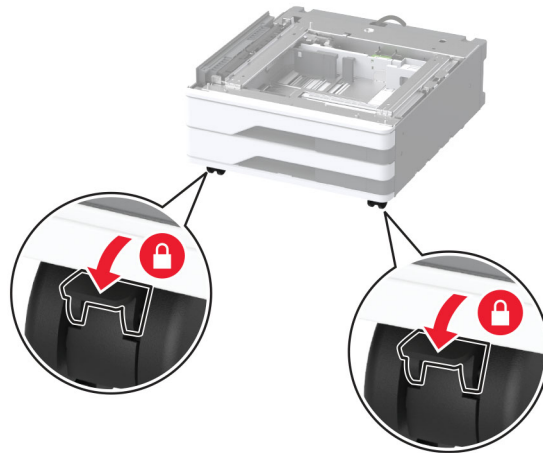

6 Fjarlægðu uppsetningarhlífina fyrir aukabúnað undir vinstri hlið prentarans.

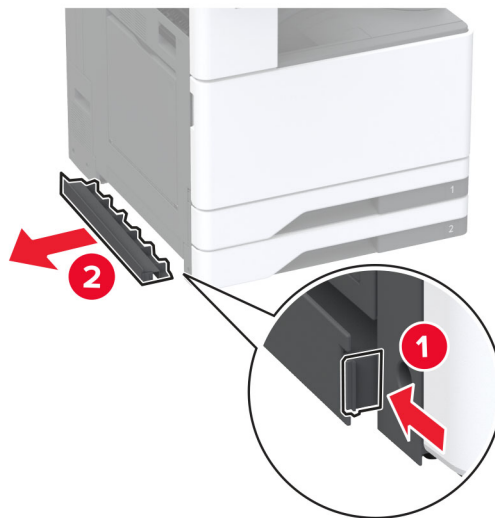

7 Togaðu út lyftihandfangið á vinstri hlið prentarans.

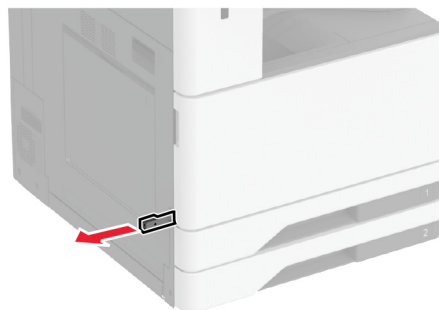

8 Stilltu prentarann af við skúffuna sem er aukabúnaður og láttu prentarann síga á sinn stað.

⚠ VARÚÐ—HUGSANLEG HÆTTA: Ef þyngd prentarans er meiri en 20kg (44lb), þá kann það að þarfnast tveggja eða fleiri manna til að lyfta honum á öruggan hátt.

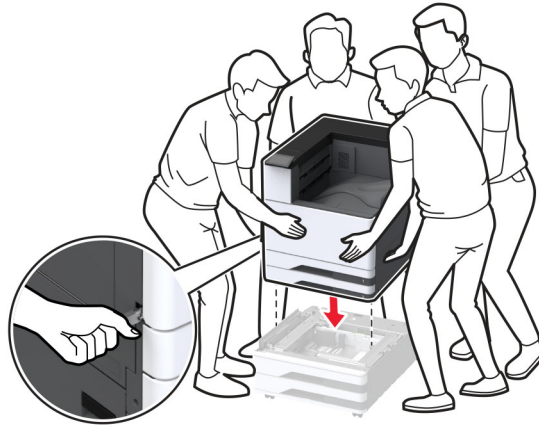

9 Fjarlægðu skúffu 2.

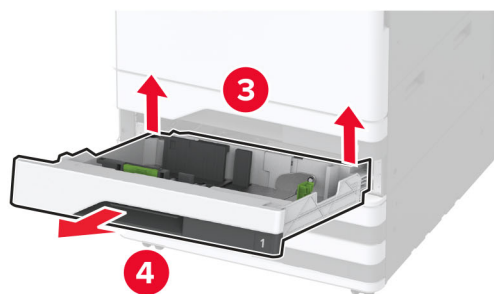
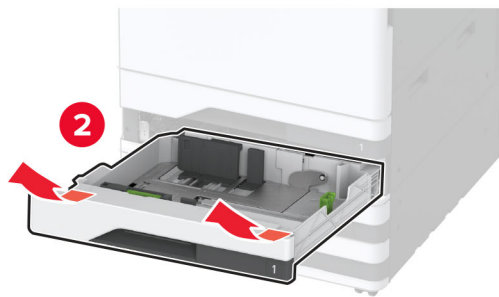

10 Festu aukaskúffuna við prentarann með skrúfum.

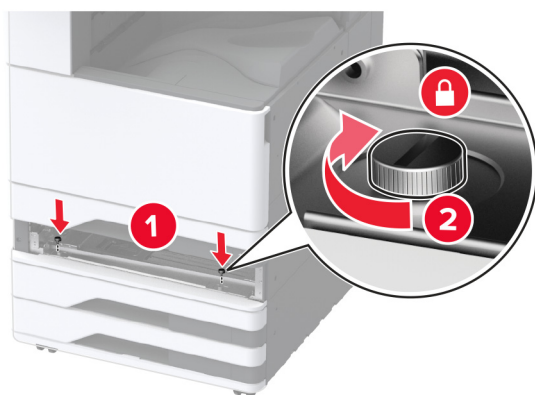

11 Settu inn skúffu 2.

12 Fjarlægðu hlíf yfir tengi frá aftari hlið prentarans.

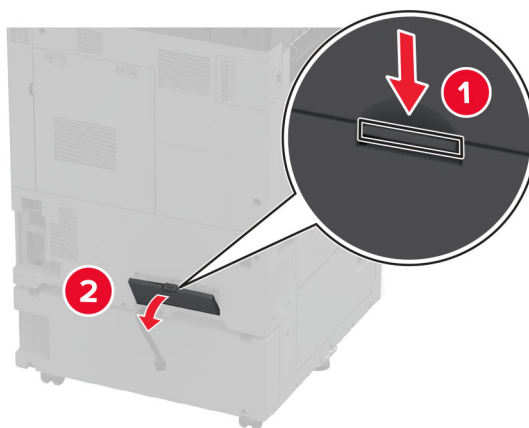

13 Tengdu skúffutengið við prentarann og festu síðan hlífina á.

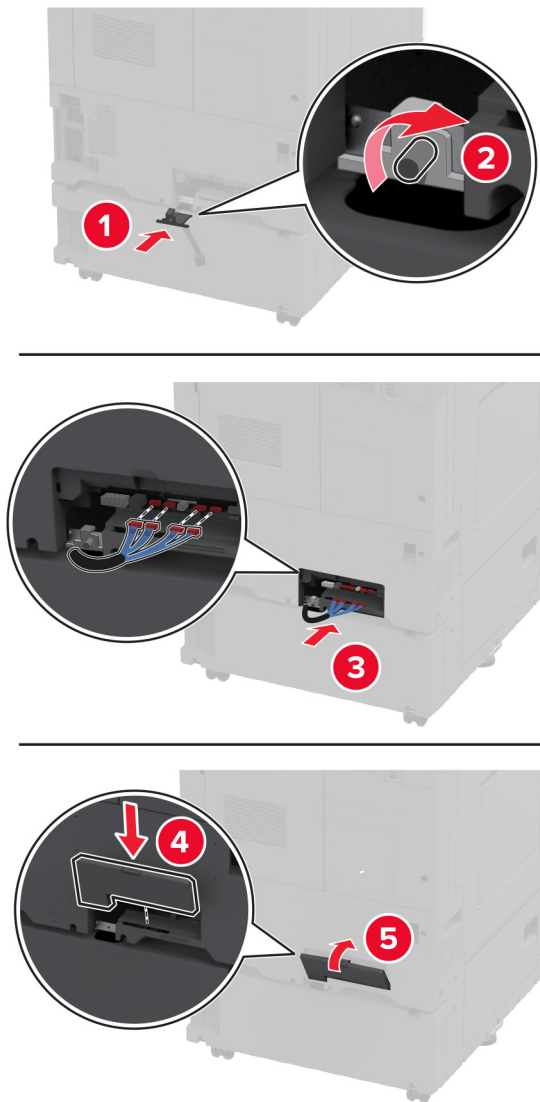

14 Stilltu jafnarana til að tryggja að allar hliðar prentarans séu í sömu hæð.



15 Tengdu straumsnúru við prentarann og síðan við rétt jarðtengda rafmagnsinnstungu.



VARÚÐ—HUGSANLEG HÆTTA: Til að koma í veg fyrir hættu á eldsvoða eða raflosti tengið rafmagnssnúruna við innstungu með viðeigandi getu og rétta jarðtengingu sem er nálægt vörunni og auðveldlega aðgengileg.

16 Kveiktu á prentaranum.

Bættu skúffunni handvirkt inn í prentararekilinn til að gera hana tiltæka fyrir prentverk. Varðandi frekari upplýsingar, sjá [“Bæta við tiltækum valkostum í prentreki” á síðu 61](#).

Setja upp 2000-blaða samstæðuskúffu sem aukabúnað

VARÚÐ—HÆTTA Á RAFLOSTI: Til að koma í veg fyrir hættuna á raflosti, ef þú ert að fá aðgang að stjórnborði eða setja upp viðbótarvélbúnað eða minnisbúnað eftir að prentarinn var settur upp, þá skal slökkva á prentaranum og taka rafmagnssnúruna úr sambandi við rafmagn áður en haldið er áfram. Ef þú hefur einhverjar önnur tæki áföst prentaranum, þá skal einnig slökkva á þeim og taka snúrur sem fara í prentarann úr sambandi.

- 1 Slökktu á prentaranum.

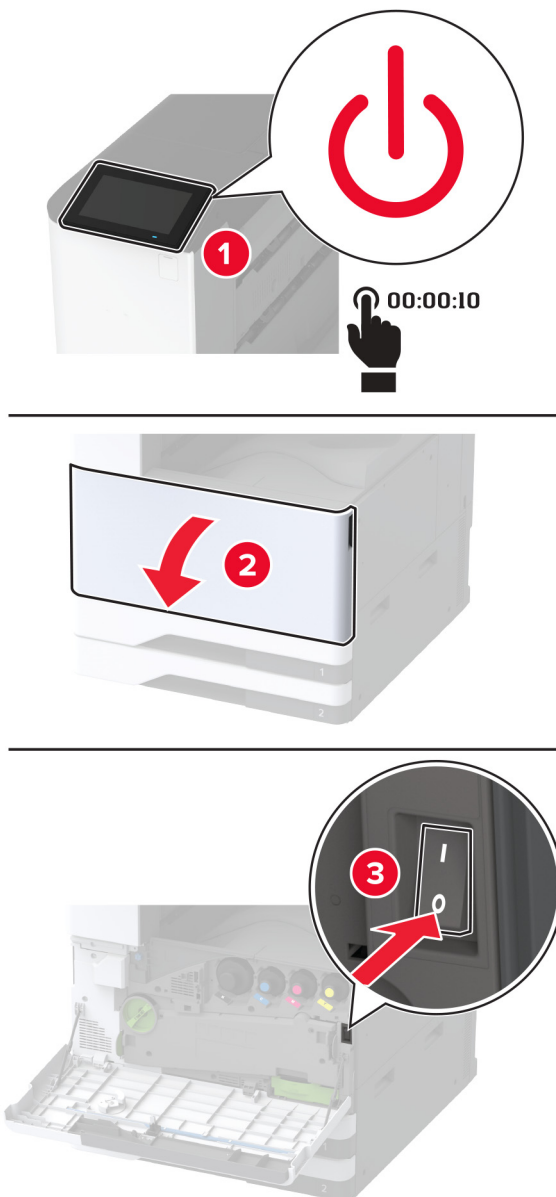

- 2 Taktu straumsnúruna úr rafmagnsinnstungunni og síðan úr prentaranum.

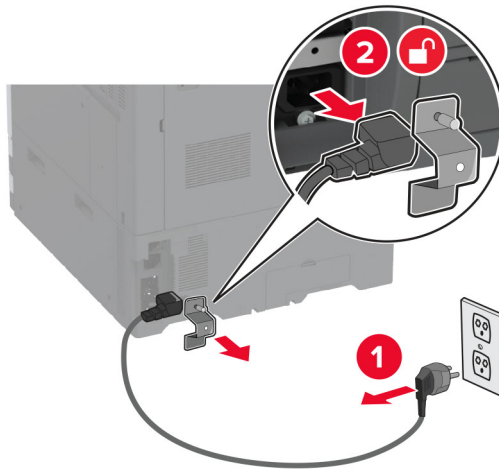

- 3 Taktu viðbótarskúffuna úr umbúðunum og fjarlægðu allar umbúðir.
- 4 Geymdu blaðið sem kom með aukaskúffunni í hólfinu í skúffu 1.

Athugasemd: Blaðið er með nauðsynlegar upplýsingar sem þjónustuaðili þarf að vita til að gera við aukaskúffuna eða skipta um hana.

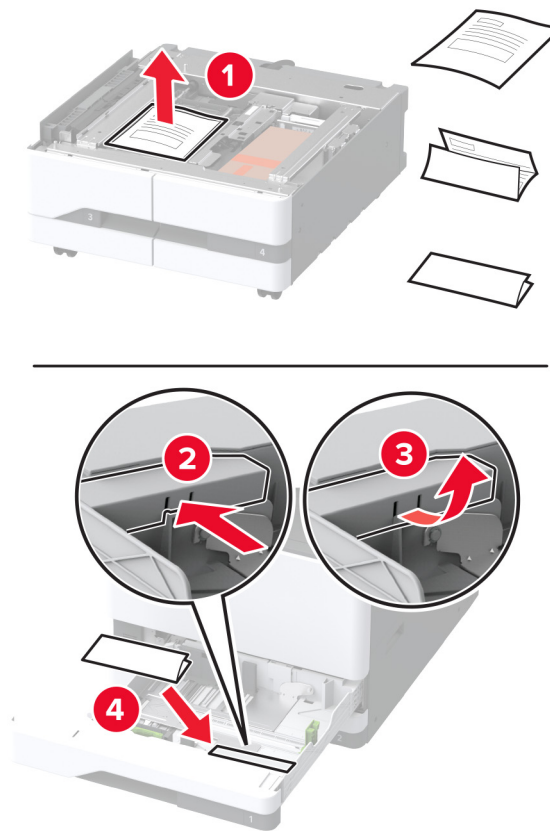

5 Læstu hjólunum til að koma í veg fyrir að aukaskúffan hreyfist.

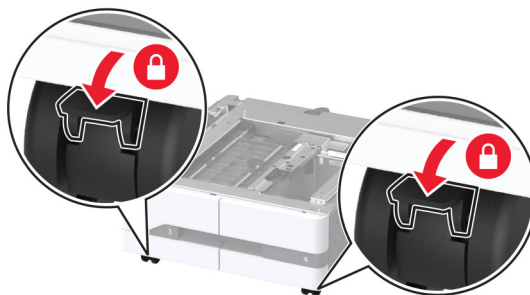

6 Opnaðu hurð B.

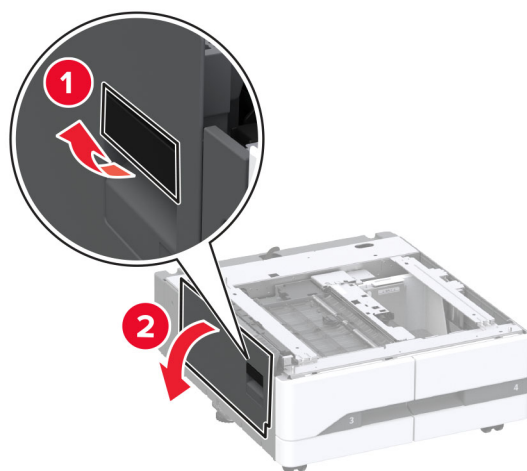

7 Fjarlægðu uppsetningarhlífina fyrir aukabúnað undir vinstri hlið prentarans.

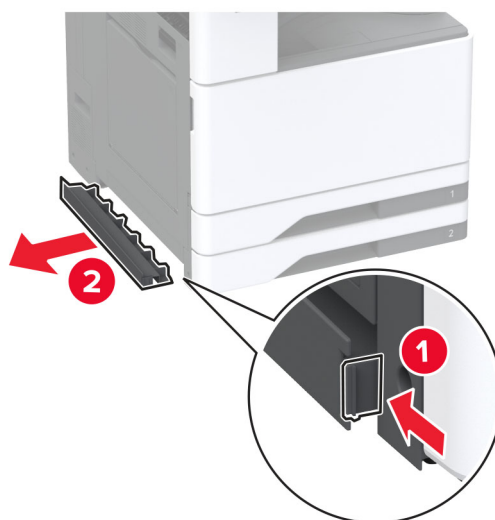

8 Togaðu út lyftihandfangið á vinstri hlið prentarans.

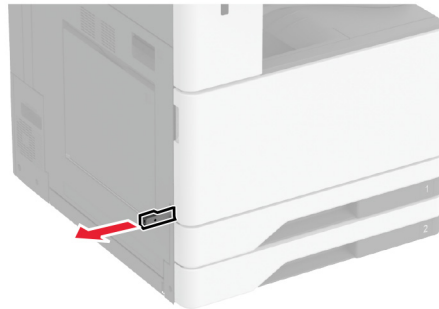

9 Stilltu prentarann af við skúffuna sem er aukabúnaður og láttu prentarann síga á sinn stað.

VARÚÐ—HUGSANLEG HÆTTA: Ef þyngd prentarans er meiri en 20kg (44lb), þá kann það að þarfnast tveggja eða fleiri manna til að lyfta honum á öruggan hátt.



10 Loka hurð B.

11 Fjarlægðu skúffu 2.

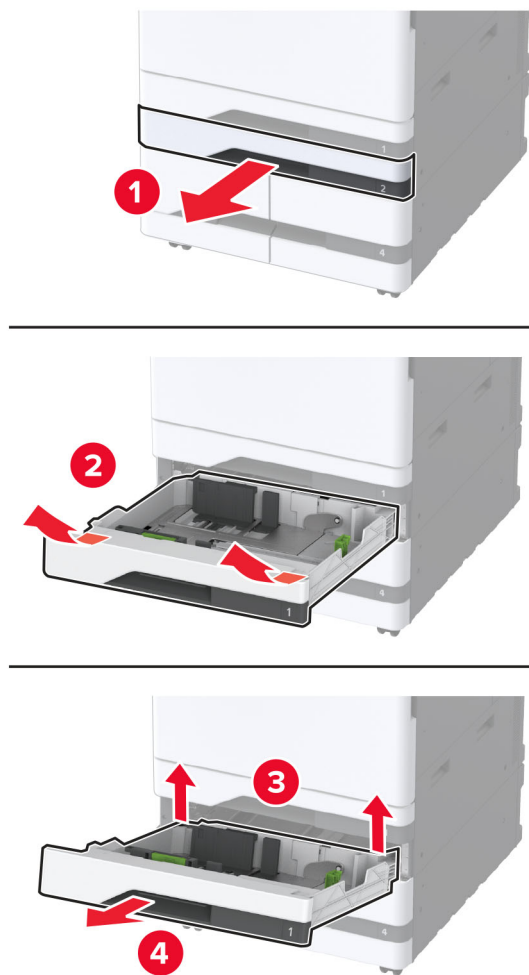

12 Festu aukaskúffuna við prentarann með skrúfum.

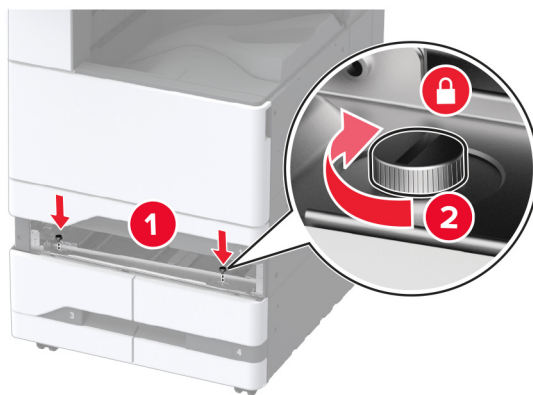

13 Settu inn skúffu 2.

14 Fjarlægðu hlíf yfir tengi frá aftari hlið prentarans.

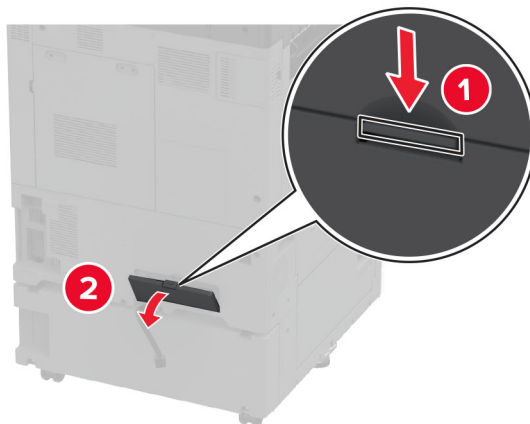

15 Tengdu skúffutengið við prentarann og festu síðan hlífina á.

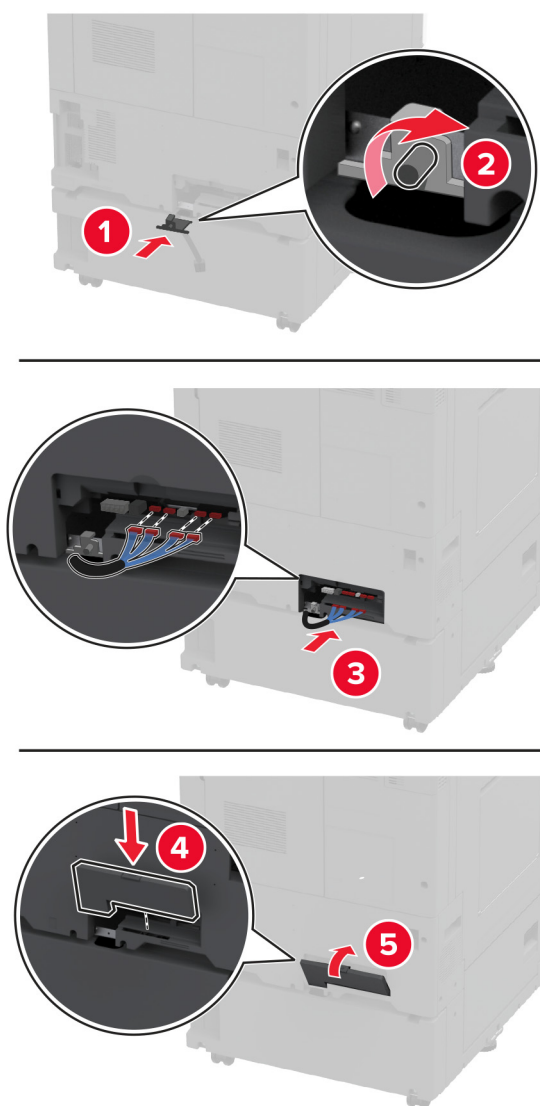

16 Stilltu jafnarana til að tryggja að allar hliðar prentarans séu í sömu hæð.

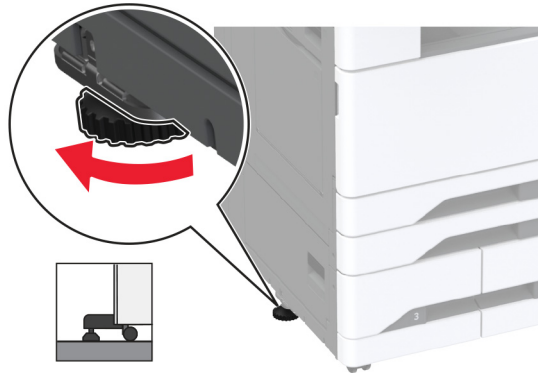

17 Tengdu straumsnúru við prentarann og síðan við rétt jarðtengda rafmagnsinnstungu.

⚠ VARÚÐ—HUGSANLEG HÆTTA: Til að koma í veg fyrir hættu á eldsvoða eða raflosti tengið rafmagnssnúruna við innstungu með viðeigandi getu og rétta jarðtengingu sem er nálægt vörunni og auðveldlega aðgengileg.

18 Kveiktu á prentaranum.

Bættu skúffunni handvirkt inn í prentararekilinn til að gera hana tiltæka fyrir prentverk. Varðandi frekari upplýsingar, sjá [“Bæta við tiltækum valkostum í prentrekli” á síðu 61](#).

Setja upp 2000-blaða skúffu sem aukabúnað

VARÚÐ—HÆTTA Á RAFLOSTI: Til að koma í veg fyrir hættuna á raflosti, ef þú ert að fá aðgang að stjórnborði eða setja upp viðbótarvélbúnað eða minnisbúnað eftir að prentarinn var settur upp, þá skal slökkva á prentaranum og taka rafmagnssnúruna úr sambandi við rafmagn áður en haldið er áfram. Ef þú hefur einhverjar önnur tæki áföst prentaranum, þá skal einnig slökkva á þeim og taka snúrur sem fara í prentarann úr sambandi.

- 1 Slökktu á prentaranum.

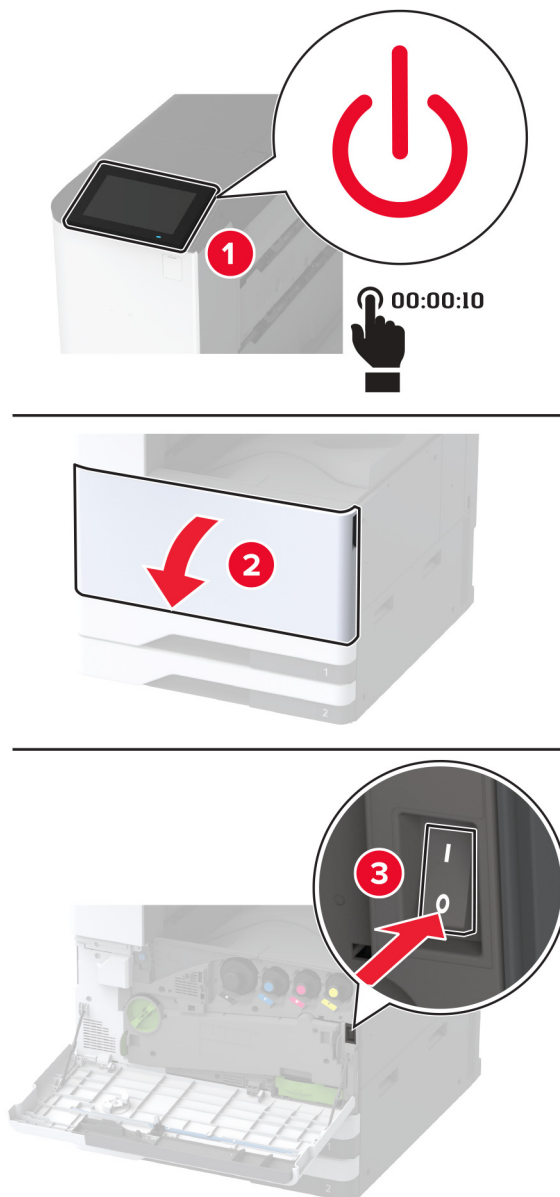

- 2 Taktu straumsnúruna úr rafmagnsinnstungunni og síðan úr prentaranum.

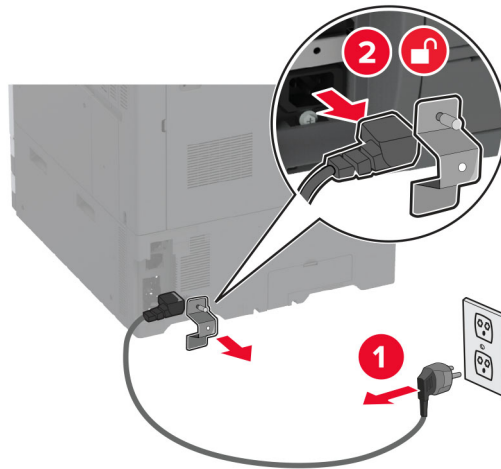

- 3 Taktu viðbótarskúffuna úr umbúðunum og fjarlægðu allar umbúðir.
4 Fjarlægðu jöfnunarskrúfuna frá vinstri hlið prentarans.

Athugasemd: Ekki fleygja skrufunni.

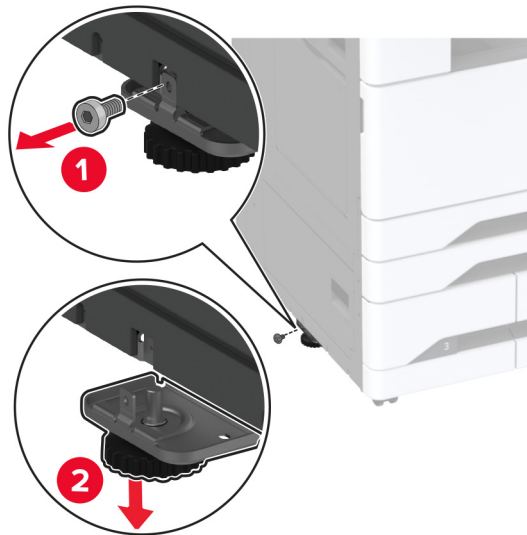

- 5 Festu festinguna við prentarann.

Athugasemd: Notaðu festinguna sem fylgdi með aukaskúffunni.

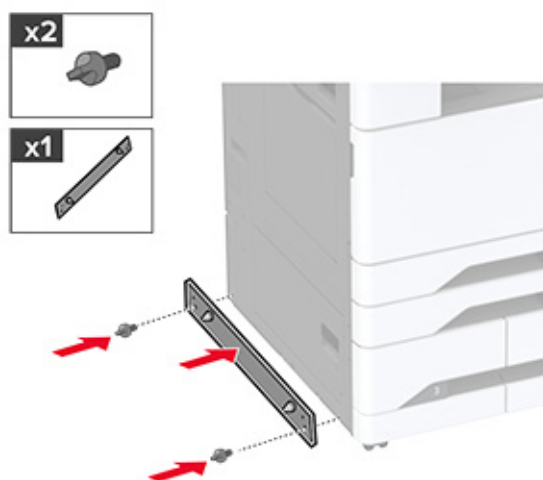

6 Settu upp aukaskúffuna.

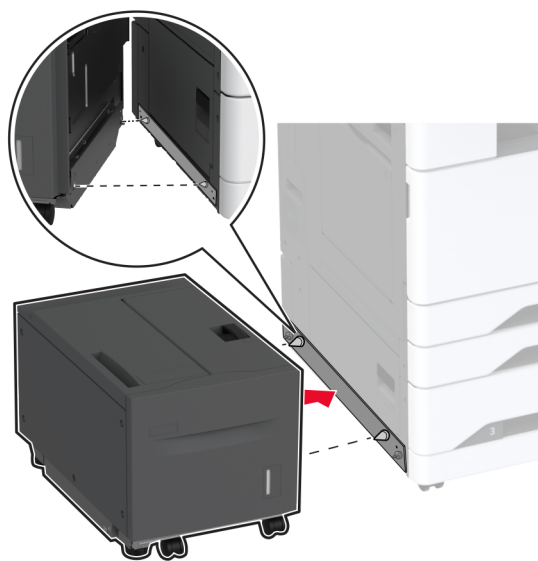

7 Tengdu skúffutengið við prentarann.

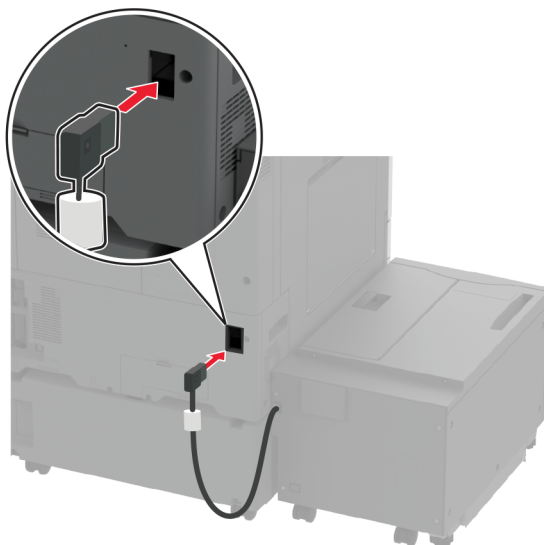

8 Stilltu jöfnunarskrúfurnar til að tryggja að skúffan sé í sömu hæð við prentarann.

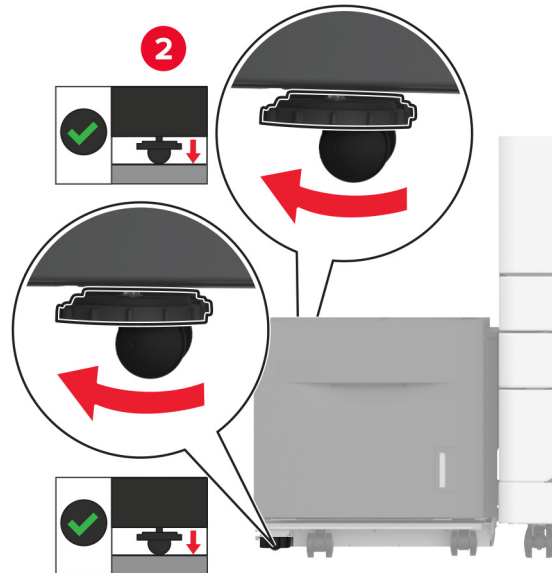
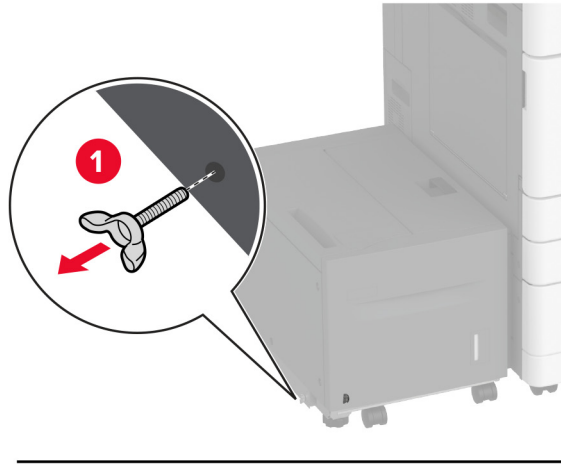

9 Tengdu straumsnúru við prentarann og síðan við rétt jarðtengda rafmagnsinnstungu.

VARÚÐ—HUGSANLEG HÆTTA: Til að koma í veg fyrir hættu á eldsvoða eða raflosti tengið rafmagnssnúruna við innstungu með viðeigandi getu og rétta jarðtengingu sem er nálægt vörunni og auðveldlega aðgengileg.

10 Kveiktu á prentaranum.

Bættu skúffunni handvirkt inn í prentararekilinn til að gera hana tiltæka fyrir prentverk. Varðandi frekari upplýsingar, sjá [“Bæta við tiltækum valkostum í prentrekli” á síðu 61](#).

Setja upp skáp

VARÚÐ—HÆTTA Á RAFLOSTI: Til að koma í veg fyrir hættuna á raflosti, ef þú ert að fá aðgang að stjórnborði eða setja upp viðbótarvélbúnað eða minnisbúnað eftir að prentarinn var settur upp, þá skal slökkva á prentaranum og taka rafmagnssnúruna úr sambandi við rafmagn áður en haldið er áfram. Ef þú hefur einhverjar önnur tæki áföst prentaranum, þá skal einnig slökkva á þeim og taka snúrur sem fara í prentarann úr sambandi.

- 1 Slökktu á prentaranum.

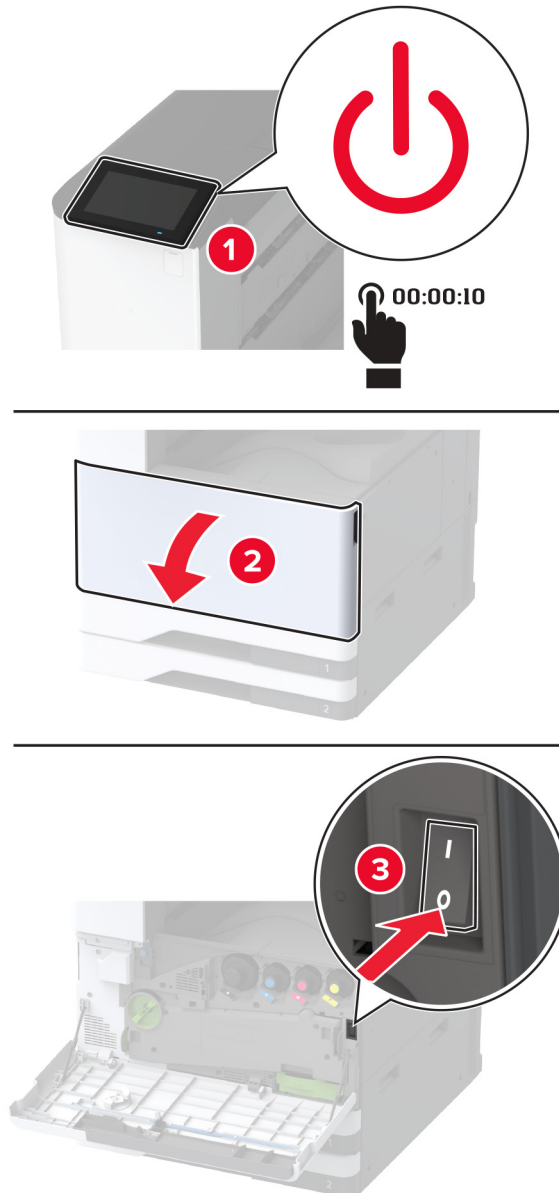

2 Taktu straumsnúrana úr rafmagnsinnstungunni og síðan úr prentaranum.

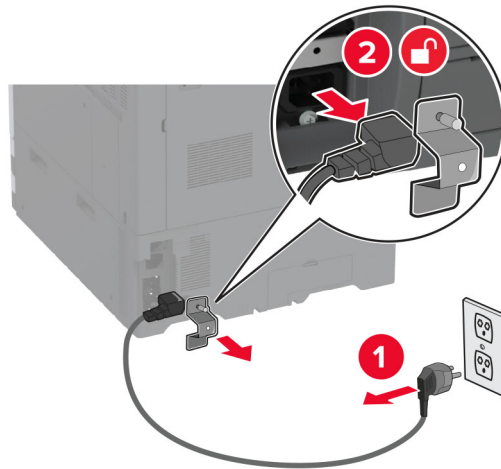

3 Taktu skápinn úr umbúðunum.

4 Læstu hjólunum til að koma í veg fyrir að skápurinn hreyfist.



5 Fjarlægðu uppsetningarhlífina fyrir aukabúnað undir vinstri hlið prentarans.

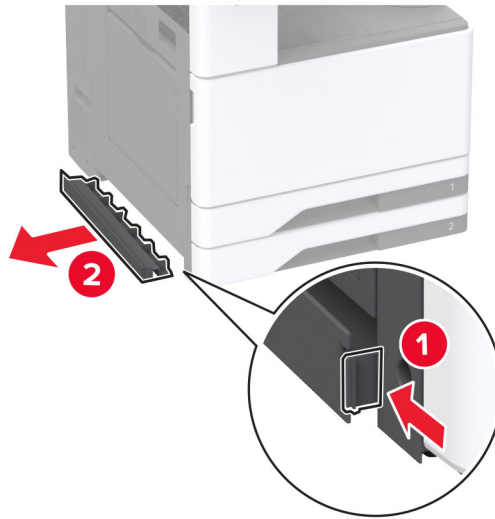

6 Togaðu út lyftihandfangið á vinstri hlið prentarans.

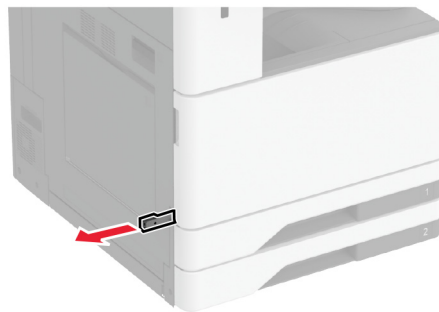

7 Stilltu prentarann af við skápinn sem er aukabúnaður og láttu prentarann síga á sinn stað.

⚠ VARÚÐ—HUGSANLEG HÆTTA: Ef þyngd prentarans er meiri en 20kg (44lb), þá kann það að þarfnast tveggja eða fleiri manna til að lyfta honum á öruggan hátt.



8 Fjarlægðu skúffu 2.

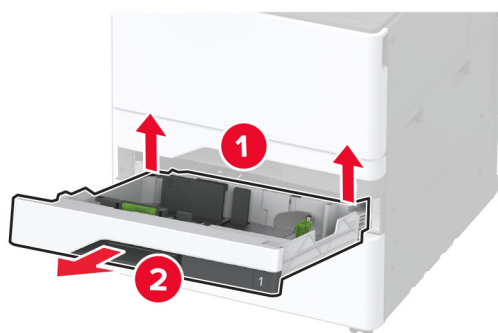
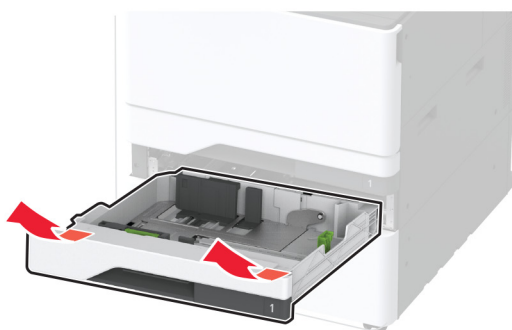

9 Festu aukaskápinn við prentarann með skrúfum.

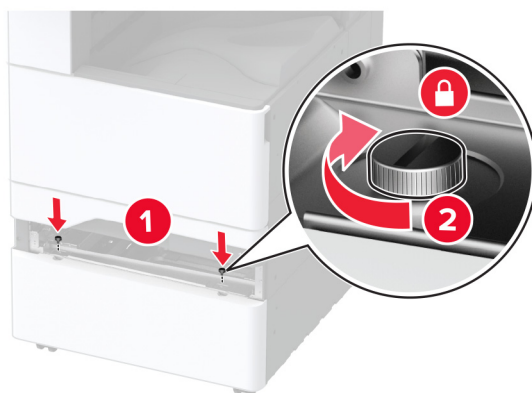

10 Settu inn skúffu 2.

11 Fjarlægðu hlíf yfir tengi frá aftari hlið prentarans.

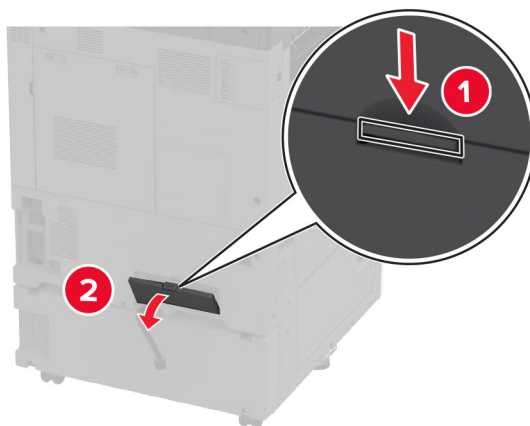

12 Tengdu skápinn við prentarann og festu síðan hlíf tengis á.

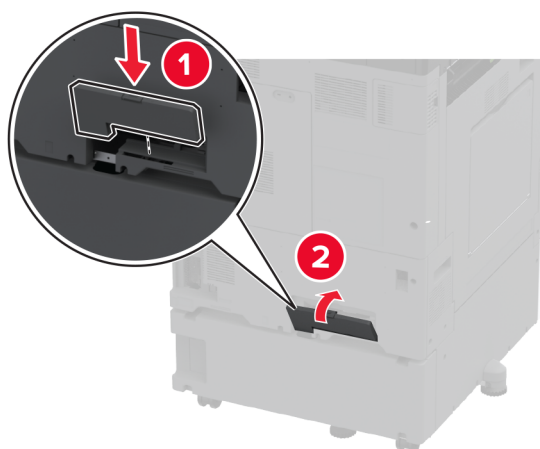
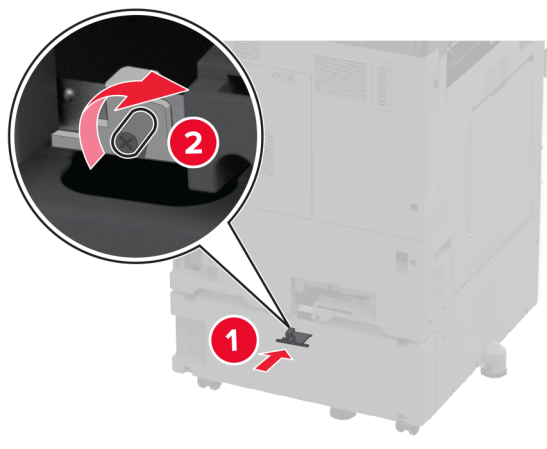

13 Stilltu jafnarana til að tryggja að allar hliðar prentarans séu í sömu hæð.

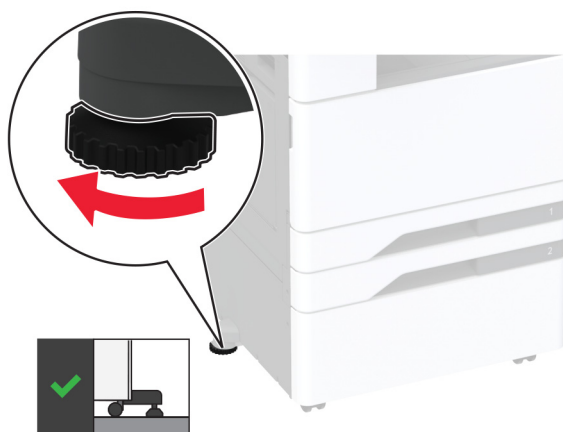

14 Tengdu straumsnúru við prentarann og síðan við rétt jarðtengda rafmagnsinnstungu.

VARÚÐ—HUGSANLEG HÆTTA: Til að koma í veg fyrir hættu á eldsvoða eða raflosti tengið rafmagnssnúruna við innstungu með viðeigandi getu og rétta jarðtengingu sem er nálægt vörinni og auðveldlega aðgengileg.

15 Kveiktu á prentaranum.

Setja upp skúffu með flipa

1 Slökktu á prentaranum.

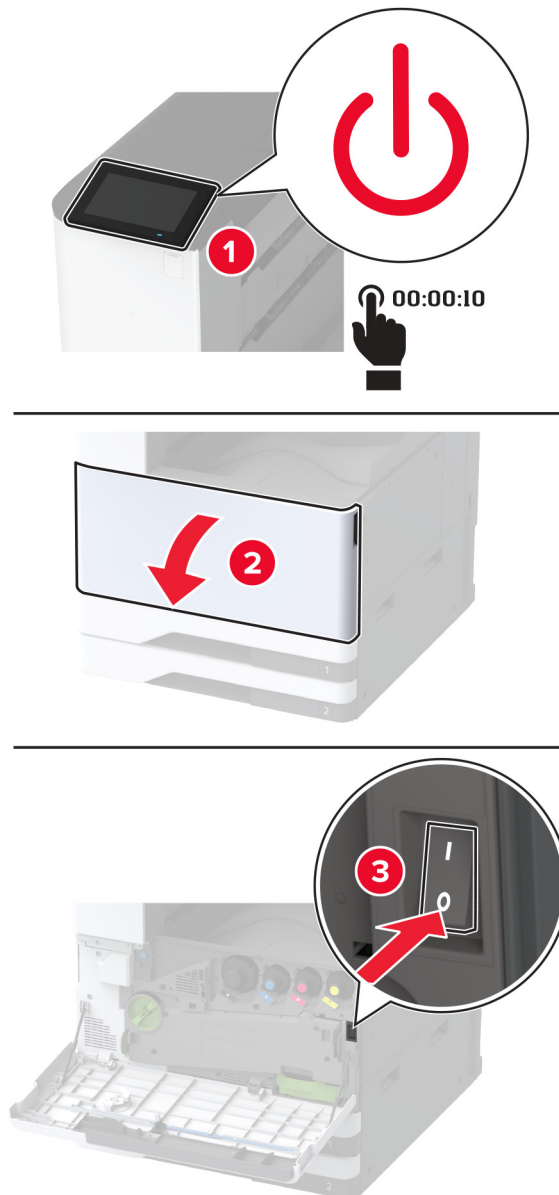

2 Taktu straumsnúruna úr rafmagnsinnstungunni og síðan úr prentaranum.

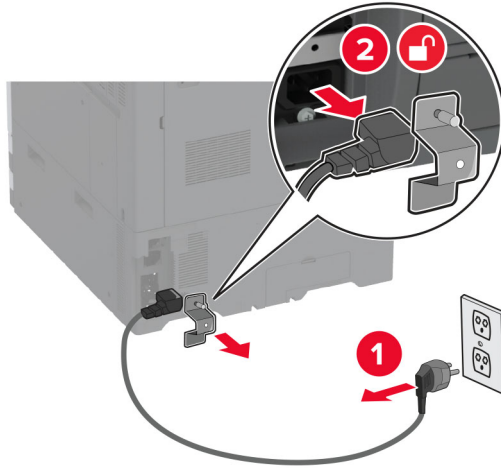

3 Opnaðu fjölnotamatarann og dragðu síðan út hliðarstýringarnar.

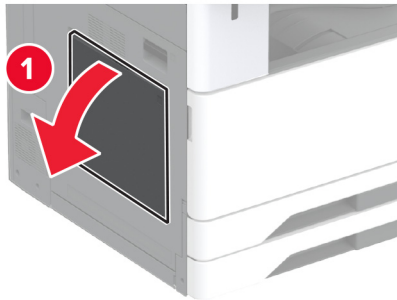

4 Taktu skúffu með flipa úr umbúðunum og fjarlægðu allar umbúðir.

5 Festu skúffu með flipa við fjölnotamatarann.

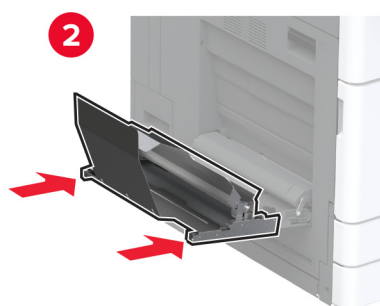
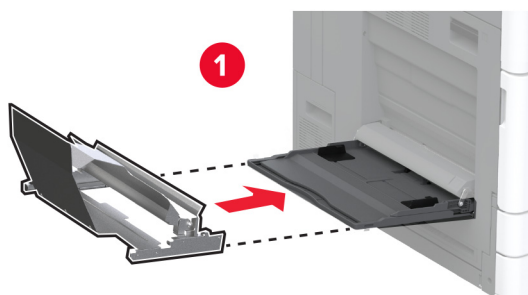

6 Ýttu borðakrækjunní í átt að prentaranum.

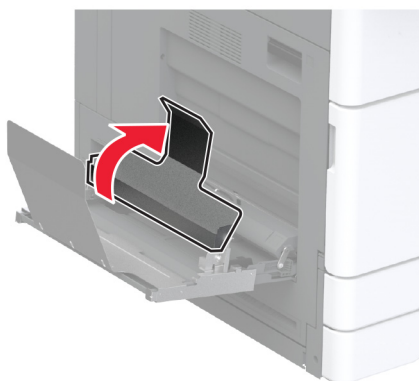

7 Settu pappírsborða í skúffuna með fremri brúnina undir borðakrækjunni.

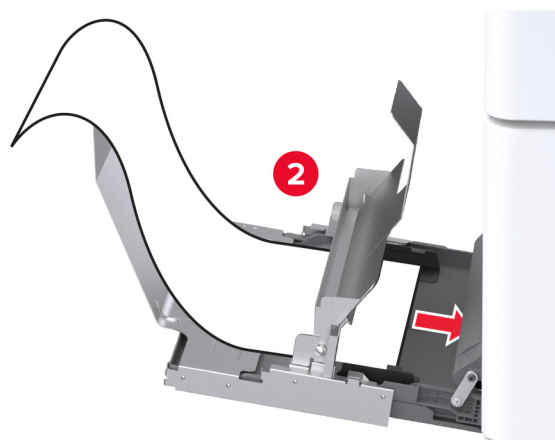
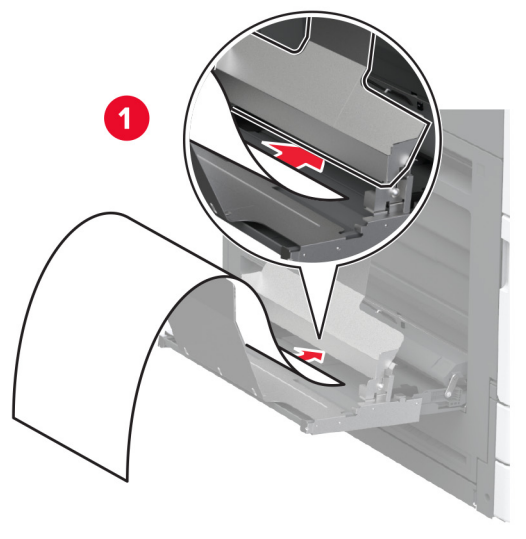

8 Settu aftari brún pappíraborðans í borðakrækjuna og stilltu síðan hliðarstýringarnar.

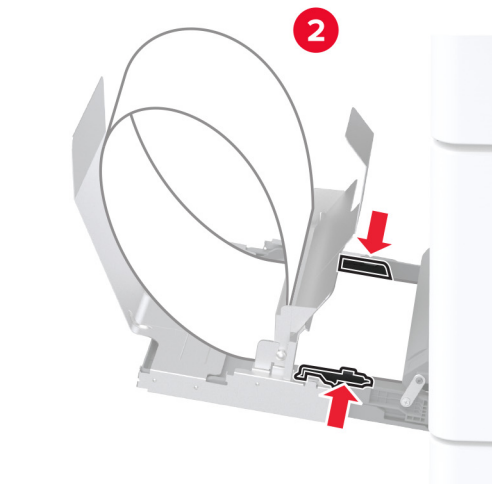
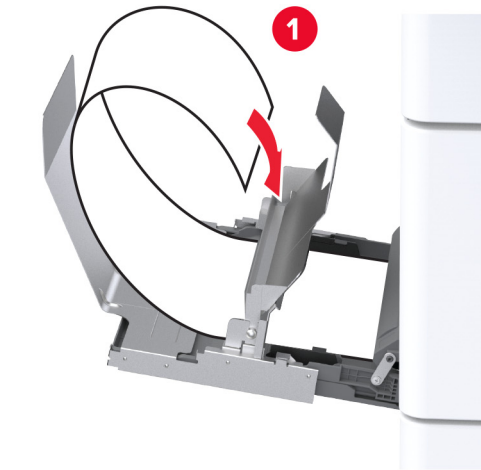

9 Tengdu straumsnúru við prentarann og síðan við rétt jarðtengda rafmagnsinnstungu.

VARÚÐ—HUGSANLEG HÆTTA: Til að koma í veg fyrir hættu á eldsvoða eða raflosti tengið rafmagnssnúruna við innstungu með viðeigandi getu og rétta jarðtengingu sem er nálægt vörunni og auðveldlega aðgengileg.

10 Kveiktu á prentaranum.

Setja upp tvöfalda móttökuhillu

- 1 Taktu tvöföldu móttökuhilluna úr umbúðum.
- 2 Festu tvöföldu móttökuhilluna við prentarann.

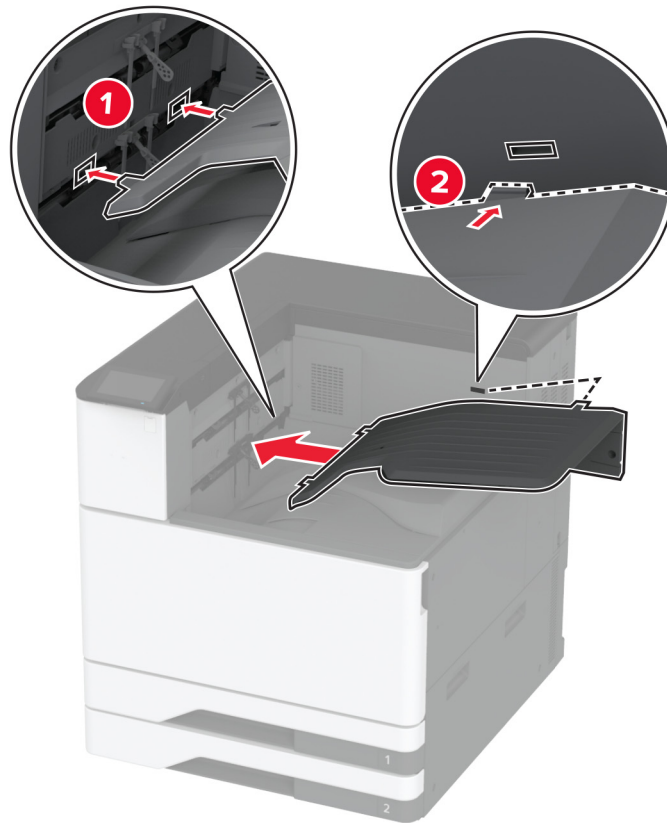

Til að gera bakkann tiltækan fyrir prentverk, á heimaskjánum skaltu smella á **Stillingar > Tæki > Viðhald > Uppsetningarvalmynd > Stilling frágangseiningar > Hætta í stillingu fyrir skúffu 2 > Kveikt.**

Setja upp frágangseiningu heftara

VARÚÐ—HÆTTA Á RAFLOSTI: Til að koma í veg fyrir hættuna á raflosti, ef þú ert að fá aðgang að stjórnborði eða setja upp viðbótarvélbúnað eða minnisbúnað eftir að prentarinn var settur upp, þá skal slökkva á prentaranum og taka rafmagnssnúruna úr sambandi við rafmagn áður en haldið er áfram. Ef þú hefur einhverjar önnur tæki áföst prentaranum, þá skal einnig slökkva á þeim og taka snúrur sem fara í prentarann úr sambandi.

- 1 Slökktu á prentaranum.

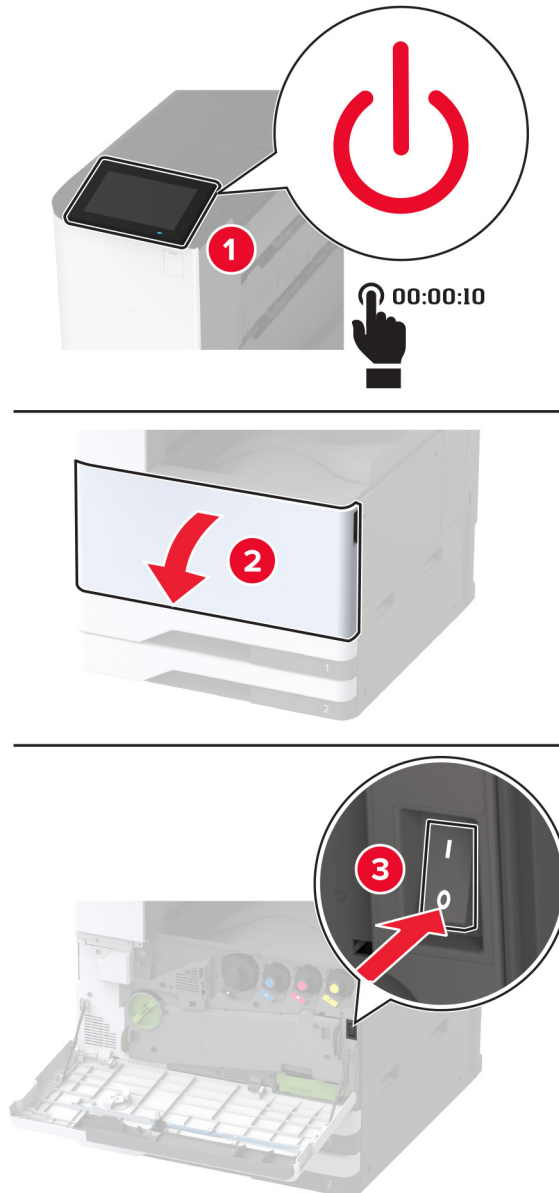

2 Taktu straumsnúruna úr rafmagnsinnstungunni og síðan úr prentaranum.

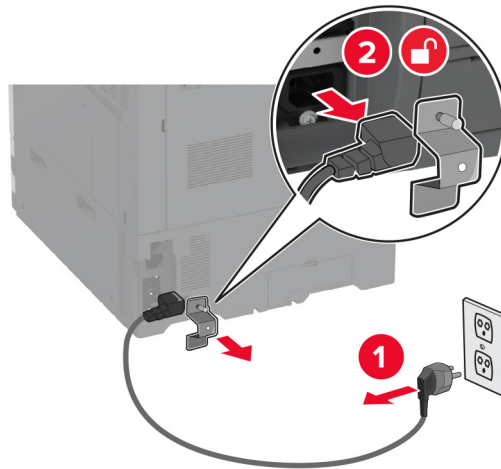

3 Fjarlægðu staðalbakka.

Athugasemd: Ekki fleygja bakkanum.

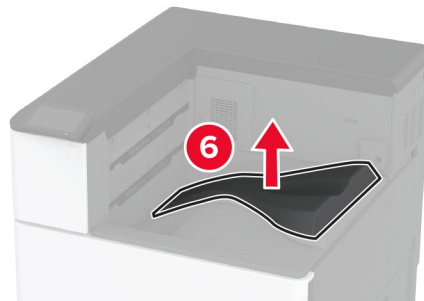
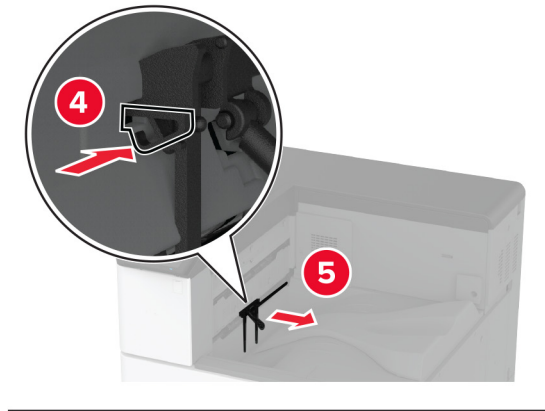
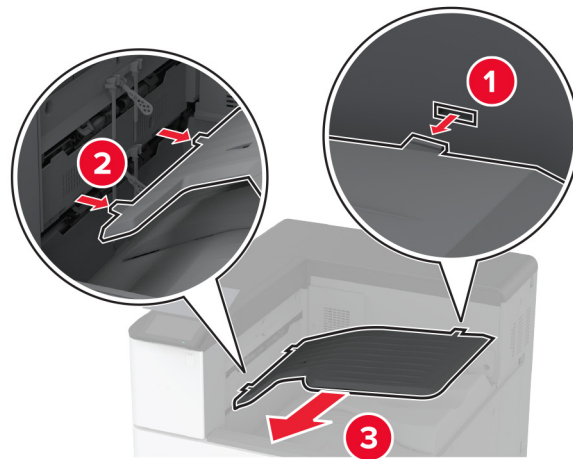

4 Opnaðu hurð að framan, og fjarlægðu síðan bláa hnúðinn.

Athugasemd: Ekki fleygja hnúðnum.

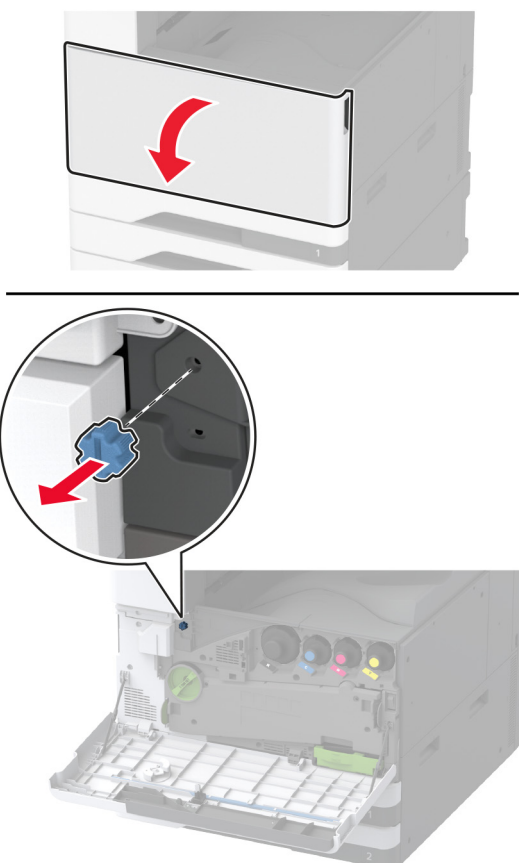

5 Fjarlægði hliðarhlíf yfir staðalbakka.

Athugasemd: Ekki fleygja hlífinni.

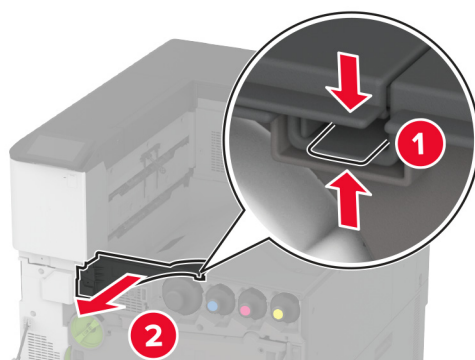

6 Taktu frágangseiningu heftara úr umbúðunum og fjarlægðu síðan allar umbúðir.

7 Settu frágangseininguna í.

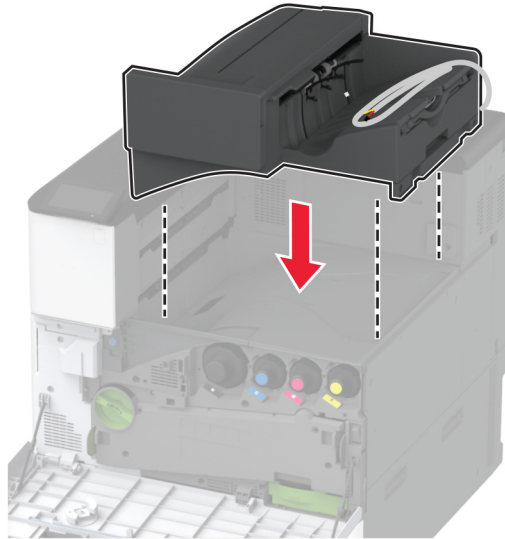

8 Lokaðu hurð að framan.

9 Festu frágangseininguna við prentarann.

Athugasemd: Notaðu skrúfurnar sem fylgdu með frágangseiningunni.

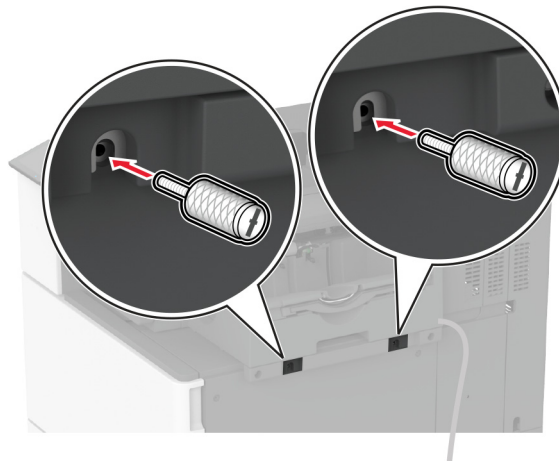

10 Festu snúru frágangseiningar við prentarann.

Athugasemd: Notaðu klemmurnar sem fylgdu með frágangseiningunni.

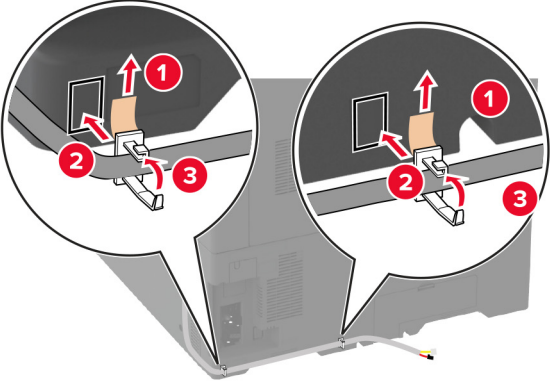
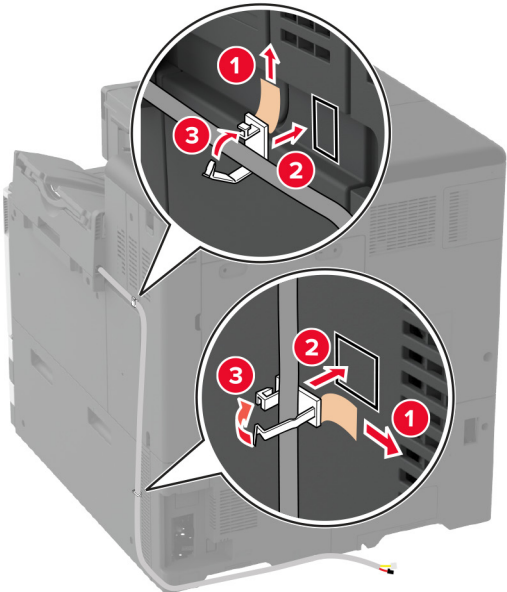

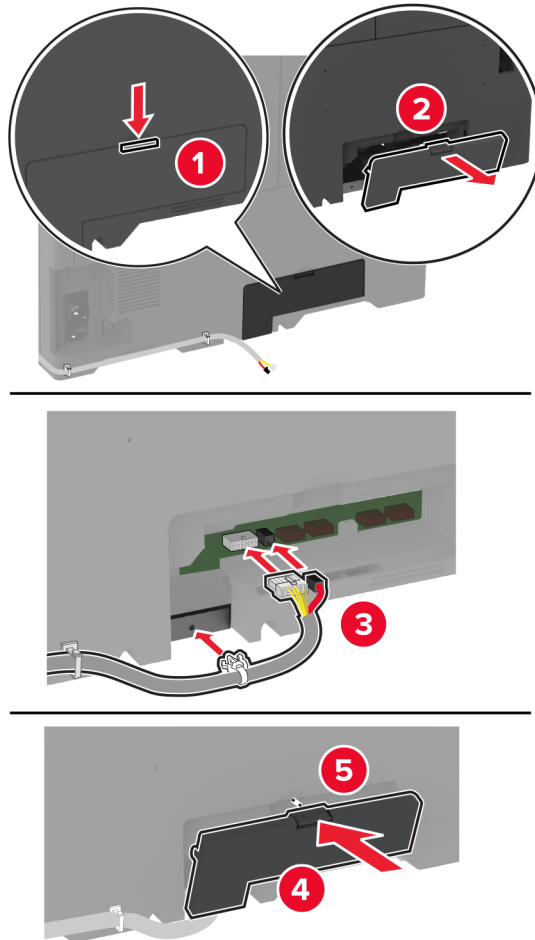
11 Tengdu snúru frágangseiningar við prentarann.**12** Tengdu straumsnúru við prentarann og síðan við rétt jarðtengda rafmagnsinnstungu.

⚠ VARÚÐ—HUGSANLEG HÆTTA: Til að koma í veg fyrir hættu á eldsvoða eða raflosti tengið rafmagnssnúruna við innstungu með viðeigandi getu og rétta jarðtengingu sem er nálægt vörunni og auðveldlega aðgengileg.

13 Kveiktu á prentaranum.

Bættu frágangseiningunni handvirkt inn í prentararekilinn til að gera hana tiltæka fyrir prentverk. Varðandi frekari upplýsingar, sjá [“Bæta við tiltækum valkostum í prentrekli” á síðu 61](#).

Setja upp frágangseiningu með heftara og gatara

VARÚÐ—HÆTTA Á RAFLOSTI: Til að koma í veg fyrir hættuna á raflosti, ef þú ert að fá aðgang að stjórnborði eða setja upp viðbótarvélbúnað eða minnisbúnað eftir að prentarinn var settur upp, þá skal slökkva á prentaranum og taka rafmagnssnúruna úr sambandi við rafmagn áður en haldið er áfram. Ef þú hefur einhverjar önnur tæki áföst prentaranum, þá skal einnig slökkva á þeim og taka snúrur sem fara í prentarann úr sambandi.

- 1 Slökktu á prentaranum.

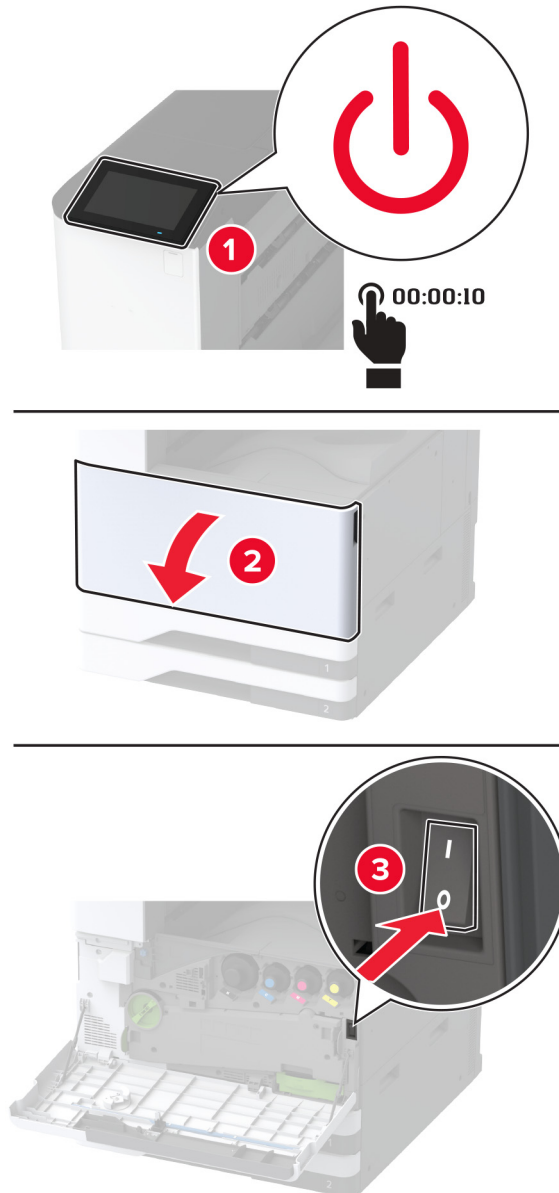

2 Taktu straumsnúrana úr rafmagnsinnstungunni og síðan úr prentaranum.

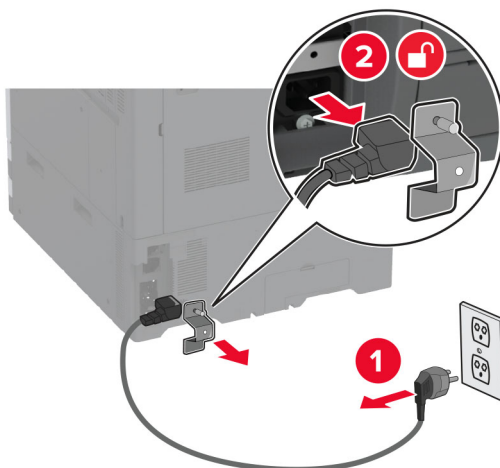

3 Taktu frágangseiningu heftara og gatara úr umbúðunum og fjarlægðu síðan allar umbúðir.

4 Settu haldara fyrir heftarahylki í frágangseininguna.

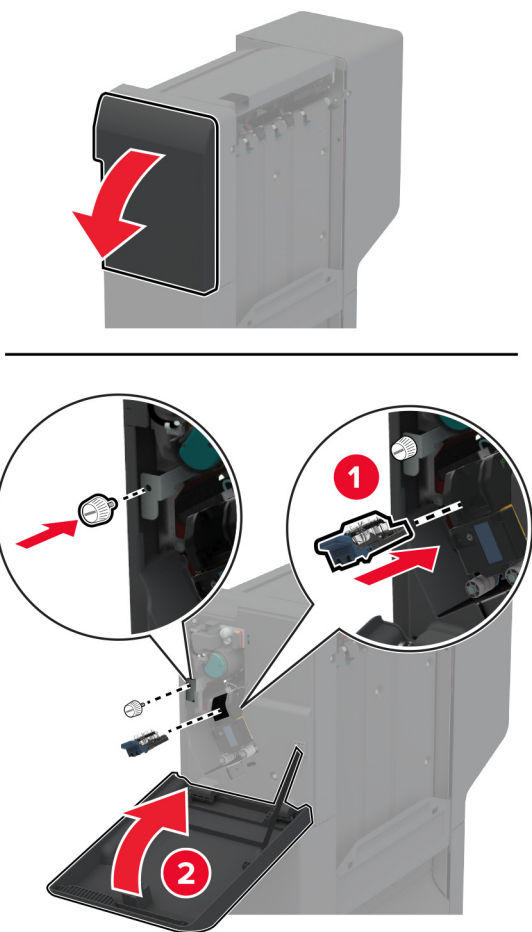

5 Festu festingarnar fyrir frágangseininguna.

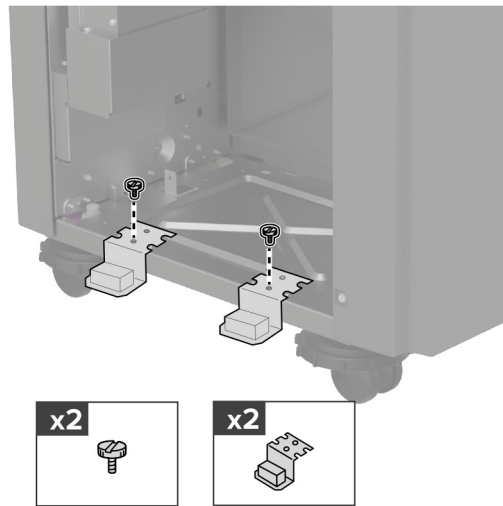

6 Settu bakkann í frágangseininguna.

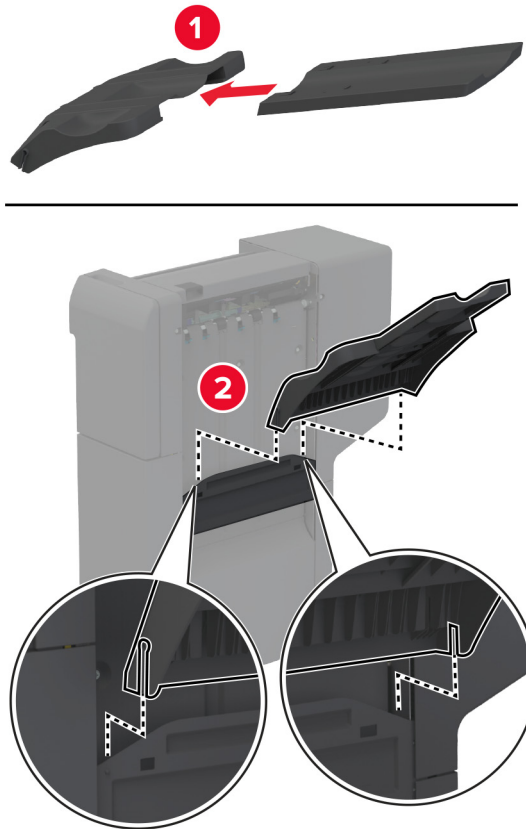

7 Fjarlægðu staðalbakka.

Athugasemd: Ekki fleygja staðalbakkanum.

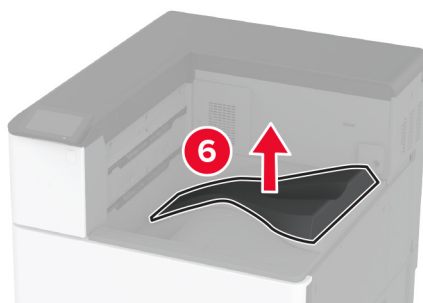
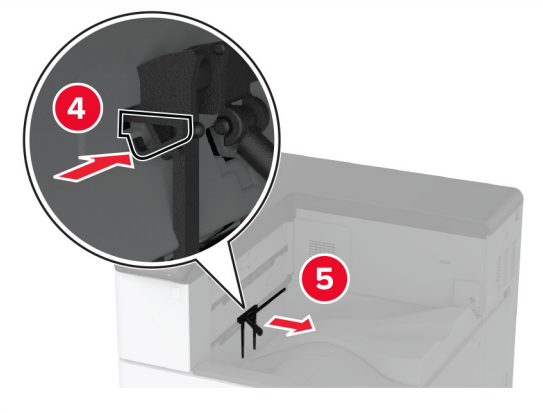
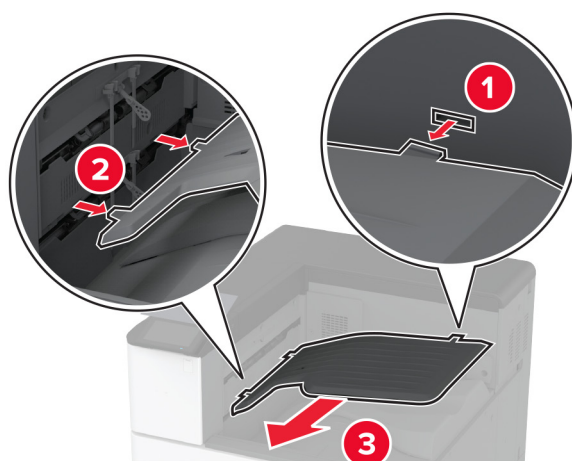

8 Opnaðu hurð að framan, og fjarlægðu síðan bláa hnúðinn.

Athugasemd: Ekki fleygja bláa hnúðnum.

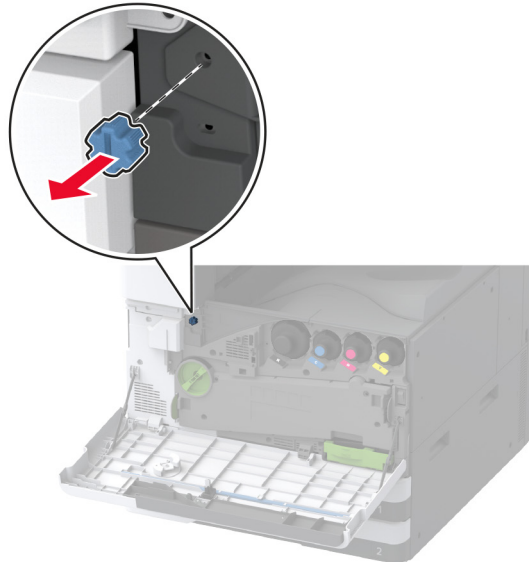
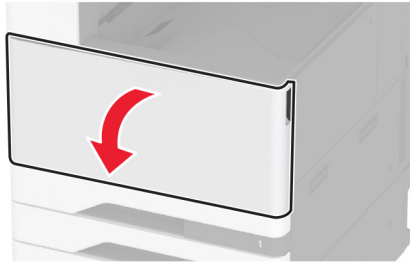

9 Fjarlægði hliðarhlíf yfir staðalbakka.

Athugasemd: Ekki fleygja hliðarhlíf yfir staðalbakka.

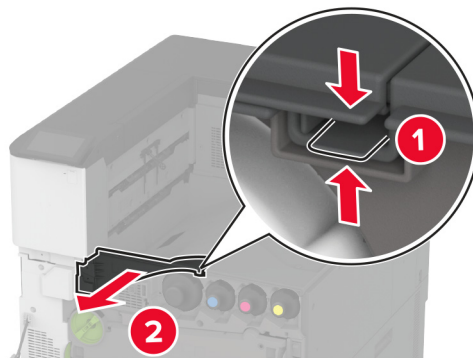

10 Lokaðu hurð að framan.

11 Settu inn pappírslutninginn og festu hann síðan með skrufum.

Athugasemd: Notaðu skrufurnar sem fylgdu með frágangseiningunni.

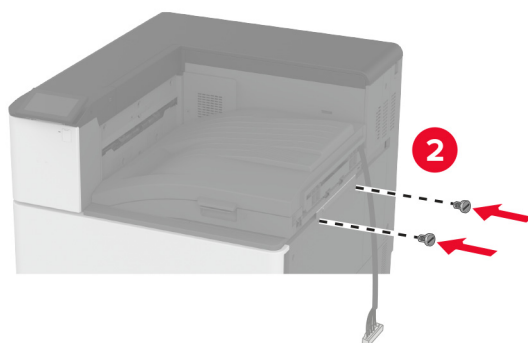
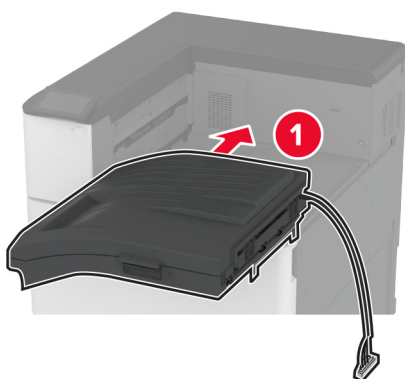

12 Festu frágangseininguna við prentarann.

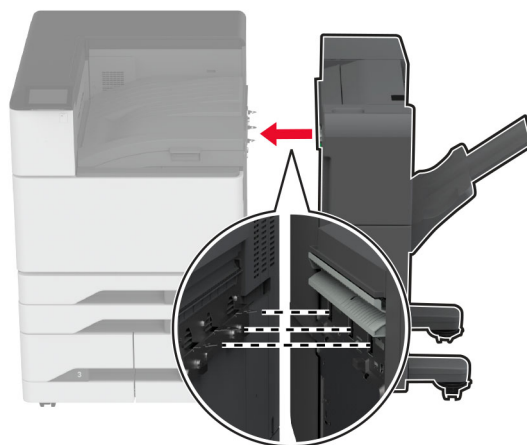

13 Stilltu jöfnunarskrúfurnar til að tryggja að allar hliðar frágangseiningar séu í sömu hæð við prentarann.

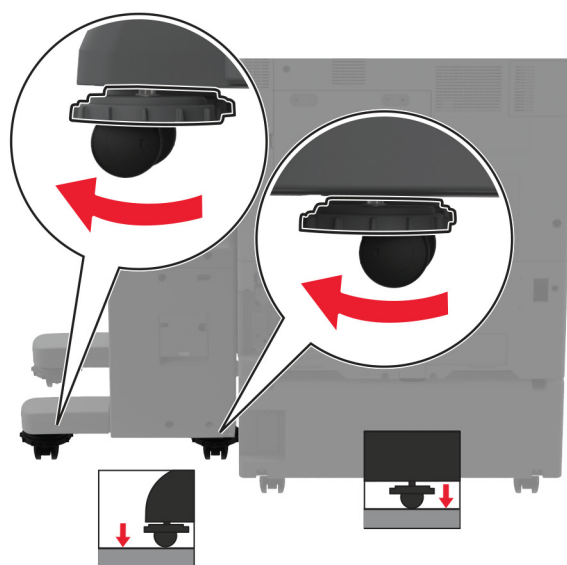
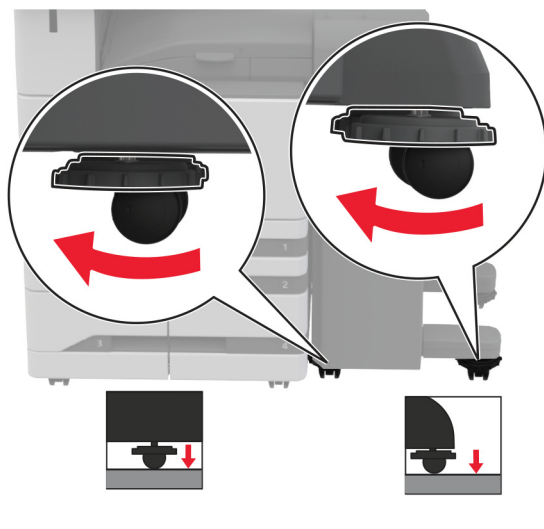

14 Opnaðu hurð frágangseiningar og festu síðan skrúfuna á vinstri hlið frágangseiningarinnar.



15 Lokaðu hurð á frágangseiningu.

16 Tengdu kapal pappírslutningur aftan á frágangseiningunni.

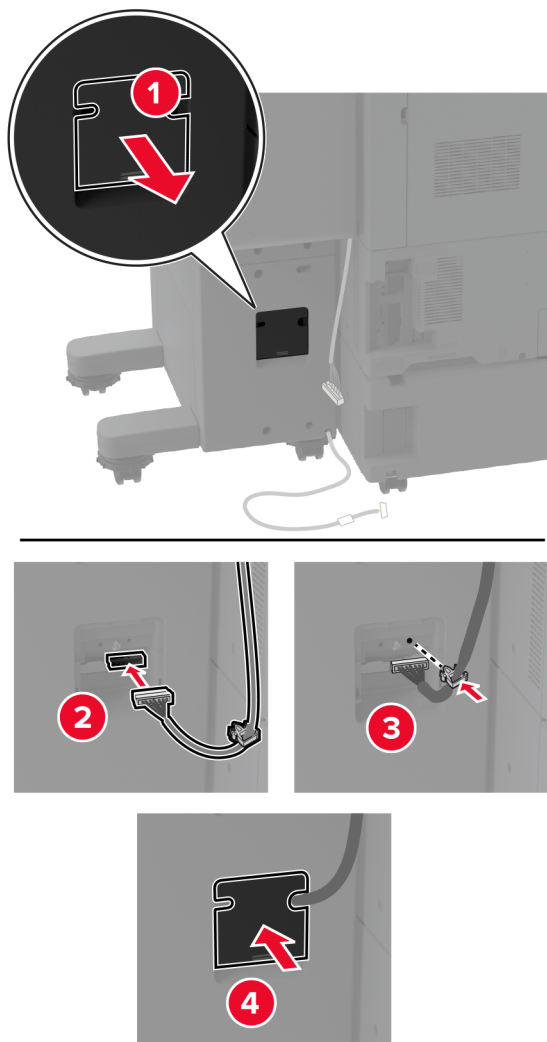

17 Tengdu kapal frágangseiningar aftan á prentarann.

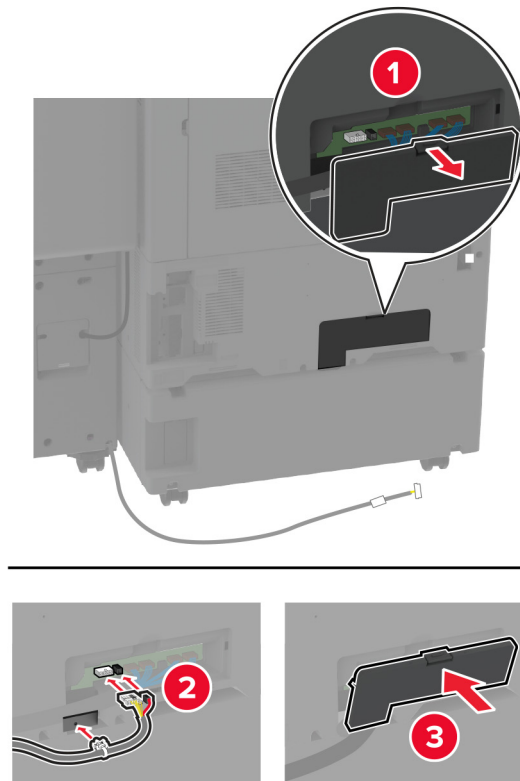

18 Festu kapalinn aftan á prentarann.

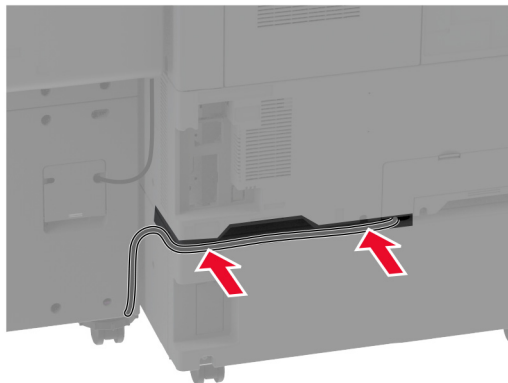

19 Tengdu straumsnúru við prentarann og síðan við rétt jarðtengda rafmagnsinnstungu.

VARÚÐ—HUGSANLEG HÆTTA: Til að koma í veg fyrir hættu á eldsvoða eða raflosti tengið rafmagnssnúruna við innstungu með viðeigandi getu og rétta jarðtengingu sem er nálægt vörunni og auðveldlega aðgengileg.

20 Kveiktu á prentaranum

Til að geta notað frágangseininguna fyrir prentun, farðu í heimaskjáinn og snertu **Stillingar > Tæki > Viðhald > Uppsetningarvalmynd > Stillingar frágangseiningar > Stillingar gatara > velja stillingu.**

Setja upp frágangseiningu bæklings

VARÚÐ—HÆTTA Á RAFLOSTI: Til að koma í veg fyrir hættuna á raflosti, ef þú ert að fá aðgang að stjórnborði eða setja upp viðbótarvélbúnað eða minnisbúnað eftir að prentarinn var settur upp, þá skal slökkva á prentaranum og taka rafmagnssnúruna úr sambandi við rafmagn áður en haldið er áfram. Ef þú hefur einhverjar önnur tæki áföst prentaranum, þá skal einnig slökkva á þeim og taka snúrur sem fara í prentarann úr sambandi.

- 1 Slökktu á prentaranum.

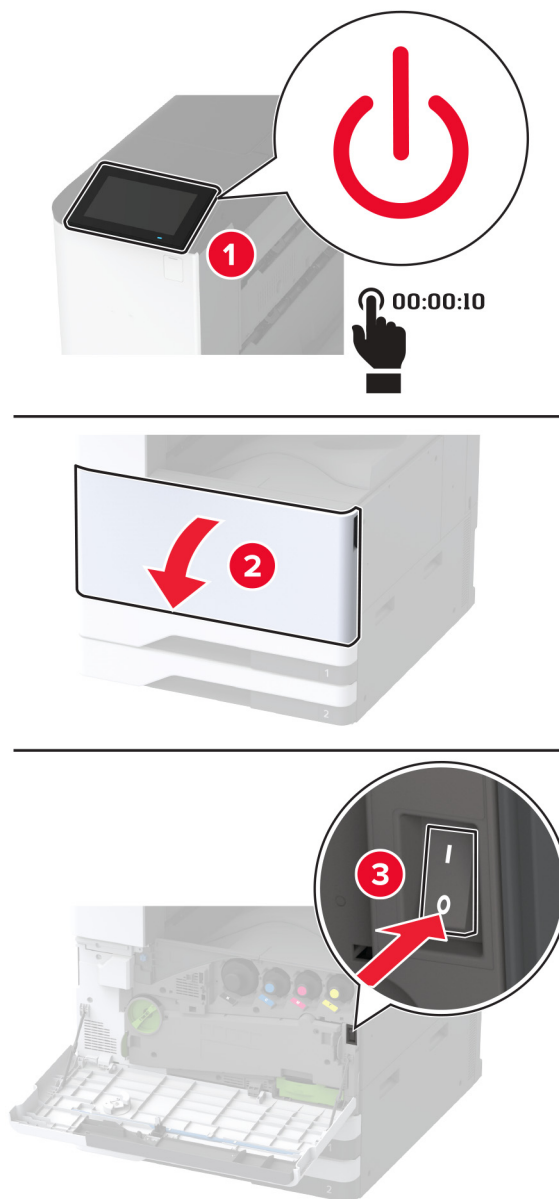

2 Taktu straumsnúruna úr rafmagnsinnstungunni og síðan úr prentaranum.

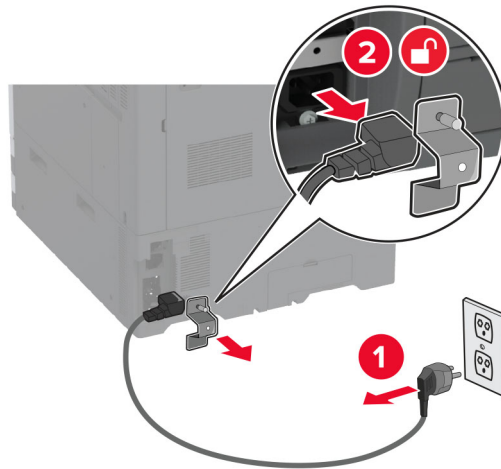

3 Taktu frágangseiningu bæklings úr umbúðunum og fjarlægðu síðan allar umbúðir.

4 Opnaðu hurðina á frágangseiningu bæklings.

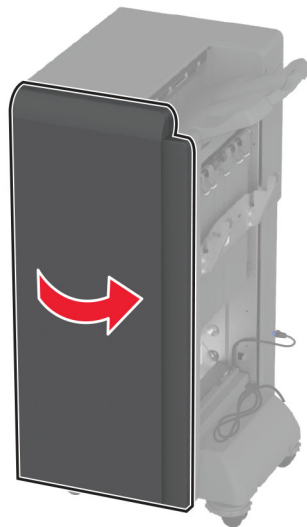

5 Fjarlægðu umbúðirnar innan úr frágangseiningu bæklings.

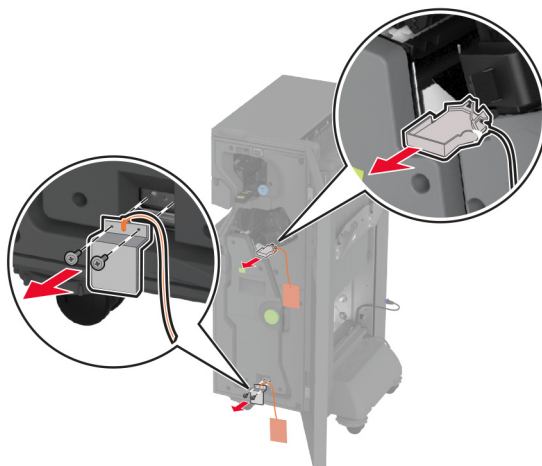

6 Settu haldara fyrir heftarahylki á sinn stað.



7 Settu box fyrir gatara á sinn stað.

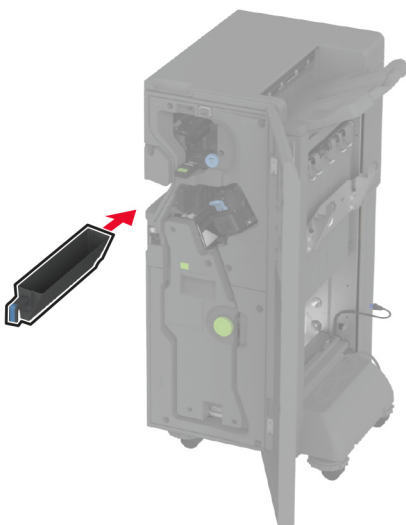

8 Lokaðu hurð á frágangseiningu bæklings.

9 Settu bakkana í.

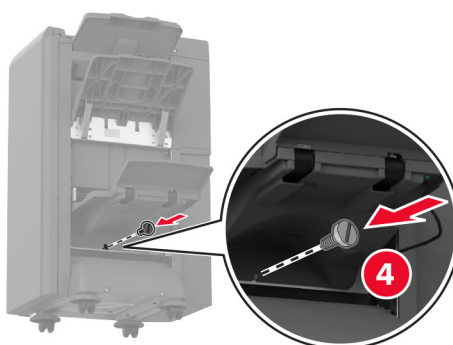
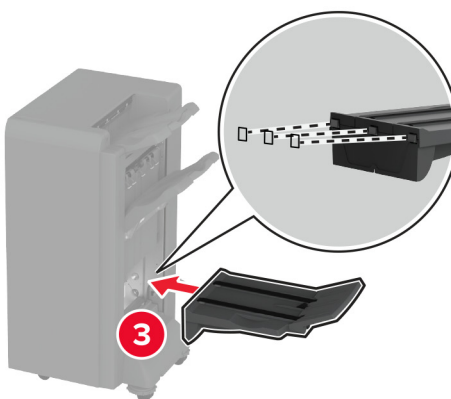
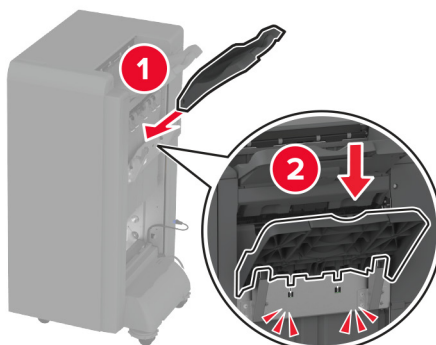

10 Settu inn snúru frágangseiningar bæklings.

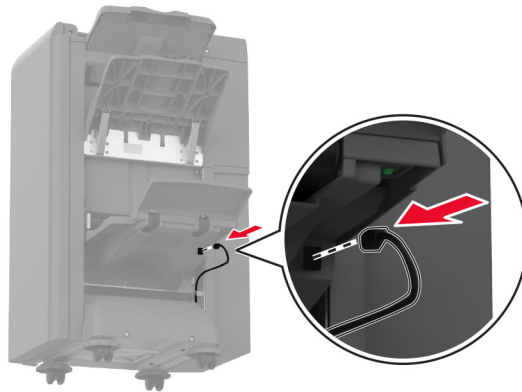

11 Fjarlægðu staðalbakka.

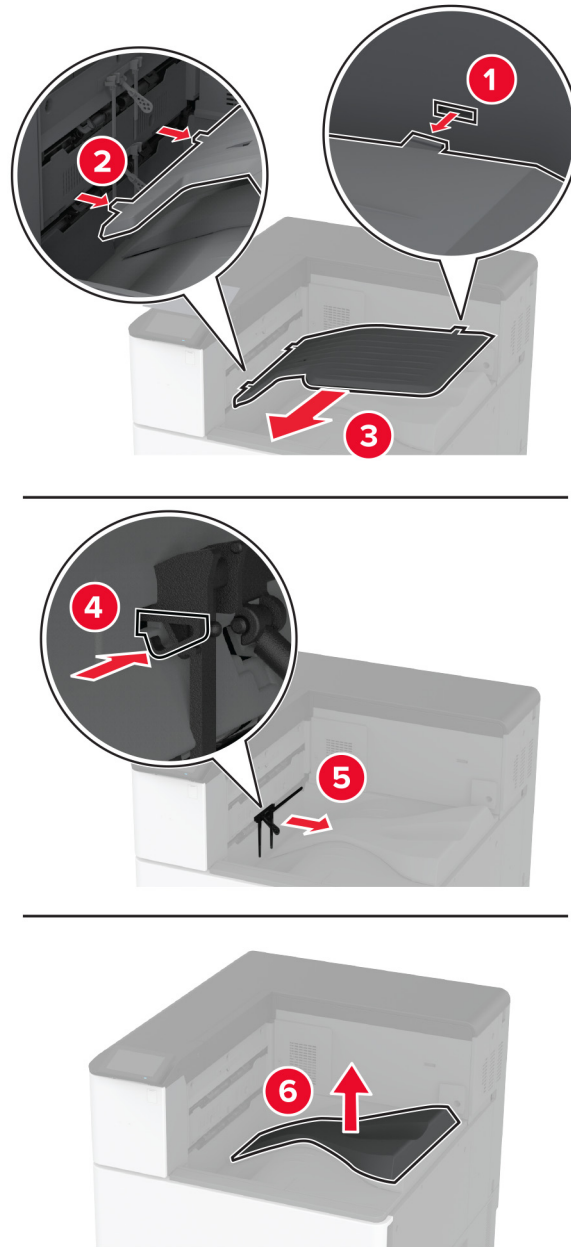

Athugasemd: Ekki fleygja staðalbakkanum.

12 Opnaðu hurð að framan, og fjarlægðu síðan bláa hnúðinn.

Athugasemd: Ekki fleygja hnúðnum.

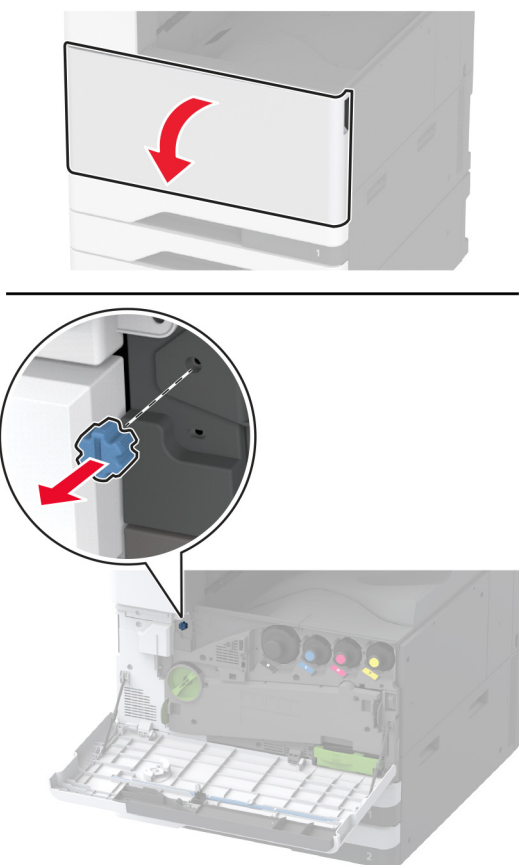

13 Fjarlægði hliðarhlíf yfir staðalbakka.

Athugasemd: Ekki fleygja hliðarhlíf yfir staðalbakka.

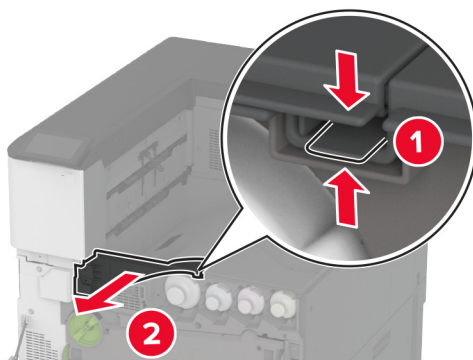

14 Lokaðu hurð að framan.

15 Festu festinguna fyrir frágangseininguna.

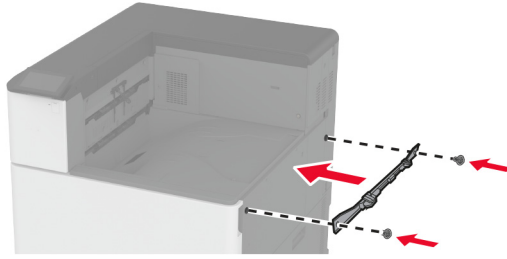

16 Settu inn pappírslutninginn og festu hann síðan með skrufum.

Athugasemd: Notaðu skrufurnar sem fylgdu með frágangseiningunni.

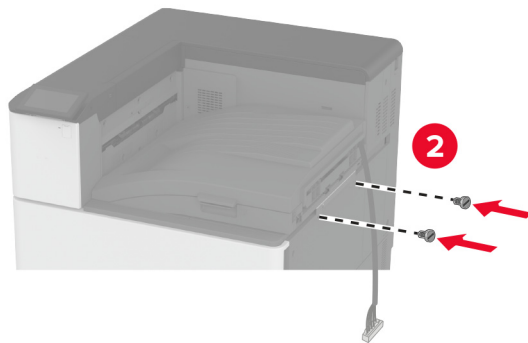
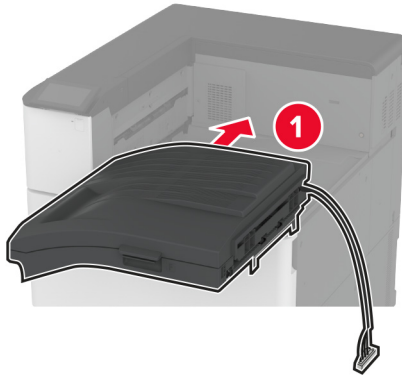

17 Fjarlægðu hlífina yfir aftari tengjunum.

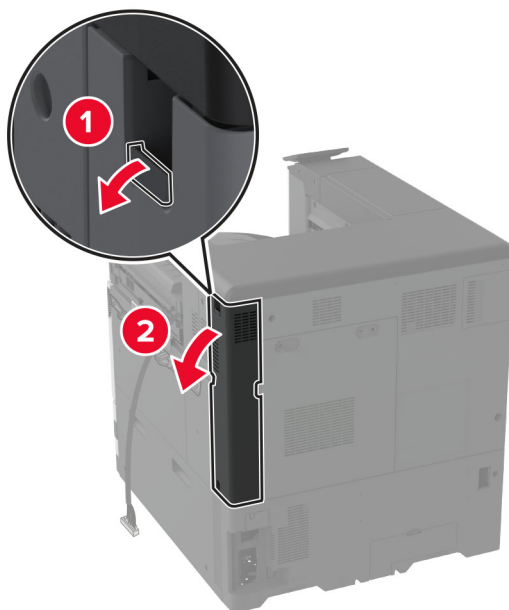

18 Festu snúrana.

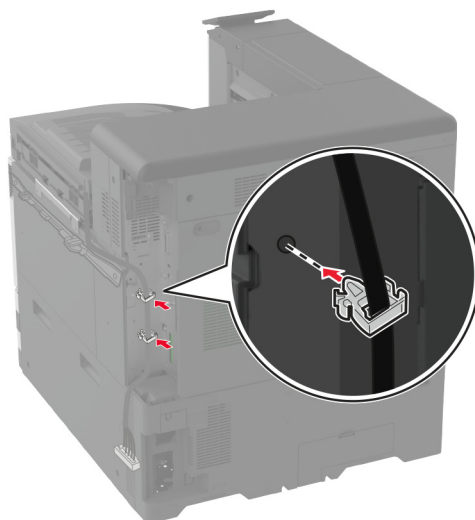

19 Festu hlífina yfir aftari tengjunum.

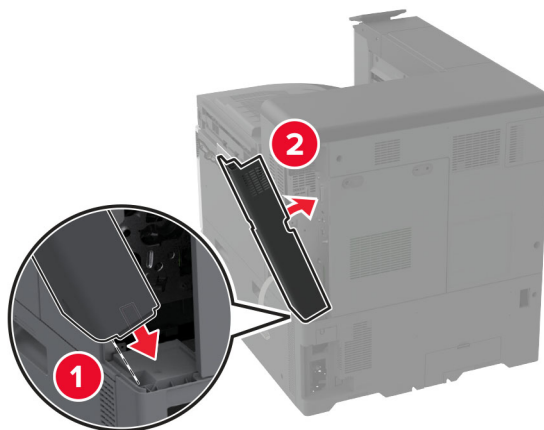

20 Festu festingarnar neðst á frágangseiningunni.

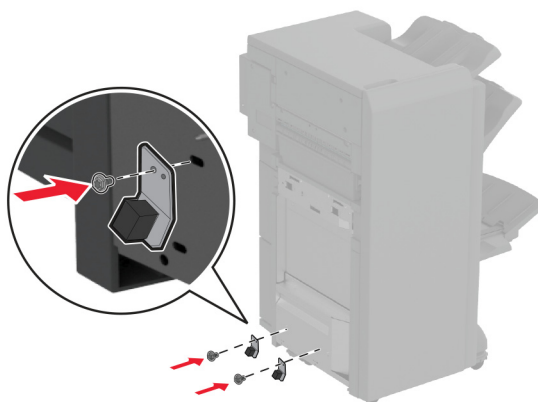

21 Opnaðu hurðina á frágangseiningu bæklings.

22 Fjarlægðu skrúfuna með skrúfjárnri með beinum haus og lokaðu síðan hurð á frágangseiningu.

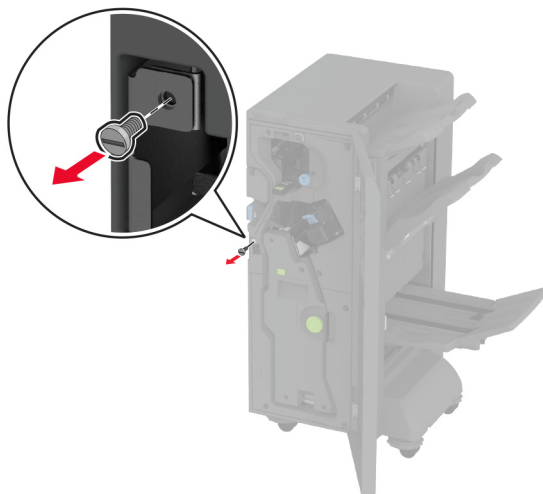

23 Festu frágangseininguna við prentarann.

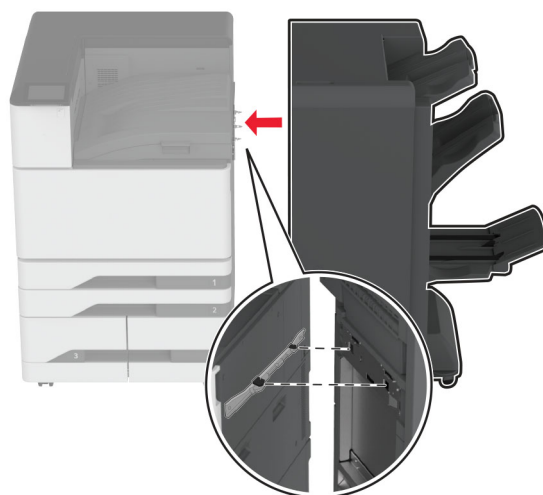

- 24 Opnaðu hurð á frágangseiningu, notaðu skrúfu til að festa frágangseininguna við prentarann og lokaðu síðan hurðinni.

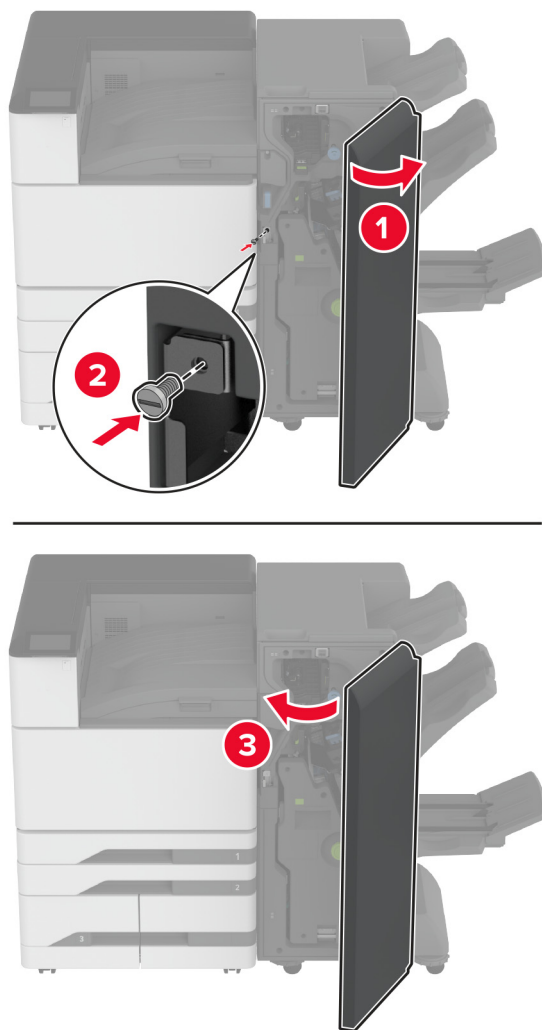

- 25** Snúðu hliðarhjólum frágangseiningarinnar réttisælis til að tryggja að allar hliðar frágangseiningarinnar séu í sömu stærð.

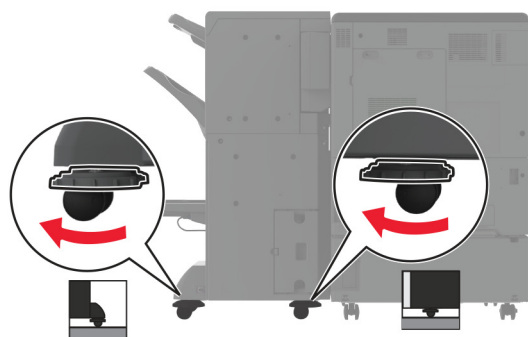
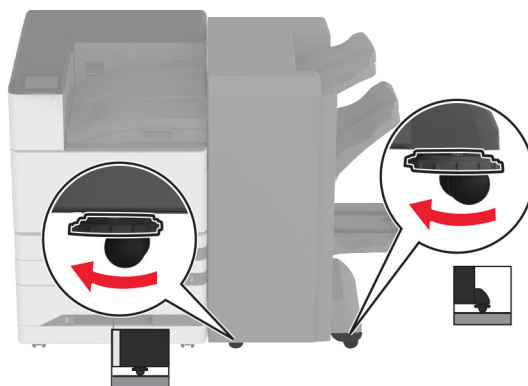

26 Tengdu snúrurnar við prentaratengi og tengi frágangseiningar.

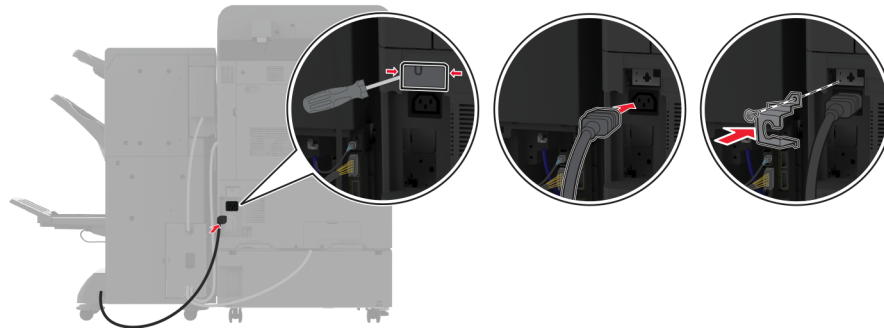
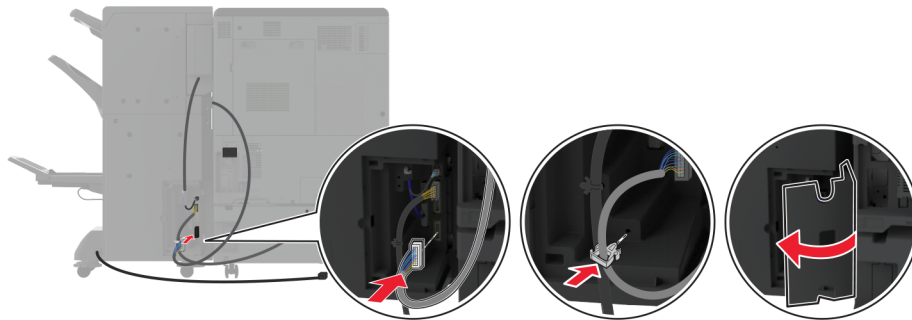
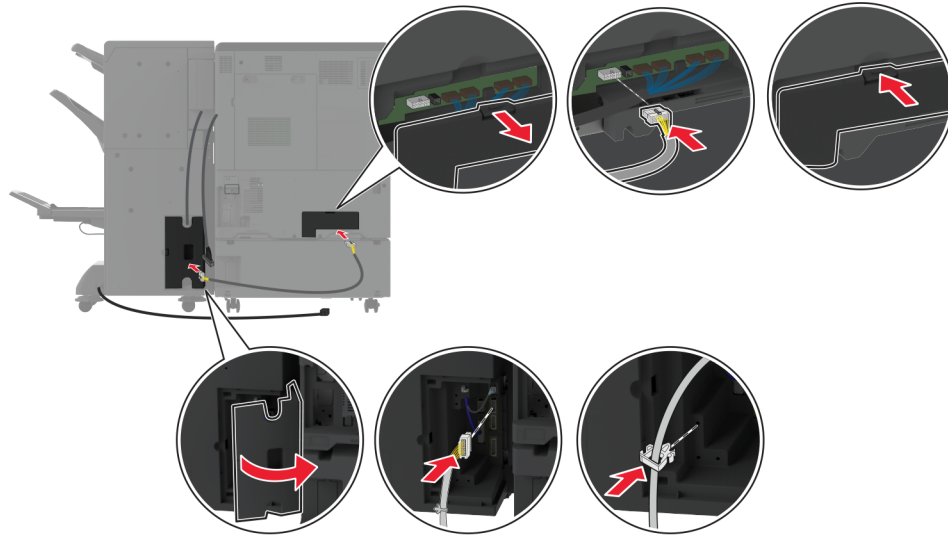

27 Tengdu straumsnúru við prentarann og síðan við rétt jarðtengda rafmagnsinnstungu.

⚠ VARÚÐ—HUGSANLEG HÆTTA: Til að koma í veg fyrir hættu á eldsvoða eða raflosti tengið rafmagnssnúruna við innstungu með viðeigandi getu og rétta jarðtengingu sem er nálægt vörinni og auðveldlega aðgengileg.

28 Kveiktu á prentaranum.

Bættu frágangseiningunni handvirkt inn í prentararekilinn til að gera hana tiltæka fyrir prentverk. Varðandi frekari upplýsingar, sjá [“Bæta við tiltækum valkostum í prentrekli” á síðu 61](#).

Setja upp frágangseiningu með þríbroti/Z-broti

VARÚÐ—HÆTTA Á RAFLOSTI: Til að koma í veg fyrir hættuna á raflosti, ef þú ert að fá aðgang að stjórnborði eða setja upp viðbótarvélbúnað eða minnisbúnað eftir að prentarinn var settur upp, þá skal slökka á prentaranum og taka rafmagnssnúruna úr sambandi við rafmagn áður en haldið er áfram. Ef þú hefur einhverjar önnur tæki áföst prentaranum, þá skal einnig slökka á þeim og taka snúrur sem fara í prentarann úr sambandi.

Athugasemd: Fyrst verður að setja upp frágangseiningu bæklingis til að setja upp frágangseiningu með þríbroti/Z-broti.

- 1 Slökktu á prentaranum.

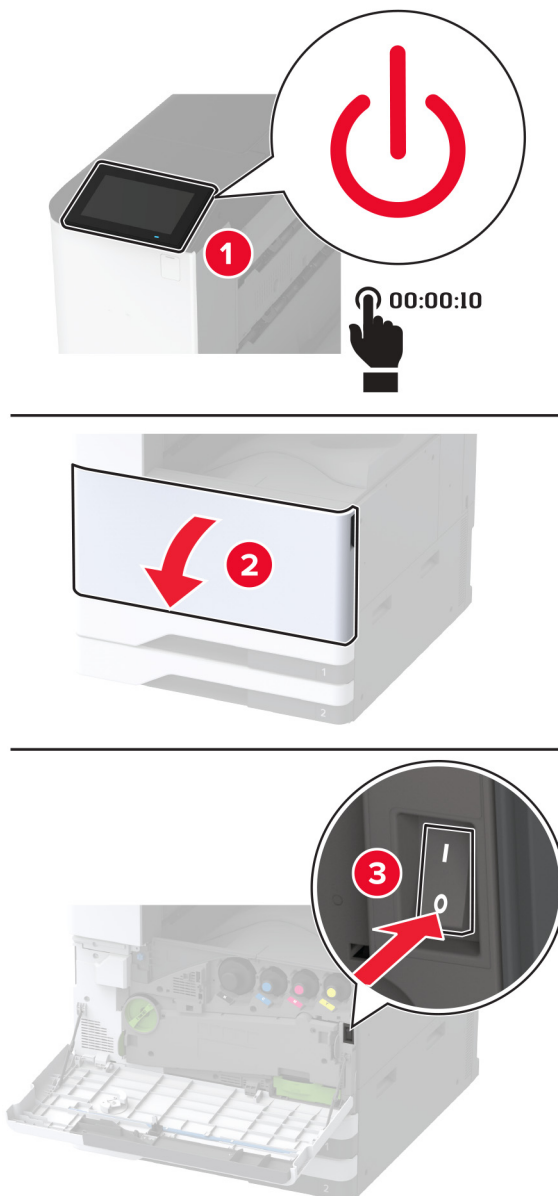

2 Taktu straumsnúruna úr rafmagnsinnstungunni og síðan úr prentaranum.

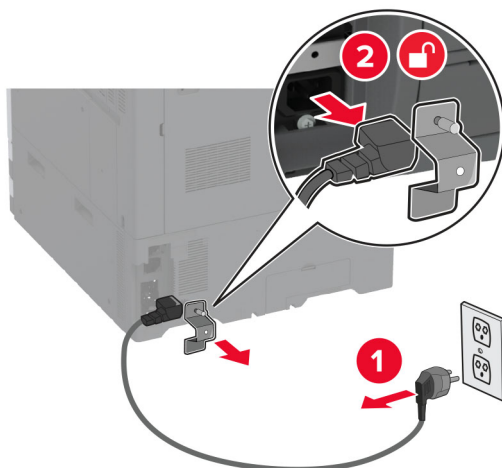

3 Taktu kapla frá gangseiningar bæklings úr sambandi við prentarann.

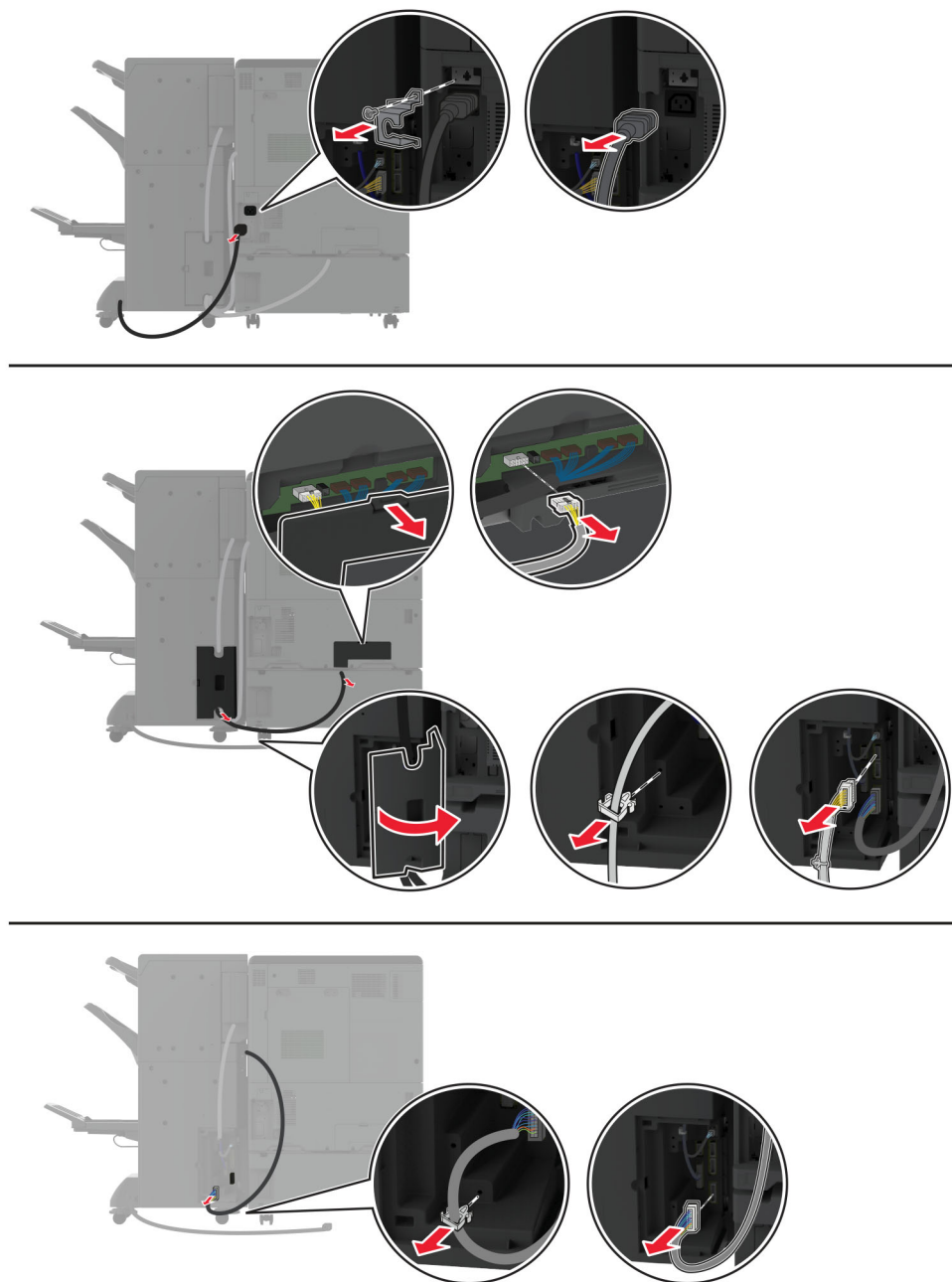

- 4 Opnaðu hurðina á frágangseiningu bæklings, notaðu skrúfjárn með beinum haus til að fjarlægja skrúfuna og málmfestinguna og lokaðu síðan hurðinni.

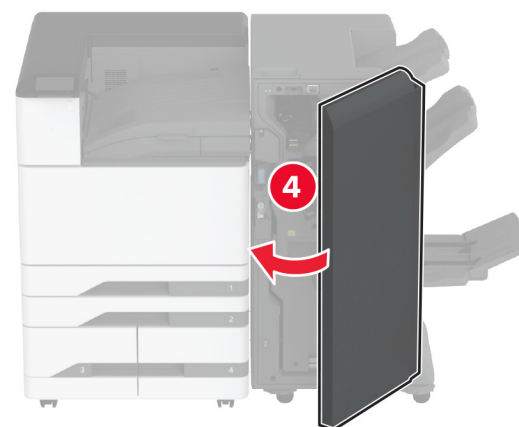
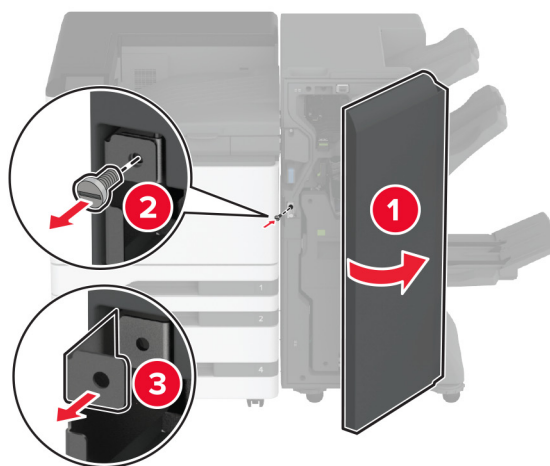

- 5 Fjarlægðu frágangseiningu bæklings.

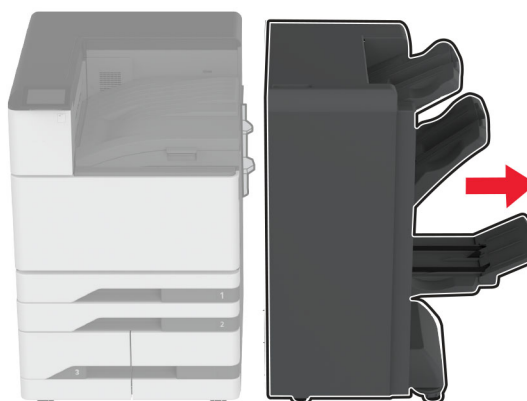

- 6 Taktu frágangseiningu með þríbroti/Z-broti úr umbúðunum og fjarlægðu síðan allar umbúðir.
- 7 Opnaðu hurð á frágangseiningu.

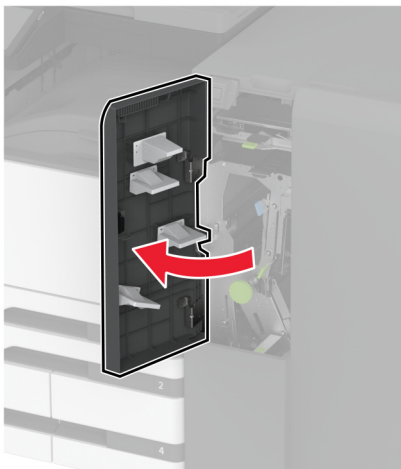

8 Fjarlægðu þribrotsbakkann, festu skrufurnar við bakkann og settu síðan bakkann í.

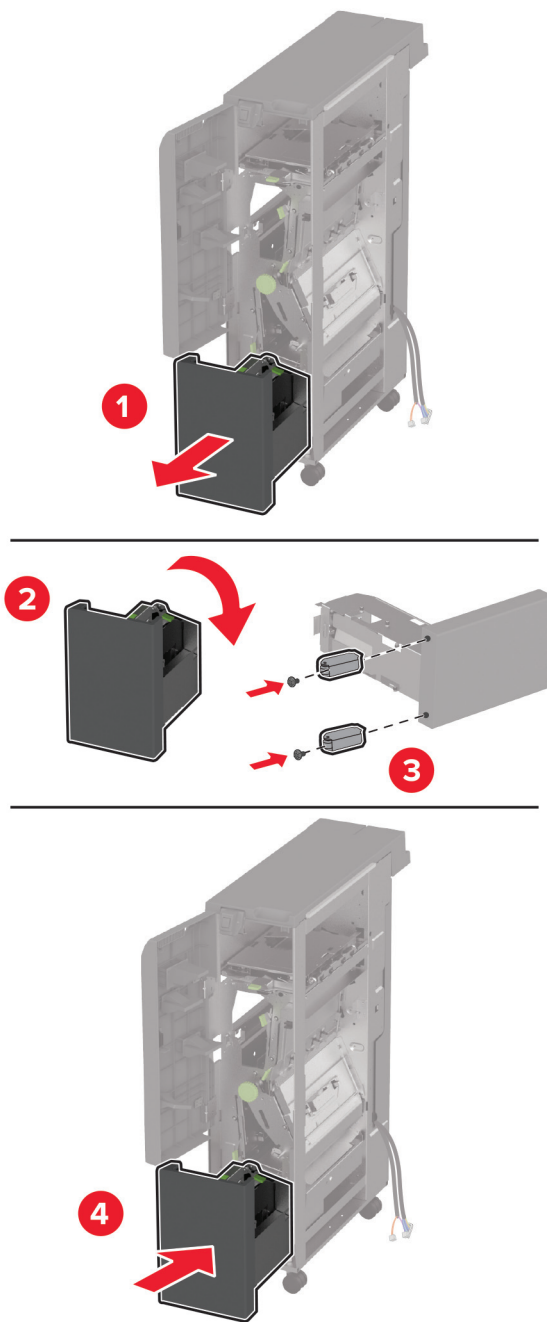

- 9 Notaðu skrúfjárn með beinum haus til að festa festinguna fyrir frágangseiningu með þríbroti/Z-broti, fjarlægðu skrúfunu og lokaðu síðan hurð á frágangseiningunni.

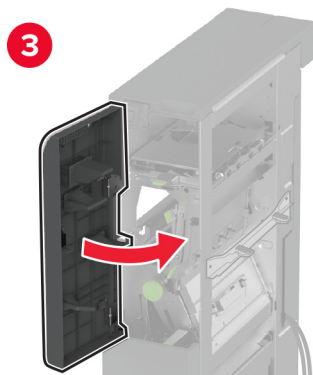
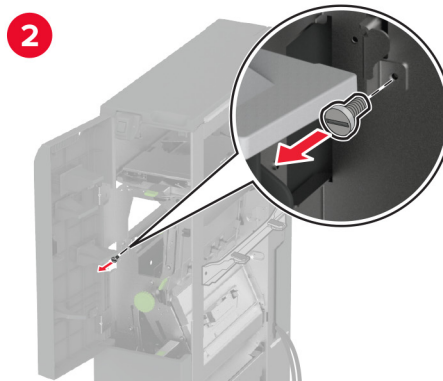
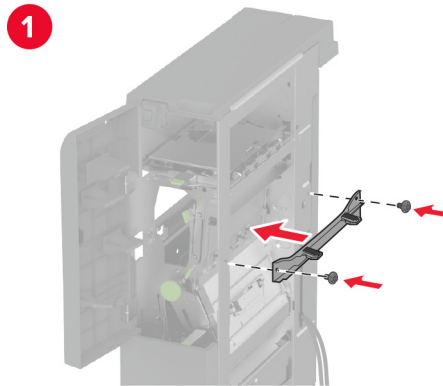

10 Festu frágangseininguna með þríbroti/Z-broti við prentarann.

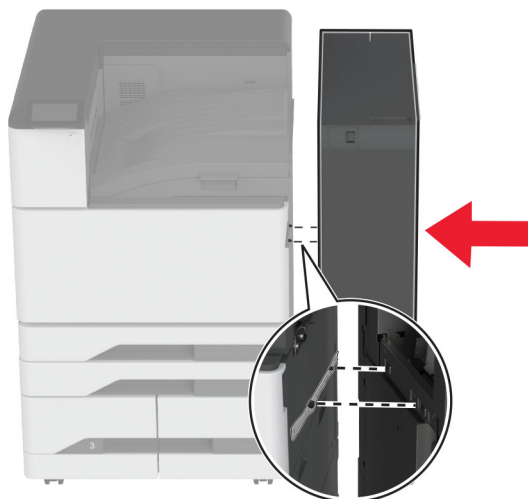

11 Opnaðu hurð á frágangseiningu með þríbroti/Z-broti, notaðu skrófu til að festa frágangseininguna við prentarann og lokaðu síðan hurðinni á frágangseiningunni.

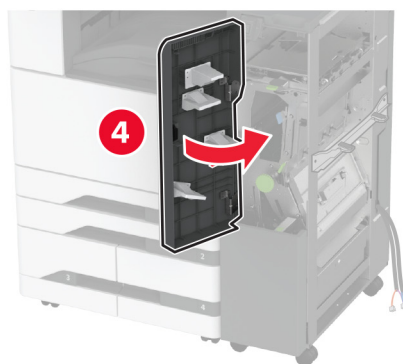
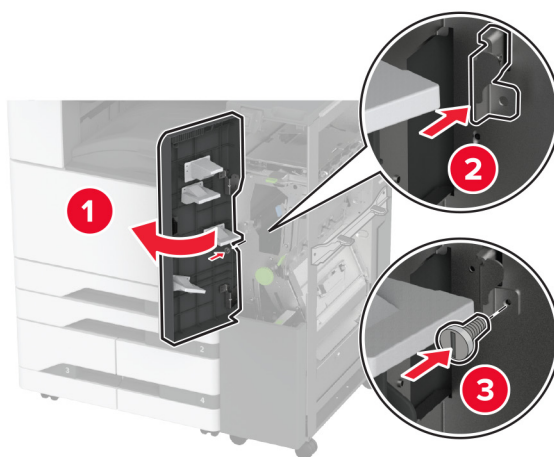

- 12 Fjarlægðu skrúflykilinn og stilltu jöfnunarskrúfurnar til að tryggja að framhlið frágangseiningar sé í sömu hæð við prentarann.

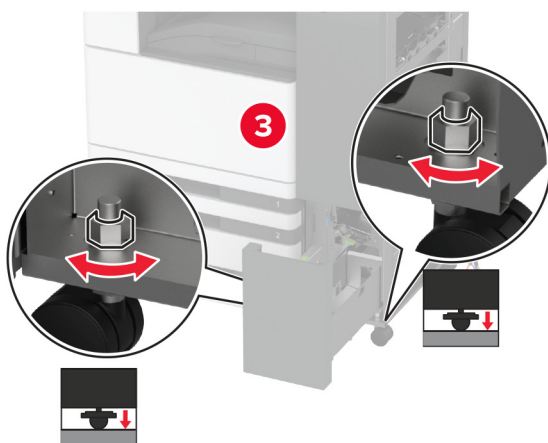
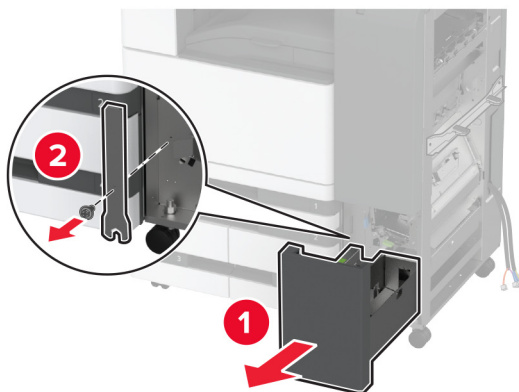

13 Stilltu jöfnunarskrúfurnar til að tryggja að afturhlið frágangseiningar sé í sömu hæð við prentarann.

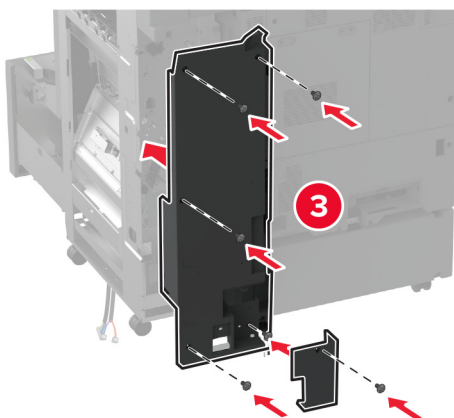
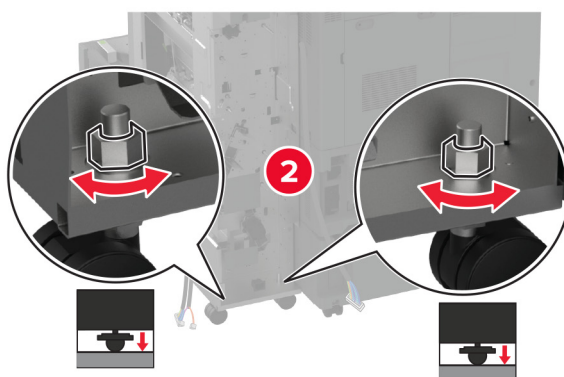
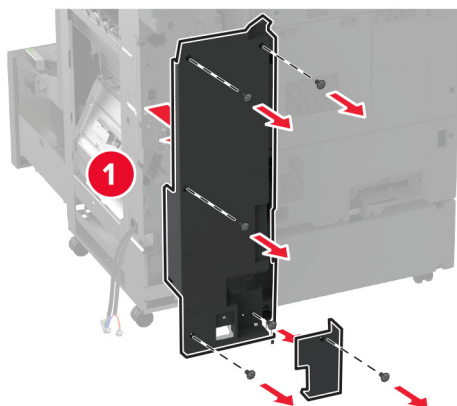

14 Festu skruflykilinn við frágangseiningu með þríbroti/Z-broti.

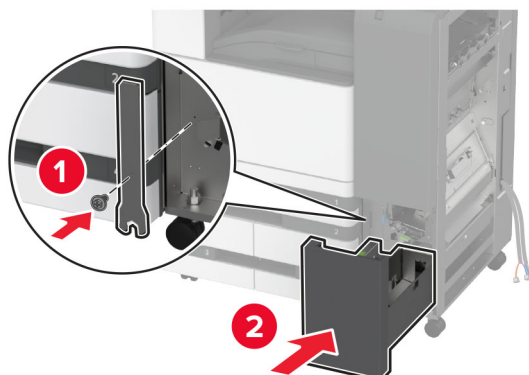

15 Festu frágangseiningu bæklings við frágangseiningu með þríbroti/Z-broti.

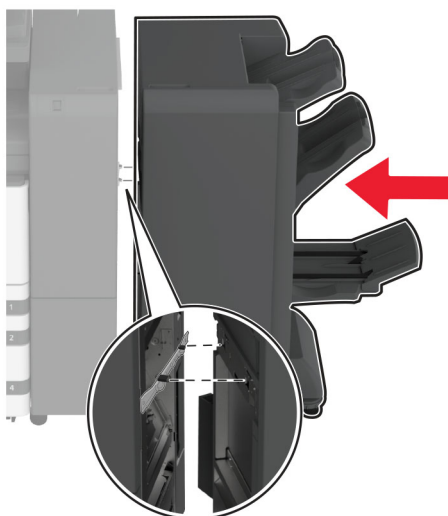

- 16** Opnaðu hurð á frágangseiningu bæklings, notaðu skrúfu til að festa frágangseiningu bæklings við frágangseiningu með þríbroti/Z-broti og lokaðu síðan hurðinni á frágangseiningu bæklings.

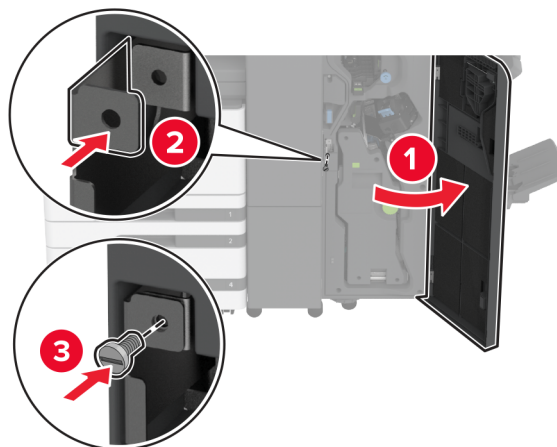

17 Stilltu jöfnunarskrúfurnar til að tryggja að allar hliðar frágangseiningarinnar séu í sömu hæð.

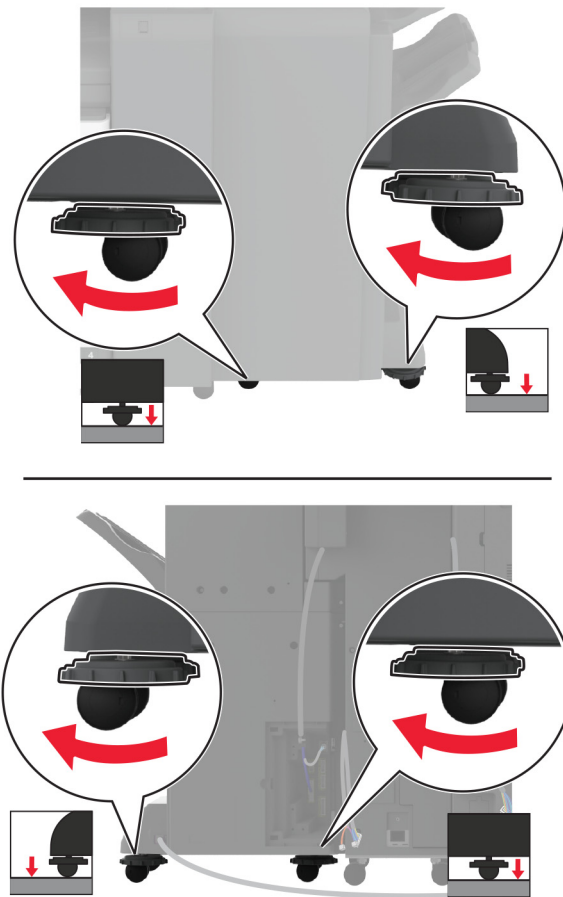

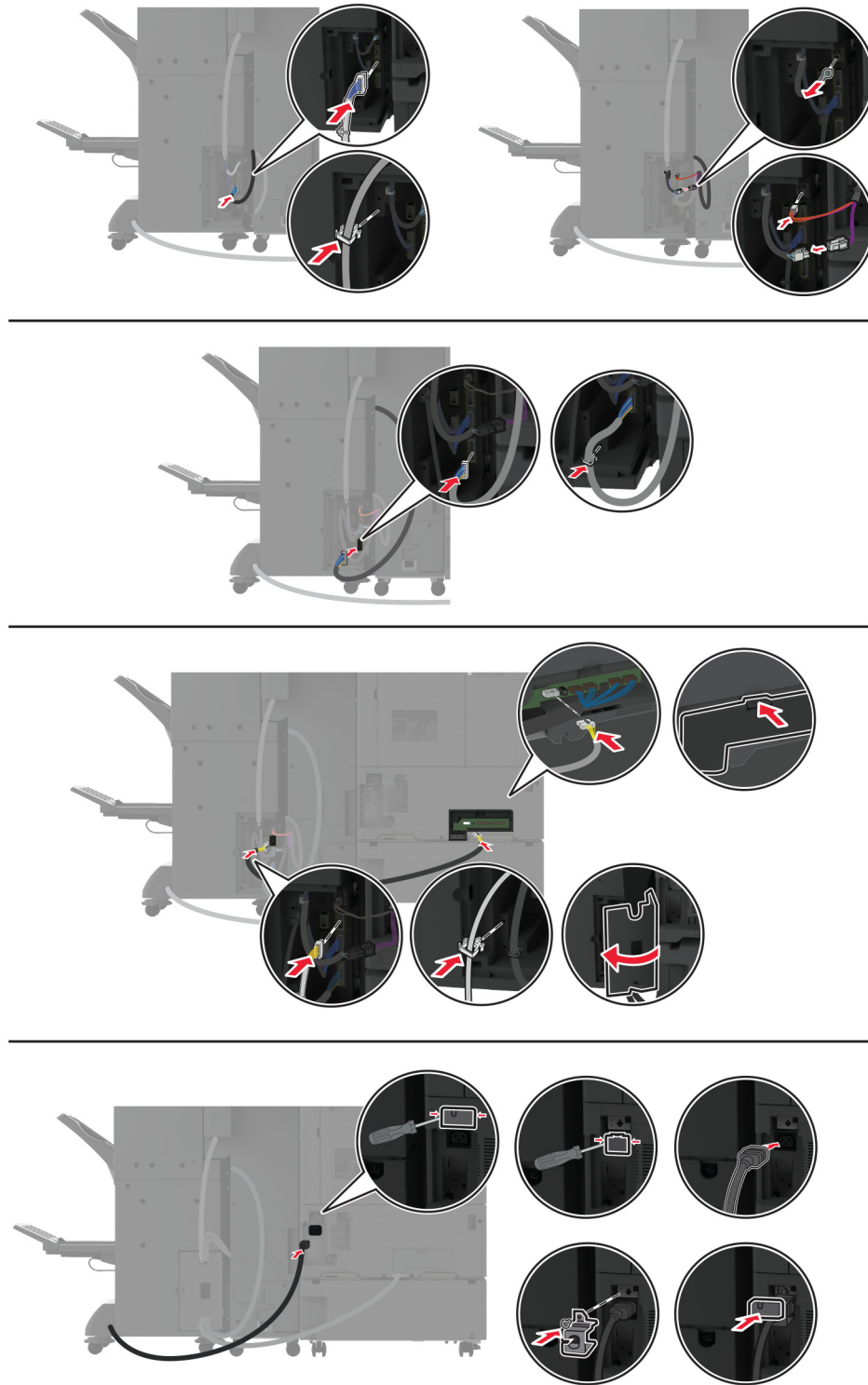
18 Tengdu snúrurnar við prentaratengi og tengi frágangseiningar.**19** Tengdu snúrur prentara og frágangseiningar við prentarann og frágangseininguna og síðan við rafmagnsinnstungu.

VARÚÐ—HUGSANLEG HÆTTA: Til að koma í veg fyrir hættu á eldsvoða eða raflosti tengið rafmagnssnúruna við innstungu með viðeigandi getu og rétta jarðtengingu sem er nálægt vörunni og auðveldlega aðgengileg.

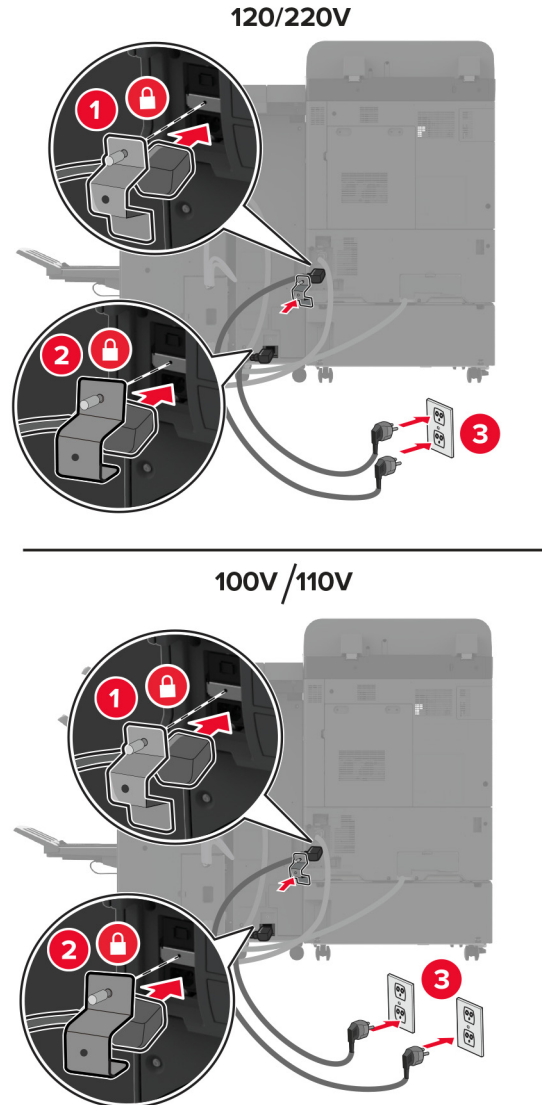

Athugasemd: Ef innstungan er 120 eða 220 volt má tengja báðar rafmagnssnúrur við sömu innstungu. Ef innstungan er 100 eða 110 volt verður að tengja rafmagnssnúrunar við ólíkar innstungur.

20 Kveiktu á prentaranum

Bættu frágangseiningunni handvirkt inn í prentararekilinn til að gera hana tiltæka fyrir prentverk. Varðandi frekari upplýsingar, sjá ["Bæta við tiltækum valkostum í prentreklí" á síðu 61](#).

Setja upp harðan disk prentara

VARÚÐ—HÆTTA Á RAFLOSTI: Til að koma í veg fyrir hættuna á raflosti, ef þú ert að fá aðgang að stjórnborði eða setja upp viðbótarvélbúnað eða minnisbúnað eftir að prentarinn var settur upp, þá skal slökkva á prentaranum og taka rafmagnssnúruna úr sambandi við rafmagn áður en haldið er áfram. Ef þú hefur einhverjar önnur tæki áföst prentaranum, þá skal einnig slökkva á þeim og taka snúrur sem fara í prentarann úr sambandi.

- 1 Slökktu á prentaranum.

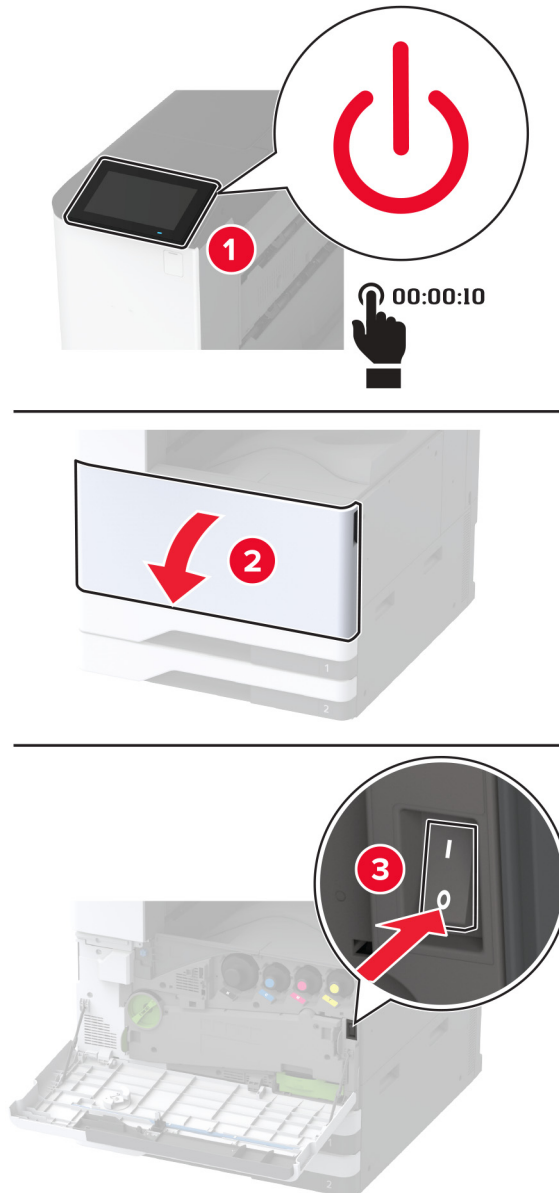

2 Fjarlægðu hlífina yfir aftari tengjunum.

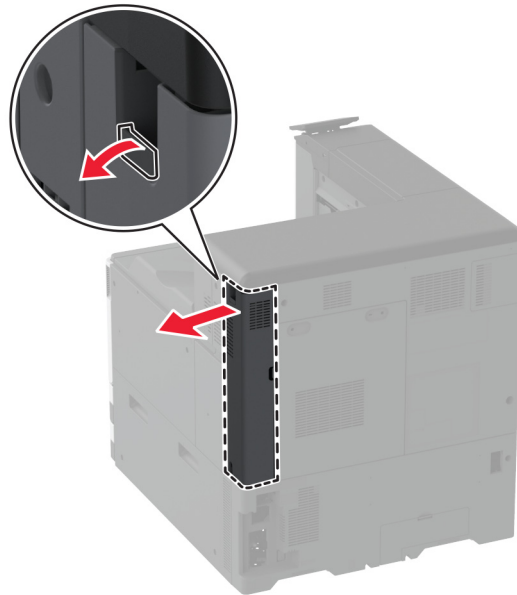

3 Taktu straumsnúrana úr rafmagnsinnstungunni og síðan úr prentaranum.

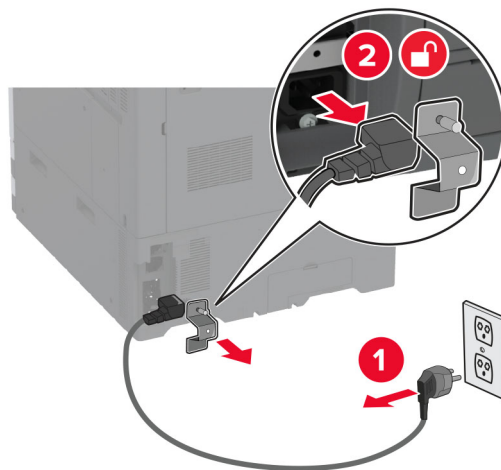

4 Fjarlægðu aðgangshlíf að stýrispjaldi með því að nota skrúfjárn með beinum haus.

Viðvörðun—hugsanleg hættu: Rafeindahlutir á stjórnborði geta auðveldlega orðið fyrir skemmdum vegna stöðurafmagns. Snertu yfirborð úr málm á prentaranum áður en þú snerti rafeindahluti eða tengingar á stjórnborði.

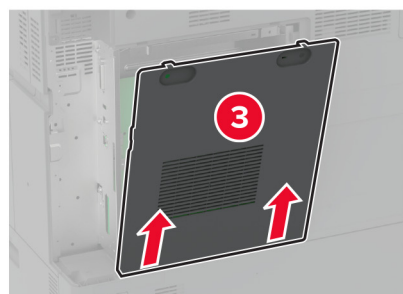
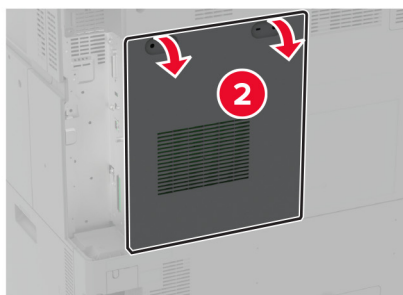
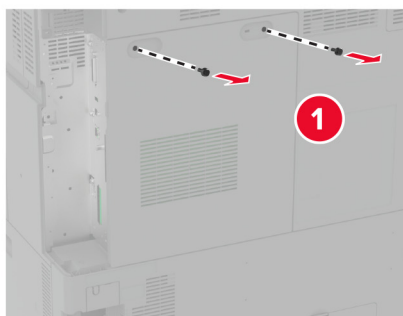

5 Taktu harða diskinn úr umbúðunum.

Viðvörðun—hugsanleg hættu: Ekki snerta eða ýta á miðjuna á harða disknum.

6 Festu harða diskinn við stjórnborðið.

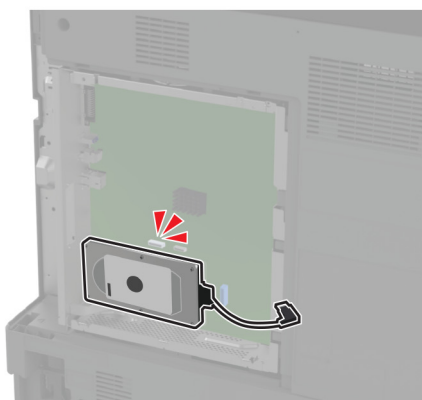
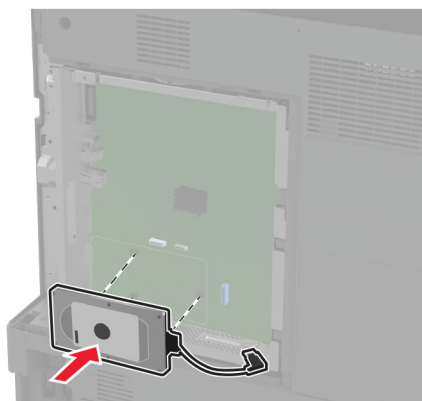

7 Festu tengikapal harða disksins við stjórnborðið.

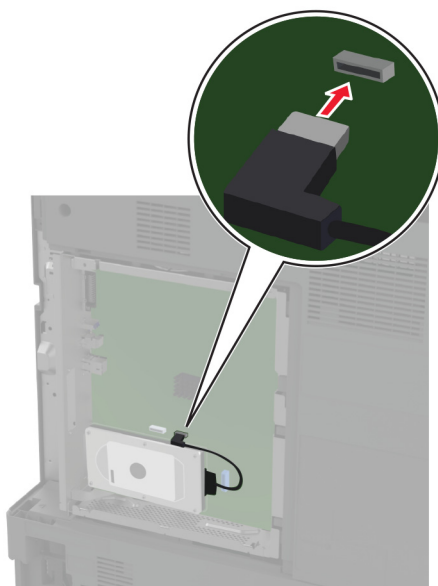

8 Settu aðgangshlíf að stjórnborði á aftur.

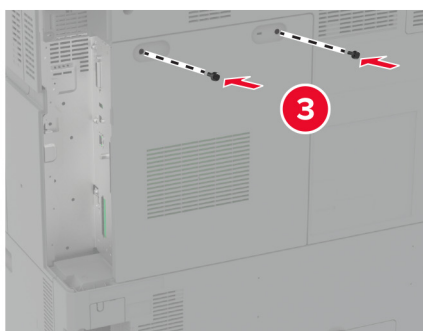
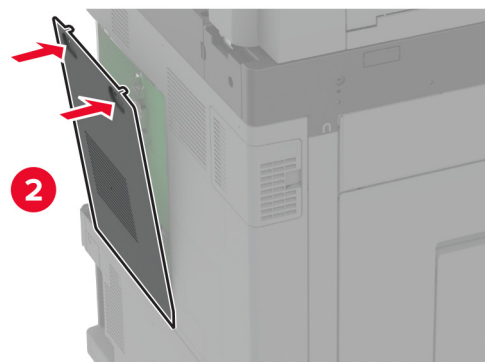
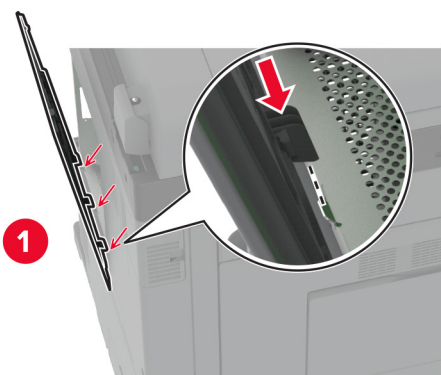

9 Festu hlífina yfir aftari tengjunum.

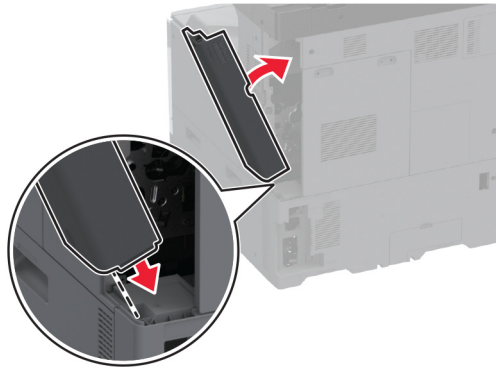

10 Tengdu straumsnúrana við rafmagnsinnstunguna og kveiktu síðan á prentaranum.

VARÚÐ—HUGSANLEG HÆTTA: Til að koma í veg fyrir hættu á eldsvoða eða raflosti tengið rafmagnssnúrana við innstungu með viðeigandi getu og rétta jarðtengingu sem er nálægt vörunni og auðveldlega aðgengileg.

Setja upp skynvætt geymsludrif

VARÚÐ—HÆTTA Á RAFLOSTI: Til að koma í veg fyrir hættuna á raflosti, ef þú ert að fá aðgang að stjórnborði eða setja upp viðbótarvélbúnað eða minnisbúnað eftir að prentarinn var settur upp, þá skal slökkva á prentaranum og taka rafmagnssnúrana úr sambandi við rafmagn áður en haldið er áfram. Ef þú hefur einhverjar önnur tæki áföst prentaranum, þá skal einnig slökkva á þeim og taka snúrur sem fara í prentarann úr sambandi.

- 1 Slökktu á prentaranum og taktu síðan rafmagnssnúrana úr sambandi við rafmagn.
- 2 Fjarlægðu aðgangshlíf að stýrispjaldi með því að nota skrúfjárn með beinum haus.

Viðvörðun—hugsanleg hættu: Rafeindahlutir á stjórnborði geta auðveldlega orðið fyrir skemmdum vegna stöðurafmagns. Snertu yfirborð úr málm á prentaranum áður en þú snertir hluti eða tengingar á stjórnborði.

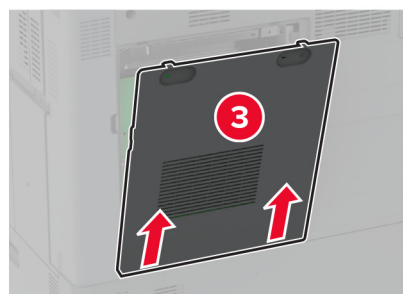
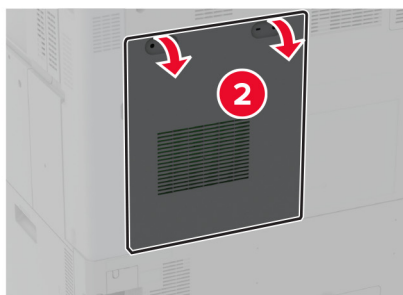
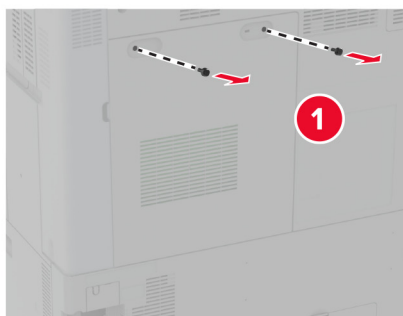

3 Skynvætt geymsludrif (ISD) tekið úr umbúðum.

Viðvörðun—hugsanleg hættu: Varist að snerta tengistaði á brún spjaldsins.

4 Finna ISD-tengið.

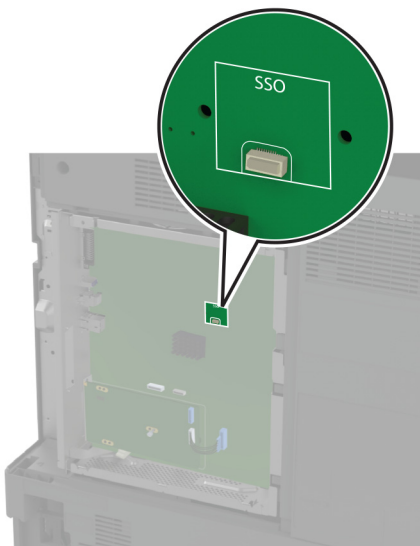

5 Settu kortið í ISD-tengið.

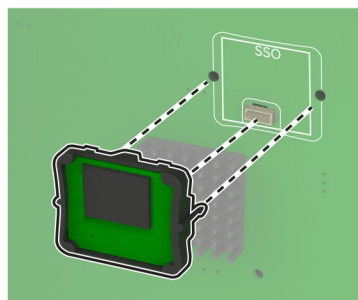
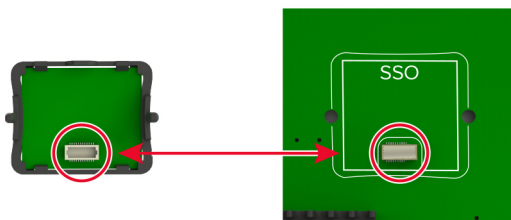

6 Settu aðgangshlíf að stjórnborði á aftur.

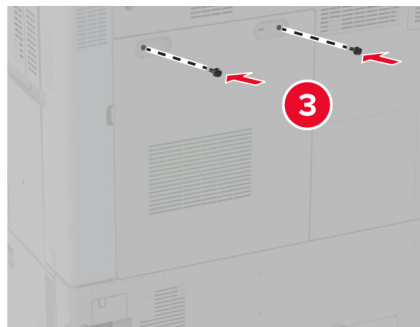
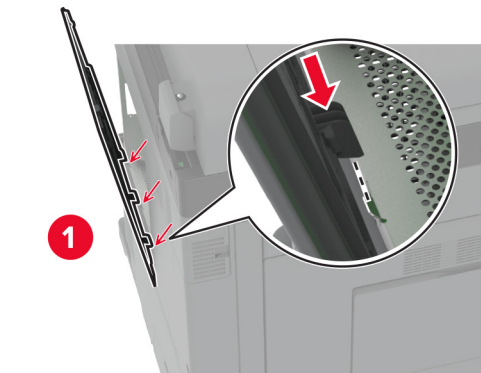

7 Tengdu straumsnúruna við rafmagnsinnstunguna og kveiktu síðan á prentaranum.

⚠ VARÚÐ—HUGSANLEG HÆTTA: Til að koma í veg fyrir hættu á eldsvoða eða raflosti tengið rafmagnssnúruna við innstungu með viðeigandi getu og rétta jarðtengingu sem er nálægt vörinni og auðveldlega aðgengileg.

Setja upp þráðlausan prentþjón

Setja upp MarkNet N8372 þráðlausan prentþjónn

- 1 Slökktu á prentaranum.
- 2 Settu ísóprópýl alkóhól í mjúkan lófrían klút, og þurrkaðu síðan svæðið í kring um USB-tengið.
- 3 Settu þráðlausu eininguna á sinn stað.

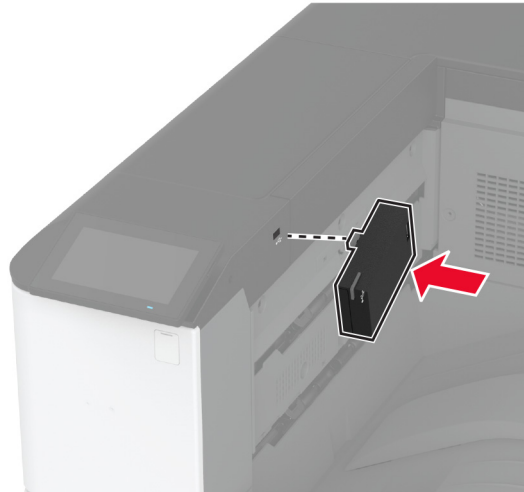

Athugasemdir:

- Beittu góðum þrýstingi til að tryggja að límbandið festist við yfirborð prentarans.
 - Gakktu úr skugga um að yfirborð prentarans sé þurr og laust við raka.
 - Einingin er best tengd við prentarann eftir 72 klst.
- 4 Athugaðu hvort bil sé á milli einingarinnar og prentarans, festu síðan millibilseiningu ef þörf krefur.

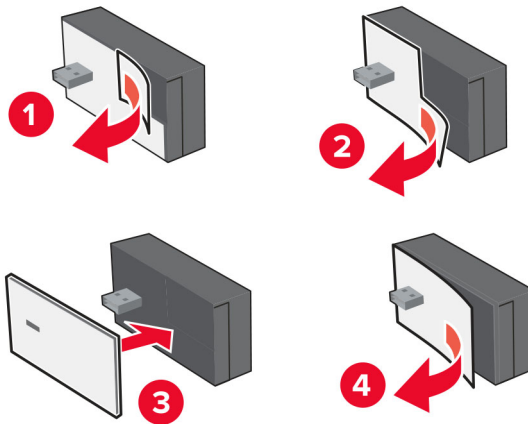

5 Tengja NFC-kortið.

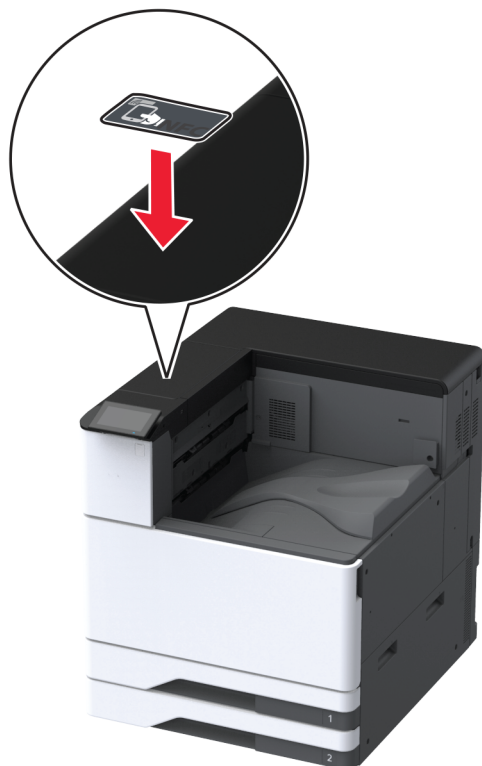

6 Kveiktu á prentaranum

Setja upp tengi fyrir innri lausnir

VARÚÐ—HÆTTA Á RAFLOSTI: Til að koma í veg fyrir hættuna á raflosti, ef þú ert að fá aðgang að stjórnborði eða setja upp viðbótarvélbúnað eða minnisbúnað eftir að prentarinn var settur upp, þá skal slökkva á prentaranum og taka rafmagnssnúruna úr sambandi við rafmagn áður en haldið er áfram. Ef þú hefur einhverjar önnur tæki áföst prentaranum, þá skal einnig slökkva á þeim og taka snúrur sem fara í prentarann úr sambandi.

- 1 Slökktu á prentaranum og taktu síðan rafmagnssnúruna úr sambandi við rafmagn.
- 2 Fjarlægðu hlífina yfir aftari tengjunum.

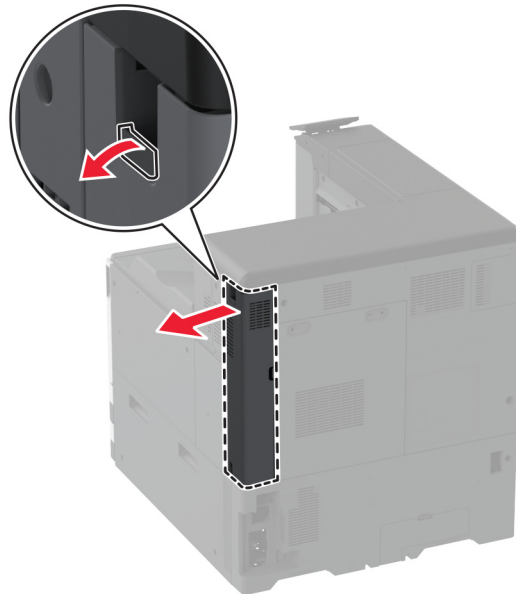

- 3 Fjarlægðu aðgangshlíf að stýrispjaldi með því að nota skrúfjárn með beinum haus.

Viðvörðun—hugsanleg hættu: Rafeindahlutir á stjórnborði geta auðveldlega orðið fyrir skemmdum vegna stöðurafmagns. Snertu yfirborð úr málm á prentaranum áður en þú snerti rafeindahluti eða tengingar á stjórnborði.

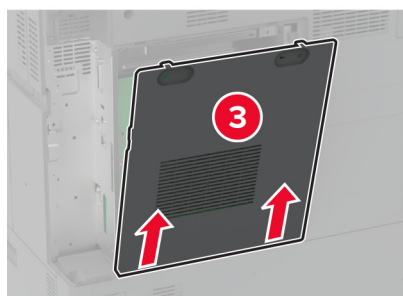
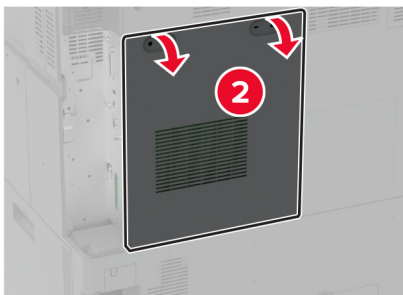
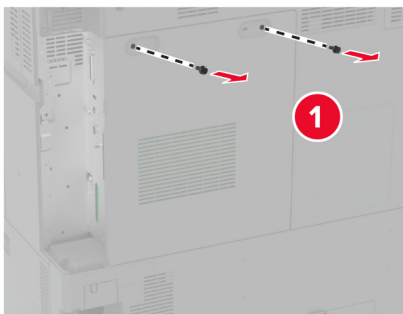

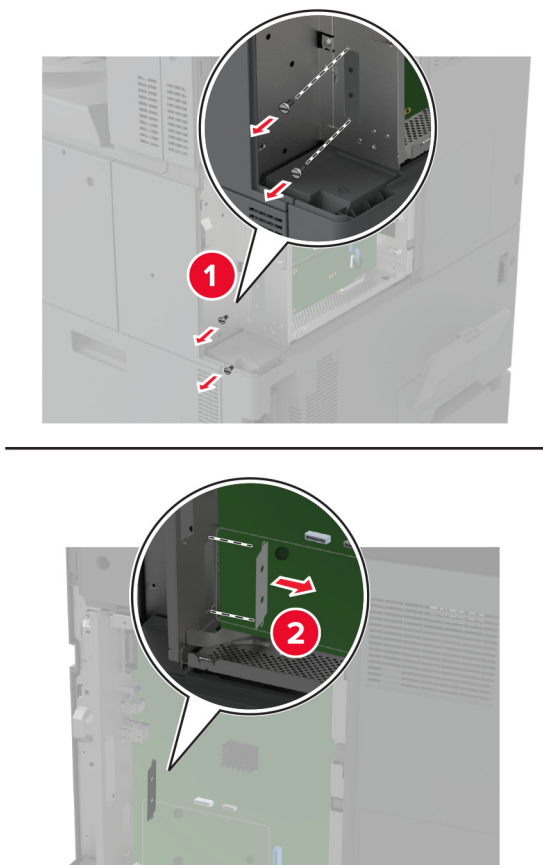
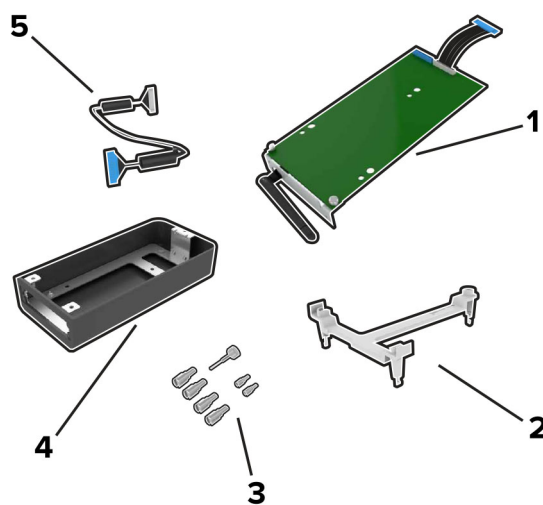
4 Fjarlægðu hlífina sem er yfir tengi innri lausna (ISP).**5** Taktu ISP-settið úr umbúðunum.

1	ISP (tengibúnaður fyrir innri lausnir)
2	Festing

3	Pumalskrúfur
4	Hús Athugasemd: Á ekki við fyrir þessa gerð prentara.
5	Lengdur ISP kapall

6 Festu festinguna við stjórnborðið.

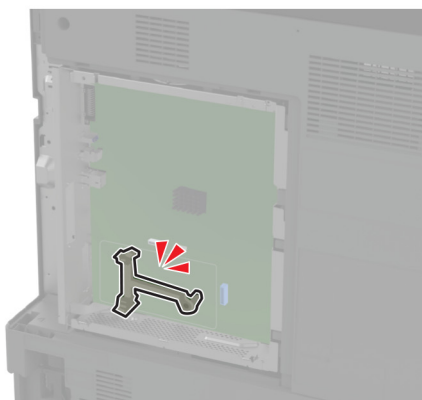
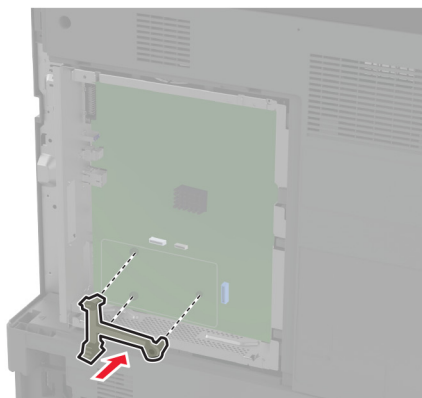

7 Festu ISP við festinguna.

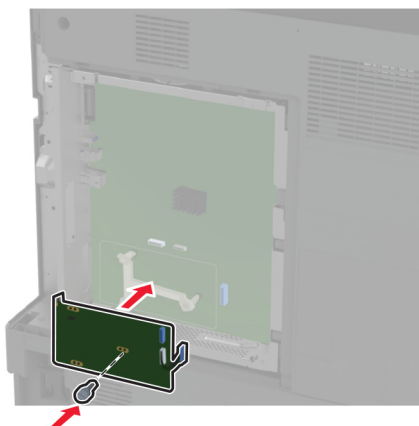

8 Tengdu lengdan kapal fyrir ISP við ISP-tengið á stjórnborðinu.

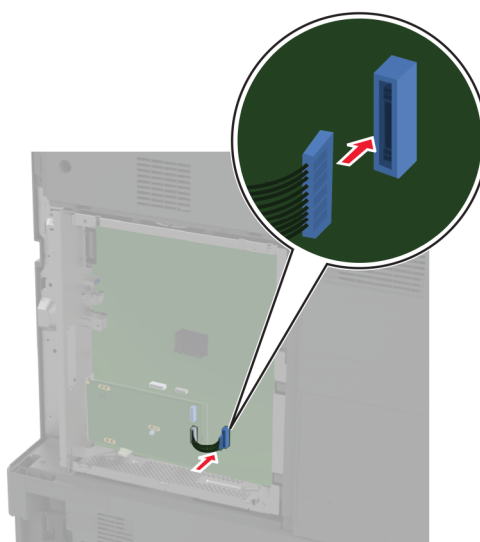

9 Festu ISP við prentarann.

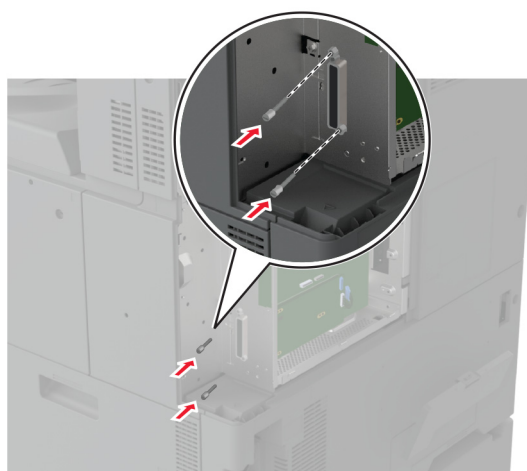

10 Settu aðgangshlíf að stjórnborði á aftur.

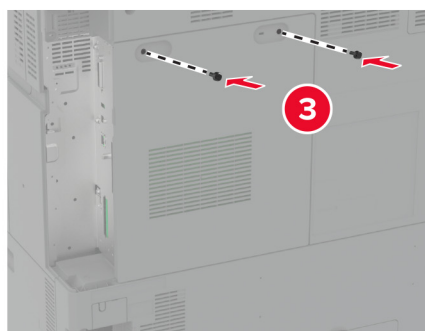
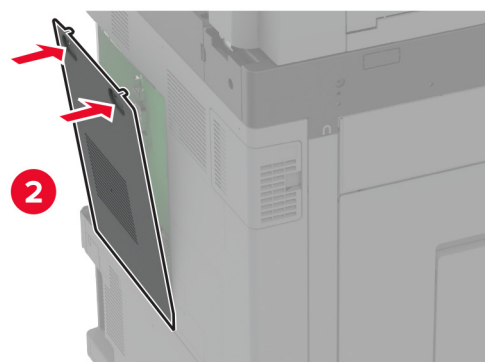
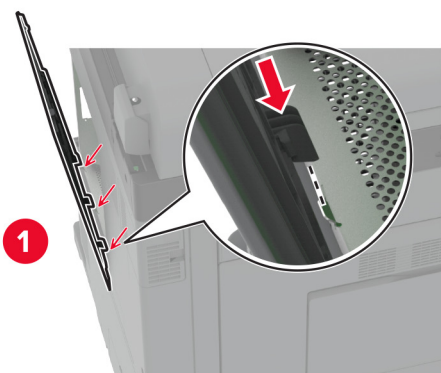

11 Festu hlífina yfir aftari tengjunum.

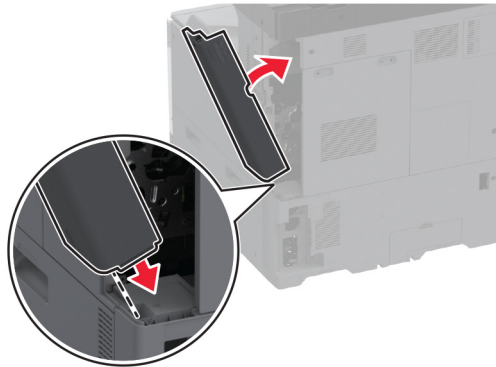

12 Tengdu straumsnúruna við rafmagnsinnstunguna og kveiktu síðan á prentaranum.

VARÚÐ—HUGSANLEG HÆTTA: Til að koma í veg fyrir hættu á eldsvoða eða raflosti tengið rafmagnssnúruna við innstungu með viðeigandi getu og rétta jarðtengingu sem er nálægt vörunni og auðveldlega aðgengileg.

Breyta stillingum á tengi prentarans eftir að hafa sett upp nýtt tengi fyrir innri lausnir.

Athugasemdir:

- Ef prentarinn er með fasta IP-tölu, þá á ekki breyta stillingunni.
- Ef tölvurnar eru stilltar til að nota heiti netkerfis í stað IP-tölu, þá á ekki breyta stillingum.
- Ef þú ert að bæta við þráðlausu tengi innri lausna (ISP) í prentara sem var áður stilltur fyrir Ethernet tengingu, aftengdu þá prentarann frá Ethernet-netkerfinu.

Fyrir Windows-notendur

- 1 Opnaðu möppu fyrir prentara.
- 2 Í flýtvísi í valmynd prentarans með nýja ISP, opnaðu eiginleika prentarans.
- 3 Stilltu tengið í listanum.
- 4 Uppfærðu IP-töluna.
- 5 Beittu breytingunum.

Fyrir Macintosh-notendur

- 1 Frá kjörstillingum kerfis í Apple-valmyndinni, farðu í lista yfir prentara og veldu síðan **+ > IP**.
- 2 Skráðu IP-töluna í svæði vistfangs.
- 3 Beittu breytingunum.

Nettenging

Þessi vara er ekki með þráðlausa nettækni. Til að virkja þráðlaust net skaltu kaupa og setja upp eftirfarandi valbúnað:

MarkNet™ N8372 Wireless Print Server

Eftirfarandi leiðbeiningar eiga aðeins við ef valbúnaðurinn hefur verið settur upp. Frekari upplýsingar um uppsetningu valbúnaðarins eru í hlutanum „Setja upp þráðlausan prentþjón“.

Tengja prentarann við þráðlaust netkerfi (Wi-Fi)

Vertu viss um að Virkur tengibúnaður sé stilltur á Sjálfvirkt. Á heimaskjánum, snertu **Stillingar > Netkerfi/tengi > Yfirlit netkerfis > Virkur tengibúnaður**.

Nota stjórnborð prentara

- 1 Frá heimaskjánum, snertu **Stillingar > Netkerfi/tengi > Þráðlaust > Uppsetning á stjórnborði prentara > Velja netkerfi**.
- 2 Veldu þráðlaust netkerfi og skráðu síðan aðgangsorð netkerfis.

Athugasemd: Fyrir gerðir prentara sem eru tilbúnir fyrir þráðlaus netkerfi (Wi-Fi) birtist kvaðning varðandi uppsetningu á þráðlausu netkerfi við fyrstu uppsetningu.

Nota „Lexmark Mobile Assistant“

- 1 Það fer eftir þínu fartæki, hladdu niður Lexmark Mobile Assistant forritinu annað hvort frá verslun Google Play™ eða vefverslun forrita á netinu.
- 2 Frá heimaskjánum, snertu **Stillingar > Netkerfi/tengi > Þráðlaust > Uppsetning með forriti fartækis > Auðkenni prentara**.
- 3 Gangsettu forritið frá þínu fartæki og samþykktu síðan notkunarskilmálana.
Athugasemd: Fáðu heimildir ef þörf krefur.
- 4 Pikkaðu á **Tengjast prentara > Fara í stillingar fyrir þráðlaust net (Wi-Fi)**.
- 5 Tengdu fartækið þitt við þráðlaust netkerfi prentara
- 6 Farðu til baka í forritið og pikkaðu síðan á **Setja upp þráðlausa tengingu**
- 7 Veldu þráðlaust netkerfi og skráðu síðan aðgangsorð netkerfis.
- 8 Pikkaðu á **Búið**.

Tengja prentarann við þráðlaust netkerfi með því að nota verndaða þráðlausa uppsetningu (WPS)

Áður en þú byrjar, vertu viss um:

- Aðgangsstaðurinn (þráðlaus beinir) sé vottaður sem vernduð þráðlaus uppsetning (WPS) eða WPS-samhæfður. Skoðaðu skjölin sem fylgdu með aðgangsstaðnum varðandi frekari upplýsingar.
- Tenging fyrir þráðlaust net er uppsett í prentaranum þínum. Skoðaðu leiðbeiningarskjölin sem fylgdu með tengingu varðandi frekari upplýsingar.

- Virktur tengibúnaður sé stilltur á Sjálfvirkt. Á heimaskjánum, snertu **Stillingar > Netkerfi/tengi > Yfirlit netkerfis > Virkur tengibúnaður**.

Nota stillingaraðferð með hnöppum

- 1 Frá heimaskjánum, snertu **Stillingar > Netkerfi/tengi > Þráðlaust > Vernduð þráðlaus uppsetning (Wi-Fi Protected Setup (WPS)) > Aðferð með hnöppum**.
- 2 Fylgdu leiðbeiningum á skjánum.

Nota aðferð persónuauðkennanlegs númers (PIN)

- 1 Frá heimaskjánum, snertu **Stillingar > Netkerfi/tengi > Þráðlaust > Vernduð þráðlaus uppsetning (Wi-Fi Protected Setup (WPS)) > Aðferð með PIN**.
- 2 Afritaðu átta stafa PIN fyrir WPS.
- 3 Opnaðu vafra og skráðu síðan IP-tölu aðgangsstaðarins í svæði vistfangs.

Athugasemdir:

- Skoðaðu skjölin sem fylgdu með aðgangsstaðnum til að þekkja IP-töluna.
 - Ef verið er að nota staðgengilsþjón (proxy), gerðu hann óvirkan tímabundið til að opna vefsíðuna rétt.
- 4 Aðgengi að WPS-stillingum. Skoðaðu skjölin sem fylgdu með aðgangsstaðnum varðandi frekari upplýsingar.
 - 5 Skráðu átta stafa PIN-númer, og vistaðu síðan breytingarnar.

Stilla Wi-Fi Direct

Wi-Fi Direct® er jafningjatækni byggð á Wi-Fi sem gerir þráðlausum tækjum kleift að tengjast beint við Wi-Fi Direct virkan prentara án þess að nota aðgangsstað (þráðlausan beini).

- 1 Frá heimaskjánum, snertu **Stillingar > Netkerfi/tengi > Þráðlaust Wi-Fi Direct**.
- 2 Settu upp stillingarnar.
 - **Virka Wi-Fi Direct**—Gerir prentaranum kleift að senda út sitt eigið Wi-Fi Direct net.
 - **Wi-Fi Direct heiti**—Úthlutar heiti fyrir Wi-Fi Direct netkerfið.
 - **Wi-Fi Direct aðgangsorð**—Úthlutar aðgangsorðinu til að semja um þráðlaust öryggi þegar notuð er tenging milli jafningja.
 - **Sýna aðgangsorð á uppsetningarsíðu**—Sýnir aðgangsorðið á uppsetningarsíðu netkerfis.
 - **Samþykkja sjálfvirkt beiðni ýtihnappa**—Lætur prentarans samþykkja tengibeiðni sjálfvirkt.

Athugasemd: Samþykki á beiðni ýtihnappa er ekki öruggt.

Athugasemdir:

- Það ers jálfvalið að aðgangsorð netkerfis Wi-Fi Direct er ekki sýnilegt á skjá prentarans. Til að sýna aðgangsorðið, virkjaðu tákni sýnileika aðgangsorðs. Á heimaskjánum, snertu **Stillingar > Öryggi > Ýmislegt > Virkja sýnileika aðgangsorðs/PIN**.
- Til að vita aðgangsorð Wi-Fi Direct netkerfis án þess að sýna það á prentaraskjánum, snertu á heimaskjánum **Stillingar > Skýrslur > Netkerfi > Uppsetningarsíða netkerfis**.

Tengja fartæki við prentarann

Gangtu úr skugga um að Wi-Fi Direct hafi verið sett upp áður en þú tengir fartækið þitt. Varðandi frekari upplýsingar, sjá [“Stilla Wi-Fi Direct” á síðu 168](#).

Tengja með því að nota Wi-Fi Direct

Athugasemd: Þessar leiðbeiningar eiga aðeins við um Android fartæki.

- 1 Farðu í valmynd stillinga á fartækinu.
- 2 Virkjaðu **Wi-Fi**, og smelltu síðan á **Wi-Fi Direct**.
- 3 Veldu heiti á Wi-Fi Direct prentara.
- 4 Staðfestu tenginguna á stjórnborði prentarans.

Tengja með því að nota Wi-Fi

- 1 Farðu í valmynd stillinga á fartækinu.
- 2 Smelltu á **Wi-Fi**, veldu síðan heiti á Wi-Fi Direct prentara.

Athugasemd: Strengnum DIRECT-xy (þar sem x og y eru tvö staftákn af handahófi) er bætt fyrir framan heitið á Wi-Fi prentaranum.

- 3 Skráðu aðgangsorð Wi-Fi Direct.

Tengja tölvu við prentarann

Gangtu úr skugga um að Wi-Fi Direct hafi verið uppsett áður en tölvun er tengd. Varðandi frekari upplýsingar, sjá [“Stilla Wi-Fi Direct” á síðu 168](#).

Fyrir Windows-notendur

- 1 Opnaðu **Prentarar og skannar**, og smelltu síðan á **Bæta við prentarar eða skanner**.
- 2 Smelltu á **Sýna Wi-Fi Direct prentara**, veldu síðan heiti á Wi-Fi Direct prentara.
- 3 Taktu eftir átta stafa PIN prentarans á skjá prentarans.
- 4 Skráðu PIN á tölvunni.

Athugasemd: Ef prentrekill er ekki þegar uppsettur, þá hleður Windows niður viðeigandi rekli.

Fyrir Macintosh-notendur

- 1 Smelltu á þráðlausa táknið og veldu síðan heiti á Wi-Fi Direct prentaranum.

Athugasemd: Strengnum DIRECT-xy (þar sem x og y eru tvö staftákn af handahófi) er bætt fyrir framan heitið á Wi-Fi prentaranum.

- 2 Skráðu aðgangsorð Wi-Fi Direct.

Athugasemd: Settu tölvuna aftur í fyrra netkerfi eftir að hafa aftengt frá netkerfi Wi-Fi Direct.

Wi-Fi netið gert óvirkt

- 1 Á heimaskjánum, snertu **Stillingar > Netkerfi/tengi > Yfirlit netkerfis > Virkur tengibúnaður > Staðalnetkerfi**.
- 2 Fylgdu leiðbeiningum á skjánum.

Athugun á tengingu prentarans

- 1 Frá heimaskjánum, snertu **Stillingar > Skýrslur > Netkerfi > Uppsetningarsíða netkerfis**.
- 2 Athugaðu fyrsta kaflann í uppsetningarsíðu netkerfis, og staðfestu að staðan sé Tengdur.
Ef staðan er ekki tengdur, þá kann tengistaður við netið að vera ekki virkur eða netkapalinn er ekki tengdur eða í lagi. Hafðu samband við þinn kerfisstjóra varðandi aðstoð.

Setja upp prentun á raðtengi (aðeins Windows)

- 1 Stilla breytur í prentaranum.
 - a Frá stjórnborði, farðu í valmynd fyrir stillingar á tengjum.
 - b Finndu valmynd fyrir stillingar á raðtengi og stilltu tengingarnar ef þörf er á.
 - c Beittu breytingunum.
- 2 Frá tölvunni, opnaðu möppu fyrir prentara og veldu þinn prentara.
- 3 Opnaðu eiginleika prentara, og veldu síðan COM-tengið í listanum.
- 4 Stilltu breytur fyrir COM-tengið í Tækjastjóra.

Athugasemdir:

- Prentun um raðtengi hægir á prenthraðanum.
- Vertu viss um að kapall fyrir raðtengi sé tengdur við raðtengið á prentaranum þínum.

Gera prentarann öruggan

Finna öryggistengi

Prentarinn er búinn eiginleika öryggislæsingar. Festa öryggislæsingu sem er samhæfð við flestar fartölvur á staðinn sem er sýndur til að tryggja prentarann á staðnum.

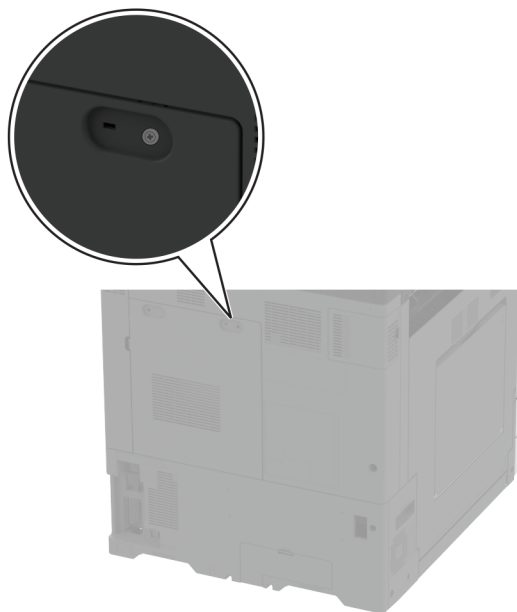

Eyða minni prentara

Til að eyða gögnum í lausheldnu minni eða biðminni, slökktu á prentaranum.

Til að eyða fastheldnu minni, stillingum tækis og nets, öryggisstillingum og innbyggðum lausnum skaltu gera eftirfarandi:

- 1 Frá heimaskjánum, snertu **Stillingar > Tæki > Viðhald > Eyða utan þjónustu**.
- 2 Snertu gátreitinn **Hreinsa allar upplýsingar á fastheldnu minni** og snertu síðan **EYÐA**.
- 3 Snertu **Gangsetja upphaflega leiðsagnarforrit uppsetningar** eða **Láta prentarann vera utan nets**, og snertu síðan **Næst**.
- 4 Gangsetja aðgerðina.

Athugasemd: Þetta ferli eyðileggur einnig dulkóðunarlykilinn sem er notaður til að vernda notendagögn. Að eyða dulkóðunarlyklinum gerir gögnin óafturkræf.

Eyða af geymsludrifi prentara

- Frá heimaskjánum, snertu **Stillingar > Tæki > Viðhald > Eyða utan þjónustu**.
- Það fer eftir geymsludrifinu sem er uppsett á prentaranum þínum, gerðu annað hvort af eftirfarandi:
 - Fyrir harða diskinn, snertu **Hreinsa allar upplýsingar á hörðum disk** gátreitinn, snertu **EYÐA** og veldu síðan aðferð til að eyða gögnum.

Athugasemd: Ferlið að hreinsa harða diskinn getur tekið frá nokkrum mínútum í allt að meira en klukkustund, þar sem prentarinn verður ekki tiltækur fyrir önnur verkefni notanda.
 - Fyrir skynvætt geymsludrif (ISD) snertu **Eyða skynvæddu geymsludrifi** og snertu síðan **EYÐA** til að eyða öllum gögnum notanda.
- Gangsetja aðgerðina.

Endurheimta sjálfgefnar verksmiðjustillingar

- Á heimaskjánum, snertu **Stillingar > Tæki > Endurheimta sjálfgildi frá verksmiðju**.
- Snertu **Endurheimta stillingar** > veldu stillingarnar sem þú vilt endurheimta > **ENDURHEIMTA**.
- Gangsetja aðgerðina.

Yfirlýsing varðandi óstöðugleika

Gerð minnis	Lýsing
Óstöðugt minni	Prentarinn þinn notar staðalgerð vinnsluminnis (RAM) til að geyma gögn tímabundið í biðminni við einföld prentverk og afritun.
Fastheldið minni	Prentarinn þinn kann að nota tvær gerðir af fastheldnu minni: EEPROM og NAND (skyndiminni). Báðar gerðir geyma stýrikerfið, stillingar prentara og upplýsingar um netið. Þær geyma einnig stillingar skanna og bókamerkja og innbyggðar lausnir.
Harður geymsludiskur	Sumir prentarar eru með uppsettan harðan disk. Harður diskur prentara er ætlaður fyrir sérstaka prent-virkni tækisins. Harður diskur lætur prentarann viðhalda gögnum í biðminni varðandi flókin prentverk, jafnt sem gögn varðandi eyðublöð og leturgerðir.
Skynvætt geymsludrif (ISD)	Sumir prentarar eru með ISD uppsett. ISD notar fastheldið minni til að geyma notendagögn úr flóknum prentverkum, eyðublaðagögnum og leturgögnum.

Eyðið innihaldi í uppsettu minni prentara við eftirfarandi aðstæður:

- Prentarinn er tekinn úr notkun.
- Skipt er um harða diskinn eða ISD í prentaranum.
- Prentarinn er fluttur í aðra deild eða staðsetningu.
- Prentarinn er þjónustaður af einhverjum fyrir utan þitt fyrirtæki.
- Prentarinn er fluttur úr þínu húsnæði vegna þjónustu.
- Prentarinn er seldur til annars fyrirtækis.

Athugasemd: Til að farga geymsludrifi skaltu fylgja reglum og verklagsreglum fyrirtækisins þíns.

Prenta

Prentun frá tölvu

Athugasemd: Fyrir miða, þykkan pappír og umslög, stilltu pappírsstærð og gerð í prentaranum áður en skjalið er prentað.

- 1 Opnaðu Prentsamskipti úr því skjali sem þú ert að reyna að prenta.
- 2 Breyttu stillingum ef þörf krefur.
- 3 Prentaðu skjalið.

Prentun frá fartæki

Prenta frá fartæki með því að nota Lexmark Mobile Print

Prenta frá fartæki með því að nota Lexmark Mobile Print

Lexmark™ Mobile Print leyfir þér að senda skjöl og myndir beint til studds Lexmark prentara.

- 1 Opnaðu skjalið og sendu eða deildu því til Lexmark Mobile Print.

Athugasemd: Sum forrit frá þriðja aðila kunna ekki að styðja eiginleika deilingar eða sendingar. Skoðaðu skjölin sem fylgdu með forritinu varðandi frekari upplýsingar.

- 2 Veldu prentara.
- 3 Prentaðu skjalið.

Prenta frá fartæki með því að nota Lexmark Print

Lexmark Print er prentlausn fartækja fyrir fartæki sem nota Android™ útgáfu 6.0 eða nýrri. Það gerir þér kleift að senda skjöl og myndir til nettengdra prentara og prentstjórnunarþjóna.

Athugasemdir:

- Gættu þess að hlaða niður Lexmark Print forritinu frá Google Play versluninni og gera það virkt á fartækinu.
- Vertu viss um að prentarinn og fartækið séu tengd við sama netkerfið.

- 1 Í fartækinu þínu, veldu skjal í skráarstjóranum.
- 2 Sendu eða deildu skjalinu til Lexmark Print.



Athugasemd: Sum forrit frá þriðja aðila kunna ekki að styðja eiginleika deilingar eða sendingar. Skoðaðu skjölin sem fylgdu með forritinu varðandi frekari upplýsingar.

- 3 Veldu prentara og stilltu stillingar ef þörf er á.
- 4 Prentaðu skjalið.

Prenta frá fartæki með því að nota Mopria Print Service

Mopria® Print Service er prentlausn fartækja fyrir fartæki sem nota Android útgáfu 5.0 eða nýrri. Hún leyfir þér að prenta beint á einhvern Mopria-vottaðan prentara.

Athugasemd: Tryggðu að þú hlaðið niður Mopria Print Service forritinu frá Google Play versluninni og gerir það virkt á fartækinu.

- 1 Opnaðu samhæft forrit í Android fartækinu þínu eða veldu skjal í þínum skráarstjóra.
- 2 Pikkaðu á  > **Prenta**.
- 3 Veldu prentara og stilltu stillingar ef þörf er á.
- 4 Pikkaðu á .

Prenta frá fartæki með því að nota AirPrint

AirPrint-hugbúnaður er prentlausn fyrir fartæki sem leyfir þér að prenta beint frá Apple-tækjum á AirPrint-vottuðum prentara.

Athugasemdir:



- Vertu viss um að Apple-tækið og prentarinn séu tengd við sama netkerfið. Ef netið er með margar þráðlausar miðstöðvar skaltu ganga úr skugga um að bæði tækin séu tengd við sama undirnet.
- Þetta forrit er aðeins stutt í sumum tækjum Apple.

- 1 Frá fartækinu þínu veldu skjal frá þinni skjalastjórnun eða ræstu samhæft forrit.
- 2 Pikkaðu á  > **Prenta**.
- 3 Veldu prentara og stilltu stillingar ef þörf er á.
- 4 Prentaðu skjalið.

Prenta frá fartæki með því að nota Wi-Fi Direct®

Wi-Fi Direct er prentþjónusta fartækja sem gerir þér mögulegt til að prenta á hvaða Wi-Fi Direct-tilbúnum prentara sem er.

Athugasemd: Tryggðu að fartækið sé tengt við þráðlaust netkerfi prentara. Varðandi frekari upplýsingar, sjá [“Tengja fartæki við prentarann” á síðu 169](#).

- 1 Opnaðu samhæft forrit í fartækinu þínu eða veldu skjal í þínum skráarstjóra.
- 2 Það fer eftir gerð á þínu fartæki, gerðu eitt af eftirfarandi:
 - Pikkaðu á  > **Prenta**.
 - Pikkaðu á  > **Prenta**.
 - Pikkaðu á **...** > **Prenta**.
- 3 Veldu prentara og stilltu stillingar ef þörf er á.
- 4 Prentaðu skjalið.

Prenta bækling

Athugasemd: Hægt er að prenta bækling á allar pappírsstærðir sem styðja við prentun á tvær hliðar.

Fyrir Windows-notendur

- 1 Með skjalið opið, smelltu á **Skrá > Prenta**.
- 2 Veldu prentara og smelltu síðan á **Eiginleikar, Kjörstillingar, Valkostir, eða Uppsetning**.
- 3 Smelltu á **Útlit**, og í hlutanum Útlit síðu, veldu **Bæklingur**.
Athugasemd: Aðlagaðu stillingar bæklinga ef þörf krefur.
- 4 Smelltu á **OK** eða **Prenta**.

Fyrir Macintosh-notendur

- 1 Með skjalið opið, veldu **Skrá > Prenta**.
- 2 Veldu prentara og í valmyndinni Forstillingar skaltu velja **Þróað útlit > Bæklingur**.
- 3 Smelltu á **Prenta**.

Prentun af minniskorti

- 1 Settu inn minniskort.

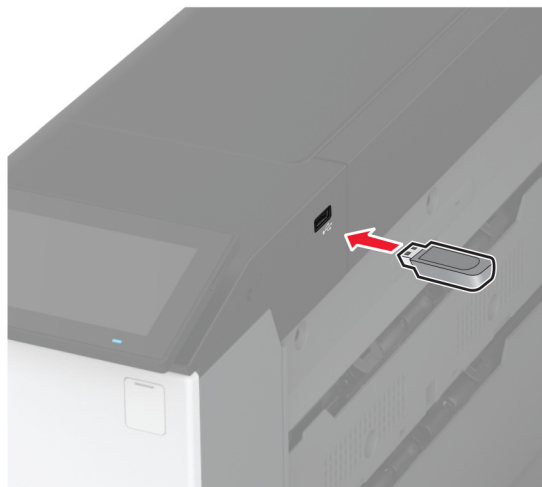

Athugasemdir:

- Ef þú setur inn minniskortið þegar villuskilaboð birtast, hunsar prentarinn minniskortið.
 - Ef þú setur inn minniskort þegar prentarinn er að vinna önnur prentverk, þá birtist **Upptekinn** á skjánum.
- 2 Snertu skjalið á skjánum sem þú vilt prenta.
Stilltu stillingar prentara ef þörf krefur.
 - 3 Prentaðu skjalið.

Til að prenta annað skjal, snertu **USB-drif**.

Viðvörðun—hugsanleg hættu: Til að forðast gagnatap eða truflun, ekki snerta minniskortið eða prentarann á þeim svæðum sem eru sýnd þegar prentun, lestur eða skrif er virk frá minniskorti.



Studd minniskort og skráargerðir

Minniskort

- Lexar JumpDrive S70 (16GB og 32GB)
- SanDisk Cruzer Micro (16GB og 32GB)
- PNY Attaché (16GB and 32GB)

Athugasemdir:

- Prentarinn styður háhraða minniskort með fullum háhraðastaðli.
- Minniskort verða að styðja kerfi skráarúthlutunartöflu (FAT).

Skráargerðir

Skjöl	Myndir
<ul style="list-style-type: none"> • PDF (útgáfa 1.7 eða eldri) • Microsoft skráarsnið (DOC, DOCX, XLS, XLSX, PPT, PPTX)* 	<ul style="list-style-type: none"> • JPEG eða JPG • TIFF eða TIF • GIF • BMP • PNG • PCX • DCX

Setja upp trúnaðarverk

- 1 Frá heimaskjánum, snertu **Stillingar > Öryggi > Uppsetning á prentun trúnaðarverka**.
- 2 Settu upp stillingarnar.

Stilling	Lýsing
Hámark ógildra PIN-númera	Stilla mörkin á að skrá inn ógilt PIN. Athugasemd: Þegar mörkunum er náð er prentverkum fyrir það notandaheiti eytt.
Gildislok trúnaðarverka	Stilltu einstakan tíma gildisloka fyrir hvert verk sem er í bið áður en því er sjálfkrafa eytt úr minni prentara, af harða disknum eða skynvædda geymsludrífínu. Athugasemd: Verk í bið er annað hvort Trúnaðarverk, Endurtekið, Frestað, eða Staðfest.
Gildislok endurtekinnna verka	Stilla tíma gildisloka fyrir prentverk sem þú vilt endurtaka.
Gildislok staðfestra verka	Stilla tíma fyrir gildislok til að prenta afrit af verki til að athuga gæði þess áður en þú prentar afritin sem eftir eru.
Gildislok frestaðra verka	Stilla tíma fyrir gildislok fyrir verk sem þú vilt geyma í prentaranum til að prenta síðar.
Krefjast að öll verk séu geymd	Stillir prentarann til að geyma öll prentverk.
Geyma afrit skjala	Stilla prentarann til að geyma öll skjöl með sama skráarheiti.

Prentun á trúnaðarmálum og öðrum vernduðum verkum

Fyrir Windows-notendur

- 1 Með skjalið opið, smelltu á **Skrá > Prenta**.
- 2 Veldu prentara og smelltu síðan á **Eiginleikar, Kjörstillingar, Valkostir, eða Uppsetning**.
- 3 Smelltu á **Prenta og vernda**.
- 4 Veldu **Nota Prenta og vernda** og úthlutaðu notandaheiti.
- 5 Veldu gerð prentverks (trúnaðarmál, endurtaka, frestað eða staðfest).
Ef þú velur **Trúnaðarmál**, tryggðu þá prentverkið með persónulegu auðkennisnúmeri (PIN).
- 6 Smelltu á **OK** eða **Prenta**.
- 7 Sendu prentverkið frá heimaskjá prentarans.
 - Fyrir trúnaðarprentverk, snertu **Verk í bið** > veldu þitt notandaheiti > **Trúnaðarmál** > skráðu PIN > veldu prentverkið > settu upp stillingarnar > **Prenta**.
 - Fyrir önnur prentverk, snertu **Verk í bið** > veldur þitt notandaheiti > veldu prentverkið > settu upp stillingarnar > **Prenta**.

Fyrir Macintosh-notendur

Noat AirPrint

- 1 Með skjalið opið, veldu **Skrá > Prenta**.
- 2 Veldu prentara, og síðan frá felligluggavalmynd sem kemur á eftir valmyndinni Stefna veldu **Prentun með PIN**.
- 3 Virkja **Prentun með PIN**, og skráðu fjögurra stafa PIN.
- 4 Smelltu á **Prenta**.
- 5 Sendu prentverkið frá heimaskjá prentarans. Snertu **Verk í bið > veldu nafnið á þínum prentara > Trúnaðarmál > skráðu PIN > velduprentverkið > Prenta**.

Nota rekil fyrir prentara

- 1 Með skjalið opið, veldu **Skrá > Prenta**.
- 2 Veldu prentara, og síðan frá felligluggavalmynd sem kemur á eftir valmyndinni Stefna veldu **Prenta og bið**.
- 3 Veldu **Trúnaðarprentun**, og skráðu síðan fjögurra stafa PIN.
- 4 Smelltu á **Prenta**.
- 5 Sendu prentverkið frá heimaskjá prentarans. Snertu **Verk í boð > veldu heiti prentarans þíns > Trúnaðarmál > veldu prentverkið > skráðu PIN > Prent**.

Prenta lista yfir sýnishorn leturgerða

- 1 Frá heimaskjánum, snertu **Stillingar > Skýrslur > Prenta > Prenta leturgerðir**.
- 2 Snertu **PCL-leturgerðir** eða **PS-leturgerðir**.

Prenta lista skráasafns

Frá heimaskjánum, snertu **Stillingar > Skýrslur > Prenta > Prenta skráasafn**.

Setja aðskilnaðarsíður á milli afrita

- 1 Á heimaskjánum, snertu **Stillingar > Prenta > Útlit > Aðskilnaðarsíður > Á milli afrita**.
- 2 Prentaðu skjalið.

Hefta prentuð blöð

Fyrir Windows-notendur

- 1 Með skjalið opið, smelltu á **Skrá > Prenta**.
- 2 Veldu prentara og smelltu síðan á **Eiginleikar, Kjörstillingar, Valkostir, eða Uppsetning**.

3 Smelltu á **Pappír/frágangseining**.

Aðlagaðu pappírsstillingar ef þörf krefur.

4 Veldu stillingar heftara í valmynd frágangseiningar.**5** Smelltu á **OK** eða **Prenta**.**Fyrir Macintosh-notendur****1** Með skjalið opið, veldu **Skrá > Prenta**.**2** Veldu prentara, og síðan frá felliluggaavalmynd sem kemur á eftir valmyndinni Stefna veldu **Frágangur**.**3** Smelltu á **Hefta**, og veldu síðan stillinguna.**4** Smelltu á **Prenta**.

Gata prentuð blöð

Athugasemd: Vertu viss um að stillingar fyrir gatara séu uppsettar áður en þú byrjar. Frá heimaskjánum, snertu **Stillingar > Tæki > Viðhald > Uppsetningarvalmynd > Stilling frágangseiningar > Stilling gatara >** og veldu stillingu.

Fyrir Windows-notendur**1** Með skjalið opið, smelltu á **Skrá > Prenta**.**2** Veldu prentara og smelltu síðan á **Eiginleikar, Kjörstillingar, Valkostir, eða Uppsetning**.**3** Smelltu á **Pappír/frágangseining**.

Aðlagaðu pappírsstillingar ef þörf krefur.

4 Veldu stillingar gatara í valmynd frágangseiningar.**5** Smelltu á **OK** eða **Prenta**.**Fyrir Macintosh-notendur****1** Með skjalið opið, veldu **Skrá > Prenta**.**2** Veldu prentara, og síðan frá felliluggaavalmynd sem kemur á eftir valmyndinni Stefna veldu **Frágangur**.**3** Smelltu á **Gatari**, og veldu síðan stillinguna.**4** Smelltu á **Prenta**.

Brjóta saman prentuð blöð

Fyrir Windows-notendur**1** Með skjalið opið, smelltu á **Skrá > Prenta**.**2** Veldu prentara og smelltu síðan á **Eiginleikar, Kjörstillingar, Valkostir, eða Uppsetning**.**3** Smelltu á **Pappír/frágangseining**.

Aðlagaðu pappírsstillingar ef þörf krefur.

- 4 Veldu stillingar fyrir brot í valmynd frágangseiningar.
- 5 Smelltu á **OK** eða **Prenta**.

Fyrir Macintosh-notendur

- 1 Með skjalið opið, veldu **Skrá > Prenta**.
- 2 Veldu prentara, og síðan frá felligluggavalmynd sem kemur á eftir valmyndinni Stefna veldu **Frágangur**.
- 3 Smelltu á **Brot**, og veldu síðan stillinguna.
- 4 Smelltu á **Prenta**.

Nota hliðrunarstöflun í prentuðum blöðum

Fyrir Windows-notendur

- 1 Með skjalið opið, smelltu á **Skrá > Prenta**.
- 2 Veldu prentara og smelltu síðan á **Eiginleikar, Kjörstillingar, Valkostir, eða Uppsetning**.
- 3 Smelltu á **Pappír/frágangseining**.
Aðlagaðu pappírsstillingar ef þörf krefur.
- 4 Veldu stillingar hliðrunar í valmynd frágangseiningar.
- 5 Smelltu á **OK** eða **Prenta**.

Fyrir Macintosh-notendur

- 1 Með skjalið opið, veldu **Skrá > Prenta**.
- 2 Veldu prentara, og síðan frá felligluggavalmynd sem kemur á eftir valmyndinni Stefna veldu **Frágangur**.
- 3 Smelltu á **Hliðrun**, og veldu síðan stillinguna.
- 4 Smelltu á **Prenta**.

Hætta við verk í prentun

- 1 Frá heimaskjá, snertu .
- 2 Veldu verkið sem á að hætta við.

Athugasemd: Þú getur einnig hætt við verk með því að snerta **Biðröð verks**.

Stilla svertustig prentdufts

- 1 Frá heimaskjánum, snertu **Stillingar > Prenta > Gæði**.
- 2 Stilltu stillinguna í valmynd fyrir svertustig prentdufts.

Nota valmyndir prentarans

Yfirlit valmynda

Tæki	<ul style="list-style-type: none"> • Kjörstillingar • sparnaðarstilling • Fjarstýrt stjórnborð • Tilkynningar • Orkustýring • Nafnlaus söfnun gagna 	<ul style="list-style-type: none"> • Aðgengileiki • Endurheimta sjálfgefnar verksmiðjustillingar • Viðhald • Sérsvið á heimaskjá • Um þennan prentara
Prenta	<ul style="list-style-type: none"> • Útlit • Frágangur • Uppsetning • Gæði • Verkeikningar 	<ul style="list-style-type: none"> • PDF • PostScript • PCL • Mynd
Pappír	<ul style="list-style-type: none"> • Uppsetning skúffu 	<ul style="list-style-type: none"> • Uppsetning á miðli
USB-drif	Prentun frá minnskorti	
Netkerfi/tengi	<ul style="list-style-type: none"> • Yfirlit netkerfis • Þráðlaust • Wi-Fi Direct • AirPrint • Stjórnun þjónustu fartækja • Ethernet • TCP/IP • SNMP 	<ul style="list-style-type: none"> • IPSec • 802.1x • LPD-uppsetning • HTTP/FTP-stillingar • ThinPrint • USB • Takmarka ytra aðgengi að netkerfi
Öryggi	<ul style="list-style-type: none"> • Aðferðir innskráningar • Skipuleggja USB-tæki • Eftirlitsskrá öryggis • Hömlur á innskráningu • Uppsetning trúnaðarprentunar 	<ul style="list-style-type: none"> • Dulkóðun disks • Eyða tímabundnum gagnaskrá • Stillingar LDAP-laúsna • Ýmislegt
Skýjaþjónustur	Skráning í skýjaþjónustu	
Skýrslur	<ul style="list-style-type: none"> • Síða yfir stillingar valmynda • Tæki 	<ul style="list-style-type: none"> • Prenta • Netkerfi
Bilanaleit	Prenta gæðaprófunarsíður	

Tæki

Kjörstillingar

Atriði valmyndar	Lýsing
Tungumál á skjá [Listi yfir tungumál]	Stillir tungumál texta sem birtist á skjánum.
Land/svæði [Listi yfir lönd eða svæði]	Auðkennir landið eða svæðið sem prentarinn er settur upp fyrir.
Keyra byrjunaruppsetningu Slökkt* Kveikt	Keyra leiðsagnarforrit uppsetningar.
Lyklaborð Gerð lyklaborðs [Listi yfir tungumál]	Velja tungumál sem gerð lyklaborðs. Athugasemd: Öll gildi yfir gerð lyklaborðs kunna ekki að birtast eða gætu krafist þess að sérstakur vélbúnaður sé uppsettur til að birtast.
Upplýsingar á skjá Skjátæxti 1 (IP-tala*) Skjátæxti 2 (Dags/Tími*) Sérniðinn texti 1 Sérniðinn texti 2	Skilgreina upplýsingar sem á að birtast á heimaskjánum.
Dagsetning og tími Setja upp Núverandi dagsetning og tími Stilla dagsetningu og tíma handvirkt Snið dagsetningar (MM-DD-ÁÁÁÁ*) Snið tíma (12 klst. F.H./E.H.*) Tímabelti UTC (GMT) hliðrun DST upphaf DST endir Hliðrun sumartíma (DST) Samskiptatími netkerfis (NTP) Virkja samskiptatíma netkerfis (NTP) (kveikt*) NTP-þjónn Virkja sannvottun (Engin*) Auðkenni lykils Aðgangsorð	Stilla dagsetningu og tíma prentarans og samskiptatími netkerfis. Athugasemdir: <ul style="list-style-type: none"> • UTC (GMT) hliðrun, DST upphaf, DST endir og DST hliðrun birtast aðeins þegar tímabelti er stillt á (UTC +notandi) Sérnið. • Auðkenni lykils og Aðgangsorð birtast aðeins þegar Virkja sannvottun er stillt á MD5 lykill.
Pappírsstærðir US* Metramál	Skilgreinir mælieiningar fyrir pappírsstærðir. Athugasemd: Land eða svæði sem þú valdir í leiðsagnarforriti uppsetningar í byrjun ákvarðar upphafsstillingar á pappírsstærð.
Birtustig á skjá 20–100% (100*)	Stilla birtustig á úttaki.
Athugasemd: Stjarna (*) næst gildi gefur til kynna sjálfvalda stillingu frá verksmiðju.	

Atriði valmyndar	Lýsing
Aðgengi að minniskorti Óvirkt Virkt*	Virka aðgengi að minniskorti.
Hljóð tækis Þagga öll hljóð (Slökkt*) Hnappur fyrir svörun (Kveikt*) Hljóðstig (5*) Hljóðmerki fyrir hleðslu á sjálfvirkum matara (Kveikt*) Stýring á viðvörunum (Einfalt*) Viðvörun hylkis (Einfalt*) Stilling hátalara (Kveikt þar til tengt*) Hljóðstyrkur hringingar (Kveikt*)	Setja upp hljóðstillingar prentarans.
Tímarof á skjá 5–300 (60*)	Stilla aðgerðalausnartíma í sekúndum áður en skjáinn sýnir heimaskjáinn, eða áður en prentari skráir sjálfkrafa út af notandareikningi.
Athugasemd: Stjarna (*) næst gildi gefur til kynna sjálfvalda stillingu frá verksmiðju.	

Sparnaðarstilling

Atriði valmyndar	Lýsing
Prenta Hliðar (1-hlið*) Síður á hlið (Slökkt*) Svertustig prentdufts (4*) Litasparnaður (Slökkt*)	Setja upp prentstillingar prentarans.
Athugasemd: Stjarna (*) næst gildi gefur til kynna sjálfvalda stillingu frá verksmiðju.	

Fjarstýrt stjórnborð

Atriði valmyndar	Lýsing
Ytri VNC-tenging Ekki leyfa* Leyfa	Tengja ytri „Virtual Network Computing“ (VNC) biðlara við fjarstýrt stjórnborð.
Gerð sannprófunar Engin* Staðal sannprófun	Stilla gerð sannprófunar þegar tengst er við VNC-þjón biðlara.
Aðgangsorð VNC	Skilgreina aðgangsorð til að tengjast við VNC-þjón biðlara. Athugasemd: Þetta atriði valmyndar birtist aðeins ef Gerð sannprófunar er stillt á Staðalgerð sannprófunar.
Athugasemd: Stjarna (*) næst gildi gefur til kynna sjálfvalda stillingu frá verksmiðju.	

Tilkynningar

Atriði valmyndar	Lýsing
Stýring á viðvörnum Slökkt Einföld* Stöðug	Stilltu fjölda sem viðvörnum hjómar þegar prentari krefst íhlutunar notanda.
Rekstrarvörur Sýna áætlaðar rekstrarvörur Sýna áætlun* Ekki sýna áætlun	Sýna áætlaða stöðu á rekstrarvörum.
Uppsetning viðvarana í tölvupósti Uppsetning tölvupósts Aðal SMTP-gátt Aðaltengi SMTP-gáttar (25*) Auka SMTP-gátt Aukatengi SMTP-gáttar (25*) SMTP tímarof (30 sekúndur*) Vistfang svörunar Nota ávallt sjálfvalið vistfang svörunar SMTP (Slökkt*) Nota SSL/TLS (Óvirkt*) Krefjast áreiðanlegs vottorðs (Kveikt*) Sannvottun á SMTP-þjóni (Ekki þörf á sannvottun*) Tölvupóstur að frumkvæði tækis (Engin*) Tölvupóstur að frumkvæði notanda (Enginn*) Nota virk vottorð skráarsafns tækis (Slökkt*) Notandaauðkenni tækis Aðgangsorð tækis Kerberos 5 REALM NTLM-lén Gera villu „SMTP-þjónn ekki uppsettur“ óvirka (Kveikt*)	Setja upp tölvupóststillingar prentarans.
Komist hjá villum Hjálp við flækju Slökkt Kveikt*	Stillir prentarann til að athuga sjálfvirkt varðandi flæktar síður.
Komist hjá villum Halda áfram sjálfvirkt Slökkt Kveikt* (5 sekúndur)	Láta prentarann halda sjálfvirkt áfram vinnslu eða prentun eftir hreinsun á ákveðnum aðstæðum sem þarfnast íhlutunar.
Komist hjá villum Sjálfvirk endurræsing Sjálfvirk endurræsing (Endurræsa alltaf*)	Stilla prentarann til að endurræsa þegar villa á sér stað.
Komist hjá villum Sjálfvirk endurræsing Hám. sjálfvirkar endurræsingar (20*)	Stilla fjölda sjálfvirkra endurræsinga sem prentarinn getur framkvæmt.
Athugasemd: Stjarna (*) næst gildi gefur til kynna sjálfvalda stillingu frá verksmiðju.	

Atriði valmyndar	Lýsing
Komist hjá villum Sjálfvirk endurræsing Gluggi sjálfvirkrar endurræsingar (720*)	Stilla fjölda á sekúndum áður en prentarinn framkvæmir sjálfvirka endurræsinguna.
Komist hjá villum Sjálfvirk endurræsing Teljari sjálfvirkrar endurræsingar	Sýna eingöngu lesnar upplýsingar um teljara endurræsingar.
Komist hjá villum Sjálfvirk endurræsing Endurstilla teljara sjálfvirkrar endurræsingar	Endurstilla teljara fyrir sjálfvirka endurræsinguna.
Komist hjá villum Sýna villu varðandi of stuttan pappír Kveikt Sjálfvirk hreinsun*	Stilla prentarann til að sýna skilaboð þegar villan of stuttur pappír á sér stað. Athugasemd: Of stuttur pappír á við um pappír sem verið er að hlaða.
Komist hjá villum Verndun síðu Slökkt* Kveikt	Stilla prentarann til að vinna alla síðuna í minni áður en hún er prentuð.
Endurheimta innihald flækju Endurheimta flækju Slökkt Kveikt Sjálfvirkt*	Stilla prentarann til að endurprenta flæktar síður.
Athugasemd: Stjarna (*) næst gildi gefur til kynna sjálfvalda stillingu frá verksmiðju.	

Orkustýring

Atriði valmyndar	Lýsing
Prófill svefnstillingar Prenta úr svefnstillingu Halda vakandi eftir prentun Fara í svefnstillingu eftir prentun*	Stilla prentarann til að haldast vakandi eða fara aftur til baka í Svefnstillingu eftir prentun.
Prófill svefnstillingar Snertu til að vekja úr djúpri svefnstillingu Slökkt* Kveikt*	Vekja prentarann úr djúpri svefnstillingu með því að snerta prentaraskjáinn.
Tímarof Svefnstilling 1–114 mínútur (15*)	Stilla tímalengd aðgerðarleysis áður en prentarinn fer í svefnstöðu.
Athugasemd: Stjarna (*) næst gildi gefur til kynna sjálfvalda stillingu frá verksmiðju.	

Atriði valmyndar	Lýsing
Tímarof Tímarof stillingar í dvala Óvirkt 1 klst. 2 klst. 3 klst. 6 klst. 1 dagur 2 dagar 3 dagar* 1 vika 2 vikur 1 mánuður	Stilla tímann áður en það slokknar á prentaranum.
Tímarof Tímarof dvala í tengingu Setja í dvala Ekki setja í dvala*	Stilla Tímarof dvala til að slökkva á prentaranum þegar virk Ethernet-tenging er til staðar.
Tímastilla straumstillingar Skipulag Bæta við nýju skipulagi	Tímastilla þegar prentarinn á að fara í svefnstillingu eða stillingu í dvala.
Athugasemd: Stjarna (*) næst gildi gefur til kynna sjálfvalda stillingu frá verksmiðju.	

Nafnlaus söfnun gagna

Atriði valmyndar	Lýsing
Nafnlaus söfnun gagna Notkun tækis og upplýsingar um frammistöðu Engin*	Senda upplýsingar um notkun prentarans og frammistöðu til Lexmark. Athugasemd: Senditími nafnlausra gagna birtist aðeins þegar þú stillir Nafnlaus söfnun gagna á Notkun tækis og frammistöðu.
Senditími nafnlausra gagna Upphafstími Lokatími	
Athugasemd: Stjarna (*) næst gildi gefur til kynna sjálfvalda stillingu frá verksmiðju.	

Aðgengileiki

Atriði valmyndar	Lýsing
Millibil endurtekens ásláttar lykils 0–5 (0*)	Stilltu bilið í sekúndum þar sem prentari hunsar endurtekinn þrýsting á lykil á áföstu lyklaborði.
Upphaflegur biðtími endurtekens ásláttar á lykil 0,25–5 (1*)	Stilla upphaflegan biðtíma í sekúndum áður en endurtekinn lykill byrjar endurtekningu. Athugasemd: Þetta atriði valmyndir birtist aðeins þegar lyklaborð er áfast prentaranum.
Athugasemd: Stjarna (*) næst gildi gefur til kynna sjálfvalda stillingu frá verksmiðju.	

Atriði valmyndar	Lýsing
Hlutfall endurtekings lykils 0,5–30 (30*)	Stilla fjölda hve oft á sekúndu er ýtt á endurtekinn lykil. Athugasemd: Þetta atriði valmyndir birtist aðeins þegar lyklaborð er áfast prentaranum.
Lengja tímarof á skjá Slökkt* Kveikt	Láta notandann vera kyrran á sama stað og endurstilla tímastillingu fyrir tímarof á skjá í stað þess að fara til baka í heimaskjá.
Hljóðstig heymartóla 1–10 (5*)	Stilla hljóðstyrk höfuðheymartóla. Athugasemd: Þetta atriði valmyndar birtist aðeins þegar höfuðheymartól er áfast prentaranum.
Leyfa raddstýringu þegar höfuðheymartólk eru tengd Slökkt* Kveikt	Leyfa raddstýringu þegar höfuðheymartólk eru tengd prentara.
Tala aðgangsorð/PIN-númer Slökkt* Kveikt	Stilla prentarann til að tala aðgangsorð eða persónuauðkennanleg númer upphátt. Athugasemd: Þetta atriði valmyndar birtist aðeins þegar höfuðheymartól eða hátalari eru áföst prentaranum.
Hraði tals Mjög hægt Hægt Venjuleg* Hratt Hraðara Mjög hratt Ör Mjög ör Hraðast	Stilla hraða tals í raddstýringu Athugasemd: Þetta atriði valmyndar birtist aðeins þegar höfuðheymartól eða hátalari eru áföst prentaranum.
Athugasemd: Stjarna (*) næst gildi gefur til kynna sjálfvalda stillingu frá verksmiðju.	

Endurheimta sjálfgefnar verksmiðjustillingar

Atriði valmyndar	Lýsing
Endurheimta stillingar Endurheimta allar stillingar Endurheimta stillingar prentarans Endurheimta stillingar netkerfisins. Endurheimta stillingar forrits	Endurheimta sjálfgefnar stillingar frá verksmiðju.

Viðhald

Uppsetningarvalmynd

Atriði valmynda	Lýsing
USB-uppsetning USB PnP 1* 2	Breyta stillingu á USB-rekli prentarans til að bæta samhæfni við einkatölvu.
USB-uppsetning USB-hraði Fullur Sjálfvirkt*	Stilla USB-tengið til að virka á fullum hraða og gera háhraðagetu þess óvirka.
Uppsetning skúffu Skynjun stærðar Skúffa [x] skynjun Slökkt Kveikt* Oficio/Fólíó skynjun Fólíó* Oficio (Mexico) Yfirlýsing/A5 skynjun Yfirlýsing skynjunar* Skynja A5 Stjórnunarleg (Executive)/B5 skynjun Skynja Exec* Skynja B5	Stilla bakkann þannig að hann skynji sjálfkrafa pappírsstærðina sem er hlaðin í hann.
Uppsetning skúffu Tenging á skúffum Sjálfvirkt* Slökkt	Stilla prentarann til að tengja skúffur sem eru með stillingar á sömu pappírsgerð og pappírsstærð.
Uppsetning skúffu Sýna skilaboð um innsetningu á skúffu Slökkt Aðeins fyrir óþekktar stærðir* Alltaf	Birta skilaboð sem gerir notanda kleift að breyta pappírsstærð og pappírsgerð eftir að bakkinn er settur inn.
Uppsetning skúffu Pappírskvaðingar Sjálfvirkt* Fjölnotamatari Handvirk stilling pappírs	Stilla uppruna pappírs sem notandinn fyllir á þegar kvaðning birtist um að hlaða pappír. Athugasemd: Til að Fjölnotamatari birtist í valmynd fyrir Pappír stilltu Stilltu MP á Kasettu.
Athugasemd: Stjarna (*) næst gildi gefur til kynna sjálfvalda stillingu frá verksmíðju.	

Atriði valmyndar	Lýsing
Uppsetning skúffu Kvaðningar umslags Sjálfvirkt* Fjölnotamatari Handvirk stilling umslags	Stilla uppruna pappírs sem notandinn fyllir á þegar kvaðning birtist um að hlaða umslagi. Athugasemd: Til að Fjölnotamatari birtist í valmynd fyrir Pappír stilltu Stilltu MP á Kasettu.
Uppsetning skúffu Aðgerð vegna kvaðninga Kvaðning notanda* Halda áfram Nota núverandi	Stilla prentarann til að leysa kvaðningar vegna pappírs eða umslaga.
Uppsetning skúffu Uppsetning skúffu fyrir umslög Slökkt* Kveikt	Leyfa umslagaskúffunni að vera tiltæka fyrir prentverk.
Uppsetning skúffu Margar allhliða stærðir Slökkt* Kveikt	Leyfa að nota margar allhliða stærðir í skúffum.
Skýrslur Síða yfir stillingar valmyndar Atvikaskráning Samantekt atvikaskrár	Prentar skýrslur um stillingar á valmynd prentara, stöðu og atvikaskráningu.
Notkun rekstrarvöru og teljarar Hreinsa notkunarsögu rekstrarvöru	Endurstilltu notkunarferil birgða á sjálfgefið stig frá verksmiðju.
Notkun rekstrarvöru og teljarar Stillingar á stórum miðli Slökkt* Kveikt	Leyfa breytingar þegar prentað er á stórt eða þykkt efni.
Notkun rekstrarvöru og teljarar Tengd svið þekju	Stilltu magn litþekju fyrir hvert prentsvið.
Herming prentara PPDS-herming Slökkt* Kveikt	Stilla prentarann til að bera kennsl á og nota PPDS-gagnastreymi.
Herming prentara PS-herming Slökkt* Kveikt*	Stilla prentarann til að bera kennsl á og nota PS-gagnastreymi.
Herming prentara Virkja Prescribe Slökkt* Kveikt	Virka hermingu Prescribe.
Athugasemd: Stjarna (*) næst gildi gefur til kynna sjálfvalda stillingu frá verksmiðju.	

Atriði valmyndar	Lýsing
Herming prentara Öryggi hermingar Tímarof síðu (60 mínútur*) Endurstilla hermingu eftir verk (Slökkt*) Gera aðgengi skilaboða prentara óvirk (Kveikt*)	Stilla öryggisstillingar prentarans í stillingu hermingar.
Uppsetning prentunar Stilling aðeins svart Slökkt* Kveikt	Stilltu prentarann þannig að hann prenti alltaf innihald í lit í grátónum.
Uppsetning prentunar Samstilling líta Slökkt 1 2* 3 4 5	Aðlaga prentað úttak til að jafna missamfærslu í prentaranum.
Uppsetning prentunar Skerping leturs 0–150 (24*)	Stilla gildi fyrir punktastærð texta fyrir neðan háttíðnirasta sem er notaður við prentun leturgagna. Til dæmis ef gildið er 24, þá notar allt letur í 24 punkta stærð eða minna háttíðnirasta.
Notkun tækis Hljóðlát stilling Slökkt* Kveikt	Breyta stigi hávaða sem prentarinn sendir frá sér. Athugasemd: Virkjun á þessari stillingu hægir á heildarafköstum prentarans.
Notkun tækis Valmyndir stjórnborðs Slökkt Kveikt*	Virkja aðgang að valmyndum prentara frá stjórnborðinu.
Notkun tækis Örugg stilling Slökkt* Kveikt	Stilla prentarann til notkunar í sérstakri stillingu, þar sem hann reynir að halda áfram að bjóða upp á eins mikla virkni og mögulegt er, þrátt fyrir þekkt vandamál. Til dæmis, þegar stillt á kveikt og mótur fyrir tvíhliða prentun (duplex) er ekki virkur, prentar prentarinn með einar hliðar prentun á skjölunum, jafnvel þótt verkið sé tvíhliða prentun.
Notkun tækis Hreinsa stöðu sérstillingar	Hreinsa notendaskilgreinda strengi fyrir sérsniðnar sjálfvaldar eða aðrar tilkynningar.
Notkun tækis Hreinsa öll fjarstillt skilaboð	Hreinsa skilaboð sem sett hafa verið inn með fjarstillingu.
Notkun tækis Sýna skjámyndir villu sjálfvirk Slökkt Kveikt*	Sýna núverandi villuboð á skjánum eftir að prentarinn er óvirkur á heimaskjánum í ákveðinn tíma.
Athugasemd: Stjarna (*) næst gildi gefur til kynna sjálfvalda stillingu frá verksmiðju.	

Atriði valmyndar	Lýsing
Uppsetning forrita LES-forrit Slökkt Kveikt*	Virkja forrit fyrir innbyggðar lausnir Lexmark (LES).
Stilling frágangseiningar Hætta í stillingu fyrir skúffu 2 Slökkt* Kveikt	Kveikja á notkun annars úttaksbakka.
Athugasemd: Stjarna (*) næst gildi gefur til kynna sjálfvalda stillingu frá verksmiðju.	

Eyða utan þjónustu

Atriði valmyndar	Lýsing
Eyða utan þjónustu Minni síðast hreinsað Harður diskur síðast hreinsaður Skynvætt geymsludrif síðast hreinsað	Sýna skrifvarðar upplýsingar um hvenær prentar- aminni eða geymsludrifinu var síðast eytt. Athugasemd: Harður diskur síðast hreinsaður og Skynvætt geymsludrif síðast hreinsað birtast aðeins þegar geymsludrif er uppsett.
Eyða utan þjónustu Hreinsa allar upplýsingar á fastheldnu minni Eyða öllum stillingum fyrir prentara og netkerfi Eyða öllum forritum og stillingum forrita Eyða öllum flýtvísu og stillingum fyrir flýtvísa Hreinsa allar upplýsingar á hörðum diskum Eyða niðurbrotum (eyða öllum fjölvum, leturgerðum, PFO o.s.frv.) Eyða verkum í biðminni Eyða verkum í bið Eða skynvæddu geymsludrifi	Hreinsa allar upplýsingar á fastheldnu minni og á geymsludrifinu. Athugasemd: Hreinsa allar upplýsingar á hörðum diskum og Eyða skynvæddu geymsludrifi birtast aðeins þegar geymsludrif er uppsett.

Sérsvið á heimaskjá

Athugasemd: Þessi valmynd birtist aðeins í innbyggða vefþjóninum.

Valmynd	Lýsing
Staða/birgðir Verk í biðröð Stillingar Breyta um tungumál Heimilisfangabók Bókmerki Verk í bið USB-drif Prófilar forrita Læsa tæki	Skilgreina hvaða tákn á að sýna á heimaskjánum.

Um þennan prentara

Atriði valmyndar	Lýsing
Flipi eignar	Skilgreina auðkenni á prentaranum. Hámarks lengd er 32 stafsták.
Staðsetningu prentarans	Skilgreina staðsetningu prentarans. Hámarks lengd er 63 stafsták.
Hafa samband við	Skilgreina upplýsingar tengiliðar fyrir prentarann. Hámarks lengd er 63 stafsták.
Útgáfa fastbúnaðar	Sýna fastbúnaðarútgáfuna sem er uppsett á prentaranum.
Vél	Sýna númer vélar prentarans.
Raðnúmer	Sýna raðnúmer prentarans.
Flytja út uppsetningarskrá til USB	Flytja út uppsetningarskrár á minniskort.
Flytja út þjappaða atvikaskrá til USB	Flytja út þjappaða atvikaskrá á minniskort.
Sendu atvikaskrár	Sendu upplýsingar um atvikaskrá prentara til Lexmark.

Prenta

Útlit

Atriði valmyndar	Lýsing
Hliðar 1-hlið* 2-hliðar	Skilgreina hvort prentað er á eina hlið eða báðar hliðar á pappírinn.
Veltistill Löng brún* Stutt brún	Ákvarða hvaða hlið á pappír er bundin þegar prentað er á báðar hliðar.
Auðar síður Prenta Ekki prenta*	Prenta auðar síður sem eru innifaldar í prentverki.
Raða Slökkt [1,1,1,2,2,2] Kveikt [1,2,1,2,1,2]*	Stafli síðum í prentverki í röð þegar verið er að prenta mörg eintök af verkinu..
Aðskilnaðarsíður Engin* Á milli eintaka Á milli verka Á milli síðna	Setja inn auðar aðskilnaðarsíður við prentun.
Uppruni aðskilnaðarsíðu Skúffa [x] (1*) Fjölnotamatari	Skilgreina uppruna pappírs á aðskilnaðarsíðum.
Athugasemd: Stjarna (*) næst gildi gefur til kynna sjálfvalda stillingu frá verksmiðju.	

Atriði valmyndar	Lýsing
Síður á hlið Slökkt* 2 síður á hlið 3 síður á hlið 4 síður á hlið 6 síður á hlið 9 síður á hlið 12 síður á hlið 16 síður á hlið	Prenta margar síðumyndir á einni hlið á pappírsörk.
Röðun á síðum á hlið Lárétt* Öfugt lárétt Lóðrétt Öfugt lóðrétt	Skilgreina staðsetningu á mörgum síðum þegar verið er að nota vamynd Síður á hlið.
Stefna á síðum á hlið Sjálfvirkt* Langsnið Skammsnið	Skilgreina staðsetningu á mörgum síðum þegar verið er að nota valmynd Síður á hlið.
Spássía á síðum á hlið Engin* Heil	Prenta spássíu á hverja síðumynd þegar verið er að nota valmynd Síður á hlið.
Eintök 1–9999 (1*)	Skilgreina fjölda eintaka fyrir hvert prentverk.
Prentsvæði Venjuleg* Láta passa á síðu Heil síða	Stilla prentanlegt svæði á pappírsörk.
Athugasemd: Stjarna (*) næst gildi gefur til kynna sjálfvalda stillingu frá verksmiðju.	

Frágangur

Atriði valmyndar	Lýsing
Hefta verk Slökkt* 1 hefti, efra vinstra horni 2 hefti, vinstra megin 1 hefti, efra hægra horni 2 hefti, efst 1 hefti, neðra vinstra horni 2 hefti, neðst 1 hefti, neðst í hægra horni 2 hefti, hægra megin	Skilgreina staðsetningu hefta fyrir öll prentverk. Athugasemd: Þetta atriði valmyndar birtist aðeins þegar frágangseining heftara er til staðar.
Athugasemd: Stjarna (*) næst gildi gefur til kynna sjálfvalda stillingu frá verksmiðju.	

Atriði valmyndar	Lýsing
Prófun á heftun Gangsetja	Ákvarða hvort frágangseining heftara sé að vinna rétt. Athugasemd: Þetta atriði valmyndar birtist aðeins þegar frágangseining heftara er til staðar.
Gatari Slökkt* Kveikt	Setur göt á brún prentaðs úttaks. Athugasemd: Þetta atriði valmyndar birtist aðeins þegar frágangseining heftara, gatari er til staðar.
Stilling fyrir gatara 2 göt 3 göt 4 göt	Stillir úttak gatara fyrir prentverk. Athugasemdir: <ul style="list-style-type: none"> • 3 göt er sjálfvalin verksmiðjustilling fyrir Bandaríkin. 4 göt er sjálfvalin alþjóðleg stilling frá verksmiðju. • Þetta atriði valmyndar birtist aðeins þegar frágangseining heftara, gatari er til staðar.
Hliðraðar síður Engin* Á milli afrita Á milli verka	Hliðrar úttaki á hverju prentverki eða hverju eintaki á prentverki. Athugasemdir: <ul style="list-style-type: none"> • Á milli afrita hliðrar hverju prentverki ef Samröðun er stillt á Kveikt [1,2,1,2,1,2]. Ef Samröðun er stillt á Slökkt [1,1,1,2,2,2], þá er hverju setti á prentuðum síðum hliðrað, svo sem allar síður merktar 1 eða allar síður merktar 2. • Milli verka verka setur sömu stöðu í hliðrun fyrir allt verkið í prentun óháð fjölda eintaka sem eru prentuð.
Athugasemd: Stjarna (*) næst gildi gefur til kynna sjálfvalda stillingu frá verksmiðju.	

Uppsetning

Atriði valmyndar	Lýsing
Tungumál prentara PCL-herming PS herming*	Stilla tungumál prentara. Athugasemd: Stilling á sjálfgefnu tungumáli prentara kemur ekki í veg fyrir að hugbúnaður sendi prentverk sem nota annað tungumál prentara.
Verk í bið Slökkt* Kveikt	Geyma prentverk sem þarfnast rekstrarvöru þannig að hægt sé að prenta verk sem ekki þarfnast rekstrarvöru. Athugasemd: Þetta atriði valmyndar birtist aðeins þegar harður diskur prentara er uppsettur.
Tímarof verk í bið 0–255 (30*)	Stilla tímann í sekúndum sem prentarinn bíður eftir inngripi áður en hann setur verk sem þarfnast ótíltækra tilfanga í bið. Athugasemd: Þetta atriði valmyndar birtist aðeins þegar harður diskur er til staðar.
Notkun prentara Hámarkshraði Hámarksafköst*	Ákvarða hvernig framköllunareiningar vinnur við prentun. Athugasemdir: <ul style="list-style-type: none"> • Þegar stillt á Hámarksafköst, hægja framköllunareiningar á sér eða stöðvast þegar verið er að prenta síður aðeins í svörtum lit. • Þegar stillt er á Hámarkshraði, eru framköllunareiningar ávallt í gangi við prentun, hvort sem verið er að prenta síður í lit eða svörtu.
Athugasemd: Stjarna (*) næst gildi gefur til kynna sjálfvalda stillingu frá verksmiðju.	

Atriði valmyndar	Lýsing
Hlaða niður markí Vinnsluminni (RAM)* Diskur	Skilgreina hvar á að vista öll varanleg aðföng sem hefur verið hlaðið niður í prentarann. Athugasemd: Þetta atriði valmyndar birtist aðeins þegar harður diskur prentara er uppsettur.
Vista aðföng Slökkt* Kveikt	Skilgreina hvað prentarinn gerir með niðurhlaðin aðföng þegar hann fær verk sem krefst meira minnis en er tiltækt. Athugasemdir: <ul style="list-style-type: none"> • Þegar stillt á Slökkt þá geymir prentarinn niðurhlaðin aðföng aðeins þar til að þörf er á meira minni. Aðföngum sem eru tengd óvirku tungumáli prentara er eytt. • Þegar stillt á Kveikt geymir prentarinn öll varanleg aðföng þvert á allar tungumálastillingar. Þegar þörf krefur sýnir prentarinn skilaboð um fullt minni í stað þess að eyða varanlegum aðföngum.
Skipun prenta allt Í stafrófsröð* Nýjast fyrst Það elsta fyrst	Skilgreina röðina þegar þú velur að prenta öll geymd verk og trúnaðarprentun.
Athugasemd: Stjarna (*) næst gildi gefur til kynna sjálfvalda stillingu frá verksmiðju.	

Gæði

Atriði valmyndar	Lýsing
Prentstilling Svart/hvít Litur*	Stilla hvernig prentarinn býr til litainnihald.
Prentupplausn 2400 myndgæði* 1200 dpi	Stilla upplausn á prentuðu úttaki.
Svertustig prentdufts 1 til 5 (4*)	Ákvarða stig birtu eða svertu í textamyndum.
Hálftóna Venjuleg* Smáatriði	Bæta prentað úttak til að vera með mjúkar línur með skörpum brúnum.
Litasparnaður Slökkt* Kveikt	Draga úr magni á bleki sem notað er til að prenta teikningar og myndir. Athugasemd: Þegar stillt á Kveikt, hnekkir þessi stilling gildi á stillingu Svertustigi prentdufts.
RGB-birtustig -6 til 6 (0*)	Stilla birtustigið á hverjum af RGB og gráum hlutum á síðunni. Athugasemd: Þessi stilling hefur ekki áhrif á skrár þar sem tæknilýsing CMYK-lita er notuð.
RGB-skerpa -6 til 6 (0*)	Stilla birtuskil á hverjum af RGB og gráum hlutum á síðunni. Athugasemd: Þessi stilling hefur ekki áhrif á skrár þar sem tæknilýsing CMYK-lita er notuð.
RGB-mettun 0 til 5 (0*)	Varðveittu svörtu og hvítu gildin á meðan þú stillir litagildi hvers hlutar á síðunni. Athugasemd: Þessi stilling hefur ekki áhrif á skrár þar sem tæknilýsing CMYK-lita er notuð.
Athugasemd: Stjarna (*) næst gildi gefur til kynna sjálfvalda stillingu frá verksmiðju.	

Þróuð myndvinnsla

Atriði valmyndar	Lýsing
Litajafnvægi Blágrænn (0*) Blárauður (0*) Gult (0*) Svart (0*)	Stilla magn af prentlit sem notað er fyrir hvern lit.
Litajafnvægi Endurstilla sjálfvalið	Endurstilla allar litastillingar í sjálfgefin gildi.
Litaleiðrétting Slökkt Sjálfvirkt* Handvirkt	Aðlaga litastillingar sem notaðar eru til að prenta skjöl. Athugasemdir: <ul style="list-style-type: none"> • Slökkt stillir prentarann til að taka við litastillingum frá hugbúnaðinum. • Auto stillir prentarann til að beita mismunandi litaprófilum á hvern hlut á prentuðu síðunni. • Handvirkt leyfir sérsnið á RGB eða CMYK litabreytingum sem beitt er á hvern hlut á prentuðu síðunni.
Litadæmi Prenta litadæmi	Prenta sýnishornasíður fyrir hverja af RGB og CMYK litabreytitöflum sem notaðar eru í prentaranum.
Litastilling	Stilla prentarann til að aðlaga litabreytingar í prentuðu úttaki.
Útskipting á lit á blettum Stilla sérsniðið CMYK	Úthluta sérstökum CMYK-gildum á tuttugu nefnda blettaliti.
Athugasemd: Stjarna (*) næst gildi gefur til kynna sjálfvalda stillingu frá verksmiðju.	

Verkreikningar

Atriði valmyndar	Lýsing
Verkreikningar Slökkt* Kveikt	Stilla prentarann til að búa loggskrá yfir prentverk sem hann tekur á móti. Athugasemd: Þetta atriði valmyndar birtist aðeins þegar minnskort, harður diskur eða skynvætt geymsludrif (ISD) eru uppsett.
Tíðni loggskrár verkeikninga Daglega Vikulega Mánaðarlega*	Skilgreina hve oft prentarinn býr til loggskrá.
Aðgerð loggskrár við lok á tíðni. Engin* Senda núverandi loggskrá í tölvupósti Senda núverandi loggskrá í tölvupósti og eyða Senda núverandi loggskrá í pósti Senda núverandi loggskrá í pósti og eyða	Stilla hvernig prentarinn bregst við þegar mörk tíðni renna út. Athugasemd: Gildið sem er skilgreint í tíðni loggskrár reiknings ákvarðar hvenær þessi aðgerð er gangsett.
Athugasemd: Stjarna (*) næst gildi gefur til kynna sjálfvalda stillingu frá verksmiðju.	

Atriði valmyndar	Lýsing
Aðgerð loggskrár þegar nærri því full Engin* Senda núverandi loggskrá í tölvupósti Senda núverandi loggskrá í tölvupósti og eyða Senda elstu loggskrá í tölvupósti og eyða Senda núverandi loggskrá í pósti Senda núverandi loggskrá í pósti og eyða Senda elstu loggskrá í pósti og eyða Eyða núverandi loggskrá Eyða elstu loggskrá Eyða öllu nema núverandi Eyða öllum loggskrá	Stilla hvernig prentarinn bregst við þegar harði diskurinn eða ISD eru nánast full.
Aðgerð loggskrár þegar full Engin* Senda núverandi loggskrá í tölvupósti og eyða Senda elstu loggskrá í tölvupósti og eyða Senda núverandi loggskrá í pósti og eyða Senda elstu loggskrá í pósti og eyða Eyða núverandi loggskrá Eyða elstu loggskrá Eyða öllu nema núverandi Eyða öllum loggskrá	Stilla hvernig prentarinn bregst við þegar notkun á hörðum diskum eða ISD nálgast hámarksörk (100MB).
Vefsíð til að senda loggskrár í pósti	Skilgreina hvert prentarinn sendir loggskrár verkreikninga.
Tölvupóstfang til að senda loggskrár	Skilgreina netfangið sem tækið sendir loggskrár verkreikninga.
Forskeyti á loggskrá	Skilgreina forskeytið sem þú setur á heiti loggskrár. Athugasemd: Núverandi hýsisnafn skilgreint í TCP/IP -valmyndinni er notað sem sjálfvalið forskeyti á loggskrár.
Athugasemd: Stjarna (*) næst gildi gefur til kynna sjálfvalda stillingu frá verksmiðju.	

PDF

Atriði valmyndar	Lýsing
Kvarða til að passa Slökkt* Kveikt	Kvarða innihald síðu til að passa á valda pappírstærð.
Glósur Prenta Ekki prenta*	Skilgreina hvort prenta á glósur á PDF.
Villa prentun PDF Slökkt Kveikt*	Virkja prentun á PDF-villu.
Athugasemd: Stjarna (*) næst gildi gefur til kynna sjálfvalda stillingu frá verksmiðju.	

PostScript

Atriði valmyndar	Lýsing
Villa prentun PS Slökkt* Kveikt	Prenta síðu sem lýsir PostScript®-villunni. Athugasemd: Þegar villa kemur upp hættir vinnsla á verkinu, prentari prentar villuskilaboð og restin af prentuninni er sleppt.
Lágmarksínubreidd 1–30 (2*)	Stilla lágmarksbreidd slaga. Athugasemd: Verk sem prentuð eru í 1200 dpi nota gildið beint.
Læsa PS-gangsetningarstillingu Slökkt Kveikt*	Gera SysStart-skrá óvirka. Athugasemd: Virkjun á SysStart-skrá gerir prentarann eða netið útsett fyrir öryggishættu.
Sléttun mynda Slökkt* Kveikt	Bæta birtuskil og skerpu á myndum með lága upplausn. Athugasemd: Þessi stilling hefur engin áhrif á myndir með upplausn 300 dpi eða hærri.
Forgangur leturtegundar Vistfast* Skyndiminni/diskur	Setja upp leitarröð leturtegunda. Athugasemdir: <ul style="list-style-type: none"> Vistfast stillir prentarann til að leita í sínu minni að umbeðinni leturgerð áður en leitað er á harða disknum eða skynvædda geymsludrifinu (ISD). Skyndiminni/diskur stillir prentarann til að leita á harða disknum eða ISD að umbeðinni leturgerð áður en leitað er í minni prentarans. Þetta atriði valmyndar birtist aðeins þegar harður diskur eða ISD er til staðar.
Tímarof í bið Slökkt Kveikt* (40 sekúndur)	Virkja prentarann til að bíða eftir fleiri gögnum áður en hætt er við prentverk.
Athugasemd: Stjarna (*) næst gildi gefur til kynna sjálfvalda stillingu frá verksmiðju.	

PCL

Atriði valmyndar	Lýsing
Uppruni leturgerða Vistfast* Diskur Niðurhal Minniskort Kort leturgerða Allt	Velja uppruna sem inniheldur sjálfvalið val á leturgerð. Athugasemdir: <ul style="list-style-type: none"> Diskur og Flass birtast aðeins þegar ógallaður, óvarinn harður diskur eða skynvætt geymsludrif (ISD) eru uppsett. Niðurhal birtist aðeins ef niðuralaðar leturgerðir eru til staðar í minni prentarans. Kort leturgerða birtist aðeins þegar ISD er sett upp.
Heiti leturgerðar [Listi yfir tiltækar leturgerðir] (Courier*)	Veldu leturgerð úr skilgreindum uppruna leturs.
Stilling á tákni [Listi yfir tiltæk sett tákna] (10U PC-8*)	Skilgreina tákni sem er stillt fyrir hvert heiti leturgerðar. Athugasemd: Stilling á tákni er sett staftákna stafrófs og talna, punkta og sérstakra tákna. Stilling tákna styður mismunandi tungumál eða sérstök kerfi, svo sem reiknitákni eða vísindatexta.
Athugasemd: Stjarna (*) næst gildi gefur til kynna sjálfvalda stillingu frá verksmiðju.	

Atriði valmyndar	Lýsing
Halli 0,08–100,00 (10,00*)	Skilgreina halla á leturgerðum með föstu eða jafnbreiðu millibili. Athugasemd: Halli á við um staftákn með föstu millibili á gerð láréttar færslu.
Stefna Skammsnið* Langsnið Viðsnúðið skammsnið Viðsnúðið langsnið	Skilgreina stefnu á texta og myndefni á síðu.
Línur á síðu 1–255	Skilgreina fjölda af línur af texta fyrir hverja síðu sem prentuð er í gegnum PCL® gagnastrauminn. Athugasemdir: <ul style="list-style-type: none"> • Þetta valmyndaratriði virkjar lóðréttu stýringu sem veldur því að valinn fjöldi af umbeðnum línur er prentaður á milli sjálfgefina spássía á síðunni. • 60 er sjálfvalin verksmiðjustilling fyrir Bandaríkin. 64 er sjálfvalin alþjóðleg stilling frá verksmiðju.
PCL5 lágmarksbreidd á línu 1–30 (2*)	Stillir lágmark upphafsbreiddar slaga.
PCLXL lágmarksbreidd á línu 1–30 (2*)	
A4 breidd 198 mm* 203 mm	Stillir breidd á rökrænni síðu þegar prentað er á A4-stærð pappírs. Athugasemd: Rökræn síða er plássið á raunverulegri síðu þegar gögn eru prentuð.
Sjálfvirk ný lína (CR) eftir línuskipti (LF) Kveikt Slökkt*	Stillir prentarann til að framkvæma sjálfvirk stýriskipunina ný lína (CR) eftir línuskipti (LF). Athugasemd: Ný lína er búnaður sem stjórnar prentara til að færa stöðu bendilsins í fyrstu stöðu á sömu línu.
Sjálfvirk ný lína (LF) eftir línuskipti (CR) Kveikt Slökkt*	Stilla prentarann til að framkvæma sjálfvirk stýriskipunina línuskipti (LF) eftir nýja línu (CR).
Endurvelja númer á skúffu Úthluta skúffu [x] Úthluta handvirkum pappír Úthluta handvirkri stillingu umslags	Stilla prentarann til að vinna með öðrum prentekli eða sérsniðnu forriti sem notar annað sett af úthlutun verka til að biðja um tiltekinn uppruna pappírs.
Endurvelja númer á skúffu Skoða sjálfgefnar verksmiðjustillingar	Sýna sjálfvalda verksmiðjustillingu úthlutaða fyrir hvern uppruna pappírs.
Endurvelja númer á skúffu Endurheimta sjálfvaldar stillingar	Endurvekja endurval á númeri fyrir skúffu í sjálfval frá verksmiðju.
Tímarof prentunar Slökkt Kveikt* (90 sekúndur)	Stilla prentarann til að ljúka við prentverk eftir að hann hefur verið í aðgerðarleysi í tilgreindan tíma.
Athugasemd: Stjarna (*) næst gildi gefur til kynna sjálfvalda stillingu frá verksmiðju.	

Mynd

Atriði valmyndar	Lýsing
Sjálfvirk aðlögun Kveikt Slökkt*	Velja bestu tiltæku pappírsstærð og stillingu á stefnu fyrir mynd. Athugasemd: Þegar þetta er stillt á Kveikt mun þetta valmyndaratriði yfirkeyra stillingar fyrir kvörðun og stefnu fyrir myndina.
Snúa við Slökkt* Kveikt	Snúa við tvítóna einlitum myndum. Athugasemd: Þessi stilling á ekki við um GIF eða JPEG snið fyrir myndir.
Kvörðun Festipunktur efst vinstra megin Besta aðlögun* Festipunktur í miðju Láta hæð/breidd passa Lát hæð passa Láta breidd passa	Stilla mynd til að passa í prentanlegt svæði. Athugasemd: Þegar sjálfvirk aðlögun er stillt á kveikt, er kvörðun sjálfkrafa stillt á bestu aðlögun.
Stefna Skammsnið* Langsnið Viðsnúðið skammsnið Viðsnúðið langsnið	Skilgreina stefnu á texta og myndefni á síðu.
Athugasemd: Stjarna (*) næst gildi gefur til kynna sjálfvalda stillingu frá verksmiðju.	

Pappír

Uppsetning skúffu

Atriði valmyndar	Lýsing
Sjálfvalinn uppruni Skúffa [x] (1*) Fjölnotamatari Handvirk stilling pappírs Handvirk stilling umslags	Stilla uppruna fyrir öll prentverk.
Pappírsstærð/gerð Skúffa [x] Fjölnotamatari Handvirk stilling pappírs Handvirk stilling umslags	Skilgreina pappírsstærð eða pappír sem hlaðið er í hvern uppruna pappírs.
Athugasemd: Stjarna (*) næst gildi gefur til kynna sjálfvalda stillingu frá verksmiðju.	

Atriði valmyndar	Lýsing
Stærð í staðinn Slökkt Yfirlýsing/A5 Bréf (Letter)/A4 11 x 17/A3 Allt uppgefið*	Stilltu prentara til að setja tiltekna pappírsstærð í staðinn ef umbeðinni stærð er ekki hlaðið í neinn uppruna pappírs. Athugasemdir: <ul style="list-style-type: none"> • Slökkt setur kvaðningu til notanda að hlaða pappírsstærð sem beðið er um. • Allt uppgefið leyfir allar tiltækar skiptingar.
Setja upp fjölnotaprentara (MP) Kasetta* Handvirkt Fyrst	Ákvarða hegðun fjölnotamatarara. Athugasemdir: <ul style="list-style-type: none"> • Kasetta stillir fjölnotamatarann sem sjálfvirkan uppruna pappírs. • Handvirkt stillir fjölnotamatarann aðeins fyrir handvirka fæðingu prentverka. • Fyrst stillir fjölnotamatarann sem aðaluppruna pappírs.
Athugasemd: Stjarna (*) næst gildi gefur til kynna sjálfvalda stillingu frá verksmiðju.	

Uppsetning á miðli

Alhliða uppsetning

Atriði valmyndar	Lýsing
Mælieiningar Tommur Millímetrar	Skilgreinir mælieiningar fyrir alhliða pappír. Athugasemd: Tommur er sjálfvalin verksmiðjustilling fyrir Bandaríkin. Millímetrar er sjálfvalin alþjóðleg stilling frá verksmiðju.
Breidd á skammsniði 3,5–52 tommur (8,5*) 89–1321 mm (216*)	Stilla breidd á skammsniði á alhliða pappír.
Hæð á skammsniði 3,5–52 tommur (14*) 89–1321 mm (356*)	Stilla hæð á skammsniði á alhliða pappír.
Stefna færslu Stutt brún* Löng brún	Stilla prentarann til að grípa pappír frá stuttri brún eða langri brún. Athugasemd: Löng brún birtist aðeins þegar lengsta brún er styttri en hámarks breidd sem er studd.
Margar alhliða stærðir Skúffa [x] Fjölnotamatarari	Úthlutaðu sérstakri stærð fyrir margar alhliða stærðir sem er hlaðið í hvern uppruna pappírs. Athugasemd: Þessi stilling birtist eingöngu þegar kveikt er á henni í valmyndinni Tæki. Á heimaskjánum, snertu Stillingar > Tæki > Viðhald > Valmynd uppsetningar > Uppsetning skúffu > Margar alhliða stærðir .
Athugasemd: Stjarna (*) næst gildi gefur til kynna sjálfvalda stillingu frá verksmiðju.	

Gerðir miðla

Atriði valmyndar	Lýsing
Venjulegur Þykkur pappír Glæra Endurunninn Glanspappír Þykkur glansandi Miðar Þykkur pappír Umslag Gróft umslag Bréfhaus Forprentaður Litaður pappír Létt Þung Grófur/bómull Sérniðin gerð [X]	Skilgreina áferð, þyngd og stefnu á pappírnum.

USB-drif

Prentun frá minnskorti

Atriði valmyndar	Lýsing
Fjöldi eintaka 1–9999 (1*)	Stilla fjölda eintaka.
Uppruni pappírs Skúffa [x] (1*) Fjölnotamatari Handvirk stilling pappírs Handvirk stilling umslags	Stilla uppruna pappírs fyrir prentverk.
Raða (1,1,1) (2,2,2) (1,2,3) (1,2,3)*	Stafla síðum í prentverki í röð þegar verið er að prenta mörg eintök af verkinu..
Hliðar 1-hlið* 2-hliðar	Skilgreina hvort prentað er á eina hlið eða báðar hliðar á pappírinn.
Athugasemd: Stjarna (*) næst gildi gefur til kynna sjálfvalda stillingu frá verksmiðju.	

Atriði valmyndar	Lýsing
Hefta Slökkt* 1 hefti, efra vinstra horni 2 heftir, vinstra megin 1 hefti, efra hægra horni 2 hefti, efst 1 hefti, neðra vinstra horni 2 hefti, neðst 1 hefti, neðst í hægra horni 2 hefti, hægra megin 4 hefti	Skilgreina staðsetningu hefta fyrir öll prentverk. Athugasemd: Þetta atriði valmyndar birtist aðeins þegar frágangseining heftara er til staðar.
Gatari Slökkt* 2 göt 3 göt 4 göt	Stilla stillingu götunar fyrir öll prentverk. Athugasemd: Þetta atriði valmyndar birtist aðeins þegar frágangseining heftara, gatari er til staðar.
Hliðraðar síður Engin* Á milli afrita Á milli verka	Hliðrar úttaki á hverju prentverki eða hverju eintaki á prentverki. Athugasemdir: <ul style="list-style-type: none"> Á milli afrita hliðrar hverju prentverki ef Samröðun er stillt á Kveikt [1,2,1,2,1,2]. Ef Samröðun er stillt á Slökkt [1,1,1,2,2,2], þá er hverju setti á prentuðum síðum hliðrað, svo sem allar síður merktar 1 eða allar síður merktar 2. Milli verka verka setur sömu stöðu í hliðrun fyrir allt verkið í prentun óháð fjölda eintaka sem eru prentuð.
Veltistíll Löng brún* Stutt brún	Ákvarða hvaða hlið á pappír er bundin þegar prentað er á báðar hliðar.
Síður á hlið Slökkt* 2 síður á hlið 3 síður á hlið 4 síður á hlið 6 síður á hlið 9 síður á hlið 12 síður á hlið 16 síður á hlið	Prenta margar síðumyndir á einni hlið á pappírsörk.
Röðun á síðum á hlið Lárétt* Öfugt lárétt Öfugt lóðrétt Lóðrétt	Skilgreina staðsetningu á mörgum síðum þegar verið er að nota valmynd Síður á hlið.
Stefna á síðum á hlið Sjálfvirkt* Langsnið Skammsnið	Skilgreina staðsetningu á mörgum síðum þegar verið er að nota valmynd Síður á hlið.
Athugasemd: Stjarna (*) næst gildi gefur til kynna sjálfvalda stillingu frá verksmiðju.	

Atriði valmyndar	Lýsing
Spássía á síðum á hlið Engin* Heil	Prenta spássíu á hverja síðumynd þegar verið er að nota valmynd Síður á hlið.
Aðskilnaðarsíður Slökkt* Á milli afrita Á milli verka Á milli síðna	Setja inn auðar aðskilnaðarsíður við prentun.
Uppruni aðskilnaðarsíðu Skúffa [x] (1*) Fjölnotamatari	Skilgreina uppruna pappírs á aðskilnaðarsíðum.
Auðar síður Ekki prenta* Prenta	Prenta auðar síður í prentverki.
Athugasemd: Stjarna (*) næst gildi gefur til kynna sjálfvalda stillingu frá verksmiðju.	

Netkerfi/tengi

Yfirlit netkerfis

Atriði valmyndar	Lýsing
Virkur tengibúnaður Sjálfvirkt* Staðalnetkerfi Þráðlaust	Skilgreina gerð af tengingu netkerfis. Athugasemd: Þráðlaust er aðeins í boði í gerðum prentara sem eru tengdir við þráðlaust net.
Staða netkerfis	Sýna stöðu tengingar við netkerfi prentarans.
Sýna stöðu netkerfis á prentara Slökkt Kveikt*	Sýna stöðu netkerfis á skjánum.
Hraði, Duplex	Sýna hraðann á núverandi virku netkorti.
IPv4	Sýna IPv4-vistfangið.
Öll IPv6-vistföng	Sýna öll IPv6-vistföng.
Endurstilla prentþjón	Endurstilla allar virkar nettengingar prentarans. Athugasemd: Þessi stilling fjarlægir allar uppsetningarstillingar netkerfis.
Tímarof verks í netkerfi Slökkt Kveikt* (90 sekúndur)	Stilla tímann áður en prentarinn hættir við prentverk á netinu.
Upplýsingasíða Slökkt* Kveikt	Prenta upplýsingasíðu.
Athugasemd: Stjarna (*) næst gildi gefur til kynna sjálfvalda stillingu frá verksmiðju.	

Atriði valmyndar	Lýsing
Virkja nettengingar Slökkt Kveikt*	Virkja tengingu á prentaranum við netkerfi.
Virkja LLDP Slökkt* Kveikt	Virkja LLDP (Link Layer Discovery Protocol) í prentaranum.
Athugasemd: Stjarna (*) næst gildi gefur til kynna sjálfvalda stillingu frá verksmiðju.	

Þráðlaust

Athugasemd: Þessi valmynd er aðeins tiltæk í gerðum prentara sem er tengdur við þráðlaust net eða prenturum sem eru með tengi fyrir þráðlaust net.

Atriði valmyndar	Lýsing
Uppsetning með því að nota forrit fyrir fartæki	Stilla tengingu við þráðlaust net með því að nota Lexmark Mobile Assistant.
Uppsetning á stjórnborði prentara Velja netkerfi Bæta við þráðlausu netkerfi Heiti netkerfis Stilling netkerfis Grunnkerfi Öryggisstilling þráðlausrar tengingar Óvirkt* WEP WPA2/WPA - Persónulegt WPA2 - Persónulegt	Stilla þráðlausu tengingu með því að nota stjórnborðið.
Vernduð þráðlaus uppsetning (Wi-Fi Protected Setup (WPS)) Sjálfvirk uppgötvun WPS Slökkt Kveikt* Aðferð gangsetningar með hnöppum Gangsetning með PIN-aðferð	Koma á þráðlaustu neti og virkja öryggi netkerfis Athugasemdir: <ul style="list-style-type: none"> Sjálfvirk uppgötvun WPS birtist aðeins þegar Öryggisstilling þráðlausrar tengingar er stillt á WEP. Aðferð gangsetningar með hnöppum tengir prentara við þráðlaust net þegar ýtt er á hnappa á bæði prentara og aðgangsstað (þráðlausum beini) innan ákveðins tíma. Gangsetning með PIN-aðferð tengir prentara við þráðlaust net þegar PIN-númer á prentaranum er skráð í þráðlausar stillingar á aðgangsstaðnum.
Stilling netkerfis BSS-gerð Grunnkerfi*	Skilgreina stillingu netkerfis.
Samhæfni 802.11b/g/n (2.4GHz)* 802.11a/b/g/n/ac (2.4GHz/5GHz) 802.11a/n/ac (5GHz)	Skilgreina staðal fyrir þráðlaust netkerfi. Athugasemd: 802.11a/b/g/n/ac (2.4GHz/5GHz) og 802.11a/n/ac (5GHz) birtast aðeins þegar þráðlaus valkostur er uppsettur.

Atriði valmyndar	Lýsing
Öryggisstilling þráðlausrar tengingar Óvirkt* WEP WPA2/WPA-Persónulegt WPA2-Persónulegt 802.1x - RADIUS	Stilla öryggisstillingu til að tengja prentarann við þráðlaus tæki.
WEP staðfestingarstilling Sjálfvirkt* Opin Sameiginleg	Stilla tegund þráðlausrar dulkóðunar (WEP) fyrir prentarann. Athugasemd: Þetta atriði valmyndar birtist aðeins þegar öryggisstilling þráðlausrar tengingar er stillt á WEP.
Stilla WEP-lykil	Skilgreina aðgangsorð WEP fyrir örugga þráðlausa tengingu.
WPA2/WPA Persónulegt AES	Virkja þráðlaust öryggi með öruggu þráðlausu aðgengi (WPA). Athugasemd: Þetta atriði valmyndar birtist aðeins þegar öryggisstilling þráðlausrar tengingar er stillt á WPA2/WPA-Persónulegt.
Stilla fyrir fram sameiginlegan lykil	Stilla aðgangsorð fyrir örugga þráðlausa tengingu.
WPA2-Persónulegt AES	Virkja þráðlaust öryggi með WPA2. Athugasemd: Þetta atriði valmyndar birtist aðeins þegar öryggisstilling þráðlausrar tengingar er stillt á WPA2-Persónulegt.
802.1x dulkóðunarstilling WPA+ WPA2*	Virkja þráðlaust öryggi með 802.1x staðli. Athugasemd: Þetta atriði valmyndar birtist aðeins þegar öryggisstilling þráðlausrar tengingar er stillt á 802.1x - RADIUS.
IPv4 Virkja stillingu villuleiðréttingar (DHCP) Kveikt* Slökkt Stilla fasta IP-tölu IP-tala Netsía Gátt	Virkja og stilla IPv4-stillingar í prentaranum.

Atriði valmyndar	Lýsing
IPv6 Virkja IPv6 Kveikt* Slökkt Virkja DHCPv6 Kveikt Slökkt* Sjálfvirk uppsetning vistfangs án staðsetningar Kveikt* Slökkt DNS-tala netþjóns Handvirkt úthlutað IPv6 vistfang Handvirkt úthlutaður IPv6 beinir Forskeyti vistfangs Öll IPv6-vistföng Öll IPv6-vistföng beinis.	Virkja og stilla IPv6-stillingar í prentaranum.
Vistfang netkerfis UAA LAA	Skoða vistföng netkerfis.
PCL SmartSwitch Slökkt Kveikt*	Stilla prentarann til skipta sjálfkrafa í PCL-hermingu þegar prentverk krefst þess, án tillits til sjálfgefins tungumáls prentara. Athugasemd: Ef slökkt er á PCL SmartSwitch skoðar prentarinn ekki gögn á innleið og notar sjálfvalið tungumál prentara sem er skilgreint í valmynd Uppsetning.
PS SmartSwitch Slökkt Kveikt*	Stilla prentarann til skipta sjálfkrafa í PS-hermingu þegar prentverk krefst þess, án tillits til sjálfgefins tungumáls prentara. Athugasemd: Ef slökkt er á PS SmartSwitch skoðar prentarinn ekki gögn á innleið og notar sjálfvalið tungumál prentara sem er skilgreint í valmynd Uppsetning.
Verki í biðminni Kveikt Slökkt*	Geyma prentverk tímabundið á harða disknum eða skynvædda geymsludrifinu (ISD) fyrir prentun. Athugasemd: Þetta atriði valmyndar birtist aðeins þegar harður diskur eða ISD er til staðar.
Mac Binary PS Sjálfvirkt* Kveikt Slökkt	Stillir prentarann til að vinna úr Macintosh binary PostScript prentverkum. Athugasemdir: <ul style="list-style-type: none"> • Kveikt vinnur úr raw binary PostScript prentverkum. • Slökkt síar prentverk sem nota staðalsamskipti.

Wi-Fi Direct

Atriði valmyndar	Lýsing
Virkja beint þráðlaust net (Wi-Fi) Kveikt Slökkt*	Stilla prentarann til að tengjast beint við tæki með þráðlausu neti (Wi-Fi).
Heiti Wi-Fi Direct	Skilgreina heiti fyrir Wi-Fi Direct netkerfi.
Wi-Fi Direct aðgangsorð	Setja aðgangsorð til að sannvotta og sannreyna notendur á Wi-Fi tengingu.
Sýna aðgangsorð á uppsetningarsíðu Slökkt Kveikt*	Sýna Wi-Fi Direct aðgangsorð á uppsetningarsíðu netkerfisins.
Forgangsrásarnúmer 1–11 Sjálfvirkt*	Stilla æskilega rás í þráðlausa netkerfinu.
IP-tala eiganda hóps	Skilgreina IP-tölu fyrir eiganda hóps.
Samþykkja sjálfvirkt beiðni ýtihnappa Slökkt* Kveikt	Samþykkja beiðnir til að tengjast netkerfi sjálfvirkt. Athugasemd: Sjálfvirkt samþykki viðskiptavina er ekki öruggt.
Athugasemd: Stjarna (*) næst gildi gefur til kynna sjálfvalda stillingu frá verksmiðju.	

AirPrint

Athugasemd: Þessi valmynd birtist aðeins í innbyggða vefþjóninum.

Atriði valmyndar	Lýsing
Allar AirPrint aðgerðir	Sýna AirPrint stöðu prentarans.
Virkja AirPrint Kveikt* Slökkt	Virkja AirPrint aðgerð. Athugasemd: Þetta atriði valmyndar birtist eingöngu ef slökkt er á Internet Printing Protocol (IPP) eða mDNS.
Bonjour Nafn	Auðkenna heiti og staðsetningu prentara.
Heiti fyrirtækis	
Fyrirtækiseining	
Staðsetning prentara	
Breiddargráða prentara	
Lengdargráða prentara	
Hæð prentara yfir sjávarmáli	
Fleiri valkostir	
Athugasemd: Stjarna (*) næst gildi gefur til kynna sjálfvalda stillingu frá verksmiðju.	

Stjórnun þjónustu fartækja

Athugasemd: Þessi valmynd birtist aðeins í innbyggða vefþjóninum.

Atriði valmyndar	Lýsing
Virkja IPP prentun Kveikt* Slökkt	Leyfa prentun frá fartækjum með því að nota Internet Printing Protocol (IPP).
Virkja IPP fax Kveikt* Slökkt	Leyfa faxesendingar með því að nota Internet Printing Protocol (IPP).
Virkja IPP Over USB Kveikt* Slökkt	Leyfa að prenta eða skanna verk með því að nota USB tengingu.
Virkja skönnun Kveikt* Slökkt	Leyfa skönnun með eSCL.
Virkja Mopria uppgötvun Kveikt* Slökkt	Leyfa tækjum með virkjað Mopria að finna prentarann.
Athugasemd: Stjarna (*) næst gildi gefur til kynna sjálfvalda stillingu frá verksmiðju.	

Ethernet

Atriði valmyndar	Lýsing
Hraði netkerfis	Sýna hraða á virkum tengibúnaði netkerfis.
IPv4 Virkja samskiptatíma netkerfis (DHCP) (kveikt*) Stilla fasta IP-tölu	Stilla IPv4-stillingarnar.
IPv6 Virkja IPv6 (kveikt*) Virkja DHCPv6 (slökkt *) Sjálfvirk uppsetning vistfangs án staðsetningar (kveikt*) DNS-tala netþjóns Handvirkt úthlutað IPv6 vistfang Handvirkt úthlutaður IPv6 beinir Forskeyti vistfangs (64*) Öll IPv6-vistföng Öll IPv6-vistföng beinis.	Stilla IPv6-stillingarnar.
Vistfang netkerfis UAA LAA	Skilgreina vistfang netkerfis.
Athugasemd: Stjarna (*) næst gildi gefur til kynna sjálfvalda stillingu frá verksmiðju.	

Atriði valmyndar	Lýsing
PCL SmartSwitch Slökkt Kveikt*	Stilla prentarann til skipta sjálfkrafa í PCL-hermingu þegar prentverk krefst þess, án tillits til sjálfgefins tungumáls prentara. Athugasemd: Þegar þessi stilling er óvirk skoðar prentarinn ekki gögn á innleið og notar sjálfvalið tungumál prentara sem er skilgreint í valmynd Uppsetning.
PS SmartSwitch Slökkt Kveikt*	Stilla prentarann til skipta sjálfkrafa í PostScript-hermingu þegar prentverk krefst þess, án tillits til sjálfgefins tungumáls prentara. Athugasemd: Þegar þessi stilling er óvirk skoðar prentarinn ekki gögn á innleið og notar sjálfvalið tungumál prentara sem er skilgreint í valmynd Uppsetning.
Verki í biðminni Slökkt* Kveikt	Vista verk tímabundið á hörðum diskum fyrir prentun. Athugasemd: Þetta atriði valmyndar birtist aðeins þegar harður diskur er til staðar.
Mac Binary PS Sjálfvirkt* Kveikt Slökkt	Stillir prentarann til að vinna úr Macintosh binary PostScript prentverkum. Athugasemdir: <ul style="list-style-type: none"> Sjálfvirkt vinnur prentverkum frá tölvum sem nota annað hvort stýrikerfi frá Windows eða Macintosh. Slökkt sýnar PostScript-prentverk sem nota staðalsamskipti.
Ethernet með orkuskilvirkni Kveikt Slökkt Sjálfvirkt*	Draga úr orkunotkun þegar prentarinn tekur ekki við gögnum frá Ethernet-netkerfi.
Athugasemd: Stjarna (*) næst gildi gefur til kynna sjálfvalda stillingu frá verksmiðju.	

TCP/IP

Athugasemd: Þessi valmynd birtist aðeins í nettengdum prenturum eða prenturum sem eru tengdir prentþjónum.

Atriði valmyndar	Lýsing
Stilla heiti hýsis	Stilla núverandi hýsisnafn TCP/IP.
Heiti léns	Stilla heiti léns.
Leyfa DHCP/BOOTP að uppfæra NTP-þjón Kveikt* Slökkt	Leyfa DHCP og BOOTP biðlurum að uppfæra NTP-stillingar á prentaranum.
Nafn núllstillingar	Skilgreina þjónustuheiti fyrir núllstillt netkerfi.
Virkja sjálfvirka IP-tölu Slökkt Kveikt*	Úthlutar IP-tölu sjálfvirkt.
DNS-tala netþjóns	Skilgreina núverandi DNS-tölu netþjóns.
Athugasemd: Stjarna (*) næst gildi gefur til kynna sjálfvalda stillingu frá verksmiðju.	

Atriði valmyndar	Lýsing
Afrit DNS-tölu netþjóns	Skilgreina afritun á DNS-tölu netþjóna.
Afrit DNS-tölu netþjóns 2	
Afrit DNS-tölu netþjóns 3	
Leitarröð léns	Skilgreina lista yfir lén til að finna prentara og tilföng hans sem eru í mismunandi lénum á netinu.
Virkja stillingu villuleiðréttingar (DDNS) Slökkt* Kveikt	Uppfæra breytilegar DNS-stillingar.
DDNS TTL	Skilgreina núverandi DDNS-stillingar.
Sjálfvalið TTL	
Endurnýjunartími DDNS	
Virkja mDNS Slökkt Kveikt*	Uppfæra stillingar DNS margvarps.
WINS-tala netþjóns	Skilgreina vistfang fyrir Windows Internet Name Service (WINS).
Virkja stillingu villuleiðréttingar (BOOTP) Slökkt* Kveikt	Leyfa BOOTP að úthluta IP-tölu prentara.
Listi yfir takmarkanir netþjóns	Skilgreina IP-tölur sem hafa leyfi til að eiga samskipti við prentarann yfir TCP/IP. Athugasemdir: <ul style="list-style-type: none"> Nota kommu til að aðgreina hverja IP-tölu. Þú getur bætt við allt að 50 IP-tölum.
Listi yfir valkosti takmarkana netþjóns Loka á öll tengi* Loka aðeins á prentun Loka aðeins á prentun og HTTP	Skilgreina aðgangsvalkost fyrir Ip-tölur sem eru ekki á listanum.
MTU 256–1500 Ethernet (1500*)	Skilgreina breytu hámarkseiningu samskipta (MTU) fyrir TCP-tengingar.
Raw-prentaratengi 1–65535 (9100*)	Skilgreina númer raw-tengis fyrir prentara sem tengdir eru netkerfi.
Hámarkshraði umferðar á útleið Slökkt* Kveikt	Stilla hámark flutningshraða prentarans. Athugasemd: Þegar þetta er virkt er valkosturinn fyrir þessa stillingu 100–1000000 kílóbitar/sekúnda.
TLS stuðningur Virkja TLSv1.0 (Slökkt*) Virkja TLSv1.1 (Slökkt*) Virkja TLSv1.2 (Kveikt*)	Virkja samskiptareglur „Transport Layer Security“.
SSL dulmálslisti	Skilgreina algrím dulmáls til að nota við SSL eða TLS tengingar.
TLSv1.3 SSL dulmálslisti	
Athugasemd: Stjarna (*) næst gildi gefur til kynna sjálfvalda stillingu frá verksmiðju.	

SNMP

Athugasemd: Þessi valmynd birtist aðeins í nettengdum prenturum eða prenturum sem eru tengdir prentþjónum.

Atriði valmyndar	Lýsing
SNMP útgáfa 1 og 2c Virkt Slökkt Kveikt* Leyfa stillingu SNMP Slökkt Kveikt* Virkja PPM MIB Slökkt Kveikt* SNMP umhverfi	Setja upp „Simple Network Management Protocol“ (SNMP) útgáfur 1 og 2c til að setja upp prentrekla og forrit.
SNMP útgáfa 3 Virkt Slökkt Kveikt* Samhengisheiti Stilla skirteini lesa/skrifa Nafn notanda Aðgangsorð sannvottunar Aðgangsorð persónuverndar Stilla skirteini aðeins lesa Nafn notanda Aðgangsorð sannvottunar Aðgangsorð persónuverndar Myllutákn vottunar MD5 SHA1* Lágmarksstig sannvottunar Engin sannvottun, engin gagnaleynd Sannvottun, engin gagnaleynd Sannvottun, gagnaleynd* Algrím gagnaleyndar DES AES-128*	Stilla SNMP útgáfu 3 til að setja upp og uppfæra öryggi prentara.
Athugasemd: Stjarna (*) næst gildi gefur til kynna sjálfvalda stillingu frá verksmiðju.	

IPSec

Athugasemd: Þessi valmynd birtist aðeins í nettengdum prenturum eða prenturum sem eru tengdir prentþjónum.

Atriði valmyndar	Lýsing
Virkja IPSec Slökkt* Kveikt	Virkja „Internet Protocol Security“ (IPSec).
Grunnuppsetning Sjálfvalið* Samhæfni Öruggt	Stilla grunnuppsetningu IPSec. Athugasemd: Þetta atriði valmyndar birtist aðeins þegar Virkja IPSec er stillt á Kveikt.
DH (Diffie-Hellman) uppástunga hóps modp2048 (14)* modp3072 (15) modp4096 (16) modp6144 (17)	Stilla grunnuppsetningu IPSec. Athugasemd: Þetta atriði valmyndar birtist aðeins þegar Grunnuppsetning er stillt á Samhæfi.
Tillaga um dulkóðunaraðferð 3DES AES*	Stilla aðferð dulkóðunar. Athugasemd: Þetta atriði valmyndar birtist aðeins þegar Grunnuppsetning er stillt á Samhæfi.
Tillaga um staðfestingaraðferð SHA1 SHA256* SHA512	Stilla aðferð sannvottunar. Athugasemd: Þetta atriði valmyndar birtist aðeins þegar Grunnuppsetning er stillt á Samhæfi.
IKE SA líftími (klst) 1 2 4 8 24*	Skilgreina tímabil gildisloka IKE SA. Athugasemd: Þetta atriði valmyndar birtist aðeins þegar Grunnuppsetning er stillt á Öruggt.
IPSec SA líftími (klst) 1 2 4 8* 24	Skilgreina tímabil gildisloka IPSec SA. Athugasemd: Þetta atriði valmyndar birtist aðeins þegar Grunnuppsetning er stillt á Öruggt.
Skirteini IPSec-tækis	Skilgreina IPSec vottorð. Athugasemd: Þetta atriði valmyndar birtist aðeins þegar Virkja IPSec er stillt á Kveikt.
Fyrir fram samnýttar lykilvottaðar tengingar Hýsill [x]	Setja upp staðfestar tengingar á prentaranum. Athugasemd: Þessi atriði valmyndar birtast aðeins þegar Virkja IPSec er stillt á Kveikt.
Votta staðfestar tengingar Hýsill [x] Vistfang[/undirnet]	
Athugasemd: Stjarna (*) næst gildi gefur til kynna sjálfvalda stillingu frá verksmiðju.	

802.1x

Athugasemd: Þessi valmynd birtist aðeins í nettengdum prenturum eða prenturum sem eru tengdir prentþjónum.

Atriði valmyndar	Lýsing
Virkt Slökkt* Kveikt	Láta prentarann tengjast netkerfum sem þarfnast sannvottunar áður en aðgengi er leyft.
802.1x sannvottun Innskráningarnafn tækis Aðgangsorð innskráningar tækis Staðfesta vottorð þjónustu (Kveikt*) Virka atvikaskráningu (Slökkt*) 802.1x skírteini tækis	Setja upp stillingarnar fyrir sannvottun á 802.1x tengingu.
Leyfilegt auðkenningarkerfi EAP - MD5 (Kveikt*) EAP - MSCHAPv2 (Kveikt*) LEAP (Kveikt*) PEAP (Kveikt*) EAP - TLS (Kveikt*) EAP - TTLS (Kveikt*) TTLS auðkenningaraðferð (MSCHAPv2*)	Stilla leyfilegt auðkenningarkerfi fyrir 802.1x tenginguna.
Athugasemd: Stjarna (*) næst gildi gefur til kynna sjálfvalda stillingu frá verksmiðju.	

LPD-uppsetning

Athugasemd: Þessi valmynd birtist aðeins í nettengdum prenturum eða prenturum sem eru tengdir prentþjónum.

Atriði valmyndar	Lýsing
Tímarof LPD 0–65535 sekúndur (90*)	Stilla gildi tímarofs til að stöðva að Line Printer Daemon-miðlarinn (LPD) sé að biða endalaust fetir föstum eða ógildum prentverkum.
Upplýsingasíða LPD Slökkt* Kveikt	Prenta upplýsingasíðu fyrir öll LPD prentverk Athugasemd: Upplýsingasíða er fyrsta blaðsíðu prentunar sem notað er sem aðskilnaðarsíða prentverka og til að bera kennsl á upphaf beiðni prentunar.
Lokasíða LPD Slökkt* Kveikt	Prenta lokasíðu fyrir öll LPD prentverk Athugasemd: Lokasíða er síðasta síðan í prentverki.
Umbreyting á nýrri línu LPD Slökkt* Kveikt	Virkja umbreytingu á nýrri línu Athugasemd: Ný lína er búnaður sem stjórnar prentara til að færa stöðu bendilsins í fyrstu stöðu á sömu línu.
Athugasemd: Stjarna (*) næst gildi gefur til kynna sjálfvalda stillingu frá verksmiðju.	

HTTP/FTP-stillingar

Atriði valmyndar	Lýsing
Proxy IP-tala HTTP Proxy HTTP sjálfvalið IP-tengi IP-tala FTP Proxy FTP sjálfvalið IP-tengi Sannvottun Nafn notanda Aðgangsorð Staðbundin lén	Setja upp stillingar fyrir HTTP- og FTP-þjón.
Aðrar stillingar Virkja HTTP-þjón (Kveikt*)	Aðgengi að innbyggðum vefþjón til að fylgjast með og stjórna prentaranum.
Aðrar stillingar Virkja samskiptatíma netkerfis (HTTPPS) (Kveikt*)	Virkja „Hypertext Transfer Protocol Secure“ (HTTPS) til að dulkóða gögn til og frá prentþjóni.
Aðrar stillingar Þvinga HTTPS-tengingar (Slökkt*)	Þvinga prentarann til að nota HTTPS-tengingar.
Aðrar stillingar Virkja FTP/TFTP (Kveikt*)	Sendu skrár með því að nota FTP/TFTP.
Aðrar stillingar Skirteini HTTPS-tækis (sjálfvalið*)	Skoða HTTP skirteini tækis sem notað er á prentaranum.
Aðrar stillingar Tímarof fyrir HTTP/FTP beiðnir (30*)	Skilgreina tímann áður en tenging þjóns stöðvast.
Aðrar stillingar Beiðnir fyrir endurtengingu HTTP/FTP (3*)	Stilla fjölda á tilraunum til endurtengingar á HTTP/FTP-þjón.
Athugasemd: Stjarna (*) næst gildi gefur til kynna sjálfvalda stillingu frá verksmiðju.	

ThinPrint

Atriði valmyndar	Lýsing
Virkja ThinPrint Slökkt* Kveikt	Prenta með því að nota ThinPrint.
Númer á tengi 4000–4999 (4000*)	Stilla númer á tengi fyrir ThinPrint-þjóninn.
Bandbreidd (bitar/sek) 100–1000000 (0*)	Stilla hraða fyrir sendingu á gögnum í ThinPrint-umhverfi.
Pakkastærð (kbæti) 0–64000 (0*)	Stilla pakkastærð fyrir sendingu á gögnum.
Athugasemd: Stjarna (*) næst gildi gefur til kynna sjálfvalda stillingu frá verksmiðju.	

USB

Atriði valmyndar	Lýsing
PCL SmartSwitch Slökkt Kveikt*	Stilla prentarann til skipta sjálfkrafa í PCL-hermingu þegar prentverk sem tekið er á móti í gegnum USB-tengi krefst þess, án tillits til sjálfgefins tungumáls prentara. Athugasemd: Ef PCL SmartSwitch er óvirkt skoðar prentarinn ekki gögn á innleið og notar sjálfvalið tungumál prentara sem er skilgreint í valmynd Uppsetning.
PS SmartSwitch Slökkt Kveikt*	Stilla prentarann til skipta sjálfkrafa í PostScript-hermingu þegar prentverk sem tekið er á móti í gegnum USB-tengi krefst þess, án tillits til sjálfgefins tungumáls prentara. Athugasemd: Ef PCL SmartSwitch er óvirkt skoðar prentarinn ekki gögn á innleið og notar sjálfvalið tungumál prentara sem er skilgreint í valmynd Uppsetning.
Verki í biðminni Slökkt* Kveikt	Geyma prentverk tímabundið á harða disknum eða skynvædda geymsludrifinu (ISD) fyrir prentun. Athugasemd: Þetta atriði valmyndar birtist aðeins þegar harður diskur eða ISD er til staðar.
Mac Binary PS Sjálfvirkt* Kveikt Slökkt	Stillir prentarann til að vinna úr Macintosh binary PostScript prentverkum. Athugasemdir: <ul style="list-style-type: none"> Sjálfvirkt vinnur prentverkum frá tölvum sem nota annað hvort stýrikerfi frá Windows eða Macintosh. Slökkt síar PostScript-prentverk sem nota staðalsamskipti.
Virkja USB-tengi Slökkt Kveikt*	Virkja USB-tengi að framan.
Athugasemd: Stjarna (*) næst gildi gefur til kynna sjálfvalda stillingu frá verksmiðju.	

Takmarka ytra aðgengi að netkerfi

Atriði valmyndar	Lýsing
Takmarka ytra aðgengi að netkerfi Slökkt* Kveikt	Takmarka aðgengi að svæðum á netinu
Ytra vistfang netkerfis	Skilgreina vistföng netkerfis með takmarkað aðgengi.
Tölvupóstfang fyrir tilkynningu	Skilgreina tölvupóstfang til að senda tilkynningu um skráð atvik.
Ping-tíðni 1–300 (10*)	Skilgreina millibil leitar í netkerfi í sekúndum.
Efni	Skilgreina efni og skilaboð í tilkynningartölvupósti.
Skilaboð	
Athugasemd: Stjarna (*) næst gildi gefur til kynna sjálfvalda stillingu frá verksmiðju.	

Öryggi

Aðferðir innskráningar

Stjórna heimildum

Atriði valmyndar	Lýsing
Aðgengi að aðgerðum Breyta heimilisfangabók. Stjórna flýtvísun Stofna prófíla Stjórna bókarmerkjum Prentun frá minniskorti Litaprentun frá minniskorti Aðgengi að verkum í bið Nota prófíla Hætta við verk við tækið Breyta um tungumál Samskiptaaðferð internetprentunar (IPP) Svart-hvít prentun Litaprentun	Stjórna aðgengi að aðgerðum prentarans
Stjórnunarlegar valmyndir Öryggisvalmynd Valmynd fyrir netkerfi/tengi Pappírvalmynd Skýrsluvalmynd Valmyndir uppsetningar aðgerða Valmynd rekstrarvöru Valmynd aukakorts SE-valmynd Valmynd tækis	Stjórna aðgengi að valmyndum prentarans
Stjórnun tækis Fjarstýrð stjórnun Uppfærsla fastbúnaðar Uppsetning forrita Stjórnborðslæsing stjórnanda Aðgengi að innbyggðum vefþjóni Flytja inn / flytja út allar stillingar Eyða utan þjónustu Skráning í skýjaþjónustu	Stjórna aðgengi að stjórnunarvalkostum prentarans
Forrit Ný forrit Skyggusýning Breyta um veggfóður Skjáhvíla	Stjórna aðgengi að forritum prentarans

Staðbundnir reikningar

Atriði valmyndar	Lýsing
Stjórna hópum/heimildum	Sýna lista yfir alla vistaða hópa í prentaranum.
Bæta við notanda Nafn notanda/aðgangsorð Nafn notanda Aðgangsorð PIN-númer	Búa til staðbundna reikninga og skilgreina aðgengi þeirra að aðgerðum prentarans, stjórnunarlegum valmyndum, valkostum stjórnunar prentarans og forritum.

Skipuleggja USB-tæki

Atriði valmyndar	Lýsing
Skipulag Bæta við nýju skipulagi	Skipuleggja aðgengi að USB-tengjum að framan.

Eftirlitsskrá öryggis

Atriði valmyndar	Lýsing
Virkja eftirlit Slökkt* Kveikt	Skrá atvik í örugga atvikaskrá eftirlits og fjartengda atvikaskrá kerfis.
Virkja fjartengda kerfisskrá Slökkt* Kveikt	Sendu atvikaskrár eftirlits til fjartengds þjóns.
Þjónn fjartengdrar kerfisskrár	Skilgreina þjón fjartengdrar kerfisskrár
Tengi fjartengdrar kerfisskrár 1-65535 (514*)	Skilgreina tengi fjartengdrar kerfisskrár
Aðferð fjartengdrar kerfisskrár Venjulegt UDP* Stunnel	Skilgreina aðferð kerfisskrár til að senda skráð atvik til fjartengds þjóns.
Athugasemd: Stjarna (*) næst gildi gefur til kynna sjálfvalda stillingu frá verksmiðju.	

Atriði valmyndar	Lýsing
Aðstaða fjartengdrar kerfisskrár 0 - Kjarnaskilaboð 1 - Skilaboð á stigi notanda 2 - Póstkerfi 3 - Kerfispúkar 4 - Skilaboð öryggis/sannvottunar* 5 - Innri skilaboð búin til af kerfisskrám 6 - Undirkerfi línuprentara 7 - Undirkerfi fréttanetkerfis 8 - UUCP-undirkerfi 9 - Klukkupúki 10 - Skilaboð öryggis/sannvottunar 11 - FTP-púki 12 - NTP-undirkerfi 13 - Atvikaskrá endurskoðunar 14 - Atvikaskrá viðvörunar 15 - Klukkupúki 16 - Staðbundin notkun 0 (local0) 17 - Staðbundin notkun 1 (local1) 18 - Staðbundin notkun 2 (local2) 19 - Staðbundin notkun 3 (local3) 20 - Staðbundin notkun 4 (local4) 21 - Staðbundin notkun 5 (local5) 22 - Staðbundin notkun 6 (local6) 23 - Staðbundin notkun 7 (local7)	Skilgreina aðgerðarkóða sem prentari notar þegar hann sendir atvikaskrár til fjarlægs miðlara.
Alvarleiki atvika sem á að skrá 0 - Neyð 1 - Aðvörun 2 - Alvarleg 3 - Villa 4 - Viðvörun* 5 - Tilkynning 6 - Til upplýsingar 7 - Aflúsa	Skilgreina stig afmörkunar forgangs fyrir skráningu á skilaboðum og atvikum.
Óskráð atvik fjartengdar kerfisskrár Slökkt* Kveikt	Sendu öll atvik óháð stigi alvarleika til fjartengds þjóns.
Tölvupóstfang stjórnanda	Sendu tilkynningu í tölvupósti um skráð atvik til stjórnandans.
Viðvörun loggskrár í tölvupósti um hreinsuð atvik Slökkt* Kveikt	Sendu tilkynningu í tölvupósti um skráð atvik til stjórnandans þegar atvik eru hreinsuð.
Viðvörun í tölvupósti skrifað yfir viðvörun Slökkt* Kveikt	Sendu tilkynningu í tölvupósti um skráð atvik til stjórnandans þegar atvikaskrá er full og byrjar að skrifa yfir atvik.
Athugasemd: Stjarna (*) næst gildi gefur til kynna sjálfvalda stillingu frá verksmiðju.	

Atriði valmyndar	Lýsing
Skrá fulla hegðun Skrifa yfir elstu innfærslur* Senda loggskrá í tölvupósti og eyða öllum færslum	Leysa geymsluvandamál þegar atvikaskrá fyllir úthlutað pláss.
Tölvupóstur % full viðvörðun Slökkt* Kveikt	Senda tilkynningu í tölvupósti til stjórnandans þegar atvikaskrá fyllir úthlutað minni.
% stig fullrar viðvörðunar 1–99 (90*)	
Útflutt viðvörðun loggskrár í tölvupósti Slökkt* Kveikt	Senda tilkynningu í tölvupósti til stjórnandans þegar atvikaskrá er send.
Viðvörðun stillingum loggskrár breytt í tölvupósti Slökkt* Kveikt	Senda tilkynningu í tölvupósti til stjórnandans þegar virkja endurskoðun er stillt.
Endingar línuskráninga í atvikaskrá LF (\n)* CR (\r) CRLF (\r\n)	Skilgreina hvernig atvikaskrá lokar hverri línuendingu.
Undirrita útflutning stafrænt Slökkt* Kveikt	Bæta við stafrænni undirritun við hverja útflutta skrá.
Hreinsa atvikaskrá	Eyða öllum endurskoðunarskrám.
Flytja út loggskrá Atvikaskrá kerfis (Syslog) (RFC 5424) Atvikaskrá kerfis (Syslog) (RFC 3164) CSV	Flytja út öryggisskrá á minniskort.
Athugasemd: Stjarna (*) næst gildi gefur til kynna sjálfvalda stillingu frá verksmiðju.	

Hömlur á innskráningu

Atriði valmyndar	Lýsing
Misheppnaðar innskráningar 1–10 (3*)	Skilgreina fjölda misheppnaðra innskráningartilrauna áður en notendur eru læstir úti.
Misheppnaður tímarammi 1–60 mínútur (5*)	Skilgreina tímaramma á milli misheppnaðra innskráningartilrauna áður en notendur eru læstir úti.
Tími læsingar 1–60 mínútur (5*)	Skilgreina tímalengd lokunar.
Tímarof fjartengdrar innskráningar 1–120 mínútur (10*)	Skilgreina biðtíma fyrir fjartengda innskráningu áður en notandi er útskráður sjálfvirk.
Athugasemd: Stjarna (*) næst gildi gefur til kynna sjálfvalda stillingu frá verksmiðju.	

Uppsetning trúnaðarprentunar

Atriði valmyndar	Lýsing
Hámark ógildra PIN-númera 2–10	Stilla mörkin á að skrá inn ógilt PIN. Athugasemd: Þegar mörkunum er náð er prentverkum fyrir það notandaheiti eytt.
Gildislok trúnaðarverka Slökkt* 1 klst. 4 klst. 24 klst. 1 vika	Stilltu einstakan tíma gildisloka fyrir hvert verk sem haldið er áður en því er sjálfkrafa eytt af harða disknum eða skynvædda geymsludrífínu. Athugasemd: Verk í bið er annað hvort Trúnaðarverk, Endurtekið, Frestað, eða Staðfest.
Gildislok endurtekinnna verka Slökkt* 1 klst. 4 klst. 24 klst. 1 vika	Stilla tíma gildisloka fyrir prentverk sem þú vilt endurtaka.
Gildislok staðfesta verka Slökkt* 1 klst. 4 klst. 24 klst. 1 vika	Stilla tíma fyrir gildislok til að prenta afrit af verki til að athuga gæði þess áður en þú prentar afritin sem eftir eru.
Gildislok frestaðra verka Slökkt* 1 klst. 4 klst. 24 klst. 1 vika	Stilla tíma fyrir gildislok fyrir verk sem þú vilt geyma í prentaranum til að prenta síðar.
Krefjast að öll verk séu geymd Slökkt* Kveikt	Stillir prentarann til að geyma öll prentverk.
Geyma afrit skjala Slökkt* Kveikt	Stilla prentarann til að geyma öll skjöl með sama skráarheiti.
Athugasemd: Stjarna (*) næst gildi gefur til kynna sjálfvalda stillingu frá verksmiðju.	

Dulkóðun disks

Athugasemd: Þessi valmynd birtist aðeins þegar harður diskur eða skynvætt geymsludrif eru uppsett.

Atriði valmyndar	Lýsing
Harður diskur	Sýna stöðu dulkóðunar á harða disknum.
Skynvætt geymsludrif	Sýna stöðu dulkóðunar á skynvæddu geymsludrifi (ISD). Athugasemd: Skynvætt geymsludrif er gert óvirkt sjálfkrafa þegar harður diskur er settur upp.

Eyða tímabundnum gagnaskrá

Atriði valmyndar	Lýsing
Vistað í minni á staðnum Slökkt* Kveikt	Eyða öllum skráum sem eru vistaðar í minni prentara.
Vistuð á hörðum disk 1 umferð eyðingar* 3 umferðir eyðingar 7 umferðir eyðingar	Eyða öllum skráum sem geymdar eru á hörðum disk prentarans. Athugasemd: Þetta atriði valmyndar birtist aðeins þegar harður diskur prentara er uppsettur.
Athugasemd: Stjarna (*) næst gildi gefur til kynna sjálfvalda stillingu frá verksmiðju.	

Stillingar LDAP-lausna

Atriði valmyndar	Lýsing
Fylgja tilvísunum LDAP Slökkt* Kveikt	Leita á mismunandi þjónum í léninu að innþráðum notendareikningum.
LDAP staðfesting vottorðs Já Nei*	Virkja staðfestingu á LDAP-vottorðum.

Ýmislegt

Atriði valmyndar	Lýsing
Verndaðir eiginleikar Sýna* Fela	Sýna alla þá eiginleika sem aðgangsstjórnun aðgerða (FAC) verndar óháð öryggisheimildum sem notandinn hefur. Athugasemd: Fela sýnir aðeins FAC-vernda eiginleika sem notandinn hefur aðgengi að.
Prentheimildir Slökkt* Kveikt	Láta stjórnandann skrá sig inn fyrir prentun.
Sjálfvalin innskráning prentheimilda Nafn notanda/aðgangsorð* Nafn notanda	Stilla sjálfvalda innskráningu fyrir Prentheimildir.
Öryggisendurstilling Virkja aðgengi „gesta“* Engin áhrif	Skilgreina aðgengi notenda að prentaranum. Athugasemdir: <ul style="list-style-type: none"> • Virkja aðgengi „gesta“ veitir öllum aðgengi að öllum atriðum prentarans. • Engin áhrif getur gert aðgengi að prentaranum ómögulegt þegar nauðsynlegar öryggisupplýsingar eru ekki tiltækar.
Athugasemd: Stjarna (*) næst gildi gefur til kynna sjálfvalda stillingu frá verksmiðju.	

Atriði valmyndar	Lýsing
Nota skynvætt geymsludrif fyrir gögn notanda Slökkt Kveikt*	Virkja skynvætt geymsludrif til að geyma gögn notanda. Athugasemd: Þetta atriði valmyndar er óvirkt þegar harður diskur er til staðar.
Lágmarkslengd aðgangsorðs 0–32 (0*)	Skilgreina lengd á aðgangsorði.
Virkja birtingu á aðgangsorði/PIN Slökkt* Kveikt	Sýna aðgangsorð eða persónuauðkennanlegt númer (PIN).
Athugasemd: Stjarna (*) næst gildi gefur til kynna sjálfvalda stillingu frá verksmiðju.	

Skýjaþjónustur

Skráning í skýjaþjónustu

Atriði valmyndar	Lýsing
Skoða frekari upplýsingar	Skoða frekari upplýsingar um notkun skýjaþjónustu Lexmark.
Virkja samskipti við skýjaþjónustu Lexmark Slökkt* Kveikt	Gera prentaranum kleift að eiga samskipti við skýjaþjónustu Lexmark.
Skoða núverandi stöðu	Skoða stöðu á tengingu milli prentarans og skýjaþjónustu Lexmark.
Athugasemd: Stjarna (*) næst gildi gefur til kynna sjálfvalda stillingu frá verksmiðju.	

Skýrslur

Síða yfir stillingar valmyndar

Atriði valmyndar	Lýsing
Stillingarsíða valmyndar	Prenta skýrslu sem inniheldur valmyndir prentara.

Tæki

Tæki

Atriði valmyndar	Lýsing
Upplýsingar um tæki	Prenta skýrslu sem inniheldur upplýsingar um prentarann.
Tölfræði tækis	Prenta skýrslu um notkun prentarans og stöðu á rekstrarvörum.
Listi yfir prófíla	Prenta lista yfir prófíla sem eru vistaðir í prentaranum.

Atriði valmyndar	Lýsing
Eignaskýrsla	Prenta greiningartól fyrir vandamál við prentun. Athugasemd: Til að forðast að klippa innihaldið skaltu prenta skýrsluna á pappír í „letter“- eða A4-stærð.

Prenta

Atriði valmyndar	Lýsing
Leturgerðir prentunar PCL-leturgerðir PS-leturgerðir	Prenta sýnishorn og upplýsingar um leturgerðir sem eru tiltækar í hverju tungumáli prentarans.
Sýnishorn prentunar Sýnishornasíða	Prenta síðu sem sýnir getu prentarans og studdar lausnir.
Prentskrá	Prentaðu tilföngin sem eru geymd á minniskortinu, harða disknum eða skynvædda geymsludrifinu (ISD). Athugasemd: Þetta atriði valmyndar birtist aðeins þegar minniskort, harður diskur eða ISD eru uppsett.

Netkerfi

Atriði valmyndar	Lýsing
Uppsetningarsíða netkerfis	Prenta síðu sem uppsett net og þráðlausar stillingar á prentara. Athugasemd: Þetta atriði valmyndar birtist aðeins í nettengdum prenturum eða prenturum sem eru tengdir prentþjónum.
Tengdir biðlarar Wi-Fi Direct	Prenta síðu sem sýnir lista yfir tæki sem eru tengd við prentarann með því að nota Wi-Fi Direct. Athugasemd: Þetta atriði valmyndar birtist aðeins þegar Virkja Wi-Fi Direct er stillt á Kveikt.

Bilanaleit

Atriði valmyndar	Lýsing
Prenta gæðaprófunarsíður	Prenta sýnishornasíður til að finna og leiðrétta galla í prentgæðum.

Prentar Stillingarsíðu valmyndar

Frá heimaskjánum, snertu **Stillingar > Skýrslur > Síða yfir stillingar valmyndar**.

Viðhald á prentaranum

Viðvörðun—hugsanleg hættu: Misbrestur á að viðhalda bestu frammistöðu prentara, eða við að skipta út hlutum og rekstrarvörum, getur valdið skemmdum á prentaranum.

Athugun á stöðunni á hlutum og rekstrarvörum

- 1 Á heimaskjánum, ýttu á **Staða/rekstrarvörur**.
- 2 Veldu hlutina eða rekstrarvöru sem þú vilt merkja við.

Athugasemd: Þú getur líka farið í þessa stillingu með því að snerta efsta hlutann á heimaskjánum.

Stilla tilkynningar varðandi rekstrarvöru

- 1 Opnaðu vafra og skráðu IP-tölu prentarans í svæði vistfangs.

Athugasemdir:

- Skoða IP-tölu prentara á heimaskjá prentarans. IP-talan birtist sem fjögur sett af tölum sem eru aðskildar af punktum, svo sem 123.123.123.123.
- Ef verið er að nota staðgengilsþjón (proxy), gerðu hann óvirkan tímabundið til að opna vefsíðuna rétt.

- 2 Smelltu á **Stillingar > Tæki > Tilkynningar**.
- 3 Í valmynd fyrir rekstrarvöru, smelltu á **Sérstilla tilkynningar varðandi rekstrarvöru**.
- 4 Veldu tilkynningu fyrir hvert atriði rekstrarvöru.
- 5 Beittu breytingunum.

Setja upp viðvaranir tölvupósts

Stilla prentarann til að senda viðvaranir í tölvupósti þegar birgðir eru litlar eða þegar verður að breyta pappír eða bæta við eða þegar það er pappírsflækja.

- 1 Opnaðu vafra og skráðu IP-tölu prentarans í svæði vistfangs.

Athugasemdir:

- Skoða IP-tölu prentara á heimaskjá prentarans. IP-talan birtist sem fjögur sett af tölum sem eru aðskildar af punktum, svo sem 123.123.123.123.
- Ef verið er að nota staðgengilsþjón (proxy), gerðu hann óvirkan tímabundið til að opna vefsíðuna rétt.

- 2 Smelltu á **Stillingar > Tæki > Tilkynningar > Uppsetning á viðvörðun tölvupósts**, og settu síðan upp stillingarnar.

Athugasemd: Hafðu samband við tölvupóstþjónustu þína til að fá frekari upplýsingar um SMTP-stillingar.

- 3 Beittu breytingunum.

- 4 Smelltu á **Uppsetning á tölvupóstlista og viðvörnum**, og settu síðan upp stillingarnar.
- 5 Beittu breytingunum.

Skoða skýrslur

- 1 Frá heimaskjánum, snertu **Stillingar > Skýrslur**.
- 2 Veldu skýrsluna sem þú vilt prenta.

Pöntun á hlutum og rekstrarvörum

Til að panta rekstrarvörur í Bandaríkjunum, hafið samband við Lexmark í 1-800-539-6275 varðandi viðurkenndan dreifingaraðila á vottuðum rekstrarvörum fyrir Lexmark á þínu svæði. Í öðrum löndum eða svæðum, farið á www.lexmark.com eða hafið samband við þann stað sem prentarinn var keyptur.

Athugasemd: Áætlun um endingu á rekstrarvörum prentara miðað við prentun á venjulegan pappír í bréfa- eða A4-stærð.

Viðvörðun—hugsanleg hættu: Misbrestur á að viðhalda bestu frammistöðu prentara, eða við að skipta út hlutum og rekstrarvörum, getur valdið skemmdum á prentaranum.

Nota upprunalega hluti og rekstarvörur frá Lexmark

Lexmark prentarinn þinn er hannaður til að virka best með upprunalegum hlutum og rekstrarvörum frá Lexmark. Notkun á rekstrarvörum eða hlutum frá þriðja aðila getur haft áhrif á afköst, áreiðanleika eða endingu prentans og myndeyningar hans. Það getur einnig haft áhrif á gildi ábyrgðar. Ábyrgðin nær ekki yfir skemmdir sem verða vegna notkunar á rekstrarvörum eða hlutum frá þriðja aðila. Allar vísanir á endingu eru hannaðar til að virka með rekstrarvörum eða hlutum frá Lexmark og geta því gefið ónákvæmar niðurstöður ef rekstrarvörur eða hlutir frá þriðja aðila eru notaðir. Notkun á hlutum myndeyningar umfram ætlaða endingu geta skaðað Lexmark-prentarann þinn eða tengda hluti.

Viðvörðun—hugsanleg hættu: Rekstrarvöru og íhluti án skilakerfis er hægt að endurstilla og endurframleiða. Hins vegar nær ábyrgð framleiðanda ekki yfir tjón sem stafar af rekstrarvörum eða íhlutum sem eru ekki upprunalegir. Endurstilling teljara á rekstrarvöru eða íhlutum án réttar endurvinnslu getur valdið skemmdum á prentara. Eftir endurstillingu á teljara fyrir rekstrarvöru eða íhlut getur prentari sýnt villu sem sýnir tilvist endurstilla hlutarins.

Panta blekhylki

Athugasemdir:

- Áætluð ending blekhylkis er byggð á ISO/IEC 19798 staðlinum.
- Einstaklega lítil þekja um langan tíma kann að hafa neikvæð áhrif á raunverulega endingu.

Lexmark CS943 blekhylki

Hlutur	Á heimsvísu
Blátt	73D0HC0
Rautt	73D0HM0

Hlutur	Á heimsvísu
Gult	73D0HY0
Svart	73D0HK0

Panta einingu myndvals

Hlutur	Á heimsvísu
Eining myndvals	73D0P00
Eining myndvals 3 í pakka	73D0Q00

Panta flösku fyrir úrgangsblek

Hlutur	Hlutanúmer
Flaska fyrir úrgangsblek	73D0W00

Skipta um hluti og rekstrarvörur

Skipt um blekhyliki

- 1 Opnaðu hurð að framan.

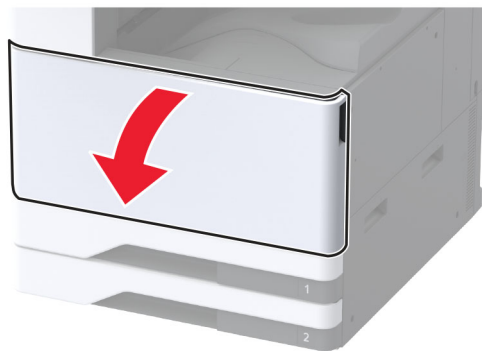

2 Fjarlægðu notaða blekhylkið.

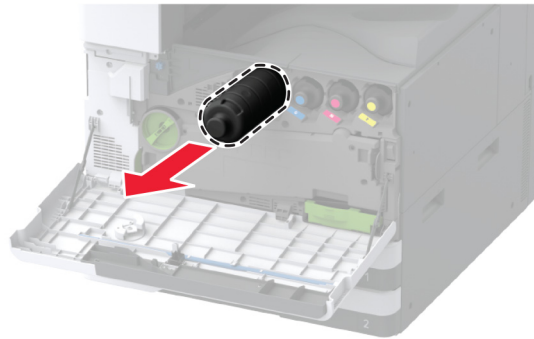

3 Taktu nýja blekhylkið úr umbúðunum.

4 Hristu blekhylkið til að jafna prentlitinn.



5 Settu nýja blekhylkið á sinn stað.

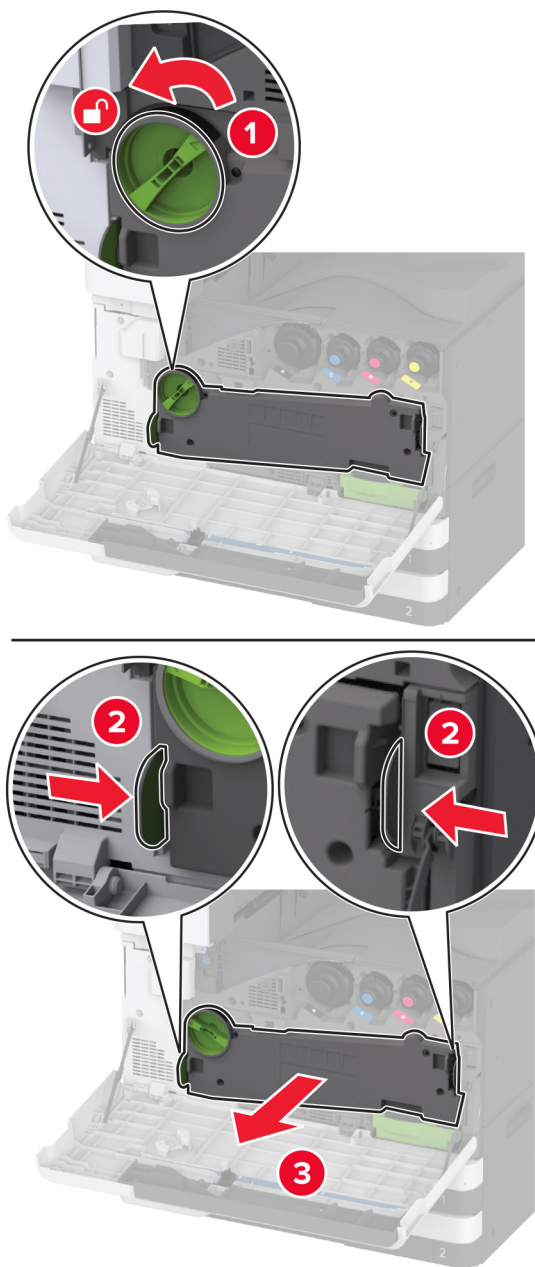

6 Fjarlægðu flutningseiningu fyrir úrgangsblek.

Athugasemd: Settu eininguna í upprétta stöðu til að komast hjá að blekið sullist niður.

7 Fjarlægðu þurrku prentarahaussins og þrifðu síðan linsur prentarahaussins.

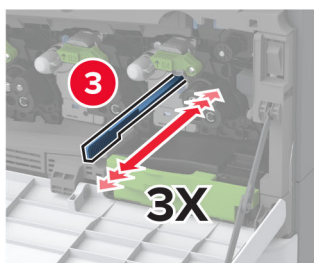
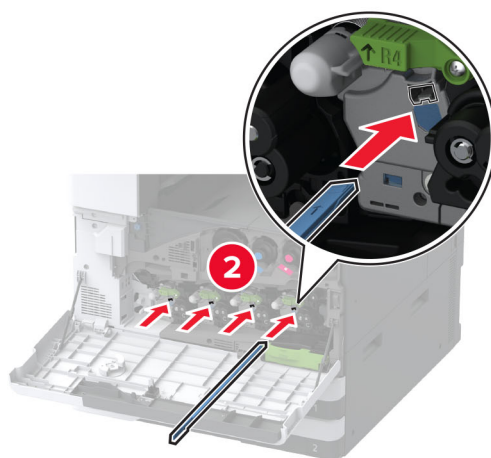
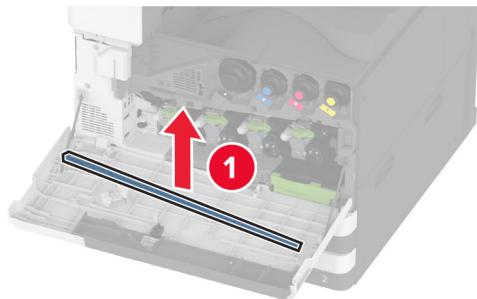

8 Settu þurrku prentarahaussins aftur í.

9 Settu flutningseiningu fyrir úrgangsblek inn þar til hún *smellur* á sinn stað og læstu henni síðan.

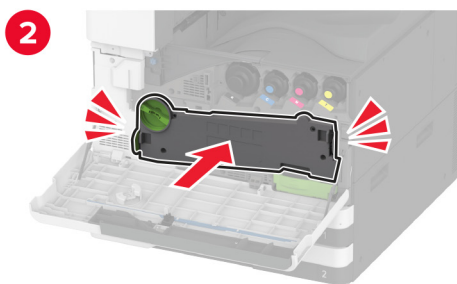
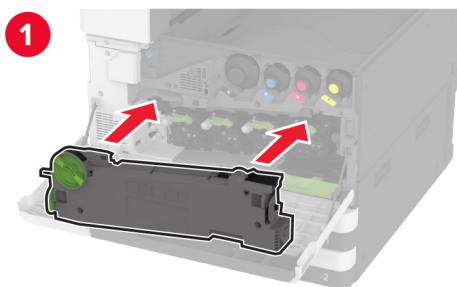

10 Lokaðu hurðinni.

Skipt um einingu myndvals

- 1 Opnaðu hurð að framan.

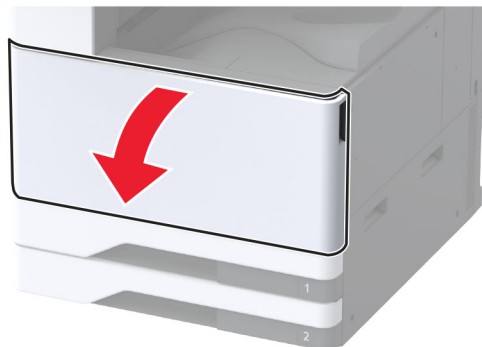

2 Fjarlægðu flutningseiningu fyrir úrgangsblek.

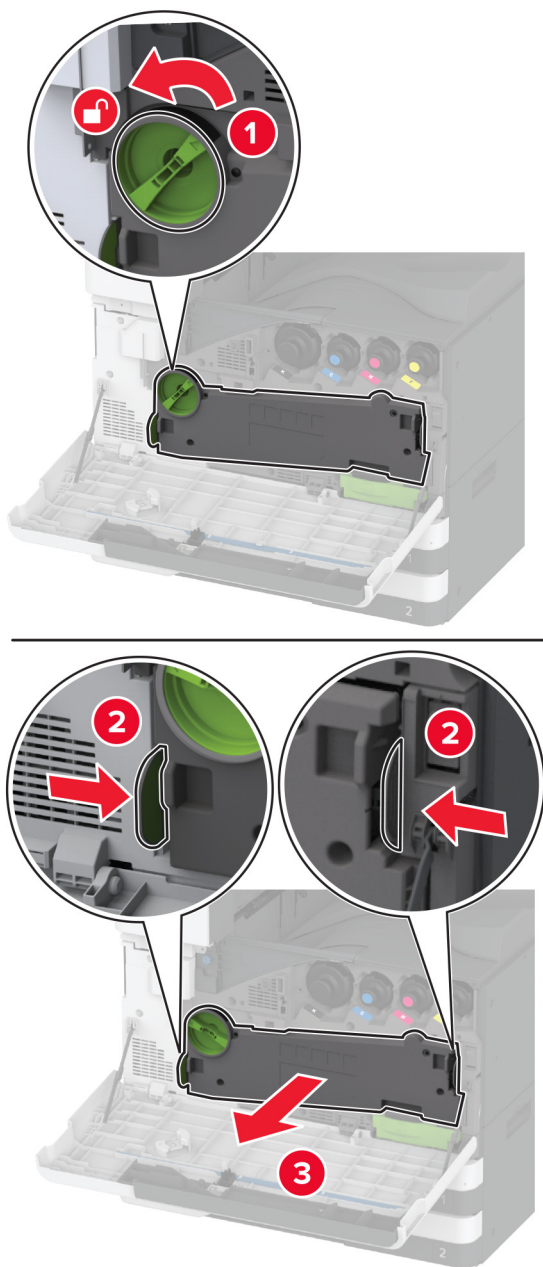

Athugasemd: Settu eininguna í upprétta stöðu til að komast hjá að blekið sullist niður.

3 Taktu lásinn af notaðri einingu myndvals.

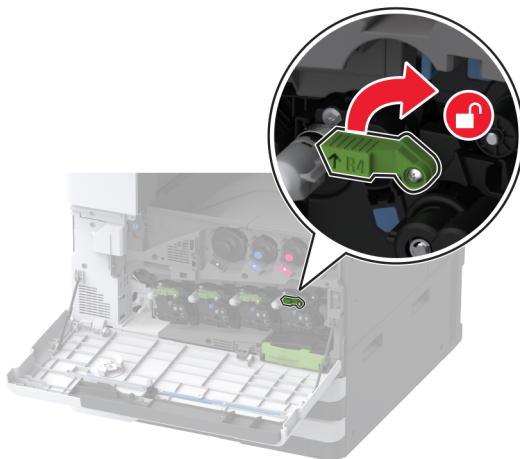

4 Fjarlægðu notuðu einingu myndvals.

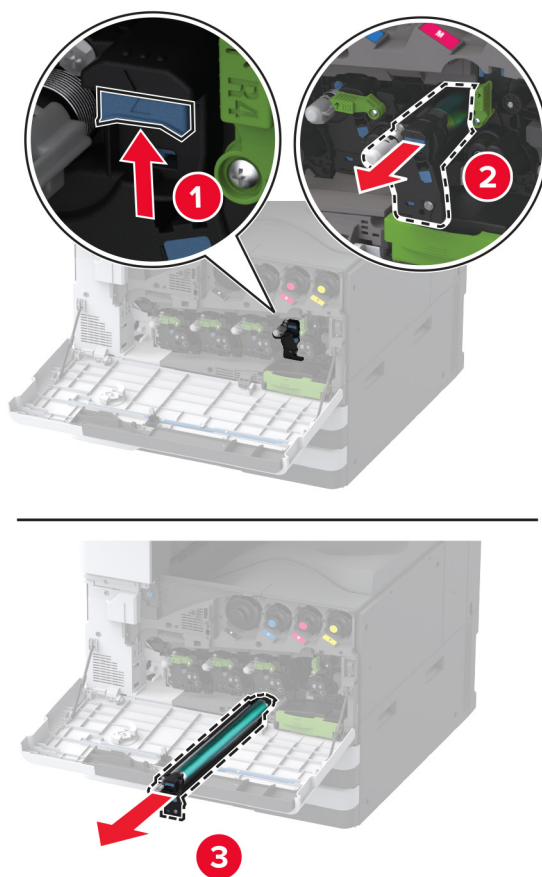

5 Taktu nýja einingu myndvals úr umbúðunum.

Viðvörðun—hugsanleg hættu: Ekki láta einingu myndvals vera í beinu ljósi meira en eina mínútu. Löng viðvera í ljósi gæti valdið gæðavandamálum við prentun.

Viðvörðun—hugsanleg hættu: Snertu ekki myndvalsinn. Sé það gert getur það haft áhrif á prentgæði prentverka í framtíðinni.

6 Settu nýju einingu myndvals inn þar til að hún *smellur* á sinn stað.

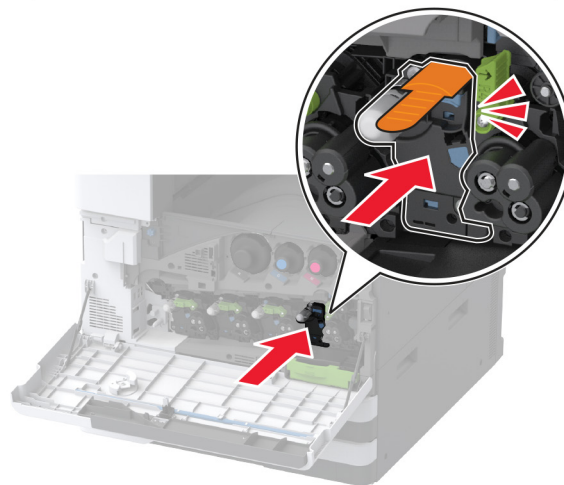
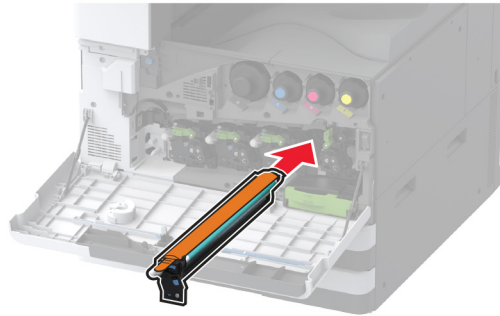

7 Fjarlægðu umbúðirnar og læstu síðan nýju einingu myndvals.

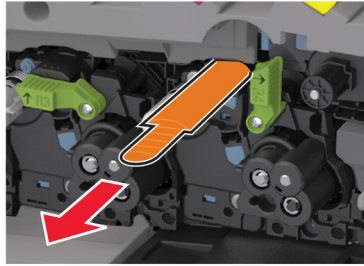

8 Fjarlægðu þurrku prentarahaussins og þrifðu síðan linsur prentarahaussins.

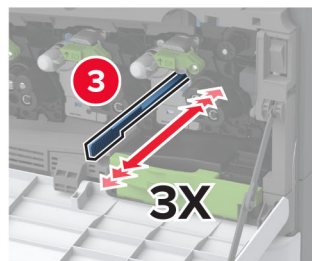
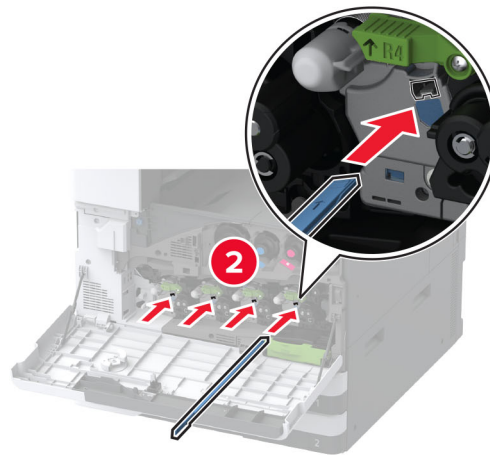
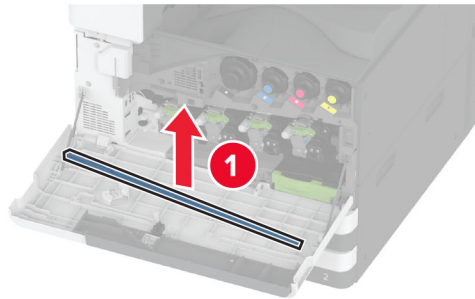

9 Settu þurrku prentarahaussins aftur í.

10 Settu flutningseiningu fyrir úrgangsblek inn þar til það *smellur* á sinn stað og læstu henni síðan.

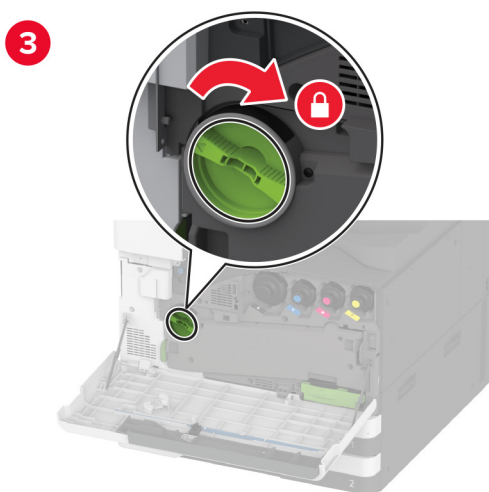
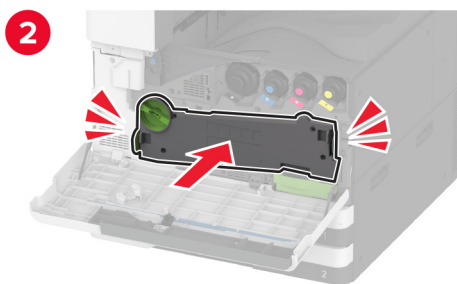
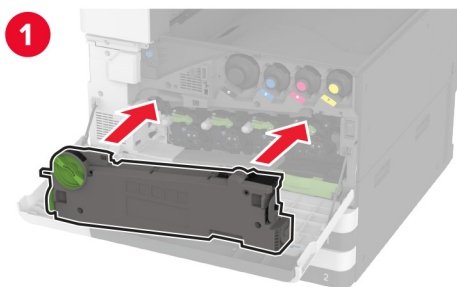

11 Lokaðu hurðinni.

Skipta um innskot í 520-blaða skúffu

Skipta um innskot í 520-blaða skúffu

1 Fjarlægðu notaða innskotið.

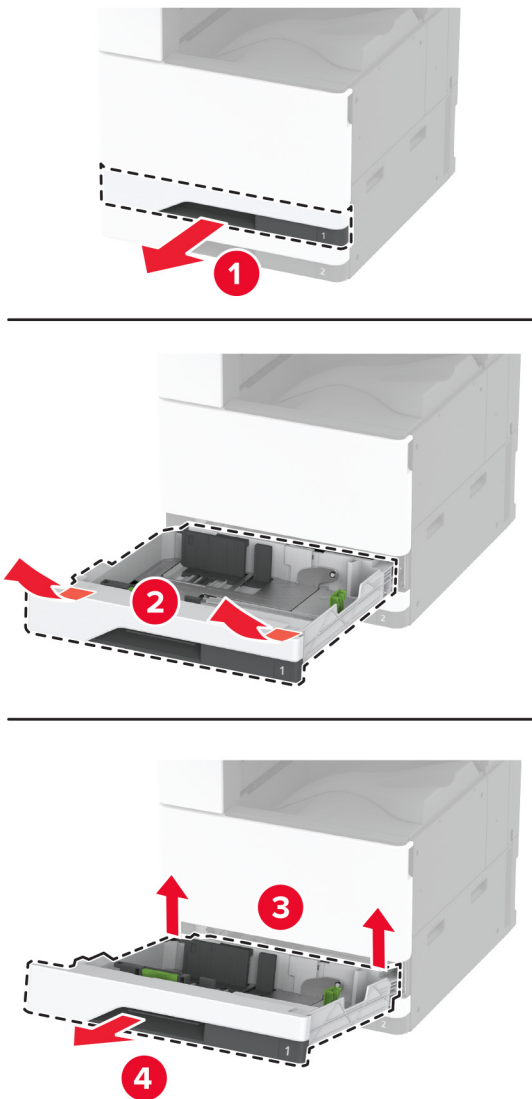

2 Taktu nýja innskotið úr umbúðunum og fjarlægðu síðan allar umbúðir.

3 Settu nýja innskotið á sinn stað.

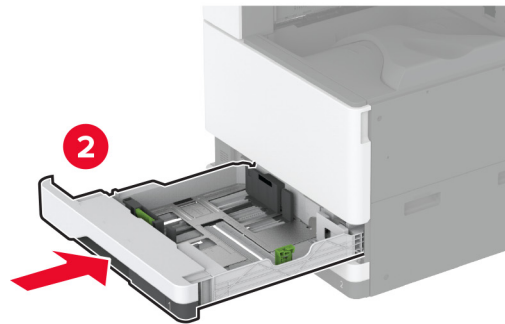
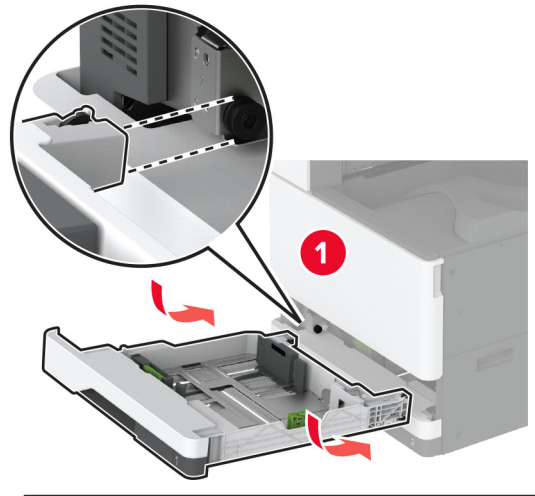

Skipt um hitagjafann

Skipt um hitagjafann

- 1 Slökktu á prentaranum.

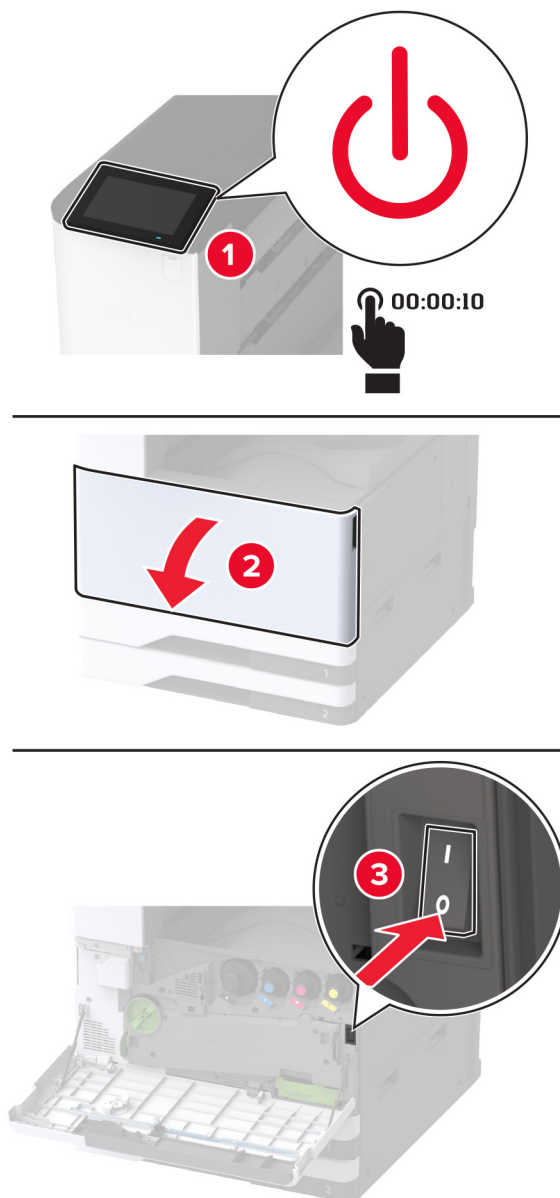

- 2 Opnaðu hurð A.



VARÚÐ—HEITT YFIRBORD: Prentarinn kann að vera heitur að innanverðu. Til að draga úr hættu á meiðslum frá heitum hlut, leyfið yfirborðinu að kólna áður en það er snert.

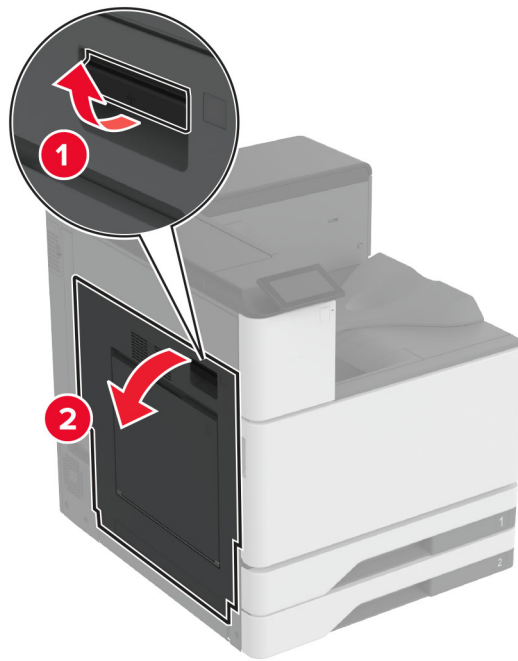

3 Aflæstu hitagjafann.

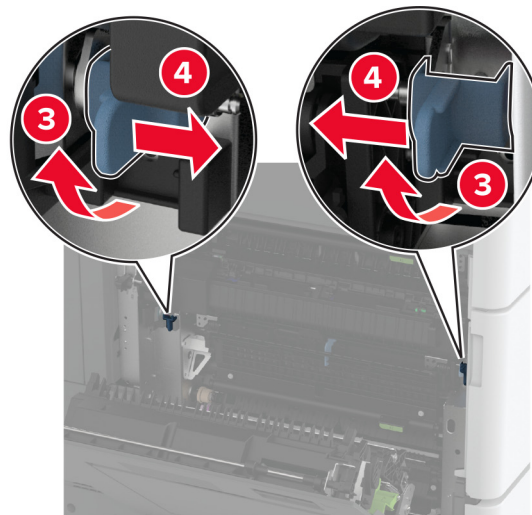
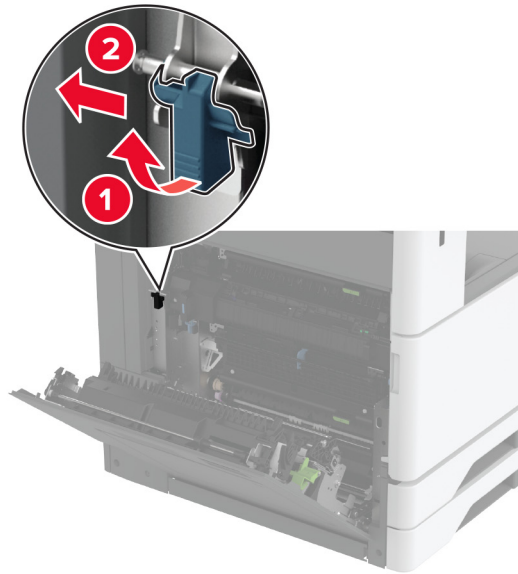

4 Fjarlægðu notaða hitagjafann.

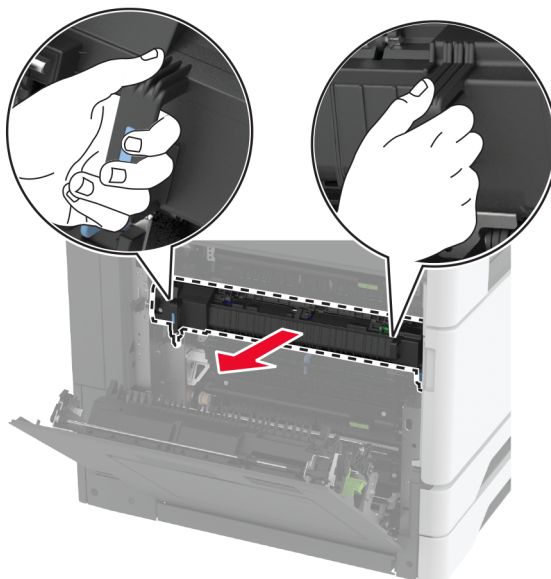

5 Taktu nýja hitagjafann úr umbúðum.

6 Settu nýja hitagjafann á sinn stað þar til að hann *smellur* á sinn stað.

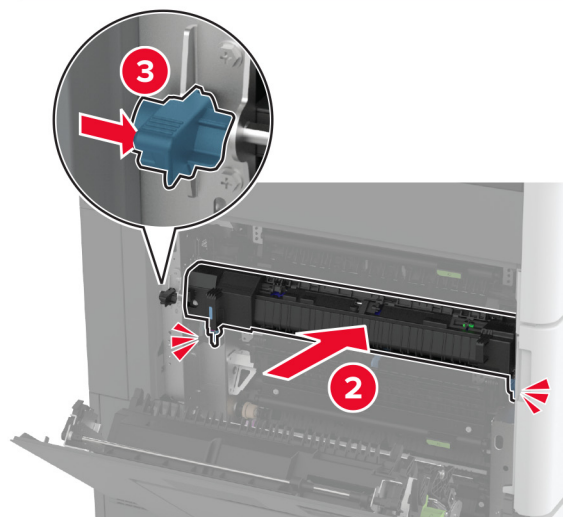
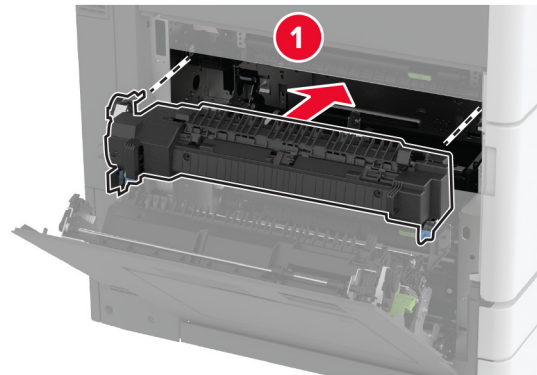

7 Loka hurð A.

8 Kveiktu á prentaranum.

Skipta um þurrku prentarahauss

Skipta um þurrku prentarahauss

1 Opnaðu hurð að framan.

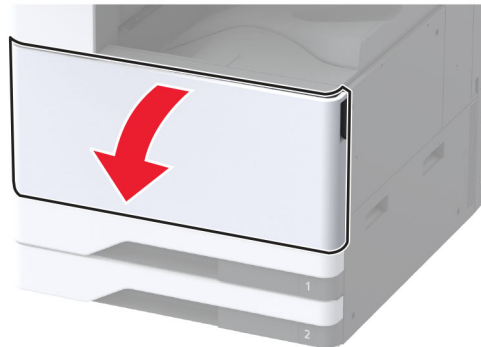

2 Fjarlægðu notaða þurrku prentarahauss.

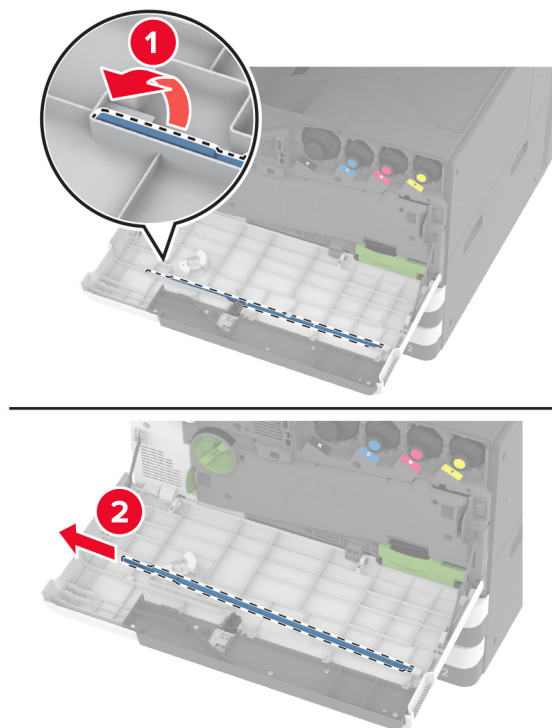

3 Taktu nýja þurrku prentarahauss úr umbúðunum.

4 Settu nýja þurrku prentaraheuss í.

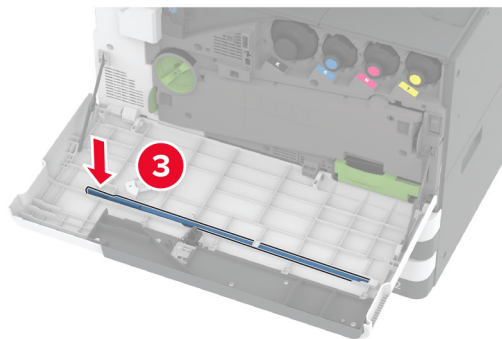
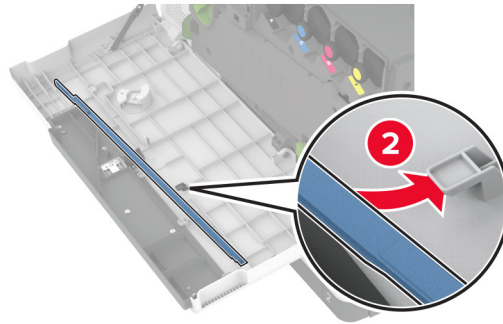
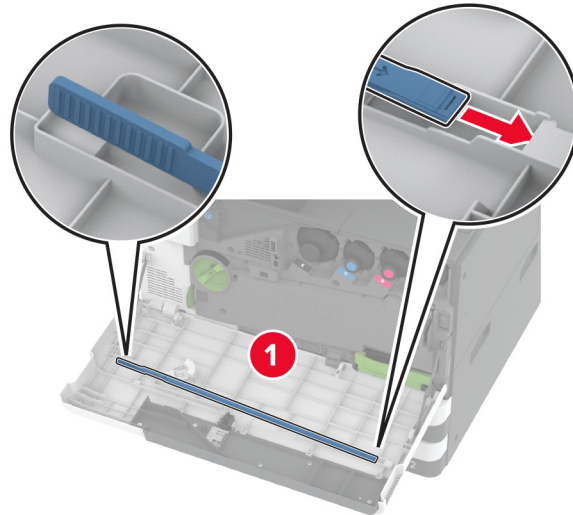

5 Lokaðu hurð að framan.

Skipt um hreinsara flutningseiningar

- 1 Opnaðu hurð að framan.

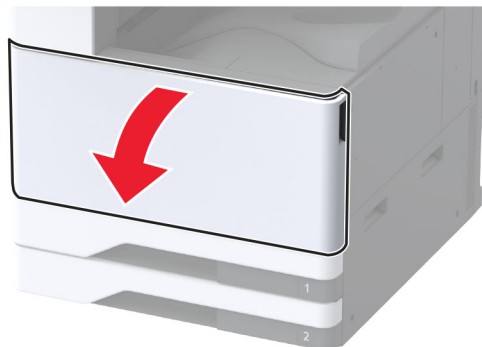

2 Fjarlægðu flutningseiningu fyrir úrgangsblek.

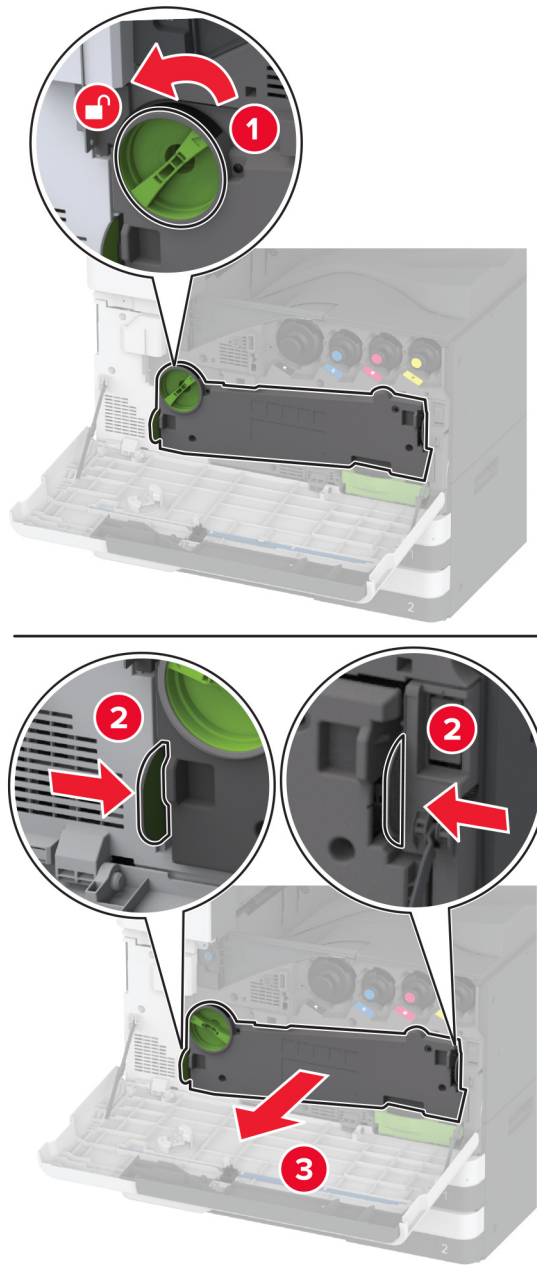

Athugasemd: Settu eininguna í upprétta stöðu til að komast hjá að blekið sullist niður.

3 Fjarlægðu notaða hreinsara flutningseiningar.

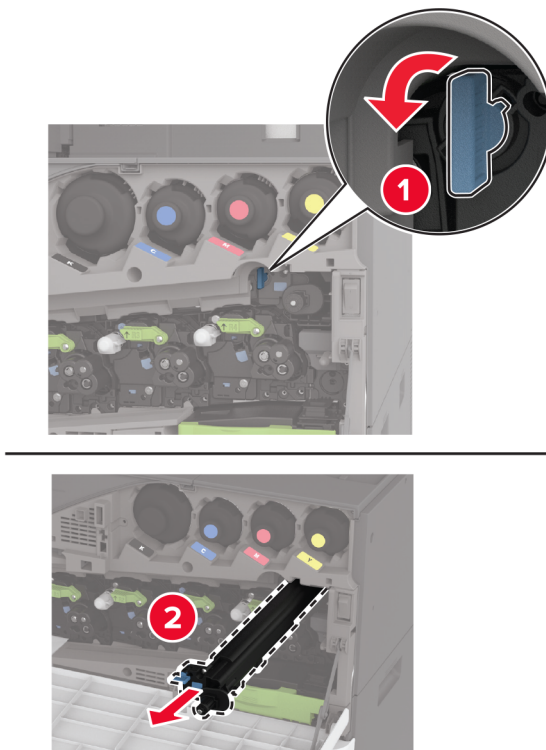

4 Taktu nýjan hreinsara flutningseiningar úr umbúðum.

5 Settu nýjan hreinsara flutningseiningar á sinn stað.

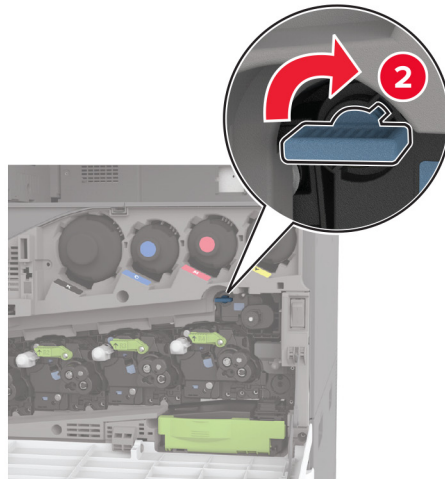
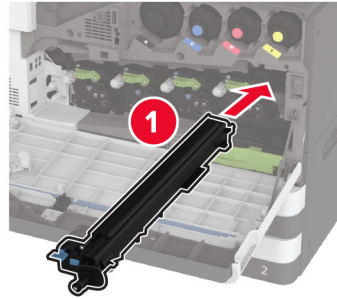

6 Settu flutningseiningu fyrir úrgangsblek inn þar til það *smellur* á sinn stað og læstu henni síðan.

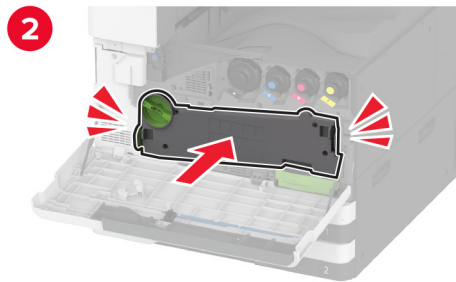
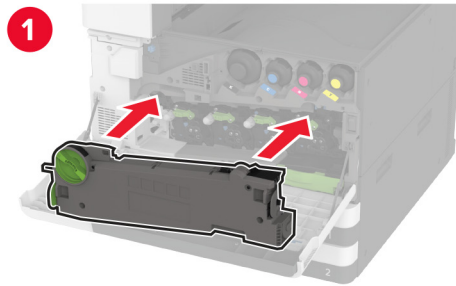

7 Lokaðu hurð að framan.

Skipta um rúllusett skúffu

Skipta um rúllusett skúffu

1 Slökktu á prentaranum.

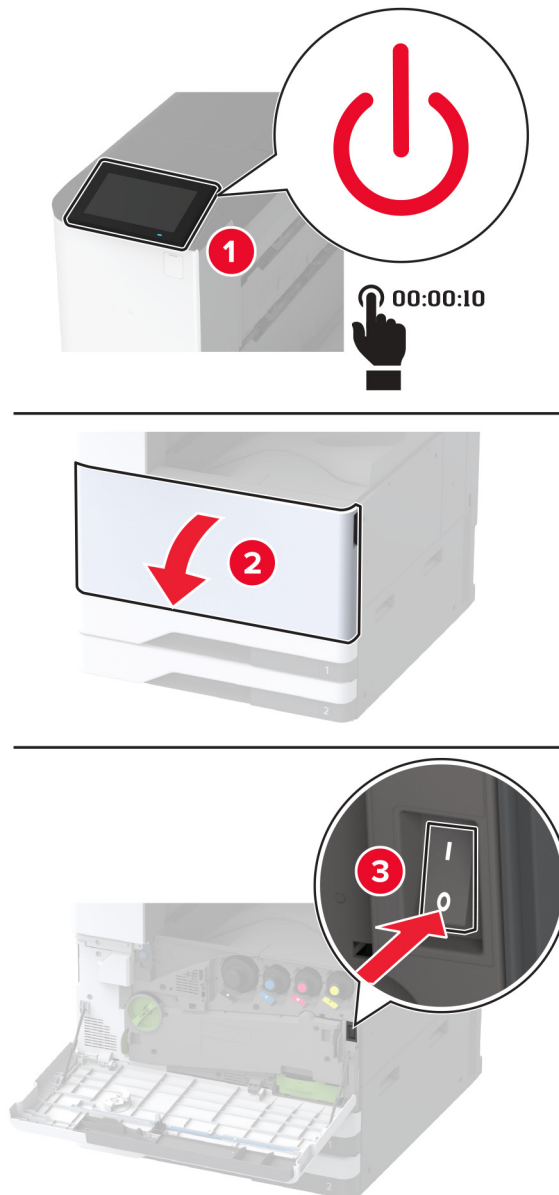

2 Fjarlægðu staðalskúffuna.

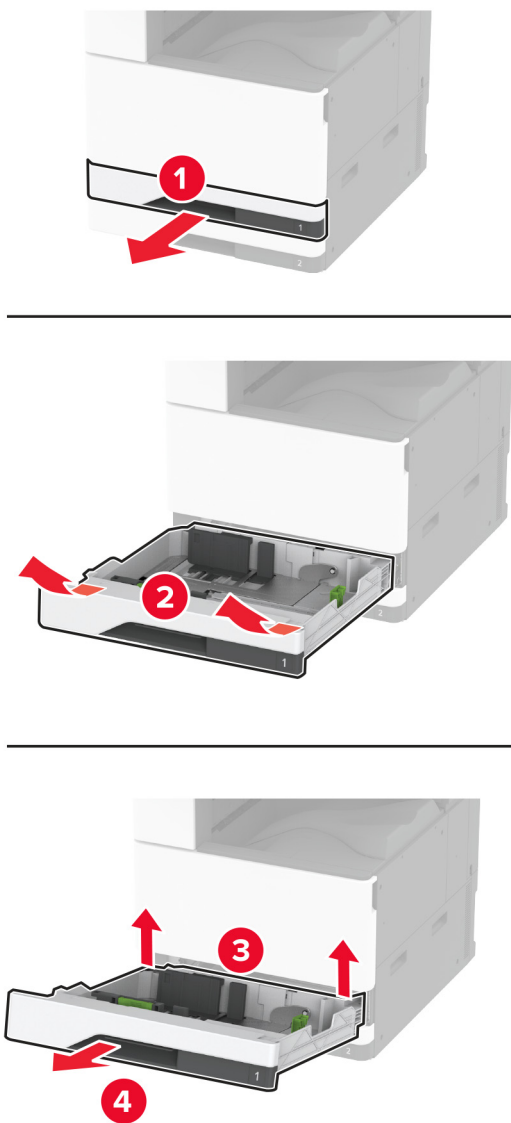

3 Fjarlægðu notað rúllusett skúffu.

Viðvörðun—hugsanleg hættu: Til að koma í veg fyrir skemmdir frá rafstöðuhleðslu, skaltu snerta einhvern sýnilegan málmramma í prentaranum áður en þú nálgast eða snertir innri hluta prentarans.

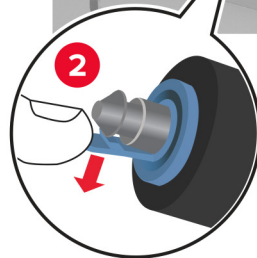
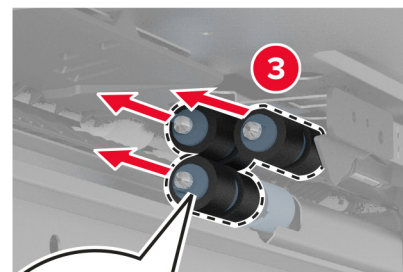
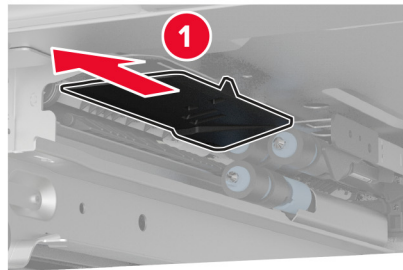
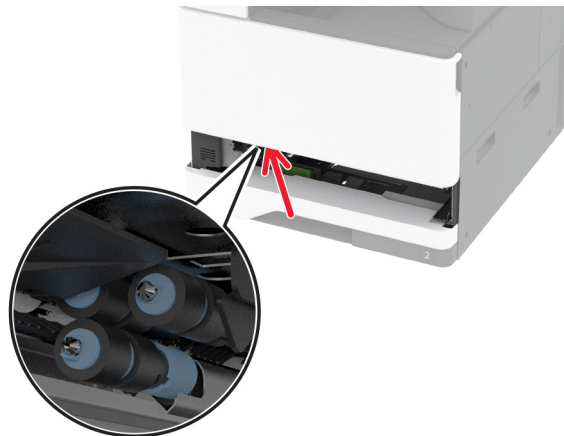

4 Taktu nýja rúllusett skúffu úr umbúðum.

5 Settu nýtt rúlluset skúffu inn þar til að það *smellur* á sinn stað.

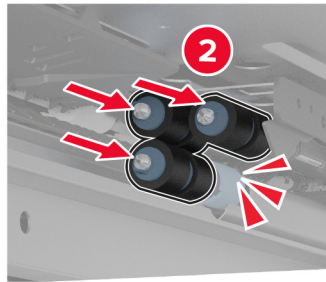
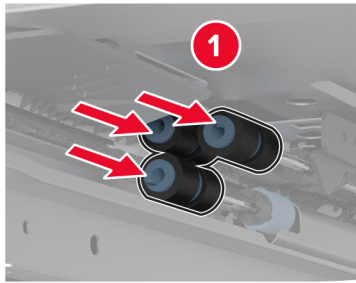

6 Settu skúffuna inn.

7 Kveiktu á prentaranum.

Skipta um rúlluset í 2000-blaða skúffu

Skipta um rúllusett í 2000-blaða skúffu

1 Slökktu á prentaranum.

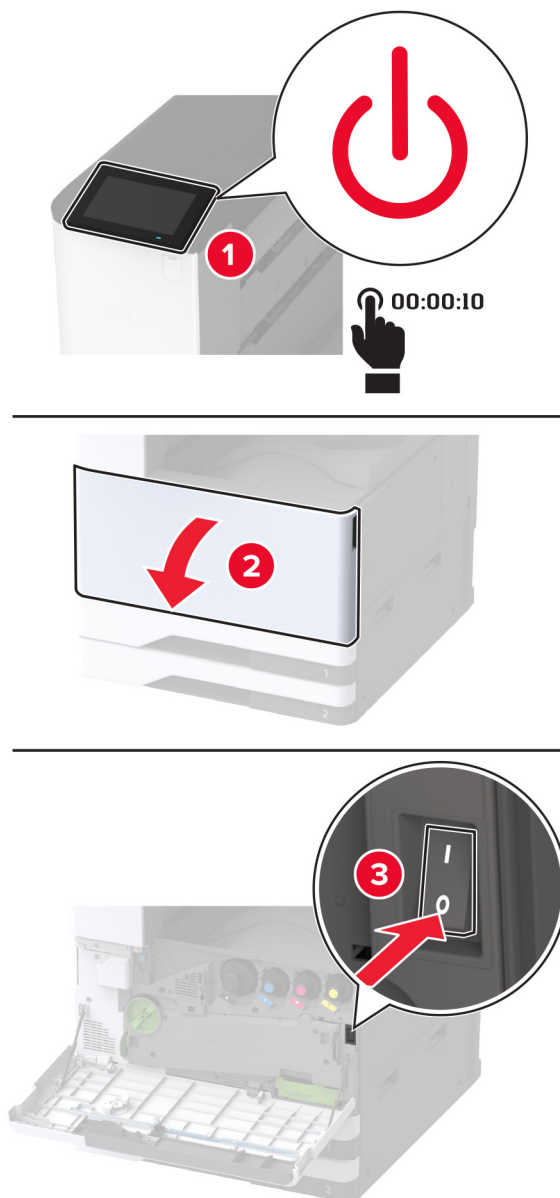

2 Renndu skúffunni til vinstri.

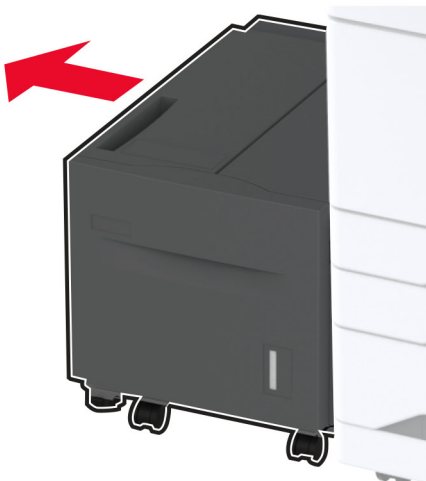

3 Opnaðu hurð J og opnaðu síðan hlíf yfir rúllusetti.

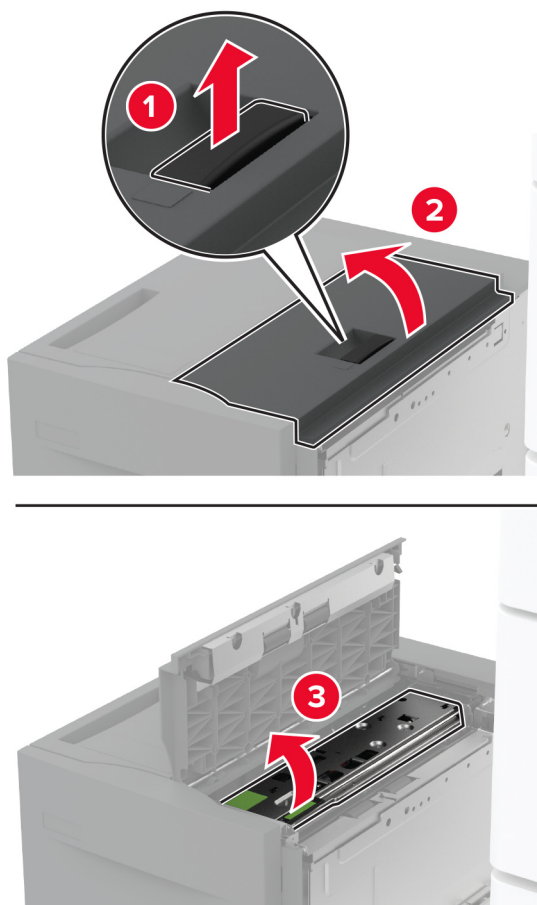

4 Finndu og fjarlægðu notaða rúllusettið.

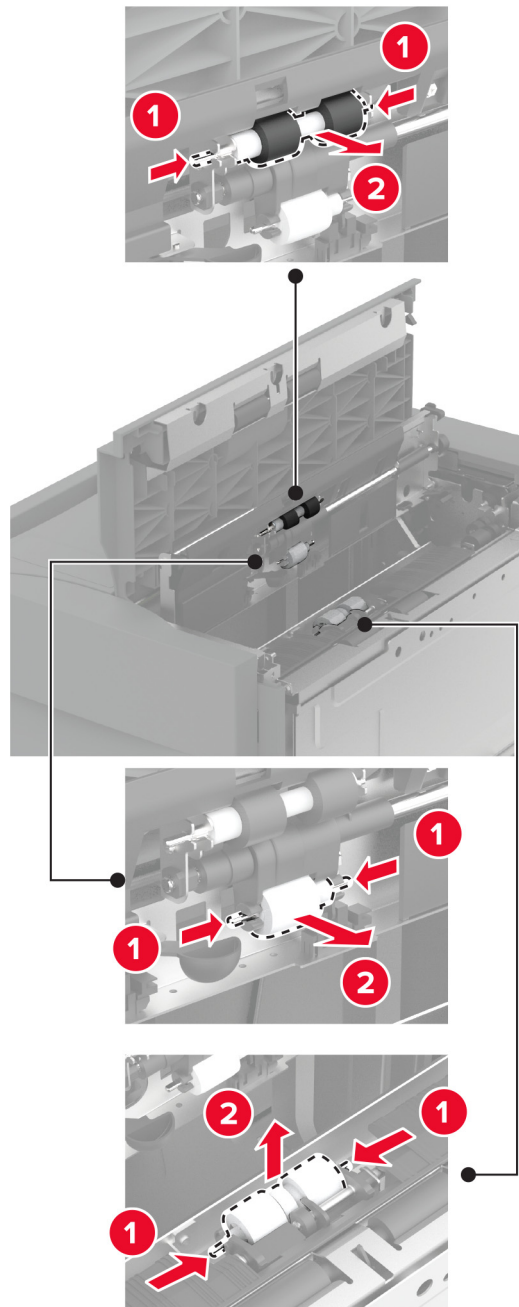

5 Taktu nýja rúllusettið úr umbúðum.

6 Settu nýja rúlluþettið á sinn stað.

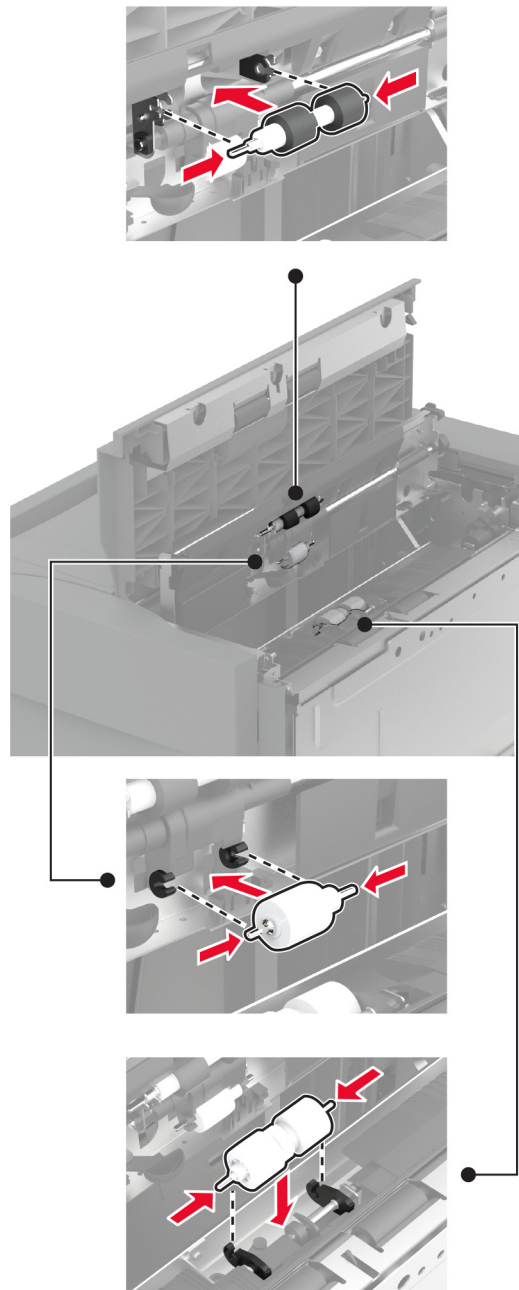

7 Lokaðu hlíf yfir rúlluþetti og lokaðu síðan hurð J.

8 Renndu skúffunni aftur á sinn stað.

9 Kveiktu á prentaranum.

Skipta um rúllusett í 2000-blaða samstæðuskúffu

Í handfangi C

- 1 Slökktu á prentaranum.

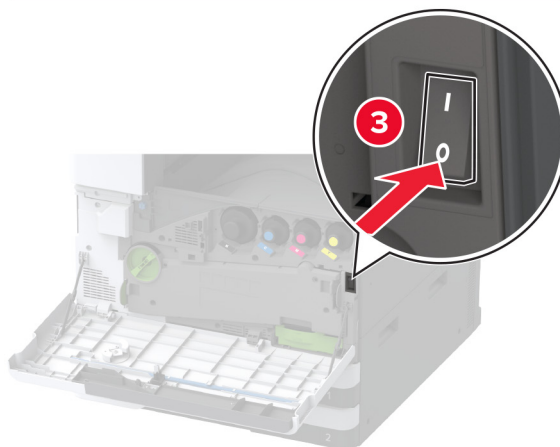
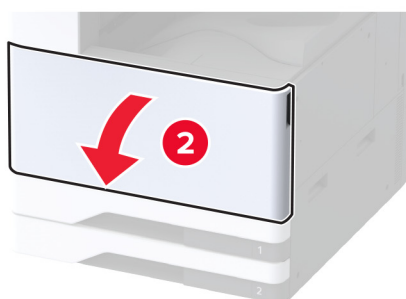
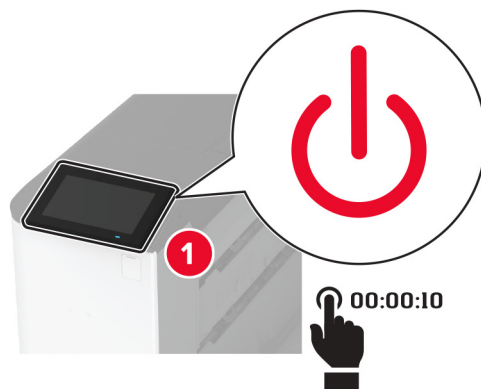

2 Togaðu skúffu 4 út og togaðu síðan út skúffu 3.

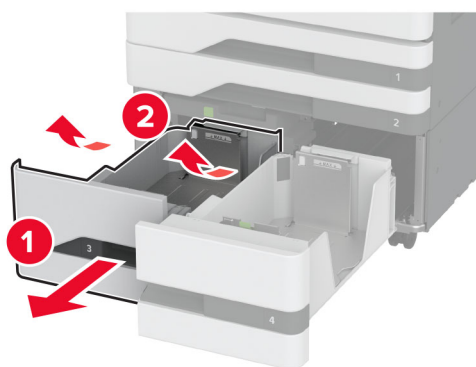
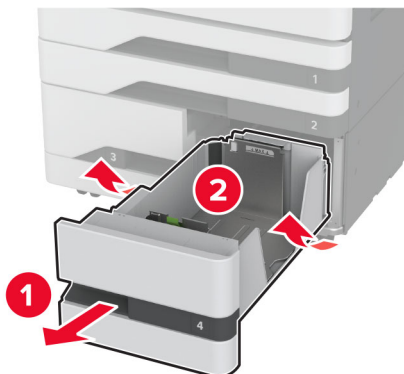

3 Dragðu út handfang C og opnaðu síðan innri hlífina.

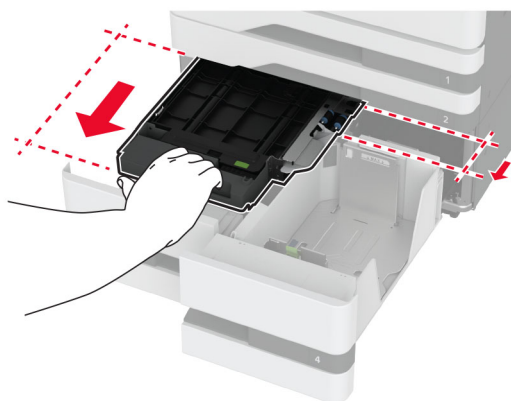

4 Opnaðu hlíf rúllusetts.



5 Fjarlægðu notað rúllusett skúffu.

Viðvörðun—hugsanleg hættu: Til að koma í veg fyrir skemmdir frá rafstöðuhleðslu, skaltu snerta einhvern sýnilegan málmramma í prentaranum áður en þú nálgast eða snertir innri hluta prentarans.

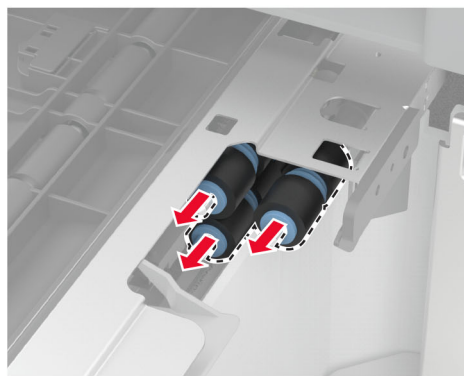
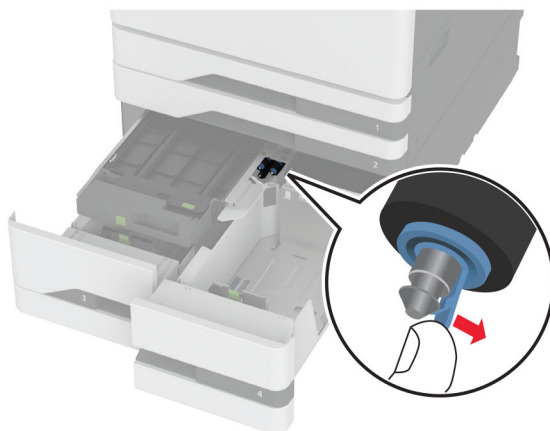

6 Taktu nýja rúllusett skúffu úr umbúðum.

7 Settu nýtt rúlluset skúffu inn þar til að það *smellur* á sinn stað.

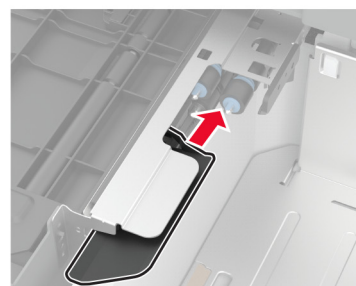
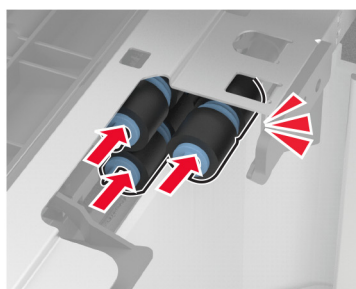
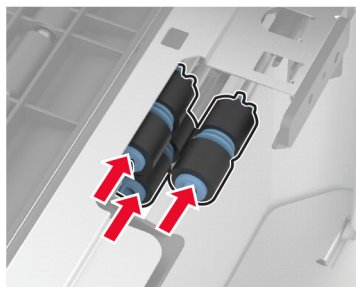

8 Lokaðu hlíf rúllusetts.

9 Lokaðu innri hlífinni og settu síðan handfang C inn.

10 Settu skúffu 3 og 4 í.

11 Kveiktu á prentaranum.

Í skúffu 3

- 1 Slökktu á prentaranum.

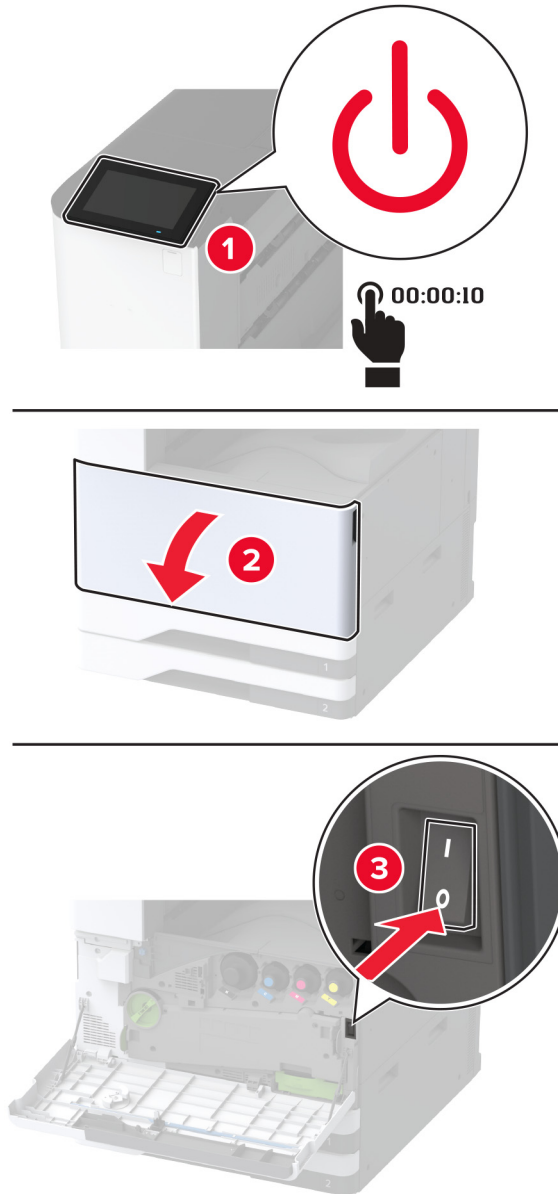

2 Fjarlægðu skúffu 1 og síðan skúffu 2.

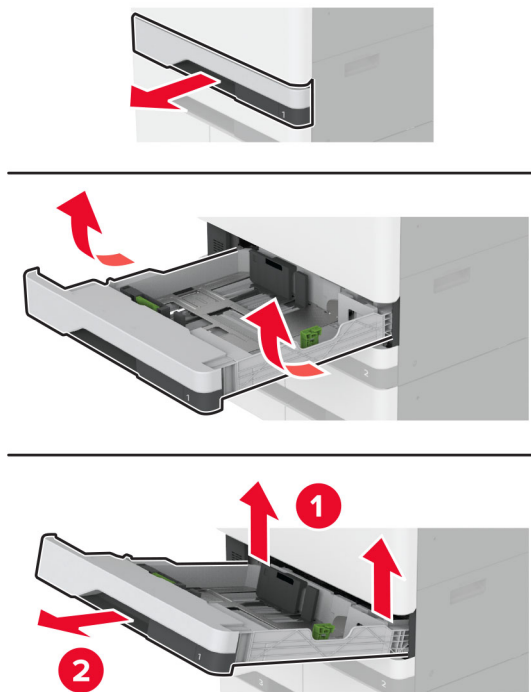

3 Togaðu skúffu 3 og 4 út.

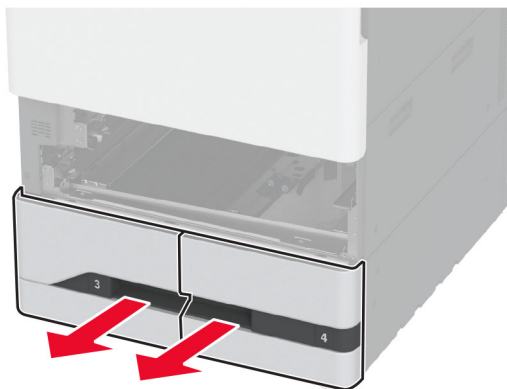

4 Togaðu handfang C út.

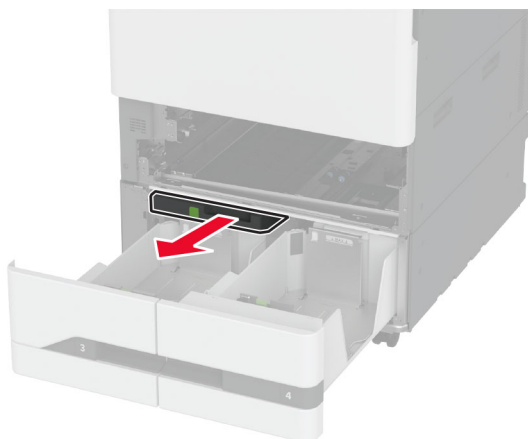

5 Fjarlægðu notað rúllusettt skúffu.

Viðvörðun—hugsanleg hættu: Til að koma í veg fyrir skemmdir frá rafstöðuhleðslu, skaltu snerta einhvern sýnilegan málmramma í prentaranum áður en þú nálgast eða snertir innri hluta prentarans.

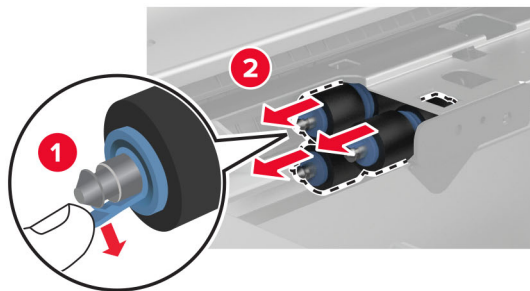
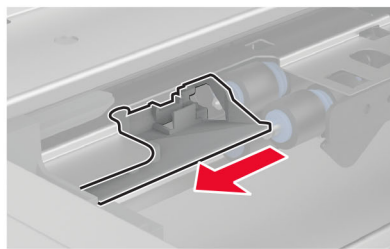
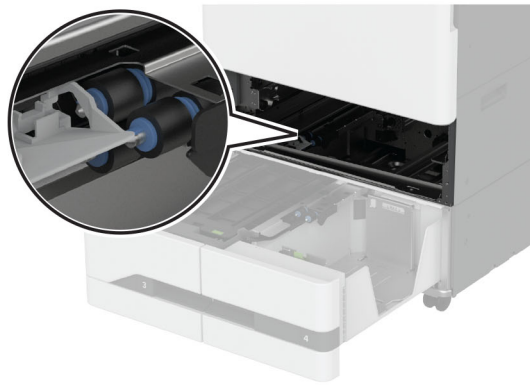

6 Settu nýtt rúlluset skúffu inn þar til að það *smellur* á sinn stað.

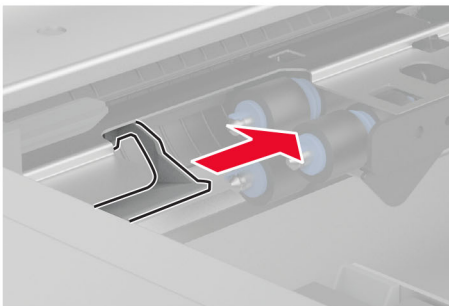
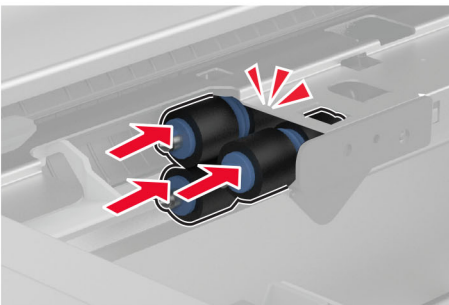
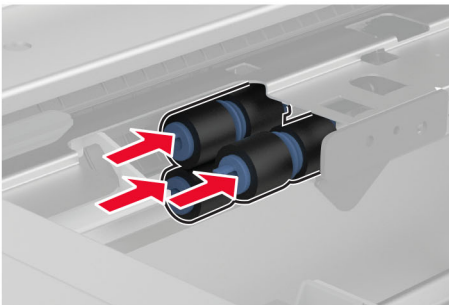

7 Settu handfang C í.

8 Settu skúffu 3 og 4 í.

9 Settu skúffu 1 og 2 í.

10 Kveiktu á prentaranum.

Skipt um aðra færslurúllu

Skipt um aðra færslurúllu

- 1 Slökktu á prentaranum.

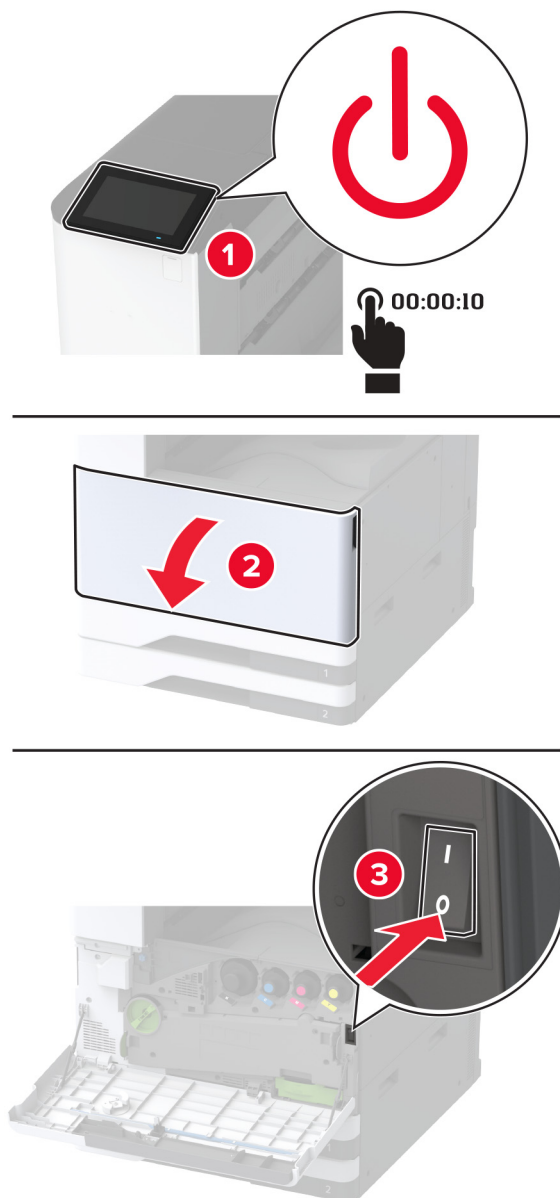

- 2 Opnaðu hurð A.



VARÚÐ—HEITT YFIRBORD: Prentarinn kann að vera heitur að innanverðu. Til að draga úr hættu á meiðslum frá heitum hlut, leyfið yfirborðinu að kólna áður en það er snert.

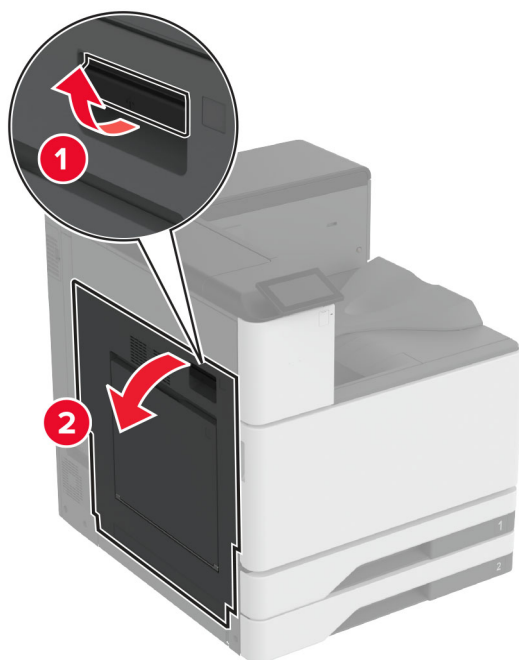

3 Fjarlægðu notuðu aðra færslurúlluna.

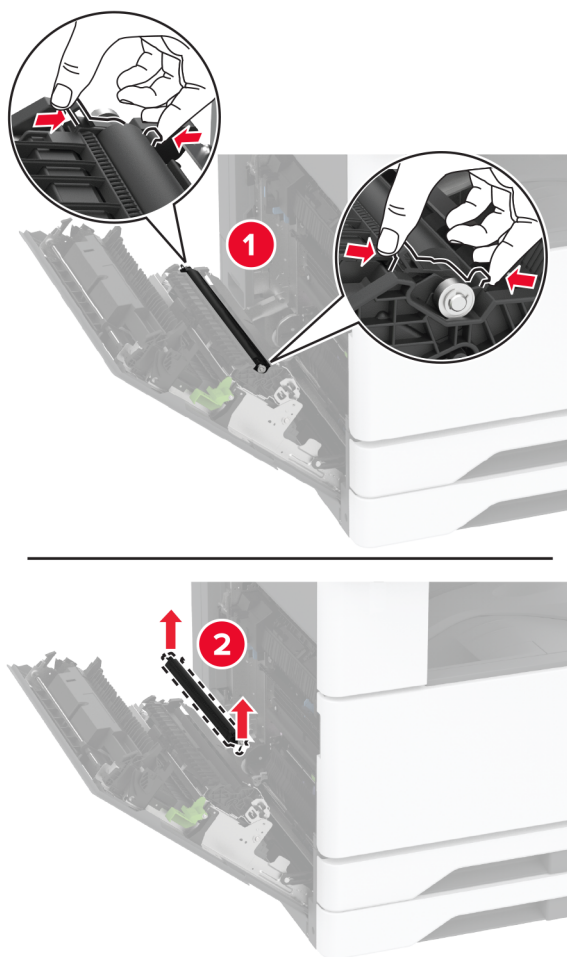

- 4 Taktu nýju öðru færslurúlluna úr umbúðum.
- 5 Settu inn nýju færslurúlluna.

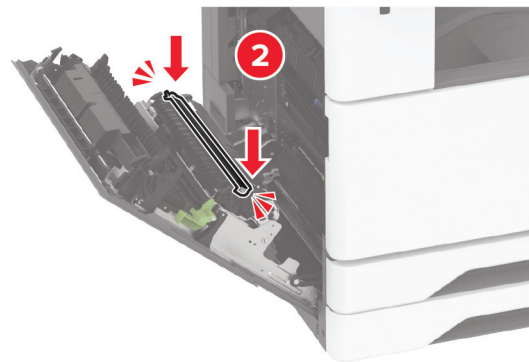
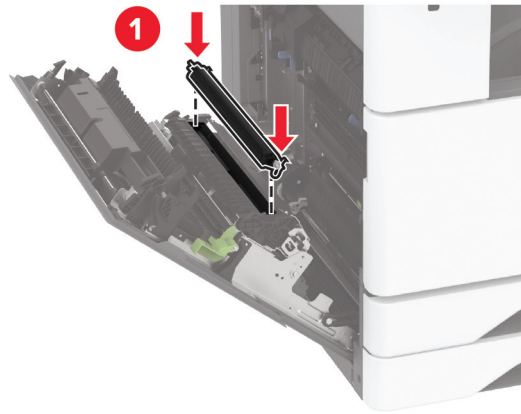

- 6 Lokaðu hurðinni.
- 7 Kveiktu á prentaranum

Skipta um hlíf yfir neðra tengi að aftan

Skipta um hlíf yfir neðra tengi að aftan

1 Fjarlægðu notuðu hlífina yfir neðra tengi að aftan.

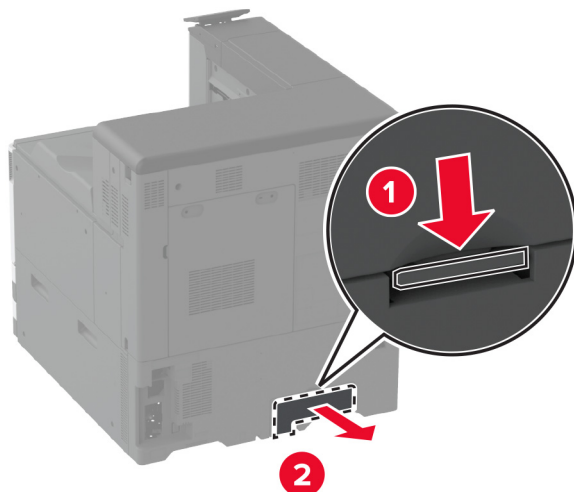

2 Taktu nýju hlífina yfir neðra tengi að aftan úr umbúðum.

3 Settu nýju hlífina yfir neðra tengi að aftan á sinn stað þar til að hún *smellur* á sinn stað.

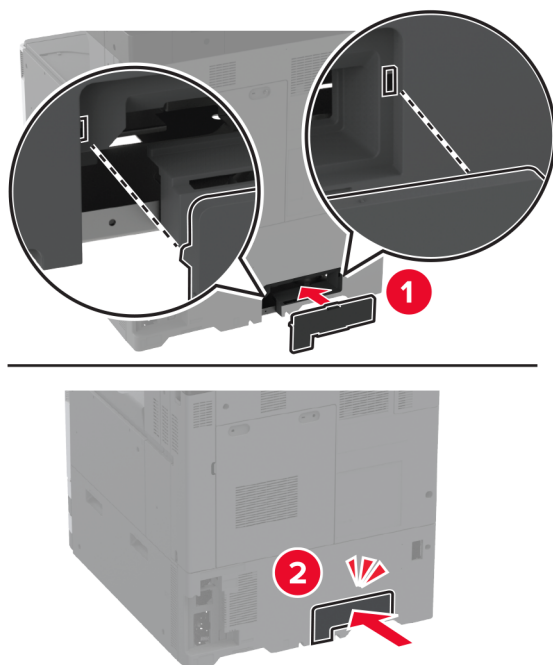

Skipt um flösku fyrir úrgangsblek

- 1 Opnaðu hurð að framan.

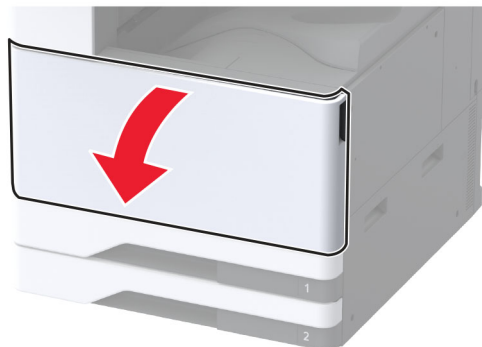

2 Fjarlægðu flutningseiningu fyrir úrgangsblek.

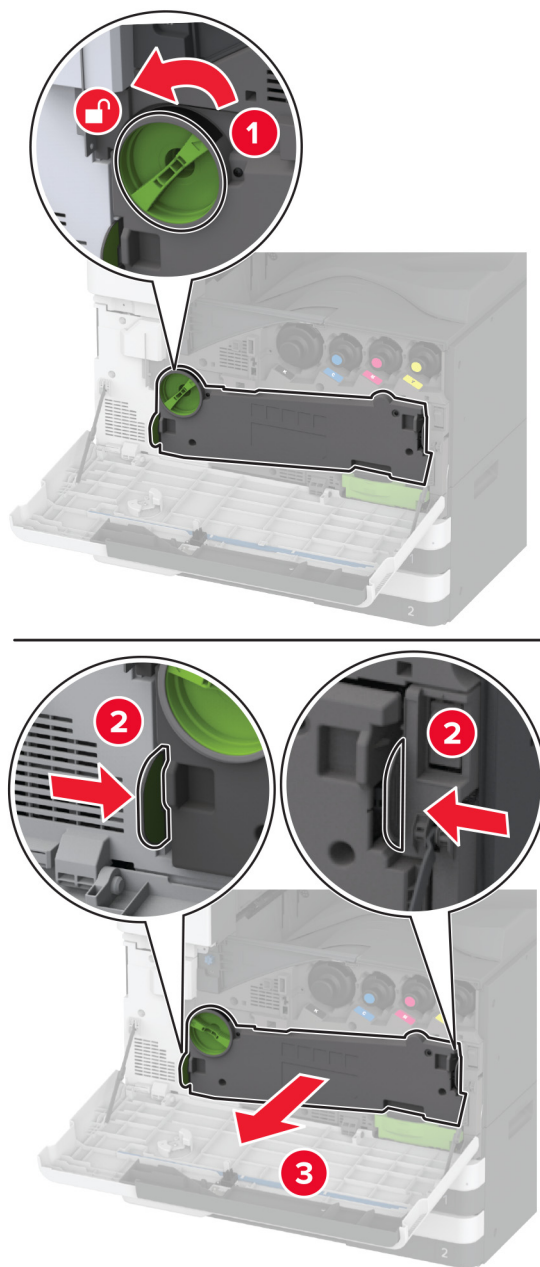

Athugasemd: Settu eininguna í upprétta stöðu til að komast hjá að blekið sullist niður.

3 Fjarlægðu þurrku prentarahaussins og þrifðu síðan linsur prentarahaussins.

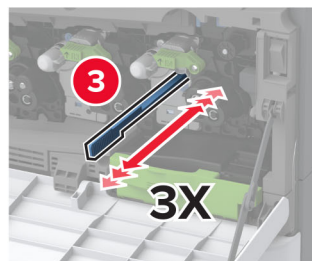
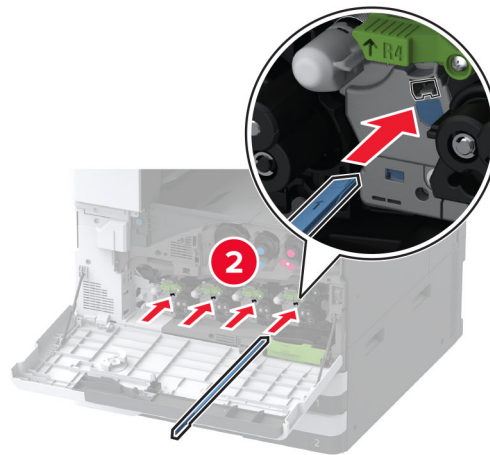
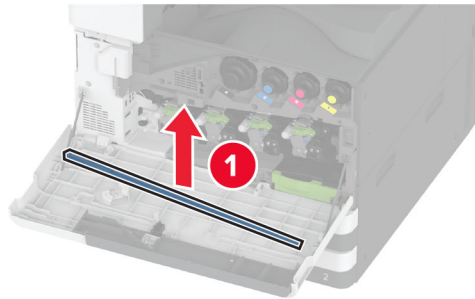

4 Settu þurrku prentarahaussins aftur í.

5 Settu flutningseiningu fyrir úrgangsblek inn þar til það *smellur* á sinn stað og læstu henni síðan.

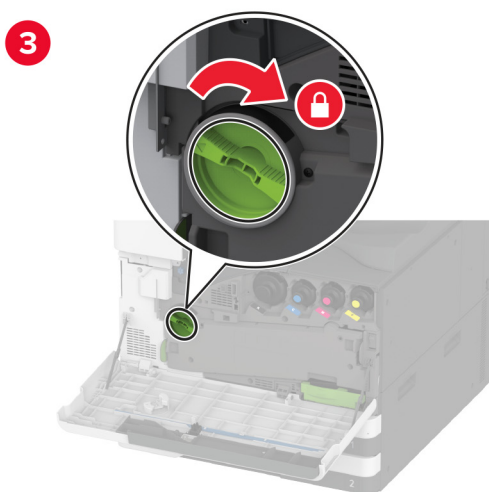
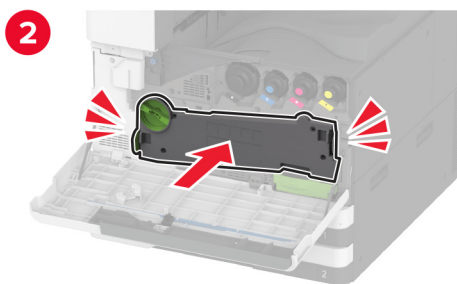
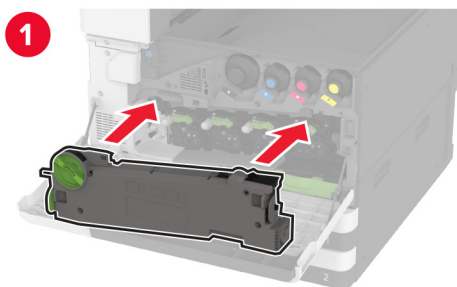

6 Fjarlægðu flösku fyrir úrgangsblek.

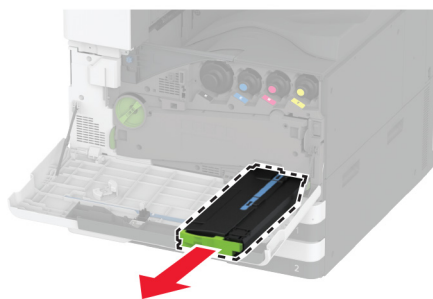

7 Taktu nýju flöskuna fyrir úrgangsblek úr umbúðunum.

8 Settu nýja flösku fyrir úrgangsblek á sinn stað þar til að hún *smellur* á sinn stað og lokaðu síðan hurðinni.

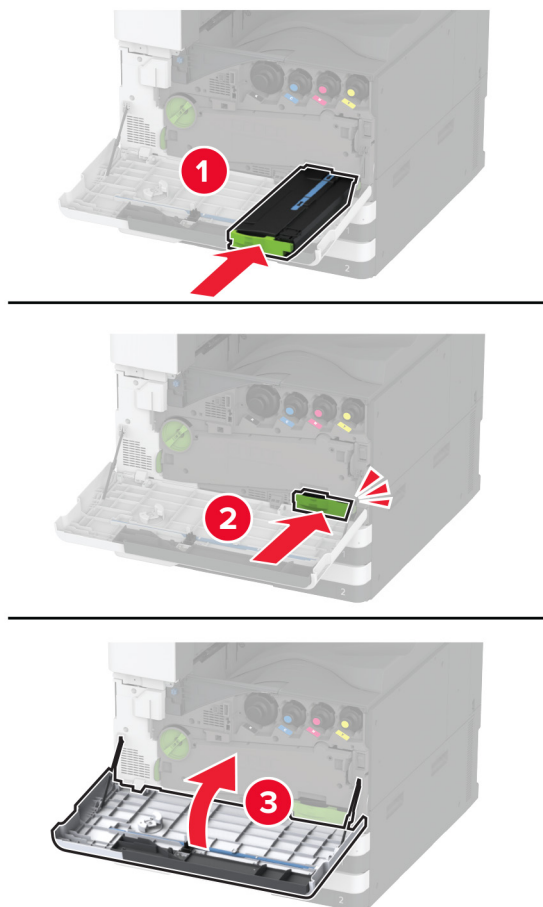

Skipt um flutningseiningu fyrir úrgangsblek

1 Opnaðu hurð að framan.

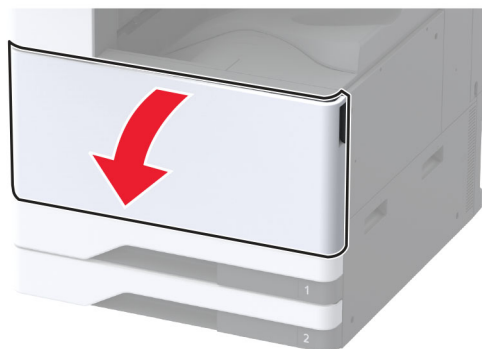

2 Fjarlægðu notaða flutningseiningu fyrir úrgangsblek.

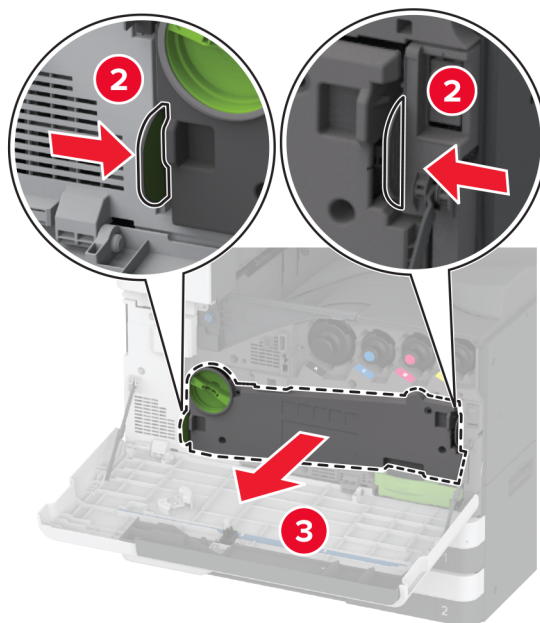
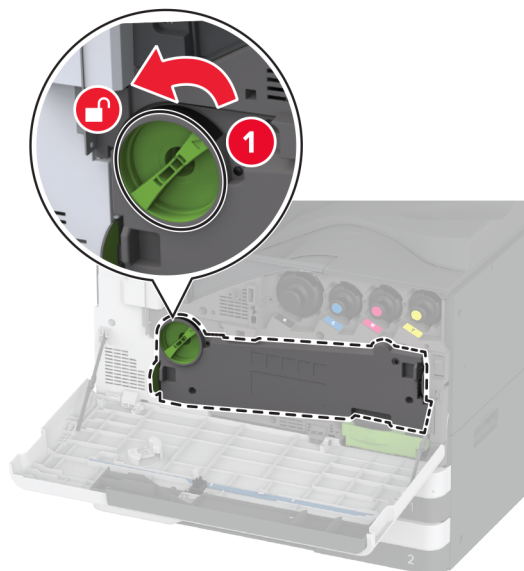

Athugasemd: Settu eininguna í upprétta stöðu til að komast hjá að blekið sullist niður.

3 Taktu nýju flutningseininguna fyrir úrgangsblek úr umbúðunum.

4 Settu nýja flutningseiningu fyrir úrgangsblek inn þar til hún *smellur* á sinn stað og læstu henni síðan.

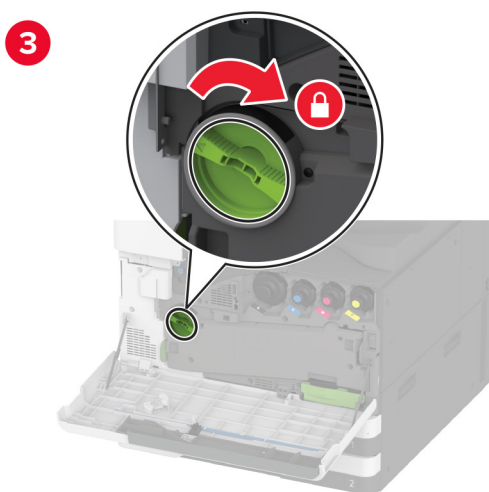
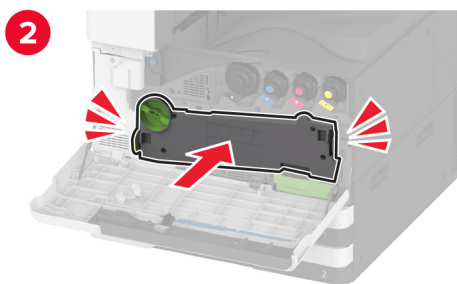
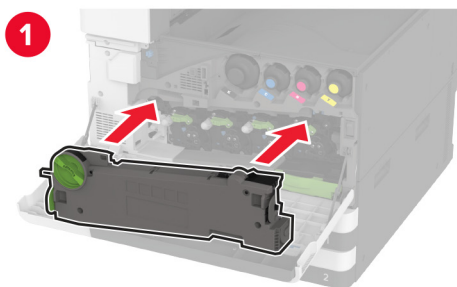

5 Lokaðu hurð að framan.

Skipta um litla hlíf í skúffuinnskoti

Skipta um litla hlíf í skúffuinnskoti

- 1 Dragðu skúffuna út.
- 2 Fjarlægðu notuðu litlu hlífina.

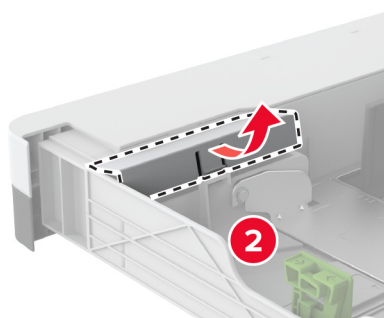
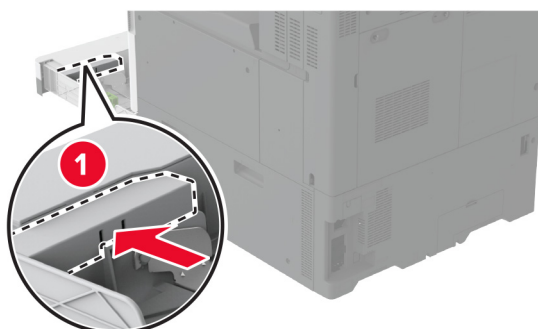

- 3 Taktu nýju litlu hlífina úr umbúðunum.

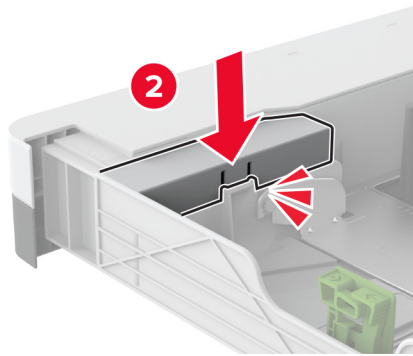
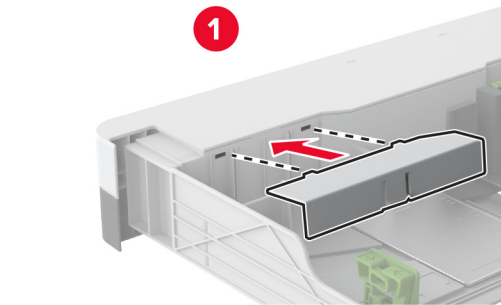
4 Settu nýju litlu hlífina inn.**5** Settu skúffuna inn.

Skipta um B4 pappírsstýringu í skúffuinnskoti

Skipta um B4 pappírsstýringu í skúffuinnskoti

- 1 Dragðu skúffuna út.
- 2 Fjarlægðu notuðu B4 pappírsstýringuna.

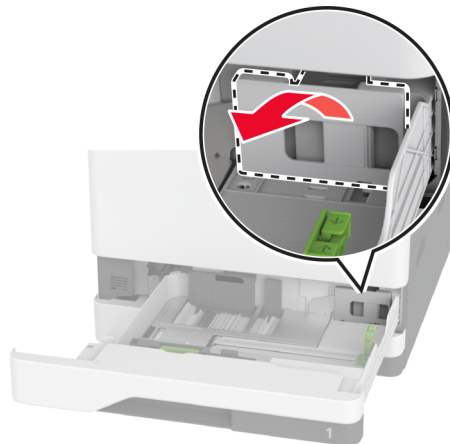
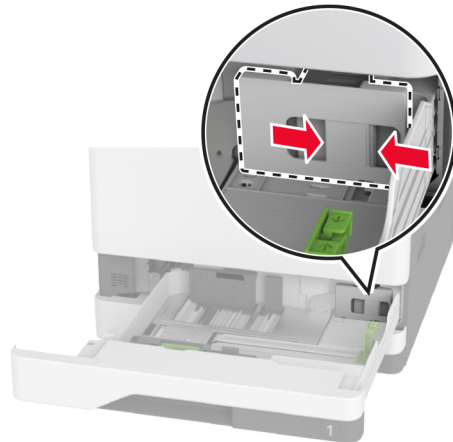

- 3 Taktu nýju B4 pappírsstýringuna úr umbúðunum.

4 Settu inn nýju B4 pappírsstýringuna.

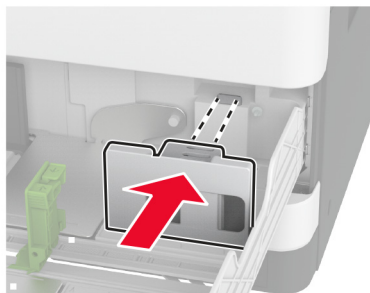

5 Settu skúffuna inn.

Skipta um box fyrir gatara í frágangsbúnaði bæklings

Skipta um box fyrir gatara í frágangsbúnaði bæklings

- 1 Opnaðu hurðina á frágangseiningu bæklings.

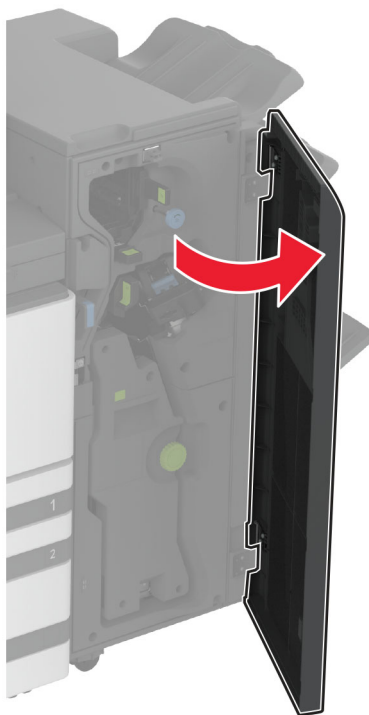

2 Fjarlægðu notaða boxið fyrir gatara.

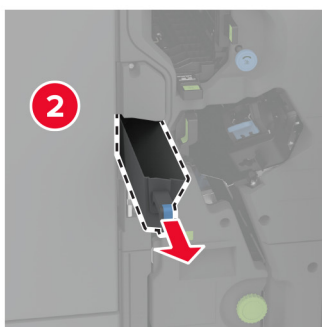
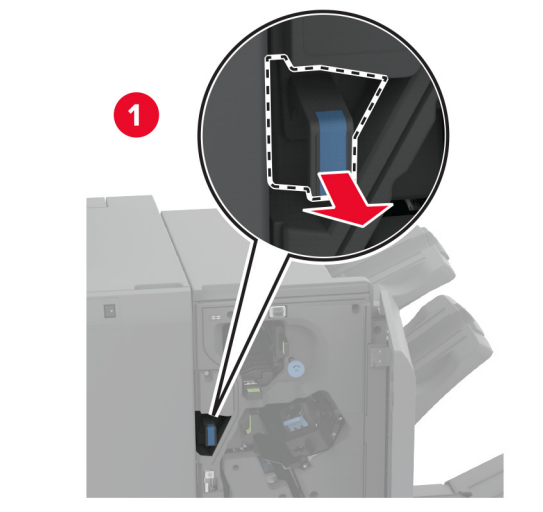

3 Taktu nýja boxið fyrir gatara úr umbúðunum.

4 Settu nýja boxið fyrir gatara á sinn stað.



5 Lokaðu hurð á frágangseiningu bæklings.

Skipta um bakka frágangseiningar með þrífroti/Z-broti

Skipta um bakka frágangseiningar með þrífroti/Z-broti

- 1 Slökktu á prentaranum.

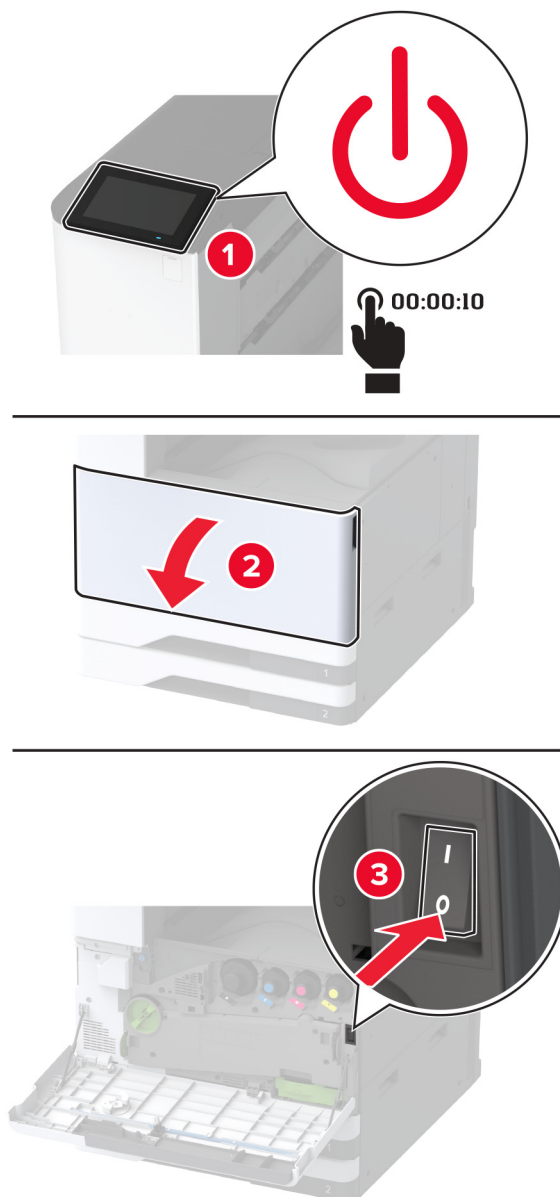

2 Opnaðu hurðina á frágangseiningu með þríbroti/Z-broti.

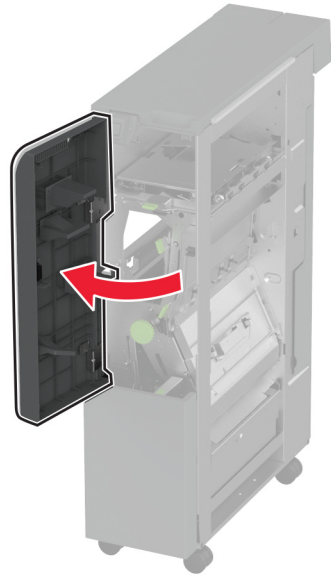

3 Fjarlægðu notaðan bakka frágangseiningar.

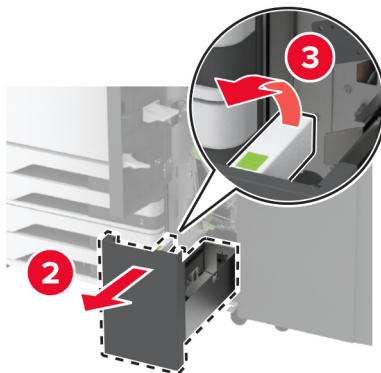
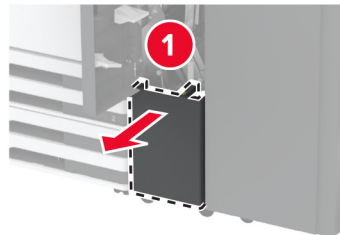

4 Taktu nýjan bakka frágangseiningar úr umbúðunum.

5 Settu inn nýjan bakka frágangseiningar.

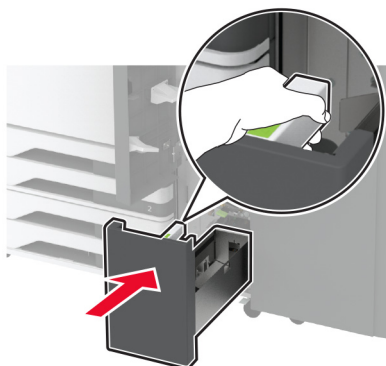

6 Lokaðu hurð á frágangseiningu.

7 Kveiktu á prentaranum

Skipta um pappírstrog

1 Klemmdu vinstri hliðina á pappírstroginu til að aflæsa því.

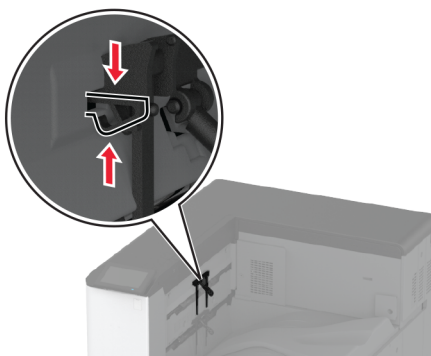

2 Fjarlægðu notaða pappírstrog.

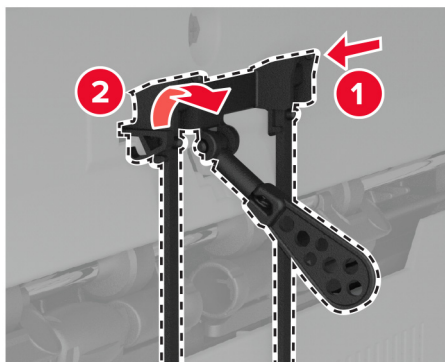

3 Taktu nýja pappírstrog úr umbúðunum.

4 Settu nýja pappírstrogið á sinn stað þar til að það *smellur* á sinn stað.

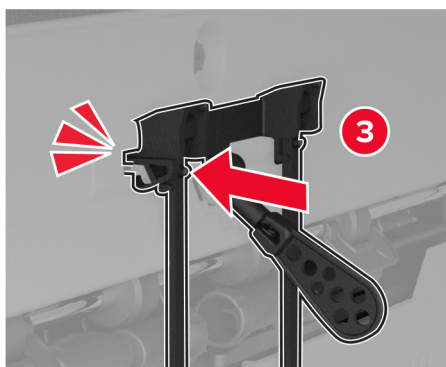
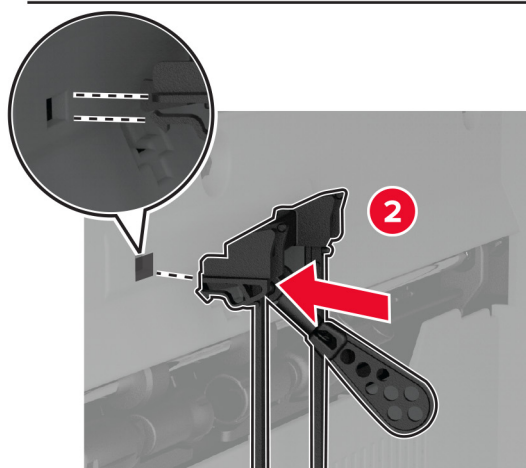
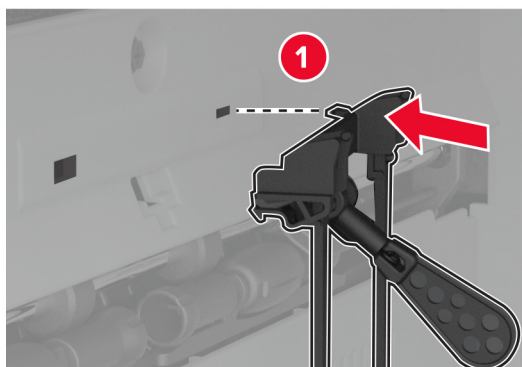

Skipta um tvöfalda móttökuhillu.

1 Fjarlægðu notuðu tvöfölda móttökuhilluna.

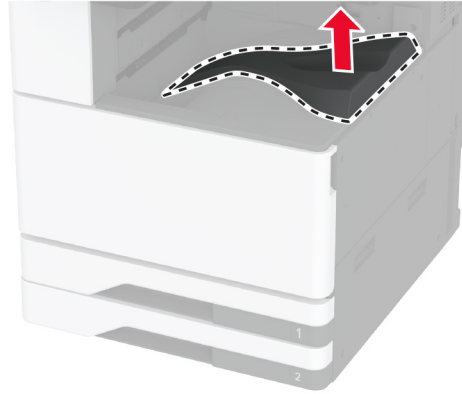

2 Taktu nýju tvöfölda móttökuhilluna úr umbúðum.

3 Settu nýju tvöfölda móttökuhilluna á sinn stað þar til að hún *smellur* á sinn stað.

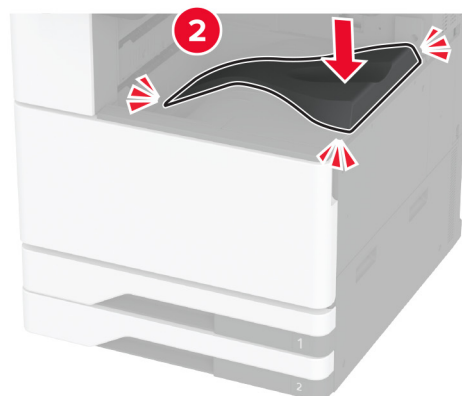
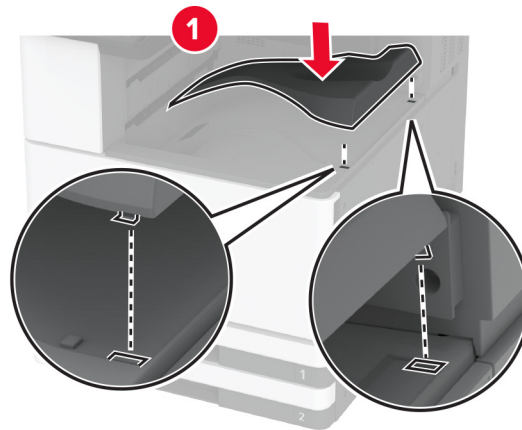

Skipta um aðgangshlíf að stjórnborði

- 1 Fjarlægðu hlífina yfir aftari tengjunum.

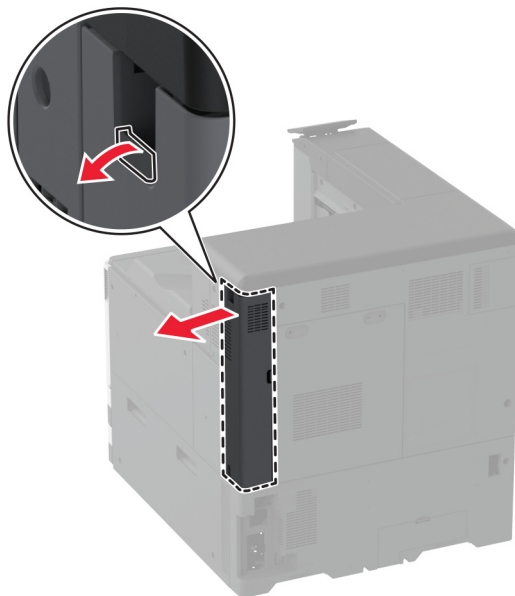

2 Fjarlægðu aðgangshlíf að stjórnborði með því að nota skrúfjárn með beinum haus.

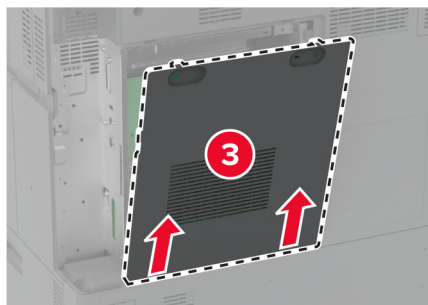
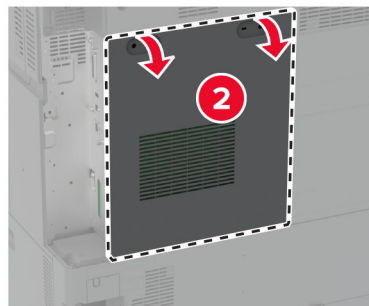
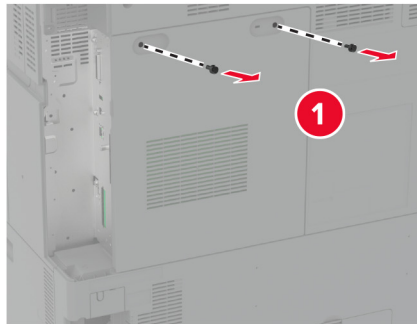

3 Taktu nýju aðgangshlífina að stjórnborði úr umbúðunum.

4 Festu nýja aðgangshlíf að stjórnborði.

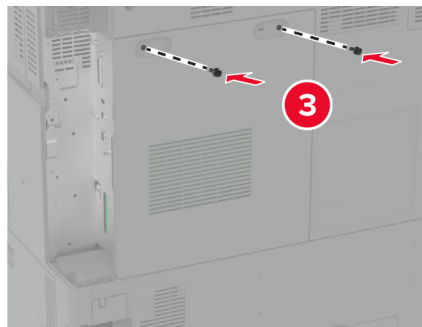
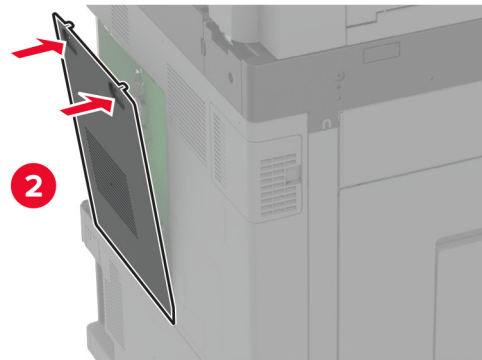
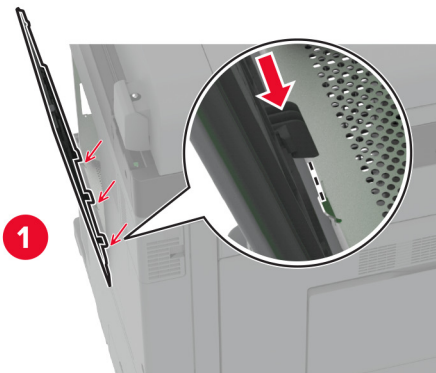

5 Festu hlífina yfir aftari tengjunum.

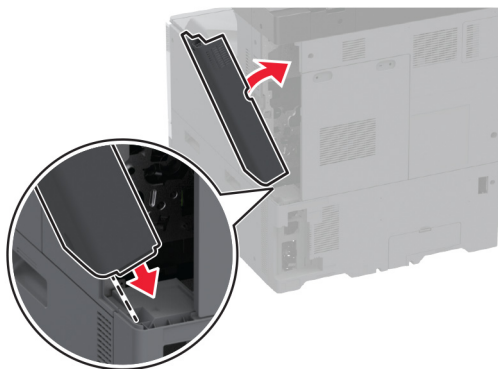

Skipta um hlíf yfir aftari tengi

1 Fjarlægðu notuðu hlífina yfir aftari tengi.

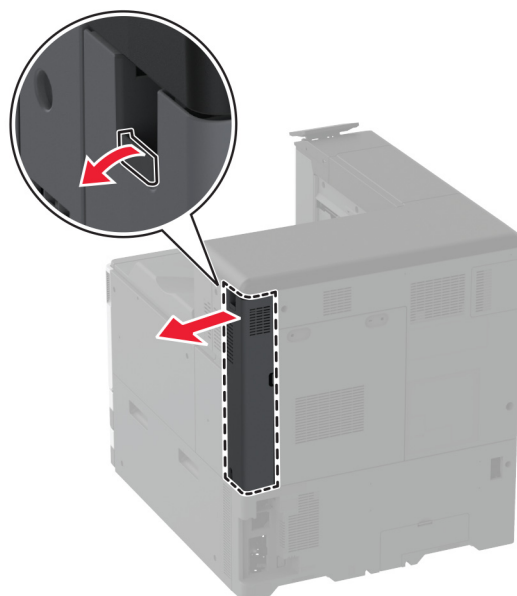

2 Taktu nýju hlífina yfir aftari tengi úr umbúðum.

3 Festu nýju hlífina yfir aftari tengi.

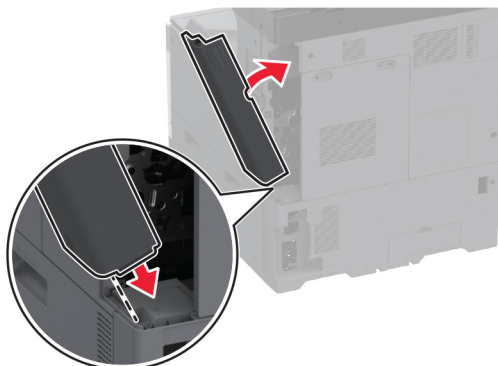

Skipta um R9 hlíf að aftan

Skipta um R9 hlíf að aftan

1 Fjarlægðu notaða R9 hlíf að aftan.

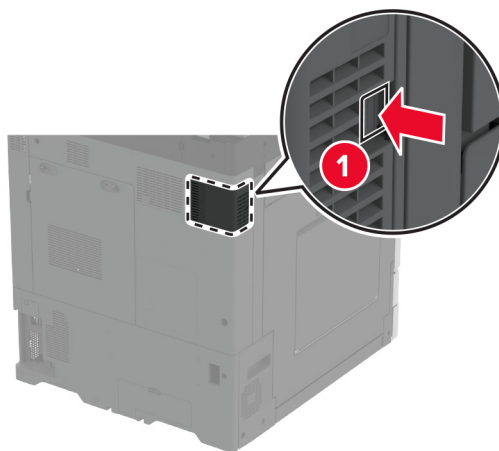

2 Taktu nýja R9 hlíf að aftan úr umbúðum.

3 Settu nýja R9 hlíf að aftan inn þar til að hún *smellur* á sinn stað.

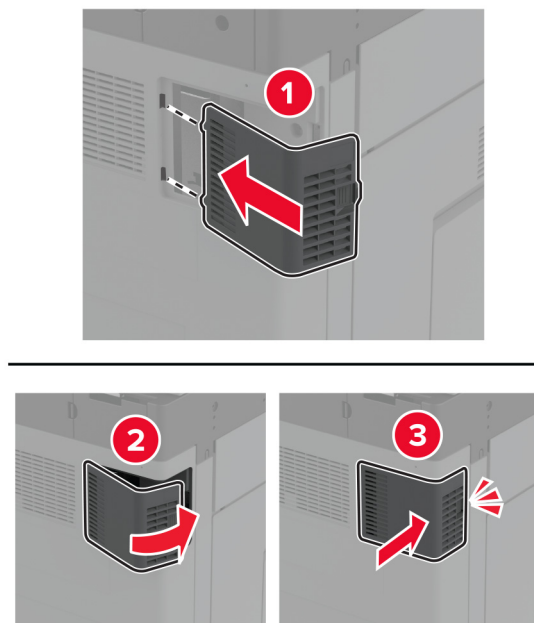

Skipta um hylki fyrir hefti

Skipt um hylki fyrir hefti í frágangseiningu heftara

1 Opnaðu hurð á frágangseiningu.

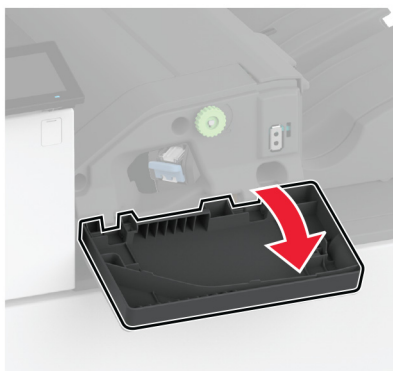

2 Fjarlægðu haldara fyrir heftarahylki.

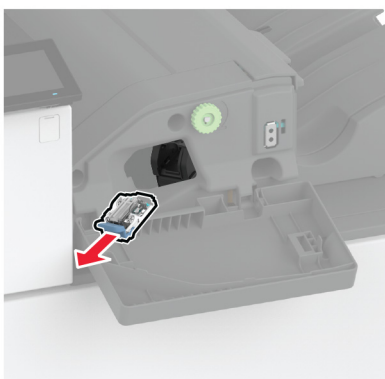

3 Fjarlægðu tóma heftarahylkið.

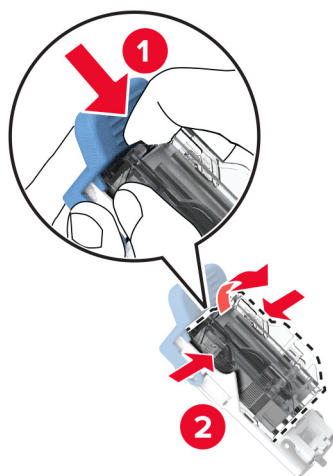

4 Taktu nýja heftarahylkið úr umbúðunum.

5 Settu nýja heftarahylkið í haldarann þar til að það *smellur* á sinn stað.

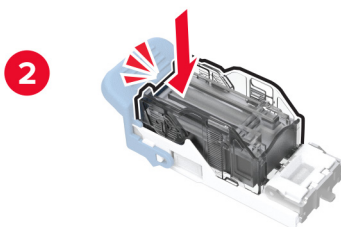
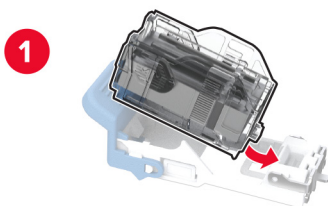

6 Settu haldara fyrir heftarahylki inn þar til að hann *smellur* á sinn stað.



7 Lokaðu hurðinni.

Skipt um haldara fyrir hefti í heftara- og gatarabúnaði

1 Opnaðu hurð á frágangseiningu.



2 Fjarlægðu haldara fyrir heftarhylki.

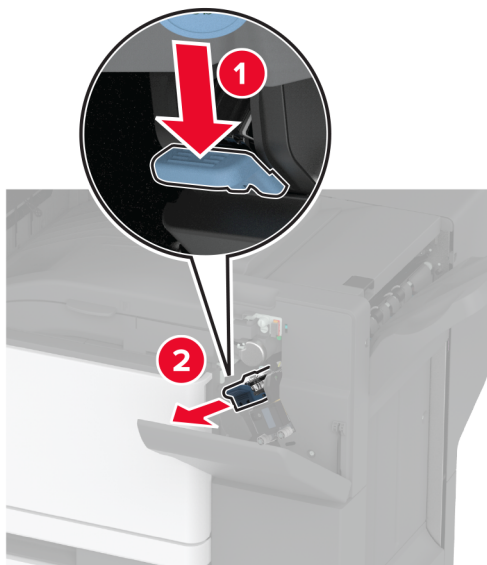

3 Fjarlægðu tóma heftarahylkið.

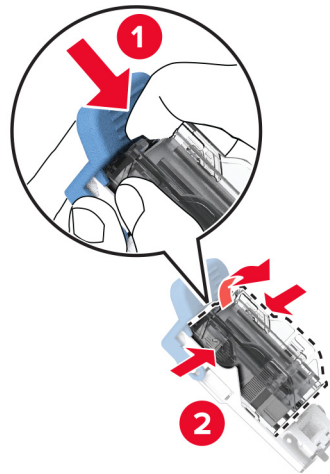

4 Taktu nýja heftarahylkið úr umbúðunum.

5 Settu nýja hylkið fyrir hefti á sinn stað þar til að það *smellur* á sinn stað.

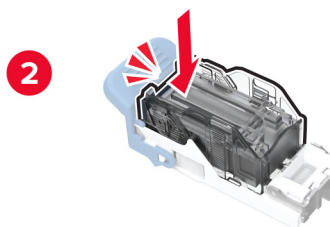
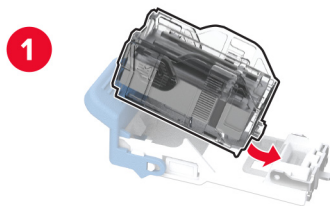

6 Settu haldara fyrir heftarahylki á sinn stað.



7 Lokaðu hurðinni.

Skipta um staðlaðan haldara hylkis fyrir hefti

Skipta um staðlaðan haldara hylkis fyrir hefti

1 Opnaðu hurð á frágangseiningu.

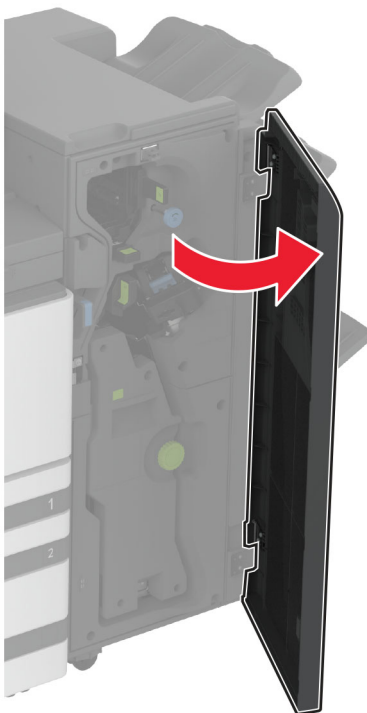

2 Fjarlægðu notaða haldara hylkis fyrir hefti.

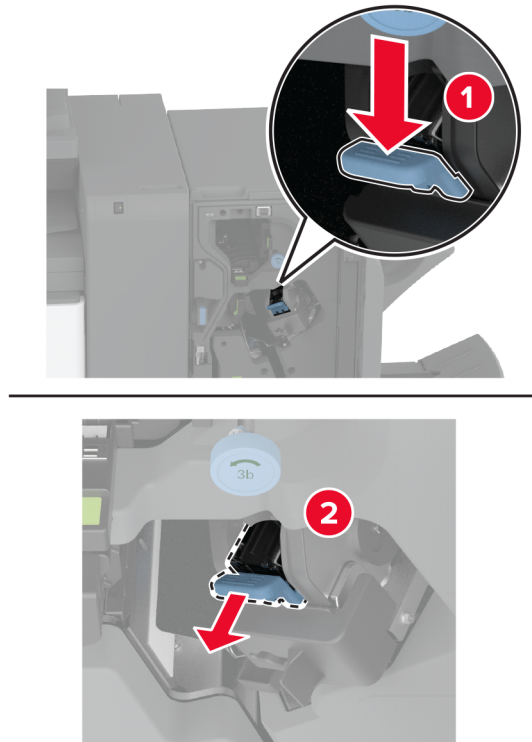

3 Fjarlægðu heftarahylkið.

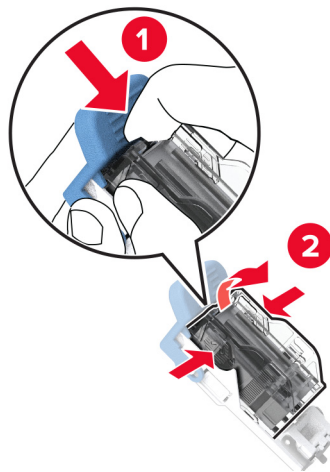

4 Taktu nýja hylkið fyrir hefti úr umbúðunum.

5 Settu hylkið fyrir hefti í nýja haldarann þar til að það *smellur* á sinn stað.

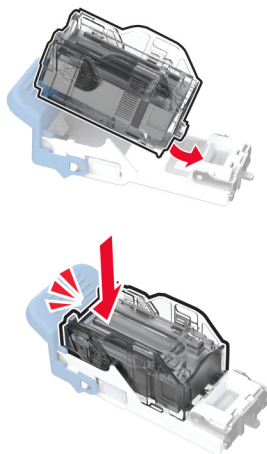

6 Settu nýja haldara hylkis fyrir hefti inn þar til að hann *smellur* á sinn stað.

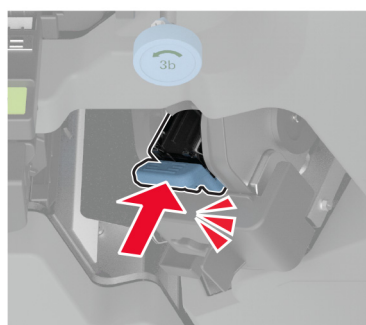

7 Lokaðu hurð á frágangseiningu.

Skipta um haldara hylkis fyrir hefti í frágangsbúnaði bæklings

Skipta um haldara hylkis fyrir hefti í frágangsbúnaði bæklinga

1 Opnaðu hurð á frágangseiningu og togaðu út bæklingseininguna.

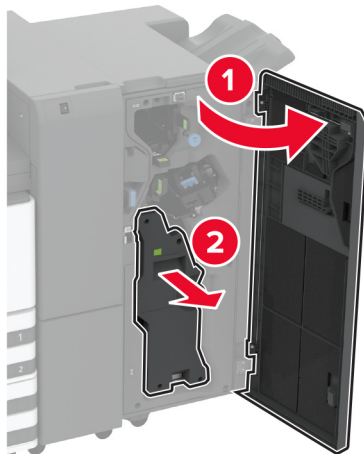

2 Fjarlægðu notaða haldara hylkis fyrir hefti.

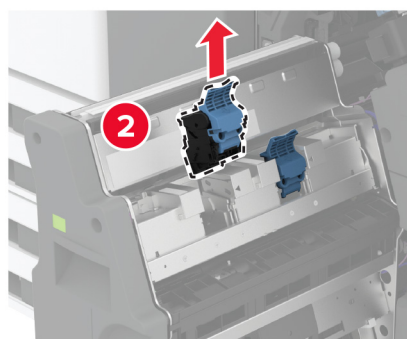
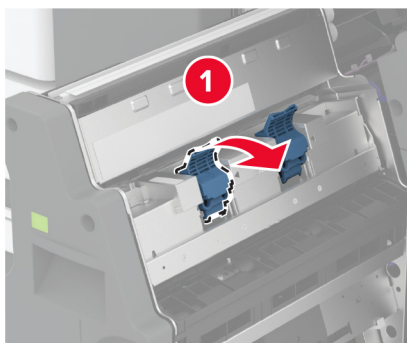

3 Fjarlægðu heftarahylkið.

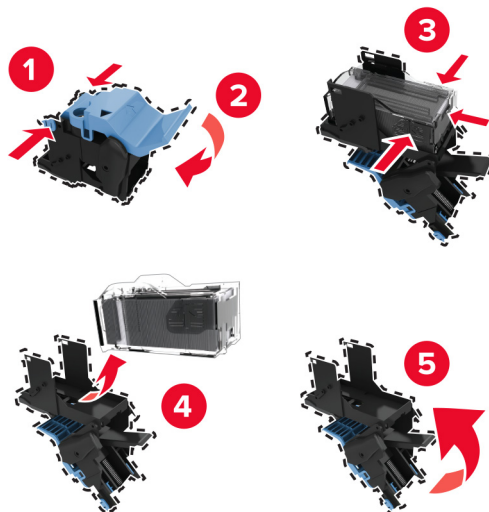

4 Taktu nýja hylkið fyrir hefti úr umbúðunum.

5 Settu hylkið fyrir hefti í nýja haldarann.



6 Settu haldara hylkis fyrir hefti á sinn stað.

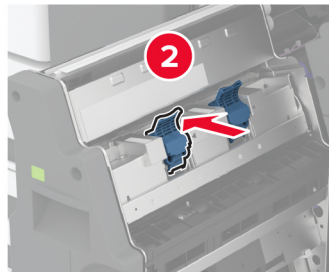
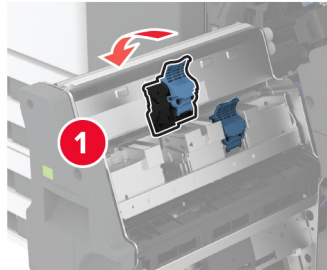

7 Settu bæklingseininguna aftur inn og lokaðu síðan hurð frágangseiningarinnar.

Endurstilla teljara notkunar rekstrarvöru

- 1 Frá heimsskjánum, snertið **Stillingar > Tæki > Viðhald > Uppsetningarvalmynd > Notkun rekstrarvöru og teljarar**.
- 2 Veldu teljarann sem á að endurstilla.

Viðvörðun—hugsanleg hættu: Rekstrarvöru og íhluti án skilakerfis er hægt að endurstilla og endurframleiða. Hins vegar nær ábyrgð framleiðanda ekki yfir tjón sem stafar af rekstrarvörum eða íhlutum sem eru ekki upprunalegir. Endurstilling teljara á rekstrarvöru eða íhlutum án réttar endurvinnslu getur valdið skemmdum á prentara. Eftir endurstillingu á teljara fyrir rekstrarvöru eða íhlut getur prentari sýnt villu sem sýnir tilvist endurstilla hlutarins.

Hreinsun á hlutum prentarans

Prentarinn hreinsaður

 **VARÚÐ—HÆTTA Á RAFLOSTI:** Til að koma í veg fyrir hættu á raflosti þegar verið er að þrifa prentarann að utan, takið rafmagnssnúruna úr sambandi úr innstungunni og aftengið allar snúrur frá prentaranum áður en haldið er áfram.

Athugasemdir:

- Framkvæmdu þetta verk á nokkurra mánaða fresti.
- Skemmdir á prentaranum af völdum óviðeigandi meðhöndlunar fellur ekki undir ábyrgð prentarans.

- 1 Slökktu á prentaranum og taktu síðan rafmagnssnúruna úr sambandi við rafmagn.
- 2 Fjarlægðu pappír úr staðalskúffu og fjölnotamataranum.
- 3 Fjarlægið allt ryk, ló og pappírssnifsi í prentaranum með mjúkum burstu eða ryksugu.
- 4 Þurrkaðu af prentaranum að utan með rökum mjúkum og lófríum klút.

Athugasemdir:

- Ekki nota hreinsiefni eða sápu, þar sem slík efni geta skemmt ytra byrði prentarans.
- Vertu viss um að öll svæði prentarans séu þurr eftir hreinsun.

- 5 Tengdu straumsnúruna við rafmagnsinnstunguna og síðan við prentarann.

 **VARÚÐ—HUGSANLEG HÆTTA:** Til að koma í veg fyrir hættu á eldsvoða eða raflosti tengið rafmagnssnúruna við innstungu með viðeigandi getu og rétta jarðtengingu sem er nálægt vörunni og auðveldlega aðgengileg.

Hreinsun á snertiskjánum

 **VARÚÐ—HÆTTA Á RAFLOSTI:** Til að koma í veg fyrir hættu á raflosti þegar verið er að þrifa prentarann að utan, taktu rafmagnssnúruna úr sambandi úr innstungunni og aftengdu allar snúrur frá prentaranum áður en haldið er áfram.

- 1 Slökktu á prentaranum og taktu síðan rafmagnssnúruna úr sambandi við rafmagn.
- 2 Notaðu rakan, mjúkan og lófrían klút, þurrkaðu af snertiskjánum.

Athugasemdir:

- Ekki nota hreinsiefni eða sápu, þar sem slík efni geta skemmt snertiskjáinn.
- Gangtu úr skugga um að snertiskjárinn sé þurr eftir hreinsunina.

- 3 Tengdu straumsnúruna við rafmagnsinnstunguna og kveiktu síðan á prentaranum.

 **VARÚÐ—HUGSANLEG HÆTTA:** Til að koma í veg fyrir hættu á eldsvoða eða raflosti tengið rafmagnssnúruna við innstungu með viðeigandi getu og rétta jarðtengingu sem er nálægt vörunni og auðveldlega aðgengileg.

Hreinsa augu á prenthaus

- 1 Opnaðu hurð að framan.

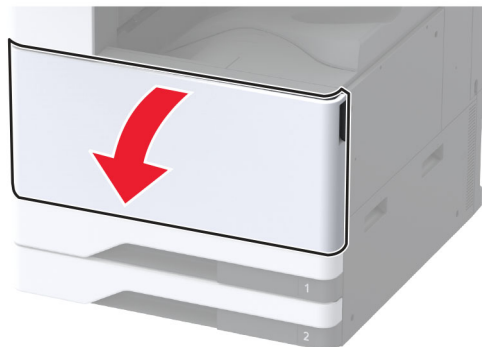

2 Fjarlægðu flutningseiningu fyrir úrgangsblek.

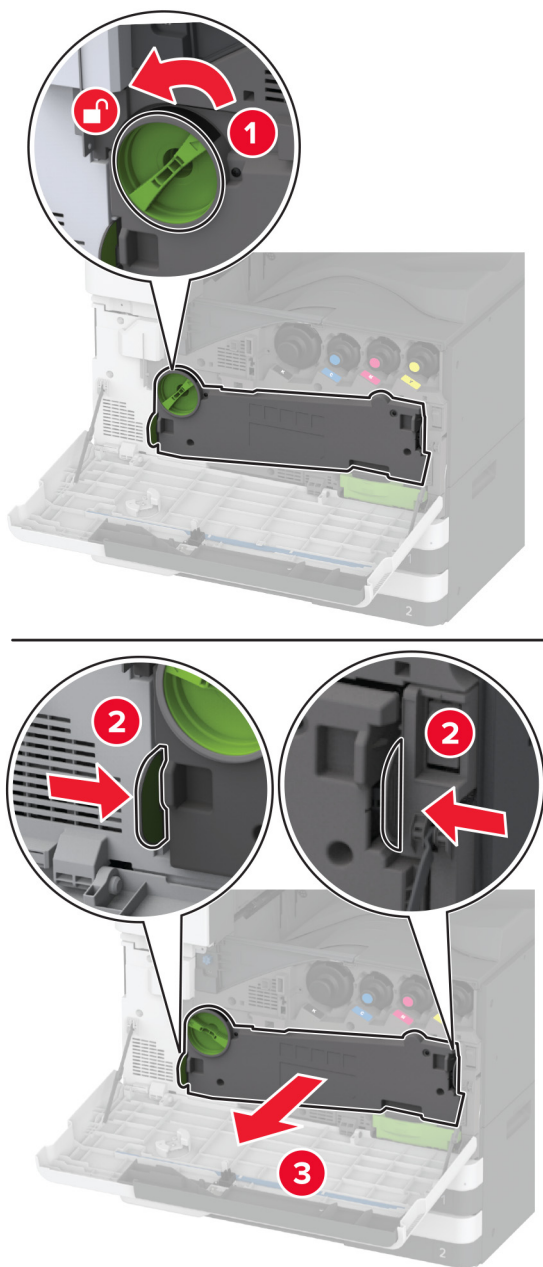

Athugasemd: Settu eininguna í upprétta stöðu til að komast hjá að blekið sullist niður.

3 Fjarlægðu þurrku prentarahaussins og þrifðu síðan linsur prentarahaussins.

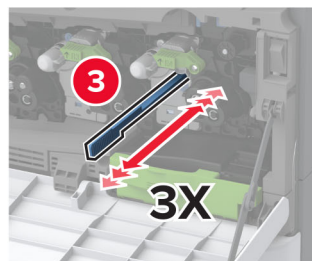
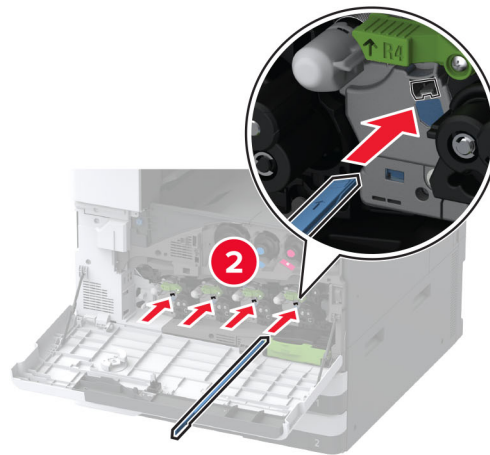
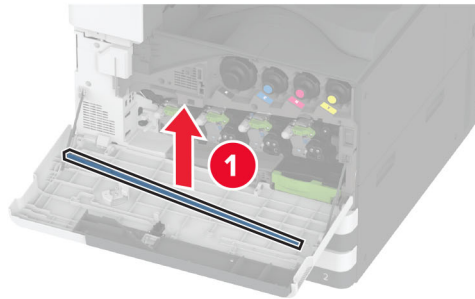

4 Settu þurrku prentarahaussins aftur í.

5 Settu flutningseiningu fyrir úrgangsblek inn þar til hún *smellur* á sinn stað og læstu henni síðan.

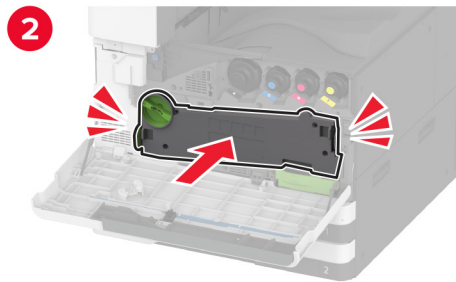
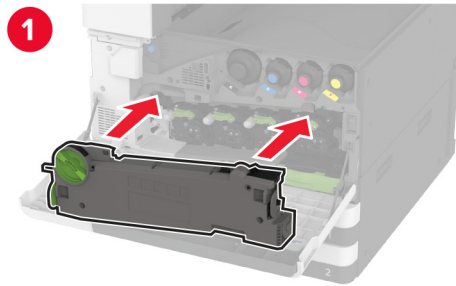

6 Lokaðu hurðinni.

Hreinsa rúllusett skúffu

- 1 Slökktu á prentaranum.

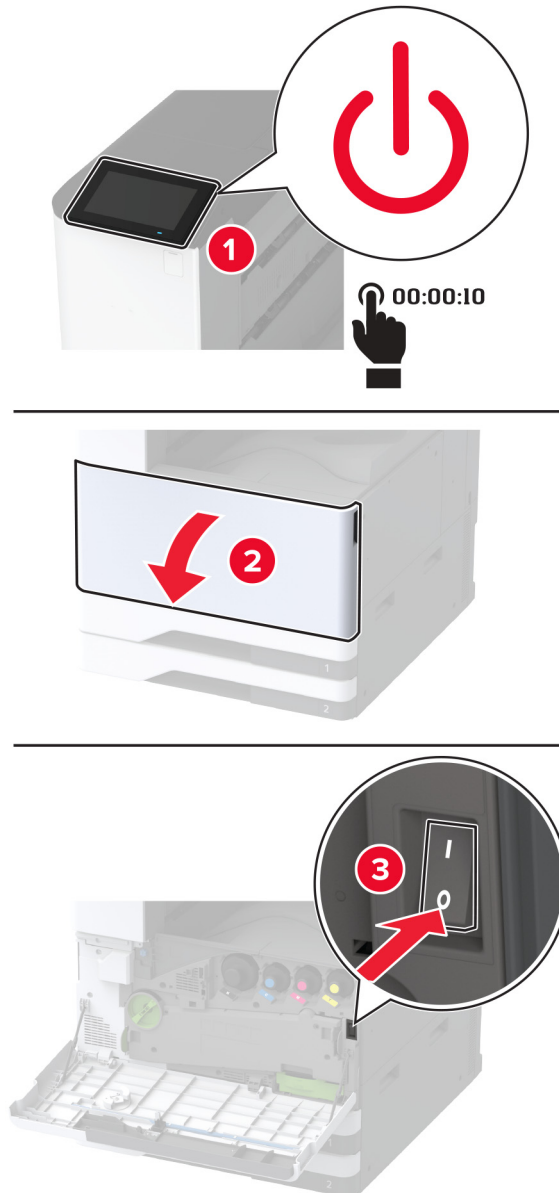

2 Fjarlægðu staðalskúffuna.

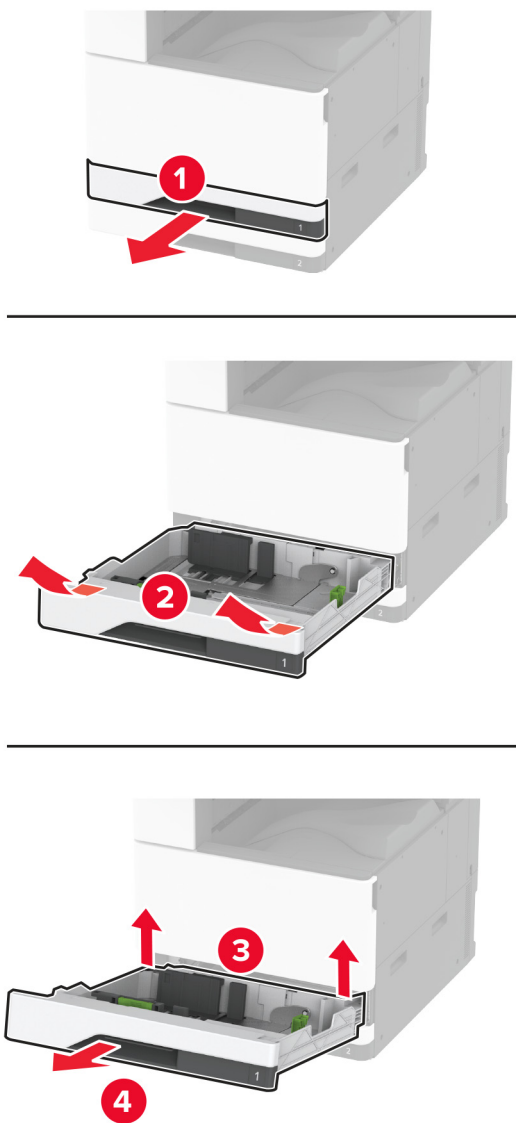

3 Fjarlægðu rúllusettt skúffu.

Viðvörðun—hugsanleg hættu: Til að koma í veg fyrir skemmdir frá rafstöðuhleðslu, skaltu snerta einhvern sýnilegan málmramma í prentaranum áður en þú nálgast eða snertir innri hluta prentarans.

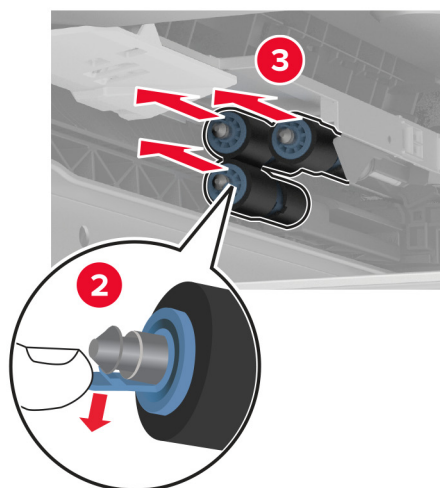
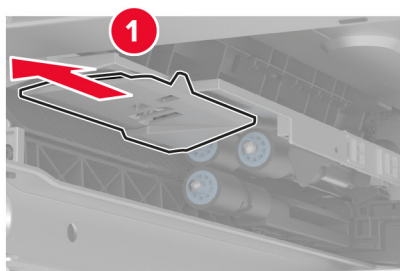
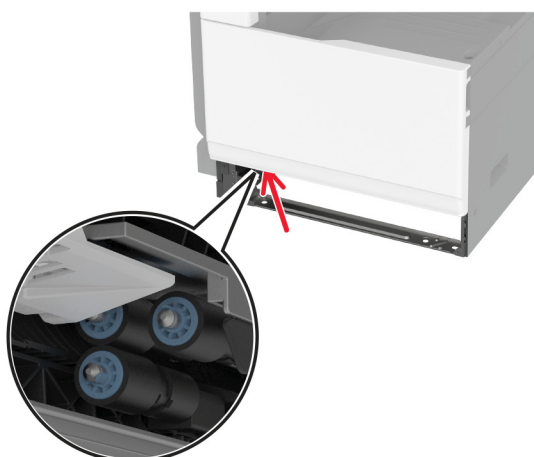

4 Settu vatn í mjúkan lófrían klút, og þurrkaðu síðan af mötunarrúllunum.

5 Settu rúllusettið á sinn stað þar til að það *smellur* á sinn stað.

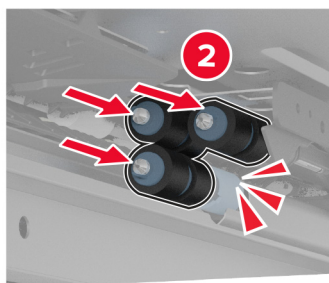
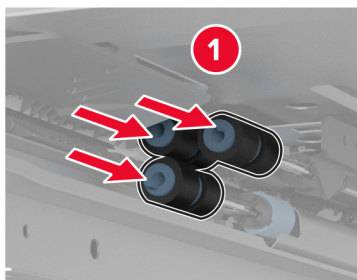

6 Settu skúffuna inn.

7 Kveiktu á prentaranum.

Hreinsa rúllusettt í 2000-blaða skúffu

- 1 Slökktu á prentaranum.

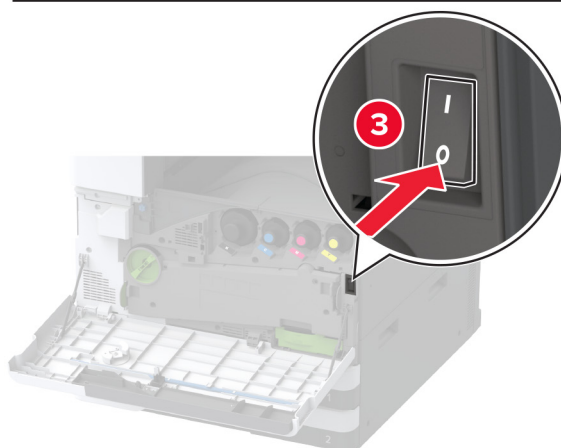
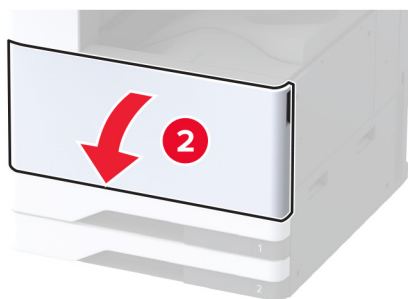
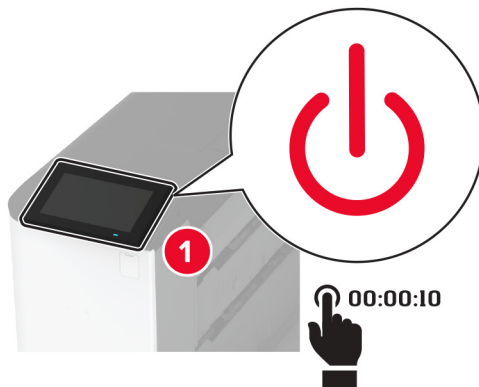

2 Renndu skúffunni til vinstri.

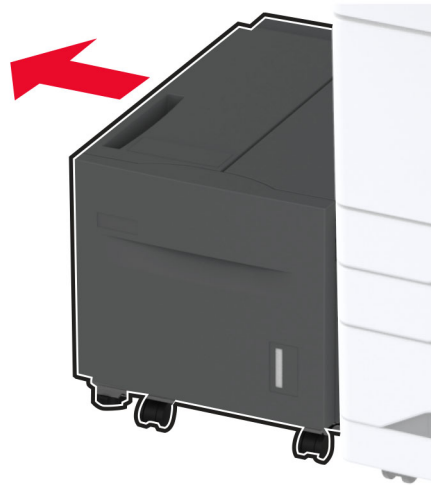

3 Opnaðu hurð J og opnaðu síðan hlíf yfir rúllusetti.

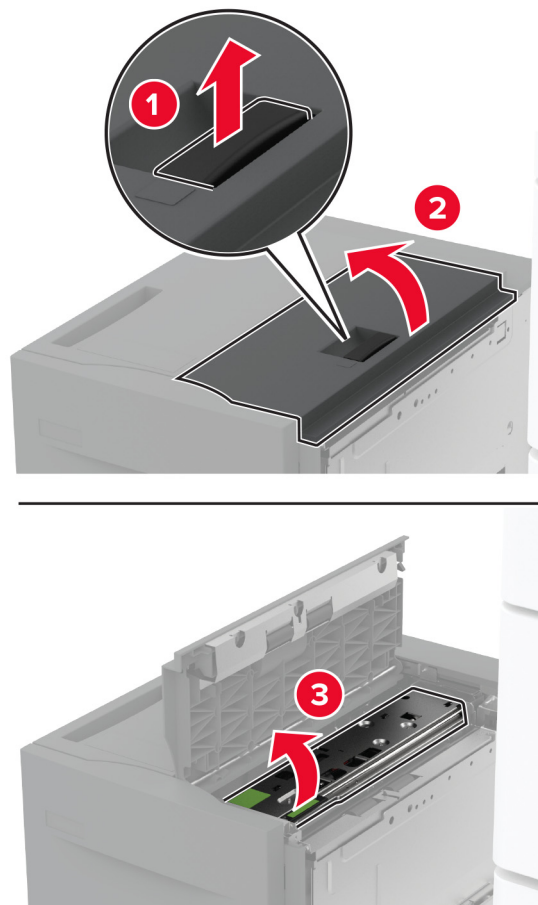

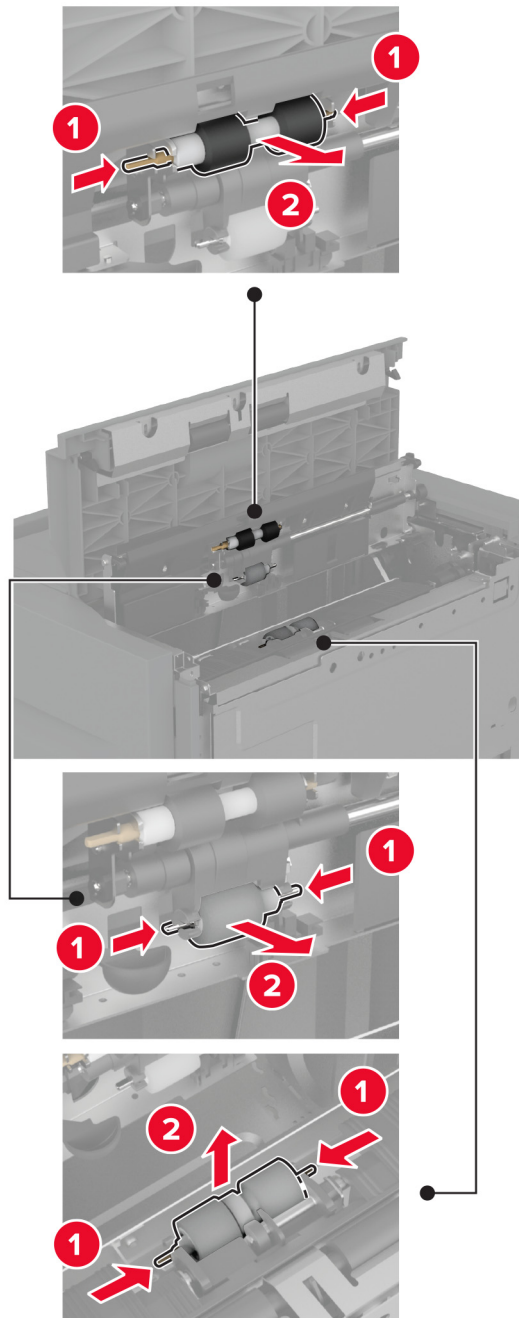
4 Finndu og fjarlægðu rúllusettið.**5** Settu vatn í mjúkan lófrían klút, og þurrkaðu síðan af rúllusettinu.

6 Settu rúllusettið á sinn stað.

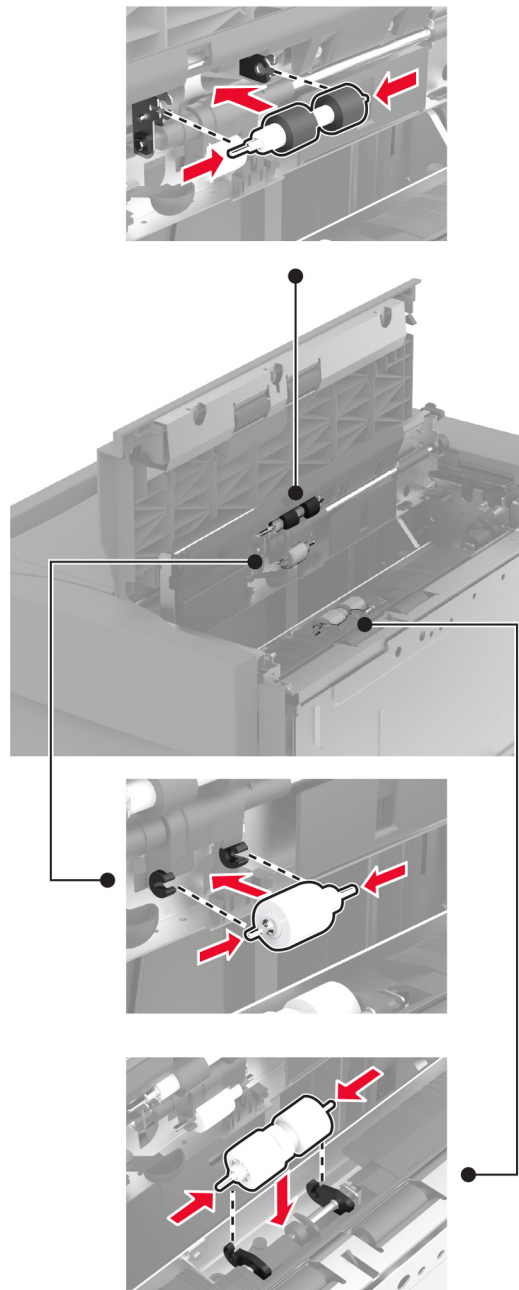

7 Lokaðu hlíf yfir rúllusetti og lokaðu síðan hurð J.

8 Renndu skúffunni aftur á sinn stað.

9 Kveiktu á prentaranum.

Hreinsa rúllusett í 2000-blaða samstæðuskúffu

Í handfangi C

- 1 Slökktu á prentaranum.

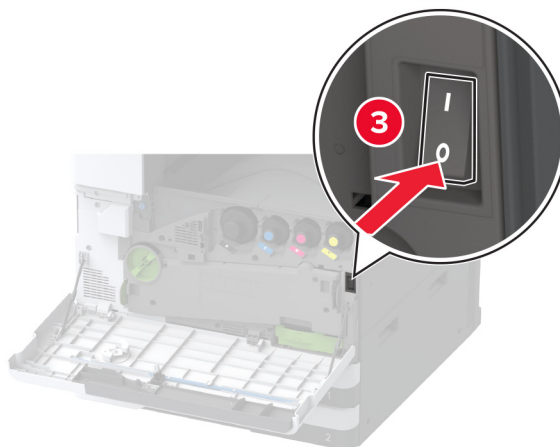
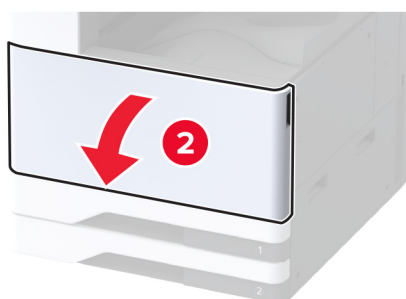
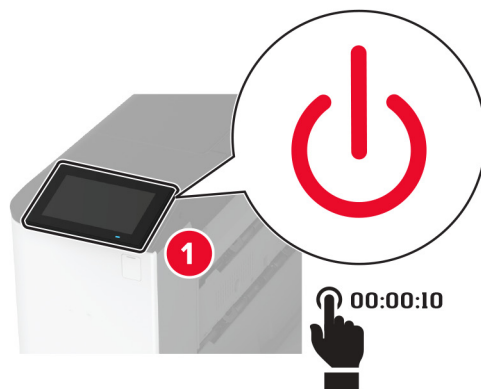

2 Togaðu skúffu 4 út og togaðu síðan út skúffu 3.

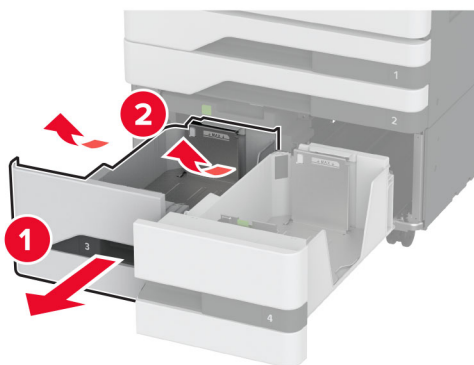
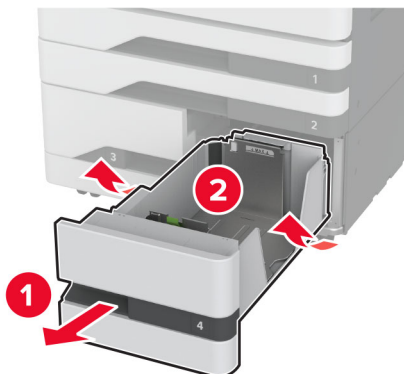

3 Dragðu út handfang C og opnaðu síðan innri hlífina.

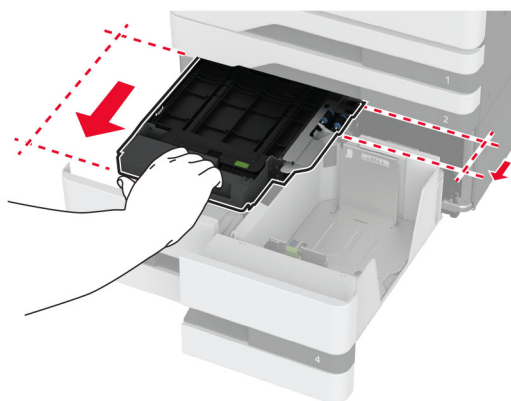

4 Opnaðu hlíf rúllusetts.

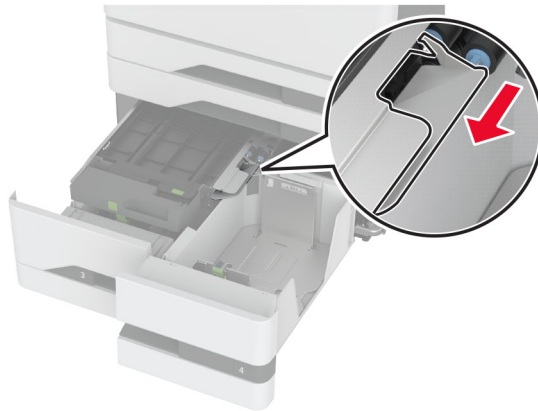

5 Fjarlægðu rúllusett skúffu.

Viðvörðun—hugsanleg hættu: Til að koma í veg fyrir skemmdir frá rafstöðuhleðslu, skaltu snerta einhvern sýnilegan málmramma í prentaranum áður en þú nálgast eða snertir innri hluta prentarans.

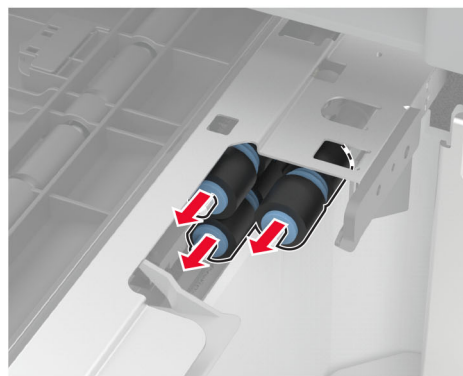
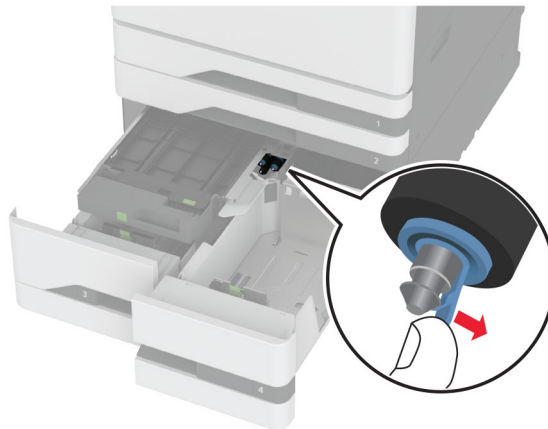

6 Settu vatn í mjúkan lófrían klút, og þurrkaðu síðan af upptökurúllunum.

7 Settu rúllusettið á sinn stað þar til að það *smellur* á sinn stað.

8 Lokaðu hlíf rúllusetts.

9 Lokaðu innri hlífinni og settu síðan handfang C inn.

10 Settu skúffu 3 og 4 í.

11 Kveiktu á prentaranum.

Í skúffu 3

1 Slökktu á prentaranum.

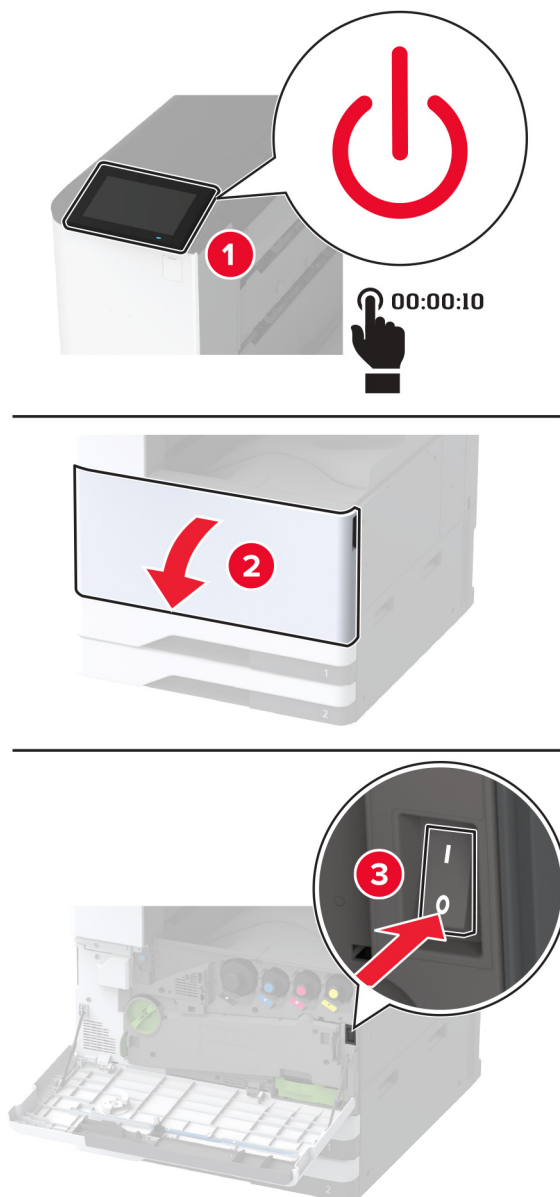

2 Fjarlægðu skúffu 1 og síðan skúffu 2.

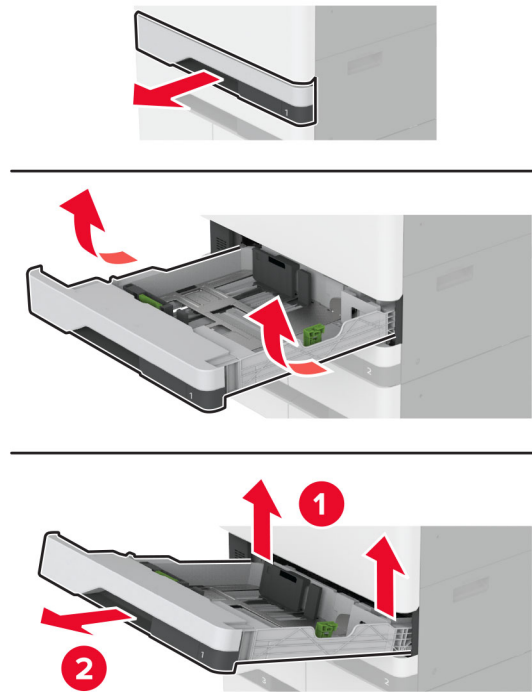

3 Togaðu skúffu 3 og 4 út.

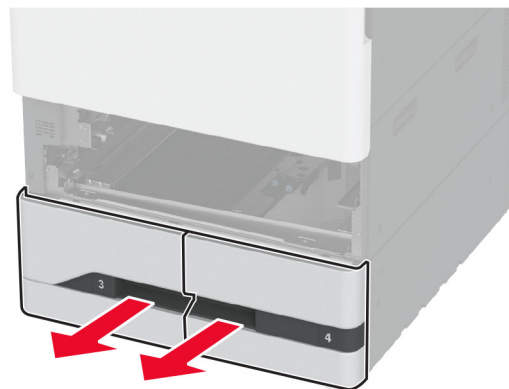

4 Togaðu handfang C út.

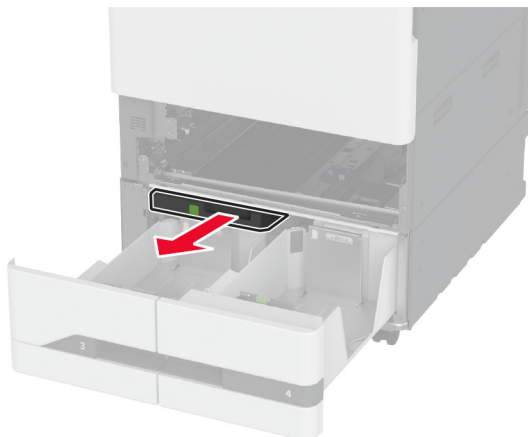

5 Fjarlægðu rúllusett skúffu.

Viðvörðun—hugsanleg hættu: Til að koma í veg fyrir skemmdir frá rafstöðuhleðslu, skaltu snerta einhvern sýnilegan málmramma í prentaranum áður en þú nálgast eða snertir innri hluta prentarans.

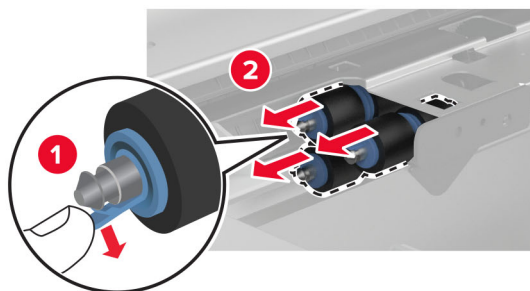
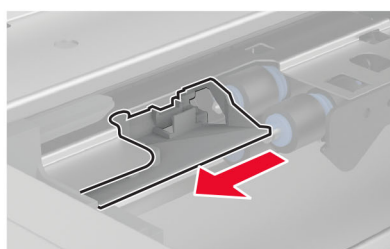
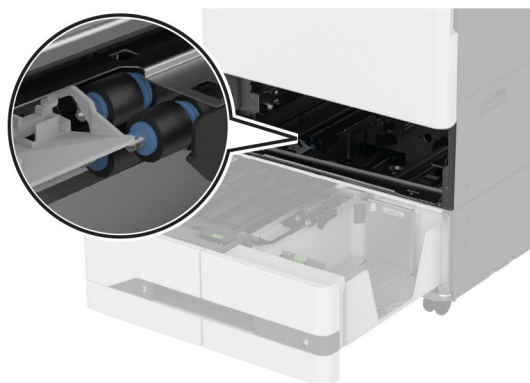

- 6 Settu vatn í mjúkan lófrían klút, og þurrkaðu síðan af upptökurúllunum.
- 7 Settu rúlluasettið á sinn stað þar til að það *smellur* á sinn stað.
- 8 Settu handfang C í.
- 9 Settu skúffu 3 og 4 í.
- 10 Settu skúffu 1 og 2 í.
- 11 Kveiktu á prentaranum.

Tæming á boxi fyrir gatara

Tæming á boxi fyrir gatara

1 Lyftu hlíf F yfir pappírslutningi.

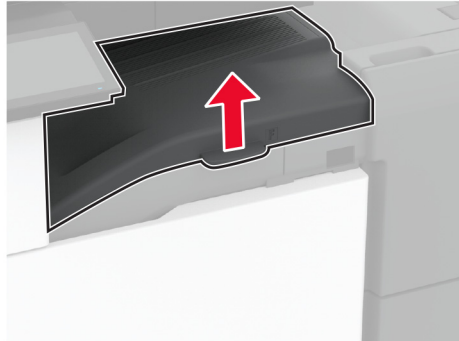

2 Fjarlægðu og tæmdu síðan box fyrir gatara.

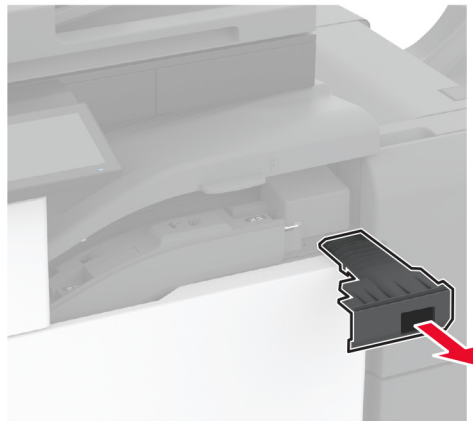

3 Settu box fyrir gatara á sinn stað.



- 4 Lokaðu hlíf F yfir pappírshlutningi.
- 5 Opnaðu hurðina á frágangseiningu bæklings.



- 6 Fjarlægðu og tæmdu síðan box fyrir gatara.

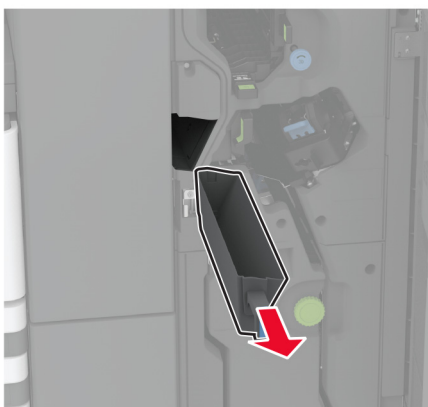

7 Settu box fyrir gatara á sinn stað.

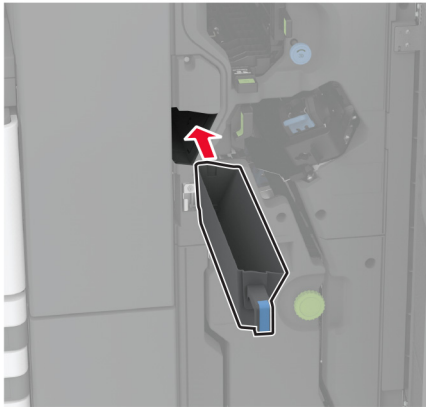

8 Lokaðu hurð á frágangseiningu.

Spara orku og pappír

Setja upp stillingar orkusparnaðar

Svefnstilling

- 1 Frá heimaskjánum, snertu **Stillingar > Tæki > Orkustýring > Tímarof > Svefnstilling**.
- 2 Skrá tímalengd sem prentarinn er iðjulaus áður en hann fer í Svefnstillingu.

Stilling í dvala

- 1 Frá heimaskjánum, snertu **Stillingar > Tæki > Orkustýring > Tímarof > Tímarof stillingar í dvala**.
- 2 Skrá tímalengd sem prentarinn er iðjulaus áður en hann fer í stillingu í dvala.

Athugasemdir:

- Til að Tímarof í dvala virki, stilltu Tímarof í dvala á tengingu í Dvala.
- Innbyggði vefþjónninn er óvirkur þegar prentarinn er í stillingu fyrir Dvala.

Stilla birtustig á skjánum



- 1 Frá heimaskjánum, snertu **Stillingar > Tæki > Kjörstillingar**.
- 2 Aðlagaðu stillinguna í valmynd fyrir birtustig á skjá.

Spara rekstrarvörur

- Prentaðu á báðar hliðar á pappírnum.
Athugasemd: Prentun á báðar hliðar er sjálfvalin stilling í rekli prentarans.
- Prentaðu margar síður á eina pappírsörk.
- Notaðu eiginleika forskoðunar til að sjá hvernig skjalið lítur áður en það er prentað.
- Prentaðu eitt eintak af skjalinu til að athuga innihald þess og snið varðandi nákvæmni.

Prentarinn færður á aðra staðsetningu

Prentarinn færður á aðra staðsetningu

-  **VARÚÐ—HUGSANLEG HÆTTA:** Ef þyngd prentarans er meiri en 20 kg (44 lb), þá kann það að þarfnast tveggja eða fleiri manna til að lyfta honum á öruggan hátt.
-  **VARÚÐ—HUGSANLEG HÆTTA:** Til að koma í veg fyrir hættu á eldsvoða eða raflosti notið aðeins rafmagnssnúruna sem fylgdi með þessari vöru eða viðurkennda skiptivöru frá framleiðanda.
-  **VARÚÐ—HUGSANLEG HÆTTA:** Fylgdu þessum leiðbeiningum þegar verið er að flytja prentarann til að koma í veg fyrir slys eða skemmdir á prentaranum:
 - Gangið úr skugga um að allar hurðir og skúffur séu lokaðar.
 - Slökktu á prentaranum og taktu síðan rafmagnssnúruna úr sambandi við rafmagn.
 - Aftengdu allar snúrur og kapla frá prentaranum.
 - Ef prentarinn er með aðskildar viðbótarskúffur standandi á gólfi eða áfesta úttaksvalkosti, þá á að aftengja þá áður en prentarinn er fluttur.
 - Ef prentarinn er á hjólavagni, rúllið þá honum varlega á nýja staðinn. Sýnið aðgát þegar farið er yfir þröskulda og mishæðir í gólfi.
 - Ef prentarinn er ekki á hjólavagni en er uppsettur með viðbótarskúffum eða úttaksvalkostum, fjarlægðu úttaksvalkostina og lyftu honum af skúffunum. Reyndu ekki að lyfta prentaranum og neinum valkostum samtímis.
 - Notið ávallt handföngin á prentaranum til að lyfta honum.
 - Sérhver vagn sem er notaður til að færa prentarann verður að vera fær um að styðja undir allan prentarann.
 - Sérhver vagn sem notaður er til að færa vélbúnaðarvalkosti verður að vera með yfirborð sem er fært um að bera búnaðinn.
 - Haldið prentaranum í uppréttri stöðu.
 - Varist allar harkalegar hreyfingar.
 - Gangið úr skugga um að fingurnir séu ekki undir prentarann þegar hann er settur niður.
 - Gangið úr skugga um að það sé fullnægjandi pláss í kringum prentarann.

Athugasemd: Skemmdir á prentaranum af völdum óviðeigandi tilfærslu fellur ekki undir ábyrgð prentarans.

Flutningur á prentaranum

Varðandi flutningsupplýsingar, farðu á <http://support.lexmark.com> eða hafðu samband við þjónustu viðskiptavina.

Leysa vandamál

Vandamál varðandi prentgæði

Finndu myndina sem líkist vandamáli prentgæða sem þú ert með og smelltu síðan á tengilinn fyrir neðan hana til að lesa skref til lausnar vandanum.

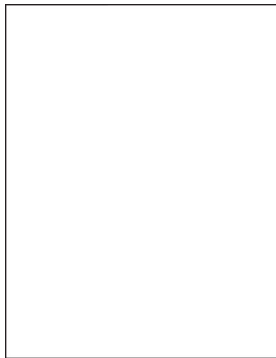

[“Auðar eða hvítar síður” á síðu 339](#)



[“Dökk prentun” á síðu 339](#)

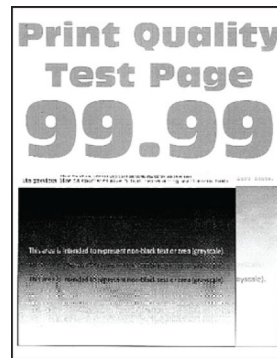

[“Draugamyndir” á síðu 341](#)

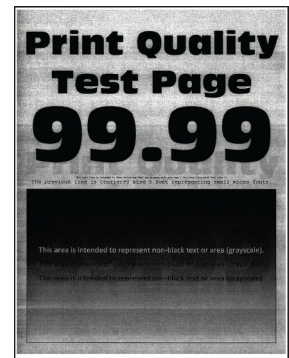

[“Grár eða litaður bakgrunnur” á síðu 342](#)



[“Rangar spássíur” á síðu 343](#)

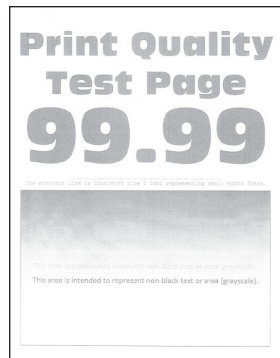

[“Ljós prentun” á síðu 344](#)

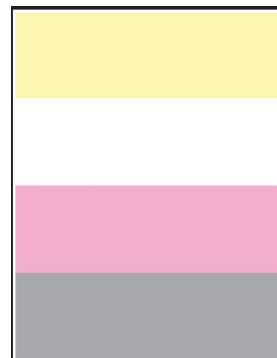

[“Liti vantar” á síðu 346](#)



[“Flekkótt prentun og punktar” á síðu 347](#)



[“Pappír krullast” á síðu 348](#)



[“Útprentun skáhallandi eða skökk” á síðu 349](#)



[“Gegnheill litur eða svartar myndir” á síðu 350](#)

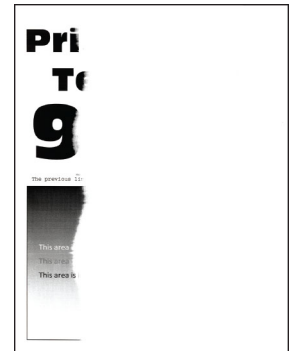

[“Skorið af texta eða myndum” á síðu 350](#)



[“Prentlitur nuddast auðveldlega af” á síðu 351](#)

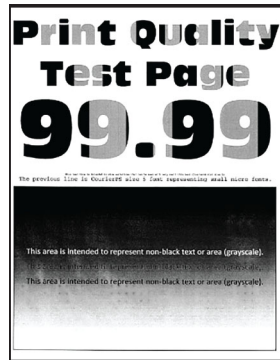

[“Ójafn þéttleiki prentunar” á síðu 352](#)

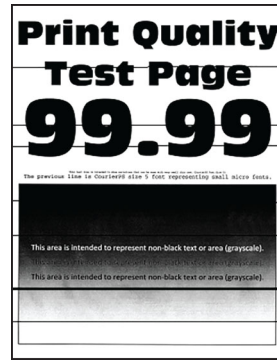

[“Láréttar dökkar línur” á síðu 352](#)

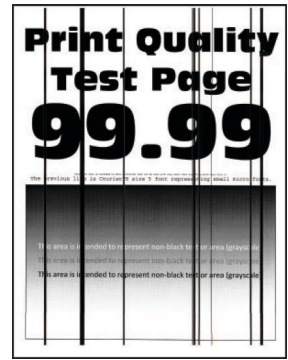

[“Lóðréttar dökkar línur” á síðu 354](#)

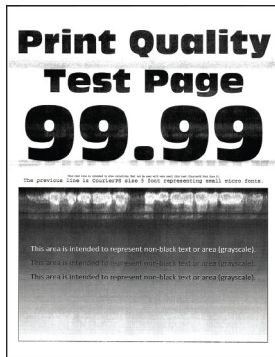

[“Láréttar hvítar línur” á síðu 355](#)

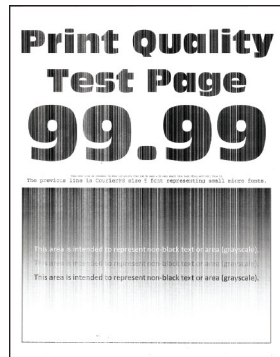

[“Lóðréttar hvítar línur” á síðu 356](#)



[“Endurteknir gallar” á síðu 358](#)

Villukóðar prentara

Villukóðar	Villuboð	Lausn
2.01	Þörf á birgðum.	Snertu Hætta við verk og pantaðu þær birgðir sem þarf. Varðandi frekari upplýsingar, sjá “Þöntun á hlutum og rekstrarvörum” á síðu 226 .
3.01	Staðalúttaksbakinn er fullur.	Fjarlægðu pappír úr bakkanum og snertu síðan Halda áfram .
3.21, 3.22, 3.23, 3.24	Fjarlægðu pappír fyrir aftan skúffuna [x].	<ol style="list-style-type: none"> 1 Fjarlægðu tilgreinda skúffu. 2 Fjarlægðu flæktan pappír á svæðinu. 3 Settu skúffuna inn.
7.13, 7.23, 7.33, 7.43, 7.53	Setja inn skúffu [x].	Reyndu annað af eftirfarandi: <ul style="list-style-type: none"> • Settu tilgreinda skúffu í. • Hætta við núverandi verk í prentun.
8,01	Lokaðu hurð að framan.	Haltu hurð að framan lokaðri nema þegar viðhald er framkvæmt.
8.02, 8.03, 8.04, 8.05	Lokaðu hurð [x].	Haltu tilgreindri hurð lokaðri nema þegar viðhald er framkvæmt.
8.06	Tengdu skúffu 5.	Renndu skúffunni til vinstri og renndu henni síðan aftur á sinn stað.
8.07	Lokaðu hlíf F yfir pappírslutningi.	Hafðu hlíf % yfir pappírslutningi lokaða nema verið sé að framkvæma viðhald.

Villukóðar	Villuboð	Lausn
8.08	Lokaðu hurð að framan fyrir heftarabúnað.	Haltu hurð að framan lokaðri nema þegar viðhald er framkvæmt.
8.09	Lokaðu loki að ofan fyrir frágangseiningu með heftara og gatara.	Haltu loki að ofan lokuðu nema þegar viðhald er framkvæmt.
9.00	Prentarinn þurfti að endur-ræsast. Síðasta verk kann að vera ófullkomið.	Snertu Halda áfram til að hreinsa skilaboðin og halda áfram að prenta.
11.11, 11.21, 11.31, 11.41, 11.51	Hlaða [source] með [type] [size].	Fylla á merкта skúffu með pappír Varðandi frekari upplýsingar, sjá “Setja í pappír og sérstaka miðla” á síðu 42.
11.12, 11.22, 11.32, 11.42, 11.52	Hlaða [source] með [type] [size] [orientation].	
11.81, 11.91	Hlaða fjölnotamatara með [type] [size].	Settu pappír í fjölnotamatarann. Varðandi frekari upplýsingar, sjá “Hlaða í fjölnotamatara” á síðu 55.
11.82, 11.92	Hlaða fjölnotamatara með [type] [size] [orientation].	
12.11, 12.21, 12.31, 12.41, 12.51	Breyta [source] í [type] [size].	Togaðu út tilgreindan bakka, fjarlægðu pappír og settu síðan rétta pappírsgerð og stærð. Varðandi frekari upplýsingar, sjá “Setja í pappír og sérstaka miðla” á síðu 42.
12.12, 12.22, 12.32, 12.42, 12.52	Breyta [source] í [type] [size] [orientation].	
12,91	Breyta fjölnotamatara í [type] [size].	Fjarlægðu pappír og settu síðan rétta pappírsgerð og stærð. Varðandi frekari upplýsingar, sjá “Hlaða í fjölnotamatara” á síðu 55.
12,92	Breyta fjölnotamatara í [type] [size] [orientation].	
31.00	Setja inn box fyrir gatara.	<ol style="list-style-type: none"> 1 Opnaðu hlíf F yfir pappírslutningi. 2 Fjarlægðu boxið fyrir gatara. 3 Settu box fyrir gatara á sinn stað.
31,35	Setja aftur í flösku fyrir úrgangsblek sem vantar eða svara ekki.	<ol style="list-style-type: none"> 1 Opnaðu hurð að framan. 2 Fjarlægðu flösku fyrir úrgangsblek. <p>Athugasemd: Settu flöskuna í upprétta stöðu til að komast hjá að blekið sullist niður.</p> <ol style="list-style-type: none"> 3 Settu inn flösku fyrir úrgangsblek. 4 Lokaðu hurð að framan.
31,40, 31,41, 31,42, 31,43	Setja [color] hylki sem vantar eða svarar ekki inn aftur.	<ol style="list-style-type: none"> 1 Opnaðu hurð að framan. 2 Fjarlægðu hylkið. 3 Setja hylkið í. 4 Lokaðu hurð að framan.

Villukóðar	Villuboð	Lausn
31.60, 31.61, 31.62, 31.63	Setja [color] myndvals sem vantar eða svarar ekki inn aftur.	<ol style="list-style-type: none"> 1 Opnaðu hurð að framan. 2 Opnaðu og fjarlægðu síðan flutningseiningu fyrir úrgangsblek. Athugasemd: Settu eininguna í upprétta stöðu til að komast hjá að blekið sullist niður. 3 Opnaðu og fjarlægðu síðan einingu myndvals. 4 Settu inn nýja einingu myndvals og læstu síðan neðri hlutanum. 5 Settu flutningseiningu fyrir úrgangsblek í og læstu henni síðan. 6 Lokaðu hurð að framan.
32.40, 31.41, 31.42, 31.43	Skipt um óstutt [color] hylki.	Sjá “Skipt um blekhylki” á síðu 227.
32.60, 32.61, 32.62, 32.63	Skiptu um óstuddan [color] myndvals.	Sjá “Skipt um einingu myndvals” á síðu 232.
34.00	Pappír of stuttur.	Stilltu samsvarandi stærð á pappír og á pappírnum sem var hlaðið í skúffuna. Frá heimaskjánum, snertu Stillingar > Pappír > Up্পsetning > skúffu > Pappírsstærð/gerð.
34.10, 34.20, 34.30, 34.40, 34.50	Athugaðu [source], stilltu stýringar og snúningsátt.	Togaðu tilgreinda skúffu út og gættu þess að pappír sé rétt hlaðið í. Varðandi frekari upplýsingar, sjá “Setja í pappír og sérstaka miðla” á síðu 42.
34.90	Athugaðu fjölnotamatara, stilltu stýringar og snúningsátt.	Vertu viss um að pappír sé rétt hlaðið í. Varðandi frekari upplýsingar, sjá “Hlaða í fjölnotamatara” á síðu 55.
37.10	Ekki nægt minni til að samraða verki.	Reyndu annað af eftirfarandi: <ul style="list-style-type: none"> • Snertu Halda áfram til að prenta hluta verks sem er þegar vistað og byrja að samraða afgangnum af prentverkinu. • Hætta við núverandi verk í prentun.
37.30	Ekki nægt minni, sumum verkum í bið var eytt.	Snertu Halda áfram til að hreinsa skilaboðin og halda áfram að prenta.
38.10	Minni fullt.	Reyndu eitt eða fleira af eftirfarandi: <ul style="list-style-type: none"> • Snertu Halda áfram til að hreinsa skilaboðin og halda áfram að prenta. • Hætta við núverandi verk í prentun. • Settu upp meira minni prentara. • Fækkaðu fjölda á síðum sem eru í prentverkinu.
39.10	Margþætt síða, sum gögn kunna að hafa ekki náð að prentast.	Reyndu eitt eða fleira af eftirfarandi: <ul style="list-style-type: none"> • Snertu Halda áfram til að hreinsa skilaboðin og halda áfram að prenta. • Hætta við núverandi verk í prentun. • Settu upp meira minni prentara. • Minnkaðu margþættileika og stærð prentverksins áður en þú sendir það í prentun aftur. • Fækkaðu fjölda á síðum sem eru í prentverkinu. • Minnkaðu fjölda og stærð allra niðurrhalaðra leturgerða. • Eyddu óþarfa leturgerðum eða fjölvum úr prentverkinu. • Fækkaðu fjölda á gröfum/teikningum sem eru í prentverkinu.

Villukóðar	Villuboð	Lausn
51	Bilað minniskort uppgötvað.	<p>Reyndu eitt eða fleira af eftirfarandi:</p> <ul style="list-style-type: none"> • Skiptu um minniskort. • Snertu Halda áfram til að hreinsa skilaboðin og halda áfram að prenta. • Hætta við núverandi verk í prentun.
52	Ekki nægilegt pláss á minniskorti fyrir tilföng.	<p>Reyndu eitt eða fleira af eftirfarandi:</p> <ul style="list-style-type: none"> • Snertu Halda áfram til að hreinsa skilaboðin og halda áfram að prenta. • Eyða leturgerðum, fjölvum og öðrum gögnum á minniskortinu. • Settu upp geymsludrif. Varðandi frekari upplýsingar, sjá “Setja upp harðan disk prentara” á síðu 147 eða “Setja upp skynvætt geymsludrif” á síðu 153. <p>Athugasemd: Niðurlöðnum leturtegundum og fjölvum sem eru ekki áður vistuð á minniskorti er eytt.</p>
55,1	Villa við lestur á USB-kubb. Fjarlægja USB	Fjarlægja minniskort til að halda áfram.
55,2	Villa við lestur á USB-tengistöð. Fjarlægja tengistöð.	Fjarlægja USB-tengistöð til að halda áfram.
55.3	Taktu úr sambandi og skiptu um stillingu.	
61	Fjarlægja gallaðan disk.	Skiptu út gallaða geymsludrifinu.
62	Diskur fullur.	<p>Reyndu eitt eða fleira af eftirfarandi:</p> <ul style="list-style-type: none"> • Snertu Halda áfram til að hreinsa skilaboðin og halda áfram að prenta. • Eyða leturgerðum, fjölvum og öðrum gögnum sem vistuð eru á hörðum disk. • Settu harðan disk á sinn stað. Varðandi frekari upplýsingar, sjá “Setja upp harðan disk prentara” á síðu 147. • Setja upp skynvætt geymsludrif. Varðandi frekari upplýsingar, sjá “Setja upp skynvætt geymsludrif” á síðu 153.
63	Forsníða diskinn.	<p>Forsníða núna eyðir öllum upplýsingum af geymsludrifinu. Til að forsníða geymsludrifið skaltu gera eftirfarandi:</p> <ol style="list-style-type: none"> 1 Frá heimaskjánum, snertu Stillingar > Tæki > Viðhald > Eyða utan þjónustu. 2 Snertu Hreinsa allar upplýsingar á hörðum disk og snertu síðan EYÐA.
71.40	Tími prentara er rangur.	Setja tíma prentarans. Frá heimaskjánum, snertu Stillingar > Tæki > Kjörstillingar > Dagsetning og tími > Setja upp .
80.21	Viðhaldssett við lok endingartíma	Snertu Halda áfram til að hreinsa skilaboðin.
80,31	Skipt um viðhaldssett	Sjá “Skipta um rúllusett skúffu” á síðu 252 .
82.22	Flaska fyrir úrgangsblek nánast full.	Snertu Halda áfram til að hreinsa skilaboðin.

Villukóðar	Villuboð	Lausn
82.42	Skiptu um flösku fyrir úrgangsblek.	Sjá “Skipt um flösku fyrir úrgangsblek” á síðu 274.
83.20	Lítið að heftum eða þau vantar.	Reyndu annað af eftirfarandi:
83.30	Hefti tóm eða rangt sett í.	<ul style="list-style-type: none"> Fjarlægðu hylki með heftum og settu inn aftur. Skipta um hylki fyrir hefti Varðandi frekari upplýsingar, sjá “Skipta um hylki fyrir hefti” á síðu 297.
84.01	[Color] eining myndvals er næstum lág.	Snertu Halda áfram til að hreinsa skilaboðin.
84.11	[Color] eining myndvals er lág.	
84.21	[Color] eining myndvals er mjög lág.	
84.31	Skiptu um [color] einingu myndvals, farið yfir ráðlagðan endingartíma.	Sjá “Skipt um einingu myndvals” á síðu 232.
87.20	Box fyrir gatara næstum fullt.	Snertu Halda áfram til að hreinsa skilaboðin.
87.30	Tæma boxið fyrir gatara.	<ol style="list-style-type: none"> Opnaðu hlíf F yfir pappírslutningi. Fjarlægðu box fyrir gatara og tæmdu það síðan. Settu box fyrir gatara á sinn stað. Lokaðu lokinu.
88.00[x]	[Color] hylki nálægt lágri stöðu.	Snertu Halda áfram til að hreinsa skilaboðin.
88.10[x]	[Color] hylki lág staða.	
88.20[x]	[Color] hylki mjög lág staða.	
88.30[x], 88.40[x]	Skiptu um [color] hylki.	Sjá “Skipt um blekhyliki” á síðu 227.
200.03, 240.06	Pappírslækja [flækja í haus].	Sjá “Pappírslækja í fjölnotamatara” á síðu 373.
200.16[x], 241.16a	Pappírslækja [flækja í haus].	Sjá “Pappírslækja í staðalskúffu” á síðu 368.
200.26[x], 200.36[x], 200.46[x], 200.56a, 202.95[x], 242.26, 242.33, 242.43, 243.33, 243.36, 243.43, 244.43, 244.46	Pappírslækja [flækja í haus].	Sjá “Pappírslækja í aukaskúffum” á síðu 369.
200.56a, 245.53[x], 245.56	Pappírslækja [flækja í haus].	Sjá “Pappírslækja í 2000-blaða skúffunni” á síðu 373.

Villukóðar	Villuboð	Lausn
200.95, 201.96, 202.93, 202.94, 221.93, 232.93, 240.25, 240.35, 240.55	Pappírslækja [flækja í haus].	Sjá “Pappírslækja í hurð A” á síðu 374.
400.13, 400.13b, 420.13b, 420.15b, 420.54c, 450.23b, 450.91b, 451.33b, 454.23b, 454.25b, 457.25b	Pappírslækja [flækja í haus].	Sjá “Pappírslækja í heftara- og gatarabúnaði” á síðu 380.
420.11a, 420.13a, 420.15a, 420.15b, 420.54a, 420.54b, 425.13a	Pappírslækja [flækja í haus].	Sjá “Pappírslækja í frágangsbúnaði heftara” á síðu 378.
420.15b, 450.33, 450.91a, 451.33a, 451.33b, 451.35, 454.33, 454.35, 454.36, 454.37, 457.35a, 457.35b, 490.33, 491.33, 491.35, 550.23, 551.23, 552.23, 553.23, 553.25, 555.23, 556.23	Pappírslækja [flækja í haus].	Sjá “Pappírslækja í frágangseiningu með þríbroti/Z-broti” á síðu 382.
457.35b	Pappírslækja [flækja í haus].	<p>Reyndu annað af eftirfarandi:</p> <ul style="list-style-type: none"> • Ef þú settir upp heftarabúnað, sjá “Pappírslækja í frágangsbúnaði heftara” á síðu 378. • Ef þú settir upp frágangseiningu með heftara og gatara, sjá “Pappírslækja í heftara- og gatarabúnaði” á síðu 380.

Vandamál við prentun

Prentgæði eru léleg

Auðar eða hvítar síður



Athugasemd: Prenta gæðaprófunarsíður áður en reynt er að leysa vandamálið. Frá heimaskjánum, snertu **Stillingar > Bilanaleit > Prenta gæðaprófunarsíður**.

Aðgerð	Já	Nei
<p>Skref 1</p> <p>a Athugaðu hvort prentarinn er að nota ekta blekhylki frá Lexmark eða hylki sem er stutt.</p> <p>Athugasemd: Ef hylkið er ekki stutt, settu í hylki sem er stutt.</p> <p>b Prentaðu skjalið.</p> <p>Er prentarinn að prenta auðar eða hvítar síður?</p>	Farðu í skref 2.	Vandamálið er leyst.
<p>Skref 2</p> <p>a Fjarlægðu einingar myndvals.</p> <p>Viðvörðun—hugsanleg hættu: Ekki láta einingar myndvals lenda í beinu ljósi. Löng viðvera í ljósi gæti valdið gæðavandamálum við prentun.</p> <p>Viðvörðun—hugsanleg hættu: Ekki snerta tromlur myndvalsins. Sé það gert getur það haft áhrif á prentgæði prentverka í framtíðinni.</p> <p>b Settu inn einingar myndvals.</p> <p>c Prentaðu skjalið.</p> <p>Er prentarinn að prenta auðar eða hvítar síður?</p>	Hafðu samband við stuðning viðskiptavina .	Vandamálið er leyst.

Dökk prentun



Athugasemd: Áður en þú leysir vandamálið skaltu prenta gæðaprófunarsíður til að ákvarða litinn sem vantar. Frá heimaskjánum, snertu **Stillingar > Bilanaleit > Prenta gæðaprófunarsíður**.

Aðgerð	Já	Nei
<p>Skref 1</p> <p>a Framkvæma Litastillingu. Á heimaskjánum, snertu Stillingar > Prenta > Gæði > Þróuð myndvinnsla > Litastilling.</p> <p>b Prentaðu skjalið.</p> <p>Er prentun of dökk?</p>	Farðu í skref 2.	Vandamálið er leyst.
<p>Skref 2</p> <p>a Það fer eftir þínu stýrikerfi, dragðu úr svertustigi prentdufts í kjörstillingum prentunar eða í samskiptum prentunar. Athugasemd: Þú getur einnig breytt stillingunum á stjórnborði prentarans. Frá heimaskjánum, snertu Stillingar > Prenta > Gæði > Svertustig prentdufts.</p> <p>b Prentaðu skjalið.</p> <p>Er prentun of dökk?</p>	Farðu í skref 3.	Vandamálið er leyst.
<p>Skref 3</p> <p>a Það fer eftir þínu stýrikerfi, skilgreindu gerð pappírs í kjörstillingum prentunar eða í samskiptum prentunar. Athugasemdir:</p> <ul style="list-style-type: none"> • Vertu viss um að stillingar samsvari pappírnum sem var hlaðið í skúffuna. • Þú getur einnig breytt stillingunum á stjórnborði prentarans. Frá heimaskjánum, snertu Stillingar > Pappír > Uppsetning skúffu > Pappírsstærð/gerð. <p>b Prentaðu skjalið.</p> <p>Er prentun of dökk?</p>	Farðu í skref 4.	Farðu í skref 6.
<p>Skref 4</p> <p>Vertu viss um að pappírinn sé ekki með neina áferð eða að hann sé grófur.</p> <p>Eru að prenta á pappír með áferð eða sem er grófur?</p>	Farðu í skref 5.	Farðu í skref 6.
<p>Skref 5</p> <p>a Skiptu út pappír með áferð eða grófum með venjulegum pappír.</p> <p>b Prentaðu skjalið.</p> <p>Er prentun of dökk?</p>	Farðu í skref 6.	Vandamálið er leyst.

Aðgerð	Já	Nei
<p>Skref 6</p> <p>a Settu í pappír úr nýjum pakka.</p> <p>Athugasemd: Pappírinn dregur til sín raka vegna þess að rakastig er hátt. Geymdu pappír í upphaflegum umbúðum þar til það á að nota hann.</p> <p>b Prentaðu skjalið.</p> <p>Er prentun of dökk?</p>	<p>Hafðu samband við stuðning viðskiptavina.</p>	<p>Vandamálið er leyst.</p>

Draugamyndir



Athugasemd: Prenta gæðaprófunarsíður áður en reynt er að leysa vandamálið. Frá heimaskjánum, snertu **Stillingar > Bilanaleit > Prenta gæðaprófunarsíður**.

Aðgerð	Já	Nei
<p>Skref 1</p> <p>a Settu rétta pappírsgerð og þyngd af pappír í skúffuna.</p> <p>b Prentaðu skjalið.</p> <p>Birtast draugamyndir á útprentun?</p>	<p>Farðu í skref 2.</p>	<p>Vandamálið er leyst.</p>
<p>Skref 2</p> <p>a Það fer eftir þínu stýrikerfi, skilgreindu gerð pappírs í kjörstillingum prentunar eða í samskiptum prentunar.</p> <p>Athugasemdir:</p> <ul style="list-style-type: none"> • Vertu viss um að stillingin samsvari pappírnum sem var hlaðið í skúffuna. • Þú getur einnig breytt stillingunni á stjórnborði prentarans. Frá heimaskjánum, snertu Stillingar > Pappír > Uppsetning skúffu > Pappírsstærð/gerð. <p>b Prentaðu skjalið.</p> <p>Birtast draugamyndir á útprentun?</p>	<p>Farðu í skref 3.</p>	<p>Vandamálið er leyst.</p>

Aðgerð	Já	Nei
<p>Skref 3</p> <p>a Framkvæma Litastillingu. Á heimaskjánum, snertu Stillingar > Prenta > Gæði > Þróuð myndvinnsla > Litastilling.</p> <p>b Prentaðu skjalið.</p> <p>Birtast draugamyndir á útprentun?</p>	<p>Hafðu samband við stuðning viðskiptavina.</p>	<p>Vandamálið er leyst.</p>

Grár eða litaður bakgrunnur

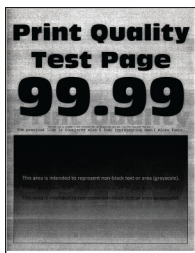

Athugasemd: Prenta gæðaprófunarsíður áður en reynt er að leysa vandamálið. Frá heimaskjánum, snertu **Stillingar > Bilanaleit > Prenta gæðaprófunarsíður.**

Aðgerð	Já	Nei
<p>Skref 1</p> <p>a Það fer eftir þínu stýrikerfi, skilgreindu svertustig prentdufts í kjörstillingum prentunar eða í samskiptum prentunar. Athugasemd: Þú getur einnig breytt stillingunni á stjórnborði prentarans. Frá heimaskjánum, snertu Stillingar > Prenta > Gæði > Svertustig prentdufts.</p> <p>b Prentaðu skjalið.</p> <p>Birtist grár eða litaður bakgrunnur á útprentun?</p>	<p>Farðu í skref 2.</p>	<p>Vandamálið er leyst.</p>
<p>Skref 2</p> <p>a Framkvæma Litastillingu. Á heimaskjánum, snertu Stillingar > Prenta > Gæði > Þróuð myndvinnsla > Litastilling.</p> <p>b Prentaðu skjalið.</p> <p>Birtist grár eða litaður bakgrunnur á útprentun?</p>	<p>Farðu í skref 3.</p>	<p>Vandamálið er leyst.</p>

Aðgerð	Já	Nei
<p>Skref 3</p> <p>a Fjarlægðu einingar myndvals.</p> <p>Viðvörðun—hugsanleg hættu: Ekki láta einingar myndvals lenda í beinu ljósi. Löng viðvera í ljósi gæti valdið gæðavandamálum við prentun.</p> <p>Viðvörðun—hugsanleg hættu: Ekki snerta tromlur myndvalsins. Sé það gert getur það haft áhrif á prentgæði prentverka í framtíðinni.</p> <p>b Settu inn einingar myndvals.</p> <p>c Prentaðu skjalið.</p> <p>Birtist grár eða litaður bakgrunnur á útprentun?</p>	<p>Hafðu samband við stuðning viðskiptavina.</p>	<p>Vandamálið er leyst.</p>

Rangar spássíur



Aðgerð	Já	Nei
<p>Skref 1</p> <p>a Færðu stýringar í skúffunni í rétta stöðu fyrir pappír sem var hlaðið.</p> <p>b Prentaðu skjalið.</p> <p>Eru spássíur réttar?</p>	<p>Vandamálið er leyst.</p>	<p>Farðu í skref 2.</p>
<p>Skref 2</p> <p>a Það fer eftir þínu stýrikerfi, skilgreindu pappírsstærð í kjörstillingum prentunar eða í samskiptum prentunar.</p> <p>Athugasemdir:</p> <ul style="list-style-type: none"> Vertu viss um að stillingin samsvari pappírnum sem var hlaðið. Þú getur einnig breytt stillingunni á stjórnborði prentarans. Frá heimaskjánum, snertu Stillingar > Pappír > Uppsetning skúffu > Pappírsstærð/gerð. <p>Athugasemd:</p> <p>b Prentaðu skjalið.</p> <p>Eru spássíur réttar?</p>	<p>Vandamálið er leyst.</p>	<p>Hafðu samband við stuðning viðskiptavina.</p>

Ljós prentun

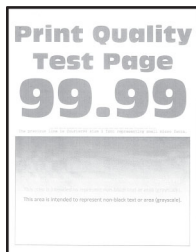

Athugasemd: Prenta gæðaprófunarsíður áður en reynt er að leysa vandamálið. Frá heimaskjánum, snertu **Stillingar > Bilanaleit > Prenta gæðaprófunarsíður**.

Aðgerð	Já	Nei
<p>Skref 1</p> <p>a Framkvæma Litastillingu. Á heimaskjánum, snertu Stillingar > Prenta > Gæði > Þróuð myndvinnsla > Litastilling.</p> <p>b Prentaðu skjalið.</p> <p>Er prentunin ljós?</p>	Farðu í skref 2.	Vandamálið er leyst.
<p>Skref 2</p> <p>a Það fer eftir þínu stýrikerfi, skilgreindu svertustig prentdufts í kjörstillingum prentunar eða í samskiptum prentunar. Athugasemd: Þú getur einnig breytt stillingunni á stjórnborði prentarans. Frá heimaskjánum, snertu Stillingar > Prenta > Gæði > Svertustig prentdufts.</p> <p>b Prentaðu skjalið.</p> <p>Er prentunin ljós?</p>	Farðu í skref 3.	Vandamálið er leyst.
<p>Skref 3</p> <p>a Slökkva á Litasparnaði. Frá heimaskjánum, snertu Stillingar > Prenta > Gæði > Litasparnaður.</p> <p>b Prentaðu skjalið.</p> <p>Er prentunin ljós?</p>	Farðu í skref 4.	Vandamálið er leyst.

Aðgerð	Já	Nei
<p>Skref 4</p> <p>a Það fer eftir þínu stýrikerfi, skilgreindu gerð pappírs í kjörstillingum prentunar eða í samskiptum prentunar.</p> <p>Athugasemdir:</p> <ul style="list-style-type: none"> • Vertu viss um að stillingin samsvari pappírnum sem var hlaðið. • Þú getur einnig breytt stillingunni á stjórnborði prentarans. Frá heimaskjánum, snertu Stillingar > Pappír > Uppsetning skúffu > Pappírsstærð/gerð. <p>b Prentaðu skjalið.</p> <p>Er prentunin ljós?</p>	Farðu í skref 5.	Vandamálið er leyst.
<p>Skref 5</p> <p>Athugaðu hvort pappírinn sé með áferð eða grófur.</p> <p>Erðu að prenta á pappír með áferð eða sem er grófur?</p>	Farðu í skref 6.	Farðu í skref 7.
<p>Skref 6</p> <p>a Skiptu út pappír með áferð eða grófum með venjulegum pappír.</p> <p>b Prentaðu skjalið.</p> <p>Er prentunin ljós?</p>	Farðu í skref 7.	Vandamálið er leyst.
<p>Skref 7</p> <p>a Settu í pappír úr nýjum pakka.</p> <p>Athugasemd: Pappírinn dregur til sín raka vegna þess að rakastig er hátt. Geymdu pappír í upphaflegum umbúðum þar til það á að nota hann.</p> <p>b Prentaðu skjalið.</p> <p>Er prentunin ljós?</p>	Farðu í skref 8.	Vandamálið er leyst.
<p>Skref 8</p> <p>a Fjarlægðu og settu síðan inn flösku fyrir úrgangsblek.</p> <p>b Framkvæma Litastillingu.</p> <p>Á heimaskjánum, snertu Stillingar > Prenta > Gæði > Þróuð myndvinnsla > Litastilling.</p> <p>Er prentunin ljós?</p>	Farðu í skref 9.	Vandamálið er leyst.

Aðgerð	Já	Nei
<p>Skref 9</p> <p>a Fjarlægðu einingar myndvals.</p> <p>Viðvörðun—hugsanleg hættu: Ekki láta einingar myndvals lenda í beinu ljósi. Löng viðvera í ljósi gæti valdið gæðavandamálum við prentun.</p> <p>Viðvörðun—hugsanleg hættu: Ekki snerta tromlur myndvalsins. Sé það gert getur það haft áhrif á prentgæði prentverka í framtíðinni.</p> <p>b Settu inn einingar myndvals.</p> <p>c Prentaðu skjalið.</p> <p>Er prentun of ljós?</p>	<p>Hafðu samband við stuðning viðskiptavina.</p>	<p>Vandamálið er leyst.</p>

Liti vantar

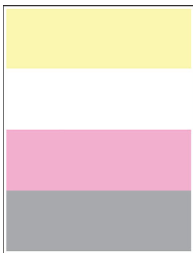

Athugasemd: Prenta gæðaprófunarsíður áður en reynt er að leysa vandamálið. Frá heimaskjánum, snertu **Stillingar > Bilanaleit > Prenta gæðaprófunarsíður**.

Aðgerð	Já	Nei
<p>a Fjarlægðu einingu myndvals fyrir litinn sem vantar.</p> <p>Viðvörðun—hugsanleg hættu: Ekki láta einingu myndvals lenda í beinu ljósi. Löng viðvera í ljósi gæti valdið gæðavandamálum við prentun.</p> <p>Viðvörðun—hugsanleg hættu: Snertu ekki myndvalsinn. Sé það gert getur það haft áhrif á prentgæði prentverka í framtíðinni.</p> <p>b Settu inn einingu myndvals.</p> <p>c Fjarlægðu blekhylikið fyrir litinn sem vantar.</p> <p>d Settu inn blekhylikið fyrir litinn sem vantar.</p> <p>e Prentaðu skjalið.</p> <p>Vantar einhverja liti á útprentun?</p>	<p>Hafðu samband við stuðning viðskiptavina.</p>	<p>Vandamálið er leyst.</p>

Flekkótt prentun og punktar



Athugasemd: Prenta gæðaprófunarsíður áður en reynt er að leysa vandamálið. Frá heimaskjánum, snertu **Stillingar > Bilanaleit > Prenta gæðaprófunarsíður**.

Aðgerð	Já	Nei
<p>Skref 1 Athugaði varðandi mengun vegna leka á prentlit.</p> <p>Er prentarinn laus við leka á prentlit?</p>	Farðu í skref 2.	Hafðu samband við stuðning viðskiptavina .
<p>Skref 2 a Frá heimaskjánum, snertu Stillingar > Pappír > Uppsetning skúffu > Pappírsstærð/gerð. b Athugaðu hvort stillingar á stærð pappírs og gerð pappírs samsvari pappír sem var hlaðið. Athugasemd: Gakktu úr skugga um að pappírinn sé ekki með neina áferð eða að hann sé grófur.</p> <p>Er samsvörun við stillingar?</p>	Farðu í skref 4.	Farðu í skref 3.
<p>Skref 3 a Það fer eftir þínu stýrikerfi, skilgreindu pappírsstærð og gerð pappírs í kjörstillingum prentunar eða í samskiptum prentunar. Athugasemdir:</p> <ul style="list-style-type: none"> • Vertu viss um að stillingar samsvari pappírnum sem var hlaðið í skúffuna. • Þú getur einnig breytt stillingunum á stjórnborði prentarans. Frá heimaskjánum, snertu Stillingar > Pappír > Uppsetning skúffu > Pappírsstærð/gerð. <p>b Prentaðu skjalið.</p> <p>Er prentunin flekkótt?</p>	Farðu í skref 4.	Vandamálið er leyst.
<p>Skref 4 a Settu í pappír úr nýjum pakka. Athugasemd: Pappírinn dregur til sín raka vegna þess að rakastig er hátt. Geymdu pappír í upphaflegum umbúðum þar til það á að nota hann. b Prentaðu skjalið.</p> <p>Er prentunin flekkótt?</p>	Farðu í skref 5.	Vandamálið er leyst.

Aðgerð	Já	Nei
<p>Skref 5</p> <p>a Fjarlægðu einingar myndvals.</p> <p>Viðvörðun—hugsanleg hættu: Ekki láta einingar myndvals lenda í beinu ljósi. Löng viðvera í ljósi gæti valdið gæðavandamálum við prentun.</p> <p>Viðvörðun—hugsanleg hættu: Ekki snerta tromlur myndvalsins. Sé það gert getur það haft áhrif á prentgæði prentverka í framtíðinni.</p> <p>b Settu inn einingar myndvals.</p> <p>c Prentaðu skjalið.</p> <p>Er prentunin flekkótt?</p>	<p>Hafðu samband við stuðning viðskiptavina.</p>	<p>Vandamálið er leyst.</p>

Pappír krullast



Aðgerð	Já	Nei
<p>Skref 1</p> <p>a Færðu stýringar í skúffunni í rétta stöðu fyrir pappír sem var hlaðið.</p> <p>b Prentaðu skjalið.</p> <p>Er pappírinn krullaður?</p>	<p>Farðu í skref 2.</p>	<p>Vandamálið er leyst.</p>
<p>Skref 2</p> <p>a Það fer eftir þínu stýrikerfi, skilgreindu gerð pappírs í kjörstillingum prentunar eða í samskiptum prentunar.</p> <p>Athugasemdir:</p> <ul style="list-style-type: none"> Vertu viss um að stillingin samsvari pappírnum sem var hlaðið. Þú getur einnig breytt stillingunni á stjórnborði prentarans. Frá heimaskjánum, snertu Stillingar > Pappír > Uppsetning skúffu > Pappírsstærð/gerð. <p>b Prentaðu skjalið.</p> <p>Er pappírinn krullaður?</p>	<p>Farðu í skref 3.</p>	<p>Vandamálið er leyst.</p>

Aðgerð	Já	Nei
<p>Skref 3 Prentið á hina hliðina á pappírnum.</p> <p>a Fjarlægjið pappírinn, snúið honum við og hlaðið honum aftur.</p> <p>b Prentaðu skjalið.</p> <p>Er pappírinn krullaður?</p>	Farðu í skref 4.	Vandamálið er leyst.
<p>Skref 4 a Settu í pappír úr nýjum pakka.</p> <p>Athugasemd: Pappírinn dregur til sín raka vegna þess að rakastig er hátt. Geymdu pappír í upphaflegum umbúðum þar til það á að nota hann.</p> <p>b Prentaðu skjalið.</p> <p>Er pappírinn krullaður?</p>	Hafðu samband við stuðning viðskiptavina .	Vandamálið er leyst.

Útprintun skáhallandi eða skökk



Athugasemd: Prenta gæðaprófunarsíður áður en reynt er að leysa vandamálið. Frá heimaskjánum, snertu **Stillingar > Bilanaleit > Prenta gæðaprófunarsíður**.

Aðgerð	Já	Nei
<p>Skref 1</p> <p>a Dragðu skúffuna út.</p> <p>b Fjarlægðu pappírinn og settu síðan í pappír úr nýjum umbúðum.</p> <p>Athugasemd: Pappírinn dregur til sín raka vegna þess að rakastig er hátt. Geymdu pappír í upphaflegum umbúðum þar til það á að nota hann.</p> <p>c Færðu stýringar í skúffunni í rétta stöðu fyrir pappír sem var hlaðið.</p> <p>d Settu skúffuna inn.</p> <p>e Prentaðu skjalið.</p> <p>Er útprintun skáhallandi eða skökk?</p>	Farðu í skref 2.	Vandamálið er leyst.
<p>Skref 2</p> <p>a Gakktu úr skugga um að þú sért að prenta á studda gerð af pappír.</p> <p>b Prentaðu skjalið.</p> <p>Er útprintun skáhallandi eða skökk?</p>	Hafðu samband við stuðning viðskiptavina .	Vandamálið er leyst.

Gegnheill litur eða svartar myndir



Athugasemd: Prenta gæðaprófunarsíður áður en reynt er að leysa vandamálið. Frá heimaskjánum, snertu **Stillingar > Bilanaleit > Prenta gæðaprófunarsíður**.

Aðgerð	Já	Nei
<p>a Fjarlægðu einingar myndvals.</p> <p>Viðvörðun—hugsanleg hættu: Ekki láta einingar myndvals lenda í beinu ljósi. Löng viðvera í ljósi gæti valdið gæðavandamálum við prentun.</p> <p>Viðvörðun—hugsanleg hættu: Ekki snerta tromlur myndvalsins. Sé það gert getur það haft áhrif á prentgæði prentverka í framtíðinni.</p> <p>b Settu inn einingar myndvals.</p> <p>c Prentaðu skjalið.</p> <p>Er prentarinn að prenta gegnheila liti eða svartar myndir?</p>	<p>Hafðu samband við stuðning viðskiptavina.</p>	<p>Vandamálið er leyst.</p>

Skorið af texta eða myndum



Athugasemd: Prenta gæðaprófunarsíður áður en reynt er að leysa vandamálið. Frá heimaskjánum, snertu **Stillingar > Bilanaleit > Prenta gæðaprófunarsíður**.

Aðgerð	Já	Nei
<p>Skref 1</p> <p>a Færðu stýringar í skúffunni í rétta stöðu fyrir pappír sem var hlaðið.</p> <p>b Prentaðu skjalið.</p> <p>Er textinn eða myndin klippt?</p>	<p>Farðu í skref 2.</p>	<p>Vandamálið er leyst.</p>

Aðgerð	Já	Nei
<p>Skref 2</p> <p>a Það fer eftir þínu stýrikerfi, skilgreindu pappírsstærð í kjörstillingum prentunar eða í samskiptum prentunar.</p> <p>Athugasemdir:</p> <ul style="list-style-type: none"> • Vertu viss um að stillingin samsvari pappírnum sem var hlaðið í skúffuna. • Þú getur einnig breytt stillingunni á stjórnborði prentarans. Frá heimaskjánum, snertu Stillingar > Pappír > Uppsetning skúffu > Pappírsstærð/gerð. <p>b Prentaðu skjalið.</p> <p>Er textinn eða myndin klippt?</p>	Farðu í skref 3.	Vandamálið er leyst.
<p>Skref 3</p> <p>a Fjarlægðu einingar myndvals.</p> <p>Viðvörðun—hugsanleg hættu: Ekki láta einingar myndvals lenda í beinu ljósi. Löng viðvera í ljósi gæti valdið gæðavandamálum við prentun.</p> <p>Viðvörðun—hugsanleg hættu: Ekki snerta tromlur myndvalsins. Sé það gert getur það haft áhrif á prentgæði prentverka í framtíðinni.</p> <p>b Settu inn einingar myndvals.</p> <p>c Prentaðu skjalið.</p> <p>Er textinn eða myndin klippt?</p>	Hafðu samband við stuðning viðskiptavina .	Vandamálið er leyst.

Prentlitur nuddast auðveldlega af



Athugasemd: Prenta gæðaprófunarsíður áður en reynt er að leysa vandamálið. Frá heimaskjánum, snertu **Stillingar > Bilanaleit > Prenta gæðaprófunarsíður**.

Aðgerð	Já	Nei
<p>1 Það fer eftir þínu stýrikerfi, skilgreindu gerð pappírs í kjörstillingum prentunar eða í samskiptum prentunar.</p> <p>Athugasemdir:</p> <ul style="list-style-type: none"> Vertu viss um að stillingin samsvari pappírnum sem var hlaðið. Þú getur einnig breytt stillingunni á stjórnborði prentarans. Frá heimaskjánum, snertu Stillingar > Pappír > Uppsetning skúffu > Pappírstærð/gerð. <p>2 Prentaðu skjalið. Nuddast prentlitur af?</p>	Hafðu samband við stuðning viðskiptavina .	Vandamálið er leyst.

Ójafn þéttleiki prentunar

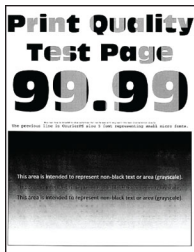

Athugasemd: Prenta gæðaprófunarsíður áður en reynt er að leysa vandamálið. Frá heimaskjánum, snertu **Stillingar > Bilanaleit > Prenta gæðaprófunarsíður**.

Aðgerð	Já	Nei
<p>Skiptu um einingar myndvals og prentaðu síðan skjalið.</p> <p>Er þéttleiki prentunar ójafn?</p>	Hafðu samband við stuðning viðskiptavina .	Vandamálið er leyst.

Láréttar dökkar línur



Athugasemdir:

- Prenta gæðaprófunarsíður áður en reynt er að leysa vandamálið. Frá heimaskjánum, snertu **Stillingar > Bilanaleit > Prenta gæðaprófunarsíður**.
- Ef láréttar dökkar línur halda áfram að birtast á þínum útprentunum, skoðuðu þá efnið „Endurteknir gallar“.

Aðgerð	Já	Nei
<p>Skref 1</p> <p>a Það fer eftir þínu stýrikerfi, skilgreindu gerð pappírs í kjörstillingum prentunar eða í samskiptum prentunar.</p> <p>Athugasemdir:</p> <ul style="list-style-type: none"> • Vertu viss um að stillingin samsvari pappírnum sem var hlaðið. • Þú getur einnig breytt stillingunni á stjórnborði prentarans. Frá heimaskjánum, snertu Stillingar > Pappír > Uppsetning skúffu > Pappírsstærð/gerð. <p>b Prentaðu skjalið.</p> <p>Eru láréttar dökkan línur birtast á útprentun?</p>	Farðu í skref 2.	Vandamálið er leyst.
<p>Skref 2</p> <p>a Settu í pappír úr nýjum pakka.</p> <p>Athugasemd: Pappírinn dregur til sín raka vegna þess að rakastig er hátt. Geymdu pappír í upphaflegum umbúðum þar til að það á að nota hann.</p> <p>b Prentaðu skjalið.</p> <p>Eru láréttar dökkan línur birtast á útprentun?</p>	Farðu í skref 3.	Vandamálið er leyst.
<p>Skref 3</p> <p>a Fjarlægðu þurrku prentarahaussins og þrífðu síðan linsur prentarahaussins.</p> <p>b Prentaðu skjalið.</p> <p>Eru láréttar dökkan línur birtast á útprentun?</p>	Farðu í skref 4.	Vandamálið er leyst.
<p>Skref 4</p> <p>a Fjarlægðu einingar myndvals.</p> <p>Viðvörðun—hugsanleg hættu: Ekki láta einingar myndvals lenda í beinu ljósi. Löng viðvera í ljósi gæti valdið gæðavandamálum við prentun.</p> <p>Viðvörðun—hugsanleg hættu: Ekki snerta tromlur myndvalsins. Sé það gert getur það haft áhrif á prentgæði prentverka í framtíðinni.</p> <p>b Settu inn einingar myndvals.</p> <p>c Prentaðu skjalið.</p> <p>Eru láréttar dökkan línur birtast á útprentun?</p>	Hafðu samband við stuðning viðskiptavina .	Vandamálið er leyst.

Lóðréttar dökkar línur

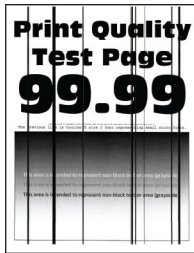

Athugasemd: Prenta gæðaprófunarsíður áður en reynt er að leysa vandamálið. Frá heimaskjánum, snertu **Stillingar > Bilanaleit > Prenta gæðaprófunarsíður**.

Aðgerð	Já	Nei
<p>Skref 1</p> <p>a Það fer eftir þínu stýrikerfi, skilgreindu gerð pappírs í kjörstillingum prentunar eða í samskiptum prentunar.</p> <p>Athugasemdir:</p> <ul style="list-style-type: none"> • Vertu viss um að stillingin samsvari pappírnum sem var hlaðið í skúffuna. • Þú getur einnig breytt stillingunni á stjórnborði prentarans. Frá heimaskjánum, snertu Stillingar > Pappír > Uppsetning skúffu > Pappírsstærð/gerð. <p>b Prentaðu skjalið.</p> <p>Birtast lóðréttar dökkar línur á því sem verið er að prenta?</p>	Farðu í skref 2.	Vandamálið er leyst.
<p>Skref 2</p> <p>a Settu í pappír úr nýjum pakka.</p> <p>Athugasemd: Pappírinn dregur til sín raka vegna þess að rakastig er hátt. Geymdu pappír í upphaflegum umbúðum þar til að það á að nota hann.</p> <p>b Prentaðu skjalið.</p> <p>Birtast lóðréttar dökkar línur á því sem verið er að prenta?</p>	Farðu í skref 3.	Vandamálið er leyst.
<p>Skref 3</p> <p>a Fjarlægðu þurrku prentarahaussins og þrífðu síðan linsur prentarahaussins.</p> <p>b Prentaðu skjalið.</p> <p>Eru láréttar dökkar línur birtast á útprentun?</p>	Farðu í skref 4.	Vandamálið er leyst.

Aðgerð	Já	Nei
<p>Skref 4</p> <p>a Fjarlægðu einingar myndvals.</p> <p>Viðvörðun—hugsanleg hættu: Ekki láta einingar myndvals lenda í beinu ljósi. Löng viðvera í ljósi gæti valdið gæðavandamálum við prentun.</p> <p>Viðvörðun—hugsanleg hættu: Ekki snerta tromlur myndvalsins. Sé það gert getur það haft áhrif á prentgæði prentverka í framtíðinni.</p> <p>b Settu inn einingar myndvals.</p> <p>c Prentaðu skjalið.</p> <p>Birtast lóðréttar dökkan línur á því sem verið er að prenta?</p>	<p>Hafðu samband við stuðning viðskiptavina.</p>	<p>Vandamálið er leyst.</p>

Láréttar hvítar línur

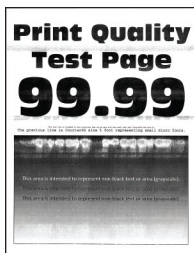

Athugasemdir:

- Prenta gæðaprófunarsíður áður en reynt er að leysa vandamálið. Frá heimaskjánum, snertu **Stillingar > Bilanaleit > Prenta gæðaprófunarsíður**.
- Ef láréttar hvítar línur halda áfram að birtast á þínum útprentunum, skoðaðu þá efnið „Endurteknir gallar“.

Aðgerð	Já	Nei
<p>Skref 1</p> <p>a Það fer eftir þínu stýrikerfi, skilgreindu gerð pappírs í kjörstillingum prentunar eða í samskiptum prentunar.</p> <p>Athugasemdir:</p> <ul style="list-style-type: none"> • Vertu viss um að stillingin samsvari pappírnum sem var hlaðið í skúffuna. • Þú getur einnig breytt stillingunni á stjórnborði prentarans. Frá heimaskjánum, snertu Stillingar > Pappír > Uppsetning skúffu > Pappírsstærð/gerð. <p>b Prentaðu skjalið.</p> <p>Eru láréttar hvítar línur að birtast á því sem verið er að prenta?</p>	<p>Farðu í skref 2.</p>	<p>Vandamálið er leyst.</p>

Aðgerð	Já	Nei
<p>Skref 2</p> <p>a Hladdu meðmæltri gerð pappírs í skilgreindan uppruna pappírs.</p> <p>b Prentaðu skjalið.</p> <p>Eru láréttar hvítar línur að birtast á því sem verið er að prenta?</p>	Farðu í skref 3.	Vandamálið er leyst.
<p>Skref 3</p> <p>a Fjarlægðu þurrku prentarahaussins og þrífðu síðan linsur prentarahaussins.</p> <p>b Prentaðu skjalið.</p> <p>Eru láréttar dökkar línur birtast á útprentun?</p>	Farðu í skref 4.	Vandamálið er leyst.
<p>Skref 4</p> <p>a Fjarlægðu einingar myndvals.</p> <p>Viðvörðun—hugsanleg hættu: Ekki láta einingar myndvals lenda í beinu ljósi. Löng viðvera í ljósi gæti valdið gæðavandamálum við prentun.</p> <p>Viðvörðun—hugsanleg hættu: Ekki snerta tromlur myndvalsins. Sé það gert getur það haft áhrif á prentgæði prentverka í framtíðinni.</p> <p>b Settu inn einingar myndvals.</p> <p>c Prentaðu skjalið.</p> <p>Eru láréttar hvítar línur að birtast á því sem verið er að prenta?</p>	Hafðu samband við stuðning viðskiptavina .	Vandamálið er leyst.

Lóðréttar hvítar línur



Athugasemd: Prenta gæðaprófunarsíður áður en reynt er að leysa vandamálið. Frá heimaskjánum, snertu **Stillingar > Bilanaleit > Prenta gæðaprófunarsíður**.

Aðgerð	Já	Nei
<p>Skref 1</p> <p>a Það fer eftir þínu stýrikerfi, skilgreindu gerð pappírs í kjörstillingum prentunar eða í samskiptum prentunar.</p> <p>Athugasemdir:</p> <ul style="list-style-type: none"> • Vertu viss um að stillingin samsvari pappírnum sem var hlaðið í skúffuna. • Þú getur einnig breytt stillingunni á stjórnborði prentarans. Frá heimaskjánum, snertu Stillingar > Pappír > Uppsetning skúffu > Pappírsstærð/gerð. <p>b Prentaðu skjalið.</p> <p>Eru lóðréttar hvítar línur að birtast á því sem verið er að prenta?</p>	Farðu í skref 2.	Vandamálið er leyst.
<p>Skref 2</p> <p>Athugaðu að þú sért að nota meðmælda pappírsgerð.</p> <p>a Hladdu meðmæltri gerð pappírs í skilgreindan uppruna pappírs.</p> <p>b Prentaðu skjalið.</p> <p>Eru lóðréttar hvítar línur að birtast á því sem verið er að prenta?</p>	Farðu í skref 3.	Vandamálið er leyst.
<p>Skref 3</p> <p>a Fjarlægðu þurrku prentarahaussins og þrífðu síðan linsur prentarahaussins.</p> <p>b Prentaðu skjalið.</p> <p>Eru láréttar dökkar línur birtast á útprentun?</p>	Farðu í skref 4.	Vandamálið er leyst.
<p>Skref 4</p> <p>a Fjarlægðu einingar myndvals.</p> <p>Viðvörðun—hugsanleg hættu: Ekki láta einingar myndvals lenda í beinu ljósi. Löng viðvera í ljósi gæti valdið gæðavandamálum við prentun.</p> <p>Viðvörðun—hugsanleg hættu: Ekki snerta tromlur myndvalsins. Sé það gert getur það haft áhrif á prentgæði prentverka í framtíðinni.</p> <p>b Settu inn einingar myndvals.</p> <p>c Prentaðu skjalið.</p> <p>Eru lóðréttar hvítar línur að birtast á því sem verið er að prenta?</p>	Hafðu samband við stuðning viðskiptavina .	Vandamálið er leyst.

Endurteknir gallar



Athugasemd: Prenta gæðaprófunarsíður áður en reynt er að leysa vandamálið. Frá heimaskjánum, snertu **Stillingar > Bilanaleit > Prenta gæðaprófunarsíður**.

Aðgerð	Já	Nei
<p>Skref 1</p> <p>a Notaðu síðuna fyrir Mælikvarða viðhaldsgalla, mældu fjarlægðina á milli endurtekinna galla á viðeigandi litasíðu.</p> <p>b Skiptu um atriði rekstrarvöru sem samsvarar mælingu á viðeigandi litasíðu.</p> <p>Eining myndvals</p> <ul style="list-style-type: none"> • 94,6 mm (3,72 to.) • 37,7 mm (1,48 to.) <p>Framköllunareining</p> <ul style="list-style-type: none"> • 32,7 mm (1,29 to.) <p>c Prenta gæðaprófunarsíður prentunar.</p> <p>Eru gallarnir enn að birtast?</p>	<p>Mældu fjarlægðina og hafðu síðan samband við stuðning viðskiptavina eða þinn þjónustufulltrúa.</p>	<p>Vandamálið er leyst.</p>
<p>Skref 2</p> <p>a Notaðu síðuna fyrir Mælikvarða viðhaldsgalla, mældu fjarlægðina á milli endurtekinna galla á viðeigandi litasíðu.</p> <p>b Skiptu um atriði rekstrarvöru sem samsvarar mælingu á viðeigandi litasíðu.</p> <p>Önnur færslurúlla</p> <p>64,4 mm (2,54 to.)</p> <p>Hitagjafi</p> <ul style="list-style-type: none"> • 96 mm (3,78 to.) • 88 mm (3,46 to.) <p>Flutningsreim</p> <ul style="list-style-type: none"> • 37,7 mm (1,48 to.) • 31,4 mm (1,24 to.) • 70,7 mm (2,78 to.) • 46,9 mm (1,85 to.) <p>c Prenta gæðaprófunarsíður prentunar.</p> <p>Eru gallarnir enn að birtast?</p>	<p>Mældu fjarlægðina og hafðu síðan samband við stuðning viðskiptavina eða þinn þjónustufulltrúa.</p>	<p>Vandamálið er leyst.</p>

Prentverk prentast ekki

Aðgerð	Já	Nei
<p>Skref 1</p> <p>a Opnaðu prentsamskipti í skjalinu sem þú ert að prenta og athugaðu síðan hvort þú hefur valið réttan prentara.</p> <p>b Prentaðu skjalið.</p> <p>Er skjalið prentað?</p>	Vandamálið er leyst.	Farðu í skref 2.
<p>Skref 2</p> <p>a Athugaðu hvort kveikt sé á prentaranum.</p> <p>b Leystu úr villuboðum sem birtast á skjánum.</p> <p>c Prentaðu skjalið.</p> <p>Er skjalið prentað?</p>	Vandamálið er leyst.	Farðu í skref 3.
<p>Skref 3</p> <p>a Athugaðu hvort tengin eru að virka og hvort kaplar séu örugglega tengdir á milli tölvu og prentara.</p> <p>Skoðaðu skjölin sem fylgdu með prentaranum varðandi frekari upplýsingar.</p> <p>b Prentaðu skjalið.</p> <p>Er skjalið prentað?</p>	Vandamálið er leyst.	Farðu í skref 4.
<p>Skref 4</p> <p>a Slökktu á prentaranum, bíddu síðan í um það bil 10 sekúndur, og kveiktu á honum aftur.</p> <p>b Prentaðu skjalið.</p> <p>Er skjalið prentað?</p>	Vandamálið er leyst.	Farðu í skref 5.
<p>Skref 5</p> <p>a Fjarlægðu prentrekilinn og settu síðan upp aftur.</p> <p>b Prentaðu skjalið.</p> <p>Er skjalið prentað?</p>	Vandamálið er leyst.	Hafa samband stuðning viðskiptavina .

Trúnaðarmál og önnur skjöl í bið prentast ekki

Aðgerð	Já	Nei
<p>Skref 1</p> <p>a Athugaðu á stjórnborðinu hvort skjölin birtast í lista yfir Verk í bið.</p> <p>Athugasemd: Ef skjölin eru ekki á listanum, prentaðu þá skjölin með því að nota valkostina Prenta og bið.</p> <p>b Prentaðu skjölin.</p> <p>Voru skjölin prentuð?</p>	Vandamálið er leyst.	Farðu í skref 2.

Aðgerð	Já	Nei
<p>Skref 2</p> <p>Prentverkið kann að innihalda sniðvillu eða ógild gögn.</p> <ul style="list-style-type: none"> • Eyddu prentverkinu og sendu það síðan aftur. • Fyrir PDF-skrár, búðu til nýja skrá og prentaðu síðan skjölin. <p>Voru skjölin prentuð?</p>	Vandamálið er leyst.	Farðu í skref 3.
<p>Skref 3</p> <p>Ef þú ert að prenta af Netinu, þá getur prentarinn verið að lesa marga verktitla sem afrit.</p> <p>Fyrir Windows-notendur</p> <ol style="list-style-type: none"> Opnaðu samskipti kjörstillinga prentunar. Í flípa prenta og halda, smelltu á Nota prenta og halda, og smelltu síðan á Halda afriti skjala. Skráðu PIN-númer, og vistaðu síðan breytingarnar. Sendu verkið sem á að prenta. <p>Fyrir Macintosh-notendur</p> <ol style="list-style-type: none"> Vista og nefna hvert verk sérstaklega. Sendu verkin hvert fyrir sig. <p>Voru skjölin prentuð?</p>	Vandamálið er leyst.	Farðu í skref 4.
<p>Skref 4</p> <ol style="list-style-type: none"> Eyða nokkrum verkum í bið til að losa um minni prentarans. Prentaðu skjölin. <p>Voru skjölin prentuð?</p>	Vandamálið er leyst.	Farðu í skref 5.
<p>Skref 5</p> <ol style="list-style-type: none"> Bættu við prentaraminni. Prentaðu skjölin. <p>Voru skjölin prentuð?</p>	Vandamálið er leyst.	Hafa samband við stuðning viðskiptavina .

Verk prentast úr rangri skúffu eða á rangan pappír

Aðgerð	Já	Nei
<p>Skref 1</p> <ol style="list-style-type: none"> Athugaðu hvort þú ert að prenta á rétta gerð af pappír. Prentaðu skjalið. <p>Er skjalið prentað á rétta gerð pappírs?</p>	Farðu í skref 2.	Settu í rétta stærð og gerð af pappír.

Aðgerð	Já	Nei
<p>Skref 2</p> <p>a Það fer eftir þínu stýrikerfi, skilgreindu pappírsstærð og gerð pappírs í kjörstillingum prentunar eða í samskiptum prentunar.</p> <p>Athugasemd: Þú getur einnig breytt stillingunum á stjórnborði prentarans. Frá heimaskjánum, snertu Stillingar > Pappír > Uppsetning skúffu > Pappírsstærð/gerð.</p> <p>b Vertu viss um að stillingar samsvari pappírnum sem var hlaðið í skúffuna.</p> <p>c Prentaðu skjalið.</p> <p>Er skjalið prentað á rétta gerð pappírs?</p>	Vandamálið er leyst.	Farðu í skref 3.
<p>Skref 3</p> <p>a Athugaðu hvort skúffur séu tengdar. Varðandi frekari upplýsingar, sjá “Tengja skúffur” á síðu 58.</p> <p>b Prentaðu skjalið.</p> <p>Er skjalið prentað úr réttri skúffu?</p>	Vandamálið er leyst.	Hafðu samband við stuðning viðskiptavina .

Hæg prentun

Aðgerð	Já	Nei
<p>Skref 1</p> <p>Vertu viss um að prentarakapallinn sé tengdur við prentara og tölvuna, prentþjón, valkost eða annan búnað netkerfis.</p> <p>Er prentarinn lengi að prenta?</p>	Farðu í skref 2.	Vandamálið er leyst.
<p>Skref 2</p> <p>a Vertu viss um að prentarinn sé ekki í Þögullu stillingu. Á heimaskjánum, snertu Stillingar > Tæki > Viðhald > Valmynd uppsetningar > Notkun tækis > Hjóðlát stilling.</p> <p>b Prentaðu skjalið.</p> <p>Er prentarinn lengi að prenta?</p>	Farðu í skref 3.	Vandamálið er leyst.
<p>Skref 3</p> <p>a Það fer eftir þínu stýrikerfi, skilgreindu upplausn prentunar í kjörstillingum prentunar eða í samskiptum prentunar.</p> <p>b Stilltu upplausnina á 2400 myndgæði.</p> <p>c Prentaðu skjalið.</p> <p>Er prentarinn lengi að prenta?</p>	Farðu í skref 4.	Vandamálið er leyst.

Aðgerð	Já	Nei
<p>Skref 4</p> <p>a Það fer eftir þínu stýrikerfi, skilgreindu gerð pappírs í kjörstillingum prentunar eða í samskiptum prentunar.</p> <p>Athugasemdir:</p> <ul style="list-style-type: none"> • Vertu viss um að stillingin samsvari pappírnum sem var hlaðið. • Þú getur einnig breytt stillingunni á stjórnborði prentarans. Frá heimaskjánum, snertu Stillingar > Pappír > Uppsetning skúffu > Pappírsstærð/gerð. • Það tekur lengi tíma að prenta á mjög þykkann pappír. • Pappír mjórri en bréf, A4 og lagalegt tekur lengri tíma í prentun. <p>b Prentaðu skjalið.</p> <p>Er prentarinn lengi að prenta?</p>	Farðu í skref 5.	Vandamálið er leyst.
<p>Skref 5</p> <p>a Vertu viss um að stillingar prentarans fyrir áferð og þyngd samsvari pappírnum sem er hlaðið.</p> <p>Frá heimaskjánum, snertu Stillingar > Pappír > Uppsetning á miðli > Gerðir miðla.</p> <p>Athugasemd: Gróf áferð pappírs og þykkur pappír tekur lengri tíma í prentun.</p> <p>b Prentaðu skjalið.</p> <p>Er prentarinn lengi að prenta?</p>	Farðu í skref 6.	Vandamálið er leyst.
<p>Skref 6</p> <p>Fjarlægja verk í bið.</p> <p>Er prentarinn lengi að prenta?</p>	Farðu í skref 7.	Vandamálið er leyst.
<p>Skref 7</p> <p>a Vertu viss um að prentarinn sé ekki að ofhitna.</p> <p>Athugasemdir:</p> <ul style="list-style-type: none"> • Leyfðu prentaranum að kólna eftir löng prentverk. • Fylgstu með meðmæltum umhverfishita fyrir prentarann. Varðandi frekari upplýsingar, sjá "Velja staðsetningu fyrir prentarann" á síðu 33. <p>b Prentaðu skjalið.</p> <p>Er prentarinn lengi að prenta?</p>	Hafðu samband við stuðning viðskiptavina .	Vandamálið er leyst.

Prentarinn svarar ekki

Aðgerð	Já	Nei
<p>Skref 1 Athugaðu að rafmagnssnúran sé tengd við rafmagnsinnstungu.</p> <p> VARÚÐ—HUGSANLEG HÆTTA: Til að koma í veg fyrir hættu á eldsvoða eða raflosti tengið rafmagnssnúruna við innstungu með viðeigandi getu og rétta jarðtengingu sem er nálægt vörinni og auðveldlega aðgengileg.</p> <p>Er prentarinn að svara?</p>	Vandamálið er leyst.	Farðu í skref 2.
<p>Skref 2 Athugaðu að ekki sé slökkt á rafmagnsinnstungu með rofa eða öryggi.</p> <p>Er slökkt á rafmagnsinnstungu með rofa eða öryggi?</p>	Kveiktu á rofanum eða endurstilltu öryggið.	Farðu í skref 3.
<p>Skref 3 Athugaðu hvort kveikt sé á prentaranum.</p> <p>Er kveikt á prentaranum?</p>	Farðu í skref 4.	Kveiktu á prentaranum
<p>Skref 4 Athugaðu hvort prentarinn sé í svefnstillingu eða stillingu í dvala.</p> <p>Er prentarinn í svefnstillingu eða stillingu í dvala?</p>	Ýttu á straumh-nappinn til að vekja prentarann,	Farðu í skref 5.
<p>Skref 5 Athugað hvort snúrur í prentara og tölvu séu í réttum tengjum.</p> <p>Eru kaplar settir í rétt tengi?</p>	Farðu í skref 6.	Settu kapla í rétt tengi.
<p>Skref 6 Slökktu á prentaranum, settu upp valkosti vélbúnaðar og kveiktu síðan á honum aftur. Skoðu skjölin sem fylgdu með aukabúnaðinum varðandi frekari upplýsingar.</p> <p>Er prentarinn að svara?</p>	Vandamálið er leyst.	Farðu í skref 7.
<p>Skref 7 Settu upp réttan rekil fyrir prentara.</p> <p>Er prentarinn að svara?</p>	Vandamálið er leyst.	Farðu í skref 8.
<p>Skref 8 Slökktu á prentaranum, bíddu síðan í um það bil 10 sekúndur, og kveiktu á honum aftur.</p> <p>Er prentarinn að svara?</p>	Vandamálið er leyst.	Hafðu samband við stuðning viðskiptavina .

Get ekki lesið minniskort

Aðgerð	Já	Nei
<p>Skref 1 Athuga hvort prentarinn er ekki upptekinn við að vinna við aðra prentun, afritun, skönnun eða faxesendingu.</p> <p>Er prentarinn tilbúinn?</p>	Farðu í skref 3.	Farðu í skref 2.
<p>Skref 2</p> <ul style="list-style-type: none"> • Bíða þar til að prentarinn lýkur við vinnslu á öðru verki. • Fjarlægðu minniskortið og settu inn aftur. <p>Þekkir prentarinn minniskortið?</p>	Vandamálið er leyst.	Farðu í skref 3.
<p>Skref 3 Athugaðu hvort minniskort sé sett í USB-tengið að framan.</p> <p>Athugasemd: Minniskort mun ekki virka sé það sett í USB-tengið að aftan.</p> <p>Er minniskortið sett í rétt tengi?</p>	Farðu í skref 5.	Farðu í skref 4.
<p>Skref 4 Settu minniskortið í rétt tengi.</p> <p>Þekkir prentarinn minniskortið?</p>	Vandamálið er leyst.	Farðu í skref 5.
<p>Skref 5 Athugaðu hvort minniskortið er stutt. Varðandi frekari upplýsingar, sjá "Studd minniskort og skráargerðir" á síðu 176.</p> <p>Er minniskortið stutt?</p>	Farðu í skref 7.	Farðu í skref 6.
<p>Skref 6 Settu inn minniskort sem er stutt.</p> <p>Þekkir prentarinn minniskortið?</p>	Vandamálið er leyst.	Farðu í skref 7.
<p>Skref 7 Fjarlægðu minniskortið og settu inn aftur.</p> <p>Þekkir prentarinn minniskortið?</p>	Vandamálið er leyst.	Hafðu samband við stuðning viðskiptavina.

Virkja USB-tengið

Frá heimaskjánum, snertu **Stillingar > Netkerfi/tengi > USB > Virkja USB-tengi.**

Losa um flækjur

Komast hjá stíflum

Settu í pappír á réttan hátt

- Vertu viss um að pappírinn liggi flatur í skúffunni.

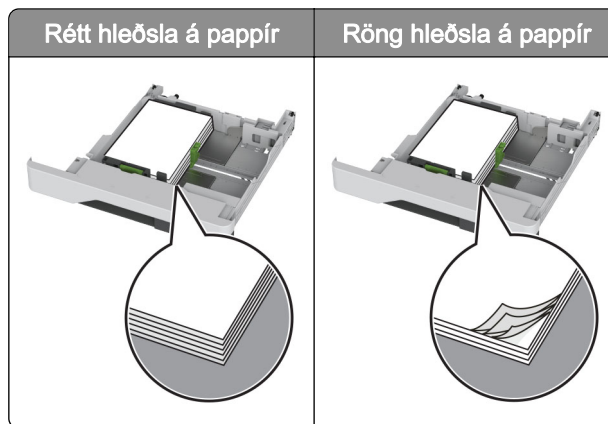

- Ekki hlaða né fjarlægja skúffu þegar prentarinn er að prenta.
- Ekki hlaða of miklum pappír. Vertu viss um að hæð á stafla sé fyrir neðan vísun á hámarksfyllingu.
- Ekki renna pappírnum í skúffuna. Hlaðið pappírnum eins og sýnt er á skýringarmyndinni.

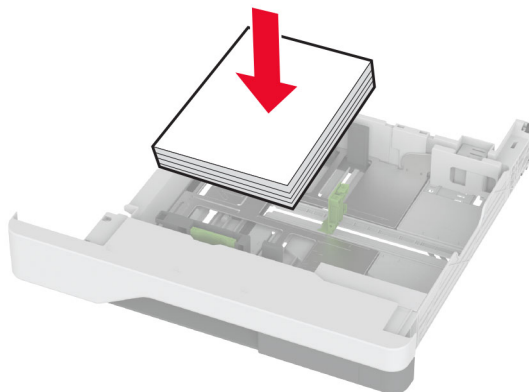

- Vertu viss um að stýringar fyrir pappír séu rétt staðsettar og eru ekki að ýta þétt á móti pappír eða umslögum.
- Ýttu skúffunni þétt inn í prentarann eftir hleðslu á pappír.

Notið meðmæltan pappír

- Notið aðeins meðmæltan pappír eða sérstakan miðil.
- Ekki hlaða krumpuðum, brotnum, rökum, beygluðum eða krulluðum pappír.

- Sveigðu, blaðaðu og jafnaðu pappírsbrúnir áður en pappírnum er hlaðið.

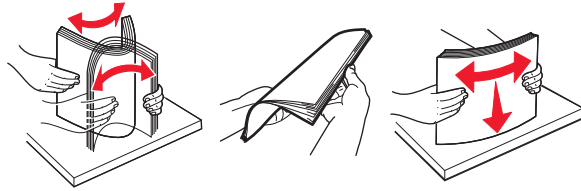

- Ekki nota pappír sem hefur verið skorinn eða klipptur með hendi.
- Ekki blanda saman pappírsstærðum, þyngd og gerð saman í skúffu.
- Vertu viss um að stærð og gerð pappírs sé rétt stillt í tölvunni eða á stjórnborði prentarans.
- Geymið pappír samkvæmt ráðleggingum framleiðanda.

Finna staðsetningar flækju

Athugasemdir:

- Þegar Flækjuaðstoð er stillt á Kveikt, sendir prentarinn sjálfkrafa auðar síður eða síður með prentun að hluta eftir að flækt síða hefur verið hreinsuð. Athugaðu útprentun varðandi auðar síður.
- Þegar Endurheimt flækju er stillt á Kveikt eða Sjálfvirkt, þá endurprentar prentarinn flæktar síður.

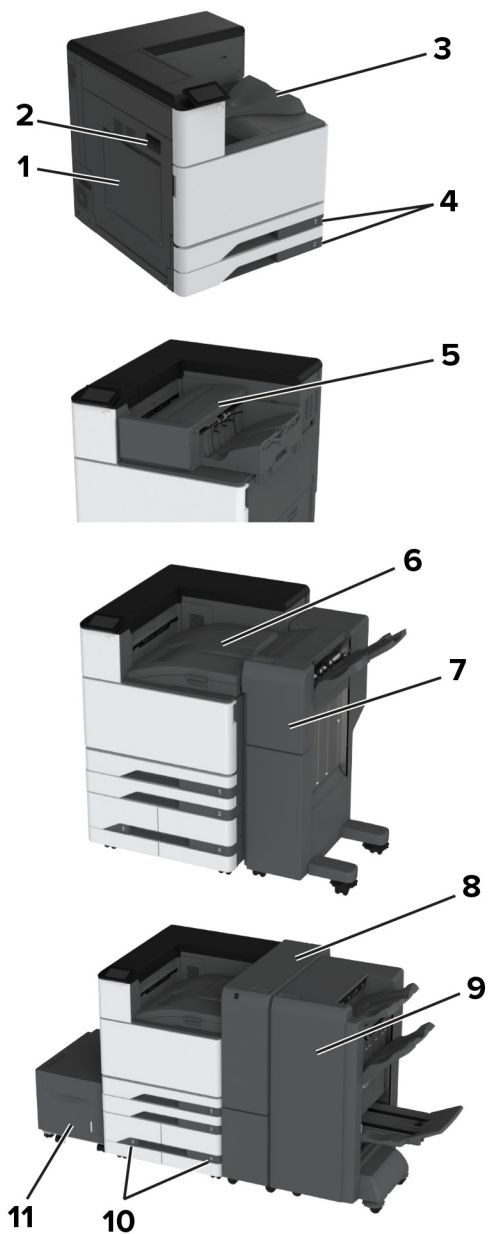

	Staðsetningar flækju
1	Fjölnotamatari
2	Hurð A
3	Staðalbakki
4	Staðalskúffur
5	Heftarabúnaður
6	Pappírslutningur
7	Frágangseining með heftara og gatara
8	Frágangseining með þrúbroti/Z- broti
9	Frágangseining bæklings

Staðsetningar flækju	
10	Aukaskúffur
11	2000-blaða skúffa

Pappírstífla í staðalskúffu

1 Opnaðu hurð A.

 **VARÚÐ—HEITT YFIRBORÐ:** Prentarinn kann að vera heitur að innanverðu. Til að draga úr hættu á meiðslum frá heitum hlut, leyfið yfirborðinu að kólna áður en það er snert.

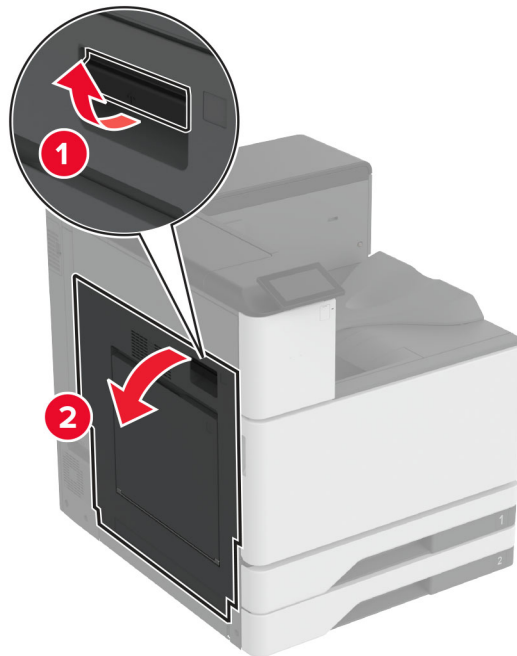

2 Fjarlægðu pappírinn sem stíflaðist.

Athugasemd: Vertu viss um að öll pappírssnifsi hafi verið fjarlægð.

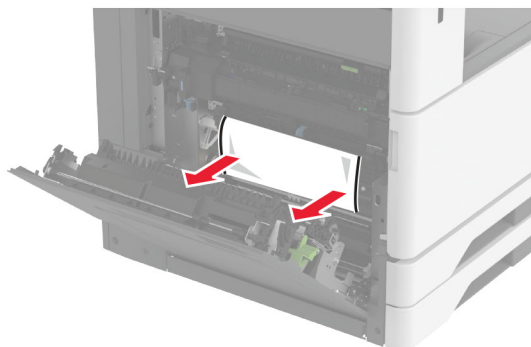

3 Dragðu staðalskúffuna út.

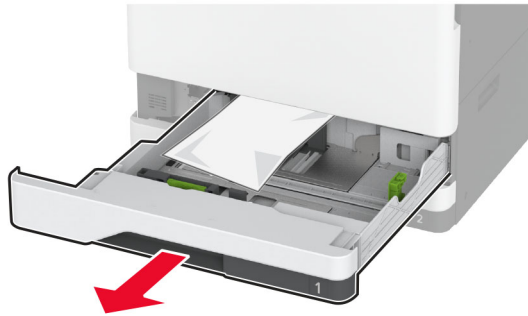

4 Fjarlægðu pappírinn sem stíflaðist.

Athugasemd: Vertu viss um að öll pappírssnifsi hafi verið fjarlægð.

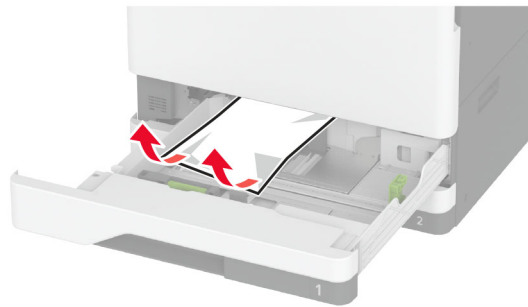

5 Settu skúffuna inn og lokaðu síðan hurð A.

Pappírslækja í aukaskúffum

1 Opnaðu hurð B.

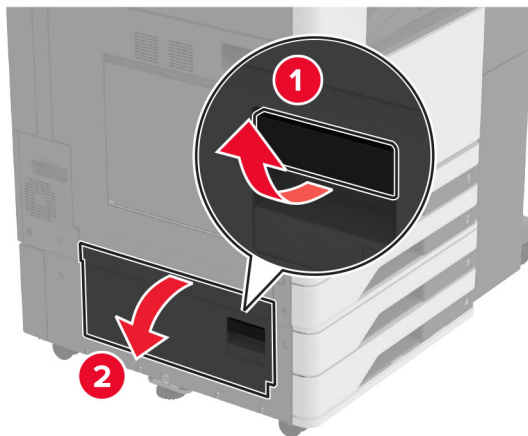

2 Fjarlægðu pappírinn sem stíflaðist.

Athugasemd: Vertu viss um að öll pappírssnifsi hafi verið fjarlægð.

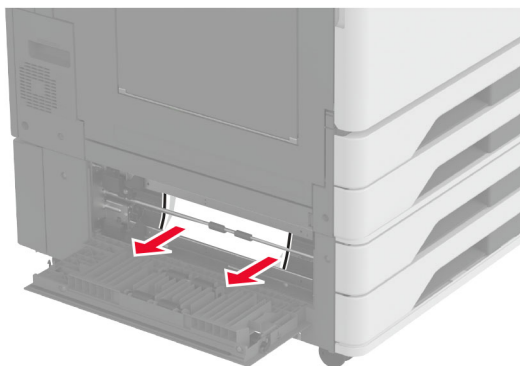

3 Lokaðu hurðinni.

4 Dragðu úr 520-blaða aukaskúffuna eða 2000-blaða samstæðuskúffuna sem er aukabúnaður.



5 Fjarlægðu pappírinn sem stíflaðist.

Athugasemd: Vertu viss um að öll pappírssnifsi hafi verið fjarlægð.

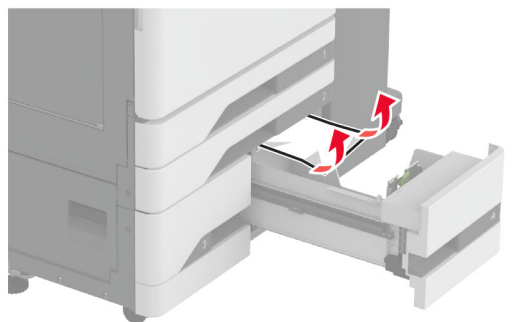
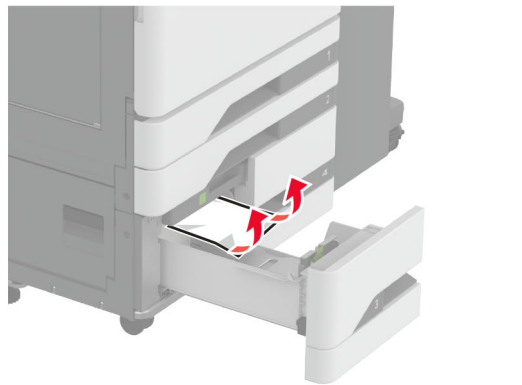
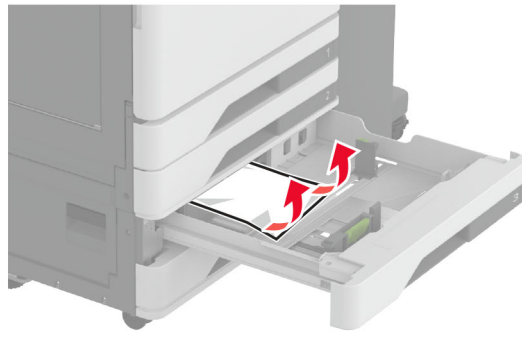

6 Dragðu út handfang C í samstæðuskúffu og opnaðu síðan innri hlífina.

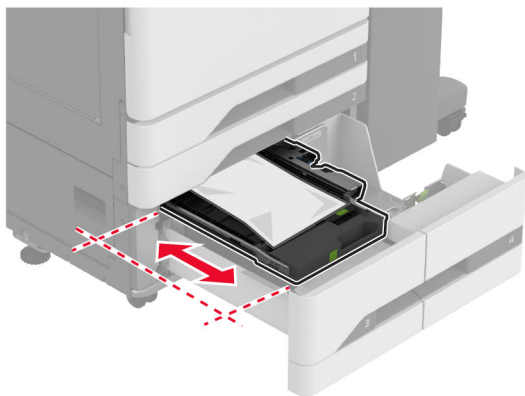
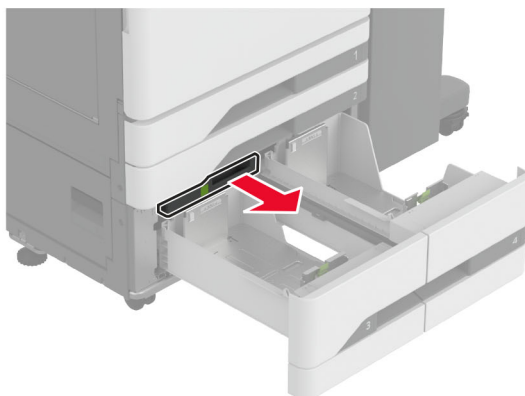

7 Fjarlægðu pappírinn sem stíflaðist.

Athugasemd: Vertu viss um að öll pappírssnifsi hafi verið fjarlægð.

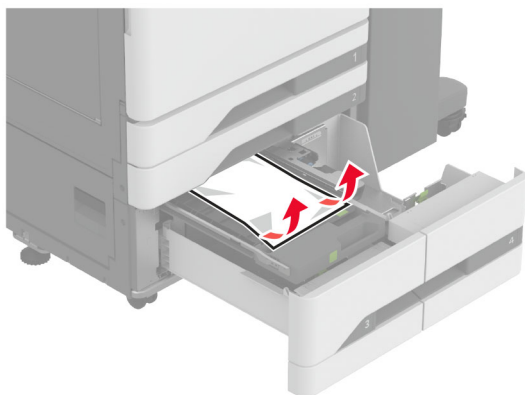

8 Lokaðu hlífinni og settu síðan handfang C inn.

9 Settu skúffuna inn.

Pappírsstífla í fjölnotamatara

Fjarlægðu pappírinn sem stíflaðist.

Athugasemd: Vertu viss um að öll pappírssnifsi hafi verið fjarlægð.

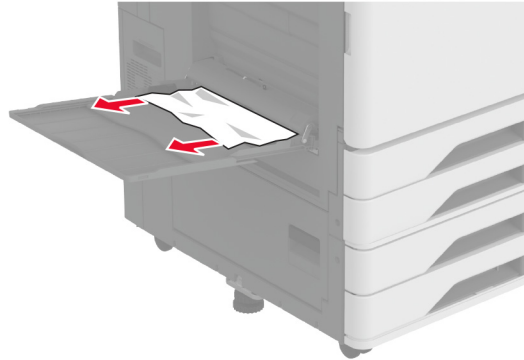

Pappírslækja í 2000-blaða skúffunni

1 Renndu skúffunni til vinstri.

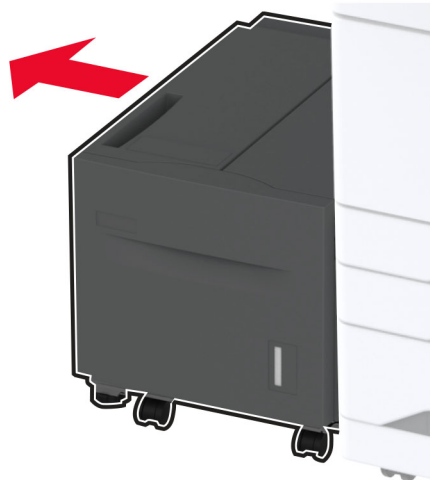

2 Opnaðu hurð J og fjarlægðu síðan flækta pappírinn.

Athugasemd: Vertu viss um að öll pappírssnifsi hafi verið fjarlægð.

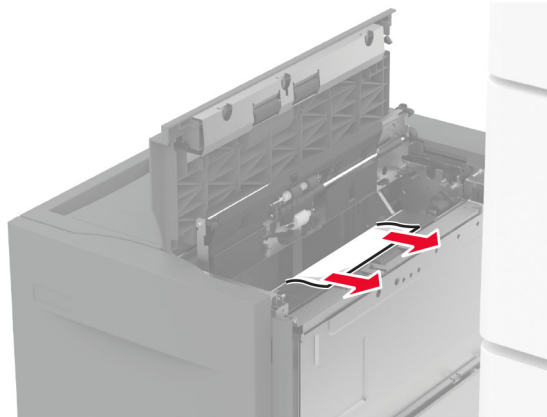

3 Lokaðu hurðinni og renndu síðan skúffunni aftur á sinn stað.

4 Dragðu út skúffuinnleggið og fjarlægðu síðan flækta pappírinn.

Athugasemd: Vertu viss um að öll pappírssnifsi hafi verið fjarlægð.

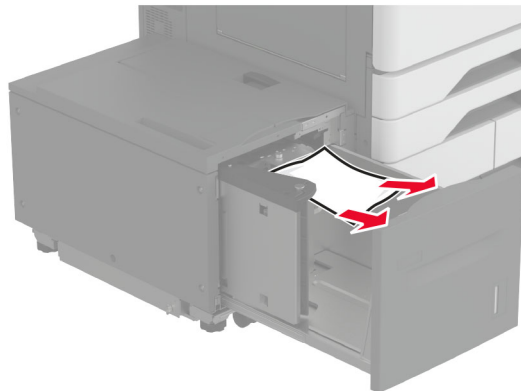

5 Ýttu skúffuinnlegginu aftur á sinn stað.

Pappírflækja í hurð A

1 Opnaðu hurð A.



VARÚÐ—HEITT YFIRBORÐ: Prentarinn kann að vera heitur að innanverðu. Til að draga úr hættu á meiðslum frá heitum hlut, leyfið yfirborðinu að kólna áður en það er snert.

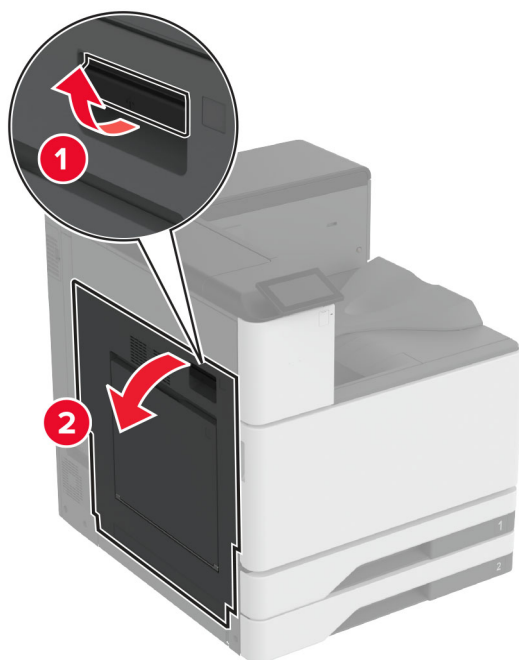

2 Fjarlægðu pappírinn sem stíflaðist.

Athugasemd: Vertu viss um að öll pappírssnifsi hafi verið fjarlægð.

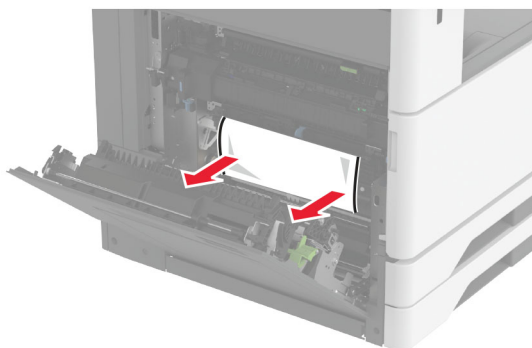

3 Opnaðu hurð A2 og fjarlægðu síðan flækta pappírinn.

Athugasemd: Vertu viss um að öll pappírssnifsi hafi verið fjarlægð.

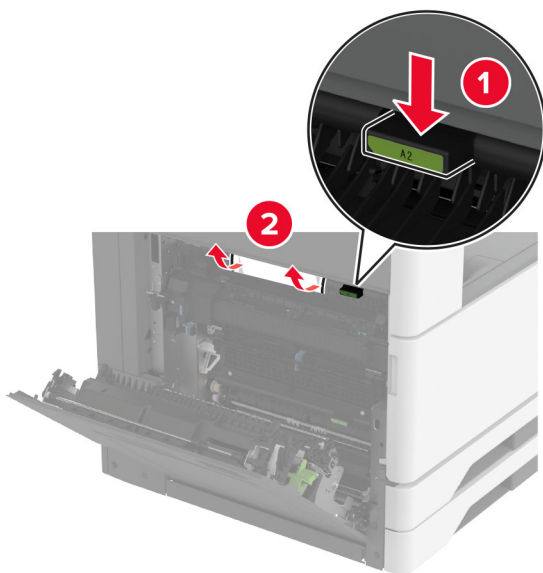

4 Lyftu hurð A3.

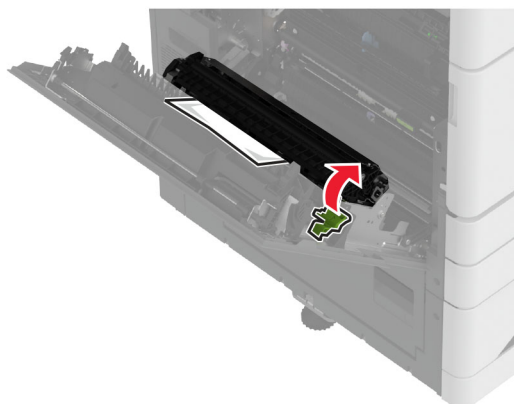

5 Fjarlægðu pappírinn sem stíflaðist.

Athugasemd: Vertu viss um að öll pappírssnifsi hafi verið fjarlægð.

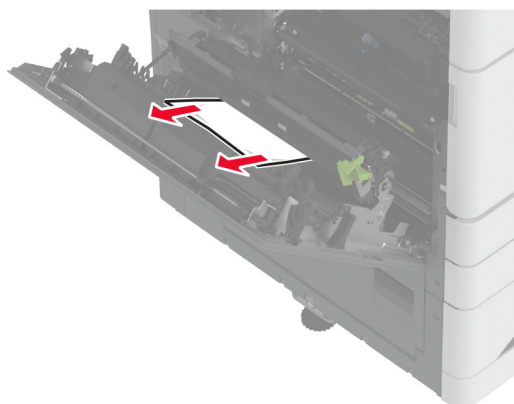

6 Lokaðu hurð A2 og lokaðu síðan hurð A.

Pappírsstífla í staðalskúffu

1 Opnaðu hurð A.

 **VARÚÐ—HEITT YFIRBORÐ:** Prentarinn kann að vera heitur að innanverðu. Til að draga úr hættu á meiðslum frá heitum hlut, leyfið yfirborðinu að kólna áður en það er snert.

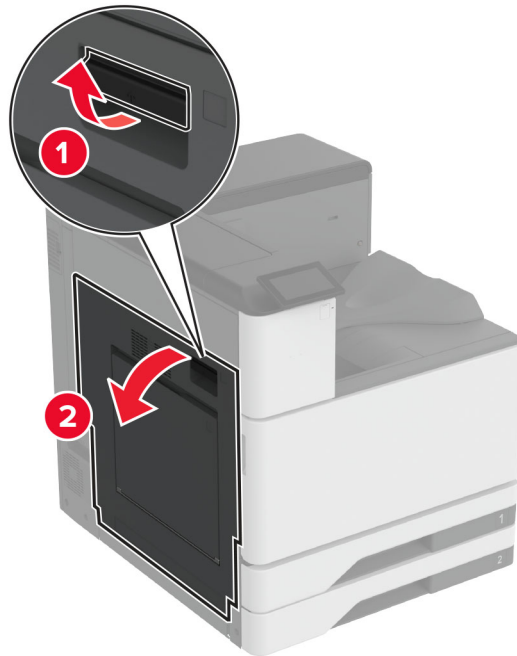

2 Opnaðu hurð A2 og fjarlægðu síðan flækta pappírinn.

Athugasemd: Vertu viss um að öll pappírssnifsi hafi verið fjarlægð.

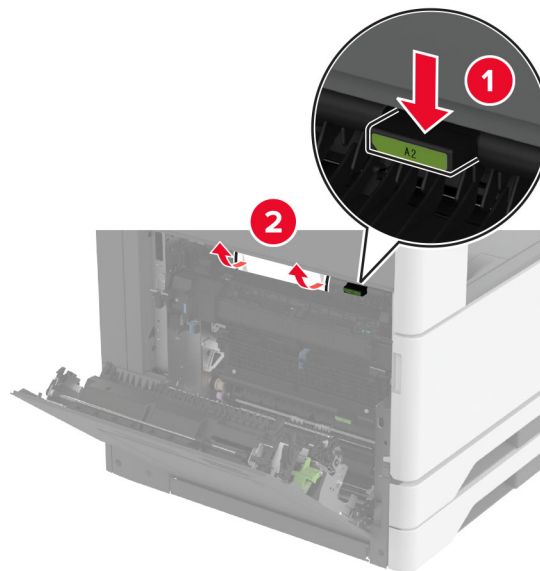

3 Lokaðu hurð A2 og lokaðu síðan hurð A.

4 Fjarlægðu pappírslækju úr staðalbakka.

Athugasemd: Vertu viss um að öll pappírssnifsi hafi verið fjarlægð.

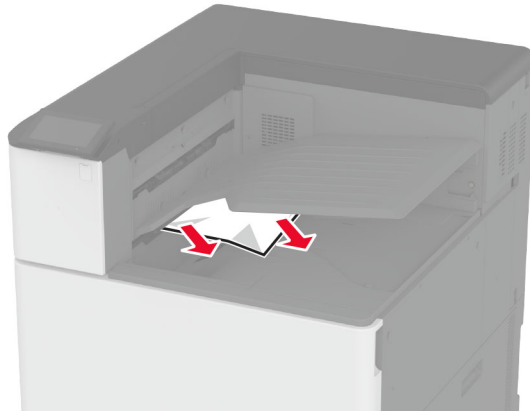

Pappírslækja í frágangsbúnaði heftara

1 Opnaðu hurð A.

 **VARÚÐ—HEITT YFIRBORÐ:** Prentarinn kann að vera heitur að innanverðu. Til að draga úr hættu á meiðslum frá heitum hlut, leyfið yfirborðinu að kólna áður en það er snert.

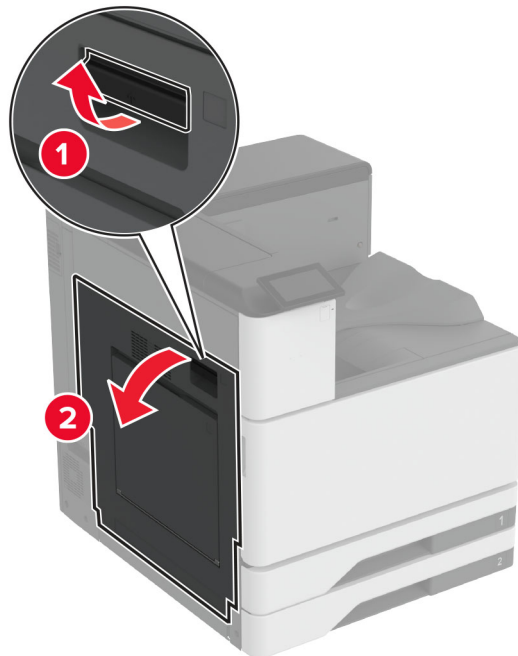

2 Opnaðu hurð A2 og fjarlægðu síðan flækta pappírinn.

Athugasemd: Vertu viss um að öll pappírssnifsi hafi verið fjarlægð.

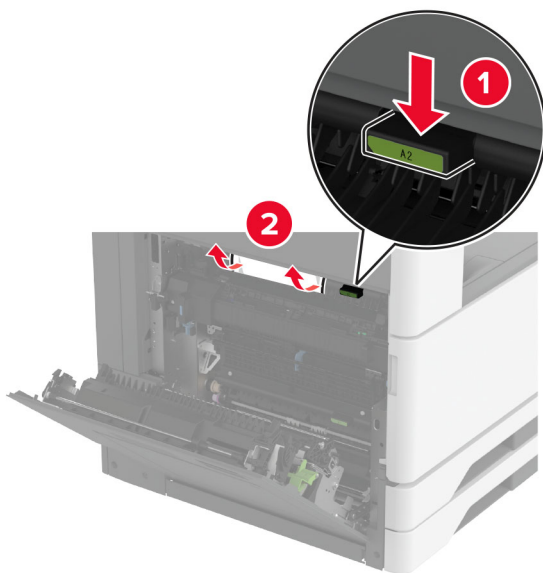

3 Lokaðu hurð A2 og lokaðu síðan hurð A.

4 Opnaðu efra lokið á frágangseiningunni og fjarlægðu síðan flækta pappírinn.

Athugasemd: Vertu viss um að öll pappírssnifsi hafi verið fjarlægð.

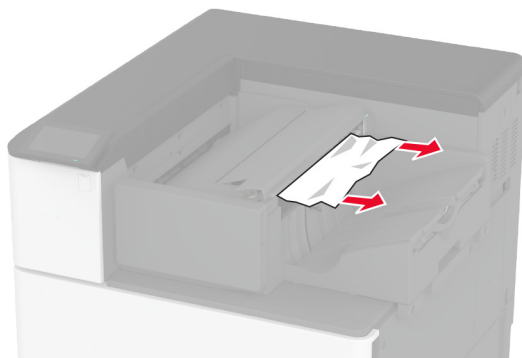
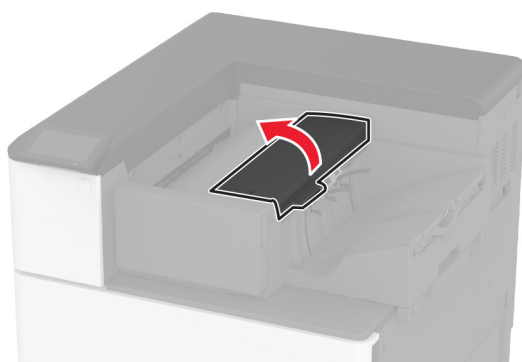

5 Lokaðu lokinu.

6 Opnaðu fremra lokið á frágangseiningunni, snúðu hnúðnum og fjarlægðu síðan flækta pappírinn.

Athugasemd: Vertu viss um að öll pappírssnifsi hafi verið fjarlægð.

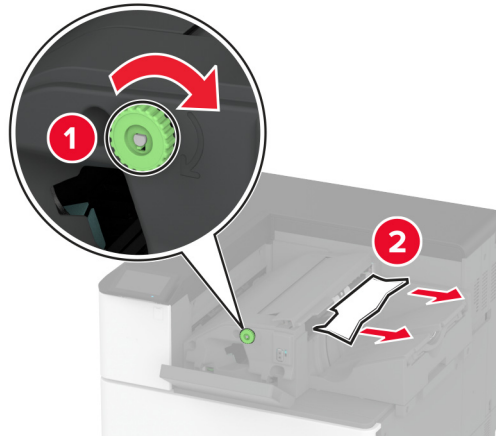

7 Lokaðu lokinu.

Pappírslækja í heftara- og gatarabúnaði

1 Opnaðu hurð A.

 **VARÚÐ—HEITT YFIRBORD:** Prentarinn kann að vera heitur að innanverðu. Til að draga úr hættu á meiðslum frá heitum hlut, leyfið yfirborðinu að kólna áður en það er snert.

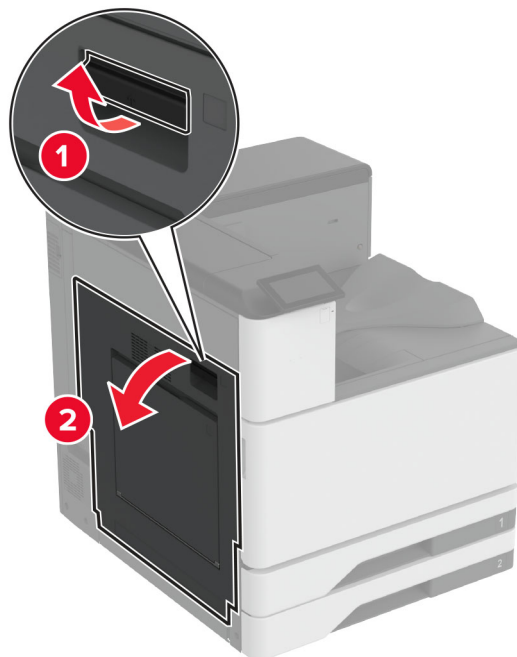

2 Opnaðu hurð A1 og fjarlægðu síðan flækta pappírinn.

Athugasemd: Vertu viss um að öll pappírssnifsi hafi verið fjarlægð.

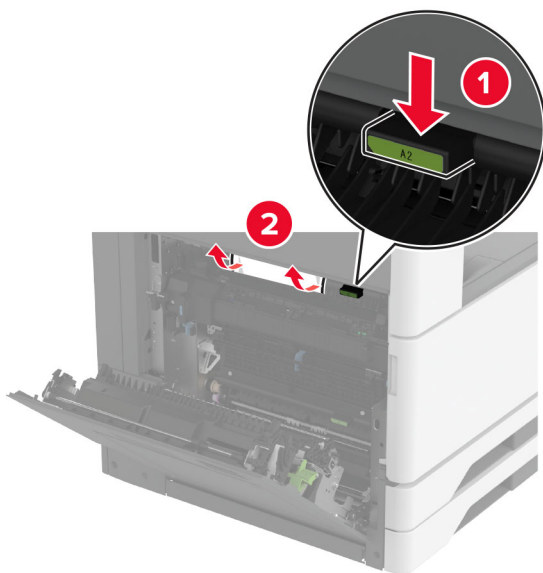

3 Lokaðu hurð A1 og lokaðu síðan hurð A.

4 Lyftu loki F yfir pappírslutningnum og fjarlægðu síðan flækta pappírinn.

Athugasemd: Vertu viss um að öll pappírssnifsi hafi verið fjarlægð.

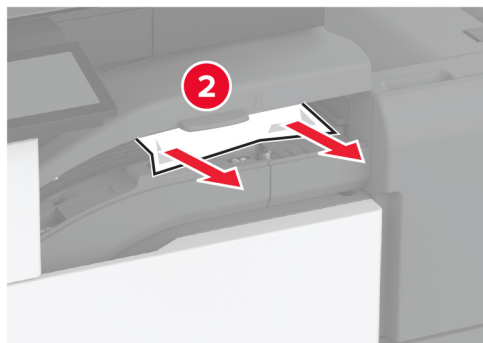
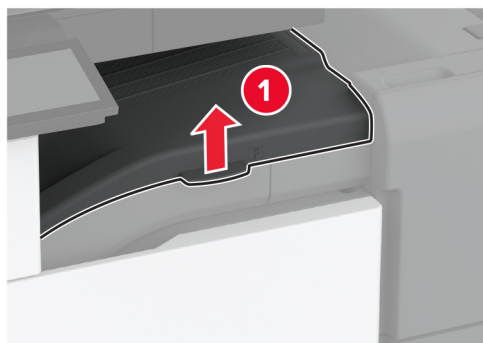

5 Lokaðu hlíf yfir pappírslutningi.

6 Togaðu í stöngina á frágangseiningu með heftara og gatara og lyftu síðan lokinu.

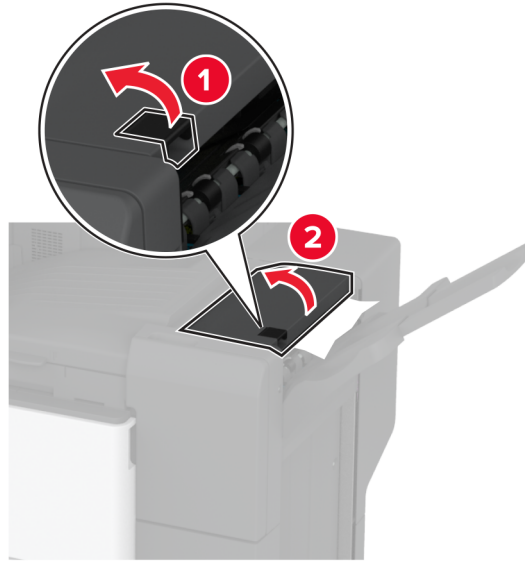

7 Fjarlægðu pappírinn sem stíflaðist.

Athugasemd: Vertu viss um að öll pappírssnifsi hafi verið fjarlægð.

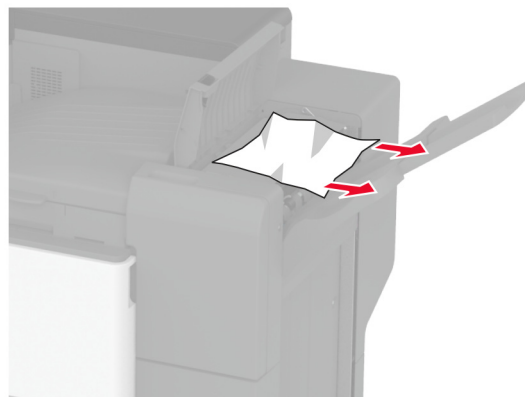

8 Lokaðu hlíf á frágangseiningu.

Pappírslækja í frágangseiningu með þrúbroti/Z-broti

1 Opnaðu hurð A.



VARÚÐ—HEITT YFIRBORÐ: Prentarinn kann að vera heitur að innanverðu. Til að draga úr hættu á meiðslum frá heitum hlut, leyfið yfirborðinu að kólna áður en það er snert.

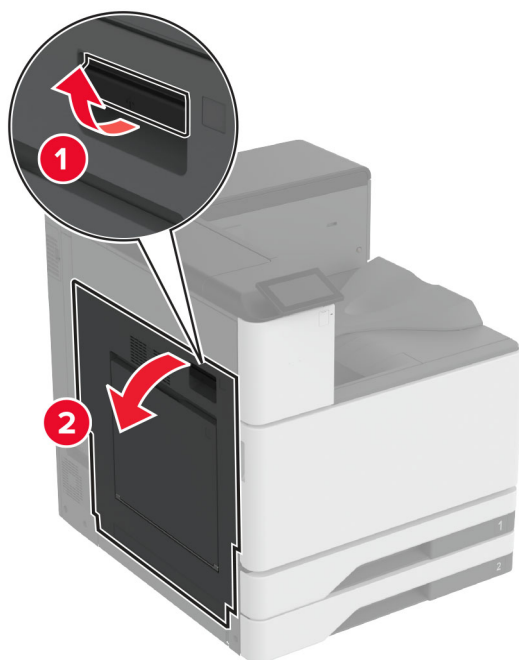

2 Opnaðu hurð A1 og fjarlægðu síðan flækta pappírinn.

Athugasemd: Vertu viss um að öll pappírssnifsi hafi verið fjarlægð.

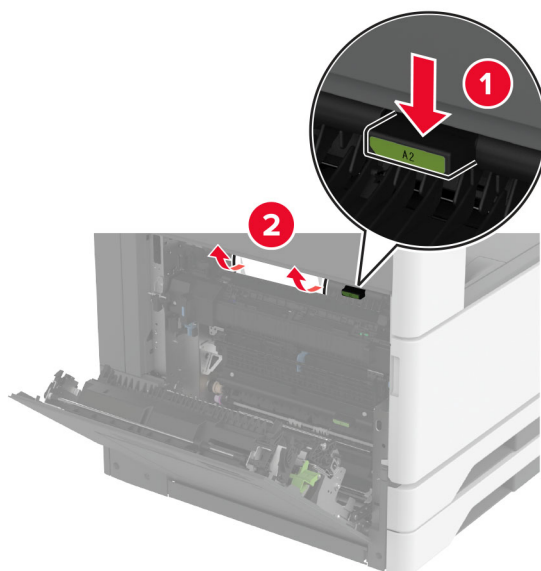

3 Lokaðu hurð A1 og lokaðu síðan hurð A.

4 Lyftu loki F yfir pappírslutningnum og fjarlægðu síðan flækta pappírinn.

Athugasemd: Vertu viss um að öll pappírssnifsi hafi verið fjarlægð.

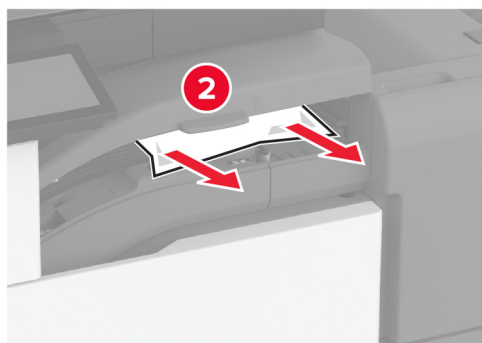
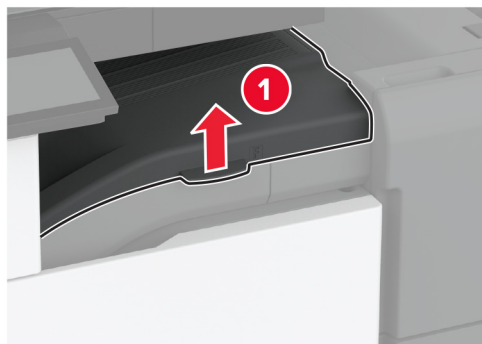

5 Lokaðu lokinu.

6 Opnaðu hurðina á frágangseiningu með þríbroti/Z-broti

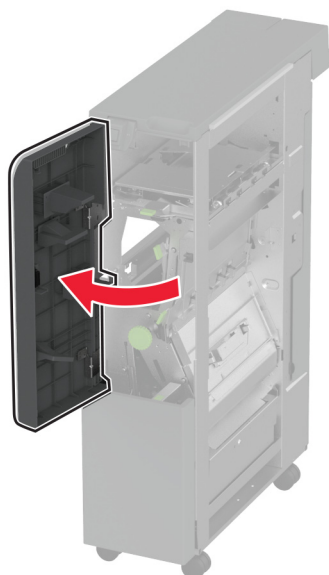

7 Fjarlægðu pappírinn sem stíflaðist frá eftirfarandi stöðum:

Athugasemd: Vertu viss um að öll pappírssnifsi hafi verið fjarlægð.

- Handfang 2A

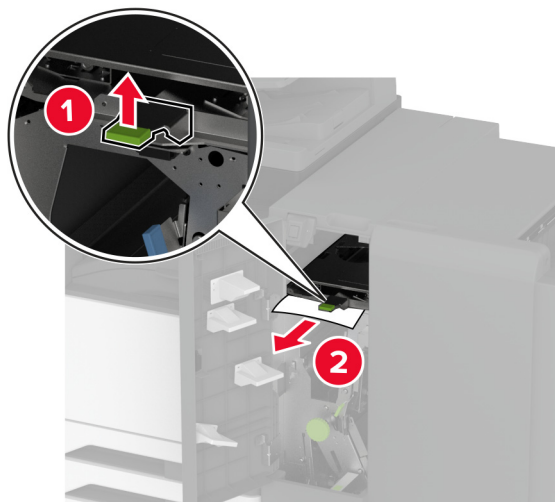

Athugasemd: Gættu þess að setja handfangið aftur í upprunalega stöðu.

- Handfang 2B

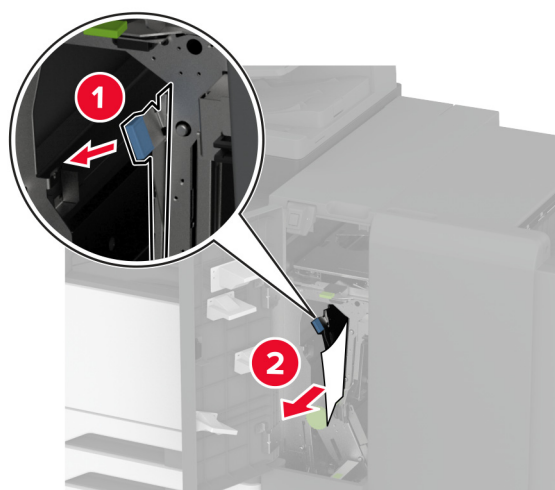

Athugasemd: Gættu þess að setja handfangið aftur í upprunalega stöðu.

8 Dragðu út bakka frágangseiningar.

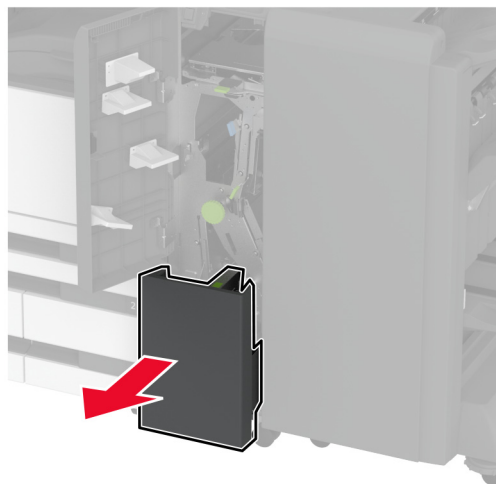

9 Fjarlægðu pappírinn sem stíflaðist frá eftirfarandi stöðum:

Athugasemd: Vertu viss um að öll pappírssnifsi hafi verið fjarlægð.

- Handfang 2E

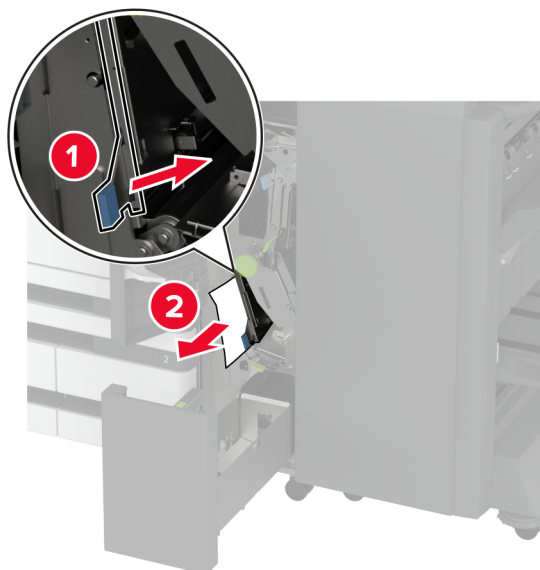

Athugasemd: Gættu þess að setja handfangið aftur í upprunalega stöðu.

- Hnúður 2C

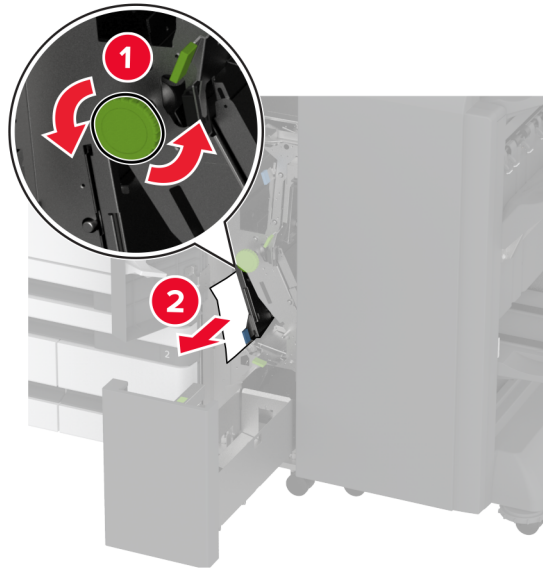

- Handfang 2F

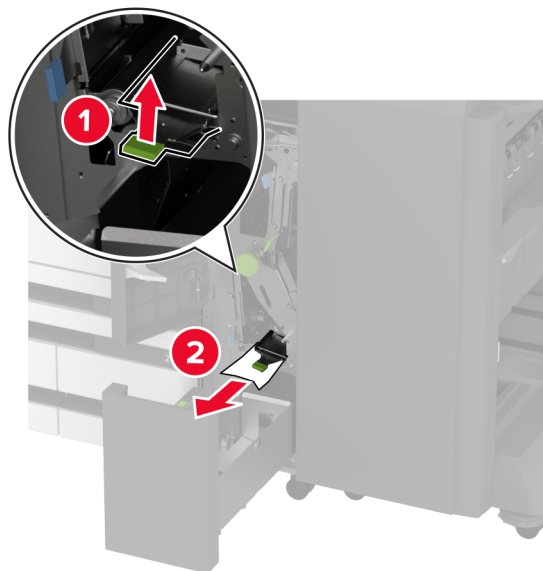

Athugasemd: Gættu þess að setja handfangið aftur í upprunalega stöðu.

- Handfang 2G

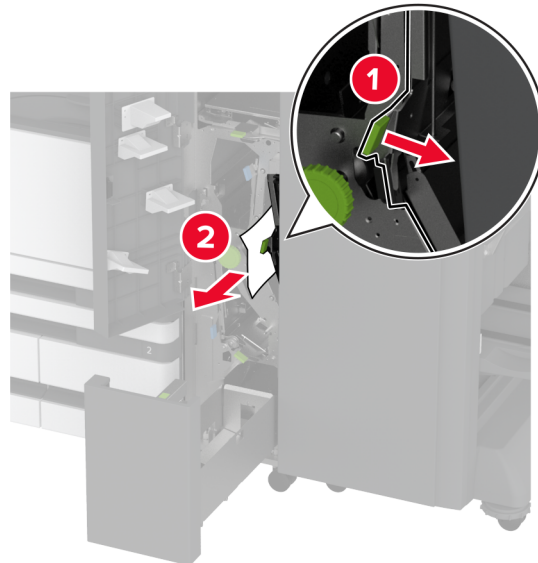

Athugasemd: Gættu þess að setja handfangið aftur í upprunalega stöðu.

- 10 Settu bakka frágangseiningar aftur á sinn stað og lokaðu síðan hurð frágangseiningar með þríbroti/Z-broti.
- 11 Opnaðu hurðina á frágangseiningu bæklings.

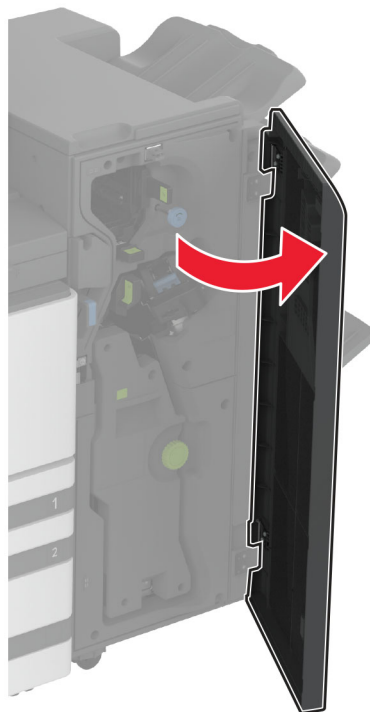

- 12 Fjarlægðu pappírinn sem stíflaðist frá eftirfarandi stöðum:

Athugasemd: Vertu viss um að öll pappírssnifsi hafi verið fjarlægð.

- Handfang 3A

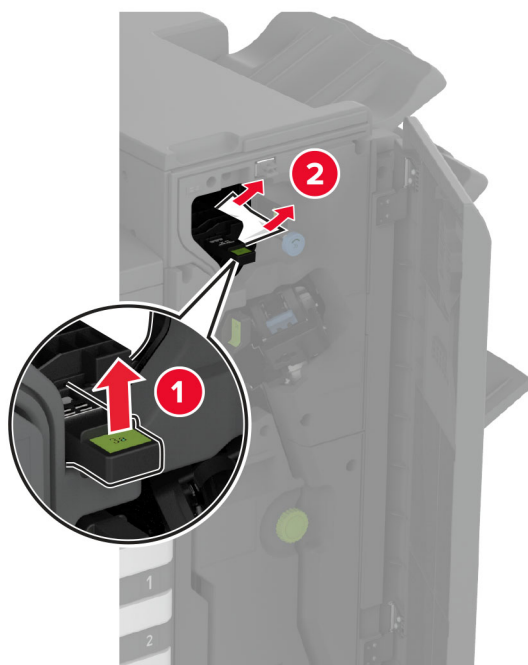

Athugasemd: Gættu þess að setja handfangið aftur í upprunalega stöðu.

- Hnúður 3B

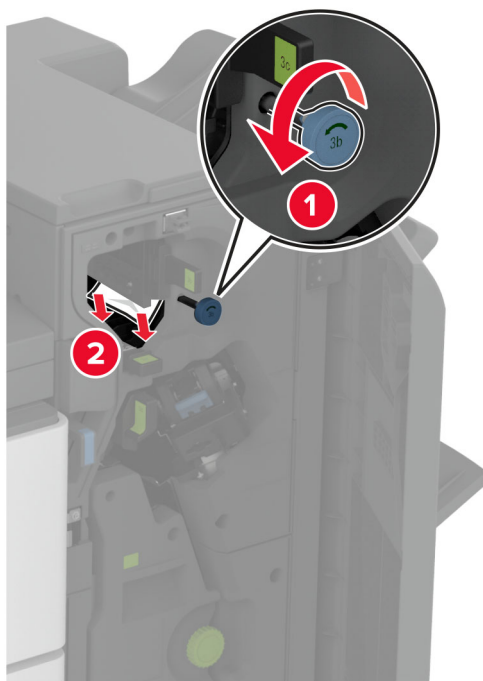

- Handfang 3C

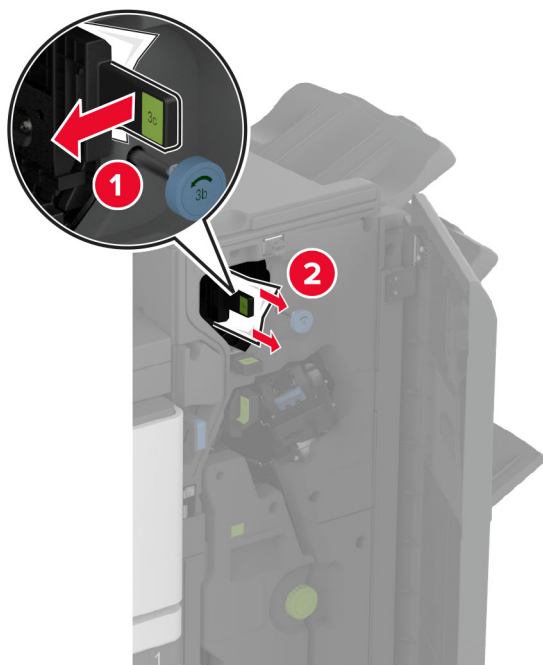

Athugasemd: Gættu þess að setja handfangið aftur í upprunalega stöðu.

- Handfang 3D

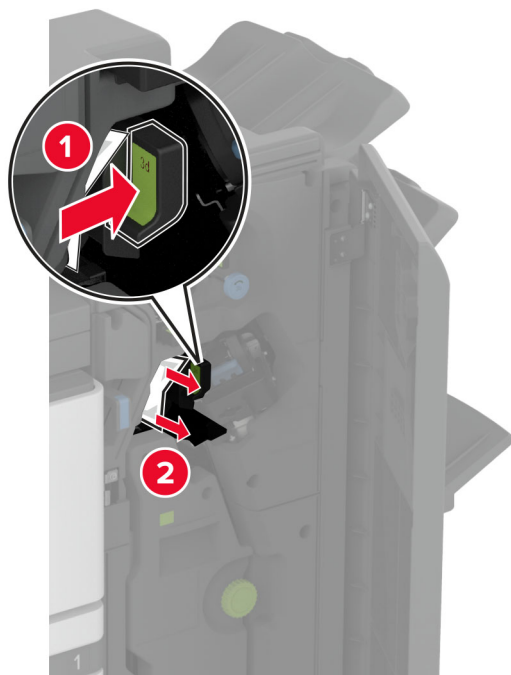

Athugasemd: Gættu þess að setja handfangið aftur í upprunalega stöðu.

13 Dragðu út bæklingseininguna.



14 Snúðu hnúð 4A og fjarlægðu síðan pappírslækjuna.

Athugasemd: Vertu viss um að öll pappírssnifsi hafi verið fjarlægð.

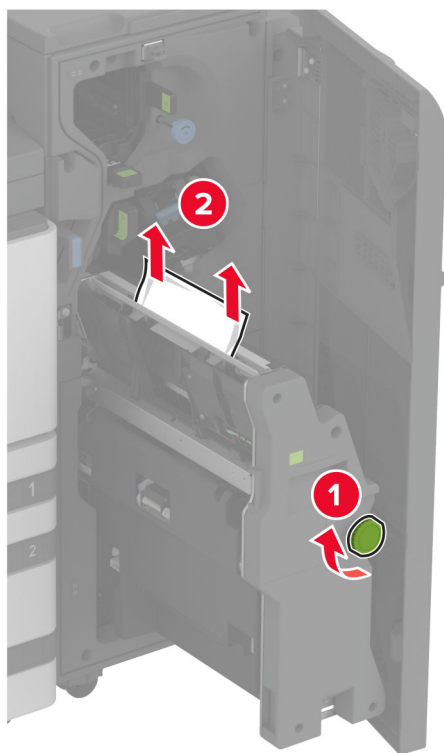

15 Settu bæklingseininguna aftur á sinn stað og lokaðu síðan hurð frágangseiningarinnar.

Pappírslækja í frágangseiningu bæklingis

1 Opnaðu hurð A.

 **VARÚÐ—HEITT YFIRBORD:** Prentarinn kann að vera heitur að innanverðu. Til að draga úr hættu á meiðslum frá heitum hlut, leyfið yfirborðinu að kólna áður en það er snert.

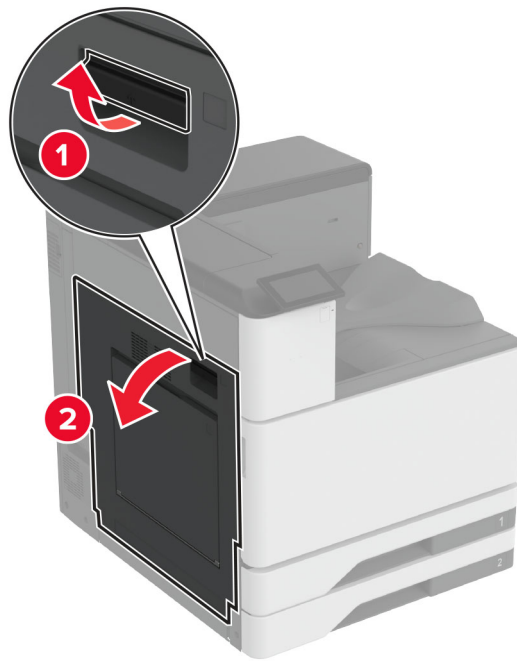

2 Opnaðu hurð A1 og fjarlægðu síðan flækta pappírinn.

Athugasemd: Vertu viss um að öll pappírssnifsi hafi verið fjarlægð.

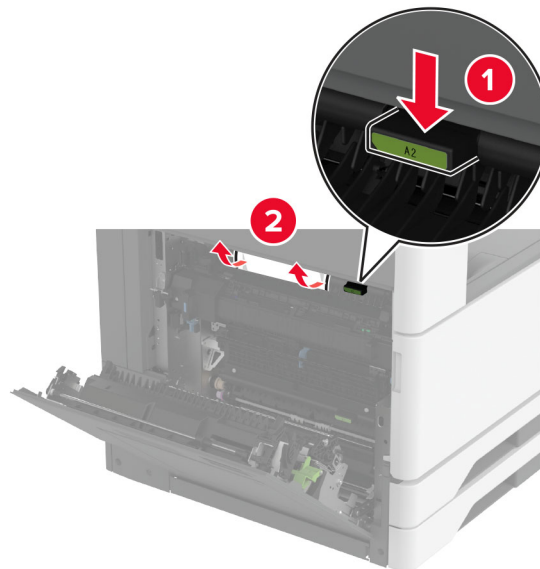

3 Lokaðu hurð A1 og lokaðu síðan hurð A.

4 Lyftu lokinu yfir pappírslutningnum og fjarlægðu síðan flækta pappírinn.

Athugasemd: Vertu viss um að öll pappírssnifsi hafi verið fjarlægð.

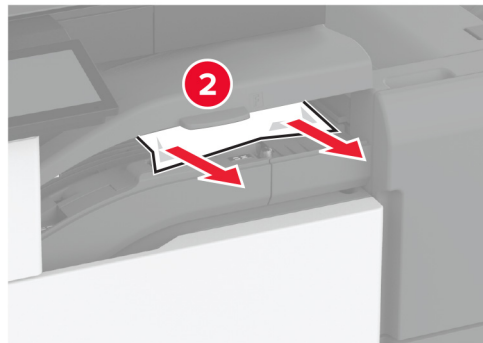
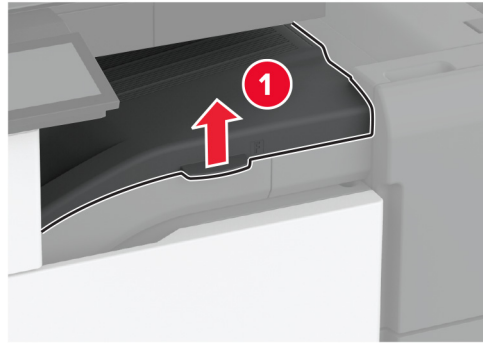

5 Lokaðu lokinu.

6 Opnaðu hurðina á frágangseiningu bæklings.

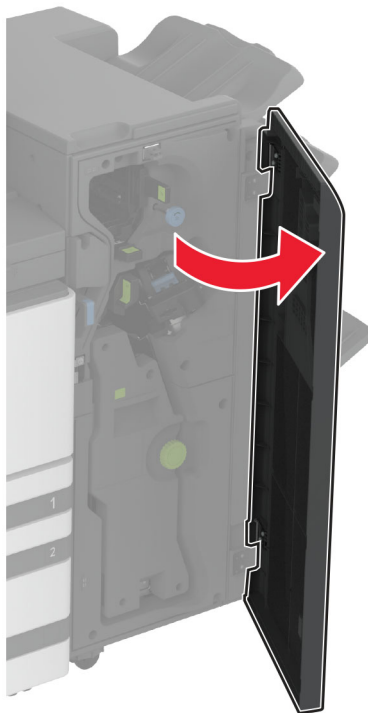

7 Fjarlægðu pappírinn sem stíflaðist frá eftirfarandi stöðum:

- Handfang 3A

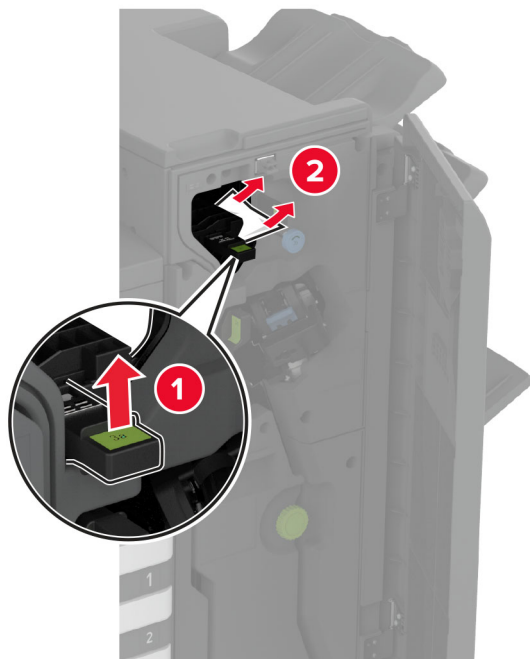

Athugasemd: Gættu þess að setja handfangið aftur í upprunalega stöðu.

- Hnúður 3B

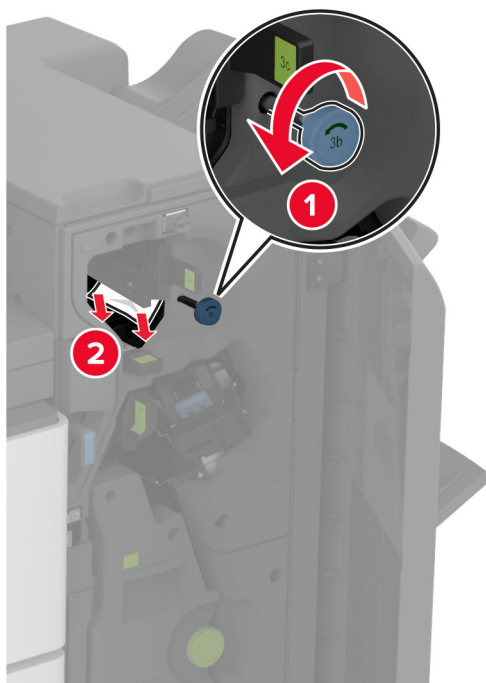

Athugasemd: Gættu þess að setja handfangið aftur í upprunalega stöðu.

- Handfang 3C

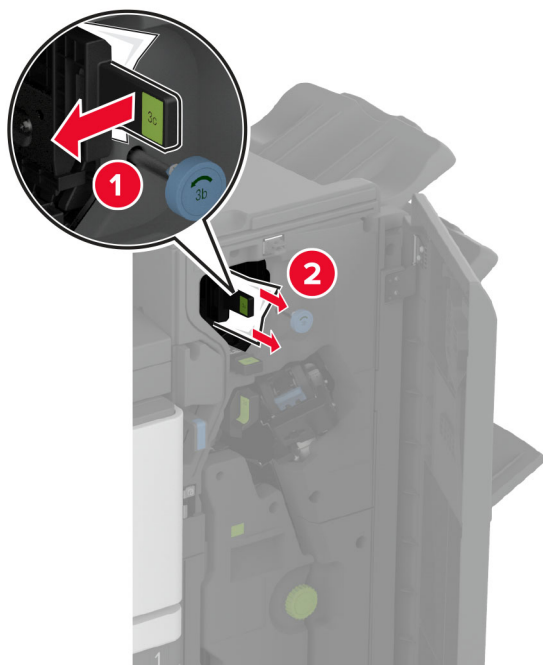

Athugasemd: Gættu þess að setja handfangið aftur í upprunalega stöðu.

- Handfang 3D

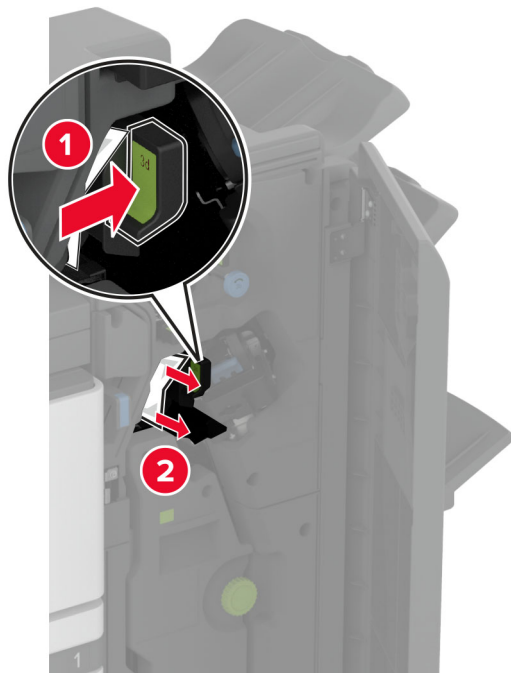

Athugasemd: Gættu þess að setja handfangið aftur í upprunalega stöðu.

8 Dragðu út bæklingseininguna.

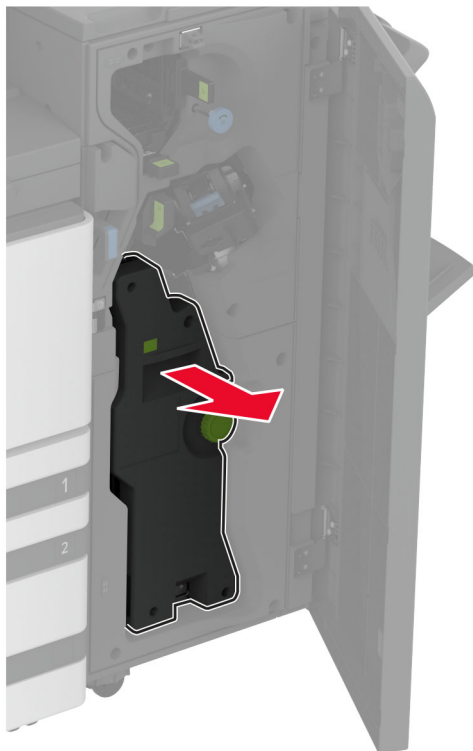

9 Snúðu hnúð 4A og fjarlægðu síðan pappírflækjuna.

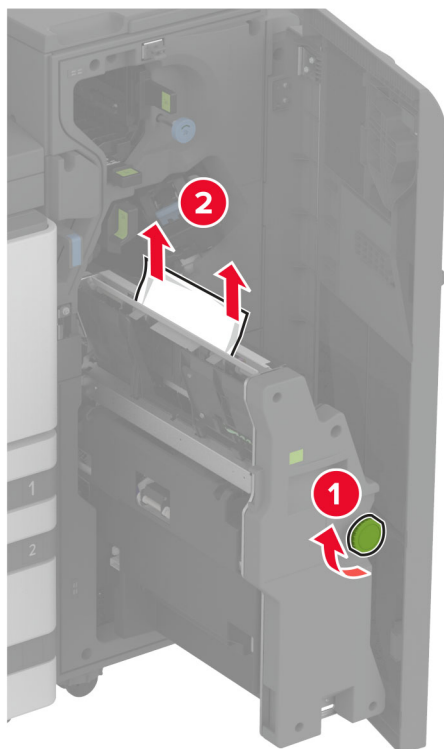

10 Settu bæklingseininguna aftur á sinn stað og lokaðu síðan hurð frágangseingarinnar.

Vandamál við nettengingu

Get ekki opnað innfelldan vefþjón

Aðgerð	Já	Nei
<p>Skref 1</p> <p>a Athugaðu hvort kveikt sé á prentaranum.</p> <p>b Fara í innbyggða vefþjóninn (EWS).</p> <p>Geturðu opnað EWS?</p>	Vandamálið er leyst.	Farðu í skref 2.
<p>Skref 2</p> <p>a Vertu viss um að IP-tala prentarans sé rétt.</p> <p>Athugasemdir:</p> <ul style="list-style-type: none"> Skoða IP-töluna á heimaskjánum. IP-tala birtist sem fjögur sett af tölum sem eru aðskildar af punktum, svo sem 123.123.123.123. <p>b Fara í EWS.</p> <p>Geturðu opnað EWS?</p>	Vandamálið er leyst.	Farðu í skref 3.
<p>Skref 3</p> <p>a Gakktu úr skugga um að þú hafir sett upp studdan vafra:</p> <ul style="list-style-type: none"> Internet Explorer útgáfa 11 eða nýrri Microsoft Edge Safari útgáfa 6 eða nýrri Google Chrome™ útgáfa 32 eða nýrri Mozilla Firefox útgáfa 24 eða nýrri <p>b Fara í EWS.</p> <p>Geturðu opnað EWS?</p>	Vandamálið er leyst.	Farðu í skref 4.
<p>Skref 4</p> <p>a Athugin hvort tenging við netkerfi sé virk.</p> <p>Athugasemd: Ef tengingin virkar ekki skaltu hafa samband við kerfisstjórnann þinn.</p> <p>b Fara í EWS.</p> <p>Geturðu opnað EWS?</p>	Vandamálið er leyst.	Farðu í skref 5.
<p>Skref 5</p> <p>a Vertu viss um að tengingar á köplum við prentarann og prentþjóninn séu rétt tengdar. Skoðuðu skjölin sem fylgdu með prentþjóninum varðandi frekari upplýsingar.</p> <p>b Fara í EWS.</p> <p>Geturðu opnað EWS?</p>	Vandamálið er leyst.	Farðu í skref 6.

Aðgerð	Já	Nei
<p>Skref 6</p> <p>a Athugaðu hvort staðgengilsþjónar (proxy) séu óvirkir.</p> <p>Athugasemd: Ef þjónarnir eru óvirkir skaltu hafa samband við kerfisstjórnann þinn.</p> <p>b Fara í EWS.</p> <p>Geturðu opnað EWS?</p>	Vandamálið er leyst.	Hafðu samband við stuðning viðskiptavina .

Get ekki tengt prentarann við þráðlausa netið (Wi-Fi)

Aðgerð	Já	Nei
<p>Skref 1</p> <p>Vertu viss um að Virkur tengibúnaður sé stilltur á Sjálfvirkt.</p> <p>Á heimaskjánum, snertu Stillingar > Netkerfi/tengi > Yfirlit netkerfis > Virkur tengibúnaður > Sjálfvirkt.</p> <p>Getur prentarinn tengst við þráðlaust netkerfi (Wi-Fi)?</p>	Vandamálið er leyst.	Farðu í skref 2.
<p>Skref 2</p> <p>Athugaðu hvort rétt Wi-Fi net sé valið.</p> <p>Athugasemd: Sumir beinar geta deilt sjálfvöldu SSID.</p> <p>Ertu að reyna að tengjast réttu Wi-Fi neti?</p>	Farðu í skref 4.	Farðu í skref 3.
<p>Skref 3</p> <p>Tengstu við rétt þráðlaust net (Wi-Fi). Varðandi frekari upplýsingar, sjá "Tengja prentarann við þráðlaust netkerfi (Wi-Fi)" á síðu 167.</p> <p>Getur prentarinn tengst við þráðlaust netkerfi (Wi-Fi)?</p>	Vandamálið er leyst.	Farðu í skref 4.
<p>Skref 4</p> <p>Athugaði öryggisstillingu þráðlausrar tengingar</p> <p>Frá heimaskjánum, snertu Stillingar > Netkerfi/tengi > Þráðlaust > Öryggisstilling þráðlausrar tengingar.</p> <p>Er rétt öryggisstilling þráðlausrar tengingar valin?</p>	Farðu í skref 6.	Farðu í skref 5.
<p>Skref 5</p> <p>Veldu rétta öryggisstillingu fyrir þráðlausa tengingu.</p> <p>Getur prentarinn tengst við þráðlaust netkerfi (Wi-Fi)?</p>	Vandamálið er leyst.	Farðu í skref 6.
<p>Skref 6</p> <p>Vertu viss um að þú hafir skráð rétt aðgangsorð fyrir netið.</p> <p>Athugasemd: Skrifaðu hjá þér millibil, tölur og upphafsstafi í aðgangsorðinu.</p> <p>Getur prentarinn tengst við þráðlaust netkerfi (Wi-Fi)?</p>	Vandamálið er leyst.	Hafa samband við stuðning viðskiptavina .

Vandamál varðandi valkosti vélbúnaðar

Getur ekki uppgötvað innri valkost

Aðgerð	Já	Nei
<p>Skref 1 Slökktu á prentaranum, bíddu síðan í um það bil 10 sekúndur, og kveiktu á honum aftur.</p> <p>Virkar innri valkostur rétt?</p>	Vandamálið er leyst.	Farðu í skref 2.
<p>Skref 2 Prentaðu síður valmyndar fyrir stillingar og athugaðu hvort innri valkostur birtist á lista yfir uppsetta eiginleika.</p> <p>Er innri valkostur gefin upp í valmynd síðu stillinga?</p>	Farðu í skref 4.	Farðu í skref 3.
<p>Skref 3 Athugaðu hvort innri valkostur er rétt uppsettur á stýrispjaldinu.</p> <p>a Slökktu á prentaranum og taktu síðan rafmagnssnúruna úr sambandi við rafmagn.</p> <p>b Vertu viss um að innri valkostur sé uppsettur í viðeigandi tengi á stýrispjaldinu.</p> <p>c Tengdu straumsnúruna við rafmagnsinnstunguna og síðan við prentarann.</p> <p> VARÚÐ—HUGSANLEG HÆTTA: Til að koma í veg fyrir hættu á eldsvoða eða raflosti tengið rafmagnssnúruna við innstungu með viðeigandi getu og rétta jarðtengingu sem er nálægt vörunni og auðveldlega aðgengileg.</p> <p>Virkar innri valkostur rétt?</p>	Vandamálið er leyst.	Farðu í skref 4.
<p>Skref 4 a Athugaðu hvort innri valkostur sé tiltækur í rekli prentarans. Athugasemd: Ef þörf krefur, bættu innri valkosti handvirkt inn í prentararekilinn til að gera hann tiltækan fyrir prentverk. Varðandi frekari upplýsingar, sjá "Bæta við tiltækum valkostum í prentrekli" á síðu 61.</p> <p>b Endursendu verkið sem á að prenta.</p> <p>Virkar innri valkostur rétt?</p>	Vandamálið er leyst.	Hafa samband stuðning viðskiptavina .

Tengi fyrir innri lausnir virkar ekki rétt

Aðgerð	Já	Nei
<p>Skref 1 Prentaðu síður valmyndar fyrir stillingar og athugaðu hvort innri valkostur sé gefinn upp í lista yfir uppsetta eiginleika.</p> <p>Er ISP gefið upp í lista yfir uppsetta eiginleika?</p>	Farðu í skref 3.	Farðu í skref 2.
<p>Skref 2 Fjarlægðu myndeininguna og settu inn aftur. Varðandi frekari upplýsingar, sjá “Setja upp tengi fyrir innri lausnir” á síðu 159.</p> <p>Athugasemd: Use a supported ISP.</p> <p>Does the ISP operate correctly?</p>	Vandamálið er leyst.	Farðu í skref 3.
<p>Skref 3 Athugaðu kapalinn og tengingu á ISP.</p> <p>a Notaðu réttan kapal og vertu síðan viss um að hann sé örugglega rétt festur við ISP.</p> <p>b Athugaðu hvort samskiptakapallinn fyrir ISP-lausnina sé rétt tengdur við móttökutengið á stýrisþjaldinu.</p> <p>Does the ISP operate correctly?</p>	Vandamálið er leyst.	Hafa samband stuðning viðskiptavina.

Samskiptakort fyrir USB/samhliða tengi virkar ekki rétt

Aðgerð	Já	Nei
<p>Skref 1 Prentaðu valmynd síðu fyrir stillingar og athugaðu síðan hvort samskiptakort fyrir USB eða samhliða tengi sé gefið upp í lista yfir uppsetta eiginleika.</p> <p>Er samskiptakort fyrir USB eða samhliða tengi gefið upp í lista yfir uppsetta eiginleika?</p>	Farðu í skref 3.	Farðu í skref 2.
<p>Skref 2 Remove, and then install the parallel or serial interface card. Varðandi frekari upplýsingar, sjá “Setja upp tengi fyrir innri lausnir” á síðu 159.</p> <p>Virkar samskiptakortið fyrir USB eða samhliða tengi rétt?</p>	Vandamálið er leyst.	Farðu í skref 3.
<p>Skref 3 Check the connection between the cable and the parallel or serial interface card.</p> <p>Virkar samskiptakortið fyrir USB eða samhliða tengi rétt?</p>	Vandamálið er leyst.	Hafa samband stuðning viðskiptavina.

Bilað minnskort uppgötvað

Reyndu eitt eða fleira af eftirfarandi:

- Skiptu út skynvædda geymsludrifinu.
- Á heimaskjánum, snertu **Halda áfram** til að hunsa skilaboðin og halda áfram að prenta.
- Hætta við núverandi verk í prentun.

Ekki nægilegt pláss á minnskorti fyrir tilföng

Reyndu eitt eða fleira af eftirfarandi:

- Snertu **Halda áfram** til að hreinsa skilaboðin og halda áfram að prenta.
- Eyða leturgerðum, fjölvum og öðrum gögnum á minnskortinu.
- Settu harðan disk á sinn stað.

Athugasemd: Niðurhlöðnum leturtegundum og fjölvum sem eru ekki áður vistuð á minnskorti er eytt.

Vandamál varðandi rekstarvörur

Blekhyliki vantar eða svarar ekki

Aðgerð	Já	Nei
<p>Skref 1</p> <p>a Opnaðu hurð að framan.</p> <p>b Fjarlægðu blekhylikið og settu inn aftur.</p> <p>Vantar blekhylikið eða svarar það ekki?</p>	Farðu í skref 2.	Vandamálið er leyst.
<p>Skref 2</p> <p>Athugaðu hvort prentarinn er að nota ekta blekhyliki frá Lexmark eða hylki sem er stutt.</p> <p>Athugasemd: Ef blekhylikið er ekki stutt, settu í hylki sem er stutt.</p> <p>Vantar blekhylikið eða svarar það ekki?</p>	Hafðu samband við stuðning viðskiptavina .	Vandamálið er leyst.

Rekstrarvara sem er ekki frá Lexmark

Prentarinn hefur uppgötvað rekstrarvöru eða hlut sem er ekki frá Lexmark sem er uppsettur í prentaranum.

Lexmark prentarinn þinn er hannaður til að virka best með upprunalegum rekstrarvörum og hlutum frá Lexmark. Notkun á rekstrarvörum eða hlutum frá þriðja aðila getur haft áhrif á afköst, áreiðanleika eða endingu prentarans og myndeiningar hans.

Allar vísanir á endingu eru hannaðar til að virka með rekstrarvörum eða hlutum frá Lexmark og geta því gefið ónákvæmar niðurstöður ef rekstrarvörur eða hlutir frá þriðja aðila eru notaðir. Notkun á hlutum myndeiningar umfram ætlaða endingu geta skaðað Lexmark-prentarann þinn eða tengda hluti.

Viðvörðun—hugsanleg hættu: Notkun á rekstrarvörum eða hlutum frá þriðja aðila getur haft áhrif á ábyrgð. Ábyrgðin nær ekki yfir skemmdir vegna notkunar á rekstrarvörum eða hlutum frá þriðja aðila.

Til að samþykkja þessa áhættu og að halda áfram með notkun á rekstrarvörum eða hlutum frá öðrum aðila í prentaranum, ýttu á og haltu villuboðum á skjá prentarans með tveimur fingrum í 15 sekúndur. Þegar staðfestingargluggi birtist skaltu snerta **Halda áfram**.

Ef þú vilt ekki samþykkja þessa áhættu, fjarlægðu þá rekstrarvöru eða hlut frá þriðja aðila úr prentaranum þínum, og settu síðan ósvikna rekstrarvöru eða hlut frá Lexmark í staðinn. Varðandi frekari upplýsingar, sjá [“Nota upprunalega hluti og rekstarvörur frá Lexmark” á síðu 226](#).

Ef prentarinn prentar ekki eftir að villuboð hafa verið hreinsuð, endurstilltu þá teljara notkunar rekstrarvöru.

- 1 Frá heimaskjánum, snertu **Stillingar > Tæki > Viðhald > Uppsetningarvalmynd > Notkun rekstrarvöru og teljarar**.
- 2 Veldu hlut eða rekstrarvöru sem þú vilt endurstilla og snertu síðan **Start**.
- 3 Lestu viðvörðunarskilaboðin og snertu síðan **Halda áfram**.
- 4 Notaðu tvo fingur og snertu skjáinn í 15 sekúndur til að hreinsa skilaboðin.

Athugasemd: Ef þú getur ekki endurstíllt teljara notkunar á rekstrarvöru, skilaðu hlut rekstrarvöru til þess staðar sem hann var keyptur á.

Vandamál við mötun pappírs

Umslag lokast við prentun

Aðgerð	Já	Nei
<p>Skref 1</p> <p>a Notað umslög sem hafa verið geymd í þurru umhverfi.</p> <p>Athugasemd: Prentun á umslög með miklu rakainnihaldi getur lokað flípanum.</p> <p>b Sendu verkið sem á að prenta.</p> <p>Lokast umslagið við prentun?</p>	Farðu í skref 2.	Vandamálið er leyst.
<p>Skref 2</p> <p>a Vertu viss um að gerð pappírs sé stillt á Umslag.</p> <p>Frá heimaskjánum, snertu Stillingar > Pappír > Uppsetning skúffu > Pappírstærð/gerð.</p> <p>b Sendu verkið sem á að prenta.</p> <p>Lokast umslagið við prentun?</p>	Hafðu samband við stuðning viðskiptavina .	Vandamálið er leyst.

Prentun með samröðun virkar ekki

Aðgerð	Já	Nei
<p>Skref 1</p> <p>a Frá heimaskjánum, snertu Stillingar > Prenta > Útlit > Samröðun.</p> <p>b Snertu Kveikt [1,2,1,2,1,2].</p> <p>c Prentaðu skjalið.</p> <p>Er skjalinu raðað rétt?</p>	Vandamálið er leyst.	Farðu í skref 2.
<p>Skref 2</p> <p>a Opnaðu gluggann Prentsamskipti úr því skjali sem þú ert að reyna að prenta og veldu síðan Samraða.</p> <p>b Prentaðu skjalið.</p> <p>Er skjalinu raðað rétt?</p>	Vandamálið er leyst.	Farðu í skref 3.
<p>Skref 3</p> <p>a Fækkaðu fjölda á síðum sem á að prenta.</p> <p>b Prentaðu skjalið.</p> <p>Er síðunum raðað rétt saman?</p>	Vandamálið er leyst.	Hafðu samband við stuðning viðskiptavina .

Tenging á skúffum virkar ekki

Aðgerð	Já	Nei
<p>Skref 1</p> <p>a Athugaðu hvort skúffur séu með sömu pappírsstærð og gerð pappírs.</p> <p>b Athugaðu hvort stýringar séu rétt staðsettar.</p> <p>c Prentaðu skjalið.</p> <p>Tengjast skúffurnar rétt?</p>	Vandamálið er leyst.	Farðu í skref 2.
<p>Skref 2</p> <p>a Frá heimaskjánum, snertu Stillingar > Pappír > Uppsetning skúffu > Pappírsstærð/gerð.</p> <p>b Stillið stærð pappírs og gerð til að samsvara pappírnum sem hlaðið er í tengdu skúffurnar.</p> <p>c Prentaðu skjalið.</p> <p>Tengjast skúffurnar rétt?</p>	Vandamálið er leyst.	Farðu í skref 3.
<p>Skref 3</p> <p>a Vertu viss um að Tenging á skúffum sé stillt á Sjálfvirkt. Varðandi frekari upplýsingar, sjá "Tengja skúffur" á síðu 58.</p> <p>b Prentaðu skjalið.</p> <p>Tengjast skúffurnar rétt?</p>	Vandamálið er leyst.	Hafa samband við stuðning viðskiptavina .

Pappír flækist oft

Aðgerð	Já	Nei
<p>Skref 1</p> <p>a Fjarlægðu skúffuna.</p> <p>b Athugaðu hvort pappír sé hlaðið rétt.</p> <p>Athugasemdir:</p> <ul style="list-style-type: none"> • Vertu viss um að pappírsstýringar séu rétt staðsettar. • Vertu viss um að hæð á stafla sé fyrir neðan vísun á hámarksfyllingu. • Vertu viss um að prenta á meðmæltu stærð og gerð pappírs. <p>c Settu skúffuna inn.</p> <p>d Prentaðu skjalið.</p> <p>Eiga pappírflækjur sér stað oft?</p>	Farðu í skref 2.	Vandamálið er leyst.
<p>Skref 2</p> <p>a Frá heimaskjánum, snertu Stillingar > Pappír > Uppsetning skúffu > Pappírsstærð/gerð.</p> <p>b Stilltu rétta stærð og gerð af pappír.</p> <p>c Prentaðu skjalið.</p> <p>Eiga pappírflækjur sér stað oft?</p>	Farðu í skref 3.	Vandamálið er leyst.
<p>Skref 3</p> <p>a Settu í pappír úr nýjum pakka.</p> <p>Athugasemd: Pappírinn dregur til sín raka vegna þess að rakastig er hátt. Geymdu pappír í upphaflegum umbúðum þar til það á að nota hann.</p> <p>b Prentaðu skjalið.</p> <p>Eiga pappírflækjur sér stað oft?</p>	Hafðu samband við stuðning viðskiptavina .	Vandamálið er leyst.

Síður sem flækjast eru ekki endurprentaðar

Aðgerð	Já	Nei
<p>a Frá heimaskjánum, veldu Stillingar > Tæki > Tilkyningar > Endurheimta innihald við flækju.</p> <p>b Í valmynd fyrir endurheimtu flækju, snertu Kveikt eða Sjálfvirkt.</p> <p>c Prentaðu skjalið.</p> <p>Eru flæktar síður endurprentaðar?</p>	Vandamálið er leyst.	Hafðu samband við stuðning viðskiptavina .

Vandamál varðandi prentgæði lita

Breyta litum í prentuðu úttaki

- 1 Á heimaskjánum, snertu **Stillingar > Prenta > Gæði > Þróuð myndvinnsla > Litaleiðrétting**.
- 2 Í valmynd fyrir Litaleiðréttingu snertu **Handvirk > Litaleiðrétting innihalds..**
- 3 Veldu viðeigandi stillingu fyrir litabreytingu.

Gerð hlutar	Litaleiðréttingartöflur
RGB-mynd RGB-texti RGB-teikningar	<ul style="list-style-type: none"> • Líflegt—Býr til bjartari og mettaðri liti og er hægt að nota á öll litasnið. • sRGB skjár—Býr til útprintun sem líkist litunum sem eru sýndir á tölvuskjá. Notkun á svörtum prentlit er hámarks fyrir prentun á ljósmyndum. • Skjár-réttur svartur—Býr til útprintun sem líkist litunum sem eru sýndir á tölvuskjá. Þessi stilling notar aðeins svartan prentlit til að búa til öll stig á hlutlausum gráum lit. • sRGB líflegt—Gefur aukna litamettun fyrir litaleiðréttingu á sRGB skjá. Notkun á svörtum prentlit er hámarks fyrir prentun á skýringarmyndum. • Slökkt
CMYK-mynd CMYK-texti CMYK-teikningar	<ul style="list-style-type: none"> • Bandarískt CMYK—Beitir litaleiðréttingu til að námunda SWOP (Specifications for Web Offset Publishing) litaútprintun. • Evrópskt CMYK—Beitir litaleiðréttingu til að námunda Euroscale litaútprintun. • Líflegt CMYK—Eykur litamettun á stillingu á litaleiðréttingu bandaríks CMYK. • Slökkt

Algengar spurningar um litaprentun

Hvað er RGB-litur?

RGB-litur er aðferð til að lýsa litum með því að tilgreina magn af rauðu, grænu eða bláu sem þarf til að framleiða ákveðin lit. Hægt er að blanda saman rauðu, grænu og bláu ljósi í mismunandi magni til að búa til stórt litasvið sem er að finna í náttúrunni. Tölvuskjái, skannar og stafrænar myndavélar nota þessa aðferð til að sýna liti.

Hvað er CMYK-litur?

CMYK-litur er aðferð til að lýsa litum með því að tilgreina magn af bláu, rauðu, gulu og svörtu sem þarf til að búa til ákveðin lit. Hægt er að prenta með bláum, rauðum, gulum og svörtum prentlit í mismunandi magni til að búa til stórt litasvið sem er að finna í náttúrunni. Prentvélar, bleksprautuprentarar og litaleysiprentarar búa til liti á þennan hátt.

Hvernig á að prenta lit sem er skilgreindur í skjali?

Hugbúnaður er notaður til að skilgreina og breyta litum í skjali með því að nota litasamsetningar RGB eða CMYK. Varðandi frekari upplýsingar sjá hjálparatriði fyrir hugbúnaðinn.

Hvernig veit prentarinn hvaða lit á að prenta?

Þegar skjal er prentað eru upplýsingar sem lýsa gerð og lit hvers hlutar sendar til prentara og fara fram í gegnum litabreytitöflur. Litur er skilgreindur í viðeigandi magni af bláum, rauðum, gulum og svörtum prentlit sem notaður er til að framleiða litina sem þú vilt. Upplýsingar um hlut ákvarða beitingu á litaleiðréttingartöflum. Til dæmis, það er hægt að beita einni gerð af litaleiðréttingartöflu á texta en beita annarri litaleiðréttingartöflu á ljósmyndir.

Hvað er handvirk litaleiðrétting?

Þegar handvirk litaleiðrétting er virk, notar prentarinn notandavaldar litaleiðréttingartöflur til að vinna hluti. Handvirkar stillingar litaleiðréttingar eru sérstakar fyrir gerð hlutarins sem verið er að prenta (texti, grafík eða myndir). Það er einnig sértækt hvernig liturinn á hlutum er tilgreindur í hugbúnaðinum (RGB eða CMYK samsetningar). Til að nota mismunandi litabreytitöflu handvirk, sjá [“Breyta litum í prentuðu úttaki” á síðu 406](#).

Ef forritið tilgreinir ekki liti með RGB eða CMYK samsetningum, þá er handvirk litleiðrétting ekki gagnleg. Hún er heldur ekki skilvirk ef hugbúnaður eða stýrikerfi tölvu stjórnar aðlögun lita. Með því að stilla litaleiðréttingu á sjálfvirkt býr það í flestum tilfellum æskilega liti fyrir skjölin.

Hvernig get ég ná samsvörun á sérstökum lit (til dæmis fyrirtækislógi)?

Níu gerðir af litasýnishornum eru tiltækar í gæðavalmynd prentara. Þessi stillisett eru einnig í boði á sýnishornasíðu lita í innbyggða netþjóninum. Með því að velja einhvert sýnishorn býr það til margra síðna útprentun sem samanstendur af hundruðum af lituðum reitum. Hver reitur inniheldur samsetningu á CMYK eða RGB, sem fer eftir töflu sem var valin. Litnum sem fram kemur í hverjum reit er náð með því að setja CMYK eða RGB samsetningu sem kemur fram í reitnum í gegnum valda litaleiðréttingartöflu.

Með því að skoða litasýnishornin getur þú fundið reitinn með þeim lit sem er næstur þeim lit sem á að samsvara. Litasamsetninguna sem er merkt á reitnum er síðan hægt að nota til að breyta lit á hlut í hugbúnaði. Varðandi frekari upplýsingar sjá hjálparatriði fyrir hugbúnaðinn. Handvirk litaleiðrétting kann að vera nauðsynlegt til að nota völdu litaleiðréttingartöfluna fyrir tiltekna hlutinn.

Val á hvaða stillingu litasýnishorna á að nota fyrir vandamál tiltekinnar litasamsvörun fer eftir:

- Stillingu litaleiðréttingar sem verið er að nota (Sjálfvirkt, slökkt eða handvirk)
- Gerð hlutar sem verið er að prenta (texti, grafík eða myndir)
- Hvernig liturinn á hlutum er tilgreindur í hugbúnaðinum (RGB eða CMYK samsetningar).

Ef forritið tilgreinir ekki liti með RGB eða CMYK samsetningum, þá eru sýnishornasíður lita ekki gagnlegar. Að auki stillir sumt af hugbúnaði RGB eða CMYK samsetningar sem tilgreindar eru í forritinu í gegnum litastjórnun. Í þessu tilvikum kann útprentun á lit ekki að vera nákvæm samsvörun á sýnishornasíðu lita.

Útprentunin virðist lituð

Aðgerð	Já	Nei
<p>Skref 1 Framkvæma Litastillingu.</p> <p>a Á heimaskjánum, snertu Stillingar > Prenta > Gæði > Þróuð myndvinnsla > Litastilling.</p> <p>b Prentaðu skjalið.</p> <p>Virðist útprentun enn lituð?</p>	Farðu í skref 2.	Vandamálið er leyst.
<p>Skref 2 Framkvæma Litajafnvægi.</p> <p>a Á heimaskjánum, snertu Stillingar > Prenta > Gæði > Þróuð myndvinnsla > Litajafnvægi.</p> <p>b Aðlagaðu stillingarnar.</p> <p>c Prentaðu skjalið.</p> <p>Virðist útprentun enn lituð?</p>	Hafa samband við stuðning viðskiptavina .	Vandamálið er leyst.

Hafa samband við stuðning viðskiptavina

Áður en samband er haft við þjónustuver, vertu viss um að hafa eftirfarandi upplýsingar:

- Vandamál prentara
- Villuboð
- Gerð á prentara og raðnúmer

Farðu á <http://support.lexmark.com> til að fá stuðningi í tölvupósti eða spjalli, eða fletta í safni handbóka, rekla eða öðru niðurhali.

Tæknilegur stuðningur í síma er einnig tiltækur. Í Bandaríkjunum eða Kanada, hringdu í 1-800-539-6275. Í öðrum löndum eða svæðum, farðu á <http://support.lexmark.com>.

Endurvinnsla og förgun

Endurnýting á vörum Lexmark

Til að skila vörum frá Lexmark til endurnýtingar:

- 1 Farðu á www.lexmark.com/recycle.
- 2 Veldur vöruna sem þú vilt endurnýta.

Athugasemd: Vörur fyrir prentara og vélbúnaður sem ekki eru skráðar í söfnunar- og endurvinnslukerfi Lexmark má endurvinna með endurvinnslustöð í þínu nágrenni.

Endurvinnsla Lexmark umbúða

Lexmark leitast stöðugt við að lágmarka umbúðir. Minni umbúðir hjálpa til við að tryggja að Lexmark prentarar eru fluttir á sem skilvirkastan og umhverfisvænan hátt og að það er minna af umbúðum sem þarf að farga. Þessi framkvæmd leiðir til minni losunar efna, orkusparnaðar og nýtingu náttúrulegra gæða. Lexmark býður einnig upp á endurvinnslu umbúðanna í sumum löndum eða svæðum. Fyrir frekari upplýsingar farðu á www.lexmark.com/recycle, og veldu síðan þitt land eða svæði.. Upplýsingar um tiltæk endurvinnslukerfi fylgja með upplýsingum um endurvinnslu á vöru

Kassar Lexmark eru 100% endurvinnanlegir þar sem endurvinnslustöðvar bylgjupappa eru til staðar. Þessar aðstæður kunna ekki að vera til staðar á þínu svæði.

Frauð sem er notað í Lexmark umbúðunum er endurvinnanlegt þar sem slíkar endurvinnslustöðvar eru. Þessar aðstæður kunna ekki að vera til staðar á þínu svæði.

Þegar þú skila prenthylki til Lexmark, getur þú endurnýtt kassann sem prenthylkið kom í. Lexmark endurvinnur kassann.

Tilkynningar

Vöruupplýsingar

Heiti vöru:

Lexmark CS943de printer

Tegund vélar:

5080

Gerð:

435

Tilkynning varðandi útgáfu

Júlí 2024

Eftirfarandi málgrein gildir ekki um þau lönd þar sem slík ákvæði eru í ósamræmi við gildandi staðbundin lög: EXMARK INTERNATIONAL, INC., LÆTUR ÞESSA ÚTGÁFU Í TÉ „EINS OG HÚN KEMUR FYRIR“ ÁN NOKKURRAR ÁBYRGÐAR, HVORKI MEÐ BERUM ORÐUM EÐA GEFIÐ TIL KYNNA, INNIFALIÐ, EN EKKI TAKMARKAÐ VIÐ, ÓBEINA ÁBYRGÐ Á SELJANLEIKA EÐA HÆFNI TIL TILTEKINNAR NOTKUNAR. Sum ríki heimila ekki höfnun á ábyrgð með berum orðum eða gefinni til kynna í tilteknum viðskiptum; því kann þessi yfirlýsing ekki að eiga við þig.

Þessi útgáfa gæti verið tæknilega ónákvæm eða með innsláttarvillum. Breytingar eru reglulega gerðar á upplýsingum; þessar breytingar verða innfelldar í síðari útgáfum. Breytingar eða endurbætur á vörum eða kerfum sem er lýst hér kunna að vera gerðar hvenær sem er.

Tilvísanir í þessu riti til vöru, forrita eða þjónustu fela ekki í sér að framleiðandi hyggst koma þeim á framfæri í öllum löndum sem hann starfar í. Einhver tilvísun til vöru, kerfis eða þjónustu er ekki ætlað að sýna eða gefa í skyn að aðeins má nota þá vöru, kerfi eða þjónustu. Nota má hvers kyns aðra sambærilega vöru, kerfi eða þjónustu sem ekki brýtur á neinum hugverkaréttindum í staðinn. Mat og sannprófun á starfsemi í tengslum við aðrar vörur, kerfi eða þjónustu, að undanskildum þeim sem sérstaklega tilnefnd af framleiðanda, er á ábyrgð notanda.

Fyrir tæknistuðning Lexmark, farðu á <http://support.lexmark.com>.

Varðandi upplýsingar um persónuverndarstefnu Lexmark, sem gildir um notkun á þessari vöru, farðu á www.lexmark.com/privacy.

Fyrir upplýsingar um rekstrarvörur og niðurhal, farðu á www.lexmark.com.

© 2022 Lexmark International, Inc.

Öll réttindi áskilin.

Vörumerki

Lexmark, lógó Lexmark og MarkNet eru vörumerki eða skráð vörumerki Lexmark International, Inc. í Bandaríkjunum og/eða öðrum löndum.

Android, Google Play og Google Chrome eru vörumerki Google LLC.

Macintosh, macOS, Safari, and AirPrint are trademarks of Apple Inc., registered in the U.S. and other countries. App Store is a service mark of Apple Inc., registered in the U.S. and other countries. Use of the Works with Apple badge means that an accessory has been designed to work specifically with the technology identified in the badge and has been certified by the developer to meet Apple performance standards.

Microsoft, Internet Explorer, Microsoft Edge og Windows eru vörumerki Microsoft fyrirtækjasamstæðunnar.

Mopria® orðmerkið er skráð og/eða óskráð vörumerki Mopria Alliance, Inc. í Bandaríkjunum og öðrum löndum. Óheimil notkun er stranglega bönnuð.

PCL® er skráð vörumerki Hewlett-Packard Company. PCL er auðkenni Hewlett-Packard Company á prentaraskipunum (tungumál) og aðgerðum sem eru innifaldar í prenturum þeirra. Þessum prentara er ætlað að vera samhæfur við PCL-tungumálið. Þetta þýðir að prentarinn þekkir PCL skipanir notaðar í ýmsum forritum og að prentarinn líkir eftir aðgerðum sem samsvara skipunum.

PostScript er skráð vörumerki Adobe Systems Incorporated í Bandaríkjunum og/eða öðrum löndum.

Wi-Fi® og Wi-Fi Direct® eru skráð vörumerki Wi-Fi Alliance®.

Öll önnur vörumerki eru eign viðkomandi eigenda þeirra.

Tilkynningar varðandi leyfismál

Allar tilkynningar varðandi leyfi í tengslum við þessa vöru er hægt að skoða á geisladiskinum:\Skráasafni TILKYNNINGAR á uppsetningargeisladiski hugbúnaðar.

Stig hávaðamengunar

Eftirfarandi mælingar voru gerðar í samræmi við ISO 7779 og upplýstar í samræmi við ISO 9296.

Athugasemd: Sumar stillingar kunna ekki að eiga við um þína vöru.

1-metra meðal hljóðþrýstingur, dBA	
Prentun	One-sided: 50 Two-sided: 52
Tilbúinn	15

Gildi geta breyst. Sjá www.lexmark.com varðandi núverandi gildi.

Tilskipun vegna úrgangs frá raf- og rafeindabúnaði (WEEE)

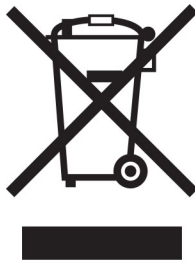

Táknmynd fyrir WEEE gefur til kynna sérstök endurvinnslukerfi og aðferðir fyrir framleiðsluvörur fyrir rafeindabúnað í löndum Evrópusambandsins. Við mælum með endurvinnslu á okkar búnaði.

Ef þú hefur frekari spurningar um valkosti fyrir endurvinnslu, komdu í heimsókn á vef Lexmark á www.lexmark.com til að finna staðbundið símanúmer fyrir söluaðila.

Lítíum-íon endurhlaðanleg rafhlaða



Þessi vara getur innihaldið lítíum-íonrafhlöðu í stærð penings, sem aðeins þjálfaður tæknimaður ætti að fjarlægja. Yfirstrikað tákn ruslatunnu á hjólum þýðir að ekki má henda vörunni sem óflokkuðum úrgangi heldur þarf að senda hana í sérstaka söfnunaraðstöðu til endurheimtu og endurvinnslu. Ef rafhlaðan er fjarlægð, ekki henda rafhlöðunni í heimilissorpið. Það getur verið sérstakt söfnunarkerfi fyrir rafhlöður í þínu nærsamfélagi, svo sem staðsetning fyrir skil á rafhlöðum til endurvinnslu. Sérstök söfnun á notuðum rafhlöðum tryggir viðeigandi meðhöndlun úrgangs, þar með talið endurnotkun og endurvinnslu og kemur í veg fyrir hugsanleg neikvæð áhrif á heilsu manna og umhverfi. Vinsamlegast fargaðu rafhlöðunum á ábyrgan hátt.

Reglugerð (ESB) 2023/1542

Reglugerð (ESB) 2023/1542

Þessi vara getur innihaldið endurhlaðanlega lítíum rafhlöðu í stærð við mynt. Þessi rafhlaða er í samræmi við reglugerð (ESB) 2023/1542. Samhæfi er gefið til kynna með CE-merkingu:





Þessi vara gæti innihaldið eina af eftirfarandi myntfrumu rafhlöðum:

- Auðkenni rafhlöðu: Seiko tegundarnúmer MS621FE
Framleiðandi: Seiko Instruments Inc.
Heimilisfang framleiðanda: 8, Nakase 1-chome, Mihama-ku, Chiba-shi, Chiba 261-8507, Japan
- Auðkenni rafhlöðu: Panasonic tegundarnúmer ML621
Framleiðandi: Panasonic Energy Co., Ltd.
Heimilisfang framleiðanda: 1-1 Matsushita-cho, Moriguchi City, Osaka 570-8511, Japan
- Auðkenni rafhlöðu: FDK tegundarnúmer ML621
Framleiðandi: FDK Corporation
Heimilisfang framleiðanda: Shibaura Crystal Shinagawa, 1-6-41 Konan, Minato-ku, Tokyo 108-8212, Japan

Environmental labeling for packaging

Per Commission Regulation Decision 97/129/EC Legislative Decree 152/2006, the product packaging may contain one or more of the following symbols.

 <p>20 PAP</p>	<p>This symbol indicates that the packaging may contain corrugated fiberboard.</p>
 <p>21 PAP</p>	<p>This symbol indicates that the packaging may contain non-corrugated fiberboard.</p>
 <p>22 PAP</p>	<p>This symbol indicates that the packaging may contain paper.</p>

For more information, go to www.lexmark.com/recycle, and then choose your country or region. Information on available packaging recycling programs is included with the information on product recycling.

Förgun á vörinni

Ekki má farga prentaranum eða rekstrarvörum á sama hátt og venjulegu heimilissorpi. Hafið samráð við staðbundin yfirvöld varðandi kosti fyrir förgunar og endurvinnslu.

Skil á Lexmark-hylkjum til endurnota eða endurnýtingar

Skilakerfi Lexmark-blekhylkja leyfir þér að skila notuðum blekhylkjum ókeypis til Lexmark fyrir endurnotkun eða endurvinnslu. Eitt hundrað prósent af tónum blekhylkjum sem var skilað aftur til Lexmark eru annaðhvort endurnýtt eða meðhöndluð til endurvinnslu. Umbúðirnar sem notaðar eru til að skila hylkjum eru einnig endurunnar.

Framkvæmdu eftirfarandi til að skila Lexmark-hylkjum til endurnota eða endurnýtingar:

- 1 Farðu á www.lexmark.com/recycle.
- 2 Veldu þitt land eða svæði
- 3 Velja kerfi Lexmark hylkissöfnunar.
- 4 Fylgdu leiðbeiningum á skjánum.

Tilkynning vegna stöðurafragns



Þetta tákn auðkennir hluti sem eru viðkvæmir gagnvart stöðurafragn. Snertu ekki svæði nálægt þessum táknum án þess að snerta fyrst yfirborð úr málm á svæði fjarri táknu.

Til að koma í veg fyrir skemmdir frá rafstöðuhleðslu þegar verið er að framkvæma viðhaldsverkefni eins og að hreinsa pappírslækjur eða skipta um rekstrarvörur, skaltu snerta einhvern sýnilegan málmramma í prentaranum áður en þú nálgast eða snertir innri hluta prentarans jafnvel þótt táknið sé ekki til staðar.

ENERGY STAR

Sérhver vara Lexmark sem er með ENERGY STAR® merki á vörunni eða á ræsiskjá er vottað til að uppfylla kröfur Umhverfisverndarstofnunar Bandaríkjanna (EPA) ENERGY STAR frá og með framleiðsludegi.



Upplýsingar um hitastig

Notkunarhitastig og hlutfallslegur raki	10 til 32,2°C (50 til 90°F) og 15 til 80% rakastig 15,6 til 32,2°C (60 til 90°F) og 8 til 80% rakastig Hámark votur hiti ² : 22,8°C (73°F) Í umhverfi án rakabættingar
Langtímageymsla prentara / hylkis / myndeyningar ¹	15,6 til 32,2°C (60 til 90°F) og 8 til 80% rakastig Hámark votur hiti ² : 22,8°C (73°F)
Skammtímaflutningur prentara / hylkis / myndeyningar	-40 til 40°C (-40 til 104°F)
¹ Geymslutími rekstrarvöru er um það bil 2 ár. Þetta er byggt á geymslu í venjulegu skrifstofuumhverfi við 22°C (72°F) og 45% rakastig. ² Hitastig vots hita er ákvarðað með hitastigi lofts og hlutfallslegu rakastigi.	

Orkunotkun

Straumnotkun vöru

Í eftirfarandi töflu er að finna dæmigerða eiginleika orkunotkunar vörunnar.

Athugasemd: Sumar stillingar kunna ekki að eiga við um þína vöru.

Stilling	Lýsing	Straumnotkun (wött)
Prentun	Varan býr til útprentun frá rafrænu inntaki.	One-sided: 767 Two-sided: 700
Afritun	Varan býr til útprentun frá upphaflegum útprentuðum skjölum.	N/A
Skönnun	Varan skannar útprentuð skjöl,	N/A
Tilbúinn	Varan er að bíða eftir verki til prentunar.	76
Svefnstilling	Varan er í háttsettri orkusparnaðarstillingu.	1.3
Í dvala	Varan er í lágsettri orkusparnaðarstillingu.	0.1
Slökkt	Varan er tengd við rafmagnstengil, en það er slökkt á straumrofa.	0.1

Stig orkunotkunar sem gefin eru upp í fyrri töflu tákna meðaltíma mælingar. Augnabliksorkunotkun kann að vera verulega hærrí en meðaltalið.

Gildi geta breyst. Sjá www.lexmark.com varðandi núverandi gildi.

Svefnstilling

Þessi vara er hönnuð með orkusparnaðarstillingu sem er kölluð *svefnstilling*. Svefnstilling sparar orku með því að lækka orkunotkun á lengri tímabilum af óvirkni. Svefnstilling kemur sjálfkrafa á ef varan er ekki notuð í tiltekinn tíma, sem er kallað *tímarof svefnstillingar*.

Sjálfsvalin verksmiðjustilling tímarofs svefnstillingar fyrir þessa vöru (í mínútum):	15
---------------------------------------------------------------------------------------	----

Með því að nota valmyndir stillinga er hægt að breyta tímarofi svefnstillingar frá 1 mínútu til 120 mínútna, eða á milli 1 mínútu og 114 mínútna, sem fer eftir gerð prentara. Ef prenthraði er minni eða jafn 30 síðum á mínútu þá getur þú aðeins stillt tímarof allt að 60 mínútum, eða 54 mínútna, sem fer eftir gerð prentara. Stilling á tímarofi svefnstillingar í lágt gildi dregur úr orkunotkun, en getur aukið viðbragðstíma vörunnar. Stilling á tímarofi svefnstillingar í hátt viðheldur fljótum svartíma, en notar meiri orku.

Sumar gerðir styðja *Djúpa svefnstillingu*, sem dregur enn frekar úr orkunotkun eftir lengri tíma óvirkni.

Stilling í dvala

Þessi vara er hönnuð með ofur-lágri straumstillingu sem er kölluð *stilling í dvala*. Þegar stilling í dvala er í gangi eru slökkt á öllum öðrum kerfum og búnaði með öruggum hætti.

Hægt er að fara í stillingu í dvala með einhverri af eftirfarandi aðferðum:

- Nota tímarof dvala
- Nota tímastiltar straumstillingar

Sjálfsvalin verksmiðjustilling tímarofs dvalastillingar fyrir þessa vöru í öllum löndum eða svæðum	3 days
----------------------------------------------------------------------------------------------------	--------

Tíminn sem prentarinn bíður eftir að verk sé prentað áður en hann fer í tímastillingu dvala er hægt að breyta á milli einnar klukkustundar og einn mánuð.

Athugasemdir varðandi EPEAT-skráðar vörur fyrir myndbúnað:

- Styrkur biðstraums kemur fram í stillingu í dvala eða slökkt.

- Varan mun sjálfkrafa fara í stig biðstraums ≤ 1 W. Sjálfvirk aðgerð biðstöðu (í dvala eða slökkt) er virkjuð við afhendingu á vöru.

Slökkt stilling

Ef þessi vara er með slökkt stillingu sem enn eyðir lítilli orku, þá er leiðin til að stöðva orkunotkunina alveg sú að aftengja rafmagnssnúruna.

Heildarorkunotkun

Það er stundum gagnlegt að áætla heildarorkunotkun vöru. Þar sem orkunotkun er gefin upp í Wöttum ætti að margfalda orkunotkunina með þeim tíma sem varan eyðir í hverri stillingu í því skyni að reikna orkunotkun. Heildarorkunotkun vöru er summan af orkunotkun hverrar stillingar.

Samræmi við tilskipanir Evrópusambandsins (EB)

Þessi vara er í samræmi við verndunarkröfur tilskipana EB ráðsins 2014/30/EB, 2014/35/EB og 2011/65/EB eins og breytt með 2015/863/EB um samræmingu og samhæfingu laga aðildarríkjanna um rafsegulsviðssamhæfi, öryggi raffanga til notkunar innan ákveðinna marka spennu og á takmörkunum við notkun tiltekinna, hættulegra efna í rafbúnaði og rafeindabúnaði.

Framleiðandi þessarar vöru er: Lexmark International, Inc., 740 West New Circle Road, Lexington, KY, 40550 Bandaríkjunum. Viðurkenndur fulltrúi í EES/EB er: Lexmark International Technology Hungaría Kft., 8 Lechner Ödön fasor, Millennium Tower III, 1095 Budapest UNGVERJALANDI. Innflutningsaðili í EES/EB er: Lexmark International Technology S.à.r.l. 20, Route de Pré-Bois, ICC Building, Bloc A, CH-1215 Genève, Sviss.

Yfirlýsing um samræmi við kröfur tilskipananna er í boði sé þess óskað hjá viðurkenndum fulltrúa eða má nálgast hana á

www.lexmark.com/en_us/about/regulatory-compliance/european-union-declaration-of-conformity.html.

Þessi vara uppfyllir mörk A-flokks EN 55022 og öryggiskröfur EN 62368-1.

Tilkynning um útvarpstruflanir

Viðvörðun

Þetta er vara sem er í samræmi við kröfurnar varðandi útsendingu í EN 55032 mörk í flokkun A marka og kröfur friðhelgis EN 55024. Þessi vara er ekki ætluð til að vera notuð í umhverfi í íbúðum/heimilum.

Þetta er vara í flokki A. Í umhverfi á heimilum getur þessi vara valdið útvarpstruflunum, í því tilviki gæti notandinn þurft að gera viðeigandi ráðstafanir.

Yfirlit

Tölugögn

- 2 x 520-blaða skúffa
 - setja upp 69
- 2000-blaða samstæðuskúffa
 - hlaða 46
- 2000-blaða samstæðuskúffa
 - setja upp 76
- rúllusett fyrir 2000-blaða samstæðuskúffu
 - hreinsun 321
 - skipt um 261
- 2000-blaða skúffa
 - setja upp 83
- mötunarrúllur í 2000-blaða skúffu
 - hreinsun 317
- rúllusett fyrir 2000-blaða skúffu
 - skipt um 256
- 2520-blaða samstæðuskúffa
 - hlaða 49
- 520-blaða skúffa
 - hlaða 42
- innskot í 520-blaða skúffu
 - skipt um 238

A

- virka raddstýringu 39
- bæta öppum á heimaskjáinn 35
- bæta við hópum tengiliða 39
- bæta við tengiliðum 39
- bæta við valkostum vélbúnaðar
 - prentrekill 61
- bæta við innri valkostum
 - prentrekill 61
- bæta prenturum við tölvu 59
- Heimilisfangabók
 - notar 39
- stilla birtustig
 - á skjá 330
- stilla sjálfgefinn hljóðstyrk
 - höfuðtöl 41
 - hátalari 41
- stilla hraða tals
 - raddstýring 41
- stilla svertustig prentdufts 180
- AirPrint
 - notar 174
- tengja kapla 34

komast hjá pappírflækju 365

B

- B4 pappírstýring
 - skipt um 282
- skúffa með flipa
 - setja upp 95
- svartar myndir 350
- auðar síður 339
- bæklingur
 - prentar 175
- frágangseining bæklings
 - notar 175
- bókmerki
 - býr til 37
 - búa til möppur fyrir 38

C

- hætta við verk í prentun 180
- get ekki tengt prentara við þráðlaust net (Wi-Fi) 399
- get ekki opnað innfelldan vefþjón 398
- breyta stillingum á tengi prentarans eftir uppsetningu á ISP 166
- breyta um veggfóður 36
- athugun á stöðu á hlutum og rekstaravörum 225
- hreinsun
 - prentarinn að utan 308
 - prentarinn að innan 308
- hreinsa hluta
 - rúllusett fyrir 2000-blaða samstæðuskúffu 321
- hreinsa upptökurúllur 321
- hreinsa augu á prenthaus 309
- hreinsa rúllur í 2000-blaða skúffu 317
- prentarinn hreinsaður 308
- snertiskjáriinn hreinsaður 308
- hreinsa rúllusett skúffu 313
- hreinsa flækju
 - í hurð A 374
 - í hurð B 369
 - í fjölnotamatara 373
 - í aukaskúffum 369
 - í frágangseiningu heftara 378

- í frágangseiningu með heftara og gatara 380
- í 2000-blaða samstæðuskúffu 369
- í 2000-blaða skúffu 373
- í 520-blaða skúffu 369
- í frágangseiningu
 - bæklings 392
 - í staðalskúffunni 377
 - í staðalskúffuna 368
- losa um flækjur
 - í frágangseiningu með þríbroti/Z-broti 382
- prentun með samröðun virkar ekki 404
- litaleiðrétting 406
- litagæði, villuleit
 - útprintun virðist lituð 407
- litaður bakgrunnur á prentun 342
- tölva
 - tengja við prentarann 169
- skjöl trúnaðarmála prentast ekki 359
- trúnaðarprentverk
 - stillir 177
 - prentar 177
- stilla tilkynningar varðandi rekstrarvöru 225
- stilla Wi-Fi Direct 168
- tengja tölvu við prentarann 169
- tengja fartæki
 - við prentara 169
- tengja prentarann
 - við þráðlaust net 167
- tengjast þráðlausu neti
 - nota PIN-aðferð 167
 - nota aðferð með hnöppum (PBC) 167
- varðveisla á rekstrarvörum 331
- hafa samband við stuðning viðskiptavina 408
- stjórnborð
 - notar 12
- aðgangshurð að stýrispjaldi
 - skipt um 292
- búa til bókmerki 37

búa til möppur
 fyrir bókmerki 38
 bogin prentun 349
 Stuðningur viðskiptavina
 notar 37
 stuðning viðskiptavina
 hafa samband 408
 sérsníða skjáinn 36

D

dökk prentun 339
 gera WI-Fi netið óvirkt 170
 slökkva á raddstýringu 39
 sjálfvalinn hljóðstyrkur
 höfuðheyrnartóla
 stillir 41
 sjálfvalinn hljóðstyrkur hátalara
 stillir 41
 bilað skynvætt geymsludrif 402
 eyða tengiliðahópum 39
 eyða tengiliðum 39
 Kvótar tækis
 uppsetning 37
 listi skráasafns
 prentar 178
 birtustig á skjá
 stillir 330
 sérsníða skjá
 notar 36
 sýna öpp á heimaskjánum 35
 skjöl, prentun
 frá tölvu 173
 frá fartæki 173
 punktar á prentaðri síðu 347
 hilla
 setja upp 100
 skipt um 291

E

breyta tengiliðum 39
 tilkynningar um losun 411
 tæming á boxi fyrir gatara 327
 virkja stækkunarstillingu 41
 virkja persónuauðkennanleg
 númer 41
 virkja töluð aðgangsorð 41
 virkja USB-tengið 364
 virkja Wi-Fi Direct 169
 umslag lokast við prentun 403
 skúffa fyrir umslög
 setja upp 61

hlaða 53
 umhverfisstillingar 330
 eyðir
 minni prentara 171
 eyðir minni prentara 172
 eyða af geymsludrifi
 prentara 172
 villukóðar 333
 villuboð 333
 Ethernet-kapall 34
 Ethernet-tengi 34
 flytja út uppsetningarskrá
 nota innbyggða vefþjóninn 60
 viðvaranir tölvupósts
 uppsetning 225

F

sjálfvaldar verksmiðjustillingar
 endurheimtir 172
 Algengar spurningar um
 litaprentun 406
 skráargerðir
 studdar 176
 finna upplýsingar um prentara 8
 finna raðnúmerið á
 prentaranum 9
 fastbúnaður, uppfæra 60
 minniskort
 prentar frá 175
 minniskort
 studdar 176
 brjóta saman prentuð blöð 179
 listi yfir sýnishorn leturgerða
 prentar 178
 hitagjafi
 skipt um 240

G

Upprunalegir íhlutir og
 rekstarvörur frá Lexmark 226
 upprunalegir hlutir og
 rekstrarvörur 226
 draugamyndir 341
 grár bakgrunnur á prentun 342

H

harður diskur
 eyðir 172
 harður geymsludiskur 172
 valkostir vélbúnaður
 2 x 520-blaða skúffa 69

2000-blaða
 samstæðuskúffa 76
 2000-blaða skúffa 83
 skúffa með flípa 95
 frágangseining bæklings 118
 skápur 88
 skúffa fyrir umslög 61
 millistykki 63
 heftarabúnaður 101
 valkostir vélbúnaður, bætir við
 prentrekill 61
 skjöl í bið prentast ekki 359
 verk í bið
 prentar 177
 stilla tíma gildisloka 177
 Stilling í dvala
 stillir 330
 box fyrir gatara
 tæming 327
 skipt um 284
 heimaskjár
 sérsníða 35
 notar 35
 tákn á heimaskjá
 sýnir 35
 láréttar dökkan línur 352
 láréttar hvítar línur 355
 rakastig umhverfis
 prentarann 414

I

tákn á heimaskjánum
 sýna 35
 finna staðsetningar flækju 366
 skorið af myndum í
 útprintun 350
 flytja inn uppsetningarskrá
 nota innbyggða vefþjóninn 60
 rangar spássíur 343
 gaumljós
 skilja stöðuna 12
 setja upp
 frágangseining bæklings 118
 heftarabúnaður 108
 setja upp 2 x 520-blaða
 skúffu 69
 setja upp 2000-blaða
 samstæðuskúffu 76
 setja upp 2000-blaða skúffu 83
 setja upp skáp 88
 setja upp innri valkosti
 skynvætt geymsludrif 153

setja upp millibilsstykki sem aukabúnað 63
 setja upp valkosti
 tengi fyrir innri lausnir 159
 harður diskur prentara 147
 setja upp skúffu með flipa 95
 setja upp frágangseiningu bæklings 118
 setja upp tvöfalda móttökuhillu 100
 setja upp skúffu fyrir umslög 61
 setja upp rekil fyrir prentara 58
 setja upp hugbúnað prentara 58
 setja upp frágangseiningu heftara 101
 setja upp frágangseiningu með heftara og gatara 108
 setja upp frágangseiningu með þríbroti/Z-broti 132
 setja upp þráðlausan prentþjón 157
 skynvætt geymsludrif 172
 eyðir 172
 setja upp 153
 innri valkostur ekki uppgötvaður 400
 innri valkostir, bætir við prentrekill 61
 tengi fyrir innri lausnir setja upp 159
 bilanaleit 401

J

síður sem flækjast eru ekki endurprentaðar 405
 flækjur, pappír komast hjá 365
 verk prentast úr rangri skúffu 360
 verk prentast á rangan pappír 360

L

bréfhaus velur 15
 Lexmark Mobile Print notar 173
 Lexmark Print notar 173
 ljós prentun 344
 tengja skúffur 58

hlaða 2000-blaða samstæðuskúffu 46
 hlaða 2520-blaða samstæðuskúffu 49
 hlaða 520-blaða skúffu 42
 hlaða skúffu fyrir umslög 53
 hlaða bréfhaus 55
 hlaða fjölnotamatara 55
 hlaða forgötuðum pappír 55
 hlaða skúffur 42, 46
 finna svæði flækju 366
 finna öryggistengi 171
 hlíf yfir neðra tengi að aftan skipt um 272

M

Stækkunarstilling virkja 41
 stjórna skjáhvílu 36
 handvirk litaleiðrétting 406
 MarkNet N8372 þráðlaus prentþjón 157
 valmynd 802.1x 213
 Um þennan prentara 192
 Aðgengileiki 186
 AirPrint 208
 Nafnlaus söfnun gagna 186
 Skráning í skýjaþjónustu 223
 Uppsetning trúnaðarprentunar 221
 Uppsetningarvalmynd 188
 Tæki 223
 Dulkóðun disks 221
 sparnaðarstilling 183
 Eyða tímabundnum gagnaskrá 222
 Ethernet 209
 Frágangur 193
 Prentun frá minnickorti 202
 Sérnið á heimaskjá 191
 HTTP/FTP-stillingar 215
 Mynd 200
 IPsec 212
 Verkreikningar 196
 Útlit 192
 Staðbundnir reikningar 218
 Hömlur á innskráningu 220
 LPD-uppsetning 214
 Stjórna heimildum 217
 Gerðir miðla 202

Síða yfir stillingar valmyndar 223
 Ýmislegt 222
 Stjórnun þjónustu fartækja 208
 Netkerfi 224
 Yfirlit netkerfis 204
 Tilkygningar 184
 Eyða utan þjónustu 191
 PCL 198
 PDF 197
 PostScript 198
 Orkustýring 185
 Kjörstillingar 182
 Prenta 224
 Gæði 195
 Fjarstýrt stjórnborð 183
 Endurheimta sjálfgefnar verksmiðjustillingar 187
 Takmarka ytra aðgengi að netkerfi 216
 Skipuleggja USB-tæki 218
 Eftirlitsskrá öryggis 218
 Uppsetning 194
 SNMP 212
 Stillingar LDAP-lausna 222
 TCP/IP 210
 ThinPrint 215
 Uppsetning skúffu 200
 Bilanaleit 224
 Alhliða uppsetning 201
 USB 216
 Þráðlaust 205
 Wi-Fi Direct 208
 Síða yfir stillingar valmyndar prentar 224
 liti vantar 346
 blekhylki vantar eða svarar ekki 402
 fartæki
 tengja við prentara 169
 prentar frá 173, 174
 breyta litaúttaki 406
 Mopria-prentþjónusta 174
 flekkótt prentun og punktar 347
 færa prentarann 33, 331
 Margar alhliða stærðir virkja 42
 fjölnotamatari hlaða 55

N

fara um skjáinn
 nota bendingar 40
 fara um skjáinn með því að nota
 bendingar 40
 uppsetningarsíða netkerfis
 prentar 170
 stig hávaðamengunar 411
 fastheldið minni
 eyðir 171
 Rekstrarvörur ekki frá
 Lexmark 402
 fastheldið minni 172
 Ekki nægilegt pláss á minniskorti
 fyrir tilföng 402
 tilkynningar 411, 413, 414, 416

O

hliðrunarstöflun í prentuðum
 blöðum 180
 hnappaborð á skjánum
 notar 40
 millibilsstykki sem aukabúnaður
 setja upp 63
 panta rekstrarvörur
 eining myndvals 227
 blekhyliki 226
 flaska fyrir úrgangsblek 227

P

pappír
 bréfhaus 15
 forprentuð eyðublöð 15
 velur 13
 óásættanlegt 14
 Alhliða stærðarstilling 42
 pappírstrog
 skipt um 289
 Eiginleikar pappírs 13
 pappír flækist oft 405
 viðmiðunarreglur varðandi
 pappír 13
 pappírflækja
 í hurð A 374
 í frágangseiningu heftara 378
 í 2000-blaða skúffu 373
 í frágangseiningu
 bæklinga 392
 í staðalskúffuna 368
 í frágangseiningu með
 þríbroti/Z-broti 382
 pappírflækja í hurð B 369
 pappírflækja í
 fjölnotamatara 373
 pappírflækja í
 aukaskúffum 369
 pappírflækja í heftara- og
 gatarabúnaði 380
 pappírflækja í 2000-blaða
 samstæðuskúffu 369
 pappírflækja í 520-blaða
 skúffu 369
 pappírstífla í staðalskúffu 377
 pappírflækjur
 komast hjá 365
 staðsetning 366
 pappírstærð
 stilling 42
 pappírstærðir
 studdar 16
 pappírsgerð
 stilling 42
 pappírsgerðir
 studdar 27
 pappírspýngdir
 studdar 31
 USB/samhliða samskiptaspjald
 bilanaleit 401
 staða hluta
 athugar 225
 aðferð persónuauðkennanlegs
 númers (PIN) 167
 persónuauðkennanleg númer
 (PIN)
 virkja 41
 eining myndvals
 panta 227
 skipt um 232
 setja aðskilnaðarsíður 178
 tengi fyrir straumsnúru 34
 stillingar orkusparnaðar
 stillir 330
 forprentuð eyðublöð
 velur 15
 útprentun virðist lituð 407
 prentrekill
 valkostir vélbúnaðar, bætir
 við 61
 setja upp 58
 prentverk
 hætta við 180
 prentverk eru ekki prentuð 359
 Prenta gæðaprófunarsíður 224

villuleit varðandi prentgæði
 svartar síður 339
 bogin prentun 349
 dökk prentun 339
 draugamyndir á útprentun 341
 grár eða litaður
 bakgrunnur 342
 láréttar dökkar línur 352
 láréttar hvítar línur 355
 ljós prentun 344
 liti vantar 346
 flekkótt prentun og punktar 347
 pappír krullast 348
 endurteknir prentgallar 358
 skáhallandi prentun 349
 gegnheill litur eða svartar
 myndir 350
 skorið af texta eða
 myndum 350
 prentlitur nuddast auðveldlega
 af 351
 ójafn þéttleiki prentunar 352
 lóðréttar dökkar línur birtast á
 útprentun 354
 lóðréttar hvítar línur 356
 hvítar síður 339
 villuleit prentunar
 prentun með samröðun virkar
 ekki 404
 trúnaðarmál og önnur skjöl í bið
 prentast ekki 359
 umslag lokast við prentun 403
 rangar spássíur 343
 verk prentast úr rangri
 skúffu 360
 verk prentast á rangan
 pappír 360
 pappír flækist oft 405
 prentverk prentast ekki 359
 hæg prentun 361
 tenging á skúffum virkar
 ekki 404
 get ekki lesið minniskort 364
 prentuð blöð
 hliðrunarstöflun 180
 götun 179
 heftun 178
 prentuð blöð, samanbrot 179
 prentari
 lágmarksmillibil 33
 velja staðsetningu fyrir 33
 flutningur 331

stillingar prentara 10
 villukóðar prentara 333
 villuboð prentara 333
 harður diskur prentara
 setja upp 147
 upplýsingar um prentara
 finna 8
 prentarinn svarar ekki 363
 minni prentara
 eyðir 171
 valmyndir prentara 181, 224
 skilaboð prentara
 Bilað minniskort
 uppgötvað 402
 Rekstrarvörur ekki frá
 Lexmark 402
 Ekki nægilegt pláss á
 minniskorti fyrir tilföng 402
 villuleit valkosta prentara
 getur ekki uppgötvað innri
 valkost 400
 tengi fyrir innri lausnir 401
 USB/samhliða
 samskiptaspjald 401
 samskiptaspjald raðtengis 401
 stillingar fyrir tengi prentara
 breyta 166
 prentaratengi 34
 stillingar prentara
 endurheimta sjálfgildi frá
 verksmiðju 172
 prenthugbúnaður
 setja upp 58
 staða prentara 12
 augu á prentaus
 hreinsun 309
 þurrka prentarahauss
 skipt um 245
 prentar
 trúnaðarprentverk 177
 listi skráasafns 178
 listi yfir sýnishorn
 leturgerða 178
 frá tölvu 173
 frá minniskorti 175
 frá fartæki 174
 verk í bið 177
 Síða yfir stillingar
 valmyndar 224
 uppsetningarsíða netkerfis 170
 nota Mopria-prentþjónustu 174
 nota Wi-Fi Direct 174

prenta bækling 175
 prenta lista skráasafns 178
 prenta lista yfir sýnishorn
 leturgerða 178
 prenta uppsetningarsíðu
 netkerfis 170
 prentar frá tölvu 173
 gatar prentuð blöð 179
 aðferð með hnöppum 167

R

R9 hlíf að aftan
 skipt um 296
 hlíf yfir aftari tengi
 skipt um 295
 endurvinnsla
 Umbúðir Lexmark 409
 Lexmark-vörur 409
 fjarlægja pappírslækju
 í hurð A 374
 í hurð B 369
 í fjölnotamatara 373
 í aukaskúffum 369
 í frágangseiningu heftara 378
 í frágangseiningu með heftara
 og gatara 380
 í 2000-blaða
 samstæðuskúffu 369
 í 2000-blaða skúffu 373
 í 520-blaða skúffu 369
 í frágangseiningu
 bæklings 392
 í staðalskúffunni 377
 í staðalskúffuna 368
 í frágangseiningu með
 þríbroti/Z-broti 382
 endurtaka prentverk 177
 endurteknir prentgallar 358
 skipt um íhluti
 rúllusett fyrir 2000-blaða
 samstæðuskúffu 261
 rúllusett fyrir 2000-blaða
 skúffu 256
 innskot í 520-blaða skúffu 238
 B4 pappírstýring 282
 aðgangshurð að
 stýrispjaldi 292
 hilla 291
 hitagjafi 240
 hlíf yfir neðra tengi að
 aftan 272
 pappírstrog 289

þurrka prentarahauss 245
 R9 hlíf að aftan 296
 hlíf yfir aftari tengi 295
 önnur færslurúlla 269
 lítil hlíf 280
 haldari hylkis fyrir
 hefti 302, 304
 hreinsari flutningseiningar 248
 rúllusett skúffu 252
 bakki frágangseiningar með
 þríbroti/Z-broti 287
 flutningseining
 úrgangsbleks 278
 skipt um upptökurúllu 261
 skipt um rekstrarvörur
 box fyrir gatara 284
 eining myndvals 232
 hylki fyrir hefti 297, 300
 blekhyliki 227
 flaska fyrir úrgangsblek 274
 skipta um flösku fyrir
 úrgangsblek 274
 skýrslur
 staða prentara 226
 notkun prentara 226
 endurstilla
 teljarar notkunar
 rekstrarvöru 402
 endurstilla teljara notkunar
 rekstrarvöru 307
 endurstilla teljara notkunar
 rekstrarvöru 402
 keyra skyggusýningu 36

S

öryggisupplýsingar 5, 6, 7
 önnur færslurúlla
 skipt um 269
 tryggja gögn prentara 172
 öryggistengi
 finna 171
 velja staðsetningu
 fyrir prentarann 33
 aðskilnaðarsíður
 staðsetning 178
 samskiptaspjald raðtengis
 bilanaleit 401
 raðnúmer, prentari
 finna 9
 prentun um raðtengi
 uppsetning 170

stilla pappírsstærð
 Margar alhliða stærðir 42
 stilla pappírsstærðina 42
 stilla pappírsgerðina 42
 stilla alhliða pappírsstærð 42
 setja upp kvóta tækis 37
 setja upp viðvaranir
 tölvupósts 225
 setja upp prentun um
 raðtengi 170
 flutningur á prentaranum 331
 skáhallandi prentun 349
 Svefnstilling
 stillir 330
 hæg prentun 361
 lítil hlíf
 skipt um 280
 gegnheill litur 350
 töluð aðgangsorð
 virkja 41
 hylki fyrir hefti
 skipt um 297, 300
 haldari hylkis fyrir hefti
 skipt um 302, 304
 heftarabúnaður
 setja upp 101
 hefta prentuð blöð 178
 yfirlýsing varðandi
 óstöðugleika 172
 geymsludrif
 eyðir 172
 geymsla á pappír 15
 vistar prentverk 177
 rekstrarvörur
 varðveitir 331
 staða á rekstrarvörum
 athugar 225
 bilanaleit fyrir aðföng
 blekhylki vantar eða svarar
 ekki 402
 tilkynningar varðandi
 rekstrarvöru
 stillir 225
 teljarar notkunar rekstrarvöru
 endurstilla 307, 402
 studd forrit 36
 studdar skráargerðir 176
 studd minnskort 176
 studdar pappírsstærðir 16
 studdar pappírsgerðir 27
 studdar pappírsþyngdir 31

T
 hitastig umhverfis
 prentarann 414
 skorið af texta í útprentun 350
 blekhylki
 panta 226
 skipt um 227
 svertustig prentdufts
 stillir 180
 prentlitur nuddast auðveldlega
 af 351
 snertiskjár
 hreinsun 308
 hreinsari flutningseiningar
 skipt um 248
 rúllusett skúffu
 hreinsun 313
 skipt um 252
 skúffur
 tengir 58
 aftengir 58
 frágangseining með þríbroti/Z-
 broti
 setja upp 132
 bakki frágangseiningar með
 þríbroti/Z-broti
 skipt um 287
 bilanaleit
 get ekki tengt prentara við
 þráðlaust net (Wi-Fi) 399
 get ekki opnað innfelldan
 vefþjón 398
 Algengar spurningar um
 litaprentun 406
 prentarinn svarar ekki 363
 villuleit, litagæði
 útprentun virðist lituð 407
 villuleit, prentun
 prentun með samröðun virkar
 ekki 404
 trúnaðarmál og önnur skjöl í bið
 prentast ekki 359
 umslag lokast við prentun 403
 rangar spássíur 343
 síður sem flækjast eru ekki
 endurprentaðar 405
 verk prentast úr rangri
 skúffu 360
 verk prentast á rangan
 pappír 360
 pappír flækist oft 405

prentverk prentast ekki 359
 hæg prentun 361
 tenging á skúffum virkar
 ekki 404
 villuleit, gæði prentunar
 auðar síður 339
 bogin prentun 349
 dökk prentun 339
 draugamyndir á útprentun 341
 grár eða lítaður
 bakgrunnur 342
 láréttar dökkar línur 352
 láréttar hvítar línur 355
 ljós prentun 344
 liti vantar 346
 flekkótt prentun og punktar 347
 pappír krullast 348
 endurteknir prentgallar 358
 skáhallandi prentun 349
 gegnheill litur eða svartar
 myndir 350
 skorið af texta eða
 myndum 350
 prentlitur nuddast auðveldlega
 af 351
 ójafn þéttleiki prentunar 352
 lóðréttar dökkar línur birtast á
 útprentun 354
 lóðréttar hvítar línur 356
 hvítar síður 339
 villuleit, valkostir prentara
 getur ekki uppgötvað innri
 valkost 400
 tengi fyrir innri lausnir 401
 bilanaleit, aðföng
 blekhylki vantar eða svarar
 ekki 402

U
 get ekki lesið minnskort
 villuleit, prentun 364
 ójafn þéttleiki prentunar 352
 Alhliða pappírsstærð
 stilling 42
 aftengir skúffur 58
 uppfæra fastbúnað 60
 USB-kapall 34
 USB-tengi 34
 virkja 364
 nota Aðstoð við viðskiptavini 37
 notar sérsnið á skjá 36

nota upprunalega íhluti og rekstarvörur frá Lexmark 226
notar stjórnborð prentara 12
nota heimaskjáinn 35

V

staðfesta prentverk 177
lóðréttar dökkar línur birtast á útprintun 354
lóðréttar hvítar línur 356
skoða skýrslur 226
raddstýring
virkjar 39
gera óvirkt 39
hraði tals 41
hraði raddstýringar
stillir 41
óstöðugt minni 172
eyðir 171

W

flaska fyrir úrgangsblek
panta 227
skipt um 274
flutningseining úrgangsbleks
skipt um 278
hvítar síður 339
þráðlaust netkerfi
tengja prentarann við 167
Vernduð þráðlaus uppsetning
(Wi-Fi Protected Setup
(WPS)) 167
þráðlaust netkerfi 167
þráðlaus prentþjónn
setja upp 157
Wi-Fi Direct
stillir 168
virkja 169
Prentun frá fartæki 174
Wi-Fi netkerfi
gera óvirkt 170
Vernduð þráðlaus uppsetning
(Wi-Fi Protected Setup (WPS))
þráðlaust netkerfi 167