



Lexmark™

CS943 printer

Gebruikershandleiding

Juli 2024

www.lexmark.com

Machine type:

5080

Model:

435

Inhoud

Informatie over veiligheid.....	5
Conventies.....	5
Productverklaringen.....	5
Over de printer.....	8
Informatie zoeken over de printer.....	8
Het serienummer van de printer zoeken.....	9
Printerconfiguraties.....	10
Het bedieningspaneel gebruiken.....	12
Uitleg over de status van het indicatielampje.....	12
Papier selecteren.....	13
Installeren, instellen en configureren.....	33
Een locatie voor de printer selecteren.....	33
Kabels aansluiten.....	34
Toepassingen van het startscherm instellen en gebruiken.....	35
De toegankelijkheidsfuncties instellen en gebruiken.....	39
Papier en speciaal afdruk materiaal plaatsen.....	42
Software, stuurprogramma's en firmware installeren en bijwerken.....	62
Hardwareopties installeren.....	64
Netwerk.....	170
Printer beveiligen.....	174
De beveiligingssleuf vinden.....	174
Printergeheugen wissen.....	174
Bezig met wissen van opslagstation van printer.....	175
Fabrieksinstellingen herstellen.....	175
Kennisgeving van vluchtigheid.....	175
Afdrukken.....	176
Afdrukken vanaf een computer.....	176
Afdrukken vanaf een mobiel apparaat.....	176
Een boekje afdrukken.....	178
Afdrukken vanaf een flashstation.....	178
Ondersteunde flashstations en bestandstypen.....	179

Beveiligde taken configureren.....	180
Afdrukken van vertrouwelijke taken en andere taken in de wachtrij.....	180
Lijst met voorbeelden van lettertypen afdrukken.....	181
Een directorylijst afdrukken.....	181
Scheidingsvellen invoegen tussen exemplaren.....	182
Afgedrukte vellen nieten.....	182
Afgedrukte vellen perforeren.....	182
Afgedrukte vellen vouwen.....	183
Gescheiden stapelen in afgedrukte vellen gebruiken.....	183
Afdruktaak annuleren.....	184
Tonerintensiteit aanpassen.....	184

Printermenu's gebruiken..... 185

Menu-overzicht.....	185
Apparaat.....	186
Afdrukken.....	196
Papier.....	205
USB-station.....	206
Netwerk/poorten.....	209
Beveiliging.....	222
Cloud Services.....	228
Rapporten.....	228
Problemen oplossen.....	229
De Pagina met menu-instellingen afdrukken.....	230

Printer onderhouden..... 231

De status van de onderdelen en supplies controleren.....	231
Meldingen over supplies configureren.....	231
E-mailmeldingen instellen.....	231
Rapporten weergeven.....	232
Onderdelen en supplies bestellen.....	232
Onderdelen en supplies vervangen.....	233
Printeronderdelen reinigen.....	314
Energie en papier besparen.....	336
De printer verplaatsen naar een andere locatie.....	337
De printer vervoeren.....	337

Problemen oplossen..... 338

- Problemen met de afdrukkwaliteit..... 338
- Printerfoutcodes.....339
- Afdrukproblemen..... 345
- De printer reageert niet.....370
- Flashstation kan niet worden gelezen.....371
- USB-poort activeren..... 372
- Papierstoringen verhelpen..... 372
- Problemen met de netwerkverbinding..... 405
- Problemen met hardwareopties..... 407
- Problemen met supplies..... 409
- Problemen met de papierinvoer..... 410
- Problemen met kleurkwaliteit..... 413
- Contact opnemen met de klantenondersteuning..... 415

Recyclen en wegdoen..... 416

- Lexmark-producten recyclen..... 416
- Lexmark-verpakkingsmateriaal recyclen..... 416

Kennisgevingen..... 417

Index.....425

Informatie over veiligheid

Conventies

Opmerking: Een *opmerking* bevat nuttige informatie.

Waarschuwing: Een *waarschuwing* wijst op iets dat de hardware of software van het product kan beschadigen.

LET OP: *Let op* duidt op een mogelijk gevaarlijke situatie die persoonlijk letsel kan veroorzaken.

Voorbeelden van zulke waarschuwingen zijn:



LET OP: RISICO OP LETSEL: Gevaar voor letsel.



LET OP: GEVAAR VOOR ELEKTRISCHE SCHOKKEN: Gevaar voor elektrische schok.



LET OP: HEET OPPERVLAK: Gevaar voor verbranding bij aanraking.



LET OP: KANTELGEVAAR: Pletgevaar.



LET OP: KNELGEVAAR: Gevaar om bekneld te raken tussen bewegende onderdelen

Productverklaringen



LET OP: RISICO OP LETSEL: Om het risico op elektrische schokken of brand te voorkomen, moet u het netsnoer rechtstreeks aansluiten op een geaard stopcontact dat zich dicht in de buurt van het product bevindt en dat gemakkelijk toegankelijk is.



LET OP: RISICO OP LETSEL: Gebruik alleen het netsnoer dat bij dit product is geleverd of een door de fabrikant goedgekeurd vervangend onderdeel om brand of elektrische schokken te voorkomen.



LET OP: RISICO OP LETSEL: U mag dit product niet gebruiken met verlengsnoeren, stekkerdozen, verdelers of UPS-apparaten. De vermogenscapaciteit van dit soort accessoires kan door een laserprinter eenvoudig worden overschreden, wat kan leiden tot slechte printerprestaties, schade aan eigendommen of brand.









LET OP: RISICO OP LETSEL: Gebruik voor dit product uitsluitend een Lexmark overspanningsbeveiliging die correct is aangesloten tussen de printer en het meegeleverde netsnoer. Het gebruik van niet-Lexmark overspanningsbeveiligingen kan leiden tot slechte printerprestaties, schade aan eigendommen of brand.





LET OP: GEVAAR VOOR ELEKTRISCHE SCHOKKEN: Om het risico van elektrische schokken te voorkomen, moet u dit product niet in de buurt van water of vochtige locaties plaatsen of gebruiken.



LET OP: GEVAAR VOOR ELEKTRISCHE SCHOKKEN: Om het risico van elektrische schokken te voorkomen, moet u dit product niet inschakelen tijdens onweer en geen elektrische kabels of stroomkabels aansluiten, zoals een faxesnoer, netsnoer of telefoonkabel.

-  **LET OP: RISICO OP LETSEL:** U moet het netsnoer niet snijden, draaien, vastbinden, afknellen of zware objecten op het snoer plaatsen. Zorg dat er geen schaaftplekken op het netsnoer kunnen ontstaan of dat het snoer onder druk komt te staan. Zorg dat het netsnoer niet bekneld raakt tussen twee objecten, zoals een meubelstuk en een muur. Als een van deze dingen gebeurt, is er een kans op brand of elektrische schokken. Controleer het netsnoer regelmatig op dergelijke problemen. Trek de stekker van het netsnoer uit het stopcontact voor u het netsnoer controleert.
-  **LET OP: GEVAAR VOOR ELEKTRISCHE SCHOKKEN:** Om het risico van elektrische schokken te voorkomen, moet u ervoor zorgen dat alle externe aansluitingen (zoals Ethernet- en telefoonsysteemaansluitingen) op de juiste wijze zijn in de gemarkeerde poorten zijn geplaatst.
-  **LET OP: GEVAAR VOOR ELEKTRISCHE SCHOKKEN:** Als u toegang tot de controllerkaart wilt of optionele hardware of geheugenapparaten installeert nadat u de printer hebt ingesteld, moet u de printer uitschakelen en de stekker uit het stopcontact trekken voor u doorgaat om het risico van elektrische schokken te voorkomen. Als u andere apparaten hebt aangesloten op de printer, schakel deze dan ook uit en koppel de kabels los van de printer.
-  **LET OP: GEVAAR VOOR ELEKTRISCHE SCHOKKEN:** Om het risico op elektrische schokken te vermijden, trekt u de stekker van het netsnoer uit het stopcontact en koppelt u alle kabels los die op de printer zijn aangesloten voor u de buitenkant van de printer reinigt.
-  **LET OP: RISICO OP LETSEL:** Als de printer meer weegt dan 20 kg (44 lb), moet deze mogelijk door twee of meer personen worden verplaatst.
-  **LET OP: RISICO OP LETSEL:** Volg deze richtlijnen wanneer u de printer verplaatst om te voorkomen dat u zich bezeert of dat de printer beschadigd raakt:
- Zorg ervoor dat alle kleppen en laden zijn gesloten.
 - Schakel de printer uit en trek de stekker van het netsnoer van de printer uit het stopcontact.
 - Koppel alle snoeren en kabels los van de printer.
 - Als de printer losse, optionele laden op de vloer of uitvoerladen bevestigd heeft, dient u deze te ontkoppelen voordat u de printer verplaatst.
 - Als de printer een onderstel met zwenkwielen heeft, rolt u de printer voorzichtig naar de nieuwe locatie. Wees voorzichtig bij drempels en scheuren in de vloer.
 - Als de printer geen onderstel met zwenkwielen heeft, maar wel is uitgerust met optionele laden of uitvoerladen, verwijdert u de uitvoerladen en tilt u de printer van de laden. Probeer de printer niet samen met een van de opties op te tillen.
 - Gebruik bij het optillen altijd de handgrepen aan de printer.
 - Als de printer wordt verplaatst op een transportwagentje, moet de gehele onderzijde van de printer worden ondersteund.
 - Als de optionele onderdelen worden verplaatst op een transportwagentje, moet het oppervlak van het wagentje groot genoeg zijn voor alle onderdelen.
 - Houd de printer rechtop.
 - Vermijd schokken.
 - Zorg dat uw vingers zich niet onder de printer bevinden wanneer u het apparaat neerzet.
 - Zorg dat er voldoende ruimte vrij is rondom de printer.
-  **LET OP: KANTELGEVAAR:** Wanneer u een of meer opties op uw printer of MFP installeert, is mogelijk een onderstel met zwenkwielen, printerkast of andere voorziening vereist om instabiliteit te voorkomen waardoor letsel kan worden veroorzaakt. Meer informatie over ondersteunde opstellingen vindt u op www.lexmark.com/multifunctionprinters.

-  **LET OP: KANTELGEVAAR:** Zorg ervoor dat u papier afzonderlijk in elke lade plaatst om instabiliteit van de apparatuur te voorkomen. Houd alle overige laden gesloten tot u ze nodig hebt.
-  **LET OP: HEET OPPERVLAK:** De binnenkant van de printer kan heet zijn. Om letsel te voorkomen, moet u een heet oppervlak eerst laten afkoelen voordat u het aanraakt.
-  **LET OP: KNELGEVAAR:** Wees voorzichtig bij onderdelen met dit label om te voorkomen dat u bekneld raakt tussen bewegende onderdelen. Knelgevaar kan optreden in de buurt van bewegende onderdelen, zoals tandwielen, deuren, laden en kappen.
-  **LET OP: RISICO OP LETSEL:** De lithiumbatterij in dit product moet niet worden vervangen. Wanneer de lithiumbatterij niet juist wordt vervangen, bestaat er explosiegevaar. Een lithiumbatterij mag niet opnieuw worden opgeladen, uit elkaar worden gehaald of worden verbrand. Gooi gebruikte lithiumbatterijen weg volgens de aanwijzingen van de fabrikant en houd hierbij de plaatselijke regelgeving in acht.

Dit product is samen met specifieke onderdelen van de fabrikant ontwikkeld, getest en goedgekeurd volgens strikte, wereldwijd geldende veiligheidsnormen. De veiligheidsvoorzieningen van bepaalde onderdelen zijn niet altijd duidelijk zichtbaar. De fabrikant is niet verantwoordelijk voor het gebruik van andere, vervangende onderdelen.

Laat onderhoudswerkzaamheden en reparaties die niet in de gebruikersdocumentatie worden beschreven, uitvoeren door een servicevertegenwoordiger.

BEWAAR DEZE INSTRUCTIES.

Over de printer

Informatie zoeken over de printer

Gewenste informatie	Bron
Instructies voor de eerste installatie	Raadpleeg de installatiedocumentatie die bij de printer is geleverd.
<ul style="list-style-type: none"> • Printersoftware • Printer- of faxstuurprogramma • Printerfirmware • Hulpprogramma 	Ga naar www.lexmark.com/downloads , zoek uw printermodel en selecteer in het menu Type het benodigde stuurprogramma, de firmware of het hulpprogramma.
<ul style="list-style-type: none"> • Papier en speciaal materiaal selecteren en bewaren • Papier in de printer plaatsen • Printerinstellingen configureren • Documenten en foto's weergeven en afdrucken • De printer configureren in een netwerk • De printer onderhouden • Problemen oplossen 	Informatiecentrum: ga naar https://infoserve.lexmark.com . Instructievideo's: ga naar https://infoserve.lexmark.com/idv/ . <i>Handleiding aanraakscherm</i> : ga naar http://support.lexmark.com .
De toegankelijkheidsfuncties van uw printer installeren en configureren	<i>Lexmark Toegankelijkheidshandleiding</i> : ga naar http://support.lexmark.com .
Hulpinformatie voor het gebruik van de printersoftware.	Hulp voor Microsoft Windows- of Macintosh-besturingssystemen: open een printersoftwareprogramma of -toepassing en klik vervolgens op Help . Klik op  om contextgevoelige informatie te bekijken. Opmerkingen: <ul style="list-style-type: none"> • De Help wordt automatisch geïnstalleerd met de printersoftware. • De printersoftware vindt u in de programmamap van de printer of op uw bureaublad, afhankelijk van uw besturingssysteem.
<ul style="list-style-type: none"> • Documentatie • Ondersteuning via live-chat • Ondersteuning per e-mail • Telefonische ondersteuning 	Ga naar http://support.lexmark.com . Opmerking: Selecteer uw land of regio en selecteer vervolgens uw product om de juiste ondersteuningssite weer te geven. Contactgegevens voor ondersteuning voor uw land of regio vindt u op de website of op het garantiebewijs dat u bij de printer hebt ontvangen. Houd de volgende informatie bij de hand wanneer u contact opneemt met de technische ondersteuning: <ul style="list-style-type: none"> • Plaats en datum van aankoop • Apparaattype en serienummer Zie ' Het serienummer van de printer zoeken ' op pagina 9 voor meer informatie.

Gewenste informatie	Bron
<ul style="list-style-type: none">• Informatie over veiligheid• Informatie over regelgeving• Garantieverklaring• Milieu-informatie	<p>Garantie-informatie varieert per land of regio:</p> <ul style="list-style-type: none">• In de VS: zie de beperkte garantievoorwaarden die bij de printer zijn geleverd of ga naar http://support.lexmark.com.• In andere landen of regio's: raadpleeg het garantiebewijs dat bij de printer is geleverd. <p><i>Productinformatiegids:</i> raadpleeg de documentatie die bij de printer is geleverd of ga naar http://support.lexmark.com.</p>
Informatie over het digitale paspoort van Lexmark	Ga naar https://csr.lexmark.com/digital-passport.php .

Het serienummer van de printer zoeken

- 1 Open de voorklep.

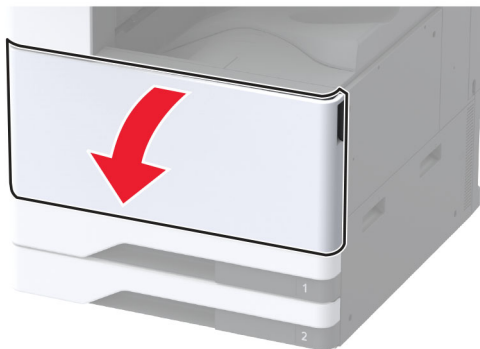

- 2 Zoek van de faxpoort aan de achterkant van de printer



Printerconfiguraties

Opmerking: Zorg dat u de printer configureert op een vlakke, stevige en stabiele ondergrond.

Basismodel

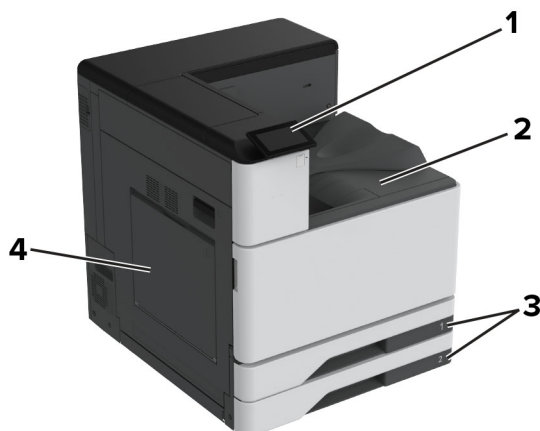

1	Bedieningspaneel
2	Standaardlade
3	Standaardlade voor 2 x 520 vel
4	Multifunctionele invoer

Geconfigureerd model

⚠ LET OP: KANTELGEVAAR: Wanneer u een of meer opties op uw printer of MFP installeert, is mogelijk een onderstel met zwenkwielen, printerkast of andere voorziening vereist om instabiliteit te voorkomen waardoor letsel kan worden veroorzaakt. Meer informatie over ondersteunde opstellingen vindt u op www.lexmark.com/multifunctionprinters.

⚠ LET OP: KANTELGEVAAR: Zorg ervoor dat u papier afzonderlijk in elke lade plaatst om instabiliteit van de apparatuur te voorkomen. Houd alle overige laden gesloten tot u ze nodig hebt.

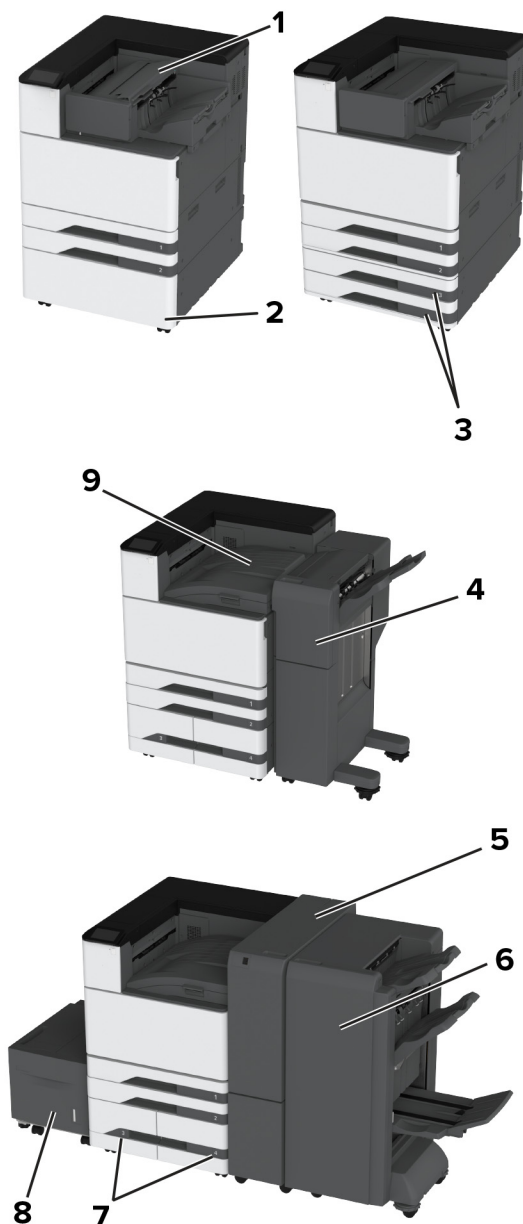

<p>1</p>	<p>Nietfinisher Opmerking: Niet ondersteund wanneer een andere finisher is geïnstalleerd.</p>
<p>2</p>	<p>Optioneel afstandsstuk</p>
<p>3</p>	<p>Optionele lade voor 2 x 520 vel</p>
<p>4</p>	<p>Niet-, perforatiefinisher Opmerking: Wordt alleen ondersteund als een optionele lade of een optioneel afstandsstuk is geïnstalleerd.</p>
<p>5</p>	<p>Finisher met vouwfunctie/Z-vouw Opmerking: Wordt alleen ondersteund als een optionele lade of een optioneel afstandsstuk is geïnstalleerd.</p>
<p>6</p>	<p>Finisher voor boekjes Opmerking: Wordt alleen ondersteund als een optionele lade of een optioneel afstandsstuk is geïnstalleerd.</p>

7	Optionele dubbele invoer voor 2000 vel
8	Optionele lade voor 2000 vel
9	Papiertransport Opmerking: Wordt geleverd met de finisher voor boekjes of de finisher met niet- en perforeerfunctie.

Het bedieningspaneel gebruiken

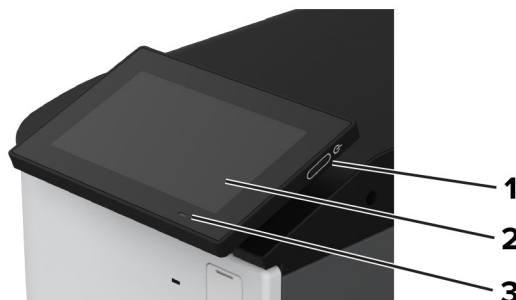

	Onderdeel van bedieningspaneel	Functie
1	Aan/uit	<ul style="list-style-type: none"> De printer in- of uitschakelen. <p>Opmerking: Om de printer uit te schakelen, houdt u de aan/uit-knop gedurende vijf seconden ingedrukt.</p> <ul style="list-style-type: none"> Hiermee zet u de printer in de slaap- of sluimerstand. Hiermee haalt u de printer uit de slaap- of sluimerstand.
2	Display	<ul style="list-style-type: none"> Hiermee bekijkt u berichten en de supply-status van de printer. De printer configureren en bedienen.
3	indicatielampje	De status van de printer controleren.

Uitleg over de status van het indicatielampje

indicatielampje	Printerstatus
Uit	De printer is uitgeschakeld.
Onafgebroken blauw	De printer is gereed.
Knipperend blauw	De printer is bezig met afdrucken of verwerken van gegevens.
Knippert rood	De printer vereist interventie door de gebruiker.
Brandt oranje	De printer bevindt zich in de slaapstand.
Knippert oranje	De printer bevindt zich in de diepe slaap- of sluimerstand.

Papier selecteren

Richtlijnen voor papier

Het gebruik van het juiste papier voorkomt storingen en zorgt ervoor dat u probleemloos kunt afdrukken.

- Gebruik altijd nieuw, onbeschadigd papier.
- Voordat u papier plaatst, moet u weten wat de aanbevolen afdrukzijde is. Deze informatie staat meestal op de verpakking.
- Gebruik geen papier dat u zelf op maat hebt gesneden of geknipt.
- Gebruik nooit papier van verschillend formaat, gewicht of soort in dezelfde lade. Dit leidt tot storingen in de doorvoer.
- Gebruik geen gecoat papier, tenzij het speciaal is ontworpen voor elektrofotografisch afdrukken.

Raadpleeg de *Handleiding voor papier en speciaal materiaal* voor meer informatie.

Papiereigenschappen

De volgende papiereigenschappen zijn van invloed op de afdrukkwaliteit en de betrouwbaarheid van de printer. Houd rekening met de volgende factoren voordat u afdrukt.

Gewicht

Laden kunnen papier met verschillende gewichten invoeren. Papier dat lichter is dan 60 g/m² (16 lb) is mogelijk niet stijf genoeg om correct te worden ingevoerd, waardoor papierstoringen kunnen optreden. Zie voor meer informatie het onderwerp "ondersteunde papiergewichten".

Krullen

Krullen is de neiging van papier om bij de randen om te buigen. Dit kan invoerproblemen veroorzaken. Papier kan omkrullen nadat het door de printer is gevoerd en daarbij is blootgesteld aan hoge temperaturen. Als u papier in hete, vochtige, koude of droge omstandigheden buiten de verpakking bewaart, kan het papier omkrullen voordat erop wordt afgedrukt. Dit kan invoerproblemen veroorzaken.

Gladheid

De gladheid van papier is rechtstreeks van invloed op de afdrukkwaliteit. Als papier te ruw is, wordt toner er niet goed op gefixeerd. Te glad papier kan invoerproblemen of problemen met de afdrukkwaliteit veroorzaken. We adviseren om papier te gebruiken met een gladheid van 50 Sheffield-punten.

Vochtigheidsgraad

De hoeveelheid vocht in papier is van invloed op de afdrukkwaliteit en bepaalt tevens of het papier goed door de printer kan worden gevoerd. Bewaar papier altijd in de originele verpakking en pak het pas uit als u het gaat gebruiken. Het papier wordt dan niet blootgesteld aan de negatieve invloed van wisselingen in de luchtvochtigheid.

Bewaar het papier voor het afdrukken 24 tot 48 uur in de originele verpakking. De omgeving waarin het papier wordt opgeslagen, moet hetzelfde zijn als de printer. Verleng de acclimatiseringsperiode met enkele dagen als de opslag- of transportomgeving erg verschilde van de printeromgeving. Dik papier kan een langere acclimatiseringsperiode nodig hebben.

Vezelrichting

De vezelrichting heeft betrekking op de uitlijning van de papiervezels in een vel papier. Vezels lopen ofwel in de *lengterichting* van het papier of in de *breedterichting*. Zie het onderwerp "Ondersteunde papiergewichten" voor de aanbevolen vezelrichting.

Vezelgehalte

Kwalitatief hoogwaardig xerografisch papier bestaat meestal voor 100% uit chemisch behandelde houtpulp. Dit materiaal voorziet het papier van een grote mate van stabiliteit, waardoor er minder invoerproblemen optreden en de afdrukkwaliteit beter is. Als papier andere vezels bevat, bijvoorbeeld van katoen, kan dat eerder leiden tot problemen bij de verwerking.

Ongeschikt papier

Het gebruik van de volgende papersoorten in de printer wordt afgeraden:

- Chemisch behandeld papier dat wordt gebruikt om kopieën te maken zonder carbonpapier. Dit wordt ook wel carbonless paper, carbonless copy paper (CCP) of no carbon required paper (NCR) genoemd.
- Voorbedrukt papier dat chemische stoffen bevat die schadelijk zijn voor de printer.
- Voorbedrukt papier dat kan worden aangetast door de temperatuur in het verhittingsstation van de printer.
- Voorbedrukt papier waarvoor een registratie (nauwkeurige positionering van de afdruk) van meer dan $\pm 2,3$ mm ($\pm 0,09$ inch) is vereist. Bijvoorbeeld OCR-formulieren (Optical Character Recognition).

Soms kan de registratie via een softwaretoepassing worden aangepast, waardoor afdrukken op deze formulieren toch mogelijk is.

- Gecoat papier (uitwisbaar papier), synthetisch papier of thermisch papier.
- Papier met ruwe randen, papier met een ruw of grof gestructureerd oppervlak of gekruld papier.
- Papier dat niet voldoet aan de norm EN12281:2002 (Europa).
- Papier lichter dan 60g/m^2 (16 lb).
- Formulieren of documenten die uit meerdere delen bestaan.

Kringlooppapier gebruiken

Lexmark maakt zich sterk om de impact van papier op het milieu te verminderen door klanten verschillende opties te bieden voor hun afdrukactiviteiten. Een manier waarop we dit bereiken, is door producten te testen om er zeker van te zijn dat gerecycled papier kan worden gebruikt, met name papier dat is gemaakt met 30%, 50% en 100% post-consumer gerecycled materiaal. Het is onze verwachting dat kringlooppapier in onze printers net zo goed werkt als nieuw papier. Hoewel er geen officiële norm is voor het gebruik van papier in kantoorapparatuur, hanteert Lexmark de Europese norm EN 12281 als minimum. Om zo breed mogelijk te testen, wordt tijdens het testen onder andere gebruikgemaakt van 100% kringlooppapier uit Noord-Amerika, Europa en Azië en worden de testen uitgevoerd bij een luchtvochtigheid van 8 tot 80%. Tijdens de testen wordt ook dubbelzijdig afgedrukt. Alle kantoorpapier dat is gemaakt van duurzaam, gerecycled of chloorvrij materiaal kan worden gebruikt.

Papier bewaren

Houd de volgende richtlijnen voor het bewaren van papier aan om een regelmatige afdrukkwaliteit te garanderen en te voorkomen dat er papierstoringen ontstaan.

- Laat het papier gedurende 24 tot 48 uur vóór het afdrukken acclimatiseren in de originele verpakking en in dezelfde omgeving als de printer.
- Verleng de acclimatiseringperiode met enkele dagen als de opslag- of transportomgeving erg verschilde van de printeromgeving. Dik papier kan een langere acclimatiseringsperiode nodig hebben.
- U kunt het papier het beste bewaren in een omgeving met een temperatuur van 21 °C en een relatieve vochtigheid van 40 procent.
- De meeste fabrikanten van etiketten bevelen een omgeving aan met een temperatuur tussen 18 en 24 °C en een relatieve vochtigheid van 40 tot 60 procent.
- Zet dozen papier liever niet op de vloer, maar op een pallet of een plank.
- Zet losse pakken op een vlakke ondergrond.
- Plaats niets boven op de losse pakken met papier.
- Haal papier alleen uit de doos of verpakking als u het in de printer wilt plaatsen. De doos en de verpakking zorgen ervoor dat het papier schoon, droog en vlak blijft.

Vorbedrukte formulieren en briefhoofdpapier selecteren

- Gebruik papier met vezel in de lengterichting.
- Gebruik uitsluitend formulieren en briefhoofdpapier dat is bedrukt door middel van een lithografisch of graverend drukproces.
- Vermijd papier met een ruw of sterk vezelig oppervlak.
- Gebruik geen inkt die wordt beïnvloed door de hars in de toner. Inktsoorten op basis van water of olie zouden aan deze vereisten moeten voldoen. Latex-inkt zou echter problemen kunnen opleveren.
- Maak eerst enkele proefafdrukken op vorbedrukte formulieren en briefhoofden die u overweegt te gebruiken voordat u grote hoeveelheden aanschaft. Hiermee stelt u vast of de inkt op het vorbedrukte formulier of briefhoofd de afdrukkwaliteit beïnvloedt.
- Neem in geval van twijfel contact op met uw papierleverancier.
- Als u afdrukt op het briefhoofd plaatst u het papier in de juiste richting voor uw printer. Raadpleeg de *Handleiding voor papier en speciaal materiaal* voor meer informatie.

Ondersteunde papierformaten

Papierformaten die worden ondersteund door de standaardlade, multifunctionele invoer, enveloppenlade en dubbelzijdig afdrukken

Papierformaat	Standaardlade voor 2 x 520 vel	Universeellader	Enveloppenlade	Dubbelzijdig afdrukken
A3¹ 297 x 420 mm (11,69 x 16,54 inch)	✓	✓	X	✓
A4 210 x 297 mm (8,27 x 11,7 inch)	✓	✓ ²	X	✓
A5 148 x 210 mm (5,83 x 8,27 inch)	✓ ¹	✓ ²	X	✓
A6 105 x 148 mm (4,13 x 5,83 inch)	✓ ¹	✓ ¹	X	X
Arch B 304,8 x 457,2 mm (12 x 18 inch)	✓ ⁶	✓	X	X
Executive 184,2 x 266,7 mm (7,25 x 10,5 inch)	✓	✓ ²	X	✓
Folio¹ 215,9 x 330,2 mm (8,5 x 13 inch)	✓	✓	X	✓
Hagaki 100 x 148 mm (3,94 x 5,83 inch)	X	✓ ¹	X	X
JIS B4¹ 257 x 364 mm (10,12 x 14,33 inch)	✓	✓	X	✓
JIS B5 182 x 257 mm (7,17 x 10,1 inch)	✓	✓ ²	X	✓

¹ Wordt alleen geladen als de korte zijde eerst wordt geplaatst.

² Wordt alleen geladen als de lange zijde eerst wordt geplaatst.

³ Ondersteunt papierformaten van 99,99 x 147,99 mm (3,93 x 5,83 inch) tot 296,93 x 431,8 mm (11,69 x 17 inch).

⁴ Ondersteunt papierformaten van 88,9 x 98,38 mm (3,5 x 3,87 inch) tot 320,04 x 1320,8 mm (12,6 x 52 inch).

⁵ Ondersteunt papierformaten van 128 x 139,7 mm (5 x 5,5 inch) tot 320,04 x 482,6 mm (12,6 x 19 inch).

⁶ Alleen ondersteund in lade 2.

Papierformaat	Standaardlade voor 2 x 520 vel	Universeellader	Enveloppenlade	Dubbelzijdig afdrucken
Ledger ¹ 279,4 x 4431,8 mm (11 x 17 inch)	✓	✓	X	✓
Legal ¹ 215,9 x 355,6 mm (8,5 x 14 inch)	✓	✓	X	✓
Letter 215,9 x 279,4 mm (8,5 x 11 inch)	✓	✓ ²	X	✓
Oficio (Mexico) ¹ 215,9 x 340,4 mm (8,5 x 13,4 inch)	✓	✓	X	✓
SRA3 320,04 x 449,58 mm (12,6 x 17,7 inch)	✓ ⁶	✓	X	X
Statement 139,7 x 215,9 mm (5,5 x 8,5 inch)	✓ ¹	✓ ²	X	✓
Universeel	✓ ³	✓ ⁴	X	✓ ⁵
7 3/4 envelop 98,4 x 190,5 mm (3,875 x 7,5 inch)	X	✓ ²	✓	X
9-envelop 98,4 x 225,4 mm (3,875 x 8,9 inch)	X	✓ ²	✓	X
10-envelop 104,8 x 241,3 mm (4,12 x 9,5 inch)	X	✓ ²	✓	X
B5-envelop 176 x 250 mm (6,93 x 9,84 inch)	X	✓ ¹	✓	X
C5-envelop 162 x 229 mm (6,38 x 9,01inch)	X	✓ ²	✓	X

¹ Wordt alleen geladen als de korte zijde eerst wordt geplaatst.

² Wordt alleen geladen als de lange zijde eerst wordt geplaatst.

³ Ondersteunt papierformaten van 99,99 x 147,99 mm (3,93 x 5,83 inch) tot 296,93 x 431,8 mm (11,69 x 17 inch).

⁴ Ondersteunt papierformaten van 88,9 x 98,38 mm (3,5 x 3,87 inch) tot 320,04 x 1320,8 mm (12,6 x 52 inch).

⁵ Ondersteunt papierformaten van 128 x 139,7 mm (5 x 5,5 inch) tot 320,04 x 482,6 mm (12,6 x 19 inch).

⁶ Alleen ondersteund in lade 2.

Papierformaat	Standaardlade voor 2 x 520 vel	Universeellader	Enveloppenlade	Dubbelzijdig afdrukken
DL Envelop 110 x 220 mm (4,33 x 8,66 inch)	X	√ ²	√	X
<p>¹ Wordt alleen geladen als de korte zijde eerst wordt geplaatst.</p> <p>² Wordt alleen geladen als de lange zijde eerst wordt geplaatst.</p> <p>³ Ondersteunt papierformaten van 99,99 x 147,99 mm (3,93 x 5,83 inch) tot 296,93 x 431,8 mm (11,69 x 17 inch).</p> <p>⁴ Ondersteunt papierformaten van 88,9 x 98,38 mm (3,5 x 3,87 inch) tot 320,04 x 1320,8 mm (12,6 x 52 inch).</p> <p>⁵ Ondersteunt papierformaten van 128 x 139,7 mm (5 x 5,5 inch) tot 320,04 x 482,6 mm (12,6 x 19 inch).</p> <p>⁶ Alleen ondersteund in lade 2.</p>				

Papierformaten die worden ondersteund door de optionele laden

Papierformaat	Optionele lade voor 2 x 520 vel	Optionele dubbele invoer voor 2000 vel	Optionele lade voor 2000 vel
A3¹ 297 x 420 mm (11,69 x 16,54 inch)	√	X	X
A4 210 x 297 mm (8,27 x 11,7 inch)	√	√ ²	√ ²
A5¹ 148 x 210 mm (5,83 x 8,27 inch)	√ ¹	X	X
A6 105 x 148 mm (4,13 x 5,83 inch)	√ ¹	X	X
Arch B 304,8 x 457,2 mm (12 x 18 inch)	√	X	X
Executive 184,2 x 266,7 mm (7,25 x 10,5 inch)	√	√ ²	√ ²
Folio¹ 215,9 x 330,2 mm (8,5 x 13 inch)	√	X	X
Hagaki 100 x 148 mm (3,94 x 5,83 inch)	√ ¹	X	X
<p>¹ Wordt alleen geladen als de korte zijde eerst wordt geplaatst.</p> <p>² Wordt alleen geladen als de lange zijde eerst wordt geplaatst.</p> <p>³ Ondersteunt papierformaten van 99,99 x 147,99 mm (3,93 x 5,83 inch) tot 296,93 x 431,8 mm (11,69 x 17 inch).</p> <p>⁴ Ondersteunt papierformaten van 99,99 x 147,99 mm (3,93 x 5,83 inch) tot 320,04 x 457,2 mm (12,6 x 18 inch).</p>			

Papierformaat	Optionele lade voor 2 x 520 vel	Optionele dubbele invoer voor 2000 vel	Optionele lade voor 2000 vel
JIS B4¹ 257 x 364 mm (10,12 x 14,33 inch)	√ ₁	X	X
JIS B5 182 x 257 mm (7,17 x 10,1 inch)	√	√ ₂	√ ₂
Ledger¹ 279,4 x 4431,8 mm (11 x 17 inch)	√ ₁	X	X
Legal¹ 215,9 x 355,6 mm (8,5 x 14 inch)	√ ₁	X	X
Letter 215,9 x 279,4 mm (8,5 x 11 inch)	√	√ ₂	√ ₂
Oficio (Mexico)¹ 215,9 x 340,4 mm (8,5 x 13,4 inch)	√	X	X
SRA3 320,04 x 449,58 mm (12,6 x 17,7 inch)	√	X	X
Statement¹ 139,7 x 215,9 mm (5,5 x 8,5 inch)	√ ₁	X	X
Universeel	√ ₃	√ ₄	√ ₄
7 3/4 envelop 98,4 x 190,5 mm (3,875 x 7,5 inch)	X	X	X
9-envelop 98,4 x 225,4 mm (3,875 x 8,9 inch)	X	X	X
10-envelop 104,8 x 241,3 mm (4,12 x 9,5 inch)	X	X	X

¹ Wordt alleen geladen als de korte zijde eerst wordt geplaatst.

² Wordt alleen geladen als de lange zijde eerst wordt geplaatst.

³ Ondersteunt papierformaten van 99,99 x 147,99 mm (3,93 x 5,83 inch) tot 296,93 x 431,8 mm (11,69 x 17 inch).

⁴ Ondersteunt papierformaten van 99,99 x 147,99 mm (3,93 x 5,83 inch) tot 320,04 x 457,2 mm (12,6 x 18 inch).

Papierformaat	Optionele lade voor 2 x 520 vel	Optionele dubbele invoer voor 2000 vel	Optionele lade voor 2000 vel
B5-envelop 176 x 250 mm (6,93 x 9,84 inch)	X	X	X
C5-envelop 162 x 229 mm (6,38 x 9,01inch)	X	X	X
DL Envelop 110 x 220 mm (4,33 x 8,66 inch)	X	X	X

¹ Wordt alleen geladen als de korte zijde eerst wordt geplaatst.
² Wordt alleen geladen als de lange zijde eerst wordt geplaatst.
³ Ondersteunt papierformaten van 99,99 x 147,99 mm (3,93 x 5,83 inch) tot 296,93 x 431,8 mm (11,69 x 17 inch).
⁴ Ondersteunt papierformaten van 99,99 x 147,99 mm (3,93 x 5,83 inch) tot 320,04 x 457,2 mm (12,6 x 18 inch).

Papierformaten die worden ondersteund door de uitvoerladen

Papierformaat	Standaardlade		Dubbele opvangbak
	Stapelen	Vershoven	Stapelen
A3¹ 297 x 420 mm (11,69 x 16,54 inch)	✓	✓	✓
A4 210 x 297 mm (8,27 x 11,7 inch)	✓	✓	✓
A5 148 x 210 mm (5,83 x 8,27 inch)	✓	✓	✓
A6¹ 105 x 148 mm (4,13 x 5,83 inch)	✓	✓	✓
Arch B 304,8 x 457,2 mm (12 x 18 inch)	✓	X	✓
Banner Max. breedte: 215,9 mm (8,5 in.) Maximale lengte: 1320,8 mm (52 in.)	✓	X	✓

¹ Wordt alleen geladen als de korte zijde eerst wordt geplaatst.
² Wordt alleen geladen als de lange zijde eerst wordt geplaatst.
³ Ondersteunt papierformaten van 88,9 x 98,38 mm (3,5 x 3,87 inch) tot 320,04 x 1320,8 mm (12,6 x 52 inch).
⁴ Ondersteunt papierformaten van 88,9 x 98,38 mm (3,5 x 3,87 inch) tot 296,93 x 431,8 mm (11,69 x 17 inch).

Papierformaat	Standaardlade		Dubbele opvangbak
	Stapelen	Verschoven	Stapelen
Executive 184,2 x 266,7 mm (7,25 x 10,5 inch)	✓	✓	✓
Folio ¹ 215,9 x 330,2 mm (8,5 x 13 inch)	✓	✓	✓
Hagaki ¹ 100 x 148 mm (3,94 x 5,83 inch)	✓	✓	✓
JIS B4 ¹ 257 x 364 mm (10,12 x 14,33 inch)	✓	✓	✓
JIS B5 182 x 257 mm (7,17 x 10,1 inch)	✓	✓	✓
Ledger ¹ 279,4 x 443,8 mm (11 x 17 inch)	✓	✓	✓
Legal ¹ 215,9 x 355,6 mm (8,5 x 14 inch)	✓	✓	✓
Letter 215,9 x 279,4 mm (8,5 x 11 inch)	✓	✓	✓
Oficio (Mexico) ¹ 215,9 x 340,4 mm (8,5 x 13,4 inch)	✓	✓	✓
SRA3 320,04 x 449,58 mm (12,6 x 17,7 inch)	✓	x	✓
Statement 139,7 x 215,9 mm (5,5 x 8,5 inch)	✓	✓	✓
Universeel	✓ ₃	✓ ₄	x

¹ Wordt alleen geladen als de korte zijde eerst wordt geplaatst.

² Wordt alleen geladen als de lange zijde eerst wordt geplaatst.

³ Ondersteunt papierformaten van 88,9 x 98,38 mm (3,5 x 3,87 inch) tot 320,04 x 1320,8 mm (12,6 x 52 inch).

⁴ Ondersteunt papierformaten van 88,9 x 98,38 mm (3,5 x 3,87 inch) tot 296,93 x 431,8 mm (11,69 x 17 inch).

Papierformaat	Standaardlade		Dubbele opvangbak
	Stapelen	Verschoven	Stapelen
7 3/4 Envelop² 98,4 x 190,5 mm (3,875 x 7,5 inch)	✓	✓	✓
9 Envelop² 98,4 x 225,4 mm (3,875 x 8,9 inch)	✓	✓	✓
10 Envelop² 104,8 x 241,3 mm (4,12 x 9,5 inch)	✓	✓	✓
B5 Envelop² 176 x 250 mm (6,93 x 9,84 inch)	✓	✓	✓
C5-envelop² 162 x 229 mm (6,38 x 9,01inch)	✓	✓	✓
DL Envelop² 110 x 220 mm (4,33 x 8,66 inch)	✓	✓	✓

¹ Wordt alleen geladen als de korte zijde eerst wordt geplaatst.

² Wordt alleen geladen als de lange zijde eerst wordt geplaatst.

³ Ondersteunt papierformaten van 88,9 x 98,38 mm (3,5 x 3,87 inch) tot 320,04 x 1320,8 mm (12,6 x 52 inch).

⁴ Ondersteunt papierformaten van 88,9 x 98,38 mm (3,5 x 3,87 inch) tot 296,93 x 431,8 mm (11,69 x 17 inch).

Papierformaten die worden ondersteund door de nietfinisher en de finisher met niet- en perforatiefunctie

Papierformaat	Nietfinisher			Niet-, perforatiefinisher			
	Stapelen	Verschoven	Nieten	Stapelen	Verschoven	Nieten	Hole punch (Perforeren)
A3¹ 297 x 420 mm (11,69 x 16,54 inch)	✓	✓	✓	✓	✓	✓	✓
A4 210 x 297 mm (8,27 x 11,7 inch)	✓	✓	✓	✓	✓	✓	✓
A5 148 x 210 mm (5,83 x 8,27 inch)	✓	✓ ²	✗	✓	✓ ²	✓ ²	✓ ⁶
A6 105 x 148 mm (4,13 x 5,83 inch)	✓	✗	✗	✓	✗	✗	✗
Arch B 304,8 x 457,2 mm (12 x 18 inch)	✓	✗	✗	✓	✗	✗	✗
Banner Max. breedte: 215,9 mm (8,5 in.) Maximale lengte: 1320,8 mm (52 in.)	✓ ¹	✗	✗	✓ ¹	✗	✗	✗
Executive 184,2 x 266,7 mm (7,25 x 10,5 inch)	✓ ²	✓ ²	✓ ²	✓	✓ ²	✓ ²	✓ ²
Folio¹ 215,9 x 330,2 mm (8,5 x 13 inch)	✓	✓	✓	✓	✓	✓	✓
Hagaki 100 x 148 mm (3,94 x 5,83 inch)	✓	✗	✗	✓	✗	✗	✗

¹ Wordt alleen geladen als de korte zijde eerst wordt geplaatst.

² Wordt alleen geladen als de lange zijde eerst wordt geplaatst.

³ Ondersteunt papierformaten van 88,9 x 98,38 mm (3,5 x 3,87 inch) tot 296,93 x 431,8 mm (11,69 x 17 inch).

⁴ Ondersteunt papierformaten van 190 x 139,7 mm (7,48 x 5,5 inch) tot 296,93 x 431,8 mm (11,69 x 17 inch).

⁵ Ondersteunt papierformaten van 202,9 x 182,03 mm (7,99 x 7,17 inch) tot 296,93 x 431,8 mm (11,69 x 17 inch).

⁶ Ondersteunt maximaal twee perforiegaten.

⁷ Ondersteunt maximaal twee perforiegaten wanneer de korte zijde naar voren is geplaatst.

⁸ Ondersteunt papierformaten van 88,9 x 98,38 mm (3,5 x 3,87 inch) tot 320,04 x 1320,8 mm (12,6 x 52 inch).

⁹ Ondersteunt papierformaten van 209,97 x 148 mm (8,27 x 5,83 inch) tot 296,93 x 431,8 mm (11,69 x 17 inch).

Papierformaat	Nietfinisher			Niet-, perforatiefinisher			
	Stapelen	Verschoven	Nieten	Stapelen	Verschoven	Nieten	Hole punch (Perforeren)
JIS B4¹ 257 x 364 mm (10,12 x 14,33 inch)	✓	✓	✓	✓	✓	✓	✓
JIS B5 182 x 257 mm (7,17 x 10,1 inch)	✓	✓ ²	✓ ²	✓	✓ ²	✓ ²	✓ ⁷
Ledger¹ 279,4 x 443,8 mm (11 x 17 inch)	✓	✓	✓	✓	✓	✓	✓
Legal¹ 215,9 x 355,6 mm (8,5 x 14 inch)	✓	✓	✓	✓	✓	✓	✓
Letter 215,9 x 279,4 mm (8,5 x 11 inch)	✓	✓	✓	✓	✓	✓	✓
Oficio (Mexico)¹ 215,9 x 340,4 mm (8,5 x 13,4 inch)	✓	✓	✓	✓	✓	✓	✓
SRA3 320,04 x 449,58 mm (12,6 x 17,7 inch)	✓	x	x	✓	x	x	x
Statement 139,7 x 215,9 mm (5,5 x 8,5 inch)	✓	✓ ²	x	x	x	x	x
Universeel	✓ ³	✓ ⁴	✓ ⁵	✓ ⁸	✓ ⁹	✓ ⁹	x
7 3/4 envelop 98,4 x 190,5 mm (3,875 x 7,5 inch)	✓	x	x	x	x	x	x

¹ Wordt alleen geladen als de korte zijde eerst wordt geplaatst.

² Wordt alleen geladen als de lange zijde eerst wordt geplaatst.

³ Ondersteunt papierformaten van 88,9 x 98,38 mm (3,5 x 3,87 inch) tot 296,93 x 431,8 mm (11,69 x 17 inch).

⁴ Ondersteunt papierformaten van 190 x 139,7 mm (7,48 x 5,5 inch) tot 296,93 x 431,8 mm (11,69 x 17 inch).

⁵ Ondersteunt papierformaten van 202,9 x 182,03 mm (7,99 x 7,17 inch) tot 296,93 x 431,8 mm (11,69 x 17 inch).

⁶ Ondersteunt maximaal twee perforiegaten.

⁷ Ondersteunt maximaal twee perforiegaten wanneer de korte zijde naar voren is geplaatst.

⁸ Ondersteunt papierformaten van 88,9 x 98,38 mm (3,5 x 3,87 inch) tot 320,04 x 1320,8 mm (12,6 x 52 inch).

⁹ Ondersteunt papierformaten van 209,97 x 148 mm (8,27 x 5,83 inch) tot 296,93 x 431,8 mm (11,69 x 17 inch).

Papierformaat	Nietfinisher			Niet-, perforatiefinisher			
	Stapelen	Verschoven	Nieten	Stapelen	Verschoven	Nieten	Hole punch (Perforeren)
9-envelop 98,4 x 225,4 mm (3,875 x 8,9 inch)	✓	X	X	X	X	X	X
10-envelop 104,8 x 241,3 mm (4,12 x 9,5 inch)	✓	X	X	X	X	X	X
B5-envelop 176 x 250 mm (6,93 x 9,84 inch)	✓ ²	X	X	X	X	X	X
C5-envelop 162 x 229 mm (6,38 x 9,01inch)	✓ ¹	X	X	X	X	X	X
DL Envelop 110 x 220 mm (4,33 x 8,66 inch)	✓	X	X	X	X	X	X

¹ Wordt alleen geladen als de korte zijde eerst wordt geplaatst.

² Wordt alleen geladen als de lange zijde eerst wordt geplaatst.

³ Ondersteunt papierformaten van 88,9 x 98,38 mm (3,5 x 3,87 inch) tot 296,93 x 431,8 mm (11,69 x 17 inch).

⁴ Ondersteunt papierformaten van 190 x 139,7 mm (7,48 x 5,5 inch) tot 296,93 x 431,8 mm (11,69 x 17 inch).

⁵ Ondersteunt papierformaten van 202,9 x 182,03 mm (7,99 x 7,17 inch) tot 296,93 x 431,8 mm (11,69 x 17 inch).

⁶ Ondersteunt maximaal twee perforiegaten.

⁷ Ondersteunt maximaal twee perforiegaten wanneer de korte zijde naar voren is geplaatst.

⁸ Ondersteunt papierformaten van 88,9 x 98,38 mm (3,5 x 3,87 inch) tot 320,04 x 1320,8 mm (12,6 x 52 inch).

⁹ Ondersteunt papierformaten van 209,97 x 148 mm (8,27 x 5,83 inch) tot 296,93 x 431,8 mm (11,69 x 17 inch).

Papierformaten die worden ondersteund door de finisher met vouwfunctie/Z-vouw en de finisher voor boekjes

Papierformaat	Finisher met vouwfunctie/Z-vouw		Finisher voor boekjes				
	In drieën vouwen	Z-vouw	Stapelen	Verschoven	Nieten	Hole punch (Perforeren)	Vouwen
A3 297 x 420 mm (11,69 x 16,54 inch)	X	X	✓ ¹	✓ ¹	X	✓ ¹	X

¹ Wordt alleen geladen als de korte zijde eerst wordt geplaatst.

² Wordt alleen geladen als de lange zijde eerst wordt geplaatst.

³ Ondersteunt maximaal twee perforiegaten wanneer de lange zijde naar voren is geplaatst.

⁴ Ondersteunt papierformaten van 202,9 x 181,86 mm (7,99 x 7,16 inch) tot 320,04 x 482,94 mm (12,6 x 19,01 inch).

⁵ Ondersteunt papierformaten van 202,9 x 181,86 mm (7,99 x 7,16 inch) tot 296,93 x 431,8 mm (17 x 11,69 inch)

Papierformaat	Finisher met vouwfunctie/Z-vouw		Finisher voor boekjes				
	In drieën vouwen	Z-vouw	Stapelen	Verschoven	Nieten	Hole punch (Perforeren)	Vouwen
A4 210 x 297 mm (8,27 x 11,7 inch)	X	✓	✓	✓	X	✓	X
A5 148 x 210 mm (5,83 x 8,27 inch)	X	X	✓	X	X	✓ ³	X
A6 105 x 148 mm (4,13 x 5,83 inch)	X	X	✓ ₁	X	X	X	X
Arch B 304,8 x 457,2 mm (12 x 18 inch)	X	X	✓	X	X	X	X
Banner Max. breedte: 215,9 mm (8,5 in.) Maximale lengte: 1320,8 mm (52 in.)	X	X	✓ ₁	X	X	X	X
Executive 184,2 x 266,7 mm (7,25 x 10,5 inch)	X	X	✓	✓ ₂	✓ ₂	✓ ₂	X
Folio 215,9 x 330,2 mm (8,5 x 13 inch)	X	X	✓ ₁	✓ ₁	X	✓ ₁	X
Hagaki 100 x 148 mm (3,94 x 5,83 inch)	X	X	✓ ₁	X	X	X	X
JIS B4¹ 257 x 364 mm (10,12 x 14,33 inch)	X	✓	✓ ₁	✓ ₁	X	✓ ₁	X
JIS B5 182 x 257 mm (7,17 x 10,1 inch)	X	X	✓	✓ ₂	X	✓ ₂	X

¹ Wordt alleen geladen als de korte zijde eerst wordt geplaatst.

² Wordt alleen geladen als de lange zijde eerst wordt geplaatst.

³ Ondersteunt maximaal twee perforiegaten wanneer de lange zijde naar voren is geplaatst.

⁴ Ondersteunt papierformaten van 202,9 x 181,86 mm (7,99 x 7,16 inch) tot 320,04 x 482,94 mm (12,6 x 19,01 inch).

⁵ Ondersteunt papierformaten van 202,9 x 181,86 mm (7,99 x 7,16 inch) tot 296,93 x 431,8 mm (17 x 11,69 inch)

Papierformaat	Finisher met vouwfunctie/Z-vouw		Finisher voor boekjes				
	In drieën vouwen	Z-vouw	Stapelen	Verschoven	Nieten	Hole punch (Perforeren)	Vouwen
Ledger ¹ 279,4 x 4431,8 mm (11 x 17 inch)	X	✓	✓ ₁	✓ ₁	X	✓ ₁	X
Legal ¹ 215,9 x 355,6 mm (8,5 x 14 inch)	X	X	✓ ₁	✓ ₁	X	✓ ₁	X
Letter 215,9 x 279,4 mm (8,5 x 11 inch)	X	✓ ₁	✓	✓	X	✓	X
Oficio (Mexico) ¹ 215,9 x 340,4 mm (8,5 x 13,4 inch)	X	X	✓ ₁	✓ ₁	X	✓ ₁	X
SRA3 320,04 x 449,58 mm (12,6 x 17,7 inch)	X	X	✓	X	X	X	X
Statement 139,7 x 215,9 mm (5,5 x 8,5 inch)	X	X	✓	X	X	X	X
Universeel	X	X	✓ ₄	✓ ₋₅	✓ ₋₅	X	X
7 3/4 envelop 98,4 x 190,5 mm (3,875 x 7,5 inch)	X	X	X	X	X	X	X
9-envelop 98,4 x 225,4 mm (3,875 x 8,9 inch)	X	X	X	X	X	X	X
10-envelop 104,8 x 241,3 mm (4,12 x 9,5 inch)	X	X	X	X	X	X	X
B5-envelop 176 x 250 mm (6,93 x 9,84 inch)	X	X	✓ ₁	X	X	X	X

¹ Wordt alleen geladen als de korte zijde eerst wordt geplaatst.

² Wordt alleen geladen als de lange zijde eerst wordt geplaatst.

³ Ondersteunt maximaal twee poreergaten wanneer de lange zijde naar voren is geplaatst.

⁴ Ondersteunt papierformaten van 202,9 x 181,86 mm (7,99 x 7,16 inch) tot 320,04 x 482,94 mm (12,6 x 19,01 inch).

⁵ Ondersteunt papierformaten van 202,9 x 181,86 mm (7,99 x 7,16 inch) tot 296,93 x 431,8 mm (17 x 11,69 inch)

Papierformaat	Finisher met vouwfunctie/Z-vouw		Finisher voor boekjes				
	In drieën vouwen	Z-vouw	Stapelen	Verschoven	Nieten	Hole punch (Perforeren)	Vouwen
C5-envelop 162 x 229 mm (6,38 x 9,01inch)	X	X	√ ¹	X	X	X	X
DL Envelop 110 x 220 mm (4,33 x 8,66 inch)	X	X	X	X	X	X	X

¹ Wordt alleen geladen als de korte zijde eerst wordt geplaatst.

² Wordt alleen geladen als de lange zijde eerst wordt geplaatst.

³ Ondersteunt maximaal twee perforiegaten wanneer de lange zijde naar voren is geplaatst.

⁴ Ondersteunt papierformaten van 202,9 x 181,86 mm (7,99 x 7,16 inch) tot 320,04 x 482,94 mm (12,6 x 19,01 inch).

⁵ Ondersteunt papierformaten van 202,9 x 181,86 mm (7,99 x 7,16 inch) tot 296,93 x 431,8 mm (17 x 11,69 inch)

Ondersteunde papiersoorten

Papiersoorten die worden ondersteund door de standaardlade, multifunctionele invoer, enveloppenlade en dubbelzijdig afdrukken

Papiertype	Standaardlade voor 2 x 520 vel	Multifunctionele invoer	Enveloppenlade	Dubbelzijdig afdrukken
Bankpost	√	√	X	√
Karton	√	√	X	√
Gekleurd papier	√	√	X	√
Aangepast	√	√	X	√
Envelop	X	√	√	X
Glossy	√	√	X	√
Glossy, zwaar	√	√	X	√
Zwaar papier	√	√	X	√
Etiketten	√	√	X	X
Briefhoofd	√	√	X	√
Licht papier	√	√	X	√
Normaal papier	√	√	X	√
Vorbedrukt	√	√	X	√
Kringloop	√	√	X	√

Papiertype	Standaardlade voor 2 x 520 vel	Multifunctionele invoer	Enveloppenlade	Dubbelzijdig afdrukken
Ruwe envelop	X	✓	✓	X
Ruw katoen	✓	✓	X	✓
Transparanten	X	X	X	X
Vinyletiketten	X	X	X	X

Papieroorten die worden ondersteund door de optionele laden

Papiertype	Optionele lade voor 2 x 520 vel	Optionele dubbele invoer voor 2000 vel	Optionele lade voor 2000 vel
Bankpost	✓	✓	✓
Karton	✓	✓	✓
Gekleurd papier	✓	✓	✓
Aangepast	✓	✓	✓
Envelop	X	X	X
Glossy	✓	✓	✓
Glossy, zwaar	✓	✓	✓
Zwaar papier	✓	✓	✓
Etiketten	✓	✓	✓
Briefhoofd	✓	✓	✓
Licht papier	✓	✓	✓
Normaal papier	✓	✓	✓
Voorbedrukt	✓	✓	✓
Kringloop	✓	✓	✓
Ruwe envelop	X	X	X
Ruw katoen	✓	✓	✓
Transparanten	X	X	X
Vinyletiketten	X	X	X

Papiersoorten die worden ondersteund door de uitvoerladen

Papiertype	Standaardlade		Dubbele opvangbak
	Stapelen	Verschoven	Stapelen
Bankpost	✓	✓	✓
Karton	✓	✓	✓
Gekleurd papier	✓	✓	✓
Aangepast	✓	✓	✓
Envelop	✓	✓	✓
Glossy	✓	✓	✓
Glossy, zwaar	✓	✓	✓
Zwaar papier	✓	✓	✓
Etiketten	✓	✓	✓
Briefhoofd	✓	✓	✓
Licht papier	✓	✓	✓
Normaal papier	✓	✓	✓
Voorbedrukt	✓	✓	✓
Kringloop	✓	✓	✓
Ruwe envelop	✓	✓	✓
Ruw katoen	✓	✓	✓
Transparanten	X	X	X
Vinyletiketten	X	X	X

Papiersoorten die worden ondersteund door de nietfinisher en de finisher met niet- en perforatiefunctie

Papiertype	Nietfinisher			Niet-, perforatiefinisher			
	Stapelen	Verschoven	Nieten	Stapelen	Verschoven	Nieten	Hole punch (Perforeren)
Bankpost	✓	✓	✓	✓	✓	✓	✓
Karton	✓	✓	X	✓	✓	X	✓
Gekleurd papier	✓	✓	✓	✓	✓	✓	✓
Aangepast	✓	✓	✓	✓	✓	✓	✓
Envelop	✓	X	X	X	X	X	X
Glossy	✓	✓	✓	✓	✓	✓	✓

Papiertype	Nietfinisher			Niet-, perforatiefinisher			
	Stapelen	Verschoven	Nieten	Stapelen	Verschoven	Nieten	Hole punch (Perforeren)
Glossy, zwaar	✓	✓	X	✓	✓	X	✓
Zwaar papier	✓	✓	X	✓	✓	X	✓
Etiketten	✓	✓	X	X	X	X	X
Briefhoofd	✓	✓	✓	✓	✓	✓	✓
Licht papier	✓	✓	✓	✓	✓	✓	✓
Normaal papier	✓	✓	✓	✓	✓	✓	✓
Voorbedrukt	✓	✓	✓	✓	✓	✓	✓
Kringloop	✓	✓	✓	✓	✓	✓	✓
Ruwe envelop	✓	X	X	X	X	X	X
Ruw katoen	✓	✓	X	✓	✓	X	✓
Transparanten	X	X	X	X	X	X	X
Vinyletiketten	X	X	X	X	X	X	X

Papiersorten die worden ondersteund door de finisher met vouwfunctie/Z-vouw en de finisher voor boekjes

Papiertype	Finisher met vouwfunctie/Z-vouw		Finisher voor boekjes				
	In drieën vouwen	Z-vouw	Stapelen	Verschoven	Nieten	Hole punch (Perforeren)	Vouwen
Bankpost	✓	X	✓	✓	✓	✓	X
Karton	X	X	✓	✓	X	✓	X
Gekleurd papier	✓	✓	✓	✓	✓	✓	✓
Aangepast	✓	✓	✓	✓	✓	✓	✓
Envelop	X	X	X	X	X	X	X
Glossy	✓	X	✓	✓	✓	✓	✓
Glossy, zwaar	X	X	✓	✓	X	✓	X
Zwaar papier	X	X	✓	✓	X	✓	X
Etiketten	X	X	X	X	X	X	X
Briefhoofd	X	X	✓	✓	✓	✓	✓
Licht papier	✓	✓	✓	✓	✓	✓	✓

Papiertype	Finisher met vouwfunctie/Z-vouw		Finisher voor boekjes				
	In drieën vouwen	Z-vouw	Stapelen	Verschoven	Nieten	Hole punch (Perforeren)	Vouwen
Normaal papier	✓	✓	✓	✓	✓	✓	✓
Voorbedrukt	✓	✓	✓	✓	x	✓	x
Kringloop	✓	✓	✓	✓	✓	✓	✓
Ruwe envelop	x	x	x	x	x	x	x
Ruw katoen	x	x	✓	✓	x	✓	x
Transparanten	x	x	x	x	x	x	x
Vinyletiketten	x	x	x	x	x	x	x

Opmerkingen:

- Etiketten, enveloppen en karton worden altijd met een lagere snelheid afgedrukt.
- Karton wordt alleen ondersteund bij dubbelzijdig afdrukken tot 163 g/m² (90 lb bankpost). Zwaarder materiaal wordt alleen ondersteund bij enkelzijdig afdrukken.
- Vinyletiketten worden alleen ondersteund voor incidenteel gebruik en moeten worden gecontroleerd op geschiktheid. Sommige vinyletiketten worden mogelijk betrouwbaarder ingevoerd vanuit de multifunctionele invoer.

Ondersteunde papiergewichten

Standaardlade of optionele lade voor 2 x 520 vel en optionele dubbele invoer voor 2000 vel	Multifunctionele invoer	Enveloppenlade	Optionele lade voor 2000 vel
60–256 g/m ² (12–68 lb bankpost)	60–216 g/m ² (12–57 lb bankpost)	75-90 g/m ² (20–24 lb bankpost)	60–216 g/m ² (12–57 lb bankpost)

Opmerkingen:

- Voor papier van 60–176 g/m² (16–47 lb bankpost) worden vezels in de lengterichting aanbevolen.
- Papier dat lichter is dan 75 g/m² (20 lb bankpost) moet worden afgedrukt met Papiersoort ingesteld op Licht papier. Als u dit nalaat, kan dat leiden tot omkrullen, wat op zijn beurt kan leiden tot invoerfouten, vooral in vochtige omgevingen.
- Dubbelzijdig afdrukken ondersteunt papier met een gewicht van 60–162 g/m² (16–43 lb bankpost).
- Voor 100% katoen is het maximumgewicht 90 g/m² (24 lb bankpost).

Installeren, instellen en configureren

Een locatie voor de printer selecteren

- Laat genoeg ruimte vrij voor het openen van laden en kleppen en voor het installeren van hardwareopties.
- Plaats de printer in de buurt een stopcontact.

⚠ LET OP: RISICO OP LETSEL: Om het risico op elektrische schokken of brand te voorkomen, moet u het netsnoer rechtstreeks aansluiten op een geaard stopcontact dat zich dicht in de buurt van het product bevindt en dat gemakkelijk toegankelijk is.

⚡ LET OP: GEVAAR VOOR ELEKTRISCHE SCHOKKEN: Om het risico van elektrische schokken te voorkomen, moet u dit product niet in de buurt van water of vochtige locaties plaatsen of gebruiken.

- Zorg ervoor dat de luchtstroom in de ruimte voldoet aan de laatste herziening van de ASHRAE 62-norm of de CEN/TC 156-norm.
- Plaats de printer op een vlakke, stevige en stabiele ondergrond.
- Houd de printer:
 - schoon, droog en stofvrij;
 - uit de buurt van rondslingerende nietjes en paperclips;
 - uit de buurt van de directe luchtstroom van airconditioners, warmtebronnen of ventilators;
 - uit de buurt van direct zonlicht en extreme vochtigheidswaarden;
- Houd rekening met de aanbevolen temperaturen en voorkom schommelingen:

Omgevingstemperatuur	10 to 32.2°C (50 to 90°F)
Temperatuur voor opslag	15.6 to 32.2°C (60 to 90°F)

- Laat de volgende aanbevolen hoeveelheid ruimte vrij rondom de printer voor een goede ventilatie:

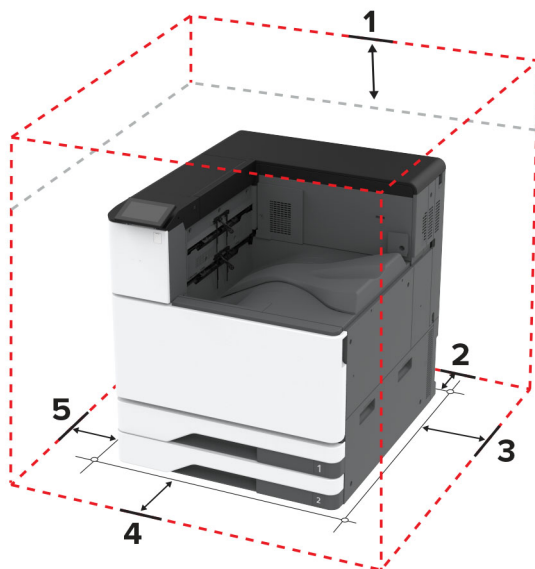

1	Boven	150 mm (5.9 in.)
2	Achter	120 mm (4.8 in.)

3	Rechterkant	400 mm (15.7 in.)
4	Voorkant	444.5 mm (17.5 in.)
5	Linkerkant	120 mm (4.8 in.)

Kabels aansluiten

⚠ LET OP: GEVAAR VOOR ELEKTRISCHE SCHOKKEN: Schakel tijdens onweer dit product niet in en maak geen elektrische of bekabelde verbindingen, zoals de fax, het netsnoer of een telefoonkabel, om elektrische schokken te voorkomen.

⚠ LET OP: RISICO OP LETSEL: Om het risico op elektrische schokken of brand te voorkomen, moet u het netsnoer rechtstreeks aansluiten op een geaard stopcontact dat zich dicht in de buurt van het product bevindt en dat gemakkelijk toegankelijk is.

⚠ LET OP: RISICO OP LETSEL: Gebruik alleen het netsnoer dat bij dit product is geleverd of een door de fabrikant goedgekeurd vervangend onderdeel om brand of elektrische schokken te voorkomen.

Waarschuwing: mogelijke beschadiging: Raak tijdens het afdrukken de USB-kabel, draadloze netwerkadapters of het aangegeven deel van de printer niet aan om gegevensverlies of printerstoringen te voorkomen.

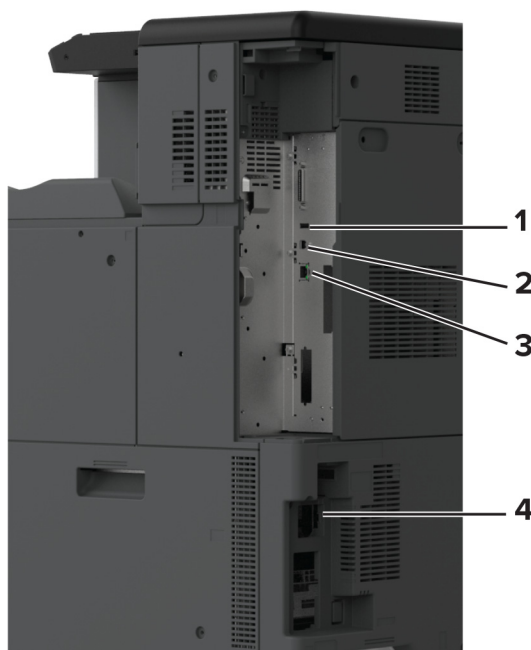

	Printerpoort	Functie
1	USB-poort	Sluit een toetsenbord of een compatibele optie aan.
2	USB-printerpoort	Sluit de printer aan op de computer.
3	Ethernetpoort	Sluit de printer aan op een netwerk.
4	Aansluiting voor netsnoer	Sluit de printer aan op een goed geaard stopcontact.

Toepassingen van het startscherm instellen en gebruiken

Het beginscherm gebruiken

Opmerking: Het startscherm van uw apparaat kan er anders uitzien, afhankelijk van de aangepaste instellingen, beheerdersinstellingen en actieve ingesloten oplossingen.



	Pictogram	Functie
1	Knop Stoppen of Annuleren	Stop de huidige afdruktaak.
2	Status/Supplies	<ul style="list-style-type: none"> • Geeft een waarschuwing of foutbericht weer als er een handeling moet worden uitgevoerd om ervoor te zorgen dat de printer kan doorgaan met verwerken. • Meer informatie over het foutbericht of de waarschuwing en informatie voor het wissen van de betreffende melding weergeven. <p>Opmerking: U kunt deze instelling ook openen door het bovenste gedeelte van het beginscherm aan te raken.</p>
3	Wachtrij	Alle huidige afdruktaken weergeven. Opmerking: U kunt deze instelling ook openen door het bovenste gedeelte van het beginscherm aan te raken.
4	Taal wijzigen	De taal op het beeldscherm wijzigen.
5	Instellingen	De printermenu's openen.
6	USB-station	Foto's en documenten afdrukken vanaf een flashstation.
7	Wachttaken	Afdruktaken die in de wachtrij staan in het printergeheugen tonen.
8	Adresboek	Een lijst met contactpersonen beheren waar andere toepassingen op de printer toegang toe hebben.
9	Toetsenblok op het scherm	Hiermee voert u getallen of symbolen in een invoerveld in.

Het beginscherm aanpassen

- 1 Open een webbrowser en typ het IP-adres van de printer in de adresbalk.

Opmerkingen:

- Controleer het IP-adres van de printer op het startscherm van de printer. Het IP-adres bestaat uit vier sets met cijfers gescheiden door punten: 123.123.123.123.
- Als u een proxyserver gebruikt, moet u deze tijdelijk uitschakelen zodat de webpagina correct kan worden geladen.

2 Klik op **Instellingen > Apparaat > Beginscherm aanpassen**.

3 Voer een of meer van de volgende handelingen uit:

- Als u een pictogram aan het beginscherm wilt toevoegen, klikt u op **+**, selecteert u de naam van de app en klikt u vervolgens op **Toevoegen**.
- Als u een pictogram van het beginscherm wilt verwijderen, selecteert u de naam van de app en klikt u vervolgens op **Verwijderen**.
- Als u de naam van een app wilt aanpassen, selecteert u de naam van de app, klikt u op **Bewerken** en wijst u vervolgens een naam toe.
- Als u de naam van een app wilt herstellen, selecteert u de naam van de app, klikt u op **Bewerken** en selecteert u vervolgens **App-label herstellen**.
- Als u een ruimte tussen apps wilt toevoegen, klikt u op **+**, selecteert u **LEGE RUIMTE** en klikt u vervolgens op **Toevoegen**.
- Als u de apps wilt rangschikken, sleept u de namen van de apps in de gewenste volgorde.
- Als u het standaardstartscherm wilt herstellen, klikt u op **Startscherm herstellen**.

4 Pas de wijzigingen toe.

Ondersteunde toepassingen

- Scherm aanpassen
- Klantenondersteuning
- Apparaatquotums

Display Customization gebruiken

Doe vóór het gebruik van de toepassing het volgende:

- Klik in de Embedded Web Server op **Apps > Display Customization > Configureren**.
- Hiermee worden de schermbeveiligings-, diavoorstellings- en achtergrondinstellingen in-/uitgeschakeld en geconfigureerd.

Afbeeldingen voor schermbeveiliging en diavoorstelling beheren

1 Vanuit het gedeelte Afbeeldingen schermbeveiliging en diavoorstelling kunt u een afbeelding toevoegen, bewerken of verwijderen.

Opmerkingen:

- U kunt maximaal 10 afbeeldingen toevoegen.
- Indien ingeschakeld, worden de statuspictogrammen weergegeven op de schermbeveiliging wanneer er fouten, waarschuwingen, of cloud-meldingen zijn.

2 Pas de wijzigingen toe.

De achtergrondafbeelding wijzigen

- 1 Raak **Achtergrond wijzigen** aan op het beginscherm.
- 2 Selecteer de gewenste afbeelding.
- 3 Pas de wijzigingen toe.

Een diapresentatie afspelen vanaf een flashstation

- 1 Plaats een flash-station in de USB-poort.
- 2 Raak in het beginscherm **Diavoorstelling** aan.
Afbeeldingen verschijnen in alfabetische volgorde.

Opmerking: U kunt het flashstation verwijderen nadat de diavoorstelling is gestart, maar de afbeeldingen worden niet opgeslagen in de printer. Als de diavoorstelling stopt, plaatst u het flashstation opnieuw om de afbeeldingen weer te geven.

Klantenondersteuning gebruiken

Opmerkingen:

- Deze toepassing wordt alleen op sommige printermodellen ondersteund. Zie '[Ondersteunde toepassingen](#)' op pagina 36 voor meer informatie.
- Raadpleeg de *Beheerdershandleiding voor Customer Support* voor informatie over het configureren van de toepassingsinstellingen.

- 1 Raak **Customer Support** aan op het beginscherm.
- 2 Druk de informatie af of verzend deze via e-mail.

Device Quotas instellen

Opmerkingen:

- Deze toepassing wordt alleen op sommige printermodellen ondersteund. Zie '[Ondersteunde toepassingen](#)' op pagina 36 voor meer informatie.
- Raadpleeg de *Beheerdershandleiding voor Device Quota's* voor informatie over het configureren van de toepassingsinstellingen.

- 1 Open een webbrowser en typ het IP-adres van de printer in de adresbalk.

Opmerkingen:

- Controleer het IP-adres van de printer op het startscherm van de printer. Het IP-adres bestaat uit vier sets met cijfers gescheiden door punten: 123.123.123.123.
- Als u een proxyserver gebruikt, moet u deze tijdelijk uitschakelen zodat de webpagina correct kan worden geladen.

- 2 Klik op **Apps > Device Quotas > Configureren**.
- 3 Voeg in het gedeelte Gebruikersaccounts een gebruiker toe of bewerk deze, en stel vervolgens het gebruikersquotum in.
- 4 Pas de wijzigingen toe.

Bladwijzers beheren

Bladwijzers maken

Gebruik bladwijzers voor het afdrukken van veelgebruikte documenten die zijn opgeslagen op servers of op het web.

1 Open een webbrowser en typ het IP-adres van de printer in de adresbalk.

Opmerkingen:

- Controleer het IP-adres van de printer op het startscherm van de printer. Het IP-adres bestaat uit vier sets met cijfers gescheiden door punten: 123.123.123.123.
- Als u een proxyserver gebruikt, moet u deze tijdelijk uitschakelen zodat de webpagina correct kan worden geladen.

2 Klik op **Bladwijzers > Bladwijzer toevoegen** en typ vervolgens een bladwijzernaam.

3 Selecteer een type Adresprotocol en voer vervolgens een van de volgende handelingen uit:

- Typ voor HTTP of HTTPS de URL waarvoor u een bladwijzer wilt instellen.
- Zorg ervoor dat u bij HTTPS de hostnaam gebruikt in plaats van het IP-adres. Typ bijvoorbeeld **mijnwebsite.com/voorbeeld.pdf** in plaats van **123.123.123.123/voorbeeld.pdf**. Zorg ervoor dat de hostnaam ook overeenkomt met de Common Name (CN, algemene naam) in het servercertificaat. Voor meer informatie over het verkrijgen van de CN in het servercertificaat raadpleegt u de help-informatie voor uw webbrowser.
- Typ voor FTP het FTP-adres. Bijvoorbeeld **mijnServer/mijnDirectory**. Voer het FTP-poortnummer in. Poort 21 is de standaardpoort voor het versturen van opdrachten.
- Typ voor SMB het adres van de netwerkmap. Bijvoorbeeld **mijnServer/mijnShare/mijnBestand.pdf**. Voer de naam van het netwerkdomein in.
- Selecteer indien nodig het type Verificatie voor FTP en SMB.

Beperk de toegang tot de bladwijzer door een PIN invoeren.

Opmerking: De toepassing ondersteunt de volgende bestandstypen: PDF, JPEG en TIFF. Andere bestandstypen zoals DOCX en XLSX worden ondersteund op sommige printermodellen.

4 Klik op **Opslaan**.

Mappen maken

1 Open een webbrowser en typ het IP-adres van de printer in de adresbalk.

Opmerkingen:

- Controleer het IP-adres van de printer op het startscherm van de printer. Het IP-adres bestaat uit vier sets met cijfers gescheiden door punten: 123.123.123.123.
- Als u een proxyserver gebruikt, moet u deze tijdelijk uitschakelen zodat de webpagina correct kan worden geladen.





2 Klik op **Bladwijzers > Map toevoegen** en typ een mapnaam.

Opmerking: Beperk de toegang tot de map door een PIN in te voeren.

3 Klik op **Opslaan**.

Opmerking: U kunt mappen of bladwijzers in een map maken. Als u een bladwijzer wilt maken, zie ['Bladwijzers maken' op pagina 38](#).

Contactpersonen beheren

- 1 Raak in het beginscherf **Adresboek** aan.
- 2 Voer een of meer van de volgende handelingen uit:
 - Als u een contactpersoon wilt toevoegen, raakt u  boven aan het scherm aan en raakt u vervolgens **Contactpersoon maken** aan. Geef indien nodig een aanmeldingsmethode op voor toegang tot de applicatie.
 - Als u een contactpersoon wilt verwijderen, raakt u  boven in het scherm aan, raakt u **Contacten verwijderen** aan en selecteert u de contactpersoon.
 - Als u de contactgegevens wilt bewerken, raakt u de naam van de contactpersoon aan.
 - Als u een groep wilt maken, raakt u  boven in het scherm aan en vervolgens raakt u **Groep maken** aan. Geef indien nodig een aanmeldingsmethode op voor toegang tot de applicatie.
 - Als u een groep wilt verwijderen, raakt u  boven in het scherm aan, raakt u **Groepen verwijderen** aan en selecteert u de groep.
 - Als u een groep contactpersonen wilt bewerken, tikt u op **GROEPEN** > selecteer een groepsnaam >  > en selecteer de gewenste actie.
- 3 Pas de wijzigingen toe.

De toegankelijkheidsfuncties instellen en gebruiken

Gesproken begeleiding activeren

Vanuit het startscherf

- 1 Veeg in één beweging met één vinger langzaam naar links en vervolgens naar boven op het scherm tot u een spraakbericht hoort.
- 2 Raak met twee vingers **OK** aan.

Opmerking: Als de beweging niet werkt, oefen dan meer druk uit.

Vanaf het toetsenbord

- 1 Houd de **5**-toets ingedrukt totdat u een gesproken bericht hoort.
- 2 Druk op **Tab** om de focuscursor naar de OK-knop te navigeren en druk vervolgens op **Enter**.

Opmerkingen:

- Wanneer de gesproken begeleiding is geactiveerd, gebruikt u altijd twee vingers om een item op het scherm te selecteren.
- Gesproken begeleiding biedt beperkte taalondersteuning.

Gesproken begeleiding deactiveren

- 1 Veeg in één beweging met één vinger langzaam naar links en vervolgens naar boven op het scherm tot u een spraakbericht hoort.
- 2 Voer met twee vingers een van de volgende handelingen uit:
 - Tik op **Gesproken begeleiding** en vervolgens op **OK**.
 - Raak **Annuleren** aan.

Opmerking: Als de beweging niet werkt, oefen dan meer druk uit.

U kunt de gesproken begeleiding ook op een van de volgende manieren uitschakelen:

- Tik met twee vingers tweemaal op het beginscherm.
- Druk op de aan/uit-knop om de printer in de slaap- of sluimerstand te zetten.

Navigeren op het scherm met gebaren

Opmerkingen:

- De meeste gebaren zijn alleen van toepassing als de gesproken begeleiding is geactiveerd.
- Schakel de vergrotingsmodus in om zoom- en pangebaren te gebruiken.
- Gebruik een fysiek toetsenbord om tekens te typen en bepaalde instellingen aan te passen.

Gebaar	Functie
Veeg met één vinger naar links en vervolgens naar boven	Start de Toegankelijkheidsmodus. Gebruik hetzelfde gebaar om de Toegankelijkheidsmodus af te sluiten. Opmerking: Deze beweging is ook van toepassing wanneer de printer in de normale modus staat.
Dubbeltik met één vinger	Een optie of item op het scherm selecteren.
Tik twee keer met twee vingers op het pictogram beginscherm	Schakel de Toegankelijkheidsmodus uit.
Tik drie keer met één vinger	Inzoomen of uitzoomen op tekst en afbeeldingen.
Veeg naar rechts of omlaag met één vinger	Naar het volgende item op het scherm gaan.
Veeg naar links of omhoog met één vinger	Naar het vorige item op het scherm gaan.
Veeg met één vinger omhoog en vervolgens omlaag	Naar het eerste item op het scherm gaan.
Pan	Naar gedeelten van het ingezoomde beeld gaan die buiten de grens van het scherm vallen. Opmerking: Sleep een ingezoomde afbeelding met twee vingers.
Veeg met één vinger omhoog en vervolgens naar rechts	Verhoog het volume. Opmerking: Deze beweging is ook van toepassing wanneer de printer in de normale modus staat.
Veeg omlaag en vervolgens naar rechts met één vinger	Zet het volume lager. Opmerking: Deze beweging is ook van toepassing wanneer de printer in de normale modus staat.
Veeg met één vinger omhoog en vervolgens naar links	Een toepassing sluiten en terugkeren naar het startscherm.

Gebaar	Functie
Veeg omlaag en vervolgens naar links met één vinger	Naar de vorige instelling gaan.

Met het schermtoetsenbord

Wanneer het schermtoetsenbord verschijnt, voer dan één of meer van de volgende handelingen uit:

- Raak een toets aan om aan te kondigen en typ het teken in het veld.
- Sleep een vinger over verschillende tekens om aan te kondigen en typ het teken in het veld.
- Raak een tekstvak met twee vingers aan om de tekens in het veld aan te kondigen.
- Raak **Backspace** aan om tekens te verwijderen.

De vergrotingsmodus inschakelen

1 Veeg in één beweging met één vinger langzaam naar links en vervolgens naar boven op het scherm tot u een spraakbericht hoort.

Opmerking: Voor printermodellen zonder ingebouwde luidsprekers gebruikt u een hoofdtelefoon om het bericht te horen.

2 Doe het volgende met twee vingers:

- a Raak **Vergrotingsmodus** aan.
- b Raak **OK** aan.

Opmerking: Als de beweging niet werkt, oefen dan meer druk uit.

Voor meer informatie over het navigeren door een vergroot scherm, zie ['Navigeren op het scherm met gebaren' op pagina 40](#).

De spraaksnelheid van de gesproken begeleiding aanpassen

- 1 Tik vanuit het beginscherm op **Instellingen > Apparaat > Toegankelijkheid > Spraaksnelheid**.
- 2 Selecteer de spraaksnelheid.

Het standaard hoofdtelefoonvolume aanpassen

- 1 Tik vanuit het beginscherm op **Instellingen > Apparaat > Toegankelijkheid**.
- 2 Het volume van de hoofdtelefoon aanpassen.

Opmerking: Het volume neemt weer de standaardwaarde aan nadat de gebruiker de toegankelijkheidsmodus verlaat of wanneer de printer uit de slaap- of sluimerstand wordt gehaald.

Het standaardvolume van de interne luidspreker aanpassen

- 1 Raak  aan op het beginscherm.
- 2 Pas het volume aan.

Opmerkingen:

- Als Stille modus is ingeschakeld, zijn auditieve alarmen uitgeschakeld. Deze instelling leidt ook tot tragere printerprestaties.
- Het volume neemt weer de standaardwaarde aan nadat de gebruiker de toegankelijkheidsmodus verlaat of wanneer de printer uit de slaap- of sluimerstand wordt gehaald.

Gesproken wachtwoorden of pincodes inschakelen

- 1 Tik vanuit het beginscherm op **Instellingen > Apparaat > Toegankelijkheid > Gesproken wachtwoorden/pincodes**.
- 2 Schakel de optie in.

Papier en speciaal afdruk materiaal plaatsen

Het formaat en de papiersoort voor speciaal materiaal instellen

De laden detecteren automatisch het formaat van normaal papier. Voor speciaal materiaal zoals etiketten, karton of enveloppen doet u het volgende:

- 1 Tik vanuit het beginscherm op **Instellingen > Papier > Ladeconfiguratie > Papierformaat/-soort** > selecteer een papierbron.
- 2 Stel het formaat en de papiersoort in voor het speciale materiaal.

Instellingen voor Universal papier configureren

- 1 Ga vanaf het beginscherm naar **Instellingen > Papier > Mediaconfiguratie > Universal-instelling**.
- 2 Configureer de instellingen.

De instelling Meerdere universele formaten inschakelen

- 1 Tik in het startscherm op **Instellingen > Apparaat > Onderhoud > Configuratiemenu > Ladeconfiguratie**.
- 2 Schakel de instelling Meerdere universele formaten in.

Papier in de lade voor 520 vel plaatsen



LET OP: KANTELGEVAAR: Zorg ervoor dat u papier afzonderlijk in elke lade plaatst om instabiliteit van de apparatuur te voorkomen. Houd alle overige laden gesloten tot u ze nodig hebt.

- 1 Trek de lade uit de printer.

Opmerking: Trek geen laden naar buiten terwijl de printer aan het afdrukken is, om papierstoringen te voorkomen.



2 Stel de geleiders in op het papierformaat dat u wilt plaatsen.

Opmerkingen:

- Stel de geleiders in op de juiste positie met behulp van de formaatindicatoren aan de onderkant van de lade.
- Wanneer u papier van A3-, 11-inch of B4-formaat plaatst, moet u de achterste papiergeleider aanpassen.
- In lade 2 en optionele laden voor 520 vel, past u de achterste papiergeleider en de zijgeleiders aan wanneer u papier van A3-formaat plaatst. De stoppers achter de zijgeleider vergrendelen het papierformaat op A3. Wanneer u papier met een formaat van 12,6 inch plaatst, stelt u de achterste papiergeleider en de zijgeleiders bij en drukt u vervolgens de stoppen omlaag om ze te ontgrendelen.

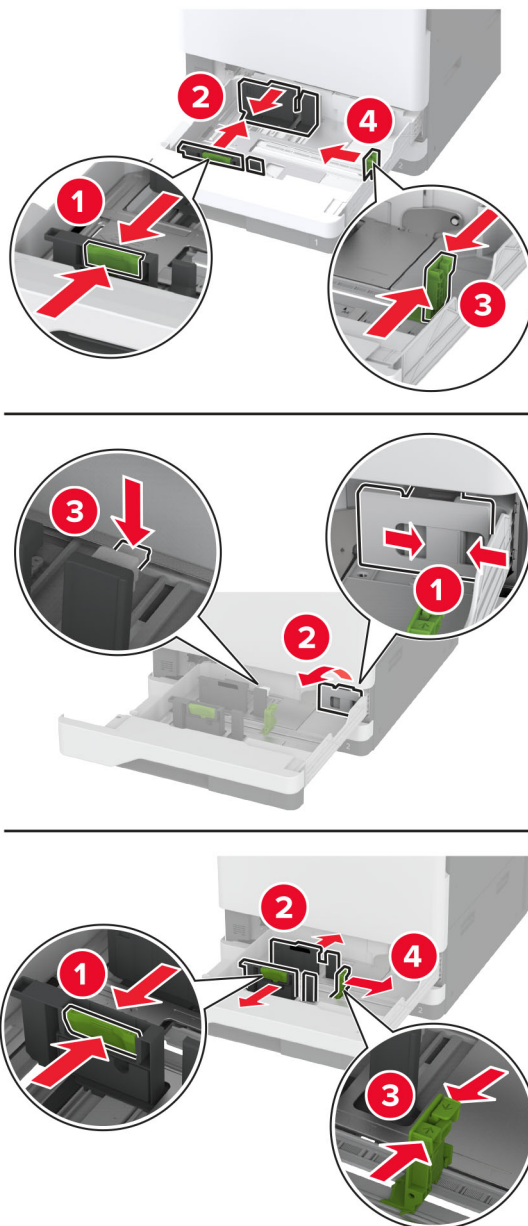

3 Buig het papier, waaier het uit en lijn de randen uit voordat u het in de printer plaatst.

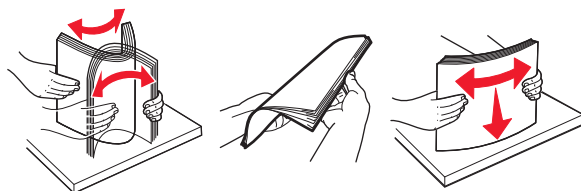

4 Plaats de papierstapel met de afdrukzijde naar boven.

Bij het laden van briefpapier of voorgeperforeerd papier voert u een van de volgende handelingen uit:

Voor enkelzijdig afdrucken aan de lange zijde

- Plaats briefhoofdpapier met de afdrukzijde naar boven en met het briefhoofd naar de achterkant van de lade.

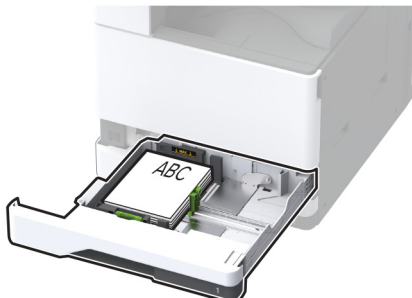

- Plaats voorgeperforeerd papier met de afdrukzijde naar boven en de gaten tegen de linkerkant van de lade.



Voor enkelzijdig afdrucken aan de korte zijde

- Plaats briefhoofdpapier met de afdrukzijde naar boven met het briefhoofd naar de linkerkant van de lade.

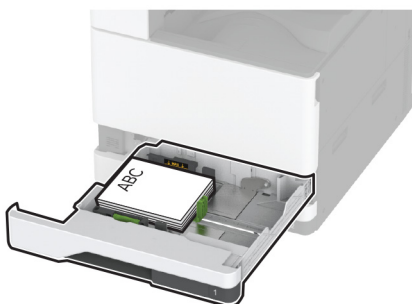

- Plaats voorgeperforeerd papier met de afdrukzijde naar boven en de gaten tegen de voorkant van de lade.

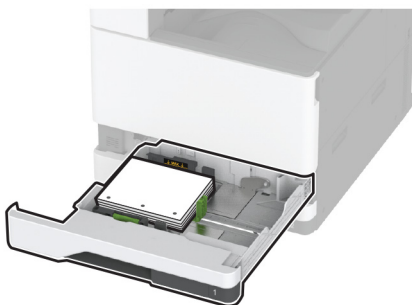

Voor dubbelzijdig afdrucken aan de lange zijde

- Plaats briefhoofdpapier met de afdrukzijde naar beneden met het briefhoofd naar de achterkant van de lade.



- Plaats voorgeperforeerd papier met de afdrukzijde naar beneden en de gaten tegen de rechterkant van de lade.



Voor dubbelzijdig afdrukken aan de korte zijde

- Plaats briefhoofdpapier met de afdrukkzijde omlaag met het briefhoofd naar de linkerkant van de lade.

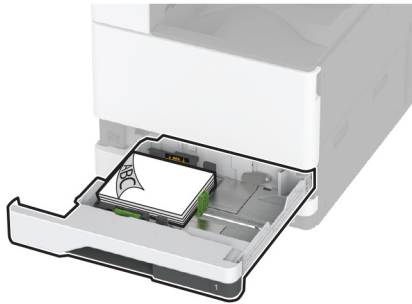

- Plaats voorgeperforeerd papier met de bedrukte zijde omlaag en de gaten tegen de achterkant van de lade

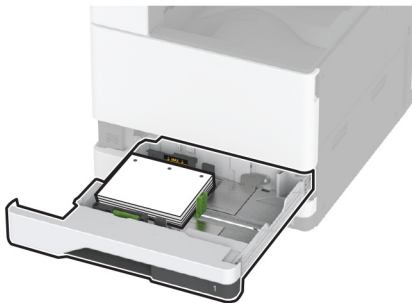

Opmerkingen:

- Schuif geen papier in de lade.
- Zorg ervoor dat de zijgeleiders goed tegen het papier aanliggen.
- Zorg ervoor dat de stapel niet boven de aanduiding voor de maximale hoeveelheid uitkomt. Als u te veel papier plaatst, kan het papier vastlopen.

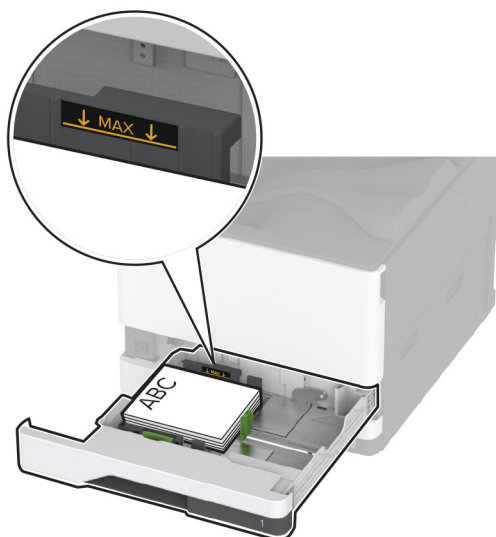

5 Plaats de lade.

Stel het zonodig papierformaat en de papiersoort van het papier in de lade in.

Opmerking: Als er een finisher is geïnstalleerd, worden de beelden tijdens het afdrukken 180° gedraaid.

De dubbele invoer voor 2000 vel laden

⚠ LET OP: KANTELGEVAAR: Zorg ervoor dat u papier afzonderlijk in elke lade plaatst om instabiliteit van de apparatuur te voorkomen. Houd alle overige laden gesloten tot u ze nodig hebt.

1 Trek de lade uit de printer.

Opmerking: Trek geen laden naar buiten terwijl de printer aan het afdrukken is, om papierstoringen te voorkomen.



2 Stel de geleiders in op het papierformaat dat u wilt plaatsen.

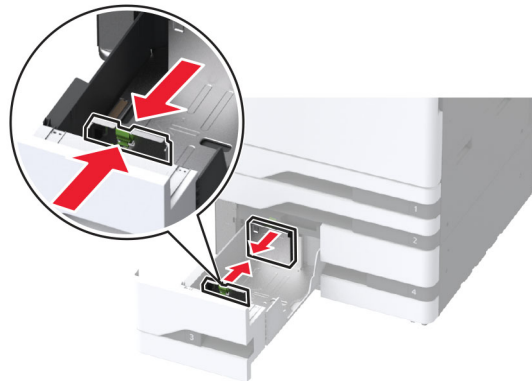

3 Buig het papier, waai er het uit en lijn de randen uit voordat u het in de printer plaatst.

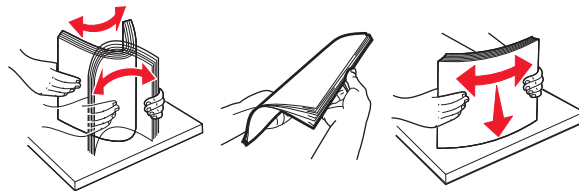

4 Plaats de papierstapel met de afdrukkzijde naar boven.

Bij het laden van briefpapier of voorgeperforeerd papier voert u een van de volgende handelingen uit:

Voor enkelzijdig afdrukken

- Plaats briefhoofdpapier met de afdrukkzijde naar boven en met het briefhoofd naar de achterkant van de lade.



- Plaats voorgeperforeerd papier met de afdrukszijde naar boven en de gaten tegen de linkerkant van de lade.



Voor dubbelzijdig afdrukken

- Plaats briefhoofdpapier met de afdrukszijde naar beneden met het briefhoofd naar de achterkant van de lade.



- Plaats voorgeperforeerd papier met de afdrukzijde naar beneden en de gaten tegen de rechterkant van de lade.



Opmerkingen:

- Schuif geen papier in de lade.
- Zorg ervoor dat de stapel niet boven de aanduiding voor de maximale hoeveelheid uitkomt. Als u te veel papier plaatst, kan het papier vastlopen.



5 Plaats de lade terug.

Stel het zonodig papierformaat en de papiersoort van het papier in de lade in.

Opmerking: Als er een finisher is geïnstalleerd, worden de beelden tijdens het afdrukken 180° gedraaid.

De lade voor 2000 vel vullen

⚠ LET OP: KANTELGEVAAR: Zorg ervoor dat u papier afzonderlijk in elke lade plaatst om instabiliteit van de apparatuur te voorkomen. Houd alle overige laden gesloten tot u ze nodig hebt.

1 Trek de lade naar buiten en open vervolgens de zijklep van de lade.

Opmerking: Trek geen laden naar buiten terwijl de printer aan het afdrukken is, om papierstoringen te voorkomen.

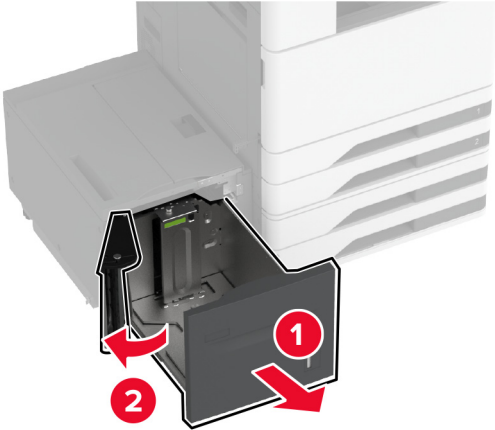

2 Pas de geleider aan de achterkant van de lade aan. Doe hetzelfde aan de voorkant van de lade.

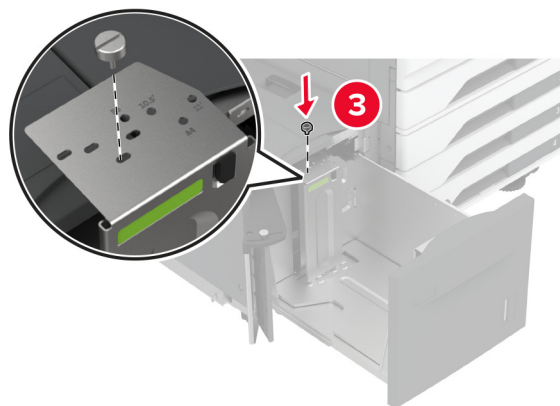
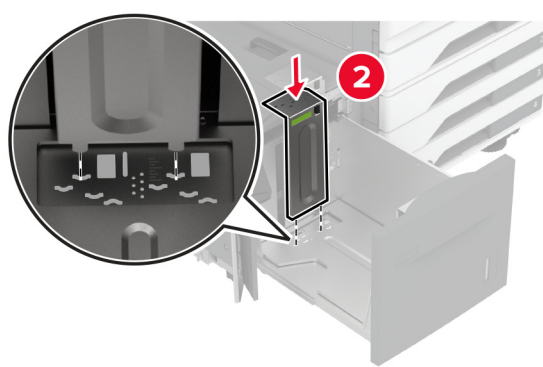
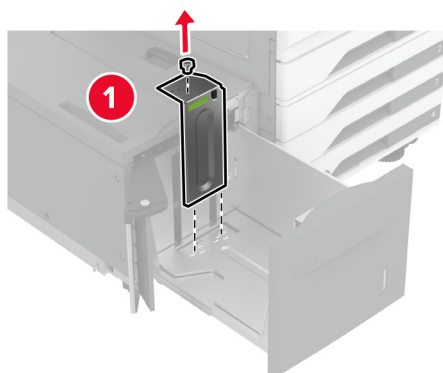

3 Stel de hendel op de zijklep van de lade in.

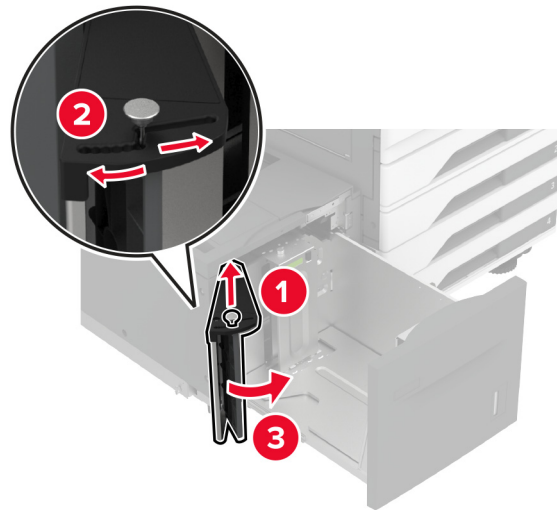

4 Buig het papier, waai het uit en lijn de randen uit voordat u het in de printer plaatst.

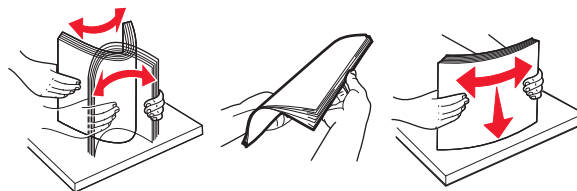

5 Plaats de papierstapel met de afdrukkzijde naar boven.

Bij het laden van briefpapier of voorgeperforeerd papier voert u een van de volgende handelingen uit:

Voor enkelzijdig afdrukken

- Plaats briefhoofdpapier met de afdrukkzijde naar beneden met het briefhoofd naar de achterkant van de lade.

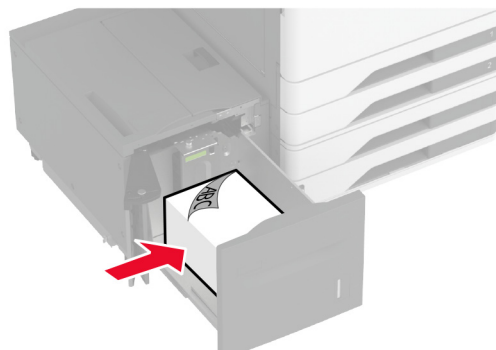

- Plaats voorgeperforeerd papier met de afdrukkzijde naar beneden en de gaten tegen de linkerkant van de lade.

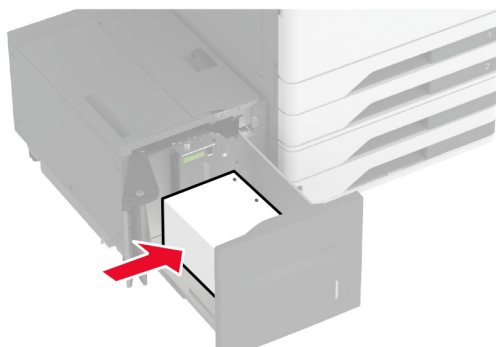

Voor dubbelzijdig afdrukken

- Plaats briefhoofdpapier met de afdrukkzijde naar boven en met het briefhoofd naar de achterkant van de lade.

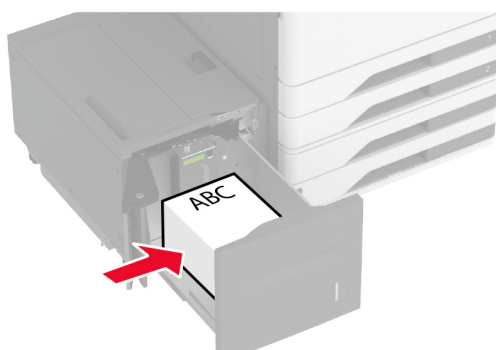

- Plaats voorgeperforeerd papier met de afdrukkzijde naar boven en de gaten tegen de linkerkant van de lade.

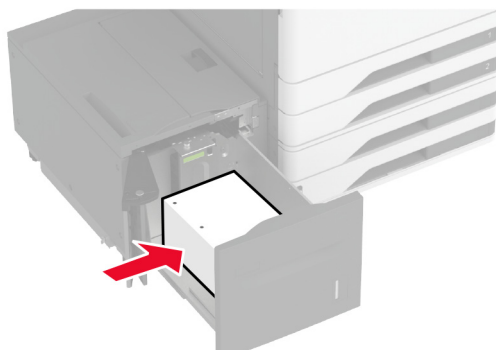

Opmerking: Zorg ervoor dat de stapel niet boven de aanduiding voor de maximale hoeveelheid uitkomt. Als u te veel papier plaatst, kan het papier vastlopen.

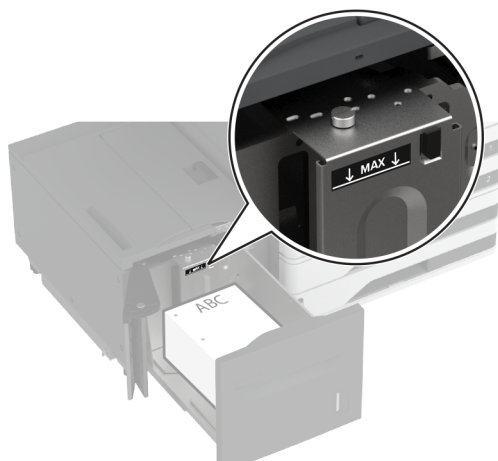

6 Sluit de zijklep van de lade en plaats vervolgens de lade.

Stel het zonodig papierformaat en de papiersoort van het papier in de lade in.

Opmerking: Als er een finisher is geïnstalleerd, worden de beelden tijdens het afdrucken 180° gedraaid.

De enveloppenlade vullen



LET OP: KANTELGEVAAR: Zorg ervoor dat u papier afzonderlijk in elke lade plaatst om instabiliteit van de apparatuur te voorkomen. Houd alle overige laden gesloten tot u ze nodig hebt.

1 Trek de enveloppenlade naar buiten.

Opmerking: Trek geen laden naar buiten terwijl de printer aan het afdrucken is, om papierstoringen te voorkomen.

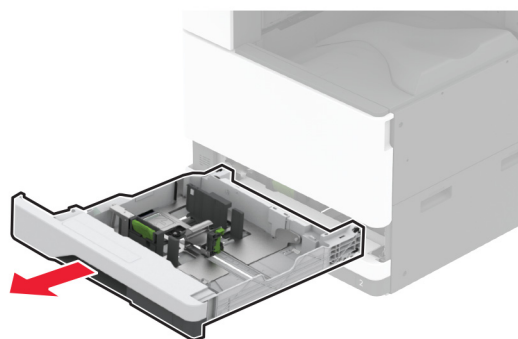

2 Buig de enveloppen, waai er ze uit en lijn de randen uit voordat u ze in de printer plaatst.

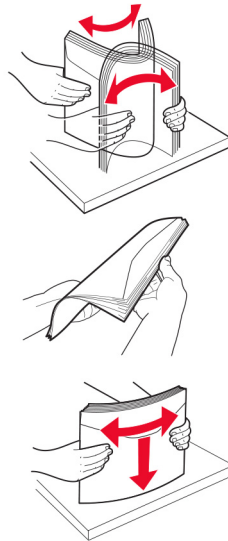

3 Stel de geleiders in op het envelopformaat dat u wilt plaatsen.

Opmerking: Stel de geleiders in op de juiste positie met behulp van de formaatindicatoren aan de onderkant van de lade.

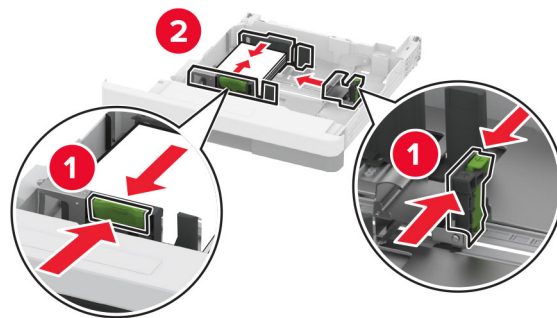

4 Plaats de enveloppen met de klepzijde omlaag en tegen de linkerkant van de lade.

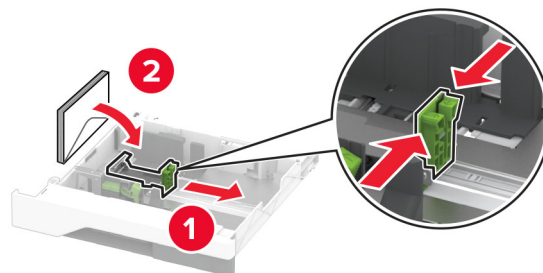

Opmerkingen:

- Zorg ervoor dat de zijgeleiders goed tegen de enveloppen aanliggen.
- Zorg ervoor dat de stapel niet boven de aanduiding voor de maximale hoeveelheid uitkomt. Een te grote stapel kan leiden tot vastgelopen afdruk materiaal.

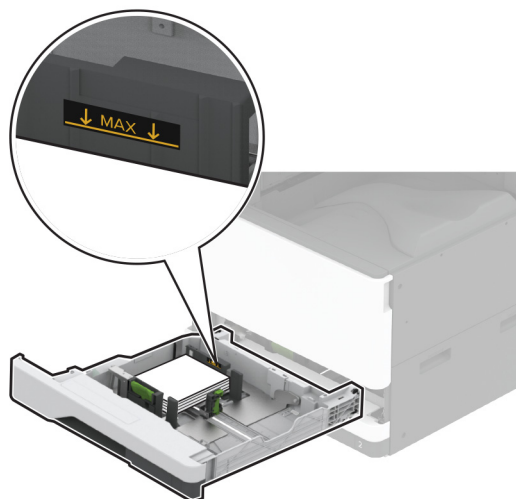

5 Plaats de lade terug.

Stel indien nodig het papierformaat en de papiersoort in op de enveloppen die in de lade zijn geplaatst.

De multifunctionele invoer vullen

1 Open de multifunctionele invoer.



2 Stel de zijgeleiders in op het papierformaat dat u wilt plaatsen.

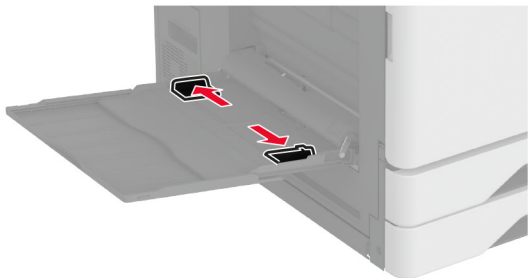

3 Buig het papier, waai het uit en lijn de randen uit voordat u het in de printer plaatst.

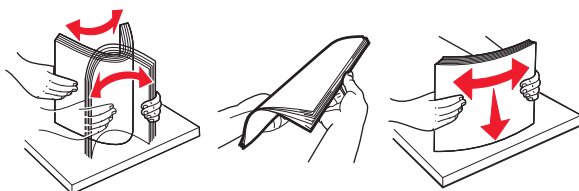

4 Plaats het papier in de printer.

Opmerking: Zorg ervoor dat de zijgeleiders goed tegen het papier aanliggen.

Voor invoer van lange zijde

- Plaats voor enkelzijdig afdrukken het briefhoofdpapier met de afdrukszijde naar beneden met het briefhoofd naar de achterkant van de printer. Plaats voorgeperforeerd papier met de afdrukszijde naar beneden met de gaten aan de rechterkant van het papier.

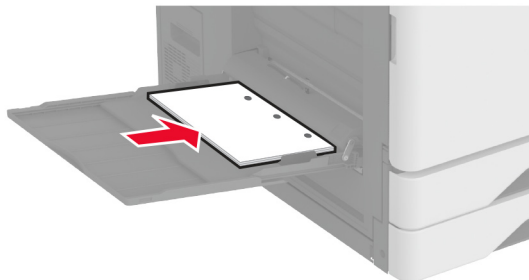
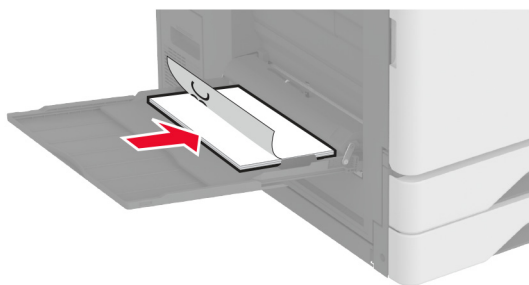

- Plaats voor dubbelzijdig afdrukken het briefhoofdpapier met de afdrukszijde naar boven met het briefhoofd naar de achterkant van de printer. Plaats voorgeperforeerd papier met de afdrukszijde naar boven met de gaten aan de linkerkant van het papier.

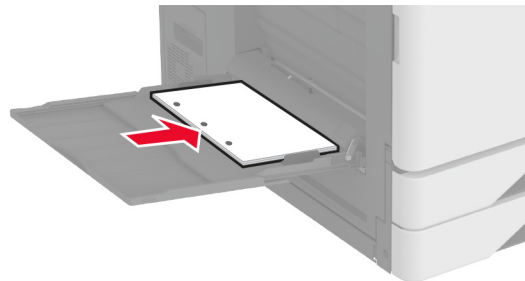
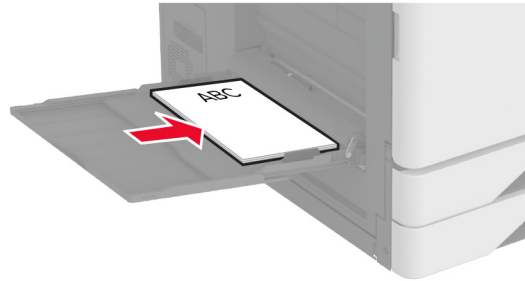

Voor invoer van korte zijde

- Plaats voor enkelzijdig afdrukken het briefhoofdpapier met de afdrukszijde naar beneden met het briefhoofd aan de linkerkant van het papier. Plaats voorgeperforeerd papier met de afdrukszijde naar beneden met de gaten naar de voorkant van de printer.

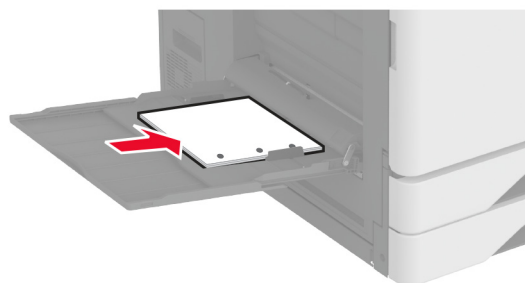
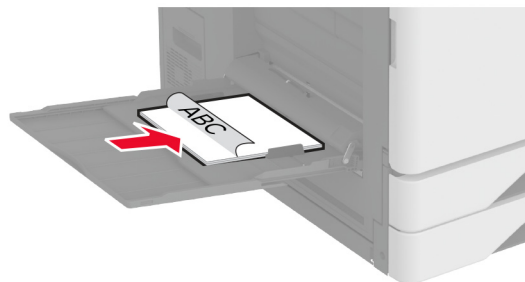

- Plaats voor dubbelzijdig afdrukken het briefhoofdpapier met de afdrukszijde naar boven met het briefhoofd aan de linkerkant van het papier. Plaats voorgeperforeerd papier met de afdrukszijde naar boven met de gaatjes tegen de achterkant van de printer.

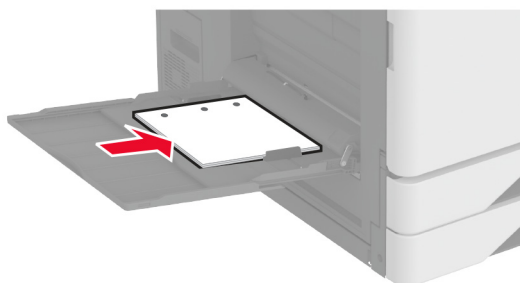
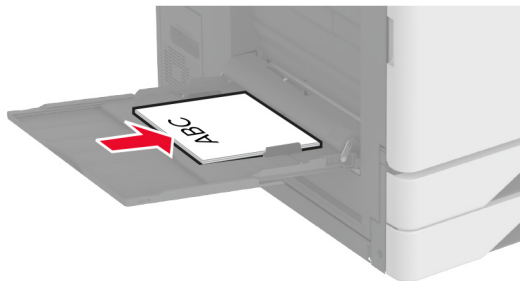

Opmerking: Wanneer er een finisher is geïnstalleerd, draait de printer de beelden 180°.

Laden koppelen

- 1 Tik in het startscherm op **Instellingen > Papier > Ladeconfiguratie** > selecteer een papierbron.
- 2 Stel een papierformaat en papiersoort in die overeenkomen met de laden die u wilt koppelen.
- 3 Tik in het startscherm op **Instellingen > Apparaat > Onderhoud > Configuratiemenu > Ladeconfiguratie > Lade koppelen**.
- 4 Tik op **Automatisch**.

Om laden te ontkoppelen, zorgt u ervoor dat er geen twee laden zijn met dezelfde papierformaat- of papiersoortinstellingen.

Waarschuwing: mogelijke beschadiging: De temperatuur van het verhittingsstation is afhankelijk van de opgegeven papiersoort. Zorg dat de instellingen voor de papiersoort van de printer overeenkomen met de papier dat in de lade is geplaatst om afdrukproblemen te voorkomen.

Software, stuurprogramma's en firmware installeren en bijwerken

De printersoftware installeren

Opmerkingen:

- De printerdriver is opgenomen in het software-installatiepakket.
- Voor Macintosh-computers met MAC OS X versie 10.7 of later hoeft u geen driver te installeren om af te drukken op een AirPrint-compatibele printer. Als u aangepaste afdrukfuncties wilt, downloadt u het printerstuurprogramma.

1 Verkrijg een exemplaar van het software-installatiepakket.

- Vanaf de software-cd die bij uw printer is geleverd.
- Ga naar www.lexmark.com/downloads.

2 Voer het installatieprogramma uit en volg de instructies op het beeldscherm van de computer.

Printers toevoegen aan een computer

Voer een van de volgende handelingen uit voordat u begint:

- Verbind de printer en de computer met hetzelfde netwerk. Zie '[Printer aansluiten op een Wi-Fi-netwerk](#)' op [pagina 170](#) voor meer informatie over het verbinden van de printer met een netwerk.
- Verbind de computer met de printer. Zie '[De printer aansluiten op een computer](#)' op [pagina 172](#) voor meer informatie.
- Sluit de printer rechtstreeks aan op de computer met een USB-kabel. Zie '[Kabels aansluiten](#)' op [pagina 34](#) voor meer informatie.

Opmerking: De USB-kabel is apart verkrijgbaar.

Voor Windows-gebruikers

1 Installeer het printerstuurprogramma vanaf een computer.

Opmerking: Zie '[De printersoftware installeren](#)' op [pagina 62](#) voor meer informatie.

2 Open **Printers en scanners** en klik vervolgens op **Een printer of scanner toevoegen**.

3 Voer een van de volgende handelingen uit afhankelijk van de printerverbinding:

- Selecteer een printer in de lijst en klik op **Apparaat toevoegen**.
- Klik op **Wi-Fi Direct-printers weergeven**, selecteer een printer en klik vervolgens op **Apparaat toevoegen**.
- Klik op **De printer die ik wil gebruiken, staat niet in de lijst** en ga als volgt te werk in het venster Printer toevoegen:
 - a Selecteer **Een printer met behulp van een TCP/IP-adres of hostnaam toevoegen** en klik op **Volgende**.
 - b Typ in het veld Hostnaam of IP-adres het IP-adres van de printer en klik op **Volgende**.

Opmerkingen:

- Controleer het IP-adres van de printer op het startscherm van de printer. Het IP-adres bestaat uit vier sets met cijfers gescheiden door punten: 123.123.123.123.
 - Als u een proxyserver gebruikt, moet u deze tijdelijk uitschakelen zodat de webpagina correct kan worden geladen.
- c** Selecteer een printerstuurprogramma en klik op **Volgende**.
 - d** Selecteer **Het momenteel geïnstalleerde printerstuurprogramma gebruiken (aanbevolen)** en klik op **Volgende**.
 - e** Typ een printernaam en klik op **Volgende**.
 - f** Selecteer een deeloctie voor de printer en klik op **Volgende**.
 - g** Klik op **Voltooien**.

Voor Macintosh-gebruikers

- 1** Open **Printers en scanners** op een computer.
- 2** Klik op **+** en selecteer een printer.
- 3** Selecteer een printerstuurprogramma in het menu **Gebruiken**.

Opmerkingen:

- Als u de Macintosh-printerstuurprogramma wilt gebruiken, selecteert u **AirPrint** of **Secure AirPrint**.
- Als u aangepaste afdrukfuncties wilt gebruiken, selecteert u het printerstuurprogramma van Lexmark. Zie ['De printersoftware installeren' op pagina 62](#) voor het installeren van het stuurprogramma.

- 4** Voeg de printer toe.

Firmware bijwerken

Werk de printerfirmware regelmatig bij om de printerprestaties te verbeteren en problemen op te lossen.

Neem contact op met uw Lexmark-leverancier voor meer informatie over het bijwerken van de firmware.

Ga voor de nieuwste firmware naar www.lexmark.com/downloads en zoek uw printermodel.

- 1** Open een webbrowser en typ het IP-adres van de printer in de adresbalk.

Opmerkingen:

- Controleer het IP-adres van de printer op het startscherm van de printer. Het IP-adres bestaat uit vier sets met cijfers gescheiden door punten: 123.123.123.123.
- Als u een proxyserver gebruikt, moet u deze tijdelijk uitschakelen zodat de webpagina correct kan worden geladen.

- 2** Klik op **Instellingen > Apparaat > Firmware bijwerken**.

- 3** Voer een van de volgende handelingen uit:

- Klik op **Controleren op updates > Akkoord, start update**.
- Upload het flashbestand.
 - a** Blader naar het flashbestand.

Opmerking: Zorg ervoor dat u het zip-bestand met de firmware hebt uitgepakt.

- b** Klik op **Uploaden > Start**.

Een configuratiebestand exporteren of importeren

U kunt de configuratie-instellingen van uw printer naar een tekstbestand exporteren en dit bestand vervolgens importeren om de instellingen toe te passen op andere printers.

- 1 Open een webbrowser en typ het IP-adres van de printer in de adresbalk.

Opmerkingen:

- Controleer het IP-adres van de printer op het startscherm van de printer. Het IP-adres bestaat uit vier sets met cijfers gescheiden door punten: 123.123.123.123.
- Als u een proxyserver gebruikt, moet u deze tijdelijk uitschakelen zodat de webpagina correct kan worden geladen.

- 2 Klik in Embedded Web Server op **Configuratie voor exporteren** of **Configuratie voor importeren**.
- 3 Volg de aanwijzingen op het scherm.
- 4 Doe het volgende als de printer toepassingen ondersteunt:
 - a Klik op **Apps** > selecteer de toepassing > **Configureren**.
 - b Klik op **Exporteren** of **Importeren**.

Beschikbare opties van het printerstuurprogramma toevoegen

Voor Windows-gebruikers

- 1 Open de printermap.
- 2 Selecteer de printer die u wilt bijwerken, en voer dan een van de volgende handelingen uit:
 - Voor Windows 7 of latere versies, kies **Printereigenschappen**.
 - Voor eerdere versies, kies **Eigenschappen**.
- 3 Navigeer naar het tabblad Configuratie en selecteer vervolgens **Nu bijwerken - Printer vragen**.
- 4 Pas de wijzigingen toe.

Voor Macintosh-gebruikers

- 1 Navigeer via Systeemvoorkeuren in het Apple-menu naar uw printer en selecteer vervolgens **Opties en benodigdheden**.
- 2 Navigeer naar de lijst met hardwareopties en voeg vervolgens eventuele geïnstalleerde opties toe.
- 3 Pas de wijzigingen toe.

Hardwareopties installeren

De enveloppenlade installeren

- 1 Verwijder lade 1.

Opmerking: Gooi de standaardlade niet weg.

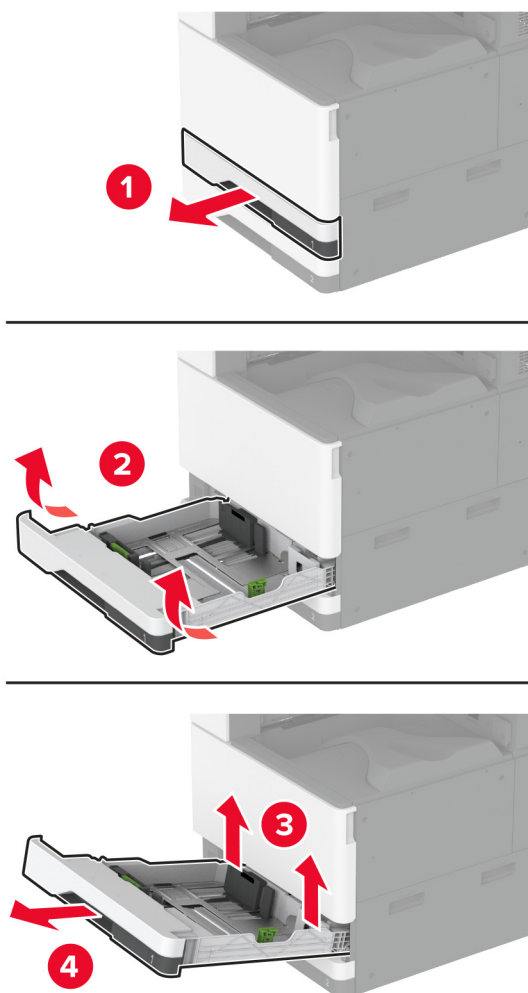

- 2 Pak de enveloppenlade uit en verwijder vervolgens al het verpakkingsmateriaal.
- 3 Plaats de enveloppenlade.

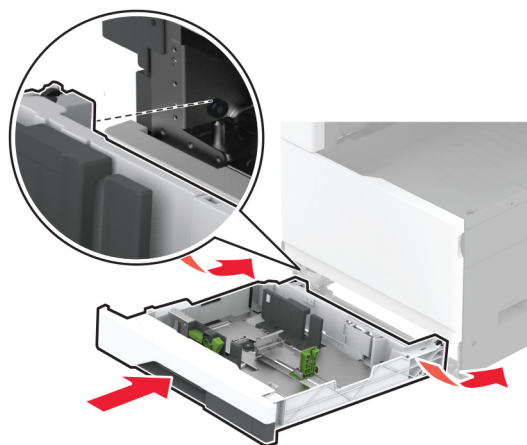

Als u de enveloppenlade beschikbaar wilt maken voor afdruktaken, raakt u in het startscherm **Instellingen** > **Apparaat** > **Onderhoud** > **Configuratiemenu** > **Configuratie lade** > **Configuratie enveloppenlade** > **Aan** aan.

Het optionele afstandsstuk installeren

⚠ LET OP: GEVAAR VOOR ELEKTRISCHE SCHOKKEN: Als u toegang tot de controllerkaart wilt of optionele hardware of geheugenapparaten installeert nadat u de printer hebt ingesteld, moet u de printer uitschakelen en de stekker uit het stopcontact trekken voor u doorgaat om het risico van elektrische schokken te voorkomen. Als u andere apparaten hebt aangesloten op de printer, schakel deze dan ook uit en koppel de kabels los van de printer.

1 Zet de printer uit.

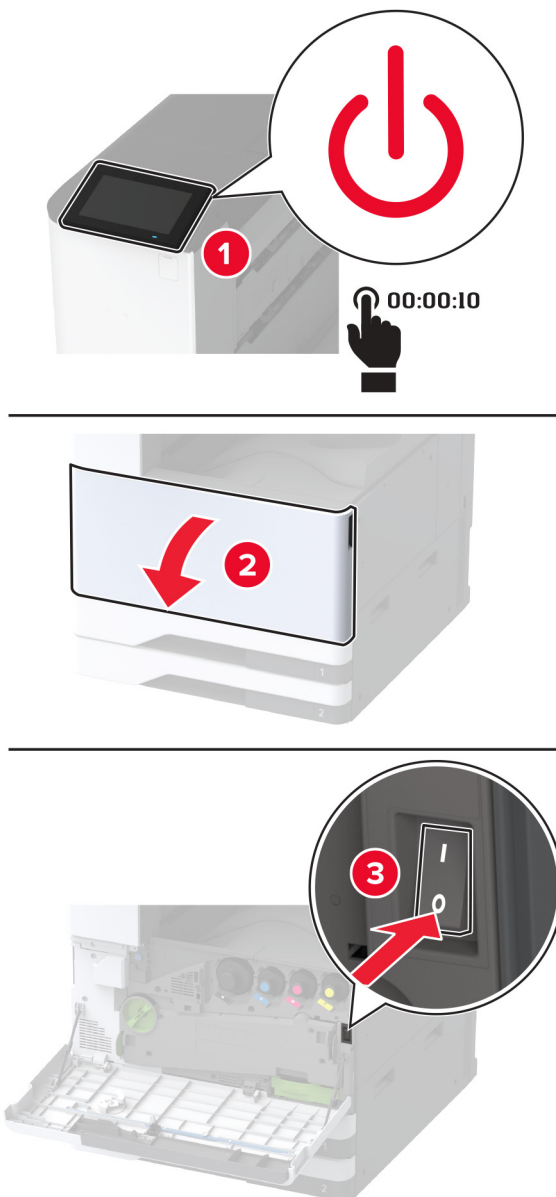

- 2** Trek de stekker van het netsnoer uit het stopcontact en haal het netsnoer uit de printer.

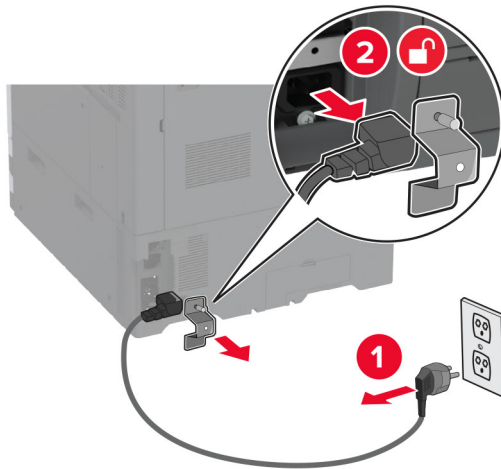

- 3** Pak het optionele afstandsstuk uit en verwijder vervolgens al het verpakkingsmateriaal.
4 Vergrendel de zwenkwielen van het onderstel om te voorkomen dat het afstandsstuk beweegt.

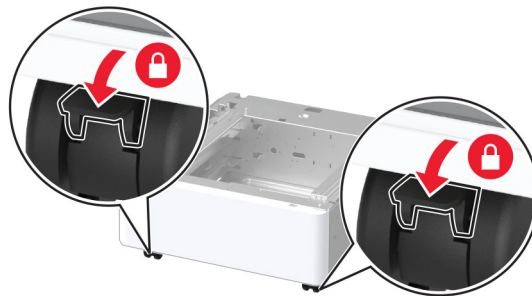

- 5** Verwijder het klepje voor installatieopties onder de linkerkant van de printer.

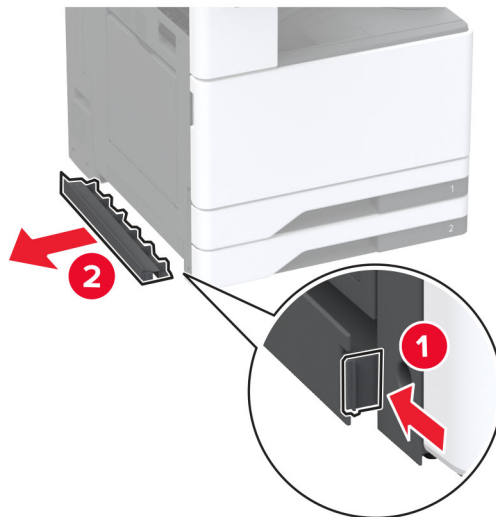

- 6 Trek de tilhendel aan de linkerkant van de printer naar buiten.

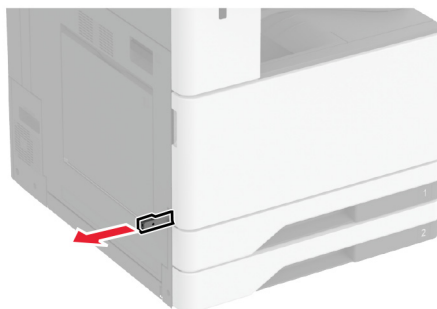

- 7 Lijn de printer uit met het afstandsstuk en laat de printer op zijn plaats zakken.

⚠ LET OP: RISICO OP LETSEL: Als de printer meer weegt dan 20 kg (44 lb), zijn er mogelijk twee of meer personen nodig om de printer veilig op te tillen.



8 Verwijder lade 2.

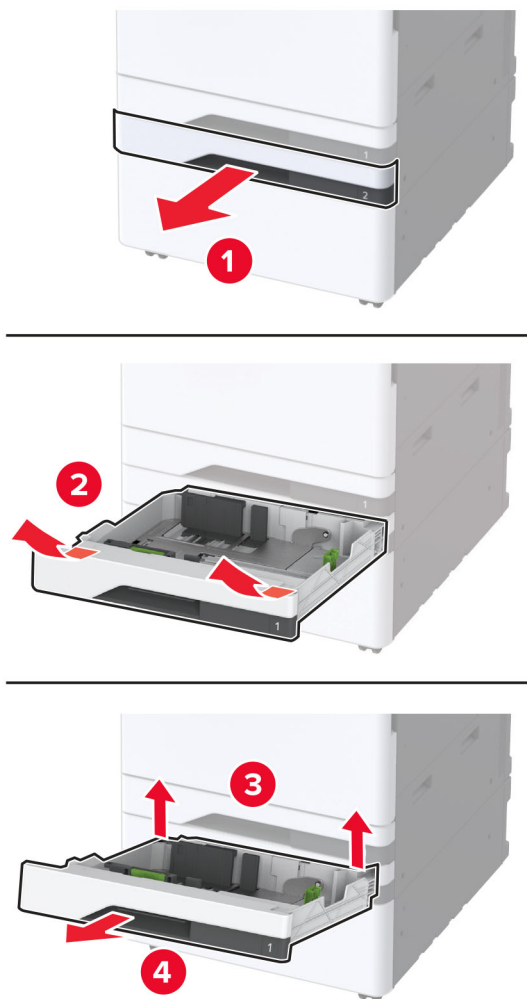

9 Bevestig het afstandstuk met schroeven aan de printer.

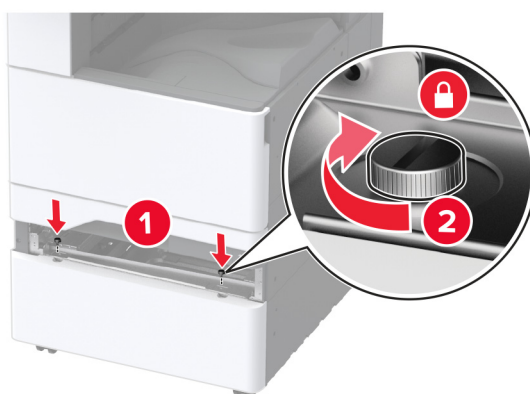

10 Plaats lade 2.

11 Verwijder het connectorklepje aan de achterkant van de printer.

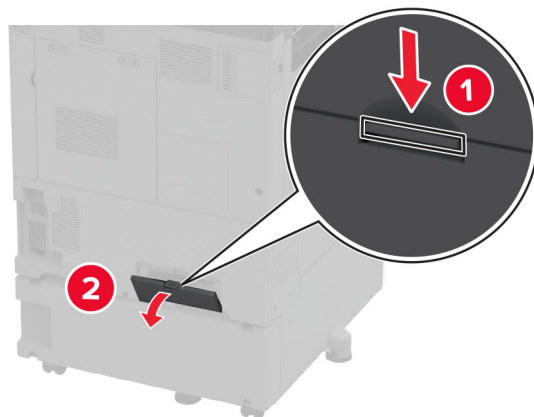

12 Bevestig de borgbeugel aan de printer en bevestig vervolgens het klepje.

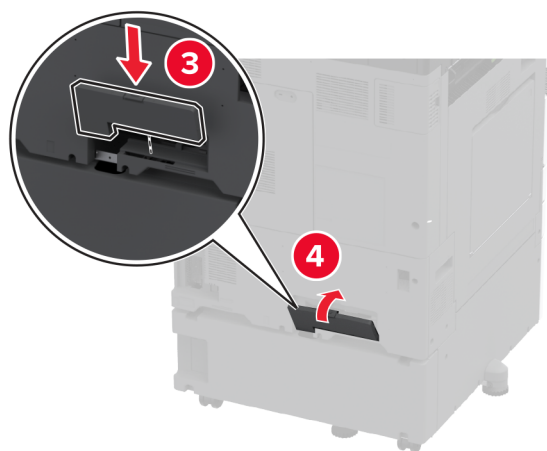
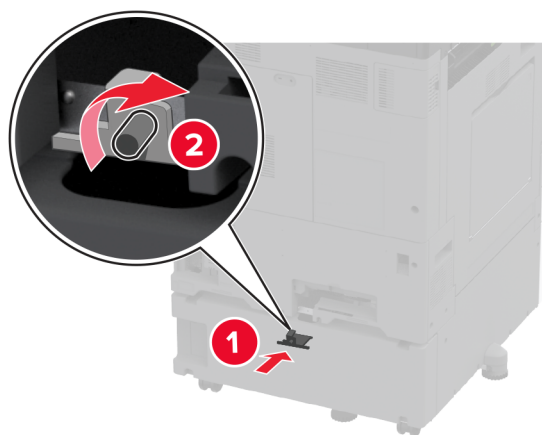

- 13** Pas de stelschroeven aan om ervoor te zorgen dat alle zijden van de printer dezelfde hoogte hebben.

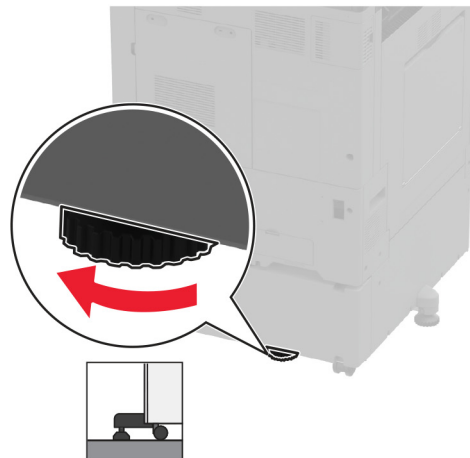
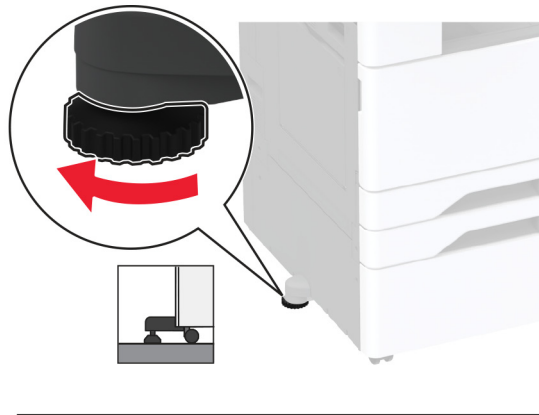

- 14** Sluit het netsnoer aan op de printer en vervolgens op een stopcontact.

⚠ LET OP: RISICO OP LETSEL: Om het risico op elektrische schokken of brand te voorkomen, moet u het netsnoer rechtstreeks aansluiten op een geaard stopcontact dat zich dicht in de buurt van het product bevindt en dat gemakkelijk toegankelijk is.

- 15** Zet de printer aan.

De optionele lade voor 2 x 520 vel installeren

⚠ LET OP: GEVAAR VOOR ELEKTRISCHE SCHOKKEN: Als u toegang tot de controllerkaart wilt of optionele hardware of geheugenapparaten installeert nadat u de printer hebt ingesteld, moet u de printer uitschakelen en de stekker uit het stopcontact trekken voor u doorgaat om het risico van elektrische schokken te voorkomen. Als u andere apparaten hebt aangesloten op de printer, schakel deze dan ook uit en koppel de kabels los van de printer.

1 Zet de printer uit.

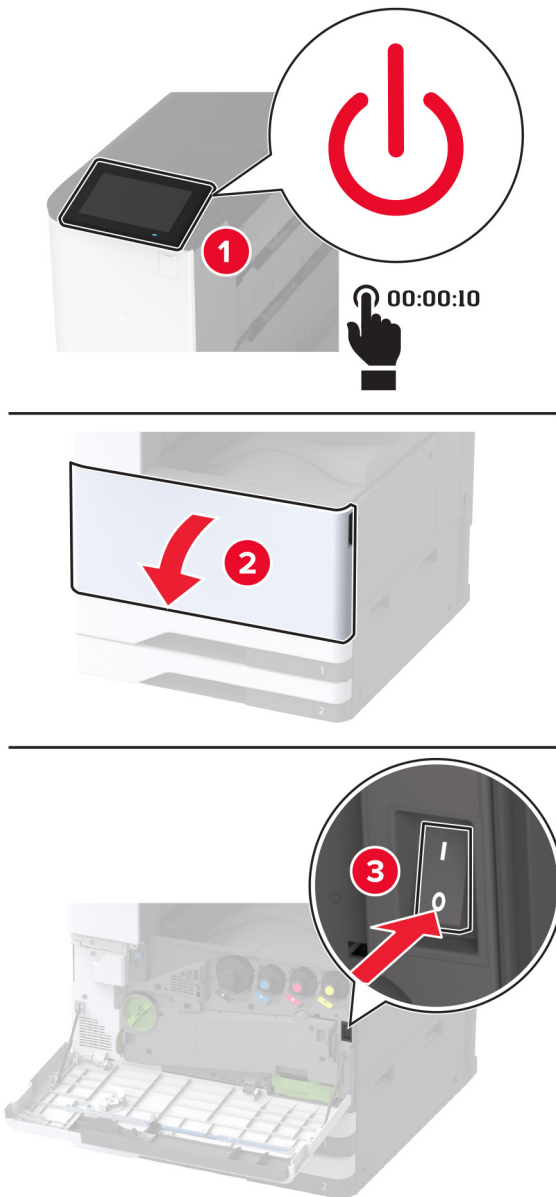

- 2 Trek de stekker van het netsnoer uit het stopcontact en haal het netsnoer uit de printer.

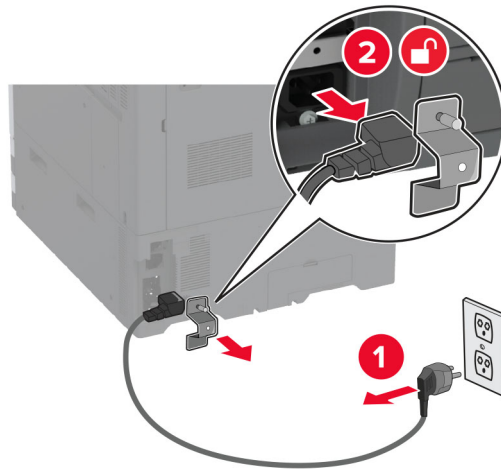

- 3 Pak de optionele lade uit en verwijder vervolgens al het verpakkingsmateriaal.
- 4 Bewaar het blad dat bij de optionele lade is geleverd in het vak in lade 1.

Opmerking: Het blad bevat essentiële informatie die de onderhoudstechnicus nodig heeft bij het repareren of vervangen van de optionele lade.

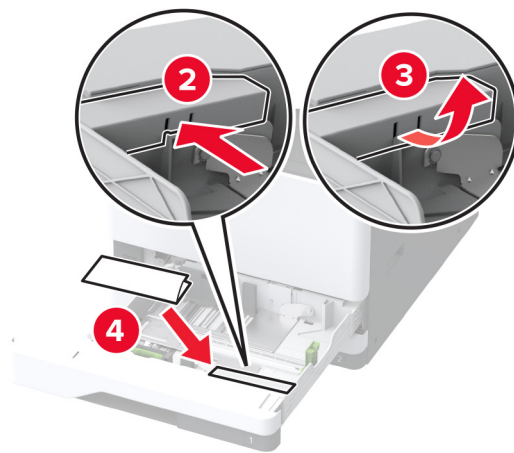
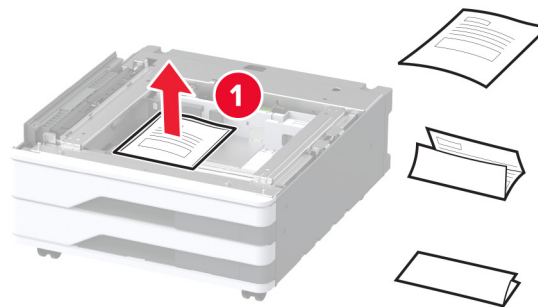

5 Vergrendel de zwenkwielen van het onderstel om te voorkomen dat de optionele lade beweegt.

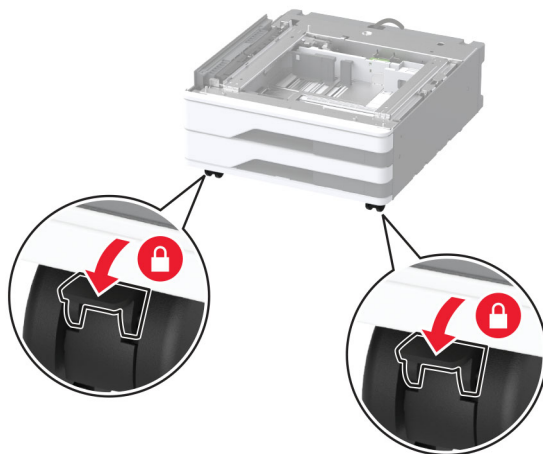

6 Verwijder het klepje voor installatieopties onder de linkerkant van de printer.

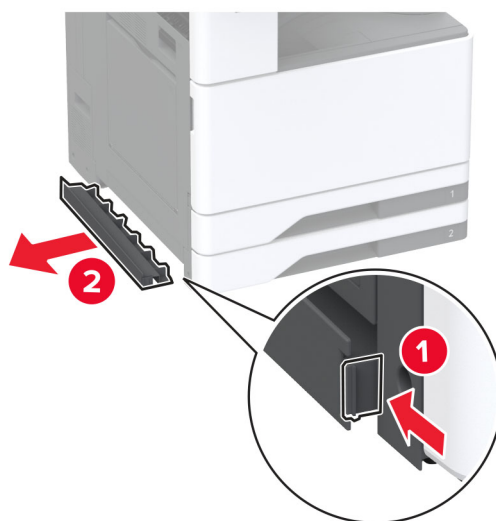

7 Trek de tilhendel aan de linkerkant van de printer naar buiten.

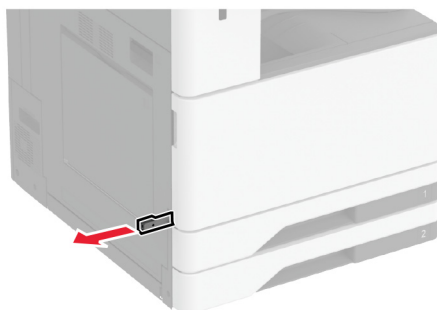

8 Lijn de printer uit met de optionele lade en laat de printer op zijn plaats zakken.

⚠ LET OP: RISICO OP LETSEL: Als de printer meer weegt dan 20 kg (44 lb), zijn er mogelijk twee of meer personen nodig om de printer veilig op te tillen.



9 Verwijder lade 2.

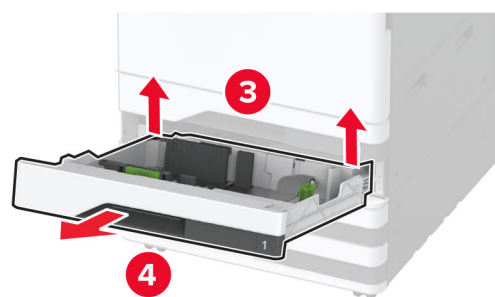
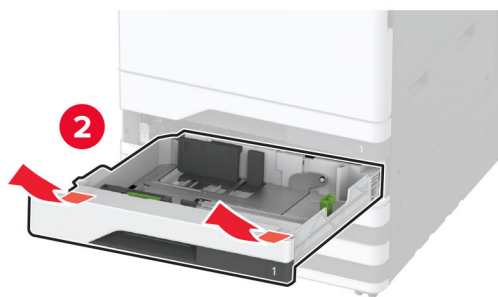

10 Bevestig de optionele lade met schroeven aan de printer.

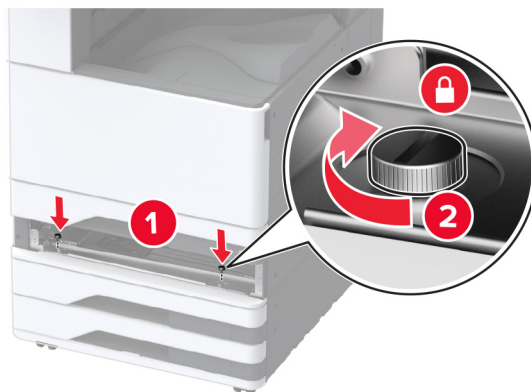

11 Plaats lade 2.

12 Verwijder het connectorklepje aan de achterkant van de printer.

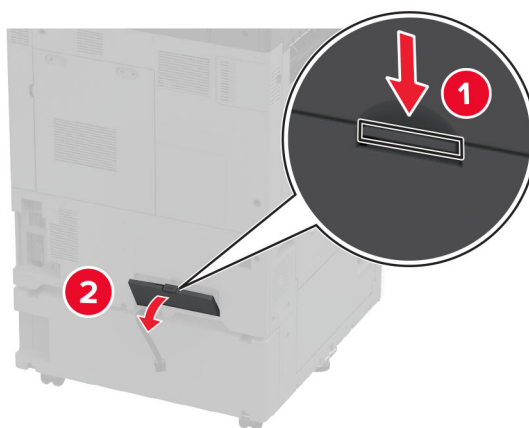

13 Sluit de ladeconnector aan op de printer en bevestig vervolgens het klepje.

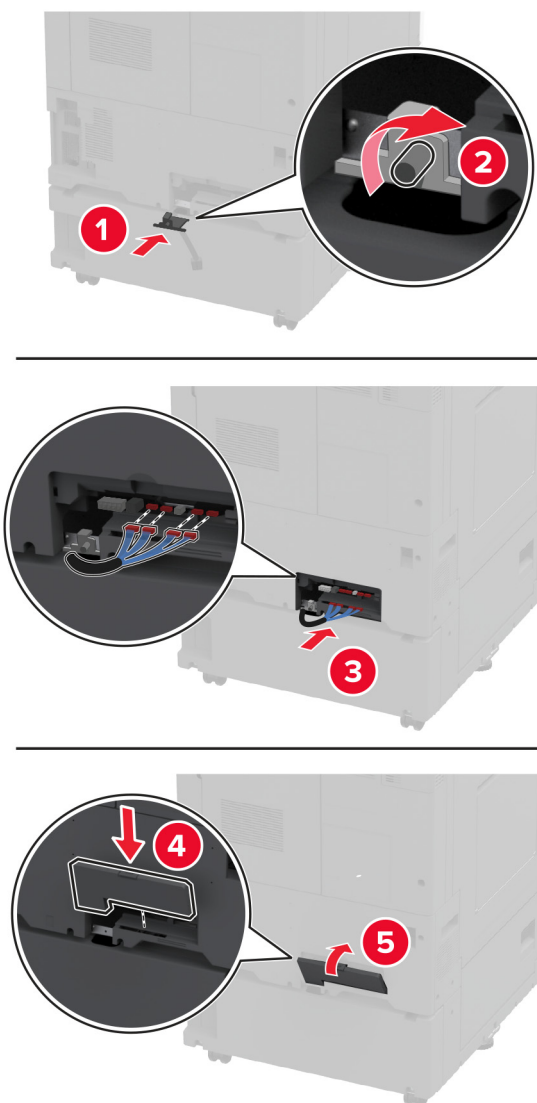

14 Pas de stelschroeven aan om ervoor te zorgen dat alle zijden van de printer dezelfde hoogte hebben.



15 Sluit het netsnoer aan op de printer en vervolgens op een stopcontact.



LET OP: RISICO OP LETSEL: Om het risico op elektrische schokken of brand te voorkomen, moet u het netsnoer rechtstreeks aansluiten op een geaard stopcontact dat zich dicht in de buurt van het product bevindt en dat gemakkelijk toegankelijk is.

16 Zet de printer aan.

Voeg de lade toe in het printerstuurprogramma om deze beschikbaar te maken voor afdruktaken. Zie ['Beschikbare opties van het printerstuurprogramma toevoegen' op pagina 64](#) voor meer informatie.

De optionele dubbele invoer voor 2000 vel installeren

⚠ LET OP: GEVAAR VOOR ELEKTRISCHE SCHOKKEN: Als u toegang tot de controllerkaart wilt of optionele hardware of geheugenapparaten installeert nadat u de printer hebt ingesteld, moet u de printer uitschakelen en de stekker uit het stopcontact trekken voor u doorgaat om het risico van elektrische schokken te voorkomen. Als u andere apparaten hebt aangesloten op de printer, schakel deze dan ook uit en koppel de kabels los van de printer.

1 Zet de printer uit.

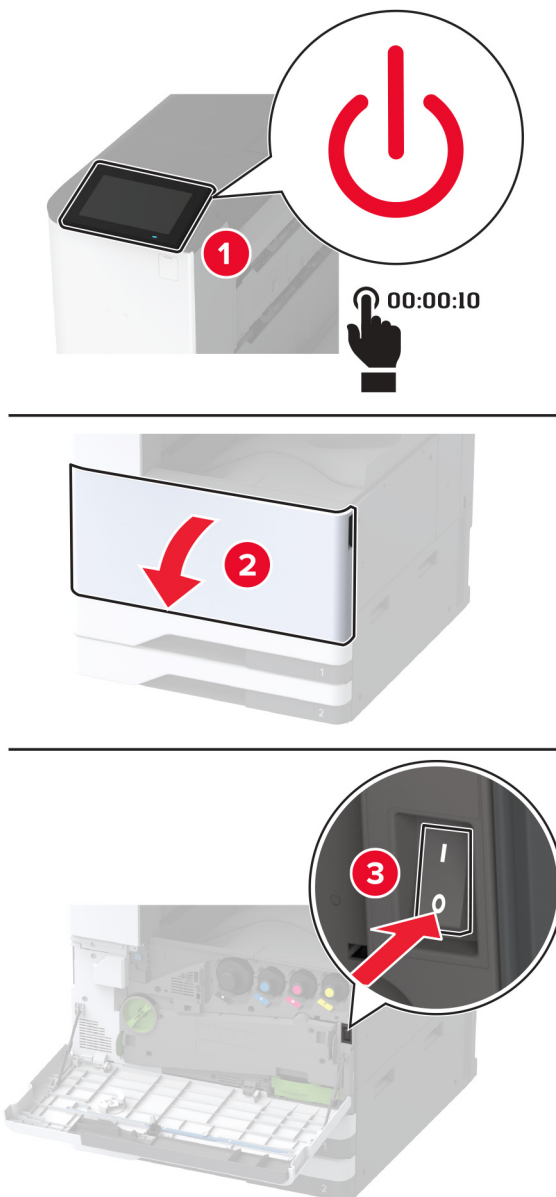

- 2 Trek de stekker van het netsnoer uit het stopcontact en haal het netsnoer uit de printer.

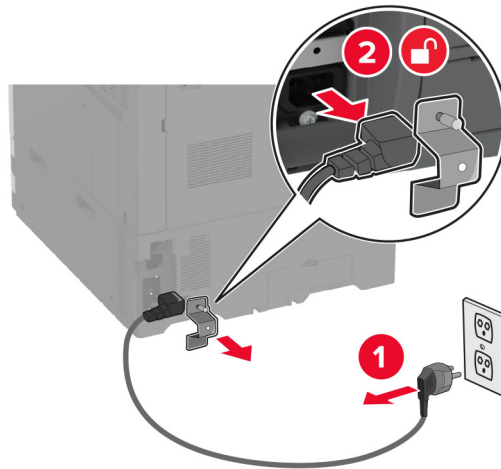

- 3 Pak de optionele lade uit en verwijder vervolgens al het verpakkingsmateriaal.
- 4 Bewaar het blad dat bij de optionele lade is geleverd in het vak in lade 1.

Opmerking: Het blad bevat essentiële informatie die de onderhoudstechnicus nodig heeft bij het repareren of vervangen van de optionele lade.

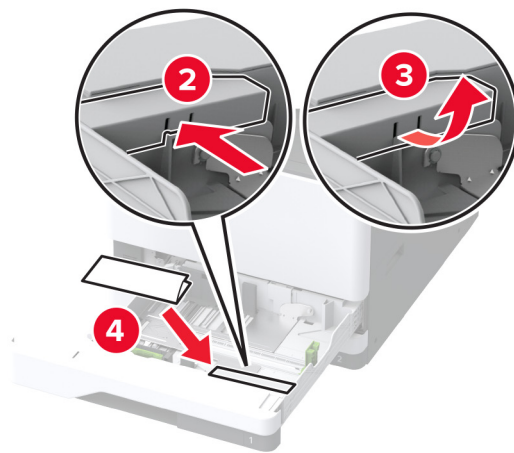
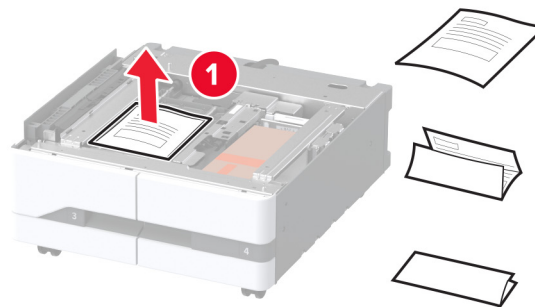

5 Vergrendel de zwenkwielen van het onderstel om te voorkomen dat de optionele lade beweegt.

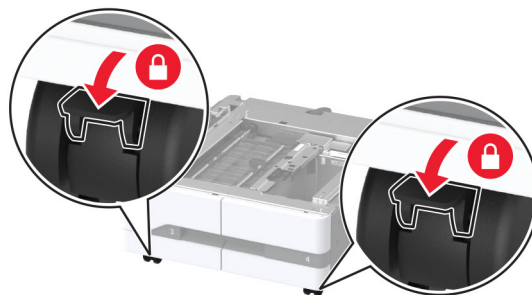

6 Open klep B.

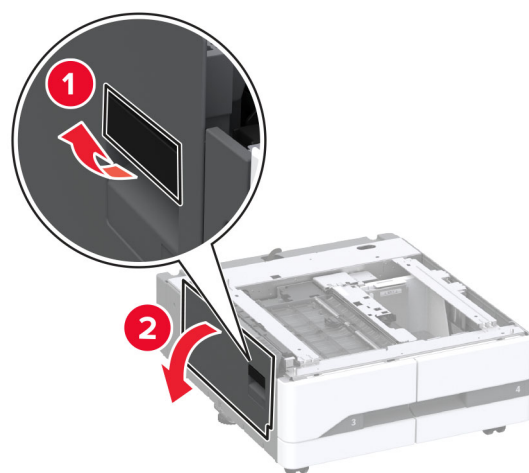

7 Verwijder het klepje voor installatieopties onder de linkerkant van de printer.

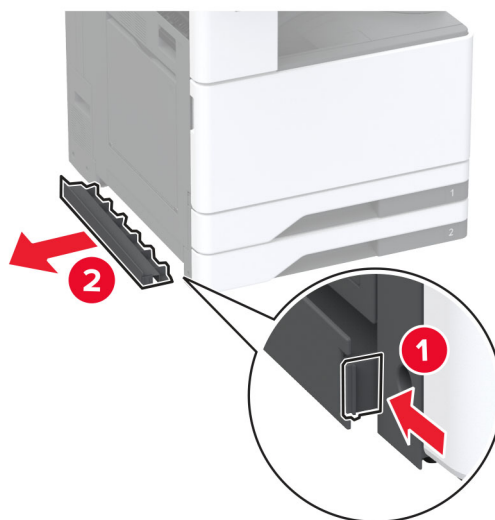

- 8 Trek de tilhendel aan de linkerkant van de printer naar buiten.

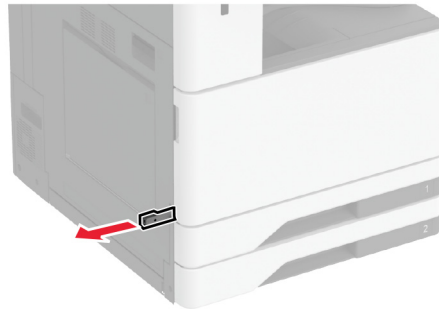

- 9 Lijn de printer uit met de optionele lade en laat de printer op zijn plaats zakken.

⚠ LET OP: RISICO OP LETSEL: Als de printer meer weegt dan 20 kg (44 lb), zijn er mogelijk twee of meer personen nodig om de printer veilig op te tillen.



- 10 Sluit klep B.

11 Verwijder lade 2.

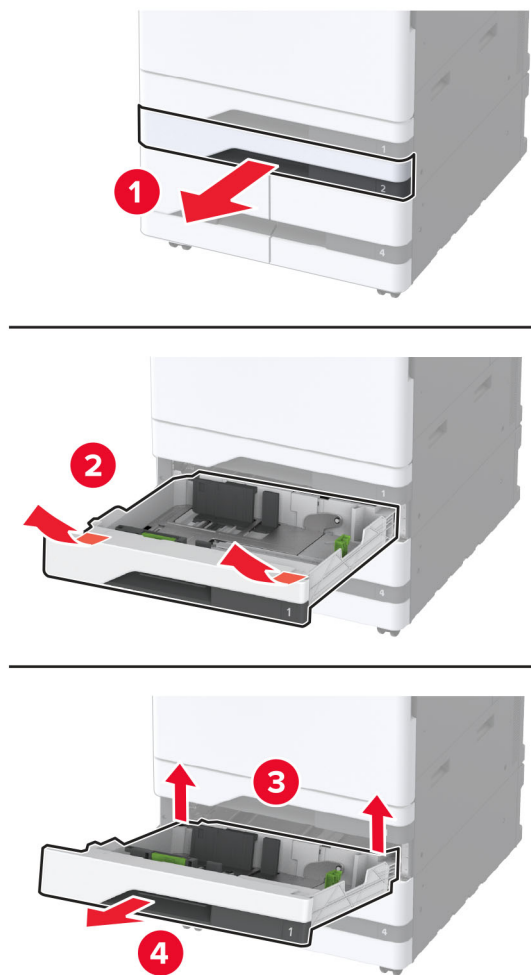

12 Bevestig de optionele lade met schroeven aan de printer.

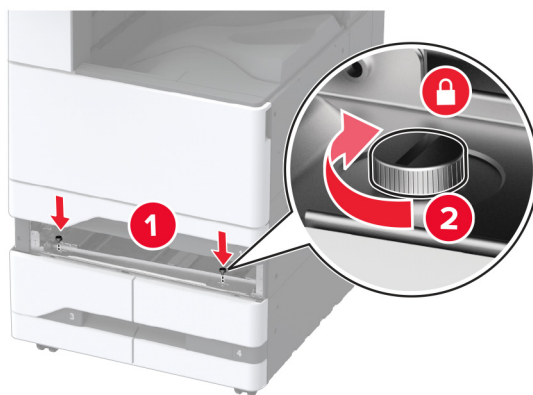

13 Plaats lade 2.

14 Verwijder het connectorklepje aan de achterkant van de printer.

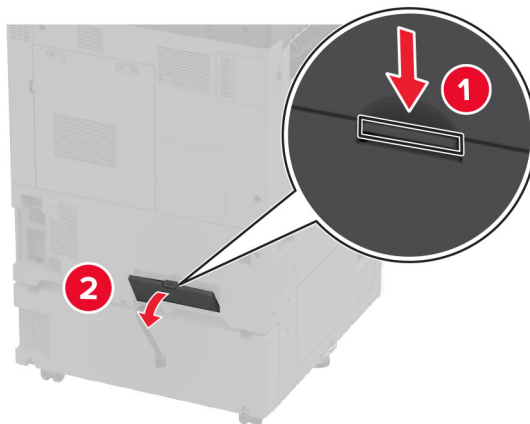

15 Sluit de ladeconnector aan op de printer en bevestig vervolgens het klepje.

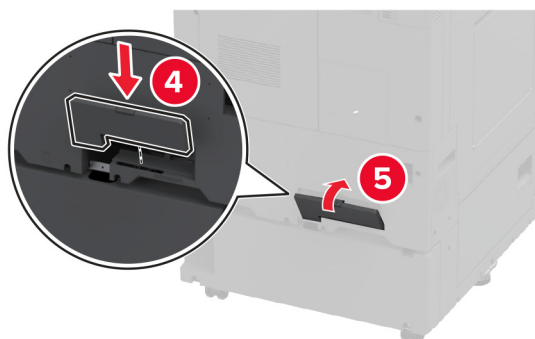
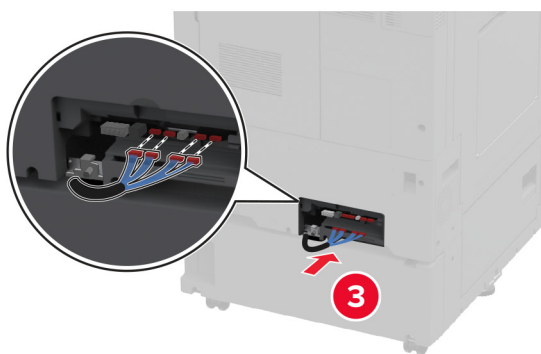
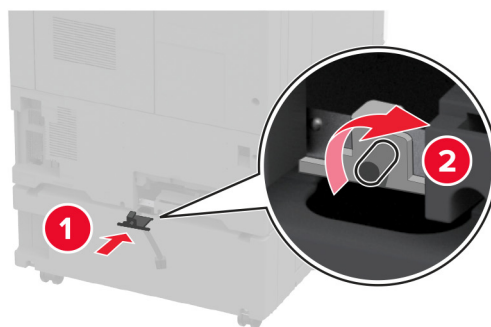

- 16** Pas de stelschroeven aan om ervoor te zorgen dat alle zijden van de printer dezelfde hoogte hebben.

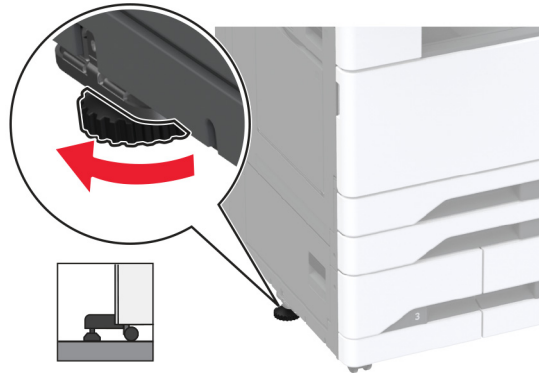

- 17** Sluit het netsnoer aan op de printer en vervolgens op een stopcontact.

⚠ LET OP: RISICO OP LETSEL: Om het risico op elektrische schokken of brand te voorkomen, moet u het netsnoer rechtstreeks aansluiten op een geaard stopcontact dat zich dicht in de buurt van het product bevindt en dat gemakkelijk toegankelijk is.

- 18** Zet de printer aan.

Voeg de lade toe in het printerstuurprogramma om deze beschikbaar te maken voor afdruktaken. Zie ['Beschikbare opties van het printerstuurprogramma toevoegen' op pagina 64](#) voor meer informatie.

De optionele lade voor 2000 vel installeren

⚠ LET OP: GEVAAR VOOR ELEKTRISCHE SCHOKKEN: Als u toegang tot de controllerkaart wilt of optionele hardware of geheugenapparaten installeert nadat u de printer hebt ingesteld, moet u de printer uitschakelen en de stekker uit het stopcontact trekken voor u doorgaat om het risico van elektrische schokken te voorkomen. Als u andere apparaten hebt aangesloten op de printer, schakel deze dan ook uit en koppel de kabels los van de printer.

1 Zet de printer uit.

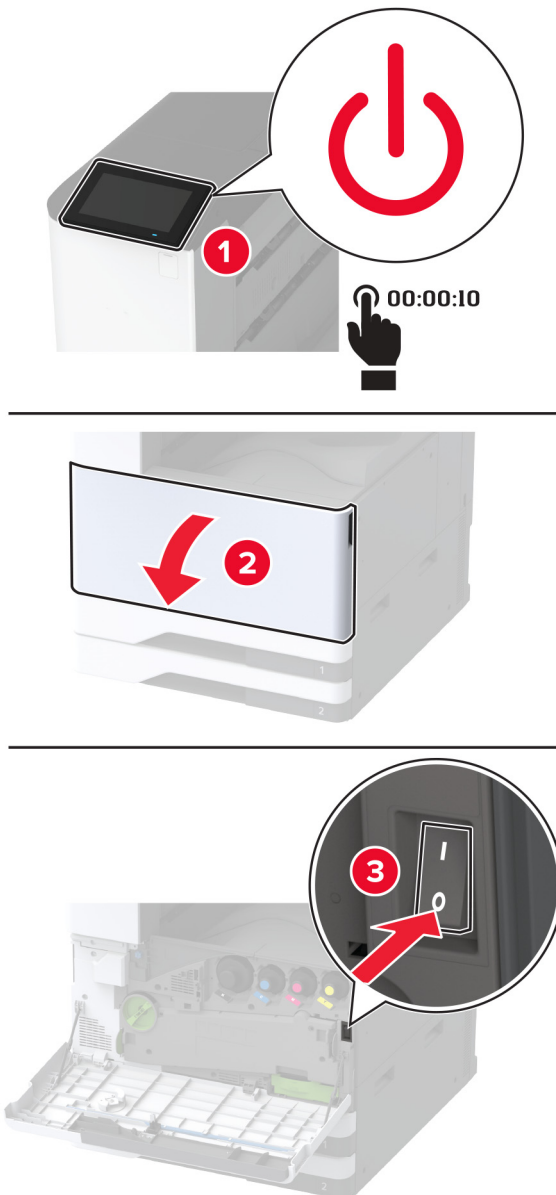

- 2 Trek de stekker van het netsnoer uit het stopcontact en haal het netsnoer uit de printer.

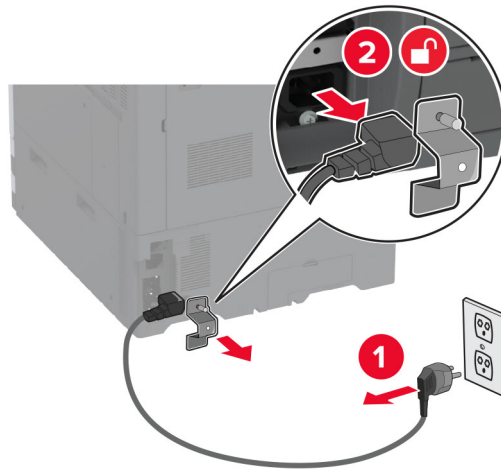

- 3 Pak de optionele lade uit en verwijder vervolgens al het verpakkingsmateriaal.
 4 Verwijder de stelschroef aan de linkerkant van de printer.

Opmerking: Gooi de stelschroef niet weg.

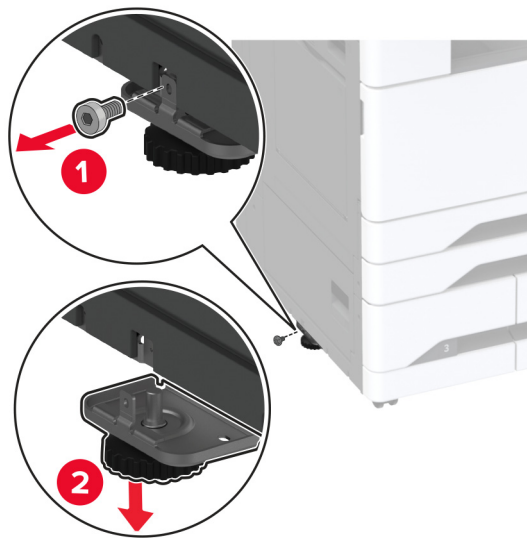

- 5 Bevestig de montagebeugel aan de printer.

Opmerking: Gebruik de montagebeugel die bij de optionele lade is geleverd

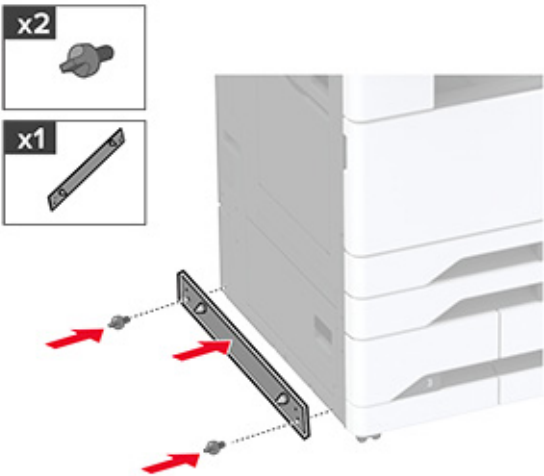

6 De optionele lade installeren

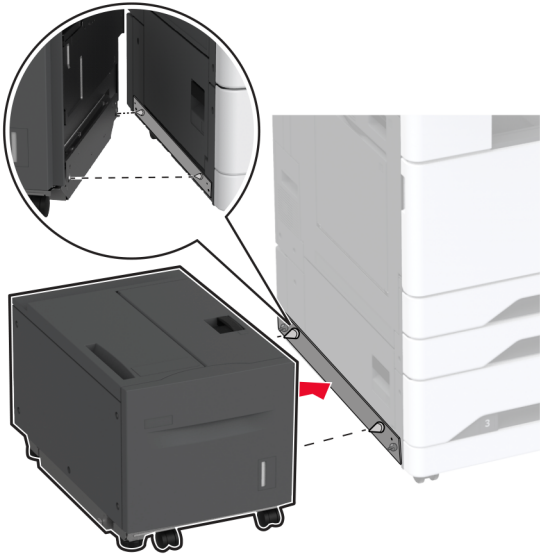

7 Sluit de ladeconnector aan op de printer.

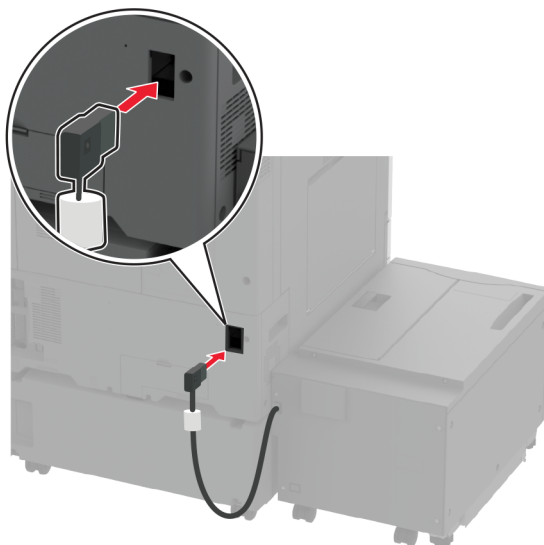

8 Pas de stelschroeven aan om ervoor te zorgen dat de lade dezelfde hoogte heeft als de printer.

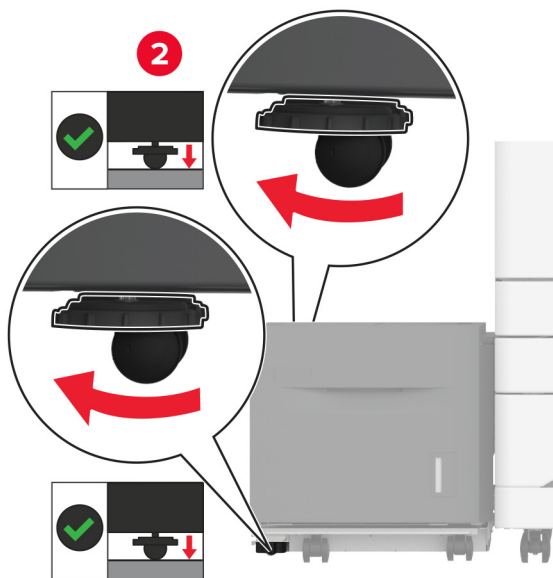
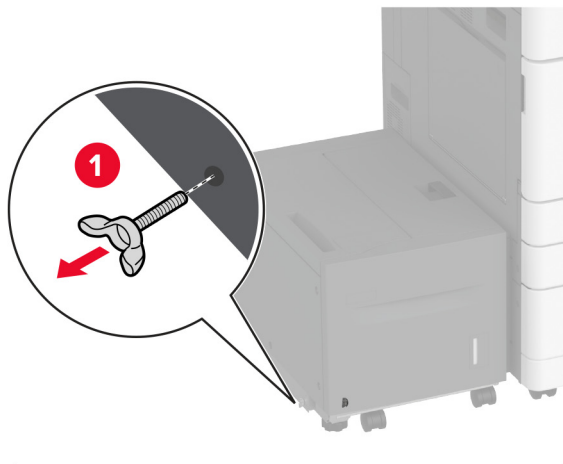

9 Sluit het netsnoer aan op de printer en vervolgens op een stopcontact.

⚠ LET OP: RISICO OP LETSEL: Om het risico op elektrische schokken of brand te voorkomen, moet u het netsnoer rechtstreeks aansluiten op een geaard stopcontact dat zich dicht in de buurt van het product bevindt en dat gemakkelijk toegankelijk is.

10 Zet de printer aan.

Voeg de lade toe in het printerstuurprogramma om deze beschikbaar te maken voor afdruktaken. Zie ['Beschikbare opties van het printerstuurprogramma toevoegen'](#) op pagina 64 voor meer informatie.

De kast installeren

⚠ LET OP: GEVAAR VOOR ELEKTRISCHE SCHOKKEN: Als u toegang tot de controllerkaart wilt of optionele hardware of geheugenapparaten installeert nadat u de printer hebt ingesteld, moet u de printer uitschakelen en de stekker uit het stopcontact trekken voor u doorgaat om het risico van elektrische schokken te voorkomen. Als u andere apparaten hebt aangesloten op de printer, schakel deze dan ook uit en koppel de kabels los van de printer.

1 Zet de printer uit.

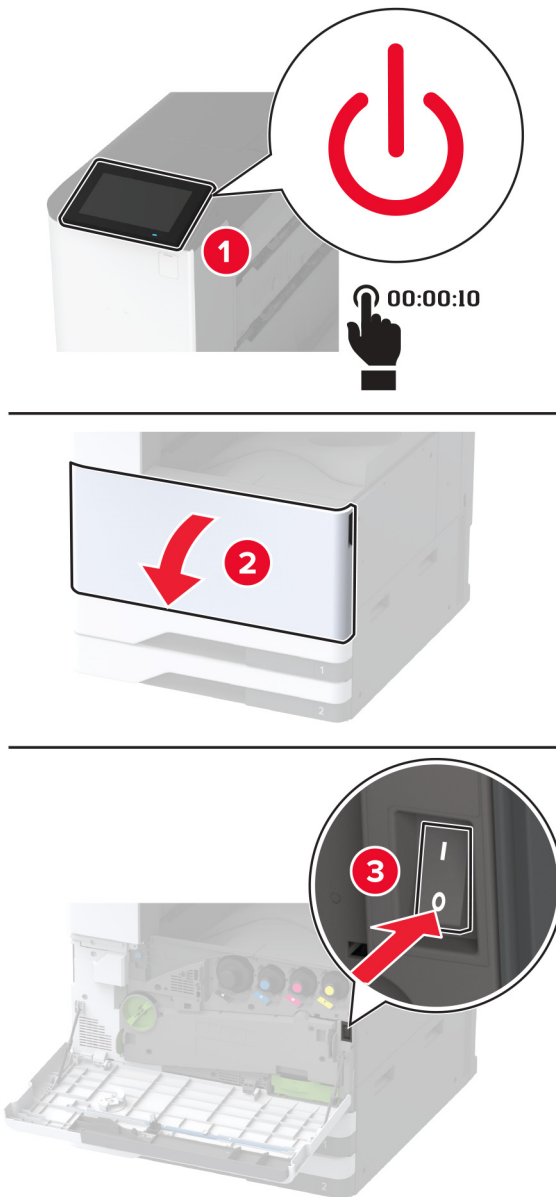

- 2 Trek de stekker van het netsnoer uit het stopcontact en haal het netsnoer uit de printer.

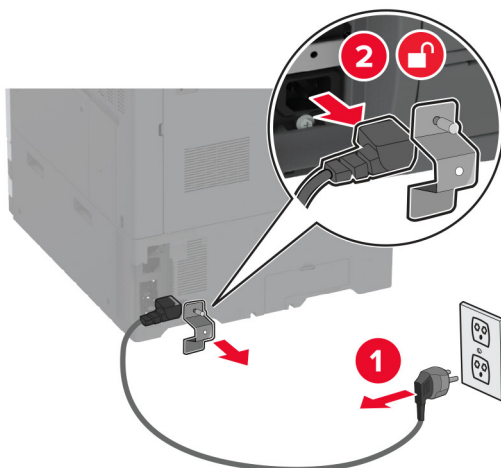

- 3 Pak de kast uit.

- 4 Vergrendel de zwenkwielen van het onderstel om te voorkomen dat de kast beweegt.



- 5 Verwijder het klepje voor installatieopties onder de linkerkant van de printer.

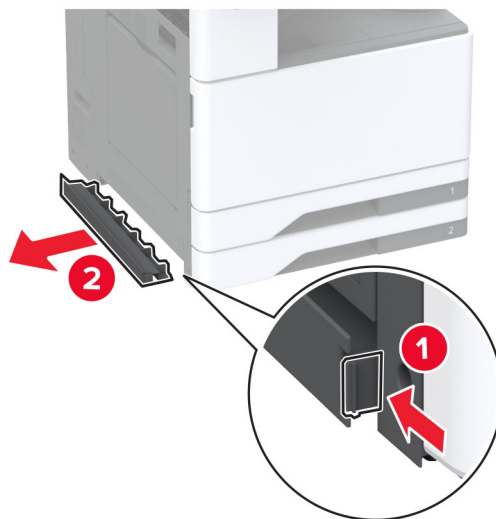

- 6 Trek de tilhendel aan de linkerkant van de printer naar buiten.

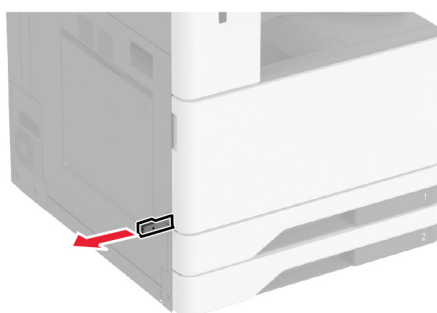

- 7 Lijn de printer uit met de kast en laat de printer op zijn plaats zakken.

⚠ LET OP: RISICO OP LETSEL: Als de printer meer weegt dan 20 kg (44 lb), zijn er mogelijk twee of meer personen nodig om de printer veilig op te tillen.



8 Verwijder lade 2.

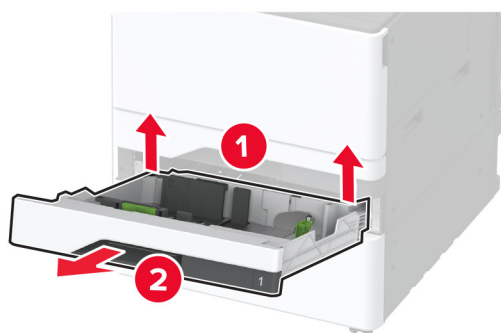
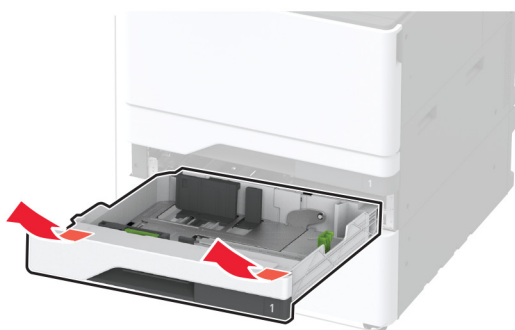

9 Bevestig de optionele kast met schroeven aan de printer.

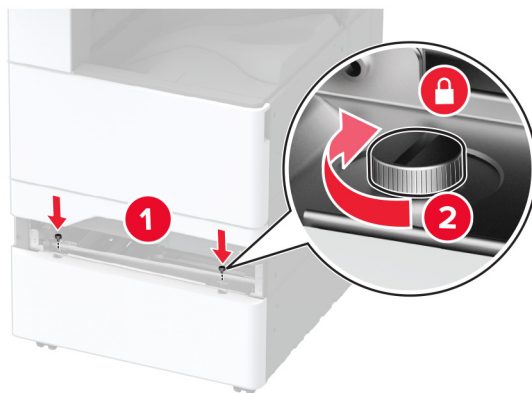

10 Plaats lade 2.

11 Verwijder het connectorklepje aan de achterkant van de printer.

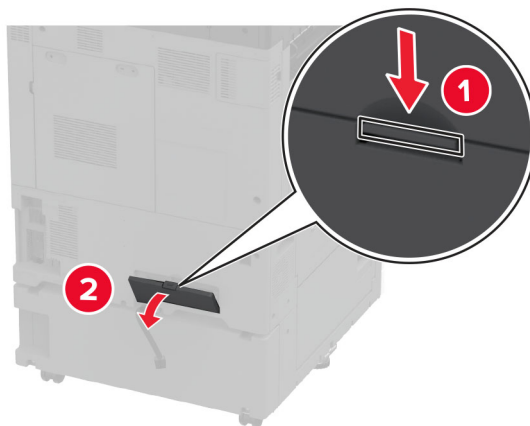

12 Sluit de kast aan op de printer en bevestig vervolgens het connectorklepje.

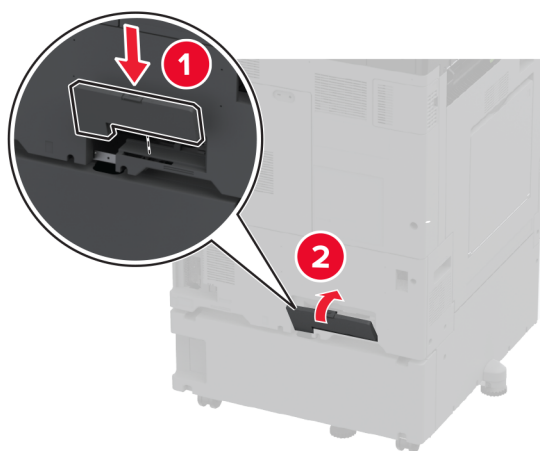
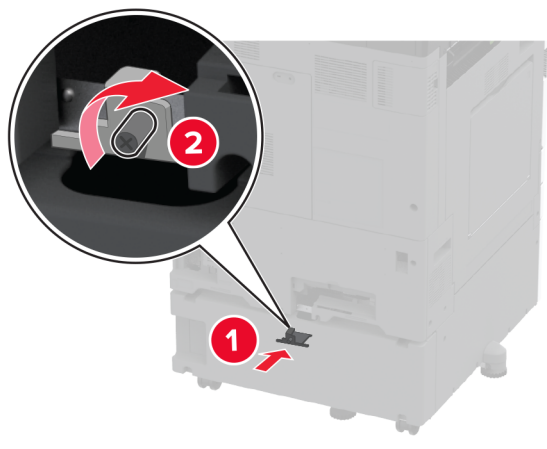

13 Pas de stelschroeven aan om ervoor te zorgen dat alle zijden van de printer dezelfde hoogte hebben.



14 Sluit het netsnoer aan op de printer en vervolgens op een stopcontact.

⚠ LET OP: RISICO OP LETSEL: Sluit het netsnoer aan op een geaard stopcontact dat zich dicht in de buurt van het product bevindt en gemakkelijk bereikbaar is om brand of elektrische schokken te voorkomen.

15 Zet de printer aan.

De bannerlade installeren

1 Zet de printer uit.

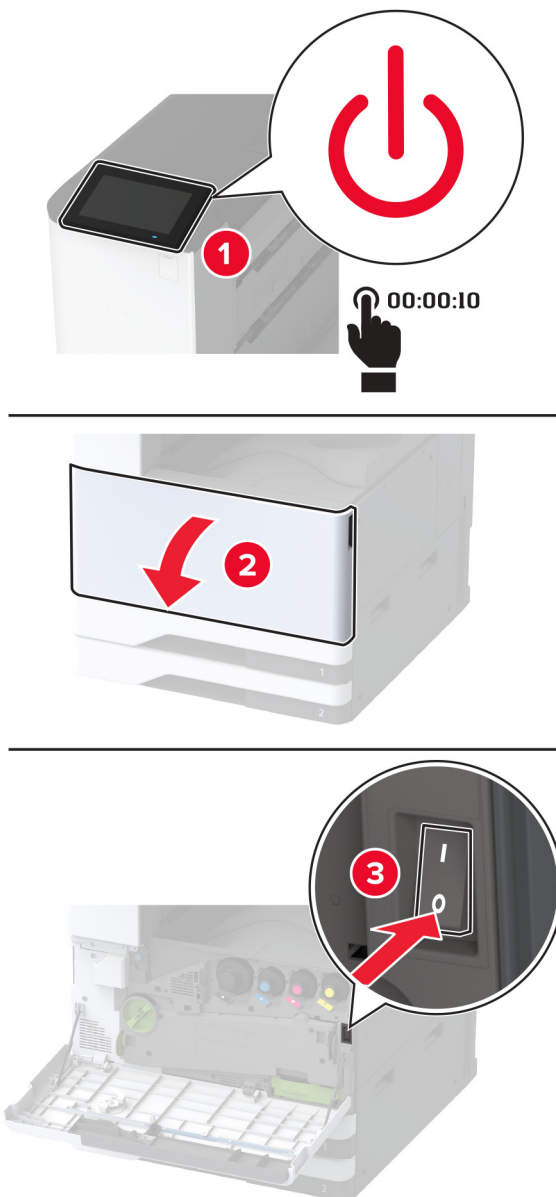

2 Trek de stekker van het netsnoer uit het stopcontact en haal het netsnoer uit de printer.

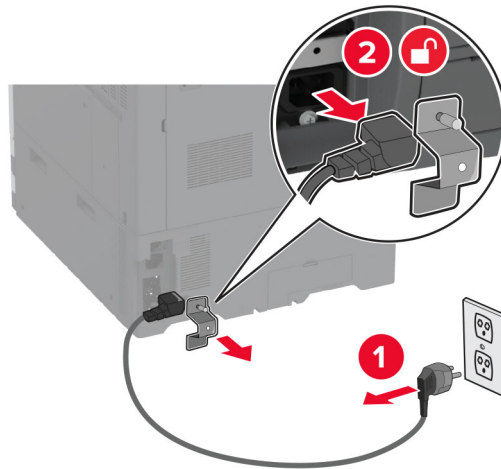

3 Open de multifunctionele invoer en trek de zijgeleiders uit.



4 Pak de bannerlade uit en verwijder vervolgens al het verpakkingsmateriaal.

5 Bevestig de bannerlade aan de multifunctionele invoer.

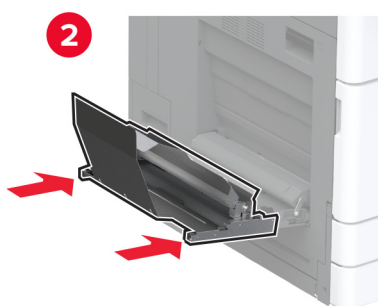
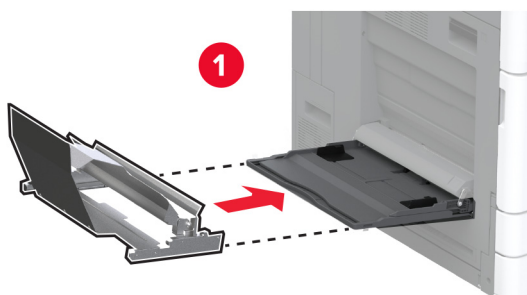

6 Duw de geleider van de bannerrol in de richting van de printer.

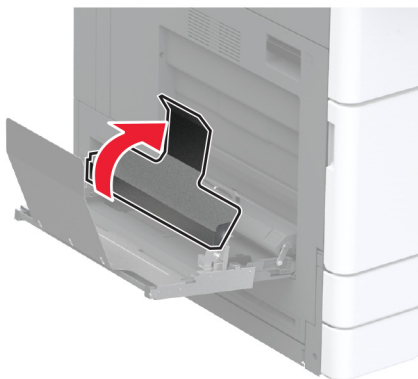

7 Plaats bannerpapier in de lade met de voorste rand onder de geleider van de bannerrol.

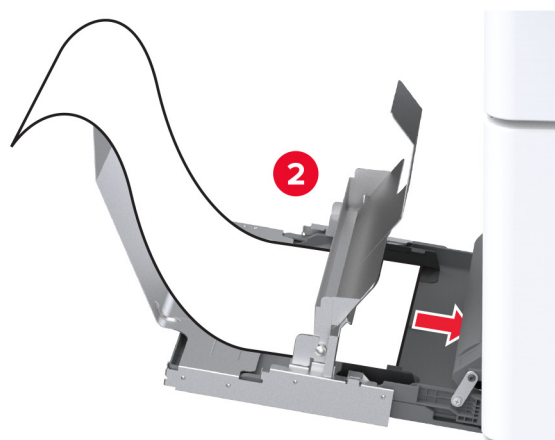
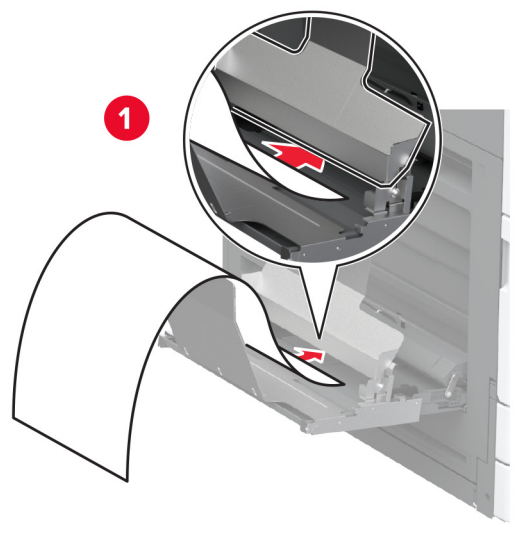

- 8** Plaats de achterrand van het bannerpapier op de geleider van de bannerrol en pas vervolgens de zijgeleiders aan.

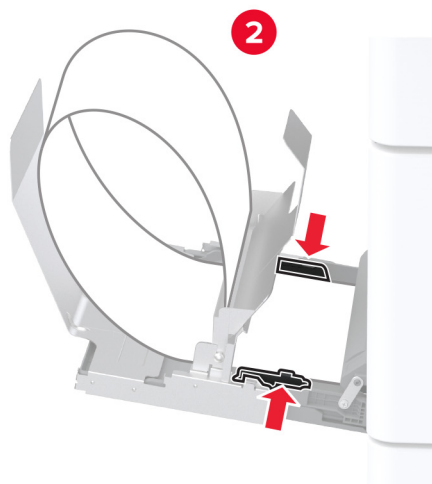
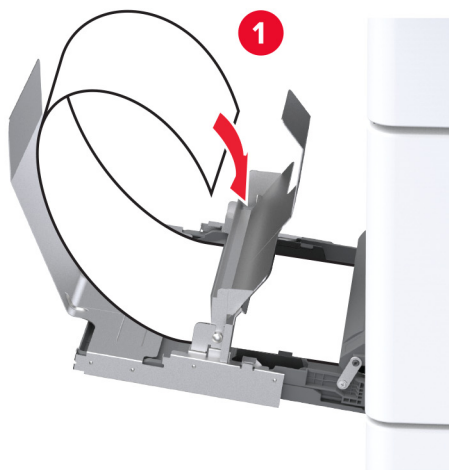

- 9** Sluit het netsnoer aan op de printer en vervolgens op een stopcontact.

⚠ LET OP: RISICO OP LETSEL: Om het risico op elektrische schokken of brand te voorkomen, moet u het netsnoer rechtstreeks aansluiten op een geaard stopcontact dat zich dicht in de buurt van het product bevindt en dat gemakkelijk toegankelijk is.

- 10** Zet de printer aan.

De dubbele opvangbak installeren

- 1 Pak de dubbele opvangbak uit.
- 2 Bevestig de dubbele opvangbak aan de printer.

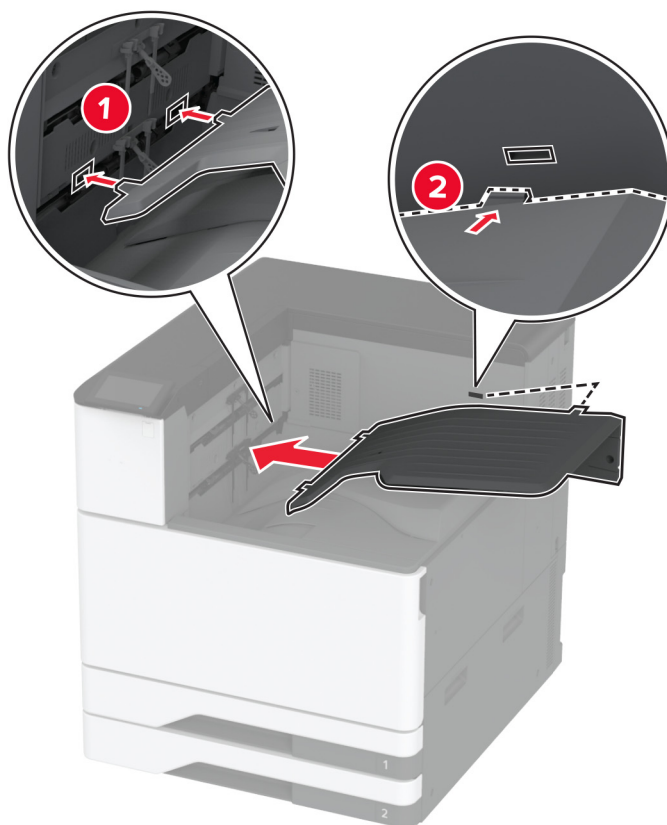

Om de uitvoerlade beschikbaar te maken voor afdruktaken, raakt u in het beginscherm **Instellingen** aan > **Apparaat** > **Onderhoud** > **Configuratiemenu** > **Configuratie finisher** > **Inst. uitvoerlade 2** > **Aan**.

Nietfinisher installeren

⚠ LET OP: GEVAAR VOOR ELEKTRISCHE SCHOKKEN: Als u toegang tot de controllerkaart wilt of optionele hardware of geheugenapparaten installeert nadat u de printer hebt ingesteld, moet u de printer uitschakelen en de stekker uit het stopcontact trekken voor u doorgaat om het risico van elektrische schokken te voorkomen. Als u andere apparaten hebt aangesloten op de printer, schakel deze dan ook uit en koppel de kabels los van de printer.

1 Zet de printer uit.

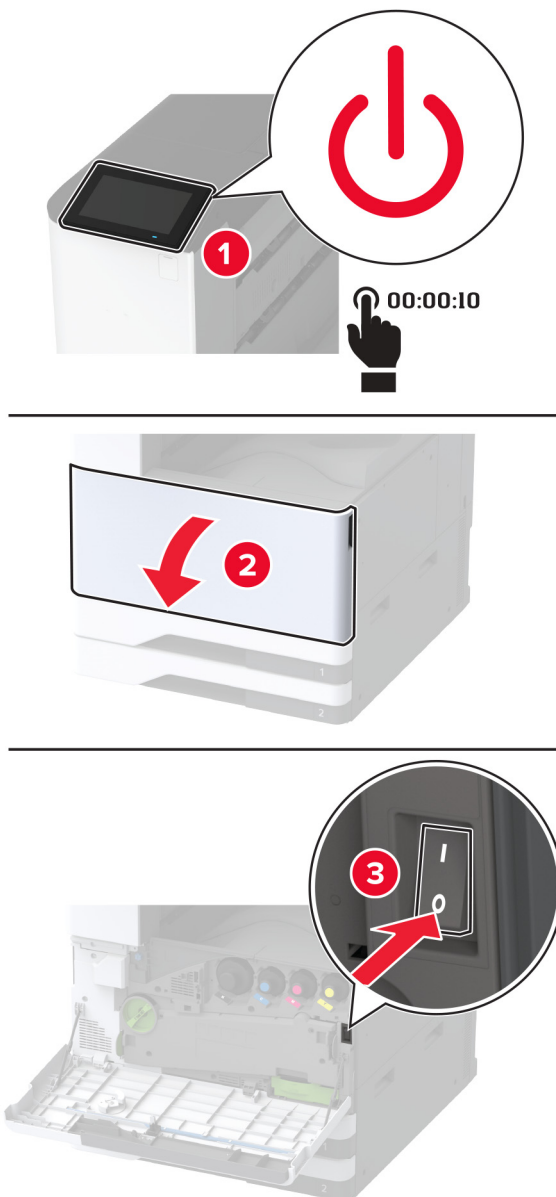

- 2** Trek de stekker van het netsnoer uit het stopcontact en haal het netsnoer uit de printer.

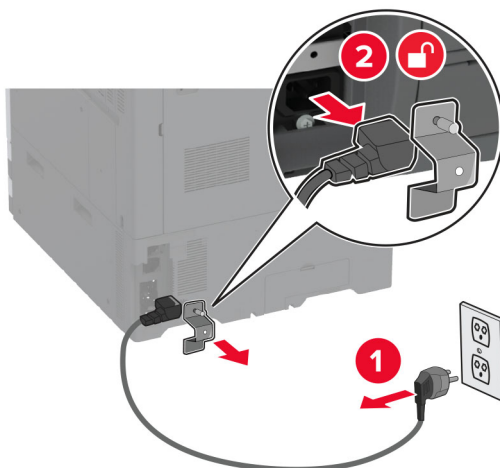

- 3** Verwijder de standaardlade.

Opmerking: Gooi de uitvoerlade niet weg.

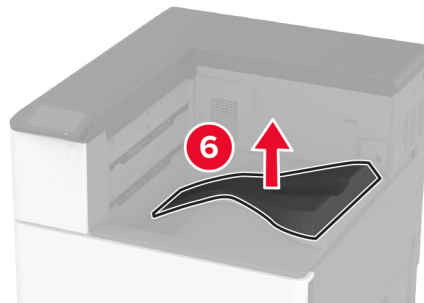
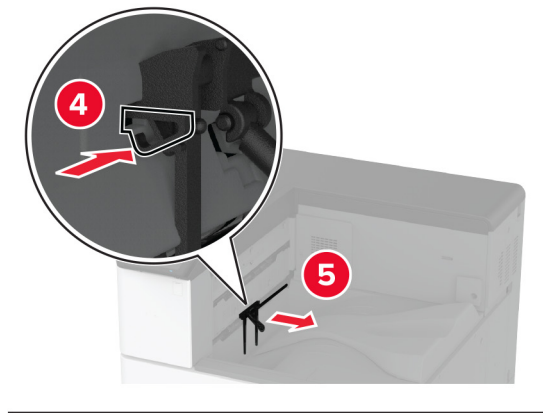
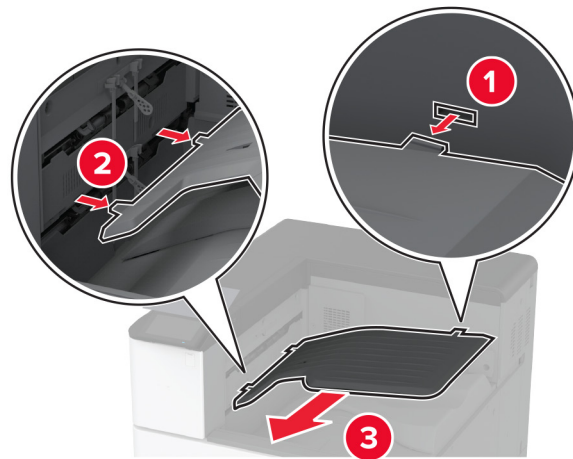

4 Open de voorklep en verwijder vervolgens de blauwe knop.

Opmerking: Gooi de knop niet weg.

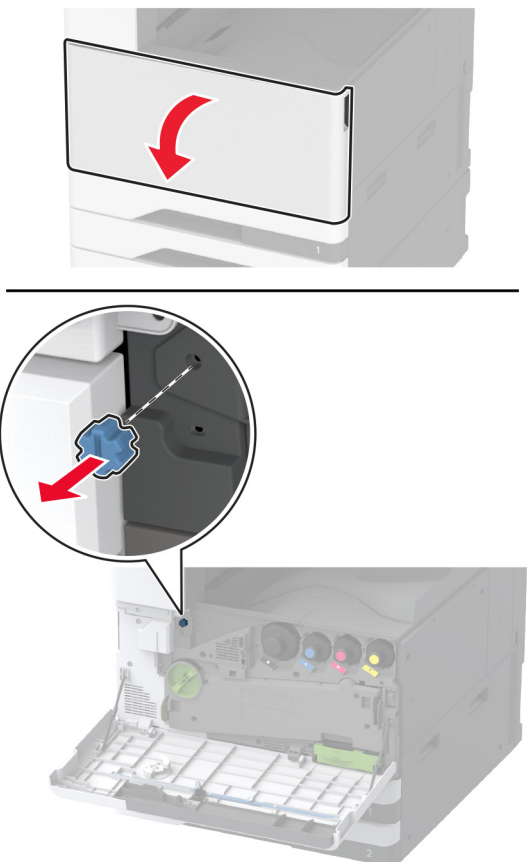

5 Verwijder het zijklepje van de standaard uitvoerlade.

Opmerking: Gooi het klepje niet weg.

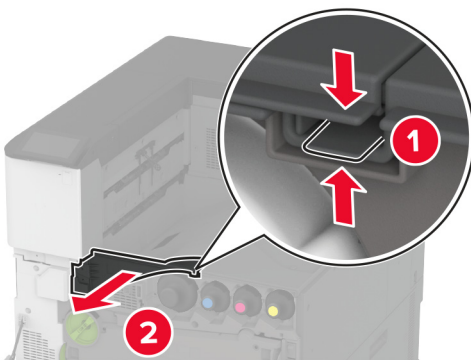

6 Pak de nietfinisher uit en verwijder al het verpakkingsmateriaal.

7 Plaats de finisher.

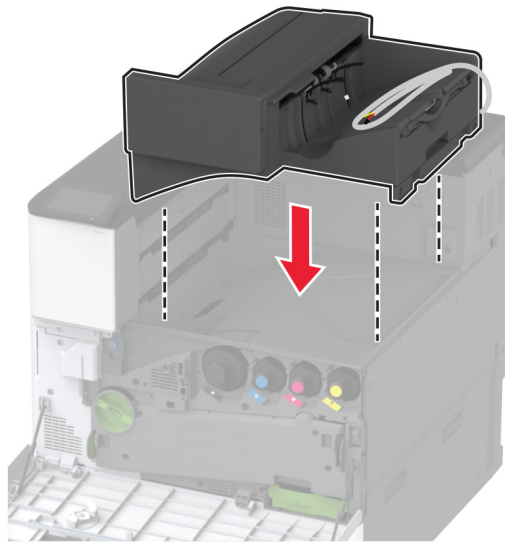

8 Sluit de voorklep.

9 Bevestig de finisher op de printer.

Opmerking: Gebruik de schroeven die met de finisher geleverd zijn.

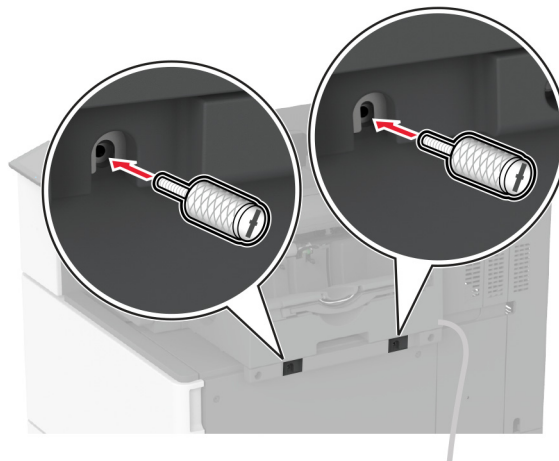

10 Sluit de finisherkabel aan op de printer.

Opmerking: Gebruik de klemmen die met de finisher zijn meegeleverd.

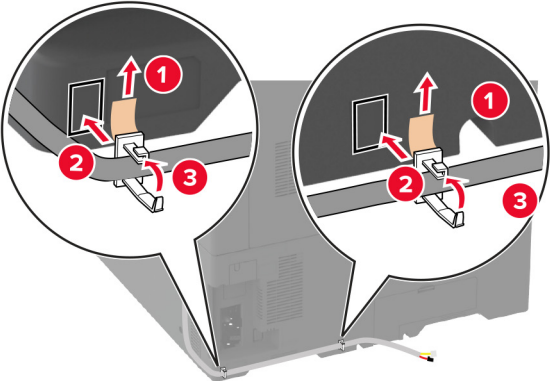
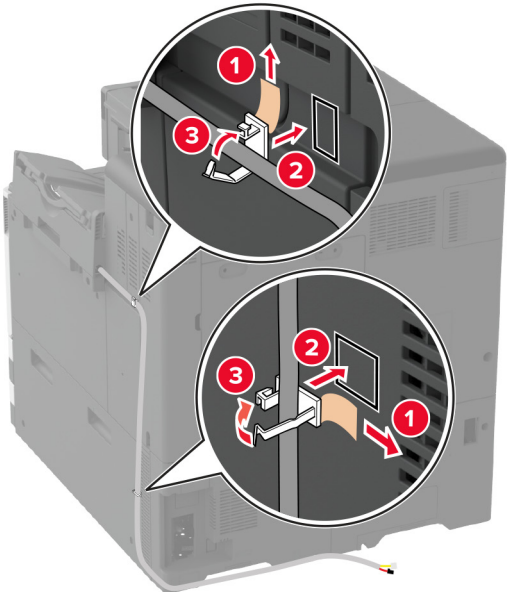

11 Sluit de finisherkabel aan op de printer.

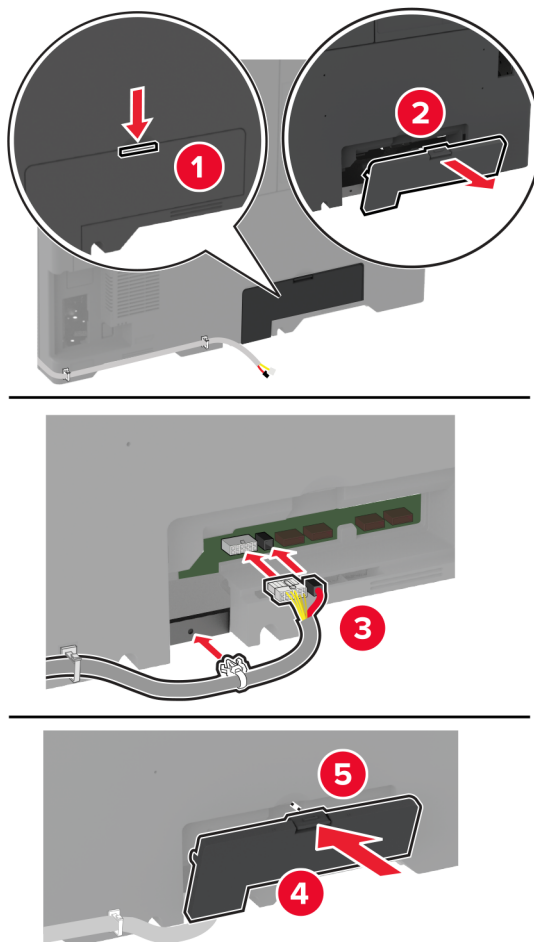

12 Sluit het netsnoer aan op de printer en vervolgens op een stopcontact.

⚠ LET OP: RISICO OP LETSEL: Om het risico op elektrische schokken of brand te voorkomen, moet u het netsnoer rechtstreeks aansluiten op een geaard stopcontact dat zich dicht in de buurt van het product bevindt en dat gemakkelijk toegankelijk is.

13 Zet de printer aan.

Voeg de finisher toe in het printerstuurprogramma om deze beschikbaar te maken voor afdruktaken. Zie ['Beschikbare opties van het printerstuurprogramma toevoegen'](#) op pagina 64 voor meer informatie.

De finisher met niet- en perforeerfunctie installeren

⚠ LET OP: GEVAAR VOOR ELEKTRISCHE SCHOKKEN: Als u toegang tot de controllerkaart wilt of optionele hardware of geheugenapparaten installeert nadat u de printer hebt ingesteld, moet u de printer uitschakelen en de stekker uit het stopcontact trekken voor u doorgaat om het risico van elektrische schokken te voorkomen. Als u andere apparaten hebt aangesloten op de printer, schakel deze dan ook uit en koppel de kabels los van de printer.

1 Zet de printer uit.

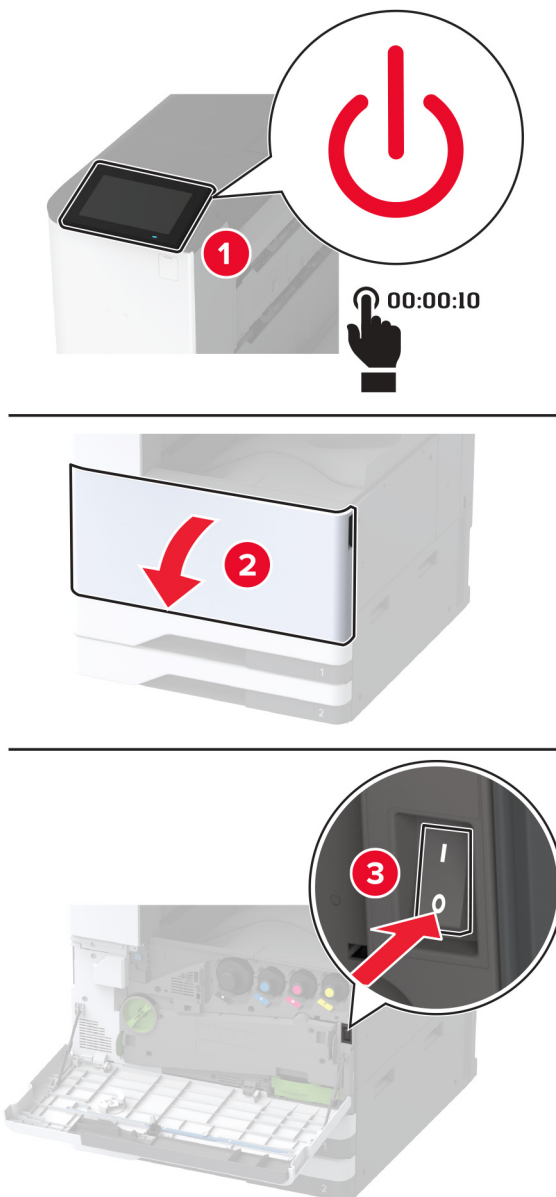

- 2** Trek de stekker van het netsnoer uit het stopcontact en haal het netsnoer uit de printer.

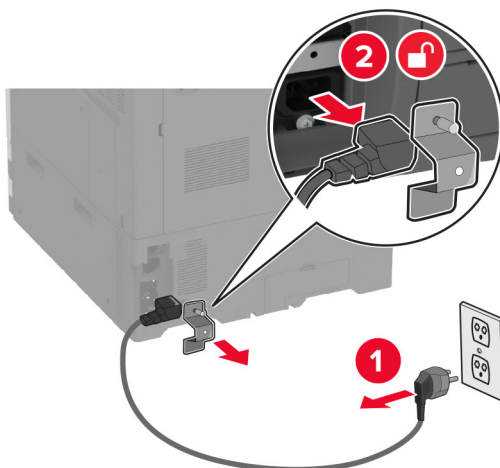

- 3** Pak de finisher met niet- en perforeerfunctie uit en verwijder al het verpakkingsmateriaal.

- 4** Plaats de nietcassettehouder in de finisher.

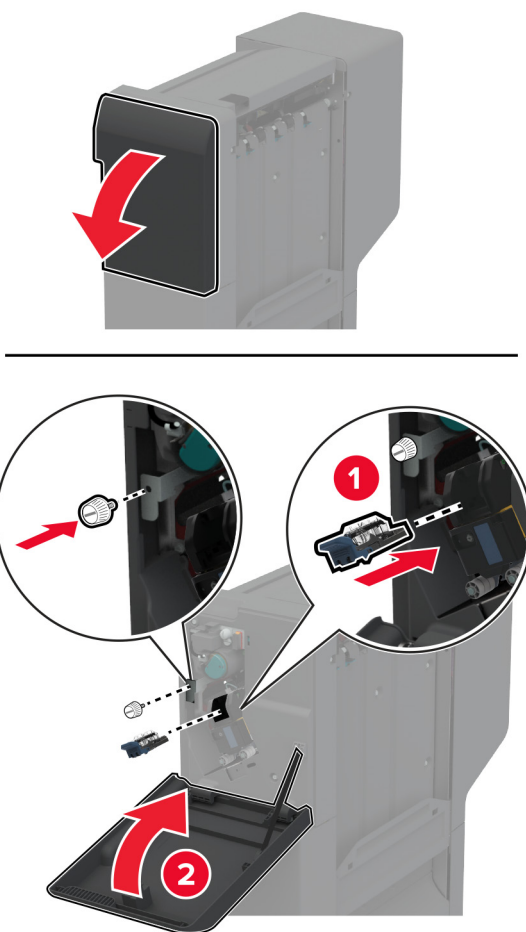

5 Bevestig de beugels aan de finisher.

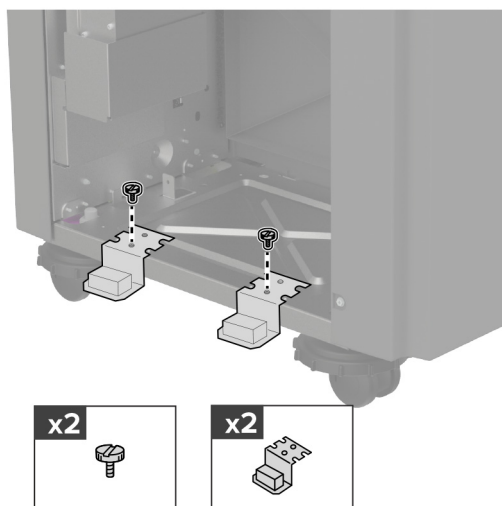

6 Plaats de uitvoerlade in de finisher.

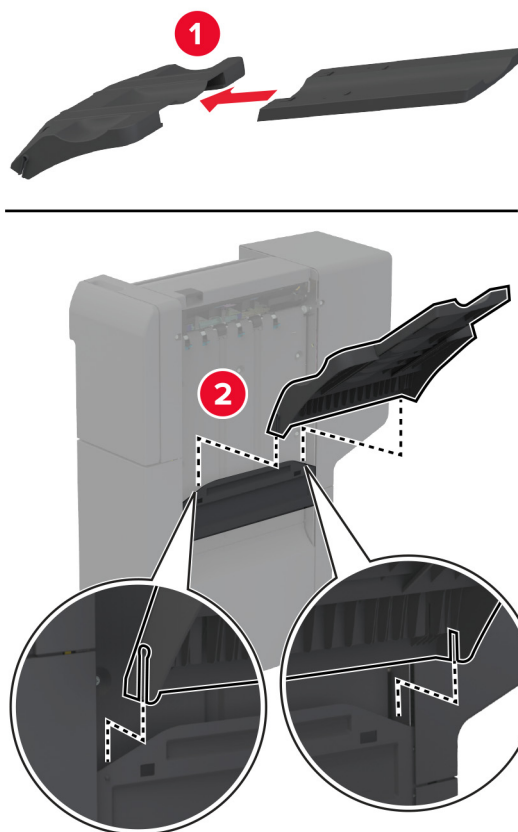

7 Verwijder de standaardlade.

Opmerking: Gooi de standaard uitvoerlade niet weg.

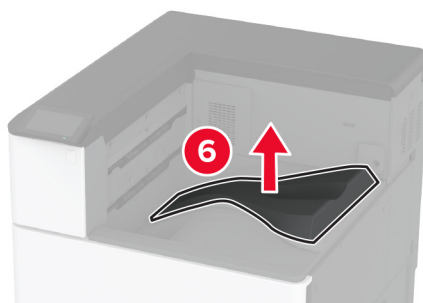
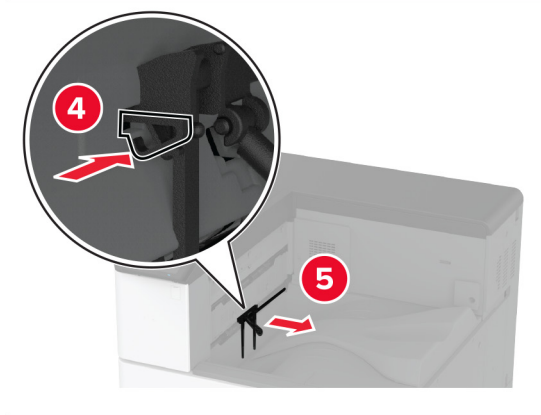
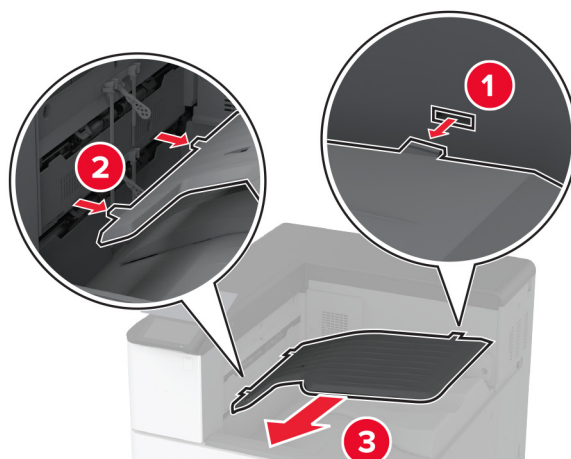

8 Open de voorklep en verwijder vervolgens de blauwe knop.

Opmerking: Gooi de blauwe knop niet weg.

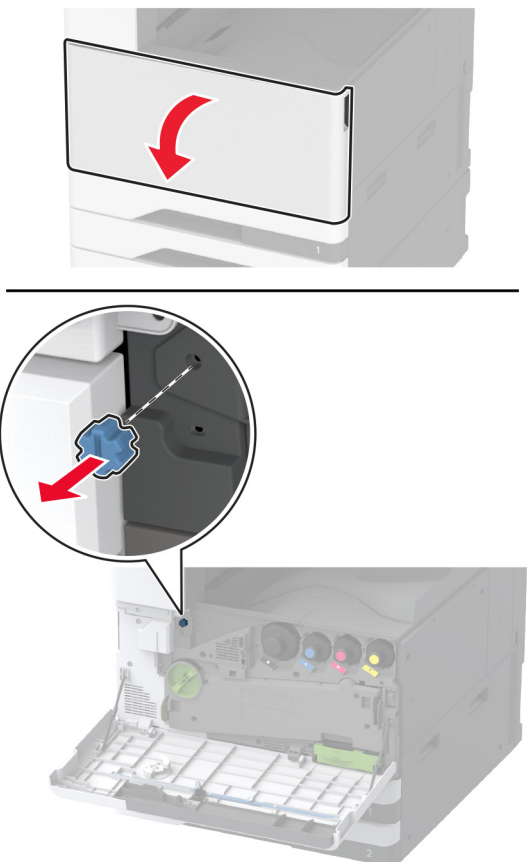

9 Verwijder het zijklepje van de standaard uitvoerlade.

Opmerking: Gooi het zijklepje van de standaard uitvoerlade niet weg.

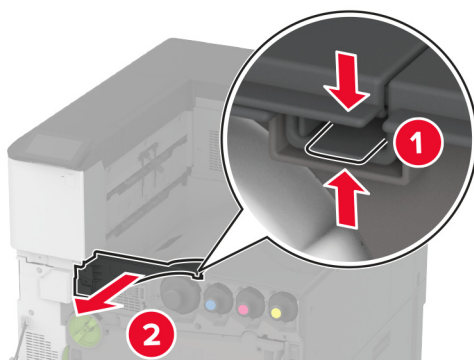

10 Sluit de voorklep.

11 Plaats het papiertransport en gebruik de schroeven om het vast te zetten.

Opmerking: Gebruik de schroeven die met de finisher geleverd zijn.

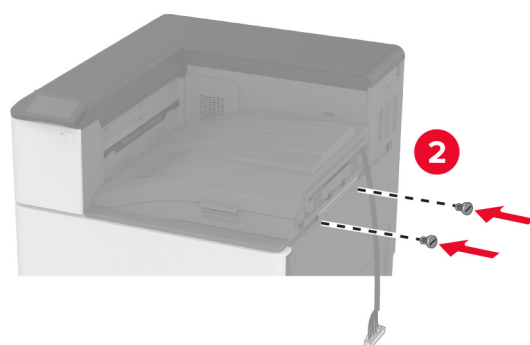
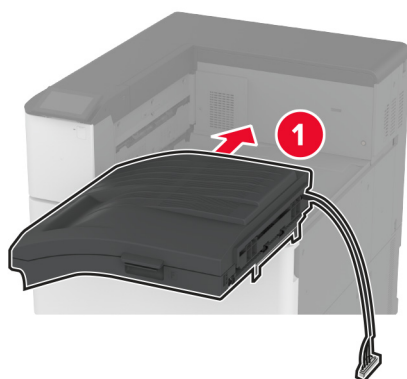

12 Sluit de finisher aan op de printer.

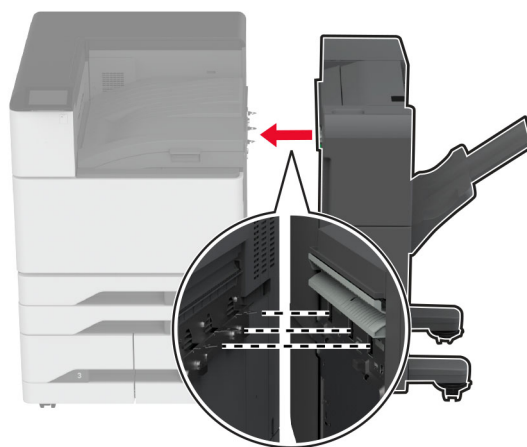

- 13** Pas de stelschroeven aan om ervoor te zorgen dat alle zijden van de finisher dezelfde hoogte hebben als de printer.

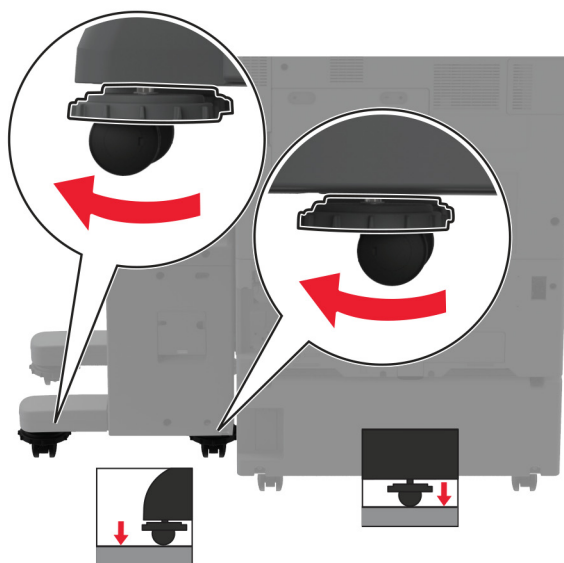
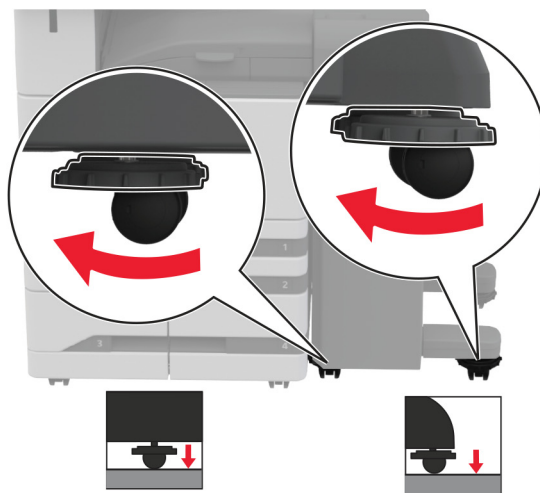

14 Open de klep van de finisher en plaats de schroef in het linkergedeelte van de finisher.

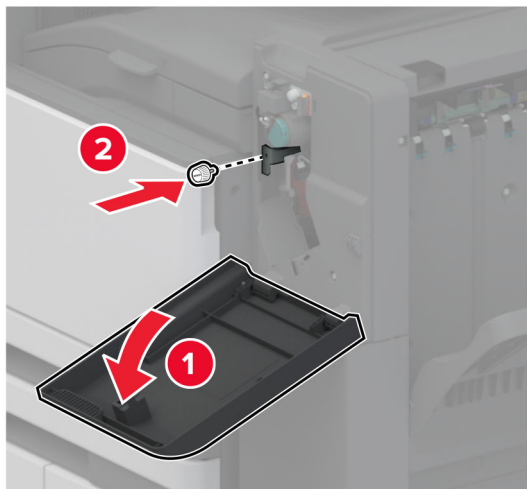

15 Sluit de klep van de finisher.

16 Sluit de kabel van het papiertransport aan op de achterkant van de finisher.

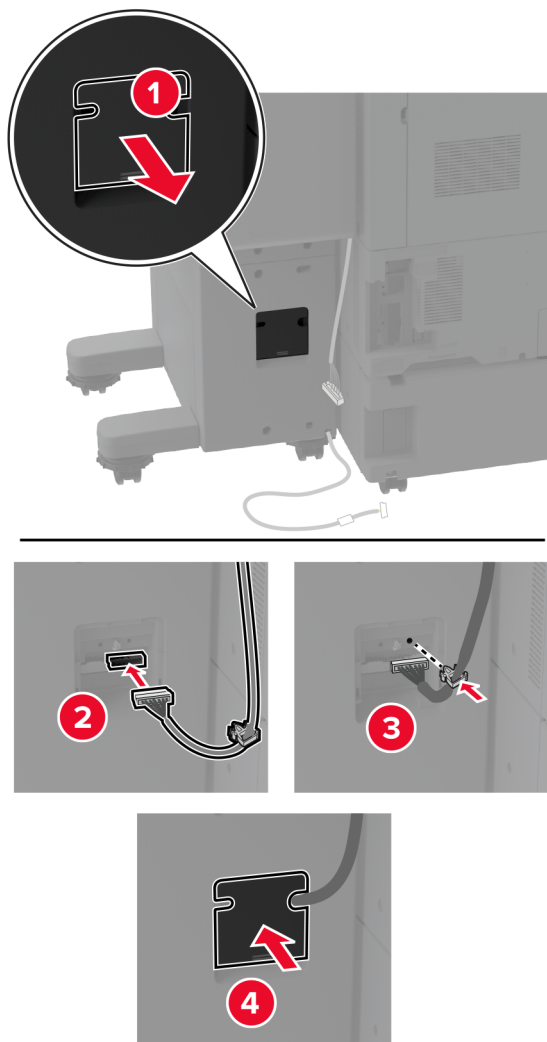

17 Sluit de kabel van de finisher aan op achterkant van de printer.

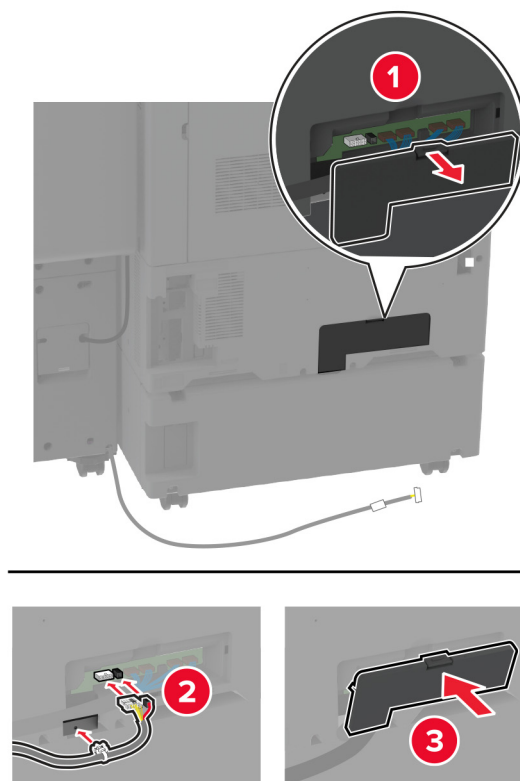

18 Bevestig de kabel aan de achterkant van de printer.

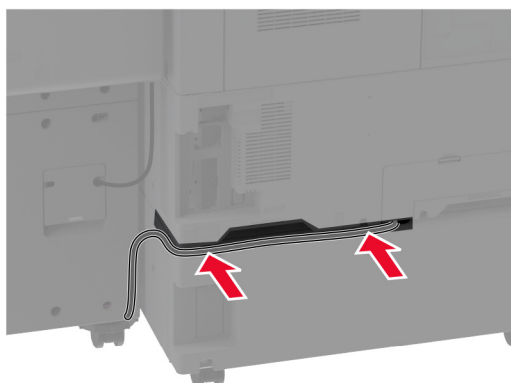

19 Sluit het netsnoer aan op de printer en vervolgens op een stopcontact.

⚠ LET OP: RISICO OP LETSEL: Om het risico op elektrische schokken of brand te voorkomen, moet u het netsnoer rechtstreeks aansluiten op een geaard stopcontact dat zich dicht in de buurt van het product bevindt en dat gemakkelijk toegankelijk is.

20 Zet de printer aan.

Als u de finisher beschikbaar wilt maken voor afdruktaken, tikt u in het startscherm op **Instellingen > Apparaat > Onderhoud > Configuratiemenu > Configuratie finisher > Configuratie perforator** > selecteer een configuratie.

Finisher voor boekjes installeren

⚠ LET OP: GEVAAR VOOR ELEKTRISCHE SCHOKKEN: Als u toegang tot de controllerkaart wilt of optionele hardware of geheugenapparaten installeert nadat u de printer hebt ingesteld, moet u de printer uitschakelen en de stekker uit het stopcontact trekken voor u doorgaat om het risico van elektrische schokken te voorkomen. Als u andere apparaten hebt aangesloten op de printer, schakel deze dan ook uit en koppel de kabels los van de printer.

- 1 Zet de printer uit.

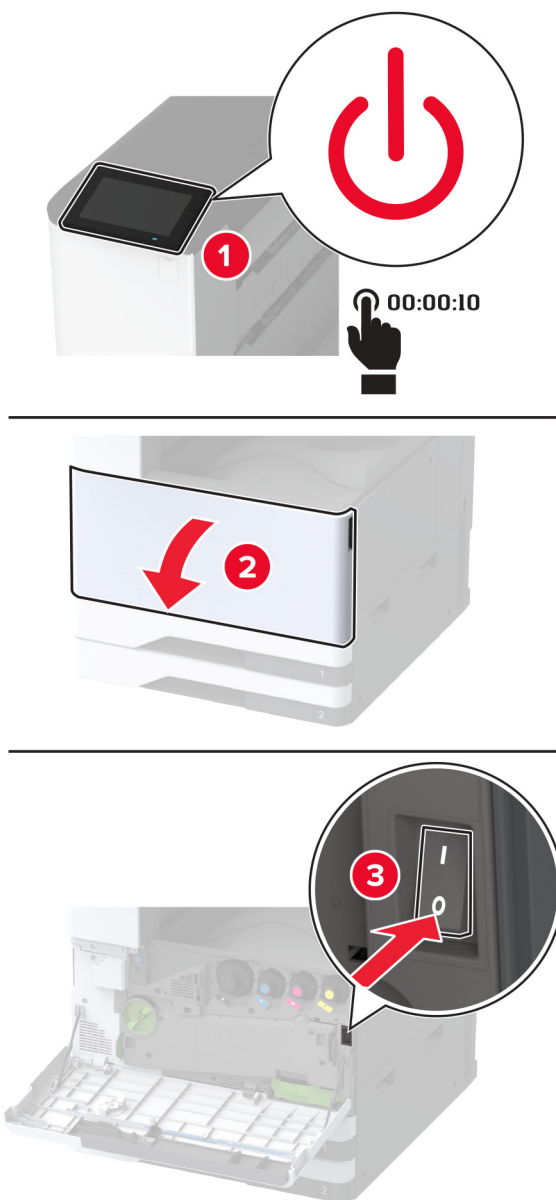

- 2 Trek de stekker van het netsnoer uit het stopcontact en haal het netsnoer uit de printer.

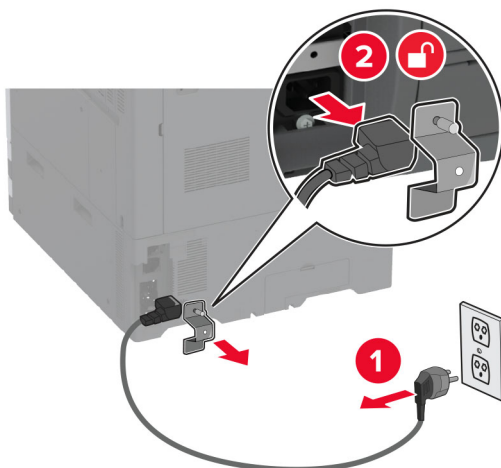

- 3 Pak de finisher voor boekjes uit en verwijder vervolgens al het verpakkingsmateriaal.
- 4 Open de klep van de finisher voor boekjes.

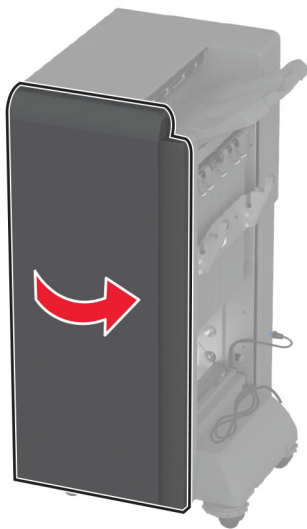

5 Verwijder het verpakkingsmateriaal uit de finisher voor boekjes.

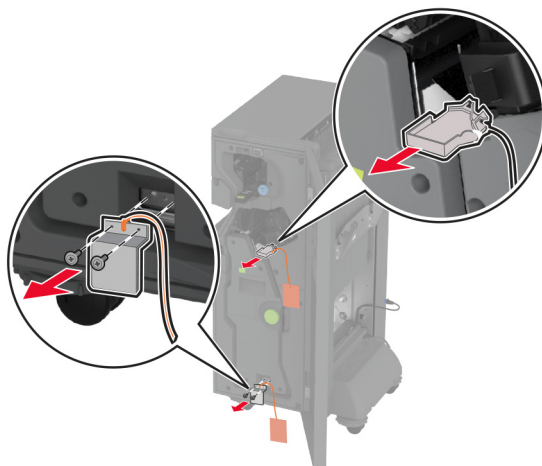

6 Plaats de nietcassettehouder.



7 Plaats de perforatiebak.

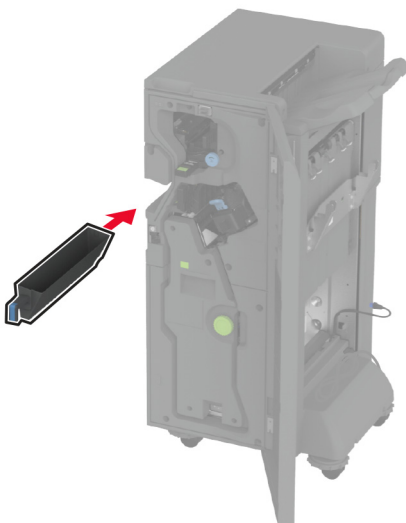

8 Sluit de klep van de finisher voor boekjes.

9 Plaats de laden.

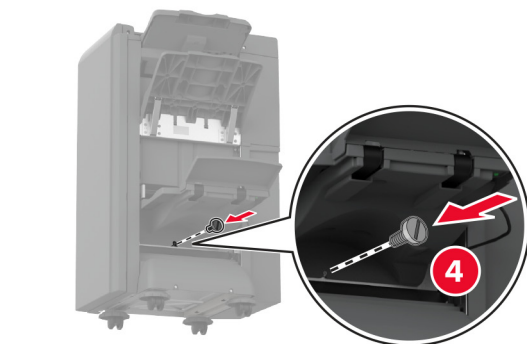
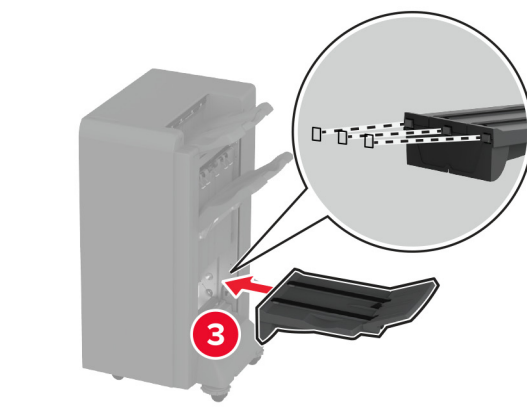
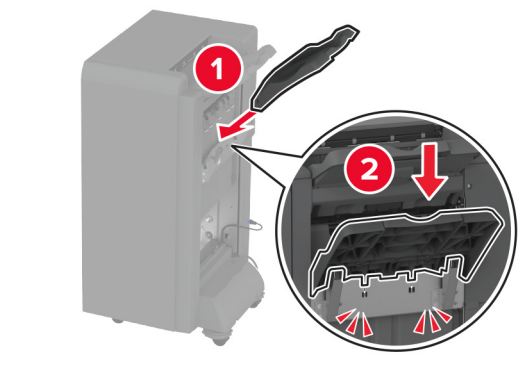

10 Sluit de kabel van de finisher voor boekjes aan.

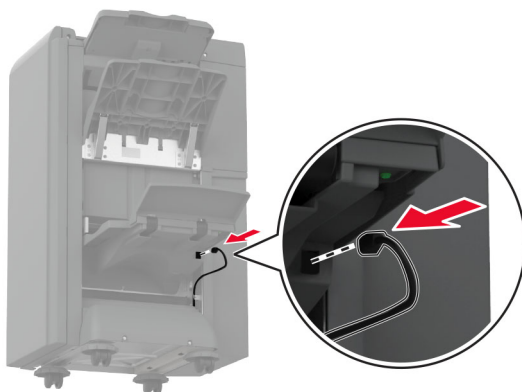

11 Verwijder de standaardlade.

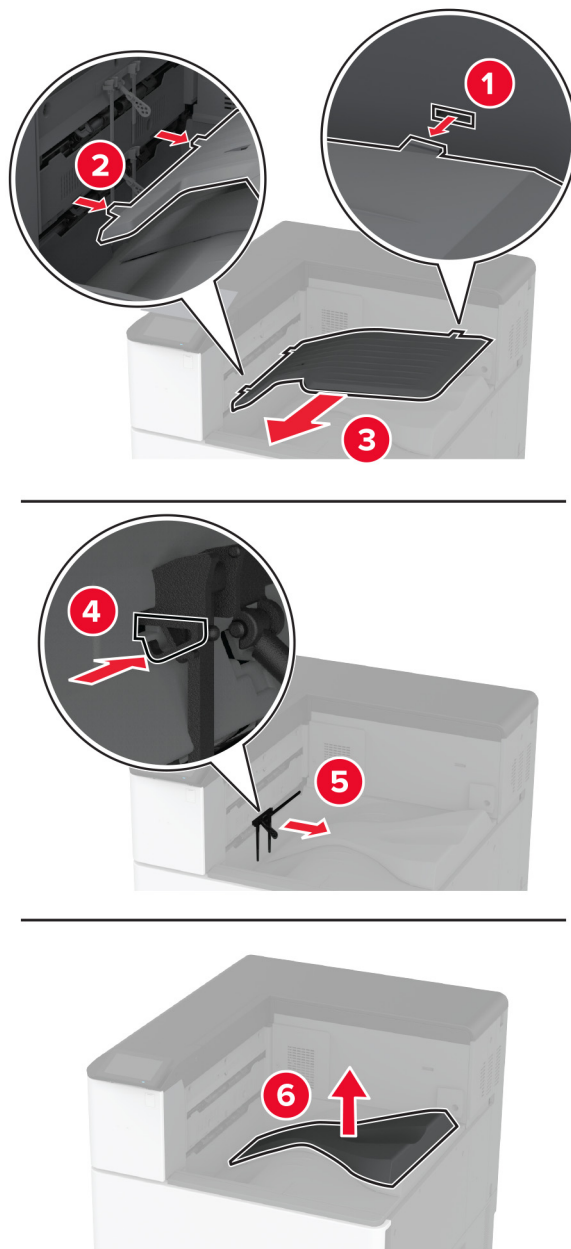

Opmerking: Gooi de standaard uitvoerlade niet weg.

12 Open de voorklep en verwijder vervolgens de blauwe knop.

Opmerking: Gooi de knop niet weg.

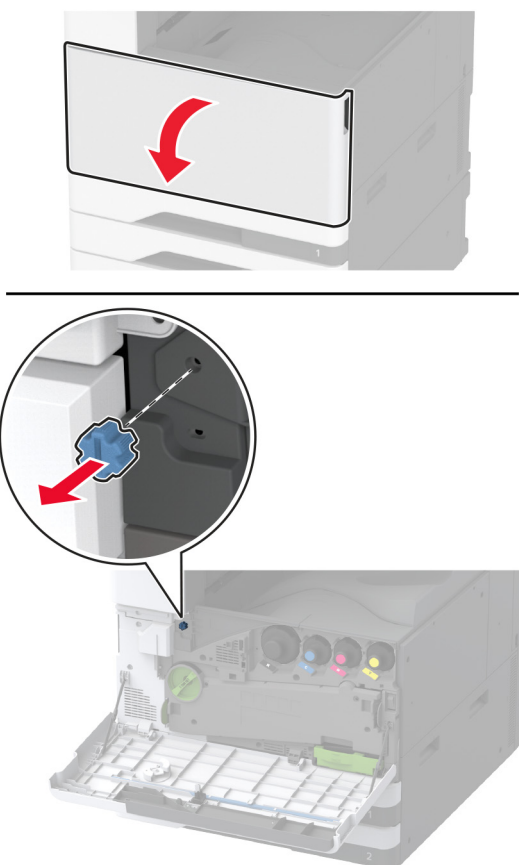

13 Verwijder het zijklepje van de standaard uitvoerlade.

Opmerking: Gooi de zijklep van de uitvoerlade niet weg.

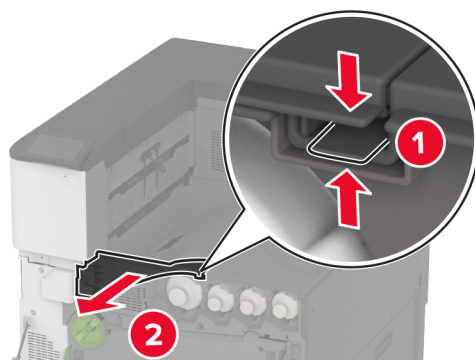

14 Sluit de voorklep.

15 Bevestig de installatiebeugel aan de finisher.

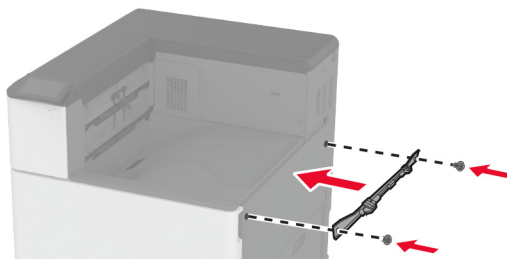

16 Plaats het papiertransport en gebruik de schroeven om het vast te zetten.

Opmerking: Gebruik de schroeven die met de finisher geleverd zijn.

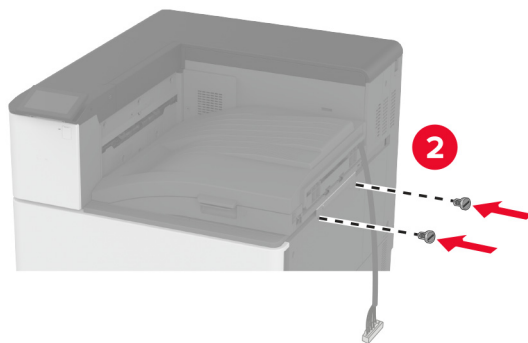
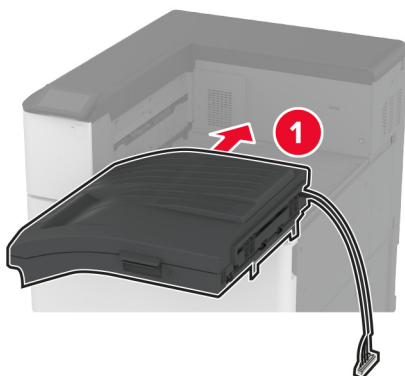

17 Verwijder de afdekking van de poorten aan de achterzijde.

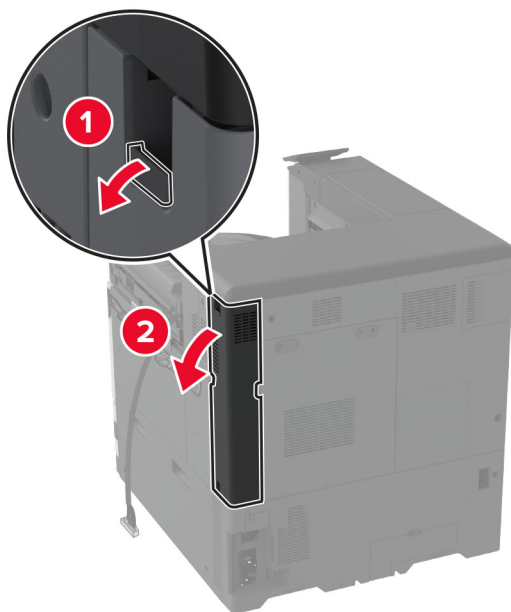

18 Bevestig de kabel.

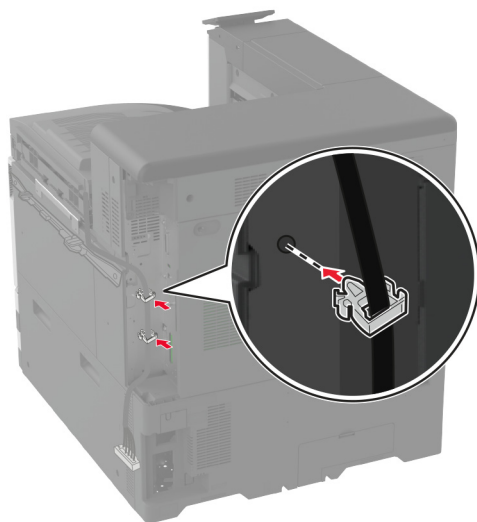

19 Bevestig de afdekking van de poorten aan de achterzijde.

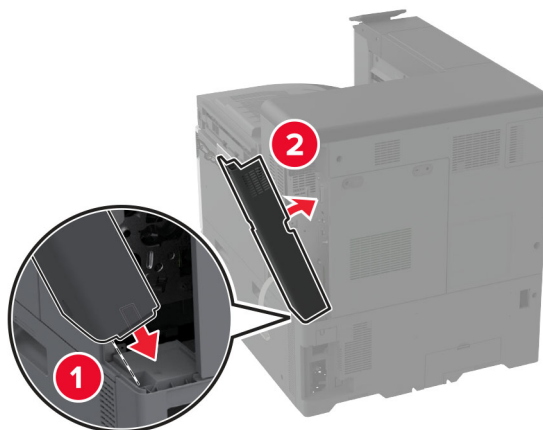

20 Bevestig de beugels aan de onderkant van de finisher.

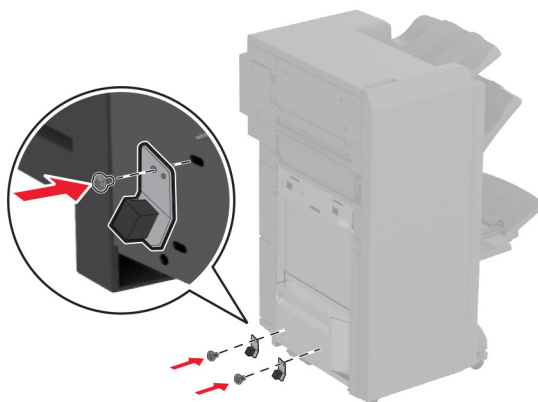

21 Open de klep van de finisher voor boekjes.

22 Verwijder de schroef met een platte schroevendraaier en sluit vervolgens de klep van de finisher.

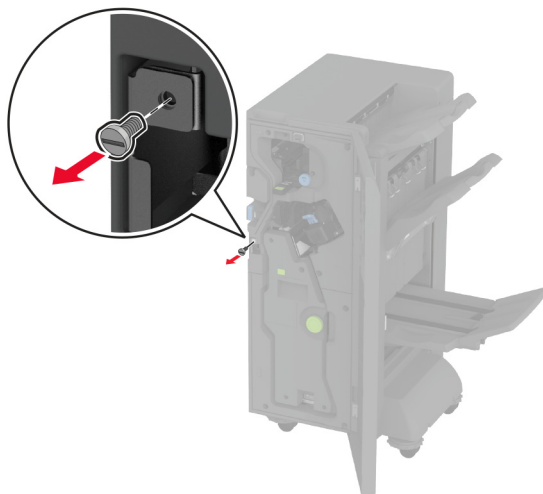

23 Sluit de finisher aan op de printer.

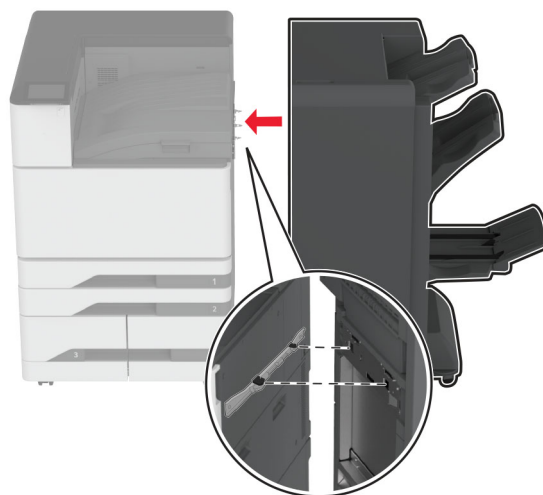

- 24** Open de klep van de finisher, gebruik de schroef om de finisher aan de printer te bevestigen en sluit vervolgens de klep.

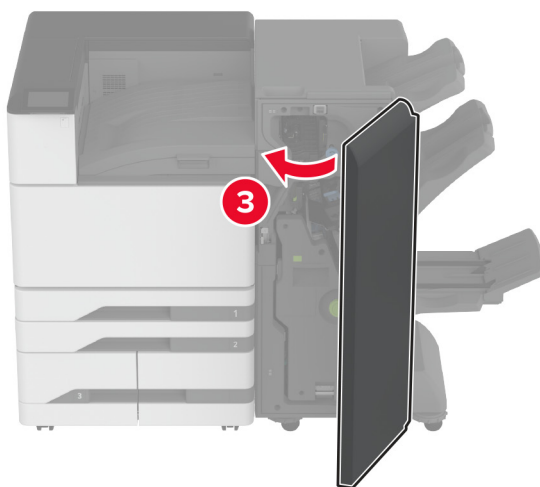
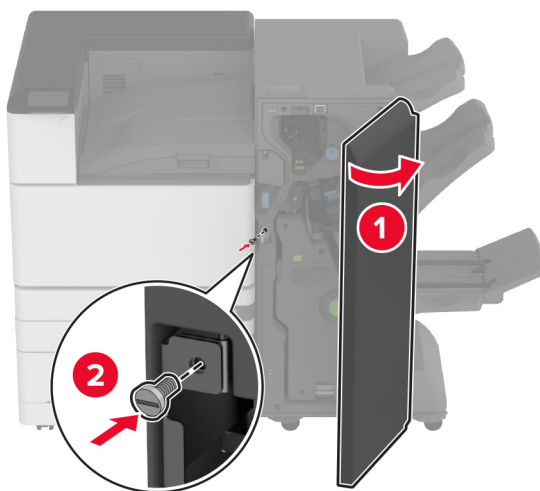

- 25** Draai de wieltjes aan de zijkant van de finisher rechtsom om ervoor te zorgen dat alle zijden van de finisher dezelfde hoogte hebben.

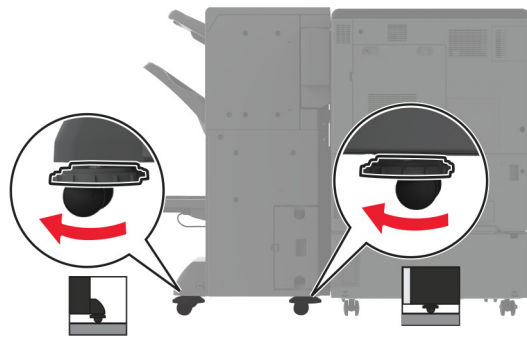
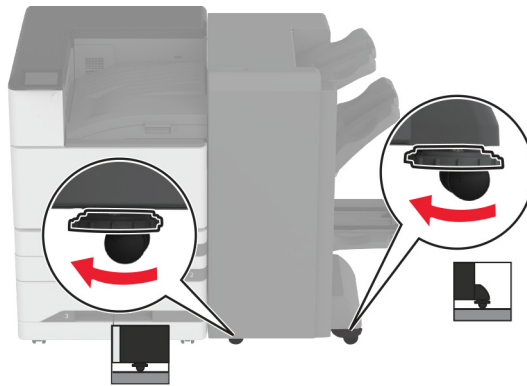

26 Sluit de kabels aan op de printerpoorten en de poorten van de finisher.

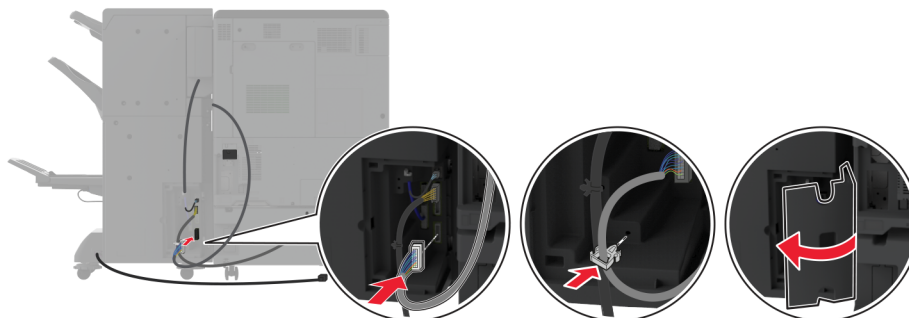
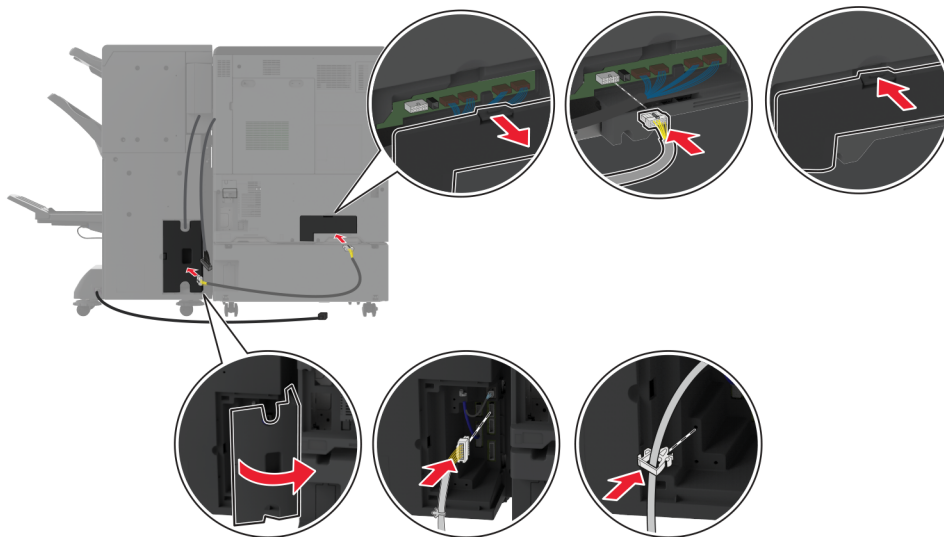

27 Sluit het netsnoer aan op de printer en vervolgens op een stopcontact.

⚠ LET OP: RISICO OP LETSEL: Om het risico op elektrische schokken of brand te voorkomen, moet u het netsnoer rechtstreeks aansluiten op een geaard stopcontact dat zich dicht in de buurt van het product bevindt en dat gemakkelijk toegankelijk is.

28 Zet de printer aan.

Voeg de finisher toe in het printerstuurprogramma om deze beschikbaar te maken voor afdruktaken. Zie ['Beschikbare opties van het printerstuurprogramma toevoegen'](#) op pagina 64 voor meer informatie.

De finisher met vouwfunctie/Z-vouw installeren

⚠ LET OP: GEVAAR VOOR ELEKTRISCHE SCHOKKEN: Als u toegang tot de controllerkaart wilt of optionele hardware of geheugenapparaten installeert nadat u de printer hebt ingesteld, moet u de printer uitschakelen en de stekker uit het stopcontact trekken voor u doorgaat om het risico van elektrische schokken te voorkomen. Als u andere apparaten hebt aangesloten op de printer, schakel deze dan ook uit en koppel de kabels los van de printer.

Opmerking: Als u de finisher met vouwfunctie/Z-vouw wilt installeren, moet u eerst een finisher voor boekjes installeren.

- 1 Zet de printer uit.

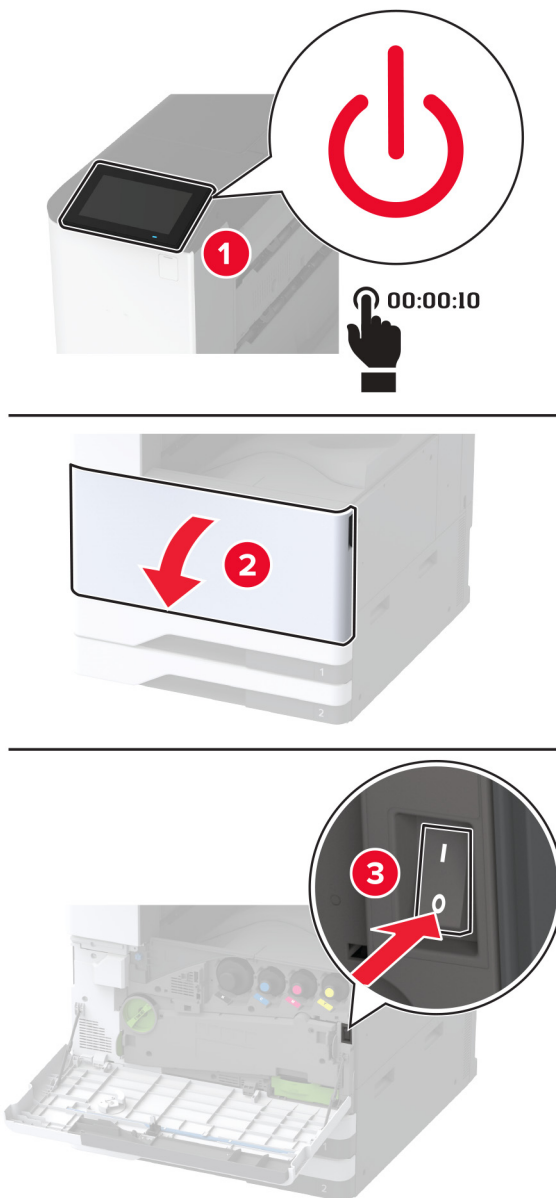

- 2** Trek de stekker van het netsnoer uit het stopcontact en haal het netsnoer uit de printer.

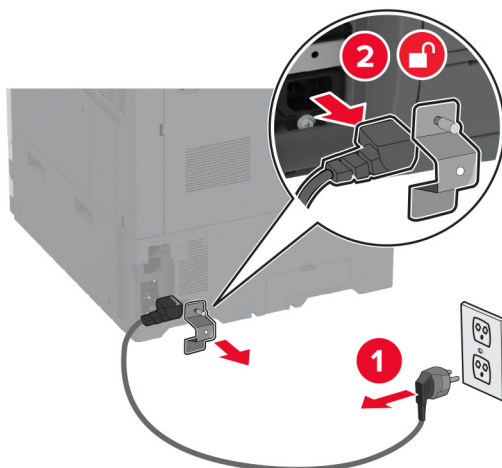

3 Maak de kabels van de finisher voor boekjes los van de printer.

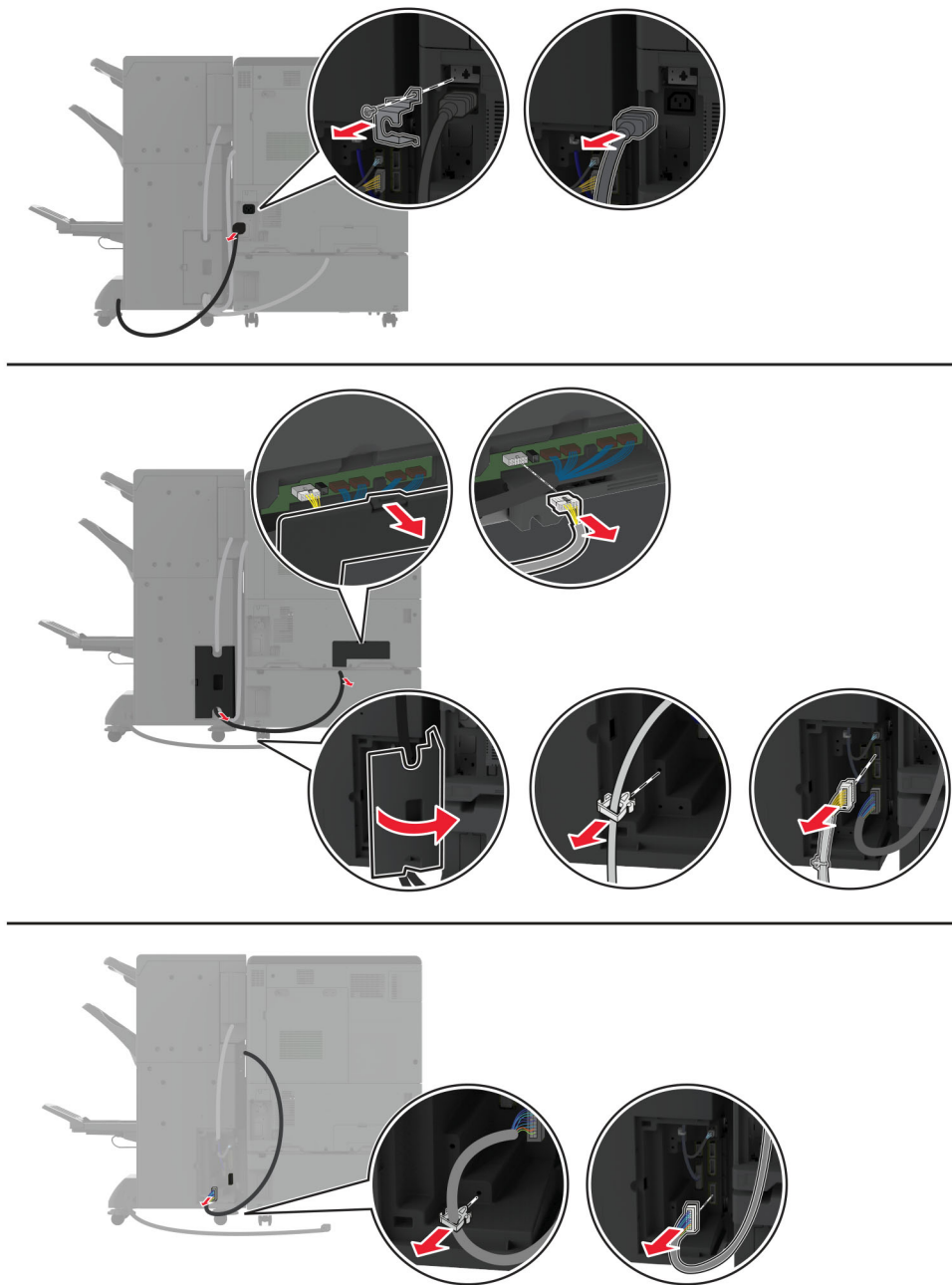

- 4** Open de klep van de finisher voor boekjes, verwijder de schroef en de metalen beugel met een platte schroevendraaier en sluit de klep.

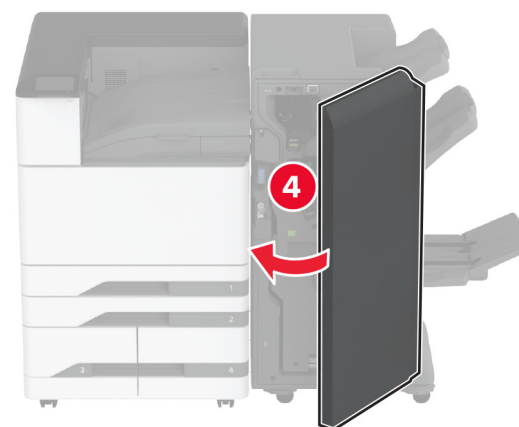
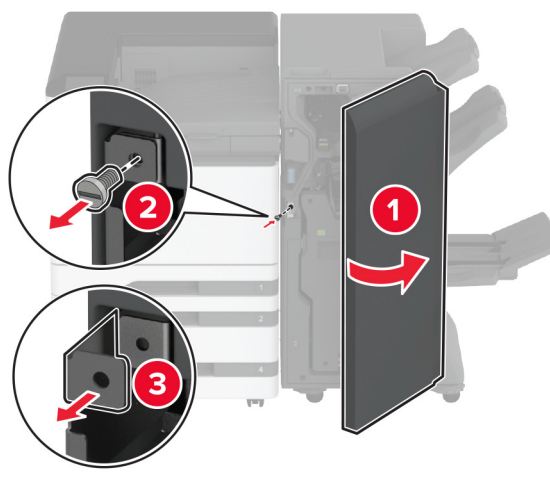

- 5** Verwijder de finisher voor boekjes.

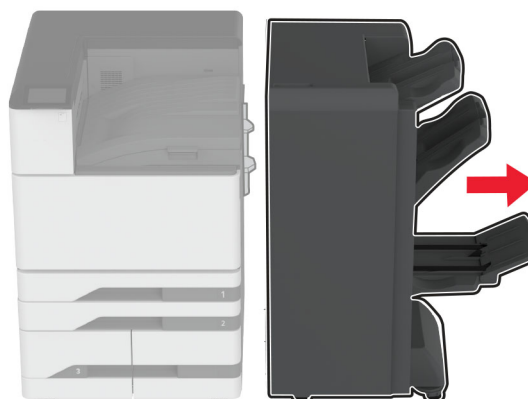

- 6** Pak de finisher met vouwfunctie/Z-vouw uit en verwijder al het verpakkingsmateriaal.
- 7** Open de klep van de finisher.

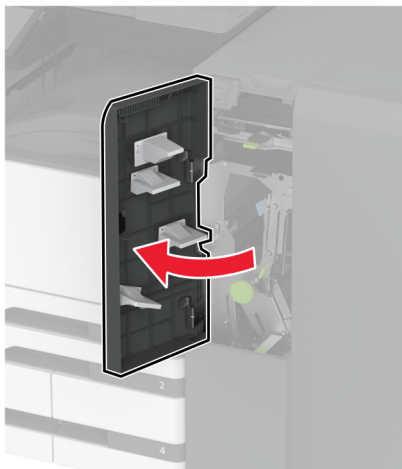

8 Verwijder de vouwbak, bevestig de schroeven aan de bak en plaats de bak.

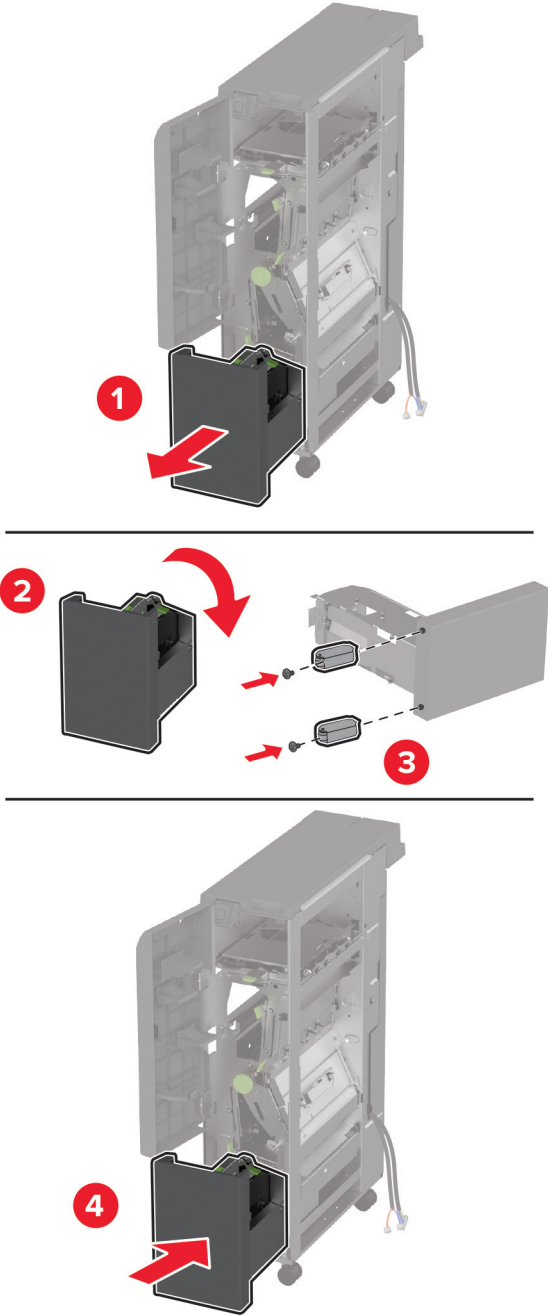

- 9 Gebruik een schroevendraaier met platte kop om de installatiebeugel voor de finisher met vouwfunctie/Z-vouw te bevestigen, verwijder de schroef en sluit vervolgens de klep van de finisher.

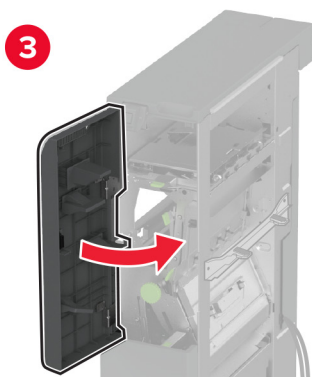
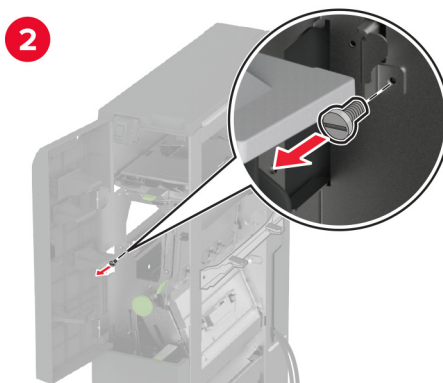
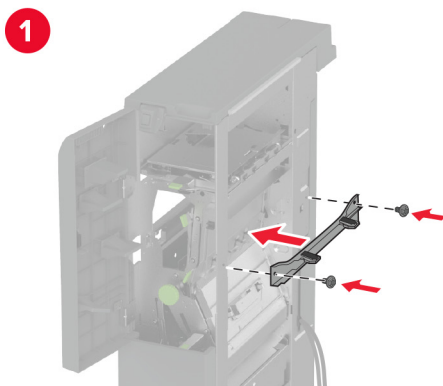

10 Sluit de finisher met vouwfunctie/Z-vouw aan op de printer.

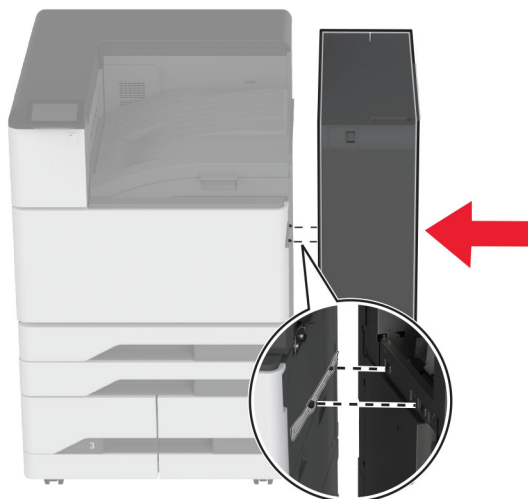

11 Open de klep van de finisher met vouwfunctie/Z-vouw, gebruik de schroef om de finisher aan de printer te bevestigen en sluit vervolgens de klep van de finisher.

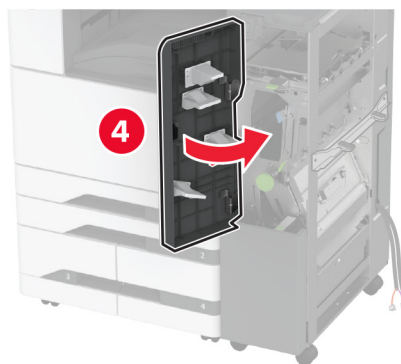
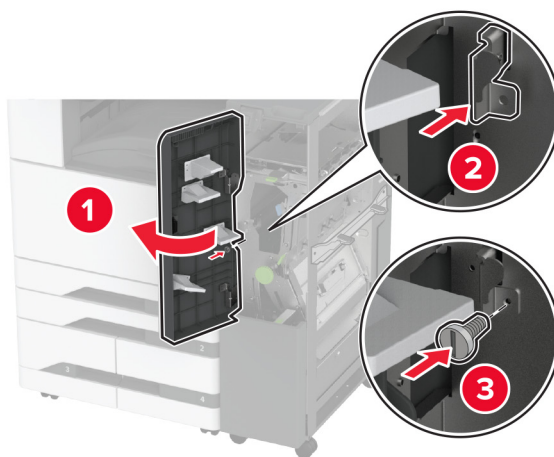

- 12** Verwijder de sleutel en stel vervolgens de stelschroeven af om ervoor te zorgen dat de voorzijde van de finisher dezelfde hoogte heeft als de printer.

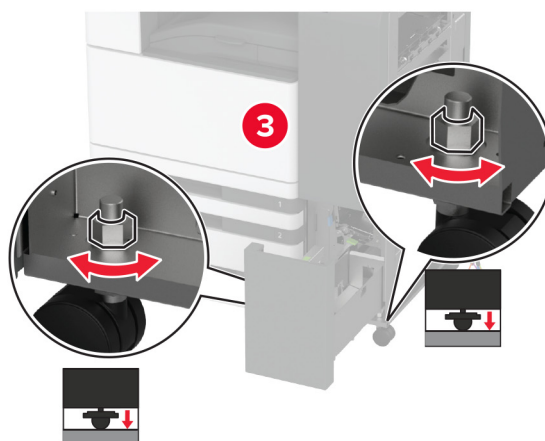
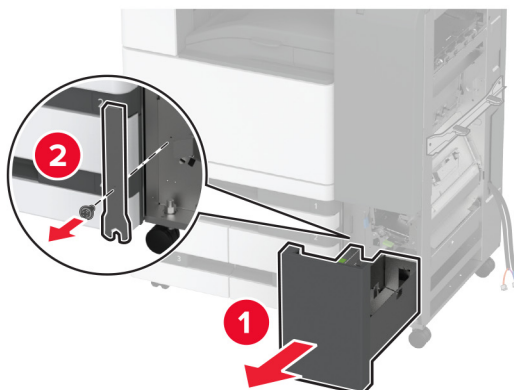

- 13** Pas de stelschroeven aan om ervoor te zorgen dat de achterkant van de finisher dezelfde hoogte heeft als de printer.

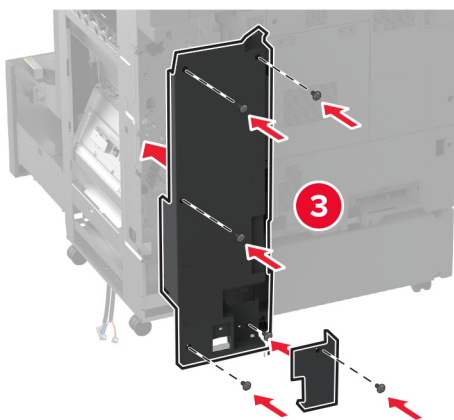
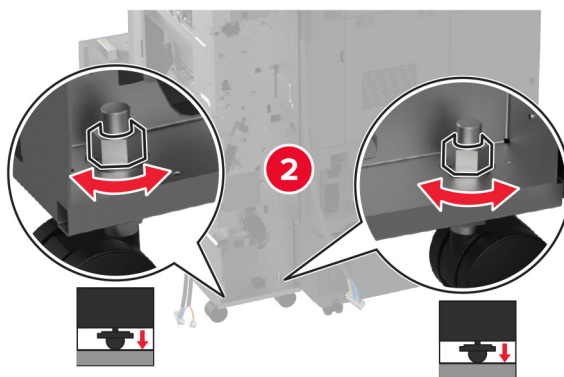
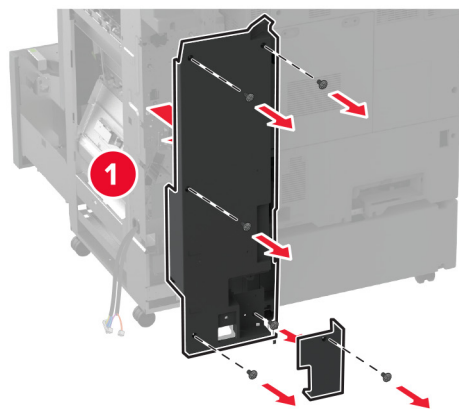

14 Bevestig de sleutel aan de finisher met vouwfunctie/Z-vouw.

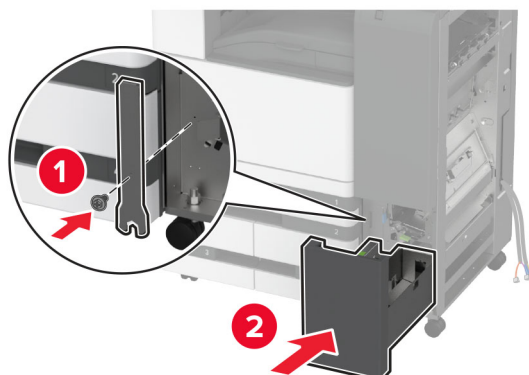

15 Bevestig de finisher voor boekjes aan de finisher met vouwfunctie/Z-vouw.

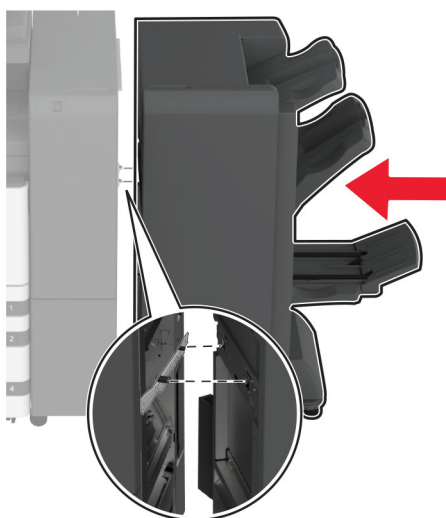

- 16** Open de klep van de finisher voor boekjes, gebruik de schroef om de finisher voor boekjes vast te zetten op de finisher met vouwfunctie/Z-vouw en sluit vervolgens de klep van de finisher voor boekjes.

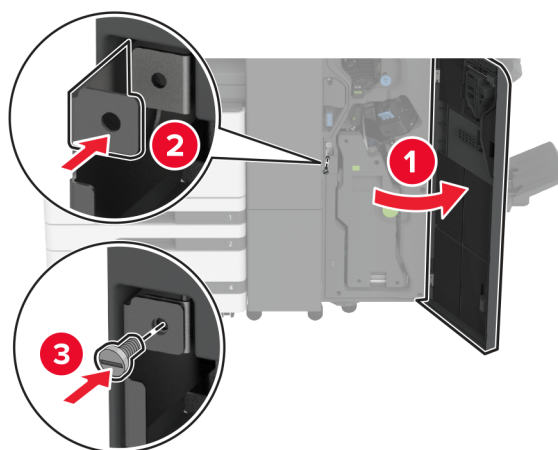

17 Stel de stelschroeven af om ervoor te zorgen dat alle zijden van de finisher dezelfde hoogte hebben.

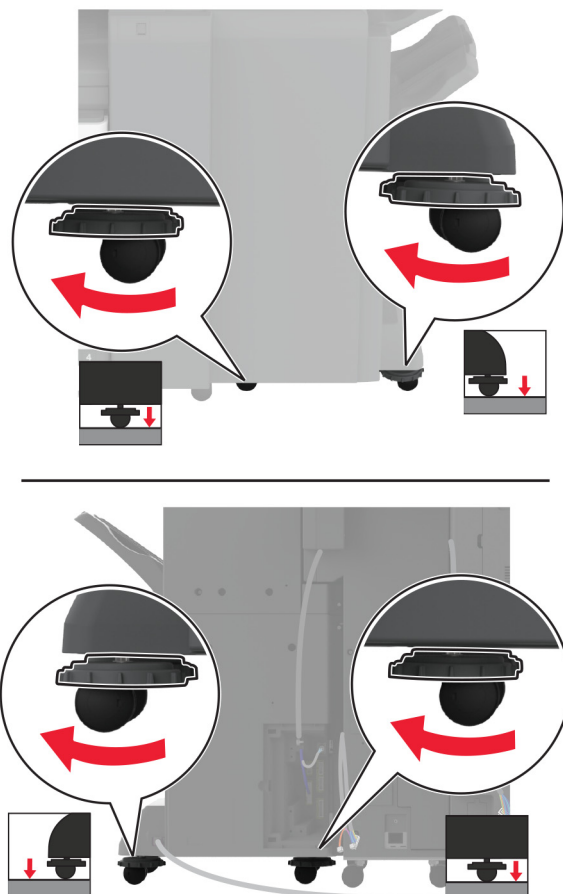

18 Sluit de kabels aan op de printerpoorten en de poorten van de finisher.

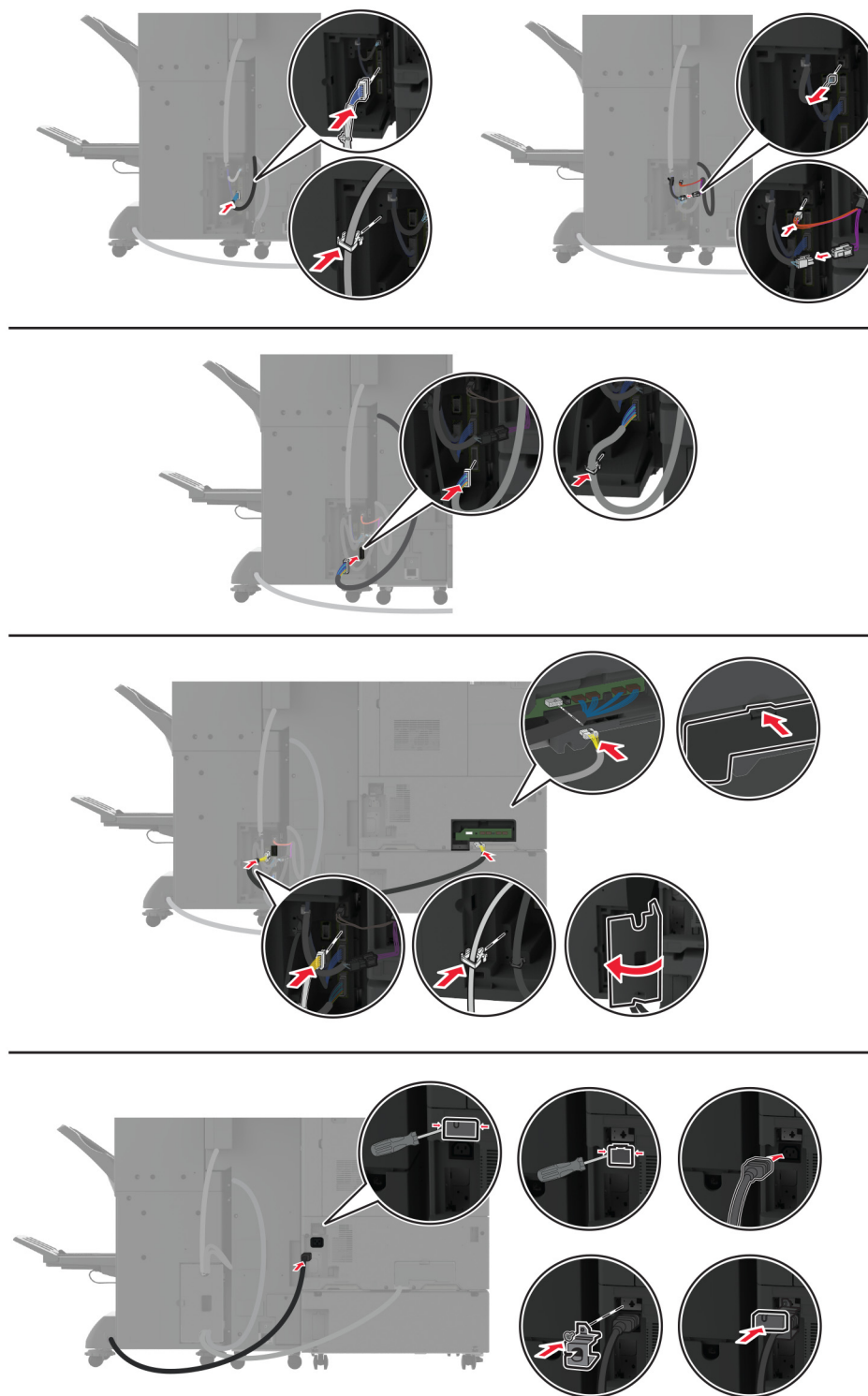

19 Sluit de netsnoeren van de printer en de finisher aan op de printer en de finisher en vervolgens op het stopcontact.

⚠ LET OP: RISICO OP LETSEL: Om het risico op elektrische schokken of brand te voorkomen, moet u het netsnoer rechtstreeks aansluiten op een geaard stopcontact dat zich dicht in de buurt van het product bevindt en dat gemakkelijk toegankelijk is.

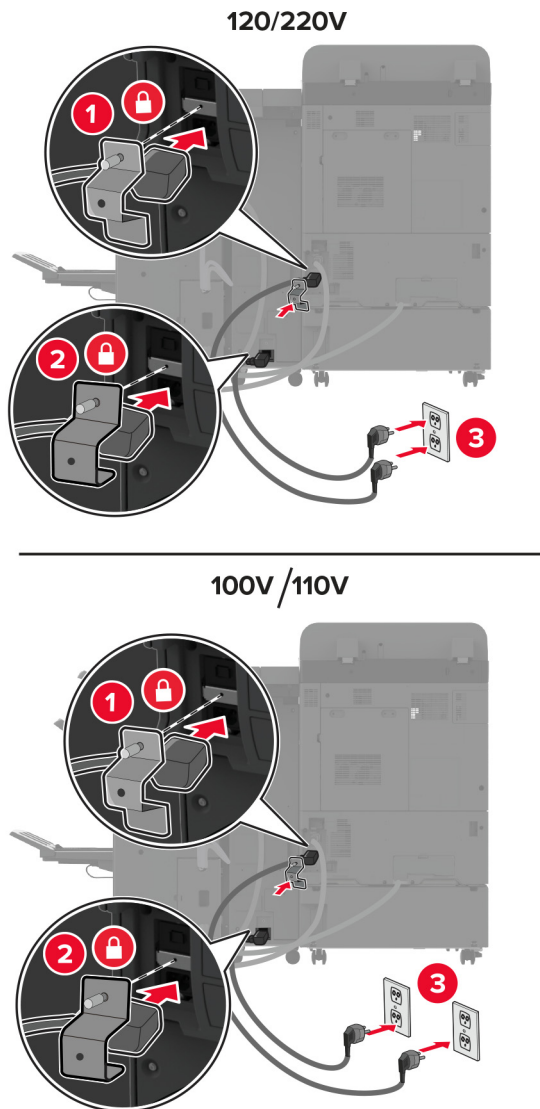

Opmerking: Als het stopcontact 120 of 220 volt is, kunt u beide netsnoeren op hetzelfde stopcontact aansluiten. Als het stopcontact 100 of 110 volt is, moet u de netsnoeren op afzonderlijke stopcontacten aansluiten.

20 Zet de printer aan.

Voeg de finisher toe in het printerstuurprogramma om deze beschikbaar te maken voor afdruktaken. Zie ['Beschikbare opties van het printerstuurprogramma toevoegen'](#) op pagina 64 voor meer informatie.

Vaste schijf van printer installeren

⚠ LET OP: GEVAAR VOOR ELEKTRISCHE SCHOKKEN: Als u toegang tot de controllerkaart wilt of optionele hardware of geheugenapparaten installeert nadat u de printer hebt ingesteld, moet u de printer uitschakelen en de stekker uit het stopcontact trekken voor u doorgaat om het risico van elektrische schokken te voorkomen. Als u andere apparaten hebt aangesloten op de printer, schakel deze dan ook uit en koppel de kabels los van de printer.

1 Zet de printer uit.

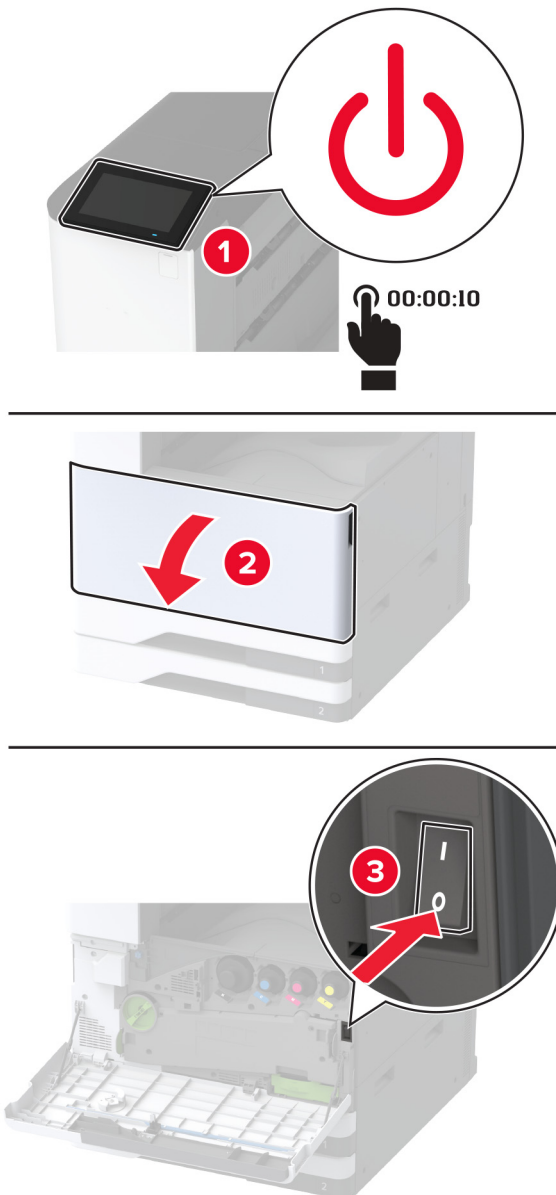

- 2 Verwijder de afdekking van de poorten aan de achterzijde.

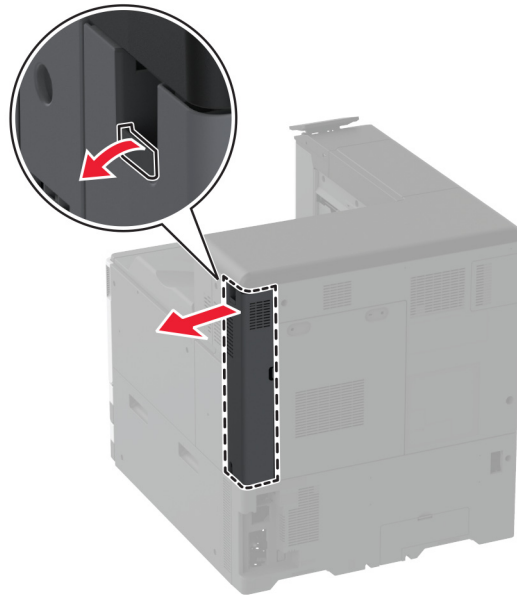

- 3 Trek de stekker van het netsnoer uit het stopcontact en haal het netsnoer uit de printer.

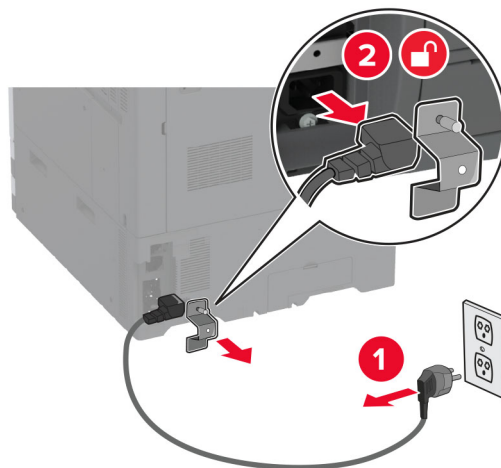

- 4 Verwijder de toegangsklep van de controllerkaart met behulp van een schroevendraaier met platte kop.

Waarschuwing: mogelijke beschadiging: De elektronische componenten van de controllerkaart raken gemakkelijk beschadigd door statische elektriciteit. Raak daarom eerst een metalen oppervlak aan voordat u de elektronische componenten of aansluitingen van de controllerkaart aanraakt.

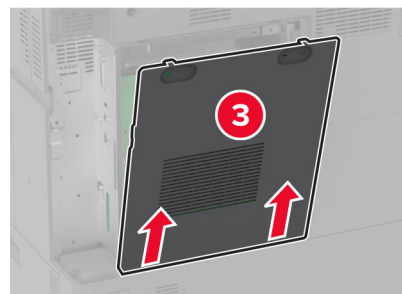
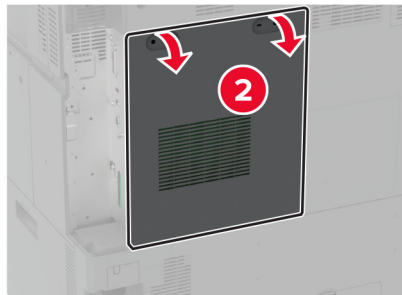
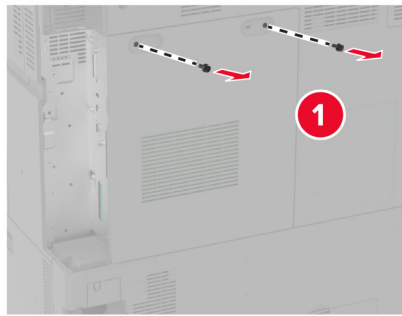

5 Haal de vaste schijf uit de verpakking.

Waarschuwing: mogelijke beschadiging: Druk niet op het midden van de vaste schijf en raak het ook niet aan.

6 Vaste schijf op de controllerkaart bevestigen.

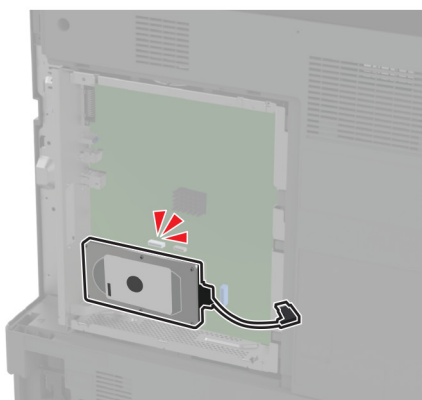
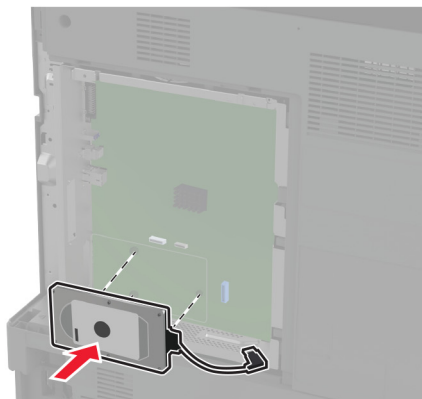

- 7** Sluit de connectorkabel van de vaste schijf aan op de controllerkaart.

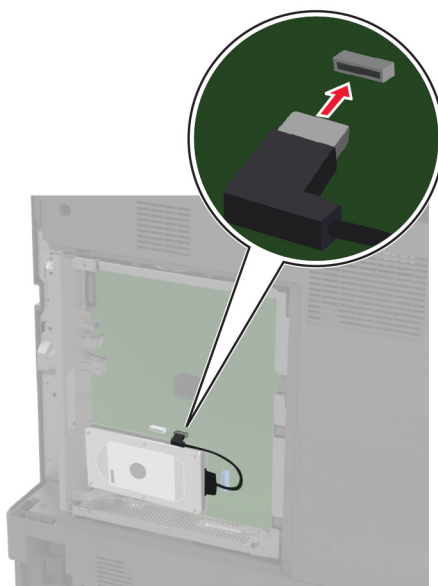

8 Bevestig de toegangsklep van de controllerkaart.

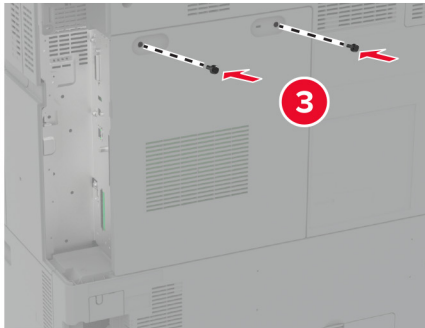
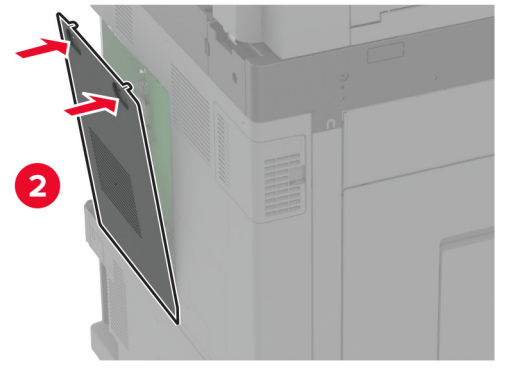
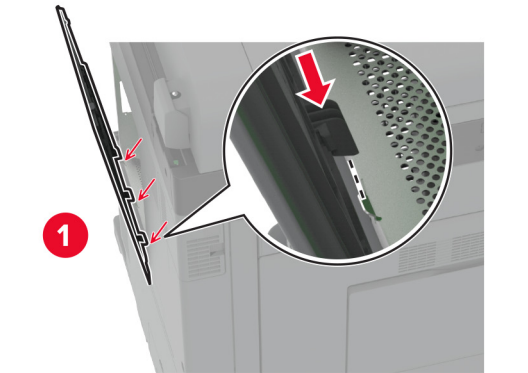

- 9 Bevestig de afdekking van de poorten aan de achterzijde.

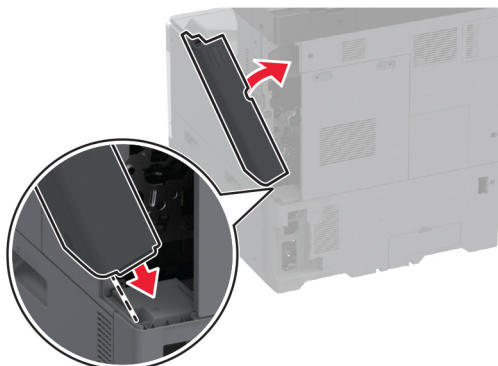

- 10 Sluit de stekker van het netsnoer aan op het stopcontact en zet de printer aan.

! **LET OP: RISICO OP LETSEL:** Sluit het netsnoer aan op een geaard stopcontact dat zich dicht in de buurt van het product bevindt en gemakkelijk bereikbaar is om brand of elektrische schokken te voorkomen.

Het intelligente opslagstation installeren

! **LET OP: GEVAAR VOOR ELEKTRISCHE SCHOKKEN:** Als u toegang tot de controllerkaart wilt of optionele hardware of geheugenapparaten installeert nadat u de printer hebt ingesteld, moet u de printer uitschakelen en de stekker uit het stopcontact trekken voor u doorgaat om het risico van elektrische schokken te voorkomen. Als u andere apparaten hebt aangesloten op de printer, schakel deze dan ook uit en koppel de kabels los van de printer.

- 1 Schakel de printer uit en trek de stekker van het netsnoer van de printer uit het stopcontact.
- 2 Verwijder de toegangsklep van de controllerkaart met behulp van een schroevendraaier met platte kop.

Waarschuwing: mogelijke beschadiging: De elektronische componenten van de controllerkaart raken gemakkelijk beschadigd door statische elektriciteit. Raak daarom eerst een metalen oppervlak aan voordat u de componenten of aansluitingen van de controllerkaart aanraakt.

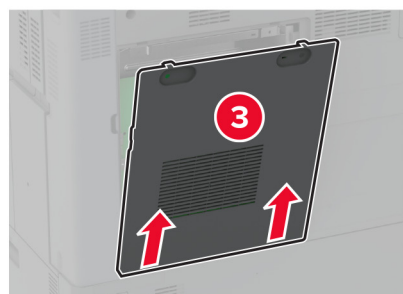
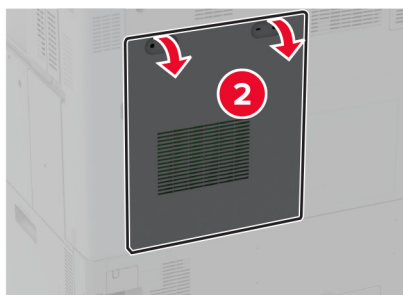
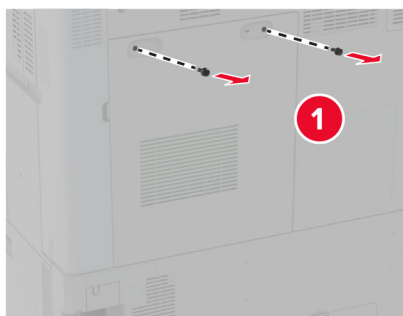

3 Pak het intelligente opslagstation (ISD) uit.

Waarschuwing: mogelijke beschadiging: Raak de aansluitpunten aan de rand van de kaart niet aan.

4 Zoek de ISD-connector.

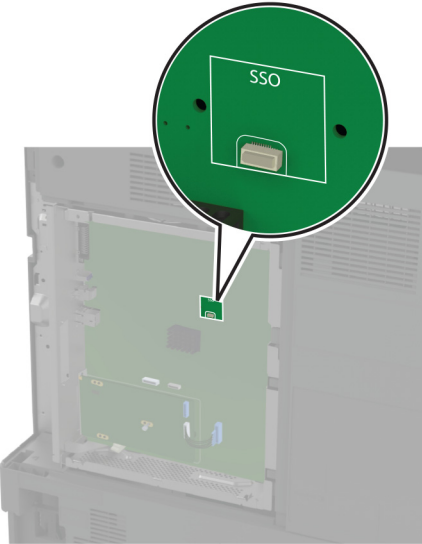

5 Plaats de kaart in de ISD-connector.

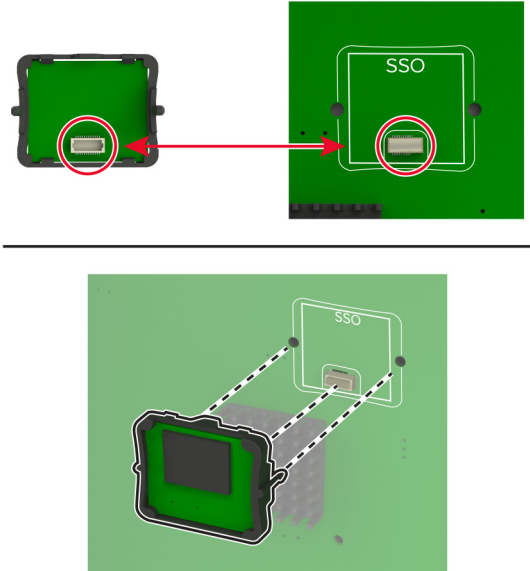

6 Bevestig de toegangsklep van de controllerkaart.

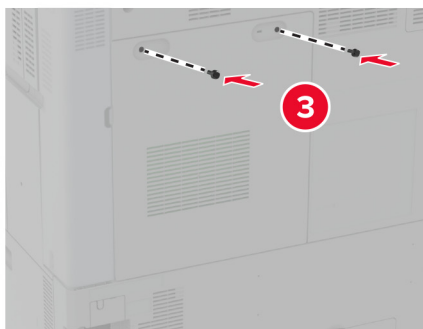
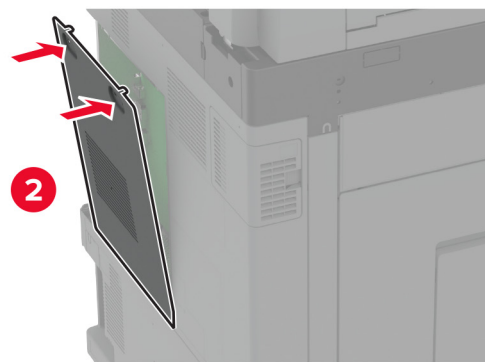
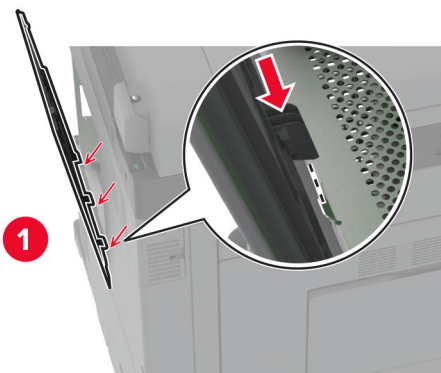

7 Sluit de stekker van het netsnoer aan op het stopcontact en zet de printer aan.

⚠ LET OP: RISICO OP LETSEL: Sluit het netsnoer aan op een geaard stopcontact dat zich dicht in de buurt van het product bevindt en gemakkelijk bereikbaar is om brand of elektrische schokken te voorkomen.

Een draadloze afdrukserver installeren

MarkNet N8372 draadloze afdrukserver installeren

- 1 Zet de printer uit.
- 2 Breng isopropylalcohol aan op een vochtige, zachte, pluivrije doek en veeg daarmee het oppervlak rond de USB-poort schoon.
- 3 Installeer de draadloze module.

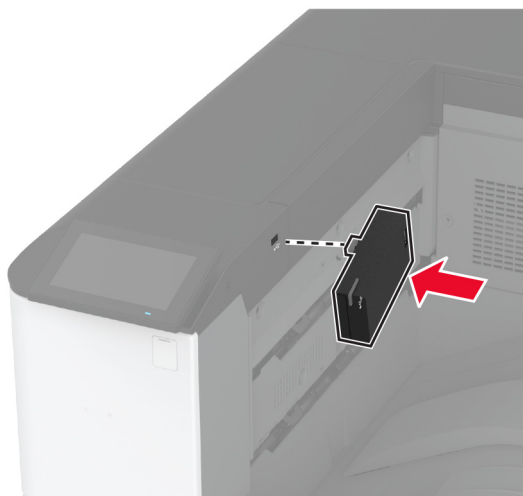

Opmerkingen:

- Oefen stevige druk uit om ervoor te zorgen dat de tape aan het oppervlak van de printer blijft kleven.
 - Zorg ervoor dat het oppervlak van de printer droog is en vrij is van condens.
 - De module is na 72 uur voldoende gehecht aan de printer.
- 4 Controleer of er ruimte is tussen de module en de printer en bevestig vervolgens indien nodig het opvulplaatje.

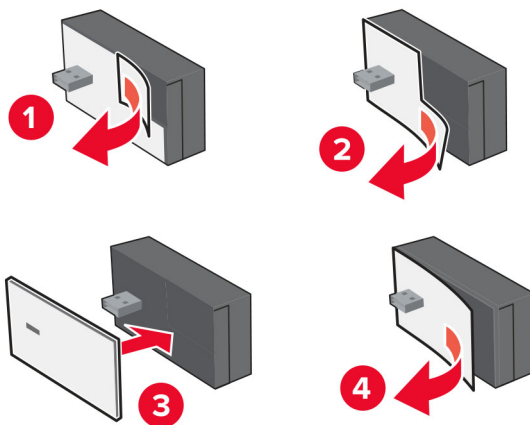

5 Sluit de NFC-kaart aan.

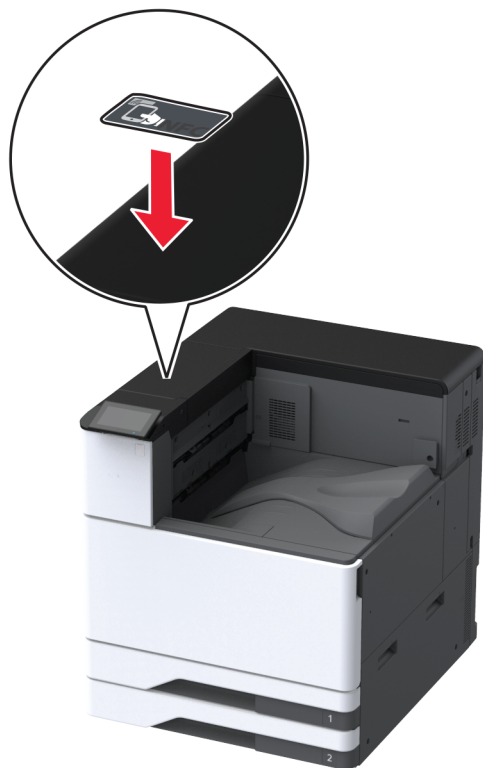

6 Zet de printer aan.

Een Internal Solutions Port installeren

⚠ LET OP: GEVAAR VOOR ELEKTRISCHE SCHOKKEN: Als u toegang tot de controllerkaart wilt of optionele hardware of geheugenapparaten installeert nadat u de printer hebt ingesteld, moet u de printer uitschakelen en de stekker uit het stopcontact trekken voor u doorgaat om het risico van elektrische schokken te voorkomen. Als u andere apparaten hebt aangesloten op de printer, schakel deze dan ook uit en koppel de kabels los van de printer.

- 1 Schakel de printer uit en trek de stekker van het netsnoer van de printer uit het stopcontact.
- 2 Verwijder de afdekking van de poorten aan de achterzijde.

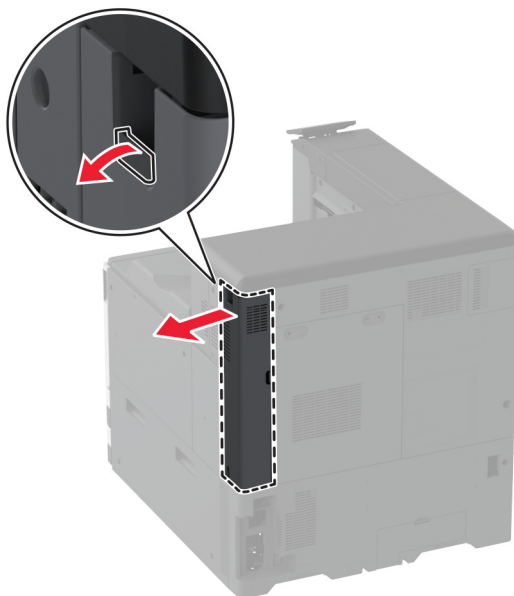

- 3 Verwijder de toegangsklep van de controllerkaart met behulp van een schroevendraaier met platte kop.

Waarschuwing: mogelijke beschadiging: De elektronische componenten van de controllerkaart raken gemakkelijk beschadigd door statische elektriciteit. Raak daarom eerst een metalen oppervlak aan voordat u de elektronische componenten of aansluitingen van de controllerkaart aanraakt.

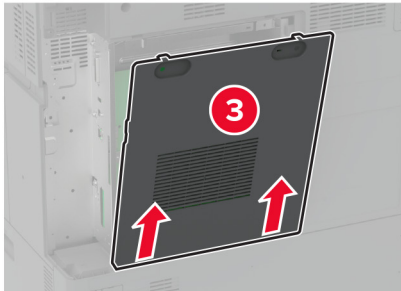
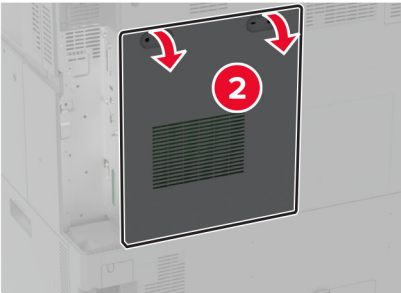
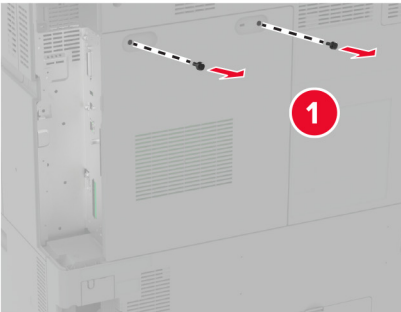

4 Verwijder het klepje van de Internal Solutions Port (ISP).

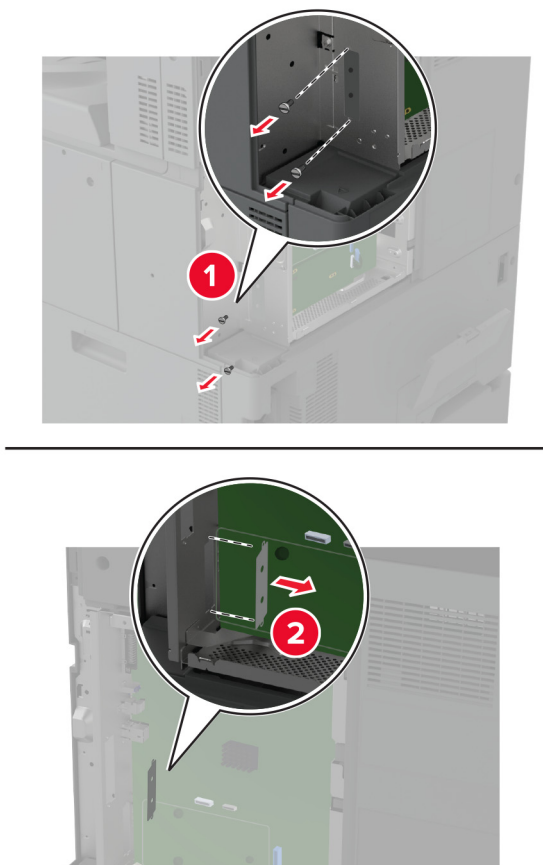

5 Verwijder de ISP-kit uit de verpakking.

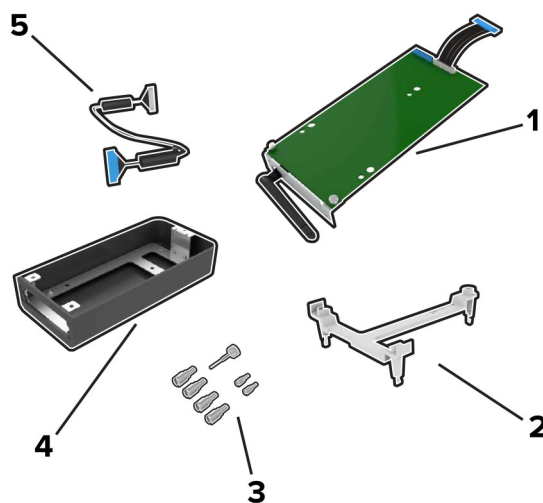

1	ISP
2	Montagebeugel

3	Schroeven
4	Behuizing Opmerking: Niet van toepassing op dit printermodel.
5	ISP-verlengsnoer

6 Bevestig de montagebeugel aan de controllerkaart

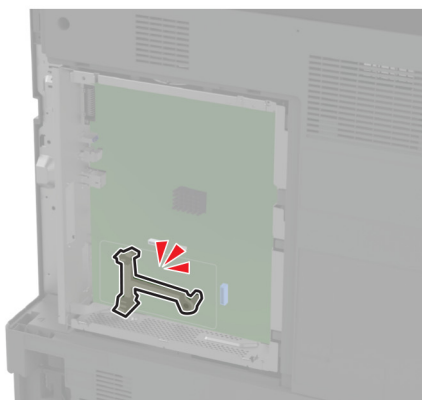
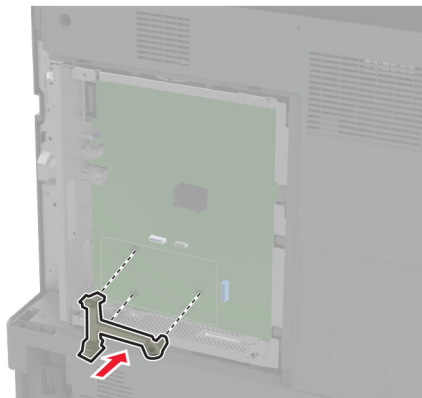

7 Bevestig de ISP aan de montagebeugel.

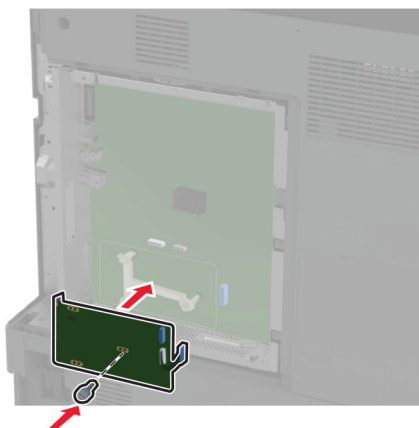

8 Sluit het ISP-verlengsnoer aan op de ISP-aansluiting in de controllerkaart.

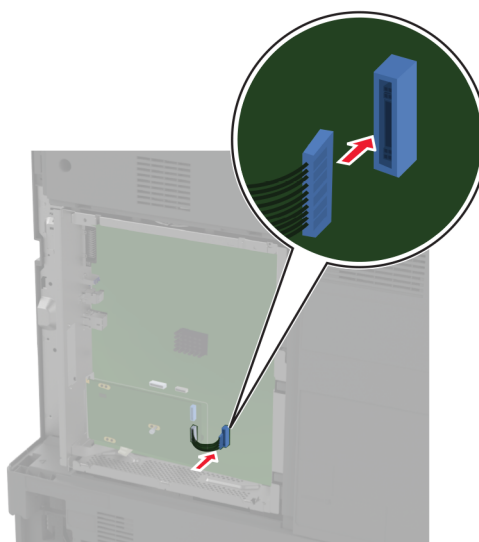

9 Bevestig de ISP aan de printer.

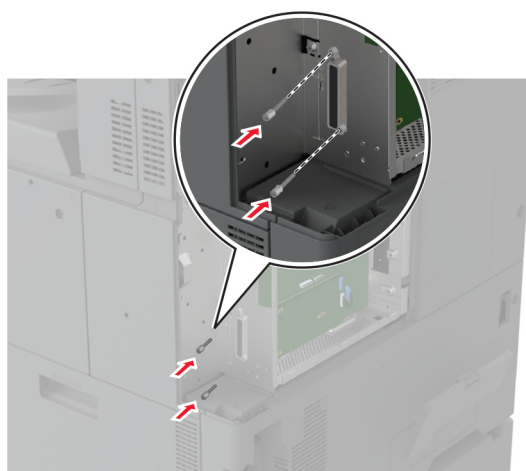

10 Bevestig de toegangsklep van de controllerkaart.

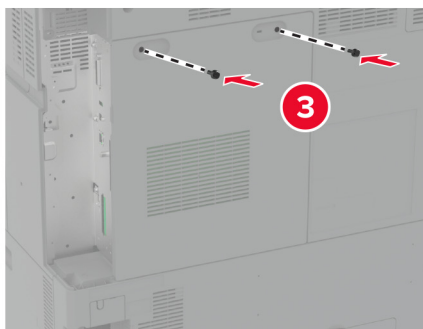
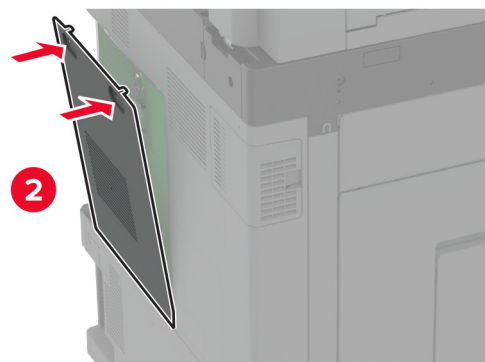
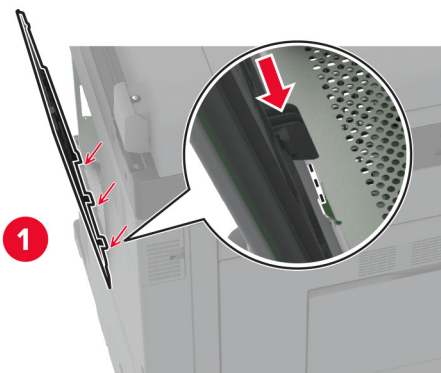

11 Bevestig de afdekking van de poorten aan de achterzijde.

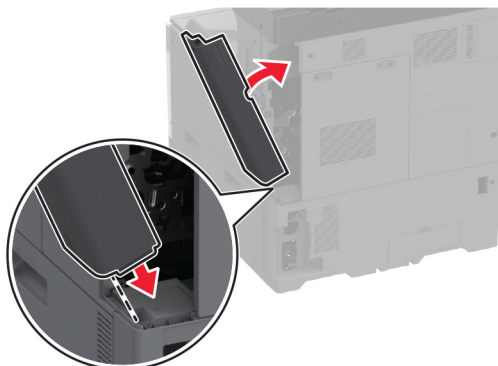

12 Sluit de stekker van het netsnoer aan op het stopcontact en zet de printer aan.

⚠ LET OP: RISICO OP LETSEL: Sluit het netsnoer aan op een geaard stopcontact dat zich dicht in de buurt van het product bevindt en gemakkelijk bereikbaar is om brand of elektrische schokken te voorkomen.

Printerpoortinstellingen wijzigen na het installeren van een Internal Solutions Port

Opmerkingen:

- Als de printer een statisch IP-adres heeft, voert u geen wijzigingen door.
- Als de computers zijn geconfigureerd om de netwerknaam te gebruiken (en dus niet een IP-adres), wijzigt u de configuratie niet.
- Als u een draadloze Internal Solutions Port (ISP) toevoegt aan een printer die daarvoor was geconfigureerd voor een ethernetverbinding, koppelt u de printer los van het ethernetnetwerk.

Voor Windows-gebruikers

- 1** Open de printermap.
- 2** In het snelmenu van de printer met de nieuwe ISP, opent u Printereigenschappen.
- 3** Configureer de poort in de lijst.
- 4** Werk het IP-adres bij.
- 5** Pas de wijzigingen toe.

Voor Macintosh-gebruikers

- 1** Via Systeemvoorkeuren in het Apple -menu, navigeert u naar de lijst met printers en selecteert u vervolgens **+ > IP**.
- 2** Typ het IP-adres van de printer in de adresbalk.
- 3** Pas de wijzigingen toe.

Netwerk

Dit product is niet voorzien van een draadloze netwerktechnologie. Om draadloze netwerken in te schakelen, moet u de volgende optie aanschaffen en installeren:

MarkNet™ N8372 Wireless Print Server

De volgende instructies zijn alleen van toepassing als de optie is geïnstalleerd. Raadpleeg het gedeelte "Een draadloze afdrukserver installeren" voor meer informatie over het installeren van de optie.

Printer aansluiten op een Wi-Fi-netwerk

Zorg dat Actieve adapter is ingesteld op Automatisch. Selecteer in het startscherm **Instellingen > Netwerk/poorten > Netwerkoverzicht > Actieve Adapter**.

Het bedieningspaneel gebruiken

- 1 Raak in het startscherm **Instellingen > Netwerk/poorten > Draadloos > Configuratie via printerscherm > Netwerk kiezen** aan.
- 2 Selecteer een Wi-Fi-netwerk en typ vervolgens het netwerkwachtwoord.
Opmerking: Voor Wi-Fi-netwerkklare printermodellen verschijnt tijdens de eerste installatie een vraagvenster voor het instellen van het Wi-Fi-netwerk.

Lexmark Mobile Assistent gebruiken

- 1 Afhankelijk van uw mobiele apparaat, downloadt u de Lexmark Mobile Assistent-toepassing vanuit de Google Play™-store of App Store online store.
- 2 Raak in het startscherm van de printer **Instellingen > Netwerk/poorten > Draadloos > Configuratie via mobiele app > Printer-ID** aan.
- 3 Start vanaf uw mobiele apparaat de applicatie en accepteer vervolgens de gebruiksvoorwaarden.
Opmerking: Klik indien nodig om toestemming te geven.
- 4 Tik op **Verbinden met printer > Ga naar Wi-Fi-instellingen**.
- 5 Verbind uw mobiele apparaat met het draadloze netwerk van de printer.
- 6 Ga terug naar de applicatie en tik vervolgens op **Wi-Fi-verbinding instellen**.
- 7 Selecteer een Wi-Fi-netwerk en typ vervolgens het netwerkwachtwoord.
- 8 Tik op **Gereed**.

De printer verbinden met een draadloos netwerk met Wi-Fi Protected Setup (WPS)

Controleer het volgende voor u begint:

- Het toegangspunt (draadloze router) is gecertificeerd voor WPS of compatibel met WPS. Raadpleeg voor meer informatie de documentatie die bij het toegangspunt is geleverd.
- Er is een draadloze netwerkadapter in de printer geïnstalleerd. Raadpleeg de instructies bij de adapter voor meer informatie.

- Actieve adapter is ingesteld op Automatisch. Selecteer in het startscherm **Instellingen > Netwerk/poorten > Netwerkoverzicht > Actieve Adapter**.

De methode met drukknop gebruiken

- 1 Tik in het startscherm op **Instellingen > Netwerk/poorten > Draadloos > Wi-Fi Protected Setup > Methode met drukknop starten**.
- 2 Volg de aanwijzingen op de display.

De methode met pincode gebruiken

- 1 Tik in het startscherm op **Instellingen > Netwerk/poorten > Draadloos > Wi-Fi Protected Setup > Startmethode met pincode**.
- 2 Kopieer de WPS PIN van acht cijfers.
- 3 Open een webbrowser en typ het IP-adres van het toegangspunt in de adresbalk.

Opmerkingen:

- Raadpleeg voor meer informatie over het vaststellen van het IP-adres de documentatie die bij het toegangspunt is geleverd.
 - Als u een proxyserver gebruikt, moet u deze tijdelijk uitschakelen zodat de webpagina correct kan worden geladen.
- 4 Open de WPS-instellingen. Raadpleeg voor meer informatie de documentatie die bij het toegangspunt is geleverd.
 - 5 Voer de pincode van acht cijfers in en sla de wijzigingen op.

Wi-Fi Direct configureren

Wi-Fi Direct® is een op Wi-Fi gebaseerde peer-to-peer-technologie waarmee draadloze apparaten rechtstreeks verbinding kunnen maken met een Wi-Fi Direct-printer zonder een toegangspunt (draadloze router) te gebruiken.

- 1 Tik vanuit het startscherm op **Instellingen > Netwerk/Poorten > Wi-Fi Direct**.
 - 2 Configureer de instellingen.
 - **Wi-Fi Direct inschakelen:** hiermee kan de printer een eigen Wi-Fi Direct-netwerk uitzenden.
 - **Wi-Fi Direct-naam:** hiermee geeft u het Wi-Fi Direct-netwerk een naam.
 - **Wachtwoord voor Wi-Fi Direct:** hiermee maakt u het wachtwoord aan voor de draadloze beveiliging wanneer u de peer-to-peer-verbinding gebruikt.
 - **Wachtwoord weergeven op pagina Instellingen:** hiermee wordt het wachtwoord weergegeven op de pagina met netwerkinstellingen.
 - **Drukknopverzoeken automatisch accepteren:** hiermee worden verbindingsverzoeken automatisch geaccepteerd door de printer.
- Opmerking:** Het automatisch accepteren van drukknopverzoeken is niet beveiligd.

Opmerkingen:

- Het Wi-Fi Direct-netwerkwachtwoord is standaard niet zichtbaar op het display van de printer. Schakel het pictogram Wachtwoordweergave in om het wachtwoord weer te geven. Ga vanuit het startscherm naar **Instellingen > Beveiliging > Overige > Wachtwoord/PIN-code weergeven**.
- Als u het wachtwoord van het Wi-Fi Direct-netwerk wilt weten zonder het op het printerdisplay weer te geven, gaat u in het beginscherm naar **Instellingen > Rapporten > Netwerk > Pagina Netwerkinstellingen**.

Een mobiel apparaat verbinden met de printer

Controleer voordat u uw mobiele apparaat verbindt of Wi-Fi Direct is geconfigureerd. Zie '[Wi-Fi Direct configureren](#)' op [pagina 171](#) voor meer informatie.

Verbinden met behulp van Wi-Fi Direct

Opmerking: Deze instructies zijn alleen van toepassing op mobiele Android-apparaten.

- 1 Ga vanaf het mobiele apparaat naar het instellingenmenu.
- 2 Schakel **Wi-Fi** in en raak vervolgens **Wi-Fi Direct** aan.
- 3 Selecteer de Wi-Fi Direct-naam van de printer.
- 4 De instellingen op het bedieningspaneel van de printer weergeven.

Verbinding maken via Wi-Fi

- 1 Ga vanaf het mobiele apparaat naar het instellingenmenu.
- 2 Klik op **Wi-Fi** en selecteer de naam van de Wi-Fi Direct-printer.

Opmerking: De tekenreeks DIRECT-xy (waarbij x en y twee willekeurige tekens zijn) wordt toegevoegd vóór de Wi-Fi Direct-naam.

- 3 Voer het wachtwoord voor Wi-Fi Direct in.

De printer aansluiten op een computer

Controleer voordat u uw computer verbindt of Wi-Fi Direct is geconfigureerd. Zie '[Wi-Fi Direct configureren](#)' op [pagina 171](#) voor meer informatie.

Voor Windows-gebruikers

- 1 Open **Printers en scanners** en klik vervolgens op **Een printer of scanner toevoegen**.
- 2 Klik op **Wi-Fi Direct-printers weergeven** en selecteer de naam van de Wi-Fi Direct-printer.
- 3 Op het beeldscherm van de printer ziet u de achtcijferige pincode van de printer.
- 4 Voer de pincode in op de computer.

Opmerking: Als het printerstuurprogramma nog niet is geïnstalleerd, downloadt Windows het juiste stuurprogramma.

Voor Macintosh-gebruikers

- 1 Klik op het pictogram Draadloos en selecteer de naam van de Wi-Fi Direct-printer.

Opmerking: De tekenreeks DIRECT-xy (waarbij x en y twee willekeurige tekens zijn) wordt toegevoegd vóór de Wi-Fi Direct-naam.

- 2 Voer het wachtwoord voor Wi-Fi Direct in.

Opmerking: Schakel uw computer terug naar het vorige netwerk nadat u de verbinding met het Wi-Fi Direct-netwerk hebt verbroken.

Het Wi-Fi-netwerk uitschakelen

- 1 Selecteer in het startscherm **Instellingen > Netwerk/poorten > Netwerkoverzicht > Actieve Adapter > Standaardnetwerk**.
- 2 Volg de aanwijzingen op de display.

Status van de printerconnectiviteit controleren

- 1 Ga vanaf het beginscherm naar **Instellingen > Rapporten > Netwerk > Pagina met Netwerkinstellingen**.
- 2 Controleer het eerste gedeelte van de pagina met netwerkinstellingen om te zien of bij Status wordt aangegeven dat de printer is aangesloten.

Als bij Status wordt aangegeven dat de printer niet is aangesloten, is het mogelijk dat het LAN-aansluitpunt niet actief is of dat de netwerkkabel niet goed functioneert. Neem contact op met uw beheerder voor ondersteuning.

Serieel afdrukken instellen (alleen Windows)

- 1 Stel de parameters op de printer in.
 - a Via het bedieningspaneel navigeert u naar het menu voor de poortinstellingen.
 - b Zoek het menu voor de seriële poortinstellingen en pas de instellingen aan, indien nodig.
 - c Pas de wijzigingen toe.
- 2 Open op uw computer de map Printers en selecteer vervolgens uw printer.
- 3 Open de printereigenschappen en selecteer de COM-poort in de lijst.
- 4 Stel de COM-poortparameters in Apparaatbeheer.

Opmerkingen:

- Serieel afdrukken verlaagt de afdruksnelheid.
- Controleer of de seriële kabel is aangesloten op de seriële poort van uw printer.

Printer beveiligen

De beveiligings sleuf vinden

De printer heeft een vergrendelingsfunctie. Bevestig op de aangegeven locatie een beveiligingsslot dat compatibel is met de meeste laptops om de printer op zijn plaats te vergrendelen.

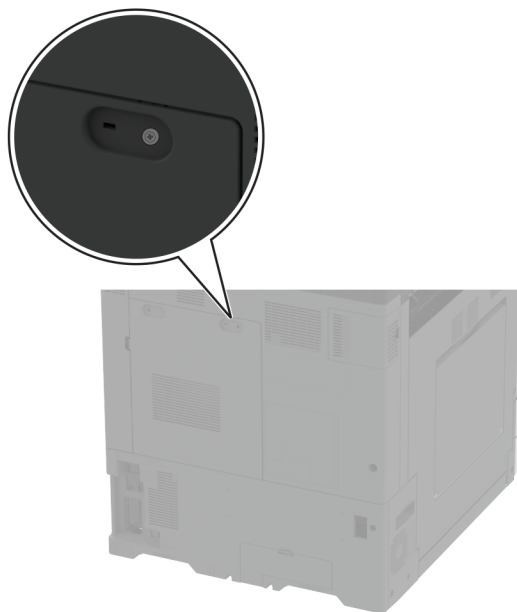

Printergeheugen wissen

Om vluchtig geheugen of gebufferde gegevens in uw printer te wissen, moet u de printer uitschakelen.

Om niet-vluchtig geheugen, apparaat- en netwerkinstellingen, beveiligingsinstellingen en embedded solutions te wissen, doet u het volgende:

- 1 Tik in het startscherm op **Instellingen > Apparaat > Onderhoud > Oud apparaat wissen**.
- 2 Selecteer het vak **Alle informatie over niet-vluchtig geheugen opschonen** en tik vervolgens op **WISSEN**.
- 3 Raak **Installatiewizard starten** of **Printer offline laten** aan en raak vervolgens **Volgende** aan.
- 4 De bewerking starten.

Opmerking: Dit proces vernietigt ook de coderings sleutel die wordt gebruikt om gebruikersgegevens te beschermen. Als u de coderings sleutel vernietigt, kunnen de gegevens niet meer worden hersteld.

Bezig met wissen van opslagstation van printer

- 1 Tik in het startscherm op **Instellingen > Apparaat > Onderhoud > Oud apparaat wissen**.
- 2 Afhankelijk van het opslagstation dat op uw printer is geïnstalleerd, voert u een van de volgende handelingen uit:
 - Raak voor harde schijven het selectievakje **Alle informatie op de vaste schijf opschonen** aan, raak **WISSEN** aan en selecteer vervolgens een methode om gegevens te wissen.

Opmerking: Dit proces van het opschonen van de vaste schijf kan van enkele minuten tot meer dan een uur duren. De printer kan gedurende deze bewerking niet worden gebruikt voor andere taken.

 - Voor een intelligent opslag (ISD) raakt u **Intelligent opslagstation wissen** aan en raakt u vervolgens **WISSEN** aan om alle gebruikersgegevens te wissen.
- 3 De bewerking starten.

Fabrieksinstellingen herstellen

- 1 Tik vanuit het startscherm op **Instellingen > Apparaat > Fabriekswaarden herstellen**.
- 2 Tik op **Instellingen herstellen > kies de instellingen die u wilt herstellen > HERSTELLEN**.
- 3 De bewerking starten.

Kennisgeving van vluchtigheid

Soorten geheugen	Beschrijving
Vluchtig geheugen	De printer gebruikt standaard RAM-geheugen (Random Access Memory) om gebruikersgegevens te bufferen tijdens eenvoudige afdruk- en kopieertaken.
Niet-vluchtig geheugen	De printer gebruikt mogelijk twee soorten niet-vluchtig geheugen: EEPROM en NAND (flashgeheugen). Beide soorten bevatten informatie over het besturingssysteem, de printerinstellingen en het netwerk. Ze slaan ook scanner- en bladwijzerinstellingen en embedded solutions op.
Vaste schijf voor opslag	In sommige printers is mogelijk een vaste schijf geïnstalleerd. De vaste schijf van de printer is ontworpen voor printerspecifieke functies. Met de vaste schijf kan de printer gebufferde gebruikersgegevens voor complexe afdruktaken en formulier- en lettertypegegevens bewaren.
Intelligent opslagstation (ISD)	Op sommige printers is mogelijk een ISD geïnstalleerd. ISD gebruikt niet-vluchtig flashgeheugen om gebruikersgegevens van complexe afdruktaken, formuliergegevens en lettertypegegevens op te slaan.

In de volgende gevallen moet u de inhoud van het printergeheugen wissen:

- De printer wordt uit gebruik genomen.
- De vaste schijf of ISD van de printer wordt vervangen.
- De printer wordt verplaatst naar een andere afdeling of een ander kantoor.
- Er moet onderhoud aan de printer worden uitgevoerd door iemand buiten uw organisatie.
- De printer moet voor onderhoud worden vervoerd naar een locatie buiten uw bedrijf.
- De printer wordt verkocht aan een ander bedrijf.

Opmerking: Volg het beleid en de procedures van uw organisatie om een opslagstation af te voeren.

Afdrukken

Afdrukken vanaf een computer

Opmerking: Stel voor etiketten, karton en enveloppen het papierformaat en de papiersoort in de printer in, voordat u het document afdrukt.

- 1 Open vanuit het document dat u wilt afdrukken het dialoogvenster Afdrukken.
- 2 Pas zo nodig de instellingen aan.
- 3 Druk het document af.

Afdrukken vanaf een mobiel apparaat

Afdrukken vanaf een mobiel apparaat met Lexmark Mobile Print

Afdrukken vanaf een mobiel apparaat met Lexmark Mobile Print

Lexmark™ Met Mobile Print kunt u documenten en afbeeldingen rechtstreeks verzenden naar een ondersteunde Lexmark-printer.

- 1 Open het document en verzend of deel het document vervolgens naar Lexmark Mobile Print.

Opmerking: Sommige toepassingen van derden ondersteunen de functie verzenden of delen mogelijk niet. Raadpleeg de documentatie bij de toepassing voor meer informatie.

- 2 Een printer selecteren.
- 3 Druk het document af.

Afdrukken vanaf een mobiel apparaat met Lexmark Print

Lexmark Lexmark Print is een oplossing voor mobiel afdrukken, bedoeld voor mobiele apparaten met Android™ versie 6.0 of later. Hiermee kunt u documenten en afbeeldingen verzenden naar netwerkprinters en print management-servers.

Opmerkingen:

- Zorg ervoor dat u de toepassing Lexmark Print downloadt uit de Google Play store en inschakelt op het mobiele apparaat.
- Zorg ervoor dat de printer en het mobiele apparaat met hetzelfde netwerk zijn verbonden.

- 1 Selecteer op uw mobiele apparaat een document vanuit bestandsbeheer.

- 2 Verzend of deel het document naar/met Lexmark Print.



Opmerking: Sommige toepassingen van derden ondersteunen de functie verzenden of delen mogelijk niet. Raadpleeg de documentatie bij de toepassing voor meer informatie.

- 3 Selecteer een printer en pas de instellingen aan, indien nodig.
- 4 Druk het document af.

Afdrukken vanaf een mobiel apparaat met Mopria-afdrukservice

Mopria® Afdrukservices is een oplossing voor mobiel afdrukken, bedoeld voor mobiele apparaten met Android versie 5.0 of later. U kunt rechtstreeks afdrukken op elke printer die compatibel is met Mopria.

Opmerking: Zorg ervoor dat u de toepassing Mopria Afdrukservices downloadt uit de Google Play store en inschakelt op het mobiele apparaat.

- 1 Open op uw mobiele Android-apparaat een compatibele toepassing of selecteer een document vanuit bestandsbeheer.
- 2 Tik op  > **Afdrukken**.
- 3 Selecteer een printer en pas de instellingen aan, indien nodig.
- 4 Tik op .

Afdrukken vanaf een mobiel apparaat met AirPrint

De AirPrint-softwarefunctie is een oplossing voor mobiel afdrukken waarmee u direct vanaf Apple-apparaten kunt afdrukken op printers die compatibel zijn met AirPrint.



Opmerkingen:

- Zorg ervoor dat het Apple-apparaat en de printer op hetzelfde netwerk zijn aangesloten. Als het netwerk meerdere draadloze hubs heeft, controleer dan of beide apparaten op hetzelfde subnet zijn aangesloten.
 - Deze toepassing wordt alleen op sommige Apple-apparaten ondersteund.
- 1 Selecteer op uw mobiele apparaat een document in bestandsbeheer of start een compatibele toepassing.
 - 2 Tik op  > **Afdrukken**.
 - 3 Selecteer een printer en pas de instellingen aan, indien nodig.
 - 4 Druk het document af.

Afdrukken vanaf een mobiel apparaat met Wi-Fi Direct®

Wi-Fi Direct is een afdrukservice waarmee u kunt afdrukken op printers die geschikt zijn voor Wi-Fi Direct.

Opmerking: Zorg ervoor dat het mobiele apparaat is verbonden met het draadloze netwerk van de printer. Zie ['Een mobiel apparaat verbinden met de printer' op pagina 172](#) voor meer informatie.

- 1 Open op uw mobiele apparaat een compatibele toepassing of selecteer een document vanuit bestandsbeheer.
- 2 Voer afhankelijk van uw mobiele apparaat een van de volgende handelingen uit:
 - Raak  > **Print** aan.
 - Raak  > **Print** aan.

- Raak ... > **Print** aan.

3 Selecteer een printer en pas de instellingen aan, indien nodig.

4 Druk het document af.

Een boekje afdrukken

Opmerking: Het afdrukken van boekjes wordt ondersteund op elk papierformaat dat wordt ondersteund door dubbelzijdig afdrukken.

Voor Windows-gebruikers

1 Open het gewenste document en klik op **Bestand** > **Afdrukken**.

2 Selecteer een printer en klik vervolgens op **Eigenschappen, Voorkeuren, Opties** of **Instellen**.

3 Klik op **Indeling** en selecteer vervolgens in het gedeelte Pagina-indelingen de optie **Boekje**.

Opmerking: Pas zo nodig de instellingen voor boekjes aan.

4 Klik op **OK** of **Afdrukken**.

Voor Macintosh-gebruikers

1 Open het gewenste document en klik op **Archief** > **Druk af**.

2 Selecteer een printer en kies vervolgens in het menu Voorinstellingen de optie **Geavanceerde indeling** > **Boekje**.

3 Klik op **Afdrukken**.

Afdrukken vanaf een flashstation

1 Plaats het flashstation in de printer.

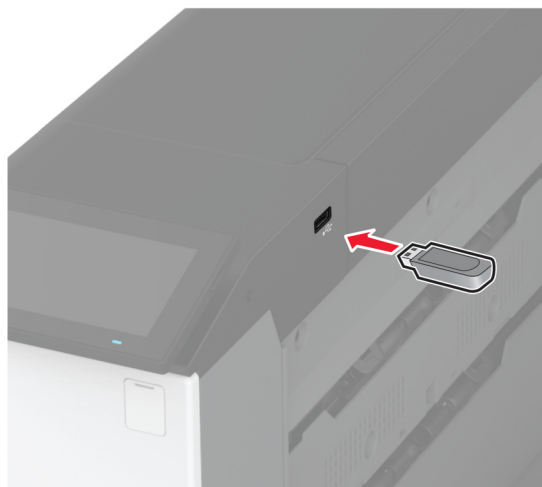

Opmerkingen:

- De printer negeert het flashstation als u het aansluit terwijl de printer een foutbericht weergeeft.
- Wanneer u het flashstation aansluit terwijl de printer bezig is met het verwerken van andere afdruktaken, verschijnt het bericht **Printer is bezig** op het display.

2 Raak op het display het document aan dat u wilt afdrukken.

Configureer zo nodig de afdrukinstellingen.

3 Druk het document af.

Om een ander document af te drukken, raak **USB-station** aan.

Waarschuwing: mogelijke beschadiging: Raak de aangegeven gedeelten van het flashstation of de printer niet aan terwijl er wordt afgedrukt vanaf, gelezen van of geschreven naar het opslagapparaat om gegevensverlies of printerstoringen te voorkomen.



Ondersteunde flashstations en bestandstypen

Flashstations

- Lexar JumpDrive S70 (16GB en 32GB)
- SanDisk Cruzer Micro (16GB en 32GB)
- PNY Attaché (16GB en 32GB)

Opmerkingen:

- De printer ondersteunt high-speed flashstations met full-speed standaard.
- Flashstations moeten het FAT-systeem (File Allocation Table) ondersteunen.

Bestandstypen

Documenten	Afbeeldingen
<ul style="list-style-type: none"> • PDF (versie 1.7 of lager) • Microsoft-bestandsindelingen (DOC, DOCX, XLS, XLSX, PPT, PPTX) 	<ul style="list-style-type: none"> • .JPEG of .JPS • .TIFF of .TIF • GIF • BMP • PNG • PCX • DCX

Beveiligde taken configureren

1 Raak in het beginscherm **Instellingen > Beveiliging > Instellingen beveiligd afdrukken** aan.

2 Configureer de instellingen.

Instelling	Beschrijving
Max. ongeldige PIN	Stel de limiet in voor het invoeren van een ongeldige pincode. Opmerking: Wanneer het limiet is bereikt, worden de afdruktaken voor de betreffende gebruikersnaam verwijderd.
Vervaltijd beveiligde taak	Stel een afzonderlijke vervaltijd in voor elke onderbroken taak voordat deze automatisch wordt verwijderd uit het printergeheugen, de vaste schijf of het intelligente opslagstation. Opmerking: Een onderbroken taak is Vertrouwelijk, Herhaald, Gereserveerd of Gecontroleerd.
Verlooptijd voor herhaalde taken	De verlooptijd instellen voor een afdruktaak die u wilt herhalen.
Verlooptijd voor gecontroleerde taken	De verlooptijd instellen voor het afdrukken van een exemplaar van een taak zodat u de kwaliteit kunt controleren voordat u de resterende exemplaren afdrukt.
Verlooptijd voor gereserveerde taken	Stel de vervaltijd in voor taken die u op de printer wilt opslaan om later af te drukken.
Alle taken verplicht in wachtrij plaatsen	Instellen dat de printer alle afdruktaken in de wachtrij plaatst.
Dubbele documenten bewaren	Stel de printer in om alle documenten met dezelfde bestandsnaam te behouden.

Afdrukken van vertrouwelijke taken en andere taken in de wachtrij

Voor Windows-gebruikers

1 Open het gewenste document en klik op **Bestand > Afdrukken**.

2 Selecteer een printer en klik vervolgens op **Eigenschappen, Voorkeuren, Opties** of **Instellen**.

3 Klik op **Afdruk- en wachttaken**.

- 4 Selecteer **Afdrukken en wachten gebruiken** en wijs vervolgens een gebruikersnaam toe.
- 5 Selecteer de soort afdruktaak (Vertrouwelijk, Herhaald, Gereserveerd of Gecontroleerd).
Als u **Vertrouwelijk** selecteert, beveiligt u de afdruktaak met een persoonlijk identificatienummer (pincode).
- 6 Klik op **OK** of **Afdrukken**.
- 7 Geef de afdruktaak vrij vanaf het beginscherm van de printer.
 - Raak voor vertrouwelijke afdruktaken **Taken in wacht** aan > selecteer uw gebruikersnaam > **Vertrouwelijk** > voer de pincode in > selecteer de afdruktaak > configureer de instellingen > **Afdrukken**.
 - Raak voor andere afdruktaken **Taken in wacht** aan > selecteer uw gebruikersnaam > selecteer de afdruktaak > configureer de instellingen > **Afdrukken**

Voor Macintosh-gebruikers

AirPrint gebruiken

- 1 Open het gewenste document en klik op **Archief > Druk af**.
- 2 Selecteer een printer en ga naar het menu Afdrukstand. Kies in het vervolgkeuzemenu **Afdrukken met pincode**.
- 3 Schakel **Afdrukken met PIN** in en voer vervolgens een viercijferige pincode in.
- 4 Klik op **Afdrukken**.
- 5 Geef de afdruktaak vrij vanaf het beginscherm van de printer. Raak **Taken in wacht** aan > selecteer uw gebruikersnaam > **Vertrouwelijk** > voer de pincode in > selecteer de afdruktaak > **Afdrukken**.

Het printerstuurprogramma gebruiken

- 1 Open het gewenste document en klik op **Archief > Druk af**.
- 2 Selecteer een printer en ga naar het menu Afdrukstand. Kies in het vervolgkeuzemenu **Afdruk- en wachttaken**.
- 3 Kies **Vertrouwelijk afdrukken** en voer vervolgens een viercijferige pincode in.
- 4 Klik op **Afdrukken**.
- 5 Geef de afdruktaak vrij vanaf het beginscherm van de printer. Tik op **Onderbroken taken** > selecteer de naam van uw computer > **Vertrouwelijk** > selecteer de afdruktaak > voer de pincode in > **Afdrukken**.

Lijst met voorbeelden van lettertypen afdrukken

- 1 Tik vanuit het startscherm op **Instellingen > Rapporten > Afdrukken > Lettertypen afdrukken**.
- 2 Tik op **PCL-lettertypen** of **PS-lettertypen**.

Een directorylijst afdrukken

Ga vanaf beginscherm naar **Instellingen > Rapporten > Afdrukken > Directory afdrukken**.

Scheidingsvellen invoegen tussen exemplaren

- 1 Raak vanaf het beginscherm **Instellingen > Afdrukken > Indeling > Scheidingsvellen > Tussen Kopieën** aan.
- 2 Druk het document af.

Afgedrukte vellen nieten

Voor Windows-gebruikers

- 1 Open het gewenste document en klik op **Bestand > Afdrukken**.
- 2 Selecteer een printer en klik vervolgens op **Eigenschappen, Voorkeuren, Opties** of **Instellen**.
- 3 Klik op **Papier/Finisher**.
Pas zo nodig de papierinstellingen aan.
- 4 Selecteer de instelling voor nieten in het menu Afwerking.
- 5 Klik op **OK** of **Afdrukken**.

Voor Macintosh-gebruikers

- 1 Open het gewenste document en klik op **Archief > Druk af**.
- 2 Selecteer een printer en ga naar het menu Afdrukstand. Kies in het vervolgkeuzemenu **Afwerking**.
- 3 Klik op **Nieten** en selecteer vervolgens een instelling.
- 4 Klik op **Afdrukken**.

Afgedrukte vellen perforeren

Opmerking: Controleer voordat u begint of de instelling voor perforeren is geconfigureerd. Tik in het startscherm op **Instellingen > Apparaat > Onderhoud > Configuratiemenu > Configuratie finisher > Configuratie voor perforeren** > en selecteer een configuratie.

Voor Windows-gebruikers

- 1 Open het gewenste document en klik op **Bestand > Afdrukken**.
- 2 Selecteer een printer en klik vervolgens op **Eigenschappen, Voorkeuren, Opties** of **Instellen**.
- 3 Klik op **Papier/Finisher**.
Pas zo nodig de papierinstellingen aan.
- 4 Selecteer de instelling voor perforeren in het menu Afwerking.
- 5 Klik op **OK** of **Afdrukken**.

Voor Macintosh-gebruikers

- 1 Open het gewenste document en klik op **Archief > Druk af**.
- 2 Selecteer een printer en ga naar het menu Afdrukstand. Kies in het vervolgkeuzemenu **Afwerking**.
- 3 Klik op **Perforeren** en selecteer vervolgens een instelling.
- 4 Klik op **Afdrukken**.

Afgedrukte vellen vouwen

Voor Windows-gebruikers

- 1 Open het gewenste document en klik op **Bestand > Afdrukken**.
- 2 Selecteer een printer en klik vervolgens op **Eigenschappen, Voorkeuren, Opties** of **Instellen**.
- 3 Klik op **Papier/Finisher**.
Pas zo nodig de papierinstellingen aan.
- 4 Selecteer de vouwinstelling in het menu Afwerking.
- 5 Klik op **OK** of **Afdrukken**.

Voor Macintosh-gebruikers

- 1 Open het gewenste document en klik op **Archief > Druk af**.
- 2 Selecteer een printer en ga naar het menu Afdrukstand. Kies in het vervolgkeuzemenu **Afwerking**.
- 3 Klik op **Vouwen** en selecteer vervolgens een instelling.
- 4 Klik op **Afdrukken**.

Gescheiden stapelen in afgedrukte vellen gebruiken

Voor Windows-gebruikers

- 1 Open het gewenste document en klik op **Bestand > Afdrukken**.
- 2 Selecteer een printer en klik vervolgens op **Eigenschappen, Voorkeuren, Opties** of **Instellen**.
- 3 Klik op **Papier/Finisher**.
Pas zo nodig de papierinstellingen aan.
- 4 Selecteer de instelling Gescheiden in het menu Afwerking.
- 5 Klik op **OK** of **Afdrukken**.

Voor Macintosh-gebruikers

- 1 Open het gewenste document en klik op **Archief > Druk af**.
- 2 Selecteer een printer en ga naar het menu Afdrukstand. Kies in het vervolgkeuzemenu **Afwerking**.

- 3 Klik op **Gescheiden** en selecteer vervolgens een instelling.
- 4 Klik op **Afdrukken**.

Afdruktaak annuleren

- 1 Raak  aan op het beginscherm.
- 2 Selecteer de taak die u wilt annuleren.

Opmerking: U kunt een opdracht ook annuleren door op **Wachtrij** te tikken.

Tonerintensiteit aanpassen

- 1 Ga vanaf het beginscherm naar **Instellingen > Afdrukken > Kwaliteit**.
- 2 Pas in het menu Tonerintensiteit de instellingen aan.

Printermenu's gebruiken

Menu-overzicht

Apparaat	<ul style="list-style-type: none"> • Voorkeuren • Eco-modus • Extern bedieningspaneel • Berichten • Energiebeheer • Anonieme dataverzameling 	<ul style="list-style-type: none"> • Toegankelijkheid • Fabrieksinstellingen herstellen • Onderhoud • Startscherm aanpassen • Over deze printer
Afdrukken	<ul style="list-style-type: none"> • Indeling • Afwerking • Configuratie • Kwaliteit • Taakadministratie 	<ul style="list-style-type: none"> • PDF • PostScript • PCL • Afbeelding
Papier	<ul style="list-style-type: none"> • Ladeconfiguratie 	<ul style="list-style-type: none"> • Mediaconfiguratie
USB-station	Afdruk flashstation	
Netwerk/poorten	<ul style="list-style-type: none"> • Netwerkoverzicht • Draadloos • Wi-Fi Direct • AirPrint • Mobiele services beheren • Ethernet • TCP/IP • SNMP 	<ul style="list-style-type: none"> • IPSec • 802.1x • LPD-configuratie • HTTP-/FTP-instellingen • ThinPrint • USB • Externe netwerktoegang beperken
Beveiliging	<ul style="list-style-type: none"> • Methoden voor aanmelden • USB-apparaten plannen • Logbestand beveiligingscontrole • Aanmeldbeperkingen • Instellingen beveiligd afdrukken 	<ul style="list-style-type: none"> • Schijfcodering • Tijdelijke gegevensbestanden wissen • LDAP-instellingen oplossingen • Diversen
Cloud Services	Cloud Services-aanmelding	
Rapporten	<ul style="list-style-type: none"> • Pagina Menu-instellingen • Apparaat 	<ul style="list-style-type: none"> • Afdrukken • Netwerk
Problemen oplossen	Testpagina's voor afdrukkwaliteit	

Apparaat

Voorkeuren

Menuoptie	Beschrijving
Taal op display [Lijst met talen]	De taal van de tekst op de display selecteren.
Land/Regio [Lijst met landen of regio]	Geeft het land of de regio aan waarin de printer is ingesteld om te werken.
Beginconfiguratie uitvoeren Uit* Aan	De installatiewizard uitvoeren.
Toetsenbord Type toetsenbord [Lijst met talen]	Selecteer een taal als type toetsenbord. Opmerking: Mogelijk worden niet alle waarden voor Type toetsenbord weergegeven of mogelijk is daarvoor speciale hardware nodig.
Weergegeven informatie Tekst 1 weergeven (IP-adres*) Tekst 2 weergeven (Datum/Tijd*) Aangepast tekst 1 Aangepaste tekst 2	Geef op welke informatie wordt weergegeven op het startscherm.
Datum en tijd Configureren Huidige datum en tijd Datum en tijd handmatig instellen Datumindeling (MM-DD-JJJJ*) Tijdsindeling (12-uurs klok*) Tijdzone Verschil met UTC (GMT) Begin zomertijd Einde zomertijd Verschuiving zomertijd Netwerktijdprotocol NTP inschakelen (Aan*) NTP-server Verificatie instellen (Geen*) Sleutel-ID Wachtwoord	De printerdatum en -tijd en het netwerktijdprotocol configureren. Opmerkingen: <ul style="list-style-type: none"> • Verschil met UTC (GMT), Begin zomertijd, Einde zomertijd en Verschuiving zomertijd worden alleen weergegeven wanneer Tijdzone is ingesteld op (UTC+gebruiker) Aangepast. • De Sleutel-ID en het Wachtwoord worden alleen weergegeven als Verificatie inschakelen is ingesteld op MD5-sleutel.
Papierformaten VS* Metrisch	Hiermee geeft u de maateenheden voor papierformaten op. Opmerking: De eerste papiermaatinstelling wordt bepaald door het land of de regio die u hebt geselecteerd in de initiële installatiewizard.
Helderheid van scherm 20-100% (100*)	Helderheid van het display aanpassen.
Opmerking: Een sterretje (*) naast een waarde geeft aan dat dit een in de fabriek ingestelde waarde is.	

Menuoptie	Beschrijving
Toegang tot flashstation Uitgeschakeld Ingeschakeld*	Toegang tot het flashstation inschakelen.
Apparaatgeluiden Alle geluiden dempen (Uit*) Knopfeedback (Aan*) Volume (5*) Pieptoon ADF geplaatst (Aan*) Alarminstelling (Eén keer*) Cartridge-alarm (Eén keer*) Luidsprekermodus (Aan tot verbinding*) Beltoonvolume (Aan*)	Geluidsinstellingen van de printer configureren.
Time-out scherm 5-300 (60*)	Stel de inactiviteitstijd in seconden in voordat het scherm het startscherm weergeeft of voordat de printer een gebruiker automatisch afmeldt.
Opmerking: Een sterretje (*) naast een waarde geeft aan dat dit een in de fabriek ingestelde waarde is.	

Ecomodus

Menuoptie	Beschrijving
Afdrukken Zijden (Enkelzijdig*) Pagina's per zijde (Uit*) Tonerintensiteit (4*) Kleur besparen (Uit*)	Afdrukinstellingen van de printer configureren.
Opmerking: Een sterretje (*) naast een waarde geeft aan dat dit een in de fabriek ingestelde waarde is.	

Extern bedieningspaneel

Menuoptie	Beschrijving
Externe VNC-verbinding Niet toestaan* Toestaan	Maak verbinding met een externe VNC-client (Virtual Network Computing) om het externe bedieningspaneel uit te voeren.
Verificatietype Geen* Standaardverificatie	Het verificatietype bij toegang tot de VNC-clientserver instellen.
Wachtwoord VNC	Het wachtwoord opgeven voor verbinding met de VNC-clientserver. Opmerking: Dit menu-item wordt alleen weergegeven als Verificatietype is ingesteld op Standaardverificatie.
Opmerking: Een sterretje (*) naast een waarde geeft aan dat dit een in de fabriek ingestelde waarde is.	

Berichten

Menuoptie	Beschrijving
Alarminstelling Uit Eén keer* Continu	Stel het aantal keer in waarop het alarmsignaal wordt afgespeeld wanneer de gebruiker moet ingrijpen.
Supplies Supplieschattingen tonen Schattingen tonen* Schattingen niet tonen	De geschatte status van de printersupplies weergeven.
Instellingen e-mailmeldingen E-mailconfiguratie Primaire SMTP-gateway Primaire SMTP-gatewaypoort(25*) Secundaire SMTP-gateway Secundaire SMTP-gatewaypoort (25*) Time-out SMTP (30 seconden*) Antwoordadres Gebruik altijd het standaard SMTP-antwoordadres (Uit*) SSL/TLS gebruiken (Uitgeschakeld*) Vertrouwd certificaat vereist (Aan*) Verificatie SMTP-server (Geen verificatie vereist*) Door het apparaat geïnitieerde e-mail (Geen*) Door de gebruiker geïnitieerde e-mail (Geen*) Active Directory Device gebruiken (Uit*) Gebruikersnaam apparaat Wachtwoord voor apparaat Kerberos 5-realm NTLM-domein Schakel de foutmelding "SMTP-server is niet ingesteld" uit(Aan*)	E-mailinstellingen van de printer configureren.
Foutpreventie Storingsassistentie Uit Aan*	Instellen dat de printer automatisch controleert of er papier vastzit.
Foutpreventie Auto doorgaan Uit Aan* (5 seconden)	Laat de printer automatisch doorgaan met het verwerken of afdrukken van een taak nadat bepaalde vormen van interventie zijn verholpen.
Foutpreventie Automatisch opnieuw opstarten Automatische opnieuw opstarten (Altijd opnieuw opstarten*)	Stel de printer in om opnieuw op te starten als er een fout optreedt.
Opmerking: Een sterretje (*) naast een waarde geeft aan dat dit een in de fabriek ingestelde waarde is.	

Menuoptie	Beschrijving
Foutpreventie Automatisch opnieuw opstarten Limiet Automatisch opnieuw opstarten (20*)	Hiermee wordt het aantal keer ingesteld dat de printer automatisch opnieuw opstart.
Foutpreventie Automatisch opnieuw opstarten Venster Automatisch opnieuw opstarten (720*)	Stel het aantal seconden in voordat de printer automatisch opnieuw wordt opgestart.
Foutpreventie Automatisch opnieuw opstarten Teller Automatisch opnieuw opstarten	Toon alleen-lezen informatie over de teller opnieuw opstarten.
Foutpreventie Automatisch opnieuw opstarten Teller autom. opnw opstarten herst.	Reset de teller voor automatisch opnieuw opstarten.
Foutpreventie Fout papier te kort tonen Aan Automatisch wissen*	De printer zodanig instellen dat er een bericht wordt weergegeven wanneer er een fout met kort papier optreedt. Opmerking: Kort papier verwijst naar het formaat van het geplaatste papier.
Foutpreventie Paginabeveiliging Uit* Aan	De printer zodanig instellen dat de hele pagina naar het geheugen wordt verzonden voordat de taak wordt afgedrukt.
Herstel content na storing Herstel na storing Uit Aan Auto*	De printer zodanig instellen dat vastgelopen pagina's opnieuw worden afgedrukt.
Opmerking: Een sterretje (*) naast een waarde geeft aan dat dit een in de fabriek ingestelde waarde is.	

Energiebeheer

Menuoptie	Beschrijving
Profiel slaapstand Afdrukken vanuit slaapstand Blijf actief na afdrukken Ga in slaapstand na afdrukken*	Stel in dat de printer actief blijft of terug gaat naar de slaapstand na het afdrukken.
Profiel slaapstand Raak aan om uit de slaapstand te halen Uit* Aan`	Haal de printer uit de diepe slaapstand door het printerdisplay aan te raken.
Time-outs Slaapstand 1–114 minuten (15*)	Instellen na hoeveel tijd inactief te zijn de printer overschakelt op de Slaapstand.
Opmerking: Een sterretje (*) naast een waarde geeft aan dat dit een in de fabriek ingestelde waarde is.	

Menuoptie	Beschrijving
Time-outs Sluimerstand time-out Uitgeschakeld 1 uur 2 uur 3 uur 6 uur 1 dag 2 dagen 3 dagen* 1 week 2 weken 1 maand	Stel de tijd in voordat de printer wordt uitgeschakeld.
Time-outs Sluimerstand time-out bij verbinding Sluimerstand Slaapstand niet inschakelen*	Stel Sluimerstand time-out in om de printer uit te schakelen tijdens een actieve ethernetverbinding.
Planning stroomstand Planningen Nieuwe planning toevoegen	Plannen wanneer de slaap- of sluimerstand van de printer wordt geactiveerd.
Opmerking: Een sterretje (*) naast een waarde geeft aan dat dit een in de fabriek ingestelde waarde is.	

Anonieme dataverzameling

Menuoptie	Beschrijving
Anonieme dataverzameling Informatie over apparaatgebruik en prestaties Geen*	Informatie over printergebruik en prestaties verzenden naar Lexmark. Opmerking: Verzendtijd anonieme gegevens wordt alleen weergegeven wanneer u Anonieme dataverzameling instelt op Informatie over apparaatgebruik en prestaties.
Verzendtijd anonieme gegevens Begintijd Stoptijd	
Opmerking: Een sterretje (*) naast een waarde geeft aan dat dit een in de fabriek ingestelde waarde is.	

Toegankelijkheid

Menuoptie	Beschrijving
Interval dubbele toetsaanslag 0-5 (0*)	Instellen in seconden hoelang de printer dubbele toetsaanslagen op een aangesloten toetsenbord negeert.
Tijd totdat toets wordt herhaald 0,25-5 (1*)	De aanvankelijke vertraging voor herhaalde toetsaanslag instellen in seconden. Opmerking: Dit menu-item wordt alleen weergegeven als er een toetsenbord is aangesloten op de printer.
Opmerking: Een sterretje (*) naast een waarde geeft aan dat dit een in de fabriek ingestelde waarde is.	

Menuoptie	Beschrijving
Herhaalsnelheid van toets 0,5-30 (30*)	Het aantal aanslagen per seconde voor een herhaalde toetsaanslag instellen. Opmerking: Dit menu-item wordt alleen weergegeven als er een toetsenbord is aangesloten op de printer.
Time-out scherm verlengen Uit* Aan	Laat de gebruiker op dezelfde locatie blijven en reset de timer voor Time-out scherm wanneer deze afloopt in plaats van terug te keren naar het beginscherm.
Hoofdtelefoonvolume 1-10 (5*)	Het volume van de hoofdtelefoon aanpassen. Opmerking: Dit menu-item wordt alleen weergegeven als er een hoofdtelefoon is aangesloten op de printer.
De Gesproken begeleiding inschakelen als er een hoofdtelefoon is aangesloten Uit* Aan	De Gesproken begeleiding inschakelen wanneer de hoofdtelefoon wordt aangesloten op de printer.
Gesproken wachtwoorden/pincodes Uit* Aan	De printer instellen op hardop gesproken wachtwoorden of persoonlijke identificatienummers. Opmerking: Dit menu-item wordt alleen weergegeven als er een hoofdtelefoon of luidspreker is aangesloten op de printer.
Spraaksnelheid Zeer traag Langzaam Normaal* Snel Sneller Zeer snel Supersnel Extreem snel Snelst	De spraaksnelheid van de gesproken begeleiding instellen. Opmerking: Dit menu-item wordt alleen weergegeven als er een hoofdtelefoon of luidspreker is aangesloten op de printer.
Opmerking: Een sterretje (*) naast een waarde geeft aan dat dit een in de fabriek ingestelde waarde is.	

Fabrieksinstellingen herstellen

Menuoptie	Beschrijving
Instellingen herstellen Alle instellingen herstellen Printerinstellingen herstellen Netwerkinstellingen herstellen Appinstellingen herstellen	De standaardinstellingen van de printer herstellen.

Onderhoud

Configuratiemenu

Menuoptie	Beschrijving
USB-configuratie USB PnP 1* 2	Wijzig de USB-stuurprogrammamodus van de printer om de compatibiliteit met een pc te verbeteren.
USB-configuratie USB-snelheid Vol Auto*	Stel in dat de USB-poort op volle snelheid wordt uitgevoerd en schakel de hogesnelheidsfuncties ervan uit.
Ladeconfiguratie Formaatdetectie Lade [x] detectie Uit Aan* Oficio/Folio detecteren Folio* Oficio (Mexico) Statement/A5 detecteren Detectie Statement* Detectie A5 Executive/B5 detecteren Detectie Exec* Detectie B5	De lade instellen op automatische detectie van het formaat van het papier in de lade.
Ladeconfiguratie Lade koppelen Automatisch* Uit	De printer zodanig instellen dat de laden dezelfde instellingen hebben voor de papiersoort en het papierformaat.
Ladeconfiguratie Bericht invoerlade geplaatst tonen Uit Alleen voor onbekende formaten* Altijd	Een bericht weergeven waarmee de gebruiker de instellingen voor het papierformaat en de papiersoort kan wijzigen nadat de lade is geplaatst.
Ladeconfiguratie Prompts voor papier Auto* Multifunctionele invoer Handmatige papierinvoer	De papierbron zodanig instellen dat de gebruiker moet bijvullen als er een bericht wordt weergegeven om papier te plaatsen. Opmerking: Multifunctionele invoer wordt alleen weergegeven in het menu Papier als u Configuratie U-lader instelt op Cassette.
Opmerking: Een sterretje (*) naast een waarde geeft aan dat dit een in de fabriek ingestelde waarde is.	

Menuoptie	Beschrijving
<p>Ladeconfiguratie</p> <ul style="list-style-type: none"> Prompts voor enveloppen Auto* Multifunctionele invoer Handmatige envelopinvoer 	<p>De papierbron zodanig instellen dat de gebruiker moet bijvullen als er een bericht wordt weergegeven om enveloppen te plaatsen.</p> <p>Opmerking: Multifunctionele invoer wordt alleen weergegeven in het menu Papier als u Configuratie U-lader instelt op Cassette.</p>
<p>Ladeconfiguratie</p> <ul style="list-style-type: none"> Actie voor prompts Gebruiker vragen* Doorgaan Huidige gebruiken 	<p>De printer zodanig instellen dat meldingen over het wijzigen van papier of enveloppen worden opgelost.</p>
<p>Ladeconfiguratie</p> <ul style="list-style-type: none"> Configuratie enveloplade Uit* Aan 	<p>Sta toe dat de enveloppenlade beschikbaar is voor afdruktaken.</p>
<p>Ladeconfiguratie</p> <ul style="list-style-type: none"> Meerdere universele formaten Uit* Aan 	<p>Sta toe dat de laden meerdere universele papierformaten ondersteunen.</p>
<p>Rapporten</p> <ul style="list-style-type: none"> Pagina Menu-instellingen Gebeurtenislog Samenvatting gebeurtenislog 	<p>Rapporten afdrukken over de menu-instellingen, status en gebeurtenislogs van de printer.</p>
<p>Verbruik en tellers van supplies</p> <ul style="list-style-type: none"> Geschiedenis van supplygebruik wissen 	<p>Zet de geschiedenis van het supplygebruik terug op het standaardniveau.</p>
<p>Verbruik en tellers van supplies</p> <ul style="list-style-type: none"> Aanpassingen voor groot formaat afdrukmateriaal Uit* Aan 	<p>Aanpassingen toestaan bij het afdrukken op groot of dik materiaal.</p>
<p>Verbruik en tellers van supplies</p> <ul style="list-style-type: none"> Tiered Coverage bereik 	<p>De hoeveelheid kleurdekking aanpassen voor elk afdrukbereik.</p>
<p>Printeremulaties</p> <ul style="list-style-type: none"> PPDS-emulatie Uit* Aan 	<p>De printer zodanig instellen dat de PPDS-gegevensstroom wordt herkend en gebruikt.</p>
<p>Printeremulaties</p> <ul style="list-style-type: none"> PS-emulatie Uit Aan* 	<p>De printer zodanig instellen dat de PS-gegevensstroom wordt herkend en gebruikt.</p>
<p>Printeremulaties</p> <ul style="list-style-type: none"> Prescribe inschakelen Uit* Aan 	<p>Prescribe-emulatie inschakelen.</p>
<p>Opmerking: Een sterretje (*) naast een waarde geeft aan dat dit een in de fabriek ingestelde waarde is.</p>	

Menuoptie	Beschrijving
Printeremulaties Emulatorbeveiliging Paginatime-out (60 minuten*) Emulator opnieuw instellen na taak (Uit*) Toegang tot printerberichten uitschakelen (Aan*)	Configureer de beveiligingsinstellingen van de printer tijdens de emulatiemodus.
Afdrukconfiguratie Modus Alleen zwart Uit* Aan	Stel de printer in om altijd kleuren af te drukken in grijstinten.
Afdrukconfiguratie Kleuroverlapping Uit 1 2* 3 4 5	De afgedrukte uitvoer verbeteren om foutieve kleurenregistratie in de printer te compenseren.
Afdrukconfiguratie Scherpte lettertype 0-150 (24*)	Stel een waarde voor de tekstgrootte in waaronder schermen met hoge frequentie worden gebruikt bij het afdrukken van lettertypegegevens. Als de waarde bijvoorbeeld 24 is, dan worden er voor alle lettertypes van 24 punten of minder schermen met hoge frequentie gebruikt.
Werkingen van apparaat Stille modus Uit* Aan	Verander de hoeveelheid geluid in die de printer produceert. Opmerking: Inschakelen van deze instelling vertraagt de algemene prestaties van de printer.
Werkingen van apparaat Paneelmenu's Uit Aan*	Toegang tot de printermenu's verhinderen via het bedieningspaneel.
Werkingen van apparaat Veilige modus Uit* Aan	De printer zodanig instellen dat deze werkt in een speciale modus, waarin deze probeert zo veel mogelijk functionaliteit te bieden, ondanks bekende problemen. Als deze optie Aan wordt gezet en de duplexmotor bijvoorbeeld niet werkt, zal de printer enkelzijdig printen, zelfs als voor die taak dubbelzijdig printen is ingeschakeld.
Werkingen van apparaat Aangepaste status wissen	Wis door de gebruiker ingestelde strings voor de standaard of alternatieve aangepaste berichten.
Werkingen van apparaat Alle op afstand geïnstalleerde berichten wissen	Wis berichten die extern zijn geïnstalleerd.
Opmerking: Een sterretje (*) naast een waarde geeft aan dat dit een in de fabriek ingestelde waarde is.	

Menuoptie	Beschrijving
Werkingen van apparaat Foutschermen autom. tonen Uit Aan*	Toon bestaande foutmeldingen op het display nadat de printer gedurende een bepaalde tijd inactief is gebleven op het startscherm.
Appconfiguratie LES-toepassingen Uit Aan*	De toepassingen van Lexmark Embedded Solutions (LES) inschakelen.
Configuratie finisher Inst. uitvoerlade 2 Uit* Aan	Schakel het gebruik van de tweede uitvoerlade in.
Opmerking: Een sterretje (*) naast een waarde geeft aan dat dit een in de fabriek ingestelde waarde is.	

Oud apparaat wissen

Menuoptie	Beschrijving
Oud apparaat wissen Geheugen laatst opgeschoond Vaste schijf laatst opgeschoond ISD laatst gewist	Geef alleen-lezen informatie weer over wanneer het printer-geheugen of het opslagstation voor het laatst is gewist. Opmerking: Vaste schijf laatst opgeschoond en ISD laatst gewist worden alleen weergegeven als er een opslagstation is geïnstalleerd.
Oud apparaat wissen Alle gegevens in niet-vluchtig geheugen opschonen Alle printer- en netwerkinstellingen wissen Alle apps en appinstellingen wissen Alle snelkoppelingen en snelkoppelingsinstellingen wissen Alle gegevens op vaste schijf opschonen Downloads wissen (alle macro's, lettertypen, PFO's, enz. wissen) Taken in de buffer verwijderen Taken in wacht wissen Intelligent Storage Drive wissen	Wis alle informatie in niet-vluchtig geheugen en in het opslagstation. Opmerking: Alle gegevens op vaste schijf opschonen en Intelligent opslagstation wissen worden alleen weergegeven als er een opslagstation is geïnstalleerd.

Startscherm aanpassen

Opmerking: Dit menu is alleen beschikbaar in de Embedded Web Server.

Menu	Beschrijving
Status/Supplies Wachtrij Instellingen Taal wijzigen Adresboek Bladwijzers Wachttaken USB-station App-profielen App. vergr.	Opgeven welke pictogrammen worden weergegeven in het beginscherm.

Over deze printer

Menuoptie	Beschrijving
Kenmerktag	De identiteit van de printer opgeven. De maximale lengte is 32 tekens.
Printerlocatie	Geef de locatie van de printer op. De maximale lengte is 63 tekens.
Contact	Geef de contactgegevens op voor de printer. De maximale lengte is 63 tekens.
Firmwareversie	De firmwareversie weergeven die op de printer is geïnstalleerd.
Engine	Toont het enginenummer van de printer.
Serienummer	Toont het serienummer van de printer.
Configuratiebestand exporteren naar USB	Het configuratiebestand exporteren naar een flashstation.
Gecomprimeerde logbestanden exporteren naar USB	De gecomprimeerde logbestanden exporteren naar een flashstation.
Logboeken verzenden	Logboekinformatie van de printer naar Lexmark verzenden.

Afdrukken

Indeling

Menuoptie	Beschrijving
Zijden Enkelzijdig* Dubbelzijdig	Opgeven of op één zijde of beide zijden van de pagina wordt afgedrukt.
Stijl voor omslaan Lange zijde* Korte zijde	Opgeven welke zijde van het papier (lange zijde of korte zijde) wordt ingebonden bij dubbelzijdig afdrukken.
Lege pagina's Afdrukken Niet afdrukken*	Blanco pagina's afdrukken die zijn opgenomen in een afdruktaak.
Opmerking: Een sterretje (*) naast een waarde geeft aan dat dit een in de fabriek ingestelde waarde is.	

Menuoptie	Beschrijving
Sorteren Uit (1,1,1,2,2,2) Aan (1,2,1,2,1,2)*	Hiermee stapelt u de pagina's van een afdruktaak op volgorde als u meerdere exemplaren van de taak afdrukt.
Scheidingsvellen Geen* Tussen kopieën Tussen taken Tussen pagina's	Tijdens het afdrukken lege scheidingsvellen invoegen.
Bron scheidingsblad Lade [x] (1*) Multifunctionele invoer	De papierbron voor het scheidingsvel opgeven.
Pagina's per zijde Uit* 2 pagina's per zijde 3 pagina's per zijde 4 pagina's per zijde 6 pagina's per zijde 9 pagina's per zijde 12 pagina's per zijde 16 pagina's per zijde	Meerdere pagina's afdrukken op één zijde van het papier.
Pagina's per zijde - sortering Horizontaal* Omgekeerd horizon. Verticaal Omgekeerd verticaal	De positionering van meerdere pagina's opgeven wanneer u het menu Pagina's per zijde gebruikt.
Pagina's per zijde - afdrukstand Auto* Liggend Staand	De afdrukstand van meerdere pagina's opgeven wanneer u Pagina's per zijde gebruikt.
Pagina's per zijde - rand Geen* Effen	Rond elke pagina een rand afdrukken wanneer u het menu Pagina's per zijde gebruikt.
Exemplaren 1-9999 (1*)	Hiermee geeft u het aantal exemplaren voor afzonderlijke afdruktaken op.
Afdrukgebied Normaal* Passend op pagina Hele pagina	Het afdrukbare gebied van een vel papier instellen.
Opmerking: Een sterretje (*) naast een waarde geeft aan dat dit een in de fabriek ingestelde waarde is.	

Afwerking

Menuoptie	Beschrijving
Taak nieten Uit* 1 nietje, linksboven 2 nietjes, links 1 nietje, rechtsboven 2 nietjes, boven 1 nietje, linksonder 2 nietjes, onder 1 nietje, rechtsonder 2 nietjes, rechts	De nietpositie voor alle afdruktaken opgeven. Opmerking: Dit menu verschijnt alleen als u een nietfinisher hebt geïnstalleerd.
Niettest Starten	Bepalen of de nietfinisher goed functioneert. Opmerking: Dit menu verschijnt alleen als u een nietfinisher hebt geïnstalleerd.
Perforeren Uit* Aan	Perforaties aanbrengen aan de zijde van de afgedrukte uitvoer. Opmerking: Dit menu-item verschijnt alleen als er een niet- of perforatiefinisher is geïnstalleerd.
Perforatiemodus 2 perforaties 3 perforaties 4 perforaties	De perforatiemodus voor afgedrukte uitvoer instellen. Opmerkingen: <ul style="list-style-type: none"> • 3 gaten is in de VS de standaardinstelling. De internationale standaardinstelling is 4 gaten. • Dit menu-item verschijnt alleen als er een niet- of perforatiefinisher is geïnstalleerd.
Verschuiving voor pagina's Geen* Tussen exemplaren Tussen taken	De uitvoer van elke afdruktaak of elk exemplaar van een afdruktaak verschuiven. Opmerkingen: <ul style="list-style-type: none"> • Met Tussen kopieën wordt elk exemplaar van een afdruktaak verschoven als Sorteren is ingesteld op Aan [1,2,1,2,1,2]. Als Sorteren is ingesteld op Uit [1,1,2,2,2], wordt elke set afgedrukte pagina's verschoven, bijvoorbeeld alle pagina's aangeduid als 1 en alle pagina's aangeduid als 2. • Met Tussen taken wordt dezelfde verschuivingspositie ingesteld voor de volledige afdruktaak ongeacht het aantal exemplaren dat wordt afgedrukt.
Opmerking: Een sterretje (*) naast een waarde geeft aan dat dit een in de fabriek ingestelde waarde is.	

Configuratie

Menuoptie	Beschrijving
Printertaal PCL-emulatie PS-emulatie*	De printertaal instellen. Opmerking: Als een bepaalde printertaal als standaardtaal is ingesteld, betekent dit niet dat programma's geen afdruktaken kunnen verzenden die een andere printertaal gebruiken.
Taak in wachtrij Uit* Aan	Taken waarvoor supplies vereist zijn vasthouden en taken waarvoor deze supplies niet vereist zijn afdrukken. Opmerking: Dit menu-item wordt alleen weergegeven als er een vaste schijf van de printer is geïnstalleerd.
Opmerking: Een sterretje (*) naast een waarde geeft aan dat dit een in de fabriek ingestelde waarde is.	

Menuoptie	Beschrijving
Time-out taakwachstand 0-255 (30*)	Stel in seconden in hoe lang de printer op een handeling van de gebruiker wacht voordat de printer taken die niet-beschikbare bronnen vereisen, in de wacht zet. Opmerking: Dit menu-item wordt alleen weergegeven als er een vaste schijf is geïnstalleerd.
Printergebruik Max. snelheid Max. rendement*	Bepaal hoe de ontwikkelaarseenheden tijdens het afdrukken werken. Opmerkingen: <ul style="list-style-type: none"> • Indien ingesteld op Max. rendement, dan vertragen of stoppen de ontwikkelaarseenheden tijdens het afdrukken van groepen zwart-witpagina's. • Indien ingesteld op Max. snelheid, dan werken de ontwikkelaarseenheden altijd tijdens het afdrukken, ongeacht of er in kleur of zwart-wit wordt afgedrukt.
Downloadbestemming RAM* Schijf	Geef op waar alle permanente bronnen die zijn gedownload naar de printer, moeten worden opgeslagen. Opmerking: Dit menu-item wordt alleen weergegeven als er een vaste schijf van de printer is geïnstalleerd.
Bronnen opslaan Uit* Aan	Geef op wat de printer doet met bronnen die in het geheugen zijn geladen als voor een afdruktaak onvoldoende geheugen beschikbaar is. Opmerkingen: <ul style="list-style-type: none"> • Wanneer dit op Uit staat, bewaart de printer de gedownloade bronnen tot het geheugen nodig is voor andere taken. Bronnen voor de inactieve printertaal worden verwijderd. • Wanneer dit op Aan staat, bewaart de printer alle permanent gedownloade bronnen voor alle taalopties. Wanneer dit nodig is, toont de printer het bericht 'Geheugen vol' in plaats van permanente bronnen te verwijderen.
Volgorde voor alles afdrukken Alfabetisch* Nieuwste taak als eerste Oudste taak als eerste	Geef de volgorde op waarin alle vastgehouden en vertrouwelijke taken worden afgedrukt.
Opmerking: Een sterretje (*) naast een waarde geeft aan dat dit een in de fabriek ingestelde waarde is.	

Kwaliteit

Menuoptie	Beschrijving
Afdrukmodus Zwart-wit Kleur*	Instellen hoe de printer gekleurde inhoud genereert.
Afdrukresolutie Beeldkwaliteit 2400* 1200 dpi	De resolutie instellen voor de afdrুকuitvoer.
Tonerintensiteit 1 tot 5 (4*)	De helderheid of donkerheid van afbeeldingen met tekst bepalen.
Opmerking: Een sterretje (*) naast een waarde geeft aan dat dit een in de fabriek ingestelde waarde is.	

Menuoptie	Beschrijving
Raster Normaal* detail	Afdrukken verbeteren, zodat deze vloeiendere lijnen met scherpere randen hebben.
Kleur besparen Uit* Aan	De hoeveelheid toner beperken voor het afdrukken van illustraties en afbeeldingen. Opmerking: Als Aan is ingesteld, overschrijft deze instelling de waarde van de instelling Tonerintensiteit.
RGB-helderheid -6 tot 6 (0*)	Pas de helderheid van elk RGB- en grijs object op de pagina aan. Opmerking: Deze instelling is niet van invloed op bestanden met CMYK-kleurspecificaties.
RGB-contrast -6 tot 6 (0*)	Pas het contrast van elk RGB- en grijs object op een pagina aan. Opmerking: Deze instelling is niet van invloed op bestanden met CMYK-kleurspecificaties.
RGB-verzadiging 0 tot 5 (0*)	Behoud de zwart-witwaarden terwijl u de kleurwaarden van elk object op de pagina aanpast. Opmerking: Deze instelling is niet van invloed op bestanden met CMYK-kleurspecificaties.
Opmerking: Een sterretje (*) naast een waarde geeft aan dat dit een in de fabriek ingestelde waarde is.	

Geavanceerde beeldverwerking

Menuoptie	Beschrijving
Kleurbalans Cyaan (0*) Magenta (0*) Geel (0*) Zwart (0*)	Pas de hoeveelheid toner aan die in elke kleur wordt gebruikt.
Kleurbalans Reset std.instellingen	Alle kleurinstellingen terugzetten naar de standaardwaarden.
Kleurcorrectie Uit Auto* Handmatig	De kleurinstellingen wijzigen die worden gebruikt om documenten af te drukken. Opmerkingen: <ul style="list-style-type: none"> • Met de instelling Uit ontvangt de printer de kleurcorrectie van de software. • Met de instelling Auto past de printer verschillende kleurprofielen toe op elk object op de afgedrukte pagina. • Met de instelling Handmatig kunnen gebruikers de RGB- of CMYK-kleurconversie aanpassen die wordt toegepast op elk object op de afgedrukte pagina.
Kleurvoorbeelden Kleurvoorbeelden afdrukken	Voorbeeldpagina's afdrukken voor elk van de RGB- en CMYK-kleurconversietabellen die in de printer worden gebruikt.
Kleur aanpassen	De printer kalibreren om kleurvariaties van de afgedrukte uitvoer aan te passen.
Steunkleur vervangen Aangepaste CMYK instellen	Specifieke CMYK-waarden toewijzen aan twintig benoemde steunkleuren.
Opmerking: Een sterretje (*) naast een waarde geeft aan dat dit een in de fabriek ingestelde waarde is.	

Taakadministratie

Menuoptie	Beschrijving
Taakadministratie Uit* Aan	De printer zodanig instellen dat deze een log maakt voor de ontvangen afdruktaken. Opmerking: Dit menu-item wordt alleen weergegeven als er een flashgeheugen, een vaste schijf of een intelligent opslagstation (ISD) is geïnstalleerd.
Frequentie administratielogbestand Dagelijks Wekelijks Maandelijks*	Opgeven hoe vaak de printer een log maakt.
Actie logbestand bij einde van frequentie Geen* Huidig logbestand e-mailen Huidig logbestand e-mailen en verwijderen Huidig logbestand plaatsen Huidig logbestand plaatsen en verwijderen	Instellen hoe de printer reageert aan het einde van de opgegeven frequentie. Opmerking: De waarde die is opgegeven bij Frequentie administratielogbestand is bepalend voor het moment waarop deze actie wordt uitgevoerd.
Actielog bij bijna vol Geen* Huidig logbestand e-mailen Huidig logbestand e-mailen en verwijderen Oudste logbestand e-mailen en verwijderen Huidig logbestand plaatsen Huidig logbestand plaatsen en verwijderen Oudste logbestand plaatsen en verwijderen Huidig logbestand verwijderen Oudste logbestand verwijderen Alles verwijderen behalve huidig logbestand Alle logbestanden verwijderen	Opgeven hoe de printer reageert als de vaste schijf of ISD bijna vol is.
Actielog bij vol Geen* Huidig logbestand e-mailen en verwijderen Oudste logbestand e-mailen en verwijderen Huidig logbestand plaatsen en verwijderen Oudste logbestand plaatsen en verwijderen Huidig logbestand verwijderen Oudste logbestand verwijderen Alles verwijderen behalve huidig logbestand Alle logbestanden verwijderen	Opgeven hoe de printer reageert als het maximale vaste schijf- of ISD-gebruik is bereikt (100MB).
URL naar log Verst.	Opgeven waar de logs worden geplaatst.
E-mailadres voor verzenden logbestanden	Geef het e-mailadres op waarnaar de logbestanden voor taakadministratie worden verzonden.
Voorvoegsel logbestand	Het voorvoegsel voor de naam van de logbestanden opgeven. Opmerking: Het huidige hostnaam die is opgegeven in het menu TCP/IP, wordt gebruikt als standaardvoorvoegsel voor het logbestand.
Opmerking: Een sterretje (*) naast een waarde geeft aan dat dit een in de fabriek ingestelde waarde is.	

PDF

Menuoptie	Beschrijving
Formaat passend maken Uit* Aan	Pagina-inhoud schalen zodat deze op het geselecteerde papierformaat past.
Aantekeningen Afdrukken Niet afdrukken*	Opgeven of annotaties in het PDF-bestand moeten worden afgedrukt.
PDF-fout afdrukken Uit Aan*	Afdrukken van PDF-fout inschakelen.
Opmerking: Een sterretje (*) naast een waarde geeft aan dat dit een in de fabriek ingestelde waarde is.	

PostScript

Menuoptie	Beschrijving
PS-fout afdrukken Uit* Aan	Een pagina afdrukken met de beschrijving van de PostScript®-fout. Opmerking: Als er een fout optreedt, wordt het verwerken van taken stopgezet, drukt de printer een foutmelding af en wordt de rest van de afdruktaak verwijderd.
Minimumlijndikte 1–30 (2*)	Stel de minimale lijnstukbreedte in. Opmerking: Taken die worden afgedrukt in 1200 dpi gebruiken de waarde rechtstreeks.
PS-opstartmodus vergrendelen Uit Aan*	Het bestand SysStart uitschakelen. Opmerking: Als u het bestand SysStart inschakelt, loopt uw printer of netwerk een veiligheidsrisico.
Afbeelding glad Uit* Aan	Het contrast en de scherpte verbeteren van afbeeldingen met een lage resolutie. Opmerking: Deze instelling is niet van invloed op afbeeldingen met een resolutie van 300 dpi of hoger.
Voorkeurslettertype Resident* Flash/schijf	De volgorde instellen waarin de printer lettertypen zoekt. Opmerkingen: <ul style="list-style-type: none"> • Met Resident zoekt de printer eerst in het geheugen naar het gewenste lettertype en daarna op de vaste schijf of het intelligente opslagstation (ISD) van de printer. • Wanneer Flash/schijf is geselecteerd, zoekt de printer eerst op de vaste schijf of ISD naar het gewenste lettertype en daarna in het printergeheugen. • Dit menu-item wordt alleen weergegeven als er een vaste schijf of een ISD is geïnstalleerd.
Wachtime-out Uit Aan* (40 seconden)	Schakel in dat de printer wacht op meer gegevens voordat een afdruktaak wordt geannuleerd.
Opmerking: Een sterretje (*) naast een waarde geeft aan dat dit een in de fabriek ingestelde waarde is.	

PCL

Menuoptie	Beschrijving
Lettertypebron Resident* Schijf Downloaden Flashgeheugen Lettertypekaart Alles	Selecteer de bron die de standaardlettertypeselectie bevat. Opmerkingen: <ul style="list-style-type: none"> • Schijf en Flash worden alleen weergegeven als een niet-defecte, niet-beveiligde vaste schijf of intelligent opslagstation (ISD) met lettertypen is geïnstalleerd. • Download wordt alleen weergegeven als er gedownloadde lettertypen aanwezig zijn in het printergeheugen. • Lettertypekaart wordt alleen weergegeven als er een ISD is geïnstalleerd.
Lettertypenaam [Lijst met beschikbare lettertypen] (Courier*)	Selecteer een lettertype uit de opgegeven lettertypebron.
Symbolenset [Lijst met beschikbare symbolensets] (10U PC-8*)	De symbolenset voor elke lettertypenaam weergeven. Opmerking: Een symbolenset is een set met alfabetische en numerieke tekens, interpunctie en speciale symbolen. Symbolensets ondersteunen de verschillende talen of specifieke toepassingen, zoals wiskundige symbolen voor wetenschappelijke teksten.
Pitch 0,08–100,00 (10,00*)	Geef de pitch voor vaste (monogespateerde) lettertypen op. Opmerking: Pitch betreft het aantal niet-proportionele tekens per inch (in horizontale richting).
Afdrukstand Staand* Liggend Staand omgekeerd Liggend omgekeerd	De afdrukstand instellen van tekst en afbeeldingen op de pagina.
Regels per pagina 1–255	Geef het aantal tekstregels op voor elke pagina die wordt afgedrukt via de PCL®-datastream. Opmerkingen: <ul style="list-style-type: none"> • Met dit menu-item wordt verticale escapement geactiveerd, die ervoor zorgt dat het geselecteerde aantal aangevraagde regels tussen de standaardmarges van de pagina worden afgedrukt. • 60 is in de V.S. de standaardinstelling. "64" is de internationale standaardinstelling.
PCL5 Minimumlijndikte 1–30 (2*)	Stel de eerste minimale lijnstukbreedte in.
PCLXL Minimumlijndikte 1–30 (2*)	
A4-breedte 198 mm* 203 mm	Hiermee stelt u de breedte in van de logische pagina voor A4-papier. Opmerking: Logische pagina is de ruimte op de fysieke pagina waarop de gegevens worden afgedrukt.
Opmerking: Een sterretje (*) naast een waarde geeft aan dat dit een in de fabriek ingestelde waarde is.	

Menuoptie	Beschrijving
Automatisch HR na NR Aan Uit*	De printer zodanig instellen dat deze een harde return uitvoert na de opdracht voor een nieuwe regel. Opmerking: Een harde return is een opdracht aan de printer om de cursor te verplaatsen naar de eerste positie op dezelfde regel.
Automatisch NR na HR Aan Uit*	De printer voert een nieuwe regel uit na de opdracht voor een harde return.
Lade-nr. wijzigen Lade toewijzen [x] Waarde handm. invoer Waarde envelop (handm.)	Configureer de printer voor gebruik met een andere printerdriver of aangepaste toepassing die gebruikmaakt van een andere set toewijzingen voor het aanvragen van een bepaalde papierbron.
Lade-nr. wijzigen Fabrieksinstellingen weergeven	Geef de fabriekswaarde weer voor elke papierbron.
Lade-nr. wijzigen Standaardinstellingen herstellen	Zet de ladenummers terug naar de fabriekswaarden.
Afdruktime-out Uit Aan* (90 seconden)	Stel de printer zo in dat een afdruktaak wordt beëindigd nadat het apparaat gedurende een bepaalde tijd inactief is.
Opmerking: Een sterretje (*) naast een waarde geeft aan dat dit een in de fabriek ingestelde waarde is.	

Afbeelding

Menuoptie	Beschrijving
Autom. aanpassen Aan Uit*	De beste beschikbare opties voor het papierformaat en de afdrukstand voor een afbeelding selecteren. Opmerking: Als deze optie is ingesteld op Aan, heeft dit menu-item prioriteit boven de instellingen voor de schaling en afdrukstand van de afbeelding.
Inverteren Uit* Aan	Tweekleurige zwart-witafbeeldingen omkeren. Opmerking: Dit menu-item geldt niet voor GIF- of JPEG-afbeeldingen.
Schaling Linkerbovenhoek verankeren Meest gelijkend* Midden verankeren Hoogte/breedte passend Aanpassen aan hoogte Aanpassen aan breedte	De afbeelding aanpassen zodat deze in het afdrukbare gebied past. Opmerking: Als Autom. aanpassen is ingesteld op Aan, wordt Schaling automatisch ingesteld op Meest gelijkend.
Afdrukstand Staand* Liggend Staand omgekeerd Liggend omgekeerd	De afdrukstand instellen van tekst en afbeeldingen op de pagina.
Opmerking: Een sterretje (*) naast een waarde geeft aan dat dit een in de fabriek ingestelde waarde is.	

Papier

Ladeconfiguratie

Menuoptie	Beschrijving
Standaardbron Lade [x] (*) Multifunctionele invoer Handmatige invoer Handm. envelopinvoer	De papierbron voor alle afdruktaken opgeven.
Papierformaat/-soort Lade [x] Universeellader Handmatige invoer Handm. envelopinvoer	Het papierformaat of de papiersoort opgeven die in elke papierbron is geladen.
Ander formaat Uit Statement/A5 Letter/A4 11 x 17/A3 Alles in lijst*	De printer zodanig instellen dat een opgegeven papierformaat wordt vervangen wanneer het gewenste formaat niet in de papierbron is geplaatst. Opmerkingen: <ul style="list-style-type: none"> Als de instelling Uit is geselecteerd, wordt de gebruiker gevraagd om het vereiste papierformaat te plaatsen. Alles in lijst maakt alle beschikbare andere formaten mogelijk.
Configuratie U-lader Cassette* Handmatig Eerst	Het gedrag van de multifunctionele invoer instellen. Opmerkingen: <ul style="list-style-type: none"> Met de instelling Cassette configureert u de multifunctionele invoer als automatische papierbron. Als Handmatig is geselecteerd, kan de multifunctionele invoer alleen worden gebruikt voor afdruktaken met handmatige invoer. Met de instelling Eerste configureert u de multifunctionele invoer als primaire papierbron.
Opmerking: Een sterretje (*) naast een waarde geeft aan dat dit een in de fabriek ingestelde waarde is.	

Mediaconfiguratie

Universal-instelling

Menuoptie	Beschrijving
Maateenheden Inch Millimeter	De maateenheden voor Universal papier opgeven. Opmerking: Inches is de Amerikaanse standaardinstelling. Millimeter is de internationale standaardinstelling.
Breedte Staand 3,5-52 inch (8,5*) 89-1321 mm (216*)	De breedte van staand Universal papier instellen.
Opmerking: Een sterretje (*) naast een waarde geeft aan dat dit een in de fabriek ingestelde waarde is.	

Menuoptie	Beschrijving
Hoogte Staand 3,5-52 inch (14*) 89-1321 mm (356*)	De hoogte van staand Universal papier instellen.
Invoerrichting Korte zijde* Lange zijde	De printer zodanig instellen dat deze papier invoert vanaf de korte zijde of lange zijde. Opmerking: Lange zijde wordt alleen weergegeven als de langste zijde korter is dan de maximale breedte die wordt ondersteund.
Meerdere universele formaten Lade [x] Multifunctionele invoer	Wijs een unieke afmeting toe voor meerdere universele formaten die in elke papierbron worden geplaatst. Opmerking: Deze instelling wordt alleen weergegeven als deze optie is ingeschakeld in het menu Apparaat. Tik in het startscherm op Instellingen > Apparaat > Onderhoud > Configuratiemenu > Ladeconfiguratie > Meerdere universele formaten .
Opmerking: Een sterretje (*) naast een waarde geeft aan dat dit een in de fabriek ingestelde waarde is.	

Materiaalsoorten

Menuoptie	Beschrijving
Normaal Karton Transparantie Kringloop Glossy Glossy, zwaar Etiketten Bankpost Envelop Ruwe envelop Briefhoofd Voorbedrukt Gekleurd papier Licht Zwaar Ruw/katoen Aangepast [X]	Geef de textuur, het gewicht en de afdrukstand van het papier op.

USB-station

Afdruk flashstation

Menuoptie	Beschrijving
Aantal exemplaren 1-9999 (1*)	Voer het gewenste aantal exemplaren in.
Opmerking: Een sterretje (*) naast een waarde geeft aan dat dit een in de fabriek ingestelde waarde is.	

Menuoptie	Beschrijving
Papierbron Lade [x] (*) Multifunctionele invoer Handmatige papierinvoer Handmatige envelopinvoer	De papierbron voor de afdruktaak opgeven.
Sorteren (1,1,1) (2,2,2) (1,2,3) (1,2,3)*	Hiermee stapelt u de pagina's van een afdruktaak op volgorde als u meerdere exemplaren van de taak afdrukt.
Zijden Enkelzijdig* Dubbelzijdig	Opgeven of op één zijde of beide zijden van de pagina wordt afgedrukt.
Nieten Uit* 1 nietje, linksboven 2 nietjes, links 1 nietje, rechtsboven 2 nietjes, boven 1 nietje, linksonder 2 nietjes, onder 1 nietje, rechtsonder 2 nietjes, rechts 4 nietjes	De nietpositie voor alle afdruktaken opgeven. Opmerking: Dit menu verschijnt alleen als u een nietfinisher hebt geïnstalleerd.
Perforeren Uit* 2 perforaties 3 perforaties 4 perforaties	De perforatiemodus voor alle afdruktaken opgeven. Opmerking: Dit menu-item verschijnt alleen als er een niet- of perforatiefinisher is geïnstalleerd.
Verschuiving voor pagina's Geen* Tussen exemplaren Tussen taken	De uitvoer van elke afdruktaak of elk exemplaar van een afdruktaak verschuiven. Opmerkingen: <ul style="list-style-type: none"> • Met Tussen kopieën wordt elk exemplaar van een afdruktaak verschoven als Sorteren is ingesteld op Aan [1,2,1,2,1,2]. Als Sorteren is ingesteld op Uit [1,1,1,2,2,2], wordt elke set afgedrukte pagina's verschoven, bijvoorbeeld alle pagina's aangeduid als 1 en alle pagina's aangeduid als 2. • Met Tussen taken wordt dezelfde verschuivingspositie ingesteld voor de volledige afdruktaak ongeacht het aantal exemplaren dat wordt afgedrukt.
Stijl voor omslaan Lange zijde* Korte zijde	Opgeven welke zijde van het papier (lange zijde of korte zijde) wordt ingebonden bij dubbelzijdig afdrukken.
Opmerking: Een sterretje (*) naast een waarde geeft aan dat dit een in de fabriek ingestelde waarde is.	

Menuoptie	Beschrijving
Pagina's per zijde Uit* 2 pagina's per zijde 3 pagina's per zijde 4 pagina's per zijde 6 pagina's per zijde 9 pagina's per zijde 12 pagina's per zijde 16 pagina's per zijde	Meerdere pagina's afdrukken op één zijde van het papier.
Pagina's per zijde - sortering Horizontaal* Omgekeerd horizon. Omgekeerd verticaal Verticaal	De positionering van meerdere pagina's opgeven wanneer u het menu Pagina's per zijde gebruikt.
Pagina's per zijde - afdrukstand Auto* Liggend Staand	De afdrukstand van meerdere pagina's opgeven wanneer u Pagina's per zijde gebruikt.
Pagina's per zijde - rand Geen* Effen	Rond elke pagina een rand afdrukken wanneer u het menu Pagina's per zijde gebruikt.
Scheidingsvellen Uit* Tussen exemplaren Tussen taken Tussen pagina's	Tijdens het afdrukken lege scheidingsvellen invoegen.
Bron scheidingsblad Lade [x] (1*) Multifunctionele invoer	De papierbron voor het scheidingsvel opgeven.
Lege pagina's Niet afdrukken* Afdrukken	Lege pagina's in een afdruktaak afdrukken.
Opmerking: Een sterretje (*) naast een waarde geeft aan dat dit een in de fabriek ingestelde waarde is.	

Netwerk/poorten

Netwerkoverzicht

Menuoptie	Beschrijving
Actieve adapter Auto* Standaardnetwerk Draadloos	De snelheid van de netwerkverbinding opgeven. Opmerking: Draadloos is alleen beschikbaar op printers die zijn verbonden met een draadloos netwerk.
Netwerkstatus	De verbindingstatus van het printernetwerk weergeven.
Netwerkstatus op printer weergeven Uit Aan*	Toont de netwerkstatus op het scherm.
Snelheid, duplex	Toont de snelheid van de momenteel actieve netwerkkaart.
IPv4	Toont het IPv4-adres.
Alle IPv6-adressen	Toont alle IPv6-adressen.
Reset afdrukserver	Alle actieve netwerkverbindingen met de printer opnieuw instellen. Opmerking: Met deze instelling verwijdert u alle geconfigureerde netwerkinstellingen.
Time-out netwerktaken Uit Aan* (90 seconden)	Hiermee kunt u instellen na hoeveel tijd een netwerkafdruktaak wordt geannuleerd.
Voorblad Uit* Aan	Een voorblad afdrukken.
Netwerkverbindingen inschakelen Uit Aan*	De printer toestemming geven om verbinding te maken met een netwerk.
LLDP inschakelen Uit* Aan	Het Link Layer Discovery Protocol (LLDP) inschakelen in de printer.
Opmerking: Een sterretje (*) naast een waarde geeft aan dat dit een in de fabriek ingestelde waarde is.	

Draadloos

Opmerking: Dit menu is alleen beschikbaar op printers die zijn verbonden met een WiFi-netwerk of printermodellen met een draadloze netwerkadapter.

Menuoptie	Beschrijving
Configuratie via de mobiele app	Configureer de Wi-Fi-verbinding met behulp van Lexmark Mobile Assistant.

Menuoptie	Beschrijving
<p>Instellen op het bedieningspaneel van de printer</p> <ul style="list-style-type: none"> Netwerk kiezen Wi-Fi-netwerk toevoegen <ul style="list-style-type: none"> Netwerknaam Netwerkmodus <ul style="list-style-type: none"> Infrastructuur Beveiligingsmodus voor draadloos <ul style="list-style-type: none"> Uitgeschakeld* WEP WPA2/WPA - Personal WPA2 - Personal 	<p>Configureer de Wi-Fi-verbinding via het bedieningspaneel.</p>
<p>Wi-Fi Protected Setup</p> <ul style="list-style-type: none"> WPS autom. detecteren <ul style="list-style-type: none"> Uit Aan* Methode met drukknop starten Startmethode met pincode 	<p>Een Wi-Fi-netwerk instellen en netwerkbeveiliging inschakelen.</p> <p>Opmerkingen:</p> <ul style="list-style-type: none"> • WPS autom. detecteren wordt alleen weergegeven wanneer Beveiligingsmodus voor draadloos is ingesteld op WEP. • Via de methode met de drukknop Start kunt u de printer verbinden met een Wi-Fi-netwerk door binnen een bepaalde tijd knoppen op de printer en het toegangspunt (draadloze router) in te drukken. • Via de methode met pincode kunt u de printer verbinden met een Wi-Fi-netwerk door een pincode op de printer in te voeren bij de draadloze instellingen van het toegangspunt.
<p>Netwerkmodus</p> <ul style="list-style-type: none"> BSS-type <ul style="list-style-type: none"> Infrastructuur* 	<p>De netwerkmodus opgeven.</p>
<p>Compatibiliteit</p> <ul style="list-style-type: none"> 802.11b/g/n (2,4 GHz)* 802.11a/b/g/n/ac (2,4 GHz/5 GHz) 802.11a/n/ac (5 GHz) 	<p>Geef de standaard voor het Wi-Fi-netwerkgebruik op voor het draadloze netwerk.</p> <p>Opmerking: 802.11a/b/g/n/ac (2,4 Ghz/5 GHz) en 802.11a/n/ac (5 GHz) verschijnen alleen als een Wi-Fi-optie is geïnstalleerd.</p>
<p>Beveiligingsmodus voor draadloos</p> <ul style="list-style-type: none"> Uitgeschakeld* WEP WPA2/WPA - Personal WPA2-Personal 802.1x - RADIUS 	<p>Stel de beveiligingsmodus in voor het aansluiten van de printer op Wi-Fi-apparaten.</p>
<p>WEP-verificatiemodus</p> <ul style="list-style-type: none"> Auto* Open Gedeeld 	<p>Stel het type Wireless Encryption Protocol (WEP) in voor de printer.</p> <p>Opmerking: Dit menu-item wordt alleen weergegeven wanneer de draadloze beveiligingsmodus is ingesteld op WEP.</p>
<p>WEP-sleutel instellen</p>	<p>Geef een WEP-wachtwoord op voor een beveiligde Wi-Fi-verbinding.</p>
<p>WPA2/WPA Personal</p> <ul style="list-style-type: none"> AES 	<p>Stel Wi-Fi-verbinding in via Wi-Fi Protected Access (WPA).</p> <p>Opmerking: Dit menu-item wordt alleen weergegeven wanneer de draadloze beveiligingsmodus is ingesteld op WPA2/WPA-Personal.</p>
<p>Vooraf gedeelde sleutel instellen</p>	<p>Stel het wachtwoord in voor een beveiligde Wi-Fi-verbinding.</p>

Menuoptie	Beschrijving
WPA2-Personal AES	Stel Wi-Fi-verbinding in via WPA2. Opmerking: Dit menu-item wordt alleen weergegeven wanneer de draadloze beveiligingsmodus is ingesteld op WPA2-Personal.
802.1x-coderingsmodus WPA+ WPA2*	Stel Wi-Fi-verbinding in via de standaard 802.1x. Opmerking: Dit menu-item wordt alleen weergegeven wanneer de draadloze beveiligingsmodus is ingesteld op 802.1x - RADIUS.
IPv4 DHCP inschakelen Aan* Uit Statische IP-adressen instellen IP-adres Netmask Gateway	De IPv4-instellingen inschakelen en configureren in de printer.
IPv6 IPv6 inschakelen Aan* Uit DHCPv6 inschakelen Aan Uit* Stateless Address Autoconfiguration Aan* Uit DNS-serveradres Handmatig toegewezen IPv6-adres Handmatig toegewezen IPv6-router Adres-prefix Alle IPv6-adressen Alle IPv6-routeradressen	De IPv6-instellingen inschakelen en configureren in de printer.
Netwerkadres UAA LAA	De netwerkadressen weergeven.
PCL SmartSwitch Uit Aan*	De printer zo instellen dat deze automatisch overschakelt op PCL-emulatie als dit door een afdruktaak wordt vereist, ongeacht de standaardprintertaal. Opmerking: Als PCL SmartSwitch is uitgeschakeld, controleert de printer de inkomende gegevens niet en gebruikt de standaardprintertaal die is opgegeven in het menu Instellingen.
PS SmartSwitch Uit Aan*	De printer zo instellen dat deze automatisch overschakelt op PS-emulatie als dit door een afdruktaak wordt vereist, ongeacht de standaardprintertaal. Opmerking: Als PS SmartSwitch is uitgeschakeld, controleert de printer de inkomende gegevens niet en gebruikt de standaardprintertaal die is opgegeven in het menu Instellingen.

Menuoptie	Beschrijving
Taken in buffer Aan Uit*	Afdruktaken tijdelijk opslaan op de vaste schijf of het intelligente opslagstation (ISD) voordat ze worden afgedrukt. Opmerking: Dit menu-item wordt alleen weergegeven als er een vaste schijf of een ISD is geïnstalleerd.
Mac binair PS Auto* Aan Uit	Printer instellen voor de verwerking van binaire PostScript-afdruktaken voor Macintosh. Opmerkingen: <ul style="list-style-type: none"> Als Aan is ingesteld, worden ruwe binaire PostScript-afdruktaken verwerkt. Als Uit is ingesteld, filtert de printer afdruktaken die het standaardprotocol gebruiken.

Wi-Fi Direct

Menuoptie	Beschrijving
Wi-Fi Direct inschakelen Aan Uit*	Stelt de printer in om direct te verbinden met Wi-Fi-apparaten.
Naam van Wi-Fi Direct	Geef de naam van het Wi-Fi Direct-netwerk op.
Wachtwoord van Wi-Fi Direct	Stel het wachtwoord in voor het verifiëren en valideren van gebruikers op een Wi-Fi-verbinding.
Wachtwoord tonen op instellingenpagina Uit Aan*	Geeft het Wachtwoord van Wi-Fi Direct weer op de pagina Netwerkinstellingen.
Nummer van het voorkeurskanaal 1-11 Auto*	Stel het voorkeurskanaal van het Wi-Fi-netwerk in.
IP-adres groepseigenaar	Het IP-adres van de groepseigenaar opgeven.
Drukknopverzoeken automatisch accepteren Uit* Aan	Aanvragen om verbinding te maken met het netwerk automatisch accepteren. Opmerking: Clients automatisch accepteren is niet beveiligd.
Opmerking: Een sterretje (*) naast een waarde geeft aan dat dit een in de fabriek ingestelde waarde is.	

AirPrint

Opmerking: Dit menu is alleen beschikbaar in de Embedded Web Server.

Menuoptie	Beschrijving
Alle AirPrint-functies	De AirPrint-status van de printer weergeven.
AirPrint inschakelen Aan* Uit	De AirPrint-functie inschakelen. Opmerking: Dit menu-item wordt alleen weergegeven als IPP (Internet Printing Protocol) of mDNS is uitgeschakeld.
Bonjour-naam	Identificeer de aanduiding en locatie van de printer.
Naam van organisatie	
Organisatie-eenheid	
Printerlocatie	
Printer (latitude)	
Printer (longitude)	
Printer (hoogte)	
Meer opties	
Opmerking: Een sterretje (*) naast een waarde geeft aan dat dit een in de fabriek ingestelde waarde is.	

Mobiele services beheren

Opmerking: Dit menu is alleen beschikbaar in de Embedded Web Server.

Menuoptie	Beschrijving
Afdrukken via IPP inschakelen Aan* Uit	Afdrukken vanaf mobiele apparaten met behulp van IPP (Internet Printing Protocol) toestaan.
Faxen via IPP inschakelen Aan* Uit	Verzenden van faxen via IPP (Internet Printing Protocol) toestaan.
IPP via USB ingeschakeld Aan* Uit	Afdruk- of scantaken via USB-verbinding toestaan.
Scannen inschakelen Aan* Uit	Scannen met het eSCL-protocol toestaan.
Mopria-detectie inschakelen Aan* Uit	Toestaan dat de printer wordt gedetecteerd door Mopria-apparaten.
Opmerking: Een sterretje (*) naast een waarde geeft aan dat dit een in de fabriek ingestelde waarde is.	

Ethernet

Menuoptie	Beschrijving
Netwerksnelheid	De snelheid van de actieve netwerkadapter weergeven.
IPv4 DHCP inschakelen (Aan*) Statische IP-adressen instellen	De IPv4-instellingen configureren.
IPv6 IPv6 inschakelen (Aan*) DHCPv6 inschakelen (Uit*) Stateless Address Autoconfiguration (Aan*) DNS-serveradres Handmatig toegewezen IPv6-adres Handmatig toegewezen IPv6-router Adres-prefix (64*) Alle IPv6-adressen Alle IPv6-routeradressen	De IPv6-instellingen configureren.
Netwerkadres UAA LAA	Het netwerkadres opgeven.
PCL SmartSwitch Uit Aan*	De printer zo instellen dat deze automatisch overschakelt op PCL-emulatie als dit door een afdruktaak wordt vereist, ongeacht de standaardprintertaal. Opmerking: Als deze instelling is uitgeschakeld, controleert de printer de inkomende gegevens niet en gebruikt de standaardprintertaal die is opgegeven in het menu Configuratie.
PS SmartSwitch Uit Aan*	De printer zo instellen dat deze automatisch overschakelt op PostScript-emulatie als dit door een afdruktaak wordt vereist, ongeacht de standaardprintertaal. Opmerking: Als deze instelling is uitgeschakeld, controleert de printer de inkomende gegevens niet en gebruikt de standaardprintertaal die is opgegeven in het menu Configuratie.
Taken in buffer Uit* Aan	Afdruktaken tijdelijk op de vaste schijf opslaan voordat ze worden afgedrukt. Opmerking: Dit menu-item wordt alleen weergegeven als er een vaste schijf is geïnstalleerd.
Mac binair PS Auto* Aan Uit	Printer instellen voor de verwerking van binaire PostScript-afdruktaken voor Macintosh. Opmerkingen: <ul style="list-style-type: none"> • Automatisch verwerkt afdruktaken van computers waarop Windows óf een Macintosh-besturingssysteem wordt uitgevoerd. • Uit filtert afdruktaken die het standaardprotocol gebruiken.
Energiezuinig ethernet Aan Uit Auto*	Het stroomverbruik beperken als de printer geen data ontvangt van het Ethernet-netwerk.
Opmerking: Een sterretje (*) naast een waarde geeft aan dat dit een in de fabriek ingestelde waarde is.	

TCP/IP

Opmerking: Dit menu wordt alleen weergegeven op netwerkprinters of printers die zijn aangesloten op afdrukservers.

Menuoptie	Beschrijving
Hostnaam instellen	De huidige TCP/IP-hostnaam instellen.
Domeinnaam	De domeinnaam instellen.
DHCP/BOOTP toestaan de NTP-server bij te werken Aan* Uit	DHCP- en BOOTP-clients toestaan de NTP-instellingen van de printer bij te werken.
Naam configuratieloze verbind.	Een servicenaam voor het configuratieloze netwerk opgeven.
AutoIP inschakelen Uit Aan*	Automatisch een IP-adres toewijzen.
DNS-serveradres	Het huidige DNS-serveradres (Domain Name System) opgeven.
Back-up DNS-serveradres	Het back-up DNS-serveradres specificeren.
Back-up DNS-serveradres 2	
Back-up DNS-serveradres 3	
Domeinzoekvolgorde	Een lijst van domeinnamen opgeven om de printer en de bronnen te zoeken die zich in verschillende domeinen op het netwerk bevinden.
DDNS inschakelen Uit* Aan	De dynamische DNS-instellingen bijwerken.
DDNS TTL	De huidige DDNS-instellingen opgeven.
Standaard-TTL	
DDNS-vernieuwingstijd	
mDNS inschakelen Uit Aan*	De multicast DNS-instellingen bijwerken.
WINS-serveradres	Een serveradres opgeven voor Windows Internet Name Service (WINS).
BOOTP inschakelen Uit* Aan	De BOOTP toestaan een IP-adres van de printer toe te wijzen.
Beperkte serverlijst	De IP-adressen opgeven die met de printer mogen communiceren via TCP/IP. Opmerkingen: <ul style="list-style-type: none"> • Gebruik een komma om elk IP-adres te scheiden. • U kunt maximaal 50 IP-adressen toevoegen.
Opmerking: Een sterretje (*) naast een waarde geeft aan dat dit een in de fabriek ingestelde waarde is.	

Menuoptie	Beschrijving
Opties voor Beperkte serverlijst Alle poorten blokkeren* Alleen afdrukken blokkeren Alleen afdrukken en HTTP blokkeren	De toegangsoptie instellen voor IP-adressen die niet in de lijst staan.
MTU 256–1500 Ethernet (1500*)	Een MTU-parameter (maximale transmissie-eenheid) voor de TCP-verbindingen opgeven.
Raw printerpoort 1–65535 (9100*)	Een raw-poortnummer opgeven voor printers die zijn verbonden met een netwerk.
Maximale snelheid van uitgaand verkeer Uit* Aan	De maximale overdrachtsnelheid van de printer instellen. Opmerking: Indien ingeschakeld, is de optie voor deze instelling 100–1000000 kilobits per seconde.
TLS-ondersteuning TLSv1.0 inschakelen (Uit) TLSv1.1 inschakelen (Uit*) TLSv1.2 inschakelen (Aan*)	Schakel het Transport Layer Security-protocol in.
SSL-coderingslijst	Geef de cipher-algoritmen op die moeten worden gebruikt voor de SSL- of TLS-verbindingen.
TLSv1.3 SSL-coderingslijst	
Opmerking: Een sterretje (*) naast een waarde geeft aan dat dit een in de fabriek ingestelde waarde is.	

SNMP

Opmerking: Dit menu wordt alleen weergegeven op netwerkprinters of printers die zijn aangesloten op afdrukservers.

Menuoptie	Beschrijving
SNMP-versie 1 en 2c Ingeschakeld Uit Aan* Instellen SNMP toestaan Uit Aan* PPM MIB inschakelen Uit Aan* SNMP-community	SNMP-versie 1 en 2c (Simple Network Management Protocol) configureren voor het installeren van printerstuurprogramma's en -toepassingen.
Opmerking: Een sterretje (*) naast een waarde geeft aan dat dit een in de fabriek ingestelde waarde is.	

Menuoptie	Beschrijving
SNMP-versie 3 Ingeschakeld Uit Aan* Contextnaam Stel lezen/schrijven-referenties in Gebruikersnaam Verificatiewachtwoord Privacywachtwoord Stel alleen-lezen-referenties in Gebruikersnaam Verificatiewachtwoord Privacywachtwoord Verificatiehash MD5 SHA1* Minimaal verificatieniveau Geen verificatie, geen privacy Verificatie, geen privacy Verificatie, Privacy* Privacyalgoritme DES AES-128*	SNMP-versie 3 configureren voor het installeren en bijwerken van de printerbeveiliging.
Opmerking: Een sterretje (*) naast een waarde geeft aan dat dit een in de fabriek ingestelde waarde is.	

IPSec

Opmerking: Dit menu wordt alleen weergegeven op netwerkprinters of printers die zijn aangesloten op afdrukservers.

Menuoptie	Beschrijving
IPSec inschakelen Uit* Aan	Internet Protocol Security (IPSec) inschakelen.
Basisconfiguratie Standaard* Compatibiliteit Beveiligd	De IPSec-basisconfiguratie opgeven. Opmerking: Dit menu-item verschijnt alleen wanneer IPSec inschakelen is ingesteld op Aan.
DH (Diffie-Hellman) Group-voorstel modp2048 (14)* modp3072 (15) modp4096 (16) modp6144 (17)	De IPSec-basisconfiguratie opgeven. Opmerking: Dit menu-item wordt alleen weergegeven wanneer Basisconfiguratie is ingesteld op Compatibiliteit.
Opmerking: Een sterretje (*) naast een waarde geeft aan dat dit een in de fabriek ingestelde waarde is.	

Menuoptie	Beschrijving
Voorgestelde coderingsmethode 3DES AES*	De coderingsmethode instellen. Opmerking: Dit menu-item wordt alleen weergegeven wanneer Basis-configuratie is ingesteld op Compatibiliteit.
Voorgestelde verificatiemethode SHA1 SHA256* SHA512	De verificatiemethode instellen. Opmerking: Dit menu-item wordt alleen weergegeven wanneer Basis-configuratie is ingesteld op Compatibiliteit.
IKE SA levensduur (uren) 1 2 4 8 24*	Geef de IKE SA vervaldatum op. Opmerking: Dit menu-item wordt alleen weergegeven wanneer Basis-configuratie is ingesteld op Veilig.
IPSec SA levensduur (uren) 1 2 4 8* 24	Geef de IPSec SA vervaldatum op. Opmerking: Dit menu-item wordt alleen weergegeven wanneer Basis-configuratie is ingesteld op Veilig.
Apparaatcertificaat IPSec	Een IPSec-certificaat opgeven. Opmerking: Dit menu-item verschijnt alleen wanneer IPSec inschakelen is ingesteld op Aan.
Geverifieerde verbindingen met vooraf gedeelde sleutel Host [x]	De geverifieerde verbindingen van de printer configureren. Opmerking: Deze menu-items worden alleen weergegeven wanneer IPSec inschakelen is ingesteld op Aan.
Geverifieerde verbindingen van certificaat Host [x] Adres[/subnet]	
Opmerking: Een sterretje (*) naast een waarde geeft aan dat dit een in de fabriek ingestelde waarde is.	

802.1x

Opmerking: Dit menu wordt alleen weergegeven op netwerkprinters of printers die zijn aangesloten op afdrukservers.

Menuoptie	Beschrijving
Actief Uit* Aan	Laat de printer toegang krijgen tot netwerken waarvoor verificatie is vereist.
Opmerking: Een sterretje (*) naast een waarde geeft aan dat dit een in de fabriek ingestelde waarde is.	

Menuoptie	Beschrijving
802.1x-verificatie Aanmeldingsnaam apparaat Aanmeldingswachtwoord apparaat Servercertificaat valideren (Aan*) Vastleggen gebeurtenis inschakelen (Uit*) Apparaatcertificaat 802.1x	Configureer de instellingen voor verificatie van de 802.1x-verbinding.
Toegestane verificatiemechanismen EAP - MD5 (Aan*) EAP - MSCHAPv2 (Aan*) LEAP (Aan*) PEAP (Aan*) EAP - TLS (Aan*) EAP - TTLS (Aan*) TTLS-verificatiemethode (MSCHAPv2*)	Configureer de toegestane verificatiemechanismen voor de 802.1x-verbinding.
Opmerking: Een sterretje (*) naast een waarde geeft aan dat dit een in de fabriek ingestelde waarde is.	

LPD-configuratie

Opmerking: Dit menu wordt alleen weergegeven op netwerkprinters of printers die zijn aangesloten op afdrukservers.

Menuoptie	Beschrijving
LPD-timeout 0–65535 seconden (90*)	De time-outwaarde zodanig instellen dat de LPD-server (Line Printer Daemon) niet meer oneindig wacht op vastgelopen of ongeldige afdruktaken.
LPD-voorblad Uit* Aan	Een voorblad afdrukken voor alle LPD-afdruktaken. Opmerking: Een voorblad is de eerste pagina van een afdruktaak die wordt gebruikt als scheidingsblad van afdruktaken. Hierop staat de naam van de persoon die het afdrukverzoek heeft verzonden.
LPD-infopagina Uit* Aan	Een infopagina afdrukken voor alle LPD-afdruktaken. Opmerking: Een infopagina is de laatste pagina van een afdruktaak.
LPD-regelrterugloopconversie Uit* Aan	LPD-regelrterugloopconversie inschakelen. Opmerking: Een harde return is een opdracht aan de printer om de cursor te verplaatsen naar de eerste positie op dezelfde regel.
Opmerking: Een sterretje (*) naast een waarde geeft aan dat dit een in de fabriek ingestelde waarde is.	

HTTP-/FTP-instellingen

Menuoptie	Beschrijving
Proxy HTTP proxy IP-adres HTTP standaard IP-poort FTP proxy IP-adres FTP standaard IP-poort Verificatie Gebruikersnaam Wachtwoord Lokale domeinen	De instellingen voor de HTTP- en FTP-server configureren.
Overige instellingen HTTP-server inschakelen (Aan*)	Naar de Embedded Web Server gaan om de printer te bewaken en beheren.
Overige instellingen HTTPS inschakelen (Aan*)	Hypertext Transfer Protocol Secure (HTTPS) inschakelen om gegevens-overdracht van en naar de afdrukservers te coderen.
Overige instellingen HTTPS-verbindingen afdwingen (Uit*)	Afdwingen dat de printer HTTPS-verbindingen gebruikt.
Overige instellingen FTP/TFTP inschakelen (Aan*)	Bestanden verzenden via FTP/TFTP.
Overige instellingen Apparaatcertificaat HTTPS (standaard*)	Het HTTP-apparaatcertificaat weergeven dat op de printer wordt gebruikt.
Overige instellingen Time-out voor HTTP/FTP-verzoeken (30*)	Geef de tijdsduur op voordat de serververbinding wordt beëindigd.
Overige instellingen Nwe pog. voor HTTP/FTP-verzoeken (3*)	Het aantal nieuwe pogingen voor verbinden met de HTTP-/FTP-server instellen.
Opmerking: Een sterretje (*) naast een waarde geeft aan dat dit een in de fabriek ingestelde waarde is.	

ThinPrint

Menuoptie	Beschrijving
ThinPrint inschakelen Uit* Aan	Afdrukken vanuit ThinPrint.
Poortnummer 4000-4999 (4000*)	Het poortnummer voor de ThinPrint-server instellen.
Bandbreedte (bits/sec) 100-1000000 (0*)	De snelheid opgeven waarmee gegevens worden verzonden in een ThinPrint-omgeving.
Pakketformaat (kbytes) 0-64000 (0*)	De pakketgrootte voor gegevensoverdracht instellen.
Opmerking: Een sterretje (*) naast een waarde geeft aan dat dit een in de fabriek ingestelde waarde is.	

USB

Menuoptie	Beschrijving
PCL SmartSwitch Uit Aan*	De printer zodanig instellen dat deze overschakelt op PCL-emulatie als dit door een afdruktaak op de USB-poort wordt vereist, ongeacht de standaardprintertaal. Opmerking: Als deze instelling is uitgeschakeld, controleert de printer de inkomende gegevens niet en gebruikt de standaardprintertaal die is opgegeven in het menu Configuratie.
PS SmartSwitch Uit Aan*	De printer zodanig instellen dat deze overschakelt op PostScript-emulatie als dit door een afdruktaak op de USB-poort wordt vereist, ongeacht de standaardprintertaal. Opmerking: Als deze instelling is uitgeschakeld, controleert de printer de inkomende gegevens niet en gebruikt de standaardprintertaal die is opgegeven in het menu Configuratie.
Taken in buffer Uit* Aan	Afdruktaken tijdelijk opslaan op de vaste schijf of het intelligente opslagstation (ISD) voordat ze worden afgedrukt. Opmerking: Dit menu-item wordt alleen weergegeven als er een vaste schijf of een ISD is geïnstalleerd.
Mac binair PS Auto* Aan Uit	Printer instellen voor de verwerking van binaire PostScript-afdruktaken voor Macintosh. Opmerkingen: <ul style="list-style-type: none"> • Automatisch verwerkt afdruktaken van computers waarop Windows óf een Macintosh-besturingssysteem wordt uitgevoerd. • Uit filtert afdruktaken die het standaardprotocol gebruiken.
USB-poort inschakelen Uit Aan*	De USB-poort aan de voorzijde inschakelen.
Opmerking: Een sterretje (*) naast een waarde geeft aan dat dit een in de fabriek ingestelde waarde is.	

Externe netwerktoegang beperken

Menuoptie	Beschrijving
Externe netwerktoegang beperken Uit* Aan	Toegang tot netwerksites beperken.
Extern netwerkadres	Geef de netwerkadressen met beperkte toegang op.
E-mailadres voor meldingen	Geef een e-mailadres op waarmee meldingen van geregistreerde gebeurtenissen verstuurd worden.
Ping-frequentie 1-300 (10*)	Geef het interval in seconden op voor netwerkopdrachten.
Onderwerp	Geef het onderwerp en bericht op van de e-mailmelding.
Bericht	
Opmerking: Een sterretje (*) naast een waarde geeft aan dat dit een in de fabriek ingestelde waarde is.	

Beveiliging

Aanmeldmethoden

Machtigingen beheren

Menuoptie	Beschrijving
Toegang tot functies Adresboek aanpassen Snelkoppelingen beheren Profielen maken Bladwijzers beheren Afdruk flashstation Flashstation voor afdrukken in kleur Toegang tot taken in wacht Gebruiksprofielen Taken op het apparaat annuleren Taal wijzigen Internet Printing Protocol (IPP) Zwart-wit afdrukken In kleur afdrukken	Toegang tot de printerfuncties beheren.
Beheerdersmenu's Menu Beveiliging Menu Netwerk/poorten Menu Papier Menu Rapporten Functieconfiguratiemenu's Accessoires, menu Menu Optiekaart SE-menu Apparaatmenu	Toegang tot de printermenu's beheren.
Apparaatbeheer Beheer op afstand Firmware-updates Appconfiguratie Bedieningspaneel vergrendelen Embedded Web Server toegang Alle instellingen im-/exporteren Oud apparaat wissen Cloud Services-aanmelding	Toegang tot de opties voor printerbeheer instellen.
Apps Nieuwe apps Diavoorstelling Achtergrond wijzigen Schermbeveiliging	Toegang tot de printertoepassingen beheren.

Lokale accounts

Menuoptie	Beschrijving
Groepen/machtigingen beheren	Een lijst van alle opgeslagen groepen in de printer weergeven.
Gebruiker toevoegen Gebruikersnaam/wachtwoord Gebruikersnaam Wachtwoord pincode	Lokale accounts maken en toegang geven tot de printerfuncties, beheerdersmenu's, opties voor printerbeheer en toepassingen.

USB-apparaten plannen

Menuoptie	Beschrijving
Planningen Nieuwe planning toevoegen	Toegang tot de USB-poort aan de voorzijde plannen.

Logbestand beveiligingscontrole

Menuoptie	Beschrijving
Controle inschakelen Uit* Aan	Gebeurtenissen registreren in het beveiligde controlelog en het externe systeemlog.
Extern systeemlog inschakelen Uit* Aan	Controlelogs verzenden naar een externe server.
Externe systeemlogserver	Geef de externe systeemlogserver op.
Externe systeemlogpoort 1-65535 (514*)	Geef de externe systeemlogpoort op.
Externe systeemlogmethode Normale UDP* Stunnel	Een systeemlogmethode opgeven voor het overdragen van geregistreerde gebeurtenissen naar een externe server.
Opmerking: Een sterretje (*) naast een waarde geeft aan dat dit een in de fabriek ingestelde waarde is.	

Menuoptie	Beschrijving
<p>Externe systeemlogvoorziening</p> <ul style="list-style-type: none"> 0 - Kernelberichten 1 - Berichten voor gebruikersniveau 2 - Mailstelsysteem 3 - Systeemdaemons 4 - Beveiligings-/autorisatieberichten* 5 - Berichten worden intern gegenereerd door syslogs 6 - Substelsysteem voor line printer 7 - Nieuwssubstelsysteem voor netwerk 8 - Substelsysteem voor UUCP 9 - Klokdemon 10 - Beveiligings-/autorisatieberichten 11 - FTP-demon 12 - Substelsysteem voor NTP 13 - Logcontrole 14 - Logmelding 15 - Klokdemon 16 - Lokaal gebruik 0 (local0) 17 - Lokaal gebruik 1 (local1) 18 - Lokaal gebruik 2 (local2) 19 - Lokaal gebruik 3 (local3) 20 - Lokaal gebruik 4 (local4) 21 - Lokaal gebruik 5 (local5) 22 - Lokaal gebruik 6 (local6) 23 - Lokaal gebruik 7 (local7) 	<p>Een faciliteitscode opgeven die de printer gebruikt bij het verzenden van loggebeurtenissen naar een externe server.</p>
<p>Ernst van gebeurtenissen die worden vastgelegd</p> <ul style="list-style-type: none"> 0 - Noodgeval 1 - Alarm 2 - Kritiek 3 - Fout 4 - Waarschuwing* 5 - Kennisgeving 6 - Informatie 7 - Foutopsporing 	<p>Geef de grens van het prioriteitsniveau op voor het registreren van berichten en gebeurtenissen.</p>
<p>Extern systeemlog van niet geregistreerde gebeurtenissen</p> <ul style="list-style-type: none"> Uit* Aan 	<p>Alle gebeurtenissen verzenden naar de externe server, ongeacht urgentieniveau.</p>
<p>E-mailadres van beheerder</p>	<p>E-mailmelding over geregistreerde gebeurtenissen naar de beheerder verzenden.</p>
<p>Waarschuwing e-maillog gewist</p> <ul style="list-style-type: none"> Uit* Aan 	<p>E-mailmelding naar de beheerder verzenden wanneer een logitem wordt verwijderd.</p>
<p>Waarschuwing e-maillog overschreven</p> <ul style="list-style-type: none"> Uit* Aan 	<p>E-mailmelding naar de beheerder verzenden wanneer het log vol raakt en begint met het overschrijven van de oudste items.</p>
<p>Opmerking: Een sterretje (*) naast een waarde geeft aan dat dit een in de fabriek ingestelde waarde is.</p>	

Menuoptie	Beschrijving
Gedrag bij log vol Oudste items vervangen* Log e-mailen en alle items verwijderen	Opslagproblemen met log oplossen wanneer het log het toegewezen geheugen heeft gebruikt.
Waarschuwing e-mail % vol Uit* Aan	E-mailmelding naar de beheerder verzenden wanneer een log het toegewezen geheugen gebruikt.
Meldingsniveau % vol 1-99 (90*)	
Waarschuwing e-maillog geëxporteerd Uit* Aan	E-mailmelding naar de beheerder verzenden wanneer een log wordt geëxporteerd.
Waarschuwing instellingen e-maillog gewijzigd Uit* Aan	E-mailmelding naar de beheerder verzenden wanneer Controle inschakelen is geactiveerd.
Regeleinden log LF (\n)* CR (\r) CRLF (\r\n)	Opgeven hoe elke regel in een log wordt beëindigd.
Export digitaal ondertekenen Uit* Aan	Een digitale handtekening toevoegen aan elk geëxporteerd log.
Log wissen	Alle controlelogs verwijderen.
Log exporteren Syslog (RFC 5424) Syslog (RFC 3164) CSV	Een beveiligingslog exporteren naar een flashstation.
Opmerking: Een sterretje (*) naast een waarde geeft aan dat dit een in de fabriek ingestelde waarde is.	

Aanmeldbeperkingen

Menuoptie	Beschrijving
Mislukte aanmeldingen 1-10 (3*)	Het aantal mislukte aanmeldpogingen opgeven voordat een gebruiker wordt geblokkeerd.
Tijdsbestek voor mislukte pogingen 1-60 minuten (5*)	De tijdsperiode tussen mislukte aanmeldpogingen opgeven voordat de gebruiker wordt vergrendeld.
Vergrendelingstijd 1-60 minuten (5*)	De duur van de vergrendeling opgeven.
Time-out webaanmelding 1-120 minuten (10*)	De vertraging voor een externe aanmelding opgeven voordat de gebruiker wordt automatisch wordt afgemeld.
Opmerking: Een sterretje (*) naast een waarde geeft aan dat dit een in de fabriek ingestelde waarde is.	

Instellingen beveiligd afdrukken

Menuoptie	Beschrijving
Max. ongeldige PIN 2–10	Stel de limiet in voor het invoeren van een ongeldige pincode. Opmerking: Wanneer het limiet is bereikt, worden de afdruktaken voor de betreffende gebruikersnaam verwijderd.
Vervaltijd beveiligde taak Uit* 1 uur 4 uur 24 uur 1 week	Stel een afzonderlijke vervaltijd in voor elke onderbroken taak voordat deze automatisch wordt verwijderd van de vaste schijf of het intelligente opslagstation. Opmerking: Een onderbroken taak is Vertrouwelijk, Herhaald, Gereserveerd of Gecontroleerd.
Verlooptijd voor herhaalde taken Uit* 1 uur 4 uur 24 uur 1 week	De vervaltijd instellen van een afdraktaak die u wilt herhalen.
Verlooptijd voor gecontroleerde taken Uit* 1 uur 4 uur 24 uur 1 week	De verlooptijd instellen voor het afdrukken van een exemplaar van een taak zodat u de kwaliteit kunt controleren voordat u de resterende exemplaren afdruckt.
Verlooptijd voor gereserveerde taken Uit* 1 uur 4 uur 24 uur 1 week	Stel de vervaltijd in voor taken die u op de printer wilt opslaan om later af te drukken.
Alle taken verplicht in wachtrij plaatsen Uit* Aan	Instellen dat de printer alle afdruktaken in de wachtrij plaatst.
Dubbele documenten bewaren Uit* Aan	Stel de printer in om alle documenten met dezelfde bestandsnaam te behouden.
Opmerking: Een sterretje (*) naast een waarde geeft aan dat dit een in de fabriek ingestelde waarde is.	

Schijfcodering

Opmerking: Dit menu wordt alleen weergegeven als er een vaste schijf of een intelligent opslagstation is geïnstalleerd.

Menuoptie	Beschrijving
Vaste schijf	De coderingsstatus van de vaste schijf weergeven.

Menuoptie	Beschrijving
Intelligent opslagstation	De coderingsstatus van de Intelligent Storage Drive (ISD) weergeven. Opmerking: De ISD wordt automatisch uitgeschakeld als er een vaste schijf is geïnstalleerd.

Tijdelijke gegevensbestanden wissen

Menuoptie	Beschrijving
Opgeslagen in intern geheugen Uit* Aan	Alle bestanden verwijderen die zijn opgeslagen in het printergeheugen.
Opgeslagen op vaste schijf In 1 doorgang* In 3 doorgangen In 7 doorgangen	Alle bestanden verwijderen die zijn opgeslagen op de vaste schijf van de printer. Opmerking: Dit menu-item wordt alleen weergegeven als er een vaste schijf van de printer is geïnstalleerd.
Opmerking: Een sterretje (*) naast een waarde geeft aan dat dit een in de fabriek ingestelde waarde is.	

LDAP-instellingen oplossingen

Menuoptie	Beschrijving
LDAP-verwijzingen volgen Uit* Aan	De verschillende servers in het domein doorzoeken op het account van de aangemelde gebruiker.
Verificatie LDAP-certificaat Ja Nee*	Verificatie van LDAP-certificaten inschakelen.

Diversen

Menuoptie	Beschrijving
Beveiligde functies Tonen* Verbergen	Toon alle functies die Functietoegangsbeheer (FAC) beschermt, ongeacht de beveiligingsmachtiging die de gebruiker heeft. Opmerking: Verbergen geeft alleen FAC-beveiligde functies weer die toegankelijk zijn voor de gebruiker.
Afdrukmachtiging Uit* Aan	Laat de gebruiker zich aanmelden voordat hij afdrukt.
Standaardaanmelding afdrukmachtiging Gebruikersnaam/wachtwoord* Gebruikersnaam	De standaard aanmeldgegevens instellen voor Afdrukmachtiging.
Opmerking: Een sterretje (*) naast een waarde geeft aan dat dit een in de fabriek ingestelde waarde is.	

Menuoptie	Beschrijving
Jumper voor opnieuw instellen beveiliging Gasttoegang inschakelen* Geen effect	Gebruikerstoegang tot de printer opgeven. Opmerkingen: <ul style="list-style-type: none"> • Gasttoegang inschakelen geeft iedereen toegang tot alle aspecten van de printer. • Geen effect kan toegang tot de printer onmogelijk maken als de vereiste beveiligingsgegevens niet beschikbaar zijn.
Intelligent Storage Drive gebruiken voor gebruikersgegevens Uit Aan*	Schakel intelligent opslagstation in om gebruikersgegevens op te slaan. Opmerking: Dit menu-item is uitgeschakeld als er een vaste schijf is geïnstalleerd.
Minimale lengte wachtwoord 0–32 (0*)	De wachtwoordlengte opgeven.
Weergave van wachtwoord/PIN inschakelen Uit* Aan	Toon het wachtwoord of het persoonlijke identificatienummer.
Opmerking: Een sterretje (*) naast een waarde geeft aan dat dit een in de fabriek ingestelde waarde is.	

Cloud Services

Cloud Services-aanmelding

Menuoptie	Beschrijving
Meer informatie weergeven	Aanvullende informatie over het gebruik van Lexmark Cloud Services weergeven.
Communicatie met Lexmark Cloud Services inschakelen Uit* Aan	Inschakelen dat de printer kan communiceren met Lexmark Cloud Services.
Huidige status weergeven	De verbindingstatus tussen de printer en Lexmark Cloud Services weergeven.
Opmerking: Een sterretje (*) naast een waarde geeft aan dat dit een in de fabriek ingestelde waarde is.	

Rapporten

Pagina Menu-instellingen

Menuoptie	Beschrijving
Pagina Menu-instellingen	Een rapport met de printermenu's afdrukken.

Apparaat

Apparaat

Menuoptie	Beschrijving
Apparaatgegevens	Een rapport afdrukken met informatie over de printer.
Apparaatstatistieken	Een rapport afdrukken over printergebruik en de status van supplies.
Profielenlijst	Een lijst afdrukken van profielen die op de printer zijn opgeslagen.
Activarapport	Druk een diagnostisch hulpprogramma af voor afdrukproblemen. Opmerking: Druk het rapport af op papier van A4- of Letter-formaat om te voorkomen dat de inhoud wordt bijgesneden.

Afdrukken

Menuoptie	Beschrijving
Lettertypen afdrukken PCL-lettertypen PS-lettertypen	Voorbeelden en informatie afdrukken over de lettertypen die beschikbaar zijn in elke printertaal.
Voorbeeld afdrukken Voorbeeldpagina	Druk een pagina af die de mogelijkheden van de printer en ondersteunde oplossingen weergeeft.
Directory afdrukken	Druk de bronnen af die zijn opgeslagen op het flashstation, de vaste schijf of het intelligente opslagstation (ISD). Opmerking: Dit menu-item wordt alleen weergegeven als er een flashstation, een vaste schijf of een ISD is geïnstalleerd.

Netwerk

Menuoptie	Beschrijving
Pagina Netwerkinstellingen	Een pagina afdrukken met de instellingen van het netwerk en draadloze netwerk die zijn geconfigureerd op de printer. Opmerking: Dit menu-item wordt alleen weergegeven op netwerkprinters of printers die zijn aangesloten op afdrukservern.
Aangesloten clients Wi-Fi Direct	Een pagina afdrukken met een lijst van apparaten die via Wi-Fi Direct op de printer zijn aangesloten. Opmerking: Dit menu-item verschijnt alleen wanneer Wi-Fi Direct inschakelen is ingesteld op Aan.

Problemen oplossen

Menuoptie	Beschrijving
Testpagina's	Voorbeeldpagina's afdrukken om gebreken aan de afdrukkwaliteit te identificeren en te corrigeren.

De Pagina met menu-instellingen afdrukken

Raak in het beginscherf **Instellingen** > **Rapporten** > **Pagina met menu-instellingen** aan.

Printer onderhouden

Waarschuwing: mogelijke beschadiging: Als de printer niet optimaal kan presteren en onderdelen en supplies niet worden vervangen, kan de printer beschadigd raken.

De status van de onderdelen en supplies controleren

- 1 Raak in het beginscherm **Status/supplies** aan.
- 2 Selecteer de onderdelen of supplies die u wilt controleren.

Opmerking: U kunt deze instelling ook openen door het bovenste gedeelte van het beginscherm aan te raken.

Meldingen over supplies configureren

- 1 Open een webbrowser en typ het IP-adres van de printer in de adresbalk.

Opmerkingen:

- Controleer het IP-adres van de printer op het startscherm van de printer. Het IP-adres bestaat uit vier sets met cijfers gescheiden door punten: 123.123.123.123.
- Als u een proxyserver gebruikt, moet u deze tijdelijk uitschakelen zodat de webpagina correct kan worden geladen.

- 2 Klik op **Instellingen > Apparaat > Meldingen**.
- 3 Klik in het menu Supplies op **Aangepaste meldingen over supplies**.
- 4 Selecteer een melding voor elk onderdeel.
- 5 Pas de wijzigingen toe.

E-mailmeldingen instellen

Configureer de scanner zodanig dat er e-mailberichten worden verzonden wanneer supplies bijna op zijn, wanneer het papier moet worden vervangen of bijgevuld, of wanneer het papier vastloopt.

- 1 Open een webbrowser en typ het IP-adres van de printer in de adresbalk.

Opmerkingen:

- Controleer het IP-adres van de printer op het startscherm van de printer. Het IP-adres bestaat uit vier sets met cijfers gescheiden door punten: 123.123.123.123.
- Als u een proxyserver gebruikt, moet u deze tijdelijk uitschakelen zodat de webpagina correct kan worden geladen.

- 2 Klik op **Instellingen > Apparaat > Meldingen > E-mailmeldingen instellen** en configureer vervolgens de instellingen.

Opmerking: Neem contact op met uw e-mailprovider voor meer informatie over SMTP-instellingen.

- 3 Pas de wijzigingen toe.

- 4 Klik op **E-maillijsten en -meldingen instellen** en configureer vervolgens de instellingen.
- 5 Pas de wijzigingen toe.

Rapporten weergeven

- 1 Tik in het startscherm op **Instellingen > Rapporten**.
- 2 Selecteer het rapport dat u wilt weergeven.

Onderdelen en supplies bestellen

In de V.S. belt u voor het bestellen van supplies +1-800-539-6275 voor informatie over erkende dealers van Lexmark supplies in uw omgeving. In andere landen of regio's gaat u naar www.lexmark.com, of neemt u contact op met de winkel waar u de printer hebt gekocht.

Opmerking: de geschatte resterende levensduur van de printersupplies is gebaseerd op normaal papier van Letter- of A4-formaat.

Waarschuwing: mogelijke beschadiging: Als de printer niet optimaal kan presteren en onderdelen en supplies niet worden vervangen, kan de printer beschadigd raken.

Officiële Lexmark onderdelen en supplies gebruiken

Uw Lexmark-printer werkt het beste met originele Lexmark-onderdelen en -supplies. Wanneer u supplies of onderdelen van andere fabrikanten gebruikt, kan dit negatieve gevolgen hebben voor de prestaties, betrouwbaarheid of levensduur van de printer en de beeldverwerkingsonderdelen van het apparaat. Het kan ook gevolgen hebben voor uw garantie. Schade die is veroorzaakt door het gebruik van onderdelen of supplies van andere fabrikanten valt niet onder de garantie. Alle levensduurindicatoren zijn ontworpen om te functioneren met de onderdelen en supplies van Lexmark. Als u onderdelen of supplies van andere fabrikanten gebruikt, kan dat tot onvoorspelbare resultaten leiden. Het gebruik van beeldverwerkingsonderdelen langer dan de beoogde levensduur kan uw Lexmark printer of de bijbehorende onderdelen beschadigen.

Waarschuwing: mogelijke beschadiging: Supplies en onderdelen die niet onder de voorwaarden van het contract van het Retourneerprogramma vallen, kunnen worden gereset en gereviseerd. Schade veroorzaakt door niet-originele supplies of onderdelen valt echter niet onder de fabrieksgarantie. Het resetten van supply- of onderdeeltellers zonder correcte revisering kan uw printer beschadigen. Na het resetten van de supply- of onderdeelteller kan uw printer een foutmelding geven over het geresette item.

Een tonercartridge bestellen

Opmerkingen:

- Het geschatte cartridgerendement is gebaseerd op de ISO/IEC 19798-norm.
- Extreem lage afdrukdekking gedurende langere periode kan het daadwerkelijke rendement verlagen.

Lexmark CS943 tonercartridges

Item	Gehele wereld
Cyaan	73D0HC0
Magenta	73D0HM0
Geel	73D0HY0
Zwart	73D0HK0

Fotoconductoreenheid bestellen

Item	Gehele wereld
Fotoconductoreenheid	73D0P00
Verpakking met 3 fotoconductoreenheden	73D0Q00

Een toneroverloopfles bestellen

Item	Artikelnummer
Toneroverloopfles	73D0W00

Onderdelen en supplies vervangen

Een tonercartridge vervangen

- 1 Open de voorklep.

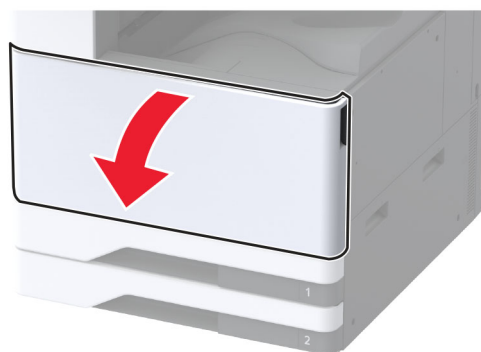

2 Verwijder de gebruikte tonercartridge.

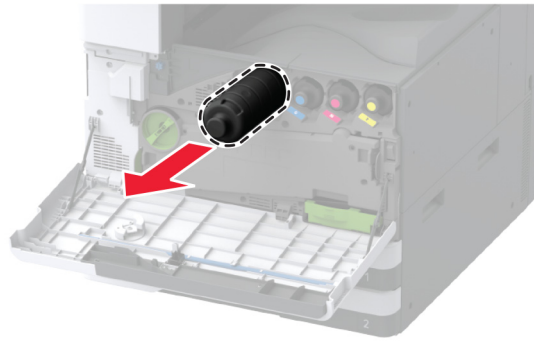

3 Pak de nieuwe tonercartridge uit.

4 Schud de nieuwe tonercartridge om de toner gelijkmatig te verdelen.



5 Plaats de nieuwe tonercartridge.



6 Verwijder de overdrachtseenheid voor de toneroverloop.

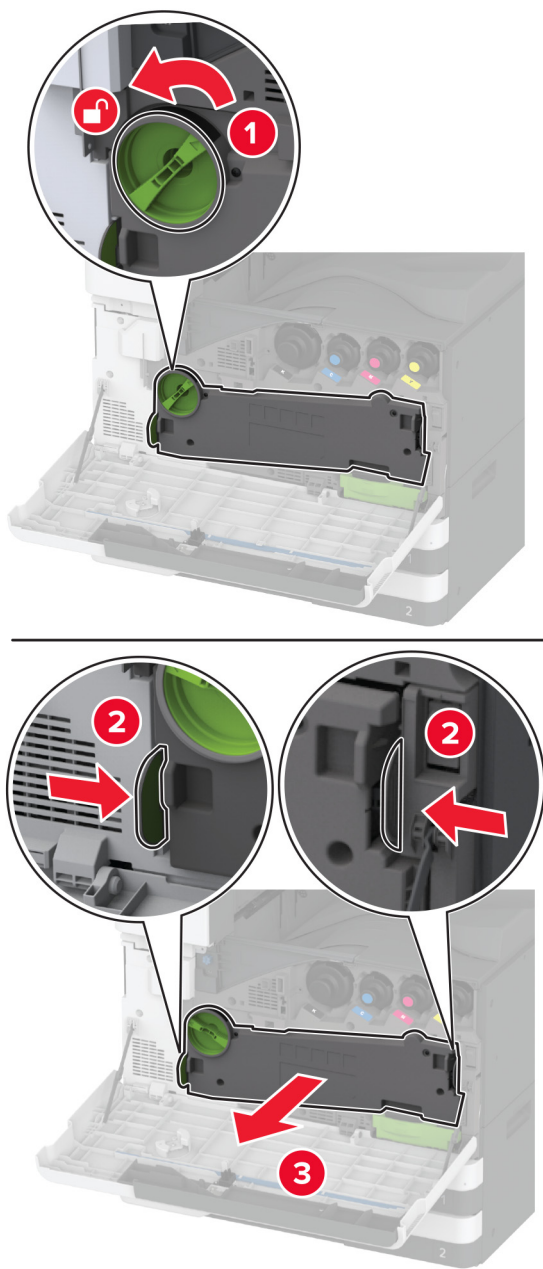

Opmerking: Plaats de eenheid rechtop om te voorkomen dat u toner knoeit.

7 Verwijder de printerkopreiniger en reinig vervolgens de lenzen van de printerkop.

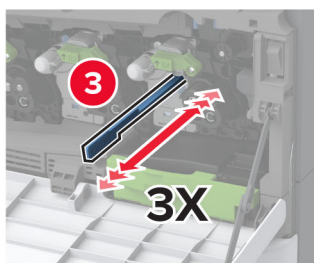
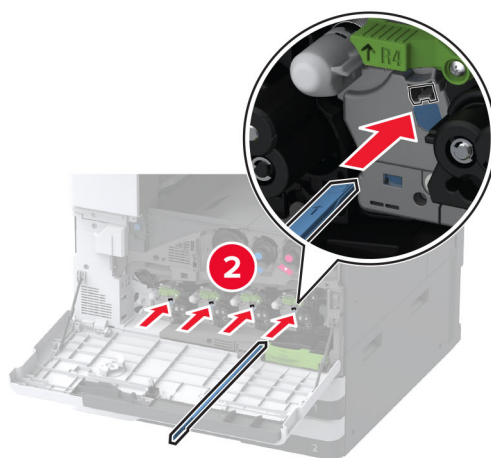
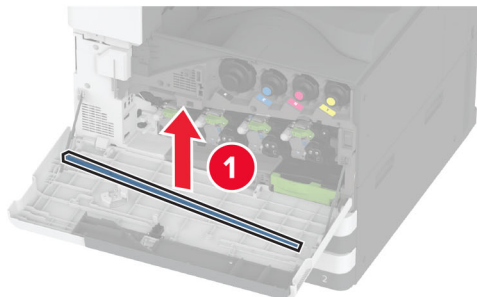

8 Zet de printerkopreiniger weer op zijn plek.

9 Plaats de overdrachtseenheid voor de toneroverloop tot deze *vastklikt* en vergrendel deze vervolgens.

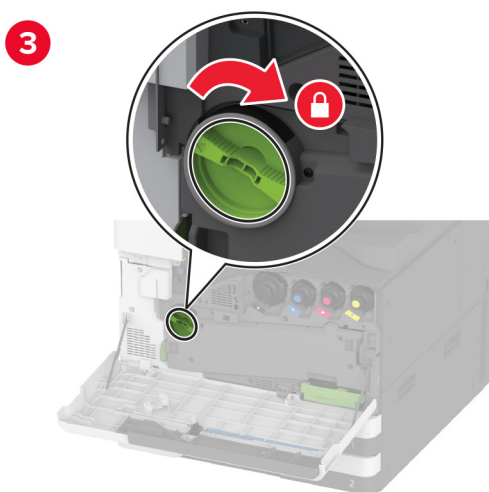
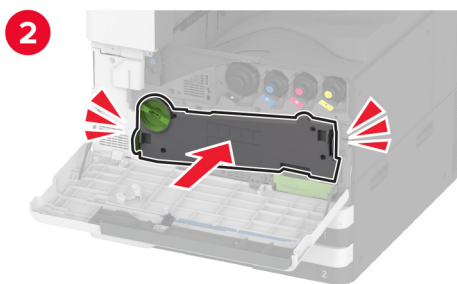

10 Sluit de klep.

Een fotoconductoreenheid vervangen

- 1 Open de voorklep.

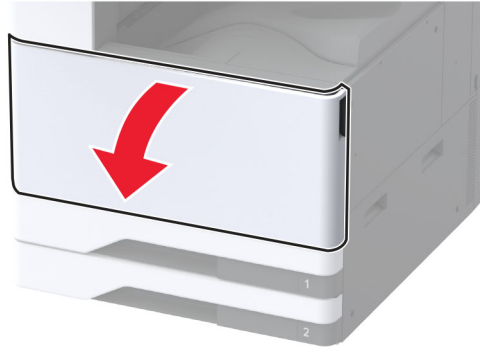

2 Verwijder de overdrachtseenheid voor de toneroverloop.

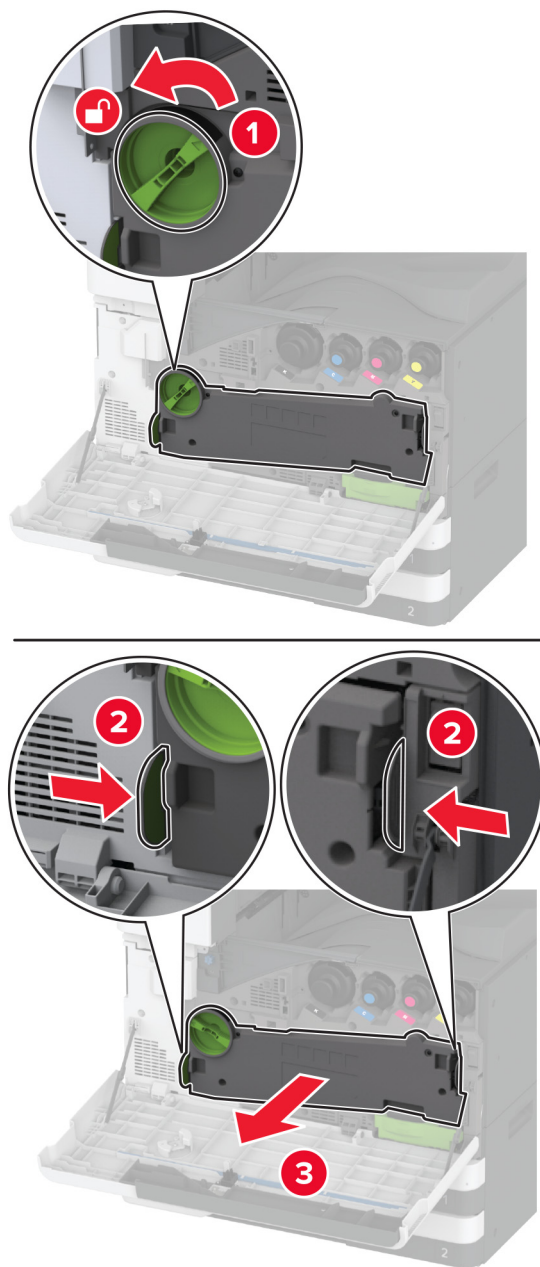

Opmerking: Plaats de eenheid rechtop om te voorkomen dat u toner knoeit.

3 Ontgrendel de gebruikte fotoconductoreenheid.

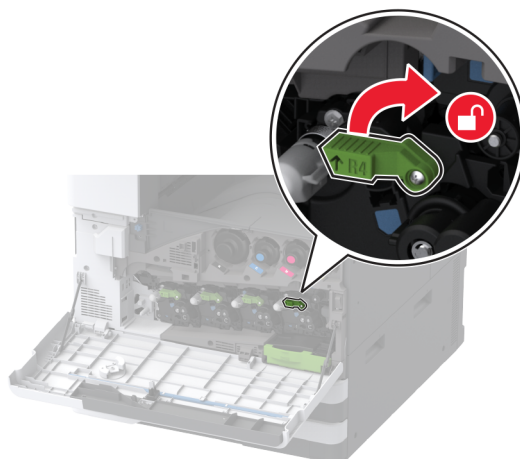

4 Verwijder de gebruikte fotoconductor.

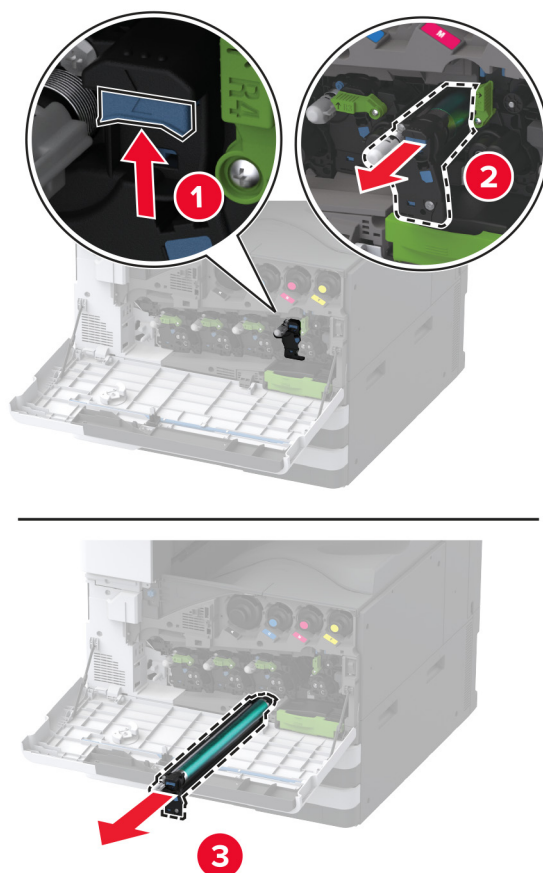

- 5 Pak de nieuwe fotoconductoreenheid uit.

Waarschuwing: mogelijke beschadiging: De fotoconductor mag niet langer dan één minuut worden blootgesteld aan licht. Langdurige blootstelling aan licht kan tot problemen met de afdrukkwaliteit leiden.

Waarschuwing: mogelijke beschadiging: Raak de trommel van de fotoconductor niet aan. Dit kan de afdrukkwaliteit van toekomstige afdruktaken verminderen.

- 6 Plaats de nieuwe fotoconductoreenheid tot deze *vastklikt*.

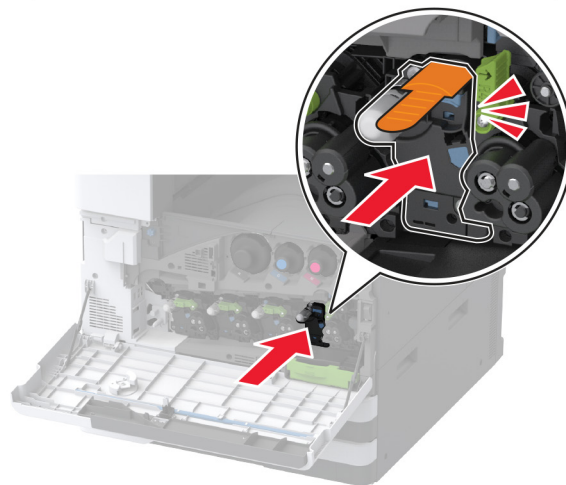
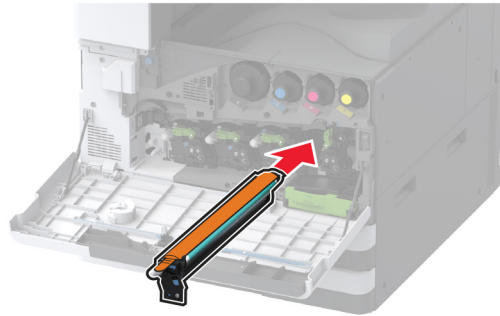

7 Verwijder het verpakkingsmateriaal en vergrendel de nieuwe fotoconductoreenheid.

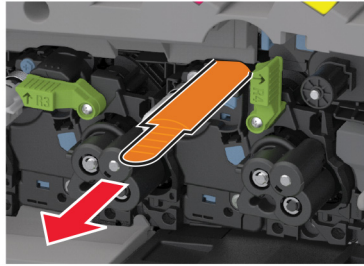

8 Verwijder de printerkopreiniger en reinig vervolgens de lenzen van de printerkop.

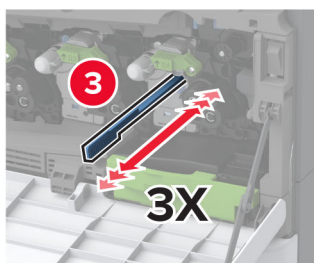
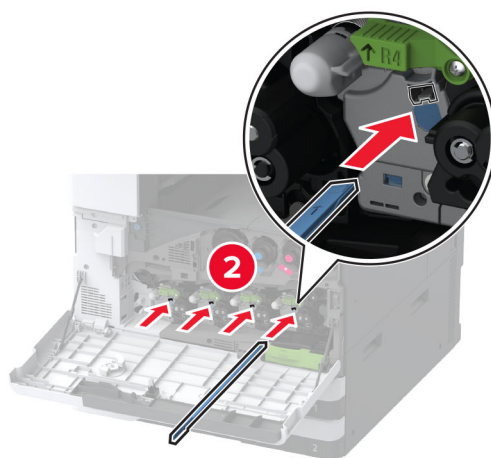
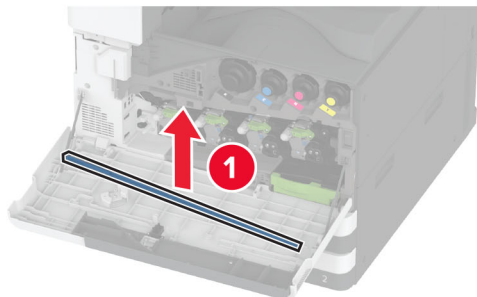

9 Zet de printerkopreiniger weer op zijn plek.

10 Plaats de overdrachtseenheid voor de toneroverloop tot deze *vastklikt* en vergrendel deze vervolgens.

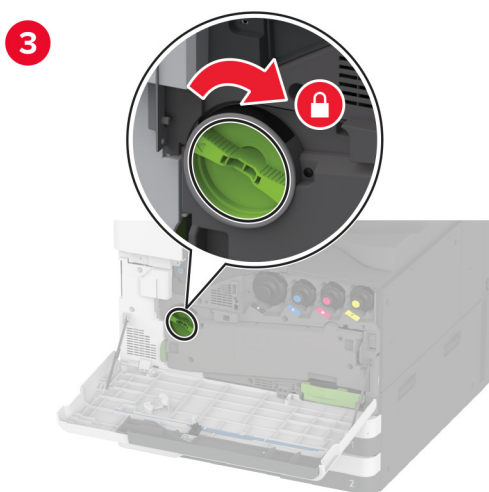
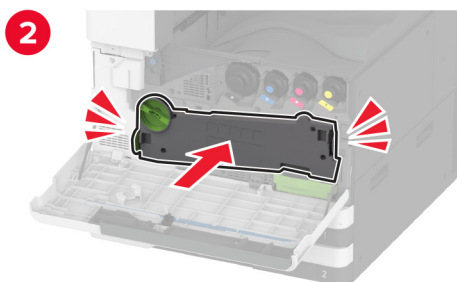
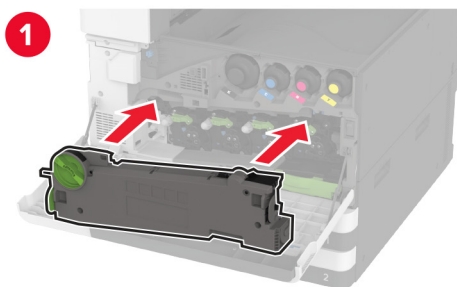

11 Sluit de klep.

De invoerlade voor 520 vel vervangen

De invoerlade voor 520 vel vervangen

1 Verwijder de oude behuizing

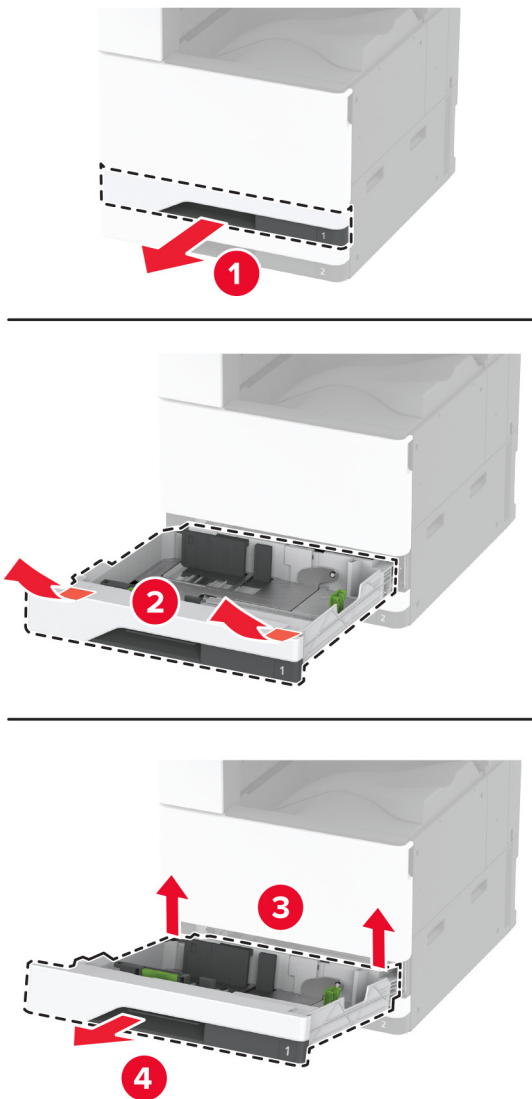

2 Pak de nieuwe invoerlade uit en verwijder al het verpakkingsmateriaal.

3 Plaats de nieuwe behuizing.

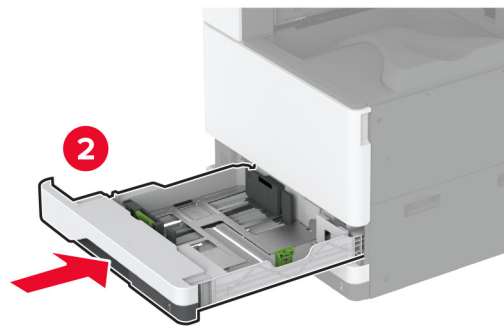
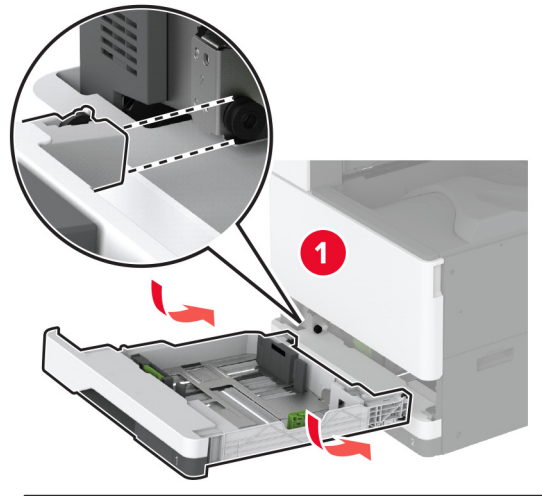

Verhittingsstation vervangen

Verhittingsstation vervangen

1 Zet de printer uit.

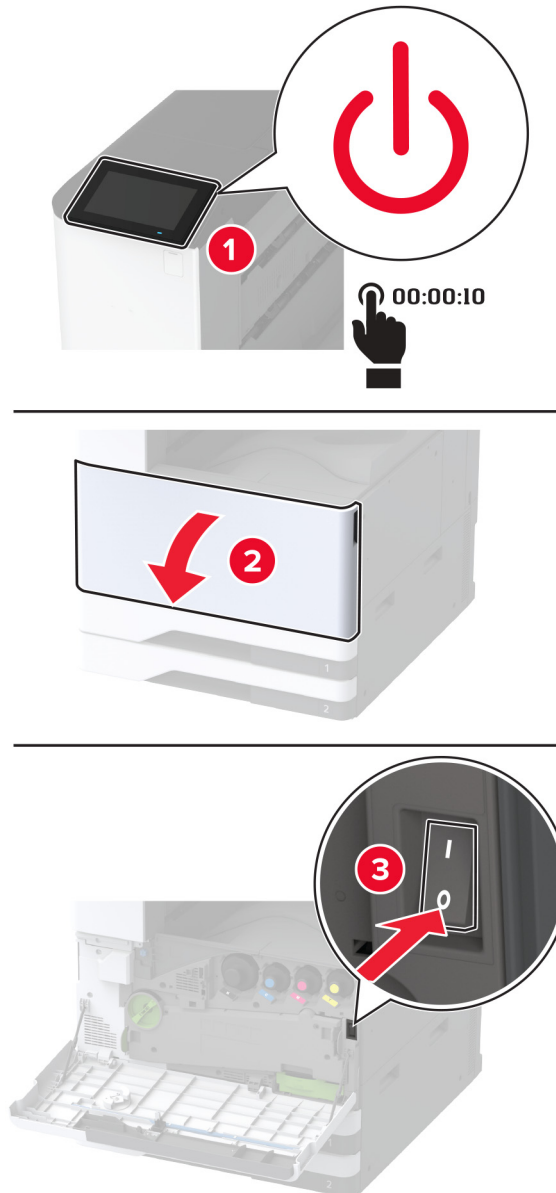

2 Open klep A.



LET OP: HEET OPPERVLAK: De binnenkant van de printer kan heet zijn. Om letsel te voorkomen, moet u een heet oppervlak eerst laten afkoelen voordat u het aanraakt.

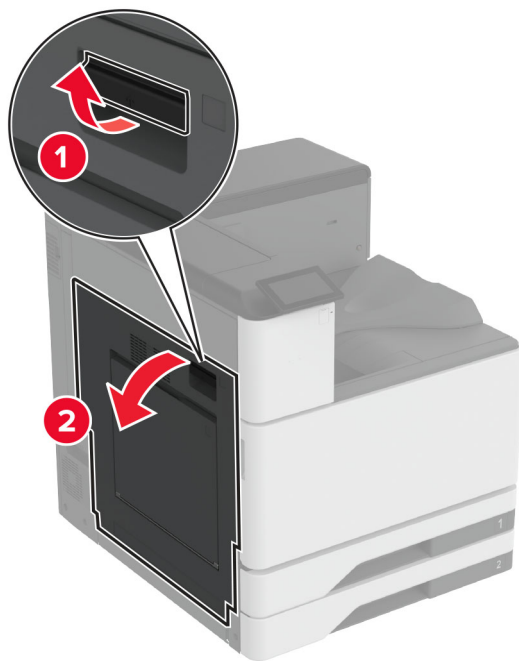

3 Ontgrendel het verhittingsstation.

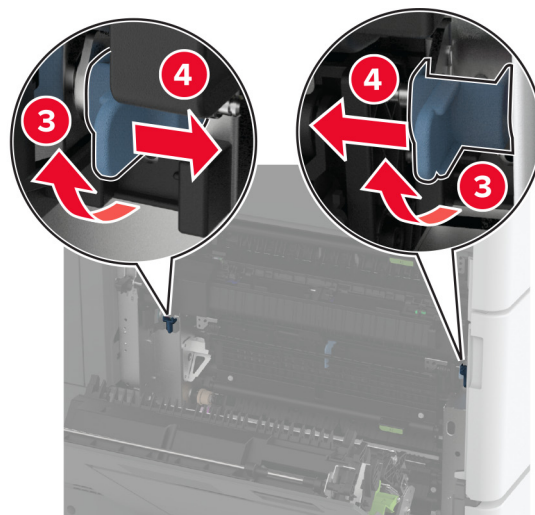
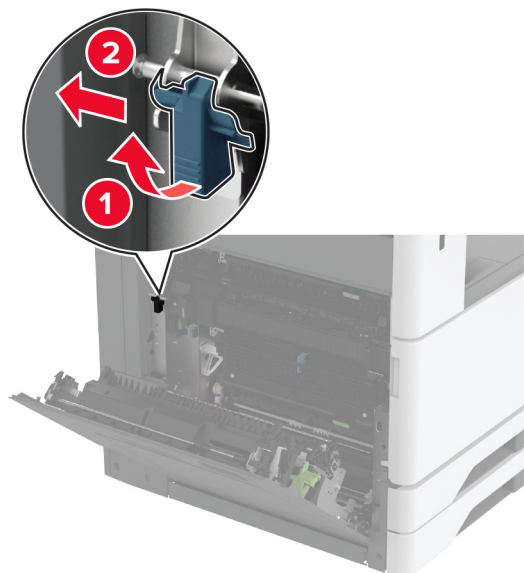

4 Verwijder het gebruikte verhittingsstation.

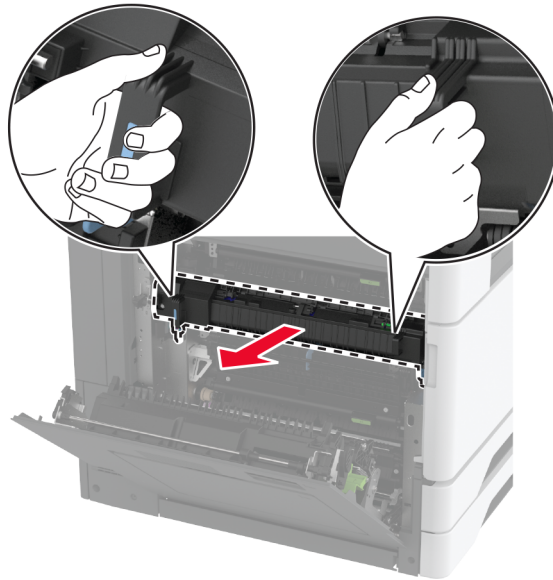

5 Haal het nieuwe verhittingsstation uit de verpakking.

6 Druk het nieuwe verhittingsstation naar binnen tot deze *vastklikt* en vergrendel deze vervolgens.

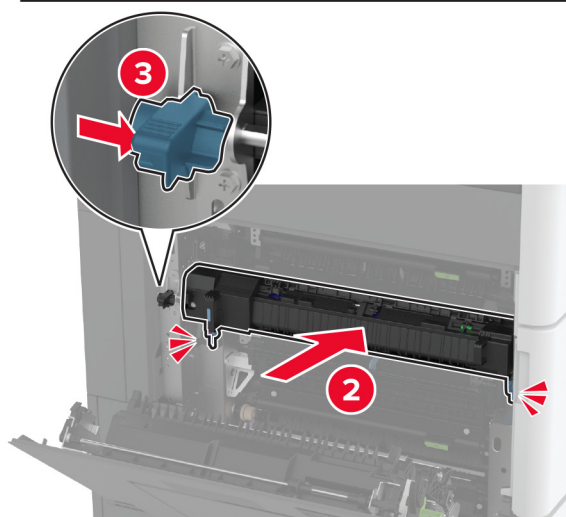
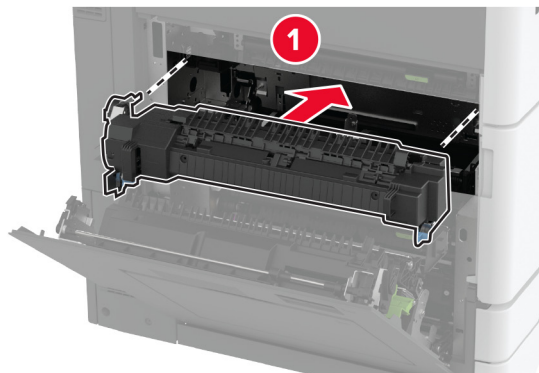

7 Sluit klep A.

8 Zet de printer aan.

De printerkopreiniger vervangen

De printerkopreiniger vervangen

1 Open de voorklep.

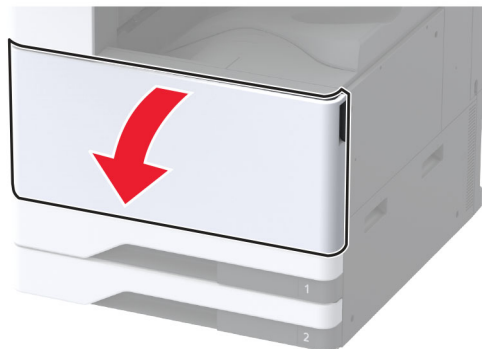

2 Verwijder de gebruikte printerkopreiniger.

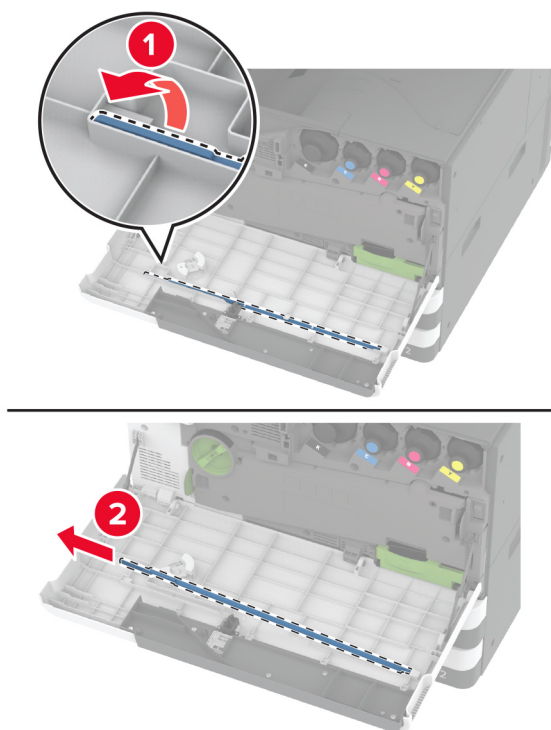

3 Pak de nieuwe printerkopreiniger uit.

4 Plaats de nieuwe printerkopreiniger.

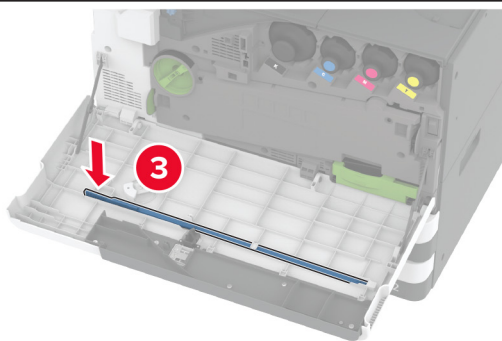
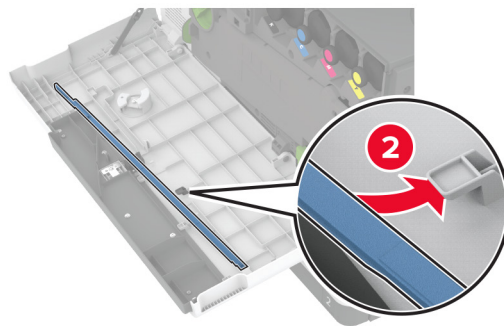
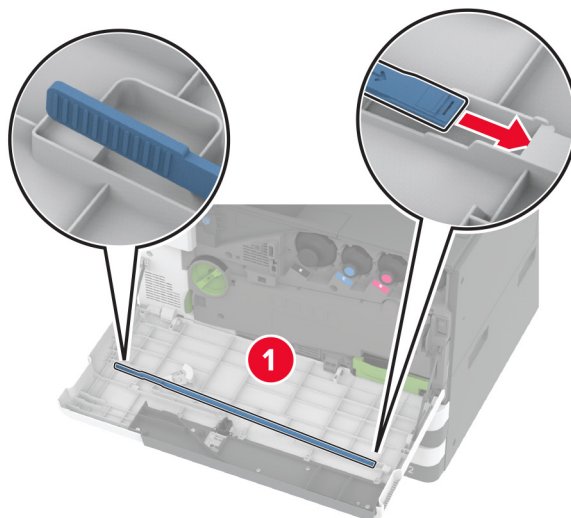

5 Sluit de voorklep.

De overdrachtsmodulereiniger vervangen

- 1 Open de voorklep.

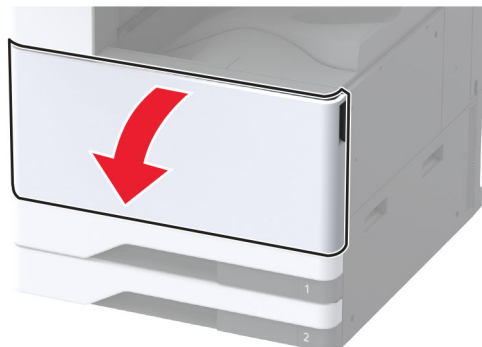

2 Verwijder de overdrachtseenheid voor de toneroverloop.

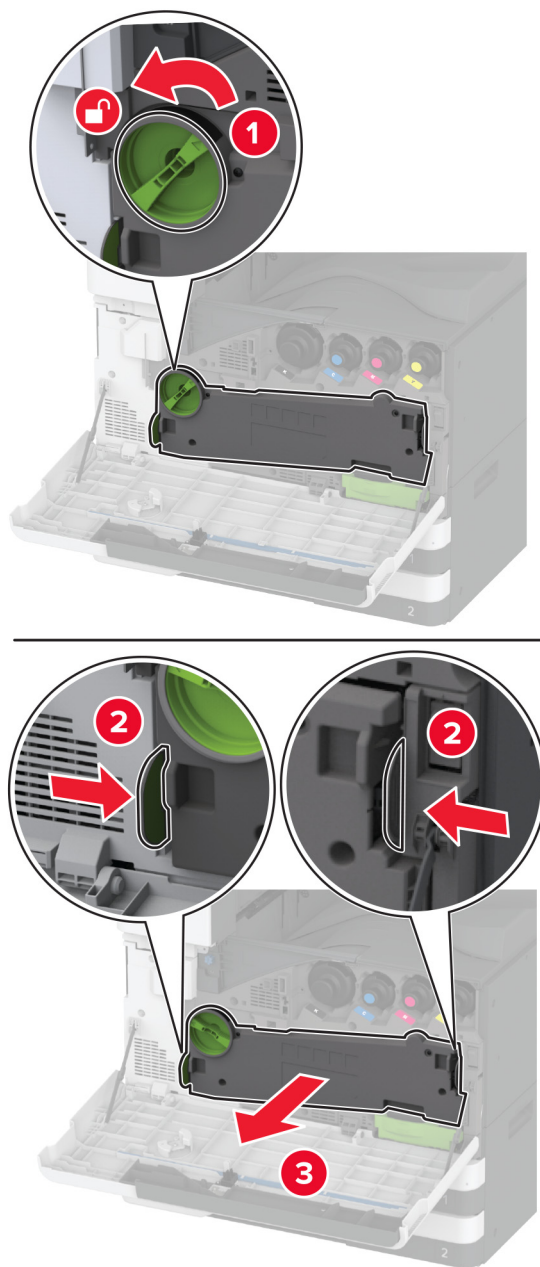

Opmerking: Plaats de eenheid rechtop om te voorkomen dat u toner knoeit.

3 Verwijder de gebruikte overdrachtsmodulereiniger.

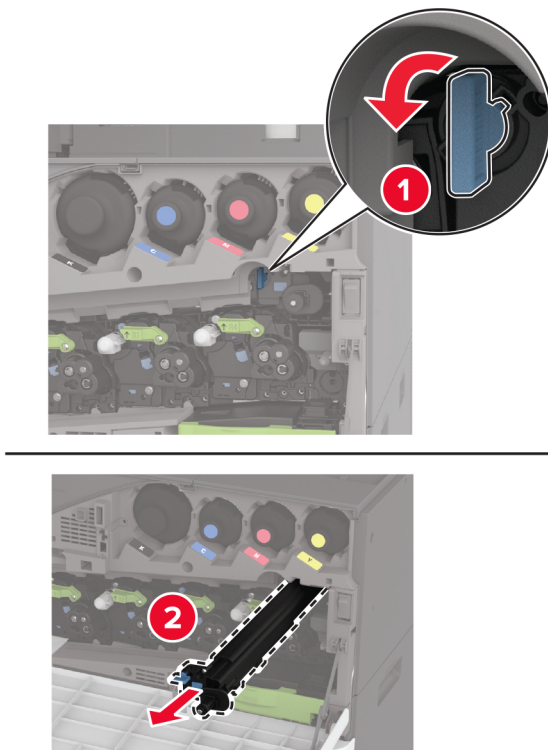

4 Pak de nieuwe overdrachtsmodulereiniger uit.

5 Plaats de nieuwe overdrachtsmodulereiniger.

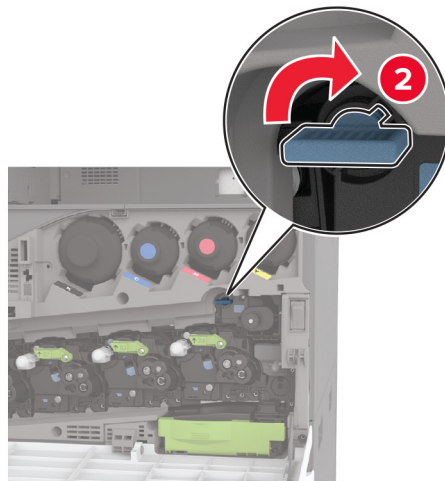
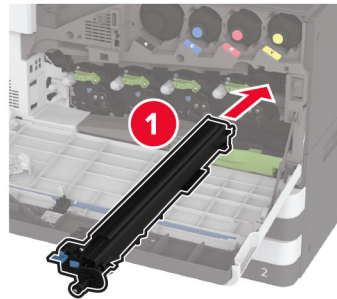

6 Plaats de overdrachtseenheid voor de toneroverloop tot deze *vastklikt* en vergrendel deze vervolgens.

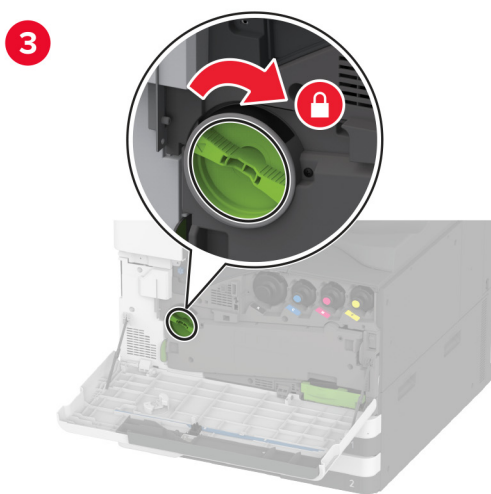
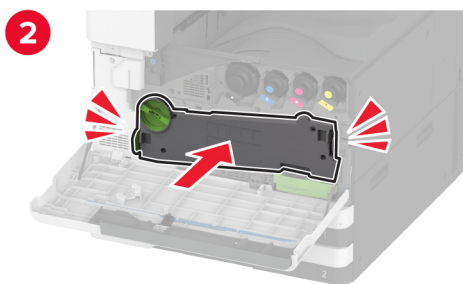
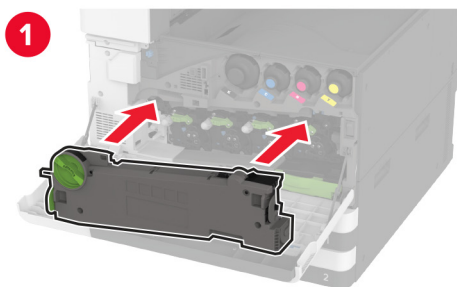

7 Sluit de voorklep.

De rolkit van de lade vervangen

De rolkit van de lade vervangen

1 Zet de printer uit.

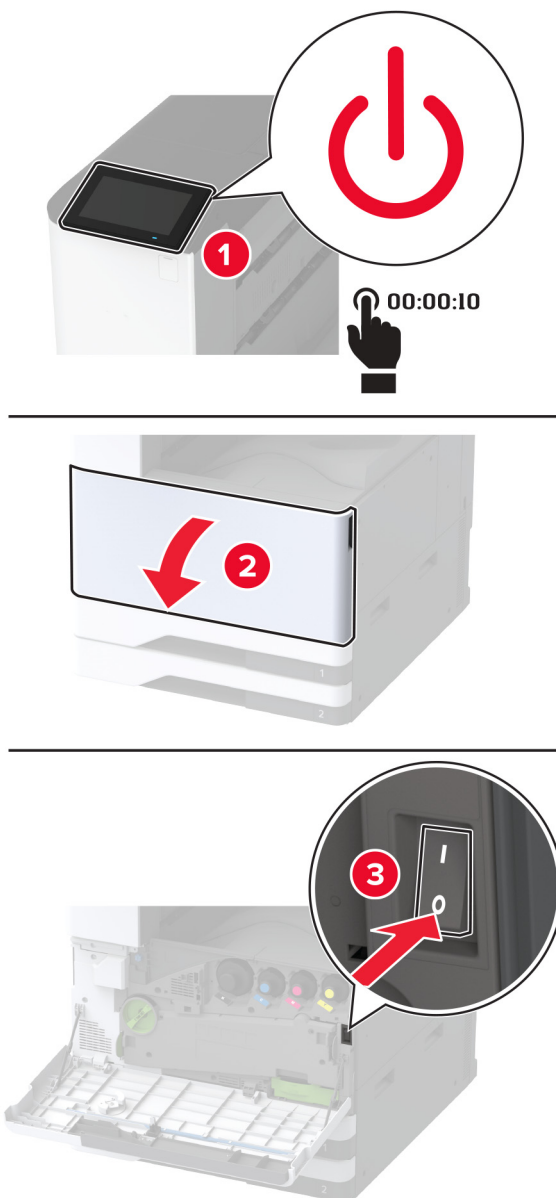

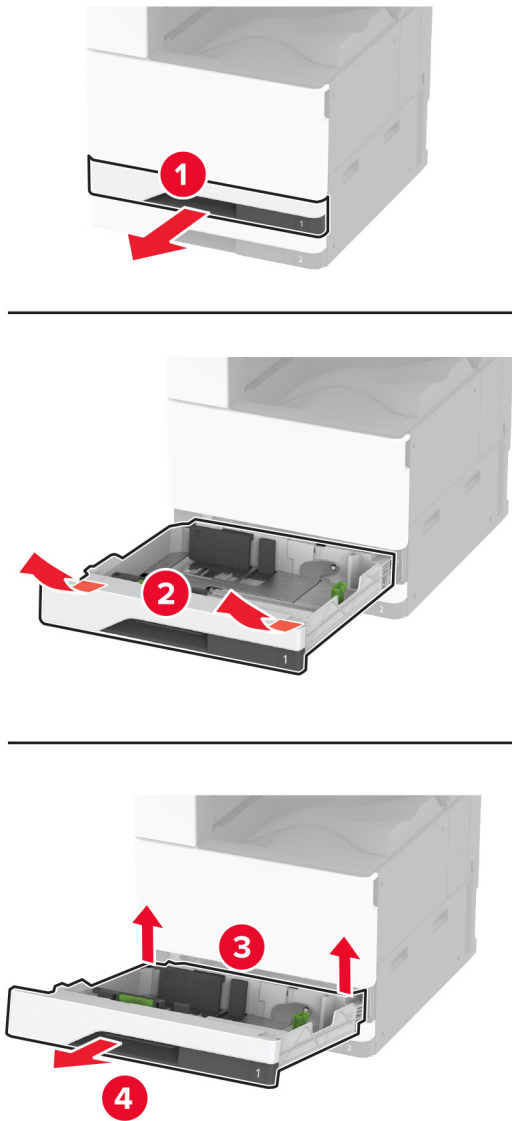
2 Verwijder de standaardlade.**3** Verwijder de gebruikte rolkit voor de lade.

Waarschuwing: mogelijke beschadiging: Om schade door elektrostatische ontlading te voorkomen, raakt u een blootliggend metalen frame van de printer aan voordat u iets met de binnenzijde van de printer doet.

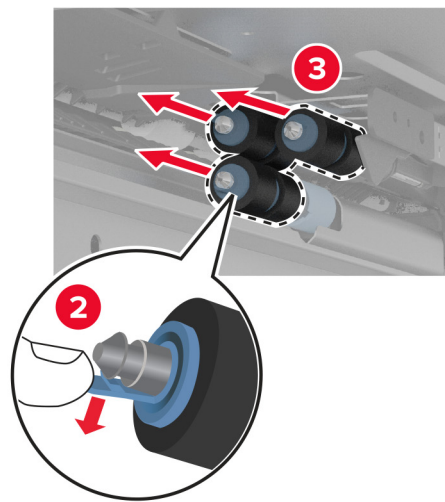
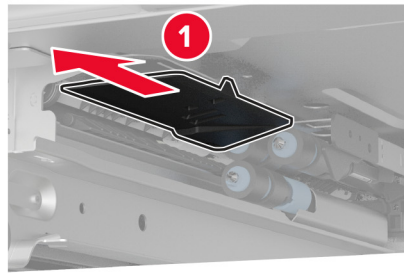
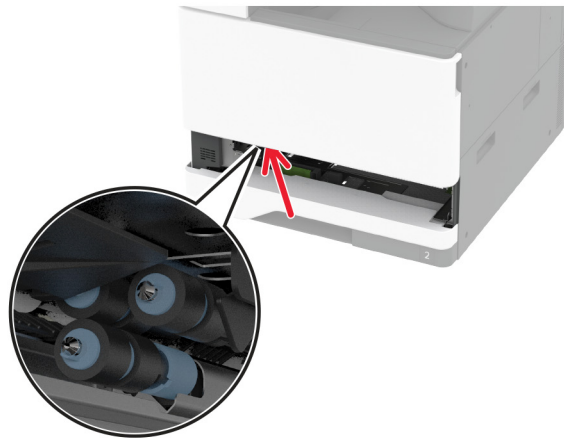

4 Haal het nieuwe rolkit voor de lade uit de verpakking.

5 Plaats de nieuwe rolkit voor de lade tot deze *vastklikt*.

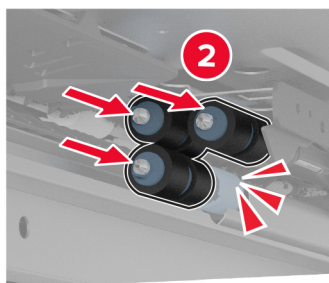
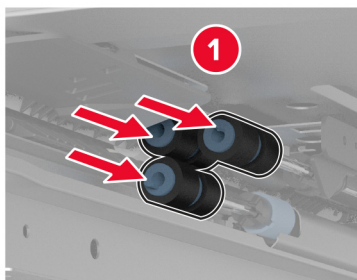

6 Plaats de lade terug.

7 Zet de printer aan.

De rolkit van de lade voor 2000 vel vervangen

De rolkit van de lade voor 2000 vel vervangen

1 Zet de printer uit.

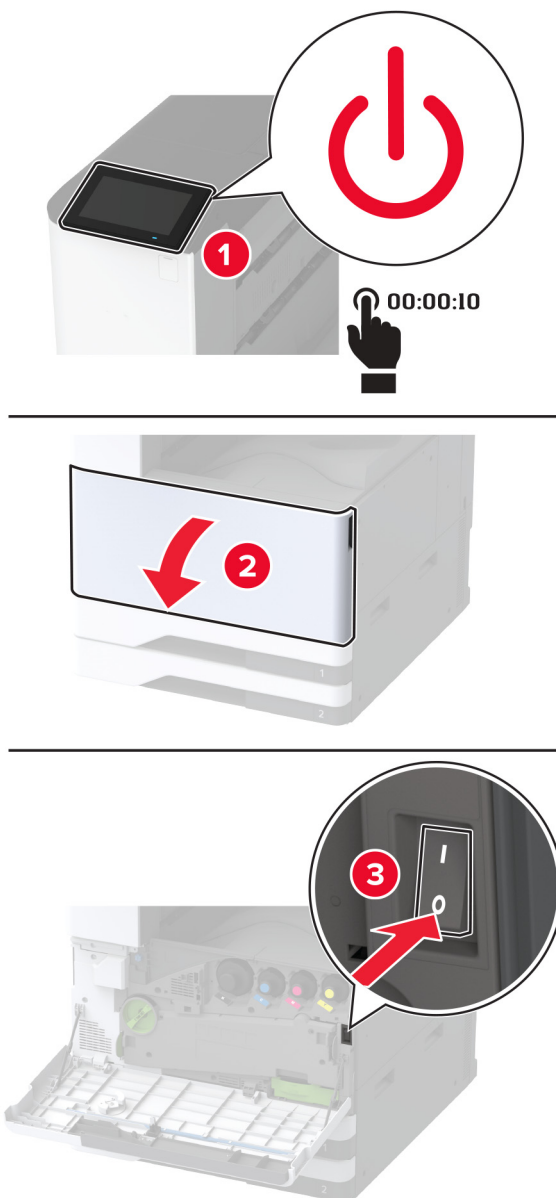

2 Schuif de lade naar links.

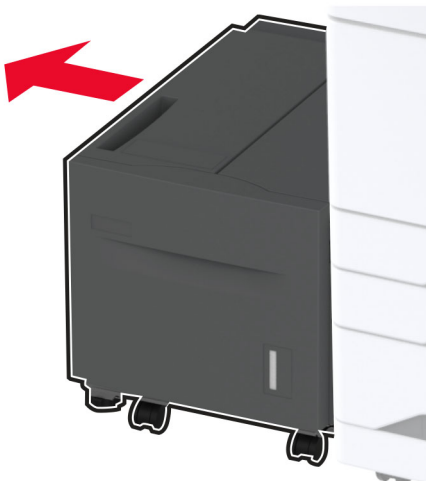

3 Open klep J en open vervolgens de klep van de rolkit.

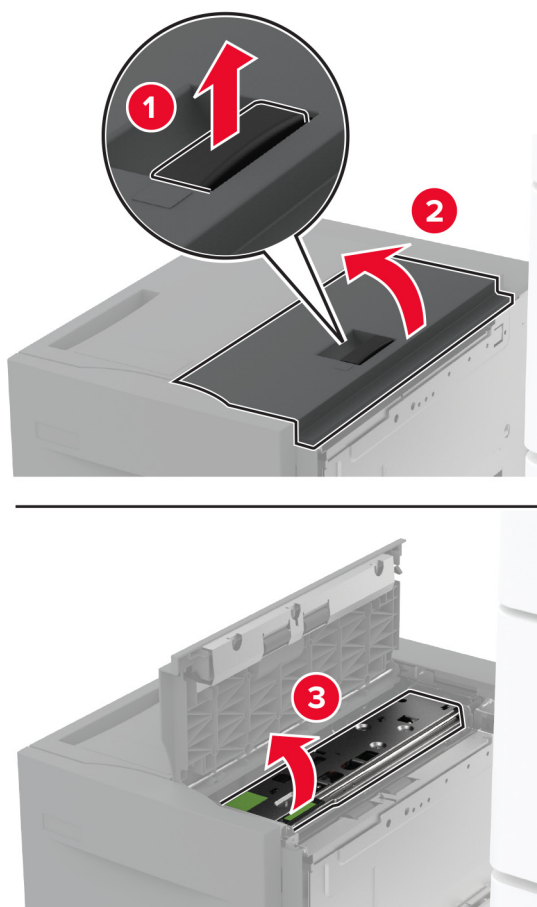

4 Zoek en verwijder de gebruikte rolkit.

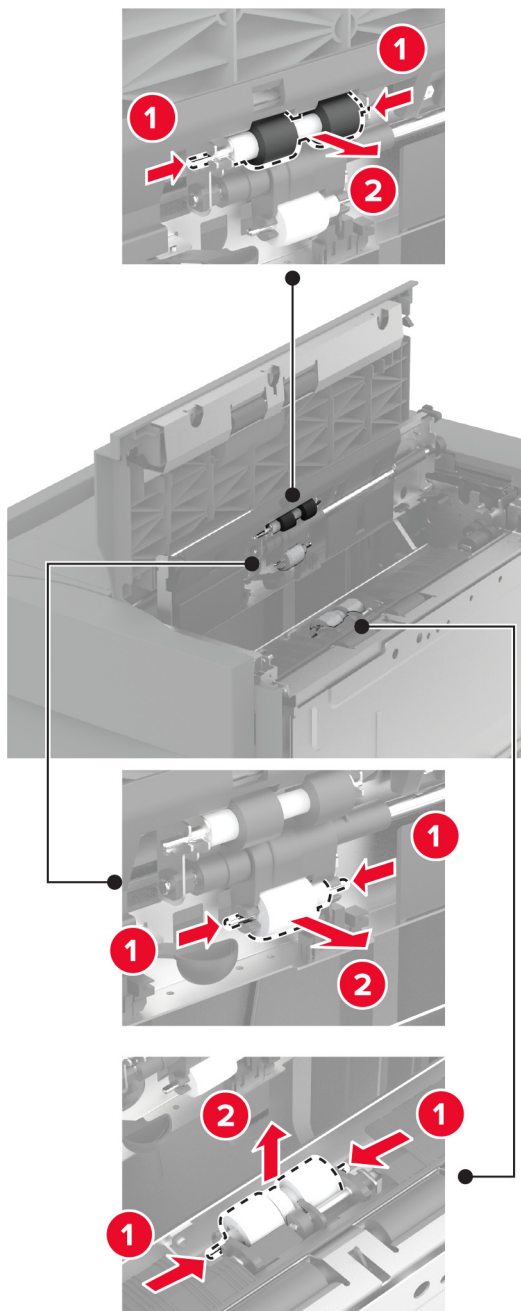

5 Haal de nieuwe rolkit uit de verpakking.

6 Plaats de nieuwe rolkit.

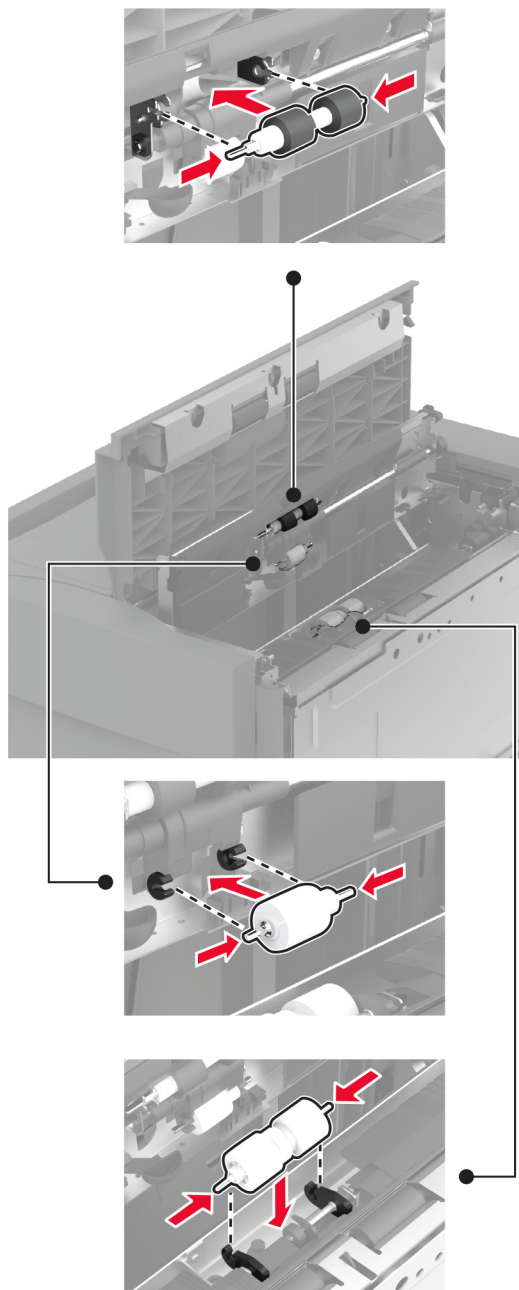

7 Sluit de klep van de rolkit en sluit vervolgens klep J.

8 Schuif de lade weer op zijn plaats.

9 Zet de printer aan.

De rolkit voor de dubbele invoer voor 2000 vel vervangen

In hendel C

- 1 Zet de printer uit.

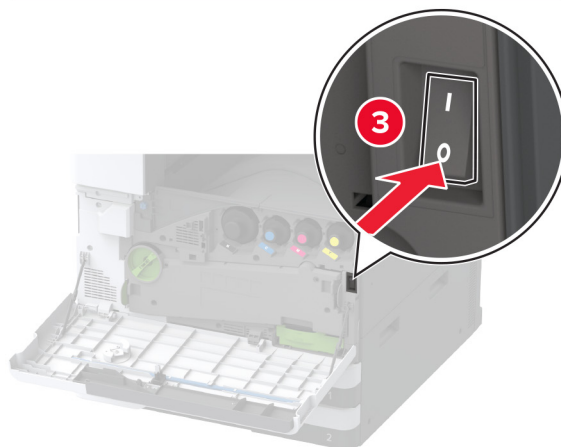
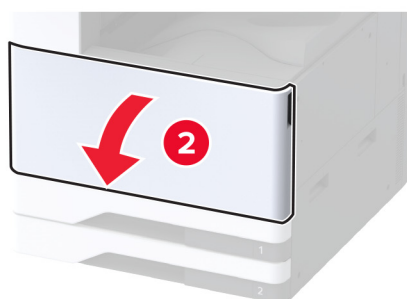
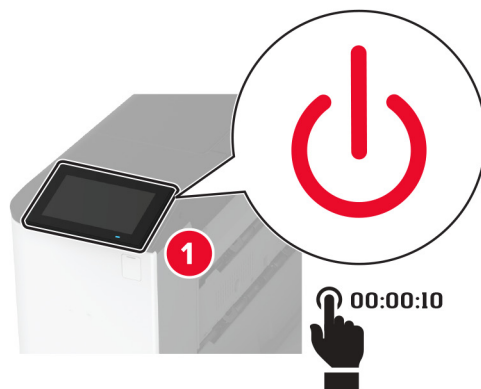

2 Trek lade 4 naar buiten en vervolgens lade 3.

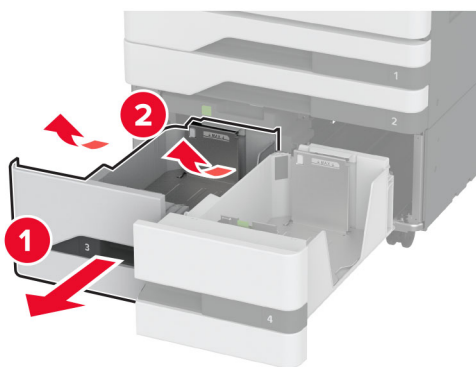
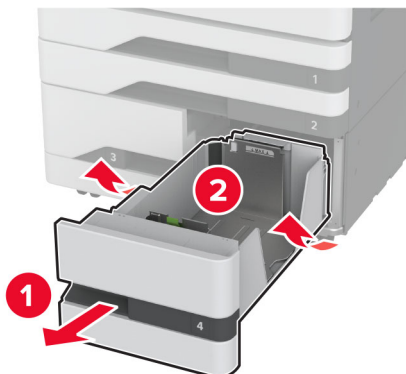

3 Trek hendel C naar buiten en open vervolgens de binnenklep.

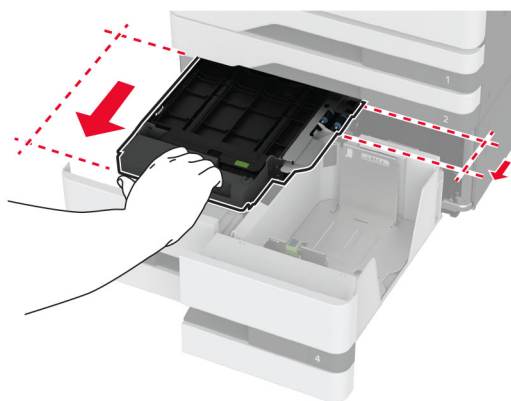

- 4 Open de klep van de rolkit.

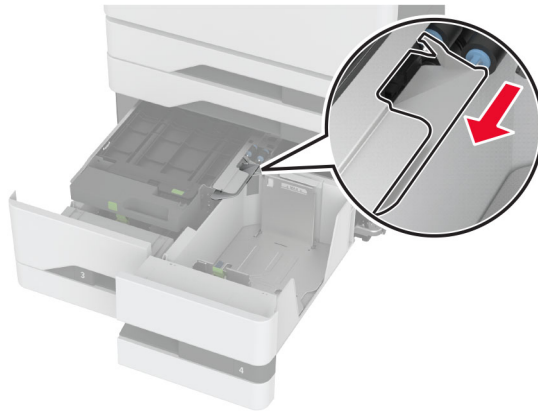

- 5 Verwijder de gebruikte rolkit voor de lade.

Waarschuwing: mogelijke beschadiging: Om schade door electrostatische ontlading te voorkomen, raakt u een blootliggend metalen frame van de printer aan voordat u iets met de binnenzijde van de printer doet.

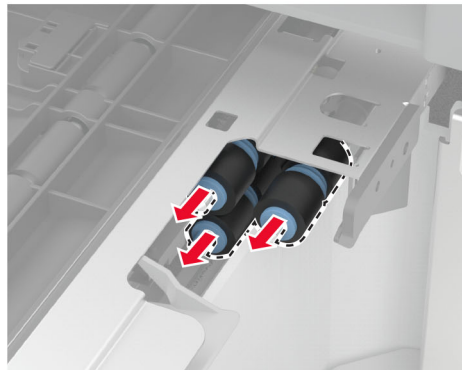
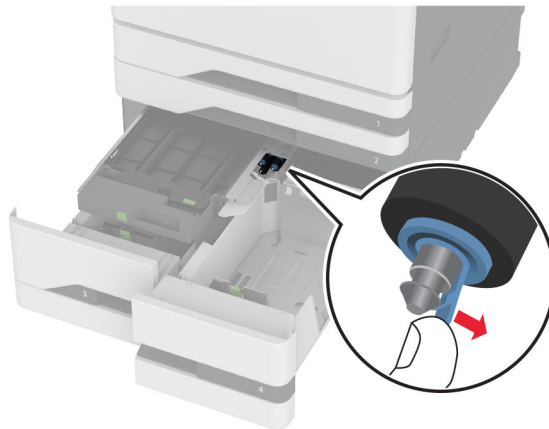

- 6 Haal het nieuwe rolkit voor de lade uit de verpakking.

7 Plaats de nieuwe rolkit voor de lade tot deze *vastklikt*.

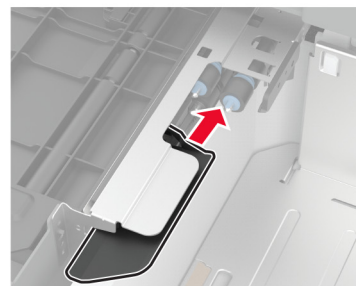
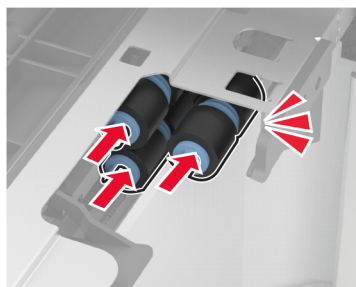
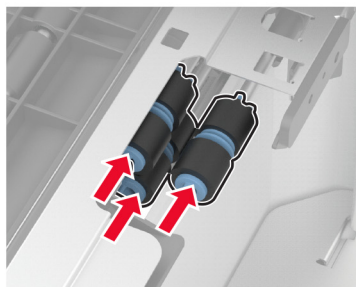

8 Sluit de klep van de rolkit.

9 Sluit de binnenklep en duw hendel C naar binnen.

10 Plaats lade 3 en 4.

11 Zet de printer aan.

In lade 3

1 Zet de printer uit.

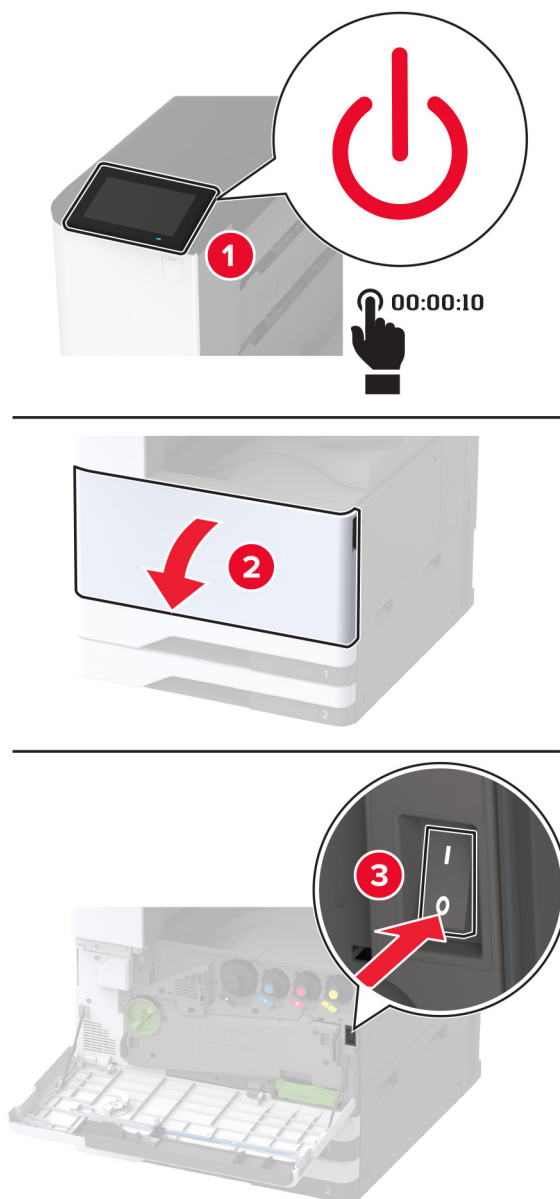

2 Verwijder lade 1 en dan lade 2.

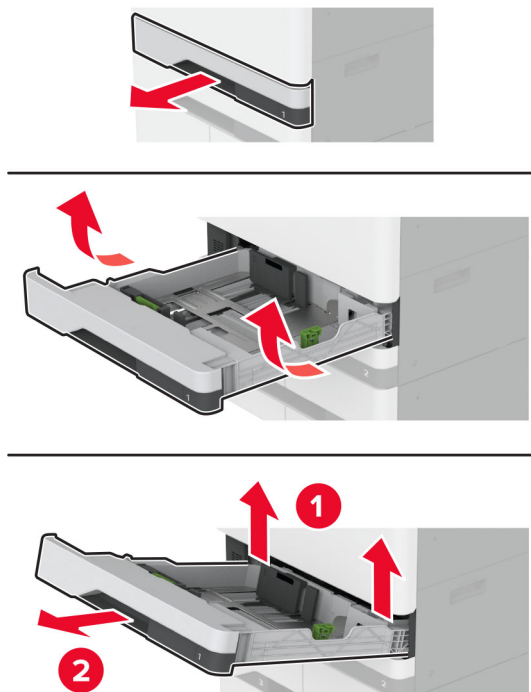

3 Trek lade 3 en 4 naar buiten.

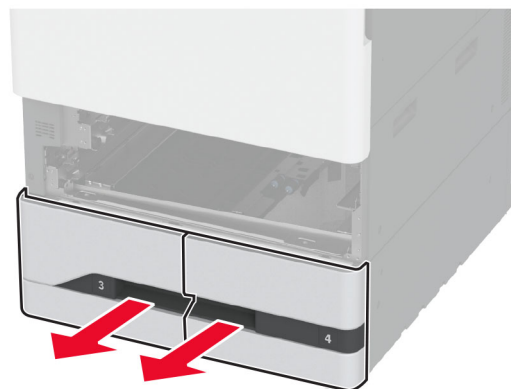

- 4 Trek hendel C naar buiten.

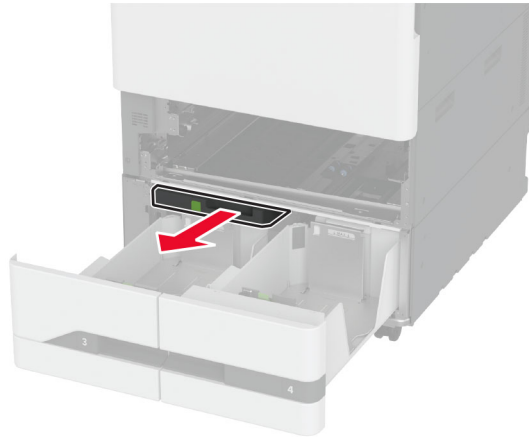

- 5 Verwijder de gebruikte rolkit voor de lade.

Waarschuwing: mogelijke beschadiging: Om schade door elektrostatische ontlading te voorkomen, raakt u een blootliggend metalen frame van de printer aan voordat u iets met de binnenzijde van de printer doet.

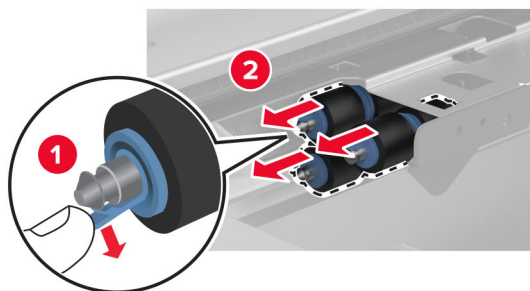
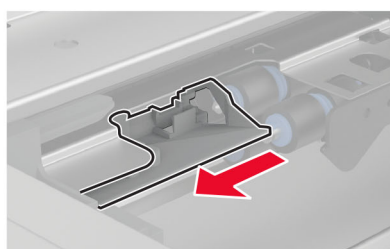
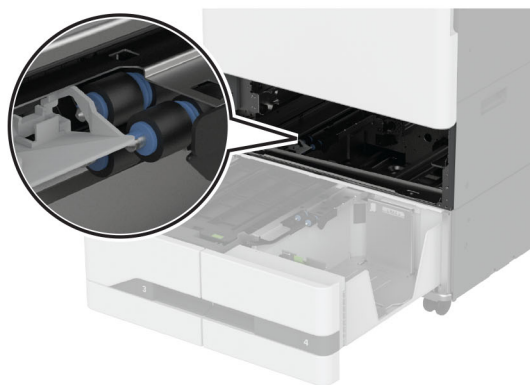

6 Plaats de nieuwe rolkit voor de lade tot deze *vastklikt*.

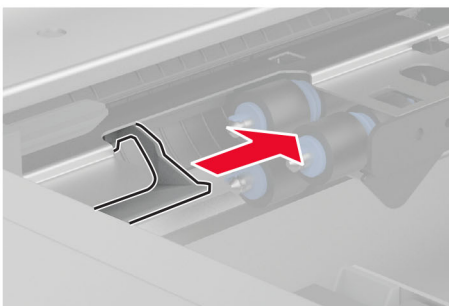
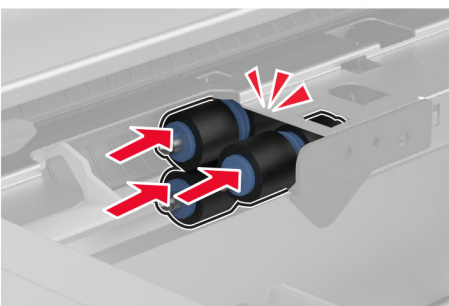
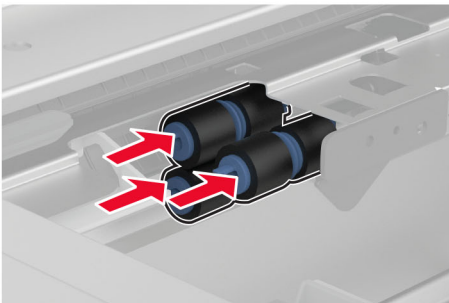

7 Plaats hendel C.

8 Plaats lade 3 en 4.

9 Plaats lade 1 en 2.

10 Zet de printer aan.

De tweede overdrachtsrol vervangen

De tweede overdrachtsrol vervangen

1 Zet de printer uit.

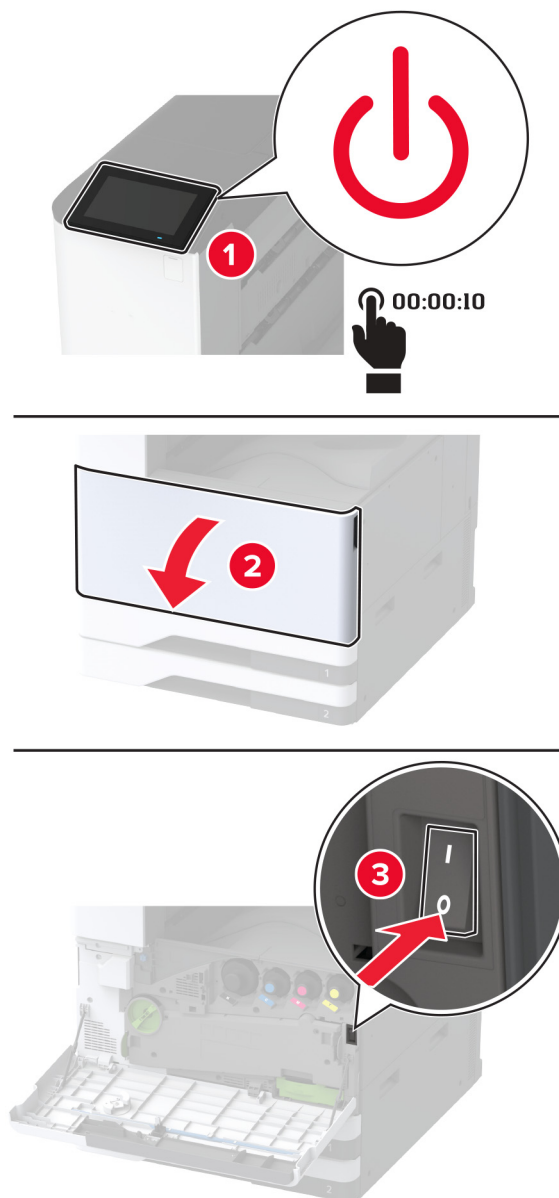

2 Open klep A.



LET OP: HEET OPPERVLAK: De binnenkant van de printer kan heet zijn. Om letsel te voorkomen, moet u een heet oppervlak eerst laten afkoelen voordat u het aanraakt.

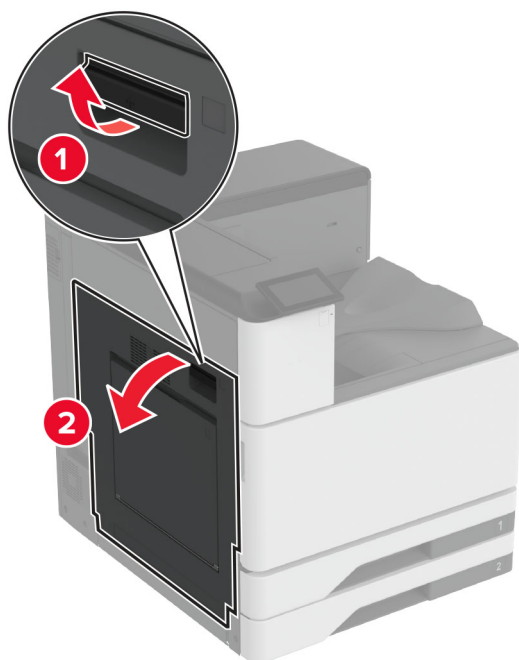

3 Verwijder de gebruikte tweede overdrachtsrol.

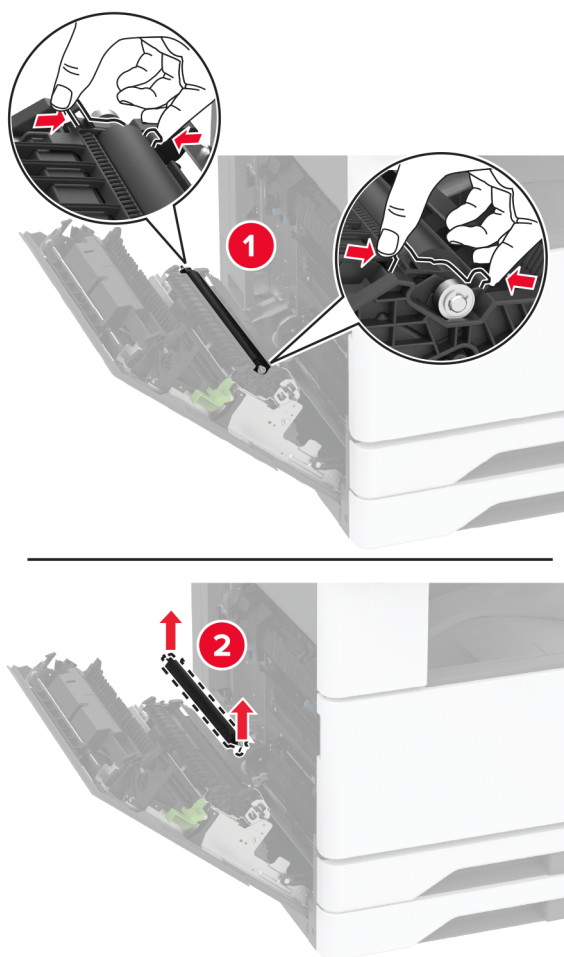

4 Pak de nieuwe tweede overdrachtsrol uit.

5 Plaats de nieuwe tweede overdrachtsrol.

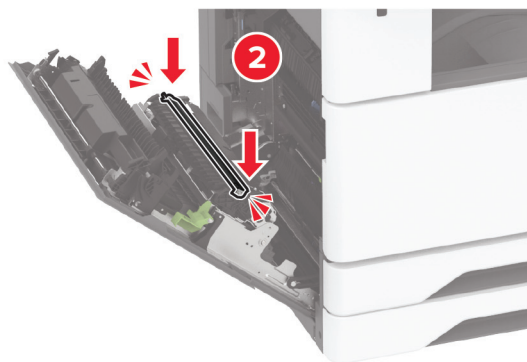
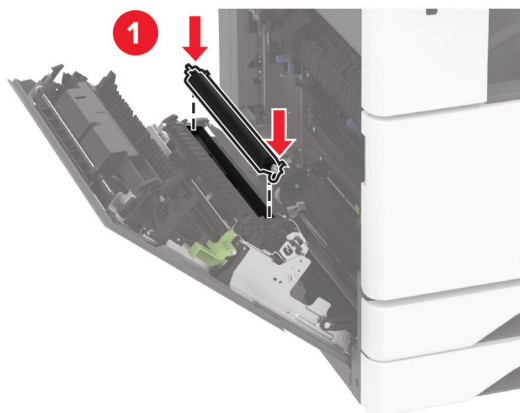

6 Sluit de klep.

7 Zet de printer aan.

Het connectorklepje onder aan de achterkant vervangen

Het connectorklepje onder aan de achterkant vervangen

- 1 Verwijder het gebruikte connectorklepje onder aan de achterkant.

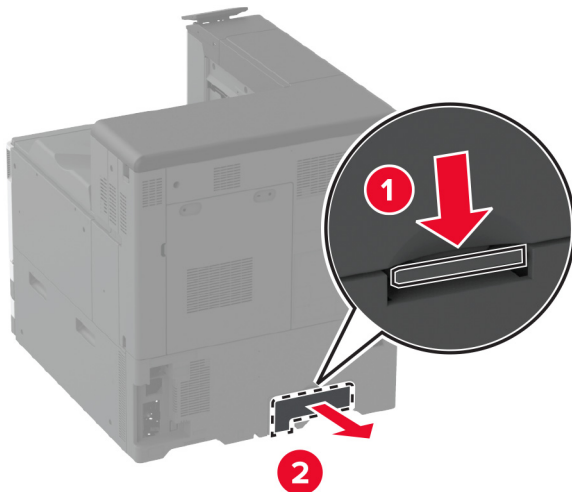

- 2 Pak het nieuwe connectorklepje uit.

- 3 Plaats het nieuwe connectorklepje onder aan de achterkant tot deze *vastklikt*.

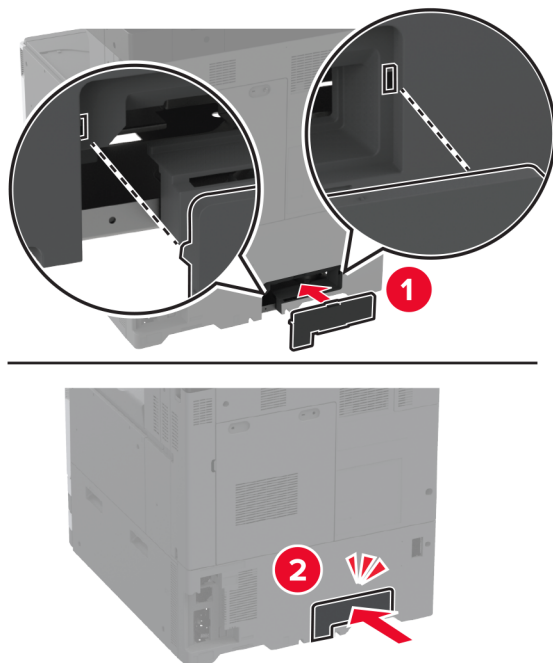

Overloopfles vervangen

- 1 Open de voorklep.

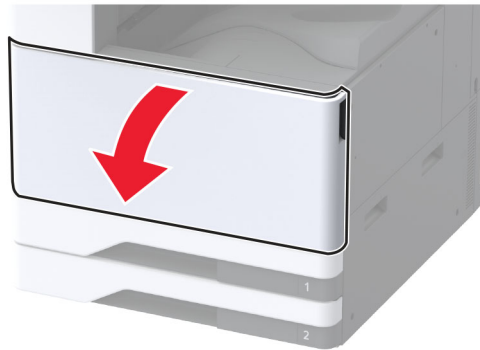

2 Verwijder de overdrachtseenheid voor de toneroverloop.

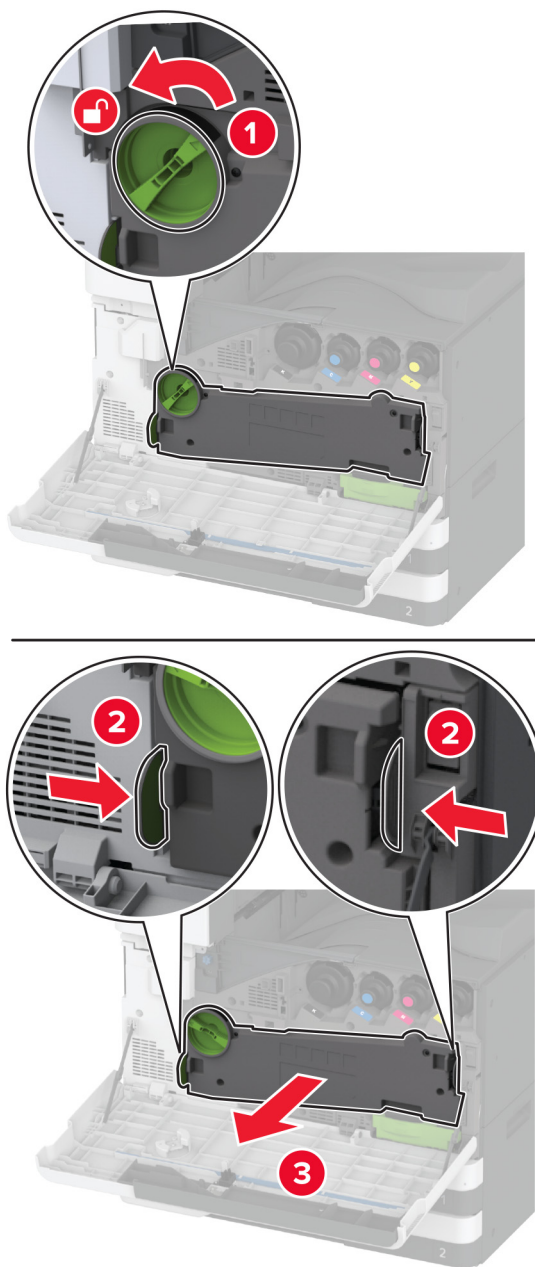

Opmerking: Plaats de eenheid rechtop om te voorkomen dat u toner knoeit.

3 Verwijder de printerkopreiniger en reinig vervolgens de lenzen van de printerkop.

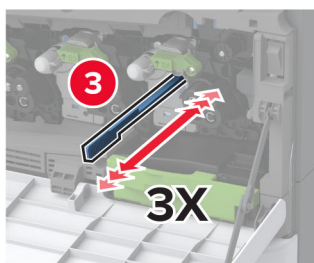
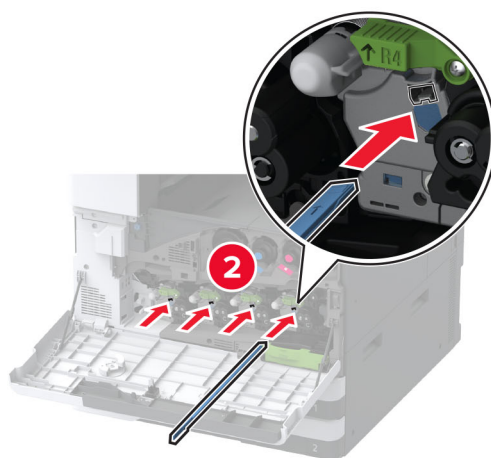
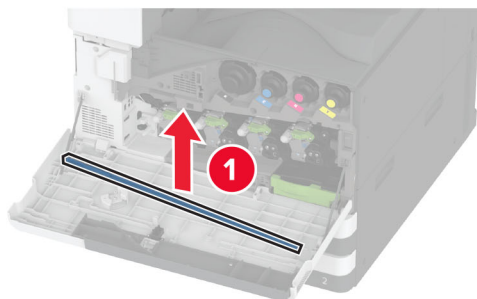

4 Zet de printerkopreiniger weer op zijn plek.

5 Plaats de overdrachtseenheid voor de toneroverloop tot deze *vastklikt* en vergrendel deze vervolgens.

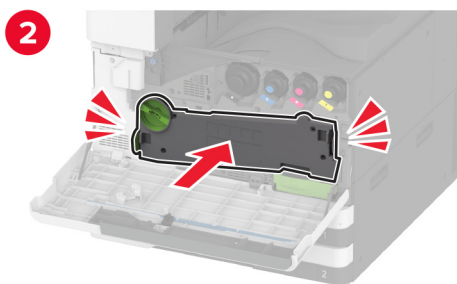
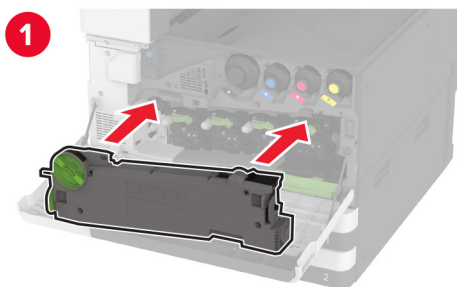

6 Verwijder de gebruikte toneroverloopfles.

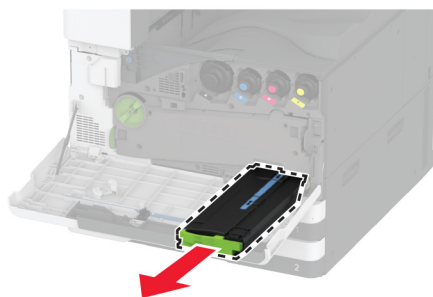

7 Haal de nieuwe toneroverloopfles uit de verpakking.

8 Plaats de nieuwe toneroverloopfles tot deze *vastklikt* en sluit vervolgens de klep.

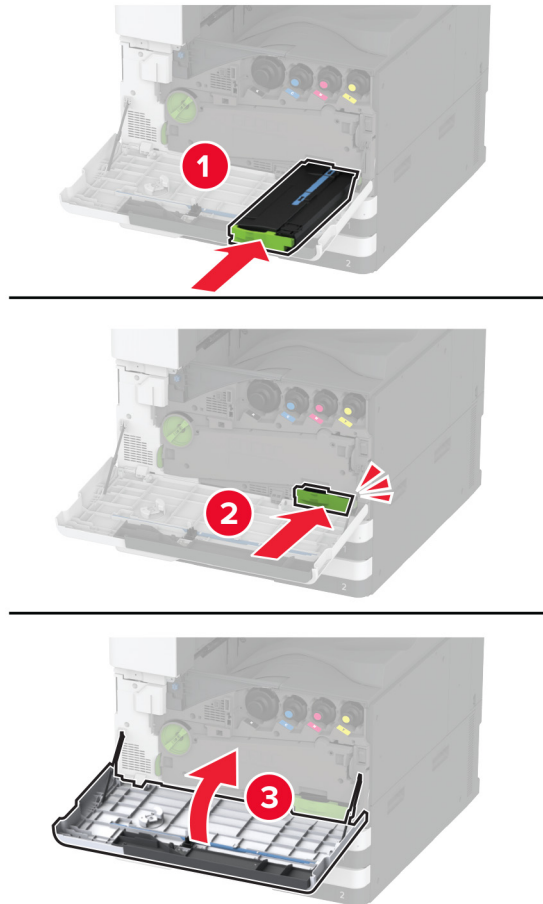

De overdrachtseenheid voor de toneroverloop vervangen

1 Open de voorklep.

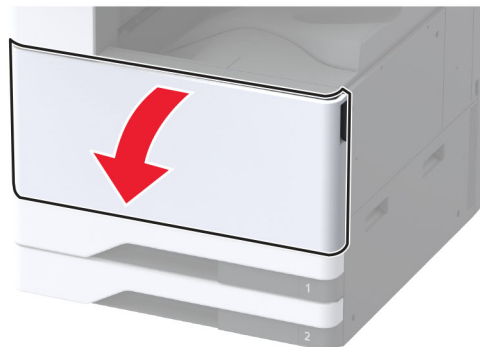

2 Verwijder de gebruikte overdrachtseenheid voor de toneroverloop.

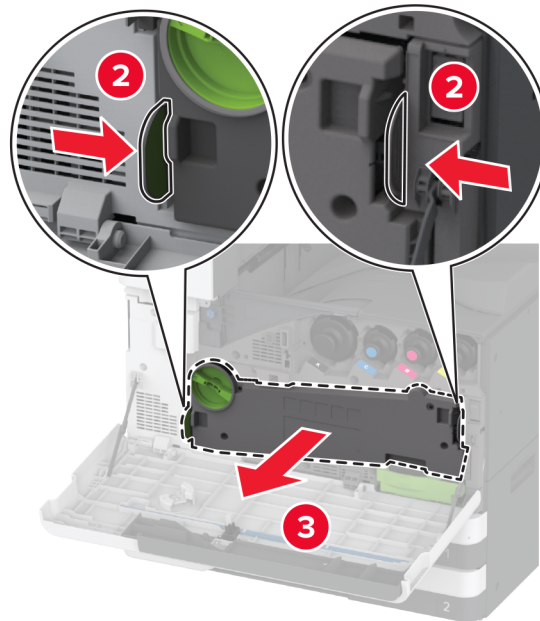
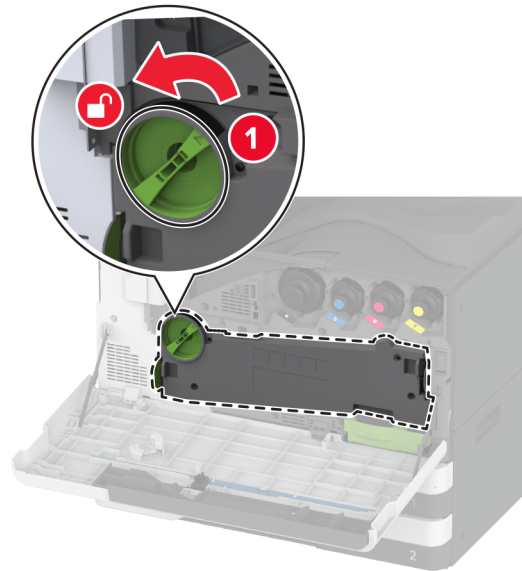

Opmerking: Plaats de eenheid rechtop om te voorkomen dat u toner knoeit.

3 Haal de nieuwe overdrachtseenheid voor de toneroverloop uit de verpakking.

- 4** Plaats de nieuwe overdrachtseenheid voor de toneroverloop tot deze *vastklikt* en vergrendel deze vervolgens.

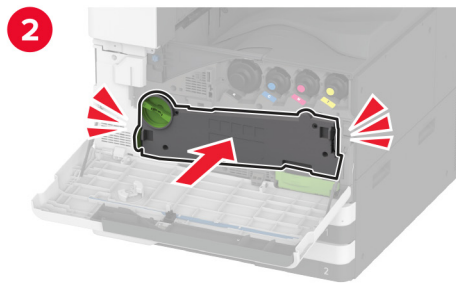
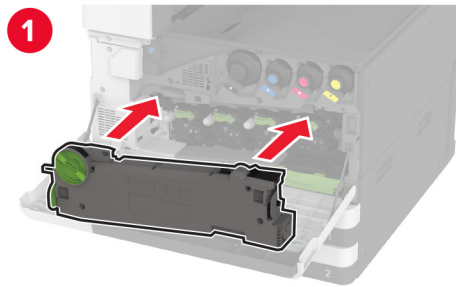

- 5** Sluit de voorklep.

Het kleine kapje in het inzetstuk van de lade vervangen

Het kleine kapje in het inzetstuk van de lade vervangen

- 1 Trek de lade uit de printer.
- 2 Verwijder het gebruikte kleine kapje.

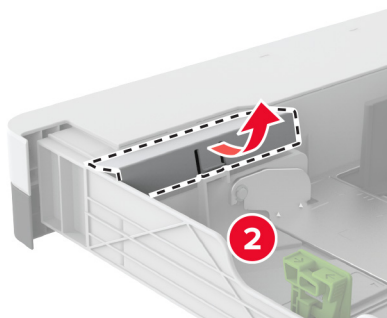
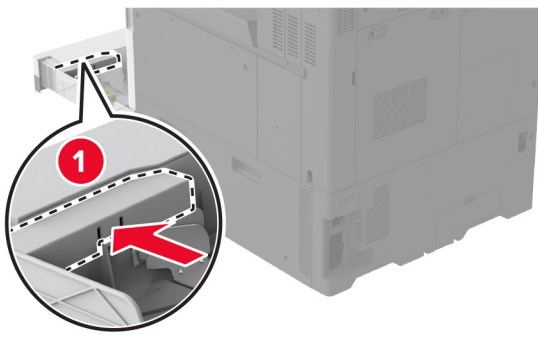

- 3 Pak het nieuwe kleine kapje uit.

4 Plaats het nieuwe kleine kapje.

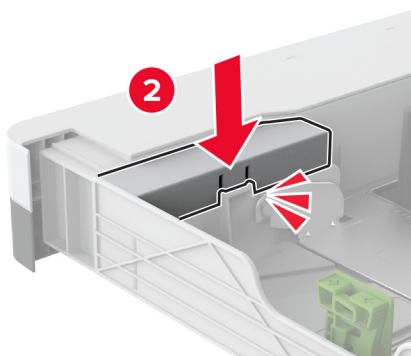
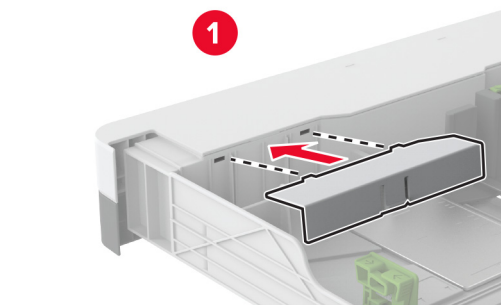

5 Plaats de lade terug.

De B4-papiergeleider in het inzetstuk van de lade vervangen

De B4-papiergeleider in het inzetstuk van de lade vervangen

- 1 Trek de lade uit de printer.
- 2 Verwijder de gebruikte B4-papiergeleider.

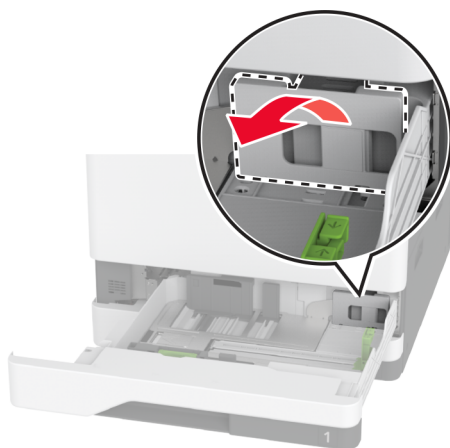
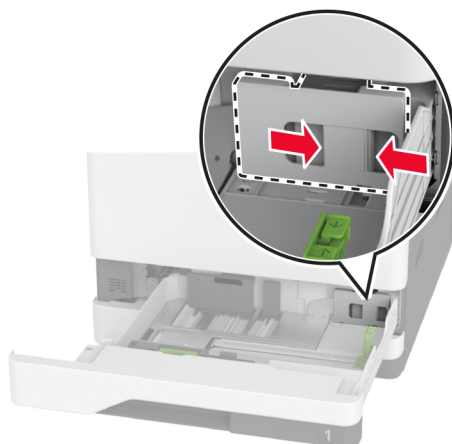

- 3 Pak de nieuwe B4-papiergeleider uit.

4 Plaats de nieuwe B4-papiergeleider.

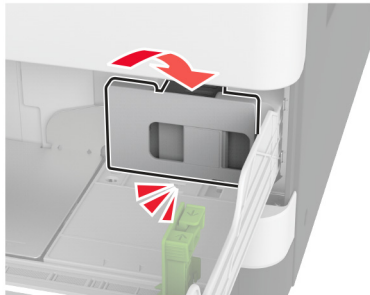
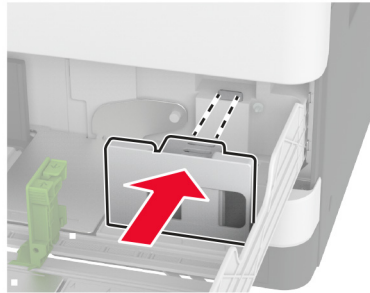

5 Plaats de lade terug.

De perforatiebak in de boekjesfinisher vervangen.

De perforatiebak in de boekjesfinisher vervangen.

- 1 Open de klep van de finisher voor boekjes.

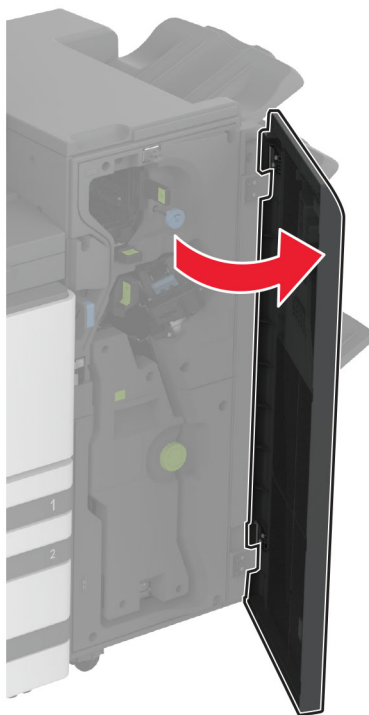

2 Verwijder de gebruikte perforatiebak.

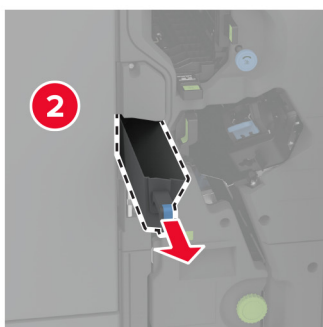
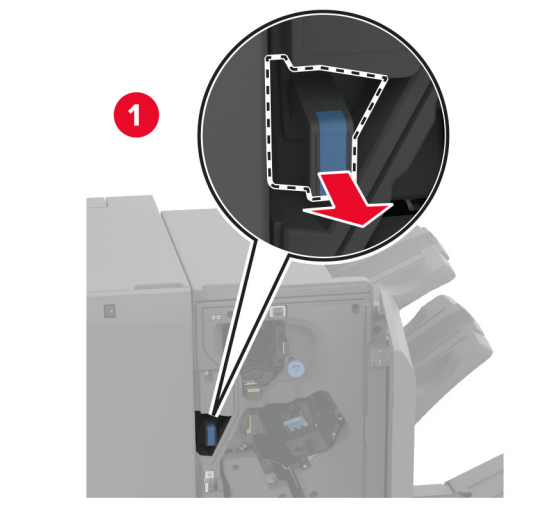

3 Pak de nieuwe perforatiebak uit.

4 Plaats de nieuwe perforatiebak.



5 Sluit de klep van de finisher voor boekjes.

De finisherlade met vouwfunctie/Z-vouw vervangen

De finisherlade met vouwfunctie/Z-vouw vervangen

1 Zet de printer uit.

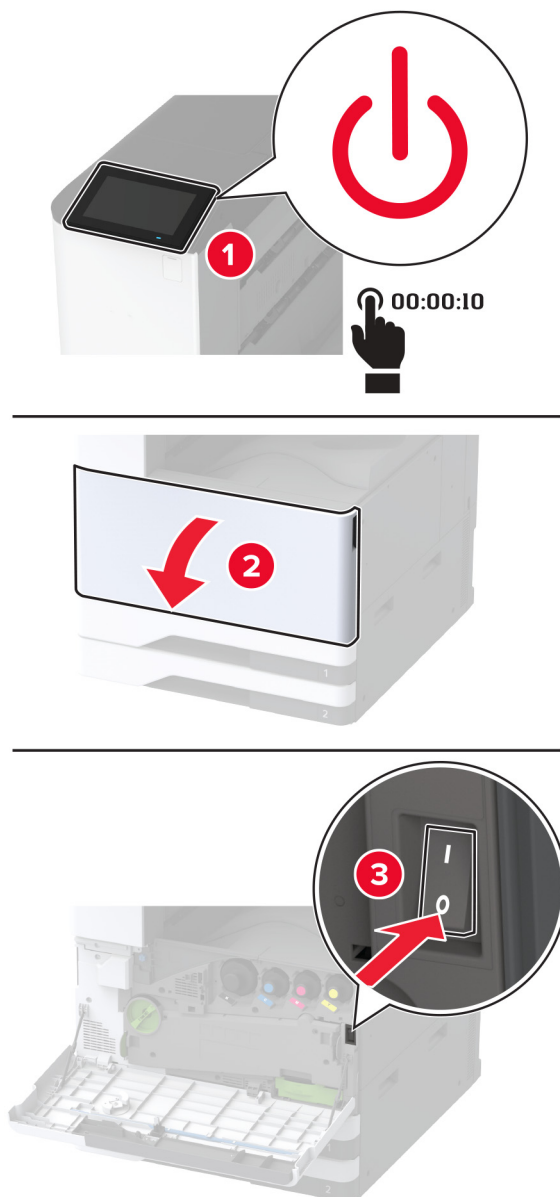

2 Open de klep van de finisher met vouwfunctie/Z-vouw.

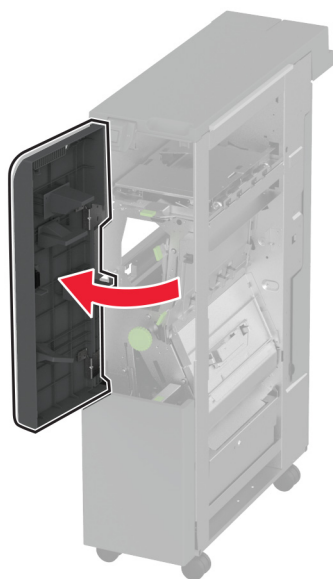

3 Verwijder de gebruikte finisherlade.

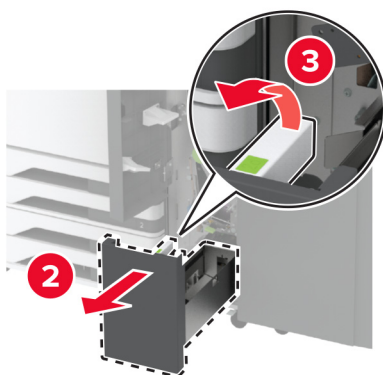
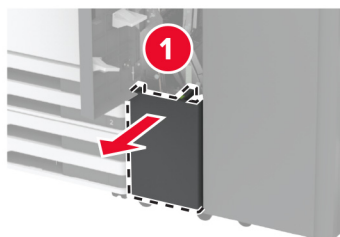

4 Pak de nieuwe finisherlade uit.

- 5 Plaats de nieuwe finisherlade.

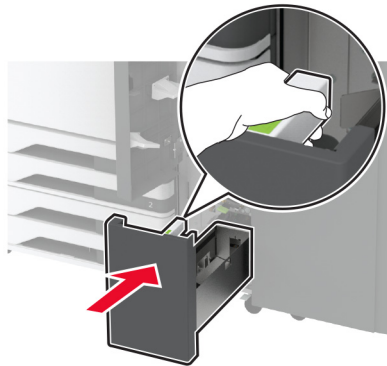

- 6 Sluit de klep van de finisher.

- 7 Zet de printer aan.

De papierbeugel vervangen

- 1 Knijp in de linkerkant van de papierbeugel om deze te ontgrendelen.

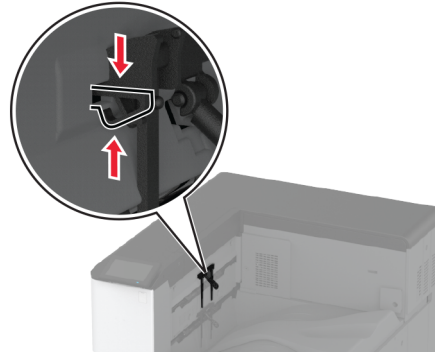

- 2 Verwijder de gebruikte papierbeugel.

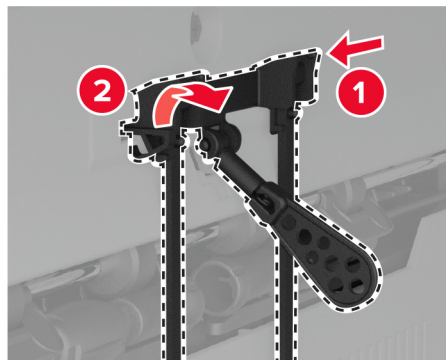

- 3 Haal de nieuwe papierbeugel uit de verpakking.

4 Plaats de nieuwe papierbeugel tot deze vastklikt.

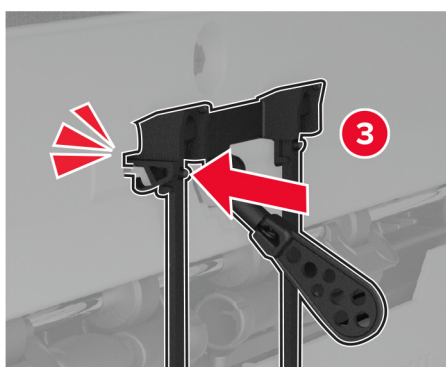
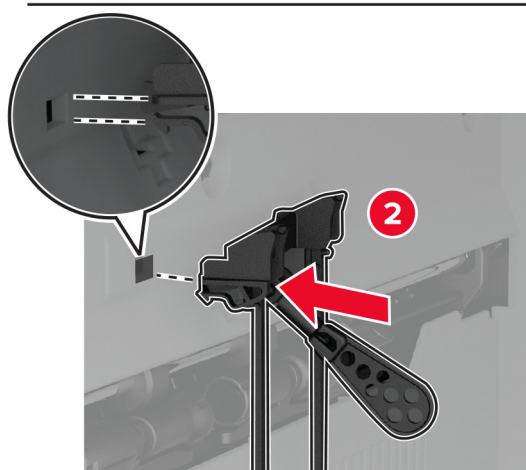
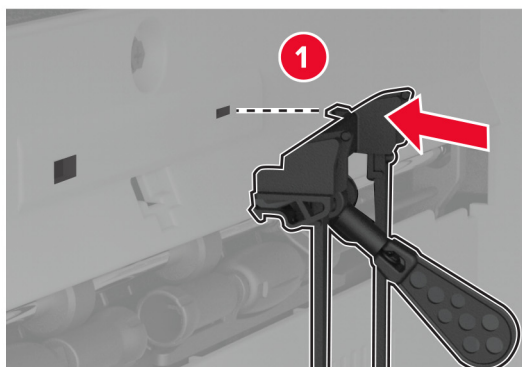

De dubbele opvangbak vervangen

- 1 Verwijder de gebruikte dubbele opvangbak.

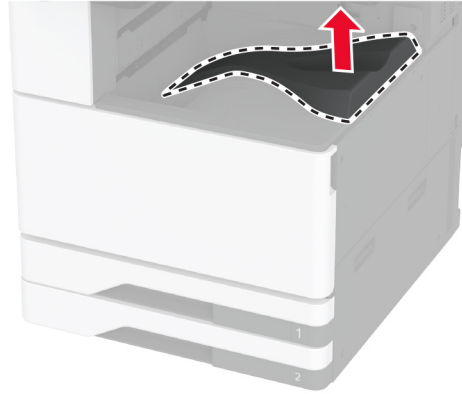

- 2 Pak de nieuwe dubbele opvangbak uit.
- 3 Plaats de nieuwe dubbele opvangbak tot deze vastklikt.

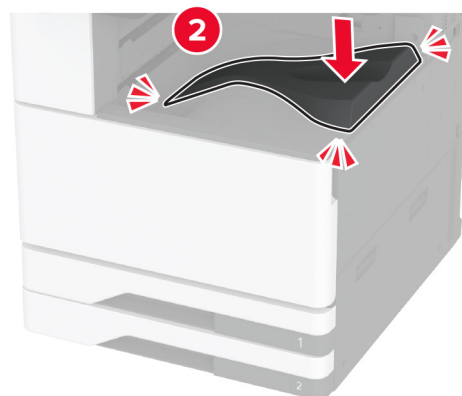
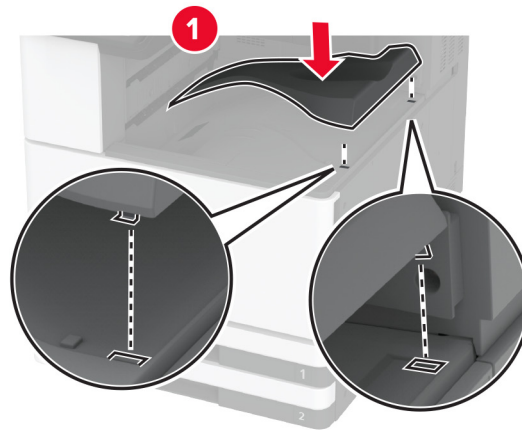

De toegangsklep van de controllerkaart vervangen.

- 1 Verwijder de afdekking van de poorten aan de achterzijde.

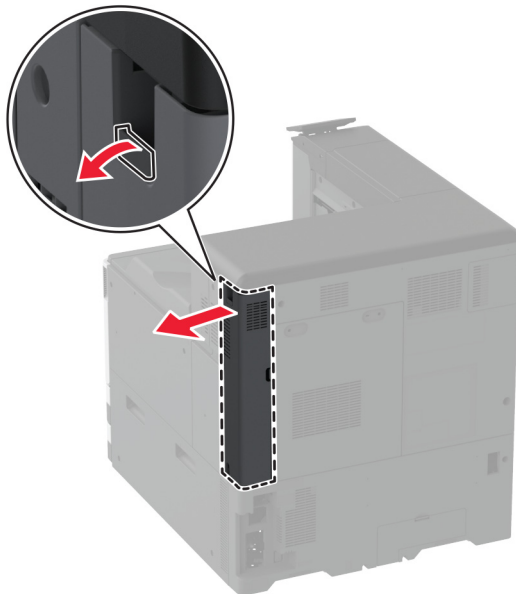

2 Verwijder de toegangsklep van de controllerkaart met behulp van een schroevendraaier met platte kop.

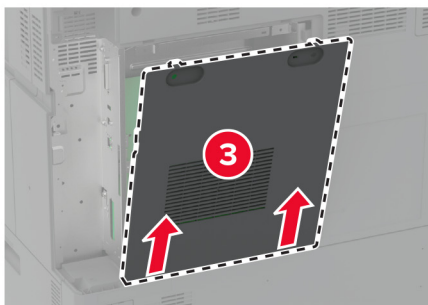
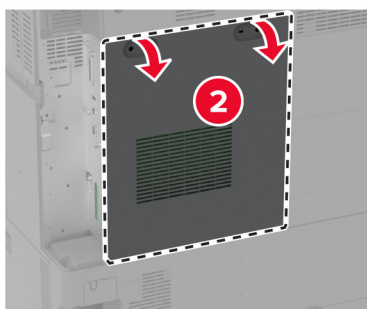
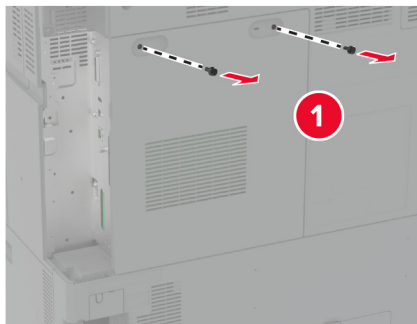

3 Pak de nieuwe toegangsklep van de controllerkaart uit.

4 Bevestig de nieuwe toegangsklep van de controllerkaart.

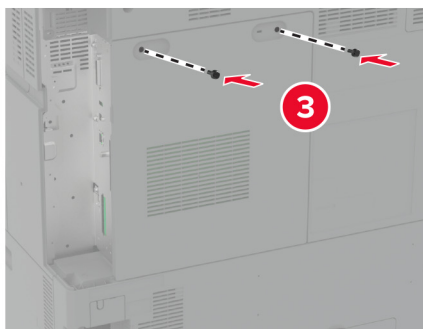
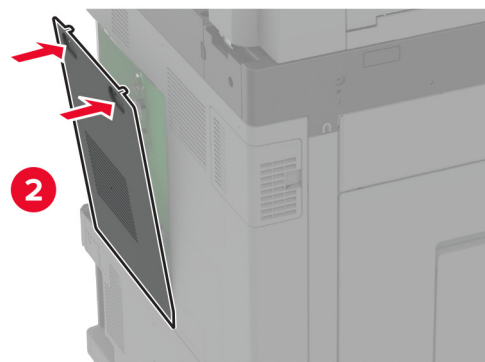
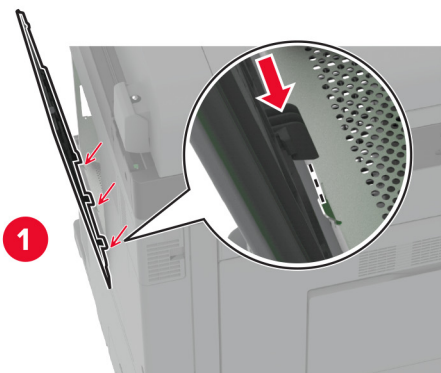

- 5 Bevestig de afdekking van de poorten aan de achterzijde.

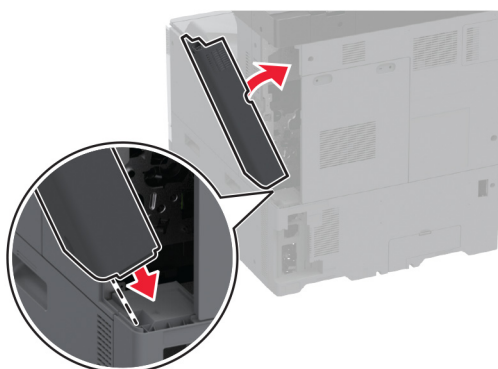

Het klepje voor de poorten aan de achterzijde vervangen

- 1 Verwijder het gebruikte klepje voor de poorten aan de achterzijde.

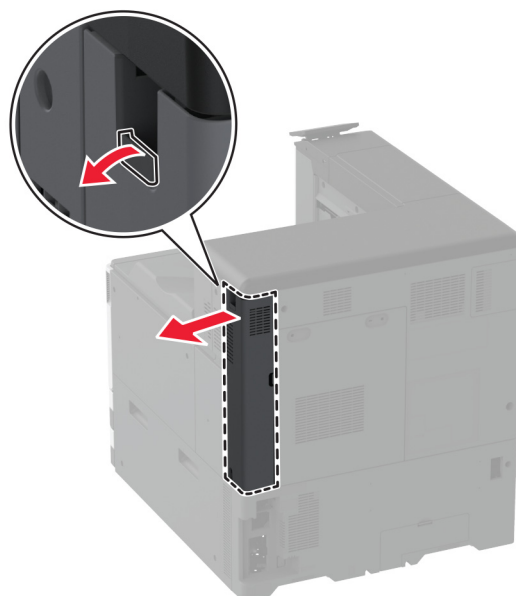

- 2 Pak het nieuwe klepje voor de poorten aan de achterzijde uit.

3 Bevestig het nieuwe klepje voor de poorten aan de achterzijde.

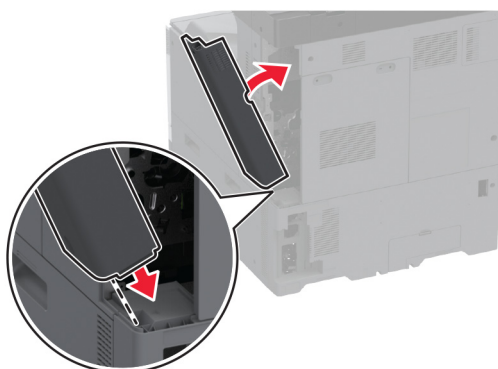

De R9-achterklep vervangen

De R9-achterklep vervangen

1 Verwijder de gebruikte R9-achterklep.

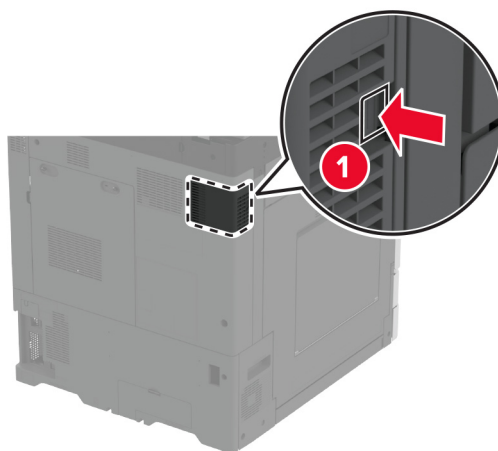

2 Pak de nieuwe R9-achterklep uit.

3 Bevestig de nieuwe R9-achterklep tot deze *vastklikt*.

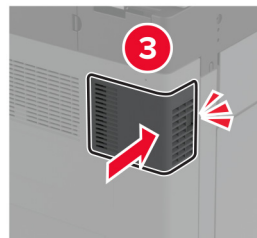
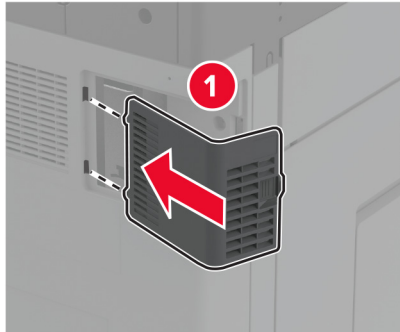

Nietcassette-unit vervangen

De nietcassette in de nietfinisher vervangen

1 Open de klep van de finisher.



2 Verwijder de nietcassettehouder.

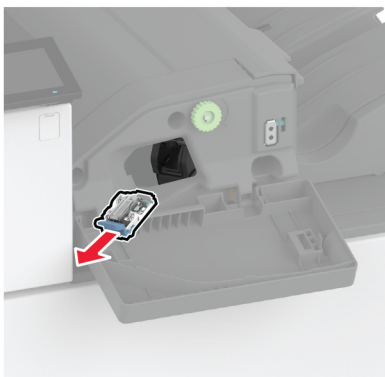

3 Verwijder de lege nietcassette.

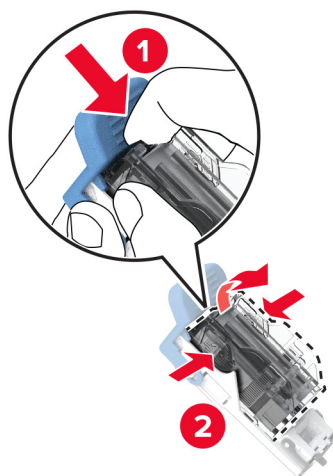

4 Haal de nieuwe nietcassette uit de verpakking.

5 Druk de nieuwe nietcassette in de houder tot deze *vastklikt*.

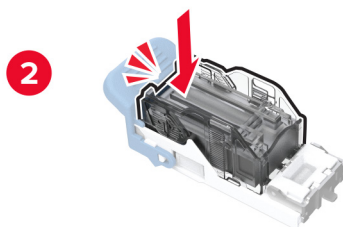
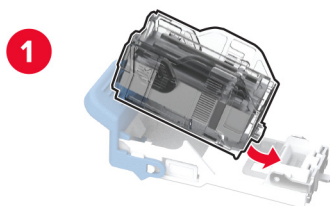

6 Druk op de nietcassettehouder totdat deze *vastklikt*.



7 Sluit de klep.

De nietcassette vervangen in de niet- of perforatiefinisher

- 1 Open de klep van de finisher.



- 2 Verwijder de nietcassettehouder.

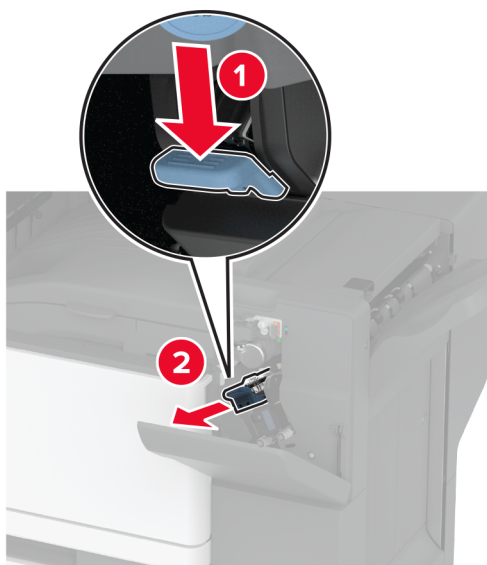

3 Verwijder de lege nietcassette.

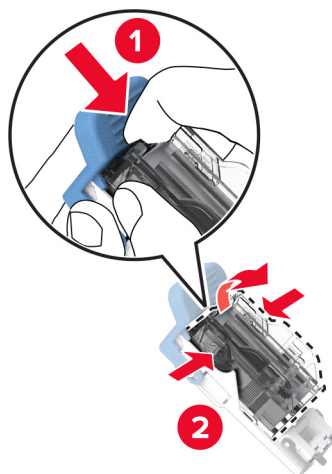

4 Haal de nieuwe nietcassette uit de verpakking.

5 Druk de nieuwe nietcassette naar binnen totdat deze *vastklikt*.

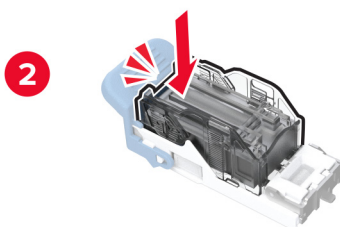
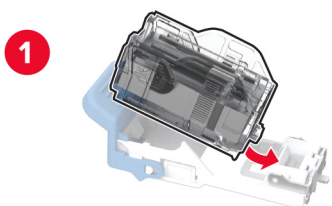

6 Plaats de nietcassettehouder.



7 Sluit de klep.

De standaard nietcassettehouder vervangen

De standaard nietcassettehouder vervangen

1 Open de klep van de finisher.

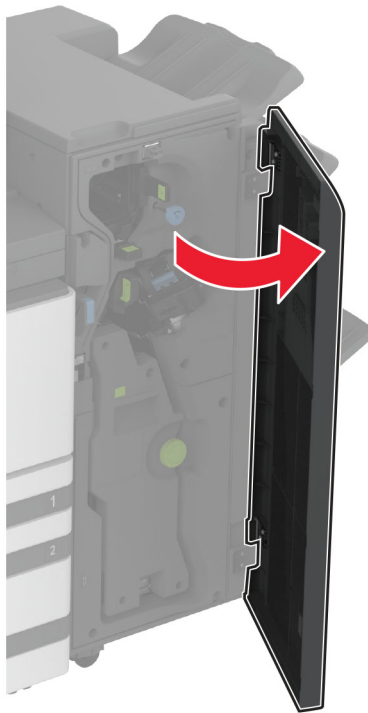

2 Verwijder de gebruikte nietcassettehouder.

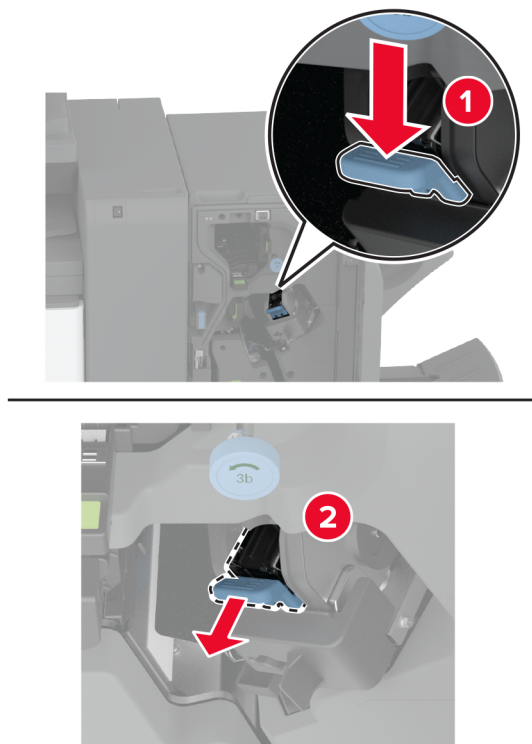

3 Verwijder de nietcassette.

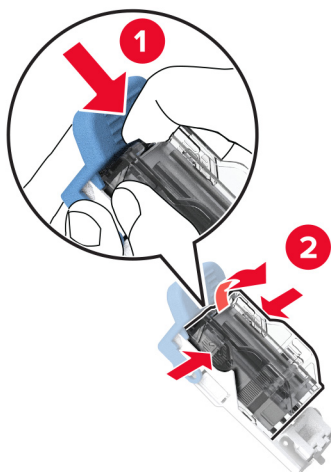

4 Pak de nieuwe nietcassettehouder uit.

5 Druk de nietcassette in de nieuwe nietcassettehouder tot deze *vastklikt*.

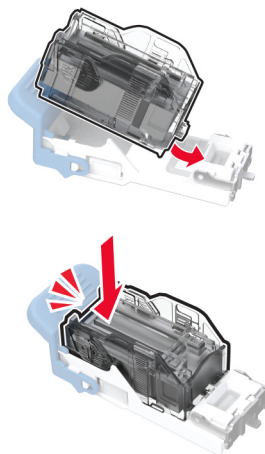

6 Plaats de nietcassettehouder tot deze *vastklikt*.

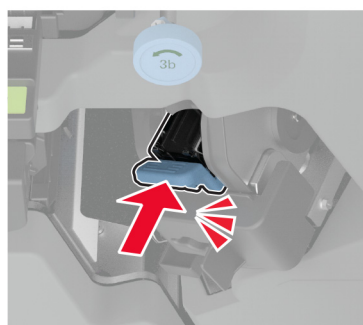

7 Sluit de klep van de finisher.

De nietcassettehouder in de boekjesfinisher vervangen

De nietcassettehouder in de boekjesfinisher vervangen

- 1 Open de klep van de finisher en trek vervolgens de boekjesmaker vervolgens naar buiten.

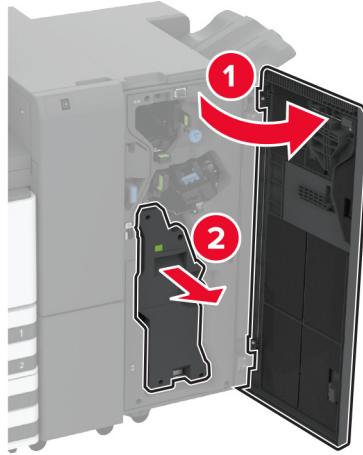

- 2 Verwijder de gebruikte nietcassettehouder.

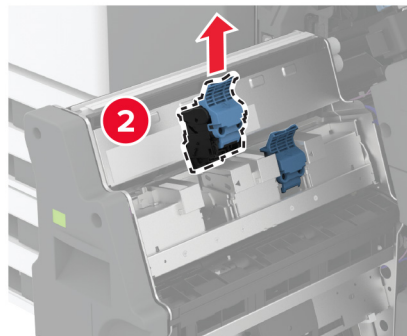
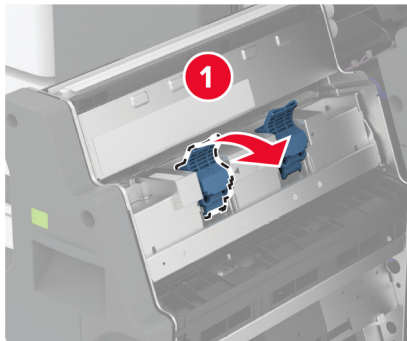

3 Verwijder de nietcassette.

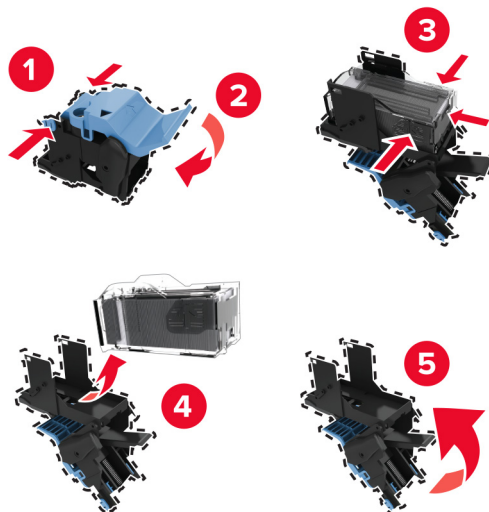

4 Pak de nieuwe nietcassettehouder uit.

5 Plaats de nietcassette in de nieuwe nietcassettehouder.



6 Plaats de nieuwe nietcassettehouder.

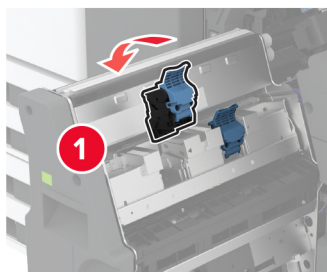

7 Plaats de boekjesmaker terug en sluit de klep van de finisher.

Gebruiksteller van supplies opnieuw instellen

1 Raak in het beginscherm het volgende aan: **Instellingen > Apparaat > Onderhoud > Configuratiemenu > Verbruik en tellers van supplies.**

2 Selecteer de teller die u wilt resetten.

Waarschuwing: mogelijke beschadiging: Supplies en onderdelen die niet onder de voorwaarden van het contract van het Retourneerprogramma vallen, kunnen worden gereset en gereviseerd. Schade veroorzaakt door niet-originele supplies of onderdelen valt echter niet onder de fabrieksgarantie. Het resetten van supply- of onderdeeltellers zonder correcte revisering kan uw printer beschadigen. Na het resetten van de supply- of onderdeelteller kan uw printer een foutmelding geven over het geresette item.

Printeronderdelen reinigen

De printer reinigen



LET OP: GEVAAR VOOR ELEKTRISCHE SCHOKKEN: Om het risico op elektrische schokken te vermijden, trekt u de stekker van het netsnoer uit het stopcontact en koppelt u alle kabels los die op de printer zijn aangesloten voor u de buitenkant van de printer reinigt.

Opmerkingen:

- Voer deze taak om de paar maanden uit.
- schade aan de printer door onjuiste behandeling valt niet onder de garantie.

- 1 Schakel de printer uit en trek de stekker van het netsnoer van de printer uit het stopcontact.
- 2 Verwijder al het papier uit de standaardlade en multifunctionele invoer.
- 3 Reinig de printer met een zachte borstel of een stofzuiger om stof, inktlint en stukjes papier in en rondom de printer te verwijderen.
- 4 Veeg de buitenkant van de printer schoon met een vochtige, zachte, pluisvrije doek.

Opmerkingen:

- Gebruik geen schoonmaak- of wasmiddelen. Hiermee kunt u de afwerking van de printer beschadigen.
- Zorg ervoor dat alle gedeelten van de printer droog zijn na het reinigen.

- 5 Sluit de stekker van het netsnoer aan op het stopcontact en zet de printer aan.



LET OP: RISICO OP LETSEL: Om het risico op elektrische schokken of brand te voorkomen, moet u het netsnoer rechtstreeks aansluiten op een geaard stopcontact dat zich dicht in de buurt van het product bevindt en dat gemakkelijk toegankelijk is.

Aanraakscherm reinigen



LET OP: GEVAAR VOOR ELEKTRISCHE SCHOKKEN: Om het risico op elektrische schokken te vermijden, trekt u de stekker van het netsnoer uit het stopcontact en koppelt u alle kabels los die op de printer zijn aangesloten voor u de buitenkant van de printer reinigt.

- 1 Schakel de printer uit en trek de stekker van het netsnoer van de printer uit het stopcontact.
- 2 Veeg met een vochtige, zachte, pluisvrije doek het aanraakscherm schoon.

Opmerkingen:

- Gebruik geen huishoudelijke schoonmaakmiddelen of afwasmiddelen. Deze kunnen het aanraakscherm beschadigen.
- Zorg ervoor dat het aanraakscherm droog is na het reinigen.

- 3 Sluit de stekker van het netsnoer aan op het stopcontact en zet de printer aan.



LET OP: RISICO OP LETSEL: Sluit het netsnoer aan op een geaard stopcontact dat zich dicht in de buurt van het product bevindt en gemakkelijk bereikbaar is om brand of elektrische schokken te voorkomen.

De lenzen van de printkop reinigen

- 1 Open de voorklep.

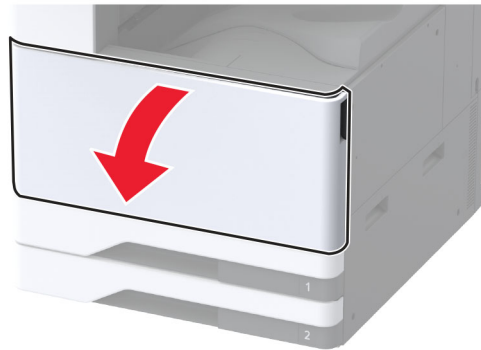

2 Verwijder de overdrachtseenheid voor de toneroverloop.

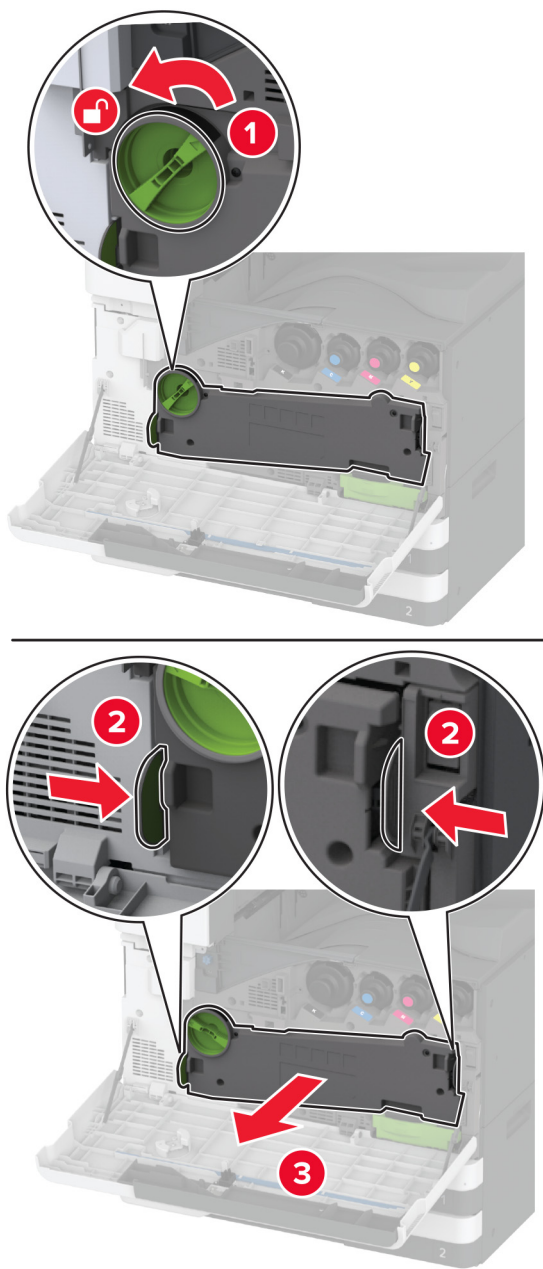

Opmerking: Plaats de eenheid rechtop om te voorkomen dat u toner knoeit.

3 Verwijder de printerkopreiniger en reinig vervolgens de lenzen van de printerkop.

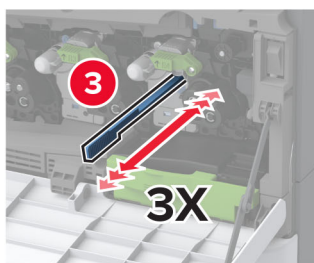
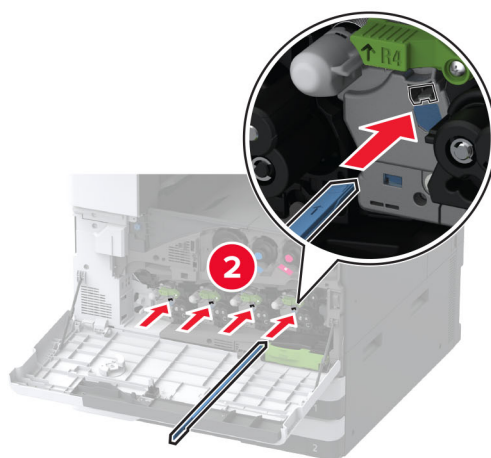
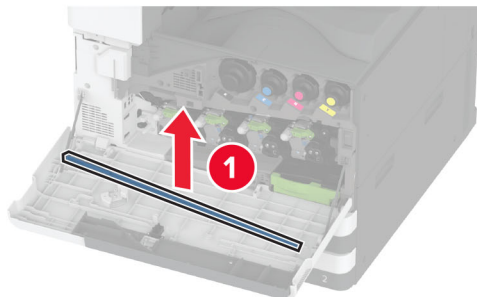

4 Zet de printerkopreiniger weer op zijn plek.

5 Plaats de overdrachtseenheid voor de toneroverloop tot deze *vastklikt* en vergrendel deze vervolgens.

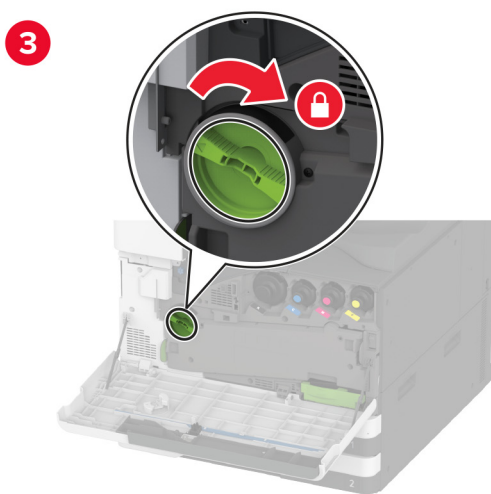
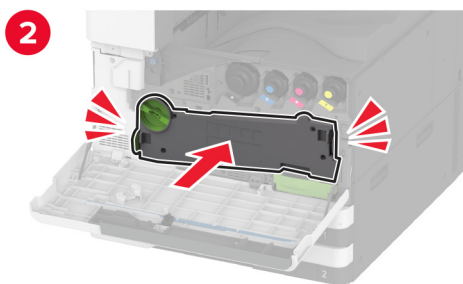
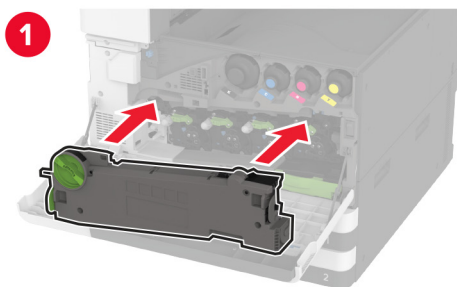

6 Sluit de klep.

De laderolkit reinigen

1 Zet de printer uit.

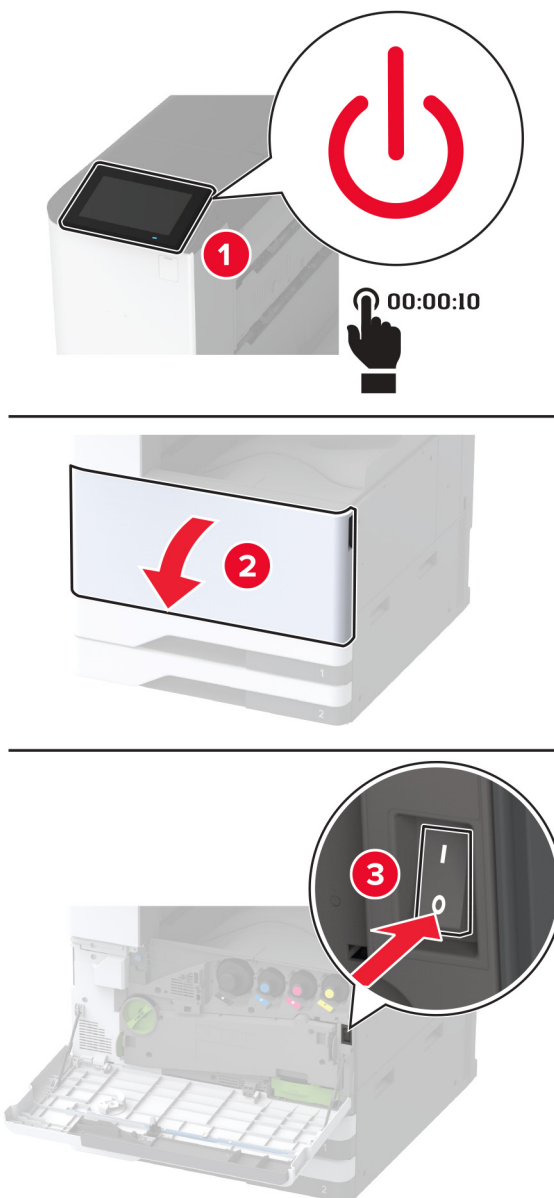

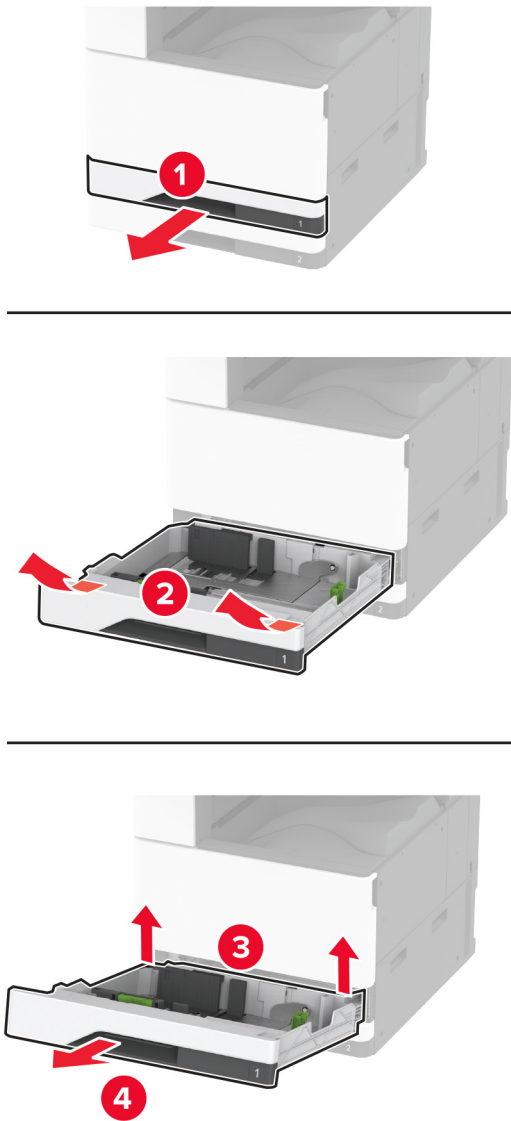
2 Verwijder de standaardlade.**3** Verwijder de laderolkit.

Waarschuwing: mogelijke beschadiging: Om schade door elektrostatische ontlading te voorkomen, raakt u een blootliggend metalen frame van de printer aan voordat u iets met de binnenzijde van de printer doet.

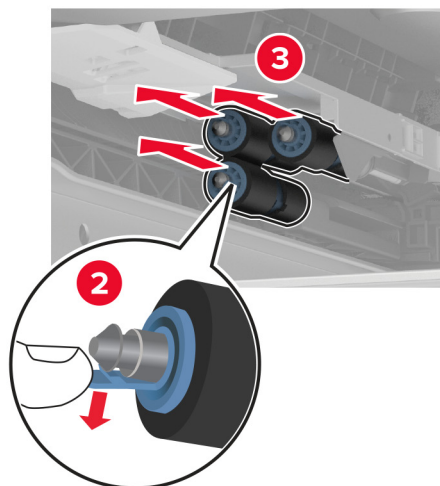
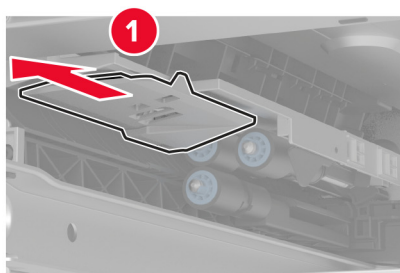
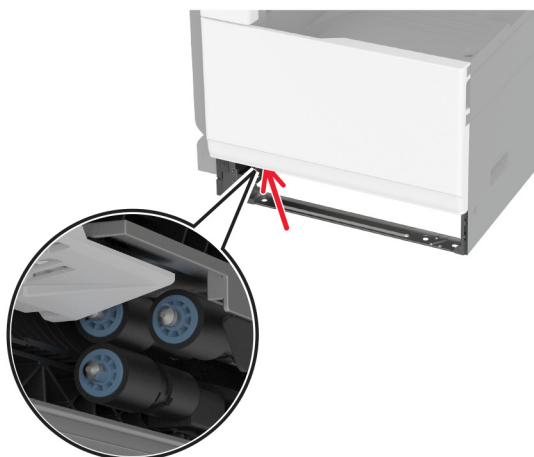

4 Breng water aan op een zachte, pluisvrije doek en veeg daarmee de invoerrollen schoon.

5 Plaats de rolkit tot deze *vastklikt*.

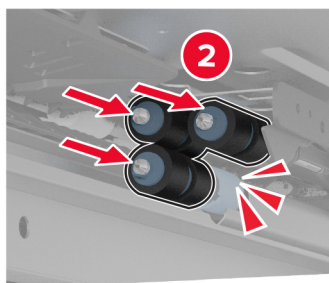
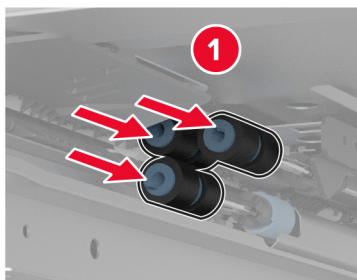

6 Plaats de lade terug.

7 Zet de printer aan.

De rolkit van de lade voor 2000 vel reinigen

1 Zet de printer uit.

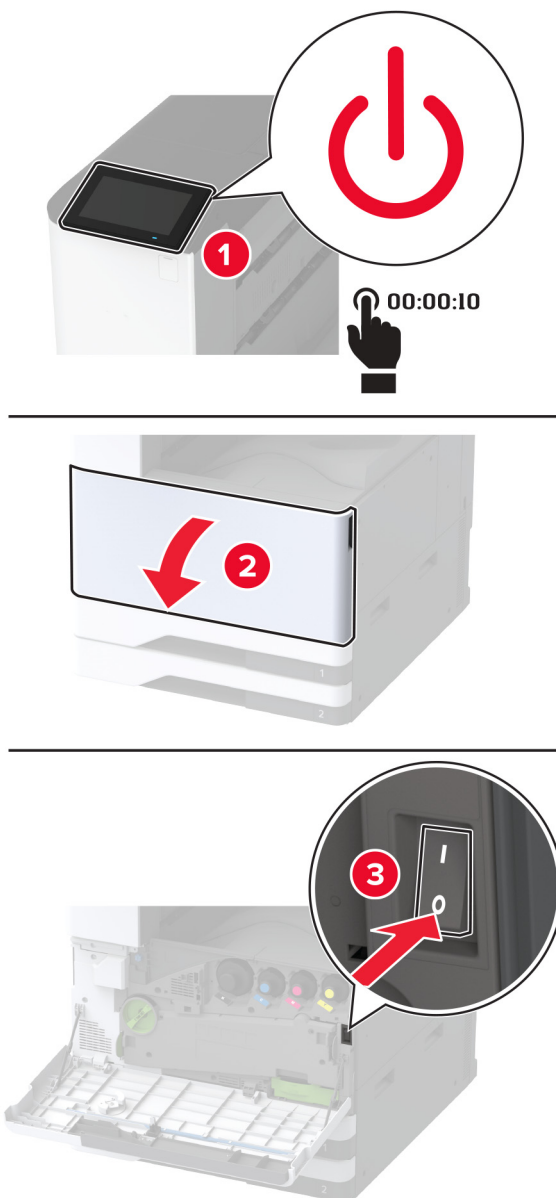

2 Schuif de lade naar links.

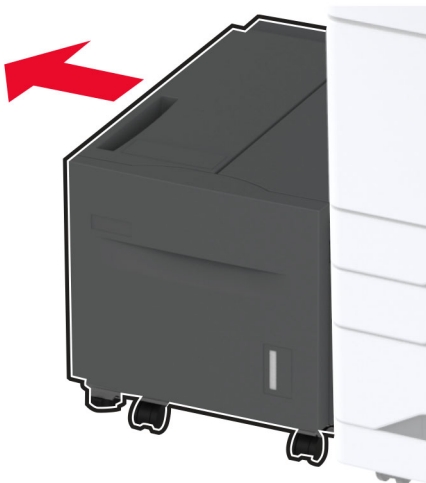

3 Open klep J en open vervolgens de klep van de rolkit.

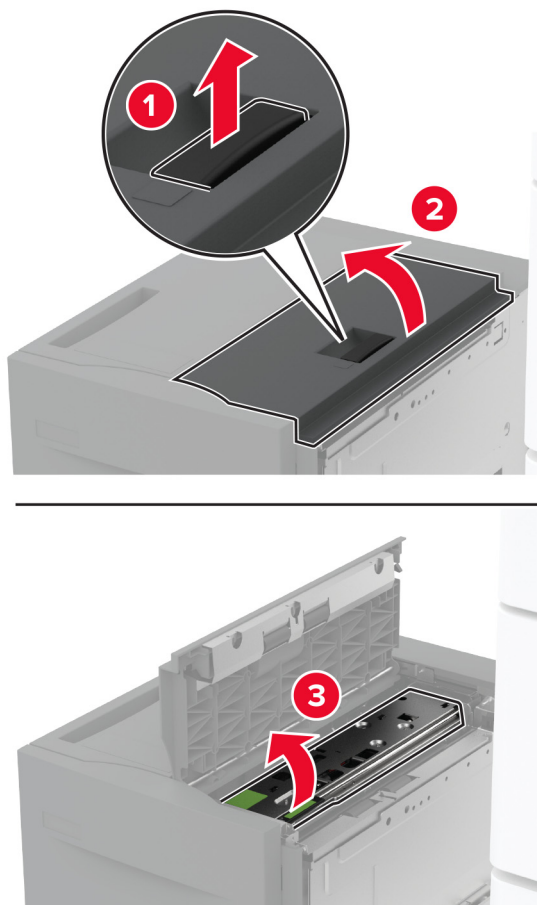

4 Zoek en verwijder vervolgens de rolkit van de lade.

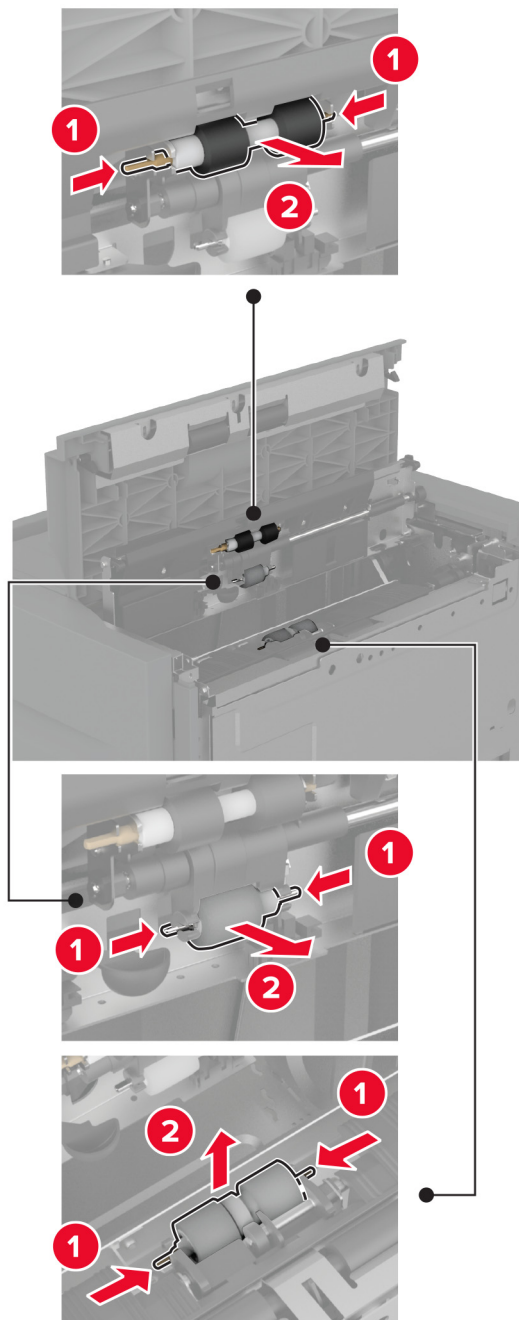

5 Breng water aan op een zachte, pluisvrije doek en veeg daarmee de rolkit schoon.

6 Plaats de rolkit.

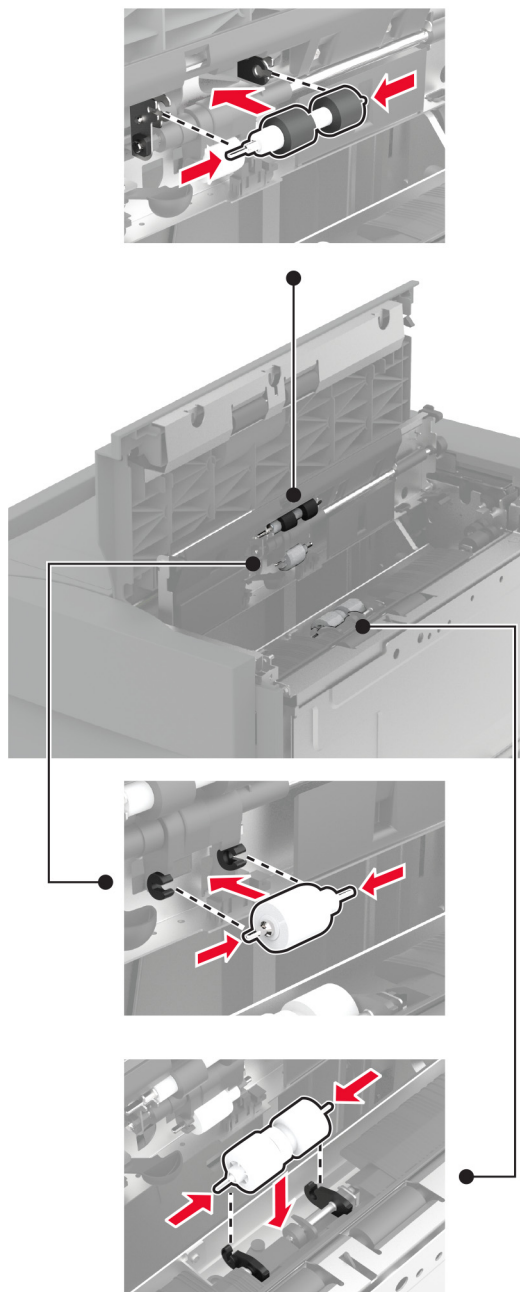

7 Sluit de klep van de rolkit en sluit vervolgens klep J.

8 Schuif de lade weer op zijn plaats.

9 Zet de printer aan.

De rolkit voor de dubbele invoer voor 2000 vel reinigen

In hendel C

- 1 Zet de printer uit.

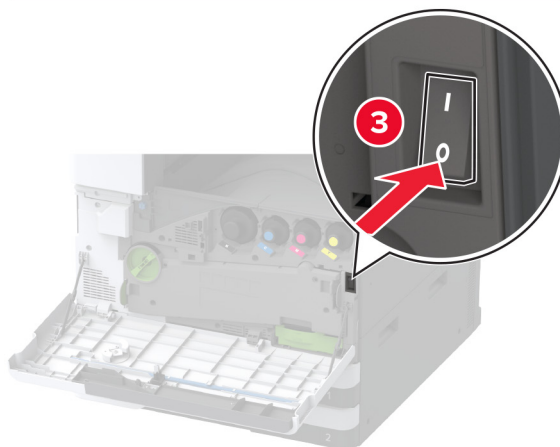
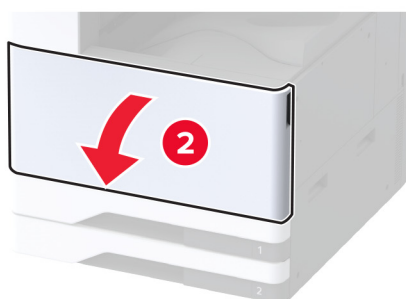
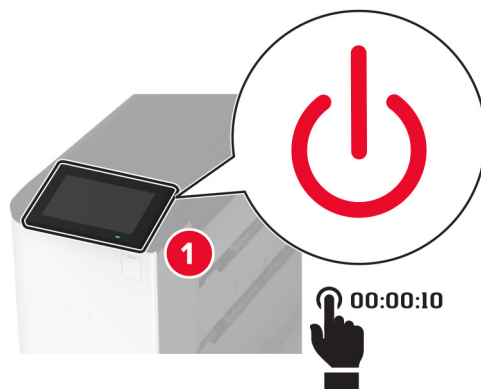

2 Trek lade 4 naar buiten en vervolgens lade 3.

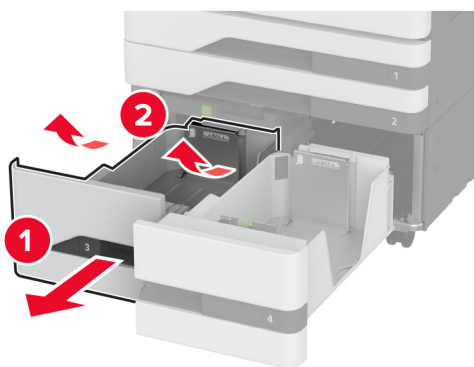
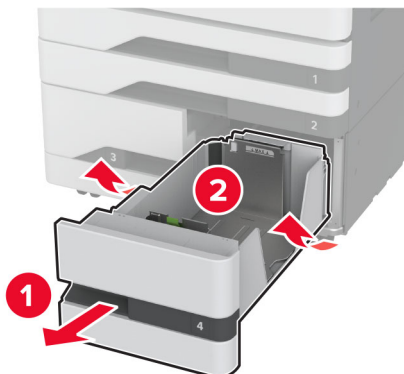

3 Trek hendel C naar buiten en open vervolgens de binnenklep.

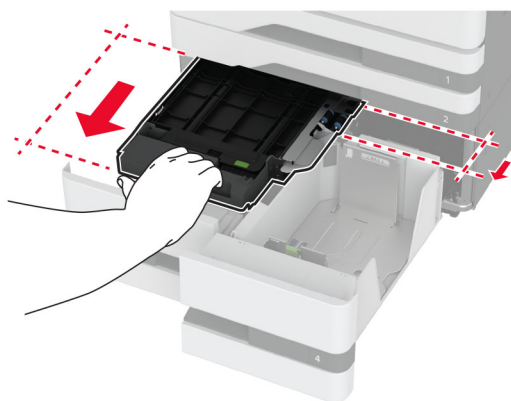

- 4 Open de klep van de rolkit.

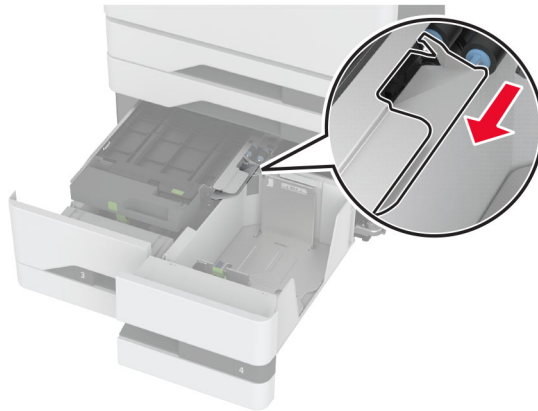

- 5 Verwijder de laderolkit.

Waarschuwing: mogelijke beschadiging: Om schade door electrostatische ontlading te voorkomen, raakt u een blootliggend metalen frame van de printer aan voordat u iets met de binnenzijde van de printer doet.

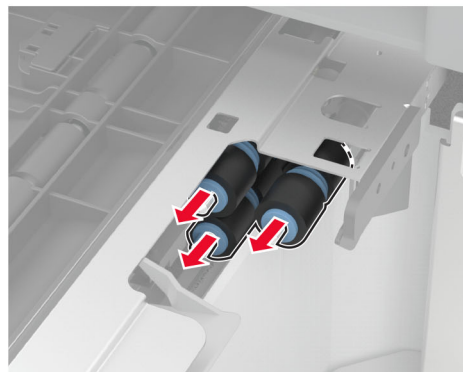
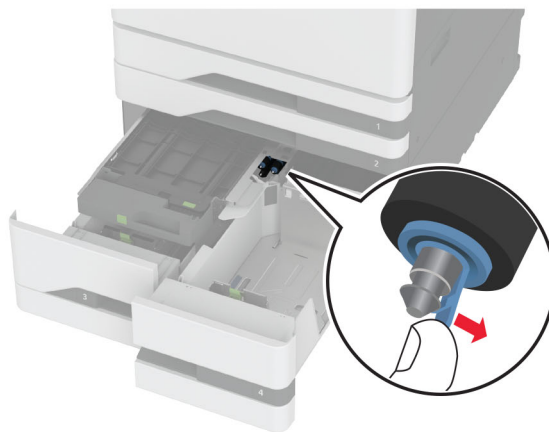

- 6 Breng water aan op een zachte, pluisvrije doek en veeg daarmee de grijprollen schoon.
- 7 Plaats de rolkit tot deze *vastklikt*.

- 8 Sluit de klep van de rolkit.
- 9 Sluit de binnenklep en duw hendel C naar binnen.
- 10 Voer lade 3 en 4 in.
- 11 Zet de printer aan.

In lade 3

- 1 Zet de printer uit.

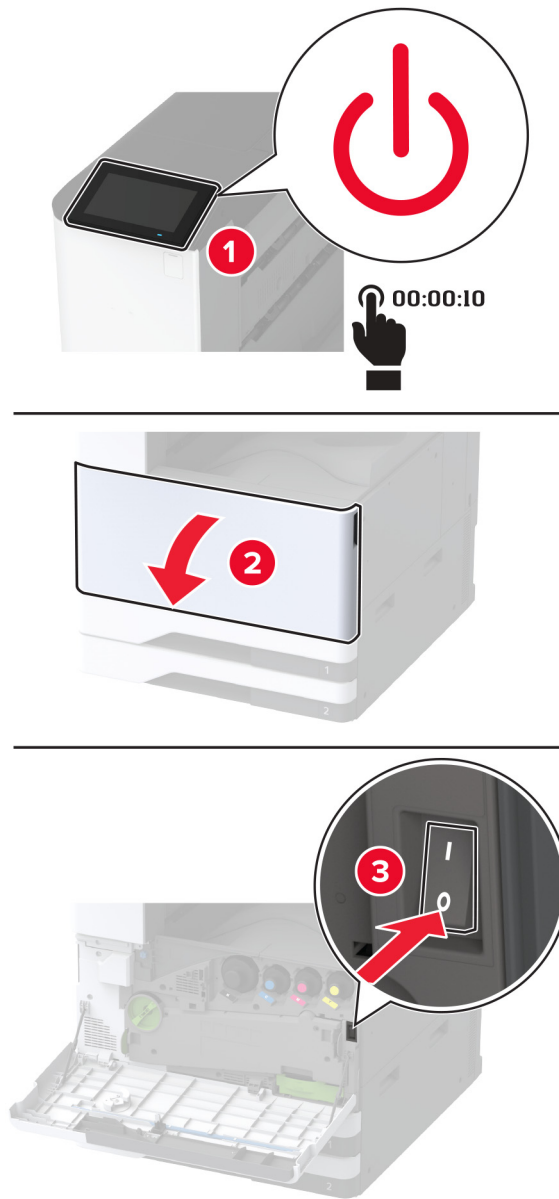

2 Verwijder lade 1 en dan lade 2.

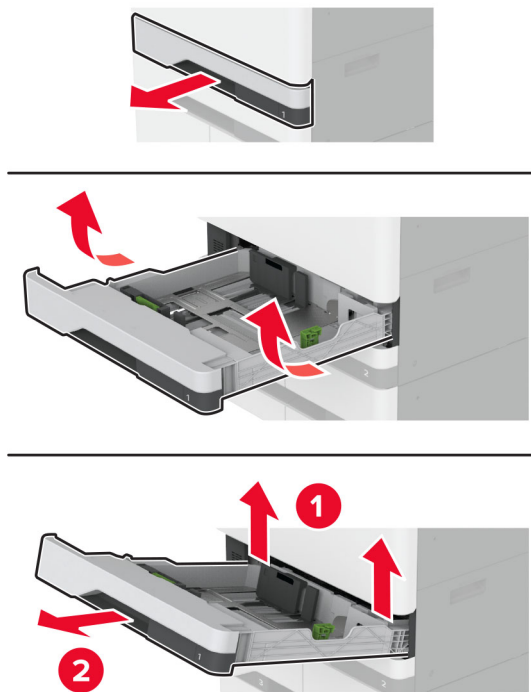

3 Trek lade 3 en 4 eruit.

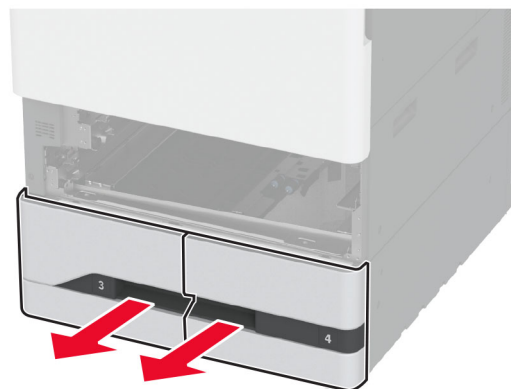

- 4 Trek hendel C naar buiten.

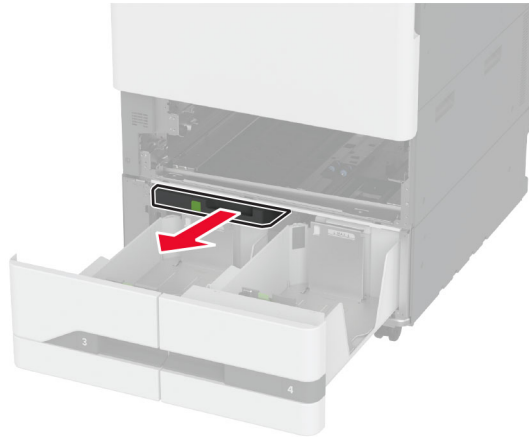

- 5 Verwijder de laderolkit.

Waarschuwing: mogelijke beschadiging: Om schade door elektrostatiche ontlading te voorkomen, raakt u een blootliggend metalen frame van de printer aan voordat u iets met de binnenzijde van de printer doet.

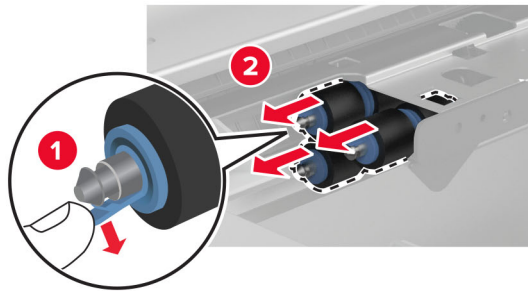
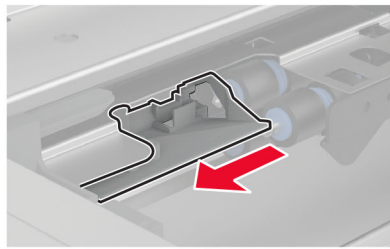
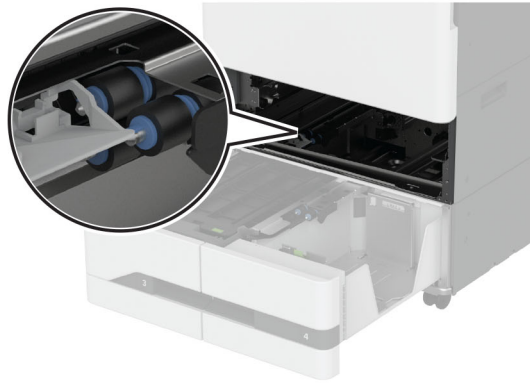

- 6** Breng water aan op een zachte, pluisvrije doek en veeg daarmee de grijprollen schoon.
- 7** Plaats de rolkit tot deze *vastklikt*.
- 8** Plaats hendel C.
- 9** Voer lade 3 en 4 in.
- 10** Voer lade 1 en 2 in.
- 11** Zet de printer aan.

De perforatiebak legen

De perforatiebak legen

- 1 Open papiertransportklep F

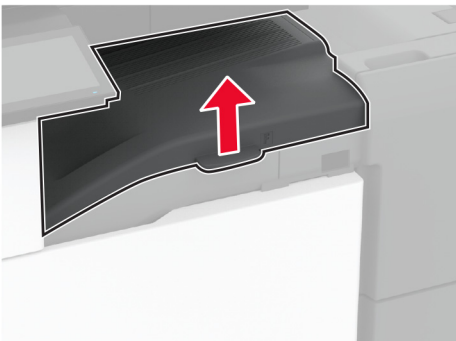

- 2 Verwijder en leeg de perforatiebak.

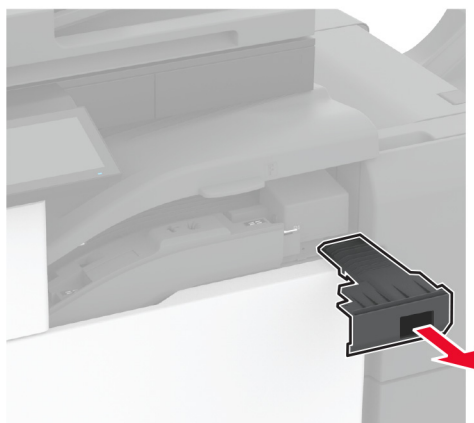

- 3 Plaats de perforatiebak.



- 4 Sluit papiertransportklep F.
- 5 Open de klep van de finisher voor boekjes.

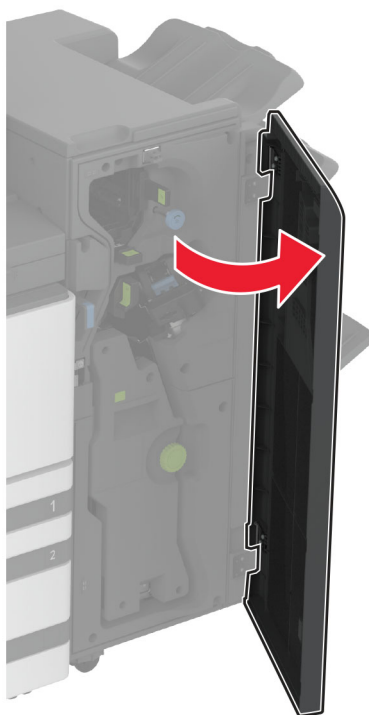

- 6 Verwijder en leeg de perforatiebak.



7 Plaats de perforatiebak.

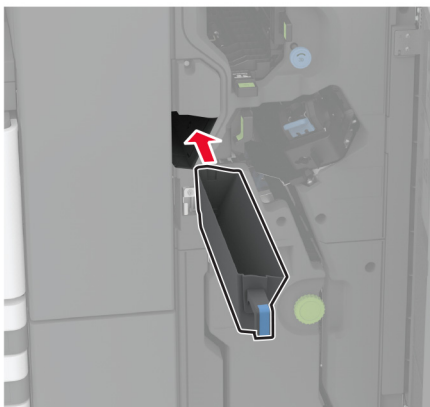

8 Sluit de klep van de finisher.

Energie en papier besparen

Instellingen voor de energiebesparingsmodus configureren

Slaapstand

- 1 Tik in het startscherm op **Instellingen > Apparaat > Energiebeheer > Time-outs > Slaapstand**.
- 2 Opgeven hoeveelheid tijd moet verstrijken voordat de printer overschakelt naar de Slaapstand.

Sluimerstand

- 1 Tik in het startscherm op **Instellingen > Apparaat > Energiebeheer > Time-outs > Sluimerstand time-out**.
- 2 Opgeven hoeveelheid tijd moet verstrijken voordat de printer overschakelt naar de slaapstand.

Opmerkingen:

- Sluimerstand time-out werkt alleen als Sluimerstand time-out bij verbinding is ingesteld op Sluimerstand.
- De Embedded Web Server is uitgeschakeld wanneer de printer zich in Sluimerstand bevindt.

Helderheid van het display aanpassen



- 1 Ga vanuit het startscherm naar **Instellingen > Apparaat > Voorkeuren**.
- 2 Pas de instelling aan in het menu Helderheid van scherm.

Zuinig omgaan met accessoires

- Druk op beide zijden van het papier af.
 - Opmerking:** Dubbelzijdig afdrukken is de standaardinstelling van het printerstuurprogramma.
- Druk meerdere pagina's af op één vel papier.
- Gebruik de functie voor afdrukvoorbeelden om te bekijken hoe het document eruitziet voordat u het afdrukt.
- Druk één exemplaar van het document af om de inhoud en indeling op fouten te controleren.

De printer verplaatsen naar een andere locatie

De printer verplaatsen naar een andere locatie

-  **LET OP: RISICO OP LETSEL:** Als de printer meer weegt dan 20 kg (44 lb), moet deze mogelijk door twee of meer personen worden verplaatst.
-  **LET OP: RISICO OP LETSEL:** Gebruik alleen het netsnoer dat bij dit product is geleverd of een door de fabrikant goedgekeurd vervangend onderdeel om brand of elektrische schokken te voorkomen.
-  **LET OP: RISICO OP LETSEL:** Volg deze richtlijnen wanneer u de printer verplaatst om te voorkomen dat u zich bezeert of dat de printer beschadigd raakt:
 - Zorg ervoor dat alle kleppen en laden zijn gesloten.
 - Schakel de printer uit en trek de stekker van het netsnoer van de printer uit het stopcontact.
 - Koppel alle snoeren en kabels los van de printer.
 - Als de printer losse, optionele laden op de vloer of uitvoerladen bevestigd heeft, dient u deze te ontkoppelen voordat u de printer verplaatst.
 - Als de printer een onderstel met zwenkwielen heeft, rolt u de printer voorzichtig naar de nieuwe locatie. Wees voorzichtig bij drempels en scheuren in de vloer.
 - Als de printer geen onderstel met zwenkwielen heeft, maar wel is uitgerust met optionele laden of uitvoerladen, verwijdert u de uitvoerladen en tilt u de printer van de laden. Probeer de printer niet samen met een van de opties op te tillen.
 - Gebruik bij het optillen altijd de handgrepen aan de printer.
 - Als de printer wordt verplaatst op een transportwagentje, moet de gehele onderzijde van de printer worden ondersteund.
 - Als de optionele onderdelen worden verplaatst op een transportwagentje, moet het oppervlak van het wagentje groot genoeg zijn voor alle onderdelen.
 - Houd de printer rechtop.
 - Vermijd schokken.
 - Zorg dat uw vingers zich niet onder de printer bevinden wanneer u het apparaat neerzet.
 - Zorg dat er voldoende ruimte vrij is rondom de printer.

Opmerking: schade aan de printer die door onjuist transport is veroorzaakt, valt niet onder de garantie.

De printer vervoeren.

Ga voor verzendinginstructies naar <http://support.lexmark.com> of neem contact op met de klantenondersteuning.

Problemen oplossen

Problemen met de afdrukkwaliteit

Zoek de afbeelding op die lijkt op het probleem met de afdrukkwaliteit dat u ondervindt, en klik vervolgens op de koppeling daaronder voor de stappen om het probleem op te lossen.

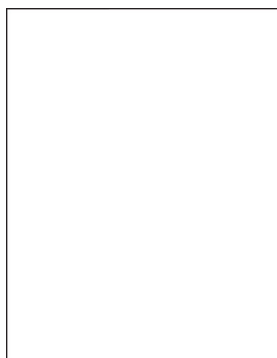

['Lege of witte pagina's' op pagina 345](#)

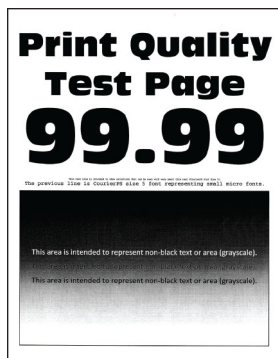

['Donkere afdruk' op pagina 346](#)



['Zwevende afbeeldingen' op pagina 347](#)

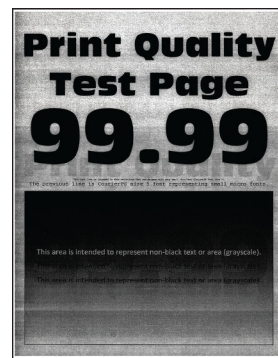

['Grijze of gekleurde achtergrond' op pagina 348](#)



['Verkeerde marges' op pagina 349](#)

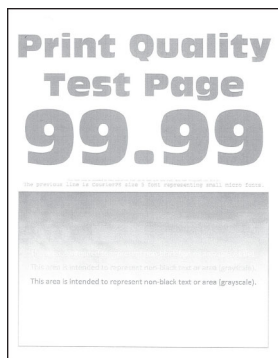

['De afdruk is licht' op pagina 350](#)

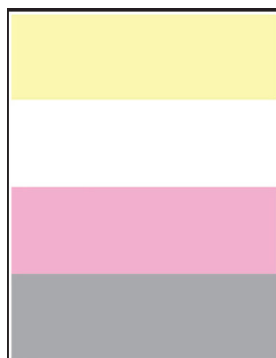

['Ontbrekende kleuren' op pagina 352](#)

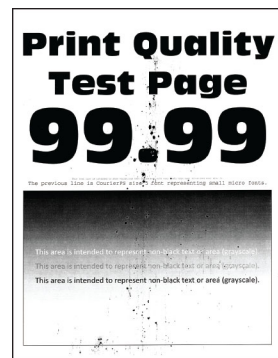

['Vlekkerige afdruk en stippen' op pagina 353](#)



['Gekruld papier' op pagina 354](#)

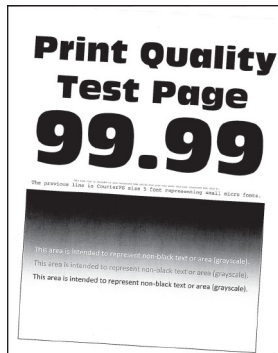

['Schuine of scheve afdruk' op pagina 355](#)

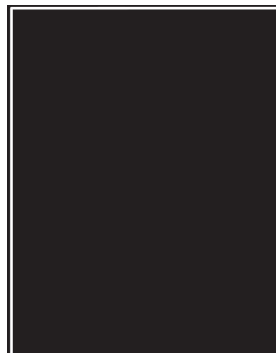

['Zwarte of volledig gekleurde afbeeldingen' op pagina 356](#)

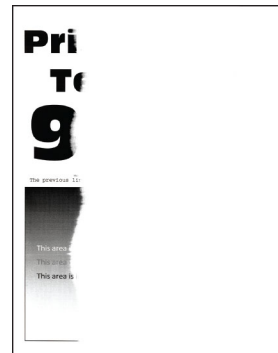

['Afgektepte tekst of afbeeldingen' op pagina 357](#)

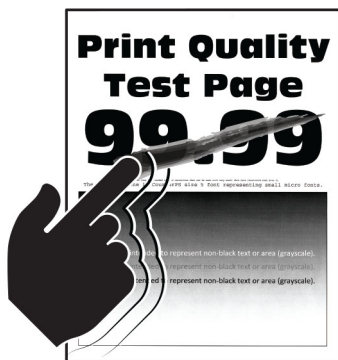

['De toner laat gemakkelijk los' op pagina 358](#)

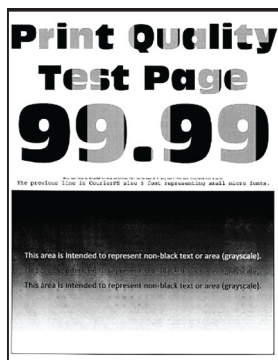

['Verschillen in afdruc-dichtheid' op pagina 359](#)

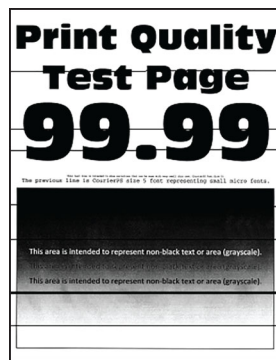

['Horizontale donkere strepen' op pagina 359](#)



['Verticale donkere strepen' op pagina 361](#)

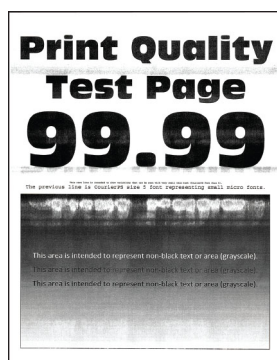

['Horizontale witte strepen' op pagina 362](#)



['Verticale witte strepen' op pagina 363](#)



['Terugkerende fouten' op pagina 365](#)

Printerfoutcodes

Foutcodes	Foutbericht	Oplossing
2.01	Benodigdheden vereist.	Druk op Taak annuleren en bestel de benodigde voorraad. Zie 'Onderdelen en supplies bestellen' op pagina 232 voor meer informatie.
3.01	De standaarduitvoerlade is vol.	Verwijder het papier uit de lade en raak vervolgens Doorgaan aan.
3.21, 3.22, 3.23, 3.24	Verwijder papier achter lade [x].	<ol style="list-style-type: none"> 1 Verwijder de aangegeven lade. 2 Verwijder vastgelopen papier uit het gebied. 3 Plaats de lade.
7.13, 7.23, 7.33, 7.43, 7.53	Plaats invoerlade [x].	Voer een van de volgende handelingen uit: <ul style="list-style-type: none"> • Plaats de aangegeven lade. • Annuleer de huidige afdructaak.
8.01	Sluit de voorklep.	Houd de voorklep gesloten, tenzij u onderhoud uitvoert.
8.02, 8.03, 8.04, 8.05	Sluit klep [x]	Houd de aangegeven klep gesloten, tenzij u onderhoud uitvoert.
8.06	Bevestig lade 5.	Schuif de lade naar links en schuif hem dan weer op zijn plaats.
8.07	Sluit papiertransportklep F.	Houd de papiertransportklep F gesloten, tenzij u onderhoud uitvoert.

Foutcodes	Foutbericht	Oplossing
8.08	Sluit de voorklep van de nietfinisher.	Houd de voorklep van de finisher gesloten, tenzij u onderhoud uitvoert.
8.09	Sluit de bovenklep van de finisher met niet-en perforatiefunctie.	Houd de bovenklep van de finisher gesloten, tenzij u onderhoud uitvoert.
9.00	De printer moest opnieuw worden opgestart. De laatste taak is mogelijk niet voltooid.	Raak Doorgaan aan om het bericht te wissen en door te gaan met afdrukken.
11.11, 11.21, 11.31, 11.41, 11.51	Vul [source] met [type] [size].	Plaats papier in de aangegeven lade. Zie ' Papier en speciaal afdruk-materiaal plaatsen ' op pagina 42 voor meer informatie.
11.12, 11.22, 11.32, 11.42, 11.52	Vul [source] met [type] [size] [orientation].	
11.81, 11.91	Vul de multifunctionele invoer met [type] [size].	Plaats papier in de multifunctionele invoer. Zie ' De multifunctionele invoer vullen ' op pagina 58 voor meer informatie.
11.82, 11.92	Vul de multifunctionele invoer met [type] [size] [orientation].	
12.11, 12.21, 12.31, 12.41, 12.51	Wijzig [source] in [type] [size].	Trek de aangegeven lade eruit, verwijder het papier en plaats papier van het juiste formaat en de juiste soort. Zie ' Papier en speciaal afdruk-materiaal plaatsen ' op pagina 42 voor meer informatie.
12.12, 12.22, 12.32, 12.42, 12.52	Wijzig [source] in [type] [size] [orientation].	
12.91	Wijzig de multifunctionele invoer in [type] [size].	Verwijder het papier en plaats papier van het juiste formaat en de juiste soort. Zie ' De multifunctionele invoer vullen ' op pagina 58 voor meer informatie.
12.92	Wijzig de multifunctionele invoer in [type] [size] [orientation].	
31.00	Plaats perforatiebak.	<ol style="list-style-type: none"> 1 Open de papiertransportklep F. 2 Verwijder de perforatiebak. 3 Plaats de perforatiebak.
31.35	Plaats de ontbrekende of niet-reagerende toneroverloopfles terug.	<ol style="list-style-type: none"> 1 Open de voorklep. 2 Verwijder de toneroverloopfles. <p>Opmerking: Om te voorkomen dat u toner knoeit, plaatst u de fles rechtop.</p> <ol style="list-style-type: none"> 3 Plaats de toneroverloopfles. 4 Sluit de voorklep.

Foutcodes	Foutbericht	Oplossing
31.40, 31.41, 31.42, 31.43	Plaats ontbrekende of niet-reagerende cartridge [kleur] terug.	<ol style="list-style-type: none"> 1 Open de voorklep. 2 Verwijder de cartridge. 3 Plaats de cartridge. 4 Sluit de voorklep.
31.60, 31.61, 31.62, 31.63	Installeer ontbrekende of niet-reagerende [color] fotoconductor opnieuw.	<ol style="list-style-type: none"> 1 Open de voorklep. 2 Ontgrendel en verwijder dan de overdrachtseenheid voor de toneroverloop. Opmerking: Plaats de eenheid rechtop om te voorkomen dat u toner knoeit. 3 Ontgrendel en verwijder dan de fotoconductoreenheid. 4 Plaats de fotoconductoreenheid en vergrendel deze vervolgens. 5 Plaats de overdrachtseenheid voor de toneroverloop en vergrendel deze vervolgens. 6 Sluit de voorklep.
32.40, 31.41, 31.42, 31.43	Vervang niet-ondersteunde cartridge <kleur>.	Raadpleeg ' Een tonercartridge vervangen ' op pagina 233.
32.60, 32.61, 32.62, 32.63	Vervang niet-ondersteunde [kleur] fotoconductor	Raadpleeg ' Een fotoconductoreenheid vervangen ' op pagina 238.
34.00	Papier te kort	Stel de instelling voor papierformaat in zodat het overeenkomt met het papier dat in de lade is geplaatst. Tik in het startscherm op Instellingen > Papier > Lade > Configuratie > Papierformaat/-soort .
34.10, 34.20, 34.30, 34.40, 34.50	Controleer [source], pas geleiders en afdrukstand aan.	Trek de aangegeven lade uit en controleer dan of het papier correct is geplaatst. Zie ' Papier en speciaal afdruk materiaal plaatsen ' op pagina 42 voor meer informatie.
34.90	Controleer multifunctionele invoer, pas geleiders en afdrukstand aan.	Controleer of het papier op de juiste wijze is geplaatst. Zie ' De multifunctionele invoer vullen ' op pagina 58 voor meer informatie.
37.10	Onvoldoende geheugen om de taak te sorteren.	Voer een van de volgende handelingen uit: <ul style="list-style-type: none"> • Raak Doorgaan aan om het opgeslagen gedeelte van de taak af te drukken en om de rest van de afdraktaak te sorteren. • Annuleer de huidige afdraktaak.
37.30	Onvoldoende geheugen, sommige onderbroken taken zijn verwijderd.	Raak Doorgaan aan om het bericht te wissen en door te gaan met afdrucken.
38.10	Geheugen vol.	Probeer een of meer van de oplossingen: <ul style="list-style-type: none"> • Raak Doorgaan aan om het bericht te wissen en door te gaan met afdrucken. • Annuleer de huidige afdraktaak. • Installeer meer printergeheugen. • Verminder het aantal pagina's van de afdraktaak.

Foutcodes	Foutbericht	Oplossing
39.10	Complexe pagina, bepaalde gegevens worden mogelijk niet afgedrukt.	<p>Probeer een of meer van de oplossingen:</p> <ul style="list-style-type: none"> • Raak Doorgaan aan om het bericht te wissen en door te gaan met afdrukken. • Annuleer de huidige afdrukaak. • Installeer meer printergeheugen. • Verminder de complexiteit en de grootte van de afdrukaak voordat u deze opnieuw naar de printer stuurt. • Verminder het aantal pagina's van de afdrukaak. • Verminder het aantal en de grootte van gedownloadte lettertypen. • Verwijder onnodige lettertypen of macro's uit de afdrukaak. • Verminder het aantal afbeeldingen van de afdrukaak.
51	Flash beschadigd	<p>Probeer een of meer van de oplossingen:</p> <ul style="list-style-type: none"> • Vervang het flashgeheugen. • Raak Doorgaan aan om het bericht te wissen en door te gaan met afdrukken. • Annuleer de huidige afdrukaak.
52	Onvoldoende ruimte in flashgeheugen voor bronnen.	<p>Probeer een of meer van de oplossingen:</p> <ul style="list-style-type: none"> • Raak Doorgaan aan om het bericht te wissen en door te gaan met afdrukken. • Verwijder lettertypen, macro's en andere gegevens uit het flashgeheugen. • Installeer een opslagstation. Zie 'Vaste schijf van printer installeren' op pagina 150 of 'Het intelligente opslagstation installeren' op pagina 156 voor meer informatie. <p>Opmerking: Geladen lettertypen en macro's die niet eerder zijn opgeslagen in het flashgeheugen, worden verwijderd.</p>
55.1	Fout bij lezen van USB-station. USB verwijderen	Verwijder het flashstation om door te gaan.
55.2	Fout bij lezen USB-hub. Verwijder hub.	Verwijder de USB-hub om door te gaan.
55.3	Losmaken en modus wijzigen	
61	Verwijder defecte schijf	Vervang het defecte opslagstation.
62	Schijf vol.	<p>Probeer een of meer van de oplossingen:</p> <ul style="list-style-type: none"> • Raak Doorgaan aan om het bericht te wissen en door te gaan met afdrukken. • Verwijder lettertypen, macro's en andere gegevens op de vaste schijf. • Een vaste schijf installeren. Zie 'Vaste schijf van printer installeren' op pagina 150 voor meer informatie. • Installeer een intelligent opslagstation. Zie 'Het intelligente opslagstation installeren' op pagina 156 voor meer informatie.

Foutcodes	Foutbericht	Oplossing
63	Formateer de vaste schijf.	Als u nu formateert, worden alle gegevens van het opslagstation gewist. Ga als volgt te werk om het opslagstation te formatteren: 1 Tik in het startscherm op Instellingen > Apparaat > Onderhoud > Oud apparaat wissen. 2 Tik op het vak Alle informatie op de vaste schijf opschonen en tik vervolgens op WISSEN.
71.40	Printertijd is onjuist.	De printertijd configureren. Raak vanaf het beginscherm Instellingen > Apparaat > Voorkeuren > Datum en tijd > Configureren aan.
80.21	Onderhoudskit bijna versleten	Raak Doorgaan aan om het bericht te wissen.
80.31	Vervang onderhoudskit.	Raadpleeg ' De rolkit van de lade vervangen ' op pagina 258.
82.22	Toneroverloopfles bijna vol.	Raak Doorgaan aan om het bericht te wissen.
82.42	Vervang toneroverloopfles.	Raadpleeg ' Overloopfles vervangen ' op pagina 280.
83.20	Nietjes bijna op of ontbreken	Voer een van de volgende handelingen uit: <ul style="list-style-type: none"> • Verwijder en plaats vervolgens de nietcassette.
83.30	Nietjes op of verkeerd ingevoerd	<ul style="list-style-type: none"> • Nietcassette vervangen. Zie 'Nietcassette-unit vervangen' op pagina 303 voor meer informatie.
84.01	[Kleur] fotoconductor raakt op.	Raak Doorgaan aan om het bericht te wissen.
84.11	[Kleur] fotoconductoreenheid bijna leeg.	
84.21	[Kleur] fotoconductoreenheid leeg.	
84.31	Vervang de [kleur] fotoconductoreenheid, de aanbevolen levensduur is overschreden.	Raadpleeg ' Een fotoconductoreenheid vervangen ' op pagina 238.
87.20	Perforatiebak bijna vol.	Raak Doorgaan aan om het bericht te wissen.
87.30	Leeg de perforatiebak.	<ol style="list-style-type: none"> 1 Open de papiertransportklep F. 2 Verwijder de perforatiebak en leeg deze vervolgens. 3 Plaats de perforatiebak. 4 Sluit de klep.
88.00[x]	[Kleur] Cartridge raakt op.	Raak Doorgaan aan om het bericht te wissen.
88.10[x]	Cartridge [kleur] bijna leeg.	
88.20[x]	Cartridge [kleur] leeg.	

Foutcodes	Foutbericht	Oplossing
88.30[x], 88.40[x]	[Kleur] cartridge vervangen	Raadpleeg ' Een tonercartridge vervangen ' op pagina 233.
200.03, 240.06	Papierstoring [storing bovenkant] .	Raadpleeg ' Papier vastgelopen in de multifunctionele invoer ' op pagina 380.
200.16[x], 241.16a	Papierstoring [storing bovenkant] .	Raadpleeg ' Papier vast in de standaardlade ' op pagina 375.
200.26[x], 200.36[x], 200.46[x], 200.56a, 202.95[x], 242.26, 242.33, 242.43, 243.33, 243.36, 243.43, 244,43, 244,46	Papierstoring [storing bovenkant] .	Raadpleeg ' Papier is vastgelopen in optionele laden ' op pagina 376.
200.56a, 245.53[x], 245,56	Papierstoring [storing bovenkant] .	Raadpleeg ' Papier vastgelopen in de lade voor 2000 vel ' op pagina 380.
200.95, 201.96, 202.93, 202.94, 221.93, 232.93, 240.25, 240.35, 240.55	Papierstoring [storing bovenkant] .	Raadpleeg ' Papier vast in klep A ' op pagina 381.
400.13, 400.13b, 420.13b, 420.15b, 420.54c, 450.23b, 450.91b, 451.33b, 454.23b, 454.25b, 457.25b	Papierstoring [storing bovenkant] .	Raadpleeg ' Vastgelopen papier in de finisher met niet- en perforeerfunctie ' op pagina 387.
420.11a, 420.13a, 420.15a, 420.15b, 420.54a, 420.54b, 425.13a	Papierstoring [storing bovenkant] .	Raadpleeg ' Papier vastgelopen in de nietfinisher ' op pagina 385.

Foutcodes	Foutbericht	Oplossing
420.15b, 450.33, 450.91a, 451.33a, 451.33b, 451.35, 454.33, 454.35, 454.36, 454.37, 457.35a, 457.35b, 490.33, 491.33, 491.35, 550.23, 551.23, 552.23, 553.23, 553.25, 555.23, 556.23	Papierstoring [storing bovenkant] .	Raadpleeg ' Vastgelopen papier in de finisher met vouwfunctie/Z-vouw ' op pagina 389.
457.35b	Papierstoring [storing bovenkant] .	Voer een van de volgende handelingen uit: <ul style="list-style-type: none"> • Als u de nietfinisher hebt geïnstalleerd, zie 'Papier vastgelopen in de nietfinisher' op pagina 385. • Als u de finisher met niet- en perforeerfunctie hebt geïnstalleerd, zie 'Vastgelopen papier in de finisher met niet- en perforeerfunctie' op pagina 387.

Afdrukproblemen

Afdrukkwaliteit is slecht

Lege of witte pagina's



Opmerking: Druk voordat u het probleem gaat oplossen de testpagina's voor de afdrukkwaliteit af. Navigeer vanaf het startscherm naar **Instellingen > Problemen oplossen > Testpagina's voor afdrukkwaliteit**.

Actie	Ja	Nee
<p>Stap 1</p> <p>a Controleer of de printer een originele en ondersteunde Lexmark-tonercartridge gebruikt.</p> <p>Opmerking: Als de cartridge niet wordt ondersteund, installeer dan een ondersteunde cartridge.</p> <p>b Druk het document af.</p> <p>Drukt de printer lege of witte pagina's af?</p>	Ga naar stap 2.	Het probleem is opgelost.

Actie	Ja	Nee
<p>Stap 2</p> <p>a Verwijder de printerkopreiniger en reinig vervolgens de lenzen van de printerkop.</p> <p>Waarschuwing: mogelijke beschadiging: Stel de fotoconductoreenheden niet bloot aan direct licht. Langdurige blootstelling aan licht kan tot problemen met de afdrukkwaliteit leiden.</p> <p>Waarschuwing: mogelijke beschadiging: Raak de trommels van de fotoconductor niet aan. Dit kan de afdrukkwaliteit van toekomstige afdruktaken verminderen.</p> <p>b Plaats de fotoconductoreenheden.</p> <p>c Druk het document af.</p> <p>Drukt de printer lege of witte pagina's af?</p>	<p>Neem contact op met de klantenondersteuning.</p>	<p>Het probleem is opgelost.</p>

Donkere afdruk



Opmerking: Druk voordat u het probleem gaat oplossen de testpagina's voor de afdrukkwaliteit af om de missende kleur vast te stellen. Navigeer vanaf het startscherm naar **Instellingen > Problemen oplossen > Testpagina's voor afdrukkwaliteit**.

Actie	Ja	Nee
<p>Stap 1</p> <p>a Voer Kleur aanpassen uit.</p> <p>Tik in het startscherm op Instellingen > Afdruk > Kwaliteit > Geavanceerde beeldverwerking > Kleuraanpassing.</p> <p>b Druk het document af.</p> <p>Is de afdruk te donker?</p>	<p>Ga naar stap 2.</p>	<p>Het probleem is opgelost.</p>
<p>Stap 2</p> <p>a Verlaag de tonerintensiteit via het dialoogvenster Voorkeursinstellingen voor afdrucken, Afdrucken of Druk af, afhankelijk van het besturingssysteem.</p> <p>Opmerking: U kunt deze instellingen ook wijzigen met het bedieningspaneel van de printer. Tik in het startscherm op Instellingen > Afdrucken > Kwaliteit > Tonerintensiteit.</p> <p>b Druk het document af.</p> <p>Is de afdruk te donker?</p>	<p>Ga naar stap 3.</p>	<p>Het probleem is opgelost.</p>

Actie	Ja	Nee
<p>Stap 3</p> <p>a Geef het papierformaat op via het dialoogvenster Voorkeursinstellingen voor afdrucken of het venster Afdrucken, afhankelijk van het besturingssysteem.</p> <p>Opmerkingen:</p> <ul style="list-style-type: none"> • Zorg dat de instellingen overeenkomen met het papier dat in de lade is geplaatst. • U kunt deze instellingen ook wijzigen met het bedieningspaneel van de printer. Tik in het startscherm op Instellingen > Papier > Ladeconfiguratie > Papierformaat/-soort. <p>b Druk het document af.</p> <p>Is de afdruk te donker?</p>	Ga naar stap 4.	Ga naar stap 6.
<p>Stap 4</p> <p>Zorg dat het papier geen structuur of ruwe afwerking heeft.</p> <p>Drukt u af op papier met structuur of ruwe afwerking?</p>	Ga naar stap 5.	Ga naar stap 6.
<p>Stap 5</p> <p>a Vervang papier met structuur of ruwe afwerking door normaal papier.</p> <p>b Druk het document af.</p> <p>Is de afdruk te donker?</p>	Ga naar stap 6.	Het probleem is opgelost.
<p>Stap 6</p> <p>a Vervang het papier. Gebruik papier uit een nieuw pak.</p> <p>Opmerking: Papier neemt vocht op in een vochtige omgeving. Bewaar papier altijd in de originele verpakking tot u het gaat gebruiken.</p> <p>b Druk het document af.</p> <p>Is de afdruk te donker?</p>	Neem contact op met de klantenondersteuning .	Het probleem is opgelost.

Zwevende afbeeldingen

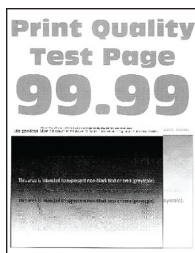

Opmerking: Druk voordat u het probleem gaat oplossen de testpagina's voor de afdrukkwaliteit af. Navigeer vanaf het startscherm naar **Instellingen** > **Problemen oplossen** > **Testpagina's voor afdrukkwaliteit afdrucken**.

Actie	Ja	Nee
<p>Stap 1</p> <p>a Plaats papier van de juiste soort en met het juiste gewicht in de lade.</p> <p>b Druk het document af.</p> <p>Verschijnen er zwevende afbeeldingen op afdrukken?</p>	Ga naar stap 2.	Het probleem is opgelost.
<p>Stap 2</p> <p>a Geef het papierformaat op via het dialoogvenster Voorkeursinstellingen voor afdrukken of het venster Afdrukken, afhankelijk van het besturingssysteem.</p> <p>Opmerkingen:</p> <ul style="list-style-type: none"> • Zorg dat de instellingen overeenkomen met het papier dat in de lade is geplaatst. • U kunt deze instellingen ook wijzigen met het bedieningspaneel van de printer. Tik in het startscherm op Instellingen > Papier > Ladeconfiguratie > Papierformaat/-soort. <p>b Druk het document af.</p> <p>Verschijnen er zwevende afbeeldingen op afdrukken?</p>	Ga naar stap 3.	Het probleem is opgelost.
<p>Stap 3</p> <p>a Voer Kleur aanpassen uit. Tik in het startscherm op Instellingen > Afdruk > Kwaliteit > Geavanceerde beeldverwerking > Kleuraanpassing.</p> <p>b Druk het document af.</p> <p>Verschijnen er zwevende afbeeldingen op afdrukken?</p>	Neem contact op met de klantenondersteuning .	Het probleem is opgelost.

Grijze of gekleurde achtergrond



Opmerking: Druk voordat u het probleem gaat oplossen de testpagina's voor de afdrukkwaliteit af. Navigeer vanaf het startscherm naar **Instellingen > Problemen oplossen > Testpagina's voor afdrukkwaliteit afdrukken**.

Actie	Ja	Nee
<p>Stap 1</p> <p>a Verhoog de tonerintensiteit via het dialoogvenster Voorkeursinstellingen voor afdrukken, Afdrukken of Druk af, afhankelijk van het besturingssysteem.</p> <p>Opmerking: U kunt deze instellingen ook wijzigen met het bedieningspaneel van de printer. Tik in het startscherm op Instellingen > Afdrukken > Kwaliteit > Tonerintensiteit.</p> <p>b Druk het document af.</p> <p>Bevatten afdrukken een grijze of gekleurde achtergrond?</p>	<p>Ga naar stap 2.</p>	<p>Het probleem is opgelost.</p>
<p>Stap 2</p> <p>a Voer Kleur aanpassen uit.</p> <p>Tik in het startscherm op Instellingen > Afdruk > Kwaliteit > Geavanceerde beeldverwerking > Kleuraanpassing.</p> <p>b Druk het document af.</p> <p>Bevatten afdrukken een grijze of gekleurde achtergrond?</p>	<p>Ga naar stap 3.</p>	<p>Het probleem is opgelost.</p>
<p>Stap 3</p> <p>a Verwijder de printerkopreiniger en reinig vervolgens de lenzen van de printerkop.</p> <p>Waarschuwing: mogelijke beschadiging: Stel de fotoconductoreenheden niet bloot aan direct licht. Langdurige blootstelling aan licht kan tot problemen met de afdrukkwaliteit leiden.</p> <p>Waarschuwing: mogelijke beschadiging: Raak de trommels van de fotoconductor niet aan. Dit kan de afdrukkwaliteit van toekomstige afdruktaken verminderen.</p> <p>b Plaats de fotoconductoreenheden.</p> <p>c Druk het document af.</p> <p>Bevatten afdrukken een grijze of gekleurde achtergrond?</p>	<p>Neem contact op met de klantenondersteuning.</p>	<p>Het probleem is opgelost.</p>

Verkeerde marges



Actie	Ja	Nee
<p>Stap 1</p> <p>a Schuif de papiergeleiders in de lade naar de juiste positie voor het papier in de lade.</p> <p>b Druk het document af.</p> <p>Zijn de marges correct?</p>	Het probleem is opgelost.	Ga naar stap 2.
<p>Stap 2</p> <p>a Geef het papierformaat op via het dialoogvenster Voorkeursinstellingen voor afdrucken of het afdrukdialoogvenster, afhankelijk van het besturingssysteem.</p> <p>Opmerkingen:</p> <ul style="list-style-type: none"> • Zorg ervoor dat de instellingen overeenkomen met het papier. • U kunt deze instellingen ook wijzigen met het bedieningspaneel van de printer. Tik in het startscherm op Instellingen > Papier > Ladeconfiguratie > Papierformaat/-soort. <p>Opmerking:</p> <p>b Druk het document af.</p> <p>Zijn de marges correct?</p>	Het probleem is opgelost.	Neem contact op met de klantenondersteuning .

De afdruk is licht

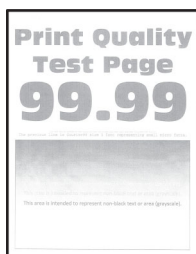

Opmerking: Druk voordat u het probleem gaat oplossen de testpagina's voor de afdrukkwaliteit af. Navigeer vanaf het startscherm naar **Instellingen > Problemen oplossen > Testpagina's voor afdrukkwaliteit afdrucken**.

Actie	Ja	Nee
<p>Stap 1</p> <p>a Voer Kleur aanpassen uit. Tik in het startscherm op Instellingen > Afdruk > Kwaliteit > Geavanceerde beeldverwerking > Kleuraanpassing.</p> <p>b Druk het document af.</p> <p>Is de afdruk licht?</p>	Ga naar stap 2.	Het probleem is opgelost.

Actie	Ja	Nee
<p>Stap 2</p> <p>a Verhoog de tonerintensiteit via het dialoogvenster Voorkeursinstellingen voor afdrukken, Afdrukken of Druk af, afhankelijk van het besturingssysteem.</p> <p>Opmerking: U kunt deze instellingen ook wijzigen met het bedieningspaneel van de printer. Tik in het startscherm op Instellingen > Afdrukken > Kwaliteit > Tonerintensiteit.</p> <p>b Druk het document af.</p> <p>Is de afdruk licht?</p>	Ga naar stap 3.	Het probleem is opgelost.
<p>Stap 3</p> <p>a Schakel Kleur besparen uit. Tik in het startscherm op Instellingen > Afdrukken > Kwaliteit > Kleur besparen.</p> <p>b Druk het document af.</p> <p>Is de afdruk licht?</p>	Ga naar stap 4.	Het probleem is opgelost.
<p>Stap 4</p> <p>a Geef het papierformaat op via het dialoogvenster Voorkeursinstellingen voor afdrukken of het venster Afdrukken, afhankelijk van het besturingssysteem.</p> <p>Opmerkingen:</p> <ul style="list-style-type: none"> • Zorg ervoor dat de instellingen overeenkomen met het papier. • U kunt deze instellingen ook wijzigen met het bedieningspaneel van de printer. Tik in het startscherm op Instellingen > Papier > Ladeconfiguratie > Papierformaat/-soort. <p>b Druk het document af.</p> <p>Is de afdruk licht?</p>	Ga naar stap 5.	Het probleem is opgelost.
<p>Stap 5</p> <p>Ga na of het papier structuur of een ruwe afwerking heeft.</p> <p>Drukt u af op papier met structuur of ruwe afwerking?</p>	Ga naar stap 6.	Ga naar stap 7.
<p>Stap 6</p> <p>a Vervang papier met structuur of ruwe afwerking door normaal papier.</p> <p>b Druk het document af.</p> <p>Is de afdruk licht?</p>	Ga naar stap 7.	Het probleem is opgelost.

Actie	Ja	Nee
<p>Stap 7</p> <p>a Vervang het papier. Gebruik papier uit een nieuw pak.</p> <p>Opmerking: Papier neemt vocht op in een vochtige omgeving. Bewaar papier altijd in de originele verpakking tot u het gaat gebruiken.</p> <p>b Druk het document af.</p> <p>Is de afdruk licht?</p>	Ga naar stap 8.	Het probleem is opgelost.
<p>Stap 8</p> <p>a Verwijder de toneroverloopfles en plaats deze opnieuw.</p> <p>b Voer Kleur aanpassen uit.</p> <p>Tik in het startscherm op Instellingen > Afdruk > Kwaliteit > Geavanceerde beeldverwerking > Kleuraanpassing.</p> <p>Is de afdruk licht?</p>	Ga naar stap 9.	Het probleem is opgelost.
<p>Stap 9</p> <p>a Verwijder de printerkopreiniger en reinig vervolgens de lenzen van de printerkop.</p> <p>Waarschuwing: mogelijke beschadiging: Stel de fotoconductoreenheden niet bloot aan direct licht. Langdurige blootstelling aan licht kan tot problemen met de afdrukkwaliteit leiden.</p> <p>Waarschuwing: mogelijke beschadiging: Raak de trommels van de fotoconductor niet aan. Dit kan de afdrukkwaliteit van toekomstige afdruktaken verminderen.</p> <p>b Plaats de fotoconductoreenheden.</p> <p>c Druk het document af.</p> <p>Is de afdruk te licht?</p>	Neem contact op met de klantenondersteuning .	Het probleem is opgelost.

Ontbrekende kleuren

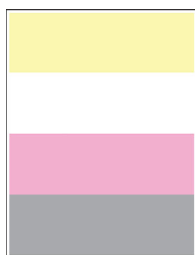

Opmerking: Druk voordat u het probleem gaat oplossen de testpagina's voor de afdrukkwaliteit af. Navigeer vanaf het startscherm naar **Instellingen > Problemen oplossen > Testpagina's voor afdrukkwaliteit afdrukken.**

Actie	Ja	Nee
<p>a Verwijder de fotoconductoreenheid van de ontbrekende kleur.</p> <p>Waarschuwing: mogelijke beschadiging: Stel de fotoconductoreenheid niet bloot aan direct licht. Langdurige blootstelling aan licht kan tot problemen met de afdrukkwaliteit leiden.</p> <p>Waarschuwing: mogelijke beschadiging: Raak de trommel van de fotoconductor niet aan. Dit kan de afdrukkwaliteit van toekomstige afdruktaken verminderen.</p> <p>b Plaats de fotoconductoreenheid.</p> <p>c Verwijder de tonercartridge van de ontbrekende kleur.</p> <p>d Plaats de tonercartridge van de ontbrekende kleur.</p> <p>e Druk het document af.</p> <p>Ontbreken sommige kleuren op de afdruk?</p>	<p>Neem contact op met de klantenondersteuning.</p>	<p>Het probleem is opgelost.</p>

Vlekkerige afdruk en stippen

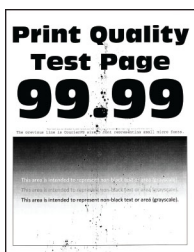

Opmerking: Druk voordat u het probleem gaat oplossen de testpagina's voor de afdrukkwaliteit af. Navigeer vanaf het startscherm naar **Instellingen > Problemen oplossen > Testpagina's voor afdrukkwaliteit afdrukken**.

Actie	Ja	Nee
<p>Stap 1</p> <p>Controleer de printer op lekkage van toners.</p> <p>Zit er geen lekkage van toners in de printer?</p>	<p>Ga naar stap 2.</p>	<p>Neem contact op met de klantenondersteuning.</p>
<p>Stap 2</p> <p>a Tik in het startscherm op Instellingen > Papier > Ladeconfiguratie > Papierformaat/-soort.</p> <p>b Controleer of het papierformaat en -type overeenkomt met het papier dat u hebt geplaatst.</p> <p>Opmerking: Zorg ervoor dat het papier geen structuur of ruwe afwerking heeft.</p> <p>Komen de instellingen overeen?</p>	<p>Ga naar stap 4.</p>	<p>Ga naar stap 3.</p>

Actie	Ja	Nee
<p>Stap 3</p> <p>a Geef de instellingen voor papiersoort en -formaat op in het dialoogvenster Voorkeursinstellingen voor afdrukken of Afdrukken, afhankelijk van het besturingssysteem.</p> <p>Opmerkingen:</p> <ul style="list-style-type: none"> • Zorg dat de instellingen overeenkomen met het papier dat in de lade is geplaatst. • U kunt deze instellingen ook wijzigen met het bedieningspaneel van de printer. Tik in het startscherm op Instellingen > Papier > Ladeconfiguratie > Papierformaat/-soort. <p>b Druk het document af.</p> <p>Zijn afdrukken vlekkelig?</p>	Ga naar stap 4.	Het probleem is opgelost.
<p>Stap 4</p> <p>a Vervang het papier. Gebruik papier uit een nieuw pak.</p> <p>Opmerking: Papier neemt vocht op in een vochtige omgeving. Bewaar papier altijd in de originele verpakking tot u het gaat gebruiken.</p> <p>b Druk het document af.</p> <p>Zijn afdrukken vlekkelig?</p>	Ga naar stap 5.	Het probleem is opgelost.
<p>Stap 5</p> <p>a Verwijder de printerkopreiniger en reinig vervolgens de lenzen van de printerkop.</p> <p>Waarschuwing: mogelijke beschadiging: Stel de fotoconductoreenheden niet bloot aan direct licht. Langdurige blootstelling aan licht kan tot problemen met de afdrukkwaliteit leiden.</p> <p>Waarschuwing: mogelijke beschadiging: Raak de trommels van de fotoconductor niet aan. Dit kan de afdrukkwaliteit van toekomstige afdruktaken verminderen.</p> <p>b Plaats de fotoconductoreenheden.</p> <p>c Druk het document af.</p> <p>Zijn afdrukken vlekkelig?</p>	Neem contact op met de klantenondersteuning .	Het probleem is opgelost.

Gekruld papier



Actie	Ja	Nee
<p>Stap 1</p> <p>a Schuif de geleiders in de lade naar de juiste positie voor het papier in de lade.</p> <p>b Druk het document af.</p> <p>Wordt het papier omgekruld?</p>	Ga naar stap 2.	Het probleem is opgelost.
<p>Stap 2</p> <p>a Geef het papierformaat op via het dialoogvenster Voorkeursinstellingen voor afdrucken of het venster Afdrucken, afhankelijk van het besturingssysteem.</p> <p>Opmerkingen:</p> <ul style="list-style-type: none"> • Zorg ervoor dat de instellingen overeenkomen met het papier. • U kunt deze instellingen ook wijzigen met het bedieningspaneel van de printer. Tik in het startscherm op Instellingen > Papier > Ladeconfiguratie > Papierformaat/-soort. <p>b Druk het document af.</p> <p>Wordt het papier omgekruld?</p>	Ga naar stap 3.	Het probleem is opgelost.
<p>Stap 3</p> <p>Druk af op de andere zijde van het papier.</p> <p>a Verwijder het papier, draai het om en plaats het terug.</p> <p>b Druk het document af.</p> <p>Wordt het papier omgekruld?</p>	Ga naar stap 4.	Het probleem is opgelost.
<p>Stap 4</p> <p>a Vervang het papier. Gebruik papier uit een nieuw pak.</p> <p>Opmerking: Papier neemt vocht op in een vochtige omgeving. Bewaar papier altijd in de originele verpakking tot u het gaat gebruiken.</p> <p>b Druk het document af.</p> <p>Wordt het papier omgekruld?</p>	Neem contact op met de klantenondersteuning .	Het probleem is opgelost.

Schuine of scheve afdruk



Opmerking: Druk voordat u het probleem gaat oplossen de testpagina's voor de afdrukkwaliteit af. Navigeer vanaf het startscherm naar **Instellingen > Problemen oplossen > Testpagina's voor afdrukkwaliteit afdrucken**.

Actie	Ja	Nee
<p>Stap 1</p> <p>a Trek de lade uit de printer.</p> <p>b Verwijder het papier en laad vervolgens papier uit een nieuwe verpakking.</p> <p>Opmerking: Papier neemt vocht op in een vochtige omgeving. Bewaar papier altijd in de originele verpakking tot u het gaat gebruiken.</p> <p>c Schuif de papiergeleiders in de lade naar de juiste positie voor het papier in de lade.</p> <p>d Plaats de lade terug.</p> <p>e Druk het document af.</p> <p>Is de afdruk schuin of scheef?</p>	Ga naar stap 2.	Het probleem is opgelost.
<p>Stap 2</p> <p>a Zorg ervoor dat u afdrukt op ondersteund papier.</p> <p>b Druk het document af.</p> <p>Is de afdruk schuin of scheef?</p>	Neem contact op met de klantenondersteuning .	Het probleem is opgelost.

Zwarte of volledig gekleurde afbeeldingen

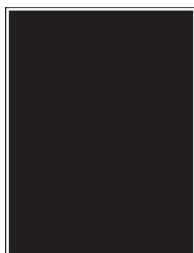

Opmerking: Druk voordat u het probleem gaat oplossen de testpagina's voor de afdrukkwaliteit af. Navigeer vanaf het startscherm naar **Instellingen > Problemen oplossen > Testpagina's voor afdrukkwaliteit afdrucken**.

Actie	Ja	Nee
<p>a Verwijder de printerkopreiniger en reinig vervolgens de lenzen van de printerkop.</p> <p>Waarschuwing: mogelijke beschadiging: Stel de fotoconductoreenheden niet bloot aan direct licht. Langdurige blootstelling aan licht kan tot problemen met de afdrukkwaliteit leiden.</p> <p>Waarschuwing: mogelijke beschadiging: Raak de trommels van de fotoconductor niet aan. Dit kan de afdrukkwaliteit van toekomstige afdruktaken verminderen.</p> <p>b Plaats de fotoconductoreenheden.</p> <p>c Druk het document af.</p> <p>Drukt de printer zwarte of volledig gekleurde afbeeldingen af?</p>	<p>Neem contact op met de klantenondersteuning.</p>	<p>Het probleem is opgelost.</p>

Afgekapte tekst of afbeeldingen



Opmerking: Druk voordat u het probleem gaat oplossen de testpagina's voor de afdrukkwaliteit af. Navigeer vanaf het startscherm naar **Instellingen > Problemen oplossen > Testpagina's voor afdrukkwaliteit afdrucken**.

Actie	Ja	Nee
<p>Stap 1</p> <p>a Schuif de papiergeleiders in de lade naar de juiste positie voor het papier in de lade.</p> <p>b Druk het document af.</p> <p>Is de tekst of afbeelding niet volledig afgedrukt?</p>	<p>Ga naar stap 2.</p>	<p>Het probleem is opgelost.</p>
<p>Stap 2</p> <p>a Geef het papierformaat op via het dialoogvenster Voorkeursinstellingen voor afdrucken of het afdrukdialoogvenster, afhankelijk van het besturingssysteem.</p> <p>Opmerkingen:</p> <ul style="list-style-type: none"> Zorg dat de instellingen overeenkomen met het papier dat in de lade is geplaatst. U kunt deze instellingen ook wijzigen met het bedieningspaneel van de printer. Tik in het startscherm op Instellingen > Papier > Ladeconfiguratie > Papierformaat/-soort. <p>b Druk het document af.</p> <p>Is de tekst of afbeelding niet volledig afgedrukt?</p>	<p>Ga naar stap 3.</p>	<p>Het probleem is opgelost.</p>

Actie	Ja	Nee
<p>Stap 3</p> <p>a Verwijder de printerkopreiniger en reinig vervolgens de lenzen van de printerkop.</p> <p>Waarschuwing: mogelijke beschadiging: Stel de fotoconductoreenheden niet bloot aan direct licht. Langdurige blootstelling aan licht kan tot problemen met de afdrukkwaliteit leiden.</p> <p>Waarschuwing: mogelijke beschadiging: Raak de trommels van de fotoconductor niet aan. Dit kan de afdrukkwaliteit van toekomstige afdruktaken verminderen.</p> <p>b Plaats de fotoconductoreenheden.</p> <p>c Druk het document af.</p> <p>Is de tekst of afbeelding niet volledig afgedrukt?</p>	<p>Neem contact op met de klantenondersteuning.</p>	<p>Het probleem is opgelost.</p>

De toner laat gemakkelijk los



Opmerking: Druk voordat u het probleem gaat oplossen de testpagina's voor de afdrukkwaliteit af. Navigeer vanaf het startscherm naar **Instellingen > Problemen oplossen > Testpagina's voor afdrukkwaliteit afdrukken**.

Actie	Ja	Nee
<p>1 Geef het papierformaat op via het dialoogvenster Voorkeursinstellingen voor afdrukken of het venster Afdrukken, afhankelijk van het besturingssysteem.</p> <p>Opmerkingen:</p> <ul style="list-style-type: none"> • Zorg ervoor dat de instellingen overeenkomen met het papier. • U kunt deze instellingen ook wijzigen met het bedieningspaneel van de printer. Tik in het startscherm op Instellingen > Papier > Ladeconfiguratie > Papierformaat/-soort. <p>2 Druk het document af.</p> <p>Geeft de toner af?</p>	<p>Neem contact op met de klantenondersteuning.</p>	<p>Het probleem is opgelost.</p>

Verschillen in afdrumdichtheid

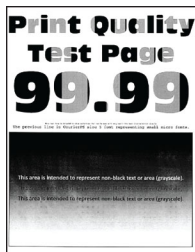

Opmerking: Druk voordat u het probleem gaat oplossen de testpagina's voor de afdrumdichtheid af. Navigeer vanaf het startscherm naar **Instellingen > Problemen oplossen > Testpagina's voor afdrumdichtheid afdrukken**.

Actie	Ja	Nee
Vervang de fotoconductoreenheden en druk het document vervolgens af. Is de afdrumdichtheid ongelijkmatig?	Neem contact op met de klantenondersteuning .	Het probleem is opgelost.

Horizontale donkere strepen



Opmerkingen:

- Druk voordat u het probleem gaat oplossen de testpagina's voor de afdrumdichtheid af. Navigeer vanaf het startscherm naar **Instellingen > Problemen oplossen > Testpagina's voor afdrumdichtheid afdrukken**.
- Als er steeds weer horizontale donkere strepen op de afdrukken verschijnen, raadpleegt u het onderwerp 'Herhaalde fouten'.

Actie	Ja	Nee
<p>Stap 1</p> <p>a Geef de papiersoort op via het dialoogvenster Voorkeursinstellingen voor afdrucken of het dialoogvenster Afdrucken, afhankelijk van het besturingssysteem.</p> <p>Opmerkingen:</p> <ul style="list-style-type: none"> • Zorg ervoor dat de instellingen overeenkomen met het papier. • U kunt deze instellingen ook wijzigen met het bedieningspaneel van de printer. Tik in het startscherm op Instellingen > Papier > Ladeconfiguratie > Papierformaat/-soort. <p>b Druk het document af.</p> <p>Bevatten afdrucken horizontale donkere strepen?</p>	Ga naar stap 2.	Het probleem is opgelost.
<p>Stap 2</p> <p>a Vervang het papier. Gebruik papier uit een nieuw pak.</p> <p>Opmerking: Papier neemt vocht op in een vochtige omgeving. Bewaar papier altijd in de originele verpakking en pak het pas uit als u het gaat gebruiken.</p> <p>b Druk het document af.</p> <p>Bevatten afdrucken horizontale donkere strepen?</p>	Ga naar stap 3.	Het probleem is opgelost.
<p>Stap 3</p> <p>a Verwijder de printerkopreiniger en reinig vervolgens de lenzen van de printerkop.</p> <p>b Druk het document af.</p> <p>Bevatten afdrucken horizontale donkere strepen?</p>	Ga naar stap 4.	Het probleem is opgelost.
<p>Stap 4</p> <p>a Verwijder de printerkopreiniger en reinig vervolgens de lenzen van de printerkop.</p> <p>Waarschuwing: mogelijke beschadiging: Stel de fotoconductoreenheden niet bloot aan direct licht. Langdurige blootstelling aan licht kan tot problemen met de afdrukkwaliteit leiden.</p> <p>Waarschuwing: mogelijke beschadiging: Raak de trommels van de fotoconductor niet aan. Dit kan de afdrukkwaliteit van toekomstige afdruktaken verminderen.</p> <p>b Plaats de fotoconductoreenheden.</p> <p>c Druk het document af.</p> <p>Bevatten afdrucken horizontale donkere strepen?</p>	Neem contact op met de klantenondersteuning .	Het probleem is opgelost.

Verticale donkere strepen

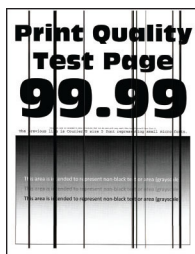

Opmerking: Druk voordat u het probleem gaat oplossen de testpagina's voor de afdrukkwaliteit af. Navigeer vanaf het startscherm naar **Instellingen > Problemen oplossen > Testpagina's voor afdrukkwaliteit afdrukken**.

Actie	Ja	Nee
<p>Stap 1</p> <p>a Geef de papiersoort op via het dialoogvenster Voorkeursinstellingen voor afdrukken of het dialoogvenster Afdrukken, afhankelijk van het besturingssysteem.</p> <p>Opmerkingen:</p> <ul style="list-style-type: none"> • Zorg dat de instellingen overeenkomen met het papier dat in de lade is geplaatst. • U kunt deze instellingen ook wijzigen met het bedieningspaneel van de printer. Tik in het startscherm op Instellingen > Papier > Ladeconfiguratie > Papierformaat/-soort. <p>b Druk het document af.</p> <p>Bevatten afdrukken verticale donkere strepen?</p>	Ga naar stap 2.	Het probleem is opgelost.
<p>Stap 2</p> <p>a Vervang het papier. Gebruik papier uit een nieuw pak.</p> <p>Opmerking: Papier neemt vocht op in een vochtige omgeving. Bewaar papier altijd in de originele verpakking en pak het pas uit als u het gaat gebruiken.</p> <p>b Druk het document af.</p> <p>Bevatten afdrukken verticale donkere strepen?</p>	Ga naar stap 3.	Het probleem is opgelost.
<p>Stap 3</p> <p>a Verwijder de printerkopreiniger en reinig vervolgens de lenzen van de printerkop.</p> <p>b Druk het document af.</p> <p>Bevatten afdrukken horizontale donkere strepen?</p>	Ga naar stap 4.	Het probleem is opgelost.

Actie	Ja	Nee
<p>Stap 4</p> <p>a Verwijder de printerkopreiniger en reinig vervolgens de lenzen van de printerkop.</p> <p>Waarschuwing: mogelijke beschadiging: Stel de fotoconductoreenheden niet bloot aan direct licht. Langdurige blootstelling aan licht kan tot problemen met de afdrukkwaliteit leiden.</p> <p>Waarschuwing: mogelijke beschadiging: Raak de trommels van de fotoconductor niet aan. Dit kan de afdrukkwaliteit van toekomstige afdruktaken verminderen.</p> <p>b Plaats de fotoconductoreenheden.</p> <p>c Druk het document af.</p> <p>Bevatten afdrucken verticale donkere strepen?</p>	<p>Neem contact op met de klantenondersteuning.</p>	<p>Het probleem is opgelost.</p>

Horizontale witte strepen

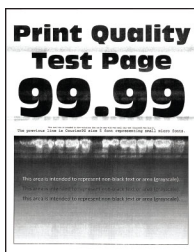

Opmerkingen:

- Druk voordat u het probleem gaat oplossen de testpagina's voor de afdrukkwaliteit af. Navigeer vanaf het startscherm naar **Instellingen > Problemen oplossen > Testpagina's voor afdrukkwaliteit afdrucken**.
- Als er steeds weer horizontale witte strepen op uw afdrucken verschijnen, zie het onderwerp 'Herhaalde fouten'.

Actie	Ja	Nee
<p>Stap 1</p> <p>a Geef het papierformaat op via het dialoogvenster Voorkeursinstellingen voor afdrucken of het venster Afdrucken, afhankelijk van het besturingssysteem.</p> <p>Opmerkingen:</p> <ul style="list-style-type: none"> • Zorg dat de instellingen overeenkomen met het papier dat in de lade is geplaatst. • U kunt deze instellingen ook wijzigen met het bedieningspaneel van de printer. Tik in het startscherm op Instellingen > Papier > Ladeconfiguratie > Papierformaat/-soort. <p>b Druk het document af.</p> <p>Bevatten afdrucken horizontale witte strepen?</p>	<p>Ga naar stap 2.</p>	<p>Het probleem is opgelost.</p>

Actie	Ja	Nee
<p>Stap 2</p> <p>a Vul de opgegeven papierbron aan met de aanbevolen papiersoort.</p> <p>b Druk het document af.</p> <p>Bevatten afdrukken horizontale witte strepen?</p>	Ga naar stap 3.	Het probleem is opgelost.
<p>Stap 3</p> <p>a Verwijder de printerkopreiniger en reinig vervolgens de lenzen van de printerkop.</p> <p>b Druk het document af.</p> <p>Bevatten afdrukken horizontale donkere strepen?</p>	Ga naar stap 4.	Het probleem is opgelost.
<p>Stap 4</p> <p>a Verwijder de printerkopreiniger en reinig vervolgens de lenzen van de printerkop.</p> <p>Waarschuwing: mogelijke beschadiging: Stel de fotoconductoreenheden niet bloot aan direct licht. Langdurige blootstelling aan licht kan tot problemen met de afdrukkwaliteit leiden.</p> <p>Waarschuwing: mogelijke beschadiging: Raak de trommels van de fotoconductor niet aan. Dit kan de afdrukkwaliteit van toekomstige afdruktaken verminderen.</p> <p>b Plaats de fotoconductoreenheden.</p> <p>c Druk het document af.</p> <p>Bevatten afdrukken horizontale witte strepen?</p>	Neem contact op met de klantenondersteuning .	Het probleem is opgelost.

Verticale witte strepen



Opmerking: Druk voordat u het probleem gaat oplossen de testpagina's voor de afdrukkwaliteit af. Navigeer vanaf het startscherm naar **Instellingen > Problemen oplossen > Testpagina's voor afdrukkwaliteit afdrukken**.

Actie	Ja	Nee
<p>Stap 1</p> <p>a Geef de papiersoort op via het dialoogvenster Voorkeursinstellingen voor afdrukken of het dialoogvenster Afdrukken, afhankelijk van het besturingssysteem.</p> <p>Opmerkingen:</p> <ul style="list-style-type: none"> • Zorg dat de instellingen overeenkomen met het papier dat in de lade is geplaatst. • U kunt deze instellingen ook wijzigen met het bedieningspaneel van de printer. Tik in het startscherm op Instellingen > Papier > Ladeconfiguratie > Papierformaat/-soort. <p>b Druk het document af.</p> <p>Bevatten afdrukken verticale witte lijnen?</p>	Ga naar stap 2.	Het probleem is opgelost.
<p>Stap 2</p> <p>Controleer of u de aanbevolen papiersoort gebruikt.</p> <p>a Vul de opgegeven papierbron aan met de aanbevolen papiersoort.</p> <p>b Druk het document af.</p> <p>Bevatten afdrukken verticale witte lijnen?</p>	Ga naar stap 3.	Het probleem is opgelost.
<p>Stap 3</p> <p>a Verwijder de printerkopreiniger en reinig vervolgens de lenzen van de printerkop.</p> <p>b Druk het document af.</p> <p>Bevatten afdrukken horizontale donkere strepen?</p>	Ga naar stap 4.	Het probleem is opgelost.
<p>Stap 4</p> <p>a Verwijder de printerkopreiniger en reinig vervolgens de lenzen van de printerkop.</p> <p>Waarschuwing: mogelijke beschadiging: Stel de fotoconductoreenheden niet bloot aan direct licht. Langdurige blootstelling aan licht kan tot problemen met de afdrukkwaliteit leiden.</p> <p>Waarschuwing: mogelijke beschadiging: Raak de trommels van de fotoconductor niet aan. Dit kan de afdrukkwaliteit van toekomstige afdruktaken verminderen.</p> <p>b Plaats de fotoconductoreenheden.</p> <p>c Druk het document af.</p> <p>Bevatten afdrukken verticale witte lijnen?</p>	Neem contact op met de klantenondersteuning .	Het probleem is opgelost.

Terugkerende fouten



Opmerking: Druk voordat u het probleem gaat oplossen de testpagina's voor de afdrukkwaliteit af. Navigeer vanaf het startscherm naar **Instellingen > Problemen oplossen > Testpagina's voor afdrukkwaliteit afdrucken**.

Actie	Ja	Nee
<p>Stap 1</p> <p>a Met de pagina Storingsonderhoudliniaal kunt u de afstand tussen terugkerende fouten op de pagina met de aangetaste kleur meten.</p> <p>b Vervang de supply die overeenkomt met de meting op de pagina met de aangetaste kleur.</p> <p>Fotoconductoreenheid</p> <ul style="list-style-type: none"> • 94,6 mm (3,72 inch) • 37,7 mm (1,48 inch) <p>Developer-eenheid</p> <ul style="list-style-type: none"> • 32,7 mm (1,29 inch) <p>c Druk de testpagina's voor afdrukkwaliteit af.</p> <p>Bevatten afdrucken nog steeds storingen?</p>	<p>Noteer de afstand en neem vervolgens contact op met de klantenondersteuning of uw servicevertegenwoordiger.</p>	<p>Het probleem is opgelost.</p>
<p>Stap 2</p> <p>a Met de pagina Storingsonderhoudliniaal kunt u de afstand tussen terugkerende fouten op de pagina met de aangetaste kleur meten.</p> <p>b Vervang de supply die overeenkomt met de meting op de pagina met de aangetaste kleur.</p> <p>Tweede overdrachtsrol</p> <p>64,4 mm (2,54 inch)</p> <p>Verhittingsstation</p> <ul style="list-style-type: none"> • 96 mm (3,78 inch) • 88 mm (3,46 inch) <p>Overdrachtband</p> <ul style="list-style-type: none"> • 37,7 mm (1,48 inch) • 31,4 mm (1,24 inch) • 70,7 mm (2,78 inch) • 46,9 mm (1,85 inch) <p>c Druk de testpagina's voor afdrukkwaliteit af.</p> <p>Bevatten afdrucken nog steeds storingen?</p>	<p>Noteer de afstand en neem vervolgens contact op met de klantenondersteuning of uw servicevertegenwoordiger.</p>	<p>Het probleem is opgelost.</p>

Afdruktaken worden niet afgedrukt

Actie	Ja	Nee
<p>Stap 1</p> <p>a Open vanuit het document dat u wilt afdrukken het dialoogvenster Afdrukken en controleer of u de juiste printer hebt geselecteerd.</p> <p>b Druk het document af.</p> <p>Wordt het document afgedrukt?</p>	Het probleem is opgelost.	Ga naar stap 2.
<p>Stap 2</p> <p>a Controleer of de printer is ingeschakeld.</p> <p>b Los de foutberichten die op de display verschijnen op.</p> <p>c Druk het document af.</p> <p>Wordt het document afgedrukt?</p>	Het probleem is opgelost.	Ga naar stap 3.
<p>Stap 3</p> <p>a Controleer of de poorten werken en of de kabels stevig zijn aangesloten op de computer en de printer.</p> <p>Raadpleeg de meegeleverde installatiedocumentatie van de printer voor meer informatie.</p> <p>b Druk het document af.</p> <p>Wordt het document afgedrukt?</p>	Het probleem is opgelost.	Ga naar stap 4.
<p>Stap 4</p> <p>a Schakel de printer uit en schakel de printer vervolgens na ongeveer 10 seconden weer in.</p> <p>b Druk het document af.</p> <p>Wordt het document afgedrukt?</p>	Het probleem is opgelost.	Ga naar stap 5.
<p>Stap 5</p> <p>a Verwijder het printerstuurprogramma en installeer het opnieuw.</p> <p>b Druk het document af.</p> <p>Wordt het document afgedrukt?</p>	Het probleem is opgelost.	Contact klantenondersteuning .

Vertrouwelijke en andere documenten in de wachtrij worden niet afgedrukt

Actie	Ja	Nee
<p>Stap 1</p> <p>a Controleer op het bedieningspaneel of de documenten in de lijst met Wachttaken worden weergegeven.</p> <p>Opmerking: Als de documenten niet worden weergegeven, drukt u de documenten af met de opties voor Afdruk- en wachttaken.</p> <p>b Druk de documenten af.</p> <p>Worden de documenten afgedrukt?</p>	Het probleem is opgelost.	Ga naar stap 2.
<p>Stap 2</p> <p>De afdruktaak bevat mogelijk een formatteringsfout of ongeldige gegevens.</p> <ul style="list-style-type: none"> • Verwijder de afdruktaak en verzend deze daarna opnieuw. • Voor PDF-bestanden genereert u een nieuw bestand en drukt u de documenten daarna opnieuw af. <p>Worden de documenten afgedrukt?</p>	Het probleem is opgelost.	Ga naar stap 3.
<p>Stap 3</p> <p>Als u vanaf internet afdrukt, kan het zijn dat de printer meerdere taaknamen als duplicaten leest.</p> <p>Voor Windows-gebruikers</p> <p>a Open het dialoogvenster Voorkeursinstellingen voor afdrukken.</p> <p>b Klik op het tabblad Afdruk- en wachttaken op Afdruk- en wachttaken gebruiken en klik vervolgens op Dubbele documenten bewaren.</p> <p>c Voer een pincode in en sla de wijzigingen op.</p> <p>d Verzend de afdruktaak.</p> <p>Voor Macintosh-gebruikers</p> <p>a Sla elke taak afzonderlijk op en geef er een unieke naam aan.</p> <p>b Verstuur de taak afzonderlijk.</p> <p>Worden de documenten afgedrukt?</p>	Het probleem is opgelost.	Ga naar stap 4.
<p>Stap 4</p> <p>a Verwijder enkele taken in de wachtrij om printergeheugen vrij te maken.</p> <p>b Druk de documenten af.</p> <p>Worden de documenten afgedrukt?</p>	Het probleem is opgelost.	Ga naar stap 5.
<p>Stap 5</p> <p>a Voeg printergeheugen toe.</p> <p>b Druk de documenten af.</p> <p>Worden de documenten afgedrukt?</p>	Het probleem is opgelost.	Neem contact op met klantenondersteuning .

Taak wordt afgedrukt vanuit de verkeerde lade of op het verkeerde papier

Actie	Ja	Nee
<p>Stap 1</p> <p>a Controleer of u afdrukt op het juiste papier.</p> <p>b Druk het document af.</p> <p>Is het document op het juiste papier afgedrukt?</p>	Ga naar stap 2.	Plaats het juiste papierformaat en de juiste papiersoort.
<p>Stap 2</p> <p>a Geef de instellingen voor papiersoort en -formaat op in het dialoogvenster Voorkeursinstellingen voor afdrukken of Afdrukken, afhankelijk van het besturingssysteem.</p> <p>Opmerking: U kunt deze instellingen ook wijzigen met het bedieningspaneel van de printer. Tik in het startscherm op Instellingen > Papier > Ladeconfiguratie > Papierformaat/-soort.</p> <p>b Zorg dat de instellingen overeenkomen met het papier dat is geplaatst.</p> <p>c Druk het document af.</p> <p>Is het document op het juiste papier afgedrukt?</p>	Het probleem is opgelost.	Ga naar stap 3.
<p>Stap 3</p> <p>a Controleer of de laden zijn gekoppeld. Zie 'Laden koppelen' op pagina 61 voor meer informatie.</p> <p>b Druk het document af.</p> <p>Is het document vanuit de juiste lade afgedrukt?</p>	Het probleem is opgelost.	Neem contact op met de klantenondersteuning .

Afdrukken verloopt langzaam

Actie	Ja	Nee
<p>Stap 1</p> <p>Controleer of de printerkabel stevig is aangesloten op de printer en op de computer, afdrukserver, optie of een ander netwerkapparaat.</p> <p>Is de printer langzaam met afdrukken?</p>	Ga naar stap 2.	Het probleem is opgelost.
<p>Stap 2</p> <p>a Zorg dat de printer zich niet in Stille modus bevindt. Tik in het startscherm op Instellingen > Apparaat > Onderhoud > Config.menu > Werking van apparaat > Stille modus.</p> <p>b Druk het document af.</p> <p>Is de printer langzaam met afdrukken?</p>	Ga naar stap 3.	Het probleem is opgelost.

Actie	Ja	Nee
<p>Stap 3</p> <p>a Geef de afdrukresolutie op in Voorkeursinstellingen voor afdrukken of in het Afdrukdialogvenster, afhankelijk van uw besturingssysteem.</p> <p>b Stel de resolutie in op Beeldkwaliteit 2400.</p> <p>c Druk het document af.</p> <p>Is de printer langzaam met afdrukken?</p>	Ga naar stap 4.	Het probleem is opgelost.
<p>Stap 4</p> <p>a Geef het papierformaat op via het dialoogvenster Voorkeursinstellingen voor afdrukken of het venster Afdrukken, afhankelijk van het besturingssysteem.</p> <p>Opmerkingen:</p> <ul style="list-style-type: none"> • Zorg ervoor dat de instellingen overeenkomen met het papier. • U kunt deze instellingen ook wijzigen met het bedieningspaneel van de printer. Tik in het startscherm op Instellingen > Papier > Ladeconfiguratie > Papierformaat/-soort. • Zwaarder papier drukt langzamer af. • Papier dat smaller is dan het formaat Letter, A4 en Legal drukt mogelijk langzamer af. <p>b Druk het document af.</p> <p>Is de printer langzaam met afdrukken?</p>	Ga naar stap 5.	Het probleem is opgelost.
<p>Stap 5</p> <p>a Controleer of de printerinstellingen voor de structuur en het gewicht van het afdrukmetaal overeenkomen met het papier dat u wilt plaatsen.</p> <p>Tik in het startscherm op Instellingen > Papier > Mediaconfiguratie > Materiaalsoorten Types.</p> <p>Opmerking: Ruwe papierstructuren en zwaar papier worden mogelijk langzamer afgedrukt.</p> <p>b Druk het document af.</p> <p>Is de printer langzaam met afdrukken?</p>	Ga naar stap 6.	Het probleem is opgelost.
<p>Stap 6</p> <p>Wachttaken verwijderd.</p> <p>Is de printer langzaam met afdrukken?</p>	Ga naar stap 7.	Het probleem is opgelost.

Actie	Ja	Nee
<p>Stap 7</p> <p>a Controleer of de printer niet oververhit raakt.</p> <p>Opmerkingen:</p> <ul style="list-style-type: none"> • Geef de printer tijd om af te koelen na een grote afdraktaak. • Let op de aanbevolen omgevingstemperatuur van de printer. Zie 'Een locatie voor de printer selecteren' op pagina 33 voor meer informatie. <p>b Druk het document af.</p> <p>Is de printer langzaam met afdrucken?</p>	<p>Neem contact op met de klantenondersteuning.</p>	<p>Het probleem is opgelost.</p>

De printer reageert niet

Actie	Ja	Nee
<p>Stap 1</p> <p>Controleer of het netsnoer op het stopcontact is aangesloten.</p> <p> LET OP: RISICO OP LETSEL: Om het risico op elektrische schokken of brand te voorkomen, moet u het netsnoer rechtstreeks aansluiten op een geaard stopcontact dat zich dicht in de buurt van het product bevindt en dat gemakkelijk toegankelijk is.</p> <p>Reageert de printer?</p>	<p>Het probleem is opgelost.</p>	<p>Ga naar stap 2.</p>
<p>Stap 2</p> <p>Controleer of het stopcontact is uitgeschakeld met behulp van een schakelaar of stroomonderbreker.</p> <p>Is het stopcontact uitgeschakeld met behulp van een schakelaar of stroomonderbreker?</p>	<p>Schakel de schakelaar in of reset de stroomonderbreker.</p>	<p>Ga naar stap 3.</p>
<p>Stap 3</p> <p>Controleer of de printer is ingeschakeld.</p> <p>Is de printer ingeschakeld?</p>	<p>Ga naar stap 4.</p>	<p>Zet de printer aan.</p>
<p>Stap 4</p> <p>Controleer of de printer in de slaap- of sluimerstand staat.</p> <p>Staat de printer in de slaap- of sluimerstand?</p>	<p>Druk op de knop Aan/uit om de printer aan te zetten.</p>	<p>Ga naar stap 5.</p>
<p>Stap 5</p> <p>Controleer of de kabels waarmee de printer is aangesloten op de computer in de correcte poorten zitten.</p> <p>Zitten de kabels in de correcte poorten?</p>	<p>Ga naar stap 6.</p>	<p>Plaats de kabels in de correcte poorten.</p>

Actie	Ja	Nee
<p>Stap 6</p> <p>Schakel de printer uit, installeer de hardwareopties en schakel de printer in.</p> <p>Raadpleeg de meegeleverde documentatie van de printer voor meer informatie.</p> <p>Reageert de printer?</p>	Het probleem is opgelost.	Ga naar stap 7.
<p>Stap 7</p> <p>Installeer het correcte printerstuurprogramma.</p> <p>Reageert de printer?</p>	Het probleem is opgelost.	Ga naar stap 8.
<p>Stap 8</p> <p>Schakel de printer uit en schakel de printer vervolgens na ongeveer 10 seconden weer in.</p> <p>Reageert de printer?</p>	Het probleem is opgelost.	Contact klantenondersteuning .

Flashstation kan niet worden gelezen

Actie	Ja	Nee
<p>Stap 1</p> <p>Controleer of de printer niet bezig is met de verwerking van een andere afdruk-, kopieer-, scan- of faxtaak.</p> <p>Is de printer klaar?</p>	Ga naar stap 3.	Ga naar stap 2.
<p>Stap 2</p> <ul style="list-style-type: none"> • Wacht tot de printer klaar is met het verwerken van de andere taak. • Verwijder het flashstation en plaats het vervolgens weer. <p>Herkent de printer het flashstation?</p>	Het probleem is opgelost.	Ga naar stap 3.
<p>Stap 3</p> <p>Controleer of het flashstation in de USB-poort aan de voorzijde is geplaatst.</p> <p>Opmerking: Het flashstation werkt niet als het in de USB-aansluiting aan de achterzijde is geplaatst.</p> <p>Is het flashstation in de juiste poort geplaatst?</p>	Ga naar stap 5.	Ga naar stap 4.
<p>Stap 4</p> <p>Plaats het flashstation in de juiste poort.</p> <p>Herkent de printer het flashstation?</p>	Het probleem is opgelost.	Ga naar stap 5.

Actie	Ja	Nee
Stap 5 Controleer of het flashstation wordt ondersteund. Zie ' Ondersteunde flashstations en bestandstypen ' op pagina 179 voor meer informatie. Wordt het flashstation ondersteund?	Ga naar stap 7.	Ga naar stap 6.
Stap 6 Plaats een ondersteund flashstation. Herkent de printer het flashstation?	Het probleem is opgelost.	Ga naar stap 7.
Stap 7 Verwijder het flashstation en plaats het vervolgens weer. Herkent de printer het flashstation?	Het probleem is opgelost.	Neem contact op met de klantenondersteuning .

USB-poort activeren

Raak in het beginscherm **Instellingen** > **Netwerk/Poorten** > **USB** > **Activeer USB-poort** aan.

Papierstoringen verhelpen

Voorkomen van papierstoringen

Papier correct plaatsen

- Zorg ervoor dat het papier vlak in de lade is geplaatst.

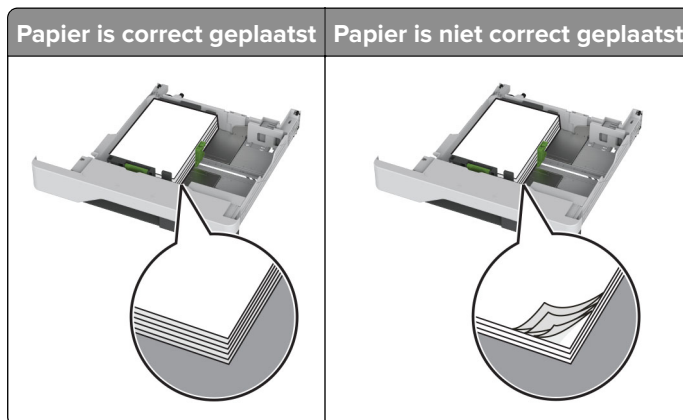

- Plaats of verwijder geen laden terwijl de printer bezig is met afdrucken.
- Plaats niet te veel papier in de printer. Zorg ervoor dat de stapel niet boven de aanduiding voor de maximale hoeveelheid uitkomt.

- Schuif geen papier in de lade. Plaats het papier zoals in de afbeelding is aangegeven.

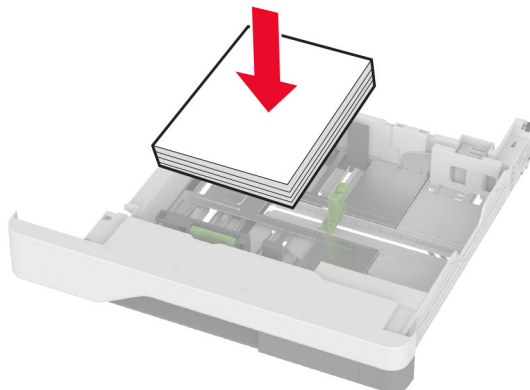

- Zorg ervoor dat de positie van de papiergeleiders juist is ingesteld en dat ze niet strak tegen het papier of de enveloppen zijn geplaatst.
- Duw de lade stevig in de printer nadat u het papier hebt geplaatst.

Gebruik aanbevolen papier

- Gebruik uitsluitend aanbevolen papier of speciaal afdrukmateriaal.
- Plaats nooit papier dat gekreukt, gevouwen, vochtig, gebogen of kromgetrokken is.
- Buig het papier, waai er het uit en lijn de randen uit voordat u het in de printer plaatst.

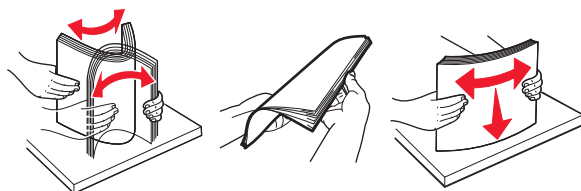

- Gebruik geen papier dat u zelf op maat hebt gesneden of geknipt.
- Gebruik nooit verschillende papierformaten, -gewichten of -soorten in één lade.
- Zorg ervoor dat de instellingen voor papierformaat en papiersoort correct zijn ingesteld op de computer of het bedieningspaneel van de printer.
- Bewaar het papier volgens de aanbevelingen van de fabrikant.

Locaties van storingen bepalen

Opmerkingen:

- Als Storingsassistentie is ingesteld op Aan, voert de printer lege of gedeeltelijk afgedrukte pagina's automatisch uit nadat een vastgelopen pagina is verwijderd. Kijk of er onbedrukte pagina's uit de printer komen.
- Als Herstel na storing op Aan of Automatisch staat, drukt de printer de vastgelopen pagina's opnieuw af.



	Storingslocaties
1	Multifunctionele invoer
2	Klep A
3	Standaardlade
4	Standaard laden
5	Nietfinisher
6	Papiertransport
7	Niet-, perforatiefinisher
8	Finisher met vouwfunctie/Z-vouw
9	Finisher voor boekjes

	Storingslocaties
10	Optionele laden
11	Lade voor 2000 vel

Papier vast in de standaardlade

1 Open klep A.

 **LET OP: HEET OPPERVLAK:** De binnenkant van de printer kan heet zijn. Om letsel te voorkomen, moet u een heet oppervlak eerst laten afkoelen voordat u het aanraakt.

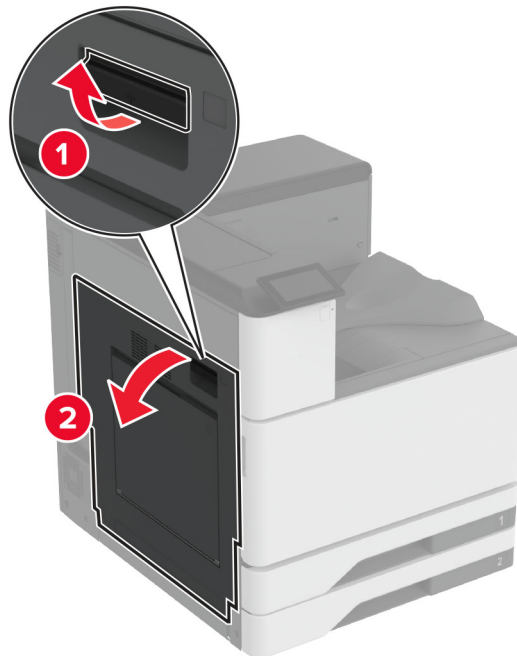

2 Verwijder het vastgelopen papier.

Opmerking: Zorg dat alle papierstukjes zijn verwijderd.

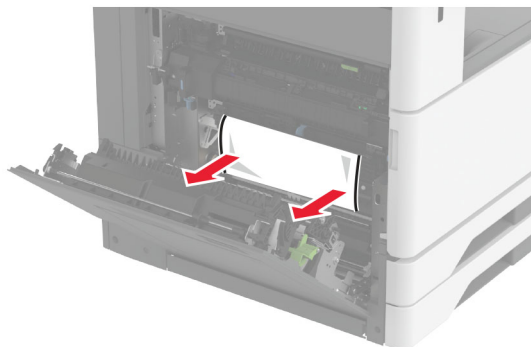

- 3 Trek de standaard papierlade naar buiten.

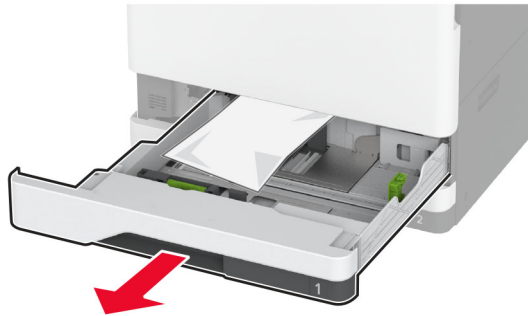

- 4 Verwijder het vastgelopen papier.

Opmerking: Zorg dat alle papierstukjes zijn verwijderd.

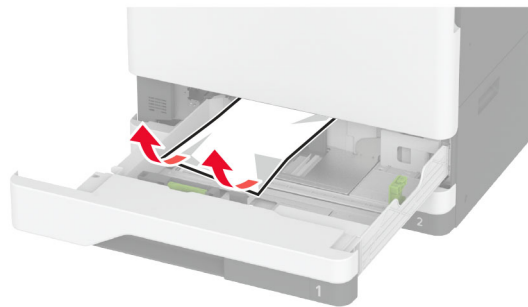

- 5 Plaats de lade en sluit vervolgens klep A.

Papier is vastgelopen in optionele laden

- 1 Open klep B.

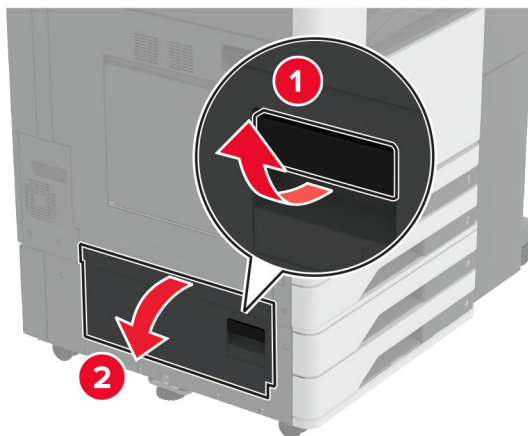

- 2 Verwijder het vastgelopen papier.

Opmerking: Zorg dat alle papierstukjes zijn verwijderd.

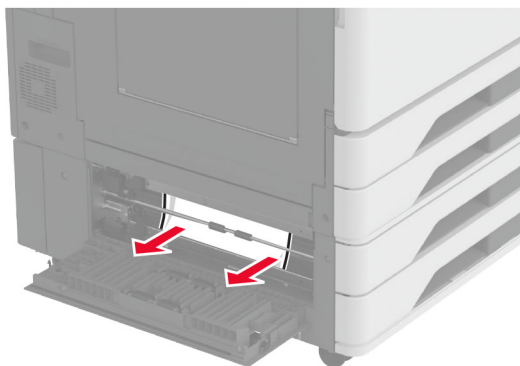

3 Sluit de klep.

4 Trek de optionele lade voor 520 vel of de dubbele invoer voor 2000 vel naar buiten



5 Verwijder het vastgelopen papier.

Opmerking: Zorg dat alle papierstukjes zijn verwijderd.

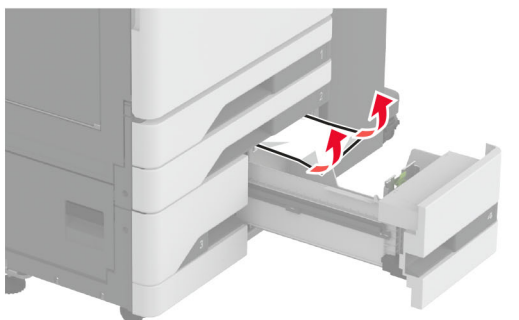
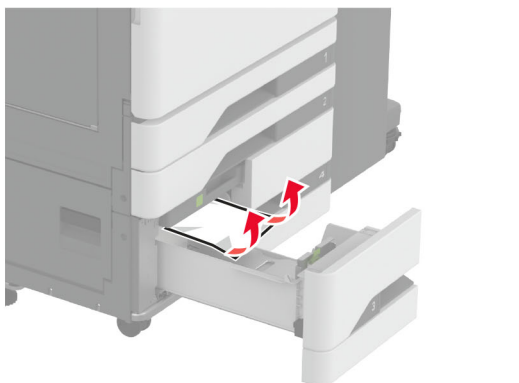
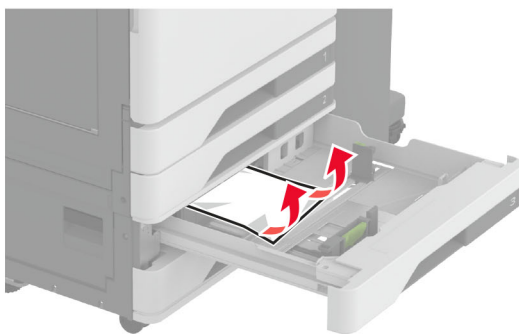

- 6 Trek bij laden met dubbele invoer hendel C naar buiten en open vervolgens de binnenklep.

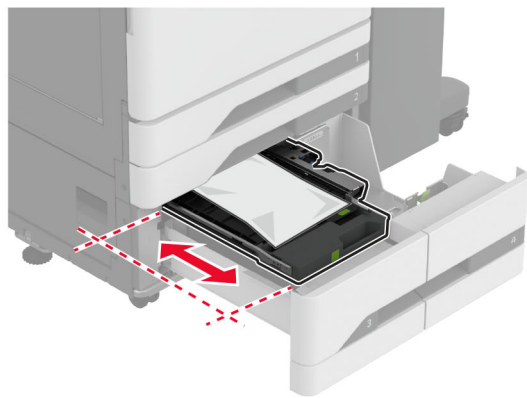
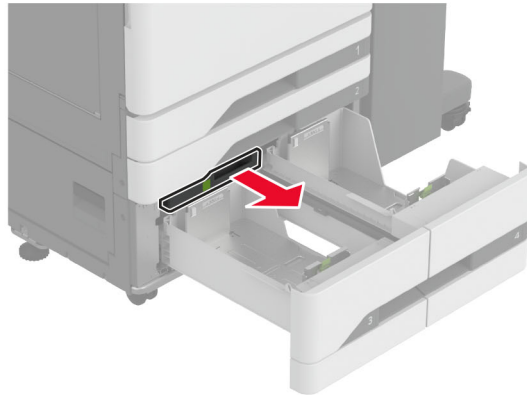

- 7 Verwijder het vastgelopen papier.

Opmerking: Zorg dat alle papierstukjes zijn verwijderd.

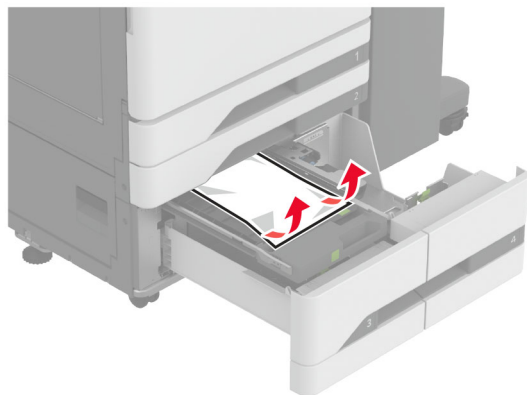

- 8 Sluit de klep en duw hendel C naar binnen.

- 9 Plaats de lade terug.

Papier vastgelopen in de multifunctionele invoer

Verwijder het vastgelopen papier.

Opmerking: Zorg dat alle papierstukjes zijn verwijderd.

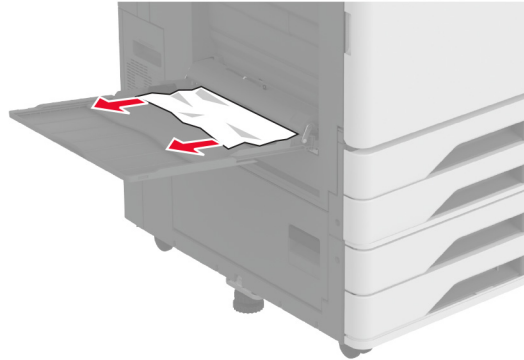

Papier vastgelopen in de lade voor 2000 vel

1 Schuif de lade naar links.

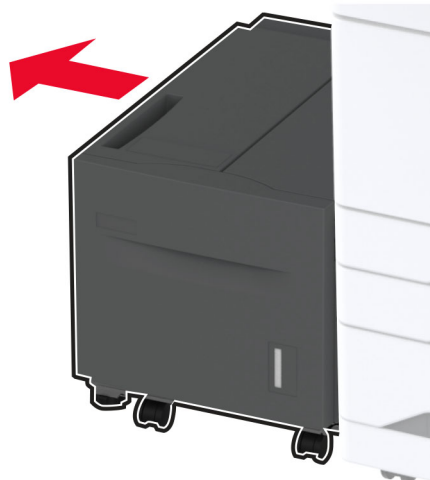

2 Open klep J en verwijder het vastgelopen papier.

Opmerking: Zorg dat alle papierstukjes zijn verwijderd.

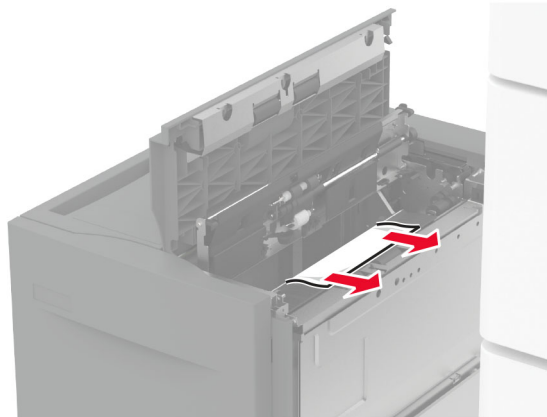

3 Sluit de klep en schuif vervolgens de lade terug op zijn plaats.

4 Trek de lade naar buiten en verwijder het vastgelopen papier.

Opmerking: Zorg dat alle papierstukjes zijn verwijderd.

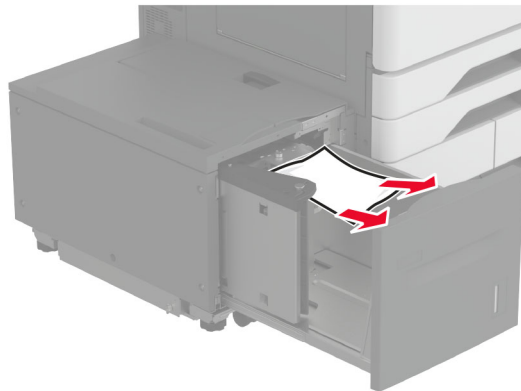

5 Plaats de lade terug.

Papier vast in klep A

1 Open klep A.



LET OP: HEET OPPERVLAK: De binnenkant van de printer kan heet zijn. Om letsel te voorkomen, moet u een heet oppervlak eerst laten afkoelen voordat u het aanraakt.

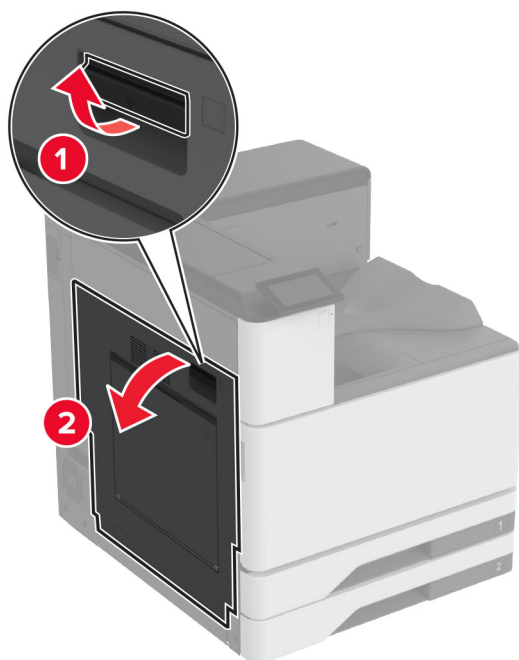

2 Verwijder het vastgelopen papier.

Opmerking: Zorg dat alle papierstukjes zijn verwijderd.

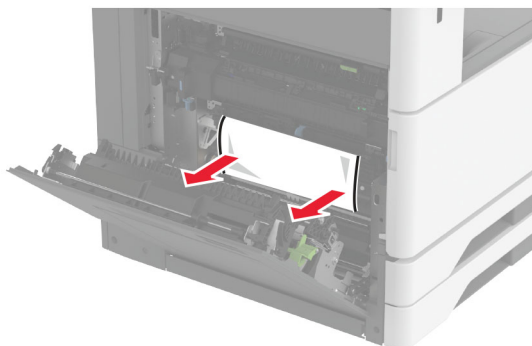

3 Open klep A2 en verwijder het vastgelopen papier.

Opmerking: Zorg dat alle papierstukjes zijn verwijderd.

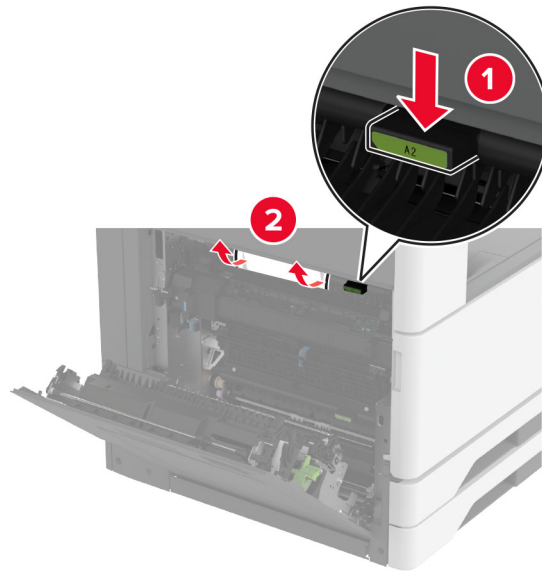

4 Til klep A3 op.

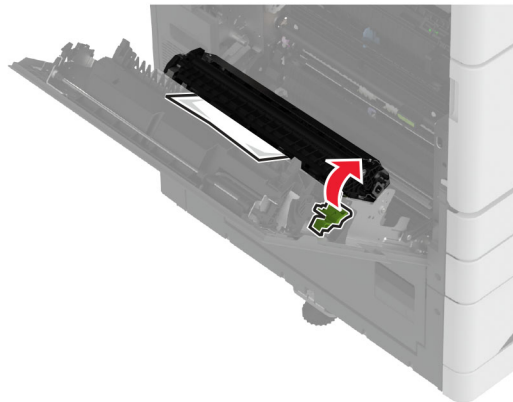

5 Verwijder het vastgelopen papier.

Opmerking: Zorg dat alle papierstukjes zijn verwijderd.

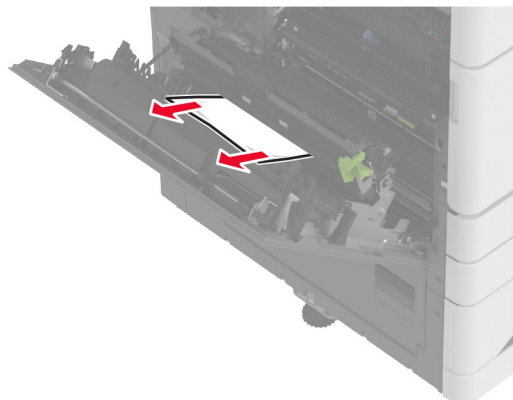

6 Sluit klep A2 en sluit vervolgens klep A.

Papier vastgelopen in de standaardlade

1 Open klep A.

 **LET OP: HEET OPPERVLAK:** De binnenkant van de printer kan heet zijn. Om letsel te voorkomen, moet u een heet oppervlak eerst laten afkoelen voordat u het aanraakt.

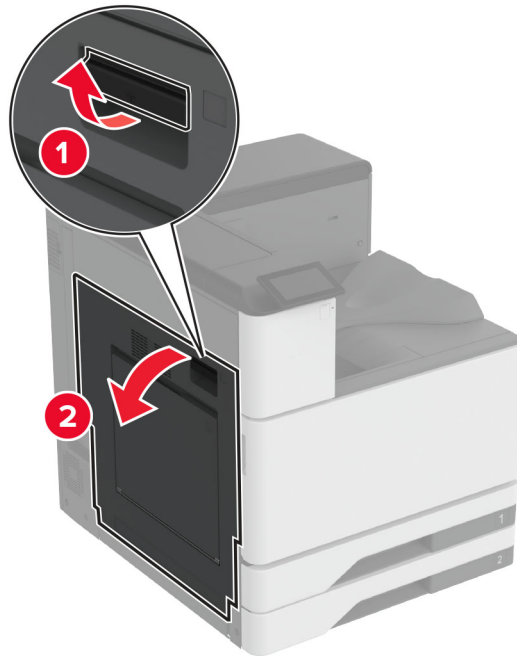

2 Open klep A2 en verwijder het vastgelopen papier.

Opmerking: Zorg dat alle papierstukjes zijn verwijderd.

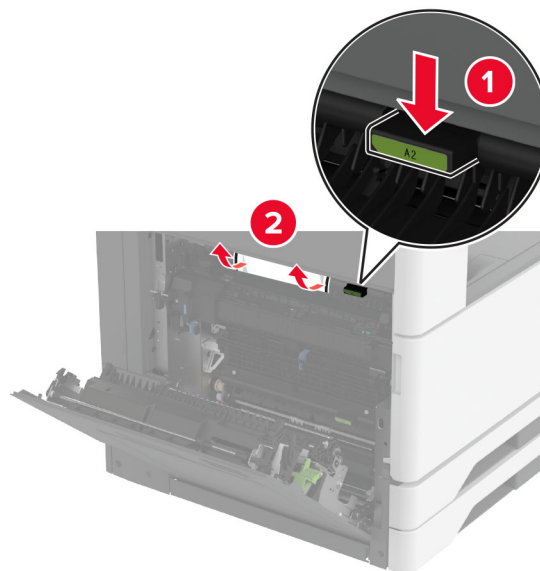

3 Sluit klep A2 en sluit vervolgens klep A.

4 Verwijder het vastgelopen papier uit de standaardlade.

Opmerking: Zorg dat alle papierstukjes zijn verwijderd.

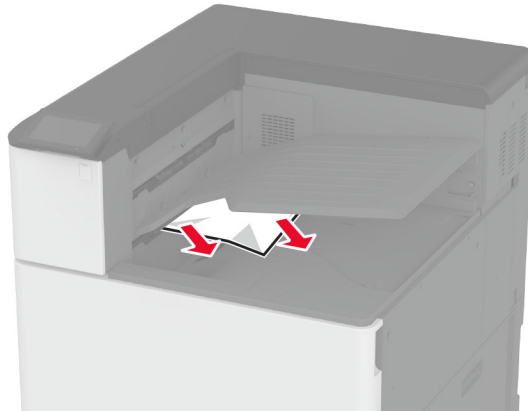

Papier vastgelopen in de nietfinisher

1 Open klep A.



LET OP: HEET OPPERVLAK: De binnenkant van de printer kan heet zijn. Om letsel te voorkomen, moet u een heet oppervlak eerst laten afkoelen voordat u het aanraakt.

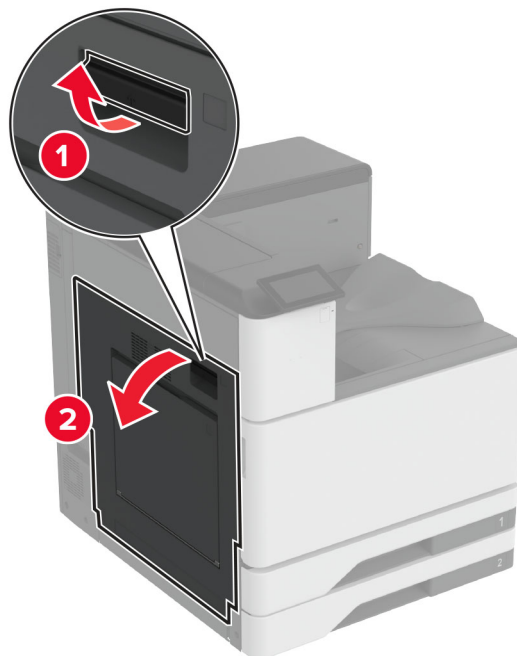

2 Open klep A2 en verwijder het vastgelopen papier.

Opmerking: Zorg dat alle papierstukjes zijn verwijderd.

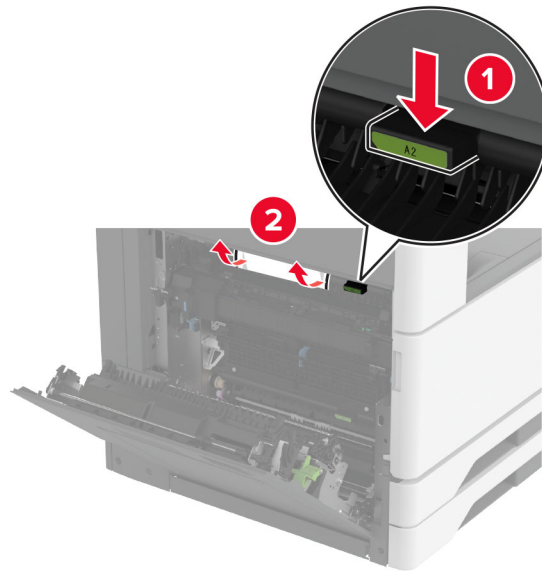

- 3 Sluit klep A2 en sluit vervolgens klep A.
- 4 Open de bovenklep van de finisher en verwijder het vastgelopen papier.
Opmerking: Zorg dat alle papierstukjes zijn verwijderd.

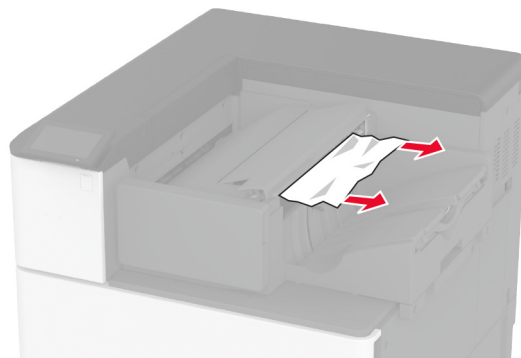
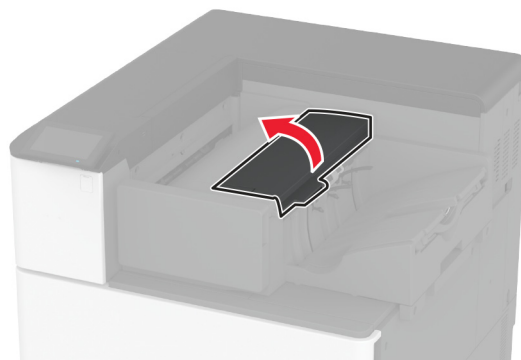

- 5 Sluit de klep.
- 6 Open de voorklep van de finisher, draai aan de knop van de finisher en verwijder het vastgelopen papier.
Opmerking: Zorg dat alle papierstukjes zijn verwijderd.

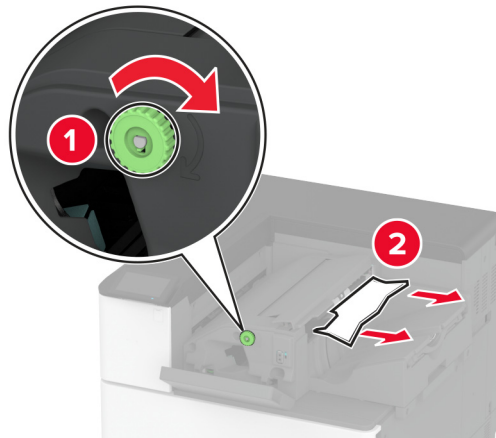

7 Sluit de klep.

Vastgelopen papier in de finisher met niet- en perforeerfunctie

1 Open klep A.

 **LET OP: HEET OPPERVLAK:** De binnenkant van de printer kan heet zijn. Om letsel te voorkomen, moet u een heet oppervlak eerst laten afkoelen voordat u het aanraakt.

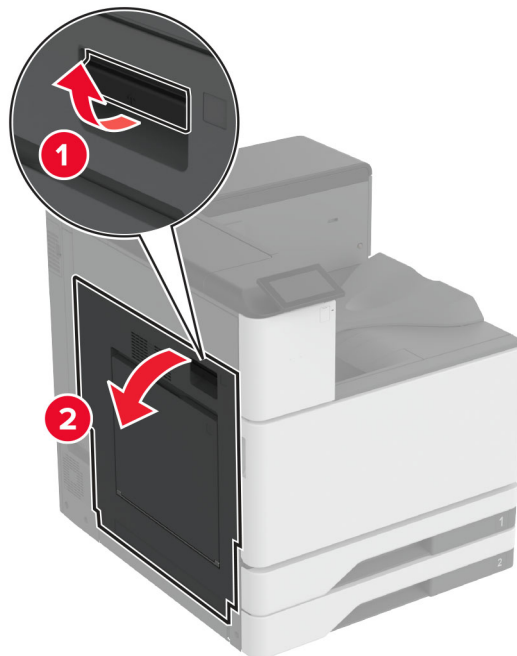

2 Open klep A1 en verwijder het vastgelopen papier.

Opmerking: Zorg dat alle papierstukjes zijn verwijderd.

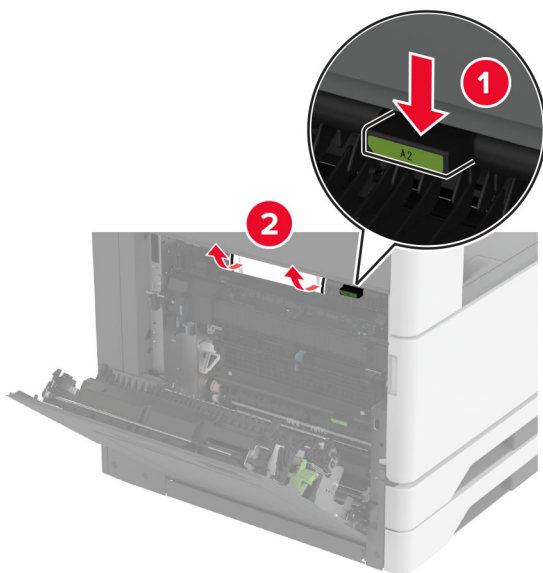

3 Sluit klep A1 en sluit vervolgens klep A.

4 Open papiertransportklep F en verwijder het vastgelopen papier.

Opmerking: Zorg dat alle papierstukjes zijn verwijderd.

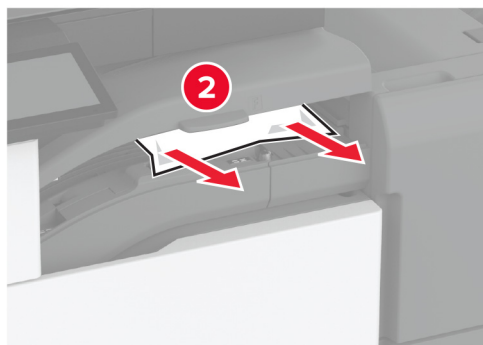

5 Sluit de papiertransportklep.

- 6 Til de hendel van de finisher met niet- en perforeerfunctie omhoog om de klep te openen.

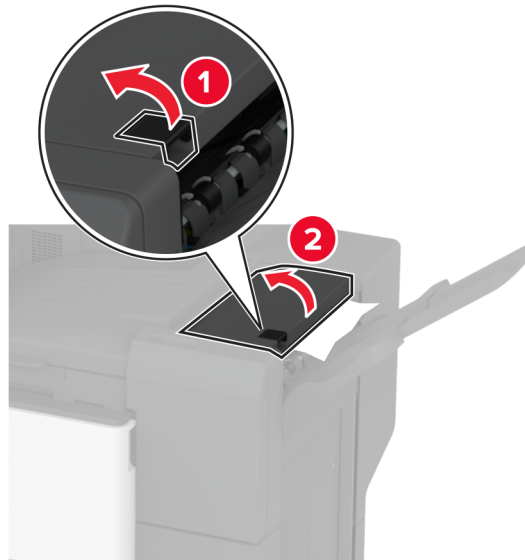

- 7 Verwijder het vastgelopen papier.

Opmerking: Zorg dat alle papierstukjes zijn verwijderd.

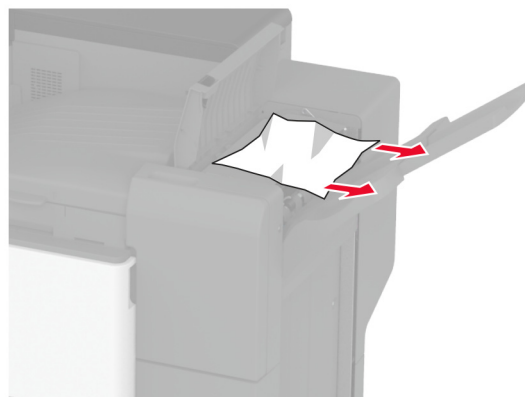

- 8 Sluit de klep van de finisher

Vastgelopen papier in de finisher met vouwfunctie/Z-vouw

- 1 Open klep A.



LET OP: HEET OPPERVLAK: De binnenkant van de printer kan heet zijn. Om letsel te voorkomen, moet u een heet oppervlak eerst laten afkoelen voordat u het aanraakt.

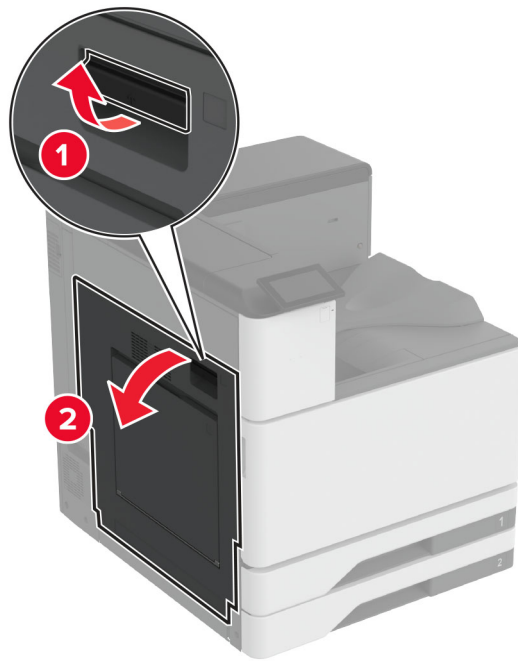

2 Open klep A1 en verwijder het vastgelopen papier.

Opmerking: Zorg dat alle papierstukjes zijn verwijderd.

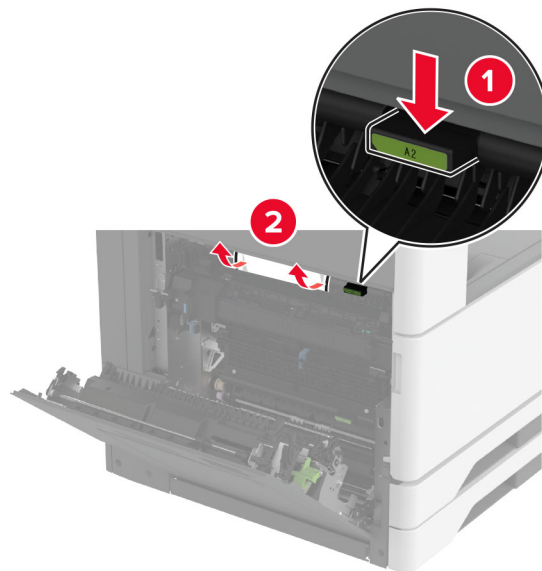

3 Sluit klep A1 en sluit vervolgens klep A.

4 Open papiertransportklep F en verwijder het vastgelopen papier.

Opmerking: Zorg dat alle papierstukjes zijn verwijderd.

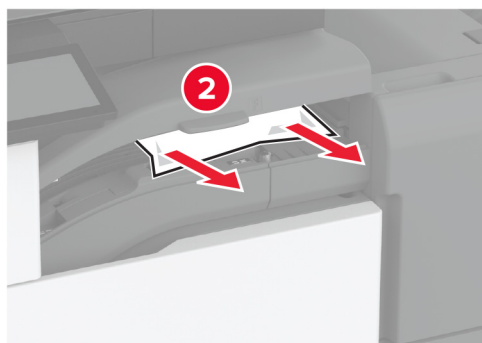
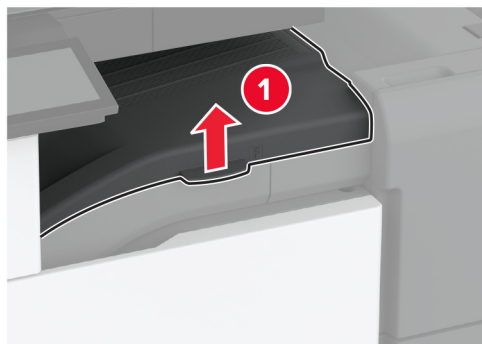

5 Sluit de klep.

6 Open de klep van de finisher met vouwfunctie/Z-vouw.

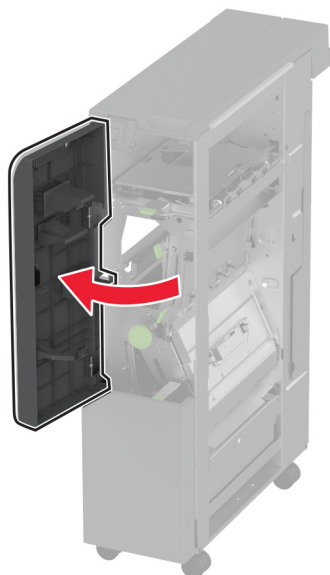

7 Verwijder het vastgelopen papier uit een van de volgende locaties.

Opmerking: Zorg dat alle papierstukjes zijn verwijderd.

- Hendel 2A

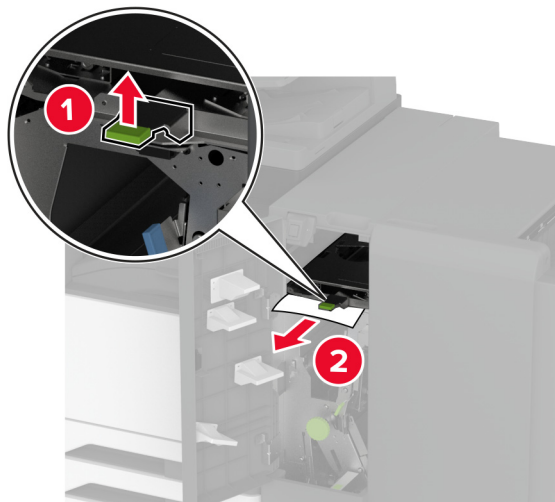

Opmerking: Zorg ervoor dat u de hendel weer in de oorspronkelijke stand zet.

- Hendel 2B

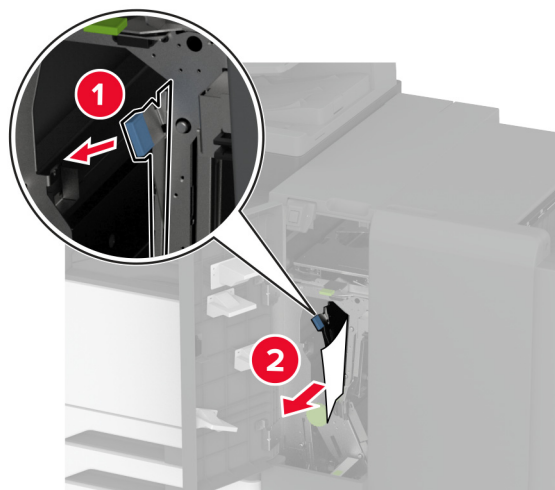

Opmerking: Zorg ervoor dat u de hendel weer in de oorspronkelijke stand zet.

8 Trek de finisherlade naar buiten.

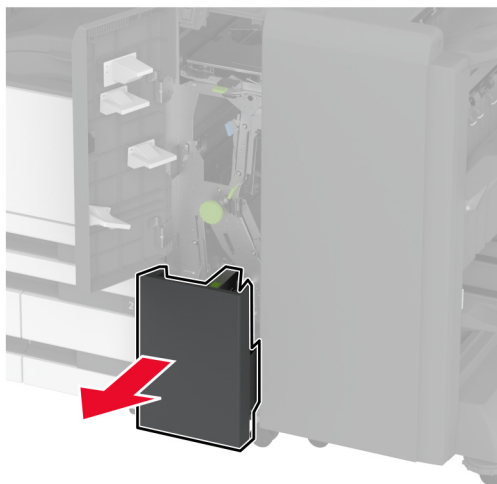

9 Verwijder het vastgelopen papier uit een van de volgende locaties.

Opmerking: Zorg dat alle papierstukjes zijn verwijderd.

- Hendel 2E

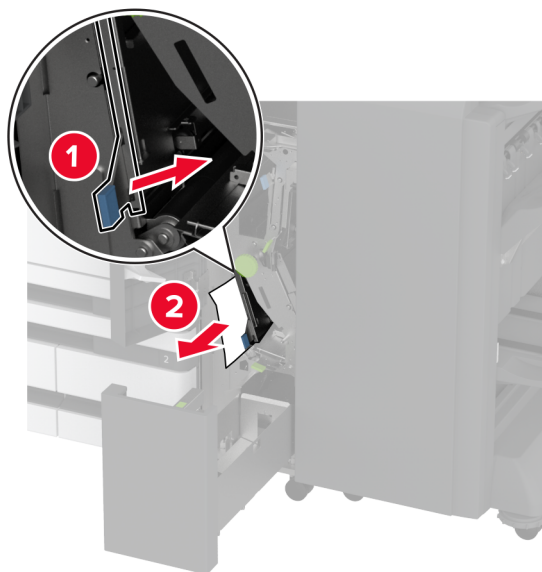

Opmerking: Zorg ervoor dat u de hendel weer in de oorspronkelijke stand zet.

- Knop 2C

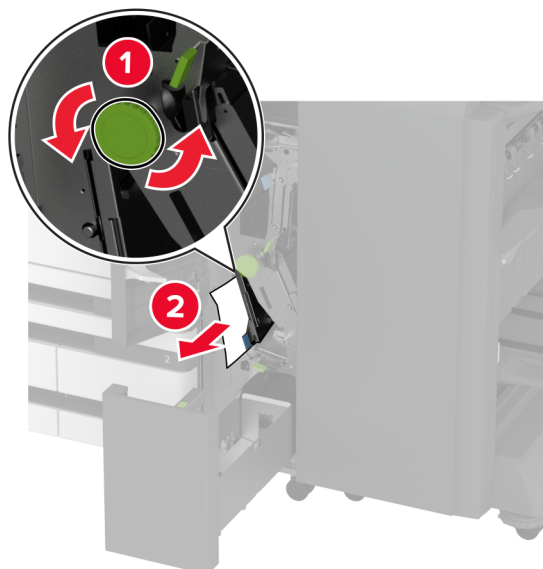

- Hendel 2F

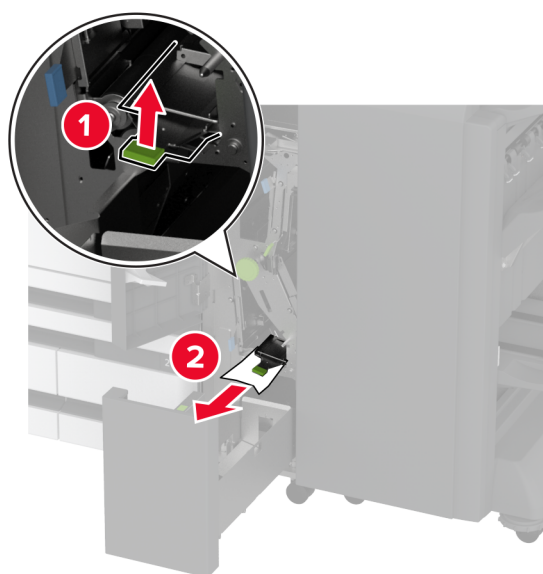

Opmerking: Zorg ervoor dat u de hendel weer in de oorspronkelijke stand zet.

- Hendel 2G

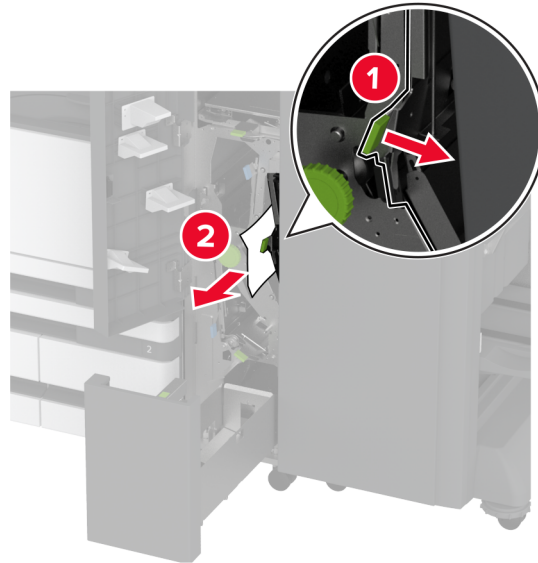

Opmerking: Zorg ervoor dat u de hendel weer in de oorspronkelijke stand zet.

- 10** Duw de finisherlade terug op zijn plaats en sluit vervolgens de klep van de finisher met vouwfunctie/Z-vouw.
- 11** Open de klep van de finisher voor boekjes.

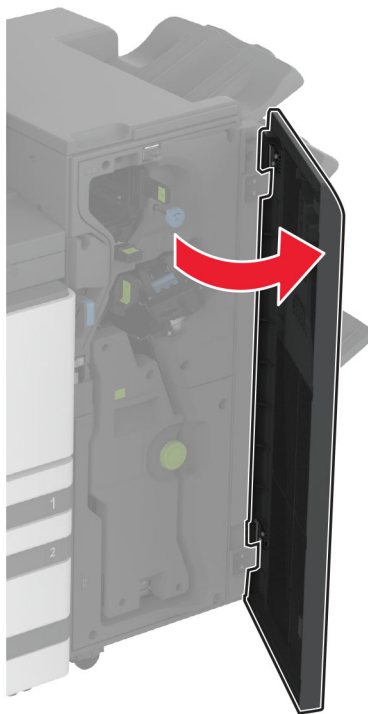

- 12** Verwijder het vastgelopen papier uit een van de volgende locaties.

Opmerking: Zorg dat alle papierstukjes zijn verwijderd.

- Hendel 3A

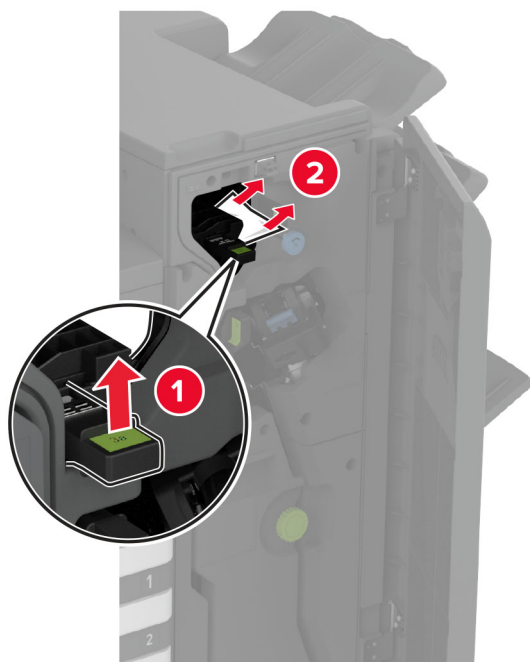

Opmerking: Zorg ervoor dat u de hendel weer in de oorspronkelijke stand zet.

- Knop 3B

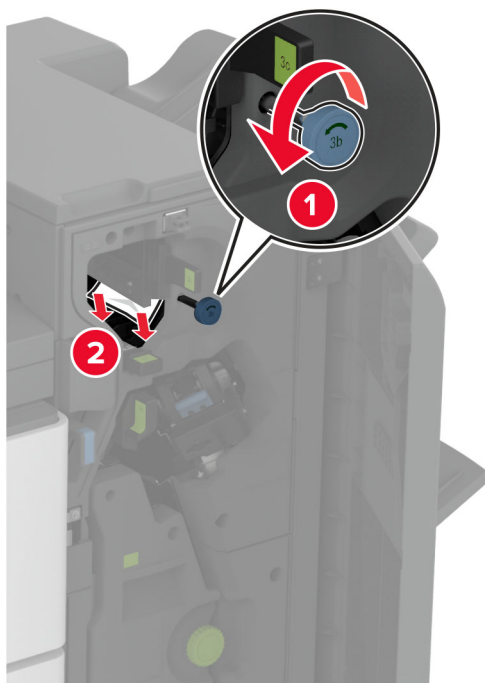

- Hendel 3C

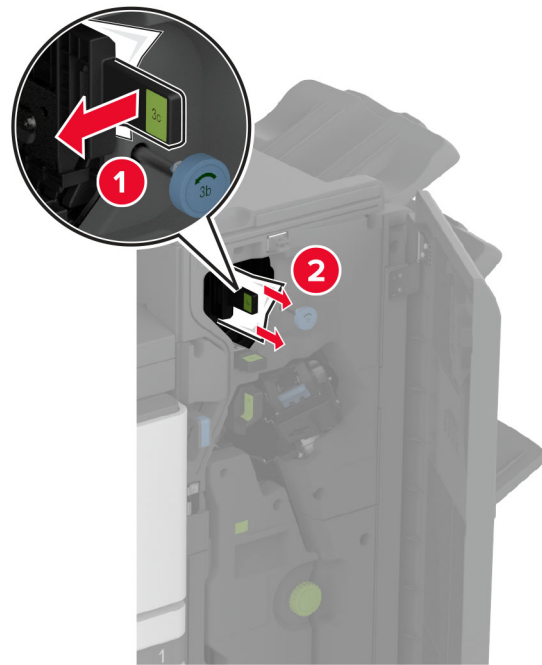

Opmerking: Zorg ervoor dat u de hendel weer in de oorspronkelijke stand zet.

- Hendel 3D

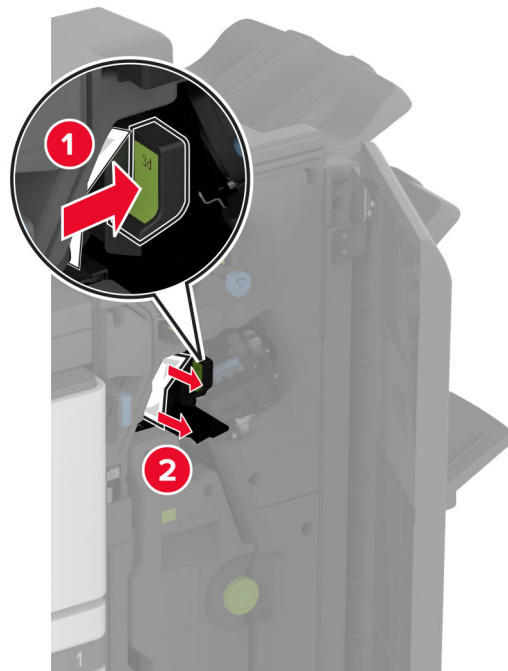

Opmerking: Zorg ervoor dat u de hendel weer in de oorspronkelijke stand zet.

13 Trek de brochuremaker naar buiten.



14 Draai knop 4A en verwijder het vastgelopen papier.

Opmerking: Zorg dat alle papierstukjes zijn verwijderd.

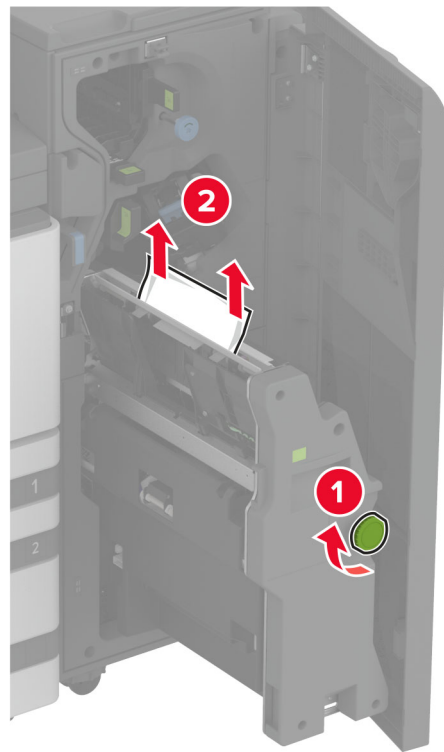

15 Druk de boekjesmaker weer op zijn plaats en sluit de klep van de finisher.

Papier vastgelopen in de boekjesfinisher

1 Open klep A.



LET OP: HEET OPPERVLAK: De binnenkant van de printer kan heet zijn. Om letsel te voorkomen, moet u een heet oppervlak eerst laten afkoelen voordat u het aanraakt.

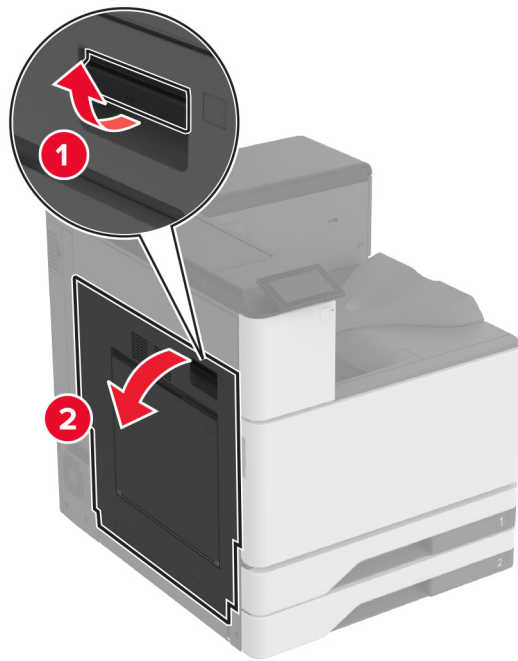

2 Open klep A1 en verwijder het vastgelopen papier.

Opmerking: Zorg dat alle papierstukjes zijn verwijderd.

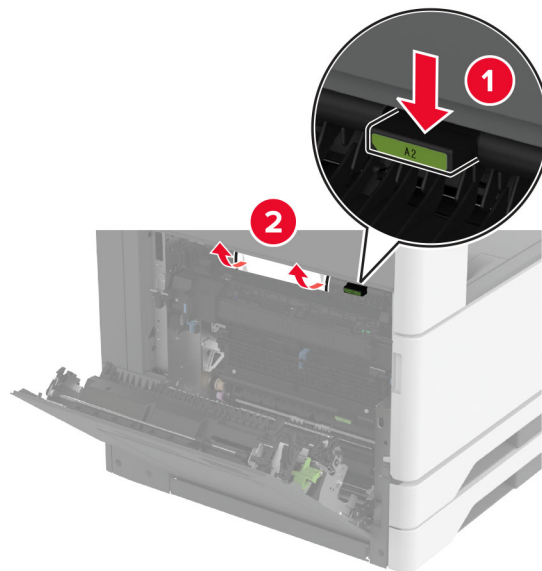

3 Sluit klep A1 en sluit vervolgens klep A.

4 Open de klep van het papiertransport en verwijder het vastgelopen papier.

Opmerking: Zorg dat alle papierstukjes zijn verwijderd.

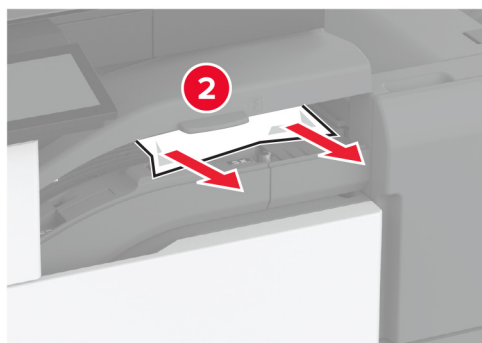

5 Sluit de klep.

6 Open de klep van de finisher voor boekjes.

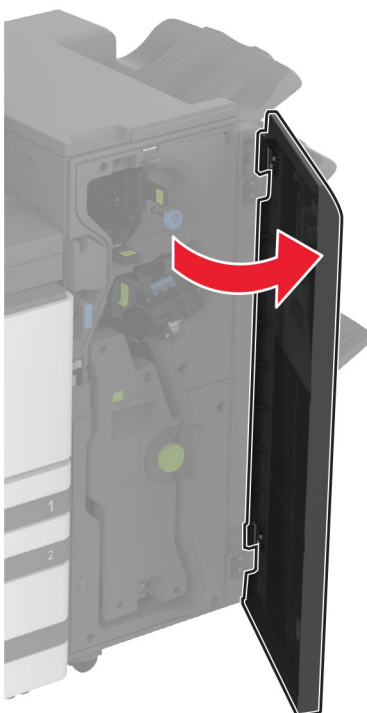

7 Verwijder het vastgelopen papier uit een van de volgende locaties.

- Hendel 3A

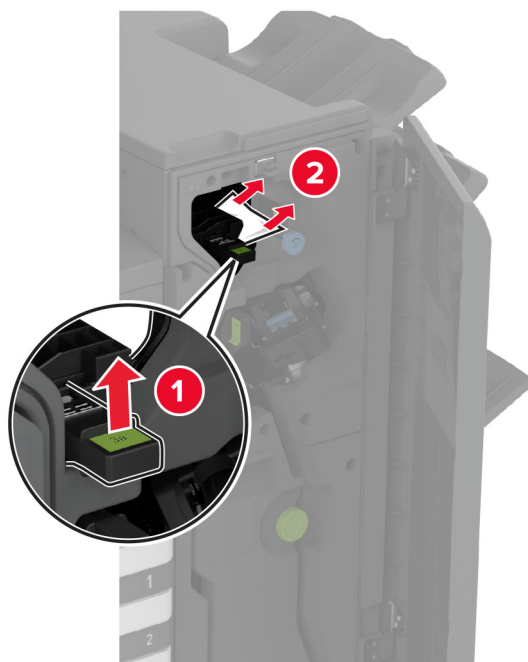

Opmerking: Zorg ervoor dat u de hendel weer in de oorspronkelijke stand zet.

- Knop 3B

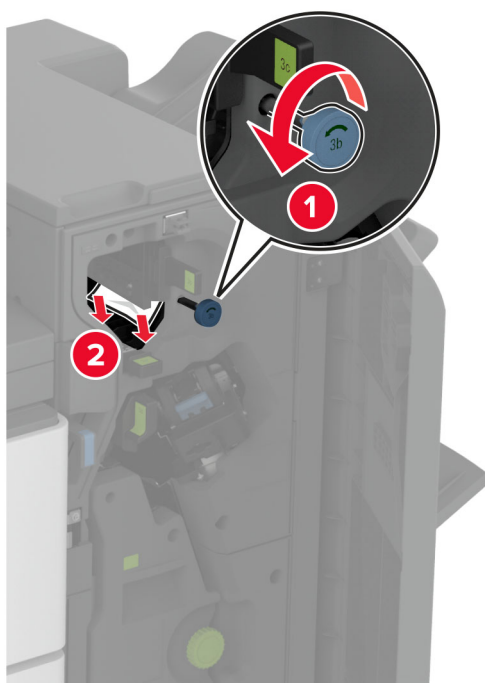

Opmerking: Zorg ervoor dat u de hendel weer in de oorspronkelijke stand zet.

- Hendel 3C

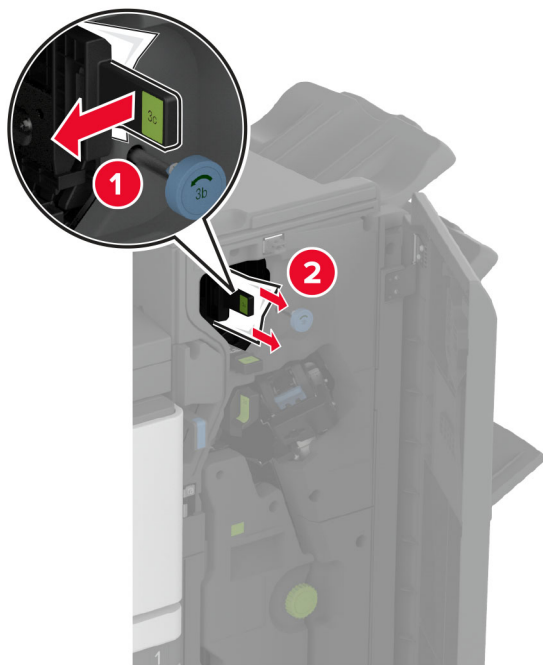

Opmerking: Zorg ervoor dat u de hendel weer in de oorspronkelijke stand zet.

- Hendel 3D

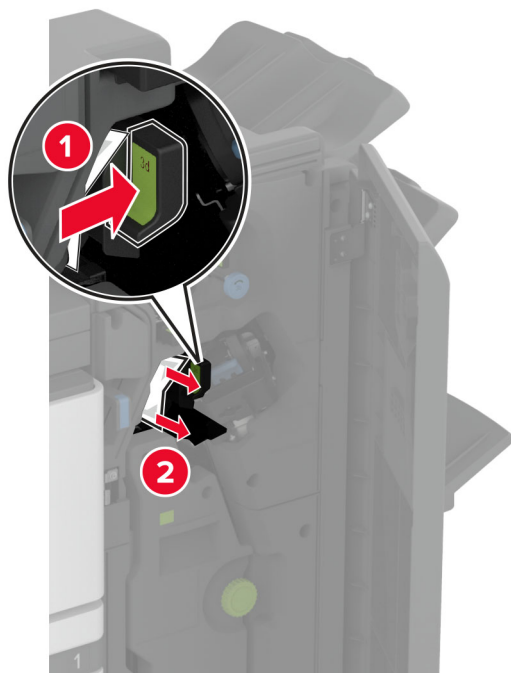

Opmerking: Zorg ervoor dat u de hendel weer in de oorspronkelijke stand zet.

8 Trek de brochuremaker naar buiten.



9 Draai knop 4A en verwijder het vastgelopen papier.

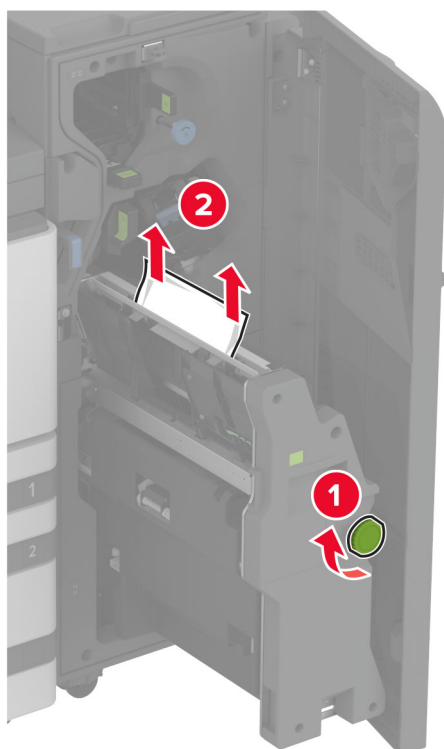

10 Druk de boekjesmaker weer op zijn plaats en sluit de klep van de finisher.

Problemen met de netwerkverbinding

Kan Embedded Web Server niet openen

Actie	Ja	Nee
<p>Stap 1</p> <p>a Controleer of de printer is ingeschakeld.</p> <p>b Open de printer Embedded Web Server (EWS).</p> <p>Kunt u de EWS openen?</p>	Het probleem is opgelost.	Ga naar stap 2.
<p>Stap 2</p> <p>a Zorg ervoor dat het IP-adres van de printer correct is.</p> <p>Opmerkingen:</p> <ul style="list-style-type: none"> Controleer het IP-adres op het startscherm. Een IP-adres bestaat uit vier sets met cijfers gescheiden door punten, bijvoorbeeld 123.123.123.123. <p>b Open de EWS.</p> <p>Kunt u de EWS openen?</p>	Het probleem is opgelost.	Ga naar stap 3.
<p>Stap 3</p> <p>a Controleer of u een ondersteunde browser hebt geïnstalleerd:</p> <ul style="list-style-type: none"> Internet Explorer versie 11 of hoger Microsoft Edge Safari versie 6 of hoger Google Chrome™ versie 32 of hoger Mozilla Firefox versie 24 of hoger <p>b Open de EWS.</p> <p>Kunt u de EWS openen?</p>	Het probleem is opgelost.	Ga naar stap 4.
<p>Stap 4</p> <p>a Controleer of de netwerkverbinding actief is.</p> <p>Opmerking: Als de verbinding niet werkt, neemt u contact op met uw beheerder.</p> <p>b Open de EWS.</p> <p>Kunt u de EWS openen?</p>	Het probleem is opgelost.	Ga naar stap 5.
<p>Stap 5</p> <p>a Zorg ervoor dat de kabelverbindingen met de printer en afdrukservers goed zijn bevestigd. Raadpleeg de documentatie die bij de afdrukservers is geleverd voor meer informatie.</p> <p>b Open de EWS.</p> <p>Kunt u de EWS openen?</p>	Het probleem is opgelost.	Ga naar stap 6.

Actie	Ja	Nee
<p>Stap 6</p> <p>a Controleer of de webproxyservers zijn uitgeschakeld.</p> <p>Opmerking: Als de servers zijn uitgeschakeld, neemt u contact op met uw beheerder.</p> <p>b Open de EWS.</p> <p>Kunt u de EWS openen?</p>	Het probleem is opgelost.	Neem contact op met de klantenondersteuning .

Kan de printer niet verbinden met een Wi-Fi-netwerk.

Actie	Ja	Nee
<p>Stap 1</p> <p>Zorg dat Actieve adapter is ingesteld op Automatisch.</p> <p>Tik vanuit het startscherm op Instellingen > Netwerk/poorten > Netwerkoverzicht > Actieve Adapter > Automatisch.</p> <p>Kan de printer verbinding maken met het Wi-Fi-netwerk?</p>	Het probleem is opgelost.	Ga naar stap 2.
<p>Stap 2</p> <p>Controleer of het juiste Wi-Fi-netwerk is geselecteerd.</p> <p>Opmerking: Sommige routers delen mogelijk de standaard-SSID.</p> <p>Probeert u verbinding te maken met het juiste Wi-Fi-netwerk?</p>	Ga naar stap 4.	Ga naar stap 3.
<p>Stap 3</p> <p>Maak verbinding met het juiste Wi-Fi-netwerk. Zie 'Printer aansluiten op een Wi-Fi-netwerk' op pagina 170 voor meer informatie.</p> <p>Kan de printer verbinding maken met het Wi-Fi-netwerk?</p>	Het probleem is opgelost.	Ga naar stap 4.
<p>Stap 4</p> <p>Controleer de beveiligingsmodus voor draadloos.</p> <p>Tik vanuit het startscherm op Instellingen > Netwerk/poorten > Draadloos > Beveiligingsmodus voor draadloos.</p> <p>Is de juiste beveiligingsmodus voor draadloos geselecteerd?</p>	Ga naar stap 6.	Ga naar stap 5.
<p>Stap 5</p> <p>Selecteer de juiste beveiligingsmodus voor draadloos.</p> <p>Kan de printer verbinding maken met het Wi-Fi-netwerk?</p>	Het probleem is opgelost.	Ga naar stap 6.
<p>Stap 6</p> <p>Controleer of u het juiste netwerkwachtwoord hebt opgegeven.</p> <p>Opmerking: Let op de spaties, getallen en hoofdletters in het wachtwoord.</p> <p>Kan de printer verbinding maken met het Wi-Fi-netwerk?</p>	Het probleem is opgelost.	Neem contact op met de klantenondersteuning .

Problemen met hardwareopties

Kan interne optie niet detecteren

Actie	Ja	Nee
<p>Stap 1 Schakel de printer uit en schakel de printer vervolgens na ongeveer 10 seconden weer in.</p> <p>Werkt de interne optie goed?</p>	Het probleem is opgelost.	Ga naar stap 2.
<p>Stap 2 Druk een pagina met menu-instellingen af en controleer of de interne optie wordt vermeld in de lijst met geïnstalleerde functies.</p> <p>Wordt de interne optie weergegeven op de pagina met menu-instellingen?</p>	Ga naar stap 4.	Ga naar stap 3.
<p>Stap 3 Controleer of de interne optie goed op de controllerkaart is geïnstalleerd.</p> <p>a Schakel de printer uit en trek de stekker van het netsnoer van de printer uit het stopcontact.</p> <p>b Zorg ervoor dat de interne optie op de juiste connector op de controllerkaart is geïnstalleerd.</p> <p>c Sluit de stekker van het netsnoer aan op het stopcontact en zet de printer aan.</p> <p> LET OP: RISICO OP LETSEL: Sluit het netsnoer aan op een geaard stopcontact dat zich dicht in de buurt van het product bevindt en gemakkelijk bereikbaar is om brand of elektrische schokken te voorkomen.</p> <p>Werkt de interne optie goed?</p>	Het probleem is opgelost.	Ga naar stap 4.
<p>Stap 4 a Controleer of de interne optie beschikbaar is in het printstuurprogramma.</p> <p>Opmerking: Voeg indien nodig de interne optie handmatig toe in het printerstuurprogramma om deze beschikbaar te maken voor afdruktaken. Zie 'Beschikbare opties van het printerstuurprogramma toevoegen' op pagina 64 voor meer informatie.</p> <p>b Verzend de afdruktaak opnieuw.</p> <p>Werkt de interne optie goed?</p>	Het probleem is opgelost.	Contact klantenondersteuning .

Internal Solutions Port werkt niet goed

Actie	Ja	Nee
<p>Stap 1 Druk een pagina met menu-instellingen af en controleer of de Internal Solutions Port (ISP) wordt vermeld in de lijst met geïnstalleerde functies.</p> <p>Staat de ISP in de lijst met geïnstalleerde functies?</p>	Ga naar stap 3.	Ga naar stap 2.
<p>Stap 2 Verwijder en installeer de ISP. Zie 'Een Internal Solutions Port installeren' op pagina 162 voor meer informatie.</p> <p>Opmerking: Gebruik een ondersteund ISP.</p> <p>Werkt de ISP correct?</p>	Het probleem is opgelost.	Ga naar stap 3.
<p>Stap 3 Controleer de kabel en de ISP-aansluiting.</p> <p>a Gebruik de juiste kabel en zorg ervoor dat deze stevig is aangesloten op de ISP.</p> <p>b Controleer of de interfacekabel van de ISP-oplossing stevig is aangesloten op de aansluiting van de controllerkaart.</p> <p>Werkt de ISP correct?</p>	Het probleem is opgelost.	Contact klantenondersteuning .

Parallele of seriële interfacekaart werkt niet correct

Actie	Ja	Nee
<p>Stap 1 Druk een pagina met menu-instellingen af en controleer of de parallelle of seriële interfacekaart wordt vermeld in de lijst met geïnstalleerde functies.</p> <p>Staat de parallelle of seriële interfacekaart vermeld in de lijst met geïnstalleerde functies?</p>	Ga naar stap 3.	Ga naar stap 2.
<p>Stap 2 Verwijderen en installeer de parallelle of seriële interfacekaart. Raadpleeg 'Een Internal Solutions Port installeren' op pagina 162 voor meer informatie.</p> <p>Werkt de parallelle of seriële interfacekaart correct?</p>	Het probleem is opgelost.	Ga naar stap 3.
<p>Stap 3 Controleer de verbinding tussen de kabel en de parallelle of seriële interfacekaart.</p> <p>Werkt de parallelle of seriële interfacekaart correct?</p>	Het probleem is opgelost.	Contact klantenondersteuning .

Flash beschadigd

Probeer een of meer van de oplossingen:

- Vervang het defecte intelligente opslagstation.
- Tik vanuit beginscherm op **Doorgaan** om het bericht te negeren en verder te gaan met afdrukken.
- Annuleer de huidige afdrukaak.

Onvoldoende ruimte in flashgeheugen voor bronnen

Probeer een of meer van de oplossingen:

- Raak **Doorgaan** aan om het bericht te wissen en door te gaan met afdrukken.
- Verwijder lettertypen, macro's en andere gegevens uit het flashgeheugen.
- Een vaste schijf installeren.

Opmerking: Geladen lettertypen en macro's die niet eerder zijn opgeslagen in het flashgeheugen, worden verwijderd.

Problemen met supplies

Ontbrekende of niet-reagerende cartridge

Actie	Ja	Nee
<p>Stap 1</p> <p>a Open de voorklep.</p> <p>b Verwijder de tonercartridge en plaats deze vervolgens opnieuw.</p> <p>Ontbreekt de tonercartridge of reageert deze niet?</p>	Ga naar stap 2.	Het probleem is opgelost.
<p>Stap 2</p> <p>Controleer of de printer een originele en ondersteunde Lexmark-tonercartridge gebruikt.</p> <p>Opmerking: Als de tonercartridge niet wordt ondersteund, installeer dan een ondersteunde cartridge.</p> <p>Ontbreekt de tonercartridge of reageert deze niet?</p>	Neem contact op met de klantenondersteuning .	Het probleem is opgelost.

Supply van een ander merk dan Lexmark

De printer heeft gedetecteerd dat een supply of onderdeel van een ander merk dan Lexmark in de printer is geïnstalleerd.

Uw Lexmark-printer werkt het beste met originele supplies en onderdelen van Lexmark. Wanneer u supplies of onderdelen van andere fabrikanten gebruikt, kan dit negatieve gevolgen hebben voor de prestaties, betrouwbaarheid of levensduur van de printer en de beeldverwerkingsonderdelen van het apparaat.

Alle levensduurindicatoren zijn ontworpen om te functioneren met de supplies en onderdelen Lexmark. Als u supplies of onderdelen van andere fabrikanten gebruikt, kan dat tot onvoorspelbare resultaten leiden. Het gebruik van beeldverwerkingsonderdelen langer dan de beoogde levensduur kan uw Lexmark-printer of de desbetreffende onderdelen beschadigen.

Waarschuwing: mogelijke beschadiging: Het gebruik van supplies of onderdelen van andere fabrikanten kan gevolgen hebben voor uw garantie. Schade die werd veroorzaakt door het gebruik van supplies of onderdelen van andere fabrikanten valt niet onder de garantie.

Als u deze risico's wilt aanvaarden en wilt doorgaan met het gebruik van niet-originele supplies of onderdelen in uw printer, hou dan de foutmelding op het display met twee vingers gedurende 15 seconden ingedrukt. Als er een bevestigingsdialoogvenster wordt weergegeven, raakt u **Doorgaan** aan.

Als u deze risico's niet wilt aanvaarden, verwijder dan het supply of onderdeel van andere fabrikanten uit uw printer en vervang deze door een origineel supply of onderdeel van Lexmark. Zie '[Officiële Lexmark onderdelen en supplies gebruiken](#)' op pagina 232 voor meer informatie.

Als de printer niet afdrukt na het wissen van het foutbericht, dient u de gebruiksteller van de supplies opnieuw in te stellen.

- 1 Raak in het beginscherm het volgende aan: **Instellingen > Apparaat > Onderhoud > Configuratiemenu > Verbruik en tellers van supplies.**
- 2 Selecteer het onderdeel of de supply die u opnieuw wilt instellen en selecteer vervolgens **Start**.
- 3 Lees het waarschuwingsbericht en raak vervolgens **Doorgaan** aan.
- 4 Raak de display gedurende 15 seconden met twee vingers aan om het bericht te wissen.

Opmerking: Als u de gebruiksteller van supplies niet kunt resetten, retourneert u het artikel naar de plaats van aankoop.

Problemen met de papierinvoer

Envelop wordt dichtgeplakt tijdens afdrukken

Actie	Ja	Nee
<p>Stap 1</p> <p>a Gebruik een envelop die in een droge omgeving is bewaard. Opmerking: Tijdens het bedrukken van een vochtige envelop kunnen de plakranden worden dichtgeplakt.</p> <p>b Verzend de afdruktaak.</p> <p>Wordt de envelop dichtgeplakt tijdens het bedrukken?</p>	Ga naar stap 2.	Het probleem is opgelost.
<p>Stap 2</p> <p>a Zorg dat de papiersoort is ingesteld op Envelop. Tik in het startscherm op Instellingen > Papier > Ladeconfiguratie > Papierformaat/-soort.</p> <p>b Verzend de afdruktaak.</p> <p>Wordt de envelop dichtgeplakt tijdens het bedrukken?</p>	Neem contact op met de klantenondersteuning .	Het probleem is opgelost.

Gesorteerd afdrukken werkt niet

Actie	Ja	Nee
<p>Stap 1</p> <p>a Ga vanaf het beginscherf naar Instellingen > Afdrukken > Indeling > Sorteren.</p> <p>b Tik op Aan [1,2,1,2,1,2].</p> <p>c Druk het document af.</p> <p>Is het document correct gesorteerd?</p>	Het probleem is opgelost.	Ga naar stap 2.
<p>Stap 2</p> <p>a Open vanuit het document dat u wilt afdrukken het dialoogvenster Afdrukken en selecteer vervolgens Sorteren.</p> <p>b Druk het document af.</p> <p>Is het document correct gesorteerd?</p>	Het probleem is opgelost.	Ga naar stap 3.
<p>Stap 3</p> <p>a Verminder het aantal pagina's om af te drukken.</p> <p>b Druk het document af.</p> <p>Zijn de pagina's correct gesorteerd?</p>	Het probleem is opgelost.	Neem contact op met de klantenondersteuning .

Laden koppelen lukt niet

Actie	Ja	Nee
<p>Stap 1</p> <p>a Controleer of de laden papier van hetzelfde formaat en dezelfde soort bevatten.</p> <p>b Controleer of de papiergeleiders juist zijn geplaatst.</p> <p>c Druk het document af.</p> <p>Zijn de laden op de juiste wijze gekoppeld?</p>	Het probleem is opgelost.	Ga naar stap 2.
<p>Stap 2</p> <p>a Tik in het startscherf op Instellingen > Papier > Ladeconfiguratie > Papierformaat/-soort.</p> <p>b Stel het papierformaat en de papiersoort van het papier in de gekoppelde laden in.</p> <p>c Druk het document af.</p> <p>Zijn de laden op de juiste wijze gekoppeld?</p>	Het probleem is opgelost.	Ga naar stap 3.
<p>Stap 3</p> <p>a Zorg dat Lade koppelen is ingesteld op Automatisch. Zie 'Laden koppelen' op pagina 61 voor meer informatie.</p> <p>b Druk het document af.</p> <p>Zijn de laden op de juiste wijze gekoppeld?</p>	Het probleem is opgelost.	Neem contact op met de klantenondersteuning .

Papier loopt regelmatig vast

Actie	Ja	Nee
<p>Stap 1</p> <p>a Verwijder de lade.</p> <p>b Controleer of het papier op de juiste wijze is geplaatst.</p> <p>Opmerkingen:</p> <ul style="list-style-type: none"> • Controleer of de papiergeleiders juist zijn geplaatst. • Zorg ervoor dat de stapel niet boven de aanduiding voor de maximale hoeveelheid uitkomt. • Zorg ervoor dat u op een aanbevolen papiergrootte en papierformaat afdrukt. <p>c Plaats de lade terug.</p> <p>d Druk het document af.</p> <p>Blijven papierstoringen regelmatig optreden?</p>	Ga naar stap 2.	Het probleem is opgelost.
<p>Stap 2</p> <p>a Tik in het startscherm op Instellingen > Papier > Ladeconfiguratie > Papierformaat/-soort.</p> <p>b Stel het juiste papierformaat en de juiste papiersoort in.</p> <p>c Druk het document af.</p> <p>Blijven papierstoringen regelmatig optreden?</p>	Ga naar stap 3.	Het probleem is opgelost.
<p>Stap 3</p> <p>a Vervang het papier. Gebruik papier uit een nieuw pak.</p> <p>Opmerking: Papier neemt vocht op in een vochtige omgeving. Bewaar papier altijd in de originele verpakking tot u het gaat gebruiken.</p> <p>b Druk het document af.</p> <p>Blijven papierstoringen regelmatig optreden?</p>	Neem contact op met de klantenondersteuning .	Het probleem is opgelost.

Vastgelopen pagina's worden niet opnieuw afgedrukt

Actie	Ja	Nee
<p>a Tik in het startscherm op Instellingen > Apparaat > Meldingen > Inhoud na storing herstellen.</p> <p>b Tik in het menu Herstel na storing op Aan of Automatisch.</p> <p>c Druk het document af.</p> <p>Zijn de vastgelopen pagina's afgedrukt?</p>	Het probleem is opgelost.	Neem contact op met de klantenondersteuning .

Problemen met kleurkwaliteit

De kleuren in afdrukken wijzigen

- 1 Raak vanaf het beginscherm **Instellingen > Afdruk > Kwaliteit > Geavanceerde beeldverwerking > Kleuraanpassing** aan.
- 2 In het menu Kleurcorrectie raakt u **Handmatig > Kleurcorrectie voor inhoud** aan.
- 3 Kies de juiste instelling voor kleurconversie.

Objecttype	Kleurconversietabellen
RGB-kleurbeeld RGB-tekst RGB-illustraties	<ul style="list-style-type: none"> • Levendig: geeft helderdere kleuren met een hogere verzadiging en kan worden toegepast op alle binnenkomende kleurformaten. • sRGB-display: geeft kleuren die de kleuruitvoer van een computerscherm benaderen. Het gebruik van zwarte toner wordt geoptimaliseerd voor het afdrukken van foto's. • Display - Echt zwart: geeft kleuren die de kleuruitvoer van een computerscherm benaderen. In deze instelling wordt alleen zwarte toner gebruikt voor het maken van alle gradaties van grijstinten. • sRGB-levendig: biedt een hogere kleurverzadiging voor kleurcorrectie van sRGB-display. Het gebruik van zwarte toner wordt geoptimaliseerd voor het afdrukken van zakelijke afbeeldingen. • Uit
CMYK-kleurbeeld CMYK-tekst CMYK-afbeeldingen	<ul style="list-style-type: none"> • US CMYK: hiermee wordt kleurcorrectie toegepast om SWOP-kleuruitvoer (Specifications for Web Offset Publishing) te benaderen. • Euro CMYK: er wordt kleurcorrectie toegepast om de EuroScale-kleuruitvoer te benaderen. • CMYK-levendig: verhoogt de kleurverzadiging van de kleurcorrectie-instelling CMYK-VS. • Uit

Veelgestelde vragen over afdrukken in kleur

Wat zijn RGB-kleuren?

Het RGB-kleurenschema beschrijft kleuren door de hoeveelheid rood, groen of blauw aan te geven die nodig is om een bepaalde kleur te creëren. Rood, groen en blauw licht kan worden gemengd in verschillende samenstellingen om vele in de natuur voorkomende kleuren te reproduceren. Computerschermen, scanners en digitale camera's maken gebruik van deze methode om kleuren weer te geven.

Wat zijn CMYK-kleuren?

Met het CMYK-kleurensysteem worden kleuren beschreven aan de hand van de hoeveelheid cyaan, magenta, geel en zwart die nodig is om een bepaalde kleur te verkrijgen. Cyaan, magenta, gele en zwarte inkt of toner kan worden afgedrukt in verschillende hoeveelheden om diverse waarneembare kleuren creëren. Drukpersen, inkjetprinters en kleurenlaserprinters stellen kleuren volgens deze methode samen.

Hoe wordt kleur bepaald in een af te drukken document?

Er worden softwareprogramma's gebruikt om de documentkleur te specificeren en te wijzigen aan de hand van RGB- of CMYK-kleurcombinaties. Raadpleeg voor meer informatie de Help-onderwerpen bij uw software.

Hoe weet de printer welke kleur moet worden afgedrukt?

Wanneer u een document afdrukt, wordt informatie over het type en de kleur van ieder object naar de printer verzonden en via kleurconversietabellen verwerkt. Kleur wordt vertaald naar de juiste benodigde hoeveelheden cyaan, magenta, gele en zwarte toner voor het produceren van de kleur die u wenst. De objectinformatie bepaalt de toepassing van kleurconversietabellen. Het is bijvoorbeeld mogelijk een bepaald type kleurenconversietabel toe te passen op tekst en tegelijkertijd een andere kleurenconversietabel op foto's.

Wat is aangepaste kleurcorrectie?

Is de aangepaste kleurcorrectie ingeschakeld, dan gebruikt de printer door de gebruiker geselecteerde kleurconversietabellen voor het verwerken van objecten. Instellingen voor aangepaste kleurcorrectie zijn specifiek voor het type object dat wordt afgedrukt (tekst, afbeeldingen of beelden). Het is ook specifiek voor hoe de kleur van het object is gespecificeerd in het softwareprogramma (RGB- of CMYK-combinaties). Zie ['De kleuren in afdrukken wijzigen' op pagina 413](#) om handmatig een andere kleurconversietabel toe te passen.

Als het softwareprogramma kleuren niet specificeert met RGB- of CMYK-combinaties, is handmatige kleurcorrectie niet zinvol. Het is ook niet effectief als het softwareprogramma of het besturingssysteem van de computer de kleuren aanpast. In de meeste gevallen worden gewenste kleuren voor de documenten gegenereerd door de kleurcorrectie op Auto in te stellen.

Hoe kan een specifieke kleur worden verkregen (bijvoorbeeld voor een bedrijfslogo)?

In het printermenu Kwaliteit zijn negen sets met kleurvoorbeelden beschikbaar. Deze sets zijn ook beschikbaar op de pagina met kleurvoorbeelden van de Embedded Web Server. Als u een willekeurige voorbeeldset selecteert, worden meerdere pagina's met honderden gekleurde blokjes afgedrukt. Elk blokje bevat een CMYK- of RGB-combinatie, afhankelijk van de gekozen tabel. De weergegeven kleur van ieder blokje is het resultaat van de CMYK- of RGB-combinatie die via de kleurconversietabel voor de gewenste kleur wordt gebruikt.

U kunt kleurvoorbeelden bekijken en zo bepalen welk kleurenblokje het meest op de afgestemde kleur lijkt. Aan de hand van de kleurencombinatie die bij het blokje wordt vermeld, kunt u de kleur van het object in een softwareprogramma aanpassen. Raadpleeg voor meer informatie de Help-onderwerpen bij uw software. Handmatige kleurcorrectie kan nodig zijn om de geselecteerde kleurconversietabel voor het specifieke object in te stellen.

Welke set met kleurvoorbeelden de gebruiker gebruikt om een bepaald kleurovereenkomstprobleem op te lossen is afhankelijk van:

- De kleurcorrectie-instelling (auto, uit of handmatig)
- Het soort object dat wordt afgedrukt (tekst, afbeeldingen of beelden)
- Hoe de kleur van het object is gespecificeerd in het softwareprogramma (RGB- of CMYK-combinaties)

Als het softwareprogramma kleuren niet specificeert met RGB- of CMYK-combinaties, zijn de pagina's met kleurvoorbeelden niet nuttig. Bovendien stellen sommige softwareprogramma's de RGB- of CMYK-combinaties die worden gespecificeerd in het programma bij door middel van kleurbeheer. In dergelijke gevallen is het mogelijk dat de afgedrukte kleur niet helemaal overeenkomt met de kleur op de pagina's met kleurvoorbeelden.

Een kleur op de pagina is te overheersend

Actie	Ja	Nee
<p>Stap 1 Voer Kleur aanpassen uit.</p> <p>a Raak vanaf het beginscherm Instellingen > Afdruk > Kwaliteit > Geavanceerde beeldverwerking > Kleuraanpassing aan.</p> <p>b Druk het document af.</p> <p>Bevat de afdruk een overheersende kleur?</p>	Ga naar stap 2.	Het probleem is opgelost.
<p>Stap 2 Klik op Kleurbalans.</p> <p>a Raak vanaf het beginscherm Instellingen > Afdruk > Kwaliteit > Geavanceerde beeldverwerking > Kleurbalans aan.</p> <p>b Pas de instellingen aan.</p> <p>c Druk het document af.</p> <p>Bevat de afdruk een overheersende kleur?</p>	Neem contact op met klantenondersteuning .	Het probleem is opgelost.

Contact opnemen met de klantenondersteuning

Zorg er voordat u contact opneemt met de klantenondersteuning voor dat u beschikt over de volgende informatie:

- Probleem met de printer
- Foutbericht
- Modelnaam en het serienummer van de printer

Ga naar <http://support.lexmark.com> voor ondersteuning per mail of via chat, of blader door de bibliotheek van handleidingen, ondersteunende documentatie, drivers en andere downloads.

Technische ondersteuning via de telefoon is ook beschikbaar. In de VS of Canada belt u 1-800-539-6275. Ga naar voor andere landen of regio's naar <http://support.lexmark.com>.

Recyclen en wegdoen

Lexmark-producten recyclen

U retourneert als volgt Lexmark-producten voor hergebruik:

- 1 Ga naar www.lexmark.com/recycle.
- 2 Selecteer het product dat u wilt recyclen.

Opmerking: Printersupplies en -hardware die niet zijn opgenomen in het inzamelings- en recycleprogramma van Lexmark kunt u recyclen via uw plaatselijke recyclingcentrum.

Lexmark-verpakkingsmateriaal recyclen

Lexmark streeft er voortdurend naar verpakkingsmateriaal te minimaliseren. Minder verpakking draagt ertoe bij dat Lexmark printers op de meest efficiënte en milieuvriendelijke wijze worden vervoerd en dat er minder verpakkingsmateriaal hoeft te worden weggegooid. Dit resulteert in minder uitstoot van broeikasgassen en besparing van energie en natuurlijke bronnen. Lexmark biedt in sommige landen en regio's recycling van verpakkingsmateriaal aan. Ga voor meer informatie naar www.lexmark.com/recycle en kies vervolgens uw land of regio. Informatie over beschikbare recyclingprogramma's van verpakkingsmateriaal is opgenomen in de informatie over productrecycling.

Lexmark-dozen zijn 100% recyclebaar wanneer faciliteiten voor het recyclen van karton aanwezig zijn. Zulke faciliteiten bestaan mogelijk niet in uw omgeving.

Het piepschuim dat in verpakkingsmateriaal van Lexmark wordt gebruikt, is recyclebaar wanneer faciliteiten daarvoor aanwezig zijn. Zulke faciliteiten bestaan mogelijk niet in uw omgeving.

Wanneer u een cartridge naar Lexmark terugstuurt, kunt u daarvoor de doos gebruiken waarin de cartridge oorspronkelijk is geleverd. Deze doos wordt door Lexmark gerecycled.

Kennisgevingen

Productinformatie

Productnaam:

Lexmark CS943de printer

Apparaattype:

5080

Model:

435

Kennisgeving over deze editie

Juli 2024

De volgende alinea is niet van toepassing op landen waar de voorwaarden strijdig zijn met de nationale wetgeving: LEXMARK INTERNATIONAL, INC., LEVERT DEZE PUBLICATIE ALS ZODANIG ZONDER ENIGE VORM VAN GARANTIE, NOCH IMPLICIET, NOCH EXPLICIET, INCLUSIEF MAAR NIET BEPERKT TOT DE IMPLICIETE GARANTIES VAN VERHANDELBAARHEID OF GESCHIKTHEID VOOR EEN BEPAALD DOEL. In sommige rechtsgebieden is afwijzing van expliciete of impliciete garanties bij bepaalde transacties niet toegestaan, het is daarom mogelijk dat deze verklaring niet op u van toepassing is.

Deze publicatie kan technische onjuistheden of typografische fouten bevatten. De informatie in deze publicatie wordt regelmatig herzien, wijzigingen zullen in latere uitgaven worden opgenomen. De producten of programma's die worden beschreven, kunnen te allen tijde worden verbeterd of gewijzigd.

Verwijzingen in deze publicatie naar producten, programma's of diensten houden niet in dat de fabrikant deze producten op de markt wil brengen in alle landen waar de fabrikant actief is. Een verwijzing naar een product, programma of dienst betekent niet dat alleen dat product, dat programma of die dienst kan worden gebruikt. In plaats daarvan kunnen alle functioneel gelijkwaardige producten, programma's of diensten, waarmee geen inbreuk wordt gemaakt op bestaande intellectuele eigendomsrechten, worden gebruikt. De gebruiker is verantwoordelijk voor de evaluatie en controle van de werking in combinatie met andere producten, programma's of diensten, met uitzondering van de producten, programma's of diensten die door de fabrikant zijn aangegeven.

Voor technische ondersteuning van Lexmark gaat u naar <http://support.lexmark.com>.

Voor informatie over het privacybeleid van Lexmark inzake het gebruik van dit product, gaat u naar www.lexmark.com/privacy.

Ga naar www.lexmark.com voor informatie over supplies en downloads.

© 2022 Lexmark International, Inc.

Alle rechten voorbehouden.

Handelsmerken

Lexmark, het Lexmark-logo en MarkNet zijn handelsmerken of geregistreerde handelsmerken van Lexmark International, Inc., gedeponeerd in de Verenigde Staten en/of andere landen.

Android, Google Play en Google Chrome zijn handelsmerken van Google LLC.

Macintosh, macOS, Safari, and AirPrint are trademarks of Apple Inc., registered in the U.S. and other countries. App Store is a service mark of Apple Inc., registered in the U.S. and other countries. Use of the Works with Apple badge means that an accessory has been designed to work specifically with the technology identified in the badge and has been certified by the developer to meet Apple performance standards.

Microsoft, Internet Explorer, Microsoft Edge en Windows zijn handelsmerken van de Microsoft-bedrijvengroep.

Het Mopria® -woordmerk is een geregistreerd en/of niet-geregistreerd handelsmerk van Mopria Alliance, Inc. in de Verenigde Staten en andere landen. Ongeautoriseerd gebruik is streng verboden.

PCL® is een gedeponeed handelsmerk van Hewlett-Packard Company. PCL is een aanduiding van Hewlett-Packard Company voor een verzameling printeropdrachten (printertaal) en -functies in haar producten. Deze printer is ontworpen om ondersteuning te bieden voor de PCL-taal. De printer herkent PCL-opdrachten die in diverse toepassingen worden gebruikt en emuleert de functies die met deze opdrachten overeenkomen.

PostScript is een geregistreerd handelsmerk van Adobe Systems Incorporated in de Verenigde Staten en andere landen.

Wi-Fi® en Wi-Fi Direct® zijn gedeponeerde handelsmerken van Wi-Fi Alliance®.

Andere handelsmerken zijn eigendom van hun respectieve houders.

Licentiemeldingen

U kunt alle licentiemeldingen behorende bij dit product lezen vanaf de cd:\KENNISGEVINGEN directory van de installatiesoftware-cd.

Geluidsniveaus

De volgende metingen zijn uitgevoerd conform ISO 7779 en gerapporteerd conform ISO 9296.

Opmerking: sommige modi zijn wellicht niet van toepassing op uw product.

Geluidsdruk gemiddeld 1 m, dBA	
Bezig met afdrukken van	One-sided: 50 Two-sided: 52
Gereed	15

Waarden kunnen gewijzigd worden. Ga naar www.lexmark.com voor de huidige waarden.

AEEA-richtlijn (Afgedankte elektrische en elektronische apparatuur)

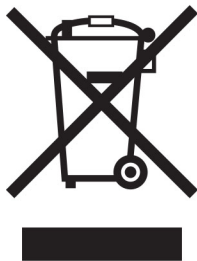

Het WEEE-logo geeft aan dat er specifieke recyclingprogramma's en -procedures gelden voor elektronische producten in de landen van de Europese Unie. Wij verzoeken u onze producten te recyclen.

Bij verdere vragen over mogelijkheden tot recyclen kunt u de website van Lexmark bezoeken op www.lexmark.com voor het telefoonnummer van uw plaatselijke leverancier.

Oplaadbare lithium-ionbatterij

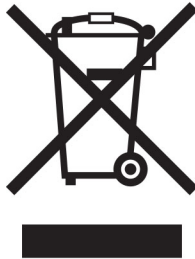

Dit product bevat mogelijk een oplaadbare lithium-ionknoopcelbatterij die alleen mag worden verwijderd door een getrainde technicus. Een doorgekruiste afvalcontainer betekent dat het product niet mag worden weggegooid als ongesorteerd afval, maar moet worden ingeleverd bij aparte inzamelpunten voor hergebruik en recycling. Als de batterij is verwijderd, gooi deze dan niet bij het huishoudelijk afval. Er zijn mogelijk aparte inzamelsystemen voor batterijen in uw lokale gemeenschap, zoals een inzamelplaats voor het recyclen van batterijen. De gescheiden inzameling van oude batterijen garandeert een juiste behandeling van afval, inclusief hergebruik en recycling, en voorkomt mogelijke negatieve effecten op de volksgezondheid en het milieu. Gooi de batterijen op verantwoorde wijze weg.

Verordening (EU) 2023/1542

Verordening (EU) 2023/1542

Dit product bevat mogelijk een oplaadbare knoopcellithiumbatterij. Deze batterij voldoet aan Verordening (EU) 2023/1542. Het CE-teken geeft aan dat een apparaat voldoet aan de veiligheidsvoorschriften:





Dit product kan een van de volgende knoopcelbatterijen bevatten:

- Batterij-identificatie: Seiko-modelnummer MS621FE
Fabrikant: Seiko Instruments Inc.
Adres van de fabrikant: 8, Nakase 1-chome, Mihama-ku, Chiba-shi, Chiba 261-8507, Japan
- Batterij-identificatie: Panasonic-modelnummer ML621
Fabrikant: Panasonic Energy Co., Ltd.
Adres van de fabrikant: 1-1 Matsushita-cho, Moriguchi City, Osaka 570-8511, Japan
- Batterij-identificatie: FDK-modelnummer ML621
Fabrikant: FDK Corporation
Adres van de fabrikant: Shibaura Crystal Shinagawa, 1-6-41 Konan, Minato-ku, Tokyo 108-8212, Japan

Environmental labeling for packaging

Per Commission Regulation Decision 97/129/EC Legislative Decree 152/2006, the product packaging may contain one or more of the following symbols.

	This symbol indicates that the packaging may contain corrugated fiberboard.
	This symbol indicates that the packaging may contain non-corrugated fiberboard.
	This symbol indicates that the packaging may contain paper.

For more information, go to www.lexmark.com/recycle, and then choose your country or region. Information on available packaging recycling programs is included with the information on product recycling.

Verwijdering van het product

Gooi de printer of onderdelen niet weg met het huishoudelijke afval. Neem contact op met uw gemeente voor mogelijkheden voor afvoer en recycling.

Lexmark cartridges terugsturen voor hergebruik of recycling

Met het Lexmark Cartridge Inzamelprogramma kunt u gebruikte cartridges gratis terugsturen naar Lexmark voor hergebruik of recycling. Honderd procent van de lege cartridges die naar Lexmark worden teruggestuurd wordt hergebruikt of verwerkt voor recycling. De dozen die zijn gebruikt voor het terugsturen van de cartridges worden ook gerecycled.

Lexmark-cartridges kunnen als volgt worden geretourneerd voor hergebruik of recycling:

- 1 Ga naar www.lexmark.com/recycle.
- 2 Selecteer uw land of regio.
- 3 Selecteer **Lexmark cartridge inzamelprogramma (LCCP)**.
- 4 Volg de aanwijzingen op het scherm.

Kennisgeving over gevoeligheid voor statische elektriciteit

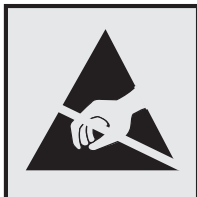

dit symbool duidt onderdelen aan die gevoelig zijn voor ontlading van statische elektriciteit. Raak onderdelen in de gebieden bij deze symbolen alleen aan nadat u eerst een metalen oppervlak buiten het gebied met het symbool heeft aangeraakt.

Om schade door elektrostatische ontlading bij het uitvoeren van onderhoudstaken zoals het oplossen van papierstoringen of het vervangen van supplies te voorkomen, raakt u een blootliggend metalen frame van de printer aan voordat u iets met de binnenzijde van de printer doet zelfs als er geen symbool is.

ENERGY STAR

Elk Lexmark-product met het ENERGY STAR® logo op het product of in een beginscherm is gecertificeerd conform de ENERGY STAR-vereisten van het Environmental Protection Agency (EPA) op de productiedatum.



Temperatuurinformatie

Bedrijfstemperatuur en relatieve vochtigheid	10 tot 32,2 °C en 15 tot 80% relatieve luchtvochtigheid 15,6 tot 32,2 °C en 8 tot 80% relatieve luchtvochtigheid Maximale natteboltemperatuur ² : 22,8 °C Niet-condenserende omgeving
Printer / cartridge / langdurige opslag beeldverwerkings-eenheid ¹	15,6 tot 32,2 °C en 8 tot 80% relatieve luchtvochtigheid Maximale natteboltemperatuur ² : 22,8 °C
Printer / cartridge / korte-termijnverzending beeldver-werkingseenheid	-40 tot 40 °C
¹ Levensduur van supplies is ongeveer twee jaar. Dit is gebaseerd op opslag in een standaardkantooromgeving met 22°C en 45% vochtigheid. ² Natteboltemperatuur wordt bepaald door de luchttemperatuur en de relatieve vochtigheid.	

Energieverbruik

Stroomverbruik van het product

In de volgende tabel worden de eigenschappen voor het energieverbruik van de printer beschreven.

Opmerking: sommige modi zijn wellicht niet van toepassing op uw product.

Modus	Beschrijving	Stroomverbruik (Watt)
Bezig met afdrukken van	Er worden papieren kopieën van elektronische invoer gemaakt met het product.	One-sided: 767 Two-sided: 700
Kopiëren	Er worden papieren kopieën van papieren originelen gemaakt met het product.	N/A
Scannen	Er worden papieren originelen gescand met het product.	N/A
Gereed	Het product wacht op een afdruktaak.	76
Slaapstand	De normale spaarstand van het apparaat is geactiveerd.	1.3
Sluimerstand	De optimale spaarstand van het apparaat is geactiveerd.	0.1
Uit	Het product is aangesloten op een stopcontact, maar het apparaat is uitgeschakeld.	0.1

De niveaus betreffende energieverbruik die in de vorige tabel staan geven metingen aan van gemiddelde tijden. Onmiddellijke energieafnames kunnen substantieel hoger zijn dan het gemiddelde.

Waarden kunnen gewijzigd worden. Ga naar www.lexmark.com voor de huidige waarden.

Slaapstand

Dit product heeft een energiebesparende modus die *slaapstand* wordt genoemd. In de slaapstand wordt energie bespaard door het stroomverbruik te verlagen tijdens langere perioden waarin het apparaat niet actief is. De slaapstand wordt automatisch ingeschakeld wanneer het product gedurende een vooraf ingestelde periode (*time-out voor slaapstand*) niet wordt gebruikt.

Standaardinstelling voor de time-out voor slaapstand van dit product (in minuten):	15
--	----

Met behulp van de configuratiemenu's kan de time-out voor de slaapstand worden ingesteld tussen 1 minuut en 120 minuten, of tussen 1 minuut en 114 minuten, afhankelijk van het printermodel. Als de afdruksnelheid minder dan of gelijk aan 30 pagina's per minuut is, kunt u de time-out op maximaal 60 minuten of 54 minuten instellen, afhankelijk van het printermodel. Als u de time-out voor de slaapstand instelt op een lage waarde, vermindert het energieverbruik, maar kan de responstijd van het product toenemen. Als u de time-out voor de slaapstand instelt op een hoge waarde, reageert de printer snel, maar wordt meer energie verbruikt.

Sommige modellen ondersteunen een *diepe slaapstand*, waardoor het energieverbruik na langere perioden van inactiviteit nog verder wordt verlaagd.

Sluimerstand

Dit product heeft een modus waarin het zeer weinig energie verbruikt die *sluimerstand* wordt genoemd. Als de sluimerstand van de printer actief is, worden de overige systemen en apparaten op veilige wijze uitgeschakeld.

U kunt met de volgende methoden de sluimerstand inschakelen:

- Met de time-out voor de sluimerstand
- Met de planning voor de stroomstand

De standaard sluimerstand time-out voor dit product in alle landen of regio's	3 days
---	--------

U kunt de tijdsperiode die de printer wacht voordat de sluimerstand wordt ingeschakeld nadat een taak is afgedrukt, instellen tussen één uur en één maand.

Opmerkingen over EPEAT-geregistreerde producten voor beeldvormingsapparatuur:

- Het stand-by energieniveau wordt gebruikt in de sluimerstand of en als het apparaat uit staat.
- Het apparaat wordt automatisch uitgeschakeld naar een stand-by niveau van ≤ 1 W. De automatische stand-by functie (sluimerstand of uit) is ingeschakeld bij verzending van het product.

Printer is uitgeschakeld

Als dit product een stand heeft waarin het is uitgeschakeld maar er nog steeds een kleine hoeveelheid energie wordt verbruikt en u wilt het stroomverbruik van het product volledig stoppen, moet u de stekker van het product uit het stopcontact trekken.

Totale energieverbruik

Het is soms handig om het totale energieverbruik van het product te schatten. Omdat het energieverbruik wordt berekend in Watt, dient het energieverbruik te worden vermenigvuldigd met de tijd die het product in elke modus heeft verbruikt om zo het totale energieverbruik te berekenen. Het totale energieverbruik van het product is de optelsom van het energieverbruik van elke modus.

Voorschriften van de Europese Gemeenschap (EG)

Dit product voldoet aan de veiligheidsvoorschriften van richtlijnen 2014/30/EU, 2014/35/EU en 2011/65/EU zoals aangepast door (EU) 2015/863 van de Raad van de Europese Gemeenschap aangaande het harmoniseren van de wetten van de Lidstaten met betrekking tot elektromagnetische compatibiliteit en veiligheid van elektrische apparatuur die is ontworpen voor gebruik binnen bepaalde voltagegrenzen, de energiezuinigheid van producten die energie verbruiken en de beperking van het gebruik van bepaalde gevaarlijke stoffen in elektrische en elektronische apparatuur.

De fabrikant van dit product is: Lexmark International, Inc., 740 West New Circle Road, Lexington, KY, 40550, Verenigde Staten. De erkende vertegenwoordiger voor EER/EU is: Lexmark International Technology Hungária Kft., 8 Lechner Ödön fasor, Millennium Tower III, 1095 Boedapest HONGARIJE. De importeur voor EER/EU is: Lexmark International Technology S.à.r.l. 20, Route de Pré-Bois, ICC Building, Bloc A, CH-1215 Genève, Zwitserland. Een verklaring can conformiteit met de vereisten van de voorschriften is op verzoek verkrijgbaar via de erkende vertegenwoordiger of

www.lexmark.com/en_us/about/regulatory-compliance/european-union-declaration-of-conformity.html.

Dit product voldoet aan de eisen van EN 55032 met betrekking tot klasse A-producten en de veiligheidsvoorschriften van EN 62368-1.

Kennisgeving van radiostoring

Waarschuwing

Dit product voldoet aan de emissievereisten van EN 55032 met betrekking tot limieten van klasse A-producten en de immuuniteitsvereisten van EN 55035. Dit product is niet bedoeld voor gebruik in woonomgevingen.

Dit is een klasse A-product. In een thuisomgeving kan dit product radiostoring veroorzaken, in welk geval de gebruiker mogelijk passende maatregelen moet nemen.

Index

Cijfers

- Lade voor 2 x 520 vel
 - installeren 72
- dubbele invoer voor 2000 vel
 - laden 48
- dubbele invoer voor 2000 vel
 - installeren 79
- rolkit voor dubbele invoer voor 2000 vel
 - reinigen 327
 - vervangen 267
- 2000 vel, lade voor
 - installeren 86
- invoerrollers van lade voor 2000 vel
 - reinigen 323
- rolkit van lade voor 2000 vel
 - vervangen 262
- dubbele invoer voor 2520 vel
 - laden 51
- Lade voor 520 vel
 - laden 42
- invoerlade voor 520 vel
 - vervangen 244

A

- gesproken begeleiding
 - activeren 39
- apps toevoegen aan het beginscherm 35
- toevoegen, groepen
 - contactpersonen 39
 - toevoegen, contactpersonen 39
- hardwareopties toevoegen
 - printerstuurprogramma 64
- interne opties toevoegen
 - printerstuurprogramma 64
- printers toevoegen aan een computer 62
- Adresboek
 - gebruiken 39
- aanpassen, helderheid
 - van het scherm 336
- standaardvolume aanpassen
 - hoofdtelefoon 41
 - luidspreker 41
- spraaksnelheid aanpassen
 - Gesproken begeleiding 41

- tonerintensiteit aanpassen 184
- AirPrint
 - gebruiken 177
- aansluiten, kabels 34
- voorkomen, papierstoringen 372

B

- B4-papiergeleider
 - vervangen 288
- bannerlade
 - installeren 98
- zwarte afbeeldingen 356
- lege pagina's 345
- boekje
 - afdrukken 178
- finisher voor boekjes
 - gebruiken 178
- bladwijzers
 - maken 38
 - mappen maken voor 38

C

- afdruktaak annuleren 184
- kan printer niet verbinden met Wi-Fi 406
- kan Embedded Web Server niet openen 405
- printerpoortinstellingen wijzigen na installeren van ISP 169
- de achtergrond wijzigen 36
- controleren, status van onderdelen en supplies 231
- reinigen
 - buitenkant van de printer 314
 - binnenkant van de printer 314
- onderdelen reinigen
 - rolkit voor dubbele invoer voor 2000 vel 327
- grijprollen reinigen 327
- printkoplenzen reinigen 315
- invoerrollers van lade voor 2000 vel reinigen 323
- printer reinigen 314
- aanraakscherm reinigen 314
- laderolkit reinigen 319
- storing verhelpen
 - in klep A 381
 - in klep B 376
- in multifunctionele invoer 380
- in optionele laden 376
- in nietfinisher 385
- in de finisher met niet- en perforeerfunctie 387
- in de dubbele invoer voor 2000 vel 376
- in de lade voor 2000 vel 380
- in de lade voor 520 vel 376
- in de finisher voor boekjes 399
- in de standaardlade 384
- in de standaardlade 375
- storingen verhelpen
 - in de finisher met vouwfunctie/Z-vouw 389
- gesorteerd afdrukken werkt niet 411
- kleurcorrectie 413
- kleurkwaliteit, problemen oplossen
 - kleur op de pagina is te overheersend 415
- gekleurde achtergrond op afdrukken 348
- computer
 - aansluiten op de printer 172
- vertrouwelijke documenten worden niet afgedrukt 367
- vertrouwelijke afdruktaken
 - configureren 180
 - afdrukken 180
- configureren, meldingen over supplies 231
- configureren, Wi-Fi Direct 171
- een computer aansluiten op de printer 172
- mobiel apparaat verbinden naar printer 172
- aansluiten, printer
 - op een draadloos netwerk 170
- verbinding maken met een draadloos netwerk
 - methode met pincode gebruiken 170
 - methode met drukknop gebruiken 170
- zuinig omgaan met supplies 337

contact opnemen met de
klantenondersteuning 415
bedieningspaneel
gebruiken 12
toegangsklep van de
controllerkaart
vervangen 298
bladwijzers maken 38
mappen maken
voor bladwijzers 38
vervormde afdruk 355
Klantenondersteuning
gebruiken 37
klantenondersteuning
contact opnemen 415
het scherm aanpassen 36

D

donkere afdruk 346
Wi-Fi-netwerk uitschakelen 173
gesproken begeleiding
uitschakelen 40
standaard hoofdtelefoonvolume
aanpassen 41
standaard luidsprekervolume
aanpassen 41
defect intelligent
opslagstation 409
verwijderen, groepen
contactpersonen 39
contactpersonen verwijderen 39
Apparaatquotums
instellen 37
directorylijst
afdrukken 181
helderheid display
aanpassen 336
Scherm aanpassen
gebruiken 36
apps weergeven op het
beginscherm 35
documenten afdrukken
vanaf een computer 176
vanaf een mobiel apparaat 176
punten op de afgedrukte
pagina 353
dubbele opvangbak
installeren 103
vervangen 297

E

contactpersonen bewerken 39
emissiekennisgevingen 418
leggen, perforatiebak 333
vergrotingsmodus
inschakelen 41
pincodes inschakelen 42
gesproken wachtwoorden
inschakelen 42
USB-poort activeren 372
Wi-Fi Direct inschakelen 172
envelop wordt dichtgeplakt
tijdens afdrukken 410
enveloppenlade
installeren 64
laden 56
milieu-instellingen 336
wissen
printergeheugen 174
printergeheugen wissen 175
opslagstation van printer
wissen 175
foutcodes 339
foutberichten 339
Ethernet-kabel 34
Ethernetpoort 34
configuratiebestand exporteren
met de Embedded Web
Server 64
e-mailwaarschuwingen
instellen 231

F

fabrieksinstellingen
herstellen 175
veelgestelde vragen over
afdrukken in kleur 413
bestandstypen
ondersteund 179
printerinformatie zoeken 8
serienummer van de printer
zoeken 9
firmware, bijwerken 63
flashstation
afdrukken vanuit 178
flashstations
ondersteund 179
afgedrukte vellen vouwen 183
lijst met voorbeelden van
lettertypen afdrukken
afdrukken 181

verhittingsstation
vervangen 246

G

originele Lexmark onderdelen en
supplies 232
originele onderdelen en
supplies 232
zwevende afbeeldingen 347
grijze achtergrond op
afdrukken 348

H

vaste schijf
wissen 175
vaste schijf voor opslag 175
hardwareopties
Lade voor 2 x 520 vel 72
dubbele invoer voor 2000
vel 79
2000 vel, lade voor 86
bannerlade 98
finisher voor boekjes 121
kast 91
enveloppenlade 64
afstandsstuk 66
nietfinisher 104
hardwareopties toevoegen
printerstuurprogramma 64
documenten in wacht worden
niet afgedrukt 367
onderbroken taken
afdrukken 180
vervaltijd instellen 180
Sluimerstand
configureren 336
perforatiebak
leggen 333
vervangen 290
beginscherm
aanpassen 35
gebruiken 35
pictogrammen van startscherm
weergeven 35
horizontale donkere strepen 359
horizontale witte strepen 362
vochtigheidsgraad rond de
printer 421

- I**
 - pictogrammen in het beginscherm weergeven 35
 - storingslocaties bepalen 373
 - afbeeldingen afgeknapt op afdruk 357
 - configuratiebestand importeren met de Embedded Web Server 64
 - onjuiste marges 349
 - indicatielampje informatie over de status 12
 - installeren
 - finisher voor boekjes 121
 - nietfinisher 111
 - optionele lade voor 2 x 520 vel installeren 72
 - optionele dubbele invoer voor 2000 vel installeren 79
 - lade voor 2000 vel installeren 86
 - kast installeren 91
 - interne opties installeren
 - intelligent opslagstation 156
 - optioneel afstandsstuk installeren 66
 - opties installeren
 - Internal Solutions Port 162
 - vaste schijf van printer 150
 - bannerlade installeren 98
 - finisher voor boekjes installeren 121
 - de dubbele opvangbak installeren 103
 - de enveloppenlade installeren 64
 - de printerdriver installeren 62
 - installeren, printersoftware 62
 - nietfinisher installeren 104
 - finisher met niet- en perforeerfunctie installeren 111
 - finisher met vouwfunctie/Z-vouw installeren 135
 - draadloze afdrukserver installeren 160
 - intelligent opslagstation 175
 - wissen 175
 - installeren 156
 - interne optie niet gedetecteerd 407
- interne opties toevoegen printerstuurprogramma 64
- Internal Solutions Port installeren 162
- problemen oplossen 408
- J**
 - vastgelopen pagina's worden niet opnieuw afgedrukt 412
 - storingen, papier voorkomen 372
 - taak wordt afgedrukt vanuit de verkeerde lade 368
 - taak wordt afgedrukt op het verkeerde papier 368
- L**
 - briefhoofd kiezen 15
 - Lexmark Mobile Print gebruiken 176
 - Lexmark Print gebruiken 176
 - lichte afdruk 350
 - koppelen van invoerladen 61
 - dubbele invoer voor 2000 vel vullen 48
 - dubbele invoer voor 2520 vel vullen 51
 - lade voor 520 vel vullen 42
 - enveloppenlade vullen 56
 - briefhoofdpapier plaatsen 58
 - multifunctionele invoer vullen 58
 - Voorgeperforeerd papier plaatsen 58
 - laden vullen 42, 48
 - storingsgebieden opsporen 373
 - beveiligings sleuf vinden 174
 - connector klepje onder aan de achterkant vervangen 278
- M**
 - vergrotingsmodus inschakelen 41
 - schermbeveiliging beheren 36
 - handmatige kleurcorrectie 413
 - MarkNet N8372 draadloze afdrukserver 160
 - menu
 - 802.1x 218
- Over deze printer 196
- Toegankelijkheid 190
- AirPrint 212
- Anonieme dataverzameling 190
- Cloud Services-aanmelding 228
- Instellingen beveiligd afdrukken 226
- Configuratiemenu 192
- Apparaat 229
- Schijfcodering 226
- Eco-modus 187
- Tijdelijke gegevensbestanden wissen 227
- Ethernet 214
- Afwerking 198
- Afdruk flashstation 206
- Startscherm aanpassen 195
- HTTP-/FTP-instellingen 220
- Afbeelding 204
- IPSec 217
- Taakadministratie 201
- Lay-out 196
- Lokale accounts 223
- Aanmeldbeperkingen 225
- LPD-configuratie 219
- Machtigingen beheren 222
- Materiaalsoorten 206
- Pagina Menu-instellingen 228
- Divers 227
- Mobiele services beheren 213
- Netwerk 229
- Netwerkoverzicht 209
- Berichten 188
- Oud apparaat wissen 195
- PCL 203
- PDF 202
- PostScript 202
- Energiebeheer 189
- Voorkeuren 186
- Afdrukken 229
- Kwaliteit 199
- Extern bedieningspaneel 187
- Fabrieksinstellingen herstellen 191
- Externe netwerktoegang beperken 221
- USB-apparaten plannen 223
- Logbestand beveiligingscontrole 223
- Configuratie 198
- SNMP 216

- LDAP-instellingen
 - oplossingen 227
 - TCP/IP 215
 - ThinPrint 220
 - Ladeconfiguratie 205
 - Problemen oplossen 229
 - Universal-instelling 205
 - USB 221
 - Draadloos 209
 - Wi-Fi Direct 212
 - Pagina Menu-instellingen
 - afdrukken 230
 - ontbrekende kleuren 352
 - ontbrekende of niet-reagerende tonercartridge 409
 - mobiel apparaat
 - aansluiten op printer 172
 - afdrukken vanuit 176, 177
 - kleuruitvoer wijzigen 413
 - Mopria-afdrukservice 177
 - vlekkerige afdruk en stippen 353
 - verplaatsen van printer 33, 337
 - Meerdere universele formaten
 - inschakelen 42
 - multifunctionele invoer
 - laden 58
- N**
- navigeren op het scherm
 - met gebaren 40
 - navigeren op het scherm met gebaren 40
 - pagina met netwerkinstellingen
 - afdrukken 173
 - geluidsniveaus 418
 - niet-vluchtig geheugen
 - wissen 174
 - supply van een ander merk dan Lexmark 409
 - niet-vluchtig geheugen 175
 - Onvoldoende ruimte in flashgeheugen voor bronnen 409
 - kennisgevingen 418, 420, 422, 423
- O**
- gescheiden stapelen in afgedrukte vellen 183
 - toetsenbord op het scherm gebruiken 41
- optioneel afstandsstuk
 - installeren 66
 - supplies bestellen
 - fotoconductoreenheid 233
 - tonercartridge 232
 - overloopfles 233
- P**
- papier
 - briefhoofd 15
 - voorbgedrukte formulieren 15
 - kiezen 13
 - ongeschikt 14
 - Universal-formaat instellen 42
 - papierbeugel
 - vervangen 295
 - papiereigenschappen 13
 - papier loopt regelmatig vast 412
 - richtlijnen voor papier 13
 - papier loopt vast
 - in klep A 381
 - in nietfinisher 385
 - in de lade voor 2000 vel 380
 - in de finisher voor boekjes 399
 - in de standaardlade 375
 - in de finisher met vouwfunctie/Z-vouw 389
 - papier vastgelopen in klep B 376
 - papier vastgelopen in multifunctionele invoer 380
 - vastgelopen papier in optionele laden 376
 - Vastgelopen papier in finisher met niet- en perforeerfunctie 387
 - vastgelopen papier in de dubbele invoer voor 2000 vel 376
 - papier vast in de lade voor 520 vel 376
 - papier vastgelopen in de standaarduitvoerlade 384
 - papierstoringen
 - voorkomen 372
 - locatie 373
 - papierformaat
 - instelling 42
 - papierformaten
 - ondersteund 16
 - papiersoort
 - instelling 42
- papiersoorten
 - ondersteund 28
 - papiergewichten
 - ondersteund 32
 - parallele interfacekaart
 - problemen oplossen 408
 - status onderdelen
 - controleren 231
 - pincode, methode 170
 - pincodes
 - inschakelen 42
 - fotoconductoreenheid
 - bestellen 233
 - vervangen 238
 - scheidingsvellen plaatsen 182
 - aansluiting voor netsnoer 34
 - energiebesparingsmodi
 - configureren 336
 - voorbgedrukte formulieren
 - kiezen 15
 - kleur op de pagina is te overheersend 415
 - printerstuurprogramma
 - hardwareopties toevoegen 64
 - installeren 62
 - afdruktaak
 - annuleren 184
 - afgedrukt niet afgedrukt 366
 - Testpagina's voor afdrukkwaliteit 229
 - afdrukkwaliteit, problemen oplossen
 - zwarte pagina's 345
 - vervormde afdruk 355
 - donkere afdruk 346
 - zwevende afbeeldingen op afdrukken 347
 - grijze of gekleurde achtergrond 348
 - horizontale donkere strepen 359
 - horizontale witte strepen 362
 - lichte afdruk 350
 - ontbrekende kleuren 352
 - vlekkerige afdruk en stippen 353
 - gekruld papier 354
 - herhaalde afdrukstoringen 365
 - scheve afdruk 355
 - zwarte of volledig gekleurde afbeeldingen 356

afgekapte tekst of afbeeldingen 357
toner laat gemakkelijk los 358
verschillen in
afdruktheid 359
afdrukken bevatten verticale donkere strepen 361
verticale witte strepen 363
witte pagina's 345
afdrukken, problemen oplossen gesorteerd afdrukken werkt niet 411
vertrouwelijke en andere taken in de wachtrij worden niet afgedrukt 367
envelop wordt dichtgeplakt tijdens afdrukken 410
onjuiste marges 349
taak wordt afgedrukt vanuit de verkeerde lade 368
taak wordt afgedrukt op het verkeerde papier 368
papier loopt regelmatig vast 412
afdruktaken worden niet afgedrukt 366
afdrukken verloopt langzaam 368
laden koppelen lukt niet 411
kan flashstation niet lezen 371
afgedrukte vellen
gescheiden stapelen 183
perforeren 182
nieten 182
afgedrukte vellen, vouwen 183
printer
minimale installatieruimte 33
een locatie selecteren voor 33
vervoeren 337
printerconfiguraties 10
printerfoutcodes 339
printerfoutberichten 339
vaste schijf van printer installeren 150
informatie over de printer zoeken 8
printer reageert niet 370
printergeheugen
wissen 174
printermenu's 185, 230
printerberichten
Flash beschadigd 409

supply van een ander merk dan Lexmark 409
Onvoldoende ruimte in flashgeheugen voor bronnen 409
printeropties, problemen oplossen
kan interne optie niet detecteren 407
Internal Solutions Port 408
parallele interfacekaart 408
seriële interfacekaart 408
printerpoortinstellingen wijzigen 169
printerpoorten 34
printerinstellingen
fabrieksinstellingen herstellen 175
printersoftware installeren 62
printerstatus 12
lenzen van de printkop reinigen 315
printerkopreiniger vervangen 251
afdrukken
vertrouwelijke afdruktaken 180
directorylijst 181
lijst met voorbeelden van lettertypen afdrukken 181
vanaf een computer 176
vanaf een flashstation 178
vanaf een mobiel apparaat 177
onderbroken taken 180
Pagina Menu-instellingen 230
pagina met
netwerkinstellingen 173
Mopria Afdrukservices gebruiken 177
Wi-Fi Direct gebruiken 177
een boekje afdrukken 178
afdrukken, directorylijst 181
afdrukken, lijst met voorbeelden van lettertypen 181
pagina Netwerkinstellingen afdrukken 173
afdrukken vanaf een computer 176
afgedrukte vellen perforeren 182
methode met drukknop 170

R

R9-achterklep
vervangen 302
klepje voor poorten aan de achterzijde
vervangen 301
recycling
Lexmark
verpakkingsmateriaal 416
Lexmark-producten 416
verwijderen, papierstoring
in klep A 381
in klep B 376
in multifunctionele invoer 380
in optionele laden 376
in nietfinisher 385
in de finisher met niet- en perforeerfunctie 387
in de dubbele invoer voor 2000 vel 376
in de lade voor 2000 vel 380
in de lade voor 520 vel 376
in de finisher voor boekjes 399
in de standaardlade 384
in de standaardlade 375
in de finisher met
vouwfunctie/Z-vouw 389
herhaalde afdruktaken 180
herhaalde afdrukstoringen 365
onderdelen vervangen
rolkit voor dubbele invoer voor 2000 vel 267
rolkit van lade voor 2000 vel 262
invoerlade voor 520 vel 244
B4-papiergeleider 288
toegangsklep van de controllerkaart 298
dubbele opvangbak 297
verhittingsstation 246
connector-klepje onder aan de achterkant 278
papierbeugel 295
printerkopreiniger 251
R9-achterklep 302
klepje voor poorten aan de achterzijde 301
tweede overdrachtsrol 275
klein kapje 286
nietjeshouder 308, 310

- reiniger voor
 - overdrachtsmodule 254
- laderolkit 258
- finisherlade met vouwfunctie/Z-vouw 293
- overdrachtseenheid voor de toneroverloop 284
- grijppollen vervangen 267
- vervangen, supplies
 - perforatiebak 290
 - fotocassette 238
 - nietcassette 303, 306
 - tonercartridge 233
 - overloopfles 280
- toneroverloopfles
 - vervangen 280
- rapporten
 - printerstatus 232
 - printergebruik 232
- opnieuw instellen
 - gebruiksteller van supplies 409
- gebruiksteller van supplies
 - opnieuw instellen 313
- gebruiksteller van supplies
 - opnieuw instellen 409
- diavoorstelling uitvoeren 36

S

- informatie over veiligheid 6, 7
- tweede overdrachtsrol
 - vervangen 275
- printergegevens beveiligen 175
- beveiligingsleuf
 - zoeken 174
- locatie selecteren
 - voor de printer 33
- scheidingsvellen
 - plaatsen 182
- seriële interfacekaart
 - problemen oplossen 408
- serienummer, printer
 - zoeken 9
- serieel afdrucken
 - instellen 173
- papierformaat instellen
 - Meerdere universele formaten 42
- instellen, papierformaat 42
- instellen, papiersoort 42
- instellen, Universal-papierformaat 42
- apparaatquota instellen 37

- e-mailwaarschuwingen
 - instellen 231
- instellen, serieel afdrucken 173
- printer vervoeren 337
- scheve afdruk 355
- Slaapstand
 - configureren 336
- afdrucken verloopt
 - langzaam 368
- klein kapje
 - vervangen 286
- effen kleur 356
- gesproken wachtwoorden
 - inschakelen 42
- nietcassette
 - vervangen 303, 306
- nietjeshouder
 - vervangen 308, 310
- nietfinisher
 - installeren 104
- afgedrukte vellen nieten 182
- kennisgeving van vluchtigheid 175
- opslagstation
 - wissen 175
- papier bewaren 15
- opslaan, afdruktaken 180
- supplies
 - zuinig omgaan 337
- status supplies
 - controleren 231
- problemen met supplies
 - oplossen
 - ontbrekende of niet-reagerende tonercartridge 409
- supplies, meldingen
 - configureren 231
- gebruiksteller van supplies
 - opnieuw instellen 313, 409
- ondersteunde toepassingen 36
- ondersteunde bestandstypen 179
- ondersteunde flashstations 179
- ondersteunde papierformaten 16
- ondersteunde papiersoorten 28
- ondersteunde papiergewichten 32

T

- temperatuur rondom de printer 421
- tekst afgekapt op afdruk 357

- tonercartridge
 - bestellen 232
 - vervangen 233
- tonerintensiteit
 - aanpassen 184
- toner laat gemakkelijk los 358
- aanraakscherm
 - reinigen 314
- reiniger voor overdrachtsmodule
 - vervangen 254
- laderolkit
 - reinigen 319
 - vervangen 258
- laden
 - koppelen 61
 - ontkoppelen 61
- finisher met vouwfunctie/Z-vouw
 - installeren 135
- finisherlade met vouwfunctie/Z-vouw
 - vervangen 293
- problemen oplossen
 - kan printer niet verbinden met Wi-Fi 406
 - kan Embedded Web Server niet openen 405
 - veelgestelde vragen over afdrucken in kleur 413
 - printer reageert niet 370
- problemen oplossen, kleurkwaliteit
 - kleur op de pagina is te overheersend 415
- problemen oplossen, afdrucken gesorteerd afdrucken werkt niet 411
- vertrouwelijke en andere taken in de wachtrij worden niet afgedrukt 367
- envelop wordt dichtgeplakt tijdens afdrucken 410
- onjuiste marges 349
- vastgelopen pagina's worden niet opnieuw afgedrukt 412
- taak wordt afgedrukt vanuit de verkeerde lade 368
- taak wordt afgedrukt op het verkeerde papier 368
- papier loopt regelmatig vast 412
- afdruktaken worden niet afgedrukt 366

afdrukken verloopt
 langzaam 368
 laden koppelen lukt niet 411
problemen oplossen,
afdrukkwaliteit
 lege pagina's 345
 vervormde afdruk 355
 donkere afdruk 346
 zwevende afbeeldingen op
 afdrukken 347
 grijze of gekleurde
 achtergrond 348
 horizontale donkere
 strepen 359
 horizontale witte strepen 362
 lichte afdruk 350
 ontbrekende kleuren 352
 vlekkerige afdruk en
 stippen 353
 gekruld papier 354
 herhaalde afdrukstoringen 365
 scheve afdruk 355
 zwarte of volledig gekleurde
 afbeeldingen 356
afgekapte tekst of
afbeeldingen 357
toner laat gemakkelijk los 358
verschillen in
 afdrukdichtheid 359
afdrukken bevatten verticale
 donkere strepen 361
 verticale witte strepen 363
 witte pagina's 345
problemen oplossen,
printeropties
 kan interne optie niet
 detecteren 407
 Internal Solutions Port 408
problemen oplossen, supplies
 ontbrekende of niet-reagerende
 tonercartridge 409

U

kan flashstation niet lezen
 problemen oplossen,
 afdrukken 371
verschillen in
 afdrukdichtheid 359
Universal-papierformaat
 instelling 42
laden ontkoppelen 61
bijwerken, firmware 63

USB-kabel 34
USB-poort 34
 inschakelen 372
Klantondersteuning
 gebruiken 37
Scherm aanpassen gebruiken 36
gebruik van originele Lexmark
onderdelen en supplies 232
bedieningspaneel gebruiken 12
het beginscherm gebruiken 35

V

controleren, afdruktaken 180
afdrukken bevatten verticale
 donkere strepen 361
 verticale witte strepen 363
weergeven, rapporten 232
Gesproken begeleiding
 activeren 39
 uitschakelen 40
 spraaksnelheid 41
 spraaksnelheid van gesproken
 begeleiding
 aanpassen 41
vluchtig geheugen 175
 wissen 174

W

overloopfles
 bestellen 233
 vervangen 280
overdrachtseenheid voor de
toneroverloop
 vervangen 284
witte pagina's 345
draadloos netwerk
 printer aansluiten op 170
 Wi-Fi Protected Setup 170
draadloos netwerk
gebruiken 170
draadloze afdrukserver
 installeren 160
Wi-Fi Direct
 configureren 171
 inschakelen 172
 afdrukken vanaf een mobiel
 apparaat 177
Wi-Fi-netwerk
 uitschakelen 173
Wi-Fi Protected Setup
 draadloos netwerk 170