



Lexmark™

# MFP Lexmark CX331, CX431, MC3224, MC3326, MC3426 y XC2326

---

## Guía del usuario

**Julio de 2024**

[www.lexmark.com](http://www.lexmark.com)

---

Tipo de máquina:

3500

Modelos:

285, 485, 685, 876, 8c6, 8c9

# Contenido

- Información de seguridad.....6**
  - Convenciones..... 6
  - Instrucciones del producto.....6
- Información acerca de la impresora..... 9**
  - Búsqueda de información sobre la impresora.....9
  - Búsqueda del número de serie de la impresora..... 10
  - Configuraciones de la impresora..... 11
  - Uso del panel de control..... 13
  - Personalización de la pantalla de inicio..... 13
  - Cambio del idioma del teclado en la pantalla..... 13
  - Interpretación del estado del indicador..... 14
  - Selección del papel..... 14
- Montaje, instalación y configuración.....21**
  - Selección de una ubicación para la impresora..... 21
  - Conexión de cables.....22
  - Instalación de bandejas opcionales..... 23
  - Configuración y uso de las aplicaciones de la pantalla de inicio.....24
  - Configuración de la impresora como máquina de fax..... 26
  - Configuración de los valores del servidor SMTP de correo electrónico.....34
  - Carga de papel y material especial.....42
  - Instalación y actualización de software, controladores y firmware..... 46
  - Opciones disponibles..... 50
  - Conexión en red.....50
  - Impresión de la página de valores de menú..... 55
- Cómo proteger la impresora..... 56**
  - Borrado de memoria de la impresora.....56
  - Restauración de los valores predeterminados de fábrica..... 56
  - Declaración de volatilidad..... 56
- Impresión..... 57**
  - Impresión desde un ordenador..... 57
  - Impresión desde un dispositivo móvil..... 57

|   |           |
|---|-----------|
| Impresión desde una unidad flash.....                                       | 59        |
| Unidades flash y tipos de archivos admitidos.....                           | 60        |
| Configuración de trabajos confidenciales.....                               | 60        |
| Impresión de trabajos confidenciales y otros trabajos en espera.....        | 61        |
| Impresión desde un perfil de Conector en la nube.....                       | 62        |
| Impresión de una lista de muestras de fuentes.....                          | 62        |
| Colocación de hojas de separación entre copias.....                         | 63        |
| Cancelación de un trabajo de impresión.....                                 | 63        |
| Ajuste de intensidad del tóner.....   | 63        |
| <b>Copia.....</b>   | <b>64</b> |
| Uso del alimentador automático de documentos y del cristal del escáner..... | 64        |
| Realizar copias.....  | 64        |
| Copia de fotografías.....   | 64        |
| Copia en membrete.....  | 65        |
| Copia en ambas caras del papel.....   | 65        |
| Reducción o ampliación de copias.....                                       | 65        |
| Copia de varias páginas en una sola hoja.....                               | 65        |
| Clasificación de copias.....  | 66        |
| Copia de tarjetas.....  | 66        |
| Creación de un método abreviado de una copia.....                           | 66        |
| <b>Correo electrónico.....</b>  | <b>67</b> |
| Uso del alimentador automático de documentos y del cristal del escáner..... | 67        |
| Envío de un mensaje de correo electrónico.....                              | 67        |
| Crear un método abreviado de correo electrónico.....                        | 68        |
| <b>Fax.....</b>   | <b>69</b> |
| Uso del alimentador automático de documentos y del cristal del escáner..... | 69        |
| Envío de fax.....   | 69        |
| Programación de un fax.....   | 70        |
| Crear un método abreviado de destino de fax.....                            | 70        |
| Cambio de la resolución del fax.....  | 70        |
| Ajuste de la intensidad del fax.....  | 71        |
| Impresión de un registro de fax.....  | 71        |
| Bloqueo de faxes no deseados.....   | 71        |
| Faxes en espera.....  | 71        |

Reenviar un fax.....72

**Digitalización..... 73**

Uso del alimentador automático de documentos y del cristal del escáner.....73  
 Digitalización a un equipo..... 73  
 Digitalización a un servidor FTP con un método abreviado..... 75  
 Digitalización a una carpeta de red mediante un acceso directo..... 75  
 Digitalización en una unidad flash..... 76  
 Digitalización en un perfil de Conector en la nube..... 77

**Uso de los menús de la impresora..... 78**

Mapa de menús..... 78  
 Dispositivo..... 79  
 Impresión..... 91  
 Papel..... 97  
 Copia..... 99  
 Fax..... 101  
 Correo electrónico.....110  
 FTP..... 114  
 Unidad USB..... 117  
 Red/Puertos.....121  
 Seguridad.....134  
 Cloud Connector.....138  
 Informes.....138  
 Solución de problemas..... 139

**Mantenimiento de la impresora..... 140**

Comprobación del estado de suministros y piezas..... 140  
 Configuración de notificaciones de suministros..... 140  
 Configuración de alertas de correo..... 140  
 Visualización de informes..... 141  
 Solicitud de suministros y piezas..... 141  
 Sustitución de suministros y piezas..... 145  
 Limpieza de las piezas de la impresora.....159  
 Ahorro de energía y papel.....167  
 Desplazamiento de la impresora a otra ubicación.....167  
 Envío de la impresora..... 168

---

|  |            |
|--|------------|
| <b>Solución de problemas.....</b>                    | <b>169</b> |
| Problemas de calidad de impresión.....               | 169        |
| Problemas de impresión.....                          | 170        |
| La impresora no responde.....                        | 197        |
| No se puede leer la unidad flash.....                | 198        |
| Activación del puerto USB.....                       | 199        |
| Problemas de conexión de red.....                    | 199        |
| Problemas con los consumibles.....                   | 201        |
| Eliminación de atascos.....                          | 202        |
| Problemas de alimentación del papel.....             | 214        |
| Problemas de envío de correo electrónico.....        | 216        |
| Problemas de fax.....                                | 217        |
| Problemas de digitalización.....                     | 222        |
| Problemas de calidad de color.....                   | 229        |
| Contacto con el servicio de atención al cliente..... | 232        |
| <b>Reciclaje y eliminación.....</b>                  | <b>233</b> |
| Reciclaje de los productos de Lexmark.....           | 233        |
| Reciclaje de embalajes Lexmark.....                  | 233        |
| <b>Avisos.....</b>                                   | <b>234</b> |
| <b>Índice.....</b>                                   | <b>244</b> |

# Información de seguridad





## Convenciones

**Nota:** Las *notas* señalan información que puede serle útil.







**Aviso:** Las *advertencias* indican algo que podría dañar el software o el hardware del producto.

**PRECAUCIÓN:** Las *precauciones* indican una situación de posible peligro que puede implicar lesiones para el usuario.

Estos son los tipos de avisos de precaución que existen:

-  **PRECAUCIÓN: POSIBLES DAÑOS PERSONALES:** Indica que existe riesgo de lesiones.
-  **PRECAUCIÓN: PELIGRO DE DESCARGAS ELÉCTRICAS:** Indica que existe riesgo de descarga eléctrica.
-  **PRECAUCIÓN: SUPERFICIE CALIENTE:** Indica que existe riesgo de sufrir quemaduras por contacto.
-  **PRECAUCIÓN: RIESGO DE CAÍDA:** Indica que existe peligro de aplastamiento.
-  **PRECAUCIÓN: PELIGRO DE ATRAPAMIENTO:** Existe riesgo de atrapamiento entre las piezas en movimiento.

## Instrucciones del producto

-  **PRECAUCIÓN: POSIBLES DAÑOS PERSONALES:** Para evitar el riesgo de incendio o descarga eléctrica, conecte el cable de alimentación a una toma de corriente debidamente conectada a tierra con la potencia adecuada que se encuentre cerca del dispositivo y resulte fácilmente accesible.
-  **PRECAUCIÓN: POSIBLES DAÑOS PERSONALES:** Para evitar el riesgo de incendio o descarga eléctrica, utilice exclusivamente el cable de alimentación que se suministra junto con este producto o el repuesto autorizado por el fabricante.
-  **PRECAUCIÓN: POSIBLES DAÑOS PERSONALES:** No utilice este producto con cables alargadores, regletas de varias tomas, cables alargadores de varias tomas o sistemas de alimentación ininterrumpida. La potencia de este tipo de accesorios puede sobrecargarse fácilmente si se utiliza una impresora láser, lo que puede dar lugar a que el rendimiento de la impresora sea bajo, a daños materiales o a posibles incendios.
-  **PRECAUCIÓN: POSIBLES DAÑOS PERSONALES:** Solo debe usarse con este producto un protector de sobretensión insertable Lexmark debidamente conectado entre la impresora y el cable de alimentación que con ella se suministra. El uso de protectores de sobretensión de marcas distintas a Lexmark puede dar lugar a que el rendimiento de la impresora sea bajo, a daños materiales o a posibles incendios.
-  **PRECAUCIÓN: POSIBLES DAÑOS PERSONALES:** Para reducir el riesgo de incendio, utilice sólo un cable de telecomunicaciones (RJ-11) de 26 AWG o mayor cuando conecte esta impresora a la red telefónica conmutada pública. Para los usuarios de Australia, el cable debe contar con la aprobación de la Australian Communications and Media Authority.
-  **PRECAUCIÓN: PELIGRO DE DESCARGAS ELÉCTRICAS:** Para evitar el riesgo de descarga eléctrica, no instale este producto cerca de agua o donde exista humedad.

 **PRECAUCIÓN: PELIGRO DE DESCARGAS ELÉCTRICAS:** Para evitar el riesgo de descarga eléctrica, no configure este producto ni realice ninguna conexión eléctrica ni de cableado, como la función de fax, el cable de alimentación o el teléfono, si hay una tormenta eléctrica.

 **PRECAUCIÓN: POSIBLES DAÑOS PERSONALES:** No corte, doble, ate, aplaste o coloque objetos pesados en el cable de alimentación. No someta el cable de alimentación a abrasión o tensión. No aplaste el cable de alimentación entre objetos como muebles y paredes. Si alguna de esto sucediera, existiría el riesgo de fuego o descarga eléctrica. Inspeccione el cable de alimentación regularmente y compruebe que no hay signos de tales problemas. Retire el cable de alimentación de la toma eléctrica antes de inspeccionarlo.

 **PRECAUCIÓN: PELIGRO DE DESCARGAS ELÉCTRICAS:** Para evitar el riesgo de descarga eléctrica, asegúrese de que todas las conexiones externas (como las conexiones de sistemas telefónicos y Ethernet) estén instaladas correctamente en sus correspondientes puertos de conexión.

 **PRECAUCIÓN: PELIGRO DE DESCARGAS ELÉCTRICAS:** Para evitar el riesgo de descarga eléctrica cuando vaya a acceder a la placa del controlador o a instalar hardware opcional o dispositivos de memoria tras haber configurado la impresora, primero apague la impresora y desconecte el cable de alimentación de la toma eléctrica. Si tiene otros dispositivos conectados a la impresora, apáguelos también y desenchufe los cables que vayan a la impresora.

 **PRECAUCIÓN: PELIGRO DE DESCARGAS ELÉCTRICAS:** Para evitar el riesgo de descarga eléctrica, no utilice la función de fax si hay una tormenta eléctrica.

 **PRECAUCIÓN: PELIGRO DE DESCARGAS ELÉCTRICAS:** Para evitar el riesgo de descarga eléctrica al limpiar el exterior de la impresora, desconecte el cable de alimentación de la toma eléctrica y desconecte todos los cables de la impresora antes de realizar la operación.

 **PRECAUCIÓN: POSIBLES DAÑOS PERSONALES:** si el peso de la impresora es superior a 20 kg (44 lb), pueden ser necesarias dos o más personas para levantarla de forma segura.

 **PRECAUCIÓN: POSIBLES DAÑOS PERSONALES:** Al mover la impresora, siga estas instrucciones para evitar daños personales o en la impresora:

- Asegúrese de que todas las puertas y bandejas están cerradas.
- Apague la impresora y, a continuación, desconecte el cable de alimentación de la toma de tierra.
- Desconecte todos los cables de la impresora.
- Si la impresora cuenta con bandejas opcionales de pie u opciones de salida conectadas a ella, desconéctelas antes de mover la impresora.
- Si la impresora tiene una base de ruedas, llévela con cuidado hasta la nueva ubicación. Preste atención a la hora de atravesar umbrales y saltos en los suelos.
- Si, en lugar de una base con ruedas, la impresora se apoya sobre bandejas opcionales o cuenta con opciones de salida, retire las opciones de salida y levante la impresora de las bandejas. No intente levantar la impresora y alguna de las demás opciones al mismo tiempo.
- Utilice siempre las agarraderas de la impresora para levantarla.
- Si se utiliza un carro para desplazar la impresora, éste debe tener una superficie que pueda abarcar toda el área de la impresora.
- Si se utiliza un carro para desplazar la impresora, éste debe tener una superficie que pueda abarcar todas las dimensiones del área de la impresora.
- Mantenga la impresora en posición vertical.
- Se deben evitar los movimientos bruscos.

- No ponga los dedos bajo la impresora cuando la coloque.
- Asegúrese de que la impresora está rodeada de una zona despejada.

 **PRECAUCIÓN: RIESGO DE CAÍDA:** Para instalar uno o varios complementos en la impresora o el equipo multifunción, puede ser necesario utilizar una base de ruedas, mobiliario u otros elementos que eviten la inestabilidad del montaje y la consiguiente posibilidad de sufrir lesiones. Para obtener más información sobre las configuraciones compatibles, visite [www.lexmark.com/multifunctionprinters](http://www.lexmark.com/multifunctionprinters).

 **PRECAUCIÓN: RIESGO DE CAÍDA:** Para reducir el riesgo de inestabilidad del equipo, cargue cada bandeja por separado. Mantenga todas las demás bandejas cerradas hasta que necesite utilizarlas.

 **PRECAUCIÓN: SUPERFICIE CALIENTE:** El interior de la impresora podría estar caliente. Para evitar el riesgo de heridas producidas por el contacto con un componente caliente, deje que la superficie se enfríe antes de tocarlo.

 **PRECAUCIÓN: PELIGRO DE ATRAPAMIENTO:** Para evitar el riesgo de lesión por atrapamiento, preste atención en las áreas marcadas con esta etiqueta. Las lesiones por atrapamiento se pueden producir en torno a partes móviles, tales como engranajes, puertas, bandejas y cubiertas.

 **PRECAUCIÓN: POSIBLES DAÑOS PERSONALES:** Este producto utiliza un láser. El uso de controles o ajustes y la realización de procedimientos distintos de los especificados en la *Guía del usuario* pueden conllevar la exposición a radiación peligrosa.

 **PRECAUCIÓN: POSIBLES DAÑOS PERSONALES:** La batería de litio de este producto no debe reemplazarse. Existe riesgo de explosión si se sustituye incorrectamente una batería de litio. No recargue, desmonte ni incinere una batería de litio. Deseche las baterías de litio según las instrucciones del fabricante y las normativas locales.

Este producto se ha diseñado, verificado y aprobado para cumplir los más estrictos estándares de seguridad global usando los componentes específicos del fabricante. Puede que las características de seguridad de algunas piezas no sean siempre evidentes. El fabricante no se hace responsable del uso de otras piezas de recambio.

Las tareas de mantenimiento y reparación que no se describen en la documentación del usuario deberá llevarlas a cabo un representante del servicio.

**NO TIRE ESTAS INSTRUCCIONES.**



# Información acerca de la impresora

## Búsqueda de información sobre la impresora

| ¿Qué busca?   | Encuéntrelo aquí   |
|---|--|
| Instrucciones de configuración inicial  | Consulte la documentación de configuración suministrada con la impresora.  |
| <ul style="list-style-type: none"> <li>• Software de la impresora</li> <li>• Controlador de impresión o fax</li> <li>• Firmware de la impresora</li> <li>• Utilidad</li> </ul>  | Vaya a <a href="http://www.lexmark.com/downloads">www.lexmark.com/downloads</a> , busque su modelo de impresora y, a continuación, en el menú Tipo, seleccione el controlador, el firmware o la utilidad que necesite.   |
| <ul style="list-style-type: none"> <li>• Selección y almacenamiento de papel y material especial</li> <li>• Carga del papel</li> <li>• Configurar los valores de la impresora</li> <li>• Visualización e impresión de documentos y fotos</li> <li>• Configuración de la impresora para una red</li> <li>• Cuidado y mantenimiento de la impresora</li> <li>• Diagnóstico y solución de problemas</li> </ul> | Centro de información: vaya a <a href="https://infoserve.lexmark.com">https://infoserve.lexmark.com</a> .<br>Vídeos de instrucciones: vaya a <a href="https://infoserve.lexmark.com/idv/">https://infoserve.lexmark.com/idv/</a> .   |
| Información de ayuda para utilizar el software de la impresora.   | Ayuda de Microsoft Windows o sistemas operativos Macintosh: abra un programa o aplicación de software de la impresora y haga clic en <b>Ayuda</b> .<br><br>Haga clic en  para ver información sensible al contexto.<br><br><b>Notas:</b> <ul style="list-style-type: none"> <li>• La ayuda se instala automáticamente con el software de la impresora.</li> <li>• En función del sistema operativo, el software de la impresora se ubica en la carpeta de programa de la impresora o en el escritorio.</li> </ul>   |
| <ul style="list-style-type: none"> <li>• Documentación</li> <li>• Chat de asistencia en directo</li> <li>• Asistencia por e-mail</li> <li>• Asistencia por voz</li> </ul>   | Vaya a <a href="http://support.lexmark.com">http://support.lexmark.com</a> .<br><br><b>Nota:</b> Seleccione su región o país y, a continuación, seleccione su producto para ver el sitio de asistencia correspondiente.<br><br>La información de contacto de asistencia para su país o región se encuentra en el sitio web o en la garantía impresa que se suministra con la impresora.<br><br>Tenga preparada la siguiente información cuando se ponga en contacto con el servicio de atención al cliente: <ul style="list-style-type: none"> <li>• Lugar y fecha de compra</li> <li>• Tipo de máquina y número de serie</li> </ul> Para obtener más información, consulte <a href="#">“Búsqueda del número de serie de la impresora” en la página 10</a> . |

| ¿Qué busca?  | Encuéntrelo aquí   |
|--|--|
| <ul style="list-style-type: none"> <li>• Información de seguridad</li> <li>• Información legal</li> <li>• Información sobre la garantía</li> <li>• Información medioambiental</li> </ul> | <p>La información sobre la garantía es diferente en cada país o región:</p> <ul style="list-style-type: none"> <li>• <b>En EE. UU.:</b> consulte la declaración de garantía limitada que se incluye con la impresora o vaya a <a href="http://support.lexmark.com">http://support.lexmark.com</a>.</li> <li>• <b>En los demás países y regiones:</b> consulte la garantía impresa proporcionada con la impresora.</li> </ul> <p><i>Guía de información del producto:</i> consulte la documentación suministrada con la impresora o vaya a <a href="http://support.lexmark.com">http://support.lexmark.com</a>.</p> |
| <p>Información sobre el pasaporte digital de Lexmark</p>   | <p>Vaya a <a href="https://csr.lexmark.com/digital-passport.php">https://csr.lexmark.com/digital-passport.php</a>.</p>   |

## Búsqueda del número de serie de la impresora

1 Abra la puerta frontal y, a continuación, empújela hacia abajo con determinación.

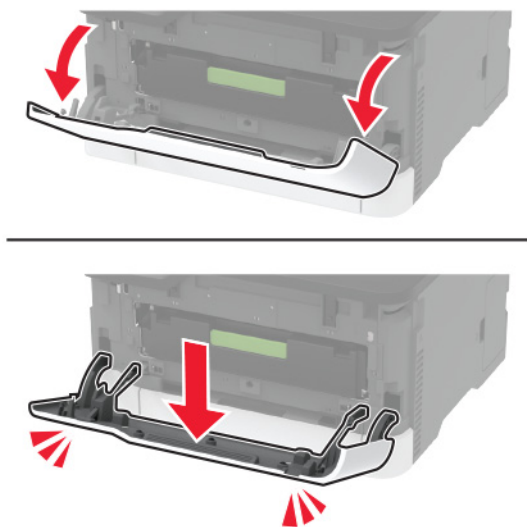

2 Localice el número de serie de la impresora detrás de la puerta frontal.

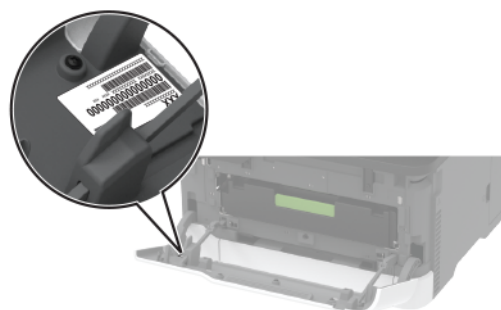

## Configuraciones de la impresora

### MFP Lexmark MC3224dwe



|          |                      |
|----------|----------------------|
| <b>1</b> | Escáner              |
| <b>2</b> | Bandeja estándar     |
| <b>3</b> | Alimentador manual   |
| <b>4</b> | Bandeja de 250 hojas |
| <b>5</b> | Panel de control     |

**MFP Lexmark CX331, Lexmark CX431, Lexmark MC3224adwe, Lexmark MC3326, Lexmark MC3426, Lexmark XC2326**

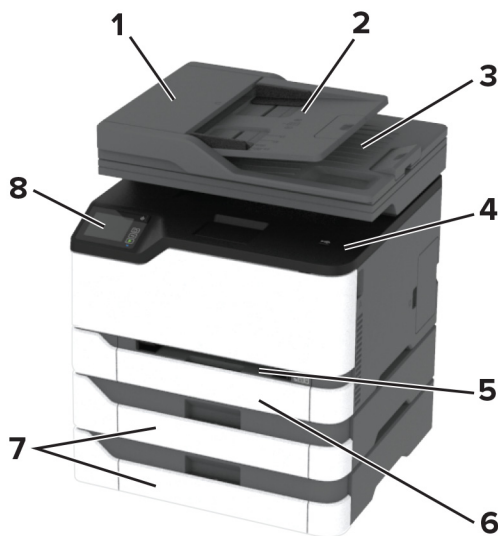

|          |   |
|----------|---|
| <b>1</b> | Alimentador automático de documentos (ADF)  |
| <b>2</b> | Bandeja del ADF   |
| <b>3</b> | Salida de ADF   |
| <b>4</b> | Bandeja estándar  |
| <b>5</b> | Alimentador manual  |
| <b>6</b> | Bandeja estándar de 250 hojas   |
| <b>7</b> | Bandejas opcionales de 250 hojas<br><b>Nota:</b> Disponible únicamente en algunos modelos de impresora. |
| <b>8</b> | Panel de control  |

## Uso del panel de control

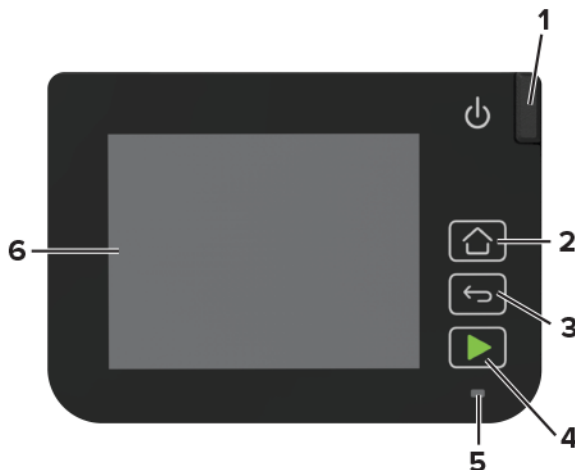

|   | Componente del panel de control | Función  |
|---|---------------------------------|--|
| 1 | Botón de alimentación           | Permite encender o apagar la impresora.<br><b>Nota:</b> Para apagar la impresora, mantenga pulsado el botón de encendido durante cinco segundos.                           |
| 2 | Botón Inicio                    | Ir a la pantalla de inicio.  |
| 3 | Botón Atrás                     | Volver a la pantalla anterior.   |
| 4 | Botón de inicio                 | Iniciar un trabajo en función del modo seleccionado.   |
| 5 | Indicador                       | Comprobar el estado de la impresora.   |
| 6 | Mostrar                         | <ul style="list-style-type: none"> <li>• Ver los mensajes y el estado de los consumibles de la impresora.</li> <li>• Configurar y hacer funcionar la impresora.</li> </ul> |

## Personalización de la pantalla de inicio

- 1 En el panel de control, toque **Configuración > Dispositivo > Iconos visibles en la pantalla de inicio**.
- 2 Seleccione los iconos que desea que se muestren en la pantalla inicial.
- 3 Aplique los cambios.

## Cambio del idioma del teclado en la pantalla

**Nota:** Solo puede cambiar el idioma del teclado en las tareas de impresión que requieren una entrada alfanumérica como el correo electrónico o la digitalización.

- 1 Toque el campo de entrada.
- 2 En el teclado, toque y mantenga pulsada la tecla de idioma.
- 3 Seleccione un idioma.

## Interpretación del estado del indicador

| Indicador         | Estado de la impresora                             |
|-------------------|--|
| Desactivado       | La impresora está apagada.                         |
| Azul              | La impresora esté encendida o en estado Lista.     |
| Parpadeo en azul  | La impresora está procesando datos.                |
| Rojo intermitente | La impresora necesita la intervención del usuario. |
| Ámbar             | La impresora está en modo de suspensión.           |

## Selección del papel

### Directrices para el papel

Use el papel correcto para evitar atascos y ayudar a garantizar una impresión sin problemas.

- Utilice siempre papel nuevo, sin dañar.
- Antes de cargar el papel, es preciso conocer la cara de impresión recomendada del papel. Esta información suele venir indicada en el embalaje del papel.
- No utilice papel cortado ni recortado manualmente.
- No mezcle tamaños, pesos o tipos de papel en la misma bandeja, ya que se pueden producir atascos.
- No utilice papeles tratados a menos que estén diseñados específicamente para la impresión electrofotográfica.

### Características del papel

Las características de papel que se definen a continuación afectan a la calidad y fiabilidad de la impresión. Tenga en cuenta estos factores antes de imprimir.

#### Peso

Las bandejas de la impresora pueden cargar papel de 60 a 162 g/m<sup>2</sup> (de 16 a 43 libras) de fibra larga. Puede que el papel de menos de 60 g/m<sup>2</sup> (16 libras) no sea lo bastante rígido para una correcta alimentación, lo que podría provocar atascos.

#### Curvatura

La curvatura es la tendencia del papel a curvarse por los bordes. La curvatura excesiva puede provocar problemas de alimentación del papel. La curvatura puede producirse después de que el papel pase por la impresora, donde queda expuesto a altas temperaturas. Asimismo, almacenar el papel sin empaquetar en ambientes cálidos, húmedos, fríos o secos puede causar curvaturas en el papel antes de su impresión y provocar problemas de alimentación.

#### Suavidad

La suavidad del papel afecta directamente a la calidad de impresión. Si el papel es demasiado áspero, el tóner no se impregna de forma adecuada. Si el papel es demasiado suave, puede provocar problemas de alimentación o de calidad de impresión. Se recomienda usar papel de 50 puntos Sheffield.

## Nivel de humedad

La cantidad de humedad del papel afecta tanto a la calidad de impresión como a la capacidad que tiene la impresora para cargar el papel correctamente. Guarde el papel en su embalaje original hasta que lo vaya a utilizar. La exposición del papel a los cambios de humedad puede degradar su rendimiento.

Guarde el papel en su embalaje original en el mismo ambiente que la impresora durante 24-48 horas antes de imprimir. Déjelo más tiempo si el entorno de almacenamiento o transporte es muy distinto al de la impresora. El papel grueso puede requerir un período de acondicionamiento más prolongado.

## Dirección de la fibra

El término fibra hace referencia a la alineación de las fibras del papel en una hoja. La fibra puede ser del tipo *fibra larga*, en el sentido de la longitud del papel, o *fibra corta*, en el sentido de la anchura del papel.

Para papel de entre 60 y 162 g/m<sup>2</sup> (de 16 a 43 libras), se recomienda papel de fibra larga.

## Contenido de fibra

La mayoría del papel xerográfico de alta calidad está fabricado a partir de pulpa de madera 100 % tratada químicamente. Este contenido le proporciona un alto grado de estabilidad, provoca menos problemas de alimentación y produce una mejor calidad de impresión. El papel que contiene fibras como el algodón puede afectar negativamente al manejo del papel.

## Papel no recomendado

No es aconsejable utilizar con la impresora los tipos de papel siguientes:

- Papeles tratados químicamente que se utilizan para hacer copias sin papel carbón. También se conocen como papel autocopiante, papel autocopiante (CCP) o papel sin carbón (NCR).
- Tipos de papel preimpreso con productos químicos que pueden contaminar la impresora.
- Tipos de papel preimpresos que se puedan ver afectados por la temperatura del fusor de la impresora.
- Papeles preimpresos que requieren un registro (la ubicación precisa en la página) mayor que  $\pm 2,3$  mm ( $\pm 0,09$  pulgadas). Por ejemplo, los formularios de reconocimiento óptico de caracteres (OCR).

En ocasiones, el registro se puede ajustar con una aplicación de software para imprimir de forma satisfactoria en estos formularios.

- Tipos de papel tratado (borrable de alta calidad), sintético o térmico.
- Tipos de papel con bordes ásperos, con superficie de textura áspera o gruesa o con curvaturas
- Papel que no cumpla la normativa EN12281:2002 (europea).
- Papel con un peso inferior a 60 g/m<sup>2</sup> (16 libras).
- Formularios o documentos multicopia

## Uso de papel reciclado

Lexmark trabaja para reducir el impacto medioambiental del papel al proporcionar a los clientes opciones cuando se trata de imprimir. Una de las maneras en que lo logramos es probar productos para garantizar que se pueda utilizar papel reciclado, concretamente, papeles fabricados con contenido reciclado postconsumo del 30 %, 50 % y 100 %. Nuestra expectativa es que el papel reciclado tenga el mismo rendimiento que el papel virgen en nuestras impresoras. Aunque no existe ningún estándar oficial para el uso de papel en equipos de oficina, Lexmark utiliza la norma europea EN 12281 como estándar de propiedades mínimas. Para garantizar el alcance de las pruebas, el papel de prueba incluye papel 100 % reciclado de Norteamérica, Europa y Asia, y

las pruebas se llevan a cabo con entre el 8 y el 80 % de humedad relativa. Las pruebas incluyen la impresión a doble cara. Se puede utilizar papel de oficina con contenido renovable, reciclado o sin cloro.

## Selección de formularios preimpresos y papel con cabecera

- Utilice papel de fibra larga.
- Utilice sólo formularios y papel con cabecera impresos mediante un proceso de impresión litográfica o grabado.
- Evite papel con superficies de textura áspera o gruesa.
- Utilice tintas que no se vean afectadas por la resina del tóner. Normalmente, las tintas que se imprimen mediante un proceso de oxidación y las tintas oleosas cumplen estos requisitos, las de látex puede que no.
- Imprima siempre muestras de formularios o cabeceras preimpresos que tenga pensado utilizar antes de adquirir grandes cantidades de estos. De esta forma podrá determinar si la tinta del formulario o cabecera preimpresos afecta a la calidad de impresión.
- En caso de duda, póngase en contacto con su proveedor de papel.
- Para la impresión con cabecera, cargue el papel orientado correctamente para la impresora. Para obtener más información, consulte la *Guía sobre papel y papel especial*.

## Almacenamiento del papel

Utilice estas instrucciones de almacenamiento del papel para evitar los atascos y la calidad de impresión desigual:

- Guarde el papel en su embalaje original en el mismo ambiente que la impresora durante 24-48 horas antes de imprimir.
- Déjelo más tiempo si el entorno de almacenamiento o transporte es muy distinto al de la impresora. El papel grueso puede requerir un período de acondicionamiento más prolongado.
- Para obtener los mejores resultados, almacene el papel con una temperatura de 21°C (70 °F) y una humedad relativa del 40 %.
- La mayoría de fabricantes de etiquetas recomiendan imprimir dentro de un intervalo de temperaturas entre 18 y 24 °C (de 65 a 75 °F) con una humedad relativa entre el 40 y el 60 %.
- Almacene el papel en cajas, preferiblemente en una plataforma o estantería en lugar de en el suelo.
- Almacene paquetes individuales en una superficie plana.
- No coloque nada sobre los paquetes individuales de papel.
- Saque el papel de la caja de cartón o del embalaje solo cuando esté preparado para cargarlos en la impresora. La caja de cartón o el embalaje ayudan a mantener el papel limpio, seco y sin arrugas.



## Tamaños de papel admitidos

| Tamaño del papel  | Bandeja estándar u opcional de 250 hojas | Alimentador manual | Impresión a doble cara | ADF | Cristal del escáner |
|---|--|--------------------|------------------------|-----|---------------------|
| <b>A4</b><br>210 x 297 mm (8,27 x 11,7 pulgadas)                    | ✓  | ✓                  | ✓                      | ✓   | ✓                   |
| <b>A5<sup>1</sup></b><br>148 x 210 mm<br>(5,83 x 8,27 pulgadas)     | ✓  | ✓                  | x                      | ✓   | ✓                   |
| <b>A6</b><br>105 x 148 mm (4,13 x 5,83 pulgadas)                    | ✓  | ✓                  | x                      | ✓   | ✓                   |
| <b>JIS B5</b><br>182 x 257 mm (7,17 x 10,1 pulgadas)                | ✓  | ✓                  | x                      | ✓   | ✓                   |
| <b>Oficio (México)</b><br>215,9 x 340,4 mm<br>(8,5 x 13,4 pulgadas) | ✓  | ✓                  | ✓                      | ✓   | x                   |
| <b>Hagaki</b><br>100 x 148 mm<br>(3,94 x 5,83 pulgadas)             | ✓  | ✓                  | x                      | x   | ✓                   |
| <b>Media carta</b><br>139,7 x 215,9 mm<br>(5,5 x 8,5 pulgadas)      | ✓  | ✓                  | x                      | ✓   | ✓                   |
| <b>Ejecutivo</b><br>184,2 x 266,7 mm<br>(7,25 x 10,5 pulgadas)      | ✓  | ✓                  | x                      | ✓   | ✓                   |
| <b>Carta</b><br>215,9 x 279,4 mm<br>(8,5 x 11 pulgadas)             | ✓  | ✓                  | ✓                      | ✓   | ✓                   |
| <b>Legal</b><br>215,9 x 355,6 mm<br>(8,5 x 14 pulgadas)             | ✓  | ✓                  | ✓                      | ✓   | x                   |
| <b>Folio</b><br>215,9 x 330,2 mm<br>(8,5 x 13 pulgadas)             | ✓  | ✓                  | ✓                      | ✓   | x                   |

<sup>1</sup> El soporte predeterminado es alimentación de borde largo. Con la alimentación de borde corto, un tamaño A5 se considera papel estrecho.

<sup>2</sup> Cuando se selecciona, la página se configura con un formato de 215,90 x 355,60 mm (8,5 x 14 pulgadas), a no ser que lo especifique el programa de software.

<sup>3</sup> Coloque el papel estrecho de forma que el borde corto entre primero en la impresora.

<sup>4</sup> Admite un tamaño de papel de hasta 216 x 297 mm (8,5 x 11,7 pulgadas).

<sup>5</sup> La bandeja estándar de 250 hojas solo admite un máximo de cinco sobres a la vez. La bandeja opcional de 250 hojas admite un máximo de 40 sobres a la vez.

| Tamaño del papel   | Bandeja estándar u opcional de 250 hojas | Alimentador manual | Impresión a doble cara | ADF | Cristal del escáner |
|--|--|--------------------|------------------------|-----|---------------------|
| <b>Universal</b> <sup>2,3</sup><br>De 98,4 x 148 mm<br>(3,86 x 5,83 pulgadas) a<br>215,9 x 355,6 mm<br>(8,5 x 14 pulgadas) | ✓  | ✓                  | ✓                      | ✓   | ✓ <sup>4</sup>      |
| <b>Universal</b> <sup>2,3</sup><br>De 25,4 x 25,4 mm (1 x 1 pulgadas)<br>a 215,9 x 297 mm<br>(8,5 x 11,69 pulgadas)        | X  | X                  | X                      | X   | ✓                   |
| <b>Universal</b> <sup>2,3</sup><br>De 105 x 148 mm<br>(4,13 x 5,83 pulgadas) a<br>215,9 x 355,6 mm<br>(8,5 x 14 pulgadas)  | X  | X                  | X                      | ✓   | X                   |
| <b>Sobre 7 3/4</b><br>98,4 x 190,5 mm<br>(3,875 x 7,5 pulgadas)  | ✓ <sup>5</sup>                           | ✓                  | X                      | X   | ✓                   |
| <b>Sobre 9</b><br>98,4 x 225,4 mm<br>(3,875 x 8,9 pulgadas)  | ✓ <sup>5</sup>                           | ✓                  | X                      | X   | ✓                   |
| <b>Sobre 10</b><br>104,8 x 241,3 mm<br>(4,12 x 9,5 pulgadas)   | ✓ <sup>5</sup>                           | ✓                  | X                      | X   | ✓                   |
| <b>Sobre DL</b><br>110 x 220 mm<br>(4,33 x 8,66 pulgadas)  | ✓ <sup>5</sup>                           | ✓                  | X                      | X   | ✓                   |
| <b>Sobre C5</b><br>162 x 229 mm<br>(6,38 x 9,01 pulgadas)  | ✓ <sup>5</sup>                           | ✓                  | X                      | X   | ✓                   |
| <b>Sobre B5</b><br>176 x 250 mm<br>(6,93 x 9,84 pulgadas)  | ✓ <sup>5</sup>                           | ✓                  | X                      | X   | ✓                   |

<sup>1</sup> El soporte predeterminado es alimentación de borde largo. Con la alimentación de borde corto, un tamaño A5 se considera papel estrecho.

<sup>2</sup> Cuando se selecciona, la página se configura con un formato de 215,90 x 355,60 mm (8,5 x 14 pulgadas), a no ser que lo especifique el programa de software.

<sup>3</sup> Coloque el papel estrecho de forma que el borde corto entre primero en la impresora.

<sup>4</sup> Admite un tamaño de papel de hasta 216 x 297 mm (8,5 x 11,7 pulgadas).

<sup>5</sup> La bandeja estándar de 250 hojas solo admite un máximo de cinco sobres a la vez. La bandeja opcional de 250 hojas admite un máximo de 40 sobres a la vez.

| Tamaño del papel  | Bandeja estándar u opcional de 250 hojas | Alimentador manual | Impresión a doble cara | ADF | Cristal del escáner |
|---|--|--------------------|------------------------|-----|---------------------|
| <b>Otro sobre</b><br>De 98,4 x 162 mm (3,87 x 6,38 pulgadas) a 176 x 250 mm (6,93 x 9,84 pulgadas)  | √ <sup>5</sup>                           | √                  | X                      | X   | N/A                 |
| <p><sup>1</sup> El soporte predeterminado es alimentación de borde largo. Con la alimentación de borde corto, un tamaño A5 se considera papel estrecho.</p> <p><sup>2</sup> Cuando se selecciona, la página se configura con un formato de 215,90 x 355,60 mm (8,5 x 14 pulgadas), a no ser que lo especifique el programa de software.</p> <p><sup>3</sup> Coloque el papel estrecho de forma que el borde corto entre primero en la impresora.</p> <p><sup>4</sup> Admite un tamaño de papel de hasta 216 x 297 mm (8,5 x 11,7 pulgadas).</p> <p><sup>5</sup> La bandeja estándar de 250 hojas solo admite un máximo de cinco sobres a la vez. La bandeja opcional de 250 hojas admite un máximo de 40 sobres a la vez.</p> |  |                    |                        |     |                     |

## Tipos de papel admitidos

### Notas:

- Las etiquetas, sobres y cartulinas siempre se imprimen a una velocidad reducida.
- Se admite el uso esporádico de etiquetas, aunque se deberá comprobar su compatibilidad.
- El ADF solo es compatible con papel normal.

| Tipo de papel | Bandeja estándar u opcional de 250 hojas | Alimentador manual | Impresión a dos caras |
|---------------|--|--------------------|-----------------------|
| Papel normal  | √  | √                  | √                     |
| Tarjeta       | √  | √                  | X                     |
| Etiquetas     | √  | √                  | X                     |
| Sobres        | √  | √                  | X                     |

## Pesos de papel admitidos

### Notas:

- El ADF admite papel de 60-90 g/m<sup>2</sup> (16-24 libras de alta calidad).
- Hagaki y A6 solo se admiten en el alimentador manual y en la bandeja opcional hasta un peso máximo de 209 g/m<sup>2</sup>. Se deberá comprobar la compatibilidad del peso más pesado.

| Tipos y pesos de papel  | Bandeja estándar u opcional de 250 hojas | Alimentador manual | Impresión a doble cara |
|---|--|--------------------|------------------------|
| <b>Papel ligero</b><br>60-74,9 g/m <sup>2</sup> de fibra larga (16-19,9 libras de alta calidad) | √  | √                  | √                      |

| Tipos y pesos de papel   | Bandeja estándar u opcional de 250 hojas | Alimentador manual | Impresión a doble cara |
|--|--|--------------------|------------------------|
| <b>Papel normal</b><br>75-90,3 g/m <sup>2</sup> de fibra larga (20-24 libras de alta calidad)    | ✓  | ✓                  | ✓                      |
| <b>Papel pesado</b><br>90,3-105 g/m <sup>2</sup> de fibra larga (24,1-28 libras de alta calidad) | ✓  | ✓                  | ✓                      |
| <b>Cartulina</b><br>105,1-162 g/m <sup>2</sup> de fibra larga (28,1-43 libras de alta calidad)   | ✓  | ✓                  | X                      |
| <b>Cartulina</b><br>163-200 g/m <sup>2</sup> de fibra larga (43,1-53 libras de alta calidad)     | X  | ✓                  | X                      |
| <b>Etiquetas de papel</b><br>131 g/m <sup>2</sup> (35 lb de alta calidad)                        | ✓  | ✓                  | X                      |
| <b>Sobres</b><br>60-105 g/m <sup>2</sup> (16-28 libras de alta calidad)                          | ✓  | ✓                  | X                      |

# Montaje, instalación y configuración

## Selección de una ubicación para la impresora

- Deje espacio suficiente para poder abrir las bandejas, las cubiertas y las puertas, y para instalar opciones de hardware.
- Configure la impresora cerca de una toma de corriente eléctrica.

**⚠ PRECAUCIÓN: POSIBLES DAÑOS PERSONALES:** Para evitar el riesgo de incendio o descarga eléctrica, conecte el cable de alimentación a una toma de corriente debidamente conectada a tierra con la potencia adecuada que se encuentre cerca del dispositivo y resulte fácilmente accesible.

**⚠ PRECAUCIÓN: PELIGRO DE DESCARGAS ELÉCTRICAS:** Para evitar el riesgo de descarga eléctrica, no instale este producto cerca de agua o donde exista humedad.

- Asegúrese de que el flujo de aire de la habitación cumple con la última revisión de la normativa ASHRAE 62 o con la normativa 156 del departamento técnico del Comité Europeo de Normalización.
- Proporcionar una superficie plana, limpia y estable.
- Mantenga la impresora:
  - Limpia, seca y sin polvo
  - Lejos de grapas sueltas y clips
  - Lejos del flujo de aire de los aparatos de aire acondicionado, calentadores o ventiladores
  - A salvo de la luz solar directa y humedad extrema
- Observe el rango de temperatura.

|                               |                                 |
|-------------------------------|---------------------------------|
| Temperatura de funcionamiento | De 10 a 32,2 °C (de 50 a 90 °F) |
|-------------------------------|---------------------------------|

- Deje el siguiente espacio recomendado alrededor de la impresora para conseguir una ventilación correcta:

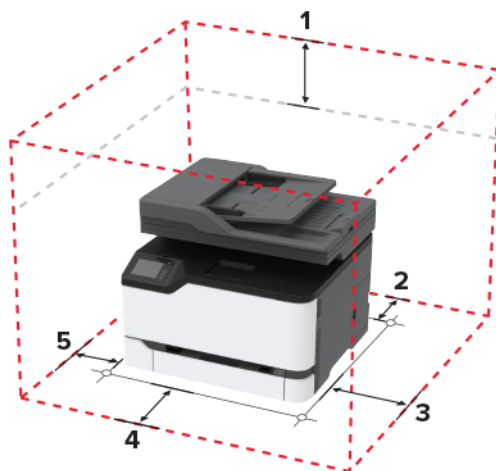

|   |              |                     |
|---|--------------|---------------------|
| 1 | Arriba       | 305 mm (12 pulg.)   |
| 2 | Posterior    | 102 mm (4 pulgadas) |
| 3 | Lado derecho | 76 mm (3 pulgadas)  |

|   |                |                    |
|---|----------------|--------------------|
| 4 | Frontal        | 76 mm (3 pulgadas) |
| 5 | Lado izquierdo | 76 mm (3 pulgadas) |

## Conexión de cables

- ⚠ PRECAUCIÓN: PELIGRO DE DESCARGAS ELÉCTRICAS:** Para evitar el riesgo de descarga eléctrica, no configure este producto ni realice ninguna conexión eléctrica ni de cableado, como la función de fax, el cable de alimentación o el teléfono, si hay una tormenta eléctrica.
- ⚠ PRECAUCIÓN: POSIBLES DAÑOS PERSONALES:** Para evitar el riesgo de incendio o descarga eléctrica, conecte el cable de alimentación a una toma de corriente debidamente conectada a tierra con la potencia adecuada que se encuentre cerca del dispositivo y resulte fácilmente accesible.
- ⚠ PRECAUCIÓN: POSIBLES DAÑOS PERSONALES:** Para evitar el riesgo de incendio o descarga eléctrica, utilice exclusivamente el cable de alimentación que se suministra junto con este producto o el repuesto autorizado por el fabricante.
- ⚠ PRECAUCIÓN: POSIBLES DAÑOS PERSONALES:** Para reducir el riesgo de incendio, utilice solo un cable de telecomunicaciones (RJ-11) de 26 AWG o mayor cuando conecte esta impresora a la red telefónica conmutada pública. Para los usuarios de Australia, el cable debe contar con la aprobación de la Australian Communications and Media Authority.

**Advertencia: Posibles daños:** Para evitar la pérdida de datos o un funcionamiento incorrecto, no toque el cable USB, ningún adaptador de red inalámbrica ni las zonas de la impresora que se muestran mientras se está imprimiendo activamente.

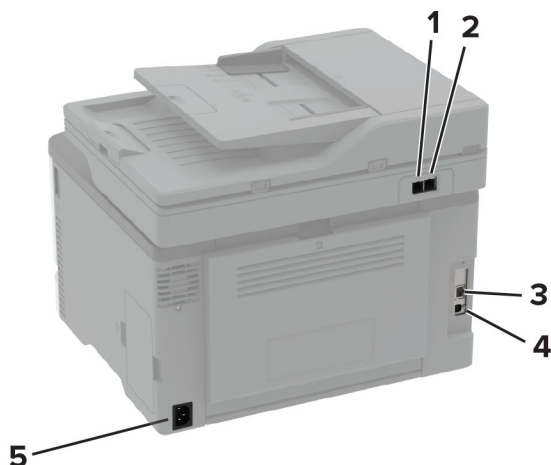

|   | Puerto de impresora  | Función   |
|---|--|---|
| 1 | puerto LINE<br><b>Nota:</b> Disponible únicamente en algunos modelos de impresora. | Conectar la impresora a una línea telefónica activa a través de una toma mural estándar (RJ-11), un filtro DSL, un adaptador VoIP o cualquier otro adaptador que le permita acceder a la línea telefónica para enviar y recibir faxes.<br><b>Nota:</b> Para activar el fax manual, utilice un divisor de fax con cable. |
| 2 | puerto Ethernet  | Conectar la impresora a una red.  |
| 3 | puerto USB de la impresora   | Conectar la impresora a un ordenador.   |
| 4 | Toma del cable de alimentación   | Conectar la impresora a una toma de alimentación eléctrica debidamente conectada a tierra.  |

## Instalación de bandejas opcionales

**⚠ PRECAUCIÓN: PELIGRO DE DESCARGAS ELÉCTRICAS:** Para evitar el riesgo de descarga eléctrica cuando vaya a acceder a la placa del controlador o a instalar hardware opcional o dispositivos de memoria tras haber configurado la impresora, primero apague la impresora y desconecte el cable de alimentación de la toma eléctrica. Si tiene otros dispositivos conectados a la impresora, apáguelos también y desenchufe los cables que vayan a la impresora.

- 1 Apague la impresora.
- 2 Desconecte el cable de alimentación de la toma eléctrica y, a continuación, de la impresora.
- 3 Desembale la bandeja opcional y retire todo el material de embalaje.
- 4 Alinee la impresora con la bandeja opcional y, a continuación, baje la impresora hasta que encaje.

**⚠ PRECAUCIÓN: POSIBLES DAÑOS PERSONALES:** si el peso de la impresora es superior a 20 kg (44 lb), pueden ser necesarias dos o más personas para levantarla de forma segura.



- 5 Conecte el cable de alimentación a la impresora y, a continuación, a un enchufe.

**⚠ PRECAUCIÓN: POSIBLES DAÑOS PERSONALES:** Para evitar el riesgo de incendio o descarga eléctrica, conecte el cable de alimentación a una toma de corriente debidamente conectada a tierra con la potencia adecuada que se encuentre cerca del dispositivo y resulte fácilmente accesible.

- 6 Encienda la impresora.

Añada manualmente la bandeja en el controlador de impresión para que esté disponible para los trabajos de impresión. Para obtener más información, consulte [“Adición de opciones disponibles en el controlador de impresión” en la página 49](#).

# Configuración y uso de las aplicaciones de la pantalla de inicio

## Creación de un perfil de Conector en la nube

- 1 En la pantalla de inicio, toque **Conector en la nube**.
- 2 Seleccione un proveedor de servicios en la nube.
- 3 Toque **Crear** o .
- 4 Escriba un nombre de perfil único.  
**Nota:** Recomendamos crear un PIN para proteger el perfil.
- 5 Toque **Aceptar** y, a continuación, tome nota del código de autorización.  
**Nota:** El código de autorización es válido solo durante 24 horas.
- 6 Abra un navegador web y, a continuación, vaya a <http://lexmark.cloud-connect.co>.
- 7 Haga clic en **Siguiente** y acepte los términos de uso.
- 8 Introduzca el código de autorización y, a continuación, haga clic en **Conectar**.
- 9 Inicie sesión en su cuenta con el proveedor de servicios en la nube.
- 10 Conceda los permisos.  
**Nota:** Para completar el proceso de autorización, abra el perfil en un plazo de 72 horas.

## Administración de marcadores

### Creación de marcadores

Utilice marcadores para imprimir documentos de acceso frecuente que se almacenan en servidores o en la Web.

- 1 Abra un explorador web y, a continuación, escriba la dirección IP de la impresora en el campo de la dirección.  
**Notas:**
  - Verá la dirección IP de la impresora en la pantalla de inicio de la impresora. La dirección IP aparece como cuatro grupos de números separados por puntos, como 123.123.123.123.
  - Si está utilizando un servidor proxy, desactívelo temporalmente para cargar correctamente la página web.
- 2 Haga clic en **Marcadores > Añadir marcador**, a continuación, escriba un nombre de marcador.



**3** Seleccione un tipo de protocolo de dirección y realice alguna de las siguientes acciones:

- Para HTTP y HTTPS, introduzca la dirección URL que desea agregar a favoritos.
- Para HTTPS, asegúrese de usar el nombre de host en lugar de la dirección IP. Por ejemplo, escriba **myWebsite.com/sample.pdf** en lugar de escribir **123.123.123.123/sample.pdf**. Asegúrese de que el nombre de host también coincide con el valor de Nombre común (CN) en el certificado del servidor. Para obtener más información sobre cómo obtener el valor CN en el certificado de servidor, consulte la información de ayuda del navegador web.
- Par FTP, introduzca la dirección FTP. Por ejemplo, **myServer/myDirectory**. Introduzca el puerto FTP. El 21 es puerto predeterminado para enviar comandos.
- Para SMB, introduzca la dirección de la carpeta de red. Por ejemplo, **\\miServidor\mirecursocompartido/miArchivo.pdf**. Escriba el nombre del dominio de red.
- Si es necesario, seleccione el tipo de autenticación para FTP y SMB.

Para limitar el acceso al marcador, introduzca un PIN.

**Nota:** La aplicación admite los siguientes tipos de archivos: PDF, JPEG, TIFF y páginas web basadas en HTML. Otros tipos de archivo como DOCX y XLSX son compatibles con algunos modelos de impresora.

**4** Haga clic en **Guardar**.

## Creación de carpetas

**1** Abra un explorador web y, a continuación, escriba la dirección IP de la impresora en el campo de la dirección.

### Notas:

- Verá la dirección IP de la impresora en la pantalla de inicio de la impresora. La dirección IP aparece como cuatro grupos de números separados por puntos, como 123.123.123.123.
- Si está utilizando un servidor proxy, desactívelo temporalmente para cargar correctamente la página web.

**2** Haga clic en **Marcadores > Añadir carpeta**, a continuación, escriba un nombre de carpeta.

**Nota:** Para limitar el acceso a la carpeta, introduzca un PIN.

**3** Haga clic en **Guardar**.

**Nota:** Puede crear carpetas o marcadores dentro de una carpeta. Para crear un marcador, consulte [“Creación de marcadores” en la página 24](#).

## Configuración de la impresora como máquina de fax

### Fax compatible

| Modelo de impresora | Fax analógico | etherFAX <sup>1</sup> | Servidor de fax | Fax por IP (FoIP) <sup>2</sup> |
|---------------------|---------------|-----------------------|-----------------|--------------------------------|
| CX331adwe           | ✓             | ✓                     | ✓               | ✓                              |
| CX431adw            | ✓             | ✓                     | ✓               | ✓                              |
| CX431dw             | x             | ✓                     | ✓               | ✓                              |
| MC3224adwe          | ✓             | ✓                     | ✓               | ✓                              |
| MC3224dwe           | x             | ✓                     | ✓               | ✓                              |
| MC3224i             | x             | ✓                     | ✓               | ✓                              |
| MC3326adwe          | ✓             | ✓                     | ✓               | ✓                              |
| MC3326i             | x             | ✓                     | ✓               | ✓                              |
| MC3426adw           | ✓             | ✓                     | ✓               | ✓                              |
| MC3426i             | x             | ✓                     | ✓               | ✓                              |
| XC2326              | ✓             | ✓                     | ✓               | ✓                              |

<sup>1</sup> Requiere una suscripción. Para obtener más información, vaya a <https://www.etherfax.net/lexmark> o póngase en contacto con el establecimiento donde adquirió la impresora.

<sup>2</sup> Requiere un paquete de licencia instalado. Para obtener más información, póngase en contacto con el lugar en el que adquirió la impresora.

### Configuración de la función de fax mediante el fax analógico

#### Notas:

- Esta función está disponible únicamente en algunos modelos de impresora.
- Algunos métodos de conexión no son aplicables en todos los países o regiones.
- Si la función de fax está activada y no ha terminado de configurarse, puede que el indicador parpadee en rojo.
- Si no dispone de un entorno TCP/IP, debe utilizar el panel de control para configurar el fax.

**Advertencia: Posibles daños:** Para evitar la pérdida de datos o un mal funcionamiento de la impresora, no toque los cables ni la impresora en el área mostrada mientras se esté recibiendo o enviando un fax de manera activa.



## Uso del asistente de configuración de fax de la impresora

### Notas:

- El asistente de configuración solo está disponible si no se ha configurado ningún fax basado en dispositivo, como analógico, etherFAX o Fax por IP (FoIP).
- Antes de utilizar el asistente, asegúrese de que el firmware de la impresora está actualizado. Para obtener más información, consulte [“Actualización de firmware” en la página 48](#).

- 1** En la pantalla de inicio, toque **Fax**.
- 2** Toque **Configurar ahora**.
- 3** Introduzca el nombre de fax y, a continuación, toque **Siguiente**.
- 4** Introduzca el número de fax y toque **Hecho**.

### Mediante el menú Valores de la impresora

- 1** En la pantalla de inicio, toque **Valores > Fax > Configuración de fax > Valores generales de fax**.
- 2** Configure los valores.

### Mediante Embedded Web Server

- 1** Abra un explorador web y, a continuación, escriba la dirección IP de la impresora en el campo de la dirección.

#### Notas:

- Verá la dirección IP de la impresora en la pantalla de inicio. La dirección IP aparece como cuatro grupos de números separados por puntos, como 123.123.123.123.
- Si está utilizando un servidor proxy, desactívelo temporalmente para cargar correctamente la página web.

- 2** Haga clic en **Valores > Fax > Configuración de fax > Valores generales de fax**.
- 3** Configure los valores.
- 4** Aplique los cambios.

## Configuración de la función de fax mediante etherFAX

### Notas:

- El firmware de la impresora debe estar actualizado a la última versión. Para obtener más información, consulte [“Actualización de firmware” en la página 48](#).
- Debe tener instalado un paquete de licencia adecuado en la impresora. Si desea conocer más detalles, póngase en contacto con etherFAX.
- Asegúrese de haber registrado su impresora en el portal etherFAX. Para obtener más información, vaya a <https://www.etherfax.net/lexmark>.
- El número de serie de la impresora se solicita en el registro. Para localizar el número de serie, consulte [“Búsqueda del número de serie de la impresora” en la página 10](#).

**1** Abra un explorador web y, a continuación, escriba la dirección IP de la impresora en el campo de la dirección.

### Notas:

- Verá la dirección IP de la impresora en la pantalla de inicio. La dirección IP aparece como cuatro grupos de números separados por puntos, como 123.123.123.123.
- Si está utilizando un servidor proxy, desactívelo temporalmente para cargar correctamente la página web.

**2** Haga clic en **Valores > Fax > Configuración de fax > Valores generales de fax**.

**Nota:** Configuración de fax solo aparece si Modo de fax está establecido en Fax.

**3** En el campo Nombre de fax, escriba un nombre exclusivo.

**4** En el campo Número de fax, introduzca el número de fax proporcionado por etherFAX.

**5** Desde el menú Transporte de fax, seleccione **etherFAX**.

**6** Aplique los cambios.

## Configuración de la función de fax mediante el servidor de fax

### Notas:

- Esta función le permite enviar mensajes de fax a un proveedor de servicios de fax que admita la recepción de correo electrónico.
- Esta función solo admite mensajes de fax salientes. Para admitir la recepción de fax, asegúrese de que tiene un fax basado en dispositivo, como fax analógico, etherFAX o Fax por IP (FoIP), configurado en la impresora.

**1** Abra un explorador web y, a continuación, escriba la dirección IP de la impresora en el campo de la dirección.

### Notas:

- Verá la dirección IP de la impresora en la pantalla de inicio. La dirección IP aparece como cuatro grupos de números separados por puntos, como 123.123.123.123.
- Si está utilizando un servidor proxy, desactívelo temporalmente para cargar correctamente la página web.

**2** Haga clic en **Valores > Fax**.

**3** En el menú Modo de fax, seleccione **Servidor de fax** y, a continuación, haga clic en **Guardar**.

**4** Haga clic en **Configuración del servidor de fax**.

**5** En el campo Formato, escriba **[#]@MyFax.com**, donde **[#]** es el número de fax y **myfax.com** es el dominio del proveedor de fax.

**Notas:**

- Si es necesario, configure los campos Dirección de respuesta, Asunto o Mensaje.
- Para permitir que la impresora reciba mensajes de fax, active los valores de recepción de fax basado en dispositivo. Asegúrese de que tiene configurado un fax basado en dispositivo.

**6** Haga clic en **Guardar**.

**7** Haga clic en **Valores de correo electrónico de servidor de fax** y, a continuación, realice alguna de las acciones siguientes:

- Active **Usar servidor SMTP de correo electrónico**.

**Nota:** Si los valores de SMTP de correo electrónico no están configurados, consulte [“Configuración de los valores del servidor SMTP de correo electrónico” en la página 34](#).

- Configure los valores de SMTP. Para obtener más información, póngase en contacto con su proveedor de servicios de correo electrónico.

**8** Aplique los cambios.

## Configuración del fax mediante una línea telefónica estándar

**Nota:** Estas instrucciones se aplican únicamente a impresoras compatibles con fax analógico. Para obtener más información, consulte [“Fax compatible” en la página 26](#).

 **PRECAUCIÓN: PELIGRO DE DESCARGAS ELÉCTRICAS:** Para evitar el riesgo de descarga eléctrica, no configure este producto ni realice ninguna conexión eléctrica ni de cableado, como la función de fax, el cable de alimentación o el teléfono, si hay una tormenta eléctrica.

 **PRECAUCIÓN: PELIGRO DE DESCARGAS ELÉCTRICAS:** Para evitar el riesgo de descarga eléctrica, no utilice la función de fax si hay una tormenta eléctrica.

 **PRECAUCIÓN: POSIBLES DAÑOS PERSONALES:** Para reducir el riesgo de incendio, utilice solo un cable de telecomunicaciones (RJ-11) de 26 AWG o mayor cuando conecte esta impresora a la red telefónica conmutada pública. Para los usuarios de Australia, el cable debe contar con la aprobación de la Australian Communications and Media Authority.

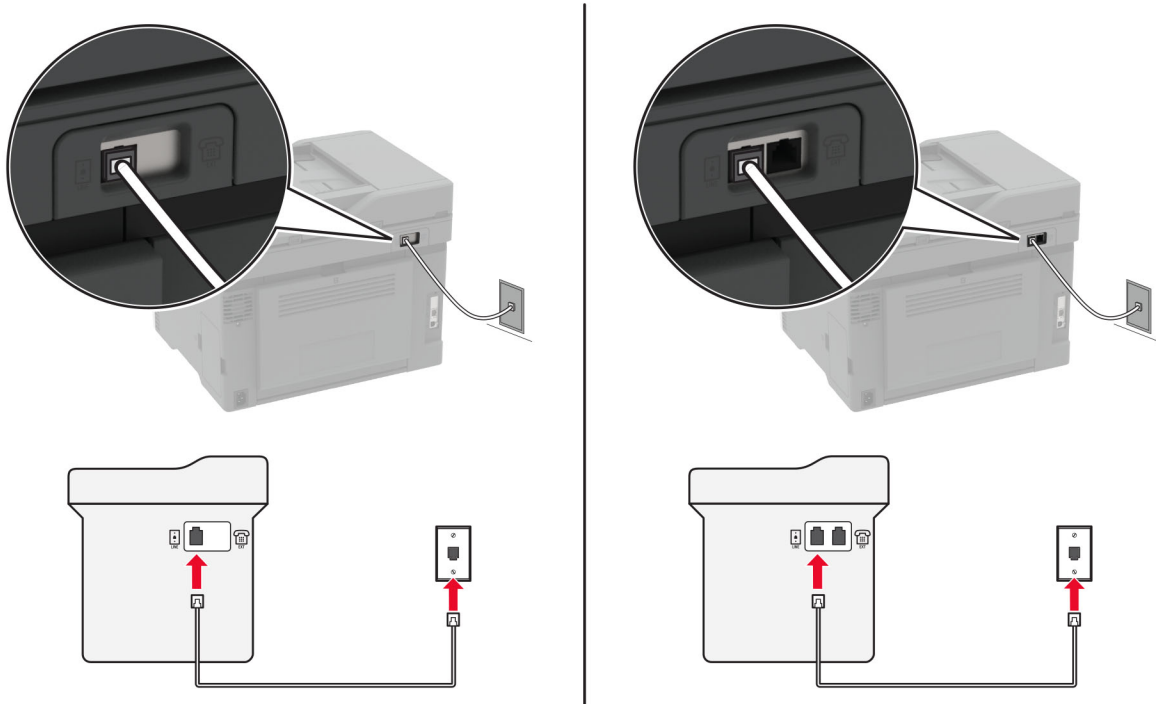
**Configuración 1: La impresora está conectada a una línea de fax exclusiva**

**1** Conecte un extremo del cable telefónico al puerto LINE de la impresora.

**2** Conecte el otro extremo del cable a una toma mural analógica activa.

**Notas:**

- Puede configurar la impresora para recibir faxes automáticamente (respuesta automática activada) o manualmente (respuesta automática desactivada).
- Si desea recibir faxes automáticamente, configure la impresora para que descuelgue después de un número determinado de tonos.

**Configuración 2: Impresora con línea compartida con un contestador automático**

**Nota:** Si está suscrito en un servicio de timbre distintivo, asegúrese de que define el patrón de timbre correcto para la impresora. De lo contrario, la impresora no recibirá los faxes aunque la haya configurado para recibirlos de forma automática.

### Conectada a una toma mural diferente

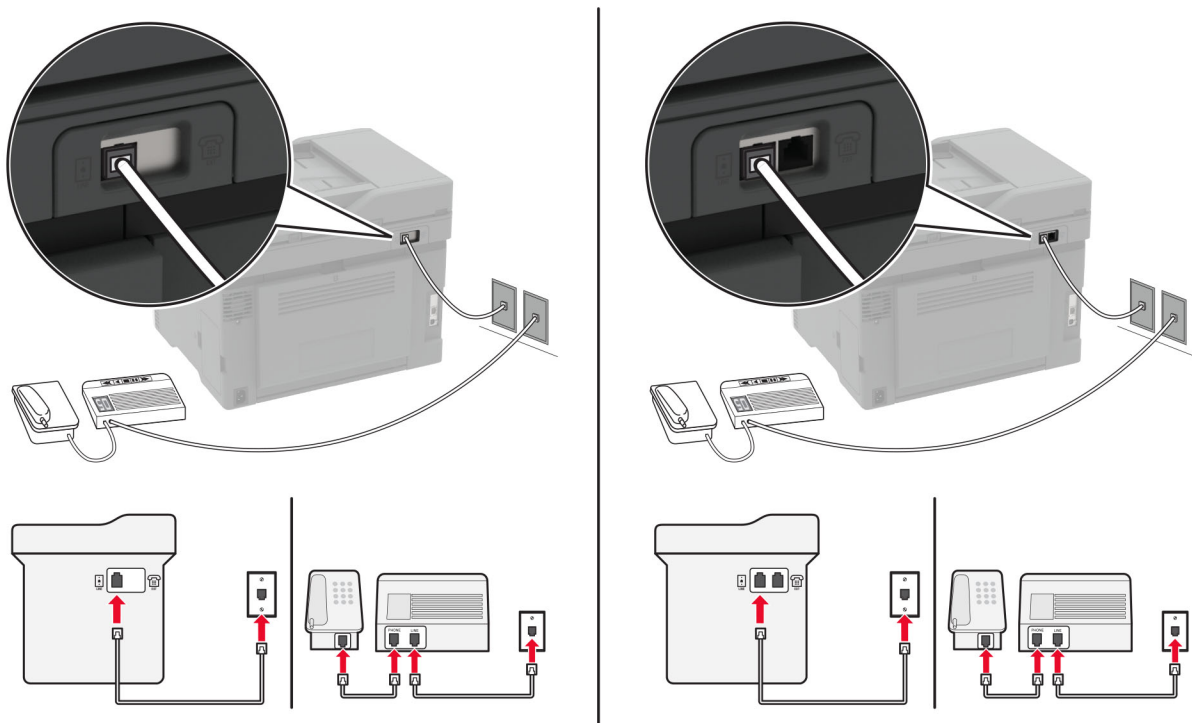

**1** Conecte un extremo del cable telefónico al puerto LINE de la impresora.

**2** Conecte el otro extremo del cable a una toma mural analógica activa.

#### Notas:

- Si solo tiene un número de teléfono en la línea, configure la impresora para que reciba faxes automáticamente.
- Configure la impresora para contestar llamadas tras dos tonos después del contestador automático. Por ejemplo, si el contestador automático responde a llamadas tras cuatro tonos, configure el valor Llamadas pendientes de respuesta de la impresora en **6**.

### Configuración de fax en países o regiones con conectores y tomas de pared de teléfono distintos

**Nota:** Estas instrucciones se aplican únicamente a impresoras compatibles con fax analógico. Para obtener más información, consulte [“Fax compatible” en la página 26](#).

**⚡ PRECAUCIÓN: PELIGRO DE DESCARGAS ELÉCTRICAS:** Para evitar el riesgo de descarga eléctrica, no configure este producto ni realice ninguna conexión eléctrica ni de cableado, como la función de fax, el cable de alimentación o el teléfono, si hay una tormenta eléctrica.

**⚡ PRECAUCIÓN: PELIGRO DE DESCARGAS ELÉCTRICAS:** Para evitar el riesgo de descarga eléctrica, no utilice la función de fax si hay una tormenta eléctrica.

**⚠ PRECAUCIÓN: POSIBLES DAÑOS PERSONALES:** Para reducir el riesgo de incendio, utilice solo un cable de telecomunicaciones (RJ-11) de 26 AWG o mayor cuando conecte esta impresora a la red telefónica conmutada pública. Para los usuarios de Australia, el cable debe contar con la aprobación de la Australian Communications and Media Authority.

La toma de pared estándar adoptada por la mayoría de países o regiones es RJ-11. Si la toma de pared o el equipamiento del edificio no es compatible con este tipo de conexión, use un adaptador telefónico. Puede que su impresora no incluya un adaptador para su país o región y que tenga que adquirirlo por separado.

Puede que se haya instalado un adaptador de conexión en el puerto telefónico de la impresora. No quite el adaptador de conexión del puerto telefónico de la impresora si la va a conectar a un sistema telefónico en cascada o serie.

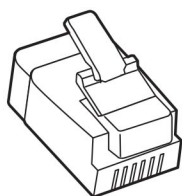

| Nombre de la pieza            | Número de referencia |
|-------------------------------|----------------------|
| Adaptador de conexión Lexmark | 40X8519              |

### Conexión de la impresora a una toma mural diferente de RJ-11

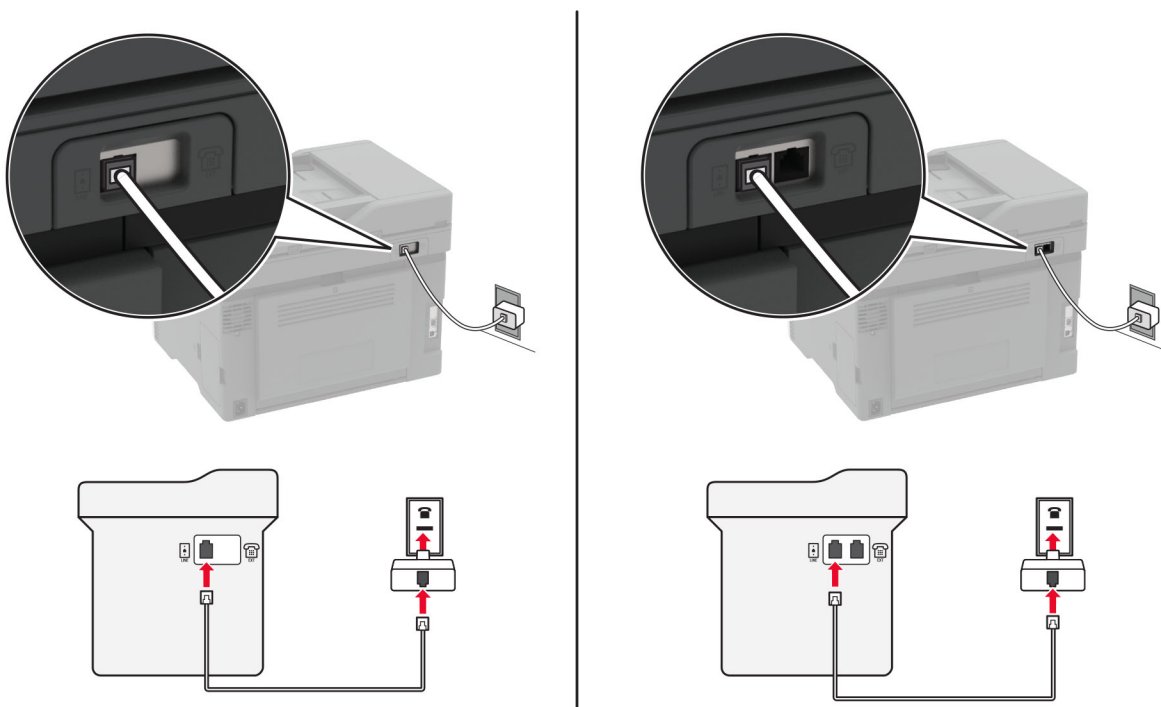

- 1 Conecte un extremo del cable telefónico al puerto LINE de la impresora.
- 2 Conecte el otro extremo del cable al adaptador RJ-11 y conecte el adaptador a la toma mural.
- 3 Si desea conectar otro dispositivo con un conector diferente de RJ-11 a la misma toma de pared, conéctelo directamente al adaptador telefónico.



## Conexión a un servicio de tono distintivo

Un servicio de timbre distintivo le permite disponer de varios números de teléfono en una única línea telefónica. Cada número de teléfono se asigna a un patrón de timbre distinto.

**Nota:** Estas instrucciones se aplican únicamente a impresoras compatibles con fax analógico. Para obtener más información, consulte [“Fax compatible” en la página 26](#).

- 1 En la pantalla de inicio, toque **Valores > Fax > Configuración de fax > Valores recepción fax > Controles de administración > Responder a**.
- 2 Seleccione un patrón de timbre.

## Configuración de la fecha y hora del fax

**Nota:** Asegúrese de que el fax está configurado. Para obtener más información, consulte [“Configuración de la impresora como máquina de fax” en la página 26](#).

- 1 En la pantalla de inicio, toque **Valores > Dispositivo > Preferencias > Fecha y hora > Configurar**.
- 2 Configure los valores.

## Configuración del horario de verano

**Nota:** Asegúrese de que el fax está configurado. Para obtener más información, consulte [“Configuración de la impresora como máquina de fax” en la página 26](#).

- 1 En la pantalla de inicio, toque **Valores > Dispositivo > Preferencias > Fecha y hora > Configurar**.
- 2 En el menú Zona horaria, seleccione **(UTC+usuario) personalizado**.
- 3 Configure los valores.

## Configuración de los valores de los altavoces del fax

**Nota:** Asegúrese de que el fax está configurado. Para obtener más información, consulte [“Configuración de la impresora como máquina de fax” en la página 26](#).

- 1 En la pantalla de inicio, toque **Valores > Fax > Configuración de fax > Valores de los altavoces**.
- 2 Haga lo siguiente:
  - Configure la opción Modo de altavoz como **Siempre activado**.
  - Configure la opción Volumen del altavoz como **Alto**.
  - Active Volumen del timbre.

# Configuración de los valores del servidor SMTP de correo electrónico

Configure los valores del Protocolo simple de transferencia de correo (SMTP) para enviar un documento escaneado por correo electrónico. La configuración varía en función del proveedor de servicios de correo electrónico. Para obtener más información, consulte [proveedores de servicios de correo electrónico](#).

Antes de empezar, asegúrese de que la impresora está conectada a una red y de que la red está conectada a Internet.

## Uso de Embedded Web Server

- 1 Abra un explorador web y, a continuación, escriba la dirección IP de la impresora en el campo de la dirección.

### Notas:

- Verá la dirección IP de la impresora en la pantalla de inicio de la misma. La dirección IP aparece como cuatro grupos de números separados por puntos, como 123.123.123.123.
- Si está utilizando un servidor proxy, desactívelo temporalmente para cargar correctamente la página web.

- 2 Haga clic en **Valores > Correo electrónico**.

- 3 En Configuración de correo electrónico, configure los valores.

### Notas:

- Para obtener más información sobre la contraseña, vea la lista de [proveedores de servicios de correo electrónico](#).
- Para los proveedores de servicios de correo electrónico que no estén en la lista, póngase en contacto con su proveedor para solicitar los valores.

- 4 Haga clic en **Guardar**.

## Uso del asistente de configuración de correo electrónico de la impresora

**Nota:** Antes de utilizar el asistente, asegúrese de que el firmware de la impresora está actualizado. Para obtener más información, consulte [“Actualización de firmware” en la página 48](#).

- 1 En la pantalla principal, toque **Correo electrónico**.

- 2 Toque **Configurar ahora** y, a continuación, escriba su dirección de correo electrónico.

- 3 Introduzca la contraseña.

### Notas:

- En función del proveedor de servicios de correo electrónico, escriba la contraseña de su cuenta, la contraseña de la aplicación o la contraseña de autenticación. Para obtener más información sobre la contraseña, vea la lista de [proveedores de servicios de correo electrónico](#), a continuación, busque Contraseña de dispositivo.
- Si su proveedor no aparece en la lista, póngase en contacto con él y solicite los valores Puerta de enlace SMTP principal, Puerto de la puerta de enlace SMTP principal, Utilizar SSL/TLS y Autenticación del servidor SMTP. Continúe con la configuración después de obtener los ajustes.

- 4 Toque **Aceptar**.

## Mediante el menú Valores de la impresora

**1** En la pantalla de inicio, toque **Valores > Correo electrónico > Configurar correo electrónico**.

**2** Configure los valores.

### Notas:

- Para obtener más información sobre la contraseña, vea la lista de [proveedores de servicios de correo electrónico](#).
- Para los proveedores de servicios de correo electrónico que no estén en la lista, póngase en contacto con su proveedor para solicitar los valores.

## Proveedores de servicios de correo electrónico

- [AOL Mail](#)
- [Comcast Mail](#)
- [Gmail](#)
- [Correo de iCloud](#)
- [Mail.com](#)
- [NetEase Mail \(mail.126.com\)](#)
- [NetEase Mail \(mail.163.com\)](#)
- [NetEase Mail \(mail.yeah.net\)](#)
- [Outlook Live o Microsoft 365](#)
- [QQ Mail](#)
- [Sina Mail](#)
- [Sohu Mail](#)
- [Yahoo! Correo](#)
- [Zoho Mail](#)

### Notas:

- Si se produce algún error al utilizar los valores proporcionados, póngase en contacto con su proveedor de servicios de correo electrónico.
- Para los proveedores de servicios de correo electrónico que no estén en la lista, póngase en contacto con su proveedor.

## AOL Mail

| El establecimiento de                        | Valor                                  |
|--|--|
| Gateway SMTP primario                        | smtp.aol.com                           |
| Puerto de la puerta de enlace SMTP principal | 587                                    |
| Utilizar SSL/TLS                             | Obligatorio                            |
| Solicitar certificado de confianza           | Desactivado                            |
| Dirección de respuesta                       | Su dirección de correo electrónico     |
| Autenticación del servidor SMTP              | Conexión/Normal                        |
| Correo electrónico iniciado por dispositivo  | Usar credenciales del dispositivo SMTP |

| El establecimiento de               | Valor  |
|-------------------------------------|--|
| <b>ID de usuario de dispositivo</b> | Su dirección de correo electrónico   |
| <b>Contraseña de dispositivo</b>    | Contraseña de la aplicación<br><b>Nota:</b> Para crear una contraseña de la aplicación, vaya a la página de <a href="#">Seguridad de la cuenta de AOL</a> , inicie sesión en su cuenta y, a continuación, haga clic en <b>Generar contraseña de aplicación</b> . |

## Comcast Mail

| El establecimiento de                               | Valor                                  |
|---|--|
| <b>Gateway SMTP primario</b>                        | smtp.comcast.net                       |
| <b>Puerto de la puerta de enlace SMTP principal</b> | 587                                    |
| <b>Utilizar SSL/TLS</b>                             | Obligatorio                            |
| <b>Solicitar certificado de confianza</b>           | Desactivado                            |
| <b>Dirección de respuesta</b>                       | Su dirección de correo electrónico     |
| <b>Autenticación del servidor SMTP</b>              | Conexión/Normal                        |
| <b>Correo electrónico iniciado por dispositivo</b>  | Usar credenciales del dispositivo SMTP |
| <b>ID de usuario de dispositivo</b>                 | Su dirección de correo electrónico     |
| <b>Contraseña de dispositivo</b>                    | Contraseña de la cuenta                |

## Gmail™

**Nota:** Asegúrese de que la verificación en dos pasos está activada en su cuenta de Google. Para activar la verificación en dos pasos, vaya a la página [Seguridad de la cuenta de Google](#), inicie sesión en su cuenta y, a continuación, en la sección “Iniciar sesión en Google”, haga clic en **Verificación en dos pasos**.

| El establecimiento de                               | Valor                                  |
|---|--|
| <b>Gateway SMTP primario</b>                        | smtp.gmail.com                         |
| <b>Puerto de la puerta de enlace SMTP principal</b> | 587                                    |
| <b>Utilizar SSL/TLS</b>                             | Obligatorio                            |
| <b>Solicitar certificado de confianza</b>           | Desactivado                            |
| <b>Dirección de respuesta</b>                       | Su dirección de correo electrónico     |
| <b>Autenticación del servidor SMTP</b>              | Conexión/Normal                        |
| <b>Correo electrónico iniciado por dispositivo</b>  | Usar credenciales del dispositivo SMTP |
| <b>ID de usuario de dispositivo</b>                 | Su dirección de correo electrónico     |

| El establecimiento de            | Valor  |
|----------------------------------|--|
| <b>Contraseña de dispositivo</b> | Contraseña de la aplicación<br><b>Notas:</b> <ul style="list-style-type: none"> <li>Para crear una contraseña de la aplicación, vaya a la página <a href="#">Seguridad de la cuenta de Google</a>, inicie sesión en su cuenta y, a continuación, en la sección “Iniciar sesión en Google”, haga clic en <b>Contraseñas de aplicación</b>.</li> <li>“Contraseñas de aplicaciones” solo se muestra si está activada la verificación en dos pasos.</li> </ul> |

## Correo de iCloud

**Nota:** Asegúrese de que la verificación en dos pasos está activada en su cuenta.

| El establecimiento de                               | Valor  |
|---|--|
| <b>Gateway SMTP primario</b>                        | smtp.mail.me.com   |
| <b>Puerto de la puerta de enlace SMTP principal</b> | 587  |
| <b>Utilizar SSL/TLS</b>                             | Obligatorio  |
| <b>Solicitar certificado de confianza</b>           | Desactivado  |
| <b>Dirección de respuesta</b>                       | Su dirección de correo electrónico   |
| <b>Autenticación del servidor SMTP</b>              | Conexión/Normal  |
| <b>Correo electrónico iniciado por dispositivo</b>  | Usar credenciales del dispositivo SMTP   |
| <b>ID de usuario de dispositivo</b>                 | Su dirección de correo electrónico   |
| <b>Contraseña de dispositivo</b>                    | Contraseña de la aplicación<br><b>Nota:</b> Para crear una contraseña de aplicación, vaya a la página de <a href="#">Administración de cuentas de iCloud</a> , inicie sesión en su cuenta y, a continuación, en la sección Seguridad, haga clic en <b>Generar contraseña</b> . |

## Mail.com

| El establecimiento de                               | Valor                                  |
|---|--|
| <b>Gateway SMTP primario</b>                        | smtp.mail.com                          |
| <b>Puerto de la puerta de enlace SMTP principal</b> | 587                                    |
| <b>Utilizar SSL/TLS</b>                             | Obligatorio                            |
| <b>Solicitar certificado de confianza</b>           | Desactivado                            |
| <b>Dirección de respuesta</b>                       | Su dirección de correo electrónico     |
| <b>Autenticación del servidor SMTP</b>              | Conexión/Normal                        |
| <b>Correo electrónico iniciado por dispositivo</b>  | Usar credenciales del dispositivo SMTP |
| <b>ID de usuario de dispositivo</b>                 | Su dirección de correo electrónico     |
| <b>Contraseña de dispositivo</b>                    | Contraseña de la cuenta                |

### NetEase Mail (mail.126.com)

**Nota:** Asegúrese de que el servicio SMTP está activado en su cuenta. Para activar el servicio, en la página principal de NetEase Mail, haga clic en **Settings > POP3/SMTP/IMAP** y, a continuación, active el **servicio IMAP/SMTP** o el **servicio POP3/SMTP**.

| El establecimiento de                        | Valor   |
|--|---|
| Gateway SMTP primario                        | smtp.126.com  |
| Puerto de la puerta de enlace SMTP principal | 465   |
| Utilizar SSL/TLS                             | Obligatorio   |
| Solicitar certificado de confianza           | Desactivado   |
| Dirección de respuesta                       | Su dirección de correo electrónico  |
| Autenticación del servidor SMTP              | Conexión/Normal   |
| Correo electrónico iniciado por dispositivo  | Usar credenciales del dispositivo SMTP  |
| ID de usuario de dispositivo                 | Su dirección de correo electrónico  |
| Contraseña de dispositivo                    | Contraseña de autorización<br><b>Nota:</b> La contraseña de autorización se proporciona al activar el servicio IMAP/SMTP o POP3/SMTP. |

### NetEase Mail (mail.163.com)

**Nota:** Asegúrese de que el servicio SMTP está activado en su cuenta. Para activar el servicio, en la página principal de NetEase Mail, haga clic en **Settings > POP3/SMTP/IMAP** y, a continuación, active el **servicio IMAP/SMTP** o el **servicio POP3/SMTP**.

| El establecimiento de                        | Valor   |
|--|---|
| Gateway SMTP primario                        | smtp.163.com  |
| Puerto de la puerta de enlace SMTP principal | 465   |
| Utilizar SSL/TLS                             | Obligatorio   |
| Solicitar certificado de confianza           | Desactivado   |
| Dirección de respuesta                       | Su dirección de correo electrónico  |
| Autenticación del servidor SMTP              | Conexión/Normal   |
| Correo electrónico iniciado por dispositivo  | Usar credenciales del dispositivo SMTP  |
| ID de usuario de dispositivo                 | Su dirección de correo electrónico  |
| Contraseña de dispositivo                    | Contraseña de autorización<br><b>Nota:</b> La contraseña de autorización se proporciona al activar el servicio IMAP/SMTP o POP3/SMTP. |

## NetEase Mail (mail.yeah.net)

**Nota:** Asegúrese de que el servicio SMTP está activado en su cuenta. Para activar el servicio, en la página principal de NetEase Mail, haga clic en **Settings > POP3/SMTP/IMAP** y, a continuación, active el **servicio IMAP/SMTP** o el **servicio POP3/SMTP**.

| El establecimiento de                        | Valor   |
|--|---|
| Gateway SMTP primario                        | smtp.yeah.net   |
| Puerto de la puerta de enlace SMTP principal | 465   |
| Utilizar SSL/TLS                             | Obligatorio   |
| Solicitar certificado de confianza           | Desactivado   |
| Dirección de respuesta                       | Su dirección de correo electrónico  |
| Autenticación del servidor SMTP              | Conexión/Normal   |
| Correo electrónico iniciado por dispositivo  | Usar credenciales del dispositivo SMTP  |
| ID de usuario de dispositivo                 | Su dirección de correo electrónico  |
| Contraseña de dispositivo                    | Contraseña de autorización<br><b>Nota:</b> La contraseña de autorización se proporciona al activar el servicio IMAP/SMTP o POP3/SMTP. |

## Outlook Live o Microsoft 365

Estos ajustes se aplican a los dominios de correo electrónico de outlook.com y hotmail.com, además de a las cuentas de Microsoft 365.

| El establecimiento de                        | Valor   |
|--|---|
| Gateway SMTP primario                        | smtp.office365.com  |
| Puerto de la puerta de enlace SMTP principal | 587   |
| Utilizar SSL/TLS                             | Obligatorio   |
| Solicitar certificado de confianza           | Desactivado   |
| Dirección de respuesta                       | Su dirección de correo electrónico  |
| Autenticación del servidor SMTP              | Conexión/Normal   |
| Correo electrónico iniciado por dispositivo  | Usar credenciales del dispositivo SMTP  |
| ID de usuario de dispositivo                 | Su dirección de correo electrónico  |
| Contraseña de dispositivo                    | Contraseña de la cuenta o contraseña de la aplicación<br><b>Notas:</b> <ul style="list-style-type: none"> <li>• Para cuentas con la verificación en dos pasos desactivada, utilice la contraseña de la cuenta.</li> <li>• Para cuentas de outlook.com o hotmail.com con la verificación en dos pasos activada, utilice una contraseña de la aplicación. Para crear una contraseña de la aplicación, vaya a la página de <a href="#">Administración de cuentas de Outlook Live</a> y, a continuación, inicie sesión en su cuenta.</li> </ul> |

**Nota:** Para obtener opciones de configuración adicionales para empresas que utilicen Microsoft 365, vaya a la [página de ayuda de Microsoft 365](#).

## QQ Mail

**Nota:** Asegúrese de que el servicio SMTP está activado en su cuenta. Para activar el servicio, en la página de inicio de QQ Mail, haga clic en **Valores > Cuenta**. En la sección Servicio POP3/IMAP/SMTP/Exchange/CardDAV/CalDAV, active **Servicio POP3/SMTP** o **Servicio IMAP/SMTP**.

| El establecimiento de                               | Valor   |
|---|---|
| <b>Gateway SMTP primario</b>                        | smtp.qq.com   |
| <b>Puerto de la puerta de enlace SMTP principal</b> | 587   |
| <b>Utilizar SSL/TLS</b>                             | Obligatorio   |
| <b>Solicitar certificado de confianza</b>           | Desactivado   |
| <b>Dirección de respuesta</b>                       | Su dirección de correo electrónico  |
| <b>Autenticación del servidor SMTP</b>              | Conexión/Normal   |
| <b>Correo electrónico iniciado por dispositivo</b>  | Usar credenciales del dispositivo SMTP  |
| <b>ID de usuario de dispositivo</b>                 | Su dirección de correo electrónico  |
| <b>Contraseña de dispositivo</b>                    | Código de autorización<br><b>Nota:</b> Para generar un código de autorización, en la página principal de QQ Mail, haga clic en <b>Configuración &gt; Cuenta</b> y, a continuación, en la sección POP3/IMAP/SMTP/Exchange/CardDAV/CalDAV Service, haga clic en <b>Generar código de autorización</b> . |

## Sina Mail

**Nota:** Asegúrese de que el servicio POP3/SMTP está activado en su cuenta. Para activar el servicio, en la página de inicio de Sina Mail, haga clic en **Valores > Más valores > POP/IMAP/SMTP de usuario final** y, a continuación, active el **servicio POP3/SMTP**.

| El establecimiento de                               | Valor                                  |
|---|--|
| <b>Gateway SMTP primario</b>                        | smtp.sina.com                          |
| <b>Puerto de la puerta de enlace SMTP principal</b> | 587                                    |
| <b>Utilizar SSL/TLS</b>                             | Obligatorio                            |
| <b>Solicitar certificado de confianza</b>           | Desactivado                            |
| <b>Dirección de respuesta</b>                       | Su dirección de correo electrónico     |
| <b>Autenticación del servidor SMTP</b>              | Conexión/Normal                        |
| <b>Correo electrónico iniciado por dispositivo</b>  | Usar credenciales del dispositivo SMTP |
| <b>ID de usuario de dispositivo</b>                 | Su dirección de correo electrónico     |



| El establecimiento de            | Valor   |
|----------------------------------|---|
| <b>Contraseña de dispositivo</b> | Código de autorización<br><b>Nota:</b> Para crear un código de autorización, en la página de inicio de correo electrónico, haga clic en <b>Valores &gt; Más valores &gt; POP/IMAP/SMTP de usuario final</b> , a continuación, active <b>Estado del código de autorización</b> . |

## Sohu Mail

**Nota:** Asegúrese de que el servicio SMTP está activado en su cuenta. Para activar el servicio, en la página principal de Sohu Mail, haga clic en **Opciones > Valores > POP3/SMTP/IMAP** y, a continuación, active el **servicio IMAP/SMTP** o el **servicio POP3/SMTP**.

| El establecimiento de                               | Valor  |
|---|--|
| <b>Gateway SMTP primario</b>                        | smtp.sohu.com  |
| <b>Puerto de la puerta de enlace SMTP principal</b> | 465  |
| <b>Utilizar SSL/TLS</b>                             | Obligatorio  |
| <b>Solicitar certificado de confianza</b>           | Desactivado  |
| <b>Dirección de respuesta</b>                       | Su dirección de correo electrónico   |
| <b>Autenticación del servidor SMTP</b>              | Conexión/Normal  |
| <b>Correo electrónico iniciado por dispositivo</b>  | Usar credenciales del dispositivo SMTP   |
| <b>ID de usuario de dispositivo</b>                 | Su dirección de correo electrónico   |
| <b>Contraseña de dispositivo</b>                    | Contraseña independiente<br><b>Nota:</b> La contraseña independiente se proporciona cuando está el servicio IMAP/SMTP o POP3/SMTP. |

## Yahoo! Correo

| El establecimiento de                               | Valor  |
|---|--|
| <b>Gateway SMTP primario</b>                        | smtp.mail.yahoo.com  |
| <b>Puerto de la puerta de enlace SMTP principal</b> | 587  |
| <b>Utilizar SSL/TLS</b>                             | Obligatorio  |
| <b>Solicitar certificado de confianza</b>           | Desactivado  |
| <b>Dirección de respuesta</b>                       | Su dirección de correo electrónico   |
| <b>Autenticación del servidor SMTP</b>              | Conexión/Normal  |
| <b>Correo electrónico iniciado por dispositivo</b>  | Usar credenciales del dispositivo SMTP   |
| <b>ID de usuario de dispositivo</b>                 | Su dirección de correo electrónico   |
| <b>Contraseña de dispositivo</b>                    | Contraseña de la aplicación<br><b>Nota:</b> Para crear una contraseña de aplicación, vaya a la página de <a href="#">Seguridad de la cuenta de Yahoo</a> , inicie sesión en su cuenta y, a continuación, haga clic en <b>Generar contraseña de la aplicación</b> . |

## Zoho Mail

| El establecimiento de                        | Valor  |
|--|--|
| Gateway SMTP primario                        | smtp.zoho.com  |
| Puerto de la puerta de enlace SMTP principal | 587  |
| Utilizar SSL/TLS                             | Obligatorio  |
| Solicitar certificado de confianza           | Desactivado  |
| Dirección de respuesta                       | Su dirección de correo electrónico   |
| Autenticación del servidor SMTP              | Conexión/Normal  |
| Correo electrónico iniciado por dispositivo  | Usar credenciales del dispositivo SMTP   |
| ID de usuario de dispositivo                 | Su dirección de correo electrónico   |
| Contraseña de dispositivo                    | <p>Contraseña de la cuenta o contraseña de la aplicación</p> <p><b>Notas:</b></p> <ul style="list-style-type: none"> <li>• Para cuentas con la verificación en dos pasos desactivada, utilice la contraseña de la cuenta.</li> <li>• Para cuentas con la verificación en dos pasos activada, utilice una contraseña de la aplicación. Para crear una contraseña de aplicación, vaya a la página de <a href="#">Seguridad de la cuenta Zoho</a>, inicie sesión en su cuenta y, a continuación, en la sección Contraseñas específicas de la aplicación, haga clic en <b>Generar nueva contraseña</b>.</li> </ul> |

## Carga de papel y material especial

### Definición del tipo y el tamaño del papel

- 1 En la pantalla de inicio, navegue hasta:  
**Valores > Papel > Configuración de bandeja > Tipo/tamaño de papel** > seleccione un origen de papel
- 2 Defina el tipo y el tamaño del papel.

Configuración del valor de papel Universal

### Configuración del valor de papel Universal

- 1 En la pantalla de inicio, toque **Valores > Papel > Configuración del material > Configuración universal**.
- 2 Configure los valores.

## Carga de bandejas

**⚠ PRECAUCIÓN: RIESGO DE CAÍDA:** Para reducir el riesgo de inestabilidad del equipo, cargue cada bandeja por separado. Mantenga todas las bandejas cerradas hasta que los necesite.

**1** Extraiga la bandeja.

**Nota:** Para evitar atascos de papel, no extraiga las bandejas mientras la impresora esté ocupada.



**2** Flexione, airee y alise los bordes del papel antes de cargarlo.

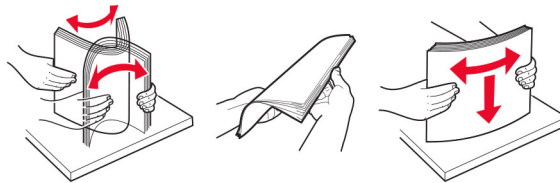

**3** Cargue la pila de papel con la cara de impresión hacia arriba.



### Notas:

- Para imprimir a una cara, cargue el papel con el membrete hacia arriba, con el encabezado hacia la parte trasera de la bandeja.
- Para imprimir a dos caras, cargue el papel con el membrete hacia abajo, con el encabezado hacia la parte frontal de la bandeja.
- No deslice el papel en la bandeja.

- Para evitar atascos de papel, asegúrese de que la altura de la pila no exceda el indicador de capacidad máxima de papel.

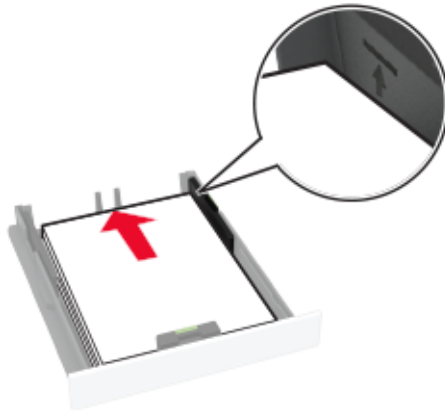

- 4** Ajuste las guías para que coincidan con el tamaño del papel que va a cargar.

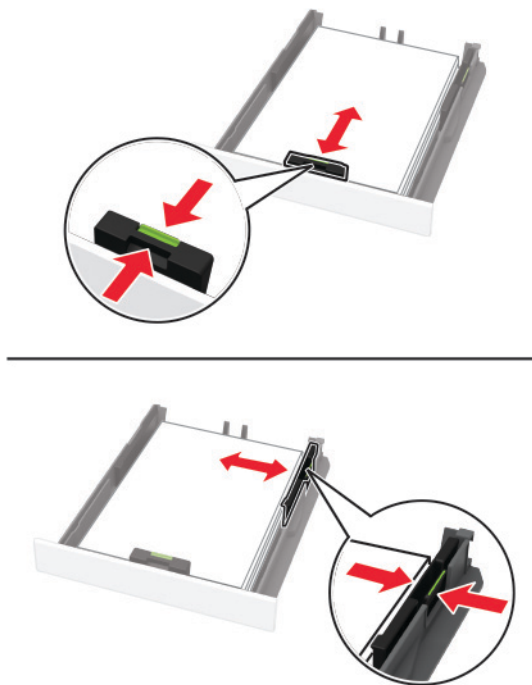

- 5** Introduzca la bandeja.

Si es necesario, defina el tamaño y el tipo del papel en el panel de control para que coincidan con el papel cargado.

## Carga del alimentador manual

- 1 Ajuste la guía para que coincida con el tamaño del papel que va a cargar.

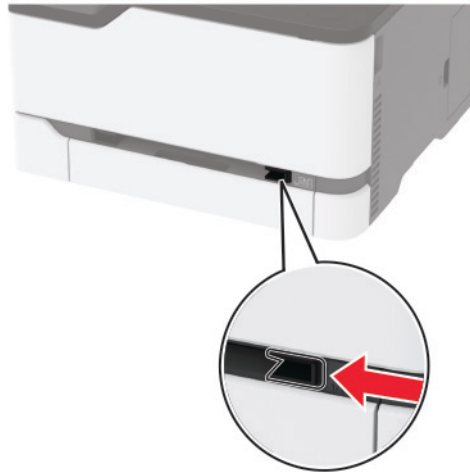

- 2 Cargue una hoja de papel con la cara de impresión hacia arriba.
  - Para la impresión a una cara, cargue el papel con membrete con la cara de impresión hacia arriba e introduciendo primero el borde superior.

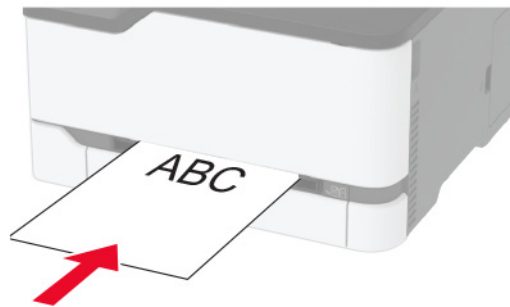

- Para la impresión a doble cara, cargue el papel con membrete con la cara de impresión hacia abajo e introduciendo primero el borde superior.



- Cargue el sobre con la cara de la solapa hacia abajo y hacia el lado derecho de la guía de papel.

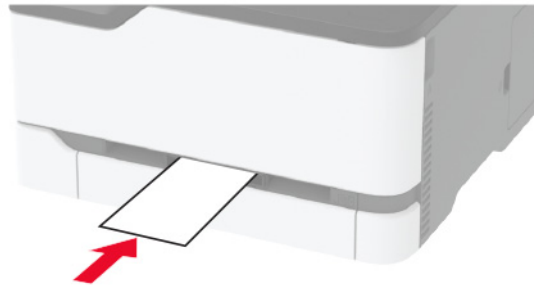

**3** Introduzca el papel hasta que la impresora capture el borde.

**Notas:**

- Para evitar atascos de papel, no lo fuerce al introducirlo en el alimentador manual.
- Antes de cargar otra hoja, espere a que aparezca un mensaje en la pantalla.

## Enlace de bandejas

- 1** En la pantalla de inicio, toque **Valores > Papel > Configuración de bandeja** > seleccione un origen del papel.
- 2** Establezca la misma correspondencia entre los valores de tamaño y el tipo de papel para las bandejas que está vinculando.
- 3** En la pantalla de inicio, toque **Valores > Dispositivo > Mantenimiento > Menú de configuración > Configuración de bandeja > Enlace de Bandejas**.
- 4** Toque **Automático**.

Para desvincular bandejas, asegúrese de que ninguna de las bandejas tenga los mismos valores de tamaño o tipo de papel.

**Advertencia: Posibles daños:** La temperatura del fusor varía según el tipo de papel especificado. Para evitar problemas de impresión, haga coincidir los valores de tipo de papel en la impresora con el papel cargado en la bandeja.

# Instalación y actualización de software, controladores y firmware

## Instalación del software de la impresora

**Notas:**

- El controlador de impresión se incluye en el paquete de instalación del software.

- En el caso de equipos Macintosh con MacOS versión 10.7 o posterior, no es necesario instalar el controlador para imprimir en una impresora certificada con AirPrint. Si desea funciones de impresión personalizadas, descargue el controlador de impresión.
- 1 Obtenga una copia del paquete de instalación del software.
    - A través del CD de software suministrado con la impresora.
    - Vaya a [www.lexmark.com/downloads](http://www.lexmark.com/downloads).
  - 2 Haga doble clic en el paquete de instalación y siga las instrucciones que aparecen en la pantalla del equipo.

## Instalación del controlador de fax

- 1 Vaya a [www.lexmark.com/downloads](http://www.lexmark.com/downloads), busque su modelo de impresora y, a continuación, descargue el paquete de instalación adecuado.
- 2 En el equipo, haga clic en **Propiedades de impresora** y, a continuación, desplácese a la pestaña **Configuración**.
- 3 Seleccione **Fax** y, a continuación, haga clic en **Aplicar**.

## Adición de impresoras a un equipo

Antes de empezar, realice una de las siguientes acciones:

- Conecte la impresora y el equipo a la misma red. Para obtener más información acerca de la conexión de la impresora a una red, consulte [“Conexión de la impresora a una red Wi-Fi” en la página 51](#).
- Conecte el equipo a la impresora. Para obtener más información, consulte [“Conexión de un equipo a la impresora” en la página 54](#).
- Conectar la impresora al equipo mediante un cable USB. Para obtener más información, consulte [“Conexión de cables” en la página 22](#).

**Nota:** El cable USB se vende por separado.

### Para usuarios de Windows

- 1 Desde un equipo, instale el controlador de impresión.

**Nota:** Para obtener más información, consulte [“Instalación del software de la impresora” en la página 46](#).
- 2 Abra **Impresoras y escáneres** y, a continuación, haga clic en **Agregar una impresora o un escáner**.
- 3 En función de la conexión de la impresora, realice una de las siguientes acciones:
  - Seleccione una impresora en la lista y, a continuación, haga clic en **Agregar dispositivo**.
  - Haga clic en **Mostrar impresoras Wi-Fi Direct**, seleccione una impresora y, a continuación, haga clic en **Agregar dispositivo**.
  - Haga clic en **La impresora no está en la lista** y, a continuación, en la ventana Añadir impresora, haga lo siguiente:
    - a Seleccione **Agregar impresora mediante una dirección TCP/IP o un nombre de host** y, a continuación, haga clic en **Siguiente**.
    - b En el campo “Nombre del host o dirección IP”, escriba la dirección IP de la impresora y, a continuación, haga clic en **Siguiente**.

**Notas:**

- Verá la dirección IP de la impresora en la pantalla de inicio de la misma. La dirección IP aparece como cuatro grupos de números separados por puntos, como 123.123.123.123.
  - Si está utilizando un servidor proxy, desactívelo temporalmente para cargar correctamente la página web.
- c** Seleccione un controlador de impresión y haga clic en **Siguiente**.
  - d** Seleccione **Usar el controlador de impresión que está instalado actualmente (recomendado)** y, a continuación, haga clic en **Siguiente**.
  - e** Escriba un nombre de impresora y, a continuación, haga clic en **Siguiente**.
  - f** Seleccione una opción de uso compartido de impresora y, a continuación, haga clic en **Siguiente**.
  - g** Haga clic en **Finalizar**.

**Para usuarios de Macintosh**

- 1** En un equipo, abra **Impresoras y escáneres**.
- 2** Haga clic en **+** y, a continuación, seleccione una impresora.
- 3** En el menú Utilizar, seleccione un controlador de impresión.

**Notas:**

- Para utilizar el controlador de impresión de Macintosh, seleccione **AirPrint** o **Secure AirPrint**.
- Si desea funciones de impresión personalizadas, seleccione el controlador de impresión de Lexmark. Para instalar el controlador, consulte [“Instalación del software de la impresora” en la página 46](#).

- 4** Agregue la impresora.

**Actualización de firmware**

Algunas aplicaciones requieren un nivel de firmware de dispositivo mínimo para que funcionen correctamente.

Para obtener más información sobre cómo actualizar el firmware del dispositivo, póngase en contacto con su representante de Lexmark.

- 1** Abra un explorador web y, a continuación, escriba la dirección IP de la impresora en el campo de la dirección.

**Notas:**

- Verá la dirección IP de la impresora en la pantalla de inicio de la misma. La dirección IP aparece como cuatro grupos de números separados por puntos, como 123.123.123.123.
- Si está utilizando un servidor proxy, desactívelo temporalmente para cargar correctamente la página web.

- 2** Haga clic en **Valores > Dispositivo > Actualizar firmware**.

- 3** Para ello, realice una de las siguientes acciones:

- Haga clic en **Buscar actualizaciones > Acepto, iniciar actualización**.
- Cargue el archivo flash.

**Nota:** Para obtener el firmware más reciente, vaya a [www.lexmark.com/downloads](http://www.lexmark.com/downloads) y busque su modelo de impresora.



- a Busque el archivo flash.

**Nota:** Asegúrese de haber extraído el archivo zip del firmware.

- b Haga clic en **Cargar > Iniciar**.

## Exportación o importación de archivos de configuración

Puede exportar valores de configuración a un archivo de texto que puede importarse para aplicar los valores en otras impresoras.

- 1 Abra un explorador web y, a continuación, escriba la dirección IP de la impresora en el campo de la dirección.

### Notas:

- Verá la dirección IP de la impresora en la pantalla de inicio de la impresora. La dirección IP aparece como cuatro grupos de números separados por puntos, como 123.123.123.123.
- Si está utilizando un servidor proxy, desactívelo temporalmente para cargar correctamente la página web.

- 2 En Embedded Web Server, haga clic en **Exportar configuración** o **Importar configuración**.

- 3 Siga las instrucciones que aparecen en la pantalla.

- 4 Si la impresora es compatible con aplicaciones, a continuación, realice las siguientes acciones:

- a Haga clic en **Aplicaciones >** y seleccione la aplicación **> Configurar**.
- b Haga clic en **Exportar** o **Importar**.

Adición de opciones disponibles en el controlador de impresión

## Adición de opciones disponibles en el controlador de impresión

### Para usuarios de Windows

- 1 Abra la carpeta de impresoras.
- 2 Seleccione el documento que desea imprimir y realice una de las siguientes acciones:
  - Para Windows 7 o versiones posteriores, seleccione **Propiedades de la impresora**.
  - Para versiones anteriores, seleccione **Propiedades**.
- 3 Vaya a la pestaña Configuración y, a continuación, seleccione **Actualizar ahora - Preguntar a la impresora**.
- 4 Aplique los cambios.

### Para usuarios de Macintosh

- 1 En Preferencias del sistema en el menú de Apple, navegue hasta la impresora y, a continuación, seleccione **Opciones y consumibles**.
- 2 Vaya a la lista de opciones de hardware y añada las opciones instaladas.
- 3 Aplique los cambios.

## Opciones disponibles

MarkNet™ Tarjeta de interfaz de servidor de impresión inalámbrico N8372 802.11a/b/g/n/ac

**Nota:** Solo es compatible con el modelo de impresora Lexmark MC3426adwe.

## Conexión en red

### Instalación del servidor de impresión inalámbrica

- 1 Apague la impresora.
- 2 Instale el adaptador.



**3** Coloque la tarjeta NFC.



**4** Encienda la impresora.

## Conexión de la impresora a una red Wi-Fi

Antes de empezar, asegúrese de que:

- Adaptador activo está configurado en Automático. En la pantalla de inicio, toque **Valores > Red/Puertos > Descripción general de la red > Adaptador activo**.
- El cable Ethernet no está conectado a la impresora.

### Uso del asistente de configuración inalámbrica de la impresora

Antes de utilizar el asistente, asegúrese de que el firmware de la impresora está actualizado. Para obtener más información, consulte [“Actualización de firmware” en la página 48](#).

- 1** En la pantalla de inicio, toque  > **Configurar ahora**.
- 2** Seleccione una red Wi-Fi e introduzca la contraseña de la red.
- 3** Toque **Hecho**.

### Mediante el menú Valores de la impresora

- 1** En la pantalla de inicio, toque **Valores > Red/puertos > Inalámbrico > Configurar en panel de impresora > Seleccionar red**.
- 2** Seleccione una red Wi-Fi e introduzca la contraseña de la red.

**Nota:** En los modelos de impresora compatibles con redes Wi-Fi, aparecerá una solicitud de configuración de la red Wi-Fi durante la configuración inicial.

## Uso de Lexmark Mobile Assistant

- 1 En función de su dispositivo móvil, descargue la aplicación Lexmark Mobile Assistant desde Google Play™ o App Store.
- 2 En la pantalla de inicio, toque **Valores > Red/puertos > Inalámbrica > Configuración mediante aplicación móvil > ID de impresora.**
- 3 Desde su dispositivo móvil, inicie la aplicación y, a continuación, acepte los términos de uso.  
**Nota:** Si es necesario, conceda los permisos.
- 4 Toque **Conectarse a la impresora > Vaya a la configuración de Wi-Fi.**
- 5 Conecte su dispositivo móvil a la red inalámbrica de la impresora.
- 6 Vuelva a la aplicación y toque **Configurar conexión Wi-Fi.**
- 7 Seleccione una red Wi-Fi e introduzca la contraseña de la red.
- 8 Toque **Hecho.**

## Conexión de la impresora en una red inalámbrica mediante Wi-Fi Protected Setup (WPS).

Antes de empezar, asegúrese de que:

- El punto de acceso (router inalámbrico) es compatible con WPS o cuenta con la certificación. Para obtener más información, consulte la documentación suministrada con su punto de acceso.
- Se ha instalado un adaptador de red inalámbrico en la impresora. Para obtener más información, consulte las instrucciones que se suministra con el adaptador.
- Adaptador activo está configurado en Automático. En la pantalla de inicio, toque **Valores > Red/Puertos > Descripción general de red > Adaptador activo.**

### Uso del método de botones de comando

- 1 En la pantalla de inicio, toque **Valores > Red/puertos > Inalámbrico > Wi-Fi Protected Setup > Iniciar método de botones de pulsación.**
- 2 Siga las instrucciones que aparecen en pantalla.

### Uso del método de Número de identificación personal (PIN)

- 1 En la pantalla de inicio, toque **Valores > Red/puertos > Inalámbrico > Wi-Fi Protected Setup > Iniciar método PIN.**
- 2 Copie el PIN de WPS de ocho dígitos.
- 3 Abra un explorador web y, a continuación, escriba la dirección IP de su punto de acceso en el campo de la dirección.

#### Notas:

- Para saber cuál es la dirección IP, consulte la documentación incluida con su punto de acceso.
- Si está utilizando un servidor proxy, desactívelo temporalmente para cargar correctamente la página web.

- 4 Acceda a los valores WPS. Para obtener más información, consulte la documentación suministrada con su punto de acceso.
- 5 Introduzca el PIN de ocho dígitos y guarde los cambios.

## Configuración de Wi-Fi Direct

Wi-Fi Direct® Es una tecnología basada en la conexión Wi-Fi, que permite a los dispositivos inalámbricos conectarse directamente a una impresora compatible con Wi-Fi Direct sin utilizar un punto de acceso (router inalámbrico).

- 1 En la pantalla de inicio, toque **Valores > Red/puertos > Wi-Fi Direct**.
- 2 Configure los valores.
  - **Activar Wi-Fi Direct:** permite que la impresora utilice su propia red Wi-Fi Direct.
  - **Nombre de Wi-Fi Direct:** asigna un nombre a la red Wi-Fi Direct.
  - **Contraseña de Wi-Fi Direct:** asigna la contraseña para negociar la seguridad inalámbrica cuando se utilice la conexión de igual a igual.
  - **Mostrar contraseña en la página de configuración:** muestra la contraseña en la Página de configuración de la red.
  - **Aceptar automáticamente las solicitudes del botón de pulsación:** permite a la impresora aceptar solicitudes de conexión automáticamente.

**Nota:** La aceptación automática de las solicitudes del botón de pulsación no está protegida.

### Notas:

- De forma predeterminada, la contraseña de red Wi-Fi Direct no es visible en la pantalla de la impresora. Para mostrar la contraseña, active el icono de revelación de contraseña. En la pantalla de inicio, toque **Valores > Seguridad > Varios > Activar revelación de contraseña/PIN**.
- Para conocer la contraseña de la red Wi-Fi Direct sin mostrarla en la pantalla de la impresora, en la pantalla de inicio, toque **Valores > Informes > Red > Página de configuración de red**.

## Conexión de un dispositivo móvil a la impresora

Antes de conectar el dispositivo móvil, asegúrese de que se ha configurado Wi-Fi Direct. Para obtener más información, consulte [“Configuración de Wi-Fi Direct” en la página 53](#).

### Conexión con Wi-Fi Direct

**Nota:** Estas instrucciones se aplican únicamente a dispositivos móviles Android.

- 1 En el dispositivo móvil, vaya al menú de ajustes.
- 2 Active **Wi-Fi** y, a continuación, toque **Wi-Fi Direct**.
- 3 Seleccione el nombre de Wi-Fi Direct de la impresora.
- 4 Confirme la conexión en el panel de control de la impresora.

## Conexión con la red Wi-Fi

- 1 En el dispositivo móvil, vaya al menú de ajustes.
- 2 Toque **Wi-Fi** y, a continuación, seleccione el nombre de Wi-Fi Direct de la impresora.  
**Nota:** La cadena DIRECT-xy (donde x e y son dos caracteres aleatorios) se añade antes del nombre de Wi-Fi Direct.
- 3 Introduzca la contraseña de Wi-Fi Direct.

## Conexión de un equipo a la impresora

Antes de conectar el equipo, asegúrese de que se ha configurado Wi-Fi Direct. Para obtener más información, consulte [“Configuración de Wi-Fi Direct” en la página 53](#).

### Para usuarios de Windows

- 1 Abra **Impresoras y escáneres** y, a continuación, haga clic en **Agregar una impresora o un escáner**.
- 2 Haga clic en **Mostrar impresoras Wi-Fi Direct** y, a continuación, seleccione el nombre de Wi-Fi Direct de la impresora.
- 3 Anote el PIN de ocho dígitos de la impresora que se muestra en la pantalla de la misma.
- 4 Introduzca el PIN en el equipo.  
**Nota:** Si el controlador de impresora aún no está instalado, Windows descargará el controlador adecuado.

### Para usuarios de Macintosh

- 1 Haga clic en el icono de conexión inalámbrica y, a continuación, seleccione el nombre de Wi-Fi Direct de la impresora.  
**Nota:** La cadena DIRECT-xy (donde x e y son dos caracteres aleatorios) se añade antes del nombre de Wi-Fi Direct.
- 2 Escriba la contraseña de Wi-Fi Direct.

**Nota:** Cambie a la red inalámbrica previa de su equipo una vez que haya desconectado Wi-Fi Direct.

## Desactivación de la red Wi-Fi

- 1 En la pantalla de inicio, toque **Valores > Red/Puertos > Descripción general de red > Adaptador activo > Red estándar**.
- 2 Siga las instrucciones que aparecen en pantalla.

Comprobación de la conectividad de la impresora

## Comprobación de la conectividad de la impresora

- 1 En la pantalla de inicio, toque **Valores > Informes > Red > Página de configuración de red**.
- 2 Consulte la primera sección de la página de configuración de red y confirme que el estado es conectado. Si el estado es sin conexión, es posible que la red LAN esté inactiva o que el cable de red no funcione correctamente. Póngase en contacto con el administrador para obtener asistencia.

## Impresión de la página de valores de menú

En la pantalla de inicio, toque **Valores > Informes > Página de valores de menú**.

# Cómo proteger la impresora

## Borrado de memoria de la impresora

Para borrar memoria volátil o datos en búfer de la impresora, apague la impresora.

Para borrar memoria no volátil o valores individuales, valores de red y dispositivo, valores de seguridad y soluciones integradas, haga lo siguiente:

- 1 En la pantalla de inicio, toque **Valores > Dispositivo > Mantenimiento > Borrar fuera de servicio**.
- 2 Seleccione la casilla de verificación **Limpiar toda la información de la memoria no volátil** y, a continuación, toque **Aceptar**.
- 3 Seleccione **Ejecutar configuración inicial** o **Dejar la impresora desconectada** y, a continuación, pulse **Aceptar**.

## Restauración de los valores predeterminados de fábrica

- 1 Desde la pantalla de inicio, toque **Valores > Dispositivo > Restaurar valores predeterminados de fábrica**.
- 2 En el menú Restaurar valores, seleccione los que desea restaurar.
- 3 Toque **RESTAURAR**.
- 4 Siga las instrucciones que aparecen en pantalla.

## Declaración de volatilidad

Su impresora contiene varios tipos de memoria capaces de almacenar configuración de red y dispositivos, así como datos de usuario.

| Tipo de memoria    | Descripción  |
|--------------------|--|
| Memoria volátil    | Su impresora utiliza la <i>memoria de acceso aleatorio</i> (RAM) para almacenar temporalmente los datos de usuario durante los trabajos sencillos de impresión.                                      |
| Memoria no volátil | Su impresora utiliza dos tipos de memoria no volátil: EEPROM y NAND (memoria flash). Ambos tipos se usan para almacenar información sobre el sistema operativo, valores de dispositivos y de la red. |

Borre el contenido de cualquier memoria de impresora instalada si se dan las siguientes circunstancias:

- La impresora no está disponible.
- Se va a trasladar la impresora a un departamento o ubicación diferente.
- La impresora va a ser reparada por una persona ajena a la organización.
- Se va a retirar la impresora de las instalaciones para repararla.
- La impresora se vende a otra empresa.



# Impresión

## Impresión desde un ordenador

**Nota:** Para etiquetas, tarjetas y sobres, configure el tamaño y tipo de papel en la impresora antes de imprimir el documento.

- 1 Abra el cuadro de diálogo Imprimir en el documento que trata de imprimir.
- 2 Ajuste los valores si es necesario.
- 3 Imprima el documento.

## Impresión desde un dispositivo móvil

Imprimir desde un dispositivo móvil a través de Lexmark Mobile Print

### Imprimir desde un dispositivo móvil a través de Lexmark Mobile Print

Lexmark™ Mobile Print le permite enviar documentos e imágenes directamente a una impresora Lexmark compatible.

- 1 Abra el documento y, a continuación, envíe o comparta el documento con Lexmark Mobile Print.



**Nota:** Es posible que algunas aplicaciones de terceros no sean compatibles con la función de envío o uso compartido. Consulte la documentación que se facilita con la aplicación para obtener información adicional.

- 2 Seleccione una impresora.
- 3 Imprima el documento.

### Impresión desde un dispositivo móvil a través de Mopria Print Service

Mopria® Print Service es una solución de impresión móvil para dispositivos móviles con la versión 5.0 o posterior de Android™. Le permite imprimir directamente en cualquier impresora con certificación Mopria.

**Nota:** Asegúrese de descargar la aplicación Mopria Print Service desde la tienda Google Play™ y activarla en el dispositivo móvil.

- 1 Desde su dispositivo móvil Android, ejecute una aplicación compatible o seleccione un documento desde el gestor de archivos.
- 2 Toque  > Imprimir.
- 3 Seleccione una impresora y ajuste los valores si fuera necesario.
- 4 Toque .

## Impresión desde un dispositivo móvil a través de AirPrint

La característica de software AirPrint es una solución de impresión móvil que le permite imprimir directamente desde dispositivos Apple a impresoras certificadas con AirPrint.

### Notas:

- Asegúrese de que el dispositivo Apple y la impresora estén conectados a la misma red. Si la red tiene varios hubs inalámbricos, asegúrese de que ambos dispositivos están conectados a la misma subred.
- Esta aplicación solo es compatible con determinados dispositivos Apple.

**1** Desde su dispositivo móvil, seleccione un documento desde el gestor de archivos o inicie una aplicación compatible.

**2** Toque  > **Imprimir**.

**3** Seleccione una impresora y ajuste los valores si fuera necesario.

**4** Imprima el documento.



## Impresión desde un dispositivo móvil a través de Wi-Fi Direct®

Wi-Fi Direct® es un servicio de impresión que permite imprimir en cualquier impresora con Wi-Fi Direct.

**Nota:** Asegúrese de que la impresora o el servidor estén conectados a la red inalámbrica. Para obtener más información, consulte [“Conexión de un dispositivo móvil a la impresora” en la página 53](#).

**1** Desde su dispositivo móvil, ejecute una aplicación compatible, o bien, seleccione un documento desde el gestor de archivos.

**2** En función del dispositivo móvil, realice una de las siguientes acciones:

- Toque  > **Imprimir**.
- Toque  > **Imprimir**.
- Toque  > **Imprimir**.

**3** Seleccione una impresora y ajuste los valores si fuera necesario.

**4** Imprima el documento.

## Impresión desde una unidad flash

Esta función está disponible únicamente en algunos modelos de impresora.

- 1 Introduzca la unidad flash.

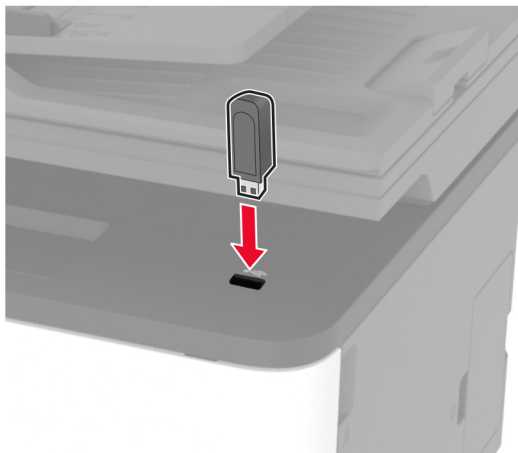

### Notas:

- Si se introduce la unidad flash cuando aparece un mensaje de error, la impresora ignorará la unidad flash.
- Si introduce la unidad flash mientras la impresora está procesando otros trabajos de impresión, aparecerá el mensaje **Ocupada** en la pantalla.

- 2 Seleccione el documento que quiere imprimir.

Si fuera necesario, configure otros valores de impresión.

- 3 Imprima el documento.

Para imprimir otro documento, seleccione **Unidad USB**.

**Advertencia: Posibles daños:** Para evitar la pérdida de datos o averías en la impresora, no manipule la unidad flash ni la impresora en la zona que se muestra mientras esté imprimiendo, leyendo o escribiendo en el dispositivo de memoria.



## Unidades flash y tipos de archivos admitidos

### Unidades flash

- Lexar JumpDrive S70 (16 GB y 32 GB)
- SanDisk Cruzer (16 GB y 32 GB)
- PNY Attaché (16 GB y 32 GB)

#### Notas:

- La impresora es compatible con unidades flash USB de alta velocidad con el estándar de alta velocidad.
- Las unidades flash USB deben admitir el sistema de archivos FAT (del inglés File Allocation Tables, tablas de localización de archivos).

### Tipos de archivo

| Documentos   | Imágenes  |
|--|---|
| <ul style="list-style-type: none"> <li>• PDF (versión 1.7 o anterior)*</li> <li>• Formatos de archivo de Microsoft (DOC, DOCX, XLS, XLSX, PPT, PPTX)*</li> </ul> | <ul style="list-style-type: none"> <li>• JPEG o JPG</li> <li>• TIFF o TIF*</li> <li>• GIF*</li> <li>• BMP*</li> <li>• PNG*</li> <li>• PCX*</li> <li>• DCX*</li> </ul> |
| * Disponible únicamente en algunos modelos de impresora.   |   |

## Configuración de trabajos confidenciales

### Uso del panel de control

- 1 En la pantalla de inicio, toque **Valores > Seguridad > Configuración de impresión confidencial**.
- 2 Configure los valores.

### Mediante Embedded Web Server

- 1 Abra un explorador web y, a continuación, escriba la dirección IP de la impresora en el campo de la dirección.

#### Notas:

- Verá la dirección IP de la impresora en la pantalla de inicio. La dirección IP aparece como cuatro grupos de números separados por puntos, como 123.123.123.123.
- Si está utilizando un servidor proxy, desactívelo temporalmente para cargar correctamente la página web.

- 2 Haga clic en **Valores > Seguridad > Configuración de impresión confidencial**.
- 3 Configure los valores.

| Utilizar                                  | Para   |
|---|--|
| PIN incorrecto máximo                     | Establecer el número de veces que se puede introducir un PIN no válido.<br><b>Nota:</b> Cuando se alcanza el límite, los trabajos de impresión correspondientes a ese nombre de usuario se eliminan.   |
| Caducidad de trabajo confidencial         | Establecer una caducidad para los trabajos de impresión confidenciales.<br><b>Nota:</b> Los trabajos confidenciales en espera se almacenan en la impresora hasta que se liberan o se borran manualmente.   |
| Caducidad de los trabajos de repetición   | Establecer una caducidad para los trabajos de impresión que desea repetir.<br><b>Nota:</b> Los trabajos de repetición en espera se almacenan en la memoria de la impresora para la reimpresión.  |
| Caducidad de los trabajos de comprobación | Establecer el tiempo de caducidad para imprimir una copia de un trabajo a fin de que compruebe su calidad antes de imprimir las copias restantes.<br><b>Nota:</b> Los trabajos de comprobación imprimen una copia para comprobar si es satisfactoria antes de imprimir el resto de copias. |
| Caducidad de los trabajos de reserva      | Establecer la hora de caducidad de impresión de los trabajos que desea almacenar en la impresora para imprimirlos más tarde.<br><b>Nota:</b> Los trabajos de reserva en espera se borran automáticamente después de la impresión.  |
| Mantener todos los trabajos en reserva    | Configurar la impresora para mantener todos los trabajos de impresión en espera.   |
| Conservar documentos duplicados           | Configure la impresora para imprimir todos los documentos con el mismo nombre de archivo.  |

## Impresión de trabajos confidenciales y otros trabajos en espera

### Para usuarios de Windows

- 1 Con un documento abierto, haga clic en **Archivo > Imprimir**.
- 2 Seleccione a impresora y, a continuación, haga clic en **Propiedades, Preferencias, Opciones o Configuración**.
- 3 Haga clic en **Imprimir y poner en espera**.
- 4 Seleccione **Utilizar Imprimir y retener** y asigne un nombre de usuario.
- 5 Seleccione el tipo de trabajo de impresión (Confidencial, Repetir, Reservar o Verificar).  
Si selecciona **Confidencial**, proteja el trabajo de impresión con un número de identificación personal (PIN).
- 6 Haga clic en **Aceptar** o **Imprimir**.
- 7 En la página de inicio de la impresora, libere el trabajo de impresión.
  - Para los trabajos de impresión confidenciales, toque **Trabajos en espera** > seleccione su nombre de usuario > **Confidencial** > introduzca el PIN > seleccione el trabajo de impresión > configure los valores > **Imprimir**.
  - Para otros trabajos de impresión, toque **Trabajos en espera** > seleccione su nombre de usuario > seleccione el trabajo de impresión > configure los valores > **Imprimir**.

## Para usuarios de Macintosh

### Mediante AirPrint

- 1 Con un documento abierto, seleccione **Archivo > Imprimir**.
- 2 Seleccione la impresora y, a continuación, en el menú desplegable que sigue al menú Orientación, seleccione **Impresión con PIN**.
- 3 Active **Imprimir con PIN** y, a continuación, introduzca un PIN de cuatro dígitos.
- 4 Haga clic en **Imprimir**.
- 5 En la página de inicio de la impresora, libere el trabajo de impresión. Toque **Trabajos en espera** > seleccione el nombre de su equipo > **Confidencial** > introduzca el PIN > seleccione el trabajo de impresión > **Imprimir**.

### Mediante el controlador de impresión

- 1 Con un documento abierto, seleccione **Archivo > Imprimir**.
- 2 Seleccione la impresora y, a continuación, en el menú desplegable que sigue al menú Orientación, seleccione **Imprimir y poner en espera**.
- 3 Seleccione **Impresión confidencial** y, a continuación, introduzca un PIN de cuatro dígitos.
- 4 Haga clic en **Imprimir**.
- 5 En la página de inicio de la impresora, libere el trabajo de impresión. Toque **Trabajos en espera** > seleccione el nombre del equipo > **Confidencial** > seleccione el trabajo de impresión > introduzca el PIN > **Imprimir**.

## Impresión desde un perfil de Conector en la nube

- 1 En la pantalla de inicio, toque **Conector en la nube**.
- 2 Seleccione un proveedor de servicios en la nube y, a continuación, seleccione un perfil.  
**Nota:** Para obtener más información sobre la creación de un perfil de Conector en la nube, consulte [“Creación de un perfil de Conector en la nube” en la página 24](#).
- 3 Toque **Imprimir** y seleccione un archivo.  
Si es necesario, modifique los valores.  
**Nota:** Asegúrese de que selecciona un archivo compatible.
- 4 Imprima el documento.

Impresión de una lista de muestras de fuentes

## Impresión de una lista de muestras de fuentes

- 1 En la pantalla de inicio, toque **Valores > Informes > Imprimir > Imprimir fuentes**.
- 2 Toque **Fuentes PCL** o **Fuentes PostScript**.

## Colocación de hojas de separación entre copias

- 1 Desde la pantalla de inicio, toque **Valores > Imprimir > Presentación > Hojas de separación > Entre copias**.
- 2 Imprima el documento.

## Cancelación de un trabajo de impresión

### Desde el panel de control de la impresora

- 1 En la pantalla principal, toque **Cancelar trabajo**.
- 2 Seleccione el trabajo que desea cancelar.

### Desde el equipo



- 1 En función del sistema operativo, realice una de las siguientes acciones:
  - Abra la carpeta de impresoras y, a continuación, seleccione la impresora.
  - En Preferencias del sistema en el menú de Apple, navegue hasta la impresora y, a continuación, abra la cola de impresión.
- 2 Seleccione el trabajo que desea cancelar.

## Ajuste de intensidad del tóner

- 1 En la pantalla de inicio, toque **Valores > Imprimir > Calidad > Resolución impresión**.
- 2 Seleccione un valor.

# Copia

## Uso del alimentador automático de documentos y del cristal del escáner

| Alimentador automático de documentos (ADF)  | Cristal del escáner   |
|---|---|
| <p><b>Nota:</b> El ADF está disponible únicamente en algunos modelos de impresora.</p>  <ul style="list-style-type: none"> <li>• Utilice el ADF para documentos de varias páginas o a doble cara.</li> <li>• Cargue un documento original hacia arriba. Para documentos de varias páginas, asegúrese de alinear el borde inicial antes de cargarlos.</li> <li>• Ajuste las guías del ADF para que coincidan con el ancho del papel que va a cargar.</li> </ul> |  <ul style="list-style-type: none"> <li>• Utilice el cristal del escáner para documentos de una página, páginas de un libro, elementos pequeños (como postales o fotos), transparencias, papel fotográfico o papel fino (como recortes de revistas).</li> <li>• Coloque el documento hacia abajo en la esquina de la flecha.</li> </ul> |

## Realizar copias

- 1 Cargue un documento original en el alimentador automático de documentos (ADF) o en el cristal del escáner.

**Nota:** Para evitar que la imagen quede recortada, asegúrese de que el documento original y el de salida tienen el mismo tamaño de papel.

- 2 En la pantalla de inicio, toque **Copia** y, a continuación, especifique el número de copias.

Si fuera necesario, ajuste los valores de copia.

- 3 Copie el documento.

**Nota:** Para hacer una copia rápida, en el panel de control, pulse .

## Copia de fotografías

- 1 Coloque una foto en el cristal del escáner.
- 2 En la pantalla de inicio, toque **Copiar** > **Tipo de contenido** > **Foto**.
- 3 Copie el documento.



## Copia en membrete

- 1 Cargue un documento original en el alimentador automático de documentos (ADF) o en el cristal del escáner.
- 2 En la pantalla de inicio, toque **Copia > Copiar de** > y, a continuación, especifique el tamaño del documento original.
- 3 Toque **Copiar en** y, a continuación, seleccione el origen del papel que contiene el membrete.  
Si ha cargado el membrete en el alimentador multiuso, navegue hasta:  
**Copiar en > Alimentador manual** > y seleccione un tamaño de papel > **Membrete**
- 4 Copie el documento.

## Copia en ambas caras del papel

- 1 Cargue un documento original en el alimentador automático de documentos (ADF) o en el cristal del escáner.
- 2 En la pantalla de inicio, toque **Copiar > Caras**.
- 3 Ajuste los valores.
- 4 Copie el documento.

## Reducción o ampliación de copias

- 1 Cargue un documento original en el alimentador automático de documentos (ADF) o en el cristal del escáner.
- 2 En la pantalla de inicio, navegue hasta:  
**Copiar > Escala** > especifique el valor de escala  
**Nota:** Al cambiar el tamaño del documento original o de salida después de definir Guardar restaura el valor de escala a Automático.
- 3 Copie el documento.

## Copia de varias páginas en una sola hoja

- 1 Cargue un documento original en el alimentador automático de documentos (ADF) o en el cristal del escáner.
- 2 En la pantalla de inicio, toque **Copiar > Páginas por cara**.
- 3 Ajuste los valores:
- 4 Copie el documento.

## Clasificación de copias

- 1 Cargue un documento original en el alimentador automático de documentos (ADF) o en el cristal del escáner.
- 2 Desde la pantalla de inicio, toque **Copiar** > **Clasificar** > **Activado** [1,2,1,2,1,2].
- 3 Copie el documento.

## Copia de tarjetas



- 1 Cargue una tarjeta en el cristal del escáner.
- 2 En el panel de control del escáner, navegue hasta:  
**Copiar** > **Copia de ID**
- 3 Ajuste los valores si es necesario.
- 4 Copie el documento.

## Creación de un método abreviado de una copia

- 1 En la pantalla de inicio, toque **Copiar**.
- 2 Ajuste el valor y después toque .
- 3 Crear un método abreviado.

## Correo electrónico

### Uso del alimentador automático de documentos y del cristal del escáner

| Alimentador automático de documentos (ADF)  | Cristal del escáner   |
|---|---|
| <p><b>Nota:</b> El ADF está disponible únicamente en algunos modelos de impresora.</p>  <ul style="list-style-type: none"> <li>• Utilice el ADF para documentos de varias páginas o a doble cara.</li> <li>• Cargue un documento original hacia arriba. Para documentos de varias páginas, asegúrese de alinear el borde inicial antes de cargarlos.</li> <li>• Ajuste las guías del ADF para que coincidan con el ancho del papel que va a cargar.</li> </ul> |  <ul style="list-style-type: none"> <li>• Utilice el cristal del escáner para documentos de una página, páginas de un libro, elementos pequeños (como postales o fotos), transparencias, papel fotográfico o papel fino (como recortes de revistas).</li> <li>• Coloque el documento hacia abajo en la esquina de la flecha.</li> </ul> |

### Envío de un mensaje de correo electrónico

Antes de empezar, asegúrese de que los ajustes de SMTP están configurados. Para obtener más información, consulte [“Configuración de los valores del servidor SMTP de correo electrónico”](#) en la página 34.

#### Uso del panel de control

- 1 Cargue un documento original en el alimentador automático de documentos (ADF) o en el cristal del escáner.
- 2 En la pantalla de inicio, toque **Correo electrónico** y, a continuación, introduzca la información que necesita.
- 3 Si es necesario, configure los ajustes del tipo de archivo de salida.
- 4 Envíe el mensaje de correo electrónico.

#### Uso de un número de método abreviado



- 1 Cargue un documento original en el alimentador automático de documentos (ADF) o en el cristal del escáner.
- 2 En la pantalla principal, toque **Métodos abreviados > Correo electrónico**.
- 3 Seleccione el número de método abreviado.
- 4 Envíe el mensaje de correo electrónico.

## Crear un método abreviado de correo electrónico

- 1 En la pantalla principal, toque **Correo electrónico**.
- 2 Ajuste el valor y después toque .
- 3 Crear un método abreviado.

# Fax

## Uso del alimentador automático de documentos y del cristal del escáner

| Alimentador automático de documentos (ADF)  | Cristal del escáner   |
|---|---|
| <p><b>Nota:</b> El ADF está disponible únicamente en algunos modelos de impresora.</p>  <ul style="list-style-type: none"> <li>• Utilice el ADF para documentos de varias páginas o a doble cara.</li> <li>• Cargue un documento original hacia arriba. Para documentos de varias páginas, asegúrese de alinear el borde inicial antes de cargarlos.</li> <li>• Ajuste las guías del ADF para que coincidan con el ancho del papel que va a cargar.</li> </ul> |  <ul style="list-style-type: none"> <li>• Utilice el cristal del escáner para documentos de una página, páginas de un libro, elementos pequeños (como postales o fotos), transparencias, papel fotográfico o papel fino (como recortes de revistas).</li> <li>• Coloque el documento hacia abajo en la esquina de la flecha.</li> </ul> |

## Envío de fax

**Nota:** Asegúrese de que el fax está configurado. Para obtener más información, consulte [“Configuración de la impresora como máquina de fax” en la página 26](#).

### Mediante el panel de control

- 1 Cargue un documento original en la bandeja del ADF o mediante el cristal del escáner.
- 2 En la pantalla de inicio, toque **Fax** e introduzca la información necesaria.  
Ajuste los valores si es necesario.
- 3 Envíe el fax.

### Mediante el equipo

Antes de comenzar, asegúrese de que el controlador de fax está instalado. Para obtener más información, consulte [“Instalación del controlador de fax” en la página 47](#).

#### Para usuarios de Windows

- 1 Desde el documento que trata de enviar por fax, abra el cuadro de diálogo Imprimir.
- 2 Seleccione la impresora y, a continuación, haga clic en **Propiedades, Preferencias, Opciones o Configuración**.

**3** Haga clic en **Fax > Activar fax > Mostrar siempre los valores antes de enviar un fax** y, a continuación, escriba el número del destinatario.

Si es necesario, configure otros valores de fax.

**4** Envíe el fax.

### Para usuarios de Macintosh

**1** Con un documento abierto, seleccione **Archivo > Imprimir**.

**2** Seleccione la impresora que tiene - **Fax** después de su nombre.

**3** En el campo Para, introduzca el número del destinatario.

Si es necesario, configure otros valores de fax.

**4** Envíe el fax.

## Programación de un fax

**Nota:** Asegúrese de que el fax está configurado. Para obtener más información, consulte [“Configuración de la impresora como máquina de fax” en la página 26](#).

**1** Cargue un documento original en la bandeja del ADF o mediante el cristal del escáner.

**2** En la pantalla de inicio, toque **Fax > Para** > introduzca el número de fax > **Listo**.

**3** Toque **Hora de envío**, configure la fecha y la hora, y a continuación, seleccione **Aceptar**.

**4** Envíe el fax.

## Crear un método abreviado de destino de fax

**Nota:** Asegúrese de que el fax está configurado. Para obtener más información, consulte [“Configuración de la impresora como máquina de fax” en la página 26](#).

**1** En la pantalla de inicio, toque **Fax > A**.

**2** Introduzca el número del destinatario y toque en **Hecho**.

**3** Toque .

**4** Crear un método abreviado.

## Cambio de la resolución del fax

**Nota:** Asegúrese de que el fax está configurado. Para obtener más información, consulte [“Configuración de la impresora como máquina de fax” en la página 26](#).

**1** Cargue un documento original en la bandeja del ADF o mediante el cristal del escáner.

**2** En la pantalla de inicio, toque **Fax** e introduzca la información necesaria.

**3** Toque **Resolución** y, a continuación, configure el ajuste.

**4** Envíe el fax.

## Ajuste de la intensidad del fax

**Nota:** Asegúrese de que el fax está configurado. Para obtener más información, consulte [“Configuración de la impresora como máquina de fax” en la página 26](#).

- 1 Cargue un documento original en la bandeja del ADF o mediante el cristal del escáner.
- 2 En la pantalla de inicio, toque **Fax** e introduzca la información necesaria.
- 3 Toque **Intensidad** y, a continuación, configure el ajuste.
- 4 Envíe el fax.

## Impresión de un registro de fax

**Nota:** Asegúrese de que el fax está configurado. Para obtener más información, consulte [“Configuración de la impresora como máquina de fax” en la página 26](#).

- 1 En la pantalla de inicio, toque **Valores > Informes > Fax**.
- 2 Toque **Registro de trabajo de fax** o **Registro de llamadas de fax**.

## Bloqueo de faxes no deseados

**Nota:** Asegúrese de que el fax está configurado. Para obtener más información, consulte [“Configuración de la impresora como máquina de fax” en la página 26](#).

- 1 En la pantalla de inicio, toque **Valores > Fax > Configuración de fax > Valores recepción fax > Controles de administración**.
- 2 Establezca Bloquear fax sin nombre en **Activado**.

## Faxes en espera

**Nota:** Asegúrese de que el fax está configurado. Para obtener más información, consulte [“Configuración de la impresora como máquina de fax” en la página 26](#).

- 1 Abra un explorador web y, a continuación, escriba la dirección IP de la impresora en el campo de la dirección.

**Notas:**

- Verá la dirección IP de la impresora en la pantalla de inicio de la misma. La dirección IP aparece como cuatro grupos de números separados por puntos, como 123.123.123.123.
- Si está utilizando un servidor proxy, desactívelo temporalmente para cargar correctamente la página web.

- 2 Haga clic en **Valores > Fax > Configuración de fax > Valores recepción fax > Retención de faxes**.
- 3 Seleccione un modo.
- 4 Aplique los cambios.

## Reenviar un fax

**Nota:** Asegúrese de que el fax está configurado. Para obtener más información, consulte [“Configuración de la impresora como máquina de fax” en la página 26](#).

**1** Cree un método abreviado de destino.

**a** Abra un explorador web y, a continuación, escriba la dirección IP de la impresora en el campo de la dirección.

**Notas:**

- Verá la dirección IP de la impresora en la pantalla de inicio. La dirección IP aparece como cuatro grupos de números separados por puntos, como 123.123.123.123.
- Si está utilizando un servidor proxy, desactívelo temporalmente para cargar correctamente la página web.

**b** Haga clic en **Métodos abreviados > Añadir acceso directo**.

**c** Seleccione un tipo de método abreviado y, a continuación, configure los valores.

**Nota:** Anote el número de método abreviado.

**d** Aplique los cambios.

**2** Haga clic en **Valores > Fax > Configuración de fax > Valores recepción fax > Controles de administrador**.

**3** En el menú Reenvío de faxes, seleccione **Reenviar** o **Imprimir y reenviar**.

**4** En el menú Reenviar a, seleccione el tipo de destino y, a continuación, escriba el número de método abreviado.

**5** Aplique los cambios.



# Digitalización

## Uso del alimentador automático de documentos y del cristal del escáner

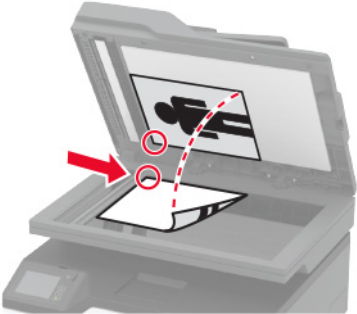
| Alimentador automático de documentos (ADF)  | Cristal del escáner   |
|---|---|
| <p><b>Nota:</b> El ADF está disponible únicamente en algunos modelos de impresora.</p>  <ul style="list-style-type: none"> <li>• Utilice el ADF para documentos de varias páginas o a doble cara.</li> <li>• Cargue un documento original hacia arriba. Para documentos de varias páginas, asegúrese de alinear el borde inicial antes de cargarlos.</li> <li>• Ajuste las guías del ADF para que coincidan con el ancho del papel que va a cargar.</li> </ul> |  <ul style="list-style-type: none"> <li>• Utilice el cristal del escáner para documentos de una página, páginas de un libro, elementos pequeños (como postales o fotos), transparencias, papel fotográfico o papel fino (como recortes de revistas).</li> <li>• Coloque el documento hacia abajo en la esquina de la flecha.</li> </ul> |

## Digitalización a un equipo

Antes de empezar, asegúrese de que:

- El firmware está actualizado. Para obtener más información, consulte [“Actualización de firmware” en la página 48](#).
- El equipo y la impresora están conectados a la misma red.

### Para usuarios de Windows

#### Uso de la utilidad Lexmark ScanBack

- 1 En el equipo, ejecute la utilidad Lexmark ScanBack y, a continuación, haga clic en **Siguiente**.

**Nota:** Para descargar la utilidad, vaya a [www.lexmark.com/downloads](http://www.lexmark.com/downloads).

- 2 Haga clic en **Configuración** y, a continuación, añada la dirección IP de la impresora.

**Nota:** Verá la dirección IP de la impresora en la pantalla de inicio de la misma. La dirección IP aparece como cuatro grupos de números separados por puntos, como 123.123.123.123.

- 3 Haga clic en **Cerrar** > **Siguiente**.

- 4 Seleccione el tamaño del documento original y, a continuación, haga clic en **Siguiente**.

- 5 Seleccione un formato de archivo y una resolución de digitalización y, a continuación, haga clic en **Siguiente**.

- 6 Escriba un nombre de perfil de digitalización único y, a continuación, haga clic en **Siguiente**.

**7** Busque la ubicación donde desee guardar el documento digitalizado, cree un nombre de archivo y, a continuación, haga clic en **Siguiente**.

**Nota:** Para volver a utilizar el perfil de digitalización, active **Crear método abreviado** y, a continuación, asígnele un nombre único.

**8** Haga clic en **Finalizar**.

**9** Cargue un documento original en el alimentador automático de documentos o mediante el cristal del escáner.

**10** En la pantalla de inicio de la impresora, toque **Digitalizar al ordenador** y, a continuación, seleccione un perfil de digitalización.

**Nota:** Asegúrese de que la opción Digitalizar al ordenador está activada. En la pantalla de inicio, toque **Valores > Dispositivo > Iconos de la pantalla de inicio visibles > Digitalizar al ordenador > Pantalla**.

### Uso de Fax y Escáner de Windows

**Nota:** Asegúrese de que la impresora se ha añadido al equipo. Para obtener más información, consulte [“Adición de impresoras a un equipo” en la página 47](#).

**1** Cargue un documento original en el alimentador automático de documentos o mediante el cristal del escáner.

**2** En el equipo, abra **Fax y Escáner de Windows**.

**3** En el menú Origen, seleccione el origen del escáner.

**4** Si es necesario, modifique los valores de digitalización.

**5** Digitalice el documento.

### Para usuarios de Macintosh

**Nota:** Asegúrese de que la impresora se ha añadido al equipo. Para obtener más información, consulte [“Adición de impresoras a un equipo” en la página 47](#).

**1** Cargue un documento original en el alimentador automático de documentos o mediante el cristal del escáner.

**2** En el equipo, realice una de las siguientes acciones:

- Abra **Captura de imagen**.
- Abra **Impresoras y escáneres** y, a continuación, seleccione una impresora. Haga clic en **Digitalizar > Abrir escáner**.

**3** En la ventana Escáner, realice una o varias de las siguientes acciones:

- Seleccione la ubicación en la que desea guardar el documento digitalizado.
- Seleccione el tamaño del documento original.
- Para escanear desde el ADF, seleccione **Alimentador de documentos** en el Menú Escanear o active **Utilizar alimentador de documentos**.
- Si es necesario, configure los valores de digitalización.

**4** Haga clic en **Digitalizar**.

## Digitalización a un servidor FTP con un método abreviado

- 1 Cree un método abreviado de FTP.
  - a Abra un explorador web y, a continuación, escriba la dirección IP de la impresora en el campo de la dirección.

**Notas:**

    - Verá la dirección IP de la impresora en la pantalla de inicio. La dirección IP aparece como cuatro grupos de números separados por puntos, como 123.123.123.123.
    - Si está utilizando un servidor proxy, desactívelo temporalmente para cargar correctamente la página web.
  - b Haga clic en **Métodos abreviados > Añadir acceso directo**.
  - c En el menú Tipo de método abreviado, seleccione **FTP** y, a continuación, configure los valores.
  - d Aplique los cambios.
- 2 Cargue un documento original en la bandeja del ADF o mediante el cristal del escáner.
- 3 En la pantalla de inicio, toque **Métodos abreviados > FTP**.
- 4 Seleccione el método abreviado.

## Digitalización a una carpeta de red mediante un acceso directo

- 1 Cree un método abreviado de carpeta de red.
  - a Abra un explorador web y, a continuación, escriba la dirección IP de la impresora en el campo de la dirección.

**Notas:**

    - Verá la dirección IP de la impresora en la pantalla de inicio. La dirección IP aparece como cuatro grupos de números separados por puntos, como 123.123.123.123.
    - Si está utilizando un servidor proxy, desactívelo temporalmente para cargar correctamente la página web.
  - b Haga clic en **Métodos abreviados > Añadir acceso directo**.
  - c En el menú Tipo de método abreviado, seleccione **Carpeta de red** y configure los valores.
  - d Aplique los cambios.
- 2 Cargue un documento original en la bandeja del ADF o mediante el cristal del escáner.
- 3 En la pantalla de inicio, toque **Métodos abreviados > Digitalizar a red**.
- 4 Seleccione el método abreviado.

## Digitalización en una unidad flash

Esta función está disponible únicamente en algunos modelos de impresora.

- 1 Cargue un documento original en el alimentador automático de documentos (ADF) o en el cristal del escáner.
- 2 Introduzca la unidad flash.

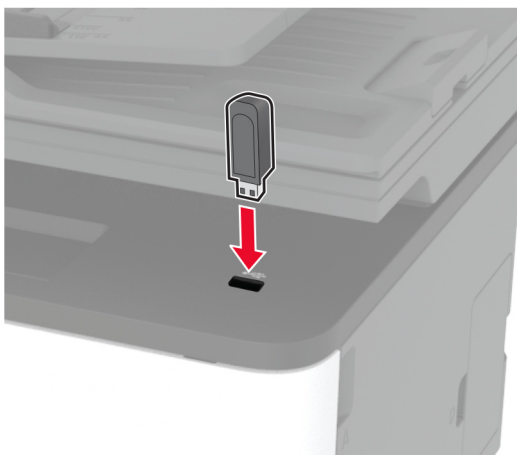

- 3 Toque **Digitalizar a USB** y ajuste los valores si es necesario.

### Notas:

- Para guardar el documento escaneado en una carpeta, toque **Digitalizar a**, seleccione una carpeta y, a continuación, toque **Digitalizar aquí**.
- Si no aparece la pantalla de la unidad USB, seleccione **Unidad USB** en el panel de control.

- 4 Digitalice el documento.

**Advertencia: Posibles daños:** Para evitar la pérdida de datos o averías en la impresora, no manipule la unidad flash ni la impresora en la zona que se muestra mientras esté imprimiendo, leyendo o escribiendo en el dispositivo de memoria.



## Digitalización en un perfil de Conector en la nube

- 1 Cargue un documento original en el alimentador automático de documentos (ADF) o en el cristal del escáner.
- 2 En la pantalla de inicio, toque **Conector en la nube**.
- 3 Seleccione un proveedor de servicios en la nube y, a continuación, seleccione un perfil.  
**Nota:** Para obtener más información sobre la creación de un perfil de Conector en la nube, consulte [“Creación de un perfil de Conector en la nube” en la página 24](#).
- 4 Toque **Digitalizar** y, a continuación, asigne un nombre de archivo y una carpeta de destino.
- 5 Toque **Digitalizar aquí**.  
Si es necesario, modifique los valores de digitalización.
- 6 Digitalice el documento.

# Uso de los menús de la impresora

## Mapa de menús

|                                       |  |  |
|---------------------------------------|--|--|
| Dispositivo                           | <ul style="list-style-type: none"> <li>• <a href="#">Preferencias</a></li> <li>• <a href="#">Modo Eco</a></li> <li>• <a href="#">Panel del operador remoto</a></li> <li>• <a href="#">Notificaciones</a></li> <li>• <a href="#">Gestión de la alimentación</a></li> </ul>              | <ul style="list-style-type: none"> <li>• <a href="#">Recopilación de datos anónimos</a></li> <li>• <a href="#">Restaurar los valores predeterminados</a></li> <li>• <a href="#">Mantenimiento</a></li> <li>• <a href="#">Iconos de la pantalla de inicio visibles</a></li> <li>• <a href="#">Acerca de esta impresora</a></li> </ul> |
| Impresión                             | <ul style="list-style-type: none"> <li>• <a href="#">Presentación</a></li> <li>• <a href="#">Configuración</a></li> <li>• <a href="#">Calidad</a></li> </ul>   | <ul style="list-style-type: none"> <li>• <a href="#">PostScript</a></li> <li>• <a href="#">PCL</a></li> <li>• <a href="#">Imagen</a></li> </ul>  |
| Papel                                 | <ul style="list-style-type: none"> <li>• <a href="#">Configuración de bandeja</a></li> </ul>   | <ul style="list-style-type: none"> <li>• <a href="#">Configuración de soporte</a></li> </ul>   |
| Copiar                                | <a href="#">Valores predeterminados de copia</a>   |  |
| Fax <sup>1</sup>                      | <a href="#">Valores predeterminados del fax</a>  |  |
| Correo electrónico                    | <ul style="list-style-type: none"> <li>• <a href="#">Configuración de correo electrónico</a></li> </ul>  | <ul style="list-style-type: none"> <li>• <a href="#">Valores predeterminados del correo electrónico</a></li> </ul>   |
| FTP                                   | <a href="#">Valores FTP predeterminados</a>  |  |
| Unidad USB <sup>1</sup>               | <ul style="list-style-type: none"> <li>• <a href="#">Digitalizar desde unidad flash</a></li> </ul>   | <ul style="list-style-type: none"> <li>• <a href="#">Imprimir desde unidad flash</a></li> </ul>  |
| Red/puertos                           | <ul style="list-style-type: none"> <li>• <a href="#">Descripción general de la red</a></li> <li>• <a href="#">Inalámbrico</a></li> <li>• <a href="#">Wi-Fi Direct</a></li> <li>• <a href="#">Ethernet</a></li> <li>• <a href="#">TCP/IP</a></li> <li>• <a href="#">SNMP</a></li> </ul> | <ul style="list-style-type: none"> <li>• <a href="#">IPSec</a></li> <li>• <a href="#">802.1x</a></li> <li>• <a href="#">Configuración LPD</a></li> <li>• <a href="#">Configuración HTTP/FTP</a></li> <li>• <a href="#">USB</a></li> <li>• <a href="#">Restringir acceso a la red externa</a></li> </ul>                              |
| Seguridad                             | <ul style="list-style-type: none"> <li>• <a href="#">Métodos de inicio de sesión<sup>2</sup></a></li> <li>• <a href="#">Administración de certificados<sup>2</sup></a></li> <li>• <a href="#">Restricciones de inicio de sesión</a></li> </ul>   | <ul style="list-style-type: none"> <li>• <a href="#">Configuración de impresión confidencial</a></li> <li>• <a href="#">Borrar archivos de datos temporales</a></li> <li>• <a href="#">Varios</a></li> </ul>   |
| <a href="#">Conector en la nube</a>   | Activar/desactivar conectores  |  |
| Informes                              | <ul style="list-style-type: none"> <li>• <a href="#">página de valores del menú</a></li> <li>• <a href="#">Dispositivo</a></li> <li>• <a href="#">Impresión</a></li> </ul>   | <ul style="list-style-type: none"> <li>• <a href="#">Métodos abreviados</a></li> <li>• <a href="#">Fax</a></li> <li>• <a href="#">Red</a></li> </ul>   |
| <a href="#">Solución de problemas</a> | Páginas de prueba de la calidad de impresión   | Limpieza del escáner   |

<sup>1</sup> Disponible únicamente en algunos modelos de impresora.

<sup>2</sup> Solo aparece en Embedded Web Server.

# Dispositivo

## Preferencias

| Elemento de menú   | Descripción  |
|--|--|
| <b>Idioma de la pantalla</b><br>[Lista de idiomas]   | Establezca el idioma del texto que aparece en la pantalla.   |
| <b>País/región</b><br>[Lista de países o regiones]   | Identifique el país o la región en que está configurado el funcionamiento de la impresora.   |
| <b>Instalación inicial</b><br>No*<br>Sí  | Ejecutar el asistente de configuración.  |
| <b>Teclado</b><br>Tipo de teclado<br>[Lista de idiomas]  | Seleccionar un idioma como tipo de teclado.<br><b>Nota:</b> Es posible que no aparezcan todos los valores de Tipo de teclado o que requieran un hardware especial para su visualización.                 |
| <b>Información mostrada</b><br>Texto para mostrar 1 (Dirección IP*)<br>Texto para mostrar 2 (Fecha/Hora*)<br>Texto personalizado 1<br>Texto personalizado 2                                  | Especificar la información que se mostrará en la pantalla de inicio.   |
| <b>Fecha y hora</b><br>Configuración<br>Fecha y hora actuales<br>Definir manualmente fecha y hora<br>Formato de fecha [MM-DD-AAAA*]<br>Formato de hora [12 horas A.M./P.M.*]<br>Zona horaria | Configurar la fecha y la hora de la impresora.   |
| <b>Fecha y hora</b><br>Protocolo de tiempo de red<br>Activar NTP (Activar*)<br>Servidor NTP<br>Activar autenticación   | Configure los valores de Protocolo de tiempo de red (NTP).<br><b>Nota:</b> Cuando Activar autenticación se define en Clave MD5, se muestran ID de clave y Contraseña.                                    |
| <b>Tamaños de papel</b><br>EE. UU.*<br>Métrico   | Especifique la unidad de medida para los tamaños de papel.<br><b>Nota:</b> El país o región que ha seleccionado en el asistente de configuración inicial determina el valor inicial del tamaño de papel. |
| <b>Brillo de la pantalla</b><br>20-100% (100*)   | Ajustar el brillo de la pantalla.  |
| <b>Acceso a unidad flash</b><br>Desactivado<br>Activado*   | Permitir el acceso a la unidad flash.  |
| <b>Nota:</b> Un asterisco (*) al lado de un valor indica el valor predeterminado de fábrica.   |  |

| Elemento de menú   | Descripción   |
|--|---|
| <b>Digitalización desde superficie plana de una página</b><br>Activado<br>Desactivado*       | Definir las copias desde el cristal del escáner de modo que se digitalicen las páginas una a una.   |
| <b>Tiempo de espera de pantalla</b><br>5-300 (60*)   | Definir el tiempo de inactividad en segundos antes de que la pantalla muestre la pantalla de inicio o antes de que la impresora cierre sesión en una cuenta de usuario automáticamente. |
| <b>Nota:</b> Un asterisco (*) al lado de un valor indica el valor predeterminado de fábrica. |   |

## Modo Eco

| Elemento de menú  | Descripción   |
|---|---|
| <b>Imprimir</b><br>Caras<br>1 cara*<br>2 caras  | Especifique si imprimir en una o en las dos caras del papel.  |
| <b>Imprimir</b><br>Páginas por cara<br>Desactivado*<br>2 páginas por cara<br>3 páginas por cara<br>4 páginas por cara<br>6 páginas por cara<br>9 páginas por cara<br>12 páginas por cara<br>16 páginas por cara | Imprima imágenes de varias páginas en una de las caras del papel.   |
| <b>Imprimir</b><br>Intensidad del tóner<br>Claro<br>Normal*<br>Oscuro   | Determine la claridad u intensidad de las imágenes o el texto.  |
| <b>Copiar</b><br>Caras<br>De 1 cara a 1 cara*<br>De 1 cara a 2 caras  | Especifique si imprimir en una o en ambas caras del papel.  |
| <b>Copiar</b><br>Páginas por cara<br>Desactivado*<br>2 páginas verticales<br>4 páginas verticales<br>2 páginas horizontales<br>4 páginas horizontales   | Especifique el número de imágenes de página que se van a imprimir en una de las caras de una hoja de papel. |
| <b>Nota:</b> Un asterisco (*) al lado de un valor indica el valor predeterminado de configuración.  |   |



| Elemento de menú   | Descripción                                     |
|--|---|
| <b>Copiar</b><br>Intensidad<br>1-9 (5*)  | Ajuste la intensidad de la imagen digitalizada. |
| <b>Nota:</b> Un asterisco (*) al lado de un valor indica el valor predeterminado de configuración. |   |

## Panel del operador remoto

| Elemento de menú   | Descripción  |
|--|--|
| <b>Conexión VNC externa</b><br>No permitir*<br>Permitir                                      | Conectar un cliente Virtual Network Computing (VNC) externo al panel de control a distancia.   |
| <b>Tipo de autenticación</b><br>Ninguna*<br>Autenticación estándar                           | Establecer el tipo de autenticación para acceder al servidor del cliente VNC.  |
| <b>Contraseña del VNC</b>  | Especificar la contraseña para conectarse al servidor del cliente VNC.<br><b>Nota:</b> Este elemento del menú aparece solo si Tipo de autenticación está definido para Autenticación estándar. |
| <b>Nota:</b> Un asterisco (*) al lado de un valor indica el valor predeterminado de fábrica. |  |

## Notificaciones

| Elemento de menú  | Descripción  |
|---|--|
| <b>Pitido de ADF cargado</b><br>Desactivado<br>Activado*  | Activar un sonido al cargar papel en el ADF.   |
| <b>Control de alarma</b><br>Desactivado<br>Simple*<br>Continuo  | Definir el número de veces que suena la alarma cuando la impresora requiere la intervención del usuario. |
| <b>Consumibles</b><br>Mostrar estimaciones de consumibles<br>Mostrar estimaciones*<br>No mostrar estimaciones | Mostrar el estado estimado de los consumibles.   |
| <b>Consumibles</b><br>Alarma de cartucho<br>Desactivado<br>Simple*<br>Continuo                                | Definir el número de veces que suena la alarma cuando el cartucho se está acabando.                      |
| <b>Nota:</b> Un asterisco (*) al lado de un valor indica el valor predeterminado de fábrica.                  |  |

| Elemento de menú  | Descripción   |
|---|---|
| <b>Consumibles</b><br>Notificaciones de consumibles personalizados  | Permite configurar los ajustes de notificación para cuando la impresora requiera la intervención del usuario.<br><b>Nota:</b> Este elemento del menú solo aparece en Embedded Web Server. |
| <b>Configuración de las alertas de correo electrónico</b><br>Configuración de correo electrónico<br>Puerta de enlace SMTP principal   | Escribir la dirección IP o el nombre de host del servidor SMTP principal para enviar mensajes de correo electrónico.  |
| <b>Configuración de las alertas de correo electrónico</b><br>Configuración de correo electrónico<br>Puerto de la puerta de enlace SMTP principal<br>1–65535 (25*)                                 | Introduzca el número de puerto del servidor SMTP principal.   |
| <b>Configuración de las alertas de correo electrónico</b><br>Configuración de correo electrónico<br>Puerta de enlace SMTP secundaria  | Escribir la dirección IP o el nombre de host del servidor SMTP secundario o de copia de seguridad.  |
| <b>Configuración de las alertas de correo electrónico</b><br>Configuración de correo electrónico<br>Puerto de la puerta de enlace SMTP secundaria<br>1–65535 (25*)                                | Introducir el número de puerto del servidor SMTP secundario o de copia de seguridad.  |
| <b>Configuración de las alertas de correo electrónico</b><br>Configuración de correo electrónico<br>Tiempo de espera SMTP<br>5–30 segundos (30*)  | Especificar el tiempo que debe transcurrir antes de que la impresora se apague si el servidor SMTP no responde.   |
| <b>Configuración de las alertas de correo electrónico</b><br>Configuración de correo electrónico<br>Dirección de respuesta  | Especificar una dirección de respuesta en el correo electrónico.  |
| <b>Configuración de las alertas de correo electrónico</b><br>Configuración de correo electrónico<br>Utilizar siempre la dirección de respuesta predeterminada de SMTP<br>Desactivado*<br>Activado | Utilizar la dirección de respuesta predeterminada de SMTP.  |
| <b>Configuración de las alertas de correo electrónico</b><br>Configuración de correo electrónico<br>Utilizar SSL/TLS<br>Desactivado*<br>Negociar<br>Obligatorio                                   | Enviar un correo electrónico con un enlace cifrado.   |
| <b>Configuración de las alertas de correo electrónico</b><br>Configuración de correo electrónico<br>Solicitar certificado de confianza<br>Activado*<br>Desactivado                                | Solicitar un certificado de confianza cuando se accede al servidor SMTP.  |
| <b>Nota:</b> Un asterisco (*) al lado de un valor indica el valor predeterminado de fábrica.  |   |

| Elemento de menú  | Descripción   |
|---|---|
| <b>Configuración de las alertas de correo electrónico</b><br>Configuración de correo electrónico<br>Autenticación del servidor SMTP<br>No se necesita autenticación*<br>Conexión/Normal<br>NTLM<br>CRAM-MD5<br>Digest-MD5<br>Kerberos 5 | Establecer el tipo de autenticación para el servidor SMTP.  |
| <b>Configuración de las alertas de correo electrónico</b><br>Configuración de correo electrónico<br>Correo electrónico iniciado por dispositivo<br>Ninguno*<br>Usar credenciales del dispositivo SMTP                                   | Especificar si las credenciales son necesarias para los correos electrónicos iniciados por el dispositivo.                                |
| <b>Configuración de las alertas de correo electrónico</b><br>Configuración de correo electrónico<br>ID de usuario de dispositivo  | Especificar el ID de usuario para conectarse al servidor SMTP.  |
| <b>Configuración de las alertas de correo electrónico</b><br>Configuración de correo electrónico<br>Contraseña de dispositivo   | Especificar la contraseña para conectarse al servidor SMTP.   |
| <b>Configuración de las alertas de correo electrónico</b><br>Configuración de correo electrónico<br>Dominio NTLM  | Especificar el nombre de dominio para el protocolo de seguridad NTLM.   |
| <b>Prevención de errores</b><br>Ayuda en atasco<br>Desactivado<br>Activado*   | Establecer la impresora para que compruebe atascos de papel automáticamente.  |
| <b>Prevención de errores</b><br>Continuar automáticamente<br>Desactivado<br>Activado* (5 segundos)<br>Tiempo de continuación automática   | Dejar que la impresora siga procesando o imprimiendo un trabajo automáticamente después de borrar determinadas condiciones de asistencia. |
| <b>Prevención de errores</b><br>Reinicio automático<br>Reinicio automático<br>Reiniciar cuando esté inactiva<br>Reiniciar siempre*<br>No reiniciar nunca  | Establece la impresora para que se reinicie cuando se encuentre un error.   |
| <b>Prevención de errores</b><br>Reinicio automático<br>Máximo de inicios automáticos (2*)   | Definir el número de reinicios automáticos que puede realizar la impresora.   |
| <b>Nota:</b> Un asterisco (*) al lado de un valor indica el valor predeterminado de fábrica.  |   |

| Elemento de menú   | Descripción   |
|--|---|
| <b>Prevención de errores</b><br>Reinicio automático<br>Ventana de reinicio automático (720*)                                 | Definir el número de segundos antes de que la impresora lleve a cabo un reinicio automático.  |
| <b>Prevención de errores</b><br>Reinicio automático<br>Contador de reinicio automático                                       | Muestra información de solo lectura sobre el contador de reinicio.  |
| <b>Prevención de errores</b><br>Mostrar error de papel corto<br>Activado<br>Borrado automático*                              | Configurar la impresora para que aparezca un mensaje cuando se produzca un error de papel corto.<br><br><b>Nota:</b> Papel corto hace referencia al tamaño del papel cargado. |
| <b>Prevención de errores</b><br>Protección de página<br>Desactivado*<br>Activado   | Configurar la impresora para que procese toda la página en la memoria antes de imprimirla.  |
| <b>Recuperación de contenido de atasco</b><br>Recuperación de atasco<br>Desactivado<br>Activado<br>Automático*               | Configurar la impresora para que vuelva a imprimir las páginas atascadas.   |
| <b>Recuperación de contenido de atasco</b><br>Recuperación de atasco del escáner<br>Nivel del trabajo<br>Nivel de la página* | Especificar cómo desea reiniciar un trabajo de digitalización después de solucionar un atasco de papel.   |
| <b>Nota:</b> Un asterisco (*) al lado de un valor indica el valor predeterminado de fábrica.                                 |   |

## Gestión de la alimentación

| Elemento de menú  | Descripción  |
|---|--|
| <b>Perfil del modo de suspensión</b><br>Impresión desde el modo suspensión<br>Permanecer activa tras la impresión<br>Entrar en modo suspensión tras la impresión* | Configure la impresora para permanecer en el modo Lista o volver al modo Suspensión después de la impresión. |
| <b>Tiempos de espera</b><br>Modo de suspensión<br>1-120 minutos (15*)   | Defina el período de tiempo que espera la impresora antes de pasar al modo de suspensión.                    |
| <b>Nota:</b> Un asterisco (*) al lado de un valor indica el valor predeterminado de fábrica.  |  |

| Elemento de menú  | Descripción  |
|---|--|
| <b>Tiempos de espera</b><br>Tiempo de espera de hibernación<br>Desactivado<br>1 hora<br>2 horas<br>3 horas<br>6 horas<br>1 día<br>2 días<br>3 días*<br>1 semana<br>2 semanas<br>1 mes | Establezca el tiempo que debe transcurrir hasta que la impresora se apague.  |
| <b>Tiempos de espera</b><br>Tiempo de espera para hibernación en conexión<br>Hibernar<br>No hibernar*   | Establezca el Tiempo de espera de hibernación para apagar la impresora mientras exista una conexión Ethernet activa. |
| <b>Nota:</b> Un asterisco (*) al lado de un valor indica el valor predeterminado de fábrica.  |  |

## Recopilación de datos anónimos

| Elemento de menú   | Descripción   |
|--|---|
| <b>Recopilación de datos anónimos</b><br>Información sobre el uso y el rendimiento del dispositivo<br>Ninguna* | Enviar la información de uso y rendimiento de la impresora a Lexmark.<br><b>Nota:</b> Hora de envío de los datos anónimos solo aparece cuando se establece Recopilación de datos anónimos en Uso y rendimiento del dispositivo. |
| <b>Hora de envío de los datos anónimos</b><br>Hora de inicio<br>Hora de parada                                 |   |
| <b>Nota:</b> Un asterisco (*) al lado de un valor indica el valor predeterminado de fábrica.                   |   |

## Restaurar los valores predeterminados de fábrica

| Elemento de menú  | Descripción   |
|---|---|
| <b>Restaurar valores</b><br>Restaurar todos los valores<br>Restaurar valores de impresora<br>Restaurar valores de red<br>Restaurar los valores de fax | Utilice los valores predeterminados de fábrica de la impresora. |

## Mantenimiento

### Menú de configuración

| Elemento de menú  | Descripción  |
|---|--|
| <b>Configuración de USB</b><br>USB PnP<br>1*<br>2   | Cambiar el modo de controlador USB de la impresora para mejorar su compatibilidad con un equipo personal.  |
| <b>Configuración de USB</b><br>Digitalización USB a local<br>Activado*<br>Desactivar  | Establecer si el controlador de dispositivo USB cuenta como un dispositivo USB simple (interfaz única) o como un dispositivo USB compuesto (varias interfaces).  |
| <b>Configuración de USB</b><br>Velocidad USB<br>Versión completa<br>Automático*   | Configurar el puerto USB para que vaya a velocidad completa y desactivar sus funciones de alta velocidad.  |
| <b>Configuración de bandeja</b><br>Enlace de Bandejas<br>Automático<br>Desactivado*   | Configurar la impresora para vincular las bandejas que tienen el mismo tipo de papel y los mismos valores de tamaño del papel.<br><br><b>Nota:</b> Este elemento de menú solo está disponible en determinados modelos de impresoras. |
| <b>Configuración de bandeja</b><br>Mostrar mensaje de inserción de bandeja<br>Desactivado<br>Solo para tamaños desconocidos*<br>Siempre | Mostrar un mensaje para seleccionar el tamaño y el tipo de papel después de insertar la bandeja.   |
| <b>Configuración de bandeja</b><br>Carga de A5<br>Borde corto<br>Borde largo*   | Especificar la orientación de página al cargar papel de tamaño A5.   |
| <b>Configuración de bandeja</b><br>Solicitudes de papel<br>Automático*<br>Papel manual  | Establecer el origen del papel que el usuario rellenará cuando aparezca un aviso para cargar el papel.   |
| <b>Configuración de bandeja</b><br>Solicitudes de sobres<br>Automático*<br>Sobre manual   | Establecer el origen del papel que el usuario rellenará cuando aparezca un aviso para cargar el sobre.   |
| <b>Configuración de bandeja</b><br>Acción para solicitudes<br>Preguntar al usuario*<br>Continuar<br>Usar actual                         | Configurar la impresora para resolver avisos de cambio de papel o sobre.   |
| <b>Nota:</b> Un asterisco (*) al lado de un valor indica el valor predeterminado de fábrica.  |  |

| Elemento de menú   | Descripción  |
|--|--|
| <b>Informes</b><br>página de valores del menú<br>Registro de eventos<br>Resumen de registro de eventos                                   | Imprimir informes sobre valores del menú de la impresora, el estado y los registros de eventos.  |
| <b>Uso y contadores de consumibles</b><br>Borrar historial de uso de consumibles   | Restablecer el historial de utilización de consumibles, como el número de páginas y días restantes, al nivel predeterminado de fábrica.  |
| <b>Uso y contadores de consumibles</b><br>Restablecer fusor<br>Restablecer ITM   | Restablecer el contador tras instalar un nuevo consumible.   |
| <b>Emulaciones de impresión</b><br>Emulación PPDS<br>Desactivado*<br>Activado  | Configurar la impresora para que reconozca y utilice la corriente de datos PPDS.   |
| <b>Emulaciones de impresión</b><br>Emulación PS<br>Activado*<br>Desactivar   | Configurar la impresora para que reconozca y utilice la corriente de datos PS.   |
| <b>Emulaciones de impresión</b><br>Seguridad del emulador<br>Tiempo de espera de página<br>0-60 (60*)                                    | Establecer el tiempo de espera de página durante la emulación.   |
| <b>Emulaciones de impresión</b><br>Seguridad del emulador<br>Emulador de restablecimiento después de trabajo<br>Activado<br>Desactivado* | Restablecer el emulador después de un trabajo de impresión.  |
| <b>Emulaciones de impresión</b><br>Seguridad del emulador<br>Desactivar acceso a mensajes de la impresora<br>Activado*<br>Desactivar     | Desactivar el acceso a los mensajes de la impresora durante la emulación.  |
| <b>Configuración de fax</b><br>Soporte de bajo consumo de fax<br>Desactivar modo de reposo<br>Activar modo de reposo<br>Automático*      | Configurar el fax en modo de suspensión siempre que la impresora así lo determine.<br><br><b>Nota:</b> Este elemento de menú solo está disponible en determinados modelos de impresoras. |
| <b>Configuración de impresión</b><br>Modo de solo en negro<br>Desactivado*<br>Activado   | Imprimir contenido a color en escala de grises.  |
| <b>Nota:</b> Un asterisco (*) al lado de un valor indica el valor predeterminado de fábrica.   |  |

| Elemento de menú   | Descripción   |
|--|---|
| <b>Configuración de impresión</b><br>Reventado de color<br>Desactivado<br>1<br>2*<br>3<br>4<br>5               | Mejorar la salida impresa para compensar el registro erróneo en la impresora.   |
| <b>Configuración de impresión</b><br>Nitidez de fuente<br>0-150 (24*)  | Configurar un valor de tamaño de punto de texto por debajo del cual se utilizan las pantallas de alta frecuencia al imprimir datos de fuentes.<br><br>Por ejemplo, si el valor es 24, todas las fuentes con un tamaño de 24 puntos o menos utilizan las pantallas de alta frecuencia.   |
| <b>Funcionamiento del dispositivo</b><br>Modo Silencioso<br>Activado<br>Desactivado*                           | Establecer la impresora para que funcione en Modo Silencioso.<br><br><b>Nota:</b> La activación de esta configuración ralentiza el rendimiento de la impresora.   |
| <b>Funcionamiento del dispositivo</b><br>Menús del panel<br>Activado*<br>Desactivar                            | Permitir el acceso a los menús del panel de control.  |
| <b>Funcionamiento del dispositivo</b><br>Modo seguro<br>Desactivado*<br>Activado                               | Configurar la impresora para que pueda funcionar en un modo especial en el que intente seguir ofreciendo tantas funciones como sea posible, a pesar de los problemas conocidos.<br><br>Por ejemplo, cuando se encuentra Activado y el motor de doble cara no está en funcionamiento, la impresora realiza la impresión a una cara de los documentos, aunque el trabajo sea de impresión a doble cara.<br><br><b>Nota:</b> Este elemento de menú solo está disponible en determinados modelos de impresoras. |
| <b>Funcionamiento del dispositivo</b><br>Borrar estado personalizado   | Borrar las cadenas definidas por el usuario para los mensajes personalizados con valor Predeterminado o Alternativo.  |
| <b>Funcionamiento del dispositivo</b><br>Borrar todos los mensajes de instalación remota                       | Borrar los mensajes que se han instalado de forma remota.<br><br><b>Nota:</b> Este elemento de menú solo está disponible en determinados modelos de impresoras.   |
| <b>Funcionamiento del dispositivo</b><br>Mostrar automáticamente pantallas de error<br>Activado*<br>Desactivar | Mostrar los mensajes de error existentes en la pantalla después de que la impresora permanezca inactiva en la pantalla de inicio un tiempo igual al valor de Tiempo de espera de pantalla.  |
| <b>Nota:</b> Un asterisco (*) al lado de un valor indica el valor predeterminado de fábrica.                   |   |



| Elemento de menú  | Descripción   |
|---|---|
| <b>Configuración del sensor de parche de tóner</b><br>Preferencia de frecuencia de calibración<br>Desactivado<br>Mínimos ajustes de color<br>Menos ajustes de color<br>Normal*<br>Mejor precisión color<br>Máxima precisión color | Establecer la frecuencia de calibración predeterminada.   |
| <b>Configuración del sensor de parche de tóner</b><br>Calibración completa  | Ejecutar la calibración completa del color.   |
| <b>Configuración del sensor de parche de tóner</b><br>Imprimir página de información TPS  | Imprimir una página de diagnóstico que contenga la calibración del sensor de parche de tóner.   |
| <b>Configuración del escáner</b><br>Registro manual de escáner<br>Prueba rápida de impresión  | Imprimir una página de destino de prueba rápida.<br><b>Nota:</b> Asegúrese de que la separación entre los márgenes de la página de destino es uniforme en todo el borde. De no ser el caso, habrá que restablecer los márgenes de la impresora. |
| <b>Configuración del escáner</b><br>Registro manual de escáner<br>Registro del ADF delantero<br>Registro del ADF trasero<br>Registro de superficie plana  | Registrar manualmente la superficie y el ADF después de sustituir este último, el cristal del escáner o la placa del controlador.   |
| <b>Configuración del escáner</b><br>Borrado de bordes<br>Borrado de bordes de superficie plana<br>0-6 (3*)<br>Borrado de bordes de ADF<br>0-6 (3*)  | Configurar el tamaño, en milímetros, del área no imprimible en un ADF o un trabajo de digitalización de superficie.   |
| <b>Configuración del escáner</b><br>Desactivar escáner<br>Activado*<br>Desactivado<br>ADF desactivado   | Desactivar el escáner si no está funcionando correctamente.   |
| <b>Configuración del escáner</b><br>Orden de bytes de Tiff<br>Endianness de la CPU*<br>Little Endian<br>Big Endian  | Establecer el orden de bytes de una digitalización con formato TIFF.  |
| <b>Configuración del escáner</b><br>Filas exactas por tira de Tiff<br>Activado*<br>Desactivar   | Establecer el valor de etiqueta RowsPerStrip de una digitalización con formato TIFF.  |
| <b>Nota:</b> Un asterisco (*) al lado de un valor indica el valor predeterminado de fábrica.  |   |

## Borrar fuera de servicio

| Elemento de menú  | Descripción  |
|---|--|
| <b>Limpiar toda la información de la memoria no volátil</b><br>Borrar todos los valores de red y de la impresora<br>Borrar todos los métodos abreviados y sus valores | Borrar todos los valores y las aplicaciones que están almacenados en la impresora. |

## Iconos de la pantalla de inicio visibles

| Menú                            | Descripción   |
|---------------------------------|---|
| <b>Copia</b>                    | Especificar qué iconos aparecen en la pantalla de inicio.   |
| <b>Correo electrónico</b>       | <b>Nota:</b> Fax, Unidad USB y Marcadores solo están disponibles en algunos modelos de impresora. |
| <b>Fax</b>                      |   |
| <b>Estado/Consumibles</b>       |   |
| <b>Cola de trabajos</b>         |   |
| <b>Cambiar idioma</b>           |   |
| <b>Trabajos en espera</b>       |   |
| <b>Unidad USB</b>               |   |
| <b>Marcadores</b>               |   |
| <b>Conector en la nube</b>      |   |
| <b>digitalización en equipo</b> |   |

## Acerca de esta impresora

| Elemento de menú  | Descripción   |
|---|---|
| <b>Etiqueta de activo</b>                               | Describir la impresora. La longitud máxima es de 32 caracteres.                   |
| <b>Ubicación de la impresora</b>                        | Identificar la ubicación de la impresora. La longitud máxima es de 63 caracteres. |
| <b>Contacto</b>   | Personalizar el nombre de la impresora. La longitud máxima es de 63 caracteres.   |
| <b>Exportar archivo de configuración a USB*</b>         | Exportar los archivos de configuración a una unidad flash.                        |
| <b>Exportar archivos de registro comprimidos a USB*</b> | Exportar los archivos de registro comprimidos a una unidad flash.                 |
| <b>Enviar registros</b>                                 | Enviar información de diagnóstico a Lexmark.                                      |

\* Este elemento de menú solo se muestra en determinados modelos de impresora.

# Impresión

## Presentación

| Elemento de menú  | Descripción  |
|---|--|
| <b>Caras</b><br>1 cara*<br>2 caras  | Especifica si la impresión se realiza en una o en las dos caras del papel.   |
| <b>Estilo de volteo de página</b><br>Borde largo*<br>Borde corto  | Determinar qué cara del papel (borde largo o borde corto) se une al realizar la impresión a doble cara.<br><b>Nota:</b> En función de la opción seleccionada, la impresora clasifica automáticamente cada información impresa de la página para unir el trabajo correctamente. |
| <b>Páginas en blanco</b><br>Imprimir<br>No imprimir*  | Imprimir páginas en blanco incluidas en un trabajo de impresión.   |
| <b>Clasificar</b><br>Desactivado [1,1,1,2,2,2]<br>Activado [1,2,1,2,1,2]*   | Mantener las páginas de un trabajo de impresión apiladas en orden, especialmente al realizar varias copias del trabajo.  |
| <b>Hojas de separación</b><br>Ninguna*<br>Entre copias<br>Entre trabajos<br>Entre páginas   | Insertar hojas de separación en blanco al imprimir.  |
| <b>Origen hoja separación</b><br>Bandeja 1  | Especificar el origen del papel para la hoja de separación.  |
| <b>Páginas por cara</b><br>Desactivado*<br>2 páginas por cara<br>3 páginas por cara<br>4 páginas por cara<br>6 páginas por cara<br>9 páginas por cara<br>12 páginas por cara<br>16 páginas por cara | Imprimir imágenes de varias páginas en una de las caras del papel.   |
| <b>Solicitud de Páginas por cara</b><br>Horizontal*<br>Horizontal inverso<br>Vertical<br>Vertical inverso   | Especificar la posición de las imágenes de varias páginas cuando se utiliza la opción Páginas por cara.<br><b>Nota:</b> La posición dependerá del número de imágenes de página y de su orientación.  |
| <b>Páginas por cara y orientación</b><br>Automático*<br>Horizontal<br>Vertical  | Especificar la orientación de un documento de varias páginas cuando se utiliza la opción Páginas por cara.   |
| <b>Nota:</b> Un asterisco (*) al lado de un valor indica el valor predeterminado de fábrica.  |  |

| Elemento de menú   | Descripción   |
|--|---|
| <b>Borde de Páginas por cara</b><br>Ninguna*<br>Fijo   | Imprimir un borde entorno a cada imagen de página cuando se utiliza la opción Páginas por cara. |
| <b>Copias</b><br>1-9999 (1*)   | Especificar el número de copias para cada trabajo de impresión.                                 |
| <b>Área de impresión</b><br>Normal*<br>Ajustar a página<br>Página completa                   | Establecer el área de impresión en una hoja de papel.   |
| <b>Nota:</b> Un asterisco (*) al lado de un valor indica el valor predeterminado de fábrica. |   |

## Configuración

| Elemento de menú   | Descripción   |
|--|---|
| <b>Idioma de impresora</b><br>Emulación PCL<br>Emulación PS*                                       | Definir el idioma de la impresora.<br><b>Nota:</b> La definición de un lenguaje de impresora como predeterminado no evita que un programa de software envíe trabajos de impresión que utilicen otro lenguaje de impresora.  |
| <b>Uso impresora</b><br>Velocidad máx.<br>Rendimiento máximo*                                      | Determinar cómo funcionan los cartuchos de impresión en color durante la impresión.<br><b>Notas:</b> <ul style="list-style-type: none"> <li>• Cuando se establece en Rendimiento máximo, durante la impresión de grupos de páginas solo en negro, los cartuchos de impresión en color se ralentizan o detienen.</li> <li>• Cuando se establece en Velocidad máxima, durante la impresión, tanto si se imprimen páginas en negro como en color, los cartuchos de impresión en color funcionan en todo momento.</li> </ul>  |
| <b>Guardar recursos</b><br>Activado<br>Desactivado*  | Determinar qué hace la impresora con los recursos descargados, como fuentes y macros, cuando recibe un trabajo que requiere más memoria de la disponible.<br><b>Notas:</b> <ul style="list-style-type: none"> <li>• Cuando se encuentra desactivado, la impresora mantiene los recursos descargados solo hasta que se necesite memoria. Los recursos relacionados con el idioma de impresora inactivo se eliminan.</li> <li>• Cuando se encuentra activado, la impresora conserva todos los recursos descargados para todos los cambios de idioma. Si fuera necesario, la impresora muestra un mensaje de memoria llena en lugar de eliminar recursos de forma permanente.</li> </ul> |
| <b>Orden de imprimir todo</b><br>Alfabéticamente*<br>Desde el más reciente<br>Desde el más antiguo | Especifique el orden de impresión de los trabajos confidenciales y en espera cuando Imprimir todo está seleccionado.  |
| <b>Nota:</b> Un asterisco (*) al lado de un valor indica el valor predeterminado de fábrica.       |   |

## Calidad

| Elemento de menú   | Descripción   |
|--|---|
| <b>Modo impresión</b><br>Blanco y negro<br>Color*  | Establecer el modo de impresión.  |
| <b>Resolución impresión</b><br>4800 CQ*  | Establecer la resolución para la salida impresa.<br><b>Nota:</b> 4800 CQ proporciona impresiones de alta calidad a máxima velocidad.  |
| <b>Intensidad del tóner</b><br>Claro<br>Normal*<br>Oscura                                    | Determinar la claridad u oscuridad de las imágenes de texto.  |
| <b>Media tinta</b><br>Normal*<br>Detalle   | Mejorar la salida impresa para obtener líneas más suaves con bordes más nítidos.  |
| <b>Brillo RGB</b><br>De -6 a 6 (0*)  | Ajustar el brillo, el contraste y la saturación de la salida de color.<br><b>Nota:</b> Este valor no afecta a los archivos en los que se utilizan las especificaciones de color CMYK. |
| <b>Contraste RGB</b><br>De 0 a 5 (0*)  |   |
| <b>Saturación RGB</b><br>De 0 a 5 (0*)   |   |
| <b>Nota:</b> Un asterisco (*) al lado de un valor indica el valor predeterminado de fábrica. |   |

## Imágenes avanzadas

| Elemento de menú   | Descripción  |
|--|--|
| <b>Balance de color</b><br>Cian<br>De -5 a 5 (0*)<br>Magenta<br>De -5 a 5 (0*)<br>Amarillo<br>De -5 a 5 (0*)<br>Negro<br>De -5 a 5 (0*)<br>Restablecer valores predeterminados | Ajustar la cantidad de tóner que se utiliza para cada color. |
| <b>Nota:</b> Un asterisco (*) al lado de un valor indica el valor predeterminado de fábrica.   |  |

| Elemento de menú  | Descripción  |
|---|--|
| <b>Corrección de color</b><br>Corrección de color<br>Automático*<br>Desactivado<br>Manual<br><br><b>Contenido de la corrección de color</b> | Modificar los valores de color que se utilizan para imprimir documentos.<br><br><b>Notas:</b> <ul style="list-style-type: none"> <li>• Desactivado configura la impresora para recibir la corrección de color del software.</li> <li>• Automático configura la impresora para aplicar diferentes perfiles de color a cada objeto de la página impresa.</li> <li>• Manual permite la personalización de las conversiones de color RGB o CMYK a cada objeto de la página impresa.</li> <li>• Contenido de la corrección de color solo está disponible cuando la corrección de color está establecida en Manual.</li> </ul> |
| <b>Ajuste de color</b>  | Calibrar la impresora para ajustar las variaciones del color de las impresiones.   |
| <b>Nota:</b> Un asterisco (*) al lado de un valor indica el valor predeterminado de fábrica.  |  |

## PostScript

| Elemento de menú   | Descripción   |
|--|---|
| <b>Imprimir error PS</b><br>Activado<br>Desactivado*   | Imprimir una página que describe el error de PostScript®.<br><br><b>Nota:</b> Cuando se produce un error, se detiene el procesamiento de los trabajos, la impresora imprime un mensaje de error y el resto del trabajo de impresión se expulsa. |
| <b>Ancho de línea mínimo</b><br>1-30 (2*)  | Establecer el ancho de trazo mínimo.<br><br><b>Nota:</b> Los trabajos impresos en 4800 CQ utilizan la mitad del valor.  |
| <b>Bloquear Modo de inicio PS</b><br>Activado*<br>Desactivado                                | Desactive el archivo SysStart.<br><br><b>Nota:</b> El valor predeterminado varía en función del modelo de impresora.  |
| <b>Suavizado de imagen</b><br>Activado<br>Desactivado*                                       | Mejorar el contraste y la nitidez de las imágenes de baja resolución.<br><br><b>Nota:</b> Este valor no tiene efecto en las imágenes con una resolución de 300 ppp o superior.  |
| <b>Tiempo de espera</b><br>Desactivado<br>Activado*  | Configurar la impresora para que espere a recibir más datos antes de cancelar un trabajo de impresión.  |
| <b>Tiempo de espera</b><br>15-65535 (40*)  | Establezca en segundos el período de tiempo que espera la impresora para recibir más datos antes de cancelar un trabajo de impresión.<br><br><b>Nota:</b> Este elemento de menú solo aparece cuando Tiempo de espera está activado.             |
| <b>Nota:</b> Un asterisco (*) al lado de un valor indica el valor predeterminado de fábrica. |   |

## PCL

| Elemento de menú   | Descripción   |
|--|---|
| <b>Fuente</b><br>[Lista de fuentes disponibles]<br>(Courier*)                                | Seleccione una fuente en el origen de la fuente especificado. |
| <b>Nota:</b> Un asterisco (*) al lado de un valor indica el valor predeterminado de fábrica. |   |

| Elemento de menú  | Descripción  |
|---|--|
| <b>Juego de símbolos</b><br>[Lista de juegos de símbolos disponibles] (10U PC-8*)               | Especificar el juego de símbolos de cada nombre de fuente.<br><b>Nota:</b> Un juego de símbolos es un conjunto de caracteres alfabéticos y numéricos, signos de puntuación y símbolos especiales. Los juegos de símbolos admiten distintos idiomas o programas concretos, como los símbolos matemáticos para texto científico.   |
| <b>Distancia</b><br>0,08–100,00 (10,00*)  | Especificar el paso para las fuentes fijas o de monoespaciado.<br><b>Nota:</b> Distancia es el número de caracteres de espacio fijo por pulgada horizontal.  |
| <b>Orientación</b><br>Vertical*<br>Horizontal<br>Vertical inversa<br>Horizontal inversa         | Especificar la orientación del texto y los gráficos en la página.  |
| <b>Líneas por página</b><br>1-255   | Especificar el número de líneas de texto por cada página que se imprima a través del flujo de datos PCL®.<br><b>Notas:</b> <ul style="list-style-type: none"> <li>• Este elemento de menú activa el escape vertical que provoca que el número seleccionado de líneas solicitadas se imprima entre los márgenes predeterminados de la página.</li> <li>• 60 es el valor predeterminado de fábrica para Estados Unidos. 64 es el valor predeterminado de fábrica internacional.</li> </ul> |
| <b>Ancho de línea mínimo PCL5</b><br>1-30 (2*)  | Establezca el ancho de trazo mínimo inicial.   |
| <b>Ancho de línea mínimo PCLXL</b><br>1-30 (2*)   |  |
| <b>Ancho A4</b><br>198 mm*<br>203 mm  | Establece la anchura de la página lógica para el papel de tamaño A4.<br><b>Nota:</b> La página lógica es el espacio en la página física donde se imprimen datos.   |
| <b>CR auto tras LF</b><br>Activado<br>Desactivado*  | Configurar la impresora para que introduzca un retorno de carro después de un comando de control de avance de línea.<br><b>Nota:</b> El retorno de carro es un mecanismo que controla la impresora para cambiar la posición del cursor a la primera posición en la misma línea.  |
| <b>LF auto tras CR</b><br>Activado<br>Desactivado*  | Configurar la impresora para que introduzca un avance de línea después de un comando de control de retorno de carro.   |
| <b>Renumerar bandeja</b><br>Asignar bandeja [x]<br>Asignar papel manual<br>Asignar sobre manual | Configurar la impresora para que funcione con otro controlador de impresión u otra aplicación personalizada que utilice un conjunto distinto de asignaciones de orígenes para solicitar un origen de papel determinado.  |
| <b>Renumerar bandeja</b><br>Ver ajustes predeterminados de fábrica                              | Mostrar el valor predeterminado de fábrica asignado a cada origen de papel.  |
| <b>Nota:</b> Un asterisco (*) al lado de un valor indica el valor predeterminado de fábrica.    |  |

| Elemento de menú   | Descripción   |
|--|---|
| <b>Renumerar bandeja</b><br>Restaurar valores predeterminados                                | Restaurar los valores de renumeración de la bandeja a los predeterminados de fábrica.   |
| <b>Espera de impresión</b><br>Desactivado<br>Activado*                                       | Configure la impresora para que finalice los trabajos de impresión después de estar inactiva durante un período de tiempo determinado en segundos.<br><b>Nota:</b> Tiempo de espera de impresión solo aparece cuando Espera de impresión está activado. |
| <b>Tiempo de espera de impresión</b><br>1-255 (90*)  |   |
| <b>Nota:</b> Un asterisco (*) al lado de un valor indica el valor predeterminado de fábrica. |   |

## Imagen

| Elemento de menú   | Descripción  |
|--|--|
| <b>Ajuste automático</b><br>Activado<br>Desactivado*   | Seleccionar el mejor tamaño de papel y ajuste de orientación disponible para una imagen.<br><b>Nota:</b> Cuando se establece como Activado, este elemento del menú anula los valores de escala y orientación de la imagen. |
| <b>Invertir</b><br>Desactivado*<br>Activado  | Invertir las imágenes monocromas de dos tonos.<br><b>Nota:</b> Este elemento del menú no se aplica a formatos de imágenes GIF o JPEG.  |
| <b>Escalado</b><br>Marcar superior izda<br>Más aproximada*<br>Marcar centro<br>Ajustar altura/ancho<br>Ajustar altura<br>Ajustar ancho | Ajustar la imagen para que quepa en el área de impresión.<br><b>Nota:</b> Si Ajuste automático está definido en Activado, Escalado se define de forma automática en Más aproximada.  |
| <b>Orientación</b><br>Vertical*<br>Horizontal<br>Vertical inversa<br>Horizontal inversa  | Especificar la orientación del texto y los gráficos en la página.  |
| <b>Nota:</b> Un asterisco (*) al lado de un valor indica el valor predeterminado de fábrica.   |  |



# Papel

## Configuración de bandeja

| Elemento de menú   | Descripción  |
|--|--|
| <b>Origen predeterminado</b><br>Bandeja [x] (1*)<br>Papel manual<br>Sobre manual             | Establecer el origen del papel para todos los trabajos de impresión.   |
| <b>Tamaño/tipo de papel</b><br>Bandeja [x] (1*)<br>Papel manual<br>Sobre manual              | Especificar el tamaño de papel o tipo de papel cargado en cada origen del papel.   |
| <b>Sustituir tamaño</b><br>Desactivado<br>Carta/A4<br>Todos en lista*                        | Configurar la impresora para sustituir un tamaño de papel especificado si el tamaño solicitado no se ha cargado en ningún origen del papel.<br><br><b>Notas:</b> <ul style="list-style-type: none"> <li>• La opción Desactivado hace que se solicite al usuario la carga del tamaño de papel necesario.</li> <li>• Carta/A4 imprime documentos en tamaño A4 al cargar cartas y trabajos en tamaño carta en A4 al cargar A4.</li> <li>• Todos en lista sustituye a Carta/A4.</li> </ul> |
| <b>Nota:</b> Un asterisco (*) al lado de un valor indica el valor predeterminado de fábrica. |  |

## Configuración del material

### Configuración universal

| Elemento de menú   | Descripción  |
|--|--|
| <b>Unidades de medida</b><br>Pulgadas<br>Milímetros  | Especificar la unidad de medida para el papel universal.<br><br><b>Nota:</b> Las pulgadas son el valor predeterminado de fábrica para Estados Unidos. Los milímetros son el valor predeterminado de fábrica internacional. |
| <b>Anchura vertical</b><br>3-14,17 pulgadas (8,50*)<br>76-360 mm (216*)                      | Establecer la anchura vertical del papel universal.  |
| <b>Altura vertical</b><br>3-14,17 pulgadas (14*)<br>76-360 mm (356*)                         | Establecer la altura vertical del papel universal.   |
| <b>Dirección alimentación</b><br>Borde corto*<br>Borde largo                                 | Configurar la impresora para tomar el papel desde el borde corto o el borde largo.<br><br><b>Nota:</b> El borde largo aparece solo cuando el borde más largo es más corto que la anchura máxima admitida.                  |
| <b>Nota:</b> Un asterisco (*) al lado de un valor indica el valor predeterminado de fábrica. |  |

## Tamaños de digitalización personalizados

| Elemento de menú  | Descripción   |
|---|---|
| <b>Tamaño de digitalización personalizado [x]</b><br>Nombre de tamaño de digitalización<br>Anchura<br>1–8,50 pulgadas (8,50*)<br>25-216 mm (216*)<br>Altura<br>1-14 pulgadas (14*)<br>25-356 mm (297*)<br>Orientación<br>Vertical*<br>Horizontal<br>2 digitalizaciones por cara<br>Desactivado*<br>Activado | Asignar un nombre de tamaño de digitalización y configurar los valores de digitalización. |
| <b>Nota:</b> Un asterisco (*) al lado de un valor indica el valor predeterminado de fábrica.  |   |

## Tipos de papel

| Elemento de menú  | Descripción   |
|---|---|
| Papel normal<br>Cartulina<br>Reciclado<br>Brillante<br>Etiquetas<br>Alta calidad<br>Bandeja de<br>Membrete<br>Preimpreso<br>Papel de color<br>Claro<br>Pesado<br>Áspero/Algodón<br>Tipo personalizado [x] | Especificar la textura, el peso y la orientación del papel cargado.<br><b>Nota:</b> Tipo personalizado únicamente es compatible con algunos modelos de impresora. |

# Copia

## Copiar valores predeterminados

| Elemento de menú  | Descripción   |
|---|---|
| <b>Tipo de contenido</b><br>Texto<br>Texto/Foto*<br>Foto<br>Gráficos  | Mejorar el resultado en función del contenido del documento original.   |
| <b>Caras</b><br>De 1 cara a 1 cara*<br>De 1 cara a 2 caras<br>De 2 caras a 1 cara<br>De 2 caras a 2 caras                                   | Especificar el modo de digitalización en función del documento original.<br><b>Nota:</b> De 2 caras a 1 cara y De 2 caras a 2 caras solo se muestran en determinados modelos de impresora.      |
| <b>Color</b><br>Desactivado<br>Activado*<br>Automático  | Especificar si desea imprimir las copias en color.  |
| <b>Páginas por cara</b><br>Desactivado*<br>2 páginas verticales<br>4 páginas verticales<br>2 páginas horizontales<br>4 páginas horizontales | Especificar el número de imágenes de página que se van a imprimir en una de las caras de una hoja de papel.   |
| <b>Imprimir bordes de página</b><br>Activado<br>Desactivado*  | Colocar un borde alrededor de cada una de las imágenes al imprimir varias páginas en una sola página.   |
| <b>Clasificar</b><br>Desactivado [1,1,1,2,2,2]<br>Activado [1,2,1,2,1,2]*   | Imprimir varias copias en secuencia.  |
| <b>Tamaño de "Copiar de"</b><br>[Lista de tamaños de papel]   | Establecer el tamaño del papel del documento original.<br><b>Nota:</b> Carta es el valor predeterminado de fábrica para Estados Unidos. A4 es el valor predeterminado de fábrica internacional. |
| <b>Origen de "Copiar a"</b><br>Bandeja [x] (1*)<br>Alimentador manual<br>Correspondencia tamaño automático                                  | Especificar el origen del papel para trabajos de copia.   |
| <b>Intensidad</b><br>De 1 a 9 (5*)  | Ajustar la intensidad de la imagen digitalizada.  |
| <b>Número de copias</b><br>1-9999 (1*)  | Especificar el número de copias.  |
| <b>Nota:</b> Un asterisco (*) al lado de un valor indica el valor predeterminado de fábrica.  |   |

## Imágenes avanzadas

| Elemento de menú  | Descripción  |
|---|--|
| <b>Balance de color</b><br>Cian a rojo<br>-4 a 4 (0*)<br>Magenta a verde<br>-4 a 4 (0*)<br>Amarillo a azul<br>-4 a 4 (0*) | Ajustar la intensidad del color durante la digitalización.                       |
| <b>Detección color automática</b><br>Sensibilidad por color<br>1-9 (5*)<br>Sensibilidad por área<br>1-9 (5*)              | Establecer la cantidad de color que la impresora detecta del documento original. |
| <b>Contraste</b><br>El mejor para el contenido*<br>0<br>1<br>2<br>3<br>4<br>5   | Especificar el contraste de la salida.   |
| <b>Eliminación de fondo</b><br>Nivel<br>De -4 a 4 (0*)  | Ajustar la cantidad de fondo visible en una imagen digitalizada.                 |
| <b>Digitalizar de borde a borde</b><br>Activado<br>Desactivado*   | Permitir la digitalización borde a borde del documento original.                 |
| <b>Nota:</b> Un asterisco (*) al lado de un valor indica el valor predeterminado de fábrica.                              |  |

## Controles de administración

| Elemento de menú   | Descripción   |
|--|---|
| <b>Permitir copias en color</b><br>Activado*<br>Desactivado                                  | Imprimir copias en color.   |
| <b>Permitir guardar como método abreviado</b><br>Activado*<br>Desactivado                    | Permitir guardar los valores de copia personalizados como métodos abreviados. |
| <b>Nota:</b> Un asterisco (*) al lado de un valor indica el valor predeterminado de fábrica. |   |

# Fax

## Valores predeterminados del fax

### Modo de fax

| Elemento de menú  | Descripción  |
|---|--|
| <b>Modo de fax</b><br>Fax<br>Servidor de fax<br>Desactivado | Seleccionar un modo de fax.<br><br><b>Nota:</b> Los valores predeterminados de fábrica pueden variar según el modelo de impresora. |

### Configurar fax

#### Valores generales de fax

| Elemento de menú  | Descripción  |
|---|--|
| <b>Nombre de fax</b>  | Identificar el fax.  |
| <b>Número de fax</b>  | Identificar el número de fax.  |
| <b>Identificador de fax</b><br>Nombre de fax<br>Número de fax*  | Notifique a los destinatarios de los faxes el nombre o número de su fax.   |
| <b>Uso de memoria</b><br>Solo recepción<br>Recepción principalmente<br>Igual*<br>Envío principalmente<br>Solo envío | Establecer la cantidad de memoria interna de la impresora asignada para el envío de faxes.<br><br><b>Nota:</b> Esta opción de menú evita que haya problemas en el búfer de memoria y errores de fax. |
| <b>Cancelar faxes</b><br>Permitir*<br>No permitir   | Cancelar los faxes salientes antes de que se transmitan o cancelar los faxes entrantes antes de que finalice la impresión.   |
| <b>Enmascaramiento del número de fax</b><br>Desactivado*<br>Desde la izquierda<br>Desde la derecha                  | Especificar el formato para enmascarar un número de fax saliente.  |
| <b>Dígitos que enmascarar</b><br>0-58 (0*)  | Especificar el número de dígitos que enmascarar en un número de fax saliente.  |
| <b>Activar detección de línea conectada</b><br>Activado*<br>Desactivar  | Determinar si una línea telefónica está conectada a la impresora.<br><br><b>Nota:</b> La detección tiene lugar al encender la impresora y antes de cada llamada.                                     |
| <b>Optimizar compatibilidad del fax</b>   | Configurar la funcionalidad de fax de la impresora para una compatibilidad óptima con otras máquinas de fax.   |
| <b>Nota:</b> Un asterisco (*) al lado de un valor indica el valor predeterminado de fábrica.                        |  |

| Elemento de menú   | Descripción   |
|--|---|
| <b>Transporte de fax</b><br>T.38<br>Analógico<br>G.711<br>etherFAX                           | Establece el método de transporte de fax.<br><br><b>Notas:</b> <ul style="list-style-type: none"> <li>Este elemento de menú solo aparece si la impresora tiene instalado un paquete de licencia de etherFAX o Fax por IP (FoIP).</li> <li>Los valores predeterminados de fábrica pueden variar según el modelo de impresora.</li> </ul> |
| <b>Nota:</b> Un asterisco (*) al lado de un valor indica el valor predeterminado de fábrica. |   |

### Valores de fax mediante HTTPS

**Nota:** Este menú solo aparece si Transporte de fax está definido en etherFAX.

| Elemento de menú   | Descripción  |
|--|--|
| <b>URL del servicio HTTPS</b>  | Especificar la URL del servicio etherFAX.                            |
| <b>Proxy HTTPS</b>   | Especificar una URL del servidor proxy.                              |
| <b>Usuario de proxy HTTPS</b>  | Especificar el nombre de usuario y la contraseña del servidor proxy. |
| <b>Contraseña de proxy HTTPS</b>   |  |
| <b>Cifrado de envío de fax</b><br>Desactivado<br>Activado*<br>Obligatorio                    | Activar el cifrado para los mensajes de fax salientes.               |
| <b>Cifrado de recepción de fax</b><br>Desactivado<br>Activado*<br>Obligatorio                | Activar el cifrado para los mensajes de fax entrantes.               |
| <b>Estado de fax mediante HTTPS</b>  | Mostrar el estado de comunicación de etherFAX.                       |
| <b>Nota:</b> Un asterisco (*) al lado de un valor indica el valor predeterminado de fábrica. |  |

### Valores de envío de fax

| Elemento de menú   | Descripción  |
|--|--|
| <b>Resolución</b><br>Estándar*<br>Superior<br>Superfina<br>Ultrafina                         | Configurar la resolución de la imagen digitalizada.<br><br><b>Nota:</b> Una mayor resolución aumenta el tiempo de transmisión de fax y requiere más memoria. |
| <b>Tamaño original</b><br>[Lista de tamaños de papel]<br>(Tamaños mixtos*)                   | Especificar el tamaño del documento original.  |
| <b>Orientación</b><br>Vertical*<br>Horizontal  | Especificar la orientación del documento original.<br><br><b>Nota:</b> Este elemento de menú solo se muestra en determinados modelos de impresora.           |
| <b>Nota:</b> Un asterisco (*) al lado de un valor indica el valor predeterminado de fábrica. |  |

| Elemento de menú   | Descripción  |
|--|--|
| <b>Caras</b><br>Desactivado*<br>Borde corto<br>Borde largo                                   | Especificar la orientación del documento original al escanear en ambas caras del documento.<br><br><b>Nota:</b> Este elemento de menú solo se muestra en determinados modelos de impresora.  |
| <b>Tipo de contenido</b><br>Texto*<br>Texto/Foto<br>Foto<br>Gráficos                         | Mejorar el resultado en función del contenido del documento original.  |
| <b>Intensidad</b><br>1-9 (5*)  | Ajustar la intensidad de la imagen digitalizada.   |
| <b>En PABX</b><br>Activado<br>Desactivado*   | Configurar la impresora para que marque el número de fax sin tener que esperar a reconocer el tono de marcado.<br><br><b>Nota:</b> Private Automated Branch Exchange (PABX) es una red telefónica que permite que un solo número de acceso ofrezca múltiples líneas a las personas que llaman desde el exterior. |
| <b>Modo de marcado</b><br>Tono*<br>Pulsos  | Especificar el modo de marcado de los faxes entrantes o salientes.   |
| <b>Nota:</b> Un asterisco (*) al lado de un valor indica el valor predeterminado de fábrica. |  |

### Imágenes avanzadas

| Elemento de menú   | Descripción  |
|--|--|
| <b>Balance de color</b><br>Cian - Rojo<br>De -4 a 4 (0*)<br>Magenta - Verde<br>De -4 a 4 (0*)<br>Amarillo - Azul<br>De -4 a 4 (0*) | Ajustar la intensidad del color durante la digitalización.       |
| <b>Contraste</b><br>El mejor para el contenido*<br>0<br>1<br>2<br>3<br>4<br>5  | Configurar el contraste de la salida.                            |
| <b>Eliminación de fondo</b><br>Nivel<br>De -4 a 4 (0*)   | Ajustar la cantidad de fondo visible en una imagen digitalizada. |
| <b>Nota:</b> Un asterisco (*) al lado de un valor indica el valor predeterminado de fábrica.                                       |  |

| Elemento de menú   | Descripción  |
|--|--|
| <b>Digitalizar de borde a borde</b><br>Activado<br>Desactivado*                              | Permitir la digitalización borde a borde del documento original. |
| <b>Nota:</b> Un asterisco (*) al lado de un valor indica el valor predeterminado de fábrica. |  |

### Controles de administración

| Elemento de menú  | Descripción  |
|---|--|
| <b>Rellamada automática</b><br>0-9 (5*)   | Ajustar el número de intentos de rellamada en función de los niveles de actividad de las máquinas de fax de los destinatarios.   |
| <b>Frecuencia de rellamada</b><br>1-200 minutos (3*)  | Aumentar el tiempo entre intentos de rellamada para aumentar las probabilidades de enviar el fax correctamente.  |
| <b>Activar ECM</b><br>Activado*<br>Desactivar   | Activar el modo de corrección de errores (ECM) para los trabajos de fax.<br><b>Nota:</b> El ECM detecta y corrige los errores en el proceso de transmisión de fax causados por el ruido en la línea telefónica y la baja intensidad de la señal. |
| <b>Activar digitalizaciones de fax</b><br>Activado*<br>Desactivar   | Enviar por fax documentos digitalizados en la impresora.   |
| <b>Controlador a fax</b><br>Activado*<br>Desactivar   | Permitir al controlador de la impresora enviar faxes.  |
| <b>Permitir guardar como método abreviado</b><br>Activado*<br>Desactivar  | Guardar números de fax como métodos abreviados en la impresora.  |
| <b>Velocidad máxima</b><br>33 600*<br>14 400<br>9600<br>4800<br>2400  | Establecer la velocidad máxima de envío de faxes.  |
| <b>Activar digitalizaciones de fax color</b><br>Desactivado de forma predeterminada*<br>Activado de forma predeterminada<br>No usar nunca<br>Usar siempre | Permitir las digitalizaciones en color para los faxes.   |
| <b>Conversión automática de faxes color a mono</b><br>Activado*<br>Desactivar   | Convertir todos los faxes salientes en color a blanco y negro.   |
| <b>Confirmar número de fax</b><br>Desactivado*<br>Activado  | Solicitar al usuario que confirme el número de fax.  |
| <b>Prefijo</b>  | Establecer un prefijo de marcación.  |
| <b>Nota:</b> Un asterisco (*) al lado de un valor indica el valor predeterminado de fábrica.  |  |



## Valores de recepción de fax

| Elemento de menú   | Descripción  |
|--|--|
| <b>Llamadas pendientes de respuesta</b><br>1-25 (3*)                             | Establecer el número de tonos de fax entrante.   |
| <b>Reducción automática</b><br>Activado*<br>Desactivar                           | Reducir los faxes entrantes para ajustarlos a la página.                                       |
| <b>Origen del papel</b><br>Bandeja [X]<br>Automático*                            | Establecer el origen del papel para la impresión de faxes entrantes.                           |
| <b>Caras</b><br>Activado<br>Desactivado*   | Imprimir en ambas caras del papel.   |
| <b>Hojas de separación</b><br>Ninguna*<br>Antes de trabajo<br>Después de trabajo | Especificar si se insertan hojas de separación en blanco al imprimir.                          |
| <b>Origen hoja separación</b><br>Bandeja [X] (1*)                                | Especificar el origen del papel para la hoja de separación.                                    |
| <b>Pie de página de fax</b><br>Activado<br>Desactivado*                          | Imprimir la información de transmisión en la parte inferior de cada página de un fax recibido. |
| <b>Sello de hora de pie de página de fax</b><br>Recibir*<br>Impresión            | Imprimir el sello de hora en la parte inferior de cada página de un fax recibido.              |

**Nota:** Un asterisco (\*) al lado de un valor indica el valor predeterminado de fábrica.

## Controles de administración

| Elemento de menú   | Descripción   |
|--|---|
| <b>Activar recepción de fax</b><br>Activado*<br>Desactivar       | Configurar la impresora para recibir faxes.   |
| <b>Activar recepción de fax color</b><br>Activado*<br>Desactivar | Configurar la impresora para recibir faxes en color.  |
| <b>Activar ID de remitente</b><br>Activado<br>Desactivado*       | Mostrar el número que está enviando el fax entrante.  |
| <b>Bloquear fax sin nombre</b><br>Activado<br>Desactivado*       | Bloquear los faxes entrantes enviados desde dispositivos sin ID de estación o fax especificado. |

**Nota:** Un asterisco (\*) al lado de un valor indica el valor predeterminado de fábrica.

| Elemento de menú   | Descripción   |
|--|---|
| <b>Respuesta activada</b><br>Todos los timbres*<br>Solo timbre sencillo<br>Solo timbre doble<br>Solo timbre triple<br>Solo timbres sencillos o dobles<br>Solo timbres sencillos o triples<br>Solo timbres dobles o triples | Establecer un patrón de tono distintivo para faxes entrantes.   |
| <b>Respuesta automática</b><br>Activado*<br>Desactivar   | Configurar la impresora para recibir faxes de forma automática.   |
| <b>Reenvío de faxes</b><br>Imprimir*<br>Imprimir y reenviar<br>Reenviar  | Especificar si desea reenviar el fax recibido.  |
| <b>Enviar a</b><br>Destino 1<br>Destino 2  | Especificar a dónde desea reenviar el fax recibido.<br><b>Nota:</b> Este elemento de menú solo aparece cuando el Reenvío de faxes está configurado en Imprimir y reenviar o Reenviar. |
| <b>Velocidad máxima</b><br>33 600*<br>14 400<br>9600<br>4800<br>2400   | Establecer la velocidad máxima de transmisión de faxes.   |
| <b>Nota:</b> Un asterisco (*) al lado de un valor indica el valor predeterminado de fábrica.   |   |

### Valores de registro de fax

| Elemento de menú   | Descripción   |
|--|---|
| <b>Frecuencia de registro de transmisiones</b><br>Siempre*<br>Nunca<br>Solo para error   | Especificar la frecuencia con la que la impresora crea un registro de transmisión.                                |
| <b>Acción de registro de transmisiones</b><br>Impresión<br>Desactivar<br>Activado*<br>Correo electrónico<br>Desactivado*<br>Activado | Imprima o envíe por correo electrónico un registro para la correcta transmisión de fax o el error de transmisión. |
| <b>Registro de errores de recepción</b><br>No imprimir nunca*<br>Imprimir cuando haya un error                                       | Imprimir un registro de fallos de faxes recibidos.  |
| <b>Nota:</b> Un asterisco (*) al lado de un valor indica el valor predeterminado de fábrica.   |   |

| Elemento de menú   | Descripción  |
|--|--|
| <b>Registros de impresión automática</b><br>Activado*<br>Desactivar                          | Imprimir toda la actividad de fax.   |
| <b>Origen del papel de registro</b><br>Bandeja [x] (1*)                                      | Especificar el origen del papel para imprimir registros.                   |
| <b>Visualización de informes</b><br>Nombre de fax remoto*<br>Número marcado                  | Identificar al remitente mediante el nombre de fax remoto o número de fax. |
| <b>Activar registro de trabajos</b><br>Activado*<br>Desactivar                               | Ver un resumen de todos los trabajos de fax.                               |
| <b>Activar registro de llamadas</b><br>Activado*<br>Desactivar                               | Ver un resumen del historial de marcado de faxes.                          |
| <b>Nota:</b> Un asterisco (*) al lado de un valor indica el valor predeterminado de fábrica. |  |

### Valores de los altavoces

| Elemento de menú   | Descripción                            |
|--|--|
| <b>Modo de altavoz</b><br>Siempre desactivado*<br>Siempre activado<br>Activado hasta establecer conexión | Establecer el modo de altavoz del fax. |
| <b>Volumen de altavoz</b><br>Bajo*<br>Alto   | Ajustar el volumen de altavoz del fax. |
| <b>Volumen del timbre</b><br>Desactivado*<br>Activado  | Activar el volumen del timbre.         |
| <b>Nota:</b> Un asterisco (*) al lado de un valor indica el valor predeterminado de fábrica.             |  |

### Configuración del servidor de fax

#### Valores generales de fax

| Elemento de menú   | Descripción   |
|--|---|
| <b>Formato de destino</b>  | Especificar un destinatario del fax.<br><b>Nota:</b> Si desea utilizar el número de fax, teclee almohadilla (#) antes de un número. |
| <b>Dirección de respuesta</b>  | Especificar una dirección de respuesta para enviar faxes.   |
| <b>Asunto</b>  | Especificar el asunto del fax y el mensaje.   |
| <b>Mensaje</b>   |   |
| <b>Nota:</b> Un asterisco (*) al lado de un valor indica el valor predeterminado de fábrica. |   |

| Elemento de menú   | Descripción  |
|--|--|
| <b>Activar recepción analógica</b><br>Desactivado*<br>Activado                               | Configurar la impresora para recibir faxes analógicos. |
| <b>Nota:</b> Un asterisco (*) al lado de un valor indica el valor predeterminado de fábrica. |  |

### Valores de correo del servidor de fax

| Elemento de menú   | Descripción  |
|--|--|
| <b>Usar servidor SMTP de correo electrónico</b><br>Activado*<br>Desactivar   | Utiliza los ajustes del Protocolo simple de transferencia de correo (SMTP) para correo electrónico a la hora de recibir y enviar faxes.<br><b>Nota:</b> Si se establece en Activado, no se mostrarán el resto de ajustes del menú Ajustes de correo electrónico del servidor de fax. |
| <b>Gateway SMTP primario</b>   | Escribe la dirección IP o el nombre de host del servidor SMTP principal.   |
| <b>Puerto de la puerta de enlace SMTP principal</b><br>1-65535 (25*)   | Introduzca el número de puerto del servidor SMTP principal.  |
| <b>Puerta de enlace SMTP secundaria</b>  | Escriba la dirección IP o el nombre de host del servidor SMTP secundario o de copia de seguridad.  |
| <b>Puerto de la puerta de enlace SMTP secundaria</b><br>1-65535 (25*)  | Introduzca el número de puerto del servidor SMTP secundario o de copia de seguridad.   |
| <b>Tiempo de espera SMTP</b><br>5-30 (30*)   | Establezca el tiempo que debe transcurrir antes de que la impresora se apague si el servidor SMTP no responde.   |
| <b>Dirección de respuesta</b>  | Especificar una dirección de respuesta para enviar faxes.  |
| <b>Utilizar SSL/TLS</b><br>Desactivado*<br>Negociar<br>Obligatorio   | Especificar si desea enviar un fax utilizando un enlace cifrado.   |
| <b>Solicitar certificado de confianza</b><br>Desactivar<br>Activado*   | Especificar un certificado de confianza al acceder al servidor SMTP.   |
| <b>Autenticación del servidor SMTP</b><br>No se necesita autenticación*<br>Conexión/Normal<br>NTLM<br>CRAM-MD5<br>Digest-MD5<br>Kerberos 5 | Establezca el tipo de autenticación para el servidor SMTP.   |
| <b>Correo electrónico iniciado por dispositivo</b><br>Ninguna*<br>Usar credenciales del dispositivo SMTP                                   | Especifique si las credenciales son necesarias para el correo electrónico iniciado por el dispositivo.   |
| <b>Nota:</b> Un asterisco (*) al lado de un valor indica el valor predeterminado de fábrica.   |  |

| Elemento de menú  | Descripción  |
|---|--|
| <b>Correo electrónico iniciado por usuario</b><br>Ninguna*<br>Usar credenciales del dispositivo SMTP<br>Utilizar ID y contraseña del usuario de la sesión<br>Usar dirección de correo electrónico y contraseña de la sesión<br>Preguntar al usuario | Especificar si las credenciales son necesarias para el correo electrónico iniciado por el usuario. |
| <b>Usar credenciales de dispositivo de Active Directory</b><br>Desactivado*<br>Activado   | Activar las credenciales del usuario y los destinos de grupo para conectarse al servidor SMTP.     |
| <b>ID de usuario de dispositivo</b><br><b>Contraseña de dispositivo</b>   | Especifique el ID de usuario y la contraseña para conectarse al servidor SMTP.                     |
| <b>Dominio Kerberos 5</b>   | Especificar el dominio para el protocolo de autenticación Kerberos 5.                              |
| <b>Dominio NTLM</b>   | Especifique el nombre de dominio para el protocolo de seguridad NTLM.                              |
| <b>Deshabilitar el error "Servidor SMTP no configurado"</b><br>Desactivado*<br>Activado   | Ocultar el mensaje de error "Servidor SMTP no configurado"   |
| <b>Nota:</b> Un asterisco (*) al lado de un valor indica el valor predeterminado de fábrica.  |  |

### Valores de digitalización del servidor de fax

| Elemento de menú  | Descripción   |
|---|---|
| <b>Formato de imagen</b><br>TIFF (.tif)<br>PDF (.pdf)*<br>JPEG (.jpg)   | Especificar el formato de archivo de la imagen digitalizada.          |
| <b>Tipo de contenido</b><br>Texto*<br>Texto/Foto<br>Foto<br>Gráficos  | Mejorar el resultado en función del contenido del documento original. |
| <b>Origen de contenido</b><br>Láser blanco y negro<br>Láser color*<br>Inyección de tinta<br>Foto/Película<br>Revista<br>Periódico<br>Prensa<br>Otro | Mejorar el resultado en función del origen del documento original.    |
| <b>Nota:</b> Un asterisco (*) al lado de un valor indica el valor predeterminado de fábrica.  |   |

| Elemento de menú   | Descripción  |
|--|--|
| <b>Resolución de fax</b><br>Estándar*<br>Superior<br>Superfina<br>Ultrafina                  | Configurar la resolución del fax.  |
| <b>Caras</b><br>Desactivado*<br>Borde corto<br>Borde largo                                   | Especificar la orientación del documento original al escanear en ambas caras del documento.  |
| <b>Intensidad</b><br>1-9 (5*)  | Configurar la intensidad del documento.  |
| <b>Orientación</b><br>Vertical*<br>Horizontal  | Especificar la orientación del texto y los gráficos en la página.  |
| <b>Tamaño original</b><br>[Lista de tamaños de papel]  | Establecer el tamaño del papel del documento original.<br><b>Notas:</b> <ul style="list-style-type: none"> <li>Tamaños mixtos es el valor predeterminado de fábrica para Estados Unidos. A4 es el valor predeterminado de fábrica internacional.</li> <li>El valor puede variar en función del modelo de impresora.</li> </ul> |
| <b>Usar TIFF de múltiples páginas</b><br>Desactivar<br>Activado*                             | Elegir entre archivos TIFF de una sola página y archivos TIFF de varias páginas.   |
| <b>Nota:</b> Un asterisco (*) al lado de un valor indica el valor predeterminado de fábrica. |  |

## Correo electrónico

### Configuración de correo electrónico

| Elemento de menú   | Descripción  |
|--|--|
| <b>Puerta de enlace SMTP principal</b>   | Escribir la dirección IP o el nombre de host del servidor SMTP principal para enviar mensajes de correo electrónico. |
| <b>Puerto de la puerta de enlace SMTP principal</b><br>1-65535 (25*)                         | Introduzca el número de puerto del servidor SMTP principal.  |
| <b>Puerta de enlace SMTP secundaria</b>  | Escribir la dirección IP o el nombre de host del servidor SMTP secundario o de copia de seguridad.                   |
| <b>Puerto de la puerta de enlace SMTP secundaria</b><br>1-65535 (25*)                        | Introducir el número de puerto del servidor SMTP secundario o de copia de seguridad.                                 |
| <b>Tiempo de espera SMTP</b><br>5–30 segundos (30*)  | Establecer el tiempo que debe transcurrir antes de que la impresora se apague si el servidor SMTP no responde.       |
| <b>Dirección de respuesta</b>  | Especificar una dirección de respuesta en el correo electrónico.   |
| <b>Nota:</b> Un asterisco (*) al lado de un valor indica el valor predeterminado de fábrica. |  |

| Elemento de menú   | Descripción  |
|--|--|
| <b>Utilizar siempre la dirección de respuesta predeterminada de SMTP</b><br>Activado<br>Desactivado*                           | Utilizar siempre la dirección de respuesta predeterminada del servidor SMTP.                           |
| <b>Utilizar SSL/TLS</b><br>Desactivado*<br>Negociar<br>Obligatorio   | Especificar si desea enviar el correo electrónico utilizando un enlace cifrado.                        |
| <b>Solicitar certificado de confianza</b><br>Activado*<br>Desactivado  | Solicitar un certificado de confianza cuando se accede al servidor SMTP.                               |
| <b>Autenticación del servidor SMTP</b><br>No se necesita autenticación*<br>Conexión / Normal<br>NTLM<br>CRAM-MD5<br>Digest-MD5 | Establecer el tipo de autenticación para el servidor SMTP.   |
| <b>Correo electrónico iniciado por dispositivo</b><br>Ninguna*<br>Usar credenciales del dispositivo SMTP                       | Especificar si las credenciales son necesarias para el correo electrónico iniciado por el dispositivo. |
| <b>ID de usuario de dispositivo</b><br><b>Contraseña de dispositivo</b>  | Especificar el ID de usuario y la contraseña para conectarse al servidor SMTP.                         |
| <b>Dominio NTLM</b>  | Especificar el nombre de dominio para el protocolo de seguridad NTLM.                                  |
| <b>Nota:</b> Un asterisco (*) al lado de un valor indica el valor predeterminado de fábrica.                                   |  |

## Valores predeterminados del correo electrónico

| Elemento de menú   | Descripción   |
|--|---|
| <b>Asunto</b><br><b>Mensaje</b>  | Especificar el asunto del mensaje de correo electrónico y el mensaje. |
| <b>Nombre de archivo</b>   | Especificar el nombre del archivo para la imagen digitalizada.        |
| <b>Formato</b><br>PDF (.pdf)*<br>TIFF (.tif)<br>JPEG (.jpg)                                  | Especificar el formato de archivo de la imagen digitalizada.          |
| <b>Nota:</b> Un asterisco (*) al lado de un valor indica el valor predeterminado de fábrica. |   |

| Elemento de menú  | Descripción   |
|---|---|
| <b>Valores PDF</b><br>Versión PDF<br>1.3<br>1.4<br>1.5*<br>1.6<br>1.7<br>Versión de archivado<br>A-1a*<br>A-1b<br>Seguro<br>Desactivado*<br>Activado<br>Archivado (PDF/A)<br>Desactivado*<br>Activado | Configurar el formato PDF de la imagen digitalizada.<br><b>Nota:</b> Versión de archivado y Archivado (PDF/A) solo aparecen si la Versión PDF está establecida en 1.4.                  |
| <b>Tipo de contenido</b><br>Texto<br>Texto/Foto*<br>Foto<br>Gráficos  | Mejorar el resultado en función del contenido del documento original.   |
| <b>Color</b><br>Blanco y negro<br>Gris<br>Color*<br>Automático  | Especificar el color al digitalizar una imagen.   |
| <b>Resolución</b><br>75 ppp<br>150 ppp*<br>200 ppp<br>300 ppp<br>400 ppp<br>600 ppp   | Configurar la resolución de la imagen digitalizada.   |
| <b>Intensidad</b><br>1-9 (5*)   | Ajustar la intensidad de la imagen digitalizada.  |
| <b>Orientación</b><br>Vertical*<br>Horizontal   | Especificar la orientación del documento original.<br><b>Nota:</b> Este elemento de menú solo se muestra en determinados modelos de impresora.  |
| <b>Tamaño original</b><br>[Lista de tamaños de papel]   | Establecer el tamaño del papel del documento original.<br><b>Nota:</b> Tamaños mixtos es el valor predeterminado de fábrica.  |
| <b>Caras</b><br>Desactivado*<br>Borde corto<br>Borde largo  | Especificar la orientación del documento original al escanear en ambas caras del documento.<br><b>Nota:</b> Este elemento de menú solo se muestra en determinados modelos de impresora. |
| <b>Nota:</b> Un asterisco (*) al lado de un valor indica el valor predeterminado de fábrica.  |   |



## Imágenes avanzadas

| Elemento de menú  | Descripción  |
|---|--|
| <b>Balance de color</b><br>Cian - Rojo<br>De -4 a 4 (0*)<br>Magenta - Verde<br>De -4 a 4 (0*)<br>Amarillo - Azul<br>De -4 a 4 (0*)  | Ajustar la intensidad del color durante la digitalización.                       |
| <b>Detección automática de color</b><br>Sensibilidad por color<br>1-9 (5*)<br>Sensibilidad por área<br>1-9 (5*)<br>Profundidad en bits de correo electrónico<br>1 bit*<br>8 bits<br>Resolución mínima de digitalización<br>75 ppp<br>150 ppp<br>200 ppp<br>300 ppp* | Establecer la cantidad de color que la impresora detecta del documento original. |
| <b>Contraste</b><br>El mejor para el contenido*<br>0<br>1<br>2<br>3<br>4<br>5   | Especificar el contraste de la salida.   |
| <b>Eliminación de fondo</b><br>Nivel<br>De -4 a 4 (0*)  | Ajustar la cantidad de fondo visible en una imagen digitalizada.                 |
| <b>Digitalizar de borde a borde</b><br>Activado<br>Desactivado*   | Permitir la digitalización borde a borde del documento original.                 |
| <b>Nota:</b> Un asterisco (*) al lado de un valor indica el valor predeterminado de fábrica.  |  |

## Controles de administración

| Elemento de menú   | Descripción   |
|--|---|
| <b>Tamaño máximo del correo electrónico</b><br>0-65535 (0*)                                  | Establecer el tamaño de archivo permitido para cada correo electrónico. |
| <b>Nota:</b> Un asterisco (*) al lado de un valor indica el valor predeterminado de fábrica. |   |

| Elemento de menú   | Descripción   |
|--|---|
| <b>Mensaje de error de tamaño</b>  | Configurar un mensaje de error que la impresora envía cuando un correo electrónico excede su tamaño de archivo admitido.<br><b>Nota:</b> Puede introducir hasta 1024 caracteres.  |
| <b>Enviarme una copia</b><br>Nunca aparece*<br>Activado de forma predeterminada<br>Desactivado de forma predeterminada<br>Siempre activado | Enviarme una copia del correo electrónico a mí mismo.   |
| <b>Valores predeterminados de texto</b><br>5-95 (75*)  | Establecer la calidad de texto de una imagen digitalizada.  |
| <b>Valores predeterminados de texto/foto</b><br>5-95 (75*)   | Establecer la calidad de texto o foto en una imagen digitalizada.   |
| <b>Valores predeterminados de foto</b><br>5-95 (50*)   | Establecer la calidad de una foto en una imagen digitalizada.   |
| <b>Registro de transmisión</b><br>Imprimir registro*<br>No imprimir registro<br>Imprimir solo en caso de error                             | Imprimir un registro para la correcta transmisión del correo electrónico.   |
| <b>Origen del papel de registro</b><br>Bandeja [x] (1*)  | Especificar el origen del papel para imprimir registros.  |
| <b>Permitir guardar como método abreviado</b><br>Activado*<br>Desactivado  | Permitir el almacenamiento de direcciones de correo electrónico como métodos abreviados.<br><b>Nota:</b> Cuando está definido en Desactivado, el botón Guardar como método abreviado no aparece en la pantalla Destino de correo electrónico. |
| <b>Restablecer información de correo electrónico después de enviar</b><br>Activado*<br>Desactivado   | Restablecer la información de correo electrónico predeterminada después de enviar un mensaje de correo electrónico.   |
| <b>Nota:</b> Un asterisco (*) al lado de un valor indica el valor predeterminado de fábrica.   |   |

## FTP

### Valores FTP predeterminados

| Elemento de menú   | Descripción  |
|--|--|
| <b>Formato</b><br>PDF (.pdf)*<br>TIFF (.tif)<br>JPEG (.jpg)                                  | Especificar el formato de archivo de la imagen digitalizada. |
| <b>Nota:</b> Un asterisco (*) al lado de un valor indica el valor predeterminado de fábrica. |  |

| Elemento de menú  | Descripción   |
|---|---|
| <b>Valores PDF</b><br>Versión PDF<br>1.3<br>1.4<br>1.5*<br>1.6<br>1.7<br>Versión de archivado<br>A-1a*<br>A-1b<br>Seguro<br>Desactivado*<br>Activado<br>Archivado (PDF/A)<br>Desactivado*<br>Activado | Configurar el formato PDF de la imagen digitalizada.<br><b>Nota:</b> Versión de archivado y Archivado (PDF/A) solo aparecen si la Versión PDF está establecida en 1.4.                  |
| <b>Tipo de contenido</b><br>Texto<br>Texto/Foto*<br>Gráficos<br>Foto  | Mejorar el resultado en función del contenido del documento original.   |
| <b>Color</b><br>Blanco y negro<br>Gris<br>Color*<br>Automático  | Especificar el color al digitalizar una imagen.   |
| <b>Resolución</b><br>75 ppp<br>150 ppp*<br>200 ppp<br>300 ppp<br>400 ppp<br>600 ppp   | Configurar la resolución de la imagen digitalizada.   |
| <b>Intensidad</b><br>1-9 (5*)   | Ajustar la intensidad de la imagen digitalizada.  |
| <b>Orientación</b><br>Vertical*<br>Horizontal   | Especificar la orientación del documento original.<br><b>Nota:</b> Este elemento de menú solo se muestra en determinados modelos de impresora.  |
| <b>Tamaño original</b><br>[Lista de tamaños de papel] (Tamaños mixtos*)   | Establecer el tamaño del papel del documento original.  |
| <b>Caras</b><br>Desactivado*<br>Borde corto<br>Borde largo  | Especificar la orientación del documento original al escanear en ambas caras del documento.<br><b>Nota:</b> Este elemento de menú solo se muestra en determinados modelos de impresora. |
| <b>Nota:</b> Un asterisco (*) al lado de un valor indica el valor predeterminado de fábrica.  |   |

| Elemento de menú   | Descripción   |
|--|---|
| <b>Nombre de archivo</b>   | Especificar el nombre de archivo de la imagen digitalizada. |
| <b>Nota:</b> Un asterisco (*) al lado de un valor indica el valor predeterminado de fábrica. |   |

### Imágenes avanzadas

| Elemento de menú   | Descripción  |
|--|--|
| <b>Balance de color</b><br>Cian - Rojo<br>De -4 a 4 (0*)<br>Magenta - Verde<br>De -4 a 4 (0*)<br>Amarillo - Azul<br>De -4 a 4 (0*)   | Ajustar la intensidad del color durante la digitalización.                       |
| <b>Detección automática de color</b><br>Sensibilidad por color<br>1-9 (5*)<br>Sensibilidad por área<br>1-9 (5*)<br>Profundidad en bits de FTP<br>1 bit*<br>8 bits<br>Resolución mínima de digitalización<br>75 ppp<br>150 ppp<br>200 ppp<br>300 ppp* | Establecer la cantidad de color que la impresora detecta del documento original. |
| <b>Contraste</b><br>El mejor para el contenido*<br>0<br>1<br>2<br>3<br>4<br>5  | Especificar el contraste de la salida.   |
| <b>Eliminación de fondo</b><br>Nivel<br>De -4 a 4 (0*)   | Ajustar la cantidad de fondo visible en una imagen digitalizada.                 |
| <b>Digitalizar de borde a borde</b><br>Activado<br>Desactivado*  | Permitir la digitalización borde a borde del documento original.                 |
| <b>Nota:</b> Un asterisco (*) al lado de un valor indica el valor predeterminado de fábrica.   |  |

### Controles de administración

| Elemento de menú   | Descripción   |
|--|---|
| <b>Valores predeterminados de texto</b><br>5-95 (75*)  | Establecer la calidad de texto de una imagen digitalizada.                      |
| <b>Valores predeterminados de texto/foto</b><br>5-95 (75*)   | Establecer la calidad de la imagen del texto o foto en una imagen digitalizada. |
| <b>Valores predeterminados de foto</b><br>5-95 (50*)   | Establecer la calidad de la imagen de la foto en una imagen digitalizada.       |
| <b>Registro de transmisión</b><br>Imprimir registro*<br>No imprimir registro<br>Imprimir solo en caso de error | Imprimir un registro para la correcta transmisión de digitalización FTP.        |
| <b>Origen del papel de registro</b><br>Bandeja [x] (1*)  | Especificar un origen del papel para imprimir registros de FTP.                 |
| <b>Nota:</b> Un asterisco (*) al lado de un valor indica el valor predeterminado de fábrica.                   |   |

## Unidad USB

### Digitalizar desde unidad flash

| Elemento de menú  | Descripción  |
|---|--|
| <b>Formato</b><br>PDF (.pdf)*<br>TIFF (.tif)<br>JPEG (.jpg)   | Especificar el formato de archivo de la imagen digitalizada.   |
| <b>Valores PDF</b><br>Versión PDF<br>1.3<br>1.4<br>1.5*<br>1.6<br>1.7<br>Versión de archivado<br>A-1a*<br>A-1b<br>Seguro<br>Desactivado*<br>Activado<br>Archivado (PDF/A)<br>Desactivado*<br>Activado | Configurar el formato PDF de la imagen digitalizada.<br><b>Nota:</b> Versión de archivado y Archivado (PDF/A) solo aparecen si la Versión PDF está establecida en 1.4. |
| <b>Nota:</b> Un asterisco (*) al lado de un valor indica el valor predeterminado de fábrica.  |  |

| Elemento de menú   | Descripción   |
|--|---|
| <b>Tipo de contenido</b><br>Texto<br>Texto/Foto*<br>Gráficos<br>Foto                         | Mejorar el resultado en función del contenido del documento original.   |
| <b>Color</b><br>Blanco y negro<br>Gris<br>Color*<br>Automático                               | Especificar el color al digitalizar una imagen.   |
| <b>Resolución</b><br>75 ppp<br>150 ppp*<br>200 ppp<br>300 ppp<br>400 ppp<br>600 ppp          | Configurar la resolución de la imagen digitalizada.   |
| <b>Intensidad</b><br>1-9 (5*)  | Ajustar la intensidad de la imagen digitalizada.  |
| <b>Orientación</b><br>Vertical*<br>Horizontal  | Especificar la orientación del documento original.<br><b>Nota:</b> Este elemento de menú solo se muestra en determinados modelos de impresora.  |
| <b>Tamaño original</b><br>[Lista de tamaños de papel] (Tamaños mixtos*)                      | Establecer el tamaño del papel del documento original.  |
| <b>Caras</b><br>Desactivado*<br>Borde corto<br>Borde largo                                   | Especificar la orientación del documento original al escanear en ambas caras del documento.<br><b>Nota:</b> Este elemento de menú solo se muestra en determinados modelos de impresora. |
| <b>Nombre de archivo</b>   | Especificar el nombre de archivo de la imagen digitalizada.   |
| <b>Nota:</b> Un asterisco (*) al lado de un valor indica el valor predeterminado de fábrica. |   |

### Imágenes avanzadas

| Elemento de menú   | Descripción  |
|--|--|
| <b>Balance de color</b><br>Cian a rojo<br>De -4 a 4 (0*)<br>Magenta a verde<br>De -4 a 4 (0*)<br>Amarillo a azul<br>De -4 a 4 (0*) | Ajustar la intensidad del color durante la digitalización. |
| <b>Nota:</b> Un asterisco (*) al lado de un valor indica el valor predeterminado de fábrica.                                       |  |

| Elemento de menú  | Descripción  |
|---|--|
| <b>Detección automática de color</b><br>Sensibilidad por color<br>1-9 (5*)<br>Sensibilidad por área<br>1-9 (5*)<br>Profundidad en bits de digitalización<br>1 bit*<br>8 bits<br>Resolución mínima de digitalización<br>75 ppp<br>150 ppp<br>200 ppp<br>300 ppp* | Establecer la cantidad de color que la impresora detecta del documento original. |
| <b>Contraste</b><br>El mejor para el contenido*<br>0<br>1<br>2<br>3<br>4<br>5   | Especificar el contraste de la salida.   |
| <b>Eliminación de fondo</b><br>Nivel<br>De -4 a 4 (0*)  | Ajustar la cantidad de fondo visible en una imagen digitalizada.                 |
| <b>Digitalizar de borde a borde</b><br>Activado<br>Desactivado*   | Permitir la digitalización borde a borde del documento original.                 |
| <b>Nota:</b> Un asterisco (*) al lado de un valor indica el valor predeterminado de fábrica.  |  |

### Controles de administración

| Elemento de menú   | Descripción   |
|--|---|
| <b>Valores predeterminados de texto</b><br>5-95 (75*)  | Establecer la calidad de texto de una imagen digitalizada.        |
| <b>Valores predeterminados de texto/foto</b><br>5-95 (75*)                                   | Establecer la calidad de texto o foto en una imagen digitalizada. |
| <b>Valores predeterminados de foto</b><br>5-95 (50*)   | Establecer la calidad de una foto en una imagen digitalizada.     |
| <b>Nota:</b> Un asterisco (*) al lado de un valor indica el valor predeterminado de fábrica. |   |

## Imprimir desde unidad flash

| Elemento de menú  | Descripción  |
|---|--|
| <b>Número de copias</b><br>1-9999 (1*)  | Seleccionar el número de copias.   |
| <b>Origen del papel</b><br>Bandeja [x] (1*)<br>Papel manual<br>Sobre manual   | Especificar el origen del papel para el trabajo de impresión.  |
| <b>Color</b><br>Desactivado<br>Activado*  | Imprimir la salida en color.   |
| <b>Clasificar</b><br>1,1,1 - 2,2,2<br>1,2,3 - 1,2,3*  | Imprimir varias copias en secuencia.   |
| <b>Caras</b><br>1 cara*<br>2 caras  | Especifica si la impresión se realiza en una o en las dos caras del papel.   |
| <b>Estilo de volteo de página</b><br>Borde largo*<br>Borde corto  | Determinar qué cara del papel (borde largo o borde corto) se une al realizar la impresión a doble cara.<br><b>Nota:</b> En función de la opción seleccionada, la impresora clasifica automáticamente cada información impresa de la página para unir el trabajo correctamente. |
| <b>Páginas por cara</b><br>Desactivado*<br>2 páginas por cara<br>3 páginas por cara<br>4 páginas por cara<br>6 páginas por cara<br>9 páginas por cara<br>12 páginas por cara<br>16 páginas por cara | Imprimir imágenes de varias páginas en una de las caras del papel.   |
| <b>Solicitud de Páginas por cara</b><br>Horizontal*<br>Horizontal inverso<br>Vertical inverso<br>Vertical   | Especificar la posición de las imágenes de varias páginas cuando se utiliza la opción Páginas por cara.<br><b>Nota:</b> La posición dependerá del número de imágenes de página y de su orientación.  |
| <b>Páginas por cara y orientación</b><br>Automático*<br>Horizontal<br>Vertical  | Especificar la orientación de un documento de varias páginas cuando se utiliza la opción Páginas por cara.   |
| <b>Borde de Páginas por cara</b><br>Ninguna*<br>Fijo  | Imprimir un borde entorno a cada imagen de página cuando se utiliza la opción Páginas por cara.  |
| <b>Nota:</b> Un asterisco (*) al lado de un valor indica el valor predeterminado de fábrica.  |  |



| Elemento de menú  | Descripción   |
|---|---|
| <b>Hojas de separación</b><br>Desactivado*<br>Entre copias<br>Entre trabajos<br>Entre páginas | Especificar si se insertan hojas de separación en blanco al imprimir. |
| <b>Origen hoja separación</b><br>Bandeja [x] (1*)   | Especificar el origen del papel para la hoja de separación.           |
| <b>Páginas en blanco</b><br>No imprimir*<br>Imprimir  | Especificar si imprimir páginas en blanco en un trabajo de impresión. |
| <b>Nota:</b> Un asterisco (*) al lado de un valor indica el valor predeterminado de fábrica.  |   |

## Red/Puertos

### Descripción general de la red

| Elemento de menú   | Descripción   |
|--|---|
| <b>Adaptador activo</b><br>Automático*<br>Red estándar<br>Inalámbrico                              | Especifique el tipo de conexión de red.   |
| <b>Estado de la red</b>  | Muestre el estado de conexión de la red de la impresora.  |
| <b>Mostrar estado de la red en la impresora</b><br>Desactivado<br>Activado*                        | Muestre el estado de la red en la pantalla.   |
| <b>Velocidad, doble cara</b>   | Muestre la velocidad de la tarjeta de red que está activa.  |
| <b>IPv4</b>  | Muestre la dirección IPv4.  |
| <b>Todas las direcciones IPv6</b>  | Muestre todas las direcciones IPv6.   |
| <b>Restablecer servidor de impresión</b><br>Empezar  | Restablezca todas las conexiones de red activas a la impresora.<br><b>Nota:</b> Este ajuste elimina todos los valores de configuración de red.  |
| <b>Tiempo de espera del trabajo de red</b><br>Desactivado<br>Activado*                             | Defina el periodo de tiempo que espera la impresora antes de cancelar un trabajo de impresión en red.   |
| <b>Tiempo de espera del trabajo de red</b>   | Especifique el valor de tiempo de espera (en segundos) cuando el valor de Tiempo de espera del trabajo de red esté activado.<br><b>Nota:</b> Esta función está disponible únicamente en algunos modelos de impresora. |
| <b>Página banner</b><br>Desactivado*<br>Activado   | Imprima una página banner.  |
| <b>Nota:</b> Un asterisco (*) al lado de un valor indica el valor predeterminado de configuración. |   |

| Elemento de menú   | Descripción  |
|--|--|
| <b>Rango de puertos para digitalización a PC</b>   | Especifique un rango válido de puertos para las impresoras detrás de un cortafuegos de bloqueo de puertos. |
| <b>Activar conexiones de red</b><br>Activar*<br>Desactivar   | Active o desactive todas las conexiones de red.  |
| <b>Activar LLDP</b><br>Desactivado*<br>Activado  | Active Link Layer Discovery Protocol (LLDP) en la impresora.   |
| <b>Nota:</b> Un asterisco (*) al lado de un valor indica el valor predeterminado de configuración. |  |

## Inalámbrico

| Elemento de menú  | Descripción   |
|---|---|
| <b>Configuración mediante aplicación móvil</b>  | Configuración de la conexión inalámbrica mediante la aplicación Lexmark Mobile Assistant.   |
| <b>Configuración en panel de impresora</b><br>Seleccionar red<br>Añadir red Wi-Fi <ul style="list-style-type: none"> <li>• Nombre de red</li> <li>• Modo de red <ul style="list-style-type: none"> <li>Infraestructura</li> </ul> </li> <li>• Modo de seguridad inalámbrica <ul style="list-style-type: none"> <li>Desactivado*</li> <li>WEP</li> <li>WPA2/WPA - Personal</li> <li>WPA2 - Personal</li> </ul> </li> </ul> | Determinar la red inalámbrica a la que se conecta la impresora.<br><b>Nota:</b> Este elemento del menú aparece como <i>Configuración de conexión inalámbrica</i> en Embedded Web Server.  |
| <b>Wi-Fi Protected Setup</b><br>Método de inicio por botones de comando<br>Método de inicio por PIN   | Establecer una red inalámbrica y activar la seguridad de la red.<br><b>Notas:</b> <ul style="list-style-type: none"> <li>• Método de inicio por botones de comando conecta la impresora a una red inalámbrica al pulsar los botones de la impresora y el punto de acceso (router inalámbrico) en un periodo de tiempo determinado.</li> <li>• Método de inicio por PIN conecta la impresora a una red inalámbrica cuando se introduce un PIN en la impresora, en los valores inalámbricos del punto de acceso.</li> </ul> |
| <b>Compatibilidad</b><br>802.11b/g/n (2,4 GHz)<br>802.11a/b/g/n/ac (2,4 GHz/5 GHz)*<br>802.11a/n/ac (5 GHz)   | Especificar el estándar inalámbrico para la red inalámbrica.<br><b>Nota:</b> 802.11a/b/g/n/ac (2,4 GHz/5 GHz) y 802.11a/n/ac (5 GHz) solo están disponibles en algunos modelos de impresora.  |
| <b>Modo de seguridad inalámbrica</b><br>Desactivado*<br>WEP<br>WPA2/WPA - Personal<br>WPA2-Personal<br>802.1x - RADIUS  | Configurar el tipo de seguridad para conectar la impresora a dispositivos inalámbricos.   |

| Elemento de menú  | Descripción  |
|---|--|
| <b>Modo de autenticación WEP</b><br>Automático*<br>Abierto<br>Compartido                              | Configurar el tipo de protocolo de cifrado inalámbrico (WEP) que utiliza la impresora.<br><br><b>Nota:</b> Este elemento del menú solo aparece si Modo de seguridad inalámbrica se define en WEP.  |
| <b>Configurar clave WEP</b>   | Especificar una contraseña WEP para la conexión inalámbrica segura.<br><br><b>Nota:</b> Este elemento del menú solo aparece si Modo de seguridad inalámbrica se define en WEP.   |
| <b>WPA2-Personal</b><br>AES*  | Activar la seguridad inalámbrica a través de WPA2.<br><br><b>Nota:</b> Este elemento del menú solo aparece cuando Modo de seguridad inalámbrica se define en WPA2-Personal.  |
| <b>Configurar PSK</b>   | Configurar la contraseña de la conexión inalámbrica segura.<br><br><b>Nota:</b> Este elemento del menú solo aparece cuando Modo de seguridad inalámbrica se define en WPA2/WPA-Personal o WPA2-Personal.                                     |
| <b>WPA2/WPA-Personal</b><br>AES*  | Activar la seguridad inalámbrica a través de WPA2/WPA.<br><br><b>Nota:</b> Este elemento del menú solo aparece cuando Modo de seguridad inalámbrica se define en WPA2/WPA-Personal.  |
| <b>Modo de cifrado 802.1x</b><br>WPA+<br>WPA2*  | Activar la seguridad inalámbrica a través del estándar 802.1x.<br><br><b>Nota:</b> Este elemento del menú solo aparece si Modo de seguridad inalámbrica se define en 802.1x - Radius.  |
| <b>IPv4</b><br>Activar DHCP<br>Activado*<br>Desactivar  | Activar el Protocolo de configuración dinámica de host (DHCP).<br><br><b>Nota:</b> DHCP es un protocolo estándar que permite a un servidor distribuir las direcciones IP y la información de configuración de forma dinámica a los clientes. |
| <b>IPv4</b><br>Configurar dirección IP estática<br>Dirección IP<br>Máscara de red<br>Puerta de enlace | Establecer la dirección IP estática de la impresora.   |
| <b>IPv6</b><br>Activar IPv6<br>Activado*<br>Desactivar  | Activar IPv6 en la impresora.  |
| <b>IPv6</b><br>Activar DHCPv6<br>Activado<br>Desactivado*   | Activar DHCPv6 en la impresora.  |
| <b>IPv6</b><br>Configuración automática de dirección sin estado<br>Desactivar<br>Activado*            | Configurar el adaptador de red para que acepte las entradas de configuración automática de direcciones IPv6 que proporciona un router.   |
| <b>IPv6</b><br>Dirección DNS  | Especificar la dirección del servidor DNS.   |

| Elemento de menú   | Descripción   |
|--|---|
| <b>IPv6</b><br>Dirección IPV6 asignada manualmente             | Asignar la dirección IPv6.<br><b>Nota:</b> Este elemento de menú solo se muestra en determinados modelos de impresora.  |
| <b>IPv6</b><br>Router IPV6 asignado manualmente                | Asignar la dirección del router IPv6.<br><b>Nota:</b> Este elemento de menú solo se muestra en determinados modelos de impresora.   |
| <b>IPv6</b><br>Prefijo de la dirección<br>0-128 (64*)          | Especificar el prefijo de la dirección.   |
| <b>IPv6</b><br>Todas las direcciones IPv6                      | Muestra todas las direcciones IPv6.   |
| <b>IPv6</b><br>Todas las direcciones del router IPv6           | Mostrar todas las direcciones del router IPv6.  |
| <b>Dirección de red</b><br>UAA<br>LAA                          | Ver las direcciones de red.   |
| <b>PCL SmartSwitch</b><br>Activado*<br>Desactivar              | Establecer la impresora para que cambie automáticamente a la emulación PCL cuando un trabajo de impresión lo necesite, independientemente del idioma predeterminado de la impresora.<br><b>Nota:</b> Si PCL SmartSwitch está desactivado, la impresora no examina los datos entrantes y utiliza el idioma predeterminado de la impresora especificado en el menú Configuración. |
| <b>PS SmartSwitch</b><br>Activado*<br>Desactivado*             | Establecer la impresora para que cambie automáticamente a la emulación PS cuando un trabajo de impresión lo necesite, independientemente del idioma predeterminado de la impresora.<br><b>Nota:</b> Si PS SmartSwitch está desactivado, la impresora no examina los datos entrantes y utiliza el idioma predeterminado de la impresora especificado en el menú Configuración.   |
| <b>PS binario Mac</b><br>Automático*<br>Activado<br>Desactivar | Configurar la impresora para que procese trabajos de impresión PostScript binario de Macintosh.<br><b>Notas:</b> <ul style="list-style-type: none"> <li>• El valor Activado procesa trabajos de impresión PostScript binario sin formato.</li> <li>• El valor Desactivado filtra los trabajos de impresión mediante el protocolo estándar.</li> </ul>                           |

## Wi-Fi Direct

| Elemento de menú   | Descripción  |
|--|--|
| <b>Activar Wi-Fi Direct</b><br>Activado<br>Desactivado*                                      | Configurar la impresora para que se conecte directamente a dispositivos Wi-Fi. |
| <b>Nombre de Wi-Fi Direct</b>  | Especificar el nombre de la red Wi-Fi.   |
| <b>Nota:</b> Un asterisco (*) al lado de un valor indica el valor predeterminado de fábrica. |  |

| Elemento de menú  | Descripción   |
|---|---|
| <b>Contraseña de Wi-Fi Direct</b>   | Establecer la contraseña para autenticar y validar a los usuarios en una conexión Wi-Fi.  |
| <b>Mostrar contraseña en la página de configuración</b><br>Desactivado<br>Activado*               | Mostrar la Contraseña de Wi-Fi Direct en la Página de configuración de la red.  |
| <b>Número de canal preferido</b><br>1-11<br>Automático*   | Establecer el canal preferido de la red Wi-Fi.  |
| <b>Dirección IP del propietario del grupo</b>   | Especificar la dirección IP del propietario del grupo.  |
| <b>Aceptar automáticamente las solicitudes del botón de pulsación</b><br>Desactivado*<br>Activado | Aceptar automáticamente las solicitudes de conexión a la red.<br><b>Nota:</b> La aceptación automática de clientes no está protegida. |
| <b>Nota:</b> Un asterisco (*) al lado de un valor indica el valor predeterminado de fábrica.      |   |

## Ethernet

| Elemento de menú  | Descripción  |
|---|--|
| <b>Velocidad de red</b>   | Mostrar la velocidad de un adaptador de red activo.  |
| <b>IPv4</b><br>Activar DHCP<br>Activado*<br>Desactivado   | Activar el Protocolo de configuración dinámica de host (DHCP).<br><b>Nota:</b> DHCP es un protocolo estándar que permite a un servidor distribuir de forma dinámica las direcciones IP y la información de configuración a los clientes. |
| <b>IPv4</b><br>Configurar dirección IP estática<br>Dirección IP<br>Máscara de red<br>Puerta de enlace | Establecer la dirección IP estática de la impresora.   |
| <b>IPv6</b><br>Activar IPv6<br>Desactivado<br>Activado*   | Activar IPv6 en la impresora.  |
| <b>IPv6</b><br>Activar DHCPv6<br>Desactivado*<br>Activado   | Activar DHCPv6 en la impresora.  |
| <b>IPv6</b><br>Configuración automática de dirección sin estado<br>Desactivado<br>Activado*           | Configurar el adaptador de red para que acepte las entradas de configuración automática de direcciones IPv6 que proporciona un router.   |
| <b>Nota:</b> Un asterisco (*) al lado de un valor indica el valor predeterminado de fábrica.          |  |

| Elemento de menú   | Descripción   |
|--|---|
| <b>IPv6</b><br>Dirección del DNS   | Especificar la dirección del servidor DNS.  |
| <b>IPv6</b><br>Dirección IPV6 asignada manual-mente  | Asignar la dirección IPV6.<br><b>Nota:</b> Este elemento de menú solo se muestra en determinados modelos de impresora.  |
| <b>IPv6</b><br>Router IPV6 asignado manualmente  | Asignar la dirección del router IPV6.<br><b>Nota:</b> Este elemento de menú solo se muestra en determinados modelos de impresora.   |
| <b>IPv6</b><br>Prefijo de la dirección<br>0-128 (64*)  | Especificar el prefijo de la dirección.   |
| <b>IPv6</b><br>Todas las direcciones IPV6  | Muestra todas las direcciones IPV6.   |
| <b>IPv6</b><br>Todas las direcciones del router IPV6   | Mostrar todas las direcciones del router IPV6.  |
| <b>Dirección de red</b><br>UAA<br>LAA  | Mostrar las direcciones de control de acceso al medio (MAC) de la impresora: Dirección administrada localmente (LAA) y dirección administrada universalmente (UAA).<br><b>Nota:</b> Puede cambiar la impresora LAA manualmente.   |
| <b>PCL SmartSwitch</b><br>Desactivado<br>Activado*   | Establecer la impresora para que cambie automáticamente a la emulación PCL cuando un trabajo de impresión lo necesite, independientemente del lenguaje predeterminado de la impresora.<br><b>Nota:</b> Si PCL SmartSwitch está desactivado, la impresora no examina los datos entrantes y utiliza el idioma predeterminado de la impresora especificado en el menú Configuración. |
| <b>PS SmartSwitch</b><br>Activado*<br>Desactivado*   | Establecer la impresora para que cambie automáticamente a la emulación PS cuando un trabajo de impresión lo necesite, independientemente del lenguaje predeterminado de la impresora.<br><b>Nota:</b> Si PS SmartSwitch está desactivado, la impresora no examina los datos entrantes y utiliza el idioma predeterminado de la impresora especificado en el menú Configuración.   |
| <b>PS binario Mac</b><br>Automático*<br>Activado<br>Desactivado                              | Definir la impresora para que procese trabajos de impresión PostScript binario de Macintosh.<br><b>Notas:</b> <ul style="list-style-type: none"> <li>• El valor Activado procesa trabajos de impresión PostScript binario sin formato.</li> <li>• El valor Desactivado filtra los trabajos de impresión mediante el protocolo estándar.</li> </ul>                                |
| <b>Ethernet con consumo eficiente de energía</b><br>Desactivado<br>Activado<br>Automático*   | Reducir el consumo de energía cuando la impresora no recibe datos de la red Ethernet.   |
| <b>Nota:</b> Un asterisco (*) al lado de un valor indica el valor predeterminado de fábrica. |   |

TCP/IP

**TCP/IP**

**Nota:** Este menú solo aparece para las impresoras de red o las impresoras conectadas a servidores de impresión.

| Elemento de menú   | Descripción  |
|--|--|
| <b>Definir nombre de host</b>  | Configurar el nombre de host TCP/IP actual.  |
| <b>Nombre de dominio</b>   | Establecer el nombre de dominio.   |
| <b>Permitir que DHCP/BOOTP actualice el servidor NTP</b><br>Activado*<br>Desactivado         | Permitir que los clientes DHCP y BOOTP actualicen los valores NTP de la impresora.   |
| <b>Nombre de configuración rápida</b>  | Especificar un nombre de servicio para la red de configuración Zero.   |
| <b>Activar IP automática</b><br>Activado*<br>Desactivado                                     | Asignar una dirección IP automáticamente.  |
| <b>Dirección del DNS</b>   | Especificar la dirección del servidor de Sistema de nombres de dominio (DNS) actual.   |
| <b>DNS de seguridad</b>  | Especificar las direcciones de los servidores DNS secundarios.   |
| <b>DNS de seguridad 2</b>  |  |
| <b>DNS de seguridad 3</b>  |  |
| <b>Orden de búsqueda de dominio</b>  | Especificar una lista de nombres de dominio para localizar la impresora y los recursos que residen en diferentes dominios de la red. |
| <b>Activar DDNS</b><br>Desactivado*<br>Activar   | Actualizar la configuración DNS dinámica.  |
| <b>TTL de DDNS</b>   | Especificar la configuración DDNS actual.  |
| <b>TTL predeterminado</b>  |  |
| <b>Tiempo de actualización de DDNS</b>   |  |
| <b>Activar mDNS</b><br>Activado*<br>Desactivado  | Actualizar la DNS configuración múltiple.  |
| <b>Dirección WINS</b>  | Especificar una dirección de servidor para Servicios de nombres Internet de Windows (WINS).  |
| <b>Activar BOOTP</b><br>Desactivado*<br>Activar  | Permitir que BOOTP asigne una dirección IP de la impresora.  |
| <b>Nota:</b> Un asterisco (*) al lado de un valor indica el valor predeterminado de fábrica. |  |

| Elemento de menú  | Descripción  |
|---|--|
| <b>Lista de servidores restringida</b>  | Especificar una dirección IP para las conexiones TCP.<br><b>Notas:</b> <ul style="list-style-type: none"> <li>• Este elemento del menú solo aparece en el Embedded Web Server.</li> <li>• Utilizar una coma para separar las direcciones IP.</li> <li>• Es posible agregar hasta 50 direcciones IP.</li> </ul> |
| <b>Opciones de la lista de servidores restringida</b><br>Bloquear todos los puertos*<br>Bloquear sólo impresión<br>Bloquear sólo impresión y HTTP | Especificar cómo las direcciones IP de la lista pueden acceder a la funcionalidad de la impresora.<br><b>Nota:</b> Este elemento del menú solo aparece en el Embedded Web Server.  |
| <b>MTU</b>  | Especificar un parámetro de unidad de transmisión máxima (MTU) para las conexiones TCP.  |
| <b>Raw Print Port</b><br>1-65535 (9100*)  | Especificar un número de puerto no procesado para las impresoras conectadas a una red.   |
| <b>Velocidad máxima del tráfico de salida</b><br>Desactivado*<br>Activado   | Habilitar la tasa de transferencia máxima de la impresora.   |
| <b>Activar TLSv1.0</b><br>Activado*<br>Desactivado  | Activar el protocolo TLSv1.0.  |
| <b>Activar TLSv1.1</b><br>Activado*<br>Desactivado  | Activar el protocolo TLSv1.1.  |
| <b>Lista de cifrado SSL</b>   | Especificar los algoritmos de cifrado que se utilizarán para las conexiones SSL o TLS.   |
| <b>Nota:</b> Un asterisco (*) al lado de un valor indica el valor predeterminado de fábrica.  |  |

## SNMP

**Nota:** Este menú solo aparece para las impresoras en red o las impresoras conectadas a servidores de impresión.



| Elemento de menú  | Descripción  |
|---|--|
| <b>Versiones SNMP 1 y 2c</b><br>Activado<br>Desactivado<br>Activado*<br>Permitir juego SNMP<br>Desactivado<br>Activado*<br>Activar PPM MIB<br>Desactivado<br>Activado*<br>Comunidad SNMP  | Configure las versiones 1 y 2c del Protocolo de administración de red simple (SNMP) para instalar los controladores de impresión y aplicaciones. |
| <b>Versión 3 de SNMP</b><br>Activado<br>Desactivado<br>Activado*<br>Nombre de contexto<br>Configurar Credenciales de lectura/escritura<br>Nombre de usuario<br>Contraseña de autenticación<br>Contraseña de privacidad<br>Configurar Credenciales de solo lectura<br>Nombre de usuario<br>Contraseña de autenticación<br>Contraseña de privacidad<br>Hash de autenticación<br>MD5<br>SHA1*<br>Nivel de autenticación mínimo<br>Sin autenticación, sin privacidad<br>Autenticación, sin privacidad<br>Autenticación, privacidad*<br>Algoritmo de privacidad<br>DES<br>AES-128* | Configure la versión 3 de SNMP para instalar y actualizar la seguridad de la impresora.  |
| <b>Nota:</b> Un asterisco (*) al lado de un valor indica el valor predeterminado de configuración.  |  |

## IPSec

**Nota:** Este menú solo aparece para las impresoras de red o las impresoras conectadas a servidores de impresión.

| Elemento de menú  | Descripción  |
|---|--|
| <b>Activar IPSec</b><br>Desactivado*<br>Activado  | Activar seguridad de protocolo de Internet (IPSec).  |
| <b>Configuración básica</b><br>Predeterminado*<br>Compatibilidad<br>Seguro  | Establecer la configuración básica de IPSec.<br><b>Nota:</b> Este elemento de menú solo aparece cuando Activar IPSec se establece en Activado.   |
| <b>Propuesta del grupo DH (Diffie y Hellman)</b><br>modp2048 (14)*<br>modp3072 (15)<br>modp4069 (16)<br>modp6144 (17) | Establecer el cifrado de IPSec.<br><b>Notas:</b> <ul style="list-style-type: none"> <li>Propuesta del grupo DH (Diffie y Hellman) solo aparece cuando Configuración básica se establece en Compatibilidad.</li> <li>Vida útil de IKE SA (horas) y Vida útil de IPSec SA (horas) solo aparecen cuando Configuración básica se establece en Seguro.</li> </ul> |
| <b>Vida útil de IKE SA (horas)</b><br>1<br>2<br>4<br>8<br>24*   |  |
| <b>Vida útil de IPSec SA (horas)</b><br>1<br>2<br>4<br>8*<br>24   |  |
| <b>Método de cifrado propuesto</b><br>3DES<br>AES*  |  |
| <b>Método de autenticación propuesto</b><br>SHA1<br>SHA256*<br>SHA512   | Especificar los métodos de cifrado y de autenticación para conectarse a una red segura.<br><b>Nota:</b> Estos elementos de menú solo aparecen cuando Configuración básica se establece en Compatibilidad.  |
| <b>Certificado de dispositivo IPSec</b>   | Especificar un certificado IPSec.<br><b>Nota:</b> Este elemento de menú solo aparece cuando Activar IPSec se establece en Activado.  |
| <b>Conexiones autenticadas de la clave precompartida</b><br>Host [x]<br>Dirección<br>Clave                            | Configurar las conexiones autenticadas de la impresora.<br><b>Nota:</b> Estos elementos de menú solo aparecen cuando Activar IPSec se establece en Activado.   |
| <b>Certificar conexiones autenticadas</b><br>Host [x] Dirección[/subred]<br>Dirección[/subred]                        |  |
| <b>Nota:</b> Un asterisco (*) al lado de un valor indica el valor predeterminado de fábrica.                          |  |

## 802.1x

**Nota:** Este menú solo aparece para las impresoras de red o las impresoras conectadas a servidores de impresión.

| Elemento de menú   | Descripción  |
|--|--|
| <b>Activo</b><br>Desactivado*<br>Activado  | Permitir a la impresora unir redes que requieren autenticación antes de otorgar el acceso. |
| <b>Nota:</b> Un asterisco (*) al lado de un valor indica el valor predeterminado de fábrica. |  |

## Configuración LPD

**Nota:** Este menú solo aparece para las impresoras de red o las impresoras conectadas a servidores de impresión.

| Elemento de menú   | Descripción  |
|--|--|
| <b>Tiempo de espera LPD</b><br>0–65535 segundos (90*)  | Establecer el valor de tiempo de espera para detener el servidor Line Printer Daemon (LPD) y que deje de esperar de forma indefinida los trabajos de impresión colgados o no válidos.  |
| <b>Página banner LPD</b><br>Desactivado*<br>Activado   | Imprimir una página banner para todos los trabajos de impresión LPD.<br><b>Nota:</b> Una página banner es la primera página de un trabajo de impresión que se utiliza como un separador de trabajos de impresión y para identificar al creador de la solicitud del trabajo de impresión. |
| <b>Última página LPD</b><br>Desactivado*<br>Activado   | Imprimir una última página para todos los trabajos de impresión LPD.<br><b>Nota:</b> Una última página es la última página de un trabajo de impresión.   |
| <b>Conversión de retorno de carro LPD</b><br>Desactivado*<br>Activado                        | Permitir la conversión de retorno de carro.<br><b>Nota:</b> El retorno de carro es un mecanismo que controla la impresora para cambiar la posición del cursor a la primera posición en la misma línea.   |
| <b>Nota:</b> Un asterisco (*) al lado de un valor indica el valor predeterminado de fábrica. |  |

## Configuración HTTP/FTP

| Elemento de menú   | Descripción   |
|--|---|
| <b>Activar servidor HTTP</b><br>Desactivado<br>Activado*                                     | Acceder al Embedded Web Server para controlar y gestionar la impresora.             |
| <b>Activar HTTPS</b><br>Desactivado<br>Activado*   | Configurar los valores del protocolo de transferencia de hipertexto seguro (HTTPS). |
| <b>Nota:</b> Un asterisco (*) al lado de un valor indica el valor predeterminado de fábrica. |   |

| Elemento de menú   | Descripción   |
|--|---|
| <b>Forzar conexiones HTTPS</b><br>Activado<br>Desactivado*                                   | Forzar que la impresora utilice las conexiones HTTPS.   |
| <b>Activar FTP/TFTP</b><br>Desactivado<br>Activado*  | Enviar archivos mediante FTP.   |
| <b>Dominios locales</b>  | Especificar los nombres de dominio para servidores HTTP y FTP.<br><b>Nota:</b> Este elemento del menú solo aparece en el Embedded Web Server. |
| <b>Dirección IP del proxy HTTP</b>   | Configurar los ajustes del servidor HTTP y FTP.   |
| <b>Dirección IP del proxy FTP</b>  |   |
| <b>Puerto de IP predeterminada HTTP</b><br>1-65535 (80*)                                     |   |
| <b>Certificado de dispositivo HTTPS</b>  |   |
| <b>Puerto de IP predeterminada FTP</b><br>1-65535 (21*)                                      |   |
| <b>Espera para solicitudes de HTTP/FTP</b><br>1-299 (30*)                                    |   |
| <b>Reintentos para solicitudes HTTP/FTP</b><br>1-299 (3*)                                    | Establecer el número de intentos para conectarse al servidor HTTP/FTP.  |
| <b>Nota:</b> Un asterisco (*) al lado de un valor indica el valor predeterminado de fábrica. |   |

## USB

| Elemento de menú   | Descripción  |
|--|--|
| <b>PCL SmartSwitch</b><br>Desactivado<br>Activado*   | Configurar la impresora para que cambie a la emulación PCL cuando un trabajo de impresión recibido a través de un puerto USB lo necesite, independientemente del idioma predeterminado de la impresora.<br><b>Nota:</b> Si PCL SmartSwitch está desactivado, la impresora no examina los datos entrantes y utiliza el idioma predeterminado de la impresora especificado en el menú Configuración. |
| <b>PS SmartSwitch</b><br>Desactivado<br>Activado*  | Configurar la impresora para que cambie a la emulación PS cuando un trabajo de impresión recibido a través de un puerto USB lo necesite, independientemente del idioma predeterminado de la impresora.<br><b>Nota:</b> Si PS SmartSwitch está desactivado, la impresora no examina los datos entrantes y utiliza el idioma predeterminado de la impresora especificado en el menú Configuración.   |
| <b>Nota:</b> Un asterisco (*) al lado de un valor indica el valor predeterminado de fábrica. |  |

| Elemento de menú   | Descripción   |
|--|---|
| <b>PS binario Mac</b><br>Activado<br>Automático*<br>Desactivado                              | Definir la impresora para que procese trabajos de impresión PostScript binario de Macintosh.<br><b>Notas:</b> <ul style="list-style-type: none"> <li>• Cuando está en modo Activado, la impresora procesa trabajos de impresión PostScript binario sin formato de los equipos que utilizan el sistema operativo Macintosh.</li> <li>• Cuando se encuentra en modo Automático, la impresora procesa los trabajos de impresión de los equipos que utilizan sistemas operativos Windows o Macintosh.</li> <li>• Cuando está Desactivado, la impresora filtra los trabajos de impresión PostScript que utilizan el protocolo estándar.</li> </ul> |
| <b>Activar puerto USB</b><br>Desactivar<br>Activar*  | Activar el puerto USB estándar.   |
| <b>Nota:</b> Un asterisco (*) al lado de un valor indica el valor predeterminado de fábrica. |   |

## Restringir acceso a la red externa

| Elemento de menú   | Descripción  |
|--|--|
| <b>Restringir acceso a la red externa</b><br>Desactivado*<br>Activado                        | Restringir el acceso a sitios de red.  |
| <b>Dirección de red externa</b>  | Especifique las direcciones de red con acceso restringido.   |
| <b>Dirección de correo electrónico para la notificación</b>                                  | Especifique una dirección de correo electrónico para enviar una notificación de los eventos registrados. |
| <b>Frecuencia de ping</b><br>1-300 (10*)   | Especifique el intervalo de consulta de red en segundos.   |
| <b>Asunto</b>  | Especifique el asunto y el mensaje del correo electrónico de notificación.                               |
| <b>Mensaje</b>   |  |
| <b>Nota:</b> Un asterisco (*) al lado de un valor indica el valor predeterminado de fábrica. |  |

# Seguridad

## Métodos de inicio de sesión

### Público

| Elemento de menú   | Descripción  |
|--|--|
| <b>Administrar permisos</b><br>Acceso a función<br>Administrar métodos abreviados<br>Crear perfiles<br>Administrar marcadores<br>Imprimir desde unidad flash<br>Impresión en color desde unidad flash<br>Digitalizar desde unidad flash<br>Función de copia<br>Impresión de copia en color<br>Función de correo electrónico<br>Función de fax<br>Función FTP<br>Enviar faxes retenidos<br>Acceso a trabajos en espera<br>Perfiles de usuario<br>Cancelar tareas del dispositivo<br>Cambiar idioma<br>Protocolo de impresión de Internet (IPP)<br>Iniciar digitalizaciones a distancia<br>Impresión en B/N<br>Impresión en color<br>Carpeta de red: digitalizar | Controle el acceso a las funciones de la impresora.                  |
| <b>Administrar permisos</b><br>Menús administrativos<br>Menú de seguridad<br>Menú Red/Puertos<br>Menú Papel<br>Menú Informes<br>Menús de configuración de función<br>Menú Consumibles<br>Menú SE<br>Menú de dispositivo  | Controle el acceso a los menús de la impresora.                      |
| <b>Administrar permisos</b><br>Administración de dispositivos<br>Administración remota<br>Actualizaciones de firmware<br>Acceso a Embedded Web Server<br>Importar/Exportar todos los valores<br>Borrar fuera de servicio   | Controle el acceso a las opciones de administración de la impresora. |

## Cuentas locales

| Elemento de menú   | Descripción   |
|--|---|
| <b>Añadir usuario</b><br>Nombre de usuario/Contraseña<br>Nombre de usuario<br>Contraseña<br>PIN  | Crear cuentas locales para gestionar el acceso a las funciones de la impresora.   |
| <b>Administrar grupos/permisos</b><br>Añadir grupo<br>Importar controles de acceso<br>Acceso a función<br>Menús administrativos<br>Gestión de dispositivos<br>Todos los usuarios<br>Importar controles de acceso<br>Acceso a función<br>Menús administrativos<br>Gestión de dispositivos<br>Administración<br>Acceso a función<br>Menús administrativos<br>Gestión de dispositivos | Controlar el acceso de grupo o usuario a las funciones de la impresora, las aplicaciones y la configuración de seguridad. |

## Administración de certificados

| Elemento de menú   | Elemento de menú  |
|--|---|
| <b>Configurar valores predeterminados certificados</b><br>Nombre común<br>Nombre de organización<br>Nombre unidad<br>País/región<br>Nombre provincia<br>Nombre ciudad<br>Nombre alternativo sujeto | Definir valores predeterminados para los certificados generados.            |
| Certificados de dispositivo  | Generar, eliminar o ver certificados de dispositivo.                        |
| Gestionar certificados de CA   | Cargar, eliminar o ver los certificados de la autoridad certificadora (CA). |

## Programar dispositivos USB

| Elemento de menú                                | Descripción                                |
|---|--|
| <b>Programados</b><br>Añadir nueva programación | Programar el acceso al puerto USB frontal. |

## Restricciones de conexión

| Elemento de menú   | Descripción   |
|--|---|
| <b>Intentos fallidos de conexión</b><br>1-10 (3*)  | Especificar el número de intentos de conexión fallidos antes de que se bloqueen los usuarios.                     |
| <b>Límite de tiempo de intentos fallidos</b><br>1-60 minutos (5*)                            | Especificar el intervalo de tiempo entre los intentos de conexión fallidos antes de que se bloqueen los usuarios. |
| <b>Tiempo de bloqueo</b><br>1-60 minutos (5*)  | Especificar la duración del bloqueo.  |
| <b>Tiempo de espera de inicio de sesión web</b><br>1-120 minutos (10*)                       | Especificar el tiempo de retraso para un acceso remoto antes de que el usuario se desconecte automáticamente.     |
| <b>Nota:</b> Un asterisco (*) al lado de un valor indica el valor predeterminado de fábrica. |   |

## Configuración de impresión confidencial

| Elemento de menú  | Descripción   |
|---|---|
| <b>PIN incorrecto máximo</b><br>2-10 (0*)   | Establecer el número de veces que se puede introducir un PIN no válido.<br><b>Notas:</b> <ul style="list-style-type: none"> <li>El valor cero desactiva este ajuste.</li> <li>Cuando se alcanza el límite, los trabajos de impresión correspondientes a ese nombre de usuario y a ese PIN se eliminan.</li> </ul>   |
| <b>Caducidad de trabajo confidencial</b><br>Desactivado*<br>1 hora<br>4 horas<br>24 horas<br>1 semana         | Establecer una caducidad para los trabajos de impresión confidenciales.<br><b>Notas:</b> <ul style="list-style-type: none"> <li>Si este elemento del menú se ha modificado mientras los trabajos de impresión confidenciales se encuentran en la memoria de la impresora, la caducidad de los trabajos de impresión no cambia al nuevo valor predeterminado.</li> <li>Si la impresora está apagada, todos los trabajos confidenciales que se encuentran en la memoria de la impresora se eliminarán.</li> </ul> |
| <b>Caducidad de los trabajos de repetición</b><br>Desactivado*<br>1 hora<br>4 horas<br>24 horas<br>1 semana   | Establecer una caducidad para un trabajo de impresión que desea repetir.  |
| <b>Caducidad de los trabajos de comprobación</b><br>Desactivado*<br>1 hora<br>4 horas<br>24 horas<br>1 semana | Establecer una caducidad para que la impresora imprima una copia para que el usuario examine su calidad antes de imprimir las copias restantes.   |
| <b>Nota:</b> Un asterisco (*) al lado de un valor indica el valor predeterminado de fábrica.                  |   |



| Elemento de menú   | Descripción  |
|--|--|
| <b>Caducidad de los trabajos de reserva</b><br>Desactivado*<br>1 hora<br>4 horas<br>24 horas<br>1 semana | Establecer una caducidad para que la impresora almacene los trabajos de impresión que se van a imprimir con posterioridad. |
| <b>Mantener todos los trabajos en reserva</b><br>Desactivado*<br>Activado                                | Configurar la impresora para mantener todos los trabajos de impresión en espera.   |
| <b>Conservar documentos duplicados</b><br>Desactivado*<br>Activado                                       | Permitir el almacenamiento de documentos con el mismo nombre de archivo.   |
| <b>Nota:</b> Un asterisco (*) al lado de un valor indica el valor predeterminado de fábrica.             |  |

## Borrar archivos de datos temporales

| Elemento de menú   | Descripción  |
|--|--|
| <b>Almacenado en memoria integrada</b><br>Desactivado*<br>Activado                           | Eliminar todos los archivos almacenados en la memoria de la impresora. |
| <b>Nota:</b> Un asterisco (*) al lado de un valor indica el valor predeterminado de fábrica. |  |

## Varios

| Elemento de menú  | Descripción   |
|---|---|
| <b>Permisos de impresión</b><br>Desactivado*<br>Activado                                      | Permitir imprimir al usuario.   |
| <b>Inicio de sesión con permiso para impresión predeterminada</b>                             | Muestra el permiso predeterminado utilizado para que el usuario imprima.<br><b>Nota:</b> Esta configuración solo se muestra cuando se crean uno o más Métodos de inicio de sesión..   |
| <b>Puente de restablecimiento de seguridad</b><br>Activar acceso de "invitado"*<br>Sin efecto | Especificar el acceso del usuario a la impresora.<br><b>Notas:</b> <ul style="list-style-type: none"> <li>• El puente está situado junto a un icono de bloqueo en la placa del controlador.</li> <li>• Activar acceso de "invitado" ofrece acceso a cualquier persona a todos los aspectos de la impresora.</li> <li>• Sin efecto puede deshabilitar el acceso a la impresora cuando no esté disponible la información de seguridad necesaria.</li> </ul> |
| <b>Longitud mínima de la contraseña</b><br>0-32   | Especifique la longitud de la contraseña.   |
| <b>Nota:</b> Un asterisco (*) al lado de un valor indica el valor predeterminado de fábrica.  |   |

| Elemento de menú   | Descripción   |
|--|---|
| <b>Activar revelación de contraseña/PIN</b>  | Muestra la contraseña o el número de identificación personal. |
| <b>Nota:</b> Un asterisco (*) al lado de un valor indica el valor predeterminado de fábrica. |   |

## Cloud Connector

| Elemento de menú                     | Descripción                                       |
|--------------------------------------|---|
| <b>Activar/desactivar conectores</b> | Activa un proveedor de almacenamiento en la nube. |

## Informes

### Página de valores de menú

| Elemento de menú                 | Descripción   |
|----------------------------------|---|
| <b>Página de valores de menú</b> | Imprimir un informe que contenga los menús de la impresora. |

### Dispositivo

| Elemento de menú                   | Descripción  |
|------------------------------------|--|
| <b>Información del dispositivo</b> | Imprimir un informe que contenga información sobre la impresora.                 |
| <b>Estadísticas dispositivo</b>    | Imprimir un informe sobre uso de la impresora y el estado de los suministros.    |
| <b>Lista Perfiles</b>              | Imprimir una lista de perfiles almacenados en la impresora.                      |
| <b>Informe de activos</b>          | Imprimir un informe que contenga el número de serie y el modelo de la impresora. |

### Imprimir

| Elemento de menú   | Descripción   |
|--|---|
| <b>Imprimir fuentes</b><br>Fuentes PCL<br>Fuentes PostScript | Imprimir muestras e información sobre las fuentes disponibles en cada idioma de la impresora.         |
| <b>Imprimir demo</b><br>Página demo                          | Imprima una página demo que se utilizará como herramienta de diagnóstico para problemas de impresión. |

## Métodos abreviados

| Elemento de menú                            | Descripción  |
|---|--|
| <b>Todos los métodos abreviados</b>         | Imprimir un informe que muestre los métodos abreviados que se almacenan en la impresora.<br><b>Nota:</b> Métodos abreviados de fax solo se muestra en determinados modelos de impresora. |
| <b>Métodos abreviados de fax</b>            |  |
| <b>Métodos abreviados de copia</b>          |  |
| <b>Métodos abreviados de e-mail</b>         |  |
| <b>Métodos abreviados de FTP</b>            |  |
| <b>Métodos abreviados de carpeta de red</b> |  |

## Fax

**Nota:** Este menú solo aparece si Fax está configurado y Activar registro de trabajos está establecido en Activado.

| Elemento de menú                   | Descripción   |
|------------------------------------|---|
| <b>Registro de trabajo de fax</b>  | Imprimir un informe sobre los últimos 200 trabajos de fax realizados.                 |
| <b>Registro de llamadas de fax</b> | Imprimir un informe sobre las últimas 100 llamadas atendidas, recibidas y bloqueadas. |

## Red

| Elemento de menú                            | Descripción  |
|---|--|
| <b>Página de configuración de la red</b>    | Imprimir una página que muestre la red configurada y los valores inalámbricos en la impresora.<br><b>Nota:</b> Esta opción del menú solo aparece para las impresoras en red o las impresoras conectadas a servidores de impresión. |
| <b>Clientes conectados por Wi-Fi Direct</b> | Imprimir una página que muestra la lista de dispositivos que estén conectados a la impresora mediante Wi-Fi Direct.<br><b>Nota:</b> Este elemento del menú solo aparece si la opción Activar Wi-Fi Direct está activada.           |

## Solución de problemas

| Elemento de menú                                 | Descripción   |
|--|---|
| <b>Páginas de prueba de calidad de impresión</b> | Imprima páginas de muestra para identificar y corregir defectos en la calidad de impresión. |
| <b>Limpieza del escáner</b>                      | Imprima las instrucciones sobre cómo limpiar el escáner.                                    |

# Mantenimiento de la impresora

## Comprobación del estado de suministros y piezas

- 1 En la pantalla de inicio, toque **Estado/Consumibles**.
- 2 Seleccione las piezas o suministros que desea comprobar.

**Nota:** También puede acceder a esta configuración tocando la parte superior de la pantalla de inicio.

## Configuración de notificaciones de suministros

- 1 Abra un explorador web y, a continuación, escriba la dirección IP de la impresora en el campo de la dirección.

**Notas:**

- Verá la dirección IP de la impresora en la pantalla de inicio de la impresora. La dirección IP aparece como cuatro grupos de números separados por puntos, como 123.123.123.123.
- Si está utilizando un servidor proxy, desactívelo temporalmente para cargar correctamente la página web.

- 2 Haga clic en **Valores > Dispositivo > Notificaciones**.
- 3 Desde el menú Suministros, haga clic en **Notificaciones de consumible personalizado**.
- 4 Seleccione una notificación para cada suministro.
- 5 Aplique los cambios.

## Configuración de alertas de correo

Configure la impresora para enviar alertas de correo electrónico cuando los suministros empiecen a agotarse o cuando sea necesario cambiar papel, agregarlo o eliminar un atasco.

- 1 Abra un explorador web y, a continuación, escriba la dirección IP de la impresora en el campo de la dirección.

**Notas:**

- Verá la dirección IP de la impresora en la pantalla de inicio de la misma. La dirección IP aparece como cuatro grupos de números separados por puntos, como 123.123.123.123.
- Si está utilizando un servidor proxy, desactívelo temporalmente para cargar correctamente la página web.

- 2 Haga clic en **Valores > Dispositivo > Notificaciones > Configuración de alertas de correo** y, a continuación, configure los valores.  
**Nota:** Para obtener más información sobre los valores de SMTP, póngase en contacto con su proveedor de correo electrónico.
- 3 Haga clic en **Configurar listas de correo electrónico y alertas** para, a continuación, configurar los ajustes.
- 4 Aplique los cambios.

## Visualización de informes

- 1 En la pantalla de inicio, toque **Valores > Informes**.
- 2 Seleccione el informe que desea ver.

## Solicitud de suministros y piezas

Para realizar pedidos de suministros en Estados Unidos, póngase en contacto con Lexmark en el 1-800-539-6275 para obtener información acerca de los distribuidores autorizados de suministros de Lexmark en su área. En los demás países o regiones, vaya a [www.lexmark.com](http://www.lexmark.com) o póngase en contacto con el lugar en el que adquirió la impresora.

**Nota:** las estimaciones de duración de todos los suministros de la impresora se realizan en base a la impresión en papel normal de tamaño Carta o A4.

**Advertencia: Posibles daños:** Si no se consigue mantener un rendimiento de impresora óptimo o no se sustituyen las piezas y los consumibles, es posible que la impresora sufra daños.

## Utilice componentes y suministros originales de Lexmark

La impresora Lexmark ha sido diseñada para un óptimo rendimiento con piezas y suministros originales de Lexmark. El uso de suministros o piezas de terceros puede afectar al rendimiento, la fiabilidad o el ciclo de vida de la impresora y de sus componentes de imagen. También puede afectar a la cobertura de la garantía. La garantía no cubre el daño ocasionado por el uso de piezas y suministros de terceros. Todos los indicadores de duración han sido diseñados para funcionar con piezas y suministros de Lexmark, y podrían ocasionar resultados impredecibles si se utilizan suministros o piezas de terceros. Si se agota el uso de los componentes de imagen, pueden producirse daños en la impresora Lexmark o en sus componentes asociados.

**Advertencia: Posibles daños:** Los consumibles y piezas que no están sujetos a los términos del acuerdo del Programa de devolución de cartuchos se pueden restablecer y reutilizar. Sin embargo, la garantía del fabricante no cubre los daños causados por piezas o consumibles originales que no sean originales. El restablecimiento de los contadores del consumible o pieza sin una reutilización correcta puede causar daños en la impresora. Después de restablecer el contador del suministro o pieza, la impresora puede mostrar un error que indica la presencia del elemento que se ha restablecido.

## Solicitud de cartuchos de impresión

### Notas:

- El rendimiento estimado del cartucho se basa en el estándar ISO/IEC 19798.
- Una cobertura de impresión extremadamente baja durante períodos prolongados puede afectar negativamente al rendimiento real.

### Cartuchos de impresión del programa de devolución de cartuchos para los modelos Lexmark CX331 y CX431

| Elemento  | Estados Unidos y Canadá | Espacio Económico Europeo | Asia Pacífico | Latinoamérica | Resto de Europa, Oriente Próximo y África |
|---|-------------------------|---------------------------|---------------|---------------|---|
| <b>Cartuchos de impresión retornables</b>   |                         |                           |               |               |   |
| Cian  | 20N10C0                 | 20N20C0                   | 20N30C0       | 20N40C0       | 20N50C0                                   |
| Magenta   | 20N10M0                 | 20N20M0                   | 20N30M0       | 20N40M0       | 20N50M0                                   |
| Amari.  | 20N10Y0                 | 20N20Y0                   | 20N30Y0       | 20N40Y0       | 20N50Y0                                   |
| Negro   | 20N10K0                 | 20N20K0                   | 20N30K0       | 20N40K0       | 20N50K0                                   |
| <b>Cartuchos de impresión retornables de alto rendimiento<sup>1</sup></b>   |                         |                           |               |               |   |
| Cian  | 20N1HC0                 | 20N2HC0                   | 20N3HC0       | 20N4HC0       | 20N5HC0                                   |
| Magenta   | 20N1HM0                 | 20N2HM0                   | 20N3HM0       | 20N4HM0       | 20N5HM0                                   |
| Amari.  | 20N1HY0                 | 20N2HY0                   | 20N3HY0       | 20N4HY0       | 20N5HY0                                   |
| Negro   | 20N1HK0                 | 20N2HK0                   | 20N3HK0       | 20N4HK0       | 20N5HK0                                   |
| <b>Cartuchos de impresión retornables de rendimiento extraalto<sup>2</sup></b>  |                         |                           |               |               |   |
| Cian  | 20N1XC0                 | 20N2XC0                   | 20N3XC0       | 20N4XC0       | 20N5XC0                                   |
| Magenta   | 20N1XM0                 | 20N2XM0                   | 20N3XM0       | 20N4XM0       | 20N5XM0                                   |
| Amari.  | 20N1XY0                 | 20N2XY0                   | 20N3XY0       | 20N4XY0       | 20N5XY0                                   |
| Negro   | 20N1XK0                 | 20N2XK0                   | 20N3XK0       | 20N4XK0       | 20N5XK0                                   |
| <sup>1</sup> Solo es compatible con el modelo de impresora Lexmark CX331.<br><sup>2</sup> Solo es compatible con el modelo de impresora Lexmark CX431.<br>Para obtener más información sobre los países que pertenecen a cada región, visite <a href="http://www.lexmark.com/regions">www.lexmark.com/regions</a> . |                         |                           |               |               |   |

### Cartuchos de impresión de alto rendimiento convencionales para el modelo Lexmark CX331

| Elemento | Número de referencia |
|----------|----------------------|
| Cian     | 20N0H20              |
| Magenta  | 20N0H30              |
| Amari.   | 20N0H40              |
| Negro    | 20N0H10              |

### Cartuchos de impresión de rendimiento extraalto convencionales para el modelo Lexmark CX431

| Elemento | Número de referencia |
|----------|----------------------|
| Cian     | 20N0X20              |
| Magenta  | 20N0X30              |
| Amari.   | 20N0X40              |
| Negro    | 20N0X10              |

### Cartuchos de impresión retornables para los modelos Lexmark MC3224, MC3326 y MC3426

| Elemento   | Estados Unidos y Canadá | Espacio Económico Europeo | Asia Pacífico | Distribución en América Latina | Resto de Europa, Oriente Próximo y África |
|--|-------------------------|---------------------------|---------------|--------------------------------|---|
| <b>Cartuchos de impresión retornables</b>                                      |                         |                           |               |                                |   |
| Cian   | C3210C0                 | C3220C0                   | C3230C0       | C3240C0                        | C3250C0                                   |
| Magenta  | C3210M0                 | C3220M0                   | C3230M0       | C3240M0                        | C3250M0                                   |
| Amari.   | C3210Y0                 | C3220Y0                   | C3230Y0       | C3240Y0                        | C3250Y0                                   |
| Negro  | C3210K0                 | C3220K0                   | C3230K0       | C3240K0                        | C3250K0                                   |
| <b>Cartuchos de impresión retornables de alto rendimiento<sup>1</sup></b>      |                         |                           |               |                                |   |
| Cian   | C331HC0                 | C332HC0                   | C333HC0       | C334HC0                        | C335HC0                                   |
| Magenta  | C331HM0                 | C332HM0                   | C333HM0       | C334HM0                        | C335HM0                                   |
| Amari.   | C331HY0                 | C332HY0                   | C333HY0       | C334HY0                        | C335HY0                                   |
| Negro  | C331HK0                 | C332HK0                   | C333HK0       | C334HK0                        | C335HK0                                   |
| <b>Cartuchos de impresión retornables de rendimiento extraalto<sup>2</sup></b> |                         |                           |               |                                |   |
| Cian   | C341XC0                 | C342XC0                   | C343XC0       | C344XC0                        | C345XC0                                   |
| Magenta  | C341XM0                 | C342XM0                   | C343XM0       | C344XM0                        | C345XM0                                   |
| Amari.   | C341XY0                 | C342XY0                   | C343XY0       | C344XY0                        | C345XY0                                   |
| Negro  | C341XK0                 | C342XK0                   | C343XK0       | C344XK0                        | C345XK0                                   |
| <sup>1</sup> Solo es compatible con el modelo de impresora Lexmark MC3326.     |                         |                           |               |                                |   |
| <sup>2</sup> Solo es compatible con el modelo de impresora Lexmark MC3426.     |                         |                           |               |                                |   |

### Cartuchos de impresión convencionales para el modelo Lexmark MC3224

| Elemento | Número de referencia |
|----------|----------------------|
| Cian     | C320020              |
| Magenta  | C320030              |
| Amari.   | C320040              |
| Negro    | C320010              |

### Cartuchos de impresión de alto rendimiento convencionales para el modelo Lexmark MC3326

| Elemento | Número de referencia |
|----------|----------------------|
| Cian     | C330H20              |
| Magenta  | C330H30              |
| Amari.   | C330H40              |
| Negro    | C330H10              |

**Cartuchos de impresión de rendimiento extraalto convencionales para el modelo Lexmark MC3426**

| Elemento | Número de referencia |
|----------|----------------------|
| Cian     | C340X20              |
| Magenta  | C340X30              |
| Amari.   | C340X40              |
| Negro    | C340X10              |

**Cartuchos de impresión convencionales para el modelo Lexmark XC2326**

| Elemento | Estados Unidos y Canadá | Europa, Oriente Medio, África y México |
|----------|-------------------------|--|
| Cian     | 24B7495                 | 24B7499                                |
| Magenta  | 24B7496                 | 24B7500                                |
| Amari.   | 24B7497                 | 24B7501                                |
| Negro    | 24B7498                 | 24B7502                                |

**Solicitud de un contenedor de tóner de desecho**

| Artículo                       | Número de referencia |
|--------------------------------|----------------------|
| Contenedor de tóner de desecho | 20NOW00              |



## Sustitución de suministros y piezas

### Sustitución de cartuchos de impresión

**Nota:** Si la bandeja está extendida, quítela antes de sustituir un cartucho.

- 1 Abra la puerta frontal y, a continuación, empújela hacia abajo con determinación.

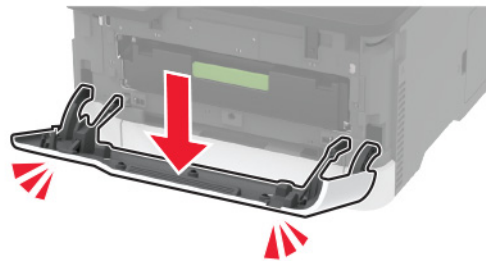
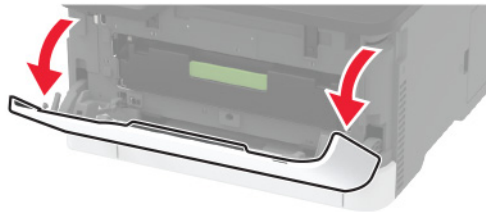

- 2 Tire de la bandeja del cartucho de impresión.



**3** Extraiga el cartucho de impresión usado.

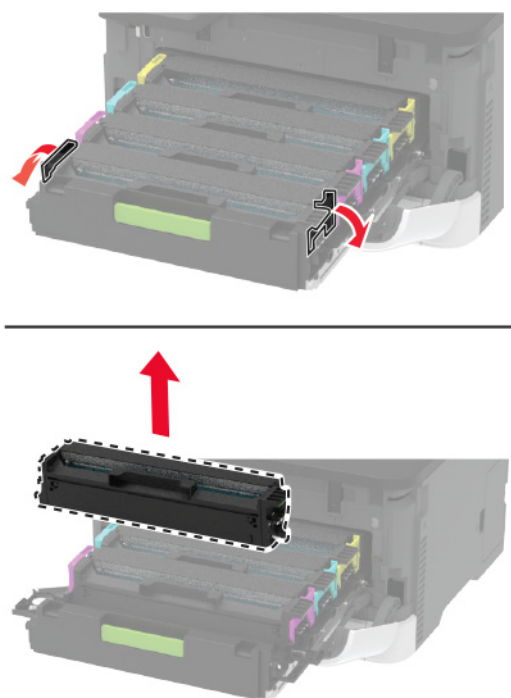

**4** Desembale el nuevo cartucho de impresión.

**Advertencia: Posibles daños:** No exponga la parte inferior del cartucho de impresión a la luz directa. Una larga exposición a la luz puede ocasionar problemas de calidad de impresión.

**Advertencia: Posibles daños:** No toque la cara inferior del cartucho de impresión. Si lo hace, puede afectar a la calidad de los futuros trabajos de impresión.



**5** Inserte el nuevo cartucho de impresión.

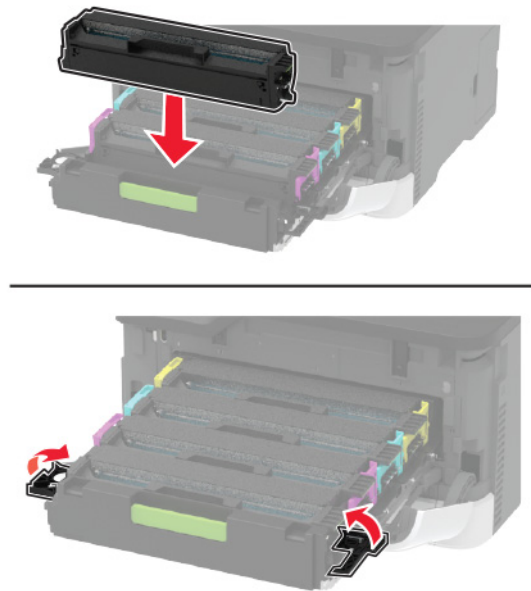

**6** Inserte la bandeja del cartucho de impresión y, a continuación, cierre la puerta.

## Sustitución del contenedor de tóner de desecho

**1** Retire el contenedor de tóner de desecho usado.

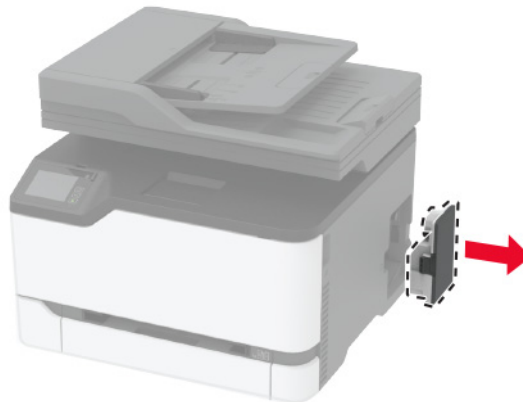

**Nota:** Para evitar que se derrame el tóner, coloque la botella en posición vertical.

**2** Desembale el nuevo contenedor de tóner de desecho.

- 3 Introduzca el contenedor de t ner de desecho nuevo.

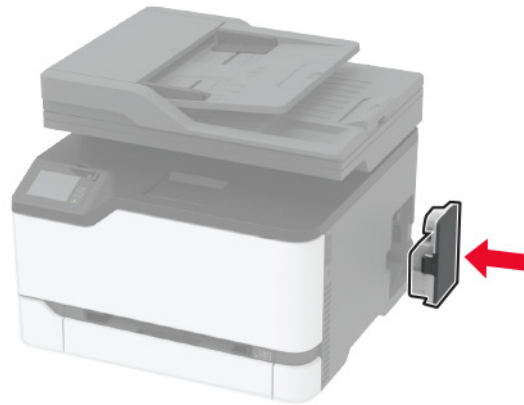

## Sustituci n de la bandeja

- 1 Extraiga la bandeja usada.



- 2 Desembale la nueva bandeja.
- 3 Inserte la nueva bandeja.



## Sustitución del alimentador manual

**1** Extraiga la bandeja.



**2** Extraiga el alimentador manual usado.



**3** Desembale el nuevo alimentador manual.

**4** Inserte el nuevo alimentador manual.

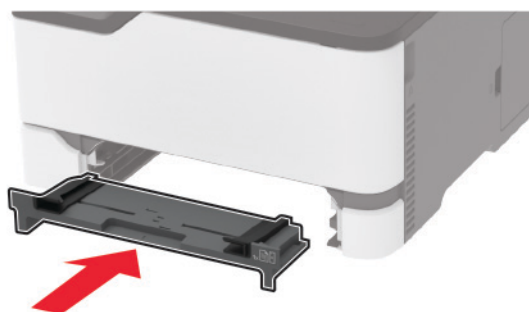

**5** Introduzca la bandeja.

## Sustitución de la bandeja del ADF

- 1 Abra la cubierta del alimentador automático.

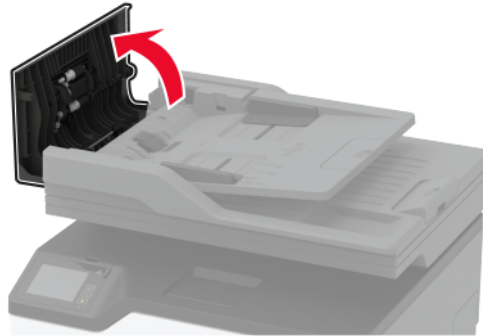

**2** Extraiga la bandeja del ADF usada.

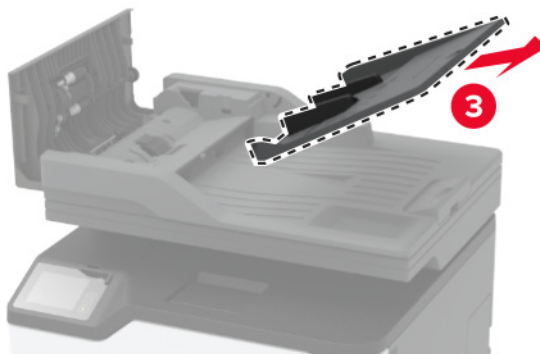
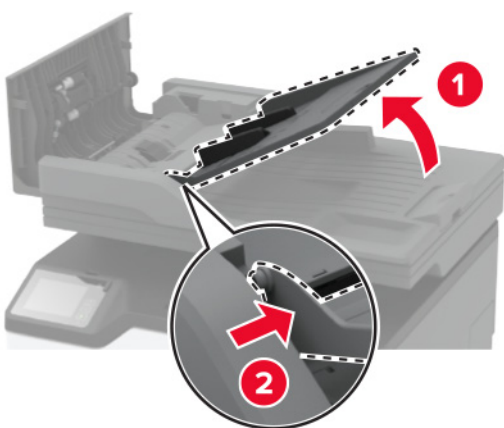
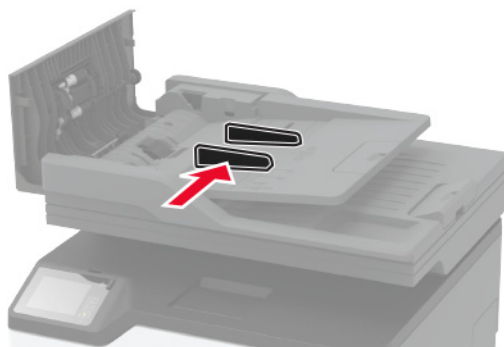

**3** Desembale la nueva bandeja del ADF.

4 Inserte la nueva bandeja del ADF hasta que *encaje* en su sitio.

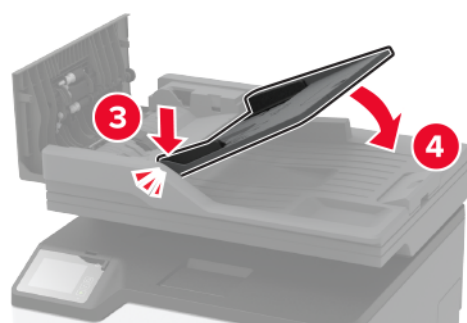
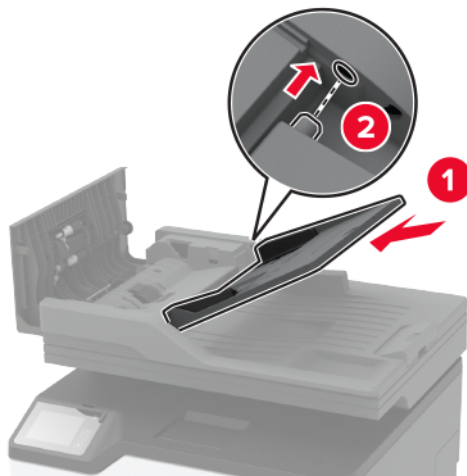

5 Cierre la cubierta del ADF.

## Sustitución de las gomas de los rodillos

1 Apague la impresora.

2 Desconecte el cable de alimentación de la toma eléctrica y, a continuación, de la impresora.



**3** Abra la puerta frontal y, a continuación, empújela hacia abajo con determinación.

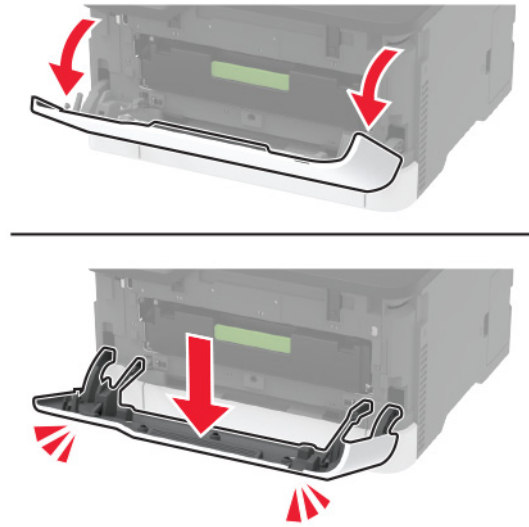

**4** Tire de la bandeja del cartucho de impresión.

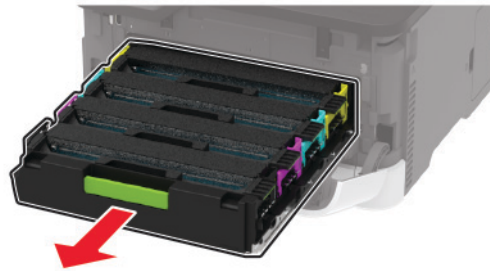

**5** Para evitar restos de contaminación de tóner, coloque una hoja de papel en la parte superior de la bandeja del cartucho de impresión y, a continuación, inserte la bandeja del cartucho de impresión.

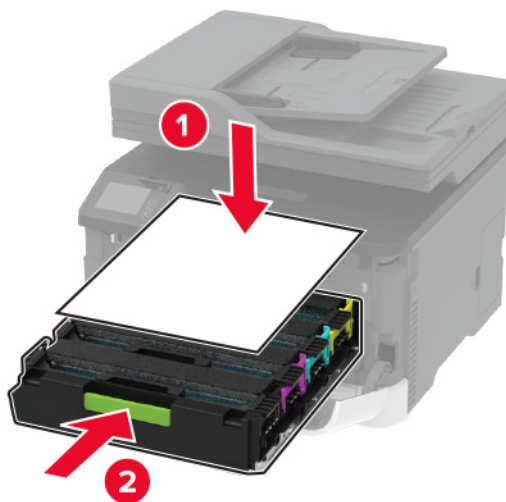

**6** Cierre la puerta frontal.

7 Extraiga la bandeja.



8 Retire el contenedor de tóner de desecho.

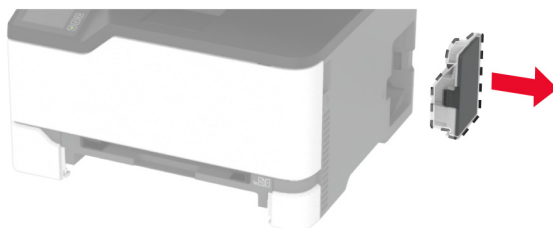

**Nota:** Para evitar que se derrame el tóner, coloque la botella en posición vertical.

9 Coloque la impresora sobre un lado.



**10** Retire las gomas de los rodillos usadas.

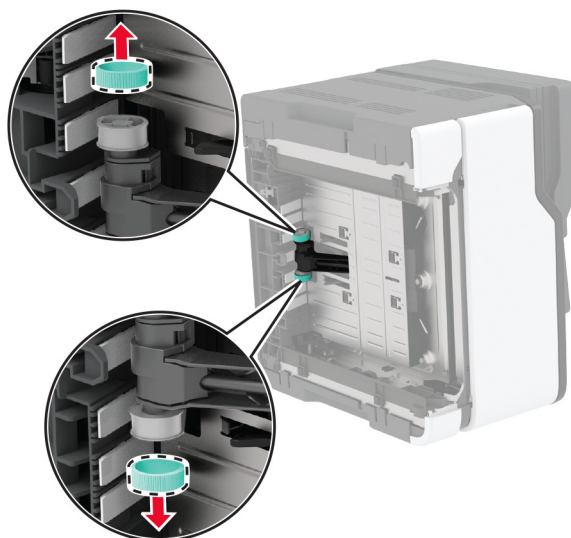
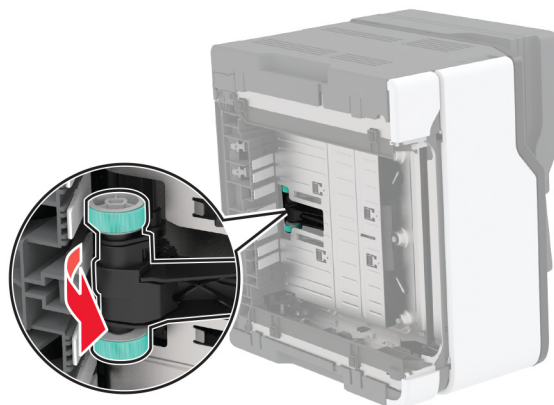

**11** Desembale las nuevas gomas de los rodillos.

**Nota:** Para evitar la contaminación, asegúrese de que tiene las manos limpias.

**12** Introduzca las nuevas gomas de los rodillos.

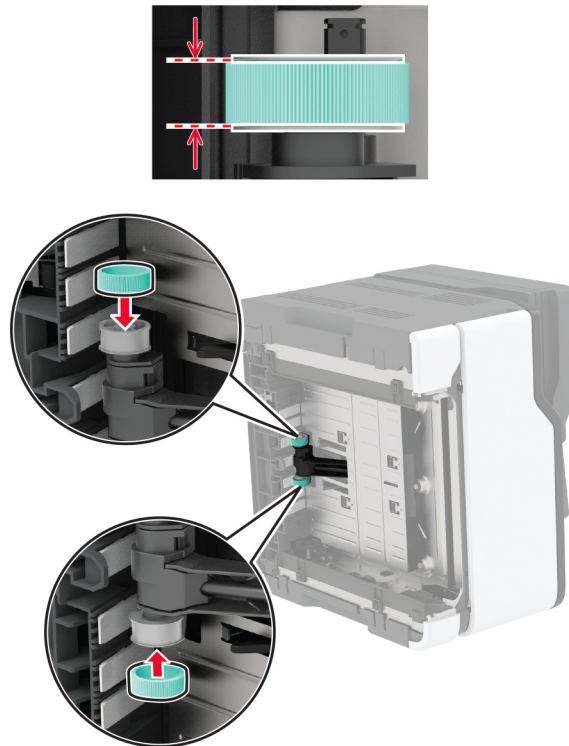

**13** Coloque la impresora en su posición original e inserte el contenedor de tóner de desecho.

**14** Introduzca la bandeja.

**15** Abra la puerta frontal y, a continuación, empújela hacia abajo con determinación.

**16** Tire de la bandeja del cartucho de impresión.

**17** Extraiga el papel atascado y vuelva a insertar la bandeja del cartucho de impresión.

**18** Cierre la puerta frontal.

**19** Conecte el cable de alimentación a la impresora y, a continuación, a un enchufe.

**⚠ PRECAUCIÓN: POSIBLES DAÑOS PERSONALES:** Para evitar el riesgo de incendio o descarga eléctrica, conecte el cable de alimentación a una toma de corriente debidamente conectada a tierra con la potencia adecuada que se encuentre cerca del dispositivo y resulte fácilmente accesible.

**20** Encienda la impresora.

## Sustitución del panel separador del ADF

- 1 Abra la cubierta del alimentador automático.

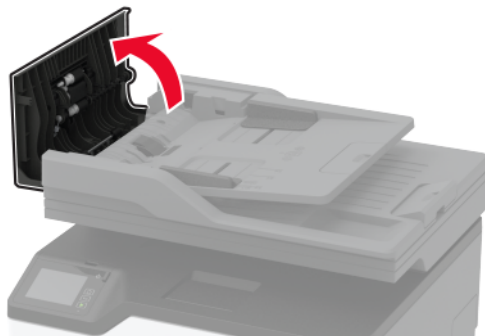

- 2 Retire el panel separador del ADF usado.

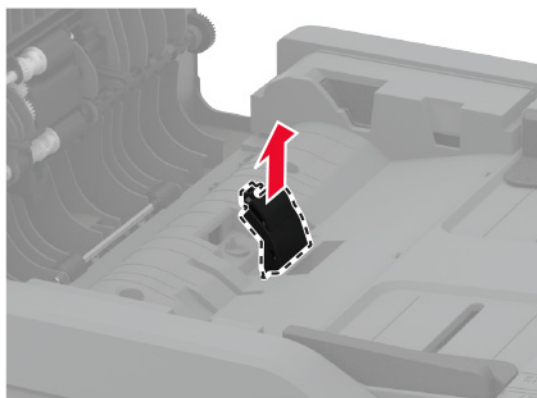
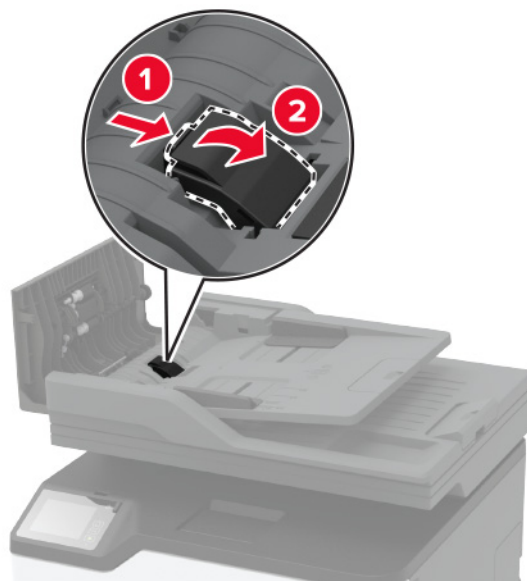

- 3 Desembale el nuevo panel separador del ADF.

**4** Inserte el nuevo panel separador hasta que *encaje* en su sitio.

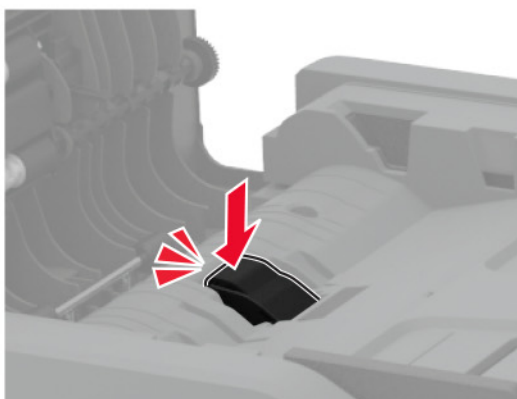
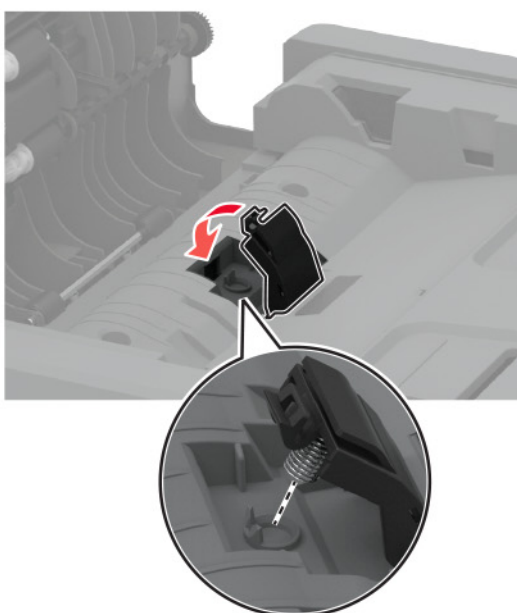
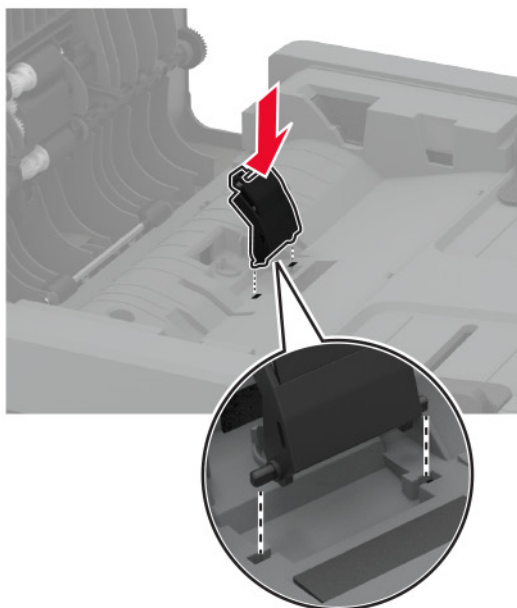

**5** Cierre la cubierta del ADF.

## Restablecimiento de los contadores de uso de consumibles

- 1 En la pantalla de inicio, toque **Valores > Dispositivo > Mantenimiento > Menú de configuración > Uso de consumibles y contadores**.
- 2 Seleccione el contador que desea restablecer.

**Advertencia: Posibles daños:** Los consumibles y piezas que no están sujetos a los términos del acuerdo del Programa de devolución de cartuchos se pueden restablecer y reutilizar. Sin embargo, la garantía del fabricante no cubre los daños causados por piezas o consumibles originales que no sean originales. El restablecimiento de los contadores del consumible o pieza sin una reutilización correcta puede causar daños en la impresora. Después de restablecer el contador del consumible o pieza, la impresora puede mostrar un error que indica la presencia del elemento que se ha restablecido.

## Limpieza de las piezas de la impresora

### Limpieza de la impresora

 **PRECAUCIÓN: PELIGRO DE DESCARGAS ELÉCTRICAS:** Para evitar el riesgo de descarga eléctrica al limpiar el exterior de la impresora, desconecte el cable de alimentación de la toma eléctrica y desconecte todos los cables de la impresora antes de realizar la operación.

#### Notas:

- Realice esta tarea una vez transcurridos varios de meses.
  - Cualquier daño de la impresora ocasionado por su manipulación inadecuada queda fuera de la cobertura de garantía de la impresora.
- 1 Apague la impresora y, a continuación, desconecte el cable de alimentación de la toma de tierra.
  - 2 Extraiga el papel de la bandeja estándar.
  - 3 Retire el polvo, las pelusas y los trozos de papel que se encuentren alrededor de la impresora con un cepillo suave o una aspiradora.
  - 4 Limpie la parte exterior de la impresora con un paño húmedo paño suave y sin pelusa.

#### Notas:

- No utilice productos de limpieza para el hogar ni detergentes, ya que podrían dañar el acabado de la impresora.
  - Asegúrese de que todas las partes de la impresora estén secas después de la limpieza.
- 5 Conecte el cable de alimentación a la toma eléctrica y, a continuación, encienda la impresora.

 **PRECAUCIÓN: POSIBLES DAÑOS PERSONALES:** Para evitar el riesgo de incendio o descarga eléctrica, conecte el cable de alimentación a una toma de corriente debidamente conectada a tierra con la potencia adecuada que se encuentre cerca del dispositivo y resulte fácilmente accesible.

## Limpeza de la pantalla táctil

**⚠ PRECAUCIÓN: PELIGRO DE DESCARGAS ELÉCTRICAS:** Para evitar el riesgo de descarga eléctrica al limpiar el exterior de la impresora, desconecte el cable de alimentación de la toma eléctrica y desconecte todos los cables de la impresora antes de realizar la operación.

- 1 Apague la impresora y, a continuación, desconecte el cable de alimentación de la toma de corriente.
- 2 Con un paño húmedo, suave y sin pelusa, limpie la pantalla táctil.

### Notas:

- No utilice productos de limpieza para el hogar ni detergentes, ya que podrían dañar la pantalla táctil.
- Asegúrese de que la pantalla táctil está seca después de limpiarla.

- 3 Conecte el cable de alimentación a la toma eléctrica y, a continuación, encienda la impresora.

**⚠ PRECAUCIÓN: POSIBLES DAÑOS PERSONALES:** Para evitar el riesgo de incendio o descarga eléctrica, conecte el cable de alimentación a una toma de corriente debidamente conectada a tierra con la potencia adecuada que se encuentre cerca del dispositivo y resulte fácilmente accesible.

## Limpeza del escáner

- 1 Abra la cubierta del escáner.



- 2 Con un paño húmedo, suave y sin pelusa, limpie las siguientes áreas:

- panel de cristal del ADF

**Nota:** En algunos modelos de impresoras, en esta ubicación hay un cristal del ADF en lugar de un panel.





- Panel de cristal del escáner



- cristal del ADF



- Cristal del escáner



- 3 Cierre la cubierta del escáner.

## Limpieza de los rodillos de carga

- 1 Apague la impresora.
- 2 Desconecte el cable de alimentación de la toma eléctrica y, a continuación, de la impresora.
- 3 Abra la puerta frontal y, a continuación, empújela hacia abajo con determinación.

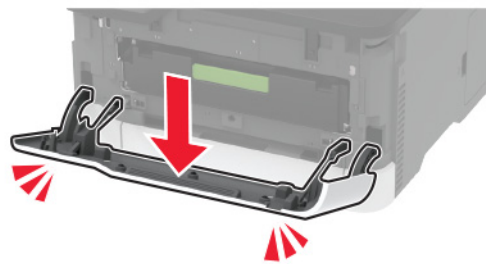

**4** Tire de la bandeja del cartucho de impresión.

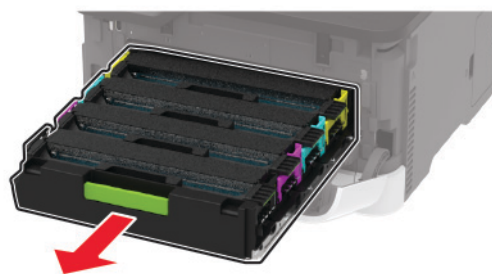

**5** Para evitar restos de contaminación de tóner, coloque una hoja de papel en la parte superior de la bandeja del cartucho de impresión y, a continuación, inserte la bandeja del cartucho de impresión.

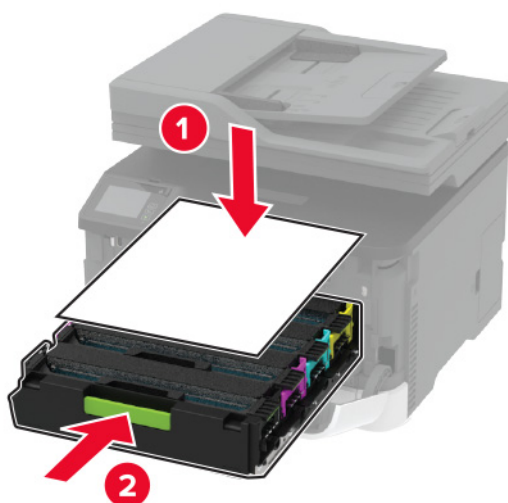

**6** Cierre la puerta frontal.

**7** Extraiga la bandeja.



**8** Retire el contenedor de tóner de desecho.

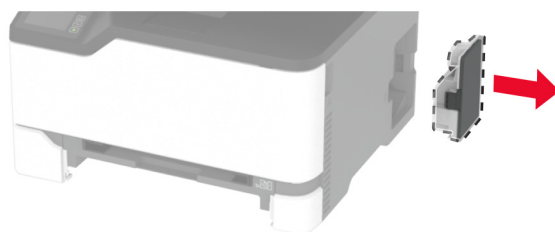

**Nota:** Para evitar que se derrame el tóner, coloque la botella en posición vertical.

**9** Coloque la impresora sobre un lado.



**10** Retire los rodillos de carga.

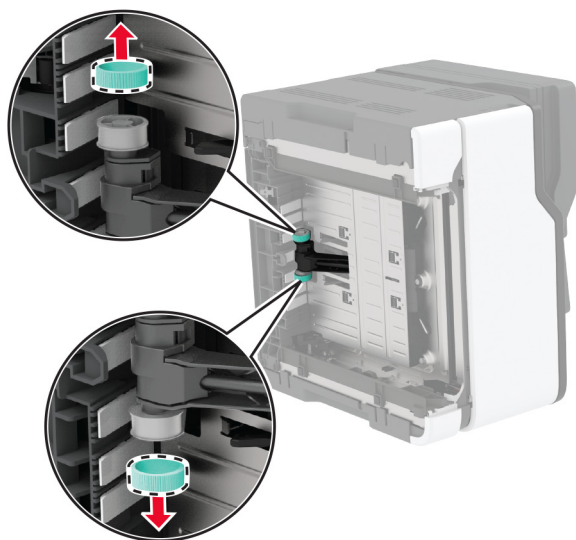
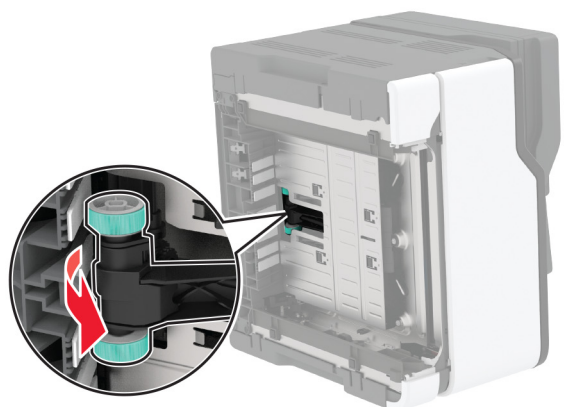

**11** Aplique alcohol isopropílico a un paño suave que no suelte pelusa y, a continuación, limpie los rodillos de carga.

**12** Introduzca los rodillos de carga.

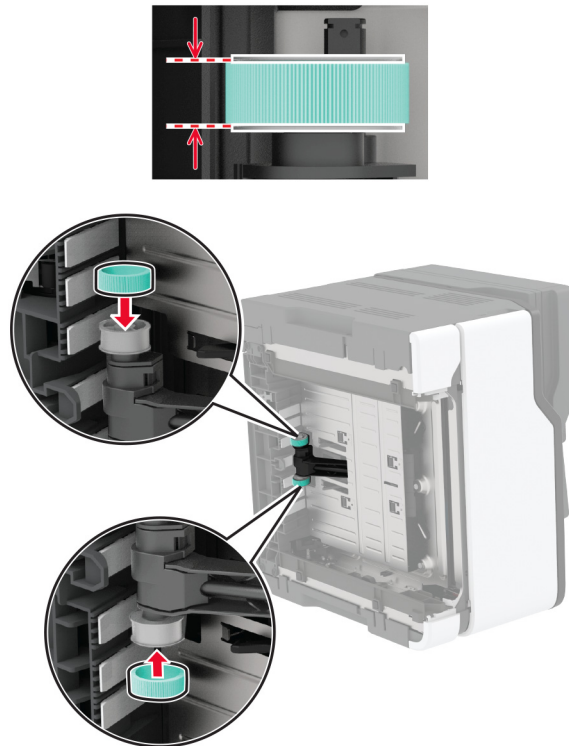

**13** Coloque la impresora en su posición original e inserte el contenedor de tóner de desecho.

**14** Introduzca la bandeja.

**15** Abra la puerta frontal y, a continuación, empújela hacia abajo con determinación.

**16** Tire de la bandeja del cartucho de impresión.

**17** Extraiga el papel atascado y vuelva a insertar la bandeja del cartucho de impresión.

**18** Cierre la puerta frontal.

**19** Conecte el cable de alimentación a la impresora y, a continuación, a un enchufe.

**⚠ PRECAUCIÓN: POSIBLES DAÑOS PERSONALES:** Para evitar el riesgo de incendio o descarga eléctrica, conecte el cable de alimentación a una toma de corriente debidamente conectada a tierra con la potencia adecuada que se encuentre cerca del dispositivo y resulte fácilmente accesible.

**20** Encienda la impresora.

## Ahorro de energía y papel

### Configuración de los valores del modo de ahorro de energía

#### modo de suspensión

- 1 En la pantalla de inicio, toque **Valores > Dispositivo > Gestión del consumo eléctrico > Tiempos de espera > Modo de suspensión.**
- 2 Especifique la cantidad de tiempo que desea que la impresora espere hasta entrar en Modo de suspensión.

#### modo de hibernación

- 1 En la pantalla de inicio, toque **Valores > Dispositivo > Gestión del consumo eléctrico > Tiempos de espera > Tiempo espera para hibernación.**
- 2 Seleccione la cantidad de tiempo que desea que la impresora espere hasta entrar en modo de hibernación.

#### Notas:

- Para que funcione el Tiempo de espera de hibernación, configure Tiempo de espera para hibernación en conexión en Hibernar.
- Embedded Web Server se desactiva cuando la impresora está en modo Hibernar.

### Ajuste del brillo de la pantalla de la impresora

- 1 En la pantalla de inicio, toque **Valores > Dispositivo > Preferencias > Brillo de la pantalla.**
- 2 Ajuste el valor.

#### Ahorro de suministros

### Ahorro de suministros

- Imprimir en ambas caras del papel.  
**Nota:** La impresión a dos caras es el valor predeterminado del controlador de impresión.
- Imprimir varias páginas en una sola hoja de papel.
- La función de vista previa se puede utilizar para ver el aspecto del documento antes de que se imprima.
- Para mayor precisión, imprima una sola copia del documento para comprobar el contenido y el formato.

#### Desplazamiento de la impresora a otra ubicación

## Desplazamiento de la impresora a otra ubicación

-  **PRECAUCIÓN: POSIBLES DAÑOS PERSONALES:** si el peso de la impresora es superior a 20 kg (44 lb), pueden ser necesarias dos o más personas para levantarla de forma segura.

 **PRECAUCIÓN: POSIBLES DAÑOS PERSONALES:** Para evitar el riesgo de incendio o descarga eléctrica, utilice exclusivamente el cable de alimentación que se suministra junto con este producto o el repuesto autorizado por el fabricante.

 **PRECAUCIÓN: POSIBLES DAÑOS PERSONALES:** Al mover la impresora, siga estas instrucciones para evitar daños personales o en la impresora:

- Asegúrese de que todas las puertas y bandejas están cerradas.
- Apague la impresora y, a continuación, desconecte el cable de alimentación de la toma de tierra.
- Desconecte todos los cables de la impresora.
- Si la impresora cuenta con bandejas opcionales de pie independientes u opciones de salida conectadas a ella, desconéctelas antes de mover la impresora.
- Si la impresora tiene una base de ruedas, llévela con cuidado hasta la nueva ubicación. Preste atención a la hora de atravesar umbrales y saltos en los suelos.
- Si, en lugar de una base con ruedas, la impresora se apoya sobre bandejas opcionales o cuenta con opciones de salida, retire las opciones de salida y levante la impresora de las bandejas. No intente levantar la impresora y alguna de las demás opciones al mismo tiempo.
- Utilice siempre las agarraderas de la impresora para levantarla.
- Si se utiliza un carro para desplazar la impresora, éste debe tener una superficie que pueda abarcar toda el área de la impresora.
- Si se utiliza un carro para desplazar la impresora, éste debe tener una superficie que pueda abarcar todas las dimensiones del área de la impresora.
- Mantenga la impresora en posición vertical.
- Se deben evitar los movimientos bruscos.
- No ponga los dedos bajo la impresora cuando la coloque.
- Asegúrese de que la impresora está rodeada de una zona despejada.

**Nota:** cualquier daño de la impresora ocasionado por su desplazamiento inadecuado queda fuera de la cobertura de garantía de la impresora.

## Envío de la impresora

Para obtener instrucciones para el envío, vaya a <http://support.lexmark.com> o póngase en contacto con el servicio de atención al cliente.



# Solución de problemas

## Problemas de calidad de impresión

Encuentre la imagen que se parezca al problema con la calidad de impresión que tiene y, a continuación, haga clic en el enlace que aparece debajo para leer los pasos para resolver el problema.

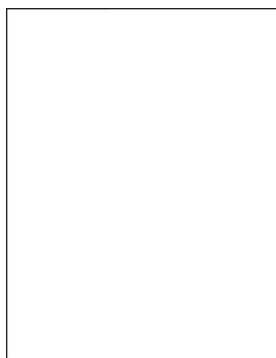

[“Páginas en blanco” en la página 170](#)

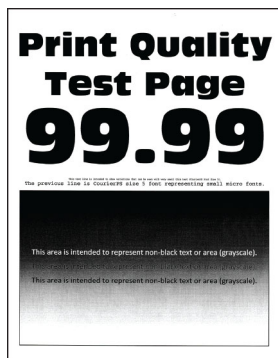

[“Impresión oscura” en la página 171](#)

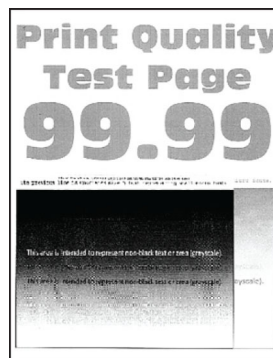

[“Imágenes fantasma” en la página 173](#)

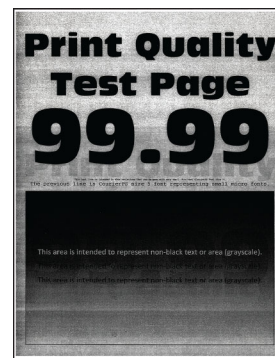

[“Fondo de color o grisáceo” en la página 174](#)



[“Márgenes incorrectos” en la página 175](#)

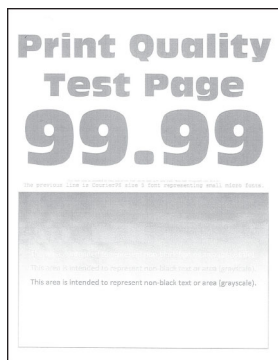

[“Impresión clara” en la página 176](#)

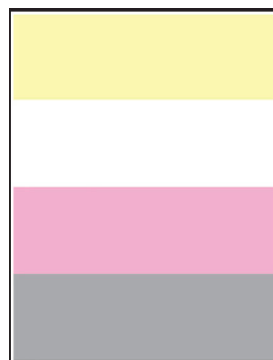

[“Colores que faltan” en la página 178](#)



[“Impresión moteada y puntos” en la página 179](#)



[“Curvatura del papel” en la página 180](#)

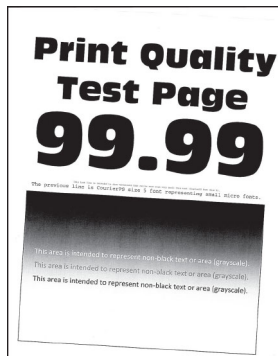

[“Impresión torcida o inclinada” en la página 181](#)

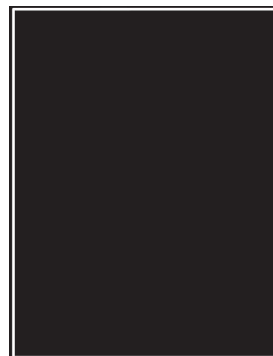

[“Imágenes en negro o colores sólidos” en la página 182](#)

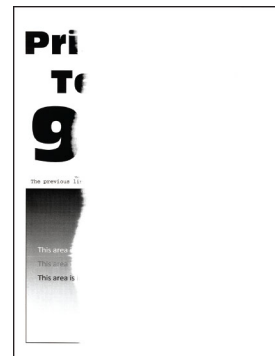

[“Imágenes o texto cortado” en la página 183](#)

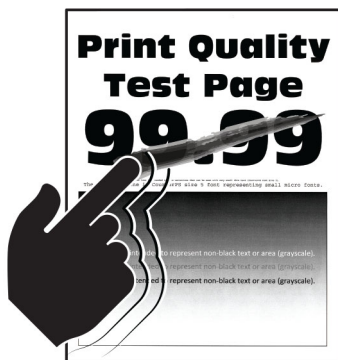

[“El tóner se difumina fácilmente” en la página 184](#)

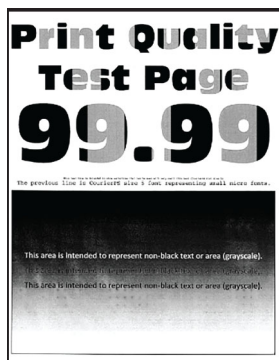

[“Densidad de impresión desigual” en la página 185](#)

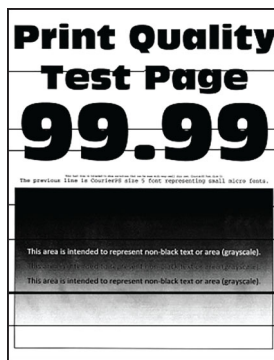

[“Líneas horizontales oscuras” en la página 186](#)



[“Líneas oscuras verticales” en la página 188](#)

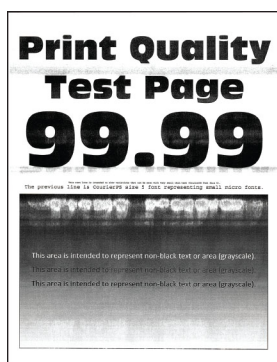

[“Líneas horizontales blancas” en la página 189](#)



[“Líneas blancas verticales” en la página 191](#)



[“Defectos recurrentes” en la página 192](#)

## Problemas de impresión

### Calidad de impresión baja

#### Páginas en blanco

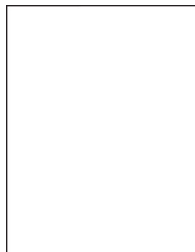

**Nota:** Antes de resolver el problema, imprima las páginas de prueba de la calidad de impresión. En el panel de control, vaya a **Valores > Solución de problemas > Páginas de prueba de la calidad de impresión**. En los modelos de impresora sin pantalla táctil, pulse **OK** para navegar por los distintos ajustes.

| Acción   | Sí   | No                                    |
|--|--|---------------------------------------|
| <p><b>a</b> Abra la puerta frontal y, a continuación, empújela hacia abajo con determinación.</p> <p><b>b</b> Tire de la bandeja del cartucho de impresión.</p> <p><b>c</b> Retire y vuelva a introducir los cartuchos de impresión.</p> <div data-bbox="321 464 854 674" style="text-align: center;"> </div> <p><b>d</b> Inserte la bandeja del cartucho de impresión y, a continuación, cierre la puerta.</p> <p><b>e</b> Imprima el documento.</p> <p>¿Está imprimiendo la impresora páginas en blanco?</p> | <p>Póngase en contacto con <b>atención al cliente</b>.</p> | <p>El problema se ha solucionado.</p> |

### Impresión oscura



**Nota:** Antes de resolver el problema, imprima las páginas de prueba de la calidad de impresión. En el panel de control, vaya a **Configuración > Solución de problemas > Páginas de prueba de la calidad de impresión**.

En los modelos de impresora sin pantalla táctil, pulse **OK** para navegar por los distintos ajustes.

| Acción  | Sí                     | No                                    |
|---|------------------------|---------------------------------------|
| <p><b>Paso 1</b></p> <p><b>a</b> Ajuste el color.<br/>En el panel de control del escáner, navegue hasta:<br/><b>Valores &gt; Imprimir &gt; Calidad &gt; Imágenes avanzadas &gt; Ajuste de color</b></p> <p><b>b</b> Imprima el documento.</p> <p>¿Es demasiado oscura la impresión?</p> | <p>Vaya al paso 2.</p> | <p>El problema se ha solucionado.</p> |

| Acción  | Sí  | No                             |
|---|---|--------------------------------|
| <p><b>Paso 2</b></p> <p><b>a</b> En función del sistema operativo, reduzca la intensidad del tóner en Preferencias de impresión o en el cuadro de diálogo Imprimir.</p> <p><b>Nota:</b> También puede cambiar el valor en el panel de control de la impresora. Desplácese a:</p> <p><b>Valores &gt; Calidad de &gt; impresión &gt; Intensidad del tóner</b></p> <p><b>b</b> Imprima el documento.</p> <p>¿Es demasiado oscura la impresión?</p>   | Vaya al paso 3.   | El problema se ha solucionado. |
| <p><b>Paso 3</b></p> <p><b>a</b> En función del sistema operativo, especifique el tipo de papel en Preferencias de impresión o en el cuadro de diálogo Imprimir.</p> <p><b>Notas:</b></p> <ul style="list-style-type: none"> <li>• Asegúrese de que el valor coincide con el papel cargado.</li> <li>• También puede cambiar el valor en el panel de control de la impresora. Desplácese a:</li> </ul> <p><b>Valores &gt; Papel &gt; Configuración de bandeja &gt; Tipo/tamaño de papel</b></p> <p><b>b</b> Imprima el documento.</p> <p>¿Es demasiado oscura la impresión?</p> | Vaya al paso 4.   | El problema se ha solucionado. |
| <p><b>Paso 4</b></p> <p>Compruebe si el papel tiene textura o acabados irregulares.</p> <p>¿Está imprimiendo en papel de textura áspera o rugosa?</p>   | Vaya al paso 5.   | Vaya al paso 6.                |
| <p><b>Paso 5</b></p> <p><b>a</b> Sustituya el papel con textura o rugoso por papel normal.</p> <p><b>b</b> Imprima el documento.</p> <p>¿Es demasiado oscura la impresión?</p>  | Vaya al paso 6.   | El problema se ha solucionado. |
| <p><b>Paso 6</b></p> <p><b>a</b> Cargue papel de un paquete nuevo.</p> <p><b>Nota:</b> El papel está mojado debido al alto nivel de humedad. Guarde el papel en su embalaje original hasta su utilización.</p> <p><b>b</b> Imprima el documento.</p> <p>¿Es demasiado oscura la impresión?</p>  | Póngase en contacto con <a href="#">atención al cliente</a> . | El problema se ha solucionado. |

## Imágenes fantasma

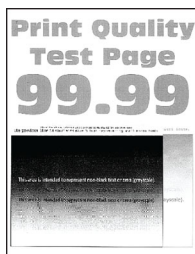

**Nota:** Antes de resolver el problema, imprima las páginas de prueba de la calidad de impresión. En el panel de control, vaya a **Valores > Solución de problemas > Páginas de prueba de la calidad de impresión**. En los modelos de impresora sin pantalla táctil, pulse **OK** para navegar por los distintos ajustes.

| Acción   | Sí              | No                             |
|--|-----------------|--------------------------------|
| <p><b>Paso 1</b></p> <p><b>a</b> Cargue la bandeja especificada con el tipo de papel correcto.</p> <p><b>b</b> Imprima el documento.</p> <p>¿Aparecen imágenes "fantasma" en las impresiones?</p>  | Vaya al paso 2. | El problema se ha solucionado. |
| <p><b>Paso 2</b></p> <p><b>a</b> En función del sistema operativo, especifique el tipo de papel en Preferencias de impresión o en el cuadro de diálogo Imprimir.</p> <p><b>Notas:</b></p> <ul style="list-style-type: none"> <li>• Asegúrese de que el valor coincide con el papel cargado.</li> <li>• También puede cambiar el valor en el panel de control de la impresora. Desplácese a <b>Valores &gt; Papel &gt; Configuración de bandeja &gt; Tamaño/tipo de papel</b></li> </ul> <p><b>b</b> Imprima el documento.</p> <p>¿Aparecen imágenes "fantasma" en las impresiones?</p> | Vaya al paso 3. | El problema se ha solucionado. |
| <p><b>Paso 3</b></p> <p><b>a</b> Ajuste de color.</p> <p>En el panel de control, navegue hasta:</p> <p><b>Valores &gt; Imprimir &gt; Calidad &gt; Imágenes avanzadas &gt; Ajuste de color.</b></p> <p><b>b</b> Imprima el documento.</p> <p>¿Aparecen imágenes "fantasma" en las impresiones?</p>  | Vaya al paso 4. | El problema se ha solucionado. |

| Acción  | Sí  | No                                    |
|---|---|---------------------------------------|
| <p><b>Paso 4</b></p> <p><b>a</b> Abra la puerta frontal y, a continuación, empújela hacia abajo con determinación.</p> <p><b>b</b> Tire de la bandeja del cartucho de impresión.</p> <p><b>c</b> Retire y vuelva a introducir los cartuchos de impresión.</p> <div data-bbox="321 489 854 695" style="text-align: center;"> </div> <p><b>d</b> Inserte la bandeja del cartucho de impresión y, a continuación, cierre la puerta.</p> <p><b>e</b> Imprima el documento.</p> <p>¿Aparecen imágenes "fantasma" en las impresiones?</p> | <p>Póngase en contacto con <a href="#">atención al cliente</a>.</p> | <p>El problema se ha solucionado.</p> |

### Fondo de color o grisáceo

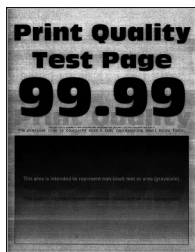

**Nota:** Antes de resolver el problema, imprima las páginas de prueba de la calidad de impresión. En el panel de control, vaya a **Valores > Solución de problemas > Páginas de prueba de la calidad de impresión**. En los modelos de impresora sin pantalla táctil, pulse **OK** para navegar por los distintos ajustes.

| Acción  | Sí                     | No                                    |
|---|------------------------|---------------------------------------|
| <p><b>Paso 1</b></p> <p><b>a</b> Ajuste de color.<br/>En el panel de control, navegue hasta:<br/><b>Valores &gt; Imprimir &gt; Calidad &gt; Imágenes avanzadas &gt; Ajuste de color.</b></p> <p><b>b</b> Imprima el documento.</p> <p>¿Aparece un fondo gris o de color en las impresiones?</p> | <p>Vaya al paso 2.</p> | <p>El problema se ha solucionado.</p> |

| Acción  | Sí  | No                                    |
|---|---|---------------------------------------|
| <p><b>Paso 2</b></p> <p><b>a</b> Abra la puerta frontal y, a continuación, empújela hacia abajo con determinación.</p> <p><b>b</b> Tire de la bandeja del cartucho de impresión.</p> <p><b>c</b> Retire y vuelva a introducir los cartuchos de impresión.</p> <div data-bbox="321 491 854 697" style="text-align: center;"> </div> <p><b>d</b> Inserte la bandeja del cartucho de impresión y, a continuación, cierre la puerta.</p> <p><b>e</b> Imprima el documento.</p> <p>¿Aparece un fondo gris o de color en las impresiones?</p> | <p>Póngase en contacto con <a href="#">atención al cliente</a>.</p> | <p>El problema se ha solucionado.</p> |

### Márgenes incorrectos



| Acción  | Sí                                    | No                     |
|---|---------------------------------------|------------------------|
| <p><b>Paso 1</b></p> <p><b>a</b> Ajuste las guías de papel a la posición adecuada para el papel cargado.</p> <p><b>b</b> Imprima el documento.</p> <p>¿Son correctos los márgenes?</p>  | <p>El problema se ha solucionado.</p> | <p>Vaya al paso 2.</p> |
| <p><b>Paso 2</b></p> <p><b>a</b> Defina el tamaño del papel.<br/>En el panel de control del escáner, navegue hasta:<br/><b>Valores &gt; Papel &gt; Configuración de bandeja &gt; Tamaño/tipo de papel</b></p> <p><b>b</b> Imprima el documento.</p> <p>¿Son correctos los márgenes?</p> | <p>El problema se ha solucionado.</p> | <p>Vaya al paso 3.</p> |

| Acción   | Sí                             | No  |
|--|--------------------------------|---|
| <p><b>Paso 3</b></p> <p><b>a</b> En función del sistema operativo, especifique el tamaño del papel en Preferencias de impresión o en el cuadro de diálogo Imprimir.</p> <p><b>Nota:</b> Asegúrese de que el valor coincide con el papel cargado.</p> <p><b>b</b> Imprima el documento.</p> <p>¿Son correctos los márgenes?</p> | El problema se ha solucionado. | Póngase en contacto con <a href="#">atención al cliente</a> . |

## Impresión clara

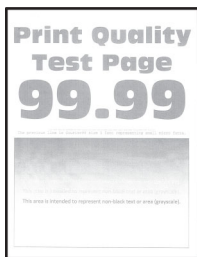

**Nota:** Antes de resolver el problema, imprima las páginas de prueba de la calidad de impresión. En el panel de control, vaya a **Valores > Solución de problemas > Páginas de prueba de la calidad de impresión**. En los modelos de impresora sin pantalla táctil, pulse  para navegar por los distintos ajustes.

| Acción  | Sí              | No                             |
|---|-----------------|--------------------------------|
| <p><b>Paso 1</b></p> <p><b>a</b> Ajuste de color.</p> <p>En el panel de control, navegue hasta:</p> <p><b>Valores &gt; Imprimir &gt; Calidad &gt; Imágenes avanzadas &gt; Ajuste de color.</b></p> <p><b>b</b> Imprima el documento.</p> <p>¿Es clara la impresión?</p>   | Vaya al paso 2. | El problema se ha solucionado. |
| <p><b>Paso 2</b></p> <p><b>a</b> En función del sistema operativo, aumente la intensidad del tóner en Preferencias de impresión o en el cuadro de diálogo Imprimir.</p> <p><b>Nota:</b> También puede cambiar el valor en el panel de control de la impresora. Desplácese a <b>Valores &gt; Calidad de &gt; impresión &gt; Intensidad del tóner.</b></p> <p><b>b</b> Imprima el documento.</p> <p>¿Es clara la impresión?</p> | Vaya al paso 3. | El problema se ha solucionado. |



| Acción   | Sí              | No                             |
|--|-----------------|--------------------------------|
| <p><b>Paso 3</b></p> <p><b>a</b> Desactive el Economizador de color.<br/>En el panel de control, navegue hasta:<br/><b>Valores &gt; Calidad de &gt; impresión &gt; Economizador de color.</b></p> <p><b>b</b> Imprima el documento.</p> <p>¿Es clara la impresión?</p>   | Vaya al paso 4. | El problema se ha solucionado. |
| <p><b>Paso 4</b></p> <p><b>a</b> En función del sistema operativo, especifique el tipo de papel en Preferencias de impresión o en el cuadro de diálogo Imprimir.</p> <p><b>Notas:</b></p> <ul style="list-style-type: none"> <li>• Asegúrese de que el valor coincide con el papel cargado.</li> <li>• También puede cambiar el valor en el panel de control de la impresora. Desplácese a <b>Valores &gt; Papel &gt; Configuración de bandeja &gt; Tamaño/tipo de papel</b></li> </ul> <p><b>b</b> Imprima el documento.</p> <p>¿Es clara la impresión?</p> | Vaya al paso 5. | El problema se ha solucionado. |
| <p><b>Paso 5</b></p> <p>Compruebe si el papel tiene textura o acabados irregulares.</p> <p>¿Está imprimiendo en papel de textura áspera o rugosa?</p>  | Vaya al paso 6. | Vaya al paso 7.                |
| <p><b>Paso 6</b></p> <p><b>a</b> Sustituya el papel con textura o rugoso por papel normal.</p> <p><b>b</b> Imprima el documento.</p> <p>¿Es clara la impresión?</p>  | Vaya al paso 7. | El problema se ha solucionado. |
| <p><b>Paso 7</b></p> <p><b>a</b> Cargue papel de un paquete nuevo.<br/><b>Nota:</b> El papel está mojado debido al alto nivel de humedad. Guarde el papel en su embalaje original hasta su utilización.</p> <p><b>b</b> Imprima el documento.</p> <p>¿Es clara la impresión?</p>   | Vaya al paso 8. | El problema se ha solucionado. |

| Acción  | Sí  | No                                    |
|---|---|---------------------------------------|
| <p><b>Paso 8</b></p> <p><b>a</b> Abra la puerta frontal y, a continuación, empújela hacia abajo con determinación.</p> <p><b>b</b> Tire de la bandeja del cartucho de impresión.</p> <p><b>c</b> Retire y vuelva a introducir los cartuchos de impresión.</p> <div data-bbox="321 489 854 699" style="text-align: center;"> </div> <p><b>d</b> Inserte la bandeja del cartucho de impresión y, a continuación, cierre la puerta.</p> <p><b>e</b> Imprima el documento.</p> <p>¿Es clara la impresión?</p> | <p>Póngase en contacto con <a href="#">atención al cliente</a>.</p> | <p>El problema se ha solucionado.</p> |

### Colores que faltan

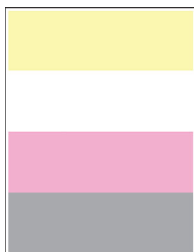

**Nota:** Antes de resolver el problema, imprima las páginas de prueba de la calidad de impresión. En el panel de control, vaya a **Valores > Solución de problemas > Páginas de prueba de la calidad de impresión**. En los modelos de impresora sin pantalla táctil, pulse  para navegar por los distintos ajustes.

| Acción  | Sí   | No                                    |
|---|--|---------------------------------------|
| <p><b>a</b> Abra la puerta frontal y, a continuación, empújela hacia abajo con determinación.</p> <p><b>b</b> Tire de la bandeja del cartucho de impresión.</p> <p><b>c</b> Extraiga y vuelva a insertar el cartucho de impresión del color que falta.</p> <p><b>d</b> Inserte la bandeja del cartucho de impresión y, a continuación, cierre la puerta.</p> <p><b>e</b> Imprima el documento.</p> <p>¿Faltan algunos colores en las impresiones?</p> | <p>Contacto <a href="#">atención al cliente</a>.</p> | <p>El problema se ha solucionado.</p> |

## Impresión moteada y puntos



**Nota:** Antes de resolver el problema, imprima las páginas de prueba de la calidad de impresión. En el panel de control, vaya a **Valores > Solución de problemas > Páginas de prueba de la calidad de impresión**. En los modelos de impresora sin pantalla táctil, pulse **OK** para navegar por los distintos ajustes.

| Acción   | Sí              | No  |
|--|-----------------|---|
| <p><b>Paso 1</b><br/>Compruebe que no hay fugas de tóner en la impresora.</p> <p>¿La impresora está libre de fugas de tóner?</p>   | Vaya al paso 2. | Póngase en contacto con <a href="#">atención al cliente</a> . |
| <p><b>Paso 2</b></p> <p><b>a</b> En el panel de control, navegue hasta:<br/><b>Valores &gt; Papel &gt; Configuración de bandeja &gt; Tipo/tamaño de papel</b></p> <p><b>b</b> Compruebe si el tamaño y el tipo de papel coinciden con el papel cargado.</p> <p><b>Nota:</b> Asegúrese de que el papel no tenga textura ni acabados irregulares.</p> <p>¿Coinciden?</p> | Vaya al paso 4. | Vaya al paso 3.   |
| <p><b>Paso 3</b></p> <p><b>a</b> En función del sistema operativo, especifique el tipo y el tamaño del papel en Preferencias de impresión o en el cuadro de diálogo Imprimir.</p> <p><b>Nota:</b> Asegúrese de que los valores de configuración coinciden con el papel cargado.</p> <p><b>b</b> Imprima el documento.</p> <p>¿Aparece moteada la impresión?</p>        | Vaya al paso 4. | El problema se ha solucionado.                                |
| <p><b>Paso 4</b></p> <p><b>a</b> Cargue papel de un paquete nuevo.</p> <p><b>Nota:</b> El papel está mojado debido al alto nivel de humedad. Guarde el papel en su embalaje original hasta su utilización.</p> <p><b>b</b> Imprima el documento.</p> <p>¿Aparece moteada la impresión?</p>   | Vaya al paso 5. | El problema se ha solucionado.                                |

| Acción   | Sí  | No                                    |
|--|---|---------------------------------------|
| <p><b>Paso 5</b></p> <p><b>a</b> Abra la puerta frontal y, a continuación, empújela hacia abajo con determinación.</p> <p><b>b</b> Tire de la bandeja del cartucho de impresión.</p> <p><b>c</b> Retire y vuelva a introducir los cartuchos de impresión.</p> <div data-bbox="321 491 854 697" style="text-align: center;"> </div> <p><b>d</b> Inserte la bandeja del cartucho de impresión y, a continuación, cierre la puerta.</p> <p><b>e</b> Imprima el documento.</p> <p>¿Aparece moteada la impresión?</p> | <p>Póngase en contacto con <a href="#">atención al cliente</a>.</p> | <p>El problema se ha solucionado.</p> |

### Curvatura del papel



| Acción  | Sí                     | No                                    |
|---|------------------------|---------------------------------------|
| <p><b>Paso 1</b></p> <p><b>a</b> Ajuste las guías de la bandeja a la posición adecuada para el papel cargado.</p> <p><b>b</b> Imprima el documento.</p> <p>¿Se ha curvado el papel?</p> | <p>Vaya al paso 2.</p> | <p>El problema se ha solucionado.</p> |

| Acción  | Sí  | No                             |
|---|---|--------------------------------|
| <p><b>Paso 2</b></p> <p><b>a</b> En función del sistema operativo, especifique el tipo de papel en Preferencias de impresión o en el cuadro de diálogo Imprimir.</p> <p><b>Notas:</b></p> <ul style="list-style-type: none"> <li>• Asegúrese de que el valor coincide con el papel cargado.</li> <li>• También puede cambiar el valor en el panel de control de la impresora. Desplácese a:</li> </ul> <p><b>Valores &gt; Papel &gt; Configuración de bandeja &gt; Tipo/tamaño de papel</b></p> <p><b>b</b> Imprima el documento.</p> <p>¿Se ha curvado el papel?</p> | Vaya al paso 3.   | El problema se ha solucionado. |
| <p><b>Paso 3</b></p> <p>Imprima en la otra cara del papel.</p> <p><b>a</b> Retire el papel, dele la vuelta y, a continuación, vuelva a cargar papel.</p> <p><b>b</b> Imprima el documento.</p> <p>¿Se ha curvado el papel?</p>  | Vaya al paso 4.   | El problema se ha solucionado. |
| <p><b>Paso 4</b></p> <p><b>a</b> Cargue papel de un paquete nuevo.</p> <p><b>Nota:</b> El papel está mojado debido al alto nivel de humedad. Guarde el papel en su embalaje original hasta su utilización.</p> <p><b>b</b> Imprima el documento.</p> <p>¿Se ha curvado el papel?</p>  | Póngase en contacto con <a href="#">atención al cliente</a> . | El problema se ha solucionado. |

## Impresión torcida o inclinada

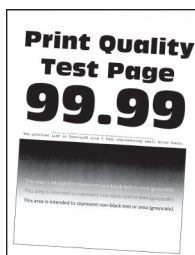

**Nota:** Antes de resolver el problema, imprima las páginas de prueba de la calidad de impresión. En el panel de control, vaya a **Configuración > Solución de problemas > Páginas de prueba de la calidad de impresión**.

En los modelos de impresora sin pantalla táctil, pulse  para navegar por los distintos ajustes.

| Acción  | Sí  | No                             |
|---|---|--------------------------------|
| <p><b>Paso 1</b></p> <p><b>a</b> Ajuste las guías de papel de la bandeja a la posición adecuada para el papel cargado.</p> <p><b>b</b> Imprima el documento.</p> <p>¿Está torcida o inclinada la impresión?</p>   | Vaya al paso 2.   | El problema se ha solucionado. |
| <p><b>Paso 2</b></p> <p><b>a</b> Cargue papel de un paquete nuevo.</p> <p><b>Nota:</b> El papel está mojado debido al alto nivel de humedad. Guarde el papel en su embalaje original hasta su utilización.</p> <p><b>b</b> Imprima el documento.</p> <p>¿Está torcida o inclinada la impresión?</p> | Vaya al paso 3.   | El problema se ha solucionado. |
| <p><b>Paso 3</b></p> <p><b>a</b> Compruebe si el papel cargado es compatible.</p> <p><b>Nota:</b> Si el papel es incompatible, cargue uno compatible.</p> <p><b>b</b> Imprima el documento.</p> <p>¿Está torcida o inclinada la impresión?</p>  | Póngase en contacto con <a href="#">atención al cliente</a> . | El problema se ha solucionado. |

## Imágenes en negro o colores sólidos

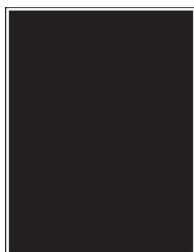

**Nota:** Antes de resolver el problema, imprima las páginas de prueba de la calidad de impresión. En el panel de control, vaya a **Valores > Solución de problemas > Páginas de prueba de la calidad de impresión**. En los modelos de impresora sin pantalla táctil, pulse  para navegar por los distintos ajustes.

| Acción  | Sí   | No                                    |
|---|--|---------------------------------------|
| <p><b>a</b> Abra la puerta frontal y, a continuación, empujela hacia abajo con determinación.</p> <p><b>b</b> Tire de la bandeja del cartucho de impresión.</p> <p><b>c</b> Retire y vuelva a introducir los cartuchos de impresión.</p> <div data-bbox="321 464 854 674" style="text-align: center;"> </div> <p><b>d</b> Inserte la bandeja del cartucho de impresión y, a continuación, cierre la puerta.</p> <p><b>e</b> Imprima el documento.</p> <p>¿Se imprimen imágenes en negro o en colores sólidos?</p> | <p>Póngase en contacto con <b>atención al cliente</b>.</p> | <p>El problema se ha solucionado.</p> |

### Imágenes o texto cortado



**Nota:** Antes de resolver el problema, imprima las páginas de prueba de la calidad de impresión. En el panel de control, vaya a **Valores > Solución de problemas > Páginas de prueba de la calidad de impresión**. En los modelos de impresora sin pantalla táctil, pulse **OK** para navegar por los distintos ajustes.

| Acción  | Sí                     | No                                    |
|---|------------------------|---------------------------------------|
| <p><b>Paso 1</b></p> <p><b>a</b> Ajuste las guías de papel de la bandeja a la posición adecuada para el papel cargado.</p> <p><b>b</b> Imprima el documento.</p> <p>¿Aparecen cortados el texto o las imágenes?</p> | <p>Vaya al paso 2.</p> | <p>El problema se ha solucionado.</p> |

| Acción  | Sí  | No                                    |
|---|---|---------------------------------------|
| <p><b>Paso 2</b></p> <p><b>a</b> En función del sistema operativo, especifique el tamaño del papel en Preferencias de impresión o en el cuadro de diálogo Imprimir.</p> <p><b>Notas:</b></p> <ul style="list-style-type: none"> <li>• Asegúrese de que el valor coincide con el papel cargado.</li> <li>• También puede cambiar el valor en el panel de control de la impresora. Desplácese a <b>Valores &gt; Papel &gt; Configuración de bandeja &gt; Tamaño/tipo de papel</b></li> </ul> <p><b>b</b> Imprima el documento.</p> <p>¿Aparecen cortados el texto o las imágenes?</p> | <p>Vaya al paso 3.</p>  | <p>El problema se ha solucionado.</p> |
| <p><b>Paso 3</b></p> <p><b>a</b> Abra la puerta frontal y, a continuación, empújela hacia abajo con determinación.</p> <p><b>b</b> Tire de la bandeja del cartucho de impresión.</p> <p><b>c</b> Retire y vuelva a introducir los cartuchos de impresión.</p> <div data-bbox="321 905 854 1115" style="text-align: center;"> </div> <p><b>d</b> Inserte la bandeja del cartucho de impresión y, a continuación, cierre la puerta.</p> <p><b>e</b> Imprima el documento.</p> <p>¿Aparecen cortados el texto o las imágenes?</p>  | <p>Póngase en contacto con <a href="#">atención al cliente</a>.</p> | <p>El problema se ha solucionado.</p> |

### El tóner se difumina fácilmente

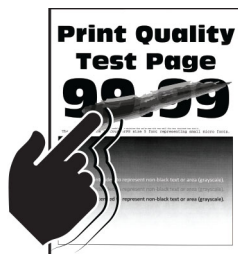

**Nota:** Antes de resolver el problema, imprima las páginas de prueba de la calidad de impresión. En el panel de control, vaya a **Configuración > Solución de problemas > Páginas de prueba de la calidad de impresión**.

En los modelos de impresora sin pantalla táctil, pulse  para navegar por los distintos ajustes.



| Acción   | Sí   | No                             |
|--|--|--------------------------------|
| <p><b>Paso 1</b></p> <p><b>a</b> En función del sistema operativo, especifique el tipo de papel en Preferencias de impresión o en el cuadro de diálogo Imprimir.</p> <p><b>Notas:</b></p> <ul style="list-style-type: none"> <li>• Asegúrese de que el valor coincide con el papel cargado.</li> <li>• También puede cambiar el valor en el panel de control de la impresora. Desplácese a: <p><b>Valores &gt; Papel &gt; Configuración de bandeja &gt; Tipo/tamaño de papel</b></p> <p><b>b</b> Imprima el documento.</p> <p>¿Se difumina fácilmente el tóner?</p> </li></ul> | Vaya al paso 2.                                      | El problema se ha solucionado. |
| <p><b>Paso 2</b></p> <p><b>a</b> Compruebe si el peso del papel es compatible.</p> <p><b>Nota:</b> Si el peso del papel es incompatible, cargue uno compatible.</p> <p><b>b</b> Imprima el documento.</p> <p>¿Se difumina fácilmente el tóner?</p>   | Vaya al paso 3.                                      | El problema se ha solucionado. |
| <p><b>Paso 3</b></p> <p><b>a</b> Cargue papel de un paquete nuevo.</p> <p><b>Nota:</b> El papel está mojado debido al alto nivel de humedad. Guarde el papel en su embalaje original hasta su utilización.</p> <p><b>b</b> Imprima el documento.</p> <p>¿Se difumina fácilmente el tóner?</p>  | Póngase en contacto con <b>atención al cliente</b> . | El problema se ha solucionado. |

## Densidad de impresión desigual



**Nota:** Antes de resolver el problema, imprima las páginas de prueba de la calidad de impresión. En el panel de control, vaya a **Valores > Solución de problemas > Páginas de prueba de la calidad de impresión**. En los modelos de impresora sin pantalla táctil, pulse  para navegar por los distintos ajustes.

| Acción  | Sí   | No                                    |
|---|--|---------------------------------------|
| <p><b>a</b> Abra la puerta frontal y, a continuación, empújela hacia abajo con determinación.</p> <p><b>b</b> Tire de la bandeja del cartucho de impresión.</p> <p><b>c</b> Retire y vuelva a introducir los cartuchos de impresión.</p> <div data-bbox="321 464 854 667" style="text-align: center;"> </div> <p><b>d</b> Inserte la bandeja del cartucho de impresión y, a continuación, cierre la puerta.</p> <p><b>e</b> Imprima el documento.</p> <p>¿Es desigual la densidad de impresión?</p> | <p>Póngase en contacto con <b>atención al cliente</b>.</p> | <p>El problema se ha solucionado.</p> |

### Líneas horizontales oscuras



#### Notas:

- Antes de resolver el problema, imprima las páginas de prueba de la calidad de impresión. En el panel de control, vaya a **Valores > Solución de problemas > Páginas de prueba de la calidad de impresión**. En los modelos de impresora sin pantalla táctil, pulse **OK** para navegar por los distintos ajustes.
- Si siguen apareciendo líneas oscuras horizontales en las impresiones, consulte el tema "Defectos repetitivos".

| Acción  | Sí   | No                                    |
|---|--|---------------------------------------|
| <p><b>Paso 1</b></p> <p><b>a</b> En función del sistema operativo, especifique el tipo de papel en Preferencias de impresión o en el cuadro de diálogo Imprimir.</p> <p><b>Notas:</b></p> <ul style="list-style-type: none"> <li>• Asegúrese de que el valor coincide con el papel cargado.</li> <li>• También puede cambiar el valor en el panel de control de la impresora. Vaya a <b>Valores &gt; Papel &gt; Configuración de bandeja &gt; Tamaño/tipo de papel</b></li> </ul> <p><b>b</b> Imprima el documento.</p> <p>¿Aparecen líneas oscuras en las impresiones?</p> | <p>Vaya al paso 2.</p>                               | <p>El problema se ha solucionado.</p> |
| <p><b>Paso 2</b></p> <p><b>a</b> Cargue papel de un paquete nuevo.</p> <p><b>Nota:</b> El papel está mojado debido al alto nivel de humedad. Guarde el papel en su embalaje original hasta que lo vaya a utilizar.</p> <p><b>b</b> Imprima el documento.</p> <p>¿Aparecen líneas oscuras en las impresiones?</p>  | <p>Vaya al paso 3.</p>                               | <p>El problema se ha solucionado.</p> |
| <p><b>Paso 3</b></p> <p><b>a</b> Abra la puerta frontal y, a continuación, empújela hacia abajo con determinación.</p> <p><b>b</b> Tire de la bandeja del cartucho de impresión.</p> <p><b>c</b> Retire y vuelva a introducir los cartuchos de impresión.</p> <div data-bbox="321 1213 857 1423" data-label="Image"> </div> <p><b>d</b> Inserte la bandeja del cartucho de impresión y, a continuación, cierre la puerta.</p> <p><b>e</b> Imprima el documento.</p> <p>¿Aparecen líneas oscuras en las impresiones?</p>   | <p>Vaya al paso 4.</p>                               | <p>El problema se ha solucionado.</p> |
| <p><b>Paso 4</b></p> <p><b>a</b> Ajuste de color.</p> <p>En el panel de control, navegue hasta:</p> <p><b>Valores &gt; Imprimir &gt; Calidad &gt; Imágenes avanzadas &gt; Ajuste de color</b></p> <p><b>b</b> Imprima el documento.</p> <p>¿Aparecen líneas oscuras en las impresiones?</p>   | <p>Contacto <a href="#">atención al cliente</a>.</p> | <p>El problema se ha solucionado.</p> |

## Líneas oscuras verticales



**Nota:** Antes de resolver el problema, imprima las páginas de prueba de la calidad de impresión. En el panel de control, vaya a **Valores > Solución de problemas > Páginas de prueba de la calidad de impresión**. En los modelos de impresora sin pantalla táctil, pulse **OK** para navegar por los distintos ajustes.

| Acción   | Sí              | No                             |
|--|-----------------|--------------------------------|
| <p><b>Paso 1</b></p> <p><b>a</b> En función del sistema operativo, especifique el tipo de papel en Preferencias de impresión o en el cuadro de diálogo Imprimir.</p> <p><b>Notas:</b></p> <ul style="list-style-type: none"> <li>• Asegúrese de que el valor coincide con el papel cargado.</li> <li>• También puede cambiar el valor en el panel de control de la impresora. Desplácese a <b>Valores &gt; Papel &gt; Configuración de bandeja &gt; Tamaño/tipo de papel</b></li> </ul> <p><b>b</b> Imprima el documento.</p> <p>¿Aparecen líneas oscuras verticales en las impresiones?</p> | Vaya al paso 2. | El problema se ha solucionado. |
| <p><b>Paso 2</b></p> <p><b>a</b> Cargue papel de un paquete nuevo.</p> <p><b>Nota:</b> El papel está mojado debido al alto nivel de humedad. Guarde el papel en su embalaje original hasta que lo vaya a utilizar.</p> <p><b>b</b> Imprima el documento.</p> <p>¿Aparecen líneas oscuras verticales en las impresiones?</p>  | Vaya al paso 3. | El problema se ha solucionado. |

| Acción  | Sí  | No                                    |
|---|---|---------------------------------------|
| <p><b>Paso 3</b></p> <p><b>a</b> Abra la puerta frontal y, a continuación, empújela hacia abajo con determinación.</p> <p><b>b</b> Tire de la bandeja del cartucho de impresión.</p> <p><b>c</b> Retire y vuelva a introducir los cartuchos de impresión.</p> <div data-bbox="321 491 854 695" style="text-align: center;"> </div> <p><b>d</b> Inserte la bandeja del cartucho de impresión y, a continuación, cierre la puerta.</p> <p><b>e</b> Imprima el documento.</p> <p>¿Aparecen líneas oscuras verticales en las impresiones?</p> | <p>Póngase en contacto con <a href="#">atención al cliente</a>.</p> | <p>El problema se ha solucionado.</p> |

## Líneas horizontales blancas



### Notas:

- Antes de resolver el problema, imprima las páginas de prueba de la calidad de impresión. En el panel de control, vaya a **Valores > Solución de problemas > Páginas de prueba de la calidad de impresión**. En los modelos de impresora sin pantalla táctil, pulse **OK** para navegar por los distintos ajustes.
- Si siguen apareciendo líneas blancas horizontales en las impresiones, consulte el tema "Defectos repetitivos".

| Acción   | Sí   | No                             |
|--|--|--------------------------------|
| <p><b>Paso 1</b></p> <p><b>a</b> En función del sistema operativo, especifique el tipo de papel en Preferencias de impresión o en el cuadro de diálogo Imprimir.</p> <p><b>Notas:</b></p> <ul style="list-style-type: none"> <li>• Asegúrese de que el valor coincide con el papel cargado.</li> <li>• También puede cambiar el valor en el panel de control de la impresora. Vaya a <b>Valores &gt; Papel &gt; Configuración de bandeja &gt; Tamaño/tipo de papel</b></li> </ul> <p><b>b</b> Imprima el documento.</p> <p>¿Aparecen líneas blancas horizontales en las impresiones?</p> | Vaya al paso 2.                                | El problema se ha solucionado. |
| <p><b>Paso 2</b></p> <p><b>a</b> Abra la puerta frontal y, a continuación, empújela hacia abajo con determinación.</p> <p><b>b</b> Tire de la bandeja del cartucho de impresión.</p> <p><b>c</b> Retire y vuelva a introducir los cartuchos de impresión.</p> <div data-bbox="321 919 857 1129" data-label="Image"> </div> <p><b>d</b> Inserte la bandeja del cartucho de impresión y, a continuación, cierre la puerta.</p> <p><b>e</b> Imprima el documento.</p> <p>¿Aparecen líneas blancas horizontales en las impresiones?</p>  | Vaya al paso 3.                                | El problema se ha solucionado. |
| <p><b>Paso 3</b></p> <p><b>a</b> Ajuste de color.<br/>En el panel de control, navegue hasta:<br/><b>Valores &gt; Imprimir &gt; Calidad &gt; Imágenes avanzadas &gt; Ajuste de color</b></p> <p><b>b</b> Imprima el documento.</p> <p>¿Aparecen líneas blancas horizontales en las impresiones?</p>   | Contacto <a href="#">atención al cliente</a> . | El problema se ha solucionado. |

## Líneas blancas verticales



**Nota:** Antes de resolver el problema, imprima las páginas de prueba de la calidad de impresión. En el panel de control, vaya a **Valores > Solución de problemas > Páginas de prueba de la calidad de impresión**. En los modelos de impresora sin pantalla táctil, pulse **OK** para navegar por los distintos ajustes.

| Acción   | Sí              | No                             |
|--|-----------------|--------------------------------|
| <p><b>Paso 1</b></p> <p><b>a</b> En función del sistema operativo, especifique el tipo de papel en Preferencias de impresión o en el cuadro de diálogo Imprimir.</p> <p><b>Notas:</b></p> <ul style="list-style-type: none"> <li>• Asegúrese de que el valor coincide con el papel cargado.</li> <li>• También puede cambiar el valor en el panel de control de la impresora. Desplácese a <b>Valores &gt; Papel &gt; Configuración de bandeja &gt; Tamaño/tipo de papel</b></li> </ul> <p><b>b</b> Imprima el documento.</p> <p>¿Aparecen líneas blancas verticales en las impresiones?</p> | Vaya al paso 2. | El problema se ha solucionado. |
| <p><b>Paso 2</b></p> <p>Asegúrese de que utiliza el tipo de papel recomendado.</p> <p><b>a</b> Cargue el origen del papel con el tipo de papel especificado.</p> <p><b>b</b> Imprima el documento.</p> <p>¿Aparecen líneas blancas verticales en las impresiones?</p>  | Vaya al paso 3. | El problema se ha solucionado. |

| Acción  | Sí  | No                                    |
|---|---|---------------------------------------|
| <p><b>Paso 3</b></p> <p><b>a</b> Abra la puerta frontal y, a continuación, empújela hacia abajo con determinación.</p> <p><b>b</b> Tire de la bandeja del cartucho de impresión.</p> <p><b>c</b> Retire y vuelva a introducir los cartuchos de impresión.</p> <div data-bbox="321 491 854 697" style="text-align: center;"> </div> <p><b>d</b> Inserte la bandeja del cartucho de impresión y, a continuación, cierre la puerta.</p> <p><b>e</b> Imprima el documento.</p> <p>¿Aparecen líneas blancas verticales en las impresiones?</p> | <p>Póngase en contacto con <a href="#">atención al cliente</a>.</p> | <p>El problema se ha solucionado.</p> |

## Defectos recurrentes



**Nota:** Antes de resolver el problema, imprima las páginas de prueba de la calidad de impresión. En el panel de control, vaya a **Valores > Solución de problemas > Páginas de prueba de la calidad de impresión**. En los modelos de impresora sin pantalla táctil, pulse **OK** para navegar por los distintos ajustes.



| Acción   | Sí  | No  |
|--|---|---|
| <p><b>a</b> El uso de las páginas de prueba de la calidad de impresión le permitirá medir la distancia entre los defectos repetitivos en la página a color.</p> <p><b>b</b> Compruebe si los defectos repetitivos coinciden con cualquiera de las siguientes medidas:</p> <p><b>Cartuchos de impresión</b></p> <ul style="list-style-type: none"> <li>• 25,70 mm (1,01 pulg.)</li> <li>• 35,30 mm (1,39 pulg.)</li> <li>• 75,6 mm (2,98 pulg.)</li> <li>• 26,7 mm (1,05 pulg.)</li> </ul> <p><b>Fusor</b></p> <ul style="list-style-type: none"> <li>• 56,5 mm (2,22 pulg.)</li> </ul> <p><b>Módulo de transferencia</b></p> <ul style="list-style-type: none"> <li>• 25,10 mm (0,99 pulg.)</li> <li>• 59,70 mm (2,35 pulg.)</li> <li>• 28,30 mm (1,11 pulg.)</li> <li>• 65 mm (2,56 pulg.)</li> <li>• 44 mm (1,73 pulg.)</li> </ul> <p>¿Coinciden los defectos repetitivos con alguna de estas medidas?</p> | <p>Tome nota de la distancia y póngase en contacto con <a href="#">atención al cliente.</a></p> | <p>Tome nota de la distancia y póngase en contacto con <a href="#">atención al cliente.</a></p> |

## No se imprimen los trabajos de impresión

| Acción  | Sí                                    | No                     |
|---|---------------------------------------|------------------------|
| <p><b>Paso 1</b></p> <p><b>a</b> Desde el documento que pretende imprimir, abra el cuadro de diálogo Imprimir y compruebe si ha seleccionado la impresora correcta.</p> <p><b>b</b> Imprima el documento.</p> <p>¿Se ha imprimido el documento?</p>   | <p>El problema se ha solucionado.</p> | <p>Vaya al paso 2.</p> |
| <p><b>Paso 2</b></p> <p><b>a</b> Compruebe que la impresora está encendida.</p> <p><b>b</b> Resuelva cualquier mensaje de error que aparezca en la pantalla.</p> <p><b>c</b> Imprima el documento.</p> <p>¿Se ha imprimido el documento?</p>  | <p>El problema se ha solucionado.</p> | <p>Vaya al paso 3.</p> |
| <p><b>Paso 3</b></p> <p><b>a</b> Compruebe si los puertos funcionan y si los cables están conectados correctamente al equipo y a la impresora.</p> <p>Para obtener más información, consulte la documentación de instalación incluida con la impresora.</p> <p><b>b</b> Imprima el documento.</p> <p>¿Se ha imprimido el documento?</p> | <p>El problema se ha solucionado.</p> | <p>Vaya al paso 4.</p> |

| Acción  | Sí                             | No  |
|---|--------------------------------|---|
| <p><b>Paso 4</b></p> <p><b>a</b> Apague la impresora, espere unos 10 segundos y, a continuación, encienda la impresora.</p> <p><b>b</b> Imprima el documento.</p> <p>¿Se ha imprimido el documento?</p> | El problema se ha solucionado. | Vaya al paso 5.   |
| <p><b>Paso 5</b></p> <p><b>a</b> Desinstale y vuelva a instalar el controlador de impresión.</p> <p><b>b</b> Imprima el documento.</p> <p>¿Se ha imprimido el documento?</p>                            | El problema se ha solucionado. | Póngase en contacto con <a href="#">atención al cliente</a> . |

## Impresión lenta

| Acción  | Sí              | No                             |
|---|-----------------|--------------------------------|
| <p><b>Paso 1</b></p> <p>Asegúrese de que el cable de la impresora está correctamente conectado a la misma y al ordenador, servidor de impresión, opción u otro dispositivo de red.</p> <p>¿Está la impresora imprimiendo lentamente?</p>  | Vaya al paso 2. | El problema se ha solucionado. |
| <p><b>Paso 2</b></p> <p><b>a</b> Asegúrese de que la impresora esté en Modo Silencioso. En la pantalla de inicio, toque <b>Valores &gt; Dispositivo &gt; Mantenimiento &gt; Menú de configuración &gt; Funcionamiento del dispositivo &gt; Modo silencioso</b>.</p> <p><b>b</b> Imprima el documento.</p> <p>¿Está la impresora imprimiendo lentamente?</p> | Vaya al paso 3. | El problema se ha solucionado. |
| <p><b>Paso 3</b></p> <p><b>a</b> En función del sistema operativo, especifique el tipo de resolución en Preferencias de impresión o en el cuadro de diálogo Imprimir.</p> <p><b>b</b> Establezca la resolución en 4800 CQ.</p> <p><b>c</b> Imprima el documento.</p> <p>¿Está la impresora imprimiendo lentamente?</p>                                      | Vaya al paso 4. | El problema se ha solucionado. |

| Acción  | Sí   | No                             |
|---|--|--------------------------------|
| <p><b>Paso 4</b></p> <p><b>a</b> En función del sistema operativo, especifique el tipo de papel en Preferencias de impresión o en el cuadro de diálogo Imprimir.</p> <p><b>Notas:</b></p> <ul style="list-style-type: none"> <li>• Asegúrese de que el valor coincide con el papel cargado.</li> <li>• También puede cambiar el valor en el panel de control de la impresora. En la pantalla de inicio, toque <b>Valores &gt; Papel &gt; Configuración de bandeja &gt; Tipo/tamaño de papel.</b></li> <li>• El papel más grueso se imprime más lentamente.</li> <li>• El papel más estrecho que el tamaño Carta, A4 y Legal puede imprimirse más lentamente.</li> </ul> <p><b>b</b> Imprima el documento.</p> <p>¿Está la impresora imprimiendo lentamente?</p> | Vaya al paso 5.                                | El problema se ha solucionado. |
| <p><b>Paso 5</b></p> <p><b>a</b> Asegúrese de que los valores de la impresora para textura y peso coinciden con los del papel que se va a cargar.</p> <p>En la pantalla de inicio, toque <b>Valores &gt; Papel &gt; Configuración del soporte &gt; Tipos de papel.</b></p> <p><b>Nota:</b> Las texturas rugosas y el papel pesado pueden imprimirse con mayor lentitud.</p> <p><b>b</b> Imprima el documento.</p> <p>¿Está la impresora imprimiendo lentamente?</p>   | Vaya al paso 6.                                | El problema se ha solucionado. |
| <p><b>Paso 6</b></p> <p>Elimine trabajos retenidos.</p> <p>¿Está la impresora imprimiendo lentamente?</p>   | Vaya al paso 7.                                | El problema se ha solucionado. |
| <p><b>Paso 7</b></p> <p><b>a</b> Asegúrese de que la impresora no está sobrecalentada.</p> <p><b>Notas:</b></p> <ul style="list-style-type: none"> <li>• Deje que la impresora se enfríe tras un trabajo de impresión largo.</li> <li>• Tenga en cuenta la temperatura ambiente recomendada para la impresora. Para obtener más información, consulte <a href="#">“Selección de una ubicación para la impresora” en la página 21.</a></li> </ul> <p><b>b</b> Imprima el documento.</p> <p>¿Está la impresora imprimiendo lentamente?</p>  | Contacto <a href="#">atención al cliente</a> . | El problema se ha solucionado. |

## El trabajo se imprime desde la bandeja incorrecta o en el papel incorrecto

| Acción  | Sí                             | No  |
|---|--------------------------------|---|
| <p><b>Paso 1</b></p> <p><b>a</b> Compruebe si está realizando la impresión en el papel correcto.</p> <p><b>b</b> Imprima el documento.</p> <p>¿Se ha impreso el documento en el papel correcto?</p>   | Vaya al paso 2.                | Cargue papel de tamaño y tipo correctos.                      |
| <p><b>Paso 2</b></p> <p><b>a</b> En función del sistema operativo, especifique el tipo y el tamaño del papel en Preferencias de impresión o en el cuadro de diálogo Imprimir.</p> <p><b>Nota:</b> También puede cambiar los valores del panel de control de la impresora. Desplácese a:</p> <p><b>Valores &gt; Papel &gt; Configuración de bandeja &gt; Tipo/tamaño de papel</b></p> <p><b>b</b> Asegúrese de que los valores de configuración coinciden con el papel cargado.</p> <p><b>c</b> Imprima el documento.</p> <p>¿Se ha impreso el documento en el papel correcto?</p> | El problema se ha solucionado. | Vaya al paso 3.   |
| <p><b>Paso 3</b></p> <p><b>a</b> Compruebe si las bandejas están enlazadas.</p> <p>Para obtener más información, consulte <a href="#">“Enlace de bandejas” en la página 46</a>.</p> <p><b>b</b> Imprima el documento.</p> <p>¿Se ha impreso el documento desde la bandeja correcta?</p>   | El problema se ha solucionado. | Póngase en contacto con <a href="#">atención al cliente</a> . |

## Los documentos confidenciales u otro tipo de trabajos en espera no se imprimen

| Acción  | Sí                             | No              |
|---|--------------------------------|-----------------|
| <p><b>Paso 1</b></p> <p><b>a</b> En el panel de control, compruebe si los documentos aparecen en la lista Trabajos en espera.</p> <p><b>Nota:</b> Si los documentos no aparecen en la lista, imprima los documentos utilizando las opciones de Imprimir y poner en espera.</p> <p><b>b</b> Imprima los documentos.</p> <p>¿Se han imprimido los documentos?</p> | El problema se ha solucionado. | Vaya al paso 2. |
| <p><b>Paso 2</b></p> <p>El trabajo de impresión podría contener un error de formato o datos no válidos. Elimine el trabajo de impresión y, a continuación, envíelo de nuevo.</p> <p>¿Se han imprimido los documentos?</p>   | El problema se ha solucionado. | Vaya al paso 3. |

| Acción  | Sí                             | No   |
|---|--------------------------------|--|
| <p><b>Paso 3</b></p> <p>Si está imprimiendo desde Internet, es posible que la impresora esté leyendo varios nombres de trabajos de impresión creyendo que son duplicados.</p> <p><b>Para usuarios de Windows</b></p> <p><b>a</b> Abra el cuadro de diálogo Preferencias de impresión.</p> <p><b>b</b> Desde la pestaña Imprimir y retener, haga clic en <b>Utilizar Imprimir y poner en espera</b> y, a continuación, haga clic en <b>Conservar documentos duplicados</b>.</p> <p><b>c</b> Introduzca un PIN y guarde los cambios.</p> <p><b>d</b> Envíe el trabajo de impresión.</p> <p><b>Para usuarios de Macintosh</b></p> <p><b>a</b> Guarde y asigne un nombre diferente a cada trabajo.</p> <p><b>b</b> Envíe el trabajo de forma individual.</p> <p>¿Se han imprimido los documentos?</p> | El problema se ha solucionado. | Vaya al paso 4.                                |
| <p><b>Paso 4</b></p> <p><b>a</b> Borre algunos trabajos en espera para liberar memoria de impresora.</p> <p><b>b</b> Imprima los documentos.</p> <p>¿Se han imprimido los documentos?</p>   | El problema se ha solucionado. | Contacto <a href="#">atención al cliente</a> . |

## La impresora no responde

| Acción   | Sí                                      | No              |
|--|---|-----------------|
| <p><b>Paso 1</b></p> <p>Compruebe si el cable de alimentación de la impresora está conectado a la toma de corriente.</p> <p> <b>PRECAUCIÓN: POSIBLES DAÑOS PERSONALES:</b> Para evitar el riesgo de incendio o descarga eléctrica, conecte el cable de alimentación a una toma de corriente debidamente conectada a tierra con la potencia adecuada que se encuentre cerca del dispositivo y resulte fácilmente accesible.</p> <p>¿Responde la impresora?</p> | El problema se ha solucionado.          | Vaya al paso 2. |
| <p><b>Paso 2</b></p> <p>Compruebe si la toma de alimentación se desconecta mediante algún tipo de interruptor.</p> <p>¿La toma de corriente se desconecta mediante algún tipo de interruptor?</p>  | Encienda o resta-blezca el interruptor. | Vaya al paso 3. |

| Acción   | Sí   | No  |
|--|--|---|
| <p><b>Paso 3</b></p> <p>Compruebe que la impresora está encendida.</p> <p>¿Está encendida la impresora?</p>  | Vaya al paso 4.  | Encienda la impresora.  |
| <p><b>Paso 4</b></p> <p>Compruebe si la impresora está en modo de suspensión o en modo de hibernación.</p> <p>¿Está la impresora en modo de suspensión o hibernación?</p>  | Pulse el botón de encendido para activar la impresora. | Vaya al paso 5.   |
| <p><b>Paso 5</b></p> <p>Compruebe si los cables que conectan la impresora con el equipo están insertados en los puertos correctos.</p> <p>¿Están los cables insertados en los puertos correctos?</p>                               | Vaya al paso 6.  | Introduzca los cables en los puertos correctos.               |
| <p><b>Paso 6</b></p> <p>Apague la impresora, instale las opciones de hardware y vuelva a encenderla.</p> <p>Para obtener más información, consulte la documentación suministrada con la opción.</p> <p>¿Responde la impresora?</p> | El problema se ha solucionado.                         | Vaya al paso 7.   |
| <p><b>Paso 7</b></p> <p>Instale el controlador de impresora correcto.</p> <p>¿Responde la impresora?</p>   | El problema se ha solucionado.                         | Vaya al paso 8.   |
| <p><b>Paso 8</b></p> <p>Apague la impresora, espere unos 10 segundos y, a continuación, encienda la impresora.</p> <p>¿Responde la impresora?</p>  | El problema se ha solucionado.                         | Póngase en contacto con <a href="#">atención al cliente</a> . |

## No se puede leer la unidad flash

| Acción   | Sí              | No   |
|--|-----------------|--|
| <p><b>Paso 1</b></p> <p>Compruebe si la impresora está ocupada con el procesamiento de otro trabajo de impresión, copia, digitalización o fax.</p> <p>¿Está la impresora lista?</p>  | Vaya al paso 2. | Espere a que la impresora termine de procesar el otro trabajo. |
| <p><b>Paso 2</b></p> <p>Compruebe que la unidad flash es compatible. Para obtener más información, consulte <a href="#">“Unidades flash y tipos de archivos admitidos” en la página 60</a>.</p> <p>¿Es compatible la unidad flash?</p> | Vaya al paso 3. | Inserte una unidad flash compatible.                           |

| Acción   | Sí                             | No   |
|--|--------------------------------|--|
| <p><b>Paso 3</b><br/>Extraiga la unidad flash e insértela de nuevo.</p> <p>¿La impresora reconoce la unidad flash?</p> | El problema se ha solucionado. | Contacto <a href="#">atención al cliente</a> . |

## Activación del puerto USB

En la pantalla de inicio, toque **Valores > Red/Puertos > USB > Habilitar puerto USB**.

## Problemas de conexión de red

### No se puede abrir Embedded Web Server

| Acción   | Sí              | No  |
|--|-----------------|---|
| <p><b>Paso 1</b><br/>Compruebe que la impresora está encendida.</p> <p>¿Está encendida la impresora?</p>   | Vaya al paso 2. | Encienda la impresora.  |
| <p><b>Paso 2</b><br/>Asegúrese de que la dirección IP de la impresora sea correcta.</p> <p><b>Notas:</b></p> <ul style="list-style-type: none"> <li>• Ver la dirección IP en la pantalla de inicio.</li> <li>• Una dirección IP aparece como cuatro grupos de números separados por puntos, como 123.123.123.123.</li> </ul> <p>¿Es correcta la dirección IP de impresora?</p>           | Vaya al paso 3. | Escriba la dirección IP correcta de la impresora de red en la barra de dirección. |
| <p><b>Paso 3</b><br/>Compruebe si está utilizando un navegador compatible:</p> <ul style="list-style-type: none"> <li>• Internet Explorer® versión 11 o posterior</li> <li>• Microsoft Edge</li> <li>• Safari versión 10 o posterior</li> <li>• Google Chrome™ versión 60 o posterior</li> <li>• Mozilla Firefox versión 38.x o posterior</li> </ul> <p>¿Es compatible el navegador?</p> | Vaya al paso 4. | Instale un navegador compatible.  |
| <p><b>Paso 4</b><br/>Compruebe que la conexión de red funciona.</p> <p>¿Funciona la conexión de red?</p>   | Vaya al paso 5. | Póngase en contacto con el administrador.   |

| Acción   | Sí                             | No  |
|--|--------------------------------|---|
| <p><b>Paso 5</b></p> <p>Asegúrese de que las conexiones de los cables con la impresora y el servidor de impresión están bien fijadas. Para obtener más información, consulte la documentación suministrada con la impresora.</p> <p>¿Están bien conectados los cables?</p> | Vaya al paso 6.                | Revise las conexiones de los cables.                          |
| <p><b>Paso 6</b></p> <p>Compruebe que los servidores de proxy web están desactivados.</p> <p>¿Están desactivados los servidores de proxy web?</p>  | Vaya al paso 7.                | Póngase en contacto con el administrador.                     |
| <p><b>Paso 7</b></p> <p>Acceda al servidor Web incorporado.</p> <p>¿Se ha abierto Embedded Web Server?</p>   | El problema se ha solucionado. | Póngase en contacto con <a href="#">atención al cliente</a> . |

## No se puede conectar la impresora a la red Wi-Fi

| Acción   | Sí                             | No              |
|--|--------------------------------|-----------------|
| <p><b>Paso 1</b></p> <p>Asegúrese de que Adaptador activo está configurado en Automático. En la pantalla de inicio, toque <b>Valores &gt; Red/Puertos &gt; Descripción general de la red &gt; Adaptador activo &gt; Automático</b>.</p> <p>¿Puede conectarse la impresora a una red Wi-Fi?</p> | El problema se ha solucionado. | Vaya al paso 2. |
| <p><b>Paso 2</b></p> <p>Compruebe si se ha seleccionado la red Wi-Fi correcta.</p> <p><b>Nota:</b> Algunos routers pueden compartir el SSID predeterminado.</p> <p>¿Está conectándose a la red Wi-Fi correcta?</p>   | Vaya al paso 4.                | Vaya al paso 3. |
| <p><b>Paso 3</b></p> <p>Conéctese a la red Wi-Fi correcta. Para obtener más información, consulte <a href="#">“Conexión de la impresora a una red Wi-Fi” en la página 51</a>.</p> <p>¿Puede conectarse la impresora a una red Wi-Fi?</p>   | El problema se ha solucionado. | Vaya al paso 4. |
| <p><b>Paso 4</b></p> <p>Compruebe el modo de seguridad inalámbrica.</p> <p>En la pantalla de inicio, toque <b>Valores &gt; Red/Puertos &gt; Inalámbrico &gt; Modo de seguridad inalámbrica</b>.</p> <p>¿Se ha seleccionado el modo de seguridad inalámbrica correcto?</p>                      | Vaya al paso 6.                | Vaya al paso 5. |
| <p><b>Paso 5</b></p> <p>Seleccione el modo de seguridad inalámbrica correcto.</p> <p>¿Puede conectarse la impresora a una red Wi-Fi?</p>   | El problema se ha solucionado. | Vaya al paso 6. |



| Acción   | Sí                             | No   |
|--|--------------------------------|--|
| <p><b>Paso 6</b></p> <p>Asegúrese de que ha introducido la contraseña de red correcta.</p> <p><b>Nota:</b> Tenga en cuenta los espacios, los números y las mayúsculas de la contraseña.</p> <p>¿Puede conectarse la impresora a una red Wi-Fi?</p> | El problema se ha solucionado. | Contacto <a href="#">atención al cliente</a> . |

## Problemas con los consumibles

### Sustituya el cartucho, la región de la impresora no coincide

Para solucionar este problema, compre un cartucho con la región correcta que coincida con la región de la impresora, o bien un cartucho universal.

- El primer número del mensaje después del 42 indica la región de la impresora.
- El segundo número del mensaje después del 42 indica la región del cartucho.

#### Regiones de la impresora y del cartucho de impresión

| Región   | Código numérico |
|--|-----------------|
| Región indefinida o universal  | 0               |
| América del Norte (Estados Unidos, Canadá)                           | 1               |
| Espacio Económico Europeo, Europa Occidental, países nórdicos, Suiza | 2               |
| Asia Pacífico  | 3               |
| Latinoamérica  | 4               |
| Resto de Europa, Oriente Próximo y África                            | 5               |
| Australia, Nueva Zelanda   | 6               |
| Región no válida   | 9               |

**Nota:** Para encontrar la configuración adecuada de la región de la impresora y el cartucho de impresión, imprima las páginas de prueba de la calidad de impresión. En el panel de control, navegue hasta: **Valores > Solución de problemas > Páginas de prueba de la calidad de impresión.**

### Suministro que no es de Lexmark



La impresora ha detectado un consumible o una pieza instalada en la impresora que no es de Lexmark.

La impresora Lexmark ha sido diseñada para un óptimo rendimiento con consumibles y piezas originales de Lexmark. El uso de suministros o piezas de terceros puede afectar al rendimiento, la fiabilidad o el ciclo de vida de la impresora y de sus componentes de imagen.

Todos los indicadores de duración han sido diseñados para funcionar con consumibles y piezas de Lexmark, pudiendo ocasionar resultados impredecibles si se utilizan consumibles o piezas de terceros. Si se agota el uso de los componentes de imagen, pueden producirse daños en la impresora Lexmark o en sus componentes asociados.



**Advertencia: Posibles daños:** El uso de consumibles o piezas de terceros puede afectar a la cobertura de la garantía. Es posible que la garantía no cubra el daño ocasionado por el uso de consumibles o piezas de terceros.

Para asumir cualquiera o todos estos riesgos y continuar con el uso de suministros y piezas no originales en la impresora, realice una de las siguientes acciones:

Para los modelos de impresora con pantalla táctil, pulse  dos veces y, a continuación,  dos veces.

Para modelos de impresora sin pantalla táctil, mantenga pulsados **X** y  al mismo tiempo durante 15 segundos.

Si no desea asumir estos riesgos, extraiga el consumible o la pieza de terceros de la impresora e instale un consumible o pieza original de Lexmark. Para obtener más información, consulte [“Utilice componentes y suministros originales de Lexmark” en la página 141.](#)

Para modelos de impresora con pantalla táctil, si la impresora no imprime después de pulsar  dos veces y, a continuación,  dos veces, restablezca el contador del uso de suministros.

Para modelos de impresora sin pantalla táctil, si, después de mantener pulsados **X** y  simultáneamente durante 15 segundos, la impresora no imprime, restablezca el contador del uso de suministros.



**1** En el panel de control, navegue hasta:

**Valores > Dispositivo > Mantenimiento > Menú de configuración > Uso y contadores de suministros**

En los modelos de impresora sin pantalla táctil, pulse  para navegar por los distintos ajustes.

**2** Seleccione las piezas o consumibles que desea restablecer.

**3** Para borrar el mensaje, realice una de las siguientes acciones:

- Para los modelos de impresora con pantalla táctil, pulse  dos veces y, a continuación,  dos veces.
- Para modelos de impresora sin pantalla táctil, mantenga pulsados **X** y  al mismo tiempo durante 15 segundos.

**Nota:** Si no puede restablecer los contadores del uso de suministros, devuelva el producto a establecimiento de compra.

## Eliminación de atascos

### Cómo evitar atascos

#### Cargue el papel correctamente

- Asegúrese de que el papel esté bien colocado en la bandeja.



- No cargue ni extraiga las bandejas mientras se esté imprimiendo.
- No cargue demasiado papel. Asegúrese de que la altura de la pila no exceda el indicador de capacidad máxima de papel.
- No deslice el papel en la bandeja. Carguelo tal como se muestra en la ilustración.



- Asegúrese de que las guías del papel estén colocadas correctamente y no estén demasiado ajustadas al papel ni a los sobres.
- Introduzca la bandeja con firmeza en la impresora después de cargar el papel.

### Utilice papel recomendado

- Utilice sólo el papel o el material de impresión especial recomendado.
- No cargue papel arrugado, doblado, húmedo ni curvado.
- Flexione, airee y alise los bordes del papel antes de cargarlo.

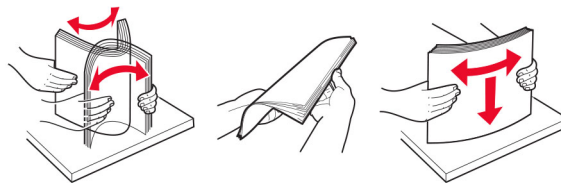

- No utilice papel cortado ni recortado manualmente.
- No mezcle tamaños, pesos o tipos de papel en la misma bandeja.

- Asegúrese de que se definan el tamaño y el tipo de papel correctos en el equipo o en el panel de control de la impresora.
- Guarde el papel teniendo en cuenta las recomendaciones del fabricante.

## Identificación de la ubicación del atasco

### Notas:

- Cuando Ayuda en atasco está Activado, la impresora puede intentar expulsar páginas en blanco o con impresiones parciales después de eliminar el atasco. Compruebe si hay páginas en blanco en la salida impresa.
- Cuando Recuperación de atasco está definido en Activado o Automático, la impresora vuelve a imprimir las páginas atascadas.

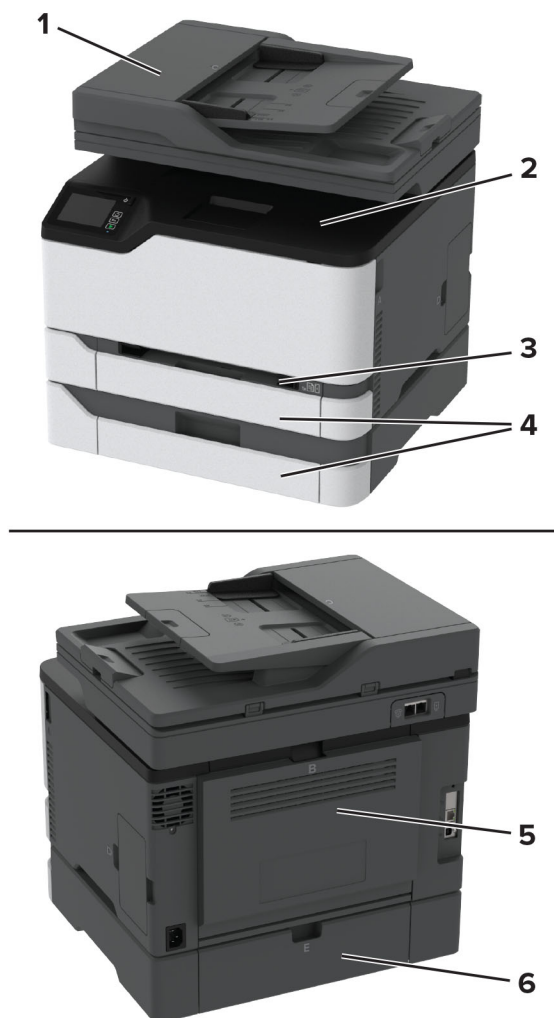

| Ubicaciones de los atascos |  |
|----------------------------|--|
| 1                          | Alimentador de documentos automático (ADF) |
| 2                          | Bandeja estándar                           |
| 3                          | Alimentador manual                         |

|   | Ubicaciones de los atascos |
|---|----------------------------|
| 4 | Bandejas                   |
| 5 | Puerta B                   |
| 6 | Puerta E                   |

## Atasco de papel en la bandeja estándar

1 Abra la puerta B.

 **PRECAUCIÓN: SUPERFICIE CALIENTE:** El interior de la impresora podría estar caliente. Para evitar el riesgo de heridas producidas por el contacto con un componente caliente, deje que la superficie se enfríe antes de tocarlo.

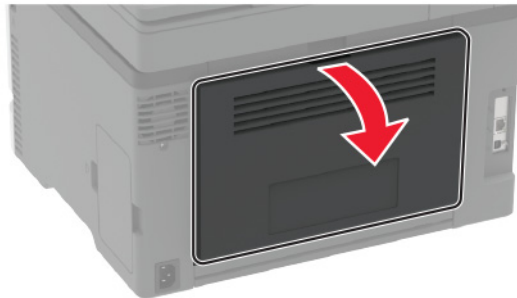

2 Retire el papel atascado.

**Nota:** Retire todos los fragmentos de papel.

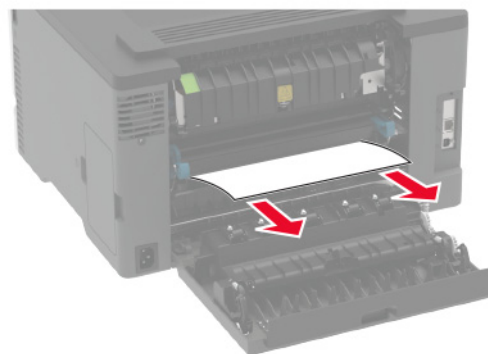

3 Cierre la puerta.

- 4 Retire la bandeja y el alimentador manual.

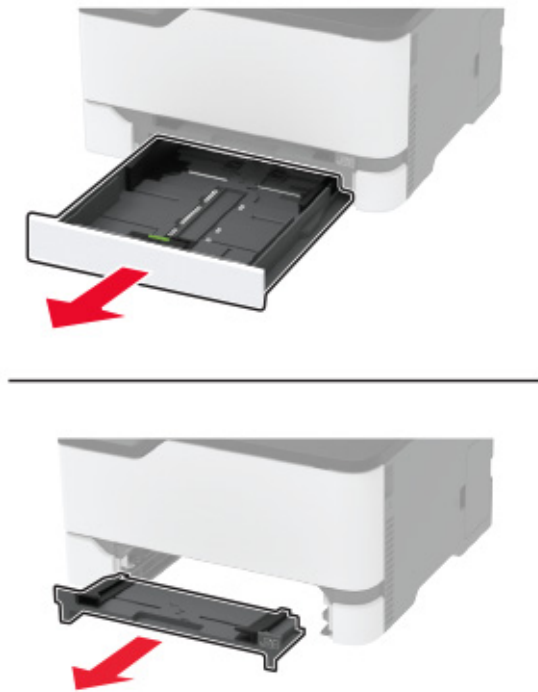

- 5 Retire el papel atascado.

**Nota:** Retire todos los fragmentos de papel.

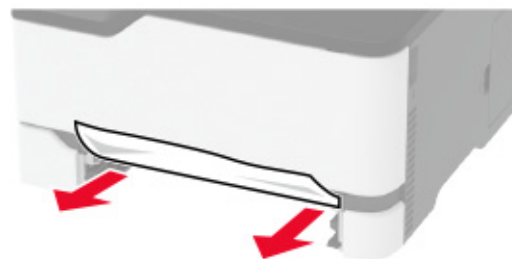

- 6 Inserte el alimentador manual y la bandeja.

## Atasco de papel en la bandeja opcional

- 1 Abra la puerta B.



**PRECAUCIÓN: SUPERFICIE CALIENTE:** El interior de la impresora podría estar caliente. Para evitar el riesgo de heridas producidas por el contacto con un componente caliente, deje que la superficie se enfríe antes de tocarlo.

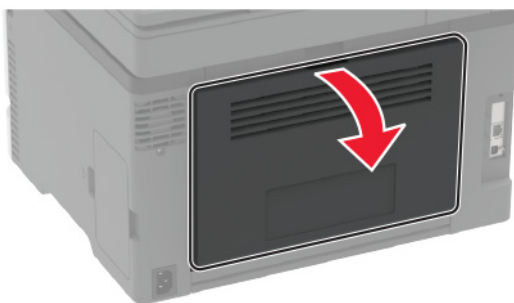

**2** Retire el papel atascado.

**Nota:** Retire todos los fragmentos de papel.

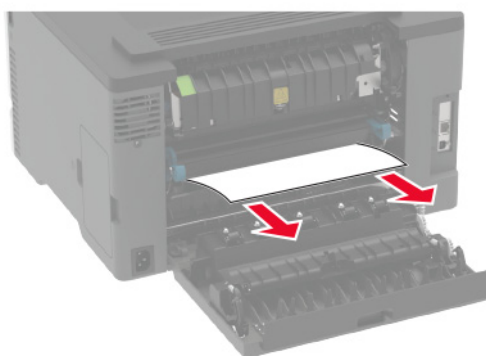

**3** Cierre la puerta.

**4** Abrir puerta E.

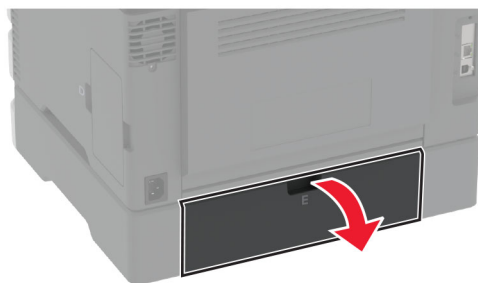

**5** Retire el papel atascado.

**Nota:** Retire todos los fragmentos de papel.

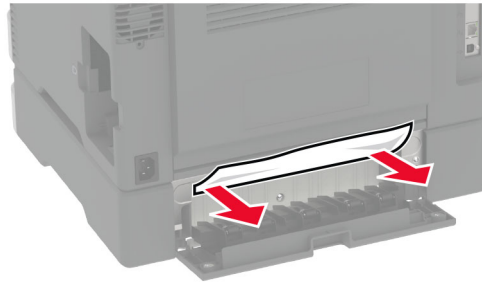

**6** Cierre la puerta.

**7** Retire la bandeja opcional.



**8** Retire el papel atascado.

**Nota:** Retire todos los fragmentos de papel.

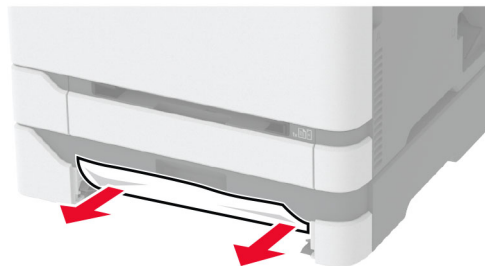

**9** Introduzca la bandeja.

### Atasco de papel en la bandeja estándar

**1** Eleve el escáner y retire el papel atascado.

**Nota:** Retire todos los fragmentos de papel.





**2** Baje el escáner.

## Atasco de papel en el alimentador manual

- 1 Retire la bandeja y el alimentador manual.

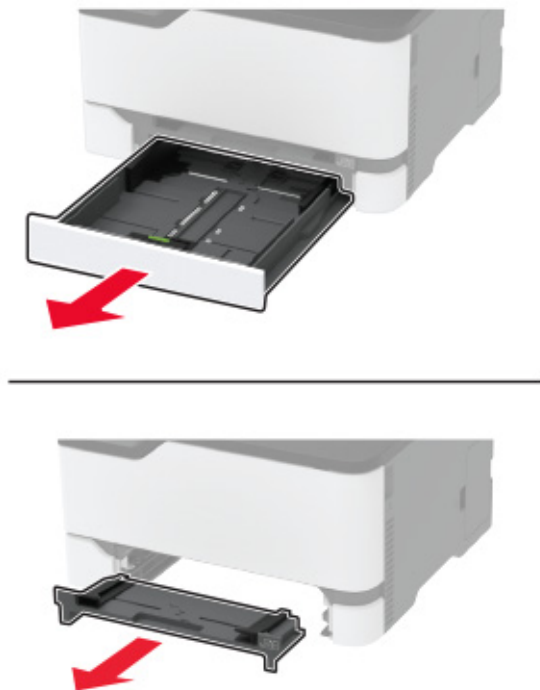

- 2 Retire el papel atascado.

**Nota:** Retire todos los fragmentos de papel.

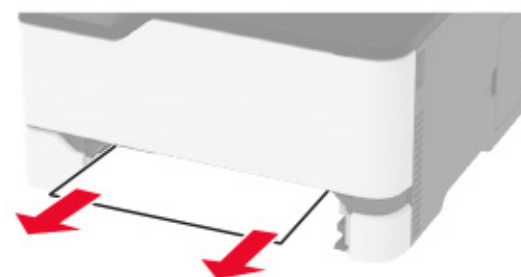

- 3 Inserte el alimentador manual y la bandeja.

## Atasco de papel en la puerta B

- 1 Abra la puerta B.

 **PRECAUCIÓN: SUPERFICIE CALIENTE:** El interior de la impresora podría estar caliente. Para evitar el riesgo de heridas producidas por el contacto con un componente caliente, deje que la superficie se enfríe antes de tocarlo.



**2** Extraiga el papel atascado de cualquiera de las siguientes zonas:

**Nota:** Retire todos los fragmentos de papel.

- Área del fusor

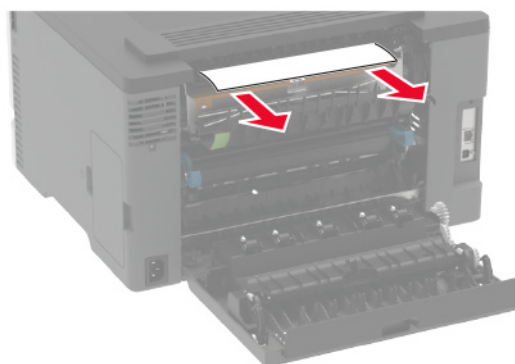
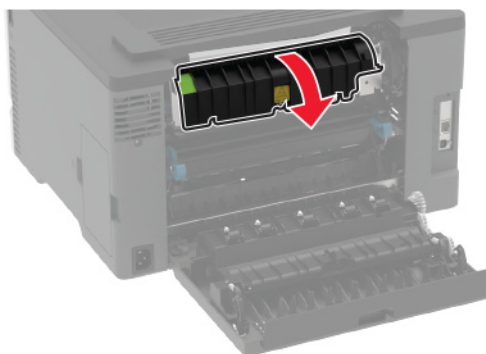

- Por debajo del área del fusor

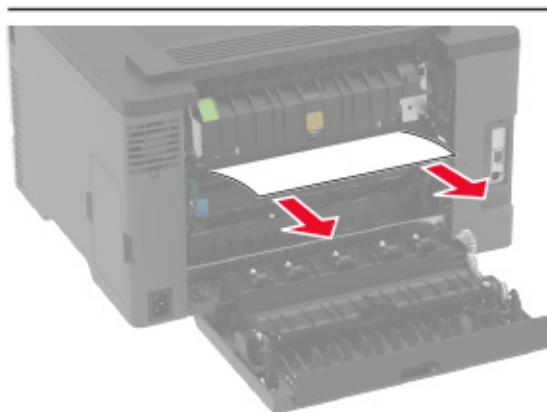
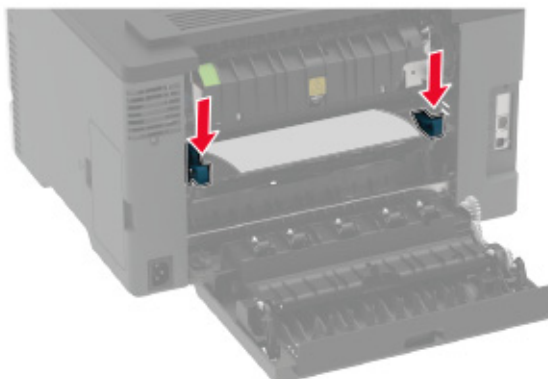

- Unidad dúplex

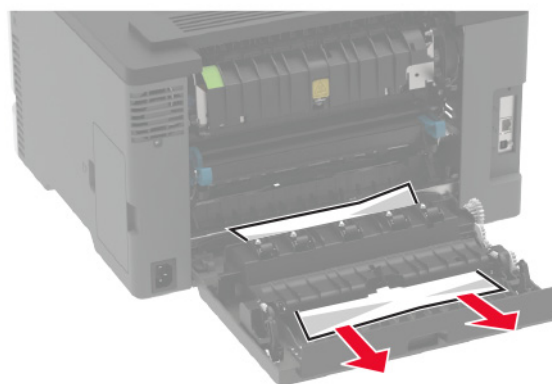

**3** Cierre la puerta.

## Atasco de papel en el alimentador automático de documentos

- 1 Extraiga todos los documentos originales de la bandeja del ADF.
- 2 Abra la cubierta del alimentador automático.

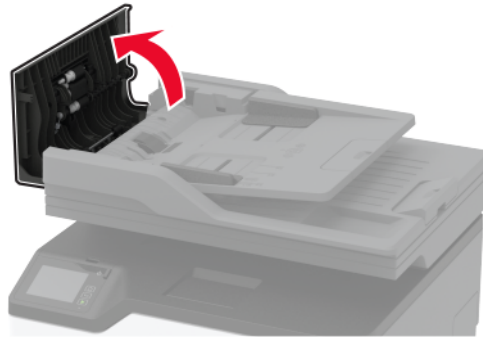

- 3 Retire el papel atascado.

**Nota:** Retire todos los fragmentos de papel.

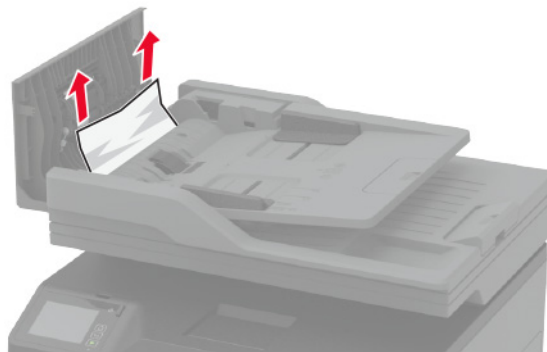

- 4 Cierre la cubierta del alimentador automático de documentos.

## Problemas de alimentación del papel

### El sobre se cierra al imprimir

| Acción   | Sí  | No                             |
|--|---|--------------------------------|
| <p><b>Paso 1</b></p> <p><b>a</b> Utilice un sobre que se haya almacenado en un entorno seco.<br/> <b>Nota:</b> Imprimir en sobres con un alto nivel de humedad puede sellar las solapas.</p> <p><b>b</b> Envíe el trabajo de impresión.</p> <p>¿El sobre se cierra al imprimir?</p>  | Vaya al paso 2.   | El problema se ha solucionado. |
| <p><b>Paso 2</b></p> <p><b>a</b> Asegúrese de que el tipo de papel está configurado en Sobre. En el panel de control del escáner, navegue hasta:<br/> <b>Valores &gt; Papel &gt; Configuración de bandeja &gt; Tipo/tamaño de papel</b></p> <p><b>b</b> Envíe el trabajo de impresión.</p> <p>¿El sobre se cierra al imprimir?</p> | Póngase en contacto con <a href="#">atención al cliente</a> . | El problema se ha solucionado. |

### La impresión clasificada no funciona

| Acción   | Sí                             | No  |
|--|--------------------------------|---|
| <p><b>Paso 1</b></p> <p><b>a</b> En el panel de control del escáner, navegue hasta:<br/> <b>Valores &gt; Imprimir &gt; Presentación &gt; Clasificar</b></p> <p><b>b</b> Toque <b>Activado [1,2,1,2,1,2]</b>.</p> <p><b>c</b> Imprima el documento.</p> <p>¿Se ha clasificado correctamente el documento?</p> | El problema se ha solucionado. | Vaya al paso 2.   |
| <p><b>Paso 2</b></p> <p><b>a</b> Abra el cuadro de diálogo Imprimir en el documento que trata de imprimir y seleccione <b>Clasificar</b>.</p> <p><b>b</b> Imprima el documento.</p> <p>¿Se ha clasificado correctamente el documento?</p>  | El problema se ha solucionado. | Vaya al paso 3.   |
| <p><b>Paso 3</b></p> <p><b>a</b> Reduzca el número de páginas que desee imprimir.</p> <p><b>b</b> Imprima el documento.</p> <p>¿Están las páginas clasificadas correctamente?</p>  | El problema se ha solucionado. | Póngase en contacto con <a href="#">atención al cliente</a> . |

## El enlace de bandejas no funciona

| Acción   | Sí                             | No   |
|--|--------------------------------|--|
| <p><b>Paso 1</b></p> <p><b>a</b> Compruebe si las bandejas contienen papel del mismo tamaño y tipo.</p> <p><b>b</b> Compruebe si las guías de papel están colocadas correctamente.</p> <p><b>c</b> Imprima el documento.</p> <p>¿Se enlazan las bandejas correctamente?</p>  | El problema se ha solucionado. | Vaya al paso 2.  |
| <p><b>Paso 2</b></p> <p><b>a</b> En la pantalla de inicio, toque <b>Valores &gt; Papel &gt; Configuración de bandeja &gt; Tipo/tamaño de papel.</b></p> <p><b>b</b> Defina el tipo y el tamaño del papel con el papel cargado en las bandejas vinculadas.</p> <p><b>c</b> Imprima el documento.</p> <p>¿Se enlazan las bandejas correctamente?</p> | El problema se ha solucionado. | Vaya al paso 3.  |
| <p><b>Paso 3</b></p> <p><b>a</b> Asegúrese de que Enlace de Bandejas está configurado en Automático. Para obtener más información, consulte <a href="#">“Enlace de bandejas” en la página 46.</a></p> <p><b>b</b> Imprima el documento.</p> <p>¿Se enlazan las bandejas correctamente?</p>   | El problema se ha solucionado. | Póngase en contacto con <a href="#">atención al cliente.</a> |

## Atascos de papel frecuentes

| Acción   | Sí              | No                             |
|--|-----------------|--------------------------------|
| <p><b>Paso 1</b></p> <p><b>a</b> Extraiga la bandeja.</p> <p><b>b</b> Compruebe si el papel se carga correctamente.</p> <p><b>Notas:</b></p> <ul style="list-style-type: none"> <li>• Asegúrese de que las guías del papel estén correctamente colocadas.</li> <li>• Asegúrese de que la altura de la pila no exceda el indicador de capacidad máxima de papel.</li> <li>• Asegúrese de imprimir en el tipo y tamaño de papel recomendados.</li> </ul> <p><b>c</b> Introduzca la bandeja.</p> <p><b>d</b> Imprima el documento.</p> <p>¿Se producen atascos de papel con frecuencia?</p> | Vaya al paso 2. | El problema se ha solucionado. |

| Acción  | Sí  | No                             |
|---|---|--------------------------------|
| <p><b>Paso 2</b></p> <p><b>a</b> En el panel de control del escáner, navegue hasta:<br/> <b>Valores &gt; Papel &gt; Configuración de bandeja &gt; Tamaño/tipo de papel</b></p> <p><b>b</b> Defina el tipo y el tamaño del papel correctos.</p> <p><b>c</b> Imprima el documento.</p> <p>¿Se producen atascos de papel con frecuencia?</p> | Vaya al paso 3.   | El problema se ha solucionado. |
| <p><b>Paso 3</b></p> <p><b>a</b> Cargue papel de un paquete nuevo.</p> <p><b>Nota:</b> El papel está mojado debido al alto nivel de humedad. Guarde el papel en su embalaje original hasta su utilización.</p> <p><b>b</b> Imprima el documento.</p> <p>¿Se producen atascos de papel con frecuencia?</p>                                 | Póngase en contacto con <a href="#">atención al cliente</a> . | El problema se ha solucionado. |

## Las páginas atascadas no se vuelven a imprimir

| Acción  | Sí                             | No  |
|---|--------------------------------|---|
| <p><b>a</b> En el panel de control del escáner, navegue hasta:<br/> <b>Valores &gt; Dispositivo &gt; Notificaciones &gt; Recuperación de contenido de atasco</b></p> <p><b>b</b> En el menú Recuperación de atasco, seleccione <b>Activado</b> o <b>Automático</b>.</p> <p><b>c</b> Imprima el documento.</p> <p>¿Se han vuelto a imprimir las páginas atascadas?</p> | El problema se ha solucionado. | Póngase en contacto con <a href="#">atención al cliente</a> . |

## Problemas de envío de correo electrónico

### Desactivar el mensaje de error "Servidor SMTP no configurado"

En la pantalla de inicio, toque  > **Valores > Correo electrónico > Configuración de correo electrónico > Desactivar error "Servidor SMTP no configurado" > Activado.**

Para evitar que el error vuelva a ocurrir, realice una o varias de las siguientes acciones:

- Actualice el firmware. Para obtener más información, consulte ["Actualización de firmware" en la página 48.](#)
- Configure los valores del servidor SMTP de correo electrónico. Para obtener más información, consulte ["Configuración de los valores del servidor SMTP de correo electrónico" en la página 34.](#)



## No se pueden enviar correos electrónicos

| Acción  | Sí                             | No  |
|---|--------------------------------|---|
| <p><b>Paso 1</b></p> <p>Asegúrese de que los valores de SMTP de correo electrónico están configurados correctamente. Para obtener más información, consulte <a href="#">“Configuración de los valores del servidor SMTP de correo electrónico” en la página 34.</a></p> <p>¿Puede enviar un correo electrónico?</p>   | El problema se ha solucionado. | Vaya al paso 2.                               |
| <p><b>Paso 2</b></p> <p>Asegúrese de que está utilizando la contraseña correcta. En función del proveedor de servicios de correo electrónico, utilice la contraseña de su cuenta, la contraseña de la aplicación o la contraseña de autenticación. Para obtener más información, consulte <a href="#">“Configuración de los valores del servidor SMTP de correo electrónico” en la página 34.</a></p> <p>¿Puede enviar un correo electrónico?</p> | El problema se ha solucionado. | Vaya al paso 3.                               |
| <p><b>Paso 3</b></p> <p>Asegúrese de que la impresora está conectada a una red y de que la red está conectada a Internet.</p> <p>¿Puede enviar un correo electrónico?</p>   | El problema se ha solucionado. | Contacto <a href="#">atención al cliente.</a> |

## Problemas de fax

### El ID de remitente no se muestra

**Nota:** Estas instrucciones se aplican únicamente a impresoras compatibles con fax analógico. Para obtener más información, consulte [“Configuración de la impresora como máquina de fax” en la página 26.](#)

| Acción  | Sí                             | No  |
|---|--------------------------------|---|
| <p>Active el ID de remitente.</p> <p>En la pantalla de inicio, toque <b>Valores &gt; Fax &gt; Configuración de fax &gt; Valores de recepción de fax &gt; Controles de administración &gt; Activar ID de remitente.</b></p> <p>¿Se muestra el ID de remitente?</p> | El problema se ha solucionado. | Contacto <a href="#">atención al cliente.</a> |

## No se puede configurar etherFAX

| Acción   | Sí                             | No   |
|--|--------------------------------|--|
| <p><b>Paso 1</b><br/>Compruebe la conexión de la impresora.</p> <p><b>a</b> Imprima la página de configuración de red. En la pantalla de inicio, toque <b>Valores &gt; Informes &gt; Red &gt; Página de configuración de red.</b></p> <p><b>b</b> Compruebe el estado de la red.</p> <p>¿Está la impresora conectada a la red?</p> | Vaya al paso 3.                | Vaya al paso 2.  |
| <p><b>Paso 2</b><br/>Asegúrese de que la impresora está conectada a una red y de que la red está conectada a Internet.</p> <p>¿Puede configurar etherFAX?</p>  | El problema se ha solucionado. | Vaya al paso 3.  |
| <p><b>Paso 3</b><br/>Asegúrese de que etherFAX se ha configurado correctamente: Para obtener más información, consulte <a href="#">“Configuración de la función de fax mediante etherFAX” en la página 28.</a></p> <p>¿Puede configurar etherFAX?</p>  | El problema se ha solucionado. | Vaya a <a href="https://www.etherfax.net/lexmark">https://www.etherfax.net/lexmark</a> . |

## No se pueden enviar ni recibir faxes mediante fax analógico

| Acción   | Sí                             | No              |
|--|--------------------------------|-----------------|
| <p><b>Paso 1</b><br/>Resuelva cualquier mensaje de error que aparezca en la pantalla.</p> <p>¿Puede enviar o recibir faxes?</p>  | El problema se ha solucionado. | Vaya al paso 2. |
| <p><b>Paso 2</b><br/>Asegúrese de que los cables del equipamiento siguiente estén correctamente conectados:</p> <ul style="list-style-type: none"> <li>• Teléfono</li> <li>• Auricular</li> <li>• Contestador automático</li> </ul> <p>¿Puede enviar o recibir faxes?</p>  | El problema se ha solucionado. | Vaya al paso 3. |
| <p><b>Paso 3</b><br/>Compruebe si hay tono de marcado.</p> <ul style="list-style-type: none"> <li>• Llame al número de fax para comprobar que funciona correctamente.</li> <li>• Si está utilizando la función Marcado descolgado, suba el volumen para comprobar si hay tono de marcado.</li> </ul> <p>¿Puede oír un tono de marcado?</p> | Vaya al paso 5.                | Vaya al paso 4. |

| Acción   | Sí                             | No   |
|--|--------------------------------|--|
| <p><b>Paso 4</b><br/>           Compruebe la clavija telefónica de pared.</p> <ul style="list-style-type: none"> <li><b>a</b> Conecte el teléfono analógico directamente a la clavija de pared.</li> <li><b>b</b> Espere tono.</li> <li><b>c</b> Si no escucha el tono de marcado, use otro cable de teléfono.</li> <li><b>d</b> Si sigue sin escuchar el tono de marcado, conecte el teléfono analógico en otra clavija de pared.</li> <li><b>e</b> Si escucha el tono de marcado, conecte la impresora en esa clavija de pared.</li> </ul> <p>¿Puede enviar o recibir faxes?</p>   | El problema se ha solucionado. | Vaya al paso 5.                                |
| <p><b>Paso 5</b><br/>           Compruebe que la impresora esté conectada a un servicio de teléfono analógico o al conector digital correcto.</p> <ul style="list-style-type: none"> <li>• Si utiliza un servicio telefónico de Red Digital de Servicios Integrados (RDSI), conéctela al puerto telefónico analógico de un adaptador de terminal RDSI. Para obtener más información, póngase en contacto con su proveedor de RDSI.</li> <li>• Si está utilizando DSL, realice la conexión a un filtro DSL o a un router que admita el uso analógico. Para obtener más información, póngase en contacto con su proveedor de servicios DSL.</li> <li>• Si está utilizando un servicio telefónico Private Branch eXchange (PBX), asegúrese de que se está conectando a una conexión analógica de PBX. Si no hay ninguna, considere la opción de instalar una línea telefónica analógica para el equipo de fax.</li> </ul> <p>¿Puede enviar o recibir faxes?</p> | El problema se ha solucionado. | Vaya al paso 6.                                |
| <p><b>Paso 6</b><br/>           Desconecte temporalmente otros equipos y desactive otros servicios telefónicos.</p> <ul style="list-style-type: none"> <li><b>a</b> Desconecte otros equipos (como contestadores automáticos, equipos, módems o divisores de línea telefónica) que estén conectados entre la impresora y la línea telefónica.</li> <li><b>b</b> Desactive las llamadas en espera y el buzón de voz. Para obtener más información, póngase en contacto con su empresa telefónica.</li> </ul> <p>¿Puede enviar o recibir faxes?</p>  | El problema se ha solucionado. | Vaya al paso 7.                                |
| <p><b>Paso 7</b><br/>           Digitalice las páginas del documento original de una en una.</p> <ul style="list-style-type: none"> <li><b>a</b> Marque el número de fax.</li> <li><b>b</b> Digitalice el documento.</li> </ul> <p>¿Puede enviar o recibir faxes?</p>  | El problema se ha solucionado. | Contacto <a href="#">atención al cliente</a> . |

## No se pueden enviar ni recibir faxes mediante etherFAX

| Acción  | Sí                             | No   |
|---|--------------------------------|--|
| <p><b>Paso 1</b><br/>Asegúrese de que la impresora está conectada a una red y de que la red está conectada a Internet.</p> <p>¿Puede enviar o recibir faxes mediante etherFAX?</p>  | El problema se ha solucionado. | Vaya al paso 2.  |
| <p><b>Paso 2</b></p> <p><b>a</b> En la pantalla de inicio, toque <b>Valores &gt; Fax &gt; Configuración de fax &gt; Valores generales de fax.</b></p> <p><b>b</b> Asegúrese de que tiene el número de fax correcto.</p> <p><b>c</b> Asegúrese de que Transporte de fax se ha establecido en etherFAX.</p> <p>¿Puede enviar o recibir faxes mediante etherFAX?</p> | El problema se ha solucionado. | Vaya al paso 3.  |
| <p><b>Paso 3</b><br/>Divida los documentos grandes en archivos de menor tamaño.</p> <p>¿Puede enviar o recibir faxes mediante etherFAX?</p>   | El problema se ha solucionado. | Vaya a <a href="https://www.etherfax.net/lexmark">https://www.etherfax.net/lexmark</a> . |

## Se pueden recibir faxes pero no enviarlos mediante fax analógico

| Acción  | Sí                             | No   |
|---|--------------------------------|--|
| <p><b>Paso 1</b><br/>Cargue correctamente un documento original en la bandeja del ADF o en el cristal del escáner.</p> <p>¿Puede enviar faxes?</p>  | El problema se ha solucionado. | Vaya al paso 2.                                |
| <p><b>Paso 2</b><br/>Configure correctamente el número de método abreviado.</p> <ul style="list-style-type: none"> <li>Asegúrese de que el número de método abreviado se haya programado para el número que desea marcar.</li> <li>Marque manualmente el número de teléfono.</li> </ul> <p>¿Puede enviar faxes?</p> | El problema se ha solucionado. | Contacto <a href="#">atención al cliente</a> . |

## Se pueden enviar faxes pero no recibirlos mediante fax analógico

| Acción  | Sí                             | No  |
|---|--------------------------------|---|
| <p><b>Paso 1</b><br/>Compruebe que el origen del papel no está vacío.</p> <p>¿Puede recibir faxes?</p>  | El problema se ha solucionado. | Vaya al paso 2.                               |
| <p><b>Paso 2</b><br/>Compruebe los valores de demora de recuento de tonos.<br/>En la pantalla de inicio, toque <b>Valores &gt; Fax &gt; Configuración de fax &gt; Valores de recepción de fax &gt; N° tonos respuesta.</b></p> <p>¿Puede recibir faxes?</p> | El problema se ha solucionado. | Vaya al paso 3.                               |
| <p><b>Paso 3</b><br/>Si la impresora imprime páginas en blanco, consulte <a href="#">“Páginas en blanco” en la página 170.</a></p> <p>¿Puede recibir faxes?</p>   | El problema se ha solucionado. | Contacto <a href="#">atención al cliente.</a> |

## Baja calidad de impresión del fax

| Acción   | Sí                             | No  |
|--|--------------------------------|---|
| <p><b>Paso 1</b><br/>Asegúrese de que no hay defectos de calidad de impresión.</p> <p><b>a</b> En el panel de control, toque <b>Valores &gt; Solución de problemas &gt; Páginas de prueba de la calidad de impresión.</b></p> <p><b>b</b> Corrija los defectos de calidad de impresión. Para obtener más información, consulte <a href="#">“Calidad de impresión baja” en la página 170.</a></p> <p>¿La calidad de impresión del fax es satisfactoria?</p> | El problema se ha solucionado. | Vaya al paso 2.                               |
| <p><b>Paso 2</b><br/>Reduzca la velocidad de transmisión del fax entrante.</p> <p><b>a</b> En el panel de control, toque <b>Valores &gt; Fax &gt; Configuración de fax &gt; Valores recepción fax &gt; Controles de administración.</b></p> <p><b>b</b> En el menú Velocidad máxima, seleccione una velocidad de transmisión inferior.</p> <p>¿La calidad de impresión del fax es satisfactoria?</p>   | El problema se ha solucionado. | Contacto <a href="#">atención al cliente.</a> |

## Falta información en la portada de fax

| Acción  | No                             | Sí   |
|---|--------------------------------|--|
| <p><b>a</b> Apague la impresora, espere unos 10 segundos y, a continuación, encienda la impresora.</p> <p><b>b</b> Envíe o recupere el fax.</p> <p>¿Falta información en la portada de fax?</p> | El problema se ha solucionado. | Contacto <a href="#">atención al cliente</a> . |

## No se puede enviar la portada de fax desde el equipo

| Acción  | Sí                             | No   |
|---|--------------------------------|--|
| <p><b>Paso 1</b></p> <p><b>a</b> Asegúrese de que el controlador de impresión está actualizado. Para obtener más información, consulte <a href="#">“Instalación del software de la impresora” en la página 46</a>.</p> <p><b>b</b> Envíe el fax.</p> <p>¿Puede enviar la portada de fax?</p>  | El problema se ha solucionado. | Vaya al paso 2.                                |
| <p><b>Paso 2</b></p> <p><b>a</b> Desde el documento que trata de enviar por fax, abra el cuadro de diálogo Imprimir.</p> <p><b>b</b> Seleccione la impresora y, a continuación, haga clic en <b>Propiedades, Preferencias, Opciones</b> o <b>Configuración</b>.</p> <p><b>c</b> Haga clic en <b>Fax</b> y, a continuación, desactive la opción <b>Mostrar siempre los valores antes de enviar un fax</b>.</p> <p><b>d</b> Envíe el fax.</p> <p>¿Puede enviar la portada de fax?</p> | El problema se ha solucionado. | Contacto <a href="#">atención al cliente</a> . |

## Problemas de digitalización

### No se puede digitalizar a un equipo

| Acción  | Sí                             | No              |
|---|--------------------------------|-----------------|
| <p><b>Paso 1</b></p> <p>Realice un trabajo de copia.</p> <p>¿El trabajo de copia se realiza correctamente?</p>  | Vaya al paso 3.                | Vaya al paso 2. |
| <p><b>Paso 2</b></p> <p><b>a</b> Apague la impresora, espere 10 segundos aproximadamente y, a continuación, vuelva a encenderla.</p> <p><b>b</b> Digitalice el documento.</p> <p>¿Puede digitalizar el documento a un equipo?</p> | El problema se ha solucionado. | Vaya al paso 3. |

| Acción  | Sí                             | No   |
|---|--------------------------------|--|
| <p><b>Paso 3</b></p> <p>Compruebe la conexión de la impresora.</p> <p><b>a</b> Imprima la página de configuración de red. En el panel de control, navegue hasta:</p> <p><b>Valores &gt; Informes &gt; Red &gt; Página de configuración de red.</b></p> <p><b>b</b> Compruebe el estado de la red.</p> <p>¿Está la impresora conectada a la red?</p> | Vaya al paso 5.                | Vaya al paso 4.                                |
| <p><b>Paso 4</b></p> <p><b>a</b> Conecte la impresora a la red.</p> <p><b>b</b> Digitalice el documento.</p> <p>¿Puede digitalizar el documento a un equipo?</p>  | El problema se ha solucionado. | Vaya al paso 5.                                |
| <p><b>Paso 5</b></p> <p><b>a</b> Asegúrese de que la impresora y el equipo están conectados a la misma red.</p> <p><b>b</b> Digitalice el documento.</p> <p>¿Puede digitalizar el documento a un equipo?</p>  | El problema se ha solucionado. | Contacto <a href="#">atención al cliente</a> . |

## No se puede digitalizar a una carpeta de red

| Acción  | Sí                             | No              |
|---|--------------------------------|-----------------|
| <p><b>Paso 1</b></p> <p><b>a</b> Cree un método abreviado de carpeta de red.</p> <p><b>b</b> Digitalice un documento mediante el método abreviado. Para obtener más información, consulte <a href="#">“Digitalización a una carpeta de red mediante un acceso directo” en la página 75.</a></p> <p>¿Puede digitalizar un documento y guardarlo en una carpeta de red?</p> | El problema se ha solucionado. | Vaya al paso 2. |
| <p><b>Paso 2</b></p> <p>Asegúrese de que la ruta de la carpeta de red y el formato son correctos. Por ejemplo, <b>//nombre_host_servidor/nombre_carpeta/ruta</b>, donde <b>nombre_host_servidor</b> es un dominio completo (FQDN) o una dirección IP.</p> <p>¿La ruta de la carpeta de red y el formato son correctos?</p>  | Vaya al paso 3.                | Vaya al paso 4. |
| <p><b>Paso 3</b></p> <p>Asegúrese de que tiene permiso de acceso de escritura a la carpeta de red.</p> <p>¿Puede digitalizar un documento y guardarlo en una carpeta de red?</p>  | El problema se ha solucionado. | Vaya al paso 4. |

| Acción   | Sí                             | No   |
|--|--------------------------------|--|
| <p><b>Paso 4</b></p> <p>Actualice el método abreviado de carpeta de red.</p> <p><b>a</b> Abra un explorador web y, a continuación, escriba la dirección IP de la impresora en el campo de la dirección.</p> <p><b>Notas:</b></p> <ul style="list-style-type: none"> <li>• Verá la dirección IP de la impresora en la pantalla de inicio. La dirección IP aparece como cuatro grupos de números separados por puntos, como 123.123.123.123.</li> <li>• Si está utilizando un servidor proxy, desactívelo temporalmente para cargar correctamente la página web.</li> </ul> <p><b>b</b> Haga clic en <b>Métodos abreviados</b> y seleccione un método abreviado.</p> <p><b>Nota:</b> Si tiene varios tipos de métodos abreviados, seleccione Carpeta de red.</p> <p><b>c</b> En el campo Ruta compartida, escriba la ruta de la carpeta de red.</p> <p><b>Notas:</b></p> <ul style="list-style-type: none"> <li>• Si la ruta compartida es <code>\\nombre_host_servidor\nombre_carpeta\ruta</code>, escriba <code>//nombre_host_servidor/nombre_carpeta/ruta</code>.</li> <li>• Asegúrese de utilizar barras diagonales al escribir la ruta compartida.</li> </ul> <p><b>d</b> Seleccione el método de autenticación en el menú Autenticación.</p> <p><b>Nota:</b> Si Autenticación se ha establecido en “Usar nombre de usuario y contraseña asignados”, introduzca sus credenciales en los campos Nombre de usuario y Contraseña.</p> <p><b>e</b> Haga clic en <b>Guardar</b>.</p> <p>¿Puede digitalizar un documento y guardarlo en una carpeta de red?</p> | El problema se ha solucionado. | Vaya al paso 5.                                |
| <p><b>Paso 5</b></p> <p>Asegúrese de que la impresora y la carpeta de red están conectadas a la misma red.</p> <p>¿Puede digitalizar un documento y guardarlo en una carpeta de red?</p>   | El problema se ha solucionado. | Contacto <a href="#">atención al cliente</a> . |

## Copias parciales de documento o fotografía

| Acción  | Sí                             | No              |
|---|--------------------------------|-----------------|
| <p><b>Paso 1</b></p> <p><b>a</b> Asegúrese de que el documento o la fotografía se han cargado boca abajo en la esquina superior izquierda del cristal del escáner.</p> <p><b>b</b> Copie el documento o la fotografía.</p> <p>¿Se ha copiado el documento o fotografía correctamente?</p> | El problema se ha solucionado. | Vaya al paso 2. |



| Acción  | Sí                             | No  |
|---|--------------------------------|---|
| <p><b>Paso 2</b></p> <p><b>a</b> Asegúrese de que el valor del tamaño del papel coincide con el papel cargado en la bandeja.</p> <p><b>b</b> Copie el documento o la fotografía.</p> <p>¿Se ha copiado el documento o fotografía correctamente?</p> | El problema se ha solucionado. | Póngase en contacto con <a href="#">atención al cliente</a> . |

## El trabajo de digitalización no se ha realizado correctamente

| Acción  | Sí                             | No  |
|---|--------------------------------|---|
| <p><b>Paso 1</b></p> <p>Revise las conexiones de los cables.</p> <p><b>a</b> Asegúrese de que el cable Ethernet o USB está conectado correctamente al ordenador y a la impresora.</p> <p><b>b</b> Vuelva a enviar el trabajo de digitalización.</p> <p>¿El trabajo de digitalización se realiza correctamente?</p>  | El problema se ha solucionado. | Vaya al paso 2.   |
| <p><b>Paso 2</b></p> <p>Revise el archivo que desea digitalizar.</p> <p><b>a</b> Asegúrese de que el nombre de archivo no se está utilizando en la carpeta de destino.</p> <p><b>b</b> Asegúrese de que el documento o la fotografía que desea digitalizar no está abierto en otra aplicación.</p> <p><b>c</b> Vuelva a enviar el trabajo de digitalización.</p> <p>¿El trabajo de digitalización se realiza correctamente?</p> | El problema se ha solucionado. | Vaya al paso 3.   |
| <p><b>Paso 3</b></p> <p><b>a</b> Asegúrese de que las casillas de verificación <b>Agregar sello de hora</b> o <b>Sobrescribir archivo existente</b> están seleccionadas en los valores de la configuración de destino.</p> <p><b>b</b> Vuelva a enviar el trabajo de digitalización.</p> <p>¿El trabajo de digitalización se realiza correctamente?</p>   | El problema se ha solucionado. | Póngase en contacto con <a href="#">atención al cliente</a> . |

## Baja calidad de las copias

| Acción  | Sí                                    | No  |
|---|---------------------------------------|---|
| <p><b>Paso 1</b></p> <p><b>a</b> Limpie el cristal del escáner y el del ADF con un paño suave y sin pelusa humedecido. Si su impresora tiene un segundo cristal en el ADF, límpielo también.</p> <p>Para obtener más información, consulte <a href="#">“Limpieza del escáner” en la página 160.</a></p> <p><b>b</b> Asegúrese de que el documento o la fotografía se han cargado boca abajo en la esquina superior izquierda del cristal del escáner.</p> <p><b>c</b> Copie el documento o la fotografía.</p> <p>¿La calidad de copia es satisfactoria?</p> | <p>El problema se ha solucionado.</p> | <p>Vaya al paso 2.</p>  |
| <p><b>Paso 2</b></p> <p><b>a</b> Compruebe la calidad del documento o la fotografía original.</p> <p><b>b</b> Ajuste los valores de calidad de digitalización.</p> <p><b>c</b> Copie el documento o la fotografía.</p> <p>¿La calidad de copia es satisfactoria?</p>  | <p>El problema se ha solucionado.</p> | <p>Póngase en contacto con <a href="#">atención al cliente.</a></p> |

## Rayas oscuras verticales en la salida al digitalizar desde el ADF

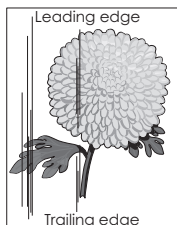
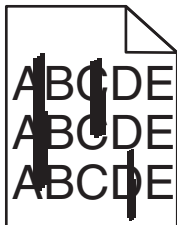

| Acción   | Sí   | No                                    |
|--|--|---------------------------------------|
| <p><b>a</b> Abra la cubierta del escáner.</p> <p><b>b</b> Con un paño húmedo, suave y sin pelusas, limpie el panel del cristal del ADF.</p> <p><b>Nota:</b> En algunos modelos de impresoras, en esta ubicación hay un cristal del ADF en lugar de un panel.</p> <p><b>c</b> Cierre la cubierta del escáner.</p> <p><b>d</b> Digitalice el documento.</p> <p>¿Aparecen rayas verticales en los documentos digitalizados?</p> | <p>Contacto <a href="#">atención al cliente.</a></p> | <p>El problema se ha solucionado.</p> |

## Imagen o texto irregular al escanear desde el ADF

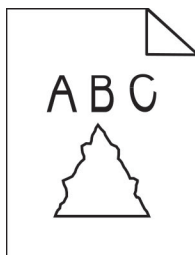

| Acción  | Sí   | No                                    |
|---|--|---------------------------------------|
| <p><b>a</b> Cargue 50 hojas de papel normal limpio en el ADF.</p> <p><b>Nota:</b> El papel normal ayuda a limpiar o eliminar el polvo y cualquier otro revestimiento de los rodillos de alimentación del ADF.</p> <p><b>b</b> En el panel de control, pulse .</p> <p><b>c</b> Cargue un documento original en el alimentador automático de documentos (ADF).</p> <p><b>d</b> Digitalice el documento.</p> <p>¿Las imágenes o los textos aparecen irregulares en la salida?</p> | <p>Contacto <a href="#">atención al cliente</a>.</p> | <p>El problema se ha solucionado.</p> |

## El escáner no se cierra

| Acción   | Sí                                    | No  |
|--|---------------------------------------|---|
| <p>Retire las obstrucciones que impiden cerrar la cubierta del escáner.</p> <p>¿La cubierta del escáner se cierra correctamente?</p> | <p>El problema se ha solucionado.</p> | <p>Póngase en contacto con <a href="#">atención al cliente</a>.</p> |

## La digitalización tarda mucho o bloquea el ordenador

| Acción  | Sí  | No                                    |
|---|---|---------------------------------------|
| <p>Cierre todas las aplicaciones que interfieren con la digitalización.</p> <p>¿La digitalización requiere mucho tiempo o bloquea el ordenador?</p> | <p>Póngase en contacto con <a href="#">atención al cliente</a>.</p> | <p>El problema se ha solucionado.</p> |

## El escáner no responde

| Acción  | Sí                             | No  |
|---|--------------------------------|---|
| <p><b>Paso 1</b></p> <p><b>a</b> Compruebe si el cable de alimentación está conectado correctamente a la impresora y a la toma de corriente.</p> <p> <b>PRECAUCIÓN: POSIBLES DAÑOS PERSONALES:</b> Para evitar el riesgo de incendio o descarga eléctrica, conecte el cable de alimentación a una toma de corriente debidamente conectada a tierra con la potencia adecuada que se encuentre cerca del dispositivo y resulte fácilmente accesible.</p> <p><b>b</b> Copie o digitalice el documento.</p> <p>¿El escáner responde?</p> | El problema se ha solucionado. | Vaya al paso 2.   |
| <p><b>Paso 2</b></p> <p><b>a</b> Compruebe que la impresora está encendida.</p> <p><b>b</b> Resuelva cualquier mensaje de error que aparezca en la pantalla.</p> <p><b>c</b> Copie o digitalice el documento.</p> <p>¿El escáner responde?</p>  | El problema se ha solucionado. | Vaya al paso 3.   |
| <p><b>Paso 3</b></p> <p><b>a</b> Apague la impresora, espere 10 segundos aproximadamente y, a continuación, enciéndala.</p> <p><b>b</b> Copie o digitalice el documento.</p> <p>¿El escáner responde?</p>   | El problema se ha solucionado. | Póngase en contacto con <a href="#">atención al cliente</a> . |

## Ajuste del registro del escáner

- En el panel de control del escáner, navegue hasta:  
**Valores > Dispositivo > Mantenimiento > Menú de configuración > Configuración del escáner > Registro manual de escáner**
- Toque **Prueba rápida de impresión**.
- Coloque la página de prueba rápida de impresión en el cristal del escáner y, a continuación, toque **Registro del escáner plano**.
- Pulse **Prueba de copia rápida**.
- Compare la página de prueba rápida de copia con el documento original.  
**Nota:** Si los márgenes de la página de prueba son distintos de los del documento original, ajuste el margen izquierdo y el margen superior.
- Repita los pasos [paso 4](#) y [paso 5](#), hasta que los márgenes de la página de prueba rápida de copia coincidan con el documento original.

## Ajuste del registro de ADF

- 1 En el panel de control del escáner, navegue hasta:  
**Valores > Dispositivo > Mantenimiento > Menú de configuración > Configuración del escáner > Registro manual de escáner**
- 2 Toque **Prueba rápida de impresión**.
- 3 Coloque la página de prueba rápida de impresión en la bandeja de ADF.
- 4 Toque **Registro del ADF delantero** o **Registro del ADF trasero**.  
**Notas:**
  - Para alinear el registro del ADF delantero: coloque la página de prueba hacia arriba en el ADF e introduzca el borde corto en primer lugar.
  - Para alinear la parte posterior del ADF: coloque la página de prueba hacia abajo en el ADF e introduzca el borde corto en primer lugar.
- 5 Pulse **Prueba de copia rápida**.
- 6 Compare la página de prueba rápida de copia con el documento original.  
**Nota:** Si los márgenes de la página de prueba son distintos de los del documento original, ajuste los valores horizontal y del margen superior.
- 7 Repita los pasos [paso 5](#) y [paso 6](#), hasta que los márgenes de la página de prueba rápida de copia coincidan con el documento original.

## Problemas de calidad de color

### Modifique los colores de la salida impresa

- 1 En la pantalla de inicio, toque **Valores > Imprimir > Calidad > Imágenes avanzadas > Corrección de color**.
- 2 En el menú Corrección de color, toque **Manual** > Contenido de la corrección de color.
- 3 Elija el valor de conversión de color adecuado.

| Tipo de objeto                          | Tablas de conversión de color   |
|---|---|
| Imagen RGB<br>Texto RGB<br>Gráficos RGB | <ul style="list-style-type: none"> <li>• Intenso: produce colores más brillantes y más saturados y se puede aplicar a todos los formatos de color entrantes.</li> <li>• Pantalla sRGB: produce una salida similar a los colores mostrados en el monitor de un ordenador. La utilización del tóner negro se optimiza para imprimir fotografías.</li> <li>• Mostrar - Negro verdadero: produce una salida similar a los colores mostrados en el monitor de un ordenador. Este ajuste utiliza solo tóner negro para crear todos los niveles de gris neutro.</li> <li>• sRGB intenso: proporciona una saturación de color aumentada para la corrección de color de Pantalla sRGB. La utilización de tóner negro se optimiza para imprimir gráficos de negocios.</li> <li>• Desactivado</li> </ul> |

| Tipo de objeto | Tablas de conversión de color   |
|----------------|---|
| Imagen CMYK    | <ul style="list-style-type: none"> <li>• CMYK EE. UU.: aplica corrección de color para aproximarse a la salida de color SWOP (del inglés, Specifications for Web Offset Publishing, especificaciones para publicaciones Web).</li> <li>• CMYK Europa: aplica la corrección de color para aproximarse a la salida de color EuroScale.</li> <li>• CMYK intenso: aumenta la saturación de color del valor de corrección de color CMYK EE. UU..</li> <li>• Desactivado</li> </ul> |
| Texto CMYK     |   |
| Gráficos CMYK  |   |

## Preguntas más frecuentes sobre la impresión en color

### ¿Qué es el color RGB?

El color RGB es un método para describir los colores mediante la indicación de la cantidad de rojo, verde o azul utilizada para producir un determinado color. Se pueden añadir los colores rojo, verde y azul claro en diferentes cantidades para crear una gran gama de colores presentes en la naturaleza. Las pantallas de ordenador, los escáneres y las cámaras digitales utilizan este método para mostrar colores.

### ¿Qué es el color CMYK?

El color CMYK es un método para describir los colores indicando la cantidad de cian, magenta, amarillo y negro utilizada para producir un determinado color. Las tintas o los tóner cian, magenta, amarillo y negro pueden imprimirse en diferentes cantidades para crear una gran gama de colores presentes en la naturaleza. Las prensas de imprimir, las impresoras de inyección de tinta y las impresoras láser en color crean los colores de este modo.

### ¿Cómo se especifica el color que vamos a imprimir en un documento?

Los programas de software se utilizan para especificar y modificar el color de los documentos utilizando combinaciones de color RGB o CMYK. Para obtener más información, consulte la sección de Temas de ayuda del programa de software.

### ¿Cómo sabe la impresora con qué color tiene que imprimir?

Cuando se imprime un documento, se envía a la impresora la información que describe el tipo y el color de cada objeto; esta información pasa a través de tablas de conversión de colores. El color se convierte en las cantidades adecuadas de tóner cian, magenta, amarillo y negro utilizadas para producir el color que quiera. La información sobre el objeto determina la aplicación de tablas de conversión de color. Por ejemplo, es posible aplicar un tipo de tabla de conversión de color al texto mientras se aplica una tabla de conversión diferente a las imágenes fotográficas.

### ¿Qué es la corrección de color manual?

Cuando se realiza la corrección de color manual, la impresora utiliza las tablas de conversión de color seleccionadas por el usuario para procesar los objetos. Los valores de corrección de color manual son específicos del tipo de objeto que se está imprimiendo (texto, gráficos o imágenes). También son específicos de cómo se indica el color del objeto en el programa de software (combinaciones RGB o CMYK). Para aplicar una tabla de conversión de color diferente de forma manual, consulte [“Modifique los colores de la salida impresa” en la página 229](#).

Si el programa de software no especifica colores con combinaciones RGB o CMYK, significa que la corrección de color manual no es útil. Tampoco es efectivo si el programa de software o el sistema operativo del ordenador controla el ajuste de colores. En la mayoría de las situaciones, si se ajusta la Corrección de color en modo automático, se generan los colores preferidos para los documentos.

### ¿Cómo se puede hacer coincidir un determinado color (como el de un logotipo de empresa)?

En el menú Calidad de la impresora, hay disponibles nueve conjuntos de muestras de color. Estos conjuntos también están disponibles en la página Muestras de color de Embedded Web Server. Al seleccionar cualquier conjunto de muestras, se genera una copia impresa de varias páginas que consta de cientos de cuadros de color. Cada cuadro contiene una combinación de CMYK o RGB, en función de la tabla que se seleccione. El color que se observa en cada cuadro se obtiene al pasar la combinación de CMYK o RGB, según se indique en el cuadro, por la tabla de conversión de color seleccionada.

Al examinar los conjuntos de muestras de color, puede identificar el cuadro cuyo color se parece más al color que desea. La combinación de color etiquetada del cuadro se puede utilizar para modificar el color del objeto en un programa de software. Para obtener más información, consulte la sección de Temas de ayuda del programa de software. Puede que la corrección de color manual sea necesaria para utilizar la tabla de conversión de color seleccionada para el objeto específico.

La selección de los conjuntos de muestras de color que se deben utilizar para un problema concreto de coincidencia de color depende de los siguientes factores:

- El valor de Corrección de color que se esté utilizando (Automático, Desactivado o Manual)
- El tipo de objeto que se esté imprimiendo (texto, gráficos o imágenes)
- Cómo se especifique el color del objeto en el programa de software (combinaciones RGB o CMYK)

Si el programa de software no especifica colores con combinaciones RGB o CMYK, las páginas de Muestras de color no serán útiles. Por otro lado, algunos programas de software ajustan las combinaciones RGB o CMYK especificadas en la aplicación mediante la gestión del color. En estas situaciones, es posible que el color impreso no coincida exactamente con las páginas de Muestras de color.

### La impresión aparece tintada.

| Acción  | Sí  | No                             |
|---|---|--------------------------------|
| <p><b>Paso 1</b><br/>Ajuste de color.</p> <p><b>a</b> En la pantalla de inicio, toque <b>Valores &gt; Imprimir &gt; Calidad &gt; Imágenes avanzadas &gt; Ajuste de color.</b></p> <p><b>b</b> Imprima el documento.</p> <p>¿Aparece tintada la impresión?</p>   | Vaya al paso 2.   | El problema se ha solucionado. |
| <p><b>Paso 2</b><br/>Ejecute Balance de color.</p> <p><b>a</b> En la pantalla de inicio, toque <b>Valores &gt; Imprimir &gt; Calidad &gt; Imágenes avanzadas &gt; Balance de color.</b></p> <p><b>b</b> Ajuste los valores.</p> <p><b>c</b> Imprima el documento.</p> <p>¿Aparece tintada la impresión?</p> | Póngase en contacto con <a href="#">atención al cliente</a> . | El problema se ha solucionado. |

## Contacto con el servicio de atención al cliente

Antes de ponerse en contacto con el servicio de atención al cliente, asegúrese de tener la siguiente información:

- Problema de la impresora
- Mensaje de error
- Tipo de modelo y número de serie de la impresora

Vaya a <http://support.lexmark.com> para recibir asistencia por correo electrónico o chat, o bien, explorar la biblioteca de manuales, documentación de asistencia, controladores y otras descargas.

El servicio de asistencia técnica está también disponible a través de teléfono. En EE.UU. o Canadá, llame al 1-800- 539-6275. En los demás países o regiones, visite <http://support.lexmark.com>.



# Reciclaje y eliminación

## Reciclaje de los productos de Lexmark

Para devolver productos Lexmark para proceder a su reciclaje:

- 1 Vaya a [www.lexmark.com/recycle](http://www.lexmark.com/recycle).
- 2 Seleccione el producto que desea reciclar.

**Nota:** Los suministros y el hardware de la impresora que no figuren en un programa de recogida y reciclaje de Lexmark se pueden reciclar en su centro de reciclado local.

## Reciclaje de embalajes Lexmark

Lexmark realiza esfuerzos constantes por minimizar sus embalajes. Su reducción contribuye a garantizar que el transporte de las impresoras Lexmark se efectúe de la forma más eficiente y respetuosa con el medio ambiente, además de ofrecer la ventaja de que la cantidad de embalaje desechado será menor. Gracias a esta medida de eficiencia, se reducen las emisiones de gases de efecto invernadero y se ahorran energía y recursos naturales. En ciertos países y regiones, Lexmark también ofrece reciclaje de componentes de embalaje. Para obtener más información, visite [www.lexmark.com/recycle](http://www.lexmark.com/recycle) y seleccione su país o región. Se ofrece información sobre los programas de reciclaje disponibles junto con aquella relativa al reciclaje de productos.

Las cajas que utiliza Lexmark son 100 % reciclables allí donde existen plantas de reciclaje de cartón ondulado. Dichas plantas pueden no estar presentes en su zona.

El poliestireno utilizado en el embalaje de Lexmark es reciclable si se dispone de plantas de reciclaje de poliestireno. Dichas plantas pueden no estar presentes en su zona.

A la hora de devolver un cartucho a Lexmark, puede reutilizar la caja en la que se suministra, de cuyo reciclaje también se encarga Lexmark.

# Avisos

## Información de producto

Nombre del producto:

MFP Lexmark CX331adwe; Lexmark CX431adw, Lexmark CX431dw; Lexmark MC3224adwe, Lexmark MC3224dwe, Lexmark MC3224i; Lexmark MC3326adwe, Lexmark MC3326i; Lexmark MC3426adw, Lexmark MC3426i, Lexmark XC2326

Tipo de máquina:

3500

Modelos:

285, 485, 685, 876, 8c6, 8c9

## Nota sobre la edición

Julio de 2024

**El párrafo siguiente no se aplica a los países en los que tales disposiciones son contrarias a la legislación local:** LEXMARK INTERNATIONAL, INC, PROPORCIONA ESTA PUBLICACIÓN «TAL CUAL» SIN GARANTÍA DE NINGÚN TIPO, NI EXPLÍCITA NI IMPLÍCITA, LO QUE INCLUYE, PERO SIN LIMITARSE A ELLO, LAS GARANTÍAS IMPLÍCITAS DE COMERCIABILIDAD O IDONEIDAD PARA UN PROPÓSITO EN PARTICULAR. Algunos estados no permiten la renuncia a garantías explícitas ni implícitas en algunas transacciones; por lo tanto, es posible que la presente declaración no se aplique en su caso.

Esta publicación puede incluir inexactitudes técnicas o errores tipográficos. Periódicamente se realizan modificaciones en la presente información; dichas modificaciones se incluyen en ediciones posteriores. Las mejoras o modificaciones en los productos o programas descritos pueden efectuarse en cualquier momento.

Las referencias hechas en esta publicación a productos, programas o servicios no implican que el fabricante tenga la intención de ponerlos a la venta en todos los países en los que opere. Cualquier referencia a un producto, programa o servicio no indica o implica que sólo se pueda utilizar dicho producto, programa o servicio. Se puede utilizar cualquier producto, programa o servicio de funcionalidad equivalente que no infrinja los derechos de la propiedad intelectual. La evaluación y comprobación del funcionamiento junto con otros productos, programas o servicios, excepto aquellos designados expresamente por el fabricante, son responsabilidad del usuario.

Para obtener soporte técnico de Lexmark, visite <http://support.lexmark.com>.

Para obtener información sobre la política de privacidad de Lexmark que rige el uso de este producto, visite [www.lexmark.com/privacy](http://www.lexmark.com/privacy).

Para obtener información sobre los consumibles y descargas, visite [www.lexmark.com](http://www.lexmark.com).

© 2019 Lexmark International, Inc.

Reservados todos los derechos.

## Marcas comerciales

Lexmark, el logotipo de Lexmark y MarkNet son marcas comerciales o marcas registradas de Lexmark International, Inc., en EE.UU. o en otros países.

Gmail, Android, Google Play y Google Chrome son marcas comerciales de Google LLC.

Macintosh, Safari, and AirPrint are trademarks of Apple Inc., registered in the U.S. and other countries. App Store and iCloud are service marks of Apple Inc., registered in the U.S. and other countries. Use of the Works with Apple badge means that an accessory has been designed to work specifically with the technology identified in the badge and has been certified by the developer to meet Apple performance standards.

La marca Mopria® es una marca registrada o no registrada de Mopria Alliance, Inc. en Estados Unidos y otros países. Se prohíbe estrictamente su uso sin autorización.

PCL® es una marca comercial registrada de Hewlett-Packard Company. PCL es la designación de Hewlett-Packard Company para un conjunto de comandos (lenguaje) de impresora y de funciones incluidos en sus impresoras. Esta impresora ha sido diseñada para ser compatible con el lenguaje PCL. Esto significa que la impresora reconoce los comandos del lenguaje PCL utilizados en diferentes aplicaciones y que la impresora emula las funciones correspondientes a estos comandos.

PostScript es una marca comercial registrada de Adobe Systems Incorporated en Estados Unidos y/o en otros países.

Wi-Fi® y Wi-Fi Direct® son marcas registradas de Wi-Fi Alliance®.

Las demás marcas comerciales pertenecen a sus respectivos propietarios.

## Avisos de licencia

Todos los avisos de licencia relacionados con este producto se pueden consultar en el CD:Directorio \AVISOS del CD del software de instalación.

## Niveles de emisión de ruido

Las siguientes medidas se realizaron según la norma ISO 7779 y cumplen con la norma ISO 9296.

**Nota:** Es posible que algunos modos no se apliquen a su producto.

| Presión de sonido media a 1 metro, dBA |  |
|--|--|
| Imprimiendo                            | A una cara, monocromo: 49 (MC3224); 50 (CX331adwe, MC3326a); 51 (CX431, MC3426, XC2326)<br>A una cara, color: 51 (CX331, MC3224, MC3326a); 52 (CX431, MC3426, XC2326)<br>A dos caras, monocromo: 49 (CX331, MC3224, MC3326); 50 (CX431, MC3426, XC2326)<br>A dos caras, color: 50 (MC3224); 51 (CX331, MC3326); 52 (CX431, MC3426, XC2326) |
| Digitalización                         | Monocromo: 46 (MC3224dwe); 50 (CX331, MC3224adwe, MC3224i, MC3326); 55 (CX431, MC3426, XC2326)<br>Color: 40 (MC3224dwe); 44 (CX331, MC3224adwe, MC3224i, MC3326); 51 (CX431, MC3426, XC2326)   |
| Copiar                                 | Monocromo: 50 (MC3224dwe); 53 (CX331, MC3224adwe, MC3224i, MC3326); 56 (CX431, MC3426a, XC2326)<br>Color: 49 (MC3224); 50 (CX331adwe, MC3326); 54 (CX431, MC3426, XC2326)  |
| Listo                                  | 14   |

Estos valores pueden sufrir cambios. Consulte [www.lexmark.com](http://www.lexmark.com) para ver los valores actuales.

## Directiva de residuos de aparatos eléctricos y electrónicos (WEEE)

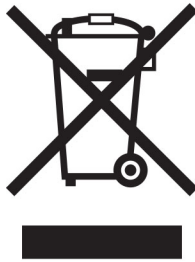

El logotipo de la WEEE hace referencia a los procedimientos y programas específicos de reciclaje de productos electrónicos en países de la Unión Europea. Recomendamos el reciclaje de nuestros productos.

Para obtener más información sobre las opciones de reciclado, visite el sitio Web de Lexmark en [www.lexmark.com](http://www.lexmark.com) para conocer el número de teléfono de la oficina local de ventas.

## Environmental labeling for packaging

Per Commission Regulation Decision 97/129/EC Legislative Decree 152/2006, the product packaging may contain one or more of the following symbols.

|                   |  |
|-------------------|--|
| <p>20<br/>PAP</p> | <p>This symbol indicates that the packaging may contain corrugated fiberboard.</p>     |
| <p>21<br/>PAP</p> | <p>This symbol indicates that the packaging may contain non-corrugated fiberboard.</p> |
| <p>22<br/>PAP</p> | <p>This symbol indicates that the packaging may contain paper.</p>                     |

For more information, go to [www.lexmark.com/recycle](http://www.lexmark.com/recycle), and then choose your country or region. Information on available packaging recycling programs is included with the information on product recycling.

## Información para el desecho de los productos

No deseche la impresora ni los suministros como si se trataran de residuos normales. Consulte a las autoridades locales sobre las opciones de reciclado y desecho.

## Batería recargable de iones de litio

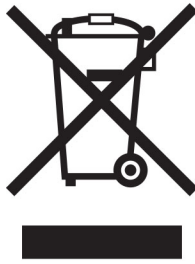

Este producto puede contener una batería recargable de iones de litio de tipo botón que solo debe retirar un técnico cualificado. El contenedor de basura tachado significa que el producto no debe desecharse como residuo sin clasificar, sino que debe enviarse a instalaciones de recogida independientes para su recuperación y reciclaje. En el caso de que se retire la batería, no la deseche en la basura doméstica. Es posible que haya sistemas de recogida de baterías independientes en su comunidad local, como un depósito para el reciclaje de baterías. La recogida independiente de baterías usadas garantiza un tratamiento adecuado de los residuos, incluida la reutilización y el reciclaje, y evita posibles efectos negativos en la salud humana y el medioambiente. Deseche las baterías de forma responsable.

Normativa (UE) 2023/1542

## Normativa (UE) 2023/1542

Este producto puede contener una batería recargable de litio de tipo botón. Esta batería cumple con la normativa (UE) 2023/1542. El distintivo CE indica este cumplimiento con las directivas:



Este producto puede contener una de las siguientes baterías de tipo botón:

- Identificación de la batería: Número de modelo Seiko MS621FE  
Fabricante: Seiko Instruments Inc.  
Dirección del fabricante: 8, Nakase 1-chome, Mihama-ku, Chiba-shi, Chiba 261-8507, Japón
- Identificación de la batería: Número de modelo Panasonic ML621  
Fabricante: Panasonic Energy Co., Ltd.  
Dirección del fabricante: 1-1 Matsushita-cho, Moriguchi City, Osaka 570-8511, Japón
- Identificación de la batería: Número de modelo FDK ML621  
Fabricante: Corporación FDK  
Dirección del fabricante: Shibaura Crystal Shinagawa, 1-6-41 Konan, Minato-ku, Tokio 108-8212, Japón

## Devolución de los cartuchos Lexmark para su reutilización o reciclado

El Programa de recogida de cartuchos de Lexmark le permite devolver gratis a Lexmark cartuchos usados para su posterior reutilización o reciclaje. El cien por cien de los cartuchos vacíos que se devuelven a Lexmark se reutilizan o se reciclan. Las cajas que se utilizan para devolver los cartuchos también se reciclan.

Para devolver los cartuchos Lexmark para su reutilización o reciclado, haga lo siguiente:

- 1 Vaya a [www.lexmark.com/recycle](http://www.lexmark.com/recycle).
- 2 Seleccione su país o región.
- 3 Seleccione **Programa de recogida de cartuchos Lexmark**.
- 4 Siga las instrucciones que aparecen en la pantalla.

## Aviso sobre sensibilidad estática



Este símbolo identifica las piezas sensibles a la electricidad estática. No toque las zonas próximas a estos símbolos sin tocar antes una superficie metálica alejada del símbolo.

Para evitar daños por descargas electrostáticas al realizar tareas de mantenimiento como la eliminación de atascos de papel o la sustitución de consumibles, toque cualquier parte metálica expuesta del marco de la impresora antes de tocar áreas del interior de la misma, incluso si no hay ningún símbolo que lo indique.

## ENERGY STAR

Cualquier producto de Lexmark en el que aparece el símbolo de ENERGY STAR® en el producto o en una pantalla de inicio dispone del certificado de cumplimiento de los requisitos ENERGY STAR establecidos por la EPA (Environmental Protection Agency) desde la fecha de fabricación.



## Información acerca de la temperatura

|   |  |
|---|--|
| Temperatura de funcionamiento y humedad relativa  | De 10 a 32,2 °C (de 50 a 90 °F) y del 15 al 80 % de humedad relativa<br>De 15,6 a 32,2 °C (de 60 a 90 °F) y del 8 al 80 % de humedad relativa<br>Temperatura máxima de la bombilla húmeda <sup>2</sup> : 22,8 °C (73 °F)<br>Entorno sin condensación |
| Almacenamiento a largo plazo de impresora / cartucho / unidad de imagen <sup>1</sup>  | De 15,6 a 32,2 °C (de 60 a 90 °F) y del 8 al 80 % de humedad relativa<br>Temperatura máxima de la bombilla húmeda <sup>2</sup> : 22,8 °C (73 °F)   |
| Envío a corto plazo de impresora / cartucho / unidad de imagen  | De -40 °C a 40 °C (de -40 °F a 104 °F)   |
| <p><sup>1</sup> La vida útil de los suministros es de aproximadamente 2 años. Esto se basa en el almacenamiento en un entorno de oficina estándar a 22°C (72°F) y 45 % de humedad.</p> <p><sup>2</sup> La temperatura de bombilla húmeda se determina teniendo en cuenta la temperatura del aire y la humedad relativa.</p> |  |

## Información de la energía de México

Consumo de energía en operación:

385 Wh (MC3224); 395 Wh (CX331, MC3326); 400 Wh (CX431, MC3426, XC2326)

Consumo de energía en modo de espera:

0,1 Wh

Cantidad de producto por unidad de energía consumida:

3,74 páginas/Wh (MC3224); 3,95 páginas/Wh (CX331, MC3326); 3,90 páginas/Wh (CX431, MC3426, XC2326)

## Aviso de láser

Esta impresora se ha certificado en EE.UU. cumpliendo con los requisitos de DHHS 21 CFR, capítulo I, subcapítulo J para los productos láser de Clase I (1) y en otros países está certificada como un producto láser de Clase I de acuerdo con los requisitos de IEC 60825-1: 2014.

Los productos láser de Clase I no se consideran peligrosos. El sistema láser y la impresora se han diseñado para que el ser humano no acceda nunca a las radiaciones láser por encima del nivel de Clase I durante su uso normal, ni en tareas de mantenimiento o intervenciones de servicio técnico prescritas. El conjunto de cabezal de impresión de la impresora no se puede reparar y contiene un láser con las siguientes especificaciones:

Clase: IIIb (3b) AIGaAs

Potencia nominal de salida (milivatios): 8

Longitud de onda (nanómetros): 770-800

## Consumo de energía

### Consumo de energía del dispositivo

En la siguiente tabla se enumeran las características de consumo de energía del producto.

**Nota:** Es posible que algunos modos no se apliquen a su producto.

| Modo               | Descripción   | Consumo de energía (vatios)   |
|--------------------|---|---|
| Imprimiendo        | El dispositivo genera una copia impresa de las entradas electrónicas.                 | A una cara: 385 (MC3224); 395 (CX331, MC3326); 400 (CX431, MC3426, XC2326)<br>A dos caras: 260 (MC3224); 275 (CX331, CX431, MC3326, MC3426, XC2326) |
| Copiar             | El dispositivo genera una copia impresa de un documento original impreso.             | 385 (CX331, MC3224, MC3326); 395 (CX431, MC3426, XC2326)  |
| Digitalizar        | El dispositivo digitaliza documentos impresos.  | 22 (MC3224adwe, MC3224i); 24 (CX331, MC3324); 21 (CX431, MC3426, XC2326)  |
| Listo              | El dispositivo está preparado para realizar un trabajo de impresión.                  | 17 (CX331, MC3224, MC3326); 17.5 (CX431, MC3426, XC2326)  |
| Modo de suspensión | El dispositivo se encuentra en modo de ahorro de energía elevado.                     | 1.1 (CX331, MC3224, MC3326); 1.3 (CX431, MC3426, XC2326)  |
| Hibernación        | El dispositivo se encuentra en modo de ahorro de energía bajo.                        | N/A   |
| Desactivada        | El dispositivo está enchufado a una toma eléctrica, pero el interruptor está apagado. | 0,1   |

Los niveles de consumo de energía de la tabla anterior representan valores medios. En los momentos en los que el consumo de energía se inicia de forma instantánea, los valores pueden ser significativamente superiores a la media.

Estos valores pueden sufrir cambios. Consulte [www.lexmark.com](http://www.lexmark.com) para ver los valores actuales.

### Modo de suspensión

Este producto consta de un modo de ahorro de energía denominado *Modo de suspensión*. El modo de suspensión permite ahorrar energía reduciendo el consumo durante largos periodos de inactividad. El modo de suspensión se activa de forma automática si el producto no se ha utilizado durante un periodo de tiempo específico denominado *Tiempo de espera del modo de suspensión*.

|   |    |
|---|----|
| Tiempo de espera del modo de suspensión predeterminado para este producto (en minutos): | 15 |
|---|----|

Si utiliza los menús de configuración, el tiempo de espera del modo de suspensión se puede modificar entre 1 y 120 minutos. Si la velocidad de impresión es menor o igual a 30 páginas por minuto, puede establecer el tiempo de espera solo hasta 60 minutos. Si se configura el tiempo de espera del modo de suspensión con un valor bajo, se reducirá el consumo de energía, pero puede que aumente el tiempo de respuesta del producto. Si se configura el tiempo de espera del modo de suspensión con un valor alto, se obtiene una respuesta rápida, pero se utiliza más energía.



## Modo de hibernación

Este producto ha sido diseñado de forma que incluye un modo de funcionamiento de consumo ultrarreducido llamado *modo de hibernación*. Cuando se opera en el modo de hibernación, todos los demás sistemas y dispositivos se desconectan de forma segura.

Puede accederse al modo de hibernación de cualquiera de las formas siguientes:

- Mediante la función Tiempo de hibernación
- Mediante la función Programar modos de energía

|   |        |
|---|--------|
| Tiempo de hibernación predeterminado de fábrica para este producto en todos los países o regiones | 3 días |
|---|--------|

El tiempo que tarda la impresora en pasar al modo de hibernación después de haber realizado una impresión se puede modificar con valores de una hora a un mes.

## Notas sobre los productos de equipos de imágenes registrados en la EPEAT:

- El nivel de consumo de energía en espera se produce en modo de hibernación o apagado.
- El producto reducirá automáticamente el consumo de energía a un nivel en espera de  $\leq 1$  W. La función de espera automática (hibernación o apagado) debe estar activada durante el envío del producto.

## Modo de desconexión

Si el producto tiene un modo de desconexión que consume una pequeña cantidad de energía, desconecte el cable de alimentación de la toma eléctrica para detener por completo el consumo de energía del producto.

## Consumo total de energía

En determinadas ocasiones, puede ser útil estimar el consumo total de energía. Ya que el consumo de energía se proporciona en vatios, deberá multiplicar el consumo de energía por el tiempo que el dispositivo está activo en cada uno de los modos. El consumo total de energía será la suma del consumo en cada uno de los modos.

## Avisos sobre normativa relativa a equipos de terminales de telecomunicaciones

Esta sección contiene información normativa relativa a productos que incluyen la tarjeta de fax analógico:

Tipo/modelo reglamentario de Lexmark:

LEX-M14-002

## Avisos sobre normativa relativos a productos inalámbricos

Esta sección contiene información sobre normativas que se aplica únicamente a los modelos inalámbricos.

En caso de duda sobre si su modelo es inalámbrico, vaya a <http://support.lexmark.com>.

## Aviso sobre componentes modulares

Los modelos inalámbricos contienen uno de los siguientes componentes modulares:

Tipo/modelo reglamentario de Lexmark LEX-M07-001; FCC ID:IYLLEXM07001; IC:2376A-LEXM07001  
Tipo/modelo reglamentario de Lexmark LEX-M08-001; FCC ID:IYLLEXM08001; IC:2376A-LEXM08001

Para determinar qué componentes modulares están instalados en su producto en particular, consulte la etiqueta del producto real.

## Exposición a radiación de radiofrecuencia

La potencia de salida radiada de este dispositivo se encuentra muy por debajo de los límites de exposición a radiofrecuencia establecidos por la FCC y por otros organismos reguladores. Debe mantenerse un espacio mínimo de 20 cm (8 pulgadas) entre la antena y los usuarios de este dispositivo con el fin de cumplir con los requisitos de exposición a radiofrecuencia de la FCC y otros organismos reguladores.

## Para su uso en México

La operación de este equipo está sujeta a las siguientes dos condiciones: (1) es posible que este equipo o dispositivo no cause interferencia perjudicial y (2) este equipo o dispositivo debe aceptar cualquier interferencia, incluyendo la que pueda causar su operación no deseada.

## Conformidad con las directivas de la Comunidad Europea (CE)

Este producto cumple con los requisitos de protección de la directiva 2014/53/UE del Consejo de la CE para la aproximación y armonización de las leyes de los Estados Miembros en lo relativo a equipos de radio.

Fabricante de este producto: Lexmark International, Inc., 740 West New Circle Road, Lexington, KY, 40550 (EE. UU.) El representante autorizado para el EEE/la UE es: Lexmark International Technology Hungária Kft., 8 Lechner Ödön fasor, Millennium Tower III, 1095 Budapest (HUNGRÍA). El importador para el EEE/la UE es: Lexmark International Technology S.à.r.l. 20, Route de Pré-Bois, ICC Building, Bloc A, CH-1215 Genève (Suiza). Si lo solicita, el representante autorizado pondrá a su disposición una declaración de conformidad con los requisitos de las directivas, o también puede consultarla en [www.lexmark.com/en\\_us/about/regulatory-compliance/european-union-declaration-of-conformity.html](http://www.lexmark.com/en_us/about/regulatory-compliance/european-union-declaration-of-conformity.html).

El distintivo CE indica este cumplimiento con las directivas:



## Restricciones

Este equipo de radio está restringido a uso en interiores exclusivamente. Su uso en el exterior está prohibido. Esta restricción se aplica a todos los países que se muestran en la siguiente tabla:



|    |    |    |    |    |         |    |    |    |
|----|----|----|----|----|---------|----|----|----|
| AT | BE | BG | CH | CY | CZ      | DE | DK | EE |
| EL | ES | FI | FR | HR | HU      | IE | IS | IT |
| LI | LT | LU | LV | MT | NL      | NO | PL | PT |
| RO | SE | SI | SK | TR | UK (NI) |    |    |    |

### **Declaración de la UE y otros países sobre bandas de frecuencia operativa de transmisores de radio y sobre radiofrecuencia máxima**

Este producto de radio transmite en la banda de 2,4 GHz (2,412–2,472 GHz en la UE) o de 5 GHz (5,15–5,35, 5,47–5,725 en la UE). La potencia máxima de salida PIRE del transmisor, incluida la ganancia de la antena, es de  $\leq 20$  dBm para ambas bandas.

### **Conformidad con las directivas de la Comunidad Europea (CE)**

Este producto está en conformidad con los requisitos de protección de las directivas 2014/30/UE, 2014/35/UE, 2009/125/CE y 2011/65/UE según las enmiendas de (UE) 2015/863 sobre la aproximación y armonización de las leyes de los estados miembros en relación con la compatibilidad electromagnética y seguridad de equipos eléctricos diseñados para su uso dentro de ciertos límites de voltaje, equipos de radio y de terminales de telecomunicaciones, el diseño ecológico aplicado a los productos que utilizan energía y en las restricciones de uso de ciertas sustancias peligrosas en equipos eléctricos y electrónicos.

Fabricante de este producto: Lexmark International, Inc., 740 West New Circle Road, Lexington, KY, 40550 (EE. UU.) El representante autorizado para el EEE/la UE es: Lexmark International Technology Hungária Kft., 8 Lechner Ödön fasor, Millennium Tower III, 1095 Budapest (HUNGRÍA). El importador para el EEE/la UE es: Lexmark International Technology S.à.r.l. 20, Route de Pré-Bois, ICC Building, Bloc A, CH-1215 Genève (Suiza). Si lo solicita, el representante autorizado pondrá a su disposición una declaración de conformidad con los requisitos de las directivas, o también puede consultarla en [www.lexmark.com/en\\_us/about/regulatory-compliance/european-union-declaration-of-conformity.html](http://www.lexmark.com/en_us/about/regulatory-compliance/european-union-declaration-of-conformity.html).

Este producto cumple con los límites de EN 55032 para Clase B y los requisitos de seguridad de EN 62368-1.

# Índice

## A

- activación de Wi-Fi Direct 53
- activación del puerto USB 199
- actualización de firmware 48
- adaptador de conexión 31
- ADF
  - uso 64, 67, 69, 73
- adición de método abreviado
  - correo electrónico 68
  - destino de fax 70
- adición de un método abreviado copiar 66
- admitidas, unidades flash 60
- agregar opciones de hardware controlador de impresión 49
- agregar opciones internas controlador de impresión 49
- ahorro de papel 65
- ahorro de suministros 167
- ahorro de tóner 65
- AirPrint
  - uso 58
- ajuste de intensidad del tóner 63
- ajuste de la intensidad del fax 71
- ajuste del brillo
  - pantalla de la impresora 167
- ajuste del brillo de la pantalla de la impresora 167
- ajuste del registro de ADF 229
- ajuste del registro del escáner 228
- alimentador automático de documentos (ADF)
  - uso 64, 67, 69, 73
- alimentador manual
  - carga 45
  - sustitución 149
- almacenamiento del papel 16
- ampliación de copias 65
- anulación de enlace de bandejas 46
- añadir impresoras a un equipo 47
- asignación de la impresora a un patrón de timbre 33
- atasco de papel
  - en la bandeja estándar 205
  - en la bandeja opcional 206

- atasco de papel en el alimentador automático de documentos 213
- atasco de papel en el alimentador manual 210
- atasco de papel en la bandeja estándar 208
- atasco de papel en la puerta B 210
- atasco de papel, eliminar
  - en el alimentador automático de documentos 213
  - en la bandeja estándar 208
- atacos
  - cómo evitar 202
- atacos de papel
  - cómo evitar 202
  - ubicación 204
- atacos, borrado
  - en el alimentador automático de documentos 213
- atención al cliente
  - contacto 232
- avisos 235, 236, 240, 241, 242
- avisos FCC 242
- avisos sobre emisiones 235, 242

## B

- baja calidad de impresión del fax 221
- Bandeja del ADF
  - sustitución 150
- bandejas
  - carga 43
  - desenlace 46
  - enlace 46
  - instalación 23
  - sustitución 148
- bloquear faxes no deseados 71
- borrado de memoria de la impresora 56
- búsqueda de información sobre la impresora 9
- búsqueda del número de serie de la impresora 10

## C

- cambiando la resolución
  - Fax 70
- cambio de la salida de color 229
- cancelación de un trabajo de impresión
  - desde el equipo 63
  - desde el panel de control de la impresora 63
- características del papel 14
- carga de bandejas 43
- carpetas de red
  - digitalización a 75
- cartucho de impresión
  - solicitud 141
  - sustitución 145
- clasificación de copias 66
- colocación de las hojas de separación 63
- color sólido 182
- color, solución de problemas de calidad
  - la impresión aparece tintada 231
- colores que faltan 178
- componentes y consumibles originales 141
- comprobación del estado de suministros y piezas 140
- conectando a una red inalámbrica
  - uso del método de botones de comando 52
  - uso del método de PIN 52
- conexión de cables 22
- conexión de la impresora a una red inalámbrica 51
- conexión de la impresora a un servicio de tono distintivo 33
- conexión de un dispositivo móvil a la impresora 53
- conexión de un equipo a la impresora 54
- configuración
  - fax analógico 26
- configuración de alertas de e-mail 140

configuración de fax  
 conexión de línea telefónica  
 estándar 29  
 específico del país o la  
 región 31  
 configuración de la función de  
 fax mediante el servidor de  
 fax 28  
 configuración de la función de  
 fax mediante etherFAX 28  
 configuración de los valores de  
 los altavoces del fax 33  
 configuración de los valores del  
 servidor de correo  
 electrónico 34  
 configuración de notificaciones  
 de suministros 140  
 configuración de Wi-Fi Direct 53  
 configuración del tamaño de  
 papel 42  
 configuración del tipo de  
 papel 42  
 configurar el horario de  
 verano 33  
 Consumible no original de  
 Lexmark 201  
 consumibles  
 ahorro 167  
 contacto con el servicio de  
 atención al cliente 232  
 contadores del uso de  
 consumibles  
 restablecer 159, 201  
 contenedor de tóner de  
 desecho  
 solicitud 144  
 sustitución 147  
 contestador automático  
 configuración 29  
 controlador de fax  
 instalación 47  
 controlador de impresión  
 instalación 46  
 opciones de hardware,  
 agregar 49  
 copia  
 con cabecera 65  
 en ambas caras del papel 65  
 fotografías 64  
 tarjetas 66  
 uso del alimentador automático  
 de documentos (ADF) 64

uso del cristal del escáner 64  
 copia a dos caras 65  
 copia de distintos tamaños de  
 papel 64  
 copia de varias páginas  
 en una sola hoja 65  
 copia desde  
 bandeja seleccionada 64  
 corrección de color 229  
 corrección de color manual 229  
 correo electrónico  
 envío 67  
 correo electrónico, alertas  
 configuración 140  
 correo electrónico, solución de  
 problemas  
 no se pueden enviar correos  
 electrónicos 217  
 creación de carpetas  
 para marcadores 25  
 creación de marcadores 24  
 creación de método abreviado  
 correo electrónico 68  
 destino de fax 70  
 creación de un método  
 abreviado  
 copiar 66  
 creación de un perfil de Conector  
 en la nube 24  
 cristal del escáner  
 uso 64, 67, 69, 73

## D

declaración de volatilidad 56  
 defectos repetitivos en las  
 impresiones 192  
 definición del tamaño del papel  
 Universal 42  
 densidad de impresión  
 desigual 185  
 desactivación de la red Wi-Fi 54  
 desactivar el error Servidor SMTP  
 no configurado 216  
 digitalización  
 a un servidor FTP 75  
 a una carpeta de red 75  
 a unidad flash 76  
 en un equipo 73  
 en un perfil de Conector en la  
 nube 77  
 uso del alimentador automático  
 de documentos (ADF) 73

uso del cristal del escáner 73  
 digitalizar desde ADF  
 imagen irregular 227  
 texto irregular 227  
 distintos tamaños de papel,  
 copia 64  
 documentos, impresión  
 desde un dispositivo móvil 57  
 desde un equipo 57

## E

el escáner no se cierra 227  
 eliminación de atasco de papel  
 en el alimentador manual 210  
 en el área del fusor 210  
 en la bandeja estándar 205  
 en la bandeja opcional 206  
 en la unidad de impresión a  
 doble cara 210  
 eliminación de atascos  
 en la bandeja estándar 208  
 eliminación de un atasco  
 en el alimentador manual 210  
 en el área del fusor 210  
 en la bandeja estándar 205  
 en la bandeja opcional 206  
 en la puerta B 210  
 en la unidad de impresión a  
 doble cara 210  
 enlace de bandejas 46  
 enviar faxes  
 configurar fecha y hora 33  
 uso del alimentador automático  
 de documentos (ADF) 69  
 uso del cristal del escáner 69  
 envío de correo electrónico 67  
 Envío de correo electrónico  
 uso del alimentador automático  
 de documentos (ADF) 67  
 uso del cristal del escáner 67  
 envío de la impresora 168  
 envío de un fax 69  
 equipo  
 conexión a la impresora 54  
 equipo, digitalizar a 73  
 error Servidor SMTP no  
 configurado  
 desactivación 216  
 escáner  
 limpieza 160  
 espacio alrededor de la  
 impresora 21

estado de consumibles  
  comprobación 140  
estado de la impresora 14  
estado de las piezas  
  comprobación 140  
etherFAX, uso  
  configuración de la función de  
  fax 28  
exportación de un archivo de  
configuración  
  uso de Embedded Web  
  Server 49

## F

falta información en la portada de  
fax 222  
Fax  
  compatibles 26  
  envío 69  
  programación de hora y fecha  
  de envío 70  
  reenvío 72  
fax analógico  
  configuración 26  
fax compatible 26  
fax, registro  
  visualización 71  
faxes  
  retención 71  
faxes no deseados  
  bloqueo 71  
fecha y hora  
  valores de fax 33  
firmware, actualización 48  
formatos de archivo  
  admitidos 60  
formularios preimpresos  
  selección 16  
fotografías  
  copia 64  
función correo electrónico  
  configuración 34

## G

gomas de los rodillos  
  limpieza 162  
  sustitución 152

## H

hojas separación  
  colocación 63

horario de verano  
  configuración 33  
humedad alrededor de la  
impresora 239

## I

iconos de la pantalla de inicio  
  visualización 13  
iconos en la pantalla de inicio  
  mostrar 13  
identificación de la ubicación del  
atasco 204  
idioma, cambio  
  teclado en la pantalla 13  
imagen irregular  
  digitalizar desde el ADF 227  
imágenes "fantasma" en las  
impresiones 173  
imágenes cortadas en  
impresión 183  
imágenes en negro 182  
importación de un archivo de  
configuración  
  uso de Embedded Web  
  Server 49  
impresión  
  con Mopria Print Service 57  
  con Wi-Fi Direct 58  
  desde un dispositivo  
  móvil 57, 58  
  desde un equipo 57  
  desde un perfil de Cloud  
  Connector 62  
  desde una unidad flash 59  
impresión confidencial,  
  trabajos 61  
lista de muestra de fuentes 62  
página de configuración de  
red 54  
Página de valores de menú 55  
trabajos en espera 61  
impresión clara 176  
impresión confidencial, trabajos  
  configuración 60  
  impresión 61  
impresión de una lista de  
muestras de fuentes 62  
impresión de una página de  
configuración de red 54  
impresión desde un equipo 57  
impresión desde una unidad  
flash 59

impresión lenta 194  
impresión moteada 179  
impresora  
  envío 168  
impresora, componentes  
  limpieza 159  
impresora, configuraciones 11  
impresora, información  
  búsqueda 9  
inalámbrica, red 51  
inalámbrica, servidor de  
impresión  
  instalación 50  
indicador  
  descripción del estado 14  
información de seguridad 7, 8  
informes  
  estado de la impresora 141  
  uso de la impresora 141  
instalación de bandejas 23  
instalación del controlador de  
fax 47  
instalación del controlador de  
impresión 46  
instalación del servidor de  
impresión inalámbrica 50  
instalación del software de la  
impresora 46  
instrucciones para el papel 14  
intensidad del fax  
  ajustando 71  
Intensidad del tóner  
  ajustando 63

## L

la impresión aparece tintada 231  
la impresión clasificada no  
funciona 214  
la impresora no responde 197  
Lexmark Mobile Print  
  uso 57  
limpieza  
  gomas de los rodillos 162  
  limpieza de la impresora 159  
  limpieza de la pantalla táctil 160  
  limpieza de los rodillos de  
  carga 162  
  limpieza del escáner 160  
  Limpieza del escáner 139  
líneas blancas verticales 191  
líneas horizontales blancas 189  
líneas horizontales oscuras 186

líneas oscuras verticales 188  
lista de muestra de fuentes  
  impresión 62  
localización de zonas de  
atasco 204  
los documentos confidenciales  
no se imprimen 196  
los documentos en espera no se  
imprimen 196

## M

marcadores  
  creando 24  
  crear carpetas para 25  
márgenes incorrectos 175  
memoria  
  tipos instalados en la  
  impresora 56  
memoria de impresora  
  borrar 56  
mensajes de la impresora  
  Consumible no original de  
  Lexmark 201  
  Sustituya el cartucho, la región  
  de la impresora no  
  coincide 201  
menú  
  802.1x 131  
  Acerca de esta impresora 90  
  Administración de  
  certificados 135  
  Borrar arch. datos tempor. 137  
  Borrar fuera de servicio 90  
  Calidad 93  
  Conector en la nube 138  
  Configuración 92  
  Configuración de bandeja 97  
  Configuración de correo  
  electrónico 110  
  Configuración de fax 101  
  Configuración de impresión  
  confidencial 136  
  Configuración del servidor de  
  fax 107  
  Configuración HTTP/FTP 131  
  Configuración LPD 131  
  Configuración universal 97  
  Cuentas locales 135  
  Descripción general de la  
  red 121  
  Digitalizar desde unidad  
  flash 117

Dispositivo 138  
Eco Mode 80  
Ethernet 125  
Fax 139  
Gestión de la alimentación 84  
Iconos de la pantalla de inicio  
  visibles 90  
Imagen 96  
Impresión 138  
Imprimir desde unidad  
  flash 120  
Inalámbrico 122  
IPSec 129  
Menú de configuración 86  
Métodos abreviados 139  
Modo de fax 101  
Notificaciones 81  
Página de valores de menú 138  
Panel del operador remoto 81  
PCL 94  
PostScript 94  
Preferencias 79  
Presentación 91  
Programar dispositivos  
  USB 135  
Público 134  
Recopilación de datos  
  anónimos 85  
Red 139  
Restaurar los valores  
  predeterminados de  
  fábrica 85  
Restricciones de inicio de  
  sesión 136  
Restringir acceso a la red  
  externa 133  
SNMP 128  
Solución de problemas 139  
Tamaños de digitalización  
  personalizados 98  
TCP/IP 127  
Tipos de papel 98  
USB 132  
Valores predeterminados de  
  copia 99  
Valores predeterminados de  
  FTP 114  
Valores predeterminados del  
  correo electrónico 111  
Varios 137  
Wi-Fi Direct 124  
menús impresora 78

método abreviado de correo  
electrónico  
  creando 68  
método abreviado de destino de  
fax  
  creando 70  
método abreviado, creación  
  correo electrónico 68  
  destino de fax 70  
método abreviado, creación de  
  copiar 66  
método de botones de  
  comando 52  
modo de evitar atascos de  
  papel 202  
Modo de hibernación  
  configuración 167  
modo de suspensión  
  configuración 167  
modos de ahorro de energía  
  configuración 167  
móvil, dispositivo  
  conexión a la impresora 53  
  impresión desde 57, 58

## N

niveles de emisión de  
ruidos 235  
no se puede abrir Embedded  
Web Server 199  
no se puede conectar la  
impresora a una red Wi-Fi 200  
no se puede digitalizar a una  
carpeta de red 223  
no se puede enviar la portada de  
fax desde el equipo 222  
no se puede leer la unidad flash  
  solución de problemas de  
  impresión 198  
no se pueden enviar correos  
electrónicos 217  
no se pueden enviar ni recibir  
faxes mediante etherFAX 220  
no se pueden enviar ni recibir  
faxes mediante fax  
  analógico 218  
no se pueden recibir faxes  
  mediante fax analógico 221  
no volátil, memoria 56  
  borrar 56  
notificaciones de suministros  
  configuración 140

número de identificación personal, método 52  
 número de serie, impresora búsqueda 10

## O

opción inalámbrica 50  
 opciones de hardware bandejas 23  
 opciones de hardware, agregar controlador de impresión 49  
 opciones internas, agregar controlador de impresión 49  
 ordenación de varias copias 66

## P

página de configuración de red impresión 54  
 Página de valores de menú impresión 55  
 Páginas de prueba de la calidad de impresión 139  
 páginas en blanco 170  
 panel de control uso 13  
 panel separador del ADF sustitución 157  
 pantalla de inicio personalizar 13  
 pantalla de la impresora ajuste del brillo 167  
 pantalla táctil limpieza 160  
 papel formularios preimpresos 16  
 no aceptado 15  
 papel con cabecera selección 14  
 valor de tamaño Universal 42  
 papel con cabecera carga 45  
 copiar en 65  
 selección 16  
 perfil de Conector en la nube creando 24  
 digitalización a 77  
 impresión desde 62  
 peso del papel compatibles 19  
 pesos de papel admitidos 19

piezas y consumibles originales de Lexmark 141  
 Preguntas más frecuentes sobre la impresión en color 230  
 problema de calidad de digitalización 226  
 programación de un fax 70  
 proveedores de servicios de correo electrónico 34  
 Puerto Ethernet 22  
 Puerto EXT 22  
 Puerto LINE 22  
 Puerto USB activación 199  
 Puerto USB de la impresora 22  
 puertos de la impresora 22  
 puntos impresos 179

## R

rayas oscuras verticales en la salida al digitalizar desde el ADF 226  
 realización de copias 64  
 reciclaje embalaje de Lexmark 233  
 productos de Lexmark 233  
 red inalámbrica conexión de la impresora al 51  
 Wi-Fi, configuración protegida 52  
 red Wi-Fi desactivación 54  
 reducción de copias 65  
 reenviar faxes 72  
 registro de ADF ajustando 229  
 registro del escáner ajustando 228  
 repetir trabajos de impresión 60  
 resolución de fax cambio 70  
 restablecer contadores del uso de consumibles 201  
 restablecimiento de los contadores de uso de consumibles 159  
 restauración de los valores predeterminados de fábrica 56  
 retener faxes 71  
 RJ-11, adaptador 31

## S

se imprime un fondo en color 174  
 se imprime un fondo gris 174  
 selección de una ubicación para la impresora 21  
 Servicio de impresión Mopria 57  
 servicio de tono distintivo, fax activación 33  
 servidor de correo electrónico configuración 34  
 servidor de fax, uso configuración de la función de fax 28  
 servidor FTP digitalización a 75  
 sobres carga 45  
 software de la impresora instalación 46  
 solicitud de suministros cartucho de impresión 141  
 contenedor de tóner de desecho 144  
 solución de problemas error Servidor SMTP no configurado 216  
 la impresora no responde 197  
 no se puede abrir Embedded Web Server 199  
 no se puede conectar la impresora a una red Wi-Fi 200  
 Preguntas más frecuentes sobre la impresión en color 230  
 solución de problemas de calidad de impresión colores que faltan 178  
 curvatura del papel 180  
 densidad de impresión desigual 185  
 el tóner se difumina fácilmente 184  
 fondo de color o grisáceo 174  
 imágenes "fantasma" en las impresiones 173  
 imágenes en negro o colores sólidos 182  
 imágenes o texto cortado 183  
 impresión clara 176



- impresión moteada y puntos 179
- impresión oscura 171
- impresión sesgada 181
- impresión torcida 181
- líneas blancas verticales 191
- líneas horizontales blancas 189
- líneas horizontales oscuras 186
- líneas oscuras verticales 188
- páginas blancas 170
- Páginas en blanco 170
- repetición de defectos 192
- solución de problemas de copia
  - baja calidad de las copias 226
  - copias parciales de documentos o fotografías 224
  - el escáner no responde 228
- solución de problemas de digitalización
  - baja calidad de las copias 226
  - copias parciales de documentos o fotografías 224
  - el escáner no responde 228
  - el trabajo de digitalización no se ha realizado correctamente 225
  - imagen irregular al digitalizar desde el ADF 227
  - la digitalización bloquea el equipo 227
  - la digitalización tarda demasiado 227
  - no se puede digitalizar a un equipo 222
  - no se puede digitalizar a una carpeta de red 223
  - rayas oscuras verticales en la salida al digitalizar desde el ADF 226
  - texto irregular al digitalizar desde el ADF 227
- solución de problemas de fax
  - baja calidad de impresión 221
  - el ID del remitente no se muestra 217
  - falta información en la portada de fax 222
  - no se puede configurar etherFAX 218
  - no se puede enviar la portada de fax desde el equipo 222
  - no se pueden enviar faxes mediante fax analógico 220
  - no se pueden enviar ni recibir faxes mediante etherFAX 220
  - no se pueden enviar ni recibir faxes mediante fax analógico 218
  - se pueden enviar faxes pero no recibirlos mediante fax analógico 221
- solución de problemas de impresión
  - atacos de papel frecuentes 215
  - el sobre se cierra al imprimir 214
  - enlace de bandejas, no funciona 215
  - impresión lenta 194
  - la impresión clasificada no funciona 214
  - las páginas atascadas no se vuelven a imprimir 216
  - los documentos confidenciales u otro tipo de trabajos en espera no se imprimen 196
  - márgenes incorrectos 175
  - no se imprimen los trabajos de impresión 193
  - no se puede leer la unidad flash 198
  - trabajo impreso desde la bandeja incorrecta 196
  - trabajo imprimido con el papel incorrecto 196
- solución de problemas, calidad de color
  - la impresión aparece tintada 231
- solución de problemas, calidad de impresión
  - colores que faltan 178
  - curvatura del papel 180
  - densidad de impresión desigual 185
  - el tóner se difumina fácilmente 184
  - fondo de color o grisáceo 174
  - imágenes "fantasma" en las impresiones 173
  - imágenes en negro o colores sólidos 182
  - imágenes o texto cortado 183
- impresión clara 176
- impresión moteada y puntos 179
- impresión oscura 171
- impresión sesgada 181
- impresión torcida 181
- líneas blancas verticales 191
- líneas horizontales blancas 189
- líneas horizontales oscuras 186
- líneas oscuras verticales 188
- páginas blancas 170
- Páginas en blanco 170
- repetición de defectos 192
- solución de problemas, copia
  - baja calidad de las copias 226
  - copias parciales de documentos o fotografías 224
  - el escáner no responde 228
  - el escáner no se cierra 227
- solución de problemas, correo electrónico
  - no se pueden enviar correos electrónicos 217
- solución de problemas, digitalización
  - baja calidad de las copias 226
  - copias parciales de documentos o fotografías 224
  - el escáner no responde 228
  - el escáner no se cierra 227
  - el trabajo de digitalización no se ha realizado correctamente 225
  - imagen irregular al digitalizar desde el ADF 227
  - no se puede digitalizar a un equipo 222
  - no se puede digitalizar a una carpeta de red 223
  - rayas oscuras verticales en la salida al digitalizar desde el ADF 226
  - texto irregular al digitalizar desde el ADF 227
- solución de problemas, fax
  - baja calidad de impresión 221
  - el ID del remitente no se muestra 217
  - falta información en la portada de fax 222

- no se puede configurar
  - etherFAX 218
- no se puede enviar la portada de fax desde el equipo 222
- no se pueden enviar faxes mediante fax analógico 220
- no se pueden enviar ni recibir faxes mediante etherFAX 220
- no se pueden enviar ni recibir faxes mediante fax analógico 218
- se pueden enviar faxes pero no recibirlos mediante fax analógico 221
- sustitución de las piezas
  - alimentador manual 149
  - bandeja 148
  - Bandeja del ADF 150
  - gomas de los rodillos 152
  - panel separador del ADF 157
- sustitución de suministros
  - cartucho de impresión 145
  - contenedor de tóner de desecho 147
- Sustituya el cartucho, la región de la impresora no coincide 201

## T

- tamaño de papel Universal
  - compresión de datos 42
- tamaños de papel
  - compatibles 17
- tamaños de papel soportados 17
- tarjetas
  - copia 66
- teclado en la pantalla
  - cambio del idioma 13
- temperatura alrededor de la impresora 21, 239
- texto cortado en impresión 183
- texto irregular
  - digitalizar desde el ADF 227
- tipos de archivo
  - compatibles 60
- tipos de papel
  - compatibles 19
- tipos permitidos de papel 19
- trabajo de impresión
  - cancelación desde el equipo 63
  - cancelación desde el panel de control de la impresora 63

- trabajos de impresión
  - almacenamiento 60
- trabajos de impresión no impresos 193
- trabajos en espera 60
  - impresión 61
- traslado de la impresora 167

## U

- ubicación de la impresora
  - selección 21
- unidad flash
  - digitalización a 76
  - impresión desde 59
- unidades flash
  - compatibles 60
- uso de componentes y consumibles originales de Lexmark 141
- uso del alimentador automático de documentos (ADF)
  - copia 64
- uso del cristal del escáner
  - copia 64
- uso del panel de control 13
- Utilidad Lexmark ScanBack
  - uso 73

## V

- valores de la impresora
  - restauración de valores predeterminados 56
- valores de los altavoces del fax
  - configuración 33
- valores de SMTP
  - configuración 34
- valores medioambientales 167
- valores predeterminados de fábrica
  - restauración 56
- ver el registro del fax 71
- verificar trabajos de impresión 60
- visualización de informes 141
- volátil, memoria 56
  - borrar 56
- volatilidad
  - declaración de 56

## W

- Wi-Fi, configuración protegida red inalámbrica 52
- Wi-Fi Direct
  - activación 53
  - configuración 53
  - impresión desde un dispositivo móvil 58

## Z

- zócalo del cable de alimentación 22