



Lexmark™

Monitoimilaitteet: CX331, CX431, MC3224, MC3326, MC3426, XC2326

Käyttöopas

Heinäkuu 2024

www.lexmark.com

Laitteen tyyppi:

3500

Mallit:

285, 485, 685, 876, 8c6, 8c9

Sisällys

Turvallisuusohjeet.....	6
Merkintätavat.....	6
Tuotelausunnot.....	6
Tietoja tulostimesta.....	9
Tulostintietojen etsiminen.....	9
Tulostimien sarjanumeron etsiminen.....	10
Tulostinkokoonpanot.....	11
Ohjauspaneelin käyttäminen.....	13
Aloitusnäytön mukauttaminen.....	13
Näytönäppäimistön kielen vaihtaminen.....	13
Merkkivalon tilan merkitys.....	14
Paperin valinta.....	14
Käyttöönotto, asennus ja kokoonpano.....	20
Tulostimen paikan valitseminen.....	20
Kaapelien liittäminen.....	21
Lisälokeroiden asentaminen.....	22
Aloitusnäytön sovellusten asentaminen ja käyttäminen.....	23
Tulostimen asentaminen faksaamista varten.....	24
Sähköpostin SMTP-asetusten määrittäminen.....	31
Paperin ja erikoismateriaalin asettaminen.....	40
Ohjelmiston, ohjaimien ja laiteohjelmiston asentaminen ja päivittäminen.....	44
Käytettävissä olevat lisävarusteet.....	47
Verkkoyhteydet.....	47
Valikkoasetussivun tulostus.....	51
Tulostimen suojaaminen.....	52
Tulostinmuistin tyhjentäminen.....	52
Oletusasetusten palautus.....	52
Haihtuvuusjulistus.....	52
Tulosta.....	53
Tulostaminen tietokoneella.....	53
Tulostaminen mobiililaitteesta.....	53

Tulostaminen Flash-asemasta.....	55
Tuetut flash-asetat ja tiedostotyypit.....	56
Luottamuksellisten töiden määrittäminen.....	56
Luottamuksellisten ja muiden pidossa olevien töiden tulostaminen.....	57
Tulostaminen Cloud Connector -profiilista.....	58
Fonttimalliluettelon tulostaminen.....	58
Erotinsivujen lisääminen kopioiden väliin.....	58
Tulostustyön peruuttaminen.....	59
Väriaineen tummuuden säätäminen.....	59
Kopio.....	60
Automaattisen asiakirjansyöttölaitteen ja skannaustason käyttäminen.....	60
Kopioiminen.....	60
Valokuvien kopioiminen.....	60
Kopioiminen kirjelomakkeelle.....	61
Paperin molemmille puolille kopioiminen.....	61
Kopioiden pienentäminen tai suurentaminen.....	61
Useiden sivujen kopioiminen yhdelle arkille.....	61
Kopioiden lajittelu.....	61
Korttien kopioiminen.....	62
Kopioinnin pikavalinnan luominen.....	62
S.posti.....	63
Automaattisen asiakirjansyöttölaitteen ja skannaustason käyttäminen.....	63
Sähköpostin lähettäminen.....	63
Sähköpostin pikavalinnan luominen.....	64
Fakkaa.....	65
Automaattisen asiakirjansyöttölaitteen ja skannaustason käyttäminen.....	65
Faksin lähettäminen.....	65
Faksin ajastaminen.....	66
Faksin kohdepikavalinnan luominen.....	66
Faksin tarkkuuden muuttaminen.....	66
Faksin tummuuden säätäminen.....	67
Faksilokin tulostaminen.....	67
Roskafaksien estäminen.....	67
Faksien pysäyttäminen.....	67

Faksin välittäminen.....	68
Skannaaminen.....	69
Automaattisen asiakirjansyöttölaitteen ja skannaustason käyttäminen.....	69
Skannaaminen tietokoneeseen.....	69
Skannaaminen FTP-palvelimeen pikavalinnalla.....	70
Skannaaminen verkkokansioon pikavalinnan avulla.....	71
Skannaaminen flash-asemaan.....	72
Skannaaminen Cloud Connector -profiiliin.....	73
Tulostinvalikkojen käyttö.....	74
Valikkokartta.....	74
Laite.....	75
Tulosta.....	86
Paperi.....	92
Kopio.....	94
Faksaa.....	96
S.posti.....	105
FTP.....	109
USB-asema.....	112
Network/Ports (Verkko/Portit).....	116
Suojaus.....	128
Cloud Connector.....	132
Raportit.....	132
Vianmääritys.....	133
Tulostimen ylläpito.....	134
Tulostimen osien ja tarvikkeiden tilan tarkistaminen.....	134
Tarvikeilmoitusten määrittäminen.....	134
Sähköpostihälytysten määrittäminen.....	134
Raporttien tarkasteleminen.....	134
Tulostimen osien ja tarvikkeiden tilaaminen.....	135
Tulostimen osien ja tarvikkeiden vaihtaminen.....	138
Tulostimen osien puhdistaminen.....	152
Energian ja paperin säästäminen.....	159
Tulostimen siirtäminen toiseen paikkaan.....	159
Tulostimen kuljettaminen.....	160

Vianmääritys.....	161
Tulostuslaatuongelmat.....	161
Tulostusongelmat.....	162
Tulostin ei vastaa.....	188
Flash-asemaa ei voi lukea.....	189
USB-portin käyttöönotto.....	189
Verkkoyhteysongelmat.....	190
Tarvikeongelmat.....	191
Tukosten poistaminen.....	193
Paperinsyöttöongelmat.....	205
Sähköpostiongelmat.....	207
Faksausongelmat.....	208
Skannausongelmat.....	213
Värinlaatuongelmat.....	219
Yhteyden ottaminen asiakastukeen.....	221
Kierrätys ja hävittäminen.....	222
Lexmark-tuotteiden kierrättäminen.....	222
Lexmark-pakkauksen kierrättäminen.....	222
Tiedotteet.....	223
Hakemisto.....	232

Turvallisuusohjeet





Merkintätavat

Huomautus: *Huomautuksella* osoitetaan sellaista tietoa, josta voi olla apua.







Varoitus: *Varoituksella* osoitetaan jotain sellaista, joka voi vahingoittaa laitetta tai ohjelmistoa.

VAARA: *Muistutus* osoittaa mahdollisen vaaratilanteen, joka saattaa johtaa loukkaantumiseen.

Eri tyyppisiä huomautuksia ovat esimerkiksi seuraavat:

-  **HUOMIO – TAPATURMAN MAHDOLLISUUS:** osoittaa loukkaantumisvaaraa.
-  **HUOMIO – SÄHKÖISKUN VAARA:** osoittaa sähköiskun vaaraa.
-  **HUOMIO – KUUMA PINTA:** osoittaa palovamman vaaraa kosketuksessa.
-  **HUOMIO – KAATUMISVAARA:** osoittaa puristumisvaaraa.
-  **HUOMIO – VARO SORMIASI:** osoittaa liikkuvien osien väliin tarttumisen vaaraa.

Tuotelausunnot

-  **HUOMIO – TAPATURMAN MAHDOLLISUUS:** Tulipalo- tai sähköiskuriskin välttämiseksi kytke virtajohto suoraan asianmukaiseen maadoitettuun sähköpistokkeeseen, joka on lähellä ja helposti saatavilla.
-  **HUOMIO – TAPATURMAN MAHDOLLISUUS:** Vältä tulipalon tai sähköiskun vaara: käytä vain tämän tuotteen mukana toimitettua tai valmistajan hyväksymää virtajohtoa.
-  **HUOMIO – TAPATURMAN MAHDOLLISUUS:** Älä kytke laitteen virtajohtoa jatkojohtoihin, virranjakajiin, muihin jakolaitteisiin tai UPS-varavirtalaitteisiin. Lasertulostimen virrankulutus voi ylittää näiden lisävarusteiden kapasiteetin, mikä voi aiheuttaa tulipalovaaran, omaisuusvahinkoja tai heikon tulostustehon.
-  **HUOMIO – TAPATURMAN MAHDOLLISUUS:** Tämän tuotteen kanssa saa käyttää ainoastaan Lexmarkin omaa ylijännitesuojaa. Se on liitettävä oikealla tavalla tulostimen ja tulostimen mukana toimitetun virtajohdon välille. Muiden kuin Lexmarkin omien ylijännitesuojalaitteiden käyttäminen saattaa johtaa tulipalovaaraan, omaisuusvahinkoihin tai heikkoon tulostustehoon.
-  **HUOMIO – TAPATURMAN MAHDOLLISUUS:** Kun liität tämän tuotteen yleiseen valintaiseen puhelinverkkoon, voit vähentää tulipalon vaaraa käyttämällä vähintään 26 AWG:n tietoliikennejohtoa (RJ-11). Australia: johdon on oltava ACMA:n (Australian Communications and Media Authority) hyväksymä.
-  **HUOMIO – SÄHKÖISKUN VAARA:** Sähköiskuvaaran välttämiseksi älä sijoita tätä tuotetta veden äärelle tai märkään paikkaan, äläkä myöskään käytä sitä sellaisissa paikoissa.
-  **HUOMIO – SÄHKÖISKUN VAARA:** Sähköiskuvaaran välttämiseksi älä asenna laitetta tai tee sähkö- tai kaapeliliitännät (esimerkiksi virtajohto, faksi tai puhelin) ukkosmyrskyn aikana.

 **HUOMIO – TAPATURMAN MAHDOLLISUUS:** Älä leikkaa, kierrä, solmi tai rusenna virtajohtoa äläkä aseta sen päälle painavia esineitä. Älä altista virtajohtoa hiertymiselle tai paineelle. Älä jätä virtajohtoa puristukseen esimerkiksi huonekalujen ja seinän väliin. Jos jokin näistä tapahtuu, siitä voi seurata tulipalon tai sähköiskun vaara. Tutki virtajohto säännöllisesti tällaisten ongelmien varalta. Irrota virtajohto pistorasiasta ennen tutkimusta.

 **HUOMIO – SÄHKÖISKUN VAARA:** Sähköiskuvaaran välttämiseksi varmista, että kaikki ulkoisten liitäntöjen liittimet (kuten Ethernet- ja puhelinliittimet) on kytketty niille varattuihin liitäntäportteihin.

 **HUOMIO – SÄHKÖISKUN VAARA:** Jos käsittelet ohjainlevyä tai asennat lisävarusteita tai muistilaitteita tulostimen käyttöönoton jälkeen, sähköiskuvaaran välttämiseksi katkaise tulostimesta virta ja irrota virtajohto pistorasiasta ennen toimenpiteiden tekemistä. Jos tulostimeen on kytketty muita laitteita, katkaise niidenkin virta ja irrota kaikki tulostimeen kytketyt kaapelit.

 **HUOMIO – SÄHKÖISKUN VAARA:** Sähköiskuvaaran välttämiseksi älä käytä faksitoimintoa ukkosmyrskyn aikana.

 **HUOMIO – SÄHKÖISKUN VAARA:** Voit välttää sähköiskun vaaran tulostimen ulkopintaa puhdistettaessa irrottamalla virtajohdon pistorasiasta ja irrottamalla kaikki tulostimeen johtavat kaapelit.

 **HUOMIO – TAPATURMAN MAHDOLLISUUS:** Jos tulostin painaa yli 20 kg, sen turvallinen siirtäminen edellyttää kahta tai useampaa henkilöä.

 **HUOMIO – TAPATURMAN MAHDOLLISUUS:** Ennen kuin siirrät tulostinta, tutustu seuraaviin ohjeisiin, jotta kukaan ei loukkaantuisi eikä tulostin vahingoittuisi:

- Varmista, että tulostimen kaikki luukut ja lokerot ovat kiinni.
- Sammuta tulostin ja irrota virtajohto pistorasiasta.
- Irrota kaikki kaapelit tulostimesta.
- Jos tulostimeen on liitetty erillisiä lattialle sijoitettavia valinnaisia lokeroita tai tulostuslisävarusteita, irrota ne, ennen kuin siirrät tulostinta.
- Jos tulostimessa on tulostintuki, rullaa se varovasti uuteen paikkaan. Ylitä kynnykset ja lattian epätasaisuudet varovasti.
- Jos tulostimessa ei ole tulostintukea mutta siinä on lisälokeroja tai tulostuslisävarusteita, irrota tulostuslisävarusteet nosta tulostin pois lokeroilta. Älä yritä nostaa tulostinta ja lisävarusteita samanaikaisesti.
- Nosta tulostinta aina sen sivuilla olevista kädensijoista.
- Tulostimen siirtämiseen käytettävien kärryjen on oltava senkokoiset, että ne tukevat tulostimen koko jalustaa.
- Laitteiden siirtämiseen käytettävien kärryjen on oltava niin suuret, että laitteet mahtuvat niihin kokonaan.
- Pidä tulostin pystyasennossa.
- Vältä erittäin äkkinäisiä liikkeitä.
- Varmista, että sormesi eivät ole tulostimen alla, kun lasket tulostimen alas.
- Varmista, että tulostimen ympärillä on riittävästi tilaa.

 **HUOMIO – KAATUMISVAARA:** Yhden tai useamman vaihtoehdon asentaminen tulostimeen tai monitoimilaitteeseen saattaa vaatia tulostintuen, huonekalun tai muun ominaisuuden epävakauden ja loukkaantumisvaaran estämiseksi. Lisätietoja tuetuista kokoonpanoista on osoitteessa www.lexmark.com/multifunctionprinters.

 **HUOMIO – KAATUMISVAARA:** Voit vähentää laitteen epävakauden riskiä lisäämällä jokaisen alustan erikseen. Pidä kaikki muut alustat suljettuina, kunnes niitä tarvitaan.

 **HUOMIO – KUUMA PINTA:** Tulostimen sisäosat voivat olla kuumat. Välttyäksesi palovammoilta kosketa osia vasta, kun ne ovat jäähtyneet.

 **HUOMIO – VARO SORMIASI:** Vältä sormiin kohdistuva puristusvaara noudattamalla erityistä varovaisuutta tällä tarralla merkityillä alueilla. Sormiin voi kohdistua vaara liikkuvien osien, esimerkiksi rattaiden, luukkujen, lokeroiden ja kansien, lähellä.

 **HUOMIO – TAPATURMAN MAHDOLLISUUS:** Tuotteessa käytetään laseria. Muiden kuin *Käyttöoppaassa* mainittujen ohjausten tai säätöjen käyttäminen tai toimenpiteiden suorittaminen voi altistaa vaaralliselle säteilylle.

 **HUOMIO – TAPATURMAN MAHDOLLISUUS:** Tuotteessa olevaa litiumakkua ei ole tarkoitettu vaihdettavaksi. Litiumakun poistaminen väärin aiheuttaa räjähdysvaaran. Älä lataa, pura tai polta litiumparistoa. Hävitä käytetyt litiumakut valmistajan ohjeiden ja paikallisten säädösten mukaisesti.

Tuote täyttää kansainväliset turvamääräykset, kun siinä käytetään tietyn valmistajan osia. Joidenkin osien turvapiirteet eivät aina ole ilmeisiä. Valmistaja ei vastaa vaihto-osien käytöstä

Kun tarvitset huolto- tai korjauspalveluja, ota yhteyttä huoltoedustajaan.

SÄILYTÄ NÄMÄ OHJEET.

Tietoja tulostimesta

Tulostintietojen etsiminen

Mitä tietoa etsit?	Etsi vastaus täältä
Käyttöönotto-ohjeet.	Katso ohjelman mukana toimitettua asennusohjetta.
<ul style="list-style-type: none"> Tulostinohjelmisto Tulostin- tai faksiohjain Tulostimen laiteohjelmisto Apuohjelma 	Siirry osoitteeseen www.lexmark.com/downloads , etsi tulostinmallisi ja valitse Tyyppi-valikosta haluamasi ohjain, laiteohjelmisto tai apuohjelma.
<ul style="list-style-type: none"> Paperin ja erikoismateriaalin valitseminen ja varastoiminen Paperin lisääminen Tulostimen asetusten määrittäminen Asiakirjojen ja valokuvien katseleminen ja tulostaminen Tulostimen määrittäminen verkossa Tulostimen huoltaminen ja ylläpitäminen Vianmääritys ja ongelmien ratkaiseminen 	Tietokeskus – siirry osoitteeseen http://infoserve.lexmark.com . Opasvideot – siirry osoitteeseen https://infoserve.lexmark.com/idv/ .
Tulostinohjelmiston ohjetietojen käyttäminen.	Microsoft Windows- tai Macintosh-käyttöjärjestelmien ohje – avaa tulostinohjelmiston ohjelma tai sovellus ja valitse Ohje . Napsauta  niin saat tilannekohtaista tietoa. Huomautuksia: <ul style="list-style-type: none"> Ohje asennetaan automaattisesti tulostinohjelmiston ohessa. Tulostinohjelmisto on tulostimen ohjelmakansiossa tai työpöydällä sen mukaan, mikä käyttöjärjestelmä on käytössä.
<ul style="list-style-type: none"> Ohjeet Live chat -tuki Sähköpostituki Äänituki 	Siirry osoitteeseen http://support.lexmark.com . Huomautus: Valitse ensin maa tai alue ja sitten tuote, niin saat näkyviin asianomaisen tukisivuston. Omaa maatasi tai aluettasi koskevat tuen yhteystiedot ovat tuen sivustossa tai tulostimen mukana toimitetussa takuuasiakirjassa. Pidä seuraavat tiedot käsillä ottaessasi yhteyttä asiakastukeen: <ul style="list-style-type: none"> ostopaikka ja -aika laitteen tyyppi ja sarjanumero Lisätietoja on kohdassa " Tulostimien sarjanumeron etsiminen " sivulla 10.

Mitä tietoja etsit?	Etsi vastaus täältä
<ul style="list-style-type: none"> • Turvallisuusohjeet • Säädökset • Takuu • Ympäristötiedot 	<p>Takuutiedot vaihtelevat maittain tai alueittain:</p> <ul style="list-style-type: none"> • USA – Katso tulostimen mukana toimitetut rajoitetun takuun tiedot (Statement of Limited Warranty). Takuutiedot voi tarkastaa myös osoitteesta http://support.lexmark.com. • Muut maat ja alueet – katso tulostimen mukana toimitettu painettu takuuasiakirja. <i>Tuotetieto-opas</i> – lisätietoja on tulostimen mukana toimitetuissa oppaissa tai osoitteessa http://support.lexmark.com.
Tietoja Lexmarkin digitaalisesta passista	Siirry osoitteeseen https://csr.lexmark.com/digital-passport.php .

Tulostimien sarjanumeron etsiminen

1 Avaa etuluukku ja paina se alas.

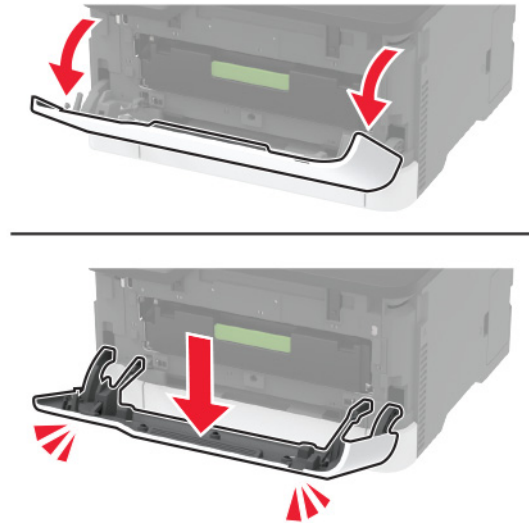

2 Tulostimen sarjanumero on etuluukun takana.

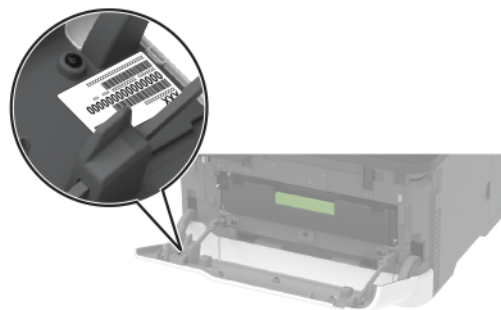

Tulostinkokoonpanot

Lexmark MC3224dwe -monitoimilaite

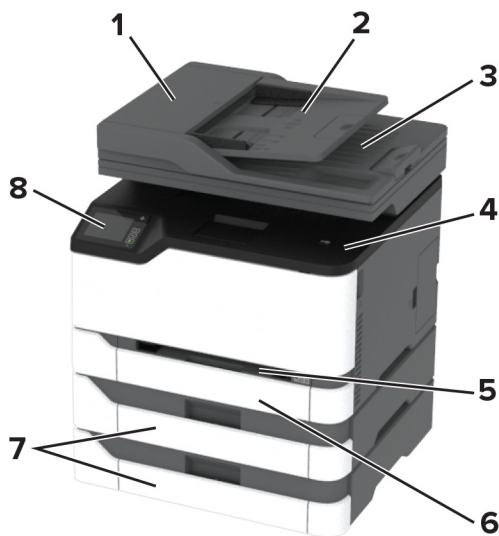

1	Skannausyksikkö
2	Vakioalusta
3	Manuaalinen syöttöaukko
4	250 arkin lokero
5	Ohjauspaneeli

Lexmark CX331-, Lexmark CX431-, Lexmark MC3224adwe-, Lexmark MC3326-, Lexmark MC3426-, Lexmark XC2326 -monitoimilaitteet

1	Automaattinen asiakirjansyöttölaite
2	Asiakirjansyöttölaitteen lokero
3	Asiakirjansyöttölaitteen alusta
4	Vakioalusta
5	Manuaalinen syöttöaukko
6	250 arkin vakiolokero
7	Valinnainen 250 arkin lokero Huomautus: Tuetaan vain joissakin tulostinmalleissa.
8	Ohjauspaneeli

Ohjauspaneelin käyttäminen

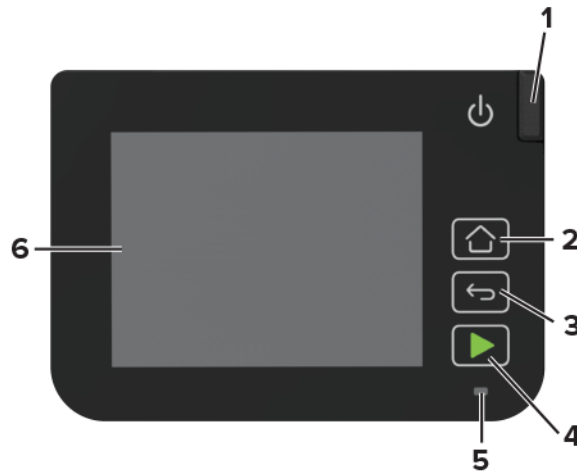

	Ohjauspaneelin osa	Toiminto
1	Virtapainike	Tulostimen virran kytkeminen ja katkaiseminen. Huomautus: Sammuta tulostin painamalla virtapainiketta viisi sekuntia.
2	Koti-painike	Siirry aloitusnäyttöön.
3	Takaisin-näppäin	Palaaminen edelliseen näyttöön.
4	Aloita-painike	Työn aloittaminen sen mukaan, mikä tila on valittuna.
5	Merkkivalo	Tulostimen tilan tarkistaminen.
6	Näyttö	<ul style="list-style-type: none"> Tulostimen ilmoitusten ja tarvikkeen tilan tarkastelu. Tulostimen asentaminen ja käyttäminen.

Aloitusnäytön mukauttaminen

- 1 Valitse ohjauspaneelissa **Asetukset > Laite > Näkyvät aloitusnäytön kuvakkeet**.
- 2 Valitse aloitusnäytössä näytettävät kuvakkeet.
- 3 Ota muutokset käyttöön.

Näyttönäppäimistön kielen vaihtaminen

Huomautus: Näppäimistön kielen voi vaihtaa vain tulostustöissä, jotka vaativat aakkosnumeeristen merkkien syöttöä, kuten sähköposti- ja skannaustöissä.

- 1 Kosketa syöttökenttää.
- 2 Paina näppäimistön kielipainiketta.
- 3 Valitse kieli.

Merkkivalon tilan merkitys

Merkkivalo	Tulostimen tila
Ei käytössä	Tulostin on sammutettu.
Sininen	Tulostin on käynnissä tai valmis.
Vilkkuu sinisenä	Tulostin käsittelee tietoja.
Vilkkuu punaisena	Tulostimessa vaaditaan käyttäjän toimia.
Keltainen	Tulostin on lepotilassa.

Paperin valinta

Paperiohjeet

Käyttämällä asianmukaista paperia voit estää tukoksia ja varmistaa häiriöttömän tulostuksen.

- Käytä aina uutta, vahingoittumatonta paperia.
- Paperia lisättäessä on tiedettävä paperin suositeltava tulostuspuoli. Tämä tieto löytyy yleensä paperipakkauksesta.
- Älä käytä käsin leikattua tai rajattua materiaalia.
- Älä lisää samaan lokeroon erikokoisia, -painoisia tai -lajisia papereita, sillä seurauksena voi olla tukos.
- Älä käytä muuta kuin elektrofotografiseen tulostukseen tarkoitettua päällystettyä paperia.

Paperin ominaisuudet

Seuraavat paperin ominaisuudet vaikuttavat tulostuslaatuun ja -varmuuteen. Ota huomioon seuraavat seikat ennen kuin tulostat näille papereille.

Paino

Lokerot voivat syöttää pitkäsyisiä papereita, joiden paino on 60–162 g/m². Alle 60 g/m²:n paperi ei välttämättä ole riittävän tukevaa, ja se voi aiheuttaa tukoksia.

Käpristyminen

Käpristymisellä tarkoitetaan paperin reunojen taipumista. Liiallinen käpristyminen voi aiheuttaa paperinsyöttöhäiriöitä. Käpristymistä esiintyy yleensä, kun paperi kulkee tulostimen läpi, sillä tulostimessa paperi on alttiina korkeille lämpötiloille. Paperin säilyttäminen suojaamattomana kuumissa, kosteissa, kylmissä ja kuivissa tiloissa voi lisätä paperin käpristymistä ennen tulostusta ja aiheuttaa syöttöhäiriöitä.

Tasaisuus

Paperin tasaisuus vaikuttaa tulostuslaatuun suoraan. Jos paperi on liian karkeaa, väriaine ei kiinnity siihen oikein. Liian sileä paperi voi aiheuttaa syöttöhäiriöitä tai tulostuslaatuongelmia. Suosittelemme käyttämään 50 Sheffield-pisteen paperia.

Kosteuspitoisuus

Paperin kosteuspitoisuus vaikuttaa sekä tulostuslaatuun että paperinsyöttöön. Säilytä paperia alkuperäisessä pakkauksessaan, kunnes otat sen käyttöön. Paperin altistuminen kosteuspitoisuuden muutoksille voi huonontaa paperin ominaisuuksia.

Säilytä paperia samassa lämpötilassa kuin tulostinta 24–48 tuntia ennen tulostamista. Pidennä valmistelu-aikaa useita vuorokausia, jos säilytys- tai kuljetusympäristö poikkeaa tulostimen ympäristöstä huomattavasti. Lisäksi paksun paperin valmisteleminen voi kestää tavallista kauemmin.

Syisyys

Syisyys viittaa paperin kuitujen suuntaan paperiarkissa. Syyt ovat joko *pitkiä*, jolloin ne kulkevat paperin pituussuunnassa, tai *lyhyitä*, jolloin ne kulkevat paperin leveysuunnassa.

Jos haluat käyttää paperia, jonka paino on 60–176 g/m², käytä mieluiten pitkäsyistä paperia.

Kuitupitoisuus

Useimmat hyvälaatuiset kopiopaperit on tehty 100-prosenttisesta sellukuidusta. Tällainen paperi on tasalaatuista, jolloin paperinsyöttöhäiriöitä on vähän ja tulostuslaatu on hyvä. Jos paperissa on esimerkiksi puuvillakuituja, paperinkäsittelyominaisuudet voivat huonontua.

Kelpaamaton paperi

Seuraavanlaisia papereita ei suositella käytettäväksi tulostimessa:

- Kemiallisesti käsitellyt paperit, joilla voi tehdä kopioita ilman hiilipaperia. Niitä kutsutaan myös itsejäljentäviksi papereiksi, itsejäljentäviksi kopiopapereiksi (CCP) tai ilman hiiltä kopioiviksi (NCR) papereiksi.
- esipainetut paperit, joiden valmistuksessa on käytetty kemikaaleja, jotka voivat vahingoittaa tulostinta
- esipainetut paperit, joihin voi vaikuttaa tulostimen kiinnitysyksikön lämpötila
- esipainetut paperit, jotka edellyttävät kohdistustarkkuutta (tarkkaa tulostuskohtaa sivulla), joka on yli ±2,3 mm, kuten OCR-lomakkeet

Joissakin tapauksissa kohdistusta voi säätää sovelluksessa, jolloin näiden lomakkeiden tulostus onnistuu.

- pinnoitetut paperit, synteettiset paperit, lämpöpaperit
- karkeareunaiset tai käpristyneet paperit tai paperit, joiden pinta on karkea tai paljon kuvioitu
- Paperit, jotka eivät ole EN12281:2002-standardin (Eurooppa) mukaisia
- paperi, jonka paino on alle 60g/m²
- moniosaisia lomakkeita tai asiakirjoja.

Uusiopaperin käyttäminen

Lexmark pyrkii vähentämään paperin ympäristövaikutuksia tarjoamalla asiakkaille valinnanvaraa tulostuksen suhteen. Yksi tapa saavuttaa tämä on testata tuotteita sen varmistamiseksi, että kierrätettyä paperia voidaan käyttää – erityisesti papereita, jotka on valmistettu 30 %, 50 % ja 100 % kierrätysjätteisestä. Odotamme, että kierrätyspaperit toimivat yhtä hyvin kuin neitseelliset paperit tulostimissamme. Vaikka toimistolaitteiden paperikäytölle ei ole olemassa virallista standardia, Lexmark käyttää eurooppalaista standardia EN 12281 ominaisuuksien vähimmäisstandardina. Testauksen laajuuden varmistamiseksi testipaperi sisältää 100 % kierrätyspaperia Pohjois-Amerikasta, Euroopasta ja Aasiasta, ja testit suoritetaan 8–80 % suhteellisessa

kosteudessa. Testaus sisältää kaksipuolisen tulostuksen. Toimistopaperia, joka sisältää uusiutuvaa, kierrätettyä tai klooritonta materiaalia, voidaan käyttää.

Esipainettujen lomakkeiden ja kirjelomakkeiden valinta

- Käytä pitkäsyistä paperia.
- Käytä vain sellaisia lomakkeita ja kirjelomakkeita, jotka on painettu kivipainossa tai kaiverretulla telalla.
- Vältä paperia, jossa on karkea tai hyvin kuvioitu pinta.
- Käytä vain sellaista mustetta, johon väriaineen sisältämä hartsia ei vaikuta. Hapetettu tai öljypohjainen muste tavallisesti täyttää nämä vaatimukset, lateksimuste yleensä ei.
- Kokeile esipainettujen lomakkeiden tulostamista, ennen kuin ostat niitä suuria määriä. Näin voit määrittää, vaikuttaako esipainettujen lomakkeiden tai kirjelomakkeiden muste tulostuslaatuun.
- Jos olet epävarma, ota yhteys paperin toimittajaan.
- Kun tulostat kirjelomakkeelle, lisää paperi tulostimeen oikeassa suunnassa. Lisätietoja on *Paperi- ja erikoismateriaalioppaassa*.

Paperin varastointi

Noudattamalla paperin säilytysohjeita voit estää tukoksia ja epätasaista tulostuslaatua:

- Säilytä paperia samassa lämpötilassa kuin tulostinta 24–48 tuntia ennen tulostamista.
- Pidennä valmistelu-aikaa useita vuorokausia, jos säilytys- tai kuljetusympäristö poikkeaa tulostimen ympäristöstä huomattavasti. Lisäksi paksun paperin valmistelemisen voi kestää tavallista kauemmin.
- Saat parhaan tuloksen säilyttämällä paperia tilassa, jonka lämpötila on 21 °C ja suhteellinen ilmankosteus 40 %.
- Useimmat tarrojen valmistajat suosittelevat, että tulostusympäristön lämpötila on 18–24 °C ja suhteellinen kosteus 40–60 %.
- Säilytä paperia sen omassa laatikossa, mieluummin kuljetuslavalla tai hyllyllä kuin lattialla.
- Säilytä yksittäisiä pakkauksia tasaisella alustalla.
- Älä aseta mitään paperipakettien päälle.
- Poista paperi laatikosta tai pakkauksesta vasta, kun olet valmis lisäämään sen tulostimeen. Laatikko ja pakkaus auttavat pitämään paperin puhtaana, kuivana ja suorana.

Tuetut paperikoot

Paperikoko	Vakiolokero tai valinnainen 250 arkin lokero	Manuaalinen syöttöaukko	Kaksipuolinen tulostus	ADF	Skannaustaso
A4 210 x 297 mm (8,27 x 11,7 tuumaa)	✓	✓	✓	✓	✓
A5¹ 148 x 210 mm	✓	✓	x	✓	✓
A6 105 x 148 mm	✓	✓	x	✓	✓
JIS B5 182 x 257 mm	✓	✓	x	✓	✓
Oficio (Meksiko) 215,9 x 340,4 mm	✓	✓	✓	✓	x
Hagaki 100 x 148 mm	✓	✓	x	x	✓
Statement 139,7 x 215,9 mm	✓	✓	x	✓	✓
Executive 184,2 x 266,7 mm	✓	✓	x	✓	✓
Letter 215,9 x 279,4 mm	✓	✓	✓	✓	✓
Legal 215,9 x 355,6 mm	✓	✓	✓	✓	x
Folio 215,9 x 330,2 mm	✓	✓	✓	✓	x
Universal^{2,3} 98,4 x 148 mm – 215,9 x 355,6 mm	✓	✓	✓	✓	✓ ⁴
Universal^{2,3} 25,4 x 25,4 mm – 215,9 x 297 mm	x	x	x	x	✓

¹ Oletustuki on pitkän reunan syöttäminen. Käytettäessä lyhyen reunan syöttämistä kokoa A5 käsitellään kapeana paperina.

² Kun tämä on valittuna, sivu muotoillaan 215,90 x 355,60 mm:n kokoiseksi, ellei sitä ole määritetty sovelluksessa.

³ Lisää kapea paperi tulostimeen lyhyt reuna edellä..

⁴ Tukee enintään 216 x 297 mm:n kokoista paperia.

⁵ 250 arkin vakiolokero tukee enintään viittä kirjekuorta kerrallaan. Valinnainen 250 arkin lokero tukee enintään 40:ää kirjekuorta kerrallaan.

Paperikoko	Vakiolokero tai valinnainen 250 arkin lokero	Manuaalinen syöttöaukko	Kaksipuolinen tulostus	ADF	Skannaustaso
Universal ^{2,3} 105 x 148 mm – 215,9 x 355,6 mm	X	X	X	✓	X
7 3/4 -kirjekuori 98,4 x 190,5 mm	✓ ⁵	✓	X	X	✓
9-kirjekuori 98,4 x 225,4 mm	✓ ⁵	✓	X	X	✓
10-kirjekuori 104,8 x 241,3 mm	✓ ⁵	✓	X	X	✓
DL-kirjekuori 110 x 220 mm	✓ ⁵	✓	X	X	✓
C5-kirjekuori 162 x 229 mm	✓ ⁵	✓	X	X	✓
B5-kirjekuori 176 x 250 mm	✓ ⁵	✓	X	X	✓
Muu kirjekuori 98,4 x 162 mm – 176 x 250 mm	✓ ⁵	✓	X	X	-

¹ Oletustuki on pitkän reunan syöttäminen. Käytettäessä lyhyen reunan syöttämistä kokoa A5 käsitellään kapeana paperina.

² Kun tämä on valittuna, sivu muotoillaan 215,90 x 355,60 mm:n kokoiseksi, ellei sitä ole määritetty sovelluksessa.

³ Lisää kapea paperi tulostimeen lyhyt reuna edellä..

⁴ Tukee enintään 216 x 297 mm:n kokoista paperia.

⁵ 250 arkin vakiolokero tukee enintään viittä kirjekuorta kerrallaan. Valinnainen 250 arkin lokero tukee enintään 40:ää kirjekuorta kerrallaan.

Tuetut paperilajit

Huomautuksia:

- Tarrat, kirjekuoret ja kartonki tulostuvat aina hitaammalla nopeudella.
- Tarroja tuetaan satunnaisessa käytössä ja niiden sopivuus on testattava.
- Automaattinen asiakirjansyöttölaite tukee vain tavallista paperia.

Paperilaji	Vakiolokero tai valinnainen 250 arkin lokero	Manuaalinen syöttöaukko	Kaksipuolinen tulostus
Tavallinen paperi	✓	✓	✓
Kartonki	✓	✓	X
Tarra-arkit	✓	✓	X
Kirjekuoret	✓	✓	X

Tuetut paperien painot

Huomautuksia:

- Automaattinen asiakirjansyöttölaite tukee paperia 60–90 g/m².
- Hagaki- ja A6-kokoja tuetaan vain käsinsyöttöaukossa ja valinnaisessa lokerossa painoon 209 g/m². Painavampien kokojen sopivuus on testattava.

Paperin laji ja paino	Vakiolokero tai valinnainen 250 arkin lokero	Manuaalinen syöttöaukko	Kaksipuolinen tulostus
Kevyt paperi 60–74,9 g/m ² pitkäsyinen	✓	✓	✓
Plain paper (Tavallinen paperi) 75–90,3 g/m ² pitkäsyinen	✓	✓	✓
Painava paperi 90,3–105 g/m ² pitkäsyinen	✓	✓	✓
Kartonki 105,1–162 g/m ² pitkäsyinen	✓	✓	X
Kartonki 163–200 g/m ² pitkäsyinen	X	✓	X
Paperitarrat 131 g/m ²	✓	✓	X
Kirjekuoret 60–105 g/m ²	✓	✓	X

Käyttöönotto, asennus ja kokoonpano

Tulostimen paikan valitseminen

- Jätä tarpeeksi tilaa lokeroiden, kansien ja luukkujen avaamista ja lisävarusteiden asentamista varten.
- Asenna tulostin pistorasian lähelle.

⚠️ HUOMIO – TAPATURMAN MAHDOLLISUUS: Tulipalo- tai sähköiskuriskin välttämiseksi liitä virtajohto suoraan asianmukaiseen maadoitettuun sähköpistokkeeseen, joka on lähellä ja helposti saatavilla.

⚡ HUOMIO – SÄHKÖISKUN VAARA: Sähköiskuvaaran välttämiseksi älä sijoita tätä tuotetta veden äärelle tai märkään paikkaan, äläkä myöskään käytä sitä sellaisissa paikoissa.

- Tarkista, että huoneen ilmavirta täyttää ASHRAE 62- tai CEN Technical Committee 156 -standardin uusimmat vaatimukset.
- Sijoita tulostin tasaiselle, vakaalle alustalle.
- Tulostimen sijoituspaikan on oltava
 - puhtaassa, kuivassa ja pölyttömässä paikassa
 - kaukana irtonaisista niiteistä ja paperiliittimistä
 - paikassa, johon ilmastointilaitteista, lämmittimistä tai tuulettimista tuleva ilmavirta ei suuntaudu suoraan
 - kosteusolosuhteiltaan vakaa sekä sellainen, että siihen ei osu suora auringonvalo.
- Huomioi lämpötila-alue.

Käyttölämpötila 10–32,2 °C (50–90 °F)

- Jätä tulostimen ympärille vapaata tuuletustilaa vähintään seuraavien suositusten mukaisesti:

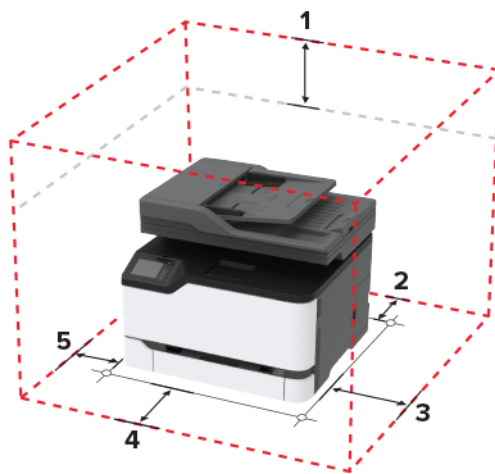

1	Ylhäällä	305 mm (12 tuumaa)
2	Takana	102 mm (4 tuumaa)
3	Oikealla puolella	76 mm (3 tuumaa)
4	Edessä	76 mm (3 tuumaa)

5	Vasemmalla puolella	76 mm (3 tuumaa)
---	---------------------	------------------

Kaapelien liittäminen

- ⚠ HUOMIO – SÄHKÖISKUN VAARA:** Sähköiskuvaaran välttämiseksi älä asenna laitetta tai tee sähkö- tai kaapeliliitäntöjä (esimerkiksi virtajohto, faksi tai puhelin) ukkosmyrskyn aikana.
- ⚠ HUOMIO – TAPATURMAN MAHDOLLISUUS:** Tulipalo- tai sähköiskuriskin välttämiseksi liitä virtajohto suoraan asianmukaiseen maadoitettuun sähköpistokkeeseen, joka on lähellä ja helposti saatavilla.
- ⚠ HUOMIO – TAPATURMAN MAHDOLLISUUS:** Tulipalon tai sähköiskun vaaran välttämiseksi käytä vain tämän tuotteen mukana toimitettua tai valmistajan hyväksymää virtajohtoa.
- ⚠ HUOMIO – TAPATURMAN MAHDOLLISUUS:** Kun liität tämän tuotteen yleiseen valintaiseen puhelinverkkoon, voit vähentää tulipalon vaaraa käyttämällä vähintään 26 AWG:n tietoliikennejohtoa (RJ-11). Australia: johdon on oltava ACMA:n (Australian Communications and Media Authority) hyväksymä.

Varoitus – vauriot mahdollisia: Vältä tietojen menetys tai tulostimen toimintahäiriö olemalla koskettamatta tulostamisen aikana USB-kaapeliin, langattomaan verkkosovittimeen tai tulostimen osoitettua aluetta.

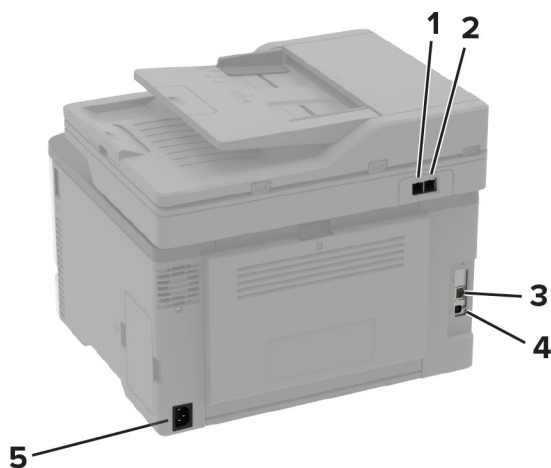

	Tulostimen portti	Toiminto
1	LINE-portti Huomautus: Käytettävissä vain tietyissä tulostinmalleissa.	Tulostimen liittäminen aktiiviseen puhelinlinjaan tavallisen puhelinpistorasian (RJ-11), DSL-suodattimen, VoIP-sovittimen tai minkä tahansa muun sovittimen kautta faksien lähettämistä ja vastaanottamista varten. Huomautus: Jos haluat ottaa manuaalisen faksauksen käyttöön, käytä johdollinen faksijakaja.
2	Ethernet-portti	Tulostimen liittäminen verkkoon.
3	tulostimen USB-portti	Liitä tulostin tietokoneeseen.
4	Virtajohdon liitin	Liitä tulostin maadoitettuun pistorasiaan.

Lisälokeroiden asentaminen

⚠️ HUOMIO – SÄHKÖISKUN VAARA: Jos käsittelet emolevyä tai asennat lisävarusteita tai muistilaitteita tulostimen käyttöönoton jälkeen, sähköiskuvaaran välttämiseksi katkaise tulostimesta virta ja irrota virtajohto pistorasiasta ennen toimenpiteiden tekemistä. Jos tulostimeen on liitetty muita laitteita, katkaise niistäkin virta ja irrota niistä kaikki tulostimeen kytketyt kaapelit.

- 1 Katkaise virta tulostimesta.
- 2 Irrota virtajohto ensin pistorasiasta ja sitten tulostimesta.
- 3 Poista lisälokero pakkauksesta ja poista sitten pakkausmateriaali.
- 4 Kohdista tulostin valinnaisen lokeron kanssa ja laske tulostin paikalleen.

⚠️ HUOMIO – TAPATURMAN MAHDOLLISUUS: Jos tulostin painaa yli 20 kg, sen turvallinen siirtäminen edellyttää kahta tai useampaa henkilöä.



- 5 Liitä virtajohto ensin tulostimeen ja sitten pistorasiaan.

⚠️ HUOMIO – TAPATURMAN MAHDOLLISUUS: Tulipalo- tai sähköiskuriskin välttämiseksi liitä virtajohto suoraan asianmukaiseen maadoitettuun sähköpistokkeeseen, joka on lähellä ja helposti saatavilla.

- 6 Kytke tulostimeen virta.

Lisää lokero tulostinohjaimen, jotta se on käytettävissä tulostustöissä. Lisätietoja on kohdassa ["Tulostinohjaimen käytettävissä olevien lisävarusteiden lisääminen" sivulla 46.](#)

Aloitussnäytön sovellusten asentaminen ja käyttäminen

Cloud Connector -profiilin luominen

- 1 Valitse aloitusnäytössä **Korttikopiointi**.
- 2 Valitse pilvipalveluntarjoaja.
- 3 Valitse **Luo** tai .
- 4 Kirjoita yksilöivä profiilin nimi.
Huomautus: Suosittelemme profiilin suojaamista PIN-koodilla.
- 5 Valitse **OK** ja kirjoita muistiin valtuutuskoodisi.
Huomautus: Valtuutuskoodi on voimassa vain 24 tunnin ajan.
- 6 Avaa selain ja siirry osoitteeseen <https://lexmark.cloud-connect.co>.
- 7 Valitse **Seuraava** ja hyväksy käyttöehdot.
- 8 Kirjoita valtuutuskoodisi ja valitse **Yhdistä**.
- 9 Kirjaudu sisään pilvipalveluntarjoajan tiliin.
- 10 Myönnä käyttöoikeudet.
Huomautus: Viimeistele valtuutus avaamalla profiili 72 tunnin kuluessa.

Kirjanmerkkien hallinta

Kirjanmerkkien luominen

Käytä kirjanmerkkejä tulostaessasi usein käytettyjä asiakirjoja, jotka on tallennettu palvelimiin tai verkkoon.

- 1 Avaa selain ja kirjoita tulostimen IP-osoite selaimen osoitekenttään.
Huomautuksia:
 - Tulostimen IP-osoite näkyy sen tulostimen päänäytössä. IP-osoite on neljä pisteillä erotettua numerosarjaa, kuten 123.123.123.123.
 - Jos käytät välityspalvelinta, poista se tilapäisesti käytöstä, jotta verkkosivu latautuu oikein.
- 2 Valitse **Kirjanmerkit > Lisää kirjanmerkki** ja kirjoita kirjanmerkin nimi.
- 3 Valitse osoiteyhteyksikäytännön tyyppi ja tee jokin seuraavista toiminnoista:
 - HTTP ja HTTPS: kirjoita URL-osoite, jonka haluat lisätä kirjanmerkkeihin.
 - HTTPS: varmista, että käytät isäntänimeä IP-osoitteen sijaan. Kirjoita esimerkiksi **omasivusto.com/malli.pdf** sen sijaan, että kirjoittaisit **123.123.123.123/malli.pdf**. Varmista, että isäntänimi vastaa myös palvelinsertifikaattia kutsumanimeä (CN). Lisätietoja kutsumanimen hakemisesta on selaimen ohjetiedoissa.
 - FTP: kirjoita FTP-osoite. Esimerkki: **omapalvelin/omahakemisto**. Kirjoita FTP-portti. Kommentojen lähetyksen oletusportti on portti 21.

- SMB: kirjoita verkkokansion osoite. Esimerkiksi **omapalvelin/omajako/omatiedosto.pdf**. Kirjoita verkon toimialueen nimi.
- Valitse tarvittaessa todennustyyppi FTP:lle ja SMB:lle.

Jos haluat rajoittaa kirjanmerkin käyttöä, lisää PIN-koodi.

Huomautus: Sovellus tukee seuraavia tiedostotyyppisiä: PDF, JPEG, TIFF ja HTML-pohjaisia verkkosivuja. Muita tiedostotyyppisiä, kuten DOCX ja XLXS, tuetaan joissain tulostinmalleissa.

4 Valitse Tallenna.

Kansioiden luominen

1 Avaa selain ja kirjoita tulostimen IP-osoite selaimen osoitekenttään.

Huomautuksia:

- Tulostimen IP-osoite näkyy sen tulostimen päänäytössä. IP-osoite on neljä pisteillä erotettua numerosarjaa, kuten 123.123.123.123.
- Jos käytät välityspalvelinta, poista se tilapäisesti käytöstä, jotta verkkosivu latautuu oikein.

2 Valitse **Kirjanmerkit > Lisää kansio** ja kirjoita kansion nimi.

Huomautus: Jos haluat rajoittaa kansion käyttöä, lisää PIN-koodi.

3 Valitse Tallenna.

Huomautus: Voit luoda kansioita tai kirjanmerkkejä kansion sisään. Ohjeita kirjanmerkin luomiseen on kohdassa "[Kirjanmerkkien luominen](#)" sivulla 23.

Tulostimen asentaminen faksaamista varten

Tuettu faksi

Tulostimen malli	Analoginen faksi	etherFAX ¹	Faksipalvelin	FoIP (Fax over IP) ²
CX331adwe	✓	✓	✓	✓
CX431adw	✓	✓	✓	✓
CX431dw	x	✓	✓	✓
MC3224adwe	✓	✓	✓	✓
MC3224dwe	x	✓	✓	✓
MC3224i	x	✓	✓	✓

¹ Edellyttää tilausta. Lisätietoja on osoitteessa <https://www.etherfax.net/lexmark>. Voit myös ottaa yhteyden tulostimen ostopaikkaan.

² Edellyttää asennettua käyttöoikeutta. Kysy lisätietoja tulostimen ostopaikasta.

Tulostimen malli	Analoginen faksi	etherFAX ¹	Faksipalvelin	FoIP (Fax over IP) ²
MC3326adwe	✓	✓	✓	✓
MC3326i	x	✓	✓	✓
MC3426adw	✓	✓	✓	✓
MC3426i	x	✓	✓	✓
XC2326	✓	✓	✓	✓

¹ Edellyttää tilausta. Lisätietoja on osoitteessa <https://www.etherfax.net/lexmark>. Voit myös ottaa yhteyden tulostimen ostopaikkaan.

² Edellyttää asennettua käyttöoikeutta. Kysy lisätietoja tulostimen ostopaikasta.

Faksitoiminnon määrittäminen analogisen faksin avulla

Huomautuksia:

- Tämä ominaisuus on käytettävissä vain tietyissä tulostinmalleissa.
- Kaikki yhteydenmuodostusmenetelmät eivät ole käytettävissä kaikissa maissa tai kaikilla alueilla.
- Jos faksitoiminto on otettu käyttöön mutta sitä ei ole asennettu kokonaan, merkkivalo saattaa vilkkua punaisena.
- Jos käytössä ei ole TCP/IP-ympäristöä, määritä faksin asetukset ohjauspaneelin avulla.

Varoitus – vauriot mahdollisia: Vältä tietojen menetys tai tulostimen toimintahäiriö olemalla koskettamatta kaapeleita tai kuvassa näkyvää tulostimen osaa faksin lähettämisen tai vastaanottamisen aikana.



Tulostimen ohjatun faksiasetusten määrittämisen käyttäminen

Huomautuksia:

- Ohjattu määrittäminen on käytettävissä vain, jos laitepohjaista faksia, kuten analogista, etherFAXia tai FoIP (Fax over IP) -faksia, ei ole määritetty.

- Varmista ennen ohjatun toiminnon käyttämistä, että tulostimen laiteohjelmisto on päivitetty. Lisätietoja on kohdassa "[Laiteohjelman päivittäminen](#)" sivulla 45.

- 1 Valitse aloitusnäytössä **Faksi**.
- 2 Valitse **Määritä nyt**.
- 3 Kirjoita faksin nimi ja valitse sitten **Seuraava**.
- 4 Kirjoita faksinumero ja valitse **Valmis**.

Tulostimen Asetukset-valikon käyttäminen

- 1 Valitse aloitusnäytössä **Asetukset > Faksi > Faksiasetukset > Yleiset faksiasetukset**.
- 2 Määritä asetukset.

Embedded Web Server -palvelimen käyttäminen

- 1 Avaa selain ja kirjoita tulostimen IP-osoite selaimen osoitekenttään.

Huomautuksia:

- Tulostimen IP-osoite näkyy päänäytössä. IP-osoite on neljä pisteillä erotettua numerosarjaa, kuten 123.123.123.123.
- Jos käytät välityspalvelinta, poista se tilapäisesti käytöstä, jotta verkkosivu latautuu oikein.

- 2 Valitse **Asetukset > Faksi > Faksiasetukset > Yleiset faksiasetukset**.
- 3 Määritä asetukset.
- 4 Ota muutokset käyttöön.

Faksitoiminnon määrittäminen etherFAXin avulla

Huomautuksia:

- Tulostimen laiteohjelmisto on päivitettävä uusimpaan versioon. Lisätietoja on kohdassa "[Laiteohjelman päivittäminen](#)" sivulla 45.
- Tulostimeen on asennettava oikea käyttöoikeuspaketti. Voit pyytää lisätietoja ottamalla yhteyttä etherFAXiin.
- Varmista, että olet rekisteröinyt tulostimesi etherFAX-portaaliin. Lisätietoja on osoitteessa <https://www.etherfax.net/lexmark>.
- Rekisteröinnissä tarvitaan tulostimen sarjanumero. Lisätietoja sarjanumeron sijainnista on kohdassa "[Tulostimien sarjanumeron etsiminen](#)" sivulla 10.

- 1 Avaa selain ja kirjoita tulostimen IP-osoite selaimen osoitekenttään.

Huomautuksia:

- Tulostimen IP-osoite näkyy päänäytössä. IP-osoite on neljä pisteillä erotettua numerosarjaa, kuten 123.123.123.123.
- Jos käytät välityspalvelinta, poista se tilapäisesti käytöstä, jotta verkkosivu latautuu oikein.

- 2 Valitse **Asetukset > Faksi > Faksiasetukset > Yleiset faksiasetukset**.

Huomautus: Faksiasetukset näkyy vain, jos Faksitila-asetuksena on Faksi.

- 3 Kirjoita Faksinimi-kenttään yksilöivä nimi.
- 4 Kirjoita Faksinumero-kenttään etherFAXin antama faksinumero.
- 5 Valitse Faksin siirtoyksikkö -valikosta **etherFAX**.
- 6 Ota muutokset käyttöön.

Faksitoiminnon määrittäminen faksipalvelimen avulla

Huomautuksia:

- Tällä toiminnolla voit lähettää faksiviestejä faksipalveluntarjoajalle, joka tukee vastaanottoa sähköpostiin.
- Toiminto tukee ainoastaan lähteviä faksiviestejä. Jotta voit vastaanottaa fakseja, varmista että tulostimeen on määritetty laitepohjainen faksi, kuten analoginen faksi, etherFAX tai FoIP (Fax over IP).

- 1 Avaa selain ja kirjoita tulostimen IP-osoite selaimen osoitekenttään.

Huomautuksia:

- Tulostimen IP-osoite näkyy päänäytössä. IP-osoite on neljä pisteillä erotettua numerosarjaa, kuten 123.123.123.123.
- Jos käytät välityspalvelinta, poista se tilapäisesti käytöstä, jotta verkkosivu latautuu oikein.

- 2 Valitse **Asetukset > Faksi**.
- 3 Valitse Faksitila-valikosta **Faksipalvelin** ja valitse **Tallenna**.
- 4 Valitse **Faksin pikavalintamäärittäykset**.
- 5 Kirjoita Vastaanottomuoto-kenttään **[#]@myfax.com**, missä **[#]** on faksinumero ja **myfax.com** faksipalveluntarjoajan toimialue.

Huomautuksia:

- Määritä tarvittaessa Vastausosoite-, Aihe- tai Viesti-kentät.
- Jotta tulostin voi vastaanottaa faksiviestejä, ota käyttöön laitepohjaisten faksien vastaanottoasetus. Varmista, että laitepohjainen faksi on määritetty.

- 6 Valitse **Tallenna**.
- 7 Valitse **Faksipalvelimen sähköpostiasetukset** ja tee jokin seuraavista:
 - Ota käyttöön **Käytä SMTP-sähköpostipalvelinta**.

Huomautus: Jos sähköpostin SMTP-asetuksia ei ole määritetty, katso lisätietoja kohdasta ["Sähköpostin SMTP-asetusten määrittäminen" sivulla 31](#).

- Määritä SMTP-asetukset. Lisätietoja saa sähköpostipalvelun toimittajalta.

- 8 Ota muutokset käyttöön.

Tavallista puhelinlinjaa käyttävän faksin määrittäminen

Huomautus: Nämä ohjeet koskevat vain tulostimia, jotka tukevat analogista fakssia. Lisätietoja on kohdassa ["Tuettu faksi" sivulla 24](#).



HUOMIO – SÄHKÖISKUN VAARA: Sähköiskuvaaran välttämiseksi älä asenna laitetta tai tee sähkö- tai kaapeliliitännät (esimerkiksi virtajohto, faksi tai puhelin) ukkosmyrskyn aikana.

- ⚡ HUOMIO – SÄHKÖISKUN VAARA:** Sähköiskuvaaran välttämiseksi älä käytä faksitoimintoa ukkosmyrskyn aikana.
- ⚠ HUOMIO – TAPATURMAN MAHDOLLISUUS:** Kun liität tämän tuotteen yleiseen valintaiseen puhelinverkkoon, voit vähentää tulipalon vaaraa käyttämällä vähintään 26 AWG:n tietoliikennejohtoa (RJ-11). Australia: johdon on oltava ACMA:n (Australian Communications and Media Authority) hyväksymä.

Asennus 1: Tulostin on liitetty erilliseen faksilinjaan.

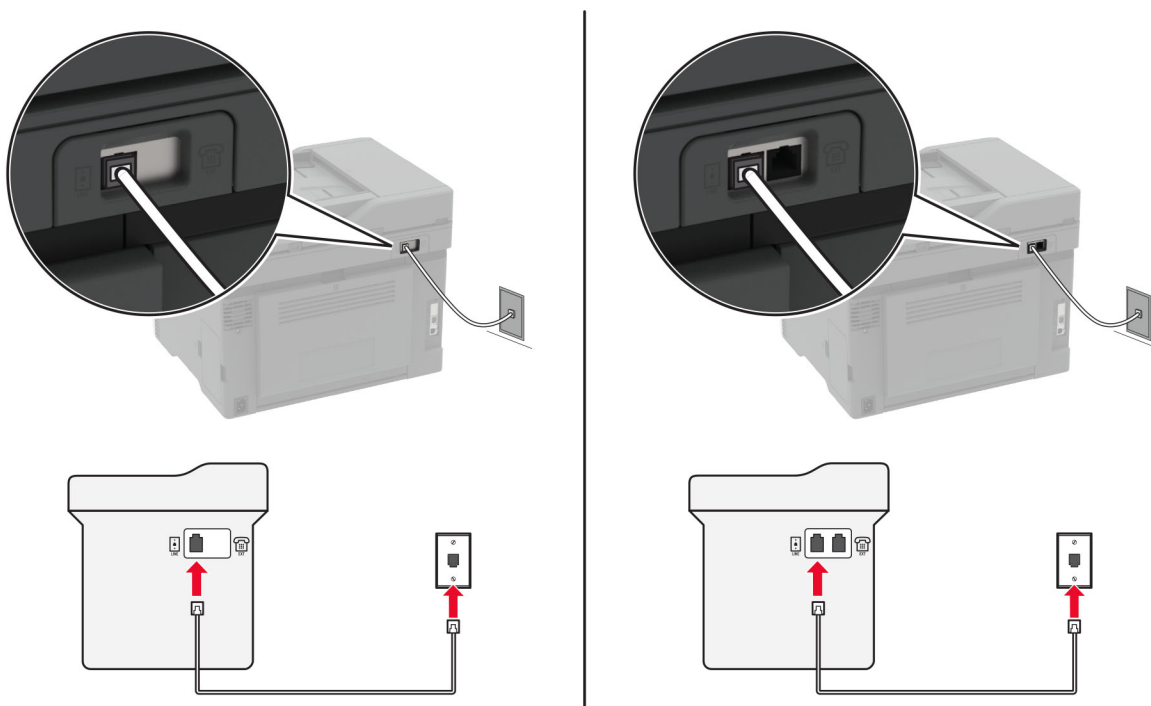

- 1 Liitä puhelinjohdon toinen pää tulostimen linjaporttiin.
- 2 Liitä johdon toinen pää toimivaan analogiseen pistorasiaan.

Huomautuksia:

- Tulostimen voi asettaa vastaanottamaan faksit automaattisesti (Automaattivastaus-asetus on **Käytössä**) tai manuaalisesti (Automaattivastaus-asetus on **Ei käytössä**).
- Jos haluat vastaanottaa faksit automaattisesti, tulostimen voi asettaa vastaanamaan soittoon tietyllä soittomäärällä.

Asennus 2: Tulostin on samassa linjassa vastaajan kanssa.

Huomautus: Jos tilaat tunnistesoitto palvelun, varmista, että tulostimeen asetetaan oikea tunnistesoitto kuvio. Muutoin tulostin ei vastaanota fakseja, vaikka se olisi asetettu vastaanottamaan ne automaattisesti.

Liitettynä eri puhelinpistorasioihin

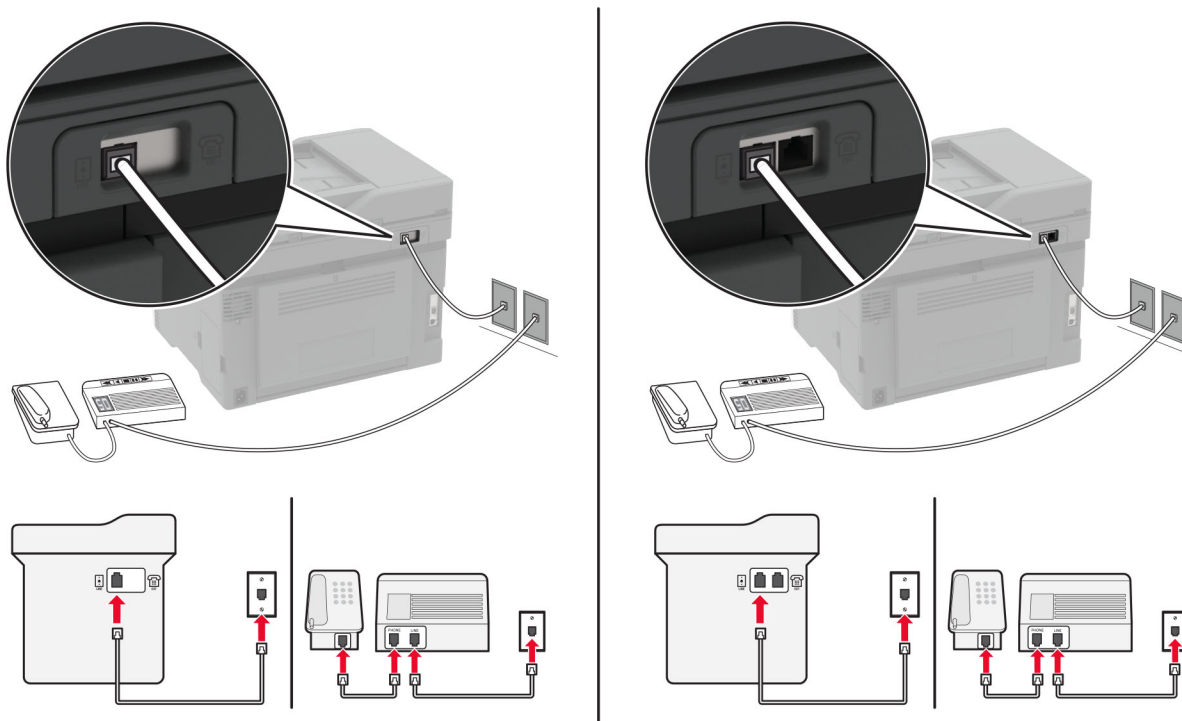

- 1 Liitä puhelinjohdon toinen pää tulostimen linjaporttiin.
- 2 Liitä johdon toinen pää toimivaan analogiseen pistorasiaan.

Huomautuksia:

- Jos linjassa on vain yksi puhelinnumero, aseta tulostin vastaanottamaan faksit automaattisesti.
- Aseta tulostin vastaanamaan soittoihin kaksi soittoa puhelinvastaajan jälkeen. Jos puhelinvastaaja vastaa esimerkiksi neljän soiton jälkeen, määritä tulostimen Häilytykset ennen vastaamista -asetukseksi **6**.

Faksin määrittäminen maassa ja alueella, jossa on erilaiset pistorasiat ja liittimet

Huomautus: Nämä ohjeet koskevat vain tulostimia, jotka tukevat analogista faksia. Lisätietoja on kohdassa "[Tuettu faksi](#)" sivulla 24.

- ⚡ HUOMIO – SÄHKÖISKUN VAARA:** Sähköiskuvaaran välttämiseksi älä asenna laitetta tai tee sähkö- tai kaapeliliitännät (esimerkiksi virtajohto, faksi tai puhelin) ukkosmyrskyn aikana.
- ⚡ HUOMIO – SÄHKÖISKUN VAARA:** Sähköiskuvaaran välttämiseksi älä käytä faksitoimintoa ukkosmyrskyn aikana.
- ⚠ HUOMIO – TAPATURMAN MAHDOLLISUUS:** Kun liität tämän tuotteen yleiseen valintaiseen puhelinverkkoon, voit vähentää tulipalon vaaraa käyttämällä vähintään 26 AWG:n tietoliikennejohtoa (RJ-11). Australia: johdon on oltava ACMA (Australian Communications and Media Authority) hyväksymä.

Vakiopistorasiamalli useimmissa maissa ja alueilla on RJ-11. Jos rakennuksessa oleva pistorasia tai laite ei ole yhteensopiva tällaisen liitännän kanssa, käytä puhelinsovitinta. Maassasi tai alueellasi käytettävää sovitinta ei ehkä toimiteta tulostimen mukana. Siinä tapauksessa joudut ostamaan sen erikseen.

Tulostimen puhelinportissa saattaa olla sovitinliitin asennettuna. Älä irrota sovitinliitintä tulostimen puhelinportista, jos teet muodostat yhteyttä jaettuun tai sarjassa olevaan puhelinjärjestelmään.

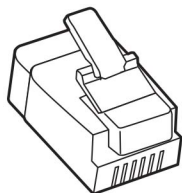

Tuotteen nimi	Tuotenumero
Lexmark-sovitinliitin	40X8519

Tulostimen liittäminen muuhun kuin RJ-11-pistorasiaan

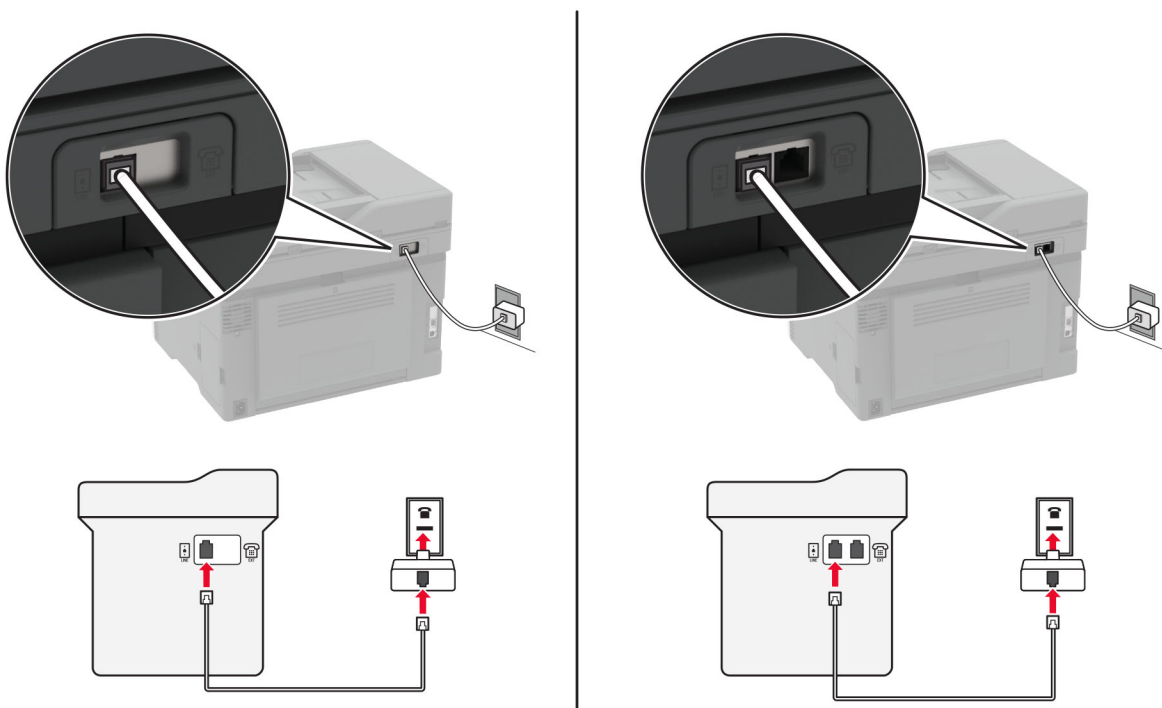

- 1 Liitä puhelinjohdon toinen pää tulostimen linjaporttiin.
- 2 Kytke johdon toinen pää RJ-11-sovittimeen ja kytke sovitin sitten seinäpistorasiaan.
- 3 Jos haluat liittää samaan pistorasiaan laitteen, jossa on muu kuin RJ-11-liitäntä, liitä se suoraan puhelinsovittimeen.

Tunnusäänipalvelun käyttöönotto

Tunnusäänipalvelun avulla samassa puhelinlinjassa voi olla useita puhelinnumeroita. Kullekin puhelinnumerolle määritetään erilainen soittokuvio.

Huomautus: Nämä ohjeet koskevat vain tulostimia, jotka tukevat analogista faksia. Lisätietoja on kohdassa "[Tuettu faksi](#)" sivulla 24.

- 1 Valitse aloitusnäytössä **Asetukset > Faksi > Faksiasetukset > Faksin vastaanottoasetukset > Järjestelmänvalvojan asetukset > Vastaus käytössä**.
- 2 Valitse soittokuvio.

Faksin päivämäärän ja ajan määrittäminen

Huomautus: Varmista, että faksi on määritetty. Lisätietoja on kohdassa "[Tulostimen asentaminen faksamista varten](#)" sivulla 24.

- 1 Valitse aloitusnäytössä **Asetukset > Laite > Määriytset > Päivämäärä ja aika > Määritä**.
- 2 Määritä asetukset.

Kesäajan määrittäminen

Huomautus: Varmista, että faksi on määritetty. Lisätietoja on kohdassa "[Tulostimen asentaminen faksamista varten](#)" sivulla 24.

- 1 Valitse aloitusnäytössä **Asetukset > Laite > Määriytset > Päivämäärä ja aika > Määritä**.
- 2 Valitse Aikavyöhyke-valikossa **(UTC+käyttäjä) Mukautettu**.
- 3 Määritä asetukset.

Faksin kaiutinasetusten määrittäminen

Huomautus: Varmista, että faksi on määritetty. Lisätietoja on kohdassa "[Tulostimen asentaminen faksamista varten](#)" sivulla 24.

- 1 Valitse aloitusnäytössä **Asetukset > Faksi > Faksiasetukset > Kaiutinasetukset**.
- 2 Toimi seuraavasti:
 - Aseta kaiutintilaksi **Aina käytössä**.
 - Aseta Kaiuttimen äänenvoimakkuudeksi **Korkea**.
 - Ota Soittoäänen voimakkuus käyttöön.

Sähköpostin SMTP-asetusten määrittäminen

Määritä SMTP (Simple Mail Transfer Protocol) -asetukset, jotta voit lähettää skannatun asiakirjan sähköpostitse. Asetukset vaihtelevat sähköpostipalveluntarjoajan mukaan. Lisätietoja on kohdassa [sähköpostipalveluntarjoajien luettelosta](#).

Ennen kuin aloitat, varmista että tulostin on yhteydessä verkkoon ja verkko on yhteydessä Internetiin.

Embedded Web Server -palvelimen käyttäminen

- 1 Avaa selain ja kirjoita tulostimen IP-osoite selaimen osoitekenttään.

Huomautuksia:

- Tulostimen IP-osoite näkyy sen tulostimen päänäytössä. IP-osoite on neljä pisteillä erotettua numerosarjaa, kuten 123.123.123.123.
- Jos käytät välityspalvelinta, poista se tilapäisesti käytöstä, jotta verkkosivu latautuu oikein.

2 Valitse **Asetukset > Sähköposti**.**3** Määritä asetukset Sähköpostiasetukset-osassa.**Huomautuksia:**

- Katso lisätietoja salasanasta [sähköpostipalveluntarjoajien luettelosta](#).
- Jos sähköpostipalveluntarjoaja ei ole luettelossa, kysy asetukset suoraan palveluntarjoajalta.

4 Valitse **Tallenna**.

Tulostimen ohjatun sähköpostiasetusten määrittämisen käyttäminen

Huomautus: Varmista ennen ohjatun toiminnon käyttämistä, että tulostimen laiteohjelmisto on päivitetty. Lisätietoja on kohdassa "[Laiteohjelman päivittäminen](#)" sivulla 45.

1 Valitse aloitusnäytössä **Sähköposti**.**2** Valitse **Määritä nyt** ja kirjoita sähköpostiosoitteesi.**3** Kirjoita salasana.**Huomautuksia:**

- Kirjoita sähköpostipalveluntarjoajan mukaan tilin tai sovelluksen salasana taikka todennuksen salasana. Katso lisätietoja salasanasta [sähköpostipalveluntarjoajien luettelosta](#) ja etsi Laitesalasana.
- Jos palveluntarjoaja ei ole luettelossa, ota yhteyttä palveluntarjoajaan ja kysy asetuksia Ensisijainen SMTP-yhdyskäytävä, Ensisijaisen SMTP-yhdyskäytävän portti, Käytä SSL-/TLS-protokollaa ja SMTP-palvelimen todennus. Jatka asennusta, kun olet saanut asetukset.

4 Valitse **OK**.

Tulostimen Asetukset-valikon käyttäminen

1 Valitse aloitusnäytössä **Asetukset > Sähköposti > Sähköpostiasetukset**.**2** Määritä asetukset.**Huomautuksia:**

- Katso lisätietoja salasanasta [sähköpostipalveluntarjoajien luettelosta](#).
- Jos sähköpostipalveluntarjoaja ei ole luettelossa, kysy asetukset suoraan palveluntarjoajalta.

Sähköpostipalveluntarjoajat

- [AOL Mail](#)
- [Comcast Mail](#)
- [Gmail](#)
- [iCloud Mail](#)
- [Mail.com](#)
- [NetEase Mail \(mail.126.com\)](#)

- [NetEase Mail \(mail.163.com\)](mailto:mail.163.com)
- [NetEase Mail \(mail.yeah.net\)](mailto:mail.yeah.net)
- [Outlook Live tai Microsoft 365](#)
- [QQ Mail](#)
- [Sina Mail](#)
- [Sohu Mail](#)
- [Yahoo! Mail](#)
- [Zoho Mail](#)

Huomautuksia:

- Jos havaitset virheitä käyttäessäsi tässä mainittuja asetuksia, ota yhteys sähköpostipalveluntarjoajaan.
- Jos sähköpostipalveluntarjoaja ei ole luettelossa, ota yhteys suoraan palveluntarjoajaan.

AOL Mail

Asetus	Arvo
Primary SMTP Gateway (Ensisijainen SMTP-yhdyskäytävä)	smtp.aol.com
Primary SMTP Gateway Port (Ensisijaisen SMTP-yhdyskäytävän portti)	587
Käytä SSL- tai TLS-suojasta	Pakollinen
Edellytä luotettua varmennetta	Ei käytössä
Reply Address (Vastausosoite)	Sähköpostiosoitteesi
SMTP Server Authentication (SMTP-palvelimen todennus)	Kirjautuminen/tavallinen
Laitteeseen perustuva s-posti	Käytä laitteen SMTP-valtuuksia
Laitekäyttäjätunnus	Sähköpostiosoitteesi
Laitesalasana	Sovelluksen salasana Huomautus: Luo sovelluksen salasana siirtymällä AOL Account Security -sivulle, kirjautumalla tilillesi ja valitsemalla Generate app password .

Comcast Mail

Asetus	Arvo
Primary SMTP Gateway (Ensisijainen SMTP-yhdyskäytävä)	smtp.comcast.net
Primary SMTP Gateway Port (Ensisijaisen SMTP-yhdyskäytävän portti)	587
Käytä SSL- tai TLS-suojasta	Pakollinen
Edellytä luotettua varmennetta	Ei käytössä
Reply Address (Vastausosoite)	Sähköpostiosoitteesi
SMTP Server Authentication (SMTP-palvelimen todennus)	Kirjautuminen/tavallinen
Laitteeseen perustuva s-posti	Käytä laitteen SMTP-valtuuksia
Laitekäyttäjätunnus	Sähköpostiosoitteesi

Asetus	Arvo
Laitesalasana	Tilin salasana

Gmail™

Huomautus: Varmista, että kaksivaiheinen vahvistus on käytössä Google-tililläsi. Ota kaksivaiheinen vahvistus käyttöön siirtymällä [Google Account Security](#) -tilille, kirjautumalla tilillesi ja valitsemalla Signing in to Google -osassa **2-Step Verification**.

Asetus	Arvo
Primary SMTP Gateway (Ensisijainen SMTP-yhdyskäytävä)	smtp.gmail.com
Primary SMTP Gateway Port (Ensisijaisen SMTP-yhdyskäytävän portti)	587
Käytä SSL- tai TLS-suojausta	Pakollinen
Edellytä luotettua varmennetta	Ei käytössä
Reply Address (Vastausosoite)	Sähköpostiosoitteesi
SMTP Server Authentication (SMTP-palvelimen todennus)	Kirjautuminen/tavallinen
Laitteeseen perustuva s-posti	Käytä laitteen SMTP-valtuuksia
Laittekäyttäjätunnus	Sähköpostiosoitteesi
Laitesalasana	Sovelluksen salasana Huomautuksia: <ul style="list-style-type: none"> Luo sovelluksen salasana siirtymällä Google Account Security -tilille, kirjautumalla tilillesi ja valitsemalla Signing in to Google -kohdassa App passwords. App passwords näkyy ainoastaan, jos kaksiosainen vahvistus on käytössä.

iCloud Mail

Huomautus: Varmista, että kaksivaiheinen vahvistus on käytössä tililläsi.

Asetus	Arvo
Primary SMTP Gateway (Ensisijainen SMTP-yhdyskäytävä)	smtp.mail.me.com
Primary SMTP Gateway Port (Ensisijaisen SMTP-yhdyskäytävän portti)	587
Käytä SSL- tai TLS-suojausta	Pakollinen
Edellytä luotettua varmennetta	Ei käytössä
Reply Address (Vastausosoite)	Sähköpostiosoitteesi
SMTP Server Authentication (SMTP-palvelimen todennus)	Kirjautuminen/tavallinen
Laitteeseen perustuva s-posti	Käytä laitteen SMTP-valtuuksia

Asetus	Arvo
Laitekäyttäjätunnus	Sähköpostiosoitteesi
Laitesalasana	Sovelluksen salasana Huomautus: Luo sovelluksen salasana siirtymällä iCloud Account Management -sivulle, kirjautumalla tilillesi ja valitsemalla Security-kohtassa Generate Password .

Mail.com

Asetus	Arvo
Primary SMTP Gateway (Ensisijainen SMTP-yhdyskäytävä)	smtp.mail.com
Primary SMTP Gateway Port (Ensisijaisen SMTP-yhdyskäytävän portti)	587
Käytä SSL- tai TLS-suojausta	Pakollinen
Edellytä luotettua varmennetta	Ei käytössä
Reply Address (Vastausosoite)	Sähköpostiosoitteesi
SMTP Server Authentication (SMTP-palvelimen todennus)	Kirjautuminen/tavallinen
Laitteeseen perustuva s-posti	Käytä laitteen SMTP-valtuuksia
Laitekäyttäjätunnus	Sähköpostiosoitteesi
Laitesalasana	Tilin salasana

NetEase Mail (mail.126.com)

Huomautus: Varmista, että SMTP-palvelu on käytössä tililläsi. Ota palvelu käyttöön valitsemalla NetEase Mail -aloitussivulla **Settings > POP3/SMTP/IMAP** ja ottamalla käyttöön joko **IMAP/SMTP service** tai **POP3/SMTP service**.

Asetus	Arvo
Primary SMTP Gateway (Ensisijainen SMTP-yhdyskäytävä)	smtp.126.com
Primary SMTP Gateway Port (Ensisijaisen SMTP-yhdyskäytävän portti)	465
Käytä SSL- tai TLS-suojausta	Pakollinen
Edellytä luotettua varmennetta	Ei käytössä
Reply Address (Vastausosoite)	Sähköpostiosoitteesi
SMTP Server Authentication (SMTP-palvelimen todennus)	Kirjautuminen/tavallinen
Laitteeseen perustuva s-posti	Käytä laitteen SMTP-valtuuksia
Laitekäyttäjätunnus	Sähköpostiosoitteesi
Laitesalasana	Valtuutussalasana Huomautus: Saat valtuutussalasan, kun IMAP/SMTP service tai POP3/SMTP service on käytössä.

NetEase Mail (mail.163.com)

Huomautus: Varmista, että SMTP-palvelu on käytössä tililläsi. Ota palvelu käyttöön valitsemalla NetEase Mail -aloitussivulla **Settings > POP3/SMTP/IMAP** ja ottamalla käyttöön joko **IMAP/SMTP service** tai **POP3/SMTP service**.

Asetus	Arvo
Primary SMTP Gateway (Ensisijainen SMTP-yhdyskäytävä)	smtp.163.com
Primary SMTP Gateway Port (Ensisijaisen SMTP-yhdyskäytävän portti)	465
Käytä SSL- tai TLS-suojasta	Pakollinen
Edellytä luotettua varmennetta	Ei käytössä
Reply Address (Vastausosoite)	Sähköpostiosoitteesi
SMTP Server Authentication (SMTP-palvelimen todennus)	Kirjautuminen/tavallinen
Laitteeseen perustuva s-posti	Käytä laitteen SMTP-valtuuksia
Laitekäyttäjätunnus	Sähköpostiosoitteesi
Laitesalasana	Valtuutussalasana Huomautus: Saat valtuutussalasanan, kun IMAP/SMTP service tai POP3/SMTP service on käytössä.

NetEase Mail (mail.yeah.net)

Huomautus: Varmista, että SMTP-palvelu on käytössä tililläsi. Ota palvelu käyttöön valitsemalla NetEase Mail -aloitussivulla **Settings > POP3/SMTP/IMAP** ja ottamalla käyttöön joko **IMAP/SMTP service** tai **POP3/SMTP service**.

Asetus	Arvo
Primary SMTP Gateway (Ensisijainen SMTP-yhdyskäytävä)	smtp.yeah.net
Primary SMTP Gateway Port (Ensisijaisen SMTP-yhdyskäytävän portti)	465
Käytä SSL- tai TLS-suojasta	Pakollinen
Edellytä luotettua varmennetta	Ei käytössä
Reply Address (Vastausosoite)	Sähköpostiosoitteesi
SMTP Server Authentication (SMTP-palvelimen todennus)	Kirjautuminen/tavallinen
Laitteeseen perustuva s-posti	Käytä laitteen SMTP-valtuuksia
Laitekäyttäjätunnus	Sähköpostiosoitteesi
Laitesalasana	Valtuutussalasana Huomautus: Saat valtuutussalasanan, kun IMAP/SMTP service tai POP3/SMTP service on käytössä.

Outlook Live tai Microsoft 365

Nämä asetukset koskevat sähköpostitoimialueita outlook.com ja hotmail.com e-mail sekä Microsoft 365 -tilejä.

Asetus	Arvo
Primary SMTP Gateway (Ensisijainen SMTP-yhdyskäytävä)	smtp.office365.com
Primary SMTP Gateway Port (Ensisijaisen SMTP-yhdyskäytävän portti)	587
Käytä SSL- tai TLS-suojasta	Pakollinen
Edellytä luotettua varmennetta	Ei käytössä
Reply Address (Vastausosoite)	Sähköpostiosoitteesi
SMTP Server Authentication (SMTP-palvelimen todennus)	Kirjautuminen/tavallinen
Laitteeseen perustuva s-posti	Käytä laitteen SMTP-valtuuksia
Laitekäyttäjätunnus	Sähköpostiosoitteesi
Laitesalasana	Tilin salasana tai sovelluksen salasana Huomautuksia: <ul style="list-style-type: none"> • Jos kaksivaiheinen vahvistus ei ole käytössä tililläsi, käytä tilin salasanaa. • Jos kaksivaiheinen vahvistus on käytössä outlook.com-hotmail.com-tililläsi, käytä sovelluksen salasanaa. Luo sovelluksen salasana siirtymällä Outlook Live Account Management -tilille ja kirjautumalla tilillesi.

Huomautus: Lisää asennusvaihtoehtoja Microsoft 365:tä käyttäville yrityksille on [Microsoft 365:n ohjesivulla](#).

QQ Mail

Huomautus: Varmista, että SMTP-palvelu on käytössä tililläsi. Ota palvelu käyttöön valitsemalla QQ Mail -aloitussivulla **Settings > Account**. Ota POP3/IMAP/SMTP/Exchange/CardDAV/CalDAV Service -kohdassa käyttöön joko **POP3/SMTP service** tai **IMAP/SMTP service**.

Asetus	Arvo
Primary SMTP Gateway (Ensisijainen SMTP-yhdyskäytävä)	smtp.qq.com
Primary SMTP Gateway Port (Ensisijaisen SMTP-yhdyskäytävän portti)	587
Käytä SSL- tai TLS-suojasta	Pakollinen
Edellytä luotettua varmennetta	Ei käytössä
Reply Address (Vastausosoite)	Sähköpostiosoitteesi
SMTP Server Authentication (SMTP-palvelimen todennus)	Kirjautuminen/tavallinen
Laitteeseen perustuva s-posti	Käytä laitteen SMTP-valtuuksia
Laitekäyttäjätunnus	Sähköpostiosoitteesi

Asetus	Arvo
Laitesalasana	Valtuutuskoodi Huomautus: Luo valtuutuskoodi valitsemalla QQ Mail -aloitussivulla Settings > Account ja valitsemalla POP3/IMAP/SMTP/Exchange/CardDAV/CalDAV Service -kohdassa Generate authorization code .

Sina Mail

Huomautus: Varmista, että POP3/SMTP-palvelu on käytössä tililläsi. Ota palvelu käyttöön valitsemalla Sina Mail -aloitussivulla **Settings > More settings > User-end POP/IMAP/SMTP** ja ottamalla käyttöön **POP3/SMTP service**.

Asetus	Arvo
Primary SMTP Gateway (Ensisijainen SMTP-yhdyskäytävä)	smtp.sina.com
Primary SMTP Gateway Port (Ensisijaisen SMTP-yhdyskäytävän portti)	587
Käytä SSL- tai TLS-suojasta	Pakollinen
Edellytä luotettua varmennetta	Ei käytössä
Reply Address (Vastausosoite)	Sähköpostiosoitteesi
SMTP Server Authentication (SMTP-palvelimen todennus)	Kirjautuminen/tavallinen
Laitteeseen perustuva s-posti	Käytä laitteen SMTP-valtuuksia
Laitekäyttäjätunnus	Sähköpostiosoitteesi
Laitesalasana	Valtuutuskoodi Huomautus: Luo valtuutuskoodi valitsemalla sähköpostin aloitussivulla Settings > More settings > User-end POP/IMAP/SMTP ja ottamalla käyttöön Authorization code status .

Sohu Mail

Huomautus: Varmista, että SMTP-palvelu on käytössä tililläsi. Ota palvelu käyttöön valitsemalla Sohu Mail -aloitussivulla **Options > Settings > POP3/SMTP/IMAP** ja ottamalla käyttöön joko **IMAP/SMTP service** tai **POP3/SMTP service**.

Asetus	Arvo
Primary SMTP Gateway (Ensisijainen SMTP-yhdyskäytävä)	smtp.sohu.com
Primary SMTP Gateway Port (Ensisijaisen SMTP-yhdyskäytävän portti)	465
Käytä SSL- tai TLS-suojasta	Pakollinen
Edellytä luotettua varmennetta	Ei käytössä
Reply Address (Vastausosoite)	Sähköpostiosoitteesi
SMTP Server Authentication (SMTP-palvelimen todennus)	Kirjautuminen/tavallinen

Asetus	Arvo
Laitteeseen perustuva s-posti	Käytä laitteen SMTP-valtuuksia
Laitekäyttäjätunnus	Sähköpostiosoitteesi
Laitesalasana	Riippumaton salasana Huomautus: Saat riippumattoman salasanan, kun IMAP/SMTP service tai POP3/SMTP service on käytössä.

Yahoo! Mail

Asetus	Arvo
Primary SMTP Gateway (Ensisijainen SMTP-yhdyskäytävä)	smtp.mail.yahoo.com
Primary SMTP Gateway Port (Ensisijaisen SMTP-yhdyskäytävän portti)	587
Käytä SSL- tai TLS-suojausta	Pakollinen
Edellytä luotettua varmennetta	Ei käytössä
Reply Address (Vastausosoite)	Sähköpostiosoitteesi
SMTP Server Authentication (SMTP-palvelimen todennus)	Kirjautuminen/tavallinen
Laitteeseen perustuva s-posti	Käytä laitteen SMTP-valtuuksia
Laitekäyttäjätunnus	Sähköpostiosoitteesi
Laitesalasana	Sovelluksen salasana Huomautus: Luo sovelluksen salasana siirtymällä Yahoo Account Security -sivulle, kirjautumalla tilillesi ja valitsemalla Generate app password .

Zoho Mail

Asetus	Arvo
Primary SMTP Gateway (Ensisijainen SMTP-yhdyskäytävä)	smtp.zoho.com
Primary SMTP Gateway Port (Ensisijaisen SMTP-yhdyskäytävän portti)	587
Käytä SSL- tai TLS-suojausta	Pakollinen
Edellytä luotettua varmennetta	Ei käytössä
Reply Address (Vastausosoite)	Sähköpostiosoitteesi
SMTP Server Authentication (SMTP-palvelimen todennus)	Kirjautuminen/tavallinen
Laitteeseen perustuva s-posti	Käytä laitteen SMTP-valtuuksia
Laitekäyttäjätunnus	Sähköpostiosoitteesi

Asetus	Arvo
Laitesalasana	<p>Tilin salasana tai sovelluksen salasana</p> <p>Huomautuksia:</p> <ul style="list-style-type: none"> • Jos kaksivaiheinen vahvistus ei ole käytössä tililläsi, käytä tilin salasanaa. • Jos kaksivaiheinen vahvistus on käytössä tililläsi, käytä sovelluksen salasanaa. Luo sovelluksen salasana siirtymällä Zoho Mail Account Security -sivulle, kirjautumalla tilillesi ja valitsemalla Application-Specific Passwords -kohdassa Generate New Password.

Paperin ja erikoismateriaalin asettaminen

Paperilajin ja -koon määrittäminen

- 1 Siirry aloitusnäytöstä kohtaan
Asetukset > Paperi > Lokeromääritys > Paperikoko/-laji > valitse paperilähde
- 2 Aseta paperikoko ja -laji.

Universal-paperiasetusten määrittäminen

- 1 Valitse aloitusnäytössä **Asetukset > Paperi > Materiaalimääritykset > Universal-asetukset**.
- 2 Määritä asetukset.

Lokeroiden täyttäminen

 **HUOMIO – KAATUMISVAARA:** Voit vähentää laitteen epävakauden riskiä lisäämällä jokaisen lokeron erikseen. Pidä kaikki muut lokerot suljettuina, kunnes niitä tarvitaan.

- 1 Irrota lokero.

Huomautus: Älä irrota lokeroita tulostamisen aikana, jotta vältät paperitukokset.



2 Taivuta ja ilmasta paperipino ja suorista sen reunat, ennen kuin lisäät sen tulostimeen.

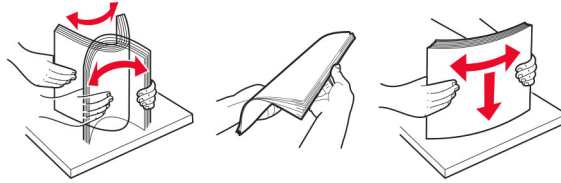

3 Lisää paperipino tulostimeen tulostuspuoli ylöspäin.



Huomautuksia:

- Lisää kirjelmakke tekstipuoli ylöspäin niin, että otsake on lokeron takareunassa tulostettaessa yksipuolisesti.
- Lisää kirjelmakke tekstipuoli alaspäin niin, että otsake on lokeron etureunassa tulostettaessa kaksipuolisesti.
- Älä liu'uta paperia lokeroon.
- Vältä paperitukoksia varmistamalla, että pinon korkeus on paperin enimmäistäyttöosoittimen alapuolella.

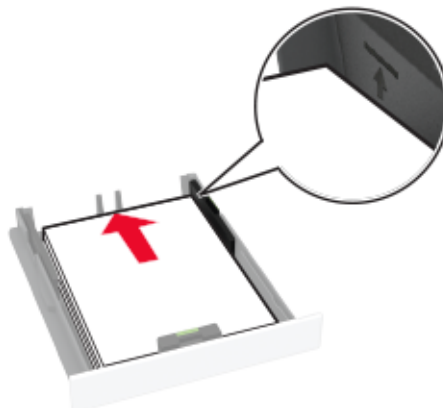

- 4 Säädä ohjaimet lisättävän paperin koon mukaan.

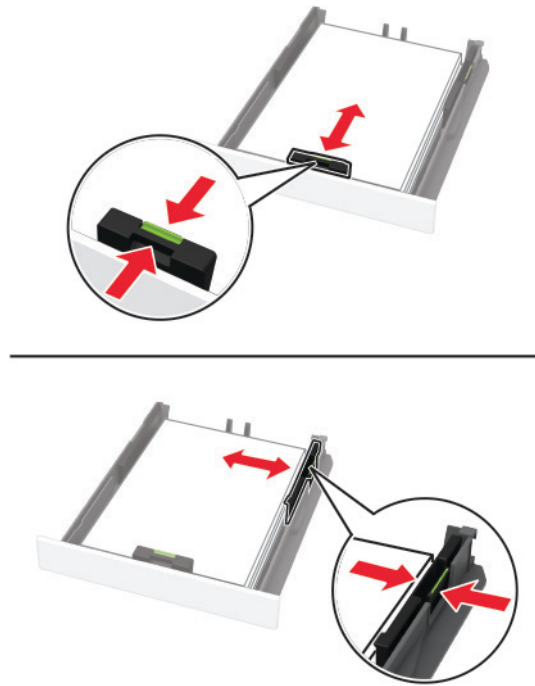

- 5 Aseta lokero tulostimeen.

Valitse tarvittaessa ohjauspaneelista paperikoko ja -laji, jotka vastaavat lisättyä paperia.

Paperin lisääminen käsinsyöttöaukkoon

- 1 Säädä ohjain lisättävän paperin koon mukaan.

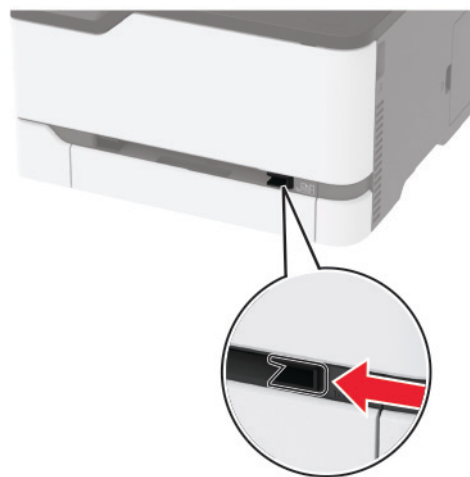

2 Lisää paperiarkki tulostimeen tulostuspuoli ylöspäin.

- Lisää kirjelomakkeet tulostuspuoli ylöspäin ja yläreuna edellä yksipuolista tulostusta varten.

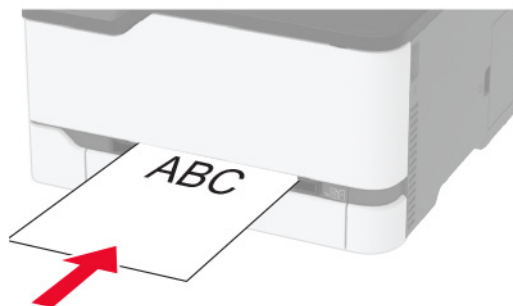

- Lisää kirjelomakkeet tulostuspuoli alaspäin ja alareuna edellä kaksipuolista tulostusta varten.

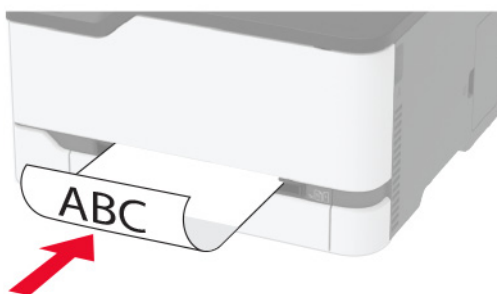

- Lisää kirjekuori avautuva puoli alaspäin paperinohjaimen oikeaa reunaa vasten.

**3** Syötä paperia, kunnes sen etureuna vedetään sisään.**Huomautuksia:**

- Älä työnnä paperia käsinsyöttöaukkoon väkisin. Siten vältät paperitukokset.
- Odota, että näyttöön tulee viesti, ennen kuin lisäät toisen arkin.

Lokeroiden yhdistäminen

- 1** Valitse aloitusnäytössä **Asetukset > Paperi > Lokeromääritys > Valitse paperilähde.**
- 2** Määritä yhdistettävälle lokeroille sama paperikoko ja -lajiasetukset.

3 Valitse aloitusnäytössä **Asetukset > Laite > Huolto > Määrittäminen > Lokeromäärittäminen > Lokeroiden linkitys**.

4 Valitse **Automaattinen**.

Erota lokerot varmistamalla, ettei lokeroilla ole samoja paperikoko- tai -lajiasetuksia.

Varoitus – vauriot mahdollisia: Kiinnittimen lämpötila vaihtelee määritetyn paperilajin mukaan. Voit välttää tulostusongelmia varmistamalla, että tulostimen paperilajiasetus vastaa lokeroon lisättyä paperia.

Ohjelmiston, ohjaimien ja laiteohjelmiston asentaminen ja päivittäminen

Tulostinohjelmiston asentaminen

Huomautuksia:

- Tulostinohjain sisältyy ohjelmiston asennuspakettiin.
- Jos käyttämässäsi Macintosh-tietokoneessa on macOS-versio 10.7 tai uudempi, sinun ei tarvitse asentaa ohjainta, jotta voit tulostaa AirPrint-sertifioidulla tulostimella. Jos haluat käyttää mukautettuja tulostusominaisuuksia, lataa tulostinohjain.

1 Hanki ohjelmiston asennuspaketti.

- Tulostimen mukana toimitetulla Ohjelmistot-levyllä.
- Siirry osoitteeseen www.lexmark.com/downloads.

2 Käynnistä asennusohjelma ja seuraa tietokoneen näytön ohjeita.

Faksiohjaimen asentaminen

1 Siirry osoitteeseen www.lexmark.com/downloads, hae tulostinmallisi ja lataa sen asennuspaketti.

2 Valitse tulostimessasi **Tulostimen ominaisuudet** ja sitten **Määrittäminen**-välilehti.

3 Valitse **Faksi** ja sitten **Käytä**.

Tulostimien lisääminen tietokoneeseen

Tee jokin seuraavista: toimista ennen kuin aloitat:

- Liitä tulostin ja tietokone samaan verkkoon. Lisätietoja tulostimen liittamisestä verkkoon on kohdassa "[Tulostimen yhdistäminen verkkoon](#)" sivulla 48.
- Liitä tietokone tulostimeen. Lisätietoja on kohdassa "[Tietokoneen yhdistäminen tulostimeen](#)" sivulla 51.
- Kytke tulostin tietokoneeseen USB-kaapelilla. Lisätietoja on kohdassa "[Kaapelien liittäminen](#)" sivulla 21.

Huomautus: USB-kaapeli myydään erikseen.

Windows-käyttäjät:

1 Asenna tulostinohjain.

Huomautus: Lisätietoja on kohdassa "[Tulostinohjelmiston asentaminen](#)" sivulla 44.

2 Avaa **Tulostimet ja skannerit** ja valitse **Lisää tulostin tai skanneri**.

3 Tee tulostimen mallin mukaan jokin seuraavista toimenpiteistä:

- Valitse tulostin luettelosta ja sitten **Lisää laite**.
- Valitse **Näytä Wi-Fi Direct -tulostimet**, valitse tulostin ja sitten **Lisää laite**.
- Valitse **Haluamani tulostin ei ole luettelossa** ja tee sitten Lisää tulostin -ikkunassa jokin seuraavista toimenpiteistä:
 - a Valitse **Lisää tulostin TCP/IP-osoitetta tai isäntänimeä käyttämällä** ja valitse sitten **Seuraava**.
 - b Kirjoita Isäntänimi tai IP-osoite -kenttään tulostimen IP-osoite ja valitse sitten **Seuraava**.

Huomautuksia:

- Tulostimen IP-osoite näkyy sen tulostimen päänäytössä. IP-osoite on neljä pisteillä erotettua numerosarjaa, kuten 123.123.123.123.
- Jos käytät välityspalvelinta, poista se tilapäisesti käytöstä, jotta verkkosivu latautuu oikein.

c Valitse tulostinohjain ja sitten **Seuraava**.

d Valitse **Käytä asennettua tulostinohjainta (suositus)** ja sitten **Seuraava**.

e Kirjoita tulostimen nimi ja valitse **Seuraava**.

f Valitse tulostimen jakoasetus ja sitten **Seuraava**.

g Valitse **Valmis**.

Macintosh-käyttäjät:

1 Valitse tietokoneessa **Tulostimet ja skannerit**.

2 Valitse **+** ja sitten tulostin.

3 Valitse Käytä-valikosta tulostinohjain.

Huomautuksia:

- Valitse Macintosh-tulostinohjaimen käyttöä varten joko **AirPrint** tai **Secure AirPrint**.
- Jos haluat käyttää mukautettuja tulostusominaisuuksia, valitse Lexmark-tulostinohjain. Ohjaimen asennusohjeet ovat kohdassa "[Tulostinohjelmiston asentaminen](#)" sivulla 44.

4 Lisää tulostin.

Laiteohjelman päivittäminen

Joidenkin sovellusten moitteeton toiminta vaatii laiteohjelman vähimmäistason.

Lisätietoja laiteohjelman päivittämisestä antaa Lexmarkin edustaja.

1 Avaa selain ja kirjoita tulostimen IP-osoite selaimen osoitekenttään.

Huomautuksia:

- Tulostimen IP-osoite näkyy sen tulostimen päänäytössä. IP-osoite on neljä pisteillä erotettua numerosarjaa, kuten 123.123.123.123.

- Jos käytät välityspalvelinta, poista se tilapäisesti käytöstä, jotta verkkosivu latautuu oikein.

2 Valitse **Asetukset > Laite > Päivitä laiteohjelmisto.**

3 Tee jompikumpi seuraavista toiminnoista:

- Valitse **Tarkista päivitykset > Hyväksyn, käynnistä päivitys.**
- Lataa flash-tiedosto.

Huomautus: Hae uusin laiteohjelmisto osoitteesta www.lexmark.com/downloads tulostinmallisi perusteella.

- a Selaa päivitystiedostoon.

Huomautus: Varmista, että olet purkanut laiteohjelmiston zip-tiedoston.

- b Valitse **Lataa > Käynnistä.**

Määrittystiedoston vieminen tai tuominen

Voit viedä tulostimen määrittämissä asetukset tekstitiedostoon, josta asetukset voidaan tuoda muihin tulostimiin.

1 Avaa selain ja kirjoita tulostimen IP-osoite selaimen osoitekenttään.

Huomautuksia:

- Tulostimen IP-osoite näkyy sen tulostimen päänäytössä. IP-osoite on neljä pisteillä erotettua numerosarjaa, kuten 123.123.123.123.
- Jos käytät välityspalvelinta, poista se tilapäisesti käytöstä, jotta verkkosivu latautuu oikein.

2 Valitse Embedded Web Server -palvelimessa **Vie määrittäykset** tai **Tuo määrittäykset.**

3 Noudata näytön ohjeita.

4 Jos tulostin tukee sovelluksia, tee seuraava:

- a Valitse **Sovellukset > valitse sovellus > Määritä.**
- b Valitse **Vie** tai **Tuo.**

Tulostinohjaimen käytettävissä olevien lisävarusteiden lisääminen

Windows-käyttäjät:

1 Avaa Tulostimet-kansio.

2 Valitse päivitettävä tulostin ja tee jompikumpi seuraavista:

- Windows 7 tai uudempi: valitse **Tulostimen ominaisuudet.**
- Vanhemmat versiot: valitse **Ominaisuudet.**

3 Siirry Määrittäykset-välilehteen ja valitse **Päivitä nyt – Kysy tulostimelta.**

4 Ota muutokset käyttöön.

Macintosh-käyttäjät:

1 Etsi Omenavalikon Järjestelmäasetuksista tulostin ja valitse **Lisävarusteet ja tarvikkeet.**

2 Siirry lisävarusteiden luetteloon ja lisää asennetut lisävarusteet.

3 Ota muutokset käyttöön.

Käytettävissä olevat lisävarusteet

MarkNet™ N8372 802.11a/b/g/n/ac Langattoman tulostuspalvelimen liitäntäkortti

Huomautus: Tuetaan vain tulostinmallissa Lexmark MC3426adwe.

Verkkoyhteydet

Langattoman tulostuspalvelimen asentaminen

- 1** Katkaise virta tulostimesta.
- 2** Asenna sovitin.



3 Liitä NFC-kortti.



4 Kytke tulostimeen virta.

Tulostimen yhdistäminen verkkoon

Tarkista seuraavat asiat ennen aloittamista:

- Aktiivinen sovitin -asetuksen arvoksi on valittu Autom. Valitse aloitusnäytössä **Asetukset > Verkko/portit > Verkon esittely > Aktiivinen sovitin**.
- Ethernet-kaapeli on irti tulostimesta.

Tulostimen ohjattu langattomien asetusten määrittäminen

Varmista ennen ohjatun toiminnon käyttämistä, että tulostimen laiteohjelmisto on päivitetty. Lisätietoja on kohdassa "[Laiteohjelman päivittäminen](#)" sivulla 45.

- 1 Valitse aloitusnäytössä  > **Määritä nyt**.
- 2 Valitse Wi-Fi-verkko ja kirjoita verkon salasana.
- 3 Valitse **Valmis**.

Tulostimen Asetukset-valikon käyttäminen

- 1 Valitse aloitusnäytössä **Asetukset > Verkko/portit > Langaton > Määritä tulostimen ohjauspaneelissa > Valitse verkko**.
- 2 Valitse Wi-Fi-verkko ja kirjoita verkon salasana.

Huomautus: Wi-Fi-verkko-yhteensopivien tulostinmallien alkumäärittämisessä tulee näyttöön Wi-Fi-verkon määrittäkehoite.

Lexmark Mobile Assistant -sovelluksen käyttäminen

- 1 Lataa Lexmark Mobile Assistant -sovellus mobiililaitteen mukaan Google Play™ -kaupasta tai App Storesta.
- 2 Valitse tulostimen aloitusnäytössä **Asetukset > Verkko/portit > Langaton > Asennus mobiilisovelluksella > Tulostimen tunnus**.
- 3 Käynnistä sovellus mobiililaitteessa ja hyväksy käyttöehdot.
Huomautus: Määritä käyttöoikeudet tarvittaessa.
- 4 Valitse **Yhdistä tulostimeen > Siirry Wi-Fi-asetuksiin**.
- 5 Yhdistä mobiililaitte tulostimen langattomaan verkkoon.
- 6 Palaa sovellukseen ja valitse **Määritä Wi-Fi-yhteys**.
- 7 Valitse Wi-Fi-verkko ja kirjoita verkon salasana.
- 8 Valitse **Valmis**.

Tulostimen liittäminen langattomaan verkkoon Wi-Fi Protected Setup (WPS) -toiminnon avulla

Tarkista seuraavat asiat ennen aloittamista:

- Tarkista, että langaton yhteyspiste (langaton reititin) on WPS-sertifioitu tai WPS-yhteensopiva. Lisätietoja on yhteyspisteen käyttöohjeissa.
- Varmista, että tulostimeen on asennettu langaton verkkosovitin. Lisätietoja on sovittimen mukana toimitetuissa ohjeissa.
- Aktiivinen sovitin -asetuksen arvoksi on valittu Autom. Valitse aloitusnäytössä **Asetukset > Verkko/portit > Verkon esittely > Aktiivinen sovitin**.

Painonäppäinmenetelmän käyttäminen

- 1 Valitse aloitusnäytössä **Asetukset > Verkko/portit > Langaton > Wi-Fi Protected Setup > Käynnistä painonäppäinmenetelmä**.
- 2 Seuraa näytön ohjeita.

PIN-koodi -menetelmän käyttäminen

- 1 Valitse aloitusnäytössä **Asetukset > Verkko/portit > Langaton > Wi-Fi Protected Setup > Käynnistä PIN-kooditila**.
- 2 Kopioi kahdeksan numeroa sisältävä WPS PIN-koodi.
- 3 Avaa selain ja kirjoita yhteyspisteen IP-osoite osoitekenttään.
Huomautuksia:
 - Lisätietoja IP-osoitteesta on yhteyspisteen käyttöohjeissa.
 - Jos käytät välityspalvelinta, poista se tilapäisesti käytöstä, jotta verkkosivu latautuu oikein.
- 4 Siirry WPS-asetuksiin. Lisätietoja on yhteyspisteen käyttöohjeissa.
- 5 Anna 8-numeroinen PIN-koodi ja tallenna muutokset.

Wi-Fi Directin määrittäminen

Wi-Fi Direct® on Wi-Fi-pohjainen vertaistekniikka, jonka avulla langattomat laitteet voivat muodostaa suoran yhteyden Wi-Fi Direct -toimintoa tukevaan tulostimeen ilman tukiasemaa (langatonta reititintä).

1 Valitse aloitusnäytössä **Asetukset > Verkko/portit > Wi-Fi Direct**.

2 Määritä asetukset.

- **Ota käyttöön Wi-Fi Direct:** määrittää tulostimen käyttämään omaa Wi-Fi Direct -verkkoaan.
- **Wi-Fi Direct -nimi:** määrittää Wi-Fi Direct -verkolle nimen.
- **Wi-Fi Direct -salasana:** määrittää salasanan langatonta suojausta varten käytettäessä vertaisverkkoyhteyttä.
- **Näytä salasana asetussivulla:** näyttää salasanan verkkoasetussivulla.
- **Hyväksy painonäppäinpyynnöt automaattisesti:** sallii tulostimen hyväksyä yhteyspyynnöt automaattisesti.

Huomautus: Painonäppäinpyyntöjen automaattinen hyväksyntä ei ole suojattua.

Huomautuksia:

- Wi-Fi Direct -verkkosalasana ei näy oletusarvoisesti tulostimen näytössä. Näytä salasana ottamalla käyttöön salasanan katsomiskuvake. Valitse aloitusnäytössä **Asetukset > Suojaus > Muut > Ota käyttöön salasanan/PIN-koodin paljastus**.
- Jos haluat tietää Wi-Fi Direct -verkon salasanan näyttämättä sitä tulostimen näytössä, valitse aloitusnäytössä **Asetukset > Raportit > Verkko > Verkkoasetussivu**.

Mobiililaitteen liittäminen tulostimeen

Varmista ennen mobiililaitteen yhdistämistä, että Wi-Fi Direct on määritetty. Lisätietoja on kohdassa ["Wi-Fi Directin määrittäminen" sivulla 50](#).

Wi-Fi Direct -toiminnon käyttäminen

Huomautus: Nämä ohjeet koskevat vain Android-mobiililaitteita.

- 1** Siirry mobiililaitteessa Asetukset-valikkoon.
- 2** Ota käyttöön **Wi-Fi** ja valitse **Wi-Fi Direct**.
- 3** Valitse tulostimen Wi-Fi Direct -nimi.
- 4** Vahvista yhteys tulostimen ohjauspaneelissa.

Wi-Fi-yhteyden muodostaminen

- 1** Siirry mobiililaitteessa Asetukset-valikkoon.
- 2** Valitse **Wi-Fi** ja sitten tulostimen Wi-Fi Direct -nimi.

Huomautus: Merkkijono DIRECT-xy (jossa x ja y ovat kaksi satunnaista merkkiä) lisätään Wi-Fi Direct -nimen eteen.

- 3** Kirjoita Wi-Fi Direct -salasana.

Tietokoneen yhdistäminen tulostimeen

Tietokone on helppo yhdistää tulostimeen Wi-Fi Direct -toiminnolla. Lisätietoja on kohdassa "[Wi-Fi Directin määrittäminen](#)" sivulla 50.

Windows-käyttäjät:

- 1 Avaa **Tulostimet ja skannerit** ja valitse **Lisää tulostin tai skanneri**.
- 2 Valitse **Näytä Wi-Fi Direct -tulostimet** ja valitse tulostimen Wi-Fi Direct -nimi.
- 3 Huomioi tulostimen kahdeksannumeroinen PIN-koodi tulostimen näytössä.
- 4 Kirjoita PIN-koodi tietokoneella.

Huomautus: Jos tulostinohjainta ei ole asennettu, Windows lataa asianmukaisen ohjaimen.

Macintosh-käyttäjät:

- 1 Valitse langaton kuvake ja valitse tulostimen Wi-Fi Direct -nimi.

Huomautus: Merkkijono DIRECT-xy (jossa x ja y ovat kaksi satunnaista merkkiä) lisätään Wi-Fi Direct -nimen eteen.

- 2 Kirjoita Wi-Fi Direct -salasana.

Huomautus: Siirrä tietokone takaisin aiempaan verkkoon, kun olet katkaissut sen yhteyden Wi-Fi Direct -verkkoon.

Wi-Fi-verkon poistaminen käytöstä

- 1 Valitse aloitusnäytössä **Asetukset > Verkko/portit > Verkon esittely > Aktiivinen sovitin > Vakioverkko**.
- 2 Seuraa näytön ohjeita.

Tulostimen yhteyden tarkistaminen

- 1 Valitse aloitusnäytössä **Asetukset > Raportit > Verkko > Verkkoasetussivu**.
- 2 Tarkista verkkoasetussivun ensimmäinen osa ja varmista, että yhteys on muodostettu.

Jos yhteyttä ei ole muodostettu, lähiverkkoliitin ei ehkä ole aktiivinen tai verkkokaapeli ei toimi oikein. Kysy lisätietoja järjestelmänvalvojalta.

Valikkoasetussivun tulostus

Valitse aloitusnäytössä **Asetukset > Raportit > Valikkoasetussivu**.

Tulostimen suojaaminen

Tulostinmuistin tyhjentäminen

Kun haluat tyhjentää siirrettävän muistin tai puskuroidut tiedot tulostimesta, katkaise tulostimesta virta.

Voit tyhjentää pysyvän muistin, yksittäiset asetukset, laite- ja verkkoasetukset, suojausasetukset ja upotetut ratkaisut seuraavien ohjeiden mukaisesti:

- 1 Valitse aloitusnäytössä **Asetukset > Laite > Huolto > Poistaminen**.
- 2 Valitse **Siivoa kaikki pysyvän muistin tiedot** -valintaruutu ja sitten **OK**.
- 3 Valitse joko **Aloita alkumääritys** tai **Jätä tulostin offline-tilaan** ja valitse sitten **OK**.

Oletusasetusten palautus

- 1 Valitse aloitusnäytössä **Asetukset > Laite > Palauta oletusasetukset**.
- 2 Valitse **Palauta asetukset** -valikossa palautettavat asetukset.
- 3 Valitse **PALAUTA**.
- 4 Seuraa näytön ohjeita.

Haihtuvuusjulistus

Tulostimessa on erilaisia muistilajeja, joihin voidaan tallentaa laitteen ja verkon asetukset sekä käyttäjätiedot.

Muistilaji	Kuvaus
Siirrettävä muisti	Tulostimessa käytetään vakimuotoista <i>työmuistia</i> (RAM), johon käyttäjätiedot puskuroidaan väliaikaisesti yksinkertaisten tulostustöiden aikana.
Pysyvä muisti	Tulostimessa voi olla kahdenlaista pysyvää muistia: EEPROM ja NAND (flash-muisti). Kumpaakin tyyppiä käytetään käyttöjärjestelmän, laitteen asetusten ja verkon tietojen tallentamiseen.

Tyhjennä tulostimeen asennetun muistin sisältö seuraavissa tilanteissa:

- Tulostin poistetaan käytöstä.
- Tulostin siirretään toiselle osastolle tai toiseen paikkaan.
- Tulostinta huolletaan organisaation ulkopuolella.
- Tulostin lähetetään toimitilojen ulkopuolelle huoltoa varten.
- Tulostin myydään toiseen organisaatioon.

Tulosta

Tulostaminen tietokoneella

Huomautus: Jos käytät tarroja, kortteja tai kirjekuoria, määritä paperikoko ja -laji tulostimessa ennen asiakirjan tulostamista.

- 1 Avaa tulostusvalintaikkuna siinä asiakirjassa, jonka yrität tulostaa.
- 2 Säädä asetuksia tarvittaessa.
- 3 Tulosta asiakirja.

Tulostaminen mobiililaitteesta

Tulostaminen mobiililaitteesta Lexmark Mobile Printin avulla

Tulostaminen mobiililaitteesta Lexmark Mobile Printin avulla

Lexmark™ Mobile Printin avulla voit lähettää asiakirjoja ja kuvia suoraan tuettuun Lexmark-tulostimeen.

- 1 Avaa asiakirja ja lähetä se tai jaa se Lexmark Mobile Printissä.



Huomautus: Jotkut kolmansien osapuolten sovellukset eivät välttämättä tue lähettämisen- tai jakamisominaisuutta. Lisätietoja on sovelluksen mukana toimitetuissa käyttöohjeissa.

- 2 Valitse tulostin.
- 3 Tulosta asiakirja.

Tulostaminen mobiililaitteesta Mopria-tulostuspalvelun avulla

Mopria® -tulostuspalvelu on mobiilitulostusratkaisu mobiililaitteisiin, joissa on Android™-versio 5.0 tai uudempi. Sen avulla voit tulostaa suoraan mihin tahansa Mopria-yhteensopivaan tulostimeen.

Huomautus: Lataa Mopria-tulostuspalvelu-sovellus Google Play™ Kaupasta ja ota se käyttöön mobiililaitteessa.

- 1 Avaa yhteensopiva sovellus Android-mobiililaitteessa tai valitse asiakirja tiedostonhallinnassa.
- 2 Valitse  > **Tulosta**.
- 3 Valitse tulostin ja määritä asetukset tarpeen mukaan.
- 4 Valitse .

Tulostaminen mobiililaitteesta AirPrintin avulla

AirPrint on mobiilitulostusratkaisu, jonka avulla voit tulostaa Apple-laitteista AirPrint-sertifioituun tulostimeen.



Huomautuksia:

- Varmista, että Apple-laite ja tulostin on yhdistetty samaan verkkoon. Jos verkossa on useita langattomia keskittimiä, varmista, että molemmat laitteet on yhdistetty samaan aliverkkoon.
 - Tätä sovellusta tukevat vain jotkin Apple-laitteet.
- 1 Valitse asiakirja tiedostonhallinnassa tai avaa yhteensopiva sovellus mobiililaitteessa.
 - 2 Valitse  > **Tulosta**.
 - 3 Valitse tulostin ja määritä asetukset tarpeen mukaan.
 - 4 Tulosta asiakirja.

Tulostaminen mobiililaitteesta Wi-Fi Direct® -toiminnon avulla

Wi-Fi Direct® on tulostuspalvelu, jonka avulla voit tulostaa mihin tahansa Wi-Fi Direct -toimintoa tukevaan tulostimeen.

Huomautus: Varmista, että mobiililaite on yhdistetty tulostimen langattomaan verkkoon Lisätietoja on kohdassa "[Mobiililaitteen liittäminen tulostimeen](#)" sivulla 50.

- 1 Avaa yhteensopiva sovellus mobiililaitteessa tai valitse asiakirja tiedostonhallinnassa.
- 2 Toimi mobiililaitteen mallin mukaan seuraavasti:
 - Valitse  > **Tulosta**.
 - Valitse  > **Tulosta**.
 - Valitse  > **Tulosta**.
- 3 Valitse tulostin ja määritä asetukset tarpeen mukaan.
- 4 Tulosta asiakirja.

Tulostaminen Flash-asemasta

Tämä ominaisuus on käytettävissä vain tietyissä tulostinmalleissa.

1 Aseta flash-asema tulostimeen.

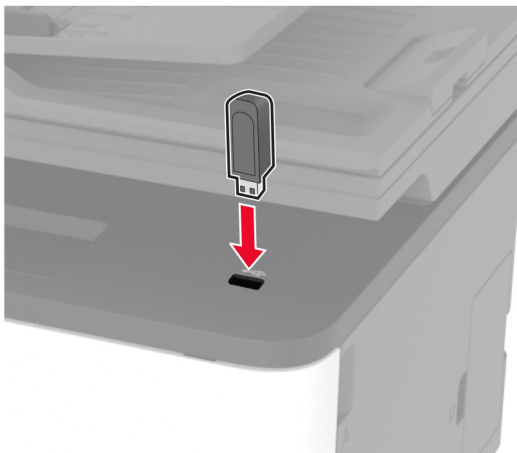

Huomautuksia:

- Jos flash-asemaa liitettäessä avautuu virheilmoitus, tulostin ohittaa flash-aseman.
- Jos asetat Flash-aseman paikalleen, kun tulostin käsittelee muita tulostustöitä, näyttöön tulee ilmoitus **Varattu**.

2 Valitse asiakirja, jonka haluat tulostaa.

Määritä muut tulostusasetukset tarvittaessa.

3 Tulosta asiakirja.

Jos haluat tulostaa toisen asiakirjan, valitse **USB-asema**.

Varoitus – vauriot mahdollisia: Vältä tietojen menetys tai toimintahäiriö olemalla koskettamatta flash-aseman tai tulostimen kuvassa näkyviä kohtia, kun tulostin tulostaa tai lukee muistilaitteesta tai kirjoittaa siihen.



Tuetut flash-asemat ja tiedostotyypit

Flash-asemat

- Lexar JumpDrive S70 (16 Gt ja 32 Gt)
- SanDisk Cruzer (16 Gt ja 32 Gt)
- PNY Attaché (16 Gt ja 32 Gt)

Huomautuksia:

- Tulostin tukee Full-Speed-standardin mukaisia nopeita USB-flash-asemia.
- USB-flash-asemien on tuettava FAT (File Allocation Tables) -järjestelmää.

Tiedostotyyppi

Asiakirjat	Kuvat
<ul style="list-style-type: none"> • PDF (versio 1.7 tai vanhempi)* • Microsoft-tiedostomuodot (DOC, DOCX, XLS, XLSX, PPT, PPTX)* 	<ul style="list-style-type: none"> • JPEG tai JPG • TIFF tai TIF* • GIF* • BMP* • PNG* • PCX* • DCX*
* Tuetaan vain joissain tulostinmalleissa.	

Luottamuksellisten töiden määrittäminen

Ohjauspaneelin käyttäminen

- 1 Valitse aloitusnäytössä **Asetukset > Suojaus > Luottamukselliset tulostusasetukset**.
- 2 Määritä asetukset.

Embedded Web Server -palvelimen käyttäminen

- 1 Avaa selain ja kirjoita tulostimen IP-osoite selaimen osoitekenttään.

Huomautuksia:

- Tulostimen IP-osoite näkyy päänäytössä. IP-osoite on neljä pisteillä erotettua numerosarjaa, kuten 123.123.123.123.
- Jos käytät välityspalvelinta, poista se tilapäisesti käytöstä, jotta verkkosivu latautuu oikein.

- 2 Valitse **Asetukset > Suojaus > Luottamukselliset tulostusasetukset**.

- 3 Määritä asetukset.

Valinta	Vastaanottaja
Virheellinen maks. PIN	Määritä, miten monta kertaa väärä PIN voidaan antaa. Huomautus: Kun rajoitus on saavutettu, kyseisen käyttäjätunnuksen tulostustyöt poistetaan.
Luottamuksellisen työn vanheneminen	Määritä luottamuksellisten tulostustöiden vanhenemisaika. Huomautus: Luottamukselliset pidossa olevat työt tallennetaan tulostimeen siihen asti, kunnes ne vapautetaan tai poistetaan manuaalisesti.
Toistotöiden vanheneminen	Määritä toistettavien tulostustöiden vanhenemisaika. Huomautus: Pidossa olevat toistotyöt tallennetaan tulostimen muistiin toista tulostusta varten.
Tarkistustöiden vanheneminen	Määritä aika, jonka aikana tulostin tulostaa käyttäjälle laaduntarkkailukopion ennen jäljellä olevien kopioiden tulostamista. Huomautus: Tarkistustyössä tulostetaan yksi kopio, jolla tarkistetaan, että se on halutunlainen ennen muiden kopioiden tulostamista.
Varattujen töiden vanheneminen	Määritä tulostimeen tallennettavien myöhemmin tulostettavien tulostustöiden vanhenemisaika. Huomautus: Pidossa olevat varatut työt poistetaan automaattisesti tulostamisen jälkeen.
Edellytä kaikkien töiden pitoon asettamista	Määritä tulostin asettamaan kaikki tulostustyöt pitoon.
Säilytä kahdentuneet asiakirjat	Määritä tulostin tulostamaan kaikki asiakirjat, joilla on sama nimi.

Luottamuksellisten ja muiden pidossa olevien töiden tulostaminen

Windows-käyttäjät:

- 1 Kun asiakirja on auki, valitse **Tiedosto > Tulosta**.
- 2 Valitse tulostin ja sitten **Ominaisuudet, Määriytset, Asetukset** tai **Asennus**.
- 3 Valitse **Tulostus ja pito**.
- 4 Valitse **Tulosta ja siirrä pitoon** ja liitä siihen käyttäjänimi.
- 5 Valitse tulostustyön tyyppi (luottamuksellinen, varaa, toista tai tarkista).
Jos valitset **Luottamuksellinen**, suojaa tulostustyö henkilökohtaisella PIN-koodilla.
- 6 Valitse **OK** tai **Tulosta**.
- 7 Vapauta tulostustyö tulostimen aloitusnäytöltä käsin.
 - Valitse luottamuksellisille tulostustöille **Pidossa olevat työt** > valitse käyttäjänimesi > **Luottamuksellinen** > anna PIN-koodi > valitse tulostustyö > määritä asetukset > **Tulosta**.
 - Valitse muille töille **Pidossa olevat työt** > valitse käyttäjänimesi > valitse tulostustyö > määritä asetukset > **Tulosta**.

Macintosh-käyttäjät:

AirPrintin käyttäminen

- 1 Kun asiakirja on avattu, valitse **Arkisto > Tulosta**.
- 2 Valitse tulostin ja valitse Suunta-valikon jälkeisestä valikosta **PIN-tulostus**.
- 3 Ota käyttöön **Tulosta PIN-koodilla** ja anna nelinumeroinen PIN-koodi.
- 4 Valitse **Tulosta**.
- 5 Vapauta tulostustyö tulostimen aloitusnäytöltä käsin. Valitse **Pidossa olevat työt > valitse tietokoneesi nimi > Luottamuksellinen > anna PIN-koodi > valitse tulostustyö > Tulosta**.

Tulostinohjaimen käyttäminen

- 1 Kun asiakirja on avattu, valitse **Arkisto > Tulosta**.
- 2 Valitse tulostin ja valitse Suunta-valikon jälkeisestä valikosta **Tulosta ja siirrä pitoon**.
- 3 Valitse **Luottamuksellinen tulostus** ja anna nelinumeroinen PIN-koodi.
- 4 Valitse **Tulosta**.
- 5 Vapauta tulostustyö tulostimen aloitusnäytöltä käsin. Valitse **Pidossa olevat työt > valitse tietokoneesi nimi > Luottamuksellinen > valitse tulostustyö > anna PIN-koodi > Tulosta**.

Tulostaminen Cloud Connector -profiilista

- 1 Valitse aloitusnäytössä **Korttikopiointi**.
- 2 Valitse pilvipalveluntarjoaja ja profiili.
Huomautus: Lisätietoja Cloud Connector -profiilin luomisesta on kohdassa ["Cloud Connector -profiilin luominen" sivulla 23](#).
- 3 Valitse **Tulosta** ja valitse tiedosto.
Muuta tarvittaessa asetuksia.
Huomautus: Valitse tuettu tiedosto.
- 4 Tulosta asiakirja.

Fonttimalliluettelon tulostaminen

- 1 Valitse aloitusnäytössä **Asetukset > Raportit > Tulostus > Tulosta fontit**.
- 2 Valitse **PCL-fontit** tai **PostScript-fontit**.

Erotinsivujen lisääminen kopioiden väliin

- 1 Valitse aloitusnäytössä **Asetukset > Tulosta > Asettelu > Erotinsivut > Kopioiden väliin**.
- 2 Tulosta asiakirja.

Tulostustyön peruuttaminen

tulostimen ohjauspaneelista

- 1 Valitse aloitusnäytössä **Peruuta työ**.
- 2 Valitse peruutettava työ.

tietokoneesta



- 1 Toimi käyttöjärjestelmän mukaan jollakin seuraavista tavoista:
 - Avaa Tulostimet-kansio ja valitse tulostin.
 - Etsi Omenavalikon Järjestelmäasetuksista tulostin ja avaa tulostusjono.
- 2 Valitse peruutettava työ.

Väriaineen tummuuden säätäminen

- 1 Valitse aloitusnäytössä **Asetukset > Tulostus > Laatu > Väriin tummuus**.
- 2 Valitse asetetus.

Kopio

Automaattisen asiakirjansyöttölaitteen ja skannaustason käyttäminen

Automaattinen asiakirjansyöttölaite	Skannaustaso
<p>Huomautus: Automaattinen asiakirjansyöttölaite on käytettävissä vain tietyissä tulostinmalleissa.</p>  <p>Käytä asiakirjansyöttölaite monisivuisten asiakirjojen kopiaamiseen.</p> <ul style="list-style-type: none"> Aseta alkuperäinen asiakirja kuvapuoli ylöspäin. Jos käsittelet monisivuisia asiakirjoja, kohdistu etureuna ennen lisäämistä. Sääda asiakirjansyöttölaitteen ohjaimet lisättävän paperin leveyden mukaan. 	 <ul style="list-style-type: none"> Aseta yksisivuiset asiakirjat, kirjojen sivut, pienet esineet (kuten postikortit ja valokuvat), piirtoheittin-kalvot, valokuvapaperi tai ohuet materiaalit (kuten lehtileikkeet) skannaustasolle. Aseta asiakirja kuvapuoli alaspäin nuolella merkittyn kulmaan.

Kopioiminen

- 1 Aseta alkuperäinen asiakirja automaattisen asiakirjansyöttölaitteen lokeroon tai skannaustasolle.

Huomautus: Vältä kuvan leikkautuminen varmistamalla, että alkuperäinen asiakirja ja kopiopaperi ovat saman kokoisia.

- 2 Kosketa aloitusnäytön **Kopio**-painiketta ja määritä sitten kopioiden määrä.

Määritä tarvittaessa kopiointiasetukset.

- 3 Kopioi asiakirja.

Huomautus: Voit kopioida nopeasti painamalla ohjauspaneelin -painiketta.

Valokuvien kopioiminen

- 1 Aseta valokuva skannaustasolle.
- 2 Valitse aloitusnäytössä **Kopio** > **Sisältötyyppi** > **Valokuva**.
- 3 Kopioi asiakirja.

Kopioiminen kirjelomakkeelle

- 1 Aseta alkuperäinen asiakirja automaattisen asiakirjansyöttölaitteen lokeroon tai skannaustasolle.
- 2 Valitse aloitusnäytössä **Kopio > Kopioi kohteesta** > valitse alkuperäisen asiakirjan koko.
- 3 Valitse **Kopioi kohteeseen** ja valitse sitten paperilähde, jossa kirjelomake on.
Jos olet lisännyt kirjelomakkeen käsinsyöttöaukkoon, siirry kohtaan
Kopioi kohteeseen > Käsinsyöttöaukko > valitse paperikoko > **Kirjelomake**
- 4 Kopioi asiakirja.

Paperin molemmille puolille kopioiminen

- 1 Aseta alkuperäinen asiakirja automaattisen asiakirjansyöttölaitteen lokeroon tai skannaustasolle.
- 2 Valitse aloitusnäytössä **Kopio > Sivut**.
- 3 Sääda asetuksia.
- 4 Kopioi asiakirja.

Kopioiden pienentäminen tai suurentaminen

- 1 Aseta alkuperäinen asiakirja automaattisen asiakirjansyöttölaitteen lokeroon tai skannaustasolle.
- 2 Siirry aloitusnäytöstä kohtaan
Kopioi > Sovita > määritä sovitusetuksen arvo
Huomautus: Alkuperäisen asiakirjan tai tulosteen koon muuttaminen sovitusetuksen määrittämisen jälkeen palauttaa sovitusetuksen arvoksi Automaattinen.
- 3 Kopioi asiakirja.

Useiden sivujen kopioiminen yhdelle arkille

- 1 Aseta alkuperäinen asiakirja automaattisen asiakirjansyöttölaitteen lokeroon tai skannaustasolle.
- 2 Valitse aloitusnäytössä **Kopio > Sivuja/arkki**.
- 3 Sääda asetuksia.
- 4 Kopioi asiakirja.

Kopioiden lajittelu

- 1 Aseta alkuperäinen asiakirja automaattisen asiakirjansyöttölaitteen lokeroon tai skannaustasolle.
- 2 Valitse aloitusnäytössä **Kopio > Lajittelu > Käytössä [1,2,1,2,1,2]**.
- 3 Kopioi asiakirja.

Korttien kopioiminen



- 1 Aseta kortti skannaustasolle.
- 2 Siirry ohjauspaneelissa kohtaan
Kopioi > Henkilökorttikopio
- 3 Sääda asetuksia tarvittaessa.
- 4 Kopioi asiakirja.

Kopioinnin pikavalinnan luominen

- 1 Valitse aloitusnäytössä **Kopio**.
- 2 Määritä asetukset ja valitse .
- 3 Luo pikavalinta.

S.posti

Automaattisen asiakirjansyöttölaitteen ja skannaustason käyttäminen

Automaattinen asiakirjansyöttölaite	Skannaustaso
<p>Huomautus: Automaattinen asiakirjansyöttölaite on käytettävissä vain tietyissä tulostinmalleissa.</p>  <ul style="list-style-type: none"> • Käytä asiakirjansyöttölaite monisivuisten asiakirjojen kopiaamiseen. • Aseta alkuperäinen asiakirja kuvapuoli ylöspäin. Jos käsittelet monisivuisia asiakirjoja, kohdistu etureuna ennen lisäämistä. • Säädä asiakirjansyöttölaitteen ohjaimet lisättävän paperin leveyden mukaan. 	 <ul style="list-style-type: none"> • Aseta yksisivuiset asiakirjat, kirjojen sivut, pienet esineet (kuten postikortit ja valokuvat), piirtoheittin-kalvot, valokuvapaperi tai ohuet materiaalit (kuten lehtileikkeet) skannaustasolle. • Aseta asiakirja kuvapuoli alaspäin nuolella merkittyyn kulmaan.

Sähköpostin lähettäminen

Varmista ennen aloittamista, että SMTP-asetukset on määritetty. Lisätietoja on kohdassa "[Sähköpostin SMTP-asetusten määrittäminen](#)" sivulla 31.

Ohjauspaneelin käyttäminen

- 1 Aseta alkuperäinen asiakirja automaattisen asiakirjansyöttölaitteen lokeroon tai skannaustasolle.
- 2 Valitse aloitusnäytöstä kohta **Sähköposti** ja anna sitten tarvittavat tiedot.
- 3 Määritä tarvittaessa tulostustiedostotyyppin asetukset.
- 4 Lähetä sähköposti.

Pikavalintanumeron käyttäminen



- 1 Aseta alkuperäinen asiakirja automaattisen asiakirjansyöttölaitteen lokeroon tai skannaustasolle.
- 2 Valitse aloitusnäytössä **Pikavalinnat** > **Sähköposti**.
- 3 Valitse pikavalintanumero.
- 4 Lähetä sähköposti.

Sähköpostin pikavalinnan luominen

- 1 Valitse aloitusnäytössä **Sähköposti**.
- 2 Määritä asetukset ja valitse .
- 3 Luo pikavalinta.

Faksaa

Automaattisen asiakirjansyöttölaitteen ja skannaustason käyttäminen

Automaattinen asiakirjansyöttölaite	Skannaustaso
<p>Huomautus: Automaattinen asiakirjansyöttölaite on käytettävissä vain tietyissä tulostinmalleissa.</p>  <ul style="list-style-type: none"> • Käytä asiakirjansyöttölaite monisivuisten asiakirjojen kopioimiseen. • Aseta alkuperäinen asiakirja kuvapuoli ylöspäin. Jos käsittelet monisivuisia asiakirjoja, kohdistu etureuna ennen lisäämistä. • Säädä asiakirjansyöttölaitteen ohjaimet lisättävän paperin leveyden mukaan. 	 <ul style="list-style-type: none"> • Aseta yksisivuiset asiakirjat, kirjojen sivut, pienet esineet (kuten postikortit ja valokuvat), piirtoheittin-kalvot, valokuvapaperi tai ohuet materiaalit (kuten lehtileikkeet) skannaustasolle. • Aseta asiakirja kuvapuoli alaspäin nuolella merkittyyn kulmaan.

Faksin lähettäminen

Huomautus: Varmista, että faksi on määritetty. Lisätietoja on kohdassa ["Tulostimen asentaminen faksaamista varten" sivulla 24.](#)

Ohjauspaneelin käyttäminen

- 1 Aseta alkuperäinen asiakirja automaattisen asiakirjansyöttölaitteen lokeroon tai skannaustasolle.
- 2 Valitse aloitusnäytössä **Faksi** ja anna tarvittavat tiedot.
Säädä asetuksia tarvittaessa.
- 3 Lähetä faksi.

Tietokoneen avulla

Varmista ennen kuin aloitat, että faksiohjain on asennettu. Lisätietoja on kohdassa ["Faksiohjaimen asentaminen" sivulla 44.](#)

Windows-käyttäjät:

- 1 Avaa Tulosta-valintaikkuna asiakirjassa, jonka yrität faksata.
- 2 Valitse tulostin ja sitten **Ominaisuudet, Määrytykset, Asetukset** tai **Asennus**.

3 Valitse **Faksi > Ota faksi käyttöön > Näytä aina asetukset ennen faksaamista** ja kirjoita vastaanottajan numero.

Määritä muut faksiasetukset tarpeen mukaan.

4 Lähetä faksi.

Macintosh-käyttäjät:

1 Kun asiakirja on avattu, valitse **Arkisto > Tulosta**.

2 Valitse tulostin, jonka nimen perään on lisätty - **Faksi**.

3 Kirjoita Vastaanottaja-kenttään vastaanottajan numero.

Määritä muut faksiasetukset tarpeen mukaan.

4 Lähetä faksi.

Faksin ajastaminen

Huomautus: Varmista, että faksi on määritetty. Lisätietoja on kohdassa ["Tulostimen asentaminen faksaamista varten" sivulla 24](#).

1 Aseta alkuperäinen asiakirja automaattisen asiakirjansyöttölaitteen lokeroon tai skannaustasolle.

2 Valitse aloitusnäytössä **Faksi > Kohteeseen > anna faksinumero > Valmis**.

3 Valitse **Lähetysaika**, määritä päiväys ja aika ja valitse **OK**.

4 Lähetä faksi.

Faksin kohdepikavalinnan luominen

Huomautus: Varmista, että faksi on määritetty. Lisätietoja on kohdassa ["Tulostimen asentaminen faksaamista varten" sivulla 24](#).

1 Valitse aloitusnäytössä **Faksi > Vastaanottaja**.

2 Kirjoita vastaanottajan numero ja valitse **Valmis**.

3 Valitse .

4 Luo pikavalinta.

Faksin tarkkuuden muuttaminen

Huomautus: Varmista, että faksi on määritetty. Lisätietoja on kohdassa ["Tulostimen asentaminen faksaamista varten" sivulla 24](#).

1 Aseta alkuperäinen asiakirja automaattisen asiakirjansyöttölaitteen lokeroon tai skannaustasolle.

2 Valitse aloitusnäytössä **Faksi** ja anna tarvittavat tiedot.

3 Valitse **Tarkkuus** ja säädä sitten asetusta.

4 Lähetä faksi.

Faksin tummuuden säätäminen

Huomautus: Varmista, että faksi on määritetty. Lisätietoja on kohdassa ["Tulostimen asentaminen faksaamista varten" sivulla 24.](#)

- 1 Aseta alkuperäinen asiakirja automaattisen asiakirjansyöttölaitteen lokeroon tai skannaustasolle.
- 2 Valitse aloitusnäytössä **Faksi** ja anna tarvittavat tiedot.
- 3 Valitse **Tummuus** ja säädä sitten asetusta.
- 4 Lähetä faksi.

Faksilokin tulostaminen

Huomautus: Varmista, että faksi on määritetty. Lisätietoja on kohdassa ["Tulostimen asentaminen faksaamista varten" sivulla 24.](#)

- 1 Valitse aloitusnäytössä **Asetukset > Raportit > Faksi**.
- 2 Valitse **Faksityön loki** tai **Faksisoiton loki**.

Roskafaksien estäminen

Huomautus: Varmista, että faksi on määritetty. Lisätietoja on kohdassa ["Tulostimen asentaminen faksaamista varten" sivulla 24.](#)

- 1 Valitse aloitusnäytössä **Asetukset > Faksi > Faksiasetukset > Faksin vastaanottoasetukset > Järjestelmänvalvojan asetukset**.
- 2 Määritä Estä nimetön faksi -asetukseksi **Käytössä**.

Faksien pysäyttäminen

Huomautus: Varmista, että faksi on määritetty. Lisätietoja on kohdassa ["Tulostimen asentaminen faksaamista varten" sivulla 24.](#)

- 1 Avaa selain ja kirjoita tulostimen IP-osoite selaimen osoitekenttään.

Huomautuksia:

- Tulostimen IP-osoite näkyy sen tulostimen päänäytössä. IP-osoite on neljä pisteillä erotettua numerosarjaa, kuten 123.123.123.123.
- Jos käytät välityspalvelinta, poista se tilapäisesti käytöstä, jotta verkkosivu latautuu oikein.

- 2 Valitse **Asetukset > Faksi > Faksiasetukset > Faksin vastaanottoasetukset > Faksien pysäyttäminen**.
- 3 Valitse tila.
- 4 Ota muutokset käyttöön.

Faksin välittäminen

Huomautus: Varmista, että faksi on määritetty. Lisätietoja on kohdassa ["Tulostimen asentaminen faksamista varten" sivulla 24](#).

1 Luo kohdepikavalinta.

a Avaa selain ja kirjoita tulostimen IP-osoite selaimen osoitekenttään.

Huomautuksia:

- Tulostimen IP-osoite näkyy päänäytössä. IP-osoite on neljä pisteillä erotettua numerosarjaa, kuten 123.123.123.123.
- Jos käytät välityspalvelinta, poista se tilapäisesti käytöstä, jotta verkkosivu latautuu oikein.

b Valitse **Pikavalinnat > Lisää pikavalinta**.

c Valitse pikavalinnan tyyppi ja määritä asetukset.

Huomautus: Merkitse pikavalintanumero muistiin.

d Ota muutokset käyttöön.

2 Valitse **Asetukset > Faksi > Faksiasetukset > Faksin vastaanottoasetukset > Järjestelmänvalvojan asetukset**.



3 Valitse Faksin välitys -valikosta **Välitä** tai **Tulosta ja välitä**.

4 Valitse Välitä-valikosta kohteen tyyppi ja anna kohteen pikavalintanumero.

5 Ota muutokset käyttöön.

Skannaaminen

Automaattisen asiakirjansyöttölaitteen ja skannaustason käyttäminen

Automaattinen asiakirjansyöttölaite	Skannaustaso
<p>Huomautus: Automaattinen asiakirjansyöttölaite on käytettävissä vain tietyissä tulostinmalleissa.</p>  <p>Käytä asiakirjansyöttö laitetta monisivuisten asiakirjojen kopiaamiseen.</p> <ul style="list-style-type: none"> Aseta alkuperäinen asiakirja kuvapuoli ylöspäin. Jos käsittelet monisivuisia asiakirjoja, kohdistu etureuna ennen lisäämistä. Sääda asiakirjansyöttö laitteen ohjaimet lisättävän paperin leveyden mukaan. 	 <ul style="list-style-type: none"> Aseta yksisivuiset asiakirjat, kirjojen sivut, pienet esineet (kuten postikortit ja valokuvat), piirtoheittin kalvot, valokuvapaperi tai ohuet materiaalit (kuten lehtileikkeet) skannaustasolle. Aseta asiakirja kuvapuoli alaspäin nuolella merkittyyn kulmaan.

Skannaaminen tietokoneeseen

Tarkista seuraavat asiat ennen aloittamista:

- Tulostimen laiteohjelmisto on päivitetty. Lisätietoja on kohdassa "[Laiteohjelman päivittäminen](#)" sivulla 45.
- Tietokone ja tulostin yhdistetään samaan verkkoon.

Windows-käyttäjät:

Lexmark ScanBack Utilityn käyttäminen

- 1 Suorita tietokoneessa Lexmark ScanBack Utility ja valitse sitten **Seuraava**.

Huomautus: Lataa apuohjelma osoitteesta www.lexmark.com/downloads.

- 2 Valitse **Asetukset** ja lisää tulostimen IP-osoite.

Huomautus: Tulostimen IP-osoite näkyy sen tulostimen päänäytössä. IP-osoite on neljä pisteillä erotettua numerosarjaa, kuten 123.123.123.123.

- 3 Valitse **Sulje** > **Seuraava**.

- 4 Valitse alkuperäisen asiakirjan kokoko ja sitten **Seuraava**.

- 5 Valitse tiedostomuoto ja skannaustarkkuus ja sitten **Seuraava**.

- 6 Kirjoita yksilöivä skannausprofiilin nimi ja valitse **Seuraava**.

7 Avaa skannatun asiakirjan tallennuspaikka, anna tiedostolle nimi ja valitse **Seuraava**.

Huomautus: Jos haluat käyttää skannausprofiilia uudelleen, ota käyttöön **Luo pikavalinta** ja kirjoita pikavalinnalle yksilöivä nimi.

8 Valitse **Valmis**.

9 Aseta alkuperäinen asiakirja automaattiseen asiakirjansyöttölaitteeseen tai skannaustasolle.

10 Valitse tulostimen aloitusnäytössä **Skannaa tietokoneeseen** ja valitse skannausprofiili.

Huomautus: Varmista, että Skannaa tietokoneeseen on käytössä. Valitse aloitusnäytössä **Asetukset > Laite > Näkyvät aloitusnäytön kuvakkeet > Skannaa tietokoneeseen > Näyttö**.

Windowsin faksi ja skannaus -toiminnon käyttäminen

Huomautus: Varmista, että tulostin on lisätty tietokoneeseen. Lisätietoja on kohdassa "[Tulostimien lisääminen tietokoneeseen](#)" sivulla 44.

1 Aseta alkuperäinen asiakirja automaattiseen asiakirjansyöttölaitteeseen tai skannaustasolle.

2 Avaa tietokoneessa **Windowsin faksi ja skannaus**.

3 Valitse Lähde-valikosta skannerilähde.

4 Muuta tarvittaessa tulostusasetuksia.

5 Skannaa asiakirja.

Macintosh-käyttäjät:

Huomautus: Varmista, että tulostin on lisätty tietokoneeseen. Lisätietoja on kohdassa "[Tulostimien lisääminen tietokoneeseen](#)" sivulla 44.

1 Aseta alkuperäinen asiakirja automaattiseen asiakirjansyöttölaitteeseen tai skannaustasolle.

2 Tee tietokoneessa jompikumpi seuraavista:

- Avaa **Kuvansiirtäjä**.
- Avaa **Tulostimet ja skannerit** ja valitse tulostin. Valitse **Skannaa > Avaa skanneri**.

3 Tee Skanneri-ikkunassa yksi tai useampi seuraavista:

- Valitse, mihin haluat tallentaa skannatun asiakirjan.
- Valitse alkuperäisen asiakirjan kokoko.
- Skannaa automaattisesta asiakirjansyöttölaitteesta valitsemalla Skannaa-valikosta **Asiakirjansyöttölaite** tai ota käyttöön **Käytä dokumentin syöttölaitetta**.
- Määritä tarvittaessa skannausasetukset.

4 Valitse **Skannaa**.

Skannaaminen FTP-palvelimeen pikavalinnalla

1 Luo FTP-pikavalinta.

- a Avaa selain ja kirjoita tulostimen IP-osoite selaimen osoitekenttään.

Huomautuksia:

- Tulostimen IP-osoite näkyy päänäytössä. IP-osoite on neljä pisteillä erotettua numerosarjaa, kuten 123.123.123.123.
- Jos käytät välityspalvelinta, poista se tilapäisesti käytöstä, jotta verkkosivu latautuu oikein.

b Valitse **Pikavalinnat > Lisää pikavalinta**.

c Valitse Pikavalinnan tyyppi -valikosta **FTP** ja määritä sitten asetukset.

d Ota muutokset käyttöön.

2 Aseta alkuperäinen asiakirja automaattisen asiakirjansyöttölaitteen lokeroon tai skannaustasolle.

3 Valitse aloitusnäytössä **Pikavalinnat > FTP**

4 Valitse pikavalinta.

Skannaaminen verkkokansioon pikavalinnan avulla

1 Luo verkkokansion pikakuvake.

a Avaa selain ja kirjoita tulostimen IP-osoite selaimen osoitekenttään.

Huomautuksia:

- Tulostimen IP-osoite näkyy päänäytössä. IP-osoite on neljä pisteillä erotettua numerosarjaa, kuten 123.123.123.123.
- Jos käytät välityspalvelinta, poista se tilapäisesti käytöstä, jotta verkkosivu latautuu oikein.

b Valitse **Pikavalinnat > Lisää pikavalinta**.

c Valitse Pikavalinnan tyyppi -valikosta **Verkkokansio** ja määritä sitten asetukset.

d Ota muutokset käyttöön.

2 Aseta alkuperäinen asiakirja automaattisen asiakirjansyöttölaitteen lokeroon tai skannaustasolle.

3 Valitse aloitusnäytössä **Pikavalinnat > Skannaa verkkoon**.

4 Valitse pikavalinta.

Skannaaminen flash-asemaan

Tämä ominaisuus on käytettävissä vain tietyissä tulostinmalleissa.

- 1 Aseta alkuperäinen asiakirja automaattisen asiakirjansyöttölaitteen lokeroon tai skannaustasolle.
- 2 Aseta flash-asema tulostimeen.

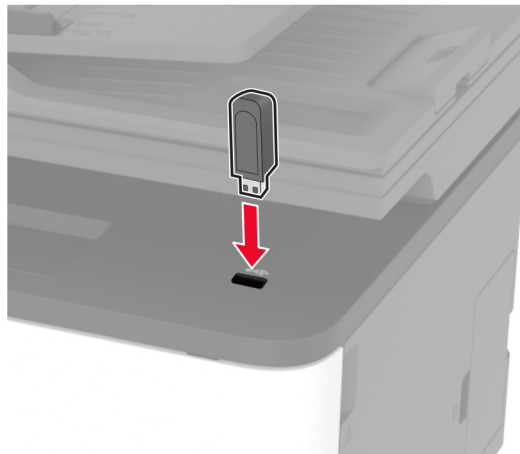

- 3 Valitse **USB-skannaus** ja säädä asetukset tarvittaessa.

Huomautuksia:

- Tallenna skannattu asiakirja kansioon valitsemalla **Skannauskohde**, kansio ja **Skannaa tähän**.
- Jos USB-aseman ikkuna ei avaudu, valitse ohjauspaneelissa **USB-asema**.

- 4 Skannaa asiakirja.

Varoitus – vauriot mahdollisia: Vältä tietojen menetys tai toimintahäiriö olemalla koskettamatta flash-aseman tai tulostimen kuvassa näkyviä kohtia, kun tulostin tulostaa tai lukee muistilaitteesta tai kirjoittaa siihen.



Skannaaminen Cloud Connector -profiiliin

- 1 Aseta alkuperäinen asiakirja automaattisen asiakirjansyöttölaitteen lokeroon tai skannaustasolle.
- 2 Valitse aloitusnäytössä **Korttikopiointi**.
- 3 Valitse pilvipalveluntarjoaja ja profiili.

Huomautus: Lisätietoja Cloud Connector -profiilin luomisesta on kohdassa "[Cloud Connector -profiilin luominen](#)" sivulla 23.

- 4 Valitse **Skannaa** ja määritä tiedostonimi ja kohdekansio.
- 5 Valitse **Skannaa tähän**.
Muuta tarvittaessa tulostusasetuksia.
- 6 Skannaa asiakirja.

Tulostinvalikkojen käyttö

Valikkokartta

Laite	<ul style="list-style-type: none"> • Määitykset • Säästötila • Etähallintapaneeli • Ilmoitukset • Virranhallinta 	<ul style="list-style-type: none"> • Nimetön tietojen keräys • Palauta oletusasetukset • Huolto • Näkyvät aloitusnäytön kuvakkeet • Tietoja tästä tulostimesta
Tulosta	<ul style="list-style-type: none"> • Asettelu • Asetus • Laatu 	<ul style="list-style-type: none"> • PostScript • PCL • Kuva
Paperi	<ul style="list-style-type: none"> • Lokeromäärittys 	<ul style="list-style-type: none"> • Materiaalimäärittymiset
Kopio	Kopioinnin oletusasetukset	
Faksi ¹	Faksin oletusasetukset	
Sähköposti	<ul style="list-style-type: none"> • Sähköpostiasetukset 	<ul style="list-style-type: none"> • Sähköpostin oletusasetukset
FTP	FTP-oletusasetukset	
USB-asema ¹	<ul style="list-style-type: none"> • Flash-asemaskannaus 	<ul style="list-style-type: none"> • Flash-asetatulostus
Verkko/portit	<ul style="list-style-type: none"> • Verkon esittely • Langaton • Wi-Fi Direct • Ethernet • TCP/IP • SNMP 	<ul style="list-style-type: none"> • IPSec • 802.1x • LPD-kokoonpano • HTTP-/FTP-asetukset • USB • Rajoita ulkoisen verkon käyttöä
Suojaus	<ul style="list-style-type: none"> • Kirjautumismenetelmät² • Sertifikaatinhallinta² • Kirjautumisrajoitukset 	<ul style="list-style-type: none"> • Luottamukselliset tulostusasetukset • Pyyhi väliaikaiset datatiedostot • Muut
Cloud Connector	Ota käyttöön / poista käytöstä Connector-yhteyksiä	
Raportit	<ul style="list-style-type: none"> • Valikkoasetussivu • Laite • Tulosta 	<ul style="list-style-type: none"> • Pikakuvakkeet • Faksi • Verkko
vianmäärittäminen	Tulostuslaadun testisivut	Skannerin puhdistaminen

¹ Käytettävissä vain tietyissä tulostinmalleissa.

² Näkyy vain Embedded Web Serverissä.

Laite

Määritykset

Valikkokohta	Kuvaus
Näytön kieli [List of languages]	Määritä näytön kieli.
Maa/alue [List of countries or regions]	Tunnista maa tai alue, jossa tulostin on määritetty toimimaan.
Suorita alkumääritys Ei* Kyllä	Suorita ohjattu asennustoiminto.
Näppäimistö Näppäimistön tyyppi [List of languages]	Valitse kieli näppäimistön tyyppiä. Huomautus: Kaikki näppäimistön tyypit eivät ehkä näy, tai niiden näkyminen edellyttää erityislaitteistoa.
Näytetyt tiedot Näyttöteksti 1 (IP-osoite*) Näyttöteksti 2 (Pvm./aika*) Mukautettu teksti 1 Mukautettu teksti 2	Määritä aloitusnäytössä näytettävät tiedot.
Päivämäärä ja aika Määritä Nykyinen päiväys ja aika Aseta päivä ja aika manuaalisesti Päivämäärän muoto (MM-DD-YYYY*) Ajan muoto (12 tunnin järjestelmä (am/pm)*) Aikavyöhyke	Määritä tulostimen päiväys ja aika.
Päivämäärä ja aika Verkkoajan yhteyskäyt. Salli NTP (Käytössä*) NTP-palvelin Ota käyttöön todennus	Määritä verkkoajan yhteyskäytännön (NTP) asetukset . Huomautus: Kun Ota käyttöön todennus -asetuksena on MD5-avain, näkyviin tulevat Avaintunnus ja Salasana.
Paperikoot Yhdysvallat* Metriinen	Määritä paperikokojen mittayksikkö. Huomautus: Ensimmäinen paperikokoasetus määräytyy ohjatun asennuksen aikana valitun maa- tai aluekoodin perusteella.
Näytön kirkkaus 1–100 % (100*)	Säädä näytön kirkkautta.
Flash-aseman käyttö Ei käytössä Käytössä*	Ota käyttöön flash-aseman käyttö.
Yhden sivun tasoskannaus Käytössä Ei käytössä*	Määritä skannaustaso kopioimaan vain yksi sivu kerrallaan.
Huomautus: Arvon kohdalla oleva tähti (*) osoittaa oletusasetuksen.	

Valikkokohta	Kuvaus
Näytön aikakatkaus 5–300 (60*)	Määritä sekunteina aika, jonka jälkeen käyttämättömänä olevan tulostimen näyttöön tulee aloitusnäyttö tai tulostin kirjaa käyttäjätilin ulos automaattisesti.
Huomautus: Arvon kohdalla oleva tähti (*) osoittaa oletusasetuksen.	

Säästötila

Valikkokohta	Kuvaus
Tulosta Puolet Yksipuolinen* Kaksipuolinen	Määritä, tulostetaanko vain sivun toiselle puolelle vai molemmille puolille.
Tulosta Sivuja/arkki Ei käytössä* 2 sivua/arkki 3 sivua/arkki 4 sivua/arkki 6 sivua/arkki 9 sivua/arkki 12 sivua/arkki 16 sivua/arkki	Tulosta paperiarkin yhdelle puolelle useita pienennettyjä sivuja.
Tulosta Värin tummuus Merkkivalo Normaali* Tumma	Määritä tekstin tai kuvien vaaleus tai tummuus.
Kopio Puolet 1-puolinen 1-puoliseksi 1-puolinen 2-puoliseksi	Määritä, tulostetaanko vain sivun toiselle puolelle vai molemmille puolille.
Kopio Sivuja/arkki Ei käytössä* 2 pystysuuntaista sivua 4 pystysuuntaista sivua 2 vaakasuuntaista sivua 4 vaakasuuntaista sivua	Määritä, kuinka monta sivukuvaa paperiarkin yhdelle puolelle tulostetaan.
Kopio Tummuus 1-9 (5*)	Säädä skannatun kuvan tummuutta.
Huomautus: Arvon kohdalla oleva tähti (*) osoittaa oletusasetuksen.	

Etähallintapaneeli

Valikkokohta	Kuvaus
Ulkoinen VNC-yhteys Älä salli* Salli	Yhdistä ulkoinen VNC (Virtual Network Computing) -asiakas etäohjauspaneeliin.
Tunnistuksen tyyppi Ei mitään* Vakiotunnistus	Määritä VNC-työasemapalvelinta käytettäessä käytettävä tunnistuksen tyyppi.
VNC-salasana	Määritä salasana, jota käytetään yhteyden muodostuksessa VNC-työasemapalvelimeen. Huomautus: Tämä valikkokohta on näkyvässä vain, jos Tunnistuksen tyyppi on määritetty Vakiotunnistus.
Huomautus: Arvon kohdalla oleva tähti (*) osoittaa oletusasetuksen.	

Ilmoitukset

Valikkokohta	Kuvaus
automaattisen asiakirjansyöttölaitteen äänimerkki Ei käytössä Käytössä*	Ota käyttöön äänimerkki lisäämällä paperia automaattisen asiakirjansyöttölaitteeseen.
Hälytysääni Ei käytössä Yksi* Jatkuva	Määritä, kuinka monta kertaa hälytysääni kuuluu, kun tulostin edellyttää käyttäjän toimia.
Tarvikkeet Näytä tarvikearvot Näytä arvot* Älä näytä arvioita	Näytä tarvikkeiden arvioitu tila.
Tarvikkeet Kasetin hälytys Ei käytössä Yksi* Jatkuva	Määritä, kuinka monta kertaa hälytysääni kuuluu, kun värikasetti on ehtymässä.
Tarvikkeet Mukautetut tarvikeilmoitukset	Määritä ilmoitusasetukset tilanteeseen, jossa vaaditaan käyttäjän toimia. Huomautus: Tämä valikkokohta näkyy vain Embedded Web Server -palvelimessa.
Sähköpostihälytysten asetukset Sähköpostiasetukset Ensisijainen SMTP-yhdyskäytävä	Kirjoita sähköpostin lähettämiseen käytettävän ensisijaisen SMTP-palvelimen IP-osoite tai isäntänimi.
Sähköpostihälytysten asetukset Sähköpostiasetukset Ensisijaisen SMTP-yhdyskäytävän portti 1–65535 (25*)	Kirjoita ensisijaisen SMTP-palvelimen porttinumero.
Huomautus: Arvon kohdalla oleva tähti (*) osoittaa oletusasetuksen.	

Valikkokohta	Kuvaus
Sähköpostihälytysten asetukset Sähköpostiasetukset Toissijainen SMTP-yhdyskäytävä	Kirjoita toissijaisen SMTP-palvelimen tai SMTP-varmistuspalvelimen IP-osoite tai isäntänimi.
Sähköpostihälytysten asetukset Sähköpostiasetukset Toissijaisen SMTP-yhdyskäytävän portti 1–65535 (25*)	Kirjoita toissijaisen SMTP-palvelimen tai SMTP-varmistuspalvelimen porttinumero.
Sähköpostihälytysten asetukset Sähköpostiasetukset SMTP-aikakatkaistu 5–30 sekuntia (30*)	Määritä, kuinka pian tulostin aikakatkaistaan, jos SMTP-palvelin ei vastaa.
Sähköpostihälytysten asetukset Sähköpostiasetukset Vastausosoite	Määritä sähköpostin vastausosoite.
Sähköpostihälytysten asetukset Sähköpostiasetukset Käytä aina SMTP-vastausosoitetta Ei käytössä* Käytössä	Käytä oletus-SMTP-vastausosoitetta.
Sähköpostihälytysten asetukset Sähköpostiasetukset Käytä SSL- tai TLS-suojausta Ei käytössä* Sovittele Pakollinen	Lähetä sähköposti käyttäen salattua linkkiä.
Sähköpostihälytysten asetukset Sähköpostiasetukset Edellytä luotettua varmennetta Käytössä* Ei käytössä	Edellytä luotettua varmennetta käytettäessä SMTP-palvelinta.
Sähköpostihälytysten asetukset Sähköpostiasetukset SMTP-palvelimen todennus Todennusta ei tarvita* Kirjautuminen/tavallinen NTLM CRAM-MD5 Digest-MD5 Kerberos 5	Määritä SMTP-palvelimen todennustyyppi.
Sähköpostihälytysten asetukset Sähköpostiasetukset Laitteeseen perustuva s-posti Ei mitään* Käytä laitteen SMTP-valtuuksia	Määritä, tarvitaanko tunnistetietoja, kun laite lähettää sähköpostia.

Huomautus: Arvon kohdalla oleva tähti (*) osoittaa oletusasetuksen.

Valikkokohta	Kuvaus
Sähköpostihälytysten asetukset Sähköpostiasetukset Laitekäyttäjätunnus	Määritä käyttäjätunnus yhteyden muodostamiseksi SMTP-palvelimeen.
Sähköpostihälytysten asetukset Sähköpostiasetukset Laitesalasana	Määritä salasana, jota käytetään yhteyden muodostuksessa SMTP-työasemapalvelimeen.
Sähköpostihälytysten asetukset Sähköpostiasetukset NTLM-toimialue	Määritä NTLM-suojausprotokollan toimialuenimi.
Virheiden estäminen Tukosavustaja Ei käytössä Käytössä*	Aseta tulostin tarkistamaan paperitukokset automaattisesti.
Virheiden estäminen Automaattinen jatko Ei käytössä Käytössä* (5 sekuntia) Automaattinen jatko aika	Anna tulostimen jatkaa työn käsittelemistä tai tulostamista automaattisesti, kun tietyt toimenpide-ehdot on käsitelty.
Virheiden estäminen Automaattinen uudelleenkäynnistys Automaattinen uudelleenkäynnistys Käynnistä uudelleen, kun järjestelmä on vapaa Uudelleenkäynnistys aina* Ei uudelleenkäynnistystä	Aseta tulostin käynnistymään uudelleen virhetilanteessa.
Virheiden estäminen Automaattinen uudelleenkäynnistys Uudelleenkäynnistysten enimmäismäärä (2*)	Määritä automaattisten uudelleenkäynnistysten määrä, jonka tulostin voi suorittaa.
Virheiden estäminen Automaattinen uudelleenkäynnistys Automaattisen uudelleenkäynnistykseen ikkuna (720*)	Määritä, kuinka monen sekunnin kuluttua tulostin käynnistyy automaattisesti uudelleen.
Virheiden estäminen Automaattinen uudelleenkäynnistys Automaattisen uudelleenkäynnistykseen laskuri	Näytä automaattisen uudelleenkäynnistykseen laskurin tiedot vain luku -muodossa.
Virheiden estäminen Näytä lyhyen paperin virhe Käytössä Autom. tyhjennys*	Määritä tulostin näyttämän viesti, kun ilmenee lyhyen paperin virhe. Huomautus: Lyhyt paperi viittaa lisätyn paperin kokoon.
Virheiden estäminen Sivun suojaus Ei käytössä* Käytössä	Määritä tulostin käsittelemään koko sivu muistiin ennen sen tulostamista.
Huomautus: Arvon kohdalla oleva tähti (*) osoittaa oletusasetuksen.	

Valikkokohta	Kuvaus
Sisällön tukoselvitys Tukoselvitys Ei käytössä Käytössä Automaattinen*	Määritä tulostin tulostamaan juuttuneet sivut uudelleen.
Sisällön tukoselvitys Skannerin tukoksen selvittäminen Työtaso Sivutaso*	Määritä, miten skannaustyö käynnistetään uudelleen paperitukoksen selvittämisen jälkeen.
Huomautus: Arvon kohdalla oleva tähti (*) osoittaa oletusasetuksen.	

Virranhallinta

Valikkokohta	Kuvaus
Lepotilaprofiili Tulosta Lepotilasta Pysy hereillä tulostamisen jälkeen Siirry Lepotilaan tulostamisen jälkeen*	Määritä tulostin valmiustilassa tai palaa lepotilaan tulostamisen jälkeen.
Aikakatkaisut Lepotila 1–120 minuuttia (15*)	Määritä käyttämättömyysaika, jonka kuluttua tulostin siirtyy lepotilaan.
Aikakatkaisut Horrostilan aikakatkaus Ei käytössä 1 tunti 2 tuntia 3 tuntia 6 tuntia 1 päivä 2 päivää 3 päivää* 1 viikko 2 viikkoa 1 kk	Määritä aika, jonka jälkeen tulostimen virta katkeaa.
Aikakatkaisut Horrostilan aikakatkaus yhteyden ollessa olemassa Horros Ei horrostilaa*	Määritä Horrostilan aikakatkaus katkaisemaan tulostimen virta, kun olemassa on aktiivinen Ethernet-yhteys.
Huomautus: Arvon kohdalla oleva tähti (*) osoittaa oletusasetuksen.	

Nimetön tietojen keräys

Valikkokohta	Kuvaus
Nimetön tietojen keräys Laitteen käyttö- ja suorituskyky-tiedot Ei mitään*	Lähetä tulostimen käyttö- ja suorituskykytietoja Lexmarkille. Huomautus: Nimettömien tietojen lähetysaika näkyy vain, kun Nimetön tietojen keräys -asetukseksi on määritetty Laitteen käyttö ja suorituskyky.
Nimettömien tietojen lähetysaika Aloitusaika Lopetusaika	
Huomautus: Arvon kohdalla oleva tähti (*) osoittaa oletusasetuksen.	

Palauta oletusasetukset

Valikkokohta	Kuvaus
Palauta asetukset Palauta kaikki asetukset Palauta tulostimen asetukset Palauta verkkoasetukset Palauta faksiasetukset	Palauta tulostimen oletusasetukset.

Huolto

Määrittys-valikko

Valikkokohta	Kuvaus
USB-määrittys USB PnP 1* 2	Paranna tulostimen yhteensopivuutta tietokoneen kanssa muuttamalla tulostimen USB-ohjaimen tilaa.
USB-määrittys Paikallinen USB-skannaus Käytössä* Ei käytössä	Määritä, lasketaanko USB-laiteohjain yksinkertaiseksi USB-laitteeksi (yksi liitäntä) vai USB-yhdistelmälaitteeksi (useita liitäntöjä).
USB-määrittys USB-nopeus Täysversio Automaattinen*	Aseta USB-portti toimimaan täydellä nopeudella ja poista nopeat toiminnot käytöstä.
Lokeromäärittys Alustan linkitys Tulostimen asetus Ei käytössä*	Määritä tulostin yhdistämään lokerot, joilla on samat paperilaji- ja -kokoasetukset. Huomautus: Tämä valikkokohta on käytössä vain tietyissä tulostinmalleissa.
Huomautus: Arvon kohdalla oleva tähti (*) osoittaa oletusasetuksen.	

Valikkokohta	Kuvaus
Lokeromääritys Näytä lokerasennusilmoitus Ei käytössä Vain kun kokoa ei tunneta* Aina	Näytä ilmoitus paperikoon ja -lajin valitsemisesta lokeron asentamisen jälkeen.
Lokeromääritys A5-lisäys Lyhyt reuna Pitkä reuna*	Määritä sivun suunta lisättäessä A5-kokoista paperia.
Lokeromääritys Paperikehotteet Automaattinen* Manuaalinen paperi	Määritä paperilähde, jonka käyttäjä täyttää, kun näyttöön tulee kehote lisätä paperia.
Lokeromääritys Kirjekuorikehotteet Automaattinen* Manuaalinen kirjekuori	Määritä paperilähde, jonka käyttäjä täyttää, kun näyttöön tulee kehote lisätä kirjekuori.
Lokeromääritys Toiminto kehoitteille Kehota käyttäjää* Jatka Käytä nykyistä	Määritä tulostin ratkaisemaan paperiin tai kirjekuoriin liittyvät vaihtokehotteet.
Raportit Valikkoasetussivu Tapahtumaloki Tapahtumalokin yhteenveto	Tulosta raportteja, joissa on tulostimen valikkoasetukset, tila ja tapahtumalokit.
Tarvikkeen käyttö ja laskurit Tyhjännä tarvikkeen käyttöhistoria	Palauta tarvikkeen käyttöhistoria, kuten jäljellä olevien sivujen ja päivien määrä, tehdasasetuksiin.
Tarvikkeen käyttö ja laskurit Kiinnittimen nollaus ITM:n nollaus	Nollaa laskuri uuden tarvikkeen asentamisen jälkeen.
Tulostimen emuloinnit PPDS-emulointi Ei käytössä* Käytössä	Määritä tulostin tunnistamaan PPDS-tietovirta ja käyttämään sitä.
Tulostimen emuloinnit PS-emulointi Käytössä* Ei käytössä	Määritä tulostin tunnistamaan PS-tietovirta ja käyttämään sitä.
Tulostimen emuloinnit Emulaattorin suojaus Sivun aikakatkaisu 0–60 (60*)	Määritä sivun aikakatkaisu emuloinnin aikana.
Huomautus: Arvon kohdalla oleva tähti (*) osoittaa oletusasetuksen.	

Valikkokohta	Kuvaus
Tulostimen emuloinnit Emulaattorin suojaus Nollaa emulaattori työn jälkeen Käytössä Ei käytössä*	Nollaa emulaattori tulostustyön jälkeen.
Tulostimen emuloinnit Emulaattorin suojaus Poista käytöstä tulostimen ilmoitusten käyttö Käytössä* Ei käytössä	Estä tulostimen ilmoitusten käyttö emuloinnin aikana.
Faksimäärytykset Faksin väh.virran tuki Poista lepotila käytöstä Salli lepotila Automaattinen*	Määritä faksi siirtymään lepotilaan tulostimen päätöksen mukaan. Huomautus: Tämä valikkokohta on käytössä vain tietyissä tulostinmalleissa.
Tulostusmäärytykset Vain musta -tila Ei käytössä* Käytössä	Tulosta värillinen sisältö harmaasävyisenä.
Tulostusmäärytykset Värin lihotus Ei käytössä 1 2* 3 4 5	Kompensoi tulostimen kohdistusvirhettä parantamalla tulostetta.
Tulostusmäärytykset Fontin terävöinti 0–150 (24*)	Määritä tekstin pistekokoarvo, jonka alittuessa fonttitietojen tulostamiseen käytetään suuritiheysisiä näyttöjä. Jos arvo on esimerkiksi 24, kaikki fontit, joiden pistekoko on enintään 24, käyttävät suuritiheysisiä näyttöjä.
Laitteen toiminnot Hiljainen tila Käytössä Ei käytössä*	Määritä tulostin toimimaan Hiljaisessa tilassa. Huomautus: Tämän asetuksen käyttöönotto hidastaa tulostimen toimintaa.
Laitteen toiminnot Paneelin valikot Ota käyttöön* Poista käytöstä	Salli ohjauspaneelin valikoiden käyttö.
Huomautus: Arvon kohdalla oleva tähti (*) osoittaa oletusasetuksen.	

Valikkokohta	Kuvaus
Laitteen toiminnot Turvatila Ei käytössä* Käytössä	Määritä tulostin toimimaan erityisessä tilassa, jossa se yrittää tarjota mahdollisimman laajat toiminnot tunnetuista ongelmista huolimatta. Esimerkiksi jos asetuksena on Käytössä ja arkinkääntäjän moottori ei toimi, tulostin tulostaa asiakirjat yksipuolisina, vaikka työ olisi määritetty tulostettavaksi kaksipuolisena. Huomautus: Tämä valikkokohta on käytössä vain tietyissä tulostinmalleissa.
Laitteen toiminnot Tyhjänä mukautettu tila	Poista mukautettuja Oletus- tai Vaihtoehtoinen-viestejä koskevat käyttäjän määrittämät merkkijonot.
Laitteen toiminnot Poista kaikki etäasennetut viestit	Poista etäasennetut viestit. Huomautus: Tämä valikkokohta on käytössä vain tietyissä tulostinmalleissa.
Laitteen toiminnot Näytä virhenäytöt automaattisesti Käytössä* Ei käytössä	Näytä nykyiset virheilmoitukset näytössä, kun tulostin pysyy ei-aktiivisena aloitusnäytössä Näytön aikakatkaus -asetusta vastaavan ajan.
Väriainealueen tunnistimen (TPS) asennus Kalibroitivälimääritys Ei käytössä Vähiten värisäätöjä Vähemmän värisäätöjä Normaali* Parempi väritarkkuus Paras väritarkkuus	Määritä oletusarvoinen kalibroitiväli.
Väriainealueen tunnistimen (TPS) asennus Täysi kalibrointi	Suorita täysi värikalibrointi.
Väriainealueen tunnistimen (TPS) asennus Tulosta TPS-tietosivu	Tulosta vianmäärityssivu, jolla on väriainealueen tunnistimen kalibrointi.
Skannerimääritykset Skannerin manuaalinen rekisteröinti Tulostuksen pikatesti	Tulosta pikatestin kohdesivu. Huomautus: Varmista, että kohdesivun marginaalit ovat tasaiset kautta koko kohteen. Jos ne eivät ole, tulostimen marginaalit on ehkä määritettävä uudelleen.
Skannerimääritykset Skannerin manuaalinen rekisteröinti Etu-ADF-rekisteröinti Taka-ADF-rekisteröinti Tasorekisteröinti	Rekisteröi skannaustaso ja automaattinen asiankirjasyöttölaite manuaalisesti skannaustason tai emolevyn vaihdon jälkeen.
Skannerimääritykset Reunan poisto Tason reunojen poistaminen 0–6 (3*) ADF-reunojen poistaminen 0–6 (3*)	Määritä automaattisen asiankirjasyöttölaitteen tai skannaustason työn tulostamattoman alueen koko millimetreinä.
Huomautus: Arvon kohdalla oleva tähti (*) osoittaa oletusasetuksen.	

Valikkokohta	Kuvaus
Skannerimäärittelykset Poista skanneri käytöstä Käytössä* Ei käytössä Asiakirjansyöttölaite poistettu käytöstä	Poista skanneri käytöstä, jos se ei toimi oikein.
Skannerimäärittelykset Tiff-tavujärjestys CPU Endianness* Little Endian Big Endian	Määritä TIFF-muotoillun skannaustuloksen tavujärjestys.
Skannerimäärittelykset Exact Tiff Rows Per Strip Käytössä* Ei käytössä	Määritä TIFF-muotoillun skannaustuloksen RowsPerStrip-tunniste-arvo.
Huomautus: Arvon kohdalla oleva tähti (*) osoittaa oletusasetuksen.	

Poistaminen

Valikkokohta	Kuvaus
Poista kaikki tiedot pysyvästä muistista Poista kaikki tulostin- ja verkkoasetukset Poista kaikki pikavalinnat ja pikavalinta-asetukset	Poista kaikki tulostimeen tallennetut asetukset ja sovellukset.

Näkyvät aloitusnäytön kuvakkeet

Valikko	Kuvaus
Kopio Sähköposti Faksi Tila/tarvikkeet Työjono Vaihda kieli Pidossa olevat työt USB-asema Kirjanmerkit Cloud Connector Skannaa tietokoneeseen	Määritä, mitkä kuvakkeet näkyvät aloitusnäytössä. Huomautus: Faksi, USB-asema ja Kirjanmerkit ovat käytettävissä vain tietyissä tulostinmallissa.

Tietoja tästä tulostimesta

Valikkokohta	Kuvaus
Asset-tunniste	Kuvaile tulostinta. Enimmäispituus on 32 merkkiä.
Tulostimen sijainti	Määritä tulostimen sijainti. Enimmäispituus on 63 merkkiä.
Ota yhteyttä	Mukauta tulostimen nimeä. Enimmäispituus on 63 merkkiä.
Vie määrittystiedosto USB-asemaan*	Vie määrittystiedoston flash-asemaan.
Vie pakatut lokit USB-asemaan*	Vie pakatut lokitiedostot flash-asemaan.
Lähetä lokit	Lähetä vianmäärittystiedot Lexmarkille.

* Tämä valikkokohta tulee näkyviin vain tietyissä tulostinmalleissa.

Tulosta

Asettelu

Valikkokohta	Kuvaus
Puolet Yksipuolinen* Kaksipuolinen	Määritä, tulostetaanko vain sivun toiselle puolelle vai molemmille puolille.
Kääntötyyli Pitkä reuna* Lyhyt reuna	Määritä, sidotaanko kaksipuolisena tulostetun asiakirja pitkä vai lyhyt reuna. Huomautus: Valitun asetuksen mukaan tulostin porrastaa sivun tulostetut tiedot automaattisesti sidonnan mukaan.
Tyhjät sivut Tulostus Älä tulosta*	Tulosta tulostustyöhön kuuluvat tyhjät sivut.
Lajittele Ei käytössä [1,1,1,2,2,2] Käytössä [1,2,1,2,1,2]*	Säilytä tulostustyön sivut järjestyksessä varsinkin tulostettaessa useita kopioita työstä.
Erotinsivut Ei mitään* Kopioiden väliin Töiden väliin Arkkien väliin	Lisää tulostettaessa tyhjiä erotinsivuja.
Erotinsivujen lähde Lokero 1	Määritä erotinsivun paperilähde.

Huomautus: Arvon kohdalla oleva tähti (*) osoittaa oletusasetuksen.

Valikkokohta	Kuvaus
Sivuja/arkki Ei käytössä* 2 sivua/arkki 3 sivua/arkki 4 sivua/arkki 6 sivua/arkki 9 sivua/arkki 12 sivua/arkki 16 sivua/arkki	Tulosta paperiarkin yhdelle puolelle useita pienennettyjä sivuja.
Sivuja/arkki-järjestys Vaakasuuunta* Käänteinen vaaka Pystysuora Käänteinen pysty	Määritä monisivuisten kuvien paikka, kun käytössä on Sivuja/arkki-asetus. Huomautus: Paikka määräytyy sivukuvien lukumäärän ja suunnan mukaan.
Sivuja/arkki-suunta Automaattinen* Vaaka Pysty	Määritä monisivuisen asiakirjan suunta, kun käytössä on Sivuja/arkki-asetus.
Sivuja/arkki-kehys Ei mitään* Tasainen	Tulosta reunus jokaisen sivun ympärille, kun käytössä on Sivuja/arkki-asetus.
Kopiot 1–9999 (1*)	Määritä kunkin tulostustyön kopiomäärä.
Tulostusalue Normaali* Sovita sivulle Koko sivu	Määritä paperiarkin tulostusalue.
Huomautus: Arvon kohdalla oleva tähti (*) osoittaa oletusasetuksen.	

Asetus

Valikkokohta	Kuvaus
Komentokieli PCL-emulointi PS-emulointi*	Määritä komentokieli. Huomautus: Komentokielen asettaminen oletukseksi ei estä sovellusohjelmaa lähettämästä töitä, joiden tulostusta ohjataan jollakin muulla komentokielellä.
Tulost. käyttö Enimmäisnopeus Enimmäismäärä*	Määritä, miten värilliset värikasetit toimivat tulostuksen aikana. Huomautuksia: <ul style="list-style-type: none"> Kun asetus on Enimmäisriitto, värilliset värikasetit hidastuvat tai pysähtyvät, kun tulostetaan mustavalkosivuryhmiä. Kun asetus on Enimmäisnopeus, värilliset värikasetit toimivat aina tulostettaessa niin värillisiä kuin mustavalkoisiakin sivuja.
Huomautus: Arvon kohdalla oleva tähti (*) osoittaa oletusasetuksen.	

Valikkokohta	Kuvaus
Resurssien tallennus Käytössä Ei käytössä*	Määritä, mitä tulostin tekee ladatuille resursseille, kuten fonteille ja makroille, kun tulostin vastaanottaa työn, joka edellyttää muistia enemmän kuin on käytettävissä. Huomautuksia: <ul style="list-style-type: none"> • Kun asetuksena on Ei käytössä, tulostin säilyttää ladatut resurssit vain siihen asti, kunnes muistia tarvitaan. Ei-aktiiviseen komentokieleeseen liittyvät resurssit poistetaan. • Kun asetuksena on Käytössä, tulostin tallentaa kaikki pysyvät ladatut resurssit kaikissa kielenvalitsimissa. Tulostin näyttää tarvittaessa Muisti täynnä -ilmoitukset pysyvien resurssien poistamisen sijaan.
Kaikkien töiden tulostusjärjestys Aakkosellinen* Uusimmat ensin Vanhimmat ensin	Määritä pysäytettyjen ja luottamuksellisten töiden tulostusjärjestys, kun Tulosta kaikki valitaan.
Huomautus: Arvon kohdalla oleva tähti (*) osoittaa oletusasetuksen.	

Laatu

Valikkokohta	Kuvaus
Tulostustila Mustavalko Väri*	Määritä tulostustila.
Tulostustarkkuus 4800 CQ*	Määritä tulosteiden tarkkuus. Huomautus: 4800 CQ takaa korkealaatuisen tulosteen enimmäisnopeudella.
Väriaineen tummuus Merkkivalo Normaali* Tumma	Määritä tekstikuvien vaaleus tai tummuus.
Rasteri Normaali* Tiedot	Paranna tulostetta siten, että sillä on pehmeämmät viivat ja tarkemmat reunat.
RGB-kirkkaus -6-6 (0*)	Säädä väritulosteen kirkkautta, kontrastia ja kylläisyyttä. Huomautus: Tämä asetus ei vaikuta tiedostoihin, joissa käytetään CMYK-värimäärityksiä.
RGB-kontrasti 0-5 (0*)	
RGB-kylläisyys 0-5 (0*)	
Huomautus: Arvon kohdalla oleva tähti (*) osoittaa oletusasetuksen.	

Kuvankäsittelyn lisäasetukset

Valikkokohta	Kuvaus
Väritasapaino Syaani -5-5 (0*) Magenta -5-5 (0*) Keltainen -5-5 (0*) Musta -5-5 (0*) Palauta oletukset	Säädä kussakin värissä käytetyn väriaineen määrää.
Värinkorjaus Värinkorjaus Automaattinen* Ei käytössä Manuaalinen Värinkorjauksen sisältö	Muokkaa asiakirjojen tulostuksessa käytettäviä väriasetuksia. Huomautuksia: <ul style="list-style-type: none"> • Ei käytössä -asetus määrittää tulostimen vastaanottamaan värinkorjauksen ohjelmistosta. • Automaattinen-asetus määrittää tulostimen käyttämään eri väriprofiilia kullekin tulostetun sivun objektille. • Manuaalinen-asetuksen avulla käyttäjät voivat itse määrittää RGB- tai CMYK-värimuunnokset, joita käytetään jokaisessa tulostettavan sivun objektissa. • Värinkorjauksen sisältö on käytettävissä vain kun Värinkorjaus-asetukseksi on määritetty Manuaalinen.
Värinsäätö	Säädä tulosteiden värien epäsuhtaisuutta kalibroimalla tulostin.
Huomautus: Arvon kohdalla oleva tähti (*) osoittaa oletusasetuksen.	

PostScript

Valikkokohta	Kuvaus
Tulosta PS-virhe Käytössä Ei käytössä*	Tulosta sivu, joka kuvailee PostScript-® virheen. Huomautus: Virheen tapahtuessa työn käsittely pysähtyy, tulostin tulostaa virheilmoituksen ja loput tulostustyöstä tyhjennetään.
Vähimmäisriviinleveys 1-30 (2*)	Määritä vähimmäispiirtoleveys. Huomautus: 4800 CQ:n tarkkuudella tulostetut työt käyttävät puolta arvosta.
Lukitse PS-käynnistystila Käytössä* Ei käytössä	Poista k. SysStart-tiedosto Huomautus: Oletusarvo vaihtelee tulostinmallin mukaan.
Kuvan tasoitus Käytössä Ei käytössä*	Paranna kuvantarkkuudeltaan pienten kuvien kontrastia ja terävyyttä. Huomautus: Tämä asetus ei vaikuta kuviin, joiden tarkkuus on vähintään 300 dpi.
Odotuksen aikakatkaistu Ei käytössä Käytössä*	Määritä tulostin odottamaan lisätietoja, ennen kuin se peruuttaa tulostustyön.
Huomautus: Arvon kohdalla oleva tähti (*) osoittaa oletusasetuksen.	

Valikkokohta	Kuvaus
Odotuksen aikakatkaisuaika 15–65535 (40*)	Määritä sekunteina, miten kauan tulostin odottaa lisätietoja, ennen kuin se peruuttaa tulostustyön. Huomautus: Tämä valikkokohta näkyy ainoastaan, kun Odotuksen aikakatkaisu on käytössä.
Huomautus: Arvon kohdalla oleva tähti (*) osoittaa oletusasetuksen.	

PCL

Valikkokohta	Kuvaus
Fontin nimi [List of available fonts] (Courier*)	Valitse fontti määritetystä fonttilähteestä.
Merkistö [List of available symbol set] (10U PC-8*)	Kunkin fonttinimen merkistö Huomautus: Merkistö on aakkosten ja numeroiden, väli- ja erikoismerkkien sarja. Merkistöt tukevat eri kieliä tai tiettyjä sovelluksia, kuten tieteellisessä tekstissä käytettäviä matemaattisia symboleja.
Tiheys 0,08–100,00 (10,00*)	Määritä tasavälisten tai kiinteävälisen fonttien tiheys. Huomautus: Tiheys viittaa kiinteävälisen merkkien lukumäärään yhdellä tuumalla vaakasuuntaista tekstiä.
Suunta Pysty* Vaaka Käänteinen pysty Käänteinen vaaka	Määrittää tekstin ja kuvien suunnan sivulla
Riviä/sivu 1–255	Määritä kullekin sivulle PCL®-tietovirran kautta tulostettavien tekstirivien määrä. Huomautuksia: <ul style="list-style-type: none"> Tämä valikkokohta aktivoi pystysuuntaisen välityksen, jollin rivit tulostuvat sivun oletusreunusten väliin. 60 on Yhdysvaltojen oletusasetus. 64 on oletusasetus.
PCL5-vähimmäisrivinleveys 1–30 (2*)	Määritä vähimmäisalkupiirtoleveys.
PCLXL-vähimmäisrivinleveys 1–30 (2*)	
A4-leveys 198 mm* 203 mm	Määritä A4-paperin loogisen sivun leveys. Huomautus: Looginen sivu on se fyysisen sivun alue, johon tiedot tulostetaan.
Autom.CR LFn jäl Käytössä Ei käytössä*	Määritä tulostin tekemään rivinvaihto rivinsiirtokomennon jälkeen. Huomautus: Rivinvaihto käskee tulostinta siirtämään kohdistimen saman rivin alkuun.
Autom.LF CRn jäl Käytössä Ei käytössä*	Määritä tulostin tekemään rivinsiirto rivinvaihtokomennon jälkeen.
Huomautus: Arvon kohdalla oleva tähti (*) osoittaa oletusasetuksen.	

Valikkokohta	Kuvaus
Lokeron uud.num. Määritä lokero [x] Määr. käsins. paperi Määritä kirjekuoren käsins.	Määritä tulostin toimimaan sellaisen eri tulostinohjaimen tai mukautetun sovelluksen kanssa, jonka paperilähdemääritykset ovat erilaiset.
Lokeron uud.num. Näytä oletusasetukset	Näytä kullekin paperilähteelle määritetty oletusarvo.
Lokeron uud.num. Palauta oletusasetukset	Palauta lokeroiden uudelleennumerointiarvojen oletukset.
Tulostuksen aikakatkaisu Ei käytössä Käytössä*	Määritä tulostin lopettamaan tulostustyö sen jälkeen, kun se on ollut käyttämättömänä määritetyn ajan sekunteina. Huomautus: Tulostuksen aikakatkaisuaika näkyy ainoastaan, kun Tulostuksen aikakatkaisu on käytössä.
Tulostuksen aikakatkaisuaika 1–255 (90*)	
Huomautus: Arvon kohdalla oleva tähti (*) osoittaa oletusasetuksen.	

Kuva

Valikkokohta	Kuvaus
Automaattinen sovitus Käytössä Ei käytössä*	Valitse kuvalle paras käytettävissä oleva paperikoko- ja suunta-asetus. Huomautus: Kun asetus on Käytössä, tämä asetus ohittaa kuvan skaalaus- ja suunta-asetukset.
Käänteinen Ei käytössä* Käytössä	Muuta kaksisävyiset mustavalkokuvat käänteisiksi. Huomautus: Asetus ei koske GIF- ja JPEG-kuvamuotoja.
Skaalaus Ankkuroi ylävasen Parhaiten sopiva* Ankkuroi keskelle Sovita korkeus/leveys Sovita korkeus Sovita leveys	Sääda kuva sopimaan tulostusalueelle. Huomautus: Kun Automaattinen sovitus -asetus on Käytössä, Skaalaus-asetus on automaattisesti Parhaiten sopiva.
Suunta Pysty* Vaaka Käänteinen pysty Käänteinen vaaka	Määrittää tekstin ja kuvien suunnan sivulla
Huomautus: Arvon kohdalla oleva tähti (*) osoittaa oletusasetuksen.	

Paperi

Lokeromääritys

Valikkokohta	Kuvaus
oletuslähde Lokero [x] (1*) Manuaalinen paperi Manuaalinen kirjekuori	Määritä kaikkien tulostustöiden paperilähde.
Paperikoko/-laji Lokero [x] (1*) Manuaalinen paperi Manuaalinen kirjekuori	Määritä kuhunkin paperilähteeseen lisätty paperikoko tai paperilaji.
Korvaava paperikoko Ei käytössä Letter/A4 Kaikki listatut*	Määritä tulostin korvaamaan määritetty paperikoko, jos pyydetyn kokoista paperi ei ole lisättyä yhteenkään paperilähteeseen. Huomautuksia: <ul style="list-style-type: none"> • Jos asetusarvo on Ei käytössä, laite kehottaa käyttäjää lisäämään vaadittua paperikokoa. • Letter/A4 tulostaa A4-kokoisen asiakirjan Letter-kokoiselle paperille ja Letter-kokoiset asiakirjat A4-kokoiselle paperille sen mukaan, minkä kokoisia papereita tulostimessa on. • Kaikki listatut korvaa Letter/A4-koot.
Huomautus: Arvon kohdalla oleva tähti (*) osoittaa oletusasetuksen.	

Materiaalimääritykset

Yleisasetukset

Valikkokohta	Kuvaus
Mittayksiköt Tuumat Millimetrit	Määritä Universal-paperikoon mittayksikkö. Huomautus: Tuumat on Yhdysvaltain oletusasetus. Millimetrit on kansainvälinen oletusasetus.
Pystykuvan leveys 3,00–14,17 tuumaa (8,50*) 76–360 mm (216*)	Määritä Universal-paperin pystyleveys.
Pystykuvan korkeus 3,00–14,17 tuumaa (14*) 76–360 mm (356*)	Määritä Universal-paperin pystykorkeus.
Syöttösuunta Lyhyt reuna* Pitkä reuna	Määritä tulostin poimimaan paperi lyhyestä tai pitkästä reunasta. Huomautus: Pitkä reuna näkyy ainoastaan, jos pisin reuna on lyhyempi kuin tuettu enimmäisleveys.
Huomautus: Arvon kohdalla oleva tähti (*) osoittaa oletusasetuksen.	

Mukautetut skannauskoot

Valikkokohta	Kuvaus
Mukautettu skannauskoko [x] Skannauskoon nimi Leveys 1–8,50 tuumaa (8,50*) 25–216 mm (216*) Korkeus 1–14 tuumaa (14*) 25–356 mm (297*) Suunta Pysty* Vaaka 2 skannausta sivua kohti Ei käytössä* Käytössä	Määritä skannauskoon nimi ja määritä skannausasetukset.
Huomautus: Arvon kohdalla oleva tähti (*) osoittaa oletusasetuksen.	

Materiaalilajit

Valikkokohta	Kuvaus
Tavallinen paperi Korttipohja Uusiopaperi Kiiltävä Tarra-arkit Sido Kirjekuori Kirjepaperi Esipainettu Väriäinen paperi Merkkivalo Painava Karkea/puuvilla Mukautettu laji [x]	Määritä lisätyn paperin laatu, paino ja suunta. Huomautus: Mukautettua lajia tuetaan vain joissakin tulostinmalleissa.

Kopio

Kopioinnin oletusasetukset

Valikkokohta	Kuvaus
Sisältötyyppi Teksti Teksti/valokuva* Valokuva Grafiikka	Paranna tulosteen laatua alkuperäisen asiakirjan sisällön mukaan.
Puolet 1-puolinen 1-puoliseksi 1-puolinen 2-puoliseksi 2-puolinen 1-puoliseksi 2-puolinen 2-puoliseksi	Määritä skannaustoiminta alkuperäisen asiakirjan perusteella. Huomautus: 2-puolinen 1-puoliseksi ja 2-puolinen 2-puoliseksi näkyvät vain joissain tulostinmalleissa.
Väri Ei käytössä Käytössä* Automaattinen	Määritä, tulostetaanko kopiot värillisinä.
Sivuja/arkki Ei käytössä* 2 pystysuuntaista sivua 4 pystysuuntaista sivua 2 vaakasuuntaista sivua 4 vaakasuuntaista sivua	Määritä, kuinka monta sivukuvaa paperiarkin yhdelle puolelle tulostetaan.
Tulosta sivun reunat Käytössä Ei käytössä*	Aseta reunus kunkin kuvat ympärille tulostettaessa useita sivuja yhdelle sivulle.
Lajittele Ei käytössä [1,1,1,2,2,2] Käytössä [1,2,1,2,1,2]*	Tulosta useita kopioita järjestyksessä.
Kopioi kohteesta -koko [List of paper sizes]	Määritä alkuperäisen asiakirjan paperikoko. Huomautus: Letter on Yhdysvalloissa oletusasetus. A4 on kansainvälinen oletusasetus.
Kopioi kohteeseen -lähde Lokero [x] (1*) Käsinsyöttö Automaattinen koon tunnistus	Määritä kopiointityön paperilähde.
Tummuus 1–9 (5*)	Säädä skannatun kuvan tummuutta.
Kopiomäärä 1–9999 (1*)	Määritä kopioiden määrä.
Huomautus: Arvon kohdalla oleva tähti (*) osoittaa oletusasetuksen.	

Kuvankäsittelyn lisäasetukset

Valikkokohta	Kuvaus
Väritasapaino Syaani–Punainen -4–4 (0*) Magenta–Vihreä -4–4 (0*) Keltainen–Sininen -4–4 (0*)	Säädä värien voimakkuutta skannauksen aikana.
Autom. värintunn. Väriherkkyys 1–9 (5*) Alueherkkyys 1–9 (5*)	Määritä, kuinka paljon väriä tulostin havaitsee alkuperäisestä asiakirjasta.
Kontrasti Sisällön mukaan* 0 1 2 3 4 5	Määritä tulosteen kontrasti.
Taustan poisto Taso -4–4 (0*)	Säädä skannatussa kuvassa näkyvän taustan määrää.
Skannaus reunasta reunaan Käytössä Ei käytössä*	Salli alkuperäisen asiakirjan skannaus reunasta reunaan.
Huomautus: Arvon kohdalla oleva tähti (*) osoittaa oletusasetuksen.	

Järjestelmänvalvojan asetukset

Valikkokohta	Kuvaus
Salli värikopiot Käytössä* Ei käytössä	Tulosta kopiot värillisinä.
Salli tallennus pikavalintana Käytössä* Ei käytössä	Tallenna mukautetut kopiointiasetukset pikavalintoina.
Huomautus: Arvon kohdalla oleva tähti (*) osoittaa oletusasetuksen.	

Faksaa

Faksin oletusasetukset

Faksitila

Valikkokohta	Kuvaus
Faksitila	Valitse faksitila.
Faksi	Huomautus: Oletusasetus voi vaihdella tulostinmallin mukaan.
Faksipalvelin	
Ei käytössä	

Faksiasetukset

Yleiset faksiasetukset

Valikkokohta	Kuvaus
Faksinimi	Faksilaitteen tunnistetieto.
Faksinumero	Faksinumeron tunnistetieto.
Faksitunnus Faksinimi Faksinumero*	Ilmoita faksin vastaanottajille faksinimesi tai -numerosi.
Muistin käyttö Vain vastaanotto Lähinnä vastaanotto Yhtä suuri* Lähinnä lähetys Vain lähetys	Määritä faksaukseen varattavan sisäisen tulostinmuistin määrä. Huomautus: Tämä valikkokohta estää muistipuskurin ongelmat ja epäonnistuneet faksit.
Peruuta faksit Salli** Älä salli	Tätä valikkovaihtoehtoa käytetään uloslähtevien faksien peruuttamiseen ennen niiden lähettämistä tai tulevien faksien peruuttamiseen ennen niiden tulostuksen päättymistä.
Faksinumeron piilotus Ei käytössä* Vasemmalta Oikealta	Määritä lähtevän faksinumeron piilottamisen muoto.
Piilotettavat numerot 0–58 (0*)	Määritä, miten monta numeroa piilotetaan lähtevän faksin numerossa.
Ota käyttöön puhelinlinjan kytkennän tunnistus Käytössä* Ei käytössä	Määritä, onko puhelinlinja liitetty tulostimeen. Huomautus: Asia tarkistetaan, kun tulostimeen kytketään virta ja ennen kutakin soittoa.
Optimoi faksin yhteensopivuus	Määritä tulostimen faksitoiminto mahdollisimman hyvin yhteensopivaksi muiden faksilaitteiden kanssa.
Huomautus: Arvon kohdalla oleva tähti (*) osoittaa oletusasetuksen.	

Valikkokohta	Kuvaus
Faksin siirtoyksikkö T.38 Analoginen G.711 etherFAX	Määritä faksin siirtotapa. Huomautuksia: <ul style="list-style-type: none"> Tämä valikkokohta näkyy vain, jos tulostimeen on asennettu etherFAX- tai FoIP (Fax over IP) -käyttöoikeus. Oletusasetukset voivat vaihdella tulostinmallin mukaan.
Huomautus: Arvon kohdalla oleva tähti (*) osoittaa oletusasetuksen.	

HTTPS-faksiasetukset

Huomautus: Tämä valikko näkyy vain, jos Faksin siirtoyksikkö -asetuksena on etherFAX.

Valikkokohta	Kuvaus
HTTPS-palvelun URL	Määritä etherFAX-palvelun URL.
HTTPS-välityspalvelin	Määritä välityspalvelimen URL.
HTTPS-välityspalvelimen käyttäjä	Määritä välityspalvelimen käyttäjätunnus ja salasana.
HTTPS-välityspalvelimen salasana	
Faksin lähetyksen salaus Ei käytössä Käytössä* Pakollinen	Ota käyttöön lähtevien faksiviestien salaus.
Faksin vastaanoton salaus Ei käytössä Käytössä* Pakollinen	Ota käyttöön saapuvien faksiviestien salaus.
HTTPS-faksin tila	Näytä etherFAX-tiedonsiirron tila.
Huomautus: Arvon kohdalla oleva tähti (*) osoittaa oletusasetuksen.	

Faksin lähetysetukset

Valikkokohta	Kuvaus
Tarkkuus Vakio* Tarkka Erittäin tarkka Huipputarkka	Määritä skannatun kuvan tarkkuus. Huomautus: Suurempi tarkkuus pidentää faksin lähetysaikaa ja vaatii enemmän muistia.
Alkuperäinen koko [Paperikokoluettelo] (Eri koot*)	Alkuperäisen asiakirjan koon määrittäminen.
Suunta Pysty* Vaaka	Määritä alkuperäisen asiakirjan suunta. Huomautus: Tämä valikkokohta tulee näkyviin vain tietyissä tulostinmalleissa.
Huomautus: Arvon kohdalla oleva tähti (*) osoittaa oletusasetuksen.	

Valikkokohta	Kuvaus
Puolet Ei käytössä* Lyhyt reuna Pitkä reuna	Määritä alkuperäisen asiakirjan suunta skannattaessa asiakirjan molemmille puolille. Huomautus: Tämä valikkokohta tulee näkyviin vain tietyissä tulostinmalleissa.
Sisältötyyppi Teksti* Teksti/valokuva Valokuva Grafiikka	Paranna tulosteen laatua alkuperäisen asiakirjan sisällön mukaan.
Tummuus 1–9 (5*)	Säädä skannatun kuvan tummuutta.
Vaihteen alanumero Käytössä Ei käytössä*	Tilaajavaihtovalinta-asetuksen avulla tulostin valitsee faksinumeron odottamatta valintääänen tunnistamista. Huomautus: Automaattinen puhelinvaihte (PABX) on puhelinverkko, joka sallii yhden käyttönumeron tarjota useita linjoja ulkopuolisille soittajille.
Numeronvalintatila Äänitaajuus* Pulssi	Määritä tulevien ja lähtevien faksien numeronvalintatila.
Huomautus: Arvon kohdalla oleva tähti (*) osoittaa oletusasetuksen.	

Kuvankäsittelyn lisäasetukset

Valikkokohta	Kuvaus
Väritasapaino Cyan - Red (Syaani - Punainen) -4–4 (0*) Magenta - Green (Magenta - Vihreä) -4–4 (0*) Yellow - Blue (Keltainen - Sininen) -4–4 (0*)	Säädä värien voimakkuutta skannauksen aikana.
Kontrasti Sisällön mukaan* 0 1 2 3 4 5	Määritä tulosteen kontrasti.
Taustan poisto Taso -4–4 (0*)	Säädä skannatussa kuvassa näkyvän taustan määrää.
Skannaus reunasta reunaan Käytössä Ei käytössä*	Salli alkuperäisen asiakirjan skannaus reunasta reunaan.
Huomautus: Arvon kohdalla oleva tähti (*) osoittaa oletusasetuksen.	

Järjestelmänvalvojan asetukset

Valikkokohta	Kuvaus
Automaattinen uudelleenvalinta 0–9 (5*)	Säädä uudelleenvalintayritysten määrää vastaanottavien faksilaitteiden toimintotasojen perusteella.
Uudelleensoittoväli 1–200 minuuttia (3*)	Paranna faksin lähettämisen onnistumismahdollisuuksia kasvattamalla uudelleenvalintayritysten väliaikaa.
Salli ECM Käytössä* Ei käytössä	Ota käyttöön faksitöiden virheenkorjaustila (ECM). Huomautus: ECM havaitsee ja korjaa faksin lähetyksen virheet, jotka aiheutuvat puhelinlinjan kohinasta ja heikosta signaalista.
Ota faksin skannaus käyttöön Käytössä* Ei käytössä	Faksaa asiakirjat, jotka on skannattu tulostimella.
Ota ohjainfaksaus käyttöön Käytössä* Ei käytössä	Salli tulostinohjaimen lähettää fakseja.
Salli tallennus pikavalintana Käytössä* Ei käytössä	Tallenna faksinumeroita pikavalintoina tulostimeen.
Enimmäisnopeus 33600* 14400 9600 4800 2400	Määritä enimmäislähetysnopeus.
Ota käyttöön värifaksien skannaus Oletusarvoisesti ei käytössä* Oletusarvoisesti käytössä Älä käytä koskaan Käytä aina	Ota käyttöön faksin väriskannaus.
Muunna värifaksit automaattisesti mustavalkofakseiksi Käytössä* Ei käytössä	Muunna kaikki lähtevät värifaksit mustavalkoisiksi.
Vahvista faksinumero Ei käytössä* Käytössä	Pyydä käyttäjää vahvistamaan faksinumero.
Valinnan etuliite	Määritä valinnan etuliite.
Huomautus: Arvon kohdalla oleva tähti (*) osoittaa oletusasetuksen.	

Faksin vastaanottoasetukset

Valikkokohta	Kuvaus
Hälytykset ennen vastaamista 1–25 (3*)	Määritä tulevien faksien soittomäärä.
Automaattinen tiivistys Käytössä* Ei käytössä	Sovita tulevat faksit sivulle.
Paperilähde Lokero [X] Automaattinen*	Määritä paperilähde tulevien faksien tulostamista varten.
Puolet Käytössä Ei käytössä*	Tulosta paperin molemmille puolille.
Erotinsivut Ei mitään* Ennen työtä Työn jälkeen	Määrittää, lisätäänkö tulostettaessa tyhjiä erotinsivuja.
Erotinsivujen lähde Lokero [X] (1*)	Määritä erotinsivun paperilähde.
Faksin alatunniste Käytössä Ei käytössä*	Tulosta lähetystiedot vastaanotetun faksin kunkin sivun alareunaan.
Faksin alatunnisteen aikaleima Vastaanotto* Tulosta	Tulosta aikaleima vastaanotetun faksin kunkin sivun alareunaan.
Huomautus: Arvon kohdalla oleva tähti (*) osoittaa oletusasetuksen.	

Järjestelmänvalvojan asetukset

Valikkokohta	Kuvaus
Ota käyttöön faksivastaanotto Käytössä* Ei käytössä	Määritä tulostin vastaanottamaan faksit.
Ota käyttöön värifaksien vastaanoton Käytössä* Ei käytössä	Määritä tulostin vastaanottamaan värillisiä fakseja.
Ota käyttöön soittajan tunnus Käytössä Ei käytössä*	Näytä lähettävän laitteen faksinumero.
Estä nimetön faksi Käytössä Ei käytössä*	Estä tulevat faksit, jos lähetyslaitteen asema- tai faksitunnusta ei ole määritetty.
Huomautus: Arvon kohdalla oleva tähti (*) osoittaa oletusasetuksen.	

Valikkokohta	Kuvaus
Vastaus käytössä Kaikki soitot* Vain yksi soitto Vain kaksi soittoa Vain kolme soittoa Vain yksi tai kaksi soittoa Vain yksi tai kolme soittoa Vain kaksi tai kolme soittoa	Määritä tunnusääni saapuville fakseille.
Automaattivastaus Käytössä* Ei käytössä	Määritä tulostin vastaanottamaan faksit automaattisesti.
Faksin välitys Tulosta* Tulosta ja välitä Välitä	Määritä, välitetäänkö saapunut faksi.
Välitä Kohde 1 Kohde 2	Määritä, mihin saapuneet faksit välitetään. Huomautus: Tämä valikkokohta näkyy vain, kun Faksin välitys -asetuksena on Tulosta ja välitä tai Välitä.
Enimmäisnopeus 33600* 14400 9600 4800 2400	Määritä faksien enimmäislähetysnopeus.
Huomautus: Arvon kohdalla oleva tähti (*) osoittaa oletusasetuksen.	

Faksilokiasetukset

Valikkokohta	Kuvaus
Lähetyslokien aikaväli Aina* Ei koskaan Vain virhetilanteessa	Määritä, kuinka usein tulostin luo lähetyslokien.
Lähetyslokien toiminto Tulosta Ei käytössä Käytössä* Sähköposti Ei käytössä* Käytössä	Tulosta tai lähetä sähköpostilla loki onnistuneista faksilähetyksistä tai lähetysvirheistä.
Vastaanottovirheloki Älä tulosta* Tulosta virhetapauksessa	Tulosta loki faksin vastaanottovirheistä.
Huomautus: Arvon kohdalla oleva tähti (*) osoittaa oletusasetuksen.	

Valikkokohta	Kuvaus
Tulosta lokit automaattisesti Käytössä* Ei käytössä	Tulosta kaikki faksitoiminta.
Lokin paperilähde Lokero [x] (1*)	Määritä paperilähde lokien tulostamista varten.
Lokinäyttö Vastaanottajan faksinimi* Valittu numero	Tunnista lähettäjä etäfaksinimen tai faksinumeron perusteella.
Ota käyttöön työloki Käytössä* Ei käytössä	Näytä kaikkien faksitöiden yhteenveto.
Ota käyttöön soitto-loki Käytössä* Ei käytössä	Näytä faksivalintahistorian yhteenveto.
Huomautus: Arvon kohdalla oleva tähti (*) osoittaa oletusasetuksen.	

Kaiutinasetukset

Valikkokohta	Kuvaus
Kaiutintila Aina pois käytöstä* Aina käytössä Käytössä, kunnes yhteys muodostettu	Määritä faksin kaiutintila.
Kaiuttimen äänenvoimakkuus Matala* Korkea	Säädä faksin kaiuttimen äänenvoimakkuutta.
Soittoäänen voimakkuus Ei käytössä* Käytössä	Ota soittoäänen voimakkuus käyttöön.
Huomautus: Arvon kohdalla oleva tähti (*) osoittaa oletusasetuksen.	

Faksipalvelimen määrittäminen

Yleiset faksiasetukset

Valikkokohta	Kuvaus
Muotoon	Määritä faksin vastaanottaja. Huomautus: Jos haluat käyttää faksinumeroa, lisää numeromerkki (#) numeron edelle.
Vastausosoite	Määritä faksilähetyksen vastausosoite.
Aihe	Määritä faksin aihe ja viesti.
Viesti	
Huomautus: Arvon kohdalla oleva tähti (*) osoittaa oletusasetuksen.	

Valikkokohta	Kuvaus
Ota käyttöön analoginen vastaanotto Ei käytössä* Käytössä	Määritä tulostin vastaanottamaan analogiset faksit.
Huomautus: Arvon kohdalla oleva tähti (*) osoittaa oletusasetuksen.	

Faksipalvelimen sähköpostiasetukset

Valikkokohta	Kuvaus
Käytä SMTP-sähköpostipalvelinta Käytössä* Ei käytössä	Käytä sähköpostin SMTP (Simple Mail Transfer Protocol) -asetuksia faksien vastaanottamisessa ja lähettämisessä. Huomautus: Kun asetus on Käytössä, muita Faksipalvelimen sähköpostiasetukset -valikon asetuksia ei näytetä.
Ensisijainen SMTP-yhdyskäytävä	Kirjoita ensisijaisen SMTP-palvelimen IP-osoite tai isäntänimi.
Ensisijaisen SMTP-yhdyskäytävän portti 1-65535 (25*)	Kirjoita ensisijaisen SMTP-palvelimen porttinumero.
Toissijainen SMTP-yhdyskäytävä	Kirjoita toissijaisen SMTP-palvelimen tai SMTP-varmistuspalvelimen IP-osoite tai isäntänimi.
Toissijaisen SMTP-yhdyskäytävän portti 1-65535 (25*)	Kirjoita toissijaisen SMTP-palvelimen tai SMTP-varmistuspalvelimen porttinumero.
SMTP-aikakatkaaisu 5-30 (30*)	Määritä, kuinka pian tulostin aikakatkaistaan, jos SMTP-palvelin ei vastaa.
Vastausosoite	Määritä faksilähetysten vastausosoite.
Käytä SSL- tai TLS-suojausta Ei käytössä* Sovittele Pakollinen	Määritä, lähetetäänkö faksi salatun linkin kautta.
Edellytä luotettua varmennetta Ei käytössä Käytössä*	Määritä luotettu varmenne käytettäessä SMTP-palvelinta.
SMTP-palvelimen todennus Todennusta ei tarvita* Kirjautuminen/tavallinen NTLM CRAM-MD5 Digest-MD5 Kerberos 5	Määritä SMTP-palvelimen todennustyyppi.
Laitteeseen perustuva s-posti Ei mitään* Käytä laitteen SMTP-valtuuksia	Määritä, tarvitaanko tunnistetietoja, kun laite lähettää sähköpostia.
Huomautus: Arvon kohdalla oleva tähti (*) osoittaa oletusasetuksen.	

Valikkokohta	Kuvaus
Käyttäjän lähettämä sähköposti Ei mitään* Käytä laitteen SMTP-valtuuksia Käytä istunnon käyttäjätunnusta ja salasanaa Käytä istunnon sähköpostiosoitetta ja salasanaa Kysy käyttäjältä	Määritä, tarvitaanko tunnistetietoja, kun käyttäjä lähettää sähköpostia.
Käytä AD-laitteen kirjautumistietoja Ei käytössä* Käytössä	Ota käyttöön käyttäjän tunnistetiedot ja ryhmäkohteet yhteyden muodostamiseksi SMTP-palvelimeen.
Laitekäyttäjätunnus Laitesalasana	Määritä käyttäjätunnus ja salasana yhteyden muodostamiseksi SMTP-palvelimeen.
Kerberos 5 REALM	Määritä Kerberos 5 -todennusprotokollan alue.
NLM-toimialue	Määritä NLM-suojausprotokollan toimialuenimi.
Poista käytöstä SMTP-palvelinta ei ole määritetty -virhe Ei käytössä* Käytössä	Piilota SMTP-palvelinta ei ole määritetty -virheilmoitus.
Huomautus: Arvon kohdalla oleva tähti (*) osoittaa oletusasetuksen.	

Faksipalvelimen skannausasetukset

Valikkokohta	Kuvaus
Kuvan tiedostomuoto TIFF (.tif) PDF (.pdf)* JPEG (.jpg)	Määritä skannatun kuvan tiedostomuoto.
Sisältötyyppi Teksti* Teksti/valokuva Valokuva Grafiikka	Paranna tulosteen laatua alkuperäisen asiakirjan sisällön mukaan.
Sisätlähde Mustavalkolaser Värilaser* Mustesuihku Valokuva/filmi Aikakauslehti Sanomalehti Paina Muu	Paranna tulosteen laatua alkuperäisen asiakirjan lähteen mukaan.
Huomautus: Arvon kohdalla oleva tähti (*) osoittaa oletusasetuksen.	

Valikkokohta	Kuvaus
Faksin tarkkuus Vakio* Tarkka Erittäin tarkka Huipputarkka	Määritä faksin tarkkuus.
Puolet Ei käytössä* Lyhyt reuna Pitkä reuna	Määritä alkuperäisen asiakirjan suunta skannattaessa asiakirjan molemmille puolille.
Tummuus 1–9 (5*)	Määritä tulosteen tummuus.
Suunta Pysty* Vaaka	Määrittää tekstin ja kuvien suunnan sivulla
Alkuperäinen koko [List of paper sizes]	Määritä alkuperäisen asiakirjan paperikoko. Huomautuksia: <ul style="list-style-type: none"> Eri paperikoot on Yhdysvalloissa oletusasetus. A4 on kansainvälinen oletusasetus. Asetus voi vaihdella tulostinmallin mukaan.
Käytä monisivuisia TIFF-kuvia Ei käytössä Käytössä*	Valitse yksi- tai monisivuiset TIFF-tiedostot.
Huomautus: Arvon kohdalla oleva tähti (*) osoittaa oletusasetuksen.	

S.posti

Sähköpostiasetukset

Valikkokohta	Kuvaus
Ensisijainen SMTP-yhdyskäytävä	Kirjoita sähköpostin lähettämiseen käytettävän ensisijaisen SMTP-palvelimen IP-osoite tai isäntänimi.
Ensisijaisen SMTP-yhdyskäytävän portti 1–65535 (25*)	Kirjoita ensisijaisen SMTP-palvelimen porttinumero.
Toissijainen SMTP-yhdyskäytävä	Kirjoita toissijaisen SMTP-palvelimen tai SMTP-varmistuspalvelimen IP-osoite tai isäntänimi.
Toissijaisen SMTP-yhdyskäytävän portti 1–65535 (25*)	Kirjoita toissijaisen SMTP-palvelimen tai SMTP-varmistuspalvelimen porttinumero.
SMTP-aikakatkaus 5–30 sekuntia (30*)	Määritä, kuinka pian tulostin aikakatkaistaan, jos SMTP-palvelin ei vastaa.
Vastausosoite	Määritä sähköpostin vastausosoite.
Huomautus: Arvon kohdalla oleva tähti (*) osoittaa oletusasetuksen.	

Valikkokohta	Kuvaus
Käytä aina SMTP-vastausosoitetta Käytössä Ei käytössä*	Käytä SMTP-palvelimessa aina oletusvastausosoitetta.
Käytä SSL-/TLS-yhteyksikäytäntöä Ei käytössä* Sovittele Pakollinen	Määritä, lähetetäänkö sähköposti salatun linkin kautta.
Edellytä luotettua varmennetta Käytössä* Ei käytössä	Edellytä luotettua varmennetta käytettäessä SMTP-palvelinta.
SMTP-palvelimen todennus Todennusta ei tarvita* Kirjautuminen/tavallinen NTLM CRAM-MD5 Digest-MD5	Määritä SMTP-palvelimen todennustyyppi.
Laitteeseen perustuva s-posti Ei mitään* Käytä laitteen SMTP-valtuuksia	Määritä, tarvitaanko tunnistetietoja, kun laite lähettää sähköpostia.
Laitekäyttäjätunnus	Määritä käyttäjätunnus ja salasana yhteyden muodostamiseksi SMTP-palvelimeen.
Laitesalasana	
NTLM-toimialue	Määritä NTLM-suojausprotokollan toimialuenimi.
Huomautus: Arvon kohdalla oleva tähti (*) osoittaa oletusasetuksen.	

Sähköpostin oletusasetukset

Valikkokohta	Kuvaus
Aihe	Määritä sähköpostiviestin aihe ja viesti.
Viesti	
Tiedostonimi	Määritä skannatun kuvan tiedostonimi.
Muoto PDF (.pdf)* TIFF (.tif) JPEG (.jpg)	Määritä skannatun kuvan tiedostomuoto.
Huomautus: Arvon kohdalla oleva tähti (*) osoittaa oletusasetuksen.	

Valikkokohta	Kuvaus
PDF-asetukset PDF-versio 1.3 1.4 1,5* 1.6 1.7 Arkistoversio A-1a* A-1b Suojattu Ei käytössä* Käytössä Arkisto (PDF/A) Ei käytössä* Käytössä	Määritä skannatun kuvan PDF-muoto. Huomautus: Arkistoversio ja Arkisto (PDF/A) näkyvät vain, jos PDF-versioksi on määritetty 1.4.
Sisältötyyppi Teksti Teksti/valokuva* Valokuva Grafiikka	Paranna tulosteen laatua alkuperäisen asiakirjan sisällön mukaan.
Väri Mustavalko Harmaasävy Väri* Automaattinen	Määritä kuvan skannausväri.
Tarkkuus 75 dpi 150 dpi* 200 dpi 300 dpi 400 dpi 600 dpi	Määritä skannatun kuvan tarkkuus.
Tummuus 1–9 (5*)	Säädä skannatun kuvan tummuutta.
Suunta Pysty* Vaaka	Määritä alkuperäisen asiakirjan suunta. Huomautus: Tämä valikkokohta tulee näkyviin vain tietyissä tulostinmalleissa.
Alkuperäinen koko [List of paper sizes]	Määritä alkuperäisen asiakirjan paperikoko. Huomautus: Eri koot on oletusasetus.
Puolet Ei käytössä* Lyhyt reuna Pitkä reuna	Määritä alkuperäisen asiakirjan suunta skannattaessa asiakirjan molemmille puolille. Huomautus: Tämä valikkokohta tulee näkyviin vain tietyissä tulostinmalleissa.
Huomautus: Arvon kohdalla oleva tähti (*) osoittaa oletusasetuksen.	

Kuvankäsittelyn lisäasetukset

Valikkokohta	Kuvaus
Väritasapaino Cyan - Red (Syaani - Punainen) -4-4 (0*) Magenta - Green (Magenta - Vihreä) -4-4 (0*) Yellow - Blue (Keltainen - Sininen) -4-4 (0*)	Säädä värien voimakkuutta skannauksen aikana.
Autom. värintunn. Väriherkkyys 1-9 (5*) Alueherkkyys 1-9 (5*) Sähköpostin bittimäärä 1 bitti* 8 bittiä Vähimmäisskannaustarkkuus 75 dpi 150 dpi 200 dpi 300 dpi*	Määritä, kuinka paljon väriä tulostin havaitsee alkuperäisestä asiakirjasta.
Kontrasti Sisällön mukaan* 0 1 2 3 4 5	Määritä tulosteen kontrasti.
Taustan poisto Taso -4-4 (0*)	Säädä skannatussa kuvassa näkyvän taustan määrää.
Skannaus reunasta reunaan Käytössä Ei käytössä*	Salli alkuperäisen asiakirjan skannaus reunasta reunaan.
Huomautus: Arvon kohdalla oleva tähti (*) osoittaa oletusasetuksen.	

Järjestelmänvalvojan asetukset

Valikkokohta	Kuvaus
Sähköpostin enimmäiskoko 0-65535 (0*)	Määritä kunkin sähköpostiviestin sallittu tiedostokoko.
Huomautus: Arvon kohdalla oleva tähti (*) osoittaa oletusasetuksen.	

Valikkokohta	Kuvaus
Kokovirheilmoitus	Määritä virheilmoitus, jonka tulostin lähettää, kun sähköpostiviesti ylittää sallitun tiedostokoon. Huomautus: Voit kirjoittaa enintään 1024 merkkiä.
Lähetä kopio itselle Ei näy* Oletusarvoisesti käytössä Oletusarvoisesti ei käytössä Aina käytössä	Lähetä sähköpostiviestin kopio itselle.
Tekstin oletusarvo 5–95 (75*)	Määritä skannatun kuvan tekstin laatu.
Tekstin/kuvan oletusarvo 5–95 (75*)	Määritä skannatun kuvan tekstin tai valokuvan laatu.
Valokuvan oletusarvo 5–95 (50*)	Määritä skannatun kuvan valokuvan laatu.
Lähetysloki Tulosta loki* Älä tulosta lokia Tulosta vain virhetilanteessa	Tulosta loki, kun sähköpostilähetys onnistuu.
Lokin paperilähde Lokero [x] (1*)	Määritä paperilähde lokien tulostamista varten.
Salli tallennus pikavalintana Käytössä* Ei käytössä	Tallenna sähköpostiosoitteita pikavalintoina. Huomautus: Kun asetus on Ei käytössä, sähköpostin Kohde-näytössä ei näy Tallenna pikavalintana -painiketta.
Palauta sähköpostin tiedot lähetyksen jälkeen Käytössä* Ei käytössä	Palauta oletussähköpostitiedot sähköpostiviestin lähettämisen jälkeen.
Huomautus: Arvon kohdalla oleva tähti (*) osoittaa oletusasetuksen.	

FTP

FTP-oletusasetukset

Valikkokohta	Kuvaus
Muoto PDF (.pdf)* TIFF (.tif) JPEG (.jpg)	Määritä skannatun kuvan tiedostomuoto.
Huomautus: Arvon kohdalla oleva tähti (*) osoittaa oletusasetuksen.	

Valikkokohta	Kuvaus
PDF-asetukset PDF-versio 1.3 1.4 1,5* 1.6 1.7 Arkistoversio A-1a* A-1b Suojattu Ei käytössä* Käytössä Arkisto (PDF/A) Ei käytössä* Käytössä	Määritä skannatun kuvan PDF-muoto. Huomautus: Arkistoversio ja Arkisto (PDF/A) näkyvät vain, jos PDF-versioksi on määritetty 1.4.
Sisältötyyppi Teksti Teksti/valokuva* Grafiikka Valokuva	Paranna tulosteen laatua alkuperäisen asiakirjan sisällön mukaan.
Väri Mustavalko Harmaasävy Väri* Automaattinen	Määritä kuvan skannausväri.
Tarkkuus 75 dpi 150 dpi* 200 dpi 300 dpi 400 dpi 600 dpi	Määritä skannatun kuvan tarkkuus.
Tummuus 1–9 (5*)	Säädä skannatun kuvan tummuutta.
Suunta Pysty* Vaaka	Määritä alkuperäisen asiakirjan suunta. Huomautus: Tämä valikkokohta tulee näkyviin vain tietyissä tulostinmalleissa.
Alkuperäinen koko [Paperikokoluettelo] (Eri koot*)	Määritä alkuperäisen asiakirjan paperikoko.
Puolet Ei käytössä* Lyhyt reuna Pitkä reuna	Määritä alkuperäisen asiakirjan suunta skannattaessa asiakirjan molemmille puolille. Huomautus: Tämä valikkokohta tulee näkyviin vain tietyissä tulostinmalleissa.
Huomautus: Arvon kohdalla oleva tähti (*) osoittaa oletusasetuksen.	

Valikkokohta	Kuvaus
Tiedostonimi	Määritä skannatun kuvan tiedostonimi.
Huomautus: Arvon kohdalla oleva tähti (*) osoittaa oletusasetuksen.	

Kuvankäsittelyn lisäasetukset

Valikkokohta	Kuvaus
Väritasapaino Cyan - Red (Syaani - Punainen) -4-4 (0*) Magenta - Green (Magenta - Vihreä) -4-4 (0*) Yellow - Blue (Keltainen - Sininen) -4-4 (0*)	Säädä värien voimakkuutta skannauksen aikana.
Autom. värintunn. Väriherkkyys 1-9 (5*) Alueherkkyys 1-9 (5*) FTP:n bittimäärä 1 bitti* 8 bittiä Vähimmäisskannaustarkkuus 75 dpi 150 dpi 200 dpi 300 dpi*	Määritä, kuinka paljon väriä tulostin havaitsee alkuperäisestä asiakirjasta.
Kontrasti Sisällön mukaan* 0 1 2 3 4 5	Määritä tulosteen kontrasti.
Taustan poisto Taso -4-4 (0*)	Säädä skannatussa kuvassa näkyvän taustan määrää.
Skannaus reunasta reunaan Käytössä Ei käytössä*	Salli alkuperäisen asiakirjan skannaus reunasta reunaan.
Huomautus: Arvon kohdalla oleva tähti (*) osoittaa oletusasetuksen.	

Järjestelmänvalvojan asetukset

Valikkokohta	Kuvaus
Tekstin oletusarvo 5–95 (75*)	Määritä skannatun kuvan tekstin laatu.
Tekstin/kuvan oletusarvo 5–95 (75*)	Määritä skannatun kuvan tekstin tai valokuvan laatu.
Valokuvan oletusarvo 5–95 (50*)	Määritä skannatun kuvan valokuvan laatu.
Lähetysloki Tulosta loki* Älä tulosta lokia Tulosta vain virhetilanteessa	Tulosta loki, kun FTP-skannauslähetys onnistuu.
Lokin paperilähde Lokero [x] (1*)	Määritä paperilähde FTP-lokien tulostamista varten.
Huomautus: Arvon kohdalla oleva tähti (*) osoittaa oletusasetuksen.	

USB-asema

Flash-asemaskannaus

Valikkokohta	Kuvaus
Muoto PDF (.pdf)* TIFF (.tif) JPEG (.jpg)	Määritä skannatun kuvan tiedostomuoto.
PDF-asetukset PDF-versio 1.3 1.4 1,5* 1.6 1.7 Arkistoversio A-1a* A-1b Suojattu Ei käytössä* Käytössä Arkisto (PDF/A) Ei käytössä* Käytössä	Määritä skannatun kuvan PDF-muoto. Huomautus: Arkistoversio ja Arkisto (PDF/A) näkyvät vain, jos PDF-versioksi on määritetty 1.4.
Huomautus: Arvon kohdalla oleva tähti (*) osoittaa oletusasetuksen.	

Valikkokohta	Kuvaus
Sisältötyyppi Teksti Teksti/valokuva* Grafiikka Valokuva	Paranna tulosteen laatua alkuperäisen asiakirjan sisällön mukaan.
Väri Mustavalko Harmaasävy Väri* Automaattinen	Määritä kuvan skannausväri.
Tarkkuus 75 dpi 150 dpi* 200 dpi 300 dpi 400 dpi 600 dpi	Määritä skannatun kuvan tarkkuus.
Tummuus 1–9 (5*)	Säädä skannatun kuvan tummuutta.
Suunta Pysty* Vaaka	Määritä alkuperäisen asiakirjan suunta. Huomautus: Tämä valikkokohta tulee näkyviin vain tietyissä tulostinmalleissa.
Alkuperäinen koko [Paperikokoluettelo] (Eri koot*)	Määritä alkuperäisen asiakirjan paperikoko.
Puolet Ei käytössä* Lyhyt reuna Pitkä reuna	Määritä alkuperäisen asiakirjan suunta skannattaessa asiakirjan molemmille puolille. Huomautus: Tämä valikkokohta tulee näkyviin vain tietyissä tulostinmalleissa.
Tiedostonimi	Määritä skannatun kuvan tiedostonimi.
Huomautus: Arvon kohdalla oleva tähti (*) osoittaa oletusasetuksen.	

Kuvankäsittelyn lisäasetukset

Valikkokohta	Kuvaus
Väritasapaino Syaani–Punainen -4–4 (0*) Magenta–Vihreä -4–4 (0*) Keltainen–Sininen -4–4 (0*)	Säädä värien voimakkuutta skannauksen aikana.
Huomautus: Arvon kohdalla oleva tähti (*) osoittaa oletusasetuksen.	

Valikkokohta	Kuvaus
Autom. värintunn. Väriherkkyys 1–9 (5*) Alueherkkyys 1–9 (5*) Skannauksen värimäärä 1 bitti* 8 bittiä Vähimmäisskannaustarkkuus 75 dpi 150 dpi 200 dpi 300 dpi*	Määritä, kuinka paljon väriä tulostin havaitsee alkuperäisestä asiakirjasta.
Kontrasti Sisällön mukaan* 0 1 2 3 4 5	Määritä tulosteen kontrasti.
Taustan poisto Taso –4–4 (0*)	Säädi skannatussa kuvassa näkyvän taustan määrää.
Skannaus reunasta reunaan Käytössä Ei käytössä*	Salli alkuperäisen asiakirjan skannaus reunasta reunaan.
Huomautus: Arvon kohdalla oleva tähti (*) osoittaa oletusasetuksen.	

Järjestelmänvalvojan asetukset

Valikkokohta	Kuvaus
Tekstin oletusarvo 5–95 (75*)	Määritä skannatun kuvan tekstin laatu.
Tekstin/kuvan oletusarvo 5–95 (75*)	Määritä skannatun kuvan tekstin tai valokuvan laatu.
Valokuvan oletusarvo 5–95 (50*)	Määritä skannatun kuvan valokuvan laatu.
Huomautus: Arvon kohdalla oleva tähti (*) osoittaa oletusasetuksen.	

Flash-asetustulos

Valikkokohta	Kuvaus
Kopiomäärä 1–9999 (1*)	Aseta kopioiden määrä.
Paperilähde Lokero [x] (1*) Manuaalinen paperi Manuaalinen kirjekuori	Määritä tulostustyön paperilähde.
Väri Ei käytössä Käytössä*	Tulosta värillinen tuloste.
Lajittele 1, 1, 1, 2, 2, 2 1,2,3–1,2,3*	Tulosta useita kopioita järjestyksessä.
Puolet Yksipuolinen* Kaksipuolinen	Määritä, tulostetaanko vain sivun toiselle puolelle vai molemmille puolille.
Kääntötyyli Pitkä reuna* Lyhyt reuna	Määritä, sidotaanko kaksipuolisena tulostetun asiakirja pitkä vai lyhyt reuna. Huomautus: Valitun asetuksen mukaan tulostin porrastaa sivun tulostetut tiedot automaattisesti sidonnan mukaan.
Sivuja/arkki Ei käytössä* 2 sivua/arkki 3 sivua/arkki 4 sivua/arkki 6 sivua/arkki 9 sivua/arkki 12 sivua/arkki 16 sivua/arkki	Tulosta paperiarkin yhdelle puolelle useita pienennettyjä sivuja.
Sivuja/arkki-järjestys Vaakasuunta* Käänteinen vaaka Käänteinen pysty Pystysuora	Määritä monisivuisten kuvien paikka, kun käytössä on Sivuja/arkki-asetus. Huomautus: Paikka määräytyy sivukuvien lukumäärän ja suunnan mukaan.
Sivuja/arkki-suunta Automaattinen* Vaaka Pysty	Määritä monisivuisen asiakirjan suunta, kun käytössä on Sivuja/arkki-asetus.
Sivuja/arkki-kehys Ei mitään* Tasainen	Tulosta reunus jokaisen sivun ympärille, kun käytössä on Sivuja/arkki-asetus.
Huomautus: Arvon kohdalla oleva tähti (*) osoittaa oletusasetuksen.	

Valikkokohta	Kuvaus
Erotinsivut Ei käytössä* Kopioiden väliin Töiden väliin Arkkien väliin	Määrittää, lisätäänkö tulostettaessa tyhjiä erotinsivuja.
Erotinsivujen lähde Lokero [x] (*)	Määritä erotinsivun paperilähde.
Tyhjät sivut Älä tulosta* Tulostus	Määritä, tulostetaanko tulostustyön tyhjä sivut.
Huomautus: Arvon kohdalla oleva tähti (*) osoittaa oletusasetuksen.	

Network/Ports (Verkko/Portit)

Verkon esittely

Valikkokohta	Kuvaus
Aktiivinen sovitin Automaattinen* Vakioverkko Langaton	Määritä verkkoyhteyden tyyppi.
Verkon tila	Näytä tulostinverkon yhteystila.
Näytä Verkon tila tulostimessa Ei käytössä Käytössä*	Näytä verkon tila näytössä.
Nopeus, kaksipuolisuus	Näytä aktiivisen verkkokortin nopeus.
IPv4	Näytä IPv4-osoite.
Kaikki IPv6-osoitteet	Näytä kaikki IPv6-osoitteet.
Nollaa tulostuspalvelin Käynnistä	Nollaa kaikki aktiiviset verkkoyhteydet tulostimeen. Huomautus: Tämä asetus poistaa kaikki verkon määritysasetukset.
Verkkotyön aikakatkaistu Ei käytössä Käytössä*	Määritä aika, jonka kuluttua tulostin peruuttaa verkkotulostustyön.
Verkkotyön aikakatkaistuaika	Määritä aikakatkaistuaikaväli (sekunteina), jolloin Verkkotyön aikakatkaistu -asetus otetaan käyttöön. Huomautus: Tämä ominaisuus on käytettävissä vain tietyissä tulostinmalleissa.
Otsikkosivu Ei käytössä* Käytössä	Tulosta otsikkosivu.
Huomautus: Arvon kohdalla oleva tähti (*) osoittaa oletusasetuksen.	

Valikkokohta	Kuvaus
PC-skannaus-porttialue	Määritä kelvollinen porttialue tulostimille, jotka ovat portin palomuurin takana.
Ota käyttöön verkkoyhteydet Ota käyttöön* Poista käytöstä	Ota verkkoyhteydet käyttöön tai poista ne käytöstä.
Salli LLDP Ei käytössä* Käytössä	Salli LLDP (Link Layer Discovery Protocol) tulostimessa.
Huomautus: Arvon kohdalla oleva tähti (*) osoittaa oletusasetuksen.	

Langaton

Valikkokohta	Kuvaus
Asennus mobiilisovelluksella	Määritä langaton yhteys Lexmark Mobile Assistant -sovelluksella.
Määritä tulostimen ohjauspaneelissa Valitse verkko Lisää Wi-Fi-verkko <ul style="list-style-type: none"> • Verkkonimi • Verkkotila <ul style="list-style-type: none"> Infrastruktuuri • Langaton suojaustila <ul style="list-style-type: none"> Ei käytössä* WEP WPA2/WPA - Personal WPA2 - Personal 	Määritä langaton verkko, johon tulostin muodostaa yhteyden. Huomautus: Tämä valikkokohta näkyy <i>Langattoman yhteyden asetuksina</i> Embedded Web Server -palvelimessa.
Wi-Fi Protected Setup Käynnistä painonäppäinmenetelmä Käynnistä PIN-kooditila	Muodosta langaton verkko ja ota käyttöön verkon suojaus. Huomautuksia: <ul style="list-style-type: none"> • Käynnistä painonäppäinmenetelmä yhdistää tulostimen langattomaan verkkoon, kun tulostimen ja yhteispisteen (langattoman reitittimen) painikkeita painetaan tietyn ajan kuluessa. • Käynnistä PIN-kooditila yhdistää tulostimen langattomaan verkkoon, kun tulostimen PIN-koodi kirjoitetaan yhteispisteen langattoman yhteyden asetuksiin.
Yhteensopivuus 802.11b/g/n (2,4 GHz) 802.11a/b/g/n/ac (2.4GHz/5GHz)* 802.11a/n/ac (5 GHz)	Määritä langattoman verkon langattoman tekniikan standardi. Huomautus: 802.11a/b/g/n/ac (2,4 GHz / 5 GHz) ja 802.11a/n/ac (5 GHz) ovat käytettävissä vain tietyissä tulostinmalleissa.
Langaton suojaustila Ei käytössä* WEP WPA2/WPA-Personal WPA2-Personal 802.1x - RADIUS	Määritä suojaustyyppi, jolla tulostin yhdistetään langattomiin laitteisiin.

Valikkokohta	Kuvaus
WEP-todennustila Automaattinen* Avaa Jaettu	Määritä tulostimen käyttämä WEP (Wireless Encryption Protocol) -tyyppi. Huomautus: Tämä valikkokohde näkyy vain, jos Langaton suojaustila -asetus on WEP.
Määritä WEP-avain	Määritä suojatulle langattomalle yhteydelle WEP-salasana. Huomautus: Tämä valikkokohde näkyy vain, jos Langaton suojaustila -asetus on WEP.
WPA2-Personal AES*	Ota langaton suojaus käyttöön WPA2:n kautta. Huomautus: Tämä valikkokohde näkyy vain, jos Langaton suojaustila -asetus on WPA2-Personal.
Aseta PSK	Määritä suojatulle langattomalle yhteydelle salasana. Huomautus: Tämä valikkokohde näkyy vain, jos Langaton suojaustila -asetus on WPA2/WPA-Personal tai WPA2-Personal.
WPA2/WPA-Personal AES*	Ota langaton suojaus käyttöön WPA2/WPA-standardin kautta. Huomautus: Tämä valikkokohde näkyy vain, jos Langaton suojaustila -asetus on WPA2/WPA-Personal.
802.1x-salaustila WPA+ WPA2*	Ota langaton suojaus käyttöön 802.1x-standardin kautta. Huomautus: Tämä valikkokohde näkyy vain, jos Langaton suojaustila -asetus on 802.1x - Radius.
IPv4 Salli DHCP Käytössä* Ei käytössä	Ota käyttöön DHCP (Dynamic Host Configuration Protocol). Huomautus: DHCP on vakioyhteyksikäytäntö, joka sallii palvelimen jakaa IP-osoitteita ja määrittystietoja dynaamisesti asiakkaille.
IPv4 Määritä kiinteä IP-osoite IP-osoite Verkkopeite Yhdyskäytävä	Määritä tulostimen kiinteä IP-osoite.
IPv6 Ota käyttöön IPv6 Käytössä* Ei käytössä	Ota käyttöön IPv6-yhteyksikäytäntö tulostimessa.
IPv6 Ota käyttöön DHCPv6 Käytössä Ei käytössä*	Ota käyttöön DHCPv6-yhteyksikäytäntö tulostimessa.
IPv6 Tilattoman osoitteen automaattinen määrittäminen Ei käytössä Käytössä*	Määritä verkkosovitin hyväksymään reitittimen antamat automaattisen IPv6-osoitteen määrittämerkinnät.
IPv6 DNS-osoite	Määritä DNS-palvelimen osoite.

Valikkokohta	Kuvaus
IPv6 Manuaalisesti määritetty IPV6-osoite	Määritä IPv6-osoite. Huomautus: Tämä valikkokohta tulee näkyviin vain tietyissä tulostinmallissa.
IPv6 Manuaalisesti määritetty IPV6-reititin	Määritä IPv6-reitittimen osoite. Huomautus: Tämä valikkokohta tulee näkyviin vain tietyissä tulostinmallissa.
IPv6 Osoitteen etuliite 0–128 (64*)	Määritä osoitteen etuliite.
IPv6 Kaikki IPv6-osoitteet	Näytä kaikki IPv6-osoitteet.
IPv6 Kaikki IPv6-reititinosoitteet	Näytä kaikki IPv6-reititinosoitteet.
Verkko-osoite UAA LAA (Locally Administered Address)	Tarkastele verkko-osoitteita.
PCL-työn tunnis. Käytössä* Ei käytössä	Määritä tulostin käyttämään automaattisesti PCL-emulointia, kun tulostustyö edellyttää sitä, oletuskomentokielestä riippumatta. Huomautus: Jos PCL-työn tunnis. -asetus ei ole käytössä, tulostin ei tarkista saapuvia tietoja ja käyttää asetusvalikossa määritettyä tulostimen oletuskomentokieltä.
PS-työn tunnist. Käytössä* Ei käytössä*	Määritä tulostin käyttämään automaattisesti PS-emulointia, kun tulostustyö edellyttää sitä, oletuskomentokielestä riippumatta. Huomautus: Jos PS-työn tunnist. -asetus ei ole käytössä, tulostin ei tarkista saapuvia tietoja ja käyttää asetusvalikossa määritettyä tulostimen oletuskomentokieltä.
Mac binaari PS Automaattinen* Käytössä Ei käytössä	Määritä tulostin käsittelemään Macintoshin binaarimuotoisia PostScript-tulostustöitä. Huomautuksia: <ul style="list-style-type: none"> • Käytössä-asetus käsittelee binaarimuotoiset PostScript-tulostustyöt. • Ei käytössä -asetus suodattaa tulostustöitä käyttäen vakioyhteydskäytäntöä.

Wi-Fi Direct

Valikkokohta	Kuvaus
Ota käyttöön Wi-Fi Direct Käytössä Ei käytössä*	Määritä tulostin muodostamaan yhteys suoraan Wi-Fi-laitteisiin.
Wi-Fi Direct -nimi	Määritä Wi-Fi Direct -verkon nimi.
Wi-Fi Direct -salasana	Määritä salasana todentamaan ja vahvistamaan käyttäjät Wi-Fi-yhteydellä.
Huomautus: Arvon kohdalla oleva tähti (*) osoittaa oletusasetuksen.	

Valikkokohta	Kuvaus
Näytä salasana asetussivulla Ei käytössä Käytössä*	Näytä Wi-Fi Direct -salasana Verkoasetussivulla.
Ensisijaisen kanavan numero 1–11 Automaattinen*	Määritä Wi-Fi-verkon ensisijainen kanava.
Ryhmän omistajan IP-osoite	Määritä ryhmän omistajan IP-osoite.
Hyväksy painonäppäinpyynnöt automaattisesti Ei käytössä* Käytössä	Hyväksy pyynnöt muodostaa yhteys verkkoon automaattisesti. Huomautus: Asiakkaiden automaattista hyväksymistä ei ole suojattu.
Huomautus: Arvon kohdalla oleva tähti (*) osoittaa oletusasetuksen.	

Ethernet

Valikkokohta	Kuvaus
Verkon nopeus	Näytä aktiivisen verkkosovittimen nopeus.
IPv4 Salli DHCP Käytössä* Ei käytössä	Ota käyttöön DHCP (Dynamic Host Configuration Protocol). Huomautus: DHCP on vakioyhteyksikäytäntö, joka sallii palvelimen jakaa IP-osoitteita ja määrittystietoja asiakkaille dynaamisesti.
IPv4 Määritä kiinteä IP-osoite IP-osoite Verkkopeite Yhdyskäytävä	Määritä tulostimen kiinteä IP-osoite.
IPv6 Ota käyttöön IPv6 Ei käytössä Käytössä*	Ota käyttöön IPv6-yhteyksikäytäntö tulostimessa.
IPv6 Ota käyttöön DHCPv6 Ei käytössä* Käytössä	Ota käyttöön DHCPv6-yhteyksikäytäntö tulostimessa.
IPv6 Tilattoman osoitteen automaattinen määrittäminen Ei käytössä Käytössä*	Määritä verkkosovitin hyväksymään reitittimen antamat automaattisen IPv6-osoitteen määrittämerkinnät.
IPv6 DNS-osoite	Määritä DNS-palvelimen osoite.
Huomautus: Arvon kohdalla oleva tähti (*) osoittaa oletusasetuksen.	

Valikkokohta	Kuvaus
IPv6 Manuaalisesti määritetty IPV6-osoite	Määritä IPv6-osoite. Huomautus: Tämä valikkokohta tulee näkyviin vain tietyissä tulostinmal- leissa.
IPv6 Manuaalisesti määritetty IPV6-reititin	Määritä IPv6-reitittimen osoite. Huomautus: Tämä valikkokohta tulee näkyviin vain tietyissä tulostinmal- leissa.
IPv6 Osoitteen etuliite 0–128 (64*)	Määritä osoitteen etuliite.
IPv6 Kaikki IPv6-osoitteet	Näytä kaikki IPv6-osoitteet.
IPv6 Kaikki IPv6-reititinosoitteet	Näytä kaikki IPv6-reititinosoitteet.
Verkko-osoite UAA LAA (Locally Administered Address)	Näytä tulostimen MAC (Media Access Control) -osoitteet: LAA (Locally Administered Address) ja UAA (Universally Administered Address). Huomautus: Voit muuttaa tulostimen LAA-osoitteen manuaalisesti.
PCL-työn tunnis. Ei käytössä Käytössä*	Määritä tulostin käyttämään automaattisesti PCL-emulointia, kun tulostustyö edellyttää sitä, oletuskomentokielestä riippumatta. Huomautus: Jos PCL-työn tunnis. -asetus ei ole käytössä, tulostin ei tarkista saapuvia tietoja ja käyttää asetusvalikossa määritettyä tulostimen oletusko- mentokieltä.
PS-työn tunnist. Käytössä* Ei käytössä*	Määritä tulostin käyttämään automaattisesti PS-emulointia, kun tulostustyö edellyttää sitä, oletuskomentokielestä riippumatta. Huomautus: Jos PS-työn tunnist. -asetus ei ole käytössä, tulostin ei tarkista saapuvia tietoja ja käyttää asetusvalikossa määritettyä tulostimen oletusko- mentokieltä.
Mac binaari PS Automaattinen* Käytössä Ei käytössä	Määritä tulostin käsittelemään Macintoshin binaarimuotoisia PostScript-tulos- tustöitä. Huomautuksia: <ul style="list-style-type: none"> • Käytössä-asetus käsittelee binaarimuotoiset PostScript-tulostustyöt. • Ei käytössä -asetus suodattaa tulostustöitä käyttäen vakioyhteyshäy- töntä.
Energiatehokas Ethernet Ei käytössä Käytössä Automaattinen*	Vähennä virrankulutusta, kun tulostin ei vastaanota tietoja Ethernet-verkosta.
Huomautus: Arvon kohdalla oleva tähti (*) osoittaa oletusasetuksen.	

TCP/IP

TCP/IP

Huomautus: Tämä valikko näkyy ainoastaan verkkotulostimissa tai tulostuspalvelimeen liitetyissä tulostimissa.

Valikkokohta	Kuvaus
Aseta isäntänimi	Aseta TCP/IP-yhteyksikäytännön nykyisen palvelimen nimi.
Toimialuenimi	Aseta toimialuenimi.
Salli DHCP-/BOOTP-protokollan päivittää NTP-palvelin Käytössä* Ei käytössä	Salli DHCP- ja BOOTP-asiakkaiden päivittää tulostimen NTP-asetukset.
Zero Configuration -nimi	Määritä zero configuration -verkon palvelunimi.
Ota autom. IP käyttöön Käytössä* Ei käytössä	Määritä IP-osoite automaattisesti.
DNS-osoite	Määritä nykyinen DNS (Domain Name System) -palvelinosoite.
DNS-varapalvelin	Määritä DNS-varmistuspalvelimen osoitteet.
DNS-varapalvelin 2	
DNS-varapalvelin 3	
Toimialueen hakujärjestys	Paikallista verkon eri toimialueilla olevat tulostimet ja niiden resurssit määrittämällä toimialuenimien luettelo.
Salli DDNS Ei käytössä* Käytössä	Päivitä dynaamiset DNS-asetukset.
DDNS TTL	Määritä nykyiset DDNS-asetukset.
Oletus-TTL	
DDNS-päivitysaika	
Ota mDNS käyttöön Käytössä* Ei käytössä	Päivitä DNS-monilähetysasetukset.
WINS-osoite	Määritä WINS (Windows Internet Name Service) -palvelimen osoite.
Salli BOOTP Ei käytössä* Käytössä	Salli BOOTP-protokollan määrittää tulostimen IP-osoite.
Rajattu palvelinluet.	Määritä TCP-yhteyksien IP-osoite. Huomautuksia: <ul style="list-style-type: none"> Tämä valikkokohta näkyy vain Embedded Web Server -palvelimessä. Erota IP-osoitteet toisistaan pilkulla. Voit lisätä enintään 50 IP-osoitetta.
Rajattu palvelinluet. -asetukset Estä kaikki portit* Estä vain tulostus Estä vain tulostus ja HTTP	Määritä, miten luettelon IP-osoitteet voivat käyttää tulostimen toimintoja. Huomautus: Tämä valikkokohta näkyy vain Embedded Web Server -palvelimessä.
Huomautus: Arvon kohdalla oleva tähti (*) osoittaa oletusasetuksen.	

Valikkokohta	Kuvaus
MTU	Määritä TCP-yhteyksien MTU (maximum transmission unit) -parametri.
Raw Print Port 1–65535 (9100*)	Määritä raw port -numero verkkoon liitetyille tulostimille.
Lähtevän liikenteen enimmäisnopeus Ei käytössä* Käytössä	Ota käyttöön tulostimen enimmäissiirtonopeus.
Ota käyttöön TLSv1.0 Käytössä* Ei käytössä	Ota käyttöön TLSv1.0-protokolla.
Ota käyttöön TLSv1.1 Käytössä* Ei käytössä	Ota käyttöön TLSv1.1-protokolla.
SSL-salausluettelo	Määritä salausalgoritmit, joita käytetään SSL- tai TLS-yhteyksissä.
Huomautus: Arvon kohdalla oleva tähti (*) osoittaa oletusasetuksen.	

SNMP

Huomautus: Valikko näkyy ainoastaan verkkotulostimissa tai tulostuspalvelimeen liitetyissä tulostimissa.

Valikkokohta	Kuvaus
SNMP-versiot 1 ja 2c Käytössä Ei käytössä Käytössä* Salli SNMP-asetus Ei käytössä Käytössä* Ota käyttöön PPM MIB Ei käytössä Käytössä* SNMP-yhteisö	Määritä SNMP (Simple Network Management Protocol) -versiot 1 ja 2c tulostinohjainten ja sovellusten asentamiseksi.
Huomautus: Arvon kohdalla oleva tähti (*) osoittaa oletusasetuksen.	

Valikkokohta	Kuvaus
SNMP-versio 3 Käytössä Ei käytössä Käytössä* Kontekstinimi Aseta luku-/kirjoitustunnistetiedot Käyttäjätunnus Todennuksen salasana Tietosuojan salasana Aseta vain luku -tunnistetiedot Käyttäjätunnus Todennuksen salasana Tietosuojan salasana Todennuksen hajautus MD5 SHA1* Todennuksen vähimmäistaso Ei todennusta, Ei suojausta Todennus, Ei suojausta Todennus, Suojaus* Yksityisyysalgoritmi DES AES-128*	Määritä SNMP-versio 3 tulostimen suojauksen asennusta ja päivitystä varten.
Huomautus: Arvon kohdalla oleva tähti (*) osoittaa oletusasetuksen.	

IPSec

Huomautus: Valikko näkyy ainoastaan verkkotulostimissa tai tulostuspalvelimeen liitetyissä tulostimissa.

Valikkokohta	Kuvaus
Salli IPSec Ei käytössä* Käytössä	Ota käyttöön IPSec (Internet Protocol Security).
Peruskokoonpano Oletus* Yhteensopivuus Suojattu	Määritä IPSec-peruskokoonpano. Huomautus: Tämä valikkokohta näkyy vain, jos Ota käyttöön IPSec -asetus on Käytössä.
Huomautus: Arvon kohdalla oleva tähti (*) osoittaa oletusasetuksen.	

Valikkokohta	Kuvaus
DH (Diffie-Hellman) -ryhmäehdotus modp2048 (14)* modp3072 (15) modp4069 (16) modp6144 (17)	Määritä IPSec-salaus. Huomautuksia: <ul style="list-style-type: none"> DH (Diffie-Hellman) -ryhmäehdotus näkyy vain, kun Peruskokoonpano-asetukseksi on määritetty Yhteensopivuus. IKE-suojaussidoksen käyttöikä (tunteina) ja IPSec -suojaussidoksen käyttöikä (tunteina) näkyvät vain, kun Peruskokoonpano-asetukseksi on määritetty Suojattu.
IKE-suojaussidoksen käyttöikä (tunteja) 1 2 4 8 24*	
IPSec-suojaussidoksen käyttöikä (tunteina) 1 2 4 8* 24	
Ehdotettu salausmenetelmä 3DES AES*	Määritä salaus- ja todennusmenetelmä turvallista verkkoyhteyttä varten. Huomautus: Nämä valikkokohteet näkyvät vain, jos Peruskokoonpano-asetus on Yhteensopivuus.
Ehdotettu todennusmenetelmä SHA1 SHA256* SHA512	
IPSec-laitevarmenne	Määritä IPSec-varmenne. Huomautus: Tämä valikkokohta näkyy vain, jos Ota käyttöön IPSec -asetus on Käytössä.
Esijaetulla avaimella todennetut yhteydet Isäntä [x] Osoite Avain	Määritä tulostimen todennetut yhteydet. Huomautus: Nämä valikkokohteet näkyvät vain, jos Ota käyttöön IPSec -asetus on Käytössä.
Varmenteella todennetut yhteydet Isäntä [x] Osoite[/subnet] Osoite[/subnet]	
Huomautus: Arvon kohdalla oleva tähti (*) osoittaa oletusasetuksen.	

802.1x

Huomautus: Valikko näkyy ainoastaan verkkotulostimissa tai tulostuspalvelimeen liitetyissä tulostimissa.

Valikkokohta	Kuvaus
Aktiivinen Ei käytössä* Käytössä	Anna tulostimen liittyä verkkoihin, joiden käyttämiseen tarvitaan todennusta.
Huomautus: Arvon kohdalla oleva tähti (*) osoittaa oletusasetuksen.	

LPD-kokoonpano

Huomautus: Valikko näkyy ainoastaan verkkotulostimissa tai tulostuspalvelimeen liitetyissä tulostimissa.

Valikkokohta	Kuvaus
LPD-aikakatkaus 0-65535 sekuntia (90*)	Määritä aikakatkaisun arvo, jotta LPD (Line Printer Daemon) -palvelin ei odota jumittuneita tai virheellisiä tulostustöitä loputtomasti.
LPD-otsikkosivu Ei käytössä* Käytössä	Tulosta kaikkien LPD-tulostustöiden otsikkosivu. Huomautus: Otsikkosivu on tulostustyön ensimmäinen sivu, jota käytetään tulostustöiden erotinsivuna ja josta tunnistetaan tulostustyöpyynnön aloittaja.
LPD-loppusivu Ei käytössä* Käytössä	Tulosta kaikkien LPD-tulostustöiden loppusivu. Huomautus: Loppusivu on tulostustyön viimeinen sivu.
LPD: rivinvaihdon muunnos Ei käytössä* Käytössä	Ota käyttöön rivinvaihdon muunnos. Huomautus: Rivinvaihto käskee tulostinta siirtämään kohdistimen saman rivin alkuun.
Huomautus: Arvon kohdalla oleva tähti (*) osoittaa oletusasetuksen.	

HTTP-/FTP-asetukset

Valikkokohta	Kuvaus
Ota käyttöön HTTP-palvelin Ei käytössä Käytössä*	Salli Embedded Web Serverin valvoa ja hallinnoida tulostinta.
Salli HTTPS Ei käytössä Käytössä*	Määritä HTTPS (HyperText Transfer Protocol Secure) -asetukset.
Pakota HTTPS-yhteydet Käytössä Ei käytössä*	Pakota tulostin käyttämään HTTPS-yhteyksiä.
Ota FTP/TFTP käyttöön Ei käytössä Käytössä*	Lähetä tiedostoja FTP:n kautta.
Paikalliset toimialueet	Määritä HTTP- ja FTP-palvelinten toimialuenimet. Huomautus: Tämä valikkokohta näkyy vain Embedded Web Server -palvelimessa.
Huomautus: Arvon kohdalla oleva tähti (*) osoittaa oletusasetuksen.	

Valikkokohta	Kuvaus
HTTP-välipalvelimen IP-osoite	Määritä HTTP- ja FTP-palvelimen asetukset.
FTP-välipalvelimen IP-osoite	
HTTP-oletus-IP-portti 1–65535 (80*)	
HTTPS-laitevarmenne	
FTP-oletus-IP-portti 1–65535 (21*)	
HTTP/FTP-pyyntöjen aikakatkaistu 1–299 (30*)	Määritä, miten pian palvelinyhteys katkeaa.
HTTP/FTP-pyyntöjen uudelleenyritykset 1–299 (3*)	Määritä, miten monta kertaa HTTP-/FTP-palvelimeen yritetään yhdistää.
Huomautus: Arvon kohdalla oleva tähti (*) osoittaa oletusasetuksen.	

USB

Valikkokohta	Kuvaus
PCL-työn tunnis. Ei käytössä Käytössä*	Määritä tulostin käyttämään PCL-emulointia, kun USB-portin kautta saapunut tulostustyö edellyttää sitä, oletuskomentokielestä riippumatta. Huomautus: Jos PCL-työn tunnis. -asetus ei ole käytössä, tulostin ei tarkista saapuvia tietoja ja käyttää asetusvalikossa määritettyä tulostimen oletuskomentokieltä.
PS-työn tunnist. Ei käytössä Käytössä*	Määritä tulostin käyttämään PS-emulointia, kun USB-portin kautta saapunut tulostustyö edellyttää sitä, oletuskomentokielestä riippumatta. Huomautus: Jos PS-työn tunnis. -asetus ei ole käytössä, tulostin ei tarkista saapuvia tietoja ja käyttää asetusvalikossa määritettyä tulostimen oletuskomentokieltä.
Mac binaari PS Käytössä Automaattinen* Ei käytössä	Määritä tulostin käsittelemään Macintoshin binaarimuotoisia PostScript-tulostustöitä. Huomautuksia: <ul style="list-style-type: none"> Kun asetus on Käytössä, tulostin käsittelee binaarimuotoisia PostScript-tulostustöitä, joita lähetetään Macintosh-käyttöjärjestelmää käyttävistä tietokoneista. Kun asetus on Automaattinen, tulostin käsittelee tulostustöitä, jotka lähetetään joko Windows- tai Macintosh-käyttöjärjestelmää käyttävistä tietokoneista. Kun asetus on Ei käytössä, tulostin suodattaa PostScript-tulostustyöt käyttämällä vakioyhteyksikäytäntöä.
Ota USB-portti käyttöön Poista käytöstä Ota käyttöön*	Ota USB-vakioportti käyttöön
Huomautus: Arvon kohdalla oleva tähti (*) osoittaa oletusasetuksen.	

Rajoita ulkoisen verkon käyttöä

Valikkokohta	Kuvaus
Rajoita ulkoisen verkon käyttöä Ei käytössä* Käytössä	Rajoita verkkosivustojen käyttöä.
Ulkoisen verkon osoite	Määritä verkko-osoitteet, joiden käyttöä rajoitetaan.
Sähköpostiosoite ilmoitusta varten	Määritä sähköpostiosoite, johon ilmoitus kirjatuista tapahtumista lähetetään.
Ping-tiheys 1-300 (10*)	Määritä verkkokyselyjen aikaväli sekunteina.
Aihe	Määritä ilmoitussähköpostiviestin aihe ja viesti.
Ilmoitus	
Huomautus: Arvon kohdalla oleva tähti (*) osoittaa oletusasetuksen.	

Suojaus

Kirjautumismenetelmät

Julkinen

Valikkokohta	Kuvaus
Oikeuksien hallinta Toiminnon käyttö Hallitse pikakuvakkeita Luo profiileja Kirjanmerkkien hallinta Flash-asetatulostus Flash-asetatulostus (väri) Flash-asemaskannaus Kopiointitoiminto Kopiointi – väritulostus Sähköpostitoiminto Faksitoiminto FTP-toiminto Vapauta pysäytetyt faksit Pysäytettyjen töiden käyttö Käyttäjäprofiilit Peruuta työt laitteessa Vaihda kieli Internet Printing Protocol (IPP) Aloita skannaukset etäkäyttötilassa MV-tulostus Väritulostus Verkkokansio – skannaus	Hallinnoi tulostimen toimintojen käyttöä.

Valikkokohta	Kuvaus
Oikeuksien hallinta Järjestelmänvalvojan valikot Suojaus-valikko Verkko/Portit-valikko Paperivalikko Raportit-valikko Toimintojen määrittämisvalikot Tarvikkeet-valikko SE-valikko Laite-valikko	Hallinnoi tulostimen valikkojen käyttöä.
Oikeuksien hallinta Laitehallinta Etähallinta Laiteohjelmistopäivitykset Embedded Web Server -käyttöoikeus Tuo/vie kaikki asetukset Poistaminen	Hallinnoi tulostimen hallinta-asetusten käyttöä.

Paikalliset tilit

Valikkokohta	Kuvaus
Lisää käyttäjä Käyttäjätunnus/salasana Käyttäjätunnus Salasana PIN-koodi	Luo paikallisia tilejä ja hallinnoi tulostimen toimintojen käyttöä.
Ryhmien/oikeuksien hallinta Lisää ryhmä Tuo käyttöoikeuksien hallinta Toiminnon käyttö Järjestelmänvalvojan valikot Laitehallinta Kaikki käyttäjät Tuo käyttöoikeuksien hallinta Toiminnon käyttö Järjestelmänvalvojan valikot Laitehallinta Järjestelmänvalvoja Toiminnon käyttö Järjestelmänvalvojan valikot Laitehallinta	Hallinnoi ryhmien tai käyttäjien käyttöoikeuksia tulostimen toimintoihin, sovel-luksiin ja suojausasetuksiin.

Sertifikaatinhallinta

Valikkokohta	Valikkokohta
Määritä varmenteiden oletukset Kutsumanimi Organisaation nimi Yksikön nimi Maa/alue Maakunnan nimi Kaupungin nimi Aiheen vaihtoehtoinen nimi	Määritä luotujen varmenteiden oletusarvot.
Laittevarmenteet	Luo, poista tai tarkastele laittevarmenteita.
Hallitse CA-varmenteita	Lataa, poista tai tarkastele Varmenteen myöntäjän (CA) -varmenteita.

Ajasta USB-laitteet

Valikkokohta	Kuvaus
Ajastukset Lisää uusi ajastus	Ajasta etuosan USB-portin käyttö.

Kirjautumisrajoitukset

Valikkokohta	Kuvaus
Virheelliset kirjautumisyritykset 1-10 (3*)	Määritä, kuinka monta virheellistä kirjautumisyritystä sallitaan, ennen kuin laite lukitaan.
Kirjautumisvirheen aikaraja 1–60 minuuttia (5*)	Määritä virheellisten kirjautumisyritysten välinen aika, ennen kuin laite lukitaan.
Lukitusaika 1–60 minuuttia (5*)	Määritä lukituksen kesto.
Verkkokirjautumisen aikakatkaistu 1-120 minuuttia (10*)	Määritä etäkirjautumisen viive ennen kuin käyttäjä kirjataan ulos automaattisesti.
Huomautus: Arvon kohdalla oleva tähti (*) osoittaa oletusasetuksen.	

Luottamukselliset tulostusasetukset

Valikkokohta	Kuvaus
Virheellinen maks. PIN 2–10 (0*)	Määritä, miten monta kertaa väärä PIN voidaan antaa. Huomautuksia: <ul style="list-style-type: none"> Nolla-arvo poistaa tämän asetuksen käytöstä. Kun rajoitus on saavutettu, kyseisen käyttäjätunnuksen ja PIN-koodin tulostustyöt poistetaan.
Huomautus: Arvon kohdalla oleva tähti (*) osoittaa oletusasetuksen.	

Valikkokohta	Kuvaus
Luottamuksellisen työn vanheneminen Ei käytössä* 1 tunti 4 tuntia 24 tuntia 1 viikko	Määritä luottamuksellisten tulostustöiden vanhenemisaika. Huomautuksia: <ul style="list-style-type: none"> • Jos tätä valikkokohtaa muutetaan, kun tulostimen muistissa on luottamuksellisia tulostustöitä, kyseisten tulostustöiden vanhenemisaikaa ei muuteta uuden oletusarvon mukaiseksi. • Jos tulostimesta katkaistaan virta, kaikki sen muistissa olevat luottamukselliset työt poistetaan.
Toistotöiden vanheneminen Ei käytössä* 1 tunti 4 tuntia 24 tuntia 1 viikko	Määritä toistettavan tulostustyön vanhenemisaika.
Tarkistustöiden vanheneminen Ei käytössä* 1 tunti 4 tuntia 24 tuntia 1 viikko	Määritä aika, jonka aikana tulostin tulostaa käyttäjälle laaduntarkailukopion ennen jäljellä olevien kopioiden tulostamista.
Varattujen töiden vanheneminen Ei käytössä* 1 tunti 4 tuntia 24 tuntia 1 viikko	Määritä, kuinka kauan tulostin säilyttää myöhemmin suoritettavia tulostustöitä.
Edellytä kaikkien töiden pitoon asettamista Ei käytössä* Käytössä	Määritä tulostin asettamaan kaikki tulostustyöt pitoon.
Säilytä kahdentuneet asiakirjat Ei käytössä* Käytössä	Salli samannimisten asiakirjojen tallennus.
Huomautus: Arvon kohdalla oleva tähti (*) osoittaa oletusasetuksen.	

Pyysi väliaikaiset datatiedostot

Valikkokohta	Kuvaus
Tallennettu laitteen muistiin Ei käytössä* Käytössä	Poista kaikki tulostimen muistiin tallennetut tiedostot.
Huomautus: Arvon kohdalla oleva tähti (*) osoittaa oletusasetuksen.	

Muut

Valikkokohta	Kuvaus
Tulostusoikeus Ei käytössä* Käytössä	Salli käyttäjän tulostaa.
Tulostusoikeuden oletuskirjautuminen	Näyttää käyttäjän käytettävän oletustulostusoikeuden. Huomautus: Tämä asetus näkyy vain, kun vähintään yksi Kirjautumismenetelmä on luotu.
Välivirtajohdon suojausnollaus Ota käyttöön vieraskäyttö* Ei vaikutusta	Määritä tulostimen käyttöoikeudet. Huomautuksia: <ul style="list-style-type: none"> Välivirtajohto on emolevyn lukkokuvaan vieressä. Ota käyttöön vieraskäyttö -asetuksella annetaan kaikille käyttäjille oikeus käyttää kaikkia tulostimen ominaisuuksia. Ei vaikutusta voi estää tulostimen käytön, jos tarvittavat suojaustiedot eivät ole saatavilla.
Salasanan vähimmäispituus 0–32	Määritä salasanan pituus.
Ota käyttöön salasanan/PIN-koodin paljastus	Näytä salasana tai henkilökohtainen PIN-koodi.
Huomautus: Arvon kohdalla oleva tähti (*) osoittaa oletusasetuksen.	

Cloud Connector

Valikkokohta	Kuvaus
Ota käyttöön / poista käytöstä Connector-yhteyksiä	Ota käyttöön pilvitallennuspalveluntarjoaja.

Raportit

Valikkoasetussivu

Valikkokohta	Kuvaus
Valikkoasetussivu	Tulosta raportti, jossa on tulostimen valikot.

Laite

Valikkokohta	Kuvaus
Laitetiedot	Tulosta raportti, jossa on tietoja faksin tulostimesta.
Laitetilastot	Tulosta raportti tulostimen käytöstä ja tarvikkeiden tilasta.
Profiililuettelo	Tulosta tulostimeen tallennettujen profiilien luettelo.
Asset-raportti	Tulosta raportti, jossa on tulostimen sarjanumero ja mallinimi.

Tulostus

Valikkokohta	Kuvaus
Tulosta fontit PCL-fontit PostScript-fontit	Tulosta fonttien näytteitä ja tietoja, jotka ovat saatavilla kussakin tulostuskielessä.
Tulosta esitys Esittelysivu	Tulosta esittelysivu, jota käytetään tulostusongelmien vianmäärityksessä.

Pikakuvakkeet

Valikkokohta	Kuvaus
Kaikki pikavalinnat	Tulosta raportti, jossa luetellaan tulostimeen tallennetut pikavalinnat.
Faksin pikavalinnat	Huomautus: Faksin pikavalinnat -kohta näkyy vain tietyissä tulostinmalleissa.
Kopioinnin pikavalinnat	
Sähköpostin pikavalinnat	
FTP-pikavalinnat	
Verkkokansion pikakuvakkeet	

Faksi

Huomautus: Tämä valikko näkyy vain, jos faksi on määritetty ja Ota käyttöön työloki -asetus on Käytössä.

Valikkokohta	Kuvaus
Faksityön loki	Tulosta raportti, jossa on tietoja 200 viimeisimmistä faksityöstä.
Faksisoiton loki	Tulosta raportti, jossa on tietoja 100 viimeisimmästä yritetystä, saapuneesta ja estetystä soitosta

Verkko

Valikkokohta	Kuvaus
Verkkoasetussivu	Tulosta sivu, jossa näytetään tulostimeen määritetyt verkkoasetukset ja langattomat asetukset. Huomautus: Tämä valikkokohta näkyy ainoastaan verkkotulostimissa tai tulostuspalvelimeen liitetyissä tulostimissa.
Wi-Fi Direct -yhteyden kautta liitetyt asiakaslaitteet	Tulosta sivu, jolla on niiden laitteiden luettelo, jotka on liitetty tulostimeen Wi-Fi Direct -yhteyden kautta. Huomautus: Tämä valikkokohta näkyy vain, jos Ota käyttöön Wi-Fi Direct -asetus on Käytössä.

Vianmääritys

Valikkokohta	Kuvaus
Tulostusjäljen testisivujen tulostus	Tulosta testisivuja, joiden avulla voit tunnistaa ja korjata tulostuslaadun puutteita.
Skannerin puhdistaminen	Tulosta skannerin puhdistusohjeet.

Tulostimen ylläpito

Tulostimen osien ja tarvikkeiden tilan tarkistaminen

- 1 Valitse aloitusnäytössä **Tila/tarvikkeet**.
- 2 Valitse tarkistettavat osat tai tarvikkeet.

Huomautus: Voit avata tämän asetuksen myös koskettamalla aloitusnäytön yläosaa.

Tarvikeilmoitusten määrittäminen

- 1 Avaa selain ja kirjoita tulostimen IP-osoite selaimen osoitekenttään.

Huomautuksia:

- Tulostimen IP-osoite näkyy sen tulostimen päänäytössä. IP-osoite on neljä pisteillä erotettua numerosarjaa, kuten 123.123.123.123.
- Jos käytät välityspalvelinta, poista se tilapäisesti käytöstä, jotta verkkosivu latautuu oikein.

- 2 Valitse **Asetukset > Laite > Ilmoitukset**.
- 3 Valitse Tarvikkeet-valikossa **Mukautetut tarvikeilmoitukset**.
- 4 Valitse kullekin tarvikkeelle ilmoitus.
- 5 Ota muutokset käyttöön.

Sähköpostihälytysten määrittäminen

Voit määrittää tulostimen lähettämään sähköpostiviesti-ilmoituksia, kun tarvikkeet ovat vähissä tai paperi täytyy vaihtaa, kun paperia pitää lisätä tai kun laitteessa on paperitukos.

- 1 Avaa selain ja kirjoita tulostimen IP-osoite selaimen osoitekenttään.

Huomautuksia:

- Tulostimen IP-osoite näkyy sen tulostimen päänäytössä. IP-osoite on neljä pisteillä erotettua numerosarjaa, kuten 123.123.123.123.
- Jos käytät välityspalvelinta, poista se tilapäisesti käytöstä, jotta verkkosivu latautuu oikein.

- 2 Valitse **Asetukset > Laite > Ilmoitukset > Sähköpostihälytysten asetukset** ja määritä asetukset.

Huomautus: Lisätietoja SMTP-asetuksista saa sähköpostipalvelun toimittajalta.

- 3 Valitse **Määritä sähköpostiluettelot ja -hälytykset** ja määritä asetukset.
- 4 Ota muutokset käyttöön.

Raporttien tarkasteleminen

- 1 Valitse aloitusnäytössä **Asetukset > Raportit**.
- 2 Valitse näytettävä raportti.

Tulostimen osien ja tarvikkeiden tilaaminen

Yhdysvalloissa saat tietoa alueesi valtuutetuista Lexmark-jälleenmyyjistä soittamalla numeroon 1-800-539-6275. Muissa maissa tai muilla alueilla voit katsoa tietoja osoitteessa www.lexmark.com tai ottaa yhteyttä tulostimen myyjään.

Huomautus: Tulostimen kaikkien tarvikkeiden käyttöön oletuksena on tulostus A4- tai Letter-kokoiselle tavalliselle paperille.

Varoitus – vauriot mahdollisia: Jos parasta mahdollista tulostuslaatua ei ylläpidetä tai osia ja tarvikkeita ei vaihdeta, tulostin voi vaurioitua.

Aitojen Lexmark-osien ja -tarvikkeiden käyttäminen

Lexmark-tulostimesi toimii parhaiten aidoilla Lexmark-osilla ja -tarvikkeilla. Kolmannen osapuolen tarvikkeiden tai osien käyttö voi vaikuttaa tulostimen ja sen kuvantuottoyksikön suorituskykyyn, toimintavarmuuteen tai käyttöikänsä. Se voi vaikuttaa myös takuusuojaan. Takuu ei kata kolmannen osapuolen osien ja tarvikkeiden käytöstä aiheutuneita vaurioita. Kaikki käyttöiän merkkivalot on suunniteltu toimimaan Lexmarkin osien ja tarvikkeiden kanssa. Tulokset voivat olla odottamattomia, jos käytetään kolmannen osapuolen osia ja tarvikkeita. Kuvakomponenttien käyttäminen tarkoitettua käyttöikää kauemmin voi vaurioittaa Lexmark-tulostinta tai siihen liitetyjä komponentteja.

Varoitus – vauriot mahdollisia: Tarvikkeet ja osat, jotka eivät kuulu palautusohjelman sopimuksen piiriin, voidaan nollata ja uusiovalmistaa. Valmistajan takuu ei kuitenkaan kata muiden kuin aitojen tarvikkeiden tai osien aiheuttamia vahinkoja. Tarvikkeen tai osana laskurien nollaaminen ilman kunnollista uusiovalmistusta voi vahingoittaa tulostinta. Tarvikkeen tai osan laskurin nollaamisen jälkeen tulostimessa voi näkyä nollattuun kohteeseen viittaava virhe.

Värikasettien tilaaminen

Huomautuksia:

- Väriaineen arvioitu riittoisuus perustuu ISO / IEC 19798 -standardiin.
- Pitkään kestävä erityisen alhainen peitto saattaa heikentää värin todellista riittävyttä.

Lexmark CX331, CX431: palautusohjelman värikasetit

Kohde	Yhdysvallat ja Kanada	Euroopan talousalue	Tyynenmeren Aasia	Latinalainen Amerikka	Muu Eurooppa, Lähi-itä ja Afrikka
Palautusohjelman värikasetit					
Syaani	20N10C0	20N20C0	20N30C0	20N40C0	20N50C0
Magenta	20N10M0	20N20M0	20N30M0	20N40M0	20N50M0
Keltainen	20N10Y0	20N20Y0	20N30Y0	20N40Y0	20N50Y0
Musta	20N10K0	20N20K0	20N30K0	20N40K0	20N50K0

Palautusohjelman riittokasetit¹

¹ Tuetaan vain tulostinmallissa Lexmark CX331.

² Tuetaan vain tulostinmallissa Lexmark CX431.

Lisätietoja kunkin alueen maista on osoitteessa www.lexmark.com/regions.

Kohde	Yhdysvallat ja Kanada	Euroopan talousalue	Tyyntenmeren Aasia	Latinalainen Amerikka	Muu Eurooppa, Lähi-itä ja Afrikka
Syaani	20N1HC0	20N2HC0	20N3HC0	20N4HC0	20N5HC0
Magenta	20N1HM0	20N2HM0	20N3HM0	20N4HM0	20N5HM0
Keltainen	20N1HY0	20N2HY0	20N3HY0	20N4HY0	20N5HY0
Musta	20N1HK0	20N2HK0	20N3HK0	20N4HK0	20N5HK0
Palautusohjelman erittäin suuren riittoisuuden värikasetit²					
Syaani	20N1XC0	20N2XC0	20N3XC0	20N4XC0	20N5XC0
Magenta	20N1XM0	20N2XM0	20N3XM0	20N4XM0	20N5XM0
Keltainen	20N1XY0	20N2XY0	20N3XY0	20N4XY0	20N5XY0
Musta	20N1XK0	20N2XK0	20N3XK0	20N4XK0	20N5XK0
¹ Tuetaan vain tulostinmallissa Lexmark CX331. ² Tuetaan vain tulostinmallissa Lexmark CX431. Lisätietoja kunkin alueen maista on osoitteessa www.lexmark.com/regions .					

Lexmark CX331: tavalliset riittokasetit

Kohde	Tuotenumero
Syaani	20N0H20
Magenta	20N0H30
Keltainen	20N0H40
Musta	20N0H10

Lexmark CX431: tavalliset suurriittokasetit

Kohde	Tuotenumero
Syaani	20N0X20
Magenta	20N0X30
Keltainen	20N0X40
Musta	20N0X10

Lexmark MC3224, MC3326 ja MC3426: palautusohjelman värikasetit

Kohde	Yhdysvallat ja Kanada	Euroopan talousalue	Tyyntenmeren Aasia	Latinalainen Amerikka	Muu Eurooppa, Lähi-itä ja Afrikka
Palautusohjelman värikasetit					
Syaani	C3210C0	C3220C0	C3230C0	C3240C0	C3250C0
Magenta	C3210M0	C3220M0	C3230M0	C3240M0	C3250M0
Keltainen	C3210Y0	C3220Y0	C3230Y0	C3240Y0	C3250Y0
¹ Tuetaan vain tulostinmallissa Lexmark MC3326. ² Tuetaan vain tulostinmallissa Lexmark MC3426.					

Kohde	Yhdysvallat ja Kanada	Euroopan talousalue	Tyyntenmeren Aasia	Latinalainen Amerikka	Muu Eurooppa, Lähi-itä ja Afrikka
Musta	C3210K0	C3220K0	C3230K0	C3240K0	C3250K0
Palautusohjelman riittokasetit¹					
Syaani	C331HC0	C332HC0	C333HC0	C334HC0	C335HC0
Magenta	C331HM0	C332HM0	C333HM0	C334HM0	C335HM0
Keltainen	C331HY0	C332HY0	C333HY0	C334HY0	C335HY0
Musta	C331HK0	C332HK0	C333HK0	C334HK0	C335HK0
Palautusohjelman erittäin suuren riittoisuuden värikasetit²					
Syaani	C341XC0	C342XC0	C343XC0	C344XC0	C345XC0
Magenta	C341XM0	C342XM0	C343XM0	C344XM0	C345XM0
Keltainen	C341XY0	C342XY0	C343XY0	C344XY0	C345XY0
Musta	C341XK0	C342XK0	C343XK0	C344XK0	C345XK0
¹ Tuetaan vain tulostinmallissa Lexmark MC3326.					
² Tuetaan vain tulostinmallissa Lexmark MC3426.					

Lexmark MC3224: tavalliset värikasetit

Kohde	Tuotenumero
Syaani	C320020
Magenta	C320030
Keltainen	C320040
Musta	C320010

Lexmark MC3326: tavalliset riittokasetit

Kohde	Tuotenumero
Syaani	C330H20
Magenta	C330H30
Keltainen	C330H40
Musta	C330H10

Lexmark MC3426: tavalliset suurriittokasetit

Kohde	Tuotenumero
Syaani	C340X20
Magenta	C340X30
Keltainen	C340X40
Musta	C340X10

Lexmark XC2326: tavalliset värikasetit

Kohde	Yhdysvallat ja Kanada	Eurooppa, Lähi-itä, Afrikka ja Meksiko
Syaani	24B7495	24B7499
Magenta	24B7496	24B7500
Keltainen	24B7497	24B7501
Musta	24B7498	24B7502

Hukkaväriainepullon tilaaminen

Kohde	Tuotenumero
hukkaväriainepullo	20N0W00

Tulostimen osien ja tarvikkeiden vaihtaminen**Värikasetin vaihtaminen**

Huomautus: Jos lokero on pidennetty, irrota se ennen värikasetin vaihtamista.

- 1 Avaa etuluukku ja paina se alas.

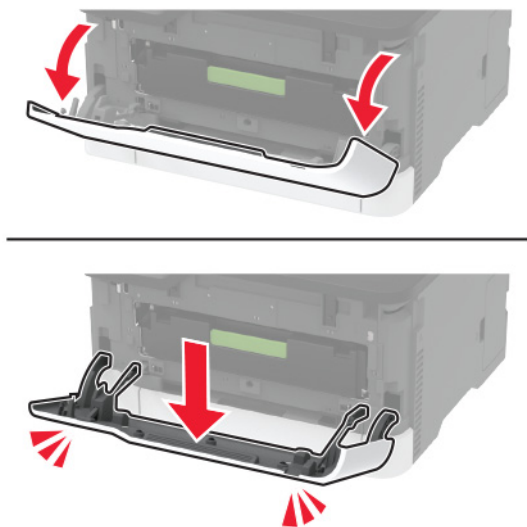

2 Vedä värikasettilokero ulos.



3 Poista käytetty värikasetti.

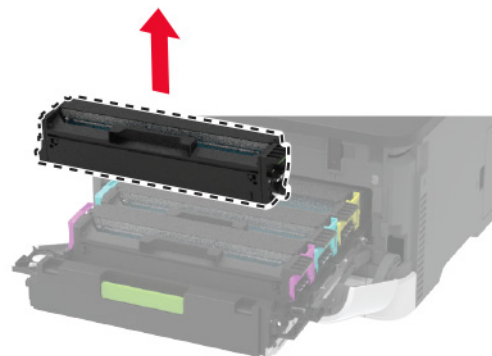
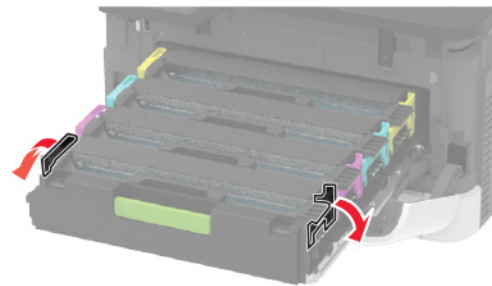

4 Ota uusi värikasetti pakkauksesta.

Varoitus – vauriot mahdollisia: Älä altista värikasetin alapuolta suoralle valolle. Pitkäaikainen altistuminen valolle voi aiheuttaa tulostuslaatuongelmia.

Varoitus – vauriot mahdollisia: Älä kosketa värikasetin alapuolta. Rumpujen koskettaminen saattaa heikentää tulevien tulostustöiden laatua.



5 Asenna uusi kasetti.

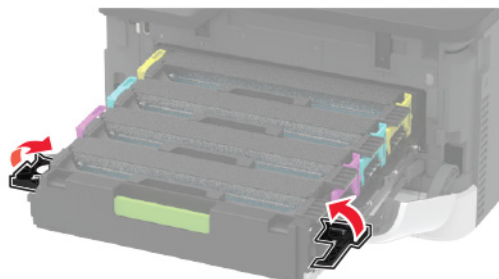
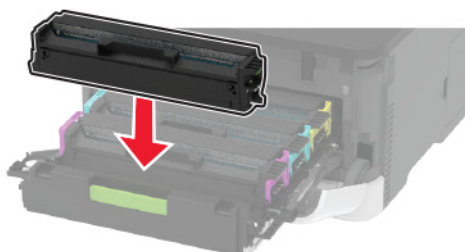

6 Aseta värikasettilokero paikalleen ja sulje luukku.

Hukkaväriainepullon vaihtaminen

- 1 Irrota käytetyn väriaineen säiliö.

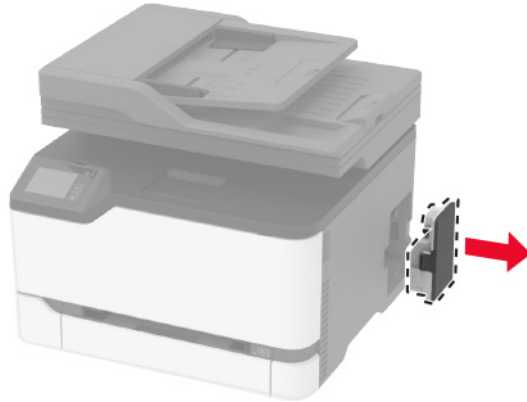

Huomautus: Vältä läikkymistä asettamalla pullo pystyasentoon.

- 2 Pura uusi hukkavärisäiliö pakkauksesta.
- 3 Aseta uusi hukkavärisäiliö paikalleen.

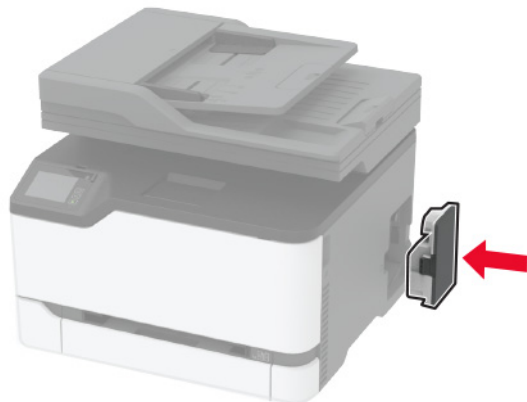

Lokeron vaihtaminen

- 1 Irrota käytetty lokero.



- 2 Ota uusi lokero pakkauksestaan.
- 3 Aseta uusi lokero paikalleen.



Käsinsyöttöaukon vaihtaminen

- 1 Irrota lokero.



- 2 Irrota käytetty käsinsyöttöaukko.



- 3 Ota uusi käsinsyöttöaukko pakkauksesta.

4 Asenna uusi käsinsyöttöaukko paikalleen.

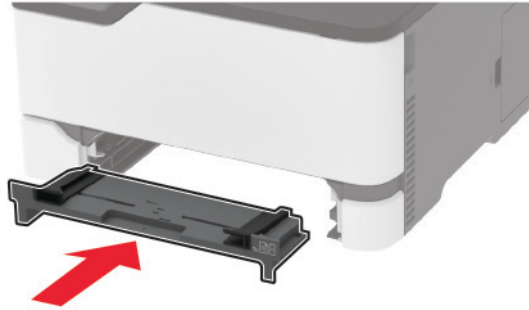

5 Aseta lokero tulostimeen.

Asiakirjansyöttölaitteen lokeron vaihtaminen

1 Avaa asiakirjansyöttölaitteen kansi.

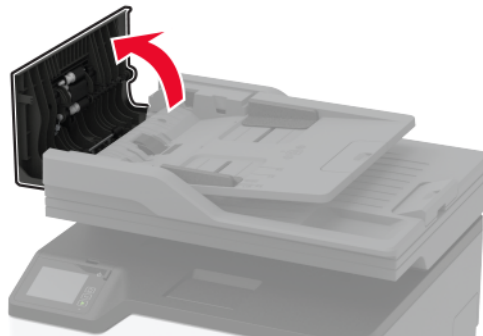

2 Irrota käytetty asiakirjansyöttölaitteen lokero.

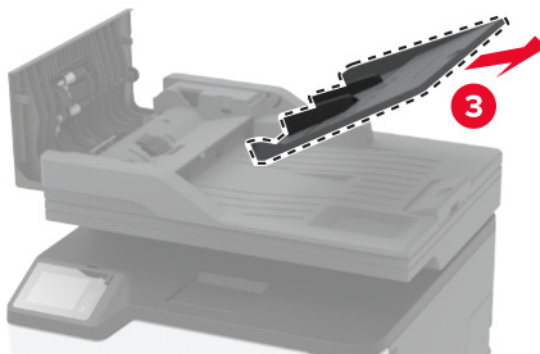
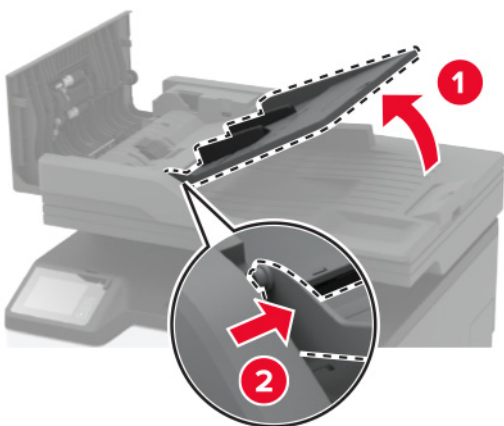
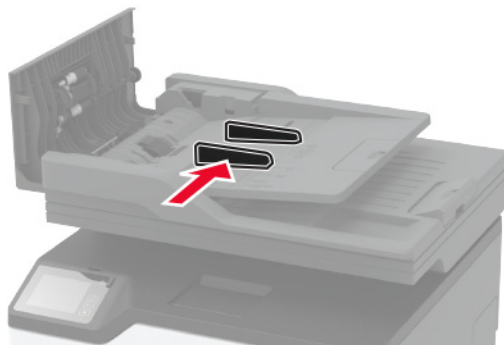

3 Ota uusi asiakirjansyöttölaitteen lokero pakkauksesta.

4 Työnnä asiakirjansyöttölaitteen lokeroa, kunnes se *napsahtaa* paikalleen.

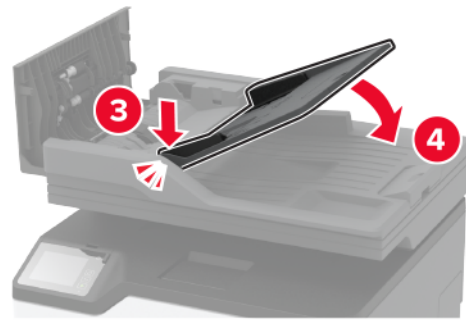
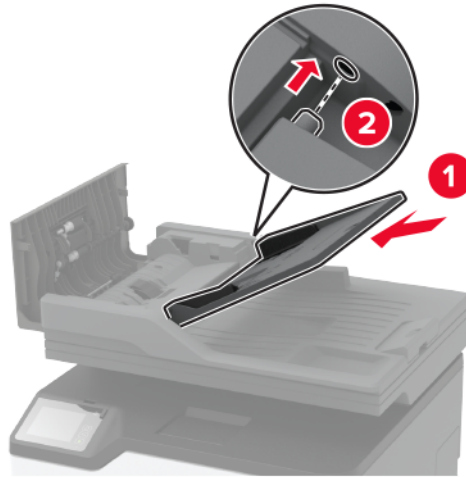

5 Sulje automaattisen asiakirjansyöttölaitteen kansi.

Nostorullien vaihtaminen

- 1 Katkaise virta tulostimesta.
- 2 Irrota virtajohto ensin pistorasiasta ja sitten tulostimesta.

3 Avaa etuluukku ja paina se alas.

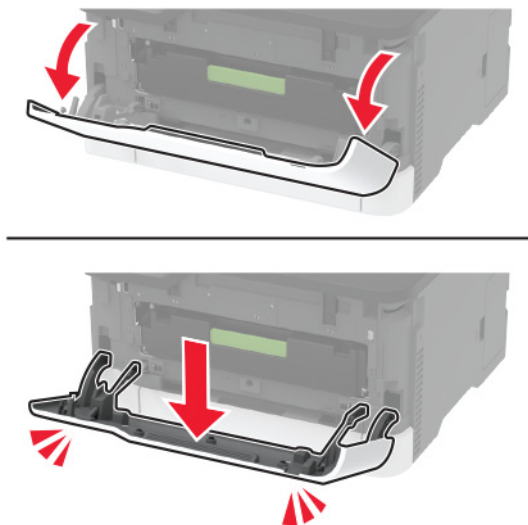

4 Vedä värikasettilokero ulos.



5 Voit välttää väriainekontaminaation asettamalla paperiarkin värikasettilokeron päälle ennen lokeron asettamista paikalleen.

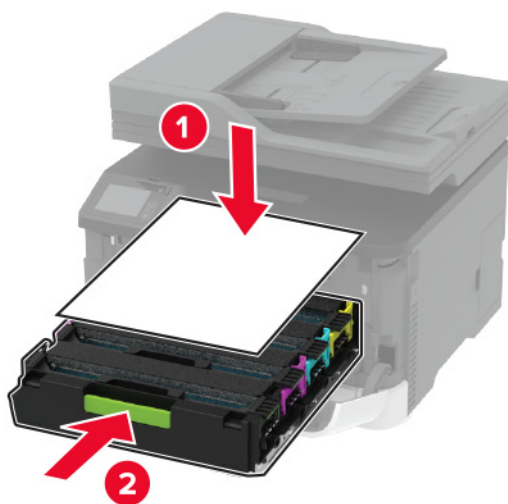

6 Sulje etuluukku.

7 Irrota lokero.



8 Irrota hukkaväriainepullo.

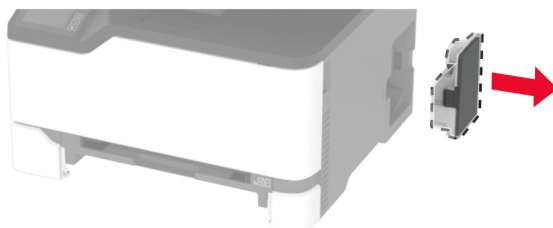

Huomautus: Vältä läikkymistä asettamalla pullo pystyasentoon.

9 Käännä tulostin kyljelleen.



10 Irrota käytetyt nostorullat.

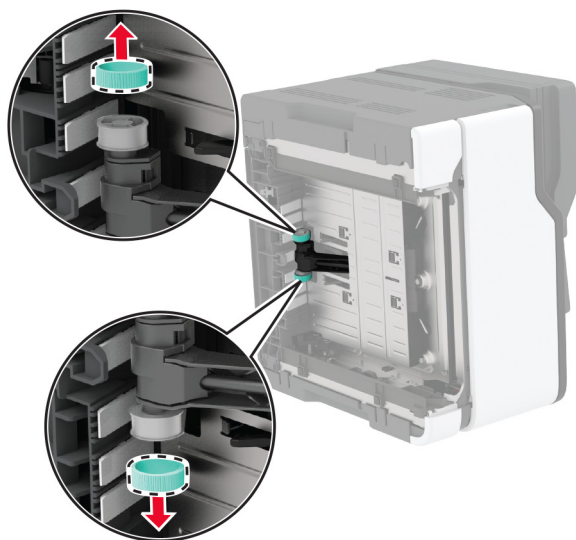
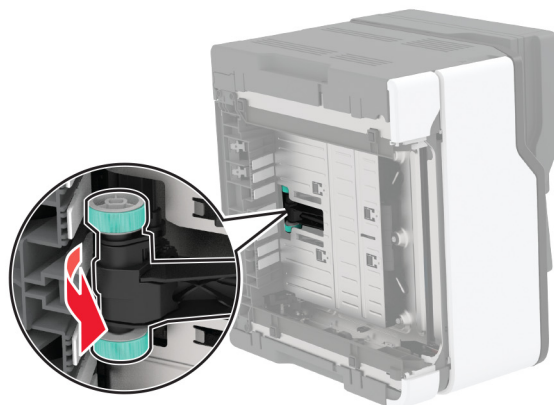

11 Ota uudet nostorullat pakkauksesta.

Huomautus: Vältä kontaminaatio varmistamalla, että kätesi ovat puhtaat.

12 Aseta uudet nostorullat paikoilleen.

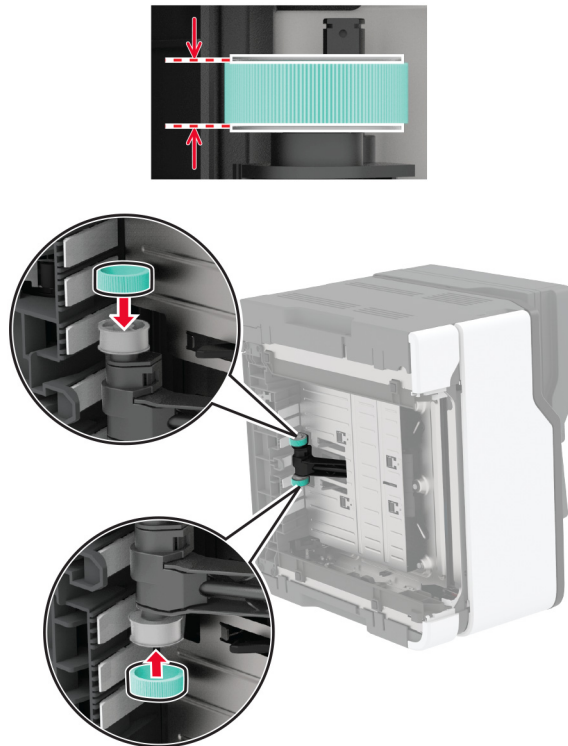

13 Palauta tulostin alkuperäiseen asentoon ja aseta hukkavärisäiliö paikalleen.

14 Aseta lokero tulostimeen.

15 Avaa etuluukku ja paina se alas.

16 Vedä värikasettilokero ulos.

17 Poista paperi ja aseta lokero takaisin tulostimeen.

18 Sulje etuluukku.

19 Liitä virtajohto ensin tulostimeen ja sitten pistorasiaan.

⚠ HUOMIO – TAPATURMAN MAHDOLLISUUS: Tulipalon tai sähköiskun vaaran välttämiseksi liitä virtajohto suoraan asianmukaiseen maadoitettuun sähköpistokkeeseen, joka on lähellä ja helposti saatavilla.

20 Kytke tulostimeen virta.

Asiakirjansyöttölaitteen erotinalustan vaihtaminen

1 Avaa asiakirjansyöttölaitteen kansi.

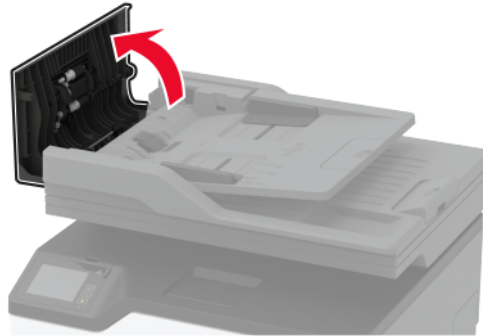

2 Poista käytetty asiakirjansyöttölaitteen erotinalusta.

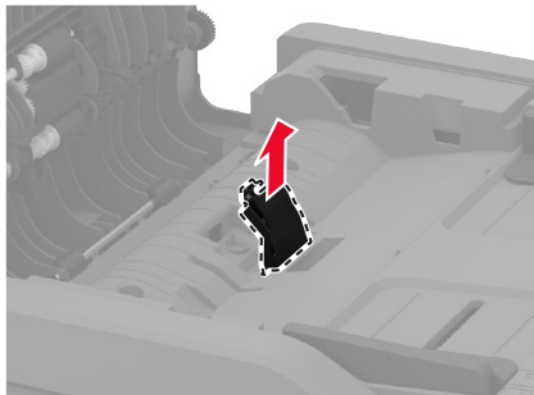
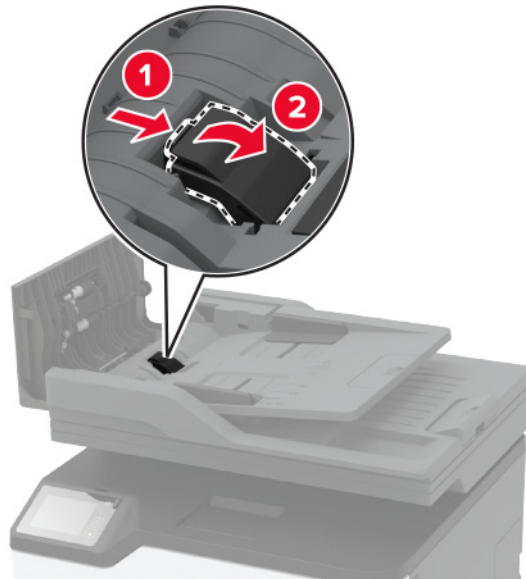

3 Ota uusi asiakirjansyöttölaitteen erotinalusta pois pakkauksesta.

4 Työnnä uutta erotinalustaa, kunnes se *napsahtaa* paikalleen.

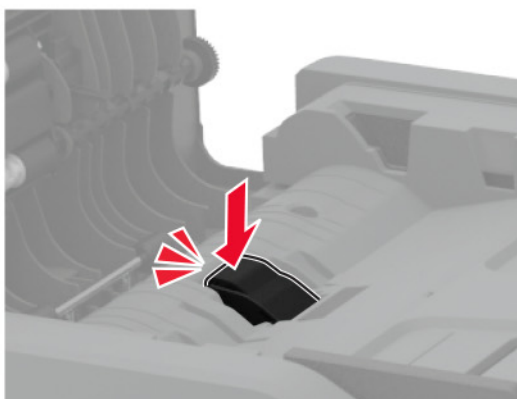
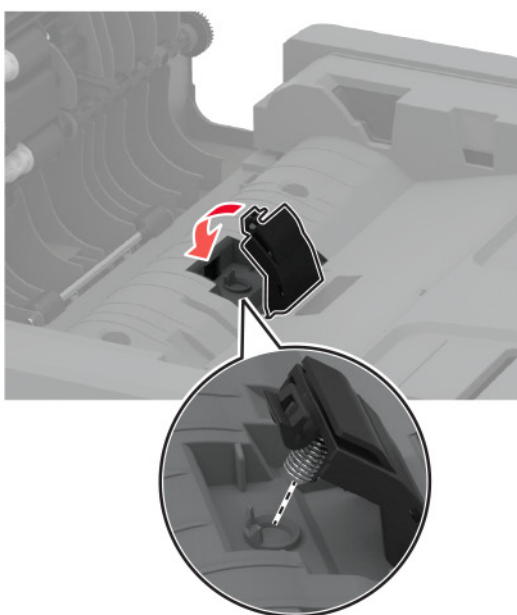
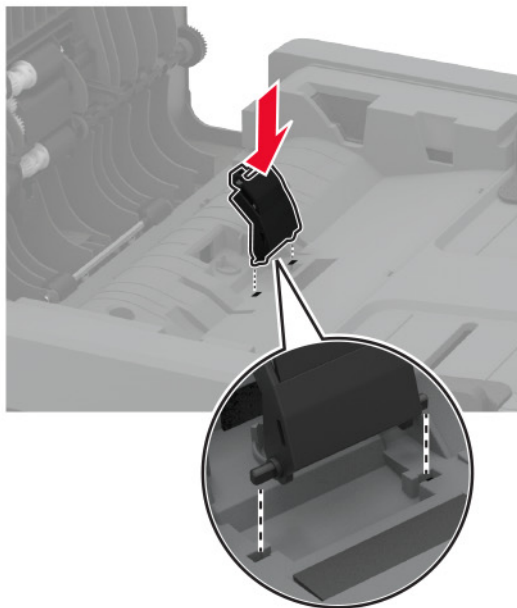

5 Sulje automaattisen asiakirjansyöttölaitteen kansi.

Tarvikkeiden käyttölaskurien nollaaminen

- 1 Valitse aloitusnäytössä **Asetukset > Laite > Huolto > Määrittäminen > Tarvikkeen käyttö ja laskurit**.
- 2 Valitse laskuri, jonka haluat nollata.

Varoitus – vauriot mahdollisia: Tarvikkeet ja osat, jotka eivät kuulu palautusohjelman sopimuksen piiriin, voidaan nollata ja uusiovalmistaa. Valmistajan takuu ei kuitenkaan kata muiden kuin aitojen tarvikkeiden tai osien aiheuttamia vahinkoja. Tarvikkeen tai osana laskurien nollaaminen ilman kunnollista uusiovalmistusta voi vahingoittaa tulostinta. Tarvikkeen tai osan laskurin nollaamisen jälkeen tulostimessa voi näkyä nollattuun kohteeseen viittaava virhe.

Tulostimen osien puhdistaminen

Tulostimen puhdistaminen

 **HUOMIO – SÄHKÖISKUN VAARA:** Voit välttää sähköiskun vaaran tulostimen ulkopintaa puhdistettaessa irrottamalla virtajohton pistorasiasta ja irrottamalla kaikki tulostimeen johtavat kaapelit.

Huomautuksia:

- Suorita tämä toimenpide muutaman kuukauden välein.
- Takuu ei kata vaurioita, jotka aiheutuvat tulostimelle siitä, että sitä on käsitelty väärin.

- 1 Sammuta tulostin ja irrota virtajohto pistorasiasta.
- 2 Poista paperi vakioalustalta.
- 3 Poista pöly, nukka ja paperin palaset tulostimen ympäriltä pehmeällä harjalla tai imurilla.
- 4 Pyyhi tulostimen ulkopinnat pehmeällä, kostutetulla ja nukkaamattomalla kankaalla.

Huomautuksia:

- Älä käytä puhdistus- tai pesuaineita, sillä ne voivat vaurioittaa tulostimen pintaa.
- Varmista, että tulostimen kaikki alueet ovat kuivia puhdistuksen jälkeen.

- 5 Liitä virtajohto pistorasiaan ja kytke tulostimen virta.

 **HUOMIO – TAPATURMAN MAHDOLLISUUS:** Tulipalo- tai sähköiskuriskin välttämiseksi liitä virtajohto suoraan asianmukaiseen maadoitettuun sähköpistokkeeseen, joka on lähellä ja helposti saatavilla.

Kosketusnäytön puhdistaminen

 **HUOMIO – SÄHKÖISKUN VAARA:** Voit välttää sähköiskun vaaran tulostimen ulkopintaa puhdistettaessa irrottamalla virtajohton pistorasiasta ja irrottamalla kaikki tulostimeen johtavat kaapelit.

- 1 Sammuta tulostin ja irrota virtajohto pistorasiasta.
- 2 Pyyhi kosketusnäyttö kostealla, pehmeällä nukkaamattomalla liinalla:

Huomautuksia:

- Älä puhdistus- ja pesuaineita, sillä ne voivat vaurioittaa kosketusnäyttöä.

- Varmista, että kosketusnäyttö on kuiva puhdistuksen jälkeen.

3 Liitä virtajohto pistorasiaan ja kytke tulostimen virta.

⚠ HUOMIO – TAPATURMAN MAHDOLLISUUS: Tulipalon tai sähköiskun vaaran välttämiseksi liitä virtajohto suoraan asianmukaiseen maadoitettuun sähköpistokkeeseen, joka on lähellä ja helposti saatavilla.

Skannerin puhdistaminen

1 Avaa skannerin kansi.



2 Pyyhi seuraavat alueet kostealla, pehmeällä nukkaamattomalla liinalla:

- asiakirjansyöttölaitteen taustalevy

Huomautus: Joissain tulostinmalleissa tässä paikassa on asiakirjansyöttölaitteen taso.



- skannaustason taustalevy



- asiakirjansyöttölaitteen taso



- Skannaustaso



3 Sulje skannerin kansi.

Nostorullien puhdistaminen

- 1** Katkaise virta tulostimesta.
- 2** Irrota virtajohto ensin pistorasiasta ja sitten tulostimesta.

3 Avaa etuluukku ja paina se alas.

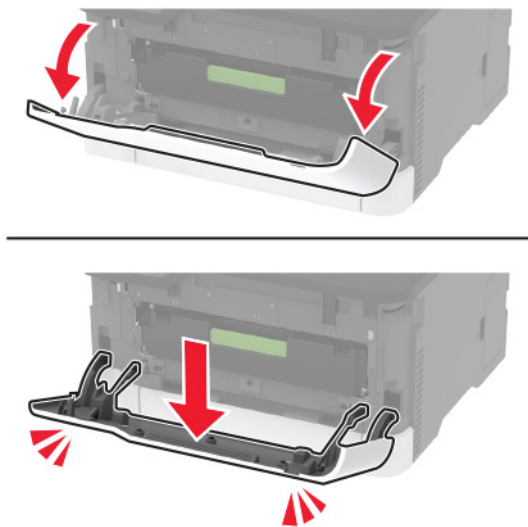

4 Vedä värikasettilokero ulos.



5 Voit välttää väriainekontaminaation asettamalla paperiarkin värikasettilokeron päälle ennen lokeron asettamista paikalleen.

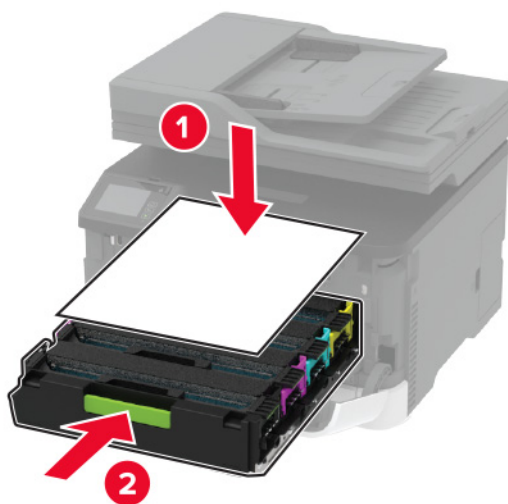

6 Sulje etuluukku.

7 Irrota lokero.



8 Irrota hukkaväriainepullo.

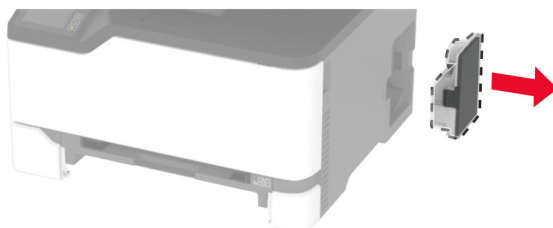

Huomautus: Vältä läikkymistä asettamalla pullo pystyasentoon.

9 Käännä tulostin kyljelleen.

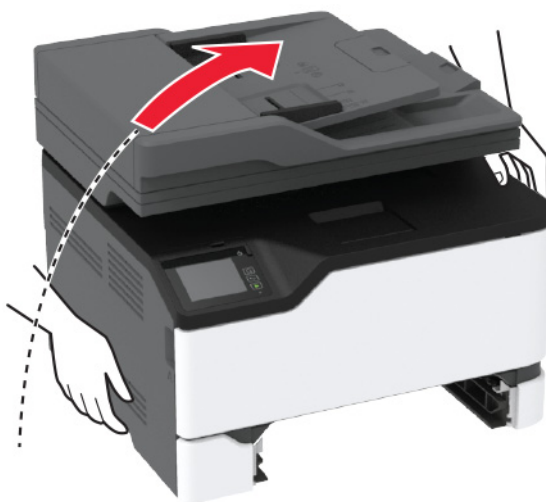

10 Irrota nostorullat.

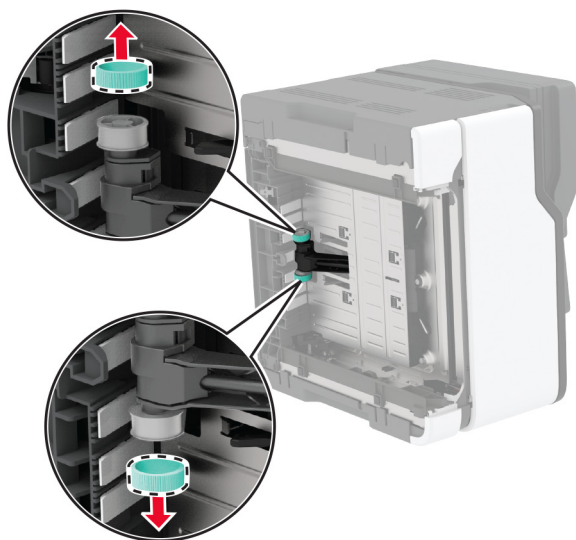
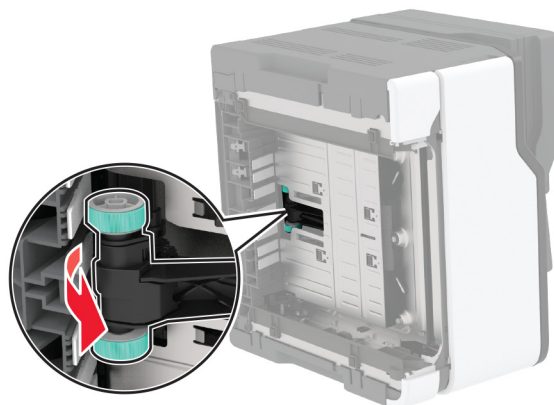

11 Kostuta pehmeää, nukkaamatonta liinaa isopropyylialkoholilla ja pyyhi nostorullat.

12 Aseta nostorullat paikoilleen.

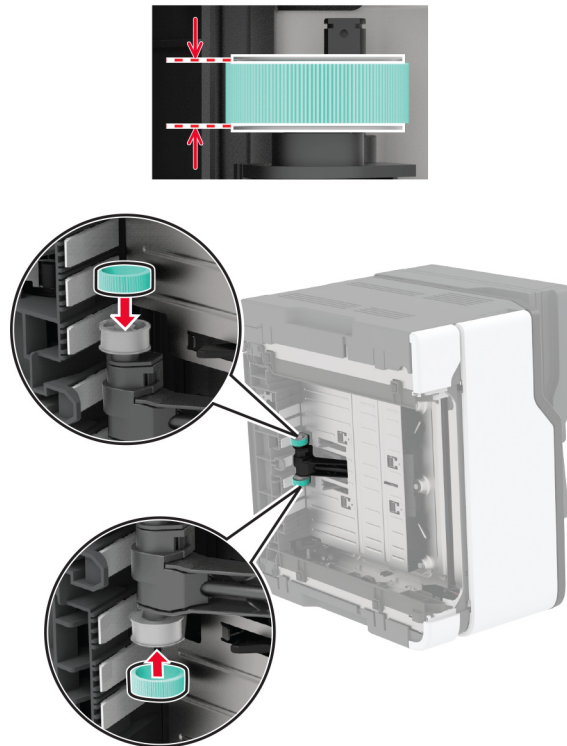

13 Palauta tulostin alkuperäiseen asentoon ja aseta hukkavärisäiliö paikalleen.

14 Aseta lokero tulostimeen.

15 Avaa etuluukku ja paina se alas.

16 Vedä värikasettilokero ulos.

17 Poista paperi ja aseta lokero takaisin tulostimeen.

18 Sulje etuluukku.

19 Liitä virtajohto ensin tulostimeen ja sitten pistorasiaan.

⚠ HUOMIO – TAPATURMAN MAHDOLLISUUS: Tulipalon tai sähköiskun vaaran välttämiseksi liitä virtajohto suoraan asianmukaiseen maadoitettuun sähköpistokkeeseen, joka on lähellä ja helposti saatavilla.

20 Kytke tulostimeen virta.

Energian ja paperin säästäminen

Virransäästötilan asetusten määrittäminen

Lepotila

- 1 Valitse aloitusnäytössä **Asetukset > Laite > Virranhallinta > Aikakatkaisut > Lepotila**.
- 2 Määritä aika, jonka tulostin odottaa käyttämättömänä ennen siirtymistä Lepotilaan.

Horrostila

- 1 Valitse aloitusnäytössä **Asetukset > Laite > Virranhallinta > Aikakatkaisut > Horrostilan aikakatkaisu**.
- 2 Määritä aika, jonka tulostin odottaa käyttämättömänä ennen siirtymistä horrostilaan.

Huomautuksia:

- Horrostilan aikakatkaisu toimii, kun Horrostilan aikakatkaisu yhdistettäessä -asetuksen arvona on Horrostila.
- Kun tulostin on horrostilassa, Embedded Web Server -palvelu on poissa käytöstä.

Tulostimen näytön kirkkauden säätäminen



- 1 Valitse aloitusnäytössä **Asetukset > Laite > Määritykset > Näytön kirkkaus**.
- 2 Säädä asetusta.

Tulostustarvikkeiden säästäminen

- Tulosta paperin molemmille puolille.
Huomautus: Kaksipuolinen tulostus on oletusasetuksena tulostinohjaimessa.
- Tulosta useita sivuja yhdelle paperiarkille.
- Tarkastele asiakirjan ulkoasua esikatselutoiminnolla ennen tulostamista.
- Tulosta yksi kopio ja tarkista asiakirjan sisältö ja ulkoasu.

Tulostimen siirtäminen toiseen paikkaan

Tulostimen siirtäminen toiseen paikkaan

-  **HUOMIO – TAPATURMAN MAHDOLLISUUS:** Jos tulostin painaa yli 20 kg, sen turvallinen siirtäminen edellyttää kahta tai useampaa henkilöä.
-  **HUOMIO – TAPATURMAN MAHDOLLISUUS:** Vältä tulipalon tai sähköiskun vaara: käytä vain tämän tuotteen mukana toimitettua tai valmistajan hyväksymää virtajohtoa.

 **HUOMIO – TAPATURMAN MAHDOLLISUUS:** Ennen kuin siirrät tulostinta, tutustu seuraaviin ohjeisiin, jotta kukaan ei loukkaantuisi eikä tulostin vahingoittuisi:

- Varmista, että tulostimen kaikki luukut ja lokerot ovat kiinni.
- Sammuta tulostin ja irrota virtajohto pistorasiasta.
- Irrota kaikki kaapelit tulostimesta.
- Jos tulostimeen on liitetty erillisiä lattialle sijoitettavia valinnaisia lokeroita tai tulostuslisävarusteita, irrota ne, ennen kuin siirrät tulostinta.
- Jos tulostimessa on tulostintuki, rullaa se varovasti uuteen paikkaan. Ylitä kynnykset ja lattian epätasaisuudet varovasti.
- Jos tulostimessa ei ole tulostintukea mutta siinä on lisälokeroja tai tulostuslisävarusteita, irrota tulostuslisävarusteet nosta tulostin pois lokeroilta. Älä yritä nostaa tulostinta ja lisävarusteita samanaikaisesti.
- Nosta tulostinta aina sen sivuilla olevista kädensijoista.
- Tulostimen siirtämiseen käytettävien kärryjen on oltava senkokoiset, että ne tukevat tulostimen koko jalustaa.
- Laitteiden siirtämiseen käytettävien kärryjen on oltava niin suuret, että laitteet mahtuvat niihin kokonaan.
- Pidä tulostin pystyasennossa.
- Vältä erittäin äkkinäisiä liikkeitä.
- Varmista, että sormesi eivät ole tulostimen alla, kun lasket tulostimen alas.
- Varmista, että tulostimen ympärillä on riittävästi tilaa.

Huomautus: Tulostimen takuu ei korvaa vahinkoa, jonka syynä on vääränlainen siirtely.

Tulostimen kuljettaminen

Kuljetusohjeet löydät osoitteesta <http://support.lexmark.com>. Voit myös ottaa yhteyttä asiakastukeen.

Vianmääritys

Tulostuslaatuongelmat

Etsi kuva, joka vastaa tulosteen laatuongelmaa, valitse sitten kuvan alla oleva linkki ja lue ohjeet ongelman ratkaisemiseen.

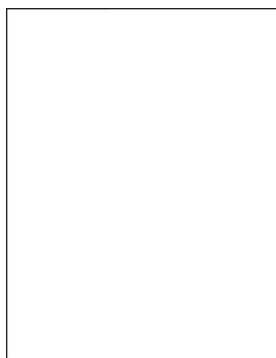

["Tyhjät tai valkoiset sivut" sivulla 162](#)

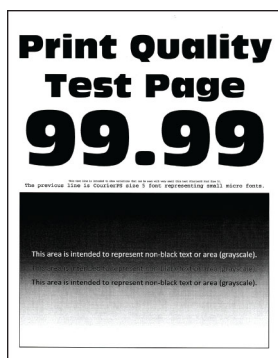

["Tumma tuloste" sivulla 163](#)

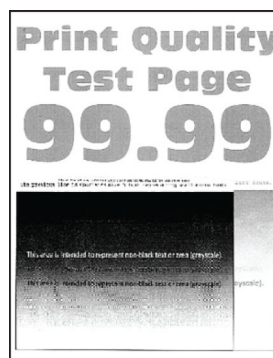

["Haamukuvat" sivulla 165](#)

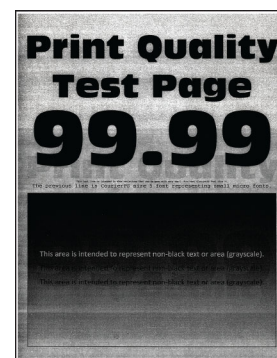

["Harmaa tai värillinen tausta" sivulla 166](#)

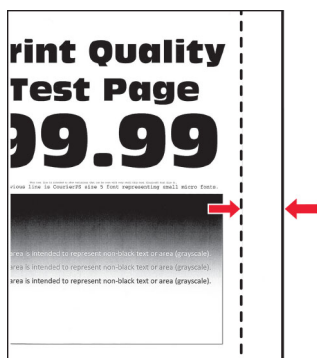

["Väärät marginaalit" sivulla 167](#)

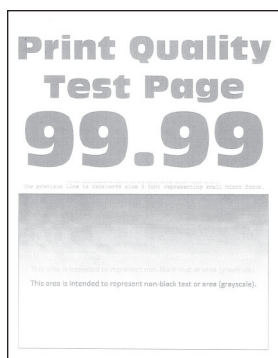

["Vaalea tuloste" sivulla 168](#)

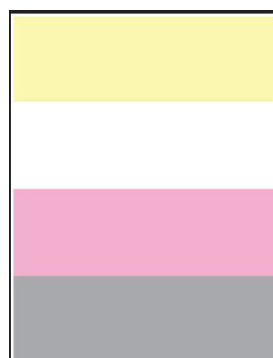

["Puuttuvat värit" sivulla 170](#)



["Täplikäs tuloste ja pisteitä" sivulla 171](#)



["Paperin käpristyminen" sivulla 172](#)

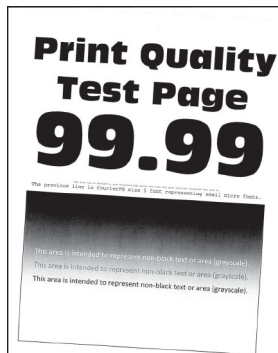

["Tuloste vääristynyt tai vino" sivulla 173](#)

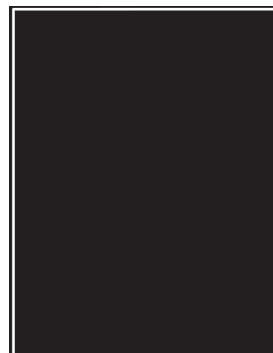

["Kokonaan värilliset tai mustat kuvat" sivulla 174](#)

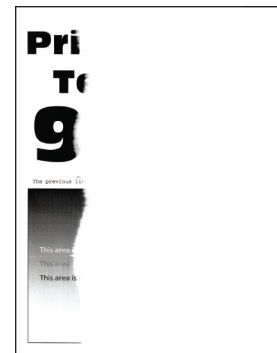

["Tekstiä tai kuvia leikkautuu" sivulla 175](#)

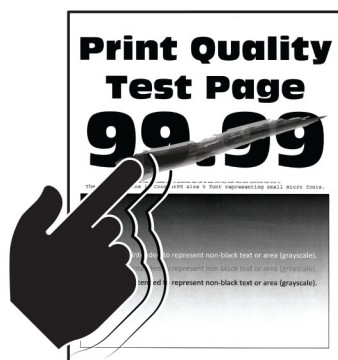

"Väriaine hankautuu helposti pois" sivulla 176

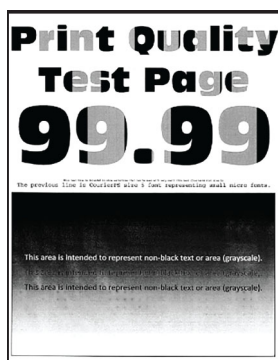

"Epätasainen tummuus" sivulla 177

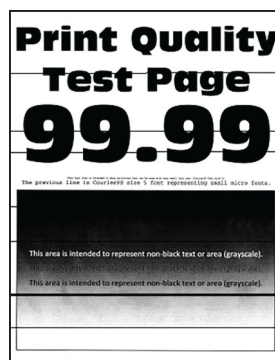

"Vaakasuuntaiset tummat viivat" sivulla 178



"Pystysuuntaiset tummat viivat" sivulla 179

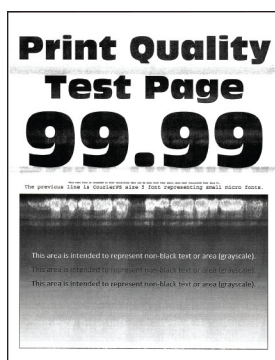

"Vaakasuuntaiset valkoiset viivat" sivulla 180



"Pystysuuntaiset valkoiset viivat" sivulla 182



"Toistuvat virhekuviot" sivulla 183

Tulostusongelmat

Tulostuslaatu on huono

Tyhjät tai valkoiset sivut

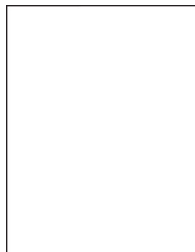

Huomautus: Tulosta tulostuslaadun testisivut, ennen kuin yrität ratkaista ongelman. Valitse ohjauspaneelistä **Asetukset > Vianmääritys > Tulostuslaadun testisivut**. Jos tulostimessa ei ole kosketusnäyttöä, voit selata

asetuksia -painikkeella.

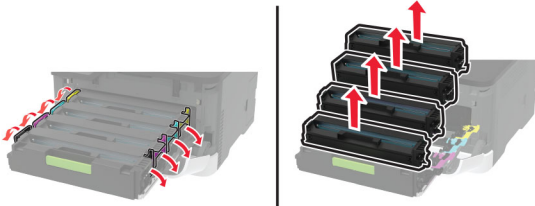
Toimi	Kyllä	Ei
<p>a Avaa etuluukku ja paina se alas. b Vedä värikasettilokero ulos. c Poista ja asenna ne värikasetit.</p>  <p>d Aseta värikasettilokero paikalleen ja sulje luukku. e Tulosta asiakirja.</p> <p>Tulostaako tulostin tyhjiä tai valkoisia sivuja?</p>	<p>Ota yhteyttä asiakastuki.</p>	<p>Ongelma on ratkaistu.</p>

Tumma tuloste





Huomautus: Tulosta tulostuslaadun testisivut, ennen kuin yrität ratkaista ongelman. Valitse ohjauspaneelista **Asetukset > Vianmääritys > Tulostuslaadun testisivut**. Jos tulostimessa ei ole kosketusnäyttöä, voit selata asetuksia **OK** keella.

Toimi	Kyllä	Ei
<p>Vaihe 1</p> <p>a Käytä Värinsäätö-toimintoa. Siirry ohjauspaneelissa kohtaan Asetukset > Tulosta > Laatu > Kuvankäsittelyn lisäasetukset > Värinsäätö</p> <p>b Tulosta asiakirja.</p> <p>Onko tuloste liian tumma?</p>	<p>Siirry vaiheeseen 2.</p>	<p>Ongelma on ratkaistu.</p>

Toimi	Kyllä	Ei
<p>Vaihe 2</p> <p>a Vähennä väriaineen tummuusastetta käyttöjärjestelmän mukaan joko Tulostusmääritykset- tai Tulostus-valintaikkunassa.</p> <p>Huomautus: Voit muuttaa asetusta myös tulostimen ohjauspaneelista. Siirry kohtaan</p> <p>Asetukset > Tulostus > Laatu > Väriaineen tummuus</p> <p>b Tulosta asiakirja.</p> <p>Onko tuloste liian tumma?</p>	Siirry vaiheeseen 3.	Ongelma on ratkaistu.
<p>Vaihe 3</p> <p>a Määritä paperilaji käyttöjärjestelmän mukaan joko Tulostusmääritykset- tai Tulostus-valintaikkunassa.</p> <p>Huomautuksia:</p> <ul style="list-style-type: none"> • Varmista, että asetukset vastaa lisättyä paperia. • Voit muuttaa asetusta myös tulostimen ohjauspaneelista. Siirry kohtaan <p>Asetukset > Paperi > Lokeromääritys > Paperikoko/-laji</p> <p>b Tulosta asiakirja.</p> <p>Onko tuloste liian tumma?</p>	Siirry vaiheeseen 4.	Ongelma on ratkaistu.
<p>Vaihe 4</p> <p>Tarkista, onko paperissa kuvioita tai onko se karkeaa.</p> <p>Oletko yrittänyt tulostaa kuvioidulle tai karkealle paperille?</p>	Siirry vaiheeseen 5.	Siirry vaiheeseen 6.
<p>Vaihe 5</p> <p>a Vaihda kuvioitu tai karkea paperi tavalliseen.</p> <p>b Tulosta asiakirja.</p> <p>Onko tuloste liian tumma?</p>	Siirry vaiheeseen 6.	Ongelma on ratkaistu.
<p>Vaihe 6</p> <p>a Aseta paperia uudesta pakkauksesta.</p> <p>Huomautus: Paperi imee kosteutta suuren kosteuspitoisuuden takia. Älä poista paperia kääreestään, ennen kuin otat sen käyttöön.</p> <p>b Tulosta asiakirja.</p> <p>Onko tuloste liian tumma?</p>	Ota yhteyttä asiakastuki .	Ongelma on ratkaistu.

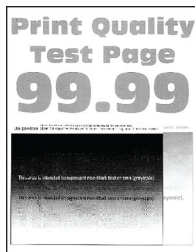
Haamukuvat





Huomautus: Tulosta tulostuslaadun testisivut, ennen kuin yrität ratkaista ongelman. Valitse ohjauspaneelista **Asetukset > Vianmääritys > Tulostuslaadun testisivut**. Jos tulostimessa ei ole kosketusnäyttöä, voit selata asetuksia -painikkeella.

Toimi	Kyllä	Ei
<p>Vaihe 1</p> <p>a Lisää lokeroon oikeaa paperilajia.</p> <p>b Tulosta asiakirja.</p> <p>Näkykö tulosteissa haamukuvia?</p>	Siirry vaiheeseen 2.	Ongelma on ratkaistu.
<p>Vaihe 2</p> <p>a Määritä paperilaji käyttöjärjestelmän mukaan joko Tulostusmäärittäykset- tai Tulostus-valintaikkunassa.</p> <p>Huomautuksia:</p> <ul style="list-style-type: none"> Varmista, että asetus vastaa lisättyä paperia. Voit muuttaa asetusta myös tulostimen ohjauspaneelista. Valitse Asetukset > Paperi > Lokeromääritys > Paperikoko/-laji <p>b Tulosta asiakirja.</p> <p>Näkykö tulosteissa haamukuvia?</p>	Siirry vaiheeseen 3.	Ongelma on ratkaistu.
<p>Vaihe 3</p> <p>a Käytä Värinsäätö-toimintoa. Siirry ohjauspaneelissa kohtaan Asetukset > Tulosta > Laatu > Kuvankäsittelyn lisäasetukset > Värinsäätö.</p> <p>b Tulosta asiakirja.</p> <p>Näkykö tulosteissa haamukuvia?</p>	Siirry vaiheeseen 4.	Ongelma on ratkaistu.

Toimi	Kyllä	Ei
<p>Vaihe 4</p> <p>a Avaa etuluukku ja paina se alas. b Vedä värikasettilokero ulos. c Poista ja asenna ne värikasetit.</p>  <p>d Aseta värikasettilokero paikalleen ja sulje luukku. e Tulosta asiakirja.</p> <p>Näkyykö tulosteissa haamukuvia?</p>	<p>Ota yhteyttä asiakastuki.</p>	<p>Ongelma on ratkaistu.</p>

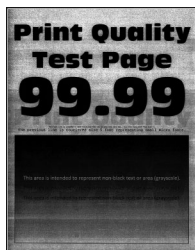
Harmaa tai värillinen tausta



Huomautus: Tulosta tulostuslaadun testisivut, ennen kuin yrität ratkaista ongelman. Valitse ohjauspaneelista **Asetukset > Vianmääritys > Tulostuslaadun testisivut**. Jos tulostimessa ei ole kosketusnäyttöä, voit selata asetuksia -painikkeella.

Toimi	Kyllä	Ei
<p>Vaihe 1</p> <p>a Käytä Värinsäätö-toimintoa. Siirry ohjauspaneelissa kohtaan Asetukset > Tulosta > Laatu > Kuvankäsittelyn lisäasetukset > Värinsäätö.</p> <p>b Tulosta asiakirja.</p> <p>Onko tulosteiden tausta harmaa tai värillinen?</p>	<p>Siirry vaiheeseen 2.</p>	<p>Ongelma on ratkaistu.</p>

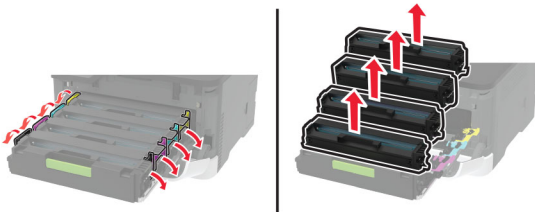
Toimi	Kyllä	Ei
<p>Vaihe 2</p> <p>a Avaa etuluukku ja paina se alas.</p> <p>b Vedä värikasettilokero ulos.</p> <p>c Poista ja asenna ne värikasetit.</p>  <p>d Aseta värikasettilokero paikalleen ja sulje luukku.</p> <p>e Tulosta asiakirja.</p> <p>Onko tulosteiden tausta harmaa tai värillinen?</p>	<p>Ota yhteyttä asiakastuki.</p>	<p>Ongelma on ratkaistu.</p>

Väärät marginaalit



Toimi	Kyllä	Ei
<p>Vaihe 1</p> <p>a Säädä paperinohjaimet oikeaan kohtaan lisätyn paperin koon mukaan.</p> <p>b Tulosta asiakirja.</p> <p>Ovatko marginaalit oikein?</p>	<p>Ongelma on ratkaistu.</p>	<p>Siirry vaiheeseen 2.</p>
<p>Vaihe 2</p> <p>a Määritä paperikoko. Siirry ohjauspaneelissa kohtaan Asetukset > Paperi > Lokeromääritys > Paperikoko/-laji</p> <p>b Tulosta asiakirja.</p> <p>Ovatko marginaalit oikein?</p>	<p>Ongelma on ratkaistu.</p>	<p>Siirry vaiheeseen 3.</p>

Toimi	Kyllä	Ei
<p>Vaihe 3</p> <p>a Määritä paperiasetukset käyttöjärjestelmän mukaan joko Tulostusmääritykset- tai Tulostus-valintaikkunassa.</p> <p>Huomautus: Varmista, että asetus vastaa lisättyä paperia.</p> <p>b Tulosta asiakirja.</p> <p>Ovatko marginaalit oikein?</p>	Ongelma on ratkaistu.	Ota yhteyttä asiakastuki .

Vaalea tuloste

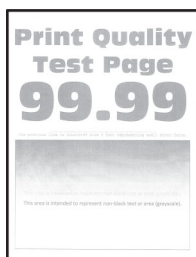

Huomautus: Tulosta tulostuslaadun testisivut, ennen kuin yrität ratkaista ongelman. Valitse ohjauspaneelistä **Asetukset > Vianmääritys > Tulostuslaadun testisivut**. Jos tulostimessa ei ole kosketusnäyttöä, voit selata asetuksia  keella.

Toimi	Kyllä	Ei
<p>Vaihe 1</p> <p>a Käytä Värinsäätö-toimintoa. Siirry ohjauspaneelissa kohtaan Asetukset > Tulosta > Laatu > Kuvankäsittelyn lisäasetukset > Värinsäätö.</p> <p>b Tulosta asiakirja.</p> <p>Onko tuloste vaalea?</p>	Siirry vaiheeseen 2.	Ongelma on ratkaistu.
<p>Vaihe 2</p> <p>a Lisää väriaineen tummuusastetta käyttöjärjestelmän mukaan joko Tulostusmääritykset- tai Tulostus-valintaikkunassa.</p> <p>Huomautus: Voit muuttaa asetusta myös tulostimen ohjauspaneelista. Valitse Asetukset > Tulostus > Laatu > Väriaineen tummuus</p> <p>b Tulosta asiakirja.</p> <p>Onko tuloste vaalea?</p>	Siirry vaiheeseen 3.	Ongelma on ratkaistu.

Toimi	Kyllä	Ei
<p>Vaihe 3</p> <p>a Poista Värinsäästö käytöstä. Siirry ohjauspaneelissa kohtaan Asetukset > Tulostus > Laatu > Värinsäästö</p> <p>b Tulosta asiakirja.</p> <p>Onko tuloste vaalea?</p>	Siirry vaiheeseen 4.	Ongelma on ratkaistu.
<p>Vaihe 4</p> <p>a Määritä paperilaji käyttöjärjestelmän mukaan joko Tulostusmäärittäykset- tai Tulostus-valintaikkunassa.</p> <p>Huomautuksia:</p> <ul style="list-style-type: none"> • Varmista, että asetus vastaa lisättyä paperia. • Voit muuttaa asetusta myös tulostimen ohjauspaneelista. Valitse Asetukset > Paperi > Lokeromääritys > Paperikoko/-laji <p>b Tulosta asiakirja.</p> <p>Onko tuloste vaalea?</p>	Siirry vaiheeseen 5.	Ongelma on ratkaistu.
<p>Vaihe 5</p> <p>Tarkista, onko paperissa kuvioita tai onko se karkeaa.</p> <p>Oletko yrittänyt tulostaa kuvioidulle tai karkealle paperille?</p>	Siirry vaiheeseen 6.	Siirry vaiheeseen 7.
<p>Vaihe 6</p> <p>a Vaihda kuvioitu tai karkea paperi tavalliseen.</p> <p>b Tulosta asiakirja.</p> <p>Onko tuloste vaalea?</p>	Siirry vaiheeseen 7.	Ongelma on ratkaistu.
<p>Vaihe 7</p> <p>a Aseta paperia uudesta pakkauksesta.</p> <p>Huomautus: Paperi imee kosteutta suuren kosteuspitoisuuden takia. Älä poista paperia kääreestään, ennen kuin otat sen käyttöön.</p> <p>b Tulosta asiakirja.</p> <p>Onko tuloste vaalea?</p>	Siirry vaiheeseen 8.	Ongelma on ratkaistu.

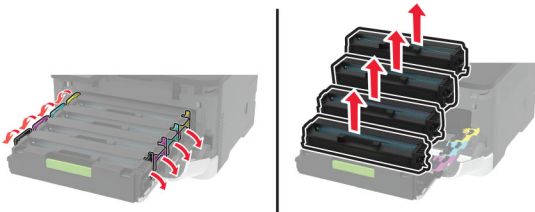
Toimi	Kyllä	Ei
<p>Vaihe 8</p> <p>a Avaa etuluukku ja paina se alas.</p> <p>b Vedä värikasettilokero ulos.</p> <p>c Poista ja asenna ne värikasetit.</p>  <p>d Aseta värikasettilokero paikalleen ja sulje luukku.</p> <p>e Tulosta asiakirja.</p> <p>Onko tuloste vaalea?</p>	<p>Ota yhteyttä asiakastuki.</p>	<p>Ongelma on ratkaistu.</p>

Puuttuvat värit

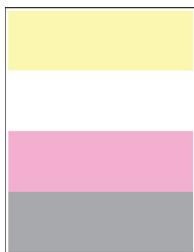

Huomautus: Tulosta tulostuslaadun testisivut, ennen kuin yrität ratkaista ongelman. Valitse ohjauspaneelista **Asetukset > Vianmääritys > Tulostuslaadun testisivut**. Jos tulostimessa ei ole kosketusnäyttöä, voit selata asetuksia **OK**-painikkeella.

Toimi	Kyllä	Ei
<p>a Avaa etuluukku ja paina se alas.</p> <p>b Vedä värikasettilokero ulos.</p> <p>c Poista ja aseta uudelleen puuttuvan värin värikasetti.</p> <p>d Aseta värikasettilokero paikalleen ja sulje luukku.</p> <p>e Tulosta asiakirja.</p> <p>Puuttuuko tulosteista värejä?</p>	<p>Ota yhteyttä asiakastukeen.</p>	<p>Ongelma on ratkaistu.</p>

Täplikäs tuloste ja pisteitä



Huomautus: Tulosta tulostuslaadun testisivut, ennen kuin yrität ratkaista ongelman. Valitse ohjauspaneelista **Asetukset > Vianmääritys > Tulostuslaadun testisivut**. Jos tulostimessa ei ole kosketusnäyttöä, voit selata asetuksia  keella.

Toimi	Kyllä	Ei
<p>Vaihe 1</p> <p>Tarkista, että tulostimeen ei ole vuotanut väriainetta.</p> <p>Onko tulostin puhdas vuotaneesta väriaineesta?</p>	Siirry vaiheeseen 2.	Ota yhteyttä asiakastuki .
<p>Vaihe 2</p> <p>a Siirry ohjauspaneelissa kohtaan Asetukset > Paperi > Lokeromääritys > Paperikoko/-laji</p> <p>b Tarkista, vastaavatko paperikoko- ja -lajiasetukset lisättyä paperia.</p> <p>Huomautus: Varmista, että paperissa ei ole kuvioita tai että se ei ole karkeaa.</p> <p>Täsmäävätkö asetukset?</p>	Siirry vaiheeseen 4.	Siirry vaiheeseen 3.
<p>Vaihe 3</p> <p>a Määritä paperikoko ja -laji käyttöjärjestelmän mukaan joko Tulostusasetukset- tai Tulostus-valintaikkunassa.</p> <p>Huomautus: Varmista, että asetukset vastaavat lisättyä paperia.</p> <p>b Tulosta asiakirja.</p> <p>Onko tuloste läikikäs?</p>	Siirry vaiheeseen 4.	Ongelma on ratkaistu.
<p>Vaihe 4</p> <p>a Aseta paperia uudesta pakkauksesta.</p> <p>Huomautus: Paperi imee kosteutta suuren kosteuspitoisuuden takia. Älä poista paperia kääreestään, ennen kuin otat sen käyttöön.</p> <p>b Tulosta asiakirja.</p> <p>Onko tuloste läikikäs?</p>	Siirry vaiheeseen 5.	Ongelma on ratkaistu.

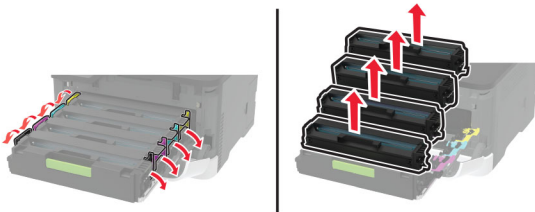
Toimi	Kyllä	Ei
<p>Vaihe 5</p> <p>a Avaa etuluukku ja paina se alas.</p> <p>b Vedä värikasettilokero ulos.</p> <p>c Poista ja asenna ne värikasetit.</p>  <p>d Aseta värikasettilokero paikalleen ja sulje luukku.</p> <p>e Tulosta asiakirja.</p> <p>Onko tuloste läikikäs?</p>	<p>Ota yhteyttä asiakastuki.</p>	<p>Ongelma on ratkaistu.</p>

Paperin käpristyminen



Toimi	Kyllä	Ei
<p>Vaihe 1</p> <p>a Säädä lokeron ohjaimet oikeaan kohtaan lisätyn paperin koon mukaan.</p> <p>b Tulosta asiakirja.</p> <p>Käpristyykö paperi?</p>	<p>Siirry vaiheeseen 2.</p>	<p>Ongelma on ratkaistu.</p>
<p>Vaihe 2</p> <p>a Määritä paperilaji käyttöjärjestelmän mukaan joko Tulostusmäärittäykset- tai Tulostus-valintaikkunassa.</p> <p>Huomautuksia:</p> <ul style="list-style-type: none"> • Varmista, että asetukset vastaa lisättyä paperia. • Voit muuttaa asetuksia myös tulostimen ohjauspaneelista. Siirry kohtaan <p>Asetukset > Paperi > Lokeromääritys > Paperikoko/-laji</p> <p>b Tulosta asiakirja.</p> <p>Käpristyykö paperi?</p>	<p>Siirry vaiheeseen 3.</p>	<p>Ongelma on ratkaistu.</p>

Toimi	Kyllä	Ei
Vaihe 3 Tulosta paperin toiselle puolelle. a Poista paperi, käännä se toisin päin ja aseta se uudelleen. b Tulosta asiakirja. Käpristyykö paperi?	Siirry vaiheeseen 4.	Ongelma on ratkaistu.
Vaihe 4 a Aseta paperia uudesta pakkauksesta. Huomautus: Paperi imee kosteutta suuren kosteuspitoisuuden takia. Älä poista paperia kääreestään, ennen kuin otat sen käyttöön. b Tulosta asiakirja. Käpristyykö paperi?	Ota yhteyttä asiakastuki .	Ongelma on ratkaistu.

Tuloste vääristynyt tai vino



Huomautus: Tulosta tulostuslaadun testisivut, ennen kuin yrität ratkaista ongelman. Valitse ohjauspaneelisti **Asetukset > Vianmääritys > Tulostuslaadun testisivut**. Jos tulostimessa ei ole kosketusnäyttöä, voit selata asetuksia keella.

Toimi	Kyllä	Ei
Vaihe 1 a Säädä lokeron paperinohjaimet oikeaan kohtaan lisätyn paperin koon mukaan. b Tulosta asiakirja. Onko tuloste vääristynyt tai vino?	Siirry vaiheeseen 2.	Ongelma on ratkaistu.
Vaihe 2 a Lisää paperia uudesta pakkauksesta. Huomautus: Paperi imee kosteutta suuren kosteuspitoisuuden takia. Älä poista paperia kääreestään, ennen kuin otat sen käyttöön. b Tulosta asiakirja. Onko tuloste vääristynyt tai vino?	Siirry vaiheeseen 3.	Ongelma on ratkaistu.

Toimi	Kyllä	Ei
<p>Vaihe 3</p> <p>a Tarkista, tuetaanko lisättyä paperia.</p> <p>Huomautus: Jos paperia ei tueta, lisää tuettua paperia.</p> <p>b Tulosta asiakirja.</p> <p>Onko tuloste vääristynyt tai vino?</p>	<p>Ota yhteyttä asiakas-tukeen.</p>	<p>Ongelma on ratkaistu.</p>

Kokonaan värilliset tai mustat kuvat

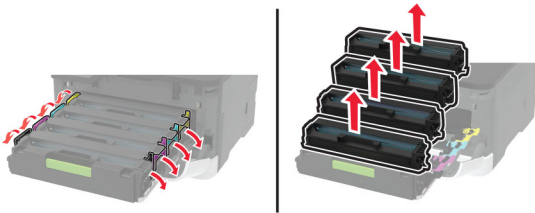

Huomautus: Tulosta tulostuslaadun testisivut, ennen kuin yrität ratkaista ongelman. Valitse ohjauspaneelisti **Asetukset > Vianmääritys > Tulostuslaadun testisivut**. Jos tulostimessa ei ole kosketusnäyttöä, voit selata asetuksia -painikkeella.

Toimi	Kyllä	Ei
<p>a Avaa etuluukku ja paina se alas.</p> <p>b Vedä värikasettilokero ulos.</p> <p>c Poista ja asenna ne värikasetit.</p> <div style="text-align: center;">  </div> <p>d Aseta värikasettilokero paikalleen ja sulje luukku.</p> <p>e Tulosta asiakirja.</p> <p>Tulostaako tulostin kokonaan värillisiä tai mustia kuvia?</p>	<p>Ota yhteyttä asiakastuki.</p>	<p>Ongelma on ratkaistu.</p>

Tekstiä tai kuvia leikkautuu

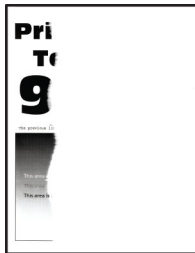

Huomautus: Tulosta tulostuslaadun testisivut, ennen kuin yrität ratkaista ongelman. Valitse ohjauspaneelista **Asetukset > Vianmääritys > Tulostuslaadun testisivut**. Jos tulostimessa ei ole kosketusnäyttöä, voit selata asetuksia  keella.

Toimi	Kyllä	Ei
<p>Vaihe 1</p> <p>a Säädä lokeron paperinohjaimet oikeaan kohtaan lisätyn paperin koon mukaan.</p> <p>b Tulosta asiakirja.</p> <p>Leikkautuuko tekstiä tai kuvia?</p>	Siirry vaiheeseen 2.	Ongelma on ratkaistu.
<p>Vaihe 2</p> <p>a Määritä paperiasetukset käyttöjärjestelmän mukaan joko Tulostusmääritykset- tai Tulostus-valintaikkunassa.</p> <p>Huomautuksia:</p> <ul style="list-style-type: none"> • Varmista, että asetus vastaa lisättyä paperia. • Voit muuttaa asetusta myös tulostimen ohjauspaneelista. Valitse Asetukset > Paperi > Lokeromääritys > Paperikoko/-laji <p>b Tulosta asiakirja.</p> <p>Leikkautuuko tekstiä tai kuvia?</p>	Siirry vaiheeseen 3.	Ongelma on ratkaistu.

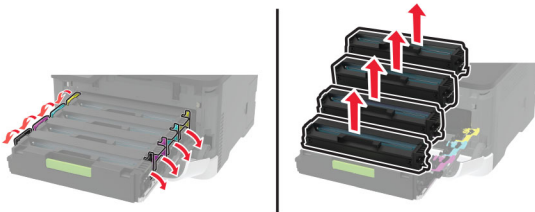
Toimi	Kyllä	Ei
<p>Vaihe 3</p> <p>a Avaa etuluukku ja paina se alas.</p> <p>b Vedä värikasettilokero ulos.</p> <p>c Poista ja asenna ne värikasetit.</p>  <p>d Aseta värikasettilokero paikalleen ja sulje luukku.</p> <p>e Tulosta asiakirja.</p> <p>Leikkautuuko tekstiä tai kuvia?</p>	<p>Ota yhteyttä asiakastuki.</p>	<p>Ongelma on ratkaistu.</p>

Väriaine hankautuu helposti pois

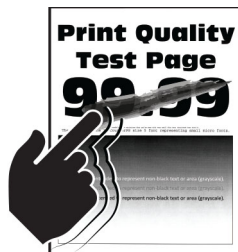



Huomautus: Tulosta tulostuslaadun testisivut, ennen kuin yrität ratkaista ongelman. Valitse ohjauspaneelista **Asetukset > Vianmääritys > Tulostuslaadun testisivut**. Jos tulostimessa ei ole kosketusnäyttöä, voit selata asetuksia **OK** keulla.

Toimi	Kyllä	Ei
<p>Vaihe 1</p> <p>a Määritä paperilaji käyttöjärjestelmän mukaan joko Tulostusmääritykset- tai Tulostus-valintaikkunassa.</p> <p>Huomautuksia:</p> <ul style="list-style-type: none"> • Varmista, että asetus vastaa lisättyä paperia. • Voit muuttaa asetusta myös tulostimen ohjauspaneelista. Siirry kohtaan <p>Asetukset > Paperi > Lokeromääritys > Paperikoko/-laji</p> <p>b Tulosta asiakirja.</p> <p>Hankautuuko väriaine helposti pois?</p>	<p>Siirry vaiheeseen 2.</p>	<p>Ongelma on ratkaistu.</p>

Toimi	Kyllä	Ei
<p>Vaihe 2</p> <p>a Tarkista, tuetaanko paperin painoa.</p> <p>Huomautus: Jos paperin painoa ei tueta, lisää tuetun painoista paperia.</p> <p>b Tulosta asiakirja.</p> <p>Hankautuuko väriaine helposti pois?</p>	Siirry vaiheeseen 3.	Ongelma on ratkaistu.
<p>Vaihe 3</p> <p>a Aseta paperia uudesta pakkauksesta.</p> <p>Huomautus: Paperi imee kosteutta suuren kosteuspitoisuuden takia. Älä poista paperia kääreestään, ennen kuin otat sen käyttöön.</p> <p>b Tulosta asiakirja.</p> <p>Hankautuuko väriaine helposti pois?</p>	Ota yhteyttä asiakastuki .	Ongelma on ratkaistu.

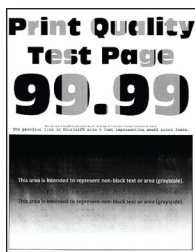
Epätasainen tummuus



Huomautus: Tulosta tulostuslaadun testisivut, ennen kuin yrität ratkaista ongelman. Valitse ohjauspaneelista **Asetukset > Vianmääritys > Tulostuslaadun testisivut**. Jos tulostimessa ei ole kosketusnäyttöä, voit selata asetuksia  keulla.

Toimi	Kyllä	Ei
<p>a Avaa etuluukku ja paina se alas.</p> <p>b Vedä värikasettilokero ulos.</p> <p>c Poista ja asenna ne värikasetit.</p>  <p>d Aseta värikasettilokero paikalleen ja sulje luukku.</p> <p>e Tulosta asiakirja.</p> <p>Onko tulosteen väriainevahvuus epätasaista?</p>	Ota yhteyttä asiakastuki .	Ongelma on ratkaistu.

Vaakasuuntaiset tummat viivat

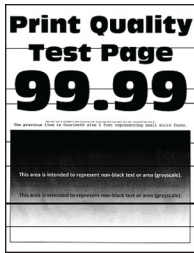

Huomautuksia:

- Tulosta tulostuslaadun testisivut, ennen kuin yrität ratkaista ongelman. Valitse ohjauspaneelista **Asetukset > Vianmääritys > Tulostuslaadun testisivut**. Jos tulostimessa ei ole kosketusnäyttöä, voit selata asetuksia **OK**-painikkeella.
- Jos tulosteissa näkyy jatkuvasti vaakasuuntaisia tummia viivoja, katso aihetta Toistuvat virhekuviot.

Toimi	Kyllä	Ei
<p>Vaihe 1</p> <p>a Määritä paperilaji käyttöjärjestelmän mukaan joko Tulostusmäärittäykset- tai Tulostus-valintaikkunassa.</p> <p>Huomautuksia:</p> <ul style="list-style-type: none"> Varmista, että asetus vastaa lisättyä paperia. Voit muuttaa asetusta myös tulostimen ohjauspaneelista. Valitse Asetukset > Paperi > Lokeromääritys > Paperikoko/-laji <p>b Tulosta asiakirja.</p> <p>Onko tulosteissa on tummia viivoja?</p>	Siirry vaiheeseen 2.	Ongelma on ratkaistu.
<p>Vaihe 2</p> <p>a Aseta paperia uudesta pakkauksesta.</p> <p>Huomautus: Paperi imee kosteutta suuren kosteuspitoisuuden takia. Säilytä paperia alkuperäisessä pakkauksessaan, kunnes otat sen käyttöön.</p> <p>b Tulosta asiakirja.</p> <p>Onko tulosteissa on tummia viivoja?</p>	Siirry vaiheeseen 3.	Ongelma on ratkaistu.

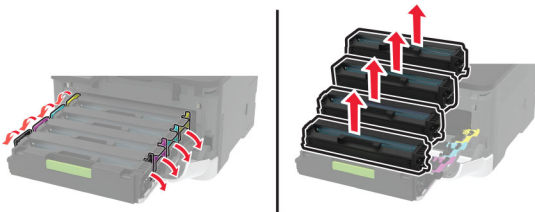
Toimi	Kyllä	Ei
<p>Vaihe 3</p> <p>a Avaa etuluukku ja paina se alas. b Vedä värikasettilokero ulos. c Poista ja asenna ne värikasetit.</p>  <p>d Aseta värikasettilokero paikalleen ja sulje luukku. e Tulosta asiakirja.</p> <p>Onko tulosteissa on tummia viivoja?</p>	Siirry vaiheeseen 4.	Ongelma on ratkaistu.
<p>Vaihe 4</p> <p>a Käytä Värinsäätö-toimintoa. Siirry ohjauspaneelissa kohtaan Asetukset > Tulosta > Laatu > Kuvankäsittelyn lisäasetukset > Värinsäätö</p> <p>b Tulosta asiakirja.</p> <p>Onko tulosteissa on tummia viivoja?</p>	Ota yhteyttä asiakastukeen .	Ongelma on ratkaistu.

Pystysuuntaiset tummat viivat

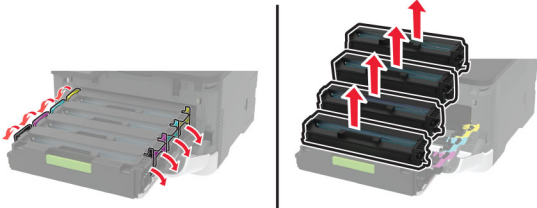

Huomautus: Tulosta tulostuslaadun testisivut, ennen kuin yrität ratkaista ongelman. Valitse ohjauspaneelista **Asetukset > Vianmääritys > Tulostuslaadun testisivut**. Jos tulostimessa ei ole kosketusnäyttöä, voit selata asetuksia  keella.

Toimi	Kyllä	Ei
<p>Vaihe 1</p> <p>a Määritä paperilaji käyttöjärjestelmän mukaan joko Tulostusmäärittäykset- tai Tulostus-valintaikkunassa.</p> <p>Huomautuksia:</p> <ul style="list-style-type: none"> • Varmista, että asetus vastaa lisättyä paperia. • Voit muuttaa asetusta myös tulostimen ohjauspaneelista. Valitse Asetukset > Paperi > Lokeromääritys > Paperikoko/-laji <p>b Tulosta asiakirja.</p> <p>Näkyykö tulosteissa pystysuuntaisia tummia viivoja?</p>	Siirry vaiheeseen 2.	Ongelma on ratkaistu.
<p>Vaihe 2</p> <p>a Aseta paperia uudesta pakkauksesta.</p> <p>Huomautus: Paperi imee kosteutta suuren kosteuspitoisuuden takia. Säilytä paperia alkuperäisessä pakkauksessaan, kunnes otat sen käyttöön.</p> <p>b Tulosta asiakirja.</p> <p>Näkyykö tulosteissa pystysuuntaisia tummia viivoja?</p>	Siirry vaiheeseen 3.	Ongelma on ratkaistu.
<p>Vaihe 3</p> <p>a Avaa etuluukku ja paina se alas.</p> <p>b Vedä värikasettilokero ulos.</p> <p>c Poista ja asenna ne värikasetit.</p> <div style="text-align: center;">  </div> <p>d Aseta värikasettilokero paikalleen ja sulje luukku.</p> <p>e Tulosta asiakirja.</p> <p>Näkyykö tulosteissa pystysuuntaisia tummia viivoja?</p>	Ota yhteyttä asiakastuki .	Ongelma on ratkaistu.

Vaakasuuntaiset valkoiset viivat



Huomautuksia:

- Tulosta tulostuslaadun testisivut, ennen kuin yrität ratkaista ongelman. Valitse ohjauspaneelista **Asetukset > Vianmääritys > Tulostuslaadun testisivut**. Jos tulostimessa ei ole kosketusnäyttöä, voit selata asetuksia -painikkeella.
- Jos tulosteissa näkyy jatkuvasti vaakasuuntaisia valkoisia viivoja, katso aihetta Toistuvat virhekuviot.

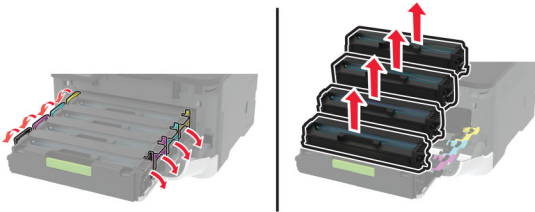
Toimi	Kyllä	Ei
<p>Vaihe 1</p> <p>a Määritä paperilaji käyttöjärjestelmän mukaan joko Tulostusmääritykset- tai Tulostus-valintaikkunassa.</p> <p>Huomautuksia:</p> <ul style="list-style-type: none"> Varmista, että asetus vastaa lisättyä paperia. Voit muuttaa asetusta myös tulostimen ohjauspaneelista. Valitse Asetukset > Paperi > Lokeromääritys > Paperikoko/-laji <p>b Tulosta asiakirja.</p> <p>Näkyykö tulosteissa vaakasuuntaisia valkoisia viivoja?</p>	Siirry vaiheeseen 2.	Ongelma on ratkaistu.
<p>Vaihe 2</p> <p>a Avaa etuluukku ja paina se alas.</p> <p>b Vedä värikasettilokero ulos.</p> <p>c Poista ja asenna ne värikasetit.</p> <div style="text-align: center;">  </div> <p>d Aseta värikasettilokero paikalleen ja sulje luukku.</p> <p>e Tulosta asiakirja.</p> <p>Näkyykö tulosteissa vaakasuuntaisia valkoisia viivoja?</p>	Siirry vaiheeseen 3.	Ongelma on ratkaistu.
<p>Vaihe 3</p> <p>a Käytä Värinsäätö-toimintoa. Siirry ohjauspaneelissa kohtaan Asetukset > Tulosta > Laatu > Kuvankäsittelyn lisäasetukset > Värinsäätö</p> <p>b Tulosta asiakirja.</p> <p>Näkyykö tulosteissa vaakasuuntaisia valkoisia viivoja?</p>	Ota yhteyttä asiakastukeen .	Ongelma on ratkaistu.

Pystysuuntaiset valkoiset viivat



Huomautus: Tulosta tulostuslaadun testisivut, ennen kuin yrität ratkaista ongelman. Valitse ohjauspaneelista **Asetukset > Vianmääritys > Tulostuslaadun testisivut**. Jos tulostimessa ei ole kosketusnäyttöä, voit selata asetuksia  keella.

Toimi	Kyllä	Ei
<p>Vaihe 1</p> <p>a Määritä paperilaji käyttöjärjestelmän mukaan joko Tulostusmäärittäykset- tai Tulostus-valintaikkunassa.</p> <p>Huomautuksia:</p> <ul style="list-style-type: none"> • Varmista, että asetus vastaa lisättyä paperia. • Voit muuttaa asetusta myös tulostimen ohjauspaneelista. Valitse Asetukset > Paperi > Lokeromääritys > Paperikoko/-laji <p>b Tulosta asiakirja.</p> <p>Näkyykö tulosteissa pystysuuntaisia valkoisia viivoja?</p>	Siirry vaiheeseen 2.	Ongelma on ratkaistu.
<p>Vaihe 2</p> <p>Tarkista, käytätkö suositeltua paperilajia.</p> <p>a Lisää paperilähteeseen suositeltua paperilajia.</p> <p>b Tulosta asiakirja.</p> <p>Näkyykö tulosteissa pystysuuntaisia valkoisia viivoja?</p>	Siirry vaiheeseen 3.	Ongelma on ratkaistu.

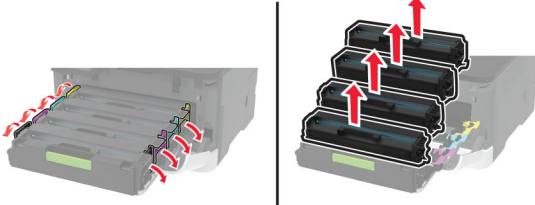
Toimi	Kyllä	Ei
<p>Vaihe 3</p> <p>a Avaa etuluukku ja paina se alas.</p> <p>b Vedä värikasettilokero ulos.</p> <p>c Poista ja asenna ne värikasetit.</p>  <p>d Aseta värikasettilokero paikalleen ja sulje luukku.</p> <p>e Tulosta asiakirja.</p> <p>Näkyykö tulosteissa pystysuuntaisia valkoisia viivoja?</p>	<p>Ota yhteyttä asiakastuki.</p>	<p>Ongelma on ratkaistu.</p>

Toistuvat virhekuviot



Huomautus: Tulosta tulostuslaadun testisivut, ennen kuin yrität ratkaista ongelman. Valitse ohjauspaneelista **Asetukset > Vianmääritys > Tulostuslaadun testisivut**. Jos tulostimessa ei ole kosketusnäyttöä, voit selata asetuksia **OK**-painikkeella.

Toimi	Kyllä	Ei
<p>a Mittaa virheellisellä värisivulla toistuvien virheiden väli tulostuslaadun testisivujen avulla.</p> <p>b Tarkista, vastaavatko toistuvat virhekuviot joitakin seuraavista mitoista:</p> <p>Värikasetit</p> <ul style="list-style-type: none"> • 25,70 mm (1,01 tuumaa) • 35,30 mm (1,39 tuumaa) • 75,6 mm (2,98 tuumaa) • 26,7 mm (1,05 tuumaa) <p>Kiinnitysyksikkö</p> <ul style="list-style-type: none"> • 56,5 mm (2,22 tuumaa) <p>Siirtomoduli</p> <ul style="list-style-type: none"> • 25,10 mm (0,99 tuumaa) • 59,70 mm (2,35 tuumaa) • 28,30 mm (1,11 tuumaa) • 65 mm (2,56 tuumaa) • 44 mm (1,73 tuumaa) <p>Vastaavatko toistuvat virhekuviot mittauksia?</p>	Kirjaa etäisyys muistiin ja ota yhteyttä asiakastuki .	Kirjaa etäisyys muistiin ja ota yhteyttä asiakastuki .

Tulostustyöt eivät tulostu

Toimi	Kyllä	Ei
<p>Vaihe 1</p> <p>a Avaa tulostusvalintaikkuna siinä asiakirjassa, jonka yrität tulostaa, ja varmista, että oikea tulostin on valittu.</p> <p>b Tulosta asiakirja.</p> <p>Tulostuiko asiakirja?</p>	Ongelma on ratkaistu.	Siirry vaiheeseen 2.
<p>Vaihe 2</p> <p>a Tarkista, että tulostimeen on kytketty virta.</p> <p>b Ratkaise näyttöön avautuvat virheilmoitukset.</p> <p>c Tulosta asiakirja.</p> <p>Tulostuiko asiakirja?</p>	Ongelma on ratkaistu.	Siirry vaiheeseen 3.
<p>Vaihe 3</p> <p>a Varmista, että portit toimivat ja että kaapelit on liitetty pitävästi tietokoneeseen ja tulostimeen. Lisätietoja on tulostimen asennusohjeissa.</p> <p>b Tulosta asiakirja.</p> <p>Tulostuiko asiakirja?</p>	Ongelma on ratkaistu.	Siirry vaiheeseen 4.

Toimi	Kyllä	Ei
<p>Vaihe 4</p> <p>a Sammuta tulostin, odota noin 10 sekuntia ja käynnistä tulostin uudelleen.</p> <p>b Tulosta asiakirja.</p> <p>Tulostuiko asiakirja?</p>	Ongelma on ratkaistu.	Siirry vaiheeseen 5.
<p>Vaihe 5</p> <p>a Poista tulostinohjain ja asenna se sitten uudelleen.</p> <p>b Tulosta asiakirja.</p> <p>Tulostuiko asiakirja?</p>	Ongelma on ratkaistu.	Ota yhteyttä asiakastuki .

Hidas tulostus

Toimi	Kyllä	Ei
<p>Vaihe 1</p> <p>Varmista, että tulostinkaapeli on liitetty kunnolla tulostimeen ja tietokoneeseen, tulostuspalvelimeen, lisälaitteeseen tai muuhun verkkolaitteeseen.</p> <p>Tulostaako tulostin hitaasti?</p>	Siirry vaiheeseen 2.	Ongelma on ratkaistu.
<p>Vaihe 2</p> <p>a Varmista, että tulostin ei ole hiljaisessa tilassa. Valitse aloitusnäytössä Asetukset > Laite > Huolto > Määritysvalikko > Laitteen toiminnot > Hiljainen tila.</p> <p>b Tulosta asiakirja.</p> <p>Tulostaako tulostin hitaasti?</p>	Siirry vaiheeseen 3.	Ongelma on ratkaistu.
<p>Vaihe 3</p> <p>a Määritä tulostustarkkuus käyttöjärjestelmän mukaan joko Tulostusmääritykset- tai Tulostus-valintaikkunassa.</p> <p>b Määritä tarkkuudeksi 4800 CQ.</p> <p>c Tulosta asiakirja.</p> <p>Tulostaako tulostin hitaasti?</p>	Siirry vaiheeseen 4.	Ongelma on ratkaistu.

Toimi	Kyllä	Ei
<p>Vaihe 4</p> <p>a Määritä paperilaji käyttöjärjestelmän mukaan joko Tulostusmääritykset- tai Tulostus-valintaikkunassa.</p> <p>Huomautuksia:</p> <ul style="list-style-type: none"> • Varmista, että asetus vastaa lisättyä paperia. • Voit muuttaa asetusta myös tulostimen ohjauspaneelista. Valitse aloitusnäytössä Asetukset > Paperi > Lokeromääritys > Paperikoko/-laji. • Painava paperi tulostuu hitaammin. • Letter-, A4- ja Legal-kokoa pienempi paperi voi tulostua hitaammin. <p>b Tulosta asiakirja.</p> <p>Tulostaako tulostin hitaasti?</p>	Siirry vaiheeseen 5.	Ongelma on ratkaistu.
<p>Vaihe 5</p> <p>a Varmista, että tulostimen tulostusmateriaalin laatu- ja painoasetukset vastaavat lisättävää paperia.</p> <p>Valitse aloitusnäytössä Asetukset > Paperi > Materiaalimääritykset > Materiaalilajit.</p> <p>Huomautus: Karkea ja painava paperi voi tulostua hitaammin.</p> <p>b Tulosta asiakirja.</p> <p>Tulostaako tulostin hitaasti?</p>	Siirry vaiheeseen 6.	Ongelma on ratkaistu.
<p>Vaihe 6</p> <p>Poista pidossa olevat työt.</p> <p>Tulostaako tulostin hitaasti?</p>	Siirry vaiheeseen 7.	Ongelma on ratkaistu.
<p>Vaihe 7</p> <p>a Varmista, että tulostin ei kuumene liikaa.</p> <p>Huomautuksia:</p> <ul style="list-style-type: none"> • Anna tulostimen jäähtyä pitkän tulostustyön jälkeen. • Huomioi tulostimen käyttöympäristön suositeltu lämpötila. Lisätietoja on kohdassa "Tulostimen paikan valitseminen" sivulla 20. <p>b Tulosta asiakirja.</p> <p>Tulostaako tulostin hitaasti?</p>	Ota yhteyttä asiakastuki .	Ongelma on ratkaistu.

Työ tulostuu väärästä lokerosta tai väärälle paperille tai erikoismateriaalille.

Toimi	Kyllä	Ei
<p>Vaihe 1</p> <p>a Tarkista, että tulostus tapahtuu oikealle paperityypille.</p> <p>b Tulosta asiakirja.</p> <p>Onko asiakirja tulostettu oikealle paperityypille?</p>	Siirry vaiheeseen 2.	Lisää laitteeseen oikeankokoista ja -tyyppistä paperia.
<p>Vaihe 2</p> <p>a Määritä paperikoko ja -laji käyttöjärjestelmän mukaan joko Tulostusasetukset- tai Tulostus-valintaikkunassa.</p> <p>Huomautus: Voit muuttaa näitä asetuksia myös tulostimen ohjauspaneelista. Siirry kohtaan</p> <p>Asetukset > Paperi > Lokeromääritys > Paperikoko/-laji</p> <p>b Varmista, että asetukset vastaavat lisättyä paperia.</p> <p>c Tulosta asiakirja.</p> <p>Onko asiakirja tulostettu oikealle paperityypille?</p>	Ongelma on ratkaistu.	Siirry vaiheeseen 3.
<p>Vaihe 3</p> <p>a Tarkista, onko lokerot linkitetty.</p> <p>Lisätietoja on kohdassa "Lokeroiden yhdistäminen" sivulla 43.</p> <p>b Tulosta asiakirja.</p> <p>Onko asiakirja tulostettu oikeasta lokerosta?</p>	Ongelma on ratkaistu.	Ota yhteyttä asiakastuki .

Luottamukselliset ja pidossa olevat asiakirjat eivät tulostu

Toimi	Kyllä	Ei
<p>Vaihe 1</p> <p>a Tarkista ohjauspaneelista, näkyykö työ Pidossa olevat työt -luettelossa.</p> <p>Huomautus: Jos asiakirjat eivät ole luettelossa, tulosta asiakirjat Tulosta ja pidä -valinnoilla.</p> <p>b Tulosta asiakirjat.</p> <p>Tulostuivatko asiakirjat?</p>	Ongelma on ratkaistu.	Siirry vaiheeseen 2.
<p>Vaihe 2</p> <p>Tulostustyö saattaa sisältää alustusvirheen tai virheellisiä tietoja. Poista tulostustyö ja lähetä se sitten uudelleen.</p> <p>Tulostuivatko asiakirjat?</p>	Ongelma on ratkaistu.	Siirry vaiheeseen 3.

Toimi	Kyllä	Ei
<p>Vaihe 3</p> <p>Jos tulostat Internetistä, tulostin saattaa lukea useita työnimikkeitä päällekkäisinä.</p> <p>Windows-käyttäjät:</p> <p>a Avaa Tulostusmääritykset-valintaikkuna.</p> <p>b Valitse Tulosta ja pidä -välilehdessä Käytä tulostusta ja siirtoa pitoon ja sitten Säilytä kahdentuneet asiakirjat.</p> <p>c Anna PIN-koodi ja tallenna muutokset.</p> <p>d Lähetä tulostustyö.</p> <p>Macintosh-käyttäjät:</p> <p>a Tallenna ja anna kullekin työlle eri nimi.</p> <p>b Lähetä työ erikseen.</p> <p>Tulostuivatko asiakirjat?</p>	Ongelma on ratkaistu.	Siirry vaiheeseen 4.
<p>Vaihe 4</p> <p>a Vapauta tulostimen muistia poistamalla pidossa olevia töitä.</p> <p>b Tulosta asiakirjat.</p> <p>Tulostuivatko asiakirjat?</p>	Ongelma on ratkaistu.	Ota yhteyttä asiakastukeen .

Tulostin ei vastaa

Toimi	Kyllä	Ei
<p>Vaihe 1</p> <p>Tarkista, että virtajohto on liitetty pistorasiaan.</p> <p> HUOMIO – TAPATURMAN MAHDOLLISUUS: Tulipalo- tai sähköiskuriskin välttämiseksi liitä virtajohto suoraan asianmukaiseen maadoitettuun sähköpistokkeeseen, joka on lähellä ja helposti saatavilla.</p> <p>Vastaako tulostin?</p>	Ongelma on ratkaistu.	Siirry vaiheeseen 2.
<p>Vaihe 2</p> <p>Tarkista, onko pistorasian virta katkaistu kytkimellä tai katkaisimella.</p> <p>Onko pistorasian virta katkaistu kytkimellä tai katkaisimella?</p>	Kytke virta kytkimellä tai palauta katkaisin.	Siirry vaiheeseen 3.
<p>Vaihe 3</p> <p>Tarkista, että tulostimeen on kytketty virta.</p> <p>Onko tulostimeen kytketty virta?</p>	Siirry vaiheeseen 4.	Kytke tulostimeen virta.
<p>Vaihe 4</p> <p>Tarkista, onko tulostin lepo- tai horrostilassa.</p> <p>Onko tulostin lepo- tai horrostilassa?</p>	Herätä tulostin painamalla virtapainiketta.	Siirry vaiheeseen 5.

Toimi	Kyllä	Ei
<p>Vaihe 5 Varmista, että kaapelit, joilla tulostin ja tietokone on liitetty toisiinsa, on liitetty oikeisiin portteihin.</p> <p>Onko kaapelit liitetty oikeisiin portteihin?</p>	Siirry vaiheeseen 6.	Liitä kaapelit oikeisiin portteihin.
<p>Vaihe 6 Katkaise tulostimesta virta, asenna lisävarusteet ja kytke tulostimeen virta.</p> <p>Lisätietoja on lisälaitteen käyttöohjeessa.</p> <p>Vastaako tulostin?</p>	Ongelma on ratkaistu.	Siirry vaiheeseen 7.
<p>Vaihe 7 Asenna oikea tulostinohjain.</p> <p>Vastaako tulostin?</p>	Ongelma on ratkaistu.	Siirry vaiheeseen 8.
<p>Vaihe 8 Sammuta tulostin, odota noin 10 sekuntia ja käynnistä tulostin uudelleen.</p> <p>Vastaako tulostin?</p>	Ongelma on ratkaistu.	Ota yhteyttä asiakastuki .

Flash-asemaa ei voi lukea

Toimi	Kyllä	Ei
<p>Vaihe 1 Tarkista, käsitteleekö tulostin parhaillaan toista tulostus-, kopiointi-, skannaus- tai faksaustyötä.</p> <p>Onko tulostin valmis?</p>	Siirry vaiheeseen 2.	Odota, kunnes tulostin on käsitellyt toisen työn.
<p>Vaihe 2 Tarkista, onko flash-asema tuettu. Lisätietoja on kohdassa "Tuetut flash-asemat ja tiedostotyypit" sivulla 56.</p> <p>Onko flash-asema tuettu?</p>	Siirry vaiheeseen 3.	Aseta tuettu flash-asema.
<p>Vaihe 3 Poista flash-asema ja aseta se sitten uudelleen.</p> <p>Tunnistaako tulostin flash-aseman?</p>	Ongelma on ratkaistu.	Ota yhteyttä asiakastukeen .

USB-portin käyttöönotto

Valitse aloitusnäytössä **Asetukset > Verkko/portit > USB > Ota käyttöön USB-portti**.

Verkkoyhteysongelmat

Embedded Web Server ei avaudu

Toimi	Kyllä	Ei
<p>Vaihe 1 Tarkista, että tulostimeen on kytketty virta.</p> <p>Onko tulostimeen kytketty virta?</p>	Siirry vaiheeseen 2.	Kytke tulostimeen virta.
<p>Vaihe 2 Tarkista, että tulostimen IP-osoite on oikea.</p> <p>Huomautuksia:</p> <ul style="list-style-type: none"> • IP-osoite näkyy aloitusnäytössä. • IP-osoite on neljä pisteillä erotettua numerosarjaa, kuten 123.123.123.123. <p>Onko tulostimen IP-osoite oikea?</p>	Siirry vaiheeseen 3.	Kirjoita tulostimen oikea IP-osoite osoitteenkenttään.
<p>Vaihe 3 Tarkista, että käytät tuettua selainta:</p> <ul style="list-style-type: none"> • Internet Explorer -versio 11 tai uudempi • Microsoft Edge • Safari-versio 10 tai uudempi • Google Chrome™ versio 60 tai uudempi • Mozilla Firefox -versio 54 tai uudempi <p>Onko käyttämäsi selain tuettu?</p>	Siirry vaiheeseen 4.	Asenna tuettu selain.
<p>Vaihe 4 Tarkista, että verkkoyhteys toimii.</p> <p>Toimiiko verkkoyhteys?</p>	Siirry vaiheeseen 5.	Ota yhteyttä järjestelmänvalvojaan.
<p>Vaihe 5 Tarkista, että kaapelit on liitetty tukevasti tulostimeen ja tulostuspalvelimeen. Lisätietoja on tulostimen käyttöohjeissa.</p> <p>Onko kaapelit kiinnitetty kunnolla?</p>	Siirry vaiheeseen 6.	Varmista kaapeliliitännät.
<p>Vaihe 6 Tarkista, onko välityspalvelimet poistettu käytöstä.</p> <p>Onko välityspalvelimet poistettu käytöstä?</p>	Siirry vaiheeseen 7.	Ota yhteyttä järjestelmänvalvojaan.
<p>Vaihe 7 Avaa Embedded Web Server.</p> <p>Avautuiko Embedded Web Server?</p>	Ongelma on ratkaistu.	Ota yhteyttä asiakastuki .

Tulostinta ei voi liittää Wi-Fi-verkkoon

Toimi	Kyllä	Ei
<p>Vaihe 1 Varmista, että Aktiivinen sovitin -asetuksena on Automaattinen. Valitse aloitusnäytössä Asetukset > Verkko/portit > Verkon esittely > Aktiivinen sovitin > Automaattinen.</p> <p>Voiko tulostin muodostaa yhteyden Wi-Fi-verkkoon?</p>	Ongelma on ratkaistu.	Siirry vaiheeseen 2.
<p>Vaihe 2 Tarkista, onko valittuna oikea Wi-Fi-verkko. Huomautus: Jotkin reitittimet voivat jakaa oletus-SSID:n.</p> <p>Muodostatko yhteyttä oikeaan Wi-Fi-verkkoon?</p>	Siirry vaiheeseen 4.	Siirry vaiheeseen 3.
<p>Vaihe 3 Muodosta yhteys oikeaan Wi-Fi-verkkoon. Lisätietoja on kohdassa "Tulostimen yhdistäminen verkkoon" sivulla 48.</p> <p>Voiko tulostin muodostaa yhteyden Wi-Fi-verkkoon?</p>	Ongelma on ratkaistu.	Siirry vaiheeseen 4.
<p>Vaihe 4 Tarkista langaton suojaustila. Valitse aloitusnäytössä Asetukset > Verkko/portit > Langaton > Langaton suojaustila.</p> <p>Onko oikea langaton suojaustila valittu?</p>	Siirry vaiheeseen 6.	Siirry vaiheeseen 5.
<p>Vaihe 5 Valitse onko oikea langaton suojaustila.</p> <p>Voiko tulostin muodostaa yhteyden Wi-Fi-verkkoon?</p>	Ongelma on ratkaistu.	Siirry vaiheeseen 6.
<p>Vaihe 6 Varmista, että olet kirjoittanut oikean verkon salasanan. Huomautus: Huomioi salasanan välilyönnit, numerot ja isot kirjaimet.</p> <p>Voiko tulostin muodostaa yhteyden Wi-Fi-verkkoon?</p>	Ongelma on ratkaistu.	Ota yhteyttä asiakas-tukeen.

Tarvikeongelmat

Vaihda kasetti, tulostimen alue ei täsmää

Voit korjata ongelman ostamalla tulostimen aluetta vastaavan väriainekasetin tai kaikille alueille sopivan yleisväriainekasetin.

- Virheviestin 42 ensimmäinen numero ilmaisee tulostimen alueen.
- Virheviestin 42 toinen numero ilmaisee väriainekasetin alueen.

Tulostimen ja värikasetin alueet

Alue	Numerokoodi
Maailmanlaajuinen tai aluetta ei ole määritetty	0
Pohjois-Amerikka (Yhdysvallat, Kanada)	1
Euroopan talousalue, Länsi-Eurooppa, Pohjoismaa, Sveitsi	2
Tyynenmeren Aasia	3
Latinalainen Amerikka	4
Muu Eurooppa, Lähi-itä ja Afrikka	5
Australia, Uusi-Seelanti	6
Virheellinen alue	9

Huomautus: Voit selvittää tulostimen ja värikasetin alueasetukset tulostamalla Tulostuslaadun testisivut. Siirry ohjauspaneelissa kohtaan **Asetukset > Vianmääritys > Tulostuslaadun testisivujen tulostus**.

Muu kuin Lexmarkin tarvike

Tulostin on havainnut muun kuin Lexmarkin valmistaman tarvikkeen tai osan tulostimessa.

Lexmark-tulostin on suunniteltu käytettäväksi ja toimii parhaiten aitojen Lexmark-osien ja -tarvikkeiden kanssa. Kolmannen osapuolen tarvikkeiden tai osien käyttö voi vaikuttaa tulostimen ja sen kuvantuottoyksikön suorituskykyyn, toimintavarmuuteen tai käyttöikään.

Käyttöikää mittaavat osat on suunniteltu toimimaan Lexmarkin tarvikkeiden ja osien kanssa ja saattavat toimia odottamattomalla tavalla, jos kolmannen osapuolen osia tai tarvikkeita käytetään. Kuvantuottoyksikön osien käyttö suunnitellun käyttöiän kuluttua umpeen voi vahingoittaa Lexmark-tulostinta tai sen osia.



Varoitus – vauriot mahdollisia: Kolmannen osapuolen tarvikkeiden tai osien käyttö voi vaikuttaa takuun kattavuuteen. Takuu ei välttämättä kata kolmannen osapuolen tarvikkeiden tai osien käytöstä aiheutuneita vahinkoja.

Jos hyväksyt nämä ja muut riskit ja haluat jatkaa muiden kuin aitojen tarvikkeiden tai osien käyttöä tulostimessa, tee jompikumpi seuraavista.

Tulostimet, joissa on kosketusnäyttö: paina -painiketta kaksi kertaa ja sitten -painiketta kaksi kertaa.

Tulostimet, joissa ei ole kosketusnäyttöä: paina **X**- ja -painikkeita yhtä aikaa 15 sekunnin ajan.

Jos et hyväksy mainittuja riskitekijöitä, poista kolmannen osapuolen tarvike tai osa tulostimesta ja asenna sen tilalle aito Lexmark-tarvike tai -osa. Lisätietoja on kohdassa ["Aitojen Lexmark-osien ja -tarvikkeiden käyttäminen" sivulla 135](#).

Tulostimet, joissa on kosketusnäyttö: jos tulostin ei tulosta, kun olet painanut -painiketta kaksi kertaa ja sitten -painiketta kaksi kertaa, nollaa tarvikkeiden käyttölaskuri.

Tulostimet, joissa ei ole kosketusnäyttöä: jos tulostin ei tulosta, kun olet painanut **X**- ja **OK**-painikkeita yhtä aikaa 15 sekunnin ajan, nollaa tarvikkeiden käyttölaskuri.

1 Siirry ohjauspaneelissa kohtaan

Asetukset > Laite > Huolto > Määritys-valikko > Tarvikkeen käyttö ja laskurit

Jos tulostinmallissa ei ole kosketusnäyttöä, selaa asetuksia **OK**-painikkeella.

2 Valitse vaihdettava osa tai tarvike.

3 Kuittaa ilmoitus tekemällä jompikumpi seuraavista:

- Tulostimet, joissa on kosketusnäyttö: paina **▶**-painiketta kaksi kertaa ja sitten **↶**-painiketta kaksi kertaa.
- Tulostimet, joissa ei ole kosketusnäyttöä: paina **X**- ja **OK**-painikkeita yhtä aikaa 15 sekunnin ajan.

Huomautus: Jos et voi nollata tarvikkeiden käyttölaskureita, palauta tuote ostopaikkaan.

Tukosten poistaminen

Tukosten välttäminen

Lisää paperi oikein

- Varmista, että paperi on lokerossa suorassa.

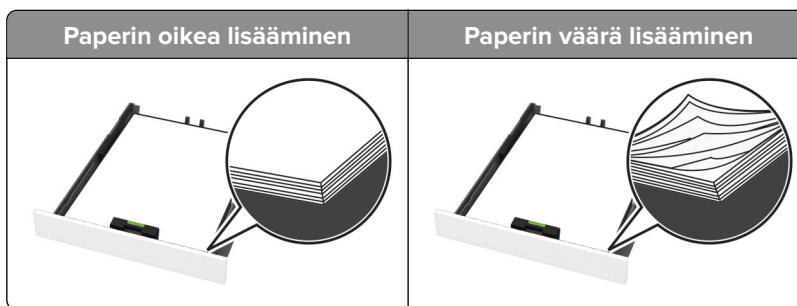

- Älä lisää lokeroon paperia tai poista lokeroa tulostamisen aikana.
- Älä lisää laitteeseen liikaa paperia. Varmista, että pinon korkeus on paperin enimmäistäyttöosoittimen alapuolella.

- Älä liu'uta paperia lokeroon. Lisää paperi kuvan mukaisesti.



- Varmista, että paperiohjaimet ovat oikeassa asennossa, eivätkä paina paperia tai kirjekuoria liian tiukasti.
- Työnnä lokero kunnolla paikalleen tulostimen sisään paperin lisäämisen jälkeen.

Käytä suositeltua paperia.

- Käytä ainoastaan suositeltua paperia tai erikoistulostusmateriaalia.
- Älä lisää ryppyistä, taitettua, kosteaa tai käpristynyttä paperia.
- Taivuta ja ilmaa paperipino ja suorista sen reunat, ennen kuin lisäät sen tulostimeen.

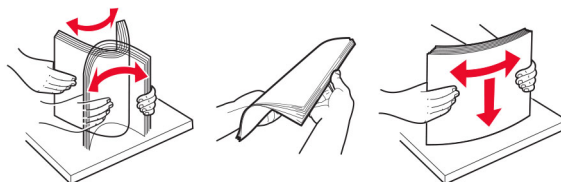

- Älä käytä käsin leikattua tai rajattua materiaalia.
- Älä käytä samassa lokerossa eri kokoisia, painoisia tai tyyppisiä papereita.
- Varmista, että paperikoko ja -laji on asetettu oikein tietokoneen tai tulostimen ohjauspaneelissa.
- Säilytä paperi valmistajan suositusten mukaisesti.

Tukoksen sijainnin tunnistaminen

Huomautuksia:

- Kun Tukosavustaja on otettu käyttöön, tulostin saattaa yrittää tyhjentää tyhjät tai osittain tulostetut sivut tukoksen poistamisen jälkeen. Tarkista tyhjät sivut tulosteista.
- Kun Tukoselvitys-asetuksena on Käytössä tai Automaattinen, tulostin tulostaa juuttuneet sivut uudelleen.

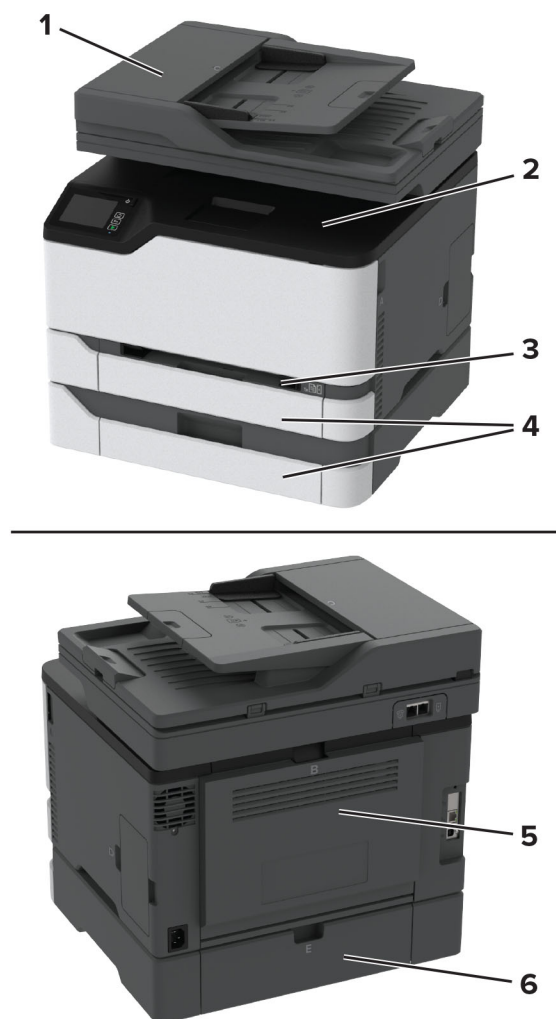

	Tukosten sijainnit
1	Automaattinen asiakirjansyöttölaite
2	Vakioalusta
3	Manuaalinen syöttöaukko
4	Lokerot
5	Luukku B
6	Luukku E

Paperitukos vakiolokerossa

1 Avaa luukku B.



HUOMIO – KUUMA PINTA: Tulostimen sisäosat voivat olla kuumat. Voit välttää palovammoja koskettamalla osia vasta, kun niiden pinta on jäähtynyt.

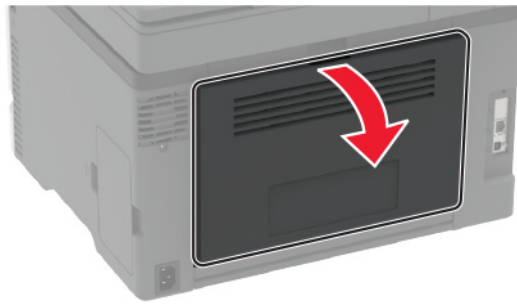

2 Poista juuttunut paperi.

Huomautus: Varmista, että poistat kaikki paperinpalat.

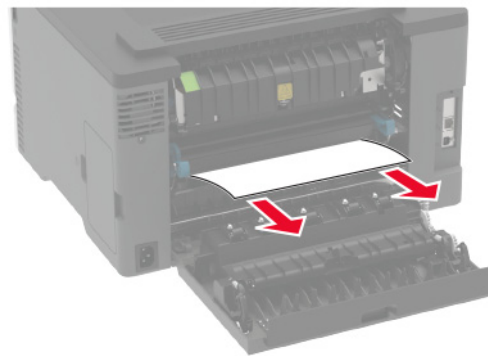

3 Sulje luukku.

4 Poista lokero ja käsinsyöttöaukko.

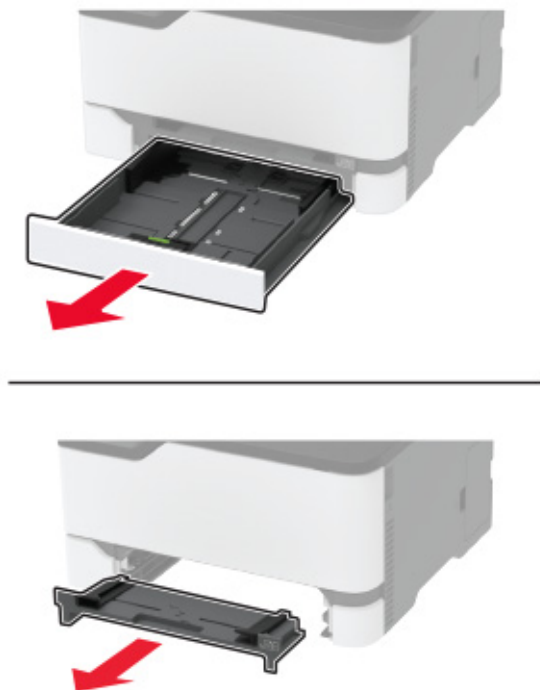

5 Poista juuttunut paperi.

Huomautus: Varmista, että poistat kaikki paperinpalat.

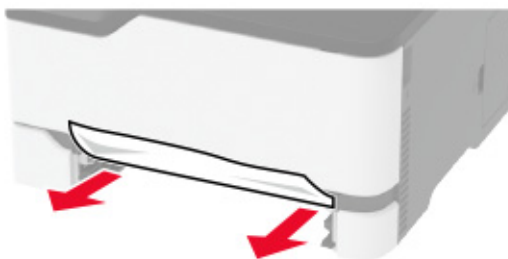

6 Aseta käsinsyöttöaukko ja lokero paikoilleen.

Paperitukos valinnaisessa lokerossa

1 Avaa luukku B.



HUOMIO – KUUMA PINTA: Tulostimen sisäosat voivat olla kuumat. Voit välttää palovammoja koskettamalla osia vasta, kun niiden pinta on jäähtynyt.

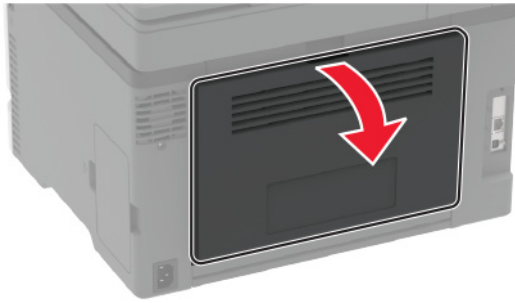

2 Poista juuttunut paperi.

Huomautus: Varmista, että poistat kaikki paperinpalat.

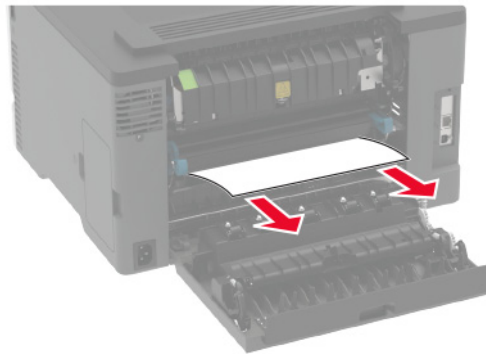

3 Sulje luukku.

4 Avaa luukku E.

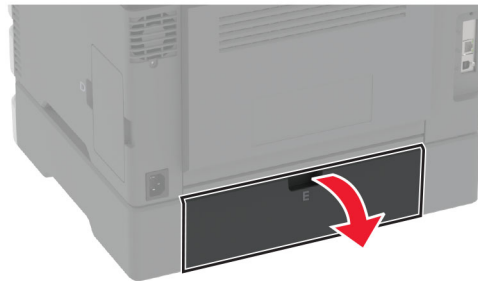

5 Poista juuttunut paperi.

Huomautus: Varmista, että poistat kaikki paperinpalat.

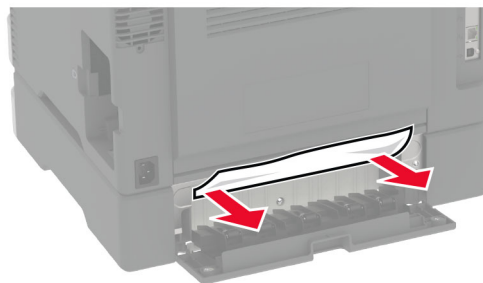

6 Sulje luukku.

7 Irrota valinnainen lokero.



8 Poista juuttunut paperi.

Huomautus: Varmista, että poistat kaikki paperinpalat.



9 Aseta lokero tulostimeen.

Paperitukos vakiolokerossa

1 Nosta skanneri ja poista juuttunut paperi.

Huomautus: Varmista, että poistat kaikki paperinpalat.



2 Laske skanneri.

Paperitukos käsinsyöttöaukossa

- 1 Poista lokero ja käsinsyöttöaukko.

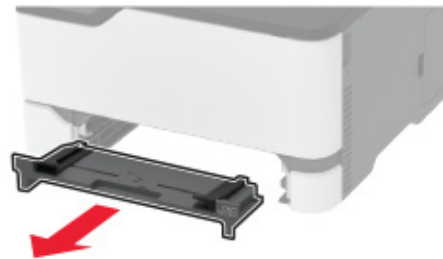

- 2 Poista juuttunut paperi.

Huomautus: Varmista, että poistat kaikki paperinpalat.

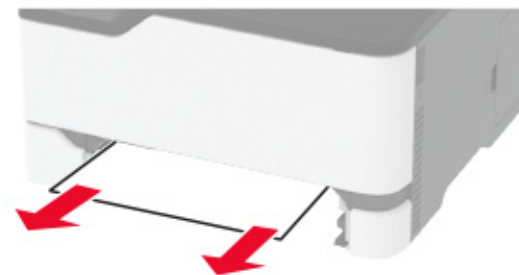

- 3 Aseta käsinsyöttöaukko ja lokero paikoilleen.

Paperitukos luukussa B

- 1 Avaa luukku B.



HUOMIO – KUUMA PINTA: Tulostimen sisäosat voivat olla kuumat. Voit välttää palovammoja koskettamalla osia vasta, kun niiden pinta on jäähtynyt.

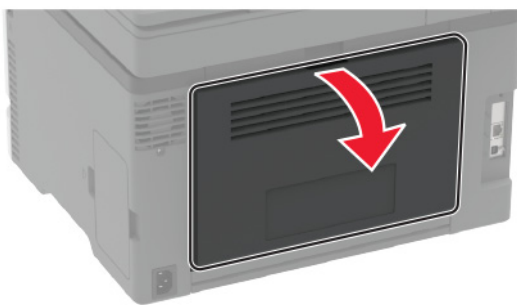

2 Poista juuttunut paperi seuraavilta alueilta:

Huomautus: Varmista, että poistat kaikki paperinpalat.

- Kiinnitysyksikköalue



- Kiinnitysyksikköalueen alapuolella

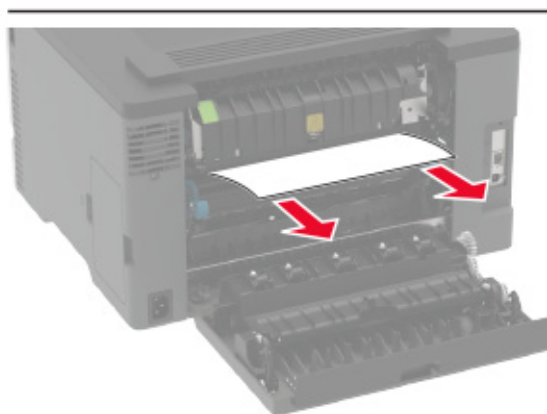
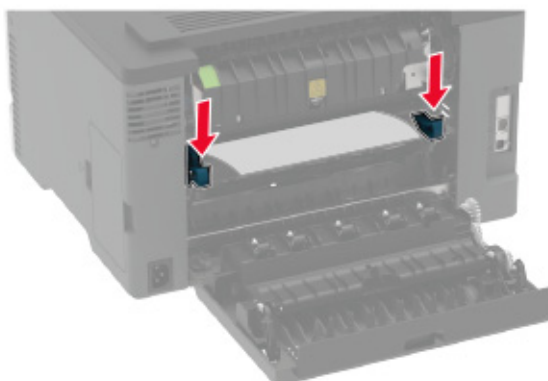

- Kaksipuolinen tulostusyksikkö

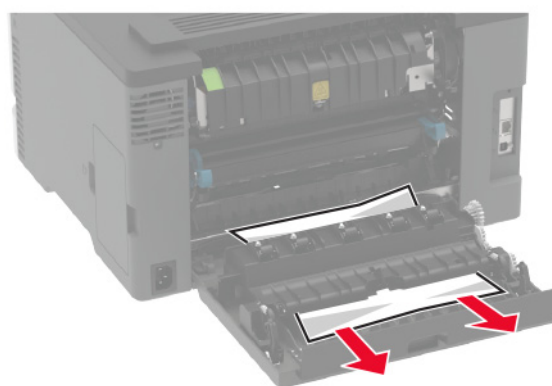

3 Sulje luukku.

Paperitukos automaattisessa asiakirjansyöttölaitteessa

- 1 Poista kaikki alkuperäiset asiakirjat asiakirjansyöttölaitteen lokerosta.
- 2 Avaa asiakirjansyöttölaitteen kansi.

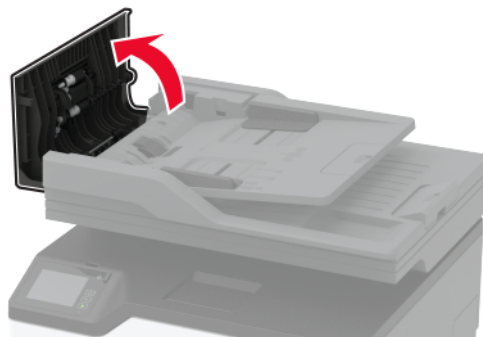

- 3 Poista juuttunut paperi.

Huomautus: Varmista, että poistat kaikki paperinpalat.

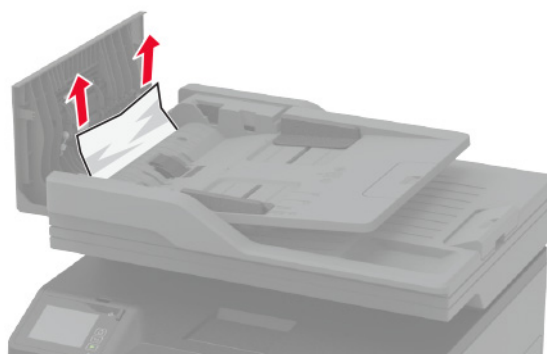

- 4 Sulje automaattisen asiakirjansyöttölaitteen kansi.

Paperinsyöttöongelmat

Kirjekuori sulkeutuu tulostuksen aikana

Toimi	Kyllä	Ei
<p>Vaihe 1</p> <p>a Käytä kirjekuorta, jota on säilytetty kuivassa ympäristössä.</p> <p>Huomautus: Läpät voivat sulkeutua tulostettaessa kosteille kirjekuorille.</p> <p>b Lähetä tulostustyö.</p> <p>Sulkeutuuko kirjekuori tulostuksen aikana?</p>	Siirry vaiheeseen 2.	Ongelma on ratkaistu.
<p>Vaihe 2</p> <p>a Varmista, että Paperilaji-asetus on Kirjekuori. Siirry ohjauspaneelissa kohtaan</p> <p>Asetukset > Paperi > Lokeromääritys > Paperikoko/-laji</p> <p>b Lähetä tulostustyö.</p> <p>Sulkeutuuko kirjekuori tulostuksen aikana?</p>	Ota yhteyttä asiakastuki .	Ongelma on ratkaistu.

Lajittelutulostus ei toimi

Toimi	Kyllä	Ei
<p>Vaihe 1</p> <p>a Siirry ohjauspaneelissa kohtaan</p> <p>Asetukset > Tulosta > Asettelu > Lajittelu</p> <p>b Valitse Käytössä [1,2,1,2,1,2].</p> <p>c Tulosta asiakirja.</p> <p>Onko asiakirja lajiteltu oikein?</p>	Ongelma on ratkaistu.	Siirry vaiheeseen 2.
<p>Vaihe 2</p> <p>a Avaa tulostusvalintaikkuna siinä asiakirjassa, jonka yrität tulostaa, ja valitse Lajittelu.</p> <p>b Tulosta asiakirja.</p> <p>Onko asiakirja lajiteltu oikein?</p>	Ongelma on ratkaistu.	Siirry vaiheeseen 3.
<p>Vaihe 3</p> <p>a Vähennä tulostettavien sivujen määrää.</p> <p>b Tulosta asiakirja.</p> <p>Onko sivut lajiteltu oikein?</p>	Ongelma on ratkaistu.	Ota yhteyttä asiakastukeen .

Lokeroiden yhdistäminen ei toimi

Toimi	Kyllä	Ei
<p>Vaihe 1</p> <p>a Tarkista, onko lokeroissa samankokoista ja -lajista paperia.</p> <p>b Varmista, että paperinohjaimet ovat oikeassa asennossa.</p> <p>c Tulosta asiakirja.</p> <p>Yhdistetäänkö lokerot oikein?</p>	Ongelma on ratkaistu.	Siirry vaiheeseen 2.
<p>Vaihe 2</p> <p>a Valitse aloitusnäytössä Asetukset > Paperi > Lokeromääritys > Paperikoko/-laji.</p> <p>b Määritä paperin koko ja laji vastaamaan yhdistetyissä lokeroissa olevaa paperia.</p> <p>c Tulosta asiakirja.</p> <p>Yhdistetäänkö lokerot oikein?</p>	Ongelma on ratkaistu.	Siirry vaiheeseen 3.
<p>Vaihe 3</p> <p>a Varmista, että lokeroiden yhdistämisasetuksena on Automaattinen. Lisätietoja on kohdassa "Lokeroiden yhdistäminen" sivulla 43.</p> <p>b Tulosta asiakirja.</p> <p>Yhdistetäänkö lokerot oikein?</p>	Ongelma on ratkaistu.	Ota yhteyttä asiakastukeen .

Paperi juuttuu usein

Toimi	Kyllä	Ei
<p>Vaihe 1</p> <p>a Irrota lokero.</p> <p>b Tarkista, että paperi on lisätty oikein.</p> <p>Huomautuksia:</p> <ul style="list-style-type: none"> • Varmista, että paperiohjaimet ovat oikeassa asennossa. • Varmista, että pinon korkeus on paperin enimmäistäyttösoittimen alapuolella. • Varmista, että käytät tulostamisessa suositeltua paperikokoa ja -lajia. <p>c Aseta lokero tulostimeen.</p> <p>d Tulosta asiakirja.</p> <p>Ilmeneekö paperitukoksia usein?</p>	Siirry vaiheeseen 2.	Ongelma on ratkaistu.

Toimi	Kyllä	Ei
Vaihe 2 a Siirry ohjauspaneelissa kohtaan Asetukset > Paperi > Lokeromääritys > Paperikoko/-laji b Aseta oikea paperikoko ja -laji. c Tulosta asiakirja. Ilmeneekö paperitukoksia usein?	Siirry vaiheeseen 3.	Ongelma on ratkaistu.
Vaihe 3 a Aseta paperia uudesta pakkauksesta. Huomautus: Paperi imee kosteutta suuren kosteuspitoisuuden takia. Älä poista paperia kääreestään, ennen kuin otat sen käyttöön. b Tulosta asiakirja. Ilmeneekö paperitukoksia usein?	Ota yhteyttä asiakastuki .	Ongelma on ratkaistu.

Juuttuneet sivut eivät tulostu uudelleen

Toimi	Kyllä	Ei
a Siirry ohjauspaneelissa kohtaan Asetukset > Laite > Ilmoitukset > Sisällön tukoselvitys b Valitse Tukoselvitys-valikossa Käytössä tai Automaattinen . c Tulosta asiakirja. Tulostuivatko juuttuneet sivut uudelleen?	Ongelma on ratkaistu.	Ota yhteyttä asiakastuki .

Sähköpostiongelmat

SMTP-palvelinta ei ole määritetty -virheilmoituksen poistaminen käytöstä

Valitse aloitusnäytössä  > **Asetukset > Sähköposti > Sähköpostiasetukset > Poista käytöstä SMTP-palvelinta ei ole määritetty -virhe > Käytössä.**

Estä virhe jatkossa tekemällä jokin seuraavista:

- Päivitä laiteohjelmisto. Lisätietoja on kohdassa "[Laiteohjelman päivittäminen](#)" sivulla 45.
- Määritä sähköpostin SMTP-asetukset. Lisätietoja on kohdassa "[Sähköpostin SMTP-asetusten määrittäminen](#)" sivulla 31.

Sähköpostin lähettäminen ei onnistu

Toimi	Kyllä	Ei
<p>Vaihe 1 Varmista, että sähköpostin SMTP-asetukset on määritetty oikein Lisätietoja on kohdassa "Sähköpostin SMTP-asetusten määrittäminen" sivulla 31.</p> <p>Pystytkö lähettämään sähköpostia?</p>	Ongelma on ratkaistu.	Siirry vaiheeseen 2.
<p>Vaihe 2 Varmista, että käytät oikeaa salasanaa. Käytä sähköpostipalveluntarjoajan mukaan tilin tai sovelluksen salasanaa tai todennuksen salasanaa. Lisätietoja on kohdassa "Sähköpostin SMTP-asetusten määrittäminen" sivulla 31.</p> <p>Pystytkö lähettämään sähköpostia?</p>	Ongelma on ratkaistu.	Siirry vaiheeseen 3.
<p>Vaihe 3 Varmista että tulostin on liitetty verkkoon ja verkossa Internet-yhteys.</p> <p>Pystytkö lähettämään sähköpostia?</p>	Ongelma on ratkaistu.	Ota yhteyttä asiakastuki .

Faksausongelmat

Soittajan tunnus ei näy

Huomautus: Nämä ohjeet koskevat vain tulostimia, jotka tukevat analogista faksia. Lisätietoja on kohdassa "[Tulostimen asentaminen faksaamista varten](#)" sivulla 24.

Toimi	Kyllä	Ei
<p>Ota käyttöön Soittajan tunnus</p> <p>Valitse aloitusnäytössä Asetukset > Faksi > Faksiasetukset > Faksin vastaanottoasetukset > Järjestelmänvalvojan asetukset > Ota käyttöön soittajan tunnus.</p> <p>Näkyykö soittajan tunnus?</p>	Ongelma on ratkaistu.	Ota yhteyttä asiakastukeen .

etherFAXin määrittäminen ei onnistu

Toimi	Kyllä	Ei
<p>Vaihe 1 Tarkista tulostimen yhteydet.</p> <p>a Tulosta Verkkoasetussivu. Valitse aloitusnäytössä Asetukset > Raportit > Verkko > Verkkoasetussivu.</p> <p>b Tarkista verkon tila.</p> <p>Onko tulostin yhteydessä verkkoon?</p>	Siirry vaiheeseen 3.	Siirry vaiheeseen 2.

Toimi	Kyllä	Ei
Vaihe 2 Varmista että tulostin on liitetty verkkoon ja verkossa Internet-yhteys. Pystytkö määrittämään etherFAXin?	Ongelma on ratkaistu.	Siirry vaiheeseen 3.
Vaihe 3 Varmista, että etherFAX on määritetty oikein. Lisätietoja on kohdassa " Faksitoiminnon määrittäminen etherFAXin avulla " sivulla 26. Pystytkö määrittämään etherFAXin?	Ongelma on ratkaistu.	Siirry osoitteeseen https://www.etherfax.net/lexmark .

Faksien lähettäminen tai vastaanottaminen ei onnistu analogisen faksin kautta

Toimi	Kyllä	Ei
Vaihe 1 Ratkaise näyttöön avautuvat virheilmoitukset. Onnistuuko faksin lähettäminen tai vastaanottaminen?	Ongelma on ratkaistu.	Siirry vaiheeseen 2.
Vaihe 2 Tarkista, että seuraavien laitteiden kaapeliyhteydet ovat kunnossa: <ul style="list-style-type: none"> • Puhelin • Kuuloke • Vastaaja Onnistuuko faksin lähettäminen tai vastaanottaminen?	Ongelma on ratkaistu.	Siirry vaiheeseen 3.
Vaihe 3 Tarkista valintaäänäni. <ul style="list-style-type: none"> • Varmista faksinumeron toimivuus soittamalla siihen. • Jos käytät Valinta kuuloke paikallaan -toimintoa, lisää äänenvoimakkuutta ja tarkista valintaäänänen kuuluminen. Kuuletko valintaäänänen?	Siirry vaiheeseen 5.	Siirry vaiheeseen 4.
Vaihe 4 Tarkista puhelimen seinäpistoke. <ol style="list-style-type: none"> a Liitä analoginen puhelin suoraan pistorasiaan. b Odota valintaääntä. c Jos valintaääntä ei kuulu, käytä toista puhelinkaapelia. d Jos valintaääntä ei edelleenkään kuulu, liitä puhelinkaapeli toiseen pistorasiaan. e Jos kuulet valintaäänänen, liitä tulostin kyseiseen pistorasiaan. Onnistuuko faksin lähettäminen tai vastaanottaminen?	Ongelma on ratkaistu.	Siirry vaiheeseen 5.

Toimi	Kyllä	Ei
<p>Vaihe 5</p> <p>Tarkista, onko tulostin liitetty analogiseen puhelinpalveluun tai oikeaan digitaaliseen liitintään.</p> <ul style="list-style-type: none"> • Jos käytät ISDN-puhelinpalvelua, liitä tulostin ISDN-päätelaitteen analogiseen puhelinliitintään. Pyydä lisätietoja ISDN-palveluntarjoajalta. • Jos käytät DSL-yhteyttä, käytä DSL-suodatinta tai analogista käyttöä tukevaa reititintä. Pyydä lisätietoja DSL-palveluntarjoajalta. • Jos käytät tilaajavaihdetta, varmista että käytät tilaajavaihteen analogista liitintää. Jos sellaista ei ole, voit asentaa faksilaitteelle analogisen puhelinlinjan. <p>Onnistuuko faksin lähettäminen tai vastaanottaminen?</p>	Ongelma on ratkaistu.	Siirry vaiheeseen 6.
<p>Vaihe 6</p> <p>Irrota tilapäisesti muut laitteet ja poista muut puhelinpalvelut käytöstä.</p> <p>a Irrota muut tulostimen ja puhelinlinjan välillä olevat laitteet (esimerkiksi vastaajat, tietokoneet, joissa on modeemi ja puhelinjako-rasiat).</p> <p>b Poista käytöstä koputus ja puheposti. Pyydä lisätietoja puhelinyhtiöltä.</p> <p>Onnistuuko faksin lähettäminen tai vastaanottaminen?</p>	Ongelma on ratkaistu.	Siirry vaiheeseen 7.
<p>Vaihe 7</p> <p>Skannaa alkuperäinen asiakirja sivu kerrallaan.</p> <p>a Valitse faksinumero.</p> <p>b Skannaa asiakirja.</p> <p>Onnistuuko faksin lähettäminen tai vastaanottaminen?</p>	Ongelma on ratkaistu.	Ota yhteyttä asiakas-tukeen .

Faksien lähettäminen tai vastaanottaminen ei onnistu etherFAXin kautta

Toimi	Kyllä	Ei
<p>Vaihe 1</p> <p>Varmista että tulostin on liitetty verkkoon ja verkossa Internet-yhteys.</p> <p>Pystytkö lähettämään tai vastaanottamaan fakseja etherFAXin kautta?</p>	Ongelma on ratkaistu.	Siirry vaiheeseen 2.
<p>Vaihe 2</p> <p>a Valitse aloitusnäytössä Asetukset > Faksi > Faksiasetukset > Yleiset faksiasetukset.</p> <p>b Varmista, että käytät oikeaa faksinumeroa.</p> <p>c Varmista, että Faksin siirtoyksikkö -asetukseksi on määritetty etherFAX.</p> <p>Pystytkö lähettämään tai vastaanottamaan fakseja etherFAXin kautta?</p>	Ongelma on ratkaistu.	Siirry vaiheeseen 3.

Toimi	Kyllä	Ei
Vaihe 3 Jaa isot asiakirjat pienempiin osiin. Pystytkö lähettämään tai vastaanottamaan fakseja etherFAXin kautta?	Ongelma on ratkaistu.	Siirry osoitteeseen https://www.etherfax.net/lexmark .

Faksien vastaanottaminen onnistuu mutta lähettäminen ei analogisen faksin kautta

Toimi	Kyllä	Ei
Vaihe 1 Aseta alkuperäinen asiakirja huolellisesti automaattisen asiakirjansyöttölaitteen lokeroon tai skannaustasolle. Onnistuuko faksien lähettäminen?	Ongelma on ratkaistu.	Siirry vaiheeseen 2.
Vaihe 2 Määritä pikavalintanumero oikein. <ul style="list-style-type: none"> Tarkista, että pikavalintanumero on määritetty haluamallesi puhelinnumerolle. Valitse puhelinnumero manuaalisesti. Onnistuuko faksien lähettäminen?	Ongelma on ratkaistu.	Ota yhteyttä asiakastukeen .

Faksien lähettäminen onnistuu mutta vastaanottaminen ei analogisen faksin kautta

Toimi	Kyllä	Ei
Vaihe 1 Tarkista, ettei paperilähde ole tyhjä. Onnistuuko faksien vastaanottaminen?	Ongelma on ratkaistu.	Siirry vaiheeseen 2.
Vaihe 2 Tarkista soiton viiveasetukset. Valitse aloitusnäytössä Asetukset > Faksi > Faksiasetukset > Faksin vastaanottoasetukset > Hälytykset ennen vastaamista . Onnistuuko faksien vastaanottaminen?	Ongelma on ratkaistu.	Siirry vaiheeseen 3.
Vaihe 3 Jos tulostin tulostaa tyhjiä sivuja, katso kohta " Tyhjä tai valkoiset sivut " sivulla 162 . Onnistuuko faksien vastaanottaminen?	Ongelma on ratkaistu.	Ota yhteyttä asiakastukeen .

Huono faksien tulostuslaatu

Toimi	Kyllä	Ei
<p>Vaihe 1 Varmista, että sivulla ei ole tulostuslaatuongelmia.</p> <p>a Valitse ohjauspaneelissa Asetukset > Vianmääritys > Tulostuslaadun testisivut.</p> <p>b Korjaa tulostuslaatuongelmat. Lisätietoja on kohdassa "Tulostuslaatu on huono" sivulla 162.</p> <p>Onko faksin tulostuslaatu tyydyttävä?</p>	Ongelma on ratkaistu.	Siirry vaiheeseen 2.
<p>Vaihe 2 Vähennä tulevan faksin lähetysnopeutta.</p> <p>a Valitse ohjauspaneelissa Asetukset > Faksi > Faksiasetukset > Faksin vastaanottoasetukset > Järjestelmänvalvojan asetukset.</p> <p>b Valitse Enimmäisnopeus-valikossa pienempi lähetysnopeus.</p> <p>Onko faksin tulostuslaatu tyydyttävä?</p>	Ongelma on ratkaistu.	Ota yhteyttä asiakastuki .

Faksin kansilehdestä puuttuu tietoja

Toimi	Ei	Kyllä
<p>a Sammuta tulostin, odota noin 10 sekuntia ja käynnistä tulostin uudelleen.</p> <p>b Lähetä tai nouda faksi.</p> <p>Puuttuuko faksin kansilehdestä tietoja?</p>	Ongelma on ratkaistu.	Ota yhteyttä asiakastukeen .

Faksin kansilehden lähettäminen ei onnistu tietokoneesta

Toimi	Kyllä	Ei
<p>Vaihe 1</p> <p>a Tarkista, että tulostinohjain on päivitetty. Lisätietoja on kohdassa "Tulostinohjelmiston asentaminen" sivulla 44.</p> <p>b Lähetä faksi.</p> <p>Onnistuuko faksin kansilehden lähettäminen?</p>	Ongelma on ratkaistu.	Siirry vaiheeseen 2.
<p>Vaihe 2</p> <p>a Avaa Tulosta-valintaikkuna asiakirjassa, jonka yrität faksata.</p> <p>b Valitse tulostin ja sitten Ominaisuudet, Määritykset, Asetukset tai Asennus.</p> <p>c Valitse Faksi ja poista valinta Näytä aina asetukset ennen faksamista -kohdasta.</p> <p>d Lähetä faksi.</p> <p>Onnistuuko faksin kansilehden lähettäminen?</p>	Ongelma on ratkaistu.	Ota yhteyttä asiakastukeen .

Skannausongelmat

Skannaaminen tietokoneeseen ei onnistu

Toimi	Kyllä	Ei
<p>Vaihe 1 Tee kopiointityö.</p> <p>Onnistuiko kopiointi?</p>	Siirry vaiheeseen 3.	Siirry vaiheeseen 2.
<p>Vaihe 2 a Katkaise tulostimesta virta, odota noin 10 sekuntia ja kytke virta uudelleen. b Skannaa asiakirja.</p> <p>Pystytkö skannaamaan asiakirjan tietokoneeseen?</p>	Ongelma on ratkaistu.	Siirry vaiheeseen 3.
<p>Vaihe 3 Tarkista tulostimen yhteydet. a Tulosta Verkkoasetussivu. Siirry ohjauspaneelissa kohtaan Asetukset > Raportit > Verkko > Verkkoasetussivu b Tarkista verkon tila.</p> <p>Onko tulostin yhteydessä verkkoon?</p>	Siirry vaiheeseen 5.	Siirry vaiheeseen 4.
<p>Vaihe 4 a Liitä tulostin verkkoon. b Skannaa asiakirja.</p> <p>Pystytkö skannaamaan asiakirjan tietokoneeseen?</p>	Ongelma on ratkaistu.	Siirry vaiheeseen 5.
<p>Vaihe 5 a Varmista, että tulostin ja tietokone on liitetty samaan verkkoon b Skannaa asiakirja.</p> <p>Pystytkö skannaamaan asiakirjan tietokoneeseen?</p>	Ongelma on ratkaistu.	Ota yhteyttä asiakastuki .

Skannaaminen verkkokansioon ei onnistu

Toimi	Kyllä	Ei
<p>Vaihe 1 a Luo verkkokansion pikakuvake. b Skannaa asiakirja käyttäen pikakuvaketta. Lisätietoja on kohdassa "Skannaaminen verkkokansioon pikavalinnan avulla" sivulla 71.</p> <p>Pystytkö skannaamaan asiakirjan ja tallentamaan sen verkkokansioon?</p>	Ongelma on ratkaistu.	Siirry vaiheeseen 2.

Toimi	Kyllä	Ei
<p>Vaihe 2</p> <p>Varmista, että verkkokansion polku ja muoto ovat oikein. Esimerkiksi <code>//palvelimen_isantanimi/kansionimi/polku</code>, jossa <code>palvelimen_isantanimi</code> on täydellinen toimialueen nimi (FQDN) tai IP-osoite.</p> <p>Onko verkkokansion polku ja muoto oikein?</p>	Siirry vaiheeseen 3.	Siirry vaiheeseen 4.
<p>Vaihe 3</p> <p>Varmista, että sinulla on verkkokansion kirjoitusoikeus.</p> <p>Pystytkö skannaamaan asiakirjan ja tallentamaan sen verkkokansioon?</p>	Ongelma on ratkaistu.	Siirry vaiheeseen 4.
<p>Vaihe 4</p> <p>Päivitä verkkokansion pikakuvake.</p> <p>a Avaa selain ja kirjoita tulostimen IP-osoite selaimen osoitekenttään.</p> <p>Huomautuksia:</p> <ul style="list-style-type: none"> Tulostimen IP-osoite näkyy päänäytössä. IP-osoite on neljä pisteillä erotettua numerosarjaa, kuten 123.123.123.123. Jos käytät välityspalvelinta, poista se tilapäisesti käytöstä, jotta verkkosivu latautuu oikein. <p>b Napsauta Pikakuvakkeet-painiketta ja valitse pikakuvake.</p> <p>Huomautus: Jos pikakuvaketyyppejä on useita, valitse Verkkokansio.</p> <p>c Kirjoita Jakopolku-kenttään verkkokansion polku.</p> <p>Huomautuksia:</p> <ul style="list-style-type: none"> Jos jakopolku on <code>\\palvelimen_isantanimi\kansionimi\polku</code>, kirjoita <code>//palvelimen_isantanimi/kansionimi/polku</code>. Käytä vinoviivoja kirjoittaessasi jakopolkua. <p>d Valitse todennusmenetelmä Todennus-valikosta.</p> <p>Huomautus: Jos Todennus-asetukseksi on määritetty Käytä määritettyä käyttäjätunnusta ja salasanaa, kirjoita kirjautumistietosi Käyttäjätunnus- ja Salasana-kenttiin.</p> <p>e Valitse Tallenna.</p> <p>Pystytkö skannaamaan asiakirjan ja tallentamaan sen verkkokansioon?</p>	Ongelma on ratkaistu.	Siirry vaiheeseen 5.
<p>Vaihe 5</p> <p>Varmista, että tulostin ja verkkokansio on liitetty samaan verkkoon.</p> <p>Pystytkö skannaamaan asiakirjan ja tallentamaan sen verkkokansioon?</p>	Ongelma on ratkaistu.	Ota yhteyttä asiakastuki .

Epätäydellinen asiakirja tai valokuva

Toimi	Kyllä	Ei
<p>Vaihe 1</p> <p>a Varmista, että asiakirja tai valokuva on skannaustasolla skannattava puoli alaspäin vasemmassa ylänurkassa.</p> <p>b Kopioi asiakirja tai valokuva.</p> <p>Onko asiakirja tai valokuva kopioitu oikein?</p>	Ongelma on ratkaistu.	Siirry vaiheeseen 2.
<p>Vaihe 2</p> <p>a Varmista, että paperikokoasetus vastaa lokeroon lisättyä paperia.</p> <p>b Kopioi asiakirja tai valokuva.</p> <p>Onko asiakirja tai valokuva kopioitu oikein?</p>	Ongelma on ratkaistu.	Ota yhteyttä asiakastukeen .

Skannaus epäonnistui

Toimi	Kyllä	Ei
<p>Vaihe 1</p> <p>Tarkista kaapeliliitännät.</p> <p>a Varmista, että Ethernet- tai USB-kaapeli on liitetty kunnolla tietokoneeseen ja tulostimeen.</p> <p>b Lähetä skannaustyö uudelleen.</p> <p>Onnistuiko skannaus?</p>	Ongelma on ratkaistu.	Siirry vaiheeseen 2.
<p>Vaihe 2</p> <p>Tarkista skannattava tiedosto.</p> <p>a Varmista, että tiedoston nimi ei ole jo käytössä kohdekansiossa.</p> <p>b Varmista, että skannattava asiakirja tai valokuva ei ole auki toisessa sovelluksessa.</p> <p>c Lähetä skannaustyö uudelleen.</p> <p>Onnistuiko skannaus?</p>	Ongelma on ratkaistu.	Siirry vaiheeseen 3.
<p>Vaihe 3</p> <p>a Varmista, että Liitä aikaleima- tai Korvaa aiemmin luotu tiedosto -valintaruutu on valittuna kohteen kokoonpanoasetuksissa.</p> <p>b Lähetä skannaustyö uudelleen.</p> <p>Onnistuiko skannaus?</p>	Ongelma on ratkaistu.	Ota yhteyttä asiakastukeen .

Heikko kopiointilaatu

Toimi	Kyllä	Ei
<p>Vaihe 1</p> <p>a Puhdista skannaustaso ja asiakirjansyöttölaite kostealla, pehmeällä ja nukkaamattomalla liinalla. Jos tulostimen asiakirjansyöttölaitteen sisällä on toinen taso, puhdista myös sen lasi. Lisätietoja on kohdassa "Skannerin puhdistaminen" sivulla 153.</p> <p>b Varmista, että asiakirja tai valokuva on skannaustasolla skannattava puoli alaspäin vasemmassa ylänurkassa.</p> <p>c Kopioi asiakirja tai valokuva.</p> <p>Onko kopiolaatu tyydyttävä?</p>	Ongelma on ratkaistu.	Siirry vaiheeseen 2.
<p>Vaihe 2</p> <p>a Tarkista alkuperäisen asiakirjan tai valokuvan laatu</p> <p>b Säädä skannauslaatuasetuksia.</p> <p>c Kopioi asiakirja tai valokuva.</p> <p>Onko kopiolaatu tyydyttävä?</p>	Ongelma on ratkaistu.	Ota yhteyttä asiakastuki .

Tulosteessa on pystysuuntaisia tummia raitoja skannattaessa asiakirjasyöttölaitteesta

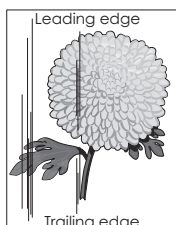
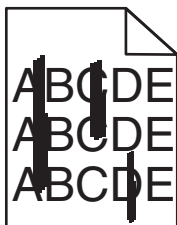

Toimi	Kyllä	Ei
<p>a Avaa skannerin kansi.</p> <p>b Pyyhi asiakirjansyöttölaitteen taustalevy kostealla, pehmeällä nukkaamattomalla liinalla.</p> <p>Huomautus: Joissain tulostinmalleissa tässä paikassa on asiakirjansyöttölaitteen taso.</p> <p>c Sulje skannerin kansi.</p> <p>d Skannaa asiakirja.</p> <p>Näkyykö skannatuissa asiakirjoissa pystyraitoja?</p>	Ota yhteyttä asiakastuki .	Ongelma on ratkaistu.

Rosoinen kuva tai teksti skannattaessa asiakirjansyöttölaitteesta

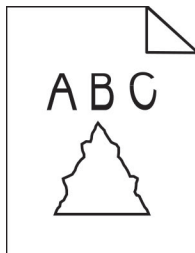

Toimi	Kyllä	Ei
<p>a Aseta asiakirjansyöttölaitteeseen 50 arkkia puhdasta, tavallista paperia.</p> <p>Huomautus: Tavallinen paperi irrottaa pölyä ja muuta likaa automaattisen asiakirjansyöttölaitteen rullista.</p> <p>b Paina ohjauspaneelin -painiketta.</p> <p>c Lisää alkuperäinen asiakirja asiakirjansyöttölaitteeseen.</p> <p>d Skannaa asiakirja.</p> <p>Näkykö tulosteessa rosoisia kuvia tai tekstejä?</p>	Ota yhteyttä asiakas-tukeen .	Ongelma on ratkaistu.

Skanneri ei sulkeudu

Toimi	Kyllä	Ei
<p>Poista esteet, jotka pitävät skannerin kantta auki.</p> <p>Sulkeutuiko skannerin kansi oikein?</p>	Ongelma on ratkaistu.	Ota yhteyttä asiakastuki .

Skannaaminen kestää liian kauan tai aiheuttaa tietokoneen toimintahäiriön

Toimi	Kyllä	Ei
<p>Sulje kaikki sovellukset, jotka häiritsevät skannausta.</p> <p>Kestääkö skannaaminen liian kauan tai aiheuttaako se tietokoneen toimintahäiriön?</p>	Ota yhteyttä asiakastuki .	Ongelma on ratkaistu.

Skanneri ei vastaa

Toimi	Kyllä	Ei
<p>Vaihe 1</p> <p>a Tarkista, että virtajohto on liitetty kunnolla tulostimeen ja pistoraasiaan.</p> <p> HUOMIO – TAPATURMAN MAHDOLLISUUS: Tulipalo- tai sähköiskuriskin välttämiseksi liitä virtajohto suoraan asianmukaiseen maadoitettuun sähköpistokkeeseen, joka on lähellä ja helposti saatavilla.</p> <p>b Kopioi tai skannaa asiakirja.</p> <p>Vastaako skanneri?</p>	Ongelma on ratkaistu.	Siirry vaiheeseen 2.
<p>Vaihe 2</p> <p>a Tarkista, että tulostimessa on virta päällä.</p> <p>b Ratkaise näyttöön avautuvat virheilmoitukset.</p> <p>c Kopioi tai skannaa asiakirja.</p> <p>Vastaako skanneri?</p>	Ongelma on ratkaistu.	Siirry vaiheeseen 3.
<p>Vaihe 3</p> <p>a Sammuta tulostin, odota noin 10 sekuntia ja käynnistä tulostin uudelleen.</p> <p>b Kopioi tai skannaa asiakirja.</p> <p>Vastaako skanneri?</p>	Ongelma on ratkaistu.	Ota yhteyttä asiakastuki .

Skannerin kohdistaminen

1 Siirry ohjauspaneelissa kohtaan

Asetukset > Laite > Huolto > Määritys-valikko > Skannerimääritykset > Skannerin manuaalinen rekisteröinti

2 Valitse **Tulostuksen pikatesti**.

3 Aseta tulostuksen pikatestisivu skannaustasolle ja valitse **Tasorekisteröinti**.

4 Valitse **Kopioi pikatestisivu**.

5 Vertaa kopioinnin pikatestisivua alkuperäiseen asiakirjaan.

Huomautus: Jos testisivun marginaalit poikkeavat alkuperäisestä asiakirjasta, muuta vasenta marginaalia ja ylämarginaalia.

6 Toista kohtia [vaihe 4](#) ja [vaihe 5](#), kunnes kopioinnin pikatestisivun marginaalit vastaavat alkuperäistä asiakirjaa.

Automaattisen asiakirjansyöttölaitteen kohdistaminen

1 Siirry ohjauspaneelissa kohtaan

Asetukset > Laite > Huolto > Määritys-valikko > Skannerimääritykset > Skannerin manuaalinen rekisteröinti

2 Valitse **Tulostuksen pikatesti**.

3 Aseta tulostuksen pikatestisivu automaattisen asiakirjansyöttölaitteen lokeroon.

4 Valitse **Etu-ADF-rekisteröinti** tai **Taka-ADF-rekisteröinti**.

Huomautuksia:

- Automaattisen asiakirjansyöttölaitteen etupuolen kohdistaminen: aseta pikatestisivu automaattiseen asiakirjansyöttölaitteeseen kuvapuoli ylöspäin ja lyhyt reuna edellä.
- Automaattisen asiakirjansyöttölaitteen taustapuolen kohdistaminen: aseta pikatestisivu automaattiseen asiakirjansyöttölaitteeseen kuvapuoli alaspäin ja lyhyt reuna edellä.

5 Valitse **Kopioi pikatestisivu**.

6 Vertaa kopioinnin pikatestisivua alkuperäiseen asiakirjaan.

Huomautus: Jos testisivun marginaalit poikkeavat alkuperäisestä asiakirjasta, muuta vaakasäätöä ja ylämarginaalia.

7 Toista kohtia [vaihe 5](#) ja [vaihe 6](#), kunnes kopioinnin pikatestisivun marginaalit vastaavat alkuperäistä asiakirjaa.

Värinlaatuongelmat

Tulosteen värien muokkaaminen

1 Valitse aloitusnäytössä **Asetukset > Tulostus > Laatu > Kuvankäsittelyn lisäasetukset > Värinkorjaus**.

2 Valitse Värinkorjaus-valikossa **Manuaalinen > Värinkorjauksen sisältö**.

3 Valitse sopiva värinmuuntoasetus.

Kohteen tyyppi	Värinmuuntotaulukot
RGB Image	<ul style="list-style-type: none"> • Kirkas: tuottaa tavallista kirkkaammat ja kylläisemmät värit, voidaan käyttää kaikkien tulevien värimuotojen yhteydessä. • sRGB-näyttö: tuottaa värit, jotka muistuttavat tietokoneen näytön värejä. Mustan värin käyttö on optimoitu valokuvien tulostusta varten. • Näyttö – Tod. musta: tuottaa värit, jotka muistuttavat tietokoneen näytön värejä. Tämä asetus luo kaikki neutraalit harmaasävyt ainoastaan mustalla musteella. • Tarkka sRGB: tuottaa erityisen värikylläiset värit sRGB-näyttö-värinkorjauksen yhteydessä. Mustan väriaineen käyttö on optimoitu yritysgrafiikan tulostamista varten. • Ei käytössä
RGB Text	
RGB Graphics	

Kohteen tyyppi	Värimuuntotaulukot
CMYK Image CMYK Text CMYK Graphics	<ul style="list-style-type: none"> • US CMYK: tulostin käyttää värimuuntotaulukkoa, joka jäljittelee SWOP (Specifications for Web Offset Publishing) -väritulostusta. • Euro CMYK: tulostin käyttää värimuuntotaulukkoa, joka jäljittelee EuroScale-väritulostusta. • Tarkka CMYK: tulostaa värit täyteläisinä käytettäessä US CMYK -värimuuntotaulukkoa. • Ei käytössä

Väritulostuksen usein kysytyjä kysymyksiä

Mikä on RGB-väri?

RGB-väri on värien kuvausmenetelmä, joka osoittaa, kuinka paljon punaista, vihreää ja sinistä käytetään tietyn värin tuottamiseen. Punaista, vihreää ja sinistä valoa voidaan sekoittaa erisuuruisina määrinä, jolloin saadaan aikaan suuri määrä luonnossa esiintyviä värejä. Tietokoneiden näytöt, skannerit ja digitaaliset kamerat käyttävät tätä menetelmää värien näyttämiseen.

Mikä on CMYK-väri?

CMYK-väri on värien kuvausmenetelmä, joka osoittaa, kuinka paljon syaania, magentaa, keltaista ja mustaa käytetään tietyn värin tuottamiseen. Syaania, magentaa, keltaista ja mustaa mustetta tai väriainetta voidaan tulostaa erisuuruisina määrinä, jolloin saadaan aikaan suuri määrä luonnossa esiintyviä värejä. Painokoneet, mustesuihkutulostimet ja laserväritulostimet tuottavat värit tällä tavalla.

Miten väri määritetään tulostettavassa asiakirjassa?

Sovelluksissa asiakirjan värit määritetään ja muokataan käyttämällä RGB- tai CMYK-väriyhdistelmiä. Lisätietoja on sovelluksen ohjeessa.

Miten tulostin tietää, mitä väriä sen on tulostettava?

Tulostettaessa asiakirjaa jokaisen objektin tyyppiä ja väriä koskeva tieto lähetetään tulostimeen ja se kulkee värimuuntotaulukoiden kautta. Väri muunnetaan sopiviksi määriksi syaania, magentaa, keltaista ja mustaa väriainetta, joita tarvitaan halutun värin tuottamiseen. Objektityyppitiedot määrittävät värimuuntotaulukoiden käytön. Voidaan esimerkiksi käyttää yhtä värimuuntotaulukkoa tekstiin ja jotain toista värimuuntotaulukkoa valokuvaan.

Mitä on manuaalinen värinkorjaus?

Kun manuaalinen värinkorjaus on käytössä, tulostin käsittelee kohteita käyttäjän valitsemien värimuuntotaulukoiden avulla. Manuaaliset värinkorjausasetukset määräytyvät tulostuskohteen tyyppiin mukaan (teksti, grafiikka tai kuvat). Ne määräytyvät myös sen mukaan, miten kohteen väri on määritetty sovelluksessa (RGB- tai CMYK-yhdistelmät). Tietoja eri värimuuntotaulukon käyttämisestä manuaalisesti on kohdassa ["Tulosteen värien muokkaaminen" sivulla 219](#).

Jos sovellus ei määritä värejä RGB- tai CMYK-yhdistelmillä, manuaalisesta värinkorjauksesta ei ole hyötyä. Siitä ei ole hyötyä myöskään, jos värien säätöä hallitaan sovelluksen tai tietokoneen käyttöjärjestelmän avulla. Useimmissa tapauksissa Värinkorjausasetuksen määrittäminen automaattiseksi luo asiakirjaan halutunlaiset värit.

Miten saan jonkin tietyn värin (esimerkiksi yrityksen logon värin) vastaamaan tulostimen tulostamaa väriä?

Tulostimen Laatu-valikossa on valittavissa yhdeksän värinäytesarjaa. Sarjat ovat käytettävissä myös upotetun Web-palvelimen Värinäytteet-sivulla. Valitsemalla esimerkkisarja voidaan tulostaa useita sivuja, jotka koostuvat sadoista värillisistä ruuduista. Jokaisessa ruudussa on CMYK- tai RGB-yhdistelmä valitun taulukon mukaan. Kussakin ruudussa tarkasteltavana oleva väri on saatu aikaan siten, että ruudun kohdalla oleva CMYK- tai RGB-yhdistelmä on viety valitun värimuuntotaulukon läpi.

Tutkimalla värinäytesarjoja voidaan määrittää, minkä ruudun väri on lähimpänä haluttua väriä. Ruudun kohdalla olevaa väriyhdistelmää voidaan sitten käyttää objektin värin muuntamiseen sovellusohjelmassa. Lisätietoja on sovelluksen ohjeessa. Manuaalinen värinkorjaus -asetus voi olla tarpeen, jotta valittua värinmuuntotaulukkoa voidaan käyttää objektille.

Tietyn värin etsintäongelman ratkaisemisessa käytettävät värinäytesarjat määräytyvät

- käytettävän Värinkorjaus-asetuksen (Automaattinen, Ei käytössä tai Manuaalinen) mukaan
- tulostustyön tyyppin (teksti, grafiikka tai kuvat) mukaan sekä
- sen mukaan, mitä väriyhdistelmäasetusta sovellusohjelma käyttää (RGB- tai CMYK-yhdistelmät).

Jos sovellus ei määritä värejä RGB- tai CMYK-yhdistelmillä, värinäytesivuista ei ole hyötyä. Lisäksi jotkin sovellukset säätävät sovelluksessa määritetyt RGB- tai CMYK-yhdistelmät värienhallinnan kautta. Näissä tapauksissa tulostusväri ei aina vastaa tarkasti värinäytesivujen väriä.

Tuloste näyttää sävytetyltä

Toimi	Kyllä	Ei
<p>Vaihe 1 Käytä Värinsäätö-toimintoa.</p> <p>a Valitse aloitusnäytössä Asetukset > Tulostus > Laatu > Kuvankäsittelyn lisäasetukset > Värien säätö.</p> <p>b Tulosta asiakirja.</p> <p>Näyttääkö tuloste sävytetyltä?</p>	Siirry vaiheeseen 2.	Ongelma on ratkaistu.
<p>Vaihe 2 Käytä Väritasapaino-toimintoa.</p> <p>a Valitse aloitusnäytössä Asetukset > Tulostus > Laatu > Kuvankäsittelyn lisäasetukset > Väritasapaino.</p> <p>b Säädä asetuksia.</p> <p>c Tulosta asiakirja.</p> <p>Näyttääkö tuloste sävytetyltä?</p>	Ota yhteyttä asiakastuki .	Ongelma on ratkaistu.

Yhteyden ottaminen asiakastukeen

Tarkista seuraavat tiedot, ennen kuin otat yhteyttä asiakaspalveluun:

- Tulostimen ongelma
- Virheilmoitus
- Tulostimen malli ja sarjanumero

Siirry osoitteeseen <http://support.lexmark.com>, jossa voit käyttää sähköposti- ja chat-tukea tai selailta oppaita, tukiasiakirjoja, ohjaimia ja muita ladattavia kohteita.

Tekninen tuki on käytettävissä myös puhelimitse. Yhdysvalloissa tai Kanadassa numero on 1-800-539-6275.

Siirry muissa maissa osoitteeseen <http://support.lexmark.com>.

Kierrätys ja hävittäminen

Lexmark-tuotteiden kierrättäminen

Lexmark-tuotteiden palauttaminen kierrätettäväksi:

1 Siirry osoitteeseen www.lexmark.com/recycle.

2 Valitse kierrätettävä tuote.

Huomautus: Tulostintarvikkeet ja laitteet, joita ei ole lueteltu Lexmarkin keräys- ja kierrätysohjelmassa, voi kierrättää paikallisen kierrätyskeskuksen kautta.

Lexmark-pakkauksen kierrättäminen

Lexmark pyrkii jatkuvasti vähentämään käyttämänsä pakkausmateriaalin määrää. Pienempi määrä pakkausmateriaalia auttaa varmistamaan, että Lexmark-tulostimet kuljetetaan kaikkein tehokkaimmalla ja ympäristöystävällisimmällä tavalla, ja että hävitettävää pakkausmateriaalia jää vähemmän. Nämä tehostamiset johtavat pienempiin kasvihuonekaasupäästöihin sekä energian ja luonnonvarojen säästöön. Joissakin maissa tai joillakin alueilla Lexmark tarjoaa myös pakkausmateriaalin kierrätyksen. Lisätietoja saat osoitteesta www.lexmark.com/recycle valitsemalla oman maasi tai alueesi. Saatavilla olevia pakkausmateriaalin kierrätysohjelmia koskevaa tietoa on tuotteen kierrätyksestä koskevien tietojen yhteydessä.

Lexmark-pahvit ovat 100-prosenttisesti kierrätettäviä, jos aaltopahvin kierrätys on järjestetty. Omalla alueellasi sitä ei ehkä ole järjestetty.

Lexmark-pakkausmateriaaleissa käytetty vaahtomuovi on kierrätettävää, jos vaahtomuovin kierrätys on järjestetty. Omalla alueellasi sitä ei ehkä ole järjestetty.

Palauttaessasi värikasettia Lexmarkille, voit käyttää sen oman pakkauslaatikon uudelleen. Lexmark huolehtii laatikon kierrättämisestä.

Tiedotteet

Tuotetiedot

Tuotteen nimi:

Monitoimilaitteet: Lexmark CX331adwe; Lexmark CX431adw, Lexmark CX431dw; Lexmark MC3224adwe, Lexmark MC3224dwe, Lexmark MC3224i; Lexmark MC3326adwe, Lexmark MC3326i; Lexmark MC3426adw, Lexmark MC3426i, Lexmark XC2326

Laitteen tyyppi:

3500

Mallit:

285, 485, 685, 876, 8c6, 8c9

Painosta koskeva tiedote

Heinäkuu 2024

Seuraava kappale ei koske maita, joissa vastaavanlaiset sopimusehdot ovat ristiriidassa paikallisen lain kanssa: LEXMARK INTERNATIONAL, INC. ON TUOTTANUT TÄMÄN JULKAISUN SELLAISENA KUIN SE ON, ILMAN TAKUITA, MUKAAN LUKIEN MUTTA RAJOITTAMATTA KAUPAN EHTOJEN TAI TIETTYYN KÄYTTÖÖN SOPIVUUDEN TAKUUEHDOT. Tämä kohta ei välttämättä koske sinua, sillä joissakin valtioissa ei sallita julkilausuman kieltämistä tai tiettyjen toimitusten välillisiä takuita.

Tämä julkaisu voi sisältää teknisiä epätarkkuuksia tai painovirheitä. Julkaisun tietoihin tehdään säännöllisin väliajoin muutoksia, jotka sisällytetään tuotteen myöhempiin versioihin. Tuotteisiin tai ohjelmiin voidaan tehdä parannuksia tai muutoksia milloin tahansa.

Tämän tuotteen viittaukset muihin tuotteisiin, ohjelmiin tai palveluihin eivät tarkoita sitä, että valmistaja takaa näiden olevan saatavilla kaikissa maissa, joissa valmistaja toimii. Viittaukset eri tuotteisiin, ohjelmiin tai palveluihin eivät tarkoita, että ainoastaan kyseistä tuotetta, ohjelmaa tai palvelua voidaan käyttää. Mitä tahansa toiminnallisesti vastaavaa tuotetta, ohjelmaa tai palvelua, joka ei loukkaa mitään olemassa olevaa aineetonta oikeutta, voidaan käyttää mainitun tuotteen, ohjelman tai palvelun sijaan. Toiminnan arvioiminen ja varmentaminen käytettäessä muita kuin valmistajan suosittelemia muita tuotteita, ohjelmia tai palveluita ovat pelkästään käyttäjän vastuulla.

Lexmarkin tekninen tuki on osoitteessa <http://support.lexmark.com>.

Lisätietoja Lexmarkin tämän tuotteen käyttöä koskevista tietosuojakäytännöistä on osoitteessa www.lexmark.com/privacy.

Lisätietoja tarvikkeista ja ladattavista tiedostoista on osoitteessa www.lexmark.com.

© 2019 Lexmark International, Inc.

Kaikki oikeudet pidätetään.

Tavaramerkit

Lexmark, Lexmark-logo ja MarkNet ovat Lexmark International, Inc:n tavaramerkkejä tai rekisteröityjä tavaramerkkejä Yhdysvalloissa ja/tai muissa maissa.

Gmail, Android, Google Play ja Google Chrome ovat Google LLC:n tavaramerkkejä.

Macintosh, Safari, and AirPrint are trademarks of Apple Inc., registered in the U.S. and other countries. App Store and iCloud are service marks of Apple Inc., registered in the U.S. and other countries. Use of the Works with Apple badge means that an accessory has been designed to work specifically with the technology identified in the badge and has been certified by the developer to meet Apple performance standards.

Mopria®-sanamerkki on Mopria Alliance, Inc:n rekisteröity ja/tai rekisteröimätön tavaramerkkejä Yhdysvalloissa ja muissa maissa. Luvaton käyttö on ehdottomasti kielletty.

PCL® on Hewlett-Packard Companyn rekisteröity tavaramerkki. PCL on joukko Hewlett-Packard Companyn määrittelemiä tulostimen ohjainkomentoja (kieli) ja toimintoja, joita yhtiö käyttää tulostintuotteissaan. Tämä tulostin on tarkoitettu yhteensopivaksi PCL-kielen kanssa. Tämä tarkoittaa, että tulostin tunnistaa eri sovellusohjelmien käyttämät PCL-komennot ja emuloi niitä vastaavia toimintoja.

PostScript on Adobe Systems Incorporatedin rekisteröity tavaramerkki Yhdysvalloissa ja/tai muissa maissa.

Wi-Fi® ja Wi-Fi Direct® ovat Wi-Fi Alliancen® rekisteröityjä tavaramerkkejä.

Kaikki muut tavamerkit ovat omistajiensa omaisuutta.

Käyttöoikeustiedote

Kaikki tähän tuotteeseen liittyvät käyttöoikeustiedotteet ovat tarkasteltavissa asennusohjelma-CD-levyn hakemistossa\NOTICES.

Emissiotas

Seuraavat mittaukset on suoritettu ISO 7779 -standardin mukaisesti ja ilmoitettu ISO 9296 -standardin mukaisesti.

Huomautus: Jotkin tilat eivät ehkä koske tätä tuotetta.

Keskimääräinen äänenpaine yhden metrin etäisyydellä, dBA	
Tulostaminen	Yksipuolinen, yksivärinen: 49 (MC3224); 50 (CX331adwe, MC3326a); 51 (CX431, MC3426, XC2326) Yksipuolinen, väri: 51 (CX331, MC3224, MC3326a); 52 (CX431, MC3426, XC2326) Kaksipuolinen, yksivärinen: 49 (CX331, MC3224, MC3326); 50 (CX431, MC3426, XC2326) Kaksipuolinen, väri: 50 (MC3224); 51 (CX331, MC3326); 52 (CX431, MC3426, XC2326)
Skannaaminen	Yksivärinen: 46 (MC3224dwe); 50 (CX331, MC3224adwe, MC3224i, MC3326); 55 (CX431, MC3426, XC2326) Väri: 40 (MC3224dwe); 44 (CX331, MC3224adwe, MC3224i, MC3326); 51 (CX431, MC3426, XC2326)
Kopioiminen	Yksivärinen: 50 (MC3224dwe); 53 (CX331, MC3224adwe, MC3224i, MC3326); 56 (CX431, MC3426a, XC2326) Väri: 49 (MC3224); 50 (CX331adwe, MC3326); 54 (CX431, MC3426, XC2326)
Valmis	14

Arvot voivat muuttua. Katso nykyiset arvot osoitteesta www.lexmark.com.

Sähkö- ja elektroniikkaromudirektiivi (SER)

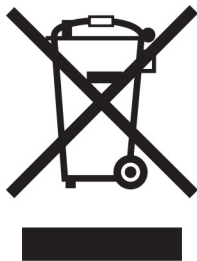



WEEE-logo viittaa erityisiin sähkölaitteiden kierrätysohjelmiin ja toimintatapoihin EU-maissa. Suosittelemme tuotteidemme kierrätystä.

Lisätietoja kierrätysvaihtoehdoista on Lexmarkin Web-sivustossa osoitteessa www.lexmark.com. Sieltä saat paikallisen myyntiedustajan puhelinnumeron.

Environmental labeling for packaging

Per Commission Regulation Decision 97/129/EC Legislative Decree 152/2006, the product packaging may contain one or more of the following symbols.

	This symbol indicates that the packaging may contain corrugated fiberboard.
	This symbol indicates that the packaging may contain non-corrugated fiberboard.
	This symbol indicates that the packaging may contain paper.

For more information, go to www.lexmark.com/recycle, and then choose your country or region. Information on available packaging recycling programs is included with the information on product recycling.

Laitteen hävittäminen

Älä hävitä tulostinta tai sen tarvikkeita talousjätteen mukana. Pyydä paikallisilta viranomaisilta lisätietoja hävitys- ja kierrätysvaihtoehdoista.

Litiumioniakku

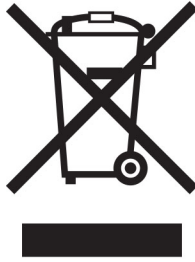

Tämä tuote saattaa sisältää litiumioninappiakun, jonka saa poistaa vain koulutettu teknikko. Rastilla merkitty jäteastia tarkoittaa sitä, että tuotetta ei saa hävittää lajittelemattoman jätteen seassa, vaan se on toimitettava erilliseen keräyslaitokseen talteenottoa ja kierrätystä varten. Jos akku irrotetaan, älä hävitä sitä talousjätteen seassa. Käytettävissäsi voi olla erillinen akkujen ja paristojen keräysjärjestelmä. Käytettyjen akkujen ja paristojen kerääminen varmistaa jätteen asianmukaisen käsittelyn, mukaan lukien uudelleenkäytön ja kierrätyksen ja estää niiden mahdolliset negatiiviset vaikutukset ihmisten terveydelle ja ympäristön suojelulle. Hävitä akut ja paristot vastuullisesti.

Asetus (EU) 2023/1542

Asetus (EU) 2023/1542

Tämä tuote saattaa sisältää ladattavan litiumnappipariston. Paristo on asetuksen (EU) 2023/1542 mukainen. Yhteensopivuus osoitetaan CE-merkinnällä:



Tämä tuote voi sisältää yhden seuraavista nappiparistoista:

- Akun tunniste: Seiko mallinumero MS621FE
Valmistaja: Seiko Instruments Inc.
Valmistajan osoite: 8, Nakase 1-chome, Mihama-ku, Chiba-shi, Chiba 261-8507, Japani
- Akun tunniste: Panasonicin mallinumero ML621
Valmistaja: Panasonic Energy Co., Ltd.
Valmistajan osoite: 1-1 Matsushita-cho, Moriguchi City, Osaka 570-8511, Japani
- Akun tunniste: FDK mallinumero ML621
Valmistaja: FDK Corporation
Valmistajan osoite: Shibaura Crystal Shinagawa, 1-6-41 Konan, Minato-ku, Tokio 108-8212, Japani

Staattista sähköä koskeva tiedote



Tämä symboli osoittaa osat, jotka ovat herkkiä staattiselle sähkölle. Älä kosketa näiden symbolien lähellä olevia alueita koskettamatta ensin toisaalla olevaa metallipintaa.

Estä sähköstaattisen purkauksen aiheuttama vahinko huoltotehtävien, esimerkiksi paperitukosten poistamisen tai tarvikkeiden vaihtamisen, aikana koskettamalla tulostimen metallikehystä ennen kuin avaat tai kosketat tulostimen sisäosia, vaikka symbolia ei olisikaan.

ENERGY STAR

Kaikki Lexmark-laitteet, joissa on ENERGY STAR® -tunnus joko itse laitteessa tai sen aloitusnäytössä, täyttävät sertifioidusti EPA:n (Environmental Protection Agency) ENERGY STAR -vaatimukset valmistuspäivästä lähtien.



Lämpötilatiedot

Säilytyslämpötila ja suhteellinen kosteus	10–32,2 °C (50–90 °F) ja suhteellinen kosteus 15–80 % RH 15,6–32,2 °C (60–90 °F) ja suhteellinen kosteus 8–80 % RH Enimmäismärkälämpötila ² : 22,8 °C (73 °F) Ei-tiivistävä ympäristö
Tulostimen/värikasetin/kuvayksikön pitkäaikainen säilytys ¹	15,6–32,2 °C (60–90 °F) ja suhteellinen kosteus 8–80 % RH Enimmäismärkälämpötila ² : 22,8 °C (73 °F)
Tulostimen/värikasetin/kuvayksikön lyhytaikainen kuljetus	–40–40 °C (-40–104 °F)
¹ Tarvikkeiden varastointiaika on noin 2 vuotta. Tämä perustuu normaaliin toimistoympäristöön lämpötilassa 22 °C ja 45 %:n kosteuteen. ² Märkälämpötila määritetään ilman lämpötilan ja suhteellisen kosteuden mukaan.	

Laserilmoitus

Tämä tulostin on sertifioitu Yhdysvalloissa DHHS 21 CFR, Chapter I, Subchapter J -standardin mukaiseksi luokan I (I) -lasertuotteeksi ja muualla IEC 60825-1:2014 -standardin mukaiseksi luokan I lasertuotteeksi. 2014.

Luokan I lasertuotteita ei pidetä haitallisina. Laserjärjestelmä ja tulostin ovat rakenteeltaan sellaisia, että käyttäjä ei joudu alttiiksi luokkaa 1 suuremmalle säteilylle normaalin käytön, ylläpidon tai huollon aikana. Tulostimessa on tulostuspääosa, jota käyttäjä ei voi huoltaa. Sen sisällä on laser, jonka tekniset tiedot ovat seuraavat:

Luokka: IIIb (3b) AlGaAs

Nimellinen lähtöteho (milliwattia): 8

Aallonpituus (nanometriä): 770–800

Virrankulutus

Tuotteen virrankulutus

Laitteen virrankulutus näkyy seuraavassa taulukossa.

Huomautus: Jotkin tilat eivät ehkä koske tätä tuotetta.

Tila	Kuvaus	Virrankulutus (wattia)
Tulostaminen	Tulostin tuottaa paperikopioita sähköisen tulotiedon perusteella.	Yksipuolinen: 385 (MC3224); 395 (CX331, MC3326); 400 (CX431, MC3426, XC2326) Kaksipuolinen: 260 (MC3224); 275 (CX331, CX431, MC3326, MC3426, XC2326)
Kopioi	Laite tuottaa paperikopioita paperiasiakirjoista.	385 (CX331, MC3224, MC3326); 395 (CX431, MC3426, XC2326)
Skannaa	Laite skannaa paperiasiakirjoja.	22 (MC3224adwe, MC3224i); 24 (CX331, MC3324); 21 (CX431, MC3426, XC2326)
Valmis	Laite odottaa tulostustyötä.	17 (CX331, MC3224, MC3326); 17,5 (CX431, MC3426, XC2326)
Lepotila	Laite on ylätasen virransäästötilassa.	1,1 (CX331, MC3224, MC3326); 1,3 (CX431, MC3426, XC2326)
Säästö	Laite on alatasen virransäästötilassa.	-
Ei käytössä	Laite on kytketty pistorasiaan, mutta virta on katkaistu.	0,1

Taulukon virrankulutusluvut ovat pitkien ajanjaksojen keskimääräisiä arvoja. Hetkittäiset virrankulutushuiput voivat olla huomattavasti keskitasoa korkeampia.

Arvot voivat muuttua. Katso nykyiset arvot osoitteesta www.lexmark.com.

Lepotila

Tähän tuotteeseen on suunniteltu *lepotila*-niminen virransäästötila. Lepotila säästää energiaa alentamalla virrankulutusta niinä aikoina, kun laitetta ei käytetä. Lepotila käynnistyy automaattisesti, kun tuotetta ei käytetä tiettyyn aikaan. Tätä toimintoa kutsutaan *lepotilan aikakatkaiseksi*.

Lepotilan oletusasetus tässä tuotteessa (minuuttia):	15
--	----

Lepotilan aikakatkaiseksi voi valita määrittämisvalikoista 1–120 minuuttia. Jos tulostusnopeus on enintään 30 sivua minuutissa, voit asettaa aikakatkaiseksi enintään 60 minuuttia. Lepotilan aikakatkaamisen asettaminen alhaiseksi

alentaa energiankulutusta, mutta se voi pidentää laitteen reagointiaikaa. Lepotilan aikakatkaisun asettaminen suureksi pitää reagointiajan nopeana, mutta energiaa kuluu tällöin enemmän.

Horrostila

Tässä tuotteessa on erittäin vähän virtaa kuluttava käyttötila, jota kutsutaan *horrostilaksi*. Kun laite on horrostilassa, muista järjestelmistä ja laitteista katkaistaan virta turvallisesti.

Horrostilaan voidaan siirtyä jollakin seuraavista tavoista:

- horrostilan aikakatkaisun avulla
- ajastettujen virransäätötilojen avulla

Tämän tuotteen oletusasetus kaikissa maissa ja kaikilla alueilla on Horrostilan aikakatkaisu 3 pv

Aikaa, jonka tulostin odottaa työn tulostamisen jälkeen ennen horrostilaan siirtymistä, voidaan muuttaa yhden tunnin ja yhden kuukauden välillä.

Huomautuksia EPEAT-rekisteriin lisätyistä kuvankäsittelylaitetuotteista:

- Valmiustilan tasolle siirrytään horros- tai virrankatkaisutilassa.
- Laitteen virta laskee virrankulutuksen automaattisesti valmiustilan tasolle ≤ 1 W. Toimitetussa laitteessa on käytössä automaattinen valmistilatoiminto (horros- tai virrankatkaisutila).

Virrankatkaisutila

Jos laitteessa on valmiustila, jossa virtaa kuluu jonkin verran, voit katkaista virrankulutuksen kokonaan irrottamalla laitteen virtajohdon pistorasiasta.

Virran kokonaiskulutus

Joskus voi olla tarpeellista arvioida laitteen kokonaisvirrankulutus. Koska virrankulutusluvut ilmaistaan virtayksikkö watteina, kokonaisvirrankulutus lasketaan kertomalla virrankulutus sillä aikamäärällä, jonka verran laitetta on käytetty kussakin tilassa. Laitteen kokonaisvirrankulutus on tilojen virrankulutuskulukujen summa.

Tietoliikennepäätelaitteita koskevat säännökset

Tässä osassa on tietoja säännöksistä, jotka liittyvät analogisen faksikortin sisältäviin tuotteisiin.

Säädösten mukainen Lexmark-tyyppi/-mallinumero:

LEX-M14-002

Langattomia tuotteita koskevat säännökset

Tässä osassa on vain langattomia malleja koskevia säädöstietoja.

Jos et ole varma, onko mallisi langaton, siirry osoitteeseen <http://support.lexmark.com>.

Ilmoitus modulaarisista komponenteista

Langattomissa malleissa on jokin seuraavista modulaarisista komponenteista:

Säädösten mukainen Lexmark-tyyppi/-mallinumero LEX-M07-001; FCC ID:IYLLEXM07001; IC:2376A-LEXM07001

Säädösten mukainen Lexmark-tyyppi/-mallinumero LEX-M08-001; FCC ID:IYLLEXM08001; IC:2376A-LEXM08001

Voit tarkistaa tuotteeseesi asennetut modulaariset komponentit tuotteen selitteestä.

Altistus radiotaajuussäteilylle

Tämän laitteen säteilyteho on huomattavasti FCC:n ja muiden sääntelyvirastojen radiotaajuussäteilyn altistusrajojen alapuolella. Antennin on oltava vähintään 20 cm:n (8 tuuman) päässä ihmisistä, jotta laite täyttää FCC:n ja muiden sääntelyvirastojen radiotaajuussäteilyn altistusrajat.

Euroopan yhteisön (EY) direktiivien mukainen ilmoitus

Tämä tuote vastaa Euroopan yhteisön neuvoston direktiivin 2014/53/EU suojausmääräyksiä koskien sähkömagneettisia rajoituksia ja tietyn jännitteisten elektronisten laitteiden turvallisuusmääräyksiä.

Tuotteen valmistaja: Lexmark International, Inc., 740 West New Circle Road, Lexington, KY, 40550 USA.
Valtuutettu edustaja Euroopan talousalueella (ETA) / Euroopan unionissa on: Lexmark International Technology Hungária Kft., 8 Lechner Ödön fasor, Millennium Tower III, 1095 Budapest HUNGARY. Maahantuoja Euroopan talousalueella (ETA) / Euroopan unionissa on: Lexmark International Technology S.à.r.l. 20, Route de Pré-Bois, ICC Building, Bloc A, CH-1215 Genève, Switzerland. Direktiivien mukainen vaatimustenmukaisuusvakuutus on saatavana pyydettyessä valtuutetulta edustajalta tai osoitteesta www.lexmark.com/en_us/about/regulatory-compliance/european-union-declaration-of-conformity.html.

Yhteensopivuus osoitetaan CE-merkinnällä:



Rajoitukset

Tämä elektroniikkalaite on tarkoitettu ainoastaan sisäkäyttöön. Ulkokäyttö on kielletty. Tämä rajoitus koskee kaikkia seuraavassa taulukossa mainittuja maita:

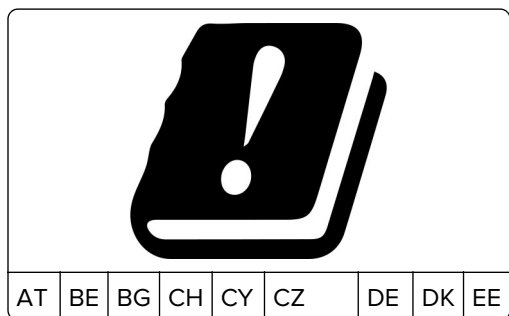

EL	ES	FI	FR	HR	HU	IE	IS	IT
LI	LT	LU	LV	MT	NL	NO	PL	PT
RO	SE	SI	SK	TR	UK (NI)			

EU- ja muiden maiden lausunto radiolähettimen käyttötaajuuskaistoista ja radiotaajuussäteilyn enimmäistehosta

Tämä radiotuote käyttää joko 2,4 GHz:n (2,412–2,472 GHz EU:ssa) tai 5 GHz:n (5,15–5,35, 5,47–5,725 EU:ssa) kaistaa. Lähettimen EIRP-enimmäislähtöteho, mukaan lukien antennivahvistus, on molemmilla kaistoilla ≤ 20 dBm.

Euroopan yhteisön (EY) direktiivien mukainen ilmoitus

Tämä tuote vastaa Euroopan parlamentin ja neuvoston direktiivien 2014/30/EU, 2014/35/EU, 2009/125/EY ja 2011/65/EU niin kuin se on muutettuna direktiivissä (EU) 2015/863 suojausmääräyksiä koskien sähkömagneettisia rajoituksia, tietyn jännitteisten elektronisten laitteiden turvallisuusmääräyksiä, sähkökäyttöisten tuotteiden ekologista suunnittelua sekä tiettyjen vaarallisten aineiden käyttöä sähkö- ja elektroniikkalaitteissa.

Tuotteen valmistaja: Lexmark International, Inc., 740 West New Circle Road, Lexington, KY, 40550 USA.
Valtuutettu edustaja Euroopan talousalueella (ETA) / Euroopan unionissa on: Lexmark International Technology Hungária Kft., 8 Lechner Ödön fasor, Millennium Tower III, 1095 Budapest HUNGARY. Maahantuoja Euroopan talousalueella (ETA) / Euroopan unionissa on: Lexmark International Technology S.à.r.l. 20, Route de Pré-Bois, ICC Building, Bloc A, CH-1215 Genève, Switzerland. Direktiivien mukainen vaatimustenmukaisuusvakuutus on saatavana pyydettäessä valtuutetulta edustajalta tai osoitteesta www.lexmark.com/en_us/about/regulatory-compliance/european-union-declaration-of-conformity.html.

Tämä tuote täyttää EN 55032:n luokan B rajoitukset ja EN 62368-1:n turvallisuusvaatimukset.

Hakemisto

A

aidot osat ja tarvikkeet 135
 AirPrint
 käyttäminen 53
 aitojen Lexmark-osien ja -
 tarvikkeiden käyttäminen 135
 aloitusnäyttö
 mukauttaminen 13
 aloitusnäytön kuvakkeet
 näyttäminen 13
 analoginen faksi
 asennus 25
 asennus
 analoginen faksi 25
 asiakastukeen
 yhteystiedot 221
 Asiakirjansyöttölaite
 käyttäminen 60, 63, 65, 69
 asiakirjansyöttölaitteen avulla
 kopiointi 60
 Asiakirjansyöttölaitteen lokero
 vaihtaminen 143
 Asiakirjantäyttölaite
 erotinalusta
 vaihtaminen 150
 asiakirjat, tulostaminen
 mobiililaitteesta 53
 tietokoneesta 53
 automaattinen
 asiakirjansyöttölaite
 käyttäminen 60, 63, 65, 69
 automaattisen
 asiakirjansyöttölaitteen
 kohdistaminen 219
 säätäminen 219

C

Cloud Connector -profiili
 luominen 23
 skannaaminen 73
 tulostaminen 58
 Cloud Connector -profiilin
 luominen 23

E

ei voi lukea flash-asemaa
 vianmääritys, tulostus 189

Embedded Web Server ei
 avaudu 190
 epätasainen tummuus 177
 eri paperikoot, kopiointi 60
 erotinsivujen lisääminen 58
 erotinsivut
 sijoittaminen 58
 esipainetut lomakkeet
 valitseminen 16
 etherFAX, käyttäminen
 faksitoiminnon
 määrittäminen 26
 Ethernet-liitäntä 21
 EXT-liitäntä 21

F

faksaaminen
 asiakirjansyöttölaitteen
 käyttäminen 65
 päiväyksen ja ajan
 määrittäminen 31
 skannaustason avulla 65
 faksaamisen vianmääritys
 etherFAXin määrittäminen ei
 onnistu 208
 faksien lähettäminen ei onnistu
 analogisen faksin kautta 211
 faksien lähettäminen onnistuu
 mutta vastaanottaminen ei
 analogisen faksin kautta 211
 faksien lähettäminen tai
 vastaanottaminen ei onnistu
 analogisen faksin kautta 209
 faksien lähettäminen tai
 vastaanottaminen ei onnistu
 etherFAXin kautta 210
 faksin kansilehden lähettäminen
 ei onnistu tietokoneesta 212
 faksin kansilehdestä puuttuu
 tietoja 212
 huono tulostuslaatu 212
 soittajan tunnus ei näy 208
 faksi
 lähetyks 65
 lähetyksajan ja -päivämäärän
 ajastaminen 66
 tuetut 24
 välittäminen 68

faksiasetukset
 maa- tai aluekohtainen
 laiteasennus 29
 tavallinen puhelinlinjaliitäntä 27
 faksien lähettäminen tai
 vastaanottaminen ei onnistu
 analogisen faksin kautta 209
 faksien lähettäminen tai
 vastaanottaminen ei onnistu
 etherFAXin kautta 210
 faksien pysäyttäminen 67
 faksien vastaanottaminen ei
 onnistu analogisen faksin
 kautta 211
 faksikohteen pikavalinta
 luominen 66
 faksiloki
 tarkasteleminen 67
 faksilokin näyttäminen 67
 faksin ajastaminen 66
 faksin asentaminen
 maa- tai aluekohtainen
 laiteasennus 29
 tavallinen puhelinlinjaliitäntä 27
 faksin kaiutinasetukset
 asetusten määrittäminen 31
 faksin kaiutinasetusten
 määrittäminen 31
 faksin kansilehden lähettäminen
 ei onnistu tietokoneesta 212
 faksin kansilehdestä puuttuu
 tietoja 212
 faksin lähettäminen 65
 faksin tarkkuus
 muuttaminen 66
 faksin tummuuden
 säätäminen 67
 faksin tummuus
 säätäminen 67
 faksin välittäminen 68
 faksiohjaimen asentaminen 44
 faksiohjain
 asentaminen 44
 faksipalvelin, käyttäminen
 faksitoiminnon
 määrittäminen 27
 faksit
 pysäyttäminen 67

faksitoiminnon määrittäminen
 etherFAXin avulla 26
 faksitoiminnon määrittäminen
 faksipalvelimen avulla 27
 FCC-rajoitukset 230
 flash-asema
 skannaaminen 72
 tulostaminen 55
 flash-asemat
 tuetut 56
 fonttimalliluettelo
 tulostaminen 58
 fonttinäyteluettelon
 tulostaminen 58
 FTP-palvelin
 skannaaminen 70

H

haihtuvuus,
 julistus 52
 haihtuvuusjulistus 52
 henkilökohtainen PIN-koodi
 -menetelmä 49
 hidas tulostus 185
 hukkaväriainepullo
 tilaaminen 138
 vaihtaminen 141
 huono faksien tulostuslaatu 212

I

ilmankestaus tulostimen
 ympärillä 227

K

kaapeleiden kytkeminen 21
 kaksipuolinen kopiointi 61
 kansioden luominen
 kirjanmerkeille 24
 kesäaika
 asetusten määrittäminen 31
 kesäajan määrittäminen 31
 kieli, vaihtaminen
 näytönäppäimistö 13
 kierrätys
 Lexmarkin
 pakkausmateriaalit 222
 Lexmark-tuotteet 222
 kirjanmerkit
 kansioden luominen 24
 luominen 23
 kirjanmerkkien luominen 23

kirjekuoret
 lataaminen 42
 kirjelomake
 kopiointi 61
 lataaminen 42
 valitseminen 16
 kirkkauden säätäminen
 tulostimen näyttö 159
 kopioiden lajittelu 61
 kopioiden pienentäminen 61
 kopioiden suurentaminen 61
 kopiointi 60
 asiakirjansyöttölaitteen
 käyttäminen 60
 kirjelomakkeelle 61
 kortit 62
 paperin molemmille puolille 61
 skannaustason avulla 60
 valokuvat 60
 kopiointi eri paperikoissa 60
 kopiointi vianmääritys
 epätäydelliset asiakirjat tai
 valokuvat 215
 heikko kopiointilaatu 216
 skanneri ei vastaa 218
 kopiointi kohteesta
 valittu lokero 60
 kortit
 kopiointi 62
 kosketusnäyttö
 puhdistaminen 152
 kosketusnäytön
 puhdistaminen 152
 kuvia leikkautuu
 tulostettaessa 175
 käsinsyöttölokero
 lataaminen 42
 vaihtaminen 142

L

laiteohjelmisto, päivittäminen 45
 laiteohjelmiston päivittäminen 45
 laitteen tukemat paperilajit 18
 lajittelutulostus ei toimi 205
 langaton toiminto 47
 langaton tulostuspalvelin
 asetaminen 47
 langaton verkko
 tulostimen liittäminen 48
 Wi-Fi Protected Setup 49
 langaton verkkoyhteys 48

langattoman tulostuspalvelimen
 asentaminen 47
 Lepotila
 asetusten määrittäminen 159
 Lexmark-mobiilitulostus
 käyttäminen 53
 Lexmark ScanBack Utility
 käyttäminen 69
 liittäminen, tulostimen
 langattomaan verkkoon 48
 Linjaliitäntä 21
 lisävarusteet
 lokerot 22
 lisävarusteet, lisääminen
 tulostinohjain 46
 lisävarusteiden lisääminen
 tulostinohjain 46
 lokeroiden asentaminen 22
 lokeroiden erottaminen 43
 lokeroiden täyttäminen 40
 lokeroiden yhdistäminen 43
 lokerot
 asetaminen 22
 erottaminen 43
 lataaminen 40
 vaihtaminen 141
 yhdistäminen 43
 luottamukselliset asiakirjat eivät
 tulostu 187
 luottamukselliset tulostustyöt
 asetusten määrittäminen 56
 tulostaminen 57
 läikikäs tuloste 171
 lämpötila tulostimen
 ympärillä 20, 227

M

manuaalinen värinkorjaus 219
 melutasot 224
 merkkivalo
 tilan merkitys 14
 mobiililaitte
 liittäminen tulostimeen 50
 tulostaminen 53, 54
 mobiililaitteen liittäminen
 tulostimelle 50
 Mopria-tulostuspalvelu 53
 muisti
 tulostimeen asennetut tyypit 52
 mustat kuvat 174
 Muu kuin Lexmarkin tarvike 192

määrittämisen tuominen
Embedded Web Serverin
avulla 46
määrittämisen vieminen
Embedded Web Serverin
avulla 46

N

nollaaminen
tarvikkeiden käyttöläskurit 192
nstorullat
puhdistaminen 154
vaihtaminen 145
nstorullien puhdistaminen 154
näyttönäppäimistö
kielen vaihtaminen 13

O

ohjauspaneeli
käyttäminen 13
ohjauspaneelin avulla 13
osien ja tarvikkeiden tilan
tarkistaminen 134
osien tila
tarkistaminen 134
osien vaihtaminen
Asiakirjansyöttölaitteen
lokero 143
Asiakirjantäyttölaitteen
erotinalusta 150
käsinsyöttölokero 142
lokero 141
nstorullat 145

P

painonäppäinmenetelmä 49
paperi
esipainetut lomakkeet 16
kelvoton 15
kirjelomake 16
Universal-kokoasetus 40
valitseminen 14
paperikoon määrittäminen 40
paperikoot
tuetut 17
paperilajin määrittäminen 40
paperilajit
tuetut 18
paperin ominaisuudet 14
paperin painot
tuetut 19

paperin säästäminen 61
paperin varastointi 16
paperiohjeet 14
paperitukoksen poistaminen
arkinkääntäjästä 201
kiinnitysyksikköalueella 201
käsinsyöttöaukosta 201
vakiolokerossa 195
valinnaisessa lokerossa 197
paperitukokset
sijainti 194
välttäminen 193
paperitukos
vakiolokerossa 195
valinnaisessa lokerossa 197
paperitukos, poistaminen
automaattisessa
asiakirjansyöttölaitteesta 204
vakioalustasta 199
paperitukos automaattisessa
asiakirjansyöttölaitteesta 204
paperitukos
käsinsyöttöaukossa 201
paperitukos luukussa B 201
Paperitukosten välttäminen 193
paperitukos vakioalustassa 199
pidossa olevat asiakirjat eivät
tulostu 187
pidossa olevat työt 56
tulostaminen 57
pikavalinnan lisääminen
faksikohde 66
kopio 62
sähköposti 64
pikavalinnan luominen
faksikohde 66
kopio 62
sähköposti 64
pikavalinta, luominen
faksikohde 66
kopio 62
sähköposti 64
pisteitä tulosteessa 171
puhdistaminen
nstorullat 154
puuttuvat värit 170
pystysuuntaiset tummat
viivat 179
pystysuuntaiset valkoiset
viivat 182
pysyvä muisti 52
tyhjentäminen 52

päiväys ja aika
faksiasetukset 31
päänäytön kuvakkeet
näyttäminen 13

R

raportit
tulostimen käyttö 134
tulostimen tila 134
raporttien tarkasteleminen 134
RJ-11-sovitin 29
roskafaksien estäminen 67
roskafaksit
estäminen 67
rosoinen kuva
skannaaminen
asiakirjansyöttölaitteesta 217
rosoinen teksti
skannaaminen
asiakirjansyöttölaitteesta 217

S

sarjanumero, tulostimen
löytäminen 10
siirrettävä muisti 52
tyhjentäminen 52
sisäiset lisävarusteet, lisääminen
tulostinohjain 46
sisäisten lisävarusteiden
lisääminen
tulostinohjain 46
skannaaminen
asiakirjansyöttölaitteen
käyttäminen 69
Cloud Connector -profiiliin 73
flash-asemaan 72
FTP-palvelimeen 70
skannaustason avulla 69
tietokoneeseen 69
verkkokansioon 71
skannaaminen
asiakirjansyöttölaitteesta
rosoinen kuva 217
rosoinen teksti 217
skannaaminen verkkokansioon ei
onnistu 213
skannauksen vianmääritys
epätäydelliset asiakirjat tai
valokuvat 215
heikko kopiointilaatu 216

rosainen kuva skannattaessa
asiakirjansyöttölaitteesta 217

rosainen teksti skannattaessa
asiakirjansyöttölaitteesta 217

skannaaminen aiheuttaa
tietokoneen
toimintahäiriön 217

skannaaminen kestää liian
kauan 217

skannaaminen tietokoneeseen
ei onnistu 213

skannaaminen verkkokansioon
ei onnistu 213

skanneri ei vastaa 218

tulosteessa on pystysuuntaisia
tummia raitoja skannattaessa
asiankirjansyöttölaitteesta 216

työn skannaus epäonnistui 215

skannauslaatuongelmat 216

skannaustaso
käyttäminen 60, 63, 65, 69

skannaustason avulla
kopiointi 60

skanneri
puhdistaminen 153

skanneri ei sulkeudu 217

skannerin kohdistaminen 218

säätäminen 218

skannerin puhdistaminen 153

Skannerin puhdistaminen 133

SMTP-asetukset
asetusten määrittäminen 31

SMTP-palvelinta ei ole määritetty
-virhe
poistaminen käytöstä 207

SMTP-palvelinta ei ole määritetty
-virheen poistaminen
käytöstä 207

sovitinliitin 29

sähköposti
asiakirjansyöttölaitteen
käyttäminen 63

lähetys 63

skannaustason avulla 63

sähköpostien lähettäminen 63

sähköpostihälytysten
asentaminen 134

sähköposti-ilmoitukset
asennus 134

sähköpostin lähettäminen ei
onnistu 208

sähköpostin pikavalinta
luominen 64

sähköpostin vianmääritys
sähköpostin lähettäminen ei
onnistu 208

sähköpostipalvelimen asetusten
määrittäminen 31

sähköpostipalvelin
asetusten määrittäminen 31

sähköpostipalveluntarjoajien
luettelosta 31

sähköpostitoiminto
asennus 31

säteilyrajoitukset 224, 230

Säästötila
asetusten määrittäminen 159

T

tarkista tulostustyöt 56

tarkkuuden muuttaminen
faksi 66

tarvikeilmoitukset
asetusten määrittäminen 134

tarvikeilmoitusten
määrittäminen 134

tarvikkeet
säätäminen 159

tarvikkeiden käyttölaskurien
nollaaminen 152

tarvikkeiden käyttölaskurit
nollaaminen 152, 192

tarvikkeiden tila
tarkistaminen 134

Tarvikkeiden tilaaminen
hukkaväriainepullo 138

tulostuskasetti 135

tarvikkeiden vaihtaminen
hukkaväriainepullo 141

tulostuskasetti 138

tausta on harmaa 166

tausta on värillinen 166

tehdasasetukset
palauttaminen 52

tehdasasetusten palautus 52

tekstiä leikkautuu
tulostettaessa 175

tiedostotyypit
tuetut 56

tiedotteet 224, 225, 228, 229,
230

tietokone
liittäminen tulostimeen 51

tietokone, skannaaminen 69

tietokoneen liittäminen
tulostimeen 51

toista tulostustöitä 56

tuettu faksi 24

tuetut flash-asetat 56

tuetut paperien painot 19

Tuetut paperikoot 17

tuetut tiedostotyypit 56

tukoksen poistaminen
arkinkääntäjästä 201

kiinnityksikköalueella 201

käsinsyöttöaukosta 201

luukusta B 201

vakiolokerossa 195

valinnaisessa lokerossa 197

tukoksen sijainnin
tunnistaminen 194

tukokset
välttäminen 193

tukokset, poistaminen
automaattisessa
asiakirjansyöttölaitteessa 204

tukosalueiden etsiminen 194

tukosten poistaminen
vakioalustasta 199

tulostaminen
Cloud Connector -profiilista 58

flash-asetasta 55

fonttimalliluettelo 58

luottamukselliset
tulostustyöt 57

mobiililaitteesta 53, 54

Mopria-tulostuspalvelun
käyttäminen 53

pidossa olevat työt 57

tietokoneessa 53

Valikkoasetussivu 51

verkkoasetussivu 51

Wi-Fi Direct -toiminnon
käyttäminen 54

tulostaminen flash-asetasta 55

tulostaminen tietokoneesta 53

tulosteessa on pystysuuntaisia
tummia raitoja skannattaessa
asiankirjansyöttölaitteesta 216

tulosteissa on haamukuvia 165

tulosteissa on toistuvia
virhekuvioita 183

tuloste näyttää sävytetyltä 221

tulostimen asetukset
oletusasetusten
palauttaminen 52
tulostimen ilmoitukset
Muu kuin Lexmarkin tarvike 192
Vaihda kasetti, tulostimen alue
ei täsmää 191
tulostimen kuljettaminen 160
tulostimen määrittäminen
tunnusäänelle 30
tulostimen näyttö
kirkkauden säätäminen 159
tulostimen näytön kirkkauden
säätäminen 159
tulostimen osat
puhdistaminen 152
tulostimen paikan
valitseminen 20
tulostimen portit 21
tulostimen puhdistaminen 152
tulostimen siirtäminen 159
tulostimen sijainti
valitseminen 20
tulostimen tiedot
löytäminen 9
tulostimen tietojen etsiminen 9
tulostimen tila 14
Tulostimen USB-portti 21
tulostimen valikot 74
tulostimen ympärillä oleva tila 20
tulostimien lisääminen
tietokoneeseen 44
tulostimien sarjanumeron
etsiminen 10
tulostin
kuljettaminen 160
tulostin ei vastaa 188
tulostinkokoonpanot 11
tulostinmuisti
tyhjentäminen 52
tulostinmuistin tyhjentäminen 52
tulostinohjaimen asentaminen 44
tulostinohjain
asentaminen 44
lisävarusteet, lisääminen 46
tulostinohjelmisto
asentaminen 44
tulostinohjelmiston
asentaminen 44
tulostinta ei voi liittää Wi-Fi-
verkkoon 191

tulostuksen vianmääritys
ei voi lukea flash-asemaa 189
hidas tulostus 185
juuttuneet sivut eivät tulostu
uudelleen 207
kirjekuori sulkeutuu tulostuksen
aikana 205
lajittelutulostus ei toimi 205
lokeroiden yhdistäminen ei
toimi 206
luottamukselliset ja pidossa
olevat asiakirjat eivät
tulostu 187
paperi juuttuu usein 206
tulostustyöt eivät tulostu 184
työ tulostuu väärälle
paperille 187
työ tulostuu väärästä
lokerosta 187
väärät marginaalit 167
tulostuskasetti
tilaaminen 135
vaihtaminen 138
Tulostuslaadun testisivut 133
tulostuslaadun vianmääritys
epätasainen tummuus 177
harmaa tai värillinen tausta 166
kokonaan värilliset tai mustat
kuvat 174
paperin käpristyminen 172
puuttuvat värit 170
pystysuuntaiset tummat
viivat 179
pystysuuntaiset valkoiset
viivat 182
tekstiä tai kuvia leikkautuu 175
toistuvat virhekuviot 183
tulosteissa on haamukuvia 165
tumma tuloste 163
tyhjät sivut 162
täplikkäs tuloste ja pisteitä 171
vaakasuuntaiset tummat
viivat 178
vaakasuuntaiset valkoiset
viivat 180
vaalea tuloste 168
valkoiset sivut 162
vino tuloste 173
väriaine hankautuu helposti
pois 176
väristynyt tuloste 173

tulostustarvikkeiden käyttöään
pidentäminen 159
tulostustyö
peruuttaminen tietokoneella 59
peruuttaminen tulostimen
ohjauspaneelistä 59
tulostustyön peruuttaminen
tietokoneesta 59
tulostimen ohjauspaneelistä 59
tulostustyöt
säilyttäminen 56
tulostustöitä ei tulosteta 184
tunnusäänipalvelu, faksi
ottaminen käyttöön 30
tunnusäänipalvelun käyttöönotto
tulostimessa 30
turvallisuusohjeet 7, 8
tyhjät tai valkoiset sivut 162

U

Universal-paperikoko
asetus 40
Universal-paperilajin
määrittäminen 40
USB-portin käyttöönotto 189
USB-portti
ottaminen käyttöön 189
useiden kopioiden
lajitteleminen 61
useiden sivujen kopioiminen
yhdelle arkille 61

V

vaakasuuntaiset tummat
viivat 178
vaakasuuntaiset valkoiset
viivat 180
vaalea tuloste 168
Vaihda kasetti, tulostimen alue ei
täsmää 191
valikko
802.1x 125
Ajasta USB-laitteet 130
Asettelu 86
Asetus 87
Cloud Connector 132
Eco-Mode 76
Ethernet 120
Etäkäyttöpaneeli 77
Faksaa 133
Faksiasetukset 96

- Faksipalvelimen määrittäminen 102
Faksitila 96
Flash-asemaskaus 112
Flash-asetulostus 115
FTP-oletusasetukset 109
HTTP-/FTP-asetukset 126
Ilmoitukset 77
IPSec 124
Julkinen 128
Kirjautumisrajoitukset 130
Kopioinnin oletusasetukset 94
Kuva 91
Laatu 88
Laite 132
Langaton 117
Lokeromäärittäminen 92
LPD-kokoonpano 126
Luottamukselliset tulostusasetukset 130
Materiaalilajit 93
Mukautetut skannauskoot 93
Muut 132
Määrittäminen 75
Määrittäminen-valikko 81
Nimetön tietojen keräys 81
Näkyvät aloitusnäytön kuvakkeet 85
Paikalliset tilit 129
Palauta oletusasetukset 81
PCL 90
Pikavalinnat 133
Poistaminen 85
PostScript 89
Pyyhi väliaikaiset datatiedostot 131
Rajoita ulkoisen verkon käyttöä 128
Sertifikaatinhallinta 130
SNMP 123
Sähköpostiasetukset 105
Sähköpostin oletusasetukset 106
TCP/IP 121
Tietoja tästä tulostimesta 86
Tulosta 133
USB 127
Valikkoasetussivu 132
Verkko 133
Verkon esittely 116
Vianmäärittäminen 133
Wi-Fi Direct 119
Virranhallinta 80
- Yleisasetukset 92
Valikkoasetussivu tulostaminen 51
valokuvat kopioiminen 60
vastaaja asennus 27
verkkoasetussivu tulostaminen 51
verkkoasetussivun tulostaminen 51
verkkokansio skannaaminen 71
vianmäärittäminen Embedded Web Server ei avaudu 190
SMTP-palvelinta ei ole määritetty -virhe 207
tulostin ei vastaa 188
tulostinta ei voi liittää Wi-Fi-verkkoon 191
Väritulostuksen usein kysytyt kysymykset 220
vianmäärittäminen, faksaaminen etherFAXin määrittäminen ei onnistu 208
faksien lähettäminen ei onnistu analogisen faksin kautta 211
faksien lähettäminen onnistuu mutta vastaanottaminen ei analogisen faksin kautta 211
faksien lähettäminen tai vastaanottaminen ei onnistu analogisen faksin kautta 209
faksien lähettäminen tai vastaanottaminen ei onnistu etherFAXin kautta 210
faksin kansilehden lähettäminen ei onnistu tietokoneesta 212
faksin kansilehdestä puuttuu tietoja 212
huono tulostuslaatu 212
soittajan tunnus ei näy 208
vianmäärittäminen, kopiointi epätäydelliset asiakirjat tai valokuvat 215
heikko kopiointilaatu 216
skanneri ei sulkeudu 217
skanneri ei vastaa 218
vianmäärittäminen, skaus heikko kopiointilaatu 216
rosainen kuva skannattaessa asiakirjansyöttölaitteesta 217
rosainen teksti skannattaessa asiakirjansyöttölaitteesta 217
skannaaminen tietokoneeseen ei onnistu 213
skannaaminen verkkokansioon ei onnistu 213
skanneri ei sulkeudu 217
skanneri ei vastaa 218
tulosteissa on pystysuuntaisia tummia raitoja skannattaessa asiakirjansyöttölaitteesta 216
työn skaus epäonnistui 215
vianmäärittäminen, sähköpostin sähköpostin lähettäminen ei onnistu 208
vianmäärittäminen, tulostus hidas tulostus 185
juuttuneet sivut eivät tulostu uudelleen 207
kirjekuori sulkeutuu tulostuksen aikana 205
lajittelutulostus ei toimi 205
lokeroiden yhdistäminen ei toimi 206
luottamukselliset ja pidossa olevat asiakirjat eivät tulostu 187
paperi juuttuu usein 206
tulostustyöt eivät tulostu 184
työ tulostuu väärälle paperille 187
työ tulostuu väärästä lokerosta 187
väärät marginaalit 167
vianmäärittäminen, tulostuslaatu epätasainen tummuus 177
harmaa tai värillinen tausta 166
kokonaan värilliset tai mustat kuvat 174
paperin käpristymisen 172
puuttuvat värit 170
pystysuuntaiset tummat viivat 179
pystysuuntaiset valkoiset viivat 182
tekstiä tai kuvia leikkautuu 175
toistuvat virhekuviot 183
tulosteissa on haamukuvia 165
tumma tuloste 163

tyhjät sivut 162
täplikäs tuloste ja pisteitä 171
vaakasuuntaiset tummat
viivat 178
vaakasuuntaiset valkoiset
viivat 180
vaalea tuloste 168
valkoiset sivut 162
vino tuloste 173
väriaine hankautuu helposti
pois 176
väärästynyt tuloste 173
vianmääritys, värilaatu
tuloste näyttää sävytetyltä 221
virransäätötilat
asetusten määrittäminen 159
virtajohdon liitäntä 21
väriaineen säästäminen 61
väriaineen tummuuden
säättäminen 59
väriaineen tummuus
säättäminen 59
värilaadun vianmääritys
tuloste näyttää sävytetyltä 221
värinkorjaus 219
väritulostuksen
muokkaaminen 219
Väritulostuksen usein kysytyt
kysymyksiä 220
väärät marginaalit 167

W

Wi-Fi Direct
asetusten määrittäminen 50
ottaminen käyttöön 50
tulostaminen
mobiililaitteesta 54
Wi-Fi Directin määrittäminen 50
Wi-Fi Direct -toiminnon ottaminen
käyttöön 50
Wi-Fi Protected Setup
langaton verkko 49
Wi-Fi-verkko
poistaminen käytöstä 51
Wi-Fi-verkon poistaminen
käytöstä 51

Y

yhdistäminen langattomaan
verkkoon
painonäppäinmenetelmän
käyttäminen 49
PIN-koodi-menetelmän
käyttäminen 49
yhtenäinen väri 174
yhteyden ottaminen
asiakastukeen 221
ympäristöasetukset 159