



CX331, CX431, MC3224, MC3326, MC3426, XC2326 daudzfunkciju printeri

Lietotāja rokasgrāmata

2024. gada jūlijs

www.lexmark.com

Iekārtas veids:

3500

Modeļi:

285, 485, 685, 876, 8c6, 8c9

Saturs

Drošības informācija.....	6
Apzīmējumi.....	6
Paziņojumi saistībā ar produktu.....	6
Informācija par printeri.....	9
Informācijas atrašana par printeri.....	9
Printera sērijas numura atrašana.....	10
Printera konfigurācijas.....	11
Ja lietojat vadības paneli.....	13
Sākuma ekrāna pielāgošana.....	13
Displejā redzamās tastatūras valodas maiņa.....	13
Par indikatora gaismas statusu.....	14
Papīra izvēle.....	14
Uzstādīšana, instalēšana un konfigurēšana.....	20
Printera atrašanās vietas izvēle.....	20
Kabeļu pievienošana.....	21
Izvēles paplašu uzstādīšana.....	22
Sākuma ekrāna lietojumprogrammu iestatīšana un lietošana.....	23
Faksa funkcijas iestatīšana printerī.....	24
E-pasta SMTP iestatījumu konfigurēšana.....	31
Papīra un speciālā apdrukājamā materiāla ievietošana.....	39
Programmatūras, draiveru un programmaparatūras uzstādīšana un atjaunināšana.....	43
Pieejamās opcijas.....	46
Tīklošana.....	47
Izvēļņu iestatījumu lapas drukāšana.....	51
Printera drošība.....	52
Printera atmiņas dzēšana.....	52
Rūpnīcas noklusējuma iestatījumu atjaunošana.....	52
Paziņojums par energoatkarību.....	52
Drukāt.....	53
Drukāšana no datora.....	53
Drukāšana no mobilās ierīces.....	53

Drukāšana no zibatmiņas diska.....	55
Atbalstīto zibatmiņas disku un failu veidi.....	56
Konfidenciālu darbu konfigurēšana.....	56
Konfidenciālu un citu aizturētu darbu drukāšana.....	57
Drukāšana no Cloud Connector profila.....	58
Fontu paraugu saraksta drukāšana.....	58
Atdalošo lapu ievietošana starp eksemplāriem.....	58
Drukas darba atcelšana.....	59
Tonera intensitātes koriģēšana.....	59
Kopēšana.....	60
Automātiskā dokumentu padevēja vai skenera stikla lietošana.....	60
Kopēšana.....	60
Fotoattēlu kopēšana.....	60
Kopēšana uz veidlapām.....	61
Kopēšana uz abām papīra pusēm.....	61
Kopiju samazināšana vai palielināšana.....	61
Vairāku lapu kopēšana uz vienas loksnes.....	61
Kopiju salikšana.....	61
Karšu kopēšana.....	62
Kopēšanas īsceļa izveide.....	62
E-pasts.....	63
Automātiskā dokumentu padevēja vai skenera stikla lietošana.....	63
E-pasta ziņojuma sūtīšana.....	63
E-pasta īsceļa izveide.....	64
Fakss.....	65
Automātiskā dokumentu padevēja vai skenera stikla lietošana.....	65
Faksa sūtīšana.....	65
Faksa ieklānošana.....	66
Faksa galamērķa īsceļa izveide.....	66
Faksa izšķirtspējas maiņa.....	66
Faksa intensitātes koriģēšana.....	67
Faksa žurnāla drukāšana.....	67
Nevēlamu faksu bloķēšana.....	67
Faksu aizturēšana.....	67

Faksa pāradresēšana.....	68
Skenēšana.....	69
Automātiskā dokumentu padevēja vai skenera stikla lietošana.....	69
Skenēšana uz datoru.....	69
Skenēšana uz FTP serveri, izmantojot īsceļu.....	70
Skenēšana uz tīkla mapi, izmantojot īsceļu.....	71
Skenēšana uz zibatmiņas disku.....	72
Skenēšana Cloud Connector profilā.....	73
Printera izvēlņu izmantošana.....	74
Izvēlņu karte.....	74
Ierīce.....	75
Drukāt.....	86
Papīrs.....	92
Kopēšana.....	94
Fakss.....	96
E-pasts.....	105
FTP.....	109
USB disks.....	112
Tīkls/porti.....	116
Drošība.....	128
Cloud Connector.....	132
Atskaites.....	132
Problēmu novēršana.....	133
Printera uzturēšana.....	135
Daļa un izejmateriālu statusa pārbaude.....	135
Izejmateriālu paziņojumu konfigurēšana.....	135
E-pasta brīdinājumu iestatīšana.....	135
Atskaišu skatīšana.....	136
Daļa un izejmateriālu pasūtīšana.....	136
Daļa un izejmateriālu nomaiņa.....	139
Printera daļa tīrīšana.....	153
Enerģijas un papīra taupīšana.....	160
Printera pārvietošana uz citu vietu.....	160
Printera piegāde.....	161

Problēmas novēršana.....	162
Drukas kvalitātes problēmas.....	162
Drukāšanas problēmas.....	163
Printeris nereagē.....	188
Nevar lasīt zibatmiņas disku.....	189
USB porta iespējošana.....	190
Tīkla savienojuma problēmas.....	190
Izejmateriālu problēmas.....	192
Iestrēguša papīra izņemšana.....	193
Papīra padeves problēmas.....	205
E-pasta ziņojumu sūtīšanas problēmas.....	207
Faksa sūtīšanas problēmas.....	208
Skenēšanas problēmas.....	213
Krāsas kvalitātes problēmas.....	220
Sazināšanās ar klientu atbalstu.....	222
Otrreizējā pārstrāde un atbrīvošanās.....	223
Lexmark produktu otrreizēja pārstrāde.....	223
Lexmark iepakojuma otrreizēja pārstrāde.....	223
Paziņojumi.....	224
Indekss.....	233

Drošības informācija





Apzīmējumi

Piezīme. *Piezīme* norāda informāciju, kas var būt noderīga.







Brīdinājums. *Brīdinājums* norāda uz kaut ko, kas var sabojāt produkta aparatūru vai programmatūru.









UZMANĪBU. *Uzmanības* paziņojums norāda iespējami bīstamu situāciju, kurā var gūt savainojumu.





Ir dažādu veidu uzmanības paziņojumi:

-  **UZMANĪBU — IESPĒJAMS SAVAINOJUMS:** Norāda savainojuma risku.
-  **UZMANĪBU — ŠOKA BRIESMAS:** Norāda elektrošoka risku.
-  **UZMANĪBU — KARSTA VIRSMA:** Norāda apdeguma risku, ja pieskaras.
-  **UZMANĪBU — APGĀŠANĀS BRIESMAS:** Norāda nokrišanas briesmas.
-  **UZMANĪBU — SASPIEŠANAS BRIESMAS:** Norāda iespiešanas risku starp kustīgām daļām.

Paziņojumi saistībā ar produktu

-  **UZMANĪBU — IESPĒJAMS SAVAINOJUMS:** Lai izvairītos no aizdegšanās vai elektrošoka riska, pievienojiet strāvas vadu pie tāda elektrofikla, kuram ir attiecīgā nominālā strāvā, kas ir pareizi iezemēts, atrodas produkta tuvumā un kuram var ērti piekļūt.
-  **UZMANĪBU — IESPĒJAMS SAVAINOJUMS:** Lai izvairītos no aizdegšanās vai elektrošoka riska, izmantojiet tikai tos strāvas vadus, kas iekļauti šī produkta komplektācijā, vai ražotāja pilnvarotu rezerves daļu.
-  **UZMANĪBU — IESPĒJAMS SAVAINOJUMS:** Nelietojiet šo produktu ar pagarinātājiem, vairāku izvadu strāvas līnijām, vairāku izvadu paplašinātājiem vai UPS ierīcēm. Lāzerprinteris var viegli pārsniegt šāda veida piederumu jaudas kapacitāti, un tā rezultātā var rasties aizdegšanās, īpašuma bojāšanas vai sliktas printera darbības risks.
-  **UZMANĪBU — IESPĒJAMS SAVAINOJUMS:** Ar šo produktu drīkst lietot tikai Lexmark iekļauto pārsprieguma aizsargierīci, kas ir pareizi pievienota starp printeri un printera komplektācijā iekļauto strāvas vadu. Lietojot citas pārsprieguma aizsargierīces, kas nav Lexmark ražotas, pastāv aizdegšanās, īpašuma bojāšanas vai sliktas printera darbības risks.
-  **UZMANĪBU — IESPĒJAMS SAVAINOJUMS:** Lai samazinātu aizdegšanās risku, kad šo produktu pievienojat publiskajam tālruņa tīklam, izmantojiet tikai 26 AWG vai lielāku telekomunikāciju (RJ-11) vadu. Lietotājiem Austrālijā jāizmanto Austrālijas Komunikāciju un mediju iestādes apstiprināts vads.
-  **UZMANĪBU — ŠOKA BRIESMAS:** Lai izvairītos no elektrošoka riska, nenovietojiet šo produktu un nelietojiet to blakus ūdenim vai mitrās vietās.
-  **UZMANĪBU — ŠOKA BRIESMAS:** Lai izvairītos no elektrošoka riska, negaisa laikā neveiciet šī produkta uzstādīšanu un neveidojiet nekādus elektriskus vai kabeļu savienojumus, izmantojot, piemēram, strāvas vadu, faksa funkciju vai tālruņa līniju.

-  **UZMANĪBU — IESPĒJAMS SAVAINOJUMS:** Negrieziet, nevijiet, nelieciet, nespiediet strāvas vadu un nenovietojiet uz tā smagus priekšmetus. Nepakļaujiet strāvas vadu nodilumam vai lielai slodzei. Neiespiediet strāvas vadu starp priekšmetiem, piemēram, mēbelēm un sienu. Ja rodas kāda no iepriekš minētajām situācijām, pastāv aizdegšanās vai elektrošoka risks. Regulāri apskatiet strāvas vadu, lai pārliecinātos, vai nav šo problēmu. Pirms strāvas vada apskates, atvienojiet to no elektrotīkla.
-  **UZMANĪBU — ŠOKA BRIESMAS:** Lai izvairītos no elektrošoka riska, pārbaudiet, vai visi ārējie savienojumi (piemēram, Ethernet un tālruņa sistēmas savienojumi) ir pareizi izveidoti, izmantojot tiem paredzētos pievienošanas portus.
-  **UZMANĪBU — ŠOKA BRIESMAS:** Lai izvairītos no elektrošoka riska gadījumā, ja piekļūstat vadības ierīces platei vai uzstādāt papildu aparāturu vai atmiņas ierīces tad, kad printeris jau ir uzstādīts, izslēdziet printeri un atvienojiet strāvas vadu no elektrotīkla pirms darbu turpināšanas. Ja printerim ir pievienotas citas ierīces, izslēdziet arī tās un atvienojiet visus printerim pievienotos kabeļus.
-  **UZMANĪBU — ŠOKA BRIESMAS:** Lai izvairītos no elektrošoka riska, nelietojiet faksa funkciju negaisa laikā.
-  **UZMANĪBU — ŠOKA BRIESMAS:** Lai izvairītos no elektrošoka riska, tīrot printera korpusa ārpusi, pirms darba turpināšanas atvienojiet strāvas vadu no elektrotīkla un visus kabeļus no printera.
-  **UZMANĪBU — IESPĒJAMS SAVAINOJUMS:** Ja printera svars pārsniedz 20 kg (44 mārciņas), tā drošai pacelšanai nepieciešami divi vai vairāk cilvēki.
-  **UZMANĪBU — IESPĒJAMS SAVAINOJUMS:** Pārvietojot printeri, ievērojiet šīs vadlīnijas, lai izvairītos no traumām vai printera sabojāšanas:
- Pārbaudiet, vai visas durvis un paplātes ir aizvērtas.
 - Izslēdziet printeri un pēc tam atvienojiet strāvas vadu no elektrotīkla.
 - Atvienojiet visus vadus un kabeļus no printera.
 - Ja printerim ir atsevišķas uz grīdas novietojamas papildu paplātes vai izvades ierīces, atvienojiet tās pirms printera pārvietošanas.
 - Ja printerim ir ritenīši, uzmanīgi aizripiet to uz jauno atrašanās vietu. Ievērojiet piesardzību, šķērsojot sliekšņus un grīdas savienojumus.
 - Ja printerim nav ritenīšu, bet tam ir papildu paplātes vai izvades ierīces, noņemiet izvades ierīces un izceliet no printera paplātes. Nemēģiniet vienlaicīgi pacelt printeri un citas ierīces.
 - Vienmēr izmantojiet printera rokturus, lai to paceltu.
 - Ja printera pārvietošanai tiek izmantoti rati, to virsmai jābūt tādai, lai pilnībā varētu novietot visu printeri.
 - Ja aparātūras pārvietošanai tiek izmantoti rati, to virsmai jābūt tādai, lai pilnībā varētu novietot visu aparāturu.
 - Turiet printeri stāvus pozīcijā.
 - Izvairieties no lieliem triecieniem.
 - Novietojot printeri, pārliecinieties, vai jūsu pirksti neatrodas zem tā.
 - Nodrošiniet, lai ap printeri būtu pietiekami daudz brīvas vietas.
-  **UZMANĪBU — APGĀŠANĀS BRIESMAS:** Uzstādot printerim vai daudzfunkciju printerim vienu vai vairākus aprīkojumus, iespējams, ir jāizmanto ritenīši, mēbele vai cita ietaise, lai novērstu nestabilu novietojumu, kas varētu radīt traumas. Papildinformāciju par atbalstītām konfigurācijām skatiet vietnē www.lexmark.com/multifunctionprinters.
-  **UZMANĪBU — APGĀŠANĀS BRIESMAS:** Lai novērstu nestabilu iekārtas novietojumu, ievietojiet katru paplāti atsevišķi. Turiet pārējās paplātes aizvērtas, kamēr tās netiek lietotas.

-  **UZMANĪBU — KARSTA VIRSMA:** Printera korpusa iekšpuse var būt karsta. Lai samazinātu risku gūt traumu, pieskaroties karstai detaļai, gaidiet, līdz virsma atdziest, un tikai pēc tam pieskarieties tai.
-  **UZMANĪBU — SASPIEŠANAS BRIESMAS:** Lai izvairītos no saspiešanas riska, ievērojiet piesardzību, darbojoties vietās, kas apzīmētas ar šo simbolu. Saspiešanas risks var rasties kustīgu daļu, piemēram, mehānismu, durvju, paplāšu un vāku, tuvumā.
-  **UZMANĪBU — IESPĒJAMS SAVAINOJUMS:** Šis produkts izmanto lāzeru. Izmantojot tādus vadības elementus, uzstādījumus vai darbības procedūras, kas nav norādītas *lietotāja rokasgrāmatā*, var notikt bīstama radiācija.
-  **UZMANĪBU — IESPĒJAMS SAVAINOJUMS:** Šī produkta litija akumulatoru nav paredzēts mainīt. Nepareizi nomainot litija akumulatoru, pastāv eksplozijas briesmas. Nelādējiet, neizjauciet un nededziniet litija akumulatoru. Atbrīvojieties no lietotiem litija akumulatoriem atbilstoši ražotāja norādījumiem un vietējiem noteikumiem.

Šis produkts ir izstrādāts, pārbaudīts un apstiprināts atbilstoši stingriem globāliem drošības standartiem, lietojot ar noteiktiem ražotāja komponentiem. Dažu daļu drošības pazīmes ne vienmēr ir redzamas. Ražotājs nav atbildīgs par citu rezerves daļu lietošanu.

Tādus apkopes vai labošanas darbus, kas nav aprakstīti šajā lietotāja dokumentācijā, uzticiet apkopes servisa pārstāvim.

SAGLABĀJIET ŠOS NORĀDĪJUMUS.

Informācija par printeri

Informācijas atrašana par printeri

Kādu informāciju jūs meklējat?	Skatiet šeit
Sākotnējās iestatīšanas norādījumi	Skatiet kopā ar printeri piegādāto uzstādīšanas dokumentāciju.
<ul style="list-style-type: none"> • Printera programmatūra • Printera vai faksa draiveris • Printera programmaparatūra • Utilīta 	Skatiet vietni www.lexmark.com/downloads , meklējiet savu printera modeli un pēc tam veida izvēlnē atlasiet vajadzīgo draiveri, programmaparatūru vai utilītu.
<ul style="list-style-type: none"> • Papīra un speciālā apdrukājamā materiāla izvēle un glabāšana • Papīra ievietošana • Printera iestatījumu konfigurēšana • Dokumentu un fotoattēlu skatīšana un drukāšana • Printera konfigurēšana tīklā • Printera apkope un uzturēšana • Problēmu novēršana un risināšana 	Informācijas centrs — dodieties uz vietni http://infoserve.lexmark.com . Pamācību video — dodieties uz vietni https://infoserve.lexmark.com/idv/ .
Palīdzības informācija par printera programmatūras lietošanu.	<p>Palīdzība par Microsoft Windows vai Macintosh operētājsistēmām — atveriet printera programmatūru vai lietojumprogrammu un pēc tam noklikšķiniet uz Palīdzība.</p> <p>Noklikšķiniet uz , lai skatītu no konteksta atkarīgu informāciju.</p> <p>Piezīmes.</p> <ul style="list-style-type: none"> • Palīdzības informācija tiek instalēta automātiski, instalējot printera programmatūru. • Atkarībā no operētājsistēmas printera programmatūra atrodas printera programmu mapē vai uz darbvirsmas.
<ul style="list-style-type: none"> • Dokumentācija • Atbalsts, izmantojot tiešsaistes tērzēšanu • Atbalsts, izmantojot e-pastu • Atbalsts, izmantojot balsi 	<p>Apmeklējiet vietni http://support.lexmark.com.</p> <p>Piezīme. Izvēlieties savu valsti vai reģionu un pēc tam produktu, lai skatītu attiecīgo atbalsta vietni.</p> <p>Atbalsta dienesta kontaktinformāciju jūsu valstī vai reģionā var atrast tīmekļa vietnē vai drukātajā garantijā, kas bija iekļauta printera komplektācijā.</p> <p>Sazinoties ar klientu atbalsta dienestu, sagatavojiet šādu informāciju:</p> <ul style="list-style-type: none"> • Iegādes vieta un datums • Iekārtas veids un sērijas numurs <p>Lai iegūtu papildinformāciju, skatiet: "Printera sērijas numura atrašana" 10. lpp..</p>

Kādu informāciju jūs meklējat?	Skatiet šeit
<ul style="list-style-type: none"> • Drošības informācija • Reglamentējoša informācija • Informācija par garantiju • Vides informācija 	<p>Informācija par garantiju atšķiras atkarībā no valsts vai reģiona:</p> <ul style="list-style-type: none"> • ASV — skatiet printera komplektācijā iekļauto paziņojumu par ierobežoto garantiju vai skatiet vietni http://support.lexmark.com. • Citās valstīs vai reģionos — skatiet printera komplektācijā iekļauto drukāto garantiju. <p><i>Produkta informācijas ceļvedis</i> — skatiet kopā ar printeri piegādāto dokumentāciju vai dodieties uz tīmekļa vietni http://support.lexmark.com.</p>
Informācija par Lexmark digitālo pasi	Atveriet https://csr.lexmark.com/digital-passport.php .

Printera sērijas numura atrašana

1 Atveriet priekšējās durvis un pēc tam stingri piespiediet tās uz leju.

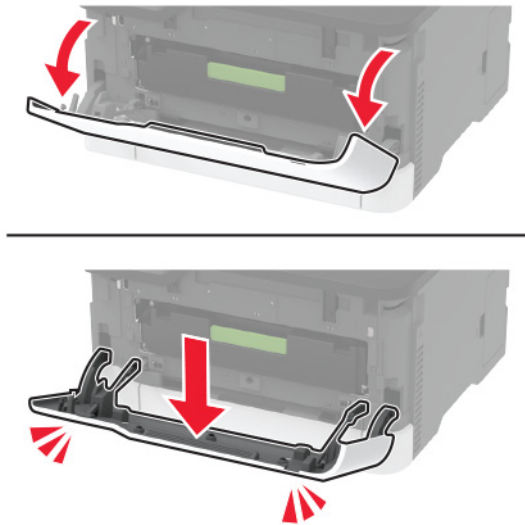

2 Printera sērijas numurs atrodas aiz priekšējām durvīm.

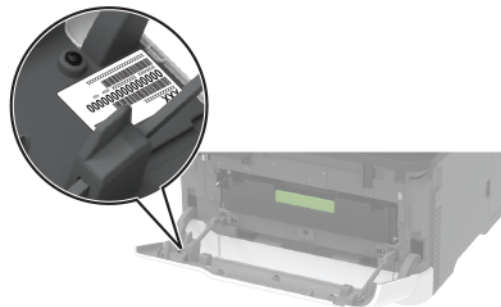

Printera konfigurācijas

Lexmark Mc3224dwe daudzfunkciju printeris

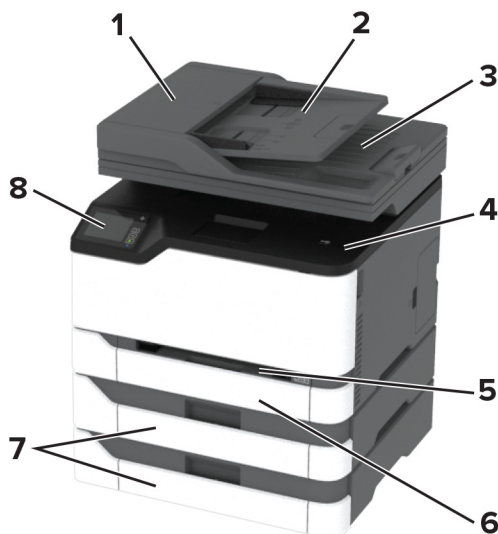

1	Skeneris
2	Standarta nodalījums
3	Manuālais padevējs
4	250 lokšņu paplāte
5	Vadības panelis

Lexmark CX331, Lexmark CX431, Lexmark MC3224adwe, Lexmark MC3326, Lexmark MC3426, Lexmark XC2326 daudzfunkciju printeri

1	Automātiskais dokumentu padevējs (Automatic document feeder — ADF)
2	ADF paplāte
3	ADF nodalījums
4	Standarta nodalījums
5	Manuālais padevējs
6	Standarta 250 lokšņu paplāte
7	Izvēles 250 lokšņu paplātes Piezīme. Atbalsta tikai daži printera modeļi.
8	Vadības panelis

Ja lietojat vadības paneli

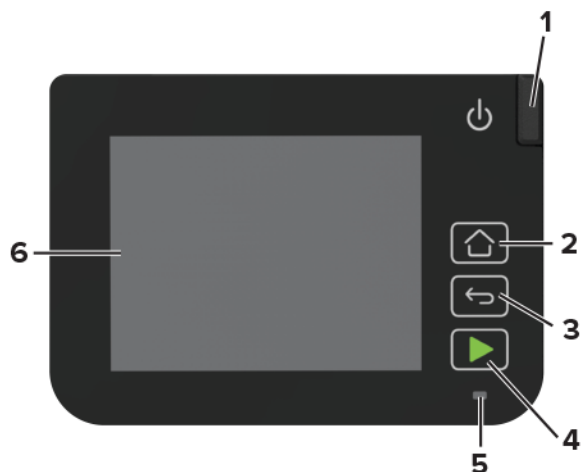

	Vadības panelis	Funkcija
1	Barošanas poga	Ieslēdziet vai izslēdziet printeri. Piezīme. Lai izslēgtu printeri, nospiediet un piecas sekundes turiet ieslēgšanas/izslēgšanas pogu.
2	Sākuma ekrāna poga	Atveriet sākuma ekrānu.
3	Poga Atpakaļ	Atgriezieties iepriekšējā ekrānā.
4	Poga Sākums	Sāciet darbu atkarībā no atlasītā režīma.
5	Indikatora gaisma	Pārbaudiet printera statusu.
6	Displejs	<ul style="list-style-type: none"> Skatiet printera ziņojumus un izejmateriālu statusu. Iestatiet un darbiniet printeri.

Sākuma ekrāna pielāgošana

- 1 Vadības panelī pieskarieties pie **Iestatījumi > Ierīce > Redzamas sākuma ekrāna ikonas**.
- 2 Izvēlieties ikonas, kuras jāredz sākuma ekrānā.
- 3 Piemērojiet izmaiņas.

Displejā redzamās tastatūras valodas maiņa

Piezīme. Tastatūras valodu varat mainīt tikai tajos printera uzdevumos, kuros ir jāizmanto burtu vai ciparu rakstzīmes, piemēram, e-pastā vai skenēšanā.

- 1 Pieskarieties ievades laukam.
- 2 Tastatūrā pieskarieties un turiet valodas taustiņu.
- 3 Atlasiet valodu.

Par indikatora gaismas statusu

Indikatora gaisma	Printera statuss
Izslēgts	Printeris ir izslēgts.
Zila	Printeris ir ieslēgs vai gatavs darbībai.
Mirgojoša, zila	Printeris apstrādā datus.
Mirgojoša, sarkana	Printerim ir nepieciešama lietotāja iejaukšanās.
Dzeltena	Printeris ir miega režīmā.

Papīra izvēle

Norādījumi par papīru

Izmantojiet atbilstošu papīru, lai novērstu sastrēgumus un garantētu drukāšanu bez problēmām.

- Vienmēr izmantojiet jaunu papīru, kas nav bojāts.
- Pirms papīra ievietošanas noskaidrojiet, kura ir ieteicamā apdrukājamā papīra puse. Šī informācija parasti ir norādīta uz papīra iepakojuma.
- Neizmantojiet papīru, kas ir apgriezts manuāli.
- Neizmantojiet vienā paplātē dažādu izmēru, veidu vai svāra papīru; šāds sajaukums var radīt sastrēgumu.
- Neizmantojiet krītpapīru, ja vien tas nav speciāli paredzēts elektrografiskajam printerim.

Papīra īpašības

Tālāk norādītās papīra īpašības ietekmē drukas kvalitāti un uzticamību. Pirms drukāšanas apsveriet tālāk norādītās papīra īpašības.

Svars

Paplātes var padot garenšķiedras papīru, kas sver 60–162 g/m² (16–43 mārciņas). Papīrs, kas sver mazāk nekā 60 g/m² (16 mārciņas), iespējams, nav pietiekami stingrs, lai to pareizi padotu, un var iestrēgt.

Sarullēšanās

Papīra malas bieži sarullējas. Pārmērīga sarullēšanās var radīt papīra padeves problēmas. Sarullēšanās var notikt pēc papīra apstrādes printerī, kur tas tiek pakļauts augstai temperatūrai. Glabājot papīru bez iesaiņojuma karstā, mitrā, aukstā vai sausā vidē, var tikt veicināta papīra sarullēšanās pirms drukāšanas, tādējādi radot padeves problēmas.

Gludums

Papīra gludums tieši ietekmē drukas kvalitāti. Ja papīrs ir pārāk raupjš, toneris uz tā netiek uzklāts pareizi. Ja papīrs ir pārāk gluds, var rasties papīra padeves vai drukas kvalitātes problēmas. Ieteicams izmantot papīru, kura gludums ir 50 pēc Šefīlda.

Mitruma saturs

Papīra mitruma saturs ietekmē gan drukas kvalitāti, gan printera spēju papīru pareizi padot. Pirms izmantošanas glabājiet papīru oriģinālajā iepakojumā. Ja papīrs ir pakļauts mitruma līmeņa izmaiņām, var pasliktināties tā kvalitāte.

Pirms drukāšanas 24–48 stundas glabājiet papīru oriģinālajā iepakojumā tādā pašā vidē, kādā atrodas printeris. Ja papīra glabāšanas vai transportēšanas vide ir ļoti atšķiras no vides, kādā atrodas printeris, pagariniet šo laiku līdz vairākām dienām. Biezam papīram var būt nepieciešams garāks papīra aklimatizācijas laiks.

Šķiedras virziens

Šķiedras virziens attiecas uz šķiedru izlīdzinājumu papīra loksne. Šķiedras virziens var būt *garenšķiedru*, kad virziens atbilst papīra garumam, un *šķērsšķiedru*, kad virziens atbilst papīra platumam.

Ja izmantojat papīru, kas sver 60–162 g/m² (16–43 mārciņas), ieteicams, lai tas ir garenšķiedras papīrs.

Šķiedru sastāvs

Visbiežāk augstas kvalitātes printera papīrs ir veidots no 100% ķīmiski apstrādātas celulozes. Šis sastāvs papīram nodrošina augsta līmeņa stabilitāti, tāpēc retāk rodas papīra padeves problēmas un drukas kvalitāte ir labāka. Ja papīrs satur, piemēram, kokvilnas šķiedras, tas var negatīvi ietekmēt papīra apstrādi.

Nepieņemams papīrs

Printerī nav ieteicams izmantot šāda veida papīru:

- Ķīmiski apstrādāts papīrs, ko izmanto kopiju ieguvei bez koppapīra. To sauc arī par paškoppējošo papīru, paškoppējošo koppapīru (CCP) vai bezkarbona papīru (NCR).
- Iepriekš apdrukāts papīrs, kas satur ķimikālijas, kuras var notraipīt printeri.
- Iepriekš apdrukāts papīrs, kuru var ietekmēt printera termofiksatora temperatūra.
- Iepriekš apdrukāts papīrs, kam ir nepieciešama reģistrācija (precīza drukāšana lapā), kas pārsniedz ±2,3 mm (±0,09 collas). Piemēram, optiskās rakstzīmju atpazīšanas (optical character recognition — OCR) veidlapas.

Dažreiz reģistrāciju var koriģēt, izmantojot programmatūru, lai sekmīgi drukātu šīs veidlapas.

- Krītpapīrs (dzēšams, augstas kvalitātes), sintētisks papīrs vai termālais papīrs.
- Papīrs ar nelīdzenām malām vai izteiktu faktūru, raupjš vai sarullēts.
- Papīri, kas neatbilst EN12281:2002 (Eiropa).
- Papīrs, kas sver mazāk nekā 60 g/m² (16 mārciņas)
- Veidlapas vai dokumenti, kas sastāv no vairākām daļām.

Pārstrādāta papīra lietošana

Lexmark strādā, lai samazinātu papīra ietekmi uz vidi, nodrošinot klientiem izvēles iespējas drukāšanas jomā. Viens no veidiem, kā to panākt, ir produktu testēšana, lai nodrošinātu, ka var izmantot otrreizēji pārstrādātu papīru, jo īpaši tādu, kas izgatavots no 30%, 50% un 100% pēc patēriņa otrreizējās pārstrādes satura. Mēs sagaidām, ka pārstrādāts papīrs mūsu printeros darbosies tikpat labi kā neapstrādāts papīrs. Lai gan nav oficiāla standarta papīra izmantošanai biroja iekārtās, Lexmark izmanto Eiropas standartu EN 12281 kā minimālo īpašību standartu. Lai nodrošinātu testēšanas plašumu, testa papīrā ir 100% pārstrādāts papīrs no Ziemeļamerikas, Eiropas un Āzijas, un testi tiek veikti 8–80% relatīvajā mitrumā. Pārbaudē ietilpst abpusējā

drukāšana. Var izmantot visu biroja papīru, kas izgatavots no atjaunojamiem, otrreizēji pārstrādātiem vai hloru nesaturošiem materiāliem.

Iepriekš apdrukātu veidlapu un veidlapu izvēle

- Izmantojiet garenšķiedras papīru.
- Izmantojiet tikai tādas iepriekš apdrukātas veidlapas un veidlapas, kas ir drukātas, izmantojot ofseta iespiedumu vai gravēšanu.
- Neizmantojiet papīru ar raupju vai piesātinātu tekstūru.
- Izmantojiet tintes, kuras neietekmē tonera sveķi. Parasti šīm prasībām atbilst tintes, kas oksidējas vai kurām ir eļļas bāze; lateksa tintes var neatbilst šīm prasībām.
- Vispirms izdrukājiet paraugus uz tām iepriekš apdrukātajām veidlapām un veidlapām, ko domājat izmantot. Tikai pēc tam iegādājieties tās lielā apjomā. Veicot šo darbību, varat pārbaudīt, vai iepriekš apdrukātās veidlapas vai veidlapas tinte ietekmē drukas kvalitāti.
- Ja rodas šaubas, sazinieties ar papīra piegādātāju.
- Ja drukājat uz veidlapas, ievietojiet papīru tā, lai tā orientācija atbilstu printerim. Papildinformāciju skatiet dokumentā *Papīra un speciālā apdrukājamā materiāla rokasgrāmata*.

Papīra glabāšana

Ievērojiet tālāk sniegtos papīra glabāšanas norādījumus, lai izvairītos no iestrēguša papīra un novērstu drukas kvalitātes problēmas.

- Pirms drukāšanas 24–48 stundas glabājiet papīru oriģinālajā iepakojumā tādā pašā vidē, kādā atrodas printeris.
- Ja papīra glabāšanas vai transportēšanas vide ir ļoti atšķiras no vides, kādā atrodas printeris, pagariniet šo laiku līdz vairākām dienām. Biezam papīram var būt nepieciešams garāks papīra aklimatizācijas laiks.
- Lai iegūtu labākus rezultātus, glabājiet papīru vietā, kur temperatūra ir 21 °C (70 °F) un relatīvais mitrums ir 40%.
- Vairākums ražotāju iesaka drukāt 18–24 °C (65–75 °F) ar relatīvo mitrumu 40–60%.
- Glabājiet papīru kastē, uz paletes vai plaukta, nevis uz grīdas.
- Glabājiet atsevišķas pakas uz līdzenas virsmas.
- Neturiet neko uz atsevišķām papīra pakām.
- Izņemiet papīru no kastes vai iesaiņojuma tikai tad, kad esat gatavs to ievietot printerī. Kaste un iesaiņojums palīdz nodrošināt, ka papīrs ir tīrs, sauss un līdzens.

Atbalstītie papīra izmēri

Papīra izmēri	Standarta vai izvēles 250 lokšņu paplāte	Manuālais padevējs	Divpusēja drukāšana	ADF	Skenera stikls
A4 210 x 297 mm (8,27 x 11,7 collas)	✓	✓	✓	✓	✓
A5¹ 148 x 210 mm (5,83 x 8,27 collas)	✓	✓	X	✓	✓
A6 105 x 148 mm (4,13 x 5,83 collas)	✓	✓	X	✓	✓
JIS B5 182 x 257 mm (7,17 x 10,1 collas)	✓	✓	X	✓	✓
Oficio (Meksika) 215,9 x 340,4 mm (8,5 x 13,4 collas)	✓	✓	✓	✓	X
Hagaki 100 x 148 mm (3,94 x 5,83 collas)	✓	✓	X	X	✓
Statement 139,7 x 215,9 mm (5,5 x 8,5 collas)	✓	✓	X	✓	✓
Executive 184,2 x 266,7 mm (7,25 x 10,5 collas)	✓	✓	X	✓	✓
Letter 215,9 x 279,4 mm (8,5 x 11 collas)	✓	✓	✓	✓	✓
Legal 215,9 x 355,6 mm (8,5 x 14 collas)	✓	✓	✓	✓	X
Folio 215,9 x 330,2 mm (8,5 x 13 collas)	✓	✓	✓	✓	X

¹ Pēc noklusējuma tiek atbalstīta padeve ar garo malu. Ja tiek izmantota padeve ar īso malu, A5 formāts tiek uzskatīts par šauru papīru.

² Ja ir atlasīts šis iestatījums, lapa ir formatēta 215,9 x 355,60 mm (8,5 x 14 collas), ja vien izmērus nenosaka programmatūra.

³ Ja ir šaurš papīrs, printerī vispirms ievietojiet īso malu.

⁴ Atbalsta papīra izmērus tikai līdz 216 x 297 mm (8,5 x 11,7 collām).

⁵ Standarta 250 lokšņu paplāte vienlaikus atbalsta tikai līdz piecām aploksnēm. Izvēles 250 lokšņu paplāte vienlaikus atbalsta līdz 40 aploksnēm.

Papīra izmēri	Standarta vai izvēles 250 lokšņu paplāte	Manuālais padevējs	Divpusēja drukāšana	ADF	Skenera stikls
Universāls ^{2, 3} 98,4 x 148 mm (3,86 x 5,83 collas) līdz 215,9 x 355,6 mm (8,5 x 14 collas)	✓	✓	✓	✓	✓ ⁴
Universāls ^{2, 3} 25,4 x 25,4 mm (1 x 1 collas) līdz 215,9 x 297 mm (8,5 x 11,69 collas)	X	X	X	X	✓
Universāls ^{2, 3} 105 x 148 mm (4,13 x 5,83 collas) līdz 215,9 x 355,6 mm (8,5 x 14 collas)	X	X	X	✓	X
Aploksne 7 3/4 98,4 x 190,5 mm (3,875 x 7,5 collas)	✓ ⁵	✓	X	X	✓
Aploksne 9 98,4 x 225,4 mm (3,875 x 8,9 collas)	✓ ⁵	✓	X	X	✓
Aploksne 10 104,8 x 241,3 mm (4,12 x 9,5 collas)	✓ ⁵	✓	X	X	✓
Aploksne DL 110 x 220 mm (4,33 x 8,66 collas)	✓ ⁵	✓	X	X	✓
Aploksne C5 162 x 229 mm (6,38 x 9,01 collas)	✓ ⁵	✓	X	X	✓
Aploksne B5 176 x 250 mm (6,93 x 9,84 collas)	✓ ⁵	✓	X	X	✓
Cita izmēra aploksne 98,4 x 162 mm (3,87 x 6,38 collas) līdz 176 x 250 mm (6,93 x 9,84 collas)	✓ ⁵	✓	X	X	N/A

¹ Pēc noklusējuma tiek atbalstīta padeve ar garo malu. Ja tiek izmantota padeve ar īso malu, A5 formāts tiek uzskatīts par šauru papīru.

² Ja ir atlasīts šis iestatījums, lapa ir formatēta 215,9 x 355,60 mm (8,5 x 14 collas), ja vien izmērus nenosaka programmatūra.

³ Ja ir šaurš papīrs, printerī vispirms ievietojiet īso malu.

⁴ Atbalsta papīra izmērus tikai līdz 216 x 297 mm (8,5 x 11,7 collām).

⁵ Standarta 250 lokšņu paplāte vienlaikus atbalsta tikai līdz piecām aploksnēm. Izvēles 250 lokšņu paplāte vienlaikus atbalsta līdz 40 aploksnēm.

Atbalstītie papīra veidi

Piezīmes.

- Etiķetes, aploksnes un kartons vienmēr tiek apdrukāts lēnāk.
- Reizēm var izmantot etiķetes; to piemērotība ir jāpārbauda.
- ADF atbalsta tikai vienkāršu papīru.

Papīra veids	Standarta vai izvēles 250 lokšņu paplāte	Manuālais padevējs	Divpusēja drukāšana
Vienkāršs papīrs	✓	✓	✓
Kartons	✓	✓	X
Etiķetes	✓	✓	X
Aploksnes	✓	✓	X

Atbalstītie papīra svāri

Piezīmes.

- ADF atbalsta 60–90 g/m² (16–24 mārciņas, augsta kvalitāte) papīru.
- Hagaki un A6 papīrs tiek atbalstīts tikai manuālajā padevējā un izvēles paplātē, ja svārs ir līdz 209 g/m². Smagāka papīra izmantošanas iespējas ir jāpārbauda.

Papīra veids un svārs	Standarta vai izvēles 250 lokšņu paplāte	Manuālais padevējs	Divpusēja drukāšana
Viegls 60-74,9 g/m ² garenšķiedru papīrs (16-19,9 mārciņas, augsta kvalitāte)	✓	✓	✓
Vienkāršs papīrs 75-90,3 g/m ² garenšķiedru papīrs (20-24 mārciņas, augsta kvalitāte)	✓	✓	✓
Smags 90,3-105 g/m ² garenšķiedru papīrs (24,1-28 mārciņas, augsta kvalitāte)	✓	✓	✓
Kartons 105,1-162 g/m ² garenšķiedru papīrs (28,1-43 mārciņas, augsta kvalitāte)	✓	✓	X
Kartons 163-200 g/m ² garenšķiedru papīrs (43,1-53 mārciņas, augsta kvalitāte)	X	✓	X
Papīra etiķetes 131 g/m ² (35 mārciņas, augsta kvalitāte)	✓	✓	X
Aploksnes 60-105 g/m ² (16-28 mārciņas, augsta kvalitāte)	✓	✓	X

Uzstādīšana, instalēšana un konfigurēšana

Printera atrašanās vietas izvēle

- Atstājiet pietiekami daudz vietas, lai varētu atvērt paplātes, vākus, durvis un uzstādīt aparatūras ierīces.
- Novietojiet printeri blakus elektroķīklam.

⚠ UZMANĪBU — IESPĒJAMS SAVAINOJUMS: Lai izvairītos no aizdegšanās vai elektrošoka riska, pievienojiet strāvas vadu pie tāda elektroķīkla, kuram ir attiecīgā nominālā strāva, kas ir pareizi iezemēts, atrodas produkta tuvumā un kuram var ērti piekļūt.

⚠ UZMANĪBU — ŠOKA BRIESMAS: Lai izvairītos no elektrošoka riska, nenovietojiet šo produktu un nelietojiet to blakus ūdenim vai mitrās vietās.

- Nodrošiniet, lai gaisa plūsma telpā atbilst jaunākajai ASHRAE 62 standarta vai CEN/TC 156 standarta versijai.
- Nodrošiniet līdzenu, stingru un stabilu virsmu.
- Nodrošiniet, lai printeris:
 - ir tīrs, sauss un bez putekļiem;
 - nesaskaras ar noklīdušām skavām un papīra saspraudēm;
 - neatrodas tiešā gaisa kondicionētāju, sildītāju vai ventilatoru gaisa plūsmas ietekmē;
 - nav pakļauts tiešai saules gaismai vai lielam mitrumam.
- Ievērojiet temperatūras diapazonu.

Darbības temperatūra	10–32,2 °C (50–90 °F)
----------------------	-----------------------

- Lai nodrošinātu pareizu ventilāciju, ievērojiet šos norādījumus par nepieciešamo platību ap printeri.

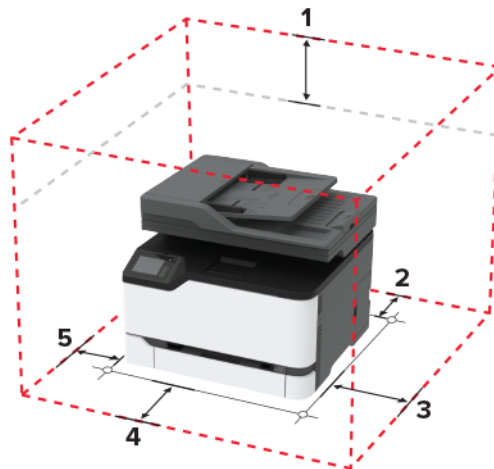

1	Augšpuse	305 mm (12 collas)
2	Aizmugure	102 mm (4 collas)
3	Labā puse	76 mm (3 collas)
4	Priekšpuse	76 mm (3 collas)

5	Kreisā puse	76 mm (3 collas)
---	-------------	------------------

Kabeļu pievienošana

- ⚠ UZMANĪBU — ŠOKA BRIESMAS:** Lai izvairītos no elektrošoka riska, negaisa laikā neveiciet šī produkta uzstādīšanu un neveidojiet nekādus elektriskus vai kabeļu savienojumus, izmantojot, piemēram, strāvas vadu, faksa funkciju vai tālruņa līniju.
- ⚠ UZMANĪBU — IESPĒJAMS SAVAINOJUMS:** Lai izvairītos no aizdegšanās vai elektrošoka riska, pievienojiet strāvas vadu pie tāda elektrotīkla, kuram ir attiecīgā nominālā strāva, kas ir pareizi iezemēts, atrodas produkta tuvumā un kuram var ērti piekļūt.
- ⚠ UZMANĪBU — IESPĒJAMS SAVAINOJUMS:** Lai izvairītos no aizdegšanās vai elektrošoka riska, izmantojiet tikai to strāvas vadu, kas iekļauts šī produkta komplektācijā, vai ražotāja apstiprinātu rezerves daļu.
- ⚠ UZMANĪBU — IESPĒJAMS SAVAINOJUMS:** Lai samazinātu aizdegšanās risku, kad šo produktu pievienojat publiskajam tālruņa tīklam, izmantojiet tikai 26 AWG vai lielāku telekomunikāciju (RJ-11) vadu. Lietotājiem Austrālijā jāizmanto Austrālijas Komunikāciju un mediju iestādes apstiprināts vads.

Brīdinājums — iespējams bojājums: Lai izvairītos no datu zaudēšanas vai nepareizas printera darbības, drukāšanas laikā nepieskarieties USB kabelim, bezvadu tīkla adapterim vai printerim šeit attēlotajā apgabalā.

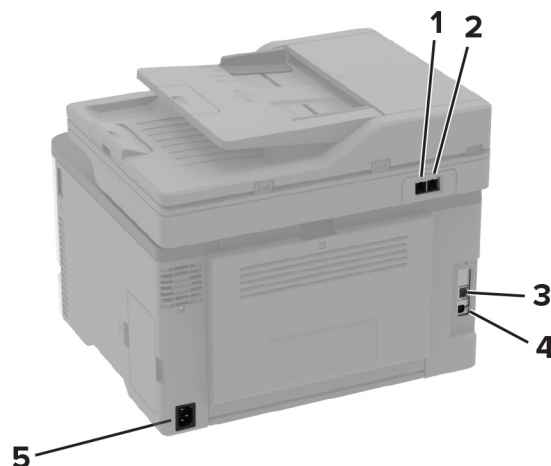

	Printera ports	Funkcija
1	LINE ports Piezīme. Pieejams tikai dažos printera modeļos.	Pievienojiet printeri aktīvai tālruņa līnijai, izmantojot standarta kontaktligzdu (RJ-11), DSL filtru vai VoIP adapteri vai citu adapteri, kas ļauj piekļūt tālruņa līnijai, lai nosūtītu un saņemtu faksus. Piezīme. Lai iespējotu manuālu faksu, izmantojiet faksa sadalītāju ar vadu.
2	Ethernet ports	Pievienojiet printeri tīklam.
3	USB printera ports	Pievienojiet printeri datoram.
4	Strāvas vada kontaktligzda	Pievienojiet printeri pareizi iezemētam elektrotīklam.

Izvēles paplašu uzstādīšana

⚠ UZMANĪBU — ŠOKA BRIESMAS: Lai izvairītos no elektrošoka riska gadījumā, ja piekļūstat kontrollera platei vai uzstādāt papildu aparatūru vai atmiņas ierīces tad, kad printeris jau ir uzstādīts, izslēdziet printeri un atvienojiet strāvas vadu no elektrotīkla pirms darbu turpināšanas. Ja printerim ir pievienotas citas ierīces, izslēdziet arī tās un atvienojiet visus printerim pievienotos kabeļus.

- 1 Izslēdziet printeri.
- 2 Strāvas vadu vispirms atvienojiet no elektrotīkla, pēc tam — no printera.
- 3 Izpakojiet izvēles paplāti un noņemiet visu iepakojumu.
- 4 Turiet printeri virs papildu paplātes un pēc tam nolaidiet printeri vietā.

⚠ UZMANĪBU — IESPĒJAMS SAVAINOJUMS: Ja printera svars pārsniedz 20 kg (44 mārciņas), tā drošai pacelšanai nepieciešami divi vai vairāk cilvēki.



- 5 Pievienojiet strāvas vadu printerim, pēc tam — elektrotīklam.

⚠ UZMANĪBU — IESPĒJAMS SAVAINOJUMS: Lai izvairītos no aizdegšanās vai elektrošoka riska, pievienojiet strāvas vadu pie tāda elektrotīkla, kuram ir attiecīgā nominālā strāva, kas ir pareizi iezemēts, atrodas produkta tuvumā un kuram var ērti piekļūt.

- 6 Ieslēdziet printeri.

Pievienojiet paplāti printera draiverī, lai tā būtu pieejama drukas darbiem. Lai iegūtu papildinformāciju, skatiet: [“Pieejamo ierīču pievienošana printera draiverim” 46. lpp.](#)

Sākuma ekrāna lietojumprogrammu iestatīšana un lietošana

Cloud Connector profila izveide

- 1 Sākuma ekrānā pieskarieties pie **Darbu rinda**.
- 2 Atlasiet mākoņpakalpojuma sniedzēju.
- 3 Pieskarieties pie **Izveidot** vai (+).
- 4 Ierakstiet profila nosaukumu.
Piezīme. Mēs iesakām izveidot PIN, lai aizsargātu profilu.
- 5 Pieskarieties pie **Labi** un pēc tam pierakstiet autorizācijas kodu.
Piezīme. Autorizācijas kods ir derīgs tikai 24 stundas.
- 6 Atveriet tīmekļa pārlūkprogrammu un pēc tam dodieties uz <https://lexmark.cloud-connect.co>.
- 7 Noklikšķiniet uz **Tālāk** un pēc tam piekrītiēt lietošanas noteikumiem.
- 8 Ievadiet atbilstošu informāciju un pēc tam noklikšķiniet uz **Iesniegt**.
- 9 Piesakieties savā mākoņpakalpojumu sniedzēja kontā.
- 10 Piešķiriet atļaujas.
Piezīme. Lai pabeigtu autorizēšanas procesu, 72 stundu laikā atveriet profilu.

Grāmatzīmju pārvaldība

Grāmatzīmju izveide

Izmantojiet grāmatzīmes, lai drukātu bieži izmantotus dokumentus, kas ir saglabāti serveros vai tīmeklī.

- 1 Atveriet tīmekļa pārlūkprogrammu un adreses laukā ierakstiet printera IP adresi.
Piezīmes.
 - Printera IP adrese ir redzama printera sākuma ekrānā. IP adrese tiek attēlota kā četras ciparu kopas, kas atdalītas ar punktiem, piemēram, 123.123.123.123.
 - Ja lietojat starpniekserveri, uz laiku to atspējojiet, lai tīmekļa lapa tiktu pareizi ielādēta.
- 2 Noklikšķiniet uz **Grāmatzīmes > Pievienot grāmatzīmi** un pēc tam ierakstiet grāmatzīmes nosaukumu.
- 3 Atlasiet adreses protokola veidu un pēc tam veiciet kādu no tālāk norādītajām darbībām.
 - Ja izmantojat HTTP un HTTPS, ierakstiet URL, ko lietot kā grāmatzīmi.
 - Izmantojot HTTPS, noteikti izmantojiet resursdatora nosaukumu, nevis IP adresi. Piemēram, ierakstiet **manatīmekļavietne.com/paraugs.pdf**, nevis **123.123.123.123/paraugs.pdf**. Pārbaudiet, vai resursdatora nosaukums atbilst arī servera sertifikātā norādītajam kopējam nosaukumam (Common Name — CN). Papildinformāciju par CN vērtības iegūšanu servera sertifikātā skatiet tīmekļa pārlūkprogrammas palīdzības saturā.

- Ja izmantojat FTP, ierakstiet FTP adresi. Piemēram, **mansserveris/mansdirektorijis**. Ievadiet FTP portu. 21. ports ir noklusējuma ports, kurā tiek sūtītas komandas.
- Ja izmantojat SMB, ierakstiet tīkla mapes adresi. Piemēram, **mansserveris/manakoplietošana/mansfails.pdf**. Ierakstiet tīkla domēna nosaukumu.
- Ja nepieciešams, atlasiet FTP un SMB autentifikācijas veidu.

Lai ierobežotu piekļuvi grāmatzīmei, ievadiet PIN.

Piezīme. Lietojumprogramma atbalsta šādus failu veidus: PDF, JPEG, TIFF un HTML tīmekļa lapas. Daži printeru modeļi atbalsta citus failu veidus, piemēram, DOCX un XLXS.

4 Noklikšķiniet uz **Saglabāt**.

Mapju izveide

- 1 Atveriet tīmekļa pārlūkprogrammu un adreses laukā ierakstiet printera IP adresi.

Piezīmes.

- Printera IP adrese ir redzama printera sākuma ekrānā. IP adrese tiek attēlota kā četras ciparu kopas, kas atdalītas ar punktiem, piemēram, 123.123.123.123.
- Ja lietojat starpniekserveri, uz laiku to atspējojiet, lai tīmekļa lapa tiktu pareizi ielādēta.

- 2 Noklikšķiniet uz **Grāmatzīmes > Pievienot mapi** un pēc tam ierakstiet mapes nosaukumu.

Piezīme. Lai ierobežotu piekļuvi mapei, ievadiet PIN.

- 3 Noklikšķiniet uz **Saglabāt**.

Piezīme. Mapē varat izveidot mapes vai grāmatzīmes. Lai izveidotu grāmatzīmi, skatiet [“Grāmatzīmju izveide” 23. lpp.](#)

Faksa funkcijas iestatīšana printerī

Atbalstītie faksi

Printera modelis	Analogais fakss	etherFAX ¹	Faksa serveris	Fax over IP (FoIP) ²
CX331adwe	✓	✓	✓	✓
CX431adw	✓	✓	✓	✓
CX431dw	X	✓	✓	✓
MC3224adwe	✓	✓	✓	✓
MC3224dwe	X	✓	✓	✓

¹ Nepieciešams abonements. Lai iegūtu papildinformāciju, skatiet vietni <https://www.etherfax.net/lexmark> vai jautājiet printera iegādes vietā.

² Jāinstalē licenču kopa. Papildinformāciju jautājiet printera iegādes vietā.

Printera modelis	Analogais fakss	etherFAX ¹	Faksa serveris	Fax over IP (FoIP) ²
MC3224i	X	✓	✓	✓
MC3326adwe	✓	✓	✓	✓
MC3326i	X	✓	✓	✓
MC3426adw	✓	✓	✓	✓
MC3426i	X	✓	✓	✓
XC2326	✓	✓	✓	✓

¹ Nepieciešams abonements. Lai iegūtu papildinformāciju, skatiet vietni <https://www.etherfax.net/lexmark> vai jautājiet printera iegādes vietā.

² Jāinstalē licenču kopa. Papildinformāciju jautājiet printera iegādes vietā.

Faksa funkcijas iestatīšana, izmantojot analogo faksu

Piezīmes.

- Šī funkcija ir pieejama tikai dažos printera modeļos.
- Dažas savienojuma metodes ir izmantojamas tikai dažās valstīs vai reģionos.
- Ja faksa funkcija ir iespējota un nav pilnībā iestatīta, iespējams, mirgo sarkana indikatora gaisma.
- Ja jums nav TCP/IP vides, faksu iestatiet vadības panelī.

Brīdinājums — iespējams bojājums: Lai izvairītos no datu zaudēšanas vai nepareizas printera darbības, faksa saņemšanas vai sūtīšanas laikā nepieskarieties kabeļiem vai printerim šeit attēlotajos apgabalos.



Faksa iestatīšanas vedņa lietošana printerī

Piezīmes.

- Iestatīšanas vednis ir pieejams tikai tad, ja nav konfigurēta faksa ierīce, piemēram, analogais fakss, etherFAX vai Fax over IP (FoIP).

- Pirms vedņa lietošanas pārliecinieties, vai printera programmaparatūra ir atjaunināta. Lai iegūtu papildinformāciju, skatiet: [“Programmaparatūras atjaunināšana” 45. lpp.](#)

- 1 Sākuma ekrānā pieskarieties pie **Fakss**.
- 2 Pieskarieties pie **Iestatīt tagad**.
- 3 Ievadiet faksa nosaukumu un pēc tam pieskarieties pie **Tālāk**.
- 4 Ievadiet faksa numuru un pēc tam pieskarieties pie **Gatavs**.

Izvēlnes iestatījumi lietošana printerī

- 1 Sākuma ekrānā pieskarieties pie **Iestatījumi > Fakss > Faksa iestatīšana > Vispārīgi faksa iestatījumi**.
- 2 Konfigurējiet iestatījumus.

Ja lietojat serveri Embedded Web Server

- 1 Atveriet tīmekļa pārlūkprogrammu un adreses laukā ierakstiet printera IP adresi.

Piezīmes.

- Printera IP adrese ir redzama sākuma ekrānā. IP adrese tiek attēlota kā četras ciparu kopas, kas atdalītas ar punktiem, piemēram, 123.123.123.123.
- Ja lietojat starpniekserveri, uz laiku to atspējojiet, lai tīmekļa lapa tiktu pareizi ielādēta.

- 2 Noklikšķiniet uz **Iestatījumi > Fakss > Faksa iestatīšana > Vispārīgi faksa iestatījumi**.
- 3 Konfigurējiet iestatījumus.
- 4 Piemērojiet izmaiņas.

Faksa funkcijas iestatīšana, izmantojot etherFAX

Piezīmes.

- Printera programmaparatūrai jābūt atjauninātai uz jaunāko versiju. Lai iegūtu papildinformāciju, skatiet: [“Programmaparatūras atjaunināšana” 45. lpp.](#)
- Printerī ir jābūt instalētai atbilstošai licenču kopai. Lai iegūtu papildinformāciju, sazinieties ar etherFAX.
- Pārliecinieties, vai jūsu printeris ir reģistrēts etherFAX portālā. Lai iegūtu papildinformāciju, skatiet vietni <https://www.etherfax.net/lexmark>.
- Reģistrējoties ir nepieciešams printera sērijas numurs. Lai atrastu sērijas numuru, skatiet [“Printera sērijas numura atrašana” 10. lpp.](#)

- 1 Atveriet tīmekļa pārlūkprogrammu un adreses laukā ierakstiet printera IP adresi.

Piezīmes.

- Printera IP adrese ir redzama sākuma ekrānā. IP adrese tiek attēlota kā četras ciparu kopas, kas atdalītas ar punktiem, piemēram, 123.123.123.123.
- Ja lietojat starpniekserveri, uz laiku to atspējojiet, lai tīmekļa lapa tiktu pareizi ielādēta.

- 2 Noklikšķiniet uz **Iestatījumi > Fakss > Faksa iestatīšana > Vispārīgi faksa iestatījumi**.

Piezīme. Iestatījums Faksa iestatīšana ir redzams tikai tad, ja Faksa režīms iestatījums ir Fakss.

- 3 Laukā Faksa nosaukums ierakstiet unikālu nosaukumu.

- 4 Laukā Faksa numurs ierakstiet faksa numuru, ko izsniedza etherFAX.
- 5 Izvēlnē Faksa pārraide atlasiet **etherFAX**.
- 6 Piemērojiet izmaiņas.

Faksa funkcijas iestatīšana, izmantojot faksa serveri

Piezīmes.

- Šī funkcija ļauj sūtīt faksa ziņojumus faksa pakalpojumu sniedzējam, kas atbalsta e-pasta ziņojumu saņemšanu.
- Šī funkcija atbalsta tikai izejošos faksa ziņojumus. Lai nodrošinātu faksa saņemšanu, nodrošiniet, lai jūsu printerī būtu konfigurēta faksa ierīce, piemēram, analogais fakss, etherFAX vai Fax over IP (FoIP).

- 1 Atveriet tīmekļa pārlūkprogrammu un adreses laukā ierakstiet printera IP adresi.

Piezīmes.

- Printera IP adrese ir redzama sākuma ekrānā. IP adrese tiek attēlota kā četras ciparu kopas, kas atdalītas ar punktiem, piemēram, 123.123.123.123.
- Ja lietojat starpniekserveri, uz laiku to atspējojiet, lai tīmekļa lapa tiktu pareizi ielādēta.

- 2 Noklikšķiniet uz **Iestatījumi > Fakss**.

- 3 Izvēlnē Faksa režīms atlasiet **Faksa serveris** un pēc tam noklikšķiniet uz **Saglabāt**.

- 4 Noklikšķiniet uz **Faksa servera iestatīšana**.

- 5 Laukā Adresāta formāts ierakstiet **[#]@myfax.com**, kur **[#]** ir faksa numurs un **myfax.com** ir faksa pakalpojumu sniedzēja domēns.

Piezīmes.

- Ja nepieciešams, konfigurējiet lauku Atbildes adrese, Tēma vai Ziņojums.
- Lai nodrošinātu, ka printerī tiek saņemti faksa ziņojumi, iespējojiet faksa saņemšanas iestatījumu ierīcē. Nodrošiniet, lai būtu konfigurēta faksa ierīce.

- 6 Noklikšķiniet uz **Saglabāt**.

- 7 Noklikšķiniet uz **Faksa servera e-pasta iestatījumi** un pēc tam veiciet kādu no tālāk norādītajām darbībām.

- Iespējojiet **Lietot SMTP serveri e-pasta funkcijai**.

Piezīme. Ja SMTP iestatījumi e-pasta funkcijai nav konfigurēti, skatiet sadaļu [“E-pasta SMTP iestatījumu konfigurēšana” 31. lpp.](#)

- Konfigurējiet SMTP iestatījumus. Papildinformāciju jautājiet savam e-pasta pakalpojumu sniedzējam.

- 8 Piemērojiet izmaiņas.

Faksa iestatīšana, izmantojot standarta tālruņa līniju

Piezīme. Šie norādījumi attiecas tikai uz tiem printeriem, kas atbalsta analogo faksu. Lai iegūtu papildinformāciju, skatiet: [“Atbalstītie faksi” 24. lpp.](#)

- ⚠ UZMANĪBU — ŠOKA BRIESMAS:** Lai izvairītos no elektrošoka riska, negaisa laikā neveiciet šī produkta uzstādīšanu un neveidojiet nekādus elektriskus vai kabeļu savienojumus, izmantojot, piemēram, strāvas vadu, faksa funkciju vai tālruņa līniju.
- ⚠ UZMANĪBU — ŠOKA BRIESMAS:** Lai izvairītos no elektrošoka riska, nelietojiet faksa funkciju negaisa laikā.
- ⚠ UZMANĪBU — IESPĒJAMS SAVAINOJUMS:** Lai samazinātu aizdegšanās risku, kad šo produktu pievienojat publiskajam tālruņa tīklam, izmantojiet tikai 26 AWG vai lielāku telekomunikāciju (RJ-11) vadu. Lietotājiem Austrālijā jāizmanto Austrālijas Komunikāciju un mediju iestādes apstiprināts vads.

1. iestatišanas veids. Printeris ir pievienots atvēlētajai faksa līnijai

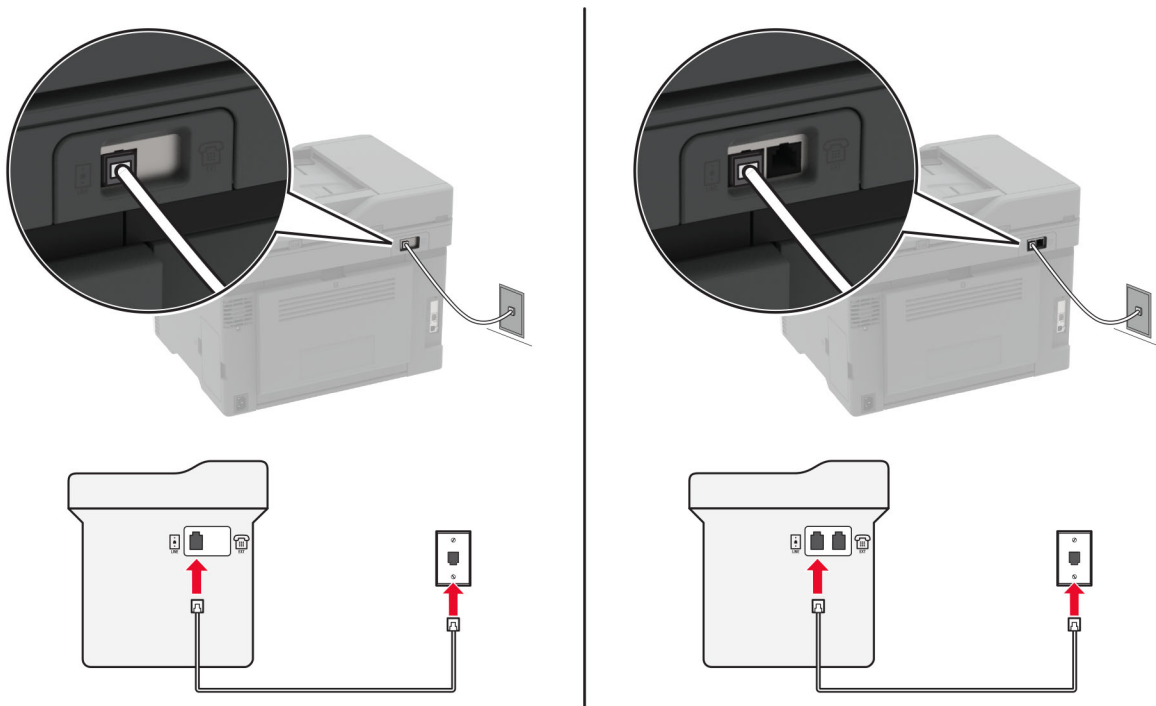

- 1 Vienu tālruņa kabeļa galu pievienojiet printera līnijas portam.
- 2 Otru kabeļa galu pievienojiet aktīvai analogajai kontaktligzdai.

Piezīmes.

- Varat iestatīt printeri saņemt faksus automātiski (opcijas Automātiska atbilde iestatījums **ieslēgts**) vai manuāli (opcijas Automātiska atbilde iestatījums **izslēgts**).
- Ja vēlaties saņemt faksus automātiski, iestatiet printeri atbildēt, kad tiek saņemts konkrēts zvanu skaits.

2. iestatišanas veids. Printerim ir kopīga līnija ar automātisko atbildētāju

Piezīme. Ja abonējat atšķirīgas zvanīšanas pakalpojumu, pārliecinieties, ka printerī iestatāt pareizo zvana signālu. Pretējā gadījumā printeris nevar saņemt faksus pat tad, ja ir iestatīta automātiska faksu saņemšana.

Ierīces ir pievienotas dažādām kontaktligzdām

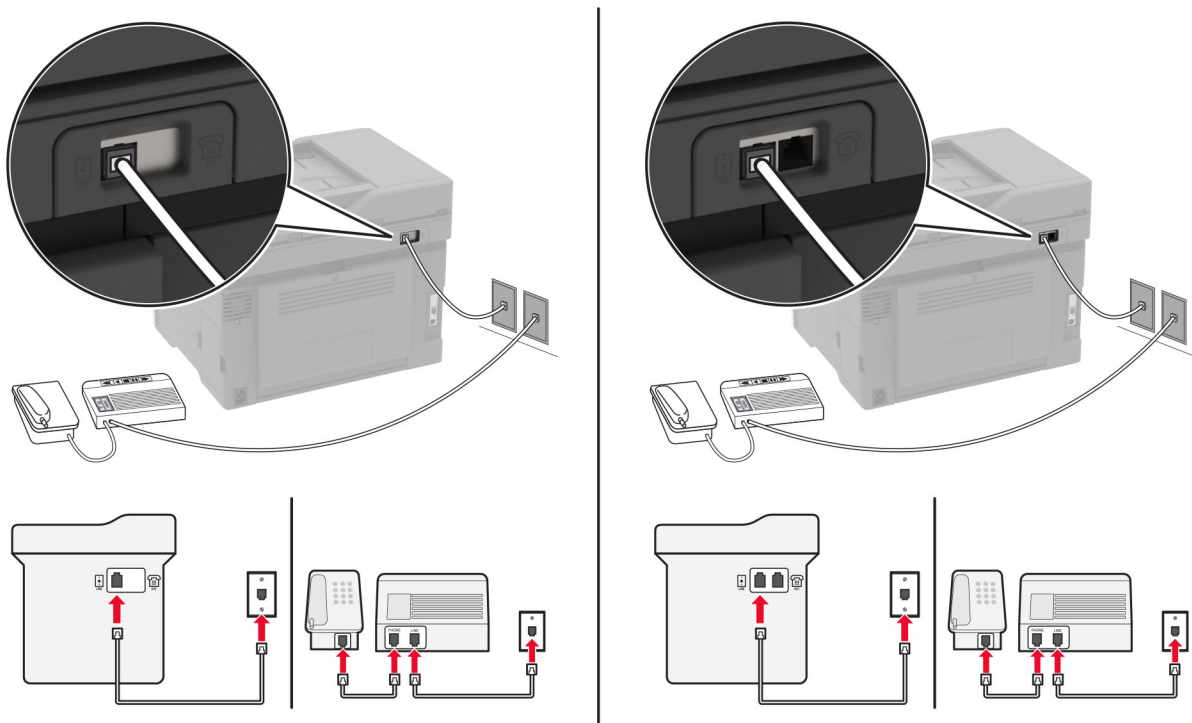

- 1 Vienu tālruņa kabeļa galu pievienojiet printera līnijas portam.
- 2 Otru kabeļa galu pievienojiet aktīvai analogajai kontaktligzdai.

Piezīmes.

- Ja līnija tiek izmantota tikai vienam tālruņa numuram, iestatiet printeri saņemt faksus automātiski.
- Iestatiet printeri atbildēt uz zvaniem, nogaidot divus zvana signālus pēc automātiskā atbildētāja. Piemēram, ja automātiskais atbildētājs atbild uz zvaniem pēc četriem zvana signāliem, kā printera iestatījuma Zvana signāli pirms atbildes vērtību norādiet 6.

Faksa iestatīšana valstīs vai reģionos ar atšķirīgām tālruņa kontaktligzdām un spraudņiem

Piezīme. Šie norādījumi attiecas tikai uz tiem printeriem, kas atbalsta analogo faksu. Lai iegūtu papildinformāciju, skatiet: [“Atbalstītie faksi” 24. lpp.](#)

- ⚠ UZMANĪBU — ŠOKA BRIESMAS:** Lai izvairītos no elektrošoka riska, negaisa laikā neveiciet šī produkta uzstādīšanu un neveidojiet nekādus elektriskus vai kabeļu savienojumus, izmantojot, piemēram, strāvas vadu, faksa funkciju vai tālruņa līniju.
- ⚠ UZMANĪBU — ŠOKA BRIESMAS:** Lai izvairītos no elektrošoka riska, nelietojiet faksa funkciju negaisa laikā.
- ⚠ UZMANĪBU — IESPĒJAMS SAVAINOJUMS:** Lai samazinātu aizdegšanās risku, kad šo produktu pievienojat publiskajam tālruņa tīklam, izmantojiet tikai 26 AWG vai lielāku telekomunikāciju (RJ-11) vadu. Lietotājiem Austrālijā jāizmanto Austrālijas Komunikāciju un mediju iestādes apstiprināts vads.

Standarta sienas kontaktligzda, kas tiek lietota lielākajā daļā valstu vai reģionu, ir RJ-11. Ja jūsu telpās esošā kontaktligzda vai aprīkojums nav piemērots šāda veida savienojumam, izmantojiet tālruņa adapteri. Jūsu valstij vai reģionam paredzēts adapteris, iespējams, nav iekļauts printera komplektācijā, un to ir jāiegādājas atsevišķi.

Printera tālruņa portā, iespējams, ir uzstādīts adaptera spraudnis. Nenoņemiet adaptera spraudni no printera tālruņa porta, ja veidojat savienojumu ar seriālu vai kaskādes veida tālruņa sistēmu.

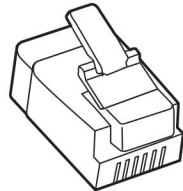

Daļas nosaukums	Daļas numurs
Lexmark adaptera spraudnis	40X8519

Printera pievienošana citai, nevis RJ-11 sienas kontaktligzdai

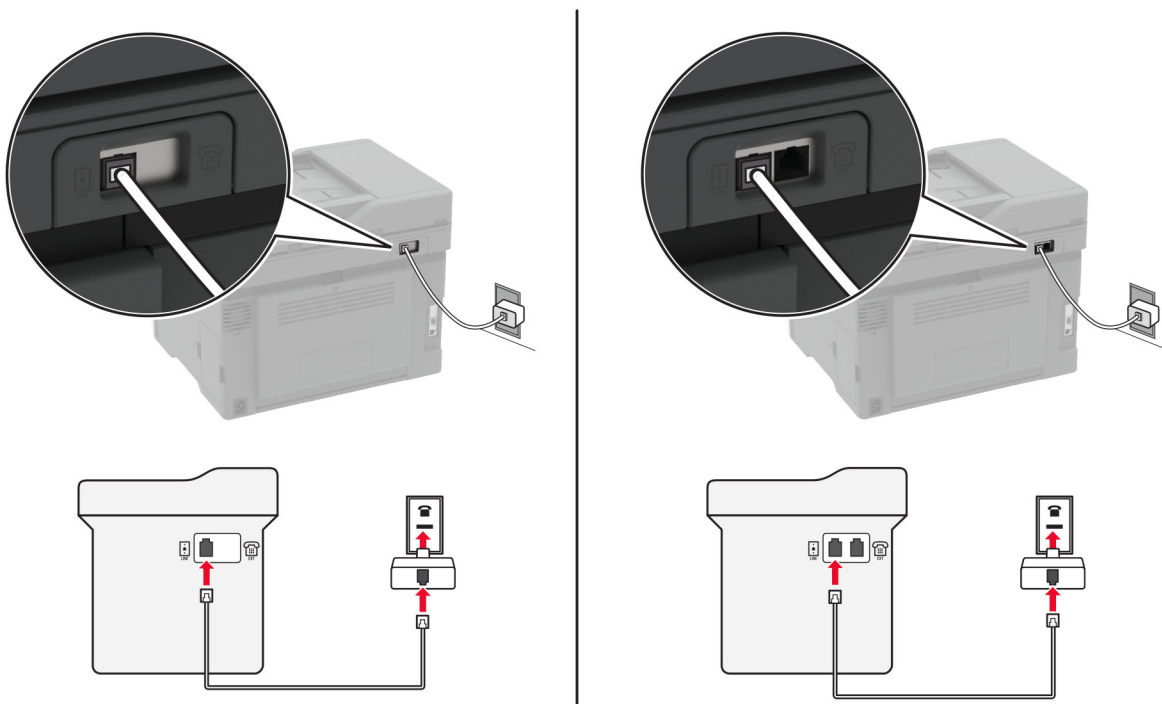

- 1 Vienu tālruņa kabeļa galu pievienojiet printera līnijas portam.
- 2 Otru kabeļa galu pievienojiet RJ-11 adapterim un pēc tam pievienojiet adapteri sienas kontaktligzdai.
- 3 Ja vēlaties tai pašai sienas kontaktligzdai pievienot papildu ierīci ar citu, nevis RJ-11 savienotāju, pievienojiet to tieši tālruņa adapterim.

Pievienošana atšķirīgās zvanīšanas pakalpojumam

Atšķirīgās zvanīšanas pakalpojums ļauj izmantot vairākus tālruņa numurus vienā tālruņa līnijā. Katrs tālruņa numurs tiek piesaistīts atšķirīgam zvana signālam.

Piezīme. Šie norādījumi attiecas tikai uz tiem printeriem, kas atbalsta analogo faksu. Lai iegūtu papildinformāciju, skatiet: [“Atbalstītie faksi” 24. lpp.](#)

- 1 Sākuma ekrānā pieskarieties pie **Iestatījumi > Fakss > Faksa iestatīšana > Faksa saņemšanas iestatījumi > Administratora vadīklas > Atbildēt uz.**
- 2 Atlasiet zvana signālu.

Faksa datuma un laika iestatīšana

Piezīme. Pārbaudiet, vai fakss ir konfigurēts. Lai iegūtu papildinformāciju, skatiet: [“Faksa funkcijas iestatīšana printerī” 24. lpp.](#)

- 1 Sākuma ekrānā pieskarieties pie **Iestatījumi > Ierīce > Preferences > Datums un laiks > Konfigurēt.**
- 2 Konfigurējiet iestatījumus.

Ziemas/vasaras laika perioda konfigurēšana

Piezīme. Pārbaudiet, vai fakss ir konfigurēts. Lai iegūtu papildinformāciju, skatiet: [“Faksa funkcijas iestatīšana printerī” 24. lpp.](#)

- 1 Sākuma ekrānā pieskarieties pie **Iestatījumi > Ierīce > Preferences > Datums un laiks > Konfigurēt.**
- 2 Izvēlnē Laika josla atlasiet **(UTC+lietotājs)** pielāgots.
- 3 Konfigurējiet iestatījumus.

Faksa skaļruņa iestatījumu konfigurēšana

Piezīme. Pārbaudiet, vai fakss ir konfigurēts. Lai iegūtu papildinformāciju, skatiet: [“Faksa funkcijas iestatīšana printerī” 24. lpp.](#)

- 1 Sākuma ekrānā pieskarieties pie **Iestatījumi > Fakss > Faksa iestatīšana > Skaļruņa iestatījumi.**
- 2 Rīkojieties šādi:
 - Izvēlieties opcijas Skaļruņa režīms iestatījumu **Vienmēr ieslēgts.**
 - Izvēlieties opcijas Skaļruņa skaļums iestatījumu **Augsts.**
 - Iespējojiet Zvanītāja skaļums.

E-pasta SMTP iestatījumu konfigurēšana

Konfigurējiet vienkāršā pasta pārsūtīšanas protokola (Simple Mail Transfer Protocol — SMTP) iestatījumus, lai e-pastā sūtītu skenētu dokumentu. Katram e-pasta pakalpojumam sniedzējam iestatījumi var atšķirties. Lai iegūtu papildinformāciju, skatiet [e-pasta pakalpojumu sniedzēju sarakstā.](#)

Pirms darba sākšanas pārbaudiet, vai printeris ir pievienots tīklam un tīkls ir savienots ar internetu.

Ja lietojat serveri Embedded Web Server

- 1 Atveriet tīmekļa pārlūkprogrammu un adreses laukā ierakstiet printera IP adresi.

Piezīmes.

- Printera IP adrese ir redzama printera sākuma ekrānā. IP adrese tiek attēlota kā četras ciparu kopas, kas atdalītas ar punktiem, piemēram, 123.123.123.123.
- Ja lietojat starpniekserveri, uz laiku to atspējojiet, lai tīmekļa lapa tiktu pareizi ielādēta.

2 Noklikšķiniet uz **Iestatījumi > E-pasts**.**3** Sadaļā E-pasta iestatīšana konfigurējiet iestatījumus.**Piezīmes.**

- Papildinformāciju par paroli skatiet [e-pasta pakalpojumu sniedzēju sarakstā](#).
- Ja e-pasta pakalpojumu sniedzējs nav sarakstā, sazinieties ar savu sniedzēju, lai noskaidrotu iestatījumus.

4 Noklikšķiniet uz **Saglabāt**.**E-pasta iestatīšanas vedņa lietošana printerī**

Piezīme. Pirms vedņa lietošanas pārliecinieties, vai printera programmaparatūra ir atjaunināta. Lai iegūtu papildinformāciju, skatiet: [“Programmāparatūras atjaunināšana” 45. lpp.](#)

1 Sākuma ekrānā pieskarieties pie **E-pasts**.**2** Pieskarieties pie **Iestatīt tagad** un pēc tam ierakstiet savu e-pasta adresi.**3** Ierakstiet paroli.**Piezīmes.**

- Atkarībā no sava e-pasta pakalpojumu sniedzēja ierakstiet savu konta paroli, lietotnes paroli vai autentifikācijas paroli. Papildinformāciju par paroli skatiet [e-pasta pakalpojumu sniedzēju sarakstā](#) un pēc tam meklējiet Ierīces parole.
- Ja jūsu sniedzējs nav sarakstā, sazinieties ar savu sniedzēju un lūdziet šos iestatījumus: Primārā SMTP vārteja, Primārās SMTP vārtejas ports, Izmantot SSL/TLS un SMTP servera autentifikācija. Pēc iestatījumu iegūšanas turpiniet veikt iestatīšanu.

4 Pieskarieties pie **Labi**.**Izvēlnes iestatījumi lietošana printerī****1** Sākuma ekrānā pieskarieties pie **Iestatījumi > E-pasts > E-pasta iestatīšana**.**2** Konfigurējiet iestatījumus.**Piezīmes.**

- Papildinformāciju par paroli skatiet [e-pasta pakalpojumu sniedzēju sarakstā](#).
- Ja e-pasta pakalpojumu sniedzējs nav sarakstā, sazinieties ar savu sniedzēju, lai noskaidrotu iestatījumus.

E-pasta pakalpojumu sniedzēji

- [AOL Mail](#)
- [Comcast Mail](#)
- [Gmail](#)

- [iCloud Mail](#)
- [Mail.com](#)
- [NetEase Mail \(mail.126.com\)](#)
- [NetEase Mail \(mail.163.com\)](#)
- [NetEase Mail \(mail.yeah.net\)](#)
- [Outlook Live vai Microsoft 365](#)
- [QQ Mail](#)
- [Sina Mail](#)
- [Sohu Mail](#)
- [Yahoo! Mail iestatījumi](#)
- [Zoho Mail](#)

Piezīmes.

- Ja, izmantojot nodrošinātos iestatījumus, rodas kļūdas, sazinieties ar savu e-pasta pakalpojumu sniedzēju.
- Ja e-pasta pakalpojumu sniedzējs nav sarakstā, sazinieties ar savu sniedzēju.

AOL Mail

Iestatījums	Vērtība
Primārā SMTP vārteja	smtp.aol.com
Primārās SMTP vārtejas ports	587
Izmantot SSL/TLS	Nepieciešams
Pieprasīt uzticamu sertifikātu	Atspējots
Atbildes adrese	Jūsu e-pasta adrese
SMTP servera autentifikācija	Pieteikšanās/parasta
Ierīces iniciēts e-pasts	Lietot ierīces SMTP akreditācijas datus
Ierīces lietotāja ID	Jūsu e-pasta adrese
Ierīces parole	Lietotnes parole Piezīme. Lai izveidotu lietotnes paroli, atveriet lapu AOL Account Security , piesakieties savā kontā un pēc tam noklikšķiniet uz Generate app password .

Comcast Mail

Iestatījums	Vērtība
Primārā SMTP vārteja	smtp.comcast.net
Primārās SMTP vārtejas ports	587
Izmantot SSL/TLS	Nepieciešams
Pieprasīt uzticamu sertifikātu	Atspējots
Atbildes adrese	Jūsu e-pasta adrese
SMTP servera autentifikācija	Pieteikšanās/parasta
Ierīces iniciēts e-pasts	Lietot ierīces SMTP akreditācijas datus

Iestatījums	Vērtība
Ierīces lietotāja ID	Jūsu e-pasta adrese
Ierīces parole	Konta parole

Gmail™

Piezīme. Pārbaudiet, vai jūsu Google kontā ir iespējota divpakāpju verifikācija. Lai iespējotu divpakāpju verifikāciju, atveriet lapu [Google Account Security](#), piesakieties savā kontā un pēc tam sadaļā Signing in to Google noklikšķiniet uz **2-Step Verification**.

Iestatījums	Vērtība
Primārā SMTP vārteja	smtp.gmail.com
Primārās SMTP vārtejas ports	587
Izmantot SSL/TLS	Nepieciešams
Pieprasīt uzticamu sertifikātu	Atspējots
Atbildes adrese	Jūsu e-pasta adrese
SMTP servera autentifikācija	Pieteikšanās/parasta
Ierīces iniciēts e-pasts	Lietot ierīces SMTP akreditācijas datus
Ierīces lietotāja ID	Jūsu e-pasta adrese
Ierīces parole	Lietotnes parole Piezīmes. <ul style="list-style-type: none"> Lai izveidotu lietotnes paroli, atveriet lapu Google Account Security, piesakieties savā kontā un pēc tam sadaļā Signing in to Google noklikšķiniet uz App passwords. Opcija App passwords ir redzama tikai tad, ja ir iespējota divpakāpju verifikācija.

iCloud Mail

Piezīme. Pārbaudiet, vai jūsu kontā ir iespējota divpakāpju verifikācija.

Iestatījums	Vērtība
Primārā SMTP vārteja	smtp.mail.me.com
Primārās SMTP vārtejas ports	587
Izmantot SSL/TLS	Nepieciešams
Pieprasīt uzticamu sertifikātu	Atspējots
Atbildes adrese	Jūsu e-pasta adrese
SMTP servera autentifikācija	Pieteikšanās/parasta
Ierīces iniciēts e-pasts	Lietot ierīces SMTP akreditācijas datus
Ierīces lietotāja ID	Jūsu e-pasta adrese

Iestatījums	Vērtība
Ierīces parole	Lietotnes parole Piezīme. Lai izveidotu lietotnes paroli, atveriet lapu iCloud Account Management , piesakieties savā kontā un pēc tam sadaļā Security noklikšķiniet uz Generate Password .

Mail.com

Iestatījums	Vērtība
Primārā SMTP vārteja	smtp.mail.com
Primārās SMTP vārtejas ports	587
Izmantot SSL/TLS	Nepieciešams
Pieprasīt uzticamu sertifikātu	Atspējots
Atbildes adrese	Jūsu e-pasta adrese
SMTP servera autentifikācija	Pieteikšanās/parasta
Ierīces iniciēts e-pasts	Lietot ierīces SMTP akreditācijas datus
Ierīces lietotāja ID	Jūsu e-pasta adrese
Ierīces parole	Konta parole

NetEase Mail (mail.126.com)

Piezīme. Pārbaudiet, vai jūsu kontā ir iespējots SMTP pakalpojums. Lai iespējotu pakalpojumu, NetEase Mail sāklapā noklikšķiniet uz **Settings > POP3/SMTP/IMAP** un pēc tam iespējojiet **IMAP/SMTP service** vai **POP3/SMTP service**.

Iestatījums	Vērtība
Primārā SMTP vārteja	smtp.126.com
Primārās SMTP vārtejas ports	465
Izmantot SSL/TLS	Nepieciešams
Pieprasīt uzticamu sertifikātu	Atspējots
Atbildes adrese	Jūsu e-pasta adrese
SMTP servera autentifikācija	Pieteikšanās/parasta
Ierīces iniciēts e-pasts	Lietot ierīces SMTP akreditācijas datus
Ierīces lietotāja ID	Jūsu e-pasta adrese
Ierīces parole	Autorizēšanas parole Piezīme. Autorizēšanas parole tiek nodrošināta tad, ja ir iespējots iestatījums IMAP/SMTP service vai POP3/SMTP service.

NetEase Mail (mail.163.com)

Piezīme. Pārbaudiet, vai jūsu kontā ir iespējots SMTP pakalpojums. Lai iespējotu pakalpojumu, NetEase Mail sākuļlapā noklikšķiniet uz **Settings > POP3/SMTP/IMAP** un pēc tam iespējojiet **IMAP/SMTP service** vai **POP3/SMTP service**.

Iestatījums	Vērtība
Primārā SMTP vārteja	smtp.163.com
Primārās SMTP vārtejas ports	465
Izmantot SSL/TLS	Nepieciešams
Pieprasīt uzticamu sertifikātu	Atspējots
Atbildes adrese	Jūsu e-pasta adrese
SMTP servera autentifikācija	Pieteikšanās/parasta
Ierīces iniciēts e-pasts	Lietot ierīces SMTP akreditācijas datus
Ierīces lietotāja ID	Jūsu e-pasta adrese
Ierīces parole	Autorizēšanas parole Piezīme. Autorizēšanas parole tiek nodrošināta tad, ja ir iespējots iestatījums IMAP/SMTP service vai POP3/SMTP service.

NetEase Mail (mail.yeah.net)

Piezīme. Pārbaudiet, vai jūsu kontā ir iespējots SMTP pakalpojums. Lai iespējotu pakalpojumu, NetEase Mail sākuļlapā noklikšķiniet uz **Settings > POP3/SMTP/IMAP** un pēc tam iespējojiet **IMAP/SMTP service** vai **POP3/SMTP service**.

Iestatījums	Vērtība
Primārā SMTP vārteja	smtp.yeah.net
Primārās SMTP vārtejas ports	465
Izmantot SSL/TLS	Nepieciešams
Pieprasīt uzticamu sertifikātu	Atspējots
Atbildes adrese	Jūsu e-pasta adrese
SMTP servera autentifikācija	Pieteikšanās/parasta
Ierīces iniciēts e-pasts	Lietot ierīces SMTP akreditācijas datus
Ierīces lietotāja ID	Jūsu e-pasta adrese
Ierīces parole	Autorizēšanas parole Piezīme. Autorizēšanas parole tiek nodrošināta tad, ja ir iespējots iestatījums IMAP/SMTP service vai POP3/SMTP service.

Outlook Live vai Microsoft 365

Šie iestatījumi attiecas uz outlook.com, hotmail.com e-pasta domēniem un Microsoft 365 kontiem.

Iestatījums	Vērtība
Primārā SMTP vārteja	smtp.office365.com
Primārās SMTP vārtejas ports	587
Izmantot SSL/TLS	Nepieciešams
Pieprasīt uzticamu sertifikātu	Atspējots
Atbildes adrese	Jūsu e-pasta adrese
SMTP servera autentifikācija	Pieteikšanās/parasta
Ierīces iniciēts e-pasts	Lietot ierīces SMTP akreditācijas datus
Ierīces lietotāja ID	Jūsu e-pasta adrese
Ierīces parole	Konta parole vai lietotnes parole Piezīmes. <ul style="list-style-type: none"> Kontos, kuros ir atspējota divpakāpju verifikācija, izmantojiet konta paroli. Outlook.com vai hotmail.com kontos, kuros ir iespējota divpakāpju verifikācija, izmantojiet lietotnes paroli. Lai izveidotu lietotnes paroli, atveriet lapu Outlook Live Account Management un pēc tam piesakieties savā kontā.

Piezīme. Papildu iestatīšanas opcijas uzņēmumiem, kuros izmanto Microsoft 365, skatiet [Microsoft 365 palīdzības lapā](#).

QQ Mail

Piezīme. Pārbaudiet, vai jūsu kontā ir iespējots SMTP pakalpojums. Lai iespējotu pakalpojumu, QQ Mail sākumlapā noklikšķiniet uz **Settings > Account**. Sadaļā POP3/IMAP/SMTP/Exchange/CardDAV/CalDAV Service iespējotiet **POP3/SMTP service** vai **IMAP/SMTP service**.

Iestatījums	Vērtība
Primārā SMTP vārteja	smtp.qq.com
Primārās SMTP vārtejas ports	587
Izmantot SSL/TLS	Nepieciešams
Pieprasīt uzticamu sertifikātu	Atspējots
Atbildes adrese	Jūsu e-pasta adrese
SMTP servera autentifikācija	Pieteikšanās/parasta
Ierīces iniciēts e-pasts	Lietot ierīces SMTP akreditācijas datus
Ierīces lietotāja ID	Jūsu e-pasta adrese
Ierīces parole	Autorizēšanas kods Piezīme. Lai ģenerētu autorizēšanas kodu, QQ Mail sākumlapā noklikšķiniet uz Settings > Account un pēc tam sadaļā POP3/IMAP/SMTP/Exchange/CardDAV/CalDAV Service noklikšķiniet uz Generate authorization code .

Sina Mail

Piezīme. Pārbaudiet, vai jūsu kontā ir iespējots POP3/SMTP pakalpojums. Lai iespējotu pakalpojumu, Sina Mail sākuļlapā noklikšķiniet uz **Settings > More settings > User-end POP/IMAP/SMTP** un pēc tam iespējojiet **POP3/SMTP service**.

Iestatījums	Vērtība
Primārā SMTP vārteja	smtp.sina.com
Primārās SMTP vārtejas ports	587
Izmantot SSL/TLS	Nepieciešams
Pieprasīt uzticamu sertifikātu	Atspējots
Atbildes adrese	Jūsu e-pasta adrese
SMTP servera autentifikācija	Pieteikšanās/parasta
Ierīces iniciēts e-pasts	Lietot ierīces SMTP akreditācijas datus
Ierīces lietotāja ID	Jūsu e-pasta adrese
Ierīces parole	Autorizēšanas kods Piezīme. Lai izveidotu autorizēšanas kodu, e-pasta sākuļlapā noklikšķiniet uz Settings > More settings > User-end POP/IMAP/SMTP un pēc tam iespējojiet Authorization code status .

Sohu Mail

Piezīme. Pārbaudiet, vai jūsu kontā ir iespējots SMTP pakalpojums. Lai iespējotu pakalpojumu, Sohu Mail sākuļlapā noklikšķiniet uz **Options > Settings > POP3/SMTP/IMAP** un pēc tam iespējojiet **IMAP/SMTP service** vai **POP3/SMTP service**.

Iestatījums	Vērtība
Primārā SMTP vārteja	smtp.sohu.com
Primārās SMTP vārtejas ports	465
Izmantot SSL/TLS	Nepieciešams
Pieprasīt uzticamu sertifikātu	Atspējots
Atbildes adrese	Jūsu e-pasta adrese
SMTP servera autentifikācija	Pieteikšanās/parasta
Ierīces iniciēts e-pasts	Lietot ierīces SMTP akreditācijas datus
Ierīces lietotāja ID	Jūsu e-pasta adrese
Ierīces parole	Neatkarīga parole Piezīme. Neatkarīga parole tiek nodrošina tad, ja ir iespējots iestatījums IMAP/SMTP service vai POP3/SMTP service.

Yahoo! Mail iestatījumi

Iestatījums	Vērtība
Primārā SMTP vārteja	smtp.mail.yahoo.com
Primārās SMTP vārtejas ports	587

Iestatījums	Vērtība
Izmantot SSL/TLS	Nepieciešams
Pieprasīt uzticamu sertifikātu	Atspējots
Atbildes adrese	Jūsu e-pasta adrese
SMTP servera autentifikācija	Pieteikšanās/parasta
Ierīces iniciēts e-pasts	Lietot ierīces SMTP akreditācijas datus
Ierīces lietotāja ID	Jūsu e-pasta adrese
Ierīces parole	Lietotnes parole Piezīme. Lai izveidotu lietotnes paroli, atveriet lapu Yahoo Account Security , piesakieties savā kontā un pēc tam noklikšķiniet uz Generate app password .

Zoho Mail

Iestatījums	Vērtība
Primārā SMTP vārteja	smtp.zoho.com
Primārās SMTP vārtejas ports	587
Izmantot SSL/TLS	Nepieciešams
Pieprasīt uzticamu sertifikātu	Atspējots
Atbildes adrese	Jūsu e-pasta adrese
SMTP servera autentifikācija	Pieteikšanās/parasta
Ierīces iniciēts e-pasts	Lietot ierīces SMTP akreditācijas datus
Ierīces lietotāja ID	Jūsu e-pasta adrese
Ierīces parole	Konta parole vai lietotnes parole Piezīmes. <ul style="list-style-type: none"> Kontos, kuros ir atspējota divpakāpju verifikācija, izmantojiet konta paroli. Kontos, kuros ir iespējota divpakāpju verifikācija, izmantojiet lietotnes paroli. Lai izveidotu lietotnes paroli, atveriet lapu Zoho Mail Account Security, piesakieties savā kontā un pēc tam sadaļā Application-Specific Passwords noklikšķiniet uz Generate New Password.

Papīra un speciālā apdrukājamā materiāla ievietošana

Papīra izmēru un veida iestatīšana

1 Sākuma ekrānā pārvietojieties uz:

Iestatījumi > Papīrs > Paplāšu konfigurēšana > Papīra izmēri/veids > atlasiet papīra avotu

2 Iestatiet papīra izmērus un veidu.

Universālo papīra izmēru iestatījumu konfigurēšana

- 1 Sākuma ekrānā pieskarieties pie **Iestatījumi > Papīrs > Apdrukājamā materiāla konfigurēšana > Universālā iestatīšana**.
- 2 Konfigurējiet iestatījumus.

Papīra ievietošana paplātēs

⚠ UZMANĪBU — APGĀŠANĀS BRIESMAS: Lai novērstu nestabilu iekārtas novietojumu, ievietojiet papīru katrā paplātē atsevišķi. Turiet pārējās paplātes aizvērtas, kamēr tās netiek lietotas.

- 1 Izņemiet paplāti.

Piezīme. Lai novērstu papīra iestrēgšanu, neizņemiet paplātes printera darbības laikā.



- 2 Pirms papīra ievietošanas izlieciet, pāršķirstiet to un nolīdziniet papīra malas.

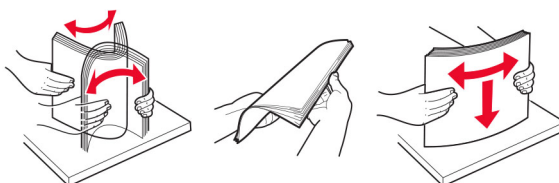

- 3 Ievietojiet papīra kaudzi ar apdrukājamo pusi uz leju.



Piezīmes.

- Drukājot uz vienas puses, veidlapas ievietojiet ar apdrukāto pusi uz augšu tā, lai galvene ir vērsta uz paplātes aizmuguri.
- Drukājot uz abām pusēm, veidlapas ievietojiet ar apdrukāto pusi uz leju tā, lai galvene ir vērsta uz paplātes priekšpusi.
- Neslidiniet papīru paplātē.
- Lai novērstu papīra iestrēgšanu, nodrošiniet, lai ievietotā papīra daudzums nepārsniedz maksimālā papīra daudzuma indikatoru.

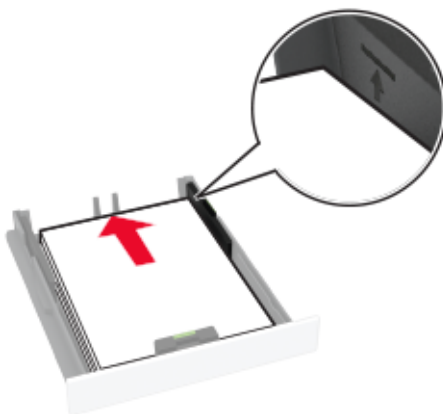
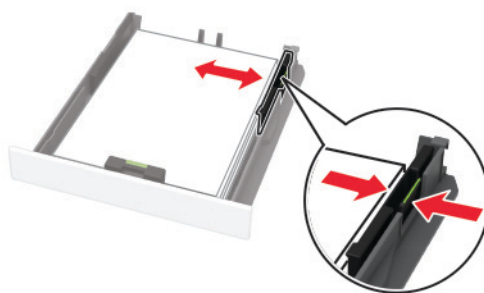
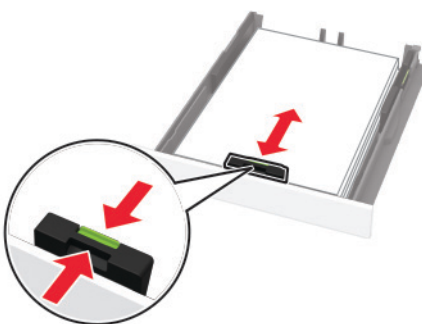
**4 Pielāgojiet vadotnes atbilstoši ievietojamā papīra izmēriem.****5 Ievietojiet paplāti.**

Ja nepieciešams, vadības panelī iestatiet papīra izmērus un veidu atbilstoši ievietotajam papīram.

Papīra ievietošana manuālajā padevējā

1 Pielāgojiet vadotnes atbilstoši ievietojamā papīra izmēriem.

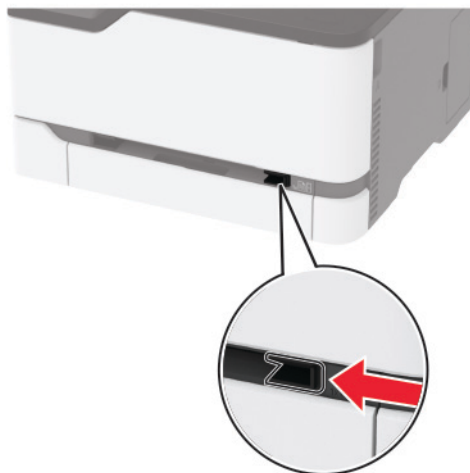

2 Papīra loksni ievietojiet ar apdrukājamo pusi uz augšu.

- Lai drukātu uz vienas puses, veidlapas ievietojiet ar apdrukājamo pusi uz augšu, printerī vispirms ieliekot augšmalu.

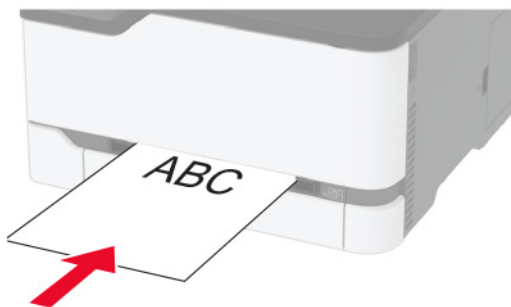

- Lai drukātu uz abām pusēm, veidlapas ievietojiet ar apdrukājamo pusi uz leju, augšmalu printerī ieliekot beigās.

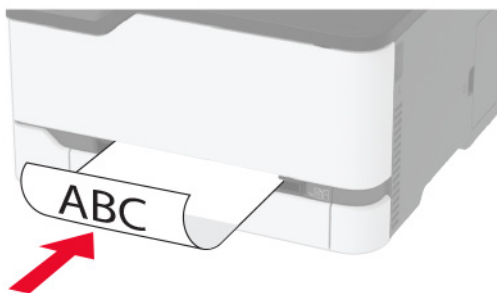

- Ievietojiet aploksni ar atloka pusi uz leju, novietojot to papīra vadotnes labajā pusē.

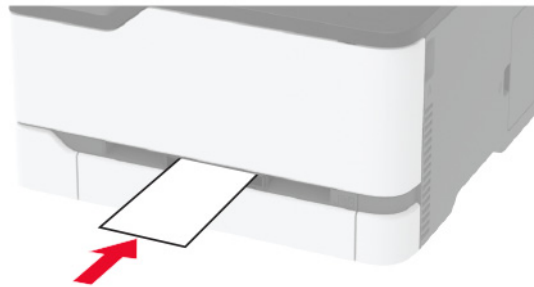

3 Ievietojiet papīru tik ilgi, līdz loksnes sākuma mala tiek ievilkta iekšā.

Piezīmes.

- Lai novērstu papīra sastrēgumus, nespiediet papīru manuālajā padevējā.
- Pirms ievietot citu loksni, gaidiet, kad displejā tiek parādīts ziņojums.

Paplāšu pievienošana

- 1 Sākuma ekrānā pieskarieties pie **Iestatījumi > Papīrs > Paplāšu konfigurēšana** > atlasiet papīra avotu.
- 2 Iestatiet vienādus papīra izmērus un veidu paplātēs, kuras tiek savienotas.
- 3 Sākuma ekrānā pieskarieties pie **Iestatījumi > Ierīce > Apkope > Izvēlne Konfigurēšana > Paplāšu konfigurēšana > Paplāšu pievienošana**.
- 4 Pieskarieties pie **Automātiski**.

Lai atvienotu paplātes, nodrošiniet, ka paplātēm nav vienādu papīra izmēru vai veida iestatījumu.

Brīdinājums — iespējams bojājums: Termofiksatora temperatūra mainās atkarībā no norādītā papīra veida. Lai novērstu drukāšanas problēmas, pieskaņojiet printera papīra veida iestatījumu atbilstoši paplātē ievietotajam papīram.

Programmatūras, draiveru un programmaparatūras uzstādīšana un atjaunināšana

Printera programmatūras instalēšana

Piezīmes.

- Printera draiveris ir iekļauts programmatūras instalētāja pakotnē.
 - Macintosh datoros, kuros ir macOS 10.7 vai jaunāka versija, nav jāinstalē draiveris, lai drukātu AirPrint sertificētā printerī. Ja vēlaties pielāgot drukāšanas funkcijas, lejupielādējiet printera draiveri.
- 1 Iegūstiet programmatūras instalētāja pakotnes kopiju.
 - Izmantojiet programmatūras kompaktdisku, kas bija printera komplektācijā.
 - Skatiet vietni www.lexmark.com/downloads.
 - 2 Palaidiet instalētāju un pēc tam izpildiet datora ekrānā redzamos norādījumus.

Faksa draivera instalēšana

- 1 Atveriet vietni www.lexmark.com/downloads, meklējiet savu printera modeli un pēc tam lejupielādējiet attiecīgo instalētāja pakotni.
- 2 Savā datorā noklikšķiniet uz **Printera rekvizīti** un pēc tam dodieties uz cilni **Konfigurēšana**.
- 3 Atlasiet **Fakss** un pēc tam noklikšķiniet uz **Lietot**.

Printeru pievienošana datoram

Pirms darba sākšanas veiciet vienu no šīm darbībām:

- Pievienojiet printeri un datoru vienam tīklam. Papildinformāciju par printera pievienošanu tīklam skatiet [“Printera pievienošana Wi-Fi tīklam” 48. lpp.](#)
- Pievienojiet datoru printerim. Lai iegūtu papildinformāciju, skatiet: [“Datora pievienošana printerim” 51. lpp.](#)
- Pievienojiet printeri datoram, izmantojot USB kabeli. Lai iegūtu papildinformāciju, skatiet: [“Kabeļu pievienošana” 21. lpp.](#)

Piezīme. USB kabelis ir jāiegādājas atsevišķi.

Windows lietotājiem

- 1 Datorā instalējiet printera draiveri.

Piezīme. Lai iegūtu papildinformāciju, skatiet: [“Printera programmatūras instalēšana” 43. lpp.](#)

- 2 Atveriet **Printeri un skeneri** un pēc tam noklikšķiniet uz **Pievienot printeri vai skeneri**.

- 3 Atkarībā no printera savienojuma veiciet vienu no šīm darbībām:

- Sarakstā atlasiet printeri un pēc tam noklikšķiniet uz **Pievienot ierīci**.
- Noklikšķiniet uz **Rādīt Wi-Fi Direct printerus**, atlasiet printeri un pēc tam noklikšķiniet uz **Pievienot ierīci**.
- Noklikšķiniet uz **Vajadzīgā printera nav sarakstā** un pēc tam logā **Pievienot printeri** veiciet šādas darbības:

a Atlasiet **Pievienot printeri, izmantojot TCP/IP adresi vai resursdatora nosaukumu** un pēc tam noklikšķiniet uz **Tālāk**.

b Laukā **Resursdatora nosaukums vai IP adrese** ierakstiet printera IP adresi un pēc tam noklikšķiniet uz **Tālāk**.

Piezīmes.

– Printera IP adrese ir redzama printera sākuma ekrānā. IP adrese tiek attēlota kā četras ciparu kopas, kas atdalītas ar punktiem, piemēram, 123.123.123.123.

– Ja lietojat starpniekserveri, uz laiku to atspējojiet, lai tīmekļa lapa tiktu pareizi ielādēta.

c Atlasiet printera draiveri un pēc tam noklikšķiniet uz **Tālāk**.

d Atlasiet **Izmantot pašlaik instalēto printera draiveri (ieteicams)** un pēc tam noklikšķiniet uz **Tālāk**.

e Ierakstiet printera nosaukumu un pēc tam noklikšķiniet uz **Tālāk**.

f Atlasiet printera koplietošanas opciju un pēc tam noklikšķiniet uz **Tālāk**.

g Noklikšķiniet uz **Pabeigt**.

Macintosh lietotājiem

- 1 Datorā atveriet **Printeri un skeneri**.
- 2 Noklikšķiniet uz **+** un pēc tam atlasiet printeri.
- 3 Izvēlnē **Lietošana** atlasiet printera draiveri.

Piezīmes.

- Lai lietotu Macintosh printera draiveri, atlasiet **AirPrint** vai **Secure AirPrint**.
- Ja vēlaties pielāgot drukāšanas funkcijas, atlasiet Lexmark printera draiveri. Lai instalētu draiveri, skatiet [“Printera programmatūras instalēšana” 43. lpp.](#)

- 4 Pievienojiet printeri.

Programmāparatūras atjaunināšana

Dažām lietojumprogrammām, lai tās pareizi darbotos, ir nepieciešams minimāls ierīces programmaparatūras līmenis.

Papildinformāciju par ierīces programmaparatūras atjaunināšanu vaicājiet savam Lexmark pārstāvim.

- 1 Atveriet tīmekļa pārlūkprogrammu un adreses laukā ierakstiet printera IP adresi.

Piezīmes.

- Printera IP adrese ir redzama printera sākuma ekrānā. IP adrese tiek attēlota kā četras ciparu kopas, kas atdalītas ar punktiem, piemēram, 123.123.123.123.
- Ja lietojat starpniekserveri, uz laiku to atspējojiet, lai tīmekļa lapa tiktu pareizi ielādēta.

- 2 Noklikšķiniet uz **Iestatījumi > > Ierīce > Atjaunināt programmaparatūru**.

- 3 Veiciet kādu no tālāk norādītajām darbībām.

- Noklikšķiniet uz **Pārbaudīt atjauninājumus > Es piekrītu sākt atjauninājumu**.
- Augšupielādējiet zibatmiņas diska failu.

Piezīme. Lai iegūtu jaunāko programmaparatūru, atveriet vietni www.lexmark.com/downloads un meklējiet savu printera modeli.

- a Pārlūkojiet, lai atrastu zibatmiņas diska failu.

Piezīme. Pārbaudiet, vai esat izvilcis programmaparatūras tilpsaspiestu failu.

- b Noklikšķiniet uz **Augšupielādēt > Sākt**.

Konfigurācijas faila eksportēšana vai importēšana

Printera konfigurācijas iestatījumus varat eksportēt teksta failā, pēc tam failu varat importēt, lai iestatījumus lietotu citos printeros.

- 1 Atveriet tīmekļa pārlūkprogrammu un adreses laukā ierakstiet printera IP adresi.

Piezīmes.

- Printera IP adrese ir redzama printera sākuma ekrānā. IP adrese tiek attēlota kā četras ciparu kopas, kas atdalītas ar punktiem, piemēram, 123.123.123.123.

- Ja lietojat starpniekserveri, uz laiku to atspējojiet, lai tīmekļa lapa tiktu pareizi ielādēta.
- 2 Lietojumprogrammā Embedded Web Server noklikšķiniet uz **Eksportēt konfigurāciju** vai **Importēt konfigurāciju**.
 - 3 Izpildiet ekrānā redzamos norādījumus.
 - 4 Ja printeris atbalsta lietojumprogrammas, veiciet tālāk norādītās darbības.
 - a Noklikšķiniet uz **Lietotnes** > atlasiet lietojumprogrammu > **Konfigurēšana**.
 - b Noklikšķiniet uz **Eksportēt** vai **Importēt**.

Pieejamo ierīču pievienošana printera draiverim

Windows lietotājiem

- 1 Atveriet printeru mapi.
- 2 Atlasiet printeri, kuru vēlaties atjaunināt, un veiciet kādu no tālāk norādītajām darbībām.
 - Operētājsistēmā Windows 7 vai jaunākā versijā atlasiet **Printera rekvizīti**.
 - Vecākās versijās atlasiet **Rekvizīti**.
- 3 Pārejiet uz cilni Konfigurācija un pēc tam atlasiet **Atjaunināt tagad — jautāt printeri**.
- 4 Piemērojiet izmaiņas.

Macintosh lietotājiem

- 1 Izvēlnes Apple sadaļā Sistēmas preferences pārejiet uz printeri, pēc tam atlasiet **Ierīces un izejmateriāli**.
- 2 Pārejiet uz sarakstu ar aparatūras ierīcēm un pēc tam pievienojiet uzstādītās ierīces.
- 3 Piemērojiet izmaiņas.

Pieejamās opcijas

MarkNet™ N8372 802.11a/b/g/n/ac bezvadu drukas servera interfeisa karte

Piezīme. * Atbalsta tikai Lexmark MC3426adwe printera modelis.

Tīklošana

Bezvadu drukas servera uzstādīšana

- 1 Izslēdziet printeri.
- 2 Uzstādiet adapteri.



3 Pievienojiet NFC karti.



4 Ieslēdziet printeri.

Printera pievienošana Wi-Fi tīklam

Pirms darba sākšanas izpildiet tālāk norādītos nosacījumus.

- Aktīvā adaptera iestatījums ir Automātiski. Sākuma ekrānā pieskarieties pie **Iestatījumi > Tīkls/porti > Tīklu pārskats > Aktīvs adapteris**.
- Ethernet kabelis nav pievienots printerim.

Bezvadu iestatīšanas vedņa lietošana printerī

Pirms vedņa lietošanas pārlicinieties, vai printera programmatūra ir atjaunināta. Lai iegūtu papildinformāciju, skatiet: [“Programmatūras atjaunināšana” 45. lpp.](#)

- 1 Sākuma ekrānā pieskarieties pie  > **Iestatīt tagad**.
- 2 Atlasiet Wi-Fi tīklu un pēc tam ierakstiet tīkla paroli.
- 3 Pieskarieties pie **Pabeigts**.

Izvēlnes iestatījumi lietošana printerī

- 1 Sākuma ekrānā pieskarieties pie **Iestatījumi > Tīkls/porti > Bezvadu > Iestatīšana printera panelī > Izvēlēties tīklu**.
- 2 Atlasiet Wi-Fi tīklu un pēc tam ierakstiet tīkla paroli.

Piezīme. Printera modeļos, kuri ir gatavi darbam Wi-Fi tīklā, sākotnējās iestatīšanas laikā tiek parādīta uzvedne par Wi-Fi tīkla iestatīšanu.

Lexmark Mobile Assistant lietošana

- 1 Atkarībā no savas mobilās ierīces lejupielādējiet lietotni Lexmark Mobile Assistant no Google Play™ vai App Store.
- 2 Printera sākuma ekrānā pieskarieties pie **Iestatījumi > Tīkls/porti > Bezvadu > Iestatīšana, izmantojot mobilo lietotni > Printera ID**.
- 3 Savā mobilajā ierīcē palaidiet lietotni un pēc tam apstipriniet, ka piekrītat lietošanas noteikumiem.
Piezīme. Ja nepieciešams, piešķiriet atļaujas.
- 4 Pieskarieties pie **Pievienot printerim > Atvērt Wi-Fi iestatījumus**.
- 5 Pievienojiet savu mobilo ierīci printera bezvadu tīklam.
- 6 Atgriezieties lietotnē un pēc tam pieskarieties pie **Iestatīt Wi-Fi savienojumu**.
- 7 Atlasiet Wi-Fi tīklu un pēc tam ierakstiet tīkla paroli.
- 8 Pieskarieties pie **Gatavs**.

Printera pievienošana bezvadu tīklam, izmantojot Wi-Fi Protected Setup (WPS)

Pirms darba sākšanas izpildiet tālāk norādītos nosacījumus.

- Piekļuves punkts (bezvadu maršrutētājs) ir WPS sertificēts vai saderīgs ar WPS. Papildinformāciju skatiet kopā ar piekļuves punktu piegādātajā dokumentācijā.
- Printerī ir uzstādīts bezvadu tīkla adapteris. Papildinformāciju skatiet kopā ar adapteri piegādātajos norādījumos.
- Aktīvā adaptera iestatījums ir Automātiski. Sākuma ekrānā pieskarieties pie **Iestatījumi > Tīkls/porti > Tīklu pārskats > Aktīvs adapteris**.

Metodes ar pogu lietošana

- 1 Sākuma ekrānā pieskarieties pie **Iestatījumi > Tīkls/porti > Bezvadu > Wi-Fi Protected Setup > Sākšanas ar pogu metode**.
- 2 Izpildiet displejā redzamos norādījumus.

Personas identifikācijas numura (Personal Identification Number — PIN) metodes lietošana

- 1 Sākuma ekrānā pieskarieties pie **Iestatījumi > Tīkls/porti > Bezvadu > Wi-Fi Protected Setup > Sākšanas ar PIN metode**.
- 2 Nokopējiet astoņu ciparu WPS PIN.
- 3 Atveriet tīmekļa pārlūkprogrammu un adreses laukā ierakstiet piekļuves punkta IP adresi.
Piezīmes.
 - IP adresi skatiet kopā ar piekļuves punktu piegādātajā dokumentācijā.
 - Ja lietojat starpniekserveri, uz laiku to atspējojiet, lai tīmekļa lapa tiktu pareizi ielādēta.
- 4 Piekļūstiet WPS iestatījumiem. Papildinformāciju skatiet kopā ar piekļuves punktu piegādātajā dokumentācijā.
- 5 Ievadiet astoņu ciparu PIN, pēc tam saglabājiet izmaiņas.

Wi-Fi Direct konfigurēšana

Wi-Fi Direct® ir Wi-Fi-vienādranga tehnoloģija, kas ļauj bezvadu ierīcēm tieši pievienoties printerim ar iespējotu Wi-Fi Direct, neizmantojot piekļuves punktu (bezvadu maršrutētāju).

1 Sākuma ekrānā pieskarieties pie **Iestatījumi > Tīkls/porti > Wi-Fi Direct**.

2 Konfigurējiet iestatījumus.

- **Iespējot Wi-Fi Direct** — ļauj printerim parādīt savu Wi-Fi Direct tīklu.
- **Wi-Fi Direct nosaukums** — piešķir nosaukumu Wi-Fi Direct tīklam.
- **Wi-Fi Direct parole** — lai veicinātu bezvadu drošību, piešķir paroli, kad tiek lietots vienādranga savienojums.
- **Rādīt paroli iestatīšanas lapā** — rāda paroli tīkla iestatīšanas lapā.
- **Automātiski akceptēt spiedpogas pieprasījumus** — ļauj printerim automātiski akceptēt savienojuma pieprasījumus.

Piezīme. Automātiska spiedpogas pieprasījumu akceptēšana nav droša.

Piezīmes.

- Pēc noklusējuma Wi-Fi Direct tīkla parole nav redzama printera displejā. Lai parādītu paroli, iespējot paroles apskates ikonu. Sākuma ekrānā pieskarieties pie **Iestatījumi > Drošība > Dažādi > Iespējot paroles/PIN apskati**.
- Lai noskaidrotu Wi-Fi Direct tīkla paroli, to neparādot printera displejā, sākuma ekrānā pieskarieties pie **Iestatījumi > Atskaite > Tīkls > Tīkla iestatīšanas lapa**.

Mobilās ierīces pievienošana printerim

Pirms mobilās ierīces pievienošanas pārbaudiet, vai ir konfigurēta Wi-Fi Direct. Lai iegūtu papildinformāciju, skatiet: [“Wi-Fi Direct konfigurēšana” 50. lpp.](#)

Pievienošana, izmantojot Wi-Fi Direct

Piezīme. Šie norādījumi attiecas tikai uz Android mobilajām ierīcēm.

- 1 Mobilajā ierīcē atveriet iestatījumu izvēlni.
- 2 Iespējot **Wi-Fi** un pēc tam pieskarieties pie **Wi-Fi Direct**.
- 3 Atlasiet printera Wi-Fi Direct nosaukumu.
- 4 Apstipriniet pievienošanu printera vadības panelī.

Pievienošana, izmantojot Wi-Fi

- 1 Mobilajā ierīcē atveriet iestatījumu izvēlni.
- 2 Pieskarieties pie **Wi-Fi** un pēc tam atlasiet printera Wi-Fi Direct nosaukumu.

Piezīme. Pirms Wi-Fi Direct nosaukuma tiek pievienota virkne DIRECT-xy (kur x un y ir divas nejaušas rakstzīmes).

- 3 Ierakstiet Wi-Fi Direct paroli.

Datora pievienošana printerim

Pirms datora pievienošanas pārbaudiet, vai ir konfigurēta Wi-Fi Direct. Lai iegūtu papildinformāciju, skatiet: [“Wi-Fi Direct konfigurēšana” 50. lpp.](#)

Windows lietotājiem

- 1 Atveriet **Printeri un skeneri** un pēc tam noklikšķiniet uz **Pievienot printeri vai skeneri**.
- 2 Noklikšķiniet uz **Rādīt Wi-Fi Direct printerus** un pēc tam atlasiet printera Wi-Fi Direct nosaukumu.
- 3 Printera displejā iegaumējiet printera astoņu ciparu PIN.
- 4 Ievadiet PIN datorā.

Piezīme. Ja printera draiveris vēl nav instalēts, Windows lejupielādē attiecīgo draiveri.

Macintosh lietotājiem

- 1 Noklikšķiniet uz bezvadu ikonas un pēc tam atlasiet printera Wi-Fi Direct nosaukumu.

Piezīme. Pirms Wi-Fi Direct nosaukuma tiek pievienota virkne DIRECT-xy (kur x un y ir divas nejaušas rakstzīmes).

- 2 Ierakstiet Wi-Fi Direct paroli.

Piezīme. Kad atvienojat Wi-Fi Direct tīklu, pārslēdziet datoru atpakaļ uz tā iepriekšējo tīklu.

Wi-Fi tīkla deaktivizēšana

- 1 Sākuma ekrānā pieskarieties pie **Iestatījumi > Tīkls/porti > Tīklu pārskats > Aktīvs adapteris > Standarta tīkls**.
- 2 Izpildiet displejā redzamos norādījumus.

Printera savienojuma pārbaude

- 1 Sākuma ekrānā pieskarieties pie **Iestatījumi > Atskaites > Tīkls > Tīkla iestatīšanas lapa**.
- 2 Skatiet tīkla iestatīšanas lapas pirmo sadaļu un pārliedzieties, vai statuss ir **Pievienots**.

Ja statuss ir **Nav pievienots**, iespējams, LAN savienojuma punkts nav aktīvs vai ir radusies tīkla kabeļa darbības kļūme. Palīdzību jautājiet savam administratoram.

Izvēlņu iestatījumu lapas drukāšana

Sākuma ekrānā pieskarieties pie **Iestatījumi > Atskaites > Izvēlņu iestatījumu lapa**.

Printera drošība

Printera atmiņas dzēšana

Lai printerī izdzēstu energoatkarīgu atmiņu vai buferī esošos datus, izslēdziet printeri.

Lai izdzēstu energoneatkarīgu atmiņu, atsevišķus iestatījumus, ierīces un tīkla iestatījumus, drošības iestatījumus un iegultos risinājumus, rīkojieties šādi:

- 1 Sākuma ekrānā pieskarieties pie **Iestatījumi > Ierīce > Apkope > Dzēšana, pārtraucot lietošanu**.
- 2 Atlasiet izvēles rūtiņu **Sanitizēt visu informāciju energoneatkarīgajā atmiņā** un pēc tam pieskarieties pie **Labi**.
- 3 Atlasiet **Sākt sākotnējo iestatīšanu** vai **Printerim jāatrodas bezsaistē** un pēc tam pieskarieties pie **Labi**.

Rūpnīcas noklusējuma iestatījumu atjaunošana

- 1 Sākuma ekrānā pieskarieties pie **Iestatījumi > Ierīce > Atjaunot rūpnīcas noklusējumus**.
- 2 Izvēlnē Atjaunot iestatījumus atlasiet tos iestatījumus, ko vēlaties atjaunot.
- 3 Pieskarieties pie **ATJAUNOT**.
- 4 Izpildiet displejā redzamos norādījumus.

Paziņojums par energoatkarību

Jūsu printerim ir dažādi atmiņas veidi, kuros var atrasties ierīces un tīkla iestatījumi, kā arī lietotāja dati.

Atmiņas veids	Apraksts
Energoatkarīga atmiņa	Printerī tiek lietota standarta <i>brīvpiekļuves atmiņa</i> (RAM), lai vienkāršu drukas darbu laikā buferī īslaicīgi ievietotu lietotāja datus.
Energoneatkarīga atmiņa	Printerī varat izmanto divu veidu energoneatkarīgu atmiņu: EEPROM un NAND (zibatmiņa). Abi veidi tiek izmantoti, lai glabātu operētājsistēmas, ierīces iestatījumu un tīkla informāciju.

Izdzēsiet visu uzstādīto printera atmiņas ierīču saturu šādos gadījumos:

- Printeris netiek izmantots.
- Printeris tiek pārvietots uz citu nodaļu vai atrašanās vietu.
- Printera apkopi veic jūsu uzņēmumam nepiederoša persona.
- Printeris apkopes nolūkos tiek pārvietots ārpus jūsu uzņēmuma telpām.
- Printeris tiek pārdots citai organizācijai.

Drukāt

Drukāšana no datora

Piezīme. Ja drukājat uz etiķetēm, kartona un aploksnēm, pirms dokumenta drukāšanas printerī iestatiet papīra izmērus un veidu.

- 1 Dokumentā, kuru vēlaties izdrukāt, atveriet dialoglodziņu Drukāšana.
- 2 Ja nepieciešams, koriģējiet iestatījumus.
- 3 Izdrukājiet dokumentu.

Drukāšana no mobilās ierīces

Drukāšana no mobilās ierīces, izmantojot pakalpojumu Lexmark Mobile Print

Drukāšana no mobilās ierīces, izmantojot pakalpojumu Lexmark Mobile Print

Lexmark™ Pakalpojums Mobile Print ļauj nosūtīt dokumentus un attēlus tieši uz atbalstītu Lexmark printeri.

- 1 Atveriet dokumentu un pēc tam nosūtiet vai kopīgojiet dokumentu pakalpojumā Lexmark Mobile Print.



Piezīme. Dažas trešo pušu lietojumprogrammas var neatbalstīt sūtīšanas vai kopīgošanas funkciju. Papildinformāciju skatiet kopā ar lietojumprogrammu piegādātajā dokumentācijā.

- 2 Atlasiet printeri.
- 3 Izdrukājiet dokumentu.

Drukāšana no mobilās ierīces, izmantojot Mopria drukāšanas pakalpojumu

Mopria® drukāšanas pakalpojums ir mobilās drukāšanas risinājums, kas paredzēts mobilajām ierīcēm ar operētājsistēmu Android™ 5.0 vai jaunāku versiju. Tas ļauj tieši drukāt no jebkura printera ar Mopria sertifikātu.

Piezīme. Pārlicinieties, vai esat lejupielādējis Mopria drukāšanas pakalpojuma lietojumprogrammu no Google Play™ veikala, un iespējojiet to mobilajā ierīcē.

- 1 Savā Android mobilajā ierīcē palaidiet saderīgu lietojumprogrammu vai atlasiet dokumentu failu pārvaldniekā.
- 2 Pieskarieties pie  > Drukāt.
- 3 Atlasiet printeri un pēc tam koriģējiet iestatījumu, ja nepieciešams.
- 4 Pieskarieties pie .

Drukāšana no mobilās ierīces, izmantojot AirPrint

AirPrint programmatūras funkcija ir mobilās drukāšanas risinājums, kas ļauj drukāt tieši no Apple ierīcēm, izmantojot AirPrint sertificētu printeri.

Piezīmes.

- Nodrošiniet, lai Apple ierīce un printeris ir pievienoti vienam tīklam. Ja tīklam ir vairāki bezvadu centrmezgli, pārbaudiet, vai abas ierīces ir pievienotas vienam apakštīklam.
- Šo lietojumprogrammu atbalsta tikai dažas Apple ierīces.

1 Mobilās ierīces failu pārvaldniekā atlasiet dokumentu vai palaidiet saderīgu lietojumprogrammu.

2 Pieskarieties pie  > **Drukāt.**

3 Atlasiet printeri un pēc tam koriģējiet iestatījumu, ja nepieciešams.

4 Izdrukājiet dokumentu.



Drukāšana no mobilās ierīces, izmantojot Wi-Fi Direct®

Wi-Fi Direct ir drukāšanas pakalpojums, kas ļauj drukāt, izmantojot jebkuru pakalpojumam Wi-Fi Direct gatavu printeri.

Piezīme. Pārbaudiet, vai mobilā ierīce ir pievienota printera bezvadu tīklam. Lai iegūtu papildinformāciju, skatiet: [“Mobilās ierīces pievienošana printerim” 50. lpp.](#)

1 Savā mobilajā ierīcē palaidiet saderīgu lietojumprogrammu vai atlasiet dokumentu failu pārvaldniekā.

2 Atkarībā no mobilās ierīces veiciet kādu no šīm darbībām:

- Pieskarieties pie  > **Drukāt.**
- Pieskarieties pie  > **Drukāt.**
- Pieskarieties pie  > **Drukāt.**

3 Atlasiet printeri un pēc tam koriģējiet iestatījumu, ja nepieciešams.

4 Izdrukājiet dokumentu.

Drukāšana no zibatmiņas diska

Šī funkcija ir pieejama tikai dažos printera modeļos.

- 1 Ievietojiet zibatmiņas disku.

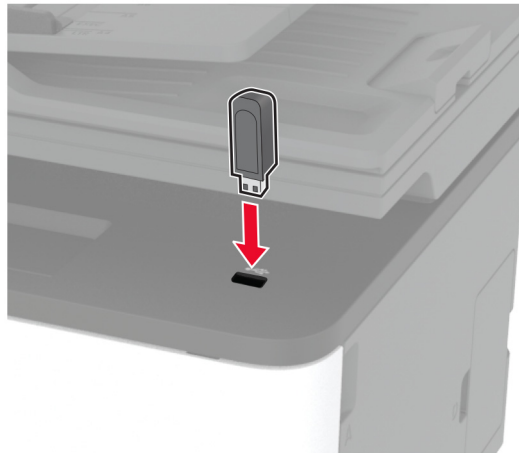

Piezīmes.

- Ja ievietojat zibatmiņas disku, kamēr tiek rādīts kļūdas ziņojums, printeris ignorē zibatmiņas disku.
- Ja ievietojat zibatmiņas disku, kamēr printeris apstrādā citus drukas darbus, printera displejā tiek parādīts ziņojums **Aizņemts**.

- 2 Atlasiet drukājamo dokumentu.

Ja nepieciešams, konfigurējiet citus drukāšanas iestatījumus.

- 3 Izdrukājiet dokumentu.

Lai izdrukātu citu dokumentu, atlasiet **USB disks**.

Brīdinājums — iespējams bojājums: Lai izvairītos no datu zaudēšanas vai nepareizas printera darbības, nepieskarieties zibatmiņas diskam vai printerim šeit attēlotajā apgabalā, kamēr notiek drukāšana no atmiņas ierīces, tās lasīšana vai rakstīšana tajā.



Atbalstīto zibatmiņas disku un failu veidi

Zibatmiņas diski

- Lexar JumpDrive S70 (16GB un 32GB)
- SanDisk Cruzer (16GB un 32GB)
- PNY Attaché (16GB un 32GB)

Piezīmes.

- Printeris atbalsta ātrdarbīgus USB zibatmiņas diskus ar pilna ātruma standartu.
- USB zibatmiņas diskiem ir jāatbalsta failu iedales tabulas (File Allocation Table — FAT) sistēma.

Failu veidi

Dokumenti	Attēli
<ul style="list-style-type: none"> • PDF (1.7 vai vecāka versija)* • Microsoft failu formāti (DOC, DOCX, XLS, XLSX, PPT, PPTX)* 	<ul style="list-style-type: none"> • JPEG vai JPG • TIFF vai TIF* • GIF* • BMP* • PNG* • PCX* • DCX*
* Atbalsta tikai daži printera modeļi.	

Konfidenciālu darbu konfigurēšana

Ja lietojat vadības paneli

- 1 Sākuma ekrānā pieskarieties pie **Iestatījumi > Drošība > Konfidenciālas drukāšanas iestatīšana**.
- 2 Konfigurējiet iestatījumus.

Ja lietojat serveri Embedded Web Server

- 1 Atveriet tīmekļa pārlūkprogrammu un adreses laukā ierakstiet printera IP adresi.

Piezīmes.

- Printera IP adrese ir redzama sākuma ekrānā. IP adrese tiek attēlota kā četras ciparu kopas, kas atdalītas ar punktiem, piemēram, 123.123.123.123.
- Ja lietojat starpniekserveri, uz laiku to atspējojiet, lai tīmekļa lapa tiktu pareizi ielādēta.

- 2 Noklikšķiniet uz **Iestatījumi > Drošība > Konfidenciālas drukāšanas iestatīšana**.
- 3 Konfigurējiet iestatījumus.

Izvēlnes vienums	Darbība
Maksimālais nederīga PIN skaits	Norādiet, cik reižu var ievadīt nederīgu PIN. Piezīme. Kad tiek sasniegts šis ierobežojums, konkrētajam lietotājevārdam atbilstošie drukas darbi tiek izdzēsti.
Konfidenciālu darbu derīguma termiņš	Iestatiet konfidenciālu drukas darbu derīguma termiņu. Piezīme. Aizturēti konfidenciāli darbi tiek glabāti printerī, līdz tie tiek izpildīti vai izdzēsti manuāli.
Atkārtotu darbu derīguma termiņš	Iestatiet derīguma termiņu drukas darbiem, kurus vēlaties atkārtot. Piezīme. Atkārtoti aizturēti darbi tiek glabāti printera atmiņā, lai tos drukātu atkārtoti.
Pārbaudāmu darbu derīguma termiņš	Iestatiet derīguma termiņu tāda darba eksemplāra drukāšanai, lai pārbaudītu kvalitāti pirms pārējo eksemplāru drukāšanas. Piezīme. Izpildot pārbaudāmu darbu, pirms visu kopiju drukāšanas tiek izdrukāta viena kopija, lai pārbaudītu, vai tās kvalitāte ir apmierinoša.
Rezervētu darbu derīguma termiņš	Iestatiet derīguma termiņu tādiem drukas darbiem, kurus vēlaties saglabāt printerī, lai drukātu vēlāk. Piezīme. Aizturēti rezervēti darbi tiek automātiski izdzēsti pēc drukāšanas.
Pieprasīt visu darbu aizturēšanu	Iestatiet printeri aizturēt visus drukas darbus.
Paturēt dublētus dokumentus	Iestatiet, lai printeris drukātu visus dokumentus ar vienādu faila nosaukumu.

Konfidenciālu un citu aizturētu darbu drukāšana

Windows lietotājiem

- 1 Kad dokuments ir atvērts, noklikšķiniet uz **Fails > Drukāt**.
- 2 Atlasiet printeri un pēc tam noklikšķiniet uz **Rekvizīti, Preferences, Opcijas vai Iestatīšana**.
- 3 Noklikšķiniet uz **Drukāšana un aizturēšana**.
- 4 Atlasiet **Izmantot drukāšanu un aizturēšanu** un pēc tam piešķiriet lietotājvārdu.
- 5 Atlasiet drukas darba veidu (konfidenciāls, atkārtots, rezervēts vai pārbaudāms).
Ja atlasāt **Konfidenciāli**, iestatiet drukas darba drošību ar personas identifikācijas numuru (personal identification number — PIN).
- 6 Noklikšķiniet uz **Labi** vai **Drukāt**.
- 7 Printera sākuma ekrānā izpildiet drukas darbu.
 - Ja ir konfidenciāli drukas darbi, pieskarieties pie **Aizturēti darbi** > atlasiet savu lietotājvārdu > **Konfidenciāli** > ievadiet PIN > atlasiet drukas darbu > konfigurējiet iestatījumus > **Drukāt**.
 - Ja ir citi drukas darbi, pieskarieties pie **Aizturēti darbi** > atlasiet savu lietotājvārdu > atlasiet drukas darbu > konfigurējiet iestatījumus > **Drukāt**

Macintosh lietotājiem

AirPrint izmantošana

- 1 Kad dokuments ir atvērts, izvēlieties **Fails > Drukāt**.
- 2 Atlasiet printeri un pēc tam nolaižamajā izvēlnē pēc izvēlnes Orientācija izvēlieties **Drukāšanas PIN**.
- 3 Iespējojiet **Drukāt ar PIN** un pēc tam ievadiet četru ciparu PIN.
- 4 Noklikšķiniet uz **Drukāt**.
- 5 Printera sākuma ekrānā izpildiet drukas darbu. Pieskarieties pie **Aizturēti darbi >** atlasiet sava datora nosaukumu > **Konfidenciāli >** ievadiet PIN > atlasiet drukas darbu > **Drukāt**.

Printera draivera izmantošana

- 1 Kad dokuments ir atvērts, izvēlieties **Fails > Drukāt**.
- 2 Atlasiet printeri un pēc tam nolaižamajā izvēlnē pēc izvēlnes Orientācija izvēlieties **Drukāšana un aizturēšana**.
- 3 Izvēlieties **Konfidenciāla drukāšana** un pēc tam ievadiet četru ciparu PIN.
- 4 Noklikšķiniet uz **Drukāt**.
- 5 Printera sākuma ekrānā izpildiet drukas darbu. Pieskarieties pie **Aizturēti darbi >** atlasiet sava datora nosaukumu > **Konfidenciāli >** atlasiet drukas darbu > ievadiet PIN > **Drukāt**.

Drukāšana no Cloud Connector profila

- 1 Sākuma ekrānā pieskarieties pie **Darbu rinda**.
- 2 Atlasiet mākoņpakalpojumu sniedzēju un pēc tam atlasiet profilu.
Piezīme. Papildinformāciju par Cloud Connector profila izveidi skatiet [“Cloud Connector profila izveide” 23. lpp.](#)
- 3 Pieskarieties pie **Drukāt** un pēc tam atlasiet failu.
Ja nepieciešams, koriģējiet iestatījumus.
Piezīme. Pārbaudiet, vai ir atlasīts atbalstīts fails.
- 4 Izdrukājiet dokumentu.

Fontu paraugu saraksta drukāšana

- 1 Sākuma ekrānā pieskarieties pie **Iestatījumi > Atskaites > Drukāšana > Fontu drukāšana**.
- 2 Pieskarieties pie **PCL fonti** vai **PostScript fonti**.

Atdalošo lapu ievietošana starp eksemplāriem

- 1 Sākuma ekrānā pieskarieties pie **Iestatījumi > Drukāšana > Izkārtojums > Atdalošās lapas > Starp eksemplāriem**.
- 2 Izdrukājiet dokumentu.

Drukāš darba atceļšana

No printera vadības paneļa

- 1 Printera sākuma ekrānā pieskarieties pie **Atcelt darbu**.
- 2 Atlasiet atceļamo darbu.

No datora



- 1 Atkarībā no operētājsistēmas veiciet kādu no tālāk norādītajām darbībām.
 - Atveriet printeru mapi un atlasiet savu printeri.
 - Izvēlnes Apple sadaļā Sistēmas preferences pārejiet uz printeri un pēc tam atveriet drukas darbu rindu.
- 2 Atlasiet atceļamo darbu.

Tonera intensitātes korigēšana

- 1 Sākuma ekrānā pieskarieties pie **Iestatījumi > Drukāšana > Kvalitāte > Tonera intensitāte**.
- 2 Atlasiet iestatījumu.

Kopēšana

Automātiskā dokumentu padevēja vai skenera stikla lietošana

Automātiskais dokumentu padevējs (Automatic document feeder — ADF)	Skenera stikls
<p>Piezīme. ADF ir pieejama tikai dažos printera modeļos.</p>  <ul style="list-style-type: none"> Izmantojiet ADF dokumentiem ar vairākām lapām vai abpusēji apdrukātiem dokumentiem. Originālo dokumentu ievietojiet ar apdrukāto pusi uz augšu. Izmantojot dokumentu ar vairākām lapām, pirms ievietošanas noteikti nolīdziniet priekšējo malu. Noteikti pielāgojiet ADF vadotnes atbilstoši ievietojamā papīra platumam. 	 <ul style="list-style-type: none"> Izmantojiet skenera stiklu vienas lapas dokumentiem, grāmatu lapām, nelieliem materiāliem (piemēram, pastkartēm vai fotoattēliem), kodoskopa plēvēm, fotopapīram vai plānam apdrukājamajam materiālam (piemēram, izgriezumiem no žurnāliem). Novietojiet dokumentu ar apdrukāto pusi uz leju stūrī ar bultiņu.

Kopēšana

- 1 Ievietojiet oriģinālo dokumentu ADF paplātē vai novietojiet to uz skenera stikla.

Piezīme. Lai attēls netiktu apgriezts, pārliecinieties, vai sakrīt oriģinālā dokumenta un izdrukas papīra izmēri.

- 2 Sākuma ekrānā pieskarieties pie **Kopēšana** un pēc tam norādiet kopiju skaitu.

Ja nepieciešams, koriģējiet kopēšanas iestatījumus.

- 3 Kopējiet dokumentu.

Piezīme. Lai ātri kopētu, izmantojot vadības paneli, nospiediet .

Fotoattēlu kopēšana

- 1 Novietojiet fotoattēlu uz skenera stikla.
- 2 Sākuma ekrānā pieskarieties pie **Kopēšana** > **Satura veids** > **Fotoattēli**.
- 3 Kopējiet dokumentu.

Kopēšana uz veidlapām

- 1 Ievietojiet oriģinālo dokumentu ADF paplātē vai novietojiet to uz skenera stikla.
- 2 Sākuma ekrānā pieskarieties pie **Kopēšana > Kopēt no** > atlasiet oriģinālā dokumenta izmērus.
- 3 Pieskarieties pie **Kopēt uz** un pēc tam atlasiet papīra avotu, kurā atrodas veidlapa.
Ja veidlapa ir ievietota manuālajā padevējā, pārvietojieties uz:
Kopēt uz > Manuālais padevējs > atlasiet papīra izmērus > Veidlapa
- 4 Kopējiet dokumentu.

Kopēšana uz abām papīra pusēm

- 1 Ievietojiet oriģinālo dokumentu ADF paplātē vai novietojiet to uz skenera stikla.
- 2 Sākuma ekrānā pieskarieties pie **Kopēšana > Puses**.
- 3 Koriģējiet iestatījumus.
- 4 Kopējiet dokumentu.

Kopiju samazināšana vai palielināšana

- 1 Ievietojiet oriģinālo dokumentu ADF paplātē vai novietojiet to uz skenera stikla.
- 2 Sākuma ekrānā pārvietojieties uz:
Kopēšana > Mērogs > norādiet mēroga vērtību
Piezīme. Ja pēc mēroga vērtības iestatīšanas maināt oriģinālā dokumenta vai izdrukas izmērus, mēroga vērtība tiek atiestatīta uz Automātiski.
- 3 Kopējiet dokumentu.

Vairāku lapu kopēšana uz vienas loksnes

- 1 Ievietojiet oriģinālo dokumentu ADF paplātē vai novietojiet to uz skenera stikla.
- 2 Sākuma ekrānā pieskarieties pie **Kopēšana > Lapas vienā pusē**.
- 3 Koriģējiet iestatījumus.
- 4 Kopējiet dokumentu.

Kopiju salikšana

- 1 Ievietojiet oriģinālo dokumentu ADF paplātē vai novietojiet to uz skenera stikla.
- 2 Sākuma ekrānā pieskarieties pie **Kopēt > Salikt > Ieslēgts [1,2,1,2,1,2]**.
- 3 Kopējiet dokumentu.

Karšu kopēšana



- 1 Novietojiet karti uz skenēšanas stikla.
- 2 Vadības panelī pārvietojieties uz:
Kopēšana > ID kopēšana
- 3 Ja nepieciešams, koriģējiet iestatījumus.
- 4 Kopējiet dokumentu.

Kopēšanas Īsceļa izveide

- 1 Sākuma ekrānā pieskarieties pie **Kopēšana**.
- 2 Koriģējiet iestatījumus un pēc tam pieskarieties pie .
- 3 Izveidojiet īsceļu.

E-pasts

Automātiskā dokumentu padevēja vai skenera stikla lietošana

Automātiskais dokumentu padevējs (Automatic document feeder — ADF)	Skenera stikls
<p>Piezīme. ADF ir pieejama tikai dažos printera modeļos.</p>  <ul style="list-style-type: none"> • Izmantojiet ADF dokumentiem ar vairākām lapām vai abpusēji apdrukātiem dokumentiem. • Oriģinālo dokumentu ievietojiet ar apdrukāto pusi uz augšu. Izmantojot dokumentu ar vairākām lapām, pirms ievietošanas noteikti nolīdziniet priekšējo malu. • Noteikti pielāgojiet ADF vadotnes atbilstoši ievietojamā papīra platumam. 	 <ul style="list-style-type: none"> • Izmantojiet skenera stiklu vienas lapas dokumentiem, grāmatu lapām, nelieliem materiāliem (piemēram, pastkartēm vai fotoattēliem), kodoskopa plēvēm, fotopapīram vai plānam apdrukājamajam materiālam (piemēram, izgriezumiem no žurnāliem). • Novietojiet dokumentu ar apdrukāto pusi uz leju stūrī ar bultiņu.

E-pasta ziņojuma sūtīšana

Pirms darba sākšanas pārbaudiet, vai ir konfigurēti SMTP iestatījumi. Lai iegūtu papildinformāciju, skatiet: [“E-pasta SMTP iestatījumu konfigurēšana” 31. lpp.](#)

Ja lietojat vadības paneli

- 1 Ievietojiet oriģinālo dokumentu ADF paplātē vai novietojiet to uz skenera stikla.
- 2 Sākuma ekrānā pieskarieties pie **E-pasts** un pēc tam ievadiet nepieciešamo informāciju.
- 3 Ja nepieciešams, konfigurējiet izvades faila veida iestatījumus.
- 4 Nosūtiet e-pasta ziņojumu.

Īsceļa numura izmantošana



- 1 Ievietojiet oriģinālo dokumentu ADF paplātē vai novietojiet to uz skenera stikla.
- 2 Sākuma ekrānā pieskarieties pie **Īsceļi > E-pasts**.
- 3 Atlasiet īsceļa numuru.
- 4 Nosūtiet e-pasta ziņojumu.

E-pasta Īsceļa izveide

- 1 Sākuma ekrānā pieskarieties pie **E-pasts**.
- 2 Koriģējiet iestatījumus un pēc tam pieskarieties pie  .
- 3 Izveidojiet Īsceļu.

Fakss

Automātiskā dokumentu padevēja vai skenera stikla lietošana

Automātiskais dokumentu padevējs (Automatic document feeder — ADF)	Skenera stikls
<p>Piezīme. ADF ir pieejama tikai dažos printera modeļos.</p>  <ul style="list-style-type: none"> • Izmantojiet ADF dokumentiem ar vairākām lapām vai abpusēji apdrukātiem dokumentiem. • Oriģinālo dokumentu ievietojiet ar apdrukāto pusi uz augšu. Izmantojot dokumentu ar vairākām lapām, pirms ievietošanas noteikti nolīdziniet priekšējo malu. • Noteikti pielāgojiet ADF vadotnes atbilstoši ievietojamā papīra platumam. 	 <ul style="list-style-type: none"> • Izmantojiet skenera stiklu vienas lapas dokumentiem, grāmatu lapām, nelieliem materiāliem (piemēram, pastkartēm vai fotoattēliem), kodoskopa plēvēm, fotopapīram vai plānam apdrukājamajam materiālam (piemēram, izgriezumiem no žurnāliem). • Novietojiet dokumentu ar apdrukāto pusi uz leju stūrī ar bultiņu.

Faksa sūtīšana

Piezīme. Pārbaudiet, vai fakss ir konfigurēts. Lai iegūtu papildinformāciju, skatiet: [“Faksa funkcijas iestatīšana printerī” 24. lpp.](#)

Ja lietojat vadības paneli

- 1 Ievietojiet oriģinālo dokumentu ADF paplātē vai novietojiet to uz skenera stikla.
- 2 Sākuma ekrānā pieskarieties pie **Fakss** un pēc tam ievadiet nepieciešamo informāciju.
Ja nepieciešams, koriģējiet iestatījumus.
- 3 Nosūtiet faksu.

Ja lietojat datoru

Pirms darba sākšanas pārbaudiet, vai ir instalēts faksa draiveris. Lai iegūtu papildinformāciju, skatiet: [“Faksa draivera instalēšana” 44. lpp.](#)

Windows lietotājiem

- 1 Dokumentā, kuru vēlaties nosūtīt pa faksu, atveriet dialoglodziņu Drukāšana.
- 2 Atlasiet printeri un pēc tam noklikšķiniet uz **Rekvizīti**, **Preferences**, **Opcijas** vai **Iestatīšana**.

3 Noklikšķiniet uz **Fakss > Iespējot faksu > Vienmēr parādīt iestatījumus pirms faksa sūtīšanas** un pēc tam ievadiet adresāta numuru.

Ja nepieciešams, konfigurējiet citus faksa iestatījumus.

4 Nosūtiet faksu.

Macintosh lietotājiem

1 Kad dokuments ir atvērts, izvēlieties **Faili > Drukāt**.

2 Atlasiet to printeri, kuram aiz nosaukuma ir pievienots - **Fakss**.

3 Laukā **Kam** ievadiet adresāta numuru.

Ja nepieciešams, konfigurējiet citus faksa iestatījumus.

4 Nosūtiet faksu.

Faksa ieplānošana

Piezīme. Pārbaudiet, vai fakss ir konfigurēts. Lai iegūtu papildinformāciju, skatiet: [“Faksa funkcijas iestatīšana printerī” 24. lpp.](#)

1 Ievietojiet oriģinālo dokumentu ADF paplātē vai novietojiet to uz skenera stikla.

2 Sākuma ekrānā pieskarieties pie **Fakss > Kam > ievadiet faksa numuru > Gatavs**.

3 Pieskarieties pie **Sūtīšanas laiks**, konfigurējiet datumu un laiku, pēc tam pieskarieties pie **Labi**.

4 Nosūtiet faksu.

Faksa galamērķa īsceļa izveide

Piezīme. Pārbaudiet, vai fakss ir konfigurēts. Lai iegūtu papildinformāciju, skatiet: [“Faksa funkcijas iestatīšana printerī” 24. lpp.](#)

1 Sākuma ekrānā pieskarieties pie **Fakss > Uz**.

2 Ievadiet adresāta numuru un pēc tam pieskarieties pie **Gatavs**.

3 Pieskarieties pie .

4 Izveidojiet īsceļu.

Faksa izšķirtspējas maiņa

Piezīme. Pārbaudiet, vai fakss ir konfigurēts. Lai iegūtu papildinformāciju, skatiet: [“Faksa funkcijas iestatīšana printerī” 24. lpp.](#)

1 Ievietojiet oriģinālo dokumentu ADF paplātē vai novietojiet to uz skenera stikla.

2 Sākuma ekrānā pieskarieties pie **Fakss** un pēc tam ievadiet nepieciešamo informāciju.

3 Pieskarieties pie **Izšķirtspēja** un pēc tam koriģējiet iestatījumu.

4 Nosūtiet faksu.

Faksa intensitātes korigēšana

Piezīme. Pārbaudiet, vai fakss ir konfigurēts. Lai iegūtu papildinformāciju, skatiet: [“Faksa funkcijas iestatīšana printerī” 24. lpp.](#)

- 1 Ievietojiet oriģinālo dokumentu ADF paplātē vai novietojiet to uz skenera stikla.
- 2 Sākuma ekrānā pieskarieties pie **Fakss** un pēc tam ievadiet nepieciešamo informāciju.
- 3 Pieskarieties pie **Intensitāte** un pēc tam korigējiet iestatījumu.
- 4 Nosūtiet faksu.

Faksa žurnāla drukāšana

Piezīme. Pārbaudiet, vai fakss ir konfigurēts. Lai iegūtu papildinformāciju, skatiet: [“Faksa funkcijas iestatīšana printerī” 24. lpp.](#)

- 1 Sākuma ekrānā pieskarieties pie **Iestatījumi > Atskaites > Fakss**.
- 2 Pieskarieties pie **Faksa darbu žurnāls** vai **Faksa zvanu žurnāls**.

Nevēlamu faksu bloķēšana

Piezīme. Pārbaudiet, vai fakss ir konfigurēts. Lai iegūtu papildinformāciju, skatiet: [“Faksa funkcijas iestatīšana printerī” 24. lpp.](#)

- 1 Sākuma ekrānā pieskarieties pie **Iestatījumi > Fakss > Faksa iestatīšana > Faksa saņemšanas iestatījumi > Administratora vadīklas**.
- 2 Norādiet iestatījuma Bloķēt faksus, ja nav norādīts vārds vērtību **ieslēgts**.

Faksu aizturēšana

Piezīme. Pārbaudiet, vai fakss ir konfigurēts. Lai iegūtu papildinformāciju, skatiet: [“Faksa funkcijas iestatīšana printerī” 24. lpp.](#)

- 1 Atveriet tīmekļa pārlūkprogrammu un adreses laukā ierakstiet printera IP adresi.

Piezīmes.

- Printera IP adrese ir redzama printera sākuma ekrānā. IP adrese tiek attēlota kā četras ciparu kopas, kas atdalītas ar punktiem, piemēram, 123.123.123.123.
- Ja lietojat starpniekserveri, uz laiku to atspējojiet, lai tīmekļa lapa tiktu pareizi ielādēta.

- 2 Noklikšķiniet uz **Iestatījumi > Fakss > Faksa iestatīšana > Faksa saņemšanas iestatījumi > Faksu aizturēšana**.
- 3 Atlasiet režīmu.
- 4 Piemērojiet izmaiņas.

Faksa pāradresēšana

Piezīme. Pārbaudiet, vai fakss ir konfigurēts. Lai iegūtu papildinformāciju, skatiet: [“Faksa funkcijas iestatīšana printerī” 24. lpp.](#)

1 Izveidojiet galamērķa īsceļu.

a Atveriet tīmekļa pārlūkprogrammu un adreses laukā ierakstiet printera IP adresi.

Piezīmes.

- Printera IP adrese ir redzama sākuma ekrānā. IP adrese tiek attēlota kā četras ciparu kopas, kas atdalītas ar punktiem, piemēram, 123.123.123.123.
- Ja lietojat starpniekserveri, uz laiku to atspējojiet, lai tīmekļa lapa tiktu pareizi ielādēta.

b Noklikšķiniet uz **Īsceļi > Pievienot īsceļu**.

c Atlasiet īsceļa veidu un pēc tam konfigurējiet iestatījumus.

Piezīme. Iegaumējiet īsceļa numuru.

d Piemērojiet izmaiņas.

2 Noklikšķiniet uz **Iestatījumi > Fakss > Faksa iestatīšana > Faksa saņemšanas iestatījumi > Administratora vadītājs**.



3 Izvēlnē Faksa pāradresēšana atlasiet **Pāradresēt** vai **Drukāt un pāradresēt**.

4 Izvēlnē Pāradresēt šim: atlasiet adresāta veidu un pēc tam ierakstiet īsceļa numuru.

5 Piemērojiet izmaiņas.

Skenēšana

Automātiskā dokumentu padevēja vai skenera stikla lietošana

Automātiskais dokumentu padevējs (Automatic document feeder — ADF)	Skenera stikls
<p>Piezīme. ADF ir pieejama tikai dažos printera modeļos.</p>  <ul style="list-style-type: none"> Izmantojiet ADF dokumentiem ar vairākām lapām vai abpusēji apdrukātiem dokumentiem. Orģinālo dokumentu ievietojiet ar apdrukāto pusi uz augšu. Izmantojot dokumentu ar vairākām lapām, pirms ievietošanas noteikti nolīdziniet priekšējo malu. Noteikti pielāgojiet ADF vadotnes atbilstoši ievietojamā papīra platumam. 	 <ul style="list-style-type: none"> Izmantojiet skenera stiklu vienas lapas dokumentiem, grāmatu lapām, nelieliem materiāliem (piemēram, pastkartēm vai fotoattēliem), kodoskopa plēvēm, fotopapīram vai plānam apdrukājamajam materiālam (piemēram, izgriezumiem no žurnāliem). Novietojiet dokumentu ar apdrukāto pusi uz leju stūrī ar bultiņu.

Skenēšana uz datoru

Pirms darba sākšanas izpildiet tālāk norādītos nosacījumus.

- Printera programmaparatūra ir atjaunināta. Lai iegūtu papildinformāciju, skatiet: [“Programmaparatūras atjaunināšana” 45. lpp.](#)
- Dators un printeris ir pievienoti vienam tīklam.

Windows lietotājiem

Lexmark utilītas ScanBack lietošana

- 1 Datorā palaidiet Lexmark utilītu ScanBack un pēc tam noklikšķiniet uz **Tālāk**.

Piezīme. Lai lejupielādētu utilītu, apmeklējiet vietni www.lexmark.com/downloads.

- 2 Noklikšķiniet uz **Iestatīšana** un pēc tam pievienojiet printera IP adresi.

Piezīme. Printera IP adrese ir redzama printera sākuma ekrānā. IP adrese tiek attēlota kā četras ciparu kopas, kas atdalītas ar punktiem, piemēram, 123.123.123.123.

- 3 Noklikšķiniet uz **Aizvērt > Tālāk**.

- 4 Atlasiet oriģinālā dokumenta izmērus un pēc tam noklikšķiniet uz **Tālāk**.

- 5 Atlasiet faila formātu un skenēšanas izšķirtspēju un pēc tam noklikšķiniet uz **Tālāk**.

- 6 Ievadiet unikālu skenēšanas profila nosaukumu un pēc tam noklikšķiniet uz **Tālāk**.
- 7 Pārlūkojiet, lai atrastu vietu, kur vēlaties saglabāt skenēto dokumentu, izveidojiet faila nosaukumu un pēc tam noklikšķiniet uz **Tālāk**.
Piezīme. Lai atkārtoti lietotu skenēšanas profilu, iespējojiet **Izveidot īsceļu** un pēc tam izveidojiet unikālu īsceļa nosaukumu.
- 8 Noklikšķiniet uz **Pabeigt**.
- 9 Ievietojiet oriģinālo dokumentu automātiskajā dokumentu padevējā vai novietojiet to uz skenera stikla.
- 10 Printera sākuma ekrānā pieskarieties pie **Skenēt uz datoru** un pēc tam atlasiet skenēšanas profilu.
Piezīme. Pārbaudiet, vai ir iespējota opcija Skenēt uz datoru. Sākuma ekrānā pieskarieties pie **Iestatījumi > Ierīce > Redzamas sākuma ekrāna ikonas > Skenēt uz datoru > Rādīt**.

Funkcijas Windows faksu sūtīšana un skenēšana lietošana

Piezīme. Pārbaudiet, vai printeris ir pievienots datoram. Lai iegūtu papildinformāciju, skatiet: [“Printeru pievienošana datoram” 44. lpp.](#).

- 1 Ievietojiet oriģinālo dokumentu automātiskajā dokumentu padevējā vai novietojiet to uz skenera stikla.
- 2 Datorā atveriet funkciju **Windows faksu sūtīšana un skenēšana**.
- 3 Izvēlnē **Avots** atlasiet skenera avotu.
- 4 Ja nepieciešams, koriģējiet skenēšanas iestatījumus.
- 5 Skenējiet dokumentu.

Macintosh lietotājiem

Piezīme. Pārbaudiet, vai printeris ir pievienots datoram. Lai iegūtu papildinformāciju, skatiet: [“Printeru pievienošana datoram” 44. lpp.](#).

- 1 Ievietojiet oriģinālo dokumentu automātiskajā dokumentu padevējā vai novietojiet to uz skenera stikla.
- 2 Datorā veiciet kādu no šīm darbībām:
 - Atveriet **Attēla tveršana**.
 - Atveriet **Printeri un skeneri** un pēc tam atlasiet printeri. Noklikšķiniet uz **Skenēšana > Atvērt skeneri**.
- 3 Skenera logā veiciet vienu vai vairākas no šīm darbībām:
 - Atlasiet, kur vēlaties saglabāt skenēto dokumentu.
 - Atlasiet oriģinālā dokumenta izmērus.
 - Lai skenētu no ADF, izvēlnē **Skenēšana** atlasiet **Dokumentu padevējs** vai iespējojiet **Izmantot dokumentu padevēju**.
 - Ja nepieciešams, konfigurējiet skenēšanas iestatījumus.
- 4 Noklikšķiniet uz **Skenēt**.

Skenēšana uz FTP serveri, izmantojot īsceļu

- 1 Izveidojiet FTP īsceļu.
 - a Atveriet tīmekļa pārlūkprogrammu un adreses laukā ierakstiet printera IP adresi.

Piezīmes.

- Printera IP adrese ir redzama sākuma ekrānā. IP adrese tiek attēlota kā četras ciparu kopas, kas atdalītas ar punktiem, piemēram, 123.123.123.123.
- Ja lietojat starpniekserveri, uz laiku to atspējojiet, lai tīmekļa lapa tiktu pareizi ielādēta.

b Noklikšķiniet uz **Īsceļi > Pievienot īsceļu**.

c Izvēlnē Īsceļa veids atlasiet **FTP** un pēc tam konfigurējiet iestatījumus.

d Piemērojiet izmaiņas.

2 Ievietojiet oriģinālo dokumentu ADF paplātē vai novietojiet to uz skenera stikla.

3 Sākuma ekrānā pieskarieties pie **Īsceļi > FTP**.

4 Atlasiet īsceļu.

Skenēšana uz tīkla mapi, izmantojot īsceļu

1 Izveidojiet tīkla mapes īsceļu.

a Atveriet tīmekļa pārlūkprogrammu un adreses laukā ierakstiet printera IP adresi.

Piezīmes.

- Printera IP adrese ir redzama sākuma ekrānā. IP adrese tiek attēlota kā četras ciparu kopas, kas atdalītas ar punktiem, piemēram, 123.123.123.123.
- Ja lietojat starpniekserveri, uz laiku to atspējojiet, lai tīmekļa lapa tiktu pareizi ielādēta.

b Noklikšķiniet uz **Īsceļi > Pievienot īsceļu**.

c Izvēlnē Īsceļa veids atlasiet **Tīkla mape** un pēc tam konfigurējiet iestatījumus.

d Piemērojiet izmaiņas.

2 Ievietojiet oriģinālo dokumentu ADF paplātē vai novietojiet to uz skenera stikla.

3 Sākuma ekrānā pieskarieties pie **Īsceļi > Skenēt uz tīklu**.

4 Atlasiet īsceļu.

Skenēšana uz zibatmiņas disku

Šī funkcija ir pieejama tikai dažos printera modeļos.

- 1 Ievietojiet oriģinālo dokumentu ADF paplātē vai novietojiet to uz skenera stikla.
- 2 Ievietojiet zibatmiņas disku.

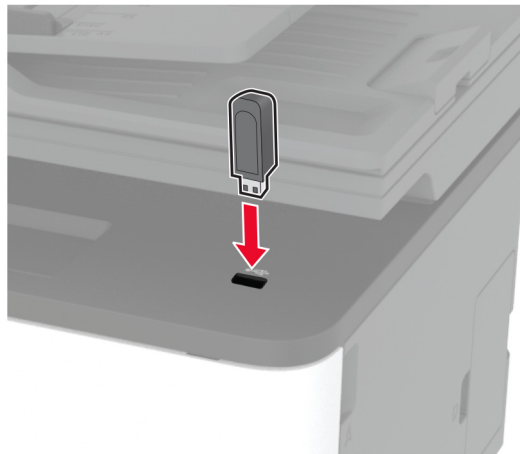

- 3 Pieskarieties pie **Skenēt uz USB** un koriģējiet iestatījumus, ja nepieciešams.

Piezīmes.

- Lai skenēto dokumentu saglabātu mapē, pieskarieties pie **Skenēt uz**, atlasiet mapi un pēc tam pieskarieties pie **Skenēt šeit**.
- Ja netiek parādīts USB diska ekrāns, vadības panelī pieskarieties pie **USB disks**.

- 4 Skenējiet dokumentu.

Brīdinājums — iespējams bojājums: Lai izvairītos no datu zaudēšanas vai nepareizas printera darbības, nepieskarieties zibatmiņas diskam vai printerim šeit attēlotajā apgabalā, kamēr notiek drukāšana no atmiņas ierīces, tās lasīšana vai rakstīšana tajā.



Skenēšana Cloud Connector profilā

- 1 Ievietojiet oriģinālo dokumentu ADF paplātē vai novietojiet to uz skenera stikla.
- 2 Sākuma ekrānā pieskarieties pie **Darbu rinda**.
- 3 Atlasiet mākoņpakalpojumu sniedzēju un pēc tam atlasiet profilu.

Piezīme. Papildinformāciju par Cloud Connector profila izveidi skatiet [“Cloud Connector profila izveide” 23. lpp.](#)

- 4 Pieskarieties pie **Skenēt** un pēc tam piešķiriet faila nosaukumu un galamērķa mapi.
- 5 Pieskarieties pie **Skenēt šeit**.
Ja nepieciešams, koriģējiet skenēšanas iestatījumus.
- 6 Skenējiet dokumentu.

Printera izvēlņu izmantošana

Izvēlņu karte

Ierīce	<ul style="list-style-type: none"> • Preferences • ekonomiskais režīms • Attālā operatora panelis • Paziņojumi • Energijas pārvaldība 	<ul style="list-style-type: none"> • Anonīma datu apkopšana • Atjaunot rūpnīcas noklusējumus • Apkope • Redzamas sākuma ekrāna ikonas • Par šo printeri
Drukāt	<ul style="list-style-type: none"> • Izkārtojums • Iestatīšana • Kvalitāte 	<ul style="list-style-type: none"> • PostScript • PCL • Attēls
Papīrs	<ul style="list-style-type: none"> • Paplašu konfigurēšana 	<ul style="list-style-type: none"> • Apdrukājamā materiāla konfigurēšana
Kopēšana	Kopēšanas noklusējuma iestatījumi	
Fakss ¹	Faksa noklusējumi	
E-pasts	<ul style="list-style-type: none"> • E-pasta iestatīšana 	<ul style="list-style-type: none"> • E-pasta noklusējuma iestatījumi
FTP	FTP noklusējuma iestatījumi	
USB disks ¹	<ul style="list-style-type: none"> • Skenēšana no zibatmiņas diska 	<ul style="list-style-type: none"> • drukāšana no zibatmiņas diska
Tīkls/porti	<ul style="list-style-type: none"> • Tīklu pārskats • Bezvadu • Wi-Fi Direct • Ethernet • TCP/IP • SNMP 	<ul style="list-style-type: none"> • IPSec • 802.1x • LPD konfigurēšana • HTTP/FTP iestatījumi • USB • Ārējas piekļuves tīklam ierobežošana
Drošība	<ul style="list-style-type: none"> • Pieteikšanās metodes² • Sertifikātu pārvaldība² • Pieteikšanās ierobežojumi 	<ul style="list-style-type: none"> • Konfidenciālas drukāšana iestatīšana • Dzēst pagaidu datu failus • Dažādi
Cloud Connector	Iespējot/atspējot savienotājus	
Atskaites	<ul style="list-style-type: none"> • Izvēlņu iestatījumu lapa • Ierīce • Drukāt 	<ul style="list-style-type: none"> • Īsceļi • Fakss • Tīkls
Problēmu novēršana	Drukas kvalitātes testa lapas	Skenera tīrīšana

¹ Pieejams tikai dažos printera modeļos.
² Pieejams tikai serverī Embedded Web Server.

Ierīce

Preferences

Izvēlnes vienums	Apraksts
Displeja valoda [Valodu saraksts]	Iestatiet displejā attēlotā teksta valodu.
Valsts/reģions [Valstu vai reģionu saraksts]	Norādiet, kurā valstī vai reģionā ir konfigurēta printera darbība.
Sākotnējās iestatīšanas palaišana Nē* Jā	Palaidiet iestatīšanas vedni.
Tastatūra Tastatūras veids [Valodu saraksts]	Atlasiet valodu kā tastatūras veidu. Piezīme. Visas tastatūras veida vērtības var nebūt redzamas, var būt nepieciešama speciāla aparatūra, lai tās būtu redzamas.
Attēlotā informācija Displeja teksts 1 (IP adrese*) Displeja teksts 2 (Datums/laiks*) Pielāgots teksts 1 Pielāgots teksts 2	Norādiet, kāda informācija ir jārāda sākuma ekrānā.
Datums un laiks Konfigurēt Pašreizējais datums un laiks Manuāli iestatīt datumu un laiku Datuma formāts (MM-DD-GGGG*) Laika formāts (12 stundas AM/PM*) Laika josla	Konfigurējiet printera datumu un laiku.
Datums un laiks Tīkla laika protokols Iespējot NTP (Ieslēgts*) NTP serveris Iespējot autentifikāciju	Konfigurējiet tīkla laika protokola (Network Time Protocol — NTP) iestatījumus. Piezīme. Opcijas Atslēgas ID un Parole ir redzamas tad, ja opcijas Iespējot autentifikāciju iestatījums ir MD5 atslēga.
Papīra izmēri ASV* Metriskā sistēma	Norādiet papīra izmēru mērvienību. Piezīme. Sākotnējo papīra izmēru iestatījumu nosaka sākotnējās iestatīšanas vednī izvēlētais valsts vai reģions.
Ekrāna spilgtums 20–100% (100*)	Koriģējiet displeja spilgtumu.
Piekļuve zibatmiņas diskam Atspējots Iespējots*	Iespējojiet piekļuvi zibatmiņas diskam.
Vienas lapas skenēšana plakanvirsmā Ieslēgts Izslēgts*	Iestatiet skenēšanu no skenera stikla, vienlaikus apstrādājot tikai vienu lapu.
Piezīme. Zvaigznīte (*) blakus vērtībai norāda rūpnīcas noklusējuma iestatījumu.	

Izvēlnes vienums	Apraksts
Ekrāna taimauts 5–300 (60*)	Iestatiet, pēc cik dīkstāves sekundēm displejā tiek parādīts sākuma ekrāns vai printeris automātiski atsakās no lietotāja konta.
Piezīme. Zvaigznīte (*) blakus vērtībai norāda rūpnīcas noklusējuma iestatījumu.	

Ekonomiskais režīms

Izvēlnes vienums	Apraksts
Drukāt Puses 1 puse 2 puses	Norādiet, vai jādrukā uz vienas papīra puses vai abām.
Drukāt Lapas vienā pusē Izslēgts* 2 lapas vienā pusē 3 lapas vienā pusē 4 lapas vienā pusē 6 lapas vienā pusē 9 lapas vienā pusē 12 lapas vienā pusē 16 lapas vienā pusē	Drukājiet vairākus lapas attēlus uz vienas papīra loksnes puses.
Drukāt Tonera intensitāte Viegls Normāls* Tumšs	Nosakiet, cik gaišs vai tumšs ir teksts vai attēli.
Kopēšana Puses No 1 puses uz 1 puses* No 1 puses uz 2 pusēm	Norādiet, vai jādrukā uz vienas papīra puses vai abām.
Kopēšana Lapas vienā pusē Izslēgts* 2 portreta orientācijas lapas 4 portreta orientācijas lapas 2 ainavas orientācijas lapas 4 ainavas orientācijas lapas	Norādiet, cik lapas attēlu ir jādrukā uz vienas papīra loksnes puses.
Kopēšana Intensitāte 1-9 (5*)	Koriģējiet skenētā attēla intensitāti.
Piezīme. Zvaigznīte (*) blakus vērtībai norāda rūpnīcas noklusējuma iestatījumu.	

Attālā operatora panelis

Izvēlnes vienums	Apraksts
Ārējs VNC savienojums Neatļaut* Atļaut	Pievienojiet virtuālās tīklskaitļošanas (Virtual Network Computing — VNC) klientu attālā operatora panelim.
Autentifikācijas veids Nav* Standarta autentificēšana	Iestatiet autentifikācijas veidu, piekļūstot VNS klienta serverim.
VNC parole	Norādiet paroli, lai pievienotos VNC klienta serverim. Piezīme. Šis izvēlnes vienums ir redzams tikai tad, ja opcijas Autentifikācijas veids iestatījums ir Standarta autentificēšana.
Piezīme. Zvaigznīte (*) blakus vērtībai norāda rūpnīcas noklusējuma iestatījumu.	

Paziņojumi

Izvēlnes vienums	Apraksts
Atskaņot signālu, ja ievietots ADF Izslēgts Ieslēgts*	Iespējojiet skaņas signāla atskaņošanu, ievietojot papīru ADF.
Brīdinājumu vadība Izslēgts Vienreizējs* Nepārtraukts	Iestatiet brīdinājuma skaņas signāla atskaņošanas reižu skaitu, ja printera darbībā ir nepieciešama lietotāja iejaukšanās.
Izejmateriāli Izejmateriālu aprēķina rādīšana Rādīt aprēķinu* Nerādīt aprēķinu	Skatiet aptuvenu izejmateriālu statusu.
Izejmateriāli Kasetnes brīdinājums Izslēgts Vienreizējs* Nepārtraukts	Iestatiet brīdinājuma skaņas signāla atskaņošanas reižu skaitu, ja kasetnes uzpildes līmenis ir zems.
Izejmateriāli Pielāgoti izejmateriālu paziņojumi	Konfigurējiet paziņojumu iestatījumus, kad ir nepieciešama lietotāja iejaukšanās. Piezīme. Šis izvēlnes vienums ir pieejams tikai serverī Embedded Web Server.
E-pasta brīdinājumu iestatīšana E-pasta iestatīšana Primārā SMTP vārteja	Ievadiet primārā SMTP servera IP adresi vai resursdatora nosaukumu, lai sūtītu e-pasta ziņojumus.
E-pasta brīdinājumu iestatīšana E-pasta iestatīšana Primārās SMTP vārtejas ports 1–65535 (25*)	Ievadiet primārā SMTP servera porta numuru.
Piezīme. Zvaigznīte (*) blakus vērtībai norāda rūpnīcas noklusējuma iestatījumu.	

Izvēlnes vienums	Apraksts
E-pasta brīdinājumu iestatīšana E-pasta iestatīšana Sekundārā SMTP vārteja	Ievadiet sekundārā vai rezerves SMTP servera IP adresi vai resursdatora nosaukumu.
E-pasta brīdinājumu iestatīšana E-pasta iestatīšana Sekundārās SMTP vārtejas ports 1-65535 (25*)	Ievadiet sekundārā vai rezerves SMTP servera porta numuru.
E-pasta brīdinājumu iestatīšana E-pasta iestatīšana SMTP taimauts 5-30 sekundes (30*)	Norādiet, pēc cik ilga laika iestājas printera taimauts, ja SMTP serveris neatbild.
E-pasta brīdinājumu iestatīšana E-pasta iestatīšana Atbildes adrese	E-pasta ziņojumā norādiet atbildes adresi.
E-pasta brīdinājumu iestatīšana E-pasta iestatīšana Vienmēr izmantot SMTP noklusējuma atbildes adresi Izslēgts* Ieslēgts	Izmantojiet SMTP noklusējuma atbildes adresi.
E-pasta brīdinājumu iestatīšana E-pasta iestatīšana Izmantot SSL/TLS Atspējots* Varbūtēji Nepieciešams	Sūtiet e-pasta ziņojumu, izmantojot šifrētu saiti.
E-pasta brīdinājumu iestatīšana E-pasta iestatīšana Pieprasīt uzticamu sertifikātu Ieslēgts* Izslēgts	Pieprasiet uzticamu sertifikātu, piekļūstot SMTP serverim.
E-pasta brīdinājumu iestatīšana E-pasta iestatīšana SMTP servera autentifikācija Nav nepieciešama autentifikācija* Pieteikšanās/parasta NTLM CRAM-MD5 Digest-MD5 Kerberos 5	Iestatiet SMTP servera autentifikācijas veidu.
E-pasta brīdinājumu iestatīšana E-pasta iestatīšana Ierīces iniciēts e-pasts Nav* Lietot ierīces SMTP akreditācijas datus	Iestatiet, vai ierīces iniciēta e-pasta izmantošanai ir nepieciešami akreditācijas dati.
Piezīme. Zvaigznīte (*) blakus vērtībai norāda rūpnīcas noklusējuma iestatījumu.	

Izvēlnes vienums	Apraksts
E-pasta brīdinājumu iestatīšana E-pasta iestatīšana Ierīces lietotāja ID	Norādiet lietotāja ID, lai pievienotos SMTP serverim.
E-pasta brīdinājumu iestatīšana E-pasta iestatīšana Ierīces parole	Norādiet paroli, lai pievienotos SMTP serverim.
E-pasta brīdinājumu iestatīšana E-pasta iestatīšana NTLM domēns	Norādiet NTLM drošības protokola domēna nosaukumu.
Kļūdu novēršana Iestrēguša papīra palīdzība Izslēgts Ieslēgts*	Iestatiet printeri automātiski pārbaudīt, vai papīrs nav iestrēdzis.
Kļūdu novēršana Automātiski turpināt Atspējots Ieslēgts* (5 sekundes) Automātiskas turpināšanas laiks	Iespējojiet, lai printeris notīrītu noteiktus apkopes nosacījumus un automātiski turpinātu apstrādāt vai drukāt darbu.
Kļūdu novēršana Automātiski palaist atkārtoti Automātiski palaist atkārtoti Palaist atkārtoti dīkstāves režīmā Vienmēr palaist atkārtoti* Nekad nepalaist atkārtoti	Iestatiet printera restartēšanu kļūdas gadījumā.
Kļūdu novēršana Automātiski palaist atkārtoti Maksimālais automātiskas atkārtotas palaišanas reižu skaits (2*)	Iestatiet, cik reižu printeris var tikt automātiski palaists atkārtoti.
Kļūdu novēršana Automātiski palaist atkārtoti Atkārtotas automātiskās palaišanas logs (720*)	Iestatiet, pēc cik sekundēm printeris veic automātisku atkārtotu palaišanu.
Kļūdu novēršana Automātiski palaist atkārtoti Automātiskas atkārtotas palaišanas uzskaitē	Parādiet tikai lasāmu informāciju par atkārtotas palaišanas uzskaiti.
Kļūdu novēršana Parādīt kļūdu par īsu papīru Ieslēgts Automātiski notīrīt*	Iestatiet, lai printeris rādītu ziņojumu, ja ir īss papīrs. Piezīme. Īss papīrs ir saistīts ar ievietotā papīra izmēriem.
Kļūdu novēršana Lapas aizsardzība Izslēgts* Ieslēgts	Iestatiet, lai printeris pirms drukāšanas atmiņā apstrādātu visu lapu.
Piezīme. Zvaigznīte (*) blakus vērtībai norāda rūpnīcas noklusējuma iestatījumu.	

Izvēlnes vienums	Apraksts
Iestrēguša papīra satura atkopšana Iestrēguša papīra atkopšana Izslēgts Ieslēgts Automātiski*	Iestatiet, lai printeris atkārtoti drukā iestrēgušās lapas.
Iestrēguša papīra satura atkopšana Skenerī iestrēguša papīra atkopšana Darba līmenis Lapas līmenis*	Norādiet, kā atsākt skenēšanas darbu pēc tam, kad ir izņemts iestrēdzis papīrs.
Piezīme. Zvaigznīte (*) blakus vērtībai norāda rūpnīcas noklusējuma iestatījumu.	

Enerģijas pārvaldība

Izvēlnes vienums	Apraksts
Miega režīma profils Drukāt no miega režīma Palikt nomodā pēc drukāšanas Aktivizēt miega režīmu pēc drukāšanas*	Iestatiet, lai printeris pēc drukāšanas paliktu gatavs darbam vai atgrieztos miega režīmā.
Taimauti Miega režīms 1–120 minūtes (15*)	Iestatiet dīkstāves laiku, pirms printeris sāk strādāt Miega režīmā.
Taimauti Hibernēšanas taimauts Atspējots 1 stunda 2 stundas 3 stundas 6 stundas 1 diena 2 dienas 3 dienas* 1 nedēļa 2 nedēļas 1 mēnesis	Iestatiet, pēc kāda laika printeris izslēdzas.
Taimauti Hibernēšanas taimauts savienojuma gadījumā Hibernēšanas režīms Nehibernēt*	Iestatiet Hibernēšanas taimauts, lai izslēgtu printeri, ja ir aktīvs Ethernet savienojums.
Piezīme. Zvaigznīte (*) blakus vērtībai norāda rūpnīcas noklusējuma iestatījumu.	

Anonīma datu apkopšana

Izvēlnes vienums	Apraksts
Anonīma datu apkopšana Ierīces lietošanas un veiktspējas informācija Nav*	Sūtiet uzņēmumam Lexmark informāciju par printera lietošanu un veiktspēju. Piezīme. Iestatījums Anonīmu datu sūtīšanas laiks ir redzams tikai tad, ja Anonīma datu apkopšana opcija ir Ierīces lietošana un veiktspēja.
Anonīmu datu sūtīšanas laiks Sākuma laiks Beigu laiks	
Piezīme. Zvaigznīte (*) blakus vērtībai norāda rūpnīcas noklusējuma iestatījumu.	

Atjaunot rūpnīcas noklusējumus

Izvēlnes vienums	Apraksts
Atjaunot iestatījumus Atjaunot visus iestatījumus Atjaunot printera iestatījumus Atjaunot tīkla iestatījumus Atjaunot faksa iestatījumus	Atjaunojiet printera noklusējuma iestatījumus.

Apkope

Izvēlne Konfigurēšana

Izvēlnes vienums	Apraksts
USB konfigurēšana USB PnP 1* 2	Mainiet printera USB draivera režīmu, lai uzlabotu tā saderību ar personālo datoru.
USB konfigurēšana USB skenēšana uz lokālu Ieslēgts* Izslēgts	Iestatiet, vai draiveris USB ierīci uzskaita kā vienkāršu USB ierīci (viens interfeiss) vai kā saliktu USB ierīci (vairāki interfeisi).
USB konfigurēšana USB ātrums Pilns Automātiski*	Iestatiet USB porta darbību pilnā ātrumā un atspējojiet tā ātrdarbības funkciju.
Paplāšu konfigurēšana Paplāšu pievienošana Automātisks Izslēgts*	Iestatiet, lai printeris pievienotu tādas paplātes, kurām ir vienādi papīra veida un izmēru iestatījumi. Piezīme. Šis izvēlnes vienums ir pieejams tikai dažos printera modeļos.
Piezīme. Zvaigznīte (*) blakus vērtībai norāda rūpnīcas noklusējuma iestatījumu.	

Izvēlnes vienums	Apraksts
Paplāšu konfigurēšana Parādīt paplātes ievietošanas ziņojumu Izslēgts Tikai nezināmiem izmēriem* Vienmēr	Parāda ziņojumu, lai pēc paplātes ievietošanas atlasītu papīra izmērus un veidu.
Paplāšu konfigurēšana A5 ievietošana Īsā mala Garā mala*	Norādiet lapas orientāciju, ja tiek ievietots A5 izmēra papīrs.
Paplāšu konfigurēšana Papīra uzvednes Automātiski* Manuāla papīra padeve	Iestatiet, kurā papīra avotā lietotājam ir jāievieto materiāls, kad tiek parādīta uzvedne par papīra ievietošanu.
Paplāšu konfigurēšana Aplokšņu uzvednes Automātiski* Manuāla aplokšņu padeve	Iestatiet, kurā papīra avotā lietotājam ir jāievieto materiāls, kad tiek parādīta uzvedne par aploksnes ievietošanu.
Paplāšu konfigurēšana Uzvedņu darbība Vaicāt lietotājam* Turpināt Izmantot pašreizējo	Iestatiet, lai printerī atrisinātu ar papīra vai aplokšņu maiņu saistītas uzvednes.
Atskaites Izvēlņu iestatījumu lapa Notikumu žurnāls Notikumu žurnāla kopsavilkums	Drukājiet atskaites par printera izvēlņu iestatījumiem, statusiem un notikumu žurnāliem.
Izejmateriālu patēriņš un uzskaitē Notīrīt izejmateriālu lietojuma vēsturi	Atiestatiet izejmateriālu patēriņa vēsturi, piemēram, lapu skaitu un atlikušo dienu skaitu, uz rūpnīcas iestatījumiem.
Izejmateriālu patēriņš un uzskaitē Termofiksatora atiestatīšana ITM atiestatīšana	Pēc jauna izejmateriāla uzstādīšanas atiestatiet uzskaites informāciju.
Printera emulācijas PPDS emulācija Izslēgts* Ieslēgts	Iestatiet, lai printeris atpazītu un lietotu PPDS datu straumi.
Printera emulācijas PS emulācija Ieslēgts* Izslēgts	Iestatiet, lai printeris atpazītu un lietotu PS datu straumi.
Printera emulācijas Emulatora drošība Lapas taimauts 0–60 (60*)	Iestatiet lapas taimautu emulācijas laikā.
Piezīme. Zvaigznīte (*) blakus vērtībai norāda rūpnīcas noklusējuma iestatījumu.	

Izvēlnes vienums	Apraksts
Printera emulācijas Emulatora drošība Atiestatīt emulatoru pēc darba Ieslēgts Izslēgts*	Atiestatiet emulatoru pēc drukas darba.
Printera emulācijas Emulatora drošība Atspējot piekļuvi printera ziņojumiem Ieslēgts* Izslēgts	Atspējojiet piekļuvi printera ziņojumam emulācijas laikā.
Faksa konfigurēšana Faksa atbalsts samazinātas enerģijas režīmā Atspējot miega režīmā Atļaut miega režīmā Automātiski*	Iestatiet, lai fakss pāriet miega režīmā, ja printeris konstatē, ka tas ir nepieciešams. Piezīme. Šis izvēlnes vienums ir pieejams tikai dažos printera modeļos.
Printera konfigurēšana Režīms Tikai melnā krāsa Izslēgts* Ieslēgts	Drukājiet krāsu saturu pelēktoņos.
Printera konfigurēšana Krāsu pārklāšana Izslēgts 1 2* 3 4 5	Uzlabojiet izdruku, lai kompensētu nepareizus printera iestatījumus.
Printera konfigurēšana Fonta asums 0–150 (24*)	Iestatiet teksta punkta lieluma vērtību, zem kuras tiek izmantoti augstas frekvences ekrāni, kad tiek drukāti fontu dati. Piemērām, ja vērtība ir 24, visi fonti ar 24 vai mazāk punktiem izmanto augstas frekvences ekrānus.
Ierīces darbības Klusais režīms Ieslēgts Izslēgts*	Iestatiet printeri darboties klusajā režīmā. Piezīme. Iespējot šo iestatījumu, samazinās printera veiktspēja.
Ierīces darbības Paneļa izvēlnes Iespējot* Atspējot	Iespējot piekļuvi vadības paneļa izvēlnēm.
Piezīme. Zvaigznīte (*) blakus vērtībai norāda rūpnīcas noklusējuma iestatījumu.	

Izvēlnes vienums	Apraksts
Ierīces darbības Drošais režīms Izslēgts* Ieslēgts	Iestatiet, lai printeris darbotos īpašā režīmā, kurā tas mēģina nodrošināt pēc iespējas plašāku funkciju klāstu, neskatoties uz zināmām problēmām. Piemēram, ja ir izvēlēts iestatījums Ieslēgts un nedarbojas dupleksās drukāšanas moduļa motors, printeris dokumentus drukā uz vienas puses, pat ja tas ir divpusējās drukāšanas darbs. Piezīme. Šis izvēlnes vienums ir pieejams tikai dažos printera modeļos.
Ierīces darbības Notīrīt pielāgotu statusu	Izdzēsiet lietotāja norādītas virknes noklusējuma vai citos pielāgotos ziņojumus.
Ierīces darbības Notīrīt visus attāli iestatītus ziņojumus	Izdzēsiet visus attāli iestatītus ziņojumus. Piezīme. Šis izvēlnes vienums ir pieejams tikai dažos printera modeļos.
Ierīces darbības Automātiski parādīt kļūdu ekrānus Ieslēgts* Izslēgts	Parādiet ekrānā esošu kļūdu ziņojumus, ja printera sākuma ekrāns tik ilgi, cik norādīts iestatījumā Ekrāna taimauts.
Tonera apjoma sensora iestatīšana Kalibrēšanas biežuma preference Atspējots Vismazāk krāsu korekciju Mazāk krāsu korekciju Normāls* Labāka krāsu precizitāte Vislabākā krāsu precizitāte	Iestatiet kalibrēšanas noklusējuma biežumu.
Tonera apjoma sensora iestatīšana Pilna kalibrēšana	Palaidiet pilnu krāsu kalibrēšanu.
Tonera apjoma sensora iestatīšana Izdrukāt TPS informācijas lapu	Izdrukājiet diagnostikas lapu, kurā ir informācija par tonera apjoma sensora kalibrēšanu.
Skenera konfigurēšana Skenera manuāla reģistrēšana Ātrais drukāšanas tests	Izdrukājiet ātrā testa mērķa lapu. Piezīme. Nodrošiniet, lai piemaļu rindstarpa ir vienāda visā mērķa lapā. Ja tā nav, iespējams, ir jāatiestata printera piemales.
Skenera konfigurēšana Skenera manuāla reģistrēšana Priekšējā ADF reģistrēšana Aizmugurējā ADF reģistrēšana Plakanvirsmas reģistrēšana	Manuāli reģistrējiet plakanvirsmu un ADF pēc ADF, skenera stikla vai kontrollera plates nomaiņas.
Skenera konfigurēšana Malu dzēšana Plakanvirsmas malu dzēšana 0–6 (3*) ADF malu dzēšana 0–6 (3*)	Iestatiet neapdrukājamā apgabala izmērus milimetros, kas jāievēro ap ADF vai plakanvirsmas skenēšanas darbiem.
Piezīme. Zvaigznīte (*) blakus vērtībai norāda rūpnīcas noklusējuma iestatījumu.	

Izvēlnes vienums	Apraksts
Skenera konfigurēšana Atspējot skeneri Iespējots* Atspējots ADF atspējots	Atspējojiet skeneri, ja tas nedarbojas pareizi.
Skenera konfigurēšana Tiff bitu secība CPU Endianness* Little Endian Big Endian	Iestatiet TIFF formātā skenēta materiāla bitu secību.
Skenera konfigurēšana Precīzs Tiff rindu skaits joslā Ieslēgts* Izslēgts	Iestatiet TIFF formātā skenēta materiāla taga RowsPerStrip vērtību.
Piezīme. Zvaigznīte (*) blakus vērtībai norāda rūpnīcas noklusējuma iestatījumu.	

Dzēšana, pārtraucot lietošanu

Izvēlnes vienums	Apraksts
Sanitizēt visu energoneatkarīgās atmiņas informāciju Izdzēst visus printera un tīkla iestatījumus Izdzēst visus īsceļus un īsceļu iestatījumus	Notīriet visus printera atmiņā saglabātos iestatījumus un lietojumprogrammas.

Redzamas sākuma ekrāna ikonas

Izvēlne	Apraksts
Kopēšana E-pasts Fakss Statuss/izejmateriāli Darbu rinda Valodas maiņa Aizturēti darbi USB disks Grāmatzīmes Cloud Connector skenēt uz datoru	Norādiet, kuras ikonas rādīt sākuma ekrānā. Piezīme. Opcija Fakss, USB disks un Grāmatzīmes ir pieejama tikai dažos printera modeļos.

Par šo printeri

Izvēlnes vienums	Apraksts
Pamatlīdzekļa etiķete	Aprakstiet printeri. Maksimālais garums ir 32 rakstzīmes.
Printera atrašanās vieta	Norādiet printera atrašanās vietu. Maksimālais garums ir 63 rakstzīmes.
Sazinieties ar	Personalizējiet printera nosaukumu. Maksimālais garums ir 63 rakstzīmes.
Eksportēt konfigurācijas failu USB*	Eksportējiet konfigurācijas failus zibatmiņas diskā.
Eksportēt saspieštos žurnālus USB*	Eksportējiet saspieštos žurnālfailus zibatmiņas diskā.
Sūfīt žurnālus	Sūtiet diagnostikas informāciju uzņēmumam Lexmark.

* Šis izvēlnes vienums ir redzams tikai dažos printera modeļos.

Drukāt

Izkārtojums

Izvēlnes vienums	Apraksts
Puses 1 puse 2 puses	Norādiet, vai jādrukā uz vienas papīra puses vai abām.
Apvēršanas veids Garā mala* Īsā mala	Nosakiet, kura papīra mala (garā mala vai īsā mala) ir saistīta, veicot divpusējo drukāšanu. Piezīme. Atkarībā no atlasītās opcijas printeris automātiski izvieto katras drukātās lapas informāciju, lai pareizi saistītu darbu.
Tukšas lapas Drukāt Nedrukāt*	Drukājiet tukšas lapas, kas tiek iekļautas drukas darbā.
Salikt Izslēgts [1,1,1,2,2,2] Ieslēgts [1,2,1,2,1,2]*	Drukājot vairākus darba eksemplārus, drukas darba lapas varat salikt konkrētā secībā.
Atdalošās lapas Nav* Starp eksemplāriem Starp darbiem Starp lapām	Drukājot ievietojiet tukšas atdalošās lapas.
Atdalošo lapu avots 1. paplāte	Norādiet atdalošās lapas papīra avotu.

Piezīme. Zvaigznīte (*) blakus vērtībai norāda rūpnīcas noklusējuma iestatījumu.

Izvēlnes vienums	Apraksts
Lapas vienā pusē Izslēgts* 2 lapas vienā pusē 3 lapas vienā pusē 4 lapas vienā pusē 6 lapas vienā pusē 9 lapas vienā pusē 12 lapas vienā pusē 16 lapas vienā pusē	Drukājiet vairākus lapas attēlus uz vienas papīra loksnes puses.
Lapas vienā pusē, virziens Horizontāli* Apvērsti horizontāli Vertikāli Apvērsti vertikāli	Norādiet vairāku lapu attēlu novietojumu, ja tiek lietota opcija Lapas vienā pusē. Piezīme. Izvietojums ir atkarīgs no lapu attēlu skaita un to orientācijas.
Lapas vienā pusē, orientācija Automātiski* Ainava Portrets	Norādiet vairāku lapu dokumenta orientāciju, ja tiek lietota opcija Lapas vienā pusē
Lapas vienā pusē, apmale Nav* Nepārtraukta	Drukājiet apmali ap katru lapas attēlu, ja tiek lietota opcija Lapas vienā pusē.
Eksemplāri 1-9999 (1*)	Norādiet katra drukas darba eksemplāru skaitu.
Drukas apgabals Normāls* Ietilpināt lapā Visa lapa	Iestatiet papīra loksnes apdrukājamo apgabalu.
Piezīme. Zvaigznīte (*) blakus vērtībai norāda rūpnīcas noklusējuma iestatījumu.	

Iestatīšana

Izvēlnes vienums	Apraksts
Printera valoda PCL emulācija PS emulācija*	Iestatiet printera valodu. Piezīme. Printera noklusējuma valodas iestatīšana datorprogrammai tik un tā ļauj sūtīt drukas darbus, kuros izmantota cita printera valoda.
Printera lietojums Maksimāls ātrums Maksimāla produktivitāte*	Nosakiet, kā krāsu drukas kasetnēm jādarbojas drukāšanas laikā. Piezīmes. <ul style="list-style-type: none"> Ja iestatījums ir Maksimāla produktivitāte un tiek drukātas tikai melnas lapas, krāsu drukas kasetnes darbojas lēnāk vai apstājas. Ja iestatījums ir Maksimāls ātrums, krāsu drukas kasetnes vienmēr darbojas drukāšanas laikā neatkarīgi no tā, vai tiek drukātas krāsu vai melnas lapas.
Piezīme. Zvaigznīte (*) blakus vērtībai norāda rūpnīcas noklusējuma iestatījumu.	

Izvēlnes vienums	Apraksts
Resursu taupīšana Ieslēgts Izslēgts*	Nosakiet, kas printerim ir jādara ar lejupielādētajiem resursiem, piemēram, fontiem un makro, kad tiek saņemts darbs, kura izpildei nepieciešams vairāk atmiņas, nekā ir pieejams Piezīmes. <ul style="list-style-type: none"> Ja iestatījums ir Izslēgts, printeris patur lejupielādētos resursus tikai līdz brīdim, kad ir nepieciešama atmiņa. Resursi, kas ir saistīti ar neaktīvo printera valodu, tiek izdzēsti. Ja iestatījums ir Ieslēgts, printeris patur visus pastāvīgos lejupielādētos resursus visās valodās. Ja nepieciešams, printeris parāda ziņojumu, ka atmiņa ir pilna, nevis izdzēš pastāvīgos resursus.
Visa darba drukāšanas secība Alfabētiski* Jaunākie vispirms Vecākie vispirms	Norādiet secību, kādā tiek veikti aizturētie un konfidencialie drukas darbi, ja ir atlasīta opcija Drukāt visu.
Piezīme. Zvaigznīte (*) blakus vērtībai norāda rūpnīcas noklusējuma iestatījumu.	

Kvalitāte

Izvēlnes vienums	Apraksts
Drukāšanas režīms Melnbalts Krāsu*	Iestatiet drukāšanas režīmu.
Drukas izšķirtspēja 4800 CQ*	Iestatiet izdruku izšķirtspēju. Piezīme. Iestatījums 4800 CQ nodrošina augstas kvalitātes izdrukas ar maksimālo ātrumu.
Tonera intensitāte Viegls Normāls* Tumšs	Nosakiet, cik gaiši vai tumši ir teksta attēli.
Pustoņi Normāls* Detalizēti	Uzlabojiet izdruku, nodrošinot gludākas līnijas un asākas malas.
RGB spilgtums no -6 līdz 6 (0*)	Koriģējiet krāsu izdruku spilgtumu, kontrastu un piesātinājumu. Piezīme. Šis iestatījums neietekmē tos failus, kuros tiek lietotas CMYK krāsu specifikācijas.
RGB kontrasts 0–5 (0*)	
RGB piesātinājums 0–5 (0*)	
Piezīme. Zvaigznīte (*) blakus vērtībai norāda rūpnīcas noklusējuma iestatījumu.	

Attēlveidošanas papildu iestatījumi

Izvēlnes vienums	Apraksts
Krāsu balanss Ciāna -5-5 (0*) Madženta -5-5 (0*) Dzeltēna -5-5 (0*) Melna -5-5 (0*) Atiestatīt noklusējumu	Koriģējiet katrai krāsai lietotā tonera daudzumu.
Krāsu korekcija Krāsu korekcija Automātiski* Izslēgts Manuāli Krāsu korekcijas saturs	Modificējiet krāsu iestatījumus, kādi tiek lietoti dokumentu drukāšanai. Piezīmes. <ul style="list-style-type: none"> Izvēloties Izslēgts, printeris saņem krāsu korekciju no programmatūras. Izvēloties Automātiski, printeris katram objektam izdrukātajā lapā lieto dažādus krāsu profilus. Izvēloties Manuāli, katram objektam izdrukātajā lapā varat pielāgot RGB vai CMYK krāsu konversiju. Krāsu korekcijas saturs ir pieejams tikai tad, ja opcijas Krāsu korekcija iestatījums ir Manuāli.
Krāsu koriģēšana	Kalibrējiet printeri, lai izdrukā pielāgotu krāsu variantus.
Piezīme. Zvaigznīte (*) blakus vērtībai norāda rūpnīcas noklusējuma iestatījumu.	

PostScript

Izvēlnes vienums	Apraksts
Drukāt PS kļūdu Ieslēgts Izslēgts*	Izdrukājiet lapu, kurā ir PostScript® kļūda. Piezīme. Kad rodas kļūda, darba apstrāde tiek pārtraukta, printeris izdrukā kļūdas ziņojumu un atlikušais drukas darbs netiek izpildīts.
Minimālais rindiņas platums 1-30 (2*)	Iestatiet minimālo vilkuma platumu. Piezīme. Darbos, kas tiek drukāti 4800 dpi kvalitātē, izmanto pusi no vērtības.
Bloķēt PS startēšanas režīmu Ieslēgts* Izslēgts	Atspējojiet SysStart failu. Piezīme. Noklusējuma iestatījums atšķiras atkarībā no printera modeļa.
Attēlu nogludināšana Ieslēgts Izslēgts*	Uzlabojiet zemas izšķirtspējas attēlu kontrastu un asumu. Piezīme. Šis iestatījums neietekmē attēlus, kuru izšķirtspēja ir 300 dpi vai augstāka.
Gaidīšanas taima Atspējots Iespējots*	Iespējojiet printeri gaidīt papildu datus, iekams drukas darbs tiek atcelts.
Piezīme. Zvaigznīte (*) blakus vērtībai norāda rūpnīcas noklusējuma iestatījumu.	

Izvēlnes vienums	Apraksts
Gaidīšanas taimauta laiks 15-65 535 (40*)	Iestatiet, cik sekundes printeris gaida papildu datus, iekams atceļ drukas darbu. Piezīme. Šis izvēlnes vienums ir redzams tikai tad, ja ir iespējota funkcija Gaidīšanas taimauts.
Piezīme. Zvaigznīte (*) blakus vērtībai norāda rūpnīcas noklusējuma iestatījumu.	

PCL

Izvēlnes vienums	Apraksts
Fonta nosaukums [Pieejamo fontu saraksts] (Courier*)	Atlasiet fontu no norādītā fontu avota.
Simbolu kopa [Pieejamo simbolu kopu saraksts] (10U PC-8*)	Norādiet katram fonta nosaukumam atbilstošo simbolu kopu. Piezīme. Simbolu kopa ir alfabēta un ciparu rakstzīmju, pieturzīmju un īpašo simbolu kopa. Simbolu kopas atbalsta dažādas valodas vai konkrētas programmas, piemēram, matemātikas simbolu izmantošanu zinātniskā tekstā.
Rakstzīmju iestatne 0,08-100,00 (10,00*)	Norādiet rakstzīmju iestatni fiksētiem vai vienplatuma fontiem. Piezīme. Rakstzīmju iestatne attiecas uz fiksēta lieluma rakstzīmju skaitu vienā collā horizontāli rakstīta teksta.
Orientācija Portrets* Ainava Apvērsts portrets Apvērsta ainava	Norādiet teksta un attēlu orientāciju lapā.
Rindiņu skaits lapā 1-255	Norādiet teksta rindiņu skaitu katrā lapā, kas tiek drukāta, izmantojot PCL® datu straumi. Piezīmes. <ul style="list-style-type: none"> Šis izvēlnes vienums aktivizē vertikālus izlaidumus, lai atlasītais skaits pieprasīto rindiņu tiktu drukātas starp lapas noklusējuma piemalēm. 60 ir ASV rūpnīcas noklusējuma iestatījums. 64 ir starptautiskais rūpnīcas noklusējuma iestatījums.
PCL5 minimālais rindiņas platums 1-30 (2*)	Iestatiet sākotnējo minimālo vilkuma platumu.
PCLXL minimālais rindiņas platums 1-30 (2*)	
A4 platums 198 mm* 203 mm	Iestatiet loģiskās lapas platumu, drukājot uz A4 izmēra papīra. Piezīme. Loģiskā lapa ir vieta uz fiziskās lapas, uz kuras tiek drukāti dati.
Automātiska CR pēc LF Ieslēgts Izslēgts*	Iestatiet printeri veikt rakstgriezī (carriage return — CR) pēc rindpadeves (line feed — LF) vadības komandas. Piezīme. Rakstgriezī ir mehānisms, kas printerim dod komandu pārvietot kursoru tās pašas rindiņas sākuma pozīcijā.
Piezīme. Zvaigznīte (*) blakus vērtībai norāda rūpnīcas noklusējuma iestatījumu.	

Izvēlnes vienums	Apraksts
Automātiska LF pēc CR Ieslēgts Izslēgts*	Iestatiet printeri veikt rindpadevi (line feed — LF) pēc rakstatgriezies vadības komandas.
Paplāšu pārnurēšana Piešķirt paplāti [x] Piešķirt manuālu papīra padevi Piešķirt manuālu aploksnes padevi	Konfigurējiet printeri darbībai ar dažādiem printera draiveriem vai pielāgotām lietojumprogrammām, kas izmanto atšķirīgus avota piešķirumus, lai pieprasītu norādīto papīra avotu.
Paplāšu pārnurēšana Skatīt rūpnīcas noklusējumus	Parādiel rūpnīcas noklusējuma vērtību, kāda ir piešķirta katram papīra avotam.
Paplāšu pārnurēšana Atiestatīt noklusējumu	Atjaunojiet paplāšu pārnurēšanas vērtību rūpnīcas noklusējumus.
Drukāšanas taimauts Atspējots Iespējots*	Iestatiet printeri pabeigt drukas darbu pēc tam, kad tas ir atradies dīkstāvē norādīto laika periodu sekundēs. Piezīme. Opcija Drukāšanas taimauta laiks ir redzama tikai tad, ja ir iespējota funkcija Drukāšanas taimauts.
Drukāšanas taimauta laiks 1–255 (90*)	
Piezīme. Zvaigznīte (*) blakus vērtībai norāda rūpnīcas noklusējuma iestatījumu.	

Attēls

Izvēlnes vienums	Apraksts
Automātiska ietilpināšana Ieslēgts Izslēgts*	Atlasiet attēlam piemērotākos no pieejamajiem papīra izmēru un orientācijas iestatījumiem. Piezīme. Ja izvēlaties iestatījumu Ieslēgts, šis izvēlnes vienums pārlabo attēla mēroga un orientācijas iestatījumus.
Apmaiņa Izslēgts* Ieslēgts	Apmainiet divtoņu un vienkrāsainus attēlus. Piezīme. Šis izvēlnes vienums neattiecas uz GIF vai JPEG formāta attēliem.
Mērogošana Enkurs augšā pa kreisi Vislabākā ietilpināšana* Enkurs centrā Ietilpināt augstumu/platumu Ietilpināt augstumu Ietilpināt platumu	Koriģējiet attēlu, lai tas ietilpst apdrukājamā apgabalā. Piezīme. Ja opcijas Automātiskā ietilpināšana iestatījums ir Ieslēgts, opcijas Mērogošana iestatījums automātiski ir Vislabākā ietilpināšana.
Orientācija Portrets* Ainava Apvērsts portrets Apvērsta ainava	Norādiel teksta un attēlu orientāciju lapā.
Piezīme. Zvaigznīte (*) blakus vērtībai norāda rūpnīcas noklusējuma iestatījumu.	

Papīrs

Paplāšu konfigurēšana

Izvēlnes vienums	Apraksts
Noklusējuma avots Paplāte [x] (1*) Manuāla papīra padeve Manuāla aplokšņu padeve	Iestatiet visu drukas darbu papīra avotu.
Papīra izmēri/veids Paplāte [x] (1*) Manuāla papīra padeve Manuāla aplokšņu padeve	Norādiet katrā papīra avotā ievietotā papīra izmērus vai veidu.
Aizvietošanas izmēri Izslēgts Letter/A4 Visi norādītie*	Iestatiet printeri aizstāt norādītos papīra izmērus, ja nepieciešamo izmēru papīrs nav ievietots nevienā papīra avotā. Piezīmes. <ul style="list-style-type: none"> Izvēloties iestatījumu Izslēgts, lietotājam tiek pieprasīts ievietot nepieciešamo izmēru papīru. Izvēloties iestatījumu Letter/A4, A4 izmēra dokuments tiek drukāts formātā Letter, ja ir ievietots Letter izmēra papīrs, bet Letter izmēra darbi tiek drukāti uz A4 izmēra papīra, ja ir ievietots A4 izmēra papīrs. Izvēloties iestatījumu Visi norādītie, tiek aizstāts formāts Letter/A4.
Piezīme. Zvaigznīte (*) blakus vērtībai norāda rūpnīcas noklusējuma iestatījumu.	

Apdrukājamā materiāla konfigurēšana

Universālā iestatīšana

Izvēlnes vienums	Apraksts
Mērvienības Collas Milimetri	Norādiet universālo papīra izmēru mērvienību. Piezīme. Collas ir ASV rūpnīcas noklusējuma iestatījums. Milimetri ir starptautiskais rūpnīcas noklusējuma iestatījums.
Portreta platums 3–14,17 collas (8,50*) 76–360 mm (216*)	Iestatiet universālo papīra izmēru portreta platumu.
Portreta augstums 3–14,17 collas (14*) 76–360 mm (356*)	Iestatiet universālo papīra izmēru portreta augstumu.
Padeves virziens Īsā mala* Garā mala	Iestatiet printeri ņemt papīru īsās vai garās malas virzienā. Piezīme. Iestatījums Garā mala ir redzams tikai tad, ja visgarākā mala ir īsāka nekā atbalstītais maksimālais platums.
Piezīme. Zvaigznīte (*) blakus vērtībai norāda rūpnīcas noklusējuma iestatījumu.	

Pielāgoti skenēšanas izmēri

Izvēlnes vienums	Apraksts
Pielāgoti skenēšanas izmēri [x] Skenēšanas izmēru nosaukums Platums 1–8,50 collas (8,50*) 25–216 mm (216*) Augstums 1-14 collas (14*) 25-356 mm (297*) Orientācija Portrets* Ainava 2 skenēti materiāli uz vienas puses Izslēgts* Ieslēgts	Piešķiriet skenēšanas izmēru nosaukumu un konfigurējiet skenēšanas iestatījumus.
Piezīme. Zvaigznīte (*) blakus vērtībai norāda rūpnīcas noklusējuma iestatījumu.	

Apdrukājamo materiālu veidi

Izvēlnes vienums	Apraksts
Vienkāršs Kartons Pārstrādāts Spīdīgs Etiķetes Augstas kvalitātes Aploksne Veidlapa Iepriekš apdrukāts Krāsains Viegls Smags Raupjš/kokvilnas Pielāgots veids [x]	Norādiet ievietotā papīra tekstūru, svaru un orientāciju. Piezīme. Opciju Pielāgots veids atbalsta tikai daži printera modeļi.

Kopēšana

Kopēšanas noklusējuma iestatījumi

Izvēlnes vienums	Apraksts
Satura veids Teksts Teksts/fotoattēls* Fotoattēls Grafikas	Uzlabojiet izdrukā, ņemot vērā oriģinālā dokumenta saturu.
Puses No 1 puses uz 1 puses* No 1 puses uz 2 pusēm No 2 pusēm uz 1 puses No 2 pusēm uz 2 pusēm	Norādiet skenēšanas darbību, ņemot vērā oriģinālo dokumentu. Piezīme. Opcija No 2 pusēm uz 1 puses un No 2 pusēm uz 2 pusēm ir pieejama tikai dažos printera modeļos.
Krāsas Izslēgts Ieslēgts* Automātiski,	Norādiet, vai izdrukām ir jābūt krāsainām.
Lapas vienā pusē Izslēgts* 2 portreta orientācijas lapas 4 portreta orientācijas lapas 2 ainavas orientācijas lapas 4 ainavas orientācijas lapas	Norādiet, cik lapas attēlu ir jādrukā uz vienas papīra loksnes puses.
Drukāt lapas apmales Ieslēgts Izslēgts*	Drukājot vairākas lapas uz vienas loksnes, izvietojiet apmali ap katru attēlu.
Salikt Izslēgts [1,1,1,2,2,2] Ieslēgts [1,2,1,2,1,2]*	Secīgi drukājiet vairākus eksemplārus.
Izmērs "Kopēt no" [Papīra izmēru saraksts]	Iestatiet oriģinālā dokumenta papīra izmērus. Piezīme. Formāts Letter ir ASV rūpnīcas noklusējuma iestatījums. Formāts A4 ir starptautiskais rūpnīcas noklusējuma iestatījums.
Avots "Kopēt uz" Paplāte [x] (1*) Manuālais padevējs Automātiska izmēru atbilstība	Norādiet kopēšanas darbu papīra avotu.
Intensitāte no 1 līdz 9 (5*)	Koriģējiet skenētā attēla intensitāti.
Eksemplāru skaits 1-9999 (1*)	Norādiet eksemplāru skaitu.
Piezīme. Zvaigznīte (*) blakus vērtībai norāda rūpnīcas noklusējuma iestatījumu.	

Attēlveidošanas papildu iestatījumi

Izvēlnes vienums	Apraksts
Krāsu balanss Ciāna–sarkana no -4 līdz 4 (0*) Madženta–zaļa no -4 līdz 4 (0*) Dzeltēna–zila no -4 līdz 4 (0*)	Koriģējiet krāsas intensitāti skenēšanas laikā.
Automātiska krāsu noteikšana Krāsu jutība 1–9 (5*) Apgabala jutīgums 1–9 (5*)	Iestatiet krāsas daudzumu, kuru printeris nosaka no oriģinālā dokumenta.
Kontrasts Labākais atbilstoši saturam* 0 1 2 3 4 5	Norādiet izdrukas kontrastu.
Fona noņemšana Līmenis no -4 līdz 4 (0*)	Koriģējiet skenētajā attēlā redzamo fona daudzumu.
Skenēt no malas līdz malai Ieslēgts Izslēgts*	Atļaujiet skenēt oriģinālo dokumentu no malas līdz malai.
Piezīme. Zvaigznīte (*) blakus vērtībai norāda rūpnīcas noklusējuma iestatījumu.	

Administratora vadīklas

Izvēlnes vienums	Apraksts
Atļaut krāsainas kopijas Ieslēgts* Izslēgts	Drukājiet krāsu kopijas.
Atļaut saglabāt kā īsceļu Ieslēgts* Izslēgts	Saglabājiet pielāgotus kopēšanas iestatījumus kā īsceļus.
Piezīme. Zvaigznīte (*) blakus vērtībai norāda rūpnīcas noklusējuma iestatījumu.	

Fakss

Faksa noklusējumi

Faksa režīms

Izvēlnes vienums	Apraksts
Faksa režīms Fakss Faksa serveris Atspējots	Atlasiet faksa režīmu. Piezīme. Rūpnīcas noklusējuma iestatījums var atšķirties atkarībā no printera modeļa.

Faksa iestatīšana

Vispārīgi faksa iestatījumi

Izvēlnes vienums	Apraksts
Faksa nosaukums	Identificējiet savu faksa aparātu.
Faksa numurs	Identificējiet savu faksa numuru.
Faksa ID Faksa nosaukums Faksa numurs*	Paziņojiet faksa saņēmējiem savu faksa nosaukumu vai faksa numuru.
Atmiņas lietojums Saņemt visu Lielākoties saņemt Vienādi* Lielākoties sūtīt Sūtīt visu	Iestatiet printera iekšējās atmiņas apjomu, kas ir atvēlēts faksu izmantošanai. Piezīme. Šis izvēlnes vienums novērš atmiņas bufera izmantošanu un nesekmīgus faksus.
Atcelt faksus Atļaut* Neatļaut	Atceliet izejošos faksus, pirms tie tiek pārraidīti, vai atceliet ienākošos faksus, pirms ir pabeigta to drukāšana.
Faksa numura maskēšana Izslēgts* No kreisās puses No labās puses	Norādiet izejoša faksa numura maskēšanas formātu.
Maskējamie cipari 0–58 (0*)	Norādiet, cik cipari ir jāmaskē izejošā faksa numurā.
Iespējot līnijas savienojuma noteikšanu Ieslēgts* Izslēgts	Nosakiet, vai tālruņa līnija ir pievienota printerim. Piezīme. Noteikšana notiek, ieslēdzot printeri, kā arī pirms katra zvana.
Optimizēt faksa saderību	Konfigurējiet printera faksa funkcionalitāti, lai nodrošinātu optimālu saderību ar citiem faksa aparātiem.
Piezīme. Zvaigznīte (*) blakus vērtībai norāda rūpnīcas noklusējuma iestatījumu.	

Izvēlnes vienums	Apraksts
Faksa pārraide T.38 Analogs G.711 etherFAX	Iestatiet faksa pārraides metodi. Piezīmes. <ul style="list-style-type: none"> Šis izvēlnes vienums ir redzams tikai tad, ja printerī ir instalēta etherFAX vai Fax over IP (FoIP) licenču kopa. Rūpnīcas noklusējuma iestatījumi var atšķirties atkarībā no printera modeļa.
Piezīme. Zvaigznīte (*) blakus vērtībai norāda rūpnīcas noklusējuma iestatījumu.	

HTTPS faksa iestatījumi

Piezīme. Šī izvēlne ir redzama tikai tad, ja Faksa pārraide iestatījums ir etherFAX.

Izvēlnes vienums	Apraksts
HTTPS pakalpojuma URL	Norādiet etherFAX pakalpojuma URL.
HTTPS starpniekserveris	Norādiet starpniekservera URL.
HTTPS starpniekservera lietotājs	Norādiet starpniekservera lietotājvārdu un paroli.
HTTPS starpniekservera parole	
Faksa sūtīšanas šifrēšana Atspējots Iespējots* Nepieciešams	Iespējojiet izejošo faksa ziņojumu šifrēšanu.
Faksa saņemšanas šifrēšana Atspējots Iespējots* Nepieciešams	Iespējojiet ienākošo faksa ziņojumu šifrēšanu.
HTTPS faksa statuss	Parādiet etherFAX saziņas statusu.
Piezīme. Zvaigznīte (*) blakus vērtībai norāda rūpnīcas noklusējuma iestatījumu.	

Faksa sūtīšanas iestatījumi

Izvēlnes vienums	Apraksts
Izšķirtspēja Standarta* Smalka Ļoti smalka Īpaši smalka	Iestatiet skenētā attēla izšķirtspēju. Piezīme. Augstāka izšķirtspēja paildzina faksa pārraides laiku, un tai ir nepieciešams vairāk atmiņas.
Oriģināla izmēri [Papīra izmēru saraksts] (Dažādi izmēri*)	Norādiet oriģinālā dokumenta izmērus.
Orientācija Portrets* Ainava	Norādiet oriģinālā dokumenta orientāciju. Piezīme. Šis izvēlnes vienums ir redzams tikai dažos printera modeļos.
Piezīme. Zvaigznīte (*) blakus vērtībai norāda rūpnīcas noklusējuma iestatījumu.	

Izvēlnes vienums	Apraksts
Puses Izslēgts* Īsā mala Garā mala	Ja skenējat uz abām dokumenta pusēm, norādiet oriģinālā dokumenta orientāciju. Piezīme. Šis izvēlnes vienums ir redzams tikai dažos printera modeļos.
Satura veids Teksts* Teksts/fotoattēls Fotoattēls Grafikas	Uzlabojiet izdruku, ņemot vērā oriģinālā dokumenta saturu.
Intensitāte 1–9 (5*)	Koriģējiet skenētā attēla intensitāti.
Kopā ar PABX Ieslēgts Izslēgts*	Iestatiet printeri sastādīt faksa numuru, negaidot, kad tiks atpazīts centrāles gatavības signāls. Piezīme. Privātā automatiskā atzara centrāle (Private Automated Branch Exchange — PABX) ir tālruņa tīkls, kas ļauj vienam piekļuves numuram piedāvāt vairākas līnijas, uz kurām var zvanīt.
Numura sastādīšanas signāla režīms Nepārtraukts signāls* Pārtraukts signāls	Norādiet ienākošo vai izejošo faksa numura sastādīšanas signāla režīmu.
Piezīme. Zvaigznīte (*) blakus vērtībai norāda rūpnīcas noklusējuma iestatījumu.	

Attēlveidošanas papildu iestatījumi

Izvēlnes vienums	Apraksts
Krāsu balanss Ciāna–sarkana no -4 līdz 4 (0*) Madženta–zaļa no -4 līdz 4 (0*) Dzeltēna–zila no -4 līdz 4 (0*)	Koriģējiet krāsas intensitāti skenēšanas laikā.
Kontrasts Labākais atbilstoši saturam* 0 1 2 3 4 5	Iestatiet izvades kontrastu.
Fona noņemšana Līmenis no -4 līdz 4 (0*)	Koriģējiet skenētajā attēlā redzamo fona daudzumu.
Piezīme. Zvaigznīte (*) blakus vērtībai norāda rūpnīcas noklusējuma iestatījumu.	

Izvēlnes vienums	Apraksts
Skenēt no malas līdz malai Ieslēgts Izslēgts*	Atļaujiet skenēt oriģinālo dokumentu no malas līdz malai.
Piezīme. Zvaigznīte (*) blakus vērtībai norāda rūpnīcas noklusējuma iestatījumu.	

Administratora vadīklas

Izvēlnes vienums	Apraksts
Automātiski atkārtot zvānu 0–9 (5*)	Pielāgojiet zvāna atkārtotāšanas mēģinājumu skaitu, ņemot vērā faksu saņemamo ierīču aktivitātes līmeni.
Atkārtotas zvānīšanas periodiskums 1–200 minūtes (3*)	Paildziniet laiku starp zvāna atkārtotāšanas mēģinājumiem, lai palielinātos iespēja sekmīgi nosūtīt faksu.
Iespējot ECM Ieslēgts* Izslēgts	Aktivizējiet faksu darbu kļūdu novēršanas režīmu (Error Correction Mode — ECM). Piezīme. ECM konstatē un novērš faksu pārraides procesā radušās kļūdas, kuras izraisījuši tālruņa līnijas traucējumi un vājš signāls.
Iespējot skenētu dokumentu sūtīšanu pa faksu Ieslēgts* Izslēgts	Nosūtiet pa faksu dokumentus, kas ir skenēti, izmantojot printeri.
Draivera savienojums ar faksu Ieslēgts* Izslēgts	Ļaujiet printeram draiverim sūtīt faksus.
Atļaut saglabāt kā īsceļu Ieslēgts* Izslēgts	Saglabājiet faksu numurus printerī kā īsceļus.
Maksimāls ātrums 33600* 14400 9600 4800 2400	Iestatiet maksimālo faksu sūtīšanas ātrumu.
Iespējot krāsainu skenētu dokumentu sūtīšanu pa faksu Izslēgts pēc noklusējuma* Ieslēgts pēc noklusējuma Nekad neizmantojot Izmantojot vienmēr	Iespējot krāsainu dokumentu skenēšanu sūtīšanai pa faksu.
Krāsainus faksus automātiski konvertēt par vienkāršsainiem faksiem Ieslēgts* Izslēgts	Visi izejošie krāsainie faksi tiek konvertēti par melnbaltiem faksiem.
Piezīme. Zvaigznīte (*) blakus vērtībai norāda rūpnīcas noklusējuma iestatījumu.	

Izvēlnes vienums	Apraksts
Apstiprināt faksa numuru Izslēgts* Ieslēgts	Lūdziet lietotājam apstiprināt faksa numuru.
Numura sastādīšanas prefikss	Iestatiet numura sastādīšanas prefiksu.
Piezīme. Zvaigznīte (*) blakus vērtībai norāda rūpnīcas noklusējuma iestatījumu.	

Faksa saņemšanas iestatījumi

Izvēlnes vienums	Apraksts
Zvana signāli pirms atbildes 1–25 (3*)	Iestatiet ienākoša faksa zvana signālu skaitu.
Automātiska samazināšana Ieslēgts* Izslēgts	Mērogojiet ienākošu faksu, lai tas ietilptu lapā.
Papīra avots Paplašte [X] Automātiski*	Iestatiet ienākošo faksu drukāšanai izmantojamo papīra avotu.
Puses Ieslēgts Izslēgts*	Drukājiet uz abām papīra pusēm.
Atdalošās lapas Nav* Pirms darba Pēc darba	Norādiet, vai drukāšanas laikā ir jāievieto tukšas atdalošās lapas.
Atdalošo lapu avots Paplašte [X] (1*)	Norādiet atdalošās lapas papīra avotu.
Faksa kājene Ieslēgts Izslēgts*	Katras saņemtā faksa lapas apakšdaļā drukājiet pārraides informāciju.
Faksa kājenes laiks Saņemt* Drukāt	Katras saņemtā faksa lapas apakšdaļā drukājiet laiks, kas nepieciešams, lai saņemtu un drukātu faksu.
Piezīme. Zvaigznīte (*) blakus vērtībai norāda rūpnīcas noklusējuma iestatījumu.	

Administratora vadīklas

Izvēlnes vienums	Apraksts
Iespējot faksa saņemšanu Ieslēgts* Izslēgts	Iestatiet printeri saņemt faksus.
Iespējot krāsainu faksa saņemšanu Ieslēgts* Izslēgts	Iestatiet printeri saņemt krāsainus faksus.
Piezīme. Zvaigznīte (*) blakus vērtībai norāda rūpnīcas noklusējuma iestatījumu.	

Izvēlnes vienums	Apraksts
Iespējot zvanītāja ID Ieslēgts Izslēgts*	Skatiet numuru, no kura tiek saņemts ienākošais fakss.
Bloķēt faksus, ja nav norādīts vārds Ieslēgts Izslēgts*	Bloķējiet ienākošos faksus, kuri ir sūtīti no ierīces, nenorādot stacijas ID vai faksa ID.
Atbildēt uz Visi zvani* Tikai viens zvans Tikai divi zvani Tikai trīs zvani Tikai viens vai divi zvani Tikai viens vai trīs zvani Tikai divi vai trīs zvani	Iestatiet atšķirīgu zvana signālu ienākošajam faksam.
Automātiska atbilde Ieslēgts* Izslēgts	Iestatiet printeri automātiski saņemt faksus.
Faksu pāradresēšana Drukāt* Drukāt un pāradresēt Pāradresēt	Norādiet, vai pāradresēt saņemtu faksu.
Pāradresēt šim: 1. adresāts 2. adresāts	Norādiet, uz kuriem pāradresēt saņemtu faksu. Piezīme. Šis izvēlnes vienums ir redzams tikai tad, ja opcijas Faksu pāradresēšana iestatījums ir Drukāt un pāradresēt vai Pāradresēt.
Maksimāls ātrums 33600* 14400 9600 4800 2400	Iestatiet maksimālo faksa pārraides ātrumu.
Piezīme. Zvaigznīte (*) blakus vērtībai norāda rūpnīcas noklusējuma iestatījumu.	

Faksa žurnāla iestatījumi

Izvēlnes vienums	Apraksts
Pārraides žurnāla intervāls Vienmēr* Nekad Tikai kļūdai	Norādiet, cik bieži printeris veido pārraides žurnālu.
Piezīme. Zvaigznīte (*) blakus vērtībai norāda rūpnīcas noklusējuma iestatījumu.	

Izvēlnes vienums	Apraksts
Pārraides žurnāla darbība Drukāt Izslēgts Ieslēgts* E-pasts Izslēgts* Ieslēgts	Drukājiet vai nosūtiet pa e-pastu žurnālu, ja faksa pārraide bija sekmīga vai radās pārraides kļūda.
Saņemšanas kļūdu žurnāls Nekad nedrukāt* Drukāt kļūdas gadījumā	Drukājiet žurnālu, ja radās faksa saņemšanas kļūmes.
Automātiski drukāt žurnālus Ieslēgts* Izslēgts	Drukājiet žurnālu visos faksa darbības gadījumos.
Žurnāla papīra avots Paplāte [x] (1*)	Norādiet žurnālu drukāšanai izmantojamo papīra avotu.
Žurnālos attēlojamā informācija Attālā faksa nosaukums* Sastādītais numurs	Identificējiet sūtītāju, norādot attālo faksa nosaukumu vai faksa numuru.
Iespējot darbu žurnālu Ieslēgts* Izslēgts	Skatiet kopsavilkumu par visiem faksa darbiem.
Iespējot izsaukumu žurnālu Ieslēgts* Izslēgts	Skatiet kopsavilkumu par faksa izsaukumu vēsturi.
Piezīme. Zvaigznīte (*) blakus vērtībai norāda rūpnīcas noklusējuma iestatījumu.	

Skajruņa iestatījumi

Izvēlnes vienums	Apraksts
Skajruņa režīms Vienmēr izslēgts* Vienmēr ieslēgts Ieslēgts līdz savienojumam	Iestatiet faksa skajruņa režīmu.
Skajruņa skaļums Zems* Augsts	Koriģējiet faksa skajruņa skaļumu.
Zvanītāja skaļums Izslēgts* Ieslēgts	Iespējojiet zvanītāja skaļumu.
Piezīme. Zvaigznīte (*) blakus vērtībai norāda rūpnīcas noklusējuma iestatījumu.	

Faksa servera iestatīšana

Vispārīgi faksa iestatījumi

Izvēlnes vienums	Apraksts
Adresāta formāts	Norādiet faksa adresātu. Piezīme. Ja vēlaties izmantot faksa numuru, pirms numura ierakstiet numura zīmi (#).
Atbildes adrese	Norādiet atbildes adresi, uz kuru sūtāms fakss.
Tēma	Norādiet faksa tēmu un ziņojumu.
Ziņojums	
Iespējot analogā faksa saņemšanu Izslēgts* Ieslēgts	Iestatiet printeri automātiski saņemt analogus faksus.
Piezīme. Zvaigznīte (*) blakus vērtībai norāda rūpnīcas noklusējuma iestatījumu.	

faksa servera e-pasta iestatījumi

Izvēlnes vienums	Apraksts
Lietot SMTP serveri e-pasta funkcijai Izslēgts* Izslēgts	Izmantojiet e-pasta vienkāršā pasta pārsūtīšanas protokola (Simple Mail Transfer Protocol — SMTP) iestatījumus, lai saņemtu un sūtītu faksa ziņojumus. Piezīme. Ja iestatījums ir ieslēgts, netiek rādīts neviens cits izvēlnes Faksa servera e-pasta iestatījumi iestatījums.
Primārā SMTP vārteja	Ievadiet primārā SMTP servera IP adresi vai resursdatora nosaukumu.
Primārās SMTP vārtejas ports 1–65535 (25*)	Ievadiet primārā SMTP servera porta numuru.
Sekundārā SMTP vārteja	Ievadiet sekundārā vai rezerves SMTP servera IP adresi vai resursdatora nosaukumu.
Sekundārās SMTP vārtejas ports 1–65535 (25*)	Ievadiet sekundārā vai rezerves SMTP servera porta numuru.
SMTP taimauts 5–30 (30*)	Iestatiet laika periodu, pēc kura iestājas printera taimauts, ja SMTP serveris neatbild.
Atbildes adrese	Norādiet atbildes adresi, uz kuru sūtāms fakss.
Izmantot SSL/TLS Atspējots* Varbūtēji Nepieciešams	Norādiet, vai sūtīt faksu, izmantojot šifrētu saiti.
Pieprasīt uzticamu sertifikātu Izslēgts Ieslēgts*	Norādiet uzticamu sertifikātu, piekļūstot SMTP serverim.
Piezīme. Zvaigznīte (*) blakus vērtībai norāda rūpnīcas noklusējuma iestatījumu.	

Izvēlnes vienums	Apraksts
SMTP servera autentifikācija Nav nepieciešama autentifikācija* Pieteikšanās/parasta NTLM CRAM-MD5 Digest-MD5 Kerberos 5	Iestatiet SMTP servera autentifikācijas veidu.
Ierīces iniciēts e-pasts Nav* Lietot ierīces SMTP akreditācijas datus	Norādiet, vai ierīces iniciētai e-pasta izmantošanai ir nepieciešami akreditācijas dati.
Lietotāja iniciēts e-pasts Nav* Lietot ierīces SMTP akreditācijas datus Lietot sesijas lietotāja ID un paroli Lietot sesijas e-pasta adresi un paroli Lietotāja uzvedne	Norādiet, vai lietotāja iniciētai e-pasta izmantošanai ir nepieciešami akreditācijas dati.
Izmantot aktīva direktorija ierīces akreditācijas datus Izslēgts* Ieslēgts	Iespējojiet lietotāja akreditācijas datu un grupu galamērķu lietošanu, lai pievienotos SMTP serverim.
Ierīces lietotāja ID	Norādiet lietotāja ID un paroli, lai pievienotos SMTP serverim.
Ierīces parole	
Kerberos 5 REALM	Norādiet Kerberos 5 autentificēšanas protokola nozarojumu.
NTLM domēns	Norādiet NTLM drošības protokola domēna nosaukumu.
Atspējot kļūdu "SMTP serveris nav iestatīts" Izslēgts* Ieslēgts	Paslēpiet kļūdas ziņojumu "SMTP serveris nav iestatīts".
Piezīme. Zvaigznīte (*) blakus vērtībai norāda rūpnīcas noklusējuma iestatījumu.	

faksa servera skenēšanas iestatījumi

Izvēlnes vienums	Apraksts
Attēla formāts TIFF (.tif) PDF (.pdf)* JPEG (.jpg)	Norādiet skenētā attēla faila formātu.
Satura veids Teksts* Teksts/fotoattēls Fotoattēls Grafikas	Uzlabojiet izdruku, ņemot vērā oriģinālā dokumenta saturu.
Piezīme. Zvaigznīte (*) blakus vērtībai norāda rūpnīcas noklusējuma iestatījumu.	

Izvēlnes vienums	Apraksts
Satura avots Melnbalts lāzerprinteris Krāsu lāzerprinteris* Strūklprinteris Fotoattēls/filma Žurnāls Laikraksts Iespiedmašīna Cits	Uzlabojiet izdrukā, ņemot vērā oriģinālā dokumenta avotu.
Faksa izšķirtspēja Standarta* Smalka Ļoti smalka Īpaši smalka	Iestatiet faksa izšķirtspēju.
Puses Izslēgts* Īsā mala Garā mala	Ja skenējat uz abām dokumenta pusēm, norādiet oriģinālā dokumenta orientāciju.
Intensitāte 1–9 (5*)	Iestatiet izdrukas intensitāti.
Orientācija Portrets* Ainava	Norādiet teksta un attēlu orientāciju lapā.
Oriģināla izmēri [Papīra izmēru saraksts]	Iestatiet oriģinālā dokumenta papīra izmērus. Piezīmes. <ul style="list-style-type: none"> • Dažādi izmēri ir ASV rūpnīcas noklusējuma iestatījums. Formāts A4 ir starptautiskais rūpnīcas noklusējuma iestatījums. • Šis iestatījums var atšķirties atkarībā no printera modeļa.
Izmantot vairāku lapu TIFF Izslēgts Ieslēgts*	Izvēlieties vienas lapas vai vairāku lapu TIFF failus.
Piezīme. Zvaigznīte (*) blakus vērtībai norāda rūpnīcas noklusējuma iestatījumu.	

E-pasts

E-pasta iestatīšana

Izvēlnes vienums	Apraksts
Primārā SMTP vārteja	Ievadiet primārā SMTP servera IP adresi vai resursdatora nosaukumu, lai sūtītu e-pasta ziņojumus.
Piezīme. Zvaigznīte (*) blakus vērtībai norāda rūpnīcas noklusējuma iestatījumu.	

Izvēlnes vienums	Apraksts
Primārās SMTP vārtejas ports 1–65535 (25*)	Ievadiet primārā SMTP servera porta numuru.
Sekundārā SMTP vārteja	Ievadiet sekundārā vai rezerves SMTP servera IP adresi vai resursdatora nosaukumu.
Sekundārās SMTP vārtejas ports 1–65535 (25*)	Ievadiet sekundārā vai rezerves SMTP servera porta numuru.
SMTP taimauts 5–30 sekundes (30*)	Iestatiet laika periodu, pēc kura iestājas printera taimauts, ja SMTP serveris neatbild.
Atbildes adrese	E-pasta ziņojumā norādiet atbildes adresi.
Vienmēr izmantot SMTP noklusējuma atbildes adresi Ieslēgts Izslēgts*	Vienmēr izmantojiet noklusējuma atbildes adresi SMTP serverī.
Izmantot SSL/TLS Atspējots* Varbūtēji Nepieciešams	Norādiet, vai sūtīt e-pasta ziņojumu, izmantojot šifrētu saiti.
Pieprasīt uzticamu sertifikātu Ieslēgts* Izslēgts	Pieprasiet uzticamu sertifikātu, piekļūstot SMTP serverim.
SMTP servera autentifikācija Nav nepieciešama autentifikācija* Pieteikšanās/parasta NTLM CRAM-MD5 Digest-MD5	Iestatiet SMTP servera autentifikācijas veidu.
Ierīces iniciēts e-pasts Nav* Lietot ierīces SMTP akreditācijas datus	Norādiet, vai ierīces iniciētai e-pasta izmantošanai ir nepieciešami akreditācijas dati.
Ierīces lietotāja ID	Norādiet lietotāja ID un paroli, lai pievienotos SMTP serverim.
Ierīces parole	
NTLM domēns	Norādiet NTLM drošības protokola domēna nosaukumu.
Piezīme. Zvaigznīte (*) blakus vērtībai norāda rūpnīcas noklusējuma iestatījumu.	

E-pasta noklusējuma iestatījumi

Izvēlnes vienums	Apraksts
Tēma	Norādiet e-pasta ziņojuma tēmu un saturu.
Ziņojums	
Faila nosaukums	Norādiet skenētā attēla faila nosaukumu.
Piezīme. Zvaigznīte (*) blakus vērtībai norāda rūpnīcas noklusējuma iestatījumu.	

Izvēlnes vienums	Apraksts
Formāts PDF (.pdf)* TIFF (.tif) JPEG (.jpg)	Norādiet skenētā attēla faila formātu.
PDF iestatījumi PDF versija 1,3 1,4 1,5* 1,6 1,7 Arhivēšanas versija A-1a* A-1b Drošs Izslēgts* Ieslēgts Arhivēšana (PDF/A) Izslēgts* Ieslēgts	Iestatiet skenētā attēla PDF formātu. Piezīme. Opcija Arhivēšanas versija un Arhivēšana (PDF/A) ir redzama tikai tad, ja PDF versija ir 1.4.
Satura veids Teksts Teksts/fotoattēls* Fotoattēls Grafikas	Uzlabojiet izdruku, ņemot vērā oriģinālā dokumenta saturu.
Krāsas Melnbalts Pelēks Krāsu* Automātiski,	Norādiet attēla skenēšanai izmantojamo krāsu.
Izšķirtspēja 75 dpi 150 dpi* 200 dpi 300 dpi 400 dpi 600 dpi	Iestatiet skenētā attēla izšķirtspēju.
Intensitāte 1–9 (5*)	Koriģējiet skenētā attēla intensitāti.
Orientācija Portrets* Ainava	Norādiet oriģinālā dokumenta orientāciju. Piezīme. Šis izvēlnes vienums ir redzams tikai dažos printera modeļos.
Oriģināla izmēri [Papīra izmēru saraksts]	Iestatiet oriģinālā dokumenta papīra izmērus. Piezīme. Rūpnīcas noklusējuma iestatījums ir Dažādi izmēri.
Piezīme. Zvaigznīte (*) blakus vērtībai norāda rūpnīcas noklusējuma iestatījumu.	

Izvēlnes vienums	Apraksts
Puses Izslēgts* Īsā mala Garā mala	Ja skenējat uz abām dokumenta pusēm, norādiet oriģinālā dokumenta orientāciju. Piezīme. Šis izvēlnes vienums ir redzams tikai dažos printera modeļos.
Piezīme. Zvaigznīte (*) blakus vērtībai norāda rūpnīcas noklusējuma iestatījumu.	

Attēlveidošanas papildu iestatījumi

Izvēlnes vienums	Apraksts
Krāsu balanss Ciāna–sarkana no -4 līdz 4 (0*) Madženta–zaļa no -4 līdz 4 (0*) Dzeltēna–zila no -4 līdz 4 (0*)	Koriģējiet krāsas intensitāti skenēšanas laikā.
Automātiska krāsu noteikšana Krāsu jutība 1–9 (5*) Apgabala jutīgums 1–9 (5*) E-pasta bitu dziļums 1 bits* 8 biti Minimālā skenēšanas izšķirtspēja 75 dpi 150 dpi 200 dpi 300 dpi*	Iestatiet krāsas daudzumu, kuru printeris nosaka no oriģinālā dokumenta.
Kontrasts Labākais atbilstoši saturam* 0 1 2 3 4 5	Norādiet izdrukas kontrastu.
Fona noņemšana Līmenis no -4 līdz 4 (0*)	Koriģējiet skenētajā attēlā redzamo fona daudzumu.
Skenēt no malas līdz malai Ieslēgts Izslēgts*	Atļaujiet skenēt oriģinālo dokumentu no malas līdz malai.
Piezīme. Zvaigznīte (*) blakus vērtībai norāda rūpnīcas noklusējuma iestatījumu.	

Administratora vadīklas

Izvēlnes vienums	Apraksts
Maksimālais e-pasta ziņojuma lielums 0–65535 (0*)	Iestatiet katra e-pasta ziņojuma pieļaujamo faila lielumu.
Lieluma kļūdas ziņojums	Norādiet kļūdas ziņojumu, ko printeris nosūta, ja e-pasta ziņojums pārsniedz pieļaujamo faila lielumu. Piezīme. Varat ievadīt līdz 1024 rakstzīmēm.
Nosūtīt man kopiju Nekad netiek rādīts* Ieslēgts pēc noklusējuma Izslēgts pēc noklusējuma Vienmēr ieslēgts	Nosūtiet sev e-pasta ziņojuma kopiju.
Teksta noklusējums 5–95 (75*)	Iestatiet skenētā attēla teksta kvalitāti.
Teksta/fotoattēla noklusējums 5–95 (75*)	Iestatiet skenētā attēla teksta vai fotoattēla kvalitāti.
Fotoattēla noklusējums 5–95 (50*)	Iestatiet skenētā attēla fotoattēla kvalitāti.
Pārraides žurnāls Drukāt žurnālu* Nedrukāt žurnālu Drukāt tikai kļūdas gadījumā	Drukājiet žurnālu, ja e-pasta ziņojuma pārraide bija sekmīga.
Žurnāla papīra avots Paplašte [x] (1*)	Norādiet žurnālu drukāšanai izmantojamo papīra avotu.
Atļaut saglabāt kā īsceļu Ieslēgts* Izslēgts	Saglabājiet e-pasta adreses kā īsceļus. Piezīme. Poga Saglabāt kā īsceļu nav redzama e-pasta galamērķa ekrānā, ja šīs opcijas iestatījums ir Izslēgts.
Atiestatīt e-pasta informāciju pēc sūtīšanas Ieslēgts* Izslēgts	Atjaunojiet e-pasta noklusējuma informāciju pēc e-pasta ziņojuma nosūtīšanas.
Piezīme. Zvaigznīte (*) blakus vērtībai norāda rūpnīcas noklusējuma iestatījumu.	

FTP

FTP noklusējuma iestatījumi

Izvēlnes vienums	Apraksts
Formāts PDF (.pdf)* TIFF (.tif) JPEG (.jpg)	Norādiet skenētā attēla faila formātu.
Piezīme. Zvaigznīte (*) blakus vērtībai norāda rūpnīcas noklusējuma iestatījumu.	

Izvēlnes vienums	Apraksts
PDF iestatījumi PDF versija 1,3 1,4 1,5* 1,6 1,7 Arhivēšanas versija A-1a* A-1b Drošs Izslēgts* Ieslēgts Arhivēšana (PDF/A) Izslēgts* Ieslēgts	Iestatiet skenētā attēla PDF formātu. Piezīme. Opcija Arhivēšanas versija un Arhivēšana (PDF/A) ir redzama tikai tad, ja PDF versija ir 1.4.
Satura veids Teksts Teksts/fotoattēls* Grafikas Fotoattēls	Uzlabojiet izdruku, ņemot vērā oriģinālā dokumenta saturu.
Krāsas Melnbalts Pelēks Krāsu* Automātiski,	Norādiet attēla skenēšanai izmantojamo krāsu.
Izšķirtspēja 75 dpi 150 dpi* 200 dpi 300 dpi 400 dpi 600 dpi	Iestatiet skenētā attēla izšķirtspēju.
Intensitāte 1–9 (5*)	Koriģējiet skenētā attēla intensitāti.
Orientācija Portrets* Ainava	Norādiet oriģinālā dokumenta orientāciju. Piezīme. Šis izvēlnes vienums ir redzams tikai dažos printera modeļos.
Oriģināla izmēri [Papīra izmēru saraksts] (Dažādi izmēri*)	Iestatiet oriģinālā dokumenta papīra izmērus.
Puses Izslēgts* Īsā mala Garā mala	Ja skenējat uz abām dokumenta pusēm, norādiet oriģinālā dokumenta orientāciju. Piezīme. Šis izvēlnes vienums ir redzams tikai dažos printera modeļos.
Piezīme. Zvaigznīte (*) blakus vērtībai norāda rūpnīcas noklusējuma iestatījumu.	

Izvēlnes vienums	Apraksts
Faila nosaukums	Norādiet skenētā attēla faila nosaukumu.
Piezīme. Zvaigznīte (*) blakus vērtībai norāda rūpnīcas noklusējuma iestatījumu.	

Attēlveidošanas papildu iestatījumi

Izvēlnes vienums	Apraksts
Krāsu balanss Ciāna–sarkana no -4 līdz 4 (0*) Madženta–zaļa no -4 līdz 4 (0*) Dzeltēna–zila no -4 līdz 4 (0*)	Koriģējiet krāsas intensitāti skenēšanas laikā.
Automātiska krāsu noteikšana Krāsu jutība 1–9 (5*) Apgabala jutīgums 1–9 (5*) FTP bitu dziļums 1 bits* 8 biti Minimālā skenēšanas izšķirtspēja 75 dpi 150 dpi 200 dpi 300 dpi*	Iestatiet krāsas daudzumu, kuru printeris nosaka no oriģinālā dokumenta.
Kontrasts Labākais atbilstoši saturam* 0 1 2 3 4 5	Norādiet izdrukas kontrastu.
Fona noņemšana Līmenis no -4 līdz 4 (0*)	Koriģējiet skenētajā attēlā redzamo fona daudzumu.
Skenēt no malas līdz malai Ieslēgts Izslēgts*	Atļaujiet skenēt oriģinālo dokumentu no malas līdz malai.
Piezīme. Zvaigznīte (*) blakus vērtībai norāda rūpnīcas noklusējuma iestatījumu.	

Administratora vadīklas

Izvēlnes vienums	Apraksts
Teksta noklusējums 5–95 (75*)	Iestatiet skenētā attēla teksta kvalitāti.
Teksta/fotoattēla noklusējums 5–95 (75*)	Iestatiet skenētā attēla teksta vai fotoattēla kvalitāti.
Fotoattēla noklusējums 5–95 (50*)	Iestatiet skenētā attēla fotoattēla kvalitāti.
Pārraides žurnāls Drukāt žurnālu* Nedrukāt žurnālu Drukāt tikai kļūdas gadījumā	Drukājiet žurnālu, ja FTP skenēšanas pārraide bija sekmīga.
Žurnāla papīra avots Paplaite [x] (1*)	Norādiet FTP žurnālu drukāšanai izmantojamo papīra avotu.
Piezīme. Zvaigznīte (*) blakus vērtībai norāda rūpnīcas noklusējuma iestatījumu.	

USB disks

Skenēšana no zibatmiņas diska

Izvēlnes vienums	Apraksts
Formāts PDF (.pdf)* TIFF (.tif) JPEG (.jpg)	Norādiet skenētā attēla faila formātu.
PDF iestatījumi PDF versija 1,3 1,4 1,5* 1,6 1,7 Arhivēšanas versija A-1a* A-1b Drošs Izslēgts* Ieslēgts Arhivēšana (PDF/A) Izslēgts* Ieslēgts	Iestatiet skenētā attēla PDF formātu. Piezīme. Opcija Arhivēšanas versija un Arhivēšana (PDF/A) ir redzama tikai tad, ja PDF versija ir 1.4.
Piezīme. Zvaigznīte (*) blakus vērtībai norāda rūpnīcas noklusējuma iestatījumu.	

Izvēlnes vienums	Apraksts
Satura veids Teksts Teksts/fotoattēls* Grafikas Fotoattēls	Uzlabojiet izdrukā, ņemot vērā oriģinālā dokumenta saturu.
Krāsas Melnbalts Pelēks Krāsu* Automātiski,	Norādiet attēla skenēšanai izmantojamo krāsu.
Izšķirtspēja 75 dpi 150 dpi* 200 dpi 300 dpi 400 dpi 600 dpi	Iestatiet skenētā attēla izšķirtspēju.
Intensitāte 1–9 (5*)	Koriģējiet skenētā attēla intensitāti.
Orientācija Portrets* Ainava	Norādiet oriģinālā dokumenta orientāciju. Piezīme. Šis izvēlnes vienums ir redzams tikai dažos printera modeļos.
Oriģināla izmēri [Papīra izmēru saraksts] (Dažādi izmēri*)	Iestatiet oriģinālā dokumenta papīra izmērus.
Puses Izslēgts* Īsā mala Garā mala	Ja skenējat uz abām dokumenta pusēm, norādiet oriģinālā dokumenta orientāciju. Piezīme. Šis izvēlnes vienums ir redzams tikai dažos printera modeļos.
Faila nosaukums	Norādiet skenētā attēla faila nosaukumu.
Piezīme. Zvaigznīte (*) blakus vērtībai norāda rūpnīcas noklusējuma iestatījumu.	

Attēlveidošanas papildu iestatījumi

Izvēlnes vienums	Apraksts
Krāsu balanss Ciāna–sarkana no -4 līdz 4 (0*) Madženta–zaļa no -4 līdz 4 (0*) Dzeltēna–zila no -4 līdz 4 (0*)	Koriģējiet krāsas intensitāti skenēšanas laikā.
Piezīme. Zvaigznīte (*) blakus vērtībai norāda rūpnīcas noklusējuma iestatījumu.	

Izvēlnes vienums	Apraksts
Automātiska krāsu noteikšana Krāsu jutība 1–9 (5*) Apgabala jutīgums 1–9 (5*) Skenēšanas bitu dziļums 1 bits* 8 biti Minimālā skenēšanas izšķirtspēja 75 dpi 150 dpi 200 dpi 300 dpi*	Iestatiet krāsas daudzumu, kuru printeris nosaka no oriģinālā dokumenta.
Kontrasts Labākais atbilstoši saturam* 0 1 2 3 4 5	Norādiet izdrukas kontrastu.
Fona noņemšana Līmenis no -4 līdz 4 (0*)	Koriģējiet skenētajā attēlā redzamo fona daudzumu.
Skenēt no malas līdz malai Ieslēgts Izslēgts*	Atļaujiet skenēt oriģinālo dokumentu no malas līdz malai.
Piezīme. Zvaigznīte (*) blakus vērtībai norāda rūpnīcas noklusējuma iestatījumu.	

Administratora vadīklas

Izvēlnes vienums	Apraksts
Teksta noklusējums 5–95 (75*)	Iestatiet skenētā attēla teksta kvalitāti.
Teksta/fotoattēla noklusējums 5–95 (75*)	Iestatiet skenētā attēla teksta vai fotoattēla kvalitāti.
Fotoattēla noklusējums 5–95 (50*)	Iestatiet skenētā attēla fotoattēla kvalitāti.
Piezīme. Zvaigznīte (*) blakus vērtībai norāda rūpnīcas noklusējuma iestatījumu.	

Drukāšana no zibatmiņas diska

Izvēlnes vienums	Apraksts
Eksemplāru skaits 1-9999 (1*)	Iestatiet eksemplāru skaitu.
Papīra avots Paplāte [x] (1*) Manuāla papīra padeve Manuāla aplokšņu padeve	Iestatiet drukas darbu papīra avotu.
Krāsas Izslēgts Ieslēgts*	Drukājiet krāsu izdrukas.
Salikt 1,1,1 — 2,2,2 1,2,3 — 1,2,3	Secīgi drukājiet vairākus eksemplārus.
Puses 1 puse 2 puses	Norādiet, vai jādrukā uz vienas papīra puses vai abām.
Apvēršanas veids Garā mala* Īsā mala	Nosakiet, kura papīra mala (garā mala vai īsā mala) ir saistīta, veicot divpusējo drukāšanu. Piezīme. Atkarībā no atlasītās opcijas printeris automātiski izvieto katras drukātās lapas informāciju, lai pareizi saistītu darbu.
Lapas vienā pusē Izslēgts* 2 lapas vienā pusē 3 lapas vienā pusē 4 lapas vienā pusē 6 lapas vienā pusē 9 lapas vienā pusē 12 lapas vienā pusē 16 lapas vienā pusē	Drukājiet vairākus lapas attēlus uz vienas papīra loksnes puses.
Lapas vienā pusē, virziens Horizontāli* Apvērsti horizontāli Apvērsti vertikāli Vertikāli	Norādiet vairāku lapu attēlu novietojumu, ja tiek lietota opcija Lapas vienā pusē. Piezīme. Izvietojums ir atkarīgs no lapu attēlu skaita un to orientācijas.
Lapas vienā pusē, orientācija Automātiski* Ainava Portrets	Norādiet vairāku lapu dokumenta orientāciju, ja tiek lietota opcija Lapas vienā pusē
Lapas vienā pusē, apmale Nav* Nepārtraukta	Drukājiet apmali ap katru lapas attēlu, ja tiek lietota opcija Lapas vienā pusē.
Piezīme. Zvaigznīte (*) blakus vērtībai norāda rūpnīcas noklusējuma iestatījumu.	

Izvēlnes vienums	Apraksts
Atdalošās lapas Izslēgts* Starp eksemplāriem Starp darbiem Starp lapām	Norādiet, vai drukāšanas laikā ir jāievieto tukšas atdalošās lapas.
Atdalošo lapu avots Paplāte [x] (1*)	Norādiet atdalošās lapas papīra avotu.
Tukšas lapas Nedrukāt* Drukāt	Norādiet, vai darbā drukāt tukšas lapas.
Piezīme. Zvaigznīte (*) blakus vērtībai norāda rūpnīcas noklusējuma iestatījumu.	

Tīkls/porti

Tīklu pārskats

Izvēlnes vienums	Apraksts
Aktīvs adapteris Automātiski* Standarta tīkls Bezvadu	Norādiet tīkla savienojuma veidu.
Tīkla statuss	Skatiet printera tīkla savienojuma statusu.
Rādīt tīkla statusu printerī Izslēgts Ieslēgts*	Skatiet tīkla statusu displejā.
Ātrums, dupleksi	Skatiet pašreiz aktīvās tīkla kartes ātrumu.
IPv4	Skatiet IPv4 adresi.
Visas IPv6 adreses	Skatiet visas IPv6 adreses.
Atiestatīt drukas serveri Sākt	Atiestatiet visus aktīvos tīkla savienojumus ar printeri. Piezīme. Šis iestatījums noņem visus tīkla konfigurācijas iestatījumus.
Tīkla darba taimauts Atspējots Iespējots*	Iestatiet laika periodu, pēc kura printeris atceļ tīkla drukas darbu.
Tīkla darba taimauta laiks	Norādiet taimauta vērtību (sekundēs), ja ir iespējots iestatījums Tīkla darba taimauts. Piezīme. Šī funkcija ir pieejama tikai dažos printera modeļos.
Lapa Reklāmkarogs Izslēgts* Ieslēgts	Izdrukājiet lapu Reklāmkarogs.
Piezīme. Zvaigznīte (*) blakus vērtībai norāda rūpnīcas noklusējuma iestatījumu.	

Izvēlnes vienums	Apraksts
Opcijas Skenēt uz datoru porta diapazons	Norādiet derīgu porta diapazonu printeriem, kas atrodas aiz portu bloķējošā ugunsūra.
Iespējot tīkla savienojumus Iespējot* Atspējot	Iespējojiet vai atspējojiet visus tīkla savienojumus.
Iespējot LLDP Izslēgts* Ieslēgts	Printerī iespējojiet saites slāņa noteikšanas protokolu (Link Layer Discovery Protocol — LLDP).
Piezīme. Zvaigznīte (*) blakus vērtībai norāda rūpnīcas noklusējuma iestatījumu.	

Bezvadū

Izvēlnes vienums	Apraksts
Iestatīšana, izmantojot mobilo lietotni	Konfigurējiet bezvadū savienojumu, izmantojot lietotni Lexmark Mobile Assistant.
Iestatīšana printera panelī Izvēlēties tīklu Pievienot Wi-Fi tīklu <ul style="list-style-type: none"> Tīkla nosaukums Tīkla režīms Infrastruktūra Bezvadū drošības režīms Atspējots* WEP WPA2/WPA - Personal WPA2 - Personal 	Norādiet, ar kuru bezvadū tīklu printerim ir jāveido savienojums. Piezīme. Šis izvēlnes vienums serverī Embedded Web Server ir redzams kā <i>Bezvadū savienojuma iestatīšana</i> .
Wi-Fi Protected Setup Sākšanas ar pogu metode Sākšanas ar PIN metode	Izveidojiet bezvadū tīklu un iespējojiet tīkla drošību. Piezīmes. <ul style="list-style-type: none"> Sākšanas ar pogu metode ļauj pievienot printeri bezvadū tīklam, konkrētā laika periodā nospiežot pogas gan uz printera, gan piekļuves punkta (bezvadū maršrutētāja). Sākšanas ar PIN metode ļauj pievienot printeri bezvadū tīklam, ja printera PIN tiek ievadīts piekļuves punkta bezvadū iestatījumos.
Saderība 802.11b/g/n (2,4 GHz) 802.11a/b/g/n/ac (2,4 Ghz/5 GHz)* 802.11a/n/ac (5 GHz)	Norādiet bezvadū tīkla bezvadū standartu. Piezīme. Opcija 802.11a/b/g/n/ac (2,4 Ghz/5 GHz) un 802.11a/n/ac (5 GHz) ir pieejama tikai dažos printera modeļos.
Bezvadū drošības režīms Atspējots* WEP WPA2/WPA-Personal WPA2-Personal 802.1x - RADIUS	Iestatiet drošības veidu, kāds jāizmanto, kad printeris tiek pievienots bezvadū ierīcēm.

Izvēlnes vienums	Apraksts
WEP autentifikācijas režīms Automātiski* Atvērts Kopīgs	Iestatiet, kāds protokola WEP veids jāizmanto printerim. Piezīme. Šis izvēlnes vienums ir redzams tikai tad, ja opcijas Bezvadu drošības režīms iestatījums ir WEP.
Iestatīt WEP atslēgu	Norādiet WEP paroli, lai veidotu drošu bezvadu savienojumu. Piezīme. Šis izvēlnes vienums ir redzams tikai tad, ja opcijas Bezvadu drošības režīms iestatījums ir WEP.
WPA2-Personal AES*	Iespējojiet bezvadu drošību, izmantojot WPA2. Piezīme. Šis izvēlnes vienums ir redzams tikai tad, ja opcijas Bezvadu drošības režīms iestatījums ir WPA2-Personal.
Iestatīt PSK	Iestatiet droša bezvadu savienojuma paroli. Piezīme. Šis izvēlnes vienums ir redzams tikai tad, ja opcijas Bezvadu drošības režīms iestatījums ir WPA2/WPA-Personal vai WPA2-Personal.
WPA2/WPA-Personal AES*	Iespējojiet bezvadu drošību, izmantojot WPA2/WPA standartu. Piezīme. Šis izvēlnes vienums ir redzams tikai tad, ja opcijas Bezvadu drošības režīms iestatījums ir WPA2/WPA-Personal.
802.1x šifrēšanas režīms WPA+ WPA2*	Iespējojiet bezvadu drošību, izmantojot 802.1x standartu. Piezīme. Šis izvēlnes vienums ir redzams tikai tad, ja opcijas Bezvadu drošības režīms iestatījums ir 802.1x - Radius.
IPv4 Iespējot DHCP Ieslēgts* Izslēgts	Iespējojiet dinamiskā resursdatora konfigurēšanas protokolu (Dynamic Host Configuration Protocol — DHCP). Piezīme. DHCP ir standarta protokols, kas ļauj serverim dinamiski izdalīt klientiem IP adreses un konfigurēšanas informāciju.
IPv4 Iestatīt statisku IP adresi IP adrese Tīkla maska Vārteja	Iestatiet printera statisko IP adresi.
IPv6 Iespējot IPv6 Ieslēgts* Izslēgts	Printerī iespējojiet IPv6.
IPv6 Iespējot DHCPv6 Ieslēgts Izslēgts*	Printerī iespējojiet DHCPv6.
IPv6 Bezpavalstnieciskas adreses automātiska konfigurēšana Izslēgts Ieslēgts*	Iestatiet, lai tīkla adapteris akceptētu automātiskas IPv6 adrešu konfigurāciju ievadnes, ko nodrošina maršrutētājs.
IPv6 DNS adrese	Norādiet DNS servera adresi.

Izvēlnes vienums	Apraksts
IPv6 Manuāli piešķirta IPV6 adrese	Piešķiriet IPv6 adresi. Piezīme. Šis izvēlnes vienums ir redzams tikai dažos printera modeļos.
IPv6 Manuāli piešķirts IPV6 maršrutētājs	Piešķiriet IPv6 maršrutētāja adresi. Piezīme. Šis izvēlnes vienums ir redzams tikai dažos printera modeļos.
IPv6 Adreses prefikss 0–128 (64*)	Norādiet adreses prefiksu.
IPv6 Visas IPv6 adreses	Skatiet visas IPv6 adreses.
IPv6 Visu IPv6 maršrutētāju adreses	Skatiet visas IPv6 maršrutētāja adreses.
Tīkla adrese UAA LAA	Skatiet tīkla adreses.
PCL SmartSwitch Ieslēgts* Izslēgts	Iestatiet printeri automātiski pārslēgt PCL emulāciju, ja tas ir nepieciešams drukas darbam neatkarīgi no printera noklusējuma valodas. Piezīme. Ja iestatījums PCL SmartSwitch ir izslēgts, printeris nepārbauda ienākošos datus un izmanto noklusējuma printera valodu, kas norādīta izvēlnē Iestatīšana.
PS SmartSwitch Ieslēgts* Izslēgts*	Iestatiet printeri automātiski pārslēgt PS emulāciju, ja tas ir nepieciešams drukas darbam neatkarīgi no printera noklusējuma valodas. Piezīme. Ja iestatījums PS SmartSwitch ir izslēgts, printeris nepārbauda ienākošos datus un izmanto noklusējuma printera valodu, kas norādīta izvēlnē Iestatīšana.
Mac binārais PS Automātiski* Ieslēgts Izslēgts	Iestatiet printeri apstrādāt Macintosh bināros PostScript drukas darbus. Piezīmes. <ul style="list-style-type: none"> Iestatījums Ieslēgts liek apstrādāt neapstrādātus binārus PostScript drukas darbus. Iestatījums Izslēgts liek filtrēt drukas darbus, izmantojot standarta protokolu.

Wi-Fi Direct

Izvēlnes vienums	Apraksts
Iespējot Wi-Fi Direct Ieslēgts Izslēgts*	Iestatiet, lai printeris tieši veidotu savienojumu ar Wi-Fi ierīcēm.
Wi-Fi Direct nosaukums	Norādiet Wi-Fi Direct tīkla nosaukumu.
Wi-Fi Direct parole	Iestatiet paroli, lai autentificētu un pārbaudītu lietotājus Wi-Fi savienojumā.
Piezīme. Zvaigznīte (*) blakus vērtībai norāda rūpnīcas noklusējuma iestatījumu.	

Izvēlnes vienums	Apraksts
Rādīt paroli iestatīšanas lapā Izslēgts Ieslēgts*	Rādiet Wi-Fi Direct paroli tīkla iestatīšanas lapā.
Ieteicamā kanāla numurs 1–11 Automātiski*	Iestatiet vēlamo Wi-Fi tīkla kanālu.
Grupas īpašnieka IP adrese	Norādiet grupas īpašnieka IP adresi.
Automātiski akceptēt sākšanas ar pogu pieprasījumus Izslēgts* Ieslēgts	Automātiski akceptējiet pieprasījumus izveidot savienojumu ar tīklu. Piezīme. Automātiska klientu akceptēšana nav droša.
Piezīme. Zvaigznīte (*) blakus vērtībai norāda rūpnīcas noklusējuma iestatījumu.	

Ethernet

Izvēlnes vienums	Apraksts
Tīkla ātrums	Skatiet aktīvā tīkla adaptera ātrumu.
IPv4 Iespējot DHCP Izslēgts* Ieslēgts	Iespējot dinamikā resursdatora konfigurēšanas protokolu (Dynamic Host Configuration Protocol — DHCP). Piezīme. DHCP ir standarta protokols, kas ļauj serverim dinamiski izdalīt klientiem IP adreses un konfigurēšanas informāciju.
IPv4 Iestatīt statisku IP adresi IP adrese Tīkla maska Vārteja	Iestatiet printera statisko IP adresi.
IPv6 Iespējot IPv6 Izslēgts Ieslēgts*	Printerī iespējotiet IPv6.
IPv6 Iespējot DHCPv6 Izslēgts* Ieslēgts	Printerī iespējotiet DHCPv6.
IPv6 Bezpavalstnieciskas adreses automātiska konfigurēšana Izslēgts Ieslēgts*	Iestatiet, lai tīkla adapteris akceptētu automātiskas IPv6 adrešu konfigurāciju ievadnes, ko nodrošina maršrutētājs.
IPv6 DNS adrese	Norādiet DNS servera adresi.
Piezīme. Zvaigznīte (*) blakus vērtībai norāda rūpnīcas noklusējuma iestatījumu.	

Izvēlnes vienums	Apraksts
IPv6 Manuāli piešķirta IPV6 adrese	Piešķiriet IPv6 adresi. Piezīme. Šis izvēlnes vienums ir redzams tikai dažos printera modeļos.
IPv6 Manuāli piešķirts IPV6 maršrutētājs	Piešķiriet IPv6 maršrutētāja adresi. Piezīme. Šis izvēlnes vienums ir redzams tikai dažos printera modeļos.
IPv6 Adreses prefikss 0–128 (64*)	Norādiet adreses prefiksu.
IPv6 Visas IPv6 adreses	Skatiet visas IPv6 adreses.
IPv6 Visu IPv6 maršrutētāju adreses	Skatiet visas IPv6 maršrutētāja adreses.
Tīkla adrese UAA LAA	Skatiet printera vides piekļuves kontroles (Media Access Control — MAC) adreses: vietēji administrētu adresi (Locally Administered Address — LAA) un universāli administrētu adresi (Universally Administered Address — UAA). Piezīme. Printera LAA varat mainīt manuāli.
PCL SmartSwitch Izslēgts Ieslēgts*	Iestatiet printeri automātiski pārslēgt PCL emulāciju, ja tas ir nepieciešams drukas darbam neatkarīgi no printera noklusējuma valodas. Piezīme. Ja iestatījums PCL SmartSwitch ir izslēgts, printeris nepārbauda ienākošos datus un izmanto noklusējuma printera valodu, kas norādīta izvēlnē Iestatīšana.
PS SmartSwitch Ieslēgts* Izslēgts*	Iestatiet printeri automātiski pārslēgt PS emulāciju, ja tas ir nepieciešams drukas darbam neatkarīgi no printera noklusējuma valodas. Piezīme. Ja iestatījums PS SmartSwitch ir izslēgts, printeris nepārbauda ienākošos datus un izmanto noklusējuma printera valodu, kas norādīta izvēlnē Iestatīšana.
Mac binārais PS Automātiski* Ieslēgts Izslēgts	Iestatiet printeri apstrādāt Macintosh bināros PostScript drukas darbus. Piezīmes. <ul style="list-style-type: none"> Iestatījums Ieslēgts liek apstrādāt neapstrādātus binārus PostScript drukas darbus. Iestatījums Izslēgts liek filtrēt drukas darbus, izmantojot standarta protokolu.
Energoefektīvs Ethernet Izslēgts Ieslēgts Automātiski*	Samaziniet enerģijas patēriņu, kad printeris nesaņem datus no Ethernet tīkla.
Piezīme. Zvaigznīte (*) blakus vērtībai norāda rūpnīcas noklusējuma iestatījumu.	

TCP/IP

TCP/IP

Piezīme. Šī izvēlne ir redzama tikai tīkla printeros vai printeros, kas ir pievienoti drukas serveriem.

Izvēlnes vienums	Apraksts
Iestatīt resursdatora nosaukumu	Iestatiet pašreizējo TCP/IP resursdatora nosaukumu.
Domēna nosaukums	Iestatiet domēna nosaukumu.
Atļaut DHCP/BOOTP atjaunināt NTP serveri Ieslēgts* Izslēgts	Atļaujiet DHCP un BOOTP klientiem atjaunināt printera NTP iestatījumus.
Nulles konfigurācijas nosaukums	Norādiet nulles konfigurācijas tīkla pakalpojuma nosaukumu.
Iespējot automātisku IP Ieslēgts* Izslēgts	Automātiski piešķiriet IP adresi.
DNS adrese	Norādiet pašreizējo domēna nosaukumu sistēmas (DNS) servera adresi.
Rezerves DNS	Norādiet rezerves DNS servera adreses.
Rezerves DNS 2	
Rezerves DNS 3	
Domēna meklēšanas secība	Norādiet domēnu nosaukumu sarakstu, kurā meklēt printeri un tā resursus, kas atrodas dažādos domēnos tīklā.
Iespējot DDNS Izslēgts* Ieslēgts	Atjauniniet dinamiskās DNS iestatījumus.
DDNS TTL	Norādiet pašreizējos DDNS iestatījumus.
Noklusējuma TTL	
DDNS atsvaidzināšanas laiks	
Iespējot mDNS Ieslēgts* Izslēgts	Atjauniniet multiraides DNS iestatījumus.
WINS adrese	Norādiet Windows interneta nosaukumdošanas pakalpojuma (WINS) servera adresi.
Iespējot BOOTP Izslēgts* Ieslēgts	Atļaujiet BOOTP piešķirt printerim IP adresi.
Ierobežoto serveru saraksts	Norādiet TCP savienojumu IP adresi. Piezīmes. <ul style="list-style-type: none"> Šis izvēlnes vienums ir pieejams tikai serverī Embedded Web Server. Lai atdalītu IP adreses, izmantojiet komatu. Varat pievienot līdz 50 IP adresēm.
Ierobežoto serveru saraksta opcijas Bloķēt visus portus* Bloķēt tikai drukāšanu Bloķēt tikai drukāšanu un HTTP	Norādiet, kā sarakstā iekļautās IP adreses var piekļūt drukāšanas funkcijai. Piezīme. Šis izvēlnes vienums ir pieejams tikai serverī Embedded Web Server.
Piezīme. Zvaigznīte (*) blakus vērtībai norāda rūpnīcas noklusējuma iestatījumu.	

Izvēlnes vienums	Apraksts
MTU	Norādiet maksimālās pārraides vienības (MTU) parametru TCP savienojumiem.
Neapstrādātas drukas ports 1–65535 (9100*)	Norādiet neapstrādātas drukas porta skaitli tīklā pievienotajiem printeriem.
Izejošās plūsmas maksimālais ātrums Atspējots* Iespējots	Iespējojiet printera maksimālās pārraides līmeni.
Iespējot TLSv1.0 Ieslēgts* Izslēgts	Iespējojiet TLSv1.0 protokolu.
Iespējot TLSv1.1 Ieslēgts* Izslēgts	Iespējojiet TLSv1.1 protokolu.
SSL šifrēšanas saraksts	Norādiet šifrēšanas algoritmus, kas ir jāizmanto SSL vai TLS savienojumiem.
Piezīme. Zvaigznīte (*) blakus vērtībai norāda rūpnīcas noklusējuma iestatījumu.	

SNMP

Piezīme. Šī izvēlne ir redzama tikai tīkla printeros vai printeros, kas ir pievienoti drukas serveriem.

Izvēlnes vienums	Apraksts
SNMP versija 1 un 2c Iespējots Izslēgts Ieslēgts* Atļaut SNMP kopu Izslēgts Ieslēgts* Iespējot PPM MIB Izslēgts Ieslēgts* SNMP kopiena	Konfigurējiet vienkāršā tīkla pārvaldības protokola (Simple Network Management Protocol — SNMP) versijas 1 un 2c, lai instalētu printera draiverus un lietojumprogrammas.
Piezīme. Zvaigznīte (*) blakus vērtībai norāda rūpnīcas noklusējuma iestatījumu.	

Izvēlnes vienums	Apraksts
SNMP versija 3 iespējots Izslēgts Ieslēgts* Konteksta nosaukums Iestatīt lasīšanas/rakstīšanas akreditācijas datus Lietotājvārds Autentificēšanas parole Konfidencialitātes parole Iestatīt tikai lasīšanas akreditācijas datus Lietotājvārds Autentificēšanas parole Konfidencialitātes parole Autentifikācijas jaucējkode MD5 SHA1* Minimālais autentifikācijas līmenis Bez autentificēšanas, bez konfidencialitātes Autentificēšana, bez konfidencialitātes Autentificēšana, konfidencialitāte* Konfidencialitātes algoritms DES AES-128*	Konfigurējiet SNMP versiju 3, lai uzstādītu un atjauninātu printera drošību.
Piezīme. Zvaigznīte (*) blakus vērtībai norāda rūpnīcas noklusējuma iestatījumu.	

IPSec

Piezīme. Šī izvēlne ir redzama tikai tīkla printeros vai printeros, kas ir pievienoti drukas serveriem.

Izvēlnes vienums	Apraksts
Iespējot IPSec Izslēgts* Ieslēgts	Iespējojiet protokolu IPSec (Internet Protocol Security — IPSec).
Pamata konfigurācija Noklusējums* Saderība Drošs	Iestatiet IPSec pamata konfigurāciju. Piezīme. Šis izvēlnes vienums ir redzams tikai tad, ja opcijas Iespējot IPSec iestatījums ir Ieslēgts.
Piezīme. Zvaigznīte (*) blakus vērtībai norāda rūpnīcas noklusējuma iestatījumu.	

Izvēlnes vienums	Apraksts
DH (Diffie-Hellman) grupas priekšlikums modp2048 (14)* modp3072 (15) modp4069 (16) modp6144 (17)	Iestatiet IPsec šifrēšanu. Piezīmes. <ul style="list-style-type: none"> Iestatījums DH (Diffie-Hellman) grupas priekšlikums ir redzams tikai tad, ja opcijas Pamata konfigurācija iestatījums ir Saderība. Iestatījums IKE SA darbības laiks (stundas) un IPsec SA darbības laiks (stundas) ir redzams tikai tad, ja opcijas Pamata konfigurācija iestatījums ir Drošs.
IKE SA darbības laiks (stundas) 1 2 4 8 24*	
IPsec SA darbības laiks (stundas) 1 2 4 8* 24	
Ieteiktā šifrēšanas metode 3DES AES*	Norādiet šifrēšanas un autentificēšanas metodes, lai droši pievienotos tīklam. Piezīme. Šie izvēlnes vienumi ir redzami tikai tad, ja opcijas Pamata konfigurācija iestatījums ir Saderība.
Ieteiktā autentificēšanas metode SHA1 SHA256* SHA512	
IPsec ierīces sertifikāts	Norādiet IPsec sertifikātu. Piezīme. Šis izvēlnes vienums ir redzams tikai tad, ja opcijas Iespējot IPsec iestatījums ir Ieslēgts.
Autentificēti savienojumi, izmantojot iepriekš zināmu atslēgu Resursdators [x] Adrese Atslēga	Konfigurējiet autentificētus printera savienojumus. Piezīme. Šie izvēlnes vienumi ir redzami tikai tad, ja opcijas Iespējot IPsec iestatījums ir Ieslēgts.
Sertificēt autentificētus savienojumus Resursdators [x] Adrese[/apakštīkls] Adrese[/apakštīkls]	
Piezīme. Zvaigznīte (*) blakus vērtībai norāda rūpnīcas noklusējuma iestatījumu.	

802.1x

Piezīme. Šī izvēlne ir redzama tikai tīkla printeros vai printeros, kas ir pievienoti drukas serveriem.

Izvēlnes vienums	Apraksts
Aktīvs Izslēgts* Ieslēgts	Ļaujiet printerim pievienoties tīkliem, kuros jāveic autentifikācija, lai varētu piekļūt.
Piezīme. Zvaigznīte (*) blakus vērtībai norāda rūpnīcas noklusējuma iestatījumu.	

LPD konfigurēšana

Piezīme. Šī izvēlne ir redzama tikai tīkla printeros vai printeros, kas ir pievienoti drukas serveriem.

Izvēlnes vienums	Apraksts
LPD taimauts 0–65535 sekundes (90*)	Iestatiet taimautu, lai Line Printer Daemon (LPD) serveris pārtrauktu nebeidzami gaidīt uzkārušos vai nederīgus drukas darbus.
LPD reklāmkaroga lapa Izslēgts* Ieslēgts	Drukājiet reklāmkaroga lapu visos LPD drukas darbos. Piezīme. Reklāmkaroga lapa ir drukas darba pirmā lapa, kas tiek izmantota, lai atdalītu drukas darbus un identificētu drukas darba pieprasītāju.
LPD noslēguma lapa Izslēgts* Ieslēgts	Drukājiet noslēguma lapu visos LPD drukas darbos. Piezīme. Noslēguma lapa ir drukas darba pēdējā lapa.
LPD rakstatgriezies pārslēgšana Izslēgts* Ieslēgts	Iespējot rakstatgriezies pārslēgšanu. Piezīme. Rakstatgrieze ir mehānisms, kas printerim dod komandu pārvietot kursoru tās pašas rindiņas sākuma pozīcijā.
Piezīme. Zvaigznīte (*) blakus vērtībai norāda rūpnīcas noklusējuma iestatījumu.	

HTTP/FTP iestatījumi

Izvēlnes vienums	Apraksts
Iespējot HTTP serveri Izslēgts Ieslēgts*	Piekļūstiet serverim Embedded Web Server, lai pārraudzītu un pārvaldītu printeri.
Iespējot HTTPS Izslēgts Ieslēgts*	Konfigurējiet protokola HyperText Transfer Protocol Secure (HTTPS) iestatījumus.
Piespiedu HTTPS savienojumi Ieslēgts Izslēgts*	Iestatiet, lai printeris noteikti izmantotu HTTPS savienojumus.
Iespējot FTP/FTPS Izslēgts Ieslēgts*	Sūtiet failus, izmantojot FTP.
Vietējie domēni	Norādiet domēnu nosaukumus HTTP un FTP serveriem. Piezīme. Šis izvēlnes vienums ir pieejams tikai serverī Embedded Web Server.
Piezīme. Zvaigznīte (*) blakus vērtībai norāda rūpnīcas noklusējuma iestatījumu.	

Izvēlnes vienums	Apraksts
HTTP starpniekservera IP adrese	Konfigurējiet HTTP un FTP servera iestatījumus.
FTP starpniekservera IP adrese	
HTTP noklusējuma IP ports 1-65535 (80*)	
HTTPS ierīces sertifikāts	
FTP noklusējuma IP ports 1-65535 (21*)	
HTTP/FTP pieprasījumu taimauts 1-299 (30*)	Norādiet, pēc cik ilga laika tiek pārtraukts servera savienojums.
HTTP/FTP pieprasījumu atkārtojumi 1-299 (3*)	Iestatiet, cik reižu tiek atkārtoti mēģināti izveidot HTTP/FTP servera savienojumu.
Piezīme. Zvaigznīte (*) blakus vērtībai norāda rūpnīcas noklusējuma iestatījumu.	

USB

Izvēlnes vienums	Apraksts
PCL SmartSwitch Izslēgts Ieslēgts*	Iestatiet printeri pārslēgt PCL emulāciju, ja tas ir nepieciešams drukas darbam, kas ir saņemts, izmantojot USB portu, neatkarīgi no printera noklusējuma valodas. Piezīme. Ja iestatījums PCL SmartSwitch ir izslēgts, printeris nepārbauda ienākošos datus un izmanto noklusējuma printera valodu, kas norādīta izvēlnē Iestatīšana.
PS SmartSwitch Izslēgts Ieslēgts*	Iestatiet printeri pārslēgt PS emulāciju, ja tas ir nepieciešams drukas darbam, kas ir saņemts, izmantojot USB portu, neatkarīgi no printera noklusējuma valodas. Piezīme. Ja iestatījums PS SmartSwitch ir izslēgts, printeris nepārbauda ienākošos datus un izmanto noklusējuma printera valodu, kas norādīta izvēlnē Iestatīšana.
Mac binārais PS Ieslēgts Automātiski* Izslēgts	Iestatiet printeri apstrādāt Macintosh bināros PostScript drukas darbus. Piezīmes. <ul style="list-style-type: none"> Ja iestatījums ir Ieslēgts, printeris apstrādā neapstrādātus binārus PostScript drukas darbus no datoriem, izmantojot Macintosh operētājsistēmu. Ja iestatījums ir Automātiski, printeris apstrādā drukas darbus no datoriem, izmantojot Windows vai Macintosh operētājsistēmas. Ja iestatījums ir Izslēgts, printeris filtrē PostScript drukas darbus, izmantojot standarta protokolu.
Iespējot USB portu Atspējot Iespējot*	Iespējojiet standarta USB portu.
Piezīme. Zvaigznīte (*) blakus vērtībai norāda rūpnīcas noklusējuma iestatījumu.	

Ārējas piekļuves tīklam ierobežošana

Izvēlnes vienums	Apraksts
Ārējas piekļuves tīklam ierobežošana Izslēgts* Ieslēgts	Ierobežojiet piekļuvi tīkla vietnēm.
Ārējā tīkla adrese	Norādiet tīkla adreses, kurām ir ierobežota piekļuve.
E-pasta adrese paziņojumiem	Norādiet e-pasta adresi, uz kuru sūtīt paziņojumus par reģistrētajiem notikumiem.
Ping biežums 1–300 (10*)	Norādiet tīkla vaicājumu intervālu sekundēs.
Tēma	Norādiet paziņojuma e-pasta tēmu un ziņojumu.
Ziņojums	
Piezīme. Zvaigznīte (*) blakus vērtībai norāda rūpnīcas noklusējuma iestatījumu.	

Drošība

Pieteikšanās veidi

Publiskis

Izvēlnes vienums	Apraksts
atļauju pārvaldīšana Piekļuve funkcijām Pārvaldīt īsceļus Izveidot profilus Pārvaldīt grāmatzīmes drukāšana no zibatmiņas diska Krāsu drukāšana no zibatmiņas diska Skenēšana no zibatmiņas diska Kopēšanas funkcija Krāsainu kopiju drukāšana E-pasta funkcija Faksa funkcija FTP funkcija Izpildīt aizturētus faksus Piekļuve aizturētiem darbiem Lietotāju profili Atcelt darbus ierīcē Valodas maiņa Interneta drukas protokols (Internet Printing Protocol — IPP) Sākt skenēšanu attāli Melnbalta druka Krāsu druka Tīkla mape — skenēšana	Kontrolējiet piekļuvi printera funkcijām.

Izvēlnes vienums	Apraksts
atļauju pārvaldīšana Administratīvās izvēlnes Izvēlne Drošība Izvēlne Tīkls/porti Izvēlne Papīrs Izvēlne Atskaites Funkciju konfigurēšanas izvēlnes Izvēlne Izejmateriāli Izvēlne Servisa inženieris Izvēlne Ierīce	Kontrolējiet piekļuvi printera izvēlnēm.
atļauju pārvaldīšana Ierīču pārvaldība Attāla pārvaldība Programmaparatūras atjaunināšana Embedded Web Server piekļuve Importēt/eksportēt visus iestatījumus Dzēšana, pārtraucot lietošanu	Kontrolējiet piekļuvi printera pārvaldības iespējām.

vietējie konti

Izvēlnes vienums	Apraksts
Pievienot lietotāju Lietotājvārds/parole Lietotājvārds Parole PIN	Izveidojiet vietējos kontus, lai pārvaldītu piekļuvi printera funkcijām.
Grupu/atļauju pārvaldīšana Pievienot grupu Importēt piekļuves kontroli Piekļuve funkcijām Administratīvās izvēlnes Ierīču pārvaldība Visi lietotāji Importēt piekļuves kontroli Piekļuve funkcijām Administratīvās izvēlnes Ierīču pārvaldība Administrators Piekļuve funkcijām Administratīvās izvēlnes Ierīču pārvaldība	Kontrolējiet grupu vai lietotāju piekļuvi printera funkcijām, lietojumprogrammām un drošības iestatījumiem.

Sertifikātu pārvaldība

Izvēlnes vienums	Izvēlnes vienums
Konfigurēt sertifikātu noklusējumus Vispārīgs nosaukums Uzņēmuma nosaukums Departamenta nosaukums Valsts/reģions Novads Pilsēta Alternatīvs tēmas nosaukums	Iestatiet noklusējuma vērtības ģenerētajiem sertifikātiem.
Ierīces sertifikāti	Ģenerējiet, dzēsiet vai skatiet ierīces sertifikātus.
Pārvaldīt CA sertifikātus	Ielādējiet, dzēsiet vai skatiet sertificēšanas institūcijas (Certificate Authority — CA) sertifikātus.

USB ierīču grafika izveide

Izvēlnes vienums	Apraksts
Grafiki Pievienot jaunu grafiku	Ieplānojiet piekļuvi priekšējam USB portam.

Pieteikšanās ierobežojumi

Izvēlnes vienums	Apraksts
Pieteikšanās kļūmes 1–10 (3*)	Norādiet nesekmīgu pieteikšanās mēģinājumu skaitu, pirms lietotājs tiek bloķēts.
Kļūmju laika periods 1–60 minūtes (5*)	Norādiet laika periodu starp nesekmīgiem pieteikšanās mēģinājumiem, pirms lietotājs tiek bloķēts.
Slēguma laiks 1–60 minūtes (5*)	Norādiet bloķēšanas ilgumu.
Timekļa pieteikšanās taimauts 1–120 minūtes (10*)	Norādiet attālās pieteikšanās aizturi, pirms notiek automātiska lietotāja atteikšanās.
Piezīme. Zvaigznīte (*) blakus vērtībai norāda rūpnīcas noklusējuma iestatījumu.	

Konfidenciālas drukāšana iestatīšana

Izvēlnes vienums	Apraksts
Maksimālais nederīga PIN skaits 2–10 (0*)	Norādiet, cik reižu var ievadīt nederīgu PIN. Piezīmes. <ul style="list-style-type: none"> Ja ievadāt nulli, šis iestatījums tiek izslēgts. Kad tiek sasniegts šis ierobežojums, konkrētajam lietotājavārdam un PIN atbilstošie drukas darbi tiek izdzēsti.
Piezīme. Zvaigznīte (*) blakus vērtībai norāda rūpnīcas noklusējuma iestatījumu.	

Izvēlnes vienums	Apraksts
Konfidenciālu darbu derīguma termiņš Izslēgts* 1 stunda 4 stundas 24 stundas 1 nedēļa	Iestatiet konfidenciālu drukas darbu derīguma termiņu. Piezīmes. <ul style="list-style-type: none"> • Ja šis iestatījums tiek mainīts brīdī, kad printera atmiņā ir konfidenciāli drukas darbi, jaunā derīguma termiņa noklusējuma vērtība neattiecas uz šiem drukas darbiem. • Ja printeris tiek izslēgts, tiek izdzēsti visi printera atmiņā esošie konfidenciālie darbi.
Atkārtotu darbu derīguma termiņš Izslēgts* 1 stunda 4 stundas 24 stundas 1 nedēļa	Iestatiet derīguma termiņu drukas darbam, kuru vēlaties atkārtot.
Pārbaudāmu darbu derīguma termiņš Izslēgts* 1 stunda 4 stundas 24 stundas 1 nedēļa	Iestatiet derīguma termiņu, kura laikā printeris izdrukā kopiju, lai lietotājs var pārbaudīt tās kvalitāti pirms visu kopiju drukāšanas.
Rezervētu darbu derīguma termiņš Izslēgts* 1 stunda 4 stundas 24 stundas 1 nedēļa	Iestatiet derīguma termiņu, cik ilgi printeris glabā drukas darbus, kuri jādrukā vēlāk.
Pieprasīt visu darbu aizturēšanu Izslēgts* Ieslēgts	Iestatiet printeri aizturēt visus drukas darbus.
Paturēt dublētus dokumentus Izslēgts* Ieslēgts	Ļaujiet, lai tiek glabāti dokumenti ar vienādiem failu nosaukumiem.
Piezīme. Zvaigznīte (*) blakus vērtībai norāda rūpnīcas noklusējuma iestatījumu.	

Dzēst pagaidu datu failus

Izvēlnes vienums	Apraksts
Saglabāts iebūvētajā atmiņā Izslēgts* Ieslēgts	Dzēsiet failus, kas ir saglabāti printera atmiņā.
Piezīme. Zvaigznīte (*) blakus vērtībai norāda rūpnīcas noklusējuma iestatījumu.	

Dažādi

Izvēlnes vienums	Apraksts
Drukāšanas atļauja Izslēgts* Ieslēgts	Atļaujiet lietotājam drukāt.
Noklusējuma drukāšanas atļaujas pieteikumvārds	Rāda noklusējuma atļauju, ko lietotājs izmanto drukāšanai. Piezīme. Šis iestatījums tiek rādīts tikai tad, ja ir izveidots viens vai vairāki pieteikšanās veidi.
Drošības atiestatīšanas tilslēgs Iespējot piekļuvi "Viesis"* Bez ietekmes	Norādiet, kāda lietotājam ir piekļuve printerim. Piezīmes. <ul style="list-style-type: none"> Tilslēgs atrodas blakus bloķēšanas ikonai uz kontrollera plates. Iespējot piekļuvi "Viesis" ļauj ikvienam lietotājam piekļūt visiem printera iestatījumiem. Bez ietekmes var liegt piekļuvi printerim, ja nav pieejama nepieciešamā drošības informācija.
Minimālais PIN garums 0-32	Norādiet paroles garumu.
Iespējot paroles/PIN apskati	Parādiet paroli vai personas identifikācijas numuru.
Piezīme. Zvaigznīte (*) blakus vērtībai norāda rūpnīcas noklusējuma iestatījumu.	

Cloud Connector

Izvēlnes vienums	Apraksts
Iespējot/atspējot savienotājus	Iespējojiet mākoņpakalpojuma krātuves sniedzēju.

Atskaites

Izvēlņu iestatījumu lapa

Izvēlnes vienums	Apraksts
Izvēlņu iestatījumu lapa	Izdrukājiet atskaiti ar printera izvēlnēm.

Ierīce

Izvēlnes vienums	Apraksts
Ierīces informācija	Izdrukājiet atskaiti ar informāciju par printeri.
Ierīces statistikas dati	Izdrukājiet atskaiti par printera lietojumu un izejmateriālu statusu.
Profilu saraksts	Izdrukājiet sarakstu ar printerī saglabātajiem profiliem.
Atskaite par pamatlīdzekli	Izdrukājiet atskaiti ar informāciju par printera sērijas numuru un modeļa nosaukumu.

Drukāt

Izvēlnes vienums	Apraksts
Fontu drukāšana PCL fonti PostScript fonti	Izdrukājiet paraugus un informāciju par fontiem, kas ir pieejami katrā printera valodā.
Demonstrācijas lapas drukāšana Demonstrācijas lapa	Izdrukājiet demonstrācijas lapu, ko izmanto kā drukāšanas problēmu diagnosticēšanas rīku.

Īsceļi

Izvēlnes vienums	Apraksts
Visi īsceļi	Izdrukājiet atskaiti, kurā ir uzskaitīti visi printerī saglabātie īsceļi.
Faksa īsceļi	Piezīme. Opcija Faksa īsceļi ir redzama tikai dažos printera modeļos.
Kopēšanas īsceļi	
E-pasta īsceļi	
FTP īsceļi	
Tīkla mapes īsceļi	

Fakss

Piezīme. Šī izvēlne ir redzama tikai tad, ja ir konfigurēts fakss un iespējot darbu žurnālu iestatījums ir leslēgts.

Izvēlnes vienums	Apraksts
Faksa darbu žurnāls	Izdrukājiet atskaiti par pēdējiem 200 izpildītajiem faksa darbiem.
Faksa izsaukumu žurnāls	Izdrukājiet atskaiti par pēdējiem 100 mēģinātajiem, saņemtajiem un bloķētajiem zvaniem.

Tīkls

Izvēlnes vienums	Apraksts
Tīkla iestatīšanas lapa	Izdrukājiet lapu, kurā ir redzams konfigurētais tīkls un printera bezvadu iestatījumi. Piezīme. Šis izvēlnes vienums ir pieejams tikai tīkla printeros vai printeros, kas ir pievienoti drukas serveriem.
Wi-Fi Direct pieslēgušies klienti	Izdrukājiet lapu, kurā ir to ierīču saraksts, kas ir pieslēgtas printerim, izmantojot Wi-Fi Direct. Piezīme. Šis izvēlnes vienums ir redzams tikai tad, ja opcijas iespējot Wi-Fi Direct iestatījums ir leslēgts.

Problēmu novēršana

Izvēlnes vienums	Apraksts
Drukas kvalitātes testa lapas	Izdrukājiet parauga lapas, lai atrastu un labotu drukas kvalitātes defektus.

Izvēlnes vienums	Apraksts
Skenera tīrīšana	Izdrukājiēt norādījumus, kā tīrīt skeneri.

Printera uzturēšana

Detaļu un izejmateriālu statusa pārbaude

- 1 Sākuma ekrānā pieskarieties pie **Statuss/izejmateriāli**.
- 2 Atlasiet detaļas vai izejmateriālus, kurus vēlaties pārbaudīt.

Piezīme. Varat arī piekļūt šim iestatījumam, pieskaroties sākuma ekrāna augšpusē sadaļai.

Izejmateriālu paziņojumu konfigurēšana

- 1 Atveriet tīmekļa pārlūkprogrammu un adreses laukā ierakstiet printera IP adresi.

Piezīmes.

- Printera IP adrese ir redzama printera sākuma ekrānā. IP adrese tiek attēlota kā četras ciparu kopas, kas atdalītas ar punktiem, piemēram, 123.123.123.123.
- Ja lietojat starpniekserveri, uz laiku to atspējojiet, lai tīmekļa lapa tiktu pareizi ielādēta.

- 2 Noklikšķiniet uz **Iestatījumi > Ierīce > Paziņojumi**.
- 3 Izvēlnē Izejmateriāli noklikšķiniet uz **Pielāgoti izejmateriālu paziņojumi**.
- 4 Atlasiet paziņojumu katram izejmateriāla vienumam.
- 5 Piemērojiet izmaiņas.

E-pasta brīdinājumu iestatīšana

Konfigurējiet printeri sūtīt e-pasta brīdinājumus, ja izejmateriālu uzpildes līmenis kļūst zems, ir jāmaina vai jāpapildina papīrs vai ir iestrēdzis papīrs.

- 1 Atveriet tīmekļa pārlūkprogrammu un adreses laukā ierakstiet printera IP adresi.

Piezīmes.

- Printera IP adrese ir redzama printera sākuma ekrānā. IP adrese tiek attēlota kā četras ciparu kopas, kas atdalītas ar punktiem, piemēram, 123.123.123.123.
- Ja lietojat starpniekserveri, uz laiku to atspējojiet, lai tīmekļa lapa tiktu pareizi ielādēta.

- 2 Noklikšķiniet uz **Iestatījumi > > Ierīce > Paziņojumi > > E-pasta brīdinājumu iestatīšana** un pēc tam konfigurējiet iestatījumus.

Piezīme. Papildinformāciju par SMTP iestatījumiem vaicājiet savam e-pasta pakalpojuma sniedzējam.

- 3 Noklikšķiniet uz **E-pasta sarakstu un brīdinājumu iestatīšana** un pēc tam konfigurējiet iestatījumus.
- 4 Piemērojiet izmaiņas.

Atskaišu skatīšana

- 1 Sākuma ekrānā pieskarieties pie **Iestatījumi > Atskaites**.
- 2 Atlasiet atskaiti, ko vēlaties skatīt.

Detaļu un izejmateriālu pasūtīšana

Lai pasūtītu izejmateriālus ASV, sazinieties ar uzņēmumu Lexmark pa tālruni 1-800-539-6275 un uzziniet, kur jūsu reģionā atrodas Lexmark pilnvaroti izejmateriālu izplatītāji. Ja atrodaties citā valstī vai reģionā, apmeklējiet vietni www.lexmark.com vai jautājiet informāciju printera iegādes vietā.

Piezīme. Visu izejmateriālu patēriņš tiek aprēķināts pieņemot, ka tiek drukāts uz Letter vai A4 formāta vienkārša papīra.

Bīdinājums — iespējams bojājums: Ja netiek uzturēta optimāla printera veiktspēja vai mainītas detaļas un izejmateriāli, var tikt bojāts printeris.

Originālo Lexmark detaļu un izejmateriālu lietošana

Lexmark printeris ir izstrādāts tā, ka vislabāk tas darbojas ar oriģinālajām Lexmark detaļām un izejmateriāliem. Ja izmantojat trešās puses izejmateriālus vai detaļas, tas var ietekmēt printera un attēlveidošanas komponentu veiktspēju, uzticamību vai darba mūžu. Tas var arī ietekmēt garantijas darbību. Uz bojājumiem, kas ir radušies trešās puses detaļu un izejmateriālu izmantošanas dēļ, garantija neattiecas. Visi patēriņa indikatori ir izstrādāti darbībai ar Lexmark detaļām un izejmateriāliem, un to uzrādītie rezultāti var būt neparedzami, ja tiek izmantotas trešās puses detaļas un izejmateriāli. Ja attēlveidošanas komponents tiek izmantots ilgāk nekā paredzēts, Lexmark printeris vai saistītie komponenti var tikt bojāti.

Bīdinājums — iespējams bojājums: Izejmateriālus un detaļas, uz kurām neattiecas atgriešanas programmas līguma noteikumi, var atiestatīt un atjaunot. Tomēr ražotāja garantija neattiecas uz bojājumiem, kurus izraisījuši neoriģināli izejmateriāli un detaļas. Ja atiestatāt izejmateriāla vai detaļas skaitītāju, neveicot atbilstošu atjaunošanu, printeris var tikt bojāts. Pēc izejmateriāla vai detaļas skaitītāja atiestatīšanas printerī var tikt rādīts kļūdas ziņojums, norādot, ka atiestatītā vienība ir ievietota.

Drukšanas kasetņu pasūtīšana

Piezīmes.

- Aprēķinātās kasetnes produktivitātes pamatā ir ISO/IEC 19798 standarts.
- Ja ilgstošu laika periodu tiek ļoti maz drukāts, tas var negatīvi ietekmēt faktisko produktivitāti.

Lexmark CX331, CX431 drukas kasetņu atgriešanas programma

Vienums	Amerikas Savienotās Valstis, Kanāda	Eiropas Ekonomikas zona	Āzijas un Klusā okeāna valstis	Latīņamerika	Pārējais Eiropas, Tuvo un Vidējo Austrumu un Āfrikas reģions
Drukas kasetņu atgriešanas programma					
Ciāna	20N10C0	20N20C0	20N30C0	20N40C0	20N50C0
Madženta	20N10M0	20N20M0	20N30M0	20N40M0	20N50M0
Dzeltena	20N10Y0	20N20Y0	20N30Y0	20N40Y0	20N50Y0
Melna	20N10K0	20N20K0	20N30K0	20N40K0	20N50K0
Augstas produktivitātes drukas kasetņu atgriešanas programma¹					
Ciāna	20N1HC0	20N2HC0	20N3HC0	20N4HC0	20N5HC0
Madženta	20N1HM0	20N2HM0	20N3HM0	20N4HM0	20N5HM0
Dzeltena	20N1HY0	20N2HY0	20N3HY0	20N4HY0	20N5HY0
Melna	20N1HK0	20N2HK0	20N3HK0	20N4HK0	20N5HK0
Ļoti augstas produktivitātes tonera kasetņu atgriešanas programma²					
Ciāna	20N1XC0	20N2XC0	20N3XC0	20N4XC0	20N5XC0
Madženta	20N1XM0	20N2XM0	20N3XM0	20N4XM0	20N5XM0
Dzeltena	20N1XY0	20N2XY0	20N3XY0	20N4XY0	20N5XY0
Melna	20N1XK0	20N2XK0	20N3XK0	20N4XK0	20N5XK0
¹ Atbalsta tikai Lexmark CX331 printera modelis. ² Atbalsta tikai Lexmark CX431 printera modelis. Papildinformāciju par valstīm, kas atrodas katrā reģionā, skatiet vietnē www.lexmark.com/regions .					

Lexmark CX331 standarta augstas produktivitātes drukas kasetnes

Vienums	Daļas numurs
Ciāna	20N0H20
Madženta	20N0H30
Dzeltena	20N0H40
Melna	20N0H10

Lexmark CX431 standarta ļoti augstas produktivitātes drukas kasetnes

Vienums	Daļas numurs
Ciāna	20N0X20
Madženta	20N0X30
Dzeltena	20N0X40
Melna	20N0X10

Lexmark MC3224, MC3326 un MC3426 drukas kasetņu atgriešanas programma

Vienums	Amerikas Savienotās Valstis, Kanāda	Eiropas Ekonomikas zona	Āzijas un Klusā okeāna valstis	Latīņamerika	Pārējais Eiropas, Tuvo un Vidējo Austrumu un Āfrikas reģions
Drukas kasetņu atgriešanas programma					
Ciāna	C3210C0	C3220C0	C3230C0	C3240C0	C3250C0
Madženta	C3210M0	C3220M0	C3230M0	C3240M0	C3250M0
Dzeltena	C3210Y0	C3220Y0	C3230Y0	C3240Y0	C3250Y0
Melna	C3210K0	C3220K0	C3230K0	C3240K0	C3250K0
Augstas produktivitātes drukas kasetņu atgriešanas programma¹					
Ciāna	C331HC0	C332HC0	C333HC0	C334HC0	C335HC0
Madženta	C331HM0	C332HM0	C333HM0	C334HM0	C335HM0
Dzeltena	C331HY0	C332HY0	C333HY0	C334HY0	C335HY0
Melna	C331HK0	C332HK0	C333HK0	C334HK0	C335HK0
Ļoti augstas produktivitātes tonera kasetņu atgriešanas programma²					
Ciāna	C341XC0	C342XC0	C343XC0	C344XC0	C345XC0
Madženta	C341XM0	C342XM0	C343XM0	C344XM0	C345XM0
Dzeltena	C341XY0	C342XY0	C343XY0	C344XY0	C345XY0
Melna	C341XK0	C342XK0	C343XK0	C344XK0	C345XK0
¹ Atbalsta tikai Lexmark MC3326 printera modelis.					
² Atbalsta tikai Lexmark MC3426 printera modelis.					

Lexmark MC3224 standarta drukas kasetnes

Vienums	Daļas numurs
Ciāna	C320020
Madženta	C320030
Dzeltena	C320040
Melna	C320010

Lexmark MC3326 standarta augstas produktivitātes drukas kasetnes

Vienums	Daļas numurs
Ciāna	C330H20
Madženta	C330H30
Dzeltena	C330H40
Melna	C330H10

Lexmark MC3426 standarta ļoti augstas produktivitātes drukas kasetnes

Vienums	Daļas numurs
Ciāna	C340X20
Madženta	C340X30
Dzeltena	C340X40
Melna	C340X10

Lexmark XC2326 standarta drukas kasetnes

Vienums	Amerikas Savienotās Valstis, Kanāda	Eiropa, Tuvie Austrumi, Āfrika un Meksika
Ciāna	24B7495	24B7499
Madženta	24B7496	24B7500
Dzeltena	24B7497	24B7501
Melna	24B7498	24B7502

Izlietotā tonera tvertnes pasūtīšana

Vienums	Daļas numurs
Izlietotā tonera tvertne	20N0W00

Detaļu un izejmateriālu nomaīņa

Drukas kasetnes nomaīņa

Piezīme. Ja paplāte ir pagarināta, izņemiet to pirms kasetnes nomaīņas.

- 1 Atveriet priekšējās durvis un pēc tam stingri piespiediet tās uz leju.

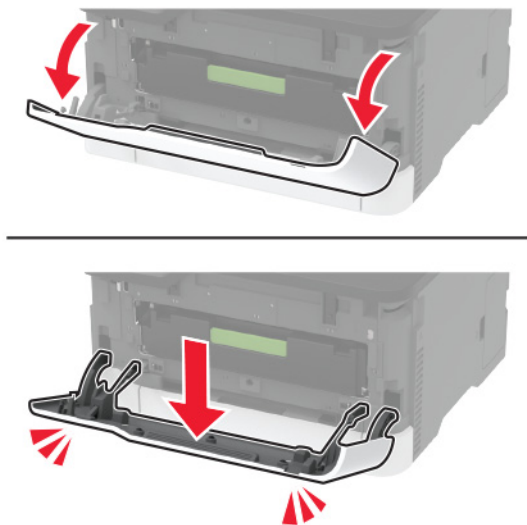

2 Izvelciet drukas kasetņu paplāti.

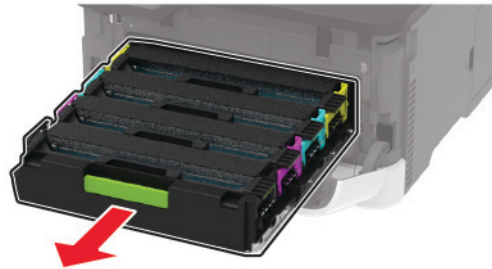

3 Izņemiet lietoto drukas kasetni.

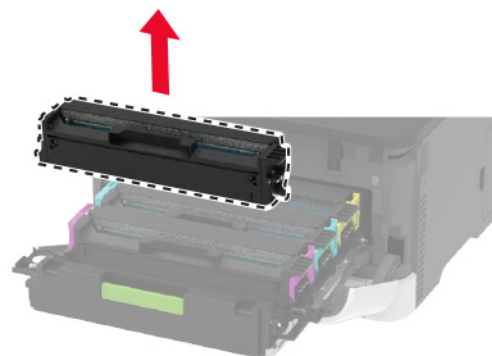
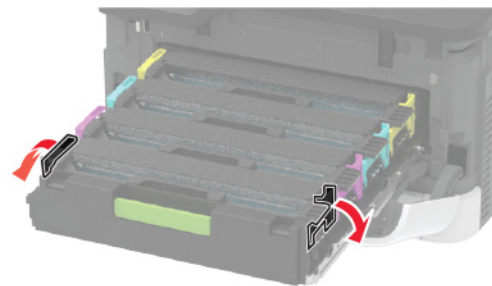

4 Izpakojiet jauno drukas kasetni.

Brīdinājums — iespējams bojājums: Nepakļaujiet drukas kasetnes apakšpusi tiešu saules staru iedarbībai. Ilgāka atrašanās gaismā var radīt drukas kvalitātes problēmas.

Brīdinājums — iespējams bojājums: Nepieskarities drukas kasetnes apakšpusei. Tādējādi var tikt ietekmēta turpmāku drukas darbu kvalitāte.



5 Ievietojiet jauno drukas kasetni.

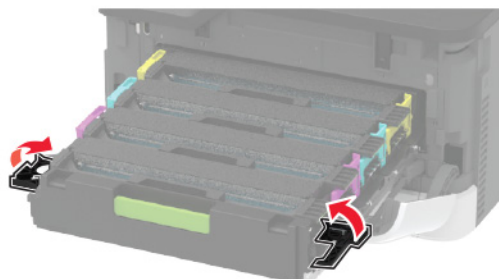
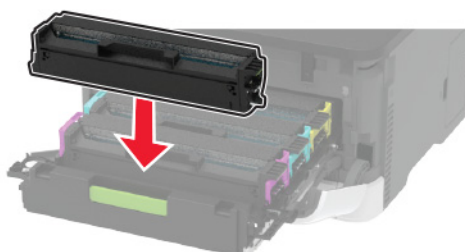

6 Ievietojiet drukas kasetņu paplāti un pēc tam aizveriet durvis.

Izlietotā tonera tvertnes nomaīņa

- 1 Izņemiet izmantoto izlietotā tonera tvertni.

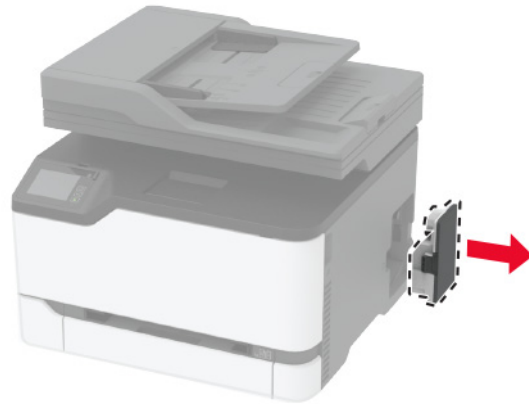

Piezīme. Lai toneris neizlītu, novietojiet tvertni vertikālā pozīcijā.

- 2 Izpakojiet jauno izlietotā tonera tvertni.
- 3 Ievietojiet jauno izlietotā tonera tvertni.

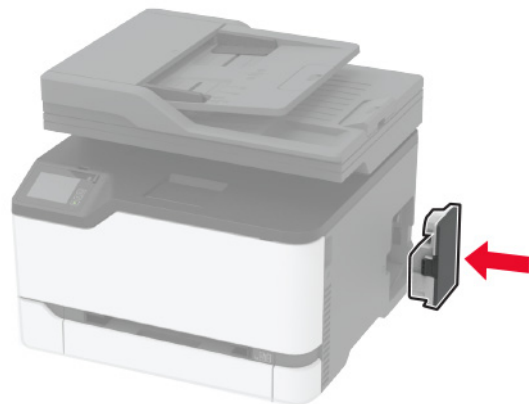

Paplātes nomaīņa

- 1 Izņemiet lietoto paplāti.



2 Izpakojiet jauno paplāti.

3 Ievietojiet jauno paplāti.



Manuālā padevēja nomaiņa

1 Izņemiet paplāti.



2 Izņemiet lietoto manuālo padevēju.



3 Izpakojiet jauno manuālo padevēju.

4 Ievietojiet jauno manuālo padevēju.

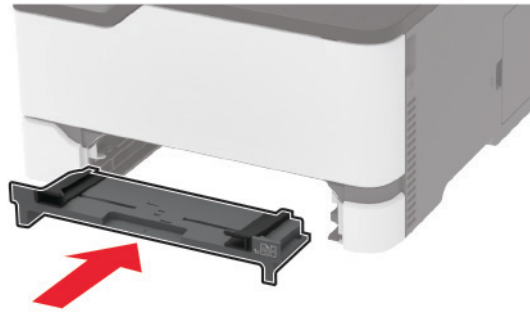

5 Ievietojiet paplāti.

ADF paplātes nomaiņa

1 Atveriet ADF vāku.

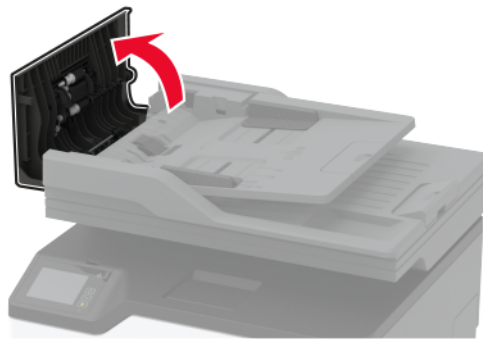

2 Izņemiet lietoto ADF paplāti.

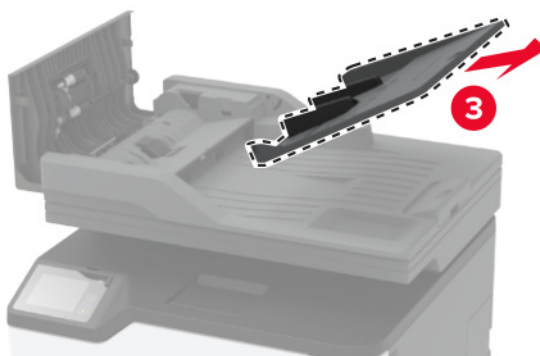
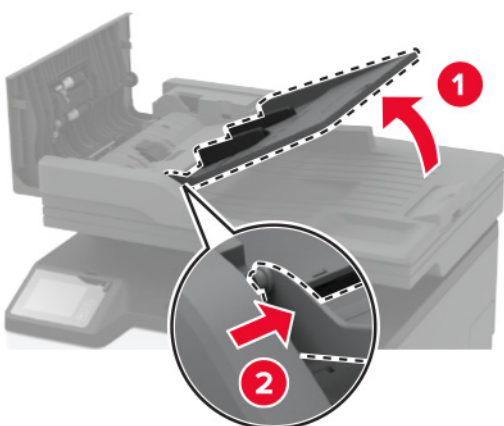
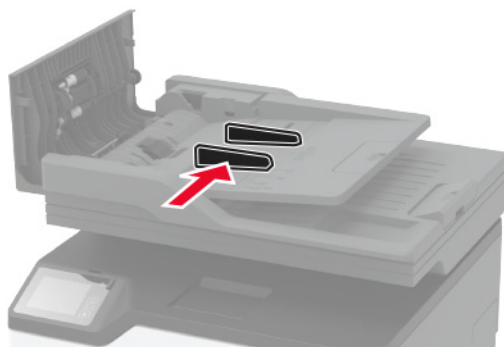

3 Izpakojiet jauno ADF paplāti.

4 Ievietojiet jauno ADF paplāti, līdz tā *ar klikšķi* atrodas vietā.

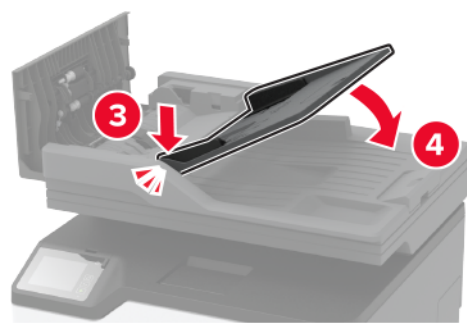
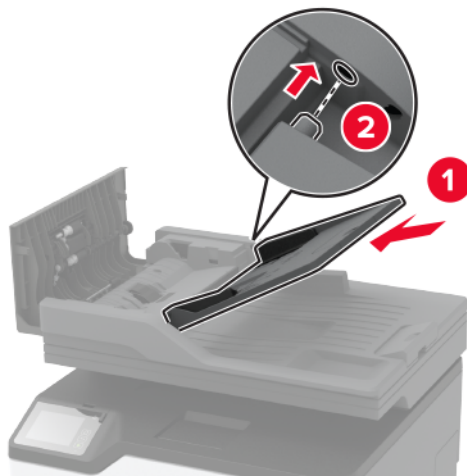

5 Aizveriet ADF vāku.

Paņemšanas riteņu nomaiņa

- 1 Izslēdziet printeri.
- 2 Strāvas vadu vispirms atvienojiet no elektrotīkla, pēc tam — no printera.

3 Atveriet priekšējās durvis un pēc tam stingri piespiediet tās uz leju.

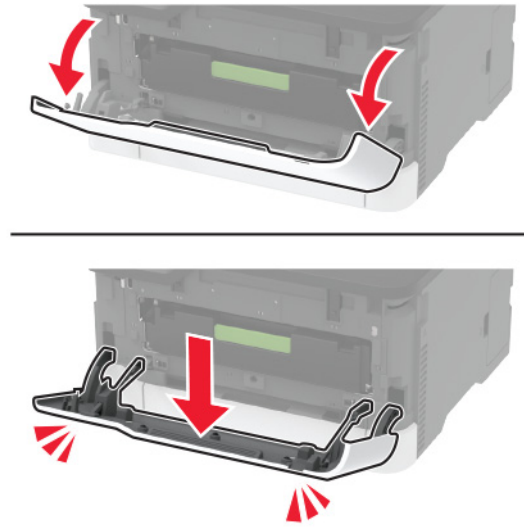

4 Izvelciet drukas kasetņu paplāti.



5 Lai izvairītos no tonera radītiem netīrumiem, uz drukas kasetņu paplātes novietojiet papīra lapu, pēc tam ievietojiet drukas kasetņu paplāti atpakaļ.

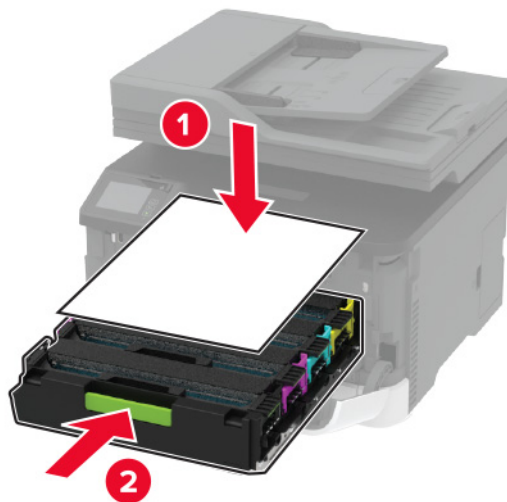

6 Aizveriet priekšējās durvis.

7 Izņemiet paplāti.



8 Izņemiet izlietotā tonera tvertni.

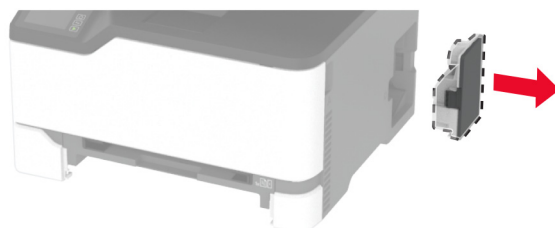

Piezīme. Lai toneris neizlītu, novietojiet tvertni vertikālā pozīcijā.

9 Novietojiet printeri uz sāna.



10 Noņemiet lietotos paņemšanas riteņus.

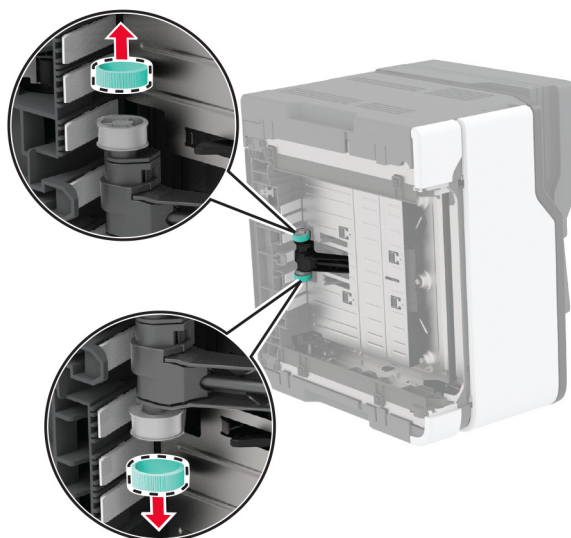
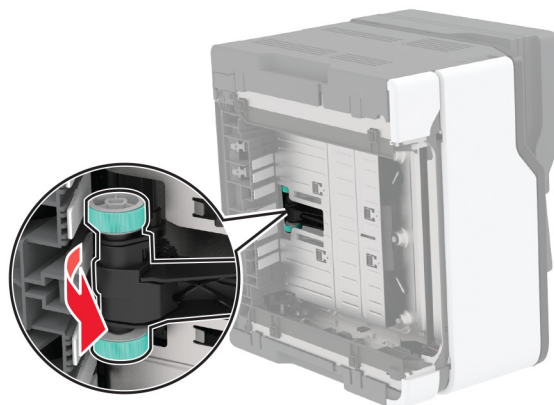

11 Izpakojiet jaunus paņemšanas riteņus.

Piezīme. Lai nesasmērētu, pārļiecinieties, vai jūsu rokas ir tīras.

12 Ievietojiet jaunus paņemšanas riteņus.

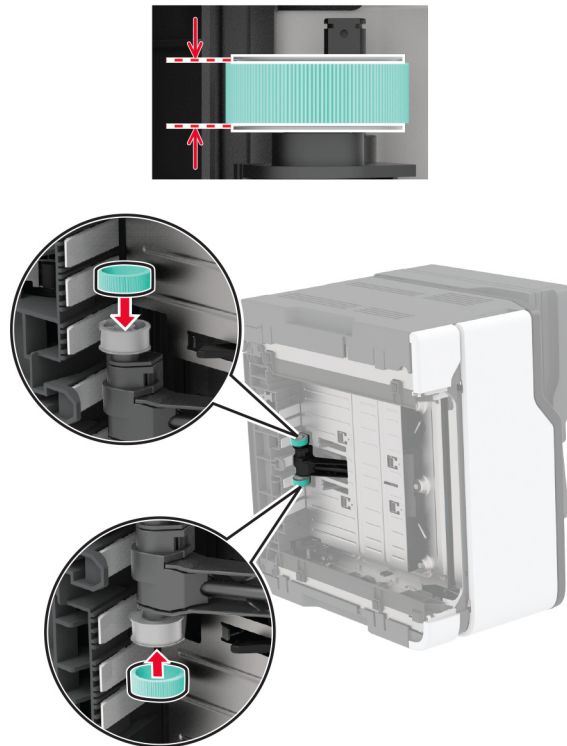

13 Novietojiet printeri atpakaļ sākotnējā pozīcijā un pēc tam ievietojiet izlietotā tonera tvertni.

14 Ievietojiet paplāti.

15 Atveriet priekšējās durvis un pēc tam stingri piespiediet tās uz leju.

16 Izvelciet drukas kasetņu paplāti.

17 Izņemiet papīru un pēc tam ievietojiet drukas kasetņu paplāti.

18 Aizveriet priekšējās durvis.

19 Pievienojiet strāvas vadu printerim, pēc tam — elektroīklam.

⚠ UZMANĪBU — IESPĒJAMS SAVAINOJUMS: Lai izvairītos no aizdegšanās vai elektrošoka riska, pievienojiet strāvas vadu pie tāda elektrotīkla, kuram ir attiecīgā nominālā strāva, kas ir pareizi iezemēts, atrodas produkta tuvumā un kuram var ērti piekļūt.

20 Ieslēdziet printeri.

ADF atdalītāja paliktņa nomaiņa

1 Atveriet ADF vāku.

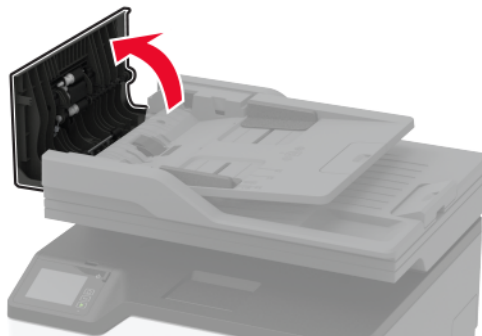

2 Izņemiet lietoto ADF atdalītāja paliktņi.

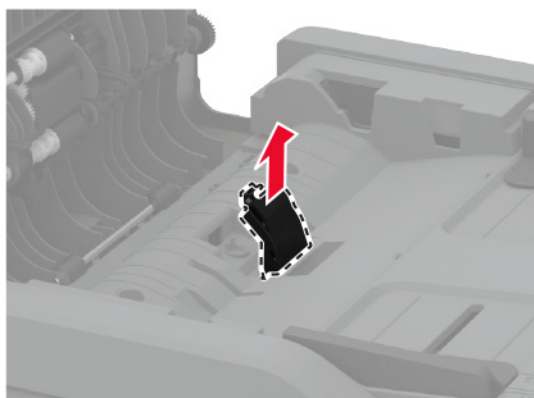
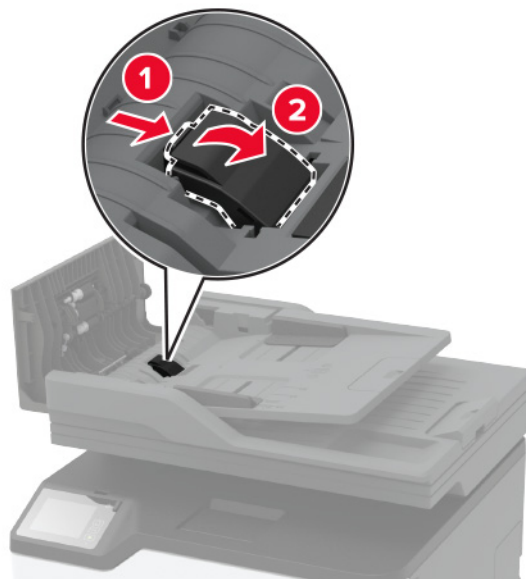

3 Izpakojiet jauno ADF atdalītāja paliktņi.

4 Ievietojiet jauno atdalītāja paliktni, līdz tas *ar klikšķi* atrodas vietā.

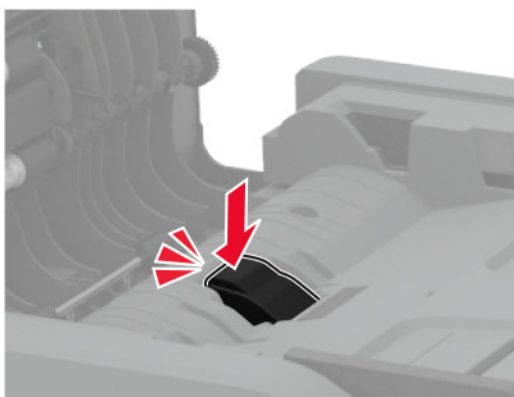
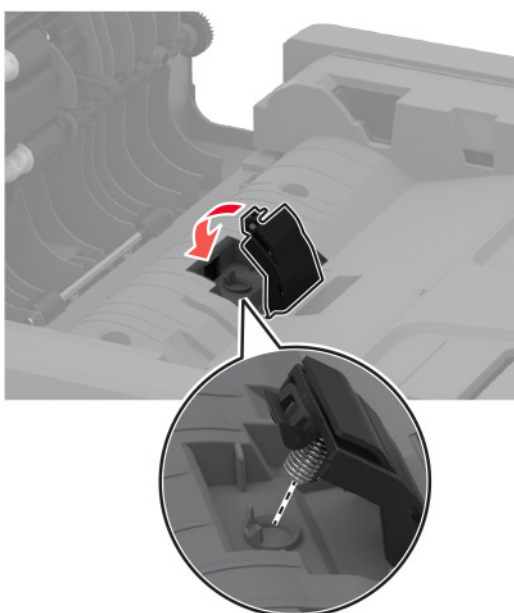
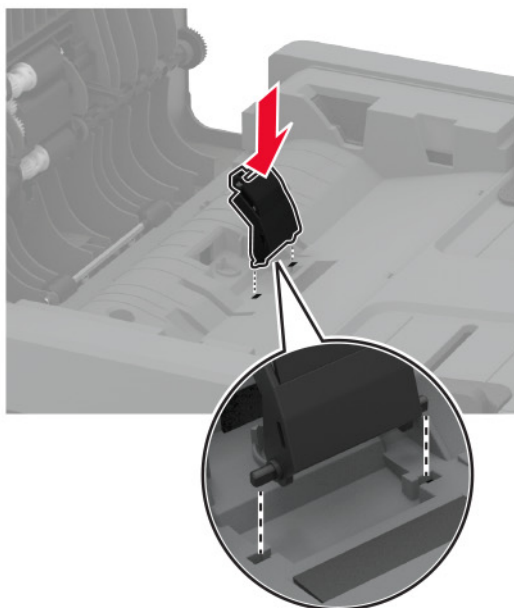

5 Aizveriet ADF vāku.

Izejmateriālu patēriņa uzskaites atiestatīšana

- 1 Sākuma ekrānā pieskarieties pie **Iestatījumi > Ierīce > Apkope > Izvēlne Konfigurēšana > Izejmateriālu patēriņš un uzskaitē**.
- 2 Atlasiet to skaitītāju, kuru vēlaties atiestatīt.

Brīdinājums — iespējams bojājums: Izejmateriālus un detaļas, uz kurām neattiecas atgriešanas programmas līguma noteikumi, var atiestatīt un atjaunot. Tomēr ražotāja garantija neattiecas uz bojājumiem, kurus izraisījuši neoriģināli izejmateriāli un detaļas. Ja atiestatāt izejmateriāla vai detaļas skaitītāju, neveicot atbilstošu atjaunošanu, printeris var tikt bojāts. Pēc izejmateriāla vai detaļas skaitītāja atiestatīšanas printerī var tikt rādīts kļūdas ziņojums, norādot, ka atiestatītā vienība ir ievietota.

Printera detaļu tīrīšana

Printera tīrīšana

 **UZMANĪBU — ŠOKA BRIESMAS:** Lai izvairītos no elektrošoka riska, tīrot printera korpusa ārpusi, pirms darba turpināšanas atvienojiet strāvas vadu no elektrotīkla un visus kabeļus no printera.

Piezīmes.

- Veiciet šo uzdevumu ik pēc pāris mēnešiem.
- Printera garantija neattiecas uz printera bojājumiem, kas ir radušies, ar to nepareizi apejoties.

- 1 Izslēdziet printeri un pēc tam atvienojiet strāvas vadu no elektrotīkla.
- 2 Izņemiet papīru no standarta nodalījuma.
- 3 Notīriet ap printeri esošos putekļus, gružus un papīra gabaliņus, izmantojot mīkstu suku vai putekļu sūcēju.
- 4 Noslaukiet printera ārējo korpusu ar mitru, mīkstu bezplūksnu drānu.

Piezīmes.

- Neizmantojiet ikdienas tīrīšanas un mazgāšanas līdzekļus, jo tie var sabojāt printera apdaru.
- Pēc tīrīšanas pārbaudiet, vai visas printera virsmas ir sausas.

- 5 Pievienojiet elektrotīklam strāvas vadu un pēc tam ieslēdziet printeri.

 **UZMANĪBU — IESPĒJAMS SAVAINOJUMS:** Lai izvairītos no aizdegšanās vai elektrošoka riska, pievienojiet strāvas vadu pie tāda elektrotīkla, kuram ir attiecīgā nominālā strāva, kas ir pareizi iezemēts, atrodas produkta tuvumā un kuram var ērti piekļūt.

Skārienekrāna tīrīšana

 **UZMANĪBU — ŠOKA BRIESMAS:** Lai izvairītos no elektrošoka riska, tīrot printera korpusa ārpusi, pirms darba turpināšanas atvienojiet strāvas vadu no elektrotīkla un visus kabeļus no printera.

- 1 Izslēdziet printeri un pēc tam atvienojiet strāvas vadu no elektrotīkla.
- 2 Izmantojiet mitru, mīkstu drānu bez plūksnām, lai notīrītu skārienekrānu.

Piezīmes.

- Neizmantojiet ikdienas tīrīšanas un mazgāšanas līdzekļus, jo tie var sabojāt skārienkrānu.
- Pēc tīrīšanas pārbaudiet, vai skārienkrāns ir sauss.

3 Pievienojiet elektrotīklam strāvas vadu un pēc tam ieslēdziet printeri.

⚠ UZMANĪBU — IESPĒJAMS SAVAINOJUMS: Lai izvairītos no aizdegšanās vai elektrošoka riska, pievienojiet strāvas vadu pie tāda elektrotīkla, kuram ir attiecīgā nominālā strāva, kas ir pareizi iezemēts, atrodas produkta tuvumā un kuram var ērti piekļūt.

Skenera tīrīšana

1 Atveriet skenera vāku.



2 Izmantojiet mitru, mīkstu drānu bez plūksnām, lai notīrītu šīs vietas:

- ADF stikla paliktnis

Piezīme. Dažiem printera modeļiem tas ir ADF stikls, nevis pamatne.



- Skenera stikla paliktnis



- ADF stikls



- Skenera stikls



3 Aizveriet skenera vāku.

Paņemšanas riteņu tīrīšana

- 1 Izslēdziet printeri.
- 2 Strāvas vadu vispirms atvienojiet no elektrotīkla, pēc tam — no printera.
- 3 Atveriet priekšējās durvis un pēc tam stingri piespiediet tās uz leju.

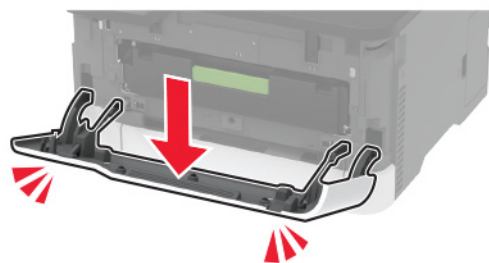

- 4 Izvelciet drukas kasetņu paplāti.

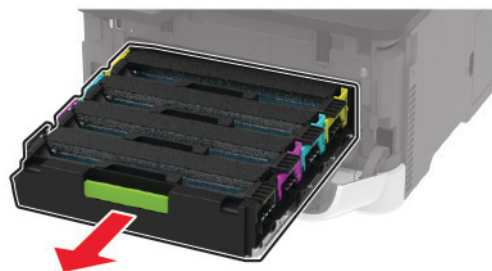

5 Lai izvairītos no tonera radītiem netīrumiem, uz drukas kasetņu paplātes novietojiet papīra lapu, pēc tam ievietojiet drukas kasetņu paplāti.

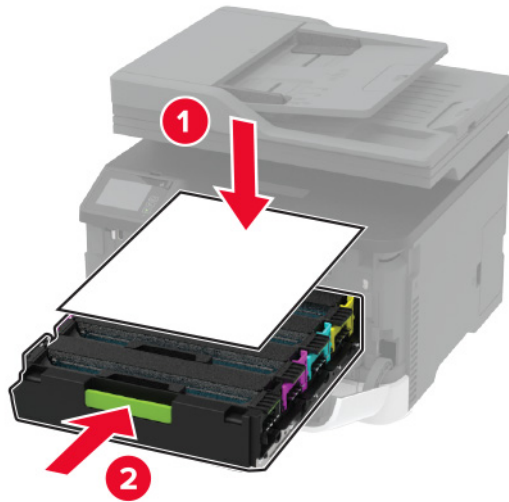

6 Aizveriet priekšējās durvis.

7 Izņemiet paplāti.



8 Izņemiet izlietotā tonera tvertni.

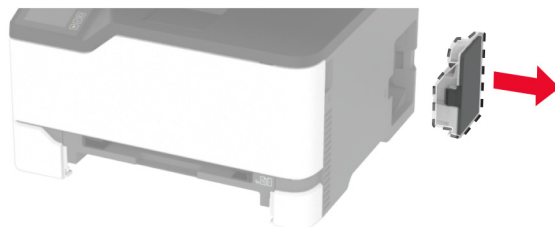

Piezīme. Lai toneris neizlītu, novietojiet tvertni vertikālā pozīcijā.

9 Novietojiet printeri uz sāna.



10 Noņemiet paņemšanas riteņus.

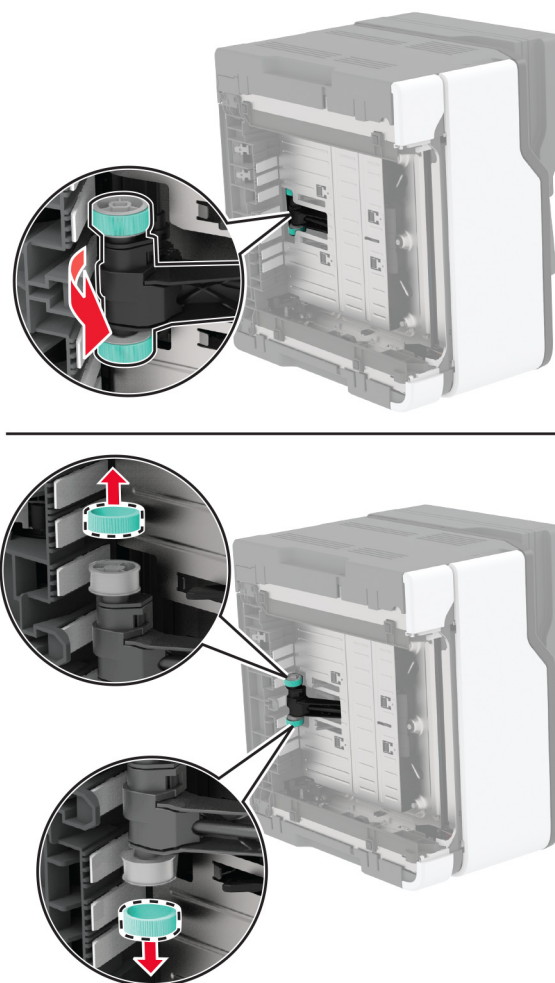

11 Uz mīksta drānas bez plūksnām uzliejiet izopropanolu un pēc tam noslaukiet paņemšanas riteņus.

12 Ievietojiet paņemšanas riteņus.

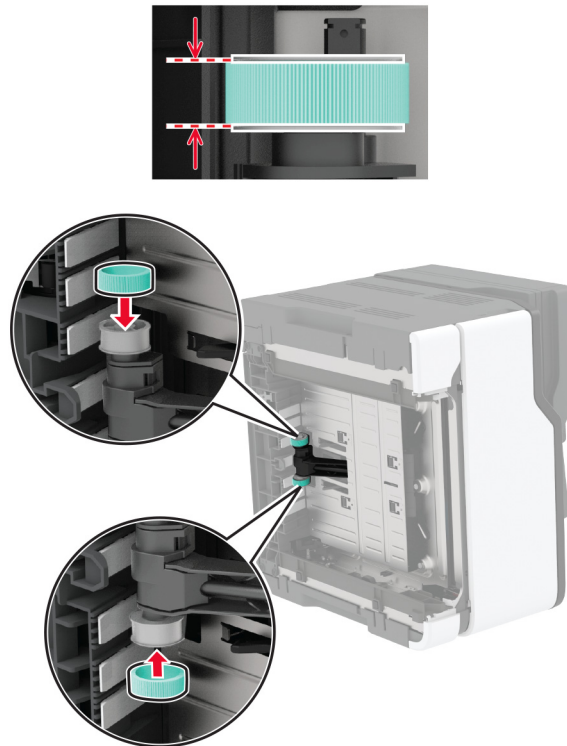

13 Novietojiet printeri atpakaļ sākotnējā pozīcijā un pēc tam ievietojiet izlietotā tonera tvertni.

14 Ievietojiet paplāti.

15 Atveriet priekšējās durvis un pēc tam stingri piespiediet tās uz leju.

16 Izvelciet drukas kasetņu paplāti.

17 Izņemiet papīru un pēc tam ievietojiet drukas kasetņu paplāti.

18 Aizveriet priekšējās durvis.

19 Pievienojiet strāvas vadu printerim, pēc tam — elektroīklam.

⚠ UZMANĪBU — IESPĒJAMS SAVAINOJUMS: Lai izvairītos no aizdegšanās vai elektrošoka riska, pievienojiet strāvas vadu pie tāda elektrotīkla, kuram ir attiecīgā nominālā strāva, kas ir pareizi iezemēts, atrodas produkta tuvumā un kuram var ērti piekļūt.

20 Ieslēdziet printeri.

Enerģijas un papīra taupīšana

Enerģijas taupīšanas režīma iestatījumu konfigurēšana

Miega režīms

- 1 Sākuma ekrānā pieskarieties pie **Iestatījumi > Ierīce > Enerģijas pārvaldība > Taimauti > Miega režīms**.
- 2 Norādiet, pēc cik ilga dīkstāves laika printerī tiek aktivizēts miega režīms.

hibernēšanas režīms

- 1 Sākuma ekrānā pieskarieties pie **Iestatījumi > Ierīce > Enerģijas pārvaldība > Taimauti > Hibernēšanas taimauts**.
- 2 Izvēlieties, pēc cik ilga dīkstāves laika printerī tiek aktivizēts miega režīms.

Piezīmes.

- Lai hibernēšanas taimauts darbotos, opcijas Hibernēt iestatījumam ir jābūt Hibernēšanas taimauts pieslēdzoties.
- Serveris Embedded Web Server ir atspējots, kad printeris ir hibernēšanas režīmā.

Printera displeja spilgtuma korigēšana

- 1 Sākuma ekrānā pieskarieties pie **Iestatījumi > Ierīce > Preferences > Ekrāna spilgtums**.
- 2 Korigējiet iestatījumu.

Izejmateriālu taupīšana

- Drukājiet uz abām papīra pusēm.

Piezīme. Divpusējā drukāšana ir printera draivera noklusējuma iestatījums.

- Drukājiet vairākas lapas uz vienas papīra loksnes.
- Pirms dokumenta drukāšanas apskatiet to, izmantojot priekšskatīšanas funkciju.
- Izdrukājiet vienu dokumenta eksemplāru un pārbaudiet tā saturu un formātu.

Printera pārvietošana uz citu vietu

Printera pārvietošana uz citu vietu

 **UZMANĪBU — IESPĒJAMS SAVAINOJUMS:** Ja printera svars pārsniedz 20 kg (44 mārciņas), tā drošai pacelšanai nepieciešami divi vai vairāk cilvēki.

 **UZMANĪBU — IESPĒJAMS SAVAINOJUMS:** Lai izvairītos no aizdegšanās vai elektrošoka riska, izmantojiet tikai to strāvas vadu, kas iekļauts šī produkta komplektācijā, vai ražotāja apstiprinātu rezerves daļu.

 **UZMANĪBU — IESPĒJAMS SAVAINOJUMS:** Pārvietojot printeri, ievērojiet šīs vadlīnijas, lai izvairītos no traumām vai printera sabojāšanas:

- Pārbaudiet, vai visas durvis un paplātes ir aizvērtas.
- Izslēdziet printeri un pēc tam atvienojiet strāvas vadu no elektrotīkla.
- Atvienojiet visus vadus un kabeļus no printera.
- Ja printerim ir atsevišķas uz grīdas novietojamas papildu paplātes vai izvades ierīces, atvienojiet tās pirms printera pārvietošanas.
- Ja printerim ir ritenīši, uzmanīgi aizripiniet to uz jauno atrašanās vietu. Ievērojiet piesardzību, šķērsojot sliekšņus un grīdas savienojumus.
- Ja printerim nav ritenīšu, bet tam ir papildu paplātes vai izvades ierīces, noņemiet izvades ierīces un izceliet no printera paplātes. Nemēģiniet vienlaicīgi pacelt printeri un citas ierīces.
- Vienmēr izmantojiet printera rokturus, lai to paceltu.
- Ja printera pārvietošanai tiek izmantoti rati, to virsmai jābūt tādai, lai pilnībā varētu novietot visu printeri.
- Ja aparatūras pārvietošanai tiek izmantoti rati, to virsmai jābūt tādai, lai pilnībā varētu novietot visu aparatūru.
- Turiet printeri stāvus pozīcijā.
- Izvairieties no lieliem triecieniem.
- Novietojot printeri, pārliecinieties, vai jūsu pirksti neatrodas zem tā.
- Nodrošiniet, lai ap printeri būtu pietiekami daudz brīvas vietas.

Piezīme. Printera garantija neattiecas uz printera bojājumiem, kas ir radušies, to nepareizi pārvietojot.

Printera piegāde

Piegādes norādījumus skatiet vietnē <http://support.lexmark.com> vai sazinieties ar klientu atbalstu.

Problēmas novēršana

Drukšanas kvalitātes problēmas

Atradiet attēlu, kurā ir redzama jūsu drukšanas kvalitātes problēma, un pēc tam noklikšķiniet uz saites zem attēla, lai lasītu darbības, kas jāveic problēmas novēršanai.

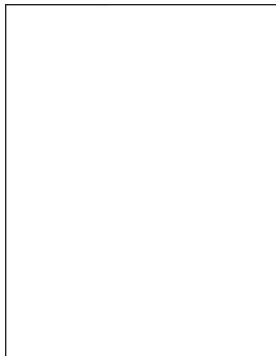

[“Tukšas vai baltas lapas” 163. lpp.](#)



[“Tumša izdruka” 164. lpp.](#)



[“Mānattēli” 166. lpp.](#)

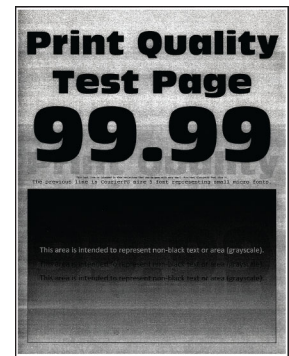

[“Pelēks vai krāsains fons” 167. lpp.](#)



[“Nepareizas piemales” 168. lpp.](#)

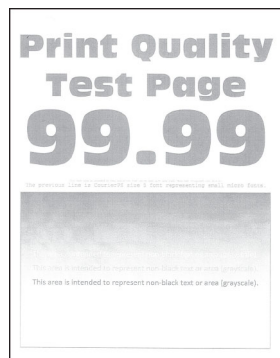

[“Gaiša izdruka” 169. lpp.](#)

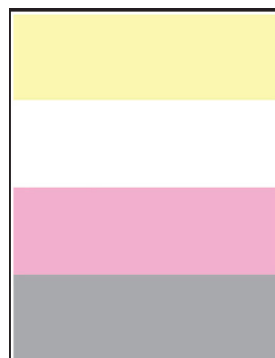

[“Nav krāsu” 171. lpp.](#)

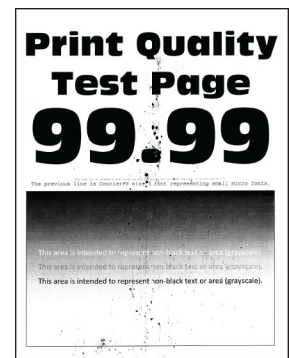

[“Graudaina izdruka un punkti” 172. lpp.](#)



[“Sarullējies papīrs” 173. lpp.](#)



[“Šķība vai sašķiebusies izdruka” 174. lpp.](#)

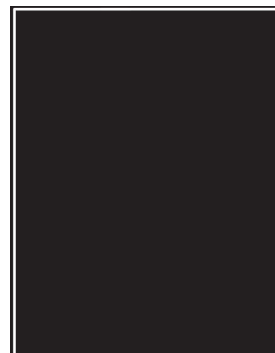

[“Aizpildīti krāsu vai melni attēli” 175. lpp.](#)

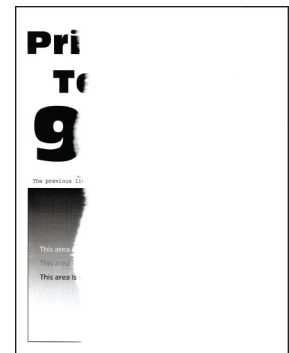

[“Apgriezts teksts vai attēli” 176. lpp.](#)



[“Toneris viegli nobirst” 177. lpp.](#)

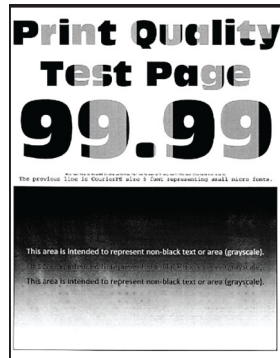

[“Nevienmērīgs apdrukāšanas blīvums” 178. lpp.](#)

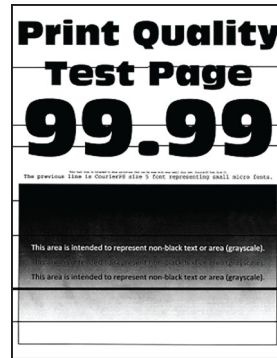

[“Horizontālas tumšas līnijas” 178. lpp.](#)

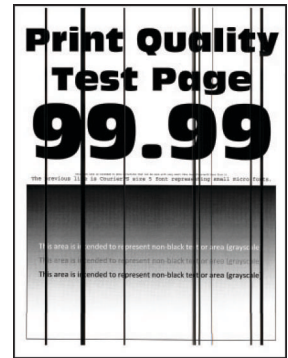

[“Vertikālas tumšas līnijas” 180. lpp.](#)

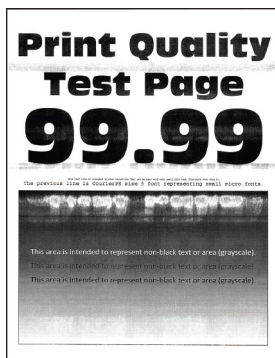

[“Horizontālas baltas līnijas” 181. lpp.](#)

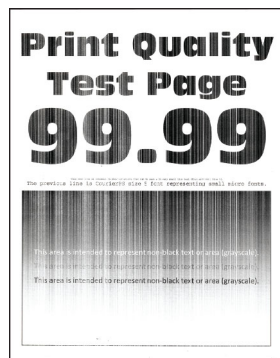

[“Vertikālas baltas līnijas” 182. lpp.](#)

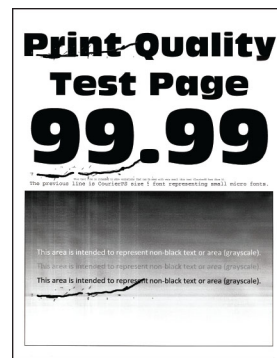

[“Atkārtotas kļūdas” 183. lpp.](#)

Drukāšanas problēmas

Drukāšanas kvalitāte ir slikta

Tukšas vai baltas lapas

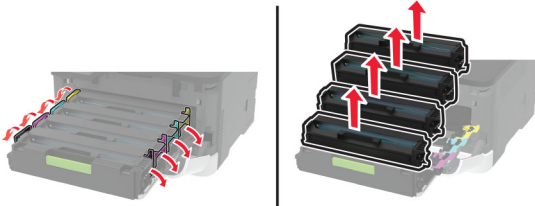

Piezīme. Pirms problēmas novēršanas izdrukājiet drukāšanas kvalitātes testa lapas. Vadības panelī pārvietojieties uz **Iestatījumi > Problēmu novēršana > Drukāšanas kvalitātes testa lapas**. Printera modeļos bez skārienekrāna nospiediet **OK**, lai pārvietotos pa iestatījumiem.

Darbība	Jā	Nē
<p>a Atveriet priekšējās durvis un pēc tam stingri piespiediet tās uz leju.</p> <p>b Izvelciet drukas kasetņu paplāti.</p> <p>c Izņemiet un pēc tam ievietojiet drukas kasetnes.</p>  <p>d Ievietojiet drukas kasetņu paplāti un pēc tam aizveriet durvis.</p> <p>e Izdrukājiet dokumentu.</p> <p>Vai printeris drukā tukšas vai baltas lapas?</p>	<p>Sazinieties ar klientu atbalstu.</p>	<p>Problēma ir novērsta.</p>

Tumša izdruka



Piezīme. Pirms problēmas novēršanas izdrukājiet drukas kvalitātes testa lapas. Vadības panelī pārvietojieties uz **Iestatījumi > Problēmu novēršana > Drukas kvalitātes testa lapas**. Printera modeļos bez skārienekrāna nospiediet **OK**, lai pārvietotos pa iestatījumiem.

Darbība	Jā	Nē
<p>Darbība: 1</p> <p>a Veiciet krāsu koriģēšanu. Vadības panelī pārvietojieties uz: Iestatījumi > Drukāšana > Kvalitāte > Attēlveidošanas papildu iestatījumi > Krāsu koriģēšana</p> <p>b Izdrukājiet dokumentu.</p> <p>Vai izdruka ir pārāk tumša?</p>	<p>Pārejiet pie darbības: 2.</p>	<p>Problēma ir novērsta.</p>

Darbība	Jā	Nē
<p>Darbība: 2</p> <p>a Atkarībā no operētājsistēmas samaziniet tonera intensitāti dialoglodziņā Drukāšanas preferences vai Drukāšana.</p> <p>Piezīme. Iestatījumu varat arī mainīt printera vadības panelī. Pārvietojieties uz: Iestatījumi > Drukāšana > Kvalitāte > Tonera intensitāte.</p> <p>b Izdrukājiet dokumentu.</p> <p>Vai izdruka ir pārāk tumša?</p>	<p>Pārejiet pie darbības: 3.</p>	<p>Problēma ir novērsta.</p>
<p>Darbība: 3</p> <p>a Atkarībā no operētājsistēmas papīra veidu varat norādīt dialoglodziņā Drukāšanas preferences vai Drukāšana.</p> <p>Piezīmes.</p> <ul style="list-style-type: none"> • Pārbaudiet, vai iestatījums atbilst ievietotajam papīram. • Iestatījumu varat arī mainīt printera vadības panelī. Pārvietojieties uz: Iestatījumi > Papīrs > Paplāšu konfigurēšana > Papīra izmēri/veids <p>b Izdrukājiet dokumentu.</p> <p>Vai izdruka ir pārāk tumša?</p>	<p>Pārejiet pie darbības: 4.</p>	<p>Problēma ir novērsta.</p>
<p>Darbība: 4</p> <p>Pārbaudiet, vai papīram nav tekstūras vai raupjas apdares.</p> <p>Vai drukājat, izmantojot papīru ar tekstūru vai rupju papīru?</p>	<p>Pārejiet pie darbības: 5.</p>	<p>Pārejiet pie 6. darbības.</p>
<p>Darbība: 5</p> <p>a Nomainiet papīru ar tekstūru vai raupju apdari pret vienkāršu papīru.</p> <p>b Izdrukājiet dokumentu.</p> <p>Vai izdruka ir pārāk tumša?</p>	<p>Pārejiet pie darbības: 6.</p>	<p>Problēma ir novērsta.</p>
<p>Darbība: 6</p> <p>a Ievietojiet papīru no jaunas pakas.</p> <p>Piezīme. Papīrs uzsūc mitrumu, ja atrodas vietā ar augstu mitruma līmeni. Glabājiet papīru oriģinālajā iepakojumā, līdz esat gatavs to izmantot.</p> <p>b Izdrukājiet dokumentu.</p> <p>Vai izdruka ir pārāk tumša?</p>	<p>Sazinieties ar klientu atbalstu.</p>	<p>Problēma ir novērsta.</p>

Māņattēli



Piezīme. Pirms problēmas novēršanas izdrukājiet drukas kvalitātes testa lapas. Vadības panelī pārvietojieties uz **Iestatījumi > Problēmu novēršana > Drukas kvalitātes testa lapas**. Printera modeļos bez skārienekrāna nospiediet **OK**, lai pārvietotos pa iestatījumiem.

Darbība	Jā	Nē
<p>Darbība: 1</p> <p>a Ievietojiet paplātē pareiza veida papīru.</p> <p>b Izdrukājiet dokumentu.</p> <p>Vai izdrukās ir māņattēli?</p>	<p>Pārejiet pie darbības: 2.</p>	<p>Problēma ir novērsta.</p>
<p>Darbība: 2</p> <p>a Atkarībā no operētājsistēmas papīra veidu varat norādīt dialoglodziņā Drukāšanas preferences vai Drukāšana.</p> <p>Piezīmes.</p> <ul style="list-style-type: none"> • Pārbaudiet, vai iestatījums atbilst ievietotajam papīram. • Iestatījumu varat arī mainīt printera vadības panelī. Pārejiet uz Iestatījumi > Papīrs > Paplāšu konfigurēšana > Papīra izmēri/veids. <p>b Izdrukājiet dokumentu.</p> <p>Vai izdrukās ir māņattēli?</p>	<p>Pārejiet pie darbības: 3.</p>	<p>Problēma ir novērsta.</p>
<p>Darbība: 3</p> <p>a Izmantojiet iestatījumu Krāsu korigēšana. Vadības panelī pārvietojieties uz: Iestatījumi > Drukāšana > Kvalitāte > Attēlveidošanas papildu iestatījumi > Krāsu korigēšana.</p> <p>b Izdrukājiet dokumentu.</p> <p>Vai izdrukās ir māņattēli?</p>	<p>Pārejiet pie darbības: 4.</p>	<p>Problēma ir novērsta.</p>

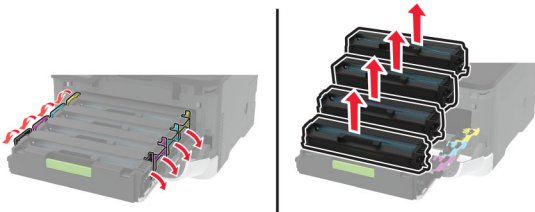
Darbība	Jā	Nē
<p>Darbība: 4</p> <p>a Atveriet priekšējās durvis un pēc tam stingri piespiediet tās uz leju.</p> <p>b Izvelciet drukas kasetņu paplāti.</p> <p>c Izņemiet un pēc tam ievietojiet drukas kasetnes.</p>  <p>d Ievietojiet drukas kasetņu paplāti un pēc tam aizveriet durvis.</p> <p>e Izdrukājiet dokumentu.</p> <p>Vai izdrukās ir māņattēli?</p>	<p>Sazinieties ar klientu atbalstu.</p>	<p>Problēma ir novērsta.</p>

Pelēks vai krāsains fons

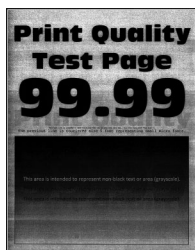

Piezīme. Pirms problēmas novēršanas izdrukājiet drukas kvalitātes testa lapas. Vadības panelī pārvietojieties uz **Iestatījumi > Problēmu novēršana > Drukas kvalitātes testa lapas**. Printera modeļos bez skārienekrāna nospiediet **OK**, lai pārvietotos pa iestatījumiem.

Darbība	Jā	Nē
<p>Darbība: 1</p> <p>a Izmantojiet iestatījumu Krāsu korigēšana. Vadības panelī pārvietojieties uz: Iestatījumi > Drukāšana > Kvalitāte > Attēlveidošanas papildu iestatījumi > Krāsu korigēšana.</p> <p>b Izdrukājiet dokumentu.</p> <p>Vai izdrukās ir pelēks vai krāsains fons?</p>	<p>Pārejiet pie darbības: 2.</p>	<p>Problēma ir novērsta.</p>

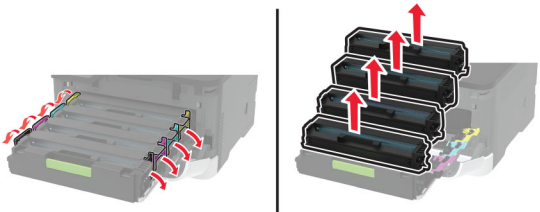
Darbība	Jā	Nē
<p>Darbība: 2</p> <p>a Atveriet priekšējās durvis un pēc tam stingri piespiediet tās uz leju.</p> <p>b Izvelciet drukas kasetņu paplāti.</p> <p>c Izņemiet un pēc tam ievietojiet drukas kasetnes.</p>  <p>d Ievietojiet drukas kasetņu paplāti un pēc tam aizveriet durvis.</p> <p>e Izdrukājiet dokumentu.</p> <p>Vai izdrukās ir pelēks vai krāsains fons?</p>	<p>Sazinieties ar klientu atbalstu.</p>	<p>Problēma ir novērsta.</p>

Nepareizas piemales



Darbība	Jā	Nē
<p>Darbība: 1</p> <p>a Pielāgojiet papīra vadotnes atbilstoši ievietotajam papīram.</p> <p>b Izdrukājiet dokumentu.</p> <p>Vai piemales ir pareizas?</p>	<p>Problēma ir novērsta.</p>	<p>Pāreijiet pie darbības: 2.</p>
<p>Darbība: 2</p> <p>a Iestatiet papīra izmērus.</p> <p>Vadības panelī pārvietojieties uz: Iestatījumi > Papīrs > Paplāšu konfigurēšana > Papīra izmēri/veids</p> <p>b Izdrukājiet dokumentu.</p> <p>Vai piemales ir pareizas?</p>	<p>Problēma ir novērsta.</p>	<p>Pāreijiet pie darbības: 3.</p>

Darbība	Jā	Nē
<p>Darbība: 3</p> <p>a Atkarībā no operētājsistēmas papīra izmērus varat norādīt dialoglodziņā Drukāšanas preferences vai Drukāšana.</p> <p>Piezīme. Pārbaudiet, vai iestatījums atbilst ievietotajam papīram.</p> <p>b Izdrukājiet dokumentu.</p> <p>Vai piemales ir pareizas?</p>	<p>Problēma ir novērsta.</p>	<p>Sazinieties ar klientu atbalstu.</p>

Gaiša izdruka

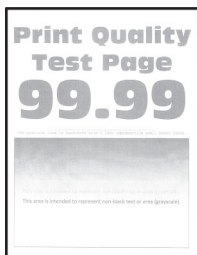

Piezīme. Pirms problēmas novēršanas izdrukājiet drukas kvalitātes testa lapas. Vadības panelī pārvietojieties uz **Iestatījumi > Problēmu novēršana > Drukas kvalitātes testa lapas**. Printera modeļos bez skārienekrāna nospiediet **OK**, lai pārvietotos pa iestatījumiem.

Darbība	Jā	Nē
<p>Darbība: 1</p> <p>a Izmantojiet iestatījumu Krāsu korigēšana.</p> <p>Vadības panelī pārvietojieties uz: Iestatījumi > Drukāšana > Kvalitāte > Attēlveidošanas papildu iestatījumi > Krāsu korigēšana.</p> <p>b Izdrukājiet dokumentu.</p> <p>Vai izdruka ir gaiša?</p>	<p>Pārejiet pie darbības: 2.</p>	<p>Problēma ir novērsta.</p>
<p>Darbība: 2</p> <p>a Atkarībā no operētājsistēmas palieliniet tonera intensitāti dialoglodziņā Drukāšanas preferences vai Drukāšana.</p> <p>Piezīme. Iestatījumu varat arī mainīt printera vadības panelī. Pārvietojieties uz Iestatījumi > Drukāšana > Kvalitāte > Tonera intensitāte.</p> <p>b Izdrukājiet dokumentu.</p> <p>Vai izdruka ir gaiša?</p>	<p>Pārejiet pie darbības: 3.</p>	<p>Problēma ir novērsta.</p>

Darbība	Jā	Nē
<p>Darbība: 3</p> <p>a Izslēdziet iestatījumu Krāsu taupīšana. Vadības panelī pārvietojieties uz: Iestatījumi > Drukāšana > Kvalitāte > Krāsu taupīšana.</p> <p>b Izdrukājiet dokumentu.</p> <p>Vai izdruka ir gaiša?</p>	<p>Pārejiet pie darbības: 4.</p>	<p>Problēma ir novērsta.</p>
<p>Darbība: 4</p> <p>a Atkarībā no operētājsistēmas papīra veidu varat norādīt dialoglodziņā Drukāšanas preferences vai Drukāšana.</p> <p>Piezīmes.</p> <ul style="list-style-type: none"> • Pārbaudiet, vai iestatījums atbilst ievietotajam papīram. • Iestatījumu varat arī mainīt printera vadības panelī. Pārejiet uz Iestatījumi > Papīrs > Paplāšu konfigurēšana > Papīra izmēri/veids. <p>b Izdrukājiet dokumentu.</p> <p>Vai izdruka ir gaiša?</p>	<p>Pārejiet pie darbības: 5.</p>	<p>Problēma ir novērsta.</p>
<p>Darbība: 5</p> <p>Pārbaudiet, vai papīram nav tekstūras vai raupjas apdares.</p> <p>Vai drukājat, izmantojot papīru ar tekstūru vai rupju papīru?</p>	<p>Pārejiet pie darbības: 6.</p>	<p>Pārejiet pie 7. darbības.</p>
<p>Darbība: 6</p> <p>a Nomainiet papīru ar tekstūru vai raupju apdari pret vienkāršu papīru.</p> <p>b Izdrukājiet dokumentu.</p> <p>Vai izdruka ir gaiša?</p>	<p>Pārejiet pie 7. darbības.</p>	<p>Problēma ir novērsta.</p>
<p>Darbība: 7</p> <p>a Ievietojiet papīru no jaunas pakas.</p> <p>Piezīme. Papīrs uzsūc mitrumu, ja atrodas vietā ar augstu mitruma līmeni. Glabājiet papīru oriģinālajā iepakojumā, līdz esat gatavs to izmantot.</p> <p>b Izdrukājiet dokumentu.</p> <p>Vai izdruka ir gaiša?</p>	<p>Pārejiet pie darbības: 8.</p>	<p>Problēma ir novērsta.</p>

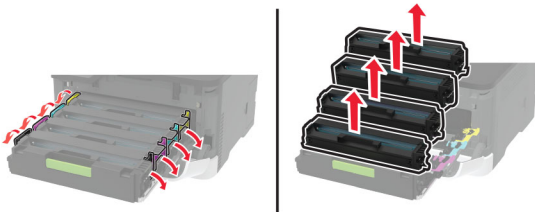
Darbība	Jā	Nē
<p>Darbība: 8</p> <p>a Atveriet priekšējās durvis un pēc tam stingri piespiediet tās uz leju.</p> <p>b Izvelciet drukas kasetņu paplāti.</p> <p>c Izņemiet un pēc tam ievietojiet drukas kasetnes.</p>  <p>d Ievietojiet drukas kasetņu paplāti un pēc tam aizveriet durvis.</p> <p>e Izdrukājiet dokumentu.</p> <p>Vai izdruka ir gaiša?</p>	<p>Sazinieties ar klientu atbalstu.</p>	<p>Problēma ir novērsta.</p>

Nav krāsu

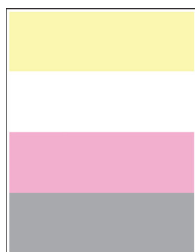

Piezīme. Pirms problēmas novēršanas izdrukājiet drukas kvalitātes testa lapas. Vadības panelī pārvietojieties uz **Iestatījumi > Problēmu novēršana > Drukas kvalitātes testa lapas**. Printera modeļos bez skārienukrāsa nospiediet **OK**, lai pārvietotos pa iestatījumiem.

Darbība	Jā	Nē
<p>a Atveriet priekšējās durvis un pēc tam stingri piespiediet tās uz leju.</p> <p>b Izvelciet drukas kasetņu paplāti.</p> <p>c Izņemiet un pēc tam ievietojiet trūkstošās krāsas drukas kasetni.</p> <p>d Ievietojiet drukas kasetņu paplāti un pēc tam aizveriet durvis.</p> <p>e Izdrukājiet dokumentu.</p> <p>Vai izdrukās trūkst dažu krāsu?</p>	<p>Sazinieties ar klientu atbalstu.</p>	<p>Problēma ir novērsta.</p>

Graudaina izdruka un punkti



Piezīme. Pirms problēmas novēršanas izdrukāriet drukas kvalitātes testa lapas. Vadības panelī pārvietojieties uz **Iestatījumi > Problēmu novēršana > Drukas kvalitātes testa lapas**. Printera modeļos bez skārienekrāna nospiediet **OK**, lai pārvietotos pa iestatījumiem.

Darbība	Jā	Nē
<p>Darbība: 1 Pārbaudiet, vai printerī nav noplūduša tonera netīrumu.</p> <p>Vai printerī nav noplūduša tonera?</p>	Pārejiet pie darbības: 2.	Sazinieties ar klientu atbalstu .
<p>Darbība: 2</p> <p>a Vadības panelī pārvietojieties uz: Iestatījumi > Papīrs > Paplāšu konfigurēšana > Papīra izmēri/veids</p> <p>b Pārbaudiet, vai papīra izmēru un veida iestatījumi atbilst ievietotajam papīram.</p> <p>Piezīme. Nodrošiniet, lai papīram nav tekstūras vai raupjas apdares.</p> <p>Vai iestatījumi atbilst?</p>	Pārejiet pie 4. darbības.	Pārejiet pie darbības: 3.
<p>Darbība: 3</p> <p>a Atkarībā no operētājsistēmas papīra izmērus un papīra veidu varat norādīt dialoglodziņā Drukāšanas preferences vai Drukāšana.</p> <p>Piezīme. Pārbaudiet, vai iestatījumi atbilst ievietotajam papīram.</p> <p>b Izdrukāriet dokumentu.</p> <p>Vai izdruka ir graudaina?</p>	Pārejiet pie darbības: 4.	Problēma ir novērsta.
<p>Darbība: 4</p> <p>a Ievietojiet papīru no jaunas pakas.</p> <p>Piezīme. Papīrs uzsūc mitrumu, ja atrodas vietā ar augstu mitruma līmeni. Glabājiet papīru oriģinālajā iepakojumā, līdz esat gatavs to izmantot.</p> <p>b Izdrukāriet dokumentu.</p> <p>Vai izdruka ir graudaina?</p>	Pārejiet pie darbības: 5.	Problēma ir novērsta.

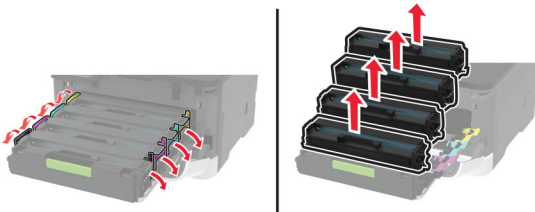
Darbība	Jā	Nē
<p>Darbība: 5</p> <p>a Atveriet priekšējās durvis un pēc tam stingri piespiediet tās uz leju.</p> <p>b Izvelciet drukas kasetņu paplāti.</p> <p>c Izņemiet un pēc tam ievietojiet drukas kasetnes.</p>  <p>d Ievietojiet drukas kasetņu paplāti un pēc tam aizveriet durvis.</p> <p>e Izdrukājiet dokumentu.</p> <p>Vai izdruka ir graudaina?</p>	<p>Sazinieties ar klientu atbalstu.</p>	<p>Problēma ir novērsta.</p>

Sarullējies papīrs



Darbība	Jā	Nē
<p>Darbība: 1</p> <p>a Koriģējiet paplātes vadotnes atbilstoši ievietotajam papīram.</p> <p>b Izdrukājiet dokumentu.</p> <p>Vai papīrs ir sarullējies?</p>	<p>Pārejiet pie darbības: 2.</p>	<p>Problēma ir novērsta.</p>
<p>Darbība: 2</p> <p>a Atkarībā no operētājsistēmas papīra veidu varat norādīt dialoglodziņā Drukāšanas preferences vai Drukāšana.</p> <p>Piezīmes.</p> <ul style="list-style-type: none"> • Pārbaudiet, vai iestatījums atbilst ievietotajam papīram. • Iestatījumu varat arī mainīt printera vadības panelī. Pārvietojieties uz: <p>Iestatījumi > Papīrs > Paplāšu konfigurēšana > Papīra izmēri/veids</p> <p>b Izdrukājiet dokumentu.</p> <p>Vai papīrs ir sarullējies?</p>	<p>Pārejiet pie darbības: 3.</p>	<p>Problēma ir novērsta.</p>

Darbība	Jā	Nē
<p>Darbība: 3 Drukājiet uz otras papīra puses. a Izņemiet papīru, apvērsiet to un pēc tam ievietojiet atpakaļ. b Izdrukājiet dokumentu.</p> <p>Vai papīrs ir sarullējies?</p>	<p>Pārejiet pie darbības: 4.</p>	<p>Problēma ir novērsta.</p>
<p>Darbība: 4 a Ievietojiet papīru no jaunas pakas. Piezīme. Papīrs uzsūc mitrumu, ja atrodas vietā ar augstu mitruma līmeni. Glabājiet papīru oriģinālajā iepakojumā, līdz esat gatavs to izmantot. b Izdrukājiet dokumentu.</p> <p>Vai papīrs ir sarullējies?</p>	<p>Sazinieties ar klientu atbalstu.</p>	<p>Problēma ir novērsta.</p>

Šķība vai sašķiebusies izdruka



Piezīme. Pirms problēmas novēršanas izdrukājiet drukas kvalitātes testa lapas. Vadības panelī pārvietojieties uz **Iestatījumi > Problēmu novēršana > Drukas kvalitātes testa lapas**. Printera modeļos bez skārienekrāna nospiediet , lai pārvietotos pa iestatījumiem.

Darbība	Jā	Nē
<p>Darbība: 1 a Koriģējiet paplātes vadotnes atbilstoši ievietotajam papīram. b Izdrukājiet dokumentu.</p> <p>Vai izdruka ir šķība vai sašķiebusies?</p>	<p>Pārejiet pie darbības: 2.</p>	<p>Problēma ir novērsta.</p>
<p>Darbība: 2 a Ievietojiet papīru no jaunas pakas. Piezīme. Papīrs uzsūc mitrumu, ja atrodas vietā ar augstu mitruma līmeni. Glabājiet papīru oriģinālajā iepakojumā, līdz esat gatavs to izmantot. b Izdrukājiet dokumentu.</p> <p>Vai izdruka ir šķība vai sašķiebusies?</p>	<p>Pārejiet pie darbības: 3.</p>	<p>Problēma ir novērsta.</p>

Darbība	Jā	Nē
<p>Darbība: 3</p> <p>a Pārbaudiet, vai tiek atbalstīts ievietotais papīrs.</p> <p>Piezīme. Ja papīrs netiek atbalstīts, ievietojiet atbalstītu papīru.</p> <p>b Izdrukājiet dokumentu.</p> <p>Vai izdruka ir šķība vai sašķiebusies?</p>	<p>Sazinieties ar klientu atbalstu.</p>	<p>Problēma ir novērsta.</p>

Aizpildīti krāsu vai melni attēli

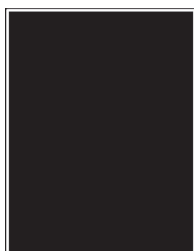

Piezīme. Pirms problēmas novēršanas izdrukājiet drukas kvalitātes testa lapas. Vadības panelī pārvietojieties uz **Iestatījumi > Problēmu novēršana > Drukas kvalitātes testa lapas**. Printera modeļos bez skārienekrāna nospiediet **OK**, lai pārvietotos pa iestatījumiem.

Darbība	Jā	Nē
<p>a Atveriet priekšējās durvis un pēc tam stingri piespiediet tās uz leju.</p> <p>b Izvelciet drukas kasetņu paplāti.</p> <p>c Izņemiet un pēc tam ievietojiet drukas kasetnes.</p> <div style="text-align: center;"> </div> <p>d Ievietojiet drukas kasetņu paplāti un pēc tam aizveriet durvis.</p> <p>e Izdrukājiet dokumentu.</p> <p>Vai printeris drukā aizpildītus krāsu vai melnus attēlus?</p>	<p>Sazinieties ar klientu atbalstu.</p>	<p>Problēma ir novērsta.</p>

Apgriezts teksts vai attēli



Piezīme. Pirms problēmas novēršanas izdrukājiet drukas kvalitātes testa lapas. Vadības panelī pārvietojieties uz **Iestatījumi > Problēmu novēršana > Drukas kvalitātes testa lapas**. Printera modeļos bez skārienekrāna nospiediet **OK**, lai pārvietotos pa iestatījumiem.

Darbība	Jā	Nē
<p>Darbība: 1</p> <p>a Koriģējiet paplātes vadotnes atbilstoši ievietotajam papīram.</p> <p>b Izdrukājiet dokumentu.</p> <p>Vai teksts un attēli ir apgriezti?</p>	<p>Pārejiet pie darbības: 2.</p>	<p>Problēma ir novērsta.</p>
<p>Darbība: 2</p> <p>a Atkarībā no operētājsistēmas papīra izmērus varat norādīt dialoglodziņā Drukāšanas preferences vai Drukāšana.</p> <p>Piezīmes.</p> <ul style="list-style-type: none"> • Pārbaudiet, vai iestatījums atbilst ievietotajam papīram. • Iestatījumu varat arī mainīt printera vadības panelī. Pārejiet uz Iestatījumi > Papīrs > Paplāšu konfigurēšana > Papīra izmēri/veids. <p>b Izdrukājiet dokumentu.</p> <p>Vai teksts un attēli ir apgriezti?</p>	<p>Pārejiet pie darbības: 3.</p>	<p>Problēma ir novērsta.</p>
<p>Darbība: 3</p> <p>a Atveriet priekšējās durvis un pēc tam stingri piespiediet tās uz leju.</p> <p>b Izvelciet drukas kasetņu paplāti.</p> <p>c Izņemiet un pēc tam ievietojiet drukas kasetnes.</p> <div style="text-align: center;"> </div> <p>d Ievietojiet drukas kasetņu paplāti un pēc tam aizveriet durvis.</p> <p>e Izdrukājiet dokumentu.</p> <p>Vai teksts un attēli ir apgriezti?</p>	<p>Sazinieties ar klientu atbalstu.</p>	<p>Problēma ir novērsta.</p>

Toneris viegli nobirst



Piezīme. Pirms problēmas novēršanas izdrukāriet drukas kvalitātes testa lapas. Vadības panelī pārvietojieties uz **Iestatījumi > Problēmu novēršana > Drukas kvalitātes testa lapas**. Printera modeļos bez skārienekrāna nospiediet **OK**, lai pārvietotos pa iestatījumiem.

Darbība	Jā	Nē
<p>Darbība: 1</p> <p>a Atkarībā no operētājsistēmas papīra veidu varat norādīt dialoglodziņā Drukāšanas preferences vai Drukāšana.</p> <p>Piezīmes.</p> <ul style="list-style-type: none"> • Pārbaudiet, vai iestatījums atbilst ievietotajam papīram. • Iestatījumu varat arī mainīt printera vadības panelī. Pārvietojieties uz: <p>Iestatījumi > Papīrs > Paplāšu konfigurēšana > Papīra izmēri/veids</p> <p>b Izdrukāriet dokumentu.</p> <p>Vai toneris viegli nobirst?</p> 	<p>Pārejiet pie darbības: 2.</p>	<p>Problēma ir novērsta.</p>
<p>Darbība: 2</p> <p>a Pārbaudiet, vai tiek atbalstīts ievietotā papīra svars.</p> <p>Piezīme. Ja papīra svars netiek atbalstīts, ievietojiet atbalstītu papīru.</p> <p>b Izdrukāriet dokumentu.</p> <p>Vai toneris viegli nobirst?</p>	<p>Pārejiet pie darbības: 3.</p>	<p>Problēma ir novērsta.</p>
<p>Darbība: 3</p> <p>a Ievietojiet papīru no jaunas pakas.</p> <p>Piezīme. Papīrs uzsūc mitrumu, ja atrodas vietā ar augstu mitruma līmeni. Glabāriet papīru oriģinālajā iepakojumā, līdz esat gatavs to izmantot.</p> <p>b Izdrukāriet dokumentu.</p> <p>Vai toneris viegli nobirst?</p>	<p>Sazinieties ar klientu atbalstu.</p>	<p>Problēma ir novērsta.</p>

Nevienmērīgs apdrukas blīvums

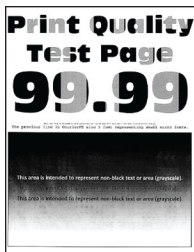

Piezīme. Pirms problēmas novēršanas izdrukājiet drukas kvalitātes testa lapas. Vadības panelī pārvietojieties uz **Iestatījumi > Problēmu novēršana > Drukas kvalitātes testa lapas**. Printera modeļos bez skārienekrāna nospiediet **OK**, lai pārvietotos pa iestatījumiem.

Darbība	Jā	Nē
<p>a Atveriet priekšējās durvis un pēc tam stingri piespiediet tās uz leju.</p> <p>b Izvelciet drukas kasetņu paplāti.</p> <p>c Izņemiet un pēc tam ievietojiet drukas kasetnes.</p> <div style="text-align: center;"> </div> <p>d Ievietojiet drukas kasetņu paplāti un pēc tam aizveriet durvis.</p> <p>e Izdrukājiet dokumentu.</p> <p>Vai apdrukas blīvums ir nevienmērīgs?</p>	<p>Sazinieties ar klientu atbalstu.</p>	<p>Problēma ir novērsta.</p>

Horizontālas tumšas līnijas



Piezīmes.

- Pirms problēmas novēršanas izdrukājiet drukas kvalitātes testa lapas. Vadības panelī pārvietojieties uz **Iestatījumi > Problēmu novēršana > Drukas kvalitātes testa lapas**. Printera modeļos bez skārienekrāna nospiediet **OK**, lai pārvietotos pa iestatījumiem.
- Ja izdrukās joprojām ir redzamas horizontālas tumšas līnijas, skatiet tēmu “Atkārtotas kļūdas”.

Darbība	Jā	Nē
<p>Darbība: 1</p> <p>a Atkarībā no operētājsistēmas papīra veidu varat norādīt dialoglodziņā Drukāšanas preferences vai Drukāšana.</p> <p>Piezīmes.</p> <ul style="list-style-type: none"> • Pārbaudiet, vai iestatījums atbilst ievietotajam papīram. • Iestatījumu varat arī mainīt printera vadības panelī. Pārejiet uz Iestatījumi > Papīrs > Paplāšu konfigurēšana > Papīra izmēri/veids. <p>b Izdrukājiet dokumentu.</p> <p>Vai izdrukās ir tumšas līnijas?</p>	<p>Pārejiet pie darbības: 2.</p>	<p>Problēma ir novērsta.</p>
<p>Darbība: 2</p> <p>a Ievietojiet papīru no jaunas pakas.</p> <p>Piezīme. Papīrs uzsūc mitrumu, ja atrodas vietā ar augstu mitruma līmeni. Glabājiet papīru oriģinālajā iepakojumā, līdz to ir nepieciešams izmantot.</p> <p>b Izdrukājiet dokumentu.</p> <p>Vai izdrukās ir tumšas līnijas?</p>	<p>Pārejiet pie darbības: 3.</p>	<p>Problēma ir novērsta.</p>
<p>Darbība: 3</p> <p>a Atveriet priekšējās durvis un pēc tam stingri piespiediet tās uz leju.</p> <p>b Izvelciet drukas kasetņu paplāti.</p> <p>c Izņemiet un pēc tam ievietojiet drukas kasetnes.</p> <div data-bbox="321 1184 854 1388" style="text-align: center;"> </div> <p>d Ievietojiet drukas kasetņu paplāti un pēc tam aizveriet durvis.</p> <p>e Izdrukājiet dokumentu.</p> <p>Vai izdrukās ir tumšas līnijas?</p>	<p>Pārejiet pie darbības: 4.</p>	<p>Problēma ir novērsta.</p>
<p>Darbība: 4</p> <p>a Izmantojiet iestatījumu Krāsu koriģēšana. Vadības panelī pārvietojieties uz: Iestatījumi > Drukāšana > Kvalitāte > Attēlveidošanas papildu iestatījumi > Krāsu koriģēšana</p> <p>b Izdrukājiet dokumentu.</p> <p>Vai izdrukās ir tumšas līnijas?</p>	<p>Sazinieties ar klientu atbalstu.</p>	<p>Problēma ir novērsta.</p>

Vertikālas tumšas līnijas

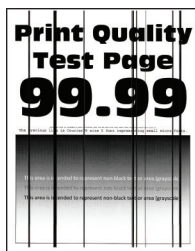

Piezīme. Pirms problēmas novēršanas izdrukāriet drukas kvalitātes testa lapas. Vadības panelī pārvietojieties uz **Iestatījumi > Problēmu novēršana > Drukas kvalitātes testa lapas**. Printera modeļos bez skārienekrāna nospiediet **OK**, lai pārvietotos pa iestatījumiem.

Darbība	Jā	Nē
<p>Darbība: 1</p> <p>a Atkarībā no operētājsistēmas papīra veidu varat norādīt dialoglodziņā Drukāšanas preferences vai Drukāšana.</p> <p>Piezīmes.</p> <ul style="list-style-type: none"> • Pārbaudiet, vai iestatījums atbilst ievietotajam papīram. • Iestatījumu varat arī mainīt printera vadības panelī. Pārejiet uz Iestatījumi > Papīrs > Paplāšu konfigurēšana > Papīra izmēri/veids. <p>b Izdrukāriet dokumentu.</p> <p>Vai izdrukās ir vertikālas tumšas līnijas?</p>	<p>Pārejiet pie darbības: 2.</p>	<p>Problēma ir novērsta.</p>
<p>Darbība: 2</p> <p>a Ievietojiet papīru no jaunas pakas.</p> <p>Piezīme. Papīrs uzsūc mitrumu, ja atrodas vietā ar augstu mitruma līmeni. Glabāriet papīru oriģinālajā iepakojumā, līdz to ir nepieciešams izmantot.</p> <p>b Izdrukāriet dokumentu.</p> <p>Vai izdrukās ir vertikālas tumšas līnijas?</p>	<p>Pārejiet pie darbības: 3.</p>	<p>Problēma ir novērsta.</p>

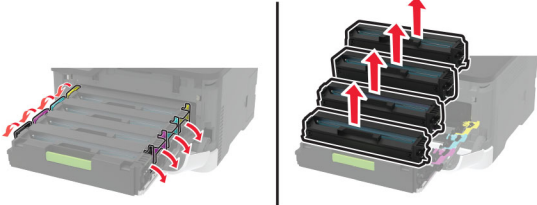
Darbība	Jā	Nē
<p>Darbība: 3</p> <p>a Atveriet priekšējās durvis un pēc tam stingri piespiediet tās uz leju.</p> <p>b Izvelciet drukas kasetņu paplāti.</p> <p>c Izņemiet un pēc tam ievietojiet drukas kasetnes.</p>  <p>d Ievietojiet drukas kasetņu paplāti un pēc tam aizveriet durvis.</p> <p>e Izdrukājiet dokumentu.</p> <p>Vai izdrukās ir vertikālas tumšas līnijas?</p>	<p>Sazinieties ar klientu atbalstu.</p>	<p>Problēma ir novērsta.</p>

Horizontālas baltas līnijas



Piezīmes.

- Pirms problēmas novēršanas izdrukājiet drukas kvalitātes testa lapas. Vadības panelī pārvietojieties uz **Iestatījumi > Problēmu novēršana > Drukas kvalitātes testa lapas**. Printera modeļos bez skārienekrāna nospiediet **OK**, lai pārvietotos pa iestatījumiem.
- Ja izdrukās joprojām ir redzamas horizontālas baltas līnijas, skatiet tēmu “Atkārtotas kļūdas”.

Darbība	Jā	Nē
<p>Darbība: 1</p> <p>a Atkarībā no operētājsistēmas papīra veidu varat norādīt dialoglodziņā Drukāšanas preferences vai Drukāšana.</p> <p>Piezīmes.</p> <ul style="list-style-type: none"> • Pārbaudiet, vai iestatījums atbilst ievietotajam papīram. • Iestatījumu varat arī mainīt printera vadības panelī. Pārejiet uz Iestatījumi > Papīrs > Paplāšu konfigurēšana > Papīra izmēri/veids. <p>b Izdrukājiet dokumentu.</p> <p>Vai izdrukās ir horizontālas baltas līnijas?</p>	<p>Pārejiet pie darbības: 2.</p>	<p>Problēma ir novērsta.</p>

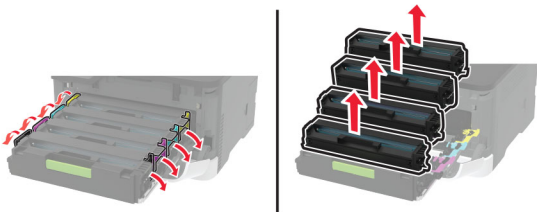
Darbība	Jā	Nē
<p>Darbība: 2</p> <p>a Atveriet priekšējās durvis un pēc tam stingri piespiediet tās uz leju.</p> <p>b Izvelciet drukas kasetņu paplāti.</p> <p>c Izņemiet un pēc tam ievietojiet drukas kasetnes.</p>  <p>d Ievietojiet drukas kasetņu paplāti un pēc tam aizveriet durvis.</p> <p>e Izdrukājiet dokumentu.</p> <p>Vai izdrukās ir horizontālas baltas līnijas?</p>	<p>Pārejiet pie darbības: 3.</p>	<p>Problēma ir novērsta.</p>
<p>Darbība: 3</p> <p>a Izmantojiet iestatījumu Krāsu korigēšana.</p> <p>Vadības panelī pārvietojieties uz: iestatījumi > Drukāšana > Kvalitāte > Attēlveidošanas papildu iestatījumi > Krāsu korigēšana</p> <p>b Izdrukājiet dokumentu.</p> <p>Vai izdrukās ir horizontālas baltas līnijas?</p>	<p>Sazinieties ar klientu atbalstu.</p>	<p>Problēma ir novērsta.</p>

Vertikālas baltas līnijas

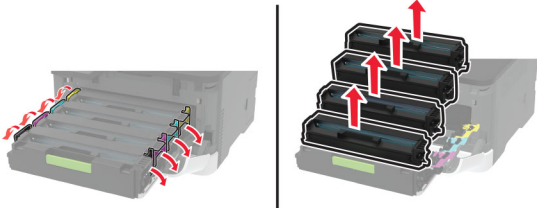

Piezīme. Pirms problēmas novēršanas izdrukājiet drukas kvalitātes testa lapas. Vadības panelī pārvietojieties uz **iestatījumi > Problēmu novēršana > Drukas kvalitātes testa lapas**. Printera modeļos bez skārienekrāna nospiediet **OK**, lai pārvietotos pa iestatījumiem.

Darbība	Jā	Nē
<p>Darbība: 1</p> <p>a Atkarībā no operētājsistēmas papīra veidu varat norādīt dialoglo- dziņā Drukāšanas preferences vai Drukāšana.</p> <p>Piezīmes.</p> <ul style="list-style-type: none"> • Pārbaudiet, vai iestatījums atbilst ievietotajam papīram. • Iestatījumu varat arī mainīt printera vadības panelī. Pārejiet uz Iestatījumi > Papīrs > Paplāšu konfigurēšana > Papīra izmēri/veids. <p>b Izdrukājiet dokumentu.</p> <p>Vai izdrukās ir vertikālas baltas līnijas?</p>	<p>Pārejiet pie darbības: 2.</p>	<p>Problēma ir novērsta.</p>
<p>Darbība: 2</p> <p>Pārbaudiet, vai izmantojat ieteicamo papīra veidu.</p> <p>a Papīra avotā ievietojiet ieteicamo papīra veidu.</p> <p>b Izdrukājiet dokumentu.</p> <p>Vai izdrukās ir vertikālas baltas līnijas?</p>	<p>Pārejiet pie darbības: 3.</p>	<p>Problēma ir novērsta.</p>
<p>Darbība: 3</p> <p>a Atveriet priekšējās durvis un pēc tam stingri piespiediet tās uz leju.</p> <p>b Izvelciet drukas kasetņu paplāti.</p> <p>c Izņemiet un pēc tam ievietojiet drukas kasetnes.</p> <div style="text-align: center;">  </div> <p>d Ievietojiet drukas kasetņu paplāti un pēc tam aizveriet durvis.</p> <p>e Izdrukājiet dokumentu.</p> <p>Vai izdrukās ir vertikālas baltas līnijas?</p>	<p>Sazinieties ar klientu atbalstu.</p>	<p>Problēma ir novērsta.</p>

Atkārtotas kļūdas



Piezīme. Pirms problēmas novēršanas izdrukājiet drukas kvalitātes testa lapas. Vadības panelī pārvietojieties uz **Iestatījumi > Problēmu novēršana > Drukas kvalitātes testa lapas**. Printera modeļos bez skārienekrāna nospiediet **OK**, lai pārvietotos pa iestatījumiem.

Darbība	Jā	Nē
<p>a Drukas kvalitātes testa lapās nomēriet attālumu starp kļūdām, kas atkārtojas krāsu lapā.</p> <p>b Pārbaudiet, vai atkārtotās kļūdas atbilst kādam no šiem mērījumiem:</p> <p>Drukas kasetnes</p> <ul style="list-style-type: none"> • 25,70 mm (1,01 colla) • 35,30 mm (1,39 collas) • 75,6 mm (2,98 collas) • 26,7 mm (1,05 collas) <p>Termofiksators</p> <ul style="list-style-type: none"> • 56,5 mm (2,22 collas) <p>Pārnese modulis</p> <ul style="list-style-type: none"> • 25,10 mm (0,99 collas) • 59,70 mm (2,35 collas) • 28,30 mm (1,11 collas) • 65 mm (2,56 collas) • 44 mm (1,73 collas) <p>Vai atkārtotās kļūdas atbilst kādam no šiem mērījumiem?</p>	<p>Pierakstiet attālumu un pēc tam sazinieties ar klientu atbalstu.</p>	<p>Pierakstiet attālumu un pēc tam sazinieties ar klientu atbalstu.</p>

Drukas darbi netiek drukāti

Darbība	Jā	Nē
<p>Darbība: 1</p> <p>a Dokumentā, kuru mēģināt izdrukāt, atveriet dialoglodziņu Drukāšana un pārbaudiet, vai esat atlasījis pareizo printeri.</p> <p>b Izdrukājiet dokumentu.</p> <p>Vai dokuments tika izdrukāts?</p>	<p>Problēma ir novērsta.</p>	<p>Pāreji pie darbības: 2.</p>
<p>Darbība: 2</p> <p>a Pārbaudiet, vai printeris ir ieslēgts.</p> <p>b Novērsiet kļūdu ziņojumus, kas ir redzami displejā.</p> <p>c Izdrukājiet dokumentu.</p> <p>Vai dokuments tika izdrukāts?</p>	<p>Problēma ir novērsta.</p>	<p>Pāreji pie darbības: 3.</p>

Darbība	Jā	Nē
<p>Darbība: 3</p> <p>a Pārbaudiet, vai porti darbojas un kabeļi ir droši pievienoti datoram un printerim.</p> <p>Papildinformāciju skatiet kopā ar printeri piegādātajā uzstādīšanas dokumentācijā.</p> <p>b Izdrukājiet dokumentu.</p> <p>Vai dokuments tika izdrukāts?</p>	Problēma ir novērsta.	Pārejiet pie darbības: 4.
<p>Darbība: 4</p> <p>a Izslēdziet printeri, nogaidiet aptuveni 10 sekundes un pēc tam ieslēdziet printeri.</p> <p>b Izdrukājiet dokumentu.</p> <p>Vai dokuments tika izdrukāts?</p>	Problēma ir novērsta.	Pārejiet pie darbības: 5.
<p>Darbība: 5</p> <p>a Noņemiet printera draiveri un pēc tam uzstādiet to atkārtoti.</p> <p>b Izdrukājiet dokumentu.</p> <p>Vai dokuments tika izdrukāts?</p>	Problēma ir novērsta.	Kontaktinformācija klientu atbalstu .

Lēna drukāšana

Darbība	Jā	Nē
<p>Darbība: 1</p> <p>Nodrošiniet, lai printera kabelis ir droši pievienots printerim un datoram, drukas serverim, ierīcei vai citai tīkla ierīcei.</p> <p>Vai printeris drukā lēni?</p>	Pārejiet pie darbības: 2.	Problēma ir novērsta.
<p>Darbība: 2</p> <p>a Pārbaudiet, vai printeris nav klusajā režīmā.</p> <p>Sākuma ekrānā pieskarieties pie Iestatījumi > Ierīce > Apkope > Izvēlne Konfigurēšana > Ierīces darbības > Klusais režīms.</p> <p>b Izdrukājiet dokumentu.</p> <p>Vai printeris drukā lēni?</p>	Pārejiet pie darbības: 3.	Problēma ir novērsta.
<p>Darbība: 3</p> <p>a Atkarībā no operētājsistēmas drukas izšķirtspēju varat norādīt dialoglodziņā Drukāšanas preferences vai Drukāšana.</p> <p>b Iestatiet izšķirtspēju uz 4800 CQ.</p> <p>c Izdrukājiet dokumentu.</p> <p>Vai printeris drukā lēni?</p>	Pārejiet pie darbības: 4.	Problēma ir novērsta.

Darbība	Jā	Nē
<p>Darbība: 4</p> <p>a Atkarībā no operētājsistēmas papīra veidu varat norādīt dialoglodziņā Drukāšanas preferences vai Drukāšana.</p> <p>Piezīmes.</p> <ul style="list-style-type: none"> • Pārbaudiet, vai iestatījums atbilst ievietotajam papīram. • Iestatījumu varat arī mainīt printera vadības panelī. Sākuma ekrānā pieskarieties pie Iestatījumi > Papīrs > Paplāšu konfigurēšana > Papīra izmēri/veids. • Smagāks papīrs tiek drukāts lēnāk. • Papīrs, kas ir plānāks par Letter, A4 un Legal, var tikt drukāts lēnāk. <p>b Izdrukājiet dokumentu.</p> <p>Vai printeris drukā lēni?</p>	<p>Pārejiet pie darbības: 5.</p>	<p>Problēma ir novērsta.</p>
<p>Darbība: 5</p> <p>a Nodrošini, lai printerī norādītie apdrukājamā papīra tekstūras un svāra iestatījumi atbilst ievietotā papīra iestatījumiem.</p> <p>Sākuma ekrānā pieskarieties pie Iestatījumi > Papīrs > Adrukājamā materiāla konfigurēšana > Adrukājamā materiāla veidi.</p> <p>Piezīme. Papīrs ar raupju tekstūru un smags papīrs var tikt drukāts lēnāk.</p> <p>b Izdrukājiet dokumentu.</p> <p>Vai printeris drukā lēni?</p>	<p>Pārejiet pie darbības: 6.</p>	<p>Problēma ir novērsta.</p>
<p>Darbība: 6</p> <p>Noņemiet aizturētus darbus.</p> <p>Vai printeris drukā lēni?</p>	<p>Pārejiet pie darbības: 7.</p>	<p>Problēma ir novērsta.</p>
<p>Darbība: 7</p> <p>a Pārbaudiet, vai printeris nepārkarst.</p> <p>Piezīmes.</p> <ul style="list-style-type: none"> • Ļaujiet, lai printeris pēc gara drukas darba atdziest. • Ievērojiet ieteicamo vides temperatūru vietā, kur atrodas printeris. Lai iegūtu papildinformāciju, skatiet: “Printera atrašanās vietas izvēle” 20. lpp. <p>b Izdrukājiet dokumentu.</p> <p>Vai printeris drukā lēni?</p>	<p>Sazinieties ar klientu atbalstu.</p>	<p>Problēma ir novērsta.</p>

Darbs tiek izdrukāts no nepareizas paplātes vai uz nepareiza papīra

Darbība	Jā	Nē
<p>Darbība: 1</p> <p>a Pārbaudiet, vai drukājat uz pareiza papīra.</p> <p>b Izdrukājiet dokumentu.</p> <p>Vai dokuments tiek drukāts uz pareiza papīra?</p>	<p>Pārejiet pie darbības: 2.</p>	<p>Ievietojiet pareizu izmēru papīru un papīra veidu.</p>
<p>Darbība: 2</p> <p>a Atkarībā no operētājsistēmas papīra izmērus un papīra veidu varat norādīt dialoglodziņā Drukāšanas preferences vai Drukāšana.</p> <p>Piezīme. Iestatījumus varat arī mainīt printera vadības panelī. Pārvietojieties uz:</p> <p>Iestatījumi > Papīrs > Paplāšu konfigurēšana > Papīra izmēri/veids</p> <p>b Pārbaudiet, vai iestatījumi atbilst ievietotajam papīram.</p> <p>c Izdrukājiet dokumentu.</p> <p>Vai dokuments tiek drukāts uz pareiza papīra?</p>	<p>Problēma ir novērsta.</p>	<p>Pārejiet pie darbības: 3.</p>
<p>Darbība: 3</p> <p>a Pārliedzinieties, ka paplātes ir pievienotas.</p> <p>Lai iegūtu papildinformāciju, skatiet: “Paplāšu pievienošana” 43. lpp.</p> <p>b Izdrukājiet dokumentu.</p> <p>Vai dokuments tiek drukāts no pareizās paplātes?</p>	<p>Problēma ir novērsta.</p>	<p>Sazinieties ar klientu atbalstu.</p>

Konfidenciāli un citi aizturēti dokumenti netiek drukāti

Darbība	Jā	Nē
<p>Darbība: 1</p> <p>a Vadības panelī pārbaudiet, vai dokumenti tiek rādīti aizturēto darbu sarakstā.</p> <p>Piezīme. Ja dokumenti nav iekļauti šajā sarakstā, izdrukājiet dokumentus, izmantojot opciju Drukāt un aizturēt.</p> <p>b Izdrukājiet dokumentus.</p> <p>Vai dokumenti tika izdrukāti?</p>	<p>Problēma ir novērsta.</p>	<p>Pārejiet pie darbības: 2.</p>
<p>Darbība: 2</p> <p>Iespējams, drukas darbs satur formatēšanas kļūdas vai nederīgus datus. Izdzēsiet drukas darbu un pēc tam nosūtiet to atkārtoti.</p> <p>Vai dokumenti tika izdrukāti?</p>	<p>Problēma ir novērsta.</p>	<p>Pārejiet pie darbības: 3.</p>

Darbība	Jā	Nē
<p>Darbība: 3 Ja drukājat, izmantojot internetu, iespējams, printeris vairāku darbu nosaukumus nolasa kā dublikātus.</p> <p>Windows lietotājiem</p> <ul style="list-style-type: none"> a Atveriet dialoglodziņu Drukāšanas preferences. b Cilnē Drukāšana un aizturēšana noklikšķiniet uz Izmantot drukāšanu un aizturēšanu un pēc tam noklikšķiniet uz Paturēt dublētus dokumentus. c Ievadiet PIN un pēc tam saglabājiet izmaiņas. d Nosūtiet drukas darbu. <p>Macintosh lietotājiem</p> <ul style="list-style-type: none"> a Saglabājiet katru darbu atsevišķi un piešķiriet tam citu nosaukumu. b Nosūtiet darbu atsevišķi. <p>Vai dokumenti tika izdrukāti?</p>	Problēma ir novērsta.	Pārejiet pie darbības: 4.
<p>Darbība: 4</p> <ul style="list-style-type: none"> a Izdzēsiet dažus aizturētus darbus, lai atbrīvotu vietu printera atmiņā. b Izdrukājiet dokumentus. <p>Vai dokumenti tika izdrukāti?</p>	Problēma ir novērsta.	Sazinieties ar klientu atbalstu .

Printeris nereaģē

Darbība	Jā	Nē
<p>Darbība: 1 Pārbaudiet, vai strāvas vads ir pievienots elektrotīklam.</p> <p> UZMANĪBU — IESPĒJAMS SAVAINOJUMS: Lai izvairītos no aizdegšanās vai elektrošoka riska, pievienojiet strāvas vadu pie tāda elektrotīkla, kuram ir attiecīgā nominālā strāva, kas ir pareizi iezemēts, atrodas produkta tuvumā un kuram var ērti piekļūt.</p> <p>Vai printeris reaģē?</p>	Problēma ir novērsta.	Pārejiet pie darbības: 2.
<p>Darbība: 2 Pārliedziniet, vai elektrotīkls ir atvienots, izmantojot slēdzi vai pārtraucēju.</p> <p>Vai elektrotīkls ir atvienots, izmantojot slēdzi vai pārtraucēju?</p>	Ieslēdziet slēdzi vai atiestatiet pārtraucēju.	Pārejiet pie darbības: 3.
<p>Darbība: 3 Pārbaudiet, vai printeris ir ieslēgts.</p> <p>Vai printeris ir ieslēgts?</p>	Pārejiet pie darbības: 4.	Ieslēdziet printeri.

Darbība	Jā	Nē
<p>Darbība: 4 Pārbaudiet, vai printeris ir miega vai hibernēšanas režīmā.</p> <p>Vai printeris ir miega vai hibernēšanas režīmā?</p>	Nospiediet ieslēgšanas/izslēgšanas pogu, lai pamodinātu printeri.	Pārejiet pie darbības: 5.
<p>Darbība: 5 Pārbaudiet, vai printeri un datoru savienojošie kabeli ir ievietoti pareizajos portos.</p> <p>Vai kabeli ir ievietoti pareizajos portos?</p>	Pārejiet pie darbības: 6.	Ievietojiet kabelus pareizajos portos.
<p>Darbība: 6 Izslēdziet printeri, uzstādiet aparatūras ierīces un pēc tam ieslēdziet printeri. Papildinformāciju skatiet kopā ar ierīci piegādātajā dokumentācijā.</p> <p>Vai printeris reaģē?</p>	Problēma ir novērsta.	Pārejiet pie darbības: 7.
<p>Darbība: 7 Uzstādiet pareizo printera draiveri.</p> <p>Vai printeris reaģē?</p>	Problēma ir novērsta.	Pārejiet pie darbības: 8.
<p>Darbība: 8 Izslēdziet printeri, nogaidiet aptuveni 10 sekundes un pēc tam ieslēdziet printeri.</p> <p>Vai printeris reaģē?</p>	Problēma ir novērsta.	Sazinieties ar klientu atbalsts .

Nevar lasīt zibatmiņas disku

Darbība	Jā	Nē
<p>Darbība: 1 Pārbaudiet, vai printeris nav aizņemts, apstrādājot citu drukāšanas, kopēšanas, skenēšanas vai faksa darbu.</p> <p>Vai printeris ir gatavs?</p>	Pārejiet pie darbības: 2.	Gaidiet, līdz printeris pabeidz apstrādāt citu darbu.
<p>Darbība: 2 Pārbaudiet, vai zibatmiņas disks tiek atbalstīts. Lai iegūtu papildinformāciju, skatiet: "Atbalstīto zibatmiņas disku un failu veidi" 56. lpp.</p> <p>Vai zibatmiņas disks tiek atbalstīts?</p>	Pārejiet pie darbības: 3.	Ievietojiet atbalstītu zibatmiņas disku.
<p>Darbība: 3 Izņemiet un pēc tam ievietojiet zibatmiņas disku.</p> <p>Vai printeris atpazīst zibatmiņas disku?</p>	Problēma ir novērsta.	Sazinieties ar klientu atbalstu .

USB porta iespējošana

Sākuma ekrānā pieskarieties pie **Iestatījumi > Tīkli/porti > USB > Iespējot USB portu.**

Tīkla savienojuma problēmas

Nevar atvērt Embedded Web Server

Darbība	Jā	Nē
<p>Darbība: 1 Pārbaudiet, vai printeris ir ieslēgts.</p> <p>Vai printeris ir ieslēgts?</p>	Pārejiet pie darbības: 2.	Ieslēdziet printeri.
<p>Darbība: 2 Pārliedzieties, vai printera IP adrese ir pareiza.</p> <p>Piezīmes.</p> <ul style="list-style-type: none"> • IP adrese ir redzama sākuma ekrānā. • IP adrese tiek attēlota kā četras ciparu kopas, kas atdalītas ar punktiem, piemēram, 123.123.123.123. <p>Vai printera IP adrese ir pareiza?</p>	Pārejiet pie darbības: 3.	Adreses laukā ievadiet pareizu printera IP adresi.
<p>Darbība: 3 Pārbaudiet, vai izmantojat atbalstītu pārlūkprogrammu:</p> <ul style="list-style-type: none"> • Internet Explorer 11 vai jaunāku versiju • Microsoft Edge • Safari 6 vai jaunāku versiju • Google Chrome™ 32 vai jaunāku versiju • Mozilla Firefox 24 vai jaunāku versiju <p>Vai jūsu pārlūkprogramma tiek atbalstīta?</p>	Pārejiet pie darbības: 4.	Instalējiet atbalstītu pārlūkprogrammu.
<p>Darbība: 4 Pārbaudiet, vai darbojas tīkla savienojums.</p> <p>Vai tīkla savienojums darbojas?</p>	Pārejiet pie darbības: 5.	Sazinieties ar savu administratoru.
<p>Darbība: 5 Nodrošiniet, lai kabeļu savienojumi starp printeri un datoru ir droši. Papildinformāciju skatiet kopā ar printeri piegādātajā dokumentācijā.</p> <p>Vai kabeļu savienojumi ir droši?</p>	Pārejiet pie darbības: 6.	Izveidojiet drošus kabeļu savienojumus.
<p>Darbība: 6 Pārbaudiet, vai tīmekļa starpniekserveri ir atspējoti.</p> <p>Vai tīmekļa starpniekserveri ir atspējoti?</p>	Pārejiet pie darbības: 7.	Sazinieties ar savu administratoru.

Darbība	Jā	Nē
<p>Darbība: 7 Pieklūstiet serverim Embedded Web Server.</p> <p>Vai Embedded Web Server tika atvērts?</p>	Problēma ir novērsta.	Sazinieties ar klientu atbalstu .

Printeri nevar pievienot Wi-Fi tīklam

Darbība	Jā	Nē
<p>Darbība: 1 Nodrošiniet, lai opcijas Aktīvs adapteris iestatījums ir Automātiski. Sākuma ekrānā pieskarieties pie Iestatījumi > Tīkls/porti > Tīklu pārskats > Aktīvs adapteris > Automātiski.</p> <p>Vai printeri var pievienot Wi-Fi tīklam?</p>	Problēma ir novērsta.	Pāreijiet pie darbības: 2.
<p>Darbība: 2 Pārbaudiet, vai ir atlasīts pareizais Wi-Fi tīkls. Piezīme. Daži maršrutētāji var koplietot noklusējuma SSID.</p> <p>Vai mēģināt izveidot savienojumu ar pareizo Wi-Fi tīklu?</p>	Pāreijiet pie 4. darbības.	Pāreijiet pie darbības: 3.
<p>Darbība: 3 Pievienojiet pareizajam Wi-Fi tīklam. Lai iegūtu papildinformāciju, skatiet: "Printera pievienošana Wi-Fi tīklam" 48. lpp..</p> <p>Vai printeri var pievienot Wi-Fi tīklam?</p>	Problēma ir novērsta.	Pāreijiet pie darbības: 4.
<p>Darbība: 4 Pārbaudiet bezvadu drošības režīmu. Sākuma ekrānā pieskarieties pie Iestatījumi > Tīkls/porti > Bezvadu > Bezvadu drošības režīms.</p> <p>Vai ir atlasīts pareizais bezvadu drošības režīms?</p>	Pāreijiet pie 6. darbības.	Pāreijiet pie darbības: 5.
<p>Darbība: 5 Atlasiet pareizo bezvadu drošības režīmu.</p> <p>Vai printeri var pievienot Wi-Fi tīklam?</p>	Problēma ir novērsta.	Pāreijiet pie darbības: 6.
<p>Darbība: 6 Pārbaudiet, vai esat ievadījis pareizo tīkla paroli. Piezīme. Parolē pievērsiet uzmanību atstarpēm, cipariem un lielajiem/mazajiem burtiem.</p> <p>Vai printeri var pievienot Wi-Fi tīklam?</p>	Problēma ir novērsta.	Sazinieties ar klientu atbalstu .

Izejmateriālu problēmas

Nomainiet kasetni, neatbilstošs printera reģions

Lai novērstu šo problēmu, iegādājieties kasetni ar pareizu reģionu, kas atbilst printera reģionam, vai iegādājieties visā pasaulē izmantojamo kasetni.

- Ziņojumā redzamais pirmais cipars aiz 42 norāda printera reģionu.
- Ziņojumā redzamais otrais cipars aiz 42 norāda kasetnes reģionu.

Printera un drukas kasetnes reģioni

Reģions	Skaitliskais kods
Visā pasaulē jeb nedefinēts reģions	0
Ziemeļamerika (Amerikas Savienotās Valstis, Kanāda)	1
Eiropas Ekonomikas zona, Rietumeiropa, Ziemeļvalstis, Šveice	2
Āzijas un Klusā okeāna valstis	3
Latīņamerika	4
Pārējā Eiropa, Tuvie un Vidējie Austrumi, Āfrika	5
Austrālija, Jaunzēlande	6
Nederīgs reģions	9

Piezīme. Lai atrastu printera un drukas kasetnes reģionu iestatījumus, izdrukājiet drukas kvalitātes testa lapas. Vadības panelī pārvietojieties uz: **Iestatījumi > Problēmu novēršana > Drukas kvalitātes testa lapas.**

Cits, nevis Lexmark izejmateriāls

Printeris ir konstatējis, ka printerī ir uzstādīts cits, nevis Lexmark izejmateriāls vai detaļa.

Lexmark printeris ir izstrādāts tā, ka vislabāk tas darbojas ar oriģinālajiem Lexmark izejmateriāliem un detaļām. Ja izmantojat trešās puses izejmateriālus vai detaļas, tas var ietekmēt printera un attēlveidošanas komponentu veiktspēju, uzticamību vai darba mūžu.

Visi patēriņa indikatori ir izstrādāti darbībai ar Lexmark izejmateriāliem un detaļām, un to uzrādītie rezultāti var būt neparedzami, ja tiek izmantoti trešās puses izejmateriāli vai detaļas. Ja attēlveidošanas komponents tiek izmantots ilgāk nekā paredzēts, Lexmark printeris vai saistītie komponenti var tikt bojāti.

Brīdinājums — iespējams bojājums: Ja izmantojat trešās puses izejmateriālus vai detaļas, tas var ietekmēt garantijas segumu. Uz bojājumiem, kas ir radušies trešās puses izejmateriālu vai detaļu izmantošanas dēļ, garantija neattiecas.



Lai uzņemtos jebkādu risku un tos visus kopā un printerī turpinātu lietot neoriģinālus izejmateriālus un detaļas, veiciet kādu no tālāk norādītajām darbībām.

Ja lietojat printera modeli ar skārienekrānu, divreiz nospiediet  un pēc tam divreiz nospiediet



Ja lietojat printera modeli bez skārienekrāna, vienlaikus nospiediet un 15 sekundes turiet X un .

Ja nevēlaties apstiprināt šos riskus, noņemiet trešās puses izejmateriālu vai detaļu no printera un uzstādiet oriģinālu Lexmark izejmateriālu vai detaļu. Lai iegūtu papildinformāciju, skatiet: [“Oriģinālo Lexmark detaļu un izejmateriālu lietošana” 136. lpp.](#)

Ja lietojat printera modeli ar skārienekrānu un printeris nedrukā pēc tam, kad divreiz esat nospiedis  un pēc tam divreiz esat nospiedis , atiestatiet izejmateriālu patēriņa uzskaiti.

Ja lietojat printera modeli bez skārienekrāna un printeris nedrukā pēc tam, kad vienlaikus esat nospiedis un 15 sekundes turējis pogas X un , atiestatiet izejmateriālu patēriņa uzskaiti.



1 Vadības panelī pārvietojieties uz:

Iestatījumi > Ierīce > Apkope > Izvēlne Konfigurēšana > Izejmateriālu patēriņš un uzskaitē

Printera modeļos bez skārienekrāna nospiediet , lai pārvietotos pa iestatījumiem.

2 Atlasiet detaļu vai izejmateriālu, kurus vēlaties atiestatīt.

3 Lai notīrītu ziņojumu, veiciet kādu no šīm darbībām:

- Ja lietojat printera modeli ar skārienekrānu, divreiz nospiediet  un pēc tam divreiz nospiediet .
- Ja lietojat printera modeli bez skārienekrāna, vienlaikus nospiediet un 15 sekundes turiet X un .

Piezīme. Ja nevarat atiestatīt izejmateriālu patēriņa uzskaiti, atgrieziet precī tās iegādes vietā.

Iestrēguša papīra izņemšana

Izvairīšanās no sastrēgumiem

Ievietojiet papīru pareizi

- Nodrošiniet, lai paplātē ievietotais papīrs ir gluds.

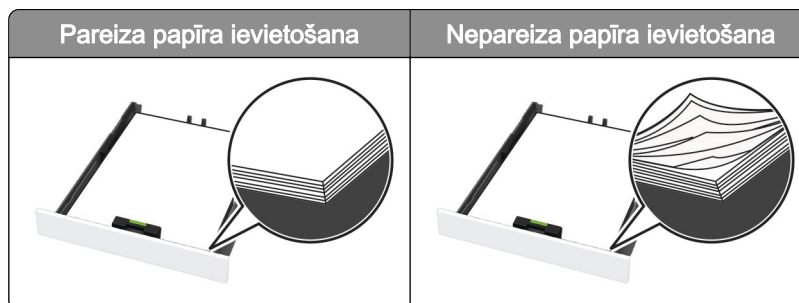

- Neievietojiet un neizņemiet paplāti, kamēr printeris drukā.
- Neievietojiet pārāk daudz papīra. Nodrošiniet, lai ievietotā papīra daudzums nepārsniedz maksimālā papīra daudzuma indikatoru.

- Neslidiniet papīru paplātē. Ievietojiet papīru tā, kā parādīts attēlā.



- Nodrošiniet, lai papīra vadotnes ir novietotas pareizi un cieši nespiežas pie papīra vai aploksnēm.
- Pēc papīra ievietošanas stingri stumiet paplāti printerī.

Izmantojiet ieteikto papīru

- Izmantojiet tikai ieteikto papīru vai speciālu apdrukājamo materiālu.
- Neievietojiet saburzītu, sagumzītu, mitru, salocītu vai sarullētu papīru.
- Pirms papīra ievietošanas izlieciet, pāršķirstiet to un nolīdziniet papīra malas.

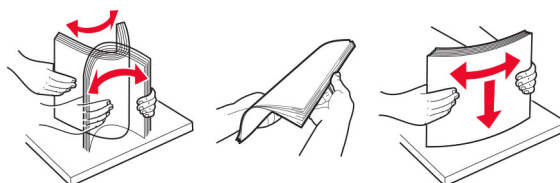

- Neizmantojiet papīru, kas ir apgriezts manuāli.
- Vienā paplātē neievietojiet dažādu izmēru, svara vai veida papīru.
- Nodrošiniet, lai datorā vai printera vadības panelī ir iestatīti pareizi papīra izmēri un veids.
- Glabājiet papīru atbilstoši ražotāja ieteikumiem.

Sastrēgumu vietu noteikšana

Piezīmes.

- Ja opcijas lestrēguša papīra palīdzība iestatījums ir leslēgts, printeris var izdrukāt tukšas lapas vai daļēji apdrukātas lapas, kad lestrēgušais papīrs ir izņemts. Pārbaudiet, vai izdrukās nav tukšu lapu.
- Ja opcijas lestrēguša papīra atkopšana iestatījums ir leslēgts vai Automātiski, printeris atkārtoti izdrukā lestrēgušās lapas.

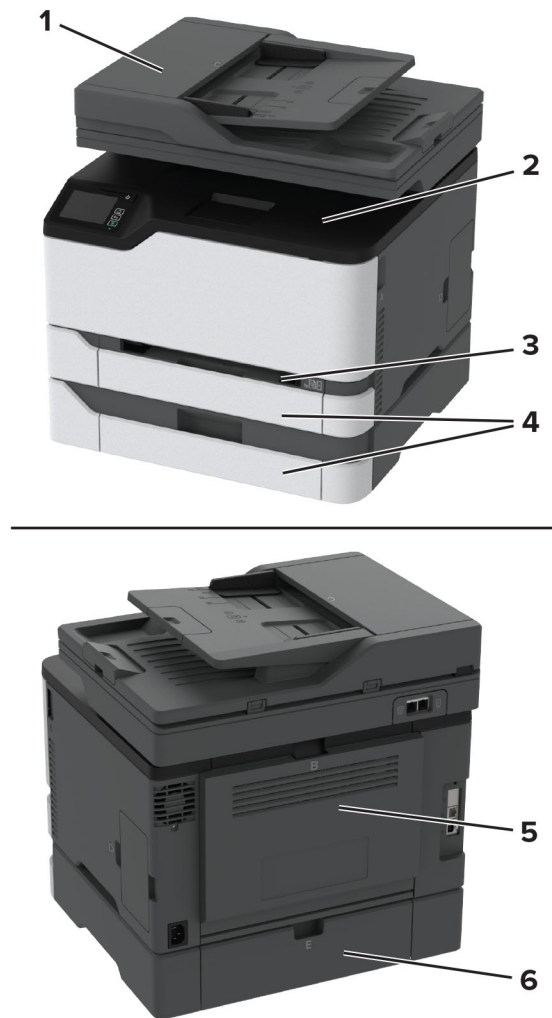

Sastrēgumu vietas	
1	Automātiskais dokumentu padevējs (Automatic document feeder — ADF)
2	Standarta nodalījums
3	Manuālais padevējs
4	Paplātes
5	Durvis B
6	Durvis E

Papīra sastrēgums standarta paplātē

1 Atveriet durvis B.

 **UZMANĪBU — KARSTA VIRSMA:** Printera korpusa iekšpuse var būt karsta. Lai samazinātu risku gūt traumu, pieskaroties karstai detaļai, gaidiet, līdz virsma atdziest, un tikai pēc tam pieskarieties tai.

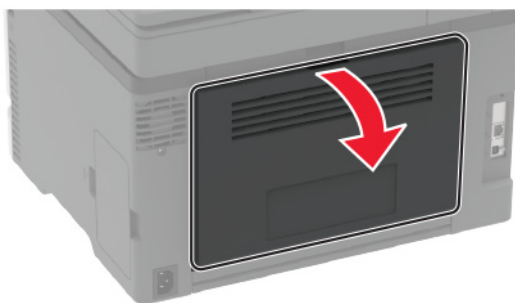

2 Izņemiet iestrēgušo papīru.

Piezīme. Pārlicinieties, vai ir izņemti visi papīra gabaliņi.

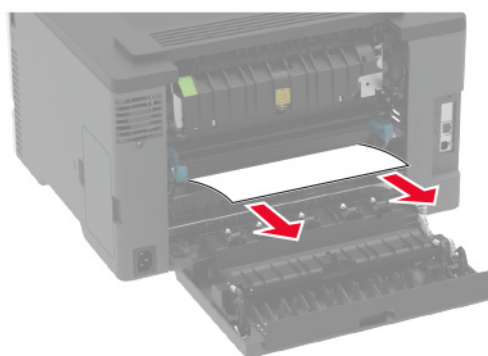

3 Aizveriet durvis.

4 Izņemiet paplāti un manuālo padevēju.

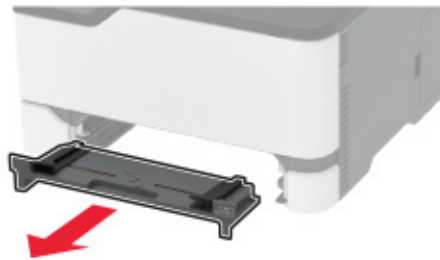

5 Izņemiet iestrēgušo papīru.

Piezīme. Pārlicinieties, vai ir izņemti visi papīra gabaliņi.

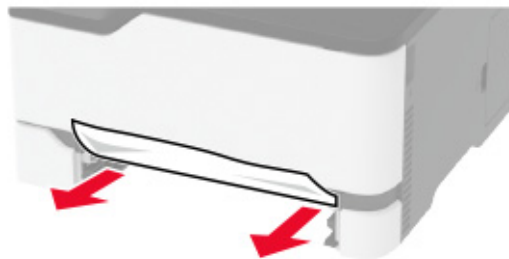

6 Ievietojiet manuālo padevēju un paplāti.

Papīra sastrēgums izvēles paplātē

1 Atveriet durvis B.



UZMANĪBU — KARSTA VIRSMA: Printera korpusa iekšpuse var būt karsta. Lai samazinātu risku gūt traumu, pieskaroties karstai detaļai, gaidiet, līdz virsma atdziest, un tikai pēc tam pieskarieties tai.

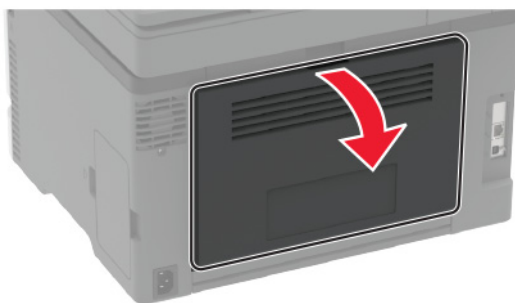

2 Izņemiet iestrēgušo papīru.

Piezīme. Pārļiecinieties, vai ir izņemti visi papīra gabaliņi.

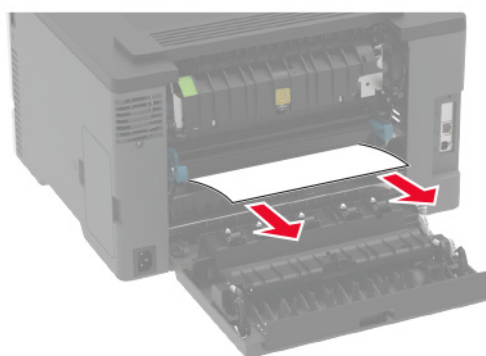

3 Aizveriet durvis.

4 Atveriet durvis E.

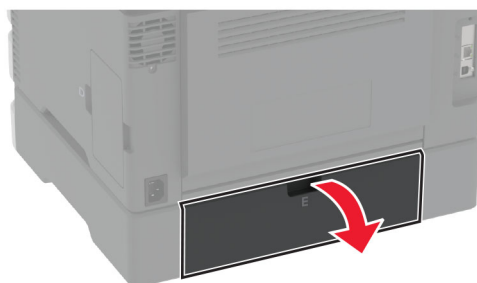

5 Izņemiet iestrēgušo papīru.

Piezīme. Pārļiecinieties, vai ir izņemti visi papīra gabaliņi.

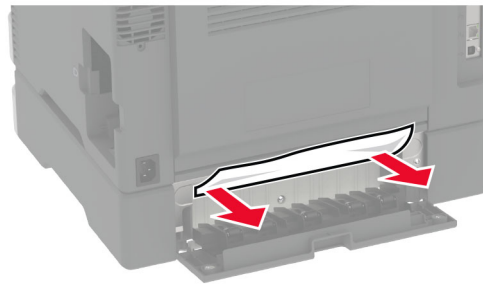

6 Aizveriet durvis.

7 Noņemiet papildu paplāti.



8 Izņemiet iestrēgušo papīru.

Piezīme. Pārlicinieties, vai ir izņemti visi papīra gabaliņi.

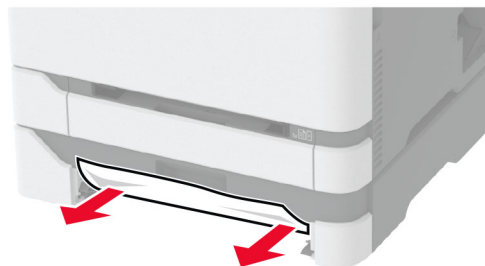

9 Ievietojiet paplāti.

Papīra sastrēgums standarta nodaļumā

1 Paceliet skeneri un pēc tam izņemiet iestrēgušo papīru.

Piezīme. Pārlicinieties, vai ir izņemti visi papīra gabaliņi.



2 Nolaidiet skeneri.

Papīra sastrēgums manuālajā padevējā

- 1 Izņemiet paplāti un manuālo padevēju.

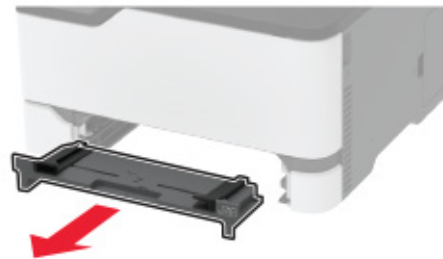

- 2 Izņemiet iestrēgušo papīru.

Piezīme. Pārlicinieties, vai ir izņemti visi papīra gabaliņi.

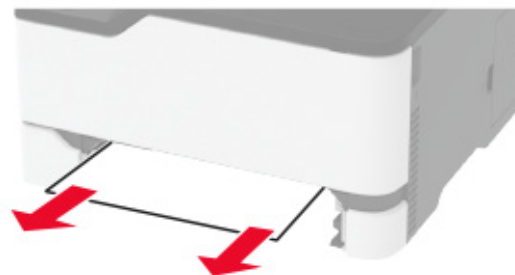

- 3 Ievietojiet manuālo padevēju un paplāti.

Papīra sastrēgums durvīs B

- 1 Atveriet durvis B.

 **UZMANĪBU — KARSTA VIRSMA:** Printera korpusa iekšpuse var būt karsta. Lai samazinātu risku gūt traumu, pieskaroties karstai detaļai, gaidiet, līdz virsma atdziest, un tikai pēc tam pieskarieties tai.



2 Izņemiet iestrēgušo papīru no jebkuras no tālāk minētajām vietām:

Piezīme. Pārļiecinieties, vai ir izņemti visi papīra gabaliņi.

- Termofiksators

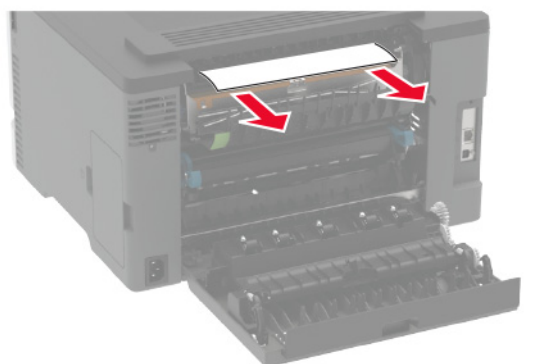
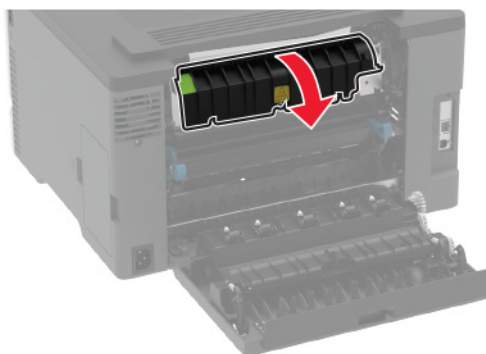

- Zem termofiksatora

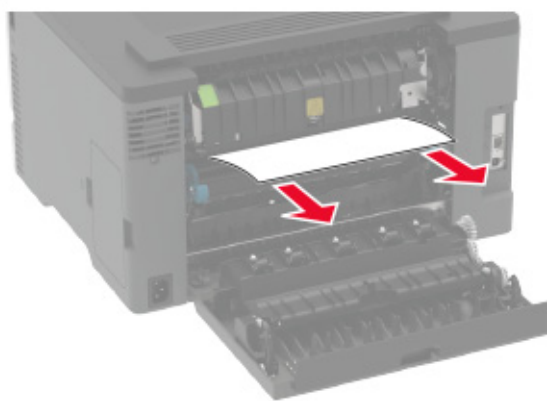
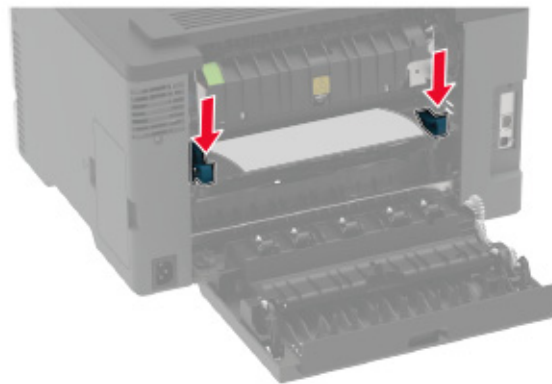

- Dupleksās drukāšanas modulis

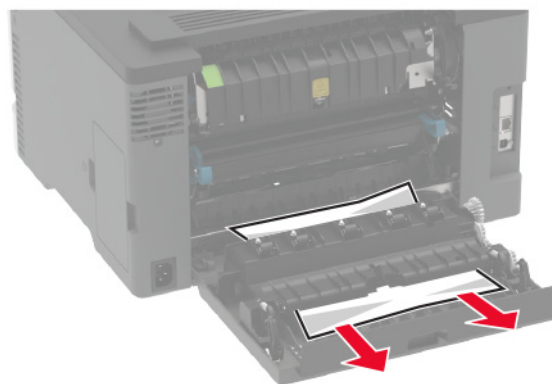

3 Aizveriet durvis.

Papīra sastrēgums automātiskajā dokumentu padevējā

- 1 Noņemiet visus oriģinālos dokumentus no ADF paplātes.
- 2 Atveriet ADF vāku.

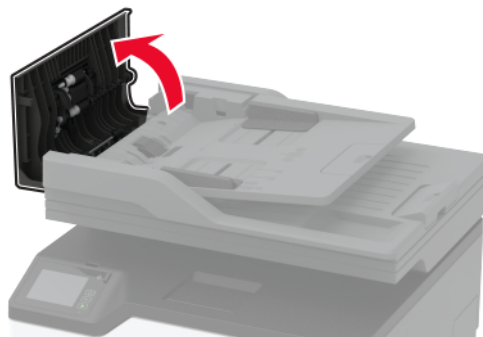

- 3 Izņemiet iestrēgušo papīru.

Piezīme. Pārbaudiet, vai ir izņemts viss papīrs.

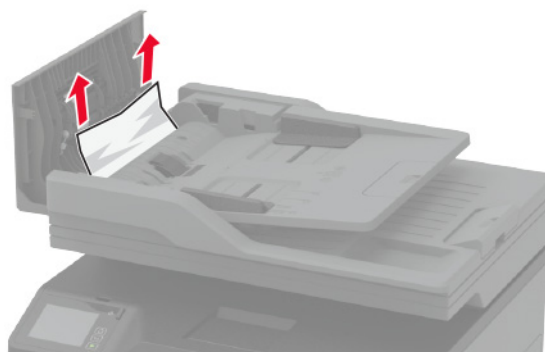

- 4 Aizveriet ADF vāku.

Papīra padeves problēmas

Drukājot uz aploksnes, tā aizlīp

Darbība	Jā	Nē
<p>Darbība: 1</p> <p>a Izmantojiet aploksni, kas ir uzglabāta sausā vidē.</p> <p>Piezīme. Drukājot uz ļoti mitrām aploksnēm, atloki var aizlipt.</p> <p>b Nosūtiet drukas darbu.</p> <p>Vai aploksne drukājot aizlīp?</p>	<p>Pārejiet pie darbības: 2.</p>	<p>Problēma ir novērsta.</p>
<p>Darbība: 2</p> <p>a Nodrošiniet, lai papīra veida iestatījums ir Aploksne.</p> <p>Vadības panelī pārvietojieties uz:</p> <p>Iestatījumi > Papīrs > Paplāšu konfigurēšana > Papīra izmēri/veids</p> <p>b Nosūtiet drukas darbu.</p> <p>Vai aploksne drukājot aizlīp?</p>	<p>Sazinieties ar klientu atbalstu.</p>	<p>Problēma ir novērsta.</p>

Saliktā drukāšana nedarbojas

Darbība	Jā	Nē
<p>Darbība: 1</p> <p>a Vadības panelī pārvietojieties uz:</p> <p>Iestatījumi > Drukāt > Izkārtojums > Salikt</p> <p>b Pieskarieties pie Ieslēgts [1,2,1,2,1,2].</p> <p>c Izdrukājiet dokumentu.</p> <p>Vai dokuments tiek salikts pareizi?</p>	<p>Problēma ir novērsta.</p>	<p>Pārejiet pie darbības: 2.</p>
<p>Darbība: 2</p> <p>a Dokumentā, kuru vēlaties izdrukāt, atveriet dialoglodziņu Drukāšana un pēc tam atlasiet Salikt.</p> <p>b Izdrukājiet dokumentu.</p> <p>Vai dokuments tiek salikts pareizi?</p>	<p>Problēma ir novērsta.</p>	<p>Pārejiet pie darbības: 3.</p>
<p>Darbība: 3</p> <p>a Samaziniet drukājamo lapu skaitu.</p> <p>b Izdrukājiet dokumentu.</p> <p>Vai lapas ir saliktas pareizi?</p>	<p>Problēma ir novērsta.</p>	<p>Sazinieties ar klientu atbalstu.</p>

Paplāšu pievienošana nedarbojas

Darbība	Jā	Nē
<p>Darbība: 1</p> <p>a Pārbaudiet, vai paplātēm ir vienādi papīra izmēri un papīra veids.</p> <p>b Pārbaudiet, vai papīra vadotnes ir novietotas pareizi.</p> <p>c Izdrukājiet dokumentu.</p> <p>Vai paplātes tiek pievienotas pareizi?</p>	Problēma ir novērsta.	Pārejiet pie darbības: 2.
<p>Darbība: 2</p> <p>a Sākuma ekrānā pieskarieties pie Iestatījumi > Papīrs > Paplāšu konfigurēšana > Papīra izmēri/veids.</p> <p>b Iestatiet papīra izmērus un veidu atbilstoši saistītajās paplātēs ievietotajam papīram.</p> <p>c Izdrukājiet dokumentu.</p> <p>Vai paplātes tiek pievienotas pareizi?</p>	Problēma ir novērsta.	Pārejiet pie darbības: 3.
<p>Darbība: 3</p> <p>a Nodrošiniet, lai paplāšu pievienošanas iestatījums ir Automātiski. Lai iegūtu papildinformāciju, skatiet: “Paplāšu pievienošana” 43. lpp.</p> <p>b Izdrukājiet dokumentu.</p> <p>Vai paplātes tiek pievienotas pareizi?</p>	Problēma ir novērsta.	Sazinieties ar klientu atbalstu .

Papīrs bieži iestrēgst

Darbība	Jā	Nē
<p>Darbība: 1</p> <p>a Izņemiet paplāti.</p> <p>b Pārbaudiet, vai papīrs ir ievietots pareizi.</p> <p>Piezīmes.</p> <ul style="list-style-type: none"> • Pārbaudiet, vai papīra vadotnes ir novietotas pareizi. • Nodrošiniet, lai ievietotā papīra daudzums nepārsniedz maksimālā papīra daudzuma indikatoru. • Noteikti drukājiet, izmantojot ieteicamos papīra izmērus un veidu. <p>c Ievietojiet paplāti.</p> <p>d Izdrukājiet dokumentu.</p> <p>Vai papīrs bieži iestrēgst?</p>	Pārejiet pie darbības: 2.	Problēma ir novērsta.

Darbība	Jā	Nē
<p>Darbība: 2</p> <p>a Vadības panelī pārvietojieties uz: iestatījumi > Papīrs > Paplāšu konfigurēšana > Papīra izmēri/veids</p> <p>b Iestatiet pareizus papīra izmērus un veidu.</p> <p>c Izdrukājiet dokumentu.</p> <p>Vai papīrs bieži iestrēgst?</p>	<p>Pārejiet pie darbības: 3.</p>	<p>Problēma ir novērsta.</p>
<p>Darbība: 3</p> <p>a Ievietojiet papīru no jaunas pakas.</p> <p>Piezīme. Papīrs uzsūc mitrumu, ja atrodas vietā ar augstu mitruma līmeni. Glabājiet papīru oriģinālajā iepakojumā, līdz esat gatavs to izmantot.</p> <p>b Izdrukājiet dokumentu.</p> <p>Vai papīrs bieži iestrēgst?</p>	<p>Sazinieties ar klientu atbalstu.</p>	<p>Problēma ir novērsta.</p>

Iestrēgušas lapas netiek drukātas atkārtoti

Darbība	Jā	Nē
<p>a Vadības panelī pārvietojieties uz: iestatījumi > Ierīce > Paziņojumi > Iestrēguša papīra atkopšana</p> <p>b Izvēlnē Iestrēguša papīra atkopšana atlasiet Ieslēgts vai Automātiski.</p> <p>c Izdrukājiet dokumentu.</p> <p>Vai iestrēgušās lapas tika atkārtoti izdrukātas?</p>	<p>Problēma ir novērsta.</p>	<p>Sazinieties ar klientu atbalstu.</p>

E-pasta ziņojumu sūtīšanas problēmas

Kļūdas ziņojuma “SMTP serveris nav iestatīts” atspējošana

Sākuma ekrānā pieskarieties pie  > **Iestatījumi > E-pasts > E-pasta iestatīšana > Atspējot kļūdu “SMTP serveris nav iestatīts” > Ieslēgt.**

Lai novērstu kļūdas atkārtotu parādīšanos, veiciet vienu vai vairākas no šīm darbībām:

- Atjauniniet programmaparatūru. Lai iegūtu papildinformāciju, skatiet: [“Programmaparatūras atjaunināšana” 45. lpp.](#)
- Konfigurējiet e-pasta SMTP iestatījumus. Lai iegūtu papildinformāciju, skatiet: [“E-pasta SMTP iestatījumu konfigurēšana” 31. lpp.](#)

Nevar nosūtīt e-pasta ziņojumus

Darbība	Jā	Nē
<p>Darbība: 1 Pārbaudiet, vai e-pasta SMTP iestatījumi ir konfigurēti pareizi. Lai iegūtu papildinformāciju, skatiet “E-pasta SMTP iestatījumu konfigurēšana” 31. lpp.</p> <p>Vai varat nosūtīt e-pasta ziņojumu?</p>	Problēma ir novērsta.	Pārejiet pie darbības: 2.
<p>Darbība: 2 Pārbaudiet, vai izmantojat pareizu paroli. Atkarībā no sava e-pasta pakalpojumu sniedzēja izmantojiet savu konta paroli, lietotnes paroli vai autentifikācijas paroli. Lai iegūtu papildinformāciju, skatiet “E-pasta SMTP iestatījumu konfigurēšana” 31. lpp.</p> <p>Vai varat nosūtīt e-pasta ziņojumu?</p>	Problēma ir novērsta.	Pārejiet pie darbības: 3.
<p>Darbība: 3 Pārbaudiet, vai printeris ir pievienots tīklam un tīkls ir savienots ar internetu.</p> <p>Vai varat nosūtīt e-pasta ziņojumu?</p>	Problēma ir novērsta.	Sazinieties ar klientu atbalstu .

Faksa sūtīšanas problēmas

Netiek rādīts zvanītāja ID

Piezīme. Šie norādījumi attiecas tikai uz tiem printeriem, kas atbalsta analogo faksu. Lai iegūtu papildinformāciju, skatiet: [“Faksa funkcijas iestatīšana printerī” 24. lpp.](#)

Darbība	Jā	Nē
<p>Iespējojiet zvanītāja ID.</p> <p>Sākuma ekrānā pieskarieties pie Iestatījumi > Fakss > Faksa iestatīšana > Faksa saņemšanas iestatījumi > Administratora vadīklas > Iespējot zvanītāja ID.</p> <p>Vai zvanītāja ID tiek rādīts?</p>	Problēma ir novērsta.	Sazinieties ar klientu atbalstu .

Nevar iestatīt etherFAX

Darbība	Jā	Nē
<p>Darbība: 1 Pārbaudiet printera savienojumu.</p> <p>a Izdrukājiet tīkla iestatīšanas lapu. Sākuma ekrānā pieskarieties pie Iestatījumi > Atskaites > Tīkls > Tīkla iestatīšanas lapa.</p> <p>b Pārbaudiet tīkla statusu.</p> <p>Vai printeris ir pievienots tīklam?</p>	Pārejiet pie 3. darbības.	Pārejiet pie darbības: 2.
<p>Darbība: 2 Pārbaudiet, vai printeris ir pievienots tīklam un tīkls ir savienots ar internetu.</p> <p>Vai varat iestatīt etherFAX?</p>	Problēma ir novērsta.	Pārejiet pie darbības: 3.
<p>Darbība: 3 Pārbaudiet, vai etherFAX ir iestatīts pareizi. Lai iegūtu papildinformāciju, skatiet: "Faksa funkcijas iestatīšana, izmantojot etherFAX" 26. lpp.</p> <p>Vai varat iestatīt etherFAX?</p>	Problēma ir novērsta.	Atveriet https://www.etherfax.net/lexmark .

Nevar nosūtīt vai saņemt faksu, izmantojot analogo faksu

Darbība	Jā	Nē
<p>Darbība: 1 Novērsiet kļūdu ziņojumus, kas ir redzami displejā.</p> <p>Vai varat nosūtīt vai saņemt faksu?</p>	Problēma ir novērsta.	Pārejiet pie darbības: 2.
<p>Darbība: 2 Pārbaudiet, vai izveidoti droši kabeļu savienojumi ar šādu aprīkojumu:</p> <ul style="list-style-type: none"> • Tālrunis • Klausule • Automātiskais atbildētājs <p>Vai varat nosūtīt vai saņemt faksu?</p>	Problēma ir novērsta.	Pārejiet pie darbības: 3.
<p>Darbība: 3 Pārbaudiet, vai ir dzirdams centrāles gatavības signāls.</p> <ul style="list-style-type: none"> • Zvaniet uz faksa numuru, lai pārbaudītu, vai tas darbojas pareizi. • Ja izmantojat noliktas klausules režīma funkciju, ieslēdziet skaļumu, lai pārbaudītu, vai ir dzirdams centrāles gatavības signāls. <p>Vai ir dzirdams centrāles gatavības signāls?</p>	Pārejiet pie 5. darbības.	Pārejiet pie darbības: 4.

Darbība	Jā	Nē
<p>Darbība: 4 Pārbaudiet tālruņa kontaktligzdu.</p> <ul style="list-style-type: none"> a Pievienojiet analogo tālruni tieši sienas kontaktligzdā. b Pārbaudiet, vai ir dzirdams centrāles gatavības signāls. c Ja nedzirdat centrāles gatavības signālu, izmantojiet citu tālruņa kabeli. d Ja joprojām nedzirdat centrāles gatavības signālu, pievienojiet analogo tālruni citai kontaktligzdai. e Ja ir dzirdams centrāles gatavības signāls, pievienojiet printeri šai kontaktligzdai. <p>Vai varat nosūtīt vai saņemt faksu?</p>	<p>Problēma ir novērsta.</p>	<p>Pārejiet pie darbības: 5.</p>
<p>Darbība: 5 Pārbaudiet, vai printeris ir pievienots analogās tālruņa līnijas pakalpojumam vai pareizajam ciparu savienotājam.</p> <ul style="list-style-type: none"> • Ja izmantojat platjoslas integrēto pakalpojumu cipartīklu (Integrated Services for Digital Network — ISDN), pievienojiet printeri ISDN termināļa adaptera analogā tālruņa portā. Papildinformāciju jautājiet ISDN pakalpojumu sniedzējam. • Ja izmantojat DSL, pievienojiet DSL filtru vai maršrutētāju, kas atbalsta analogās līnijas izmantošanu. Papildinformāciju jautājiet DSL pakalpojumu sniedzējam. • Ja izmantojat privātā atzara centrāles (private branch exchange — PBX) tālruņa pakalpojumu, nodrošiniet analogu pieslēgumu PBX. Ja tāda nav, apsveriet iespēju izveidot faksa aparātām paredzētu analogo tālruņa līniju. <p>Vai varat nosūtīt vai saņemt faksu?</p>	<p>Problēma ir novērsta.</p>	<p>Pārejiet pie darbības: 6.</p>
<p>Darbība: 6 Īslaicīgi atvienojiet citas ierīces un atspējojiet citus tālruņa pakalpojumus.</p> <ul style="list-style-type: none"> a Atvienojiet citas ierīces (piemēram, automātiskos atbildētājus, datorus, modemus vai tālruņa līnijas sadalītājus), kas atrodas starp printeri un tālruņa līniju. b Atspējojiet zvanu gaidīšanu un balss pastu. Papildinformāciju jautājiet tālruņa pakalpojumu uzņēmumam. <p>Vai varat nosūtīt vai saņemt faksu?</p>	<p>Problēma ir novērsta.</p>	<p>Pārejiet pie darbības: 7.</p>
<p>Darbība: 7 Skenējiet oriģinālo dokumentu pa vienai lapai.</p> <ul style="list-style-type: none"> a Ievadiet faksa numuru. b Skenējiet dokumentu. <p>Vai varat nosūtīt vai saņemt faksu?</p>	<p>Problēma ir novērsta.</p>	<p>Sazinieties ar klientu atbalstu.</p>

Nevar nosūtīt vai saņemt faksu, izmantojot etherFAX

Darbība	Jā	Nē
<p>Darbība: 1 Pārbaudiet, vai printeris ir pievienots tīklam un tīkls ir savienots ar internetu.</p> <p>Vai varat nosūtīt vai saņemt faksu, izmantojot etherFAX?</p>	Problēma ir novērsta.	Pārejiet pie darbības: 2.
<p>Darbība: 2</p> <p>a Sākuma ekrānā pieskarieties pie Iestatījumi > Fakss > Faksa iestatīšana > Vispārīgi faksa iestatījumi.</p> <p>b Pārbaudiet, vai jums ir pareizais faksa numurs.</p> <p>c Nodrošiniet, lai Faksa pārraide iestatījums ir etherFAX.</p> <p>Vai varat nosūtīt vai saņemt faksu, izmantojot etherFAX?</p>	Problēma ir novērsta.	Pārejiet pie darbības: 3.
<p>Darbība: 3 Sadaliet lielus dokumentus mazākos failos.</p> <p>Vai varat nosūtīt vai saņemt faksu, izmantojot etherFAX?</p>	Problēma ir novērsta.	Atveriet https://www.etherfax.net/lexmark .

Faksu var saņemt, bet nevar nosūtīt, izmantojot analogo faksu

Darbība	Jā	Nē
<p>Darbība: 1 Pareizi ievietojiet oriģinālo dokumentu ADF paplātē vai novietojiet to uz skenera stikla.</p> <p>Vai varat nosūtīt faksus?</p>	Problēma ir novērsta.	Pārejiet pie darbības: 2.
<p>Darbība: 2 Pareizi iestatiet īsceļa numuru.</p> <ul style="list-style-type: none"> Pārbaudiet, vai īsceļa numurs ir iestatīts tālruņa numuram, uz kuru vēlaties zvanīt. Sastādiet tālruņa numuru manuāli. <p>Vai varat nosūtīt faksus?</p>	Problēma ir novērsta.	Sazinieties ar klientu atbalstu .

Faksu var nosūtīt, bet nevar saņemt, izmantojot analogo faksu

Darbība	Jā	Nē
<p>Darbība: 1 Pārļiecinieties, vai papīra avota tvertne nav tukša.</p> <p>Vai varat saņemt faksu?</p>	Problēma ir novērsta.	Pārejiet pie darbības: 2.
<p>Darbība: 2 Pārbaudiet pirms atbildes nogaidāmo zvanu skaita iestatījumus. Sākuma ekrānā pieskarieties pie Iestatījumi > Fakss > Faksa iestatīšana > Faksa saņemšanas iestatījumi > Zvana signāli pirms atbildes.</p> <p>Vai varat saņemt faksu?</p>	Problēma ir novērsta.	Pārejiet pie darbības: 3.
<p>Darbība: 3 Ja printeris drukā tukšas lapas, skatiet sadaļu "Tukšas vai baltas lapas" 163. lpp.</p> <p>Vai varat saņemt faksu?</p>	Problēma ir novērsta.	Sazinieties ar klientu atbalstu .

Slikta faksa izdrukas kvalitāte

Darbība	Jā	Nē
<p>Darbība: 1 Pārļiecinieties, vai nav drukas kvalitātes problēmu.</p> <p>a Vadības panelī pieskarieties pie Iestatījumi > Problēmu novēršana > Drukšanas kvalitātes testa lapas.</p> <p>b Novērsiet visas drukas kvalitātes problēmas. Lai iegūtu papildinformāciju, skatiet: "Drukšanas kvalitāte ir slikta" 163. lpp.</p> <p>Vai faksa izdrukas kvalitāte ir apmierinoša?</p>	Problēma ir novērsta.	Pārejiet pie darbības: 2.
<p>Darbība: 2 Samaziniet ienākošo faksu pārraides ātrumu.</p> <p>a Vadības panelī pieskarieties pie Iestatījumi > Fakss > Faksa iestatīšana > Faksa saņemšanas iestatījumi > Administratora vadīklas.</p> <p>b Izvēlnē Maksimālais ātrums atlasiet lēnāku pārraides ātrumu.</p> <p>Vai faksa izdrukas kvalitāte ir apmierinoša?</p>	Problēma ir novērsta.	Sazinieties ar klientu atbalstu .

Trūkst informācijas faksa titullapā

Darbība	Nē	Jā
<p>a Izslēdziet printeri, nogaidiet aptuveni 10 sekundes un pēc tam ieslēdziet printeri.</p> <p>b Sūtiet vai izgūstiet faksu.</p> <p>Vai faksa titullapā trūkst informācijas?</p>	Problēma ir novērsta.	Sazinieties ar klientu atbalstu .

No datora nevar nosūtīt faksa titullapu

Darbība	Jā	Nē
<p>Darbība: 1</p> <p>a Pārbaudiet, vai printera draiveris ir atjaunināts. Lai iegūtu papildinformāciju, skatiet: “Printera programmatūras instalēšana” 43. lpp.</p> <p>b Nosūtiet faksu.</p> <p>Vai varat nosūtīt faksa titullapu?</p>	<p>Problēma ir novērsta.</p>	<p>Pārejiet pie darbības: 2.</p>
<p>Darbība: 2</p> <p>a Dokumentā, kuru vēlaties nosūtīt pa faksu, atveriet dialoglodziņu Drukāšana.</p> <p>b Atlasiet printeri un pēc tam noklikšķiniet uz Rekvizīti, Preference, Opcijas vai Iestatīšana.</p> <p>c Noklikšķiniet uz Fakss un pēc tam notīriet iestatījuma Vienmēr parādīt iestatījumus pirms faksa sūtīšanas atzīmi.</p> <p>d Nosūtiet faksu.</p> <p>Vai varat nosūtīt faksa titullapu?</p>	<p>Problēma ir novērsta.</p>	<p>Sazinieties ar klientu atbalstu.</p>

Skenēšanas problēmas

Nevar skenēt datorā

Darbība	Jā	Nē
<p>Darbība: 1</p> <p>Veiciet kopēšanas darbu.</p> <p>Vai kopēšanas darbs tika veiksmīgi izpildīts?</p>	<p>Pārejiet pie 3. darbības.</p>	<p>Pārejiet pie darbības: 2.</p>
<p>Darbība: 2</p> <p>a Izslēdziet printeri, nogaidiet aptuveni 10 sekundes un pēc tam atkārtoti ieslēdziet printeri.</p> <p>b Skenējiet dokumentu.</p> <p>Vai varat skenēt dokumentu datorā?</p>	<p>Problēma ir novērsta.</p>	<p>Pārejiet pie darbības: 3.</p>
<p>Darbība: 3</p> <p>Pārbaudiet printera savienojumu.</p> <p>a Izdrukājiet tīkla iestatīšanas lapu. Vadības panelī pārvietojieties uz: Iestatījumi > Atskaites > Tīkls > Tīkla iestatīšanas lapa.</p> <p>b Pārbaudiet tīkla statusu.</p> <p>Vai printeris ir pievienots tīklam?</p>	<p>Pārejiet pie 5. darbības.</p>	<p>Pārejiet pie darbības: 4.</p>

Darbība	Jā	Nē
<p>Darbība: 4</p> <p>a Pievienojiet printeri tīklam.</p> <p>b Skenējiet dokumentu.</p> <p>Vai varat skenēt dokumentu datorā?</p>	Problēma ir novērsta.	Pārejiet pie darbības: 5.
<p>Darbība: 5</p> <p>a Nodrošiniet, lai printeris un dators ir pievienoti vienam tīklam.</p> <p>b Skenējiet dokumentu.</p> <p>Vai varat skenēt dokumentu datorā?</p>	Problēma ir novērsta.	Sazinieties ar klientu atbalstu .

Nevar skenēt tīkla mapē

Darbība	Jā	Nē
<p>Darbība: 1</p> <p>a Izveidojiet tīkla mapes īsceļu.</p> <p>b Skenējiet dokumentu, izmantojot īsceļu. Lai iegūtu papildinformāciju, skatiet: “Skenēšana uz tīkla mapi, izmantojot īsceļu” 71. lpp.</p> <p>Vai varat skenēt dokumentu un saglabāt to tīkla mapē?</p>	Problēma ir novērsta.	Pārejiet pie darbības: 2.
<p>Darbība: 2</p> <p>Pārbaudiet, vai tīkla mapes ceļš un formāts ir pareizs. Piemēram, <i>//servera_resursdatoranosaukums/mapesnosaukums/ceļš</i>, kur <i>servera_resursdatoranosaukums</i> ir pilnībā kvalificēts domēns (fully qualified domain — FQDN) vai IP adrese.</p> <p>Vai tīkla mapes ceļš un formāts ir pareizs?</p>	Pārejiet pie darbības: 3.	Pārejiet pie 4. darbības.
<p>Darbība: 3</p> <p>Pārbaudiet, vai jums ir rakstīšanas piekļuves atļauja tīkla mapei.</p> <p>Vai varat skenēt dokumentu un saglabāt to tīkla mapē?</p>	Problēma ir novērsta.	Pārejiet pie darbības: 4.

Darbība	Jā	Nē
<p>Darbība: 4 Atjauniniet tīkla mapes īsceļu.</p> <p>a Atveriet tīmekļa pārlūkprogrammu un adreses laukā ierakstiet printera IP adresi.</p> <p>Piezīmes.</p> <ul style="list-style-type: none"> • Printera IP adrese ir redzama sākuma ekrānā. IP adrese tiek attēlota kā četras ciparu kopas, kas atdalītas ar punktiem, piemēram, 123.123.123.123. • Ja lietojat starpniekserveri, uz laiku to atspējojiet, lai tīmekļa lapa tiktu pareizi ielādēta. <p>b Noklikšķiniet uz Īsceļi un pēc tam atlasiet īsceļu.</p> <p>Piezīme. Ja jums ir vairāki īsceļu veidi, atlasiet Tīkla mape.</p> <p>c Laukā Kopīgošanas ceļš ierakstiet tīkla mapes ceļu.</p> <p>Piezīmes.</p> <ul style="list-style-type: none"> • Ja jūsu kopīgošanas ceļš ir <code>\\servera_resursdatoranosaukums\mapenosaukums\ceļš</code>, ierakstiet <code>//servera_resursdatoranosaukums/mapenosaukums/ceļš</code>. • Ierakstot kopīgošanas ceļu, noteikti izmantojiet uz priekšu vērstās slīpsvītras. <p>d Izvēlnē Autentifikācija atlasiet autentifikācijas metodi.</p> <p>Piezīme. Ja izvēlnē Autentifikācija ir iestatījums Lietot piešķirto lietotājevārdu un paroli, laukā Lietotājevārds un Parole ierakstiet savus akreditācijas datus.</p> <p>e Noklikšķiniet uz Saglabāt.</p> <p>Vai varat skenēt dokumentu un saglabāt to tīkla mapē?</p>	<p>Problēma ir novērsta.</p>	<p>Pārejiet pie darbības: 5.</p>
<p>Darbība: 5 Nodrošiniet, lai printeris un tīkla mape ir pievienoti vienam tīklam.</p> <p>Vai varat skenēt dokumentu un saglabāt to tīkla mapē?</p>	<p>Problēma ir novērsta.</p>	<p>Sazinieties ar klientu atbalstu.</p>

Daļējas dokumenta vai fotoattēla izdrukas

Darbība	Jā	Nē
<p>Darbība: 1</p> <p>a Nodrošiniet, lai dokuments vai fotoattēls tiek novietots skenera stikla kreisās puses augšējā stūrī ar apdrukāto pusi uz leju.</p> <p>b Kopējiet dokumentu vai fotoattēlu.</p> <p>Vai dokuments vai fotoattēls tiek kopēts pareizi?</p>	<p>Problēma ir novērsta.</p>	<p>Pārejiet pie darbības: 2.</p>

Darbība	Jā	Nē
<p>Darbība: 2</p> <p>a Pārbaudiet, vai papīra izmēri atbilst paplātē ievietotajam papīram.</p> <p>b Kopējiet dokumentu vai fotoattēlu.</p> <p>Vai dokuments vai fotoattēls tiek kopēts pareizi?</p>	Problēma ir novērsta.	Sazinieties ar klientu atbalsts .

Skenēšanas darbs bija neveiksmīgs

Darbība	Jā	Nē
<p>Darbība: 1</p> <p>Pārbaudiet kabeļu savienojumus.</p> <p>a Nodrošiniet, lai Ethernet vai USB kabeļi ir droši pievienoti datoram un printerim.</p> <p>b Atkārtoti nosūtiet skenēšanas darbu.</p> <p>Vai skenēšanas darbs tika veiksmīgi izpildīts?</p>	Problēma ir novērsta.	Pāreijiet pie darbības: 2.
<p>Darbība: 2</p> <p>Pārbaudiet skenējamo failu.</p> <p>a Nodrošiniet, lai faila nosaukums jau netiek izmantots galamērķa mapē.</p> <p>b Nodrošiniet, lai skenējamais dokuments vai fotoattēls nav atvērts citā lietojumprogrammā.</p> <p>c Atkārtoti nosūtiet skenēšanas darbu.</p> <p>Vai skenēšanas darbs tika veiksmīgi izpildīts?</p>	Problēma ir novērsta.	Pāreijiet pie darbības: 3.
<p>Darbība: 3</p> <p>a Nodrošiniet, lai galamērķa konfigurācijas iestatījumos ir atzīmēta izvēles rūtiņa Pievienot laikspiedolu vai Pārrakstīt esošo failu.</p> <p>b Atkārtoti nosūtiet skenēšanas darbu.</p> <p>Vai skenēšanas darbs tika veiksmīgi izpildīts?</p>	Problēma ir novērsta.	Sazinieties ar klientu atbalstu .

Slikta kopijas kvalitāte

Darbība	Jā	Nē
<p>Darbība: 1</p> <p>a Notīriet skenera stiklu un ADF stiklu, izmantojot mīkstu, samitrinātu drānu bez plūksnām. Ja printerim ADF korpusā ir otrs ADF stikls, notīriet arī šo stiklu.</p> <p>Lai iegūtu papildinformāciju, skatiet: “Skenera tīrīšana” 154. lpp.</p> <p>b Nodrošiniet, lai dokuments vai fotoattēls tiek novietots skenera stikla kreisās puses augšējā stūrī ar apdrukāto pusi uz leju.</p> <p>c Kopējiet dokumentu vai fotoattēlu.</p> <p>Vai kopijas kvalitāte ir apmierinoša?</p>	Problēma ir novērsta.	Pāreijiet pie darbības: 2.

Darbība	Jā	Nē
<p>Darbība: 2</p> <p>a Pārbaudiet oriģinālā dokumenta vai fotoattēla kvalitāti.</p> <p>b Koriģējiet skenēšanas kvalitātes iestatījumus.</p> <p>c Kopējiet dokumentu vai fotoattēlu.</p> <p>Vai kopijas kvalitāte ir apmierinoša?</p>	<p>Problēma ir novērsta.</p>	<p>Kontaktinformācija klientu atbalstu.</p>

Izdrukās ir vertikālas tumšas svītras, skenējot no ADF

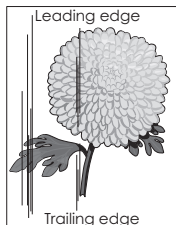
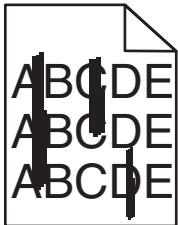

Darbība	Jā	Nē
<p>a Atveriet skenera vāku.</p> <p>b Izmantojot mitru, mīkstu drānu bez plūksnām, noslaukiet ADF stikla pamatni.</p> <p>Piezīme. Dažiem printera modeļiem tas ir ADF stikls, nevis pamatne.</p> <p>c Aizveriet skenera vāku.</p> <p>d Skenējiet dokumentu.</p> <p>Vai skenētajos dokumentos ir redzamas vertikālas svītras?</p>	<p>Sazinieties ar klientu atbalstu.</p>	<p>Problēma ir novērsta.</p>

Robains attēls vai teksts, skenējot no ADF

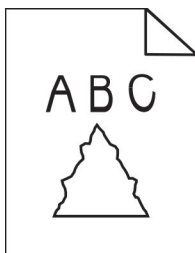

Darbība	Jā	Nē
<p>a Ievietojiet ADF 50 tīras vienkārša papīra loksnes.</p> <p>Piezīme. Vienkāršs papīrs palīdz notīrīt vai noņemt putekļus un citus netīrumus no ADF padeves ruļļiem.</p> <p>b Vadības panelī nospiediet .</p> <p>c Ievietojiet ADF oriģinālo dokumentu.</p> <p>d Skenējiet dokumentu.</p> <p>Vai izdrukā ir robaini attēli vai teksts?</p>	<p>Sazinieties ar klientu atbalstu.</p>	<p>Problēma ir novērsta.</p>

Skeneri nevar aizvērt

Darbība	Jā	Nē
<p>Noņemiet visus priekšmetus, kas neļauj aizvērt skenera vāku.</p> <p>Vai skenera vāks tika pareizi aizvērts?</p>	<p>Problēma ir novērsta.</p>	<p>Sazinieties ar klientu atbalstu.</p>

Skenēšana ir pārāk ilga vai liek sastingt datoram

Darbība	Jā	Nē
<p>Aizveriet visas lietojumprogrammas, kas traucē skenēšanai.</p> <p>Vai skenēšana ir pārāk ilga vai liek sastingt datoram?</p>	<p>Sazinieties ar klientu atbalstu.</p>	<p>Problēma ir novērsta.</p>

Skeneris nereaģē

Darbība	Jā	Nē
<p>Darbība: 1</p> <p>a Pārbaudiet, vai strāvas vads ir pareizi pievienots printerim un elektrotīklam.</p> <p> UZMANĪBU — IESPĒJAMS SAVAINOJUMS: Lai izvairītos no aizdegšanās vai elektrošoka riska, pievienojiet strāvas vadu pie tāda elektrotīkla, kuram ir attiecīgā nominālā strāva, kas ir pareizi iezemēts, atrodas produkta tuvumā un kuram var ērti piekļūt.</p> <p>b Kopējiet vai skenējiet dokumentu.</p> <p>Vai skeneris reaģē?</p>	<p>Problēma ir novērsta.</p>	<p>Pāreijiet pie darbības: 2.</p>
<p>Darbība: 2</p> <p>a Pārbaudiet, vai printeris ir ieslēgts.</p> <p>b Novērsiet kļūdu ziņojumus, kas ir redzami displejā.</p> <p>c Kopējiet vai skenējiet dokumentu.</p> <p>Vai skeneris reaģē?</p>	<p>Problēma ir novērsta.</p>	<p>Pāreijiet pie darbības: 3.</p>

Darbība	Jā	Nē
<p>Darbība: 3</p> <p>a Izslēdziet printeri, nogaidiet aptuveni 10 sekundes un pēc tam ieslēdziet printeri.</p> <p>b Kopējiet vai skenējiet dokumentu.</p> <p>Vai skeneris reaģē?</p>	Problēma ir novērsta.	Kontaktinformācija klientu atbalstu .

Skenera reģistrācijas korigēšana

1 Vadības panelī pārvietojieties uz:

Iestatījumi > Ierīce > Apkope > Izvēlne Konfigurēšana > Skenera konfigurēšana > Skenera manuāla reģistrēšana

2 Pieskarieties pie **Ātrais drukāšanas tests**.

3 Ātrā drukāšanas testa lapu novietojiet uz skenera stikla un pēc tam pieskarieties pie **Plakanvirsmas reģistrēšana**.

4 Pieskarieties pie **Ātrais kopēšanas tests**.

5 Salīdziniet ātrā kopēšanas testa lapu ar oriģinālo dokumentu.

Piezīme. Ja testa lapas piemales atšķiras no oriģinālā dokumenta, korigējiet opcijas Kreisā piemale un Augšējā piemale.

6 Atkārtojiet [darbība: 4](#) un [darbība: 5](#), līdz ātrā kopēšanas testa lapas piemales tuvu atbilst oriģinālajam dokumentam.

ADF reģistrācijas korigēšana

1 Vadības panelī pārvietojieties uz:

Iestatījumi > Ierīce > Apkope > Izvēlne Konfigurēšana > Skenera konfigurēšana > Skenera manuāla reģistrēšana

2 Pieskarieties pie **Ātrais drukāšanas tests**.

3 Ātrā drukāšanas testa lapu novietojiet uz ADF paplātes.

4 Pieskarieties pie **Priekšējā ADF reģistrēšana** vai **Aizmugurējā ADF reģistrēšana**.

Piezīmes.

- Lai līdzinātu priekšējo ADF reģistrēšanu, testa lapu novietojiet ar apdrukāto pusi uz augšu, ADF vispirms ievietojot īso malu.
- Lai līdzinātu aizmugurējo ADF reģistrēšanu, testa lapu novietojiet ar apdrukāto pusi uz leju, ADF vispirms ievietojot īso malu.

5 Pieskarieties pie **Ātrais kopēšanas tests**.

6 Salīdziniet ātrā kopēšanas testa lapu ar oriģinālo dokumentu.

Piezīme. Ja testa lapas piemales atšķiras no oriģinālā dokumenta, korigējiet opcijas Horizontāla korigēšana un Augšējā piemale.

7 Atkārtojiet [darbība: 5](#) un [darbība: 6](#), līdz ātrā kopēšanas testa lapas piemales tuvu atbilst oriģinālajam dokumentam.

Krāsas kvalitātes problēmas

Krāsu modificēšana izdrukās

- 1 Sākuma ekrānā pieskarieties pie **Iestatījumi > Drukāšana > Kvalitāte > Attēlveidošanas papildu iestatījumi > Krāsu korekcija**.
- 2 Izvēlnē Krāsu korekcija pieskarieties pie **Manuāli > Krāsu korekcijas saturs**.
- 3 Izvēlieties piemērotu krāsu konversijas iestatījumu.

Objekta veids	Krāsu konvertēšanas tabulas
RGB attēls RGB teksts RGB grafika	<ul style="list-style-type: none"> • Spilgts — rada spilgtākas, piesātinātākas krāsas un var tikt lietots visiem ienākošajiem krāsu formātiem. • sRGB displejs — veido izdruku, kas tuvu atbilst datora monitorā redzamajām krāsām. Melnā tonera lietojums ir optimizēts fotoattēlu drukāšanai. • Displejs-dziļi melns — veido izdruku, kas tuvu atbilst datora monitorā redzamajām krāsām. Šis iestatījums izmanto tikai melno toneri, lai atveidotu visus neitrāli pelēkā līmeņus. • sRGB spilgts — nodrošina paaugstinātu krāsu piesātinājumu iestatījuma sRGB displejs krāsu korekcijai. Melnā tonera lietojums ir optimizēts uzņēmumu grafiku drukāšanai. • Izslēgts
CMYK attēls CMYK teksts CMYK grafika	<ul style="list-style-type: none"> • ASV CMYK — lieto krāsu korekciju, lai izdruka tuvu atbilstu SWOP (Specifications for Web Offset Publishing) krāsu izvadei. • Eiropas CMYK — lieto krāsu korekciju, lai izdruka tuvu atbilstu Eiropas krāsu shēmas izvadei. • Spilgts CMYK — paaugstina krāsu piesātinājumu iestatījuma ASV CMYK krāsu korekcijai. • Izslēgts

Bieži uzdotie jautājumi par krāsu druku

Kas ir RGB krāsu modelis?

RGB krāsu modelis ir krāsu aprakstīšanas metode, kurā tiek norādīts konkrētas krāsas izveidei nepieciešamais sarkanā, zaļā vai zilā daudzums. Sarkanu, zaļu un zilu gaismu var pievienot dažādos daudzumos, lai izveidotu plašu krāsu diapazonu, kas novērojams dabā. Datoru ekrānos, skeneros un digitālajās kamerās šī metode tiek izmantota, lai parādītu krāsas.

Kas ir CMYK krāsu modelis?

CMYK krāsu modelis ir krāsu aprakstīšanas metode, kurā tiek norādīts konkrētas krāsas atveidei nepieciešamais ciāna, madžentas, dzeltenā un melnā daudzums. Dažādā daudzumā drukājot ciāna, madžentas, dzelteno un melno tinti vai toneri, var izveidot plašu krāsu diapazonu, kas novērojams dabā. Šādā veidā tiek radītas krāsas iespaidmašīnās, strūklprinteros un krāsu lāzerprinteros.

Kā krāsa ir norādīta drukājamajā dokumentā?

Programmatūras programmas tiek izmantotas, lai norādītu un modificētu dokumenta krāsu, izmantojot RGB vai CMYK krāsu kombinācijas. Papildinformāciju skatiet programmatūras programmu palīdzības tēmās.

Kā printeris zina, kādu krāsu drukāt?

Drukājot dokumentu, uz printeri tiek nosūtīta informācija par katra objekta veidu un krāsu; šī informācija tiek sūtīta caur krāsu konvertēšanas tabulām. Krāsa ir attiecīgs ciāna, madžentas, dzeltenā un melnā tonera daudzums, ko izmanto, lai iegūtu vajadzīgo krāsu. Objekta informācija nosaka krāsu konvertēšanas tabulu piemērošanu. Piemēram, ir iespējams tekstam piemērot viena veida krāsu konvertēšanas tabulu, bet fotoattēliem piemērot citu krāsu konvertēšanas tabulu.

Kas ir manuāla krāsas korekcija?

Ja ir iespējota manuāla krāsu korekcija, printeris izmanto lietotāja atlasītas krāsu konvertēšanas tabulas, lai apstrādātu objektus. Manuālas krāsu korekcijas iestatījumi ir atkarīgi no drukājamā objekta veida (teksts, grafika vai attēli). Tie ir arī atkarīgi no veida, kādā objekta krāsa ir norādīta programmatūras programmā (RGB vai CMYK kombinācijas). Lai manuāli lietotu citu krāsu konvertēšanas tabulu, skatiet [“Krāsu modificēšana izdrukās” 220. lpp.](#)

Ja programmatūras programma nenorāda krāsas ar RGB vai CMYK kombinācijām, manuāla krāsu labošana nav noderīga. Tā nav efektīva arī gadījumos, kad programmatūras programma vai datora operētājsistēma kontrolē krāsu koriģēšanu. Vairumā gadījumu, ja opcijas Krāsu korekcija iestatījums ir Automātiski, tiek iegūtas vēlamās dokumenta krāsas.

Kā es varu iegūt konkrētu krāsu (piemēram, uzņēmuma logotipam)?

Printera izvēlnē Kvalitāte ir pieejami deviņi krāsu paraugu kopu veidi. Šīs kopas ir pieejamas arī servera Embedded Web Server lapā Krāsu paraugi. Atlasot jebkuru paraugu kopu, tiek ģenerēta vairāku lapu izdruka, kas sastāv no simtiem krāsainu kvadrātu. Atkarībā no atlasītās tabulas katrā kvadrātā ir CMYK vai RGB kombinācija. Katra kvadrāta attēlotā krāsa ir iegūta, kvadrātā norādīto CMYK vai RGB kombināciju pārsūtot caur atlasīto konvertēšanas tabulu.

Izpētot krāsu paraugu kopas, varat noteikt kvadrātu, kura krāsa vistuvāk atbilst vajadzīgajai krāsai. Pēc tam varat izmantot kvadrātā norādīto krāsu kombināciju, lai objekta krāsu modificētu programmatūrā. Papildinformāciju skatiet programmatūras programmu palīdzības tēmās. Manuāla krāsu korekcija var būt nepieciešama, lai atlasīto krāsu konvertēšanas tabulu izmantotu konkrētam objektam.

Lai atlasītu konkrētu krāsu paraugu kopu, ko lietot noteiktu krāsu atbilstības problēmu novēršanai, ir jāņem vērā šādas lietas:

- Izmantotās krāsu korekcijas iestatījums (Automātiski, Izslēgts vai Manuāli)
- Drukājamā objekta veids (teksts, grafika vai attēli)
- Veids, kā objekta krāsa ir norādīta programmatūras programmās (RGB vai CMYK kombinācijas)

Ja programmatūras programmas nenorāda krāsas, izmantojot RGB vai CMYK kombinācijas, krāsu paraugu lapas nav noderīgas. Turklāt dažas programmatūras programmas koriģē programmā norādītās RGB vai CMYK kombinācijas, izmantojot krāsu pārvaldību. Šādā gadījumā izdrukātā krāsa var precīzi neatbilst krāsu paraugu lapām.

Izdruka izskatās iekrāsota

Darbība	Jā	Nē
<p>Darbība: 1 Izmantojiet iestatījumu Krāsu koriģēšana.</p> <p>a Sākuma ekrānā pieskarieties pie Iestatījumi > Drukāšana > Kvalitāte > Attēlveidošanas papildu iestatījumi > Krāsu koriģēšana.</p> <p>b Izdrukājiet dokumentu.</p> <p>Vai izdruka izskatās iekrāsota?</p>	<p>Pārejiet pie darbības: 2.</p>	<p>Problēma ir novērsta.</p>
<p>Darbība: 2 Izmantojiet iestatījumu Krāsu balanss.</p> <p>a Sākuma ekrānā pieskarieties pie Iestatījumi > Drukāšana > Kvalitāte > Attēlveidošanas papildu iestatījumi > Krāsu balanss.</p> <p>b Koriģējiet iestatījumus.</p> <p>c Izdrukājiet dokumentu.</p> <p>Vai izdruka izskatās iekrāsota?</p>	<p>Sazinieties ar klientu atbalstu.</p>	<p>Problēma ir novērsta.</p>

Sazināšanās ar klientu atbalstu

Pirms sazināties ar klientu atbalsta nodaļu, sagatavojiet šādu informāciju:

- Printera problēma
- Kļūdas ziņojums
- Printera modeļa veids un sērijas numurs

Apmeklējiet vietni <http://support.lexmark.com>, lai saņemtu atbalstu, izmantojot e-pastu vai tērzēšanu, vai pārlūkojiet bibliotēku ar rokasgrāmatām, atbalsta dokumentāciju, draiveriem un citu lejupielādējamu informāciju.

Ir pieejams arī tehniskais atbalsts pa tālruni. ASV vai Kanādā zvaniet pa tālruni 1-800-539-6275. Ja atrodaties citā valstī vai reģionā, apmeklējiet vietni <http://support.lexmark.com>.

Otrreizējā pārstrāde un atbrīvošanās

Lexmark produktu otrreizēja pārstrāde

Lai atgrieztu Lexmark produktus otrreizējai pārstrādei:

- 1 Skatiet vietni www.lexmark.com/recycle.
- 2 Izvēlieties produktu, kuru vēlaties otrreiz pārstrādāt.

Piezīme. Tos printera materiālus un aparatūru, kas nav norādīta Lexmark savākšanas un otrreizējās pārstrādes programmā (Lexmar Collection and Recycling Program), var nodot otrreizējai pārstrādei vietējā otrreizējās pārstrādes iestādē.

Lexmark iepakojuma otrreizēja pārstrāde

Lexmark nepārtraukti cenšas samazināt iepakojuma materiālu apjomu. Mazāks iepakojuma materiālu apjoms palīdz nodrošināt, ka Lexmark printerus var transportēt visefektīvākajā un videi draudzīgākajā veidā, turklāt ir mazāk materiālu, no kuriem atbrīvoties. Šāda efektīva darbība sekmē arī mazāku siltumnīcefekta emisiju, taupa enerģiju un dabas resursus. Lexmark dažās valstīs vai reģionos piedāvā arī iepakojuma materiālu otrreizēju pārstrādi. Lai iegūtu papildinformāciju, skatiet vietni www.lexmark.com/recycle un izvēlieties savu valsti vai reģionu. Informācija par pieejamajām iepakojuma materiālu otrreizējās pārstrādes programmām ir iekļauta informācijas sadaļā par produktu otrreizējo pārstrādi.

Lexmark kartons ir 100% otrreiz pārstrādājams vietās, kur ir pieejamas gofrēta papīra otrreizējās pārstrādes iekārtas. Šādu iekārtu, iespējams, jūsu reģionā nav.

Lexmark iepakojuma materiālos izmantotais putuplasts ir otrreiz pārstrādājams vietās, kur ir pieejamas putuplasta otrreizējās pārstrādes iekārtas. Šādu iekārtu, iespējams, jūsu reģionā nav.

Ja uzņēmumam Lexmark atgriežat kasetni, varat izmantot kasti, kurā sākotnēji saņēmāt kasetni. Lexmark kasti otrreiz pārstrādā.

Paziņojumi

Produkta informācija

Produkta nosaukums:

Lexmark CX331adwe; Lexmark CX431adw, Lexmark CX431dw; Lexmark MC3224adwe, Lexmark MC3224dwe, Lexmark MC3224i; Lexmark MC3326adwe, Lexmark MC3326i; Lexmark MC3426adw, Lexmark MC3426i, Lexmark XC2326 daudzfunkciju printeri

Iekārtas veids:

3500

Modeļi:

285, 485, 685, 876, 8c6, 8c9

Izdevuma paziņojums

2024. gada jūlijs

Nākamā rindkopa neattiecas uz valstīm, kurās šādi noteikumi neatbilst vietējai likumdošanai. UZŅĒMUMS LEXMARK INTERNATIONAL, INC., NODROŠINA ŠO PUBLIKĀCIJU TĀDU, KĀDA TĀ IR, BEZ TIEŠAS VAI ŠĶIETAMAS GARANTIJAS, TOSTARP (BET NE TIKAI) BEZ ŠĶIETAMAS GARANTIJAS PAR PIEMĒROTĪBU PĀRDOŠANAI VAI ATBILSTĪBU KONKRĒTAM MĒRĶIM. Dažās valstīs konkrētos darījumos nav atļauts izmantot tiešu vai šķietamu garantiju atrunu, tāpēc šis paziņojums, iespējams, uz jums neattiecas.

Šajā publikācijā var būt tehniskas neprecizitātes vai pārrakstīšanās kļūdas. Šeit minētā informācija tiek periodiski mainīta, konkrētās izmaiņas tiks iekļautas vēlākos izdevumos. Jebkurā laikā var tikt veikta šeit aprakstīto produktu vai programmu uzlabošana vai izmaiņas.

Šajā publikācijā iekļautās atsauces uz produktiem, programmām vai pakalpojumiem nenozīmē, ka ražotājs apņemas tos padarīt pieejamus visās valstīs, kurās darbojas. Neviena atsauce uz produktu, programmu vai pakalpojumu nav uzskatāma par apgalvojumu vai pieņēmumu, ka var izmantot tikai konkrēto produktu, programmu vai pakalpojumu. Tā vietā var lietot jebkuru funkcionāli ekvivalentu produktu, programmu vai pakalpojumu, kuru izmantojot netiek pārkāptas esošas intelektuālā īpašuma tiesības. Lietotājs ir atbildīgs par to, lai tiktu novērtēta un pārbaudīta darbība kopā ar citiem produktiem, programmām vai pakalpojumiem, izņemot gadījumus, kad ražotājs tos ir skaidri norādījis.

Lai saņemtu Lexmark tehnisko atbalstu, dodieties uz vietni <http://support.lexmark.com>.

Lai iegūtu informāciju par Lexmark privātuma politiku, kas nosaka šī produkta lietošanu, dodieties uz vietni www.lexmark.com/privacy.

Lai iegūtu informāciju par izejmateriāliem un lejupielādēm, dodieties uz vietni www.lexmark.com.

© 2019 Lexmark International, Inc.

Visas tiesības rezervētas.

Preču zīmes

Lexmark, Lexmark logotips un MarkNet ir Lexmark International, Inc. preču zīmes vai reģistrētas preču zīmes ASV un/vai citās valstīs.

Gmail, Android, Google Play un Google Chrome ir Google LLC. preču zīmes.

Macintosh, Safari, and AirPrint are trademarks of Apple Inc., registered in the U.S. and other countries. App Store and iCloud are service marks of Apple Inc., registered in the U.S. and other countries. Use of the Works with Apple badge means that an accessory has been designed to work specifically with the technology identified in the badge and has been certified by the developer to meet Apple performance standards.

Mopria® vārda zīme ir reģistrēta un/vai neregistrēta Mopria Alliance, Inc. preču zīme Amerikas Savienotajās Valstīs un citās valstīs. Nesankcionēta izmantošana ir stingri aizliegta.

PCL® ir Hewlett-Packard Company reģistrēta preču zīme. PCL ir Hewlett-Packard Company apzīmējums, kas attiecas uz šī uzņēmuma printeru iekļauto printera komandu kopu (valodu) un funkcijām. Šis printeris ir izstrādāts tā, lai būtu saderīgs ar PCL valodu. Tas nozīmē, ka printeris atpazīst dažādās lietojumprogrammās lietotās PCL komandas un emulē komandām atbilstošās funkcijas.

PostScript ir Adobe Systems Incorporated reģistrēta preču zīme ASV un/vai citās valstīs.

Wi-Fi® un Wi-Fi Direct® ir Wi-Fi Alliance® reģistrētas preču zīmes.

Visas pārējās preču zīmes ir to attiecīgo īpašnieku īpašums.

Paziņojumi par licencēšanu

Visus ar šo produktu saistītos paziņojumus par licencēšanu var skatīt instalēšanas programmatūras kompaktdiska direktoriņā CD:\NOTICES.

Trokšņu emisijas līmeņi

Tālāk norādītie mērījumi ir veikti saskaņā ar ISO 7779, un tie atbilst ISO 9296.

Piezīme. Daži režīmi var neattiekties uz jūsu produktu.

Vidējais skaņas spiediens (1 metrs), dBA	
Drukāšana	Vienpusēji, vienkrāsains: 49 (MC3224); 50 (CX331adwe, MC3326a); 51 (CX431, MC3426, XC2326) Vienpusēji, krāsu: 51 (CX331, MC3224, MC3326a); 52 (CX431, MC3426, XC2326) Divpusēji, vienkrāsains: 49 (CX331, MC3224, MC3326); 50 (CX431, MC3426, XC2326) Divpusēji, krāsu: 50 (MC3224); 51 (CX331, MC3326); 52 (CX431, MC3426, XC2326)
Skenēšana	Vienkrāsains: 46 (MC3224dwe); 50 (CX331, MC3224adwe, MC3224i, MC3326); 55 (CX431, MC3426, XC2326) Krāsu: 40 (MC3224dwe); 44 (CX331, MC3224adwe, MC3224i, MC3326); 51 (CX431, MC3426, XC2326)
Kopēšana	Vienkrāsains: 50 (MC3224dwe); 53 (CX331, MC3224adwe, MC3224i, MC3326); 56 (CX431, MC3426a, XC2326) Krāsu: 49 (MC3224); 50 (CX331adwe, MC3326); 54 (CX431, MC3426, XC2326)
Darbībai gatavs	14

Rādītāji var mainīties. Aktuālākos rādītājus skatiet vietnē www.lexmark.com.

Atkritumu savākšana atbilstoši Elektrisko un elektronisko iekārtu direktīvai (EEIA)

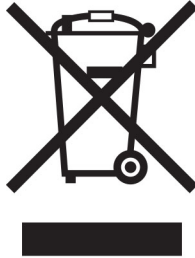

EEIA logotips apzīmē noteiktas elektronisko produktu otrreizējās pārstrādes programmas un procedūras Eiropas Savienības valstīs. Mēs iesakām veikt mūsu produktu otrreizēju pārstrādi.

Ja jums ir papildu jautājumi par otrreizējās pārstrādes iespējām, skatiet Lexmark tīmekļa vietni www.lexmark.com, lai noskaidrotu vietējā tirdzniecības biroja tālruna numuru.

Litija jonu lādējama baterija

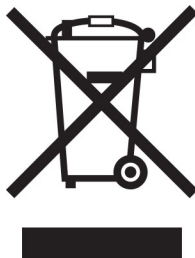

Šajā produktā var būt monētveida litija jonu lādējama baterija, kuru drīkst izņemt tikai apmācīts tehniskais darbinieks. Pārsvītrotas atkritumu tvertnes simbols nozīmē, ka produktu nedrīkst izmest kopā ar nešķirojamiem atkritumiem, bet tas ir jānogādā atsevišķā atkritumu savākšanas punktā atjaunošanai un otrreizējai pārstrādei. Ja baterija ir izņemta, neizmetiet to kopā ar mājsaimniecības atkritumiem. Jūsu apkaimē, iespējams, ir atsevišķi atkritumu savākšanas punkti, piemēram, bateriju otrreizējās pārstrādes vieta. Atsevišķa bateriju atkritumu savākšanas vieta nodrošina pareizu atkritumu pārstrādi, tostarp atkārtotu izmantošanu un otrreizēju pārstrādi, un novērš jebkādu iespējamo negatīvo ietekmi uz cilvēku veselību un vidi. Lūdzu, atbrīvojieties no baterijām atbildīgi.

Atbrīvošanās no produkta

Neatbrīvojieties no printera vai tā materiāliem kā no parastiem mājsaimniecības atkritumiem. Sazinieties ar vietējām varas iestādēm, lai noskaidrotu par atbrīvošanās un otrreizējās pārstrādes iespējām.

ES bateriju direktīva

Šajā produktā var būt lādējama litija monētveida baterija. Šis produkts atbilst ES Direktīvai 2006/66/EK, ko groza Direktīva 2008/12/EK, 2008/103/EK un 2013/56/ES.

Lexmark kasetņu atgriešana atkārtotai izmantošanai un pārstrādei

Lexmark kasetņu savākšanas programma (Lexmark Cartridge Collection Program) ļauj bez maksas uzņēmumam Lexmark atgriezt lietotas kasetnes, lai tās izmantotu atkārtoti vai veiktu otrreizēju pārstrādi. Visas tukšās kasetnes, kas tiek atgrieztas uzņēmumam Lexmark, tiek izmantotas atkārtoti vai nodotas pārstrādei. Arī kastes, kurās tiek nosūtītas kasetnes, tiek otrreizēji pārstrādātas.

Lai Lexmark kasetnes atgrieztu atkārtotai izmantošanai un otrreizējai pārstrādei, rīkojieties šādi:

- 1 Skatiet vietni www.lexmark.com/recycle.
- 2 Atlasiet produktu, kuru vēlaties otrreiz pārstrādāt.

Paziņojums par jutību pret statisko elektrību

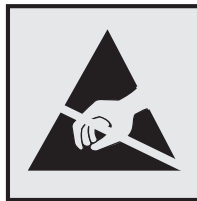

Šis simbols apzīmē daļas, kuras ir jutīgas pret statisko elektrību. Vispirms pieskarieties metāla virsmai vietā, kas neatrodas pie šī simbola, un tikai pēc tam pieskarieties vietām, kas atrodas blakus šiem simboliem.

Lai izvairītos no elektrostatiskās izlādes savainojumiem, veicot apkopes darbus, piemēram, izņemot iestrēgušu papīru vai nomainot izejmateriālus, pieskarieties printera metāla korpusam un tikai pēc tam piekļūstiet vai pieskarieties printera iekšējām daļām pat tad, ja nav parādīts simbols.

Emblēma “ENERGY STAR”

Visi Lexmark produkti, kuriem uz korpusa vai ieslēgšanas ekrānā ir emblēma “ENERGY STAR”,[®] ir sertificēti atbilstoši Vides aizsardzības aģentūras (Environmental Protection Agency — EPA) ENERGY STAR prasībām ražošanas datumā.



Informācija par temperatūru

Darbības temperatūra un relatīvais mitrums	10–32,2 °C (50–90 °F) un 15–80% RH 15,6–32,2 °C (60–90 °F) un 8–80% RH Maksimālā mitras spuldzes temperatūra ² : 22,8 °C (73 °F) Vide bez kondensāta
Printera/kasetnes/attēlveidošanas vienības ilgtermiņa glabāšana ¹	15,6–32,2 °C (60–90 °F) un 8–80% RH Maksimālā mitras spuldzes temperatūra ² : 22,8 °C (73 °F)
Printera/kasetnes/attēlveidošanas vienības īstermiņa piegāde	-40–40 °C (-40–104 °F)
¹ Izejmateriālu glabāšanas laiks ir aptuveni 2 gadi. Šī aprēķina pamatā ir nosacījums, ka glabāšana tiek veikta standarta biroja vidē 22 °C (72 °F) un 45% mitrumu. ² Mitras spuldzes temperatūru nosaka pēc gaisa temperatūras un relatīvā mitruma.	

Paziņojums par lāzerstarojumu

Printeris ir sertificēts ASV atbilstoši DHHS 21 CFR nodaļas I, apakšnodaļas J prasībām saistībā ar I (1) klases lāzerproduktiem; citviet tas ir sertificēts kā I klases lāzerprodukts atbilstoši IEC 60825-1: 2014 prasībām.

I klases lāzerprodukti netiek uzskatīti par bīstamiem. Lāzersistēma un printeris ir veidoti tā, lai parastas darbības, uzturēšanas vai noteikto apkopes darbu laikā uz cilvēku nekad neiedarbotos lāzerstarojums, kas pārsniedz I klases starojuma līmeni. Printerim ir tāds drukas galviņas korpuss, kuram nevar piekļūt un kurā ir lāzers ar šādām specifikācijām:

Klase: IIIb (3b) AlGaAs

Nominālā izejas jauda (milivati): 8

Viļņu garums (nanometri): 770–800

Jaudas patēriņš

Produkta jaudas patēriņš

Šajā tabulā ir norādīts produkta jaudas patēriņš.

Piezīme. Daži režīmi var neattiekties uz jūsu produktu.

Režīms	Apraksts	Jaudas patēriņš (vatos)
Drukāšana	Produkts ģenerē cietas kopijas izvadi, izmantojot elektroniskas ievades.	Vienpusēji: 385 (MC3224); 395 (CX331, MC3326); 400 (CX431, MC3426, XC2326) Divpusēji: 260 (MC3224); 275 (CX331, CX431, MC3326, MC3426, XC2326)
Kopēšana	Produkts ģenerē cietas kopijas izvadi, izmantojot oriģinālus cietas kopijas dokumentus.	385 (CX331, MC3224, MC3326); 395 (CX431, MC3426, XC2326)
Skenēšana	Produkts skenē cietas kopijas dokumentus.	22 (MC3224adwe, MC3224i); 24 (CX331, MC3324); 21 (CX431, MC3426, XC2326)

Režīms	Apraksts	Jaudas patēriņš (vatos)
Darbībai gatavs	Produkts gaida drukas darbu.	17 (CX331, MC3224, MC3326); 17,5 (CX431, MC3426, XC2326)
Miega režīms	Produktā ir aktivizēts augsta līmeņa enerģijas taupīšanas režīms.	1,1 (CX331, MC3224, MC3326); 1,3 (CX431, MC3426, XC2326)
Hibernēšanas režīms	Produktā ir aktivizēts zema līmeņa enerģijas taupīšanas režīms.	N/A
Izslēgts	Produkts ir pievienots elektrotīklam, bet jaudas slēdzis ir izslēgts.	0,1

Šajā tabulā norādītie jaudas patēriņa līmeņi atspoguļo vidējos rādītājus. Tūlītējā darbības režīmā jaudas patēriņš var būt būtiski lielāks nekā vidējie rādītāji.

Rādītāji var mainīties. Aktuālākos rādītājus skatiet vietnē www.lexmark.com.

Miega režīms

Šim produktam ir enerģijas taupīšanas režīms; to sauc par *miega režīmu*. Miega režīmā tiek taupīta enerģija, samazinot enerģijas patēriņu ilgstošas dīkstāves laikā. Miega režīms tiek ieslēgts automātiski, ja šis produkts netiek lietots noteiktu laika periodu; šo laika periodu sauc par *miega režīma taimautu*.

Rūpnīcā iestatītais miega režīma taimauts šim produktam (minūtēs): 15

Izmantojot konfigurēšanas izvēlnes, miega režīma taimautu vai mainīt no 1 līdz 120 minūtēm. Ja drukāšanas ātrums ir 30 lpp./min. vai mazāks, taimautu var iestatīt tikai līdz 60 minūtēm. Ja miega režīma taimautam tiek iestatīta zema vērtība, samazinās enerģijas patēriņš, taču tas var paildzināt produkta atbildes laiku. Ja miega režīma taimautam tiek iestatīta augsta vērtība, tiek nodrošināta ātra atbilde, bet enerģijas patēriņš palielinās.

Hibernēšanas režīms

Šim produktam ir darbības režīms ar īpaši zemu enerģijas patēriņu; to sauc par *hibernēšanas režīmu*. Darbojoties hibernēšanas režīmā, visām pārējām sistēmām un ierīcēm tiek droši samazināts enerģijas patēriņš.

Lai ieslēgtu hibernēšanas režīmu, var izmantot kādu no šīm metodēm:

- Izmantot hibernēšanas taimautu
- Izmantot enerģijas režīmu grafiku

Rūpnīcā iestatītais noklusējuma hibernēšanas taimauts šim produktam visās valstīs vai reģionos 3 dienas

Laiku, cik ilgi printeris gaida, lai pēc darba izdrukāšanas ieslēgtu hibernēšanas režīmu, var mainīt no vienas stundas līdz vienam mēnesim.

Piezīmes par EPEAT-reģistrētiem attēlveidošanas iekārtu produktiem:

- Gaidstāves enerģijas patēriņa līmenis ir hibernēšanas vai izslēgtas darbības režīmā.
- Produktam automātiski tiek samazināts enerģijas patēriņš līdz gaidstāves enerģijas patēriņa līmenim ≤ 1 W. Piegādājot produktu, tajā ir iespējota automātiska gaidstāves funkcija (hibernēšanas vai izslēgtas darbības režīms).

Izslēgtas darbības režīms

Ja šim produktam ir izslēgtas darbības režīms, kas tomēr patērē nelielu enerģijas daudzumu, atvienojiet barošanas avota vadu no elektrotīkla, lai pilnībā novērstu produkta enerģija patēriņu.

Kopējais enerģijas patēriņš

Dažreiz ir noderīgi aprēķināt kopējo produkta enerģijas patēriņu. Tā kā jaudas patēriņš tiek norādīts vatos, šis rādītājs ir jāreizina ar laiku, kādu produkts atrodas katrā no darbības režīmiem, lai aprēķinātu enerģijas patēriņu. Kopējais produkta enerģijas patēriņš ir summa, kas iegūta, saskaitot enerģijas patēriņu visos režīmos.

Reglamentējoši paziņojumi par telekomunikāciju termināla iekārtu

Šajā sadaļā ir reglamentējoša informācija, kas attiecas uz produktiem, kuriem ir analogā faksa karte:

Lexmark reglamentējoša informācija, veids/modelis numuram:

LEX-M14-002

Reglamentējoši paziņojumi par bezvadu produktiem

Šajā sadaļā ir pieejama reglamentējoša informācija, kas attiecas tikai uz bezvadu modeļiem.

Lai noskaidrotu, vai jums ir bezvadu modelis, dodieties uz vietni <http://support.lexmark.com>.

Modulāra komponenta paziņojums

Modeļiem, kas aprīkoti ar bezvadu iespējām, ir kāds no šiem modulāriem komponentiem:

Lexmark reglamentējoša informācija, veids/modelis numuram LEX-M07-001; FCC ID:IYLLEXM07001; IC: 2376A-LEXM07001

Lexmark reglamentējoša informācija, veids/modelis numuram LEX-M08-001; FCC ID:IYLLEXM08001; IC: 2376A-LEXM08001

Lai noteikti, kuri modulārie komponenti ir uzstādīti konkrētajā produktā, skatiet etiķeti uz konkrētā produkta.

Radiofrekvences starojuma iedarbība

Šīs ierīces izstarotā radiofrekvences enerģija ir daudz zemāka nekā noteikts FCC paziņojumā un citu reglamentējošo aģentūru noteiktajos radiofrekvences starojuma ierobežojumos. Atbilstoši FCC paziņojumam un citu reglamentējošo aģentūru noteiktajām radiofrekvences starojuma prasībām starp antenu un ierīces lietotāju jābūt vismaz 20 cm (8 collu) attālumam.

Atbilstība Eiropas Kopienas (EK) direktīvām

Šis produkts atbilst EK Padomes direktīvā 2014/53/ES noteiktajām aizsardzības prasībām saistībā ar to dalībvalstu tiesību aktu saskaņošanu un harmonizāciju, kas attiecas uz radioaparāturu.

Šī produkta ražotājs ir: Lexmark International, Inc., 740 West New Circle Road, Lexington, KY, 40550 USA. EEZ/ES pilnvarotais pārstāvis ir: Lexmark International Technology Hungária Kft., 8 Lechner Ödön fasor, Millennium Tower III, 1095 Budapest HUNGARY. EEZ/ES importētājs ir: Lexmark International Technology S.à.r.l. 20, Route de Pré-Bois, ICC Building, Bloc A, CH-1215 Genève, Switzerland. Paziņojumu par atbilstību direktīvu prasībām var iegūt pēc pieprasījuma no pilnvarotā pārstāvja vai vietnē www.lexmark.com/en_us/about/regulatory-compliance/european-union-declaration-of-conformity.html.

Atbilstību norāda CE marķējums:



Ierobežojumi

Šo radioaparāturu drīkst lietot tikai telpās. Lietošana ārā ir aizliegta. Šis ierobežojums attiecas uz visām valstīm, kas norādītās tabulā:



AT	BE	BG	CH	CY	CZ	DE	DK	EE
EL	ES	FI	FR	HR	HU	IE	IS	IT
LI	LT	LU	LV	MT	NL	NO	PL	PT
RO	SE	SI	SK	TR	AK (ZI)			

ES un citu valstu paziņojums par radoraidītāju darbības frekvences joslām un maksimālo radiofrekvences enerģiju

Šis radio produkts raida 2,4 GHz (2,412–2,472 GHz ES) vai 5 GHz (5,15–5,35; 5,47–5,725 ES) joslās. Maksimālā raidītāja EIRP enerģija (ieskaitot antenu) ir ≤ 20 dBm abām joslām.

Atbilstība Eiropas Kopienas (EK) direktīvām

Šis produkts atbilst EK Padomes direktīvā 2014/30/ES, 2014/35/ES, 2009/125/EK un 2011/65/ES, ko groza 2015/863/ES, noteiktajām aizsardzības prasībām saistībā ar to dalībvalstu tiesību aktu saskaņošanu un harmonizāciju, kas attiecas uz elektromagnētisko savienojamību, tādu elektrisko iekārtu drošumu, ko paredzēts lietot noteiktās sprieguma robežās, ar enerģiju saistītu produktu ekodizainu, kā arī noteiktu bīstamu vielu lietošanas ierobežošanu elektriskās un elektroniskās iekārtās.

Šī produkta ražotājs ir: Lexmark International, Inc., 740 West New Circle Road, Lexington, KY, 40550 USA. EEZ/ES pilnvarotais pārstāvis ir: Lexmark International Technology Hungária Kft., 8 Lechner Ödön fasor, Millennium Tower III, 1095 Budapest HUNGARY. EEZ/ES importētājs ir: Lexmark International Technology S.à.r.l. 20, Route de Pré-Bois, ICC Building, Bloc A, CH-1215 Genève, Switzerland. Paziņojumu par atbilstību

direktīvu prasībām var iegūt pēc pieprasījuma no pilnvarotā pārstāvja vai vietnē www.lexmark.com/en_us/about/regulatory-compliance/european-union-declaration-of-conformity.html.

Šis produkts atbilst EN 55032 B klases ierobežojumiem, kā arī EN 62368-1 drošības prasībām.

Indekss

A

adaptera spraudnis 29
 ADF
 lietošana 60, 63, 65, 69
 ADF atdalītāja paliktnis
 nomaiņa 151
 ADF lietošana
 kopēšana 60
 ADF paplāte
 nomaiņa 144
 ADF reģistrācija
 korigēšana 219
 ADF reģistrācijas
 korigēšana 219
 AirPrint
 lietošana 54
 aizpildītas krāsas 175
 aizturēti darbi 56
 drukāšana 57
 aizturēti dokumenti netiek
 drukāti 187
 analogais fakss
 iestatīšana 25
 aparatūras ierīce
 paplātes 22
 aparatūras ierīces, pievienošana
 printera draiveris 46
 aparatūras ierīču pievienošana
 printera draiveris 46
 aploksnes
 ievietošana 42
 atbalstītie failu veidi 56
 atbalstītie faksi 24
 atbalstītie papīra izmēri 17
 atbalstītie papīra svāri 19
 atbalstītie papīra veidi 19
 atbalstītie zibatmiņas diski 56
 atdalošo lapu ievietošana 58
 atdalošās lapas
 novietošana 58
 atiestatīšana
 izejmateriālu patēriņa
 uzskaite 192
 atkārtotas kļūdas izdrukās 183
 atmiņa
 printerī uzstādītie veidi 52
 atskaites
 printera lietojums 136

printera statuss 136
 atskaišu skatīšana 136
 atšķirīgas zvanišanas
 pakalpojums, fakss
 iespējošana 30
 automātiskais atbildētājs
 iestatīšana 27
 automātiskais dokumentu
 padevējs (Automatic document
 feeder — ADF)
 lietošana 60, 63, 65, 69

B

bezvadu drukas servera
 uzstādīšana 47
 bezvadu drukas serveris
 uzstādīšana 47
 bezvadu opcija 46
 bezvadu tīklošana 48
 bezvadu tīkls
 printera pievienošana 48
 Wi-Fi Protected Setup 49
 bieži uzdotie jautājumi par krāsu
 druku 220
 brīva vieta apkārt printerim 20

C

Cits, nevis Lexmark
 izejmateriāls 192
 Cloud Connector profila
 izveide 23
 Cloud Connector profils
 drukāšana no 58
 izveide 23
 skēnēšana uz 73

D

datora pievienošana
 printerim 51
 dators
 pievienošana printerim 51
 dators, skēnēšana uz 69
 datums un laiks
 faksa iestatījumi 31
 dažādi papīra izmēri,
 kopēšana 60

detaļu nomaiņa
 ADF atdalītāja paliktnis 151
 ADF paplāte 144
 manuālais padevējs 143
 paplāte 142
 paņemšanas riteņi 146
 detaļu statuss
 pārbaude 135
 detaļu un izejmateriālu statusa
 pārbaude 135
 divpusēja kopēšana 61
 dokumenti, drukāšana
 no datora 53
 no mobilās ierīces 53
 drošības informācija 7, 8
 drukas darba atcelšana
 no datora 59
 no printera vadības paneļa 59
 drukas darbi
 glabāšana 56
 drukas darbs
 atcelšana no datora 59
 atcelšana no printera vadības
 paneļa 59
 drukas darbu atkārtošana 56
 drukas darbu pārbaude 56
 drukas kasetne
 nomaiņa 139
 pasūtīšana 136
 drukas kvalitātes problēmu
 novēršana
 aizpildīti krāsu vai melni
 attēli 175
 atkārtotas kļūdas 183
 baltas lapas 163
 gaiša izdruka 169
 graudaina izdruka un
 punkti 172
 horizontālas baltas līnijas 181
 horizontālas tumšas līnijas 178
 māņattēli izdrukās 166
 nav krāsu 171
 nepilnīgs teksts vai attēli 176
 nevienmērīgs apdrukas
 blīvums 178
 papīrs sarullējies 173
 pelēks vai krāsains fons 167
 sašķiebusies izdruka 174

toneris viegli nobirst 177
 tukšas lapas 163
 tumša izdruka 164
 vertikālas baltas līnijas 182
 vertikālas tumšas līnijas 180
 šķība izdruka 174
 Drukas kvalitātes testa
 lapas 133
 drukas problēmu novēršana
 darbs tiek drukāts no
 nepareizas paplātes 187
 darbs tiek drukāts uz nepareiza
 papīra 187
 drukas darbi netiek drukāti 184
 drukājot uz aplokšnes, tā
 aizlīp 205
 iestrēgušas lapas netiek
 drukātas atkārtoti 207
 konfidenciāli un citi aizturēti
 dokumenti netiek drukāti 187
 lēna drukāšana 185
 nepareizas piemales 168
 nevar lasīt zibatmiņas
 disku 189
 paplāšu pievienošana
 nedarbojas 206
 papīrs bieži iestrēgst 206
 saliktā drukāšana
 nedarbojas 205
 drukāšana
 aizturēti darbi 57
 fontu paraugu saraksts 58
 izmantojot Mopria drukāšanas
 pakalpojumu 53
 izmantojot Wi-Fi Direct 54
 Izvēlņu iestatījumu lapa 51
 konfidenciāli drukas darbi 57
 no Cloud Connector profila 58
 no datora 53
 no mobilās ierīces 53, 54
 no zibatmiņas diska 55
 tīkla iestatīšanas lapa 51
 drukāšana no datora 53
 drukāšana no zibatmiņas
 diska 55

E

e-pasta brīdinājumi
 iestatīšana 135
 e-pasta brīdinājumu
 iestatīšana 135

e-pasta pakalpojumu sniedzēju
 sarakstā 31
 e-pasta servera iestatījumu
 konfigurēšana 31
 E-pasta serveris
 konfigurēšana 31
 e-pasta sūtīšana 63
 e-pasta ziņojumu sūtīšana
 automātiskais dokumentu
 padevējs (Automatic
 document feeder — ADF)
 lietošana 63
 skenera stikla lietošana 63
 e-pasta īsceļš
 izveide 64
 e-pasts
 sūtīšana 63
 energoatkarība
 paziņojums par 52
 energoatkarīga atmiņa 52
 dzēšana 52
 energoneatkarīga atmiņa 52
 dzēšana 52
 enerģijas taupīšanas režīmi
 konfigurēšana 160
 etherFAX, lietošana
 faksa funkcijas iestatīšana 26
 Ethernet ports 21
 EXT ports 21
 e-pasta funkcija
 iestatīšana 31
 e-pasta problēmu novēršana
 nevar nosūtīt e-pasta
 ziņojumus 208

F

failu veidi
 atbalsīts 56
 faksa draivera instalēšana 44
 faksa draiveris
 uzstādīšana 44
 faksa funkcijas iestatīšana,
 izmantojot etherFAX 26
 faksa funkcijas iestatīšana,
 izmantojot faksa serveri 27
 faksa galamērķa īsceļš
 izveide 66
 faksa ieplānošana 66
 faksa iestatīšana
 atkarīgs no valsts vai
 reģiona 29

standarta tālruņa līnijas
 savienojums 27
 faksa intensitāte
 korigēšana 67
 faksa intensitātes korigēšana 67
 faksa izšķirtspēja
 maiņa 66
 faksa problēmu novēršana
 fakšu var nosūtīt, bet nevar
 saņemt, izmantojot analogo
 fakšu 212
 netiek rādīts zvanītāja ID 208
 nevar iestatīt etherFAX 209
 nevar nosūtīt fakšu, izmantojot
 analogo fakšu 211
 nevar nosūtīt vai saņemt fakšu,
 izmantojot analogo fakšu 209
 nevar nosūtīt vai saņemt fakšu,
 izmantojot etherFAX 211
 no datora nevar nosūtīt faksa
 titullapu 213
 slikta izdrukas kvalitāte 212
 trūkst informācijas faksa
 titullapā 212
 faksa pāradresēšana 68
 faksa serveris, lietošana
 faksa funkcijas iestatīšana 27
 faksa skaļruņa iestatījumi
 konfigurēšana 31
 faksa skaļruņa iestatījumu
 konfigurēšana 31
 faksa sūtīšana 65
 automātiskais dokumentu
 padevējs (Automatic
 document feeder — ADF)
 lietošana 65
 datuma un laika iestatīšana 31
 skenera stikla lietošana 65
 faksa žurnāla skatīšana 67
 faksa žurnāls
 skatīšana 67
 faksi
 aizturēšana 67
 fakss
 atbalsīts 24
 pāradresēšana 68
 sūtīšana 65
 sūtīšanas laika un datuma
 ieplānošana 66
 fakšu aizturēšana 67
 FCC paziņojumi 230

fontu paraugu saraksta
drukāšana 58
fontu paraugu saraksts
drukāšana 58
fotoattēli
kopēšana 60
FTP serveris
skenēšana uz 70

G

gaiša izdruka 169
graudaina izdruka 172
grāmatzīmes
izveide 23
mapju izveide 24
grāmatzīmju izveide 23

H

hibernēšanas režīms
konfigurēšana 160
horizontālas baltas līnijas 181
horizontālas tumšas līnijas 178

I

iekšējo ierīču pievienošana
printera draiveris 46
iekšējās ierīces, pievienošana
printera draiveris 46
iepriekš apdrukātas veidlapas
atlase 16
iestatīšana
analogais fakss 25
iestrēdzis papīrs
atrašanās vieta 194
izvairīšanās 193
izvēles paplātē 197
standarta paplātē 195
iestrēguša papīra izņemšana
dupleksās drukāšanas
modulī 201
durvīs B 201
izvēles paplātē 197
manuālajā padevējā 201
standarta nodalījumā 199
standarta paplātē 195
termofiksatorā 201
ikonas sākuma ekrānā
rādīšana 13
indikatora gaisma
par statusu 14

informācija par printeri
atrašana 9
izdruka izskatās iekrāsota 222
izdrukās ir vertikālas tumšas
svītras, skenējot no ADF 217
izejmateriāli
taupīšana 160
izejmateriālu nomaiņa
drukas kasetne 139
izlietotā tonera tvertne 142
izejmateriālu pasūtīšana
drukas kasetne 136
izlietotā tonera tvertne 139
izejmateriālu patēriņa uzskaite
atīstāšana 153, 192
izejmateriālu patēriņa uzskaites
atīstāšana 153
izejmateriālu paziņojumi
konfigurēšana 135
izejmateriālu paziņojumu
konfigurēšana 135
izejmateriālu statuss
pārbaude 135
izejmateriālu taupīšana 160
izlietotā tonera tvertne
nomaiņa 142
pasūtīšana 139
izvairīšanās no iestrēguša
papīra 193
izvēlne
802.1x 125
Anonīma datu apkopšana 81
Apdrukājamo materiālu
veidi 93
Atjaunot rūpnīcas
noklusējumus 81
Attālā operatora panelis 77
Attēls 91
Bezvadu 117
Cloud Connector 132
Dažādi 132
Drukāt 133
drukāšana no zibatmiņas
diska 115
Dzēst pagaidu datu failus 131
Dzēšana, pārtraucot
lietošanu 85
E-pasta iestatīšana 105
E-pasta noklusējuma
iestatījumi 106
ekonomiskais režīms 76
Enerģijas pārvaldība 80

Ethernet 120
Faksa iestatīšana 96
Faksa režīms 96
Faksa servera iestatīšana 103
Fakss 133
FTP noklusējuma
iestatījumi 109
HTTP/FTP iestatījumi 126
Ierīce 132
Iestatīšana 87
IPSec 124
Izkārtojums 86
Izvēlne Konfigurēšana 81
Izvēlņu iestatījumu lapa 132
Konfidencialas drukāšana
iestatīšana 130
Kopēšanas noklusējuma
iestatījumi 94
Kvalitāte 88
LPD konfigurēšana 126
Paplāšu konfigurēšana 92
Par šo printeri 86
Paziņojumi 77
PCL 90
Pielāgoti skenēšanas izmēri 93
Pieteikšanās ierobežojumi 130
PostScript 89
Preferences 75
Problēmu novēršana 133
Publiskis 128
Redzamas sākuma ekrāna
ikonas 85
Sertifikātu pārvaldība 130
Skenēšana no zibatmiņas
diska 112
SNMP 123
TCP/IP 121
Tīkls 133
Tīklu pārskats 116
Universālā iestatīšana 92
USB 127
USB ierīču plāna izveide 130
Vietējie konti 129
Wi-Fi Direct 119
Ārējas piekļuves tīklam
ierobežošana 128
Īsceļi 133
Izvēlņu iestatījumu lapa
drukāšana 51
izšķirtspējas maiņa
fakss 66

K

kabeļu pievienošana 21
kartes
kopēšana 62
klientu atbalstu
sazināšanās 222
konfidenciāli dokumenti netiek
drukāti 187
konfidenciāli drukas darbi
drukāšana 57
konfigurēšana 56
konfigurācijas faila
eksportēšana
Embedded Web Server
lietošana 45
konfigurācijas faila importēšana
Embedded Web Server
lietošana 45
kopiju palielināšana 61
kopiju salikšana 61
kopiju samazināšana 61
kopēšana 60
automātiskais dokumentu
padevējs (Automatic
document feeder — ADF)
lietošana 60
fotoattēli 60
kartes 62
skenera stikla lietošana 60
uz abām papīra pusēm 61
uz veidlapas 61
kopēšana no
atlasītā paplāte 60
kopēšana uz dažādu izmēru
papīra 60
kopēšanas problēmu novēršana
daļēji nokopēti dokumenti vai
fotoattēli 215
skeneris nereaģē 218
slikta kopijas kvalitāte 216
krāsains fons izdrukās 167
krāsas kvalitāte, problēmu
novēršana
izdruka izskatās iekrāsota 222
krāsu izvades modificēšana 220
krāsu korekcija 220
kļūda “SMTP serveris nav
iestatīts”
atspējošana 207
kļūdas “SMTP serveris nav
iestatīts” atspējošana 207

L

Lexmark Mobile Print
lietošana 53
Lexmark utilīta ScanBack
lietošana 69
LINE ports 21
lēna drukāšana 185

M

manuāla krāsas korekcija 220
manuālais padevējs
ievietošana 42
nomaiņa 143
mapju izveide
grāmatzīmēm 24
melni attēli 175
metode ar pogu 49
Miega režīms
konfigurēšana 160
mitrums apkārt printerim 228
mobila ierīce
drukāšana no 53, 54
pievienošana printerim 50
mobilās ierīces pievienošana
printerim 50
Mopria drukāšanas
pakalpojums 53
māņattēli izdrukās 166

N

nav krāsu 171
neizdrukāti drukas darbi 184
nepareizas piemales 168
nepilnīgi attēli izdrukā 176
nepilnīgs teksts izdrukā 176
nevar atvērt Embedded Web
Server 190
nevar lasīt zibatmiņas disku
problēmu novēršana,
drukāšana 189
nevar nosūtīt e-pasta
ziņojumus 208
nevar nosūtīt vai saņemt faksu,
izmantojot analogo faksu 209
nevar nosūtīt vai saņemt faksu,
izmantojot etherFAX 211
nevar pievienot printeri
Wi-Fi 191
nevar saņemt faksu, izmantojot
analogo faksu 212
nevar skenēt tīkla mapē 214

nevienmērīgs apdrukas
blīvums 178
nevēlami faksi
bloķēšana 67
nevēlamu faksu bloķēšana 67
no datora nevar nosūtīt faksa
titullapu 213
Nomainiet kasetni, neatbilstošs
printera reģions 192

O

oriģinālas detaļas un
izejmateriāli 136
oriģinālas Lexmark detaļas un
izejmateriāli 136
oriģinālo Lexmark detaļu un
izejmateriālu lietošana 136

P

paplātes
atvienošana 43
ievietošana 40
nomaiņa 142
pievienošana 43
uzstādīšana 22
paplāšu atvienošana 43
paplāšu ievietošana 40
paplāšu pievienošana 43
paplāšu uzstādīšana 22
papīra glabāšana 16
papīra izmēri
atbalsstīts 17
papīra izmēru iestatīšana 39
papīra sastrēgums automātiskajā
dokumentu padevējā 204
papīra sastrēgums durvīs B 201
papīra sastrēgums manuālajā
padevējā 201
papīra sastrēgums standarta
nodalījumā 199
papīra sastrēgums, tīrīšana
automātiskajā dokumentu
padevējā 204
standarta nodalījumā 199
papīra svars
atbalsstīts 19
papīra taupīšana 61
papīra vadotnes 14
papīra veida iestatīšana 39
papīra veidi
atbalsstīts 19

- papīra īpašības 14
- papīrs
 - atlase 14
 - iepriekš apdrukātas veidlapas 16
 - nepieņemams 15
 - universālu izmēru iestatījums 40
 - veidlapa 16
- paziņojumi 225, 226, 228, 229, 230
- paziņojumi par emisiju 225, 230
- paziņojums par energoatkarību 52
- paņemšanas riteņi
 - nomaiņa 146
 - tīrīšana 156
- paņemšanas riteņu tīrīšana 156
- pelēks fons izdrukās 167
- personas identifikācijas numura metode 49
- pievienošana bezvadu tīklam
 - metodes ar pogu izmantošana 49
 - PIN metodes izmantošana 49
- printera atmiņa
 - dzēšana 52
- printera atmiņas dzēšana 52
- printera atrašanās vieta
 - atlase 20
- printera atrašanās vietas izvēle 20
- printera detaļas
 - tīrīšana 153
- printera displeja spilgtuma koriģēšana 160
- printera displejs
 - spilgtuma koriģēšana 160
- printera draivera uzstādīšana 43
- printera draiveris
 - aparātūras ierīces, pievienošana 46
 - uzstādīšana 43
- printera iestatījumi
 - rūpnīcas noklusējumu atjaunošana 52
- printera informācijas atrašana 9
- printera izvēlnes 74
- printera konfigurācijas 11
- printera piegāde 161
- printera pievienošana bezvadu tīklam 48
- printera pievienošana atšķirīgās zvanišanas pakalpojumam 30
- printera porti 21
- printera programmatūra
 - uzstādīšana 43
- printera programmatūras instalēšana 43
- printera pārvietošana 160
- printera statuss 14
- printera sērijas numura atrašana 10
- printera tīrīšana 153
- printera ziņojumi
 - Cits, nevis Lexmark izejmateriāls 192
 - Nomainiet kasetni, neatbilstošs printera reģions 192
- printeris
 - piegāde 161
- printeris nereaģē 188
- printeru pievienošana datoram 44
- problēmu novēršana
 - bieži uzdotie jautājumi par krāsu druku 220
 - kļūda "SMTP serveris nav iestatīts" 207
 - nevar atvērt Embedded Web Server 190
 - nevar pievienot printeri Wi-Fi 191
 - printeris nereaģē 188
- problēmu novēršana, drukas kvalitāte
 - aizpildīti krāsu vai melni attēli 175
 - atkārtotas kļūdas 183
 - baltas lapas 163
 - gaiša izdruka 169
 - graudaina izdruka un punkti 172
 - horizontālas baltas līnijas 181
 - horizontālas tumšas līnijas 178
 - māņattēli izdrukās 166
 - nav krāsu 171
 - nepilnīgs teksts vai attēli 176
 - nevienmērīgs apdrukas blīvums 178
 - papīrs sarullējies 173
 - pelēks vai krāsains fons 167
 - sašķiebusies izdruka 174
 - toneris viegli nobirst 177
 - tukšas lapas 163
 - tumša izdruka 164
 - vertikālas baltas līnijas 182
 - vertikālas tumšas līnijas 180
 - šķība izdruka 174
- problēmu novēršana, drukāšana
 - darbs tiek drukāts no nepareizas paplātes 187
 - darbs tiek drukāts uz nepareiza papīra 187
 - drukas darbi netiek drukāti 184
 - drukājot uz aploksnas, tā aizlīp 205
 - iestrēgušas lapas netiek drukātas atkārtoti 207
 - konfidenciali un citi aizturēti dokumenti netiek drukāti 187
 - lēna drukāšana 185
 - nepareizas piemales 168
 - paplāšu pievienošana nedarbojas 206
 - papīrs bieži iestrēgst 206
 - saliktā drukāšana nedarbojas 205
- problēmu novēršana, e-pasts
 - nevar nosūtīt e-pasta ziņojumus 208
- problēmu novēršana, fakss
 - faksu var nosūtīt, bet nevar saņemt, izmantojot analogo faksu 212
 - netiek rādīts zvanītāja ID 208
 - nevar iestatīt etherFAX 209
 - nevar nosūtīt faksu, izmantojot analogo faksu 211
 - nevar nosūtīt vai saņemt faksu, izmantojot analogo faksu 209
 - nevar nosūtīt vai saņemt faksu, izmantojot etherFAX 211
 - no datora nevar nosūtīt faksa titullapu 213
 - slikta izdrukas kvalitāte 212
 - trūkst informācijas faksa titullapā 212
- problēmu novēršana, kopēšana
 - daļēji nokopēti dokumenti vai fotoattēli 215
 - skeneri nevar aizvērt 218
 - skeneris nereaģē 218
 - slikta kopijas kvalitāte 216

problēmu novēršana, krāsas kvalitāte
 izdruka izskatās iekrāsota 222
 problēmu novēršana, skenēšana
 daļēji nokopēti dokumenti vai fotoattēli 215
 izdrukās ir vertikālas tumšas svītras, skenējot no ADF 217
 nevar skenēt datorā 213
 nevar skenēt tīkla mapē 214
 robains attēls, skenējot no ADF 217
 robains teksts, skenējot no ADF 217
 skeneri nevar aizvērt 218
 skeneris nereaģē 218
 skenēšanas darbs bija neveiksmīgs 216
 slikta kopijas kvalitāte 216
 programmaparatūra, atjaunināšana 45
 programmaparatūras atjaunināšana 45
 punkti izdrukā 172
 pārstrāde
 Lexmark iepakojums 223
 Lexmark produkti 223

R

RJ-11 adapteris 29
 robains attēls
 skenēšana no ADF 217
 robains teksts
 skenēšana no ADF 217
 rūpnīcas noklusējuma iestatījumi atjaunošana 52
 rūpnīcas noklusējuma iestatījumu atjaunošana 52

S

saliktā drukāšana nedarbojas 205
 sastrēguma vietas atrašana 194
 sastrēgumi
 izvairīšanās 193
 sastrēgumi, tīrīšana
 automātiskajā dokumentu padevējā 204
 sastrēgumu vietu noteikšana 194

sazināšanās ar klientu atbalstu 222
 skenera reģistrācijas korigēšana 219
 skenera reģistrēšana korigēšana 219
 skenera stikla lietošana kopēšana 60
 skenera stikls
 lietošana 60, 63, 65, 69
 Skenera tīrīšana 133
 skenera tīrīšana 154
 skeneri nevar aizvērt 218
 skeneris
 tīrīšana 154
 skenēšana
 automātiskais dokumentu padevējs (Automatic document feeder — ADF) lietošana 69
 skenera stikla lietošana 69
 uz Cloud Connector profilu 73
 uz datoru 69
 uz FTP serveri 70
 uz tīkla mapi 71
 uz zibatmiņas disku 72
 skenēšana no ADF
 robains attēls 217
 robains teksts 217
 skenēšanas kvalitātes problēma 217
 skenēšanas problēmu novēršana
 daļēji nokopēti dokumenti vai fotoattēli 215
 izdrukās ir vertikālas tumšas svītras, skenējot no ADF 217
 nevar skenēt datorā 213
 nevar skenēt tīkla mapē 214
 robains attēls, skenējot no ADF 217
 robains teksts, skenējot no ADF 217
 skeneris nereaģē 218
 skenējot daturs sasilst 218
 skenēšana ir pārāk ilga 218
 skenēšanas darbs bija neveiksmīgs 216
 slikta kopijas kvalitāte 216
 skārienekrāna tīrīšana 153
 skārienekrāns
 tīrīšana 153

slikta faksa izdrukas kvalitāte 212
 SMTP iestatījumi konfigurēšana 31
 spilgtuma korigēšana
 printera displejs 160
 strāvas vada kontaktligzda 21
 sākuma ekrāna ikonas parādīšana 13
 sākuma ekrāns
 pielāgošana 13
 sērijas numurs, printeris atrašana 10

T

tastatūra displejā
 valodas maiņa 13
 temperatūra apkārt
 printerim 20, 228
 tonera intensitāte korigēšana 59
 tonera intensitātes korigēšana 59
 tonera taupīšana 61
 trokšņu emisijas līmeņi 225
 trūkst informācijas faksa titullapā 212
 tukšas vai baltas lapas 163
 tīkla iestatīšanas lapa drukāšana 51
 tīkla iestatīšanas lapas drukāšana 51
 tīkla mape
 skenēšana uz 71
 tīrīšana
 paņemšanas riteņi 156

U

universāli papīra izmēri iestatīšana 40
 universālo papīra izmēru iestatījumu iestatīšana 40
 USB porta iespējošana 190
 USB ports
 iespējošana 190
 USB printera ports 21

V

vadības panelis
 lietošana 13
 vadības paneļa lietošana 13

- vairāku kopiju kārtošana 61
- vairāku lapu kopēšana
 - uz vienas loksnes 61
- valoda, maiņa
 - tastatūra displejā 13
- veidlapa
 - atlase 16
 - ievietošana 42
 - kopēšana uz 61
- vertikālas baltas līnijas 182
- vertikālas tumšas līnijas 180
- vides iestatījumi 160

W

- Wi-Fi Direct
 - drukāšana no mobilās ierīces 54
 - iespējošana 50
 - konfigurēšana 50
- Wi-Fi Direct iespējošana 50
- Wi-Fi Direct konfigurēšana 50
- Wi-Fi Protected Setup
 - bezvadu tīkls 49
- Wi-Fi tīkla deaktivizēšana 51
- Wi-Fi tīkls
 - deaktivizēšana 51

Z

- zibatmiņas diski
 - atbalstīts 56
- zibatmiņas disks
 - drukāšana no 55
 - skenēšana uz 72
- ziemas/vasaras laika perioda konfigurēšana 31
- ziemas/vasaras laiks
 - konfigurēšana 31
- zvana signāla piešķiršana printerim 30

Ī

- Īsceļa izveide
 - e-pasts 64
 - faksa galamērķis 66
 - kopēšana 62
- Īsceļa pievienošana
 - e-pasts 64
 - faksa galamērķis 66
 - kopēšana 62
- Īsceļš, izveide
 - e-pasts 64