



Lexmark™

MFPs CX331, CX431, MC3224, MC3326, MC3426 e XC2326

Guia do usuário

Julho de 2024

www.lexmark.com

Tipo de máquina:

3500

Modelos:

285, 485, 685, 876, 8c6 e 8c9

Conteúdo

Informações sobre segurança.....	6
Convenções.....	6
Declarações de produtos.....	6
Informações sobre a impressora.....	9
Localizando informações sobre a impressora.....	9
Localização do número de série da impressora.....	10
Configurações da impressora.....	11
Usando o painel de controle.....	13
Personalização da tela inicial.....	13
Alterando o idioma do teclado no monitor.....	13
Compreendendo o status da luz indicadora.....	14
Como selecionar o papel.....	14
Instalação e configuração.....	20
Seleção de um local para a impressora.....	20
Conectando os cabos.....	21
Instalação das bandejas opcionais.....	22
Configuração e uso dos aplicativos da tela inicial.....	23
Configurando a impressora para enviar fax.....	24
Como configurar o SMTP de e-mail.....	32
Carregamento de papel e mídia especial.....	40
Como instalar e atualizar software, drivers e firmware.....	44
Opções disponíveis.....	47
Colocando em rede.....	48
Impressão da Página de configurações de menu.....	53
Proteção da impressora.....	54
Apagar a memória da impressora.....	54
Restaurando às configurações padrão de fábrica.....	54
Declaração de volatilidade.....	54
Impressão.....	55
Impressão de um computador.....	55
Impressão a partir de um dispositivo móvel.....	55

Impressão a partir de uma unidade flash.....57

Unidades flash e tipos de arquivo suportados.....58

Configurar trabalhos confidenciais.....58

Como imprimir trabalhos confidenciais e outros trabalhos suspensos.....59

Imprimir a partir de um perfil do Cloud Connector..... 60

Impressão de uma lista de amostras de fontes..... 60

Folhas separadoras entre as cópias..... 60

Cancelamento de um trabalho de impressão..... 61

Ajustando a tonalidade do toner.....61

Cópia..... 62

Usando o alimentador automático de documentos e o vidro do scanner..... 62

Cópias..... 62

Cópia de fotos.....62

Copiando em papel timbrado..... 63

Cópia nos dois lados do papel..... 63

Redução ou ampliação de cópias.....63

Para copiar várias páginas em uma única folha.....63

Agrupamento de cópias..... 63

Cópia de cartões..... 64

Criando um atalho de cópia..... 64

E-mail.....65

Usando o alimentador automático de documentos e o vidro do scanner..... 65

Envio de e-mail..... 65

Criação de um atalho de e-mail..... 66

Fax..... 67

Usando o alimentador automático de documentos e o vidro do scanner.....67

Como enviar um fax..... 67

Agendando o envio de um fax..... 68

Criando um atalho de destino de fax.....68

Como alterar a resolução do fax..... 68

Como ajustar a tonalidade do fax..... 69

Impressão de um log de fax..... 69

Como bloquear faxes indesejados..... 69

Como reter fax..... 69

Como encaminhar fax.....	70
Digitalização.....	71
Usando o alimentador automático de documentos e o vidro do scanner.....	71
Como digitalizar para um computador.....	71
Digitalização para um servidor de FTP usando um atalho.....	72
Digitalização em uma pasta de rede usando um atalho.....	73
Como digitalizar para uma unidade flash.....	74
Digitalizar para um perfil do Cloud Connector.....	75
Uso dos menus da impressora.....	76
Mapa de menus.....	76
Dispositivo.....	77
Impressão.....	88
Papel.....	94
Cópia.....	97
Fax.....	99
E-mail.....	108
FTP.....	112
Unidade USB.....	115
Rede/portas.....	119
Segurança.....	132
Cloud Connector.....	136
Relatórios.....	136
Solução de problemas.....	137
Manutenção da impressora.....	138
Verificação do status de peças e suprimentos.....	138
Configuração de notificações de suprimento.....	138
Configurando os alertas de e-mail.....	138
Exibindo relatórios.....	139
Solicitação de peças e suprimentos.....	139
Troca de peças e suprimentos.....	142
Como limpar peças da impressora.....	156
Como economizar energia e papel.....	164
Para mover a impressora para outro local.....	164
Transporte da impressora.....	165

Solução de problemas.....	166
Problemas de qualidade de impressão.....	166
Problemas de impressão.....	167
A impressora não está respondendo.....	194
Não foi possível ler unidade flash.....	195
Ativando a porta USB.....	196
Problemas de conexão de rede.....	196
Problemas com suprimentos.....	198
Limpeza de atolamentos.....	199
Problemas na bandeja de papel.....	211
Problemas de envio de e-mail.....	213
Problemas de envio de fax.....	214
Problemas de digitalização.....	219
Problemas de qualidade da cor.....	226
Entrando em contato com o suporte ao cliente.....	229
Reciclagem e descarte.....	230
Reciclagem de produtos da Lexmark.....	230
Reciclagem de embalagens da Lexmark.....	230
Avisos.....	231
Índice.....	241

Informações sobre segurança





Convenções

Nota: Uma *nota* identifica informações que podem ajudar você.







Aviso: Um *aviso* identifica algo que pode danificar o hardware ou o software do produto.







CUIDADO: Uma *atenção* indica uma situação potencialmente perigosa que pode ferir você.







Diferentes tipos de instruções de atenção incluem:

-  **ATENÇÃO—RISCO DE FERIMENTO:** Indica risco de lesão.
-  **ATENÇÃO—RISCO DE CHOQUE:** Indica risco de choque elétrico.
-  **ATENÇÃO—SUPERFÍCIE QUENTE:** Indica risco de queimadura se tocado.
-  **ATENÇÃO—RISCO DE TOMBAMENTO:** Indica um perigo de esmagamento.
-  **ATENÇÃO—PERIGO DE ESMAGAMENTO:** Indica risco de ficar preso entre as peças móveis.

Declarações de produtos

-  **ATENÇÃO—RISCO DE FERIMENTO:** Para evitar o risco de incêndio ou choque elétrico, conecte o cabo de energia em uma tomada elétrica adequadamente aterrada que esteja perto do produto e possa ser facilmente acessada.
-  **ATENÇÃO—RISCO DE FERIMENTO:** Para evitar o risco de incêndio ou choque elétrico, utilize somente o cabo de energia fornecido com este produto ou um cabo de energia de substituição fornecido por um fabricante autorizado.
-  **ATENÇÃO—RISCO DE FERIMENTO:** Não use este produto com extensões, filtros de linha com várias tomadas, extensores com várias tomadas ou dispositivos UPS. A capacidade de potência desses tipos de acessórios pode facilmente ser sobrecarregada por uma impressora a laser e resultar em risco de incêndio, danos materiais ou baixo desempenho.
-  **ATENÇÃO—RISCO DE FERIMENTO:** Apenas um filtro de linha da Lexmark que está conectado corretamente entre a impressora e o cabo de energia fornecido com a impressora pode ser utilizado com este produto. O uso de dispositivos de proteção contra sobretensão que não sejam da Lexmark pode resultar em risco de incêndio, danos materiais ou baixo desempenho da impressora.
-  **ATENÇÃO—RISCO DE FERIMENTO:** Para reduzir o risco de incêndio, use apenas um cabo de 26 AWG ou um fio de telecomunicações (RJ-11) maior ao conectar o produto à rede de telefone pública conectada. Para os usuários na Austrália, o cabo deve ser aprovado pelo Australian Communications and Media Authority.
-  **ATENÇÃO—RISCO DE CHOQUE:** Para evitar o risco de choque elétrico, não coloque ou use este produto perto da água ou em locais molhados.
-  **ATENÇÃO—RISCO DE CHOQUE:** Para evitar o risco de choque elétrico, não instale este produto nem faça conexões elétricas ou a cabo, como recursos do fax, cabos de energia ou telefone, durante tempestades com relâmpago.

-  **ATENÇÃO—RISCO DE FERIMENTO:** Não recorte, torça, enrole, amasse ou coloque objetos pesados no cabo de alimentação. Não submeta o cabo de alimentação à abrasão ou estresse. Não coloque o cabo de alimentação entre objetos como móveis e paredes. Se qualquer um desses itens forem observados, poderá haver risco de incêndio ou choque elétrico. Inspeção o cabo de alimentação regularmente para verificar sinais desses problemas. Remova o cabo de alimentação da tomada elétrica antes de verificá-lo.
-  **ATENÇÃO—RISCO DE CHOQUE:** Para evitar risco de choque elétrico, verifique se todas as conexões externas (como conexões Ethernet e do sistema telefônico) estão corretamente instaladas em suas portas plug-in marcadas.
-  **ATENÇÃO—RISCO DE CHOQUE:** Para evitar o risco de choque elétrico, se você for acessar a placa do controlador ou instalar hardware opcional ou dispositivos de memória algum tempo após configurar a impressora, desligue a impressora e desconecte o cabo de energia da tomada elétrica antes de continuar. Se houver outros dispositivos conectados à impressora, desligue-os também e desconecte os cabos que vão para a impressora.
-  **ATENÇÃO—RISCO DE CHOQUE:** Para evitar o risco de choque elétrico, não use o recurso de fax durante tempestades com relâmpago.
-  **ATENÇÃO—RISCO DE CHOQUE:** Para evitar o risco de choque elétrico ao limpar a parte externa da impressora, desconecte o cabo de energia da tomada e todos os cabos da impressora antes de prosseguir.
-  **ATENÇÃO—RISCO DE FERIMENTO:** Se o peso da impressora for superior a 20 kg (44 lb), então podem ser necessárias duas ou mais pessoas para movê-la com segurança.
-  **ATENÇÃO—RISCO DE FERIMENTO:** Ao mover a impressora, siga estas diretrizes para evitar danos a você ou à impressora:
- Certifique-se de que todas as portas e bandejas estejam fechadas.
 - Desligue a impressora e desconecte o cabo de energia da tomada elétrica.
 - Desconecte todos os fios e cabos da impressora.
 - Se a impressora tiver bandejas opcionais de chão separadas ou opções de saída conectadas a ela, desconecte-as antes de mover a impressora.
 - Se a impressora tiver uma base com rodinhas, empurre-a com cuidado até o novo local. Cuidado ao passar por soleiras e falhas no piso.
 - Se a impressora não tiver uma base com rodinhas, mas estiver configurada com bandejas opcionais ou opções de saída, remova as opções de saída e retire a impressora das bandejas. Não tente levantar a impressora e as opções ao mesmo tempo.
 - Sempre use as alças da impressora para levantá-la.
 - Qualquer carrinho usado para mover a impressora deve possuir uma superfície capaz de suportar a base completa da impressora.
 - Qualquer carrinho usado para mover as opções de hardware deve ter uma superfície capaz de suportar as dimensões das opções.
 - Mantenha a impressora na posição vertical.
 - Evite movimentos bruscos.
 - Tome cuidado para que seus dedos não fiquem embaixo da impressora ao abaixá-la.
 - Verifique se há espaço suficiente ao redor da impressora.

-  **ATENÇÃO—RISCO DE TOMBAMENTO:** A instalação de uma ou mais opções em sua impressora ou multifuncional pode exigir uma base com rodinhas, mobília ou outro recurso para evitar instabilidades que causem possíveis lesões. Para obter mais informações sobre configurações compatíveis, visite o site www.lexmark.com/multifunctionprinters.
-  **ATENÇÃO—RISCO DE TOMBAMENTO:** Para reduzir o risco de instabilidade do equipamento, coloque cada bandeja separadamente. Mantenha todas as outras bandejas fechadas até serem necessárias.
-  **ATENÇÃO—SUPERFÍCIE QUENTE:** A parte interna da impressora pode estar quente. Para reduzir o risco de ferimentos em um componente quente, espere a superfície esfriar antes de tocá-la.
-  **ATENÇÃO—PERIGO DE ESMAGAMENTO:** Para evitar o risco de lesões por esmagamento, tenha cuidado em áreas marcadas com esta etiqueta. A lesão por esmagamento pode ocorrer ao redor peças móveis, como engrenagens, portas, bandejas e tampas.
-  **ATENÇÃO—RISCO DE FERIMENTO:** Este produto utiliza um laser. O uso de controles ou ajustes ou a execução de procedimentos diferentes daqueles especificados no *Guia do usuário* pode resultar em exposição perigosa à radiação.
-  **ATENÇÃO—RISCO DE FERIMENTO:** A bateria de lítio neste produto não deve ser substituída. Existe o risco de explosão se uma bateria de lítio for substituída incorretamente. Não recarregue, desmonte ou incinere uma bateria de lítio. Descarte as baterias de lítio usadas de acordo com as instruções do fabricante e regulamentos locais.

Este produto foi projetado, testado e aprovado como um produto que atende aos mais rígidos padrões globais de segurança com o uso de componentes específicos do fabricante. Os recursos de segurança de algumas peças nem sempre são óbvios. O fabricante não se responsabiliza pelo uso de outras peças de substituição.

Para fazer manutenção e reparos não descritos na documentação do usuário, entre em contato com um representante de serviço.

GUARDE ESTAS INSTRUÇÕES.

Informações sobre a impressora

Localizando informações sobre a impressora

O que você está procurando?	Encontre aqui
Instruções de configuração inicial	Consulte a documentação de configuração fornecida com a impressora.
<ul style="list-style-type: none"> • Software da impressora • Driver de impressão ou de fax • Firmware da impressora • Utilitário 	Acesse www.lexmark.com/downloads , procure o modelo da impressora e, no menu Tipo, selecione o driver, o firmware ou o utilitário de que você precisa.
<ul style="list-style-type: none"> • Selecionando e armazenando papéis e mídias especiais • Carregamento de papel • Configuração das definições da impressora • Exibindo e imprimindo documentos e fotografias • Configurando a impressora na rede • Cuidados e manutenção da impressora • Solucionando problemas 	<p>Centro de Informações – acesse https://infoserve.lexmark.com.</p> <p>Vídeos instrucionais – acesse https://infoserve.lexmark.com/idv/.</p>
Informações de ajuda para uso do software da impressora.	<p>Ajuda para os sistemas operacionais Microsoft Windows ou Macintosh - Abra o aplicativo ou programa de software da impressora e clique em Ajuda.</p> <p>Clique em  para visualizar as informações contextuais.</p> <p>Notas:</p> <ul style="list-style-type: none"> • A ajuda é instalada automaticamente com o software da impressora. • Dependendo do sistema operacional, o software da impressora estará localizado na pasta de programas da impressora ou na área de trabalho.
<ul style="list-style-type: none"> • Documentação • Suporte via bate-papo em tempo real • Suporte via e-mail • Suporte a voz 	<p>Acesse http://support.lexmark.com.</p> <p>Nota: Selecione seu país ou sua região e depois seu produto para ver o site de suporte apropriado.</p> <p>Você pode encontrar informações de contato de suporte para sua região ou seu país no site ou na garantia impressa fornecida com a impressora.</p> <p>Tenha em mãos as seguintes informações ao entrar em contato com o suporte ao cliente:</p> <ul style="list-style-type: none"> • Local e a data da compra • Tipo de máquina e número de série <p>Para obter mais informações, consulte "Localização do número de série da impressora" na página 10.</p>

O que você está procurando?	Encontre aqui
<ul style="list-style-type: none"> • Informações sobre segurança • Informações regulamentares • Informações sobre garantia • Informações ambientais 	<p>As informações de garantia variam de acordo com o país ou região:</p> <ul style="list-style-type: none"> • Nos EUA – Consulte a Declaração de garantia limitada que acompanha a impressora ou acesse http://support.lexmark.com. • Em outros países e regiões – Consulte a garantia impressa que acompanha a impressora. <p><i>Guia de informações do produto</i>—Consulte a documentação fornecida com a impressora ou acesse http://support.lexmark.com.</p>
<p>Informações sobre o passaporte digital da Lexmark</p>	<p>Acesse https://csr.lexmark.com/digital-passport.php.</p>

Localização do número de série da impressora

1 Abra a porta frontal e empurre-a firmemente para baixo.

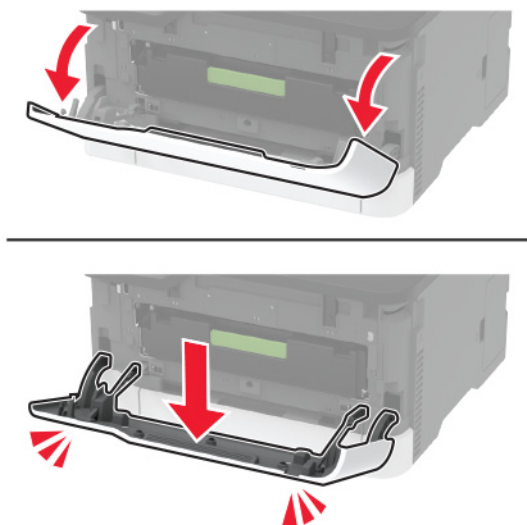

2 Encontre o número de série da impressora atrás da porta frontal.

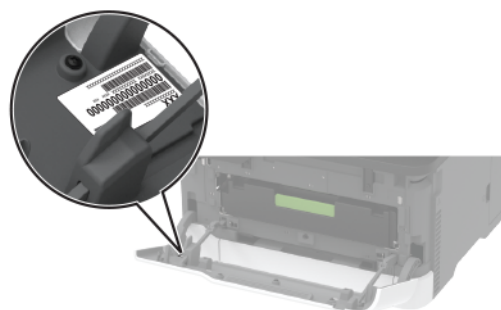

Configurações da impressora

MFP Lexmark MC3224dwe



1	Scanner
2	Bandeja padrão
3	Alimentador manual
4	Bandeja para 250 folhas
5	Painel de controle

MFPs Lexmark CX331, Lexmark CX431, Lexmark MC3224adwe, Lexmark MC3326, Lexmark MC3426 e Lexmark XC2326

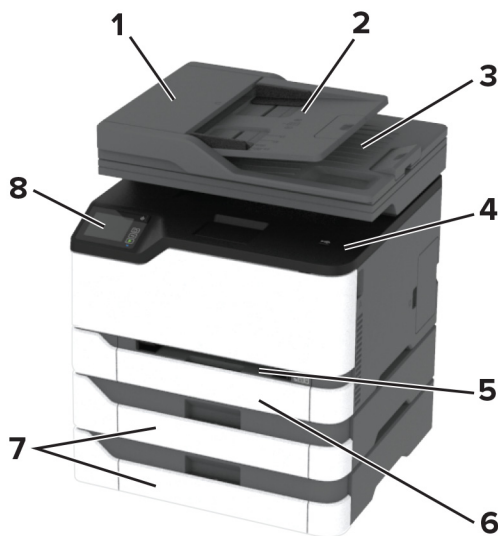

1	Alimentador Automático de Documentos (ADF)
2	Bandeja do ADF
3	Bandeja do ADF
4	Bandeja padrão
5	Alimentador manual
6	Bandeja padrão para 250 folhas
7	Bandeja opcional para 250 folhas Nota: suportado somente em alguns modelos de impressoras.
8	Painel de controle

Usando o painel de controle

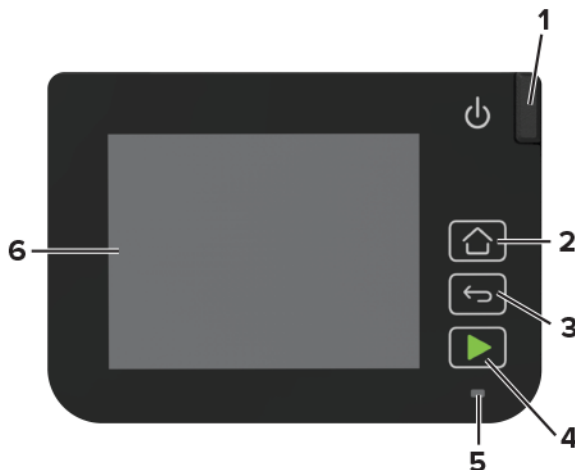

	Partes do painel de controle	Função
1	Botão Liga/desliga	Ligar ou desligar a impressora. Nota: Para desligar a impressora, pressione e segure o botão liga/desliga por cinco segundos.
2	Botão Início	Ir para a tela inicial.
3	Botão Voltar	Retornar à tela anterior.
4	Botão Iniciar	Inicie um trabalho, dependendo do modo selecionado.
5	Luz indicadora	Verificar o status da impressora.
6	Visor	<ul style="list-style-type: none"> Exibir as mensagens da impressora e o status dos suprimentos. Configurar e operar a impressora.

Personalização da tela inicial

- 1 No painel de controle, clique em **Configurações > Dispositivo > Ícones visíveis da tela inicial**.
- 2 Selecione os ícones que você deseja exibir na tela inicial.
- 3 Aplique as alterações.

Alterando o idioma do teclado no monitor

Nota: Você só pode alterar o idioma do teclado em tarefas da impressora que requerem entrada alfanumérica, como e-mail ou digitalização.

- 1 Toque no campo de entrada.
- 2 No teclado, mantenha pressionada a tecla de idioma.
- 3 Selecione um idioma.

Compreendendo o status da luz indicadora

Luz indicadora	Status da Impressora
Desativado	A impressora está desligada.
Azul	A impressora está ligada ou no estado Pronto.
Azul intermitente	A impressora está processando dados.
Vermelho piscando	A impressora exigirá intervenção do usuário.
Âmbar	A impressora está no modo de suspensão.

Como selecionar o papel

Diretrizes de papel

O uso do papel apropriado evita atolamentos e ajuda a garantir uma impressão livre de problemas.

- Sempre use mídia nova e que não esteja danificada.
- Antes de carregar o papel, saiba o lado de impressão recomendado. Essa informação está normalmente indicada no pacote da mídia.
- Não use papel que tenha sido cortado ou aparado à mão.
- Não misture tamanhos, pesos ou tipos de papel diferentes na mesma bandeja; a mistura causa atolamentos.
- Não use mídias revestidas, a menos que tenham sido projetadas especificamente para impressão eletrofotográfica.

Características do papel

As características do papel abaixo afetam a qualidade e a confiabilidade da impressão. Considere estes fatores antes de imprimir.

Peso

As bandejas são compatíveis com pesos de papel entre 60 e 162 g/m² (16 e 43 lb) de fibras longas. O papel com peso inferior a 60 g/m² (16 lb) pode não ser firme o suficiente para ser alimentado adequadamente e poderá causar atolamentos.

Curva

Curva é a tendência do papel de se curvar nas margens. Curvas excessivas podem causar problemas na alimentação do papel. As curvas podem ocorrer depois que o papel passa pela impressora, onde é exposto a altas temperaturas. O armazenamento do papel fora da embalagem em condições de calor, umidade, frio ou ar seco pode contribuir para a ocorrência de curvas antes da impressão, podendo causar problemas de alimentação.

Suavidade

A lisura do papel afeta diretamente a qualidade da impressão. Se o papel for muito áspero, o toner não se fundirá no papel adequadamente. Se o papel for liso demais, poderá causar problemas de alimentação ou qualidade de impressão. Recomendamos o uso de papel com 50 pontos Sheffield.

Teor de umidade

A quantidade de umidade no papel afeta a qualidade de impressão e a capacidade da impressora de alimentar o papel adequadamente. Mantenha o papel na embalagem original até usá-lo. A exposição do papel a variações de umidade pode degradar seu desempenho.

Antes da impressão, armazene o papel em sua embalagem original no mesmo ambiente da impressora por 24 a 48 horas. Prolongue o tempo para vários dias se o ambiente de armazenamento ou transporte for muito diferente do ambiente da impressora. O papel espesso também pode exigir um período de condicionamento mais longo.

Direção das fibras

As fibras referem-se ao alinhamento das fibras do papel em uma folha. O papel pode ter *fibras longas*, estendendo-se ao longo do comprimento do papel, ou *fibras curtas*, estendendo-se ao longo da largura do papel.

Para papel de 60 a 162 g/m² (16 a 43 lb), recomendamos fibras longas.

Conteúdo de fibras

A maior parte do papel xerográfico de alta qualidade é feita de madeira em polpa 100% tratada quimicamente. Esse conteúdo confere ao papel um alto grau de estabilidade, resultando em menos problemas de alimentação e melhor qualidade de impressão. O papel que contém fibras, como as de algodão, pode dificultar o manuseio.

Papel inaceitável

Os tipos de papel a seguir não são recomendados para uso na impressora:

- Papéis quimicamente tratados, usados para fazer cópias sem papel carbono. Eles também são chamados de papéis sem carbono, CCP (Carbonless Copy Paper) ou NCR (No Carbon Required).
- Papéis pré-impresos com elementos químicos que possam contaminar a impressora.
- Papéis pré-impresos que possam ser afetados pela temperatura no fusor da impressora.
- Papéis pré-impresos que exijam um registro (a exata localização da impressão na página) superior a $\pm 2,3$ mm ($\pm 0,09$ pol). Por exemplo, formulários de reconhecimento óptico de caracteres (OCR).

Às vezes o registro pode ser ajustado com um software para imprimir nesses formulários com êxito.

- Papéis revestidos (encorpados apagáveis), sintéticos e térmicos.
- Papéis com bordas ásperas, ásperos ou altamente texturizados ou papéis ondulados.
- Papéis em desacordo com a norma EN12281:2002 (europeia).
- Papéis com gramatura inferior a 60 g/m² (16 lb).
- Formulários ou documentos com várias vias.

Uso de papel reciclado

A Lexmark trabalha para reduzir o impacto ambiental do papel ao fornecer aos clientes opções quando se trata de impressão. Uma das formas de alcançarmos esse objetivo é por meio do testes de produtos, para garantir a utilização de papel reciclado – mais especificamente, papel produzido com 30%, 50% e 100% de conteúdo reciclado pós-consumo. A nossa expectativa é que os papéis reciclados tenham um desempenho tão bom quanto o papel virgem nas nossas impressoras. Embora não exista uma norma oficial para a utilização de papel em equipamentos de escritório, a Lexmark utiliza a Norma Europeia EN 12281 como padrão mínimo de propriedades. Para garantir a amplitude dos testes, o papel de teste inclui 100% de papel reciclado da América

do Norte, Europa e Ásia, e os testes são realizados com uma umidade relativa entre 8% e 80%. Os testes incluem impressão em frente e verso. É possível utilizar papel de escritório com conteúdo renovável, reciclado ou livre de cloro.

Seleção de formulários pré-impressos e papel timbrado

- Use papel com fibras longas.
- Use somente formulários e papel timbrado impressos por meio de um processo offset litográfico ou gravado.
- Evite papéis com superfícies ásperas ou excessivamente texturizadas.
- Use tintas que não sejam afetadas pela resina contida no toner. As tintas definidas por oxidação ou à base de óleo geralmente atendem a esses requisitos; as tintas látex podem não atender.
- Imprima amostras nos papéis timbrados e formulários pré-impressos que pretende usar antes de comprar grandes quantidades. Essa ação determina se a tinta no formulário ou papel timbrado pré-impresso afetará a qualidade da impressão.
- Em caso de dúvida, entre em contato com o fornecedor do papel.
- Ao imprimir em papel timbrado, coloque o papel na orientação correta para a sua impressora. Para obter mais informações, consulte o *Guia de papel e mídia especial*.

Armazenamento do papel

Use estas diretrizes de armazenamento de papel para ajudar a evitar atolamentos e qualidade de impressão irregular:

- Condicione o papel antes da impressão armazenando-o em sua embalagem original no mesmo ambiente da impressora por 24 a 48 horas.
- Prolongue o tempo para vários dias se o ambiente de armazenamento ou transporte for muito diferente do ambiente da impressora. O papel espesso também pode exigir um período de condicionamento mais longo.
- Para obter os melhores resultados, armazene o papel em um local onde a temperatura seja de 21°C (70°F) e a umidade relativa do ar seja de 40%.
- A maioria dos fabricantes de etiquetas recomenda a impressão em um intervalo de temperatura de 18 a 24°C (65 a 75°F), com umidade relativa do ar de 40 a 60%.
- Armazene o papel em caixas e sobre um pallet ou uma prateleira, ao invés de no chão.
- Armazene os pacotes individuais sobre uma superfície plana.
- Não armazene nenhum objeto sobre os pacotes de papel individuais.
- Retire o papel da caixa ou da embalagem somente quando estiver pronto para carregá-lo na impressora. A caixa e a embalagem ajudam a manter o papel limpo, seco e plano.

Tamanhos de papel compatíveis

Tamanho do papel	Bandeja padrão ou opcional para 250 folhas	Alimentador manual	Impressão em frente e verso	ADF	Vidro do scanner
A4 210 x 297 mm (8,27 x 11,7 pol.)	✓	✓	✓	✓	✓
A5¹ 148 x 210 mm (5,83 x 8,27 pol.)	✓	✓	x	✓	✓
A6 105 x 148 mm (4,13 x 5,83 pol.)	✓	✓	x	✓	✓
JIS B5 182 x 257 mm (7,17 x 10,1 pol.)	✓	✓	x	✓	✓
Ofício (México) 215,9 x 340,4 mm (8,5 x 13,4 pol.)	✓	✓	✓	✓	x
Hagaki 100 x 148 mm (3,94 x 5,83 pol.)	✓	✓	x	x	✓
Statement 139,7 x 215,9 mm (5,5 x 8,5 pol.)	✓	✓	x	✓	✓
Executivo 184,2 x 266,7 mm (7,25 x 10,5 pol.)	✓	✓	x	✓	✓
Carta 215,9 x 279,4 mm (8,5 x 11 pol.)	✓	✓	✓	✓	✓
Ofício 215,9 x 355,6 mm (8,5 x 14 pol.)	✓	✓	✓	✓	x
Fólio 215,9 x 330,2 mm (8,5 x 13 pol.)	✓	✓	✓	✓	x
Universal^{2,3} 98,4 x 148 mm (3,86 x 5,83 pol.) a 215,9 x 355,6 mm (8,5 x 14 pol.)	✓	✓	✓	✓	✓ ⁴
Universal^{2,3} 25,4 x 25,4 mm (1 x 1 pol.) a 215,9 x 297 mm (8,5 x 11,69 pol.)	x	x	x	x	✓

¹ O suporte padrão é para alimentação pela margem longa. Quando executado em alimentação de borda curta, A5 é tratado como papel estreito.

² Quando selecionado, a página é formatada para 215,90 x 355,60 mm (8,5 x 14 pol.), a menos que especificado de outra forma pelo aplicativo de software.

³ Carregue o papel pautado com a borda superior entrando primeiro na impressora.

⁴ Compatível somente com tamanho do papel de até 216 x 297 mm (8,5 x 11,7 pol.).

⁵ A bandeja padrão para 250 folhas suporta até cinco envelopes por vez. A bandeja opcional para 250 folhas suporta até 40 envelopes por vez.

Tamanho do papel	Bandeja padrão ou opcional para 250 folhas	Alimentador manual	Impressão em frente e verso	ADF	Vidro do scanner
Universal ^{2, 3} 105 x 148 mm (4,13 x 5,83 pol.) a 215,9 x 355,6 mm (8,5 x 14 pol.)	X	X	X	✓	X
Envelope 7 3/4 98,4 x 190,5 mm (3,875 x 7,5 pol.)	✓ ⁵	✓	X	X	✓
Envelope 9 98,4 x 225,4 mm (3,875 x 8,9 pol.)	✓ ⁵	✓	X	X	✓
Envelope 10 104,8 x 241,3 mm (4,12 x 9,5 pol.)	✓ ⁵	✓	X	X	✓
Envelope DL 110 x 220 mm (4,33 x 8,66 pol.)	✓ ⁵	✓	X	X	✓
Envelope C5 162 x 229 mm (6,38 x 9,01 pol.)	✓ ⁵	✓	X	X	✓
Envelope B5 176 x 250 mm (6,93 x 9,84 pol.)	✓ ⁵	✓	X	X	✓
Outro envelope 98,4 x 162 mm (3,87 x 6,38 pol.) a 176 x 250 mm (6,93 x 9,84 pol.)	✓ ⁵	✓	X	X	N/D

¹ O suporte padrão é para alimentação pela margem longa. Quando executado em alimentação de borda curta, A5 é tratado como papel estreito.

² Quando selecionado, a página é formatada para 215,90 x 355,60 mm (8,5 x 14 pol.), a menos que especificado de outra forma pelo aplicativo de software.

³ Carregue o papel pautado com a borda superior entrando primeiro na impressora.

⁴ Compatível somente com tamanho do papel de até 216 x 297 mm (8,5 x 11,7 pol.).

⁵ A bandeja padrão para 250 folhas suporta até cinco envelopes por vez. A bandeja opcional para 250 folhas suporta até 40 envelopes por vez.

Tipos de papel compatíveis

Notas:

- Etiquetas, envelopes e cartões são sempre impressos em velocidade reduzida.
- Etiquetas podem ser usadas ocasionalmente e devem ser testadas para conferir se são aceitas.
- O ADF é compatível apenas com papel comum.

Tipo de papel	Bandeja padrão ou opcional para 250 folhas	Alimentador manual	Impressão em frente e verso
Papel comum	✓	✓	✓
Papel-cartão	✓	✓	X

Tipo de papel	Bandeja padrão ou opcional para 250 folhas	Alimentador manual	Impressão em frente e verso
Etiquetas	✓	✓	X
Envelopes	✓	✓	X

Gramaturas de papel compatíveis

Notas:

- O ADF é compatível com papéis de 60 a 90 g/m² (16 a 24 lb encorpado).
- Hagaki e A6 são compatíveis somente com o alimentador manual e com a bandeja opcional com peso de até 209 g/m². O peso mais pesado deve ser testado quanto à aceitação.

Tipo e gramatura de papel	Bandeja padrão ou opcional para 250 folhas	Alimentador manual	Impressão em frente e verso
Papel leve Fibras longas de 60 a 74,9 g/m ² (de 16 a 19,9 lb encorpado)	✓	✓	✓
Papel comum Fibras longas de 75 a 90,3 g/m ² (20 a 24 lb encorpado)	✓	✓	✓
Papel pesado Fibras longas de 90,3 a 105 g/m ² (24,1 a 28 lb encorpado)	✓	✓	✓
Cartões Fibras longas de 105,1 a 162 g/m ² (28,1 a 43 lb encorpado)	✓	✓	X
Cartões Fibras longas de 163 a 200 g/m ² (43,1 a 53 lb encorpado)	X	✓	X
Etiquetas de papel Papel encorpado de 131 g/m ² (35 lb)	✓	✓	X
Envelopes Papel encorpado de 60 a 105 g/m ² (de 16 a 28 lb)	✓	✓	X

Instalação e configuração

Seleção de um local para a impressora

- Deixe espaço suficiente para instalar opções de hardware e para abrir bandejas, tampas e portas.
- Instale a impressora perto de uma tomada elétrica.

⚠ ATENÇÃO—RISCO DE FERIMENTO: Para evitar risco de incêndio ou choque elétrico, conecte o cabo de energia em uma tomada elétrica adequadamente aterrada que esteja perto do produto e possa ser facilmente acessada.

⚡ ATENÇÃO—RISCO DE CHOQUE: Para evitar risco de choque elétrico, não coloque ou use este produto perto da água ou em locais molhados.

- Verifique se o fluxo de ar no ambiente está de acordo com a última revisão da norma ASHRAE 62 ou da norma CEN/TC 156.
- Use uma superfície plana, firme e estável.
- Mantenha a impressora:
 - Limpa, seca e sem poeira
 - Longe de grampos e cliques de papel soltos
 - Longe da corrente de ar direta de aparelhos de ar condicionado, aquecedores ou ventiladores
 - Longe da luz direta do sol e de umidade excessiva
- Observe a faixa de temperatura.

Temperatura de operação	10 a 32,2 °C (50 a 90 °F)
-------------------------	---------------------------

- Deixe a seguinte quantidade de espaço recomendado ao redor da impressora para obter a ventilação adequada:

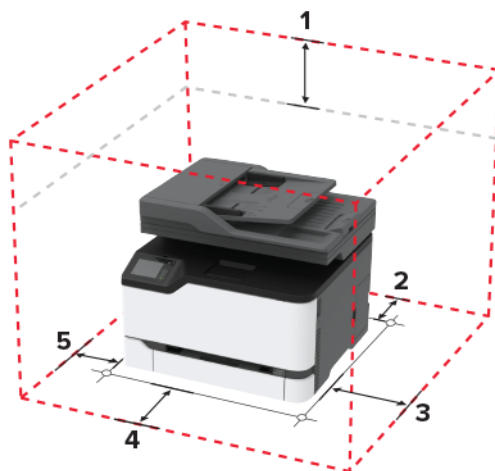

1	Superior	305 mm (12 pol.)
2	Atrás	102 mm (4 pol.)
3	Lado direito	76 mm (3 pol.)

4	Frente	76 mm (3 pol.)
5	Lado esquerdo	76 mm (3 pol.)

Conectando os cabos

- ⚠ ATENÇÃO—RISCO DE CHOQUE:** Para evitar o risco de choque elétrico, não instale este produto nem faça conexões elétricas ou a cabo, como recursos do fax, cabos de energia ou telefone, durante tempestades com relâmpago.
- ⚠ ATENÇÃO—RISCO DE FERIMENTO:** Para evitar o risco de incêndio ou choque elétrico, conecte o cabo de energia em uma tomada elétrica adequadamente classificada e aterrada que seja de fácil acesso e esteja perto do produto.
- ⚠ ATENÇÃO—RISCO DE FERIMENTO:** Para evitar o risco de incêndio ou choque elétrico, utilize somente o cabo de energia fornecido com este produto ou um cabo de energia de substituição fornecido por um fabricante autorizado.
- ⚠ ATENÇÃO—RISCO DE FERIMENTO:** Para reduzir o risco de incêndio, use apenas um cabo de 26 AWG ou um fio de telecomunicações (RJ-11) maior ao conectar o produto à rede de telefone pública conectada. Para os usuários na Austrália, o cabo deve ser aprovado pelo Australian Communications and Media Authority.

Aviso — Danos potenciais: Para evitar avaria ou perda de dados da impressora, não toque no cabo USB, em qualquer adaptador de rede sem fio ou em qualquer área exposta da impressora enquanto estiver imprimindo.

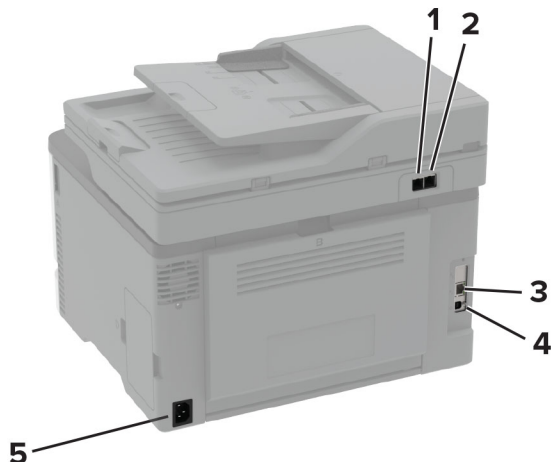

	Porta da impressora	Função
1	Porta LINE Nota: Disponível apenas em alguns modelos de impressora.	Conecta a impressora à linha telefônica ativa por uma tomada padrão (RJ-11), um filtro DSL, um adaptador VoIP ou qualquer outro adaptador que permita acessar a linha telefônica para enviar e receber fax. Nota: Para ativar o fax manual, use um cabo separador de fax.
2	porta Ethernet	Conectar a impressora à rede.
3	porta USB da impressora	Conecta a impressora ao computador.
4	Soquete do cabo de energia	Conecte a impressora a uma tomada elétrica devidamente aterrada.

Instalação das bandejas opcionais

⚠ ATENÇÃO—RISCO DE CHOQUE: Para evitar o risco de choque elétrico, se você for acessar a placa do controlador ou instalar hardware opcional ou dispositivos de memória algum tempo após configurar a impressora, desligue a impressora e desconecte o cabo de energia da tomada elétrica antes de continuar. Se houver outros dispositivos conectados à impressora, desligue-os também e desconecte os cabos que entram na impressora.

- 1 Desligue a impressora.
- 2 Desconecte o cabo de energia da tomada elétrica e da impressora.
- 3 Desembale a bandeja opcional e remova todo o material de embalagem.
- 4 Alinhe a impressora à bandeja opcional e encaixe a impressora no lugar.

⚠ ATENÇÃO—RISCO DE FERIMENTO: Se o peso da impressora for superior a 20 kg (44 lb), podem ser necessárias duas ou mais pessoas para movê-la com segurança.



- 5 Conecte o cabo de energia à impressora e à tomada elétrica.

⚠ ATENÇÃO—RISCO DE FERIMENTO: Para evitar risco de incêndio ou choque elétrico, conecte o cabo de energia em uma tomada elétrica adequadamente aterrada que esteja perto do produto e possa ser facilmente acessada.

- 6 Ligue a impressora.

Adicione a bandeja no driver de impressão para que ela fique disponível para os trabalhos de impressão. Para obter mais informações, consulte "[Adicionar opções disponíveis ao driver de impressão](#)" na página 47.

Configuração e uso dos aplicativos da tela inicial

Criar um perfil do Cloud Connector

- 1 Na tela inicial, toque em **Cloud Connector**.
- 2 Selecione um provedor de serviços de nuvem.
- 3 Toque em **Criar** ou no .
- 4 Insira um nome de perfil exclusivo.
Nota: Recomendamos a criação de um PIN para proteger o perfil.
- 5 Toque em **OK** e anote o código de autorização.
Nota: O código de autorização é válido somente por 24 horas.
- 6 Abra um navegador da Web e acesse <https://lexmark.cloud-connect.co>.
- 7 Clique em **Avançar** e aceite os Termos de uso.
- 8 Insira o código de autorização e clique em **Conectar**.
- 9 Faça login na sua conta do provedor de serviços de nuvem.
- 10 Conceda permissões.
Nota: Para concluir o processo de autorização, abra o perfil em 72 horas.

Como gerenciar marcadores

Criação de marcadores

Use marcadores para imprimir documentos acessados com frequência que são armazenados em servidores ou na internet.

- 1 Abra o navegador da internet e digite o endereço IP da impressora no campo de endereço.

Notas:

- Veja o endereço IP da impressora na tela inicial da impressora. O endereço IP é exibido como quatro conjuntos de números separados por pontos, por exemplo, 123.123.123.123.
- Se você estiver usando um servidor proxy, desative-o temporariamente para carregar a página da Web corretamente.

- 2 Clique em **Marcadores > Adicionar Marcador** e, em seguida, digite um nome para o marcador.
- 3 Selecione um tipo de protocolo de endereço e siga um dos seguintes procedimentos:
 - Para HTTP e HTTPS, digite a URL que deseja marcar.
 - Para HTTPS, use o nome do host em vez do endereço IP. Por exemplo, digite **myWebsite.com/sample.pdf** em vez de digitar **123.123.123.123/sample.pdf**. Verifique se o nome do host também corresponde ao valor do nome comum (CN) no certificado de servidor. Para mais informações sobre como obter o valor do CN no certificado de servidor, consulte as informações de ajuda para seu navegador da Web.

- Para FTP, digite o endereço de FTP. Por exemplo, **myServer/myDirectory**. Digite a porta FTP. A porta 21 é a porta padrão para envio de comandos.
- Para SMB, digite o endereço da pasta da rede. Por exemplo, **myServer/myShare/myFile.pdf**. Digite o nome de domínio da rede.
- Se necessário, selecione o tipo de autenticação para FTP e SMB.

Para limitar o acesso ao marcador, insira um PIN.

Nota: O aplicativo é compatível com os seguintes tipos de arquivo: PDF, JPEG, TIFF e páginas da Web baseadas em HTML. Outros tipos de arquivo, como DOCX e XLXS, são compatíveis com alguns modelos de impressora.

4 Clique em **Salvar**.

Criação de pastas

1 Abra o navegador da internet e digite o endereço IP da impressora no campo de endereço.

Notas:

- Veja o endereço IP da impressora na tela inicial da impressora. O endereço IP é exibido como quatro conjuntos de números separados por pontos, por exemplo, 123.123.123.123.
- Se você estiver usando um servidor proxy, desative-o temporariamente para carregar a página da Web corretamente.

2 Clique em **Marcadores > Adicionar Pasta** e, em seguida, digite um nome para a pasta.

Nota: Para limitar o acesso à pasta, insira um PIN.

3 Clique em **Salvar**.

Nota: Você pode criar pastas ou marcadores dentro de uma pasta. Para criar um marcador, consulte "[Criação de marcadores](#)" na página 23.

Configurando a impressora para enviar fax

Fax compatível

Modelo da impressora	Fax analógico	etherFAX ¹	Servidor de fax	Fax sobre IP (FoIP) ²
CX331adwe	✓	✓	✓	✓
CX431adw	✓	✓	✓	✓
CX431dw	x	✓	✓	✓
MC3224adwe	✓	✓	✓	✓

¹ Precisa de uma assinatura. Para mais informações, visite <https://www.etherfax.net/lexmark> ou entre em contato com o local onde você adquiriu a impressora.

² Precisa de um pacote de licenças instalado. Para obter mais informações, entre em contato com o local em que você adquiriu a impressora.

Modelo da impressora	Fax analógico	etherFAX ¹	Servidor de fax	Fax sobre IP (FoIP) ²
MC3224dwe	X	✓	✓	✓
MC3224i	X	✓	✓	✓
MC3326adwe	✓	✓	✓	✓
MC3326i	X	✓	✓	✓
MC3426adw	✓	✓	✓	✓
MC3426i	X	✓	✓	✓
XC2326	✓	✓	✓	✓

¹ Precisa de uma assinatura. Para mais informações, visite <https://www.etherfax.net/lexmark> ou entre em contato com o local onde você adquiriu a impressora.

² Precisa de um pacote de licenças instalado. Para obter mais informações, entre em contato com o local em que você adquiriu a impressora.

Como configurar a função de fax usando o fax analógico

Notas:

- Este recurso está disponível somente em alguns modelos de impressoras.
- Alguns métodos de conexão são aplicáveis apenas em alguns países ou regiões.
- Se a função de fax estiver ativada e não estiver completamente configurada, a luz indicadora poderá piscar em vermelho.
- Se você não tiver um ambiente de TCP/IP, use o painel de controle para configurar o fax.

Aviso — Danos potenciais: Para evitar perda de dados ou mal funcionamento da impressora, não toque nos cabos ou na área indicada da impressora enquanto estiver enviando ou recebendo um fax.



Como usar o assistente de configuração de fax na impressora

Notas:

- O assistente de configuração só estará disponível se nenhum recurso de fax, como analógico, etherFAX ou Fax sobre IP (FoIP) estiver configurado.
- Antes de usar o assistente, verifique se o firmware da impressora está atualizado. Para mais informações, consulte "[Atualizando o firmware](#)" na página 46.

- 1 Na tela de boas-vindas, toque em **Fax**.
- 2 Toque em **Configurar agora**.
- 3 Digite o nome do fax e, em seguida, toque em **Avançar**.
- 4 Digite o número do fax e toque em **Concluído**.

Como usar o menu Configurações na impressora

- 1 Na tela inicial, toque em **Configurações > Fax > Configuração de fax > Configurações gerais de fax**.
- 2 Defina as configurações.

Como usar o Embedded Web Server

- 1 Abra o navegador da Web e digite o endereço IP da impressora no campo de endereço.

Notas:

- Veja o endereço IP da impressora na tela inicial. O endereço IP é exibido em quatro conjuntos de números separados por pontos, por exemplo: 123.123.123.123.
- Se você estiver usando um servidor proxy, desative-o temporariamente para que a página da Web seja carregada corretamente.

- 2 Clique em **Configurações > Fax > Configuração de fax > Configurações gerais de fax**.
- 3 Defina as configurações.
- 4 Aplique as alterações.

Como configurar a função de fax usando o etherFAX

Notas:

- É necessário que o firmware da impressora esteja atualizado. Para mais informações, consulte "[Atualizando o firmware](#)" na página 46.
- É necessário que haja um pacote de licenças apropriado instalado na impressora. Para mais informações, entre em contato com o etherFAX.
- Certifique-se de que a impressora esteja registrada no portal etherFAX. Para mais informações, visite <https://www.etherfax.net/lexmark>.
- O registro exige o número de série da impressora. Para localizar o número de série, consulte "[Localização do número de série da impressora](#)" na página 10.

- 1 Abra o navegador da Web e digite o endereço IP da impressora no campo de endereço.

Notas:

- Veja o endereço IP da impressora na tela inicial. O endereço IP é exibido em quatro conjuntos de números separados por pontos, por exemplo: 123.123.123.123.
- Se você estiver usando um servidor proxy, desative-o temporariamente para que a página da Web seja carregada corretamente.

2 Clique em **Configurações > Fax > Configuração de fax > Configurações gerais de fax.**

Nota: A opção Configuração de fax é exibida somente se a opção Modo fax estiver definida como Fax.

3 No campo Nome do fax, digite um nome exclusivo.**4** No campo Número do fax, digite o número do fax fornecido pelo etherFAX.**5** No menu Transporte de fax, selecione **etherFAX**.**6** Aplique as alterações.

Como configurar a função de fax usando o servidor de fax

Notas:

- Esse recurso permite o envio de mensagens de fax a um provedor de serviços de fax compatível com o recebimento de e-mail.
- Esse recurso é compatível apenas com mensagens de fax enviadas. Para aceitar o recebimento de fax, certifique-se de que tenha um recurso de fax, como fax analógico, etherFAX ou Fax sobre IP (FoIP), configurado na impressora.

1 Abra o navegador da Web e digite o endereço IP da impressora no campo de endereço.**Notas:**

- Veja o endereço IP da impressora na tela inicial. O endereço IP é exibido em quatro conjuntos de números separados por pontos, por exemplo: 123.123.123.123.
- Se você estiver usando um servidor proxy, desative-o temporariamente para que a página da Web seja carregada corretamente.

2 Clique em **Configurações > Fax**.**3** No menu Modo Fax, selecione **Servidor de fax** e clique em **Salvar**.**4** Clique em **Configuração de servidor de fax**.**5** No campo Formato de destino, digite **[#]@myfax.com**, onde **[#]** é o número do fax e **myfax.com** é o domínio do provedor de fax.**Notas:**

- Se necessário, configure os campos Endereço de resposta, Assunto ou Mensagem.
- Para permitir que a impressora receba mensagens de fax, ative as configurações de recebimento de fax no dispositivo. Certifique-se de que tenha um recurso de fax configurado no dispositivo.

6 Clique em **Salvar**.

7 Clique em **Configurações de e-mail do servidor de fax** e execute um dos seguintes procedimentos:

- Ative **Utilizar servidor SMTP de e-mail**.

Nota: Se as configurações de SMTP de e-mail não foram definidas, consulte "[Como configurar o SMTP de e-mail](#)" na página 32.

- Defina as configurações de SMTP. Para obter mais informações, entre em contato com o provedor de serviços de e-mail.

8 Aplique as alterações.

Configurando fax usando uma linha de telefone padrão

Nota: Estas instruções são aplicáveis somente a impressoras compatíveis com o fax analógico. Para mais informações, consulte "[Fax compatível](#)" na página 24.

⚠ ATENÇÃO—RISCO DE CHOQUE: Para evitar o risco de choque elétrico, não instale este produto nem faça conexões elétricas ou a cabo, como recursos do fax, cabos de energia ou telefone, durante tempestades com relâmpago.

⚠ ATENÇÃO—RISCO DE CHOQUE: Para evitar o risco de choque elétrico, não use o recurso de fax durante tempestades com relâmpago.

⚠ ATENÇÃO—RISCO DE FERIMENTO: Para reduzir o risco de incêndio, use apenas um cabo de 26 AWG ou um fio de telecomunicações (RJ-11) maior ao conectar o produto à rede de telefone pública conectada. Para os usuários na Austrália, o cabo deve ser aprovado pelo Australian Communications and Media Authority.

Configuração 1: A impressora está conectada a uma linha de fax dedicada

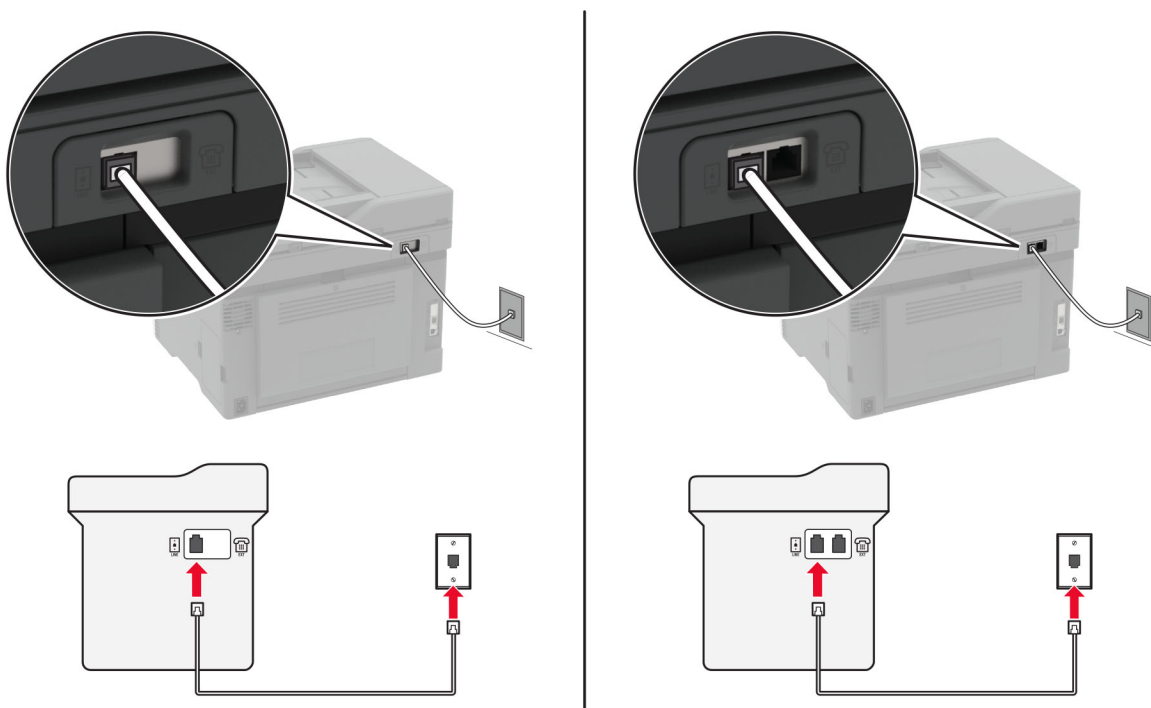

- 1 Conecte uma extremidade do cabo de telefone à porta line da impressora.
- 2 Conecte a outra extremidade do cabo a uma tomada de telefone analógica ativa.

Notas:

- Você pode definir a impressora para receber fax automaticamente (defina Atendimento automático como **Ativado**) ou manualmente (defina o Atendimento automático como **Desativado**).
- Para receber faxes automaticamente, configure a impressora para atender após um número específico de toques.

Configuração 2: A impressora compartilha a linha com uma secretária eletrônica

Nota: Se você assina um serviço de toque diferente, configure o padrão de toque correto para a impressora. Caso contrário, a impressora não receberá fax, mesmo que você a defina para receber automaticamente.

Conectada a tomadas diferentes

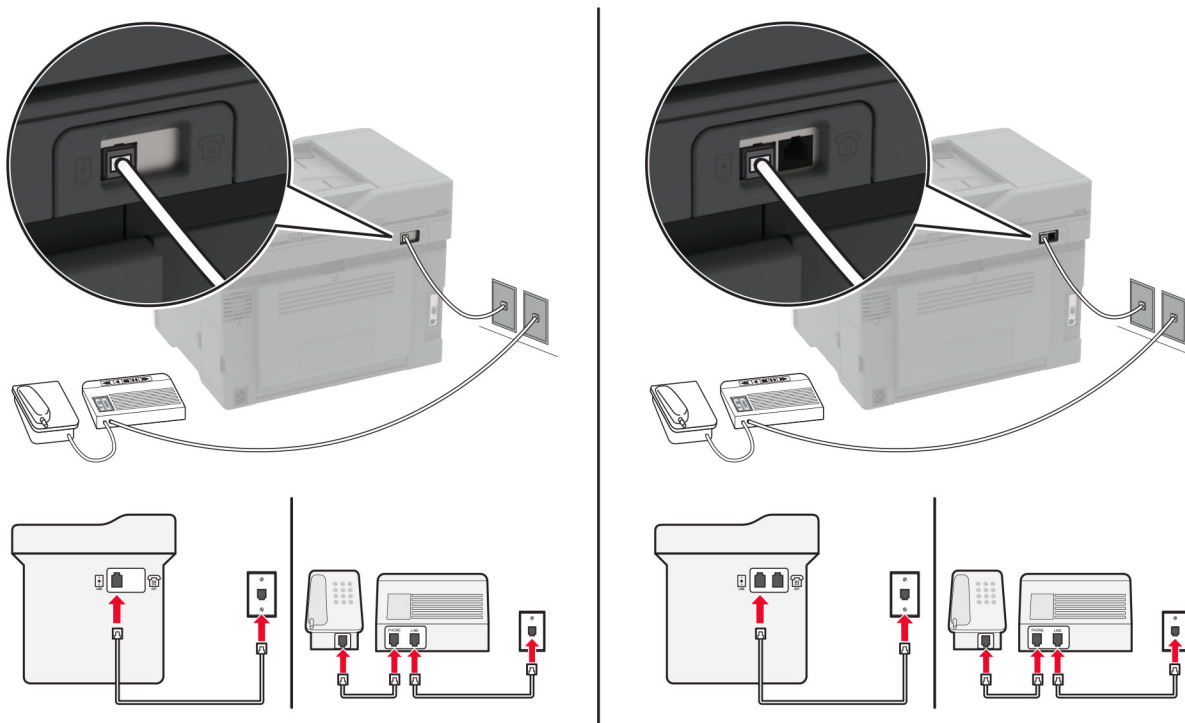

- 1 Conecte uma extremidade do cabo de telefone à porta line da impressora.
- 2 Conecte a outra extremidade do cabo a uma tomada de telefone analógica ativa.

Notas:

- Se houver apenas um número de telefone em sua linha, configure a impressora para receber faxes automaticamente.
- Configure a impressora para atender chamadas dois toques depois da secretária eletrônica. Por exemplo, se a secretária eletrônica atender as chamadas após quatro toques, ajuste a definição Toques para atender da impressora para **seis**.

Como configurar fax em países ou regiões com diferentes tomadas e plugues telefônicos

Nota: Estas instruções são aplicáveis somente a impressoras compatíveis com o fax analógico. Para mais informações, consulte "[Fax compatível](#)" na página 24.

⚠ ATENÇÃO—RISCO DE CHOQUE: Para evitar o risco de choque elétrico, não instale este produto nem faça conexões elétricas ou a cabo, como recursos do fax, cabos de energia ou telefone, durante tempestades com relâmpago.

⚠ ATENÇÃO—RISCO DE CHOQUE: Para evitar o risco de choque elétrico, não use o recurso de fax durante tempestades com relâmpago.

⚠ ATENÇÃO—RISCO DE FERIMENTO: Para reduzir o risco de incêndio, use apenas um cabo de 26 AWG ou um fio de telecomunicações (RJ-11) maior ao conectar o produto à rede de telefone pública conectada. Para os usuários na Austrália, o cabo deve ser aprovado pelo Australian Communications and Media Authority.

A tomada padrão adotada pela maioria dos países ou regiões é a RJ-11. Se a tomada telefônica ou equipamento em seu local não for compatível com este tipo de conexão, então use um adaptador de telefone. Um adaptador para seu país ou região pode não vir com a impressora e você precisará comprá-lo separadamente.

Pode existir um plugue adaptador conectado à porta telefônica da impressora. Não remova o plugue adaptador da porta telefônica da impressora se você for conectar em um sistema telefônico em cascata ou serial.

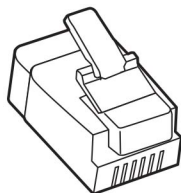

Nome da peça	Número de peça
Plugue adaptador Lexmark	40X8519

Como conectar a impressora a uma tomada diferente da RJ-11

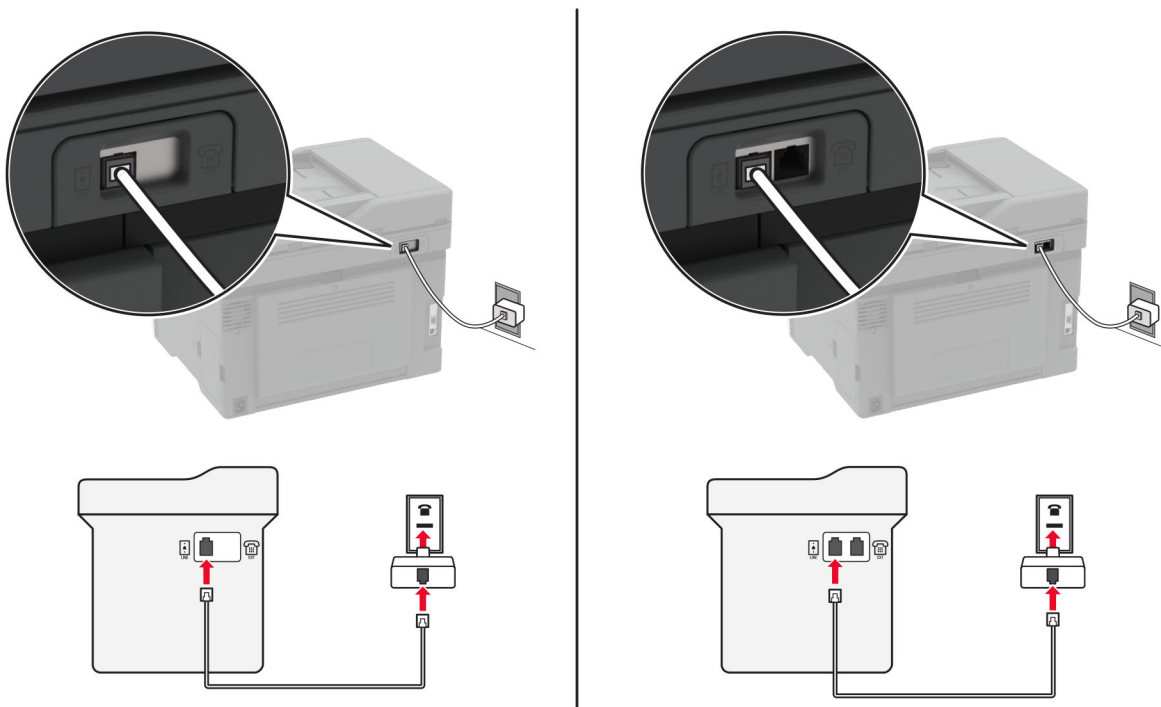

- 1 Conecte uma extremidade do cabo de telefone à porta line da impressora.
- 2 Conecte a outra extremidade do cabo ao adaptador RJ-11 e depois conecte o adaptador na tomada.
- 3 Se quiser conectar outro dispositivo com um conector diferente do RJ-11 à mesma tomada, conecte-o diretamente ao adaptador de telefone.

Conectando-se a um serviço de toques distintos

Um toque distinto permite que você tenha diversos números de telefone em uma única linha. Cada número de telefone é atribuído a um padrão de toque diferente.

Nota: Estas instruções são aplicáveis somente a impressoras compatíveis com o fax analógico. Para mais informações, consulte "[Fax compatível](#)" na página 24.

- 1 Na tela inicial, toque em **Configurações > Fax > Configuração de fax > Configurações de recebimento de fax > Controles de administrador > Atendimento ativado**.
- 2 Selecione um padrão de toque.

Configuração da data e hora do fax

Nota: Certifique-se de que o fax esteja configurado. Para mais informações, consulte "[Configurando a impressora para enviar fax](#)" na página 24.

- 1 Na tela inicial, toque em **Configurações > Dispositivo > Preferências > Data e hora > Configurar**.
- 2 Defina as configurações.

Configurando o horário de verão

Nota: Certifique-se de que o fax esteja configurado. Para mais informações, consulte "[Configurando a impressora para enviar fax](#)" na página 24.

- 1 Na tela inicial, toque em **Configurações > Dispositivo > Preferências > Data e hora > Configurar**.
- 2 No menu Fuso horário, selecione **Personalizar (UTC+usuário)**.
- 3 Defina as configurações.

Definição das configurações do alto-falante do fax

Nota: Certifique-se de que o fax esteja configurado. Para mais informações, consulte "[Configurando a impressora para enviar fax](#)" na página 24.

- 1 Na tela inicial, toque em **Configurações > Fax > Configuração de fax > Configurações do alto-falante**.
- 2 Faça o seguinte:
 - Ajuste o Modo do alto-falante em **Sempre ligado**.
 - Ajuste o Volume do alto-falante em **Alto**.
 - Ative Volume do toque.

Como configurar o SMTP de e-mail

Defina as configurações do Simple Mail Transfer Protocol (SMTP) para enviar um documento digitalizado por e-mail. As configurações variam de acordo com cada provedor de serviços de e-mail. Para obter mais informações, consulte [provedores de serviços de e-mail](#).

Antes de começar, certifique-se de que a impressora esteja conectada à rede, e de que a rede esteja conectada à Internet.

Uso do Embedded Web Server

- 1 Abra o navegador da Web e digite o endereço IP da impressora no campo de endereço.

Notas:

- Veja o endereço IP da impressora na tela inicial da impressora. O endereço IP é exibido como quatro conjuntos de números separados por pontos, por exemplo, 123.123.123.123.
- Se você estiver usando um servidor proxy, desative-o temporariamente para que a página da Web seja carregada corretamente.

- 2 Clique em **Configurações > E-mail**.
- 3 Na seção Configuração de e-mail, confirme as configurações.

Notas:

- Para obter mais informações sobre a senha, consulte a lista de [provedores de serviços de e-mail](#).
- Para provedores de serviços de e-mail não mencionados na lista, entre em contato com seu provedor e solicite as configurações.

- 4 Clique em **Salvar**.

Como usar o assistente de configuração de e-mail na impressora

Nota: Antes de usar o assistente, verifique se o firmware da impressora está atualizado. Para obter mais informações, consulte "[Atualizando o firmware](#)" na página 46.

- 1 Na tela inicial, toque em **E-mail**.
- 2 Toque em **Configurar agora** e digite seu endereço de e-mail.
- 3 Insira a senha.

Notas:

- Dependendo do provedor de serviços de e-mail, digite a senha da conta, a senha do aplicativo ou a senha de autenticação. Para obter mais informações sobre a senha, consulte a lista de [provedores de serviços de e-mail](#) e procure Senha do dispositivo.
- Se o seu provedor não estiver listado, entre em contato com ele e solicite as configurações de Gateway SMTP primário, Porta do gateway SMTP primário, Usar SSL/TLS e Autenticação do servidor SMTP. Continue configurando depois de obter as configurações.

- 4 Toque em **OK**.

Como usar o menu Configurações na impressora

- 1 Na tela inicial, toque em **Configurações > E-mail > Configuração de e-mail**.
- 2 Defina as configurações.

Notas:

- Para obter mais informações sobre a senha, consulte a lista de [provedores de serviços de e-mail](#).
- Para provedores de serviços de e-mail não mencionados na lista, entre em contato com seu provedor e solicite as configurações.

Provedores de serviços de e-mail

- [AOL Mail](#)
- [Comcast Mail](#)
- [Gmail](#)
- [iCloud Mail](#)
- [Mail.com](#)
- [NetEase Mail \(mail.126.com\)](#)
- [NetEase Mail \(mail.163.com\)](#)
- [NetEase Mail \(mail.yeah.net\)](#)
- [Outlook Live ou Microsoft 365](#)
- [QQ Mail](#)
- [Sina Mail](#)
- [Sohu Mail](#)
- [Yahoo! Correio](#)
- [Zoho Mail](#)

Notas:

- Se você encontrar erros usando as configurações fornecidas, entre em contato com o provedor de serviços de e-mail.
- Para provedores de serviços de e-mail não mencionados na lista, entre em contato com seu provedor.

AOL Mail

Configuração	Valor
Gateway SMTP primário	smtp.aol.com
Porta do gateway SMTP primário	587
Usar SSL/TLS	Obrigatório
Certificado de confiança obrigatório	Desativado
Endereço de resposta	Seu endereço de e-mail
Autenticação do servidor SMTP	Login/Comum
E-mail iniciado por dispositivo	Utilizar credenciais de dispositivo SMTP
ID do usuário do dispositivo	Seu endereço de e-mail
Senha do dispositivo	Senha do aplicativo Nota: Para criar uma senha do aplicativo, acesse a página de Segurança da conta da AOL , faça login em sua conta e clique em Gerar senha do aplicativo .

Comcast Mail

Configuração	Valor
Gateway SMTP primário	smtp.comcast.net
Porta do gateway SMTP primário	587
Usar SSL/TLS	Obrigatório
Certificado de confiança obrigatório	Desativado
Endereço de resposta	Seu endereço de e-mail
Autenticação do servidor SMTP	Login/Comum
E-mail iniciado por dispositivo	Utilizar credenciais de dispositivo SMTP
ID do usuário do dispositivo	Seu endereço de e-mail
Senha do dispositivo	Senha da conta

Gmail™

Nota: Certifique-se de que a verificação de duas etapas esteja ativada na sua conta do Google. Para ativar a verificação de duas-etapas, acesse a página de [Segurança da Conta do Google](#), faça login em sua conta e, na seção "Entrar no Google", clique em **Verificação em duas etapas**.

Configuração	Valor
Gateway SMTP primário	smtp.gmail.com
Porta do gateway SMTP primário	587

Configuração	Valor
Usar SSL/TLS	Obrigatório
Certificado de confiança obrigatório	Desativado
Endereço de resposta	Seu endereço de e-mail
Autenticação do servidor SMTP	Login/Comum
E-mail iniciado por dispositivo	Utilizar credenciais de dispositivo SMTP
ID do usuário do dispositivo	Seu endereço de e-mail
Senha do dispositivo	<p>Senha do aplicativo</p> <p>Notas:</p> <ul style="list-style-type: none"> • Para criar uma senha do aplicativo, acesse a página de Segurança da conta do Google, faça login em sua conta e, na seção "Entrar no Google", clique em Senhas do aplicativo. • A opção "Senhas do aplicativo" é exibida apenas se a verificação em duas etapas estiver ativada.

iCloud Mail

Nota: Certifique-se de que a verificação de duas etapas esteja ativada em sua conta.

Configuração	Valor
Gateway SMTP primário	smtp.mail.me.com
Porta do gateway SMTP primário	587
Usar SSL/TLS	Obrigatório
Certificado de confiança obrigatório	Desativado
Endereço de resposta	Seu endereço de e-mail
Autenticação do servidor SMTP	Login/Comum
E-mail iniciado por dispositivo	Utilizar credenciais de dispositivo SMTP
ID do usuário do dispositivo	Seu endereço de e-mail
Senha do dispositivo	<p>Senha do aplicativo</p> <p>Nota: Para criar uma senha do aplicativo, acesse a página de Gerenciamento de conta do iCloud, faça login em sua conta e, na seção Segurança, clique em Gerar senha.</p>

Mail.com

Configuração	Valor
Gateway SMTP primário	smtp.mail.com
Porta do gateway SMTP primário	587
Usar SSL/TLS	Obrigatório
Certificado de confiança obrigatório	Desativado
Endereço de resposta	Seu endereço de e-mail
Autenticação do servidor SMTP	Login/Comum

Configuração	Valor
E-mail iniciado por dispositivo	Utilizar credenciais de dispositivo SMTP
ID do usuário do dispositivo	Seu endereço de e-mail
Senha do dispositivo	Senha da conta

NetEase Mail (mail.126.com)

Nota: Certifique-se de que o serviço SMTP esteja ativado na sua conta. Para ativar o serviço, na página inicial do NetEase Mail, clique em **Configurações > POP3/SMTP/IMAP** e ative a opção **Serviço IMAP/SMTP** ou **Serviço POP3/SMTP**.

Configuração	Valor
Gateway SMTP primário	smtp.126.com
Porta do gateway SMTP primário	465
Usar SSL/TLS	Obrigatório
Certificado de confiança obrigatório	Desativado
Endereço de resposta	Seu endereço de e-mail
Autenticação do servidor SMTP	Login/Comum
E-mail iniciado por dispositivo	Utilizar credenciais de dispositivo SMTP
ID do usuário do dispositivo	Seu endereço de e-mail
Senha do dispositivo	Senha de autorização Nota: A senha de autorização é fornecida quando o Serviço IMAP/SMTP ou o Serviço POP3/SMTP está ativado.

NetEase Mail (mail.163.com)

Nota: Certifique-se de que o serviço SMTP esteja ativado na sua conta. Para ativar o serviço, na página inicial do NetEase Mail, clique em **Configurações > POP3/SMTP/IMAP** e ative a opção **Serviço IMAP/SMTP** ou **Serviço POP3/SMTP**.

Configuração	Valor
Gateway SMTP primário	smtp.163.com
Porta do gateway SMTP primário	465
Usar SSL/TLS	Obrigatório
Certificado de confiança obrigatório	Desativado
Endereço de resposta	Seu endereço de e-mail
Autenticação do servidor SMTP	Login/Comum
E-mail iniciado por dispositivo	Utilizar credenciais de dispositivo SMTP
ID do usuário do dispositivo	Seu endereço de e-mail
Senha do dispositivo	Senha de autorização Nota: A senha de autorização é fornecida quando o Serviço IMAP/SMTP ou o Serviço POP3/SMTP está ativado.

NetEase Mail (mail.yeah.net)

Nota: Certifique-se de que o serviço SMTP esteja ativado na sua conta. Para ativar o serviço, na página inicial do NetEase Mail, clique em **Configurações > POP3/SMTP/IMAP** e ative a opção **Serviço IMAP/SMTP** ou **Serviço POP3/SMTP**.

Configuração	Valor
Gateway SMTP primário	smtp.yeah.net
Porta do gateway SMTP primário	465
Usar SSL/TLS	Obrigatório
Certificado de confiança obrigatório	Desativado
Endereço de resposta	Seu endereço de e-mail
Autenticação do servidor SMTP	Login/Comum
E-mail iniciado por dispositivo	Utilizar credenciais de dispositivo SMTP
ID do usuário do dispositivo	Seu endereço de e-mail
Senha do dispositivo	Senha de autorização Nota: A senha de autorização é fornecida quando o Serviço IMAP/SMTP ou o Serviço POP3/SMTP está ativado.

Outlook Live ou Microsoft 365

Essas configurações se aplicam aos domínios de e-mail outlook.com e hotmail.com, bem como às contas do Microsoft 365.

Configuração	Valor
Gateway SMTP primário	smtp.office365.com
Porta do gateway SMTP primário	587
Usar SSL/TLS	Obrigatório
Certificado de confiança obrigatório	Desativado
Endereço de resposta	Seu endereço de e-mail
Autenticação do servidor SMTP	Login/Comum
E-mail iniciado por dispositivo	Utilizar credenciais de dispositivo SMTP
ID do usuário do dispositivo	Seu endereço de e-mail
Senha do dispositivo	Senha da conta ou do aplicativo Notas: <ul style="list-style-type: none"> • Para contas em que a verificação de duas etapas está desativada, use a senha da conta. • Para contas outlook.com ou hotmail.com em que a verificação de duas etapas está ativada, use a senha do aplicativo. Para criar uma senha do aplicativo, acesse a página de Gerenciamento de conta do Outlook Live e faça login em sua conta.

Nota: Para obter opções de configuração adicionais para empresas que usam o Microsoft 365, acesse [a página de ajuda do Microsoft 365](#).

QQ Mail

Nota: Certifique-se de que o serviço SMTP esteja ativado na sua conta. Para ativar o serviço, na página inicial do QQ Mail, clique em **Configurações > Conta**. Na seção Serviço POP3/IMAP/SMTP/Exchange/CardDAV/CalDAV, ative **Serviço POP3/SMTP** ou **Serviço IMAP/SMTP**.

Configuração	Valor
Gateway SMTP primário	smtp.qq.com
Porta do gateway SMTP primário	587
Usar SSL/TLS	Obrigatório
Certificado de confiança obrigatório	Desativado
Endereço de resposta	Seu endereço de e-mail
Autenticação do servidor SMTP	Login/Comum
E-mail iniciado por dispositivo	Utilizar credenciais de dispositivo SMTP
ID do usuário do dispositivo	Seu endereço de e-mail
Senha do dispositivo	Código de autorização Nota: Para gerar um código de autorização, na página inicial do QQ Mail, clique em Configurações > Conta e, na seção Serviço POP3/IMAP/SMTP/Exchange/CardDAV/CalDAV, clique em Gerar código de autorização .

Sina Mail

Nota: Certifique-se de que o serviço POP3/SMTP esteja ativado na sua conta. Para ativar o serviço, na página inicial do Sina Mail, clique em **Configurações > Mais configurações > POP/IMAP/SMTP do usuário final** e ative o **Serviço POP3/SMTP**.

Configuração	Valor
Gateway SMTP primário	smtp.sina.com
Porta do gateway SMTP primário	587
Usar SSL/TLS	Obrigatório
Certificado de confiança obrigatório	Desativado
Endereço de resposta	Seu endereço de e-mail
Autenticação do servidor SMTP	Login/Comum
E-mail iniciado por dispositivo	Utilizar credenciais de dispositivo SMTP
ID do usuário do dispositivo	Seu endereço de e-mail
Senha do dispositivo	Código de autorização Nota: Para criar um código de autorização, na página inicial do e-mail, clique em Configurações > Mais configurações > POP/IMAP/SMTP do usuário final e ative o Status do código de autorização .

Sohu Mail

Nota: Certifique-se de que o serviço SMTP esteja ativado na sua conta. Para ativar o serviço, na página inicial do Sohu Mail, clique em **Opções > Configurações > POP3/SMTP/IMAP** e ative a opção **Serviço IMAP/SMTP** ou **Serviço POP3/SMTP**.

Configuração	Valor
Gateway SMTP primário	smtp.sohu.com
Porta do gateway SMTP primário	465
Usar SSL/TLS	Obrigatório
Certificado de confiança obrigatório	Desativado
Endereço de resposta	Seu endereço de e-mail
Autenticação do servidor SMTP	Login/Comum
E-mail iniciado por dispositivo	Utilizar credenciais de dispositivo SMTP
ID do usuário do dispositivo	Seu endereço de e-mail
Senha do dispositivo	Senha independente Nota: A senha independente é fornecida quando o Serviço IMAP/SMTP ou o Serviço POP3/SMTP está ativado.

Yahoo! Correio

Configuração	Valor
Gateway SMTP primário	smtp.mail.yahoo.com
Porta do gateway SMTP primário	587
Usar SSL/TLS	Obrigatório
Certificado de confiança obrigatório	Desativado
Endereço de resposta	Seu endereço de e-mail
Autenticação do servidor SMTP	Login/Comum
E-mail iniciado por dispositivo	Utilizar credenciais de dispositivo SMTP
ID do usuário do dispositivo	Seu endereço de e-mail
Senha do dispositivo	Senha do aplicativo Nota: Para criar uma senha do aplicativo, acesse a página de Segurança da conta do Yahoo , faça login em sua conta e clique em Gerar senha do aplicativo .

Zoho Mail

Configuração	Valor
Gateway SMTP primário	smtp.zoho.com
Porta do gateway SMTP primário	587
Usar SSL/TLS	Obrigatório
Certificado de confiança obrigatório	Desativado

Configuração	Valor
Endereço de resposta	Seu endereço de e-mail
Autenticação do servidor SMTP	Login/Comum
E-mail iniciado por dispositivo	Utilizar credenciais de dispositivo SMTP
ID do usuário do dispositivo	Seu endereço de e-mail
Senha do dispositivo	<p>Senha da conta ou do aplicativo</p> <p>Notas:</p> <ul style="list-style-type: none"> • Para contas em que a verificação de duas etapas está desativada, use a senha da conta. • Para contas em que a verificação de duas etapas está ativada, use a senha do aplicativo. Para criar uma senha do aplicativo, acesse a página de Segurança da conta do Zoho Mail, faça login em sua conta e, na seção Senhas específicas de aplicativos, clique em Gerar nova senha.

Carregamento de papel e mídia especial

Configuração do tamanho e do tipo do papel

1 Na tela inicial, navegue até:

Configurações > Papel > Configuração de bandeja > Tamanho/tipo do papel > Seleccione uma fonte de papel

2 Definir o tamanho e o tipo de papel padrão.

Definição das configurações do papel Universal

1 Na tela inicial, toque em **Configurações > Papel > Configurações de mídia > Configurações universais**.

2 Configure as definições.

Como carregar as bandejas

 **ATENÇÃO—RISCO DE TOMBAMENTO:** Para reduzir o risco de instabilidade do equipamento, carregue cada bandeja separadamente. Mantenha todas as outras bandejas fechadas até serem necessárias.

1 Remova a bandeja.

Nota: Evite atolamentos de papel, não remova as bandejas durante as impressões.



2 Flexione, ventile e alinhe as bordas do papel antes de carregá-lo.

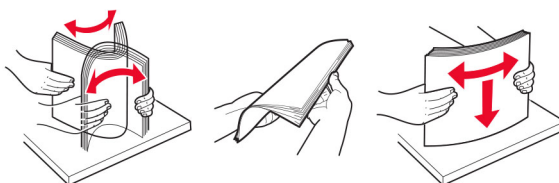

3 Carregue a pilha de papel com o lado para impressão voltado para cima.



Notas:

- Carregue papéis timbrados com a face voltada para cima e o cabeçalho voltado para a parte traseira da bandeja para impressão em um lado.
- Carregue papéis timbrados com a face voltada para baixo e o cabeçalho voltado para a frente da bandeja para impressão em frente e verso.
- Não deslize o papel na bandeja.
- Para evitar atolamento de papel, certifique-se de que a altura da pilha de papel esteja abaixo dos indicadores de carregamento máximo de papel.

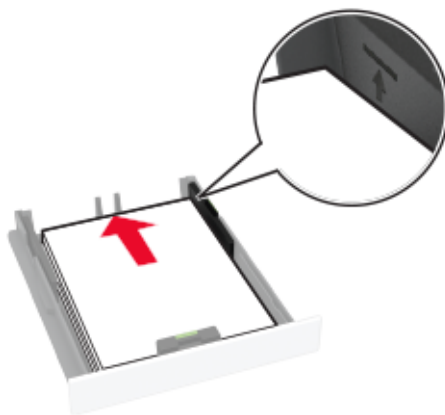

4 Ajuste as guias para que correspondam ao tamanho do papel que está sendo carregado.

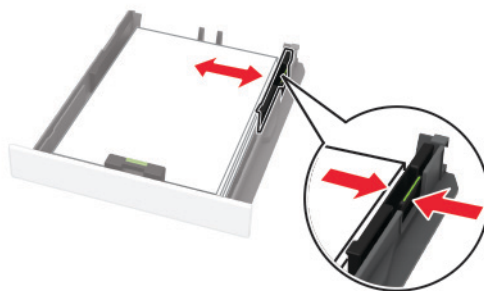
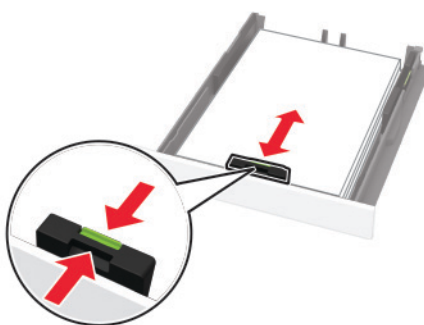

5 Insira a bandeja.

Se necessário, defina o tamanho e o tipo do papel no painel de controle para que corresponda ao papel carregado.

Como carregar o alimentador manual

1 Ajuste a guia para que corresponda ao tamanho do papel que está sendo carregado.

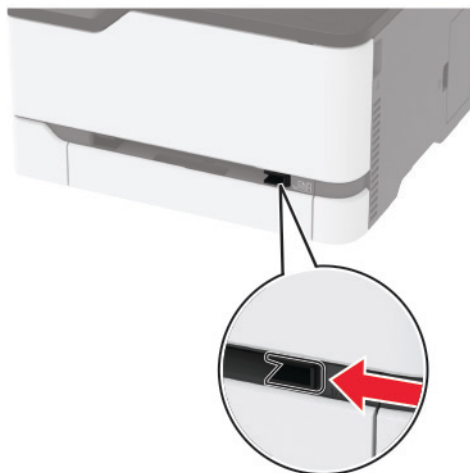

2 Carregue uma folha papel com o lado para impressão voltado para cima.

- Carregue papel timbrado com o lado para impressão voltado para cima e a borda superior inserida primeiro na impressora para impressão em um lado.

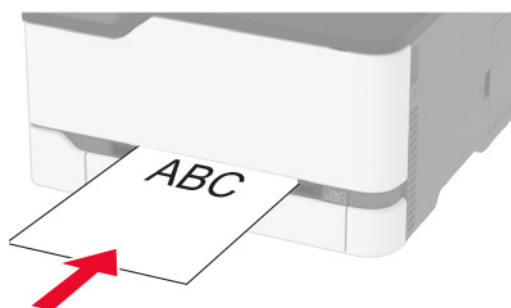

- Carregue papel timbrado com o lado para impressão voltado para baixo e a borda superior inserida por último na impressora para impressão em frente e verso.

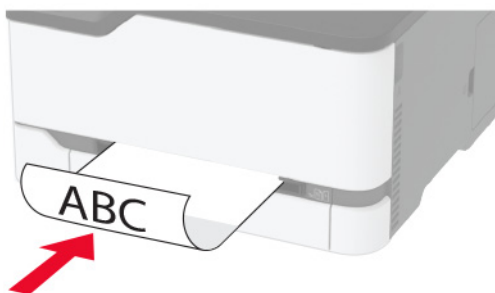

- Carregue envelopes com a aba voltada para baixo no lado direito da guia de papel.

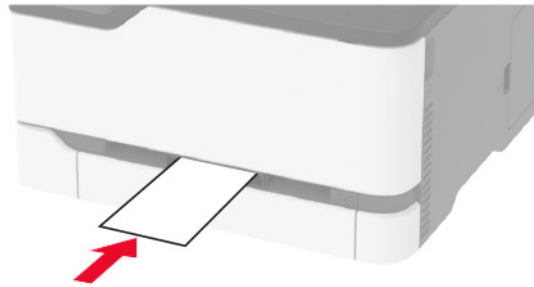

3 Carregue o papel até que sua borda seja puxada.

Notas:

- Para evitar atolamentos de papel, não force o papel no alimentador manual.
- Antes de colocar outra folha, aguarde até que uma mensagem seja exibida no monitor.

Vinculação de bandejas

- 1** Na tela inicial, toque em **Configurações > Papel > Configurações de bandeja** > selecione a origem do papel.
- 2** Defina o mesmo tamanho e tipo de papel das bandejas que você está vinculando.
- 3** Na tela inicial, toque em **Configurações > Dispositivo > Manutenção > Menu Config > Configuração de bandeja > Vincular bandeja**.
- 4** Toque em **Automático**.

Para desvincular as bandejas, certifique-se de que não haja bandejas com o mesmo tamanho e tipo de papel.

Aviso — Danos potenciais: A temperatura do fusor varia de acordo com o tipo de papel especificado. Para evitar problemas de impressão, equipare as definições de tipo de papel na impressora às do papel carregado na bandeja.

Como instalar e atualizar software, drivers e firmware

Como instalar o software da impressora

Notas:

- O driver de impressão está incluído no pacote instalador do software.
 - Para computadores Macintosh com o MacOS versão 10.7 ou posterior, não é necessário instalar o driver para imprimir em uma impressora certificada pelo AirPrint. Se você quiser recursos de impressão personalizados, faça download do driver de impressão.
- 1** Obtenha uma cópia do pacote instalador do software.
 - No CD do software fornecido com a impressora
 - Acesse www.lexmark.com/downloads.
 - 2** Execute a instalação e siga as instruções exibidas na tela do computador.

Como instalar o driver de fax

- 1 Acesse www.lexmark.com/downloads, procure o modelo da sua impressora e faça o download do pacote de instalação apropriado.
- 2 No computador, clique em **Propriedades da impressora** e navegue até a guia **Configuração**.
- 3 Selecione **Fax** e clique em **Aplicar**.

Como adicionar impressoras a um computador

Antes de começar, execute um dos seguintes procedimentos:

- Conecte a impressora e o computador à mesma rede. Para obter mais informações sobre como conectar a impressora à rede, consulte "[Como conectar a impressora a uma rede sem fio](#)" na página 49.
- Conecte o computador à impressora. Para mais informações, consulte "[Como conectar um computador à impressora](#)" na página 52.
- Conecte a impressora ao computador utilizando um cabo USB. Para mais informações, consulte "[Conectando os cabos](#)" na página 21.

Nota: O cabo USB é vendido separadamente.

Para usuários do Windows

- 1 Instale o driver de impressão no computador.

Nota: Para mais informações, consulte "[Como instalar o software da impressora](#)" na página 44.

- 2 Abra **Impressoras e scanners** e clique em **Adicionar uma impressora ou scanner**.

- 3 Dependendo da conexão da sua impressora, execute um dos seguintes procedimentos:

- Selecione a impressora na lista e clique em **Adicionar dispositivo**.
- Clique em **Mostrar impressoras Wi-Fi Direct**, selecione uma impressora e clique em **Adicionar dispositivo**.
- Clique em **A impressora que desejo não está na lista** e, na janela Adicionar impressora, execute este procedimento:
 - a Selecione **Adicionar uma impressora usando um endereço TCP/IP ou nome de host** e clique em **Avançar**.
 - b No campo "Nome do host ou Endereço IP", digite o Endereço IP da impressora e clique em **Avançar**.

Notas:

- Veja o endereço IP da impressora na tela inicial da impressora. O endereço IP é exibido em quatro conjuntos de números separados por pontos, por exemplo: 123.123.123.123.
 - Se você estiver usando um servidor proxy, desative-o temporariamente para que a página da Web seja carregada corretamente.
- c Selecione um driver de impressão e clique em **Avançar**.
 - d Selecione **Usar o driver de impressão já instalado (recomendado)** e clique em **Avançar**.
 - e Digite um nome para a impressora e clique em **Avançar**.
 - f Selecione uma opção de compartilhamento de impressora e clique em **Avançar**.
 - g Clique em **Concluir**.

Para usuários do Macintosh

- 1 Em um computador, abra **Impressoras e Scanners**.
- 2 Clique **+** e selecione uma impressora.
- 3 No menu Usar, selecione um driver de impressão.

Notas:

- Para usar o driver de impressão para Macintosh, selecione **AirPrint** ou **Secure AirPrint**.
- Se quiser recursos de impressão personalizados, selecione o driver de Lexmark Print. Para instalar o driver, consulte "[Como instalar o software da impressora](#)" na página 44.

- 4 Adicione a impressora.

Atualizando o firmware

Alguns aplicativos requerem um nível mínimo de firmware do dispositivo para operar corretamente.

Para obter mais informações sobre como atualizar o firmware do dispositivo, entre em contato com o seu representante Lexmark.

- 1 Abra o navegador da Web e digite o endereço IP da impressora no campo de endereço.

Notas:

- Veja o endereço IP da impressora na tela inicial da impressora. O endereço IP é exibido em quatro conjuntos de números separados por pontos, por exemplo: 123.123.123.123.
- Se você estiver usando um servidor proxy, desative-o temporariamente para que a página da Web seja carregada corretamente.

- 2 Clique em **Configurações >> Dispositivo > Atualizar firmware**.

- 3 Execute uma das seguintes opções:

- Clique em **Verificar se há atualizações > Eu concordo, iniciar atualização**.
- Carregue o arquivo flash.

Nota: Para obter o firmware mais recente, acesse www.lexmark.com/downloads e procure o modelo da impressora.

- a Navegue até o arquivo flash.

Nota: Verifique se você extraiu o arquivo ZIP do firmware.

- b Clique em **Carregar > Iniciar**.

Exportando ou importando um arquivo de configuração

Você pode exportar as definições de configuração da impressora para um arquivo de texto e importar esse arquivo a fim de aplicar as definições em outras impressoras.

- 1 Abra o navegador da Internet e digite o endereço IP da impressora no campo de endereço.

Notas:

- Veja o endereço IP da impressora na tela inicial da impressora. O endereço IP é exibido como quatro conjuntos de números separados por pontos, por exemplo, 123.123.123.123.

- Se você estiver usando um servidor proxy, desative-o temporariamente para carregar a página da web corretamente.
- 2** No Servidor da Web incorporado, clique em **Exportar configurações** ou **Importar configurações**.
 - 3** Siga as instruções exibidas na tela.
 - 4** Se a impressora for compatível com aplicativos, faça o seguinte:
 - a** Clique em **Aplicativos** > selecione o aplicativo > **Configurar**.
 - b** Clique em **Exportar** ou **Importar**.

Adicionar opções disponíveis ao driver de impressão

Para usuários do Windows

- 1** Abra a pasta de impressoras.
- 2** Selecione a impressora que você deseja atualizar e execute os seguintes procedimentos:
 - No Windows 7 ou posterior, selecione **Propriedades da impressora**.
 - Em versões anteriores, selecione **Propriedades**.
- 3** Navegue até a guia Configuração e selecione **Atualizar agora - Perguntar à impressora**.
- 4** Aplique as alterações.

Para usuários do Macintosh

- 1** Em Preferências do sistema no menu da Apple, navegue até a impressora e selecione **Opções e suprimentos**.
- 2** Navegue até a lista de opções de hardware e, em seguida, adicione qualquer uma das opções instaladas.
- 3** Aplique as alterações.

Opções disponíveis

MarkNet™ Placa de interface do servidor de impressão sem fio N8372 802.11a/b/g/n/ac

Nota: Compatível somente com o modelo de impressora Lexmark MC3426adwe.

Colocando em rede

Instalando o servidor de impressão sem fio

- 1 Desligue a impressora.
- 2 Instale o adaptador.



3 Conecte o cartão de NFC.



4 Ligue a impressora.

Como conectar a impressora a uma rede sem fio

Antes de começar, verifique se:

- A opção Adaptador ativo está definida como Automático. Na tela inicial, toque em **Configurações > Rede/Portas > Visão geral da rede > Adaptador ativo**.
- O cabo Ethernet não está conectado à impressora.

Como usar o assistente de configuração sem fio na impressora

Antes de usar o assistente, verifique se o firmware da impressora está atualizado. Para mais informações, consulte "[Atualizando o firmware](#)" na página 46.

- 1 Na tela inicial, toque em  > **Configurar agora**.
- 2 Selecione uma rede Wi-Fi e, em seguida, digite a senha da rede.
- 3 Toque em **Concluído**.

Como usar o menu Configurações na impressora

- 1 Na tela inicial, toque em **Configurações > Rede/Portas > Sem fio > Configurar painel da impressora > Escolher rede**.
- 2 Selecione uma rede Wi-Fi e, em seguida, digite a senha da rede.

Nota: Para modelos de impressoras prontos para a rede Wi-Fi, um aviso solicitando a configuração da rede Wi-Fi será exibido durante a configuração inicial.

Como usar o Lexmark Mobile Assistant

- 1 Dependendo do dispositivo móvel, baixe o aplicativo Lexmark Mobile Assistant no Google Play™ ou na App Store.
- 2 Na tela inicial, toque em **Configurações > Rede/Portas > Sem fio > Configurar utilizando o aplicativo móvel > ID da impressora**.
- 3 No dispositivo móvel, abra o aplicativo e aceite os Termos de Uso.
Nota: Se necessário, conceda permissões.
- 4 Toque em **Conectar à impressora > Ir para configurações de Wi-Fi**.
- 5 Conecte seu dispositivo móvel à rede sem fio da impressora.
- 6 Retorne para o aplicativo e, em seguida, toque em **Configurar conexão Wi-Fi**.
- 7 Selecione uma rede Wi-Fi e, em seguida, digite a senha da rede.
- 8 Toque em **Concluído**.

Conectando a impressora em uma rede sem fio usando o Wi-Fi Protected Setup (WPS)

Antes de começar, verifique se:

- O ponto de acesso (roteador sem fio) é certificado para WPS ou compatível com WPS. Para obter mais informações, consulte a documentação fornecida com o ponto de acesso.
- Um adaptador de rede sem fio está instalado na impressora. Para obter mais informações, consulte as instruções fornecidas com o adaptador.
- O Adaptador ativo está definido como Automático. Na tela inicial, toque em **Configurações > Rede/Portas > Visão geral da rede > Adaptador ativo**.

Usando o método de botão de controle

- 1 Na tela inicial, toque em **Configurações > Rede/Portas > Sem fio > Configuração protegida de Wi-Fi > Iniciar método de botão de controle**.
- 2 Siga as instruções exibidas no visor.

Use o método de número de identificação pessoal (PIN)

- 1 Na tela inicial, toque em **Configurações > Rede/Portas > Sem fio > Configuração protegida de Wi-Fi > Iniciar método de PIN**.
- 2 Copiar WPS PIN de oito dígitos.
- 3 Abra um navegador da Web e digite o endereço IP do ponto de acesso no campo de endereços.

Notas:

- Para saber o endereço IP, consulte a documentação fornecida com o ponto de acesso.
- Se você estiver usando um servidor proxy, desative-o temporariamente para carregar a página da Web corretamente.

- 4 Acesse as definições WPS. Para obter mais informações, consulte a documentação fornecida com o ponto de acesso.
- 5 Digite o PIN de oito dígitos e salve as alterações.

Como configurar o Wi-Fi Direct

Wi-Fi Direct® é uma tecnologia ponto a ponto com base em Wi-Fi que permite que dispositivos sem fio se conectem diretamente a uma impressora habilitada para Wi-Fi Direct sem usar um ponto de acesso (roteador sem fio).

- 1 Na tela inicial, toque em **Configurações > Rede/Portas > Wi-Fi Direct**.
- 2 Defina as configurações.
 - **Ativar Wi-Fi Direct:** permite que a impressora transmita sua própria rede Wi-Fi Direct.
 - **Nome do Wi-Fi Direct:** atribui um nome para a rede Wi-Fi Direct.
 - **Senha do Wi-Fi Direct:** atribui a senha para negociar a segurança sem fio ao usar a conexão ponto a ponto.
 - **Mostrar senha na página de configuração:** mostra a senha na Página de configuração de rede.
 - **Aceitar automaticamente as solicitações do botão de controle:** permite que a impressora aceite solicitações de conexão automaticamente.

Nota: A opção para aceitar solicitações de botão de controle automaticamente não está protegida.

Notas:

- Por padrão, a senha de rede Wi-Fi Direct não fica visível no visor da impressora. Para visualizar a senha, ative o ícone exibir senha. Na tela inicial, toque em **Configurações > Segurança > Diversos > Ativar revelação de senha/PIN**.
- Para saber a senha da rede Wi-Fi Direct sem mostrá-la no visor da impressora, na tela inicial, toque em **Configurações > Relatórios > Rede > Página de configuração de rede**.

Como conectar um dispositivo móvel à impressora

Antes de conectar seu dispositivo móvel, verifique se o Wi-Fi Direct foi configurado. Para mais informações, consulte "[Como configurar o Wi-Fi Direct](#)" na página 51.

Como conectar via Wi-Fi Direct

Nota: Estas instruções são aplicáveis somente aos dispositivos móveis Android.

- 1 No dispositivo móvel, acesse o menu de configurações.
- 2 Ative o **Wi-Fi** e toque em **Wi-Fi Direct**.
- 3 Selecione o nome Wi-Fi Direct da impressora.
- 4 Confirme a conexão no painel de controle da impressora.

Como conectar via Wi-Fi

- 1 No dispositivo móvel, acesse o menu de configurações.
- 2 Toque em **Wi-Fi** e, em seguida, selecione o nome do Wi-Fi Direct da impressora.

Nota: A cadeia de caracteres DIRECT-xy (em que x e y representam dois caracteres aleatórios) é adicionada antes do nome do Wi-Fi Direct.

- 3 Digite a senha do Wi-Fi Direct.

Como conectar um computador à impressora

Antes de conectar o computador, verifique se o Wi-Fi Direct foi configurado. Para mais informações, consulte "[Como configurar o Wi-Fi Direct](#)" na página 51.

Para usuários do Windows

- 1 Abra **Impressoras e scanners** e clique em **Adicionar uma impressora ou scanner**.
- 2 Clique em **Mostrar impressoras Wi-Fi Direct** e selecione o nome do Wi-Fi Direct da impressora.
- 3 Anote o PIN de oito dígitos exibido no visor da impressora.
- 4 Insira o PIN no computador.

Nota: Se o driver da impressora ainda não estiver instalado, o Windows fará o download do driver apropriado.

Para usuários do Macintosh

- 1 Clique no ícone da conexão sem fio e selecione o nome do Wi-Fi Direct da impressora.
- Nota:** A cadeia de caracteres DIRECT-xy (em que x e y representam dois caracteres aleatórios) é adicionada antes do nome do Wi-Fi Direct.
- 2 Digite a senha do Wi-Fi Direct.

Nota: Alterne o computador de volta para a rede anterior depois de desconectar-se da rede Wi-Fi Direct.

Desativando a rede Wi-Fi

- 1 Na tela inicial, toque em **Configurações > Rede/Portas > Visão geral da rede > Adaptador ativo > Rede padrão**.
- 2 Siga as instruções exibidas no visor.

Verificação da conectividade da impressora

- 1 Na tela inicial, toque em **Configurações > Relatórios > Rede > Página de configurações de rede**.
- 2 Consulte a primeira seção da página de configurações de rede e confirme se o status está definido como conectado.

Se o status estiver definido como não conectado, talvez o ponto de rede esteja inativo ou o cabo de rede não esteja funcionando corretamente. Entre em contato com o administrador para assistência.

Impressão da Página de configurações de menu

Na tela inicial, toque em **Configurações > Relatórios > Página de definições de menu**.

Proteção da impressora

Apagar a memória da impressora

Para apagar a memória volátil ou dados armazenados em buffer na impressora, desligue a impressora.

Para apagar a memória não-volátil ou as definições individuais, definições de dispositivo e de rede, definições de segurança e soluções embarcadas, faça o seguinte:

- 1 Na tela inicial, toque em **Definições > Dispositivo > Manutenção > Apagamento fora de serviço**.
- 2 Selecione a caixa de seleção **Limpar todas as informações na memória não volátil** e toque em **OK**.
- 3 Selecione **Iniciar configuração inicial** ou **Deixar impressora desligada** e, em seguida, pressione **OK**.

Restaurando às configurações padrão de fábrica

- 1 Na tela inicial, toque em **Configurações > Dispositivo > Restaurando os padrões de fábrica**.
- 2 No menu Restaurar configurações, selecione as configurações que deseja restaurar.
- 3 Toque em **RESTAURAR**.
- 4 Siga as instruções exibidas no visor.

Declaração de volatilidade

A sua impressora contém vários tipos de memória que podem armazenar as definições de dispositivo e rede, além dos dados de usuário.

Tipo de memória	Descrição
Memória volátil	A sua impressora usa a <i>memória RAM</i> padrão para armazenar em buffer temporariamente os dados do usuário durante os trabalhos de impressão simples.
Memória não-volátil	A sua impressora pode usar duas formas de memória não volátil: EEPROM e NAND (memória flash). Os dois tipos são usados para armazenar o sistema operacional, configurações do dispositivo e informações de rede.

Apague o conteúdo de qualquer memória de impressora instalada nas seguintes circunstâncias:

- A impressora está sendo desativada.
- A impressora está sendo movida para um outro departamento ou local.
- A impressora está passando por manutenção por uma pessoa fora da sua organização.
- A impressora está sendo removida de seu local para passar por manutenção.
- A impressora está sendo vendida para outra organização.

Impressão

Impressão de um computador

Nota: Para etiquetas, cartões e envelopes, defina o tipo e o tamanho do papel na impressora antes de imprimir o documento.

- 1 No documento que deseja imprimir, abra a caixa de diálogo Imprimir.
- 2 Se necessário, ajuste as definições.
- 3 Imprima o documento.

Impressão a partir de um dispositivo móvel

Imprima de um dispositivo móvel utilizando o Lexmark Mobile Print

Imprima de um dispositivo móvel utilizando o Lexmark Mobile Print

Lexmark™ O Mobile Print permite enviar documentos e imagens diretamente para um dispositivo da Lexmark.

- 1 Abra o documento, e depois envie ou compartilhe o documento para o Mobile Print.



Nota: Alguns aplicativos de terceiros podem não suportar o recurso de envio ou compartilhamento. Para obter mais informações, consulte a documentação que acompanha o aplicativo.

- 2 Selecione uma impressora.
- 3 Imprima o documento.

Imprimindo a partir de um dispositivo móvel utilizando o Serviço de impressão Mopria

Mopria® O serviço de impressão é uma solução de mobile printing para dispositivos móveis em execução no Android™ versão 5.0 ou posterior. Permite que você imprima diretamente em qualquer impressora certificada da Mopria.

Nota: Faça o download do aplicativo de Serviço de impressão Mopria na loja do Google Play™ e habilite-o no dispositivo móvel.

- 1 No seu dispositivo móvel Android, inicie um aplicativo compatível ou selecione um documento do gerenciador de arquivos.
- 2 Toque em  > **Imprimir**.
- 3 Selecione uma impressora e depois ajuste as as configurações, se necessário.
- 4 Toque no .

Impressão a partir de um dispositivo móvel com AirPrint

O recurso de software AirPrint é uma solução de mobile printing que permite imprimir diretamente de dispositivos da Apple em uma impressora certificada da AirPrint.

Notas:

- Certifique-se de que o dispositivo Apple e a impressora estejam conectados à mesma rede. Se a rede contém diversos hubs sem fio, certifique-se de que os dispositivos estejam conectados à mesma sub-rede.
- Esse aplicativo está disponível apenas em alguns dispositivos da Apple.

1 Do dispositivo móvel, selecione um documento através do gerenciador de arquivos ou inicie um aplicativo compatível.

2 Toque em  > **Imprimir**.

3 Selecione uma impressora e depois ajuste as as configurações, se necessário.

4 Imprima o documento.



Imprimindo a partir de um dispositivo móvel com o Wi-Fi Direct®

Wi-Fi Direct é um serviço de impressão que permite imprimir em qualquer impressora pronta para Wi-Fi Direct®.

Nota: Verifique se o dispositivo móvel está conectado à rede sem fio da impressora. Para obter mais informações, consulte "[Como conectar um dispositivo móvel à impressora](#)" na página 51.

1 No seu dispositivo móvel, inicie um aplicativo compatível ou selecione um documento do gerenciador de arquivos.

2 Dependendo do dispositivo móvel, faça o seguinte:

- Toque em  > **Imprimir**.
- Toque em  > **Imprimir**.
- Toque em  > **Imprimir**.

3 Selecione uma impressora e depois ajuste as as configurações, se necessário.

4 Imprima o documento.

Impressão a partir de uma unidade flash

Este recurso está disponível apenas em alguns modelos de impressora.

- 1 Insira a unidade flash.

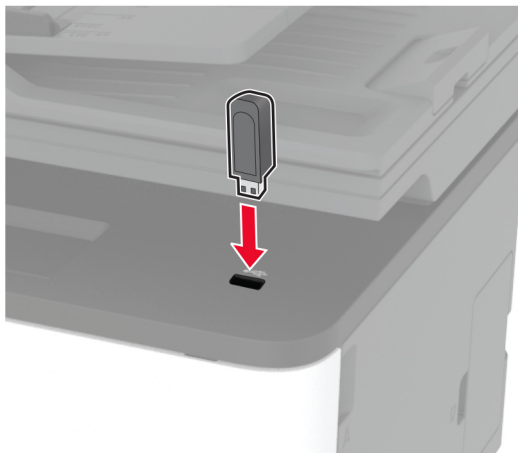

Notas:

- Se você inserir a unidade flash e uma mensagem de erro for exibida, a impressora está ignorando a unidade flash.
- Se você inserir a unidade flash enquanto a impressora estiver processando outros trabalhos de impressão, a mensagem **Ocupada** será exibida.

- 2 Selecione o documento a ser impresso.

Se necessário, configure outras definições de impressão.

- 3 Imprima o documento.

Para imprimir outro documento, selecione **Unidade USB**.

Aviso — Danos potenciais: Para evitar avaria ou perda de dados da impressora, não toque na unidade flash nem na impressora na área mostrada enquanto a impressora estiver imprimindo ativamente, lendo ou gravando no dispositivo de memória.



Unidades flash e tipos de arquivo suportados

Unidades flash

- Lexar JumpDrive S70 (16 GB e 32 GB)
- SanDisk Cruzer (16 GB e 32 GB)
- PNY Attaché (16GB e 32GB)

Notas:

- A impressora suporta unidades flash USB de alta velocidade com padrão de velocidade máxima.
- Unidades flash USB devem ser compatíveis com o sistema de arquivos FAT (File Allocation Tables).

Tipos de arquivo

Documentos	Imagens
<ul style="list-style-type: none"> • PDF (versão 1.7 ou superior)* • Formatos de arquivos da Microsoft (DOC, DOCX, XLS, XLSX, PPT e PPTX)* 	<ul style="list-style-type: none"> • JPEG ou JPG • TIFF ou TIF* • GIF* • BMP* • PNG* • PCX* • DCX*
* Suportado somente em alguns modelos de impressora.	

Configurar trabalhos confidenciais

Uso do painel de controle

- 1 Na tela inicial, toque em **Configurações > Segurança > Configurações de impressão confidencial**.
- 2 Defina as configurações.

Como usar o Embedded Web Server

- 1 Abra o navegador da Web e digite o endereço IP da impressora no campo de endereço.

Notas:

- Veja o endereço IP da impressora na tela inicial. O endereço IP é exibido em quatro conjuntos de números separados por pontos, por exemplo: 123.123.123.123.
- Se você estiver usando um servidor proxy, desative-o temporariamente para que a página da Web seja carregada corretamente.

- 2 Clique em **Configurações > Segurança > Configuração de impressão confidencial**.
- 3 Defina as configurações.

Usar	Para
Máximo de PINs inválidos	Configure o número de vezes em que um PIN inválido pode ser digitado. Nota: Quando o limite é alcançado, os trabalhos de impressão desse nome de usuário são excluídos.
Expiração de trabalho confidencial	Defina o tempo de expiração para os trabalhos de impressão confidenciais. Nota: Trabalhos confidenciais suspensos são armazenados na impressora até serem liberados ou excluídos manualmente.
Expiração de trabalho para repetição	Defina o tempo de expiração para os trabalhos de impressão que deseja repetir. Nota: Repita trabalhos suspensos armazenados na memória da impressora para serem reimpressos.
Expiração de trabalho para verificação	Defina o tempo de expiração para a impressão da cópia de um trabalho para que você verifique a qualidade antes de imprimir as cópias restantes. Nota: Trabalhos para verificação imprimem uma cópia para verificar se ela é satisfatória antes de imprimir as cópias restantes.
Expiração de trabalho para reserva	Defina o tempo de expiração da impressão para os trabalhos que deseja armazenar na impressora para impressões posteriores. Nota: Trabalhos suspensos para reserva são excluídos automaticamente após a impressão.
Exigir que todos os trabalhos sejam mantidos	Configure a impressora para suportar todos os trabalhos de impressão.
Manter documentos duplicados	Defina a impressora para imprimir todos os documentos com o mesmo nome de arquivo.

Como imprimir trabalhos confidenciais e outros trabalhos suspensos

Para usuários do Windows

- 1 Com um documento aberto, clique em **Arquivo > Imprimir**.
- 2 Selecione um impressora e clique em **Propriedades, Preferências, Opções** ou **Configuração**.
- 3 Clique em **Imprimir e reter**.
- 4 Selecione **Usar imprimir e reter** e atribua um nome de usuário.
- 5 Selecione o tipo do trabalho de impressão (Confidencial, Repetir, Reservar ou Verificar).
Se você selecionar **Confidencial**, proteja o trabalho de impressão com um número de identificação pessoal (PIN).
- 6 Clique em **OK** ou em **Imprimir**.
- 7 Na tela inicial da impressora, libere o trabalho de impressão.
 - Para trabalhos de impressão confidenciais, toque em **Trabalhos suspensos** > selecione o nome de usuário > **Confidencial** > digite o PIN > selecione o trabalho de impressão > defina as configurações > **Imprimir**.
 - Para outros trabalhos de impressão, toque em **Trabalhos suspensos** > selecione o nome de usuário > selecione o trabalho de impressão > defina as configurações > **Imprimir**.

Para usuários do Macintosh

Como usar o AirPrint

- 1 Com um documento aberto, escolha **Arquivo > Imprimir**.
- 2 Selecione uma impressora e, no menu suspenso próximo ao menu Orientação, escolha **Impressão por PIN**.
- 3 Ative **Imprimir com PIN** e digite um PIN de quatro dígitos.
- 4 Clique em **Imprimir**.
- 5 Na tela inicial da impressora, libere o trabalho de impressão. Toque em **Trabalhos suspensos > Selecione o nome do seu computador > Confidencial > Digite o PIN > Selecione o trabalho de impressão > Imprimir**.

Como usar o driver de impressão

- 1 Com um documento aberto, escolha **Arquivo > Imprimir**.
- 2 Selecione uma impressora e, no menu suspenso próximo ao menu Orientação, escolha **Imprimir e reter**.
- 3 Escolha **Impressão confidencial** e insira um PIN de quatro dígitos.
- 4 Clique em **Imprimir**.
- 5 Na tela inicial da impressora, libere o trabalho de impressão. Toque em **Trabalhos suspensos > Selecione o nome do seu computador > Confidencial > Selecione o trabalho de impressão > Digite o PIN > Imprimir**.

Imprimir a partir de um perfil do Cloud Connector

- 1 Na tela inicial, toque em **Cloud Connector**.
- 2 Selecione um provedor de serviços e, em seguida, selecione um perfil.
Nota: Para obter mais informações sobre a criação de um perfil do Cloud Connector, consulte "[Criar um perfil do Cloud Connector](#)" na página 23.
- 3 Toque em **Imprimir** e, em seguida, selecione um arquivo.
Se necessário, altere as configurações.
Nota: Certifique-se de selecionar um arquivo compatível.
- 4 Imprima o documento.

Impressão de uma lista de amostras de fontes

- 1 Na tela inicial, toque em **Configurações > Relatórios > Imprimir > Imprimir fontes**.
- 2 Toque em **Fontes PCL** ou **Fontes PostScript**.

Folhas separadoras entre as cópias

- 1 Na tela inicial, toque em **Configurações > Imprimir > Layout > Folhas separadoras > Entre cópias**.
- 2 Imprima o documento.

Cancelamento de um trabalho de impressão

Pelo painel de controle da impressora

- 1 Na tela Início, toque em **Cancelar trabalho**.
- 2 Selecione o trabalho a ser cancelado.

Do computador



- 1 Dependendo do sistema operacional, faça o seguinte:
 - Abra a pasta de impressoras e selecione sua impressora.
 - Em Preferências do sistema no menu da Apple, navegue até a impressora e abra a fila de impressão.
- 2 Selecione o trabalho a ser cancelado.

Ajustando a tonalidade do toner

- 1 Na tela inicial, toque em **Configurações > Qualidade de > Impressão > Intensidade do toner**.
- 2 Selecione uma configuração.

Cópia

Usando o alimentador automático de documentos e o vidro do scanner

Alimentador Automático de Documentos (ADF)	Vidro do scanner
<p>Nota: O ADF está disponível apenas em alguns modelos de impressora.</p>  <ul style="list-style-type: none"> • Use o ADF para várias páginas ou documentos frente e verso. • Coloque um documento original voltado para cima. Para documentos de várias páginas, certifique-se de alinhar a borda principal antes de carregar. • Ajuste as guias do ADF para que correspondam ao tamanho do papel que está sendo carregado. 	 <ul style="list-style-type: none"> • Use o vidro do scanner para páginas únicas de documentos, páginas de livros, itens pequenos (como cartões-postais ou fotografias), transparências, papel fotográfico ou mídia muito fina (como recortes de revistas). • Coloque o documento voltado para baixo no canto com a seta.

Cópias

- 1 Carregue um documento original na bandeja do ADF ou no vidro do scanner.

Nota: Para evitar imagens cortadas, confira se o documento original e a saída possuem o mesmo tamanho do papel.

- 2 Na tela inicial, toque em **Copiar** e especifique o número de cópias.

Se necessário, ajuste as configurações de cópia.

- 3 Copie o documento.

Nota: Para fazer uma cópia rápida, no painel de controle, pressione .

Cópia de fotos

- 1 Coloque uma foto no vidro do scanner.
- 2 Na tela inicial, toque em **Copiar** > **Tipo de conteúdo** > **Foto**.
- 3 Copie o documento.

Copiando em papel timbrado

- 1 Carregue um documento original na bandeja do ADF ou no vidro do scanner.
- 2 Na tela inicial, toque em **Copiar** > **Copiar de** > e selecione o tamanho do documento original.
- 3 Clique em **Copiar para** e selecione a origem do papel que contém o papel timbrado.
Se você tiver carregado o papel timbrado dentro do alimentador manual, navegue até:
Copiar para > **Alimentador manual** > selecione um tamanho de papel > **Papel timbrado**
- 4 Copie o documento.

Cópia nos dois lados do papel

- 1 Carregue um documento original na bandeja do ADF ou no vidro do scanner.
- 2 Na tela inicial, toque em **Copiar** > **Lados**.
- 3 Ajuste as configurações.
- 4 Copie o documento.

Redução ou ampliação de cópias

- 1 Carregue um documento original na bandeja do ADF ou no vidro do scanner.
- 2 Na tela inicial, navegue até:
Copiar > **Ajustar** > especifique um valor de ajuste
Nota: A alteração do tamanho do documento original ou saída após definir a opção Ajustar restaura o valor para Automático.
- 3 Copie o documento.

Para copiar várias páginas em uma única folha

- 1 Carregue um documento original na bandeja do ADF ou no vidro do scanner.
- 2 Na tela inicial, toque em **Copiar** > **Páginas por lado**.
- 3 Ajuste as configurações.
- 4 Copie o documento.

Agrupamento de cópias

- 1 Carregue um documento original na bandeja do ADF ou no vidro do scanner.
- 2 Na tela inicial, toque em **Copiar** > **Agrupar** > **Ativado [1,2,1,2,1,2]**.
- 3 Copie o documento.

Cópia de cartões



- 1 Coloque um cartão no vidro do scanner.
- 2 No painel de controle, navegue até:
Copiar > Cópia de ID
- 3 Se necessário, ajuste as definições.
- 4 Copie o documento.

Criando um atalho de cópia

- 1 Na tela inicial, toque em **Copiar**.
- 2 Ajuste as configurações e toque em .
- 3 Crie um atalho.

E-mail

Usando o alimentador automático de documentos e o vidro do scanner

Alimentador Automático de Documentos (ADF)	Vidro do scanner
<p>Nota: O ADF está disponível apenas em alguns modelos de impressora.</p>  <ul style="list-style-type: none"> • Use o ADF para várias páginas ou documentos frente e verso. • Coloque um documento original voltado para cima. Para documentos de várias páginas, certifique-se de alinhar a borda principal antes de carregar. • Ajuste as guias do ADF para que correspondam ao tamanho do papel que está sendo carregado. 	 <ul style="list-style-type: none"> • Use o vidro do scanner para páginas únicas de documentos, páginas de livros, itens pequenos (como cartões-postais ou fotografias), transparências, papel fotográfico ou mídia muito fina (como recortes de revistas). • Coloque o documento voltado para baixo no canto com a seta.

Envio de e-mail

Antes de começar, certifique-se de que as configurações SMTP de e-mail estejam configuradas. Para mais informações, consulte "[Como configurar o SMTP de e-mail](#)" na página 32.

Usando o painel de controle

- 1 Coloque o documento original na bandeja do ADF ou sobre o vidro do scanner.
- 2 Na tela inicial, toque em **E-mail** e, em seguida, insira as informações necessárias.
- 3 Se necessário, configure as definições do tipo de arquivo de saída.
- 4 Envie o e-mail.

Usando um número de atalho



- 1 Coloque o documento original na bandeja do ADF ou sobre o vidro do scanner.
- 2 Na tela inicial, toque em **Atalhos > E-mail**.
- 3 Selecione o número de atalho.
- 4 Envie o e-mail.

Criação de um atalho de e-mail

- 1 Na tela inicial, toque em **E-mail**.
- 2 Ajuste as configurações e toque em .
- 3 Crie um atalho.

Fax

Usando o alimentador automático de documentos e o vidro do scanner

Alimentador Automático de Documentos (ADF)	Vidro do scanner
<p>Nota: O ADF está disponível apenas em alguns modelos de impressora.</p>  <ul style="list-style-type: none"> • Use o ADF para várias páginas ou documentos frente e verso. • Coloque um documento original voltado para cima. Para documentos de várias páginas, certifique-se de alinhar a borda principal antes de carregar. • Ajuste as guias do ADF para que correspondam ao tamanho do papel que está sendo carregado. 	 <ul style="list-style-type: none"> • Use o vidro do scanner para páginas únicas de documentos, páginas de livros, itens pequenos (como cartões-postais ou fotografias), transparências, papel fotográfico ou mídia muito fina (como recortes de revistas). • Coloque o documento voltado para baixo no canto com a seta.

Como enviar um fax

Nota: Certifique-se de que o fax esteja configurado. Para mais informações, consulte "[Configurando a impressora para enviar fax](#)" na página 24.

Como usar o painel de controle

- 1 Coloque o documento original na bandeja do ADF ou sobre o vidro do scanner.
- 2 Na tela inicial, toque em **Fax** e insira as informações necessárias.
Se necessário, ajuste as configurações.
- 3 Envie o fax.

Como usar o computador

Antes de começar, verifique se o driver do fax está instalado. Para mais informações, consulte "[Como instalar o driver de fax](#)" na página 45.

Para usuários do Windows

- 1 No documento que você está tentando enviar por fax, abra a caixa de diálogo Imprimir.
- 2 Selecione a impressora e clique em **Propriedades**, **Preferências**, **Opções** ou **Configurar**.

3 Clique em **Fax > Ativar fax > Sempre exibir configurações de fax antes de enviá-lo** e digite o número do destinatário.

Se necessário, defina outras configurações de fax.

4 Envie o fax.

Para usuários do Macintosh

1 Com um documento aberto, escolha **Arquivo > Imprimir**.

2 Selecione a impressora que possui – **Fax** adicionado após seu nome.

3 No campo Para, insira o número do destinatário.

Se necessário, defina outras configurações de fax.

4 Envie o fax.

Agendando o envio de um fax

Nota: Certifique-se de que o fax esteja configurado. Para mais informações, consulte "[Configurando a impressora para enviar fax](#)" na página 24.

1 Coloque o documento original na bandeja do ADF ou sobre o vidro do scanner.

2 Na tela inicial, toque em **Fax > Para** > insira o número do fax > **Concluído**.

3 Toque em **Tempo de envio**, configure a data e a hora e, em seguida, toque em **OK**.

4 Envie o fax.

Criando um atalho de destino de fax

Nota: Certifique-se de que o fax esteja configurado. Para mais informações, consulte "[Configurando a impressora para enviar fax](#)" na página 24.

1 Na tela inicial, toque em **Fax > Para**.

2 Digite o número de fax do destinatário e toque em **Concluído**.

3 Toque em .

4 Crie um atalho.

Como alterar a resolução do fax

Nota: Certifique-se de que o fax esteja configurado. Para mais informações, consulte "[Configurando a impressora para enviar fax](#)" na página 24.

1 Coloque o documento original na bandeja do ADF ou sobre o vidro do scanner.

2 Na tela inicial, toque em **Fax** e insira as informações necessárias.

3 Toque em **Resolução** e, em seguida, ajuste a configuração.

4 Envie o fax.

Como ajustar a tonalidade do fax

Nota: Certifique-se de que o fax esteja configurado. Para mais informações, consulte "[Configurando a impressora para enviar fax](#)" na página 24.

- 1 Coloque o documento original na bandeja do ADF ou sobre o vidro do scanner.
- 2 Na tela inicial, toque em **Fax** e insira as informações necessárias.
- 3 Toque em **Tonalidade** e ajuste a configuração.
- 4 Envie o fax.

Impressão de um log de fax

Nota: Certifique-se de que o fax esteja configurado. Para mais informações, consulte "[Configurando a impressora para enviar fax](#)" na página 24.

- 1 Na tela inicial, toque em **Configurações > Relatórios > Fax**.
- 2 Toque em **Log de trabalhos de fax** ou em **Log de chamadas de fax**.

Como bloquear faxes indesejados

Nota: Certifique-se de que o fax esteja configurado. Para mais informações, consulte "[Configurando a impressora para enviar fax](#)" na página 24.

- 1 Na tela inicial, toque em **Configurações > Fax > Configurações de fax > Configurações de recebimento de fax > Controles administrativos**.
- 2 Defina Bloquear fax sem nome para **Ativado**.

Como reter fax

Nota: Certifique-se de que o fax esteja configurado. Para mais informações, consulte "[Configurando a impressora para enviar fax](#)" na página 24.

- 1 Abra o navegador da Web e digite o endereço IP da impressora no campo de endereço.

Notas:

- Veja o endereço IP da impressora na tela inicial da impressora. O endereço IP é exibido em quatro conjuntos de números separados por pontos, por exemplo: 123.123.123.123.
- Se você estiver usando um servidor proxy, desative-o temporariamente para que a página da Web seja carregada corretamente.

- 2 Clique em **Configurações > Fax > Configuração de fax > Configurações de recebimento de fax > Retenção de fax**.
- 3 Selecione um modo.
- 4 Aplique as alterações.

Como encaminhar fax

Nota: Certifique-se de que o fax esteja configurado. Para mais informações, consulte "[Configurando a impressora para enviar fax](#)" na página 24.

1 Crie um atalho de destino.

a Abra o navegador da Web e digite o endereço IP da impressora no campo de endereço.

Notas:

- Veja o endereço IP da impressora na tela inicial. O endereço IP é exibido em quatro conjuntos de números separados por pontos, por exemplo: 123.123.123.123.
- Se você estiver usando um servidor proxy, desative-o temporariamente para que a página da Web seja carregada corretamente.

b Clique em **Atalhos > Adicionar atalho**.

c Selecione um tipo de atalho e, em seguida, defina as configurações.

Nota: Anote o número do atalho.

d Aplique as alterações.

2 Clique em **Configurações > Fax > Configuração de fax > Configurações de recebimento de fax > Controles do administrador**.



3 No menu Encaminhamento de fax, selecione **Encaminhar** ou **Imprimir e encaminhar**.

4 No menu Encaminhar para, selecione o tipo de destino e digite o número do atalho.

5 Aplique as alterações.

Digitalização

Usando o alimentador automático de documentos e o vidro do scanner

Alimentador Automático de Documentos (ADF)	Vidro do scanner
<p>Nota: O ADF está disponível apenas em alguns modelos de impressora.</p>  <ul style="list-style-type: none"> • Use o ADF para várias páginas ou documentos frente e verso. • Coloque um documento original voltado para cima. Para documentos de várias páginas, certifique-se de alinhar a borda principal antes de carregar. • Ajuste as guias do ADF para que correspondam ao tamanho do papel que está sendo carregado. 	 <ul style="list-style-type: none"> • Use o vidro do scanner para páginas únicas de documentos, páginas de livros, itens pequenos (como cartões-postais ou fotografias), transparências, papel fotográfico ou mídia muito fina (como recortes de revistas). • Coloque o documento voltado para baixo no canto com a seta.

Como digitalizar para um computador

Antes de começar, verifique se:

- O firmware da impressora está atualizado. Para mais informações, consulte "[Atualizando o firmware](#)" na [página 46](#).
- O computador e a impressora estão conectados à mesma rede.

Para usuários do Windows

Como usar o Lexmark ScanBack Utility

- 1 No computador, execute o Lexmark ScanBack Utility e clique em **Avançar**.

Nota: Para baixar o utilitário, acesse www.lexmark.com/downloads.

- 2 Clique em **Configurar** e adicione o endereço IP da impressora.

Nota: Veja o endereço IP da impressora na tela inicial da impressora. O endereço IP é exibido em quatro conjuntos de números separados por pontos, por exemplo: 123.123.123.123.

- 3 Clique em **Fechar** > **Avançar**.
- 4 Selecione o tamanho do documento original e clique em **Avançar**.
- 5 Selecione um formato de arquivo e uma resolução de digitalização e clique em **Avançar**.
- 6 Digite um nome de perfil de digitalização exclusivo e clique em **Avançar**.

7 Navegue até o local onde deseja salvar o documento digitalizado, crie um o nome do arquivo e clique em **Avançar**.

Nota: Para reutilizar o perfil de digitalização, habilite a opção **Criar atalho** e crie um nome de atalho exclusivo.

8 Clique em **Concluir**.

9 Carregue um documento original no alimentador automático de documentos ou no vidro do scanner.

10 Na tela inicial da impressora, toque em **Digitalização para computador** e, em seguida, selecione um perfil de digitalização.

Nota: Certifique-se de que a opção Digitalização para computador esteja ativada. Na tela inicial, toque em **Configurações > Dispositivo > Ícones visíveis da tela inicial > Digitalização para computador > Exibir**.

Como usar o Fax e Scanner do Windows

Nota: Verifique se a impressora está adicionada ao computador. Para mais informações, consulte "[Como adicionar impressoras a um computador](#)" na página 45.

- 1** Carregue um documento original no alimentador automático de documentos ou no vidro do scanner.
- 2** No computador, abra o **Fax e Scanner do Windows**.
- 3** No menu Fonte, selecione a origem do scanner.
- 4** Se necessário, altere as configurações de digitalização.
- 5** Digitalize o documento.

Para usuários do Macintosh

Nota: Verifique se a impressora está adicionada ao computador. Para mais informações, consulte "[Como adicionar impressoras a um computador](#)" na página 45.

- 1** Carregue um documento original no alimentador automático de documentos ou no vidro do scanner.
- 2** Na computador, execute um dos seguintes procedimentos:
 - Abra **Captura de imagem**.
 - Abra **Impressoras e scanner** e selecione uma impressora. Clique em **Digitalizar > Abrir scanner**.
- 3** Na janela Scanner, execute um ou mais dos seguintes procedimentos:
 - Selecione onde deseja salvar o documento digitalizado.
 - Selecione o tamanho do documento original.
 - Para digitalizar do ADF, selecione **Alimentador de documentos** no Menu Digitalizar ou ative a opção **Usar alimentador de documentos**.
 - Se necessário, defina as configurações de digitalização.
- 4** Clique em **Digitalizar**.

Digitalização para um servidor de FTP usando um atalho

- 1** Crie um atalho de FTP.
 - a** Abra o navegador da Web e digite o endereço IP da impressora no campo de endereço.

Notas:

- Veja o endereço IP da impressora na tela inicial. O endereço IP é exibido em quatro conjuntos de números separados por pontos, por exemplo: 123.123.123.123.
- Se você estiver usando um servidor proxy, desative-o temporariamente para que a página da Web seja carregada corretamente.

b Clique em **Atalhos > Adicionar atalho**.

c No menu Tipo do atalho, selecione **FTP** e defina as configurações.

d Aplique as alterações.

2 Coloque o documento original na bandeja do ADF ou sobre o vidro do scanner.

3 Na tela inicial, toque em **Atalhos > FTP**

4 Selecione o atalho.

Digitalização em uma pasta de rede usando um atalho

1 Crie um atalho para a pasta da rede.

a Abra o navegador da Web e digite o endereço IP da impressora no campo de endereço.

Notas:

- Veja o endereço IP da impressora na tela inicial. O endereço IP é exibido em quatro conjuntos de números separados por pontos, por exemplo: 123.123.123.123.
- Se você estiver usando um servidor proxy, desative-o temporariamente para que a página da Web seja carregada corretamente.

b Clique em **Atalhos > Adicionar atalho**.

c No menu Tipo do atalho, selecione **Pasta da rede** e defina as configurações.

d Aplique as alterações.

2 Coloque o documento original na bandeja do ADF ou sobre o vidro do scanner.

3 Na tela inicial, toque em **Atalhos > Digitalização para rede**.

4 Selecione o atalho.

Como digitalizar para uma unidade flash

este recurso está disponível somente em alguns modelos de impressoras.

- 1 Coloque o documento original na bandeja do ADF ou sobre o vidro do scanner.
- 2 Insira a unidade flash.

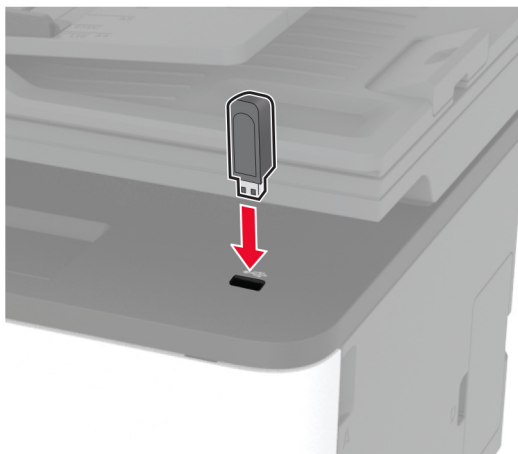

- 3 Toque em **Digitalizar para USB** e ajuste as configurações, se necessário.

Notas:

- Para salvar o documento digitalizado em uma pasta, toque em **Digitalizar para**, selecione uma pasta e toque em **Digitalizar aqui**.
- Se a tela da unidade USB não for exibida, toque em **Unidade USB** no painel de controle.

- 4 Digitalize o documento.

Aviso — Danos potenciais: Para evitar avaria ou perda de dados da impressora, não toque na unidade flash nem na impressora na área mostrada enquanto a impressora estiver imprimindo ativamente, lendo ou gravando no dispositivo de memória.



Digitalizar para um perfil do Cloud Connector

- 1 Coloque o documento original na bandeja do ADF ou no vidro do scanner.
- 2 Na tela inicial, toque em **Cloud Connector**.
- 3 Selecione um provedor de serviços e, em seguida, selecione um perfil.

Nota: Para obter mais informações sobre a criação de um perfil do Cloud Connector, consulte "[Criar um perfil do Cloud Connector](#)" na página 23.

- 4 Toque em **Digitalizar** e atribua um nome de arquivo e pasta de destino.
- 5 Toque em **Digitalizar aqui**.
Se necessário, altere as definições de digitalização.
- 6 Digitalize o documento.

Uso dos menus da impressora

Mapa de menus

Dispositivo	<ul style="list-style-type: none"> • Preferências • Modo Ecológico • Painel operador remoto • Notificações • Gerenciamento de energia 	<ul style="list-style-type: none"> • Coleta anônima de dados • Restaurar padrões de fábrica • Manutenção • Ícones visíveis da tela inicial • Sobre esta impressora
Imprimir	<ul style="list-style-type: none"> • Layout • Configurar • Qualidade 	<ul style="list-style-type: none"> • PostScript • PCL • Imagem
Papel	<ul style="list-style-type: none"> • Configuração de bandeja 	<ul style="list-style-type: none"> • Configuração de mídia
Copiar	Padrões de cópia	
Fax ¹	Padrões de fax	
E-mail	<ul style="list-style-type: none"> • Configuração de e-mail 	<ul style="list-style-type: none"> • Padrões de e-mail
FTP	Padrões de FTP	
Unidade USB ¹	<ul style="list-style-type: none"> • Digitalização para a unidade flash 	<ul style="list-style-type: none"> • Impressão da unidade flash
Rede/Portas	<ul style="list-style-type: none"> • Visão geral da rede • Sem fio • Wi-Fi Direct • Ethernet • TCP/IP • SNMP 	<ul style="list-style-type: none"> • IPSec • 802.1x • Configuração LPD • Configurações de HTTP/FTP • USB • Restringir acesso à rede externa
Segurança	<ul style="list-style-type: none"> • Métodos de login² • Gerenciamento de certificados² • Restrições de login 	<ul style="list-style-type: none"> • Configuração de impressão confidencial • Apagar arquivos de dados temporários • Diversos
Cloud Connector	Ativar/Desativar conectores	
Relatórios	<ul style="list-style-type: none"> • Página de configurações de menu • Dispositivo • Imprimir 	<ul style="list-style-type: none"> • Atalhos • Fax • Rede
Solução de problemas	Páginas de teste de qualidade de impressão	Limpeza do scanner

¹ Disponível somente em alguns modelos de impressoras.

² É exibido somente no Embedded Web Server.

Dispositivo

Preferências

Item do menu	Descrição
Idioma de exibição [Lista de idiomas]	Definir o idioma do texto exibido no visor.
País/região [Lista de países ou regiões]	Identificar o país ou região em que a impressora está configurada para operar.
Executar configuração inicial Não* Sim	Executar o assistente de configuração.
Teclado Tipo de teclado [Lista de idiomas]	Selecione um idioma como um tipo de teclado. Nota: Todos os valores do Tipo de teclado podem não ser exibidos ou podem exigir hardware especial para serem exibidos.
Informação exibida Texto de exibição 1 (endereço IP*) Texto de exibição 2 (Data/Hora*) Texto personalizado 1 Texto personalizado 2	Especificar as informações a serem exibidas na tela inicial.
Data e hora Configurar Data e hora atuais Definir data e hora manualmente Formato de data (MM-DD-AAAA*) Formato de hora (12 horas AM/PM*) Fuso horário	Configurar a data e a hora da impressora.
Data e hora Protocolo de tempo da rede Ativar NTP (Ativado*) Servidor NTP Ativar autenticação	Defina as configurações de Network Time Protocol (NTP). Nota: Quando Ativar autenticação for definido como chave MD5, o ID de chave e a Senha serão exibidos.
Tamanhos de papel EUA* Métrica	Especifica a unidade de medida dos tamanhos de papel. Nota: O país ou a região selecionado no assistente de configuração inicial determina a configuração inicial do tamanho do papel.
Brilho da tela 20 - 100% (100*)	Ajusta o brilho do monitor.
Acesso à unidade flash Desativado Ativado*	Ativa o acesso à unidade flash.
Digitalizando uma página do scanner de mesa Ativado Desativado*	Define as cópias do vidro do scanner para apenas uma página por vez.
Nota: Um asterisco (*) próximo a um valor indica a configuração padrão de fábrica.	

Item do menu	Descrição
Tempo limite da tela 5-300 (60*)	Definir o tempo ocioso, em segundos, antes de o monitor exibir a tela inicial ou antes de a impressora desconectar uma conta de usuário automaticamente.
Nota: Um asterisco (*) próximo a um valor indica a configuração padrão de fábrica.	

Modo Ecológico

Item do menu	Descrição
Imprimir Lados Simples* Frente e verso	Especificar se a impressão será realizada em um ou em ambos os lados do papel.
Imprimir Páginas por lado Desativado* 2 páginas por lado 3 páginas por lado 4 páginas por lado 6 páginas por lado 9 páginas por lado 12 páginas por lado 16 páginas por lado	Imprimir imagens de várias páginas em um lado de uma folha de papel.
Imprimir Tonalidade do toner Leve Normal* Escuro	Determinar o nível de tonalidade de textos ou imagens.
Copiar Lados Simples para simples* Simples para frente e verso	Especifica se a impressão deve ser feita em apenas um lado do papel ou em ambos.
Copiar Páginas por lado Desativado* 2 páginas em orientação retrato 4 páginas em orientação retrato 2 páginas em orientação paisagem 4 páginas em orientação paisagem	Especificar o número de imagens da página a ser impresso em um lado de uma folha de papel.
Copiar Tonalidade 1-9 (5*)	Ajusta a tonalidade da imagem digitalizada.
Nota: Um asterisco (*) próximo a um valor indica a configuração padrão de fábrica.	

Painel Operador Remoto

Item de menu	Descrição
Conexão VNC externa Não permitir* Permitir	Conectar um cliente VNC (Virtual Network Computing) externo ao painel de controle remoto.
Tipo de autenticação Nenhum* Autenticação padrão	Configure o tipo de autenticação ao acessar o servidor do cliente VNC.
Senha do VNC	Especifique a senha para se conectar ao servidor do cliente VNC. Nota: Esse item de menu será exibido somente se o Tipo de autenticação estiver configurado como Autenticação-padrão.
Nota: Um asterisco (*) próximo a um valor indica a configuração-padrão de fábrica.	

Notificações

Item do menu	Descrição
Bipe de carregamento no ADF Desativado Ativado*	Ativar um alerta sonoro ao carregar papel no alimentador automático de documentos (ADF).
Controle de alarme Desativado Único* Contínuo	Define o número de vezes que o alarme é emitido quando a impressora exige intervenção pelo usuário.
Suprimentos Mostrar estimativas do suprimento Mostrar estimativas* Não mostrar estimativas	Mostrar o status estimado dos suprimentos.
Suprimentos Alarme do cartucho Desativado Único* Contínuo	Define o número de vezes que o alarme é emitido quando o cartucho está baixo.
Suprimentos Notificações personalizadas de suprimento	Define as configurações de notificação quando a impressora exigir intervenção do usuário. Nota: este item de menu é exibido somente no Embedded Web Server.
Configuração de alertas de e-mail Configuração de e-mail Gateway SMTP primário	Digitar o endereço IP ou o nome de host do servidor SMTP primário para envio de e-mails.
Configuração de alertas de e-mail Configuração de e-mail Porta do gateway SMTP primário 1 – 65535 (25*)	Digitar o número da porta do servidor SMTP primário.
Nota: Um asterisco (*) próximo a um valor indica a configuração padrão de fábrica.	

Item do menu	Descrição
<p>Configuração de alertas de e-mail Configuração de e-mail Gateway SMTP secundário</p>	<p>Digitar o endereço IP ou o nome do host do servidor SMTP secundário ou de backup.</p>
<p>Configuração de alertas de e-mail Configuração de e-mail Porta do gateway SMTP secundário 1 – 65535 (25*)</p>	<p>Digitar o número da porta do servidor SMTP secundário ou de backup.</p>
<p>Configuração de alertas de e-mail Configuração de e-mail Tempo limite SMTP 5 – 30 segundos (30*)</p>	<p>Especifique o tempo até a impressora atingir o tempo limite se o servidor SMTP não responder.</p>
<p>Configuração de alertas de e-mail Configuração de e-mail Endereço de resposta</p>	<p>Especificar um endereço de resposta no e-mail.</p>
<p>Configuração de alertas de e-mail Configuração de e-mail Sempre utilizar o endereço de resposta padrão SMTP Desativado* Ativado</p>	<p>Use o endereço de resposta padrão do SMTP.</p>
<p>Configuração de alertas de e-mail Configuração de e-mail Usar SSL/TLS Desativado* Negociar Obrigatório</p>	<p>Envia um e-mail usando um link criptografado.</p>
<p>Configuração de alertas de e-mail Configuração de e-mail Certificado de confiança obrigatório Ativado* Desativado</p>	<p>Exija um certificado de confiança ao acessar o servidor SMTP.</p>
<p>Configuração de alertas de e-mail Configuração de e-mail Autenticação do servidor SMTP Não é necessária autenticação* Login/Comum NTLM CRAM-MD5 Digest-MD5 Kerberos 5</p>	<p>Configure o tipo de autenticação para o servidor SMTP.</p>
<p>Configuração de alertas de e-mail Configuração de e-mail E-mail iniciado por dispositivo Nenhum* Utilizar credenciais de dispositivo SMTP</p>	<p>Configurar se são necessárias credenciais para e-mails iniciados pelo dispositivo.</p>

Nota: Um asterisco (*) próximo a um valor indica a configuração padrão de fábrica.

Item do menu	Descrição
Configuração de alertas de e-mail Configuração de e-mail ID do usuário do dispositivo	Especificar o ID do usuário para se conectar ao servidor SMTP.
Configuração de alertas de e-mail Configuração de e-mail Senha do dispositivo	Especificar a senha para se conectar ao servidor SMTP.
Configuração de alertas de e-mail Configuração de e-mail Domínio NTLM	Especificar o nome do domínio para o protocolo de segurança NTLM.
Prevenção de erro Assistente de atolamento Desativado Ativado*	Define a verificação automática de papel atolado na impressora.
Prevenção de erro Continuação automática Desativado Ativado* (5 segundos) Tempo para continuação automática	Permitir que a impressora continue o processamento ou a impressão de um trabalho automaticamente após a remoção de determinadas condições de serviço.
Prevenção de erro Reinicialização automática Reinicialização automática Reinicializar quando ocioso Sempre reinicializar* Nunca reinicializar	Define a reinicialização da impressora quando um erro ocorrer.
Prevenção de erro Reinicialização automática Máximo de reinicializações automáticas (2*)	Define o número máximo de reinicializações automáticas que a impressora poderá executar.
Prevenção de erro Reinicialização automática Janela de reinicialização automática (720*)	Define o número de segundos antes da reinicialização automática da impressora.
Prevenção de erro Reinicialização automática Contador de reinicialização automática	Mostrar informações somente leitura do contador de reinicialização.
Prevenção de erro Exibir erro de papel curto Ativado Limpeza automática*	Define a exibição de uma mensagem quando um erro de papel curto ocorrer na impressora. Nota: papel curto refere-se ao tamanho do papel carregado.
Prevenção de erro Proteção de página Desativado* Ativado	Define o processamento da página inteira na memória da impressora antes da impressão.

Nota: Um asterisco (*) próximo a um valor indica a configuração padrão de fábrica.

Item do menu	Descrição
Recuperação de conteúdo de atolamento Recuperação de atolamento Desativado Ativado Automático*	Define uma nova impressão das páginas atoladas na impressora.
Recuperação de conteúdo de atolamento Recuperação de atolamento do scanner Nível do trabalho Nível da página*	Especificar como reiniciar um trabalho de digitalização após resolver um atolamento de papel.
Nota: Um asterisco (*) próximo a um valor indica a configuração padrão de fábrica.	

Gerenciamento de energia

Item do menu	Descrição
Perfil Modo de suspensão Impressão no modo de Suspensão Permanecer ativa após impressão Entrar no modo de Suspensão após a impressão*	Definir a impressora para permanecer no modo ativo ou retornar para o modo de Suspensão após a impressão.
Tempos limite Modo de suspensão 1 a 120 minutos (15*)	Configurar o tempo ocioso antes que a impressora comece a funcionar no modo de Suspensão.
Tempos limite Tempo limite de hibernação Desativado 1 hora 2 horas 3 horas 6 horas 1 dia 2 dias 3 dias* 1 semana 2 semanas 1 mês	Definir o tempo até a impressora ser desligada.
Tempos limite Tempo limite de hibernação na conexão Hibernação Não hibernar*	Definir Tempo limite de hibernação para desligar a impressora se houver uma conexão Ethernet ativa.
Nota: Um asterisco (*) próximo a um valor indica a configuração padrão de fábrica.	

Coleta anônima de dados

Item do menu	Descrição
Coleta anônima de dados Informações de uso e desempenho do dispositivo Nenhum*	Enviar à Lexmark as informações de uso e de desempenho da impressora. Nota: A Hora de envio de dados anônimos é exibida somente quando você define Coleta anônima de dados como Uso e desempenho do dispositivo.
Hora de envio de dados anônimos Hora de início Hora de término	
Nota: Um asterisco (*) próximo a um valor indica a configuração padrão de fábrica.	

Restaurar padrões de fábrica

Item de menu	Descrição
Rest. definições Restaurar todas as definições Restaurar definições da impressora Restaurar definições de rede Restaurar definições do fax	Restaurar as configurações padrão de fábrica da impressora.

Manutenção

Menu de configuração

Item do menu	Descrição
Configuração USB PnP USB 1* 2	Altera o modo do driver USB da impressora para aprimorar sua compatibilidade com um computador pessoal.
Configuração USB Digitalizar USB para local Ativado* Desativado	Especifica se deseja que o driver do dispositivo USB enumere como um dispositivo USB simples (interface única) ou como um dispositivo USB composto (várias interfaces).
Configuração USB Velocidade USB Completo Automático*	Define a operação da porta USB na velocidade máxima e desativa seus recursos de alta velocidade.
Configuração de bandeja Vincular bandejas Automático Desativado*	Define a vinculação das bandejas da impressora com o mesmo tipo de papel e as mesmas configurações de tamanho de papel. Nota: Este item de menu está disponível apenas em alguns modelos de impressora.
Nota: Um asterisco (*) próximo a um valor indica a configuração padrão de fábrica.	

Item do menu	Descrição
<p>Configuração de bandeja Exibir mensagem de encaixe da bandeja Desativado Somente para tamanhos desconhecidos* Sempre</p>	<p>Exibe uma mensagem para selecionar o tamanho e o tipo de papel após inserir a bandeja.</p>
<p>Configuração de bandeja Carregamento A5 Margem curta Margem longa*</p>	<p>Especifica a orientação da página ao carregar papéis do tamanho A5.</p>
<p>Configuração de bandeja Avisos de papel Automático* Papel manual</p>	<p>Define a origem do papel que o usuário preencherá quando um aviso for exibido para carregar papel.</p>
<p>Configuração de bandeja Avisos de envelope Automático* Envelope manual</p>	<p>Define a origem do papel que o usuário preencherá quando um aviso for exibido para carregar envelope.</p>
<p>Configuração de bandeja Ação para avisos Avisar usuário* Continuar Usar atual</p>	<p>Configura a impressora para determinar avisos de alterações relacionados a papel ou envelope.</p>
<p>Relatórios Página de configurações de menu Log de eventos Resumo do log de eventos</p>	<p>Imprime relatórios sobre configurações do menu da impressora, status e logs de eventos.</p>
<p>Utilização e contadores de suprimento Limpar histórico de utilização de suprimentos</p>	<p>Redefine o histórico de utilização de suprimentos, como o número de páginas e dias restantes, para o nível original de fábrica.</p>
<p>Utilização e contadores de suprimento Redefinir fusor Redefinir ITM</p>	<p>Redefine o contador após instalar um novo suprimento.</p>
<p>Emulações da impressora Emulação PPDS Desativado* Ativado</p>	<p>Define a impressora de maneira que ela reconheça e utilize o fluxo de dados de impressora pessoal (PPDS).</p>
<p>Emulações da impressora Emulação PS Ativado* Desativado</p>	<p>Define a impressora de maneira que ela reconheça e utilize o fluxo de dados de impressora pessoal (PS).</p>
<p>Nota: Um asterisco (*) próximo a um valor indica a configuração padrão de fábrica.</p>	

Item do menu	Descrição
<p>Emulações da impressora Segurança do emulador Tempo limite da página 0–60 (60*)</p>	<p>Define o tempo limite da página durante a emulação.</p>
<p>Emulações da impressora Segurança do emulador Redefinir emulador após trabalho Ativado Desativado*</p>	<p>Redefine o emulador depois de um trabalho de impressão.</p>
<p>Emulações da impressora Segurança do emulador Desativar acesso à mensagem da impressora Ativado* Desativado</p>	<p>Desativa a mensagem de acesso à impressora durante a emulação.</p>
<p>Configuração de fax Suporte a fax de baixo consumo Desativar modo de suspensão Permitir modo de suspensão Automático*</p>	<p>Define fax para entrar no modo de Suspensão sempre que a impressora determinar que é necessário. Nota: Este item de menu está disponível apenas em alguns modelos de impressora.</p>
<p>Configuração de impressão Modo somente preto Desativado* Ativado</p>	<p>Imprime conteúdo colorido em escala de cinza.</p>
<p>Configuração de impressão Captura de cores Desativado 1 2* 3 4 5</p>	<p>Aprimora a saída impressa para compensar registros incorretos na impressora.</p>
<p>Configuração de impressão Ajuste de fonte 0–150 (24*)</p>	<p>Define um valor de tamanho de ponto de texto abaixo do qual as telas de alta frequência são utilizadas ao imprimir dados de fonte. Por exemplo, se o valor for 24, todas as fontes com tamanho de 24 pontos ou menos utilizarão as telas de alta frequência.</p>
<p>Operações do dispositivo Modo silencioso Ativado Desativado*</p>	<p>Define a operação da impressora como Modo silencioso. Nota: A ativação desta configuração torna o desempenho da impressora mais lento.</p>
<p>Operações do dispositivo Menus do painel Ativar* Desativar</p>	<p>Ativa o acesso aos menus do painel de controle.</p>
<p>Nota: Um asterisco (*) próximo a um valor indica a configuração padrão de fábrica.</p>	

Item do menu	Descrição
<p>Operações do dispositivo</p> <p>Modo de segurança</p> <p>Desativado*</p> <p>Ativado</p>	<p>Define um modo específico de operação da impressora no qual ela tentará continuar a oferecer a maior funcionalidade possível, apesar dos problemas detectados.</p> <p>Por exemplo, quando definido como Ativado e o motor duplex não estiver funcionando, a impressora realizará somente impressões simples, mesmo se o trabalho for uma impressão em frente e verso.</p> <p>Nota: Este item de menu está disponível apenas em alguns modelos de impressora.</p>
<p>Operações do dispositivo</p> <p>Limpar status personalizado</p>	<p>Apaga as strings definidas pelo usuário para as mensagens personalizadas Padrão ou Alternativa.</p>
<p>Operações do dispositivo</p> <p>Limpar todas as mensagens instaladas remotamente</p>	<p>Apaga mensagens que foram instaladas remotamente.</p> <p>Nota: Este item de menu está disponível apenas em alguns modelos de impressora.</p>
<p>Operações do dispositivo</p> <p>Exibir telas de erros automaticamente</p> <p>Ativado*</p> <p>Desativado</p>	<p>Mostra as mensagens de erro existentes no monitor após a impressora permanecer inativa na tela bem-vindo durante um período igual ao da configuração de Tempo limite da tela.</p>
<p>Configuração do sensor de correção do toner</p> <p>Preferência da frequência de calibração</p> <p>Desativado</p> <p>Menor ajuste de cores</p> <p>Menos ajuste de cores</p> <p>Normal*</p> <p>Mais precisão de cores</p> <p>Melhor precisão de cores</p>	<p>Define o padrão de frequência de calibragem.</p>
<p>Configuração do sensor de correção do toner</p> <p>Calibragem completa</p>	<p>Executa a calibragem de cores completa.</p>
<p>Configuração do sensor de correção do toner</p> <p>Imprimir página de informações de TPS</p>	<p>Imprime uma página de diagnóstico que contenha a calibragem do sensor de correção do toner.</p>
<p>Configuração do scanner</p> <p>Registro manual do scanner</p> <p>Imprimir teste rápido</p>	<p>Imprime uma página de destino de teste rápido.</p> <p>Nota: Certifique-se de que o espaçamento da margem na página de destino esteja completamente uniforme. Se não estiver, será necessário redefinir as margens da impressora.</p>
<p>Configuração do scanner</p> <p>Registro manual do scanner</p> <p>Registro do ADF dianteiro</p> <p>Registro do ADF traseiro</p> <p>Registro da base de cópia</p>	<p>Registra manualmente a base de cópia e o alimentador automático de documentos (ADF) após substituir o alimentador automático de documentos, o vidro do scanner ou a placa do controlador.</p>
<p>Nota: Um asterisco (*) próximo a um valor indica a configuração padrão de fábrica.</p>	

Item do menu	Descrição
Configuração do scanner Apagar margem Apagar margem da base de cópia 0-6 (3*) Apagar margem do ADF 0-6 (3*)	Define o tamanho, em milímetros, da área de não impressão ao redor de um trabalho de digitalização pelo alimentador automático de documentos ou pela base de cópia.
Configuração do scanner Desativar scanner Ativado* Desativado ADF desativado	Desativa o scanner caso ele não esteja funcionando corretamente.
Configuração do scanner Pedido de bytes Tiff Endianness da CPU* Little Endian Big Endian	Define o pedido de bytes de uma saída de digitalização em formato TIFF.
Configuração do scanner Linhas Tiff exatas por tira Ativado* Desativado	Define o valor da etiqueta RowsPerStrip de uma saída de digitalização de formato TIFF.
Nota: Um asterisco (*) próximo a um valor indica a configuração padrão de fábrica.	

Apagamento fora de serviço

Item do menu	Descrição
Limpar todas as informações na memória não volátil Apagar todas as configurações da impressora e de rede Apagar todos os atalhos e configurações de atalho	Apague todas as configurações e aplicativos armazenados na impressora.

Ícones visíveis da tela inicial

Menu	Descrição
Cópia	Especifique quais ícones são exibidos na tela inicial.
E-mail	Nota: Fax, Unidade USB e Marcadores estão disponíveis apenas em alguns modelos de impressora.
Fax	
Status/suprimentos	
Fila de trabalhos	
Alterar idioma	
Trabalhos suspensos	
Unidade USB	
Marcadores	
Cloud Connector	
Digitalização para computador	

Sobre esta impressora

Item do menu	Descrição
Etiqueta de ativo	Descreve a impressora. O comprimento máximo é de 32 caracteres.
Local da impressora	Identifica o local da impressora. O comprimento máximo é de 63 caracteres.
Contato	Personaliza o nome da impressora. O comprimento máximo é de 63 caracteres.
Exportar arquivo de configuração para USB*	Exporta arquivos de configuração para uma unidade flash.
Exportar registros compactados para USB*	Exporta arquivos de log compactados a uma unidade flash.
Enviar logs	Envia informações de diagnóstico para a Lexmark.

* Esse item de menu é exibido apenas em alguns modelos de impressora.

Impressão

Layout

Item do menu	Descrição
Laterais 1 lado* Frente e verso	Especifique se a impressão será realizada em um ou em ambos os lados do papel.

Nota: Um asterisco (*) próximo a um valor indica a configuração-padrão de fábrica.

Item do menu	Descrição
Estilo de inversão Margem longa* Margem curta	Determine qual lado do papel (margem longa ou margem curta) será encadernado ao realizar a impressão em frente e verso. Nota: Dependendo da opção selecionada, a impressora separa automaticamente cada informação de impressão da página para encadernar o trabalho corretamente.
Páginas em branco Impressão Não imprimir*	Imprimir páginas em branco que estão incluídas em um trabalho de impressão.
Agrupar Desativado [1,1,1,2,2,2] Ativado [1,2,1,2,1,2]*	Manter as páginas de um trabalho de impressão empilhadas em sequência, especialmente ao imprimir diversas cópias do trabalho.
Folhas separadoras Nenhum* Entre cópias Entre trabalhos Entre páginas	Inserir folhas separadoras em branco ao imprimir.
Origem das folhas separadoras Bandeja 1	Especifique a origem do papel para a folha separadora.
Páginas por lado Desativado* 2 páginas por lado 3 páginas por lado 4 páginas por lado 6 páginas por lado 9 páginas por lado 12 páginas por lado 16 páginas por lado	Imprima imagens de várias páginas em um lado de uma folha de papel.
Páginas organizadas por lado Horizontal* Horizontal inversa Vertical Vertical inversa	Especifique o posicionamento de várias imagens por página ao utilizar Páginas por lado. Nota: O posicionamento depende do número de imagens por páginas e de sua orientação.
Orientação de páginas por lado Automático* Paisagem Retrato	Especifique a orientação de um documento com várias páginas ao utilizar Páginas por lado.
Borda de páginas por lado Nenhum* Preenchidas	Imprima uma borda em cada imagem por página ao utilizar Páginas por lado.
Cópias 1-9999 (1*)	Especificar o número de cópias para cada trabalho de impressão.
Nota: Um asterisco (*) próximo a um valor indica a configuração-padrão de fábrica.	

Item do menu	Descrição
Área de impressão Normal* Ajustar à página Página completa	Configurar a área de impressão em uma folha de papel.
Nota: Um asterisco (*) próximo a um valor indica a configuração-padrão de fábrica.	

Configuração

Item do menu	Descrição
Idioma da impressora Emulação PCL Emulação PS*	Definir o idioma da impressora. Nota: A configuração de uma linguagem de impressora como padrão não impede que um programa envie trabalhos de impressão que usem outras linguagens.
Uso da impressora Velocidade máxima Rendimento máximo*	Determine como os cartuchos de impressão colorida opera durante a impressão. Notas: <ul style="list-style-type: none"> • Quando configurado como Rendimento máximo, os cartuchos de impressão colorida reduz a velocidade ou para enquanto a impressora agrupa as páginas em preto-e-branco. • Quando configurado como Velocidade máxima, os cartuchos de impressão colorida são sempre acionados durante a impressão, independentemente de a impressão ser colorida ou em preto-e-branco.
Economia de recursos Ativado Desativado*	Determinar o que a impressora faz com os recursos baixados, como fontes e macros, ao receber um trabalho que requer mais memória do que a disponível. Notas: <ul style="list-style-type: none"> • Quando configurado como Desativado, a impressora mantém os recursos baixados apenas até o momento em que mais memória seja necessária. Os recursos associados ao idioma da impressora inativa são excluídos. • Quando configurado como Ativado, a impressora preserva todos os recursos permanentes baixados em todas as trocas de idioma. Quando necessário, a impressora exibe mensagens de memória cheia em vez de excluir recursos permanentes.
Ordem de Imprimir tudo Alfabético* Mais recentes primeiro Mais antigos primeiro	Especificar a ordem em que os trabalhos suspensos e confidenciais serão impressos quando a opção Imprimir tudo for selecionada.
Nota: Um asterisco (*) próximo a um valor indica a configuração padrão de fábrica.	

Qualidade

Item do menu	Descrição
Modo Imprimir Preto-e-branco Colorida*	Configurar o modo de impressão.
Nota: Um asterisco (*) próximo a um valor indica a configuração-padrão de fábrica.	

Item do menu	Descrição
Resolução de impressão CQ 4800*	Configure a resolução para a saída impressa. Nota: O CQ 4800 produz material de alta qualidade em velocidade máxima.
Tonalidade do toner Claro Normal* Escuro	Determinar o nível de tonalidade das imagens do texto.
Sombreado Normal* Detalhes	Melhorar a impressão para ter linhas mais suaves com bordas mais nítidas.
Brilho RGB -6 a 6 (0*)	Ajustar o brilho, o contraste e a saturação da saída colorida. Nota: Esta configuração não afeta os arquivos nos quais as especificações de cores CMYK são utilizadas.
Contraste RGB 0 a 5 (0*)	
Saturação RGB 0 a 5 (0*)	
Nota: Um asterisco (*) próximo a um valor indica a configuração-padrão de fábrica.	

Imagem avançada

Item do menu	Descrição
Equilíbrio de cores Ciano -5 a 5 (0*) Magenta -5 a 5 (0*) Amarelo -5 a 5 (0*) Preto -5 a 5 (0*) Redefinir padrões	Ajustar a quantidade de toner utilizada para cada cor.
Correção de cores Correção de cores Automático* Desativado Manual Conteúdo de correção de cores	Modificar as configurações de cor utilizadas para imprimir documentos. Notas: <ul style="list-style-type: none"> • Desativado configura a impressora para receber a correção de cores do software. • Automático configura a impressora para utilizar diferentes perfis de cores para cada objeto da página impressa. • Manual possibilita a personalização das conversões de cores RGB ou CMYK aplicadas a cada objeto na página impressa. • O conteúdo para correção de cores está disponível somente quando Correção de cores está definida como Manual.
Ajuste de cores	Calibrar a impressora para ajustar variações de cores na saída impressa.
Nota: Um asterisco (*) próximo a um valor indica a configuração-padrão de fábrica.	

PostScript

Item do menu	Descrição
Imprimir Erro PS Ativado Desativado*	Imprima uma página que descreva o PostScript® erro. Nota: No caso de um erro, o processamento do trabalho será interrompido, a impressora imprimirá uma mensagem de erro e o restante do trabalho de impressão será descarregado.
Espessura mínima das linhas 1-30 (2*)	Definir a largura mínima do traçado. Nota: Os trabalhos impressos em QC 4800 utilizam metade do valor.
Modo de inicialização com bloqueio de PS Ativado* Desativado	Desativar o arquivo SysStart. Nota: As configurações padrão podem variar, dependendo do modelo da impressora.
Suavizar imagem Ativado Desativado*	Aumente o contraste e a nitidez de imagens com baixa resolução. Nota: Essa configuração não tem efeito sobre imagens com resolução de 300 dpi ou superior.
Tempo limite de espera Desativado Ativado*	Configurar a impressora de maneira que ela aguarde mais dados antes de cancelar um trabalho de impressão.
Tempo limite de espera 15-65535 (40*)	Configurar o tempo em segundos que a impressora espera por mais dados antes de cancelar um trabalho de impressão. Nota: Este item de menu será exibido somente quando o Tempo limite de espera for ativado.
Nota: Um asterisco (*) próximo a um valor indica a configuração padrão de fábrica.	

PCL

Item do menu	Descrição
Nome da fonte [Lista de fontes disponíveis] (Courier*)	Selecionar uma fonte da origem de fonte especificada.
Conjunto de símbolos [Lista de conjunto de símbolos disponíveis] (10U PC-8*)	Especificar o conjunto de símbolos de cada nome de fonte. Nota: Um conjunto de símbolos é um conjunto de caracteres alfabéticos e numéricos, pontuação e símbolos especiais. Os conjuntos de símbolos suportam os diferentes idiomas ou programas específicos, como símbolos matemáticos para textos científicos.
Pitch 0,08–100,00 (10,00*)	Especifique o pitch para fontes fixas ou monoespaçadas. Nota: Pitch refere-se ao número de caracteres de espaço em uma polegada horizontal de tipo.
orientação Retrato* Paisagem Retrato invertido Paisagem invertido	Definir a orientação do texto e dos gráficos na página.
Nota: Um asterisco (*) próximo a um valor indica a configuração padrão de fábrica.	

Item do menu	Descrição
linhas por página 1-255	Especificar o número de linhas de texto para cada página impressa por meio do fluxo de dados do PCL®. Notas: <ul style="list-style-type: none"> • Este item do menu ativa o deslocamento vertical que faz com que o número selecionado de linhas solicitadas sejam impressas entre as margens padrão da página. • 60 é a configuração padrão configuração padrão de fábrica. 64 é a configuração padrão internacional de fábrica.
Espessura mínima das linhas PCL5 1-30 (2*)	Configurar a largura mínima inicial do traçado.
Espessura mínima das linhas PCLXL 1-30 (2*)	
Largura A4 198 mm* 203 mm	Determinar a largura da página lógica em papel de tamanho A4. Nota: Página Lógica é o espaço na página física onde o conteúdo é impresso.
RC auto após AL Ativado Desativado*	Configurar a impressora para que ela realize um retorno de carro após um comando de controle de alimentação de linha. Nota: Retorno de carro é um mecanismo que comanda a impressora para mover a posição do cursor para a primeira posição na mesma linha.
AL auto após RC Ativado Desativado*	Configurar a impressora para que ela realize uma alimentação de linha após um comando de controle de retorno de carro.
Renumeração de bandeja Atribuir bandeja [x] Atribuir papel manual Atribuir envelope manual	Configurar a impressora para trabalhar com um driver diferente ou aplicativos de impressão personalizados que utilizem atribuições de origem diferentes para solicitar uma determinada fonte de papel.
Renumeração de bandeja Exibir padrões de fábrica	Mostrar o valor padrão de fábrica atribuída para cada origem de papel.
Renumeração de bandeja Restaurar padrões	Restaurar os valores de renumeração de bandeja para os padrões de fábrica.
Tempo limite de impressão Desativado Ativado*	Configurar a impressora para que ela encerre um trabalho de impressão após ficar ociosa pelo tempo especificado em segundos. Nota: O Tempo limite de impressão será exibido somente quando o Tempo limite de impressão for ativado.
Tempo limite de impressão 1-255 (90*)	
Nota: Um asterisco (*) próximo a um valor indica a configuração padrão de fábrica.	

Imagem

Item de menu	Descrição
Ajuste automático Ativar Desativar*	Selecione o melhor tamanho de papel disponível e configuração de orientação para uma imagem. Nota: Quando configurado em Ativado, esse item de menu substitui as configurações de ajuste e orientação da imagem.
Inverter Desativar* Ativar	Inverter imagens monocromáticas com dois tons. Nota: Esse item de menu não se aplica a formatos de imagens GIF ou JPEG.
Dimensionamento Âncora sup. esquerda Mais aproximada* Âncora central Ajustar altura/largura Ajustar altura Ajustar largura	Ajuste a imagem de acordo com a área de impressão. Nota: Quando a configuração Ajuste automático está definida como Ativado, o Dimensionamento é definido automaticamente como Mais aproximada.
Orientação Retrato* Paisagem Retrato invertido Paisagem invertido	Definir a orientação do texto e dos gráficos na página.
Nota: Um asterisco (*) próximo a um valor indica a configuração-padrão de fábrica.	

Papel

Configuração de bandeja

Item de menu	Descrição
Origem padrão Bandeja [x] (1*) Papel manual Envelope manual	Configure a origem de papel para todos os trabalhos de impressão.
Tam./tipo de papel Bandeja [x] (1*) Papel manual Envelope manual	Especifique o tamanho ou tipo do papel carregado em cada origem de papel.
Nota: Um asterisco (*) próximo a um valor indica a configuração-padrão de fábrica.	

Item de menu	Descrição
Trocar tamanho Desativar Carta/A4 Tudo listado*	Configure a impressora para substituir um tamanho de papel especificado caso o tamanho solicitado não esteja carregado em qualquer origem do papel. Notas: <ul style="list-style-type: none"> • Desativado solicita que o usuário carregue o tamanho de papel solicitado. • Carta/A4 imprime documentos de tamanho A4 em carta ao carregar trabalhos de carta e tamanho de carta em tamanho de papel A4 ao carregar A4. • Todos os itens listados substituem Carta/A4.
Nota: Um asterisco (*) próximo a um valor indica a configuração-padrão de fábrica.	

Configuração de mídia

Configuração universal

Item de menu	Descrição
Unidades de medida Polegadas Milímetros	Especifique a unidade de medida do papel universal. Nota: Polegadas é a configuração padrão norte-americana, de fábrica nos EUA. Milímetros é a configuração padrão internacional de fábrica.
Largura retrato De 3,00 a 14,17 polegadas (8,50*) 76 a 360 mm (216*)	Configure a largura retrato do papel universal.
Altura retrato De 3,00 a 14,17 polegadas (14*) 76 a 360 mm (356*)	Configure a altura retrato do papel universal.
Direção de alimentação Margem curta* Margem longa	Configure a impressora para pegar o papel na direção da borda curta ou da borda longa. Nota: Borda longa será exibida apenas se a borda mais longa for mais curta que a largura máxima compatível.
Nota: Um asterisco (*) próximo a um valor indica a configuração-padrão de fábrica.	

Tamanhos personalizados de digitalização

Item de menu	Descrição
Tamanho personalizado de digitalização [x] Nome do tamanho de digitalização Largura 1 a 8,50 polegadas (8,50*) 25 a 216 mm (216*) Altura 1 a 14 polegadas (14*) 25 a 356 mm (297*) Orientação Retrato* Paisagem 2 digitalizações por lado Desativar* Ativar	Atribua um nome do tamanho de digitalização e configure as definições de digitalização.
Nota: Um asterisco (*) próximo a um valor indica a configuração-padrão de fábrica.	

Tipos de mídia

Item do menu	Descrição
Papel comum Cartão Reciclado Brilhoso Etiquetas Bond Envelope Papel timbrado Pré-impresso Papel colorido Claro Gramatura maior Áspero/algodão Tipo personalizado [x]	Especifique a textura, o peso, a orientação do papel carregado. Nota: O Tipo personalizado é suportado apenas em alguns modelos de impressora.

Cópia

padrões de cópia

Item do menu	Descrição
Tipo de conteúdo Texto Texto/Fotografia* Fotografia Gráfico	Melhore o resultado da saída com base no conteúdo do documento original.
Laterais 1 lado para 1 lado* 1 lado para frente e verso Frente e verso para 1 lado Frente e verso para 2 lado	Especificar o comportamento de digitalização com base no documento original. Nota: Frente e verso para simples e Frente e verso para frente e verso são exibidos apenas em alguns modelos de impressora.
Cor Desativado Ativado* Automático	Especificar se a impressão das cópias será colorida.
Páginas por lado Desativado* 2 Páginas em modo retrato 4 Páginas em modo retrato 2 Páginas em modo paisagem 4 Páginas em modo paisagem	Especificar o número de imagens da página a ser impresso em um lado de uma folha de papel.
Imprimir bordas das páginas Ativado Desativado*	Colocar uma borda ao redor de cada imagem ao imprimir várias páginas em uma única página.
Agrupar Desativado [1,1,1,2,2,2] Ativado [1,2,1,2,1,2]*	Imprimir várias cópias em sequência.
Tamanho "Copiar de" [Lista de tamanhos de papel]	Configure o tamanho do papel do documento original. Nota: Carta é a configuração padrão norte-americana. configuração padrão de fábrica. A4 é a configuração padrão internacional de fábrica.
Origem de "Copiar para" Bandeja [x] (1*) Alimentador manual Ajuste automático de tamanho	Especificar a origem do papel para o trabalho de cópia.
Tonalidade 1 a 9 (5*)	Ajuste a tonalidade da imagem digitalizada.
Número de cópias 1-9999 (1*)	Especificar o número de cópias.
Nota: Um asterisco (*) próximo a um valor indica a configuração padrão de fábrica.	

Criação de imagens avançada

Item do menu	Descrição
Equilíbrio de cores Ciano a Vermelho -4 a 4 (0*) Magenta a Verde -4 a 4 (0*) Amarelo a Azul -4 a 4 (0*)	Ajustar a intensidade da cor durante a digitalização.
Detecção automática de cor Sensibilidade de cor 1 - 9 (5*) Sensibilidade de área 1 - 9 (5*)	Configurar a quantidade de cor detectada pela impressora no documento original.
Contraste O melhor para o conteúdo* 0 1 2 3 4 5	Especifique o contraste da saída.
Remoção de plano de fundo Nível -4 a 4 (0*)	Ajuste a quantidade de plano de fundo visível em uma imagem digitalizada.
Digitalizar de margem a margem Ativado Desativado*	Permita a digitalização margem a margem do documento original.
Nota: Um asterisco (*) próximo a um valor indica a configuração padrão de fábrica.	

Controles do Admin

Item do menu	Descrição
Permitir cópias coloridas Ativado* Desativado	Imprimir cópias coloridas.
Permitir salvar como atalho Ativado* Desativado	Salvar as configurações de cópia personalizada como atalhos.
Nota: Um asterisco (*) próximo a um valor indica a configuração padrão de fábrica.	

Fax

Padrões de fax

Modo Fax

Item do menu	Descrição
Modo Fax Fax Servidor de fax Desativado	Selecione um modo de fax. Nota: Dependendo do modelo da impressora, as configurações padrão de fábrica poderão variar.

Configuração de fax

Configurações gerais de fax

Item do menu	Descrição
Nome do fax	Identifica a máquina de fax.
Número do fax	Identifica o número do fax.
ID do fax Nome do fax Número do fax*	Notifica os destinatários do fax sobre seu nome ou número de fax.
Uso de memória Todos recebidos Receber principalmente Igual* Os mais enviados Todos enviados	Define a quantidade de memória interna da impressora alocada para trabalhos de fax. Nota: Esse item de menu evita as condições de buffer de memória e fax perdidos.
Cancelar fax Permitir* Não permitir	Cancela os faxes enviados antes de serem transmitidos ou cancela os faxes recebidos antes da conclusão da impressão.
Mascaramento de números de fax Desativado* Da esquerda Da direita	Especifica o formato para mascarar um número de fax enviado.
Dígitos a mascarar 0-58 (0*)	Especifica o número de dígitos a mascarar em um número de fax enviado.
Ativar detecção de linha conectada Ativado* Desativado	Verifica se uma linha telefônica está conectada à impressora. Nota: A detecção ocorre ao ligar a impressora e antes de cada chamada.
Otimizar compatibilidade de fax	Configura a funcionalidade de fax da impressora para oferecer a compatibilidade ideal com outros aparelhos de fax.
Nota: Um asterisco (*) próximo a um valor indica a configuração padrão de fábrica.	

Item do menu	Descrição
Transporte de fax T.38 Analógico G.711 etherFAX	Definir o método de transporte de fax. Notas: <ul style="list-style-type: none"> • Esse item do menu será exibido somente se um pacote de licença de etherFAX ou Fax sobre IP (FoIP) estiver instalado na impressora. • Dependendo do modelo da impressora, as configurações padrão de fábrica poderão variar.
Nota: Um asterisco (*) próximo a um valor indica a configuração padrão de fábrica.	

Configurações HTTPS de fax

Nota: Esse menu é exibido somente se a opção Transporte de fax estiver definida como etherFAX.

Item do menu	Descrição
URL HTTPS do serviço	Especificar o URL do serviço etherFAX.
Proxy HTTPS	Especificar o URL do servidor proxy.
Usuário do proxy HTTPS	Especificar nome de usuário e senha do servidor proxy.
Senha do proxy HTTPS	
Criptografia de envio de fax Desativado Ativado* Obrigatório	Ativar a criptografia para mensagens de fax enviadas.
Criptografia de recebimento de fax Desativado Ativado* Obrigatório	Ativar a criptografia para mensagens de fax recebidas.
Status de fax HTTPS	Mostrar o status de comunicação etherFAX.
Nota: Um asterisco (*) próximo a um valor indica a configuração padrão de fábrica.	

Configurações de envio de fax

Item do menu	Descrição
Resolução Padrão* Alto Superalta Ultra-alta	Define a resolução da imagem digitalizada. Nota: Uma resolução mais alta aumenta o tempo de transmissão de fax e exige mais memória.
Tamanho original [Lista de tamanhos de papel] (Tamanhos mistos*)	Especifica o tamanho do documento original.
Orientação Retrato* Paisagem	Especifica a orientação do documento original. Nota: esse item de menu é exibido apenas em alguns modelos de impressoras.
Nota: Um asterisco (*) próximo a um valor indica a configuração padrão de fábrica.	

Item do menu	Descrição
Laterais Desativado* Margem curta Margem longa	Especifica a orientação do documento original ao digitalizar em ambos os lados do documento. Nota: esse item de menu é exibido apenas em alguns modelos de impressoras.
Tipo de conteúdo Texto* Texto/Foto Fotográfico Gráficos	Melhora o resultado de saída com base no conteúdo do documento original.
Tonalidade 1-9 (5*)	Ajusta a tonalidade da imagem digitalizada.
Por PABX Ativado Desativado*	Define que a impressora disque o número do fax sem aguardar o reconhecimento do tom de discagem. Nota: A PABX (Private Automated Branch Exchange, troca automática de ramais privados) é uma rede de telefonia que permite que um único número de acesso ofereça várias linhas para outros chamadores externos.
Modo de discagem Tom* Pulso	Especifica o modo de discagem para faxes recebidos ou enviados.
Nota: Um asterisco (*) próximo a um valor indica a configuração padrão de fábrica.	

Criação de imagens avançada

Item do menu	Descrição
Equilíbrio de cores Ciano - Vermelho -4 a 4 (0*) Magenta - Verde -4 a 4 (0*) Amarelo - Azul -4 a 4 (0*)	Ajusta a intensidade da cor durante a digitalização.
Contraste A melhor opção para o conteúdo* 0 1 2 3 4 5	Define o contraste da saída.
Remoção de plano de fundo Nível -4 a 4 (0*)	Ajusta a quantidade de plano de fundo visível em uma imagem digitalizada.
Nota: Um asterisco (*) próximo a um valor indica a configuração padrão de fábrica.	

Item do menu	Descrição
Digitalizar de margem a margem Ativado Desativado*	Permite a digitalização de margem a margem do documento original.
Nota: Um asterisco (*) próximo a um valor indica a configuração padrão de fábrica.	

Controles do administrador

Item do menu	Descrição
Rediscagem automática 0-9 (5*)	Ajusta o número de tentativas de rediscagem com base nos níveis de atividade das máquinas de fax do destinatário.
Frequência de rediscagem 1 a 200 minutos (3*)	Aumenta o tempo entre tentativas de rediscagem para aumentar as chances de enviar um fax com êxito.
Ativar ECM Ativado* Desativado	Ativa o ECM (Error Correction Mode, modo de correção de erros) para trabalhos de fax. Nota: O ECM detecta e corrige os erros no processo de transmissão de fax causados por ruídos na linha telefônica e fraca potência do sinal.
Ativar digitalização de fax Ativado* Desativado	Envia por fax documentos digitalizados na impressora.
Driver para fax Ativado* Desativado	Permite que o driver da impressora envie trabalhos de fax.
Permitir salvar como atalho Ativado* Desativado	Salva os números de fax como atalhos na impressora.
Velocidade máxima 33600* 14400 9600 4800 2400	Define a velocidade máxima de envio de fax.
Ativar digitalização de fax colorido Desativado por padrão* Ativado por padrão Nunca usar Sempre usar	Ativa as digitalizações coloridas para fax.
Converter automaticamente fax colorido em fax monocromático Ativado* Desativado	Converte todos os faxes coloridos enviados em preto-e-branco.
Nota: Um asterisco (*) próximo a um valor indica a configuração padrão de fábrica.	

Item do menu	Descrição
Confirmar o número do fax Desativado* Ativado	Solicita ao usuário a confirmação do número do fax.
Prefixo de discagem	Define um prefixo de discagem.
Nota: Um asterisco (*) próximo a um valor indica a configuração padrão de fábrica.	

Configurações de recebimento de fax

Item do menu	Descrição
Toques para responder 1-25 (3*)	Define o número de toques para faxes recebidos.
Redução automática Ativado* Desativado	Ajusta o tamanho do fax recebido para caber na página.
Origem do papel Bandeja [X] Automático*	Define a origem do papel para imprimir os faxes recebidos.
Laterais Ativado Desativado*	Imprime nos dois lados do papel.
Folhas separadoras Nenhum* Antes do trabalho Após o trabalho	Especifica se folhas separadoras em branco serão inseridas durante a impressão.
Origem das folhas separadoras Bandeja [X] (1*)	Especifica a origem do papel da folha separadora.
Rodapé do fax Ativado Desativado*	Imprime as informações de transmissão na parte inferior de cada página de um fax recebido.
Registro de data/hora do rodapé do fax Receber* Imprimir	Imprime o registro de hora na parte inferior de cada página de um fax recebido.
Nota: Um asterisco (*) próximo a um valor indica a configuração padrão de fábrica.	

Controles do administrador

Item do menu	Descrição
Ativar recebimento de fax Ativado* Desativado	Define a impressora para receber fax.
Ativar recebimento de fax colorido Ativado* Desativado	Define a impressora para receber fax colorido.
Nota: Um asterisco (*) próximo a um valor indica a configuração padrão de fábrica.	

Item do menu	Descrição
Ativar ID do chamador Ativado Desativado*	Exibe o número que está enviando o fax.
Bloquear fax sem nome Ativado Desativado*	Bloqueia faxes recebidos de dispositivos sem um ID de estação ou ID de fax especificado.
Atender com Todos os toques* Somente um toque Somente dois toques Somente três toques Somente um ou dois toques Somente um ou três toques Somente dois ou três toques	Define um padrão de toque distinto para faxes recebidos.
Atendimento automático Ativado* Desativado	Define a impressora para receber faxes automaticamente.
Encaminhamento de fax Imprimir* Imprimir e encaminhar Encaminhar	Especifica se um fax recebido deve ser encaminhado.
Encaminhar para Destino 1 Destino 2	Especifica o destino de encaminhamento de um fax recebido. Nota: Esse item de menu é exibido apenas quando Encaminhamento de fax estiver definido como Imprimir e encaminhar ou Encaminhar.
Velocidade máxima 33600* 14400 9600 4800 2400	Define a velocidade máxima de transmissão de um fax.
Nota: Um asterisco (*) próximo a um valor indica a configuração padrão de fábrica.	

Configurações de log de fax

Item do menu	Descrição
Frequência de log de transmissão Sempre* Nunca Apenas para erros	Especifica com que frequência a impressora cria um registro de transmissão.
Nota: Um asterisco (*) próximo a um valor indica a configuração padrão de fábrica.	

Item do menu	Descrição
Ação do log de transmissão Imprimir Desativado Ativado* E-mail Desativado* Ativado	Imprime ou envia por e-mail um registro para transmissão de fax bem-sucedida ou erro de transmissão.
Receber log de erros Nunca imprimir* Imprimir após erro	Imprime um registro de falhas de recebimentos de faxes.
Imprimir registros automaticamente Ativado* Desativado	Imprime todas as atividades de fax.
Origem do papel de registro Bandeja [x] (1*)	Especifica a origem do papel para imprimir registros.
Exibição de logs Nome do fax remoto* Número discado	Identifica o remetente por nome ou número do fax remoto.
Ativar registro de trabalho Ativado* Desativado	Exibe um resumo de todos os trabalhos de fax.
Ativar log de chamada Ativado* Desativado	Exibe um resumo do histórico de discagem de fax.
Nota: Um asterisco (*) próximo a um valor indica a configuração padrão de fábrica.	

Configurações do alto-falante

Item do menu	Descrição
Modo de alto-falante Sempre desativado* Sempre ativado Ativado até a conexão	Define o modo de alto-falante do fax.
Volume do alto-falante Baixo* Alto	Ajusta o volume do alto-falante do fax.
Volume do toque Desativado* Ativado	Ativa o volume do toque.
Nota: Um asterisco (*) próximo a um valor indica a configuração padrão de fábrica.	

Configuração de servidor de fax

Definições gerais do fax

Item do menu	Descrição
Formato de destino	Especifique um destinatário de fax. Nota: Caso deseje utilizar o número de fax, digite o sinal de número (#) antes de um número.
Endereço de resposta	Especificar um endereço de resposta para enviar o fax.
Assunto	Especifique o assunto e a mensagem do fax.
Mensagem	
Ativar recebimento analógico Desativado* Ativado	Configure a impressora para receber faxes analógicos.
Nota: Um asterisco (*) próximo a um valor indica a configuração padrão de fábrica.	

Configurações de e-mail do servidor de fax

Item do menu	Descrição
Utilizar servidor SMTP de e-mail Ativado* Desativado	Use as configurações SMTP (Simple Mail Transfer Protocol) para receber e-mails e enviar faxes. Nota: Quando definida como Ativar, todas as outras configurações do menu Configurações de e-mail do servidor de fax não são exibidas.
Gateway SMTP primário	Digitar o endereço IP ou o nome do host do servidor SMTP primário.
Porta do gateway SMTP primário 1 – 65535 (25*)	Digitar o número da porta do servidor SMTP primário.
Gateway SMTP secundário	Digitar o endereço IP ou o nome do host do servidor SMTP secundário ou de backup.
Porta do gateway SMTP secundário 1 – 65535 (25*)	Digitar o número da porta do servidor SMTP secundário ou de backup.
Tempo limite SMTP 5 - 30 (30*)	Configure a hora antes que a impressora atinja o tempo limite se o servidor SMTP não responder.
Endereço de resposta	Especificar um endereço de resposta para enviar o fax.
Usar SSL/TLS Desativado* Negociar Obrigatório	Especificar se deseja enviar um fax utilizando um link criptografado.
Certificado de confiança obrigatório Desativado Ativado*	Especificar um certificado de confiança ao acessar o servidor SMTP.
Nota: Um asterisco (*) próximo a um valor indica a configuração padrão de fábrica.	

Item do menu	Descrição
Autenticação do servidor SMTP Não é necessária autenticação* Login/Comum NTLM CRAM-MD5 Digest-MD5 Kerberos 5	Configure o tipo de autenticação para o servidor SMTP.
E-mail iniciado por dispositivo Nenhum* Utilizar credenciais de dispositivo SMTP	Especificar se são necessárias credenciais para um e-mail iniciado por dispositivo.
E-mail iniciado por usuário Nenhum* Utilizar credenciais de dispositivo SMTP Utilizar senha e ID do usuário de sessão Utilizar endereço de e-mail e senha da sessão Avisar usuário	Especificar se são necessárias credenciais para um e-mail iniciado pelo usuário.
Usar Creden. Dispos. Active Directory Desativado* Ativado	Ativar as credenciais de usuário e os destinos do grupo para se conectar ao servidor SMTP.
ID do usuário do dispositivo	Especificar o ID do usuário e a senha para se conectar ao servidor SMTP.
Senha do dispositivo	
DOMÍNIO Kerberos 5	Especificar o domínio para o protocolo de autenticação Kerberos 5.
Domínio NTLM	Especificar o nome do domínio para o protocolo de segurança NTLM.
Desativar o erro "Servidor SMTP não está configurado" Desativado* Ativado	Ocultar a mensagem de erro "Servidor SMTP não está configurado".

Nota: Um asterisco (*) próximo a um valor indica a configuração padrão de fábrica.

Configurações de digitalização do servidor de fax

Item do menu	Descrição
Formato da imagem TIFF (.tif) PDF (.pdf)* JPEG (.jpg)	Especifica o formato do arquivo da imagem digitalizada.
Tipo de conteúdo Texto* Texto/Fotografia Fotografia Gráficos	Melhora o resultado de saída com base no conteúdo do documento original.

Nota: Um asterisco (*) próximo a um valor indica a configuração padrão de fábrica.

Item do menu	Descrição
Origem do conteúdo Laser preto-e-branco Laser colorida* Jato de tinta Fotografia/Filme Revista Jornal Imprensa Outros	Melhorar o resultado da saída com base na fonte do documento original.
Resolução do fax Padrão* Alto Superalta Ultra-alta	Configure a resolução do fax.
Lados Desativado* Margem curta Margem longa	Especifica a orientação do documento original ao digitalizar em ambos os lados do documento.
Tonalidade 1-9 (5*)	Configure a tonalidade da saída.
Orientação Retrato* Paisagem	Especifica a orientação do texto e dos gráficos na página.
Tamanho original [Lista de tamanhos de papel]	Define o tamanho do papel do documento original. Notas: <ul style="list-style-type: none"> • Tamanhos mistos é a configuração padrão norte-americana. de fábrica nos EUA. A4 é a configuração padrão de fábrica internacional. • Essa configuração pode variar dependendo do modelo de sua impressora.
Usar TIFF de várias páginas Desativado Ativado*	Escolha entre arquivos TIFF de uma ou várias páginas.
Nota: Um asterisco (*) próximo a um valor indica a configuração padrão de fábrica.	

E-mail

Configuração de e-mail

Item do menu	Descrição
Gateway SMTP primário	Digitar o endereço IP ou o nome de host do servidor SMTP primário para envio de e-mails.
Nota: Um asterisco (*) próximo a um valor indica a configuração padrão de fábrica.	

Item do menu	Descrição
Porta do gateway SMTP primário 1-65535 (25*)	Digitar o número da porta do servidor SMTP primário.
Gateway SMTP secundário	Digitar o endereço IP ou o nome do host do servidor SMTP secundário ou de backup.
Porta do gateway SMTP secundário 1-65535 (25*)	Digitar o número da porta do servidor SMTP secundário ou de backup.
Tempo limite SMTP 5 a 30 segundos (30*)	Configure a hora antes que a impressora atinja o tempo limite se o servidor SMTP não responder.
Endereço de resposta	Especificar um endereço de resposta no e-mail.
Sempre utilizar o endereço de resposta padrão SMTP Ativado Desativado*	Sempre utilize o endereço de resposta padrão no servidor SMTP.
Utilize SSL/TLS Desativado* Negociar Obrigatório	Especificar se deseja enviar um e-mail utilizando um link criptografado.
Exigir certificado de confiança Ativado* Desativado	Exija um certificado de confiança ao acessar o servidor SMTP.
Autenticação de servidor SMTP Não é necessária autenticação* Login/Comum NTLM CRAM-MD5 Digest-MD5	Configure o tipo de autenticação para o servidor SMTP.
E-mail iniciado por dispositivo Nenhum* Utilize credenciais do dispositivo SMTP	Especificar se são necessárias credenciais para um e-mail iniciado por dispositivo.
ID do usuário do dispositivo	Especificar o ID do usuário e a senha para se conectar ao servidor SMTP.
Senha do dispositivo	
Domínio NTLM	Especificar o nome do domínio para o protocolo de segurança NTLM.
Nota: Um asterisco (*) próximo a um valor indica a configuração padrão de fábrica.	

Padrões de e-mail

Item do menu	Descrição
Assunto	Especifica o assunto e a mensagem do e-mail.
Mensagem	
Nome do arquivo	Especifica o nome do arquivo da imagem digitalizada.
Nota: Um asterisco (*) próximo a um valor indica a configuração padrão de fábrica.	

Item do menu	Descrição
Formato PDF (.pdf)* TIFF (.tif) JPEG (.jpg)	Especifica o formato do arquivo da imagem digitalizada.
Configurações de PDF Versão do PDF 1,3 1,4 1,5* 1,6 1,7 Versão de arquivamento A-1a* A-1b Seguro Desativado* Ativado Arquivamento (PDF/A) Desativado* Ativado	Define o formato PDF da imagem digitalizada. Nota: Versão de arquivamento e Arquivamento (PDF/A) só serão exibidos se Versão do PDF estiver definido como 1,4.
Tipo de conteúdo Texto Texto/Fotografia* Fotografia Gráficos	Melhora o resultado de saída com base no conteúdo do documento original.
Colorida Preto-e-branco Cinza Colorida* Automático	Especifica a cor ao digitalizar uma imagem.
Resolução 75 dpi 150 dpi* 200 dpi 300 dpi 400 dpi 600 dpi	Define a resolução da imagem digitalizada.
Tonalidade 1-9 (5*)	Ajusta a tonalidade da imagem digitalizada.
Orientação Retrato* Paisagem	Especifica a orientação do documento original. Nota: Esse item de menu é exibido apenas em alguns modelos de impressoras.
Tamanho original [Lista de tamanhos de papel]	Define o tamanho do papel do documento original. Nota: Tamanhos mistos é a configuração padrão de fábrica.
Nota: Um asterisco (*) próximo a um valor indica a configuração padrão de fábrica.	

Item do menu	Descrição
Lados Desativado* Margem curta Margem longa	Especifica a orientação do documento original ao digitalizar em ambos os lados do documento. Nota: Esse item de menu é exibido apenas em alguns modelos de impressoras.
Nota: Um asterisco (*) próximo a um valor indica a configuração padrão de fábrica.	

Advanced Imaging

Item do menu	Descrição
Equilíbrio de cores Ciano - Vermelho -4 a 4 (0*) Magenta - Verde -4 a 4 (0*) Amarelo - Azul -4 a 4 (0*)	Ajusta a intensidade da cor durante a digitalização.
Detecção automática de cor Sensibilidade de cor 1-9 (5*) Sensibilidade de área 1-9 (5*) Profundidade de bits do e-mail 1 bit* 8 bits Resolução mínima de digitalização 75 dpi 150 dpi 200 dpi 300 dpi*	Define a quantidade de cor detectada pela impressora no documento original.
Contraste A melhor opção para o conteúdo* 0 1 2 3 4 5	Especifica o contraste da saída.
Remoção de plano de fundo Nível -4 a 4 (0*)	Ajusta a quantidade de plano de fundo visível em uma imagem digitalizada.
Digitalizar de margem a margem Ativado Desativado*	Permite a digitalização de margem a margem do documento original.
Nota: Um asterisco (*) próximo a um valor indica a configuração padrão de fábrica.	

Controles do administrador

Item do menu	Descrição
Tamanho máximo do e-mail 0-65535 (0*)	Define o tamanho de arquivo permitido para cada e-mail.
Mensagem de erro de tamanho	Especifica uma mensagem de erro enviada pela impressora quando um e-mail excede o tamanho de arquivo permitido. Nota: É possível inserir até 1.024 caracteres.
Enviar-me uma cópia Nunca aparece* Ativado por padrão Desativado por padrão Sempre ativado	Envia uma cópia do e-mail para si mesmo.
Padrão de texto 5-95 (75*)	Define a qualidade do texto da imagem digitalizada.
Padrão de texto/fotografia 5-95 (75*)	Define a qualidade do texto ou fotografia da imagem digitalizada.
Padrão de fotografia 5-95 (50*)	Define a qualidade de uma fotografia de uma imagem digitalizada.
Log de transmissão Imprimir log* Não imprimir registro Imprimir apenas erros	Imprime registro de uma transmissão de e-mail bem-sucedida.
Origem do papel de registro Bandeja [x] (1*)	Especifica a origem do papel para imprimir registros.
Permitir Salvar como atalho Ativado* Desativado	Salva endereços de e-mail como atalhos. Nota: Quando configurado como Desativado, o botão Salvar como atalho não é exibido na tela Destino de e-mail.
Redefinir as informações de e-mail após o envio Ativado* Desativado	Restaura as informações de e-mail padrão após enviar um e-mail.
Nota: Um asterisco (*) próximo a um valor indica a configuração padrão de fábrica.	

FTP

Padrões de FTP

Item do menu	Descrição
Formato PDF (.pdf)* TIFF (.tif) JPEG (.jpg)	Especifica o formato do arquivo da imagem digitalizada.
Nota: Um asterisco (*) próximo a um valor indica a configuração padrão de fábrica.	

Item do menu	Descrição
<p>Configurações de PDF</p> <p>Versão do PDF</p> <p>1,3</p> <p>1,4</p> <p>1,5*</p> <p>1,6</p> <p>1,7</p> <p>Versão de arquivamento</p> <p>A-1a*</p> <p>A-1b</p> <p>Seguro</p> <p>Desativado*</p> <p>Ativado</p> <p>Arquivamento (PDF/A)</p> <p>Desativado*</p> <p>Ativado</p>	<p>Define o formato PDF da imagem digitalizada.</p> <p>Nota: Versão de arquivamento e Arquivamento (PDF/A) só serão exibidos se Versão do PDF estiver definido como 1,4.</p>
<p>Tipo de conteúdo</p> <p>Texto</p> <p>Texto/Fotografia*</p> <p>Gráficos</p> <p>Fotografia</p>	<p>Melhora o resultado de saída com base no conteúdo do documento original.</p>
<p>Colorida</p> <p>Preto-e-branco</p> <p>Cinza</p> <p>Colorida*</p> <p>Automático</p>	<p>Especifica a cor ao digitalizar uma imagem.</p>
<p>Resolução</p> <p>75 dpi</p> <p>150 dpi*</p> <p>200 dpi</p> <p>300 dpi</p> <p>400 dpi</p> <p>600 dpi</p>	<p>Define a resolução da imagem digitalizada.</p>
<p>Tonalidade</p> <p>1-9 (5*)</p>	<p>Ajusta a tonalidade da imagem digitalizada.</p>
<p>Orientação</p> <p>Retrato*</p> <p>Paisagem</p>	<p>Especifica a orientação do documento original.</p> <p>Nota: Esse item de menu é exibido apenas em alguns modelos de impressoras.</p>
<p>Tamanho original</p> <p>[Lista de tamanhos de papel] (Tamanhos mistos*)</p>	<p>Define o tamanho do papel do documento original.</p>
<p>Lados</p> <p>Desativado*</p> <p>Margem curta</p> <p>Margem longa</p>	<p>Especifica a orientação do documento original ao digitalizar em ambos os lados do documento.</p> <p>Nota: Esse item de menu é exibido apenas em alguns modelos de impressoras.</p>
<p>Nota: Um asterisco (*) próximo a um valor indica a configuração padrão de fábrica.</p>	

Item do menu	Descrição
Nome do arquivo	Especifica o nome do arquivo da imagem digitalizada.
Nota: Um asterisco (*) próximo a um valor indica a configuração padrão de fábrica.	

Advanced Imaging

Item do menu	Descrição
Equilíbrio de cores Ciano - Vermelho -4 a 4 (0*) Magenta - Verde -4 a 4 (0*) Amarelo - Azul -4 a 4 (0*)	Ajusta a intensidade da cor durante a digitalização.
Detecção automática de cor Sensibilidade de cor 1-9 (5*) Sensibilidade de área 1-9 (5*) Profundidade de bits do FTP 1 bit* 8 bits Resolução mínima de digitalização 75 dpi 150 dpi 200 dpi 300 dpi*	Define a quantidade de cor detectada pela impressora no documento original.
Contraste A melhor opção para o conteúdo* 0 1 2 3 4 5	Especifica o contraste da saída.
Remoção de plano de fundo Nível -4 a 4 (0*)	Ajusta a quantidade de plano de fundo visível em uma imagem digitalizada.
Digitalizar de margem a margem Ativado Desativado*	Permite a digitalização de margem a margem do documento original.
Nota: Um asterisco (*) próximo a um valor indica a configuração padrão de fábrica.	

Controles do administrador

Item do menu	Descrição
Padrão de texto 5-95 (75*)	Define a qualidade do texto da imagem digitalizada.
Padrão de texto/fotografia 5-95 (75*)	Define a qualidade do texto ou da fotografia da imagem digitalizada.
Padrão de fotografia 5-95(50*)	Define a qualidade de uma fotografia da imagem digitalizada.
Log de transmissão Imprimir log* Não imprimir registro Imprimir apenas erros	Imprime registro de uma transmissão de digitalização de FTP bem-sucedida.
Origem do papel de registro Bandeja [x] (1*)	Especifica a origem do papel para imprimir registros de FTP.
Nota: Um asterisco (*) próximo a um valor indica a configuração padrão de fábrica.	

Unidade USB

Digitalização para a unidade flash

Item do menu	Descrição
Formato PDF (.pdf)* TIFF (.tif) JPEG (.jpg)	Especifica o formato do arquivo da imagem digitalizada.
Configurações de PDF Versão do PDF 1,3 1,4 1,5* 1,6 1,7 Versão de arquivamento A-1a* A-1b Seguro Desativado* Ativado Arquivamento (PDF/A) Desativado* Ativado	Define o formato PDF da imagem digitalizada. Nota: Versão de arquivamento e Arquivamento (PDF/A) só serão exibidos se Versão do PDF estiver definido como 1,4.
Nota: Um asterisco (*) próximo a um valor indica a configuração padrão de fábrica.	

Item do menu	Descrição
Tipo de conteúdo Texto Texto/Fotografia* Gráficos Fotografia	Melhora o resultado de saída com base no conteúdo do documento original.
Colorida Preto-e-branco Cinza Colorida* Automático	Especifica a cor ao digitalizar uma imagem.
Resolução 75 dpi 150 dpi* 200 dpi 300 dpi 400 dpi 600 dpi	Define a resolução da imagem digitalizada.
Tonalidade 1-9 (5*)	Ajusta a tonalidade da imagem digitalizada.
Orientação Retrato* Paisagem	Especifica a orientação do documento original. Nota: Esse item de menu é exibido apenas em alguns modelos de impressoras.
Tamanho original [Lista de tamanhos de papel] (Tamanhos mistos*)	Define o tamanho do papel do documento original.
Lados Desativado* Margem curta Margem longa	Especifica a orientação do documento original ao digitalizar em ambos os lados do documento. Nota: Esse item de menu é exibido apenas em alguns modelos de impressoras.
Nome do arquivo	Especifica o nome do arquivo da imagem digitalizada.
Nota: Um asterisco (*) próximo a um valor indica a configuração padrão de fábrica.	

Advanced Imaging

Item do menu	Descrição
Equilíbrio de cores Ciano a Vermelho -4 a 4 (0*) Magenta a Verde -4 a 4 (0*) Amarelo a Azul -4 a 4 (0*)	Ajusta a intensidade da cor durante a digitalização.
Nota: Um asterisco (*) próximo a um valor indica a configuração padrão de fábrica.	

Item do menu	Descrição
Detecção automática de cor Sensibilidade de cor 1-9 (5*) Sensibilidade de área 1-9 (5*) Profundidade de bits da digitalização 1 bit* 8 bits Resolução mínima de digitalização 75 dpi 150 dpi 200 dpi 300 dpi*	Define a quantidade de cor detectada pela impressora no documento original.
Contraste A melhor opção para o conteúdo* 0 1 2 3 4 5	Especifica o contraste da saída.
Remoção de plano de fundo Nível -4 a 4 (0*)	Ajusta a quantidade de plano de fundo visível em uma imagem digitalizada.
Digitalizar de margem a margem Ativado Desativado*	Permite a digitalização de margem a margem do documento original.
Nota: Um asterisco (*) próximo a um valor indica a configuração padrão de fábrica.	

Controles do administrador

Item do menu	Descrição
Padrão de texto 5-95 (75*)	Define a qualidade do texto da imagem digitalizada.
Padrão de texto/fotografia 5-95 (75*)	Define a qualidade do texto ou fotografia da imagem digitalizada.
Padrão de fotografia 5-95 (50*)	Define a qualidade de uma fotografia de uma imagem digitalizada.
Nota: Um asterisco (*) próximo a um valor indica a configuração padrão de fábrica.	

Impressão da unidade flash

Item do menu	Descrição
Número de cópias 1-9999 (1*)	Configure o número de cópias.
Origem do papel Bandeja [x] (1*) Papel manual Envelope manual	Configure a origem do papel para o trabalho de impressão.
Cor Desativado Ativado*	Imprimir em cores.
Agrupar 1,1,1 - 2,2,2 1,2,3 - 1,2,3*	Imprimir várias cópias em sequência.
Laterais 1 lado* Frente e verso	Especifique se a impressão será realizada em um ou em ambos os lados do papel.
Estilo de inversão Margem longa* Margem curta	Determine qual lado do papel (margem longa ou margem curta) será encadernado ao realizar a impressão em frente e verso. Nota: Dependendo da opção selecionada, a impressora separa automaticamente cada informação de impressão da página para encadernar o trabalho corretamente.
Páginas por lado Desativado* 2 páginas por lado 3 páginas por lado 4 páginas por lado 6 páginas por lado 9 páginas por lado 12 páginas por lado 16 páginas por lado	Imprima imagens de várias páginas em um lado de uma folha de papel.
Páginas organizadas por lado Horizontal* Horizontal inversa Vertical inversa Vertical	Especifique o posicionamento de várias imagens por página ao utilizar Páginas por lado. Nota: O posicionamento depende do número de imagens por páginas e de sua orientação.
Orientação de páginas por lado Automático* Paisagem Retrato	Especifique a orientação de um documento com várias páginas ao utilizar Páginas por lado.
Borda de páginas por lado Nenhum* Preenchidas	Imprima uma borda em cada imagem por página ao utilizar Páginas por lado.
Nota: Um asterisco (*) próximo a um valor indica a configuração padrão de fábrica.	

Item do menu	Descrição
Folhas separadoras Desativado* Entre cópias Entre trabalhos Entre páginas	Especifique se folhas separadoras em branco serão inseridas ao imprimir.
Origem das folhas separadoras Bandeja [x] (1*)	Especifique a origem do papel para a folha separadora.
Páginas em branco Não imprimir* Impressão	Especifique se serão impressas páginas em branco em um trabalho de impressão.
Nota: Um asterisco (*) próximo a um valor indica a configuração padrão de fábrica.	

Rede/portas

Visão geral da rede

Item do menu	Descrição
Adaptador ativo Automático* Rede padrão Sem fio	Especifica o tipo de conexão de rede.
Status da rede	Exibe o status de conexão da rede da impressora.
Exibir status da rede na impressora Desativado Ativado*	Mostra o status da rede no monitor.
Velocidade, frente e verso	Exibe a velocidade da placa de rede atualmente ativa.
IPv4	Mostra o endereço IPv4.
Todos os endereços IPv6	Mostra todos os endereços IPv6.
Redefinir servidor de impressão Iniciar	Redefine todas as conexões de rede ativas para a impressora. Nota: Essa configuração remove todas as definições de configuração de rede.
Tempo limite do trabalho na rede Desativado Ativado*	Define o tempo antes de a impressora cancelar um trabalho de impressão na rede.
Tempo limite do trabalho na rede	Especifique o valor do tempo limite (em segundos) quando a configuração Tempo limite do trabalho na rede estiver ativada. Nota: este recurso está disponível somente em alguns modelos de impressoras.
Nota: Um asterisco (*) próximo a um valor indica a configuração padrão de fábrica.	

Item do menu	Descrição
Página de identificação Desativado* Ativado	Imprime uma página de identificação.
Digitalizar para a faixa de portas do PC	Especifica a faixa de portas válida para impressoras que estão atrás de um firewall de bloqueio de porta.
Ativar conexões de rede Ativar* Desativar	Ativa ou desativa todas as conexões de rede.
Ativar LLDP Desativado* Ativado	Ativa o Link Layer Discovery Protocol (LLDP) na impressora.
Nota: Um asterisco (*) próximo a um valor indica a configuração padrão de fábrica.	

Sem fio

Item do menu	Descrição
Configurar utilizando o aplicativo móvel	Configurar a conexão sem fio usando o aplicativo Lexmark Mobile Assistant.
Configurar no painel da impressora Escolher rede Adicionar rede Wi-Fi <ul style="list-style-type: none"> • Nome da rede • Modo de rede <ul style="list-style-type: none"> Infraestrutura • Modo de segurança sem fio <ul style="list-style-type: none"> Desativado* WEP WPA2/WPA – Personal WPA2 – Personal 	Determinar a rede sem fio à qual a impressora será conectada. Nota: Este item de menu é exibido como <i>Configuração de conexão sem fio</i> no Embedded Web Server.
Wi-Fi Protected Setup Iniciar método de botão de controle Iniciar método PIN	Estabelecer uma rede sem fio e ativar a segurança de rede. Notas: <ul style="list-style-type: none"> • Iniciar método de botão de controle conecta a impressora a uma rede sem fio quando os botões da impressora e do ponto de acesso (roteador sem fio) são pressionados por um determinado período. • Iniciar método PIN conecta a impressora a uma rede sem fio quando o PIN da impressora é inserido nas configurações sem fio do ponto de acesso.
Compatibilidade 802.11b/g/n (2,4 GHz) 802.11a/b/g/n/ac (2,4 GHz/5 GHz)* 802.11a/n/ac (5 GHz)	Especificar o padrão sem fio para a rede sem fio. Nota: 802.11a/b/g/n/ac (2,4 GHz/5 GHz) e 802.11a/n/ac (5 GHz) estão disponíveis apenas em alguns modelos de impressora.

Item do menu	Descrição
Modo de segurança sem fio Desativado* WEP WPA2/WPA – Personal WPA2 – Personal 802.1x – RADIUS	Define o tipo de segurança para a conexão da impressora aos dispositivos sem fio.
Modo de autenticação WEP Automático* Aberto Compartilhado	Define o tipo de WEP (Wireless Encryption Protocol) utilizado pela impressora. Nota: esse item de menu será exibido somente se o Modo de segurança sem fio estiver definido como WEP.
Definir chave de WEP	Especificar uma senha de WEP para uma conexão sem fio segura. Nota: esse item de menu será exibido somente se o Modo de segurança sem fio estiver definido como WEP.
WPA2 – Personal AES*	Ativar a segurança sem fio por meio de WPA2. Nota: esse item de menu será exibido somente se o Modo de segurança sem fio estiver definido como WPA2 – Personal.
Definir PSK	Define a senha para uma conexão sem fio segura. Nota: esse item de menu será exibido somente se o Modo de segurança sem fio estiver definido como WPA2/WPA – Personal ou WPA2 – Personal.
WPA2/WPA–Personal AES*	Ativar a segurança sem fio por meio de WPA2/WPA. Nota: esse item de menu será exibido somente se o Modo de segurança sem fio estiver definido como WPA2/WPA – Personal.
Modo de criptografia 802.1x WPA+ WPA2*	Ativar a segurança sem fio por meio do padrão 802.1x. Nota: esse item de menu será exibido somente se o Modo de segurança sem fio estiver definido como 802.1x – RADIUS.
IPv4 Ativar DHCP Ativado* Desativado	Ativa o DHCP (Dynamic Host Configuration Protocol). Nota: DHCP é um protocolo padrão que permite que um servidor distribua endereços IP e informações de configuração de forma dinâmica aos clientes.
IPv4 Definir endereço IP estático Endereço IP Máscara de rede Gateway	Define o endereço IP estático de sua impressora.
IPv6 Ativar IPv6 Ativado* Desativado	Ativa o IPv6 na impressora.
IPv6 Ativar DHCPv6 Ativado Desativado*	Ativa o DHCPv6 na impressora.

Item do menu	Descrição
IPv6 Configuração automática de endereço sem monitoração de estado Desativado Ativado*	Define o aceite automático pelo adaptador de rede de entradas de configuração de endereço IPv6 automáticas fornecidas por um roteador.
IPv6 Endereço DNS	Especifica o endereço do servidor DNS.
IPv6 Endereço IPv6 atribuído manualmente	Atribuir o endereço IPv6. Nota: esse item de menu é exibido apenas em alguns modelos de impressoras.
IPv6 Roteador IPv6 atribuído manualmente	Atribuir o endereço de roteador IPv6. Nota: esse item de menu é exibido apenas em alguns modelos de impressoras.
IPv6 Prefixo do endereço 0–128 (64*)	Especifica o prefixo do endereço.
IPv6 Todos os endereços IPv6	Mostra todos os endereços IPv6.
IPv6 Todos os endereços do roteador IPv6	Mostra todos os endereços do roteador IPv6.
Endereço de rede UAA LAA	Exibir os endereços da rede.
PCL SmartSwitch Ativado* Desativado	Define que a impressora alterne automaticamente para a emulação PCL quando um trabalho de impressão exigir isso, independentemente do idioma padrão da impressora. Nota: Se o PCL SmartSwitch estiver desligado, a impressora não examinará os dados recebidos e utilizará o idioma padrão da impressora no menu Configuração.
PS SmartSwitch Ativado* Desativado*	Define que a impressora alterne automaticamente para a emulação PS quando um trabalho de impressão exigir isso, independentemente do idioma padrão da impressora. Nota: Se o PS SmartSwitch estiver desligado, a impressora não examinará os dados recebidos e utilizará o idioma padrão da impressora no menu Configuração.
PS binário Mac Automático* Ativado Desativado	Configurar o processamento de trabalhos de impressão PostScript binários do Macintosh na impressora. Notas: <ul style="list-style-type: none"> • Se a opção estiver definida como Ativado, processa os trabalhos de impressão PostScript binários brutos. • Se a opção estiver definida como Desativado, filtra os trabalhos de impressão usando o protocolo padrão.

Wi-Fi Direct

Item do menu	Descrição
Ativar Wi-Fi Direct Ativado Desativado*	Configurar a conexão direta da impressora aos dispositivos Wi-Fi.
Nome do Wi-Fi Direct	Especifique o nome da rede do Wi-Fi Direct.
Senha do Wi-Fi Direct	Defina a senha para autenticar e validar usuários em uma conexão Wi-Fi.
Mostrar senha na página de configuração Desativado Ativado*	Visualize a Senha do Wi-Fi Direct na Página de configuração de rede.
Número do canal preferido 1-11 Automático*	Define o canal preferido da rede Wi-Fi.
Endereço IP do proprietário do grupo	Especifica o endereço IP do proprietário do grupo.
Aceitar automaticamente as solicitações do botão de controle Desativado* Ativado	Aceita solicitações para fazer a conexão com a rede automaticamente. Nota: Aceitar clientes automaticamente não é seguro.
Nota: Um asterisco (*) próximo a um valor indica a configuração padrão de fábrica.	

Ethernet

Item do menu	Descrição
Velocidade da rede	Exibir a velocidade de um adaptador de rede ativa.
IPv4 Ativar DHCP Ativado* Desativado	Ativar o Dynamic Host Configuration Protocol (DHCP). Nota: O DHCP é um protocolo padrão que permite que um servidor distribua endereços IP e informações de configuração aos clientes de maneira dinâmica.
IPv4 Definir endereço IP estático Endereço IP Máscara de rede Gateway	Definir o endereço IP estático de sua impressora.
IPv6 Ativar IPv6 Desativado Ativado*	Ativar IPv6 na impressora.
IPv6 Ativar DHCPv6 Desativado* Ativar	Ativar DHCPv6 na impressora.
Nota: Um asterisco (*) próximo a um valor indica a configuração-padrão de fábrica.	

Item do menu	Descrição
IPv6 Configuração automática de endereço sem estado Desativado Ativado*	Configurar o adaptador de rede para aceitar entradas de configuração de endereço de IPv6 automáticas fornecidas por um roteador.
IPv6 Endereço de DNS	Especificar o endereço do servidor DNS.
IPv6 Endereço IPV6 atribuído manualmente	Atribuir o endereço IPv6. Nota: Esse item de menu é exibido apenas em alguns modelos de impressora.
IPv6 Roteador IPV6 atribuído manualmente	Atribuir o endereço de roteador IPv6. Nota: Esse item de menu é exibido apenas em alguns modelos de impressora.
IPv6 Prefixo do endereço 0-128 (64*)	Especificar o prefixo do endereço.
IPv6 Todos os endereços IPv6	Mostrar todos os endereços IPv6.
IPv6 Todos os endereços do roteador IPv6	Mostrar todos os endereços do roteador IPv6.
Endereço de rede UAA LAA	Exibir os endereços de Controle de Acesso à Mídia (MAC) da impressora: Endereço Administrado Localmente (LAA) e Endereço Administrado Universalmente (UAA). Nota: É possível alterar o LAA da impressora manualmente.
PCL SmartSwitch Desativado Ativado*	Definir a impressora para alternar automaticamente para a emulação PCL quando um trabalho de impressão exigir isso, independentemente do idioma da impressora padrão. Nota: Se o PCL SmartSwitch estiver desativado, a impressora não examinará os dados recebidos e utilizará o idioma da impressora padrão especificado no menu Configurar.
PS SmartSwitch Ativado* Desativado*	Definir a impressora para alternar automaticamente para a emulação PS quando um trabalho de impressão exigir isso, independentemente da linguagem padrão da impressora. Nota: Se o PS SmartSwitch estiver desativado, a impressora não examinará os dados recebidos e utilizará o idioma da impressora padrão especificado no menu Configurar.
PS binário Mac Automático* Ativar Desativado	Definir a impressora para que processe trabalhos de impressão PostScript binários do Macintosh. Notas: <ul style="list-style-type: none"> • Se ativado, processa os trabalhos de impressão PostScript binários brutos. • Se desativado, filtra os trabalhos de impressão usando o protocolo padrão.
Nota: Um asterisco (*) próximo a um valor indica a configuração-padrão de fábrica.	

Item do menu	Descrição
Energy Efficient Ethernet Desativado Ativar Automático*	Reduzir o consumo de energia quando a impressora não receber dados da rede Ethernet.
Nota: Um asterisco (*) próximo a um valor indica a configuração-padrão de fábrica.	

TCP/IP

TCP/IP

Nota: Este item de menu será exibido apenas em impressoras de rede ou em impressoras que estejam conectadas a servidores de impressão.

Item do menu	Descrição
Definir nome de host	Definir o nome do host TCP/IP atual.
Nome do domínio	Definir nome do host.
Permitir que o DHCP/BOOTP atualize o servidor NTP Ativado* Desativado	Permitir que os clientes de DHCP e BOOTP atualizem as configurações NTP da impressora.
Nome da configuração zero	Especificar um nome de serviço para a rede de configuração zero.
Ativar IP automático Ativado* Desativado	Atribuir um endereço IP automaticamente.
Endereço de DNS	Especificar o atual endereço do servidor do Sistema de Nome de Domínio (DNS).
DNS de backup	Especificar os endereços do servidor DNS de backup.
DNS de backup 2	
DNS de backup 3	
Ordem de pesquisa de domínio	Especificar uma lista de nomes de domínio para localizar a impressora e seus recursos que residirem em domínios diferentes na rede.
Ativar DDNS Desativado* Ativado	Atualizar as configurações do DNS dinâmico.
Vida útil do DDNS	Especificar as atuais configurações do DDNS.
TTL padrão	
Tempo de atualização do DDNS	
Ativar mDNS Ativado* Desativado	Atualizar as configurações do multicast DNS.
Nota: Um asterisco (*) próximo a um valor indica a configuração padrão de fábrica.	

Item do menu	Descrição
Endereço WINS	Especificar um endereço do servidor para o Serviço de Nome da Internet do Windows (WINS).
Ativar BOOTP Desativado* Ativado	Permitir que o BOOTP atribua um endereço IP da impressora.
Lista de servidores restritos	Especificar um endereço IP para as conexões TCP. Notas: <ul style="list-style-type: none"> • Este item de menu é exibido somente no Embedded Web Server. • Utilize uma vírgula para separar cada endereço IP. • É possível adicionar até 50 endereços IP.
Opções da lista de servidor restrito Bloquear todas as portas* Bloquear apenas impressão Bloquear apenas impressão e HTTP	Especificar como os endereços IP na lista podem acessar a funcionalidade da impressora. Nota: Este item de menu é exibido somente no Embedded Web Server.
MTU	Especificar um parâmetro da Unidade Máxima de Transmissão (MTU) para as conexões TCP.
Porta de impressão bruta 1-65535 (9100*)	Especificar um número de porta bruta para impressoras conectadas em uma rede.
Velocidade máxima do tráfego de saída Desativado* Ativado	Ativar a taxa máxima de transferência da impressora.
Ativar TLSv1.0 Ativado* Desativado	Ativar o protocolo TLSv1.0.
Ativar TLSv1.1 Ativado* Desativado	Ativar o protocolo TLSv1.1.
Lista de cifras SSL	Especificar os algoritmos de cifra para usar para as conexões SSL ou TLS.
Nota: Um asterisco (*) próximo a um valor indica a configuração padrão de fábrica.	

SNMP

Nota: Este menu é exibido somente em impressoras de rede ou impressoras conectadas a servidores de impressão.

Item do menu	Descrição
<p>Versões 1 e 2c do SNMP</p> <ul style="list-style-type: none"> Ativado Desativado Ativado* Permitir configuração do SNMP Desativado Ativado* Ativar PPM MIB Desativado Ativado* Comunidade SNMP 	<p>Configura as versões 1 e 2c do Protocolo Simples de Gerenciamento de Rede (SNMP) para instalar drivers e aplicativos de impressão.</p>
<p>Versão 3 do SNMP</p> <ul style="list-style-type: none"> Ativado Desativado Ativado* Nome do contexto Configurar as credenciais de Leitura/Registro Nome de usuário Senha de autenticação Senha de privacidade Configurar somente as credenciais de Leitura Nome de usuário Senha de autenticação Senha de privacidade Autenticação de hash MD5 SHA1* Nível de autenticação mínimo Nenhuma autenticação, Nenhuma privacidade Autenticação, Nenhuma privacidade Autenticação, Privacidade* Algoritmo de privacidade DES AES-128* 	<p>Configura a versão 3 do SNMP para instalar e atualizar a segurança da impressora.</p>
<p>Nota: Um asterisco (*) próximo a um valor indica a configuração padrão de fábrica.</p>	

IPSec

Nota: Este menu é exibido somente em impressoras de rede ou impressoras conectadas a servidores de impressão.

Item do menu	Descrição
Ativar IPSec (Internet Protocol Security) Desativado* Ativar	Ativar IPSec.
Configuração de base Padrão* Compatibilidade Segura	Definir a configuração base do IPSec. Nota: Este item de menu será exibido somente quando Ativar IPSec for definido como Ativado.
Proposta do grupo DH (Diffie-Hellman) modp2048 (14)* modp3072 (15) modp4069 (16) modp6144 (17)	Configure a criptografia do IPSec. Notas: <ul style="list-style-type: none"> Proposta do grupo DH (Diffie-Hellman) é exibido apenas quando a Configuração básica está definida como Compatibilidade. Total de páginas impressas SA IKE (horas) e Total de páginas impressas IPsec SA (horas) aparecem somente quando Configuração básica está definida como Segura.
Total de páginas impressas SA IKE (horas) 1 2 4 8 24*	
Total de páginas impressas IPsec SA (horas) 1 2 4 8* 24	
Método de criptografia proposto 3DES AES*	Especifique os métodos de criptografia e autenticação para conectar-se a uma rede com segurança. Nota: Esse item de menu será exibido somente quando Configuração base for definida como Compatibilidade.
Método de autenticação proposto SHA1 SHA256* SHA512	
Certificado de dispositivo IPsec	Especificar um certificado de IPsec. Nota: Este item de menu será exibido somente quando Ativar IPSec for definido como Ativado.
Principais conexões autenticadas pré-compartilhadas Host [x] Endereço Chave	Configurar as conexões autenticadas da impressora. Nota: Estes itens de menu serão exibidos somente quando Ativar IPSec for definido como Ativado.
Conexões autenticadas certificadas Host [x] Endereço[/subrede] Endereço [/sub-rede]	
Nota: Um asterisco (*) próximo a um valor indica a configuração-padrão de fábrica.	

802.1x

Nota: Este menu é exibido somente em impressoras de rede ou impressoras conectadas a servidores de impressão.

Item de menu	Descrição
Ativo Desativar* Ativar	Permitir que a impressora ingresse em redes que exigem autenticação antes de permitir o acesso.
Nota: Um asterisco (*) próximo a um valor indica a configuração-padrão de fábrica.	

Configuração LPD

Nota: Este menu é exibido somente em impressoras de rede ou impressoras conectadas a servidores de impressão.

Item de menu	Descrição
Tempo limite LPD 0 a 65535 segundos (90*)	Configure o valor de tempo limite para interromper o servidor Daemon de Impressora de Linha (LPD) de esperar indefinidamente para trabalhos de impressão parados ou inválidos.
Página de faixa LPD Desativar* Ativar	Imprima uma página de banner para todos os trabalhos de impressão LPD. Nota: Uma página de banner é a primeira página de um trabalho de impressão utilizada como separador de trabalhos de impressão e para identificar a origem de sua solicitação.
Página marcadora LPD Desativar* Ativar	Imprima uma página marcadora para todos os trabalhos de impressão LPD. Nota: Uma página marcadora é a última página de um trabalho de impressão.
Conversão de retorno de carro LPD Desativar* Ativar	Permita a conversão de retorno de carro. Nota: Retorno de carro é um mecanismo que comanda a impressora para mover a posição do cursor para a primeira posição na mesma linha.
Nota: Um asterisco (*) próximo a um valor indica a configuração-padrão de fábrica.	

Configurações de HTTP/FTP

Item do menu	Descrição
Ativar servidor HTTP Desativado Ativado*	Acesse o Embedded Web Server para monitorar e gerenciar a impressora.
Ativar HTTPS Desativado Ativado*	Definir as configurações do Hypertext Transfer Protocol Secure (HTTPS).
Nota: Um asterisco (*) próximo a um valor indica a configuração padrão de fábrica.	

Item do menu	Descrição
Forçar conexões HTTPS Ativar Desativado*	Forçar a impressora a utilizar conexões HTTPS.
Ativar FTP/TFTP Desativado Ativado*	Envie arquivos utilizando FTP.
Domínios locais	Especifique nomes de domínio para servidores HTTP e FTP. Nota: Este item de menu é exibido somente no Embedded Web Server.
Endereço IP de proxy HTTP	Defina as configurações dos servidores HTTP e FTP.
Endereço IP de proxy FTP	
Porta IP padrão HTTP 1-65535 (80*)	
Certificado de dispositivo HTTPS	
Porta IP padrão FTP 1-65535 (21*)	
Tempo limite para solicitações HTTP/FTP 1-299 (30*)	
Tentativas de solicitação HTTP/FTP 1-299 (3*)	Configure o número de novas tentativas de conexão ao servidor HTTP/FTP.
Nota: Um asterisco (*) próximo a um valor indica a configuração padrão de fábrica.	

USB

Item do menu	Descrição
PCL SmartSwitch Desativado Ativado*	Configurar a impressora para alternar para a emulação PCL quando um trabalho de impressão recebido por uma porta USB exigir-lo, independentemente do idioma da impressora padrão. Nota: Se o PCL SmartSwitch estiver desativado, a impressora não examinará os dados recebidos e utilizará o idioma da impressora padrão especificado no menu Configurar.
PS SmartSwitch Desativado Ativado*	Configurar a impressora para alternar para a emulação PS quando um trabalho de impressão recebido por uma porta USB exigir-lo, independentemente do idioma da impressora padrão. Nota: Se o PS SmartSwitch estiver desativado, a impressora não examinará os dados recebidos e utilizará o idioma da impressora padrão especificado no menu Configurar.
PS binário Mac Ativar Automático* Desativado	Definir a impressora para que processe trabalhos de impressão PostScript binários do Macintosh. Notas: <ul style="list-style-type: none"> • Quando configurado como Ativado, a impressora processa trabalhos de impressão PostScript binários brutos de computadores que usam o sistema operacional Macintosh. • Quando configurado como Automático, a impressora processa trabalhos de impressão de computadores que usam sistemas operacionais Windows ou Macintosh • Quando configurado como Desativado, a impressora filtra os trabalhos de impressão PostScript usando o protocolo padrão.
Nota: Um asterisco (*) próximo a um valor indica a configuração-padrão de fábrica.	

Item do menu	Descrição
Ativar porta USB Desativar Ativar*	Ativar a porta USB padrão.
Nota: Um asterisco (*) próximo a um valor indica a configuração-padrão de fábrica.	

Restringir acesso externo à rede

Item do menu	Descrição
Restringir acesso externo à rede Desativado* Ativar	Acesso restrito aos locais de rede.
Endereço de rede externa	Especifique os endereços de rede com acesso restrito.
Endereço de e-mail para notificação	Especifique um endereço de e-mail para enviar uma notificação de eventos registrados.
Frequência de ping 1-300 (10*)	Especifique o intervalo da pesquisa de rede em segundos.
Assunto	Especifique o assunto e mensagem da notificação e-mail.
Mensagem	
Nota: Um asterisco (*) próximo a um valor indica a configuração padrão de fábrica.	

Segurança

Métodos de login

Público

Item do menu	Descrição
<p>Gerenciar permissões</p> <ul style="list-style-type: none"> Acesso a funções <ul style="list-style-type: none"> Gerenciar atalhos Criar perfis Gerenciar Marcadores Impressão da unidade flash Impressão colorida da unidade flash Digitalização para a unidade flash Função Copiar Impressão de cópia colorida Função de e-mail Função de fax Função de FTP Liberar fax retidos Acesso a trabalhos suspensos Perfis do usuário Cancelar trabalhos no dispositivo Alterar idioma IPP (Protoc. Impressão Internet) Iniciar digitalizações remotamente Impressão P/B Impressão colorida Pasta de rede – Digitalização 	<p>Controla o acesso às funções da impressora.</p>
<p>Gerenciar permissões</p> <ul style="list-style-type: none"> Menus administrativos <ul style="list-style-type: none"> Menu de segurança Menu Rede/Portas Menu Papel Menu Relatórios Configuração das funções do menu Menu Suprimentos Menu SE Menu do dispositivo 	<p>Controlar o acesso aos menus da impressora.</p>
<p>Gerenciar permissões</p> <ul style="list-style-type: none"> Gerenciamento de dispositivo <ul style="list-style-type: none"> Gerenciamento remoto Atualizações de firmware Acesso ao Embedded Web Server Importar/Exportar todas as configurações Apagamento fora de serviço 	<p>Controla o acesso às opções de gerenciamento da impressora.</p>

Contas locais

Item do menu	Descrição
Adicionar usuário Nome de usuário/Senha User Name (Nome do usuário) Senha PIN	Crie contas locais para gerenciar o acesso às funções da impressora.
Gerenciar Grupos/Permissões Adicionar grupo Importar acessos de controle Acesso a funções Menus administrativos Gerenc. de dispos. Todos os usuários Importar acessos de controle Acesso a funções Menus administrativos Gerenc. de dispos. Admin Acesso a funções Menus administrativos Gerenc. de dispos.	Grupo de controle ou o acesso dos usuários às funções, aos aplicativos e às configurações de segurança da impressora.

Gerenciamento de certificados

Item do menu	Item do menu
Configurar padrões de certificado Nome comum Nome da organização Nome da unidade País/região Nome da província Nome da cidade Nome alternativo da pessoa	Definir os valores padrão para os certificados gerados.
Certificados de dispositivo	Gerar, excluir ou exibir certificados de dispositivo.
Gerenciar certificados CA	Carregar, excluir ou exibir certificados de autoridade de certificação (CA).

Programar dispositivos USB

Item do menu	Descrição
Programações Adicionar nova programação	Programe acesso à porta USB frontal.

Restrições de login

Item do menu	Descrição
Falhas de login 1-10 (3*)	Especifique o número de tentativas falhas de login antes que os usuários sejam bloqueados.
Falha no tempo de execução 1 a 60 minutos (5*)	Especifique o intervalo de tempo entre tentativas falhas de login antes que os usuários sejam bloqueados.
Tempo de bloqueio 1 a 60 minutos (5*)	Especifique o tempo de bloqueio.
Tempo limite de login da Web 1 a 120 minutos (10*)	Especifique o atraso para um login remoto antes que o usuário seja desconectado automaticamente.
Nota: Um asterisco (*) próximo a um valor indica a configuração-padrão de fábrica.	

Configuração de impressão confidencial

Item do menu	Descrição
Máximo de PINs inválidos 2-10 (0*)	Configure o número de vezes em que um PIN inválido pode ser digitado. Notas: <ul style="list-style-type: none"> • Um valor de zero desliga essa configuração. • Quando o limite é alcançado, os trabalhos de impressão desse nome de usuário e PIN são excluídos.
Expiração de trabalho confidencial Desativado* 1 hora 4 horas 24 horas 1 semana	Configure o tempo de expiração para os trabalhos de impressão confidenciais. Notas: <ul style="list-style-type: none"> • Caso esse item de menu seja alterado enquanto os trabalhos de impressão confidenciais estiverem na memória da impressora, o tempo de expiração deles não será alterado para o novo valor padrão. • Se a impressora for desligada, todos os trabalhos confidenciais mantidos na memória da impressora serão excluídos.
Expiração de trabalho para repetição Desativado* 1 hora 4 horas 24 horas 1 semana	Configure o tempo de expiração para um trabalho de impressão que talvez deseje repetir.
Expiração de trabalho para verificação Desativado* 1 hora 4 horas 24 horas 1 semana	Configure o tempo de expiração no qual a impressora imprimirá uma cópia para o usuário para examinar sua qualidade antes de imprimir as cópias restantes.
Nota: Um asterisco (*) próximo a um valor indica a configuração-padrão de fábrica.	

Item do menu	Descrição
Expiração de trabalho para reserva Desativado* 1 hora 4 horas 24 horas 1 semana	Configure o tempo de expiração no qual a impressora armazena trabalhos para impressão posterior.
Exigir que todos os trabalhos sejam mantidos Desativado* Ativar	Configure a impressora para suportar todos os trabalhos de impressão.
Manter documentos duplicados Desativado* Ativar	Permitir o armazenamento de documentos com o mesmo nome de arquivo.
Nota: Um asterisco (*) próximo a um valor indica a configuração-padrão de fábrica.	

Apagar arquivos de dados temporários

Item do menu	Descrição
Armazenado na memória de carregamento Desativado* Ativar	Exclua todos os arquivos armazenados na memória da impressora.
Nota: Um asterisco (*) próximo a um valor indica a configuração-padrão de fábrica.	

Diversos

Item do menu	Descrição
Permissão de impressão Desativado* Ativado	Permite que o usuário faça impressões.
Login padrão de permissão de impressão	Mostra a permissão padrão usada para o usuário imprimir. Nota: Esta configuração é exibida somente quando um ou mais Métodos de login são criados.
Jumper de redefinição de segurança Ativar acesso de "Convidado"* Sem efeito	Especifica o acesso do usuário à impressora. Notas: <ul style="list-style-type: none"> • O jumper está localizado ao lado de um ícone de cadeado na placa do controlador. • Ativar acesso de "Convidado" oferece a qualquer pessoa acesso a todos os aspectos da impressora. • Sem efeito pode impossibilitar o acesso à impressora quando as informações de segurança necessárias estiverem indisponíveis.
Extensão mínima da senha 0–32	Especifica o comprimento da senha.
Nota: Um asterisco (*) próximo a um valor indica a configuração padrão de fábrica.	

Item do menu	Descrição
Ativar revelação de senha/PIN	Mostra a senha ou o número de identificação pessoal.
Nota: Um asterisco (*) próximo a um valor indica a configuração padrão de fábrica.	

Cloud Connector

Item do menu	Descrição
Ativar/Desativar conectores	Habilitar um provedor de armazenamento em nuvem.

Relatórios

Página de definições de menu

Item de menu	Descrição
Página de definições de menu	Imprima um relatório que contenha os menus da impressora.

Dispositivo

Item de menu	Descrição
Informações do dispositivo	Imprima um relatório que contenha informações sobre a impressora.
Estatísticas do dispositivo	Imprima um relatório sobre a utilização da impressora e o status dos suprimentos.
Lista de perfis	Imprima uma lista dos perfis armazenados na impressora.
Relatório de ativos	Imprima um relatório que contenha o número de série e o nome do modelo da impressora.

Imprimir

Item do menu	Descrição
Imprimir fontes Fontes PCL Fontes PostScript	Imprimir amostras e informações sobre as fontes que estão disponíveis em cada idioma de impressora.
Imprimir demonstração Página de demonstração	Imprimir a página de demonstração usada como ferramenta de diagnóstico para problemas de impressão.

Atalhos

Item do menu	Descrição
Todos os atalhos	Imprimir um relatório que lista os atalhos armazenados na impressora.
Atalhos de fax	Nota: A opção Atalhos de fax aparece apenas em alguns modelos de impressora.
Copiar atalhos	
Atalhos de e-mail	
Atalhos de FTP	
Atalhos para a pasta de rede	

Fax

Nota: Esse menu é exibido somente se o fax estiver configurado e a opção Ativar registro de trabalho estiver definida como Ativado.

Item do menu	Descrição
Log de trabalhos de fax	Imprima um relatório sobre os últimos 200 trabalhos de fax concluídos.
Log de chamadas de fax	Imprima um relatório sobre as últimas 100 tentativas de chamada, chamadas recebidas e chamadas bloqueadas.

Rede

Item de menu	Descrição
Pág. config. de rede	Imprima uma página que exiba a rede configurada e as configurações sem fio na impressora. Nota: este item de menu será exibido apenas em impressoras de rede ou em impressoras que estejam conectadas a servidores de impressão.
Cientes conectados ao Wi-Fi Direct	Imprima uma página que mostra a lista de dispositivos que estão conectados à impressora usando o Wi-Fi Direct. Nota: Este item de menu só será exibido quando Ativar Wi-Fi Direct for definido como Ativado.

Solução de problemas

Item de menu	Descrição
Imprimir páginas de teste de qualidade	Imprimir páginas de amostra para identificar e corrigir defeitos de qualidade de impressão.
Limpeza do scanner	Instruções impressas para limpar o scanner.

Manutenção da impressora

Verificação do status de peças e suprimentos

- 1 Na tela inicial, toque em **Status/Suprimentos**.
- 2 Selecione as peças ou suprimentos que você deseja verificar.

Nota: Você também pode acessar essa definição tocando na parte superior da tela inicial.

Configuração de notificações de suprimento

- 1 Abra o navegador da Internet e digite o endereço IP da impressora no campo de endereço.

Notas:

- Veja o endereço IP da impressora na tela inicial da impressora. O endereço IP é exibido como quatro conjuntos de números separados por pontos, por exemplo, 123.123.123.123.
- Se você estiver usando um servidor proxy, desative-o temporariamente para carregar a página da web corretamente.

- 2 Clique em **Configurações > Dispositivo > Notificações**.
- 3 No menu Suprimentos, clique em **Notificações de suprimento personalizadas**.
- 4 Selecione uma notificação para cada item de suprimento.
- 5 Aplique as alterações.

Configurando os alertas de e-mail

Configure a impressora para enviar alertas por e-mail quando os suprimentos estiverem acabando, quando o papel precisar ser trocado ou adicionado, ou quando houver papel preso.

- 1 Abra o navegador da Web e digite o endereço IP da impressora no campo de endereço.

Notas:

- Veja o endereço IP da impressora na tela inicial da impressora. O endereço IP é exibido em quatro conjuntos de números separados por pontos, por exemplo: 123.123.123.123.
- Se você estiver usando um servidor proxy, desative-o temporariamente para que a página da Web seja carregada corretamente.

- 2 Clique em **Configurações > > Dispositivo > Notificações > > Configuração de alerta por e-mail** e defina as configurações.
Nota: Para obter mais informações sobre as configurações de SMTP, entre em contato com o provedor de e-mail.
- 3 Clique em **Configurar listas e alertas de e-mail** e defina as configurações.
- 4 Aplique as alterações.

Exibindo relatórios

- 1 Na tela inicial, toque em **Configurações > Relatórios**.
- 2 Selecione o relatório que deseja exibir.

Solicitação de peças e suprimentos

Para fazer pedidos de suprimentos nos EUA, entre em contato com a Lexmark pelo telefone 1-800-539-6275 e obtenha informações sobre os revendedores autorizados de suprimentos Lexmark em sua área. Em outros países ou regiões, vá até www.lexmark.com ou entre em contato com o local em que você adquiriu a impressora.

Nota: Todas as estimativas de vida útil dos suprimentos da impressora consideram a impressão em papel comum tamanho Carta ou A4.

Aviso — Danos potenciais: Se o desempenho ideal da impressora não for mantido ou as peças e os suprimentos não forem substituídos quando necessário, a impressora poderá ser danificada.

Usando peças e suprimentos genuínos da Lexmark

A impressora Lexmark foi criada p/ melhor funcionar c/ suprimentos/peças Lexmark genuínos. O uso de suprimentos ou peças de terceiros afeta o desempenho, a confiabilidade ou a vida da impressora e de seus componentes de criação de imagens. Também pode afetar a cobertura de garantia. A garantia não cobre danos causados pelo uso de suprimento e peças de terceiros. Todos os indicadores de vida foram projetados para funcionar com suprimentos e peças Lexmark e podem apresentar resultados imprevisíveis se forem usados suprimentos e peças de terceiros. O uso de componentes de criação de imagens além da vida útil pretendida pode danificar a impressora Lexmark ou componentes associados.

Aviso — Danos potenciais: Suprimentos e peças sem termos de contrato do Programa de Devolução podem ser reconfigurados e remanufaturados. No entanto, a garantia do fabricante não cobre danos causados por suprimentos ou peças que não sejam originais. Redefinir o contador do suprimento ou peça sem a remanufatura adequada pode danificar sua impressora. Após redefinir o suprimento ou o contador de peças, sua impressora pode exibir um erro indicando a presença do item redefinido.

Pedido de cartuchos de impressão

Notas:

- O rendimento estimado do cartucho é baseado no padrão ISO/IEC 19798.
- Uma cobertura de impressão extremamente baixa por longos períodos pode afetar negativamente o rendimento real.

Cartuchos de impressão do Programa de devolução para Lexmark CX331 e CX431

Item	Estados Unidos e Canadá	Área Econômica Europeia	Pacífico Asiático	América Latina	Demais localidades da Europa, Oriente Médio e África
Cartuchos de impressão do programa de coleta					
Ciano	20N10C0	20N20C0	20N30C0	20N40C0	20N50C0
Magenta	20N10M0	20N20M0	20N30M0	20N40M0	20N50M0
Amarelo	20N10Y0	20N20Y0	20N30Y0	20N40Y0	20N50Y0
Preto	20N10K0	20N20K0	20N30K0	20N40K0	20N50K0
Cartuchos de impressão de alto rendimento do programa de coleta¹					
Ciano	20N1HC0	20N2HC0	20N3HC0	20N4HC0	20N5HC0
Magenta	20N1HM0	20N2HM0	20N3HM0	20N4HM0	20N5HM0
Amarelo	20N1HY0	20N2HY0	20N3HY0	20N4HY0	20N5HY0
Preto	20N1HK0	20N2HK0	20N3HK0	20N4HK0	20N5HK0
Cartuchos de impressão de extra-alto rendimento do programa de coleta²					
Ciano	20N1XC0	20N2XC0	20N3XC0	20N4XC0	20N5XC0
Magenta	20N1XM0	20N2XM0	20N3XM0	20N4XM0	20N5XM0
Amarelo	20N1XY0	20N2XY0	20N3XY0	20N4XY0	20N5XY0
Preto	20N1XK0	20N2XK0	20N3XK0	20N4XK0	20N5XK0
¹ Compatível somente com o modelo de impressora Lexmark CX331.					
² Compatível somente com o modelo de impressora Lexmark CX431.					
Para obter mais informações sobre os países localizados em cada região, acesse www.lexmark.com/regions .					

Cartuchos de impressão comuns de alto rendimento para Lexmark CX331

Item	Número de peça
Ciano	20N0H20
Magenta	20N0H30
Amarelo	20N0H40
Preto	20N0H10

Cartuchos de impressão comuns de extra-alto rendimento para Lexmark CX431

Item	Número de peça
Ciano	20N0X20
Magenta	20N0X30
Amarelo	20N0X40
Preto	20N0X10

Cartuchos de impressão do Programa de devolução para Lexmark MC3224, MC3326 e MC3426

Item	Estados Unidos e Canadá	Área Econômica Europeia	Pacífico Asiático	Distribuição na América Latina	Demais localidades da Europa, Oriente Médio e África
Cartuchos de impressão do programa de coleta					
Ciano	C3210C0	C3220C0	C3230C0	C3240C0	C3250C0
Magenta	C3210M0	C3220M0	C3230M0	C3240M0	C3250M0
Amarelo	C3210Y0	C3220Y0	C3230Y0	C3240Y0	C3250Y0
Preto	C3210K0	C3220K0	C3230K0	C3240K0	C3250K0
Cartuchos de impressão de alto rendimento do programa de coleta¹					
Ciano	C331HC0	C332HC0	C333HC0	C334HC0	C335HC0
Magenta	C331HM0	C332HM0	C333HM0	C334HM0	C335HM0
Amarelo	C331HY0	C332HY0	C333HY0	C334HY0	C335HY0
Preto	C331HK0	C332HK0	C333HK0	C334HK0	C335HK0
Cartuchos de impressão de extra-alto rendimento do programa de coleta²					
Ciano	C341XC0	C342XC0	C343XC0	C344XC0	C345XC0
Magenta	C341XM0	C342XM0	C343XM0	C344XM0	C345XM0
Amarelo	C341XY0	C342XY0	C343XY0	C344XY0	C345XY0
Preto	C341XK0	C342XK0	C343XK0	C344XK0	C345XK0
¹ Compatível somente com o modelo de impressora Lexmark MC3326.					
² Compatível somente com o modelo de impressora Lexmark MC3426.					

Cartuchos de impressão comuns para Lexmark MC3224

Item	Número de peça
Ciano	C320020
Magenta	C320030
Amarelo	C320040
Preto	C320010

Cartuchos de impressão comuns de alto rendimento para Lexmark MC3326

Item	Número de peça
Ciano	C330H20
Magenta	C330H30
Amarelo	C330H40
Preto	C330H10

Cartuchos de impressão comuns de extra-alto rendimento para Lexmark MC3426

Item	Número de peça
Ciano	C340X20
Magenta	C340X30
Amarelo	C340X40
Preto	C340X10

Cartuchos de impressão comuns para Lexmark XC2326

Item	Estados Unidos e Canadá	Europa, Oriente Médio, África e México
Ciano	24B7495	24B7499
Magenta	24B7496	24B7500
Amarelo	24B7497	24B7501
Preto	24B7498	24B7502

Pedindo um recipiente de resíduo de toner

Item	Número de peça
Recipiente coletor de toner	20N0W00

Troca de peças e suprimentos

Substituindo um cartucho de impressão

Nota: Se a bandeja estiver estendida, remova-a antes de substituir um cartucho.

- 1 Abra a porta da frente e empurre-a firmemente para baixo.

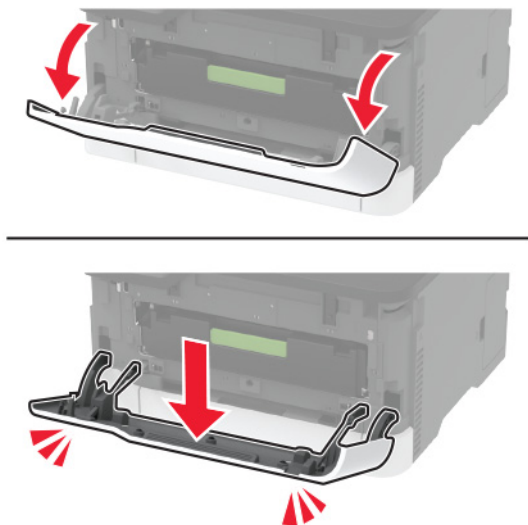

- 2 Retire o suporte do cartucho de impressão.



- 3 Remova o cartucho de impressão usado.

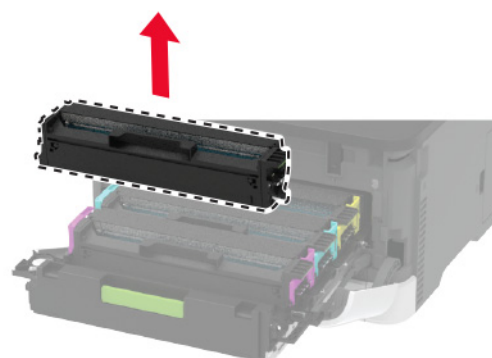
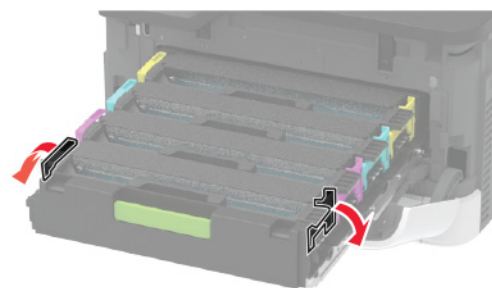

- 4 Tire o novo cartucho de impressão da embalagem.

Aviso — Danos potenciais: Não exponha a parte inferior do cartucho de impressão à luz direta. A longa exposição à luz pode causar problemas na qualidade de impressão.

Aviso — Danos potenciais: Não toque a parte inferior do cartucho de impressão. Fazer isso pode afetar a qualidade dos trabalhos de impressão futuros.



5 Insira o novo cartucho de impressão.

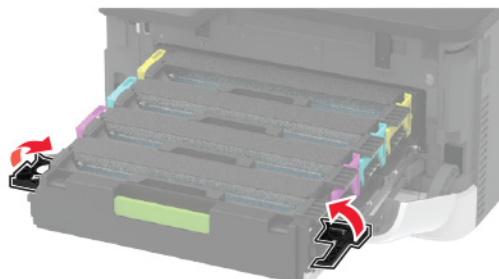
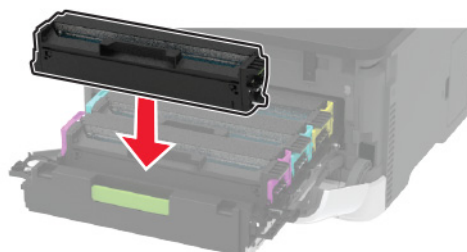

6 Insira o recipiente coletor de toner e feche a porta.

Substituição do recipiente coletor de toner

- 1 Remova o recipiente coletor de toner usado.

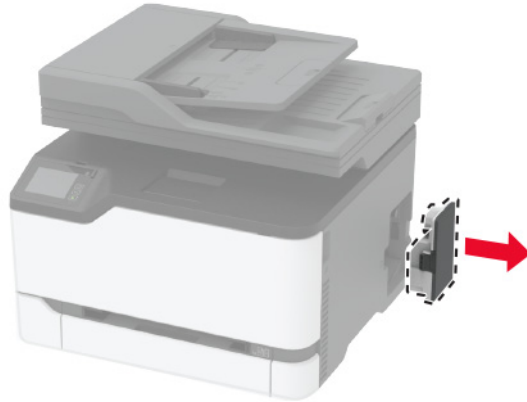

Nota: Para não derramar o toner, coloque o frasco na posição vertical.

- 2 Abra o novo recipiente coletor de toner.
- 3 Insira o novo recipiente coletor de toner.

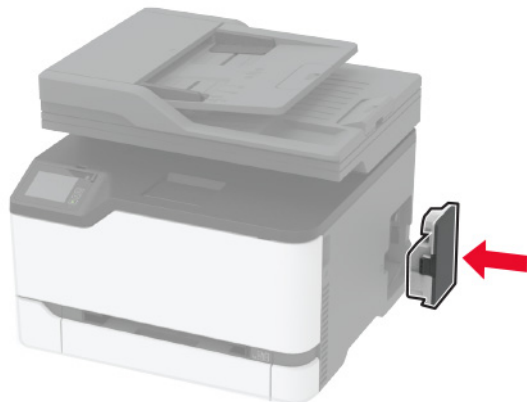

Recolocando a bandeja.

- 1 Remova a bandeja usada.



- 2 Desembale a nova bandeja.
- 3 Insira a nova bandeja.



Substituindo o alimentador manual

- 1 Remova a bandeja.



- 2 Remova o alimentador manual usado.



- 3 Retire o novo alimentador manual da embalagem.

4 Insira o novo alimentador manual.

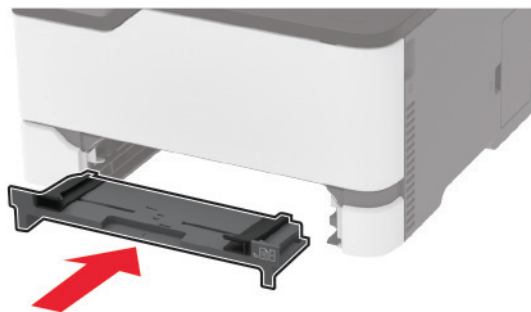

5 Insira a bandeja.

Substituindo a bandeja do ADF

1 Abra a tampa do ADF.

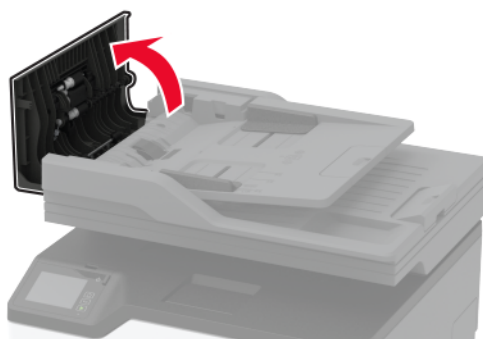

2 Remova a bandeja do ADF usada.

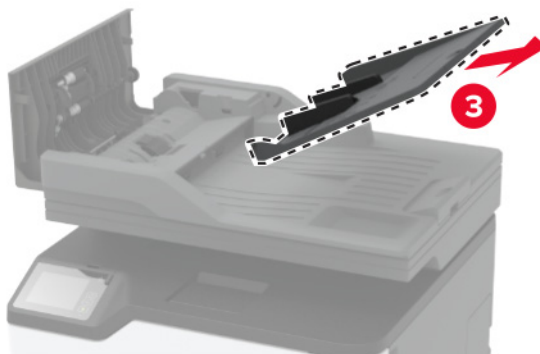
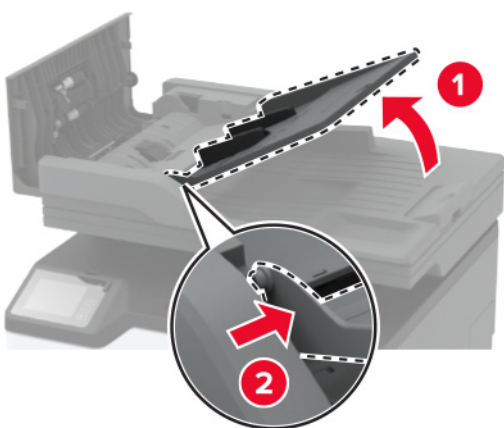
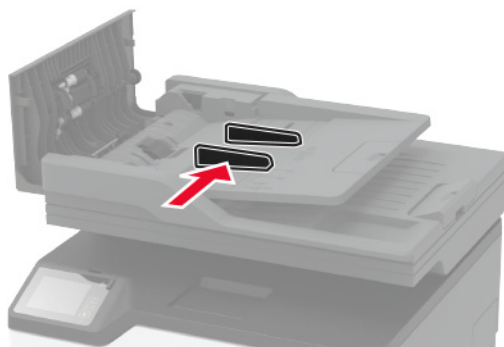

3 Desembale a nova bandeja do ADF.

4 Insira a nova bandeja do ADF até que ela se *encaixe* no lugar.

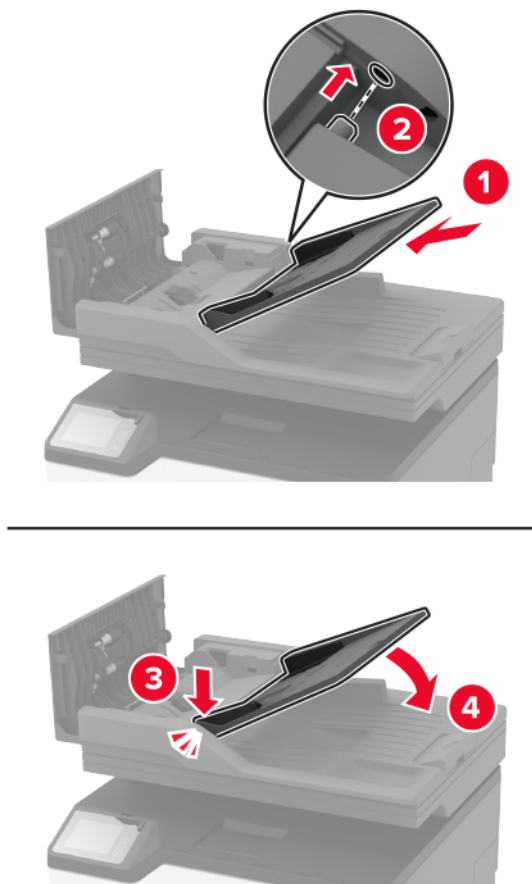

5 Feche a tampa do ADF.

Como substituir os roletes de tracionamento de papel

- 1 Desligue a impressora.
- 2 Desconecte o cabo de energia da tomada elétrica e da impressora.

3 Abra a porta frontal e empurre-a firmemente para baixo.

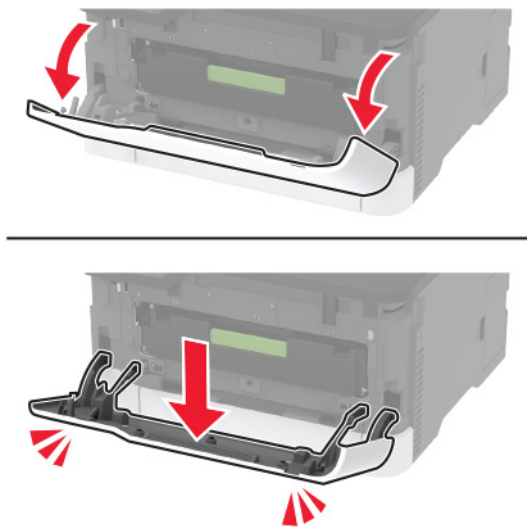

4 Retire a bandeja do cartucho de impressão.



5 Para evitar a contaminação do cartucho, coloque uma folha de papel na parte superior da bandeja do cartucho de impressão e depois insira a bandeja.

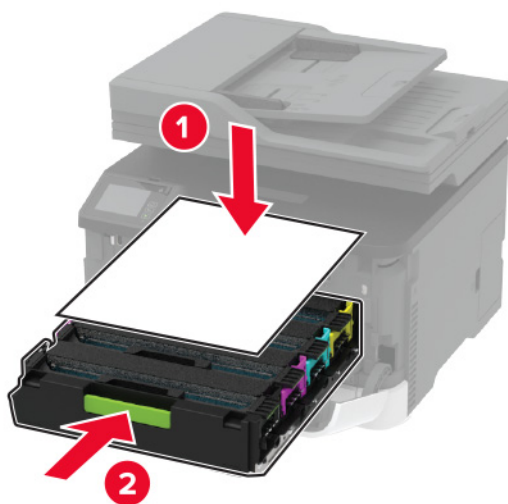

6 Feche a porta frontal.

7 Remova a bandeja.



8 Remova o recipiente de resíduo de toner.

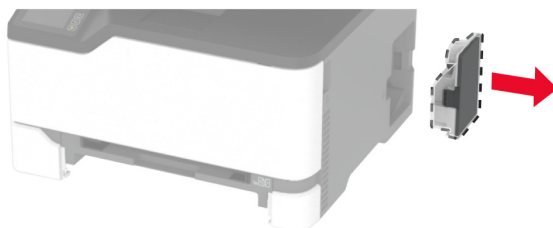

Nota: Para não derramar o toner, coloque o frasco na posição vertical.

9 Posicione a impressora de lado.



10 Remova os roletes de tracionamento de papel usados.

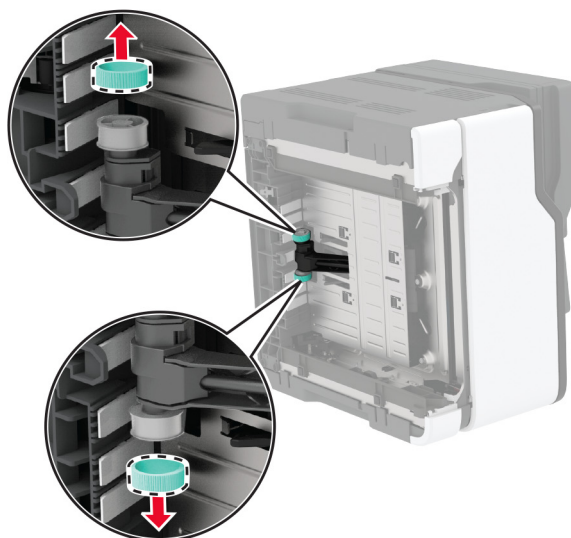
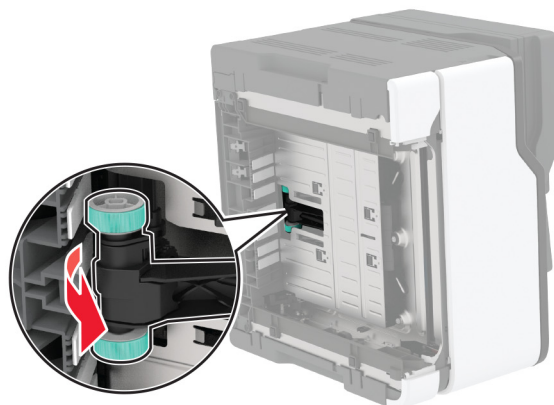

11 Desembale os novos roletes de tracionamento de papel.

Nota: Para evitar contaminação, certifique-se de que suas mãos estão limpas.

12 Insira os novos roletes de tracionamento de papel.

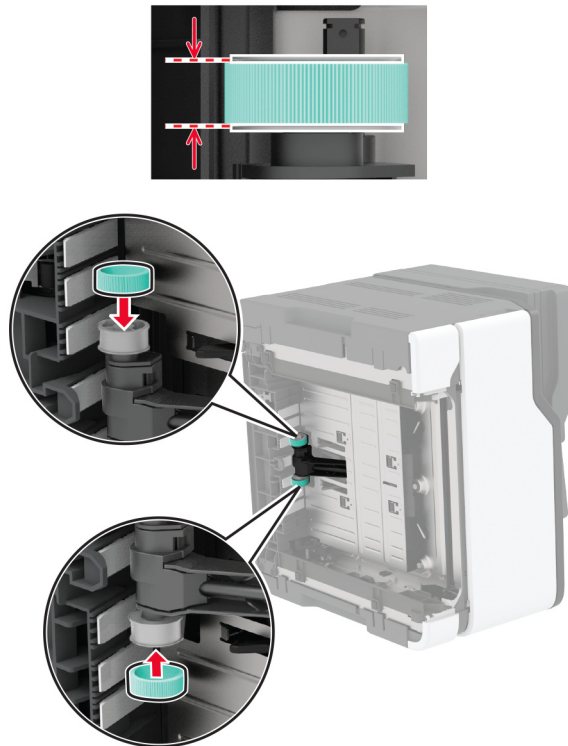

13 Coloque a impressora na sua posição original e insira o recipiente de resíduo de toner.

14 Insira a bandeja.

15 Abra a porta frontal e empurre-a firmemente para baixo.

16 Retire a bandeja do cartucho de impressão.

17 Remova o papel e insira a bandeja do cartucho de impressão.

18 Feche a porta frontal.

19 Conecte o cabo de energia à impressora e à tomada elétrica.

⚠ ATENÇÃO—RISCO DE FERIMENTO: Para evitar riscos de incêndio ou choque elétrico, conecte o cabo de energia a uma tomada elétrica adequadamente classificada e aterrada que seja de fácil acesso e esteja próxima ao produto.

20 Ligue a impressora.

Substituição da almofada separadora do ADF

1 Abra a tampa do ADF.

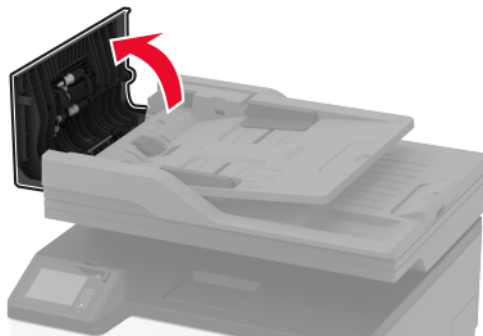

2 Remova a almofada separadora do ADF usada.

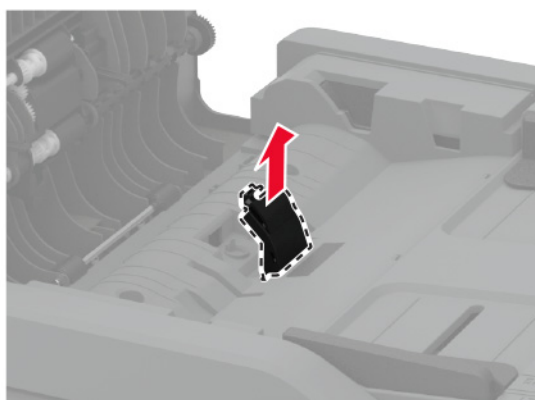
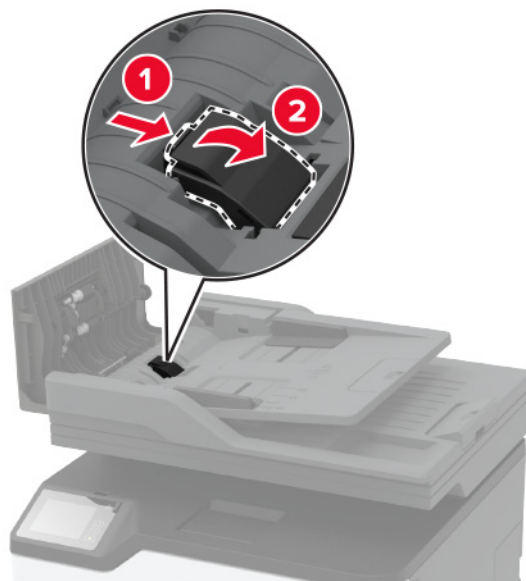

3 Abra a embalagem da nova almofada separadora do ADF.

4 Insira a nova almofada separadora até que ela se *encaixe* no lugar.

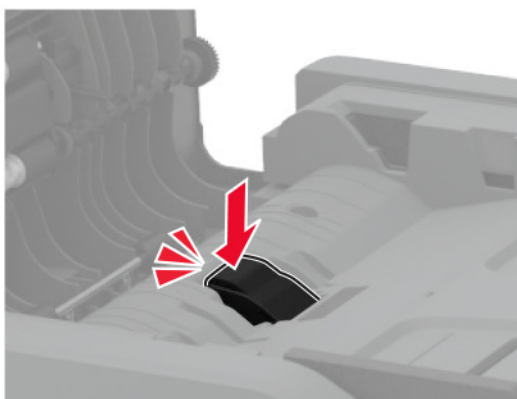
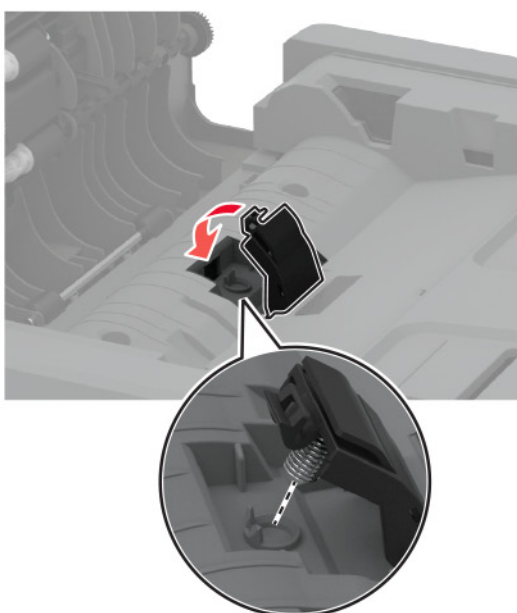
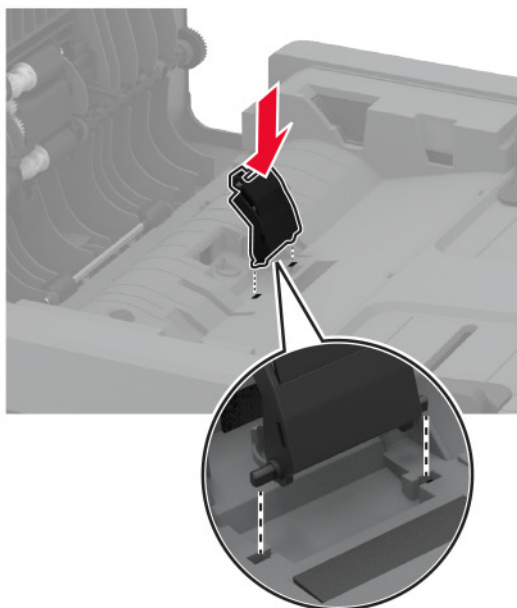

5 Feche a tampa do ADF.

Redefinir os contadores de uso de suprimentos

- 1 Na tela inicial, toque em **Definições > Dispositivo > Manutenção > Menu de configuração > Utilização e contadores de suprimentos**.
- 2 Selecione o contador que deseja redefinir.

Aviso — Danos potenciais: Suprimentos e peças sem termos de contrato do Programa de devolução podem ser redefinidos e remanufaturados. No entanto, a garantia do fabricante não cobre danos causados por suprimentos ou peças que não sejam originais. Redefinir o contador de suprimentos ou peças sem a remanufatura adequada pode danificar sua impressora. Após redefinir o suprimento ou o contador, sua impressora pode exibir um erro indicando a presença do item redefinido.

Como limpar peças da impressora

Limpeza da impressora

 **ATENÇÃO—RISCO DE CHOQUE:** Para evitar o risco de choque elétrico ao limpar a parte externa da impressora, desconecte o cabo de energia da tomada e todos os cabos da impressora antes de prosseguir.

Notas:

- Realize esta tarefa em intervalos de alguns meses.
- Os danos causados à impressora por manuseio incorreto não são cobertos pela garantia.

- 1 Desligue a impressora e desconecte o cabo de energia da tomada elétrica.
- 2 Remova o papel da bandeja padrão.
- 3 Remova toda poeira, fiapos e pedaços de papel ao redor da impressora usando uma escova macia ou aspirador de pó.
- 4 Limpe a parte externa da impressora com um pano úmido, macio e sem fiapos.

Notas:

- não use detergentes ou produtos de limpeza domésticos, pois eles podem danificar o acabamento da impressora.
- Certifique-se de que todas as áreas da impressora estão secas após a limpeza.

- 5 Conecte o cabo de energia à tomada elétrica e ligue a impressora.

 **ATENÇÃO—RISCO DE FERIMENTO:** Para evitar riscos de incêndio ou choque elétrico, conecte o cabo de energia a uma saída elétrica com classificação e adequadamente aterrada que esteja próxima do produto e facilmente acessível.

Como limpar a tela sensível ao toque

⚠ ATENÇÃO—RISCO DE CHOQUE: Para evitar o risco de choque elétrico ao limpar a parte externa da impressora, desconecte o cabo de energia da tomada e todos os cabos da impressora antes de prosseguir.

1 Desligue a impressora e desconecte o cabo de energia da tomada elétrica.

2 Usando um pano úmido, macio e sem fiapos, limpe a tela sensível ao toque.

Notas:

- Não use produtos de limpeza domésticos ou detergentes, pois eles podem danificar a tela sensível ao toque.
- Certifique-se de que a tela sensível ao toque esteja seca após a limpeza.

3 Conecte o cabo de energia à tomada elétrica e ligue a impressora.

⚠ ATENÇÃO—RISCO DE FERIMENTO: Para evitar riscos de incêndio ou choque elétrico, conecte o cabo de energia a uma tomada elétrica adequadamente classificada e aterrada que seja de fácil acesso e esteja próxima ao produto.

Como limpar o scanner

1 Abra a tampa do scanner.



2 Usando um pano úmido, macio e sem fiapos, limpe as áreas a seguir:

- Vidro de digitalização do ADF

Nota: Em alguns modelos de impressora, este local tem um vidro do ADF em vez de um separador.



- Vidro de digitalização do scanner



- Vidro do ADF



- Vidro do scanner



- 3 Feche a tampa do scanner.

Como limpar os roletes de tracionamento

- 1 Desligue a impressora.
- 2 Desconecte o cabo de energia da tomada elétrica e da impressora.
- 3 Abra a porta frontal e empurre-a firmemente para baixo.

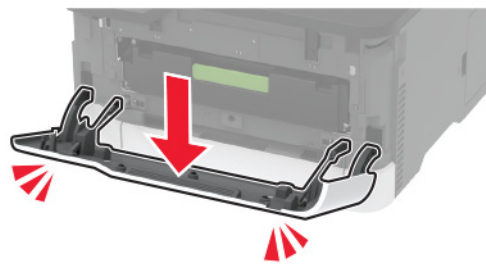
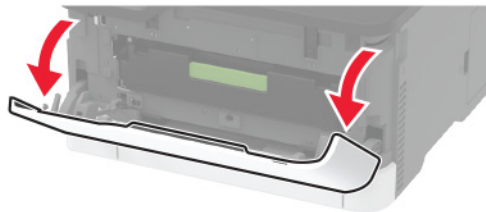

4 Retire a bandeja do cartucho de impressão.



5 Para evitar a contaminação do cartucho, coloque uma folha de papel na parte superior da bandeja do cartucho de impressão e depois insira a bandeja.

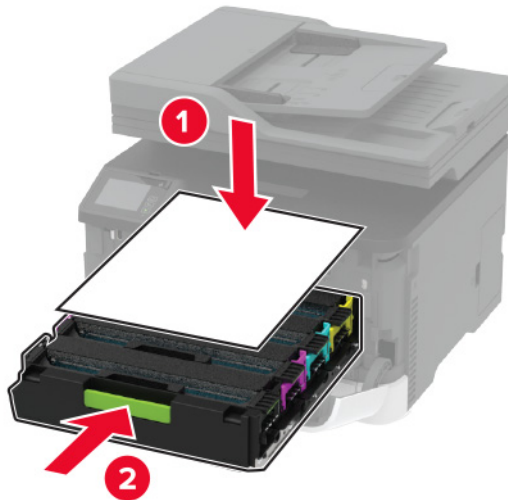

6 Feche a porta frontal.

7 Remova a bandeja.



8 Remova o recipiente de resíduo de toner.

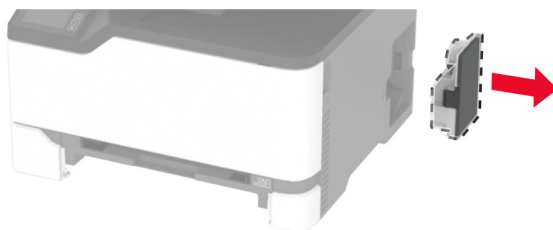

Nota: Para não derramar o toner, coloque o frasco na posição vertical.

9 Posicione a impressora de lado.



10 Remova os roletes de tracionamento.

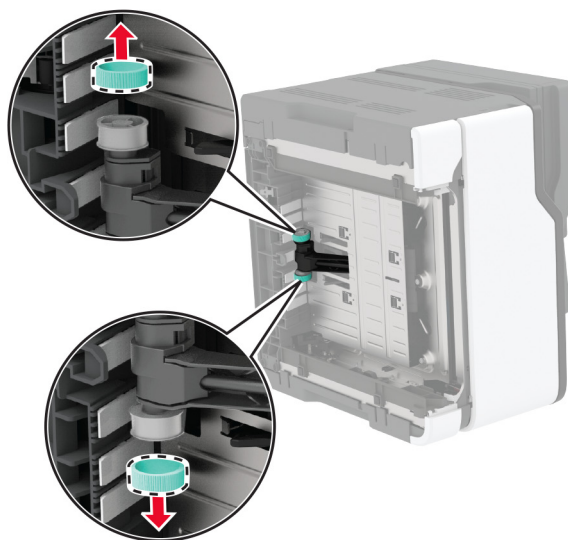
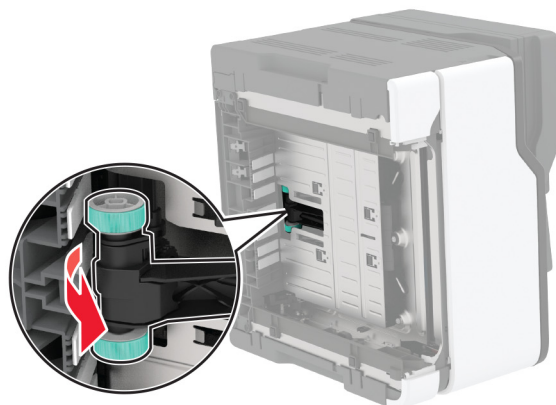

11 Aplique álcool isopropílico em um pano macio e sem fiapos e limpe os roletes de tracionamento.

12 Insira os roletes de tracionamento.

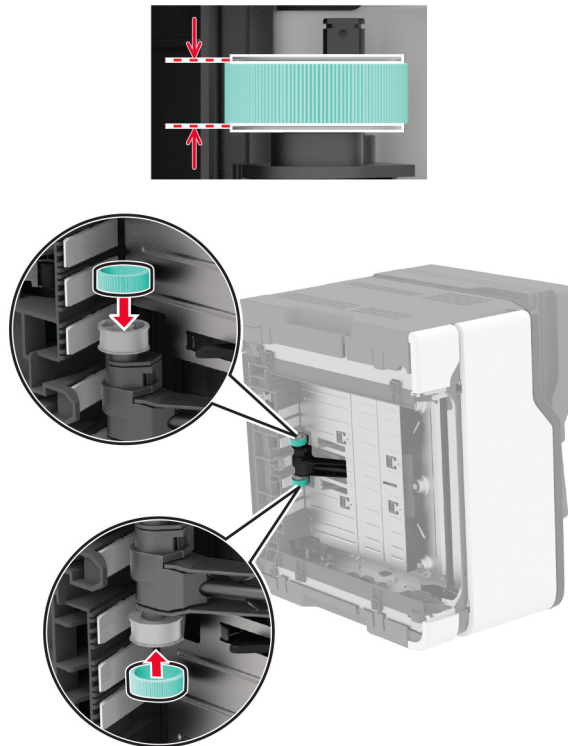

13 Coloque a impressora na sua posição original e insira o recipiente de resíduo de toner.

14 Insira a bandeja.

15 Abra a porta frontal e empurre-a firmemente para baixo.

16 Retire a bandeja do cartucho de impressão.

17 Remova o papel e insira a bandeja do cartucho de impressão.

18 Feche a porta frontal.

19 Conecte o cabo de energia à impressora e à tomada elétrica.

⚠ ATENÇÃO—RISCO DE FERIMENTO: Para evitar riscos de incêndio ou choque elétrico, conecte o cabo de energia a uma tomada elétrica adequadamente classificada e aterrada que seja de fácil acesso e esteja próxima ao produto.

20 Ligue a impressora.

Como economizar energia e papel

Definição das configurações do modo de economia de energia

Modo de suspensão

- 1 Na tela inicial, toque em **Configurações > Dispositivo > Gerenciamento de energia > Limites de tempo > Modo de suspensão**.
- 2 Especifique o período durante o qual a impressora permanece no modo ocioso antes de entrar no Modo de suspensão.

Modo de hibernação

- 1 Na tela inicial, toque em **Configurações > Dispositivo > Gerenciamento de energia > Limites de tempo > Limite de tempo para hibernação**.
- 2 Selecione o período durante o qual a impressora permanece no modo ocioso antes de entrar no modo de hibernação.

Notas:

- Para o Tempo limite de hibernação funcionar, defina o Tempo limite de hibernação na conexão como Hibernar.
- O Embedded Web Server é desativado quando a impressora está no modo Hibernação.

Ajustando o brilho do visor da impressora

- 1 Na tela inicial, toque em **Configurações > Dispositivo > Preferências > Brilho da tela**.
- 2 Ajuste as configurações.

Economia de suprimentos

- Imprima em frente e verso.
Nota: A impressão frente e verso é a configuração padrão no driver de impressão.
- Imprimir várias páginas em um lado de uma folha de papel.
- Use o recurso de pré-visualização para ver a aparência do documento antes de imprimi-lo.
- Imprima uma cópia do documento para verificar seu conteúdo e formato para maior precisão.

Para mover a impressora para outro local

Para mover a impressora para outro local

 **ATENÇÃO—RISCO DE FERIMENTO:** Se o peso da impressora for superior a 20 kg (44 lb), então podem ser necessárias duas ou mais pessoas para movê-la com segurança.

 **ATENÇÃO—RISCO DE FERIMENTO:** Para evitar o risco de incêndio ou choque elétrico, utilize somente o cabo de energia fornecido com este produto ou um cabo de energia de substituição fornecido por um fabricante autorizado.

 **ATENÇÃO—RISCO DE FERIMENTO:** Ao mover a impressora, siga estas diretrizes para evitar danos a você ou à impressora:

- Certifique-se de que todas as portas e bandejas estejam fechadas.
- Desligue a impressora e desconecte o cabo de energia da tomada elétrica.
- Desconecte todos os fios e cabos da impressora.
- Se a impressora tiver bandejas opcionais de chão separadas ou opções de saída conectadas a ela, desconecte-as antes de mover a impressora.
- Se a impressora tiver uma base com rodinhas, empurre-a com cuidado até o novo local. Cuidado ao passar por soleiras e falhas no piso.
- Se a impressora não tiver uma base com rodinhas, mas estiver configurada com bandejas opcionais ou opções de saída, remova as opções de saída e retire a impressora das bandejas. Não tente levantar a impressora e as opções ao mesmo tempo.
- Sempre use as alças da impressora para levantá-la.
- Qualquer carrinho usado para mover a impressora deve possuir uma superfície capaz de suportar a base completa da impressora.
- Qualquer carrinho usado para mover as opções de hardware deve ter uma superfície capaz de suportar as dimensões das opções.
- Mantenha a impressora na posição vertical.
- Evite movimentos bruscos.
- Tome cuidado para que seus dedos não fiquem embaixo da impressora ao abaixá-la.
- Verifique se há espaço suficiente ao redor da impressora.

Nota: Os danos causados à impressora por movimentação incorreta não são cobertos pela garantia.

Transporte da impressora

Para obter instruções de transporte, visite o site <http://support.lexmark.com> ou entre em contato com o suporte ao cliente.

Solução de problemas

Problemas de qualidade de impressão

Localize a imagem que se assemelhe ao problema na qualidade de impressão e, em seguida, clique no link abaixo para ler as etapas de solução de problemas.

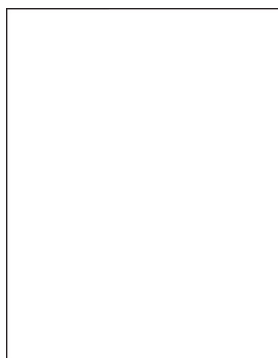

[" Páginas em branco ou brancas" na página 167](#)

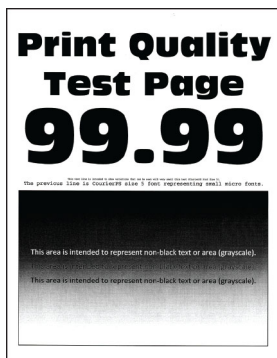

[" Impressão escura" na página 168](#)



[" Imagens duplas" na página 170](#)

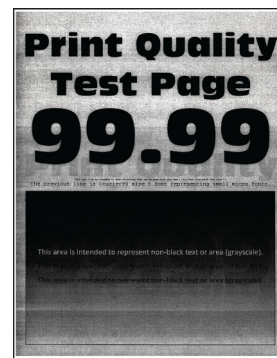

[" Fundo cinza ou colorido" na página 171](#)



[" Margens incorretas" na página 172](#)

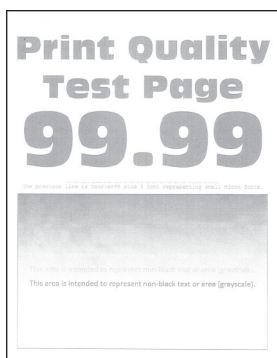

[" Impressão clara" na página 173](#)

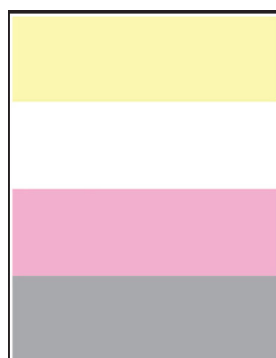

[" Cores ausentes" na página 175](#)



[" Impressão manchada e com pontos" na página 176](#)



[" Papel ondulado" na página 177](#)

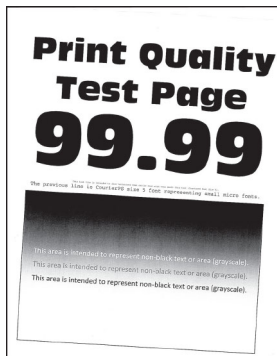

[" Impressão torta ou distorcida" na página 178](#)

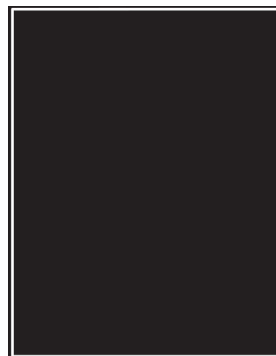

[" Imagens em preto ou com cores sólidas" na página 179](#)



[" Textos ou imagens cortadas" na página 180](#)



" O toner sai facilmente do papel" na página 181



" Densidade de impressão irregular" na página 182

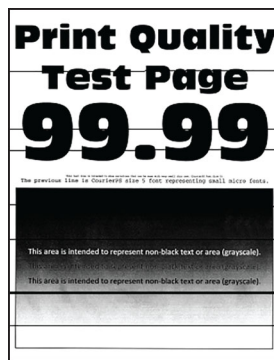

" Linhas escuras horizontais" na página 183



" Linhas verticais escuras" na página 184

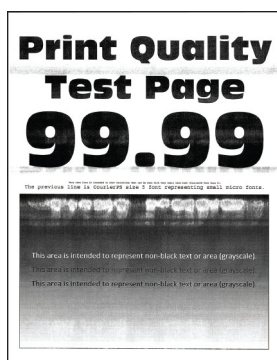

" Linhas brancas horizontais" na página 186

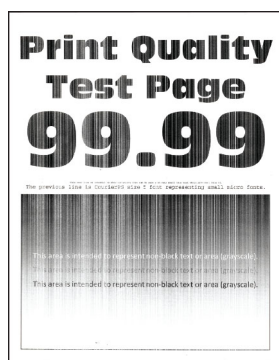

" Linhas brancas verticais" na página 188



" Defeitos repetitivos" na página 189

Problemas de impressão

Baixa qualidade de impressão

Páginas em branco ou brancas

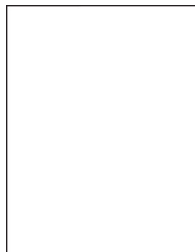

Nota: Antes de solucionar o problema, imprima as páginas de teste de qualidade de impressão. No painel de controle, navegue até **Configurações > Solução de problemas > Páginas de teste de qualidade de**

impressão. Para modelos de impressora que não sejam de tela sensível ao toque, pressione  para navegar pelas configurações.

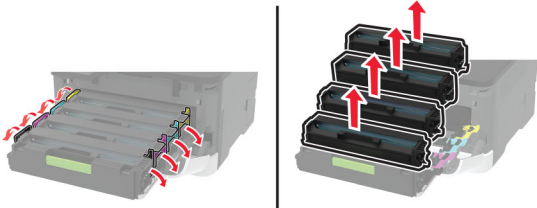
Ação	Sim	Não
<p>a Abra a porta da frente e empurre-a firmemente para baixo.</p> <p>b Retire o suporte do cartucho de impressão.</p> <p>c Remova e insira os cartuchos de impressão.</p>  <p>d Insira o recipiente coletor de toner e feche a porta.</p> <p>e Imprima o documento.</p> <p>A impressora imprime páginas em branco ou brancas?</p>	<p>Contate o suporte ao cliente.</p>	<p>O problema foi solucionado.</p>

Impressão escura





Nota: Antes de solucionar o problema, imprima as páginas de teste de qualidade de impressão. No painel de controle, navegue até **Configurações > Solucionar problemas > Imprimir as páginas de teste de qualidade**. Para modelos de impressora que não sejam de tela sensível ao toque, pressione  para navegar pelas configurações.

Ação	Sim	Não
<p>Etapa 1</p> <p>a Ajuste as cores.</p> <p>No painel de controle, navegue até:</p> <p>Configurações > Qualidade de > impressão > Advanced Imaging > Ajuste de cor</p> <p>b Imprima o documento.</p> <p>A impressão está muito escura?</p>	<p>Ir para a etapa 2.</p>	<p>O problema foi solucionado.</p>

Ação	Sim	Não
<p>Etapa 2</p> <p>a Dependendo de seu sistema operacional, reduza a tonalidade do toner em Preferências de impressão ou na caixa de diálogo de Impressão.</p> <p>Nota: Você também pode alterar as configurações no painel de controle da impressora. Navegue para:</p> <p>Configurações > Impressão > Qualidade > Tonalidade do toner</p> <p>b Imprima o documento.</p> <p>A impressão está muito escura?</p>	Ir para a etapa 3.	O problema foi solucionado.
<p>Etapa 3</p> <p>a Dependendo de seu sistema operacional, especifique o tipo de papel em Preferências de impressão ou na caixa de diálogo de Impressão.</p> <p>Notas:</p> <ul style="list-style-type: none"> • Verifique se as definições correspondem ao papel carregado. • Você também pode alterar as configurações no painel de controle da impressora. Navegue para: <p>Configurações > Bandeja de > papel Configuração > Tamanho/tipo do papel</p> <p>b Imprima o documento.</p> <p>A impressão está muito escura?</p>	Ir para a etapa 4.	O problema foi solucionado.
<p>Etapa 4</p> <p>Verifique se o papel tem textura ou acabamento áspero.</p> <p>Você está imprimindo em papel áspero ou texturizado?</p>	Ir para a etapa 5.	Vá para a etapa 6.
<p>Etapa 5</p> <p>a Substitua o papel texturizado ou áspero por papel comum.</p> <p>b Imprima o documento.</p> <p>A impressão está muito escura?</p>	Ir para a etapa 6.	O problema foi solucionado.
<p>Etapa 6</p> <p>a Carregue papel de um pacote novo.</p> <p>Nota: O papel absorve umidade se essa estiver alta. Armazene o papel em sua embalagem original até utilizá-lo.</p> <p>b Imprima o documento.</p> <p>A impressão está muito escura?</p>	Contate suporte ao cliente .	O problema foi solucionado.

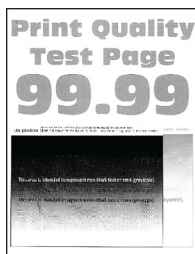
Imagens duplas



Nota: Antes de solucionar o problema, imprima as páginas de teste de qualidade de impressão. No painel de controle, navegue até **Configurações > Solução de problemas > Páginas de teste de qualidade de impressão**. Para modelos de impressora que não sejam de tela sensível ao toque, pressione  para navegar pelas configurações.

Ação	Sim	Não
<p>Etapa 1</p> <p>a Carregue a bandeja com o tipo de papel correto.</p> <p>b Imprima o documento.</p> <p>Imagens duplas aparecem nas impressões?</p>	<p>Ir para a etapa 2.</p>	<p>O problema foi solucionado.</p>
<p>Etapa 2</p> <p>a Dependendo de seu sistema operacional, especifique o tipo de papel em Preferências de impressão ou na caixa de diálogo de Impressão.</p> <p>Notas:</p> <ul style="list-style-type: none"> • Verifique se as definições correspondem ao papel carregado. • Você também pode alterar as configurações no painel de controle da impressora. Vá até Configurações > Papel > Configuração da bandeja > Tamanho/tipo do papel. <p>b Imprima o documento.</p> <p>Imagens duplas aparecem nas impressões?</p>	<p>Ir para a etapa 3.</p>	<p>O problema foi solucionado.</p>
<p>Etapa 3</p> <p>a Ajuste de cores.</p> <p>No painel de controle, navegue até:</p> <p>Configurações > Qualidade de impressão > Imagem avançada > Ajuste de cores.</p> <p>b Imprima o documento.</p> <p>Imagens duplas aparecem nas impressões?</p>	<p>Ir para a etapa 4.</p>	<p>O problema foi solucionado.</p>

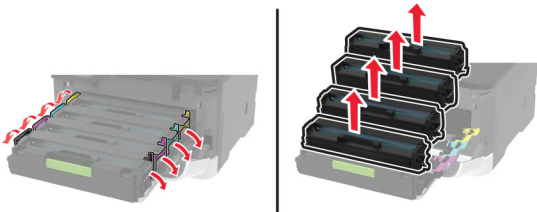
Ação	Sim	Não
<p>Etapa 4</p> <p>a Abra a porta da frente e empurre-a firmemente para baixo.</p> <p>b Retire o suporte do cartucho de impressão.</p> <p>c Remova e insira os cartuchos de impressão.</p>  <p>d Insira o recipiente coletor de toner e feche a porta.</p> <p>e Imprima o documento.</p> <p>Imagens duplas aparecem nas impressões?</p>	<p>Contate o suporte ao cliente.</p>	<p>O problema foi solucionado.</p>

Fundo cinza ou colorido

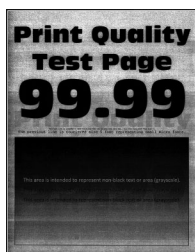

Nota: Antes de solucionar o problema, imprima as páginas de teste de qualidade de impressão. No painel de controle, navegue até **Configurações > Solução de problemas > Páginas de teste de qualidade de**

impressão. Para modelos de impressora que não sejam de tela sensível ao toque, pressione  para navegar pelas configurações.

Ação	Sim	Não
<p>Etapa 1</p> <p>a Ajuste de cores.</p> <p>No painel de controle, navegue até: Configurações > Qualidade de > impressão > Imagem avançada > Ajuste de cores.</p> <p>b Imprima o documento.</p> <p>O fundo cinza ou colorido aparece nas impressões?</p>	<p>Ir para a etapa 2.</p>	<p>O problema foi solucionado.</p>

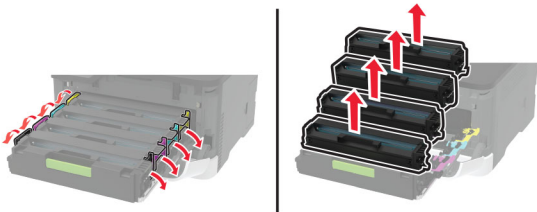
Ação	Sim	Não
<p>Etapa 2</p> <p>a Abra a porta da frente e empurre-a firmemente para baixo.</p> <p>b Retire o suporte do cartucho de impressão.</p> <p>c Remova e insira os cartuchos de impressão.</p>  <p>d Insira o recipiente coletor de toner e feche a porta.</p> <p>e Imprima o documento.</p> <p>O fundo cinza ou colorido aparece nas impressões?</p>	<p>Contate o suporte ao cliente.</p>	<p>O problema foi solucionado.</p>

Margens incorretas



Ação	Sim	Não
<p>Etapa 1</p> <p>a Ajuste as guias de papel para as posições corretas de acordo com o tamanho de papel carregado.</p> <p>b Imprima o documento.</p> <p>As margens estão corretas?</p>	<p>O problema foi solucionado.</p>	<p>Ir para a etapa 2.</p>
<p>Etapa 2</p> <p>a Definir um tamanho de papel.</p> <p>No painel de controle, navegue até: Configurações > Bandeja de > papel Configuração > Tamanho/tipo do papel</p> <p>b Imprima o documento.</p> <p>As margens estão corretas?</p>	<p>O problema foi solucionado.</p>	<p>Ir para a etapa 3.</p>

Ação	Sim	Não
<p>Etapa 3</p> <p>a Dependendo de seu sistema operacional, especifique o tamanho do papel em Preferências de impressão ou na caixa de diálogo de Impressão.</p> <p>Nota: Verifique se as definições correspondem ao papel carregado.</p> <p>b Imprima o documento.</p> <p>As margens estão corretas?</p>	O problema foi solucionado.	Contate o suporte ao cliente .

Impressão clara

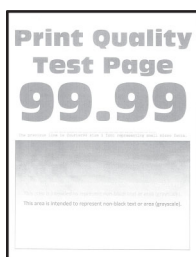

Nota: Antes de solucionar o problema, imprima as páginas de teste de qualidade de impressão. No painel de controle, navegue até **Configurações > Solução de problemas > Páginas de teste de qualidade de impressão**. Para modelos de impressora que não sejam de tela sensível ao toque, pressione  para navegar pelas configurações.

Ação	Sim	Não
<p>Etapa 1</p> <p>a Ajuste de cores. No painel de controle, navegue até: Configurações > Qualidade de > impressão > Imagem avançada > Ajuste de cores.</p> <p>b Imprima o documento.</p> <p>A impressão está clara?</p>	Ir para a etapa 2.	O problema foi solucionado.
<p>Etapa 2</p> <p>a Dependendo de seu sistema operacional, aumente a tonalidade do toner em Preferências de impressão ou na caixa de diálogo de Impressão.</p> <p>Nota: Você também pode alterar as configurações no painel de controle da impressora. Navegue até Configurações > Impressão > Qualidade > Tonalidade do Toner.</p> <p>b Imprima o documento.</p> <p>A impressão está clara?</p>	Ir para a etapa 3.	O problema foi solucionado.

Ação	Sim	Não
<p>Etapa 3</p> <p>a Desligue o Economizador de cor. No painel de controle, navegue até: Configurações > Qualidade > de impressão > Economizador de cores</p> <p>b Imprima o documento.</p> <p>A impressão está clara?</p>	Ir para a etapa 4.	O problema foi solucionado.
<p>Etapa 4</p> <p>a Dependendo de seu sistema operacional, especifique o tipo de papel em Preferências de impressão ou na caixa de diálogo de Impressão.</p> <p>Notas:</p> <ul style="list-style-type: none"> • Verifique se as definições correspondem ao papel carregado. • Você também pode alterar as configurações no painel de controle da impressora. Vá até Configurações > Papel > Configuração da bandeja > Tamanho/tipo do papel. <p>b Imprima o documento.</p> <p>A impressão está clara?</p>	Ir para a etapa 5.	O problema foi solucionado.
<p>Etapa 5</p> <p>Verifique se a textura ou o acabamento do papel são ásperos.</p> <p>Você está imprimindo em papel áspero ou texturizado?</p>	Ir para a etapa 6.	Vá para a etapa 7.
<p>Etapa 6</p> <p>a Substitua o papel texturizado ou áspero por papel comum.</p> <p>b Imprima o documento.</p> <p>A impressão está clara?</p>	Vá para a etapa 7.	O problema foi solucionado.
<p>Etapa 7</p> <p>a Carregue papel de um pacote novo.</p> <p>Nota: O papel absorve umidade se essa estiver alta. Armazene o papel em sua embalagem original até utilizá-lo.</p> <p>b Imprima o documento.</p> <p>A impressão está clara?</p>	Ir para a etapa 8.	O problema foi solucionado.

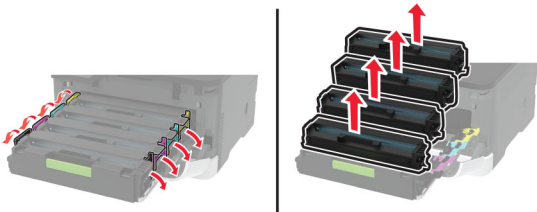
Ação	Sim	Não
<p>Etapa 8</p> <p>a Abra a porta da frente e empurre-a firmemente para baixo.</p> <p>b Retire o suporte do cartucho de impressão.</p> <p>c Remova e insira os cartuchos de impressão.</p>  <p>d Insira o recipiente coletor de toner e feche a porta.</p> <p>e Imprima o documento.</p> <p>A impressão está clara?</p>	<p>Contate o suporte ao cliente.</p>	<p>O problema foi solucionado.</p>

Cores ausentes

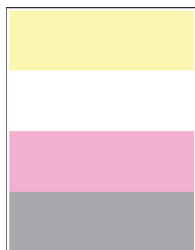

Nota: Antes de solucionar o problema, imprima as páginas de teste de qualidade de impressão. No painel de controle, navegue até **Configurações > Solução de problemas > Páginas de teste de qualidade de**

impressão. Para modelos de impressoras sem tela sensível ao toque, pressione  para navegar pelas configurações.

Ação	Sim	Não
<p>a Abra a porta frontal e empurre-a firmemente para baixo.</p> <p>b Retire a bandeja do cartucho de impressão.</p> <p>c Remova e insira o cartucho de impressão da cor ausente.</p> <p>d Insira o recipiente coletor de toner e feche a porta.</p> <p>e Imprima o documento.</p> <p>Há ausência de algumas cores nas impressões?</p>	<p>Contato suporte ao cliente.</p>	<p>O problema foi solucionado.</p>

Impressão manchada e com pontos



Nota: Antes de solucionar o problema, imprima as páginas de teste de qualidade de impressão. No painel de controle, navegue até **Configurações > Solução de problemas > Páginas de teste de qualidade de**

impressão. Para modelos de impressora que não sejam de tela sensível ao toque, pressione  para navegar pelas configurações.

Ação	Sim	Não
<p>Etapa 1 Verifique se o toner com vazamento na impressora está contaminado.</p> <p>O toner da impressora está com vazamento?</p>	Ir para a etapa 2.	Contate o suporte ao cliente .
<p>Etapa 2 a No painel de controle, navegue até: Configurações > Papel > Configuração da bandeja > Tamanho/tipo de papel b Verifique se as configurações de tamanho e tipo de papel correspondem ao papel carregado. Nota: Certifique-se que textura ou o acabamento do papel não são ásperos.</p> <p>As definições estão correspondendo?</p>	Vá para a etapa 4.	Ir para a etapa 3.
<p>Etapa 3 a Dependendo do seu sistema operacional, especifique o tipo e o tamanho do papel nas Preferências de impressão ou na caixa de diálogo de impressão. Nota: Verifique se as definições correspondem ao papel carregado. b Imprima o documento.</p> <p>A impressão está manchada?</p>	Ir para a etapa 4.	O problema foi solucionado.
<p>Etapa 4 a Carregue papel de um pacote novo. Nota: O papel absorve umidade se essa estiver alta. Armazene o papel em sua embalagem original até utilizá-lo. b Imprima o documento.</p> <p>A impressão está manchada?</p>	Ir para a etapa 5.	O problema foi solucionado.

Ação	Sim	Não
<p>Etapa 5</p> <p>a Abra a porta da frente e empurre-a firmemente para baixo.</p> <p>b Retire o suporte do cartucho de impressão.</p> <p>c Remova e insira os cartuchos de impressão.</p> <div data-bbox="321 457 852 667" style="text-align: center;"> </div> <p>d Insira o recipiente coletor de toner e feche a porta.</p> <p>e Imprima o documento.</p> <p>A impressão está manchada?</p>	<p>Contate o suporte ao cliente.</p>	<p>O problema foi solucionado.</p>

Papel ondulado



Ação	Sim	Não
<p>Etapa 1</p> <p>a Ajuste as guias da bandeja para as posições corretas de acordo com o tamanho de papel carregado.</p> <p>b Imprima o documento.</p> <p>O papel ainda curvado?</p>	<p>Ir para a etapa 2.</p>	<p>O problema foi solucionado.</p>

Ação	Sim	Não
<p>Etapa 2</p> <p>a Dependendo de seu sistema operacional, especifique o tipo de papel em Preferências de impressão ou na caixa de diálogo de Impressão.</p> <p>Notas:</p> <ul style="list-style-type: none"> • Verifique se as definições correspondem ao papel carregado. • Você também pode alterar as configurações no painel de controle da impressora. Navegue para: <p>Configurações > Bandeja de > papel Configuração > Tamanho/tipo do papel</p> <p>b Imprima o documento.</p> <p>O papel ainda curvado?</p>	Ir para a etapa 3.	O problema foi solucionado.
<p>Etapa 3</p> <p>Imprima no outro lado do papel.</p> <p>a Retire o papel, vire-o e, em seguida, insira-o novamente.</p> <p>b Imprima o documento.</p> <p>O papel ainda curvado?</p>	Ir para a etapa 4.	O problema foi solucionado.
<p>Etapa 4</p> <p>a Carregue papel de um pacote novo.</p> <p>Nota: O papel absorve umidade se essa estiver alta. Armazene o papel em sua embalagem original até utilizá-lo.</p> <p>b Imprima o documento.</p> <p>O papel ainda curvado?</p>	Contate suporte ao cliente .	O problema foi solucionado.

Impressão torta ou distorcida

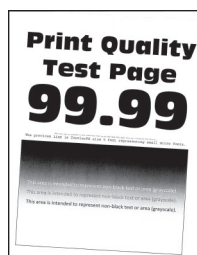

Nota: Antes de solucionar o problema, imprima as páginas de teste de qualidade de impressão. No painel de controle, navegue até **Configurações > Solucionar problemas > Imprimir as páginas de teste de qualidade**. Para modelos de impressora que não sejam de tela sensível ao toque, pressione  para navegar pelas configurações.

Ação	Sim	Não
<p>Etapa 1</p> <p>a Ajuste as guias de papel na bandeja para a posição correta de acordo com o papel carregado.</p> <p>b Imprima o documento.</p> <p>A impressão está torta ou distorcida?</p>	Ir para a etapa 2.	O problema foi solucionado.
<p>Etapa 2</p> <p>a Carregue papel de um pacote novo.</p> <p>Nota: O papel absorve umidade se essa estiver alta. Armazene o papel em sua embalagem original até utilizá-lo.</p> <p>b Imprima o documento.</p> <p>A impressão está torta ou distorcida?</p>	Ir para a etapa 3.	O problema foi solucionado.
<p>Etapa 3</p> <p>a Verifique se o papel inserido é suportado.</p> <p>Nota: Se não for, insira um papel suportado.</p> <p>b Imprima o documento.</p> <p>A impressão está torta ou distorcida?</p>	Contate suporte ao cliente .	O problema foi solucionado.

Imagens em preto ou com cores sólidas

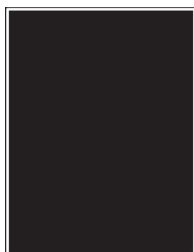

Nota: Antes de solucionar o problema, imprima as páginas de teste de qualidade de impressão. No painel de controle, navegue até **Configurações > Solução de problemas > Páginas de teste de qualidade de impressão**. Para modelos de impressora que não sejam de tela sensível ao toque, pressione  para navegar pelas configurações.

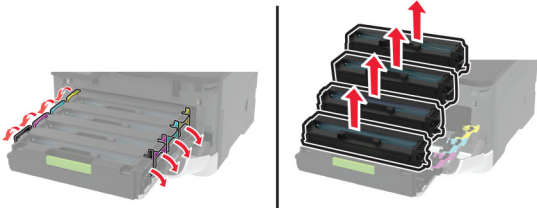
Ação	Sim	Não
<p>a Abra a porta da frente e empurre-a firmemente para baixo.</p> <p>b Retire o suporte do cartucho de impressão.</p> <p>c Remova e insira os cartuchos de impressão.</p>  <p>d Insira o recipiente coletor de toner e feche a porta.</p> <p>e Imprima o documento.</p> <p>A impressora está imprimindo imagens em preto ou com cores sólidas?</p>	<p>Contate o suporte ao cliente.</p>	<p>O problema foi solucionado.</p>

Textos ou imagens cortadas



Nota: Antes de solucionar o problema, imprima as páginas de teste de qualidade de impressão. No painel de controle, navegue até **Configurações > Solução de problemas > Páginas de teste de qualidade de impressão**. Para modelos de impressora que não sejam de tela sensível ao toque, pressione  para navegar pelas configurações.

Ação	Sim	Não
<p>Etapa 1</p> <p>a Ajuste as guias de papel na bandeja para a posição correta de acordo com o papel carregado.</p> <p>b Imprima o documento.</p> <p>Existem textos ou imagens cortados?</p>	<p>Ir para a etapa 2.</p>	<p>O problema foi solucionado.</p>

Ação	Sim	Não
<p>Etapa 2</p> <p>a Dependendo de seu sistema operacional, especifique o tamanho do papel em Preferências de impressão ou na caixa de diálogo de Impressão.</p> <p>Notas:</p> <ul style="list-style-type: none"> • Verifique se as definições correspondem ao papel carregado. • Você também pode alterar as configurações no painel de controle da impressora. Vá até Configurações > Papel > Configuração da bandeja > Tamanho/tipo do papel. <p>b Imprima o documento.</p> <p>Existem textos ou imagens cortados?</p>	Ir para a etapa 3.	O problema foi solucionado.
<p>Etapa 3</p> <p>a Abra a porta da frente e empurre-a firmemente para baixo.</p> <p>b Retire o suporte do cartucho de impressão.</p> <p>c Remova e insira os cartuchos de impressão.</p> <div data-bbox="321 940 854 1146" style="text-align: center;"> </div> <p>d Insira o recipiente coletor de toner e feche a porta.</p> <p>e Imprima o documento.</p> <p>Existem textos ou imagens cortados?</p>	Contate o suporte ao cliente .	O problema foi solucionado.

O toner sai facilmente do papel

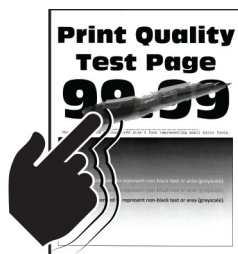



Nota: Antes de solucionar o problema, imprima as páginas de teste de qualidade de impressão. No painel de controle, navegue até **Configurações > Solucionar problemas > Imprimir as páginas de teste de**

qualidade. Para modelos de impressora que não sejam de tela sensível ao toque, pressione  para navegar pelas configurações.

Ação	Sim	Não
<p>Etapa 1</p> <p>a Dependendo de seu sistema operacional, especifique o tipo de papel em Preferências de impressão ou na caixa de diálogo de Impressão.</p> <p>Notas:</p> <ul style="list-style-type: none"> • Verifique se as definições correspondem ao papel carregado. • Você também pode alterar as configurações no painel de controle da impressora. Navegue para: Configurações > Bandeja de > papel Configuração > Tamanho/tipo do papel <p>b Imprima o documento.</p> <p>O toner sai facilmente do papel?</p>	Ir para a etapa 2.	O problema foi solucionado.
<p>Etapa 2</p> <p>a Verifique se o peso do papel é suportado.</p> <p>Nota: Se não for, insira um novo cartucho com peso suportado.</p> <p>b Imprima o documento.</p> <p>O toner sai facilmente do papel?</p>	Ir para a etapa 3.	O problema foi solucionado.
<p>Etapa 3</p> <p>a Carregue papel de um pacote novo.</p> <p>Nota: O papel absorve umidade se essa estiver alta. Armazene o papel em sua embalagem original até utilizá-lo.</p> <p>b Imprima o documento.</p> <p>O toner sai facilmente do papel?</p>	Contate suporte ao cliente .	O problema foi solucionado.

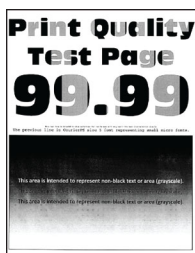
Densidade de impressão irregular

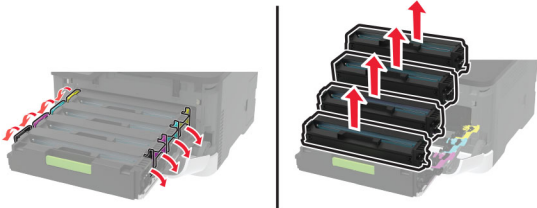

Nota: Antes de solucionar o problema, imprima as páginas de teste de qualidade de impressão. No painel de controle, navegue até **Configurações > Solução de problemas > Páginas de teste de qualidade de impressão**. Para modelos de impressora que não sejam de tela sensível ao toque, pressione  para navegar pelas configurações.

Ação	Sim	Não
<p>a Abra a porta da frente e empurre-a firmemente para baixo.</p> <p>b Retire o suporte do cartucho de impressão.</p> <p>c Remova e insira os cartuchos de impressão.</p>  <p>d Insira o recipiente coletor de toner e feche a porta.</p> <p>e Imprima o documento.</p> <p>A densidade da impressão não está uniforme?</p>	<p>Contate o suporte ao cliente.</p>	<p>O problema foi solucionado.</p>

Linhas escuras horizontais



Notas:

- Antes de solucionar o problema, imprima as páginas de teste de qualidade de impressão. No painel de controle, navegue até **Configurações > Solução de problemas > Páginas de teste de qualidade de impressão**. Para modelos de impressoras sem tela sensível ao toque, pressione **OK** para navegar pelas configurações.
- Se linhas escuras horizontais continuam aparecendo nas impressões, consulte o tópico "Defeitos repetidos".

Ação	Sim	Não
<p>Etapa 1</p> <p>a Dependendo de seu sistema operacional, especifique o tipo de papel em Preferências de impressão ou na caixa de diálogo Imprimir.</p> <p>Notas:</p> <ul style="list-style-type: none"> • Verifique se as definições correspondem ao papel carregado. • Você também pode alterar as configurações no painel de controle da impressora. Vá até Configurações > Papel > Configuração da bandeja > Tamanho/tipo do papel. <p>b Imprima o documento.</p> <p>Linhas escuras aparecem nas impressões?</p>	<p>Ir para a etapa 2.</p>	<p>O problema foi solucionado.</p>
<p>Etapa 2</p> <p>a Carregue papel de um pacote novo.</p> <p>Nota: O papel absorve umidade se essa estiver alta. Guarde papel em sua embalagem original até usá-lo.</p> <p>b Imprima o documento.</p> <p>Linhas escuras aparecem nas impressões?</p>	<p>Ir para a etapa 3.</p>	<p>O problema foi solucionado.</p>
<p>Etapa 3</p> <p>a Abra a porta frontal e empurre-a firmemente para baixo.</p> <p>b Retire a bandeja do cartucho de impressão.</p> <p>c Remova e insira os cartuchos de impressão.</p> <div data-bbox="321 1213 854 1415" data-label="Image"> </div> <p>d Insira o recipiente coletor de toner e feche a porta.</p> <p>e Imprima o documento.</p> <p>Linhas escuras aparecem nas impressões?</p>	<p>Ir para a etapa 4.</p>	<p>O problema foi solucionado.</p>
<p>Etapa 4</p> <p>a Executar Ajuste de cores.</p> <p>No painel de controle, navegue até:</p> <p>Configurações > Qualidade de > impressão > Imagem avançada > Ajuste de cor</p> <p>b Imprima o documento.</p> <p>Linhas escuras aparecem nas impressões?</p>	<p>Contato suporte ao cliente.</p>	<p>O problema foi solucionado.</p>

Linhas verticais escuras



Nota: Antes de solucionar o problema, imprima as páginas de teste de qualidade de impressão. No painel de controle, navegue até **Configurações > Solução de problemas > Páginas de teste de qualidade de**

impressão. Para modelos de impressora que não sejam de tela sensível ao toque, pressione  para navegar pelas configurações.

Ação	Sim	Não
<p>Etapa 1</p> <p>a Dependendo de seu sistema operacional, especifique o tipo de papel em Preferências de impressão ou na caixa de diálogo de Impressão.</p> <p>Notas:</p> <ul style="list-style-type: none"> • Verifique se as definições correspondem ao papel carregado. • Você também pode alterar as configurações no painel de controle da impressora. Vá até Configurações > Papel > Configuração da bandeja > Tamanho/tipo do papel. <p>b Imprima o documento.</p> <p>Linhas escuras verticais aparecem nas impressões?</p>	<p>Ir para a etapa 2.</p>	<p>O problema foi solucionado.</p>
<p>Etapa 2</p> <p>a Carregue papel de um pacote novo.</p> <p>Nota: O papel absorve umidade se essa estiver alta. Guarde papel em sua embalagem original até usá-lo.</p> <p>b Imprima o documento.</p> <p>Linhas escuras verticais aparecem nas impressões?</p>	<p>Ir para a etapa 3.</p>	<p>O problema foi solucionado.</p>

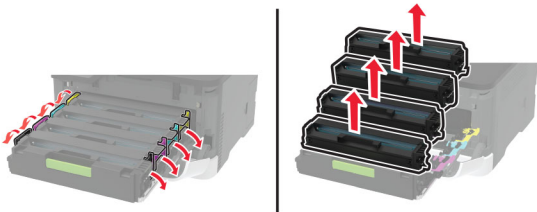
Ação	Sim	Não
<p>Etapa 3</p> <p>a Abra a porta da frente e empurre-a firmemente para baixo.</p> <p>b Retire o suporte do cartucho de impressão.</p> <p>c Remova e insira os cartuchos de impressão.</p>  <p>d Insira o recipiente coletor de toner e feche a porta.</p> <p>e Imprima o documento.</p> <p>Linhas escuras verticais aparecem nas impressões?</p>	<p>Contate o suporte ao cliente.</p>	<p>O problema foi solucionado.</p>

Linhas brancas horizontais



Notas:

- Antes de solucionar o problema, imprima as páginas de teste de qualidade de impressão. No painel de controle, navegue até **Configurações > Solução de problemas > Páginas de teste de qualidade de impressão**. Para modelos de impressoras sem tela sensível ao toque, pressione **OK** para navegar pelas configurações.
- Se linhas brancas horizontais continuarem aparecendo nas impressões, consulte o tópico "Defeitos repetidos".

Ação	Sim	Não
<p>Etapa 1</p> <p>a Dependendo de seu sistema operacional, especifique o tipo de papel em Preferências de impressão ou na caixa de diálogo Imprimir.</p> <p>Notas:</p> <ul style="list-style-type: none"> • Verifique se as definições correspondem ao papel carregado. • Você também pode alterar as configurações no painel de controle da impressora. Vá até Configurações > Papel > Configuração da bandeja > Tamanho/tipo do papel. <p>b Imprima o documento.</p> <p>Linhas brancas horizontais aparecem nas impressões?</p>	<p>Ir para a etapa 2.</p>	<p>O problema foi solucionado.</p>
<p>Etapa 2</p> <p>a Abra a porta frontal e empurre-a firmemente para baixo.</p> <p>b Retire a bandeja do cartucho de impressão.</p> <p>c Remova e insira os cartuchos de impressão.</p> <div data-bbox="321 947 854 1157" data-label="Image"> </div> <p>d Insira o recipiente coletor de toner e feche a porta.</p> <p>e Imprima o documento.</p> <p>Linhas brancas horizontais aparecem nas impressões?</p>	<p>Ir para a etapa 3.</p>	<p>O problema foi solucionado.</p>
<p>Etapa 3</p> <p>a Executar Ajuste de cores.</p> <p>No painel de controle, navegue até: Configurações > Qualidade de > impressão > Imagem avançada > Ajuste de cor</p> <p>b Imprima o documento.</p> <p>Linhas brancas horizontais aparecem nas impressões?</p>	<p>Contato suporte ao cliente.</p>	<p>O problema foi solucionado.</p>

Linhas brancas verticais



Nota: Antes de solucionar o problema, imprima as páginas de teste de qualidade de impressão. No painel de controle, navegue até **Configurações > Solução de problemas > Páginas de teste de qualidade de impressão**. Para modelos de impressora que não sejam de tela sensível ao toque, pressione  para navegar pelas configurações.

Ação	Sim	Não
<p>Etapa 1</p> <p>a Dependendo de seu sistema operacional, especifique o tipo de papel em Preferências de impressão ou na caixa de diálogo de Impressão.</p> <p>Notas:</p> <ul style="list-style-type: none"> • Verifique se as definições correspondem ao papel carregado. • Você também pode alterar as configurações no painel de controle da impressora. Vá até Configurações > Papel > Configuração da bandeja > Tamanho/tipo do papel. <p>b Imprima o documento.</p> <p>Linhas brancas verticais aparecem nas impressões?</p>	<p>Ir para a etapa 2.</p>	<p>O problema foi solucionado.</p>
<p>Etapa 2</p> <p>Verifique se você está usando o tipo de papel recomendado.</p> <p>a Carregue a fonte de papel com o tipo de papel recomendado.</p> <p>b Imprima o documento.</p> <p>Linhas brancas verticais aparecem nas impressões?</p>	<p>Ir para a etapa 3.</p>	<p>O problema foi solucionado.</p>

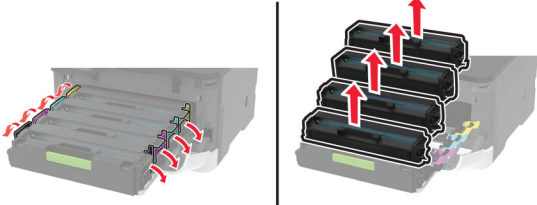
Ação	Sim	Não
<p>Etapa 3</p> <p>a Abra a porta da frente e empurre-a firmemente para baixo.</p> <p>b Retire o suporte do cartucho de impressão.</p> <p>c Remova e insira os cartuchos de impressão.</p>  <p>d Insira o recipiente coletor de toner e feche a porta.</p> <p>e Imprima o documento.</p> <p>Linhas brancas verticais aparecem nas impressões?</p>	<p>Contate o suporte ao cliente.</p>	<p>O problema foi solucionado.</p>

Defeitos repetitivos



Nota: Antes de solucionar o problema, imprima as páginas de teste de qualidade de impressão. No painel de controle, navegue até **Configurações > Solução de problemas > Páginas de teste de qualidade de**

impressão. Para modelos de impressora que não sejam de tela sensível ao toque, pressione  para navegar pelas configurações.

Ação	Sim	Não
<p>a Usando a opção Imprimir páginas de teste de qualidade, meça a distância entre os defeitos repetidos na página colorida afetada.</p> <p>b Verifique se os defeitos que se repetem correspondem a alguma das seguintes medidas:</p> <p>Cartuchos de impressão</p> <ul style="list-style-type: none"> • 25,70 mm (1,01 pol.) • 35,30 mm (1,39 pol.) • 75,6 mm (2,98 pol.) • 26,7 mm (1,05 pol.) <p>Fusor</p> <ul style="list-style-type: none"> • 56,5 mm (2,22 pol.) <p>Módulo de transferência</p> <ul style="list-style-type: none"> • 25,10 mm (0,99 pol.) • 59,70 mm (2,35 pol.) • 28,30 mm (1,11 pol.) • 65 mm (2,56 pol.) • 44 mm (1,73 pol.) <p>Os defeitos que se repetem correspondem a alguma das medidas?</p>	<p>Anote a distância e contate o suporte ao cliente.</p>	<p>Anote a distância e contate o suporte ao cliente.</p>

Os trabalhos de impressão não são impressos

Ação	Sim	Não
<p>Etapa 1</p> <p>a A partir do documento que você está tentando imprimir, abra a caixa de diálogo Imprimir e verifique se você selecionou a impressora correta.</p> <p>b Imprima o documento.</p> <p>O documento foi impresso?</p>	<p>O problema foi solucionado.</p>	<p>Ir para a etapa 2.</p>
<p>Etapa 2</p> <p>a Certifique-se de que a impressora esteja ligada.</p> <p>b Resolva as mensagens de erro que aparecem no visor.</p> <p>c Imprima o documento.</p> <p>O documento foi impresso?</p>	<p>O problema foi solucionado.</p>	<p>Ir para a etapa 3.</p>
<p>Etapa 3</p> <p>a Verifique se as portas estão funcionando e se os cabos estão bem conectados no computador e na impressora.</p> <p>Para obter mais informações, consulte a documentação de configuração fornecida com a impressora.</p> <p>b Imprima o documento.</p> <p>O documento foi impresso?</p>	<p>O problema foi solucionado.</p>	<p>Ir para a etapa 4.</p>

Ação	Sim	Não
<p>Etapa 4</p> <p>a Desligue a impressora, aguarde por cerca de 10 segundos e ligue-a novamente.</p> <p>b Imprima o documento.</p> <p>O documento foi impresso?</p>	O problema foi solucionado.	Ir para a etapa 5.
<p>Etapa 5</p> <p>a Remova e reinstale o driver da impressora.</p> <p>b Imprima o documento.</p> <p>O documento foi impresso?</p>	O problema foi solucionado.	Contate suporte ao cliente .

Impressão lenta

Ação	Sim	Não
<p>Etapa 1</p> <p>Certifique-se de que o cabo da impressora está firmemente conectado nela e no computador, no servidor de impressão, no opcional ou em outro dispositivo de rede.</p> <p>A impressora está imprimindo lentamente?</p>	Ir para a etapa 2.	O problema foi solucionado.
<p>Etapa 2</p> <p>a Certifique-se de que a impressora não esteja no Modo silencioso. Na tela inicial, toque em Configurações > Dispositivo > Manutenção > Menu Config > Operações do dispositivo > Modo silencioso.</p> <p>b Imprima o documento.</p> <p>A impressora está imprimindo lentamente?</p>	Ir para a etapa 3.	O problema foi solucionado.
<p>Etapa 3</p> <p>a Dependendo de seu sistema operacional, especifique a resolução de impressão em Preferências de impressão ou na caixa de diálogo Imprimir.</p> <p>b Configure a resolução para 4800 CQ.</p> <p>c Imprima o documento.</p> <p>A impressora está imprimindo lentamente?</p>	Ir para a etapa 4.	O problema foi solucionado.

Ação	Sim	Não
<p>Etapa 4</p> <p>a Dependendo de seu sistema operacional, especifique o tipo de papel em Preferências de impressão ou na caixa de diálogo de Impressão.</p> <p>Notas:</p> <ul style="list-style-type: none"> • Verifique se as definições correspondem ao papel carregado. • Você também pode alterar as configurações no painel de controle da impressora. Na tela inicial, toque em Configurações > Papel > Configurações de bandeja > Tamanho/Tipo de papel. • Papéis pesados são impressos mais lentamente. • Papéis mais finos que carta, A4 ou ofício podem imprimir mais lentamente. <p>b Imprima o documento.</p> <p>A impressora está imprimindo lentamente?</p>	<p>Ir para a etapa 5.</p>	<p>O problema foi solucionado.</p>
<p>Etapa 5</p> <p>a Certifique-se de que as configurações de textura e gramatura da impressora correspondem ao papel que está sendo carregado. Na tela inicial, toque em Configurações > Papel > Configurações de mídia > Tipos de mídia.</p> <p>Nota: A textura áspera e a gramatura pesada do papel podem ser impressas mais lentamente.</p> <p>b Imprima o documento.</p> <p>A impressora está imprimindo lentamente?</p>	<p>Ir para a etapa 6.</p>	<p>O problema foi solucionado.</p>
<p>Etapa 6</p> <p>Remova trabalhos suspensos.</p> <p>A impressora está imprimindo lentamente?</p>	<p>Ir para a etapa 7.</p>	<p>O problema foi solucionado.</p>
<p>Etapa 7</p> <p>a Certifique-se de que a impressora não está superaquecida.</p> <p>Notas:</p> <ul style="list-style-type: none"> • Deixe-a esfriar após um trabalho de impressão muito longo. • Observe a temperatura ambiente recomendada para a impressora. Para obter mais informações, consulte "Seleção de um local para a impressora" na página 20. <p>b Imprima o documento.</p> <p>A impressora está imprimindo lentamente?</p>	<p>Contate o suporte ao cliente.</p>	<p>O problema foi solucionado.</p>

O trabalho é impresso a partir da bandeja errada ou no papel errado

Ação	Sim	Não
<p>Etapa 1</p> <p>a Verifique se você está imprimindo em papel correto.</p> <p>b Imprima o documento.</p> <p>O documento está impresso no papel correto?</p>	Ir para a etapa 2.	Carregue o tamanho e o tipo de papel corretos.
<p>Etapa 2</p> <p>a Dependendo do seu sistema operacional, especifique o tipo e o tamanho do papel nas Preferências de impressão ou na caixa de diálogo de impressão.</p> <p>Nota: Você também pode alterar as configurações no painel de controle da impressora. Navegue para:</p> <p>Configurações > Bandeja de > papel Configuração > Tamanho/tipo do papel</p> <p>b Verifique se as definições correspondem ao papel carregado.</p> <p>c Imprima o documento.</p> <p>O documento está impresso no papel correto?</p>	O problema foi solucionado.	Ir para a etapa 3.
<p>Etapa 3</p> <p>a Verifique se as bandejas estão vinculadas.</p> <p>Para obter mais informações, consulte "Vinculação de bandejas" na página 44.</p> <p>b Imprima o documento.</p> <p>O documento foi impresso a partir da bandeja correta?</p>	O problema foi solucionado.	Contate suporte ao cliente .

Os trabalhos confidenciais e outros documentos suspensos não são impressos

Ação	Sim	Não
<p>Etapa 1</p> <p>a No painel de controle, verifique se os documentos aparecem na lista de Trabalhos suspensos.</p> <p>Nota: Se os documentos não estiverem listados, imprima-os usando as opções de Imprimir e Suspende.</p> <p>b Imprima os documentos.</p> <p>Os documentos foram impressos?</p>	O problema foi solucionado.	Ir para a etapa 2.
<p>Etapa 2</p> <p>O trabalho de impressão pode conter um erro de formatação ou dados inválidos. Exclua o trabalho de impressão e o envie novamente.</p> <p>Os documentos foram impressos?</p>	O problema foi solucionado.	Ir para a etapa 3.

Ação	Sim	Não
<p>Etapa 3</p> <p>Se você estiver imprimindo a partir de Internet, a impressora pode estar lendo os vários títulos de trabalho como duplicatas.</p> <p>Para usuários do Windows</p> <p>a Abra a caixa de diálogo Preferências de impressão.</p> <p>b Na guia Imprimir e Reter, clique em Usar Imprimir e Reter e, em seguida, clique em Manter documentos duplicados.</p> <p>c Digite um PIN e salve as alterações.</p> <p>d Envie o trabalho de impressão.</p> <p>Para usuários do Macintosh</p> <p>a Salve e nomeie cada trabalho de forma diferente.</p> <p>b Envie o trabalho individualmente.</p> <p>Os documentos foram impressos?</p>	O problema foi solucionado.	Ir para a etapa 4.
<p>Etapa 4</p> <p>a Exclua alguns trabalhos suspensos para liberar memória da impressora.</p> <p>b Imprima os documentos.</p> <p>Os documentos foram impressos?</p>	O problema foi solucionado.	Contate o suporte ao cliente .

A impressora não está respondendo

Ação	Sim	Não
<p>Etapa 1</p> <p>Verifique se o cabo de energia está conectado à tomada elétrica.</p> <p> ATENÇÃO—RISCO DE FERIMENTO: Para evitar risco de incêndio ou choque elétrico, conecte o cabo de energia em uma tomada elétrica adequadamente aterrada que esteja perto do produto e possa ser facilmente acessada.</p> <p>A impressora está respondendo?</p>	O problema foi solucionado.	Ir para a etapa 2.
<p>Etapa 2</p> <p>Verifique se a tomada elétrica está desligada por uma chave ou um disjuntor.</p> <p>A tomada elétrica está desligada por uma chave ou um disjuntor?</p>	Ligue a chave ou reinicie o disjuntor.	Ir para a etapa 3.
<p>Etapa 3</p> <p>Certifique-se de que a impressora esteja ligada.</p> <p>A impressora está ligada?</p>	Ir para a etapa 4.	Ligue a impressora.

Ação	Sim	Não
<p>Etapa 4 Verifique se a impressora está no modo de suspensão ou no de hibernação.</p> <p>A impressora está no modo de suspensão ou no de hibernação?</p>	Pressione o botão liga/desliga para ativar a impressora.	Ir para a etapa 5.
<p>Etapa 5 Verifique se os cabos que conectam a impressora e o computador estão inseridos nas portas corretas.</p> <p>Os cabos estão inseridos nas portas corretas?</p>	Ir para a etapa 6.	Insira os cabos nas portas corretas.
<p>Etapa 6 Desligue a impressora, reinstale as opções de hardware e ligue a impressora. Para obter mais informações, consulte a documentação fornecida com a impressora.</p> <p>A impressora está respondendo?</p>	O problema foi solucionado.	Ir para a etapa 7.
<p>Etapa 7 Instale o driver de impressão correto.</p> <p>A impressora está respondendo?</p>	O problema foi solucionado.	Ir para a etapa 8.
<p>Etapa 8 Desligue a impressora, aguarde por cerca de 10 segundos e ligue-a novamente.</p> <p>A impressora está respondendo?</p>	O problema foi solucionado.	Contate suporte ao cliente .

Não foi possível ler unidade flash

Ação	Sim	Não
<p>Etapa 1 Verifique se a impressora não está ocupada processando outro trabalho de impressão, cópia, digitalização ou fax.</p> <p>A impressora está pronta?</p>	Ir para a etapa 2.	Aguarde até que a impressora termine de processar o outro trabalho.
<p>Etapa 2 Verifique se a unidade flash é suportada. Para obter mais informações, consulte "Unidades flash e tipos de arquivo suportados" na página 58.</p> <p>A unidade flash é suportada?</p>	Ir para a etapa 3.	Insira uma unidade flash suportada.
<p>Etapa 3 Remova e insira a unidade flash.</p> <p>A impressora reconhece a unidade flash?</p>	O problema foi solucionado.	Contate o suporte ao cliente .

Ativando a porta USB

Na tela inicial, toque em **Configurações > Rede/Portas > USB > Ativar porta USB**.

Problemas de conexão de rede

Não é possível abrir o Embedded Web Server

Ação	Sim	Não
<p>Etapa 1 Certifique-se de que a impressora esteja ligada.</p> <p>A impressora está ligada?</p>	Ir para a etapa 2.	Ligue a impressora.
<p>Etapa 2 Verifique se o Endereço IP da impressora está correto.</p> <p>Notas:</p> <ul style="list-style-type: none"> • Veja o endereço IP na tela inicial. • Um endereço IP é exibido como quatro conjuntos de números separados por pontos, por exemplo, 123.123.123.123. <p>O endereço IP da impressora está correto?</p>	Ir para a etapa 3.	Digite o endereço IP correto da impressora no campo de endereço.
<p>Etapa 3 Verifique se está usando um navegador suportado:</p> <ul style="list-style-type: none"> • Internet Explorer versão 11 ou posterior • Microsoft Edge • Safari versão 6 ou posterior • Google Chrome™ versão 32 ou posterior • Mozilla Firefox versão 24 ou posterior <p>O seu browser é suportado?</p>	Ir para a etapa 4.	Instale um navegador suportado.
<p>Etapa 4 Verifique se a conexão de rede está ativa.</p> <p>A conexão de rede está ativa?</p>	Ir para a etapa 5.	Entre em contato com o administrador.
<p>Etapa 5 Verifique os cabos conectados à impressora e ao servidor de impressão para garantir que estejam seguros. Para obter mais informações, consulte a documentação fornecida com a impressora.</p> <p>As conexões dos cabos estão firmes?</p>	Ir para a etapa 6.	Verifique as conexões dos cabos.
<p>Etapa 6 Verifique se os servidores proxy da Web estão desativados.</p> <p>Os servidores proxy da web estão desativados?</p>	Ir para a etapa 7.	Entre em contato com o administrador.

Ação	Sim	Não
<p>Etapa 7 Acesse o Embedded Web Server.</p> <p>O Embedded Web Server abriu?</p>	O problema foi solucionado.	Contate o suporte ao cliente .

Não é possível conectar a impressora à rede Wi-Fi

Ação	Sim	Não
<p>Etapa 1 Certifique-se de que a opção Adaptador ativo esteja definida como Automático.</p> <p>Na tela inicial, toque em Configurações > Rede/Portas > Visão geral da rede > Adaptador ativo > Automático.</p> <p>É possível conectar a impressora à rede Wi-Fi?</p>	O problema foi solucionado.	Ir para a etapa 2.
<p>Etapa 2 Verifique se a rede Wi-Fi correta está selecionada.</p> <p>Nota: alguns roteadores poderão compartilhar o SSID padrão.</p> <p>Você está se conectando à rede Wi-Fi correta?</p>	Vá para a etapa 4.	Ir para a etapa 3.
<p>Etapa 3 Conecte-se à rede Wi-Fi correta. Para mais informações, consulte "Como conectar a impressora a uma rede sem fio" na página 49.</p> <p>É possível conectar a impressora à rede Wi-Fi?</p>	O problema foi solucionado.	Ir para a etapa 4.
<p>Etapa 4 Verifique o modo de segurança sem fio.</p> <p>Na tela inicial, toque em Configurações > Rede/Portas > Sem fio > Modo de segurança sem fio.</p> <p>O modo de segurança sem fio correto está selecionado?</p>	Vá para a etapa 6.	Ir para a etapa 5.
<p>Etapa 5 Selecione o modo de segurança sem fio correto.</p> <p>É possível conectar a impressora à rede Wi-Fi?</p>	O problema foi solucionado.	Ir para a etapa 6.
<p>Etapa 6 Verifique se digitou a chave de rede correta.</p> <p>Nota: preste atenção aos espaços, números e letras maiúsculas da senha.</p> <p>É possível conectar a impressora à rede Wi-Fi?</p>	O problema foi solucionado.	Entre em contato com o suporte ao cliente .

Problemas com suprimentos

Substituir o cartucho, incompatibilidade de região da impressora

Para corrigir esse problema, será necessário adquirir um cartucho com a região correta que corresponde à região da impressora, ou adquira um cartucho mundial.

- O primeiro número da mensagem após 42 indica a região da impressora.
- O segundo número na mensagem após 42 indica a região do cartucho.

Regiões da impressora e do cartucho de impressão

Região	Código numérico
Região mundial ou indefinida	0
América do Norte (Estados Unidos, Canadá)	1
Área Econômica Europeia, Europa Ocidental, Países nórdicos, Suíça	2
Pacífico Asiático	3
América Latina	4
Demais localidades da Europa, Oriente Médio e África	5
Austrália, Nova Zelândia	6
Região Inválida	9

Nota: Para encontrar as configurações regionais da impressora e o cartucho de impressão, imprima as páginas de teste de qualidade de impressão. No painel de controle, navegue até: **Configurações > Solucionar problemas > Páginas de teste de qualidade de impressão.**

Suprimento não-Lexmark



A impressora detectou um suprimento ou peça não-Lexmark instalado na impressora.

A impressora Lexmark apresenta melhor funcionamento com peças e suprimentos genuínos Lexmark. O uso de suprimentos ou peças de terceiros afeta o desempenho, a confiabilidade ou a vida da impressora e de seus componentes de criação de imagens.

Todos os indicadores de vida foram projetados para funcionar com suprimentos e peças Lexmark e podem apresentar resultados imprevisíveis se forem usados suprimentos ou peças de terceiros. O uso de componentes de criação de imagens além da vida útil pretendida pode danificar a impressora Lexmark ou componentes associados.



Aviso — Danos potenciais: O uso de suprimentos ou peças de terceiros pode afetar a cobertura de garantia. A garantia pode não cobrir danos causados pelo uso de suprimento ou peças de terceiros.

Para aceitar esses e todos os demais riscos e continuar com o uso de suprimentos ou peças não genuínos na impressora, siga uma das opções a seguir:

Nos modelos de impressora com tela sensível ao toque, pressione  duas vezes e, em seguida, pressione  duas vezes.

Para modelos de impressora que não são de tela sensível ao toque, pressione e segure **X** e  simultaneamente por 15 segundos.

Se não quiser aceitar esses riscos, então remova o suprimento ou peça de terceiros da impressora e instale o suprimento ou uma peça original da Lexmark. Para obter mais informações, consulte "[Usando peças e suprimentos genuínos da Lexmark](#)" na página 139.

Nos modelos de impressora com tela sensível ao toque, caso a impressora não imprima depois de pressionar  duas vezes e, em seguida, pressionar  duas vezes, reinicie o contador de uso de suprimento.

No modelos de impressora que não são sensíveis ao toque, se a impressora não imprimir após você pressionar e manter pressionado **X** e  simultaneamente por 15 segundos, reinicie o contador de uso de suprimento.



1 No painel de controle, navegue até:

Configurações > Dispositivo > Manutenção > Menu config > Utilização e contadores de suprimentos

Para modelos de impressora que não sejam de tela sensível ao toque, pressione  para navegar pelas configurações.

2 Selecione a peça ou suprimento que deseja redefinir.

3 Para limpar a mensagem, execute um dos seguintes procedimentos:

- Nos modelos de impressora com tela sensível ao toque, pressione  duas vezes e, em seguida, pressione  duas vezes.
- Para modelos de impressora que não são de tela sensível ao toque, pressione e segure **X** e  simultaneamente por 15 segundos.

Nota: Caso não tenha certeza sobre como redefinir os contadores de uso de suprimento, devolva o item para o local de compra.

Limpeza de atolamentos

Para evitar atolamentos

Coloque o papel corretamente

- Verifique se o papel está plano na bandeja.



- Não coloque nem remova uma bandeja durante a impressão.
- Não carregue papel em excesso. Certifique-se de que a altura da pilha de papel esteja abaixo do indicador de preenchimento.

- Não deslize o papel na bandeja. Carregue o papel de acordo com a ilustração.



- Certifique-se de que as guias de papel estejam posicionadas corretamente e não estejam pressionando fortemente papéis ou envelopes.
- Empurre a bandeja firmemente na impressora após colocar o papel.

Use os papéis recomendados

- Use apenas os papéis e a mídia especial recomendados.
- Não coloque papel enrugado, amassado, úmido, dobrado ou enrolado.
- Flexione, ventile e alinhe as bordas do papel antes de carregá-lo.

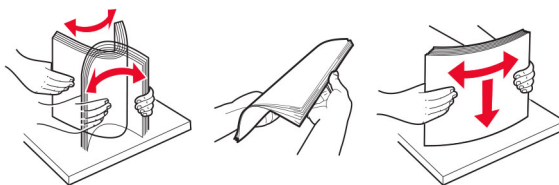

- Não use papel que tenha sido cortado ou aparado à mão.
- Não misture tamanhos, pesos ou tipos de papel na mesma bandeja.
- Assegure-se de que o tamanho e o tipo de papel estão definidos corretamente no computador ou painel de controle da impressora.
- Guarde o papel de acordo com as recomendações do fabricante.

identificando os locais de atolamento

Notas:

- Quando o Assistente de atolamento está definido como Ativado, a impressora pode tentar descarregar páginas em branco ou páginas parcialmente impressas depois que um atolamento de papel é solucionado. Verifique a sua impressão por páginas em branco.
- Quando a Recuperação do atolamento está definida em Ativada ou Automática, a impressora imprime novamente as páginas atoladas.

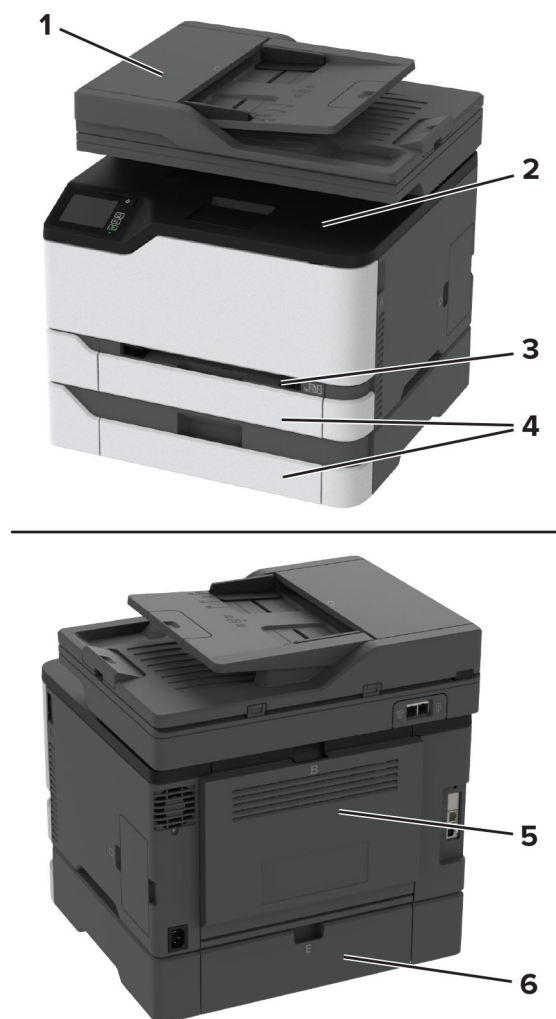

Locais do atolamento	
1	Alimentador Automático de Documentos (ADF)
2	Bandeja padrão
3	Alimentador manual
4	Bandejas
5	Porta B
6	Porta E

Atolamento de papel na bandeja padrão

1 Abra a porta B.

 **ATENÇÃO—SUPERFÍCIE QUENTE:** A parte interna da impressora pode estar quente. Para reduzir o risco de ferimentos devido a um componente quente, espere a superfície esfriar antes de tocá-la.

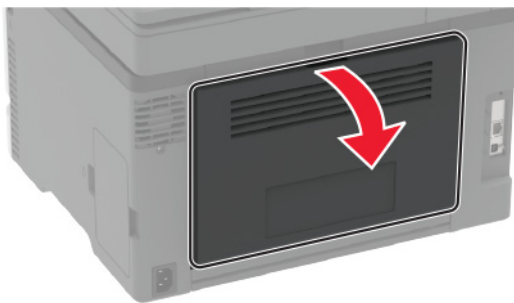

2 Remova o papel atolado.

Nota: Certifique-se de que todos os fragmentos de papel sejam removidos.

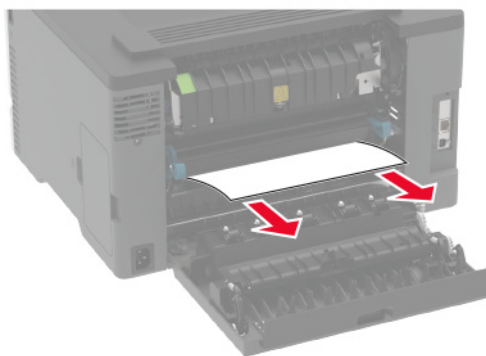

3 Feche a porta.

- 4 Remova a bandeja e o alimentador manual.

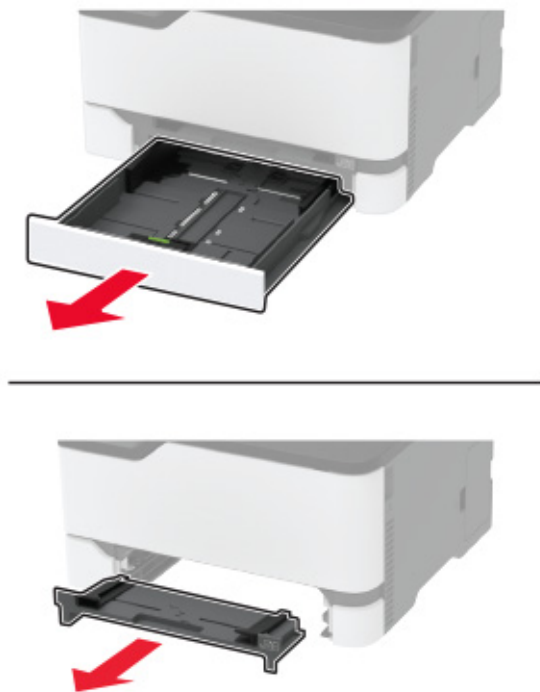

- 5 Remova o papel atolado.

Nota: Certifique-se de que todos os fragmentos de papel sejam removidos.

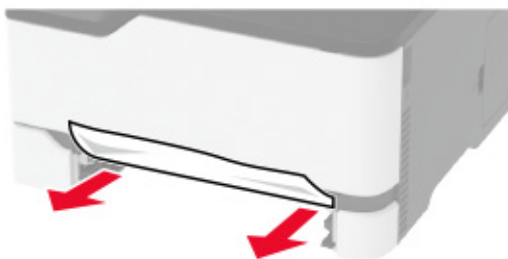

- 6 Insira o alimentador manual e a bandeja.

Atolamento de papel na bandeja opcional

- 1 Abra a porta B.

 **ATENÇÃO—SUPERFÍCIE QUENTE:** A parte interna da impressora pode estar quente. Para reduzir o risco de ferimentos devido a um componente quente, espere a superfície esfriar antes de tocá-la.

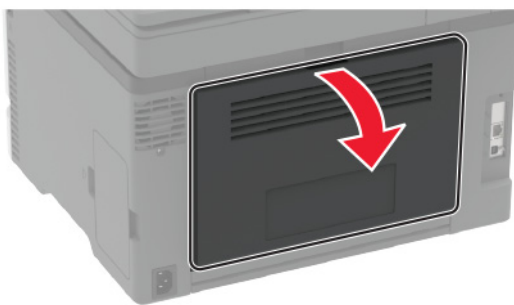

2 Remova o papel atolado.

Nota: Certifique-se de que todos os fragmentos de papel sejam removidos.

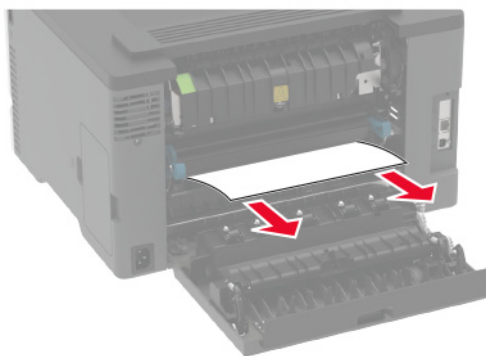

3 Feche a porta.

4 Abra a porta E.

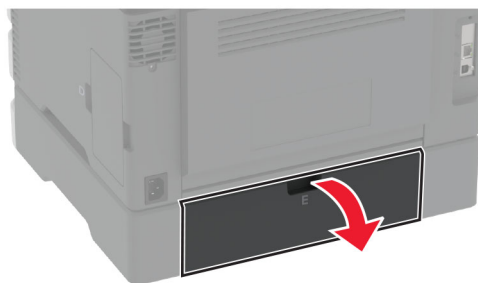

5 Remova o papel atolado.

Nota: Certifique-se de que todos os fragmentos de papel sejam removidos.

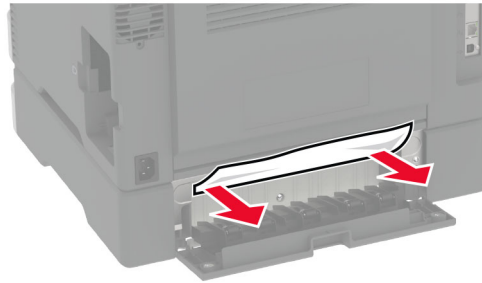

6 Feche a porta.

7 Remova a bandeja opcional.



8 Remova o papel atolado.

Nota: Certifique-se de que todos os fragmentos de papel sejam removidos.

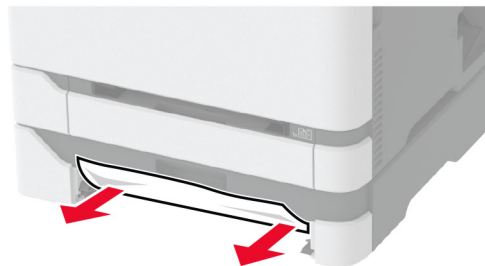

9 Insira a bandeja.

Atolamento de papel na bandeja padrão

1 Levante o scanner e remova o papel atolado.

Nota: Certifique-se de que todos os fragmentos de papel sejam removidos.



2 Abaixar o scanner.

Atolamento de papel no alimentador manual

- 1 Remova a bandeja e o alimentador manual.

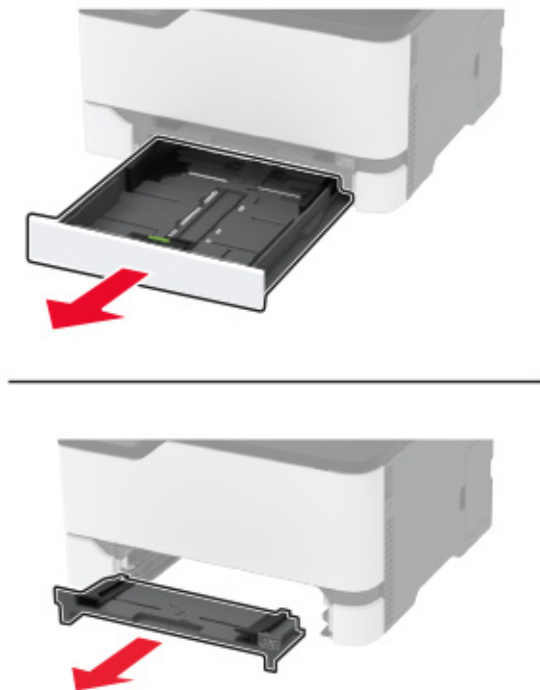

- 2 Remova o papel atolado.

Nota: Certifique-se de que todos os fragmentos de papel sejam removidos.

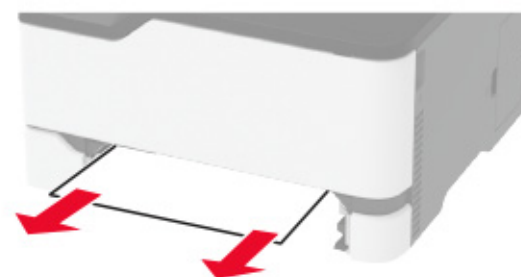

- 3 Insira o alimentador manual e a bandeja.

Atolamento de papel na porta B

- 1 Abra a porta B.

 **ATENÇÃO—SUPERFÍCIE QUENTE:** A parte interna da impressora pode estar quente. Para reduzir o risco de ferimentos devido a um componente quente, espere a superfície esfriar antes de tocá-la.

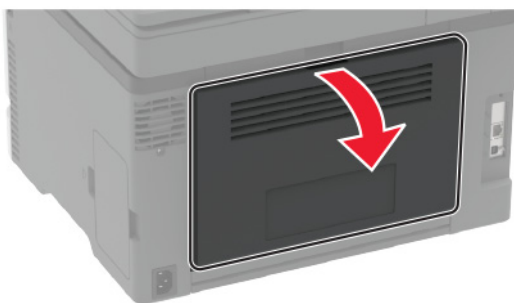

2 Remova o papel atolado de qualquer uma das seguintes áreas:

Nota: Certifique-se de que todos os fragmentos de papel sejam removidos.

- Área do fusor

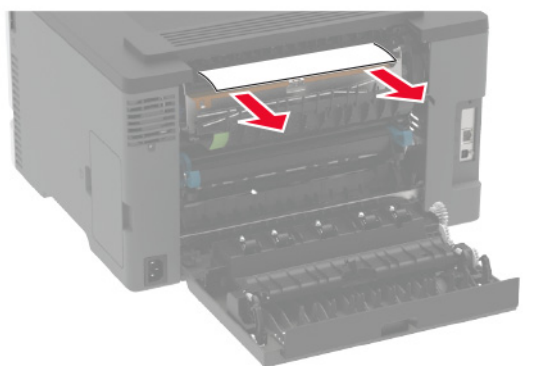

- Abaixo da área do fusor

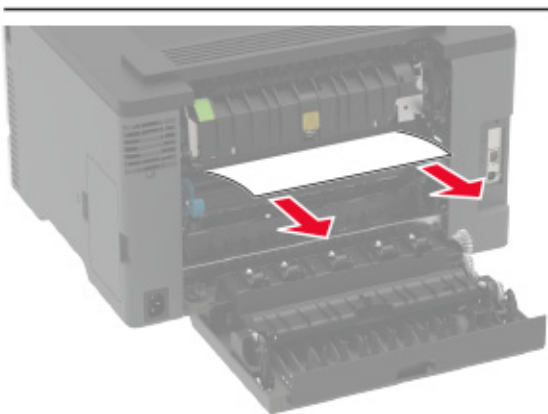
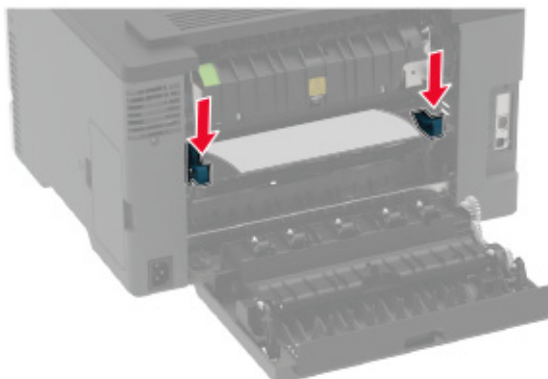

- Unidade duplex

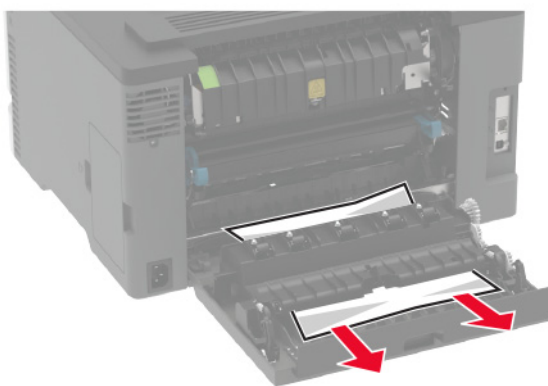

3 Feche a porta.

Atolamento de papel no alimentador automático de documentos

- 1 Remova todos os documentos originais da bandeja do ADF.
- 2 Abra a tampa do ADF.

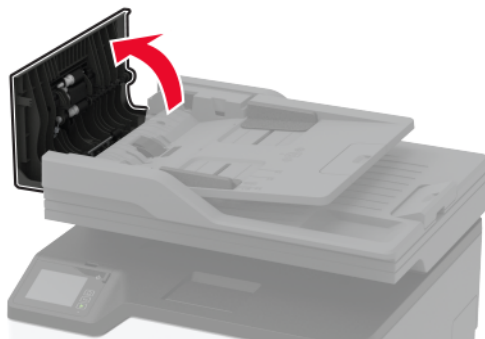

- 3 Remova o papel atolado.

Nota: Certifique-se de que todos os fragmentos de papel sejam removidos.

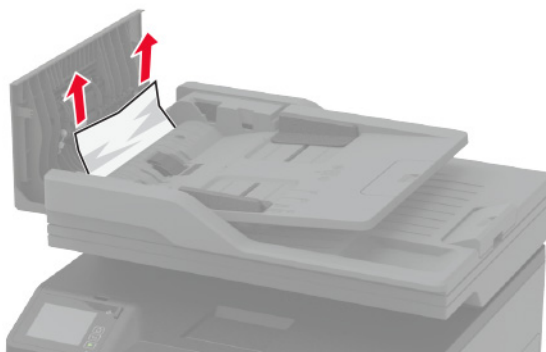

- 4 Feche a tampa do ADF.

Problemas na bandeja de papel

O envelope se fecha durante a impressão

Ação	Sim	Não
<p>Etapa 1</p> <p>a Use um envelope que tenha sido armazenado em um ambiente seco.</p> <p>Nota: A impressão em envelopes com conteúdo alto de umidade pode fechar as abas.</p> <p>b Envie o trabalho de impressão.</p> <p>O envelope fecha ao imprimir?</p>	Ir para a etapa 2.	O problema foi solucionado.
<p>Etapa 2</p> <p>a Certifique-se de que o tipo de papel esteja definido como Envelope</p> <p>No painel de controle, navegue para:</p> <p>Configurações > Bandeja de > papel Configuração > Tamanho/tipo do papel</p> <p>b Envie o trabalho de impressão.</p> <p>O envelope fecha ao imprimir?</p>	Contate suporte ao cliente .	O problema foi solucionado.

Impressão Agrupada não funciona

Ação	Sim	Não
<p>Etapa 1</p> <p>a No painel de controle, navegue até:</p> <p>Configurações > Imprimir > Layout > Agrupar</p> <p>b Toque em Ativado [1,2,1,2,1,2].</p> <p>c Imprima o documento.</p> <p>O documento foi agrupado corretamente?</p>	O problema foi solucionado.	Ir para a etapa 2.
<p>Etapa 2</p> <p>a No documento que deseja imprimir, abra a caixa de diálogo Imprimir e, em seguida, selecione Agrupar.</p> <p>b Imprima o documento.</p> <p>O documento foi agrupado corretamente?</p>	O problema foi solucionado.	Ir para a etapa 3.
<p>Etapa 3</p> <p>a Reduza o número de cópias a serem impressas.</p> <p>b Imprima o documento.</p> <p>As páginas estão agrupadas corretamente?</p>	O problema foi solucionado.	Contate o suporte ao cliente .

A vinculação de bandejas não funciona

Ação	Sim	Não
<p>Etapa 1</p> <p>a Verifique se as bandejas contêm o mesmo tamanho e tipo de papel.</p> <p>b Verifique se as guias de papel estão posicionadas corretamente.</p> <p>c Imprima o documento.</p> <p>A vinculação das bandejas funciona corretamente?</p>	O problema foi solucionado.	Ir para a etapa 2.
<p>Etapa 2</p> <p>a Na tela bem-vindo, toque em Configurações > Papel > Configuração de bandeja > Tamanho/Tipo de papel.</p> <p>b Ajuste o tamanho e o tipo de papel para corresponderem ao papel carregado nas bandejas vinculadas.</p> <p>c Imprima o documento.</p> <p>A vinculação das bandejas funciona corretamente?</p>	O problema foi solucionado.	Ir para a etapa 3.
<p>Etapa 3</p> <p>a Certifique-se de que Vincular bandejas esteja definido como Automático. Para mais informações, consulte "Vinculação de bandejas" na página 44.</p> <p>b Imprima o documento.</p> <p>A vinculação das bandejas funciona corretamente?</p>	O problema foi solucionado.	Entre em contato com o suporte ao cliente .

O papel atola com frequência

Ação	Sim	Não
<p>Etapa 1</p> <p>a Remova a bandeja.</p> <p>b Verifique se o papel foi colocado corretamente.</p> <p>Notas:</p> <ul style="list-style-type: none"> • Certifique-se de que as guias de papel estejam posicionadas corretamente. • Certifique-se de que a altura da pilha de papel esteja abaixo dos indicadores de carregamento máximo de papel. • Certifique-se de usar tamanho e tipo de papel recomendados. <p>c Insira a bandeja.</p> <p>d Imprima o documento.</p> <p>Os atolamentos de papel ocorrem com frequência?</p>	Ir para a etapa 2.	O problema foi solucionado.

Ação	Sim	Não
<p>Etapa 2</p> <p>a No painel de controle, navegue para: Configurações > Bandeja de > papel Configuração > Tamanho/tipo do papel</p> <p>b Defina o tamanho e o tipo de papel padrão.</p> <p>c Imprima o documento.</p> <p>Os atolamentos de papel ocorrem com frequência?</p>	Ir para a etapa 3.	O problema foi solucionado.
<p>Etapa 3</p> <p>a Carregue papel de um pacote novo.</p> <p>Nota: O papel absorve umidade se essa estiver alta. Armazene o papel em sua embalagem original até utilizá-lo.</p> <p>b Imprima o documento.</p> <p>Os atolamentos de papel ocorrem com frequência?</p>	Contate suporte ao cliente .	O problema foi solucionado.

As páginas atoladas não são impressas novamente

Ação	Sim	Não
<p>a No painel de controle, navegue para: Configurações > Dispositivo > Notificações > Recuperação de conteúdo atolado</p> <p>b No menu Recuperação de atolamento, selecione Ativada ou Automática.</p> <p>c Imprima o documento.</p> <p>As páginas atoladas foram impressas novamente?</p>	O problema foi solucionado.	Contate suporte ao cliente .

Problemas de envio de e-mail

Como desativar a mensagem de erro "Servidor SMTP não está configurado"

Na tela inicial, toque em  > **Configurações > E-mail > Configuração de e-mail > Desativar o erro "Servidor SMTP não está configurado" > Ativado.**

Para impedir que o erro ocorra novamente, execute um ou mais dos seguintes procedimentos:

- Atualize o firmware. Para mais informações, consulte "[Atualizando o firmware](#)" na página 46.
- Defina as configurações de SMTP do e-mail. Para mais informações, consulte "[Como configurar o SMTP de e-mail](#)" na página 32.

Não é possível enviar e-mails

Ação	Sim	Não
<p>Etapa 1</p> <p>Certifique-se de que as configurações de SMTP do e-mail estejam configuradas corretamente. Para mais informações, consulte "Como configurar o SMTP de e-mail" na página 32.</p> <p>É possível enviar um e-mail?</p>	O problema foi solucionado.	Ir para a etapa 2.
<p>Etapa 2</p> <p>Certifique-se de que esteja usando a senha correta. Dependendo do provedor de serviços de e-mail, use a senha da conta, a senha do aplicativo ou a senha de autenticação. Para mais informações, consulte "Como configurar o SMTP de e-mail" na página 32.</p> <p>É possível enviar um e-mail?</p>	O problema foi solucionado.	Ir para a etapa 3.
<p>Etapa 3</p> <p>Certifique-se que a impressora esteja conectada a uma rede, e de que a rede esteja conectada à Internet.</p> <p>É possível enviar um e-mail?</p>	O problema foi solucionado.	Contato suporte ao cliente .

Problemas de envio de fax

O ID do chamador não é exibido

Nota: Estas instruções são aplicáveis somente a impressoras compatíveis com o fax analógico. Para mais informações, consulte "[Configurando a impressora para enviar fax](#)" na página 24.

Ação	Sim	Não
<p>Ativar ID do chamador.</p> <p>Na tela inicial, toque em Definições > Fax > Configuração de fax > Configurações de recebimento de fax > Controles do administrador > Ativar ID do chamador.</p> <p>O ID do chamador é exibido?</p>	O problema foi solucionado.	Contato suporte ao cliente .

Não é possível configurar o etherFAX

Ação	Sim	Não
<p>Etapa 1 Verifique a conectividade da impressora.</p> <p>a Imprima a Página de configuração de rede. Na tela inicial, toque em Configurações > Relatórios > Rede > Página de configurações de rede.</p> <p>b Verifique o status da rede.</p> <p>A impressora está conectada à rede?</p>	Vá para a etapa 3.	Ir para a etapa 2.
<p>Etapa 2 Certifique-se que a impressora esteja conectada a uma rede, e de que a rede esteja conectada à Internet.</p> <p>Você consegue configurar o etherFAX?</p>	O problema foi solucionado.	Ir para a etapa 3.
<p>Etapa 3 Certifique-se de que o etherFAX esteja configurado corretamente. Para mais informações, consulte "Como configurar a função de fax usando o etherFAX" na página 26.</p> <p>Você consegue configurar o etherFAX?</p>	O problema foi solucionado.	Acesse https://www.etherfax.net/lexmark .

Não é possível enviar ou receber faxes usando o fax analógico

Ação	Sim	Não
<p>Etapa 1 Resolva as mensagens de erro que aparecem no visor.</p> <p>É possível enviar ou receber um fax?</p>	O problema foi solucionado.	Ir para a etapa 2.
<p>Etapa 2 Verifique se as conexões de cabo dos seguintes equipamentos estão seguras:</p> <ul style="list-style-type: none"> • Telefone • Fone • Secretária eletrônica <p>É possível enviar ou receber um fax?</p>	O problema foi solucionado.	Ir para a etapa 3.
<p>Etapa 3 Verifique se há tom de discagem.</p> <ul style="list-style-type: none"> • Ligue para o número de fax para verificar se está funcionando adequadamente. • Se você estiver usando o recurso de discagem no gancho, aumente o volume para verificar se há um tom de discagem. <p>É possível escutar o tom de discagem?</p>	Vá para a etapa 5.	Ir para a etapa 4.

Ação	Sim	Não
<p>Etapa 4 Verifique a tomada do telefone.</p> <ul style="list-style-type: none"> a Conecte o telefone analógico diretamente à tomada. b Verifique se há tom de discagem. c Se não houver um tom de discagem, use um cabo telefônico diferente. d Se ainda não ouvir um tom de discagem, conecte o telefone analógico em uma tomada diferente. e Se ouvir um tom de discagem, conecte a impressora a essa tomada. <p>É possível enviar ou receber um fax?</p>	O problema foi solucionado.	Ir para a etapa 5.
<p>Etapa 5 Verifique se a impressora está conectada a um serviço de telefone analógico ou com o conector digital correto.</p> <ul style="list-style-type: none"> • Se você estiver usando um serviço telefônico do tipo Serviços Integrados de Rede Digital (ISDN, Integrated Services Digital Network), conecte a uma porta telefônica analógica de um adaptador de terminal ISDN. Para obter mais informações, contate seu fornecedor de ISDN. • Se estiver usando DSL, conecte a impressora a um filtro ou roteador DSL que ofereça suporte ao uso analógico. Para obter mais informações, contate seu fornecedor de DSL. • Se estiver usando um serviço de telefonia de Central Privada de Comutação Telefônica (PBX), certifique-se de estar usando uma conexão analógica no PBX. Se não houver uma conexão, considere a instalação de uma linha telefônica analógica para a máquina de fax. <p>É possível enviar ou receber um fax?</p>	O problema foi solucionado.	Ir para a etapa 6.
<p>Etapa 6 Desligue temporariamente outros equipamentos e desative outros serviços telefônicos.</p> <ul style="list-style-type: none"> a Desligue outros equipamentos (como secretárias eletrônicas, computadores, modems ou separadores de linha telefônica) entre a impressora e a linha telefônica. b Desative chamada em espera e correio de voz. Para obter mais informações, entre em contato com a companhia telefônica. <p>É possível enviar ou receber um fax?</p>	O problema foi solucionado.	Ir para a etapa 7.
<p>Etapa 7 Digitalize uma página por vez do documento original.</p> <ul style="list-style-type: none"> a Disque o número do fax. b Digitalize o documento. <p>É possível enviar ou receber um fax?</p>	O problema foi solucionado.	Contato suporte ao cliente .

Não é possível enviar ou receber faxes usando o etherFAX

Ação	Sim	Não
<p>Etapa 1 Certifique-se que a impressora esteja conectada a uma rede, e de que a rede esteja conectada à Internet.</p> <p>Você consegue enviar ou receber faxes usando o etherFAX?</p>	O problema foi solucionado.	Ir para a etapa 2.
<p>Etapa 2</p> <p>a Na tela inicial, toque em Configurações > Fax > Configuração de fax > Configurações gerais de fax.</p> <p>b Certifique-se de que você tenha o número correto do fax.</p> <p>c Certifique-se de que a opção Transporte de fax esteja definida como etherFAX.</p> <p>Você consegue enviar ou receber faxes usando o etherFAX?</p>	O problema foi solucionado.	Ir para a etapa 3.
<p>Etapa 3 Divida documentos grandes em arquivos menores.</p> <p>Você consegue enviar ou receber faxes usando o etherFAX?</p>	O problema foi solucionado.	Acesse https://www.etherfax.net/lexmark .

É possível receber, mas não é possível enviar faxes usando o fax analógico

Ação	Sim	Não
<p>Etapa 1 Coloque um documento original corretamente na bandeja do ADF ou no vidro do scanner.</p> <p>Você consegue enviar faxes?</p>	O problema foi solucionado.	Ir para a etapa 2.
<p>Etapa 2 Configure apropriadamente o número do atalho.</p> <ul style="list-style-type: none"> • Certifique-se de que o número do atalho está programado com o número de telefone para o qual você deseja discar. • Disque manualmente o número de telefone. <p>Você consegue enviar faxes?</p>	O problema foi solucionado.	Contato suporte ao cliente .

É possível enviar, mas não é possível receber faxes usando o fax analógico

Ação	Sim	Não
<p>Etapa 1 Verifique se a origem do papel não está vazia.</p> <p>Você consegue receber faxes?</p>	O problema foi solucionado.	Ir para a etapa 2.
<p>Etapa 2 Verifique as configurações de atraso de contagem de toques. Na tela inicial, toque em Configurações > Fax > Configuração de fax > Configurações de recebimento de fax > Toques para responder.</p> <p>Você consegue receber faxes?</p>	O problema foi solucionado.	Ir para a etapa 3.
<p>Etapa 3 Se a impressora estiver entregando páginas em branco, consulte "Páginas em branco ou brancas" na página 167.</p> <p>Você consegue receber faxes?</p>	O problema foi solucionado.	Contato suporte ao cliente .

Qualidade de impressão de fax ruim

Ação	Sim	Não
<p>Etapa 1 Verifique se não há problemas com a qualidade de impressão.</p> <p>a No painel de controle, toque em Configurações > Solução de problemas > Páginas de teste de qualidade de impressão.</p> <p>b Corrija os problemas com a qualidade da impressão. Para obter mais informações, consulte "Baixa qualidade de impressão" na página 167.</p> <p>A qualidade da impressão do fax está satisfatória?</p>	O problema foi solucionado.	Ir para a etapa 2.
<p>Etapa 2 Diminua a velocidade de transmissão de fax recebidos.</p> <p>a No painel de controle, toque em Configurações > Fax > Configurações de fax > Configurações de recebimento de fax > Controles administrativos.</p> <p>b No menu Velocidade máxima, selecione uma velocidade de transmissão mais baixa.</p> <p>A qualidade da impressão do fax está satisfatória?</p>	O problema foi solucionado.	Contate o suporte ao cliente .

Informações ausentes na folha de rosto do fax

Ação	Não	Sim
<p>a Desligue a impressora, aguarde por cerca de 10 segundos e ligue-a novamente.</p> <p>b Envie ou recupere o fax.</p> <p>Há informações ausentes na folha de rosto do fax?</p>	O problema foi solucionado.	Contato suporte ao cliente .

Não é possível enviar a folha de rosto do fax a partir do computador

Ação	Sim	Não
<p>Etapa 1</p> <p>a Certifique-se de que o driver da impressora esteja atualizado. Para mais informações, consulte "Como instalar o software da impressora" na página 44.</p> <p>b Envie o fax.</p> <p>Você consegue enviar a folha de rosto do fax?</p>	O problema foi solucionado.	Ir para a etapa 2.
<p>Etapa 2</p> <p>a No documento que você está tentando enviar por fax, abra a caixa de diálogo Imprimir.</p> <p>b Selecione a impressora e clique em Propriedades, Preferências, Opções ou Configurar.</p> <p>c Clique em Fax e desmarque a configuração Sempre exibir configurações de fax antes de enviá-lo.</p> <p>d Envie o fax.</p> <p>Você consegue enviar a folha de rosto do fax?</p>	O problema foi solucionado.	Contato suporte ao cliente .

Problemas de digitalização

Não é possível digitalizar para um computador

Ação	Sim	Não
<p>Etapa 1</p> <p>Execute um trabalho de cópia.</p> <p>O trabalho de cópia foi bem-sucedido?</p>	Vá para a etapa 3.	Ir para a etapa 2.
<p>Etapa 2</p> <p>a Desligue a impressora, aguarde cerca de 10 segundos e ligue-a novamente.</p> <p>b Digitalize o documento.</p> <p>É possível digitalizar o documento para um computador?</p>	O problema foi solucionado.	Ir para a etapa 3.

Ação	Sim	Não
<p>Etapa 3</p> <p>Verifique a conectividade da impressora.</p> <p>a Imprima a Página de configuração de rede. No painel de controle, navegue até:</p> <p>Configurações > Relatórios > Rede > Página de configuração de rede.</p> <p>b Verifique o status da rede.</p> <p>A impressora está conectada à rede?</p>	Vá para a etapa 5.	Ir para a etapa 4.
<p>Etapa 4</p> <p>a Conecte a impressora à rede.</p> <p>b Digitalize o documento.</p> <p>É possível digitalizar o documento para um computador?</p>	O problema foi solucionado.	Ir para a etapa 5.
<p>Etapa 5</p> <p>a Verifique se a impressora e o computador e estão conectados à mesma rede.</p> <p>b Digitalize o documento.</p> <p>É possível digitalizar o documento para um computador?</p>	O problema foi solucionado.	Contato suporte ao cliente .

Não é possível digitalizar para uma pasta de rede

Ação	Sim	Não
<p>Etapa 1</p> <p>a Crie um atalho para a pasta de rede.</p> <p>b Digitalize um documento usando o atalho. Para mais informações, consulte "Digitalização em uma pasta de rede usando um atalho" na página 73.</p> <p>É possível digitalizar um documento e salvá-lo em uma pasta de rede?</p>	O problema foi solucionado.	Ir para a etapa 2.
<p>Etapa 2</p> <p>Certifique-se de que o caminho da pasta de rede e o formato estejam corretos. Por exemplo, //server_hostname/foldername/path, em que server_hostname é um domínio totalmente qualificado (FQDN) ou endereço IP.</p> <p>O caminho da pasta de rede e o formato estão corretos?</p>	Ir para a etapa 3.	Vá para a etapa 4.
<p>Etapa 3</p> <p>Certifique-se de que você tenha permissão de gravação na pasta de rede.</p> <p>É possível digitalizar um documento e salvá-lo em uma pasta de rede?</p>	O problema foi solucionado.	Ir para a etapa 4.

Ação	Sim	Não
<p>Etapa 4 Atualize o atalho para a pasta de rede.</p> <p>a Abra o navegador da Web e digite o endereço IP da impressora no campo de endereço.</p> <p>Notas:</p> <ul style="list-style-type: none"> • Veja o endereço IP da impressora na tela inicial. O endereço IP é exibido em quatro conjuntos de números separados por pontos, por exemplo: 123.123.123.123. • Se você estiver usando um servidor proxy, desative-o temporariamente para que a página da Web seja carregada corretamente. <p>b Clique em Atalhos e selecione um atalho.</p> <p>Nota: Se você tiver vários tipos de atalho, selecione Pasta de rede.</p> <p>c No campo Caminho do compartilhamento, digite o caminho da pasta de rede.</p> <p>Notas:</p> <ul style="list-style-type: none"> • Se o caminho do compartilhamento for <code>\server_hostname\foldername\path</code>, digite <code>//server_hostname/foldername/path</code>. • Certifique-se de que tenha usado barras "/" ao digitar o caminho do compartilhamento. <p>d No menu Autenticação, selecione o método de autenticação.</p> <p>Nota: Se a opção Autenticação estiver definida como "Usar nome de usuário e senha atribuídos", digite suas credenciais nos campos Nome de usuário e Senha.</p> <p>e Clique em Salvar.</p> <p>É possível digitalizar um documento e salvá-lo em uma pasta de rede?</p>	<p>O problema foi solucionado.</p>	<p>Ir para a etapa 5.</p>
<p>Etapa 5 Certifique-se de que a impressora e a pasta de rede estejam conectadas à mesma rede.</p> <p>É possível digitalizar um documento e salvá-lo em uma pasta de rede?</p>	<p>O problema foi solucionado.</p>	<p>Contato suporte ao cliente.</p>

Cópias parciais do documento ou fotografia

Ação	Sim	Não
<p>Etapa 1</p> <p>a Coloque o documento ou a foto voltada para baixo no canto superior esquerdo do vidro do scanner.</p> <p>b Copiar o documento ou foto.</p> <p>O documento ou a fotografia foi copiado corretamente?</p>	<p>O problema foi solucionado.</p>	<p>Ir para a etapa 2.</p>

Ação	Sim	Não
<p>Etapa 2</p> <p>a A definição de tamanho do papel deve corresponder ao papel carregado na bandeja.</p> <p>b Copiar o documento ou foto.</p> <p>O documento ou a fotografia foi copiado corretamente?</p>	O problema foi solucionado.	Contate suporte ao cliente .

A digitalização não foi concluída com êxito

Ação	Sim	Não
<p>Etapa 1</p> <p>Verifique as conexões dos cabos.</p> <p>a Certifique-se de que o cabo Ethernet ou USB esteja conectado corretamente ao computador e à impressora.</p> <p>b Reenvie o trabalho de digitalização.</p> <p>O trabalho de digitalização foi bem-sucedido?</p>	O problema foi solucionado.	Ir para a etapa 2.
<p>Etapa 2</p> <p>Verifique o arquivo que deseja digitalizar.</p> <p>a Certifique-se de que o nome do arquivo não está sendo utilizado na pasta de destino.</p> <p>b Certifique-se de que o documento ou fotografia que deseja digitalizar não esteja aberto em outro aplicativo.</p> <p>c Reenvie o trabalho de digitalização.</p> <p>O trabalho de digitalização foi bem-sucedido?</p>	O problema foi solucionado.	Ir para a etapa 3.
<p>Etapa 3</p> <p>a Verifique se a caixa de seleção Anexar marca de hora ou Sobrecrever o arquivo existente está marcada nas definições da configuração de destino.</p> <p>b Reenvie o trabalho de digitalização.</p> <p>O trabalho de digitalização foi bem-sucedido?</p>	O problema foi solucionado.	Contate suporte ao cliente .

A qualidade da cópia não é boa

Ação	Sim	Não
<p>Etapa 1</p> <p>a Limpe o vidro do scanner e o vidro do ADF com um pano úmido, macio e sem fiapos. Se a sua impressora tiver um segundo vidro do ADF dentro do ADF, limpe também esse vidro.</p> <p>Para obter mais informações, consulte "Como limpar o scanner" na página 157.</p> <p>b Coloque o documento ou a foto voltada para baixo no canto superior esquerdo do vidro do scanner.</p> <p>c Copiar o documento ou foto.</p> <p>A qualidade da cópia está satisfatória?</p>	O problema foi solucionado.	Ir para a etapa 2.
<p>Etapa 2</p> <p>a Verifique a qualidade do documento ou fotografia original.</p> <p>b Ajuste as definições de qualidade de digitalização.</p> <p>c Copiar o documento ou foto.</p> <p>A qualidade da cópia está satisfatória?</p>	O problema foi solucionado.	Contate suporte ao cliente .

Listras escuras verticais na saída ao digitalizar a partir do ADF

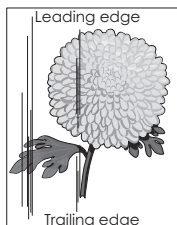
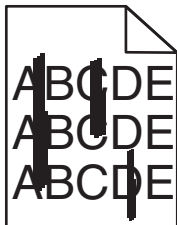

Ação	Sim	Não
<p>a Abra a tampa do scanner.</p> <p>b Limpe o vidro do ADF usando um pano úmido, macio e sem fiapos.</p> <p>Nota: Em alguns modelos de impressora, este local tem um vidro do ADF em vez de um separador.</p> <p>c Feche a tampa do scanner.</p> <p>d Digitalize o documento.</p> <p>As listras verticais aparecem nos documentos digitalizados?</p>	Contate o suporte ao cliente .	O problema foi solucionado.

Imagem ou texto irregular ao digitalizar pelo ADF

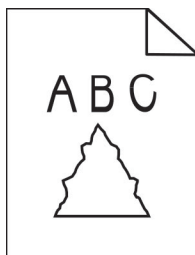

Ação	Sim	Não
<p>a Carregue 50 folhas de papel comum e limpo no ADF.</p> <p>Nota: O papel comum ajuda a limpar ou remover poeira e outros resíduos dos rolos de alimentação do ADF.</p> <p>b No painel de controle, pressione .</p> <p>c Coloque um documento original no ADF.</p> <p>d Digitalize o documento.</p> <p>Aparecem imagens ou textos irregulares na saída?</p>	Contato suporte ao cliente .	O problema foi solucionado.

O scanner não fecha

Ação	Sim	Não
<p>Remova obstruções que estejam mantendo a tampa do scanner aberta.</p> <p>A tampa do scanner fecha corretamente?</p>	O problema foi solucionado.	Contate o suporte ao cliente .

A digitalização é muito demorada ou congela o computador

Ação	Sim	Não
<p>Feche todos os aplicativos interferindo com a digitalização.</p> <p>A digitalização leva tempo demais ou trava o computador?</p>	Contate suporte ao cliente .	O problema foi solucionado.

O scanner não responde

Ação	Sim	Não
<p>Etapa 1</p> <p>a Verifique se o cabo de energia está conectado adequadamente na impressora e na tomada elétrica.</p> <p> ATENÇÃO—RISCO DE FERIMENTO: Para evitar risco de incêndio ou choque elétrico, conecte o cabo de energia em uma tomada elétrica adequadamente aterrada que esteja perto do produto e possa ser facilmente acessada.</p> <p>b Copiar ou digitalizar o documento.</p> <p>O scanner está respondendo?</p>	O problema foi solucionado.	Ir para a etapa 2.
<p>Etapa 2</p> <p>a Certifique-se de que a impressora esteja ligada.</p> <p>b Resolva as mensagens de erro que aparecem no visor.</p> <p>c Copiar ou digitalizar o documento.</p> <p>O scanner está respondendo?</p>	O problema foi solucionado.	Ir para a etapa 3.
<p>Etapa 3</p> <p>a Desligar a impressora, aguardar cerca de 10 segundos e ligá-la novamente.</p> <p>b Copiar ou digitalizar o documento.</p> <p>O scanner está respondendo?</p>	O problema foi solucionado.	Contate suporte ao cliente .

Ajustando o registro do scanner

- No painel de controle, navegue até:
Configurações > Dispositivo > Manutenção > Menu de config > Configuração do scanner > Registro manual do scanner
- Toque em **Teste de impressão rápido**.
- Coloque a página do Teste de impressão rápido no vidro do scanner e, em seguida, toque em **Registro da base de cópia**.
- Toque em **Teste de cópia rápido**.
- Compare a página do Teste de cópia rápido com o documento original.
Nota: Caso as margens da página de teste estejam diferentes do documento original, configure a Margem esquerda e a Margem superior.
- Repita [etapa 4](#) e [etapa 5](#) até que as margens da página de Teste de cópia rápido se aproxime o máximo do documento original.

Ajustando o registro do ADF

1 No painel de controle, navegue até:

Configurações > Dispositivo > Manutenção > Menu de config > Configuração do scanner > Registro manual do scanner

2 Toque em **Teste de impressão rápido**.

3 Coloque a página do Teste de impressão rápido na bandeja do ADF.

4 Toque em **Registro do ADF dianteiro** ou **Registro do ADF traseiro**.

Notas:

- Para alinhar o Registro do ADF dianteiro, coloque a página do teste voltada para cima, com a margem curta entrando primeiro no ADF.
- Para alinhar o Registro do ADF traseiro, coloque a página do teste voltada para baixo, com a margem curta entrando primeiro no ADF.

5 Toque em **Teste de cópia rápido**.

6 Compare a página do Teste de cópia rápido com o documento original.

Nota: Caso as margens da página de teste estejam diferentes do documento original, configure o Ajuste horizontal e a Margem superior.

7 Repita [etapa 5](#) e [etapa 6](#) até que as margens da página de Teste de cópia rápido se aproxime o máximo do documento original.

Problemas de qualidade da cor

Modificando as cores da impressão

1 Na tela inicial, toque em **Configurações > Impressão > Qualidade > Criação de imagens avançada > Correção de cores**.

2 No menu Correção de cores, selecione **Manual > Conteúdo de correção de cores**.

3 Escolha a configuração de conversão de cores apropriada.

Tipo de objeto	Tabelas de conversão de cores
Imagem RGB Texto RGB Gráfico RGB	<ul style="list-style-type: none"> • Cores vivas — Produz cores mais brilhantes e saturadas e pode ser aplicada a todos os formatos de cores recebidos. • Exibir sRGB — Produz uma saída que se aproxima das cores mostradas em um monitor de computador. O uso do toner preto é otimizado para a impressão de fotos. • Exibir - preto real — Produz uma saída que se aproxima das cores mostradas em um monitor de computador. Essa configuração usa apenas o toner preto para criar todos os níveis de cinza neutro. • Cores vivas sRGB — Fornece uma saturação de cores maior para a correção de cores em Exibir sRGB. A utilização do toner preto é otimizada para a impressão de gráficos comerciais. • Desativado

Tipo de objeto	Tabelas de conversão de cores
Imagem CMYK	<ul style="list-style-type: none"> • US CMYK — Aplica a correção de cores para se aproximar da saída de cores SWOP (Specifications for Web Offset Publishing). • Euro CMYK—Aplica a correção de cores para se aproximar da saída de cores EuroScale. • Cores vivas CMYK — Aumenta a saturação das cores da configuração de correção de cores US CMYK. • Desativado
Texto CMYK	
Gráfico CMYK	

Perguntas frequentes sobre impressão em cores

O que são cores RGB?

A cor RGB é um método de descrever as cores indicando a quantidade de vermelho, verde ou azul usada para produzir uma cor em particular. As cores vermelho, verde e azul podem ser adicionadas em diversas quantidades para produzir uma grande gama de cores observadas na natureza. Telas de computadores, leitores e câmeras digitais usam esse método para exibir cores.

O que são cores CMYK?

A cor CMYK é um método de descrever as cores indicando a quantidade de ciano, magenta, amarelo e preto usada para reproduzir uma cor em particular. Tintas ou toners nas cores ciano, magenta, amarelo e preto podem ser impressos em diversas quantidades para produzir uma grande gama de cores observadas na natureza. As prensas de impressão, impressoras a jato de tinta e impressoras a laser coloridas criam as cores dessa maneira.

Como a cor é especificada em um documento para impressão?

Os programas de software são usados para especificar e modificar as cores dos documentos usando combinações de cores RGB ou CMYK. Para obter mais informações, consulte os tópicos da Ajuda do programa.

Como a impressora sabe qual cor deve imprimir?

Durante a impressão de um documento, informações descrevendo o tipo e a cor de cada objeto são enviadas à impressora e passadas por tabelas de conversão de cores. A cor é traduzida para as quantidades apropriadas de toner ciano, magenta, amarelo e preto usadas para produzir a cor desejada. As informações sobre o objeto determinam a aplicação das tabelas de conversão de cores. Por exemplo, é possível aplicar um tipo de tabela de conversão de cores ao texto e, ao mesmo tempo, outra tabela para as imagens fotográficas.

O que é a correção de cores manual?

Quando a correção de cores manual está ativada, a impressora emprega tabelas de conversão de cores selecionadas pelo usuário para processar os objetos. As configurações manuais de correção de cores são específicas do tipo de objeto impresso (texto, gráficos ou imagens). Também é algo específico de como a cor do objeto é especificada no programa (combinações RGB ou CMYK). Para aplicar uma tabela de conversão de cores diferente manualmente, consulte "[Modificando as cores da impressão](#)" na página 226.

Se o programa não especifica as cores com as combinações RGB ou CMYK, a correção de cores manual não é útil. Ela também não será eficaz se o programa ou o sistema operacional do computador controlar o ajuste de cores. Na maioria das situações, configurar a correção de cores para Automático gera as cores preferenciais para os documentos.

Como posso chegar a uma cor em particular (como a cor de um logotipo)?

No Menu qualidade da impressora, estão disponíveis nove tipos de conjuntos de Amostras de cores. Eles também podem ser encontrados na página de Amostras de cores do Servidor da Web incorporado. A seleção de qualquer conjunto de amostras gera impressões de várias páginas com centenas de caixas coloridas. Cada caixa contém uma combinação CMYK ou RGB, dependendo da tabela selecionada. A cor observada em cada caixa é obtida passando-se a combinação CMYK ou RGB indicada na caixa pela tabela de conversão de cores selecionada.

Ao examinar os conjuntos de Amostras de cores, você pode identificar a caixa com a cor mais próxima da cor que está sendo correspondida. A combinação de cores indicada na caixa pode, então, ser utilizada para modificar a cor do objeto em um programa. Para obter mais informações, consulte os tópicos da Ajuda do programa. A correção de cores manual pode ser necessária para o uso da tabela de conversão de cores selecionada para um determinado objeto.

A seleção do conjunto de Amostras de cores a ser usado para um determinado problema de correspondência de cores depende do seguinte:

- Da configuração de Correção de cores que está sendo utilizada (Automática, Desat. ou Manual)
- Do tipo de objeto que está sendo impresso (texto, gráficos ou imagens)
- De como a cor do objeto foi especificada no programa de software (combinações RGB ou CMYK)

Se o programa de software não especificar as cores com as combinações RGB ou CMYK, as páginas de Amostras de cores não são úteis. Além disso, alguns programas de software ajustam as combinações RGB ou CMYK especificadas no programa por meio do gerenciamento de cores. Nessas situações, a cor impressa pode não corresponder exatamente à das páginas de Amostras de cores.

A impressão é exibida com cores muito fortes

Ação	Sim	Não
<p>Etapa 1 Executar Ajuste de cores.</p> <p>a Na tela inicial, toque em Configurações > Impressão > Qualidade > Criação de imagem avançada > Ajuste de cores.</p> <p>b Imprima o documento.</p> <p>A impressão é exibida com cores muito fortes?</p>	<p>Ir para a etapa 2.</p>	<p>O problema foi solucionado.</p>
<p>Etapa 2 Crie um Equilíbrio de cores.</p> <p>a Na tela inicial, toque em Configurações > Qualidade da Impressão > Criação de imagens avançada > Equilíbrio de cores.</p> <p>b Ajuste as configurações.</p> <p>c Imprima o documento.</p> <p>A impressão é exibida com cores muito fortes?</p>	<p>Contate o suporte ao cliente.</p>	<p>O problema foi solucionado.</p>

Entrando em contato com o suporte ao cliente

Antes de entrar em contato com Suporte ao cliente, certifique-se de ter as seguintes informações:

- Problemas com a impressora
- Mensagem de erro
- Modelo e o número de série da impressora

Acesse <http://support.lexmark.com> para receber e-mail ou suporte via bate-papo, ou navegar pela biblioteca de manuais, documentação de suporte, drivers e outros downloads.

Suporte técnico via telefone também está disponível. Nos Estados Unidos ou no Canadá, ligue para 1- 800-539-6275. Em outros países ou regiões, acesse <http://support.lexmark.com>.

Reciclagem e descarte

Reciclagem de produtos da Lexmark

Para enviar seus produtos da Lexmark para reciclagem:

- 1 Acesse www.lexmark.com/recycle.
- 2 Selecione o produto que deseja reciclar.

Nota: O hardware e os suprimentos da impressora não listados no Programa de Coleta e Reciclagem da Lexmark podem ser reciclados por outro centro de reciclagem local.

Reciclagem de embalagens da Lexmark

A Lexmark se esforça continuamente para minimizar as embalagens. Menos embalagens ajudam a garantir que as impressoras da Lexmark sejam transportadas da maneira mais eficiente e ecologicamente correta e que haja menos embalagens para descarte. Essas eficiências resultam em menos emissões de efeito estufa, economia de energia e economia de recursos naturais. A Lexmark também oferece reciclagem de componentes de embalagem em alguns países ou regiões. Para mais informações, visite www.lexmark.com/recycle e escolha o país ou a região. As informações sobre os programas de reciclagem de embalagem disponíveis estão incluídas nas informações sobre reciclagem dos produtos.

As caixas de papelão da Lexmark são 100% recicláveis quando existem instalações de reciclagem de papelão ondulado. Podem não existir instalações desse tipo na sua área.

A espuma usada nas embalagens da Lexmark é reciclável quando existem instalações de reciclagem de espuma. Podem não existir instalações desse tipo na sua área.

Quando você retorna um cartucho da Lexmark, pode reutilizar a caixa com a qual o cartucho veio. A Lexmark recicla a caixa.

Avisos

Informações sobre o produto

Nome do produto:

MFPs Lexmark CX331adwe; Lexmark CX431adw e Lexmark CX431dw; Lexmark MC3224adwe, Lexmark MC3224dwe e Lexmark MC3224i; Lexmark MC3326adwe e Lexmark MC3326i; Lexmark MC3426adw, Lexmark MC3426i e Lexmark XC2326

Tipo de máquina:

3500

Modelos:

285, 485, 685, 876, 8c6 e 8c9

Aviso de edição

Julho de 2024

O parágrafo a seguir não se aplica a países onde as cláusulas descritas não são compatíveis com a lei local: A LEXMARK INTERNATIONAL, INC. FORNECE ESTA PUBLICAÇÃO “NO ESTADO EM QUE SE ENCONTRA”, SEM QUALQUER TIPO DE GARANTIA, EXPRESSA OU TÁCITA, INCLUINDO, ENTRE OUTRAS, GARANTIAS IMPLÍCITAS DE COMERCIALIZABILIDADE OU ADEQUAÇÃO A UM DETERMINADO PROPÓSITO. Alguns estados não permitem a contestação de garantias expressas ou implícitas em certas transações. Conseqüentemente, é possível que esta declaração não se aplique ao seu caso.

É possível que esta publicação contenha imprecisões técnicas ou erros tipográficos. Serão feitas alterações periódicas às informações aqui contidas; essas alterações serão incorporadas em edições futuras. Alguns aperfeiçoamentos ou alterações nos produtos ou programas descritos poderão ser feitos a qualquer momento.

As referências feitas nesta publicação a produtos, programas ou serviços não implicam que o fabricante pretenda torná-los disponíveis em todos os países nos quais opera. Qualquer referência a um produto, programa ou serviço não tem a intenção de afirmar ou sugerir que apenas aquele produto, programa ou serviço possa ser usado. Qualquer produto, programa ou serviço funcionalmente equivalente que não infrinja qualquer direito de propriedade intelectual existente poderá ser usado no seu lugar. A avaliação e verificação da operação em conjunto com outros produtos, programas ou serviços, exceto aqueles expressamente designados pelo fabricante, são de responsabilidade do usuário.

Para suporte técnico da Lexmark, vá até <http://support.lexmark.com>.

Para informações sobre a política de privacidade da Lexmark que rege o uso deste produto, vá até www.lexmark.com/privacy.

Para informações sobre suprimentos e downloads, vá até www.lexmark.com.

© 2019 Lexmark International, Inc.

Todos os direitos reservados.

Marcas comerciais

Lexmark, o logotipo Lexmark e MarkNet são marcas comerciais ou marcas comerciais registradas da Lexmark International, Inc. nos Estados Unidos e/ou em outros países.

Gmail, Android, Google Play e Google Chrome são marcas registradas da Google LLC.

Macintosh, Safari, and AirPrint are trademarks of Apple Inc., registered in the U.S. and other countries. App Store and iCloud are service marks of Apple Inc., registered in the U.S. and other countries. Use of the Works with Apple badge means that an accessory has been designed to work specifically with the technology identified in the badge and has been certified by the developer to meet Apple performance standards.

O nome Mopria® é uma marca registrada e/ou não registrada da Mopria Alliance, Inc. nos Estados Unidos e em outros países. O uso não autorizado é estritamente proibido.

PCL® é uma marca registrada da Hewlett-Packard Company. PCL é a designação da Hewlett-Packard Company para um conjunto de comandos (idioma) e funções de impressora incluído em seus produtos de impressora. Esta impressora foi projetada para ser compatível com a linguagem PCL. Isso significa que a impressora reconhece comandos PCL utilizados em vários aplicativos e que ela emula as funções correspondentes aos comandos.

PostScript é uma marca registrada da Adobe Systems Incorporated nos Estados Unidos e/ou em outros países.

Wi-Fi® e Wi-Fi Direct® são marcas comerciais registradas da Wi-Fi Alliance®.

Todas as outras marcas comerciais pertencem a seus respectivos proprietários.

Avisos de licenciamento

Todos os avisos de licenciamento associados a este produto podem ser encontrados no diretório CD:\NOTICES do CD do software de instalação.

Níveis de emissão de ruído

As medições a seguir foram realizadas em conformidade com a ISO 7779 e reportadas de acordo com a ISO 9296.

Nota: alguns modos podem não ser aplicáveis ao seu produto.

Pressão sonora média em 1 metro, dBA	
Imprimindo	Um lado, monocromática: 49 (MC3224); 50 (CX331adwe e MC3326a); 51 (CX431, MC3426 e XC2326) Um lado, colorida: 51 (CX331, MC3224 e MC3326a); 52 (CX431, MC3426 e XC2326) Frente e verso, monocromática: 49 (CX331, MC3224 e MC3326); 50 (CX431, MC3426 e XC2326) Frente e verso, colorida: 50 (MC3224); 51 (CX331 e MC3326); 52 (CX431, MC3426 e XC2326)
digitalização	Monocromática: 46 (MC3224dwe); 50 (CX331, MC3224adwe, MC3224i e MC3326); 55 (CX431, MC3426 e XC2326) Cor: 40 (MC3224dwe); 44 (CX331, MC3224adwe, MC3224i e MC3326); 51 (CX431, MC3426 e XC2326)
Cópia	Monocromática: 50 (MC3224dwe); 53 (CX331, MC3224adwe, MC3224i e MC3326); 56 (CX431, MC3426a e XC2326) Cor: 49 (MC3224); 50 (CX331adwe e MC3326); 54 (CX431, MC3426 e XC2326)
Pronto	14

Os valores estão sujeitos a alterações. Consulte www.lexmark.com para obter os valores atuais.

Diretiva de resíduos de equipamentos elétricos e eletrônicos (WEEE, Waste from Electrical and Electronic Equipment)

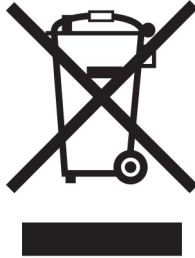

O logotipo WEEE representa programas e procedimentos específicos da reciclagem de produtos eletrônicos nos países da União Europeia. Estimulamos a reciclagem de nossos produtos.

Se você tiver outras dúvidas sobre as opções de reciclagem, visite o site da Lexmark em www.lexmark.com para obter o telefone do escritório de vendas local.

Environmental labeling for packaging

Per Commission Regulation Decision 97/129/EC Legislative Decree 152/2006, the product packaging may contain one or more of the following symbols.

<p>20 PAP</p>	This symbol indicates that the packaging may contain corrugated fiberboard.
<p>21 PAP</p>	This symbol indicates that the packaging may contain non-corrugated fiberboard.
<p>22 PAP</p>	This symbol indicates that the packaging may contain paper.

For more information, go to www.lexmark.com/recycle, and then choose your country or region. Information on available packaging recycling programs is included with the information on product recycling.

Descarte do produto

Não descarte a impressora ou os suprimentos da mesma forma que o lixo doméstico regular. Consulte as autoridades locais quanto ao descarte e às opções de reciclagem.

Bateria recarregável de íons de lítio

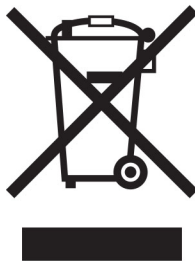

Este produto pode conter uma bateria recarregável de íons de lítio do tipo botão, que só deve ser removida por um profissional treinado. O símbolo com a lixeira riscada indica que o produto não deve ser descartado como lixo comum e deve ser enviado para pontos de coleta seletiva para recuperação e reciclagem. Caso a bateria seja removida, não a descarte no lixo doméstico. Pode haver sistemas de coleta seletiva para baterias em sua comunidade local, como um local destinado à reciclagem de baterias. A coleta seletiva de baterias usadas garante o tratamento adequado dos resíduos, incluindo a reutilização e a reciclagem, e evita possíveis efeitos negativos sobre a saúde humana e o meio ambiente. Descarte as baterias com responsabilidade.

Norma (UE) 2023/1542

Norma (UE) 2023/1542

Este produto pode conter uma bateria de lítio recarregável tipo moeda. Essa bateria atende à Norma (UE) 2023/1542. A conformidade é indicada pela marca CE:



Este produto pode conter uma das seguintes baterias de célula tipo moeda:

- Identificação da bateria: Número do modelo Seiko MS621FE
Fabricante: Seiko Instruments Inc.
Endereço do fabricante: 8, Nakase 1-chome, Mihama-ku, Chiba-shi, Chiba 261-8507, Japão
- Identificação da bateria: Número do modelo Panasonic ML621
Fabricante: Panasonic Energy Co., Ltd.
Endereço do fabricante: 1-1 Matsushita-cho, Moriguchi City, Osaka 570-8511, Japão
- Identificação da bateria: Número do modelo FDK ML621
Fabricante: Corporação FDK
Endereço do fabricante: Shibaura Crystal Shinagawa, 1-6-41 Konan, Minato-ku, Tóquio 108-8212, Japão

A devolução de cartuchos Lexmark para reutilização ou reciclagem

O Programa de coleta de cartuchos da Lexmark permite que você retorne gratuitamente os cartuchos usados para a Lexmark para fins de reutilização ou reciclagem. 100% dos cartuchos retornados para a Lexmark são

reutilizados ou desmontados para reciclagem. As embalagens usadas para retornar os cartuchos também são recicladas.

Para devolver cartuchos Lexmark para reutilização ou reciclagem, faça o seguinte:

- 1 Acesse www.lexmark.com/recycle.
- 2 Selecione seu país ou sua região.
- 3 Selecione **Programa de coleta de cartuchos da Lexmark**.
- 4 Siga as instruções exibidas na tela.

Aviso de sensibilidade à estática



Este símbolo identifica peças sensíveis à estática. Não toque nas áreas próximas a este símbolo sem antes tocar uma superfície de metal em uma área longe do símbolo.

Para evitar danos de descarga eletrostática ao realizar tarefas de manutenção, como limpeza de atolamentos de papel ou troca de suprimentos, toque em qualquer estrutura metálica exposta da impressora antes de acessar ou tocar em áreas interiores, mesmo que o símbolo não esteja presente.

ENERGY STAR

Qualquer produto da Lexmark com o emblema ENERGY STAR® em seu corpo ou em uma tela de inicialização está certificado e em conformidade com os requisitos da Environmental Protection Agency (EPA) ENERGY STAR desde a data da fabricação.



Informações sobre temperatura

Temperatura de operação e umidade relativa	10 a 32,2 °C (50 a 90 °F) e 15 a 80% de umidade relativa 15,6 a 32,2 °C (60 a 90 °F) e 8 a 80% de umidade relativa Temperatura máxima de bulbo úmido ² : 22,8 °C (73 °F) Ambiente sem condensação
Impressora / cartucho / armazenamento a longo prazo da unidade de imagem ¹	15,6 a 32,2 °C (60 a 90 °F) e 8 a 80% de umidade relativa Temperatura máxima de bulbo úmido ² : 22,8 °C (73 °F)
Impressora / cartucho / envio a curto prazo da unidade de imagem	-40 a 40°C (-40 a 104°F)
<p>¹ A vida útil dos suprimentos é de aproximadamente 2 anos. Ela é baseada no armazenamento em um ambiente comercial padrão a 22 °C (72 °F) e com 45% de umidade.</p> <p>² A temperatura de bulbo úmido é determinada pela temperatura e umidade relativa do ar.</p>	

Aviso sobre laser

Esta impressora foi certificada nos EUA por estar em conformidade com os requisitos do DHHS 21 CFR capítulo I, subcapítulo J, para produtos a laser de Classe I (1) e, nos demais países, foi certificada como um produto a laser de Classe I em conformidade com os requisitos da IEC 60825-1: 2014.

Os produtos a laser de Classe I não são considerados prejudiciais. O sistema do laser e a impressora foram projetados para que jamais haja acesso humano à radiação do laser acima do nível da Classe I durante a operação normal ou a manutenção pelo usuário ou sob as condições de manutenção prescritas. A impressora tem um conjunto do cabeçote de impressão sem possibilidade de manutenção que contém um laser com as seguintes especificações:

Classe: IIIb (3b) AlGaAs

Potência nominal de saída (miliwatts): 8

Comprimento de onda (nanômetros): 770–800

Consumo de energia

Consumo de energia do produto

A tabela a seguir documenta as características de consumo de energia do produto.

Nota: alguns modos podem não ser aplicáveis ao seu produto.

modo	Descrição	Consumo de energia (Watts)
Imprimindo	O produto está gerando uma cópia impressa tendo como origem impulsos eletrônicos.	Simples: 385 (MC3224); 395 (CX331 e MC3326); 400 (CX431, MC3426 e XC2326) Frente e verso: 260 (MC3224); 275 (CX331, CX431, MC3326, MC3426 e XC2326)
Copiar	O produto está gerando uma cópia impressa tendo como origem documentos impressos originais.	385 (CX331, MC3224 e MC3326); 395 (CX431, MC3426 e XC2326)

modo	Descrição	Consumo de energia (Watts)
Digitalizar	O produto está digitalizando documentos impressos.	22 (MC3224adwe e MC3224i); 24 (CX331 e MC3324); 21 (CX431, MC3426 e XC2326)
Pronto	O produto está aguardando um trabalho de impressão.	17 (CX331, MC3224 e MC3326); 17,5 (CX431, MC3426 e XC2326)
Modo de suspensão	O produto está no modo de economia de energia de nível superior.	1,1 (CX331, MC3224 e MC3326); 1,3 (CX431, MC3426 e XC2326)
Hibernação	O produto está no modo de economia de energia de nível inferior.	N/A
Desligado	O produto está conectado a uma tomada, mas o interruptor está desligado.	0,1

Os níveis de consumo de energia relacionados na tabela anterior representam médias registradas ao longo do tempo. Picos de energia instantâneos podem ser significativamente mais altos que a média.

Os valores estão sujeitos a alterações. Consulte www.lexmark.com para obter os valores atuais.

Modo de suspensão

Este produto foi desenvolvido com um modo de economia de energia chamado *Modo de suspensão*. O Modo de suspensão economiza energia diminuindo o consumo durante longos períodos de inatividade. O modo de suspensão é automaticamente ativado quando o produto não é usado durante um período especificado, chamado de *Tempo limite do modo de suspensão*.

Tempo limite do modo de suspensão padrão de fábrica para este produto (em minutos):	15
---	----

Pelo uso dos menus de configuração, o Tempo limite do modo de suspensão pode ficar entre 1 e 120 minutos. Se a velocidade de impressão for menor ou igual a 30 páginas por minuto, então é possível definir o tempo limite para no máximo até 60 minutos. A definição do Tempo limite do modo de suspensão reduz o consumo de energia, mas pode aumentar o tempo de resposta do produto. Definir o Tempo limite do modo de suspensão para um valor alto mantém resposta rápida, mas consome mais energia.

Modo de hibernação

Este produto foi desenvolvido com modo de operação com energia extremamente baixa chamado *Modo Hibernação*. Ao operar no modo Hibernação, todos os outros sistemas e dispositivos são desligados com segurança.

O modo Hibernação pode ser inserido usando um dos métodos a seguir:

- Usando o Tempo limite de hibernação
- Usando os modos de Programação de energia

O padrão de fábrica Tempo até hibernação desse produto em todos os países e regiões	3 dias
---	--------

A quantidade de tempo que a impressora aguarda depois que um trabalho é impresso antes que ele entre no modo Hibernação pode ser modificada entre uma hora e um mês.

Notas sobre os produtos de equipamentos de imagem com certificações EPEAT:

- O nível de energia em espera ocorre no modo Hibernação ou Desativado.

- O produto será desligado automaticamente a um nível de energia em espera de ≤ 1 W. A função de espera automática (Hibernação ou Desativado) deve ser ativada na remessa do produto.

Modo de inatividade

Caso este produto possua o modo desligado, que ainda consome uma pequena quantidade de energia, é necessário que o cabo de alimentação seja desconectado da tomada a fim de interromper completamente o consumo de energia do produto.

Uso total de energia

Em algumas situações, é útil estimar o uso total de energia do produto. Como as indicações de consumo de energia são representadas em unidades de energia Watts, deve-se multiplicar o consumo de energia pelo tempo que o produto permanece em cada modo, para calcular o uso de energia. O uso total de energia do produto corresponde à soma do uso de energia de cada modo.

Aviso aos usuários de produtos no Brasil

Este equipamento não tem direito à proteção contra interferência prejudicial e não pode causar interferência em sistemas devidamente autorizados.

Avisos regulamentares para equipamentos de terminal de telecomunicação

Esta seção contém informações regulamentares relacionadas aos produtos com placa de fax analógico:

Tipo/modelo regulamentar da Lexmark:

LEX-M14-002

Avisos regulamentares para produtos sem fio

Esta seção contém informações regulamentares que se aplicam somente a modelos sem fio.

Caso não tenha certeza se seu modelo é sem fio ou não, acesse <http://support.lexmark.com>.

Aviso de componente modular

Os modelos sem fio contêm um destes componentes modulares:

Tipo/Número do modelo regulamentar da Lexmark LEX-M07-001; FCC ID:IYLLLEXM07001; IC:2376A-LEXM07001

Tipo/Número do modelo regulamentar da Lexmark LEX-M08-001; FCC ID:IYLLLEXM08001; IC:2376A-LEXM08001

Para determinar quais componentes modulares estão instalados no seu produto específico, consulte a identificação no próprio produto.

Exposição à radiação de radiofrequência

A energia de saída de radiação deste dispositivo é muito mais baixa do que os limites de exposição à radiofrequência da FCC e outros órgãos de regulamentação. Uma separação mínima de 20 cm (8 pol) deve ser mantida entre a antena e qualquer pessoa para que esse dispositivo atenda aos requisitos da FCC e outros órgãos de regulamentação de exposição à radiofrequência.

Conformidade com as diretivas da Comunidade Europeia (CE)

Este produto está em conformidade com os requisitos de proteção das diretivas do Conselho da CE 2014/53/UE no que se refere à aproximação e à harmonização das leis dos estados membros, em relação a equipamentos de rádio.

O fabricante deste produto é: Lexmark International, Inc., 740 West New Circle Road, Lexington, KY, 40550 USA. O representante autorizado do EEE e da UE é: Lexmark International Technology Hungária Kft., 8 Lechner Ödön fasor, Millennium Tower III, 1095 Budapest HUNGARY. O importador do EEE e da UE é: Lexmark International Technology S.à.r.l. 20, Route de Pré-Bois, ICC Building, Bloc A, CH-1215 Genève, Switzerland. Uma declaração de conformidade com os requisitos das diretivas pode ser obtida com o Representante autorizado ou em

www.lexmark.com/en_us/about/regulatory-compliance/european-union-declaration-of-conformity.html.

A conformidade é indicada pela marca CE:



Restrições

O uso deste equipamento de rádio é restrito ao uso em ambientes fechados. O uso externo é proibido. Essa restrição se aplica a todos os países listados na tabela abaixo:

AT	BE	BG	CH	CY	CZ	DE	DK	EE	
EL	ES	FI	FR	HR	HU	IE	IS	IT	
LI	LT	LU	LV	MT	NL	NÃO	PL	PT	
RO	SE	SI	SK	TR	Reino Unido (Irlanda do Norte)				

Declaração da União Europeia e de outros países sobre as bandas de frequência operacional e a potência máxima de RF de transmissores de rádio

Este rádio transmite nas bandas de 2,4 GHz (de 2,412 a 2,472 GHz na UE) ou de 5 GHz (de 5,15 a 5,35 e de 5,47 a 5,725 GHz na UE). A saída de potência máxima EIRP dos transmissores, inclusive ganho de antena, é de ≤ 20 dBm para ambas as mãos.

Conformidade com as diretivas da Comunidade Europeia (CE)

Este produto está em conformidade com os requisitos de proteção das diretivas do Conselho da CE 2014/30/UE, 2014/35/UE, 2009/125/UE e 2011/65/UE de acordo com as alterações da diretiva (UE) 2015/863 sobre a aproximação e a harmonização das leis dos estados-membros em relação à compatibilidade eletromagnética, à segurança de equipamentos elétricos projetados para uso dentro de determinados limites de tensão, ao ecodesign de produtos que usam energia e à restrição do uso de determinadas substâncias perigosas em equipamentos elétricos e eletrônicos.

O fabricante deste produto é: Lexmark International, Inc., 740 West New Circle Road, Lexington, KY, 40550 USA. O representante autorizado do EEE e da UE é: Lexmark International Technology Hungária Kft., 8 Lechner Ödön fasor, Millennium Tower III, 1095 Budapest HUNGARY. O importador do EEE e da UE é: Lexmark International Technology S.à.r.l. 20, Route de Pré-Bois, ICC Building, Bloc A, CH-1215 Genève, Switzerland. Uma declaração de conformidade com os requisitos das diretivas pode ser obtida com o Representante autorizado ou em

www.lexmark.com/en_us/about/regulatory-compliance/european-union-declaration-of-conformity.html.

Este produto está de acordo com os limites da Classe B do padrão EN 55032 e com os requisitos de segurança do padrão EN 62368-1.

Índice

A

adaptador RJ-11 30
ADF
 uso 62, 65, 67, 71
agrupamento de cópias 63
a impressão é exibida com cores muito fortes 228
AirPrint
 uso 56
ajustando a tonalidade do toner 61
alertas de e-mail
 configuração 138
alimentador automático de documentos (ADF)
 uso 62, 65, 67, 71
Alimentador manual
 carregamento 43
 substituição 146
almofada separadora do ADF
 substituição 154
alteração da resolução
 fax 68
atalho, como criar um cópia 64
atalho, criando
 destino de fax 68
 e-mail 66
atalho de destino do fax
 criação 68
atalho de e-mail
 criação 66
atolamento de papel
 na bandeja opcional 203
 na bandeja padrão 201
atolamento de papel, limpando na bandeja padrão 205
 Usando o alimentador automático de documentos 210
atolamento de papel na bandeja padrão 205
atolamento de papel na porta B 207
atolamento de papel no alimentador automático de documentos 210

atolamento de papel no alimentador manual 207
atolamentos
 para evitar 199
atolamentos, limpeza
 Usando o alimentador automático de documentos 210
atolamentos de papel
 local 200
 para evitar 199
avisos 232, 233, 236, 237, 238, 239
avisos da FCC 239
avisos de emissão 232, 239

B

Bandeja do ADF
 substituição 147
bandejas
 carregamento 40
 conexão 44
 desligamento 44
 instalação 22
 substituição 145
bloqueio de faxes indesejados 69

C

cancelamento de um trabalho de impressão
 a partir do painel de controle da impressora 61
 do computador 61
características do papel 14
carregamento das bandejas 40
cartões
 cópia 64
cartucho de impressão
 pedido 139
 substituição 142
como adicionar atalhos
 destino de fax 68
 e-mail 66
como adicionar impressoras a um computador 45
 como adicionar opções de hardware
 driver de impressão 47
 como adicionar opções internas
 driver de impressão 47
 como adicionar um atalho cópia 64
 como ajustar a tonalidade do fax 69
 como ajustar o brilho
 visor da impressora 164
 como ajustar o brilho do visor da impressora 164
 como ajustar o registro do ADF 226
 como ajustar o registro do scanner 225
 como ampliar as cópias 63
 como armazenar papel 16
 como ativar a porta USB 196
 como ativar o Wi-Fi Direct 51
 como atribuir um padrão de toque à impressora 31
 como atualizar firmware 46
 como conectar a impressora a uma rede sem fio 49
 como conectar o dispositivo móvel à impressora 51
 como conectar um computador à impressora 52
 como configurar a função de fax usando o etherFAX 26
 como configurar a função de fax usando o servidor de fax 27
 como configurar o alto-falante do fax 32
 como configurar o fax
 conexão de linha telefônica padrão 28
 específica de país ou região 30
 como configurar o horário de verão 32
 como configurar o servidor de e-mail 32
 como configurar o Wi-Fi Direct 51

como copiar fotos para bandeja selecionada 62
como copiar várias páginas em uma única folha 63
como criar atalho destino de fax 68
e-mail 66
como criar marcadores 23
como criar pastas para marcadores 24
como criar um atalho cópia 64
como desativar a rede Wi-Fi 52
como digitalizar pelo ADF imagem irregular 224
texto irregular 224
como economizar toner 63
como encaminhar fax 70
como enviar e-mail 65
como exibir relatórios 139
como fazer cópias 62
como identificar locais de atolamento 200
como imprimir a partir de um computador 55
como inserir folhas separadoras 60
como instalar bandejas 22
como instalar o driver de fax 45
como instalar o driver de impressão 44
como limpar a memória da impressora 54
como limpar a tela sensível ao toque 157
como limpar o scanner 157
como limpar os roletes de tracionamento 159
como modificar saída colorida 226
como ordenar várias cópias 63
como programar o envio de um fax 68
como redefinir os contadores de uso de suprimento 156
como reduzir as cópias 63
como remover atolamentos na área do fusor 207
na bandeja opcional 203
na bandeja padrão 201, 205
na porta B 207
na unidade frente e verso 207

no alimentador manual 207
como remover papel atolado na área do fusor 207
na bandeja opcional 203
na bandeja padrão 201
na unidade frente e verso 207
no alimentador manual 207
como substituir peças Alimentador manual 146
almofada separadora do ADF 154
bandeja 145
Bandeja do ADF 147
roletes de tracionamento 149
como usar peças e suprimentos originais da Lexmark 139
computador como se conectar à impressora 52
computador, como digitalizar para 71
conectando a impressora ao serviço de toque distinto 31
conectando a rede sem fio como usar o método de botão de controle 50
como usar o método de PIN 50
conexão de cabos 21
configuração fax analógico 25
configuração de alertas de e-mail 138
configuração de fax conexão de linha telefônica padrão 28
específica de país ou região 30
configuração de notificação de suprimentos 138
configurações ambientais 164
configurações da impressora 11
configurações do alto-falante do fax configuração 32
configurações padrão de fábrica restauração 54
Configurações SMTP configuração 32
contadores de uso de suprimentos reconfiguração 156, 198
cópia cartões 64

como usar o alimentador automático de documentos (ADF) 62
em papel timbrado 63
fotos 62
Impressão nos dois lados do papel 63
usando o vidro do scanner 62
cópia de tamanhos de papel diferentes 62
cópia em frente e verso 63
cores ausentes 175
cores sólidas 179
correção de cores 226
correção de cores manual 226
criação de um perfil do Cloud Connector 23

D

data e hora configurações de fax 31
declaração de volatilidade 54
defeitos repetitivos na impressão 189
definições da impressora como restaurar o padrão de fábrica 54
definindo o tamanho de papel Universal 40
definindo o tamanho do papel 40
definindo o tipo de papel 40
densidade de impressão irregular 182
desativar o erro de servidor SMTP não configurado 213
desligamento de bandejas 44
digitalização como usar o alimentador automático de documentos (ADF) 71
para uma pasta da rede 73
para uma unidade flash 74
para um computador 71
para um perfil do Cloud Connector 75
para um servidor FTP 72
usando o vidro do scanner 71
dispositivo móvel como conectar com a impressora 51
impressão a partir de 55, 56

documentos, impressão
de um computador 55
de um dispositivo móvel 55
documentos confidenciais não
são impressos 193
documentos suspensos não são
impressos 193
driver de fax
instalação 45
driver de impressão
instalação 44
opções de hardware, adição 47

E

economia de papel 63
economia de suprimentos 164
e-mail
envio 65
entrando em contato com o
suporte ao cliente 229
envelopes
carregamento 43
enviando fax
como usar o alimentador
automático de documentos
(ADF) 67
configuração de data e hora 31
usando o vidro do scanner 67
envio de e-mail
como usar o alimentador
automático de documentos
(ADF) 65
usando o vidro do scanner 65
envio de fax 67
erro de servidor SMTP não
configurado
desativando 213
espaços livres ao redor da
impressora 20
etherFAX, uso
como configurar a função de
fax 26
evitando atolamentos de
papel 199
exibição de um log de fax 69
exportação de um arquivo de
configuração
usando o Embedded Web
Server 46

F

fax
como programar a hora e a data
de envio 68
encaminhando 70
envio 67
reter 69
suportados 24
fax analógico
configuração 25
fax compatível 24
faxes indesejados
bloqueando 69
firmware, atualização 46
Folhas separadoras
inserção 60
formulários pré-impressos
seleção 16
fotos
cópia 62
função de e-mail
configuração 32

H

horário de verão
configuração 32

I

ícones da tela inicial
exibição 13
ícones na tela inicial
mostrar 13
idioma, como alterar o
teclado no visor 13
imagem irregular
como digitalizar pelo ADF 224
imagens cortadas na
impressão 180
imagens duplas nas
impressões 170
imagens pretas 179
importação de um arquivo de
configuração
usando o Embedded Web
Server 46
impressão
a partir de um perfil do Cloud
Connector 60
como usar o serviço de
impressão Mopria 55
como usar o Wi-Fi Direct 56

de uma unidade flash 57
de um computador 55
de um dispositivo
móvel 55, 56
lista de amostra de fontes 60
página de configuração de
rede 52
Página de definições de
menu 53
trabalhos de impressão
confidenciais 59
trabalhos suspensos 59
impressão agrupada não
funciona 211
impressão clara 173
impressão com pontos 176
impressão de uma lista de
amostra de fontes 60
impressão de uma página de
configuração de rede 52
impressão lenta 191
impressão manchada 176
impressora
transporte 165
impressora não responde 194
imprimindo de uma unidade
flash 57
informações ausentes na folha
de rosto do fax 219
informações da impressora
localização 9
informações sobre
segurança 7, 8
instalação do software da
impressora 44
instalar servidor de impressão
sem fio 48
instruções sobre papel 14

L

Lexmark Mobile Print
uso 55
Lexmark ScanBack Utility
uso 71
ligação de bandejas 44
limpeza
roletes de tracionamento 159
limpeza da impressora 156
Limpeza do scanner 137
linhas horizontais brancas 186
linhas horizontais escuras 183
linhas verticais brancas 188

linhas verticais escuras 185
lista de amostra de fontes
impressão 60
listras escuras verticais na saída
ao digitalizar a partir do ADF 223
local da impressora
seleção 20
localização de informações sobre
a impressora 9
localização do número de série
da impressora 10
localizando áreas de
atolamento 200
luz indicadora
noções básicas sobre o
status 14

M

marcadores
como criar pastas para 24
criação 23
margens incorretas 172
memória
tipos instalados na
impressora 54
memória da impressora
limpando 54
memória não volátil 54
limpando 54
memória volátil 54
limpando 54
mensagens da impressora
substituição do cartucho,
incompatibilidade de região da
impressora 198
suprimento não Lexmark 198
menu
802.1x 129
Apagamento fora de serviço 87
Apagar arquivos de dados
temporários 135
Atalhos 137
Cloud Connector 136
Coleta anônima de dados 83
Configuração 90
Configuração de bandeja 94
Configuração de e-mail 108
Configuração de fax 99
Configuração de impressão
confidencial 134
Configuração de servidor de
fax 106

Configuração LPD 129
Configuração universal 95
Configurações de
HTTP/FTP 129
Contas locais 133
Digitalização para a unidade
flash 115
Dispositivo 136
Diversos 135
Ethernet 123
Fax 137
Gerenciamento de
certificados 133
Gerenciamento de energia 82
Ícones visíveis da tela inicial 88
Imagem 94
Impressão 136
Impressão da unidade flash 118
IPSec 127
Layout 88
Menu de configuração 83
Modo econômico 78
Modo Fax 99
Notificações 79
Padrões de cópia 97
Padrões de e-mail 109
Padrões de FTP 112
Página de definições de
menu 136
Painel Operador Remoto 79
PCL 92
PostScript 92
Preferências 77
Programar dispositivos USB 133
Público 132
Qualidade 90
Rede 137
Restaurar padrões de
fábrica 83
Restrições de login 134
Restringir acesso à rede
externa 131
Sem fio 120
SNMP 126
Sobre esta impressora 88
Solução de problemas 137
Tamanhos personalizados de
digitalização 96
TCP/IP 125
Tipos de mídia 96
USB 130
Visão geral da rede 119

Wi-Fi Direct 123
menus da impressora 76
método de botão de controle 50
método de número de
identificação pessoal 50
Modo de hibernação
configuração 164
Modo de suspensão
configuração 164
modos de economia de energia
configuração 164

N

não é possível abrir o Embedded
Web Server 196
não é possível conectar a
impressora ao Wi-Fi 197
não é possível digitalizar para
uma pasta de rede 220
não é possível enviar a folha de
rosto do fax a partir do
computador 219
não é possível enviar e-mails 214
não é possível enviar ou receber
faxes usando o etherFAX 217
não é possível enviar ou receber
faxes usando o fax
analógico 215
não é possível receber faxes
usando o fax analógico 218
não foi possível ler unidade flash
solução de problemas,
impressão 195
níveis de emissão de ruído 232
notificações de suprimento
configuração 138
número de série, impressora
localização 10

O

opção sem fio 47
opções de hardware
bandejas 22
opções de hardware, adição
driver de impressão 47
opções internas, adição
driver de impressão 47
o scanner não fecha 224

P

página de configuração de rede
impressão 52
Página de definições de menu
impressão 53
Páginas de teste de qualidade de
impressão 137
páginas em branco ou
brancas 167
painel de controle
uso 13
papel
definição de tamanho
Universal 40
formulários pré-impressos 16
inaceitável 15
papel timbrado 16
seleção 14
papel timbrado
carregamento 43
cópia em 63
seleção 16
pasta de rede
como digitalizar para 73
peças da impressora
limpeza 156
peças e suprimentos
originais 139
peças e suprimentos originais da
Lexmark 139
pedido de suprimentos
cartucho de impressão 139
recipiente coletor de toner 142
perfil do Cloud Connector
como digitalizar para 75
criação 23
impressão a partir de 60
Perguntas frequentes sobre
impressão em cores 227
pesos de papel
suportados 19
pesos de papel suportados 19
plano de fundo cinza em
impressões 171
plano de fundo colorido em
impressões 171
plugue adaptador 30
Porta Ethernet 21
Porta EXT 21
Porta LINE 21
portas da impressora 21

Porta USB

ativando 196
Porta USB de impressora 21
problema de qualidade na
digitalização 223
provedores de serviços de
e-mail 32

Q

qualidade de cor, solução de
problemas
a impressão é exibida com
cores muito fortes 228
qualidade de impressão de fax
ruim 218

R

reciclagem
Embalagem Lexmark 230
produtos da Lexmark 230
recipiente coletor de toner
pedido 142
substituição 145
reconfiguração
contadores de uso de
suprimentos 198
rede sem fio 49
conexão da impressora a 49
Wi-Fi Protected Setup 50
rede Wi-Fi
desativação 52
registro de fax
exibição 69
Registro do ADF
ajustando 226
registro do scanner
ajustando 225
relatórios
status da impressora 139
utilização da impressora 139
repetir trabalhos de
impressão 58
resolução de fax
alteração 68
restauração das configurações
padrão de fábrica 54
retenção de fax 69
roletes de tracionamento
limpeza 159
substituição 149

S

scanner
limpeza 157
secretária eletrônica
configuração 28
selecionando um local para a
impressora 20
serviço de impressão Mopria 55
serviço de toque distinto, fax
ativando 31
servidor de e-mail
configuração 32
servidor de fax, uso
como configurar a função de
fax 27
servidor de impressão sem fio
instalação 48
servidor FTP
como digitalizar para 72
software da impressora
instalação 44
solução de problemas
erro de servidor SMTP não
configurado 213
impressora não responde 194
não é possível abrir o
Embedded Web Server 196
não é possível conectar a
impressora ao Wi-Fi 197
Perguntas frequentes sobre
impressão em cores 227
solução de problemas, cópia
a qualidade da cópia não é
boa 223
cópias parciais do documento
ou fotografias 221
o scanner não fecha 224
o scanner não responde 225
solução de problemas,
digitalização
a digitalização não foi concluída
com êxito 222
a qualidade da cópia não é
boa 223
cópias parciais do documento
ou fotografias 221
imagem irregular ao digitalizar
pelo ADF 224
listras escuras verticais na saída
ao digitalizar a partir do
ADF 223

- não é possível digitalizar para uma pasta de rede 220
- não é possível digitalizar para um computador 219
- o scanner não fecha 224
- o scanner não responde 225
- texto irregular ao digitalizar pelo ADF 224
- solução de problemas, e-mail
 - não é possível enviar e-mails 214
- solução de problemas, fax
 - baixa qualidade de impressão 218
 - é possível enviar, mas não é possível receber faxes usando o fax analógico 218
 - informações ausentes na folha de rosto do fax 219
 - não é possível configurar o etherFAX 215
 - não é possível enviar a folha de rosto do fax a partir do computador 219
 - não é possível enviar faxes usando o fax analógico 217
 - não é possível enviar ou receber faxes usando o etherFAX 217
 - não é possível enviar ou receber faxes usando o fax analógico 215
- O ID do chamador não é exibido 214
- solução de problemas, impressão
 - as páginas atoladas não são impressas novamente 213
 - a vinculação de bandejas não funciona 212
 - envelope se fecha durante a impressão 211
 - impressão agrupada não funciona 211
 - impressão lenta 191
 - margens incorretas 172
 - o papel atola com frequência 212
 - trabalho impresso da bandeja errada 193
 - trabalho impresso no papel errado 193
 - trabalhos confidenciais e outros documentos suspensos não são impressos 193
 - trabalhos de impressão não são impressos 190
- solução de problemas, qualidade de cor
 - a impressão é exibida com cores muito fortes 228
- solução de problemas, qualidade de impressão
 - cores ausentes 175
 - cor sólida ou imagens pretas 179
 - defeitos repetitivos 189
 - densidade de impressão irregular 182
 - fundo cinza ou colorido 171
 - imagens duplas nas impressões 170
 - impressão clara 173
 - impressão enviesada 178
 - impressão escura 168
 - impressão manchada e com pontos 176
 - impressão torta 178
 - linhas horizontais brancas 186
 - linhas horizontais escuras 183
 - linhas verticais brancas 188
 - linhas verticais escuras 185
 - páginas brancas 167
 - páginas em branco 167
 - papel curvado 177
 - textos ou imagens cortados 180
 - toner sai facilmente do papel 181
- solução de problemas de cópia
 - a qualidade da cópia não é boa 223
 - cópias parciais do documento ou fotografias 221
 - o scanner não responde 225
- solução de problemas de digitalização
 - a digitalização leva um longo tempo 224
 - a digitalização não foi concluída com êxito 222
 - a digitalização trava o computador 224
- a qualidade da cópia não é boa 223
- cópias parciais do documento ou fotografias 221
- imagem irregular ao digitalizar pelo ADF 224
- listras escuras verticais na saída ao digitalizar a partir do ADF 223
- não é possível digitalizar para a pasta de rede 220
- não é possível digitalizar para um computador 219
- o scanner não responde 225
- texto irregular ao digitalizar pelo ADF 224
- solução de problemas de e-mail
 - não é possível enviar e-mails 214
- solução de problemas de fax
 - baixa qualidade de impressão 218
 - é possível enviar, mas não é possível receber faxes usando o fax analógico 218
 - informações ausentes na folha de rosto do fax 219
 - não é possível configurar o etherFAX 215
 - não é possível enviar a folha de rosto do fax a partir do computador 219
 - não é possível enviar faxes usando o fax analógico 217
 - não é possível enviar ou receber faxes usando o etherFAX 217
 - não é possível enviar ou receber faxes usando o fax analógico 215
- O ID do chamador não é exibido 214
- solução de problemas de impressão
 - as páginas atoladas não são impressas novamente 213
 - a vinculação de bandejas não funciona 212
 - envelope se fecha durante a impressão 211
 - impressão agrupada não funciona 211

- impressão lenta 191
- margens incorretas 172
- não foi possível ler unidade flash 195
- o papel atola com frequência 212
- trabalho impresso da bandeja errada 193
- trabalho impresso no papel errado 193
- trabalhos confidenciais e outros documentos suspensos não são impressos 193
- trabalhos de impressão não são impressos 190
- solução de problemas de qualidade de impressão
 - cores ausentes 175
 - cor sólida ou imagens pretas 179
 - defeitos repetitivos 189
 - densidade de impressão irregular 182
 - fundo cinza ou colorido 171
 - imagens duplas nas impressões 170
 - impressão clara 173
 - impressão enviesada 178
 - impressão escura 168
 - impressão manchada e com pontos 176
 - impressão torta 178
 - linhas horizontais brancas 186
 - linhas horizontais escuras 183
 - linhas verticais brancas 188
 - linhas verticais escuras 185
 - páginas brancas 167
 - páginas em branco 167
 - papel curvado 177
 - textos ou imagens cortados 180
 - toner sai facilmente do papel 181
- soquete do cabo de alimentação. 21
- status da impressora 14
- status das peças verificação 138
- status dos suprimentos verificação 138
- substituição do cartucho, incompatibilidade de região da impressora 198
- substituindo suprimentos
 - cartucho de impressão 142
 - recipiente coletor de toner 145
- suporte ao cliente
 - para entrar em contato 229
- suprimento não Lexmark 198
- suprimentos
 - economia 164
- T**
 - Tamanho de papel universal configuração 40
 - tamanhos de papel suportados 17
 - tamanhos de papel diferentes, copiando 62
 - tamanhos de papel suportados 17
 - teclado no visor
 - como alterar o idioma 13
 - tela inicial
 - personalização 13
 - tela sensível ao toque
 - limpeza 157
 - temperatura ao redor da impressora 20, 236
 - texto cortado na impressão 180
 - texto irregular
 - como digitalizar pelo ADF 224
 - tipos de arquivo suportados 58
 - tipos de arquivo suportados 58
 - tipos de papel suportados 18
 - tipos de papel suportados 18
 - tonalidade do fax
 - ajustando 69
 - tonalidade do toner
 - ajustando 61
 - trabalho de impressão
 - cancelamento a partir do painel de controle da impressora 61
 - como cancelar a partir do computador 61
 - trabalhos de impressão
 - armazenamento 58
 - trabalhos de impressão confidenciais
 - configuração 58
 - impressão 59
 - trabalhos de impressão não impressos 190
 - trabalhos suspensos 58
 - impressão 59
 - transporte da impressora 164, 165
- U**
 - umidade ao redor da impressora 236
 - unidade flash
 - como digitalizar para impressão a partir de 74
 - unidades de flash suportadas 58
 - unidades flash suportados 58
 - usando o painel de controle 13
 - usando o vidro do scanner
 - cópia 62
 - uso do ADF
 - cópia 62
- V**
 - verificação do status das peças e dos suprimentos 138
 - verificar trabalhos de impressão 58
 - vidro do scanner
 - uso 62, 65, 67, 71
 - visor da impressora
 - como ajustar o brilho 164
 - volatilidade
 - declaração de 54
- W**
 - Wi-Fi Direct
 - ativando 51
 - como imprimir a partir de um dispositivo móvel 56
 - configuração 51
 - Wi-Fi Protected Setup
 - rede sem fio 50