



CX331, CX431, MC3224, MC3326, MC3426, XC2326 MFP'ler

Kullanıcı Kılavuzu

Temmuz 2024

www.lexmark.com

Makine türü:

3500

Modeller:

285, 485, 685, 876, 8c6, 8c9

İçerikler

Güvenlik Bilgileri.....	6
Kurallar.....	6
Ürün beyanları.....	6
Yazıcıyı tanıma.....	9
Yazıcı hakkında bilgi bulma.....	9
Yazıcı seri numarasını bulma.....	10
Yazıcı yapılandırmaları.....	11
Kontrol panelini kullanarak.....	13
Ana ekranı özelleştirme.....	13
Ekran klavyesinin dilini değiştirme.....	13
Gösterge ışığının durumunu anlama.....	14
Kağıt seçme.....	14
Kurma, yükleme ve yapılandırma.....	20
Yazıcı için bir yer seçme.....	20
Kabloları takma.....	21
İsteğe bağlı tepsileri takma.....	22
Ana ekran uygulamalarını ayarlama ve kullanma.....	23
Yazıcıyı faks göndermek için ayarlama.....	24
E-posta SMTP ayarlarını yapılandırma.....	31
Kağıt ve özel ortam yükleme.....	40
Yazılımı, sürücülerini ve bellenimi kurma ve güncelleme.....	44
Kullanılabilir seçenekler.....	47
Ağ.....	47
Menü Ayarları Sayfasını Yazdırma.....	51
Yazıcıyı güvenceye alma.....	52
Yazıcı belleğini silme.....	52
Üretici varsayılan ayarlarını geri yükleme.....	52
Geçicilik Bildirimi.....	52
Yazdırma.....	53
Bilgisayardan yazdırma.....	53
Mobil aygıttan yazdırma.....	53

Bir flash sürücüden yazdırma.....	55
Desteklenen flash sürücüler ve dosya türleri.....	56
Gizli işlerin yapılandırılması.....	56
Gizli ve diğer bekletilen işleri yazdırma.....	57
Cloud Connector profilinden yazdırma.....	58
Bir yazı tipi örnek listesini yazdırma.....	58
Kopyalar arasına ayırma sayfaları yerleştirme.....	58
Bir yazdırma işini iptal etme.....	59
Toner koyuluğunu ayarlama.....	59

Kopyalama..... 60

Otomatik belge besleyicisi ve tarayıcı camını kullanarak.....	60
Fotokopi çekme.....	60
Fotoğrafları kopyalama.....	60
Antetli kağıda kopyalama.....	60
Kağıdın her iki tarafına kopyalama.....	61
Kopyaları küçültme veya büyütme.....	61
Bir kağıda birden fazla sayfa kopyalama.....	61
Kopyaları harmanlama.....	61
Kartları kopyalama.....	62
Kopyalama kısayolu oluşturma.....	62

E-posta..... 63

Otomatik belge besleyicisi ve tarayıcı camını kullanarak.....	63
E-posta gönderme.....	63
Bir e-posta kısayolu oluşturma.....	64

Faks..... 65

Otomatik belge besleyicisi ve tarayıcı camını kullanarak.....	65
Faks gönderme.....	65
Faks programlama.....	66
Faks hedefi kısayolu oluşturma.....	66
Faks çözünürlüğünü değiştirme.....	66
Faks koyuluğunun ayarlanması.....	67
Faks günlüğü yazdırma.....	67
İstenmeyen faksları engelleme.....	67
Faks bekletme.....	67

Faks iletme.....68

Tarama.....69

Otomatik belge besleyicisi ve tarayıcı camını kullanarak.....69

Bilgisayara tarama.....69

Kısayol kullanarak bir FTP sunucusuna tarama.....70

Kısayol kullanarak bir ağ klasörüne tarama.....71

Flaş sürücüye tarama.....72

Cloud Connector profiline tarama.....73

Yazıcı menülerini kullanma.....74

Menü haritası.....74

Aygıt.....75

Yazdır.....86

Kağıt.....92

Kopyala.....94

Faks.....96

E-posta.....105

FTP.....109

USB Sürücüsü.....112

Ağlar/Portlar.....116

Güvenlik.....128

Cloud Connector.....132

Raporlar.....132

Sorun Giderme.....133

Yazıcının bakımını yapma.....134

Parçaların ve sarf malzemelerinin durumunu kontrol etme.....134

Sarf malzemesi bildirimlerini yapılandırma.....134

E-posta uyarılarını ayarlama.....134

Raporları görüntüleme.....135

Parça ve sarf malzemeleri sipariş etme.....135

Parça ve sarf malzemeleri değiştirme.....138

Yazıcı parçalarını temizleme.....152

Enerji ve kağıt tasarrufu.....159

Yazıcıyı başka bir yere taşıma.....159

Yazıcıyı uzak bir yere nakletme.....160

Sorun giderme.....	161
Yazdırma kalitesi sorunları.....	161
Yazdırma sorunları.....	162
Yazıcı yanıt vermiyor.....	187
Flash sürücü okunamıyor.....	188
USB bağlantı noktasını etkinleştirme.....	189
Ağ bağlantısı sorunları.....	189
Sarf malzemeleriyle ilgili sorunlar.....	191
Sıkışmaları giderme.....	192
Kağıt besleme sorunları.....	204
E-posta sorunları.....	206
Faks sorunları.....	207
Tarama sorunları.....	212
Renk kalitesi sorunları.....	218
Müşteri destek merkezine başvurma.....	221
Geri dönüşüm ve imha.....	222
Lexmark ürünlerinin geri dönüşümü.....	222
Lexmark ambalajının geri dönüşümü.....	222
Bildirimler.....	223
Dizin.....	233

Güvenlik Bilgileri





Kurallar

Not: *Not*, size yardımcı olabilecek bir bilgiyi tanımlar.







Uyarı: *Uyarı*, ürünün donanımına veya yazılımlarına zarar verebilecek durumları anlatır.









DİKKAT: *Dikkat*, yaralanmanıza neden olabilecek olası tehlike durumunu belirtir.





Dikkat bildirimlerinin farklı türleri:

-  **DİKKAT–YARALANMA TEHLİKESİ:** Yaralanma riskini belirtir.
-  **DİKKAT–ÇARPILMA TEHLİKESİ:** Elektrik çarpması riskini belirtir.
-  **DİKKAT–SICAK YÜZEY:** Dokunulursa yanma riskini belirtir.
-  **DİKKAT–DEVİRİLME TEHLİKESİ:** Çarpışma tehlikesini belirtir.
-  **DİKKAT–SIKIŞMA TEHLİKESİ:** Hareketli parçalar arasında sıkışma riskini belirtir.

Ürün beyanları

-  **DİKKAT–YARALANMA TEHLİKESİ:** Yangın veya elektrik çarpmasını önlemek için güç kablosunu ürünün yakınındaki ve kolay erişilebilir bir konumdaki uygun bir şekilde tanımlanan ve doğru bir şekilde topraklanan elektrik prizine bağlayın.
-  **DİKKAT–YARALANMA TEHLİKESİ:** Yangın ve elektrik çarpması riskini önlemek için yalnızca bu ürünle birlikte tedarik edilen elektrik kablosunu veya üretici onaylı yedek elektrik kablolarını kullanın.
-  **DİKKAT–YARALANMA TEHLİKESİ:** Bu ürünü uzatma kabloları, çoklu prizler, çoklu uzatıcılar veya UPS cihazlarıyla kullanmayın. Bu tür aksesuarların güç kapasitesi bir lazer yazıcıyla kolaylıkla aşılabılır ve bu durum yangın riskine, cihazların hasar görmesine ve yazıcı performansının kötüleşmesine neden olabilir.
-  **DİKKAT–YARALANMA TEHLİKESİ:** Yazıcı ve yazıcıyla birlikte verilen güç kablosu arasında, bu ürünle birlikte yalnızca Lexmark Dahili Taşma Koruyucusu kullanılabilir. Lexmark dışı taşma koruyucu aygıtların kullanılması yangın riskine, aygıtların hasar görmesine veya yazıcı performansının kötüleşmesine neden olabilir.
-  **DİKKAT–YARALANMA TEHLİKESİ:** Bu ürünü kamusal anahtarlamalı telefon şebekesine bağlarken yangın riskini azaltmak için yalnızca 26 AWG veya daha geniş telekomünikasyon (RJ-11) kablosu kullanın. Avustralya'daki kullanıcılar için: Kablo, Avustralya İletişim ve Medya Kurumu tarafından onaylanmış olmalıdır.
-  **DİKKAT–ÇARPILMA TEHLİKESİ:** Elektrik çarpmasını önlemek için ürünü suya yakın veya nemli yerlere yerleştirmeyin veya böyle yerlerde kullanmayın.
-  **DİKKAT–ÇARPILMA TEHLİKESİ:** Elektrik çarpması riskini önlemek için bu ürünü fırtınalı havalarda kurmayın veya güç kablosu, faks özelliği veya telefon gibi herhangi bir elektrik veya kablo bağlantısı yapmayın.

-  **DİKKAT–YARALANMA TEHLİKESİ:** Güç kablosunu kesmeyin, bükmeyin, eğmeyin, çarpmayın veya üzerine ağır nesnelere koymayın. Güç kablosunu aşınma veya baskıya maruz bırakmayın. Güç kablosunu mobilya ve duvarlar gibi nesnelere arasına sıkıştırmayın. Bunlardan herhangi biri söz konusu olursa, yangın veya elektrik çarpması riski oluşabilir. Bu gibi sorunlar olup olmadığını kontrol etmek için güç kablosunu düzenli olarak inceleyin. İncelemeden önce güç kablosunu elektrik prizinden çıkarın.
-  **DİKKAT–ÇARPILMA TEHLİKESİ:** Elektrik çarpması riskini önlemek için, tüm dış bağlantıların (Ethernet ve telefon sistem bağlantıları gibi) işaretli eklenti bağlantı noktalarına doğru yapılmış olduğundan emin olun.
-  **DİKKAT–ÇARPILMA TEHLİKESİ:** Elektrik çarpması riskini önlemek için, yazıcıyı kurduktan bir süre sonra kontrol kartına erişiyorsanız veya isteğe bağlı donanım veya bellek aygıtları takıyorsanız, devam etmeden önce yazıcının gücünü kapatın ve güç kablosunu prizden çekin. Yazıcıya bağlı başka aygıtlarınız varsa bu aygıtları kapatın ve yazıcıya giden tüm kablolarını çıkarın.
-  **DİKKAT–ÇARPILMA TEHLİKESİ:** Elektrik çarpması riskini önlemek için, faks özelliğini fırtınalı havalarda kullanmayın.
-  **DİKKAT–ÇARPILMA TEHLİKESİ:** Yazıcının dışını temizlerken elektrik çarpması riskine engel olmak için, güç kablosunu prizden çekin ve yazıcıya takılı tüm kabloları çıkarın.
-  **DİKKAT–YARALANMA TEHLİKESİ:** Yazıcının ağırlığı 20 kg'dan (44 lb) fazlaysa yazıcıyı güvenli bir şekilde kaldırmak için iki veya daha fazla kişi gerekebilir.
-  **DİKKAT–YARALANMA TEHLİKESİ:** Yazıcı taşınırken yaralanmaların veya yazıcının hasar görmesinin önüne geçmek için aşağıdaki kurallara uyun:
- Tüm kapakların ve tepsilerin kapalı olduğundan emin olun.
 - Yazıcıyı kapatın ve güç kablosunun fişini elektrik prizinden çekin.
 - Yazıcıdan tüm kordon ve kabloları çıkarın.
 - Yazıcının ayrı, yerde duran isteğe bağlı tepsileri varsa veya yazıcıya çıkış seçenekleri takılıysa yazıcıyı taşımadan önce bunları çıkarın.
 - Yazıcıda tekerlekli taban varsa dikkatli bir şekilde yeni konuma tekerlekleri kullanarak taşıyın. Eşiklerden ve kırılmış zemin üstünden geçerken dikkatli olun.
 - Yazıcıda bir tekerlekli taban yoksa ancak isteğe bağlı tepsilerle veya çıkış seçenekleriyle yapılandırılmışsa çıkış seçeneklerini kaldırın ve yazıcıyı tepsilerden kaldırın. Yazıcıyı ve herhangi bir seçeneği aynı anda kaldırmaya çalışmayın.
 - Yazıcıyı kaldırmak için mutlaka tutma yerlerini kullanın.
 - Yazıcıyı taşımak için kullanılan tekerlekli aracın taşıyıcı yüzeyi, yazıcının tabanının tamamının oturabileceği genişlikte olmalıdır.
 - Donanım seçeneklerini taşımak için kullanılan tekerlekli araçların taşıyıcı yüzeyi, seçeneklerin boyutlarına uygun büyüklükte olmalıdır.
 - Yazıcıyı dik tutun.
 - Ciddi sarsma hareketlerinden kaçının.
 - Yazıcıyı yere bırakırken parmaklarınızın altında olmadığından emin olun.
 - Yazıcının çevresinde yeterince boş alan olmasını sağlayın.
-  **DİKKAT–DEVİRİME TEHLİKESİ:** Yazıcınıza veya MFP'nize bir veya daha fazla seçeneğin yüklenmesi için tekerlekli taban, mobilya veya yaralanmalara neden olabilecek dengesizliği önlemek amacıyla başka özellikler gerekebilir. Desteklenen yapılandırmalar hakkında daha fazla bilgi için bkz. www.lexmark.com/multifunctionprinters.

-  **DİKKAT—DEVRİLME TEHLİKESİ:** Donanımın arızalanma riskini azaltmak için her tepsiyi ayrı ayrı yükleyin. Diğer tüm tepsileri kullanılmadıkları sürece kapalı tutun.
-  **DİKKAT—SICAK YÜZEY:** Yazıcının içi sıcak olabilir. Sıcak bir yüzeyin neden olabileceği bir yaralanma riskini azaltmak için dokunmadan önce yüzeyin soğumasını bekleyin.
-  **DİKKAT—SIKIŞMA TEHLİKESİ:** Sıkışmadan kaynaklanan yaralanmaları önlemek için bu etiketle işaretlenen alanlarda dikkatli olun. Dişliler, kapılar, tepsiler ve kapaklar gibi hareket eden parçaların etrafında sıkışmadan kaynaklanan yaralanmalar oluşabilir.
-  **DİKKAT—YARALANMA TEHLİKESİ:** Bu üründe bir lazer düzeneği kullanılmaktadır. *Kullanıcı Kılavuzu*'nda belirtilenler dışında kontrol veya ayar veya prosedür kullanımı tehlikeli radyasyon enerjisi yayılmasına neden olabilir.
-  **DİKKAT—YARALANMA TEHLİKESİ:** Bu ürünün içindeki lityum pil değiştirilemez. Lityum piller yanlış değiştirildiği takdirde patlayabilir. Lityum pili yeniden şarj etmeyin, parçalamayın veya yakmayın. Kullanılmış lityum pilleri üretici tarafından verilen yönergeler ve yerel düzenlemelere göre elden çıkarın.

Bu ürün, üreticiye ait parçalar kullanılarak sıkı küresel güvenlik standartlarına uygun olacak şekilde tasarlanmış, test edilmiş ve bu standartlara uygun olduğu onaylanmıştır. Bazı parçaların güvenlik özellikleri daima açık olmayabilir. Üretici, başka yedek parçaların kullanılmasından sorumlu değildir.

Bu elkitabında açıklananlar dışındaki hizmet ve onarımlar için yetkili servis temsilcisine başvurun.

BU YÖNERGELERİ SAKLAYIN.

Yazıcıyı tanıma

Yazıcı hakkında bilgi bulma

Ne arıyorsunuz?	Aradığınız bilginin bulunduğu yer
Başlangıç kurulum talimatları	Yazıcıyla birlikte verilen kurulum belgelerine bakın.
<ul style="list-style-type: none"> • Yazıcı yazılımı • Yazdırma veya faks sürücüsü • Yazıcı belleği • Yardımcı Program 	www.lexmark.com/downloads adresine gidin, yazıcı modelinizi arayın ve ardından Tür menüsünden ihtiyacınız olan sürücüyü, ürün yazılımını veya yardımcı programı seçin.
<ul style="list-style-type: none"> • Kağıt ve özel ortam seçme ve depolama • Kağıt yükleme • Yazıcı ayarlarını yapma • Belge ve fotoğraf görüntüleme ve yazdırma • Yazıcıyı ağ üzerinde yapma • Yazıcının bakımı • Sorun giderme ve sorunları çözme 	Bilgi Merkezi: Şu adresi ziyaret edin: https://infoserve.lexmark.com . Nasıl yapılır videoları: Şu adresi ziyaret edin: https://infoserve.lexmark.com/idv/ .
Yazıcı yazılımının kullanımına yardımcı olacak bilgiler.	Microsoft Windows veya Macintosh işletim sistemleri hakkında yardım—Bir yazıcı yazılımı programını veya uygulamasını açın ve ardından Yardım ögesine tıklayın. Bağlam-duyarlı bilgileri görmek için  ögesine tıklayın. Notlar: <ul style="list-style-type: none"> • Yardım, yazıcı yazılımı ile birlikte otomatik olarak yüklenir. • İşletim sistemine bağlı olarak yazıcı yazılımı, yazıcı program klasöründe veya masaüstünde bulunur.
<ul style="list-style-type: none"> • Belgeler • Canlı sohbet desteği • E-posta desteği • Ses desteği 	Şu adrese gidin: http://support.lexmark.com . Not: Ülkenizi veya bölgenizi seçin ve sonra uygun destek sitenizi görüntülemek için ürününüzü seçin. Ülkeniz veya bölgeniz için destek iletişim bilgilerini web sitesinde veya yazıcınızla birlikte verilen garanti belgesinde bulabilirsiniz. Müşteri desteğiyle iletişime geçtiğinizde aşağıdaki bilgileri hazırda bulundurun: <ul style="list-style-type: none"> • Satın alma yeri ve tarihi • Makine türü ve seri numarası Daha fazla bilgi için bkz. 10. sayfadaki "Yazıcı seri numarasını bulma" .

Yazıcı yapılandırmaları

Lexmark MC3224dwe MFP

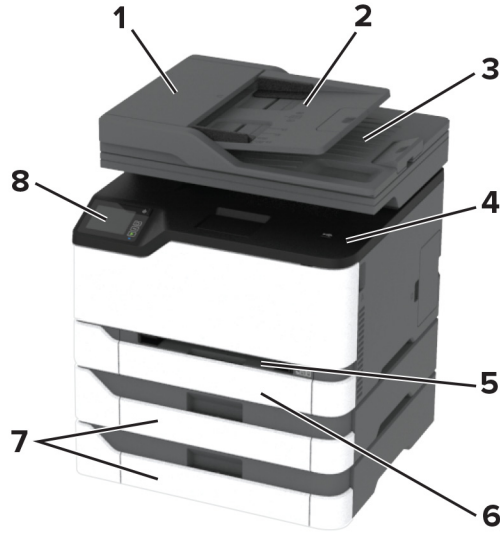

1	Tarayıcı
2	Standart kutu
3	Elle besleyici
4	250 yapraklık tepsi
5	Kontrol paneli

Lexmark CX331, Lexmark CX431, Lexmark MC3224adwe, Lexmark MC3326, Lexmark MC3426, Lexmark XC2326 MFP'ler

1	Otomatik belge besleyici (ADF)
2	ADF tepsi
3	ADF selesi
4	Standart kutu
5	Elle besleyici
6	Standart 250 yapraklık tepsi
7	İsteğe bağlı 250 sayfalık tepsiler Not: Yalnızca bazı yazıcı modellerinde desteklenir.
8	Kontrol paneli

Kontrol panelini kullanarak

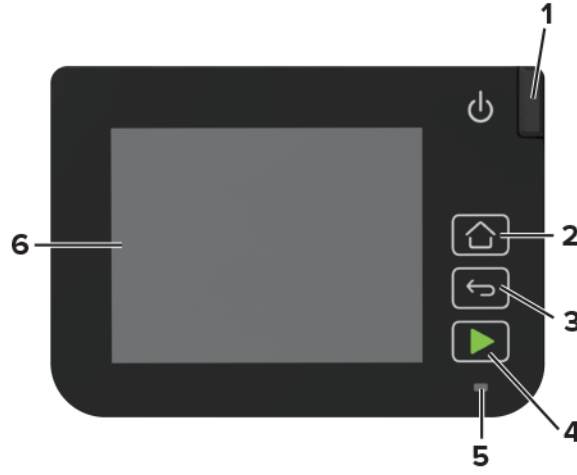

	Kontrol paneli parçası	İşlev
1	Güç düğmesi	Yazıcıyı açın veya kapatın. Not: Yazıcıyı kapatmak için güç düğmesini beş saniye basılı tutun.
2	Ana sayfa düğmesi	Ana ekrana döner.
3	Geri düğmesi	Önceki ekrana geri döner.
4	Başlat düğmesi	Seçilen moda bağlı olarak bir işi başlatır.
5	Gösterge ışığı	Yazıcının durumunu denetler.
6	Ekran	<ul style="list-style-type: none"> Yazıcı mesajlarını ve sarf malzemesi durumunu gösterir. Yazıcıyı kurar ve çalıştırır.

Ana ekranı özelleştirme

- 1 Kontrol panelinden **Ayarlar > Aygıt > Görünür Ana Ekran Simgeleri** ögesine dokununuz.
- 2 Ana ekranda görünmesini istediğiniz simgeleri seçin.
- 3 Değişiklikleri uygulayın.

Ekran klavyesinin dilini değiştirme

Not: Klavyenin dilini yalnızca e-posta veya tarama gibi alfanümerik giriş gerektiren yazıcı görevlerinde değiştirebilirsiniz.

- 1 Giriş alanına dokununuz.
- 2 Klavyede dil tuşuna dokunup basılı tutun.
- 3 Dil seçin.

Gösterge ışığının durumunu anlama

Gösterge ışığı	Yazıcı durumu
Kapalı	Yazıcı kapalı.
Mavi	Yazıcı açık veya hazır durumda.
Yanıp sönen mavi	Yazıcı veri işliyor.
Yanıp sönen kırmızı	Yazıcı kullanıcı müdahalesi gerektiriyor.
Sarı	Yazıcı Uyku modunda.

Kağıt seçme

Kağıtlarla ilgili yönergeler

Kağıt sıkışmaları önlemek ve sorunsuz yazdırma sağlamak için uygun kağıt kullanın.

- Her zaman yeni ve hasarsız kağıt kullanın.
- Kağıt yüklemeye başlamadan önce, kağıdın önerilen yazdırılabilir yüzünü öğrenin. Bu bilgi genellikle kağıt paketinin üzerinde bulunur.
- Kesilmiş veya elle koparılmış kağıt kullanmayın.
- Farklı boyut, tür veya ağırlıklardaki kağıtları aynı tepside kullanmayın, aksi takdirde kağıt sıkışabilir.
- Fotokopi makineleri veya yazıcılar için özel olarak tasarlanmamış kaplamalı kağıtları kullanmayın.

Kağıt özellikleri

Aşağıdaki kağıt özellikleri yazdırma kalitesini ve güvenilirliğini etkiler. Yazdırmadan önce aşağıdaki faktörleri göz önünde bulundurun.

Ağırlık

Tepsiler, 60 - 162 g/m² (16 - 43 lb) uzun grenli kağıt ağırlıklarında kağıt besleyebilir. Ağırlığı 60 g/m²'nin (16 lb) altındaki kağıtlar doğru beslenmek için yeterince sert olmayabilir ve sıkışmalara neden olabilir.

Kıvrılma

Kıvrılma kağıdın kenarlarından bükülme eğilimidir. Aşırı kıvrılma besleme sorunlarına yol açabilir. Kağıt aşırı sıcaklığa maruz kaldığı yazıcıdan geçtikten sonra da oluşabilir. Kağıdın sıcak, nemli, soğuk veya kuru ortamlarda açıkta saklanması yazdırmadan önce kağıdın kıvrılmasına neden olabilir ve besleme sorunlarına yol açabilir.

Düzgünlük

Kağıdın düzgünlüğü yazdırma kalitesini etkiler. Kağıt çok kabaysa, ısıtıcı doğru ısıtamayabilir. Kağıt çok düzgünse, kağıt besleme veya yazdırma kalitesi sorunlarına neden olabilir. 50 Sheffield puanına sahip kağıtların kullanılmasını öneririz.

Nem içeriği

Nem içeriği hem yazdırma kalitesini hem de yazıcının kağıdı doğru besleme yeteneğini etkiler. Kağıdı kullanana kadar orijinal ambalajında tutun. Kağıdın nem değişikliklerine maruz kalması kağıdın performansını düşürebilir.

Kağıdı yazdırmadan önceki 24-48 saat içinde yazıcıyla aynı ortamda orijinal ambalajında saklayarak hazırlayın. Kağıdı sakladığınız veya depoladığınız ortam yazıcının bulunduğu ortamdan çok farklıysa, bu bekletme süresini birkaç güne çıkarın. Kalın kağıtlar için daha uzun bir hazırlama süresi gerekebilir.

Gren yönü

Gren, kağıt liflerinin bir kağıt yaprağı üzerindeki hizalanmasını belirtir. Gren, ya kağıt uzunluğu yönünde *uzun grenli* ya da kağıt genişliği yönünde *kısa grenli* olur.

60 - 162 g/m² (16 - 43 lb) ağırlığında kağıtlar için uzun grenli kağıt önerilir.

Lif içeriği

Çoğu yüksek kaliteli fotokopi kağıdı %100 kimyasal olarak işlenmiş odun hamurundan yapılır. Bu içerik kağıda yüksek bir kararlılık sağlar ve bu sayede daha az besleme sorunu oluşur ve daha yüksek bir yazdırma kalitesi elde edilir. Pamuk gibi elyaf içeren kağıtlar, kağıt kullanımını olumsuz etkileyen özelliklere sahiptir.

Kabul edilemez kağıtlar

Aşağıdaki kağıt türlerinin bu yazıcıyla kullanılması önerilmez:

- Karbon kağıdı olmadan kopya oluşturmak için kullanılan kimyasal işlem görmüş kağıtlar. Bunlar; karbonsuz kağıtlar, karbonsuz kopya kağıdı (CCP) veya karbon gerektirmeyen kağıt (NCR) olarak da bilinir.
- Yazıcıyı kirletebilecek kimyasallar içeren önceden basılmış kağıtlar.
- Yazıcının ısıtıcısının sıcaklığından etkilenebilecek matbu kağıtlar.
- ±2,3 mm (±0,09 inç) ölçülerinden büyük, kayıt gerektiren matbu kağıtlar (sayfa üzerinde belirli bir yazdırma konumu). Örneğin, optik karakter tanıma (OCR) formları.

Bazen kayıt bir yazılım uygulaması tarafından ayarlanarak bu formlara başarıyla yazdırılabilir.

- Kaplamalı kağıtlar (silinebilir bond), sentetik kağıtlar veya termal kağıtlar.
- Kaba kenarlı, kaba veya ağır dokulu yüzeyi olan kağıtlar veya kıvrılmış kağıtlar.
- EN12281:2002 (Avrupa) yönergelerine uygun olmayan kağıtlar.
- Ağırlığı 60g/m²'den (16lb) az olan kağıtlar.
- Çok parçalı formlar veya belgeler.

Geri dönüştürülmüş kağıt kullanma

Lexmark, müşterilerine yazdırma konusunda seçenekler sunarak kağıdın çevre üzerindeki etkisini azaltmak için çalışır. Bunu gerçekleştirmenin yollarından biri, ürünlerin geri dönüştürülmüş kağıt kullanılabilmesini sağlamak için test etmektir. Bunlar özellikle %30, %50 ve %100 tüketici sonrası geri dönüştürülmüş içerikle üretilen kağıtlardır. Beklentimiz, geri dönüştürülmüş kağıtların yazıcılarımızda işlenmemiş kağıt kadar iyi performans göstermesidir. Ofis ekipmanlarında kağıt kullanımı için resmi bir standart bulunmamakla birlikte, Lexmark minimum özellik standardı olarak Avrupa Standardı EN 12281'i benimsemektedir. Yeterli kapsamda test yapıldığından emin olmak için test kağıdı Kuzey Amerika, Avrupa ve Asya'dan %100 geri dönüştürülmüş kağıtları içerir ve testler %8-80 bağıl nemde gerçekleştirilir. Testler çift taraflı yazdırmayı içerir. Yenilenebilir, geri dönüştürülmüş veya klorsuz içerik kullanan ofis kağıtlarının tümü kullanılabilir.

Matbu formları ve antetli kağıtları seçme

- Uzun grenli kağıt kullanın.
- Offset taş baskısı veya kabartma yazdırma prosedürleri için yalnızca matbu form veya antetli kağıt kullanın.
- Kaba veya ağır dokulu yüzeyi olan kağıtlardan kaçının.
- Tonerin içindeki reçineden etkilenmeyen mürekkepleri kullanın. Oksidasyonla-kuruyan veya yağ-esaslı mürekkepler bu şartlara genellikle uygundur, ama bu durum lateks mürekkepleri için geçerli olmayabilir.
- Büyük miktarlarda satın almadan önce, kullanmayı düşündüğünüz matbu formlara ve antetli kağıtlara örnek yazdırın. Bu işlem, önceden basılmış formdaki veya antetli kağıttaki mürekkebin yazdırma kalitesini etkileyip etkilemeyeceğini belirler.
- Emin değilseniz kağıt tedarikçinize başvurun.
- Antetli kağıtlara yazdırırken kağıdı, yazıcınızın doğru yönünde yükleyin. Daha fazla bilgi için bkz. *Kağıt ve Özel Ortam Kılavuzu*.

Kağıtları saklama

Sıkışmaların ve baskı kalitesi eşitsizliklerini gidermeye katkıda bulunmak için bu kağıt saklama yönergelerini uygulayın:

- Kağıdı yazdırmadan önceki 24-48 saat içinde yazıcıyla aynı ortamda orijinal ambalajında saklayarak hazırlayın.
- Kağıdı sakladığınız veya depoladığınız ortam yazıcının bulunduğu ortamdan çok farklıysa, bu bekletme süresini birkaç güne çıkarın. Kalın kağıtlar için daha uzun bir hazırlama süresi gerekebilir.
- En iyi sonuçlar için kağıtlarınızı 21°C (70°F) sıcaklıkta ve bağıl nemin yüzde 40 olduğu bir ortamda saklayın.
- Çoğu etiket üreticisi 18–24°C (65–75°F) arasında bir sıcaklıkta ve bağıl nemin yüzde 40 ila 60 olduğu bir ortamda yazdırmanızı önermektedir.
- Kağıtlarınızı karton kutularda tutarak, zemin yerine bir palet veya raf üzerinde saklayın.
- Kağıt paketlerini düz bir zeminde saklayın.
- Kağıt paketlerinin üzerine hiçbir şey koymayın.
- Kağıdı yalnızca yazıcıya yüklemeye hazır olduğunuzda karton kutudan veya ambalajdan çıkarın. Karton kutu ve ambalaj, kağıdı temiz, kuru ve düz tutmaya yardımcı olur.

Desteklenen kağıt boyutları

Kağıt boyutu	Standart veya isteğe bağlı 250 yapraklık tepsi	El ile besleyici	Çift taraflı yazdırma	ADF	Tarayıcı camı
A4 210 x 297 mm (8,27 x 11,7 inç)	✓	✓	✓	✓	✓
A5¹ 148 x 210 mm (5,83 x 8,27 inç)	✓	✓	x	✓	✓
A6 105 x 148 mm (4,13 x 5,83 inç)	✓	✓	x	✓	✓
JIS B5 182 x 257 mm (7,17 x 10,1 inç)	✓	✓	x	✓	✓
Oficio (Meksika) 215,9 x 340,4 mm (8,5 x 13,4 inç)	✓	✓	✓	✓	x
Hagaki 100 x 148 mm (3,94 x 5,83 inç)	✓	✓	x	x	✓
Statement 139,7 x 215,9 mm (5,5 x 8,5 inç)	✓	✓	x	✓	✓
Executive 184,2 x 266,7 mm (7,25 x 10,5 inç)	✓	✓	x	✓	✓
Letter 215,9 x 279,4 mm (8,5 x 11 inç)	✓	✓	✓	✓	✓
Legal 215,9 x 355,6 mm (8,5 x 14 inç)	✓	✓	✓	✓	x
Folio 215,9 x 330,2 mm (8,5 x 13 inç)	✓	✓	✓	✓	x
Universal^{2,3} 98,4 x 148 mm (3,86 x 5,83 inç) ila 215,9 x 355,6 mm (8,5 x 14 inç)	✓	✓	✓	✓	✓ ⁴
Universal^{2,3} 25,4 x 25,4 mm (1 x 1 inç) ila 215,9 x 297 mm (8,5 x 11,69 inç)	x	x	x	x	✓
Universal^{2,3} 105 x 148 mm (4,13 x 5,83 inç) ila 215,9 x 355,6 mm (8,5 x 14 inç)	x	x	x	✓	x

¹ Varsayılan destek, uzun kenar beslemesidir. Kısa kenar besleme sırasında A5, dar kağıt olarak değerlendirilir.

² Bu seçenek belirlendiğinde yazılım uygulaması tarafından aksi belirtilmediği sürece sayfa 215,90 x 355,60 mm (8,5 x 14 inç) olarak biçimlendirilir.

³ Dar kağıdı, kısa kenarı yazıcıya önce girecek şekilde yerleştirin.

⁴ Yalnızca 216 x 297 mm'ye (8,5 x 11,7 inç) kadar kağıt boyutlarını destekler.

⁵ Standart 250 yapraklık tepsi, tek seferde en fazla beş zarfı destekler. İsteğe bağlı 250 yapraklık tepsi, tek seferde en fazla 40 zarfı destekler.

Kağıt boyutu	Standart veya isteğe bağlı 250 yapraklık tepsi	El ile besleyici	Çift taraflı yazdırma	ADF	Tarayıcı camı
7 3/4 Zarf 98,4 x 190,5 mm (3,875 x 7,5 inç)	√ ⁵	√	X	X	√
9 Zarf 98,4 x 225,4 mm (3,875 x 8,9 inç)	√ ⁵	√	X	X	√
10 Zarf 104,8 x 241,3 mm (4,12 x 9,5 inç)	√ ⁵	√	X	X	√
DL Zarf 110 x 220 mm (4,33 x 8,66 inç)	√ ⁵	√	X	X	√
C5 Zarf 162 x 229 mm (6,38 x 9,01 inç)	√ ⁵	√	X	X	√
B5 Zarf 176 x 250 mm (6,93 x 9,84 inç)	√ ⁵	√	X	X	√
Diğer Zarf 98,4 x 162 mm (3,87 x 6,38 inç) - 176 x 250 mm (6,93 x 9,84 inç)	√ ⁵	√	X	X	-

¹ Varsayılan destek, uzun kenar beslemesidir. Kısa kenar besleme sırasında A5, dar kağıt olarak değerlendirilir.

² Bu seçenek belirlendiğinde yazılım uygulaması tarafından aksi belirtilmediği sürece sayfa 215,90 x 355,60 mm (8,5 x 14 inç) olarak biçimlendirilir.

³ Dar kağıdı, kısa kenarı yazıcıya önce girecek şekilde yerleştirin.

⁴ Yalnızca 216 x 297 mm'ye (8,5 x 11,7 inç) kadar kağıt boyutlarını destekler.

⁵ Standart 250 yapraklık tepsi, tek seferde en fazla beş zarfı destekler. İsteğe bağlı 250 yapraklık tepsi, tek seferde en fazla 40 zarfı destekler.

Desteklenen kağıt türleri

Notlar:

- Etiketler, zarflar ve karton kağıt her zaman düşük hızda yazdırılır.
- Etiketler ara sıra kullanım için desteklenir ve uygunluk bakımından test edilmelidir.
- ADF sadece düz kağıt türünü destekler.

Kağıt türü	Standart veya isteğe bağlı 250 yapraklık tepsi	El ile besleyici	Çift taraflı yazdırma
Düz kağıt	√	√	√
Karton kağıt	√	√	X
Etiketler	√	√	X
Zarflar	√	√	X

Desteklenen kağıt ağırlıkları

Notlar:

- ADF, 60-90 g/m² (16-24 lb bond) kağıdı destekler.
- 209 g/m² ağırlığa kadar Hagaki ve A6 yalnızca el ile besleyicide ve isteğe bağlı tepside desteklenir. Daha yüksek ağırlıklar uygunluk bakımından test edilmelidir.

Kağıt türü ve ağırlık	Standart veya isteğe bağlı 250 yapraklık tepsi	El ile besleyici	Çift taraflı yazdırma
Hafif kağıt 60-74,9 g/m ² uzun gren (16-19,9 lb bond)	✓	✓	✓
Düz kağıt 75-90,3 g/m ² uzun gren (20-24 lb bond)	✓	✓	✓
Ağır kağıt 90,3-105 g/m ² uzun gren (24,1-28 lb bond)	✓	✓	✓
Karton kağıt 105,1-162 g/m ² uzun gren (28,1-43 lb bond)	✓	✓	X
Karton kağıt 163-200 g/m ² uzun gren (43,1-53 lb bond)	X	✓	X
Kağıt etiketler 131 g/m ² (35 lb bond)	✓	✓	X
Zarflar 60-105 g/m ² (16-28 lb bond)	✓	✓	X

Kurma, yükleme ve yapılandırma

Yazıcı için bir yer seçme

- Donanım seçeneklerini yüklemek için tepsileri, kapakları ve kapıları açmaya yetecek kadar boşluk bırakın.
- Yazıcıyı prizinin yakınına kurun.

⚠ DİKKAT—YARALANMA TEHLİKESİ: Yangın veya elektrik çarpmasını önlemek için güç kablosunu ürünün yakınındaki ve kolay erişilebilir bir konumdaki uygun bir şekilde tanımlanan ve doğru bir şekilde topraklanan elektrik prizine bağlayın.

⚡ DİKKAT—ÇARPILMA TEHLİKESİ: Elektrik çarpmasını önlemek için ürünü suya yakın veya nemli yerlere yerleştirmeyin veya böyle yerlerde kullanmayın.

- Odadaki hava akışının ASHRAE 62 standardının veya CEN Teknik Komitesi 156 standardının en son gözden geçirilmiş haline uygun olduğundan emin olun.
- Düz, sağlam ve sabit bir yüzey seçin.
- Yazıcıyı aşağıdaki şartlarda tutun:
 - Temiz, kuru ve tozsuz
 - Zımba tellerin ve ataşların uzağında
 - Klima, ısıtıcı veya vantilatörlerin doğrudan hava akımlarının uzağında
 - Doğrudan güneş ışığı almayan ve aşırı nemli olmayan yerde
- Sıcaklık aralığını gözlemleyin.

Çalışma sıcaklığı 10 ila 32,2°C (50 ila 90°F)

- Doğru havalandırma için yazıcının etrafında aşağıdaki önerilen boşlukları bırakın:

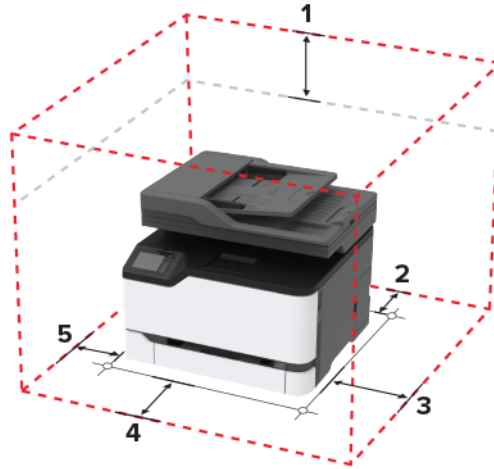

1	Üst	305 mm (12 inç)
2	Arka	102 mm (4 inç)
3	Sağ taraf	76 mm (3 inç)
4	Ön	76 mm (3 inç)

5	Sol taraf	76 mm (3 inç)
---	-----------	---------------

Kabloları takma

- ⚠ DİKKAT—ÇARPILMA TEHLİKESİ:** Elektrik çarpması riskini önlemek için bu ürünü fırtınalı havalarda kurmayın veya güç kablosu, faks özelliği veya telefon gibi herhangi bir elektrik veya kablo bağlantısı yapmayın.
- ⚠ DİKKAT—YARALANMA TEHLİKESİ:** Yangın veya elektrik çarpması riskini önlemek için güç kablosunu ürünün yakınındaki ve kolay erişilebilir bir konumdaki uygun şekilde tanımlanmış ve doğru şekilde topraklanmış bir elektrik prizine bağlayın.
- ⚠ DİKKAT—YARALANMA TEHLİKESİ:** Yangın veya elektrik çarpması riskini önlemek için yalnızca bu ürünle birlikte verilen güç kablosunu veya üretici onaylı yedek güç kablolarını kullanın.
- ⚠ DİKKAT—YARALANMA TEHLİKESİ:** Bu ürünü kamusal anahtarlamalı telefon şebekesine bağlarken yangın riskini azaltmak için yalnızca 26 AWG veya daha geniş bir telekomünikasyon (RJ-11) kablosu kullanın. Avustralya'daki kullanıcılar için kablo, Avustralya İletişim ve Medya Kurumu tarafından onaylanmalıdır.

Uyarı—Hasar Tehlikesi: Veri kaybını veya yazıcı arızası oluşmasını önlemek için aktif olarak yazdırma işlemi yapılırken USB kablosuna, herhangi bir kablolu ağ bağdaştırıcısına veya yazıcının gösterilen alanlarına dokunmayın.

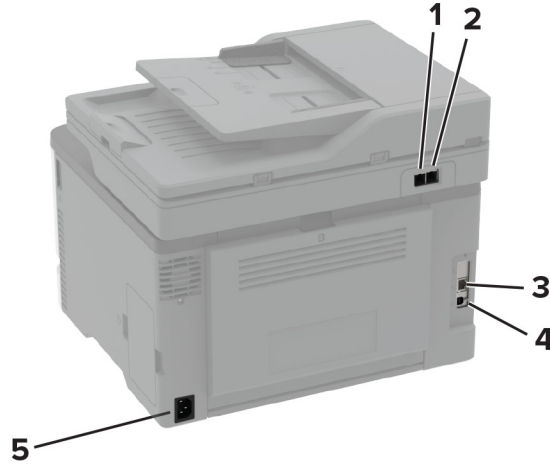

	Yazıcı bağlantı noktası	İşlev
1	LINE port Not: Yalnızca bazı yazıcı modellerinde mevcuttur.	Faks gönderip almak için standart bir duvar prizi (RJ-11), DSL filtresi veya VoIP adaptörü ya da telefon hattınıza erişmenizi sağlayan herhangi bir adaptör yoluyla yazıcıyı çalışan telefon hattına bağlayın. Not: Manuel faksı etkinleştirmek için kablolu bir faks ayırıcı kullanın.
2	Ethernet bağlantı noktası	Yazıcıyı bir ağa bağlayın.
3	USB yazıcı bağlantı noktası	Yazıcıyı bilgisayara bağlayın.
4	Güç kablosu girişi	Yazıcıyı doğru topraklanmış bir elektrik prizine takın.

İsteğe bağlı tepsileri takma

⚠ DİKKAT—ÇARPILMA TEHLİKESİ: Elektrik çarpması riskini önlemek için yazıcıyı kurduktan bir süre sonra denetleyici anakartına erişiyorsanız veya isteğe bağlı donanım veya bellek aygıtları takıyorsanız devam etmeden önce yazıcının gücünü kapatın ve güç kablosunu prizden çekin. Yazıcıya bağlı başka aygıtlarınız varsa bu aygıtları kapatın ve yazıcıya giden tüm kablolarını çıkarın.

- 1 Yazıcıyı kapatın.
- 2 Güç kablosunu prizden çekin ve ardından yazıcıdan çıkarın.
- 3 İsteğe bağlı tepsiyi ambalajından çıkarın ve tüm ambalaj malzemelerini sökün.
- 4 Yazıcıyı isteğe bağlı tepsiyle hizalayın ve ardından yerine indirin.

⚠ DİKKAT—YARALANMA TEHLİKESİ: Yazıcının ağırlığı 20 kg'dan (44 lb) fazlaysa yazıcıyı güvenli bir şekilde kaldırmak için iki veya daha fazla kişi gerekebilir.



- 5 Güç kablosunu yazıcıya ve ardından bir prize bağlayın.

⚠ DİKKAT—YARALANMA TEHLİKESİ: Yangın veya elektrik çarpması riskini önlemek için güç kablosunu ürünün yakınındaki ve kolay erişilebilir bir konumdaki uygun şekilde tanımlanmış ve doğru şekilde topraklanmış bir elektrik prizine bağlayın.

- 6 Yazıcıyı açın.

Tepsiyi, yazdırma işleri için kullanılabilir olması amacıyla yazıcı sürücüsüne ekleyin. Daha fazla bilgi için bkz. [46. sayfadaki "Yazdırma sürücüsüne mevcut seçenekleri ekleme"](#).

Ana ekran uygulamalarını ayarlama ve kullanma

Cloud Connector profili oluşturma

- 1 Ana ekrandan **Cloud Connector** ögesine dokununuz.
- 2 Bir bulut hizmet sağlayıcı seçin.
- 3 **Oluştur** veya  ögesine dokununuz.
- 4 Benzersiz bir profil adı girin.
Not: Profili korumak için bir PIN oluşturmanızı öneririz.
- 5 **Tamam** ögesine dokununuz ve ardından yetkilendirme kodunu not edin.
Not: Yetkilendirme kodu yalnızca 24 saat geçerlidir.
- 6 Bir web tarayıcısı açın ve ardından <https://lexmark.cloud-connect.co> adresine gidin.
- 7 **İleri** ögesine tıklayın ve ardından Kullanım Koşullarını kabul edin.
- 8 Yetkilendirme kodunu girin ve ardından **Bağlan** ögesine tıklayın.
- 9 Bulut hizmet sağlayıcısı hesabınızda oturum açın.
- 10 İzinleri verin.
Not: Yetkilendirme işlemini tamamlamak için profili 72 saat içerisinde açın.

Yer imlerini yönetme

Yer imleri oluşturma

Sunucularda veya web üzerinde kayıtlı sık erişilen belgeleri yazdırmak için yer imlerini kullanın.

- 1 Bir web tarayıcısı açın ve adres alanına yazıcının IP adresini yazın.
Notlar:
 - Yazıcının IP adresini yazıcı ana ekranında görüntüleyin. IP adresleri, 123.123.123.123 gibi nokta işareti ile ayrılan dört rakam dizisinden oluşur.
 - Bir proxy sunucu kullanıyorsanız web sayfasının doğru yüklenmesi için bir süreliğine sunucuyu devre dışı bırakın.
- 2 **Yer İmleri > Yer İmi Ekle** ögesine tıklayın ve bir yer imi adı yazın.
- 3 Bir Adres protokolü türü seçin ve aşağıdakilerden birini gerçekleştirin:
 - HTTP ve HTTPS için yer imini oluşturmak istediğiniz URL'yi yazın.
 - HTTPS için IP adresi yerine ana bilgisayar adı kullandığınızdan emin olun. Örneğin **123.123.123.123/sample.pdf** yazmak yerine **myWebsite.com/sample.pdf** yazın. Ana bilgisayar adının sunucu sertifikasındaki Genel Ad (CN) değeriyle eşleştiğinden de emin olun. Sunucu sertifikasındaki CN değerini edinme hakkında daha fazla bilgi için web tarayıcınızın yardım bilgilerine bakın.
 - FTP için FTP adresini yazın. Örneğin **myServer/myDirectory**. FTP bağlantı noktasını girin. Bağlantı noktası 21, komut yollamak için varsayılan bağlantı noktasıdır.

- SMB için ağ klasörü adresini yazın. Örneğin **myServer/myShare/myFile.pdf**. Ağ etki alanının adını yazın.
- Gerekirse FTP ve SMB için Kimlik Doğrulama türünü seçin.

Yer imine erişimi sınırlandırmak için bir PIN girin.

Not: Uygulama aşağıdaki dosya türlerini destekler: PDF, JPEG, TIFF ve HTML tabanlı web siteleri. DOCX ve XLXS gibi diğer dosya türleri bazı yazıcı modellerinde desteklenir.

4 Kaydet ögesine tıklayın.

Klasör oluşturma

1 Bir web tarayıcısı açın ve adres alanına yazıcının IP adresini yazın.

Notlar:

- Yazıcının IP adresini yazıcı ana ekranında görüntüleyin. IP adresleri, 123.123.123.123 gibi nokta işareti ile ayrılan dört rakam dizisinden oluşur.
- Bir proxy sunucu kullanıyorsanız web sayfasının doğru yüklenmesi için bir süreliğine sunucuyu devre dışı bırakın.

2 **Yer İmleri** > **Klasör Ekle** ögesine tıklayın ve ardından bir klasör adı yazın.

Not: Klasöre erişimi sınırlandırmak için bir PIN girin.

3 **Kaydet** ögesine tıklayın.

Not: Bir klasör içerisinde klasörler veya yer imleri oluşturabilirsiniz. Bir yer imi oluşturmak için bkz. [23. sayfadaki "Yer imleri oluşturma"](#).

Yazıcıyı faks göndermek için ayarlama

Desteklenen faks

Yazıcı modeli	Analog faks	etherFAX ¹	Faks sunucusu	IP üzerinden Faks (FoIP) ²
CX331adwe	✓	✓	✓	✓
CX431adw	✓	✓	✓	✓
CX431dw	x	✓	✓	✓
MC3224adwe	✓	✓	✓	✓
MC3224dwe	x	✓	✓	✓
MC3224i	x	✓	✓	✓

¹ Abonelik gereklidir. Daha fazla bilgi için şu adrese gidin: <https://www.etherfax.net/lexmark> veya yazıcıyı satın aldığınız yere başvurun.

² Yüklü bir lisans paketi gerektirir. Daha fazla bilgi için yazıcıyı satın aldığınız yere başvurun.

Yazıcı modeli	Analog faks	etherFAX ¹	Faks sunucusu	IP üzerinden Faks (FoIP) ²
MC3326adwe	✓	✓	✓	✓
MC3326i	x	✓	✓	✓
MC3426adw	✓	✓	✓	✓
MC3426i	x	✓	✓	✓
XC2326	✓	✓	✓	✓

¹ Abonelik gereklidir. Daha fazla bilgi için şu adrese gidin: <https://www.etherfax.net/lexmark> veya yazıcıyı satın aldığınız yere başvurun.

² Yüklü bir lisans paketi gerektirir. Daha fazla bilgi için yazıcıyı satın aldığınız yere başvurun.

Analog faksı kullanarak faks işlevini ayarlama

Notlar:

- Bu özellik yalnızca bazı yazıcı modellerinde bulunur.
- Bazı bağlantı yöntemleri yalnızca bazı ülke veya bölgelerde geçerlidir.
- Faks işlevi etkinleştirilmiş olduğu halde tam olarak kurulmazsa gösterge ışığı kırmızı renkte yanıp sönebilir.
- TCP/IP ortamınız yoksa faksı kurmak için kontrol panelini kullanın.

Uyarı—Hasar Tehlikesi: Veri kaybını veya yazıcı arızası oluşmasını önlemek için kabloları veya etkin olarak faks gönderilmesi ya da alınması sırasında gösterilen alanda yazıcıya dokunmayın.



Yazıcıdaki faks kurulum sihirbazını kullanma

Notlar:

- Kurulum sihirbazı yalnızca analog, etherFAX veya IP üzerinden Faks (FoIP) gibi aygıt tabanlı bir faks yapılandırılmamışsa kullanılabilir.

- Sihirbazı kullanmadan önce yazıcı beleniminin güncellendiğinden emin olun. Daha fazla bilgi için bkz. [45. sayfadaki "Bellenim güncelleme"](#).

- 1 Ana ekrandan **Faks** düğmesine dokununuz.
- 2 **Şimdi kur** ögesine dokununuz.
- 3 Faks adını girin ve ardından **İleri** düğmesine dokununuz.
- 4 Faks numarasını girin ve ardından **Bitti** ögesine dokununuz.

Yazıcıdaki Ayarlar menüsünü kullanma

- 1 Ana ekrandan **Ayarlar > Faks > Faks Kurulumu > Genel Faks Ayarları** ögesine dokununuz.
- 2 Ayarları yapılandırın.

Embedded Web Server'ı kullanma

- 1 Bir web tarayıcısı açın ve adres alanına yazıcının IP adresini yazın.

Notlar:

- Yazıcının IP adresini ana ekranda görüntüleyin. IP adresleri, 123.123.123.123 gibi nokta işareti ile ayrılan dört rakam dizisinden oluşur.
- Bir proxy sunucu kullanıyorsanız web sayfasının doğru yüklenmesi için bir süreliğine sunucuyu devre dışı bırakın.

- 2 **Ayarlar > Faks > Faks Kurulumu > Genel Faks Ayarları** ögesine tıklayın.
- 3 Ayarları yapılandırın.
- 4 Değişiklikleri uygulayın.

etherFAX'ı kullanarak faks işlevini kurma

Notlar:

- Yazıcı ürün yazılımı en yeni sürüme güncellenmelidir. Daha fazla bilgi için bkz. [45. sayfadaki "Bellenim güncelleme"](#).
- Yazıcınıza uygun bir lisans paketi yüklenmiş olmalıdır. Daha fazla bilgi için etherFAX ile iletişime geçin.
- Yazıcınızı etherFAX portalına kaydettiğinizden emin olun. Daha fazla bilgi için şu adrese gidin: <https://www.etherfax.net/lexmark>.
- Kayıt sırasında yazıcı seri numarası gereklidir. Seri numarasını bulmak için bkz. [10. sayfadaki "Yazıcı seri numarasını bulma"](#).

- 1 Bir web tarayıcısı açın ve adres alanına yazıcının IP adresini yazın.

Notlar:

- Yazıcının IP adresini ana ekranda görüntüleyin. IP adresleri, 123.123.123.123 gibi nokta işareti ile ayrılan dört rakam dizisinden oluşur.
- Bir proxy sunucu kullanıyorsanız web sayfasının doğru yüklenmesi için bir süreliğine sunucuyu devre dışı bırakın.

- 2 **Ayarlar > Faks > Faks Kurulumu > Genel Faks Ayarları** ögesine tıklayın.

Not: Faks Kurulumu yalnızca Faks Modu Faks olarak ayarlanmışsa görüntülenir.

- 3 Faks Adı alanına benzersiz bir ad girin.
- 4 Faks Numarası alanına, etherFAX tarafından verilen faks numarasını girin.
- 5 Faks Aktarımı menüsünden **etherFAX** öğesini seçin.
- 6 Değişiklikleri uygulayın.

Faks sunucusunu kullanarak faks işlevini ayarlama

Notlar:

- Bu özellik, e-posta almayı destekleyen bir faks hizmet sağlayıcısına faks mesajları göndermenizi sağlar.
- Bu özellik yalnızca giden faks mesajlarını destekler. Faks almayı desteklemek için yazıcınızda analog faks, etherFAX veya IP üzerinden Faks (FoIP) gibi aygıt tabanlı bir faksın yapılandırıldığından emin olun.

- 1 Bir web tarayıcısı açın ve adres alanına yazıcının IP adresini yazın.

Notlar:

- Yazıcının IP adresini ana ekranda görüntüleyin. IP adresleri, 123.123.123.123 gibi nokta işareti ile ayrılan dört rakam dizisinden oluşur.
- Bir proxy sunucu kullanıyorsanız web sayfasının doğru yüklenmesi için bir süreliğine sunucuyu devre dışı bırakın.

- 2 **Ayarlar > Faks** öğesine tıklayın.

- 3 Faks Modu menüsünden , **Faks Sunucusu** öğesini seçin, ardından **Kaydet** öğesine tıklayın.

- 4 **Faks Sunucusu Kurulumu** öğesine tıklayın.

- 5 Hedef Biçim alanına, [#]@myfax.com yazın. Buradaki [#] faks numarası, myfax.com ise faks sağlayıcısı etki alanıdır.

Notlar:

- Gerekliyse Yanıt Adresi, Konu veya Mesaj alanlarını yapılandırın.
- Yazıcının faks mesajları almasını sağlamak için aygıt tabanlı faks alma ayarını etkinleştirin. Aygıt tabanlı bir faksı yapılandırdığınızdan emin olun.

- 6 **Kaydet** öğesine tıklayın.

- 7 **Faks Sunucusu E-posta Ayarları** öğesine tıklayıp aşağıdakilerden birini yapın:

- **E-posta SMTP Sunucusu Kullan** seçeneğini etkinleştirin.

Not: E-posta SMTP ayarları yapılandırılmamışsa bkz. [31. sayfadaki "E-posta SMTP ayarlarını yapılandırma"](#).

- SMTP ayarlarını yapılandırın. Daha fazla bilgi için e-posta hizmet sağlayıcınızla iletişime geçin.

- 8 Değişiklikleri uygulayın.

Standart telefon hattı kullanarak faks kurulumu yapma

Not: Bu talimatlar yalnızca analog faksı destekleyen yazıcılar için geçerlidir. Daha fazla bilgi için bkz. [24. sayfadaki "Desteklenen faks"](#).

⚡ DİKKAT—ÇARPILMA TEHLİKESİ: Elektrik çarpması riskini önlemek için bu ürünü fırtınalı havalarda kurmayın veya güç kablosu, faks özelliği veya telefon gibi herhangi bir elektrik veya kablo bağlantısı yapmayın.

⚡ DİKKAT—ÇARPILMA TEHLİKESİ: Elektrik çarpması riskini önlemek için, faks özelliğini fırtınalı havalarda kullanmayın.

⚠ DİKKAT—YARALANMA TEHLİKESİ: Bu ürünü kamusal anahtarlamalı telefon şebekesine bağlarken yangın riskini azaltmak için yalnızca 26 AWG veya daha geniş bir telekomünikasyon (RJ-11) kablosu kullanın. Avustralya'daki kullanıcılar için kablo, Avustralya İletişim ve Medya Kurumu tarafından onaylanmalıdır.

Kurulum 1: Yazıcı ayrı bir faks hattına bağlı

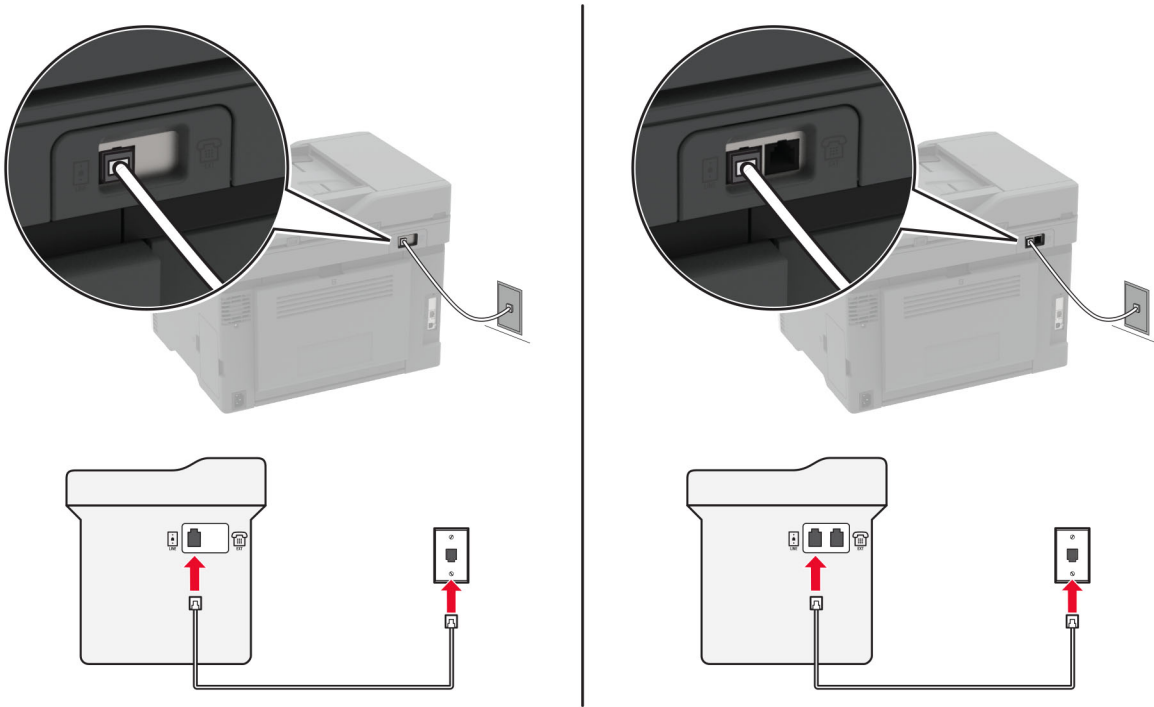

1 Telefon kablosunun bir ucunu yazıcının arka tarafındaki hat bağlantı noktasına takın.

2 Kablonun diğer ucunu etkin bir analog duvar jakına takın.

Notlar:

- Yazıcıyı faksları otomatik olarak (Otomatik Yanıtlama ögesini **Açık** olarak ayarlayın) ya da manuel olarak (Otomatik Yanıtlama ögesini **Kapalı** olarak ayarlayın) alacak şekilde ayarlayabilirsiniz.
- Faksları otomatik olarak almak istiyorsanız yazıcıyı, belirli sayıda zil sesini bekledikten sonra çağrıları yanıtlayacak şekilde ayarlayın.

Kurulum 2: Yazıcı hattı bir telesekreterle paylaşıyor

Not: Farklı bir zil sesi hizmeti aboneliğiniz varsa yazıcı için doğru zil sesi düzenini ayarladığınızdan emin olun. Aksi takdirde, faksları otomatik olarak alacak şekilde ayarlasanız bile, yazıcı faksları alamaz.

Farklı prizlere bağlı

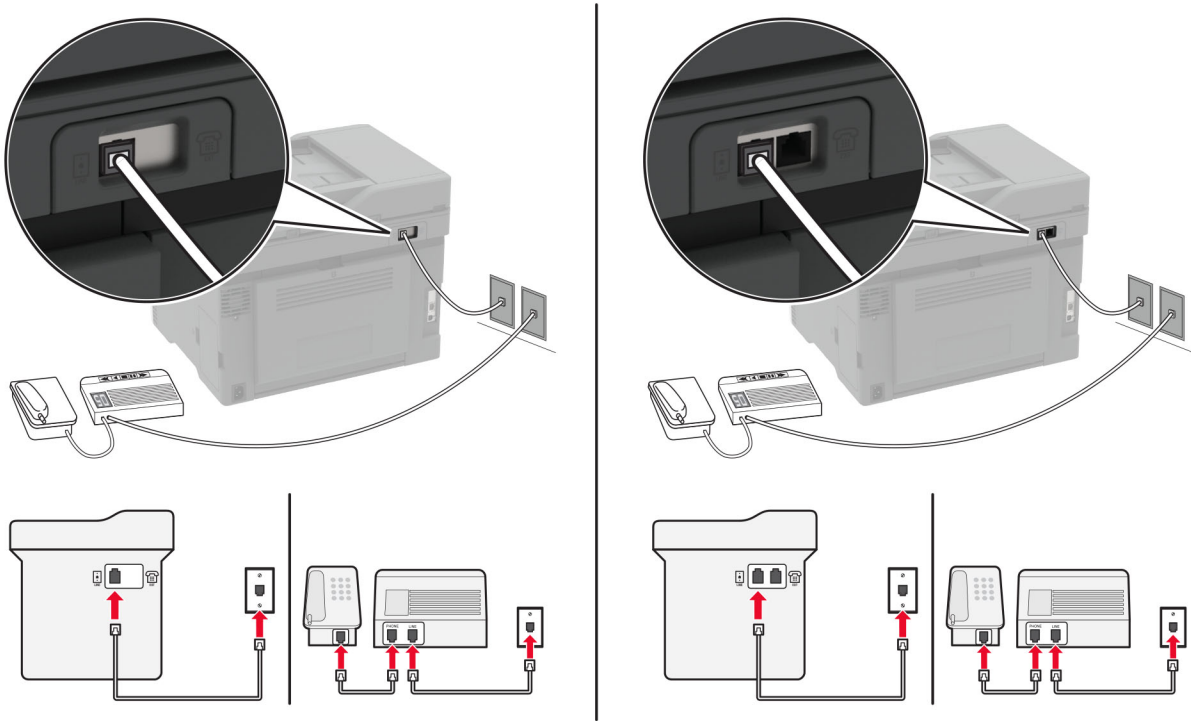

1 Telefon kablosunun bir ucunu yazıcının arka tarafındaki hat bağlantı noktasına takın.

2 Kablonun diğer ucunu etkin bir analog duvar jakına takın.

Notlar:

- Hattınızda sadece bir telefon numaranız varsa yazıcıyı, faksı otomatik olarak alacak şekilde ayarlayın.
- Yazıcıyı telesekreterden sonra zil iki kez çalınca çağrıları yanıtlayacak şekilde ayarlayın. Örneğin, telesekreter zil dört kez çaldıktan sonra çağrıları yanıtlıyorsa yazıcının Çalma Sayısı ayarını **6** olarak ayarlayın.

Farklı priz ve fiş girişleri olan bölge veya ülkelerde faks kurulumu

Not: Bu talimatlar yalnızca analog faksı destekleyen yazıcılar için geçerlidir. Daha fazla bilgi için bkz. [24. sayfadaki "Desteklenen faks"](#).

- ⚠ **DİKKAT—ÇARPILMA TEHLİKESİ:** Elektrik çarpması riskini önlemek için bu ürünü fırtınalı havalarda kurmayın veya güç kablosu, faks özelliği veya telefon gibi herhangi bir elektrik veya kablo bağlantısı yapmayın.
- ⚠ **DİKKAT—ÇARPILMA TEHLİKESİ:** Elektrik çarpması riskini önlemek için, faks özelliğini fırtınalı havalarda kullanmayın.
- ⚠ **DİKKAT—YARALANMA TEHLİKESİ:** Bu ürünü kamusal anahtarlamalı telefon şebekesine bağlarken yangın riskini azaltmak için yalnızca 26 AWG veya daha geniş bir telekomünikasyon (RJ-11) kablosu kullanın. Avustralya'daki kullanıcılar için kablo, Avustralya İletişim ve Medya Kurumu tarafından onaylanmalıdır.

Standart duvar prizi birçok ülkenin veya bölgenin benimsediği RJ-11'dir. Tesisinizde kullanılan priz veya ekipman bu tür bir bağlantıyla uyumlu değilse bir telefon bağdaştırıcısı kullanın. Bulduğunuz ülke veya bölgede kullanılan bağdaştırıcı yazıcınızla birlikte gelmeyebilir ve ayrı olarak satın almanız gerekebilir.

Yazıcının telefon bağlantı noktasına takılı bir bağdaştırıcı kapağı olabilir. Bir seri ya da kademeli telefon sistemine bağlıyorsanız bağdaştırıcı kapağını yazıcının telefon bağlantı noktasından çıkarmayın.

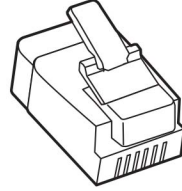

Parça adı	Parça numarası
Lexmark bağdaştırıcı kapağı	40X8519

Yazıcıyı RJ-11 duvar prizi dışında bir prize bağlama

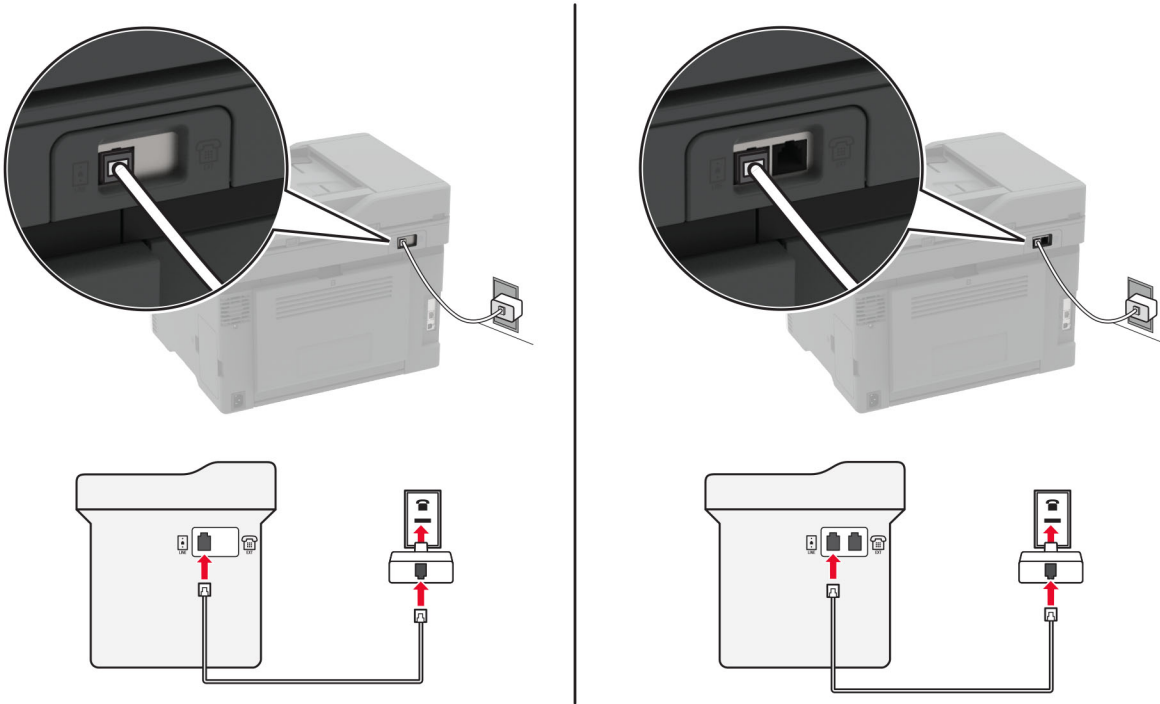

- 1 Telefon kablosunun bir ucunu yazıcının arka tarafındaki hat bağlantı noktasına takın.
- 2 Kablonun diğer ucunu RJ-11 bağdaştırıcısına ve bağdaştırıcıyı da prize takın.
- 3 Aynı prize RJ-11 konektörü olmayan bir diğer aygıtı bağlamak istiyorsanız bu aygıtı doğrudan telefon bağdaştırıcısına bağlayın.

Belirgin bir zil hizmetine bağlama

Belirgin bir zil hizmeti, bir telefon hattında birden fazla telefon numarasına sahip olmanıza olanak sağlar. Her telefon numarasına, farklı bir çalma düzeni atanır.

Not: Bu talimatlar yalnızca analog faksı destekleyen yazıcılar için geçerlidir. Daha fazla bilgi için bkz. [24. sayfadaki "Desteklenen faks"](#).

- 1 Ana ekrandan **Ayarlar > Faks > Faks Kurulumu > Faks Alma Ayarları > Yönetici Kontrolleri > Yanıtlama** ögesine dokununuz.
- 2 Zil sesi düzeni seçin.

Faks tarihini ve saatini ayarlama

Not: Faksın yapılandırıldığından emin olun. Daha fazla bilgi için bkz. [24. sayfadaki "Yazıcıyı faks göndermek için ayarlama"](#).

- 1 Ana ekranda **Ayarlar > Aygıt > Tercihler > Tarih ve Saat > Yapılandır** ögesine dokununuz.
- 2 Ayarları yapılandırın.

Yaz saatini yapılandırma

Not: Faksın yapılandırıldığından emin olun. Daha fazla bilgi için bkz. [24. sayfadaki "Yazıcıyı faks göndermek için ayarlama"](#).

- 1 Ana ekranda **Ayarlar > Aygıt > Tercihler > Tarih ve Saat > Yapılandır** ögesine dokununuz.
- 2 Saat Dilimi menüsünden **(UTC+kullanıcı) Özel** ögesini seçin.
- 3 Ayarları yapılandırın.

Faks hoparlörü ayarlarını yapılandırma

Not: Faksın yapılandırıldığından emin olun. Daha fazla bilgi için bkz. [24. sayfadaki "Yazıcıyı faks göndermek için ayarlama"](#).

- 1 Ana ekrandan **Ayarlar > Faks > Faks Kurulumu > Hoparlör Ayarları** ögesine dokununuz.
- 2 Aşağıdakileri yapın:
 - Hoparlör Modu ögesini **Daima Açık** olarak ayarlayın.
 - Hoparlör Ses Düzeyi ögesini **Yüksek** olarak ayarlayın.
 - Zil Sesi Düzeyi ögesini etkinleştirin.

E-posta SMTP ayarlarını yapılandırma

Taranan bir belgeyi e-posta yoluyla göndermek için Basit Posta Aktarım Protokolü (SMTP) ayarlarını yapılandırın. Ayarlar, her e-posta hizmet sağlayıcısında değişiklik gösterir. Daha fazla bilgi için bkz. [e-posta hizmet sağlayıcıları](#).

Başlamadan önce yazıcının bir ağa bağlı olduğundan ve ağın internete bağlı olduğundan emin olun.

Embedded Web Server'ı kullanma

- 1 Bir web tarayıcısı açın ve adres alanına yazıcının IP adresini yazın.

Notlar:

- Yazıcının IP adresini yazıcı ana ekranında görüntüleyin. IP adresleri, 123.123.123.123 gibi nokta işareti ile ayrılan dört rakam dizisinden oluşur.
- Bir proxy sunucu kullanıyorsanız web sayfasının doğru yüklenmesi için bir süreliğine sunucuyu devre dışı bırakın.

2 Ayarlar > E-posta ögesine tıklayın.

3 E-posta Kurulumu bölümünden ayarları yapılandırın.

Notlar:

- Parola hakkında daha fazla bilgi için şu listeye bakın: [e-posta hizmet sağlayıcıları](#).
- Listede olmayan e-posta hizmet sağlayıcıları için sağlayıcınızla görüşün ve ayarları sorun.

4 Kaydet seçeneğine tıklayın.

Yazıcıdaki e-posta kurulum sihirbazını kullanma

Not: Sihirbazı kullanmadan önce yazıcı belleminin güncellendiğinden emin olun. Daha fazla bilgi için bkz. [45. sayfadaki "Bellenim güncelleme"](#).

1 Ana ekrandan, **E-posta** ögesine dokunun.

2 Şimdi kur ögesine dokunun ve ardından e-posta adresinizi girin.

3 Parolayı yazın.

Notlar:

- E-posta servis sağlayıcınıza bağlı olarak hesap parolanızı, uygulama parolanızı veya kimlik doğrulama parolanızı yazın. Parola hakkında daha fazla bilgi için şu listeye bakın: [e-posta hizmet sağlayıcıları](#) ve ardından Aygıt Parolası alanını bulun.
- Sağlayıcınız listede mevcut değilse sağlayıcınızla iletişim kurun ve Birincil SMTP Ağ Geçidi, Birincil SMTP Ağ Geçidi Bağlantı Noktası, SSL/TLS Kullan ve SMTP Sunucusu Kimlik Doğrulama ayarlarını isteyin. Ayarları aldıktan sonra kurulum işlemine devam edin.

4 Tamam seçeneğine dokunun.

Yazıcıdaki Ayarlar menüsünü kullanma

1 Ana ekrandan **Ayarlar > E-posta > E-posta Kurulumu** ögesine dokunun.

2 Ayarları yapılandırın.

Notlar:

- Parola hakkında daha fazla bilgi için şu listeye bakın: [e-posta hizmet sağlayıcıları](#).
- Listede olmayan e-posta hizmet sağlayıcıları için sağlayıcınızla görüşün ve ayarları sorun.

E-posta hizmet sağlayıcıları

- [AOL Mail](#)
- [Comcast Mail](#)
- [Gmail](#)
- [iCloud Mail](#)

- [Mail.com](#)
- [NetEase Mail \(mail.126.com\)](#)
- [NetEase Mail \(mail.163.com\)](#)
- [NetEase Mail \(mail.yeah.net\)](#)
- [Outlook Live veya Microsoft 365](#)
- [QQ Mail](#)
- [Sina Mail](#)
- [Sohu Mail](#)
- [Yahoo! Mail](#)
- [Zoho Mail](#)

Notlar:

- Sağlanan ayarları kullanırken hatalarla karşılaşırsanız e-posta hizmet sağlayıcınızla görüşün.
- Listede olmayan e-posta hizmet sağlayıcıları için sağlayıcınızla görüşün.

AOL Mail

Ayar	Değer
Birincil SMTP Ağ Geçidi	smtp.aol.com
Birincil SMTP Ağ Geçidi Bağlantı Noktası	587
SSL/TLS Kullan	Gerekli
Güvenilir Sertifika Gerekir	Devre dışı
Yanıt Adresi	E-posta adresiniz
SMTP Sunucusu Kimlik Doğrulama	Oturum Aç / Düz
Aygıt-Tarafından Gönderilen E-posta	Aygıt SMTP Kmlk Bilg. Kullan
Aygıt Kullanıcı Kimliği	E-posta adresiniz
Aygıt Parolası	Uygulama parolası Not: Bir uygulama parolası oluşturmak için AOL Hesap Güvenliği sayfasına gidin, hesabınıza giriş yapıp ardından Uygulama parolası oluştur ögesine tıklayın.

Comcast Mail

Ayar	Değer
Birincil SMTP Ağ Geçidi	smtp.comcast.net
Birincil SMTP Ağ Geçidi Bağlantı Noktası	587
SSL/TLS Kullan	Gerekli
Güvenilir Sertifika Gerekir	Devre dışı
Yanıt Adresi	E-posta adresiniz
SMTP Sunucusu Kimlik Doğrulama	Oturum Aç / Düz
Aygıt-Tarafından Gönderilen E-posta	Aygıt SMTP Kmlk Bilg. Kullan
Aygıt Kullanıcı Kimliği	E-posta adresiniz

Ayar	Değer
Aygıt Parolası	Hesap parolası

Gmail™

Not: Google hesabınızda iki adımlı doğrulamanın etkinleştirildiğinden emin olun. İki adımlı doğrulamayı etkinleştirmek için [Google Hesap Güvenliği](#) sayfasına gidin, hesabınıza giriş yapıp "Google'da oturum açma" bölümünden **2 Adımlı Doğrulama** ögesine tıklayın.

Ayar	Değer
Birincil SMTP Ağ Geçidi	smtp.gmail.com
Birincil SMTP Ağ Geçidi Bağlantı Noktası	587
SSL/TLS Kullan	Gerekli
Güvenilir Sertifika Gerekir	Devre dışı
Yanıt Adresi	E-posta adresiniz
SMTP Sunucusu Kimlik Doğrulama	Oturum Aç / Düz
Aygıt-Tarafından Gönderilen E-posta	Aygıt SMTP Kmlk Bilg. Kullan
Aygıt Kullanıcı Kimliği	E-posta adresiniz
Aygıt Parolası	<p>Uygulama parolası</p> <p>Notlar:</p> <ul style="list-style-type: none"> Bir uygulama parolası oluşturmak için Google Hesap Güvenliği sayfasına gidin, hesabınıza giriş yapıp "Google'da oturum açma" bölümünden Uygulama şifreleri ögesini tıklayın. "Uygulama şifreleri" yalnızca iki adımlı doğrulama etkinleştirildiğinde görüntülenir.

iCloud Mail

Not: Hesabınızda iki adımlı doğrulamanın etkinleştirildiğinden emin olun.

Ayar	Değer
Birincil SMTP Ağ Geçidi	smtp.mail.me.com
Birincil SMTP Ağ Geçidi Bağlantı Noktası	587
SSL/TLS Kullan	Gerekli
Güvenilir Sertifika Gerekir	Devre dışı
Yanıt Adresi	E-posta adresiniz
SMTP Sunucusu Kimlik Doğrulama	Oturum Aç / Düz
Aygıt-Tarafından Gönderilen E-posta	Aygıt SMTP Kmlk Bilg. Kullan
Aygıt Kullanıcı Kimliği	E-posta adresiniz

Ayar	Değer
Aygıt Parolası	Uygulama parolası Not: Uygulama parolası oluşturmak için iCloud Hesap Yönetimi sayfasına gidin, hesabınıza giriş yapıp Güvenlik bölümünden Parola Oluştur öğesine tıklayın.

Mail.com

Ayar	Değer
Birincil SMTP Ağ Geçidi	smtp.mail.com
Birincil SMTP Ağ Geçidi Bağlantı Noktası	587
SSL/TLS Kullan	Gerekli
Güvenilir Sertifika Gerekir	Devre dışı
Yanıt Adresi	E-posta adresiniz
SMTP Sunucusu Kimlik Doğrulama	Oturum Aç / Düz
Aygıt-Tarafından Gönderilen E-posta	Aygıt SMTP Kmlk Bilg. Kullan
Aygıt Kullanıcı Kimliği	E-posta adresiniz
Aygıt Parolası	Hesap parolası

NetEase Mail (mail.126.com)

Not: Hesabınızda SMTP hizmetinin etkinleştirildiğinden emin olun. Hizmeti etkinleştirmek için NetEase Mail ana sayfasından, **Ayarlar > POP3/SMTP/IMAP** öğesine tıklayıp ardından **IMAP/SMTP hizmeti** veya **POP3/SMTP hizmeti** öğesini etkinleştirin.

Ayar	Değer
Birincil SMTP Ağ Geçidi	smtp.126.com
Birincil SMTP Ağ Geçidi Bağlantı Noktası	465
SSL/TLS Kullan	Gerekli
Güvenilir Sertifika Gerekir	Devre dışı
Yanıt Adresi	E-posta adresiniz
SMTP Sunucusu Kimlik Doğrulama	Oturum Aç / Düz
Aygıt-Tarafından Gönderilen E-posta	Aygıt SMTP Kmlk Bilg. Kullan
Aygıt Kullanıcı Kimliği	E-posta adresiniz
Aygıt Parolası	Yetkilendirme parolası Not: Yetkilendirme parolası, IMAP/SMTP hizmeti veya POP3/SMTP hizmeti etkinleştirildiğinde sağlanır.

NetEase Mail (mail.163.com)

Not: Hesabınızda SMTP hizmetinin etkinleştirildiğinden emin olun. Hizmeti etkinleştirmek için NetEase Mail ana sayfasından, **Ayarlar > POP3/SMTP/IMAP** öğesine tıklayıp ardından **IMAP/SMTP hizmeti** veya **POP3/SMTP hizmeti** öğesini etkinleştirin.

Ayar	Değer
Birincil SMTP Ağ Geçidi	smtp.163.com
Birincil SMTP Ağ Geçidi Bağlantı Noktası	465
SSL/TLS Kullan	Gerekli
Güvenilir Sertifika Gerekir	Devre dışı
Yanıt Adresi	E-posta adresiniz
SMTP Sunucusu Kimlik Doğrulama	Oturum Aç / Düz
Aygıt-Tarafından Gönderilen E-posta	Aygıt SMTP Kmlk Bilg. Kullan
Aygıt Kullanıcı Kimliği	E-posta adresiniz
Aygıt Parolası	Yetkilendirme parolası Not: Yetkilendirme parolası, IMAP/SMTP hizmeti veya POP3/SMTP hizmeti etkinleştirildiğinde sağlanır.

NetEase Mail (mail.yeah.net)

Not: Hesabınızda SMTP hizmetinin etkinleştirildiğinden emin olun. Hizmeti etkinleştirmek için NetEase Mail ana sayfasından, **Ayarlar > POP3/SMTP/IMAP** öğesine tıklayıp ardından **IMAP/SMTP hizmeti** veya **POP3/SMTP hizmeti** öğesini etkinleştirin.

Ayar	Değer
Birincil SMTP Ağ Geçidi	smtp.yeah.net
Birincil SMTP Ağ Geçidi Bağlantı Noktası	465
SSL/TLS Kullan	Gerekli
Güvenilir Sertifika Gerekir	Devre dışı
Yanıt Adresi	E-posta adresiniz
SMTP Sunucusu Kimlik Doğrulama	Oturum Aç / Düz
Aygıt-Tarafından Gönderilen E-posta	Aygıt SMTP Kmlk Bilg. Kullan
Aygıt Kullanıcı Kimliği	E-posta adresiniz
Aygıt Parolası	Yetkilendirme parolası Not: Yetkilendirme parolası, IMAP/SMTP hizmeti veya POP3/SMTP hizmeti etkinleştirildiğinde sağlanır.

Outlook Live veya Microsoft 365

Bu ayarlar outlook.com ile hotmail.com e-posta etki alanları ve Microsoft 365 hesapları için geçerlidir.

Ayar	Değer
Birincil SMTP Ağ Geçidi	smtp.office365.com
Birincil SMTP Ağ Geçidi Bağlantı Noktası	587
SSL/TLS Kullan	Gerekli
Güvenilir Sertifika Gerekir	Devre dışı
Yanıt Adresi	E-posta adresiniz
SMTP Sunucusu Kimlik Doğrulama	Oturum Aç / Düz
Aygıt-Tarafından Gönderilen E-posta	Aygıt SMTP Kmlk Bilg. Kullan
Aygıt Kullanıcı Kimliği	E-posta adresiniz
Aygıt Parolası	Hesap parolası veya uygulama parolası Notlar: <ul style="list-style-type: none"> İki adımlı doğrulamanın devre dışı bırakıldığı hesaplar için hesap parolanızı kullanın. İki adımlı doğrulamanın etkinleştirildiği outlook.com veya hotmail.com hesapları için bir uygulama parolası kullanın. Uygulama parolası oluşturmak için Outlook Live Hesap Yönetimi sayfasına gidin, ardından hesabınıza giriş yapın.

Not: Microsoft 365 kullanan işletmelere yönelik ek kurulum seçenekleri için [Microsoft 365 yardım sayfasına](#) gidin.

QQ Mail

Not: Hesabınızda SMTP hizmetinin etkinleştirildiğinden emin olun. Hizmeti etkinleştirmek için QQ Mail ana sayfasından **Ayarlar > Hesap** ögesine tıklayın. POP3/IMAP/SMTP/Exchange/CardDAV/CalDAV Hizmeti bölümünden, **POP3/SMTP hizmeti** veya **IMAP/SMTP hizmeti** ögesini etkinleştirin.

Ayar	Değer
Birincil SMTP Ağ Geçidi	smtp.qq.com
Birincil SMTP Ağ Geçidi Bağlantı Noktası	587
SSL/TLS Kullan	Gerekli
Güvenilir Sertifika Gerekir	Devre dışı
Yanıt Adresi	E-posta adresiniz
SMTP Sunucusu Kimlik Doğrulama	Oturum Aç / Düz
Aygıt-Tarafından Gönderilen E-posta	Aygıt SMTP Kmlk Bilg. Kullan
Aygıt Kullanıcı Kimliği	E-posta adresiniz

Ayar	Değer
Aygıt Parolası	Yetkilendirme kodu Not: Bir yetkilendirme kodu oluşturmak için QQ Mail ana sayfasından Ayarlar > Hesap ögesine tıklayın ve ardından POP3/IMAP/SMTP/Exchange/CardDAV/CalDAV Hizmeti bölümünden Yetkilendirme kodu oluştur ögesine tıklayın.

Sina Mail

Not: Hesabınızda POP3/SMTP hizmetinin etkinleştirildiğinden emin olun. Hizmeti etkinleştirmek için Sina Mail ana sayfasından **Ayarlar > Daha fazla ayar > Kullanıcı tarafı POP/IMAP/SMTP** ögesine tıklayın ve ardından **POP3/SMTP hizmeti** ögesini etkinleştirin.

Ayar	Değer
Birincil SMTP Ağ Geçidi	smtp.sina.com
Birincil SMTP Ağ Geçidi Bağlantı Noktası	587
SSL/TLS Kullan	Gerekli
Güvenilir Sertifika Gerekir	Devre dışı
Yanıt Adresi	E-posta adresiniz
SMTP Sunucusu Kimlik Doğrulama	Oturum Aç / Düz
Aygıt-Tarafından Gönderilen E-posta	Aygıt SMTP Kmlk Bilg. Kullan
Aygıt Kullanıcı Kimliği	E-posta adresiniz
Aygıt Parolası	Yetkilendirme kodu Not: Bir yetkilendirme kodu oluşturmak için e-posta ana sayfasından Ayarlar > Daha fazla ayar > Kullanıcı tarafı POP/IMAP/SMTP ögesine tıklayın ve ardından Yetkilendirme kodu durumu ögesini etkinleştirin.

Sohu Mail

Not: Hesabınızda SMTP hizmetinin etkinleştirildiğinden emin olun. Hizmeti etkinleştirmek için Sohu Mail ana sayfasından **Seçenekler > Ayarlar > POP3/SMTP/IMAP** ögesine tıklayın ve ardından **IMAP/SMTP hizmeti** veya **POP3/SMTP hizmeti** ögesini etkinleştirin.

Ayar	Değer
Birincil SMTP Ağ Geçidi	smtp.sohu.com
Birincil SMTP Ağ Geçidi Bağlantı Noktası	465
SSL/TLS Kullan	Gerekli
Güvenilir Sertifika Gerekir	Devre dışı
Yanıt Adresi	E-posta adresiniz
SMTP Sunucusu Kimlik Doğrulama	Oturum Aç / Düz
Aygıt-Tarafından Gönderilen E-posta	Aygıt SMTP Kmlk Bilg. Kullan
Aygıt Kullanıcı Kimliği	E-posta adresiniz

Ayar	Değer
Aygıt Parolası	Bağımsız parola Not: Bağımsız parola, IMAP/SMTP hizmeti veya POP3/SMTP hizmeti etkinleştirildiğinde sağlanır.

Yahoo! Mail

Ayar	Değer
Birincil SMTP Ağ Geçidi	smtp.mail.yahoo.com
Birincil SMTP Ağ Geçidi Bağlantı Noktası	587
SSL/TLS Kullan	Gerekli
Güvenilir Sertifika Gerekir	Devre dışı
Yanıt Adresi	E-posta adresiniz
SMTP Sunucusu Kimlik Doğrulama	Oturum Aç / Düz
Aygıt-Tarafından Gönderilen E-posta	Aygıt SMTP Kmlk Bilg. Kullan
Aygıt Kullanıcı Kimliği	E-posta adresiniz
Aygıt Parolası	Uygulama parolası Not: Bir uygulama parolası oluşturmak için Yahoo Hesap Güvenliği sayfasına gidin, hesabınıza giriş yapın ve ardından Uygulama parolası oluştur ögesine tıklayın.

Zoho Mail

Ayar	Değer
Birincil SMTP Ağ Geçidi	smtp.zoho.com
Birincil SMTP Ağ Geçidi Bağlantı Noktası	587
SSL/TLS Kullan	Gerekli
Güvenilir Sertifika Gerekir	Devre dışı
Yanıt Adresi	E-posta adresiniz
SMTP Sunucusu Kimlik Doğrulama	Oturum Aç / Düz
Aygıt-Tarafından Gönderilen E-posta	Aygıt SMTP Kmlk Bilg. Kullan
Aygıt Kullanıcı Kimliği	E-posta adresiniz
Aygıt Parolası	Hesap parolası veya uygulama parolası Notlar: <ul style="list-style-type: none"> İki adımlı doğrulamanın devre dışı bırakıldığı hesaplar için hesap parolanızı kullanın. İki adımlı doğrulamanın etkinleştirildiği hesaplar için bir uygulama parolası kullanın. Uygulama parolası oluşturmak için Zoho Mail Hesap Güvenliği sayfasına gidin, hesabınıza giriş yapın ve ardından Uygulamaya Özgü Parolalar bölümünden Yeni Parola Oluştur ögesine tıklayın.

Kağıt ve özel ortam yükleme

Kağıt boyutunu ve türünü ayarlama

- 1 Ana ekrandan şuraya gidin:
Ayarlar > Kağıt > Tepsi Yapılandırması > Kağıt Boyutu/Türü > bir kağıt kaynağı seçin
- 2 Kağıt boyutunu ve türünü ayarlayın.

Universal kağıt ayarlarını yapılandırma

- 1 Ana ekrandan, **Ayarlar > Kağıt > Medya Yapılandırma > Universal Kurulum** yoluna dokunun.
- 2 Ayarları yapılandırın.

Tepsileri yükleme

⚠ DİKKAT—DEVİRİLME TEHLİKESİ: Donanımın arızalanma riskini azaltmak için her tepsiyi ayrı ayrı yükleyin. Diğer tüm tepsiyi kullanılmadıkları sürece kapalı tutun.

- 1 Tepsiyi çıkarın.

Not: Kağıt sıkışmalarını önlemek için tepsiyi yazıcı kullanılırken çıkarmayın.



- 2 Kağıt kenarlarını yüklemeyi önce esnetin, havalandırın ve hizalayın.

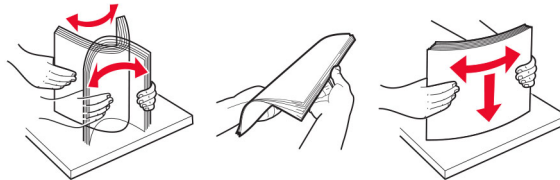

3 Kağıt yığınını yazdırılacak yüzü yukarı dönük şekilde yükleyin.



Notlar:

- Tek taraflı yazdırma işlemi için antetli kağıtları başlık kısmı tepsinin arka tarafına gelecek ve yukarı dönük şekilde yerleştirin.
- Çift taraflı yazdırma işlemi için antetli kağıtları başlık kısmı tepsinin ön tarafına gelecek ve aşağı dönük şekilde yerleştirin.
- Kağıdı tepsiye kaydırarak yerleştirmeyin.
- Kağıt sıkışmasını önlemek amacıyla, yığın yüksekliğinin maksimum kağıt doldurma göstergelerinin altında olduğundan emin olun.

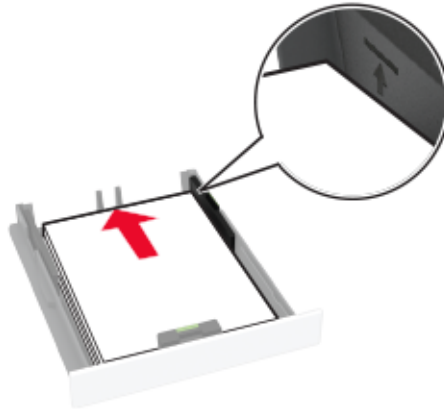

4 Kılavuzları, yüklediğiniz kağıtların boyutuyla eşleşecek şekilde ayarlayın.

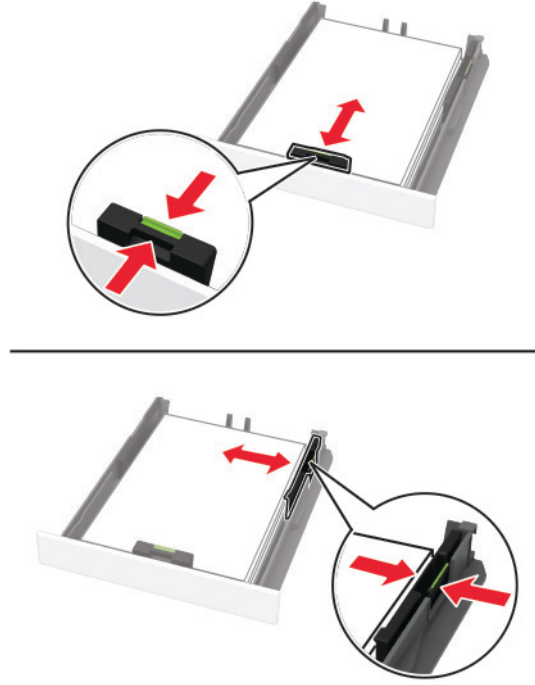

5 Tepsiyi takın.

Gerekirse kontrol panelinden kağıt boyutu ve kağıt türünü yüklenen kağıtla eşleşecek şekilde ayarlayın.

El ile besleyiciye yükleme

1 Kılavuzu, yüklediğiniz kağıtların boyutuyla eşleşecek şekilde ayarlayın.

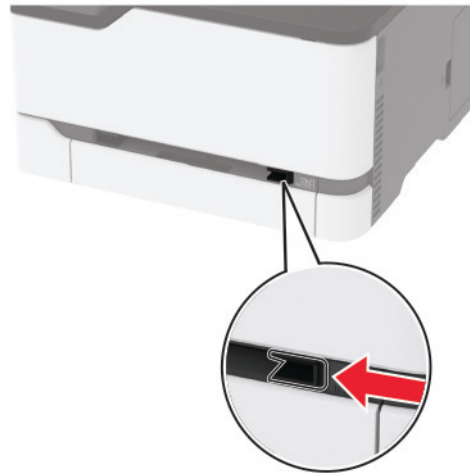

2 Bir adet kağıdı, yazdırılacak yüzü yukarı bakacak şekilde yükleyin.

- Tek taraflı yazdırma için antetli kağıdı, yazdırılacak yüzü yukarı bakacak ve üst kenarı yazıcıya önce girecek şekilde yükleyin.

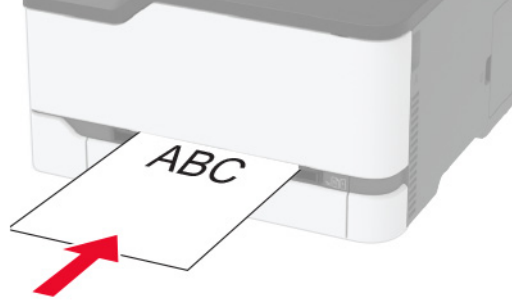

- Çift taraflı yazdırma için antetli kağıdı, yazdırılacak yüzü aşağı bakacak ve üst kenarı yazıcıya en son girecek şekilde yükleyin.

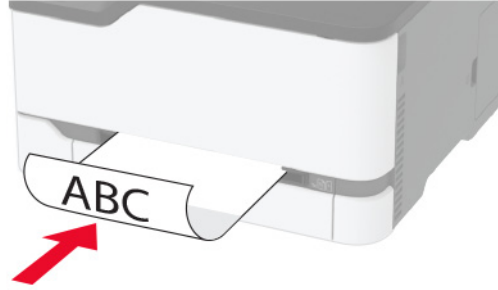

- Zarfı kapak sayfası yukarıya bakacak şekilde ve kağıt kılavuzunun sağ tarafına karşı yükleyin.

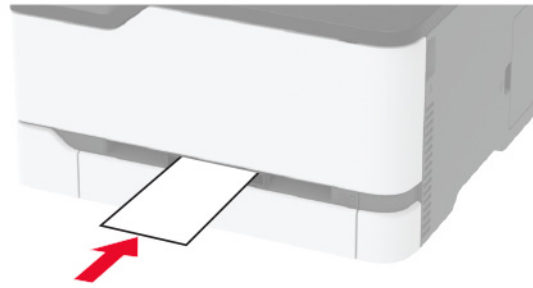

3 Ön kenarı içeri doğru çekilene dek kağıdı besleyin.

Notlar:

- Kağıt sıkışmalarını önlemek için kağıdı el ile besleyici içine zorla itmeyin.
- Başka bir sayfa yüklemeyen önce ekranda bir mesaj görüntülenmesini bekleyin.

Tepsileri bağlantılandırma

- 1** Ana ekrandan **Ayarlar > Kağıt > Tepsi Yapılandırması** > bir kağıt kaynağı seçin öğesine dokunun.
- 2** Bağlantılandırmakta olduğunuz tepsiler için aynı kağıt boyutunu ve kağıt türünü ayarlayın.

3 Ana ekrandan **Ayarlar > Aygıt > Bakım > Yapıl. Menüsü > Tepsi Yapılandırması > Tepsi Bağlantısı** ögesine dokununuz.

4 Otomatik ögesine dokununuz.

Tepsilerin bağlantısını kaldırmak için hiçbir tepsinin kağıt boyutu ve kağıt türü ayarlarının aynı olmadığından emin olun.

Uyarı—Hasar Tehlikesi: Isıtıcının sıcaklığı belirtilen kağıt türüne göre değişir. Yazdırma sorunlarını önlemek için yazıcının kağıt türü ayarını tepsiye yüklenen kağıt ile eşleştirin.

Yazılımı, sürücülerini ve bellenimini kurma ve güncelleme

Yazıcı yazılımını kurma

Notlar:

- Yazdırma sürücüsü, yazılım yükleyici paketine dahildir.
- macOS sürüm 10.7 veya üzeri bulunan Macintosh bilgisayarlarda AirPrint sertifikalı bir yazıcıda yazdırmak için sürücüyü yüklemenize gerek yoktur. Özel yazdırma özellikleri istiyorsanız yazıcı sürücüsünü indirin.

1 Yazılım yükleyici paketinin bir kopyasını edinin.

- Yazıcınızla birlikte verilen yazılım CD'sinden.
- www.lexmark.com/downloads adresine gidin.

2 Yükleyiciyi çalıştırın ve sonra bilgisayar ekranındaki yönergeleri izleyin.

Faks sürücüsünü yükleme

1 www.lexmark.com/downloads adresine gidin, yazıcı modelinizi arayın ve ardından uygun yükleyici paketini indirin.

2 Bilgisayarınızdan **Yazıcı Özellikleri**'ne tıklayın ve **Yapılandırma** sekmesine gidin.

3 Faks ve ardından **Uygula** ögesine tıklayın.

Bilgisayara yazıcı ekleme

Başlamadan önce aşağıdakilerden birini yapın:

- Yazıcıyı ve bilgisayarını aynı ağa bağlayın. Yazıcıyı ağa bağlama konusunda daha fazla bilgi için bkz: [48. sayfadaki "Yazıcıyı bir Wi-Fi ağına bağlama"](#).
- Bilgisayarı yazıcıya bağlayın. Daha fazla bilgi için bkz. [51. sayfadaki "Yazıcıya bilgisayar bağlama"](#).
- Yazıcıyı USB kablosuyla bilgisayara bağlayın. Daha fazla bilgi için bkz. [21. sayfadaki "Kabloları takma"](#).

Not: USB kablosu ayrı olarak satılır.

Windows kullanıcıları için

1 Bilgisayardan yazdırma sürücüsünü yükleyin.

Not: Daha fazla bilgi için bkz. [44. sayfadaki "Yazıcı yazılımını kurma"](#).

2 **Yazıcılar ve tarayıcılar**'ı açın, ardından **Yazıcı veya tarayıcı ekle** ögesine tıklayın.

3 Yazıcı bağlantınıza bağlı olarak aşağıdakilerden birini yapın:

- Listedeki bir yazıcı seçin ve ardından **Aygıt ekle** ögesine tıklayın.
- **Wi-Fi Direct yazıcıları göster** ögesine tıklayın, bir yazıcı seçin ve ardından **Aygıt ekle** ögesine tıklayın.
- **İstediğim yazıcı listede yok** seçeneğine tıklayın ve ardından Yazıcı Ekle penceresinden aşağıdakileri yapın:
 - a **TCP/IP adresi veya ana bilgisayar adı kullanarak yazıcı ekle**'yi seçin ve ardından **İleri**'ye tıklayın.
 - b "Ana bilgisayar adı veya IP adresi" alanına yazıcının IP adresini yazın ve ardından **İleri** ögesine tıklayın.

Notlar:

- Yazıcının IP adresini yazıcı ana ekranında görüntüleyin. IP adresleri, 123.123.123.123 gibi nokta işareti ile ayrılan dört rakam dizisinden oluşur.
- Bir proxy sunucu kullanıyorsanız web sayfasının doğru yüklenmesi için bir süreliğine sunucuyu devre dışı bırakın.

c Bir yazdırma sürücüsü seçin ve ardından **İleri** ögesine tıklayın.

d **Şu anda yüklü olan yazdırma sürücüsünü kullan (önerilir)** seçeneğini belirleyin ve **İleri** ögesine tıklayın.

e Yazıcı adını girin ve ardından **İleri** ögesine tıklayın.

f Yazıcı paylaşım seçeneğini belirleyin ve **İleri** ögesine tıklayın.

g **Son** ögesine tıklayın.

Macintosh kullanıcıları için

1 Bilgisayardan **Yazıcılar ve Tarayıcılar**'ı açın.

2 **+** ögesine tıklayın ve ardından bir yazıcı seçin.

3 Kullan menüsünden bir yazdırma sürücüsü seçin.

Notlar:

- Macintosh yazdırma sürücüsünü kullanmak için **AirPrint** veya **Secure AirPrint**'i seçin.
- Özel yazdırma özellikleri istiyorsanız Lexmark yazdırma sürücüsünü seçin. Sürücüyü yüklemek için bkz. [44. sayfadaki "Yazıcı yazılımını kurma"](#).

4 Yazıcıyı ekleyin.

Bellenim güncelleme

Bazı uygulamaların düzgün şekilde çalışması için minimum aygıt bellenimi seviyesi gerekmektedir.

Aygıt belleniminin güncellenmesi hakkında daha fazla bilgi almak için Lexmark temsilcinizle iletişime geçin.

1 Bir web tarayıcısı açın ve adres alanına yazıcının IP adresini yazın.

Notlar:

- Yazıcının IP adresini yazıcı ana ekranında görüntüleyin. IP adresleri, 123.123.123.123 gibi nokta işareti ile ayrılan dört rakam dizisinden oluşur.
- Bir proxy sunucu kullanıyorsanız web sayfasının doğru yüklenmesi için bir süreliğine sunucuyu devre dışı bırakın.

2 Ayarlar > > Aygıt > Bellenimi Güncelle ögesine tıklayın.

3 Aşağıdakilerden birini yapın:

- **Güncellemeleri kontrol et > Kabul ediyorum, güncellemeyi başlat** öğelerine tıklayın.
- Flash dosyasını yükleyin.

Not: En son bellenimini edinmek için www.lexmark.com/downloads adresini ziyaret edin ve yazıcı modelinizi arayın.

a Flash dosyasına göz atın.

Not: Bellenim zip dosyasını ayıkladığınızdan emin olun.

b **Yükle > Başlat** öğelerine tıklayın.

Yapılandırma dosyasını içe veya dışa aktarma

Yazıcınızın yapılandırma ayarlarını metin dosyasına aktarıp, daha sonra ayarları diğer yazıcılara uygulamak için bu dosyayı dışa aktarabilirsiniz.

1 Bir web tarayıcısı açın ve adres alanına yazıcının IP adresini yazın.

Notlar:

- Yazıcının IP adresini yazıcı ana ekranında görüntüleyin. IP adresleri, 123.123.123.123 gibi nokta işareti ile ayrılan dört rakam dizisinden oluşur.
- Bir proxy sunucu kullanıyorsanız web sayfasının doğru yüklenmesi için bir süreliğine sunucuyu devre dışı bırakın.

2 Embedded Web Server üzerinden, **Dışa Aktarma Yapılandırması** veya **İçe Aktarma Yapılandırması** öğesini tıklatın.

3 Ekranınızdaki yönergeleri uygulayın.

4 Yazıcı uygulamaları destekliyse şunları yapın:

a **Uygulamalar** > uygulamayı seçin > **Yapılandır** öğesine tıklayın.

b **Dışa Aktar** veya **İçe Aktar** öğesini tıklatın.

Yazdırma sürücüsüne mevcut seçenekleri ekleme

Windows kullanıcıları için

1 Yazıcılar klasörünü açın.

2 Güncellemek istediğiniz yazıcıyı seçin ve aşağıdaki işlemlerden birini gerçekleştirin:

- Windows 7 veya sonrası için **Yazıcı özellikleri** öğesini seçin.
- Önceki sürümler için **Özellikler** öğesini seçin.

3 Yapılandırma sekmesine gidin ve ardından **Şimdi Güncelle - Yazıcıya Sor** ögesini seçin.

4 Değişiklikleri uygulayın.

Macintosh kullanıcıları için

1 Apple menüsündeki Sistem Tercihleri'nden yazıcınıza gidin ve ardından **Seçenekler ve Sarf Malzemeleri** ögesini seçin.

2 Donanım seçenekleri listesine gidin ve ardından yüklü olan seçenekleri ekleyin.

3 Değişiklikleri uygulayın.

Kullanılabilir seçenekler

MarkNet™ N8372 802.11a/b/g/n/ac Kablosuz Yazıcı Sunucusu Arabirim Kartı

Not: Yalnızca Lexmark MC3426adwe yazıcı modelinde desteklenir.

Ağ

Kablosuz yazıcı sunucusunu takma

1 Yazıcıyı kapatın.

2 Bağdaştırıcıyı takın.



3 NFC kartını takın.



4 Yazıcıyı açın.

Yazıcıyı bir Wi-Fi ağına bağlama

Başlamadan önce, şunlardan emin olun:

- Etkin Bağdaştırıcı Otomatik olarak ayarlanır. Ana ekrandan **Ayarlar > Ağ/Bağlantı Noktaları > Ağ Genel Bakış > Etkin Bağdaştırıcı** ögesine dokununuz.
- Ethernet kablosu yazıcıya takılı değil.

Yazıcıdaki kablosuz kurulum sihirbazını kullanma

Sihirbazı kullanmadan önce yazıcı belleminin güncellendiğinden emin olun. Daha fazla bilgi için bkz. [45. sayfadaki "Bellenim güncelleme"](#).

- 1 Ana ekranda  > **Şimdi kur** öğelerine dokununuz.
- 2 Bir Wi-Fi ağı seçin ve ardından ağ parolasını girin.
- 3 **Bitti** düğmesine dokununuz.

Yazıcıdaki Ayarlar menüsünü kullanma

- 1 Ana ekrandan **Ayarlar > Ağ/Bağlantı Noktaları > Kablosuz > Yazıcı Paneli Üzerinden Kurulum > Ağ Seç** ögesine dokununuz.
- 2 Bir Wi-Fi ağı seçin ve ardından ağ parolasını girin.

Not: Wi-Fi ağı özellikli yazıcı modellerinde, ilk kurulum sırasında kurulum için bir Wi-Fi ağı istemi görüntülenir.

Lexmark Mobile Assistant'ı kullanma

- 1 Mobil aygıtınıza bağlı olarak Lexmark Mobile Assistant uygulamasını Google Play™ veya App Store'dan indirin.
- 2 Yazıcı ana ekranından **Ayarlar > Ağ/Bağlantı Noktaları > Kablosuz > Mobil Uygulamayı Kullanarak Kur > Yazıcı Kimliği** ögesine dokununuz.
- 3 Mobil aygıtınızdan uygulamayı çalıştırın ve ardından Kullanım Koşullarını kabul edin.
Not: Gerekirse izinleri verin.
- 4 **Yazıcıya Bağlan > Wi-Fi Ayarlarına Git** ögesine dokununuz.
- 5 Mobil aygıtınızı yazıcının kablosuz ağına bağlayın.
- 6 Uygulamaya geri dönüp **Wi-Fi Bağlantısı Kur** ögesine dokununuz.
- 7 Bir Wi-Fi ağı seçin ve ardından ağ parolasını girin.
- 8 **Bitti** ögesine dokununuz.

Yazıcıyı Wi-Fi Protected Setup (WPS) kullanarak kablosuz ağa bağlama

Başlamadan önce, şunlardan emin olun:

- Erişim noktası (kablosuz yönlendirici) WPS sertifikalı veya WPS onaylıdır. Daha fazla bilgi için erişim noktanızla birlikte gelen belgelere bakın.
- Bir kablosuz ağ adaptörü yazıcınıza bağlıdır. Daha fazla bilgi için adaptörle birlikte verilen yönergelere bakın.
- Etkin Bağdaştırıcı Otomatik olarak ayarlanır. Ana ekrandan **Ayarlar > Ağ/Bağlantı Noktaları > Ağa Genel Bakış > Etkin Bağdaştırıcı** ögesine dokununuz.

Push Düğmesi yöntemini kullanma

- 1 Ana ekrandan **Ayarlar > Ağ/Bağlantı Noktaları > Kablosuz > Wi-Fi Protected Setup > Düğme Yöntemini Başlat** ögesine dokununuz.
- 2 Ekrandaki talimatları izleyin.

Kişisel kimlik numarası (PIN) yöntemini kullanma

- 1 Ana ekrandan **Ayarlar > Ağ/Bağlantı Noktaları > Kablosuz > Wi-Fi Protected Setup > PIN Yöntemini Başlat** ögesine dokununuz.
- 2 Sekiz basamaklı WPS PIN'ini kopyalayın.
- 3 Bir web tarayıcısı açıp adres alanına erişim noktanızın IP adresini yazın.

Notlar:

- IP adresini öğrenmek için erişim noktanızla birlikte gelen belgelere bakın.
 - Bir proxy sunucu kullanıyorsanız web sayfasının doğru yüklenmesi için bir süreliğine sunucuyu devre dışı bırakın.
- 4 WPS ayarlarına erişim sağlayın. Daha fazla bilgi için erişim noktanızla birlikte gelen belgelere bakın.
 - 5 Sekiz basamaklı PIN değerini girin ve değişiklikleri kaydedin.

Wi-Fi Direct'i yapılandırma

Wi-Fi Direct® kablosuz cihazların bir erişim noktası (kablosuz yönlendirici) kullanmadan Wi-Fi Direct destekli yazıcılara doğrudan bağlanmasını sağlayan Wi-Fi tabanlı eşler arası bir teknolojidir.

1 Ana ekrandan **Ayarlar > Ağ/Bağlantı Noktaları > Wi-Fi Direct** öğesine dokununuz.

2 Ayarları yapılandırın.

- **Wi-Fi Direct'i Etkinleştir:** Yazıcının kendi Wi-Fi Direct ağını yayınlamasını sağlar.
- **Wi-Fi Direct Adı:** Wi-Fi Direct ağı için bir ad atar.
- **Wi-Fi Direct Parolası:** Eşler arası bağlantı kullanılırken kablosuz güvenlik haberleşmesi sağlamak için parola atar.
- **Kurulum Sayfasında Parolayı Göster:** Ağ Ayarları Sayfasında parolayı gösterir.
- **Düğme İsteklerini Otomatik Olarak Kabul Et:** Yazıcının bağlantı isteklerini otomatik olarak kabul etmesini sağlar.

Not: Düğme isteklerinin otomatik olarak kabul edilmesi güvenli değildir.

Notlar:

- Wi-Fi Direct ağ parolası varsayılan olarak yazıcı ekranında görünmez. Parolayı görüntülemek için parolaya göz atma simgesini etkinleştirin. Ana ekranda **Ayarlar > Güvenlik > Çeşitli > Parolayı/PIN Gösterme Özelliğini Etkinleştir** öğelerine dokununuz.
- Wi-Fi Direct ağının parolasını yazıcı ekranında göstermeden öğrenmek için ana ekranda **Ayarlar > Raporlar > Ağ > Ağ Ayarları Sayfası** öğelerine dokununuz.

Yazıcıya mobil aygıt bağlama

Mobil aygıtınızı bağlamadan önce Wi-Fi Direct'in yapılandırıldığından emin olun. Daha fazla bilgi için bkz. [50. sayfadaki "Wi-Fi Direct'i yapılandırma"](#).

Wi-Fi Direct kullanarak bağlanma

Not: Bu talimatlar yalnızca Android mobil aygıtlar için geçerlidir.

- 1** Mobil aygıttan ayarlar menüsüne gidin.
- 2** **Wi-Fi** öğesini etkinleştirin ve ardından **Wi-Fi Direct** öğesine dokununuz.
- 3** Yazıcının Wi-Fi Direct adını seçin.
- 4** Yazıcı kontrol panelinde bağlantıyı onaylayın.

Wi-Fi kullanarak bağlanma

- 1** Mobil aygıttan ayarlar menüsüne gidin.
- 2** **Wi-Fi** öğesine dokununuz ve ardından yazıcının Wi-Fi Direct adını seçin.

Not: Wi-Fi Direct adından önce DIRECT-xy (x ve y iki rastgele karakterdir) dizesi eklenir.

- 3** Wi-Fi Direct parolasını girin.

Yazıcıya bilgisayar bağlama

Bilgisayarınızı bağlamadan önce Wi-Fi Direct'in yapılandırıldığından emin olun. Daha fazla bilgi için bkz. [50. sayfadaki "Wi-Fi Direct'i yapılandırma"](#).

Windows kullanıcıları için

- 1 **Yazıcılar ve tarayıcılar**'i açın, ardından **Yazıcı veya tarayıcı ekle** ögesine tıklayın.
- 2 **Wi-Fi Direct yazıcılarını göster** ögesine tıklayın, ardından yazıcının Wi-Fi Direct adını seçin.
- 3 Yazıcı ekranındaki sekiz haneli yazıcı PIN kodunu not alın.
- 4 PIN'i bilgisayara girin.

Not: Yazdırma sürücüsü yüklü değilse Windows uygun sürücüyü indirir.

Macintosh kullanıcıları için

- 1 Kablosuz bağlantı simgesine tıklayın, ardından yazıcının Wi-Fi Direct adını seçin.

Not: Wi-Fi Direct adından önce DIRECT-xy (x ve y iki rastgele karakterdir) dizesi eklenir.

- 2 Wi-Fi Direct parolasını yazın.

Not: Wi-Fi Direct ağı bağlantısını kestikten sonra bilgisayarınızı önceki ağına geri bağlayın.

Wi-Fi ağını devre dışı bırakma

- 1 Ana ekrandan **Ayarlar > Ağ/Bağlantı Noktaları > Ağa Genel Bakış > Etkin Bağdaştırıcı > Standart Ağ** ögesine dokununuz.
- 2 Ekrandaki talimatları izleyin.

Yazıcı bağlanabilirliğinin kontrol edilmesi

- 1 Ana ekrandan, **Ayarlar > Raporlar > Ağ > Ağ Kurulum Sayfası** yoluna dokununuz.
- 2 Ağ ayarları sayfasının ilk bölümünü kontrol edin ve durumun bağlı olduğunu onaylayın.
Durumu bağlı değil ise LAN bağlantısı aktif olmayabilir veya ağ kablosu doğru çalışmıyor olabilir. Çözüm için yöneticinize başvurun.

Menü Ayarları Sayfasını Yazdırma

Ana ekrandan, **Ayarlar > Raporlar > Menü Ayarları Sayfası** yoluna dokununuz.

Yazıcıyı güvenceye alma

Yazıcı belleğini silme

Yazıcınızdaki geçici belleği veya arabelleğe alınmış verileri silmek için yazıcınızı kapatın.

Kalıcı belleği veya kişisel ayarları, aygıt ve ağ ayarlarını, güvenlik ayarlarını ve yerleşik çözümleri silmek için aşağıdakileri uygulayın:

- 1 Ana ekranda **Ayarlar > Aygıt > Bakım > Servis Dışı Silme** öğesine dokunun.
- 2 **Kalıcı bellekteki tüm bilgileri sil** onay kutusunu seçin ve **Tamam** öğesine dokunun.
- 3 **İlk kurulumu başlat** veya **Yazıcıyı çevrimdışı bırak** seçeneğini belirleyip **Tamam** öğesine dokunun.

Üretici varsayılan ayarlarını geri yükleme

- 1 Ana ekranda **Ayarlar > Aygıt > Fabrika Ayarlarına Geri Yükle** öğesine dokunun.
- 2 Ayarları Sıfırla menüsünde, sıfırlamak istediğiniz ayarı seçin.
- 3 **GERİ YÜKLE** seçeneğine dokunun.
- 4 Ekrandaki talimatları izleyin.

Geçicilik Bildirimi

Yazıcınız aygıt ve ağ ayarları ile kullanıcı verilerini depolayabilen çeşitli bellek türleri içerir.

Bellek türü	Açıklama
Geçici bellek	Yazıcınız basit yazdırma ve kopyalama işleri sırasında kullanıcı verilerini geçici olarak arabelleğe almak için standart <i>rastgele erişimli bellek (RAM)</i> 'ı kullanır.
Kalıcı bellek	Yazıcınız iki tür kalıcı bellek kullanabilir: EEPROM ve NAND (flaş bellek). Her iki tür de işletim sistemini, aygıt ayarlarını ve ağ bilgilerini depolamak için kullanılır.

Aşağıda belirtilen durumlarda yüklenmiş tüm yazıcı bellek içeriğini silin:

- Yazıcının hizmet dışı bırakılması.
- Yazıcının farklı bir bölüme veya konuma taşınması.
- Yazıcıya kuruluşunuzun dışından bir kişinin servis vermesi.
- Yazıcının servis için başka bir yere taşınması.
- Yazıcının başka bir kuruluşa satılması.

Yazdırma

Bilgisayardan yazdırma

Not: Etiketler, kart destesi ve zarflar için belgeyi yazdırmadan önce yazıcıda kağıt boyutunu ve türünü ayarlayın.

- 1 Yazdırmak istediğiniz belgeden Yazdır iletişim kutusunu açın.
- 2 Gerekliyse ayarları düzenleyin.
- 3 Belgeyi yazdırın.

Mobil aygıttan yazdırma

Lexmark Mobile Print kullanarak mobil cihazdan yazdırma

Lexmark Mobile Print kullanarak mobil cihazdan yazdırma

Lexmark™ Mobile Print, doğrudan desteklenen bir Lexmark yazıcıya belge ve görüntü göndermenizi sağlar.

- 1 Belgeyi açın ve Lexmark Mobile Print'e gönderin veya bununla paylaşın.



Not: Bazı üçüncü taraf uygulamaları, gönderme veya paylaşma özelliğini desteklemez. Daha fazla bilgi için uygulama ile birlikte gelen belgelere bakın.

- 2 Bir yazıcı seçin.
- 3 Belgeyi yazdırın.

Mopria Print Service kullanarak mobil aygıttan yazdırma

Mopria® Print Service, Android™ 5.0 veya üzeri sürüm kullanan mobil aygıtlar için bir mobil yazdırma çözümdür. Herhangi bir Mopria onaylı yazıcıyla yazdırma yapmanızı sağlar.

Not: Mopria Print Service uygulamasını Google Play™ mağazasından indirdiğinizden ve mobil aygıtta etkinleştirdiğinizden emin olun.

- 1 Android mobil aygıtınızdan uyumlu bir uygulama başlatın veya dosya yöneticinizden bir belge seçin.
- 2  > **Yazdır** öğesine dokunun.
- 3 Bir yazıcı seçin ve ardından gerekirse ayarları uygulayın.
- 4  öğesine dokunun.

AirPrint kullanarak mobil aygıttan yazdırma

AirPrint yazılım özelliği, Apple aygıtınızdan doğrudan AirPrint onaylı bir yazıcıya yazdırma yapmanızı sağlayan bir mobil yazdırma çözümdür.

Notlar:

- Apple aygıtının ve yazıcının aynı ağa bağlı olduğundan emin olun. Ağda birden fazla kablosuz hub varsa her iki aygıtın da aynı alt ağa bağlı olduğundan emin olun.
- Bu uygulama yalnızca bazı Apple aygıtları tarafından desteklenir.

1 Mobil aygıtınızda dosya yöneticinizden bir belge seçin veya uyumlu bir uygulama başlatın.

2  > **Yazdır** ögesine dokununuz.

3 Bir yazıcı seçin ve ardından gerekirse ayarları uygulayınız.

4 Belgeyi yazdırın.



Wi-Fi Direct® kullanarak mobil aygıttan yazdırma

Wi-Fi Direct® tüm Wi-Fi Direct özellikli yazıcılarla yazdırma işlemi gerçekleştirmenizi sağlayan bir yazdırma hizmetidir.

Not: Mobil aygıtınızın yazıcı kablosuz ağına bağlı olduğundan emin olun. Daha fazla bilgi için bkz. [50. sayfadaki "Yazıcıya mobil aygıt bağlama"](#).

1 Mobil aygıtınızdan uyumlu bir uygulama başlatın veya dosya yöneticinizden bir belge seçin.

2 Mobil aygıtınıza bağlı olarak aşağıdakilerden birini gerçekleştirin:

-  > **Yazdır** ögesine dokununuz.
-  > **Yazdır** ögesine dokununuz.
-  > **Yazdır** ögesine dokununuz.

3 Bir yazıcı seçin ve ardından gerekirse ayarları uygulayınız.

4 Belgeyi yazdırın.

Bir flash sürücüden yazdırma

Bu özellik yalnızca bazı yazıcı modellerinde bulunur.

1 Flash sürücüyü takın.

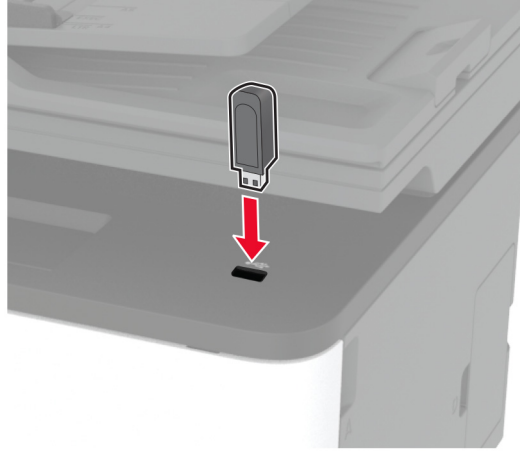

Notlar:

- Bir hata iletisi görüldüğünde flash sürücü takarsanız yazıcı flash sürücüyü görmeyecektir.
- Flash sürücüyü yazıcı başka yazdırma işlerini işlerken taktığınız takdirde, ekranda **Meşgul** mesajı görüntülenir.

2 Yazdırmak istediğiniz belgeyi seçin.

Gerekliyse diğer yazdırma ayarlarını yapılandırın.

3 Belgeyi yazdırın.

Başka bir belgeyi yazdırmak için **USB Sürücüsü** öğesini seçin.

Uyarı—Hasar Tehlikesi: Veri kaybını veya yazıcı arızası oluşmasını önlemek için bellek cihazından yazdırırken, okurken ya da yazarken belirtilen alanda flash sürücüye veya yazıcıya dokunmayın.



Desteklenen flash sürücüler ve dosya türleri

Flash sürücüler

- Lexar JumpDrive S70 (16 GB ve 32 GB)
- SanDisk Cruzer (16 GB ve 32 GB)
- PNY Attaché (16 GB ve 32 GB)

Notlar:

- Yazıcı, tam hız standardına sahip yüksek hızlı USB flash sürücülerini destekler.
- USB flash sürücüler FAT (Dosya Ayırma Tabloları) sistemini desteklemelidir.

Dosya türleri

Belgeler	Resimler
<ul style="list-style-type: none"> • PDF (sürüm 1.7 veya öncesi)* • Microsoft dosya biçimleri (DOC, DOCX, XLS, XLSX, PPT, PPTX)* 	<ul style="list-style-type: none"> • JPEG veya JPG • TIFF veya TIF* • GIF* • BMP* • PNG* • PCX* • DCX*
* Yalnızca belirli yazıcı modellerinde desteklenir.	

Gizli işlerin yapılandırılması

Kontrol panelini kullanma

- 1 Ana ekrandan, **Ayarlar** > **Güvenlik** > **Gizli Yazdırma Ayarları** yoluna dokununuz.
- 2 Ayarları yapılandırın.

Embedded Web Server'ı kullanma

- 1 Bir web tarayıcısı açın ve adres alanına yazıcının IP adresini yazın.

Notlar:

- Yazıcının IP adresini ana ekranda görüntüleyin. IP adresleri, 123.123.123.123 gibi nokta işareti ile ayrılan dört rakam dizisinden oluşur.
- Bir proxy sunucu kullanıyorsanız web sayfasının doğru yüklenmesi için bir süreliğine sunucuyu devre dışı bırakın.

- 2 **Ayarlar** > **Güvenlik** > **Gizli Yazdırma Ayarı** ögesine tıklayın.

- 3 Ayarları yapılandırın.

Kullanım	Kime
Maks Geçersiz PIN	Kaç defa geçersiz PIN girilebileceğini ayarlar. Not: Sınıra ulaşıldığında, ilgili kullanıcı adına ait yazdırma işleri silinir.
Gizli İş Bitimi	Gizli yazdırma işlerinin sona erme süresini ayarlar. Not: Gizli bekletilen işler, manuel olarak serbest bırakılana veya silinene kadar yazıcıda saklanır.
Tekrarlanan İş Bitimi	Tekrarlamak istediğiniz yazdırma işlerinin sona erme süresini ayarlar. Not: Tekrarlanan bekletilen işler, yeniden yazdırma için yazıcı belleğinde saklanır.
Doğrulan İş Bitimi	Kalan kopyaları yazdırmadan önce kalitesini incelemeniz için bir işin kopya yazdırmasının sona erme süresini ayarlar. Not: Doğrulan işler, kalan kopyaları yazdırmadan önce kalitenin yeterli olup olmadığını kontrol etmek amacıyla bir kopya yazdırır.
Yedek İş Bitimi	Daha sonra yazdırmak üzere yazıcıda saklamak istediğiniz işler için yazdırma sona erme süresini ayarlar. Not: Yedek işler, yazdırma işleminden sonra otomatik olarak silinir.
Tüm İşlerin Bekletilmesini İste	Yazıcıyı, tüm yazdırma işlerini bekletecek şekilde ayarlar.
Çift belgeleri sakla	Yazıcıyı tüm belgeleri aynı dosya adı ile yazdıracak şekilde ayarlar.

Gizli ve diğer bekletilen işleri yazdırma

Windows kullanıcıları için

- 1 Bir belge açıkken **Dosya > Yazdır** öğesine tıklayın.
- 2 Bir yazıcı seçin, ardından **Özellikler, Tercihler, Seçenekler** veya **Kurulum** öğesine tıklayın.
- 3 **Yazdır ve Beklet** öğesine tıklayın.
- 4 **Yazdır ve Beklet'i Kullan** öğesini seçin ve ardından bir kullanıcı adı atayın.
- 5 Yazdırma işi türünü (Gizli, Tekrar, Yedek veya Kontrol) seçin.
Gizli öğesini seçerseniz yazdırma işini bir kişisel kimlik numarası (PIN) ile güvenceye alın.
- 6 **Tamam** veya **Yazdır** düğmesine tıklayın.
- 7 Yazıcı ana ekranından, yazdırma işini serbest bırakın.
 - Gizli yazdırma işleri için **Bekletilen işler** > kullanıcı adınızı seçin > **Gizli** > PIN kodunu girin > yazdırma işini seçin > ayarları yapılandırın > **Yazdır** öğesine dokunun.
 - Diğer yazdırma işleri için **Bekletilen işler** > kullanıcı adınızı seçin > yazdırma işini seçin > ayarları yapılandırın > **Yazdır** öğesine dokunun.

Macintosh kullanıcıları için

AirPrint'i kullanma

- 1 Bir belge açıkken, **Dosya > Yazdır** menü öğelerini seçin.
- 2 Bir yazıcı seçin ve Yönlendirme menüsünden sonraki açılır menüden **PIN Yazdırma** öğesini seçin.

- 3 **PIN ile yazdır** seçeneğini etkinleştirin ve dört basamaklı bir PIN girin.
- 4 **Yazdır** öğesine tıklayın.
- 5 Yazıcı ana ekranından, yazdırma işini serbest bırakın. **Bekletilen işler** > bilgisayar adınızı seçin > **Gizli** > PIN kodunu girin > yazdırma işini seçin > **Yazdır** öğesine dokunun.

Yazdırma sürücüsünü kullanma

- 1 Bir belge açıkken, **Dosya** > **Yazdır** menü öğelerini seçin.
- 2 Bir yazıcı seçin ve Yönlendirme menüsünden sonraki açılır menüden **Yazdır ve Beklet** öğesini seçin.
- 3 **Gizli Yazdırma** öğesini seçin, ardından dört basamaklı bir PIN girin.
- 4 **Yazdır** öğesine tıklayın.
- 5 Yazıcı ana ekranından, yazdırma işini serbest bırakın. **Bekletilen işler** > bilgisayar adınızı seçin > **Gizli** > yazdırma işini seçin > PIN kodunu girin > **Yazdır** öğesine dokunun.

Cloud Connector profilinden yazdırma

- 1 Ana ekrandan **Cloud Connector** öğesine dokunun.
- 2 Bir bulut hizmet sağlayıcı seçin ve ardından bir profil seçin.
Not: Cloud Connector profili oluşturmayla ilgili daha fazla bilgi için bkz. [23. sayfadaki "Cloud Connector profili oluşturma"](#).
- 3 **Yazdır** öğesine dokunun, ardından bir dosya seçin.
Gerekirse ayarları değiştirin.
Not: Desteklenen bir dosya seçtiğinizden emin olun.
- 4 Belgeyi yazdırın.

Bir yazı tipi örnek listesini yazdırma

- 1 Ana ekrandan, **Ayarlar** > **Raporlar** > **Yazdırma** > **Yazı Tiplerini Yazdır**.
- 2 **PCL Yazı Tipleri** veya **PostScript Yazı Tipleri**'ne dokunun.

Kopyalar arasına ayırma sayfaları yerleştirme

- 1 Ana ekranda **Ayarlar** > **Yazdırma** > **Düzen** > **Ayırma Sayfaları** > **Kopyalar Arasında** öğesine dokunun.
- 2 Belgeyi yazdırın.

Bir yazdırma işini iptal etme

Yazıcı kontrol panelinden

- 1 Ana ekranda, **İş İptal Et** düğmesine dokunun.
- 2 İptal edeceğiniz işi seçin.

Bilgisayardan



- 1 İşletim sisteminize bağlı olarak aşağıdakilerden birini yapın:
 - Yazıcılar klasörünü açın ve yazıcınızı seçin.
 - Apple menüsündeki Sistem Tercihleri'nden yazıcınıza gidin ve ardından yazdırma kuyruğunu açın.
- 2 İptal edeceğiniz işi seçin.

Toner koyuluğunu ayarlama

- 1 Ana ekranda **Ayarlar > Yazdırma > Kalite > Toner Koyuluğu** öğesine dokunun.
- 2 Bir ayar seçin.

Kopyalama

Otomatik belge besleyicisi ve tarayıcı camını kullanarak

Otomatik belge besleyici (ADF)	Tarayıcı camı
<p>Not: ADF yalnızca bazı yazıcı modellerinde bulunur.</p>  <ul style="list-style-type: none"> Birden çok sayfalı veya çift taraflı belgeler için ADF kullanın. Özgün belgeyi ön yüzü yukarı bakacak şekilde yükleyin. Çok sayfalı belgeleri yüklemeyen önce ön ucu hizalamayı unutmayın. ADF kılavuzlarını, yüklediğiniz kağıtların genişliğiyle eşleşecek şekilde ayarladığınızdan emin olun. 	 <ul style="list-style-type: none"> Tek sayfalık belgeler, kitap sayfaları, küçük kağıtlar (örneğin kartpostallar veya fotoğraflar), asetatlar, fotoğraf kağıdı veya ince kağıtlar (dergi kupürleri) için tarayıcı camını kullanın. Belgeyi yüzü aşağı bakacak şekilde okun bulunduğu köşeye yerleştirin.

Fotokopi çekme

- Özgün bir belgeyi ADF tepsisine veya tarayıcı camının üzerine yerleştirin.

Not: Görüntünün kırılmasını önlemek için özgün belgenin ve çıktının aynı kağıt boyutuna sahip olduğundan emin olun.

- Ana ekranda **Kopyala** ögesine dokunun ve kopya sayısını belirtin. Gerekliyse kopyalama ayarlarını düzenleyin.
- Belgeyi kopyalayın.

Not: Hızlı kopyalama işlemi gerçekleştirmek için kontrol panelinden  düğmesine basın.

Fotoğrafları kopyalama

- Fotoğrafi tarayıcı camına yerleştirin.
- Ana ekrandan **Kopyalama** > **İçerik Türü** > **Fotoğraf** ögesine dokunun.
- Belgeyi kopyalayın.

Antetli kağıda kopyalama

- Özgün belgeyi ADF tepsisine veya tarayıcı camının üzerine yerleştirin.
- Ana ekranda **Kopyalama** > **Kopyalama Kaynağı** ögesine dokunun > özgün belgenin boyutunu seçin.

3 Kopyalama Hedefi ögesine dokunun ve ardından antetli kağıdın bulunduğu kağıt kaynağını seçin.

Antetli kağıdı el ile besleyiciye yüklediyseniz şu konuma gidin:

Kopyalama Hedefi > El ile Besleyici > bir kağıt boyutu seçin > Antetli Kağıt

4 Belgeyi kopyalayın.

Kağıdın her iki tarafına kopyalama

1 Özgün belgeyi ADF tepsisine veya tarayıcı camının üzerine yerleştirin.

2 Ana ekrandan **Kopyalama > Taraflar** ögesine dokunun.

3 Ayarları yapın.

4 Belgeyi kopyalayın.

Kopyaları küçültme veya büyütme

1 Özgün bir belgeyi ADF tepsisine veya tarayıcı camının üzerine yerleştirin.

2 Ana ekrandan şuraya gidin:

Kopyala > Ölçekle > ölçekleme değerini belirtin

Not: Ölçekle ayarı yapıldıktan sonra özgün belgenin veya çıkışın boyutlarını değiştirmek ölçekleme değerini Otomatik olarak değiştirir.

3 Belgeyi kopyalayın.

Bir kağıda birden fazla sayfa kopyalama

1 Özgün bir belgeyi ADF tepsisine veya tarayıcı camının üzerine yerleştirin.

2 Ana ekrandan, **Kopyala > Taraf Başına Sayfa** öğelerine dokunun.

3 Ayarları düzenleyin.

4 Belgeyi kopyalayın.

Kopyaları harmanlama

1 Özgün bir belgeyi ADF tepsisine veya tarayıcı camının üzerine yerleştirin.

2 Ana ekranda **Kopyalama > Harmanlama > Açık [1,2,1,2,1,2]** ögesine dokunun.

3 Belgeyi kopyalayın.

Kartları kopyalama



- 1 Tarayıcı camına bir kart yerleřtirin.
- 2 Kontrol panelinden řuraya gidin:
Kopyalama > Kimlik Kopyası
- 3 Gerekiyorsa ayarları dűzenleyin.
- 4 Belgeyi kopyalayın.

Kopyalama kısayolu oluřturma

- 1 Ana ekrandan, **Kopya** oęesine dokunun.
- 2 Ayarları yapılandırın ve ardından  seęeneęine dokunun.
- 3 Kısayol oluřturun.

E-posta

Otomatik belge besleyicisi ve tarayıcı camını kullanarak

Otomatik belge besleyici (ADF)	Tarayıcı camı
<p>Not: ADF yalnızca bazı yazıcı modellerinde bulunur.</p>  <ul style="list-style-type: none"> Birden çok sayfalı veya çift taraflı belgeler için ADF kullanın. Özgün belgeyi ön yüzü yukarı bakacak şekilde yükleyin. Çok sayfalı belgeleri yüklemeye başlamadan önce ön ucu hizalamayı unutmayın. ADF kılavuzlarını, yüklediğiniz kağıtların genişliğiyle eşleşecek şekilde ayarladığınızdan emin olun. 	 <ul style="list-style-type: none"> Tek sayfalık belgeler, kitap sayfaları, küçük kağıtlar (örneğin kartpostallar veya fotoğraflar), asetatlar, fotoğraf kağıdı veya ince kağıtlar (dergi kupürleri) için tarayıcı camını kullanın. Belgeyi yüzü aşağı bakacak şekilde okunulduğu köşeye yerleştirin.

E-posta gönderme

Başlamadan önce SMTP ayarlarının yapılandırıldığından emin olun. Daha fazla bilgi için bkz. [31. sayfadaki "E-posta SMTP ayarlarını yapılandırma"](#).

Kontrol panelini kullanma

- 1 Özgün belgeyi ADF tepsisine veya tarayıcı camının üzerine yerleştirin.
- 2 Ana ekranda, **E-posta** öğesine dokununuz ve ardından gerekli bilgileri girin.
- 3 Gerekliyse çıkış dosyası türü ayarlarını yapılandırın.
- 4 E-postayı gönderin.

Kısayol numarası kullanma



- 1 Özgün belgeyi ADF tepsisine veya tarayıcı camının üzerine yerleştirin.
- 2 Ana ekrandan **Kısayollar > E-posta** öğesine dokununuz.
- 3 Kısayol numarasını seçin.
- 4 E-postayı gönderin.

Bir e-posta kısayolu oluřturma

- 1 Ana ekrandan, **E-posta** öęesine dokunun.
- 2 Ayarları yapılandırın ve ardından  seçeneęine dokunun.
- 3 Kısayol oluřturun.

Faks

Otomatik belge besleyicisi ve tarayıcı camını kullanarak

Otomatik belge besleyici (ADF)	Tarayıcı camı
<p>Not: ADF yalnızca bazı yazıcı modellerinde bulunur.</p>  <ul style="list-style-type: none"> Birden çok sayfalı veya çift taraflı belgeler için ADF kullanın. Özgün belgeyi ön yüzü yukarı bakacak şekilde yükleyin. Çok sayfalı belgeleri yüklemeyen önce ön ucu hizalamayı unutmayın. ADF kılavuzlarını, yüklediğiniz kağıtların genişliğiyle eşleşecek şekilde ayarladığınızdan emin olun. 	 <ul style="list-style-type: none"> Tek sayfalık belgeler, kitap sayfaları, küçük kağıtlar (örneğin kartpostallar veya fotoğraflar), asetatlar, fotoğraf kağıdı veya ince kağıtlar (dergi kupürleri) için tarayıcı camını kullanın. Belgeyi yüzü aşağı bakacak şekilde okun bulunduğu köşeye yerleştirin.

Faks gönderme

Not: Faksın yapılandırıldığından emin olun. Daha fazla bilgi için bkz. [24. sayfadaki "Yazıcıyı faks göndermek için ayarlama"](#).

Kontrol panelini kullanma

- Özgün belgeyi ADF tepsisine veya tarayıcı camının üzerine yerleştirin.
- Ana ekranda **Faks** ögesine dokunun, ardından istenen bilgileri girin. Gerekliyse ayarları düzenleyin.
- Faksı gönderin.

Bilgisayarı kullanarak

Başlamadan önce faks sürücüsünün yüklü olduğundan emin olun. Daha fazla bilgi için bkz. [44. sayfadaki "Faks sürücüsünü yükleme"](#).

Windows kullanıcıları için

- Faksla göndermek istediğiniz belgeden Yazdır iletişim kutusunu açın.
- Yazıcıyı seçin, ardından **Özellikler**, **Tercihler**, **Seçenekler** veya **Ayarlar** ögesine tıklayın.

3 Faks > Faksı etkinleştir > Faks göndermeden önce her zaman ayarları görüntüle öğesine tıklayın ve ardından alıcı numarasını girin.

Gerekirse diğer faks ayarlarını yapılandırın.

4 Faksı gönderin.

Macintosh kullanıcıları için

1 Bir belge açırken, **Dosya > Yazdır** menü öğelerini seçin.

2 Adından sonra - **Faks** ifadesi eklenen yazıcıyı seçin.

3 Alıcı alanına alıcının numarasını girin.

Gerekirse diğer faks ayarlarını yapılandırın.

4 Faksı gönderin.

Faks programlama

Not: Faksın yapılandırıldığından emin olun. Daha fazla bilgi için bkz. [24. sayfadaki "Yazıcıyı faks göndermek için ayarlama"](#).

1 Özgün belgeyi ADF tepsisine veya tarayıcı camının üzerine yerleştirin.

2 Ana ekranda **Faks > Kime > faks numarasını girin > Bitti** öğesine dokunun.

3 **Gönderme Zamanı** öğesine dokunun, tarih ve saati yapılandırın ve ardından **Tamam** öğesine dokunun.

4 Faksı gönderin.

Faks hedefi kısayolu oluşturma

Not: Faksın yapılandırıldığından emin olun. Daha fazla bilgi için bkz. [24. sayfadaki "Yazıcıyı faks göndermek için ayarlama"](#).

1 Ana ekrandan, **Faks > Hedef** öğelerine dokunun.

2 Alıcı numarasını girin ve ardından **Bitti** öğesine dokunun.

3 ★ düğmesine dokunun.

4 Kısayol oluşturun.

Faks çözünürlüğünü değiştirme

Not: Faksın yapılandırıldığından emin olun. Daha fazla bilgi için bkz. [24. sayfadaki "Yazıcıyı faks göndermek için ayarlama"](#).

1 Özgün belgeyi ADF tepsisine veya tarayıcı camının üzerine yerleştirin.

2 Ana ekranda **Faks** öğesine dokunun, ardından istenen bilgileri girin.

3 **Çözünürlük** öğesine dokunun ve ardından ayarı yapın.

4 Faksı gönderin.

Faks koyuluğunun ayarlanması

Not: Faksın yapılandırıldığından emin olun. Daha fazla bilgi için bkz. [24. sayfadaki "Yazıcıyı faks göndermek için ayarlama"](#).

- 1 Özgün belgeyi ADF tepsisine veya tarayıcı camının üzerine yerleştirin.
- 2 Ana ekranda **Faks** öğesine dokunun, ardından istenen bilgileri girin.
- 3 **Koyuluk** öğesine dokunun ve ardından ayarı yapın.
- 4 Faksı gönderin.

Faks günlüğü yazdırma

Not: Faksın yapılandırıldığından emin olun. Daha fazla bilgi için bkz. [24. sayfadaki "Yazıcıyı faks göndermek için ayarlama"](#).

- 1 Ana ekrandan **Ayarlar > Raporlar > Faks** öğesine dokunun.
- 2 **Faks İş Günlüğü** veya **Faks Arama Günlüğü** öğesine dokunun.

İstenmeyen faksları engelleme

Not: Faksın yapılandırıldığından emin olun. Daha fazla bilgi için bkz. [24. sayfadaki "Yazıcıyı faks göndermek için ayarlama"](#).

- 1 Ana ekrandan **Ayarlar > Faks > Faks Kurulumu > Faks Alma Ayarları > Yönetici Kontrolleri** öğesine dokunun.
- 2 Adsız Faksları Engelle seçeneğini **Açık** olarak ayarlayın.

Faks bekletme

Not: Faksın yapılandırıldığından emin olun. Daha fazla bilgi için bkz. [24. sayfadaki "Yazıcıyı faks göndermek için ayarlama"](#).

- 1 Bir web tarayıcısı açın ve adres alanına yazıcının IP adresini yazın.

Notlar:

- Yazıcının IP adresini yazıcı ana ekranında görüntüleyin. IP adresleri, 123.123.123.123 gibi nokta işareti ile ayrılan dört rakam dizisinden oluşur.
- Bir proxy sunucu kullanıyorsanız web sayfasının doğru yüklenmesi için bir süreliğine sunucuyu devre dışı bırakın.

- 2 **Ayarlar > Faks > Faks Kurulumu > Faks Alma Ayarları > Faks Bekletme** öğesine tıklayın.
- 3 Bir mod seçin.
- 4 Değişiklikleri uygulayın.

Faks iletme

Not: Faksın yapılandırıldığından emin olun. Daha fazla bilgi için bkz. [24. sayfadaki "Yazıcıyı faks göndermek için ayarlama"](#).

1 Hedef kısayolu oluşturun.

a Bir web tarayıcısı açın ve adres alanına yazıcının IP adresini yazın.

Notlar:

- Yazıcının IP adresini ana ekranda görüntüleyin. IP adresleri, 123.123.123.123 gibi nokta işareti ile ayrılan dört rakam dizisinden oluşur.
- Bir proxy sunucu kullanıyorsanız web sayfasının doğru yüklenmesi için bir süreliğine sunucuyu devre dışı bırakın.

b **Kısayollar > Kısayol Ekle** öğelerine tıklayın.

c Bir kısayol türü seçin ve ayarları yapılandırın.

Not: Kısayol numarasını not edin.

d Değişiklikleri uygulayın.

2 **Ayarlar > Faks > Faks Kurulumu > Faks Alma Ayarları > Yönetici Kontrolleri** öğesine tıklayın.



3 Faks iletme menüsünde **İlet** veya **Yazdır ve İlet** öğesini seçin.

4 İlet menüsünde hedef türünü seçin ve ardından kısayol numarasını yazın.

5 Değişiklikleri uygulayın.

Tarama

Otomatik belge besleyicisi ve tarayıcı camını kullanarak

Otomatik belge besleyici (ADF)	Tarayıcı camı
<p>Not: ADF yalnızca bazı yazıcı modellerinde bulunur.</p>  <ul style="list-style-type: none"> Birden çok sayfalı veya çift taraflı belgeler için ADF kullanın. Özgün belgeyi ön yüzü yukarı bakacak şekilde yükleyin. Çok sayfalı belgeleri yüklemeye başlamadan önce ön ucu hizalamayı unutmayın. ADF kılavuzlarını, yüklediğiniz kağıtların genişliğiyle eşleşecek şekilde ayarladığınızdan emin olun. 	 <ul style="list-style-type: none"> Tek sayfalık belgeler, kitap sayfaları, küçük kağıtlar (örneğin kartpostallar veya fotoğraflar), asetatlar, fotoğraf kağıdı veya ince kağıtlar (dergi kupürleri) için tarayıcı camını kullanın. Belgeyi yüzü aşağı bakacak şekilde okunulduğu köşeye yerleştirin.

Bilgisayara tarama

Başlamadan önce, şunlardan emin olun:

- Yazıcı bellenimi güncellenir. Daha fazla bilgi için bkz. [45. sayfadaki "Bellenim güncelleme"](#).
- Bilgisayar ve yazıcı aynı ağa bağlı.

Windows kullanıcıları için

Lexmark ScanBack Yardımcı Programı'nı kullanma

- 1 Bilgisayardan Lexmark ScanBack Yardımcı Programı'nı çalıştırın ve ardından **İleri** ögesine tıklayın.

Not: Yardımcı programı indirmek için şu adrese gidin: www.lexmark.com/downloads.

- 2 **Kurulum** ögesine tıklayın ve ardından yazıcının IP adresini ekleyin.

Not: Yazıcının IP adresini yazıcı ana ekranında görüntüleyin. IP adresleri, 123.123.123.123 gibi nokta işareti ile ayrılan dört rakam dizisinden oluşur.

- 3 **Kapat** > **İleri** ögesine tıklayın.

- 4 Özgün belgenin boyutunu seçin ve ardından **İleri** ögesine tıklayın.

- 5 Bir dosya biçimi ve tarama çözünürlüğü seçin ve ardından **İleri** ögesine tıklayın.

- 6 Benzersiz bir tarama profili adı girin ve ardından **İleri** ögesine tıklayın.

7 Taranan belgeyi kaydetmek istediğiniz konuma gidin, bir dosya adı oluşturun ve ardından **İleri** ögesine tıklayın.

Not: Tarama profilini yeniden kullanmak için **Kısayol Oluştur** ögesini etkinleştirin ve benzersiz bir kısayol adı oluşturun.

8 **Son** ögesine tıklayın.

9 Özgün belgeyi otomatik belge besleyiciye veya tarayıcı camına yerleştirin.

10 Yazıcı ana ekranından **Bilgisayara Tara** ögesine dokununuz ve ardından bir tarama profili seçin.

Not: Bilgisayara Tara seçeneğinin etkinleştirildiğinden emin olun. Ana ekrandan **Ayarlar > Aygıt > Görünür Ana Ekran Simgeleri > Bilgisayara Tara > Ekran** ögesine dokununuz.

Windows Faks ve Tarama özelliğini kullanma

Not: Yazıcının bilgisayara eklendiğinden emin olun. Daha fazla bilgi için bkz. [44. sayfadaki "Bilgisayara yazıcı ekleme"](#).

1 Özgün belgeyi otomatik belge besleyiciye veya tarayıcı camına yerleştirin.

2 Bilgisayardan **Windows Faks ve Tarama**'yı açın.

3 Kaynak menüsünden bir tarayıcı kaynağı seçin.

4 Gerekirse tarama ayarlarını değiştirin.

5 Belgeyi tarayın.

Macintosh kullanıcıları için

Not: Yazıcının bilgisayara eklendiğinden emin olun. Daha fazla bilgi için bkz. [44. sayfadaki "Bilgisayara yazıcı ekleme"](#).

1 Özgün belgeyi otomatik belge besleyiciye veya tarayıcı camına yerleştirin.

2 Bilgisayardan aşağıdakilerden birini yapın:

- **Görüntü Yakalama**'yı açın.
- **Yazıcılar ve Tarayıcılar**'ı açın ve ardından bir yazıcı seçin. **Tarama > Tarayıcıyı Aç** ögesine tıklayın.

3 Tarayıcı penceresinden aşağıdakilerden birini veya birkaçını yapın:

- Taranan belgeyi nereye kaydetmek istediğinizi seçin.
- Özgün belgenin boyutunu seçin.
- ADF'den tarama yapmak için Tarama Menüsü'nden **Belge Besleyici** ögesini seçin veya **Belge Besleyici Kullan** seçeneğini etkinleştirin.
- Gerekliyse tarama ayarlarını yapılandırın.

4 **Tara**'yı tıklatın.

Kısayol kullanarak bir FTP sunucusuna tarama

1 FTP kısayolu oluşturun.

- a Bir web tarayıcısı açın ve adres alanına yazıcının IP adresini yazın.

Notlar:

- Yazıcının IP adresini ana ekranda görüntüleyin. IP adresleri, 123.123.123.123 gibi nokta işareti ile ayrılan dört rakam dizisinden oluşur.
- Bir proxy sunucu kullanıyorsanız web sayfasının doğru yüklenmesi için bir süreliğine sunucuyu devre dışı bırakın.

b Kısayollar > Kısayol Ekle öğelerine tıklayın.

c Kısayol Türü menüsünden **FTP** öğesini seçin ve ardından ayarları yapılandırın.

d Değişiklikleri uygulayın.

2 Özgün belgeyi ADF tepsisine veya tarayıcı camının üzerine yerleştirin.

3 Ana ekrandan **Kısayollar > FTP** öğesine dokununuz.

4 Kısayolu seçin.

Kısayol kullanarak bir ağ klasörüne tarama

1 Ağ klasörü kısayolu oluşturun.

a Bir web tarayıcısı açın ve adres alanına yazıcının IP adresini yazın.

Notlar:

- Yazıcının IP adresini ana ekranda görüntüleyin. IP adresleri, 123.123.123.123 gibi nokta işareti ile ayrılan dört rakam dizisinden oluşur.
- Bir proxy sunucu kullanıyorsanız web sayfasının doğru yüklenmesi için bir süreliğine sunucuyu devre dışı bırakın.

b Kısayollar > Kısayol Ekle öğelerine tıklayın.

c Kısayol Türü menüsünden **Ağ Klasörü** öğesini seçin ve ardından ayarları yapılandırın.

d Değişiklikleri uygulayın.

2 Özgün belgeyi ADF tepsisine veya tarayıcı camının üzerine yerleştirin.

3 Ana ekrandan **Kısayollar > Ağ Tara** öğesine dokununuz.

4 Kısayolu seçin.

Flaş sürücüye tarama

Bu özellik yalnızca bazı yazıcı modellerinde bulunur.

- 1 Özgün belgeyi ADF tepsisine veya tarayıcı camının üzerine yerleştirin.
- 2 Flash sürücüyü takın.

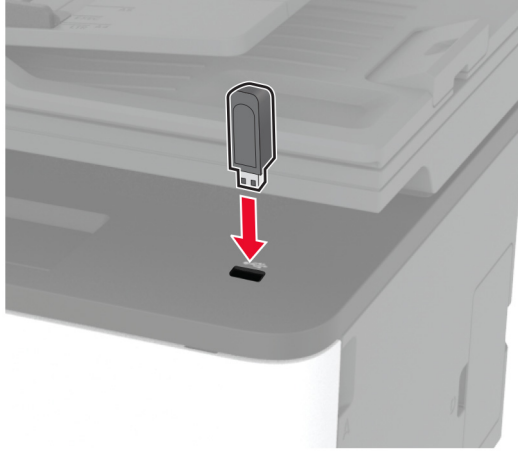

- 3 **USB'ye tara** öğesine dokunun ve gerekirse ayarları değiştirin.

Notlar:

- Taranan belgeyi bir klasöre kaydetmek için **Tarama Hedefi** öğesine dokunun, bir klasör seçin ve ardından **Buraya Tara** öğesine dokunun.
- USB Sürücü ekranı açılmıyorsa kontrol panelinden **USB Sürücü** öğesine dokunun.

- 4 Belgeyi tarayın.

Uyarı—Hasar Tehlikesi: Veri kaybını veya yazıcı arızası oluşmasını önlemek için bellek aygıtından yazdırırken, okurken ya da bellek aygıtından yazarken belirtilen alanda flash sürücüye veya yazıcıya dokunmayın.



Cloud Connector profiline tarama

- 1 Özgün belgeyi ADF tepsisine veya tarayıcı camının üzerine yerleştirin.
- 2 Ana ekrandan **Cloud Connector** ögesine dokununuz.
- 3 Bir bulut hizmet sağlayıcı seçin ve ardından bir profil seçin.

Not: Cloud Connector profili oluşturmayla ilgili daha fazla bilgi için bkz. [23. sayfadaki "Cloud Connector profili oluşturma"](#).

- 4 **Tara** ögesine dokununuz ve ardından bir dosya adı ve hedef klasör atayınız.
- 5 **Buraya Tara** ögesine dokununuz.
Gerekirse tarama ayarlarını değiştirin.
- 6 Belgeyi tarayınız.

Yazıcı menülerini kullanma

Menü haritası

Aygıt	<ul style="list-style-type: none"> • Tercihler • Eko Modu • Uzak Operatör Paneli • Bildirimler • Güç Yönetimi 	<ul style="list-style-type: none"> • Anonim Veri Toplama • Fabrika Varsayılanlarını Geri Yükleme • Bakım • Görünür Ana Ekran Simgeleri • Bu Yazıcı Hakkında
Baskı	<ul style="list-style-type: none"> • Düzen • Ayarlar • Kalite 	<ul style="list-style-type: none"> • PostScript • PCL • Görüntü
Kağıt	<ul style="list-style-type: none"> • Tepsi Yapılandırması 	<ul style="list-style-type: none"> • Ortam Yapılandırması
Kopyala	Varsayılan Kopyalama Ayarları	
Faks¹	Varsayılan Faks Ayarları	
E-posta	<ul style="list-style-type: none"> • E-posta Ayarları 	<ul style="list-style-type: none"> • Varsayılan E-posta Ayarları
FTP	Varsayılan FTP Ayarları	
USB Sürücüsü¹	<ul style="list-style-type: none"> • Flash Sürücü Tarama 	<ul style="list-style-type: none"> • Flash Sürücü Yazdırma
Ağ/Bağlantı Noktaları	<ul style="list-style-type: none"> • Ağa Genel Bakış • Kablosuz • Wi-Fi Direct • Ethernet • TCP/IP • SNMP 	<ul style="list-style-type: none"> • IPSec • 802.1x • LPD Yapılandırması • HTTP/FTP Ayarları • USB • Harici ağ erişimini sınırlandırma
Güvenlik	<ul style="list-style-type: none"> • Oturum açma yöntemleri² • Sertifika Yönetimi² • Oturum Açma Sınırlamaları 	<ul style="list-style-type: none"> • Gizli Yazdırma Ayarı • Geçici Veri Dosyalarını Sil • Muhtelif
Cloud Connector	Konektörleri Etkinleştirme/Devre Dışı Bırakma	
Raporlar	<ul style="list-style-type: none"> • Menü Ayarları Sayfası • Aygıt • Baskı 	<ul style="list-style-type: none"> • Kısayollar • Faks • Ağ
Sorun Giderme	Yazdırma Kalitesi Sınama Sayfaları	Tarayıcıyı Temizleme
¹ Yalnızca bazı yazıcı modellerinde mevcuttur. ² Yalnızca Embedded Web Server'da görünür.		

Aygıt

Tercihler

Menü öğesi	Açıklama
Ekran Dili [Dillerin listesi]	Ekranında görüntülenen metnin dilini ayarlar.
Ülke/Bölge [Ülke veya bölge listesi]	Yazıcının çalışmak üzere yapılandırıldığı ülkeyi veya bölgeyi tanımlayın.
Başlangıç kurulumunu çalıştır Hayır* Evet	Kurulum sihirbazını çalıştırır.
Klavye Klavye Türü [Dillerin listesi]	Bir klavye türü olarak bir dil seçer. Not: Tüm Klavye Türü değerleri görünmeyebilir veya görünmesi için özel bir donanım gerekebilir.
Görüntülenen bilgiler Ekran Metni 1 (IP Adresi*) Ekran Metni 2 (Tarih/Saat*) Özel Metin 1 Özel Metin 2	Ana ekranda görünecek bilgileri belirler.
Tarih ve Saat Yapılandır Geçerli Tarih ve Saat Tarih ve Saati Manuel Ayarla Tarih Biçimi (GG-AA-YYYY*) Zaman Biçimi (12 saat A.M./P.M.*) Saat Dilimi	Yazıcı tarihini ve saatini yapılandırır.
Tarih ve Saat Ağ Zaman Protokolü NTP'yi Etkinleştir (Açık*) NTP Sunucusu Kimlik Doğrulamayı Etkinleştir	Ağ Zaman Protokolü (NTP) için ayarları yapılandırır. Not: Kimlik Doğrulamayı Etkinleştir, MD5 anahtarı olarak ayarlandığında, Anahtar Kimliği ve Parola görüntülenir.
Kağıt Boyutları ABD* Metrik	Kağıt boyutları ölçüsüne ait birimi belirtir. Not: İlk kurulum sihirbazında seçilen ülke veya bölge, ilk kağıt boyutu ayarını belirler.
Ekran Parlaklığı %20-100 (100*)	Ekranın parlaklığını ayarlar.
Flash Sürücü Erişimi Devre dışı Etkin*	Flash sürücüyü erişimi etkinleştirir.
Tek Sayfalı Düz Yatak Tarama Açık Kapalı*	Tarayıcı camından bir kerede tek sayfa kopyalamayı ayarlar.
Not: Bir değer yanındaki yıldız (*), varsayılan fabrika ayarını belirtir.	

Menü öğesi	Açıklama
Ekran Zaman Aşımı 5-300 (60*)	Ekran ana ekranı göstermeden veya yazıcı bir kullanıcı hesabı oturumunu otomatik olarak kapatmadan önce geçmesi gereken boşta kalma süresini saniye cinsinden ayarlar.
Not: Bir değerin yanındaki yıldız (*), varsayılan fabrika ayarını belirtir.	

Eko Modu

Menü öğesi	Açıklama
Baskı Kenarlar Tek Taraflı* Çift Taraflı	Baskıların kağıdın bir yüzüne mi yoksa iki yüzüne mi yazdırılacağını belirler.
Baskı Tarafta başına Sayfa Kapalı* Tarafta başına 2 sayfa Tarafta başına 3 sayfa Tarafta başına 4 sayfa Tarafta başına 6 sayfa Tarafta başına 9 sayfa Tarafta başına 12 sayfa Tarafta başına 16 sayfa	Kağıt yaprağının bir yüzüne birden çok sayfa görüntüsü yazdırır.
Baskı Toner Koyuluğu Hafif Normal* Koyu	Metinlerin veya görüntülerin açıklığını veya koyuluğunu belirler.
Kopyala Kenarlar 1 taraftan 1 taraflıya* 1 taraftan 2 taraflıya	Baskıların kağıdın bir yüzüne mi yoksa iki yüzüne mi yazdırılacağını belirler.
Kopyala Tarafta başına Sayfa Kapalı* 2 Dikey sayfa 4 Dikey sayfa 2 Yatay sayfa 4 Yatay sayfa	Kağıt yaprağının bir yüzüne yazdırılacak sayfa görüntülerinin sayısını belirler.
Kopyala Koyuluk 1-9 (5*)	Taranan görüntünün koyuluğunu ayarlar.
Not: Bir değerin yanındaki yıldız (*), varsayılan fabrika ayarını belirtir.	

Uzak Operatör Paneli

Menü öğesi	Açıklama
Harici VNC Bağlantısı İzin Verme* İzin Ver	Kullanıcıların kontrol panelini uzaktan çalıştırması için harici Sanal Ağda Bilgi İşlem (VNC) istemcisi bağlayın.
Kimlik Doğrulama Türü Yok* Standart Kimlik Doğrulama	VNC istemci sunucusuna erişirken kullanılacak kimlik doğrulama türünü ayarlar.
VNC Parolası	VNC istemci sunucusuna bağlanmak için kullanılacak parolayı belirler. Not: Bu menü seçeneği yalnızca Kimlik Doğrulama Türü öğesi Standart Kimlik Doğrulama seçeneğine ayarlandığında görüntülenir.
Not: Bir değer yanındaki yıldız (*), varsayılan fabrika ayarını belirtir.	

Bildirimler

Menü öğesi	Açıklama
ADF Yüklendi Uyarısı Kapalı Açık*	ADF'ye kağıt yüklerken sesli uyarıyı etkinleştirir.
Alarm Denetimi Kapalı Tek* Sürekli	Yazıcı için kullanıcı müdahalesi gerektiğinde alarmin kaç kez çalacağını ayarlar.
Sarf malzemeleri Sarf Malzemeleriyle İlgili Tahminleri Göster Tahminleri göster* Tahminleri Gösterme	Sarf malzemelerinin tahmini durumunu gösterir.
Sarf malzemeleri Kartuş Alarmı Kapalı Tek* Sürekli	Kartuş az olduğunda alarmin kaç kez çalacağını ayarlar.
Sarf malzemeleri Özel Sarf Malzemesi Bildirimleri	Yazıcıya kullanıcı müdahalesi gerektiğinde bildirim ayarlarını yapılandırır. Not: Bu menü öğesi yalnızca Embedded Web Server'da görünür.
E-posta Uyarıları Ayarları E-posta Ayarları Birincil SMTP Ağ Geçidi	E-posta gönderimi için kullanılan birincil SMTP sunucusunun IP adresini veya ana bilgisayar adını yazar.
E-posta Uyarıları Ayarları E-posta Ayarları Birincil SMTP Ağ Geçidi Bağlantı Noktası 1-65.535 (25*)	Birincil SMTP sunucusunun bağlantı noktası numarasını girer.
Not: Bir değer yanındaki yıldız (*), varsayılan fabrika ayarını belirtir.	

Menü öğesi	Açıklama
E-posta Uyarıları Ayarları E-posta Ayarları İkincil SMTP Ağ Geçidi	İkincil veya yedek SMTP sunucunuzun sunucu IP adresini veya ana bilgisayar adını yazar.
E-posta Uyarıları Ayarları E-posta Ayarları İkincil SMTP Ağ Geçidi Bağlantı Noktası 1-65.535 (25*)	İkincil veya yedek SMTP sunucunuzun sunucu bağlantı noktası numarasını girer.
E-posta Uyarıları Ayarları E-posta Ayarları SMTP Zaman Aşımı 5-30 saniye (30*)	SMTP sunucusu yanıt vermiyorsa yazıcı zaman aşımına uğramadan önce geçmesi gereken süreyi belirler.
E-posta Uyarıları Ayarları E-posta Ayarları Yanıt Adresi	E-postaya yanıt adresini belirler.
E-posta Uyarıları Ayarları E-posta Ayarları Her zaman SMTP varsayılan Yanıt Adresini kullan Kapalı* Açık	SMTP varsayılan yanıt adresini kullanır.
E-posta Uyarıları Ayarları E-posta Ayarları SSL/TLS Kullan Devre dışı* Görüşme Gerekli	Şifrelenmiş bağlantı kullanarak e-posta gönderir.
E-posta Uyarıları Ayarları E-posta Ayarları Güvenilir Sertifika Gerekir Açık* Kapalı	SMTP sunucusuna erişirken güvenilir sertifika gerektirir.
E-posta Uyarıları Ayarları E-posta Ayarları SMTP Sunucusu Kimlik Doğrulama Kimlik doğrulama gerekmiyor* Oturum Aç / Düz NTLM CRAM-MD5 Digest-MD5 Kerberos 5	SMTP sunucusu için kimlik doğrulama türünü ayarlar.
E-posta Uyarıları Ayarları E-posta Ayarları Aygıt-Tarafından Gönderilen E-posta Yok* Aygıt SMTP Kmlk Bilg. Kullan	Aygıt tarafından gönderilen e-posta için kimlik bilgileri gerekip gerekmeyeceğini ayarlar.

Not: Bir değer yanındaki yıldız (*), varsayılan fabrika ayarını belirtir.

Menü öğesi	Açıklama
E-posta Uyarıları Ayarları E-posta Ayarları Aygıt Kullanıcı Kimliği	SMTP sunucusuna bağlanırken kullanılacak kullanıcı kimliğini belirler.
E-posta Uyarıları Ayarları E-posta Ayarları Aygıt Parolası	SMTP sunucusuna bağlanmak için kullanılacak parolayı belirler.
E-posta Uyarıları Ayarları E-posta Ayarları NTLM Etki Alanı	NTLM güvenlik protokolü için etki alanı adını belirler.
Hata Önleme Sıkışma Yardımı Kapalı Açık*	Yazıcıyı, sıkışan kağıt olup olmadığını otomatik olarak kontrol edecek şekilde ayarlar.
Hata Önleme Oto Devam Devre dışı Etkin* (5 saniye) Otomatik Devam Süresi	Yazıcının bazı katılım koşullarını sildikten sonra otomatik olarak bir yazdırma işini işlemeye veya yazdırmaya devam etmesine izin verir.
Hata Önleme Otomatik Yeniden Başlatma Otomatik Yeniden Başlatma Boştaiken yeniden başlat Daima yeniden başlat* Asla yeniden başlatma	Yazıcıyı, bir hata oluştuğunda yeniden başlatılacak şekilde ayarlar.
Hata Önleme Otomatik Yeniden Başlatma Maksimum Otomatik Yeniden Başlatmalar (2*)	Yazıcının gerçekleştirebileceği otomatik yeniden başlatma sayısını ayarlar.
Hata Önleme Otomatik Yeniden Başlatma Otomatik Yeniden Başlatma Penceresi (720*)	Yazıcının otomatik olarak yeniden başlatılmasından önce geçmesi gereken saniye sayısını ayarlar.
Hata Önleme Otomatik Yeniden Başlatma Otomatik Yeniden Başlatma Sayacı	Yeniden başlatma sayacının salt okunur bilgilerini gösterir.
Hata Önleme Kısa Kağıt Hatasını Görüntüle Açık Otomatik temizle*	Yazıcıyı, kısa kağıt hatası oluştuğunda mesaj gösterecek şekilde ayarlar. Not: Kısa kağıt, yüklenen kağıdın boyutunu ifade eder.
Hata Önleme Sayfa Koruması Kapalı* Açık	Yazıcıyı, yazdırmadan önce tüm sayfayı belleğe işleyecek şekilde ayarlar.

Not: Bir değer yanındaki yıldız (*), varsayılan fabrika ayarını belirtir.

Menü öğesi	Açıklama
Sıkışma İçeriği Giderme Sıkışma Giderme Kapalı Açık Otomatik*	Yazıcıyı, sıkışan sayfaları yeniden yazdıracak şekilde ayarlar.
Sıkışma İçeriği Giderme Tarayıcı Sıkışma Giderme İş seviyesi Sayfa düzeyi*	Kağıt sıkışması çözümlendikten sonra tarama işinin nasıl yeniden başlatılacağını belirler.
Not: Bir değer yanındaki yıldız (*), varsayılan fabrika ayarını belirtir.	

Güç Yönetimi

Menü öğesi	Açıklama
Uyku Modu Profili Uyku Modundan Yazdırma Yazdırmadan sonra beklemede kal Yazdırmadan sonra Uyku Moduna gir*	Yazıcıyı Hazır modunda kalacak veya yazdırma sonrasında Uyku moduna geri dönecek şekilde ayarlar.
Zaman aşımaları Uyku Modu 1-120 dakika (15*)	Yazıcının Uyku moduna geçmeden önceki boşta kalma süresini ayarlar.
Zaman aşımaları Hazırda Bekleme Süre Sonu Devre dışı 1 saat 2 saat 3 saat 6 saat 1 gün 2 gün 3 gün* 1 hafta 2 hafta 1 ay	Yazıcının kapanmasından önce geçen süreyi ayarlar.
Zaman aşımaları Bağlantıda Hazırda Bekleme Zaman Aşımı Hazırda Bekleme Hazırda Bekletme*	Aktif Ethernet mevcut olduğunda yazıcıyı kapatmak için Hazırda Bekleme Zaman Aşımı ayarını belirler.
Not: Bir değer yanındaki yıldız (*), varsayılan fabrika ayarını belirtir.	

Anonim Veri Toplama

Menü öğesi	Açıklama
Anonim Veri Toplama Aygıt Kullanımı ve Performansı Bilgileri Yok*	Yazıcı kullanımı ve performansı bilgilerini Lexmark'a gönderin. Not: Anonim Veri Gönderme Saati yalnızca Anonim Veri Toplama'yı Aygıt Kullanımı ve Performansı olarak ayarladığınızda görüntülenir.
Anonim Veri Gönderme Saati Başlangıç Saati Bitiş Saati	
Not: Bir değer yanındaki yıldız (*), varsayılan fabrika ayarını belirtir.	

Fabrika Varsayılanlarını Geri Yükle

Menü öğesi	Açıklama
Ayarları Geri Yükle Tüm ayarları geri yükleyin Yazıcı ayarlarını geri yükleyin Ağ ayarlarını geri yükleyin Faks ayarlarını geri yükleyin	Yazıcıyı varsayılan fabrika ayarlarına geri yükler.

Bakım

Yapıl. Menüsü

Menü öğesi	Açıklama
USB Yapılandırması USB PnP 1* 2	Bir kişisel bilgisayarla uyumluluğunu iyileştirmek için yazıcının USB sürücüsü modunu değiştirin.
USB Yapılandırması Yerel Konuma USB Tarama Açık* Kapalı	USB aygıtı sürücüsünün bir USB Simple aygıtı (tekli arayüz) veya bir USB Composite aygıtı (çoklu arayüz) olarak sıralama yapıp yapmayacağını ayarlar.
USB Yapılandırması USB Hızı Tam Otomatik*	USB bağlantı noktasını, tam hızla çalışacak ve yüksek hız yeteneklerini devreden çıkaracak şekilde ayarlar.
Tepsi Yapılandırması Tepsi Bağlama Otomatik Kapalı*	Yazıcıyı, aynı kağıt türü ve kağıt boyutu ayarlarına sahip tepsileri bağlayacak şekilde ayarlar. Not: Bu menü öğesi yalnızca bazı yazıcı modellerinde mevcuttur.
Not: Bir değer yanındaki yıldız (*), varsayılan fabrika ayarını belirtir.	

Menü öğesi	Açıklama
Tepsi Yapılandırması Tepsi İçliği Mesajını Göster Kapalı Sadece bilinmeyen boyutlar için* Her zaman	Tepsiyi taktıktan sonra kağıt boyutunu ve türünü seçmek için bir mesaj görüntüler.
Tepsi Yapılandırması A5 Yükleme Kısa Kenar Uzun Kenar*	A5 boyutunda kağıt yüklerken sayfa yönlendirmesini ayarlar.
Tepsi Yapılandırması Kağıt Komut İstemleri Otomatik* Elle Kağıt	Kağıt yüklenmesine dair bir istem görüldüğünde kullanıcının dolduracağı kağıt kaynağını ayarlar.
Tepsi Yapılandırması Zarf Komut İstemleri Otomatik* Elle Zarf	Zarf yüklenmesine dair bir istem görüldüğünde kullanıcının dolduracağı kağıt kaynağını ayarlar.
Tepsi Yapılandırması Komut Eylemi Kullanıcıya sor* Devam Geçerli olanı kullan	Yazıcıyı, kağıt veya zarf ile ilgili değişiklik komutlarını çözümlenecek şekilde ayarlar.
Raporlar Menü Ayarları Sayfası Olay Günlüğü Olay Günlüğü Özeti	Yazıcının menü ayarları, durumu ve olay günlükleri hakkında raporlar yazdırır.
Sarf Malzemesi Kullanımı ve Sayaçlar Sarf Malzemesi Kullanım Geçmişini Temizle	Kalan gün sayısı ve sayfa sayısı gibi sarf malzemesi kullanım geçmişini fabrika sevk düzeyine sıfırlar.
Sarf Malzemesi Kullanımı ve Sayaçlar Isıtıcı Sıfırlama ITM Sıfırlama	Yeni sarf malzemesi takıldıktan sonra sayacı sıfırlar.
Yazıcı Öykünmeleri PPDS Öykünmesi Kapalı* Açık	Yazıcıyı, PPDS veri akışını tanıyacak ve kullanacak şekilde ayarlar.
Yazıcı Öykünmeleri PS Öykünmesi Açık* Kapalı	Yazıcıyı, PS veri akışını tanıyacak ve kullanacak şekilde ayarlar.
Yazıcı Öykünmeleri Emülatör Güvenliği Sayfa Zaman Aşımı 0-60 (60*)	Öykünme sırasında sayfa zaman aşımını ayarlar.
Not: Bir değer yanındaki yıldız (*), varsayılan fabrika ayarını belirtir.	

Menü öğesi	Açıklama
Yazıcı Öykünmeleri Emülatör Güvenliği İşin Ardından Emülatörü Sıfırla Açık Kapalı*	Bir yazdırma işinden sonra emülatörü sıfırlar.
Yazıcı Öykünmeleri Emülatör Güvenliği Yazıcı Mesaj Erişimini Devre Dışı Bırak Açık* Kapalı	Öykünme sırasında yazıcının mesaj erişimini devre dışı bırakır.
Faks Yapılandırması Faks Düşük Güç Desteği Uykuyu Devre Dışı Bırak Uykuya İzin Ver Otomatik*	Yazıcı gerekli gördüğünde Uyku moduna geçmek için faksı ayarlar. Not: Bu Menü öğesi yalnızca bazı yazıcı modellerinde mevcuttur.
Yazdırma Yapılandırması Yalnızca Siyah Modu Kapalı* Açık	Renkli içeriği gri tonda yazdırır.
Yazdırma Yapılandırması Renk Yakalama Kapalı 1 2* 3 4 5	Yazıcıdaki yanlışlığı telafi etmek için yazdırılan çıktıyı geliştirir.
Yazdırma Yapılandırması Yazı Tipi Netleştirme 0-150 (24*)	Yazı tipi verilerini yazdırırken yüksek frekanslı ekranların kullanıldığı değer altında bir metin punto boyutu ayarlar. Örneğin değer 24 ise 24 punto veya daha az olan tüm yazı tipi boyutları yüksek frekanslı ekranları kullanır.
Aygıt İşlemleri Sessiz Modu Açık Kapalı*	Yazıcıyı Sessiz Modu'nda çalışacak şekilde ayarlar. Not: Bu ayarı etkinleştirdiğinizde yazıcının performansı yavaşlar.
Aygıt İşlemleri Panel Menüleri Etkinleştir* Devreden çıkar	Kontrol paneli menülerine erişimi etkinleştirir.
Not: Bir değer yanındaki yıldız (*), varsayılan fabrika ayarını belirtir.	

Menü öğesi	Açıklama
Aygıt İşlemleri Güvenli Mod Kapalı* Açık	Yazıcıyı, bilinen sorunlara rağmen mümkün olduğunca fazla işlevsellik sunmayı denediği özel modda çalışacak şekilde ayarlar. Örneğin Açık olarak ayarlandığında ve çift taraflı motor çalışmadığında yazıcı, çift taraflı yazdırma işlerinde bile belgelerin tek taraflı baskılarını yapar. Not: Bu menü öğesi yalnızca bazı yazıcı modellerinde mevcuttur.
Aygıt İşlemleri Özel Durumu Temizle	Varsayılan veya Alternatif özel mesajlar için kullanıcı tanımlı dizeleri siler.
Aygıt İşlemleri Tüm uzaktan yüklenmiş mesajları temizle	Uzaktan yüklenmiş mesajları siler. Not: Bu menü öğesi yalnızca bazı yazıcı modellerinde mevcuttur.
Aygıt İşlemleri Hata Ekranlarını Otomatik Göster Açık* Kapalı	Yazıcı, Ekran Zaman Aşımı ayarına eşit bir süre boyunca ana ekranda etkin olmadıysa ekranda mevcut hata mesajları görünür.
Toner yama sensörü kurulumu Kalibrasyon sıklığı tercihi Devre dışı En az renk düzenlemeleri Daha az renk düzenlemeleri Normal* Daha iyi renk doğruluğu En iyi renk doğruluğu	Varsayılan kalibrasyon sıklığını ayarlar.
Toner yama sensörü kurulumu Tam kalibrasyon	Tam renk kalibrasyonunu çalıştırır.
Toner yama sensörü kurulumu TPS bilgi sayfasını yazdırma	Toner yama sensörü kalibrasyonunu içeren bir tanılama sayfası yazdırır.
Tarayıcı Yapılandırması Tarayıcı Elle Kayıt Hızlı Yazdırma Testi	Hızlı Test hedef sayfası yazdırır. Not: Hedef sayfadaki kenar boşluğunun, hedef çevresinde tamamen eşit olduğundan emin olun. Eşit olmadığında yazıcı kenar boşluklarının sıfırlanması gerekebilir.
Tarayıcı Yapılandırması Tarayıcı Elle Kayıt Ön ADF Kaydı Arka ADF Kaydı Düz Yatak Kaydı	ADF, tarayıcı camı veya denetleyici anakartı değiştirildikten sonra düz yatağı ve ADF'yi manuel olarak kaydeder.
Tarayıcı Yapılandırması Kenar Silme Düz Yatak Kenar Silme 0-6 (3*) ADF Kenar Silme 0-6 (3*)	Bir ADF veya düz yataklı tarama işinin çevresindeki yazdırılmayacak alanın boyutunu milimetre cinsinden ayarlar.
Not: Bir değer yanındaki yıldız (*), varsayılan fabrika ayarını belirtir.	

Menü öğesi	Açıklama
Tarayıcı Yapılandırması Tarayıcı Devre Dışı Bırak Etkin* Devre dışı ADF Devre Dışı	Düzgün çalışmadığında tarayıcıyı devre dışı bırakır.
Tarayıcı Yapılandırması Tiff Bayt Düzeni CPU Bayt Düzeni* Küçük Bayt Düzeni Büyük Bayt Düzeni	TIFF formatlı tarama çıktısının bayt düzenini ayarlar.
Tarayıcı Yapılandırması Şerit Başına Tam Tiff Satırı Sayısı Açık* Kapalı	TIFF formatlı tarama çıktısının RowsPerStrip etiket değerini ayarlar.
Not: Bir değer yanındaki yıldız (*), varsayılan fabrika ayarını belirtir.	

Servis Dışı Silme

Menü öğesi	Açıklama
Kalıcı bellekteki tüm bilgileri sil Tüm yazıcı ve ağ ayarlarını silin Tüm kısayolları ve kısayol ayarlarını sil	Yazıcıda depolanan tüm ayarları ve uygulamaları siler.

Görünür Ana Ekran Simgeleri

Menü	Açıklama
Kopyalama	Ana ekranda hangi simgelerin gösterileceğini belirler.
E-posta	Not: Faks, USB Sürücüsü ve Yer İmleri yalnızca bazı yazıcı modellerinde bulunur.
Faks	
Durum/Sarf Malzemeleri	
İş Sırası	
Dil Değiştir	
Bekletilen İşler	
USB Sürücüsü	
Yer İmleri	
Cloud Connector	
Bilgisayara Tara	

Bu Yazıcı Hakkında

Menü öğesi	Açıklama
Varlık Etiketi	Yazıcıyı tanımlar. Maksimum uzunluk 32 karakterdir.
Yazıcı Konumu	Yazıcı konumunu belirler. Maksimum uzunluk 63 karakterdir.
Kişi	Yazıcı adını kişiselleştirir. Maksimum uzunluk 63 karakterdir.
Yapılandırma Dosyasını USB'ye Aktar*	Yapılandırma dosyalarını bir flash sürücüye aktarır.
Sıkıştırılmış Günlükleri USB'ye Aktar*	Sıkıştırılmış günlük dosyalarını bir flash sürücüye aktarır.
Günlükleri Gönder	Tanımlama bilgilerini Lexmark'a gönderir.

* Bu menü öğesi yalnızca bazı yazıcı modellerinde görüntülenir.

Yazdır

Düzen

Menü öğesi	Açıklama
Kenarlar Tek Taraflı* Çift Taraflı	Baskıların kağıdın bir yüzüne mi yoksa iki yüzüne mi yazdırılacağını belirler.
Çevirme Stili Uzun Kenar* Kısa Kenar	Çift taraflı yazdırma işlemi gerçekleştirirken kağıdın hangi tarafının (uzun kenar mı yoksa kısa kenar mı) ciltleneceğini belirler. Not: Belirlenen seçeneğe bağlı olarak yazıcı, işi doğru şekilde ciltlemek için yazdırılan her bir sayfa bilgisini otomatik olarak ayırır.
Boş Sayfalar Yazdırma Yazdırma*	Yazdırma işine dahil edilen boş sayfaları yazdırır.
Harmanla Kapalı [1,1,1,2,2,2] Açık [1,2,1,2,1,2]*	Özellikle işin birden fazla kopyası yazdırılırken bir yazdırma işinin sayfalarını sırayla yığılanmış şekilde tutar.
Ayırma Sayfaları Yok* Kopyalar Arasında İşlerin Arasına Sayfaların Arasına	Yazdırma sırasında boş ayırma sayfaları ekler.
Ayırma Sayfası Kaynağı Tepsi 1	Ayırma sayfaları için kağıt kaynağını belirler.

Not: Bir değer yanındaki yıldız (*), varsayılan fabrika ayarını belirtir.

Menü öğesi	Açıklama
Taraf başına Sayfa Kapalı* Taraf başına 2 sayfa Taraf başına 3 sayfa Taraf başına 4 sayfa Taraf başına 6 sayfa Taraf başına 9 sayfa Taraf başına 12 sayfa Taraf başına 16 sayfa	Kağıt yaprağının bir yüzüne birden çok sayfa görüntüsü yazdırır.
Taraf Başına Sayfa Sırası Yatay* Ters Yatay Dikey Ters Dikey	Taraf Başına Sayfa ayarı kullanılırken birden çok sayfalı görüntülerin konumunu belirler. Not: Konumlandırma, sayfa görüntülerinin sayısına ve sayfa yönlendirmesine bağlı olarak değişir.
Taraf Başına Sayfa Yönü Oto* Yatay Dikey	Taraf Başına Sayfa ayarı kullanılırken birden çok sayfalı belgenin yönlendirmesini belirler.
Taraf Başına Sayfa Kenarlığı Yok* Katı	Taraf Başına Sayfa ayarı kullanılırken her sayfa görüntüsünün çevresine kenarlık yazdırır.
Kopyalar 1–9999 (1*)	Her yazdırma işi için kopya sayısını belirler.
Yazdırma Alanı Normal* Sayfaya sığdır Tüm Sayfa	Kağıt yaprağı üzerindeki yazdırılabilir alanı ayarlar.
Not: Bir değer yanındaki yıldız (*), varsayılan fabrika ayarını belirtir.	

Ayarlar

Menü öğesi	Açıklama
Yazıcı Dili PCL Öykünmesi PS Öykünmesi*	Yazıcı dilini ayarlar. Not: Bir yazıcı dilinin varsayılan olarak ayarlanması, bir yazılım programının başka bir yazıcı dili kullanılan yazdırma işleri göndermesini engellemez.
Yazıcı Kullanımı Maks Hız Maks Verim*	Renkli yazıcı kartuşlarının yazdırma sırasında nasıl çalışacağını belirler. Notlar: <ul style="list-style-type: none"> Renkli yazıcı kartuşları, Maks Verim seçeneğine ayarlandığında, yalnızca siyah sayfa grupları yazdırılırken yavaşlar veya durur. Renkli yazıcı kartuşları Maks Hız seçeneğine ayarlandığında, ister renkli ister siyah sayfalar yazdırılsın, her zaman çalışır.
Not: Bir değer yanındaki yıldız (*), varsayılan fabrika ayarını belirtir.	

Menü öğesi	Açıklama
Kaynakları Kaydet Açık Kapalı*	<p>Yazıcının, mevcut bellekten daha fazlasını gerektiren bir iş aldığında yazı tipleri ve makrolar gibi indirilen kaynaklarla ne yapacağını belirler.</p> <p>Notlar:</p> <ul style="list-style-type: none"> Kapalı olarak ayarlandığında yazıcı indirilen kaynakları yalnızca bellek gerekene kadar tutar. Etkin olmayan yazıcı diliyle ilişkili kaynaklar silinir. Açık olarak ayarlandığında yazıcı tüm dil geçişlerinde indirilmiş olan tüm kalıcı kaynakları korur. Gerekliğinde yazıcı, kalıcı kaynakları silmek yerine bellek dolu mesajlarını gösterir.
Hepsini Yazdır Sırası Alfabetik* Önce En Yeni Önce En Eski	<p>Tümünü Yazdır seçildiğinde, beklenen ve gizli işlerin hangi sırada yazdırılacağını belirlemek için kullanılır.</p>
<p>Not: Bir değerin yanındaki yıldız (*), varsayılan fabrika ayarını belirtir.</p>	

Kalite

Menü öğesi	Açıklama
Yazdırma Modu Siyah Beyaz Renkli*	<p>Yazdırma modunu ayarlar.</p>
Yaz Çözünürlüğü 4800 CQ*	<p>Yazdırılan çıktı için çözünürlüğü ayarlar.</p> <p>Not: 4800 CQ maksimum hızda yüksek kalitede çıktı sağlar.</p>
Toner Koyuluğu Hafif Normal* Koyu	<p>Metin görüntülerinin açıklığını veya koyuluğunu belirler.</p>
Yarı tonlama Normal* Ayrıntı	<p>Daha keskin kenarlı daha düz çizgilere sahip olması için yazdırılan çıktıyı iyileştirir.</p>
RGB Parlaklığı -6 - 6 (0*)	<p>Renkli çıktı için parlaklık, kontrast ve doygunluğu ayarlar.</p> <p>Not: Bu ayar CMYK renk spesifikasyonlarının kullanıldığı dosyaları etkilemez.</p>
RGB Kontrastı 0 - 5 (0*)	
RGB Doygunluğu 0 - 5 (0*)	
<p>Not: Bir değerin yanındaki yıldız (*), varsayılan fabrika ayarını belirtir.</p>	

Gelişmiş Görüntüleme

Menü öğesi	Açıklama
Renk Dengesi Camgöbeği -5 - 5 (0*) Macenta -5 - 5 (0*) Sarı -5 - 5 (0*) Siyah -5 - 5 (0*) Varsayılanlara Sıfırla	Her renk için kullanılan toner miktarını ayarlar.
Renk Düzeltme Renk Düzeltme Oto* Kapalı Manuel Renk Düzeltme İçeriği	Belgeleri yazdırmak için kullanılan renk ayarlarını değiştirir. Notlar: <ul style="list-style-type: none"> • Kapalı seçeneği, yazıcıyı renk düzeltmesini yazılımdan alacak şekilde ayarlar. • Otomatik seçeneği, yazıcıyı yazdırılan sayfadaki her nesneye farklı renk profilleri uygulayacak şekilde ayarlar. • Manuel seçeneği, yazdırılan sayfadaki her nesneye uygulanan RGB veya CMYK renk dönüşümlerinin özelleştirilmesini sağlar. • Renk Düzeltme İçeriği, yalnızca Renk Düzeltme işlevi Manuel seçeneğine ayarlandığında kullanılabilir.
Renk Ayarı	Yazdırılan çıktıdaki renk değişimlerini ayarlamak üzere yazıcıyı kalibre eder.
Not: Bir değer yanındaki yıldız (*), varsayılan fabrika ayarını belirtir.	

PostScript

Menü öğesi	Açıklama
Baskı PS Hatası Açık Kapalı*	PostScript hatasını tanımlayan bir sayfa® yazdırır. Not: Bir hata oluştuğunda gerçekleştirilen iş durur, yazıcı bir hata mesajı yazdırır ve yazdırma işinin kalanı iptal edilir.
Minimum Çizgi Genişliği 1-30 (2*)	Minimum strok genişliğini ayarlar. Not: 4800 CQ'da yazdırılan işler değerin yarısını kullanır.
PS Başlangıç Modunu Kilitle Açık* Kapalı	SysStart dosyasını devre dışı bırakır. Not: Varsayılan ayar, yazıcı modeline göre değişiklik gösterir.
Resim Düzgünleştirme Açık Kapalı*	Düşük çözünürlüklü görüntülerin kontrastını ve netliğini geliştirir. Not: Bu ayar, çözünürlüğü 300 dpi veya daha yüksek olan görüntüleri etkilemez.
Bekleme Zaman Aşımı Devre dışı Etkin*	Yazıcıyı, bir yazdırma işini iptal etmeden önce daha fazla veri bekleyecek şekilde etkinleştirir.
Not: Bir değer yanındaki yıldız (*), varsayılan fabrika ayarını belirtir.	

Menü öğesi	Açıklama
Bekleme Zaman Aşımı Süresi 15-65535 (40*)	Yazıcının bir yazdırma işini iptal etmeden önceki ek veri bekleme süresini saniye cinsinden ayarlar. Not: Bu Menü öğesi yalnızca Bekleme Zaman Aşımı etkinleştirildiğinde görüntülenir.
Not: Bir değer yanındaki yıldız (*), varsayılan fabrika ayarını belirtir.	

PCL

Menü öğesi	Açıklama
Yazı Tipi Adı [Mevcut yazı tiplerinin listesi] (Courier*)	Belirlenen yazı tipi kaynağından bir yazı tipi seçer.
Simge Takımı [Mevcut simge takımının listesi] (10U PC-8*)	Her yazı tipi adının simge takımını belirtir. Not: Bir simge takımı alfabetik ve sayısal karakterler, noktalama işaretleri ve özel simgelerden oluşan bir kümedir. Simge takımları farklı diller veya bilimsel metinler için matematik sembolleri gibi özel programları destekler.
Karakter Aralığı 0,08-100,00 (10,00*)	Sabit veya tek aralıklı yazı tipleri için karakter aralığını belirleyin. Not: Karakter Aralığı, yazının bir yatay içindeki sabit aralıklı karakterlerin sayısıdır.
Yönlendirme Dikey* Yatay Dikey Ters Çevir Yatay Ters Çevir	Sayfadaki metin ve grafiklerin yönünü belirtir.
Sayfa Başına Satır 1-255	PCL® veri akışı aracılığıyla yazdırılan her sayfa için metin çizgilerinin sayısını belirler. Notlar: <ul style="list-style-type: none"> Bu Menü öğesi, seçilen sayıda istenen satırın sayfanın varsayılan kenar boşlukları arasında yazdırılmasına neden olan dikey kaydırmayı etkinleştirir. 60 ABD'de varsayılan fabrika ayarıdır. 64 uluslararası varsayılan fabrika ayarıdır.
PCL5 Minimum Çizgi Genişliği 1-30 (2*)	İlk minimum strok genişliğini ayarlar.
PCLXL Minimum Çizgi Genişliği 1-30 (2*)	
A4 Genişliği 198 mm* 203 mm	A4 boyutunda kağıtta mantıksal sayfanın genişliğini ayarlar. Not: Mantıksal sayfa, fiziksel sayfada verilerin yazdırıldığı alandır.
Önce SB sonra SD Açık Kapalı*	Yazıcıyı, satır besleme kontrol komutundan sonra sürgü dönüşü gerçekleştirecek biçimde ayarlar. Not: Sürgü dönüşü, imlecin konumunu aynı satırdaki ilk konuma götürmesi için yazıcıya komut veren bir mekanizmadır.
Not: Bir değer yanındaki yıldız (*), varsayılan fabrika ayarını belirtir.	

Menü öğesi	Açıklama
Önce SD sonra SB Açık Kapalı*	Yazıcıyı, sürgü dönüşü kontrol komutundan sonra satır besleme gerçekleştirecek biçimde ayarlar.
Tepsi Yeninumara Tepsi Ata [x] Elle Kağıt Ata Elle Zarf Ata	Yazıcıyı, belirli bir kağıt kaynağı talep etmek üzere farklı bir kaynak atamaları seti kullanan farklı bir yazdırma sürücüsü veya özel uygulamayla çalışması için yapılandırır.
Tepsi Yeninumara Ürt. Ayarlarını Göster	Her kağıt kaynağına atanan varsayılan fabrika değerini gösterir.
Tepsi Yeninumara Varsay. Geri Yükle	Yeniden tepsi seçme değerlerini fabrika varsayılanlarına geri yükler.
Yazdırma Zaman Aşımı Devre dışı Etkin*	Yazıcı saniye cinsinden belirlenen bir süre zarfında boşa kaldıktan sonra bir yazdırma işini bitirmesi için yazıcıyı ayarlar. Not: Yazdırma Zaman Aşımı Süresi yalnızca Yazdırma Zaman Aşımı etkinleştirildiğinde görüntülenir.
Yazdırma Zaman Aşımı Süresi 1-255 (90*)	
Not: Bir değer yanındaki yıldız (*), varsayılan fabrika ayarını belirtir.	

Görüntü

Menü öğesi	Açıklama
Otomatik Sığdır Açık Kapalı*	Bir görüntü için en uygun kağıt boyutunu ve yönlendirme ayarını seçer. Not: Açık olarak ayarlandığında bu menü öğesi, görüntünün ölçeklendirme ve yönlendirme ayarlarını geçersiz kılar.
Negatif Kapalı* Açık	İki-tonlu tek renkli resimlerin negatifini alır. Not: Bu menü öğesi GIF veya JPEG görüntü formatlarına uygulanmaz.
Ölçekleme Sol Üstü Sabitle En İyi Sığdır* Ortayı Sabitle Yüks./Genişlik Sığdır Yüksekliği Sığdır Genişliği Sığdır	Görüntüyü yazdırılabilir alana sığacak şekilde ayarlar. Not: Otomatik Sığdır için Açık seçildiğinde Ölçekleme otomatik olarak En İyi Sığdır'a ayarlanır.
Yönlendirme Dikey* Yatay Dikey Ters Çevir Yatay Ters Çevir	Sayfadaki metin ve grafiklerin yönünü belirtir.
Not: Bir değer yanındaki yıldız (*), varsayılan fabrika ayarını belirtir.	

Kağıt

Tepsi Yapılandırması

Menü öğesi	Açıklama
Varsayılan Kaynak Tepsi [x] (1*) Elle Kağıt Elle Zarf	Tüm yazdırma işleri için kağıt kaynağını ayarlar.
Kağıt Boyutu/Türü Tepsi [x] (1*) Elle Kağıt Elle Zarf	Her kağıt kaynağına yüklenen kağıt boyutunu veya kağıt türünü belirler.
Boyut Değiştir Kapalı Letter/A4 Tümü Listelendi*	Yazıcıyı, istenen boyut herhangi bir kağıt kaynağına yüklenmemişse belirlenen bir kağıt boyutuna geçecek şekilde ayarlar. Notlar: <ul style="list-style-type: none"> Kapalı seçeneği kullanıcından gerekli kağıt boyutunu yüklemesini ister. Letter/A4 seçeneği, letter boyutunda kağıt yüklendiğinde A4 boyutundaki belgeyi letter boyutunda, A4 boyutunda kağıt yüklendiğinde letter boyutundaki belgeyi A4 kağıt boyutunda yazdırır. Letter/A4 seçeneği Tümü Listelendi olarak değişir.
Not: Bir değer yanındaki yıldız (*), varsayılan fabrika ayarını belirtir.	

Ortam Yapılandırması

Universal Ayarları

Menü öğesi	Açıklama
Ölçüm Birimleri İnç Milimetre	Universal kağıt için ölçüm birimini belirler. Not: ABD'de inç varsayılan fabrika ayarıdır. Uluslararası varsayılan fabrika ayarı Milimetre'dir.
Dikey Genişliği 3,00-14,17 inç (8,50*) 76-360 mm (216*)	Universal kağıdın dikey genişliğini ayarlar.
Dikey Yüksekliği 3,00-14,17 inç (14*) 76-360 mm (356*)	Universal kağıdın dikey yüksekliğini ayarlar.
Besleme Yönü Kısa Kenar* Uzun Kenar	Yazıcıyı, kağıdı kısa kenar veya uzun kenar yönünden alacak şekilde ayarlar. Not: Uzun Kenar seçeneği yalnızca en uzun kenar desteklenen maksimum genişlikten kısa olduğunda görünür.
Not: Bir değer yanındaki yıldız (*), varsayılan fabrika ayarını belirtir.	

Özel Tarama Boyutları

Menü öğesi	Açıklama
Özel Tarama Boyutu [x] Tarama Boyutu Adı Genişlik 1–8,50 inç (8,50*) 25–216 mm (216*) Yükseklik 1–14 inç (14*) 25–356 mm (297*) Yönlendirme Dikey* Yatay Her yüze 2 tarama Kapalı* Açık	Bir tarama boyutu adı atar ve tarama ayarlarını yapılandırır.
Not: Bir değer in yanındaki yıldız (*), varsayılan fabrika ayarını belirtir.	

Ortam Türleri

Menü öğesi	Açıklama
Düz Kağıt Karton Kağıt Geri Dönüştürülmüş Parlak Etiketler Bond Zarf Antetli Kağıt Önceden Basılı Renkli Kağıt Hafif Ağır Kaba/Pamuk Özel Tür [x]	Yüklenen kağıdın dokusu, ağırlığı ve yönünü belirtir. Not: Özel Tür yalnızca bazı yazıcı modellerinde desteklenir.

Kopyala

Varsayılan Kopyalama Ayarları

Menü öğesi	Açıklama
İçerik Türü Metin Metin/Fotoğraf* Fotoğraf Resim	Özgün belgenin içeriğine göre çıktı sonucunu iyileştirir.
Kenarlar 1 taraflıdan 1 taraflıya* 1 taraflıdan 2 taraflıya 2 taraflıdan 1 taraflıya 2 taraflıdan 2 taraflıya	Özgün belgeye göre tarama davranışını belirler. Not: Bazı yazıcı modellerinde yalnızca 2 taraflıdan 1 taraflıya ve 2 taraflıdan 2 taraflıya öğesi görüntülenir.
Renkli Kapalı Açık* Otomatik	Kopyaların renkli yazdırılıp yazdırılmayacağını belirtir.
Taraf başına Sayfa Kapalı* 2 Dikey sayfa 4 Dikey sayfa 2 Yatay sayfa 4 Yatay sayfa	Kağıt yaprağının bir yüzüne yazdırılacak sayfa görüntülerinin sayısını belirler.
Sayfa Kenarlıklarını Yazdır Açık Kapalı*	Tek sayfaya birden çok sayfa yazdırırken her görüntünün çevresine kenarlık yerleştirir.
Harmanla Kapalı [1,1,1,2,2,2] Açık [1,2,1,2,1,2]*	Sırayla birden çok kopya yazdırır.
"Kopyalama Kaynağı" Boyutu [Kağıt boyutlarının listesi]	Özgün belgenin kağıt boyutunu ayarlar. Not: ABD'de Letter varsayılan fabrika ayarıdır. A4 uluslararası varsayılan fabrika ayarıdır.
"Kopyalama Hedefi" Kaynağı Tepsi [x] (1*) El ile Besleyici Otomatik Boyut Eşleştirme	Kopyalama işi için kağıt kaynağını belirler.
Koyuluk 1 - 9 (5*)	Taranan görüntünün koyuluğunu ayarlar.
Kopya Sayısı 1-9999 (1*)	Kopya sayısını belirler.
Not: Bir değer yanındaki yıldız (*), varsayılan fabrika ayarını belirtir.	

Gelişmiş Görüntüleme

Menü öğesi	Açıklama
Renk Dengesi Camgöbeğinden Kırmızıya -4 - 4 (0*) Macentadan Yeşile -4 - 4 (0*) Sarıdan Maviye -4 - 4 (0*)	Tarama sırasında renk yoğunluğunu ayarlar.
Otomatik Renk Algıla Renk Hassasiyeti 1-9 (5*) Alan Hassasiyeti 1-9 (5*)	Yazıcının özgün belgeden algıladığı renk miktarını ayarlar.
Kontrast İçerik için En İyisi* 0 1 2 3 4 5	Çıktının kontrastını belirtir.
Arka Planı Kaldırma Düzey -4 - 4 (0*)	Taranmış bir resimdeki görünür arka planın miktarını ayarlar.
Kenardan Kenara Tara Açık Kapalı*	Özgün belgenin kenardan kenara taranmasını sağlar.
Not: Bir değer yanındaki yıldız (*), varsayılan fabrika ayarını belirtir.	

Yönetici Kontrolleri

Menü öğesi	Açıklama
Renkli Kopyalara İzin Ver Açık* Kapalı	Kopyaları renkli yazdırır.
Kısayol Olarak Kaydet'e İzin Ver Açık* Kapalı	Özel kopya ayarlarını kısayol olarak kaydeder.
Not: Bir değer yanındaki yıldız (*), varsayılan fabrika ayarını belirtir.	

Faks

Varsayılan Faks Ayarları

Faks Modu

Menü öğesi	Açıklama
Faks Modu Faks Faks Sunucusu Devre dışı	Bir faks modu seçer. Not: Varsayılan fabrika ayarı, yazıcınızın modeline bağlı olarak farklılık gösterebilir.

Faks Kurulumu

Genel Faks ayarları

Menü öğesi	Açıklama
Faks Adı	Faks makinenizi tanımlar.
Faks Numarası	Faks numaranızı tanımlar.
Faks Kimliği Faks Adı Faks Numarası*	Faks alıcılarına faks adınızı veya faks numaranızı bildirir.
Bellek Kullanımı Tüm alınanlar Çoğunu al Eşit* En çok gönderilen Tüm gönderilenler	Faks gönderme için ayrılan dahili yazıcı belleği miktarını ayarlar. Not: Bu menü öğesi, arabellek koşullarını ve başarısız faksları önler.
Faksları İptal Et İzin Ver* İzin Verme	Giden faksları iletilmeden önce iptal eder ya da gelen faksları yazdırılması bitmeden önce iptal eder.
Faks Numarası Maskeleye Kapalı* Soldan Sağdan	Giden faks numarasını maskeleye formatını belirler.
Maskelenecek Basamaklar 0-58 (0*)	Giden bir faks numarasında maskelenecek basamakların sayısını belirtir.
Hatta Bağlı Algılamayı Etkinleştir Açık* Kapalı	Yazıcıya telefon hattı bağlı olup olmadığını tespit eder. Not: Tespit işlemi yazıcı açıldığında ve her aramadan önce gerçekleşir.
Faks Uyumluluğunu Optimize Et	Yazıcının faks işlevini diğer faks makineleriyle optimum uyumluluk için yapılandırır.
Not: Bir değer yanındaki yıldız (*), varsayılan fabrika ayarını belirtir.	

Menü öğesi	Açıklama
Faks Aktarımı T.38 Analog G.711 etherFAX	Faks aktarımı yöntemini ayarlayın. Notlar: <ul style="list-style-type: none"> Bu Menü öğesi, yalnızca yazıcıya bir etherFAX veya IP üzerinden Faks (FoIP) lisans paketi yüklenmişse görüntülenir. Varsayılan fabrika ayarları, yazıcınızın modeline bağlı olarak farklılık gösterebilir.
Not: Bir değer yanındaki yıldız (*), varsayılan fabrika ayarını belirtir.	

HTTPS Faks Ayarları

Not: Bu Menü yalnızca Faks Aktarımı etherFAX olarak ayarlanmışsa görüntülenir.

Menü öğesi	Açıklama
HTTPS hizmeti URL'si	etherFAX hizmeti URL'sini belirtir.
HTTPS Proxy	Bir proxy sunucu URL'si belirtir.
HTTPS Proxy Kullanıcısı	Proxy sunucusu için kullanıcı adı ve parolayı belirtir.
HTTPS Proxy Parolası	
Faks Gönderme Şifrelemesi Devre dışı Etkin* Gerekli	Giden faks mesajları için şifrelemeyi etkinleştirir.
Faks Alma Şifrelemesi Devre dışı Etkin* Gerekli	Gelen faks mesajları için şifrelemeyi etkinleştirir.
HTTPS Faks Durumu	etherFAX iletişim durumunu gösterir.
Not: Bir değer yanındaki yıldız (*), varsayılan fabrika ayarını belirtir.	

Faks Gönderme Ayarları

Menü öğesi	Açıklama
Çözünürlük Standart* Hassas Süper İnce Ultra İnce	Taranan görüntünün çözünürlüğünü ayarlar. Not: Çözünürlüğün yüksek olması faksın iletim süresini artırır ve daha fazla bellek gerektirir.
Özgün Boyut [Kağıt boyutlarının listesi] (Karma Boyutlar*)	Özgün belgenin boyutunu belirtin.
Yönlendirme Dikey* Yatay	Özgün belgenin yönlendirmesini belirtir. Not: Bu Menü öğesi yalnızca bazı yazıcı modellerinde görüntülenir.
Not: Bir değer yanındaki yıldız (*), varsayılan fabrika ayarını belirtir.	

Menü öğesi	Açıklama
Kenarlar Kapalı* Kısa Kenar Uzun Kenar	Belgenin her iki tarafında tarama yaparken özgün belgenin yönünü belirler. Not: Bu menü öğesi yalnızca bazı yazıcı modellerinde görüntülenir.
İçerik Türü Metin* Metin/Fotoğraf Fotoğraf Resim	Özgün belgenin içeriğine göre çıktı sonucunu iyileştirir.
Koyuluk 1-9 (5*)	Taranan görüntünün koyuluğunu ayarlar.
PABX arkasında Açık Kapalı*	Yazıcının çevir sesini beklemeden faks numarasını çevirmesini sağlar. Not: Private Automated Branch Exchange (PABX), tek bir erişim numarasının dışarıdan arayanlara birkaç hat sunmasını sağlayan bir telefon ağıdır.
Çevirme Modu Ton* Darbeli	Gelen veya giden fakslar için çevirme modunu belirler.
Not: Bir değer yanındaki yıldız (*), varsayılan fabrika ayarını belirtir.	

Gelişmiş Görüntüleme

Menü öğesi	Açıklama
Renk Dengesi Camgöbeği - Kırmızı -4 - 4 (0*) Macenta - Yeşil -4 - 4 (0*) Sarı - Mavi -4 - 4 (0*)	Tarama sırasında renk yoğunluğunu ayarlar.
Kontrast İçerik için En İyisi* 0 1 2 3 4 5	Çıktının kontrastını ayarlar.
Arka Planı Kaldırma Düzey -4 - 4 (0*)	Taranmış bir resimdeki görünür arka planın miktarını ayarlar.
Kenardan Kenara Tara Açık Kapalı*	Özgün belgenin kenardan kenara taranmasını sağlar.
Not: Bir değer yanındaki yıldız (*), varsayılan fabrika ayarını belirtir.	

Yönetici Kontrolleri

Menü öğesi	Açıklama
Otomatik Yeniden Ara 0-9 (5*)	Alıcı faks makinelerinin etkinlik düzeylerine göre yeniden arama girişimlerinin sayısını ayarlar.
Yeniden Arama Sıklığı 1-200 dakika (3*)	Faksı başarıyla gönderme şansını artırmak için yeniden arama girişimleri arasındaki süreyi artırır.
ECM'yi Etkinleştir Açık* Kapalı	Faks işleri için Hata Düzeltme Modunu (ECM) etkinleştirir. Not: ECM, faks iletim işleminde telefon hattı paraziti ve zayıf sinyal gücünden kaynaklanan hataları algılar ve düzeltir.
Faks Taramaları Etknlştr. Açık* Kapalı	Yazıcıda taranan dosyaları fakslar.
Faks için Sürücü Açık* Kapalı	Yazdırma sürücüsünün faks göndermesine izin verir.
Kısayol Olarak Kaydet'e İzin Ver Açık* Kapalı	Faks numaralarını yazıcıda kısayol olarak kaydeder.
Maks Hız 33.600* 14.400 9600 4800 2400	Maksimum faks gönderme hızını ayarlar.
Renkli Faks Taramaları Etknlştr. Varsayılan Olarak Kapalı* Varsayılan Olarak Açık Hiçbir Zaman Kullanma Her Zaman Kullan	Faks için renkli taramaları etkinleştirir.
Renkli Faksları Tek Renk Faksa Otomatik Dönüştür Açık* Kapalı	Tüm giden renkli faksları siyah beyaza dönüştürür.
Faks Numarasını Onaylayın Kapalı* Açık	Kullanıcıdan faks numarasını onaylamasını ister.
Çevirme Öneki	Bir çevirme öneki ayarlar.
Not: Bir değer yanındaki yıldız (*), varsayılan fabrika ayarını belirtir.	

Faks Alma Ayarları

Menü öğesi	Açıklama
Çalma Sayısı 1-25 (3*)	Gelen faks için zil sayısını ayarlar.
Not: Bir değer yanındaki yıldız (*), varsayılan fabrika ayarını belirtir.	

Menü öğesi	Açıklama
Otomatik Küçültme Açık* Kapalı	Gelen faksı sayfaya sığacak şekilde ölçeklendirir.
Kağıt Kaynağı Tepsi [X] Otomatik*	Gelen faksı yazdırmak için kullanılacak kağıt kaynağını ayarlar.
Kenarlar Açık Kapalı*	Kağıdın her iki tarafına yazdırın.
Ayırma Sayfaları Yok* İş Öncesi İş Sonrası	Yazdırma sırasında boş ayırma sayfaları eklenip eklenmeyeceğini belirler.
Ayırma Sayfası Kaynağı Tepsi [X] (*)	Ayırma sayfaları için kağıt kaynağını belirler.
Faks Alt Bilgisi Açık Kapalı*	Alınan bir fakstaki her sayfanın en alt kısmına iletim bilgilerini yazdırır.
Faks Altbilgisi Saat Damgası Al* Baskı	Saat damgasını alınan faksın her sayfasının alt kısmına yazdırır.
Not: Bir değer yanındaki yıldız (*), varsayılan fabrika ayarını belirtir.	

Yönetici Kontrolleri

Menü öğesi	Açıklama
Faks Alımını Etkinleştir Açık* Kapalı	Yazıcıyı faks alacak şekilde ayarlar.
Renkli Faks Alımını Etkinleştir Açık* Kapalı	Yazıcıyı renkli faks alacak şekilde ayarlar.
Arayan Kimliğini Etkinleştir Açık Kapalı*	Gelen faksı gönderen numarayı gösterir.
Adsız Faksları Engelle Açık Kapalı*	İstasyon kimliği veya faks kimliği belirtilmemiş aygıtlardan gönderilen gelen faksları engeller.
Not: Bir değer yanındaki yıldız (*), varsayılan fabrika ayarını belirtir.	

Menü öğesi	Açıklama
Yanıt Açık Tüm Ziller* Yalnızca Tek Zil Yalnızca Çift Zil Yalnızca Üç Zil Yalnızca Tek veya Çift Zil Sesi Yalnızca Tek veya Üç Zil Sesi Yalnızca Çift veya Üç Zil	Gelen faks için farklı bir zil sesi ayarlar.
Otomatik Yanıtla Açık* Kapalı	Yazıcıyı, faksı otomatik olarak alacak şekilde ayarlar.
Faksı İletme Yazdır* Yazdır ve İlet İlet	Alınan faksın iletilip ileilmeyeceğini belirler.
İletme Hedefi Hedef 1 Hedef 2	Alınan faksın nereye iletileceğini belirler. Not: Bu menü öğesi yalnızca Faks İletme özelliği Yazdır ve İlet veya İlet olarak ayarlandığında görünür.
Maks Hız 33.600* 14.400 9600 4800 2400	Maksimum faks iletim hızını ayarlar.
Not: Bir değerin yanındaki yıldız (*), varsayılan fabrika ayarını belirtir.	

Faks Günlüğü ayarları

Menü öğesi	Açıklama
Aktarım Günlüğü Sıklığı Her zaman* Hiçbir zaman Yalnızca Hata İçin	Yazıcının hangi sıklıkta aktarım günlüğü oluşturacağını belirler.
Aktarım Günlüğü Eylemi Baskı Kapalı Açık* E-posta Kapalı* Açık	Başarılı faks iletimi veya iletim hatası için günlük yazdırır veya günlüğün e-postasını gönderir.
Alma Hatası Günlüğü Asla Yazdırma* Hata Olursa Yazdır	Faks alım hataları için günlük yazdırır.
Not: Bir değerin yanındaki yıldız (*), varsayılan fabrika ayarını belirtir.	

Menü öğesi	Açıklama
Otomatik Yazdırma Günlüğü Açık* Kapalı	Tüm faks etkinliklerini yazdırır.
Kağıt Kaynağı Günlüğü Tepsi [x] (1*)	Günlükleri yazdırmak için kullanılan kağıt kaynağını belirler.
Günlük Görüntüle Uzak Faks Adı* Aranan Numara	Göndereni uzak faks adı veya faks numarasıyla tanımlar.
İş Günlüğü Etknlştr. Açık* Kapalı	Tüm faks işlerinin özetini görüntüler.
Arama Günlüğü Etknlştr. Açık* Kapalı	Faks çevirme geçmişinin özetini görüntüler.
Not: Bir değer yanındaki yıldız (*), varsayılan fabrika ayarını belirtir.	

Hoparlör ayarları

Menü öğesi	Açıklama
Hoparlör Modu Her Zaman Kapalı* Her Zaman Açık Bağlanıncaya Kadar Açık	Faks hoparlör modunu ayarlar.
Hoparlör Sesi Düşük* Yüksek	Faks hoparlörünün ses düzeyini ayarlar.
Zil Sesi Düzeyi Kapalı* Açık	Zil sesi düzeyini etkinleştirir.
Not: Bir değer yanındaki yıldız (*), varsayılan fabrika ayarını belirtir.	

Faks Sunucusu Ayarları

Genel Faks Ayarları

Menü öğesi	Açıklama
Biçimlendirme	Faks alıcısını belirler. Not: Faks numarasını kullanmak istiyorsanız numaradan önce numara işaretini (#) yazın.
Yanıt Adresi	Faks göndermek için yanıt adresini belirler.
Konu	Faks konusunu ve mesajını belirler.
Mesaj	
Not: Bir değer yanındaki yıldız (*), varsayılan fabrika ayarını belirtir.	

Menü öğesi	Açıklama
Analog alımı etkinleştir Kapalı* Açık	Yazıcıyı, analog faksları alacak şekilde ayarlar.
Not: Bir değer yanındaki yıldız (*), varsayılan fabrika ayarını belirtir.	

Faks Sunucusu E-posta Ayarları

Menü öğesi	Açıklama
E-posta SMTP Sunucusu Kullan Açık* Kapalı	Faks alırken ve gönderirken e-posta için Basit Posta Aktarım Protokolü (SMTP) ayarlarını kullanır. Not: Açık olarak ayarlandığında Faks Sunucusu E-posta Ayarları menüsündeki diğer tüm ayarlar gösterilmez.
Birincil SMTP Ağ Geçidi	Birincil SMTP sunucusunun IP adresini veya ana bilgisayar adını yazar.
Birincil SMTP Ağ Geçidi Bağlantı Noktası 1-65.535 (25*)	Birincil SMTP sunucusunun bağlantı noktası numarasını girer.
İkincil SMTP Ağ Geçidi	İkincil veya yedek SMTP sunucusunun sunucu IP adresini veya ana bilgisayar adını yazar.
İkincil SMTP Ağ Geçidi Bağlantı Noktası 1-65.535 (25*)	İkincil veya yedek SMTP sunucusunun sunucu bağlantı noktası numarasını girer.
SMTP Zaman Aşımı 5–30 (30*)	SMTP sunucusu yanıt vermiyorsa yazıcı zaman aşımına uğramadan önce geçmesi gereken süreyi ayarlar.
Yanıt Adresi	Faks göndermek için yanıt adresini belirler.
SSL/TLS Kullan Devre dışı* Görüşme Gerekli	Faksın şifreli bağlantı kullanarak gönderilip gönderilmeyeceğini belirler.
Güvenilir Sertifika Gerekir Kapalı Açık*	SMTP sunucusuna erişirken kullanılacak güvenilir sertifikayı belirler.
SMTP Sunucusu Kimlik Doğrulama Kimlik doğrulama gerekmiyor* Oturum Aç/Düz NTLM CRAM-MD5 Digest-MD5 Kerberos 5	SMTP sunucusu için kimlik doğrulama türünü ayarlar.
Aygıt-Tarafından Gönderilen E-posta Yok* Aygıt SMTP Kmlk Bilg. Kullan	Aygıt tarafından gönderilen e-posta için kimlik bilgileri gerekip gerekmeyeceğini belirler.
Not: Bir değer yanındaki yıldız (*), varsayılan fabrika ayarını belirtir.	

Menü öğesi	Açıklama
Kullanıcı-Tarafından Gönderilen E-Posta Yok* Aygıt SMTP Kmlk Bilg. Kullan Oturum Kullanıcı Kimliği ve Parolası kullan Oturum E-posta Adresi ve Parolası Kullan Kullanıcıya sor	Kullanıcı tarafından gönderilen e-posta için kimlik bilgileri gerekip gerekmeyeceğini belirler.
Active Directory Aygıt Bilgilerini Kullan Kapalı* Açık	Kullanıcı kimlik bilgileri ve grup hedeflerinin SMTP sunucusuna bağlanmasını sağlar.
Aygıt Kullanıcı Kimliği	SMTP sunucusuna bağlanırken kullanılacak kullanıcı kimliği ve parolayı belirler.
Aygıt Parolası	
Kerberos 5 ALANI	Kerberos 5 kimlik doğrulama protokolü için alanı belirler.
NTLM Etki Alanı	NTLM güvenlik protokolü için etki alanı adını belirler.
"SMTP sunucusu kurulmadı" hatasını devre dışı bırak Kapalı* Açık	"SMTP sunucusu kurulmadı" hata mesajını gizler.
Not: Bir değer yanındaki yıldız (*), varsayılan fabrika ayarını belirtir.	

Faks Sunucusu Tarama Ayarları

Menü öğesi	Açıklama
Görüntü Biçimi TIFF (.tif) PDF (.pdf)* JPEG (.jpg)	Taranan görüntü için dosya biçimini belirler.
İçerik Türü Metin* Metin/Fotoğraf Fotoğraf Resim	Özgün belgenin içeriğine göre çıktı sonucunu iyileştirir.
İçerik Kaynağı Siyah Beyaz Lazer Renkli Lazer* Mürekkep Püskürtmeli Fotoğraf/Film Magazin Gazete Basın Diğer	Özgün belgenin kaynağına göre çıktı sonucunu iyileştirir.
Not: Bir değer yanındaki yıldız (*), varsayılan fabrika ayarını belirtir.	

Menü öğesi	Açıklama
Faks Çözünürlüğü Standart* İnce Süper İnce Ultra İnce	Faks çözünürlüğünü ayarlar.
Kenarlar Kapalı* Kısa Kenar Uzun Kenar	Belgenin her iki tarafında tarama yaparken özgün belgenin yönünü belirler.
Koyuluk 1-9 (5*)	Çıktının koyuluğunu ayarlar.
Yönlendirme Dikey* Yatay	Sayfadaki metin ve grafiklerin yönünü belirtir.
Özgün Boyut [Kağıt boyutlarının listesi]	Özgün belgenin kağıt boyutunu ayarlar. Notlar: <ul style="list-style-type: none"> • Karma Boyutlar ABD'de varsayılan fabrika ayarıdır. A4 uluslararası varsayılan fabrika ayarıdır. • Bu ayar yazıcınızın modeline göre değişiklik gösterebilir.
Birden-Çok Syf TIFF Kullan Kapalı Açık*	Tek sayfalı ve birden çok sayfalı TIFF dosyaları arasında seçim yapılmasını sağlar.
Not: Bir değer yanındaki yıldız (*), varsayılan fabrika ayarını belirtir.	

E-posta

E-posta Ayarları

Menü öğesi	Açıklama
Birincil SMTP Ağ Geçidi	E-posta gönderimi için kullanılan birincil SMTP sunucusunun IP adresini veya ana bilgisayar adını yazar.
Birincil SMTP Ağ Geçidi Bağlantı Noktası 1-65535 (25*)	Birincil SMTP sunucusunun bağlantı noktası numarasını girer.
İkincil SMTP Ağ Geçidi	İkincil veya yedek SMTP sunucunuzun sunucu IP adresini veya ana bilgisayar adını yazar.
İkincil SMTP Ağ Geçidi Bağlantı Noktası 1-65535 (25*)	İkincil veya yedek SMTP sunucunuzun sunucu bağlantı noktası numarasını girer.
SMTP Zaman Aşımı 5-30 saniye (30*)	SMTP sunucusu yanıt vermiyorsa yazıcı zaman aşımına uğramadan önce geçmesi gereken süreyi ayarlar.
Yanıt Adresi	E-postaya yanıt adresini belirler.
Not: Bir değer yanındaki yıldız (*), varsayılan fabrika ayarını belirtir.	

Menü öğesi	Açıklama
Her zaman SMTP varsayılan Yanıt Adresini kullan Açık Kapalı*	SMTP sunucuda her zaman varsayılan yanıt adresini kullanır.
SSL/TLS Kullan Devre dışı* Görüşme Gerekli	E-postanın şifreli bağlantı kullanarak gönderilip gönderilmeyeceğini belirler.
Güvenilir Sertifika Gerekli Açık* Kapalı	SMTP sunucusuna erişirken güvenilir sertifika gerektirir.
SMTP Sunucusu Kimlik Doğrulama Kimlik doğrulama gerekmiyor* Oturum Aç/Düz NTLM CRAM-MD5 Digest-MD5	SMTP sunucusu için kimlik doğrulama türünü ayarlar.
Aygıt-Tarafından Gönderilen E-posta Yok* Aygıt SMTP Kmlk Bilg. Kullan	Aygıt tarafından gönderilen e-posta için kimlik bilgileri gerekip gerek-meyeceğini belirler.
Aygıt Kullanıcı Kimliği	SMTP sunucusuna bağlanırken kullanılacak kullanıcı kimliği ve parolayı belirler.
Aygıt Parolası	
NTLM Etki Alanı	NTLM güvenlik protokolü için etki alanı adını belirler.
Not: Bir değer yanındaki yıldız (*), varsayılan fabrika ayarını belirtir.	

Varsayılan E-posta Ayarları

Menü öğesi	Açıklama
Konu	E-posta konusunu ve mesajını belirler.
Mesaj	
Dosya Adı	Taranan görüntü için dosya adını belirler.
Biçim PDF (.pdf)* TIFF (.tif) JPEG (.jpg)	Taranan görüntü için dosya biçimini belirler.
Not: Bir değer yanındaki yıldız (*), varsayılan fabrika ayarını belirtir.	

Menü öğesi	Açıklama
PDF Ayarları PDF Sürümü 1.3 1.4 1.5* 1.6 1.7 Arşiv Sürümü A-1a* A-1b Güvenli Kapalı* Açık Arşiv (PDF/A) Kapalı* Açık	Taranan görüntünün PDF biçimini ayarlar. Not: Arşiv Sürümü ve Arşiv (PDF/A) yalnızca PDF Sürümü 1.4'e ayarlıysa görüntülenir.
İçerik Türü Metin Metin/Fotoğraf* Fotoğraf Resim	Özgün belgenin içeriğine göre çıktı sonucunu iyileştirir.
Renkli Siyah Beyaz Gri Renkli* Otomatik	Görüntü tararken kullanılacak rengi belirler.
Çözünürlük 75 dpi 150 dpi* 200 dpi 300 dpi 400 dpi 600 dpi	Taranan görüntünün çözünürlüğünü ayarlar.
Koyuluk 1-9 (5*)	Taranan görüntünün koyuluğunu ayarlar.
Yönlendirme Dikey* Yatay	Özgün belgenin yönlendirmesini belirtir. Not: Bu menü öğesi yalnızca bazı yazıcı modellerinde görüntülenir.
Özgün Boyut [Kağıt boyutlarının listesi]	Özgün belgenin kağıt boyutunu ayarlar. Not: Varsayılan fabrika ayarı Karma Boyutlar'dır.
Kenarlar Kapalı* Kısa Kenar Uzun Kenar	Belgenin her iki tarafında tarama yaparken özgün belgenin yönünü belirler. Not: Bu menü öğesi yalnızca bazı yazıcı modellerinde görüntülenir.
Not: Bir değer yanındaki yıldız (*), varsayılan fabrika ayarını belirtir.	

Gelişmiş Görüntüleme

Menü öğesi	Açıklama
Renk Dengesi Camgöbeği - Kırmızı -4 - 4 (0*) Macenta - Yeşil -4 - 4 (0*) Sarı - Mavi -4 - 4 (0*)	Tarama sırasında renk yoğunluğunu ayarlar.
Otomatik Renk Algıla Renk Hassasiyeti 1-9 (5*) Alan Hassasiyeti 1-9 (5*) E-posta Bit Derinliği 1 bit* 8 bit Minimum Tarama Çözünürlüğü 75 dpi 150 dpi 200 dpi 300 dpi*	Yazıcının özgün belgeden algıladığı renk miktarını ayarlar.
Kontrast İçerik için en iyisi* 0 1 2 3 4 5	Çıktının kontrastını belirtir.
Arka Planı Kaldırma Düzey -4 - 4 (0*)	Taranmış bir resimdeki görünür arka planın miktarını ayarlar.
Kenardan Kenara Tara Açık Kapalı*	Özgün belgenin kenardan kenara taranmasını sağlar.
Not: Bir değer yanındaki yıldız (*), varsayılan fabrika ayarını belirtir.	

Yönetici Kontrolleri

Menü öğesi	Açıklama
Maks E-posta Boyutu 0-65535 (0*)	Her e-posta için izin verilen dosya boyutunu ayarlar.
Not: Bir değer yanındaki yıldız (*), varsayılan fabrika ayarını belirtir.	

Menü öğesi	Açıklama
Boyut Hatası Mesajı	E-posta izin verilen dosya boyutunu aştığında yazıcının gönderdiği hata mesajını belirler. Not: En fazla 1024 karakter girebilirsiniz.
Bana Kopya Gönder Asla görünmez* Varsayılan Olarak Açık Varsayılan Olarak Kapalı Her Zaman Açık	Size e-postanın kopyasını gönderir.
Metin Varsayılanları 5-95 (75*)	Taranan görüntüdeki metnin kalitesini ayarlar.
Metin/Fotoğraf Varsayılanları 5-95 (75*)	Taranan görüntüdeki metin veya fotoğrafın kalitesini ayarlar.
Fotoğraf Varsayılanları 5-95 (50*)	Taranan görüntüdeki fotoğrafın kalitesini ayarlar.
Aktarım Günlüğü Günlük yazdır* Günlüğü Yazdırma Yalnızca Hata Yazdır	Başarılı e-posta iletimi için günlük yazdırır.
Günlük Kağıt Kaynağı Tepsi [x] (1*)	Günlükleri yazdırmak için kullanılan kağıt kaynağını belirler.
Kısayol Olarak Kaydetmeye İzin Ver Açık* Kapalı	E-posta adreslerini kısayol olarak kaydeder. Not: Kapalı olarak ayarlandığında Kısayol Olarak Kaydet düğmesi, e-posta Hedefi ekranında görüntülenmez.
Gönderdikten Sonra E-posta Bilgilerini Sıfırla Açık* Kapalı	Bir e-posta gönderdikten sonra varsayılan e-posta bilgilerini sıfırlar.
Not: Bir değer yanındaki yıldız (*), varsayılan fabrika ayarını belirtir.	

FTP

Varsayılan FTP Ayarları

Menü öğesi	Açıklama
Biçim PDF (.pdf)* TIFF (.tif) JPEG (.jpg)	Taranan görüntü için dosya formatını belirler.
Not: Bir değer yanındaki yıldız (*), varsayılan fabrika ayarını belirtir.	

Menü öğesi	Açıklama
PDF Ayarları PDF Sürümü 1.3 1.4 1.5* 1.6 1.7 Arşiv Sürümü A-1a* A-1b Güvenli Kapalı* Açık Arşiv (PDF/A) Kapalı* Açık	Taranan görüntü için PDF formatını ayarlar. Not: Arşiv Sürümü ve Arşiv (PDF/A) yalnızca PDF Sürümü 1.4'e ayarlıysa görüntülenir.
İçerik Türü Metin Metin/Fotoğraf* Resim Fotoğraf	Özgün belgenin içeriğine göre çıktı sonucunu iyileştirir.
Renkli Siyah Beyaz Gri Renkli* Otomatik	Görüntü tararken kullanılacak rengi belirler.
Çözünürlük 75 dpi 150 dpi* 200 dpi 300 dpi 400 dpi 600 dpi	Taranan görüntünün çözünürlüğünü ayarlar.
Koyuluk 1-9 (5*)	Taranan görüntünün koyuluğunu ayarlar.
Yönlendirme Dikey* Yatay	Özgün belgenin yönlendirmesini belirtir. Not: Bu Menü öğesi yalnızca bazı yazıcı modellerinde görüntülenir.
Özgün Boyut [Kağıt boyutlarının listesi] (Karma Boyutlar*)	Özgün belgenin kağıt boyutunu ayarlar.
Kenarlar Kapalı* Kısa Kenar Uzun Kenar	Belgenin her iki tarafında tarama yaparken özgün belgenin yönünü belirler. Not: Bu Menü öğesi yalnızca bazı yazıcı modellerinde görüntülenir.
Not: Bir değer yanındaki yıldız (*), varsayılan fabrika ayarını belirtir.	

Menü öğesi	Açıklama
Dosya Adı	Taranan görüntünün dosya adını belirler.
Not: Bir değer yanındaki yıldız (*), varsayılan fabrika ayarını belirtir.	

Gelişmiş Görüntüleme

Menü öğesi	Açıklama
Renk Dengesi Camgöbeği - Kırmızı -4 - 4 (0*) Macenta - Yeşil -4 - 4 (0*) Sarı - Mavi -4 - 4 (0*)	Tarama sırasında renk yoğunluğunu ayarlar.
Otomatik Renk Algıla Renk Hassasiyeti 1-9 (5*) Alan Hassasiyeti 1-9 (5*) FTP Bit Derinliği 1 bit* 8 bit Minimum Tarama Çözünürlüğü 75 dpi 150 dpi 200 dpi 300 dpi*	Yazıcının özgün belgeden algıladığı renk miktarını ayarlar.
Kontrast İçerik için en iyisi* 0 1 2 3 4 5	Çıktının kontrastını belirtir.
Arka Planı Kaldırma Düzey -4 - 4 (0*)	Taranmış bir resimdeki görünür arka planın miktarını ayarlar.
Kenardan Kenara Tara Açık Kapalı*	Özgün belgenin kenardan kenara taranmasını sağlar.
Not: Bir değer yanındaki yıldız (*), varsayılan fabrika ayarını belirtir.	

Yönetici Kontrolleri

Menü öğesi	Açıklama
Metin Varsayılanları 5-95 (75*)	Taranan görüntüdeki metnin kalitesini ayarlar.
Metin/Fotoğraf Varsayılanları 5-95 (75*)	Taranan görüntüdeki metin veya fotoğraf görüntüsünün kalitesini ayarlar.
Fotoğraf Varsayılanları 5-95(50*)	Taranan görüntüdeki fotoğraf görüntüsünün kalitesini ayarlar.
Aktarım Günlüğü Günlük Yazdır* Günlüğü Yazdırma Yalnızca Hata Yazdır	Başarılı FTP tarama iletimi için günlük yazdırır.
Kağıt Kaynağı Günlüğü Tepsi [x] (1*)	FTP günlüklerini yazdırmak için kullanılacak kağıt kaynağını belirler.
Not: Bir değer yanındaki yıldız (*), varsayılan fabrika ayarını belirtir.	

USB Sürücüsü

Flash Sürücü Tarama

Menü öğesi	Açıklama
Biçim PDF (.pdf)* TIFF (.tif) JPEG (.jpg)	Taranan görüntü için dosya formatını belirler.
PDF Ayarları PDF Sürümü 1.3 1.4 1.5* 1.6 1.7 Arşiv Sürümü A-1a* A-1b Güvenli Kapalı* Açık Arşiv (PDF/A) Kapalı* Açık	Taranan görüntü için PDF formatını ayarlar. Not: Arşiv Sürümü ve Arşiv (PDF/A) yalnızca PDF Sürümü 1.4'e ayarlıysa görüntülenir.
Not: Bir değer yanındaki yıldız (*), varsayılan fabrika ayarını belirtir.	

Menü öğesi	Açıklama
İçerik Türü Metin Metin/Fotoğraf* Resim Fotoğraf	Özgün belgenin içeriğine göre çıktı sonucunu iyileştirir.
Renkli Siyah Beyaz Gri Renkli* Otomatik	Görüntü tararken kullanılacak rengi belirler.
Çözünürlük 75 dpi 150 dpi* 200 dpi 300 dpi 400 dpi 600 dpi	Taranan görüntünün çözünürlüğünü ayarlar.
Koyuluk 1-9 (5*)	Taranan görüntünün koyuluğunu ayarlar.
Yönlendirme Dikey* Yatay	Özgün belgenin yönlendirmesini belirtir. Not: Bu menü öğesi yalnızca bazı yazıcı modellerinde görüntülenir.
Özgün Boyut [Kağıt boyutlarının listesi] (Karma Boyutlar*)	Özgün belgenin kağıt boyutunu ayarlar.
Kenarlar Kapalı* Kısa Kenar Uzun Kenar	Belgenin her iki tarafında tarama yaparken özgün belgenin yönünü belirler. Not: Bu menü öğesi yalnızca bazı yazıcı modellerinde görüntülenir.
Dosya Adı	Taranan görüntünün dosya adını belirler.
Not: Bir değer yanındaki yıldız (*), varsayılan fabrika ayarını belirtir.	

Gelişmiş Görüntüleme

Menü öğesi	Açıklama
Renk Dengesi Camgöbeğinden Kırmızıya -4 - 4 (0*) Macentadan Yeşile -4 - 4 (0*) Sarıdan Maviye -4 - 4 (0*)	Tarama sırasında renk yoğunluğunu ayarlar.
Not: Bir değer yanındaki yıldız (*), varsayılan fabrika ayarını belirtir.	

Menü öğesi	Açıklama
Otomatik Renk Algıla Renk Hassasiyeti 1-9 (5*) Alan Hassasiyeti 1-9 (5*) Tarama Bit Derinliği 1 bit* 8 bit Minimum Tarama Çözünürlüğü 75 dpi 150 dpi 200 dpi 300 dpi*	Yazıcının özgün belgeden algıladığı renk miktarını ayarlar.
Kontrast İçerik için en iyisi* 0 1 2 3 4 5	Çıktının kontrastını belirtir.
Arka Planı Kaldırma Düzey -4 - 4 (0*)	Taranmış bir resimdeki görünür arka planın miktarını ayarlar.
Kenardan Kenara Tara Açık Kapalı*	Özgün belgenin kenardan kenara taranmasını sağlar.
Not: Bir değer yanındaki yıldız (*), varsayılan fabrika ayarını belirtir.	

Yönetici Kontrolleri

Menü öğesi	Açıklama
Metin Varsayılanları 5-95 (75*)	Taranan görüntüdeki metnin kalitesini ayarlar.
Metin/Fotoğraf Varsayılanları 5-95 (75*)	Taranan görüntüdeki metin veya fotoğrafın kalitesini ayarlar.
Fotoğraf Varsayılanları 5-95 (50*)	Taranan görüntüdeki fotoğrafın kalitesini ayarlar.
Not: Bir değer yanındaki yıldız (*), varsayılan fabrika ayarını belirtir.	

Flash Sürücü Yazdırma

Menü öğesi	Açıklama
Kopya Sayısı 1-9999 (1*)	Kopya sayısını ayarlar.
Kağıt Kaynağı Tepsi [x] (1*) Elle Kağıt Elle Zarf	Yazdırma işi için kağıt kaynağını ayarlar.
Renkli Kapalı Açık*	Çıktıyı renkli yazdırır.
Harmanla 1,1,1 - 2,2,2 1,2,3 - 1,2,3*	Sırayla birden çok kopya yazdırır.
Kenarlar Tek Taraflı* Çift Taraflı	Baskıların kağıdın bir yüzüne mi yoksa iki yüzüne mi yazdırılacağını belirler.
Çevirme Stili Uzun Kenar* Kısa Kenar	Çift taraflı yazdırma işlemi gerçekleştirirken kağıdın hangi tarafının (uzun kenar mı yoksa kısa kenar mı) ciltleneceğini belirler. Not: Belirlenen seçeneğe bağlı olarak yazıcı, işi doğru şekilde ciltlemek için yazdırılan her bir sayfa bilgisini otomatik olarak ayırır.
Taraf başına Sayfa Kapalı* Taraf başına 2 sayfa Taraf başına 3 sayfa Taraf başına 4 sayfa Taraf başına 6 sayfa Taraf başına 9 sayfa Taraf başına 12 sayfa Taraf başına 16 sayfa	Kağıt yaprağının bir yüzüne birden çok sayfa görüntüsü yazdırır.
Taraf Başına Sayfa Sırası Yatay* Ters Yatay Ters Dikey Dikey	Taraf Başına Sayfa ayarı kullanılırken birden çok sayfalı görüntülerin konumunu belirler. Not: Konumlandırma, sayfa görüntülerinin sayısına ve sayfa yönlendirmesine bağlı olarak değişir.
Taraf Başına Sayfa Yönü Otomatik* Yatay Dikey	Taraf Başına Sayfa ayarı kullanılırken birden çok sayfalı belgenin yönlendirmesini belirler.
Taraf Başına Sayfa Kenarlığı Yok* Kati	Taraf Başına Sayfa ayarı kullanılırken her sayfa görüntüsünün çevresine kenarlık yazdırır.

Not: Bir değer yanındaki yıldız (*), varsayılan fabrika ayarını belirtir.

Menü öğesi	Açıklama
Ayırma Sayfaları Kapalı* Kopyalar Arasında İşlerin Arasına Sayfaların Arasına	Yazdırma sırasında boş ayırma sayfaları eklenip eklenmeyeceğini belirler.
Ayırma Sayfası Kaynağı Tepsi [x] (1*)	Ayırma sayfaları için kağıt kaynağını belirler.
Boş Sayfalar Yazdırma* Yazdırma	Bir yazdırma işinde boş sayfaların yazdırılıp yazdırılmayacağını belirtir.
Not: Bir değer yanındaki yıldız (*), varsayılan fabrika ayarını belirtir.	

Ağlar/Portlar

Ağa Genel Bakış

Menü öğesi	Açıklama
Etkin Bağdaştırıcı Otomatik* Standart Ağ Kablosuz	Ağ bağlantısının türünü belirler.
Ağ Durumu	Yazıcı ağının bağlantı durumunu gösterir.
Yazıcıda Ağ Durumunu Göster Kapalı Açık*	Ağ durumunu ekranda gösterir.
Hız, Çift Taraflı	Halen etkin ağ kartının hızını gösterir.
IPv4	IPv4 adresini gösterir.
Tüm IPv6 Adresleri	Tüm IPv6 adreslerini gösterir.
Yazıcı Sunucusunu Sıfırla Başlat	Yazıcının tüm etkin ağ bağlantılarını sıfırlar. Not: Bu ayar tüm ağ yapılandırma ayarlarını kaldırır.
Ağ İş Zaman Aşımı Devre dışı Etkin*	Yazıcının bir ağ yazdırma işini iptal etmesinden önceki süreyi ayarlar.
Ağ İş Zaman Aşımı Süresi	Ağ İş Zaman Aşımı ayarının etkinleştirildiğindeki zaman aşımı değerini (saniye cinsinden) belirtir. Not: Bu özellik yalnızca bazı yazıcı modellerinde bulunur.
Banner Sayfası Kapalı* Açık	Banner sayfası yazdırır.
Not: Bir değer yanındaki yıldız (*), varsayılan fabrika ayarını belirtir.	

Menü öğesi	Açıklama
PC'ye Tarama Bağlantı Noktası Aralığı	Güvenlik duvarını engelleyen bir bağlantı noktasının arkasındaki yazıcılar için geçerli bağlantı noktası aralığını belirtir.
Ağ Bağlantılarını Etkinleştir Etkinleştir* Devreden çıkar	Tüm ağ bağlantılarını etkinleştirir ya da devre dışı bırakır.
LLDP'yi etkinleştir Kapalı* Açık	Yazıcıda Bağlantı Katmanı Bulma Protokolü'nü (LLDP) etkinleştirin.
Not: Bir değer yanındaki yıldız (*), varsayılan fabrika ayarını belirtir.	

Kablosuz

Menü öğesi	Açıklama
Mobil Uygulamayı Kullanarak Kur	Lexmark Mobile Assistant uygulamasını kullanarak kablosuz bağlantıyı yapılandırır.
Yazıcı Paneli Üzerinden Kurulum Ağ Seç Wi-Fi Ağı Ekleme <ul style="list-style-type: none"> Ağ Adı Ağ Modu <ul style="list-style-type: none"> Alt Yapı Kablosuz Güvenlik Modu <ul style="list-style-type: none"> Devre dışı* WEP WPA2/WPA - Kişisel WPA2 - Kişisel 	Yazıcının bağlandığı kablosuz ağı belirler. Not: Bu menü öğesi, Embedded Web Server'da <i>Kablosuz Bağlantı Kurulumu</i> olarak görünür.
Wi-Fi Protected Setup Düğme Yöntemini Başlat PIN Yöntemini Başlatma	Kablosuz ağ bağlantısı kurun ve ağ güvenliğini etkinleştirin. Notlar: <ul style="list-style-type: none"> Düğme Yöntemini Başlat seçeneği, belirlenen sürede hem yazıcıdaki hem de erişim noktasındaki (kablosuz yönlendirici) düğmelere basıldığında yazıcının bir kablosuz ağa bağlanmasını sağlar. PIN Yöntemini Başlat seçeneği, yazıcıdaki bir PIN erişim noktasının kablosuz ayarlarına girildiğinde yazıcıyı kablosuz ağa bağlar.
Uyumluluk 802.11b/g/n (2,4 GHz) 802.11a/b/g/n/ac (2,4 GHz/5 GHz)* 802.11a/n/ac (5 GHz)	Kablosuz ağ için kablosuz standardını belirtir. Not: 802.11a/b/g/n/ac (2,4 GHz/5 GHz) ve 802.11a/n/ac (5 GHz) yalnızca bazı yazıcı modellerinde bulunur.
Kablosuz Güvenlik Modu Devre dışı* WEP WPA2/WPA-Kişisel WPA2-Kişisel 802.1x - RADIUS	Yazıcıyı kablosuz aygıtlara bağlamaya yönelik güvenlik türünü ayarlar.

Menü öğesi	Açıklama
WEP Kimlik Doğrulama Modu Otomatik* Açık Paylaşılmış	Yazıcı tarafından kullanılan Wireless Encryption Protocol (WEP) türünü ayarlar. Not: Bu menü öğesi yalnızca Kablosuz Güvenlik Modu WEP olarak ayarlandığında görünür.
WEP Anahtarı Ayarla	Güvenli kablosuz bağlantı için bir WEP parolası belirtir. Not: Bu menü öğesi yalnızca Kablosuz Güvenlik Modu WEP olarak ayarlandığında görünür.
WPA2-Kişisel AES*	WPA2 üzerinden kablosuz güvenliği etkinleştirir. Not: Bu menü öğesi yalnızca Kablosuz Güvenlik Modu WPA2-Kişisel olarak ayarlandığında görünür.
PSK Ayarla	Güvenli kablosuz bağlantı için bir parola ayarlar. Not: Bu menü öğesi yalnızca Kablosuz Güvenlik Modu WPA2/WPA-Kişisel veya WPA2-Kişisel olarak ayarlandığında görünür.
WPA2/WPA-Kişisel AES*	WPA2/WPA üzerinden kablosuz güvenliği etkinleştirir. Not: Bu menü öğesi yalnızca Kablosuz Güvenlik Modu WPA2/WPA-Kişisel olarak ayarlandığında görünür.
802.1x Şifreleme Modu WPA+ WPA2*	802.1x standardı üzerinden kablosuz güvenliği etkinleştirir. Not: Bu menü öğesi yalnızca Kablosuz Güvenlik Modu 802.1x - Radius olarak ayarlandığında görünür.
IPv4 DHCP'yi Etkinleştir Açık* Kapalı	Dinamik Ana Bilgisayar Yapılandırma Protokolü'nü (DHCP) etkinleştirir. Not: DHCP, bir sunucunun IP adresini ve yapılandırma bilgilerini istemcilerle dinamik bir şekilde dağıtmasını sağlayan standart bir protokoldür.
IPv4 Statik IP Adresini Ayarla IP Adresi Ağ Maskesi Ağ Geçidi	Yazıcınızın statik IP adresini ayarlar.
IPv6 IPv6'yi Etkinleştir Açık* Kapalı	Yazıcıda IPv6 özelliğini etkinleştirin.
IPv6 DHCPv6'yi Etkinleştir Açık Kapalı*	Yazıcıda DHCPv6 özelliğini etkinleştirin.
IPv6 Durum Bilgisi İçermeyen Adres Otomatik Yapılandırması Kapalı Açık*	Ağ bağdaştırıcısını, bir yönlendirici tarafından sağlanan otomatik IPv6 adresi yapılandırmasını kabul edecek şekilde ayarlar.
IPv6 DNS Adresi	DNS sunucusu adresini belirler.

Menü öğesi	Açıklama
IPv6 Elle Atanmış IPV6 Adresi	IPv6 adresini atar. Not: Bu menü öğesi yalnızca bazı yazıcı modellerinde görüntülenir.
IPv6 Elle Atanmış IPV6 Yönlendirici	IPv6 yönlendirici adresini atar. Not: Bu menü öğesi yalnızca bazı yazıcı modellerinde görüntülenir.
IPv6 Adres Öneki 0-128 (64*)	Adres önekini belirler.
IPv6 Tüm IPv6 Adresleri	Tüm IPv6 adreslerini gösterir.
IPv6 Tüm IPv6 Yönlendirici Adresleri	Tüm IPv6 yönlendirici adreslerini gösterir.
Ağ Adresi UAA LAA	Ağ adreslerini görüntüler.
PCL SmartSwitch Açık* Kapalı	Bir yazdırma işi gerektirdiğinde, varsayılan yazıcı dilinin ne olduğuna bakmaksızın yazıcıyı otomatik olarak PCL öykünmesine geçirir. Not: PCL SmartSwitch kapalıysa yazıcı gelen verileri incelemeyiz ve Ayarlar menüsünde belirtilen varsayılan yazıcı dilini kullanır.
PS SmartSwitch Açık* Kapalı*	Bir yazdırma işi gerektirdiğinde, varsayılan yazıcı dilinin ne olduğuna bakmaksızın yazıcıyı otomatik olarak PS öykünmesine geçirir. Not: PS SmartSwitch kapalıysa yazıcı gelen verileri incelemeyiz ve Ayarlar menüsünde belirtilen varsayılan yazıcı dilini kullanır.
Mac İkili PS Otomatik* Açık Kapalı	Yazıcıyı Macintosh ikili PostScript yazdırma işlerini işlemek için ayarlar. Notlar: <ul style="list-style-type: none"> • Açık, ham ikili PostScript yazdırma işlerini işler. • Kapalı, yazdırma işlerini standart protokolü kullanarak filtreler.

Wi-Fi Direct

Menü öğesi	Açıklama
Wi-Fi Direct'i Etkinleştir Açık Kapalı*	Yazıcıyı doğrudan Wi-Fi aygıtlarına bağlanacak şekilde ayarlar.
Wi-Fi Direct Adı	Wi-Fi Direct ağının adını belirler.
Wi-Fi Direct Parolası	Wi-Fi bağlantısındaki kullanıcıların kimliklerini doğrulamak ve bu kullanıcıları onaylamak için parolayı ayarlar.
Ayar Sayfasında Parolayı Göster Kapalı Açık*	Ağ Ayarları Sayfası'nda Wi-Fi Direct Parolası'nı görüntüler.
Not: Bir değer yanındaki yıldız (*), varsayılan fabrika ayarını belirtir.	

Menü öğesi	Açıklama
Tercih Edilen Kanal Numarası 1–11 Otomatik*	Tercih edilen Wi-Fi ağ kanalını ayarlar.
Grup Sahibi IP Adresi	Grup sahibinin IP adresini belirtir.
Push Düğmesi İsteklerini Otomatik Kabul Et Kapalı* Açık	Ağ bağlantısı isteklerini otomatik olarak kabul eder. Not: İstemcilerin otomatik olarak kabul edilmesi güvenli değildir.
Not: Bir değer yanındaki yıldız (*), varsayılan fabrika ayarını belirtir.	

Ethernet

Menü öğesi	Açıklama
Network Speed (Ağ Hızı)	Etkin ağ bağıdaştırıcısının hızını gösterir.
IPv4 DHCP'yi Etkinleştir Açık* Kapalı	Dinamik Ana Bilgisayar Yapılandırma Protokolü'nü (DHCP) etkinleştirir. Not: DHCP, bir sunucunun IP adresini ve yapılandırma bilgilerini istemcilere dinamik bir şekilde dağıtmasını sağlayan standart bir protokoldür.
IPv4 Statik IP Adresini Ayarla IP Adresi Ağ Maskesi Ağ Geçidi	Yazıcınızın statik IP adresini ayarlar.
IPv6 IPv6'yi Etkinleştir Kapalı Açık*	Yazıcıda IPv6 özelliğini etkinleştirin.
IPv6 DHCPv6'yi Etkinleştir Kapalı* Açık	Yazıcıda DHCPv6 özelliğini etkinleştirin.
IPv6 Durum Bilgisi İçermeyen Adres Otomatik Yapılandırması Kapalı Açık*	Ağ bağıdaştırıcısını, bir yönlendirici tarafından sağlanan otomatik IPv6 adresi yapılandırmasını kabul edecek şekilde ayarlar.
IPv6 DNS Adresi	DNS sunucusu adresini belirler.
IPv6 Elle Atanmış IPV6 Adresi	IPv6 adresini atar. Not: Bu menü öğesi yalnızca bazı yazıcı modellerinde görüntülenir.
IPv6 Elle Atanmış IPV6 Yönlendirici	IPv6 yönlendirici adresini atar. Not: Bu menü öğesi yalnızca bazı yazıcı modellerinde görüntülenir.
Not: Bir değer yanındaki yıldız (*), varsayılan fabrika ayarını belirtir.	

Menü öğesi	Açıklama
IPv6 Adres Öneki 0–128 (64*)	Adres önekini belirler.
IPv6 Tüm IPv6 Adresleri	Tüm IPv6 adreslerini gösterir.
IPv6 Tüm IPv6 Yönlendirici Adresleri	Tüm IPv6 yönlendirici adreslerini gösterir.
Ağ Adresi UAA LAA	Yazıcının Ortam Erişim Denetimi (MAC) adreslerini gösterir: Yerel Yönetimli Adres (LAA) ve Evrensel Yönetimli Adres (UAA). Not: Yazıcı LAA'sını elle değiştirebilirsiniz.
PCL SmartSwitch Kapalı Açık*	Bir yazdırma işi gerektirdiğinde, varsayılan yazıcı dilinin ne olduğuna bakmaksızın yazıcıyı otomatik olarak PCL öykünmesine geçirir. Not: PCL SmartSwitch kapalıysa yazıcı gelen verileri incelemeyiz ve Ayarlar menüsünde belirtilen varsayılan yazıcı dilini kullanır.
PS SmartSwitch Açık* Kapalı*	Bir yazdırma işi gerektirdiğinde, varsayılan yazıcı dilinin ne olduğuna bakmaksızın yazıcıyı otomatik olarak PS öykünmesine geçirir. Not: PS SmartSwitch kapalıysa yazıcı gelen verileri incelemeyiz ve Ayarlar menüsünde belirtilen varsayılan yazıcı dilini kullanır.
Mac İkili PS Oto* Açık Kapalı	Yazıcıyı Macintosh ikili PostScript yazdırma işlerini işlemek için ayarlar. Notlar: <ul style="list-style-type: none"> Açık, ham ikili PostScript yazdırma işlerini işler. Kapalı, yazdırma işlerini standart protokolü kullanarak filtreler.
Enerji Tasarruflu Ethernet Kapalı Açık Oto*	Yazıcı Ethernet ağından veri almadığında güç tüketimini azaltır.
Not: Bir değer yanındaki yıldız (*), varsayılan fabrika ayarını belirtir.	

TCP/IP

TCP/IP

Not: Bu menü yalnızca ağ yazıcılarında veya yazdırma sunucularına bağlı yazıcılarda görünür.

Menü öğesi	Açıklama
Ana Makine Adını Ayarla	Geçerli TCP/IP ana bilgisayar adını ayarlar.
Etki Alanı Adı	Etki alanı adını ayarlar.
DHCP/BOOTP'nin NTP sunucusunu güncellemesine izin ver Açık* Kapalı	DHCP ve BOOTP istemcilerinin yazıcının NTP ayarlarını güncellemesine izin verir.
Not: Bir değer yanındaki yıldız (*), varsayılan fabrika ayarını belirtir.	

Menü öğesi	Açıklama
Sıfır Yapılandırma Adı	Sıfır yapılandırılmalı ağ için bir hizmet adı belirler.
Auto IP'yi etkinleştir Açık* Kapalı	Otomatik olarak bir IP adresi atar.
DNS Adresi	Geçerli Etki Alanı Adı Sistemi (DNS) sunucu adresini belirler.
Yedek DNS	Yedek DNS sunucu adreslerini belirler.
Yedek DNS 2	
Yedek DNS 3	
Etki Alanı Arama Sırası	Ağın farklı etki alanlarında bulunan yazıcıyı ve kaynaklarını bulmak için etki alanı adlarının listesini belirler.
DDNS'yi Etkinleştir Kapalı* Açık	Dinamik DNS ayarlarını günceller.
DDNS TTL	Geçerli DDNS ayarlarını belirtir.
Varsayılan TTL	
DDNS Yenileme Süresi	
mDNS'i Etkinleştir Açık* Kapalı	Multicast DNS ayarlarını günceller.
WINS Adresi	Windows İnternet Ad Hizmeti (WINS) için bir sunucu adresi belirler.
BOOTP'yi Etkinleştir Kapalı* Açık	BOOTP'nin yazıcı IP adresi atamasını sağlar.
Sınırlı Sunucu Listesi	TCP bağlantıları için bir IP adresi belirler. Notlar: <ul style="list-style-type: none"> Bu menü öğesi yalnızca Embedded Web Server'da görünür. IP adreslerini ayırmak için virgül kullanın. En fazla 50 IP adresi ekleyebilirsiniz.
Sınırlı Sunucu Listesi Seçenekleri Tüm Bağlantı Noktalarını Engelle* Yalnızca Yazdırmayı Engelle Yalnızca Yazdırmayı ve HTTP'yi Engelle	Listedeki IP adreslerinin yazıcı işlevine nasıl erişebileceğini belirtir. Not: Bu menü öğesi yalnızca Embedded Web Server'da görünür.
MTU	TCP bağlantıları için bir maksimum iletim birimi (MTU) parametresi belirler.
Ham Baskı Bağlantı Noktası 1-65535 (9100*)	Ağa bağlı yazıcılar için bir ham bağlantı noktası numarası belirler.
Çıkış Trafikçi Maksimum Hızı Devre dışı* Etkin	Yazıcının maksimum iletim oranını etkinleştirir.
Not: Bir değer yanındaki yıldız (*), varsayılan fabrika ayarını belirtir.	

Menü öğesi	Açıklama
TLSv1.0'ı etkinleştir Açık* Kapalı	TLSv1.0 protokolünü etkinleştirir.
TLSv1.1'i etkinleştir Açık* Kapalı	TLSv1.1 protokolünü etkinleştirir.
SSL Şifreleme Listesi	SSL veya TLS bağlantılarında kullanılacak şifre algoritmalarını belirtir.
Not: Bir değer yanındaki yıldız (*), varsayılan fabrika ayarını belirtir.	

SNMP

Not: Bu menü yalnızca ağ yazıcılarında veya yazdırma sunucularına bağlı yazıcılarda görünür.

Menü öğesi	Açıklama
SNMP Sürüm 1 ve 2c Etkin Kapalı Açık* SNMP Setine İzin Ver Kapalı Açık* PPM MIB'yi Etkinleştir Kapalı Açık* SNMP Topluluğu	Yazdırma sürücüleri ve uygulamaları yüklemek için Simple Network Management Protocol (SNMP) sürüm 1 ve 2c'yi yapılandırır.
Not: Bir değer yanındaki yıldız (*), varsayılan fabrika ayarını belirtir.	

Menü öğesi	Açıklama
SNMP Sürüm 3 Etkin Kapalı Açık* Bağlam Adı Okunur/Yazılır Kimlik Bilgilerini Belirle Kullanıcı Adı Kimlik Doğrulama Parolası Gizlilik Parolası Salt Okunur Kimlik Bilgilerini Belirle Kullanıcı Adı Kimlik Doğrulama Parolası Gizlilik Parolası Kimlik Doğrulama Karması MD5 SHA1* Minimum Kimlik Doğrulama Düzeyi Kimlik Doğrulama Yok, Gizlilik Yok Kimlik Doğrulama, Gizlilik Yok Kimlik Doğrulama, Gizlilik* Gizlilik Algoritması DES AES-128*	Yazıcı güvenliğini yüklemek ve güncellemek için SNMP sürüm 3'ü yapılandırır.
Not: Bir değer yanındaki yıldız (*), varsayılan fabrika ayarını belirtir.	

IPSec

Not: Bu menü yalnızca ağ yazıcılarında veya yazdırma sunucularına bağlı yazıcılarda görünür.

Menü öğesi	Açıklama
IPSec'i Etkinleştir Kapalı* Açık	Internet Protocol Security'yi (IPSec) etkinleştirir.
Temel Yapılandırma Varsayılan* Uyumluluk Güvenli	IPSec temel yapılandırmasını ayarlar. Not: Bu menü öğesi yalnızca IPSec'i Etkinleştir Açık olarak ayarlandığında görünür.
Not: Bir değer yanındaki yıldız (*), varsayılan fabrika ayarını belirtir.	

Menü öğesi	Açıklama
DH (Diffie-Hellman) Grup Önerisi modp2048 (14)* modp3072 (15) modp4069 (16) modp6144 (17)	IPSec şifrelemesini ayarlar. Notlar: <ul style="list-style-type: none"> DH (Diffie-Hellman) Grup Önerisi, yalnızca Temel Yapılandırma ayarı Uyumluluk seçeneğine ayarlandığında görüntülenir. IKE SA Ömrü (Saat) ve IPSec SA Ömrü (Saat) yalnızca Temel Yapılandırma ayarı Güvenli seçeneğine ayarlandığında görüntülenir.
IKE SA Ömrü (Saat) 1 2 4 8 24*	
IPSec SA Ömrü (Saat) 1 2 4 8* 24	
Önerilen Şifreleme Yöntemi 3DES AES*	Ağa güvenli bir şekilde bağlanmak için kullanılacak şifreleme ve kimlik doğrulama yöntemlerini belirler. Not: Bu menü öğeleri yalnızca Temel Yapılandırma Uyumluluk olarak ayarlandığında görünür.
Önerilen Kimlik Doğrulama Yöntemi SHA1 SHA256* SHA512	
IPSec Aygıt Sertifikası	Bir IPSec sertifikası belirler. Not: Bu menü öğesi yalnızca IPSec'i Etkinleştir Açık olarak ayarlandığında görünür.
Ön Paylaşımlı Anahtarla Kimlik Doğrulama Bağlantıları Ana Bilgisayar [x] Adres Anahtar	Yazıcının kimlik doğrulamalı bağlantılarını yapılandırır. Not: Bu menü öğeleri yalnızca IPSec'i Etkinleştir Açık olarak ayarlandığında görünür.
Sertifikayla Kimlik Doğrulama Bağlantıları Ana Bilgisayar [x] Adresi[/subnet] Adres[/subnet]	
Not: Bir değer yanındaki yıldız (*), varsayılan fabrika ayarını belirtir.	

802.1x

Not: Bu menü yalnızca ağ yazıcılarında veya yazdırma sunucularına bağlı yazıcılarda görünür.

Menü öğesi	Açıklama
Etkin Kapalı* Açık	Yazıcının erişime izin vermeden önce kimlik doğrulaması isteyen ağlara katılmasını sağlar.
Not: Bir değer yanındaki yıldız (*), varsayılan fabrika ayarını belirtir.	

LPD Yapılandırması

Not: Bu menü yalnızca ağ yazıcılarında veya yazdırma sunucularına bağlı yazıcılarda görünür.

Menü öğesi	Açıklama
LPD Zaman Aşımı 0–65535 saniye (90*)	Line Printer Daemon (LPD) sunucusunun askıda kalmış veya geçersiz yazdırma işlerini sonsuza kadar beklemesini önlemek için zaman aşımı değerini ayarlar.
LPD Kapak Sayfası Kapalı* Açık	Tüm LPD yazdırma işleri için kapak sayfası yazdırır. Not: Kapak sayfası, yazdırma işinin yazdırma işlerini ayıran ve yazdırma işini isteyen kullanıcıyı tanımlayan ilk sayfasıdır.
LPD Tanıtım Sayfası Kapalı* Açık	Tüm LPD yazdırma işleri için tanıtım sayfası yazdırır. Not: Tanıtım sayfası yazdırma işinin son sayfasıdır.
LPD Sürgü Dönüş Dönüşümü Kapalı* Açık	Sürgü dönüş dönüşümünü etkinleştirir. Not: Sürgü dönüşü, imlecin konumunu aynı satırdaki ilk konuma götürmesi için yazıcıya komut veren bir mekanizmadır.
Not: Bir değer yanındaki yıldız (*), varsayılan fabrika ayarını belirtir.	

HTTP/FTP Ayarları

Menü öğesi	Açıklama
HTTP Sunucusunu Etkinleştir Kapalı Açık*	Yazıcıyı izlemek ve yönetmek için Embedded Web Server'a erişir.
HTTPS'yi Etkinleştir Kapalı Açık*	Hypertext Transfer Protocol Secure (HTTPS) ayarlarını yapılandırır.
HTTPS Bağlantılarını Zorla Açık Kapalı*	Yazıcıyı HTTPS bağlantılarını kullanmaya zorlar.
FTP/TFTP Etkinleştir Kapalı Açık*	FTP'yi kullanarak dosya gönderir.
Yerel Etki Alanları	HTTP ve FTP sunucuları için etki alanı adlarını belirler. Not: Bu menü öğesi yalnızca Embedded Web Server'da görünür.
Not: Bir değer yanındaki yıldız (*), varsayılan fabrika ayarını belirtir.	

Menü öğesi	Açıklama
HTTP Proxy IP Adresi	HTTP ve FTP sunucu ayarlarını yapılandırır.
FTP Proxy IP Adresi	
HTTP Varsayılan IP Bağlantı Noktası 1-65535 (80*)	
HTTPS Aygıt Sertifikası	
FTP Varsayılan IP Bağlantı Noktası 1-65535 (21*)	
HTTP/FTP İstekleri İçin Zaman Aşımı 1-299 (30*)	Sunucu bağlantısı durmadan önce geçmesi gereken süreyi belirler.
HTTP/FTP İstekleri Deneme Sayısı 1-299 (3*)	HTTP/FTP sunucusuna bağlanma denemelerinin sayısını ayarlar.
Not: Bir değer yanındaki yıldız (*), varsayılan fabrika ayarını belirtir.	

USB

Menü öğesi	Açıklama
PCL SmartSwitch Kapalı Açık*	USB bağlantı noktasından alınan bir yazdırma işi gerektirdiğinde, varsayılan yazıcı dili ne olursa olsun yazıcıyı PCL öykünmesine geçirir. Not: PCL SmartSwitch kapalıysa yazıcı gelen verileri incelemeyiz ve Ayarlar menüsünde belirtilen varsayılan yazıcı dilini kullanır.
PS SmartSwitch Kapalı Açık*	USB bağlantı noktasından alınan bir yazdırma işi gerektirdiğinde, varsayılan yazıcı dili ne olursa olsun yazıcıyı PS öykünmesine geçirir. Not: PS SmartSwitch kapalıysa yazıcı gelen verileri incelemeyiz ve Ayarlar menüsünde belirtilen varsayılan yazıcı dilini kullanır.
Mac İkili PS Açık Oto* Kapalı	Yazıcıyı Macintosh ikili PostScript yazdırma işlerini işlemek için ayarlar. Notlar: <ul style="list-style-type: none"> Açık seçeneğine ayarlandığında yazıcı Macintosh işletim sistemini kullanan bilgisayarlardan gelen ham ikili PostScript yazdırma işlerini işler. Otomatik seçeneğine ayarlandığında yazıcı, Windows veya Macintosh işletim sistemlerini kullanan bilgisayarlardan gelen yazdırma işlerini işler Kapalı olarak ayarlandığında yazıcı standart protokolü kullanarak PostScript yazdırma işlerini filtreler.
USB Bağlantı Noktasını Etkinleştir Devreden çıkar Etkinleştir*	Standart USB bağlantı noktasını etkinleştirir.
Not: Bir değer yanındaki yıldız (*), varsayılan fabrika ayarını belirtir.	

Harici ağ erişimini sınırlandırma

Menü öğesi	Açıklama
Harici ağ erişimini sınırlandırma Kapalı* Açık	Ağ sitelerine erişimi sınırlandırır.
Harici ağ adresi	Erişimi sınırlandırılmış ağ adreslerini belirtir.
Bildirim için e-posta adresi	Günlüğe alınan olaylara dair bildirim gönderileceği e-posta adresini belirtir.
Ping sıklığı 1-300 (10*)	Ağ sorgusu aralığını saniye cinsinden belirtir.
Konu	Bildirim e-postasının konusunu ve mesajını belirtir.
Mesaj	
Not: Bir değer yanındaki yıldız (*), varsayılan fabrika ayarını belirtir.	

Güvenlik

Oturum Açma Yöntemleri

Genel

Menü öğesi	Açıklama
İzinleri Yönet Fonksiyon Erişimi Kısayol Yönetimi Profilleri Oluştur Yer İmlerini Yönet Flash Sürücü Yazdırma Flash Sürücü Renkli Yazdırma Flash Sürücü Tarama Kopyalama İşlevi Kopya Renkli Yazdırmayı E-Posta İşlevi Faks Fonksiyonu FTP Fonksiyonu Bekletilen Faksları Yayınla Bekletilen İşlere Erişim Kullanıcı Profilleri Aygıttaki İşleri İptal Et Dil Değiştir İnternet Yazdırma Protokolü (IPP) Uzaktan Tarama Başlat Siyah Beyaz Yazdırma Renkli Yazdırma Ağ Klasörü - Tarama	Yazıcı işlevlerine erişimi kontrol eder.

Menü öğesi	Açıklama
İzinleri Yönet Yönetici Menüleri Güvenlik Menüsü Ağ/Bağlantı Noktaları Menüsü Kağıt Menüsü Raporlar Menüsü İşlev Yapılandırma Menüleri Sarf Malz. Menüsü SE Menüsü Aygıt Menüsü	Yazıcı menülerine erişimi kontrol eder.
İzinleri Yönet Aygıt Yönetimi Uzaktan Yönetim Bellenim Güncellemeleri Embedded Web Server Erişimi Tüm Ayarları İçe/Dışa Aktar Servis Dışı Silme	Yazıcı yönetim seçeneklerine erişimi kontrol eder.

Yerel Hesaplar

Menü öğesi	Açıklama
Kullanıcı Ekle Kullanıcı Adı/Parola Kullanıcı Adı Parola PIN	Yazıcı işlevlerine erişimi yönetmek için yerel hesaplar oluşturur.
Grupları/İzinleri Yönet Grup Ekle Erişim Denetimlerini Al Fonksiyon Erişimi Yönetici Menüleri Aygıt Yönetimi Tüm Kullanıcılar Erişim Denetimlerini Al Fonksiyon Erişimi Yönetici Menüleri Aygıt Yönetimi Yönetici Fonksiyon Erişimi Yönetici Menüleri Aygıt Yönetimi	Yazıcı işlevleri, uygulamalar ve güvenlik ayarlarına grup veya kullanıcı erişimini kontrol eder.

Sertifika Yönetimi

Menü öğesi	Menü öğesi
Sertifika Varsayılan Ayarlarını Yapılandır Genel Ad Kuruluş Adı Birim Adı Ülke/Bölge İl Adı Şehir Adı Alternatif Konu Adı	Oluşturulan sertifikalar için varsayılan değerleri ayarlar.
Aygıt Sertifikaları	Aygıt sertifikalarını oluşturur, siler veya görüntüler.
CA Sertifikalarını Yönet	Sertifika Yetkilisi (CA) sertifikalarını yükler, siler veya görüntüler.

USB Aygıtlarını Zamanla

Menü öğesi	Açıklama
Programlar Yeni Program Ekle	Ön USB bağlantı noktasına erişimi programlar.

Oturum Açma Sınırlamaları

Menü öğesi	Açıklama
Oturum açılmama sayısı 1–10 (3*)	Kullanıcının bağlantısının kaç başarısız oturum açma denemesinden sonra kilitleneceğini belirler.
Açılmama zaman çerçevesi 1–60 dakika (5*)	Kullanıcının bağlantısının kilitlenmemesi için başarısız oturum açma denemeleri arasında geçmesi gereken süreyi belirler.
Kilitlenme süresi 1–60 dakika (5*)	Bağlantının kilitli kaldığı süreyi belirler.
Web'den Oturum Açma Zaman Aşımı 1–120 dakika (10*)	Kullanıcı oturumu otomatik olarak kapatılmadan önceki uzaktan oturum açma gecikmesini belirler.
Not: Bir değer yanındaki yıldız (*), varsayılan fabrika ayarını belirtir.	

Gizli Yazdırma Ayarı

Menü öğesi	Açıklama
Maks Geçersiz PIN 2-10 (0*)	Kaç defa geçersiz PIN girilebileceğini ayarlar. Notlar: <ul style="list-style-type: none"> Sıfır değeri bu ayarı kapatır. Bu sınıra ulaşıldığında, ilgili kullanıcı adı ve PIN'in yazdırma işleri silinir.
Not: Bir değer yanındaki yıldız (*), varsayılan fabrika ayarını belirtir.	

Menü öğesi	Açıklama
Gizli İş Bitimi Kapalı* 1 Saat 4 Saat 24 Saat 1 Hafta	Gizli yazdırma işlerinin sona erme süresini ayarlar. Notlar: <ul style="list-style-type: none"> Bu menü öğesi, yazıcı belleğinde gizli yazdırma işleri varken değiştirilirse bu yazdırma işlerinin sona erme süresi yeni varsayılan değere değiştirilmez. Yazıcı kapatılırsa, yazıcı belleğinde bekletilen tüm gizli işler silinir.
Tekrarlanan İş Bitimi Kapalı* 1 Saat 4 Saat 24 Saat 1 Hafta	Tekrarlamak istediğiniz yazdırma işinin sona erme süresini ayarlar.
Doğrulan İş Bitimi Kapalı* 1 Saat 4 Saat 24 Saat 1 Hafta	Yazıcının kalan kopyaları yazdırmadan önce kullanıcının kalitesini incelemesi için bir kopya yazdırmasının sona erme süresini ayarlar.
Yedek İş Bitimi Kapalı* 1 Saat 4 Saat 24 Saat 1 Hafta	Yazıcının daha sonra yazdırmak üzere yazdırma işlerini saklamasının sona erme süresini ayarlar.
Tüm İşlerin Bekletilmesini İste Kapalı* Açık	Yazıcıyı, tüm yazdırma işlerini bekletecek şekilde ayarlar.
Çift belgeleri sakla Kapalı* Açık	Aynı dosya adına sahip belgelerin depolanmasına olanak sağlar.
Not: Bir değer yanındaki yıldız (*), varsayılan fabrika ayarını belirtir.	

Geçici Veri Dosyalarını Sil

Menü öğesi	Açıklama
Dahili belleğe kaydedildi Kapalı* Açık	Yazıcı belleğinde kayıtlı tüm dosyaları siler.
Not: Bir değer yanındaki yıldız (*), varsayılan fabrika ayarını belirtir.	

Muhtelif

Menü öğesi	Açıklama
Yazdırma İzni Kapalı* Açık	Kullanıcının yazdırmasına izin verir.
Varsay. Yazdırma İzni Oturum Açma	Kullanıcı yazdırma işlemi için kullanılan varsayılan yazdırma iznini gösterir. Not: Bu ayar yalnızca bir veya daha fazla Oturum Açma Yöntemi oluşturulduğunda gösterilir.
Güvenlik Sıfırlama Anahtarı "Ziyaretçi" erişimini etkinleştir* Etkisiz	Yazıcıya kullanıcı erişimini belirler. Notlar: <ul style="list-style-type: none"> Anahtar, denetleyici anakartındaki kilit simgesinin arkasında bulunur. "Ziyaretçi" erişimini etkinleştir, herkesin yazıcının tüm özelliklerine erişmesini sağlar. Etkisiz, gerekli güvenlik bilgileri mevcut olmadığında yazıcıya erişimi imkansız hale getirebilir.
Minimum Parola Uzunluğu 0-32	Parola uzunluğunu belirler.
Parola/PIN Gösterme Özelliğini Etkinleştirme	Parolayı veya kişisel tanımlama numarasını görüntüler.
Not: Bir değer yanındaki yıldız (*), varsayılan fabrika ayarını belirtir.	

Cloud Connector

Menü öğesi	Açıklama
Konektörleri Etkinleştirme/Devre Dışı Bırakma	Bir bulut hizmet sağlayıcıyı etkinleştirir.

Raporlar

Menü Ayarları Sayfası

Menü öğesi	Açıklama
Menü Ayarları Sayfası	Yazıcı menülerini içeren bir rapor yazdırır.

Aygıt

Menü öğesi	Açıklama
Aygıt Bilgileri	Yazıcı hakkında bilgiler içeren bir rapor yazdırır.
Aygıt İstatistikleri	Yazıcı kullanımı ve sarf malzemelerinin durumu hakkında bir rapor yazdırır.
Profil Listesi	Yazıcıda kayıtlı profillerin listesini yazdırır.
Değer Raporu	Yazıcının seri numarasını ve model adını içeren bir rapor yazdırır.

Yazdırma

Menü öğesi	Açıklama
Yazı Tiplerini Yazdır PCL Yazı Tipleri PostScript Yazı Tipleri	Her bir yazıcı dilinde mevcut olan yazı tipleri hakkındaki bilgileri ve örnekleri yazdırır.
Demo Baskısı Demo Sayfası	Yazdırma sorunları için tanılama aracı olarak kullanılan bir demo sayfası yazdırır.

Kısayollar

Menü öğesi	Açıklama
Tüm Kısayollar	Yazıcıda depolanan kısayolları listeleyen bir rapor yazdırır.
Faks Kısayolları	Not: Faks Kısayolları yalnızca bazı yazıcı modellerinde görünür.
Kısayolları Kopyala	
E-posta Kısayolları	
FTP Kısayolları	
Ağ Klasörü Kısayolları	

Faks

Not: Bu menü yalnızca Faks yapılandırılmışsa ve İş Günlüğünü Etkinleştir seçeneği Açık olarak ayarlanmışsa görüntülenir.

Menü öğesi	Açıklama
Faks İş Günlüğü	Tamamlanan son 200 faks işi hakkında bir rapor yazdırır.
Faks Çağrı Günlüğü	Denenen, alınan ve engellenen son 100 çağrı hakkında bir rapor yazdırır.

Ağ

Menü öğesi	Açıklama
Ağ Ayarları Sayfası	Yazıcının yapılandırılmış ağ ve kablosuz ayarlarını gösteren bir sayfa yazdırır. Not: Bu menü öğesi yalnızca yazdırma sunucularına bağlı yazıcılar veya ağ yazıcıları için gösterilir.
Wi-Fi Direct'e Bağlı İstemciler	Yazıcıya Wi-Fi Direct kullanarak bağlanan aygıtların listesini gösteren bir sayfa yazdırır. Not: Bu menü öğesi yalnızca Wi-Fi Direct'i Etkinleştir Açık olarak ayarlandığında görünür.

Sorun Giderme

Menü öğesi	Açıklama
Yazdırma Kalitesi Sınama Sayfaları	Yazdırma kalitesi kusurlarını tanımlamak ve düzeltmek için örnek sayfalar yazdırır.
Tarayıcıyı Temizleme	Yazıcının nasıl temizleneceğine dair talimatları yazdırır.

Yazıcının bakımını yapma

Parçaların ve sarf malzemelerinin durumunu kontrol etme

- 1 Ana ekrandan, **Durum/Sarf Malzemeleri** öğesine dokunun.
- 2 Kontrol etmek istediğiniz parça veya sarf malzemesini seçin.

Not: Bu ayara, ana ekranın üst bölümüne dokunarak da erişebilirsiniz.

Sarf malzemesi bildirimlerini yapılandırma

- 1 Bir web tarayıcısı açın ve adres alanına yazıcının IP adresini yazın.

Notlar:

- Yazıcının IP adresini yazıcı ana ekranında görüntüleyin. IP adresleri, 123.123.123.123 gibi nokta işareti ile ayrılan dört rakam dizisinden oluşur.
- Bir proxy sunucu kullanıyorsanız web sayfasının doğru yüklenmesi için bir süreliğine sunucuyu devre dışı bırakın.

- 2 **Ayarlar > Aygıt > Bildirimler** öğesine tıklayın.
- 3 Sarf Malzemeleri menüsünden **Özel Sarf Malzemeleri Bildirimleri** öğesine tıklayın.
- 4 Her sarf malzemesi öğesi için bir bildirim seçin.
- 5 Değişiklikleri uygulayın.

E-posta uyarılarını ayarlama

Yazıcınızı, sarf malzemeleri azaldığında, kağıt değiştirilmesi ya da eklenmesi gerektiğinde veya bir kağıt sıkışması olduğunda e-posta uyarıları gönderecek şekilde yapılandırın.

- 1 Bir web tarayıcısı açın ve adres alanına yazıcının IP adresini yazın.

Notlar:

- Yazıcının IP adresini yazıcı ana ekranında görüntüleyin. IP adresleri, 123.123.123.123 gibi nokta işareti ile ayrılan dört rakam dizisinden oluşur.
- Bir proxy sunucu kullanıyorsanız web sayfasının doğru yüklenmesi için bir süreliğine sunucuyu devre dışı bırakın.

- 2 **Ayarlar > Aygıt > Bildirimler > E-posta Uyarı Ayarları** öğelerine tıklayın ve ardından ayarları yapılandırın.
Not: SMTP ayarları hakkında daha fazla bilgi için e-posta sağlayıcınızla iletişime geçin.
- 3 **E-posta Listelerini ve Uyarılarını Ayarla** öğesine tıklayın ve ardından ayarları yapılandırın.
- 4 Değişiklikleri uygulayın.

Raporları görüntüleme

- 1 Ana ekrandan **Ayarlar** > **Raporlar** ögesine dokunun.
- 2 Görüntülemek istediğiniz raporu seçin.

Parça ve sarf malzemeleri sipariş etme

ABD'de sarf malzemesi siparişi vermek için bölgenizdeki yetkili Lexmark sarf malzemesi bayileri ile ilgili bilgi almak için 1-800-539-6275 numaralı telefon aracılığıyla Lexmark'a başvurun. Diğer ülkelerde veya bölgelerde, www.lexmark.com web sitesine gidin veya yazıcıyı satın aldığınız yere başvurun.

Not: Yazıcı sarf malzemeleri ile ilgili tüm ömür tahminleri letter- veya A4-boyutunda düz kağıda yazdırıldığı varsayımına dayanmaktadır.

Uyarı—Hasar Tehlikesi: Optimum yazıcı performansı elde edememek veya parçaları ve sarf malzemesini değiştirmemek, yazıcınızın zarar görmesine neden olabilir.

Orijinal Lexmark parçaları ve sarf malzemeleri kullanma

Lexmark yazıcınız orijinal Lexmark parçaları ve sarf malzemeleri kullanılacak şekilde tasarlanmıştır. Başka marka sarf malzemesi veya parça kullanılması, yazıcının ve görüntüleme bileşenlerinin performansını, güvenilirliğini veya ömrünü etkileyebilir. Aynı zamanda garanti kapsamını da etkileyebilir. Başka marka parçaların veya sarf malzemelerinin kullanılması nedeniyle oluşan hasarlar garanti kapsamında değildir. Tüm ömür göstergeleri, Lexmark parçaları veya sarf malzemeleriyle çalışacak şekilde tasarlanmıştır ve başka marka sarf malzemeleri ile parçalar kullanılması öngörülemez sonuçlara yol açabilir. Görüntüleme bileşeninin öngörülen ömründen fazla kullanılması, Lexmark yazıcınıza veya ilişkili bileşenlerine zarar verebilir.

Uyarı—Hasar Tehlikesi: İfade Programı sözleşme koşulları kapsamında olmayan sarf malzemeleri ve parçalar sıfırlanabilir ve yeniden üretilebilir. Ancak üretici garantisi, orijinal olmayan sarf malzemelerinden veya parçalardan kaynaklanan zararları kapsamaz. Doğru şekilde yeniden üretilmemiş sarf malzemelerindeki ya da parçalardaki sayaçların sıfırlanması yazıcınıza zarar verebilir. Sarf malzemesi ya da parça sayacı sıfırlandıktan sonra yazıcınız sıfırlama ögesinin var olduğunu gösteren bir hata görüntüleyebilir.

Yazdırma kartuşu sipariş etme

Notlar:

- Tahmini kartuş verimi, ISO/IEC 19798 standardına dayanır.
- Uzun süre boyunca aşırı düşük yazdırma alanı kullanılması, gerçek verimi olumsuz etkileyebilir.

Lexmark CX331, CX431 İade Programı yazıcı kartuşları

Öge	ABD ve Kanada	Avrupa Ekonomik Bölgesi	Asya Pasifik	Latin Amerika	Avrupa'nın Geri Kalanı, Orta Doğu ve Afrika
İade Programı yazıcı kartuşları					
Camgöbeği	20N10C0	20N20C0	20N30C0	20N40C0	20N50C0
Macenta	20N10M0	20N20M0	20N30M0	20N40M0	20N50M0
Sarı	20N10Y0	20N20Y0	20N30Y0	20N40Y0	20N50Y0
Siyah	20N10K0	20N20K0	20N30K0	20N40K0	20N50K0
Yüksek verimli İade Programı yazıcı kartuşları¹					
Camgöbeği	20N1HC0	20N2HC0	20N3HC0	20N4HC0	20N5HC0
Macenta	20N1HM0	20N2HM0	20N3HM0	20N4HM0	20N5HM0
Sarı	20N1HY0	20N2HY0	20N3HY0	20N4HY0	20N5HY0
Siyah	20N1HK0	20N2HK0	20N3HK0	20N4HK0	20N5HK0
Ekstra yüksek verimli İade Programı yazıcı kartuşları²					
Camgöbeği	20N1XC0	20N2XC0	20N3XC0	20N4XC0	20N5XC0
Macenta	20N1XM0	20N2XM0	20N3XM0	20N4XM0	20N5XM0
Sarı	20N1XY0	20N2XY0	20N3XY0	20N4XY0	20N5XY0
Siyah	20N1XK0	20N2XK0	20N3XK0	20N4XK0	20N5XK0
¹ Yalnızca Lexmark CX331 yazıcı modelinde desteklenir.					
² Yalnızca Lexmark CX431 yazıcı modelinde desteklenir.					
Her bölgede bulunan ülkelerle ilgili daha fazla bilgi almak için www.lexmark.com/regions adresine gidin.					

Lexmark CX331 Normal yüksek verimli yazıcı kartuşları

Öge	Parça numarası
Camgöbeği	20N0H20
Macenta	20N0H30
Sarı	20N0H40
Siyah	20N0H10

Lexmark CX431 Normal ekstra yüksek verimli yazıcı kartuşları

Öge	Parça numarası
Camgöbeği	20N0X20
Macenta	20N0X30
Sarı	20N0X40
Siyah	20N0X10

Lexmark MC3224, MC3326 ve MC3426 İade Programı yazıcı kartuşları

Öge	ABD ve Kanada	Avrupa Ekonomik Bölgesi	Asya Pasifik	Latin Amerika Dağıtımı	Avrupa'nın Geri Kalanı, Orta Doğu ve Afrika
İade Programı yazıcı kartuşları					
Camgöbeği	C3210C0	C3220C0	C3230C0	C3240C0	C3250C0
Macenta	C3210M0	C3220M0	C3230M0	C3240M0	C3250M0
Sarı	C3210Y0	C3220Y0	C3230Y0	C3240Y0	C3250Y0
Siyah	C3210K0	C3220K0	C3230K0	C3240K0	C3250K0
Yüksek verimli İade Programı yazıcı kartuşları¹					
Camgöbeği	C331HC0	C332HC0	C333HC0	C334HC0	C335HC0
Macenta	C331HM0	C332HM0	C333HM0	C334HM0	C335HM0
Sarı	C331HY0	C332HY0	C333HY0	C334HY0	C335HY0
Siyah	C331HK0	C332HK0	C333HK0	C334HK0	C335HK0
Ekstra yüksek verimli İade Programı yazıcı kartuşları²					
Camgöbeği	C341XC0	C342XC0	C343XC0	C344XC0	C345XC0
Macenta	C341XM0	C342XM0	C343XM0	C344XM0	C345XM0
Sarı	C341XY0	C342XY0	C343XY0	C344XY0	C345XY0
Siyah	C341XK0	C342XK0	C343XK0	C344XK0	C345XK0
¹ Yalnızca Lexmark MC3326 yazıcı modelinde desteklenir.					
² Yalnızca Lexmark MC3426 yazıcı modelinde desteklenir.					

Lexmark MC3224 Normal yazıcı kartuşları

Öge	Parça numarası
Camgöbeği	C320020
Macenta	C320030
Sarı	C320040
Siyah	C320010

Lexmark MC3326 Normal yüksek verimli yazıcı kartuşları

Öge	Parça numarası
Camgöbeği	C330H20
Macenta	C330H30
Sarı	C330H40
Siyah	C330H10

Lexmark MC3426 Normal ekstra yüksek verimli yazıcı kartuşları

Öge	Parça numarası
Camgöbeği	C340X20
Macenta	C340X30
Sarı	C340X40
Siyah	C340X10

Lexmark XC2326 Normal yazıcı kartuşları

Öge	ABD ve Kanada	Avrupa, Orta Doğu, Afrika ve Meksika
Camgöbeği	24B7495	24B7499
Macenta	24B7496	24B7500
Sarı	24B7497	24B7501
Siyah	24B7498	24B7502

Atık toner şişesi sipariş etme

Öge	Parça numarası
Atık toner şişesi	20NOW00

Parça ve sarf malzemeleri değiştirme**Yazıcı kartuşu değiştirme**

Not: Tepsi uzatılmışsa kartuşu değiştirmeden önce tepsiyi çıkarın.

- 1 Ön kapağı açıp iyice aşağı itin.

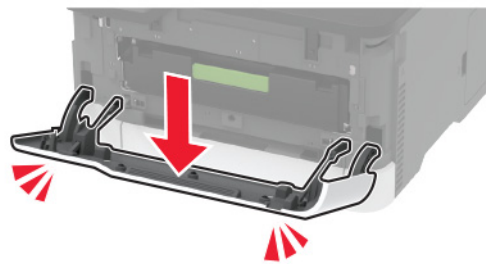
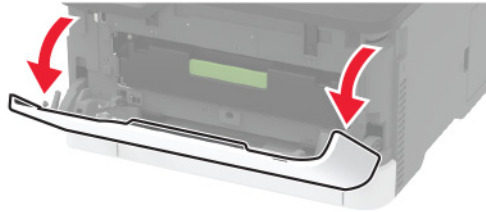

2 Yazıcı kartuşu tepsisini çekip çıkarın.



3 Kullanılmış yazıcı kartuşunu çıkarın.

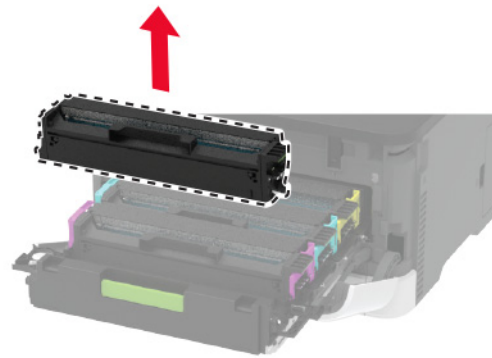
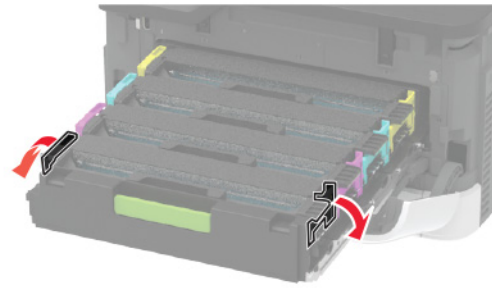

4 Yeni yazıcı kartuşunu ambalajından çıkarın.

Uyarı—Hasar Tehlikesi: Yazıcı kartuşunun alt kısmını doğrudan ışığa maruz bırakmayın. Uzun süreli ışığa maruz kalması, yazdırma kalitesi sorunlarına neden olabilir.

Uyarı—Hasar Tehlikesi: Yazıcı kartuşunun alt kısmına dokunmayın. Dokunmanız gelecekteki yazdırma işlerinin kalitesini etkileyebilir.



5 Yeni yazıcı kartuşunu takın.

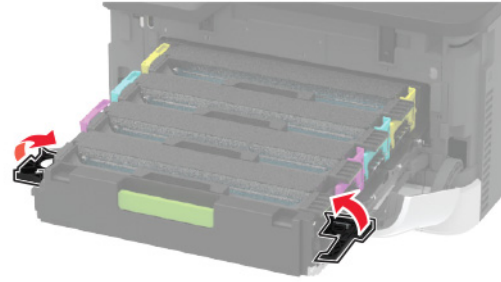
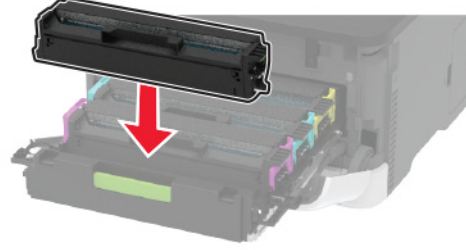

6 Yazıcı kartuşu tepsisini takıp kapağı kapatın.

Atık toner şişesini deęiřtirme

- 1 Kullanılmıř atık toner şiřesini ıkarın.

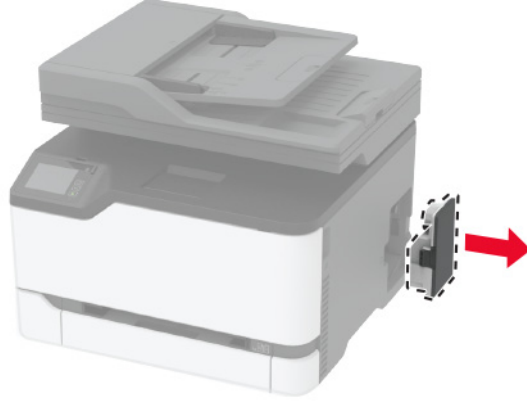

Not: Tonerin dökölmesini önlemek için şiřeyi dik konumda yerleřtirin.

- 2 Yeni atık toner şiřesini paketinden ıkarın.
- 3 Yeni atık toner şiřesini takın.

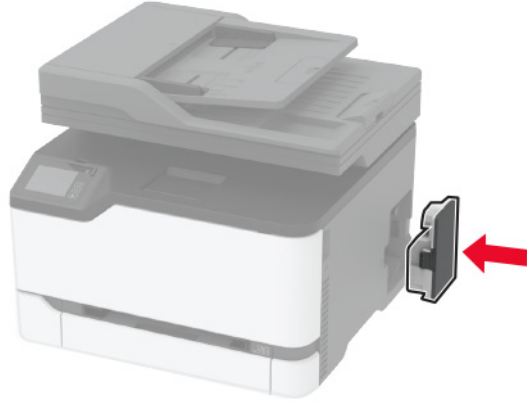

Tepsiyi deęiřtirme

- 1 Kullanılmıř tepsiyi ıkarın.



- 2 Yeni tepsiyi paketinden çıkarın.
- 3 Yeni tepsiyi takın.



El ile besleyiciyi deęiřtirme

- 1 Tepsiyi çıkarın.



- 2 Kullanılmıř el ile besleyiciyi çıkarın.



- 3 Yeni el ile besleyiciyi ambalajından çıkarın.

4 Yeni el ile besleyiciyi takın.

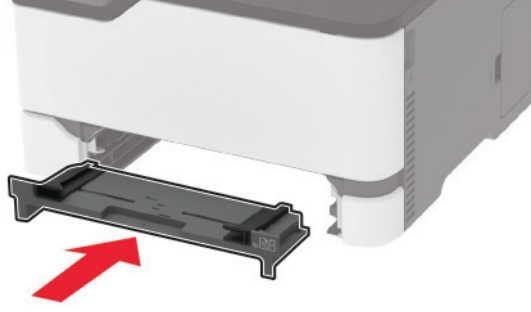

5 Tepsiyi takın.

ADF tepsisini deęiřtirme

1 ADF kapaęını aın.

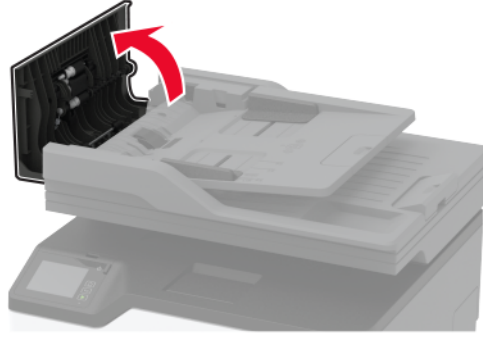

2 Kullanılmış ADF tepsisini çıkarın.

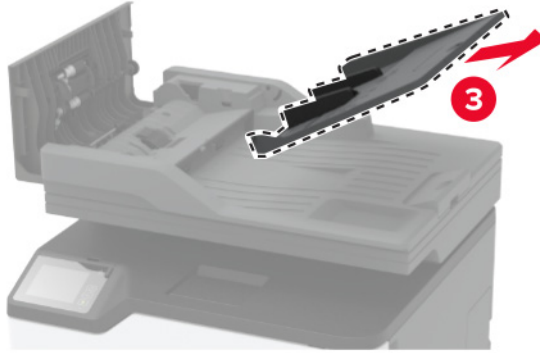
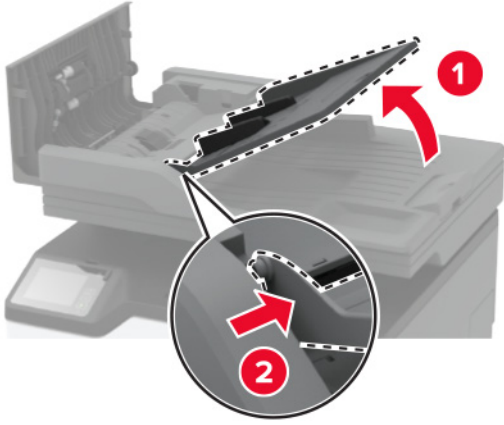
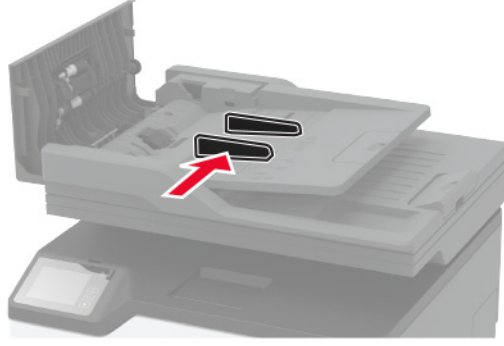

3 Yeni ADF tepsisini ambalajından çıkarın.

4 Yeni ADF tepsisini yerine *oturana* kadar takın.

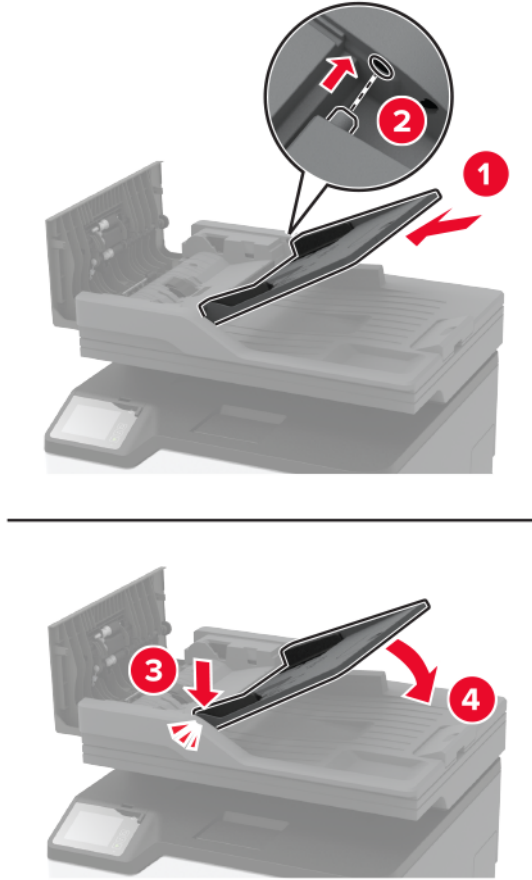

5 ADF kapağını kapatın.

Alma tekerleklerini deęiřtirme

- 1 Yazıcıyı kapatın.
- 2 Güç kablosunu prizden çekin ve ardından yazıcıdan çıkarın.

3 Ön kapağı açıp iyice aşağı itin.

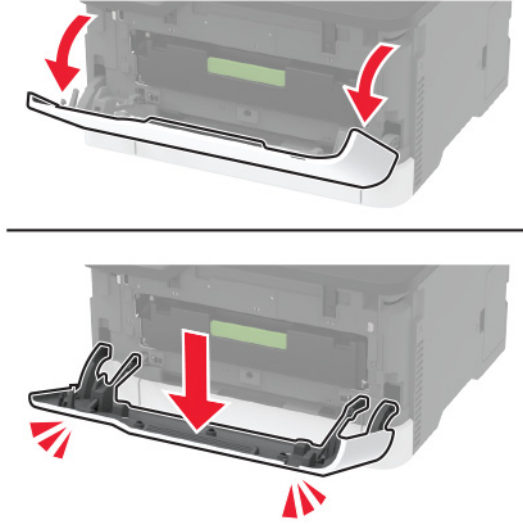

4 Yazıcı kartuşu tepsisini çekip çıkarın.



5 Fazla toner kaynaklı kirlenmeyi önlemek için yazıcı kartuşu tepsisinin üstüne bir kağıt yerleştirin ve ardından yazıcı kartuşu tepsisini takın.

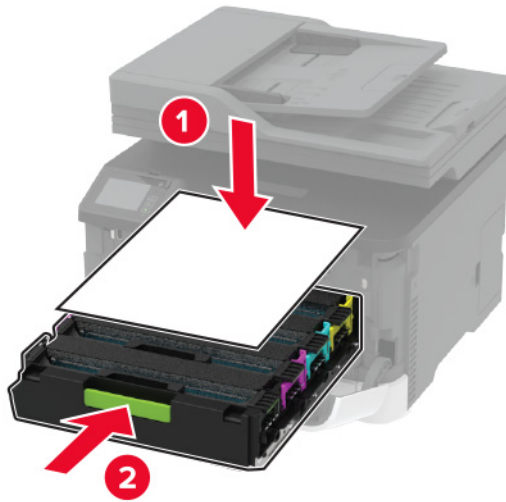

6 Ön kapağı kapatın.

7 Tepsiyi çıkarın.



8 Atık toner şişesini çıkarın.



Not: Tonerin dökülmesini önlemek için şişeyi dik konumda yerleştirin.

9 Yazıcıyı kenar kısmının üzerine yerleştirin.



10 Kullanılan alma tekerleklerini çıkarın.

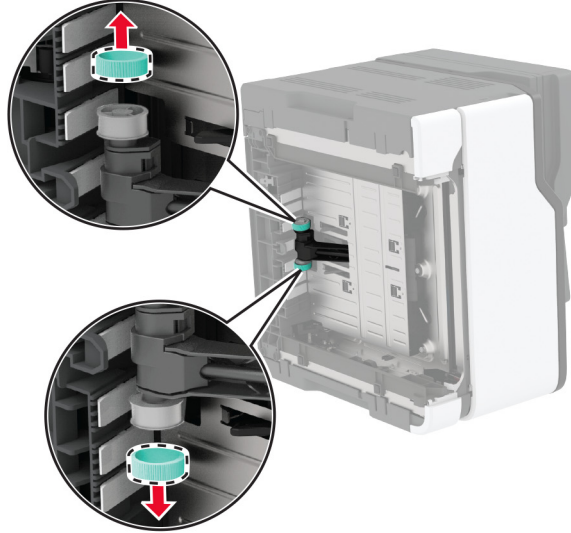
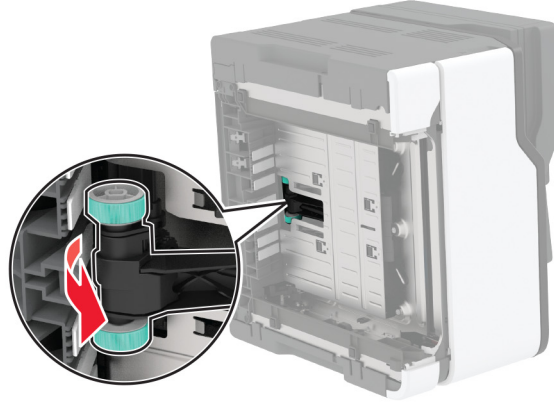

11 Yeni alma tekerleklerini ambalajından çıkarın.

Not: Kirlenmeyi önlemek için ellerinizin temiz olduğundan emin olun.

12 Yeni alma tekerleklerini takın.

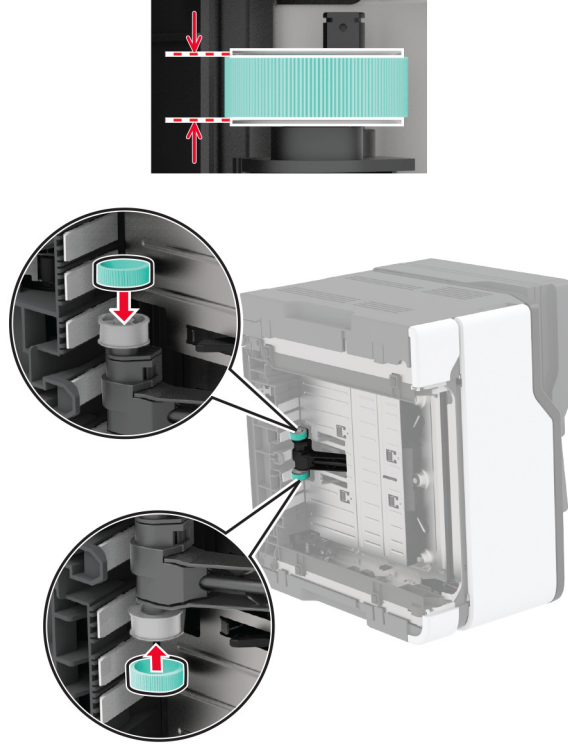

13 Yazıcıyı orijinal konumuna geri döndürün ve ardından atık toner şişesini takın.

14 Tepsiyi takın.

15 Ön kapağı açıp iyice aşağı itin.

16 Yazıcı kartuşu tepsisini çekip çıkarın.

17 Kağıdı çıkarın ve ardından yazıcı kartuşu tepsisini geri takın.

18 Ön kapağı kapatın.

19 Güç kablosunu yazıcıya ve ardından bir prize bağlayın.

⚠ DİKKAT-YARALANMA TEHLİKESİ: Yangın veya elektrik çarpması riskini önlemek için güç kablosunu ürünün yakınındaki ve kolay erişilebilir bir konumdaki uygun şekilde tanımlanmış ve doğru şekilde topraklanmış bir elektrik prizine bağlayın.

20 Yazıcıyı açın.

ADF ayırma pedini deęiřtirme

1 ADF kapaęını aın.

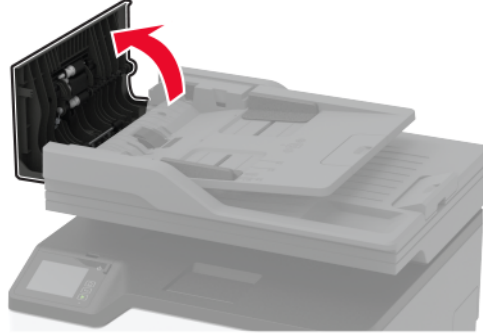

2 Kullanılan ADF ayırma pedini ıkarın.

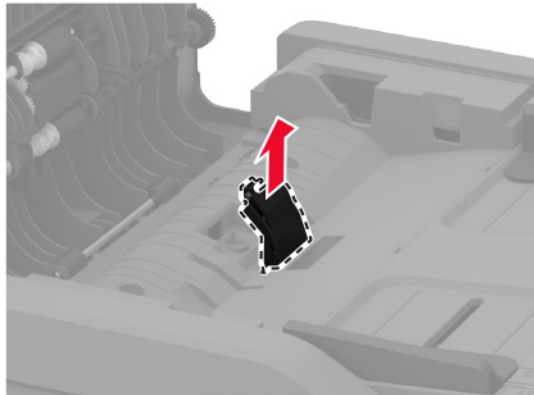
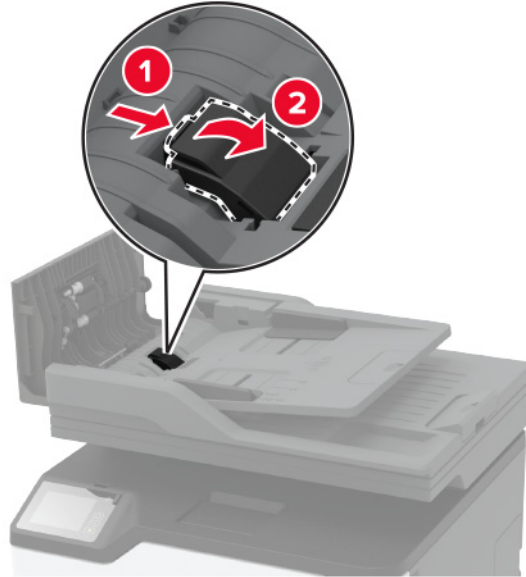

3 Yeni ADF ayırma pedini ambalajından ıkarın.

4 Yeni ayırma pedini yerine *oturana* kadar takın.

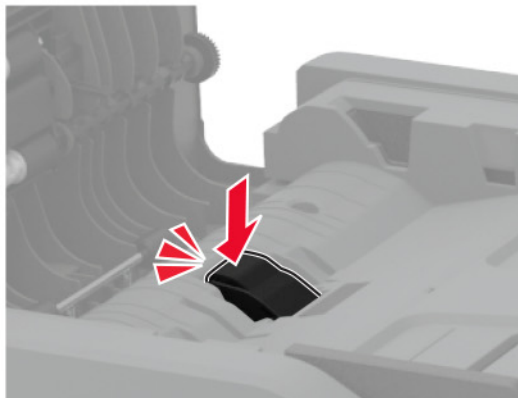
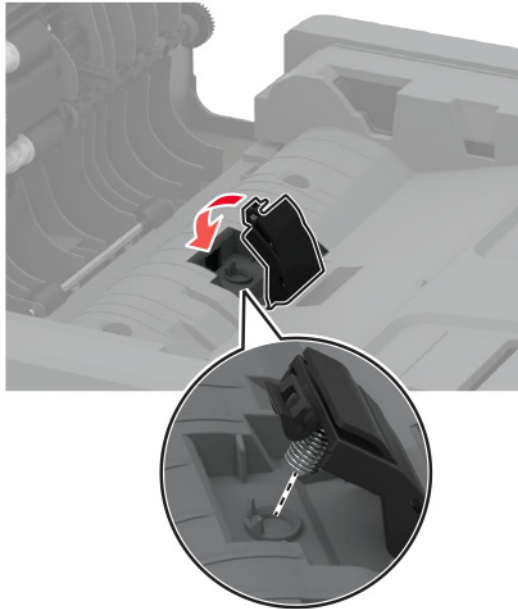
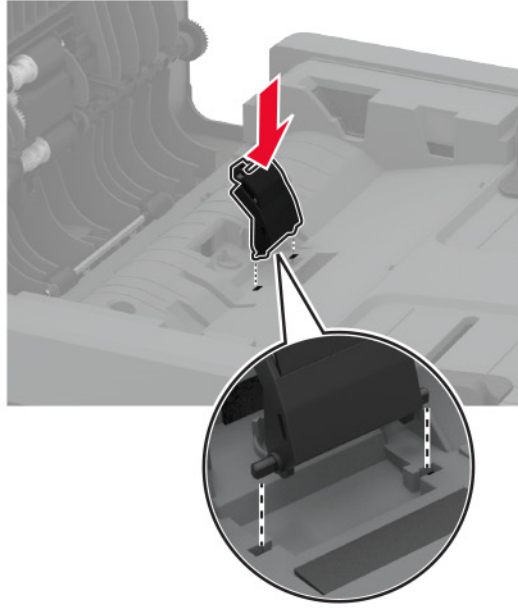

5 ADF kapağını kapatın.

Sarf malzemesi kullanım sayaçlarını sıfırlama

- 1 Ana ekrandan **Ayarlar > Aygıt > Bakım > Yapıl. Menüsü > Sarf Malzemesi Kullanımı ve Sayaçlar** öğesine dokunun.
- 2 Sıfırlamak istediğiniz sayacı belirleyin.

Uyarı—Hasar Tehlikesi: İade Programı sözleşme koşulları kapsamında olmayan sarf malzemeleri ve parçalar sıfırlanabilir ve yeniden üretilebilir. Ancak üretici garantisi, orijinal olmayan sarf malzemelerinden veya parçalardan kaynaklanan zararları kapsamaz. Doğru şekilde yeniden üretilmemiş sarf malzemelerindeki ya da parçalardaki sayaçların sıfırlanması yazıcınıza zarar verebilir. Sarf malzemesi ya da parça sayacı sıfırlandıktan sonra yazıcınız sıfırlama öğesinin var olduğunu gösteren bir hata görüntüleyebilir.

Yazıcı parçalarını temizleme

Yazıcıyı temizleme

 **DİKKAT—ÇARPILMA TEHLİKESİ:** Yazıcının dışını temizlerken elektrik çarpması riskine engel olmak için,güç kablosunu prizden çekin ve yazıcıya takılı tüm kabloları çıkarın.

Notlar:

- Bu görevi birkaç ayda bir uygulayın.
- Yazıcı garantisi, yazıcıyı yanlış tutmaktan kaynaklanan hasarları kapsamaz.

- 1 Yazıcıyı kapatın ve güç kablosunun fişini elektrik prizinden çekin.
- 2 Standart seleden kağıtları çıkarın.
- 3 Yumuşak bir fırça veya elektrikli süpürgeyle yazıcının çevresindeki toz, tüy ve kağıt parçalarını çıkarın.
- 4 Yazıcının dışını nemli, yumuşak ve hav bırakmayan bir bezle silin.

Notlar:

- Evde kullanılan türden temizleme maddeleri ve deterjan kullanmayın; yazıcının yüzeyine zarar verebilir.
- Temizleme işlemi sonrasında yazıcının her tarafının kuru olduğundan emin olun.

- 5 Güç kablosunu prize takın ve ardından yazıcıyı açın.

 **DİKKAT—YARALANMA TEHLİKESİ:** Yangın veya elektrik çarpmasını önlemek için güç kablosunu ürünün yakınındaki ve kolay erişilebilir bir konumdaki uygun bir şekilde tanımlanan ve doğru bir şekilde topraklanan elektrik prizine bağlayın.

Dokunmatik ekranı temizleme

 **DİKKAT—ÇARPILMA TEHLİKESİ:** Yazıcının dışını temizlerken elektrik çarpması riskini önlemek için güç kablosunu prizden çekin ve yazıcıya takılı tüm kabloları çıkarın.

- 1 Yazıcıyı kapatın ve güç kablosunun fişini elektrik prizinden çekin.
- 2 Dokunmatik ekranı nemli, yumuşak ve hav bırakmayan bir bezle silin.

Notlar:

- Dokunmatik ekran zarar görebileceğinden evde kullanılan türden temizlik maddelerini ya da deterjanları kullanmayın.
- Temizledikten sonra dokunmatik ekranın kuru olduğundan emin olun.

3 Güç kablosunu prize takın ve ardından yazıcıyı açın.

⚠ DİKKAT-YARALANMA TEHLİKESİ: Yangın veya elektrik çarpması riskini önlemek için güç kablosunu ürünün yakınındaki ve kolay erişilebilir bir konumdaki uygun şekilde tanımlanmış ve doğru şekilde topraklanmış bir elektrik prizine bağlayın.

Tarayıcıyı temizleme

1 Tarayıcı kapağını açın.



2 Aşağıdaki alanları nemli, yumuşak ve hav bırakmayan bir bezle silin:

- ADF camının pad'i

Not: Bazı yazıcı modellerinde, bu konumda pad yerine ADF camı bulunur.



- Tarayıcı camının pad'i



- ADF camı



- Tarayıcı camı



3 Tarayıcı kapağını kapatın.

Alma tekerleklerini temizleme

- 1** Yazıcıyı kapatın.
- 2** Güç kablosunu prizden çekin ve ardından yazıcıdan çıkarın.

3 Ön kapağı açıp iyice aşağı itin.

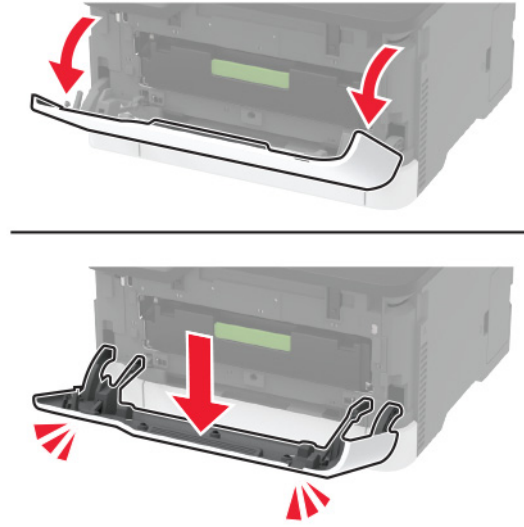

4 Yazıcı kartuşu tepsisini çekip çıkarın.



5 Fazla toner kaynaklı kirlenmeyi önlemek için yazıcı kartuşu tepsisinin üstüne bir kağıt yerleştirin ve ardından yazıcı kartuşu tepsisini takın.

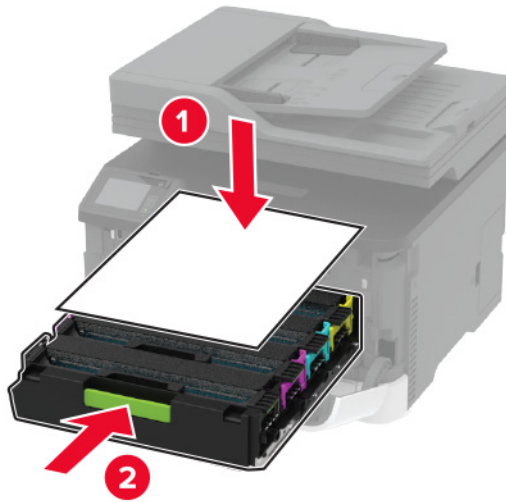

6 Ön kapağı kapatın.

7 Tepsiyi çıkarın.



8 Atık toner şişesini çıkarın.



Not: Tonerin dökülmesini önlemek için şişeyi dik konumda yerleştirin.

9 Yazıcıyı kenar kısmının üzerine yerleştirin.



10 Alma tekerleklerini çıkarın.

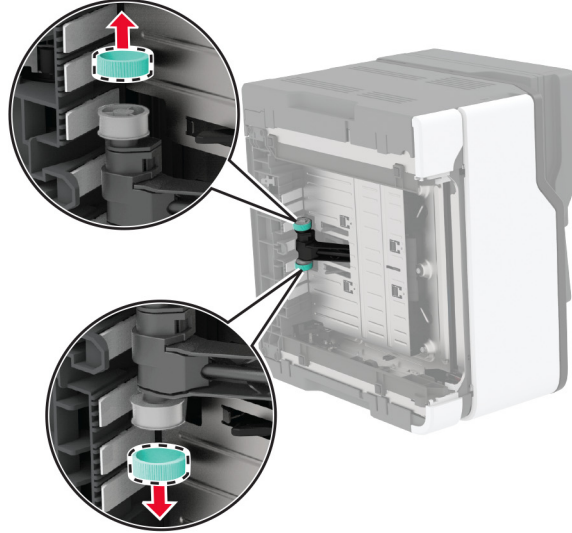
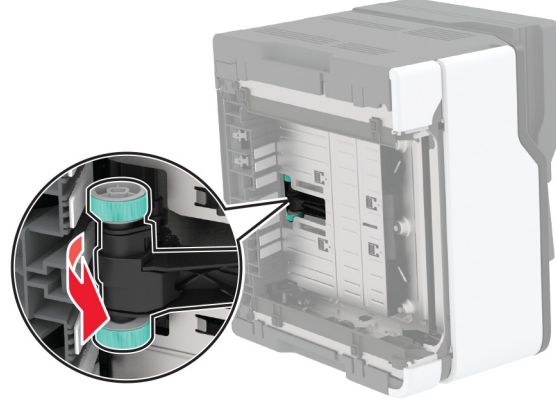

11 Yumuşak, tüy bırakmayan bir beze izopropil alkol uygulayıp alma tekerleklerini silin.

12 Alma tekerleklerini takın.

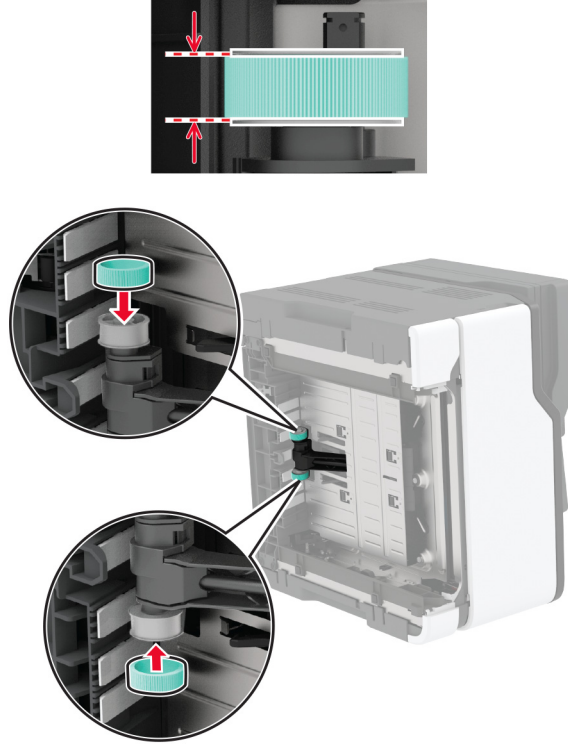

13 Yazıcıyı orijinal konumuna geri döndürün ve ardından atık toner şişesini takın.

14 Tepsiyi takın.

15 Ön kapağı açıp iyice aşağı itin.

16 Yazıcı kartuşu tepsisini çekip çıkarın.

17 Kağıdı çıkarın ve ardından yazıcı kartuşu tepsisini geri takın.

18 Ön kapağı kapatın.

19 Güç kablosunu yazıcıya ve ardından bir prize bağlayın.

⚠ DİKKAT-YARALANMA TEHLİKESİ: Yangın veya elektrik çarpması riskini önlemek için güç kablosunu ürünün yakınındaki ve kolay erişilebilir bir konumdaki uygun şekilde tanımlanmış ve doğru şekilde topraklanmış bir elektrik prizine bağlayın.

20 Yazıcıyı açın.

Enerji ve kağıt tasarrufu

Güç tasarrufu modu ayarlarını yapılandırma

Uyku modu

- 1 Ana ekranda **Ayarlar > Aygıt > Güç Yönetimi > Zaman Aşırımları > Uyku Modu** ögesine dokununuz.
- 2 Yazıcının Uyku Modu durumuna girmeden önce boşta bekleyeceği süreyi belirleyiniz.

Hazırda Bekleme modu

- 1 Ana ekranda **Ayarlar > Aygıt > Güç Yönetimi > Zaman Aşırımları > Hazırda Bekleme Zaman Aşımı** ögesine dokununuz.
- 2 Yazıcının Hazırda Bekleme moduna girmeden önce boşta bekleyeceği süreyi giriniz.

Notlar:

- Hazırda Bekleme Zaman Aşımı ayarının çalışması için Bağlantıda Hazırda Bekleme Zaman Aşımı ayarını Hazırda Bekleme olarak belirleyiniz.
- Embedded Web Server, yazıcı Hazırda Bekleme modundayken devre dışıdır.

Yazıcı ekranının parlaklığını ayarlama



- 1 Ana ekranda **Ayarlar > Aygıt > Tercihler > Ekran Parlaklığı** ögesine dokununuz.
- 2 Ayarı uygulayınız.

Sarf malzemelerinden tasarruf etme

- Kağıdın her iki tarafına yazdırınız.
Not: Çift taraflı yazdırma, yazdırma sürücüsündeki varsayılan ayardır.
- Tek bir kağıt yaprağına birden çok sayfa yazdırınız.
- Yazdırmadan önce belgenin nasıl görüldüğünü incelemek için ön izleme özelliğini kullanınız.
- İçeriğinin ve biçiminin doğru olduğundan emin olmak belgelerinizin bir kopyasını yazdırınız.

Yazıcıyı başka bir yere taşıma

Yazıcıyı başka bir yere taşıma

-  **DİKKAT-YARALANMA TEHLİKESİ:** Yazıcının ağırlığı 20 kg'dan (44 lb) fazlaysa yazıcıyı güvenli bir şekilde kaldırmak için iki veya daha fazla kişi gerekebilir.
-  **DİKKAT-YARALANMA TEHLİKESİ:** Yangın veya elektrik çarpmasını önlemek için yalnızca bu ürünle birlikte verilen güç kablosunu veya üretici onaylı yedek güç kablolarını kullanınız.

⚠ DİKKAT-YARALANMA TEHLİKESİ: Yazıcı taşınırken yaralanmaların veya yazıcının hasar görmesinin önüne geçmek için aşağıdaki kurallara uyun:

- Tüm kapakların ve tepsilerin kapalı olduğundan emin olun.
- Yazıcıyı kapatın ve güç kablosunun fişini elektrik prizinden çekin.
- Yazıcıdan tüm kordon ve kabloları çıkarın.
- Yazıcının ayrı, yerde duran isteğe bağlı tepsileri varsa veya yazıcıya çıkış seçenekleri takılıysa yazıcıyı taşımadan önce bunları çıkarın.
- Yazıcıda tekerlekli taban varsa dikkatli bir şekilde yeni konuma tekerlekleri kullanarak taşıyın. Eşiklerden ve kırılmış zemin üstünden geçerken dikkatli olun.
- Yazıcıda bir tekerlekli taban yoksa ancak isteğe bağlı tepsilerle veya çıkış seçenekleriyle yapılandırılmışsa çıkış seçeneklerini kaldırın ve yazıcıyı tepsilerden kaldırın. Yazıcıyı ve herhangi bir seçeneği aynı anda kaldırmaya çalışmayın.
- Yazıcıyı kaldırmak için mutlaka tutma yerlerini kullanın.
- Yazıcıyı taşımak için kullanılan tekerlekli aracın taşıyıcı yüzeyi, yazıcının tabanının tamamının oturabileceği genişlikte olmalıdır.
- Donanım seçeneklerini taşımak için kullanılan tekerlekli araçların taşıyıcı yüzeyi, seçeneklerin boyutlarına uygun büyüklükte olmalıdır.
- Yazıcıyı dik tutun.
- Ciddi sarsma hareketlerinden kaçının.
- Yazıcıyı yere bırakırken parmaklarınızın altında olmadığından emin olun.
- Yazıcının çevresinde yeterince boş alan olmasını sağlayın.

Not: Hatalı taşımadan kaynaklanan yazıcı hasarları yazıcı garantisinin kapsamında değildir.

Yazıcıyı uzak bir yere nakletme

Taşıma talimatları için <http://support.lexmark.com> adresine gidin veya sistem destek personeline başvurun.

Sorun giderme

Yazdırma kalitesi sorunları

Yaşadığınız yazdırma kalitesi sorununa benzeyen görüntüyü bulun ve ardından sorun çözme adımlarını okumak için görüntünün altındaki bağlantıya tıklayın.



[162. sayfadaki "Boş veya beyaz sayfalar"](#)

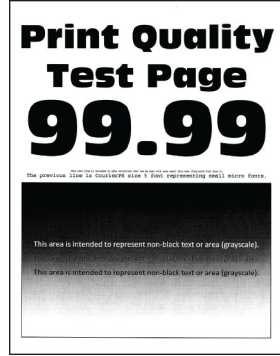

[163. sayfadaki "Koyu baskı"](#)

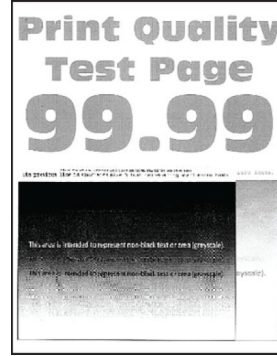

[165. sayfadaki "Hayalet resimler"](#)

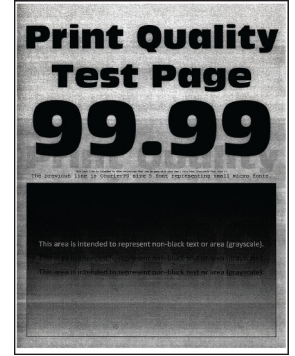

[166. sayfadaki "Gri veya renkli arka plan"](#)



[167. sayfadaki "Hatalı marjlar"](#)

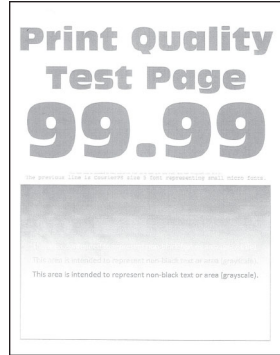

[168. sayfadaki "Açık yazdırma"](#)

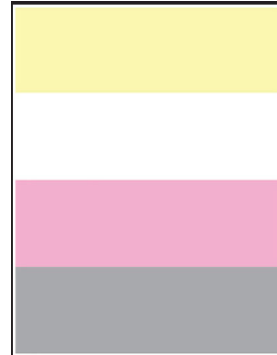

[170. sayfadaki "Eksik renkler"](#)



[170. sayfadaki "Benekli baskı ve noktalar"](#)



[172. sayfadaki "Kağıt kıvrılması"](#)



[173. sayfadaki "Yamuk veya eğik baskılar"](#)



[173. sayfadaki "Tamamen renkli veya siyah resimler"](#)

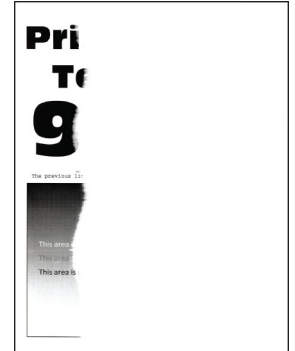

[174. sayfadaki "Metin veya resim kesme"](#)



[175. sayfadaki "Toner kolay siliniyor"](#)

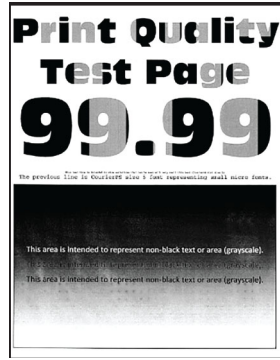

[176. sayfadaki "Eşitsiz yazdırma yoğunluğu"](#)

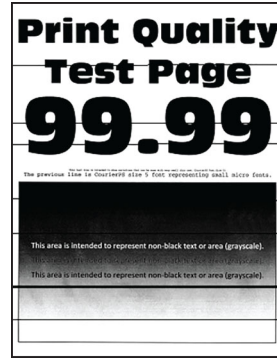

[177. sayfadaki "Yatay koyu çizgiler"](#)

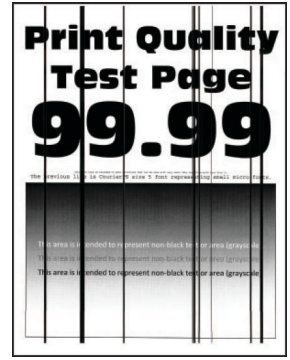

[178. sayfadaki "Dikey koyu çizgiler"](#)

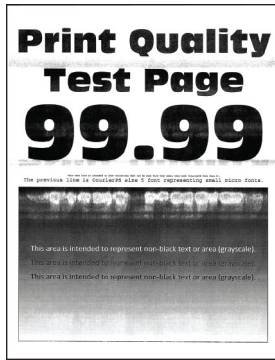

[179. sayfadaki "Yatay beyaz çizgiler"](#)

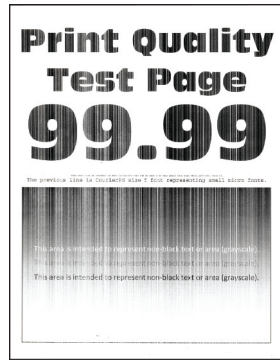

[181. sayfadaki "Dikey beyaz çizgiler"](#)

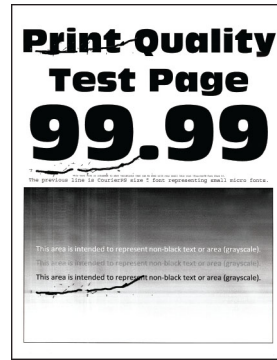

[182. sayfadaki "Tekrarlayan kusurlar"](#)

Yazdırma sorunları

Yazdırma kalitesi kötü

Boş veya beyaz sayfalar

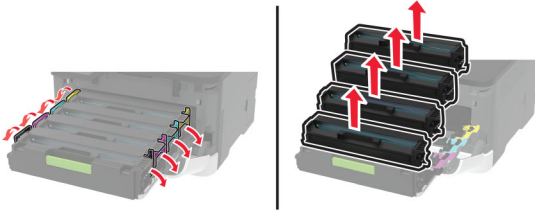

Not: Sorunu çözmeden önce Yazdırma Kalitesi Sınama Sayfalarını yazdırın. Kontrol panelinden **Ayarlar > Sorun Giderme > Yazdırma Kalitesi Sınama Sayfaları** yoluna gidin. Dokunmatik olmayan ekrana sahip yazıcı modellerinde ayarlarda gezinmek için **OK** tuşuna basın.

İşlem	Evet	Hayır
<p>a Ön kapağı açıp iyice aşağı itin.</p> <p>b Yazıcı kartuşu tepsisini çekip çıkarın.</p> <p>c Yazıcı kartuşlarını çıkarıp yeniden takın.</p>  <p>d Yazıcı kartuşu tepsisini takıp kapağı kapatın.</p> <p>e Belgeyi yazdırın.</p> <p>Yazıcı boş veya beyaz sayfa mı yazdırıyor?</p>	<p>Müşteri desteği ile iletişime geçin.</p>	<p>Sorun çözüldü.</p>

Koyu baskı

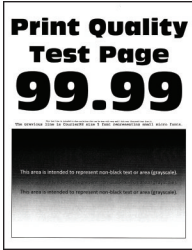

Not: Sorunu çözmeden önce Yazdırma Kalitesi Sınama Sayfalarını yazdırın. Kontrol panelinden **Ayarlar** > **Sorun Giderme** > **Yazdırma Kalitesi Sınama Sayfaları** yoluna gidin. Dokunmatik olmayan ekrana sahip yazıcı modellerinde ayarlarda gezinmek için **OK** tuşuna basın.

İşlem	Evet	Hayır
<p>Adım 1</p> <p>a Renk Ayarı Gerçekleştirin. Kontrol panelinden şuraya gidin: Ayarlar > Yazdırma > Kalite > Gelişmiş Görüntüleme > Renk Ayarı</p> <p>b Belgeyi yazdırın.</p> <p>Baskı çok mu koyu?</p>	<p>2 adıma gidin.</p>	<p>Sorun çözüldü.</p>

İşlem	Evet	Hayır
<p>Adım 2</p> <p>a İşletim sisteminize bağlı olarak, toner koyuluğunu Yazdırma Tercihleri veya Yazdır iletişim kutusundan azaltın.</p> <p>Not: Bu ayarı yazıcı kontrol panelinden de değiştirebilirsiniz. Aşağıdaki konuma gidin:</p> <p>Ayarlar > Yazdırma > Kalite > Toner Koyuluğu</p> <p>b Belgeyi yazdırın.</p> <p>Baskı çok mu koyu?</p>	3 adıma gidin.	Sorun çözüldü.
<p>Adım 3</p> <p>a İşletim sisteminize bağlı olarak, kağıt türünü Yazdırma Tercihleri veya Yazdır iletişim kutusundan belirleyin.</p> <p>Notlar:</p> <ul style="list-style-type: none"> • Ayarın, yüklenen kağıtla uyduğundan emin olun. • Bu ayarı yazıcı kontrol panelinden de değiştirebilirsiniz. Aşağıdaki konuma gidin: <p>Ayarlar > Kağıt > Tepsi Yapılandırması > Kağıt Boyutu/Türü</p> <p>b Belgeyi yazdırın.</p> <p>Baskı çok mu koyu?</p>	4 adıma gidin.	Sorun çözüldü.
<p>Adım 4</p> <p>Kağıdın dokulu veya sert yüzeyli olup olmadığını kontrol edin.</p> <p>Dokulu veya sert yüzeyli kağıda mı yazdırıyorsunuz?</p>	5 adıma gidin.	Adım 6'ya ilerleyin.
<p>Adım 5</p> <p>a Dokulu veya pürüzlü kağıdı düz kağıtla değiştirin.</p> <p>b Belgeyi yazdırın.</p> <p>Baskı çok mu koyu?</p>	6 adıma gidin.	Sorun çözüldü.
<p>Adım 6</p> <p>a Yeni bir paketten kağıt yükleyin.</p> <p>Not: Kağıt yüksek nem nedeniyle nemi emiyor. Kağıdı kullanmaya hazır olana kadar orijinal paketinde saklayın.</p> <p>b Belgeyi yazdırın.</p> <p>Baskı çok mu koyu?</p>	Müşteri desteği ile iletişime geçin.	Sorun çözüldü.

Hayalet resimler



Not: Sorunu çözmeden önce Yazdırma Kalitesi Sınama Sayfalarını yazdırın. Kontrol panelinden **Ayarlar > Sorun Giderme > Yazdırma Kalitesi Sınama Sayfaları** yoluna gidin. Dokunmatik olmayan ekrana sahip yazıcı modellerinde ayarlarda gezinmek için **OK** tuşuna basın.

İşlem	Evet	Hayır
<p>Adım 1</p> <p>a Tepsiye doğru kağıt türünü yerleştirin.</p> <p>b Belgeyi yazdırın.</p> <p>Baskılarda hayalet resimler mi beliriyor?</p>	2 adıma gidin.	Sorun çözüldü.
<p>Adım 2</p> <p>a İşletim sisteminize bağlı olarak, kağıt türünü Yazdırma Tercihleri veya Yazdır iletişim kutusundan belirleyin.</p> <p>Notlar:</p> <ul style="list-style-type: none"> Ayarın, yüklenen kağıtla uyduğundan emin olun. Bu ayarı yazıcı kontrol panelinden de değiştirebilirsiniz. <p>Ayarlar > Kağıt > Tepsi Yapılandırması > Kağıt Boyutu/Türü ögesine gidin.</p> <p>b Belgeyi yazdırın.</p> <p>Baskılarda hayalet resimler mi beliriyor?</p>	3 adıma gidin.	Sorun çözüldü.
<p>Adım 3</p> <p>a Renk Ayarı gerçekleştirin.</p> <p>Kontrol panelinden şuraya gidin:</p> <p>Ayarlar > Yazdırma > Kalite > Gelişmiş Görüntüleme > Renk Ayarı.</p> <p>b Belgeyi yazdırın.</p> <p>Baskılarda hayalet resimler mi beliriyor?</p>	4 adıma gidin.	Sorun çözüldü.

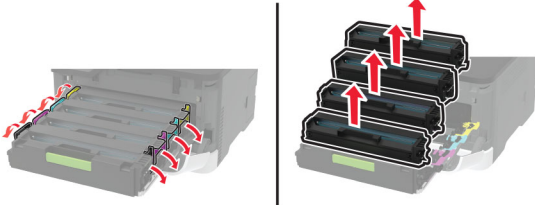
İşlem	Evet	Hayır
<p>Adım 4</p> <p>a Ön kapağı açıp iyice aşağı itin.</p> <p>b Yazıcı kartuşu tepsisini çekip çıkarın.</p> <p>c Yazıcı kartuşlarını çıkarıp yeniden takın.</p>  <p>d Yazıcı kartuşu tepsisini takip kapağı kapatın.</p> <p>e Belgeyi yazdırın.</p> <p>Baskılarda hayalet resimler mi beliriyor?</p>	<p>Müşteri desteği ile iletişime geçin.</p>	<p>Sorun çözüldü.</p>

Gri veya renkli arka plan

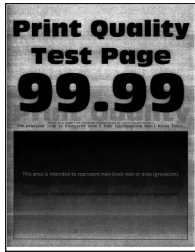

Not: Sorunu çözmeden önce Yazdırma Kalitesi Sınama Sayfalarını yazdırın. Kontrol panelinden **Ayarlar > Sorun Giderme > Yazdırma Kalitesi Sınama Sayfaları** yoluna gidin. Dokunmatik olmayan ekrana sahip yazıcı modellerinde ayarlarda gezinmek için **OK** tuşuna basın.

İşlem	Evet	Hayır
<p>Adım 1</p> <p>a Renk Ayarı gerçekleştirin. Kontrol panelinden şuraya gidin: Ayarlar > Yazdırma > Kalite > Gelişmiş Görüntüleme > Renk Ayarı.</p> <p>b Belgeyi yazdırın.</p> <p>Baskılarda gri veya renkli arka plan mı beliriyor?</p>	<p>2 adıma gidin.</p>	<p>Sorun çözüldü.</p>

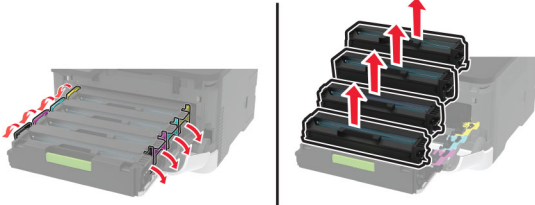
İşlem	Evet	Hayır
<p>Adım 2</p> <p>a Ön kapağı açıp iyice aşağı itin.</p> <p>b Yazıcı kartuşu tepsisini çekip çıkarın.</p> <p>c Yazıcı kartuşlarını çıkarıp yeniden takın.</p>  <p>d Yazıcı kartuşu tepsisini takip kapağı kapatın.</p> <p>e Belgeyi yazdırın.</p> <p>Baskılarda gri veya renkli arka plan mı beliriyor?</p>	<p>Müşteri desteği ile iletişime geçin.</p>	<p>Sorun çözüldü.</p>

Hatalı marjlar



İşlem	Evet	Hayır
<p>Adım 1</p> <p>a Kağıt kılavuzlarını yüklediğiniz kağıtlar için doğru konuma getirin.</p> <p>b Belgeyi yazdırın.</p> <p>Marjlar doğru mu?</p>	<p>Sorun çözüldü.</p>	<p>2 adıma gidin.</p>
<p>Adım 2</p> <p>a Kağıt boyutunu ayarlayın. Kontrol panelinden şuraya gidin: Ayarlar > Kağıt > Tepsi Yapılandırması > Kağıt Boyutu/Türü</p> <p>b Belgeyi yazdırın.</p> <p>Marjlar doğru mu?</p>	<p>Sorun çözüldü.</p>	<p>3 adıma gidin.</p>

İşlem	Evet	Hayır
<p>Adım 3</p> <p>a İşletim sisteminize bağlı olarak, kağıt boyutunu Yazdırma Tercihleri veya Yazdır iletişim kutusundan belirleyin.</p> <p>Not: Ayarın, yüklenen kağıtla uyduğundan emin olun.</p> <p>b Belgeyi yazdırın.</p> <p>Marjlar doğru mu?</p>	Sorun çözüldü.	Müşteri desteği ile iletişime geçin.

Açık yazdırma

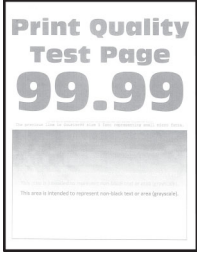

Not: Sorunu çözmeden önce Yazdırma Kalitesi Sınama Sayfalarını yazdırın. Kontrol panelinden **Ayarlar > Sorun Giderme > Yazdırma Kalitesi Sınama Sayfaları** yoluna gidin. Dokunmatik olmayan ekrana sahip yazıcı modellerinde ayarlarda gezinmek için **OK** tuşuna basın.

İşlem	Evet	Hayır
<p>Adım 1</p> <p>a Renk Ayarı gerçekleştirin. Kontrol panelinden şuraya gidin: Ayarlar > Yazdırma > Kalite > Gelişmiş Görüntüleme > Renk Ayarı.</p> <p>b Belgeyi yazdırın.</p> <p>Baskı açık mı?</p>	2 adıma gidin.	Sorun çözüldü.
<p>Adım 2</p> <p>a İşletim sisteminize bağlı olarak, toner koyuluğunu Yazdırma Tercihleri veya Yazdır iletişim kutusundan artırın.</p> <p>Not: Bu ayarı yazıcı kontrol panelinden de değiştirebilirsiniz. Ayarlar > Yazdırma > Kalite > Toner Koyuluğu ögesine gidin.</p> <p>b Belgeyi yazdırın.</p> <p>Baskı açık mı?</p>	3 adıma gidin.	Sorun çözüldü.
<p>Adım 3</p> <p>a Renk Tasarrufu seçeneğini kapatın. Kontrol panelinden şuraya gidin: Ayarlar > Yazdırma > Kalite > Renk Tasarrufu.</p> <p>b Belgeyi yazdırın.</p> <p>Baskı açık mı?</p>	4 adıma gidin.	Sorun çözüldü.

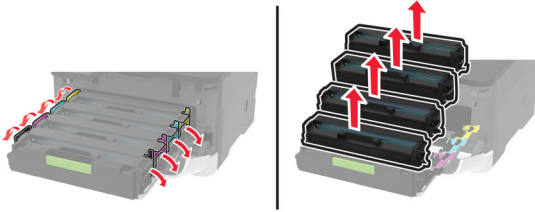
İşlem	Evet	Hayır
<p>Adım 4</p> <p>a İşletim sisteminize bağlı olarak, kağıt türünü Yazdırma Tercihleri veya Yazdır iletişim kutusundan belirleyin.</p> <p>Notlar:</p> <ul style="list-style-type: none"> • Ayarın, yüklenen kağıtla uyduğundan emin olun. • Bu ayarı yazıcı kontrol panelinden de değiştirebilirsiniz. Ayarlar > Kağıt > Tepsi Yapılandırması > Kağıt Boyutu/Türü ögesine gidin. <p>b Belgeyi yazdırın.</p> <p>Baskı açık mı?</p>	5 adıma gidin.	Sorun çözüldü.
<p>Adım 5</p> <p>Kağıdın dokulu veya sert yüzeyli olup olmadığını kontrol edin.</p> <p>Dokulu veya sert yüzeyli kağıda mı yazdırıyorsunuz?</p>	6 adıma gidin.	7. adıma gidin.
<p>Adım 6</p> <p>a Dokulu veya pürüzlü kağıdı düz kağıtla değiştirin.</p> <p>b Belgeyi yazdırın.</p> <p>Baskı açık mı?</p>	7. adıma gidin.	Sorun çözüldü.
<p>Adım 7</p> <p>a Yeni bir paketten kağıt yükleyin.</p> <p>Not: Kağıt yüksek nem nedeniyle nemi emiyor. Kağıdı kullanmaya hazır olana kadar orijinal paketinde saklayın.</p> <p>b Belgeyi yazdırın.</p> <p>Baskı açık mı?</p>	8 adıma gidin.	Sorun çözüldü.
<p>Adım 8</p> <p>a Ön kapağı açıp iyice aşağı itin.</p> <p>b Yazıcı kartuşu tepsisini çekip çıkarın.</p> <p>c Yazıcı kartuşlarını çıkarıp yeniden takın.</p>  <p>d Yazıcı kartuşu tepsisini takip kapağı kapatın.</p> <p>e Belgeyi yazdırın.</p> <p>Baskı açık mı?</p>	Müşteri desteği ile iletişime geçin.	Sorun çözüldü.

Eksik renkler

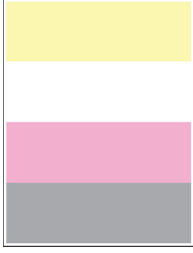

Not: Sorunu çözmeden önce Yazdırma Kalitesi Sınama Sayfalarını yazdırın. Kontrol panelinden **Ayarlar > Sorun Giderme > Yazdırma Kalitesi Sınama Sayfaları** yoluna gidin. Dokunmatik olmayan ekrana sahip yazıcı modellerinde ayarlarda gezinmek için **OK** tuşuna basın.

İşlem	Evet	Hayır
<p>a Ön kapağı açıp iyice aşağı itin.</p> <p>b Yazıcı kartuşu tepsisini çekip çıkarın.</p> <p>c Eksik rengin yazıcı kartuşunu çıkarıp takın.</p> <p>d Yazıcı kartuşu tepsisini takıp kapağı kapatın.</p> <p>e Belgeyi yazdırın.</p> <p>Baskılarda eksik bir renk var mı?</p>	Kişi müşteri desteği .	Sorun çözüldü.

Benekli baskı ve noktalar

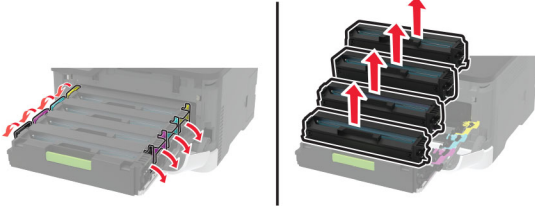

Not: Sorunu çözmeden önce Yazdırma Kalitesi Sınama Sayfalarını yazdırın. Kontrol panelinden **Ayarlar > Sorun Giderme > Yazdırma Kalitesi Sınama Sayfaları** yoluna gidin. Dokunmatik olmayan ekrana sahip yazıcı modellerinde ayarlarda gezinmek için **OK** tuşuna basın.

İşlem	Evet	Hayır
<p>Adım 1</p> <p>Yazıcıda toner sızmasından kaynaklı kirlenme olup olmadığını kontrol edin.</p> <p>Yazıcıda toner sızıntısı yok mu?</p>	2 adıma gidin.	Müşteri desteği ile iletişime geçin.
<p>Adım 2</p> <p>a Kontrol panelinden şuraya gidin: Ayarlar > Kağıt > Tepsi Yapılandırması > Kağıt Boyutu/Türü</p> <p>b Kağıt boyutu ve kağıt türü ayarlarının yüklenen kağıda uyup uymadığını kontrol edin.</p> <p>Not: Kağıdın dokulu veya sert yüzeyli olmadığından emin olun.</p> <p>Ayarlar eşleşiyor mu?</p>	4. adıma gidin.	3 adıma gidin.
<p>Adım 3</p> <p>a İşletim sisteminize bağlı olarak Yazdırma Tercihleri veya Yazdır iletişim kutusundan kağıt boyutunu ve kağıt türünü belirtin.</p> <p>Not: Ayarların yüklenen kağıtla uyduğundan emin olun.</p> <p>b Belgeyi yazdırın.</p> <p>Baskı benekli mi?</p>	4 adıma gidin.	Sorun çözüldü.
<p>Adım 4</p> <p>a Yeni bir paketten kağıt yükleyin.</p> <p>Not: Kağıt yüksek nem nedeniyle nemi emiyor. Kağıdı kullanmaya hazır olana kadar orijinal paketinde saklayın.</p> <p>b Belgeyi yazdırın.</p> <p>Baskı benekli mi?</p>	5 adıma gidin.	Sorun çözüldü.
<p>Adım 5</p> <p>a Ön kapağı açıp iyice aşağı itin.</p> <p>b Yazıcı kartuşu tepsisini çekip çıkarın.</p> <p>c Yazıcı kartuşlarını çıkarıp yeniden takın.</p> <div style="text-align: center;">  </div> <p>d Yazıcı kartuşu tepsisini takip kapağı kapatın.</p> <p>e Belgeyi yazdırın.</p> <p>Baskı benekli mi?</p>	Müşteri desteği ile iletişime geçin.	Sorun çözüldü.

Kağıt kıvrılması



İşlem	Evet	Hayır
<p>Adım 1</p> <p>a Tepsideki kılavuzları yüklediğiniz kağıtlar için doğru konuma getirin.</p> <p>b Belgeyi yazdırın.</p> <p>Kağıt kıvrılıyor mu?</p>	2 adıma gidin.	Sorun çözüldü.
<p>Adım 2</p> <p>a İşletim sisteminize bağlı olarak, kağıt türünü Yazdırma Tercihleri veya Yazdır iletişim kutusundan belirleyin.</p> <p>Notlar:</p> <ul style="list-style-type: none"> Ayarın, yüklenen kağıtla uyduğundan emin olun. Bu ayarı yazıcı kontrol panelinden de değiştirebilirsiniz. Aşağıdaki konuma gidin: <p>Ayarlar > Kağıt > Tepsi Yapılandırması > Kağıt Boyutu/Türü</p> <p>b Belgeyi yazdırın.</p> <p>Kağıt kıvrılıyor mu?</p>	3 adıma gidin.	Sorun çözüldü.
<p>Adım 3</p> <p>Kağıdın diğer tarafına yazdırın.</p> <p>a Kağıdı çıkarın, ters çevirin ve tekrar yükleyin.</p> <p>b Belgeyi yazdırın.</p> <p>Kağıt kıvrılıyor mu?</p>	4 adıma gidin.	Sorun çözüldü.
<p>Adım 4</p> <p>a Yeni bir paketten kağıt yükleyin.</p> <p>Not: Kağıt yüksek nem nedeniyle nemi emiyor. Kağıdı kullanmaya hazır olana kadar orijinal paketinde saklayın.</p> <p>b Belgeyi yazdırın.</p> <p>Kağıt kıvrılıyor mu?</p>	Teknik destek müşteri desteği .	Sorun çözüldü.

Yamuk veya eğik baskılar



Not: Sorunu çözmeden önce Yazdırma Kalitesi Sınama Sayfalarını yazdırın. Kontrol panelinden **Ayarlar > Sorun Giderme > Yazdırma Kalitesi Sınama Sayfaları** yoluna gidin. Dokunmatik olmayan ekrana sahip yazıcı modellerinde ayarlarda gezinmek için **OK** tuşuna basın.

İşlem	Evet	Hayır
<p>Adım 1</p> <p>a Tepsideki kağıt kılavuzlarını yüklediğiniz kağıtlar için doğru konuma getirin.</p> <p>b Belgeyi yazdırın.</p> <p>Baskı yamuk veya eğik mi?</p>	2 adıma gidin.	Sorun çözüldü.
<p>Adım 2</p> <p>a Yeni bir paketten kağıt yükleyin.</p> <p>Not: Kağıt yüksek nem nedeniyle nemi emiyor. Kağıdı kullanmaya hazır olana kadar orijinal paketinde saklayın.</p> <p>b Belgeyi yazdırın.</p> <p>Baskı yamuk veya eğik mi?</p>	3 adıma gidin.	Sorun çözüldü.
<p>Adım 3</p> <p>a Yüklenen kağıdın desteklenip desteklenmediğini kontrol edin.</p> <p>Not: Kağıt desteklenmiyorsa desteklenen bir kağıt yükleyin.</p> <p>b Belgeyi yazdırın.</p> <p>Baskı yamuk veya eğik mi?</p>	Müşteri desteği müşteri desteği .	Sorun çözüldü.

Tamamen renkli veya siyah resimler

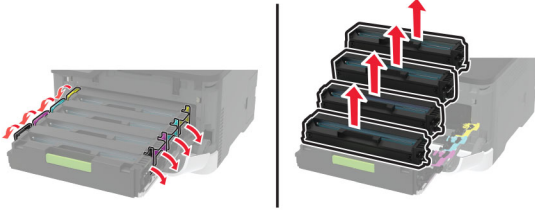

Not: Sorunu çözmeden önce Yazdırma Kalitesi Sinama Sayfalarını yazdırın. Kontrol panelinden **Ayarlar > Sorun Giderme > Yazdırma Kalitesi Sinama Sayfaları** yoluna gidin. Dokunmatik olmayan ekrana sahip yazıcı modellerinde ayarlarda gezinmek için **OK** tuşuna basın.

İşlem	Evet	Hayır
<p>a Ön kapağı açıp iyice aşağı itin.</p> <p>b Yazıcı kartuşu tepsisini çekip çıkarın.</p> <p>c Yazıcı kartuşlarını çıkarıp yeniden takın.</p>  <p>d Yazıcı kartuşu tepsisini takıp kapağı kapatın.</p> <p>e Belgeyi yazdırın.</p> <p>Yazıcı düz renkli veya siyah sayfa yazdırmaya devam ediyor mu?</p>	<p>Müşteri desteği ile iletişime geçin.</p>	<p>Sorun çözüldü.</p>

Metin veya resim kesme



Not: Sorunu çözmeden önce Yazdırma Kalitesi Sinama Sayfalarını yazdırın. Kontrol panelinden **Ayarlar > Sorun Giderme > Yazdırma Kalitesi Sinama Sayfaları** yoluna gidin. Dokunmatik olmayan ekrana sahip yazıcı modellerinde ayarlarda gezinmek için **OK** tuşuna basın.

İşlem	Evet	Hayır
<p>Adım 1</p> <p>a Tepsideki kağıt kılavuzlarını yüklediğiniz kağıtlar için doğru konuma getirin.</p> <p>b Belgeyi yazdırın.</p> <p>Metinler veya görüntüler kesik mi?</p>	<p>2 adıma gidin.</p>	<p>Sorun çözüldü.</p>

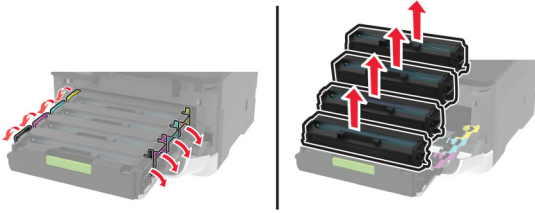
İşlem	Evet	Hayır
<p>Adım 2</p> <p>a İşletim sisteminize bağlı olarak, kağıt boyutunu Yazdırma Tercihleri veya Yazdır iletişim kutusundan belirleyin.</p> <p>Notlar:</p> <ul style="list-style-type: none"> • Ayarın, yüklenen kağıtla uyduğundan emin olun. • Bu ayarı yazıcı kontrol panelinden de değiştirebilirsiniz. Ayarlar > Kağıt > Tepsi Yapılandırması > Kağıt Boyutu/Türü ögesine gidin. <p>b Belgeyi yazdırın.</p> <p>Metinler veya görüntüler kesik mi?</p>	3 adıma gidin.	Sorun çözüldü.
<p>Adım 3</p> <p>a Ön kapağı açıp iyice aşağı itin.</p> <p>b Yazıcı kartuşu tepsisini çekip çıkarın.</p> <p>c Yazıcı kartuşlarını çıkarıp yeniden takın.</p>  <p>d Yazıcı kartuşu tepsisini takip kapağı kapatın.</p> <p>e Belgeyi yazdırın.</p> <p>Metinler veya görüntüler kesik mi?</p>	Müşteri desteği ile iletişime geçin.	Sorun çözüldü.

Toner kolay siliniyor



Not: Sorunu çözmeden önce Yazdırma Kalitesi Sınama Sayfalarını yazdırın. Kontrol panelinden **Ayarlar > Sorun Giderme > Yazdırma Kalitesi Sınama Sayfaları** yoluna gidin. Dokunmatik olmayan ekrana sahip yazıcı modellerinde ayarlarda gezinmek için **OK** tuşuna basın.

İşlem	Evet	Hayır
<p>Adım 1</p> <p>a İşletim sisteminize bağlı olarak, kağıt türünü Yazdırma Tercihleri veya Yazdır iletişim kutusundan belirleyin.</p> <p>Notlar:</p> <ul style="list-style-type: none"> • Ayarın, yüklenen kağıtla uyduğundan emin olun. • Bu ayarı yazıcı kontrol panelinden de değiştirebilirsiniz. Aşağıdaki konuma gidin: <p>Ayarlar > Kağıt > Tepsi Yapılandırması > Kağıt Boyutu/Türü</p> <p>b Belgeyi yazdırın.</p> <p>Toner kolay siliniyor mu?</p>	2 adıma gidin.	Sorun çözüldü.
<p>Adım 2</p> <p>a Kağıt ağırlığının desteklenip desteklenmediğini kontrol edin.</p> <p>Not: Kağıt ağırlığı desteklenmiyorsa desteklenen ağırlıkta bir kağıt yükleyin.</p> <p>b Belgeyi yazdırın.</p> <p>Toner kolay siliniyor mu?</p>	3 adıma gidin.	Sorun çözüldü.
<p>Adım 3</p> <p>a Yeni bir paketten kağıt yükleyin.</p> <p>Not: Kağıt yüksek nem nedeniyle nemi emiyor. Kağıdı kullanmaya hazır olana kadar orijinal paketinde saklayın.</p> <p>b Belgeyi yazdırın.</p> <p>Toner kolay siliniyor mu?</p>	Müşteri desteği ile iletişime geçin.	Sorun çözüldü.

Eşitsiz yazdırma yoğunluğu

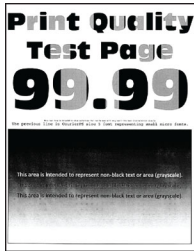

Not: Sorunu çözmeden önce Yazdırma Kalitesi Sınama Sayfalarını yazdırın. Kontrol panelinden **Ayarlar > Sorun Giderme > Yazdırma Kalitesi Sınama Sayfaları** yoluna gidin. Dokunmatik olmayan ekrana sahip yazıcı modellerinde ayarlarda gezinmek için  tuşuna basın.

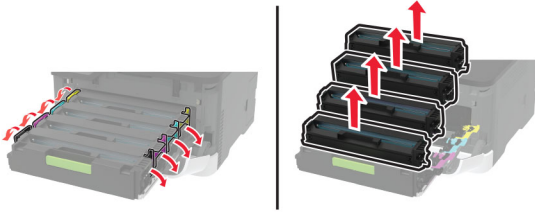
İşlem	Evet	Hayır
<p>a Ön kapağı açıp iyice aşağı itin.</p> <p>b Yazıcı kartuşu tepsisini çekip çıkarın.</p> <p>c Yazıcı kartuşlarını çıkarıp yeniden takın.</p>  <p>d Yazıcı kartuşu tepsisini takıp kapağı kapatın.</p> <p>e Belgeyi yazdırın.</p> <p>Yazdırma yoğunluğu eşit değil mi?</p>	<p>Müşteri desteği ile iletişime geçin.</p>	<p>Sorun çözüldü.</p>

Yatay koyu çizgiler

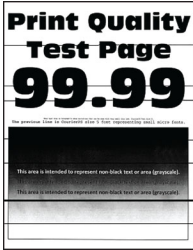

Notlar:

- Sorunu çözmeden önce Yazdırma Kalitesi Sınama Sayfalarını yazdırın. Kontrol panelinden **Ayarlar > Sorun Giderme > Yazdırma Kalitesi Sınama Sayfaları** yoluna gidin. Dokunmatik olmayan ekrana sahip yazıcı modellerinde ayarlarda gezinmek için **OK** tuşuna basın.
- Yatay koyu çizgiler baskılarda görünmeye devam ediyorsa "Tekrarlayan hatalar" konusunu inceleyin.

İşlem	Evet	Hayır
<p>Adım 1</p> <p>a İşletim sisteminize bağlı olarak kağıt türünü Yazdırma Tercihleri veya Yazdır iletişim kutusundan belirleyin.</p> <p>Notlar:</p> <ul style="list-style-type: none"> Ayarın, yüklenen kağıtla uyduğundan emin olun. Bu ayarı yazıcı kontrol panelinden de değiştirebilirsiniz. Ayarlar > Kağıt > Tepsi Yapılandırması > Kağıt Boyutu/Türü ögesine gidin. <p>b Belgeyi yazdırın.</p> <p>Baskılarda koyu çizgiler beliriyor mu?</p>	<p>2 adıma gidin.</p>	<p>Sorun çözüldü.</p>

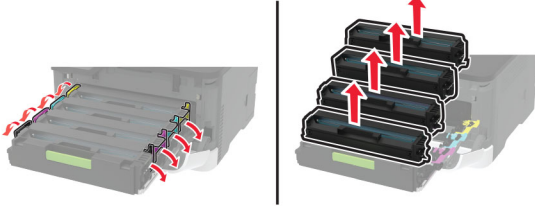
İşlem	Evet	Hayır
<p>Adım 2</p> <p>a Yeni bir paketten kağıt yükleyin. Not: Kağıt yüksek nem nedeniyle nemi emiyor. Kağıdı kullanana kadar orijinal paketinde saklayın.</p> <p>b Belgeyi yazdırın.</p> <p>Baskılarda koyu çizgiler beliriyor mu?</p>	3 adıma gidin.	Sorun çözüldü.
<p>Adım 3</p> <p>a Ön kapağı açıp iyice aşağı itin.</p> <p>b Yazıcı kartuşu tepsisini çekip çıkarın.</p> <p>c Yazıcı kartuşlarını çıkarıp yeniden takın.</p>  <p>d Yazıcı kartuşu tepsisini takıp kapağı kapatın.</p> <p>e Belgeyi yazdırın.</p> <p>Baskılarda koyu çizgiler beliriyor mu?</p>	4 adıma gidin.	Sorun çözüldü.
<p>Adım 4</p> <p>a Renk Ayarı gerçekleştirin. Kontrol panelinden şuraya gidin: Ayarlar > Yazdırma > Kalite > Gelişmiş Görüntüleme > Renk Ayarı</p> <p>b Belgeyi yazdırın.</p> <p>Baskılarda koyu çizgiler beliriyor mu?</p>	Kişi müşteri desteği .	Sorun çözüldü.

Dikey koyu çizgiler

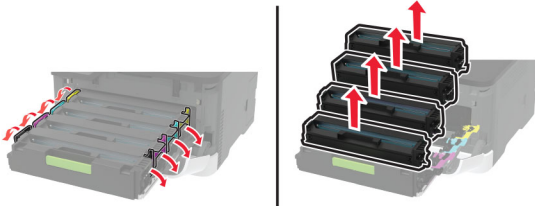

Not: Sorunu çözmeden önce Yazdırma Kalitesi Sınama Sayfalarını yazdırın. Kontrol panelinden **Ayarlar > Sorun Giderme > Yazdırma Kalitesi Sınama Sayfaları** yoluna gidin. Dokunmatik olmayan ekrana sahip yazıcı modellerinde ayarlarda gezinmek için **OK** tuşuna basın.

İşlem	Evet	Hayır
<p>Adım 1</p> <p>a İşletim sisteminize bağlı olarak, kağıt türünü Yazdırma Tercihleri veya Yazdır iletişim kutusundan belirleyin.</p> <p>Notlar:</p> <ul style="list-style-type: none"> • Ayarın, yüklenen kağıtla uyduğundan emin olun. • Bu ayarı yazıcı kontrol panelinden de değiştirebilirsiniz. Ayarlar > Kağıt > Tepsi Yapılandırması > Kağıt Boyutu/Türü öğesine gidin. <p>b Belgeyi yazdırın.</p> <p>Baskılarda dikey koyu çizgiler beliriyor mu?</p>	2 adıma gidin.	Sorun çözüldü.
<p>Adım 2</p> <p>a Yeni bir paketten kağıt yükleyin.</p> <p>Not: Kağıt yüksek nem nedeniyle nemi emiyor. Kağıdı kullanana kadar orijinal paketinde saklayın.</p> <p>b Belgeyi yazdırın.</p> <p>Baskılarda dikey koyu çizgiler beliriyor mu?</p>	3 adıma gidin.	Sorun çözüldü.
<p>Adım 3</p> <p>a Ön kapağı açıp iyice aşağı itin.</p> <p>b Yazıcı kartuşu tepsisini çekip çıkarın.</p> <p>c Yazıcı kartuşlarını çıkarıp yeniden takın.</p> <div style="text-align: center;">  </div> <p>d Yazıcı kartuşu tepsisini takıp kapağı kapatın.</p> <p>e Belgeyi yazdırın.</p> <p>Baskılarda dikey koyu çizgiler beliriyor mu?</p>	Müşteri desteği ile iletişime geçin.	Sorun çözüldü.

Yatay beyaz çizgiler



Notlar:

- Sorunu çözmeden önce Yazdırma Kalitesi Sınama Sayfalarını yazdırın. Kontrol panelinden **Ayarlar > Sorun Giderme > Yazdırma Kalitesi Sınama Sayfaları** yoluna gidin. Dokunmatik olmayan ekrana sahip yazıcı modellerinde ayarlarda gezinmek için **OK** tuşuna basın.
- Yatay beyaz çizgiler baskılarınızda belirmeye devam ediyorsa "Tekrarlayan hatalar" konusunu inceleyin.

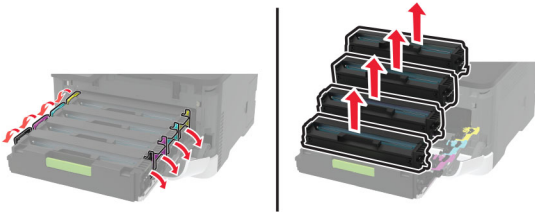
İşlem	Evet	Hayır
<p>Adım 1</p> <p>a İşletim sisteminize bağlı olarak kağıt türünü Yazdırma Tercihleri veya Yazdır iletişim kutusundan belirleyin.</p> <p>Notlar:</p> <ul style="list-style-type: none"> Ayarın, yüklenen kağıtla uyduğundan emin olun. Bu ayarı yazıcı kontrol panelinden de değiştirebilirsiniz. Ayarlar > Kağıt > Tepsi Yapılandırması > Kağıt Boyutu/Türü ögesine gidin. <p>b Belgeyi yazdırın.</p> <p>Baskılarda yatay beyaz çizgiler mi beliriyor?</p>	2 adıma gidin.	Sorun çözüldü.
<p>Adım 2</p> <p>a Ön kapağı açıp iyice aşağı itin.</p> <p>b Yazıcı kartuşu tepsisini çekip çıkarın.</p> <p>c Yazıcı kartuşlarını çıkarıp yeniden takın.</p>  <p>d Yazıcı kartuşu tepsisini takıp kapağı kapatın.</p> <p>e Belgeyi yazdırın.</p> <p>Baskılarda yatay beyaz çizgiler mi beliriyor?</p>	3 adıma gidin.	Sorun çözüldü.
<p>Adım 3</p> <p>a Renk Ayarı gerçekleştirin. Kontrol panelinden şuraya gidin: Ayarlar > Yazdırma > Kalite > Gelişmiş Görüntüleme > Renk Ayarı</p> <p>b Belgeyi yazdırın.</p> <p>Baskılarda yatay beyaz çizgiler mi beliriyor?</p>	Kişi müşteri desteği .	Sorun çözüldü.

Dikey beyaz çizgiler

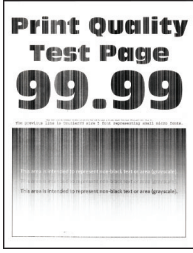

Not: Sorunu çözmeden önce Yazdırma Kalitesi Sınama Sayfalarını yazdırın. Kontrol panelinden **Ayarlar > Sorun Giderme > Yazdırma Kalitesi Sınama Sayfaları** yoluna gidin. Dokunmatik olmayan ekrana sahip yazıcı modellerinde ayarlarda gezinmek için **OK** tuşuna basın.

İşlem	Evet	Hayır
<p>Adım 1</p> <p>a İşletim sisteminize bağlı olarak, kağıt türünü Yazdırma Tercihleri veya Yazdır iletişim kutusundan belirleyin.</p> <p>Notlar:</p> <ul style="list-style-type: none"> Ayarın, yüklenen kağıtla uyduğundan emin olun. Bu ayarı yazıcı kontrol panelinden de değiştirebilirsiniz. Ayarlar > Kağıt > Tepsi Yapılandırması > Kağıt Boyutu/Türü ögesine gidin. <p>b Belgeyi yazdırın.</p> <p>Baskılarda dikey beyaz çizgiler mi beliriyor?</p>	2 adıma gidin.	Sorun çözüldü.
<p>Adım 2</p> <p>Önerilen türde bir kağıt kullanıp kullanmadığınızı kontrol edin.</p> <p>a Kağıt kaynağına önerilen kağıt türünü yükleyin.</p> <p>b Belgeyi yazdırın.</p> <p>Baskılarda dikey beyaz çizgiler mi beliriyor?</p>	3 adıma gidin.	Sorun çözüldü.

İşlem	Evet	Hayır
<p>Adım 3</p> <p>a Ön kapağı açıp iyice aşağı itin.</p> <p>b Yazıcı kartuşu tepsisini çekip çıkarın.</p> <p>c Yazıcı kartuşlarını çıkarıp yeniden takın.</p>  <p>d Yazıcı kartuşu tepsisini takip kapağı kapatın.</p> <p>e Belgeyi yazdırın.</p> <p>Baskılarda dikey beyaz çizgiler mi beliriyor?</p>	<p>Müşteri desteği ile iletişime geçin.</p>	<p>Sorun çözüldü.</p>

Tekrarlayan kusurlar



Not: Sorunu çözmeden önce Yazdırma Kalitesi Sınama Sayfalarını yazdırın. Kontrol panelinden **Ayarlar > Sorun Giderme > Yazdırma Kalitesi Sınama Sayfaları** yoluna gidin. Dokunmatik olmayan ekrana sahip yazıcı modellerinde ayarlarda gezinmek için **OK** tuşuna basın.

İşlem	Evet	Hayır
<p>a Yazdırma Kalitesi Sınama Sayfaları seçeneğini kullanarak etkilenen renkli sayfada tekrarlanan kusurlar arasındaki mesafeyi ölçün.</p> <p>b Tekrarlayan kusurların aşağıdaki ölçülerden herhangi birine uyup uymadığını kontrol edin:</p> <p>Yazıcı kartuşları</p> <ul style="list-style-type: none"> • 25,70 mm (1,01 inç) • 35,30 mm (1,39 inç) • 75,6 mm (2,98 inç) • 26,7 mm (1,05 inç) <p>Isıtıcı</p> <ul style="list-style-type: none"> • 56,5 mm (2,22 inç) <p>Aktarma modülü</p> <ul style="list-style-type: none"> • 25,10 mm (0,99 inç) • 59,70 mm (2,35 inç) • 28,30 mm (1,11 inç) • 65 mm (2,56 inç) • 44 mm (1,73 inç) <p>Tekrarlayan kusurlar bu ölçülerden herhangi birine uyuyor mu?</p>	<p>Mesafeyi not edin ve ardından müşteri desteğiyle iletişime geçin.</p>	<p>Mesafeyi not edin ve ardından müşteri desteğiyle iletişime geçin.</p>

Yazdırma işleri yazdırılmıyor

İşlem	Evet	Hayır
<p>Adım 1</p> <p>a Yazdırmaya çalıştığınız belgeden, Yazdır iletişim kutusunu açın ve ardından doğru yazıcıyı seçip seçmediğinizi kontrol edin.</p> <p>b Belgeyi yazdırın.</p> <p>Belge yazdırıldı mı?</p>	<p>Sorun çözüldü.</p>	<p>2 adıma gidin.</p>
<p>Adım 2</p> <p>a Yazıcının açık olduğundan emin olun.</p> <p>b Ekranda görünen hata mesajlarını çözün.</p> <p>c Belgeyi yazdırın.</p> <p>Belge yazdırıldı mı?</p>	<p>Sorun çözüldü.</p>	<p>3 adıma gidin.</p>
<p>Adım 3</p> <p>a Bağlantı noktalarının çalışıyor olduğundan ve kabloların bilgisayara ve yazıcıya sıkıca bağlandığından emin olun.</p> <p>Daha fazla bilgi için yazıcınızla birlikte gelen kurma belgelerine bakın.</p> <p>b Belgeyi yazdırın.</p> <p>Belge yazdırıldı mı?</p>	<p>Sorun çözüldü.</p>	<p>4 adıma gidin.</p>

İşlem	Evet	Hayır
<p>Adım 4</p> <p>a Yazıcıyı kapatın, yaklaşık 10 saniye bekleyin ve ardından yazıcıyı açın.</p> <p>b Belgeyi yazdırın.</p> <p>Belge yazdırıldı mı?</p>	Sorun çözüldü.	5 adıma gidin.
<p>Adım 5</p> <p>a Yazdırma sürücüsünü kaldırın ve yeniden yükleyin.</p> <p>b Belgeyi yazdırın.</p> <p>Belge yazdırıldı mı?</p>	Sorun çözüldü.	Müşteri desteği ile iletişime geçin.

Yavaş yazdırılıyor

İşlem	Evet	Hayır
<p>Adım 1</p> <p>Yazıcı kablosunun yazıcıya ve ana bilgisayara, yazıcı sunucusuna, seçeneğe veya başka bir ağ aygıtına düzgün şekilde bağlanmış olduğundan emin olun.</p> <p>Yazıcı yavaş mı yazdırıyor?</p>	2 adıma gidin.	Sorun çözüldü.
<p>Adım 2</p> <p>a Yazıcının Sessiz Modu ayarında olmadığından emin olun. Ana ekrandan Ayarlar > Aygıt > Bakım > Yapı. Menü > Aygıt İşlemleri > Sessiz Modu ögesine dokununuz.</p> <p>b Belgeyi yazdırın.</p> <p>Yazıcı yavaş mı yazdırıyor?</p>	3 adıma gidin.	Sorun çözüldü.
<p>Adım 3</p> <p>a İşletim sisteminize bağlı olarak; kağıt türünü Yazdırma Tercihleri veya Yazdır iletişim kutusundan belirleyin.</p> <p>b Çözünürlüğü 4800 CQ olarak ayarlayın.</p> <p>c Belgeyi yazdırın.</p> <p>Yazıcı yavaş mı yazdırıyor?</p>	4 adıma gidin.	Sorun çözüldü.

İşlem	Evet	Hayır
<p>Adım 4</p> <p>a İşletim sisteminize bağlı olarak kağıt türünü Yazdırma Tercihleri veya Yazdır iletişim kutusundan belirleyin.</p> <p>Notlar:</p> <ul style="list-style-type: none"> • Ayarın, yüklenen kağıtla uyduğundan emin olun. • Bu ayarı yazıcı kontrol panelinden de değiştirebilirsiniz. Ana ekrandan, Ayarlar > Kağıt > Tepsi Yapılandırma > Kağıt Boyutu/Türü yoluna dokununuz. • Daha ağır kağıtlar daha yavaş yazdırılır. • Letter, A4 veya legal boyuttan daha dar kağıtlar daha yavaş yazdırılabilir. <p>b Belgeyi yazdırın.</p> <p>Yazıcı yavaş mı yazdırıyor?</p>	5 adıma gidin.	Sorun çözüldü.
<p>Adım 5</p> <p>a Doku ve Ağırlık yazıcı ayarlarının yüklenen kağıtla eşleştüğinden emin olun.</p> <p>Ana ekranda Ayarlar > Kağıt > Ortam Yapılandırması > Ortam Türleri ögesine dokununuz.</p> <p>Not: Sert dokulu ve ağır kağıtlar daha yavaş yazdırılabilir.</p> <p>b Belgeyi yazdırın.</p> <p>Yazıcı yavaş mı yazdırıyor?</p>	6 adıma gidin.	Sorun çözüldü.
<p>Adım 6</p> <p>Bekletilen işleri silin.</p> <p>Yazıcı yavaş mı yazdırıyor?</p>	7 adıma gidin.	Sorun çözüldü.
<p>Adım 7</p> <p>a Yazıcının aşırı ısınmadığından emin olun.</p> <p>Notlar:</p> <ul style="list-style-type: none"> • Uzun süren bir yazdırma işinden sonra yazıcının soğumasına izin verin. • Yazıcı için önerilen ortam sıcaklığını gözlemleyin. Daha fazla bilgi için bkz. 20. sayfadaki "Yazıcı için bir yer seçme". <p>b Belgeyi yazdırın.</p> <p>Yazıcı yavaş mı yazdırıyor?</p>	Müşteri desteği ile iletişime geçin.	Sorun çözüldü.

İş yanlış tepsideen veya yanlış kağıda yazdırılıyor

İşlem	Evet	Hayır
<p>Adım 1</p> <p>a Doğru kağıda yazdırıp yazdırmadığınızı kontrol edin.</p> <p>b Belgeyi yazdırın.</p> <p>Belge doğru kağıda yazdırıldı mı?</p>	2 adıma gidin.	Doğru kağıt boyutunu ve kağıt türünü yükleyin.
<p>Adım 2</p> <p>a İşletim sisteminize bağlı olarak Yazdırma Tercihleri veya Yazdır iletişim kutusundan kağıt boyutunu ve kağıt türünü belirtin.</p> <p>Not: Bu ayarları yazıcı kontrol panelinden de değiştirebilirsiniz. Aşağıdaki konuma gidin:</p> <p>Ayarlar > Kağıt > Tepsi Yapılandırması > Kağıt Boyutu/Türü</p> <p>b Ayarların yüklenen kağıtla uyduğundan emin olun.</p> <p>c Belgeyi yazdırın.</p> <p>Belge doğru kağıda yazdırıldı mı?</p>	Sorun çözüldü.	3 adıma gidin.
<p>Adım 3</p> <p>a Tepsilerin bağlantılı olup olmadıklarını kontrol edin.</p> <p>Daha fazla bilgi için bkz. 43. sayfadaki "Tepsileri bağlantılandırma".</p> <p>b Belgeyi yazdırın.</p> <p>Belge doğru tepsideen yazdırıldı mı?</p>	Sorun çözüldü.	Müşteri desteği ile iletişime geçin .

Gizli ve diğer bekletilen belgeler yazdırılmıyor

İşlem	Evet	Hayır
<p>Adım 1</p> <p>a Kontrol panelinden, belgelerin Bekletilen İşler listesinde görüntülenip görüntülenmediğini kontrol edin.</p> <p>Not: Belgeler listelenmemiş ise Yazdır ve Beklet seçeneklerini kullanarak belgeleri yazdırın.</p> <p>b Belgeleri yazdırın.</p> <p>Belgeler yazdırıldı mı?</p>	Sorun çözüldü.	2 adıma gidin.
<p>Adım 2</p> <p>Yazdırma işinde biçimlendirme hatası veya geçersiz veriler olabilir. Yazdırma işini silin ve tekrar gönderin.</p> <p>Belgeler yazdırıldı mı?</p>	Sorun çözüldü.	3 adıma gidin.

İşlem	Evet	Hayır
<p>Adım 3</p> <p>İnternet'ten yazdırma işlemi yapıyorsanız yazıcı birden çok iş başlığını çift olarak okuyor olabilir.</p> <p>Windows kullanıcıları için</p> <p>a Yazdırma Tercihleri iletişim kutusunu açın.</p> <p>b Yazdır ve Beklet sekmesinden Yazdır ve Beklet'i Kullan öğesine tıklayın ve ardından Çift belgeleri sakla öğesine tıklayın.</p> <p>c Bir PIN girin ve değişiklikleri kaydedin.</p> <p>d Yazdırma işini gönderin.</p> <p>Macintosh kullanıcıları için</p> <p>a Her işi birbirinden farklı olacak şekilde adlandırın ve kaydedin.</p> <p>b İş ayrı ayrı gönderin.</p> <p>Belgeler yazdırıldı mı?</p>	Sorun çözüldü.	4 adıma gidin.
<p>Adım 4</p> <p>a Bekletilen işlerden bazılarını silerek yazıcı belleğinde yer açın.</p> <p>b Belgeleri yazdırın.</p> <p>Belgeler yazdırıldı mı?</p>	Sorun çözüldü.	Müşteri desteği ile iletişime geçin.

Yazıcı yanıt vermiyor

İşlem	Evet	Hayır
<p>Adım 1</p> <p>Güç kablosunun elektrik prizine doğru bir şekilde takılı olduğundan emin olun.</p> <p> DİKKAT-YARALANMA TEHLİKESİ: Yangın veya elektrik çarpmasını önlemek için güç kablosunu ürünün yakınındaki ve kolay erişilebilir bir konumdaki uygun bir şekilde tanımlanan ve doğru bir şekilde topraklanan elektrik prizine bağlayın.</p> <p>Yazıcı cevap veriyor mu?</p>	Sorun çözüldü.	2 adıma gidin.
<p>Adım 2</p> <p>Elektrik prizinin herhangi bir anahtar veya şalter tarafından kesilmiş olup olmadığını kontrol edin.</p> <p>Elektrik prizi herhangi bir anahtar veya şalter tarafından kesilmiş mi?</p>	Anahtarı veya şalteri açın.	3 adıma gidin.
<p>Adım 3</p> <p>Yazıcının açık olduğundan emin olun.</p> <p>Yazıcı açık mı?</p>	4 adıma gidin.	Yazıcıyı açın.

İşlem	Evet	Hayır
<p>Adım 4 Yazıcının Uyku veya Hazırda Bekleme modunda olup olmadığını kontrol edin.</p> <p>Yazıcı, Uyku veya Hazırda Bekleme modunda mı?</p>	Yazıcıyı uyandırmak için güç düğmesine basın.	5 adıma gidin.
<p>Adım 5 Yazıcı ile bilgisayarı birbirine bağlayan kabloların doğru bağlantı noktalarına takıldıklarından emin olun.</p> <p>Kablolar doğru bağlantı noktalarına mı takılmış?</p>	6 adıma gidin.	Kabloları doğru bağlantı noktalarına takın.
<p>Adım 6 Yazıcıyı kapatın, donanım seçeneklerini yükleyin ve ardından yazıcıyı açın. Daha fazla bilgi için seçenek ile birlikte gelen belgelere başvurun.</p> <p>Yazıcı cevap veriyor mu?</p>	Sorun çözüldü.	7 adıma gidin.
<p>Adım 7 Doğru yazıcı sürücüsünü yükleyin.</p> <p>Yazıcı cevap veriyor mu?</p>	Sorun çözüldü.	8 adıma gidin.
<p>Adım 8 Yazıcıyı kapatın, yaklaşık 10 saniye bekleyin ve ardından yazıcıyı açın.</p> <p>Yazıcı cevap veriyor mu?</p>	Sorun çözüldü.	Müşteri desteği ile iletişime geçin .

Flash sürücü okunamıyor

İşlem	Evet	Hayır
<p>Adım 1 Yazıcının başka bir yazdırma, kopyalama, tarama veya faks işi ile meşgul olup olmadığını kontrol edin.</p> <p>Yazıcı hazır mı?</p>	2 adıma gidin.	Yazıcının diğer işi işlemeyi tamamlamasını bekleyin.
<p>Adım 2 Flash sürücünün desteklendiğinden emin olun. Daha fazla bilgi için bkz. 56. sayfadaki "Desteklenen flash sürücüler ve dosya türleri".</p> <p>Flash sürücü destekleniyor mu?</p>	3 adıma gidin.	Desteklenen bir flash sürücü takın.
<p>Adım 3 Flash sürücüyü çıkarıp yeniden takın.</p> <p>Yazıcı, flash sürücüyü tanıdı mı?</p>	Sorun çözüldü.	Müşteri desteği ile iletişime geçin .

USB bağlantı noktasını etkinleştirme

Ana ekrandan, **Ayarlar > Ağ/Bağlantı Noktaları > USB > USB Bağlantı Noktasını Etkinleştir** yoluna dokunun.

Ağ bağlantısı sorunları

Embedded Web Server açılmıyor

İşlem	Evet	Hayır
<p>Adım 1 Yazıcının açık olduğundan emin olun.</p> <p>Yazıcı açık mı?</p>	2 adıma gidin.	Yazıcıyı açın.
<p>Adım 2 Yazıcının IP adresinin doğru olduğundan emin olun.</p> <p>Notlar:</p> <ul style="list-style-type: none"> Ana ekranında IP adresini görüntüleyin. IP adresi, 123.123.123.123 gibi nokta işareti ile ayrılan dört rakam dizisinden oluşur. <p>Yazıcının IP adresi doğru mu?</p>	3 adıma gidin.	Adres çubuğuna doğru yazıcının IP adresini girin.
<p>Adım 3 Desteklenen bir tarayıcı kullanıp kullanmadığınızı kontrol edin:</p> <ul style="list-style-type: none"> Internet Explorer sürüm 11 veya üstü Microsoft Edge Safari sürüm 6 veya sonraki sürümleri Google Chrome™ sürüm 32 veya sonraki sürümleri Mozilla Firefox sürüm 24 veya sonraki sürümleri <p>Tarayıcınız destekleniyor mu?</p>	4 adıma gidin.	Desteklenen bir tarayıcı yükleyin.
<p>Adım 4 Ağ bağlantısının çalıştığından emin olun.</p> <p>Ağ bağlantısı çalışıyor mu?</p>	5 adıma gidin.	Yöneticinize başvurun.
<p>Adım 5 Yazıcı ve yazdırma sunucusunun kablolarının güvenli bir şekilde bağlandığından emin olun. Daha fazla bilgi için, yazıcınızla birlikte gelen belgelere bakın.</p> <p>Kablo bağlantıları düzgün mü?</p>	6 adıma gidin.	Kablo bağlantılarını sabitleyin.

İşlem	Evet	Hayır
<p>Adım 6 Web proxy sunucularının devre dışı bırakılıp bırakılmadığını kontrol edin.</p> <p>Web proxy sunucuları devre dışı bırakılmış mı?</p>	7 adıma gidin.	Yöneticinize başvurun.
<p>Adım 7 Embedded Web Server'a erişin.</p> <p>Embedded Web Server açıldı mı?</p>	Sorun çözüldü.	Müşteri desteği ile iletişime geçin.

Yazıcı Wi-Fi ağına bağlanamıyor

İşlem	Evet	Hayır
<p>Adım 1 Etkin Bağdaştırıcı özelliğinin Otomatik olarak ayarlandığından emin olun. Ana ekrandan Ayarlar > Ağ/Bağlantı Noktaları > Ağa Genel Bakış > Etkin Bağdaştırıcı > Otomatik öğesine dokununuz.</p> <p>Yazıcı bir Wi-Fi ağına bağlanabiliyor mu?</p>	Sorun çözüldü.	2 adıma gidin.
<p>Adım 2 Doğru Wi-Fi ağının seçilip seçilmediğini kontrol edin. Not: Bazı yönlendiriciler varsayılan SSID'yi paylaşabilir.</p> <p>Doğru Wi-Fi ağına bağlanıyor musunuz?</p>	4. adıma gidin.	3 adıma gidin.
<p>Adım 3 Doğru Wi-Fi ağına bağlanın. Daha fazla bilgi için bkz. 48. sayfadaki "Yazıcıyı bir Wi-Fi ağına bağlama".</p> <p>Yazıcı bir Wi-Fi ağına bağlanabiliyor mu?</p>	Sorun çözüldü.	4 adıma gidin.
<p>Adım 4 Kablosuz güvenlik modunu kontrol edin. Ana ekrandan Ayarlar > Ağ/Bağlantı Noktaları > Kablosuz > Kablosuz Güvenlik Modu öğesine dokununuz.</p> <p>Doğru kablosuz güvenlik modu seçili mi?</p>	6. adıma gidin.	5 adıma gidin.
<p>Adım 5 Doğru kablosuz güvenlik modunu seçin.</p> <p>Yazıcı bir Wi-Fi ağına bağlanabiliyor mu?</p>	Sorun çözüldü.	6 adıma gidin.

İşlem	Evet	Hayır
<p>Adım 6</p> <p>Doğru ağ parolasını girdiğinizden emin olun.</p> <p>Not: Paroladaki boşluklara, rakamlara ve büyük/küçük harf kullanımına dikkat edin.</p> <p>Yazıcı bir Wi-Fi ağına bağlanabiliyor mu?</p>	Sorun çözüldü.	Müşteri desteği ile iletişime geçin.

Sarf malzemeleriyle ilgili sorunlar

Kartuşu değiştirin, yazıcı bölgesi uyuşmuyor

Bu sorunu düzeltmek için yazıcı bölgesiyle uyuşan doğru bölgeye sahip bir kartuş satın alın veya tüm dünyada geçerli bir kartuş satın alın.

- Mesajda 42'den sonraki ilk sayı, yazıcının bölgesini gösterir.
- Mesajda 42'den sonraki ikinci sayı, kartuşun bölgesini gösterir.

Yazıcı ve yazıcı kartuşu bölgeleri

Bölge	Sayısal kod
Tüm Dünya veya Tanımsız bölge	0
Kuzey Amerika (Amerika Birleşik Devletleri, Kanada)	1
Avrupa Ekonomik Bölgesi, Batı Avrupa, Kuzey ülkeleri, İsviçre	2
Asya Pasifik	3
Latin Amerika	4
Avrupa'nın geri kalanı, Orta Doğu, Afrika	5
Avustralya, Yeni Zelanda	6
Geçersiz bölge	9

Not: Yazıcı ve yazıcı kartuşu bölge ayarlarını bulmak için Yazdırma Kalitesi Sınama Sayfalarını yazdırın. Kontrol panelinden şuraya gidin: **Ayarlar > Sorun Giderme > Yazdırma Kalitesi Sınama Sayfaları.**

Lexmark markalı olmayan sarf malzemesi



Yazıcı Lexmark dışı bir sarf malzemesi veya parça algıladı.

Lexmark yazıcınız orijinal Lexmark sarf malzemeleri ve parçaları kullanılacak şekilde tasarlanmıştır. Başka marka sarf malzemesi veya parça kullanılması, yazıcının ve görüntüleme bileşenlerinin performansını, güvenilirliğini veya ömrünü etkileyebilir.

Tüm ömür göstergeleri, Lexmark sarf malzemeleri ve parçalarıyla çalışacak şekilde tasarlanmıştır; başka marka sarf malzemeleri ve parçalar kullanılması öngörülemez sonuçlara yol açabilir. Görüntüleme bileşeninin öngörülen ömründen fazla kullanılması, Lexmark yazıcınıza veya ilişkili bileşenlerine zarar verebilir.

Uyarı—Hasar Tehlikesi: Başka marka sarf malzemelerinin veya parçaların kullanılması, garanti kapsamını etkileyebilir. Başka marka sarf malzemelerinin veya parçaların kullanılması nedeniyle oluşan hasarlar garanti kapsamında olmayabilir.

Bu risklerin tümünü veya bir bölümünü kabul edip yazıcınızda orijinal olmayan sarf malzemeleri ya da parçalar kullanarak devam etmek için aşağıdakilerden birini uygulayın:

Dokunmatik ekranlı yazıcı modellerinde,  düğmesine iki kez basın ve ardından  düğmesine iki kez basın.

Dokunmatik ekranlı olmayan yazıcı modellerinde, **X** ve  düğmelerini aynı anda 15 saniye boyunca basılı tutun.

Bu riskleri kabul etmek istemiyorsanız üçüncü taraf sarf malzemesini ya da parçasını yazıcınızdan çıkarın ve orijinal bir Lexmark sarf malzemesi ya da parçası takın. Daha fazla bilgi için bkz. [135. sayfadaki "Orijinal Lexmark parçaları ve sarf malzemeleri kullanma"](#).

Dokunmatik ekranlı yazıcı modellerinde yazıcı,  düğmesine iki kez bastıktan ve ardından  iki kez bastıktan sonra yazdırma gerçekleştiriyorsa sarf malzemesi kullanım sayacını sıfırlayın.

Dokunmatik ekranlı olmayan yazıcılarda, **X** ve  düğmelerine basıp 15 saniye basılı tuttuktan sonra yazıcı yazdırma gerçekleştiriyorsa sarf malzemesi kullanım sayacını sıfırlayın.



1 Kontrol panelinden şuraya gidin:

Ayarlar > Aygıt > Bakım > Yapıl. Menü > Sarf Malzemesi Kullanımı ve Sayaçlar

Dokunmatik olmayan ekrana sahip yazıcı modellerinde ayarlarda gezinmek için  tuşuna basın.

2 Sıfırlamak istediğiniz parça veya sarf malzemesini seçin.

3 Mesajı silmek için aşağıdakilerden birini yapın:

- Dokunmatik ekranlı yazıcı modellerinde,  düğmesine iki kez basın ve ardından  düğmesine iki kez basın.
- Dokunmatik ekranlı olmayan yazıcı modellerinde, **X** ve  düğmelerini aynı anda 15 saniye boyunca basılı tutun.

Not: Sarf malzemesi kullanım sayaçlarını sıfırlayamıyorsanız öğeyi satın aldığınız yere götürün.

Sıkışmaları giderme

Sıkışmaları önleme

Kağıdı düzgün bir şekilde yerleştirme

- Kağıdın tepsiye düz şekilde yerleştirildiğinden emin olun.



- Yazıcı yazdırırken tepsi yükleme veya çıkarma işlemi yapmayın.
- Çok fazla kağıt yüklemeyin. Yiğın yüksekliğinin maksimum kağıt doldurma göstergesinin aşağısında olduğundan emin olun.
- Kağıdı tepsiye kaydırarak yerleştirmeyin. Kağıdı şekilde gösterildiği gibi yükleyin.



- Kağıt kılavuzlarının doğru şekilde konumlandığından ve kağıt ya da zarfları çok sıkmadığından emin olun.
- Kağıt yükledikten sonra tepsiyi sonuna kadar yazıcıya itin.

Önerilen kağıdı kullanın

- Yalnızca önerilen kağıt veya özel ortamları kullanın.
- Buruşmuş, kırışmış, nemli, kıvrılmış veya bükülmüş kağıt yüklemeyin.
- Kağıt kenarlarını yüklemeyin önce esnetin, havalandırın ve hizalayın.

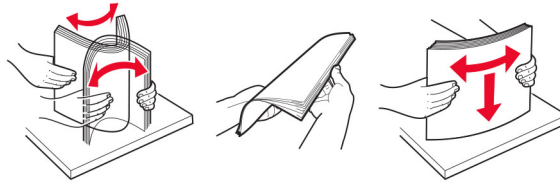

- Kesilmiş veya elle koparılmış kağıt kullanmayın.
- Aynı tepside farklı boyut, ağırlık veya türde kağıt kullanmayın.
- Bilgisayar veya yazıcı kontrol panelindeki kağıt boyutunun ve türünün doğru ayarlandığından emin olun.
- Kağıdı üreticinin önerilerine uygun şekilde saklayın.

Sıkışma konumlarını belirleme

Notlar:

- Sıkışma Yardımı ayarı Açık olarak belirlendiğinde sıkışma giderildikten sonra yazıcı, boş ya da kısmen yazdırılmış sayfaları hizalamaya çalışabilir. Yazdığınız çıktıda boş sayfalar olup olmadığını kontrol edin.
- Sıkışma Giderme ayarı Açık veya Otomatik olarak ayarlandığında yazıcı, sıkışan sayfaları yeniden yazdırır.

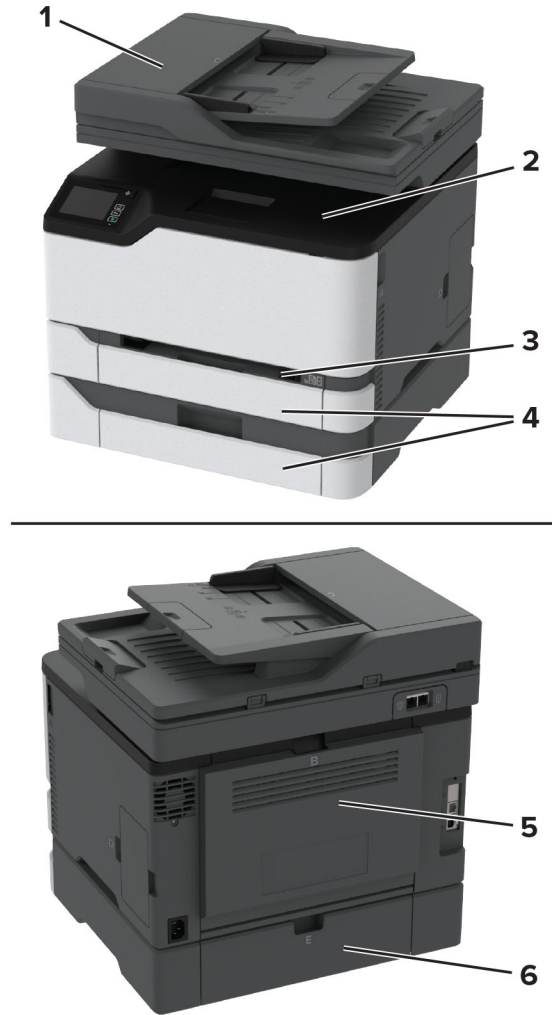

	Sıkışma konumları
1	Otomatik belge besleyici (ADF)
2	Standart kutu
3	El ile besleyici
4	Tepsiler
5	Kapak B
6	Kapak E

Standart tepside kağıt sıkışması

1 B kapağını açın.



DİKKAT—SICAK YÜZEY: Yazıcının içi sıcak olabilir. Sıcak bir yüzeyin neden olabileceği bir yaralanma riskini azaltmak için dokunmadan önce yüzeyin soğumasını bekleyin.



2 Sıkışan kağıdı çıkarın.

Not: Tüm kağıt parçalarının çıkarıldığından emin olun.

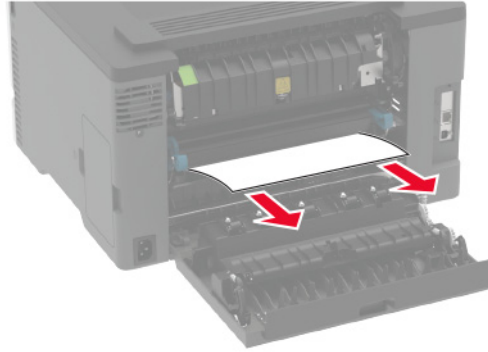

3 Kapağı kapatın.

4 Tepsiyi ve el ile besleyiciyi çıkarın.

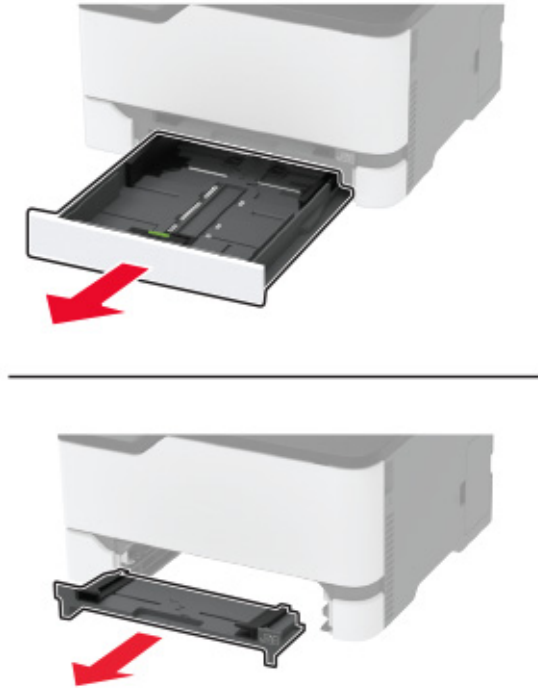

5 Sıkışan kağıdı çıkarın.

Not: Tüm kağıt parçalarının çıkarıldığından emin olun.

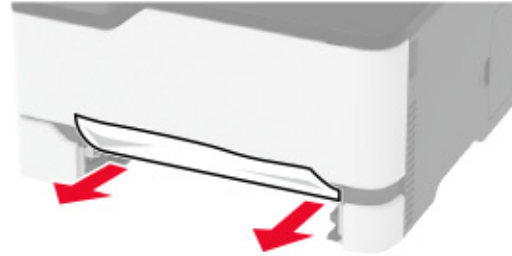

6 El ile besleyici ve tepsiyi takın.

İsteğe bağlı tepside kağıt sıkışması

1 B kapağını açın.



DİKKAT—SICAK YÜZEY: Yazıcının içi sıcak olabilir. Sıcak bir yüzeyin neden olabileceği bir yaralanma riskini azaltmak için dokunmadan önce yüzeyin soğumasını bekleyin.

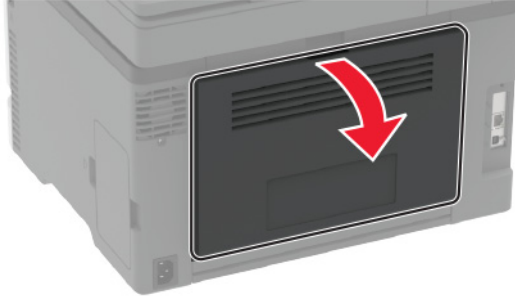

2 Sıkışan kağıdı çıkarın.

Not: Tüm kağıt parçalarının çıkarıldığından emin olun.

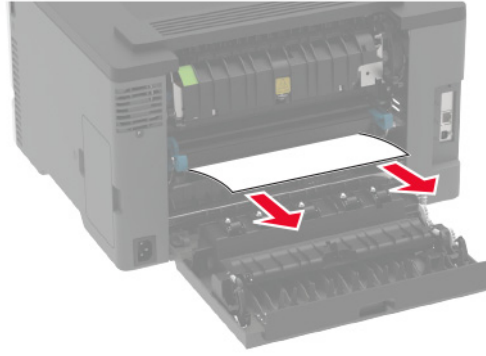

3 Kapağı kapatın.

4 E kapağını açın.

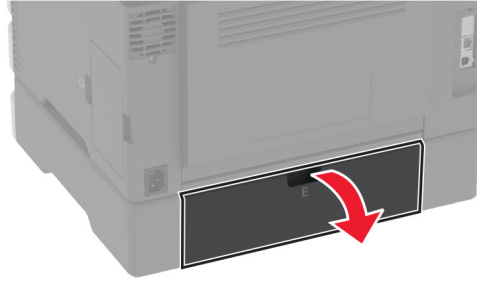

5 Sıkışan kağıdı çıkarın.

Not: Tüm kağıt parçalarının çıkarıldığından emin olun.

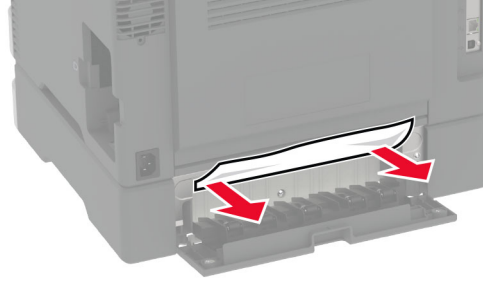

6 Kapağı kapatın.

7 İsteğe bağlı tepsiyi çıkarın.



8 Sıkışan kağıdı çıkarın.

Not: Tüm kağıt parçalarının çıkarıldığından emin olun.

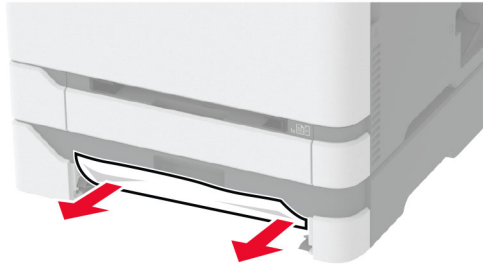

9 Tepsiyi takın.

Standart seledede kağıt sıkışması

1 Tarayıcıyı kaldırıp sıkışan kağıdı çıkarın.

Not: Tüm kağıt parçalarının çıkarıldığından emin olun.



2 Tarayıcıyı indirin.

El ile besleyicide kağıt sıkışması

1 Tepsiyi ve el ile besleyiciyi çıkarın.



2 Sıkışan kağıdı çıkarın.

Not: Tüm kağıt parçalarının çıkarıldığından emin olun.

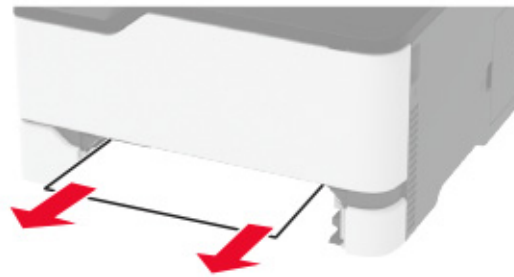

3 El ile besleyici ve tepsiyi takın.

B kapağında kağıt sıkışması

1 B kapağını açın.



DİKKAT—SICAK YÜZEY: Yazıcının içi sıcak olabilir. Sıcak bir yüzeyin neden olabileceği bir yaralanma riskini azaltmak için dokunmadan önce yüzeyin soğumasını bekleyin.



2 Sıkışan kağıdı aşağıdaki alanların herhangi birinden çıkarın:

Not: Tüm kağıt parçalarının çıkarıldığından emin olun.

- Isıtıcı alanı

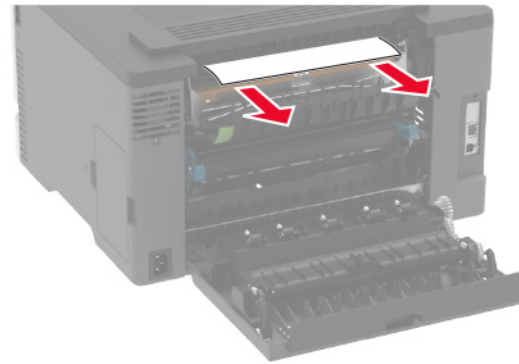
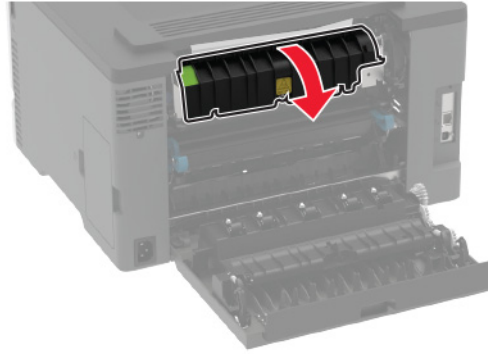

- Isıtıcı alanının altı

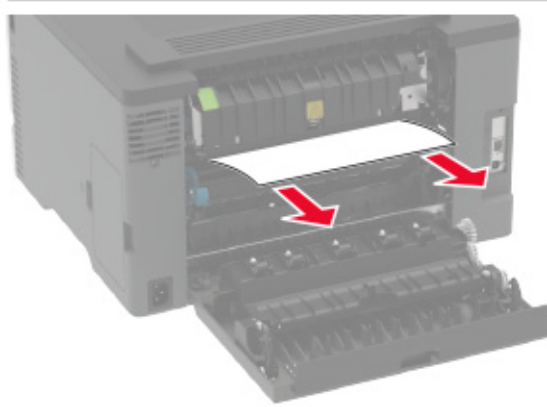
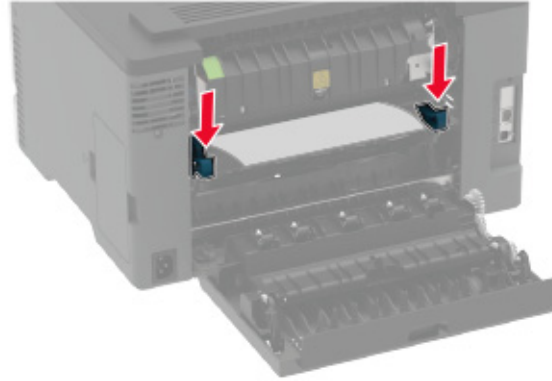

- Çift taraflı ünite

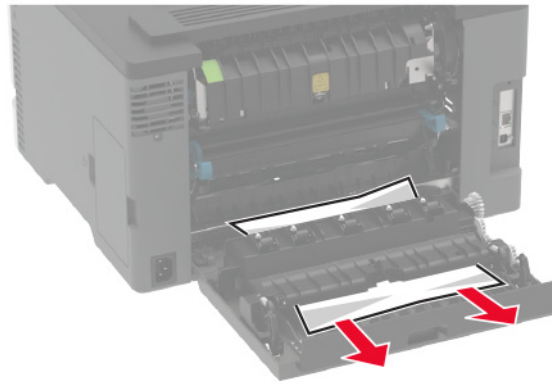

3 Kapağı kapatın.

Otomatik belge besleyicisinde kağıt sıkışması

- 1 Tüm özgün belgeleri ADF tepsisinden çıkarın.
- 2 ADF kapağını açın.

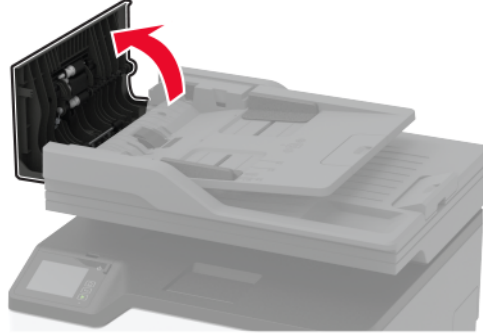

- 3 Sıkışan kağıdı çıkarın.

Not: Tüm kağıt parçalarının çıkarıldığından emin olun.

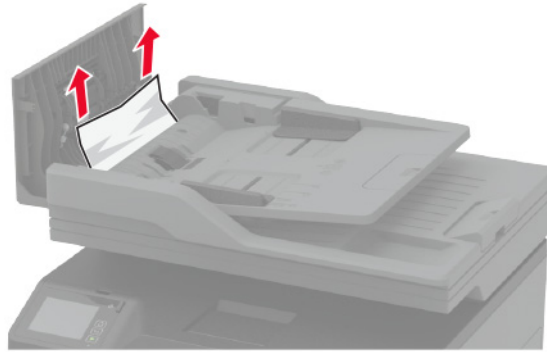

- 4 ADF kapağını kapatın.

Kağıt besleme sorunları

Yazdırma sırasında zarf yapışkan oluyor

İşlem	Evet	Hayır
<p>Adım 1</p> <p>a Kuru ortamda muhafaza edilmiş bir zarf kullanın.</p> <p>Not: Nemli zarflar üzerine yazdırmak, kapakları yapışkan hale getirebilir.</p> <p>b Yazdırma işini gönderin.</p> <p>Yazdırırken zarf yapışkan oluyor mu?</p>	2 adıma gidin.	Sorun çözüldü.
<p>Adım 2</p> <p>a Kağıt türünün Zarf olarak ayarlandığından emin olun. Kontrol panelinden şuraya gidin: Ayarlar > Kağıt > Tepsi Yapılandırması > Kağıt Boyutu/Türü</p> <p>b Yazdırma işini gönderin.</p> <p>Yazdırırken zarf yapışkan oluyor mu?</p>	Müşteri desteği ile iletişime geçin.	Sorun çözüldü.

Harmanlanmış yazdırma çalışmıyor

İşlem	Evet	Hayır
<p>Adım 1</p> <p>a Kontrol panelinden şuraya gidin: Ayarlar > Yazdırma > Düzen > Harmanlama</p> <p>b Açık [1,2,1,2,1,2] ögesine dokununuz.</p> <p>c Belgeyi yazdırın.</p> <p>Belge doğru şekilde harmanlandı mı?</p>	Sorun çözüldü.	2 adıma gidin.
<p>Adım 2</p> <p>a Yazdırmak istediğiniz belgeden Yazdır iletişim kutusunu açın, ardından Harmanlama seçeneğini belirleyin.</p> <p>b Belgeyi yazdırın.</p> <p>Belge doğru şekilde harmanlandı mı?</p>	Sorun çözüldü.	3 adıma gidin.
<p>Adım 3</p> <p>a Yazdırılacak sayfaların sayısını azaltın.</p> <p>b Belgeyi yazdırın.</p> <p>Sayfalar doğru şekilde harmanlandı mı?</p>	Sorun çözüldü.	Müşteri desteği ile iletişime geçin.

Tepsi bağlantılandırma çalışmıyor

İşlem	Evet	Hayır
<p>Adım 1</p> <p>a Tepsilerin aynı kağıt boyutuna ve kağıt türüne sahip olup olmadığını kontrol edin.</p> <p>b Kağıt kılavuzlarının doğru şekilde konumlandırılıp konumlandırılmadığını kontrol edin.</p> <p>c Belgeyi yazdırın.</p> <p>Tepsiler doğru bağlantılandı mı?</p>	Sorun çözüldü.	2 adıma gidin.
<p>Adım 2</p> <p>a Ana ekrandan, Ayarlar > Kağıt > Tepsi Yapılandırma > Kağıt Boyutu/Türü yoluna dokununuz.</p> <p>b İlgili tepside yüklü olan kağıt ile eşleşecek şekilde kağıt boyutu ve kağıt türünü ayarlayın.</p> <p>c Belgeyi yazdırın.</p> <p>Tepsiler doğru bağlantılandı mı?</p>	Sorun çözüldü.	3 adıma gidin.
<p>Adım 3</p> <p>a Tepsi Bağlantısı öğesinin Otomatik olarak ayarlandığından emin olun. Daha fazla bilgi için bkz. 43. sayfadaki "Tepsileri bağlantılandırma".</p> <p>b Belgeyi yazdırın.</p> <p>Tepsiler doğru bağlantılandı mı?</p>	Sorun çözüldü.	Müşteri desteği ile iletişime geçin .

Kağıt çok sık sıkışıyor

İşlem	Evet	Hayır
<p>Adım 1</p> <p>a Tepsiyi çıkarın.</p> <p>b Kağıdın doğru şekilde yüklenip yüklenmediğini kontrol edin.</p> <p>Notlar:</p> <ul style="list-style-type: none"> Kağıt kılavuzlarının doğru şekilde konumlandırıldığından emin olun. Yığın yüksekliğinin maksimum kağıt doldurma göstergesinin aşığınsında olduğundan emin olun. Önerilen kağıt boyutunu ve türünü kullanarak yazdırdığınızdan emin olun. <p>c Tepsiyi takın.</p> <p>d Belgeyi yazdırın.</p> <p>Kağıt sıkışmaları sık sık oluyor mu?</p>	2 adıma gidin.	Sorun çözüldü.

İşlem	Evet	Hayır
<p>Adım 2</p> <p>a Kontrol panelinden şuraya gidin: Ayarlar > Kağıt > Tepsi Yapılandırması > Kağıt Boyutu/Türü</p> <p>b Doğru kağıt boyutunu ve türünü ayarlayın.</p> <p>c Belgeyi yazdırın.</p> <p>Kağıt sıkışmaları sık sık oluyor mu?</p>	3 adıma gidin.	Sorun çözüldü.
<p>Adım 3</p> <p>a Yeni bir paketten kağıt yükleyin. Not: Kağıt yüksek nem nedeniyle nemi emiyor. Kağıdı kullanmaya hazır olana kadar orijinal paketinde saklayın.</p> <p>b Belgeyi yazdırın.</p> <p>Kağıt sıkışmaları sık sık oluyor mu?</p>	Müşteri desteği ile iletişime geçin.	Sorun çözüldü.

Sıkışan sayfalar yeniden yazdırılmadı

İşlem	Evet	Hayır
<p>a Kontrol panelinden şuraya gidin: Ayarlar > Aygıt > Bildirimler > Sıkışan İçeriği Kurtarma</p> <p>b Sıkışma Giderme menüsünden Açık veya Otomatik ayarını seçin.</p> <p>c Belgeyi yazdırın.</p> <p>Sıkışan sayfalar yeniden yazdırıldı mı?</p>	Sorun çözüldü.	Müşteri desteği ile iletişime geçin.

E-posta sorunları

"SMTP sunucusu kurulmadı" hata mesajını devre dışı bırakma

Ana ekrandan  > **Ayarlar > E-posta > E-posta Ayarları > "SMTP sunucusu kurulmadı" hatasını devre dışı bırak > Açık** ögesine dokununuz.

Hatanın tekrar oluşmasını önlemek için aşağıdakilerden birini veya birkaçını yapın:

- Bellenimi güncelleyin. Daha fazla bilgi için bkz. [45. sayfadaki "Bellenim güncelleme"](#).
- E-posta SMTP ayarlarını yapılandırın. Daha fazla bilgi için bkz. [31. sayfadaki "E-posta SMTP ayarlarını yapılandırma"](#).

E-postalar gönderilemiyor

İşlem	Evet	Hayır
<p>Adım 1 E-posta SMTP ayarlarının doğru yapılandırıldığından emin olun. Daha fazla bilgi için bkz. 31. sayfadaki "E-posta SMTP ayarlarını yapılandırma".</p> <p>E-posta gönderebiliyor musunuz?</p>	Sorun çözüldü.	2 adıma gidin.
<p>Adım 2 Doğru parolayı kullandığınızdan emin olun. E-posta servis sağlayıcınıza bağlı olarak hesap parolanızı, uygulama parolanızı veya kimlik doğrulama parolanızı kullanın. Daha fazla bilgi için bkz. 31. sayfadaki "E-posta SMTP ayarlarını yapılandırma".</p> <p>E-posta gönderebiliyor musunuz?</p>	Sorun çözüldü.	3 adıma gidin.
<p>Adım 3 Yazıcının bir ağa bağlı olduğundan ve ağın internete bağlı olduğundan emin olun.</p> <p>E-posta gönderebiliyor musunuz?</p>	Sorun çözüldü.	Kişi müşteri desteği .

Faks sorunları

Arayan kimliği gösterilmiyor

Not: Bu talimatlar yalnızca analog faksı destekleyen yazıcılar için geçerlidir. Daha fazla bilgi için bkz. [24. sayfadaki "Yazıcıyı faks göndermek için ayarlama"](#).

İşlem	Evet	Hayır
<p>Arayan kimliğini etkinleştirin.</p> <p>Ana ekrandan Ayarlar > Faks > Faks Kurulumu > Faks Alma Ayarları > Yönetici Kontrolleri > Arayan Kimliğini Etkinleştir öğesine dokununuz.</p> <p>Arayan kimliği görünüyor mu?</p>	Sorun çözüldü.	Kişi müşteri desteği .

etherFAX kurulamıyor

İşlem	Evet	Hayır
<p>Adım 1 Yazıcı bağlanabilirliğini kontrol edin.</p> <p>a Ağ Ayarları Sayfası'nı yazdırın. Ana ekrandan, Ayarlar > Raporlar > Ağ > Ağ Kurulum Sayfası yoluna dokununuz.</p> <p>b Ağ durumunu kontrol edin.</p> <p>Yazıcı ağa bağlı mı?</p>	3. adıma gidin.	2 adıma gidin.

İşlem	Evet	Hayır
<p>Adım 2</p> <p>Yazıcının bir ağa bağlı olduğundan ve ağın internete bağlı olduğundan emin olun.</p> <p>etherFAX'ı kurabiliyor musunuz?</p>	Sorun çözüldü.	3 adıma gidin.
<p>Adım 3</p> <p>etherFAX'ın doğru kurulduğundan emin olun. Daha fazla bilgi için bkz. 26. sayfadaki "etherFAX'ı kullanarak faks işlevini kurma".</p> <p>etherFAX'ı kurabiliyor musunuz?</p>	Sorun çözüldü.	Şu adrese gidin: https://www.etherfax.net/lexmark .

Analog faks kullanılarak faks gönderilemiyor veya alınamıyor

İşlem	Evet	Hayır
<p>Adım 1</p> <p>Ekranda görünen hata mesajlarını çözün.</p> <p>Faks gönderebiliyor veya alabiliyor musunuz?</p>	Sorun çözüldü.	2 adıma gidin.
<p>Adım 2</p> <p>Aşağıdaki ekipman için kablo bağlantılarının düzgün yapıldığından emin olun:</p> <ul style="list-style-type: none"> • Telefon • El cihazı • Telesekreter <p>Faks gönderebiliyor veya alabiliyor musunuz?</p>	Sorun çözüldü.	3 adıma gidin.
<p>Adım 3</p> <p>Çevir sesini dinleyin.</p> <ul style="list-style-type: none"> • Doğru şekilde çalışıp çalışmadığını kontrol etmek için faks numarasını arayın. • Sürekli Arama fonksiyonunu kullanıyorsanız çevir sesini duyup duymadığınızı kontrol etmek için ses seviyesini açın. <p>Çevir sesini duyabiliyor musunuz?</p>	5. adıma gidin.	4 adıma gidin.
<p>Adım 4</p> <p>Telefon prizini kontrol edin.</p> <ol style="list-style-type: none"> Analog telefonu doğrudan prize bağlayın. Çeviri sesini dinleyin. Bir çevir sesi duymuyorsanız farklı bir telefon kablosu kullanın. Çevir sesini hala duyamıyorsanız analog telefon kablosunu başka bir prize bağlayın. Çevir sesini duyuyorsanız yazıcıyı o prize bağlayın. <p>Faks gönderebiliyor veya alabiliyor musunuz?</p>	Sorun çözüldü.	5 adıma gidin.

İşlem	Evet	Hayır
<p>Adım 5</p> <p>Yazıcının bir analog telefon hizmetine veya doğru dijital konektöre bağlı olup olmadığını kontrol edin.</p> <ul style="list-style-type: none"> • Dijital Ağ için Entegre Servisler (ISDN) telefon hizmeti kullanıyorsanız bir ISDN terminal bağdaştırıcısının analog telefon bağlantı noktasına bağlanın. Daha fazla bilgi için ISDN sağlayıcınızla temasa geçin. • DSL kullanıyorsanız analog kullanımını destekleyen bir DSL filtresi ve yönlendirici bağlayın. Daha fazla bilgi için, DSL sağlayıcınıza başvurun. • Bir private branch exchange (PBX) telefon hizmeti kullanıyorsanız PBX üzerindeki bir analog bağlantı noktasına bağlandığınızdan emin olun. Hiçbiri yoksa, faks makinesi için analog bir telefon hattı kurmayı düşünün. <p>Faks gönderebiliyor veya alabiliyor musunuz?</p>	Sorun çözüldü.	6 adıma gidin.
<p>Adım 6</p> <p>Geçici bir süre diğer ekipmanlar ile bağlantıyı kesin ve diğer telefon hizmetlerini devre dışı bırakın.</p> <p>a Yazıcı ve telefon hattı arasındaki diğer ekipmanların (ör. telesekreter, bilgisayar, modem veya telefon hattı ayırıcılar gibi) bağlantısını kesin.</p> <p>b Arama bekletme ve sesli postayı devre dışı bırakın. Daha fazla bilgi için telefon şirketinize başvurun.</p> <p>Faks gönderebiliyor veya alabiliyor musunuz?</p>	Sorun çözüldü.	7 adıma gidin.
<p>Adım 7</p> <p>Özgün belgenin sayfalarını teker teker tarayın.</p> <p>a Faks numarasını çevirin.</p> <p>b Belgeyi tarayın.</p> <p>Faks gönderebiliyor veya alabiliyor musunuz?</p>	Sorun çözüldü.	Kişi müşteri desteği .

etherFAX kullanılarak faks gönderilemiyor veya alınamıyor

İşlem	Evet	Hayır
<p>Adım 1 Yazıcının bir ağa bağlı olduğundan ve ağın internete bağlı olduğundan emin olun.</p> <p>etherFAX ile faks gönderebiliyor veya alabiliyor musunuz?</p>	Sorun çözüldü.	2 adıma gidin.
<p>Adım 2 a Ana ekrandan Ayarlar > Faks > Faks Kurulumu > Genel Faks Ayarları ögesine dokununuz. b Doğru faks numarasına sahip olduğunuzdan emin olun. c Faks Aktarımı ögesinin etherFAX olarak ayarlandığından emin olun.</p> <p>etherFAX ile faks gönderebiliyor veya alabiliyor musunuz?</p>	Sorun çözüldü.	3 adıma gidin.
<p>Adım 3 Büyük belgeleri daha küçük dosya boyutlarına bölün.</p> <p>etherFAX ile faks gönderebiliyor veya alabiliyor musunuz?</p>	Sorun çözüldü.	Şu adrese gidin: https://www.etherfax.net/lexmark .

Analog faks kullanarak faks alınıyor ama gönderilemiyor

İşlem	Evet	Hayır
<p>Adım 1 Özgün belgeyi düzgün bir şekilde ADF tepsisine veya tarayıcı camının üzerine yerleştirin.</p> <p>Faks gönderebiliyor musunuz?</p>	Sorun çözüldü.	2 adıma gidin.
<p>Adım 2 Kısayol numarasını düzgün bir şekilde kurun.</p> <ul style="list-style-type: none"> Kısayol numarasının aramak istediğiniz telefon numarası için ayarlandığından emin olun. Telefon numarasını elle çevirin. <p>Faks gönderebiliyor musunuz?</p>	Sorun çözüldü.	Kişi müşteri desteği .

Analog faks kullanarak faks gönderilebiliyor ama alınamıyor

İşlem	Evet	Hayır
<p>Adım 1 Kağıt kaynağının boş olmadığından emin olun.</p> <p>Faks alabiliyor musunuz?</p>	Sorun çözüldü.	2 adıma gidin.
<p>Adım 2 Zil sayısı ayarını kontrol edin. Ana ekrandan Ayarlar > Faks > Faks Kurulumu > Faks Alma Ayarları > Çalma Sayısı ögesine dokununuz.</p> <p>Faks alabiliyor musunuz?</p>	Sorun çözüldü.	3 adıma gidin.
<p>Adım 3 Yazıcı boş sayfa yazdırıyorsa bkz. 162. sayfadaki "Boş veya beyaz sayfalar".</p> <p>Faks alabiliyor musunuz?</p>	Sorun çözüldü.	Kişi müşteri desteği .

Düşük faks yazdırma kalitesi

İşlem	Evet	Hayır
<p>Adım 1 Yazdırma kalitesi kusurları olmadığından emin olun.</p> <p>a Kontrol panelinden Ayarlar > Sorun Giderme > Yazdırma Kalitesi Sınama Sayfaları ögesine dokununuz.</p> <p>b Yazdırma kalitesi kusurlarını düzeltin. Daha fazla bilgi için bkz. 162. sayfadaki "Yazdırma kalitesi kötü".</p> <p>Faksın yazdırma kalitesi yeterli mi?</p>	Sorun çözüldü.	2 adıma gidin.
<p>Adım 2 Gelen faks aktarım hızını azaltın.</p> <p>a Kontrol panelinden Ayarlar > Faks > Faks Kurulumu > Faks Alma Ayarları > Yönetici Kontrolleri ögesine dokununuz.</p> <p>b Maks Hız menüsünden daha düşük bir aktarım hızı seçin.</p> <p>Faksın yazdırma kalitesi yeterli mi?</p>	Sorun çözüldü.	Müşteri desteği ile iletişime geçin .

Faks kapak sayfasında eksik bilgi

İşlem	Hayır	Evet
<p>a Yazıcıyı kapatın, yaklaşık 10 saniye bekleyin ve ardından yazıcıyı açın.</p> <p>b Faks gönderin veya alın.</p> <p>Faks kapak sayfasında eksik bilgi var mı?</p>	Sorun çözüldü.	Kişi müşteri desteği .

Faks kapak sayfası bilgisayardan gönderilemiyor

İşlem	Evet	Hayır
<p>Adım 1</p> <p>a Yazdırma sürücüsünün güncellendiğinden emin olun. Daha fazla bilgi için bkz. 44. sayfadaki "Yazıcı yazılımını kurma".</p> <p>b Faksı gönderin.</p> <p>Faks kapak sayfasını gönderebiliyor musunuz?</p>	Sorun çözüldü.	2 adıma gidin.
<p>Adım 2</p> <p>a Faksı göndermek istediğiniz belgeden Yazdır iletişim kutusunu açın.</p> <p>b Yazıcıyı seçin, ardından Özellikler, Tercihler, Seçenekler veya Ayarlar öğesine tıklayın.</p> <p>c Faks seçeneğine tıklayın, ardından Faks göndermeden önce her zaman ayarları görüntüle seçeneğini kaldırın.</p> <p>d Faksı gönderin.</p> <p>Faks kapak sayfasını gönderebiliyor musunuz?</p>	Sorun çözüldü.	Kişi müşteri desteği .

Tarama sorunları

Bilgisayara tarama yapılamıyor

İşlem	Evet	Hayır
<p>Adım 1</p> <p>Bir kopyalama işi gerçekleştirin.</p> <p>Kopyalama işi başarılı oldu mu?</p>	3. adıma gidin.	2 adıma gidin.
<p>Adım 2</p> <p>a Yazıcıyı kapatın, yaklaşık 10 saniye bekleyin ve ardından tekrar açın.</p> <p>b Belgeyi tarayın.</p> <p>Belgeyi bilgisayara tarayabiliyor musunuz?</p>	Sorun çözüldü.	3 adıma gidin.
<p>Adım 3</p> <p>Yazıcı bağlanabilirliğini kontrol edin.</p> <p>a Ağ Ayarları Sayfası'nı yazdırın. Kontrol panelinden şuraya gidin: Ayarlar > Raporlar > Ağ > Ağ Ayarları Sayfası.</p> <p>b Ağ durumunu kontrol edin.</p> <p>Yazıcı ağa bağlı mı?</p>	5. adıma gidin.	4 adıma gidin.

İşlem	Evet	Hayır
<p>Adım 4</p> <p>a Yazıcıyı ağa bağlayın.</p> <p>b Belgeyi tarayın.</p> <p>Belgeyi bilgisayara tarayabiliyor musunuz?</p>	Sorun çözüldü.	5 adıma gidin.
<p>Adım 5</p> <p>a Yazıcın ve bilgisayarın aynı ağa bağlı olduğundan emin olun.</p> <p>b Belgeyi tarayın.</p> <p>Belgeyi bilgisayara tarayabiliyor musunuz?</p>	Sorun çözüldü.	Kişi müşteri desteği .

Ağ klasörüne tarama yapılamıyor

İşlem	Evet	Hayır
<p>Adım 1</p> <p>a Ağ klasörü kısayolu oluşturun.</p> <p>b Kısayolu kullanarak belgeyi tarayın. Daha fazla bilgi için bkz. 71. sayfadaki "Kısayol kullanarak bir ağ klasörüne tarama".</p> <p>Bir belgeyi tarayıp bir ağ klasörüne kaydedebiliyor musunuz?</p>	Sorun çözüldü.	2 adıma gidin.
<p>Adım 2</p> <p>Ağ klasörü yolunun ve biçiminin doğru olduğundan emin olun. Örneğin, server_hostname'nin tam etki alanı adı (FQDN) veya IP olduğu; //server_hostname/foldername/path şeklinde bir yol.</p> <p>Ağ klasörü yolu ve biçimi doğru mu?</p>	3 adıma gidin.	4. adıma gidin.
<p>Adım 3</p> <p>Ağ klasörüne yazma erişimi izniniz olduğundan emin olun.</p> <p>Bir belgeyi tarayıp bir ağ klasörüne kaydedebiliyor musunuz?</p>	Sorun çözüldü.	4 adıma gidin.

İşlem	Evet	Hayır
<p>Adım 4</p> <p>Ağ klasörü kısayolunu güncelleyin.</p> <p>a Bir web tarayıcısı açın ve adres alanına yazıcının IP adresini yazın.</p> <p>Notlar:</p> <ul style="list-style-type: none"> • Yazıcının IP adresini ana ekranda görüntüleyin. IP adresleri, 123.123.123.123 gibi nokta işareti ile ayrılan dört rakam dizisinden oluşur. • Bir proxy sunucu kullanıyorsanız web sayfasının doğru yüklenmesi için bir süreliğine sunucuyu devre dışı bırakın. <p>b Kısayollar öğesine tıklayın ve ardından bir kısayol seçin.</p> <p>Not: Birden çok kısayol türleriniz varsa Ağ Klasörü öğesini seçin.</p> <p>c Paylaşım Yolu alanına ağ klasörü yolunu yazın.</p> <p>Notlar:</p> <ul style="list-style-type: none"> • Paylaşım yolunuz \\server_hostname\foldername\path ise //server_hostname/foldername/path yazın. • Paylaşım yolunu yazarken öne eğik çizgi kullandığınızdan emin olun. <p>d Kimlik Doğrulama menüsünden, doğrulama yöntemini seçin.</p> <p>Not: Kimlik Doğrulama "Atanmış kullanıcı adı ve parola kullanın" olarak ayarlanmışsa Kullanıcı Adı ve Parola alanlarına kimlik bilgilerinizi girin.</p> <p>e Kaydet öğesine tıklayın.</p> <p>Bir belgeyi tarayıp bir ağ klasörüne kaydedebiliyor musunuz?</p>	Sorun çözüldü.	5 adıma gidin.
<p>Adım 5</p> <p>Yazıcının ve ağ klasörünün aynı ağa bağlı olduğundan emin olun.</p> <p>Bir belgeyi tarayıp bir ağ klasörüne kaydedebiliyor musunuz?</p>	Sorun çözüldü.	Kişi müşteri desteği .

Belgeler ya da fotoğrafların kısmi kopyaları

İşlem	Evet	Hayır
<p>Adım 1</p> <p>a Belgenin ya da fotoğrafın ön yüzü aşağı gelecek biçimde tarayıcı camının sol üst köşesine yerleştirdiğinizden emin olun.</p> <p>b Belge veya fotoğrafı kopyalayın.</p> <p>Belge veya fotoğraf düzgün kopyalandı mı?</p>	Sorun çözüldü.	2 adıma gidin.
<p>Adım 2</p> <p>a Kağıt boyutu ayarını tepsiye yüklü kağıt ile eşleştirin.</p> <p>b Belge veya fotoğrafı kopyalayın.</p> <p>Belge veya fotoğraf düzgün kopyalandı mı?</p>	Sorun çözüldü.	Müşteri desteği müşteri desteği .

Tarama işi başarısız oldu

İşlem	Evet	Hayır
<p>Adım 1</p> <p>Kablo bağlantılarını denetleyin.</p> <p>a Ethernet veya USB kablosunun bilgisayara ve yazıcıya düzgün bir şekilde bağlandığından emin olun.</p> <p>b Tarama işini yeniden gönderin.</p> <p>Tarama işi başarılı oldu mu?</p>	Sorun çözüldü.	2 adıma gidin.
<p>Adım 2</p> <p>Taramak istediğiniz dosyayı kontrol edin.</p> <p>a Hedef klasörde dosya adının halihazırda kullanılmadığından emin olun.</p> <p>b Taramak istediğiniz belge veya fotoğrafın başka bir uygulamada açık olmadığından emin olun.</p> <p>c Tarama işini yeniden gönderin.</p> <p>Tarama işi başarılı oldu mu?</p>	Sorun çözüldü.	3 adıma gidin.
<p>Adım 3</p> <p>a Hedef yapılandırma ayarlarında Zaman damgası ekle veya Mevcut dosyanın üzerine yaz onay kutusunun seçili olduğundan emin olun.</p> <p>b Tarama işini yeniden gönderin.</p> <p>Tarama işi başarılı oldu mu?</p>	Sorun çözüldü.	Müşteri desteği müşteri desteği .

Düşük kopyalama kalitesi

İşlem	Evet	Hayır
<p>Adım 1</p> <p>a Tarayıcı camını ve ADF camını nemli, yumuşak, hav bırakmayan bir bezle temizleyin. Yazıcınızda ADF içinde ikinci bir ADF camı varsa o camı da temizleyin.</p> <p>Daha fazla bilgi için bkz. 153. sayfadaki "Tarayıcıyı temizleme".</p> <p>b Belgenin ya da fotoğrafın ön yüzü aşağı gelecek biçimde tarayıcı camının sol üst köşesine yerleştirdiğinizden emin olun.</p> <p>c Belge veya fotoğrafı kopyalayın.</p> <p>Kopyalama kalitesi yeterli mi?</p>	Sorun çözüldü.	2 adıma gidin.
<p>Adım 2</p> <p>a Özgün belge veya fotoğrafın kalitesini denetleyin.</p> <p>b Tarama kalitesi ayarlarını düzenleyin.</p> <p>c Belge veya fotoğrafı kopyalayın.</p> <p>Kopyalama kalitesi yeterli mi?</p>	Sorun çözüldü.	Müşteri desteği ile iletişime geçin .

ADF'den tarama yaparken çıktıda oluşan koyu renk dikey çizgiler

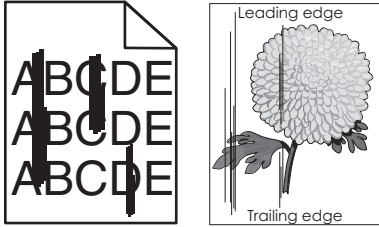

İşlem	Evet	Hayır
<p>a Tarayıcı kapağını açın.</p> <p>b ADF camı pad'ini nemli, yumuşak ve tüy bırakmayan bir bezle silin. Not: Bazı yazıcı modellerinde, bu konumda pad yerine ADF camı bulunur.</p> <p>c Tarayıcı kapağını kapatın.</p> <p>d Belgeyi tarayın.</p> <p>Taranan belgelerde dikey çizgiler beliriyor mu?</p>	Müşteri desteği ile iletişime geçin.	Sorun çözüldü.

ADF'den tarama yaparken titrek görüntü veya metin

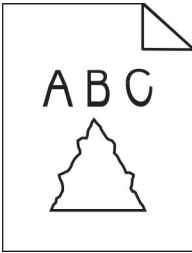

İşlem	Evet	Hayır
<p>a ADF'ye 50 sayfa temiz, düz kağıt yükleyin. Not: Düz kağıt, ADF besleme silindirlerindeki toz ve diğer yabancı maddelerin temizlenmesine veya giderilmesine yardımcı olur.</p> <p>b Kontrol panelinden  düğmesine basın.</p> <p>c ADF'ye, özgün bir belge yükleyin.</p> <p>d Belgeyi tarayın.</p> <p>Çıktıda titrek görüntüler veya metinler görünüyor mu?</p>	Kişi müşteri desteği.	Sorun çözüldü.

Tarayıcı kapanmıyor

İşlem	Evet	Hayır
<p>Tarayıcı kapağının açık kalmasına neden olan engelleri kaldırın.</p> <p>Tarayıcı kapağı düzgün kapandı mı?</p>	Sorun çözüldü.	Müşteri desteği ile iletişime geçin.

Tarama işlemi çok uzun sürüyor veya bilgisayarın donmasına neden oluyor

İşlem	Evet	Hayır
Tarama işlemini etkileyen tüm uygulamaları kapatın. Tarama işlemi çok uzun sürüyor ya da bilgisayarı donduruyor mu?	Müşteri desteğine başvurun .	Sorun çözüldü.

Tarayıcı yanıt vermiyor

İşlem	Evet	Hayır
<p>Adım 1</p> <p>a Güç kablosunun yazıcıya ve prize doğru bir şekilde takılı olduğundan emin olun.</p> <p> DİKKAT-YARALANMA TEHLİKESİ: Yangın veya elektrik çarpmasını önlemek için güç kablosunu ürünün yakınındaki ve kolay erişilebilir bir konumdaki uygun bir şekilde tanımlanan ve doğru bir şekilde topraklanan elektrik prizine bağlayın.</p> <p>b Belgeyi kopyalayın veya tarayın.</p> <p>Tarayıcı yanıt veriyor mu?</p>	Sorun çözüldü.	2 adıma gidin.
<p>Adım 2</p> <p>a Yazıcının açık olduğundan emin olun.</p> <p>b Ekranda görünen hata mesajlarını çözün.</p> <p>c Belgeyi kopyalayın veya tarayın.</p> <p>Tarayıcı yanıt veriyor mu?</p>	Sorun çözüldü.	3 adıma gidin.
<p>Adım 3</p> <p>a Yazıcıyı kapatın, yaklaşık 10 saniye bekleyin ve ardından yazıcıyı yeniden açın.</p> <p>b Belgeyi kopyalayın veya tarayın.</p> <p>Tarayıcı yanıt veriyor mu?</p>	Sorun çözüldü.	Teknik destek müşteri desteği .

Tarayıcı kaydını ayarlama

1 Kontrol panelinden şuraya gidin:

Ayarlar > Aygıt > Bakım > Yapılandırma Menüsü > Tarayıcı Yapılandırması > Tarayıcı Manuel Kaydı

2 **Hızlı Yazdırma Testi** ögesine dokununuz.

3 Hızlı Yazdırma Testi sayfasını tarayıcı camına yerleştirin ve ardından **Düz Yatak Kaydı** ögesine dokununuz.

4 **Hızlı Kopyalama Testi** ögesine dokununuz.

5 Hızlı Kopyalama Testi sayfasını özgün belgeyle karşılaştırın.

Not: Test sayfasının kenar boşlukları, özgün belgeninkinden farklıysa Sol Kenar Boşluğu ve Üst Kenar Boşluğunu ayarlayın.

6 Hızlı Kopyalama Testi sayfası, özgün belgeyle neredeyse tamamen eşleşene kadar [adım 4](#) ve [adım 5](#) adımlarını tekrarlayın.

ADF kaydını ayarlama

1 Kontrol panelinden şuraya gidin:

Ayarlar > Aygıt > Bakım > Yapılandırma Menüsü > Tarayıcı Yapılandırması > Tarayıcı Manuel Kaydı

2 Hızlı Yazdırma Testi öğesine dokununuz.

3 Hızlı Yazdırma Testi sayfasını ADF tepsisine yerleştirin.

4 Ön ADF Kaydı veya Arka ADF Kaydı öğesine dokununuz.

Notlar:

- Ön ADF Kaydını hizalamak için test sayfasını, sayfanın ön yüzü yukarı bakacak ve kısa kenarı önce girecek şekilde ADF'ye yerleştirin.
- Arka ADF Kaydını hizalamak için test sayfasını, sayfanın ön yüzü aşağı bakacak ve kısa kenarı önce girecek şekilde ADF'ye yerleştirin.

5 Hızlı Kopyalama Testi öğesine dokununuz.

6 Hızlı Kopyalama Testi sayfasını özgün belgeyle karşılaştırın.

Not: Test sayfasının kenar boşlukları, özgün belgeninkinden farklıysa Yatay Ayarlamayı yapın ve Üst Kenar Boşluğunu ayarlayın.

7 Hızlı Kopyalama Testi sayfası, özgün belgeyle neredeyse tamamen eşleşene kadar [adım 5](#) ve [adım 6](#) adımlarını tekrarlayın.

Renk kalitesi sorunları

Yazdırılan çıktıda renkleri değiştirme

1 Ana ekranda **Ayarlar > Yazdırma > Kalite > Gelişmiş Görüntüleme > Renk Düzeltme** öğesine dokununuz.

2 Renk Düzeltme menüsünde **Manuel > Renk Düzeltme İçeriği** öğesine dokununuz.

3 Uygun renk dönüştürme ayarını seçin.

Nesne türü	Renk dönüştürme tabloları
RGB Resim RGB Metin RGB Grafik	<ul style="list-style-type: none"> • Canlı—Daha parlak, daha doymuş renkler üretir ve gelen tüm renk formatlarına uygulanabilir. • sRGB Ekran—Bir bilgisayar monitöründe görüntülenen renklere yakın bir çıktı üretir. Fotoğraf baskısı için siyah toner kullanımı optimize edilir. • Ekran-Gerçek Siyah—Bir bilgisayar monitöründe görüntülenen renklere yakın bir çıktı üretir. Bu ayar tüm nötr gri seviyelerini oluşturmak için yalnızca siyah toner kullanır. • sRGB Canlı—sRGB Ekran renk düzeltmesi için daha yüksek bir renk doymuşluğu kullanır. Siyah toner kullanımı ticari grafikleri yazdırmak için optimize edilir. • Kapalı
CMYK Resim CMYK Metin CMYK Grafik	<ul style="list-style-type: none"> • US CMYK—Renk düzeltmesini Specifications for Web Offset Publishing/Web Ofset Yayıncılığı Spesifikasyonları (SWOP) renk çıktısına yakınlaştırmak için uygular. • Euro CMYK—Renk düzeltmesini Euroscale renk çıktısına yakınlaştırmak için uygular. • Canlı CMYK—US CMYK renk düzeltme ayarının renk düzeltmesini artırır. • Kapalı

Renkli yazdırma ile ilgili sık sorulan sorular

RGB renk nedir?

RGB renk, renkleri belirli bir rengi elde etmek için kullanılan kırmızı, yeşil ve mavi oranlarını belirterek tanımlayan bir yöntemdir. Doğada görülen çok sayıda rengi elde etmek için kırmızı, yeşil ve mavi renklerin değişik oranlarda bileşimleri kullanılır. Bilgisayar ekranları, tarayıcılar ve dijital kameralarda renklerin görüntülenmesi için bu yöntem kullanılır.

CMYK renk nedir?

CMYK renk, renkleri belirli bir rengi elde etmek için kullanılan mavi, kırmızı, sarı ve siyah oranlarını belirterek tanımlayan bir yöntemdir. Doğada görülen çok sayıda renk, camgöbeği, macenta, sarı ve siyah mürekkepler veya tonerler değişik oranlarda karıştırılarak yazdırılabilir. Matbaa makineleri, mürekkep püskürtmeli yazıcılar ve renkli lazer yazıcıları rengi bu şekilde elde eder.

Yazdırılacak bir belgede renkler nasıl belirlenir?

RGB veya CMYK renk bileşimlerini kullanarak belge rengini belirlemek ve değiştirmek için yazılım programları kullanılır. Daha fazla bilgi için yazılım programının Yardım konularına başvurun.

Yazıcı hangi rengi yazdıracağını nasıl bilir?

Bir belge yazdırılırken, her nesnenin türü ve rengi ile ilgili bilgiler yazıcıya gönderilir ve renk dönüşüm tablolarından geçirilir. Renk istediğiniz rengi oluşturmak için kullanılan uygun miktarlarda mavi, kırmızı, sarı ve siyah tonere dönüştürülür. Nesne bilgileri renk dönüştürme tablolarının uygulanmasını belirler. Örneğin, metinler için bir renk dönüşüm tablosu kullanılırken, fotoğraflar için farklı bir renk dönüşüm tablosu kullanmak mümkündür.

Manuel renk düzeltmesi nedir?

Manuel renk düzeltmesi etkinleştirildiğinde, yazıcı nesnelere işlemek için kullanıcı tarafından seçilen renk dönüşüm tablolarını kullanır. Manuel renk düzeltme ayarları yazdırılan nesnenin türüne (metin, grafik veya resim) bağlıdır. Ayrıca nesnenin renginin yazılım programında nasıl belirtildiğine (RGB veya CMYK bileşimleri) bağlıdır. Manuel olarak farklı bir renk dönüştürme tablosu uygulamak için bkz. [218. sayfadaki "Yazdırılan çıktıda renkleri değiştirme"](#).

Yazılım programı renkleri RGB veya CMYK bileşimleriyle göstermiyorsa manuel renk düzeltmesi işe yaramaz. Renk ayarlarını yazılım programı veya bilgisayarın işletim sistemi kontrol ediyorsa da etkili olmaz. Birçok durumda, Renk Düzeltmesi'nin Otomatik olarak ayarlanması belgeler için tercih edilen renkleri üretir.

Belirli bir rengi (örneğin bir şirket logosundaki bir rengi) nasıl tutturabilirim?

Yazıcının Kalite menüsünden, dokuz Renk Örneği seti kullanılabilir. Bu ayarlar Yerleşik Web Sunucusu'nun Renk Örnekleri sayfasından da kullanılabilir. Herhangi bir örnek setinin seçilmesi yüzlerce renkli kutudan oluşan çok-sayfalı bir çıktı üretir. Seçilen tabloya bağlı olarak, her kutu bir CMYK veya RGB bileşimi içerir. Her kutunun görünüm rengi, kutu üzerinde etiketlenmiş CMYK veya RGB bileşimi, seçili renk dönüşüm tablosundan geçirilerek elde edilir.

Renk Örnekleri setlerini inceleyerek, rengi eşleştirilen renge en yakın kutuyu belirleyebilirsiniz. Kutunun üzerinde etiketlenen renk bileşimi bir yazılım programındaki nesnenin renk bileşimini değiştirmek için kullanılabilir. Daha fazla bilgi için yazılım programının Yardım konularına başvurun. Manuel renk düzeltme, seçili renk dönüşüm tablosunu belirli bir nesne için kullanmak için gerekebilir.

Belirli bir renk eşleştirme sorunu için kullanılmak üzere hangi Renk Örnekleri setinin seçileceği şunlara bağlıdır:

- Kullanılan Renk Düzeltme ayarı (Otomatik, Kapalı veya Manuel)
- Yazdırılan nesnenin türü (metin, grafik veya resim)
- Nesnenin renginin yazılım programında nasıl gösterildiği (RGB veya CMYK bileşimleri)

Yazılım programı renkleri RGB veya CMYK bileşimleriyle göstermiyorsa Renk Örnekleri sayfası işe yaramaz. Ayrıca, bazı yazılım programları programda belirtilen RGB veya CMYK bileşimlerini renk yönetimi aracılığıyla düzeltir. Böyle durumlarda yazdırılan renk, Renk Örnekleri sayfasında görüntülenen renkle tam olarak aynı olmayabilir.

Baskıda renk filtresi kullanılmış gibi görünüyor

İşlem	Evet	Hayır
<p>Adım 1 Renk Ayarı gerçekleştirin.</p> <p>a Ana ekranda Ayarlar > Yazdırma > Kalite > Gelişmiş Görüntüleme > Renk Ayarı ögesine dokununuz.</p> <p>b Belgeyi yazdırın.</p> <p>Baskı, renk filtresi kullanılmış gibi görünüyor mu?</p>	2 adıma gidin.	Sorun çözüldü.
<p>Adım 2 Renk Dengesi uygulayın.</p> <p>a Ana ekranda Ayarlar > Yazdırma > Kalite > Gelişmiş Görüntüleme > Renk Dengesi ögesine dokununuz.</p> <p>b Ayarları yapın.</p> <p>c Belgeyi yazdırın.</p> <p>Baskı, renk filtresi kullanılmış gibi görünüyor mu?</p>	Müşteri desteği ile iletişime geçin.	Sorun çözüldü.

Müşteri destek merkezine başvurma

Müşteri destek merkezine başvurmadan önce aşağıdaki bilgilere sahip olduğunuzdan emin olun:

- Yazıcı sorunu
- Hata mesajı
- Yazıcı model türü ve seri numarası

<http://support.lexmark.com> adresine giderek e-posta veya sohbet desteği alabilirsiniz ya da kılavuzlar, destek belgeleri, sürücüler ve diğer indirmeler kitaplığına göz atabilirsiniz.

Ayrıca telefonla teknik destek de mevcuttur. ABD'de veya Kanada'da, 1-800-539-6275 numaralı telefonu arayın. Diğer ülkeler veya bölgeler için şu adrese gidin: <http://support.lexmark.com>.

Geri dönüşüm ve imha

Lexmark ürünlerinin geri dönüşümü

Lexmark ürünlerini geri dönüşüme sokmak üzere göndermek için:

- 1 www.lexmark.com/recycle adresine gidin.
- 2 Geri dönüştürmek istediğiniz ürünü seçin.

Not: Lexmark Toplama ve Geri Dönüşüm Programında yer almayan yazıcı sarf malzemeleri ve donanımı, bölgenizdeki bir geri dönüşüm merkezinde geri dönüşüme sokulabilir.

Lexmark ambalajının geri dönüşümü

Lexmark ambalajı azaltmak için sürekli çalışmaktadır. Lexmark yazıcıların en verimli ve çevreye duyarlı şekilde taşınmasını ve çöpe atılacak daha az ambalaj malzemesi olmasını sağlamaya daha az paket malzemesi yardımcı olur. Bu verimlilik daha az sera emisyonu, enerji tasarrufu ve doğal kaynakların korunması sağlar. Lexmark ayrıca ambalaj malzemelerinin bazı ülkelerde veya bölgelerde dönüşüme sokulmasını da sunar. Daha fazla bilgi için www.lexmark.com/recycle adresine gidin ve ülkeyi ya da bölgeyi seçin. Ambalaj geri dönüşüm programları ile ilgili bilgiler ürünün geri dönüşümüyle ilgili bilgilerin içindedir.

Lexmark kutuları oluklu mukavva geri dönüşüm tesisleri varsa %100 geri dönüştürülebilir. Bölgenizde tesis olmayabilir.

Lexmark ambalajında kullanılan köpük, köpük geri dönüşüm tesisleri varsa geri dönüştürülebilir. Bölgenizde tesis olmayabilir.

Lexmark'a kartuş iade ettiğinizde kartuşun konduğu kutuyu yeniden kullanabilirsiniz. Lexmark kutuyu geri dönüşüme sokar.

Bildirimler

Ürün bilgileri

Ürün adı:

Lexmark CX331adwe; Lexmark CX431adw, Lexmark CX431dw; Lexmark MC3224adwe, Lexmark MC3224dwe, Lexmark MC3224i; Lexmark MC3326adwe, Lexmark MC3326i; Lexmark MC3426adw, Lexmark MC3426i, Lexmark XC2326 MFP'ler

Makine türü:

3500

Modeller:

285, 485, 685, 876, 8c6, 8c9

Sürüm uyarısı

Temmuz 2024

Aşağıdaki paragraf bu tür şartların yasalara aykırı olduğu ülkeler için geçersizdir. LEXMARK INTERNATIONAL, INC. BU YAYINI, "OLDUĞU GİBİ", TİCARİ YA DA BELİRLİ BİR AMACA UYGUNLUK GİBİ HERHANGİ BİR KONUDA DOLAYLI VEYA DOĞRUDAN GARANTİ VERMEKSİZİN SAĞLAMAKTADIR. Bazı ülkelerde, belirli konularda dolaylı ya da doğrudan garantilerin reddedilmesine izin verilmez; bu nedenle, bu bildirim sizin için geçerli olmayabilir.

Bu yayın, teknik yanlışlıklar ya da yazım hataları içerebilir. Bu yayında açıklanan bilgilerde düzenli olarak değişiklik yapılmaktadır; bu değişiklikler sonraki basımlara yansıtılacaktır. Hakkında bilgi verilen ürünler ya da programlar üzerinde herhangi bir zamanda geliştirme çalışmaları ya da değişiklikler yapılabilir.

Bu yayında belirli ürünlerden, programlardan ya da hizmetlerden söz edilmesi, bu ürünlerin, programların ya da hizmetlerin sizin ülkenizde de kullanıma sunulacağı anlamına gelmez. Herhangi bir ürün, program ya da hizmetten söz edilmesi, yalnızca o ürünün, programın ya da hizmetin kullanılabileceği anlamına gelmez. Geçerli fikri mülkiyet haklarına aykırı olmayan ve işlevsel olarak eşit herhangi bir ürün, program ya da hizmet kullanılabilir. Üretici tarafından açıkça belirtilenler dışında, diğer ürünlerle, programlarla ya da hizmetlerle birlikte kullanım olanaklarının değerlendirilmesi ve doğrulanması kullanıcının sorumluluğundadır.

Lexmark teknik desteği için şu adrese gidin: <http://support.lexmark.com>.

Lexmark'ın bu ürünün kullanımına ilişkin gizlilik ilkesi hakkında bilgi almak için www.lexmark.com/privacy adresine gidin.

Sarf malzemeleri ve indirmeler hakkında bilgi almak için www.lexmark.com adresine gidin.

© 2019 Lexmark International, Inc.

Tüm hakları saklıdır.

Ticari markalar

Lexmark, Lexmark logosu ve MarkNet, Amerika Birleşik Devletleri'ndeki ve/veya diğer ülkelerdeki Lexmark International, Inc.'nin ticari markaları veya kayıtlı ticari markalarıdır.

Gmail, Android, Google Play ve Google Chrome Google LLC'nin ticari markalarıdır.

Macintosh, Safari, and AirPrint are trademarks of Apple Inc., registered in the U.S. and other countries. App Store and iCloud are service marks of Apple Inc., registered in the U.S. and other countries. Use of the Works with Apple badge means that an accessory has been designed to work specifically with the technology identified in the badge and has been certified by the developer to meet Apple performance standards.

Mopria® kelime işareti, Mopria Alliance, Inc. şirketinin Amerika Birleşik Devletleri ve diğer ülkelerdeki tescilli ve/veya tescilsiz ticari markasıdır. İzinsiz kullanım kesinlikle yasaktır.

PCL® Hewlett-Packard Company firmasına ait bir ticari markadır. PCL, Hewlett-Packard Company'nin yazıcı ürünlerinde bulunan bir yazıcı komutları seti (dili) ve fonksiyonlarına verdiği addır. Bu yazıcı PCL diline uyumlu olacak şekilde tasarlanmıştır. Bunun anlamı yazıcının farklı uygulamalarda kullanılan PCL komutlarını tanıdığı ve yazıcının bu komutlara denk düşen fonksiyonlara öykündüğüdür.

PostScript, Adobe Systems Incorporated firmasının ABD ve/veya diğer ülkelerde tescilli ticari markasıdır.

Wi-Fi® ve Wi-Fi Direct®, Wi-Fi Alliance®'ın tescilli ticari markalarıdır.

Diğer tüm ticari markalar ilgili sahiplerine aittir.

Lisans uyarıları

Bu ürünle bağlantılı tüm lisans uyarıları, kurulum CD'sinin CD:\NOTICES dizininden görüntülenebilir.

Ses emisyon seviyeleri

Aşağıdaki ölçümler ISO 7779'a uygun olarak yapılmıştır ve ISO 9296 uyarınca bildirilmiştir.

Not: Bazı modlar ürününüzde bulunmuyor olabilir.

1 metredeki ortalama ses basıncı, dBA	
Yazdırılıyor	Tek taraflı, tek renkli: 49 (MC3224); 50 (CX331adwe, MC3326a); 51 (CX431, MC3426, XC2326) Tek taraflı, renkli: 51 (CX331, MC3224, MC3326a); 52 (CX431, MC3426, XC2326) Çift taraflı, tek renkli: 49 (CX331, MC3224, MC3326); 50 (CX431, MC3426, XC2326) Çift taraflı, renkli: 50 (MC3224); 51 (CX331, MC3326); 52 (CX431, MC3426, XC232)
Tarama	Tek Renkli: 46 (MC3224dwe); 50 (CX331, MC3224adwe, MC3224i, MC3326); 55 (CX431, MC3426, XC2326) Renkli: 40 (MC3224dwe); 44 (CX331, MC3224adwe, MC3224i, MC3326); 51 (CX431, MC3426, XC2326)
Kopyalama	Tek Renkli: 50 (MC3224dwe); 53 (CX331, MC3224adwe, MC3224i, MC3326); 56 (CX431, MC3426a, XC2326) Renkli: 49 (MC3224); 50 (CX331adwe, MC3326); 54 (CX431, MC3426, XC2326)
Hazır	14

Değerler değiştirilebilir. Geçerli değerler için, bkz: www.lexmark.com.

Atık Elektrik ve Elektronik Cihazlar (WEEE) direktifi



WEEE logosu, Avrupa Birliği ülkelerinde uygulanan elektronik ürünleri geri dönüştürme programları ve prosedürlerini belirtir. Ürünlerin geri dönüştürülmesi gerektiğine inanıyoruz.

Geri dönüşü seçenekleri hakkında başka sorularınız varsa, yerel satış ofisinin telefon numarasını öğrenmek için Lexmark Web sitesini (www.lexmark.com) ziyaret edin.

WEEE (Turkey)

Türkiye Cumhuriyeti: AEEE Yönetmeliğine Uygundur.

Environmental labeling for packaging

Per Commission Regulation Decision 97/129/EC Legislative Decree 152/2006, the product packaging may contain one or more of the following symbols.

	This symbol indicates that the packaging may contain corrugated fiberboard.
	This symbol indicates that the packaging may contain non-corrugated fiberboard.
	This symbol indicates that the packaging may contain paper.

For more information, go to www.lexmark.com/recycle, and then choose your country or region. Information on available packaging recycling programs is included with the information on product recycling.

Ürünü elden çıkarma

Yazıcı veya sarf malzemelerini normal ev atıklarıyla aynı şekilde elden çıkarmayın. Elden çıkarma ve geri dönüşüm seçenekleriyle ilgili olarak yerel yetkililerinize danışın.

Lityum iyon şarj edilebilir pil



Bu ürün, yalnızca eğitimli bir teknisyen tarafından çıkarılması gereken şarj edilebilir lityum iyon düğme pil içerebilir. Üzerinde çarpı işareti bulunan tekerlekli çöp kutusu, ürünün ayrılmamış atıklarla birlikte atılmaması gerektiği, geri kazanım ve geri dönüşüm için ayrı toplama tesislerine gönderilmesi gerektiği anlamına gelir. Pilin çıkarılması durumunda, pili evsel atıklarınızla birlikte atmayın. Bölgenizde, yerel topluluğunuz için pil geri dönüşüm bırakma konumu gibi pillere yönelik ayrı toplama sistemleri bulunabilir. Atık pillerin ayrı toplanması, yeniden kullanım ve geri dönüşüm dahil olmak üzere atıkların uygun şekilde işlenmesini sağlar ve insan sağlığı ve çevre üzerindeki olası olumsuz etkileri önler. Lütfen pilleri gerekliliklere uygun şekilde atın.

Yönetmelik (AB) 2023/1542

Yönetmelik (AB) 2023/1542

Bu üründe şarj edilebilir lityum düğme pil bulunabilir. Bu pil (AB) 2023/1542 Yönetmeliğine uygundur. Uyumluluk CE işaretiyle belirtilir:



Bu ürün aşağıdaki düğme pillerden birini içerebilir:

- Pil tanımlama: Seiko Model Numarası MS621FE
Üretici: Seiko Instruments Inc.
Üretici adresi: 8, Nakase 1-chome, Mihama-ku, Chiba-shi, Chiba 261-8507, Japonya
- Pil tanımlama: Panasonic Model Numarası ML621
Üretici: Panasonic Energy Co., Ltd.
Üretici adresi: 1-1 Matsushita-cho, Moriguchi City, Osaka 570-8511, Japonya
- Pil tanımlama: FDK Model Numarası ML621
Üretici: FDK Corporation
Üretici adresi: Shibaura Crystal Shinagawa, 1-6-41 Konan, Minato-ku, Tokyo 108-8212, Japonya

Yeniden kullanım veya geri dönüşüm için Lexmark kartuşlarını iade etme

Lexmark Kartuş Toplama Programı, kullanılmış kartuşları yeniden kullanım veya geri dönüşüm için ücretsiz olarak iade etmenizi sağlar. Lexmark'a iade edilen boş kartuşların yüzde yüzü yeniden kullanılır veya geri dönüşüm için işleminden geçer. Kartuşları iade etmek için kullanılan kutular da geri dönüşüme tabi tutulur.

Yeniden kullanım veya geri dönüşüm amacıyla Lexmark kartuşlarını iade etmek için şunları yapın:

- 1 www.lexmark.com/recycle adresine gidin.
- 2 Ülkenizi veya bölgenizi seçin.
- 3 **Lexmark Kartuş Toplama Programı**'ni seçin.
- 4 Ekranınızdaki yönergeleri uygulayın.

Statik elektriğe duyarlılık uyarısı



Bu simge statik elektriğe duyarlı parçaları belirtir. Önce simgeden uzak bir alanda bulunan metal bir yüzeye dokunmadan bu simgelerin yakınındaki alanlara dokunmayın.

Kağıt sıkışmalarını giderme veya sarf malzemelerini değiştirme gibi bakım işlerini gerçekleştirirken elektrostatik yük boşaltmanın neden olabileceği hasarları önlemek için simge mevcut olmasa bile yazıcının iç kısmına erişmeden veya temas etmeden önce yazıcının açıkta kalan metal gövdesinin herhangi bir yerine dokunun.

ENERGY STAR

Üzerinde veya başlangıç ekranında ENERGY STAR® amblemi bulunan tüm Lexmark ürünlerinin, üretim tarihi itibarıyla Çevre Koruma Kurumu (EPA) ENERGY STAR gerekliliklerine uygun oldukları onaylanmıştır.



Sıcaklık bilgileri

Çalışma sıcaklığı ve bağıl nem	10 ila 32,2°C (50 ila 90°F) ve %15 ila %80 RH 15,6 ila 32,2°C (60 ila 90°F) ve %8 ila %80 RH Maksimum ıslak ampul sıcaklığı ² : 22,8°C (73°F) Yoğuşmasız ortam
Yazıcı / kartuş / görüntüleme ünitesini uzun vadeli saklama ¹	15,6 ila 32,2°C (60 ila 90°F) ve %8 ila %80 RH Maksimum ıslak ampul sıcaklığı ² : 22,8°C (73°F)
Yazıcı / kartuş / görüntüleme ünitesinin kısa vadeli nakliyesi	-40 ila 40°C (-40 ila 104°F)
<p>¹ Sarf malzemelerinin raf ömrü yaklaşık 2 yıldır. Bu, standart ofis ortamında, 22°C (72°F) sıcaklıkta ve %45 nem oranında saklama koşulları için geçerlidir.</p> <p>² Islak ampul sıcaklığı hava sıcaklığına ve bağıl nem aracılığıyla belirlenir.</p>	

Lazer uyarısı

Bu yazıcı, ABD'de DHHS 21 CFR Bölüm I, Alt paragraf J, Sınıf I (1) lazer ürünleri ve diğer yerlerde IEC 60825-1:2014'ün gerekliliklerine uygun bir Sınıf I lazer ürünü olarak onaylanmıştır.

Sınıf I lazer ürünleri tehlikeli olarak değerlendirilmez. Lazer sistemi ve yazıcı, normal kullanım, kullanıcı bakımı veya servis durumunda hiçbir insanın lazer radyasyonunun maruz kalmayacağı şekilde tasarlanmıştır. Yazıcıda, aşağıdaki teknik özelliklere sahip bir lazer içeren, bakım yapılamayan bir yazıcı kafası grubu mevcuttur:

Sınıf: IIIb (3b) AlGaAs

Nominal çıkış gücü (miliwatt): 8

Dalga boyu (nanometre): 770-800

Enerji tüketimi

Ürünün güç tüketimi

Aşağıdaki tabloda ürünün güç tüketim özellikleri açıklanmaktadır.

Not: Bazı modlar ürününüzde bulunmuyor olabilir.

Mod	Açıklama	Güç Tüketimi (Watt)
Yazdırılıyor	Ürün, elektronik girişlerden basılı kopya çıktı- larını oluşturuyor.	Tek taraflı: 385 (MC3224); 395 (CX331, MC3326); 400 (CX431, MC3426, XC2326) Çift taraflı: 260 (MC3224); 275 (CX331, CX431, MC3326, MC3426, XC2326)
Kopyala	Ürün özgün basılı belgelerden basılı kopya çıktısı oluşturuyor.	385 (CX331, MC3224, MC3326); 395 (CX431, MC3426, XC2326)
Tara	Ürün basılı kopya belgelerini tarıyor.	22 (MC3224adwe, MC3224i); 24 (CX331, MC3324); 21 (CX431, MC3426, XC2326)

Mod	Açıklama	Güç Tüketimi (Watt)
Hazır	Ürün yazdırma işi bekliyor.	17 (CX331, MC3224, MC3326); 17,5 (CX431, MC3426, XC2326)
Uyku Modu	Ürün yüksek seviyede enerji tasarrufu modunda.	1,1 (CX331, MC3224, MC3326); 1,3 (CX431, MC3426, XC2326)
Bekleme	Ürün düşük seviyede enerji tasarrufu modunda.	-
Kapalı	Ürün elektrik prizine takılı ama güç düğmesi kapalı.	0,1

Önceki tablodaki güç tüketim seviyeleri zaman göre ortalama değerleri göstermektedir. Anlık güç tüketimi ortalama değerlerin oldukça üzerinde olabilir.

Değerler değiştirilebilir. Geçerli değerler için, bkz: www.lexmark.com.

Uyku Modu

Bu ürün bir enerji tasarrufu modu olan *Uyku Modu* ile tasarlanmıştır. *Uyku Modu*, yazıcının uzun süre kullanılmadığı zamanlarda güç tüketimini azaltarak enerji tasarrufu sağlar. *Uyku Modu*, bu ürün *Uyku Modu Zaman Aşımı* adı verilen belirli sürede kullanılmadığında otomatik olarak devreye girer.

Bu ürünün *Uyku Modu Zaman Aşımı* fabrika ayarı (dakika olarak): 15

Yapılandırma menüleri kullanılarak *Uyku Modu Zaman Aşımı*, 1 dakika ile 120 dakika arasında değiştirilebilir. Yazdırma hızı, dakikada 30 sayfaya eşit veya daha azsa zaman aşımını yalnızca 60 dakikaya kadar ayarlayabilirsiniz. *Uyku Modu Zaman Aşımının* düşük bir değere ayarlanması enerji tüketimini azaltır ancak ürünün yanıt süresini uzatabilir. *Uyku Modu Zaman Aşımının* yüksek bir değere ayarlanması daha hızlı yanıt almanızı sağlar ama daha fazla enerji kullanılmasına neden olur.

Hazırda Bekleme Modu

Bu ürün çok az güçle çalışan mod olan *Hazırda Bekleme modu* ile tasarlanmıştır. *Hazırda Bekleme Modunda* çalışırken, diğer tüm sistemler ve aygıtlar güvenle kapatılır.

Hazırda Bekleme modu aşağıdaki yöntemlerden biriyle girilebilir:

- *Hazırda Bekleme Süre Sonunu Kullanma*
- *Güç Modlarını Zamanlamayı Kullanma*

Bu ürünün fabrika varsayılanı her ülke veya bölge için *Hazırda Bekleme Süre Sonu* ayarıdır 3 gün

Yazıcının *Hazırda Bekleme moduna* girmeden önce iş yazdırdıktan sonra beklediği süre miktarı bir saat ile bir ay arasında değiştirilebilir.

EPEAT'ye kayıtlı görüntüleme ekipmanı ürünlerine ilişkin notlar:

- *Hazırda Bekleme* veya *Kapalı* modlarında bekleme güç düzeyi etkindir.
- Ürün otomatik olarak $\leq 1W$ bekleme güç düzeyine geçer. Ürün sevkiyatında otomatik bekleme işlevi (*Hazırda Bekleme* veya *Kapalı*) etkinleştirilir.

Kapalı modu

Bu üründe, ürünün tamamen kapalıyken harcadığı güçle kıyasla az miktarda güç tüketen kapalı modu varsa, güç kaynağı kablosunu elektrik prizinden çekin.

Toplam enerji kullanımı

Ürünün toplam enerji kullanımının hesaplanması bazen yararlı olabilir. Güç tüketimi değerlerinin Watt ölçü birimine göre sağlanmış olması nedeniyle, enerji kullanımını hesaplarken, güç tüketimi ürünün tüm modlarda geçirdiği süre ile çarpılmalıdır. Ürünün toplam enerji kullanımı, tüm modların enerji kullanımının toplamıdır.

Telekomünikasyon terminal ekipmanı için düzenleyici bildirimler

Bu bölüm, analog faks iletim kartı içeren ürünlere ilişkin düzenleyici bilgiler içerir:

Lexmark Düzenleme Tipi/Model Numarası:

LEX-M14-002

Kablosuz ürünler için düzenleyici bildirimler

Bu bölüm, yalnızca kablosuz modeller için geçerli olan düzenleyici bilgileri içerir.

Modelinizin kablosuz olup olmadığından emin değilseniz şu adresi ziyaret edin: <http://support.lexmark.com>.

Modüler bileşen bildirimi

Kablosuz modellere aşağıdaki modüler bileşenlerden biri dahildir:

Lexmark Düzenleme Tipi/Model Numarası LEX-M07-001; FCC ID:IYLLLEXM07001; IC:2376A-LEXM07001

Lexmark Düzenleme Tipi/Model Numarası LEX-M08-001; FCC ID:IYLLLEXM08001; IC:2376A-LEXM08001

Sahip olduğunuz ürüne hangi modüler bileşenlerin takılı olduğunu belirlemek için asıl ürünün üzerindeki etikete bakın.

Radyo frekans radyasyonuna maruz kalma

Bu aygıtın ışın yayma gücü, FCC ve diğer düzenleyici organların radyo frekansına maruz kalma sınırlarının çok altındadır. FCC'nin ve diğer düzenleyici bildirimlerin radyo frekansına maruz kalma gereksinimlerini karşılayabilmek için, anten ile bu aygıtı kullanacak kişiler arasında en az 20 cm (8 inç) aralık bırakılmalıdır.

Avrupa Topluluğu (AT) yönergelerine uygunluk

Bu ürün, Üye Ülkelerin radyo ekipmanlarıyla ilgili yasalarının birbirine benzer ve uyumlu olmasına ilişkin 2014/53/EU numaralı AT Konseyi direktifinin koruma gereklilikleriyle uyum içerisindedir.

Bu ürünün üreticisi: Lexmark International, Inc., 740 West New Circle Road, Lexington, KY, 40550 ABD. AEA/AB yetkili temsilcisi: Lexmark International Technology Hungária Kft., 8 Lechner Ödön fasor, Millennium Tower III, 1095 Budapeşte MACARİSTAN. AEA/AB İthalatçısı: Lexmark International Technology S.à.r.l. 20, Route de Pré-Bois, ICC Building, Bloc A, CH-1215 Cenevre, İsviçre. Direktiflerin şartlarına uyum beyanını, Yetkili Temsilciden

talep üzerine veya

www.lexmark.com/en_us/about/regulatory-compliance/european-union-declaration-of-conformity.html

adresinden edinebilirsiniz.

Uyumluluk CE işaretiyle belirtilir:



Sınırlamalar

Bu radyo ekipmanı yalnızca iç mekanlarda kullanılabilir. Dış mekanda kullanımı yasaktır. Bu sınırlama aşağıdaki tabloda yer alan tüm ülkeler için geçerlidir:



AT	BE	BG	CH	CY	CZ	DE	DK	EE
EL	ES	FI	FR	HR	HU	IE	IS	IT
LI	LT	LU	LV	MT	NL	HAYIR	PL	PT
RO	SE	SI	SK	TR	UK (NI)			

Radyo vericisi operasyonel frekans bantları ve maksimum RF gücüne ilişkin AB ve diğer ülkelerin beyanı

Bu radyo ürünü, 2,4 GHz (AB'de 2,412–2,472 GHz) veya 5 GHz (AB'de 5,15–5,35, 5,47–5,725) bantlarda aktarım yapar. Anten kazancı dahil maksimum verici EIRP güç çıkışı her iki bant için de ≤ 20 dBm'dir.

Avrupa Topluluğu (AT) yönergelerine uygunluk

Bu ürün; elektromanyetik uyumluluk, belirli voltaj sınırları içerisinde kullanılması için tasarlanan elektrikli ekipmanların güvenliği, enerji kaynaklı ürünleri çevreye duyarlı tasarımı ve elektrikli ve elektronik ekipmanlarda belirli tehlikeli maddelerin kullanım kısıtlamalarına ilişkin Üye Ülkelerin yasalarının birbirine benzer ve uyumlu olması konusundaki (AB) 2015/863 ile değiştirildiği üzere 2014/30/EU, 2014/35/EU, 2009/125/EC ve 2011/65/EU numaralı AB Konseyi direktifleri koruma gereklilikleriyle uyum içerisindedir.

Bu ürünün üreticisi: Lexmark International, Inc., 740 West New Circle Road, Lexington, KY, 40550 ABD. AEA/AB yetkili temsilcisi: Lexmark International Technology Hungária Kft., 8 Lechner Ödön fasor, Millennium Tower III, 1095 Budapeşte MACARİSTAN. AEA/AB İthalatçısı: Lexmark International Technology S.à.r.l. 20, Route de Pré-Bois, ICC Building, Bloc A, CH-1215 Cenevre, İsviçre. Direktiflerin şartlarına uyum beyanını, Yetkili Temsilciden talep üzerine veya

www.lexmark.com/en_us/about/regulatory-compliance/european-union-declaration-of-conformity.html

adresinden edinebilirsiniz.

Bu ürün, EN 55032 B Sınıfı sınırlarını ve EN 62368-1 sayılı güvenlik gereksinimlerini karşılar.

Dizin

A

açık yazdırma 168
 ADF
 kullanım 60, 63, 65, 69
 ADF ayırma pedi
 değiştirme 150
 ADF kaydı
 ayarlama 218
 ADF kaydını ayarlama 218
 ADF kullanarak
 kopyalama 60
 ADF tepsisi
 değiştirme 143
 ADF'den tarama
 titrek görüntü 216
 titrek metin 216
 ADF'den tarama yaparken çıktıda
 oluşan dikey koyu çizgiler 216
 ağ ayarları sayfası
 yazdırma 51
 ağ ayarları sayfası yazdırma 51
 ağ klasörü
 tarama hedefi 71
 ağ klasörüne tarama
 yapılamıyor 213
 AirPrint
 kullanım 53
 alma tekerleği
 değiştirme 145
 temizleme 154
 alma tekerleklerini
 temizleme 154
 ana ekran
 özelleştirme 13
 ana ekran simgeleri
 görüntüleme 13
 ana ekrandaki simgeler
 gösterme 13
 analog faks
 kurma 25
 analog faks kullanılarak faks
 alınamıyor 211
 analog faks kullanılarak faks
 gönderilemiyor veya
 alınamıyor 208
 antetli
 kopyalama 60
 seçme 16

yükleme 42
 atık toner şişesi
 değiştirme 141
 sipariş etme 138
 ayırma sayfaları
 yerleştirme 58

B

B kapağında kağıt sıkışması 200
 bağdaştırıcı kapağı 29
 baskıda görüntü kesme 174
 baskıda metin kesme 174
 baskıda noktalar 170
 baskıda renk filtresi kullanılmış
 gibi görünüyor 220
 baskılarda gri artalan 166
 baskılarda hayalet resimler 165
 baskılarda renkli arka plan 166
 bekletilen belgeler
 yazdırılmıyor 186
 bekletilen işler 56
 yazdırma 57
 belgeler, yazdırma
 bilgisayardan 53
 mobil aygıttan 53
 bellek
 yazıcıda yüklü türler 52
 bellenim güncelleme 45
 bellenim, güncelleme 45
 benekli baskı 170
 bildirimler 224, 226, 228, 229,
 230
 bilgisayar
 yazıcıya bağlama 51
 bilgisayar, tarama hedefi 69
 bilgisayara yazıcı ekleme 44
 bilgisayardan yazdırma 53
 bir faks günlüğünü
 görüntüleme 67
 bir flash sürücüden yazdırma 55
 bir kablosuz ağa bağlanma
 Düğme yöntemini kullanarak 49
 PIN yöntemini kullanarak 49
 bir yazdırma işini iptal etme
 bilgisayardan 59
 yazıcı kontrol panelinden 59
 birden çok kopya sıralama 61

birden çok sayfa kopyalama
 tek bir sayfa üzerine 61
 boş veya beyaz sayfalar 162

C

Cloud Connector profili
 buradan yazdırma 58
 oluşturma 23
 tarama hedefi 73
 Cloud Connector profili
 oluşturma 23

Ç

çevre ayarları 159
 çıkarılabilir sürücüler
 desteklenen 56
 çözünürlüğü değiştirme
 faks 66

D

dahili seçenekler ekleme
 yazdırma sürücüsü 46
 dahili seçenekler, ekleme
 yazdırma sürücüsü 46
 desteklenen dosya türleri 56
 desteklenen faks 24
 desteklenen flaş sürücüler 56
 desteklenen kağıt ağırlıkları 19
 desteklenen kağıt boyutları 17
 desteklenen kağıt türleri 18
 dikey beyaz çizgiler 181
 dikey koyu çizgiler 178
 dil, ekran klavyesinin
 ekran klavyesi 13
 dokunmatik ekran
 temizleme 152
 dokunmatik ekranı
 temizleme 152
 donanım seçenekleri
 tepsiler 22
 donanım seçenekleri ekleme
 yazdırma sürücüsü 46
 donanım seçenekleri, ekleme
 yazdırma sürücüsü 46
 dosya türleri
 desteklenen 56
 Düğme yöntemi 49

düşük faks yazdırma kalitesi 211

E

e-posta sunucusu
yapılandırılıyor 31
e-postalar gönderilemiyor 207
e-posta
gönderme 63
e-posta fonksiyonu
kurma 31
e-posta gönderme 63
otomatik belge besleyicisini
(ADF) kullanma 63
tarayıcı camını kullanarak 63
e-posta hizmet sağlayıcıları 31
e-posta kısayolu
oluşturma 64
e-posta sorunlarını giderme
e-postalar gönderilemiyor 207
e-posta sunucu ayarlarını
yapılandırma 31
e-posta uyarıları
kurma 134
e-posta uyarılarını ayarlama 134
ekran klavyesi
dili değiştirme 13
eksik renkler 170
el ile besleyici
değiştirme 142
yükleme 42
el ile besleyicide kağıt
sıkışması 200
elle renk düzeltme 218
Embedded Web Server
açılmıyor 189
emisyon bildirimleri 224, 230
eşitsiz yazdırma yoğunluğu 176
etherFAX kullanılarak faks
gönderilemiyor veya
alınamıyor 210
etherFAX'ı kullanarak faks işlevini
kurma 26
etherFAX'ı kullanma
faks işlevini kurma 26
Ethernet bağlantı noktası 21
EXT port 21

F

faks
desteklenen 24
gönderme 65

gönderme saati ve tarihini
planlama 66
iletme 68
faks alma/gönderme
otomatik belge besleyicisini
(ADF) kullanma 65
tarayıcı camını kullanarak 65
tarihi ve saati ayarlama 31
faks ayarlarını yapma
standart telefon hattı
bağlantısı 27
ülkeye veya bölgeye özgü 29
faks bekletme 67
faks çözünürlüğü
değiştirme 66
faks gönderme 65
faks günlüğü
görme 67
faks hedefi kısayolu
oluşturma 66
faks hoparlörü ayarları
yapılandırılıyor 31
faks hoparlörü ayarlarını
yapılandırma 31
faks iletme 68
faks kapak sayfası bilgisayardan
gönderilemiyor 212
faks kapak sayfasında eksik
bilgi 211
faks koyuluğu
ayarlar 67
faks koyuluğunu ayarlama 67
faks kurulumu
standart telefon hattı
bağlantısı 27
ülkeye veya bölgeye özgü 29
faks programlama 66
faks sorun giderme
analog faks kullanarak faks
gönderilebiliyor ama
alınamıyor 211
analog faks kullanılarak faks
gönderilemiyor 210
analog faks kullanılarak faks
gönderilemiyor veya
alınamıyor 208
arayan adı gösterilmiyor 207
düşük yazdırma kalitesi 211
etherFAX kullanılarak faks
gönderilemiyor veya
alınamıyor 210
etherFAX kurulamıyor 207

faks kapak sayfası bilgisayardan
gönderilemiyor 212
faks kapak sayfasında eksik
bilgi 211
faks sunucusu, kullanma
faks işlevini ayarlama 27
faks sunucusunu kullanarak faks
işlevini ayarlama 27
faks sürücülerini kurma 44
faks sürücüsü
takma 44
fakslar
bekletme 67
farklı kağıt boyutları,
kopyalama 60
farklı kağıt boyutlarını
kopyalama 60
farklı zil hizmeti, faks
etkinleştirme 30
FCC bildirimleri 230
flash sürücü
buradan yazdırma 55
tarama hedefi 72
flash sürücü okunamıyor
sorun giderme, yazdırma 188
fotoğraflar
kopyalama 60
FTP sunucusu
tarama hedefi 70

G

geçici bellek 52
silme 52
geçicilik
bildirim 52
geçicilik bildirim 52
geri dönüştürme
Lexmark ambalajı 222
Lexmark ürünleri 222
gizli belgeler yazdırılmıyor 186
gizli yazdırma işleri
yapılandırılıyor 56
yazdırma 57
gösterge ışığı
durumu anlama 14
güç kablosu girişi 21
güç tasarrufu modları
yapılandırılıyor 159
gün ışığından tasarruf saati
yapılandırılıyor 31
güvenlik bilgileri 7, 8

H

harmanlanmış yazdırma
çalışmıyor 204
hatalı kenar boşlukları 167
Hazırda Bekleme modu
yapılandırılıyor 159

I

iki taraflı kopyalama 61
istenmeyen fakslar
engelleme 67
istenmeyen faksları
engelleme 67

K

kabloları takma 21
kablolu ağ 48
Wi-Fi Protected Setup 49
yazıcıyı bağlama 48
kablolu seçeneği 47
kablolu yazıcı sunucusu
takma 47
kablolu yazıcı sunucusunu
takma 47
kağıt
antetli 16
kabul edilemez 15
matbu formlar 16
seçme 14
Universal boyut ayarı 40
kağıt ağırlıkları
desteklenen 19
kağıt boyutları
desteklenen 17
kağıt boyutunu ayarlama 40
kağıt özellikleri 14
kağıt sıkışmaları
konum 194
önleme 192
kağıt sıkışmalarını önleme 192
kağıt sıkışması
isteğe bağlı tepside 196
standart tepside 195
kağıt sıkışması, giderme
otomatik belge besleyicide 203
standart kutuda 198
kağıt sıkışmasını giderme
çift taraflı ünitelerde 200
el ile besleyicide 200
ısıtıcı bölgesinde 200
isteğe bağlı tepside 196

standart tepside 195
kağıt tasarrufu 61
kağıt türleri
desteklenen 18
kağıt türünü ayarlama 40
kağıtları saklama 16
kağıtlarla ilgili yönergeler 14
kalıcı bellek 52
silme 52
kartlar
kopyalama 62
kısayol ekleme
e-posta 64
faks alıcısı 66
kopyalama 62
kısayol oluşturma
e-posta 64
faks alıcısı 66
kopyalama 62
kısayol, oluşturma
e-posta 64
faks alıcısı 66
kopyalama 62
kişisel kimlik numarası
yöntemi 49
klasör oluşturma
yer imleri için 24
kontrol paneli
kullanım 13
kontrol panelini kullanarak 13
kopyalama
antetli kağıda 60
fotoğraflar 60
kağıdın her iki yüzüne
yazdırma 61
kartlar 62
otomatik belge besleyicisini
(ADF) kullanma 60
tarayıcı camını kullanarak 60
kopyalama kaynağı
seçili tepsi 60
kopyalama sorun giderme
belgelerin ya da fotoğrafların
kısmi kopyaları 214
düşük kopyalama kalitesi 215
tarayıcı yanıt vermiyor 217
kopyalama yapma 60
kopyalar arasına 58
kopyaları büyütme 61
kopyaları harmanlama 61
kopyaları küçültme 61

kurma
analog faks 25

L

Lexmark markalı olmayan sarf
malzemesi 191
Lexmark Mobil Yazdırma
kullanım 53
Lexmark ScanBack Yardımcı
Programı
kullanım 69
LINE port 21

M

matbu formlar
seçme 16
menü
802.1x 125
Ağ 133
Ağa Genel Bakış 116
Anonim Veri Toplama 81
Aygıt 132
Bildirimler 77
Bu Yazıcı Hakkında 86
Cloud Connector 132
Düzen 86
E-posta Kurulumu 105
Eko Modu 76
Ethernet 120
Fabrika Varsayılanlarını Geri
Yükleme 81
Faks 133
Faks Kurulumu 96
Faks Modu 96
Faks Sunucusu Kurulumu 102
Flash Sürücü Tarama 112
Flash Sürücü Yazdırma 115
Geçici Veri Dosyalarını Sil 131
Genel 128
Gizli Yazdırma Ayarı 130
Görüntü 91
Görünür Ana Ekran
Simgeleri 85
Güç Yönetimi 80
Harici ağ erişimini
sınırlandırma 128
HTTP/FTP Ayarları 126
IPSec 124
Kablosuz 117
Kalite 88
Kısayollar 133

Kurulum 87
 LPD Yapılandırması 126
 Menü Ayarları Sayfası 132
 Muhtelif 132
 Ortam Türleri 93
 Oturum Açma Sınırlamaları 130
 Özel Tarama Boyutları 93
 PCL 90
 PostScript 89
 Sertifika Yönetimi 130
 Servis Dışı Silme 85
 SNMP 123
 Sorun Giderme 133
 TCP/IP 121
 Tepsi Yapılandırması 92
 Tercihler 75
 Universal Ayarları 92
 USB 127
 USB Aygıtlarını Zamanla 130
 Uzak Operatör Paneli 77
 Varsayılan E-posta Ayarları 106
 Varsayılan FTP Ayarları 109
 Varsayılan Kopyalama Ayarları 94
 Wi-Fi Direct 119
 Yapıl. Menüsü 81
 Yazdır 133
 Yerel Hesaplar 129
 Menü Ayarları Sayfası yazdırma 51
 mobil aygıt
 buradan yazdırma 53, 54
 yazıcıya bağlama 50
 mobil aygıtı
 yazıcıya bağlama 50
 Mopria Print Service 53
 müşteri desteği
 bağlanılıyor 221
 müşteri destek merkezine başvurma 221

O

orijinal Lexmark parçaları ve sarf malzemeleri 135
 orijinal Lexmark parçalarını ve sarf malzemelerini kullanma 135
 orijinal parçalar ve sarf malzemeleri 135
 otomatik belge besleyici (ADF) kullanım 60, 63, 65, 69
 otomatik belge besleyicisinde kağıt sıkışması 203

P

parça durumları kontrol ediliyor 134
 parçaları değiştirme ADF ayırma pedi 150
 ADF tepsisi 143
 alma tekerleği 145
 el ile besleyici 142
 tepsi 141
 parçaların ve sarf malzemelerinin durumunu kontrol etme 134
 parlaklığı ayarlama yazıcı ekranı 159

R

raporlar yazıcı durumu 135
 yazıcı kullanımı 135
 raporları görüntüleme 135
 renk çıkışını değiştirme 218
 renk düzeltme 218
 renk kalitesi, sorun giderme baskıda renk filtresi kullanılmış gibi görünüyor 220
 Renkli yazdırma ile ilgili sık sorulan sorular 219
 RJ-11 bağdaştırıcısı 29

S

sarf malzemeleri tasarruf etme 159
 sarf malzemeleri durumu kontrol ediliyor 134
 sarf malzemelerinden tasarruf etme 159
 sarf malzemelerini değiştirme atık toner şişesi 141
 yazıcı toneri 138
 sarf malzemesi bildirimleri yapılandırılıyor 134
 sarf malzemesi bildirimlerini yapılandırma 134
 sarf malzemesi kullanım sayaçları sıfırlama 152, 191
 sarf malzemesi kullanım sayaçlarını sıfırlama 152
 sarf malzemesi sipariş etme atık toner şişesi 138
 yazıcı toneri 135
 ses emisyon seviyeleri 224

sıfırlama sarf malzemesi kullanım sayaçları 191
 sıkışma bölgelerini bulma 194
 sıkışma konumlarını belirleme 194
 sıkışmalar önleme 192
 sıkışmalar, giderme otomatik belge besleyicide 203
 sıkışmaları giderme standart kutuda 198
 sıkışmayı giderme B kapağındaki 200
 çift taraflı üniteye 200
 el ile besleyicide 200
 ısıtıcı bölgesinde 200
 isteğe bağlı tepside 196
 standart tepside 195
 siyah görüntüler 173
 SMTP ayarları yapılandırılıyor 31
 SMTP sunucusu kurulmadı hatası devreden çıkarma 206
 SMTP sunucusu kurulmadı hatasını devre dışı bırakma 206
 sorun giderme Embedded Web Server açılmıyor 189
 Renkli yazdırma ile ilgili sık sorulan sorular 219
 SMTP sunucusu kurulmadı hatası 206
 yazıcı Wi-Fi'a bağlanamıyor 190
 yazıcı yanıt vermiyor 187
 sorun giderme, e-posta e-postalar gönderilemiyor 207
 sorun giderme, faks analog faks kullanarak faks gönderilebiliyor ama alınamıyor 211
 analog faks kullanılarak faks gönderilemiyor 210
 analog faks kullanılarak faks gönderilemiyor veya alınamıyor 208
 arayan adı gösterilmiyor 207
 düşük yazdırma kalitesi 211
 etherFAX kullanılarak faks gönderilemiyor veya alınamıyor 210
 etherFAX kurulamıyor 207

faks kapak sayfası bilgisayardan gönderilemiyor 212
 faks kapak sayfasında eksik bilgi 211
 sorun giderme, kopyalama belgelerin ya da fotoğrafların kısmi kopyaları 214
 düşük kopyalama kalitesi 215
 tarayıcı kapanmıyor 216
 tarayıcı yanıt vermiyor 217
 sorun giderme, renk kalitesi baskıda renk filtresi kullanılmış gibi görünüyor 220
 sorun giderme, tarama ADF'den tarama yaparken çıktıda oluşan dikey koyu çizgiler 216
 ADF'den tarama yaparken titrek görüntü 216
 ADF'den tarama yaparken titrek metin 216
 ağ klasörüne tarama yapılamıyor 213
 belgelerin ya da fotoğrafların kısmi kopyaları 214
 bilgisayara tarama yapılamıyor 212
 düşük kopyalama kalitesi 215
 tarama işi başarısız oldu 215
 tarayıcı kapanmıyor 216
 tarayıcı yanıt vermiyor 217
 sorun giderme, yazdırma gizli ve diğer bekletilen belgeler yazdırılmıyor 186
 harmanlanmış yazdırma çalışmıyor 204
 hatalı kenar boşlukları 167
 iş yanlış kağıda yazdırılıyor 186
 iş yanlış tepside yazdırılıyor 186
 kağıt çok sık sıkışıyor 205
 sıkışan sayfalar yeniden yazdırılmadı 206
 tepsi bağlantılandırma çalışmıyor 205
 yavaş yazdırılıyor 184
 yazdırma işleri yazdırılmıyor 183
 yazdırma sırasında zarf yapışkan oluyor 204
 sorun giderme, yazdırma kalitesi açık yazdırma 168
 baskılarda hayalet resimler 165

benekli baskı ve noktalar 170
 beyaz sayfalar 162
 boş sayfalar 162
 çarpık yazdırılıyor 173
 dikey beyaz çizgiler 181
 dikey koyu çizgiler 178
 eksik renkler 170
 eşitsiz yazdırma yoğunluğu 176
 gri veya renkli arka plan 166
 kağıt kıvrılması 172
 kesik metin veya resim 174
 koyu baskı 163
 tamamen renkli veya siyah resimler 173
 tekrarlayan kusurlar 182
 toner kolayca siliniyor 175
 yamuk baskı 173
 yatay beyaz çizgiler 179
 yatay koyu çizgiler 177
 standart kutuda kağıt sıkışması 198

T

tamamen renkli 173
 tarama ağ klasörüne 71
 bilgisayara 69
 bir FTP sunucusuna 70
 Cloud Connector profiline 73
 flash sürücüye 72
 otomatik belge besleyicisini (ADF) kullanma 69
 tarayıcı camını kullanarak 69
 tarama kalitesi sorunu 216
 tarama sorunlarını giderme ADF'den tarama yaparken çıktıda oluşan dikey koyu çizgiler 216
 ADF'den tarama yaparken titrek görüntü 216
 ADF'den tarama yaparken titrek metin 216
 ağ klasörüne tarama yapılamıyor 213
 belgelerin ya da fotoğrafların kısmi kopyaları 214
 bilgisayara tarama yapılamıyor 212
 düşük kopyalama kalitesi 215
 tarama bilgisayarı donduruyor 217
 tarama çok uzun sürüyor 217

tarama işi başarısız oldu 215
 tarayıcı yanıt vermiyor 217
 tarayıcı temizleme 153
 tarayıcı camı kullanım 60, 63, 65, 69
 tarayıcı camını kullanarak kopyalama 60
 tarayıcı kapanmıyor 216
 tarayıcı kaydı ayarlama 217
 tarayıcı kaydını ayarlama 217
 tarayıcıyı temizleme 153
 Tarayıcıyı Temizleme 133
 tarih ve saat faks ayarları 31
 telesekretere kurma 27
 temizleme alma tekerleği 154
 tepsi bağlantılarını kaldırma 43
 tepsiler bağlantılandırma 43
 bağlantısını kaldırma 43
 değiştirme 141
 takma 22
 yükleme 40
 tepsileri bağlantılandırma 43
 tepsileri takma 22
 tepsileri yükleme 40
 titrek görüntü ADF'den tarama 216
 titrek metin ADF'den tarama 216
 toner koyuluğu ayarlama 59
 toner koyuluğunu ayarlama 59
 toner tasarrufu 61
 Toneri değiştirin, yazıcı bölgesi uyuşmuyor 191

U

Universal kağıt boyutu ayar 40
 Universal kağıt boyutunu ayarlama 40
 USB bağlantı noktası etkinleştirme 189
 USB bağlantı noktasını etkinleştirme 189
 USB yazıcı portu 21

Uyku modu
yapılandırılıyor 159

Ü

üretici varsayılan ayarlarını geri
yükleme 52

V

varsayılan fabrika ayarları
geri yüklemeye 52

W

Wi-Fi ağı
devre dışı bırakma 51
Wi-Fi ağını devre dışı bırakma 51
Wi-Fi Direct'i yapılandırma 50
Wi-Fi Direct
etkinleştirme 50
mobil aygıttan yazdırma 54
yapılandırılıyor 50
Wi-Fi Direct'i etkinleştirme 50
Wi-Fi Protected Setup
kablolu ağ 49

Y

yapılandırma dosyasını dışa
aktarma
Embedded Web Server'ı
kullanma 46
yapılandırma dosyasını içe
aktarma
Embedded Web Server'ı
kullanma 46
yatay beyaz çizgiler 179
yatay koyu çizgiler 177
yavaş yazdırılıyor 184
yaz saatini yapılandırma 31
yazdırma
ağ ayarları sayfası 51
bekletilen işler 57
bilgisayardan 53
Cloud Connector profilinden 58
flaş sürücünden 55
gizli yazdırma işleri 57
Menü Ayarları Sayfası 51
mobil aygıttan 53, 54
Mopria Print Service'i
kullanarak 53
Wi-Fi Direct kullanarak 54
yazı tipi örneği listesi 58

yazdırma işi
bilgisayardan iptal etme 59
yazıcı kontrol panelinden iptal
etme 59
yazdırma işleri
saklama 56
yazdırma işleri yazdırılmadı 183
yazdırma işlerini doğrulama 56
yazdırma işlerini tekrarlama 56
Yazdırma Kalitesi Sınama
Sayfaları 133
yazdırma kalitesi sorunlarını
giderme
açık yazdırma 168
baskılarda hayalet resimler 165
benekli baskı ve noktalar 170
beyaz sayfalar 162
boş sayfalar 162
çarpık yazdırılıyor 173
dikey beyaz çizgiler 181
dikey koyu çizgiler 178
eksik renkler 170
eşitsiz yazdırma yoğunluğu 176
gri veya renkli arka plan 166
kağıt kıvrılması 172
kesik metin veya resim 174
koyu baskı 163
tamamen renkli veya siyah
resimler 173
tekrarlayan kusurlar 182
toner kolayca siliniyor 175
yamuk baskı 173
yatay beyaz çizgiler 179
yatay koyu çizgiler 177
yazdırma sorunlarını giderme
flash sürücü okunamıyor 188
gizli ve diğer bekletilen belgeler
yazdırılmıyor 186
harmanlanmış yazdırma
çalışmıyor 204
hatalı kenar boşlukları 167
iş yanlış kağıda yazdırılıyor 186
iş yanlış tepside
yazdırılıyor 186
kağıt çok sık sıkışıyor 205
sıkışan sayfalar yeniden
yazdırılmadı 206
tepsi bağlantılandırma
çalışmıyor 205
yavaş yazdırılıyor 184
yazdırma işleri yazdırılmıyor 183

yazdırma sırasında zarf yapışkan
oluyor 204
yazdırma sürücülerini kurma 44
yazdırma sürücüsü
donanım seçenekleri,
ekleme 46
takma 44
yazdırmada tekrarlayan
kusurlar 182
yazı tipi örneği listesi
yazdırma 58
yazı tipi örneği listesi
yazdırma 58
yazıcı
nakliye 160
yazıcı ayarları
fabrika varsayılanlarını geri
yüklemeye 52
yazıcı bağlantı noktaları 21
yazıcı belleği
silme 52
yazıcı belleğini silme 52
yazıcı bilgileri
bulma 9
yazıcı bilgilerini bulma 9
yazıcı çevresindeki boşluklar 20
yazıcı çevresindeki nem 228
yazıcı çevresindeki
sıcaklık 20, 228
yazıcı durumu 14
yazıcı ekranı
parlaklığı ayarlama 159
yazıcı ekranının parlaklığını
ayarlamaya 159
yazıcı için bir yer seçme 20
yazıcı konfigürasyonları 11
yazıcı konumu
seçme 20
yazıcı menüleri 74
yazıcı mesajları
Lexmark markalı olmayan sarf
malzemesi 191
Toneri değiştirin, yazıcı bölgesi
uyuşmuyor 191
yazıcı parçaları
temizleme 152
yazıcı seri numarası
bulma 10
yazıcı seri numarasını bulma 10
yazıcı toneri
değiştirme 138
sipariş etme 135

yazıcı Wi-Fi'a bağlanamıyor 190
yazıcı yanıt vermiyor 187
yazıcı yazılımı
 takma 44
yazıcı yazılımını kurma 44
yazıcıya bilgisayar bağlama 51
yazıcıyı belirli bir zil hizmetine
bağlama 30
yazıcıyı bir zil sesi düzenine
atama 30
yazıcıyı kablosuz
 ağa bağlama 48
yazıcıyı taşıma 159
yazıcıyı temizleme 152
yazıcıyı uzak bir yere
nakletme 160
yer imleri
 oluşturma 23
 şunun için klasör oluşturma 24
yer imleri oluşturma 23

Z

zarflar
 yükleme 42