



# **CX421, CX522, CX622, CX625, MC2325, MC2425, MC2535, MC2640, XC2235, XC4240 MFP'er**

---

## **Brugervejledning**

**Juli 2024**

**[www.lexmark.com](http://www.lexmark.com)**

---

Maskintype:

7529

Modeller:

081, 230, 238, 436, 486, 496, 636, 638, 686, 698, 836, 838, 898

# Indhold

<b>Sikkerhedsoplysninger.....</b>	<b>8</b>
Konventioner.....	8
Produkterklæringer.....	8
<b>Få mere at vide om printeren.....</b>	<b>11</b>
Sådan finder du oplysninger om printeren.....	11
Valg af en placering til printeren.....	12
Printerkonfigurationer.....	13
Tilslutning af kabler.....	15
Sådan finder du printerens serienummer.....	16
<b>Brug af kontrolpanelet.....</b>	<b>18</b>
Lexmark CX421, MC2325 og MC2425-MFP'er.....	18
Lexmark CX522, CX622, MC2535, MC2640 og XC2235 MFP'er.....	19
Lexmark CX625 og XC4240-MFP'er.....	20
Om status for tænd/sluk-knappen og indikatoren.....	20
<b>Opsætning og brug af startskærmsprogrammer.....</b>	<b>22</b>
Brug af startskærmen.....	22
Tilpasning af startskærmen.....	23
Understøttede programmer.....	23
Opsætning af kortkopi.....	23
Oprettelse af en genvej.....	24
Brug af Display Customization.....	24
Opsætning af Scan Center.....	25
Opsætning af Enhedskvoter.....	25
Brug af QR-kodegenerator.....	26
Konfiguration af Økoindstillinger.....	26
Brug af Kundesupport.....	26
Oprettelse af en Cloud Connector-profil.....	26
Håndtering af bogmærker.....	27
Oprette bogmærker.....	27
Opretter mapper.....	28
Håndtering af kontakter.....	28
Tilføjelse af kontaktpersoner.....	28

Tilføjelse af grupper.....	28
Sletning af kontakter eller grupper.....	29
Sletning af kontakter eller grupper.....	29
<b>Konfiguration og brug af tilgængelighedsfunktioner.....</b>	<b>30</b>
Aktivering af forstørrelsestilstand.....	30
Aktivering af stemmevejledning.....	30
Justering af stemmevejledningens talehastighed.....	30
Navigering på skærmen med håndbevægelser.....	31
Brug af tastaturet på displayet.....	31
Aktivering af talte adgangskoder eller personlige identifikationsnumre.....	31
<b>Ilægning af papir og specialmedier.....</b>	<b>32</b>
Angivelse af papirstørrelse og -type.....	32
Konfiguration af indstillinger til papirstørrelsen Universal.....	32
Ilægning i bakker.....	32
Ilægning af papir i flerformålsarkføderen.....	34
Ilægning af papir i den manuelle føder.....	35
Sammenkædning af papirmagasiner.....	37
<b>Papirstøtte.....</b>	<b>38</b>
Understøttede papirstørrelser.....	38
Understøttede papirtyper.....	40
Understøttede papirvægte.....	41
Ikke-brugbart papir.....	42
Brug af genbrugspapir.....	42
<b>Udskrivning.....</b>	<b>43</b>
Udskrivning fra en computer.....	43
Udskrive fra en mobil enhed.....	43
Udskrivning fra et flashdrev.....	44
Understøttede flashdrev og filtyper.....	45
Konfiguration af fortrolige job.....	46
Udskrive fortrolige og andre tilbageholdte job.....	46
Udskrivning fra en Cloud Connector-profil.....	48
Udskrivning af skrifttypeeksempler.....	48
Udskrive en biblioteksliste.....	48

---

<b>Kopiering.....</b>	<b>49</b>
Ved hjælp af den automatiske dokumentindføring og scannerens glasplade.....	49
Fremstilling af en kopi.....	49
Kopiering af fotos.....	49
Kopiering på brevpapir.....	50
Kopiering på begge sider af papiret.....	50
Reducerer eller forstørrel størrelsen af kopier.....	50
Sortering af kopier.....	50
Placering af skillesider mellem kopier.....	51
Kopiering af flere sider til et enkelt ark.....	51
Oprettelse af en kopigenevej.....	51
<b>Afsendelse af e-mail.....</b>	<b>52</b>
Ved hjælp af den automatiske dokumentindføring og scannerens glasplade.....	52
Konfiguration af e-mail SMTP-indstillinger.....	52
Sender en e-mail.....	60
Opret en e-mail genvej.....	60
<b>Faxning.....</b>	<b>62</b>
Ved hjælp af den automatiske dokumentindføring og scannerens glasplade.....	62
Opsætning af printeren til faxning.....	62
Afsendelse af en fax.....	71
Planlægning af en fax.....	72
Oprettelse af en faxdestinationsgenvej.....	73
Ændring af faxopløsning.....	73
Justering af faxens mørkhed.....	73
Udskriv en faxlog.....	74
Blokering af junk-faxer.....	74
Tilbageholdelse af faxer.....	74
Videresendelse af en fax.....	75
<b>Scanning.....</b>	<b>76</b>
Ved hjælp af den automatiske dokumentindføring og scannerens glasplade.....	76
Scanning til en computer.....	76
Scanning til en FTP-server.....	78
Scanning til en netværksmappe ved hjælp af en genvej.....	78

---

Oprettelse af en FTP-genvej.....	78
Scanning til et flashdrev.....	79
Scanning til en Cloud Connector-profil.....	80
<b>Beskrivelse af printermenuer.....</b>	<b>81</b>
Menuoversigt.....	81
Enhed.....	82
Udskrift.....	96
Papir.....	106
Kopi.....	108
Fax.....	111
E-mail.....	123
FTP.....	131
USB-drev.....	135
Netværk/porte.....	140
Sikkerhed.....	152
Rapporter.....	159
Hjælp.....	160
Fejlfinding.....	161
Udskrivning af siden med menuindstillinger.....	161
<b>Sikring af printeren.....</b>	<b>162</b>
Lokalisering af sikkerhedsåbningen.....	162
Sletning af printerhukommelse.....	162
Slette printerharddiskens hukommelse.....	163
Formatering af printerens harddisk.....	163
Gendannelse af fabriksindstillinger.....	163
Erklæring om flygtighed.....	164
<b>Vedligeholdelse af printeren.....</b>	<b>165</b>
Konfiguration af meddelelser om forbrugsstoffer.....	165
Indstilling af e-mail-advarsler.....	165
Visning af rapporter.....	166
Justering af lydstyrke for højttaler.....	166
Netværkstilslutning.....	167
Rengøring af printerens dele.....	172
Bestilling af dele og forbrugsstoffer.....	176

---

Udskiftning af dele og forbrugsvarer.....	180
Flytning af printeren.....	192
Spare energi og papir.....	193
Genbrug.....	194
<b>Fjerne papirstop.....</b>	<b>195</b>
Undgå papirstop.....	195
Identifikation af områder med papirstop.....	196
Papirstop i papirmagasinerne.....	197
Papirstop i panel A.....	197
Papirstop i panel C.....	203
Papirstop i standardbakken.....	203
Papirstop i flerformålsarkføderen.....	207
Papirstop i den manuelle arkføder.....	208
<b>Fejlfinding.....</b>	<b>209</b>
Problemer med udskriftskvalitet.....	209
Udskrivningsproblemer.....	210
Printeren reagerer ikke.....	234
Det var ikke muligt at læse flashdrevet.....	235
Aktivering af USB-porten.....	235
Problemer med netværksforbindelsen.....	236
Problemer med hardwareoptioner.....	238
Problemer med forbrugsstoffer.....	240
Problemer med papirindføring.....	241
Problemer med farvekvaliteten.....	245
Problemer med e-mail.....	248
Faxproblemer.....	249
Scanningsproblemer.....	254
Kontakt til kundesupport.....	259
<b>Opgradering og migrering.....</b>	<b>260</b>
Hardware.....	260
Software.....	270
Firmware.....	272

<b>Beskeder.....</b>	<b>274</b>
<b>Indeks.....</b>	<b>284</b>

# Sikkerhedsoplysninger

## Konventioner

**Bemærk:** *Bemærkning* henviser til oplysninger, der kan hjælpe dig.

**Advarsel:** *Advarsel* henviser til noget, der kan skade produkthardwaren eller -softwaren.

**FORSIGTIG:** *Forsigtig* indikerer en potentiel farlig situation, hvor du kan komme til skade.

Forskellige typer meddelelser om at være forsigtig omfatter:



**FORSIGTIG - RISIKO FOR SKADE:** Indikerer en risiko for personskade.



**FORSIGTIG - ELEKTRISK STØD:** Indikerer en risiko for elektrisk stød.



**FORSIGTIG - VARM OVERFLADE:** Indikerer en risiko for forbrænding ved berøring.



**FORSIGTIG - VÆLTEFARE:** Indikerer en knusningsfare.



**FORSIGTIG - KLEMNINGSFARE:** Indikerer en risiko for at blive fanget mellem bevægelige dele.

## Produkterklæringer



**FORSIGTIG - RISIKO FOR SKADE:** Tilslut netledningen til en passende vurderet og passende jordet stikkontakt, der er lettilgængelig og i nærheden af produktet for at undgå risikoen for brand eller elektrisk stød.



**FORSIGTIG - RISIKO FOR SKADE:** For at undgå risiko for brand eller elektrisk stød, skal du kun bruge den netledning, der leveres sammen med dette produkt, eller en erstatningsnetledning, som er godkendt af producenten.



**FORSIGTIG - RISIKO FOR SKADE:** Anvend ikke dette produkt sammen med forlængerledninger, strømskinner med flere udgange, forlængere med flere udgange eller UPS-enheder. Den nominelle effektkapacitet af disse typer tilbehør kan let overbelastes af en laserprinter og kan medføre dårlig ydeevne af printeren, tingskade eller potentiel brandfare.



**FORSIGTIG - RISIKO FOR SKADE:** Kun en integreret Lexmark-overspændingsbeskytter, der er korrekt tilsluttet mellem printeren og netledningen, der følger med printeren må bruges med dette produkt. Brug af overspændingsbeskyttelsesenheder fra andre producenter end Lexmark kan medføre potentiel brandfare, tingskade eller dårlig ydeevne af printeren.



**FORSIGTIG - RISIKO FOR SKADE:** Brug kun et telekabel (RJ-11) på 26 AWG eller mere, når du slutter dette produkt til telefonnetværket, for at reducere risikoen for brand. For brugere i Australien, skal ledningen være godkendt af tilsynsmyndigheden for kommunikation og medier i Australien.















**FORSIGTIG - ELEKTRISK STØD:** Placer eller brug ikke dette produkt i nærheden af vand eller i våde omgivelser for at undgå risikoen for elektrisk stød.



**FORSIGTIG - ELEKTRISK STØD:** Undlad at installere dette produkt eller foretage tilslutninger af kabler eller af elektriske tilslutninger af nogen art, f.eks. af netledningen, faxfunktionen eller telefonen, når det lynrer for at undgå risikoen for elektrisk stød.



-  **FORSIGTIG - RISIKO FOR SKADE:** Du må ikke skære i netledningen, sno den, binde den sammen, mase den eller sætte tunge genstande på den. Der må ikke fjernes noget fra netledningen, og den må ikke udsættes for tryk. Netledningen må ikke sidde i klemme mellem genstande, f.eks. møbler og vægge. Hvis en af disse ting sker, er der risiko for fare eller elektriske stød. Kontroller jævnligt, om der er tegn på disse problemer med netledningen. Fjern netledningen fra stikkontakten, før du undersøger den.
-  **FORSIGTIG - ELEKTRISK STØD:** Kontroller, at alle eksterne tilslutninger, f.eks. Ethernet-tilslutninger og tilslutninger til telefonsystemer, er sat korrekt i de markerede plug-in-porte for at undgå risikoen for elektrisk stød.
-  **FORSIGTIG - ELEKTRISK STØD:** Hvis du skal have adgang til systemkortet eller installere hardware- eller hukommelsesenhedsoptioner, efter du har installeret printeren, skal du slukke printeren og tage netledningen ud af stikkontakten, før du fortsætter for at undgå risikoen for elektrisk stød. Hvis du har andre enheder tilsluttet printeren, skal du også slukke for dem og tage alle kabler til printeren ud.
-  **FORSIGTIG - ELEKTRISK STØD:** Undlad at benytte fax-funktionen, når det lynrer for at undgå risikoen for elektrisk stød.
-  **FORSIGTIG - ELEKTRISK STØD:** Tag netledningen ud af stikkontakten, og fjern alle kabler fra printeren, før du går videre, for at reducere risikoen for elektrisk stød, når du skal rengøre printerens ydre.
-  **FORSIGTIG - RISIKO FOR SKADE:** Hvis printeren vejer mere end 20kg (44lb), skal der to eller flere personer til at løfte den på forsvarlig vis.
-  **FORSIGTIG - RISIKO FOR SKADE:** Når du flytter printeren, skal du følge disse retningslinjer for at forebygge personskader eller skader på printeren:
- Undersøg, om alle paneler og bakker er lukket.
  - Sluk printeren, og tag derefter netledningen ud af stikkontakten.
  - Frakobl alle ledninger og kabler fra printeren.
  - Hvis printeren har særskilte, gulvbaserede ekstrabakker, eller outputoptioner er fastgjort til den, skal du frakoble dem, før printeren flyttes.
  - Hvis printeren har en base med hjul, så rul den forsigtigt til det nye sted. Vær forsigtig, når du passerer dørtrin og brud i gulvbelægningen.
  - Hvis printeren ikke har en base med hjul, men er konfigureret med valgfrie bakker eller outputoptioner, skal du fjerne outputoptionerne og løfte printeren af bakkerne. Forsøg ikke at løfte printeren og andre optioner på én gang.
  - Brug altid grebene på printeren til at løfte den.
  - Hvis der bruges en vogn til at transportere printeren, skal den kunne støtte hele printerens underside.
  - Hvis der bruges en vogn til at transportere hardware-optionerne, skal den kunne støtte optionernes dimensioner.
  - Sørg for, at printeren står oprejst.
  - Undgå voldsomme rystelser.
  - Undgå at holde fingrene under printeren, når du sætter den ned.
  - Sørg for, at der er tilstrækkelig luft omkring printeren.
-  **FORSIGTIG - VÆLTEFARE:** Installation af en eller flere optioner på din printer eller MFP kan påkræve en base med hjul, et møbel eller lignende for at undgå skader som følge af manglende stabilitet. Du kan få flere oplysninger om understøttede konfigurationer ved at se [www.lexmark.com/multifunctionprinters](http://www.lexmark.com/multifunctionprinters).
-  **FORSIGTIG - VÆLTEFARE:** Isæt hver enkelt bakke separat for at reducere risikoen for, at udstyret bliver ustabil. Sørg for, at alle andre bakker er lukkede, indtil du skal bruge dem.

-  **FORSIGTIG - VARM OVERFLADE:** Printeren kan være varm indvendig. For at formindske risikoen for skader pga. en varm komponent skal overfladen køle ned, før du rører den.
-  **FORSIGTIG - KLEMNINGSFARE:** For at undgå risikoen for en klemningsskade, skal du være forsigtig i områder markeret med denne mærkat. Klemningsskader kan opstå omkring bevægelige dele, f.eks. mekanismer, døre, bakker og dæksler.
-  **FORSIGTIG - RISIKO FOR SKADE:** Dette produkt indeholder en laserenhed. Brug af kontroller eller justeringer eller udførelse af andre procedurer end dem, der er anført i *Brugervejledningen* kan medføre udsættelse for farlig stråling.
-  **FORSIGTIG - RISIKO FOR SKADE:** Litiumbatteriet i dette produkt er ikke beregnet til at blive udskiftet. Der er fare for eksplosion, hvis et litiumbatteri udskiftes forkert. Forsøg ikke at genoplade, destruere eller skille et litiumbatteri ad. Brugte litiumbatterier skal bortskaffes i overensstemmelse med producentens instruktioner og lokale retningslinjer.

Dette produkt er udviklet, testet og godkendt til at opfylde strenge, globale sikkerhedsstandarder under brug af bestemte producenters komponenter. Nogle af delenes sikkerhedsfunktioner er ikke altid tydelige. Producenten er ikke ansvarlig for brugen af andre erstatningsdele.

Service og reparationer, som ikke er beskrevet i brugerdokumentationen, skal udføres af en servicemedarbejder.

I produktet anvendes en udskriftprocedure, hvorved udskriftsmediet opvarmes, og varmen kan medføre, at mediet udsender dampe. Læs afsnittet i brugervejledningen, der beskriver retningslinjerne for valg af udskriftsmedie, så du undgår skadelige dampe.

Dette produkt kan producere små mængder ozon under normal brug og kan være udstyret med et filter, der er udviklet til at begrænse ozonkoncentrationer til niveauer langt under de anbefalede grænser for eksponering. For at undgå høje koncentrationsniveauer af ozon ved omfattende brug skal du installere dette produkt i et område med god udluftning og udskifte ozon- og udstødningsfiltrene, ved anmodning, som angivet i produktets vedligeholdelsesinstruktioner. Hvis der ikke findes nogen henvisninger til filtre i vedligeholdelsesinstruktionerne til produktet, så er udskiftning af filtre ikke nødvendigt for dette produkt.

**GEM DISSE INSTRUKTIONER.**

# Få mere at vide om printeren

## Sådan finder du oplysninger om printeren

Hvad leder du efter?	Find det her
Vejledning i indledende opsætning	Se dokumentationen om opsætning, der fulgte med printeren.
<ul style="list-style-type: none"> <li>• Printersoftware</li> <li>• Printer- eller faxdriver</li> <li>• Printerfirmware</li> <li>• Værktøj</li> </ul>	Gå til <a href="http://www.lexmark.com/downloads">www.lexmark.com/downloads</a> , søg efter <b>din printermodel</b> , og vælg derefter den driver, firmware eller det hjælpeprogram, du har brug for, i menuen Type.
<ul style="list-style-type: none"> <li>• Valg og opbevaring af papir og specialmedier</li> <li>• Ilægning af papir</li> <li>• Konfiguration af printerindstillinger</li> <li>• Visning og udskrivning af dokumenter og fotos</li> <li>• Konfigurere printeren til et netværk</li> <li>• Pleje og vedligeholdelse af printeren</li> <li>• Fejlfinding og problemløsning</li> </ul>	<p>Informationscenter—Gå til <a href="https://infoserve.lexmark.com">https://infoserve.lexmark.com</a>.</p> <p>Vejledningsvideoer—Gå til <a href="https://infoserve.lexmark.com/idv/">https://infoserve.lexmark.com/idv/</a>.</p> <p>Hjælpemenuser—Få adgang til vejledningerne til printerfirmware, eller gå til <a href="http://support.lexmark.com">http://support.lexmark.com</a>.</p> <p>Vejledning til den berøringfølsomme skærm—Gå til <a href="http://support.lexmark.com">http://support.lexmark.com</a>.</p>
Opsætning og konfiguration af tilgængelighedsfunktioner for printeren	<i>Lexmark-tilgængelighedsvejledning</i> —Gå til <a href="http://support.lexmark.com">http://support.lexmark.com</a> .
Hjælpeoplysninger om brug af printersoftwaren	<p>Hjælp til Microsoft Windows- eller Macintosh-operativsystemer - Åbn et printerprogram eller en printerapplikation, og klik derefter på <b>Hjælp</b>.</p> <p>Klik på  for at se kontekstafhængige oplysninger.</p> <p><b>Bemærkninger:</b></p> <ul style="list-style-type: none"> <li>• Hjælp installeres automatisk sammen med printersoftwaren.</li> <li>• Printersoftwaren er enten i printerprogrammappen eller på skrivebordet, afhængigt af dit operativsystem.</li> </ul>
<ul style="list-style-type: none"> <li>• Dokumentation</li> <li>• Livechat-support</li> <li>• E-mail-support</li> <li>• Stemmeunderstøttelse</li> </ul>	<p>Gå til <a href="http://support.lexmark.com">http://support.lexmark.com</a>.</p> <p><b>Bemærk!</b> Vælg dit land eller din region, og vælg herefter dit produkt for at se det relevante supportwebsted.</p> <p>Supportkontaktoplysninger for dit land eller område kan findes på webstedet eller i den trykte garanti, der fulgte med printeren.</p> <p>Hav følgende oplysninger parat, når du kontakter kundesupport:</p> <ul style="list-style-type: none"> <li>• Sted og dato for køb</li> <li>• Maskintype og serienummer</li> </ul> <p>Der er flere oplysninger i <a href="#">“Sådan finder du printerens serienummer”</a> på side 16.</p>

Hvad leder du efter?	Find det her
<ul style="list-style-type: none"> <li>• Sikkerhedsoplysninger</li> <li>• Lovgivningsmæssige oplysninger</li> <li>• Garantioplysninger</li> <li>• Miljøoplysninger</li> </ul>	<p>Garantioplysningerne varierer afhængigt af land eller område:</p> <ul style="list-style-type: none"> <li>• <b>I USA</b>—Se Erklæring om begrænset garanti, der leveres sammen med printeren, eller gå til <a href="http://support.lexmark.com">http://support.lexmark.com</a>.</li> <li>• <b>I andre lande og områder</b>—Se den trykte garanti, der fulgte med printeren.</li> </ul> <p><i>Produktinformationsvejledning</i>—Se dokumentationen, der fulgte med printeren, eller gå til <a href="http://support.lexmark.com">http://support.lexmark.com</a>.</p>

## Valg af en placering til printeren

- Sørg for, at der er nok plads til at åbne bakker, låger og paneler, og til at installere hardwareoptioner.
- Sæt printeren i nærheden af en stikkontakt.

 **FORSIGTIG - RISIKO FOR SKADE:** Tilslut netledningen til en passende vurderet og passende jordet stikkontakt, der er lettilgængelig og i nærheden af produktet for at undgå risikoen for brand eller elektrisk stød.

 **FORSIGTIG - ELEKTRISK STØD:** Placer ikke eller brug ikke dette produkt i nærheden af vand eller i våde omgivelser for at undgå risikoen for elektrisk stød.

- Luftcirkulationen i rummet opfylder de seneste ASHRAE 62-standarder eller CEN Technical Committee 156-standard.
- Overfladen er flad, solid og stabil.
- Hold printeren:
  - Ren, tør og støvfri
  - Væk fra løse hæfteklammer og papirclips
  - Væk fra direkte luftstrømme fra aircondition, radiatorer eller ventilatorer
  - Væk fra direkte sollys og ekstrem fugtighed
- Vær opmærksom på temperaturområde.

Driftstemperatur	10 til 32,2 °C (50 til 90 °F)
------------------	-------------------------------

- Af hensyn til passende ventilation anbefales følgende plads omkring printeren:



1	Top	305 mm (12")
2	Bagside	102 mm (4")
3	Højre side	76 mm (3")
4	Forside	508 mm (20") <b>Bemærk!</b> Den minimale nødvendige plads foran maskinen er 76 mm (3").
5	Venstre side	76 mm (3")

## Printerkonfigurationer

**⚠ FORSIGTIG - VÆLTEFARE:** Installation af en eller flere optioner på din printer eller MFP kan påkræve en base med hjul, et møbel eller lignende for at undgå skader som følge af manglende stabilitet. Du kan få flere oplysninger om understøttede konfigurationer ved at se [www.lexmark.com/multifunctionprinters](http://www.lexmark.com/multifunctionprinters).

**⚠ FORSIGTIG - VÆLTEFARE:** Isæt hver enkelt bakke separat for at reducere risikoen for, at udstyret bliver ustabil. Sørg for, at alle andre bakker er lukkede.

Afhængigt af din printermodel kan du konfigurere printeren ved at tilføje et valgfrit dobbelt papirmagasin til 650 ark eller både et papirmagasin til 650 ark og 550 ark. Der er flere oplysninger i ["Installation af valgfrie papirmagasiner"](#) på side 269.



1	ADF (automatisk dokumentføder)
2	ADF-bakke
3	Standardbakke
4	ADF-bakke
5	Standard papirmagasin til 250 ark
6	Valgfrit dobbelt papirmagasin til 650 ark <b>Bemærk!</b> Dette papirmagasin er kun tilgængelig til visse printermodeller.
7	Valgfrit papirmagasin til 550 ark <b>Bemærk!</b> Dette papirmagasin er kun tilgængelig til visse printermodeller.
8	Manuel arkføder
9	Kontrolpanel <b>Bemærk!</b> Udseendet kan variere afhængigt af din printermodel.

## Tilslutning af kabler

**⚠ FORSIGTIG - ELEKTRISK STØD:** Undlad at installere dette produkt eller foretage tilslutninger af kabler eller af elektriske tilslutninger af nogen art, f.eks. af netledningen, faxfunktionen eller telefonen, når det lyner, for at undgå risikoen for elektrisk stød.

**⚠ FORSIGTIG - RISIKO FOR SKADE:** Tilslut netledningen til en passende normeret og passende jordet stikkontakt, der er lettilgængelig og i nærheden af produktet, for at undgå risikoen for brand eller elektrisk stød.

**⚠ FORSIGTIG - RISIKO FOR SKADE:** For at undgå risiko for brand eller elektrisk stød må du kun bruge den netledning, der leveres sammen med dette produkt, eller en erstatningsnetledning, som er godkendt af producenten.

**⚠ FORSIGTIG - RISIKO FOR SKADE:** Brug kun et telekabel (RJ-11) på 26 AWG eller mere, når du slutter dette produkt til telefonnetværket, for at reducere risikoen for brand. For brugere i Australien skal ledningen være godkendt af tilsynsmyndigheden for kommunikation og medier i Australien.

**Advarsel - Potentielt skade:** For at undgå tab af data eller printerfejl, skal du undlade at berøre USB-kablet, nogen netværksadapter eller printeren i de viste områder under selve udskrivningsprocessen.

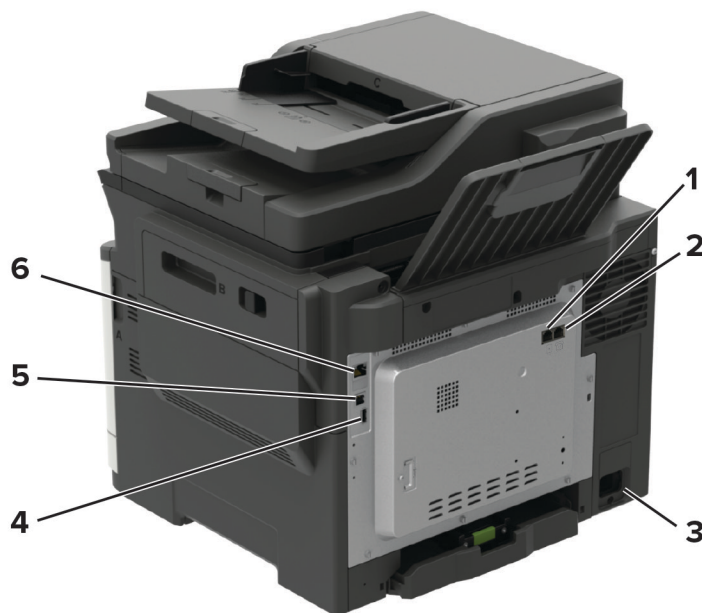

	Brug	For at
1	LINE-port <b>Bemærk!</b> Kun tilgængelig på visse printermodeller.	Tilslutte printeren til en aktiv telefonlinje via en normal stikkontakt (RJ-11), et DSL-filter, en VoIP-adapter eller en anden form for adapter, der giver adgang til telefonlinjen for at sende og modtage faxer.
2	EXT-port <b>Bemærk!</b> Kun tilgængelig på visse printermodeller.	Slut yderligere enheder (telefon eller telefonsvarer) til printeren og telefonlinjen. Brug denne port, hvis du ikke har en dedikeret faxlinje til printeren, og hvis denne forbindelsesmetode understøttes i dit land eller område.
3	Strømsik	Tilslut printeren til en korrekt jordforbundet stikkontakt.

	Brug	For at
4	USB-port <b>Bemærk!</b> Kun tilgængelig på visse printermodeller.	Tilslut et tastatur eller en anden kompatibel option.
5	USB-printerport	Slut printeren til computeren.
6	Ethernet-port	Slut printeren til et netværk.

## Sådan finder du printerens serienummer

1 Åbn panel A.





**2** Find serienummeret på venstre side af printeren.

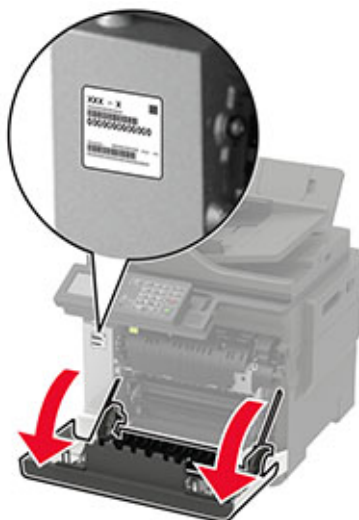

# Brug af kontrolpanelet

## Lexmark CX421, MC2325 og MC2425-MFP'er

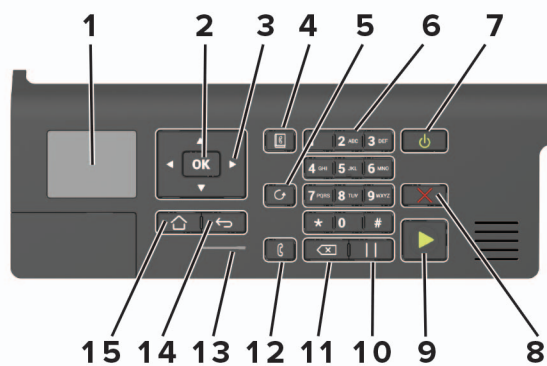

	Brug	For at
1	Vis	Vis funktioner, udskrivningsstatus og fejlmeddelelser.
2	Knappen Vælg	<ul style="list-style-type: none"> <li>Vælg en menuoption.</li> <li>Gem ændringerne i en indstilling.</li> </ul>
3	pileknapper	<ul style="list-style-type: none"> <li>Rul gennem menuerne eller skift mellem skærbilleder og menupunkter.</li> <li>Justér den numeriske værdi af en indstilling.</li> </ul>
4	Knappen Adressebog	Vis de gemte adresser.
5	Knappen Genopkald/Pause	Vis det sidst kaldte nummer.
6	Numerisk tastatur	Indtaste tal eller symboler i et indtastningsfelt.
7	Tænd/sluk-knap	<ul style="list-style-type: none"> <li>Tænde og slukke for printeren.</li> <li><b>Bemærk!</b> Sluk for printeren ved at trykke på tænd/sluk-knappen og holde den nede i fem sekunder.</li> <li>Indstille printeren til slumre- eller dvaletilstand.</li> <li>Vække printeren fra slumre- eller dvaletilstand.</li> </ul>
8	knappen Stop eller Annuller	Stop det aktuelle udskriftsjob.
9	Knappen Start	Start et udskriftsjob, afhængigt af den valgte tilstand.
10	Knappen Pause	Indsæt en opkaldspause i et faxnummer.
11	Tilbageknap	Flytte markøren tilbage og slette et tegn i et indtastningsfelt.
12	Fax, knap	Afsendelse af faxer.
13	Indikator	Kontrollerer printerens status.
14	Knappen Tilbage	Går tilbage til forrige skærbillede.
15	Knappen Hjem	Gå til startskærmen.

## Lexmark CX522, CX622, MC2535, MC2640 og XC2235 MFP'er

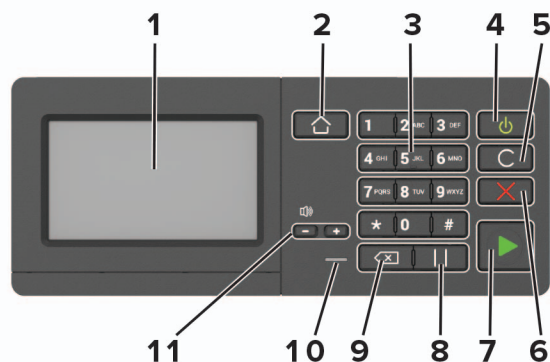

	Brug	For at
1	Vis	<ul style="list-style-type: none"> <li>Få vist printerens meddelelser og status for forbrugsvarer.</li> <li>Opsætning og betjening af printeren.</li> </ul>
2	Knappen Hjem	Gå til startskærmen.
3	Numerisk tastatur	Indtaste tal eller symboler i et indtastningsfelt.
4	Tænd/sluk-knap	<ul style="list-style-type: none"> <li>Tænde og slukke for printeren.</li> </ul> <p><b>Bemærk!</b> Sluk for printeren ved at trykke på tænd/sluk-knappen og holde den nede i fem sekunder.</p> <ul style="list-style-type: none"> <li>Indstille printeren til slumre- eller dvaletilstand.</li> <li>Vække printeren fra slumre- eller dvaletilstand.</li> </ul>
5	Knappen Slet alle eller Nulstil	Nulstil standardindstillingen for en funktion, som f.eks. at kopiere, faxe eller scanne.
6	knappen Stop eller Annuller	Stop det aktuelle udskriftsjob.
7	Knappen Start	Start et job, afhængigt af den valgte tilstand.
8	Knappen Pause	Indsæt en opkaldspause i et faxnummer.
9	Tilbageknap	Flytte markøren tilbage og slette et tegn i et indtastningsfelt.
10	Indikator	Kontrollerer printerens status.
11	Lydstyrkeknapper	Juster lydstyrke for højttaler.

## Lexmark CX625 og XC4240-MFP'er

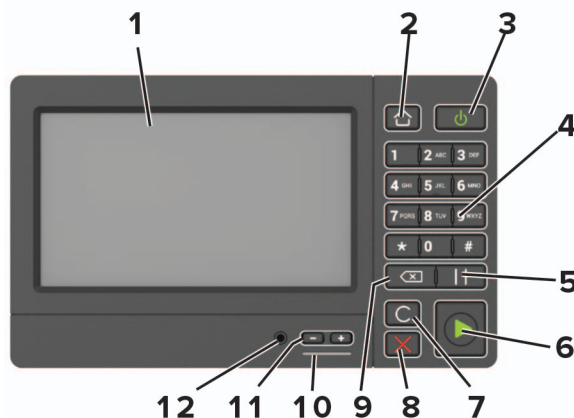

	Brug	For at
1	Vis	<ul style="list-style-type: none"> <li>Få vist printerens meddelelser og status for forbrugsvarer.</li> <li>Opsætning og betjening af printeren.</li> </ul>
2	Knappen Hjem	Gå til startskærmen.
3	Tænd/sluk-knap	<ul style="list-style-type: none"> <li>Tænde og slukke for printeren.</li> <li><b>Bemærk!</b> Sluk for printeren ved at trykke på tænd/sluk-knappen og holde den nede i fem sekunder.</li> <li>Indstille printeren til slumre- eller dvaletilstand.</li> <li>Vække printeren fra slumre- eller dvaletilstand.</li> </ul>
4	Numerisk tastatur	Indtaste tal eller symboler i et indtastningsfelt.
5	Knappen Pause	Indsæt en opkaldspause i et faxnummer.
6	Knappen Start	Start et job, afhængigt af den valgte tilstand.
7	Knappen Slet alle eller Nulstil	Nulstil standardindstillingen for en funktion, som f.eks. at kopiere, faxe eller scanne.
8	knappen Stop eller Annuller	Stop det aktuelle udskriftsjob.
9	Tilbageknap	Flytte markøren tilbage og slette et tegn i et indtastningsfelt.
10	Indikator	Kontrollere status for printeren.
11	Lydstyrkeknapper	Juster lydstyrke for højttaler.
12	Højttalerport	Tilslut en højttaler.

## Om status for tænd/sluk-knappen og indikatoren

Indikator	Printerstatus
Fra	Printeren er slukket eller i dvaletilstand.
Blå	Printeren er klar eller behandler data.
Rød	Printeren kræver handling fra brugeren.

Lys i tænd/sluk-knappen	Printerstatus
Fra	Printeren er slukket, klar eller behandler data.
Konstant gul	Printeren er i slumretilstand.
Blinker gult	Printeren er i dvaletilstand.

# Opsætning og brug af startskærmsprogrammer

**Bemærk!** Disse programmer understøttes kun på udvalgte printermodeller.

## Brug af startskærmen

**Bemærk!** Startskærmens udseende afhænger af de brugerdefinerede startskærmsindstillinger, administrative opsætning samt aktive integrerede løsninger.



Tryk på	For at	
1	Kopi	Opret kopier.
2	E-mail	Send e-mails.
3	Indstillinger	Adgang til printermenuer.
4	Fax	Send fax.
5	Adressebog	Administrer en kontaktliste, som andre programmer på printeren kan få adgang til.
6	Status/forbrugsvarer	<ul style="list-style-type: none"> <li>• Vis en printeradvarsel eller fejlmeddelelse, hver gang printeren kræver indgriben for at fortsætte behandlingen.</li> <li>• Se flere oplysninger om printeradvarslen eller meddelelsen, og om, hvordan de fjernes igen.</li> </ul> <p><b>Bemærk!</b> Du kan også få adgang til denne indstilling ved at trykke på den øverste del af startskærmen.</p>
7	USB-drev	<ul style="list-style-type: none"> <li>• Udskriv fotos og dokumenter fra et flashdrev.</li> <li>• Scan fotos og dokumenter fra et flashdrev</li> </ul>
8	Jobkø	<p>Vis alle aktuelle udskriftsjob.</p> <p><b>Bemærk!</b> Du kan også få adgang til denne indstilling ved at trykke på den øverste del af startskærmen.</p>
9	Tilbageholdte job	Vis de udskriftsjob, der tilbageholdes i printerens hukommelse.
10	Genvejscenter	Organiser alle genveje.
11	App-profiler	Åbne programprofiler.
12	Scanningsprofiler	Scan og gem dokumenter direkte i computeren.
13	FTP	Scan og gem dokumenter direkte til en FTP-server.

Tryk på	For at
14	Bogmærker Arranger alle bogmærker.
15	Skift sprog Skift sproget på displayet.

## Tilpasning af startskærmen

1 Åbn en webbrowser, og angiv derefter printerens IP-adresse i adressefeltet.

### Bemærkninger:

- Vis printerens IP-adresse på printerens startskærbillede. IP-adressen vises som fire sæt tal, adskilt af punktummer, f.eks. 123.123.123.123.
- Hvis du bruger en proxyserver, skal du deaktivere den midlertidigt for at indlæse websiden korrekt.

2 Klik på **Indstillinger** > **Enhed** > **Synlige startskærmikoner**.

3 Vælg den ikoner, du vil have vist på startskærmen.

4 Anvend ændringerne.

## Understøttede programmer

Anvendelse	Printermodeller
Scanningscenter	CX522, CX622, CX625, MC2535, MC2640, XC2235, XC4240
Genvejscenter	CX522, CX622, CX625, MC2535, MC2640, XC2235, XC4240
Card Copy	CX522, CX622, CX625, MC2535, MC2640, XC2235, XC4240
Display Customization	CX522, CX622, CX625, MC2535, MC2640, XC2235, XC4240
Cloud Connector	MC2535, MC2640, XC2235, XC4240
Kundesupport	XC2235, XC4240
Enhedskvoter	XC2235, XC4240
QR-kode	XC2235, XC4240
Økoindstillinger	XC2235, XC4240

## Opsætning af kortkopi

1 Åbn en webbrowser, og angiv derefter printerens IP-adresse i adressefeltet.

### Bemærkninger:

- Vis printerens IP-adresse på printerens startskærbillede. IP-adressen vises som fire sæt tal, adskilt af punktummer, f.eks. 123.123.123.123.
- Hvis du bruger en proxyserver, skal du deaktivere den midlertidigt for at indlæse websiden korrekt.

2 Klik på **Apps** > **Kortkopi** > **Konfigurer**.

### Bemærkninger:

- Sørg for, at skærmikonet er aktiveret.

- Sørg for, at e-mailindstillinger og indstillinger for netværksdeling er konfigureret.
- Når du scanner et kort, skal du sørge for, at scanningsopløsningen ikke er mere end 200dpi for farve og 400dpi for sort og hvid.
- Når du scanner flere kort, skal du sørge for, at scanningsopløsningen ikke er mere end 150dpi for farve og 300dpi for sort og hvid.

**3** Anvend ændringerne.

**Bemærk!** Du skal have en printerharddisk for at scanne flere kort.

## Oprettelse af en genvej

**1** Tryk på **Genvejscenter** på startskærmen.

**Bemærk!** Ikonet og navnet kan være ændret. Kontakt din administrator for at få yderligere oplysninger.

**2** Vælg en printerfunktion, og tryk derefter på **Opret genvej**.

**Bemærk!** Den sikre e-mailfunktion understøttes ikke.

**3** Konfigurer indstillingerne, og tryk på **Gem**.

**4** Indtast et entydigt genvejsnavn.

**Bemærk!** For at undgå beskårne navne på startskærmen, må du kun indtaste op til 25 tegn.

**5** Tryk på **OK**.

Programmet genererer automatisk et entydigt genvejsnummer. For at starte genvejen, skal du trykke på # og derefter genvejsnummeret.

## Brug af Display Customization

Før du bruger programmet, skal du sørge for at gøre følgende:

- Fra Embedded Web Server skal du klikke på **Apps > Display Customization > Konfigurer**.
- Aktiver og konfigurer pauseskærmen, diasshowet og indstillinger for startskærm.

### Administration af billeder til pauseskærm og diasshow

**1** Fra afsnittet Billeder til pauseskærm og diasshow kan du tilføje, redigere eller slette et billede.

**Bemærkninger:**

- Du kan tilføje op til ti billeder.
- Når aktiveret, vises statusikoner kun på pauseskærmen, når der er fejl, advarsler eller cloud-baserede meddelelser.

**2** Anvend ændringerne.

### Ændring af baggrundsbillede

**1** Fra startskærmen skal du trykke på **Skift baggrund**.

**2** Vælg det billede, der skal bruges.

**3** Anvend ændringerne.



## Visning af et diasshow fra et flashdrev

1 Sæt et flashdrev i USB-porten.

2 Tryk på **Diasshow** på startskærmen.

Billeder vises i alfabetisk rækkefølge.

**Bemærk!** Du kan fjerne flashdrevet, efter diasshowet starter, men billederne bliver ikke gemt i printeren. Hvis diasshowet stopper, skal du indsætte flashdrevet igen for at se billederne.

## Opsætning af Scan Center

1 Tryk på **Scan** på startsiden.

2 Vælg og opret en destination, og konfigurer derefter indstillingerne.

### Bemærkninger:

- Når du opretter en netværksdestination, skal du sørge for at validere og justere indstillingerne, så der ikke opstår fejl.
- Kun destinationer, der er oprettet fra den integrerede webserver, gemmes. Du kan finde flere oplysninger i den dokumentation, der leveres sammen med løsningen.

3 Anvend ændringerne.

## Opsætning af Enhedskvoter

### Bemærkninger:

- Dette program understøttes kun på nogle printermodeller. Der er flere oplysninger i ["Understøttede programmer" på side 23](#).
- Du skal muligvis have administratorrettigheder for at få adgang til programmet.

1 Åbn en webbrowser, og angiv derefter printerens IP-adresse i adressefeltet.

### Bemærkninger:

- Vis printerens IP-adresse på printerens startskærbillede. IP-adressen vises som fire sæt tal, adskilt af punktummer, f.eks. 123.123.123.123.
- Hvis du bruger en proxyserver, skal du deaktivere den midlertidigt for at indlæse websiden korrekt.

2 Klik på **Apps > Enhedskvoter > Konfigurer**

3 Tilføj eller rediger en bruger fra sektionen Brugerkonti, og angiv derefter brugerkvoten.

4 Anvend ændringerne.

**Bemærk!** Du kan finde oplysninger om, hvordan du konfigurerer programmet og sikkerhedsindstillingerne i *administratorvejledningen til Google Drev*.

## Brug af QR-kodegenerator

### Bemærkninger:

- Dette program understøttes kun på nogle printermodeller. Der er flere oplysninger i ["Understøttede programmer" på side 23](#).
- Du skal muligvis have administratorrettigheder for at få adgang til programmet.

**1** Åbn en webbrowser, og angiv derefter printerens IP-adresse i adressefeltet.

### Bemærkninger:

- Vis printerens IP-adresse på printerens startskærbillede. IP-adressen vises som fire sæt tal, adskilt af punktummer, f.eks. 123.123.123.123.
- Hvis du bruger en proxyserver, skal du deaktivere den midlertidigt for at indlæse websiden korrekt.

**2** Klik på **Apps > QR-kodegenerator > Konfigurer**.

**3** Gør et af følgende:

- Vælg en standardværdi for QR-kode.
- Indtast en QR-kodeværdi.

**4** Anvend ændringerne.

## Konfiguration af Økoindstillinger

**Bemærk!** Dette program understøttes kun på nogle printermodeller. Der er flere oplysninger i ["Understøttede programmer" på side 23](#).

**1** Fra startskærmen skal du trykke på **Økoindstillinger**.

**2** Konfigurer indstillinger for økotilstand, eller planlæg en strømbesparende tilstand.

## Brug af Kundesupport

**Bemærk!** Dette program understøttes kun på nogle printermodeller. Der er flere oplysninger i ["Understøttede programmer" på side 23](#).

**1** Tryk på **Kundesupport** på startskærmen.

**2** Udskriv oplysningerne, eller send dem via e-mail.

**Bemærk!** Du kan finde oplysninger om konfiguration af indstillingerne for programmet i *administratorvejledningen til kundesupport*.

## Oprettelse af en Cloud Connector-profil

Vi anbefaler, at du logger ind på printeren, før du opretter en profil. For at aktivere en loginmetode, skal du se *Embedded Web Server - Guide til Sikkerhedsadministration*.

**1** Tryk på **Cloud Connector** på startskærmen.

**2** Vælg en cloud-udbyder.

- 3 Tryk på **Opret en profil** eller .
- 4 Indtast et unikt profilnavn.
- 5 Indtast om nødvendigt en PIN-kode.  
**Bemærk!** Beskyt profilen med en PIN-kode, når du bruger printeren som gæst.
- 6 Tryk på **Opret**, og noter godkendelses-koden.  
**Bemærk!** Godkendelses-koden er kun gyldig i 24 timer.
- 7 Åbn en webbrowser, og gå derefter til <https://lexmark.cloud-connect.co>.
- 8 Klik på **Næste**, og accepter anvendelsesvilkårene.
- 9 Indtast godkendelses-koden, og klik herefter på **Tilslut**.
- 10 Log på din konto til cloud-udbyderen.
- 11 Giv tilladelser.  
**Bemærk!** For at udføre godkendelsesprocessen, skal du åbne profil inden for 72 timer.

## Håndtering af bogmærker

### Oprette bogmærker

Brug bogmærker til at udskrive hyppigt benyttede dokumenter, der er gemt på servere eller på internettet.

- 1 Åbn en webbrowser, og angiv derefter printerens IP-adresse i adressefeltet.

#### Bemærkninger:

- Vis printerens IP-adresse på printerens startskærmbillede. IP-adressen vises som fire sæt tal, adskilt af punktummer, f.eks. 123.123.123.123.
- Hvis du bruger en proxyserver, skal du deaktivere den midlertidigt for at indlæse websiden korrekt.

- 2 Klik på **Indstilling af bogmærke** > **Tilføj bogmærke**, og indtast derefter et unikt navn til bogmærket.

- 3 Vælg en adresseprotokol-type, og gør derefter ét af følgende:

- Til HTTP og HTTPS, skal du angive den URL, du vil bogmærke.
- Til HTTPS, skal du sørge for at bruge værtsnavnet i stedet for IP-adressen. Skriv for eksempel **myWebsite.com/sample.pdf** i stedet for at indtaste **123.123.123.123/sample.pdf**. Sørg for, at værtsnavnet samtidig stemmer overens med værdien for Common Name (CN) i servercertifikatet. Du kan få flere oplysninger om, hvordan du henter CN-værdien i servercertifikatet ved at gå til din webbrowsers hjælpeoplysninger.
- Til FTP, skal du angive FTP-adressen. For eksempel **myServer/myDirectory**. Angiv FTP-porten. Port 21 er standardporten til afsendelse af kommandoer.
- Til SMB skal du angive netværksmappens adresse. For eksempel **myServer/myShare/myFile.pdf**. Skriv navnet på netværksdomænet.
- Hvis det er nødvendigt, kan du vælge godkendelsestype til FTP og SMB.

Indtast en PIN-kode for at begrænse adgangen til bogmærket.

**Bemærk!** Programmet understøtter følgende filtyper: PDF, JPEG, TIFF og HTML-baserede websider. Andre filtyper som for eksempel DOCX og XLXS understøttes i nogle printermodeller.

**4** Klik på **Gem**.

**Bemærk!** For at håndtere bogmærker, skal du klikke på **Indstilling af bogmærke**.

## Opretter mapper

**1** Åbn en webbrowser, og angiv derefter printerens IP-adresse i adressefeltet.

### Bemærkninger:

- Vis printerens IP-adresse på printerens startskærbillede. IP-adressen vises som fire sæt tal, adskilt af punktummer, f.eks. 123.123.123.123.
- Hvis du bruger en proxyserver, skal du deaktivere den midlertidigt for at indlæse websiden korrekt.

**2** Klik på **Indstilling af bogmærke > Tilføj mappe**, og indtast derefter et unikt navn til mappen.

**Bemærk!** Indtast en PIN-kode for at begrænse adgangen til mappen.

**3** Klik på **Gem**.

### Bemærkninger:

- Du kan oprette mapper eller bogmærker i en mappe. For at oprette et bogmærke, skal du se [“Oprette bogmærker” på side 27](#).
- For at håndtere mapper, skal du klikke på **Indstilling af bogmærke**.

## Håndtering af kontakter.

### Tilføjelse af kontaktpersoner

**1** Åbn en webbrowser, og angiv derefter printerens IP-adresse i adressefeltet.

### Bemærkninger:

- Vis printerens IP-adresse på printerens startskærbillede. IP-adressen vises som fire sæt tal, adskilt af punktummer, f.eks. 123.123.123.123.
- Hvis du bruger en proxyserver, skal du deaktivere den midlertidigt for at indlæse websiden korrekt.

**2** Klik på **Adressebog**.

**3** I afsnittet Kontakter skal du tilføje en kontaktperson.

**Bemærk!** Du kan føje en kontaktperson til en eller flere grupper.

**4** Hvis det er nødvendigt, kan du angive en loginmetode for at tillade adgang til programmet.

**5** Foretag ændringerne.

### Tilføjelse af grupper

**1** Åbn en webbrowser, og angiv derefter printerens IP-adresse i adressefeltet.

**Bemærkninger:**

- Vis printerens IP-adresse på printerens startskærbillede. IP-adressen vises som fire sæt tal, adskilt af punktummer, f.eks. 123.123.123.123.
- Hvis du bruger en proxyserver, skal du deaktivere den midlertidigt for at indlæse websiden korrekt.

**2** Klik på **Adressebog**.

**3** I afsnittet Kontaktgrupper tilføjes et gruppenavn.

**Bemærk!** Du kan tildele én eller flere kontaktpersoner til gruppen.

**4** Foretag ændringerne.

## Sletning af kontakter eller grupper

**1** Åbn en webbrowser, og angiv derefter printerens IP-adresse i adressefeltet.

**Bemærkninger:**

- Vis printerens IP-adresse på printerens startskærbillede. IP-adressen vises som fire sæt tal, adskilt af punktummer, f.eks. 123.123.123.123.
- Hvis du bruger en proxyserver, skal du deaktivere den midlertidigt for at indlæse websiden korrekt.

**2** Klik på **Adressebog**.

**3** Gør et af følgende:

- I afsnittet Kontakter skal du klikke på en kontaktpersons navn og derefter redigere oplysningerne.
- I afsnittet Kontaktgrupper skal du klikke på en gruppes navn og derefter redigere oplysningerne.

**4** Foretag ændringerne.

## Sletning af kontakter eller grupper

**1** Åbn en webbrowser, og angiv derefter printerens IP-adresse i adressefeltet.

**Bemærkninger:**

- Vis printerens IP-adresse på printerens startskærbillede. IP-adressen vises som fire sæt tal, adskilt af punktummer, f.eks. 123.123.123.123.
- Hvis du bruger en proxyserver, skal du deaktivere den midlertidigt for at indlæse websiden korrekt.

**2** Klik på **Adressebog**.

**3** Gør et af følgende:

- Fra afsnittet Kontakter skal du vælge en kontaktperson, du vil slette.
- Fra afsnittet Grupper skal du vælge et gruppenavn, du vil slette.

# Konfiguration og brug af tilgængelighedsfunktioner

## Bemærkninger:

- Disse funktioner understøttes kun på udvalgte printermodeller.
- Du kan finde flere oplysninger om din printermodels tilgængelighedsfunktioner i Tilgængelighedsvejledningen på <http://support.lexmark.com>.

## Aktivering af forstørrelsestilstand

- 1 På kontrolpanelet skal du trykke på og holde tasten **5** nede, indtil du hører en talemeddelelse.
- 2 Vælg **Forstørrelsestilstand**.
- 3 Vælg **OK**.

Du kan finde flere oplysninger om navigering på et forstørret skærbillede ved at gå til "[Navigering på skærmen med håndbevægelser](#)" på side 31.

## Aktivering af stemmevejledning

### Fra kontrolpanelet

- 1 Tryk på og hold tasten **5** nede, indtil du hører en talemeddelelse.
- 2 Vælg **OK**.

### Fra tastaturet

- 1 Tryk på og hold tasten **5** nede, indtil du hører en talemeddelelse.
- 2 Tryk på **Tab** for at navigere fokusmarkøren til knappen OK, og tryk derefter på **Enter**.

## Bemærkninger:

- Stemmevejledning kan også aktiveres, når du indsætter hovedtelefonerne i hovedtelefonstikket.
- For at indstille lydstyrken skal du bruge lydstyrkeknapperne i den nederste del af kontrolpanelet.

## Justering af stemmevejledningens talehastighed

- 1 På startskærmen skal du vælge **Indstillinger > Enhed > Tilgængelighed > Talehastighed**.
- 2 Vælg talehastighed.

## Navigation på skærmen med håndbevægelser

### Bemærkninger:

- Håndbevægelserne er kun relevante, hvis Stemmevejledning er aktiveret.
- Aktiver Forstørrelse for at bruge zoom og panorere håndbevægelser.
- Brug et fysisk tastatur til at indtaste tegn og justere visse indstillinger.

Håndbevægelse	Funktion
Dobbeltryk	Vælg en option eller et element på skærmen.
Tredobbeltryk	Zoom tekst og billeder ind eller ud.
Stryg til højre eller stryg ned	Gå til næste element på skærmen.
Stryg til venstre eller stryg op	Gå til forrige element på skærmen.
Panorering	Få adgang til dele af det zoomede billede, der ligger uden for skærmens område. <b>Bemærk!</b> Denne håndbevægelse kræver brug af to fingre, der trækkes hen over et zoomet billede.
Stryg opad og derefter til venstre	Afslut et program, og vend tilbage til startskærmen.
Stryg nedad og derefter til venstre	<ul style="list-style-type: none"> <li>• Annuller et job.</li> <li>• Gå tilbage til den forrige indstilling.</li> <li>• Afslut skærbilledet, der fremkommer, uden at ændre nogen indstilling eller værdi.</li> </ul>
Stryg opad og derefter nedad	Gentag en talt meddelelse.

## Brug af tastaturet på displayet

Gør et eller flere af følgende:

- Træk en finger hen over tasten for at angive tegnet.
- Løft fingeren for at indtaste eller skrive tegnet i feltet.
- Vælg **Backspace** for at slette tegn.
- Du kan høre indholdet i indtastningsfeltet ved at vælge **Tab** og derefter trykke på **Shift + Tab**.

## Aktivering af talte adgangskoder eller personlige identifikationsnumre

- 1 På startskærmen skal du vælge **Indstillinger > Enhed > Tilgængelighed > Sig adgangskoder/PIN-koder**.
- 2 Aktiver indstillingen.

# Ilægning af papir og specialmedier

## Angivelse af papirstørrelse og -type

1 Fra kontrolpanelet skal du navigere til:

**Indstillinger > Papir > Bakkekonfiguration > Papirstørrelse/-type > vælg en papirkilde**

På printermodeller uden berøringskærm, tryk på  for at navigere gennem indstillingerne.

2 Angivelse af papirstørrelse og -type.

## Konfiguration af indstillinger til papirstørrelsen Universal

1 Fra kontrolpanelet skal du navigere til:

**Indstillinger for > Papir > Mediekonfiguration > Universalopsætning**

På printermodeller uden berøringskærm, tryk på  for at navigere gennem indstillingerne.

2 Konfiguration af indstillinger.

## Ilægning i bakker

 **FORSIGTIG - VÆLTEFARE:** Isæt hver enkelt bakke separat for at reducere risikoen for, at udstyret bliver ustabil. Sørg for, at alle andre bakker er lukkede.

1 Fjern bakken.

**Bemærk!** For at undgå papirstop må du ikke fjerne papirmagasinerne, mens printeren udskriver.



2 Juster styrene, så de passer til størrelsen på det papir, du lægger i.

**Bemærk!** Brug indikatorerne i bunden af bakken til at placere styrene.



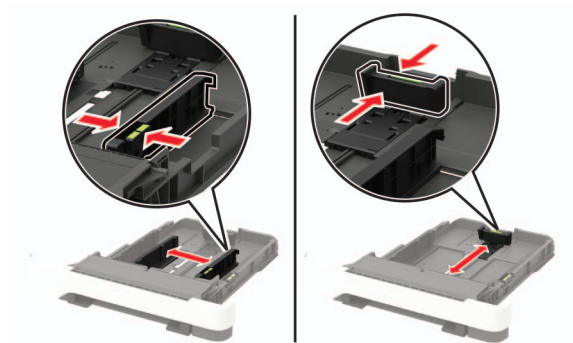

**3** Bøj, luft og juster papirkanterne inden ilægning.

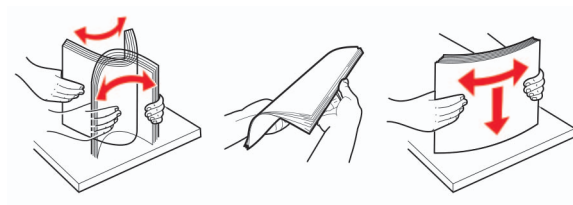

**4** Ilæg papirstakken med udskriftssiden opad, og sørg derefter for, at sidestyrene ligger ind mod papiret.



**Bemærkninger:**

- Læg brevpapir med forsiden opad og sidehovedet mod fronten af papirmagasinet til enkeltsideudskrivning.
- Læg brevpapir med forsiden nedad og sidehovedet mod bagsiden af papirmagasinet til dobbeltsideudskrivning.
- Skub ikke papiret ind i bakken.
- For at undgå papirstop skal du sørge for, at stakkens højde ikke når op til indikatoren for maksimal papiropfyldning.

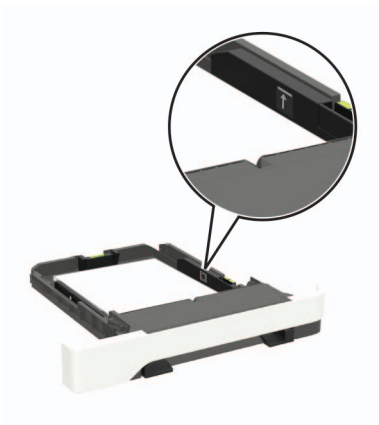

**5** Isæt bakken.

Om nødvendigt skal du angive papirstørrelse og papirtype fra kontrolpanelet, så det passer til det ilagte papir.

## Ilægning af papir i flerformålsarkføderen

**1** Åbn flerformålsarkføderen.

**Bemærk!** Flerformålsarkføderen er kun tilgængelig på nogle printermodeller.

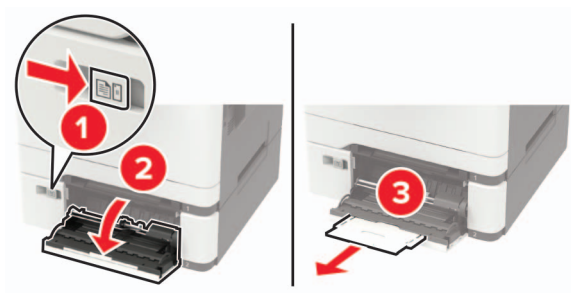

**2** Juster styret, så det passer til størrelsen på det papir, du lægger i.



**3** Bøj, luft og juster papirkanterne inden ilægning.

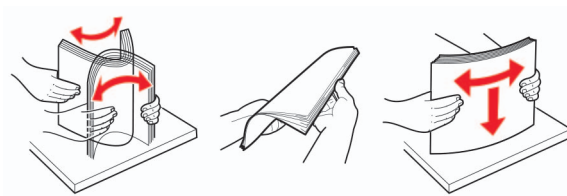

**4** Ilæg papir med udskriftssiden nedad.

- Ilæg brevpapir med udskriftssiden nedad, og således at den øverste kant indføres først ved enkelsidet udskrivning.



- Ilæg brevpapir med udskriftssiden opad, og således at den øverste kant indføres sidst ved tosidet udskrivning.



- Ilæg konvolutter med flappen vendende opad og mod papirstyrets højre side.

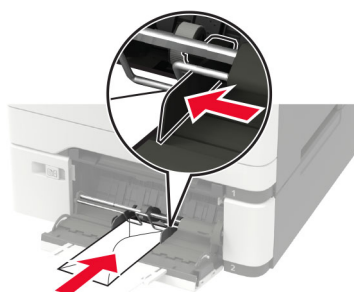

**Advarsel - Potentiel skade:** Brug aldrig konvolutter med frimærker, clips, snaplukning, ruder, indvendig belægning eller selvklæbende lim.

**5** Indstil papirstørrelse og papirtype, så de svarer til det ilagte papir, på kontrolpanelet.

## Ilægning af papir i den manuelle føder

- 1** Juster kantstyrene, så de passer til bredden på det papir, du lægger i.

**Bemærk!** Sørg for, at styrene ligger ind mod papiret, men ikke så tæt, at papiret buler.

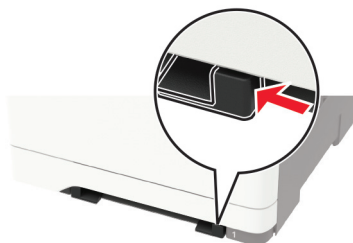

**2** Ilæg et stykke papir med udskriftssiden nedad.

**Bemærk!** Sørg for, at papiret er lagt lige i for at undgå skæve udskrifter.

- Ilæg brevpapir med udskriftssiden nedad, og således at den øverste kant indføres først ved enkeltidet udskrivning.



- Ilæg brevpapir med udskriftssiden opad, og således at den øverste kant indføres sidst ved tosidet udskrivning.



- Ilæg konvolut med flappen vendende opad og mod papirstyrets højre side.

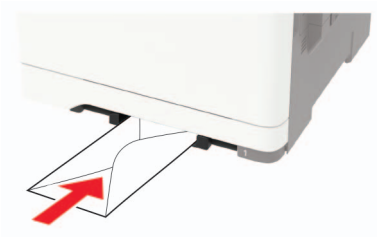

**3** Indfør papiret, indtil forkanten bliver trukket ind.

**Advarsel - Potentiel skade:** Tving ikke papiret ind i den manuelle arkføder, hvis du vil undgå papirstop.

## Sammenkædning af papirmagasiner

1 Fra kontrolpanelet skal du navigere til:

**Indstillinger > Papir > Bakkekonfiguration**

På printermodeller uden berøringfølsom skærm skal du trykke på  for at navigere gennem indstillingerne.

2 Vælg en papirkilde.

3 Indstil den samme papirstørrelse og papirtype for de papirmagasiner, du sammenkæder.

4 Fra kontrolpanelet skal du navigere til:

**Indstillinger > Enhed > Vedligeholdelse > Konfigurationsmenu > Bakkekonfiguration**

5 Indstil Kædning til papirmagasin til **Automatisk**.

**Bemærk!** Hvis du vil fjerne sammenkædningen af papirmagasiner, skal du sikre, at ingen bakker har samme indstillinger for papirstørrelse eller -type.

**Advarsel - Potentiel skade:** Temperaturen på fuseren varierer i forhold til den angivne papirtype. For at undgå problemer med udskrivning skal du matche papirtypeindstillinger i printerens med den papirtype, der er lagt i bakken.

# Papirstøtte

## Understøttede papirstørrelser

**Bemærk!** Din printermodel kan være udstyret med et dobbelt papirmagasin til 650 ark, som består af et papirmagasin til 550 ark og en integreret flerformålsarkføder til 100 ark. Papirmagasinet til 550 ark, som er en del af det dobbelte papirmagasin til 650 ark, understøtter de samme papirstørrelser som det valgfri papirmagasin til 550 ark. Den integrerede MP-arkføder understøtter forskellige papirstørrelser, -typer og -vægte.

Papirstørrelse og -dimensioner	Standard papirmagasin til 250 ark	Manuel arkføder	Valgfrit dobbelt papirmagasin til 650 ark		Valgfrit papirmagasin til 550 ark	Tosidet udskrivning
			Papirmagasin til 550 ark	Flerformålsarkføder		
<b>A4</b> 210 x 297 mm (8,27 x 11,7")	✓	✓	✓	✓	✓	✓
<b>A5<sup>1,2</sup></b> 148 x 210 mm (5,83 x 8,27")	✓	✓	✓	✓	✓	✗
<b>A6</b> 105 x 148 mm (4,13 x 5,83 ")	✓	✓	✗	✓	✗	✗
<b>JIS B5</b> 182 x 257 mm (7,17 x 10,1")	✓	✓	✓	✓	✓	✗
<b>Letter</b> 215,9 x 279,4 mm (8,5 x 11")	✓	✓	✓	✓	✓	✓
<b>Legal</b> 215,9 x 355,6 mm (8,5 x 14")	✓	✓	✓	✓	✓	✓
<b>Executive</b> 184,2 x 266,7 mm (7,25 x 10,5")	✓	✓	✓	✓	✓	✗
<b>Oficio (Mexico)</b> 215,9 x 340,4 mm (8,5 x 13,4")	✓	✓	✓	✓	✓	✓
<b>Folio</b> 215,9 x 330,2 mm (8,5 x 13")	✓	✓	✓	✓	✓	✓

<sup>1</sup> Læg denne papirstørrelse i papirmagasin 1 og den manuelle arkføder med den lange kant indføres først i printerens.

<sup>2</sup> Læg denne papirstørrelse i papirmagasin 2, 3 og flerformålsarkføderen, så den korte kant indføres først i printerens.

\* Når universal er valgt, bliver siden formateret til 215,9 x 355,6 mm (8,5 x 14") med mindre størrelsen er angivet af programmet.

<sup>4</sup> Ilæg smalt papir med forsiden opad, så den øverste kant af arket indføres i printerens først.

<sup>5</sup> Når Anden konvolut er valgt, bliver siden formateret til 215,9 x 355,6 mm (8,5 x 14"), med mindre størrelsen er angivet af softwareprogrammet.

Papirstørrelse og -dimensioner	Standard papirmagasin til 250 ark	Manuel arkføder	Valgfrit dobbelt papirmagasin til 650 ark		Valgfrit papirmagasin til 550 ark	Tosidet udskrivning
			Papirmagasin til 550 ark	Flerformålsarkføder		
<b>Statement</b> 139,7 x 215,9 mm (5,5 x 8,5")	✓	✓	X	✓	X	X
<b>Hagaki</b> 100 x 148 mm (3,94 x 5,83")	✓	✓	X	✓	X	X
<b>Universal</b> <sup>3,4</sup> 98,4 x 148 mm til 215,9 x 355,6 mm (3,87 x 5,83 " til 8,5 x 14 ")	✓	✓	X	✓	X	X
<b>Universal</b> <sup>3,4</sup> 76,2 x 127 mm til 215,9 x 355,6 mm (3 x 5 ". til 8,5 x 14 ")	X	✓	X	✓	X	X
<b>Universal</b> <sup>3,4</sup> 148 x 210 mm til 215,9 x 355,6 mm (5,83 x 8,27" til 8,5 x 14 ")	✓	✓	✓	✓	✓	X
<b>Universal</b> <sup>3,4</sup> 210 x 250 mm til 215,9 x 355,6 mm (8,27 x 9,84 " til 8,5 x 14 ")	✓	✓	✓	✓	✓	✓
<b>7 3/4-konvolut</b> 98,4 x 190,5 mm (3,875 x 7,5")	✓	✓	X	✓	X	X
<b>9-konvolut</b> 98,4 x 225,4 mm (3,875 x 8,9")	✓	✓	X	✓	X	X
<b>10-konvolut</b> 104,8 x 241,3 mm (4,12 x 9,5")	✓	✓	X	✓	X	X
<b>DL-konvolut</b> 110 x 220 mm (4,33 x 8,66")	✓	✓	X	✓	X	X
<b>C5-konvolut</b> 162 x 229 mm (6,38 x 9,01")	✓	✓	X	✓	X	X

<sup>1</sup> Læg denne papirstørrelse i papirmagasin 1 og den manuelle arkføder med den lange kant indføres først i printeren.

<sup>2</sup> Læg denne papirstørrelse i papirmagasin 2, 3 og flerformålsarkføderen, så den korte kant indføres først i printeren.

\* Når universal er valgt, bliver siden formateret til 215,9 x 355,6 mm (8,5 x 14") med mindre størrelsen er angivet af programmet.

<sup>4</sup> Ilæg smalt papir med forsiden opad, så den øverste kant af arket indføres i printeren først.

<sup>5</sup> Når Anden konvolut er valgt, bliver siden formateret til 215,9 x 355,6 mm (8,5 x 14"), medmindre størrelsen er angivet af softwareprogrammet.

Papirstørrelse og -dimensioner	Standard papirmagasin til 250 ark	Manuel arkføder	Valgfrit dobbelt papirmagasin til 650 ark		Valgfrit papirmagasin til 550 ark	Tosidet udskrivning
			Papirmagasin til 550 ark	Flerformålsarkføder		
<b>B5-konvolut</b> 176 x 250 mm (6,93 x 9,84")	✓	✓	X	✓	X	X
<b>Monarch</b> 98,425 x 190,5 mm (3,875 x 7,5")	✓	✓	X	✓	X	X
<b>Anden konvolut<sup>5</sup></b> 98,4 x 162 mm til 176 x 250 mm (3,87 x 6,38 " til 6,93 x 9,84 ")	✓	✓	X	✓	X	X

<sup>1</sup> Læg denne papirstørrelse i papirmagasin 1 og den manuelle arkføder med den lange kant indføres først i printeren.

<sup>2</sup> Læg denne papirstørrelse i papirmagasin 2, 3 og flerformålsarkføderen, så den korte kant indføres først i printeren.

\* Når universal er valgt, bliver siden formateret til 215,9 x 355,6 mm (8,5 x 14") med mindre størrelsen er angivet af programmet.

<sup>4</sup> Ilæg smalt papir med forsiden opad, så den øverste kant af arket indføres i printeren først.

<sup>5</sup> Når Anden konvolut er valgt, bliver siden formateret til 215,9 x 355,6 mm (8,5 x 14"), medmindre størrelsen er angivet af softwareprogrammet.

## Understøttede papirtyper

### Bemærkninger:

- Din printermodel kan være udstyret med et dobbelt papirmagasin til 650 ark, som består af et papirmagasin til 550 ark og en integreret flerformålsarkføder til 100 ark. Papirmagasinet til 550 ark, som er en del af det dobbelte papirmagasin til 650 ark, understøtter den samme papirtype som det valgfri papirmagasin til 550 ark. Den integrerede MP-arkføder understøtter forskellige papirstørrelser, -typer og -vægte.
- Etiketter, konvolutter og karton udskrives altid ved 25 sider pr. minut.
- ADF'en understøtter kun almindeligt papir.

Papirtype	Standard papirmagasin til 250 ark	Manuel arkføder	Valgfrit dobbelt papirmagasin til 650 ark		Valgfrit papirmagasin til 550 ark	Tosidet udskrivning
			Papirmagasin til 550 ark	Flerformålsarkføder		
<b>Almindeligt papir</b>	✓	✓	✓	✓	✓	✓
<b>Karton</b>	✓	✓	✓	✓	✓	X
<b>Konvolutter</b>	✓	✓	X	✓	X	X
<b>Papiretiketter</b>	✓	✓	✓	✓	✓	✓
<b>Vinyletiketter</b>	✓	✓	✓	✓	✓	X



## Understøttede papirvægte

### Bemærkninger:

- Din printermodel kan være udstyret med en dobbeltbakke til 650 ark, som består af en bakke til 550 ark og en integreret flerformålsarkføder til 100 ark. Papirmagasinet til 550 ark, som er en del af det dobbelte papirmagasin til 650 ark, understøtter de samme papirtyper som det valgfri papirmagasin til 550 ark. Den integrerede MP-arkføder understøtter forskellige papirstørrelser, -typer og -vægte.
- Etiketter, konvolutter og karton udskrives altid ved 25 sider pr. minut.
- ADF'en understøtter 52–120 g/m<sup>2</sup> (14–32 lb tykt) papir.

Papirtype og -vægt	Standard papirmagas in til 250 ark	Manuel arkføder	Valgfrit dobbelt papirmagasin til 650 ark		Valgfrit papirmagasin til 550 ark	Tosidet udskrivning
			Papirmagasin til 550 ark	Flerformålsarkføder		
<b>Let papir<sup>1</sup></b> 60-74,9 g/m <sup>2</sup> langfibret papir (16-19,9 lb tykt)	✓	✓	✓	✓	✓	✓
<b>Almindeligt papir</b> 75-90,3 g/m <sup>2</sup> langfibret papir (20-24 lb tykt)	✓	✓	✓	✓	✓	✓
<b>Kraftigt papir</b> 90,3-105 g/m <sup>2</sup> langfibret papir (24,1-28 lb tykt)	✓	✓	✓	✓	✓	✓
<b>Karton</b> 105,1-162 g/m <sup>2</sup> langfibret papir (28,1-43 lb tykt)	✓	✓	✓	✓	✓	x
<b>Karton</b> 105,1-200 g/m <sup>2</sup> langfibret papir (28,1-53 lb tykt)	✓	✓	x	x	x	x
<b>Papiretiketter<sup>2</sup></b> 131G/m <sup>2</sup> g/m <sup>2</sup> (35 lb tykt)	✓	✓	✓	✓	✓	✓ <sup>3</sup>
<b>Vinyletiketter<sup>2</sup></b> 131G/m <sup>2</sup> g/m <sup>2</sup> (35 lb tykt)	✓	✓	✓	✓	✓	x

<sup>1</sup> Papir på mindre end 75 g/m<sup>2</sup> (20 lb) skal udskrives med papirtypen indstillet til let papir. Undladelse heraf kan forårsage, at papiret krøller meget, hvilket kan føre til fremføringsfejl, især i mere fugtige miljøer.

<sup>2</sup> Etiketter og andre specialmedier er understøttede til lejlighedsvis brug og skal undersøges for accept.

<sup>3</sup> Papiretiketter op til 105 g/m<sup>2</sup> (29 lb tykke) understøttes.

<sup>4</sup> Maksimalvægt for 100% bomuld er 90 g.

<sup>5</sup> 28 lb tykke konvolutter må højst indeholde 25 procent bomuld.

Papirtype og -vægt	Standard papirmagas in til 250 ark	Manuel arkføder	Valgfrit dobbelt papirmagasin til 650 ark		Valgfrit papirmagasin til 550 ark	Tosidet udskrivning
			Papirmagasin til 550 ark	Flerformålsarkføder		
<b>Konvolutter<sup>4,5</sup></b> 60-105 g/m <sup>2</sup> (16–28 lb tykt)	✓	✓	X	✓	X	X

<sup>1</sup> Papir på mindre end 75 g/m<sup>2</sup> (20 lb) skal udskrives med papirtypen indstillet til let papir. Undladelse heraf kan forårsage, at papiret krøller meget, hvilket kan føre til fremføringsfejl, især i mere fugtige miljøer.

<sup>2</sup> Etiketter og andre specialmedier er understøttede til lejlighedsvis brug og skal undersøges for accept.

<sup>3</sup> Papiretiketter op til 105 g/m<sup>2</sup> (29 lb tykke) understøttes.

<sup>4</sup> Maksimalvægt for 100% bomuld er 90 g.

<sup>5</sup> 28 lb tykke konvolutter må højst indeholde 25 procent bomuld.

## Ikke-brugbart papir

Følgende papirtyper må ikke bruges i printeren:

- Kemisk behandlet papir, der bruges til kopiering uden karbonpapir. De kaldes også karbonfrit papir, CCP-papir (carbonless copy paper) eller NCR-papir (no carbon required).
- Fortrykt papir med kemikalier, der kan kontaminere printeren.
- Fortrykt papir, der kan påvirkes af temperaturen i printerens fuserenhed.
- Fortrykt papir, der kræver en registrering (den præcise udskriftsplacering på siden), som er større end ±2,3 mm (±0,09 tommer). F.eks. OCR-formularer (optical character recognition).

I nogle tilfælde kan du justere registreringen ved hjælp af en software-app, så der kan udskrives på sådanne formularer.

- Belagt papir (raderbart tykt papir), syntetisk papir, termisk papir.
- Papir med grove kanter, grov eller meget ru overflade eller krøllet papir.
- Papir, der ikke overholder kravene i EN12281:2002 (europæisk).
- Papir, der vejer mindre end 60 g/m<sup>2</sup> (16 lb).
- Formularer eller dokumenter, der består af flere dele.

## Brug af genbrugspapir

Lexmark arbejder på at reducere den miljømæssige påvirkning af papir ved at give kunderne flere valg, når det gælder udskrivning. En af vores måder at opnå dette på er ved at teste produkter for at sikre, at genbrugspapir kan bruges – specifikt papir, der er fremstillet med 30 %, 50 % og 100 % genanvendt indhold. Det er vores forventning, at genbrugspapir fungerer lige så godt som nyt papir på vores printere. Selvom der ikke findes nogen officiel standard for kontorudstyr til brug af papir, anvender Lexmark den europæiske standard EN 12281 som minimumsstandard. For at sikre, at vi tester bredt, omfatter testpapir 100 % genbrugspapir fra Nordamerika, Europa og Asien, og testene udføres med 8-80 % relativ fugtighed. Testene omfatter dupleksudskrivning. Kontorpapir med fornyeligt, genbrugt eller klorfrit indhold kan alle benyttes.

# Udskrivning

## Udskrivning fra en computer

**Bemærk!** Til etiketter, karton og konvolutter skal du indstille papirstørrelsen og -typen i printeren, før du udskriver dokumentet.

- 1 Fra dokumentet, som du forsøger at udskrive, skal du åbne dialogboksen Udskriv.
- 2 Juster om nødvendigt indstillingerne.
- 3 Udskriv dokumentet.

## Udskrive fra en mobil enhed

### Udskrivning fra en mobilenhed ved hjælp af Lexmark Mobile Print

Lexmark™ Mobile Print gør det muligt at sende dokumenter og billeder direkte til en understøttet Lexmark-printer.

- 1 Åbn dokumentet og send eller del derefter dokumentet til Lexmark Mobile Print.



**Bemærk!** Nogle tredjepartsprogrammer understøtter muligvis ikke funktionen Send eller Del. Se dokumentationen, der fulgte med programmet, for at få yderligere oplysninger.

- 2 Vælg en printer.
- 3 Udskriv dokumentet.

### Udskrivning fra en mobil enhed vha. Mopria-udskriftstjenesten

Mopria® Udskriftstjenesten er en Mobile Printing-løsning til mobile enheder, der anvender Android™ version 5.0 eller nyere. Den giver dig mulighed for at udskrive direkte til enhver Mopria-certificeret printer.

**Bemærk!** Sørg for, at du downloader appen Mopria-udskriftstjeneste fra Google Play™ Store og aktiverer den i den mobile enhed.

- 1 Åbn en kompatibel app fra din mobile Android-enhed, eller vælg et dokument fra filhåndteringen.
- 2 Tryk på  > **Udskriv**.
- 3 Vælg en printer, og juster derefter indstillingerne, hvis det er nødvendigt.
- 4 Tryk på .

### Udskrivning fra en mobil enhed vha. AirPrint

AirPrint-softwarefunktionen er en Mobile Printing-løsning, der giver dig mulighed for at udskrive direkte fra Apple-enheder til en AirPrint-certificeret printer.

**Bemærkninger:**

- Kontroller, at Apple-enheden og printeren er sluttet til det samme netværk. Hvis netværket har flere trådløse hubs, skal du sørge for, at begge enheder er tilsluttet det samme undernet.
- Dette program understøttes kun på nogle Apple-modeller.

**1** Vælg et dokument fra din filhåndtering, eller start et kompatibelt program på din mobilenhed.

**2** Tryk på  > **Udskriv**.

**3** Vælg en printer, og juster derefter indstillingerne, hvis det er nødvendigt.

**4** Udskriv dokumentet.



## Udskrivning fra en mobil enhed vha. Wi-Fi Direct®

Wi-Fi Direct® er en udskrivningstjeneste, der gør det muligt for dig at udskrive til enhver Wi-Fi Direct-kompatibel printer.

**Bemærk!** Sørg for, at den mobile enhed er sluttet til printerens trådløse netværk. Der er flere oplysninger i [“Tilslutning af en mobil enhed til printeren” på side 170](#).

**1** Åbn en kompatibel app fra den mobile enhed, eller vælg et dokument fra filhåndteringen.

**2** Gør et af følgende, afhængigt af den mobile enhed:

- Tryk på  > **Udskriv**.
- Tryk på  > **Udskriv**.
- Tryk på  > **Udskriv**.

**3** Vælg en printer, og juster derefter indstillingerne, hvis det er nødvendigt.

**4** Udskriv dokumentet.

## Udskrivning fra et flashdrev

**1** Indsæt flashdrevet.

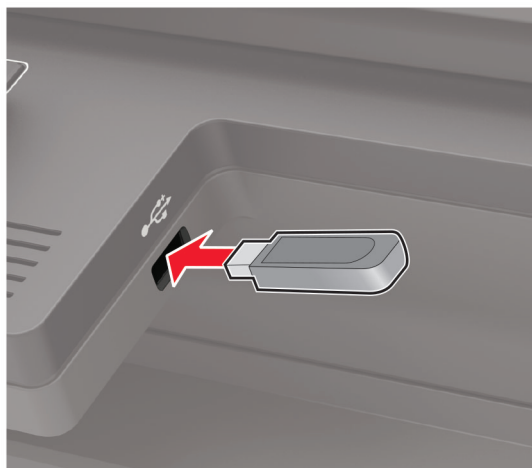

**Bemærkninger:**

- Hvis du indsætter flashdrevet, når der vises en fejlmeddelelse, vil printeren ignorere flashdrevet.
- Hvis du indsætter flashdrevet, mens printeren behandler andre job, vises meddelelsen **I brug** på displayet.

**2** Vælg det dokument, du vil udskrive.

Indstil om nødvendigt udskriftsindstillingerne.

**3** Udskriv dokumentet.

Vælg **USB-drev** for at udskrive et andet dokument.

**Advarsel - Potentiel skade:** For at undgå tab af data eller printerfejl må du ikke berøre flashdrevet eller printeren i viste område, mens der aktivt udskrives, læses eller skrives fra hukommelsesenheden.



## Understøttede flashdrev og filtyper

**Flashdrev**

- Lexar JumpDrive S70 (16 og 32 GB)
- SanDisk Cruzer (16 og 32 GB)
- PNY Attache (16 og 32 GB)

**Bemærkninger:**

- Printeren understøtter højhastigheds-USB-flashdrev af full-speed-standard.
- USB-flashdrev skal understøtte FAT-filsystemet (File Allocation Tables).

**Filtyper**

Dokumenter

- PDF (version 1.7 eller tidligere)
- XPS
- Microsoft-filformater (.doc, .docx, .xls, .xlsx, .ppt, .pptx) understøttes kun i visse printermodeller.

## Billeder

- .dcx
- .gif
- .JPEG eller .jpg
- .bmp
- .pcx
- .TIFF eller .tif
- .png

## Konfiguration af fortrolige job

1 Fra kontrolpanelet skal du navigere til:

**Indstillinger > Sikkerhed > Opsætning af fortrolig udskrivning**

På printermodeller uden berøringsfølsom skærm skal du trykke på  for at navigere gennem indstillingerne.

2 Konfiguration af indstillinger.

Brug	Til
Maks. ugyldige PIN koder	Indstil det antal gange, en ugyldig PIN-kode kan indtastes. <b>Bemærk!</b> Når grænsen nås, slettes udskriftsjobbene for det pågældende brugernavn.
Fortroligt jobudløb	Angiv udløbstiden for fortrolige udskriftsjob. <b>Bemærk!</b> Fortroligt tilbageholdte job gemmes i printeren, indtil de frigives eller slettes manuelt.
Udløb for gentagne job	Angiv udløbstiden for gentagne udskriftsjob. <b>Bemærk!</b> Gentagne tilbageholdte job gemmes i printerhukommelsen, så de kan udskrives på et senere tidspunkt.
Udløb for job m. godkend	Angiv udløbstiden, hvor printeren udskriver en kopi, før de resterende kopier udskrives. <b>Bemærk!</b> Job med godkendelse udskrives i én kopi for at kontrollere, om de er tilfredsstillende, før du udskriver de resterende kopier.
Udløb for reserv. job	Angiv udløbstiden for, hvor lang tid printeren skal gemme udskriftsjob. <b>Bemærk!</b> Reserverede tilbageholdte job slettes automatisk efter udskrivning.
Kræv, at alle job skal tilbageholdes	Indstil printeren til at tilbageholde alle udskriftsjob.
Bevar identiske dokumenter	Indstil printeren til at udskrive alle dokumenter med det samme filnavn.

## Udskrive fortrolige og andre tilbageholdte job

### Til Windows-brugere

- 1 Med et åbent dokument skal du klikke på **Fil > Udskriv**.
- 2 Vælg en printer, og klik derefter på **Egenskaber, Præferencer, Indstillinger** eller **Opsætning**.
- 3 Klik på **Udskriv og tilbagehold**.

- 4 Vælg **Brug udskriv og tilbagehold**, og tildel derefter et brugernavn.
- 5 Vælg udskriftsjobtypen (Fortrolig, Gentagne, Reserver eller Bekræft).  
Hvis du vælger **Fortroligt**, skal du sikre udskriftsjobbet med en PIN-kode (Personal Identification Number).
- 6 Klik på **OK** eller **Udskriv**.
- 7 Frigiv udskriftsjobbet fra printerens kontrolpanel.
  - For fortrolige udskriftsopgaver skal du navigere til:  
**Tilbageholdte job** > vælg dit brugernavn > **Fortrolig** > angiv PIN-koden > vælg udskriftsjobbet > konfigurer indstillingerne > **Udskriv**
  - For andre udskriftsjob skal du navigere til:  
**Tilbageholdte job** > vælg dit brugernavn > vælg udskriftsjobbet > konfigurer indstillingerne > **Udskriv**

**Bemærk!** På printermodeller uden berøringsfølsom skærm skal du trykke på  for at navigere gennem indstillingerne.

## Til Macintosh-brugere

### Brug af AirPrint

- 1 Vælg **Arkiv** > **Udskriv**, når dokumentet er åbent.
- 2 Vælg en printer, og vælg derefter **PIN-udskrivning** i rullemenuen efter menuen Papirretning.
- 3 Aktiver **Udskriv med PIN-kode**, og indtast derefter en firecifret PIN-kode.
- 4 Klik på **Udskriv**.
- 5 Frigiv udskriftsjobbet fra printerens kontrolpanel. Gå til:  
**Tilbageholdte job** > vælg computernavnet > **Fortrolig** > angiv PIN-koden > vælg udskriftsjobbet > **Udskriv**

På printermodeller uden berøringsfølsom skærm skal du trykke på  for at navigere gennem indstillingerne.

### Brug af printerdriveren

- 1 Vælg **Arkiv** > **Udskriv**, når dokumentet er åbent.
- 2 Vælg en printer, og vælg derefter **Udskrivning og tilbageholdelse** i rullemenuen efter Papirretning-menuen.
- 3 Vælg **Fortrolig udskrivning**, og indtast derefter en firecifret PIN-kode.
- 4 Klik på **Udskriv**.
- 5 Frigiv udskriftsjobbet fra printerens kontrolpanel. Gå til:  
**Tilbageholdte job** > vælg computernavnet > **Fortrolig** > vælg udskriftsjobbet > indtast PIN-koden > **Udskriv**

På printermodeller uden berøringsfølsom skærm skal du trykke på  for at navigere gennem indstillingerne.

## Udskrivning fra en Cloud Connector-profil

Denne funktion er kun tilgængelig på visse printermodeller.

- 1 Tryk på **Cloud Connector** på startskærmen.
- 2 Vælg en cloudtjenesteydbyder, og bælg derefter en profil.

**Bemærk!** Få flere oplysninger om oprettelse af en Cloud Connector-profil ved at se [“Oprettelse af en Cloud Connector-profil” på side 26](#).

- 3 Tryk på **Udskriv**, og vælg derefter en fil.

Du kan ændre indstillingerne, hvis det er nødvendigt.

**Bemærk!** Sørg for at vælge en understøttet fil.

- 4 Udskriv dokumentet.

## Udskrivning af skrifttypeeksempler

- 1 Fra kontrolpanelet skal du navigere til:

**Indstillinger for > Rapporter > Udskriv > Udskriv skrifttyper**

På printermodeller uden berøringsskærm, tryk på  for at navigere gennem indstillingerne.

- 2 Vælg et skrifttypeeksempel.

## Udskrive en biblioteksliste

Fra kontrolpanelet skal du navigere til:



**Indstillinger > Rapporter > Udskriv > Udskriftsbibliotek**

På printermodeller uden berøringsskærm, tryk på  for at navigere gennem indstillingerne.



# Kopiering

## Ved hjælp af den automatiske dokumentindføring og scannerens glasplade

ADF (automatisk dokumentføder)	Scannerens glasplade
 <ul style="list-style-type: none"> <li>• Brug den automatiske dokumentføder til flere sider eller tosidede dokumenter.</li> <li>• Ilæg et originaldokument med forsiden opad. Til dokumenter på flere sider skal du sørge for at justere den forreste kant før ilægning.</li> <li>• Sørg for at justere ADF-styrerne, så de passer til størrelsen på det papir, du lægger i.</li> </ul>	 <ul style="list-style-type: none"> <li>• Brug scannerens glasplade til enkelte sider, bogsider, små emner (f.eks. postkort og fotos), transparenter, fotopapir og tynde medier (f.eks. udklip fra et blad).</li> <li>• Placer dokumentet med forsiden nedad i hjørnet med pilen.</li> </ul>

## Fremstilling af en kopi

1 Læg et originaldokument i den automatiske dokumentføder eller på scannerens glasplade.

**Bemærk!** Du kan undgå et beskåret billede ved at sikre, at originaldokumentet og udskriftet har den samme papirstørrelse.

2 På kontrolpanelet skal du trykke på **Kopier**, og derefter angive antallet af kopier.  
Juster om nødvendigt de andre indstillinger.

3 Kopier dokumentet.

**Bemærk!** For at lave en hurtig kopi, skal du fra kontrolpanelet trykke på .

## Kopiering af fotos

1 Placer fotoet på scannerens glasplade.

2 Fra kontrolpanelet skal du navigere til:

**Kopi > Indstillinger > Indhold > Indholdstype > Foto**

På printermodeller uden berøringskærm, tryk på  for at navigere gennem indstillingerne.

- 3 Fra menuen Indholdskilde skal du vælge den indstilling, der passer bedst til det originale foto.
- 4 Kopier dokumentet.

## Kopiering på brevpapir

- 1 Læg et originaldokument i den automatiske dokumentfoder eller på scannerens glasplade.
- 2 Fra kontrolpanelet skal du navigere til:  
**Kopier > Kopier fra > vælg størrelsen på originaldokumentet > Kopier til > vælg en papirkilde**  
Hvis du lægger papir i flerformålsarkfoderen, skal du navigere til:  
**Kopier til > Flerformålsarkfoderen > Vælg en papirstørrelse > Brevpapir**

På printermodeller uden berøringsskærm, tryk på  for at navigere gennem indstillingerne.

- 3 Kopier dokumentet.

## Kopiering på begge sider af papiret

- 1 Læg et originaldokument i den automatiske dokumentfoder eller på scannerens glasplade.
- 2 Fra kontrolpanelet skal du navigere til:  
**Kopier > Indstillinger > Papiropsætning**

På printermodeller uden berøringsskærm, tryk på  for at navigere gennem indstillingerne.

- 3 Juster indstillingerne.
- 4 Kopier dokumentet.

## Reducerer eller forstørrel størrelsen af kopier

- 1 Læg et originaldokument i den automatiske dokumentfoder eller på scannerens glasplade.
- 2 Fra kontrolpanelet skal du navigere til:  
**Kopi > Indstillinger > Skalering > angiv en skaleringsværdi**

På printermodeller uden berøringsskærm, tryk på  for at navigere gennem indstillingerne.

**Bemærk!** Ændring af størrelse på originaldokumentet eller udskriftet efter indstilling af Skalering gendanner skaleringsværdien til Auto.

- 3 Kopier dokumentet.

## Sortering af kopier

- 1 Læg et originaldokument i den automatiske dokumentfoder eller på scannerens glasplade.
- 2 Fra kontrolpanelet skal du navigere til:  
**Kopier > Indstillinger > Sorter > Til [1,2,1,2,1,2]**

3 Kopier dokumentet.

## Placering af skillesider mellem kopier

1 Læg et originaldokument i den automatiske dokumentfoder eller på scannerens glasplade.

2 Fra kontrolpanelet skal du navigere til:

**Kopi > Indstillinger > Skillesider > Til**

På printermodeller uden berøringsskærm, tryk på  for at navigere gennem indstillingerne.

3 Juster indstillingerne.

4 Kopier dokumentet.

## Kopiering af flere sider til et enkelt ark

1 Læg et originaldokument i den automatiske dokumentfoder eller på scannerens glasplade.

2 Fra kontrolpanelet skal du navigere til:

**Kopier > Indstillinger > Sider pr. ark**

På printermodeller uden berøringsskærm, tryk på  for at navigere gennem indstillingerne.

3 Juster indstillingerne.

4 Kopier dokumentet.

## Oprettelse af en kopigenvej

**Bemærk!** Du skal muligvis have administratorrettigheder for at oprette en genvej.

1 Åbn en webbrowser, og angiv derefter printerens IP-adresse i adressefeltet.

### Bemærkninger:

- Vis printerens IP-adresse på startskærbillede. IP-adressen vises som fire sæt tal, adskilt af punktummer, f.eks. 123.123.123.123.
- Hvis du bruger en proxyserver, skal du deaktivere den midlertidigt for at indlæse websiden korrekt.



2 Klik på **Genveje > Tilføj genvej**.

3 Vælg **Kopier** i menuen Genvejstype, og konfigurer derefter indstillingerne.

4 Anvend ændringerne.

## Afsendelse af e-mail

### Ved hjælp af den automatiske dokumentindføring og scannerens glasplade

ADF (automatisk dokumentføder)	Scannerens glasplade
 <ul style="list-style-type: none"> <li>• Brug den automatiske dokumentføder til flere sider eller tosidede dokumenter.</li> <li>• Ilæg et originaldokument med forsiden opad. Til dokumenter på flere sider skal du sørge for at justere den forreste kant før ilægning.</li> <li>• Sørg for at justere ADF-styrene, så de passer til størrelsen på det papir, du lægger i.</li> </ul>	 <ul style="list-style-type: none"> <li>• Brug scannerens glasplade til enkelte sider, bogsider, små emner (f.eks. postkort og fotos), transparenter, fotopapir og tynde medier (f.eks. udklip fra et blad).</li> <li>• Placer dokumentet med forsiden nedad i hjørnet med pilen.</li> </ul>

## Konfiguration af e-mail SMTP-indstillinger

Konfigurer SMTP-indstillingerne (Simple mail Transfer Protocol) til at sende et scannet dokument via e-mail. Indstillingerne afhænger af hver tjenesteudbyder. Der er flere oplysninger i [understøttede e-mailtjenesteudbydere](#).

Inden du begynder, skal du sikre dig, at printeren er tilsluttet til et netværk.

### Ved hjælp af menuen Indstillinger i printeren

1 Fra kontrolpanelet skal du navigere til:

**Indstillinger > E-mail > Opsætning af e-mail**

På printermodeller uden berøringsfølsom skærm skal du trykke på  for at navigere gennem indstillingerne.

2 Konfiguration af indstillinger.

#### Bemærkninger:

- Hvis du vil have flere oplysninger om adgangskoden, skal du se [e-mailtjenesteudbydere](#).
- Hvis du har en e-mailtjenesteudbyder, der ikke er på listen, skal du kontakte din udbyder og bede om indstillingerne.

## Brug af den integrerede server

1 Åbn en webbrowser, og angiv derefter printerens IP-adresse i adressefeltet.

### Bemærkninger:

- Vis printerens IP-adresse på printerens startskærbillede. IP-adressen vises som fire sæt tal, adskilt af punktummer, f.eks. 123.123.123.123.
- Hvis du bruger en proxyserver, skal du deaktivere den midlertidigt for at indlæse websiden korrekt.

2 Klik på **Indstillinger** > **E-mail**.

3 Konfigurer indstillingerne i afsnittet E-mailopsætning.

4 Klik på **Gem**.

## E-mailtjenesteudbydere

- [AOL-mail](#)
- [Comcast-mail](#)
- [Gmail](#)
- [iCloud-mail](#)
- [Mail.com](#)
- [NetEase-mail \(mail.126.com\)](#)
- [NetEase-mail \(mail.163.com\)](#)
- [NetEase-mail \(mail.yeah.net\)](#)
- [Outlook Live](#)
- [QQ-mail](#)
- [Sina-mail](#)
- [Sohu-mail](#)
- [Yahoo! Mail](#)
- [Zoho-mail](#)

### Bemærkninger:

- Hvis du støder på fejl, når du bruger de angivne indstillinger, skal du kontakte din e-mailtjenesteudbyder.
- Kontakt din udbyder vedrørende e-mailtjenesteudbydere, der ikke er på listen.

### AOL-mail

Indstilling	Værdi
Primær SMTP gateway	smtp.aol.com
Primær SMTP gatewayport	587
Use SSL/TLS	Påkrævet
Kræver Betroet certifikat	Deaktiveret
Svaradresse	Din e-mailadresse
SMTP servergodkendelse	Logon/almindelig

Indstilling	Værdi
<b>Enhedsinitieret E-mail</b>	Brug enhed SMTP kreditering
<b>Enhedens bruger-id</b>	Din e-mailadresse
<b>Enhedsadgangskode</b>	Adgangskode til app <b>Bemærk!</b> Hvis du vil oprette en adgangskode til en app, skal du gå til siden <a href="#">AOL-kontosikkerhed</a> og derefter klikke på <b>Generer adgangskode til app</b> .

### Comcast-mail

Indstilling	Værdi
<b>Primær SMTP gateway</b>	smtp.comcast.net
<b>Primær SMTP gatewayport</b>	587
<b>Use SSL/TLS</b>	Påkrævet
<b>Kræver Betroet certifikat</b>	Deaktiveret
<b>Svaradresse</b>	Din e-mailadresse
<b>SMTP servergodkendelse</b>	Logon/almindelig
<b>Enhedsinitieret E-mail</b>	Brug enhed SMTP kreditering
<b>Enhedens bruger-id</b>	Din e-mailadresse
<b>Enhedsadgangskode</b>	Kontoadgangskode

### Gmail™

**Bemærk!** Kontroller, at tottrinsbekræftelse er aktiveret på din Google-konto. Hvis du vil aktivere tottrinsbekræftelse, skal du gå til siden [Google-kontosikkerhed](#), logge på din konto og derefter klikke på **tottrinsbekræftelse** i afsnittet "Log på Google".

Indstilling	Værdi
<b>Primær SMTP gateway</b>	smtp.gmail.com
<b>Primær SMTP gatewayport</b>	587
<b>Use SSL/TLS</b>	Påkrævet
<b>Kræver Betroet certifikat</b>	Deaktiveret
<b>Svaradresse</b>	Din e-mailadresse
<b>SMTP servergodkendelse</b>	Logon/almindelig
<b>Enhedsinitieret E-mail</b>	Brug enhed SMTP kreditering
<b>Enhedens bruger-id</b>	Din e-mailadresse
<b>Enhedsadgangskode</b>	Adgangskode til app <b>Bemærkninger:</b> <ul style="list-style-type: none"> <li>Hvis du vil oprette en adgangskode til en app, skal du gå til siden <a href="#">Google-kontosikkerhed</a>, logge på din konto og derefter klikke på <b>Adgangskoder til app</b> i afsnittet "Log på Google".</li> <li>"Adgangskoder til app" vises kun, hvis tottrinsbekræftelse er aktiveret.</li> </ul>

## iCloud-mail

**Bemærk!** Kontroller, at totrinsbekræftelse er aktiveret på din konto.

Indstilling	Værdi
Primær SMTP gateway	smtp.mail.me.com
Primær SMTP gatewayport	587
Use SSL/TLS	Påkrævet
Kræver Betroet certifikat	Deaktiveret
Svaradresse	Din e-mailadresse
SMTP servergodkendelse	Logon/almindelig
Enhedsinitieret E-mail	Brug enhed SMTP kreditering
Enhedens bruger-id	Din e-mailadresse
Enhedsadgangskode	Adgangskode til app <b>Bemærk!</b> Hvis du vil oprette en adgangskode til en app, skal du gå til siden <a href="#">iCloud-kontohåndtering</a> , logge på din konto og derefter klikke på <b>Generer adgangskode</b> i afsnittet Sikkerhed.

## Mail.com

Indstilling	Værdi
Primær SMTP gateway	smtp.mail.com
Primær SMTP gatewayport	587
Use SSL/TLS	Påkrævet
Kræver Betroet certifikat	Deaktiveret
Svaradresse	Din e-mailadresse
SMTP servergodkendelse	Logon/almindelig
Enhedsinitieret E-mail	Brug enhed SMTP kreditering
Enhedens bruger-id	Din e-mailadresse
Enhedsadgangskode	Kontoadgangskode

## NetEase-mail (mail.126.com)

**Bemærk!** Sørg for, at SMTP-tjenesten er aktiveret på din konto. Hvis du vil aktivere tjenesten, skal du klikke på **Indstillinger** > **POP3/SMTP/IMAP** på startsiden for NetEase mail og derefter aktivere enten **IMAP/SMTP-tjenesten** eller **POP3/SMTP-tjenesten**.

Indstilling	Værdi
Primær SMTP gateway	smtp.126.com
Primær SMTP gatewayport	465
Use SSL/TLS	Påkrævet
Kræver Betroet certifikat	Deaktiveret
Svaradresse	Din e-mailadresse

Indstilling	Værdi
<b>SMTP servergodkendelse</b>	Logon/almindelig
<b>Enhedsinitieret E-mail</b>	Brug enhed SMTP kreditering
<b>Enhedens bruger-id</b>	Din e-mailadresse
<b>Enhedsadgangskode</b>	Adgangskode til godkendelse <b>Bemærk!</b> Adgangskoden til godkendelse angives, når IMAP-/SMTP-tjenesten eller POP3-/SMTP-tjenesten er aktiveret.

### NetEase-mail (mail.163.com)

**Bemærk!** Sørg for, at SMTP-tjenesten er aktiveret på din konto. Hvis du vil aktivere tjenesten, skal du klikke på **Indstillinger > POP3/SMTP/IMAP** på startside for NetEase mail og derefter aktivere enten **IMAP/SMTP-tjenesten** eller **POP3/SMTP-tjenesten**.

Indstilling	Værdi
<b>Primær SMTP gateway</b>	smtp.163.com
<b>Primær SMTP gatewayport</b>	465
<b>Use SSL/TLS</b>	Påkrævet
<b>Kræver Betroet certifikat</b>	Deaktiveret
<b>Svaradresse</b>	Din e-mailadresse
<b>SMTP servergodkendelse</b>	Logon/almindelig
<b>Enhedsinitieret E-mail</b>	Brug enhed SMTP kreditering
<b>Enhedens bruger-id</b>	Din e-mailadresse
<b>Enhedsadgangskode</b>	Adgangskode til godkendelse <b>Bemærk!</b> Adgangskoden til godkendelse angives, når IMAP-/SMTP-tjenesten eller POP3-/SMTP-tjenesten er aktiveret.

### NetEase-mail (mail.yeah.net)

**Bemærk!** Sørg for, at SMTP-tjenesten er aktiveret på din konto. Hvis du vil aktivere tjenesten, skal du klikke på **Indstillinger > POP3/SMTP/IMAP** på startside for NetEase mail og derefter aktivere enten **IMAP/SMTP-tjenesten** eller **POP3/SMTP-tjenesten**.

Indstilling	Værdi
<b>Primær SMTP gateway</b>	smtp.yeah.net
<b>Primær SMTP gatewayport</b>	465
<b>Use SSL/TLS</b>	Påkrævet
<b>Kræver Betroet certifikat</b>	Deaktiveret
<b>Svaradresse</b>	Din e-mailadresse
<b>SMTP servergodkendelse</b>	Logon/almindelig
<b>Enhedsinitieret E-mail</b>	Brug enhed SMTP kreditering
<b>Enhedens bruger-id</b>	Din e-mailadresse



Indstilling	Værdi
<b>Enhedsadgangskode</b>	Adgangskode til godkendelse <b>Bemærk!</b> Adgangskoden til godkendelse angives, når IMAP-/SMTP-tjenesten eller POP3-/SMTP-tjenesten er aktiveret.

## Outlook Live

Disse indstillinger gælder for e-maildomænerne outlook.com og hotmail.com.

Indstilling	Værdi
<b>Primær SMTP gateway</b>	smtp.office365.com
<b>Primær SMTP gatewayport</b>	587
<b>Use SSL/TLS</b>	Påkrævet
<b>Kræver Betroet certifikat</b>	Deaktiveret
<b>Svaradresse</b>	Din e-mailadresse
<b>SMTP servergodkendelse</b>	Logon/almindelig
<b>Enhedsinitieret E-mail</b>	Brug enhed SMTP kreditering
<b>Enhedens bruger-id</b>	Din e-mailadresse
<b>Enhedsadgangskode</b>	Adgangskode til konto eller app <b>Bemærkninger:</b> <ul style="list-style-type: none"> <li>• For konti, hvor totrinsbekræftelse er deaktiveret skal du bruge din kontoadgangskode.</li> <li>• For konti, hvor totrinsbekræftelse er aktiveret, skal du bruge en adgangskode til app. Hvis du vil oprette en adgangskode til app, skal du gå til siden <a href="#">Outlook Live-kontohåndtering</a> og derefter logge på din konto.</li> </ul>

## QQ-mail

**Bemærk!** Sørg for, at SMTP-tjenesten er aktiveret på din konto. Hvis du vil aktivere tjenesten, skal du klikke på **Indstillinger > Konto** på startside for QQ-mail. I afsnittet POP3/IMAP/SMTP/Exchange/CardDAV/CalDAV-tjeneste skal du aktivere enten **POP3-/SMTP-tjeneste** eller **IMAP-/SMTP-tjeneste**.

Indstilling	Værdi
<b>Primær SMTP gateway</b>	smtp.qq.com
<b>Primær SMTP gatewayport</b>	587
<b>Use SSL/TLS</b>	Påkrævet
<b>Kræver Betroet certifikat</b>	Deaktiveret
<b>Svaradresse</b>	Din e-mailadresse
<b>SMTP servergodkendelse</b>	Logon/almindelig
<b>Enhedsinitieret E-mail</b>	Brug enhed SMTP kreditering
<b>Enhedens bruger-id</b>	Din e-mailadresse

Indstilling	Værdi
<b>Enhedsadgangskode</b>	Godkendelseskode <b>Bemærk!</b> Hvis du vil generere en godkendelseskode, skal du klikke på <b>Indstillinger &gt; Konto</b> på startside for QQ-mail og derefter klikke på <b>Generer godkendelseskode</b> i afsnittet POP3/IMAP/SMTP/Exchange/CardDAV/CalDAV-tjeneste.

### Sina-mail

**Bemærk!** Sørg for, at POP3-/SMTP-tjenesten er aktiveret på din konto. Hvis du vil aktivere tjenesten, skal du klikke på **Indstillinger > Flere indstillinger > User-end POP/IMAP/SMTP** på startside for Sina-mail og derefter aktivere **POP3/SMTP-tjenesten**.

Indstilling	Værdi
<b>Primær SMTP gateway</b>	smtp.sina.com
<b>Primær SMTP gatewayport</b>	587
<b>Use SSL/TLS</b>	Påkrævet
<b>Kræver Betroet certifikat</b>	Deaktiveret
<b>Svaradresse</b>	Din e-mailadresse
<b>SMTP servergodkendelse</b>	Logon/almindelig
<b>Enhedsinitieret E-mail</b>	Brug enhed SMTP kreditering
<b>Enhedens bruger-id</b>	Din e-mailadresse
<b>Enhedsadgangskode</b>	Godkendelseskode <b>Bemærk!</b> Hvis du vil oprette en godkendelseskode, skal du klikke på <b>Indstillinger &gt; Flere indstillinger &gt; User-end POP/IMAP/SMTP</b> på e-mailstartside og derefter aktivere <b>godkendelseskodestatus</b> .

### Sohu-mail

**Bemærk!** Sørg for, at SMTP-tjenesten er aktiveret på din konto. Hvis du vil aktivere tjenesten, skal du klikke på **Valgmuligheder > Indstillinger > POP3/SMTP/IMAP** på startside for Sohu-mail og derefter aktivere enten **IMAP-/SMTP-tjenesten** eller **POP3-/SMTP-tjenesten**.

Indstilling	Værdi
<b>Primær SMTP gateway</b>	smtp.sohu.com
<b>Primær SMTP gatewayport</b>	465
<b>Use SSL/TLS</b>	Påkrævet
<b>Kræver Betroet certifikat</b>	Deaktiveret
<b>Svaradresse</b>	Din e-mailadresse
<b>SMTP servergodkendelse</b>	Logon/almindelig
<b>Enhedsinitieret E-mail</b>	Brug enhed SMTP kreditering
<b>Enhedens bruger-id</b>	Din e-mailadresse
<b>Enhedsadgangskode</b>	Uafhængig adgangskode <b>Bemærk!</b> Den uafhængige adgangskode angives, når IMAP-/SMTP-tjenesten eller POP3-/SMTP-tjenesten er aktiveret.

## Yahoo! Mail

Indstilling	Værdi
Primær SMTP gateway	smtp.mail.yahoo.com
Primær SMTP gatewayport	587
Use SSL/TLS	Påkrævet
Kræver Betroet certifikat	Deaktiveret
Svaradresse	Din e-mailadresse
SMTP servergodkendelse	Logon/almindelig
Enhedsinitieret E-mail	Brug enhed SMTP kreditering
Enhedens bruger-id	Din e-mailadresse
Enhedsadgangskode	Adgangskode til app <b>Bemærk!</b> Hvis du vil oprette en adgangskode til app, skal du gå til siden <a href="#">Yahoo-kontosikkerhed</a> , logge ind på din konto og derefter klikke på <b>Opret adgangskode til app</b> .

## Zoho-mail

Indstilling	Værdi
Primær SMTP gateway	smtp.zoho.com
Primær SMTP gatewayport	587
Use SSL/TLS	Påkrævet
Kræver Betroet certifikat	Deaktiveret
Svaradresse	Din e-mailadresse
SMTP servergodkendelse	Logon/almindelig
Enhedsinitieret E-mail	Brug enhed SMTP kreditering
Enhedens bruger-id	Din e-mailadresse
Enhedsadgangskode	Adgangskode til konto eller app <b>Bemærkninger:</b> <ul style="list-style-type: none"> <li>• For konti, hvor totrinsbekræftelse er deaktiveret skal du bruge din kontoadgangskode.</li> <li>• For konti, hvor totrinsbekræftelse er aktiveret, skal du bruge en adgangskode til app. Hvis du vil oprette en adgangskode til en app, skal du gå til siden <a href="#">Zoho-mail-kontosikkerhed</a>, logge ind på din konto og derefter klikke på <b>Opret en ny adgangskode</b> i afsnittet App-specifikke adgangskoder.</li> </ul>

## Sender en e-mail

Før du begynder, skal du kontrollere, at SMTP-indstillingerne er konfigureret. Se "[Konfiguration af e-mail SMTP-indstillinger](#)" på side 52 for at få yderligere oplysninger.

### Brug af kontrolpanelet

- 1 Læg et originaldokument i ADF-bakken eller på scannerens glasplade.
- 2 På startskærmen skal du trykke på **E-mail**, og derefter indtaste de nødvendige oplysninger.  
Konfigurer om nødvendigt indstillinger for udskriftsfiltype.
- 3 Send en e-mail.

### Ved hjælp af et genvejsnummer

- 1 Opret en e-mailgenvej.
  - a Åbn en webbrowser, og angiv derefter printerens IP-adresse i adressefeltet.

#### Bemærkninger:

- Vis printerens IP-adresse på startskærbillede. IP-adressen vises som fire sæt tal, adskilt af punktummer, f.eks. 123.123.123.123.
- Hvis du bruger en proxyserver, skal du deaktivere den midlertidigt for at indlæse websiden korrekt.

**b** Klik på **Genveje > Tilføj genvej**.

**c** Vælg **E-mail** i menuen Genvejstype, og konfigurer derefter indstillingerne.

**d** Anvend ændringerne.

- 2 Læg et originaldokument i ADF-bakken eller på scannerens glasplade.

- 3 Fra kontrolpanelet skal du navigere til:

**Genveje > E-mail**

På printermodeller uden berøringsfølsom skærm skal du trykke på  for at navigere gennem indstillingerne.

- 4 Vælg genvejen.

- 5 Send e-mailen.

## Opret en e-mail genvej

**Bemærk!** Du skal muligvis have administratorrettigheder for at oprette en genvej.

- 1 Åbn en webbrowser, og angiv derefter printerens IP-adresse i adressefeltet.

#### Bemærkninger:



- Vis printerens IP-adresse på startskærbillede. IP-adressen vises som fire sæt tal, adskilt af punktummer, f.eks. 123.123.123.123.
- Hvis du bruger en proxyserver, skal du deaktivere den midlertidigt for at indlæse websiden korrekt.

- 2 Klik på **Genveje > Tilføj genvej**.

- 3** Vælg **E-mail** i menuen Genvejstype, og konfigurer derefter indstillingerne.
- 4** Anvend ændringerne.

## Faxning

### Ved hjælp af den automatiske dokumentindføring og scannerens glasplade

ADF (automatisk dokumentføder)	Scannerens glasplade
 <ul style="list-style-type: none"> <li>• Brug den automatiske dokumentføder til flere sider eller tosidede dokumenter.</li> <li>• Ilæg et originaldokument med forsiden opad. Til dokumenter på flere sider skal du sørge for at justere den forreste kant før ilægning.</li> <li>• Sørg for at justere ADF-styrene, så de passer til størrelsen på det papir, du lægger i.</li> </ul>	 <ul style="list-style-type: none"> <li>• Brug scannerens glasplade til enkelte sider, bogsider, små emner (f.eks. postkort og fotos), transparenter, fotopapir og tynde medier (f.eks. udklip fra et blad).</li> <li>• Placer dokumentet med forsiden nedad i hjørnet med pilen.</li> </ul>

## Opsætning af printeren til faxning

### Bemærkninger:

- Følgende tilslutningsmetoder gælder kun i nogle lande eller områder.
- I forbindelse med den første opsætning af printeren skal du fjerne markering af afkrydsningsfeltet for faxfunktionen og andre eventuelle funktioner, som du vil opsætte senere, og derefter vælge på **Fortsæt**.
- Hvis faxfunktionen er aktiveret, men ikke fuldt konfigureret, kan indikatorlyset blinke rødt.

**Advarsel - Potentielt skade:** Rør ikke ved ledninger eller printeren i det viste område, mens du aktivt sender eller modtager en fax.



## Understøttet fax

Printermodel	Analog fax	etherFAX <sup>1</sup>	Faxserver	Fax over IP (FoIP) <sup>2</sup>
CX421adn	✓	✓	✓	✓
CX522ade	✓	✓	✓	✓
CX522de	x	✓	✓	✓
CX622ade	✓	✓	✓	✓
CX622de	x	✓	✓	✓
CX625ade	✓	✓	✓	✓
CX625adhe	✓	✓	✓	✓
CX625de	x	✓	✓	✓
MC2325adw	✓	✓	✓	✓
MC2425adw	✓	✓	✓	✓
MC2535adw	✓	✓	✓	✓
MC2640adwe	✓	✓	✓	✓

<sup>1</sup> Kræver et abonnement. Du kan finde flere oplysninger på <https://www.etherfax.net/lexmark>, eller kontakt det sted, hvor du købte printeren.

<sup>2</sup> Kræver en installeret licenspakke. Kontakt det sted, hvor du købte printeren, for at få yderligere oplysninger.

Printermodel	Analog fax	etherFAX <sup>1</sup>	Faxserver	Fax over IP (FoIP) <sup>2</sup>
XC2235	✓	✓	✓	✓
XC4240	✓	✓	✓	✓
XC4240i	x	✓	✓	✓

<sup>1</sup> Kræver et abonnement. Du kan finde flere oplysninger på <https://www.etherfax.net/lexmark>, eller kontakt det sted, hvor du købte printeren.

<sup>2</sup> Kræver en installeret licenspakke. Kontakt det sted, hvor du købte printeren, for at få yderligere oplysninger.

## Indstilling af faxfunktionen via analog fax

### Bemærkninger:

- Denne funktion er kun tilgængelig på visse printermodeller.
- Visse tilslutningsmetoder gælder kun i nogle lande eller områder.
- Hvis faxfunktionen er aktiveret, men ikke fuldt konfigureret, kan indikatorlyset blinke rødt.
- Hvis du ikke har et TCP/IP-miljø, skal du bruge kontrolpanelet til at konfigurere faxen.

**Advarsel - Potentiel skade:** Undgå tab af data eller printerfejl, og rør ikke ved kabler eller printeren i det viste område, mens du aktivt sender eller modtager en fax.



### Ved hjælp af menuen Indstillinger i printeren

**1** Fra kontrolpanelet skal du navigere til:

**Indstillinger > Fax > Opsætning af fax > Generelle faxindstillinger**

På printermodeller uden berøringsfølsom skærm skal du trykke på **OK** for at navigere gennem indstillingerne.

**2** Konfiguration af indstillinger.



## Brug af den integrerede server

1 Åbn en webbrowser, og angiv derefter printerens IP-adresse i adressefeltet.

### Bemærkninger:

- Vis printerens IP-adresse på startskærbilledet. IP-adressen vises som fire sæt tal, adskilt af punktummer, f.eks. 123.123.123.123.
- Hvis du bruger en proxyserver, skal du deaktivere den midlertidigt for at indlæse websiden korrekt.

2 Klik på **Indstillinger > Fax > Opsætning af fax > Generelle faxindstillinger**.

3 Konfiguration af indstillinger.

4 Anvend ændringerne.

## Opsætning af faxfunktionen ved hjælp af etherFAX

### Bemærkninger:

- Printerens firmware skal opdateres til den nyeste version. Der er flere oplysninger i [“Opdatere firmware” på side 272](#).
- Der skal være installeret en relevant licenspakke i printerens. Kontakt etherFAX for at få flere oplysninger.
- Kontroller, at du har registreret din printer på etherFAX-portalens. Du kan finde flere oplysninger på <https://www.etherfax.net/lexmark>.
- Printerens serienummer skal angives ved registrering. Find serienummeret ved at se [“Sådan finder du printerens serienummer” på side 16](#).

1 Åbn en webbrowser, og angiv derefter printerens IP-adresse i adressefeltet.

### Bemærkninger:

- Vis printerens IP-adresse på startskærbilledet. IP-adressen vises som fire sæt tal, adskilt af punktummer, f.eks. 123.123.123.123.
- Hvis du bruger en proxyserver, skal du deaktivere den midlertidigt for at indlæse websiden korrekt.

2 Klik på **Indstillinger > Fax > Opsætning af fax > Generelle faxindstillinger**.

**Bemærk!** Opsætning af fax vises kun, hvis Faxtilstand er indstillet til Fax.

3 I feltet Faxnavn skal du indtaste et entydigt navn.

4 I feltet Faxnummer skal du indtaste det faxnummer, der er leveret af etherFAX.

5 Fra menuen Faxtransport skal du vælge **etherFAX**.

6 Anvend ændringerne.

## Indstilling af faxfunktionen via faxserveren

### Bemærkninger:

- Med denne funktion kan du sende faxmeddelelser til en faxtjenesteudbyder, der understøtter modtagelse af e-mail.
- Denne funktion understøtter kun udgående faxmeddelelser. For at understøtte faxmodtagelse skal du sørge for, at du har en enhedsbaseret fax konfigureret i printeren, f.eks. analog fax, etherFAX eller Fax Over IP (FoIP).

**1** Åbn en webbrowser, og angiv derefter printerens IP-adresse i adressefeltet.

### Bemærkninger:

- Vis printerens IP-adresse på startskærm-billede. IP-adressen vises som fire sæt tal, adskilt af punktummer, f.eks. 123.123.123.123.
- Hvis du bruger en proxyserver, skal du deaktivere den midlertidigt for at indlæse websiden korrekt.

**2** Klik på **Indstillinger > Fax**.

**3** I menuen Faxtilstand skal du vælge **Faxserver** og derefter klikke på **Gem**.

**4** Klik på **Indstilling af Faxserver**.

**5** I feltet Til format skal du skrive **[#]@myfax.com**, hvor **[#]** er faxnummeret, og **myfax.com** er faxudbyderens domæne.

### Bemærkninger:

- Konfigurer om nødvendigt felterne Svaradresse, Emne eller Meddelelse.
- Hvis du vil lade printeren modtage faxmeddelelser, skal du aktivere den enhedsbaserede indstilling for faxmodtagelse. Kontroller, at du har konfigureret en enhedsbaseret fax.

**6** Klik på **Gem**.

**7** Klik på **Faxserverens e-mailindstillinger**, og gør derefter et af følgende:

- Aktiver **Brug e-mail SMTP-server**.

**Bemærk!** Hvis e-mail SMTP-indstillingerne ikke er konfigureret, skal du se ["Konfiguration af e-mail SMTP-indstillinger"](#) på side 52.

- Konfigurer SMTP-indstillingerne. Kontakt din e-mailtjenesteudbyder for at få yderligere oplysninger.

**8** Anvend ændringerne.

## Opsætning af fax via en standardtelefonlinje

**Bemærk!** Disse instruktioner gælder kun for printere, der understøtter analog fax. Der er flere oplysninger i ["Understøttet fax"](#) på side 63.

 **FORSIGTIG - ELEKTRISK STØD:** Undlad at installere dette produkt eller foretage tilslutninger af kabler eller af elektriske tilslutninger af nogen art, f.eks. af netledningen, faxfunktionen eller telefonen, når det lyner, for at undgå risikoen for elektrisk stød.

 **FORSIGTIG - ELEKTRISK STØD:** Undlad at benytte fax-funktionen, når det lyner for at undgå risikoen for elektrisk stød.

**⚠ FORSIGTIG - RISIKO FOR SKADE:** Brug kun et telekabel (RJ-11) på 26 AWG eller mere, når du slutter dette produkt til telefonnetværket, for at reducere risikoen for brand. For brugere i Australien skal ledningen være godkendt af tilsynsmyndigheden for kommunikation og medier i Australien.

## 1. opsætning: Printeren er sluttet til en dedikeret faxlinje

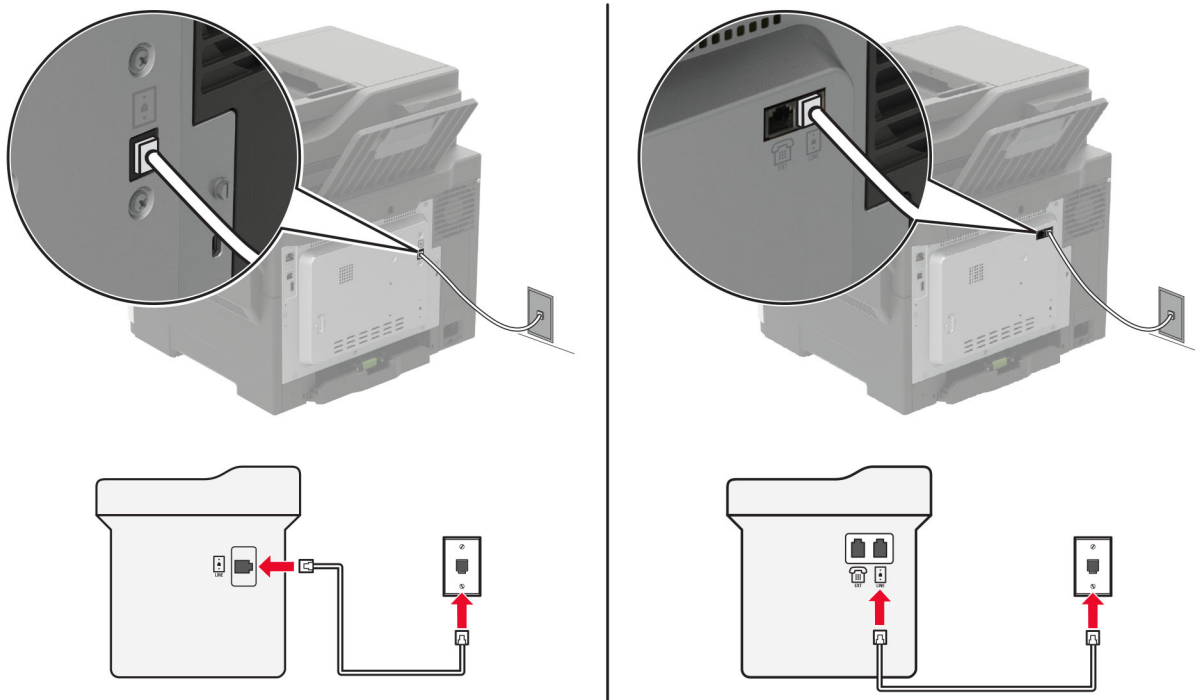

- 1 Slut den ene ende af telefonkablet til printerens LINE-port.
- 2 Slut den anden ende af kablet til et aktivt analogt telefonstik i væggen.

### Bemærkninger:

- Du kan indstille printeren til at modtage faxer automatisk (indstil Autosvar til **Til**) eller manuelt (indstil Autosvar til **Fra**).
- Hvis du vil modtage faxer automatisk, skal du indstille printeren til at svare efter et angivet antal ringesignaler.

## 2. opsætning: Printeren deler linjen med en telefonsvarer

**Bemærk!** Hvis du abonnerer på en markant ringetjeneste, skal du sørge for at indstille det korrekte ringemønster for printeren. Ellers modtager printeren ikke faxer, selvom du har indstillet den til at modtage faxer automatisk.

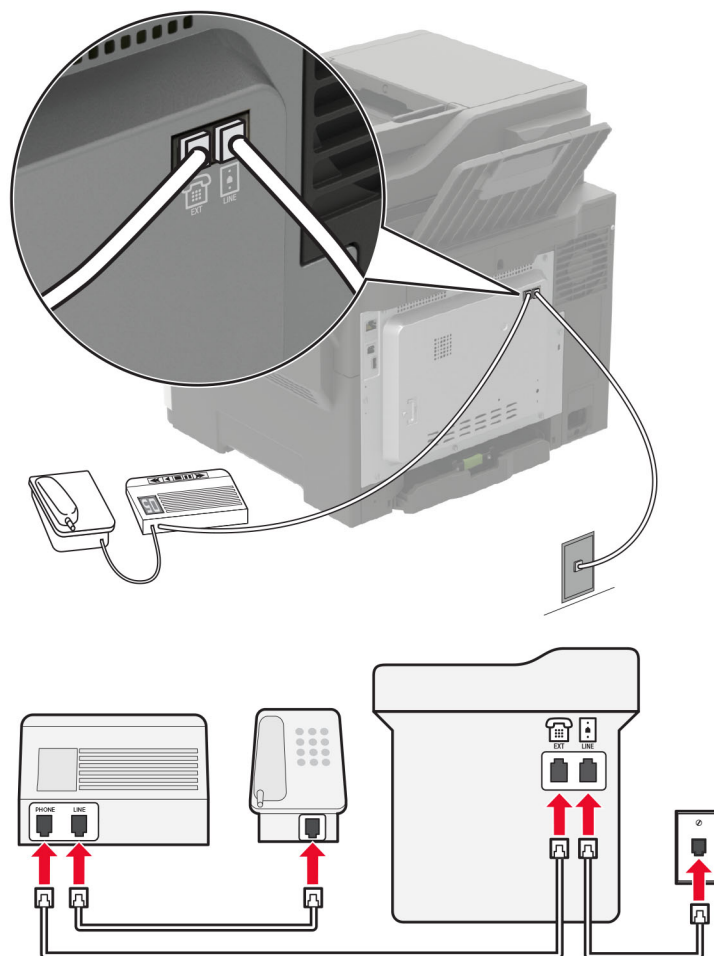
**Tilsluttet til det samme telefonstik i væggen**

**Bemærk!** Disse instruktioner gælder kun for printere, der har EXT- og line-porte.

- Slut den ene ende af telefonkablet til printerens LINE-port.
- Tilslut den anden ende af kablet til et aktivt analogt vægstik.
- Tilslut telefonsvareren til telefonporten på printeren.

## Tilsluttet til forskellige vægstik

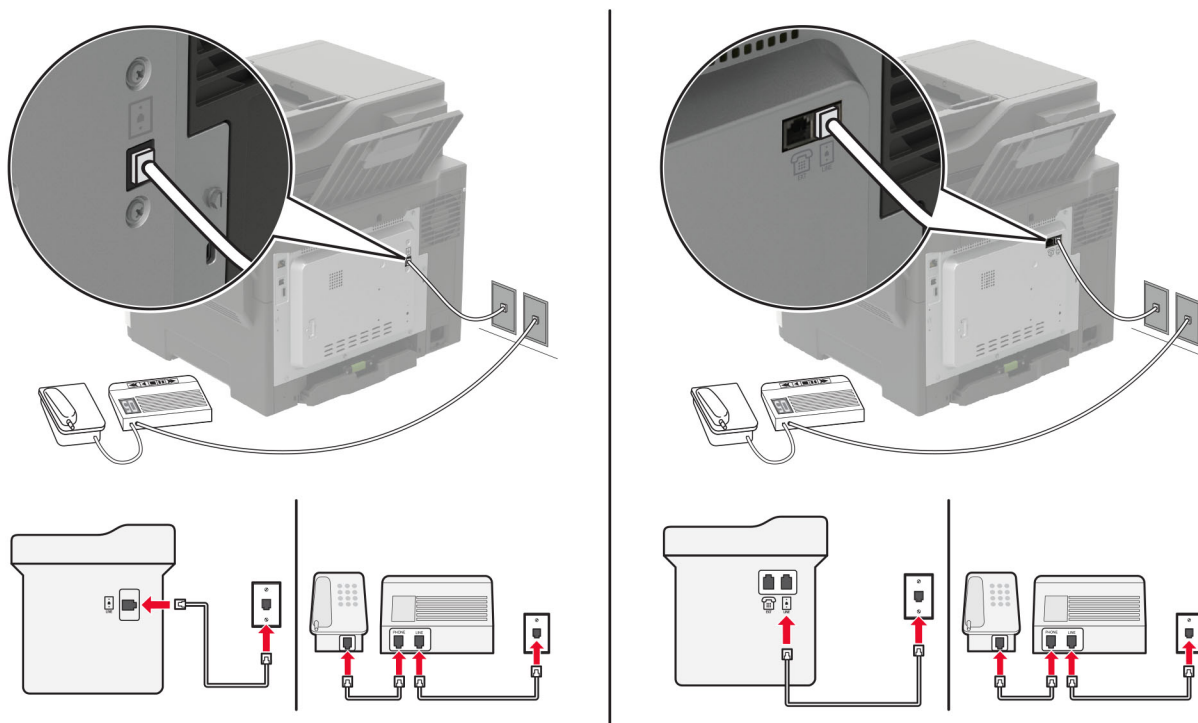



- 1 Slut den ene ende af telefonkablet til printerens LINE-port.
- 2 Tilslut den anden ende af kablet til et aktivt analogt vægstik.

### Bemærkninger:

- Hvis du kun har ét telefonnummer på linjen, skal du indstille printeren til at modtage faxer automatisk.
- Indstil printeren til at besvare opkald to ringesignaler efter telefonsvareren. Hvis telefonsvareren f.eks. besvarer opkald efter fire ringesignaler, skal du angive printerens indstilling Ringer for at besvare til **6** ringesignaler.

## Opsætning af fax i lande eller regioner med anderledes telefonstik og stikkontakt i væggen

**Bemærk!** Disse instruktioner gælder kun for printere, der understøtter analog fax. Der er flere oplysninger i ["Understøttet fax" på side 63](#).

-  **FORSIGTIG - ELEKTRISK STØD:** Undlad at installere dette produkt eller foretage tilslutninger af kabler eller af elektriske tilslutninger af nogen art, f.eks. af netledningen, faxfunktionen eller telefonen, når det lyner, for at undgå risikoen for elektrisk stød.
-  **FORSIGTIG - ELEKTRISK STØD:** Undlad at benytte fax-funktionen, når det lyner for at undgå risikoen for elektrisk stød.
-  **FORSIGTIG - RISIKO FOR SKADE:** Brug kun et telekabel (RJ-11) på 26 AWG eller mere, når du slutter dette produkt til telefonnetværket, for at reducere risikoen for brand. For brugere i Australien skal ledningen være godkendt af tilsynsmyndigheden for kommunikation og medier i Australien.

Standardvægstikket i de fleste lande og områder er RJ-11. Hvis vægstikket eller udstyret i din enhed ikke er kompatibel med denne type forbindelse, skal du bruge en telefonadapter. Der følger muligvis ikke en adapter, der passer til dit land eller område, med printeren, og du skal muligvis købe en separat.

Der kan være en adapter installeret i telefonporten på printeren. Fjern ikke adapterstikket fra telefonporten på printeren, hvis du slutter til et serieforbundet eller delt telefonsystem.

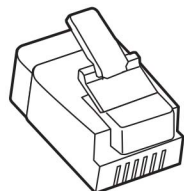

Varenavn	Varenummer
Lexmark-adapterstik	40X8519

### Tilslutning af printeren til et vægstik, der ikke er RJ-11

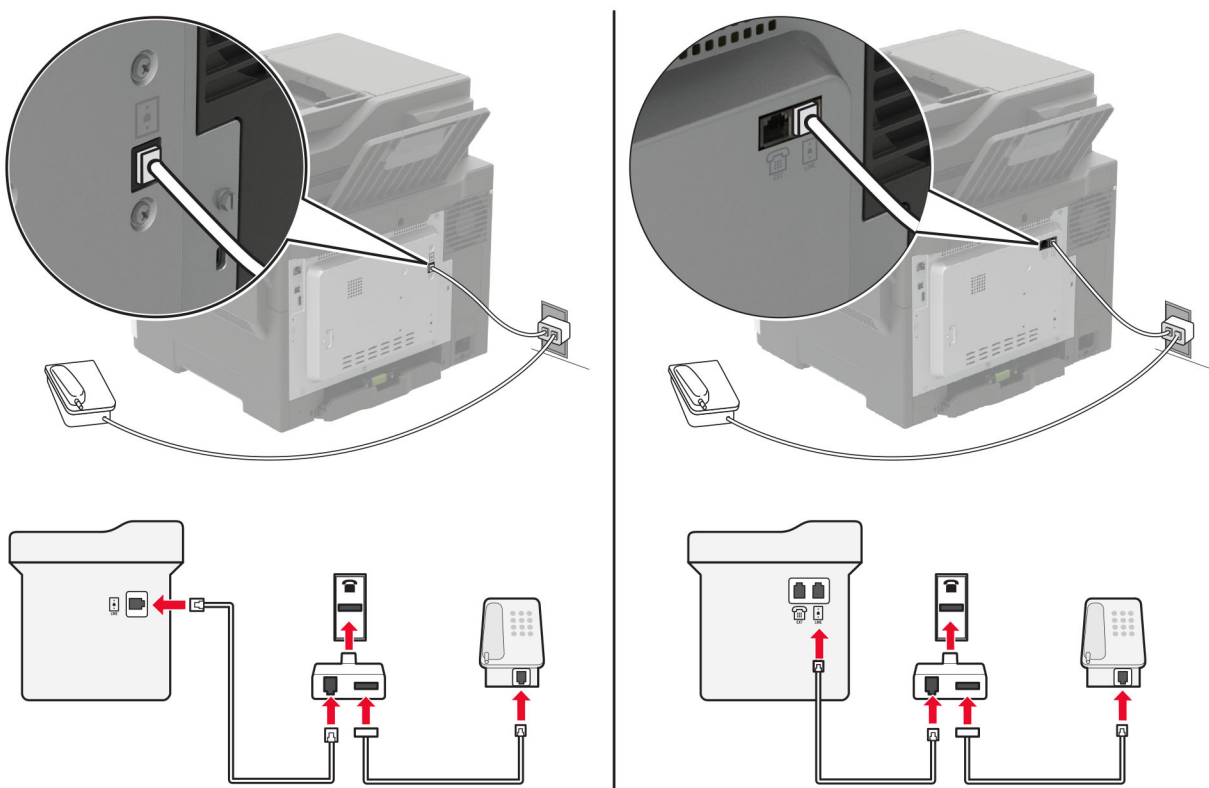

- 1 Slut den ene ende af telefonkablet til printerens LINE-port.
- 2 Indsæt den anden ende af kablet i RJ-11-adapteren, og indsæt derefter adapteren i vægstikket.
- 3 Hvis du vil tilslutte en anden enhed med et ikke-RJ-11-stik til samme vægstik, skal du tilslutte den direkte til telefonadapteren.

## Tilslutning til en tjeneste for bestemte ringemønstre

En bestemt ringetjeneste giver dig mulighed for at have flere telefonnumre på én telefonlinje. Hvert telefonnummer tildeles sin egen ringetone.

**Bemærk!** Disse instruktioner gælder kun for printere, der understøtter analog fax. Se "[Understøttet fax](#)" på [side 63](#) for at få yderligere oplysninger.

1 Fra kontrolpanelet skal du navigere til:

**Indstillinger > Fax > Opsætning af analog fax > Indstillinger for faxmodtagelse > Admin-kontrol > Svar til**

På printermodeller uden berøringsfølsom skærm skal du trykke på  for at navigere gennem indstillingerne.

2 Vælg et ringemønster.

## Indstille dato og klokkeslæt for fax

**Bemærk!** Kontroller, at fax er konfigureret. Se "[Opsætning af printeren til faxning](#)" på [side 62](#) for at få yderligere oplysninger.

1 Fra kontrolpanelet skal du navigere til:

**Indstillinger > Enhed > Præferencer > Dato og klokkeslæt > Konfigurer**

På printermodeller uden berøringsfølsom skærm skal du trykke på  for at navigere gennem indstillingerne.

2 Konfiguration af indstillinger.

## Konfigurere sommertid

**Bemærk!** Kontroller, at fax er konfigureret. Se "[Opsætning af printeren til faxning](#)" på [side 62](#) for at få yderligere oplysninger.

1 Fra kontrolpanelet skal du navigere til:

**Indstillinger > Enhed > Præferencer > Dato og klokkeslæt > Konfigurer**

På printermodeller uden berøringsfølsom skærm skal du trykke på  for at navigere gennem indstillingerne.

2 I menuen Tidszone skal du vælge **(UTC+bruger) Brugerdefineret**.

3 Konfiguration af indstillinger.

## Afsendelse af en fax

**Bemærk!** Kontroller, at fax er konfigureret. Der er flere oplysninger i "[Opsætning af printeren til faxning](#)" på [side 62](#).

## Brug af kontrolpanelet

- 1 Læg et originaldokument i ADF-bakken eller på scannerens glasplade.
- 2 På startskærmen skal du trykke på **Fax**, og derefter indtaste de nødvendige oplysninger.  
Juster om nødvendigt indstillingerne.
- 3 Send faxen.

## Brug af computeren

Før du begynder, skal du kontrollere, at faxdriveren er installeret. Der er flere oplysninger i ["Installation af faxdriveren" på side 270](#).

### Til Windows-brugere

- 1 Åbn dialogboksen Udskriv fra det dokument, som du prøver at faxe.
- 2 Vælg printeren, og klik derefter på **Egenskaber**, **Præferencer**, **Optioner** eller **Opsætning**.
- 3 Klik på **Fax > Aktiver fax > Vis altid indstillinger før brug af fax**, og indtast derefter modtagernummeret.  
Konfigurer om nødvendigt andre faxindstillinger.
- 4 Send faxen.

### Til Macintosh-brugere

- 1 Vælg **Arkiv > Udskriv**, når dokumentet er åbent.
- 2 Vælg den printer, der har - **Fax** tilføjet efter navnet.
- 3 Indtast modtagerens nummer i feltet Til.  
Konfigurer om nødvendigt andre faxindstillinger.
- 4 Send faxen.

## Planlægning af en fax

**Bemærk!** Kontroller, at fax er konfigureret. Se ["Opsætning af printeren til faxning" på side 62](#) for at få yderligere oplysninger.

- 1 Læg et originaldokument i ADF-bakken eller på scannerens glasplade.
- 2 Fra kontrolpanelet skal du navigere til:  
**Fax > Til > indtast faxnummer > Udført**

På printermodeller uden berøringsfølsom skærm skal du trykke på  for at navigere gennem indstillingerne.

- 3 Vælg **Afsendelsestidspunkt** for at konfigurere dato og tidspunkt, og vælg derefter **Udført**.  
Konfigurer om nødvendigt andre faxindstillinger.
- 4 Send faxen.



## Oprettelse af en faxdestinationsgenvej

### Bemærkninger:

- Du skal muligvis have administratorrettigheder for at oprette en genvej.
- Kontroller, at fax er konfigureret. Se [“Opsætning af printeren til faxning” på side 62](#) for at få yderligere oplysninger.

1 Åbn en webbrowser, og angiv derefter printerens IP-adresse i adressefeltet.

### Bemærkninger:

- Vis printerens IP-adresse på startskærbillede. IP-adressen vises som fire sæt tal, adskilt af punktummer, f.eks. 123.123.123.123.
- Hvis du bruger en proxyserver, skal du deaktivere den midlertidigt for at indlæse websiden korrekt.

2 Klik på **Genveje > Tilføj genvej**.

3 Vælg **Fax** i menuen Genvejstype, og konfigurer derefter indstillingerne.

4 Anvend ændringerne.

## Ændring af faxopløsning

**Bemærk!** Kontroller, at fax er konfigureret. Se [“Opsætning af printeren til faxning” på side 62](#) for at få yderligere oplysninger.

1 Læg et originaldokument i ADF-bakken eller på scannerens glasplade.

2 Fra kontrolpanelet skal du navigere til:

**Fax > Opløsning**

På printermodeller uden berøringsfølsom skærm skal du trykke på  for at navigere gennem indstillingerne.

3 Vælg en indstilling.

4 Send faxen.

## Justering af faxens mørkhed

**Bemærk!** Kontroller, at fax er konfigureret. Se [“Opsætning af printeren til faxning” på side 62](#) for at få yderligere oplysninger.

1 Læg et originaldokument i ADF-bakken eller på scannerens glasplade.

2 Fra kontrolpanelet skal du navigere til:

**Fax > Mørkhed**

På printermodeller uden berøringsfølsom skærm skal du trykke på  for at navigere gennem indstillingerne.

3 Vælg en indstilling.

4 Send faxen.

## Udskriv en faxlog

**Bemærk!** Kontroller, at fax er konfigureret. Se [“Opsætning af printeren til faxning” på side 62](#) for at få yderligere oplysninger.

1 Fra kontrolpanelet skal du navigere til:

**Indstillinger > Rapporter > Fax**

På printermodeller uden berøringsfølsom skærm skal du trykke på  for at navigere gennem indstillingerne.

2 Vælg **Faxjoblog** eller **Faxopkaldslog**.

## Blokering af junk-faxer

**Bemærk!** Kontroller, at fax er konfigureret. Se [“Opsætning af printeren til faxning” på side 62](#) for at få yderligere oplysninger.

1 På startskærmen skal du navigere til:

**Indstillinger > Fax > Opsætning af fax > Indstillinger for faxmodtagelse > Admin-kontrol**

På printermodeller uden berøringsfølsom skærm skal du trykke på  for at navigere gennem indstillingerne.

2 Indstil Bloker fax uden navn til **Til**.

## Tilbageholdelse af faxer

**Bemærk!** Kontroller, at fax er konfigureret. Yderligere oplysninger findes i [“Opsætning af printeren til faxning” på side 62](#)

1 Fra kontrolpanelet skal du navigere til:

**Indstillinger > Fax > Opsætning af analog fax > Indstillinger for faxmodtagelse > Tilbageholdelse af faxer**

På printermodeller uden berøringsfølsom skærm skal du trykke på  for at navigere gennem indstillingerne.

2 Vælg en tilstand.

## Videresendelse af en fax

**Bemærk!** Kontroller, at fax er konfigureret. Se [“Opsætning af printeren til faxning” på side 62](#) for at få yderligere oplysninger.

**1** Opret en destinationsgenvej.

**a** Åbn en webbrowser, og angiv derefter printerens IP-adresse i adressefeltet.

**Bemærkninger:**

- Vis printerens IP-adresse på startskærbillede. IP-adressen vises som fire sæt tal, adskilt af punktummer, f.eks. 123.123.123.123.
- Hvis du bruger en proxyserver, skal du deaktivere den midlertidigt for at indlæse websiden korrekt.

**b** Klik på **Genveje > Tilføj genvej**.

**c** Vælg en genvejstype, og konfigurer derefter indstillingerne.

**Bemærk!** Noter genvejsnummeret.

**d** Anvend ændringerne.

**2** Klik på **Indstillinger > Fax > Opsætning af fax > Indstillinger for faxmodtagelse > Admin-kontrol**.



**3** I menuen Videresend fax skal du vælge **Videresend** eller **Udskriv og videresend**.

**4** I menuen Videresend til skal du vælge destinationstypen og derefter skrive genvejsnummeret.

**5** Anvend ændringerne.

# Scanning

## Ved hjælp af den automatiske dokumentindføring og scannerens glasplade

ADF (automatisk dokumentføder)	Scannerens glasplade
 <ul style="list-style-type: none"> <li>• Brug den automatiske dokumentføder til flere sider eller tosidede dokumenter.</li> <li>• Ilæg et originaldokument med forsiden opad. Til dokumenter på flere sider skal du sørge for at justere den forreste kant før ilægning.</li> <li>• Sørg for at justere ADF-styrene, så de passer til størrelsen på det papir, du lægger i.</li> </ul>	 <ul style="list-style-type: none"> <li>• Brug scannerens glasplade til enkelte sider, bogsider, små emner (f.eks. postkort og fotos), transparenter, fotopapir og tynde medier (f.eks. udklip fra et blad).</li> <li>• Placer dokumentet med forsiden nedad i hjørnet med pilen.</li> </ul>

## Scanning til en computer

Inden du begynder, skal du kontrollere at:

- Printerens firmware er opdateret. Se "[Opdatere firmware](#)" på side 272 for at få yderligere oplysninger.
- Computeren og printeren er sluttet til det samme netværk.

### Til Windows-brugere

#### Brug af Lexmark ScanBack-hjælpeprogrammet

**1** Kør Lexmark ScanBack-hjælpeprogrammet fra computeren, og klik derefter på **Næste**.

**Bemærk!** Du kan downloade hjælpeprogrammet ved at gå til [www.lexmark.com/downloads](http://www.lexmark.com/downloads).

**2** Klik på **Opsætning**, og tilføj derefter printerens IP-adresse.

**Bemærk!** Vis printerens IP-adresse på printerens startskærbillede. IP-adressen vises som fire sæt tal, adskilt af punktummer, f.eks. 123.123.123.123.

**3** Klik på **Luk** > **Næste**.

**4** Vælg størrelsen på originaldokumentet, og klik derefter på **Næste**.

**5** Vælg et filformat og en scanningsopløsning, og klik derefter på **Næste**.

**6** Indtast et entydigt scanningsprofilnavn, og klik derefter på **Næste**.

- 7 Gå til det sted, du vil gemme det scannede dokument, angiv et filnavn, og klik derefter på **Næste**.  
**Bemærk!** Hvis du vil genbruge scanningsprofilen, skal du aktivere **Opret genvej** og derefter oprette et entydigt genvejsnavn.
- 8 Klik på **Afslut**.
- 9 Placer et originaldokument i den automatiske dokumentføder eller på scannerens glasplade.
- 10 Fra printerkontrolpanelet skal du navigere til **Scanningsprofiler** og derefter vælge en scanningsprofil.  
**Bemærk!** Sørg for, at Scanningsprofiler er aktiveret. Fra kontrolpanelet skal du navigere til **Indstillinger > Enhed > Synlige ikoner på startskærmen > Scanningsprofiler > Visning**. På printermodeller uden berøringfølsom skærm skal du trykke på  for at navigere gennem indstillingerne.

### Brug af Windows Fax og scanning

**Bemærk!** Kontroller, at printeren er føjet til computeren. Se ["Tilføjelse af printere til en computer" på side 270](#) for at få yderligere oplysninger.

- 1 Placer et originaldokument i den automatiske dokumentføder eller på scannerens glasplade.
- 2 Åbn **Windows Fax og scanning** på computeren.
- 3 Vælg en scannerkilde i menuen Kilde.
- 4 Hvis det er nødvendigt, kan du ændre udskriftsindstillingerne.
- 5 Scan dokumentet.

### Til Macintosh-brugere

**Bemærk!** Kontroller, at printeren er føjet til computeren. Se ["Tilføjelse af printere til en computer" på side 270](#) for at få yderligere oplysninger.

- 1 Placer et originaldokument i den automatiske dokumentføder eller på scannerens glasplade.
- 2 Gør ét af følgende på computeren:
  - Åbn **Billedtagning**.
  - Åbn **Printere og scannere**, og vælg derefter en printer. Klik på **Scan > Åbn scanner**.
- 3 Gør ét eller flere af følgende fra vinduet Scanner:
  - Vælg, hvor det scannede dokument skal gemmes.
  - Vælg størrelsen på originaldokumentet.
  - Hvis du vil scanne fra den automatiske dokumentføder, skal du vælge **Dokumentføder** i menuen Scanning eller aktivere **Brug dokumentføder**.
  - Konfigurer om nødvendigt scanningsindstillingerne.
- 4 Klik på **Scan**.

## Scanning til en FTP-server

- 1 Læg originaldokumentet i den automatiske dokumentføder eller på scannerglaspladen.
- 2 Fra kontrolpanelet skal du trykke på **FTP**, og derefter indtaste de nødvendige oplysninger.  
På printermodeller uden berøringsfølsom skærm skal du trykke på **#** og derefter indtaste genvejsnummeret ved hjælp af tastaturet.
- 3 Konfigurer om nødvendigt andre FTP-indstillinger.
- 4 Scan dokumentet.

## Scanning til en netværksmappe ved hjælp af en genvej

- 1 Opret genvej til en netværksmappe.
  - a Åbn en webbrowser, og angiv derefter printerens IP-adresse i adressefeltet.  
**Bemærkninger:**
    - Vis printerens IP-adresse på startskærmbillede. IP-adressen vises som fire sæt tal, adskilt af punktummer, f.eks. 123.123.123.123.
    - Hvis du bruger en proxyserver, skal du deaktivere den midlertidigt for at indlæse websiden korrekt.
  - b Klik på **Genveje > Tilføj genvej**.
  - c Vælg **Netværksmappe** i menuen Genvejstype, og konfigurer derefter indstillingerne.
  - d Anvend ændringerne.
- 2 Læg et originaldokument i ADF-bakken eller på scannerens glasplade.
- 3 Tryk på **#** på kontrolpanelet og på det genvejsnummer, du oprettede.
- 4 Scan dokumentet.

## Oprettelse af en FTP-genvej

**Bemærk!** Du skal muligvis have administratorrettigheder for at oprette en genvej.

- 1 Åbn en webbrowser, og angiv derefter printerens IP-adresse i adressefeltet.  
**Bemærkninger:**
  - Vis printerens IP-adresse på printerens startskærmbillede. IP-adressen vises som fire sæt tal, adskilt af punktummer, f.eks. 123.123.123.123.
  - Hvis du bruger en proxyserver, skal du deaktivere den midlertidigt for at indlæse websiden korrekt.
- 2 Klik på **Genveje > Tilføj genvej**.
- 3 Vælg **FTP** i menuen Genvejstype, og konfigurer derefter indstillingerne.
- 4 Anvend ændringerne.

## Scanning til et flashdrev

- 1 Læg et originaldokument i den automatiske dokumentføder eller på scannerglaspladen.
- 2 Indsæt flashdrevet.

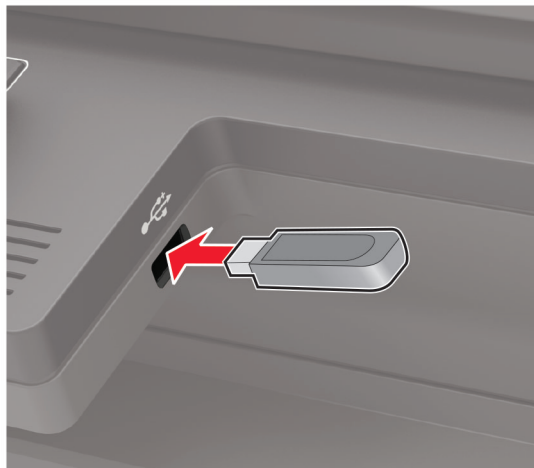

- 3 Vælg **Scan til USB**, og juster om nødvendigt indstillingerne.

**Bemærk!** Hvis skærbilledet med USB-drevet ikke vises, skal du vælge **USB-drev** på kontrolpanelet.

- 4 Scan dokumentet.

**Advarsel - Potentiel skade:** For at undgå tab af data eller printerfejl må du ikke berøre flashdrevet eller printeren i viste område, mens der aktivt udskrives, læses eller skrives fra hukommelsesenheden.



## Scanning til en Cloud Connector-profil

Denne funktion er kun tilgængelig på visse printermodeller.

- 1 Læg et originaldokument i den automatiske dokumentføder eller på scannerens glasplade.
- 2 Tryk på **Cloud Connector** på startskærmen.
- 3 Vælg en cloudtjenesteydbyder, og bælg derefter en profil.

**Bemærk!** For flere oplysninger om oprettelse af en registreringsprofil, se [“Oprettelse af en Cloud Connector-profil” på side 26](#).

- 4 Tryk på **Scan**, og tildel derefter et filnavn og en destinationsmappe.
- 5 Tryk på **Scan her**.  
Hvis det er nødvendigt, kan du ændre udskriftsindstillingerne.
- 6 Scan dokumentet.



# Beskrivelse af printermenuer

## Menuoversigt

Enhed	<ul style="list-style-type: none"> <li>• <a href="#">Indstillinger...</a></li> <li>• <a href="#">Økotilstand</a></li> <li>• <a href="#">Fjernkontrolpanel</a></li> <li>• <a href="#">Meddelelser</a></li> <li>• <a href="#">Strømstyring</a></li> </ul>	<ul style="list-style-type: none"> <li>• <a href="#">Anonym dataindsamling</a></li> <li>• <a href="#">Gendan standardindstillinger</a></li> <li>• <a href="#">Vedligeholdelse</a></li> <li>• <a href="#">Synlige ikoner på startskærm</a></li> <li>• <a href="#">Om denne printer</a></li> </ul>
Udskrift	<ul style="list-style-type: none"> <li>• <a href="#">Layout</a></li> <li>• <a href="#">Opsætning</a></li> <li>• <a href="#">Kvalitet</a></li> <li>• <a href="#">Jobregnskab</a></li> <li>• <a href="#">XPS</a></li> </ul>	<ul style="list-style-type: none"> <li>• <a href="#">PDF</a></li> <li>• <a href="#">PostScript</a></li> <li>• <a href="#">PCL</a></li> <li>• <a href="#">HTML</a></li> <li>• <a href="#">Billede</a></li> </ul>
Papir	<ul style="list-style-type: none"> <li>• <a href="#">Konfiguration af papirmagasin</a></li> </ul>	<ul style="list-style-type: none"> <li>• <a href="#">Mediekonfiguration</a></li> </ul>
Kopi	<a href="#">Standardindstillinger for kopiering</a>	
Fax	<a href="#">Faxstandarder</a>	
E-mail	<ul style="list-style-type: none"> <li>• <a href="#">E-mailopsætning</a></li> <li>• <a href="#">Standardindstillinger for e-mail</a></li> </ul>	<ul style="list-style-type: none"> <li>• <a href="#">Opsætning af weblink</a></li> </ul>
FTP	<a href="#">FTP-standardindstillinger</a>	
USB-drev	<ul style="list-style-type: none"> <li>• <a href="#">Scanning til flashdrev</a></li> </ul>	<ul style="list-style-type: none"> <li>• <a href="#">Udskrivning fra flashdrev</a></li> </ul>
Netværk/porte	<ul style="list-style-type: none"> <li>• <a href="#">Netværksoversigt</a></li> <li>• <a href="#">Trådløs</a></li> <li>• <a href="#">Wi-Fi Direct</a></li> <li>• <a href="#">Ethernet</a></li> <li>• <a href="#">TCP/IP</a></li> <li>• <a href="#">SNMP</a></li> </ul>	<ul style="list-style-type: none"> <li>• <a href="#">IPSec</a></li> <li>• <a href="#">802.1x</a></li> <li>• <a href="#">LPD-konfiguration</a></li> <li>• <a href="#">HTTP/FTP-indstillinger</a></li> <li>• <a href="#">ThinPrint</a></li> <li>• <a href="#">USB</a></li> </ul>
Sikkerhed	<ul style="list-style-type: none"> <li>• <a href="#">Login-metoder</a></li> <li>• <a href="#">Tidsstyrede USB-enheder</a></li> <li>• <a href="#">Sikkerhedsovervågningslog</a></li> <li>• <a href="#">Login-restriktioner</a></li> <li>• <a href="#">Indstilling af fortrolig udskrift</a></li> </ul>	<ul style="list-style-type: none"> <li>• <a href="#">Diskkryptering</a></li> <li>• <a href="#">Slet midlertidige datafiler</a></li> <li>• <a href="#">Løsninger for LDAP-indstillinger</a></li> <li>• <a href="#">Diverse</a></li> </ul>
Rapporter	<ul style="list-style-type: none"> <li>• <a href="#">Side med menuindstillinger</a></li> <li>• <a href="#">Enhed</a></li> <li>• <a href="#">Udskrift</a></li> </ul>	<ul style="list-style-type: none"> <li>• <a href="#">Genveje</a></li> <li>• <a href="#">Fax</a></li> <li>• <a href="#">Netværk</a></li> </ul>

<a href="#">Hjælp</a>	<ul style="list-style-type: none"> <li>• Udskriv alle vejledninger</li> <li>• Vejledning til farvekvalitet</li> <li>• Tilslutningsvejledning</li> <li>• Kopieringsvejledning</li> <li>• E-mailvejledning</li> <li>• Faxvejledning</li> </ul>	<ul style="list-style-type: none"> <li>• Informationsvejledning</li> <li>• Medievejledning</li> <li>• Vejl. flytn. af printeren</li> <li>• Vejledning til udskriftskvalitet</li> <li>• Scanningsvejledning</li> <li>• Vejledning til forbrugsstoffer</li> </ul>
<a href="#">Fejlfinding</a>	Testsider med udskriftskvalitet	Rengøring af scanneren

## Enhed

### Præferencer

Menupunkt	Beskrivelse
<b>Displaysprog</b> [Liste over sprog]	Bestemmer, hvilket sprog teksten i displayet skal vises på.
<b>Land/område</b> [Liste over lande eller regioner]	Identificer landet eller regionen, som printeren er konfigureret til at fungere i.
<b>Kør installation</b> Til Fra*	Kør opsætningsguiden.
<b>Tastatur</b> Tastaturtype [Liste over sprog]	Vælg et sprog som en tastaturtype. <b>Bemærkninger:</b> <ul style="list-style-type: none"> <li>• Alle værdierne for Tastaturtype vises muligvis ikke, eller kræver specialhardware for at blive vist.</li> <li>• Dette menupunkt vises kun på nogle printermodeller.</li> </ul>
<b>Viste oplysninger</b> Vis tekst 1 [IP-adresse*] Vis tekst 2 [Dato/klokkeslæt*] Tilpasset tekst 1 Tilpasset tekst 2	Angiv oplysningerne, der skal vises på startskærmen. <b>Bemærk!</b> Tilpasset tekst 1 og Tilpasset tekst 2 vises kun i visse printermodeller.
<b>Dato og klokkeslæt</b> Konfigurer Aktuel dato og klokkeslæt Indstil dato og klokkeslæt manuelt Datoformat [MM-DD-ÅÅÅÅ*] Klokkeslætsformat [12 timer A.M. /P.M.*] Tidszone [GMT*]	Konfigurer printerdatoen og klokkeslættet.
<b>Bemærk!</b> En stjerne (*) ud for en værdi angiver standardindstillingen.	

Menupunkt	Beskrivelse
<b>Dato og klokkeslæt</b> Netværkstidsprotokol Aktivér NTP [Til*] NTP-server Aktivér Godkendelse	Konfigurer indstillingerne for Network Time Protocol (NTP). <b>Bemærkninger:</b> <ul style="list-style-type: none"> <li>• Aktivér Godkendelse vises kun på nogle printermodeller.</li> <li>• Når Aktivér Godkendelse er indstillet til MD5-tasten, vises kun nøgle-id og adgangskode.</li> </ul>
<b>Papirstørrelser</b> USA* Metrisk	Angiv måleenheden til papirstørrelser. <b>Bemærk!</b> Det land eller område, der er valgt i den indledende opsætningsguide bestemmer indstillingen for den indledende papirstørrelse.
<b>Skærmens lysstyrke</b> 20–100 % (100*)	Juster displayets lysstyrke. <b>Bemærk!</b> Dette menupunkt vises kun på nogle printermodeller.
<b>Adgang til flashdrev</b> Aktiveret* Deaktiveret	Aktivér adgang til flashdrev.
<b>Tillad fjernelse af baggrund</b> Til* Fra	Angiv, om det er tilladt at fjerne baggrunden.
<b>Tillad brugertilpasning af scanning</b> Til* Fra	Scan flere job til én fil.
<b>Ensidet flatbedscanning</b> Til Fra*	Indstil kopiering fra scannerglasset til en enkelt side ad gangen.
<b>Lydfeedback</b> Knapfeedback Til* Fra	Aktivér lydfeedback for tryk på knapper, panelinteraktioner, prompts om ilagt papir og fejlmeddelelser. <b>Bemærk!</b> Dette menupunkt vises kun på nogle printermodeller.
<b>Lydfeedback</b> Lydstyrke 1-10 (5*)	Juster lydstyrken for printerhøjtalerne. <b>Bemærkninger:</b> <ul style="list-style-type: none"> <li>• Ændringer i lydstyrken anvendes, når den aktuelle brugersession afsluttes.</li> <li>• Dette menupunkt vises kun på nogle printermodeller.</li> </ul>
<b>Skærmtimeout</b> 10-300 (60*)	Indstil den inaktive periode, der skal gå, før displayet viser startskærmen, eller før printeren logger af en brugerkonto automatisk.
<b>Bemærk!</b> En stjerne (*) ud for en værdi angiver standardindstillingen.	

## Økotilstand

Element i menuen	Beskrivelse
<b>Udskrive</b> Sider 1-sidet* 2-sidet	Angiv, om der skal udskrives på én side, eller på begge sider af papiret.
<b>Udskrive</b> Sider pr. ark Fra* 2 sider pr. ark 3 sider pr. ark 4 sider pr. ark 6 sider pr. ark 9 sider pr. ark 12 sider pr. ark 16 sider pr. ark	Udskriv multisidebilleder på den ene side af et ark papir.
<b>Udskrive</b> Tonersværtning 1-10 (8*)	Fastsæt, hvor lyse eller mørke tekstbilleder skal være.
<b>Kopier</b> Sider 1-sidet til 1-sidet* 1-sidet til 2-sidet 2-sidet til 1-sidet 2-sidet til 2-sidet	Angiv den scanningsadfærd, der er baseret på originaldokumentet.
<b>Kopier</b> Sider pr. ark Fra* 2 sider i stående retning 4 sider i stående retning 2 sider i liggende retning 4 sider i liggende retning	Angiv den scanningsadfærd, der er baseret på originaldokumentet.
<b>Kopier</b> Sværtning 1-9 (5*)	Bestem mørkheden af de scannede tekstbilleder.
<b>Bemærk!</b> En stjerne (*) ud for en værdi angiver standardindstillingen.	

## Fjernkontrolpanel

Element i menuen	Beskrivelse
<b>Ekstern VNC-forbindelse</b> Tillad ikke* Tillad	Tilslut en ekstern Virtual Network Computing-klient (VNC) til det eksterne kontrolpanel.
<b>Bemærk!</b> En stjerne (*) ud for en værdi angiver standardindstillingen.	

Element i menuen	Beskrivelse
<b>Godkendelsestype</b> Ingen* Standardgodkendelse	Indstil godkendelsestypen, når du får adgang til VNC-klientserveren.
<b>VNC-adgangskode</b>	Angiv den adgangskode, der skal bruges til at oprette forbindelse til VNC-klientserveren.  <b>Bemærk!</b> Dette menupunkt vises kun, hvis Godkendelsestype er indstillet til Standardgodkendelse.
<b>Bemærk!</b> En stjerne (*) ud for en værdi angiver standardindstillingen.	

## Meddelelser

Menupunkt	Beskrivelse
<b>Lys ved fejl</b> Fra Til*	Indstil indikatorlampen til at tænde, når der opstår en printerfejl.  <b>Bemærk!</b> Dette menupunkt vises kun på nogle printermodeller.
<b>Bip - Automatisk dokumentføder fyldt</b> Fra Til*	Aktivér en lyd, når der lægges papir i den automatiske dokumentføder (ADF).
<b>Alarmkontrol</b> Fra Enkelt* Kontinuerligt	Indstil antallet af gange, alarmen lyder, når printeren kræver handling fra brugeren.  <b>Bemærk!</b> Dette menupunkt vises kun på nogle printermodeller.
<b>Forbrugsstoffer</b> Vis beregninger over forbrugsstoffer Vis beregninger* Vis ikke beregninger	Vis den forventede status for forbrugsstoffer.
<b>Forbrugsstoffer</b> Kasettealarm Fra Enkelt* Kontinuerligt	Indstil antallet af gange, alarmen lyder, når tonerkassetten er ved at være tom.  <b>Bemærk!</b> Dette menupunkt vises kun på nogle printermodeller.
<b>Opsætning af e-mailadvarsel</b> E-mailopsætning Primær SMTP gateway	Skriv IP-adressen eller værtsnavnet på den primære SMTP-server til afsendelse af e-mail.  <b>Bemærk!</b> Dette menupunkt vises kun på nogle printermodeller.
<b>Opsætning af e-mailadvarsel</b> E-mailopsætning Primær SMTP gatewayport 1-65535 (25*)	Indtast portnummeret på den primære SMTP-server.  <b>Bemærk!</b> Dette menupunkt vises kun på nogle printermodeller.
<b>Opsætning af e-mailadvarsel</b> E-mailopsætning Sekundær SMTP gateway	Indtast IP-adressen eller værtsnavnet på den sekundære server eller backup-SMTP-serveren.  <b>Bemærk!</b> Dette menupunkt vises kun på nogle printermodeller.
<b>Bemærk!</b> En stjerne (*) ud for en værdi angiver standardindstillingen.	

Menupunkt	Beskrivelse
<b>Opsætning af e-mailadvarsel</b> E-mailopsætning Sekundær SMTP gatewayport 1-65535 (25*)	Indtast serverens portnummer på den sekundære server eller backup-SMTP-serveren. <b>Bemærk!</b> Dette menupunkt vises kun på nogle printermodeller.
<b>Opsætning af e-mailadvarsel</b> E-mailopsætning SMTP Timeout 5-30 sekunder (30*)	Angiv hvor lang tid, der skal gå, inden printeren får timeout, hvis SMTP-serveren ikke svarer. <b>Bemærk!</b> Dette menupunkt vises kun på nogle printermodeller.
<b>Opsætning af e-mailadvarsel</b> E-mailopsætning Svaradresse	Angiv en svaradresse i e-mailen. <b>Bemærk!</b> Dette menupunkt vises kun på nogle printermodeller.
<b>Opsætning af e-mailadvarsel</b> E-mailopsætning Brug altid SMTP-standardsvaradresse Fra* Til	Brug SMTP-standardsvaradressen. <b>Bemærk!</b> Dette menupunkt vises kun på nogle printermodeller.
<b>Opsætning af e-mailadvarsel</b> E-mailopsætning Brug SSL/TLS Deaktiveret* Forhandle Påkrævet	Send en e-mail ved hjælp af et krypteret link. <b>Bemærk!</b> Dette menupunkt vises kun på nogle printermodeller.
<b>Opsætning af e-mailadvarsel</b> E-mailopsætning Kræver Betroet certifikat Fra Til*	Kræver et betroet certifikat for at få adgang til SMTP-serveren. <b>Bemærk!</b> Dette menupunkt vises kun på nogle printermodeller.
<b>Opsætning af e-mailadvarsel</b> E-mailopsætning SMTP servergodkendelse Godkendelse ikke obligatorisk* Logon/almindelig NTLM CRAM-MD5 Digest-MD5 Kerberos 5	Indstil godkendelsestypen for SMTP-serveren. <b>Bemærk!</b> Dette menupunkt vises kun på nogle printermodeller.
<b>Opsætning af e-mailadvarsel</b> E-mailopsætning Enhedsinitieret E-mail Ingen* Brug enhed SMTP kreditering	Angiv, om legitimationsoplysninger er påkrævet for enhedsinitierede e-mails. <b>Bemærk!</b> Dette menupunkt vises kun på nogle printermodeller.
<b>Bemærk!</b> En stjerne (*) ud for en værdi angiver standardindstillingen.	

Menupunkt	Beskrivelse
<b>Opsætning af e-mailadvarsel</b> E-mailopsætning Brugerinitieret e-mail Ingen Brug enhed SMTP kreditering Brug sessionens bruger-id og adgangskode Brug e-mailadresse og adgangskode fra session* Spørg bruger	Angiv, om legitimationsoplysninger er påkrævet til brugerinitierede e-mails. <b>Bemærk!</b> Dette menupunkt vises kun på nogle printermodeller.
<b>Opsætning af e-mailadvarsel</b> E-mailopsætning Brug legit.opl. for Active Directory-enh. Fra Til*	Aktivér brugeroplysninger og gruppebetegnelser for at oprette forbindelse til SMTP-serveren. <b>Bemærk!</b> Dette menupunkt vises kun på nogle printermodeller.
<b>Opsætning af e-mailadvarsel</b> E-mailopsætning Bruger-id til enheden	Angiv bruger-id'et for at oprette forbindelse til SMTP-serveren. <b>Bemærk!</b> Dette menupunkt vises kun på nogle printermodeller.
<b>Opsætning af e-mailadvarsel</b> E-mailopsætning Adgangskode til enheden	Angiv den adgangskode, der skal bruges til at oprette forbindelse til SMTP-serveren. <b>Bemærk!</b> Dette menupunkt vises kun på nogle printermodeller.
<b>Opsætning af e-mailadvarsel</b> E-mailopsætning Kerberos 5-OMRÅDE	Angiv ressourcen for Kerberos 5-godkendelsesprotokollen. <b>Bemærk!</b> Dette menupunkt vises kun på nogle printermodeller.
<b>Opsætning af e-mailadvarsel</b> E-mailopsætning NTLM-Domæne	Angiv domænenavnet for NTLM-sikkerhedsprotokol. <b>Bemærk!</b> Dette menupunkt vises kun på nogle printermodeller.
<b>Opsætning af e-mailadvarsel</b> E-mailopsætning Deaktiver fejlen "SMTP-server ikke konfigureret" Fra* Til	Deaktiver en SMTP-konfigurationsfejlmeldelse, så den vises på displayet. <b>Bemærk!</b> Dette menupunkt vises kun på nogle printermodeller.
<b>Forebyggelse af fejl</b> Papirstophjælp Fra Til*	Indstil printeren til at fjerne tomme sider eller sider med delvise udskrifter, når fastklemte sider er blevet fjernet.
<b>Forebyggelse af fejl</b> Fortsæt automatisk Fra Til* (5 sekunder)	Lad printeren fortsætte med automatisk at behandle eller udskrive et job, efter visse printerbetingelser, der kræver brugerhandling, er ryddet.
<b>Bemærk!</b> En stjerne (*) ud for en værdi angiver standardindstillingen.	

Menupunkt	Beskrivelse
<b>Forebyggelse af fejl</b> Automatisk genstart Automatisk genstart Genstart ved inaktivitet Genstart altid* Genstart aldrig	Indstil printeren til at genstarte, hvis der opstår en fejl.
<b>Forebyggelse af fejl</b> Automatisk genstart Maks. autom. genstarter 1-20 (2*)	Indstil det antal automatiske genstarter, som printeren kan udføre.
<b>Forebyggelse af fejl</b> Automatisk genstart Automatisk genstart af vindue 1-525600 (720*)	Angiv antallet af sekunder, inden printeren udfører en automatisk genstart.
<b>Forebyggelse af fejl</b> Automatisk genstart Automatisk genstart af tæller	Vis skrivebeskyttet information om genstart af tæller.
<b>Forebyggelse af fejl</b> Automatisk genstart Nulstil automatisk genstart af tæller Annuller Fortsæt	Nulstil automatisk genstart af tæller. <b>Bemærk!</b> Dette menupunkt vises kun på nogle printermodeller.
<b>Forebyggelse af fejl</b> Vis fejl på Kort papir Til Automatisk fjernelse*	Indstil printeren, så du får vist en meddelelse, når der opstår en fejl på grund af kort papir. <b>Bemærk!</b> Kort papir refererer til størrelsen på det ilagte papir.
<b>Forebyggelse af fejl</b> Beskyt side Fra* Til	Indstil printeren til at behandle hele siden i hukommelsen, inden den udskrives.
<b>Gendan indh. v. papirstop</b> Genopret ved stop Fra Til Auto*	Indstil printeren til at genudskrive fastklemte sider.
<b>Gendan indh. v. papirstop</b> Genoprettelse efter scannerstop Jobniveau Sideniveau*	Angiv, hvordan du vil genstarte et scanningsjob efter løsning af papirstop.
<b>Bemærk!</b> En stjerne (*) ud for en værdi angiver standardindstillingen.	



## Strømstyring

Element i menuen	Beskrivelse
<b>Slumretilstandsprofil</b> Udskriv fra slumretilstand Forbliv vågen efter udskrivning Gå i slumretilstand efter udskrivning*	Indstil printeren til at forblive i tilstanden Klar eller gå tilbage til slumretilstand efter udskrivning.
<b>Timeout</b> Slumretilstand 1-120 minutter (15*)	Indstil den inaktive periode, der skal gå, før printeren begynder at køre i slumretilstand.
<b>Timeout</b> Dvaletimeout Deaktiveret 1 time 2 timer 3 timer 6 timer 1 dag 2 dage 3 dage* 1 uge 2 uger 1 måned	Indstil den tid, der skal gå, før printeren slukkes.
<b>Timeout</b> Dvaletimeout ved forbindelse Dvale Sæt ikke i dvale*	Sæt Dvaletimeout til at slukke for printeren, så længe der findes en aktiv Ethernet-forbindelse.
<b>Planlæg strømtilstande</b> Tidsplaner Tilføj ny tidsplan	Indstil printeren til at gå i slumre- eller dvaletilstand.
<b>Bemærk!</b> En stjerne (*) ud for en værdi angiver standardindstillingen.	

## Anonym dataindsamling

Punkt i menuen	Beskrivelse
<b>Anonym dataindsamling</b> Opl. om enhedsbrug og ydeevne Ingen*	Send oplysninger om printerbrug og ydeevne til Lexmark. <b>Bemærk!</b> Tidspunkt for afsendelse af anonyme data vises kun, når du indstiller Anonym dataindsamling til Enhedsbrug og ydeevne.
<b>Tidspunkt for afsendelse af anonyme data</b> Starttidspunkt Stoptidspunkt	
<b>Bemærk!</b> En stjerne (*) ud for en værdi angiver standardindstillingen.	

## Tilgængelighed

**Bemærk!** Denne menu vises kun på nogle printermodeller.

Menupunkt	Beskrivelse
<b>Tidsperiode for ens tastetryk</b> 0-5 (0*)	Angiv det interval, i sekunder, som printeren ignorerer ens tastetryk på et tilsluttet tastatur.
<b>Indledende forsinkelse ved tastegentagelse</b> 0,25-5 (1*)	Angiv den første forsinkelsesvarighed, i sekunder, før et gentaget tastetryk begynder gentagelsen. <b>Bemærk!</b> Dette menupunkt vises kun, når der sluttes et tastatur til printeren.
<b>Hastighed på tastegentagelse</b> 0,5-30 (30*)	Angiv antal tryk pr. sekund for et gentaget tastetryk. <b>Bemærk!</b> Dette menupunkt vises kun, når der sluttes et tastatur til printeren.
<b>Forlæng skærmtimeout</b> Fra* Til	Lad brugeren blive på samme sted, og nulstil timeren for Skærmtimeout, når den udløber, i stedet for vende tilbage til startskærmen.
<b>Headphone-lydst.</b> 1-10 (5*)	Juster hovedtelefonens lydstyrke. <b>Bemærk!</b> Dette menupunkt vises kun, når der sluttes en hovedtelefon til printeren.
<b>Aktiver stemmevejledning, når hovedtelefonen er tilsluttet</b> Fra* Til	Aktiver stemmevejledning, når hovedtelefonen er sluttet til printeren.
<b>Indtal adgangs-/PIN-koder</b> Fra* Til	Indstil printeren til at læse adgangskoder eller personlige identifikationsnumre højt. <b>Bemærk!</b> Dette menupunkt vises kun, når der sluttes en hovedtelefon eller en højttaler til printeren.
<b>Talehastighed</b> Meget langsom Langsom Normal* Hurtig Hurtigere Meget hurtig Hastig Meget hastig Hurtigst	Angiv stemmevejledningens talehastighed. <b>Bemærk!</b> Dette menupunkt vises kun, når der sluttes en hovedtelefon eller en højttaler til printeren.
<b>Bemærk!</b> En stjerne (*) ud for en værdi angiver standardindstillingen.	

## Gendan standardindstillinger

Menupunkt	Beskrivelse
<b>Gendan indstil.</b> Gendan alle indstillinger Gendan printerindstillinger Gendan netværksindstillinger Gendan appindstillinger	Gendan printerens standardindstillinger. <b>Bemærk!</b> Gendan appindstillinger vises kun på nogle printermodeller.

## Vedligeholdelse

### Konfigurationsmenu

Punkt i menuen	Beskrivelse
<b>USB-konfiguration</b> USB-PnP 1* 2	Skift USB-drivertilstand for printeren for at forbedre dens kompatibilitet med en pc. <b>Bemærk!</b> Dette menupunkt vises kun på nogle printermodeller.
<b>USB scan til lokal</b> Til* Fra	Angiv, om USB-enhedens driver opregner som en simpel USB-enhed (enkelt interface) eller som en USB-kompositenhed (flere interfaces).
<b>USB-konfiguration</b> USB-hastighed Fuld Auto*	Indstil USB-porten til at køre med fuld hastighed, og deaktivere dens højhastighedsmuligheder. <b>Bemærk!</b> Dette menupunkt vises kun på nogle printermodeller.
<b>Konfiguration af papirmagasin</b> Kædning til bakke Automatisk* Fra	Indstil printeren til at forbinde de bakker, der har de samme indstillinger for papirtype og -størrelse.
<b>Konfiguration af papirmagasin</b> Vis meddelelse om Indsæt bakke Fra* Til	Vis en meddelelse, der giver brugeren mulighed for at ændre indstillingerne for papirstørrelse og papirtype, når papirmagasinet er indsat.
<b>Konfiguration af papirmagasin</b> Papirprompt Auto* Flerformålsfoder Manuelt papir Konvolutprompte Auto* Flerformålsfoder Manuelt papir	Indstil papirkilden, som brugeren fylder i, når der vises en meddelelse om ilægning af papir eller konvolut. <b>Bemærkninger:</b> <ul style="list-style-type: none"> <li>Flerformålsarkføderen er kun tilgængelig på nogle printermodeller.</li> <li>Hvis Flerformålsarkføder skal vises, skal du angive Konfigurer MP til Kasette fra menuen Papir.</li> </ul>
<b>Bemærk!</b> En stjerne (*) ud for en værdi angiver standardindstillingen.	

Punkt i menuen	Beskrivelse
<b>Konfiguration af papirmagasin</b> Prompthandling Spørg bruger* Fortsæt Brug nuværende	Indstil printeren til at løse papir- eller konvolutrelaterede, når du bliver bedt om det.
<b>Rapporter</b> Side med menuindstillinger Log m. Begivenh. Oversigt over log m. begivenhed Statistik for sundhedstjek	Udskriv rapporter om printerens menuindstillinger, status og hændelseslogs.
<b>Brug af forbrugsstoffer og tællere</b> Ryd oversigt over forbrug af forbrugsstoffer	Nulstil historik for brug af forbrugsstoffer, såsom antal sider og resterende dage, til fabriksindstillingerne.
<b>Brug af forbrugsstoffer og tællere</b> Nulstil vedligeholdelsestælleren	Når du har installeret et nyt vedligeholdelsessæt, skal tælleren nulstilles.
<b>Brug af forbrugsstoffer og tællere</b> Kategorier for kategoribaseret dækning	Juster intervallet for farvedækningsområdet på den udskrevne side.
<b>Printeremuleringer</b> PPDS-emulering Fra* Til	Indstil printeren til at genkende og bruge PPDS-datastrømmen.
<b>Faxkonfiguration</b> Support til fax v. lav strøm Deaktiver dvale Tillad dvale Auto*	Indstil faxen til at gå i slumretilstand, når printeren bestemmer, at den skal.  <b>Bemærk!</b> Dette menupunkt er kun tilgængeligt på nogle printermodeller.
<b>Faxkonfiguration</b> Faxlagerets placering Disk NAND*	Angiv lagringsdestinationen for alle faxer.  <b>Bemærkninger:</b> <ul style="list-style-type: none"> <li>• Dette menupunkt er kun tilgængeligt på nogle printermodeller.</li> <li>• Dette menupunkt vises kun, hvis der er installeret en harddisk.</li> </ul>
<b>Udskrivningskonfiguration</b> Kun sort-tilstand Fra* Til	Udskriv farveindhold i gråtoner.
<b>Udskrivningskonfiguration</b> Farvediffusering Fra 1 2* 3 4 5	Du kan forbedre udskriften og kompensere for farveregistrering i printeren.
<b>Bemærk!</b> En stjerne (*) ud for en værdi angiver standardindstillingen.	

Punkt i menuen	Beskrivelse
<b>Udskrivningskonfiguration</b> Font-skarphed 0–150 (24*)	Indstil en værdi for tekstens punktstørrelse, under hvilken højfrekvensskærm-billederne bruges ved udskrivning af skrifttypedata. Hvis værdien f.eks. er 24, vil alle skrifttyper med punktstørrelsen 24 eller mindre bruge højfrekvensskærm-billederne.
<b>Enhedsdrift</b> Lydløs tilstand Fra* Til	Indstil printeren til at køre i Lydløs tilstand. <b>Bemærk!</b> Aktivisering af denne indstilling mindsker printerens ydeevne.
<b>Enhedsdrift</b> Panelmenuer Fra Til*	Aktiver adgang til kontrolpanelets menuer.
<b>Enhedsdrift</b> Brugerdefinerede forbrugsstofniveauer Fra* Til	Lad <i>printservice</i> læse og redigere værdier fra Embedded Web Server.
<b>Enhedsdrift</b> Sikker tilstand Fra* Til	Indstil printeren til at fungere i en særlig tilstand, hvor den fortsat forsøger at tilbyde så meget funktionalitet som muligt på trods af kendte problemer. Når printeren f.eks. er sat på Til, og dupleksmotoren ikke er i drift, foretager printeren enkeltsidet udskrivning af dokumenter, selv om jobbet angiver tosidet udskrivning.
<b>Enhedsdrift</b> Minimum hukommelse til kopiering 80 MB* 100 MB	Indstil minimumhukommelsesallokering til opbevaring af kopijob.
<b>Enhedsdrift</b> Ryd brugerdefineret status	Slet brugerdefinerede strenge for standard eller alternative brugerdefinerede meddelelser.
<b>Enhedsdrift</b> Fjern alle eksternt installerede meddelelser	Slet meddelelser, der blev installeret eksternt.
<b>Enhedsdrift</b> Vis automatisk fejlskærme Fra Til*	Vis eksisterende fejlmeddelelser på displayet, når printeren forbliver inaktiv på startskærm-billedet i et tidsrum svarende til indstillingen Skærmtimeout.
<b>Enhedsdrift</b> Accepter retning på kopi via hurtig sti Til Fra*	Aktiver printeren til at bruge retningsindstillingen under menuen Kopier, når du vil sende hurtige kopijob.
<b>Enhedsdrift</b> Aktiver valgfri parallelport Fra* Til	Aktiver en valgfri parallelport. <b>Bemærk!</b> Når den er indstillet til positionen Til, genstarter printeren.
<b>Bemærk!</b> En stjerne (*) ud for en værdi angiver standardindstillingen.	

Punkt i menuen	Beskrivelse
<b>Konfiguration af TPS (Toner Patch Sensor)</b> Præference for kalibreringsfrekvens Deaktiveret Færrest farvejusteringer Færre farvejusteringer Normal* Bedre farvenøjagtighed Bedst farvenøjagtighed	Indstil printeren til at notere den korrekte mængde toner for at opretholde farvekonsistens.
<b>Konfiguration af TPS (Toner Patch Sensor)</b> Fuld kalibrering	Kør den fulde farvekalibrering.
<b>Konfiguration af TPS (Toner Patch Sensor)</b> Udskriv side med TPS-oplysninger	Udskriv en diagnosticeringsside, der indeholder oplysninger om toner patch-sensorkalibrering.
<b>Appkonfiguration</b> LES-applikationer Fra Til*	Aktivér Lexmark Embedded Solutions (LES) for programmer.  <b>Bemærkninger:</b> <ul style="list-style-type: none"> <li>• Dette menupunkt er kun tilgængeligt på nogle printermodeller.</li> <li>• Når den er indstillet til positionen Til, påvirker denne indstilling ikke indbyggede programmer.</li> </ul>
<b>Scannerkonfiguration</b> Scanner manuel registrering Hurtig udskriftsprøv	Udskriv en hurtig udskriftsprøve med mål.  <b>Bemærk!</b> Sørg for, at marginafstanden på udskriftssiden er ensartet hele vejen rundt om målet. Hvis det ikke er tilfældet, skal printerens margener muligvis nulstilles.
<b>Scannerkonfiguration</b> Scanner manuel registrering Registrering af forreste ADF Registrering af bageste ADF Flatbed-registrering	Registrer flatbed og den automatiske dokumentføder efter udskiftning af den automatiske dokumentføder, scannerens glasplade eller systemkort.
<b>Scannerkonfiguration</b> Kantsletning Slet flatbed-kant 0–6 (3*) Slet ADF-kant 0–6 (3*)	Angiv størrelsen, i millimeter, af det ikke-udskrevne område omkring et scanningsjob på den automatiske dokumentføder eller flatbed.
<b>Scannerkonfiguration</b> Fjernelse af skævhed i indscannet billede fra ADF Mekanisk fjernelse af skævhed i indscannet billede fra ADF Fra Til Auto*	Angiv den printer, der skal udføre justeringen af den automatiske dokumentføders mekaniske skævheder.
<b>Bemærk!</b> En stjerne (*) ud for en værdi angiver standardindstillingen.	

Punkt i menuen	Beskrivelse
<b>Scannerkonfiguration</b> Deaktiveret scanner Aktiveret* Deaktiveret ADF deaktiveret	Deaktiver scanneren, når den ikke fungerer korrekt.
<b>Scannerkonfiguration</b> Tiff-byterækkefølge CPU Endianness* Little Endian Big Endian	Indstil byterækkefølge af et TIFF-formateret scanningsresultat.
<b>Scannerkonfiguration</b> Præcist antal Tiff-rækker pr. stribe Til* Fra	Indstil tag-værdien RowsPerStrip for et TIFF-formateret scanningsresultat.
<b>Bemærk!</b> En stjerne (*) ud for en værdi angiver standardindstillingen.	

## Ude af drift – slet

Menupunkt	Beskrivelse
<b>Ude af drift – slet</b> Hukommelse sidst rensed Harddisk sidst rensed	Vis oplysninger om, hvornår printerens hukommelse eller harddisk sidst blev rensed.  <b>Bemærk!</b> Harddisk sidst rensed vises kun på printere med en harddisk installeret.
<b>Ude af drift – slet</b> Rens alle oplysninger på ikke-flygtig hukommelse Rens alle oplysninger på harddisken Slet alle printer- og netværksindstillinger	Fjern alle indstillinger og programmer, der er lagret på printerens hukommelse eller harddisk.  <b>Bemærk!</b> Rens alle oplysninger på harddisken vises kun på printere med en harddisk installeret.

## Synlige ikoner på startskærm

**Bemærk!** Denne menu vises kun på nogle printermodeller.

Menu	Beskrivelse
Kopi E-mail Fax Status/forbrugsvarer Jobkø Skift sprog Genvejscenter Adressebog Bogmærker Tilbageholdte job USB FTP Scanningsprofiler App-profiler Formular + favorit Scan Center Kortkopi	Angiv, hvilke ikoner der vises på startskærmen.

## Om denne printer

Menupunkt	Beskrivelse
<b>Aktivmærke<sup>1</sup></b>	Beskriv printeren. Den maksimale længde er 32 tegn.
<b>Printerens placering<sup>1</sup></b>	Identificer printerens placering. Den maksimale længde er 63 tegn.
<b>Kontakt<sup>1</sup></b>	Tilpas printernavnet. Den maksimale længde er 63 tegn.
<b>Eksporter konfigurationsfil til USB<sup>2</sup></b>	Eksporter konfigurationsfiler til et flashdrev.
<b>Eksporter komprimerede logfiler til USB<sup>2</sup></b>	Eksporter komprimerede logfiler til et flashdrev.
<b>Send logfiler</b> Annuller Send	Send diagnosticeringsoplysninger til Lexmark.
<sup>1</sup> I nogle printermodeller kan dette menupunkt kun konfigureres fra Embedded Web Server.	
<sup>2</sup> Dette menupunkt vises kun på nogle printermodeller.	

## Udskrift

### Layout

Menupunkt	Beskrivelse
<b>Sider</b> 1-sidet* 2-sidet	Angiv, om der skal udskrives på én side, eller på begge sider af papiret.
<b>Bemærk!</b> En stjerne (*) ud for en værdi angiver standardindstillingen.	



Menupunkt	Beskrivelse
<b>Metode anvendt til at blade</b> Lang kant* Kort kant	Bestem, hvilken side af papiret (lang kant eller kort kant) der indbindes ved tosidet udskrivning. <b>Bemærk!</b> Afhængigt af den valgte indstilling forskyder printeren automatisk alle udskrevne oplysninger på siden for at indbinde jobbet korrekt.
<b>Tomme sider</b> Udskriv Udskriv ikke*	Udskriv tomme sider, der medtages i et udskriftsjob.
<b>Sætvis</b> Fra [1,1,1,2,2,2]* Til [1,2,1,2,1,2]	Denne indstilling holder siderne i et udskriftsjob stakket i rækkefølge, især når der udskrives flere kopier af jobbet.
<b>Skilleark</b> Ingen* Mellem kopier Mellem job Mellem sider	Indsæt tomme skilleark, når der udskrives.
<b>Skillesidekilde</b> Bakke [x] (1*) Flerformålsarkføder	Angiv papirkilden til skillesiden. <b>Bemærk!</b> Flerformålsarkføderen er kun tilgængelig på nogle printermodeller.
<b>Sider pr. ark</b> Fra* 2 sider pr. ark 3 sider pr. ark 4 sider pr. ark 6 sider pr. ark 9 sider pr. ark 12 sider pr. ark 16 sider pr. ark	Udskriv multisidebilleder på den ene side af et ark papir.
<b>Bestilling af sider pr. ark</b> Vandret* Omvendt, vandret Lodret Omvendt, lodret	Angiv placeringen af flere sidebilleder, når der bruges Sider pr. ark. <b>Bemærk!</b> Placeringen afhænger af antallet af sidebilleder og sidernes retning.
<b>Retning af Sider pr. ark</b> Auto* Liggende Stående	Angiv papirretningen for et flersidet dokument, når du bruger Sider pr. ark.
<b>Ramme for Sider pr. ark</b> Ingen* Konstant	Udskriv en ramme omkring hver side, når du bruger Sider pr. ark.
<b>Kopier</b> 1-9999 (1*)	Angiv antallet af kopier til hvert udskriftsjob.
<b>Bemærk!</b> En stjerne (*) ud for en værdi angiver standardindstillingen.	

Menupunkt	Beskrivelse
<b>Udskriftsområde</b> Normal* Tilpas til side Hele siden	Indstil området, der kan udskrives på et ark papir.
<b>Bemærk!</b> En stjerne (*) ud for en værdi angiver standardindstillingen.	

## Opsætning

Menupunkt	Beskrivelse
<b>Printersprog</b> PCL-emulering PS-emulering*	Angiv printersproget. <b>Bemærk!</b> Indstilling af et printersprog forhindrer ikke et softwareprogram i at sende udskriftsjob, der bruger andre sprog.
<b>Job der venter</b> Fra* Til	Bevar udskriftsjob, der kræver forbrugsstoffer, så job, der ikke kræver disse forbrugsstoffer, kan udskrives. <b>Bemærk!</b> Dette menupunkt vises kun, hvis der er installeret en printerharddisk.
<b>Timeout for tilbageholdelse af job</b> 0–255 (30*)	Indstil det tidsrum i sekunder, printeren afventer brugerindgreb, før den tilbageholder job, der kræver utilgængelige ressourcer, og fortsætter med at udskrive andre job i udskriftskøen. <b>Bemærk!</b> Dette menupunkt vises kun, hvis der er installeret en printerharddisk.
<b>Printerbrug</b> Maks. hastighed Maks. rækkevidde*	Bestem, hvordan farvebilledsættet fungerer under udskrivning. <b>Bemærkninger:</b> <ul style="list-style-type: none"> <li>Når farvebilledsættet er indstillet til Maks. rækkevidde, taber den fart eller stopper, mens der udskrives grupper af kun sorte sider.</li> <li>Når kameraet er indstillet til Maks. hastighed, kører farvebilledenheden altid under udskrivning, uanset om der udskrives farvede eller sorte sider.</li> </ul>
<b>Indlæs til</b> RAM* Disk	Angiv, hvor du vil gemme alle permanente ressourcer, f.eks. skrifttyper og makroer, der er blevet downloadet til printeren. <b>Bemærk!</b> Dette menupunkt vises kun, hvis der er installeret en printerharddisk.
<b>Spar ressourcer</b> Fra* Til	Bestem, hvad printeren skal gøre med downloadede ressourcer, såsom skrifttyper og makroer, når den modtager et job, som kræver mere hukommelse, end der er tilgængeligt. <b>Bemærkninger:</b> <ul style="list-style-type: none"> <li>Når den er indstillet til Fra, bevarer printeren kun indlæste ressourcer, indtil der er behov for mere hukommelse. Ressourcer, der er knyttet til det inaktive printersprog, slettes.</li> <li>Når den er indstillet til Til, bevarer printeren alle de permanent downloadede ressourcer på tværs af alle sprogkontakter. Printeren viser om nødvendigt meddelelser om hukommelse fuld i stedet for at slette permanente ressourcer.</li> </ul>
<b>Bemærk!</b> En stjerne (*) ud for en værdi angiver standardindstillingen.	

Menupunkt	Beskrivelse
<b>Rækkefølge for Udskriv alt</b> Alfabetisk* Nyeste først Ældste først	Angiv rækkefølgen, når du vælger at udskrive alle tilbageholdte og fortrolige job.  <b>Bemærk!</b> Dette menupunkt vises kun, hvis der er installeret en printerharddisk.
<b>Bemærk!</b> En stjerne (*) ud for en værdi angiver standardindstillingen.	

## Kvalitet

Menupunkt	Beskrivelse
<b>Udskriftstilstand</b> Sort og hvid Farve*	Indstil udskriftstilstanden.
<b>Udskriftsopløsning</b> 4800 CQ* 1200 dpi	Angiv opløsningen for udskriften. <b>Bemærk!</b> 4800 CQ giver output i høj kvalitet ved maksimal hastighed.
<b>Tonersværtning</b> 1 til 5 (4*)	Fastsæt, hvor lyse eller mørke tekstbilleder skal være.
<b>Halvtone</b> Normal* Detaljer	Forbedr udskriften for at få mere jævne linjer med skarpere kanter.
<b>Farvebesparelse</b> Fra* Til	Reducer den mængde toner, der bruges til udskrivning af grafik og billeder.
<b>RGB-styrke</b> -6 til 6 (0*)	Juster lysstyrke, kontrast og mætning for udskriften. <b>Bemærk!</b> Denne indstilling påvirker ikke filer, hvor der anvendes CMYK-farvespecifikationer.
<b>RGB-kontrast</b> 0 til 5 (0*)	
<b>RGB-mætning</b> 0 til 5 (0*)	
<b>Bemærk!</b> En stjerne (*) ud for en værdi angiver standardindstillingen.	

## Avanceret billedbehandling

Menupunkt	Beskrivelse
<b>Farvebalance</b> Cyan -5 til 5 (0*) Magenta -5 til 5 (0*) Gul -5 til 5 (0*) Sort -5 til 5 (0*) Nulstil standardindstillinger	Juster mængden af toner, der bruges til hver farve.
<b>Farvekorrektion</b> Fra Auto* Manuel <b>Farvekorrektionsindhold</b>	Juster farveindstillingen, der bruges til at udskrive dokumenter. <b>Bemærkninger:</b> <ul style="list-style-type: none"> <li>• Fra indstiller printeren til at modtage farvekorrektionen fra softwaren.</li> <li>• Automatisk indstiller printeren til at anvende forskellige farveprofiler til hvert objekt på den udskrevne side.</li> <li>• Manuel gør det muligt at tilpasse RGB- eller CMYK-farvekonverteringerne til hvert objekt på den udskrevne side.</li> <li>• Farvekorrektionsindhold er kun tilgængeligt, når Farvekorrektion er indstillet til Manuel.</li> </ul>
<b>Farveeksempler</b> Udskriv farveeksempler	Udskriv eksempelsider for hver af de RGB- og CMYK-farvekonverteringstabeller, der bruges i printeren.
<b>Farvejustering</b>	Kalibrer printeren, så den justerer variationer i farverne på udskriften.
<b>Udskiftning af staffagefarver</b> Indstil brugerdefineret CMYK	Tildel specifikke CMYK-værdier til 20 navngivne staffagefarver.
<b>RGB-udskiftning</b>	Match farverne på udskriften med farven på det oprindelige dokument. <b>Bemærkninger:</b> <ul style="list-style-type: none"> <li>• Dette menupunkt kræver, at du vælger farvetabellen Display-Ægte sort.</li> <li>• Dette menupunkt er kun tilgængeligt i den indbyggede webserver.</li> </ul>
<b>Bemærk!</b> En stjerne (*) ud for en værdi angiver standardindstillingen.	

## Jobregnskab

**Bemærk!** Denne menu vises kun, hvis der er installeret en printerharddisk.

Menupunkt	Beskrivelse
<b>Jobregnskab</b> Fra* Til	Indstil printeren til at oprette en logfil for de udskriftsjob, den modtager.
<b>Bemærk!</b> En stjerne (*) ud for en værdi angiver standardindstillingen.	

Menupunkt	Beskrivelse
<b>Frekvens for jobstatistiklog</b> Dagligt Ugentligt Månedligt*	Angiv, hvor ofte printeren opretter en logfil.
<b>Loghandling i slutningen af frekvensen</b> Ingen* E-mail aktuel logfil E-mail og slet aktuel logfil Anbring aktuel logfil Anbring og slet aktuel logfil	Angiv, hvordan printeren reagerer, når frekvenstærsklen udløber. <b>Bemærk!</b> Den værdi, der defineres i Frekvens for jobstatistiklog, bestemmer, hvornår denne handling udløses.
<b>Logfør næsten fuld-niveau</b> Fra* Til	Angiv det maksimale antal logfiler, før printeren udfører loghandlingen Næsten fuld.
<b>Logfør handling ved Næsten fuld</b> Ingen* E-mail aktuel logfil E-mail og slet aktuel logfil E-mail og slet ældste logfil Anbring aktuel logfil Anbring og slet aktuel logfil Anbring og slet ældste logfil Slet aktuel logfil Slet ældste logfil Slet alle undtagen den aktuelle Slet alle logfiler	Angiv, hvordan printeren reagerer, når harddisken er næsten fuld. <b>Bemærk!</b> Den værdi, der defineres i niveauet Log næsten fuld, bestemmer, hvornår denne handling udløses.
<b>Logfør handling ved Fuld</b> Ingen* E-mail og slet aktuel logfil E-mail og slet ældste logfil Anbring og slet aktuel logfil Anbring og slet ældste logfil Slet aktuel logfil Slet ældste logfil Slet alle undtagen den aktuelle Slet alle logfiler	Angiv, hvordan printeren reagerer, når diskforbruget når maksimumgrænsen (100 MB).
<b>URL til pub.log</b>	Angiv, hvor printeren anbringer logfiler for jobstatistik.
<b>E-mailadresser til afsendelse af logfiler</b>	Angiv den e-mailadresse, som printeren skal sende logfiler for jobstatistik til.
<b>Logfilpræfiks</b>	Angiv præfiks for logfilnavnet. <b>Bemærk!</b> Det aktuelle værtsnavn, der er defineret i menuen TCP/IP, bruges som standardpræfiks for logfiler.
<b>Bemærk!</b> En stjerne (*) ud for en værdi angiver standardindstillingen.	

## XPS

Menupunkt	Beskrivelse
<b>Udskriv fejlsider</b> Fra* Til	Udskriv en testside, der indeholder oplysninger om fejl, inklusive XML-markup-fejl.
<b>Minimum linjebredde</b> 1-30 (2*)	Angiv minimumstregbredden.  <b>Bemærkninger:</b> <ul style="list-style-type: none"> <li>• Job, der udskrives i 1200 dpi, bruger værdien direkte.</li> <li>• Job, der udskrives i 4800 CQ, bruger halvdelen af værdien.</li> </ul>
<b>Bemærk!</b> En stjerne (*) ud for en værdi angiver standardindstillingen.	

## PDF

Menupunkt	Beskrivelse
<b>Skalér til papir</b> Fra* Til	Skaler sideindhold, så det passer til den valgte papirstørrelse.
<b>Bemærkninger</b> Udskriv Udskriv ikke*	Angiv, om anmærkninger i PDF'en skal udskrives.
<b>Bemærk!</b> En stjerne (*) ud for en værdi angiver standardindstillingen.	

## PostScript

Menupunkt	Beskrivelse
<b>Udskriv PS-fejl</b> Fra* Til	Udskriv en side, der beskriver PostScript®-fejlen.  <b>Bemærk!</b> Når der opstår en fejl, stopper behandlingen af jobbet, printeren udskriver en fejlmeddelelse, og resten af jobbet ryddes.
<b>Minimum linjebredde</b> 1-30 (2*)	Angiv minimumstregbredden.  <b>Bemærkninger:</b> <ul style="list-style-type: none"> <li>• Job, der udskrives i 1200 dpi, bruger værdien direkte.</li> <li>• Job, der udskrives i 4800 CQ, bruger halvdelen af værdien.</li> </ul>
<b>Lås PS-starttilstand</b> Fra* Til	Deaktiver SysStart-filen.
<b>Billedudjævning</b> Fra* Til	Forbedr kontrasten og skarpheden på billeder med lav opløsning.  <b>Bemærk!</b> Denne indstilling har ingen indflydelse på billeder med en opløsning på 300 dpi eller højere.
<b>Bemærk!</b> En stjerne (*) ud for en værdi angiver standardindstillingen.	

Menupunkt	Beskrivelse
<b>Skrifttypeprior.</b> Integreret* Flash/disk	Angiv skrifttypesøgerækkefølgen. <b>Bemærkninger:</b> <ul style="list-style-type: none"> <li>• Integreret indstiller printeren til at søge efter den ønskede skrifttype i hukommelsen, før den søger i flashhukommelsen eller på printerens harddisk.</li> <li>• Flash/disk indstiller printeren til at søge i flashhukommelsen eller på harddisken efter den anmodede skrifttype, før den søger i printerens hukommelse.</li> <li>• Dette menupunkt vises kun, hvis der er installeret en flashhukommelse eller en printerharddisk.</li> </ul>
<b>Vent timeout</b> Fra Til* (40 sekunder)	Indstil printeren til at vente på yderligere data, før et udskriftsjob annulleres.
<b>Bemærk!</b> En stjerne (*) ud for en værdi angiver standardindstillingen.	

## PCL

Menupunkt	Beskrivelse
<b>Fontkilde</b> Integreret* Disk Blitz Alle	Vælg den kilde som indeholder standardskrifttypevalget. <b>Bemærkninger:</b> <ul style="list-style-type: none"> <li>• Flash og Disk vises kun på nogle printermodeller.</li> <li>• For at få vist Flash og Disk, skal du sørge for, at de ikke er læse- eller skrivebeskyttet.</li> </ul>
<b>Skrifttypenavn</b> [Liste over tilgængelige skrifttyper] (Courier*)	Vælg en skrifttype fra den angivne fontkilde.
<b>Symbolsæt</b> [Liste over tilgængelige symbolsæt] (10U PC-8*)	Angiver symbolsættet for hvert skrifttypenavn. <b>Bemærk!</b> Et symbolsæt er et sæt alfabetiske og numeriske tegn, tegnsætningstegn og symboler. Symbolsæt understøtter de forskellige krav for sprog eller bestemte anvendelser, f.eks. matematiske symboler til videnskabelig tekst.
<b>Tegnbredde</b> 0,08-100 (10*)	Angiv tegnbredde for skrifttyper med almindelig eller fast tegnbredde. <b>Bemærk!</b> Tegnbredde refererer til antallet af tegn med faste mellemrum pr. vandrette tomme.
<b>Papirretning</b> Stående* Liggende	Angiv tekst- og grafikretning på siden.
<b>Bemærk!</b> En stjerne (*) ud for en værdi angiver standardindstillingen.	

Menupunkt	Beskrivelse
<b>Linjer pr. side</b> 1-255	Angiv antallet af linjer med tekst for hver side, der udskrives via PCL®-datastrømmen.  <b>Bemærkninger:</b> <ul style="list-style-type: none"> <li>• Dette menupunkt aktiverer vertikal afstand mellem typer, der får det valgte antal anmodede linjer til at blive udskrevet mellem standardmargenen på siden.</li> <li>• 60 er standardindstilling i USA. 64 er den internationale standardindstilling.</li> </ul>
<b>PCL5 Minimum linjebredde</b> 1-30 (2*)	Angiv den indledende minimumsbredde på anslag.  <b>Bemærkninger:</b>
<b>PCLXL Minimum linjebredde</b> 1-30 (2*)	<ul style="list-style-type: none"> <li>• Job, der udskrives i 1200 dpi, bruger værdien direkte.</li> <li>• Job, der udskrives i 4800CQ, bruger halvdelen af værdien.</li> </ul>
<b>A4-bredde</b> 198 mm* 203 mm	Indstil bredden af den logiske side på A4-papir.  <b>Bemærk!</b> Logisk side er mellemrummet på den fysiske side, hvor data er udskrevet.
<b>Auto CR efter LF</b> Fra* Til	Indstil printeren til at udføre en vognretur efter en linjeskiftkommando.  <b>Bemærk!</b> Vognretur er en mekanisme, der får printeren til at flytte markøren til den første position på den samme linje.
<b>Auto LF efter CR</b> Fra* Til	Indstil printeren til at udføre et linjeskift efter en vognreturkommando.
<b>Nyt papirmagasinsnummer</b> Tildel MP-arkføder Tildel papirmagasin [x] Tildel manuelt papir Tildel manuel konvolut	Konfigurer printeren til at fungere med en anden printerdriver eller et brugerdefineret program, der bruger et andet sæt kildetildelinger til at bede om en given papirkilde.  Vælg mellem følgende indstillinger: Til* - Printeren bruger standardindstillingerne for papirkildetildelinger. Ingen - Papirkilden ignorerer kommandoen til valg af papirindføring. 0-199 - Vælg en numerisk værdi for at tildele en standardværdi til en papirkilde.  <b>Bemærk!</b> Flerformålsarkføderen er kun tilgængelig på nogle printermodeller.
<b>Nyt papirmagasinsnummer</b> Vis fabriksindstillinger	Vis standardværdien, der er knyttet til hver papirkilde.
<b>Nyt papirmagasinsnummer</b> Gendan standard	Gendan værdien til det nye papirmagasinsnummer til standardindstillingerne.
<b>Udskriftstimeout</b> Fra Til* [90]	Indstil printeren til at afslutte et udskriftsjob, efter den har været inaktiv i en angivet tidsperiode i sekunder.
<b>Bemærk!</b> En stjerne (*) ud for en værdi angiver standardindstillingen.	



## HTML

Menupunkt	Beskrivelse
<b>Skrifttypenavn</b> [Liste over skrifttyper] (Times*)	Indstil skrifttype til brug for HTML-dokumenter.
<b>Fontstørrelse</b> 1-255 (12*)	Indstil skriftstørrelsen til brug for HTML-dokumenter.
<b>Skaler</b> 1-400 % (100*)	Skaler HTML-dokumenter.
<b>Papirretning</b> Stående* Liggende	Angiv retningen for HTML-dokumenter.
<b>Margenstørrelse</b> 8-255 mm (19*)	Angiv sidemargen for HTML-dokumenter.
<b>Baggrunde</b> Udskriv ikke Udskriv*	Udskriv baggrundsoplysninger eller grafik for HTML-dokumenter.
<b>Bemærk!</b> En stjerne (*) ud for en værdi angiver standardindstillingen.	

## Billede

Menupunkt	Beskrivelse
<b>Autotilpas</b> Til Fra*	Vælg den bedste, tilgængelige papirstørrelse og papirretning til et billede. <b>Bemærk!</b> Når indstillingen er Til, tilsidesætter dette menupunkt den skalering og retning, der er indstillet for billedet.
<b>Inverter</b> Fra* Til	Inverter bi-tonale monokrombilleder. <b>Bemærk!</b> Dette menupunkt gælder ikke for GIF- eller JPEG-billedformater.
<b>Skalering</b> Forankres øverst til v. Bedste tilpasning* Forankres i centrum Tilpas i højden/bredden Tilpas i højden Tilpas i bredden	Juster billedet, så det passer til udskriftsområdet. <b>Bemærk!</b> Når Autotilpas er angivet til Aktiveret, indstilles skaleringen automatisk til Tilpas.
<b>Papirretning</b> Stående* Liggende Omvendt stående Omvendt liggende	Angiv tekst- og grafikretning på siden.
<b>Bemærk!</b> En stjerne (*) ud for en værdi angiver standardindstillingen.	

## Papir

### Konfiguration af papirmagasin

Menupunkt	Beskrivelse
<b>Standardkilde</b> Papirmagasin [x] (1*) Flerformålsarkføder Manuelt papir Manuel konvolut	Indstil papirkilden til alle udskriftsjob. <b>Bemærk!</b> Flerformålsarkføderen vises kun, når Konfigurerer MP er indstillet til Kasette.
<b>Papirstørrelse/type</b> Bakke [x] Flerformålsarkføder Manuelt papir Manuel konvolut	Angiv den papirstørrelse eller papirtype, der er lagt i hver papirkilde.
<b>Erstat med størrelse</b> Fra Statement/A5 Letter/A4 Alle viste*	Indstil printeren til at erstatte den angivne papirstørrelse, hvis den påkrævede størrelse ikke er lagt i en af papirkilderne. <b>Bemærkninger:</b> <ul style="list-style-type: none"> <li>• Slået fra beder brugeren om at ilægge den påkrævede papirstørrelse.</li> <li>• Statement/A5 udskriver et A5-dokument på Statement/A5 ved ilægning af Statement/A5 og Statement/A5-job på papirstørrelsen A5, når du ilægger A5.</li> <li>• Letter/A4 udskriver et A4-dokument på Letter ved ilægning af Letter og Letter-job på papirstørrelsen A4, når du ilægger A4.</li> <li>• Alle viste erstatter Letter/A4.</li> </ul>
<b>Bemærk!</b> En stjerne (*) ud for en værdi angiver standardindstillingen.	

## Mediekonfiguration

### Generel opsætning

Menupunkt	Beskrivelse
<b>Måleenheder</b> Tommer Millimeter	Angiv måleenheden til papirstørrelsen Universal. <b>Bemærk!</b> Tommer er den amerikanske standardindstilling i USA. Millimeter er den internationale standardindstilling.
<b>Bredde stående</b> 3-14,17 " (8,50*) 76-359,91 mm (216*)	Indstil stående bredde til papirstørrelsen Universal.
<b>Højde stående</b> 3-14,17 " (14*) 76-359,91 mm (356*)	Indstil stående højde til papirstørrelsen Universal.
<b>Indføringsretning</b> Kort kant* Lang kant	Indstil printeren til at tage papir fra den korte eller den lange kant. <b>Bemærk!</b> Lang kant vises kun, hvis den længste kant er kortere end den understøttede maksimale bredde.
<b>Bemærk!</b> En stjerne (*) ud for en værdi angiver standardindstillingen.	

## Specialscanningsstørrelser

Menupunkt	Beskrivelse
<b>Specialscanningsstørrelser [x]</b> Navn scanningsstørrelse Bredde 1-8,50 " (8,50*) 25–216 mm (216*) Højde 1-14 " (14*) 25-356 mm (297*) Papirretning Stående* Liggende 2 scanninger pr. side Fra* Til	Tildel et navn på scanningsstørrelse, og konfigurer scanningsindstillingerne.

## Medietyper

Menupunkt	Beskrivelse
Almindeligt papir Karton Genbrug Glittet Etiketter Vinyletiketter Bankpost Konvolut Brevpapir Forudskrevet Farvet papir Lyst Tungt Ru/bomuld Brugerdefineret type [x]	Angiv strukturen og vægten for det ilagte papir.

# Kopi

## Standardindstillinger for kopiering

Menupunkt	Beskrivelse
<b>Indholdstype</b> Tekst Tekst/foto* Foto Grafik	Forbedr udskrivningsresultatet baseret på indholdet af originaldokumentet.
<b>Indholdskilde</b> Sort og hvid laser Farvelaserprinter* Inkjet Foto/Film Blad Avis Tryk på Andet	Forbedr udskrivningsresultat baseret på kilden til originaldokumentet.
<b>Sider</b> 1-sidet til 1-sidet* 1-sidet til 2-sidet 2-sidet til 1-sidet 2-sidet til 2-sidet	Angiv den scanningsadfærd, der er baseret på originaldokumentet.
<b>Skilleark</b> Ingen* Mellem kopier Mellem job Mellem sider	Angiv, om der skal indsættes tomme skillesider, når der udskrives.
<b>Skillesidekilde</b> Bakke [x] (1*) Flerformålsarkføder	Angiv papirkilden til skillesiden,
<b>Farve</b> Fra Til* Automatisk	Angive, om der skal udskrives farvekopier.
<b>Sider pr. ark</b> Fra* 2 stående sider 4 stående sider 2 liggende sider 4 liggende sider	Angiv antallet af sidebilleder, der skal udskrives på samme side af et stykke papir.
<b>Bemærk!</b> En stjerne (*) ud for en værdi angiver standardindstillingen.	

Menupunkt	Beskrivelse
<b>Udskriv siderammer</b> Fra* Til	Placer en ramme rundt om hvert billede, når du udskriver flere sider på en enkelt side.
<b>Sætvis</b> Fra [1,1,1,2,2,2] Til [1,2,1,2,1,2]*	Udskriv flere kopier i rækkefølge.
<b>"Kopier fra"-størrelse</b> [Liste over papirstørrelser]	Indstil papirstørrelsen på originaldokumentet. <b>Bemærkninger:</b> <ul style="list-style-type: none"> <li>• Letter er den amerikanske standardindstilling. A4 er den internationale standardindstilling.</li> <li>• Dette menupunkt kan variere afhængigt af din printermodel.</li> </ul>
<b>"Kopier til"-kilde</b> Bakke [x] (1*) Flerformålsarkføder Automatisk match af størrelse	Angiv en papirkilde for kopijobbet.
<b>Temperatur</b> -4 til 4 (0*)	Angiv, om du vil generere en køligere eller varmere udskrift.
<b>Sværtning</b> -4 til 4 (0*)	Juster sværtningen i det scannede billede.
<b>Antal kopier</b> 1-9999 (1*)	Angiv antallet af kopier.
<b>Sidehoved/sidefod</b> Øverst til venstre Top midten Øverst til højre Nederst til venstre Bund midten Nederst til højre	Anvend et sidehoved eller en sidefod på udskriften.
<b>Overlay</b> Fortroligt Kopi Kladde Vigtigt Brugerdefineret Fra*	Angiv overlaytekst, der udskrives på hver side i kopijobbet.
<b>Brugerdefineret overlay</b>	Skriv en brugerdef. overlaytekst
<b>Bemærk!</b> En stjerne (*) ud for en værdi angiver standardindstillingen.	

**Avanceret billedbehandling**

Menupunkt	Beskrivelse
<b>Farvebalance</b> -4 til 4 (0*)	Juster mængden af toner, der bruges til hver farve.
<b>Farveudfald</b> Ingen* Rød Grøn Blå  <b>Standard rød grænse</b> 0–255 (128*) <b>Standard grøn grænse</b> 0–255 (128*) <b>Standard blå grænse</b> 0–255 (128*)	Angiv, hvilken farve der skal fades under scanningen, og justerer fading-graden for denne farve.
<b>Autom. farveidentifikation</b> Farvefølsomhed 1-9 (5*) Områdefølsomhed 1-9 (5*)	Indstil den mængde farve, som printeren registrerer i originaldokumentet.
<b>Kontrast</b> Bedst egnet til indhold* 0 1 2 3 4 5	Angiv udskriftens kontrast.
<b>Fjern baggrund</b> Baggrundsregistrering Indholdsbaseret* Fast Niveau -4 til 4 (0*)	Juster, hvor meget baggrund der skal være synlig på et scannet billede. <b>Bemærk!</b> Hvis du vil fjerne baggrundsfarven fra det originale dokument, skal du indstille Baggrundsregistrering til Indholdsbaseret. Hvis du vil fjerne billedstøj fra et foto, skal du indstille Baggrundsregistrering til Fast.
<b>Autocentrer</b> Fra* Til	Centrer indholdet på siden.
<b>Spejlvend billede</b> Fra* Til	Opret et spejlvendt billede af originaldokumentet.
<b>Negativbillede</b> Fra* Til	Opret et negativt billede af originaldokumentet.
<b>Bemærk!</b> En stjerne (*) ud for en værdi angiver standardindstillingen.	

Menupunkt	Beskrivelse
<b>Skyggedetalje</b> -4 til 4 (0*)	Juster, hvor mange skyggedetaljer der må være synlige på et scannet billede.
<b>Scan kant til kant</b> Fra* Til	Tillad, at det originale dokument scannes fra kant til kant.
<b>Skarphed</b> 1-5 (3*)	Juster skarpheden af et scannet billede
<b>Bemærk!</b> En stjerne (*) ud for en værdi angiver standardindstillingen.	

## Admin-kontrol

Menupunkt	Beskrivelse
<b>Tillad farvekopier</b> Fra Til*	Udskriv kopier i farver.
<b>Tillad prioritetskopier</b> Fra Til*	Afbryd et udskriftsjob for at kopiere en side eller et dokument.
<b>Scanning af brugerdefineret job</b> Fra* Til	Aktiver scanning af brugerdefinerede job som standard.
<b>Tillad Gem som genvej</b> Fra Til*	Gem brugerdefinerede kopiindstillinger som genveje.
<b>Eksempel på kopi</b>	Udskriv en prøvekopi.
<b>Bemærk!</b> En stjerne (*) ud for en værdi angiver standardindstillingen.	

# Fax

## Faxstandarder

### Faxtilstand

Punkt i menuen	Beskrivelse
<b>Faxtilstand</b> Fax Faxserver Deaktiveret	Vælg en faxtilstand. <b>Bemærk!</b> Afhængigt af din printermodel kan fabriksindstillingen variere.

## Faxopsætning

### Generelle faxindstillinger

Punkt i menuen	Beskrivelse
<b>Faxnavn</b>	Identificer din faxmaskine.
<b>Faxnummer</b>	Identificer dit faxnummer.
<b>Fax-id</b> Faxnavn Faxnummer*	Underret faxmodtagere om dit faxnavn eller faxnummer.
<b>Aktivér manuel fax</b> Fra* Til	Konfigurer printeren manuelt til afsendelse af fax.  <b>Bemærkninger:</b> <ul style="list-style-type: none"> <li>• Dette menupunkt kræver en linjedeler og et håndsæt til telefonen.</li> <li>• Anvend en almindelig telefonlinje til at besvare indkommende faxopgaver og til at ringe til et faxnummer.</li> <li>• For at gå direkte til funktionen manuel fax skal du trykke på # og 0 på tastaturet.</li> </ul>
<b>Hukommelsesbrug</b> Alt til modtagelse Det meste til modtagelse Lige* Mest sendt Alt til afsendelse	Indstil mængden af intern printerhukommelse allokeret til at sende faxer.  <b>Bemærk!</b> Dette menupunkt forhindrer hukommelsesbufferforhold og mislykkede faxer.
<b>Annuller faxer</b> Tillad* Tillad ikke	Annuller udgående faxer, inden de sendes, eller annuller indgående faxer, inden de er blevet udskrevet.
<b>Tilsløring af faxnummer</b> Fra* Fra venstre Fra højre	Angiv formatet for tilsløring af et udgående faxnummer.
<b>Cifre, der tilsløres</b> 0–58 (0*)	Angiv antallet af cifre, der tilsløres i et udgående faxnummer.
<b>Akt. linjeforbindelsesregistr.</b> Til* Fra	Afgør, om en telefonlinje er tilsluttet printeren.  <b>Bemærk!</b> Registrering sker, når printeren tændes og før hvert opkald.
<b>Akt. linjeregistr. i forkert stik</b> Fra Til*	Afgør, om en telefonlinje er tilsluttet den korrekte port på printeren.  <b>Bemærk!</b> Registrering sker, når printeren tændes og før hvert opkald.
<b>Akt. supportudvidel. under brug</b> Fra Til*	Afgør, om en telefonlinje bruges af en anden enhed, f.eks. en anden telefon på samme linje.  <b>Bemærk!</b> Registrering sker, når printeren tændes og før hvert opkald.
<b>Optimer faxkompatibilitet</b>	Konfigurer printers faxfunktionalitet for at opnå optimal kompatibilitet med andre faxmaskiner.
<b>Bemærk!</b> En stjerne (*) ud for en værdi angiver standardindstillingen.	



Punkt i menuen	Beskrivelse
<b>Faxtransport</b> T.38 Analog G.711 etherFAX	Indstil metoden for faxtransport.  <b>Bemærkninger:</b> <ul style="list-style-type: none"> <li>• Dette menupunkt vises kun, hvis der er installeret en etherFAX- eller FoIP-licenspakke på printeren.</li> <li>• Afhængigt af din printermodel kan fabriksindstillingerne variere.</li> </ul>
<b>Bemærk!</b> En stjerne (*) ud for en værdi angiver standardindstillingen.	

## HTTPS-faxindstillinger

**Bemærk!** Denne menu vises kun, hvis Faxtransport er indstillet til etherFAX.

Punkt i menuen	Beskrivelse
<b>HTTPS-service-URL</b>	Angiv etherFAX-tjeneste-URL.
<b>HTTPS-proxy</b>	Angiv en proxyserver-URL.
<b>HTTPS-proxybruger</b>	Angiv brugernavnet og adgangskoden til proxyserveren.
<b>HTTPS-proxyadgangskode</b>	
<b>Faxafsendelse – kryptering</b> Deaktiveret Aktiveret* Påkrævet	Aktiver kryptering for udgående faxmeddelelser.
<b>Faxmodtagelse – kryptering</b> Deaktiveret Aktiveret* Påkrævet	Aktiver kryptering for indgående faxmeddelelser.
<b>HTTPS-faxstatus</b>	Vis status for etherFAX-kommunikation.
<b>Bemærk!</b> En stjerne (*) ud for en værdi angiver standardindstillingen.	

## Indstillinger for faxafsendelse

Punkt i menuen	Beskrivelse
<b>Opløsning</b> Standard* Fin Superfin Ultrafin	Angiv opløsningen for det scannede billede.  <b>Bemærk!</b> En højere opløsning øger faxtransmissionstiden og kræver mere hukommelse.
<b>Originalstørrelse</b> [Liste over papirstørrelser] (Blandede størrelser*)	Angiv størrelsen på originaldokumentet.
<b>Papirretning</b> Stående* Liggende	Angiv retningen på originaldokumentet.  <b>Bemærk!</b> Dette menupunkt vises kun på nogle printermodeller.
<b>Bemærk!</b> En stjerne (*) ud for en værdi angiver standardindstillingen.	

Punkt i menuen	Beskrivelse
<b>Sider</b> Fra* Kort kant Lang kant	Angiv retningen på originaldokumentet, når der scannes på begge sider af dokumentet.  <b>Bemærk!</b> Dette menupunkt vises kun på nogle printermodeller.
<b>Indholdstype</b> Tekst* Tekst/foto Foto Grafik	Forbedr udskrivningsresultatet baseret på indholdet af originaldokumentet.
<b>Indholdskilde</b> Sort-hvid laserprinter Farvelaserprinter* Inkjet Foto/Film Blad Avis Tryk på Andet	Forbedr udskrivningsresultat baseret på kilden til originaldokumentet.
<b>Sværtning</b> 1-9 (5*)	Juster sværtningen i det scannede billede.
<b>Bag en PABX</b> Til Fra*	Sæt printeren i stand til at ringe til et faxnummer uden at vente på at genkende klartonen.  <b>Bemærk!</b> Private Automated Branch Exchange (PABX) er et telefonnetværk, der gør det muligt for et enkelt adgangsnummer at kunne tilbyde flere linjer til personer, der ringer udefra.
<b>Opkaldstilstand</b> Tone* Impuls	Angiv opkaldstilstand for indgående eller udgående faxer.
<b>Bemærk!</b> En stjerne (*) ud for en værdi angiver standardindstillingen.	

### Avanceret billedbehandling

Punkt i menuen	Beskrivelse
<b>Farvebalance</b> Cyan - Rød -4 til 4 (0*) Magenta - Grøn -4 til 4 (0*) Gul - Blå -4 til 4 (0*)	Juster farveintensiteten under scanning.
<b>Bemærk!</b> En stjerne (*) ud for en værdi angiver standardindstillingen.	

Punkt i menuen	Beskrivelse
<b>Farve dropout</b> Farveudfald (Ingen*) Standard rød grænse (128*) Standard grøn grænse (128*) Standard blå grænse (128*)	Angiv, hvilken farve der skal fades under scanningen, og justerer fading-graden for denne farve.
<b>Kontrast</b> Bedst egnet til indhold* 0 1 2 3 4 5	Indstil udskriftens kontrast.
<b>Fjern baggrund</b> Niveau -4 til 4 (0*)	Juster, hvor meget baggrund der skal være synlig på et scannet billede.
<b>Spejlvendt billede</b> Fra* Til	Opret et spejlvendt billede af originaldokumentet.
<b>Negativbillede</b> Fra* Til	Opret et negativt billede af originaldokumentet.
<b>Skyggedetalje</b> -4 til 4 (0*)	Juster, hvor mange skyggedetaljer der må være synlige på et scannet billede.
<b>Scan kant-til-kant</b> Til Fra*	Tillad, at det originale dokument scannes fra kant til kant.
<b>Skarphed</b> 1-5 (3*)	Juster skarpheden i det scannede billede.
<b>Temperatur</b> -4 til 4 (0*)	Angiv, om du vil generere en køligere eller varmere udskrift.
<b>Bemærk!</b> En stjerne (*) ud for en værdi angiver standardindstillingen.	

## Admin-kontrol

Punkt i menuen	Beskrivelse
<b>Aktiverer scanning af farvefax</b> Slået fra som standard* Slået til som standard Brug aldrig Brug altid	Aktivér farvescanninger til fax.
<b>Automatisk genopkald</b> 0–9 (5*)	Juster antallet af genopkaldsforsøg baseret på aktivitetsniveauet for modtagerfaxmaskiner.
<b>Bemærk!</b> En stjerne (*) ud for en værdi angiver standardindstillingen.	

Punkt i menuen	Beskrivelse
<b>Genopkaldsfrekvens</b> 1-200 minutter (3*)	Øg tiden mellem genopkaldsforsøg for at øge chancen for at sende fax.
<b>Aktivér ECM</b> Til* Fra	Aktivér fejlkorrektionstilstand (ECM) for faxopgaver. <b>Bemærk!</b> ECM registrerer og korrigerer fejl i faxtransmissionsprocessen, der forårsages af støj på telefonlinjen og lav signalstyrke.
<b>Aktiver faxscanninger</b> Til* Fra	Faxdokumenter, der scannes ved printeren.
<b>Driver til fax</b> Til* Fra	Lad printerdriveren sende fax.
<b>Tillad Gem som genvej</b> Til* Fra	Gem faxnumre som genvej på printeren.
<b>Maks. hastighed</b> 33600* 14400 9600 4800 2400	Indstil den maksimale hastighed for afsendelse af fax.
<b>Scanning af brugerdefineret job</b> Fra* Til	Aktiver scanning af brugerdefinerede job som standard. <b>Bemærk!</b> Dette menupunkt vises kun, hvis der er installeret en harddisk.
<b>Vis scanning</b> Fra* Til	Vis et scanningseksempel på displayet. <b>Bemærk!</b> Dette menupunkt vises kun, hvis der er installeret en harddisk.
<b>Juster ADF-skævhed</b> Fra* Til	Korriger mindre skævheder i det scannede billede.
<b>Auto konverterer farve faxer til monokrome faxer</b> Til* Fra	Konverter alle udgående faxer til sort-hvid.
<b>Bekræft faxnummer</b> Fra* Til	Bed brugeren om at bekræfte faxnummeret.
<b>Opkaldspræfiks</b>	Angiv et områdenummer.
<b>Opkaldspræfiksregler</b>	Etabler en opkaldspræfiksregel.
<b>Bemærk!</b> En stjerne (*) ud for en værdi angiver standardindstillingen.	

## Indstillinger for faxmodtagelse

Punkt i menuen	Beskrivelse
<b>Faxjob venter</b> Ingen* Toner Toner og forbrugsstoffer	Fjern faxjob, som kræver særlige utilgængelige ressourcer fra udskrivningskøen.
<b>Opkald at besvare</b> 1–25 (3*)	Angiv antallet af ring for indgående fax.
<b>Automatisk reduktion</b> Til* Fra	Skaler indgående fax, så den passer på siden.
<b>Papirkilde</b> Papirmagasin [X] Auto*	Indstil papirkilden til udskrivning af indgående fax.
<b>Sider</b> Til Fra*	Udskriv på begge sider af papiret.
<b>Skilleark</b> Ingen* Før job Efter job	Angiv, om der skal indsættes tomme skillesider, når der udskrives.
<b>Skillesidekilde</b> Papirmagasin [X] (1*)	Angiv papirkilden til skillesiden.
<b>Udskriftsbakke</b> Standardbakke	Angiv en udskriftsbakke til modtagne faxer.
<b>Faxsidefod</b> Til Fra*	Udskriv transmissionsoplysninger nederst på hver side fra en modtaget fax.
<b>Tidsstempel på faxsidefod</b> Modtag* Udskrift	Udskriv tidsstempelt nederst på hver side fra en modtaget fax.
<b>Hæftning</b> Fra* 1 hæfteklamme 2 hæfteklammer	Hæft det udskrevne faxdokument.  <b>Bemærk!</b> Dette menupunkt vises kun, hvis en efterbehandler er installeret.
<b>Tilbageholdelse af faxer</b> Tilstand for tilbageholdt fax Fra* Altid aktiveret Manuel Planlagt	Undgå, at modtagne faxer bliver udskrevet, før de frigives.
<b>Bemærk!</b> En stjerne (*) ud for en værdi angiver standardindstillingen.	

**Admin-kontrol**

Punkt i menuen	Beskrivelse
<b>Aktivér faxmodtagelse</b> Til* Fra	Indstil printeren til at modtage faxer.
<b>Aktivér farvefaxmodtagelse</b> Til* Fra	Aktivér farvefaxmodtagelse på printeren.
<b>Akt. opkalds-id</b> Til Fra*	Vis nummeret, der sender en indgående fax.
<b>Bloker fax uden navn</b> Til Fra*	Bloker indkommende faxer fra enheder, hvor der ikke er angivet noget stations-id eller fax-id.
<b>Liste over afviste faxer</b> Tilføj afviste faxer	Angiv de telefonnumre, som du vil blokere.
<b>Besvar ved</b> Alle ringetoner* Kun en ringetone Kun to ringetoner Kun tre ringetoner Kun ved et eller to ring Kun ved et eller tre ring Kun to eller tre ringetoner	Indstil et letgenkendeligt ringemønster for indkommende faxer.
<b>Automatisk svar</b> Til* Fra	Indstil printeren til at modtage faxer automatisk.
<b>Kode for manuelt svar</b> 0-9 (9*)	Indtast en kode manuelt på telefonens numeriske tastatur for at starte med at modtage faxer. <b>Bemærkninger:</b> <ul style="list-style-type: none"> <li>• Dette menupunkt vises, når printeren deler en linje med en telefon.</li> <li>• Dette menupunkt vises kun, når du indstiller printeren til at modtage faxer manuelt.</li> </ul>
<b>Videresend fax</b> Udskriv* Udskriv og videresend Videresend	Angiv, om modtagne faxer skal videresendes.
<b>Videresend til</b> Destination 1 Destination 2	Angiv, hvor modtagne faxer skal sendes videre til. <b>Bemærk!</b> Dette menupunkt vises kun, når Videresend fax er indstillet til Udskriv og videresend eller Videresend.
<b>Bemærk!</b> En stjerne (*) ud for en værdi angiver standardindstillingen.	

Punkt i menuen	Beskrivelse
<b>Maks. hastighed</b> 33600* 14400 9600 4800 2400	Indstil den maksimale hastighed til at sende faxen.
<b>Bemærk!</b> En stjerne (*) ud for en værdi angiver standardindstillingen.	

### Faxforside

Punkt i menuen	Beskrivelse
<b>Faxforside</b> Slået fra som standard* Slået til som standard Brug aldrig Brug altid	Konfigurer indstillingerne for faxforsiden.
<b>Medtag Til-felt</b> Fra* Til	
<b>Medtag Fra-felt</b> Fra* Til	
<b>Fra</b>	
<b>Inkluder Meddelelsesfelt</b> Fra* Til	
<b>Meddelelse:</b>	
<b>Inkluder logo</b> Fra* Til	
<b>Inkluder sidefod [x]</b> Fra* Til	
<b>Sidefod [x]</b>	
<b>Bemærk!</b> En stjerne (*) ud for en værdi angiver standardindstillingen.	

### Indstillinger for fax-log

Punkt i menuen	Beskrivelse
<b>Frekvens for transmissionslogfil</b> Altid* Aldrig Kun ved fejl	Angiv, hvor ofte printeren opretter en transmissionslogfil.
<b>Bemærk!</b> En stjerne (*) ud for en værdi angiver standardindstillingen.	

Punkt i menuen	Beskrivelse
<b>Handling for transmissionslogfil</b> Udskrift Fra Til* E-mail Fra* Til	Udskriv eller e-mail en log for vellykket faxtransmission eller transmissionsfejl.
<b>Modtag fejllog</b> Udskriv aldrig* Udskriv ved fejl	Udskriv en log til faxmodtagelsesfejl.
<b>Automatisk udskrivning af logfiler</b> Til* Fra	Udskriv alle faxaktiviteter.
<b>Papirkilde til logfil</b> Papirmagasin [x] (1*)	Angiv papirkilden til udskrivning af logfiler.
<b>Skærm med logfiler</b> Navn på ekstern fax* Kaldt nummer	Identificer afsenderen ved hjælp af navn på ekstern fax eller faxnummer.
<b>Aktivér Joblog</b> Til* Fra	Få vist en oversigt over alle faxjob.
<b>Aktivér opkaldslog</b> Til* Fra	Få vist en oversigt over faxopkaldshistorikken.
<b>Udskriftsbakke til log</b> Standardbakke* Bakke [x]	Angiv udskriftsbakken til udskrevne logfiler.
<b>Bemærk!</b> En stjerne (*) ud for en værdi angiver standardindstillingen.	

## Højtalerindstillinger

Punkt i menuen	Beskrivelse
<b>Højtalertilstand</b> Altid fra* Altid aktiveret On until Connected (Slået til indtil tilslutning)	Angiv faxhøjtalertilstanden.
<b>Højtalerlydstyrke</b> Lav* Høj	Juster faxhøjtalerens lydstyrke.
<b>Ringestyrke</b> Fra* Til	Aktivér ringelydstyrke.
<b>Bemærk!</b> En stjerne (*) ud for en værdi angiver standardindstillingen.	



## Opsætning af faxserver

### Generelle faxindstillinger

Element i menuen	Beskrivelse
<b>Til format</b>	Angiv en faxmodtager. <b>Bemærk!</b> Hvis du vil bruge faxnummeret, skal du skrive nummertegnet (#) før et nummer.
<b>Svaradresse</b>	Angiv en svaradresse for at sende fax.
<b>Emne</b>	Angiv faxemne og -meddelelse.
<b>Meddelelse</b>	
<b>Aktiver analog modtagelse</b> Fra* Til	Indstil printeren til at modtage analoge faxer.
<b>Bemærk!</b> En stjerne (*) ud for en værdi angiver standardindstillingen.	

### Faxserverens e-mailindstillinger

Element i menuen	Beskrivelse
<b>Brug e-mail SMTP-server</b> Til* Fra	Brug SMTP-indstillingerne (Simple Mail Transfer Protocol) til e-mail ved modtagelse og afsendelse af faxer. <b>Bemærk!</b> Når indstillingen er slået Til, vises alle andre indstillinger i menuen E-mailindstillinger til faxserver ikke.
<b>Primær SMTP gateway</b>	Skriv IP-adressen eller værtsnavnet på den primære SMTP-server.
<b>Primær SMTP gatewayport</b> 1-65535 (25*)	Indtast portnummeret på den primære SMTP-server.
<b>Sekundær SMTP gateway</b>	Indtast IP-adressen eller værtsnavnet på den sekundære server eller backup-SMTP-serveren.
<b>Sekundær SMTP gatewayport</b> 1-65535 (25*)	Indtast serverens portnummer på den sekundære server eller backup-SMTP-serveren.
<b>SMTP Timeout</b> 5-30 (30*)	Indstil den tid, der skal gå, inden printeren får timeout, hvis SMTP-serveren ikke svarer.
<b>Svaradresse</b>	Angiv en svaradresse for at sende fax.
<b>Brug SSL/TLS</b> Deaktiveret* Forhandle Påkrævet	Angiv, om du vil sende en fax via en krypteret forbindelse.
<b>Kræver Betroet certifikat</b> Fra Til*	Angiv et betroet certifikat, når du skal have adgang til SMTP-serveren.
<b>Bemærk!</b> En stjerne (*) ud for en værdi angiver standardindstillingen.	

Element i menuen	Beskrivelse
<b>SMTP servergodkendelse</b> Ingen godkendelse påkrævet* Logon/almindelig NTLM CRAM-MD5 Digest-MD5 Kerberos 5	Indstil godkendelsestypen for SMTP-serveren.
<b>Enhedsinitieret E-mail</b> Ingen* Brug enhed SMTP kreditering	Angiv, om legitimationsoplysninger er påkrævet for enhedsinitierede e-mails.
<b>Brugerinitieret e-mail</b> Ingen* Brug enhed SMTP kreditering Brug sessionens bruger-id og adgangskode Brug e-mailadresse og adgangskode fra session Spørg bruger	Angiv, om legitimationsoplysninger er påkrævet til brugerinitierede e-mails.
<b>Brug legit.opl. for Active Directory-enh</b> Fra* Til	Aktivér brugeroplysninger og gruppedestinationer for at oprette forbindelse til SMTP-serveren.
<b>Bruger-id til enheden</b>	Angiv bruger-id og adgangskode for at oprette forbindelse til SMTP-serveren.
<b>Adgangskode til enheden</b>	
<b>Kerberos 5-OMRÅDE</b>	Angiv ressourcen for Kerberos 5-godkendelsesprotokollen.
<b>NTLM-Domæne</b>	Angiv domænenavnet for NTLM-sikkerhedsprotokol.
<b>Deaktiver fejlen "SMTP-server ikke konfigureret"</b> Fra* Til	Skjul fejlmeddelelsen "SMTP-server ikke konfigureret".
<b>Bemærk!</b> En stjerne (*) ud for en værdi angiver standardindstillingen.	

### Faxserverens scanningsindstillinger

Element i menuen	Beskrivelse
<b>Billedformat</b> TIFF (.tif) PDF (.pdf)* XPS (.xps)	Angiv filformatet for det scannede billede.
<b>Indholdstype</b> Tekst* Tekst/foto Foto Grafik	Forbedr udskrivningsresultatet baseret på indholdet af originaldokumentet.
<b>Bemærk!</b> En stjerne (*) ud for en værdi angiver standardindstillingen.	

Element i menuen	Beskrivelse
<b>Indholdskilde</b> Sort-hvid laserprinter Farvelaserprinter* Inkjet Foto/Film Blad Avis Tryk på Andet	Forbedr udskrivningsresultat baseret på kilden til originaldokumentet.
<b>Fax-opløsning</b> Standard* Fin Superfin Ultrafin	Indstil faxopløsningen.
<b>Sider</b> Fra* Kort kant Lang kant	Angiv retningen på originaldokumentet, når der scannes på begge sider af dokumentet.
<b>Sværtning</b> 1-9 (5*)	Indstil udskriftens sværtning.
<b>Papirretning</b> Stående* Liggende	Angiv tekst- og grafikretning på siden.
<b>Originalstørrelse</b> [Liste over papirstørrelser]	Indstil papirstørrelsen på originaldokumentet.  <b>Bemærkninger:</b> <ul style="list-style-type: none"> <li>• Blandede størrelser er standardindstilling i USA. A4 er den internationale standardindstilling.</li> <li>• Indstillingen kan variere afhængigt af din printermodel.</li> </ul>
<b>Anvend flersidet TIFF</b> Fra Til*	Vælg mellem enkelt-sidede og flersidede TIFF-filer.
<b>Bemærk!</b> En stjerne (*) ud for en værdi angiver standardindstillingen.	

## E-mail

### E-mailopsætning

Menupunkt	Beskrivelse
<b>Primær SMTP gateway</b>	Skriv IP-adressen eller værtsnavnet på den primære SMTP-server til afsendelse af e-mail.
<b>Bemærk!</b> En stjerne (*) ud for en værdi angiver standardindstillingen.	

Menupunkt	Beskrivelse
<b>Primær SMTP gatewayport</b> 1-65535 (25*)	Indtast portnummeret på den primære SMTP-server.
<b>Sekundær SMTP gateway</b>	Indtast IP-adressen eller værtsnavnet på den sekundære server eller backup-SMTP-serveren.
<b>Sekundær SMTP gatewayport</b> 1-65535 (25*)	Indtast serverens portnummer på den sekundære server eller backup-SMTP-serveren.
<b>SMTP Timeout</b> 5-30 sekunder (30*)	Indstil den tid, der skal gå, inden printeren får timeout, hvis SMTP-serveren ikke svarer.
<b>Svaradresse</b>	Angiv en svaradresse i e-mailen.
<b>Brug altid SMTP-standardsvaradresse</b> Til* Fra	Brug altid standardsvaradressen i SMTP-serveren.
<b>Brug SSL/TLS</b> Deaktiveret* Forhandle Påkrævet	Angiv, om du vil sende e-mails ved hjælp af et krypteret link.
<b>Kræver Betroet certifikat</b> Fra Til*	Kræver et betroet certifikat for at få adgang til SMTP-serveren.
<b>SMTP servergodkendelse</b> Godkendelse ikke obligatorisk* Logon/almindelig NTLM CRAM-MD5 Digest-MD5 Kerberos 5	Indstil godkendelsestypen for SMTP-serveren.
<b>Enhedsinitieret E-mail</b> Ingen* Brug enhed SMTP kreditering	Angiv, om legitimationsoplysninger er påkrævet for enhedsinitierede e-mails.
<b>Brugerinitieret e-mail</b> Ingen* Brug enhed SMTP kreditering Brug sessionens bruger-id og adgangskode Brug e-mailadresse og adgangskode fra session Spørg bruger	Angiv, om legitimationsoplysninger er påkrævet til brugerinitierede e-mails.
<b>Brug legit.opl. for Active Directory-enh.</b> Fra Til*	Aktivér brugeroplysninger og gruppebetegnelser for at oprette forbindelse til SMTP-serveren.
<b>Bemærk!</b> En stjerne (*) ud for en værdi angiver standardindstillingen.	

Menupunkt	Beskrivelse
<b>Bruger-id til enheden</b>	Angiv bruger-id og adgangskode for at oprette forbindelse til SMTP-serveren.
<b>Adgangskode til enheden</b>	
<b>Kerberos 5-OMRÅDE</b>	Angiv ressourcen for Kerberos 5-godkendelsesprotokollen.
<b>NTLM-Domæne</b>	Angiv domænenavnet for NTLM-sikkerhedsprotokol.
<b>Deaktiver fejlen "SMTP-server ikke konfigureret"</b> Fra* Til	Skjul fejlmeddelelsen "SMTP-server ikke konfigureret".
<b>Bemærk!</b> En stjerne (*) ud for en værdi angiver standardindstillingen.	

## Standardindstillinger for e-mail

Menupunkt	Beskrivelse
<b>Emne</b>	Angiv e-mailemnet og meddelelsen.
<b>Meddelelse</b>	
<b>Filnavn</b>	Angiv filnavnet på det scannede billede.
<b>Format</b> PDF (.pdf)* TIFF (.tif) JPEG (.jpg) XPS (.xps) TXT (.txt) RTF (.rtf) DOCX (.docx)	Angiv filformatet for det scannede billede.
<b>Globale indstillinger for OCR</b> Genkendte sprog Autoroter Fjern pletter Auto. kontrastforbedring	Konfigurer indstillingerne for OCR (Optical Character Recognition). <b>Bemærk!</b> Denne menu vises kun, hvis du har købt og installeret en OCR-løsning.
<b>Bemærk!</b> En stjerne (*) ud for en værdi angiver standardindstillingen.	

Menupunkt	Beskrivelse
<b>PDF-indstil.</b> PDF version 1,3 1,4 1,5* 1,6 1,7 Arkiveringsversion A-1a* A-1b Højt komprimeret Fra* Til Sikker Fra* Til Søgning mulig Fra* Til Arkiv (PDF/A) Fra* Til	Indstil PDF-formatet for det scannede billede.
<b>Indholdstype</b> Tekst Tekst/foto* Foto Grafik	Forbedr udskrivningsresultatet baseret på indholdet af originaldokumentet.
<b>Indholdskilde</b> Sort-hvid laserprinter* Farvelaserprinter Inkjet Foto/Film Blad Avis Tryk på Andet	Forbedr udskrivningsresultatet baseret på originaldokumentet.
<b>Farve</b> Sort og hvid Grå Farve* Automatisk	Angiv farven, når du scanner et billede.
<b>Bemærk!</b> En stjerne (*) ud for en værdi angiver standardindstillingen.	

Menupunkt	Beskrivelse
<b>Opløsning</b> 75 dpi 150 dpi* 200 dpi 300 dpi 400 dpi 600 dpi	Angiv opløsningen for det scannede billede.
<b>Sværtning</b> -4 til 4 (0*)	Juster sværtningen i det scannede billede.
<b>Papirretning</b> Stående* Liggende	Angiv tekst- og grafikretning på siden.
<b>Originalstørrelse</b> [Liste over papirstørrelser]	Indstil papirstørrelsen på originaldokumentet. <b>Bemærk!</b> Standardindstillingen er blandede størrelser.
<b>Sider</b> Fra* Lang kant Kort kant	Angiv sideretning på tekst og grafik, når du scanner et tosidet dokument.
<b>Bemærk!</b> En stjerne (*) ud for en værdi angiver standardindstillingen.	

### Avanceret billedbehandling

Menupunkt	Beskrivelse
<b>Farvebalance</b> Cyan til Rød -4 til 4 (0*) Magenta til Grøn -4 til 4 (0*) Gul til Blå -4 til 4 (0*)	Juster farveintensiteten under scanning.
<b>Farveudfald</b> Farveudfald Ingen* Rød Grøn Blå Standard rød grænse 0-255 (128*) Standard grøn grænse 0-255 (128*) Standard blå grænse 0-255 (128*)	Angiv, hvilken farve der skal fades under scanningen, og justerer fading-graden for denne farve.
<b>Bemærk!</b> En stjerne (*) ud for en værdi angiver standardindstillingen.	

Menupunkt	Beskrivelse
<b>Autom. farveidentifikation</b> Farvefølsomhed 1-9 (5*) Områdefølsomhed 1-9 (5*) E-mail bit dybde 1 bit* 8 bit	Indstil den mængde farve, som printeren registrerer i originaldokumentet. <b>Bemærk!</b> Dette menupunkt er kun tilgængeligt, når Farve er indstillet til Auto.
<b>JPEG-kvalitet</b> Bedst egnet til indhold* 5-95	Indstil kvaliteten på et JPEG-format for et scannet billede. <b>Bemærkninger:</b> <ul style="list-style-type: none"> <li>• 5 reducerer filstørrelsen, men mindsker billedkvaliteten.</li> <li>• 95 giver den bedste billedkvalitet, men giver store filstørrelse.</li> </ul>
<b>Kontrast</b> Bedst egnet til indhold* 0 1 2 3 4 5	Angiv udskriftens kontrast.
<b>Fjern baggrund</b> Baggrundsregistrering Indholdsbaseret* Fast Niveau -4 til 4 (0*)	Juster, hvor meget baggrund der skal være synlig på et scannet billede. <b>Bemærk!</b> Hvis du vil fjerne baggrundsfarven fra det originale dokument, skal du indstille Baggrundsregistrering til Indholdsbaseret. Hvis du vil fjerne billedstøj fra et foto, skal du indstille Baggrundsregistrering til Fast.
<b>Spejlvendt billede</b> Fra* Til	Opret et spejlvendt billede af originaldokumentet.
<b>Negativbillede</b> Fra* Til	Opret et negativt billede af originaldokumentet.
<b>Skyggedetalje</b> -4 til 4 (0*)	Juster, hvor mange skyggedetaljer der må være synlige på et scannet billede.
<b>Scan kant til kant</b> Fra* Til	Tillad, at det originale dokument scannes fra kant til kant.
<b>Skarphed</b> 1-5 (3*)	Juster skarpheden af et scannet billede.
<b>Temperatur</b> -4 til 4 (0*)	Angiv, om du vil generere en køligere eller varmere udskrift.
<b>Bemærk!</b> En stjerne (*) ud for en værdi angiver standardindstillingen.	



Menupunkt	Beskrivelse
<b>Tomme sider</b> Fjern tom side Følsomhed for tom side	Angiv, om tomme sider skal medtages.
<b>Bemærk!</b> En stjerne (*) ud for en værdi angiver standardindstillingen.	

## Admin-kontrol

Menupunkt	Beskrivelse
<b>Maks. e-mailstørrelse</b> 0-65535 (0*)	Angiv den tilladte filstørrelse for hver e-mail.
<b>Fejlmeddelelse om størrelse</b>	Angiv en fejlmeddelelse om, at printeren sender, når en e-mail overstiger den tilladte filstørrelse. <b>Bemærk!</b> Du kan skrive op til 1024 tegn.
<b>Begræns destinationer</b>	Begræns afsendelse af e-mail til kun at sende til den specificerede liste over domænenavne. <b>Bemærk!</b> Brug et komma til at adskille domænerne.
<b>Send mig en kopi</b> Viser aldrig* Slået til som standard Slået fra som standard Altid slået til	Send en kopi af e-mailen til dig selv.
<b>Begræns e-mailmodtagere</b> Fra* Til	Begræns antallet af e-mailmodtagere.
<b>Brug cc:/bcc:</b> Fra* Til	Aktivér gennemslagskopiering og blind gennemslagskopiering i en e-mail.
<b>Anvend flersidet TIFF</b> Til* Fra	Vælg mellem enkelsidede og flersidede TIFF-filer.
<b>TIFF-komprimering</b> LZW* JPEG	Angiv en komprimeringsindstilling for TIFF-filer.
<b>Tekststandard</b> 5-95 (75*)	Indstil tekstkvaliteten på et scannet billede.
<b>Tekst/foto-standard</b> 5-95 (75*)	Indstil tekst- eller fotokvaliteten for et scannet billede.
<b>Fotostandard</b> 5-95 (50*)	Angiv kvaliteten af et foto på et scannet billede.
<b>Bemærk!</b> En stjerne (*) ud for en værdi angiver standardindstillingen.	

Menupunkt	Beskrivelse
<b>Transmissionslog</b> Udskriv log* Udskriv ikke log Udskriv kun ved fejl	Udskriv en log for vellykket e-mailtransmission.
<b>Papirkilde til logfil</b> Bakke [x] (1*) Flerformålsarkføder	Angiv papirkilden til udskrivning af logfiler.
<b>Scanning af brugerdefineret job</b> Fra* Til	Aktiver scanning af brugerdefinerede job som standard. <b>Bemærk!</b> Dette menupunkt vises kun, hvis der er installeret en harddisk.
<b>Vis scanning</b> Fra Til*	Vis scanning på displayet. <b>Bemærk!</b> Dette menupunkt vises kun, hvis der er installeret en printerharddisk.
<b>Tillad Gem som genvej</b> Fra Til*	Gem e-mail adresser som genveje. <b>Bemærk!</b> Når den er indstillet til Fra, vises knappen Gem som genvej ikke i skærbilledet E-mail destination.
<b>E-mailbillede sendt som</b> Vedhæftelse* Weblink	Angiv, hvordan billedet skal sendes i e-mailen.
<b>Nulstil e-mailoplysninger efter afsendelse</b> Fra Til*	Gendan standardindstillinger for e-mail efter afsendelse.
<b>Bemærk!</b> En stjerne (*) ud for en værdi angiver standardindstillingen.	

## Opsætning af weblink

Menupunkt	Beskrivelse
<b>Server</b>	Indstil printeren til at sende e-mails som et weblink.
<b>Login</b>	
<b>Adgangskode</b>	
<b>Sti</b>	
<b>Filnavn</b>	
<b>Weblink</b>	

# FTP

## FTP-standardindstillinger

Menupunkt	Beskrivelse
<b>Format</b> PDF (.pdf)* TIFF (.tif) JPEG (.jpg) XPS (.xps) TXT (.txt) RTF (.rtf) DOCX (.docx)	Angiv filformatet for det scannede billede. <b>Bemærk!</b> Menupunkterne kan variere afhængigt af printermodellen.
<b>Globale OCR-indstill.</b> Genkendte sprog Autoroter Fjern pletter Auto. kontrastforbedring	Konfigurer indstillingerne for OCR (Optical Character Recognition). <b>Bemærk!</b> Denne menu vises kun, hvis du har købt og installeret en OCR-løsning.
<b>PDF-indstil.</b> PDF version 1,3 1,4 1,5* 1,6 1,7 Arkiveringsversion A-1a* A-1b Sikker Fra* Til Arkiv (PDF/A) Fra* Til	Indstil PDF-formatet for det scannede billede.
<b>Indholdstype</b> Tekst Tekst/foto* Grafik Foto	Forbedr udskrivningsresultatet baseret på indholdet af originaldokumentet.
<b>Bemærk!</b> En stjerne (*) ud for en værdi angiver standardindstillingen.	

Menupunkt	Beskrivelse
<b>Indholdskilde</b> Sort og hvid laser Farvelaserprinter* Inkjet Foto/Film Blad Avis Tryk på Andet	Forbedr udskrivningsresultat baseret på kilden til originaldokumentet.
<b>Farve</b> Sort og hvid Grå Farve* Automatisk	Angiv farven, når du scanner et billede.
<b>Opløsning</b> 75 dpi 150 dpi* 200 dpi 300 dpi 400 dpi 600 dpi	Angiv opløsningen for det scannede billede.
<b>Sværtning</b> -4 til 4 (0*)	Juster sværtningen i det scannede billede.
<b>Papirretning</b> Stående* Liggende	Angiv tekst- og grafikretning på siden.
<b>Originalstørrelse</b> [Liste over papirstørrelser]	Indstil papirstørrelsen på originaldokumentet. <b>Bemærkninger:</b> <ul style="list-style-type: none"> <li>• Letter er den amerikanske standardindstilling. A4 er den internationale standardindstilling.</li> <li>• Menupunkterne kan variere afhængigt af printermodellen.</li> </ul>
<b>Sider</b> Fra* Lang kant Kort kant	Angiv sideretning på tekst og grafik, når du scanner et tosidet dokument.
<b>Filnavn</b>	Angiv filnavnet på det scannede billede.
<b>Bemærk!</b> En stjerne (*) ud for en værdi angiver standardindstillingen.	

### Avanceret billedbehandling

Menupunkt	Beskrivelse
<b>Farvebalance</b> -4 til 4 (0*)	Juster mængden af toner, der bruges til hver farve i scanningsudskrift.
<b>Bemærk!</b> En stjerne (*) ud for en værdi angiver standardindstillingen.	

Menupunkt	Beskrivelse
<b>Farveudfald</b> Farveudfald Ingen* Rød Grøn Blå Standard rød grænse 0–255 (128*) Standard grøn grænse 0–255 (128*) Standard blå grænse 0–255 (128*)	Angiv, hvilken farve der skal fades under scanningen, og justerer fading-graden for denne farve.
<b>Autom. farveidentifikation</b> Farvefølsomhed 1-9 (5*) Områdefølsomhed 1-9 (5*)	Indstil den mængde farve, som printeren registrerer i originaldokumentet. <b>Bemærk!</b> Dette menupunkt er kun tilgængeligt, når Farve er indstillet til Auto.
<b>JPEG-kvalitet</b> Bedst egnet til indhold* 5-95	Indstil kvaliteten på et billede i JPEG-format. <b>Bemærkninger:</b> <ul style="list-style-type: none"> <li>• 5 reducerer filstørrelsen, men mindsker billedkvaliteten.</li> <li>• 90 giver den bedste billedkvalitet, men giver store filstørrelse.</li> </ul>
<b>Kontrast</b> Bedst egnet til indhold* 0 1 2 3 4 5	Angiv udskriftens kontrast.
<b>Fjern baggrund</b> Baggrundsregistrering Indholdsbaseret* Fast Niveau -4 til 4 (0*)	Juster, hvor meget baggrund der skal være synlig på et scannet billede. <b>Bemærk!</b> Hvis du vil fjerne baggrundsfarven fra det originale dokument, skal du indstille Baggrundsregistrering til Indholdsbaseret. Hvis du vil fjerne billedstøj fra et foto, skal du indstille Baggrundsregistrering til Fast.
<b>Spejlvendt billede</b> Fra* Til	Opret et spejlvendt billede af originaldokumentet.
<b>Negativbillede</b> Fra* Til	Opret et negativt billede af originaldokumentet.
<b>Skyggedetalje</b> -4 til 4 (0*)	Juster, hvor mange skyggedetaljer der må være synlige på et scannet billede.
<b>Bemærk!</b> En stjerne (*) ud for en værdi angiver standardindstillingen.	

Menupunkt	Beskrivelse
<b>Scan kant til kant</b> Fra* Til	Tillad, at det originale dokument scannes fra kant til kant.
<b>Skarphed</b> 1-5 (3*)	Juster skarpheden af et scannet billede
<b>Temperatur</b> -4 til 4 (0*)	Angiv, om du vil generere en køligere eller varmere udskrift.
<b>Tomme sider</b> Fjern tom side Følsomhed for tom side	Angiv, om tomme sider skal medtages.
<b>Bemærk!</b> En stjerne (*) ud for en værdi angiver standardindstillingen.	

### Admin-kontrol

Menupunkt	Beskrivelse
<b>Tekststandard</b> 5-95 (75*)	Indstil tekstkvaliteten på et scannet billede.
<b>Tekst/foto-standard</b> 5-95 (75*)	Indstil kvaliteten af tekst eller foto på et scannet billede.
<b>Fotostandard</b> 5-95 (50*)	Indstil kvaliteten på et foto på et scannet billede.
<b>Anvend flersidet TIFF</b> Til* Fra	Vælg mellem enkelsidede og flersidede TIFF-filer.
<b>TIFF-komprimering</b> LZW* JPEG	Angiv en komprimeringsindstilling for TIFF-filer.
<b>Transmissionslog</b> Udskriv log* Udskriv ikke log Udskriv kun ved fejl	Udskriv en log for vellykket FTP-scanningsoverførsel.
<b>Papirkilde til logfil</b> Bakke [x] (1*) Flerformålsarkføder	Angiv papirkilden til udskrivning af FTP-logfiler.
<b>FTP-bitdybde</b> 1 bit 8 bit*	Aktivér tilstanden Tekst/Foto, så der oprettes mindre filstørrelser ved hjælp af 1-bit billede. <b>Bemærk!</b> Dette menupunkt vises kun, når Farve er indstillet til Grå.
<b>Scanning af brugerdefineret job</b> Fra* Til	Aktiver scanning af brugerdefinerede job som standard. <b>Bemærk!</b> Dette menupunkt vises kun, hvis der er installeret en harddisk.
<b>Bemærk!</b> En stjerne (*) ud for en værdi angiver standardindstillingen.	

Menupunkt	Beskrivelse
<b>Vis scanning</b> Fra Til*	Vis et scanningseksempel på displayet. <b>Bemærk!</b> Dette menupunkt vises kun, hvis der er installeret en harddisk.
<b>Tillad Gem som genvej</b> Fra Til*	Gem brugerdefinerede FTP-indstillinger som genveje.
<b>Bemærk!</b> En stjerne (*) ud for en værdi angiver standardindstillingen.	

## USB-drev

### Scanning til flashdrev

Menupunkt	Beskrivelse
<b>Format</b> PDF (.pdf)* TIFF (.tif) JPEG (.jpg) XPS (.xps)	Angiv filformatet for det scannede billede. <b>Bemærk!</b> Indstillingerne kan variere afhængigt af din printermodel.
<b>Globale OCR-indstill.</b> Genkendte sprog Autoroter Fjern pletter Auto. kontrastforbedring	Konfigurer indstillingerne for OCR (Optical Character Recognition). <b>Bemærk!</b> Denne menu vises kun, hvis du har købt og installeret en OCR-løsning.
<b>PDF-indstil.</b> PDF version 1,3 1,4 1,5* 1,6 1,7 Arkiveringsversion A-1a* A-1b Sikker Fra* Til Arkiv (PDF/A) Fra* Til	Indstil PDF-formatet for det scannede billede.
<b>Bemærk!</b> En stjerne (*) ud for en værdi angiver standardindstillingen.	

Menupunkt	Beskrivelse
<b>Indholdstype</b> Tekst Tekst/foto* Grafik Foto	Forbedr udskrivningsresultatet baseret på indholdet af originaldokumentet.
<b>Indholdskilde</b> Sort og hvid laser Farvelaserprinter* Inkjet Foto/Film Blad Avis Tryk på Andet	Forbedr udskrivningsresultat baseret på kilden til originaldokumentet.
<b>Farve</b> Sort og hvid Grå Farve* Automatisk	Angiv farven, når du scanner et billede.
<b>Opløsning</b> 75 dpi 150 dpi* 200 dpi 300 dpi 400 dpi 600 dpi	Angiv opløsningen for det scannede billede.
<b>Sværtning</b> 1-9 (5*)	Juster sværtningen i det scannede billede.
<b>Papirretning</b> Stående* Liggende	Angiv tekst- og grafikretning på siden.
<b>Originalstørrelse</b> [Liste over papirstørrelser]	Indstil papirstørrelsen på originaldokumentet. <b>Bemærkninger:</b> <ul style="list-style-type: none"> <li>• Letter er den amerikanske standardindstilling. A4 er den internationale standardindstilling.</li> <li>• Dette menupunkt kan variere afhængigt af din printermodel.</li> </ul>
<b>Sider</b> Fra* Lang kant Kort kant	Angiv sideretning på tekst og grafik, når du scanner et tosidet dokument.
<b>Filnavn</b>	Angiv filnavnet på det scannede billede.
<b>Bemærk!</b> En stjerne (*) ud for en værdi angiver standardindstillingen.	



**Avanceret billedbehandling**

Menupunkt	Beskrivelse
<b>Farvebalance</b>	Juster mængden af toner, der bruges til hver farve.
<b>Farveudfald</b> Farveudfald Ingen* Rød Grøn Blå Standard rød grænse 0–255 (128*) Standard grøn grænse 0–255 (128*) Standard blå grænse 0–255 (128*)	Angiv, hvilken farve der skal fades under scanningen, og justerer fading-graden for denne farve.
<b>Autom. farveidentifikation</b> Farvefølsomhed 1-9 (5*) Områdefølsomhed 1-9 (5*)	Indstil den mængde farve, som printeren registrerer i originaldokumentet. <b>Bemærk!</b> Dette menupunkt er kun tilgængeligt, når Farve er indstillet til Auto.
<b>JPEG-kvalitet</b> Bedst egnet til indhold* 5-95	Indstil kvaliteten på et billede i JPEG-format. <b>Bemærkninger:</b> <ul style="list-style-type: none"> <li>• 5 reducerer filstørrelsen, men mindsker billedkvaliteten.</li> <li>• 90 giver den bedste billedkvalitet, men giver store filstørrelse.</li> </ul>
<b>Kontrast</b> Bedst egnet til indhold* 0 1 2 3 4 5	Angiv udskriftens kontrast.
<b>Fjern baggrund</b> Baggrundsregistrering Indholdsbaseret* Fast Niveau -4 til 4 (0*)	Juster, hvor meget baggrund der skal være synlig på et scannet billede. <b>Bemærk!</b> Hvis du vil fjerne baggrundsfarven fra det originale dokument, skal du indstille Baggrundsregistrering til Indholdsbaseret. Hvis du vil fjerne billedstøj fra et foto, skal du indstille Baggrundsregistrering til Fast.
<b>Spejlvendt billede</b> Fra* Til	Opret et spejlvendt billede af originaldokumentet.
<b>Negativbillede</b> Fra* Til	Opret et negativt billede af originaldokumentet.
<b>Bemærk!</b> En stjerne (*) ud for en værdi angiver standardindstillingen.	

Menupunkt	Beskrivelse
<b>Skyggedetalje</b> -4 til 4 (0*)	Juster, hvor mange skyggedetaljer der må være synlige på et scannet billede.
<b>Scan kant til kant</b> Fra* Til	Tillad, at det originale dokument scannes fra kant til kant.
<b>Skarphed</b> 1-5 (3*)	Juster skarpheden af et scannet billede
<b>Temperatur</b> -4 til 4 (0*)	Angiv, om du vil generere en køligere eller varmere udskrift.
<b>Tomme sider</b> Fjern tom side Følsomhed for tom side	Angiv, om tomme sider skal medtages.
<b>Bemærk!</b> En stjerne (*) ud for en værdi angiver standardindstillingen.	

### Admin-kontrol

Menupunkt	Beskrivelse
<b>Tekststandard</b> 5-95 (75*)	Indstil tekstkvaliteten på et scannet billede.
<b>Tekst/foto-standard</b> 5-95 (75*)	Indstil tekst- eller fotokvaliteten for et scannet billede.
<b>Fotostandard</b> 5-95 (75*)	Angiv kvaliteten af et foto på et scannet billede.
<b>Anvend flersidet TIFF</b> Til* Fra	Vælg mellem enkelt-sidede og flersidede TIFF-filer.
<b>TIFF-komprimering</b> LZW* JPEG	Indstil komprimeringen til TIFF-filer.
<b>Scan-bitdybde</b> 1 bit 8 bit*	Aktivér tilstanden Tekst/Foto, så der oprettes mindre filstørrelser ved hjælp af 1-bit billede. <b>Bemærk!</b> Dette menupunkt vises kun, når Farve er indstillet til Grå.
<b>Scanning af brugerdefineret job</b> Fra* Til	Aktiver scanning af brugerdefinerede job som standard. <b>Bemærk!</b> Dette menupunkt vises kun, hvis der er installeret en harddisk.
<b>Vis scanning</b> Fra Til*	Vis et scanningseksempel på displayet. <b>Bemærk!</b> Dette menupunkt vises kun, hvis der er installeret en harddisk.
<b>Bemærk!</b> En stjerne (*) ud for en værdi angiver standardindstillingen.	

## Udskrivning fra flashdrev

Menupunkt	Beskrivelse
<b>Antal kopier</b> 1-9999 (1*)	Indstil antal kopier.
<b>Papirkilde</b> Bakke [x] (1*) Flerformålsarkføder Manuelt papir Manuel konvolut	Indstil papirkilden til udskriftsjobbet. <b>Bemærk!</b> Flerformålsarkføderen er kun tilgængelig på nogle printermodeller.
<b>Farve</b> Fra Til*	Udskriv output i farver.
<b>Sætvis</b> (1,1) (2,2,2) (1,2,3) (1,2,3)*	Udskriv flere kopier i rækkefølge.
<b>Sider</b> 1-sidet* 2-sidet	Angiv, om der skal udskrives på én side, eller på begge sider af papiret.
<b>Metode anvendt til at bladre</b> Lang kant* Kort kant	Bestem, hvilken side af papiret (lang kant eller kort kant) der indbindes ved tosidet udskrivning. <b>Bemærk!</b> Afhængigt af den valgte indstilling forskyder printeren automatisk alle udskrevne oplysninger på siden for at indbinde jobbet korrekt.
<b>Sider pr. ark</b> Fra* 2 sider pr. ark 3 sider pr. ark 4 sider pr. ark 6 sider pr. ark 9 sider pr. ark 12 sider pr. ark 16 sider pr. ark	Udskriv multisidebilleder på den ene side af et ark papir.
<b>Bestilling af sider pr. ark</b> Vandret* Omvendt, vandret Omvendt, lodret Lodret	Angiv placeringen af flere sidebilleder, når der bruges Sider pr. ark. <b>Bemærk!</b> Placeringen afhænger af antallet af sidebilleder og sidernes retning.
<b>Retning af Sider pr. ark</b> Auto* Liggende Stående	Angiv papirretningen for et flersidet dokument, når du bruger Sider pr. ark.
<b>Ramme for Sider pr. ark</b> Ingen* Konstant	Udskriv en ramme omkring hver side, når du bruger Sider pr. ark.
<b>Bemærk!</b> En stjerne (*) ud for en værdi angiver standardindstillingen.	

Menupunkt	Beskrivelse
<b>Skilleark</b> Fra* Mellem kopier Mellem job Mellem sider	Angiv, om der skal indsættes tomme skillesider, når der udskrives.
<b>Skillesidekilde</b> Bakke [x] (*) Flerformålsarkføder	Angiv papirkilden til skillesiden. <b>Bemærk!</b> Flerformålsarkføderen er kun tilgængelig på nogle printermodeller.
<b>Tomme sider</b> Udskriv ikke* Udskriv	Angiv, om der skal udskrives tomme sider i et udskriftsjob.
<b>Bemærk!</b> En stjerne (*) ud for en værdi angiver standardindstillingen.	

## Netværk/porte

### Netværksoversigt

Element i menuen	Beskrivelse
<b>Aktiv adapter</b> Auto* Standardnetværk Trådløs	Angiv typen af netværksforbindelse. <b>Bemærk!</b> Trådløs er kun tilgængelig i printere, der er tilsluttet et trådløst netværk.
<b>Netværksstatus</b>	Vis forbindelsesstatus for printernetværket.
<b>Vis Netværksstatus på printeren</b> Fra Til*	Vis netværksstatus på displayet.
<b>Hastighed, duplex</b>	Se hastigheden på det netværkskort, der er aktivt på nuværende tidspunkt.
<b>IPv4</b>	Vis IPv4-adressen.
<b>Alle IPv6-adresser</b>	Vis alle IPv6-adresser.
<b>Nulstil printserver</b>	Nulstil alle aktive netværksforbindelser til printeren. <b>Bemærk!</b> Denne indstilling fjerner alle netværkskonfigurationsindstillinger.
<b>Timeout for netværksjob</b> Fra Til* (90 sekunder)	Indstil tiden før printeren annullerer et netværksudskriftsjob.
<b>Bannerside</b> Fra* Til	Udskriv en bannerside.
<b>Scan til pc-portinterval</b>	Angiv et gyldigt portinterval for printere bagved en firewall, der blokerer en port.
<b>Bemærk!</b> En stjerne (*) ud for en værdi angiver standardindstillingen.	

Element i menuen	Beskrivelse
<b>Aktiver netværksforbindelser</b> Fra Til*	Aktiver printeren for at oprette forbindelse til et netværk.
<b>Aktiver LLDP</b> Fra* Til	Aktiver LLDP (Link Layer Discovery Protocol) i printeren.
<b>Bemærk!</b> En stjerne (*) ud for en værdi angiver standardindstillingen.	

## Trådløs

Punkt i menuen	Beskrivelse
<b>Konfigurer via mobilapp</b>	Konfigurer den trådløse forbindelse ved hjælp af appen Lexmark Mobile Assistent.
<b>Konfigurer på printerpanelet</b> Vælg netværk Tilføj Wi-Fi-netværk <ul style="list-style-type: none"> <li>• Netværksnavn</li> <li>• Netværkstilstand</li> <li>• Trådløs sikkerhedstilstand (Deaktiveret*)</li> </ul>	Bestem, hvilket trådløst netværk printeren opretter forbindelse til. <b>Bemærk!</b> Dette menupunkt vises som <i>Opsætning af trådløs forbindelse</i> i den indbyggede webserver.
<b>Wi-Fi Protected Setup</b> Start-trykknapp-metode Start PIN-metode	Opret et trådløst netværk, og aktiver netværkssikkerhed. <b>Bemærkninger:</b> <ul style="list-style-type: none"> <li>• Start-trykknapp-metoden slutter printeren til et trådløst netværk, når der trykkes på knapper på både printeren og adgangspunktet (trådløs router) inden for et givet tidsrum.</li> <li>• Start PIN-metoden slutter printeren til et trådløst netværk, når en PIN-kode på printeren indtastes i adgangspunktets trådløse indstillinger.</li> </ul>
<b>Kompatibilitet</b> 802.11b/g/n (2,4GHz)*	Angiv den trådløse standard for det trådløse netværk.
<b>Trådløs sikkerhedstilstand</b> Deaktiveret* WEP WPA2/WPA-Personal WPA2-Personal 802.1x - RADIUS	Angiv type sikkerhed for tilslutning af printeren til trådløse enheder.
<b>WEP Godkendelsestilstand</b> Auto* Åbn Delt	Angiv den type WEP (Wireless Encryption Protocol), der bruges af printeren. <b>Bemærk!</b> Dette menupunkt vises kun, hvis Trådløs sikkerhedstilstand er indstillet til WEP.
<b>Angiv WEP-nøgle</b>	Angiv en WEP-adgangskode til sikker trådløs forbindelse. <b>Bemærk!</b> Dette menupunkt vises kun, hvis Trådløs sikkerhedstilstand er indstillet til WEP.

Punkt i menuen	Beskrivelse
<b>WPA2-Personal</b> AES*	Aktivér trådløs sikkerhed via WPA2. <b>Bemærk!</b> Dette menupunkt vises kun, hvis Trådløs sikkerhedstilstand er indstillet til WPA2-Personal.
<b>Angiv PSK</b>	Angiv adgangskoden for sikker trådløs forbindelse. <b>Bemærk!</b> Dette menupunkt vises kun, hvis Trådløs sikkerhedstilstand er indstillet til WPA2/WPA-Personal eller WPA2-Personal.
<b>WPA2/WPA-Personal</b> AES*	Aktivér trådløs sikkerhed via WPA2/WPA. <b>Bemærk!</b> Dette menupunkt vises kun, hvis Trådløs sikkerhedstilstand er indstillet til WPA2/WPA-Personal.
<b>802.1x Krypteringstilstand</b> WPA+ WPA2*	Aktivér trådløs sikkerhed via 802.1x standard. <b>Bemærk!</b> Dette menupunkt vises kun, hvis Trådløs sikkerhedstilstand er indstillet til 802.1x - Radius.
<b>IPv4</b> Aktivér DHCP Til* Fra	Aktiver DHCP (Dynamic Host Configuration Protocol). <b>Bemærk!</b> DHCP er en standardprotokol, der gør det muligt for en server dynamisk at tildele en IP-adresse og andre netværkskonfigurationsparametre til hver enhed på netværket, så de kan kommunikere med andre IP-netværk.
<b>IPv4</b> Indstil statisk IP-adresse IP-adresse Netmaske Gateway	Angiv printerens statiske IP-adresse.
<b>IPv6</b> Aktivér IPv6 Til* Fra	Aktiverer IPv6 i printeren.
<b>IPv6</b> Aktivér DHCPv6 Fra* Til	Aktiverer DHCPv6 i printeren.
<b>IPv6</b> Automatisk konfiguration af statsløs adresse Fra Til*	Indstil netværksadapteren, så den accepterer automatiske IPv6-adressekonfigurationsindgange som angives af en router.
<b>IPv6</b> DNS-adresse	Angiv DNS-servernes adresse.
<b>IPv6</b> Manuelt tildelt IPV6	Tildel IPv6-adressen. <b>Bemærk!</b> Dette menupunkt vises kun på nogle printermodeller.
<b>IPv6</b> Manuelt tildelt IPV6-router	Tildel IPv6-routeradressen. <b>Bemærk!</b> Dette menupunkt vises kun på nogle printermodeller.
<b>IPv6</b> Adressepræfiks 0–128 (64*)	Angiv adressepræfiks.

Punkt i menuen	Beskrivelse
<b>IPv6</b> Alle IPv6-adresser	Vis alle IPv6-adresser.
<b>IPv6</b> Alle IPv6-routeradresser	Vis alle IPv6-routeradresser.
<b>Netværksadresse</b> UAA LAA	Se netværksadresserne.
<b>PCL SmartSwitch</b> Til* Fra	Konfigurer printeren, så den automatisk skifter til PCL-emulering, når et udskriftsjob kræver det, uanset standardsproget for printeren. <b>Bemærk!</b> Hvis PCL SmartSwitch er slukket, undersøger printeren ikke indgående data, og den bruger det standardprintersprog, der er angivet i menuen Opsætning.
<b>PS SmartSwitch</b> Til* Fra*	Konfigurer printeren, så den automatisk skifter til PS-emulering, når et udskriftsjob kræver det, uanset standardsproget for printeren. <b>Bemærkninger:</b> <ul style="list-style-type: none"> <li>• Dette menupunkt vises kun på nogle printermodeller.</li> <li>• Hvis PS SmartSwitch er slukket, undersøger printeren ikke indgående data, og den bruger det standardprintersprog, der er angivet i menuen Opsætning.</li> </ul>
<b>Mac binær PS</b> Auto* Til Fra	Konfigurer printeren, så den kan behandle binære PostScript-udskriftsjob fra Macintosh. <b>Bemærkninger:</b> <ul style="list-style-type: none"> <li>• Dette menupunkt vises kun på nogle printermodeller.</li> <li>• Indstillingen Til konfigurerer rå binære PostScript-udskriftsjob.</li> <li>• Indstillingen Fra filtrerer udskriftsjob ved brug af standardprotokol.</li> </ul>

## Wi-Fi Direct

Element i menuen	Beskrivelse
<b>Aktivér Wi-Fi Direct</b> Til Fra*	Indstil printeren til at oprette direkte forbindelse til Wi-Fi-enheder.
<b>Wi-Fi Direct-navn</b>	Angiv navnet på Wi-Fi Direct-netværket.
<b>Wi-Fi Direct-adgangskode</b>	Angiv adgangskoden til at godkende og validere brugere på en Wi-Fi-forbindelse.
<b>Vis adgangskode på opsætningssiden</b> Fra Til*	Vis Wi-Fi Direct-adgangskoden på siden Netværksopsætning.
<b>Foretrukket kanalnummer</b> 1–11 Auto*	Angiv den foretrukne kanal til Wi-Fi-netværket.
<b>Bemærk!</b> En stjerne (*) ud for en værdi angiver standardindstillingen.	

Element i menuen	Beskrivelse
<b>Gruppeejers IP-adresse</b>	Angiv IP-adressen til gruppeejeren.
<b>Acceptér automatisk trykknapanmodninger</b> Fra* Til	Acceptér anmodninger om at oprette forbindelse til netværket automatisk. <b>Bemærk!</b> Automatisk accept af klienter er ikke sikkert.
<b>Bemærk!</b> En stjerne (*) ud for en værdi angiver standardindstillingen.	

## Ethernet

Element i menuen	Beskrivelse
<b>Netværkshastighed</b>	Vis hastigheden for den aktive netværksadapter.
<b>IPv4</b> Aktiver DHCP (Til*) Indstil statisk IP-adresse	Konfigurer IPv4-indstillingerne.
<b>IPv6</b> Aktiver IPv6 (Til*) Aktiver DHCPv6 (Fra*) Automatisk konfiguration af statsløs adresse (Til*) DNS-serveradresse Manuelt tildelt IPv6-adresse Manuelt tildelt IPv6-router Adressepræfiks (64*) Alle IPv6-adresser Alle IPv6-routeradresser	Konfigurer IPv6-indstillingerne.
<b>Netværksadresse</b> UAA LAA	Angiv netværksadressen.
<b>PCL SmartSwitch</b> Fra Til*	Konfigurer printeren, så den automatisk skifter til PCL-emulering, når et udskriftsjob kræver det, uanset standardsproget for printeren. <b>Bemærk!</b> Når denne indstilling er deaktiveret, undersøger printeren ikke indgående data, og den bruger det standardprintersprog, der er angivet i menuen Opsætning.
<b>PS SmartSwitch</b> Fra Til*	Konfigurer printeren, så den automatisk skifter til PostScript-emulering, når et udskriftsjob kræver det, uanset standardprintersproget. <b>Bemærk!</b> Når denne indstilling er deaktiveret, undersøger printeren ikke indgående data, og den bruger det standardprintersprog, der er angivet i menuen Opsætning.
<b>Jobbuffering</b> Fra* Til	Gem job på harddisken midlertidigt, før de udskrives. <b>Bemærk!</b> Dette menupunkt vises kun, hvis der er installeret en harddisk.
<b>Bemærk!</b> En stjerne (*) ud for en værdi angiver standardindstillingen.	



Element i menuen	Beskrivelse
<b>Mac binær PS</b> Auto* Til Fra	Konfigurer printeren, så den kan behandle binære PostScript-udskriftsjob fra Macintosh.  <b>Bemærkninger:</b> <ul style="list-style-type: none"> <li>• Auto behandler udskriftsjob fra computere ved hjælp af enten Windows- eller Macintosh-styresystemer.</li> <li>• Indstillingen Fra filtrerer PostScript-udskriftsjob ved brug af standardprotokol.</li> </ul>
<b>Energieffektivt Ethernet</b> Til Fra Auto*	Reducer strømforbruget, når printeren ikke modtager data fra Ethernet-netværket.
<b>Bemærk!</b> En stjerne (*) ud for en værdi angiver standardindstillingen.	

## TCP/IP

**Bemærk!** Denne menu vises kun for netværksprintere eller printere, som er sluttet til printerservere.

Element i menuen	Beskrivelse
<b>Angiv værtsnavn</b>	Angiv det aktuelle TCP/IP-værtsnavn.
<b>Domænenavn</b>	Indstil domænenavn.
<b>Tillad DHCP/BOOTP at opdatere NTP-server</b> Til* Fra	Tillad DHCP- og BOOTP-klienterne at opdatere printerens NTP-indstillinger.
<b>Konfigurationsfrit navn</b>	Angiv et navn på tjenesten for konfigurationsfrit netværk.
<b>Aktiver Auto IP</b> Fra* Til	Tildel en IP-adresse automatisk.
<b>DNS-serveradresse</b>	Angiv den aktuelle DNS-serveradresse (Domain Name System).
<b>Backup DNS-adresse</b>	Angiv DNS-backupservernes adresser.
<b>Backup DNS-adresse 2</b>	
<b>Backup DNS-adresse 3</b>	
<b>Søgerækkefølge i domæne</b>	Angiv en liste over domænenavne for at finde printeren og dens ressourcer, der tilhører forskellige domæner på netværket.
<b>Aktivér DDNS</b> Fra* Til	Opdater indstillingerne for dynamisk DNS.
<b>DDNS TTL</b>	Angiv de aktuelle DDNS-indstillinger.
<b>Standard TTL</b>	
<b>DDNS-opdateringstid</b>	
<b>Bemærk!</b> En stjerne (*) ud for en værdi angiver standardindstillingen.	

Element i menuen	Beskrivelse
<b>Aktivér mDNS</b> Fra Til*	Opdater multicast DNS-indstillingerne.
<b>WINS serveradresse</b>	Angiv en serveradresse til WINS (Windows Internet Name Service).
<b>Aktivér BOOTP</b> Fra* Til	Tillad BOOTP at tildele printeren en IP-adresse.
<b>Begrænset serverliste</b>	Angiv de IP-adresser, der har tilladelse til at kommunikere med printeren via TCP/IP. <b>Bemærkninger:</b> <ul style="list-style-type: none"> <li>• Brug komma til at adskille IP-adresserne.</li> <li>• Du kan tilføje op til 50 IP-adresser.</li> </ul>
<b>Begrænsede serverlistefunktioner</b> Bloker alle porte* Bloker kun Udskrivning Bloker kun Udskrivning og HTTP	Angiv en adgangsmulighed for de IP-adresser, som ikke er på listen.
<b>MTU</b> 256–1500 Ethernet (1500*)	Angiv en parameter for maksimal transmissionsenhed (MTU) for TCP-forbindelserne.
<b>Ubehandlet port til udskrivning</b> 1-65535 (9100*)	Angiv et ubehandlet portnummer til printere, der er sluttet til et netværk.
<b>Maksimal hastighed for udgående trafik</b> Fra* Til	Angiv den maksimale overførselshastighed for printeren. <b>Bemærk!</b> Når denne funktion er angivet, kan indstillingen angives til 100-1000000 Kilobit pr. sekund.
<b>Aktiver TLSv1.0</b> Fra Til*	Aktiver TLSv1.0-protokollen.
<b>Aktiver TLSv1.1</b> Fra Til*	Aktiver TLSv1.1-protokollen.
<b>SSL-cifferliste</b>	Angiv den cifferalgoritmen til brug for SSL- eller TLS-forbindelser.
<b>Bemærk!</b> En stjerne (*) ud for en værdi angiver standardindstillingen.	

## SNMP

**Bemærk!** Denne menu vises i netværksprintere eller printere, der er tilsluttet printerservere.

Menupunkt	Beskrivelse
<b>SNMP-version 1 og 2c</b> Aktiveret Fra Til* Tillad SNMP-sæt Fra Til* Aktivér PPM MIB Fra Til* SNMP-community	Konfigurer SNMP (Simple Network Management Protocol) version 1 og 2c for at installere printerdrivere og programmer.
<b>SNMP version 3</b> Aktiveret Fra Til* Indstil læse/skrive-oplysninger Brugernavn Adgangskode Indstil Kun læse-oplysninger Brugernavn Adgangskode Godkendelseshash MD5 SHA1* Laveste godkendelsesniveau Ingen godkendelse, ingen fortrolighed Godkendelse, ingen fortrolighed Godkendelse, fortrolighed* Privatlivsalgoritme DES AES-128*	Konfigurer SNMP version 3 for at installere og opdatere printersikkerhed.
<b>Bemærk!</b> En stjerne (*) ud for en værdi angiver standardindstillingen.	

## IPSec

**Bemærk!** Denne menu vises i netværksprintere eller printere, der er tilsluttet printerservere.

Menupunkt	Beskrivelse
<b>Aktivér IPSec</b> Fra* Til	Aktivér IPsec (Internet Protocol Security).
<b>Bemærk!</b> En stjerne (*) ud for en værdi angiver standardindstillingen.	

Menupunkt	Beskrivelse
<b>Grundkonfigurationen</b> Standard* Kompatibilitet Sikker	Indstil IPsec-grundkonfigurationen. <b>Bemærk!</b> Dette menupunkt vises kun, når Aktivér IPsec er indstillet til Til.
<b>IPSec-enheds-certifikat</b>	Angiv et IPsec-certifikat. <b>Bemærk!</b> Dette menupunkt vises kun, når Grundkonfiguration er indstillet til Kompatibilitet.
<b>Forhåndsdelte nøglegodkendte forbindelser</b> Vært [x] Adresse Nøgle	Konfigurer de godkendte forbindelser på printerens. <b>Bemærk!</b> Disse menupunkter vises kun, når Aktivér IPsec er indstillet til Til.
<b>Godkendelse af certifikatforbindelser</b> Værts-[x]adresse[/undernet] Adresse [/undernet]	
<b>Bemærk!</b> En stjerne (*) ud for en værdi angiver standardindstillingen.	

## 802.1x

**Bemærk!** Denne menu vises i netværksprintere eller printere, der er tilsluttet printerservere.

Menupunkt	Beskrivelse
<b>Aktiv</b> Fra* Til	Lad printerens slutte sig til netværk, der kræver godkendelse, før der kan opnås adgang. <b>Bemærk!</b> Gå til Embedded Web Server for at konfigurere indstillingerne for dette menupunkt.
<b>Bemærk!</b> En stjerne (*) ud for en værdi angiver standardindstillingen.	

## LPD-konfiguration

**Bemærk!** Denne menu vises i netværksprintere eller printere, der er tilsluttet printerservere.

Menupunkt	Beskrivelse
<b>LPD Timeout</b> 0-65535 sekunder (90*)	Indstil timeoutværdien for at stoppe LPD-daemon-serveren (Line Printer Daemon), så den ikke venter på udskriftsjob, der hænger eller er ugyldige, på ubestemt tid.
<b>LPD-bannerside</b> Fra* Til	Udskriv en bannerside til alle LPD-udskriftsjob. <b>Bemærk!</b> Et banner er den første side i et udskriftsjob og bruges som separator af udskriftsjob og til identifikation af den afsender, der anmodede om udskriftsjobbet.
<b>LPD trailerside</b> Fra* Til	Udskriv en trailerside for alle LPD-udskriftsjob. <b>Bemærk!</b> En trailerside er den sidste side i et udskriftsjob.
<b>Bemærk!</b> En stjerne (*) ud for en værdi angiver standardindstillingen.	

Menupunkt	Beskrivelse
<b>LPD-konvertering af vognretur</b> Fra* Til	Aktivér konvertering af vognretur <b>Bemærk!</b> Vognretur er en mekanisme, der får printeren til at flytte markøren til den første position på den samme linje.
<b>Bemærk!</b> En stjerne (*) ud for en værdi angiver standardindstillingen.	

## HTTP/FTP-indstillinger

**Bemærk!** Denne menu vises kun for netværksprintere eller printere, som er sluttet til printerservere.

Menupunkt	Beskrivelse
<b>Aktivér HTTP-server</b> Fra Til*	Få adgang til Embedded Web Server for at overvåge og styre printeren.
<b>Aktivér HTTPS</b> Fra Til*	Konfigurer indstillingerne for HTTPS (Hypertext Transfer Protocol Secure).
<b>Aktivér FTP/TFTP</b> Fra Til*	Send filer via FTP.
<b>Lokale domæner</b>	Angiv domænenavne til HTTP- og FTP-servere. <b>Bemærk!</b> Dette menupunkt vises kun på nogle printermodeller.
<b>IP-adr. på HTTP-proxy</b>	Konfigurer indstillingerne til HTTP- og FTP-serveren. <b>Bemærk!</b> Disse menupunkter vises kun på nogle printermodeller.
<b>IP-adresse på FTP-proxy</b>	
<b>HTTP standard-IP-port</b> 1-65535 (80*)	
<b>HTTPS-enhedscertifikat</b>	
<b>FTP standard-IP-port</b> 1-65535 (21*)	
<b>Timeout for HTTP/FTP-anmodninger</b> 1-299 (30*)	Angiv, hvor lang tid der skal gå, inden serverforbindelsen stopper.
<b>Forsøg for HTTP/FTP-anmodninger</b> 1-299 (3*)	Indstil antal nye forsøg på at oprette forbindelse til HTTP-/FTP-serveren.
<b>Bemærk!</b> En stjerne (*) ud for en værdi angiver standardindstillingen.	

## ThinPrint

Menupunkt	Beskrivelse
<b>Aktivér ThinPrint</b> Fra Til*	Udskriv ved brug af ThinPrint.
<b>Portnummer</b> 4000-4999 (4000*)	Angiv portnummeret for ThinPrint-serveren.
<b>Båndbredde (bits/sek.)</b> 100-1000000 (0*)	Indstil hastigheden for at overføre data i et ThinPrint-miljø.
<b>Pakkestørrelse (kbytes)</b> 0-64000 (0*)	Indstil pakkestørrelsen for dataoverførsel.
<b>Bemærk!</b> En stjerne (*) ud for en værdi angiver standardindstillingen.	

## USB

Menupunkt	Beskrivelse
<b>PCL SmartSwitch</b> Fra Til*	Indstil printeren, så den skifter til PCL-emulering, når et udskriftsjob, der modtages via en USB-port, kræver det, uanset standardprintersproget. <b>Bemærk!</b> Hvis PCL SmartSwitch er slukket, undersøger printeren ikke indgående data, og den bruger det standardprintersprog, der er angivet i menuen Opsætning.
<b>PS SmartSwitch</b> Fra Til*	Indstil printeren, så den skifter til PS-emulering, når et udskriftsjob, der modtages via en USB-port, kræver det, uanset standardprintersproget. <b>Bemærk!</b> Hvis PS SmartSwitch er slukket, undersøger printeren ikke indgående data, og den bruger det standardprintersprog, der er angivet i menuen Opsætning.
<b>Jobbuffering</b> Fra* Til	Gem job på printerens harddisk midlertidigt, før de udskrives. <b>Bemærk!</b> Dette menupunkt vises kun, hvis der er installeret en harddisk.
<b>Mac binær PS</b> Til Auto* Fra	Konfigurer printeren, så den kan behandle binære PostScript-udskriftsjob fra Macintosh. <b>Bemærkninger:</b> <ul style="list-style-type: none"> <li>Når den er slået til, behandler printeren rå binære PostScript-udskriftsjob fra computere ved hjælp af Macintosh-operativsystemet.</li> <li>Når den er indstillet til Auto, behandler printeren udskriftsjob fra computere ved hjælp af enten Windows- eller Macintosh-styresystemer</li> <li>Når den er indstillet til Fra, filtrerer printeren PostScript-udskriftsjob ved hjælp af standardprotokollen.</li> </ul>
<b>Aktivér USB-port</b> Fra Til*	Aktivér standard-USB-porten.
<b>Bemærk!</b> En stjerne (*) ud for en værdi angiver standardindstillingen.	

## Begræns ekstern netværksadgang

Element i menuen	Beskrivelse
<b>Begræns ekstern netværksadgang</b> Fra* Til	Begræns adgang til websteder på netværket.
<b>Ekstern netværksadresse</b>	Angiv netværksadresser med begrænset adgang.
<b>E-mailadresse til meddelelser</b>	Angiv en e-mailadresse, hvortil der skal sendes en meddelelse med loggede hændelser.
<b>Ping-frekvens</b> 1-300 (10*)	Angiv netværkets forespørgselsinterval i sekunder.
<b>Emne</b>	Angiv emnet og meddelelsen for notifikations-e-mailen.
<b>Meddelelse</b>	
<b>Bemærk!</b> En stjerne (*) ud for en værdi angiver standardindstillingen.	

# Sikkerhed

## Login-metoder

### Administrer tilladelser

Element i menuen	Beskrivelse
<b>Funktionsadgang</b> Adgang til adressebogen i apps Rediger adressebog Håndter genveje Opret profiler Håndter bogmærker Udskrivning fra flashdrev Farveudskrivning fra flash-drev Scanning til flashdrev Kopifunktion Farveudskrivning fra kopi Farveudfald E-mailfunktion Faxfunktion FTP-funktion Frigiv tilbageholdte faxer Adgang til tilbageholdte job Brug profiler Annuller job ved enheden Skift sprog Internet Printing Protocol (IPP) Start ekstern scanning Sort-hvid udskrivning Farveudskrift Netværksmappe - Udskrivning Netværksmappe - Farveudskrivning Netværksmappe - Scanning Harddisk - Udskrivning Harddisk - Farveudskrivning Harddisk - Scanning	Kontroller adgangen til printerfunktionerne. <b>Bemærk!</b> Nogle menupunkter vises kun, hvis der er installeret en harddisk.
<b>Administrative menuer</b> Menuen Sikkerhed Menuen Netværk/porte Menuen Papir Menuen Rapporter Menuer til funktionskonfiguration Menuen Forbrugsstoffer Udvidelseskortmenu Menuen SE Enhedsmenu	Kontroller adgangen til printerens menuindstillinger.



Element i menuen	Beskrivelse
<b>Enhedsstyring</b> Ekstern håndtering Firmwareopdateringer Konfiguration af applikationer Kontrolpanelets lås Importer/eksporter alle indstillinger Ude af drift – slet	Kontroladgang til printerens administrationsindstillinger.
<b>Apps</b> Nye apps Kortkopi Scan Center Scan Center Brugerdefineret [x] Formularer og Favoritter	Kontrollér adgang til printerprogrammer.

## Lokale konti

Menupunkt	Beskrivelse
<b>Håndter grupper/tilladelser</b> Tilføj gruppe Importér adgangskontrol Funktionsadgang Administrative menuer Enhedsstyring Apps Alle brugere Importér adgangskontrol Funktionsadgang Administrative menuer Enhedsstyring Apps Admin	Kontrolgruppe eller brugeradgang til printerfunktioner, programmer og sikkerhedsindstillinger.
<b>Tilføj bruger</b> Brugernavn/adgangskode Brugernavn Adgangskode PIN-kode	Opret lokale konti for at administrere adgang til printerfunktioner.
<b>Konti for brugernavn/adgangskode</b> Tilføj bruger	
<b>Konti for brugernavn</b> Tilføj bruger	
<b>Konti for adgangskode</b> Tilføj bruger	
<b>PIN-konti</b> Tilføj bruger	

## Tidsstyrede USB-enheder

Menupunkt	Beskrivelse
<b>Tidsplaner</b> Tilføj ny tidsplan	Planlæg adgang til USB-portene.

## Sikkerhedsovervågningslog

Menupunkt	Beskrivelse
<b>Aktivér overvågning</b> Fra* Til	Notér hændelser i sikkerhedsovervågningsloggen og den eksterne syslog.
<b>Aktivér ekstern syslog</b> Fra* Til	Send overvågningslogfilerne til en ekstern server.
<b>Ekstern syslog-server</b>	Angiv den eksterne syslog-server.
<b>Ekstern syslog-port</b> 1-65535 (514*)	Angiv den eksterne syslog-port.
<b>Ekstern syslog-metode</b> Normal UDP* Stunnel	Angiv en syslog-metode til at overføre logførte hændelser til en ekstern server.
<b>Bemærk!</b> En stjerne (*) ud for en værdi angiver standardindstillingen.	

Menupunkt	Beskrivelse
<b>Ekstern syslog-funktion</b> 0 – Kernel-meddelelser 1 – Brugerniveaumeddelelser 2 – Postsystem 3 – System-daemons 4 – Sikkerheds-/godkendelsesmeddelelser* 5 – Meddelelser genereret internt af syslogs 6 – Subsystem til linjeprinter 7 – Subsystem til netværksnyheder 8 – UUCP-subsystem 9 – Ur-daemon 10 – Sikkerheds-/godkendelsesmeddelelser 11 – FTP-daemon 12 – NTP-undersystem 13 – Overvågningslogfiler 14 – Logadvarsel 15 – Ur-daemon 16 – Lokal brug 0 (lokal0) 17 – Lokal brug 1 (lokal1) 18 – Lokal brug 2 (lokal2) 19 – Lokal brug 3 (lokal3) 20 – Lokal brug 4 (lokal4) 21 – Lokal brug 5 (lokal5) 22 – Lokal brug 6 (lokal6) 23 – Lokal brug 7 (lokal8)	Angiv en enhedskode, som printeren bruger, når den sender logførte hændelser til en ekstern server.
<b>Grad af alvor for hændelser, der skal logges</b> 0 – Nødsituation 1 – Alarm 2 – Kritisk 3 – Fejl 4 – Advarsel* 5 – Besked 6 – Oplysning 7 – Fejlfinding	Angiv prioritetsniveauet for beskæring for logningsmeddelelser og hændelser.
<b>Ekstern syslog ikke-loggede hændelser</b> Fra* Til	Send alle hændelser, uanset sværhedsgrad, til den eksterne server.
<b>Admins e-mailadresse</b>	Send e-mailmeddelelse om logførte hændelser til administratoren.
<b>Bemærk!</b> En stjerne (*) ud for en værdi angiver standardindstillingen.	

Menupunkt	Beskrivelse
<b>Advarsel om rydning af e-maillog</b> Fra* Til	Send e-mailmeddelelse til administratoren, når en logindtastning er slettet.
<b>Advarsel om overskrivning af e-maillog</b> Fra* Til	Send e-mailmeddelelse til administratoren, når loggen er fuld og begynder at overskrive de ældste poster.
<b>Logfør hele adfærden</b> Overskriv ældste poster* Logfør e-mail, derefter slet alle poster	Løs problemer med logopbevaring, når logfilen fylder den tildelte hukommelse.
<b>Advarsel om e-mail % fuld</b> Fra* Til	Send e-mailmeddelelse til administratoren, når logfilen fylder den tildelte hukommelse.
<b>Advarselsniveau om % fuld</b> 1-99 (90*)	
<b>Advarsel om eksporteret e-maillog</b> Fra* Til	Send e-mailmeddelelse til administratoren, når en log er eksporteret.
<b>Advarsel om ændrede e-maillogindstillinger</b> Fra* Til	Send e-mailmeddelelse til administratoren, når Aktivér overvågning er indstillet.
<b>Loglinjeslutninger</b> LF (\n)* CR (\r) CRLF (\r\n)	Angiv, hvordan logfilen afslutter enden af hver linje.
<b>Signer eksporteret digitalt</b> Fra* Til	Føj en digital signatur til hver eksporteret logfil.
<b>Ryd log</b>	Slet alle overvågningslogfiler.
<b>Eksporter log</b> Syslog (RFC 5424) Syslog (RFC 3164) CSV	Eksporter en konfigurationslog til et flashdrev.
<b>Bemærk!</b> En stjerne (*) ud for en værdi angiver standardindstillingen.	

## Login-restriktioner

Menupunkt	Beskrivelse
<b>Login-fejl</b> 1-10 (3*)	Angiv antallet af fejlslagne forsøg på login, før brugere udsættes for logout.
<b>Bemærk!</b> En stjerne (*) ud for en værdi angiver standardindstillingen.	

Menupunkt	Beskrivelse
<b>Tidsramme for fejl</b> 1-60 minutter (5*)	Angiv tidsrammen mellem fejlslagne loginforsøg, før brugeren bliver udsat for logout.
<b>Lockout-tid</b> 1-60 minutter (5*)	Angiv varighed for låsning.
<b>Timeout for weblogin</b> 1-120 minutter (10*)	Angiv forsinkelsen for en fjernlogon, før brugeren automatisk logges af.
<b>Bemærk!</b> En stjerne (*) ud for en værdi angiver standardindstillingen.	

## Indstilling af fortrolig udskrift

Menupunkt	Beskrivelse
<b>Maks. ugyldige PIN koder</b> 2-10	Indstil det antal gange, en ugyldig PIN-kode kan indtastes. <b>Bemærkninger:</b> <ul style="list-style-type: none"> <li>• En værdi på nul slår denne indstilling fra.</li> <li>• Når grænsen nås, slettes udskriftsjobbene for det pågældende brugernavn og den tilhørende PIN-kode.</li> <li>• Dette menupunkt vises kun, hvis der er installeret en harddisk.</li> </ul>
<b>Fortroligt jobudløb</b> Fra* 1 time 4 timer 24 timer 1 uge	Angiv udløbstiden for fortrolige udskriftsjob. <b>Bemærkninger:</b> <ul style="list-style-type: none"> <li>• Hvis dette menupunkt ændres, mens der er fortrolige udskriftsjob i printerens hukommelse eller harddisk, vil udløbstiden for disse udskriftsjob ikke ændres til den nye standardværdi.</li> <li>• Hvis printeren slukkes, slettes alle fortrolige udskriftsjob i printerhukommelsen.</li> </ul>
<b>Udløb for gentagne job</b> Fra* 1 time 4 timer 24 timer 1 uge	Indstil udløbstiden for et udskriftsjob, som du ønsker at gentage.
<b>Udløb for job m. godkend.</b> Fra* 1 time 4 timer 24 timer 1 uge	Indstil udløbstiden, som printeren bruger til at udskrive en kopi til brugeren, så kopiens kvalitet kan undersøges, før de resterende kopier udskrives.
<b>Udløb for reserv. job</b> Fra* 1 time 4 timer 24 timer 1 uge	Angiv en tidsfrist for, hvor lang tid printeren skal gemme udskriftsjob til senere udskrivning.
<b>Bemærk!</b> En stjerne (*) ud for en værdi angiver standardindstillingen.	

Menupunkt	Beskrivelse
<b>Kræv, at alle job skal tilbageholdes</b> Fra* Til	Indstil printeren til at tilbageholde alle udskriftsjob.
<b>Bevar identiske dokumenter</b> Fra* Til	Indstil printeren til at udskrive andre dokumenter med det samme filnavn uden at overskrive andre udskriftsjob.
<b>Bemærk!</b> En stjerne (*) ud for en værdi angiver standardindstillingen.	

## Diskkryptering

**Bemærk!** Denne menu vises kun, hvis der er installeret en printerharddisk.

Menupunkt	Beskrivelse
<b>Status</b> Aktiveret Deaktiveret	Bestem, om Diskkryptering er aktiveret.
<b>Start kryptering</b>	Undgå tab af følsomme data, hvis printeren eller harddisken skulle blive stjålet. <b>Bemærk!</b> Hvis du aktiverer diskryptering, slettes hele harddiskens indhold. Du kan evt. lave en sikkerhedskopi af vigtige data fra printeren, før du starter med at bruge kryptering.

## Slet midlertidige datafiler

Menupunkt	Beskrivelse
<b>Lagres i intern hukommelse</b> Fra* Til	Slet alle filer, der er gemt i printerens hukommelse.
<b>Gemt på harddisk</b> 1 Overskr. sletning* 3 Overskr. sletning 7 Overskr. sletning	Slet alle filer, der er gemt på printerens harddisk.
<b>Bemærk!</b> En stjerne (*) ud for en værdi angiver standardindstillingen.	

## Løsninger for LDAP-indstillinger

Brug	For at
<b>Følg LDAP-henvisninger</b> Fra* Til	Søg efter forskellige servere i domænet for den brugerkonto, der er logget på.
<b>LDAP-certifikatverificering</b> Nej* Ja	Aktiver bekræftelse af LDAP-certifikater.

## Diverse

Menupunkt	Beskrivelse
<b>Beskyttede funktioner</b> Vis* Skjul	Viser alle de funktioner, som funktionsadgangskontrollen (FAC) beskytter uanset den sikkerhedstilladelse, som brugeren har. <b>Bemærk!</b> FAC administrerer adgangen til bestemte menuer og funktioner eller deaktiverer dem helt.
<b>Udskriv tilladelse</b> Fra* Til	Lader brugeren logge på inden udskrivning.
<b>Standardlogin til udskrivningstilladelse</b>	Angiv standardlogin til udskrivningstilladelse.
<b>Sikkerhedsnulstillingsjumper</b> Aktivér Gæst adgang* Ingen effekt	Angiv effekten af at bruge Sikkerhedsnulstillingsjumperen. <b>Bemærkninger:</b> <ul style="list-style-type: none"> <li>• Jumperen findes ved siden af et låseikon på systemkortet.</li> <li>• "Aktiver gæst adgang" giver fuld adgangsstyring til brugere, der ikke er logget på.</li> <li>• Ingen effekt betyder, at nulstillingen ikke har nogen effekt på printerens sikkerhedskonfiguration.</li> </ul>
<b>Mindste længde på adgangskode</b> 0-32 (0*)	Angiv det mindste antal tegn, der er tilladt for en adgangskode.
<b>Bemærk!</b> En stjerne (*) ud for en værdi angiver standardindstillingen.	

## Rapporter

### Side med menuindstillinger

Menupunkt	Beskrivelse
<b>Side med menuindstillinger</b>	Udskrive en rapport, der indeholder de printerindstillinger, indstillinger og konfigurationer.

## Enhed

Menupunkt	Beskrivelse
<b>Enhedsoplysninger</b>	Udskriv en rapport med oplysninger om printeren.
<b>Enhedsstatistik</b>	Udskriv en rapport om printerbrug og status for forbrugsstoffer.
<b>Profiliste</b>	Udskriv en liste med profiler, der er gemt i printeren.
<b>Aktivrapport</b>	Udskriv en rapport, der indeholder printerens serienummer og modelnavn.

## Udskriv

Menupunkt	Beskrivelse
<b>Udskriv fonte</b> PCL-fonte PS-skrifttyper	Udskriv eksempler og oplysninger om de skrifttyper, der er tilgængelige i hvert printersprog.
<b>Udskriv bibliotek</b>	Udskriv de ressourcer, der er gemt på flashdrevet eller på printerens harddisk. <b>Bemærk!</b> Dette menupunkt vises kun, hvis der er installeret et flashdrev eller en printerharddisk.

## Genveje

Menupunkt	Beskrivelse
<b>Alle genveje</b>	Udskriv en rapport, der viser de genveje, der gemmes i printerens.
<b>Faxgenveje</b>	
<b>Kopi-genveje</b>	
<b>E-mail genveje</b>	
<b>FTP genveje</b>	
<b>Genveje til netværksmappe</b>	

## Fax

**Bemærk!** Denne menu vises kun, hvis Fax er konfigureret, og Aktivér joblog er indstillet til Til.

Punkt i menuen	Beskrivelse
<b>Faxjoblog</b>	Udskriv en rapport med oplysninger om de seneste 200 gennemførte faxjob.
<b>Faxopkaldslog</b>	Udskriv en rapport om de seneste 100 forsøgte, modtagne og blokerede opkald.

## Netværk

Menupunkt	Beskrivelse
<b>Netværksinstallationsside</b>	Udskriv en side, der viser de konfigurerede netværk og trådløse indstillinger på printerens. <b>Bemærk!</b> Dette menupunkt vises kun for netværksprintere eller printere, som er tilsluttet en printerserver.

## Hjælp

Menupunkt	Beskrivelse
Udskriv alle vejledninger	Udskriver alle vejledninger
Vejledning til farve kvalitet	Indeholder oplysninger om, hvordan man kan løse problemer med farve kvaliteten



Menupunkt	Beskrivelse
Tilslutningsvejledning	Indeholder oplysninger om, hvordan du tilslutter printeren som en lokal printer (USB) eller en netværksprinter
Kopieringsvejledning	Indeholder oplysninger om at tage en kopi og konfiguration af indstillingerne
E-mailvejledning	Indeholder oplysninger om afsendelse af en e-mail og konfiguration af indstillingerne
Faxvejledning	Indeholder oplysninger om afsendelse af en fax og konfiguration af indstillingerne
Scanningsvejledning	Indeholder oplysninger om scanning af et dokument og konfiguration af indstillingerne
Informationsvejledning	Indeholder oplysninger om printeren
Medievejledning	Indeholder oplysninger om ilægning af papir og andre specialmedier
Vejl. flytn. af printeren	Indeholder oplysninger om at flytte, finde eller sende printeren
Vejledning til udskriftskvalitet	Indeholder oplysninger om, hvordan man løser problemer med udskriftskvaliteten
Vejledning til forbrugsstoffer	Indeholder oplysninger om bestilling af forbrugsstoffer

## Fejlfinding

Menupunkt	Beskrivelse
<b>Testsider med udskriftskvalitet</b>	Udskriv eksempelsider for at identificere og rette problemer med udskriftskvaliteten.
<b>Rengøring af scanneren</b>	Udskriv instruktioner om, hvordan du rengør scanneren.

## Udskrivning af siden med menuindstillinger

Fra kontrolpanelet skal du navigere til:

**Indstillinger for > Rapporter > Side med menuindstillinger**

På printermodeller uden berøringfølsom skærm skal du trykke på  for at navigere gennem indstillingerne.

# Sikring af printeren

**Bemærk!** Harddisken understøttes kun på nogle printermodeller.

## Lokalisering af sikkerhedsåbningen

Printeren er udstyret med en sikkerhedslås. Sæt en sikkerhedslås, der er kompatibel med de fleste bærbare computere, på den viste placering for at holde printeren på plads.

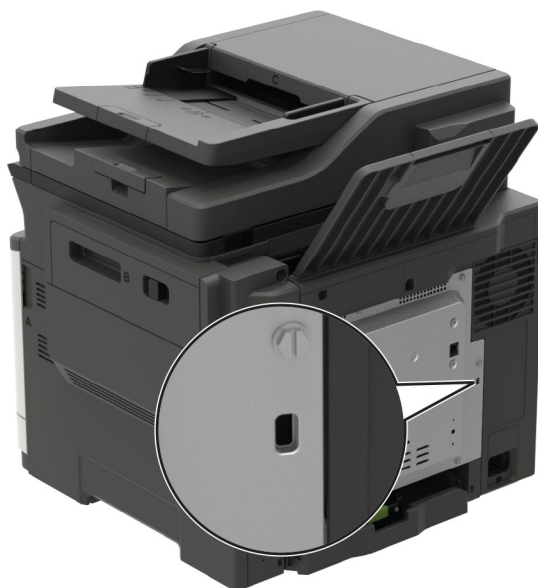

## Sletning af printerhukommelse

Sluk for printeren for at slette midlertidig hukommelse eller data i bufferen.

Gør følgende for at slette permanent hukommelse eller individuelle indstillinger, enheds- og netværksindstillinger, sikkerhedsindstillinger og indbyggede løsninger:

**1** Fra kontrolpanelet skal du navigere til:

**Indstillinger for > Enhed > Vedligeholdelse > Ude af drift – Slet > Rens alle oplysninger på ikke-flygtig hukommelse**

På printermodeller uden berøringsfølsom skærm skal du trykke på  for at navigere gennem indstillingerne.

**2** Vælg enten **Start førstegangsopsætning** eller **Lad printer være offline**.

## Slette printerharddiskens hukommelse

1 Fra kontrolpanelet skal du navigere til:

**Indstillinger > Enhed > Vedligeholdelse > Ude af drift - Slet > Rens alle oplysninger på harddisken**

På printermodeller uden berøringsskærm, tryk på  for at navigere gennem indstillingerne.

2 Afhængigt af din printermodel, skal du vælge **SLET** eller **Fortsæt**.

3 Følg vejledningen i displayet.

**Bemærk!** Denne proces kan tage fra nogle minutter til mere end en time, og i den periode kan printeren ikke bruges til andre opgaver.

## Formatering af printerens harddisk

Denne proces sletter alt indhold på harddisken. Du kan evt. lave en sikkerhedskopi af vigtige data fra printeren, før du starter med at bruge kryptering.

1 Fra startskærmen skal du trykke på **Indstillinger > Sikkerhed > Diskkryptering > Start kryptering**.

2 Følg vejledningen i displayet.

### Bemærkninger:

- For at undgå tab af data, må du ikke slukke printeren under krypteringsprocessen.
- Denne proces kan tage fra nogle minutter til mere end en time, og i den periode kan printeren ikke bruges til andre opgaver.
- Efter kryptering genstarter printeren automatisk.

## Gendannelse af fabriksindstillinger

1 Fra kontrolpanelet skal du navigere til:

**Indstillinger for > Enhed > Gendan fabriksindstillinger**

På printermodeller uden berøringsskærm skal du trykke på  for at navigere gennem indstillingerne.

2 Vælg **Gendan alle indstillinger**.

## Erklæring om flygtighed

Hukommelsestyper	Beskrivelse
Flygtig hukommelse	Din printer bruger standard-RAM (Random Access Memory) til midlertidigt at bufferlagre brugerdata under enkle udskrifts- og kopijob.
Ikke-flygtig hukommelse	Printeren bruger muligvis to slags ikke-flygtig hukommelse: EEPROM og NAND (flashhukommelse). Begge typer bruges til at gemme operativsystemet, printerindstillinger, netværksoplysninger, scanner- og bogmærkeindstillinger og integrerede løsninger.
Harddiskhukommelse	I visse printere kan der være installeret et harddiskdrev. Printerharddisken er beregnet til printerspecifik funktionalitet. Harddisken giver printeren mulighed for at bevare brugerdata fra komplekse udskriftsjob, formulardata og skrifttypedata.

Slet indholdet af en installeret printerhukommelse under følgende omstændigheder:

- Printerens harddisk er udskiftet.
- Printerens harddisk er udskiftet.
- Printeren er flyttet til en anden afdeling eller placering.
- Printerens harddisk er udskiftet.
- Printerens harddisk er udskiftet.
- Printerens harddisk er udskiftet.
- Printerens harddisk er udskiftet.

### Bortskaffelse af en printerharddisk

- **Afmagnetisering** – Rydder harddisken med et magnetfelt, der sletter alle gemte data
- **Knusning** – Sammenpresser fysisk harddisken, så komponenterne ødelægges og ikke kan læses
- **Makulering** – Optrævler fysisk harddisken til små metalstykker

**Bemærk!** For at garantere, at alle data er helt slettet, skal du fysisk destruere hver enkelt harddisk, der hvor dataene lagres.

## Vedligeholdelse af printeren

**Advarsel - Potentiel skade:** Hvis du ikke opretholder den optimale ydeevne eller udskifter dele eller forbrugsstoffer, når der bedes om det, kan det forårsage skade på printeren.

### Konfiguration af meddelelser om forbrugsstoffer

1 Åbn en webbrowser, og angiv derefter printerens IP-adresse i adressefeltet.

**Bemærkninger:**

- Vis printerens IP-adresse på printerens startskærbillede. IP-adressen vises som fire sæt tal, adskilt af punktummer, f.eks. 123.123.123.123.
- Hvis du bruger en proxyserver, skal du deaktivere den midlertidigt for at indlæse websiden korrekt.

2 Klik på **Indstillinger > Enhed > Meddelelser**.

3 Fra menuen Forbrugsvarer, skal du klikke på **Meddelelser om brugerdefinerede forbrugsstoffer**.

4 Vælg en meddelelse for hvert forbrugsstof.

5 Anvend ændringerne.

### Indstilling af e-mail-advarsler

Konfigurer printeren til at sende e-mail-advarsler, når forbrugstofferne er ved at være opbrugt, når det er nødvendigt at skifte eller tilføje papir, eller når der er papirstop.

1 Åbn en webbrowser, og angiv derefter printerens IP-adresse i adressefeltet.

**Bemærkninger:**

- Vis printerens IP-adresse på printerens startskærbillede. IP-adressen vises som fire sæt tal, adskilt af punktummer, f.eks. 123.123.123.123.
- Hvis du bruger en proxyserver, skal du deaktivere den midlertidigt for at indlæse websiden korrekt.

2 Klik på **Indstillinger > Enhed > Meddelelser > Opsætning af e-mailadvarsel**, og konfigurer derefter indstillingerne.

**Bemærk!** Kontakt din e-mailudbyder, hvis du ønsker yderligere oplysninger om SMTP-indstillinger.

3 Klik på **Opsætning af e-mailister og -advarsler**, og konfigurer derefter indstillingerne.

4 Anvend ændringerne.

## Visning af rapporter

1 Fra kontrolpanelet skal du navigere til:

**Indstillinger > Rapporter**

På printermodeller uden berøringsfølsom skærm skal du trykke på  for at navigere gennem indstillingerne.

2 Vælg den rapport, du ønsker at få vist.

## Justering af lydstyrke for højttaler

### Justering af standardlydstyrken i den indbyggede højttaler

**Bemærk!** Højttaleren er kun tilgængelig på nogle printermodeller.

1 Fra kontrolpanelet skal du trykke på **Indstillinger > Enhed > Præferencer > Lydfeedback**.

2 Juster lydstyrken.

#### Bemærkninger:

- Hvis Lydløs tilstand er aktiveret, er hørbare meddelelsesalarmer slået fra. Denne indstilling forringer også printerens ydeevne.
- Lydstyrken nulstilles til standardværdien efter sessionen er logget ud eller når printeren vågner op fra slumre- eller dvaletilstand.

### Justering af hovedtelefonens standardlydstyrke

**Bemærk!** Hovedtelefonstikket er kun tilgængelig på nogle printermodeller.

1 Fra kontrolpanelet skal du navigere til:

**Indstillinger > Enhed > Tilgængelighed**

2 Juster hovedtelefonens lydstyrke.

**Bemærk!** Lydstyrken nulstilles til standardværdien efter sessionen er logget ud eller når printeren vågner op fra slumre- eller dvaletilstand.

## Konfiguration af højttalerindstillinger for fax

**Bemærk!** Kontroller, at fax er konfigureret. Se [“Opsætning af printeren til faxning” på side 62](#) for at få yderligere oplysninger.

**1** Fra kontrolpanelet skal du navigere til:

**Indstillinger > Fax > Opsætning af fax > Højttalerindstillinger**

På printermodeller uden berøringsfølsom skærm skal du trykke på  for at navigere gennem indstillingerne.

**2** Gør følgende:

- Angiv Højttalertilstand til **Altid til**.
- Angiv Højttalerlydstyrke til **Høj**.
- Aktiver Ringelydstyrke.

## Netværkstilslutning

### Tilslutning af printeren til et Wi-Fi-netværk

Inden du begynder, skal du kontrollere at:

- Aktiv adapter er indstillet til Automatisk. Fra kontrolpanelet skal du navigere til **Indstillinger > Netværk/porte > Netværksoversigt > Aktiv adapter**.

På printermodeller uden berøringsfølsom skærm skal du trykke på  for at navigere gennem indstillingerne.

- Ethernet-kablet er ikke sluttet til printeren.

### Ved hjælp af guiden til trådløs opsætning i printeren

#### Bemærkninger:

- Disse instruktioner gælder kun for visse printermodeller.
- Før du bruger guiden, skal du kontrollere, at printerens firmware er opdateret. Se [“Opdatere firmware” på side 272](#) for at få yderligere oplysninger.

**1** På startskærmen skal du trykke på  > **Opsæt nu**.

**2** Vælg et Wi-Fi-netværk, og indtast derefter adgangskoden til netværket.

**3** Tryk på **Udført**.

## Ved hjælp af menuen Indstillinger i printeren

1 Fra kontrolpanelet skal du navigere til:

**Indstillinger > Netværk/porte > Trådløs > Opsætning på printerpanel**

På printermodeller uden berøringfølsom skærm skal du trykke på  for at navigere gennem indstillingerne.

2 Vælg et Wi-Fi-netværk, og indtast derefter adgangskoden til netværket.

**Bemærk!** På Wi-Fi-netværksparate printermodeller vises en prompt til opsætning af Wi-Fi-netværk under startkonfigurationen.

## Brug af Lexmark Mobile Assistant

1 Afhængig af din mobilenhed skal du downloade Lexmark Mobile Assistant-appen fra enten Google Play™ eller App Store.

2 Gør et af følgende, afhængigt af printermodellen:

- Fra startskærmen skal du trykke på **Indstillinger > Netværk/porte > Trådløs > Opsætning via mobilapp > Printer-id.**

- Fra kontrolpanelet skal du navigere til:

**Indstillinger > Netværk/porte > Trådløs > Opsætning via mobilapp**

På printermodeller uden berøringfølsom skærm skal du trykke på  for at navigere gennem indstillingerne.

Følg vejledningen på skærmen for at få vist printer-id'et.

**Bemærk!** Printer-id'et er printerens trådløse netværks-SSID.

3 Start appen på din mobilenhed og accepter derefter anvendelsesvilkårene.

**Bemærk!** Giv tilladelser, hvis det er nødvendigt.

4 Tryk på **Tilslut til printer > Gå til Wi-Fi-indstillinger.**

5 Slut din mobile enhed til printerens trådløse netværk.

6 Vend tilbage til appen, og tryk derefter på **Opsætning af Wi-Fi-forbindelse.**

7 Vælg et Wi-Fi-netværk, og indtast derefter adgangskoden til netværket.

8 Tryk på **Udført.**

## Tilslutning af printeren til et trådløst netværk ved brug af Wi-Fi Protected Setup (WPS)

Inden du begynder, skal du kontrollere at:

- Adgangspunktet (trådløs router) er WPS-godkendt eller WPS-kompatibelt. Du kan finde flere oplysninger i den dokumentation, der fulgte med adgangspunktet.
- En trådløs netværksadapter er installeret i din printer. Se instruktionerne, der fulgte med adapteren for flere oplysninger.



- Aktiv adapter er indstillet til Automatisk. Fra kontrolpanelet skal du navigere til:

**Indstillinger > Netværk/porte > Netværksoversigt > Aktiv Adapter**

På printermodeller uden berøringsfølsom skærm skal du trykke på  for at navigere gennem indstillingerne.

## Brug af trykknappmetoden

- 1 Fra kontrolpanelet skal du navigere til:

**Indstillinger > Netværk/Porte > Trådløs > Wi-Fi Protected Setup > Start trykknappmetode**

På printermodeller uden berøringsfølsom skærm skal du trykke på  for at navigere gennem indstillingerne.

- 2 Følg vejledningen i displayet.

## Brug metoden personligt identifikationsnummer (PIN)

- 1 Fra kontrolpanelet skal du navigere til:

**Indstillinger > Netværk/Porte > Trådløs > Wi-Fi Protected Setup > Start PIN-metode**

På printermodeller uden berøringsfølsom skærm skal du trykke på  for at navigere gennem indstillingerne.

- 2 Kopier den ottecifrede WPS PIN.

- 3 Åbn en webbrowser, og skriv derefter det trådløse adgangspunkts IP-adresse i adressefeltet.

### Bemærkninger:

- Se dokumentationen, der fulgte med adgangspunktet, for at finde IP-adressen.
- Hvis du bruger en proxyserver, skal du deaktivere den midlertidigt for at indlæse websiden korrekt.

- 4 Åbn WPS-indstillingerne. Du kan finde flere oplysninger i den dokumentation, der fulgte med adgangspunktet.

- 5 Indtast den ottecifrede PIN, og gem ændringerne.

## Konfiguration af Wi-Fi Direct

Wi-Fi Direct er en Wi-Fi-baseret peer-to-peer-teknologi, der gør det muligt for trådløse enheder at oprette direkte forbindelse til en Wi-Fi Direct-aktiveret printer uden at bruge et adgangspunkt (trådløs router).

- 1 Fra kontrolpanelet skal du navigere til:

**Indstillinger > Netværk/porte > Wi-Fi Direct**

På printermodeller uden berøringsfølsom skærm skal du trykke på  for at navigere gennem indstillingerne.

- 2 Konfiguration af indstillinger.

- **Aktiver Wi-Fi Direct** – Gør det muligt for printeren at udsende sit eget Wi-Fi Direct-netværk.
- **Wi-Fi Direct-navn** – Tildeler et navn til Wi-Fi Direct-netværket.
- **Wi-Fi Direct-adgangskode** – Tildeler adgangskoden til forhandling om den trådløse sikkerhed, når peer-to-peer-forbindelsen bruges.

- **Vis adgangskode på siden for opsætning** – Viser adgangskoden på Netværksopsætningsside.
- **Accepter automatisk trykknapanmodninger** – Lader printeren acceptere forbindelsesansøgninger automatisk.

**Bemærk!** Automatisk accept af trykknapanmodninger er ikke sikret.

#### Bemærkninger:

- Som standard er adgangskoden til Wi-Fi Direct-netværket ikke synlig på printerens display. Hvis du vil have vist adgangskoden, skal du aktivere ikonet for visning af adgangskode. På kontrolpanelet skal du navigere til **Indstillinger > Sikkerhed > Diverse > Aktiver Vis adgangskode/PIN-kode**.
- Hvis du vil kende adgangskoden til Wi-Fi Direct-netværket uden at få den vist på printerens display, skal du navigere til **Indstillinger > Rapporter > Netværk > Netværksinstallationsside** på kontrolpanelet.

## Tilslutning af en mobil enhed til printeren

Før du tilslutter din mobile enhed, skal du kontrollere, at Wi-Fi Direct er konfigureret. Se "[Konfiguration af Wi-Fi Direct](#)" på side 169 for at få yderligere oplysninger.

### Tilslutning vha. Wi-Fi Direct

- 1 Gå til indstillingsmenuen fra den mobile enhed.
- 2 Aktiver **Wi-Fi**, og tryk derefter på **Wi-Fi Direct**.
- 3 Vælg printerens Wi-Fi Direct-navn.
- 4 Kontroller forbindelsen på printerens kontrolpanel.

### Tilslutning vha. Wi-Fi

- 1 Gå til indstillingsmenuen fra den mobile enhed.
- 2 Klik på **Wi-Fi**, og vælg derefter printerens Wi-Fi Direct-navn.  
**Bemærk!** Strengen DIRECT-xy (hvor x og y er to tilfældige tegn) tilføjes før Wi-Fi Direct-navnet.
- 3 Indtast adgangskoden til Wi-Fi Direct.

## Tilslutning af en computer til printeren

Før du tilslutter din computer, skal du sørge for at gøre følgende:

- Aktiver Wi-Fi Direct i printeren. Fra kontrolpanelet skal du navigere til:  
**Indstillinger > Netværk/porte > Wi-Fi Direct > Aktiver Wi-Fi Direct > Til**
- Bemærk Wi-Fi Direct-navnet. Fra kontrolpanelet skal du navigere til:  
**Indstillinger > Netværk/porte > Wi-Fi Direct > Wi-Fi Direct-navn**
- Bemærk Wi-Fi Direct-adgangskoden. Fra kontrolpanelet skal du navigere til:  
**Indstillinger > Netværk/porte > Wi-Fi Direct > Wi-Fi Direct-adgangskode**  
**Bemærk!** Du kan også konfigurere Wi-Fi Direct-navnet og -adgangskoden.

På printermodeller uden berøringfølsom skærm skal du trykke på  for at navigere gennem indstillingerne.

### Til Windows-brugere

- 1 Åbn **Printere og scannere**, og klik derefter på **Tilføj en printer eller scanner**.
- 2 Klik på **Vis Wi-Fi Direct-printere**, og vælg derefter printerens Wi-Fi Direct-navn.
- 3 På printerens display skal du bemærke printerens ottecifrede PIN-kode.
- 4 Indtast PIN-koden på computeren.

**Bemærk!** Hvis printerdriveren ikke allerede er installeret, downloader Windows den relevante driver.

### Til Macintosh-brugere

- 1 Klik på trådløs-ikonet, og vælg derefter printerens Wi-Fi Direct-navn.

**Bemærk!** Strengen DIRECT-xy (hvor x og y er to tilfældige tegn) tilføjes før Wi-Fi Direct-navnet.

- 2 Indtast adgangskoden til Wi-Fi Direct.

**Bemærk!** Skift computeren tilbage til det tidligere netværk, når du afbryder Wi-Fi Direct-forbindelsen.

## Deaktivering af Wi-Fi-netværk

- 1 Naviger til følgende via printerens kontrolpanel:

**Indstillinger > Netværk/Porte > Netværksoversigt > Aktiv Adapter > Standard netværk**

På printermodeller uden berøringsskærm, tryk på  for at navigere gennem indstillingerne.

- 2 Følg vejledningen i displayet.

## Ændring af printerportindstillinger efter installation af en intern løsningsport

### Bemærkninger:

- Hvis printeren har en statisk IP-adresse, skal du ikke ændre konfigurationen.
- Hvis computerne er konfigureret til at benytte netværksnavnet i stedet for en IP-adresse, skal du ikke ændre konfigurationen.
- Hvis du tilføjer en trådløs intern løsningsport (ISP) til en printer, som tidligere var konfigureret til en Ethernet-forbindelse, skal du koble printeren fra Ethernet-netværket.

### Til Windows-brugere

- 1 Åbn mappen **Printere**.
- 2 Åbn printeregenskaberne fra genvejsmenuen til printeren med den nye ISP.
- 3 Konfigurere porten fra listen.
- 4 Opdater IP-adressen.
- 5 Anvend ændringerne.

## Til Macintosh-brugere

- 1 Fra Systemindstillinger i Apple-menuen skal du navigere til listen over printere, og derefter vælge + > **IP**.
- 2 Skriv IP-adressen i adressefeltet.
- 3 Anvend ændringerne.

# Rengøring af printerens dele

## Rengøring af printeren

 **FORSIGTIG - ELEKTRISK STØD:** Tag netledningen ud af stikkontakten, og fjern alle kabler fra printeren, før du går videre, for at reducere risikoen for elektrisk stød, når du skal rengøre printerens ydre.

### Bemærkninger:

- Udfør denne opgave med nogle måneders mellemrum.
  - Garantien dækker ikke skader på printeren, der er forårsaget af, at printeren håndteres forkert.
- 1 Sluk printeren, og tag derefter netledningen ud af stikkontakten.
  - 2 Fjern alt papir fra standardbakken og MP-arkføderen.
  - 3 Fjern støv, fnug og papirstumper omkring printeren med en blød børste eller en støvsuger.
  - 4 Aftør apparatets yderside med en fugtig, blød, fnugfri klud.

### Bemærkninger:

- Brug ikke husholdningsrengøringsmidler, da de kan beskadige printerens finish.
  - Sørg for, at alle områder af printeren er tørre efter rengøringen.
- 5 Sæt netledningen i stikkontakten, og tænd derefter for printeren.

 **FORSIGTIG - RISIKO FOR SKADE:** Tilslut netledningen til en passende vurderet og passende jordet stikkontakt, der er lettilgængelig og i nærheden af produktet, for at undgå risikoen for brand eller elektrisk stød.

## Rengøring af scanneren

1 Åbn dækslet til scanneren.



2 Tør følgende områder med en fugtig, blød og fnugfri klud:

- ADF-glasset



- ADF-glaspladen

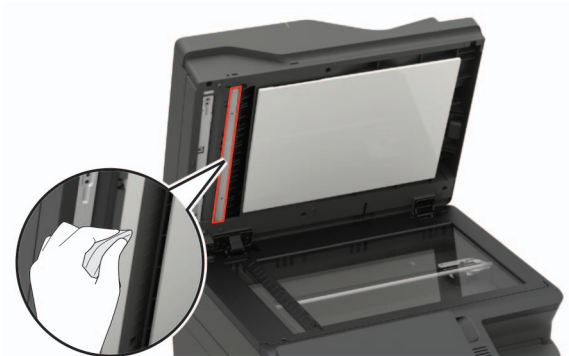

- Scannerens glasplade



- Scannerens glasplade

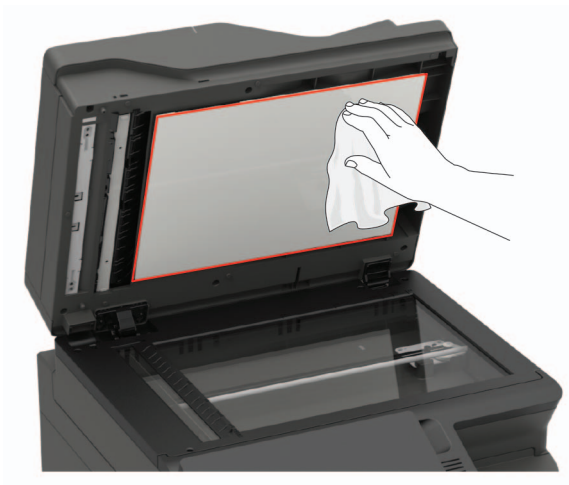

**3** Luk dækslet til scanneren.

Hvis printeren har en anden ADF-glasplade i panel C, skal du fortsætte med følgende trin.

**4** Åbn panel C.

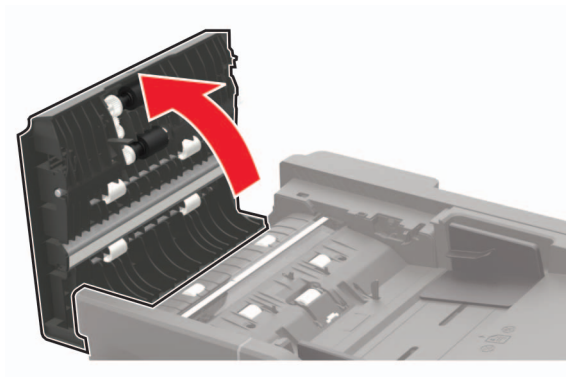

5 Tør følgende områder med en fugtig, blød og fnugfri klud:

- ADF-glaspladen i panel C

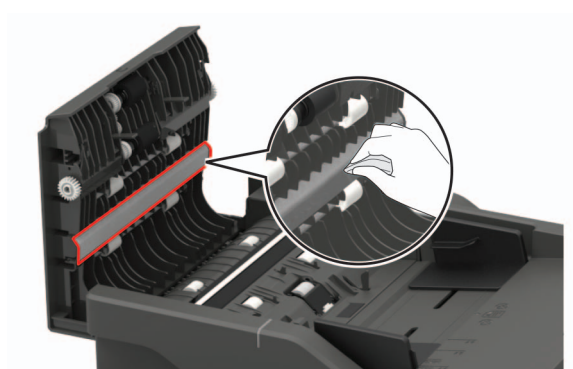

- ADF-glaspladen i panel C

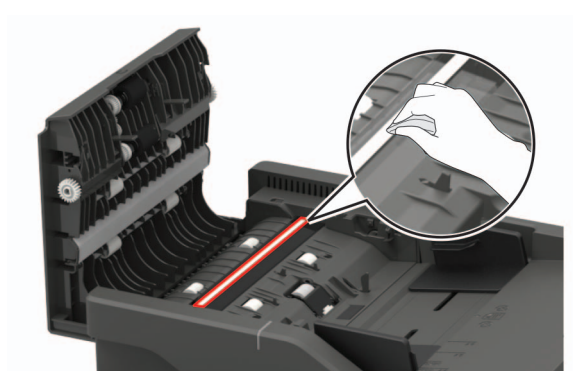

6 Luk panelet.

## Rengøring af berøringskærmen

**⚠ FORSIGTIG - ELEKTRISK STØD:** Tag netledningen ud af stikkontakten, og fjern alle kabler fra printeren, før du går videre, for at reducere risikoen for elektrisk stød, når du skal rengøre printerens ydre.

1 Sluk printeren, og tag derefter netledningen ud af stikkontakten.

2 Tør berøringskærmen med en fugtig, blød og fnugfri klud.

### Bemærkninger:

- Brug ikke rengøringsmidler, da de kan beskadige den berøringsfølsomme skærm.
- Sørg for, at berøringskærmen er tør efter rengøring.

3 Sæt netledningen i stikkontakten, og tænd derefter for printeren.

**⚠ FORSIGTIG - RISIKO FOR SKADE:** Tilslut netledningen til en passende normeret og korrekt jordet stikkontakt, der er lettilgængelig og i nærheden af produktet, for at undgå risiko for brand eller elektrisk stød.

## Bestilling af dele og forbrugsstoffer

Hvis du skal bestille dele og forbrugsstoffer i USA, skal du kontakte 1-800-539-6275 for at få oplysninger om autoriserede Lexmark-forhandlere i dit område. I andre lande eller områder kan gå til [www.lexmark.com](http://www.lexmark.com) eller kontakte den forhandler, som du har købt printeren af.

**Bemærk!** Alle beregninger af forbrug af forbrugsstoffer til printeren forudsætter udskrift på almindeligt Letter eller A4 papir.

### Kontrol af status for dele og forbrugsstoffer

- 1 Fra startskærmen skal du trykke på **Status/forbrugsstoffer**.
- 2 Vælg de varer eller forbrugsstoffer, du vil kontrollere.

**Bemærk!** Du kan også få adgang til denne indstilling ved at trykke på den øverste del af startskærmen.

### Brug af originale Lexmark-dele og -forbrugsstoffer.

Din Lexmark-printer er designet til at fungere bedst med originale Lexmark-dele og -forbrugsstoffer. Brug af forbrugsstoffer eller enheder fra en tredjepart påvirker muligvis printerens og de tilhørende billedkomponenters ydeevne, pålidelighed eller levetid. Det kan også påvirke garantidækningen. Skader, som skyldes, at der er brugt dele og forbrugsstoffer fra en tredjepart, dækkes ikke af garantien. Alle indikatorer for levetid er udviklet til at fungere sammen med Lexmark-dele og -forbrugsstoffer og giver muligvis uforudsigelige resultater, hvis der bruges forbrugsvarer eller dele fra en tredjepart. Brug af billedkomponenter ud over den tilsigtede levetid kan beskadige Lexmark-printeren eller de tilknyttede komponenter.

### Bestilling af tonerkassette

#### Bemærkninger:

- Den estimerede kassetteydelse er baseret på standarden ISO/IEC 19798.
- Meget lav udskriftsdækning i længere perioder kan have en negativ effekt på den faktiske kapacitet.

#### Lexmark-tonerkassetter i CX421, CX522, CX622 og CX625-returprogrammet

Element	USA og Canada	Det Europæiske Økonomiske Samarbejdsområde	Resten af stillehavsområdet	Latinamerika	Resten af Europa, Mellemøsten og Afrika	Australien og New Zealand
<b>Tonerkassetter i returneringsprogrammet</b>						
Grønblå	78C10C0	78C20C0	78C30C0	78C40C0	78C50C0	78C60C0
Magentarød	78C10M0	78C20M0	78C30M0	78C40M0	78C50M0	78C60M0
Gul	78C10Y0	78C20Y0	78C30Y0	78C40Y0	78C50Y0	78C60Y0
Sort	78C10K0	78C20K0	78C30K0	78C40K0	78C50K0	78C60K0

<sup>1</sup> Understøttes kun i printermodellerne CX421, CX522, CX622 og CX625.

<sup>2</sup> Understøttes kun i printermodellerne CX622 og CX625.

Du kan finde yderligere oplysninger om landene i hver enkelt region på [www.lexmark.com/regions](http://www.lexmark.com/regions).



Element	USA og Canada	Det Europæiske Økonomiske Samarbejdsområde	Resten af stillehavsområdet	Latinamerika	Resten af Europa, Mellemøsten og Afrika	Australien og New Zealand
<b>Tonerkassetter med ekstra høj kapacitet i returprogrammet<sup>1</sup></b>						
Grønblå	78C1XC0	78C2XC0	78C3XC0	78C4XC0	78C5XC0	78C6XC0
Magentarød	78C1XM0	78C2XM0	78C3XM0	78C4XM0	78C5XM0	78C6XM0
Gul	78C1XY0	78C2XY0	78C3XY0	78C4XY0	78C5XY0	78C6XY0
Sort	78C1XK0	78C2XK0	78C3XK0	78C4XK0	78C5XK0	78C6XK0
<b>Tonerkassetter med ekstra høj kapacitet i returprogrammet<sup>2</sup></b>						
Grønblå	78C1UC0	78C2UC0	78C3UC0	78C4UC0	78C5UC0	78C6UC0
Magentarød	78C1UM0	78C2UM0	78C3UM0	78C4UM0	78C5UM0	78C6UM0
Gul	78C1UY0	78C2UY0	78C3UY0	78C4UY0	78C5UY0	78C6UY0
Sort	78C1UK0	78C2UK0	78C3UK0	78C4UK0	78C5UK0	78C6UK0
<sup>1</sup> Understøttes kun i printermodellerne CX421, CX522, CX622 og CX625. <sup>2</sup> Understøttes kun i printermodellerne CX622 og CX625. Du kan finde yderligere oplysninger om landene i hver enkelt region på <a href="http://www.lexmark.com/regions">www.lexmark.com/regions</a> .						

### Almindelige Lexmark-tonerkassetter til CX421, CX522, CX622 og CX625

Element	Varenummer
<b>Tonerkassetter med ekstra høj kapacitet<sup>1</sup></b>	
Grønblå	78C0X20
Magentarød	78C0X30
Gul	78C0X40
Sort	78C0X10
<b>Tonerkassetter med ultrahøj kapacitet<sup>2</sup></b>	
Grønblå	78C0U20
Magentarød	78C0U30
Gul	78C0U40
Sort	78C0U10
<sup>1</sup> Understøttes kun i printermodellerne CX421 og CX522. <sup>2</sup> Understøttes kun i printermodellerne CX622 og CX625.	

**Lexmark-tonerkassetter i MC2325, MC2425, MC2535 og MC2640-returprogrammet**

Element	USA og Canada	Det Europæiske Økonomiske Samarbejdsområde	Resten af stillehavsområdet	Latinamerika	Resten af Europa, Mellemøsten og Afrika	Australien og New Zealand
<b>Tonerkassetter i returneringsprogrammet</b>						
Grønblå	C2310C0	C2320C0	C2330C0	C2340C0	C2350C0	C2360C0
Magentarød	C2310M0	C2320M0	C2330M0	C2340M0	C2350M0	C2360M0
Gul	C2310Y0	C2320Y0	C2330Y0	C2340Y0	C2350Y0	C2360Y0
Sort	C2310K0	C2320K0	C2330K0	C2340K0	C2350K0	C2360K0
<b>Tonerkassetter med høj kapacitet i returprogrammet</b>						
Grønblå	C231HC0	C232HC0	C233HC0	C234HC0	C235HC0	C236HC0
Magentarød	C231HM0	C232HM0	C233HM0	C234HM0	C235HM0	C236HM0
Gul	C231HY0	C232HY0	C233HY0	C234HY0	C235HY0	C236HY0
Sort	C231HK0	C232HK0	C233HK0	C234HK0	C235HK0	C236HK0
<b>Tonerkassetter med ekstra høj kapacitet i returprogrammet<sup>1</sup></b>						
Grønblå	C241XC0	C242XC0	C243XC0	C244XC0	C245XC0	C246XC0
Magentarød	C241XM0	C242XM0	C243XM0	C244XM0	C245XM0	C246XM0
Gul	C241XY0	C242XY0	C243XY0	C244XY0	C245XY0	C246XY0
Sort	C241XK0	C242XK0	C243XK0	C244XK0	C245XK0	C246XK0
<b>Tonerkassette med ekstra høj kapacitet i returprogrammet<sup>2</sup></b>						
Sort	C251UK0	C252UK0	C253UK0	C254UK0	C255UK0	C256UK0
<sup>1</sup> Understøttes kun i printermodellerne MC2425, MC2535 og MC2640. <sup>2</sup> Understøttes kun i printermodellerne MC2535 og MC2640. Du kan finde yderligere oplysninger om landene i hver enkelt region på <a href="http://www.lexmark.com/regions">www.lexmark.com/regions</a> .						

**Almindelige Lexmark-tonerkassetter til MC2325, MC2425, MC2535 og MC2640**

Element	Varenummer
<b>Tonerkassetter med høj kapacitet<sup>1</sup></b>	
Grønblå	C230H20
Magentarød	C230H30
Gul	C230H40
Sort	C230H10
<b>Tonerkassetter med ekstra høj kapacitet</b>	
<sup>1</sup> Understøttes kun i Lexmark MC2325-printermodellen. <sup>2</sup> Understøttes kun i printermodellerne MC2425, MC2535 og MC2640. <sup>3</sup> Understøttes kun i Lexmark MC2425-printermodellen. <sup>4</sup> Understøttes kun i printermodellerne MC2535 og MC2640.	

Element	Varenummer
Cyan <sup>2</sup>	C240X20
Magenta <sup>2</sup>	C240X30
Gul <sup>2</sup>	C240X40
Sort <sup>3</sup>	C240X10
<b>Tonerkassette med ultrahøj kapacitet<sup>4</sup></b>	
Sort	C250U10
<sup>1</sup> Understøttes kun i Lexmark MC2325-printermodellen. <sup>2</sup> Understøttes kun i printermodellerne MC2425, MC2535 og MC2640. <sup>3</sup> Understøttes kun i Lexmark MC2425-printermodellen. <sup>4</sup> Understøttes kun i printermodellerne MC2535 og MC2640.	

### Almindelig tonerkassette til Lexmark XC2235

Element	USA, Canada, Australien og New Zealand	Europa, Mellemøsten og Afrika	Resten af stillehavsområdet	Latinamerika
Grønblå	24B7154	24B7178	24B7202	24B7230
Magentarød	24B7155	24B7179	24B7203	24B7231
Gul	24B7156	24B7180	24B7204	24B7232
Sort	24B7157	24B7181	24B7205	24B7233

### Almindelig tonerkassette til Lexmark XC4240

Element	USA, Canada, Australien og New Zealand	Europa, Mellemøsten og Afrika	Resten af stillehavsområdet	Latinamerika
Grønblå	24B7158	24B7182	24B7206	24B7234
Magentarød	24B7159	24B7183	24B7207	24B7235
Gul	24B7160	24B7184	24B7208	24B7236
Sort	24B7161	24B7185	24B7209	24B7237

### Bestilling af fotokonduktorsæt

Element	Varenummer
<b>Fotokonduktorsæt til returprogrammet</b>	
Fotokonduktorsæt (sort) til returprogrammet	78C0ZK0
Fotokonduktorsæt (sort og farve) til returprogrammet	78C0ZV0
<b>Almindeligt fotokonduktorsæt</b>	
Fotokonduktorsæt (sort)	78C0Z10
Fotokonduktorsæt (sort og farve)	78C0Z50

## Bestilling af en spildtonerflaske

Element	Varenummer
Spildtonerflaske	78COW00

## Bestilling af et vedligeholdelsessæt

Match vedligeholdelseskittet til printerens spænding.

### Bemærkninger:

- Brugen af bestemte typer papir eller specialmedier kan kræve en hyppigere udskiftning af vedligeholdelsessættet.
- Vedligeholdelseskittet indeholder en fikseringsenhed og opsamlingsdæk. Delene kan bestilles og udskiftes separat, hvis det er nødvendigt.

Element	Varenummer
100 V vedligeholdelseskit til fikseringsenhed	41X2095
110 V vedligeholdelseskit til fikseringsenhed	41X2096
220 V vedligeholdelseskit til fikseringsenhed	41X2097

**Bemærk!** Kun en autoriseret servicetekniker kan udskifte vedligeholdelseskittet. Kontakt din tjenesteudbyder.

## Udskiftning af dele og forbrugsvarer

### Udskiftning af en tonerkassette

- 1 Åbn panel B, indtil det *klikker* på plads.

**Advarsel - Potentiel skade:** For at undgå beskadigelse fra elektrostatisk afladning, skal du trykke på en hvilken som helst ikke-tildækket metalramme på printeren, før du forsøger at få adgang til eller røre ved dele i printeren.



**2** Fjern den brugte tonerkassette.

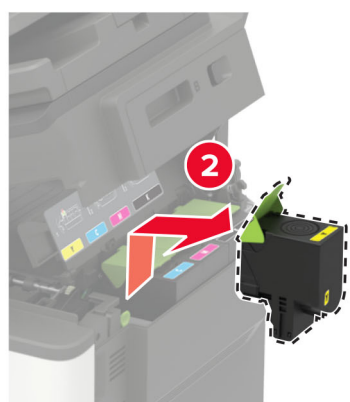

**3** Pak den nye tonerkassette ud.

**4** Indsæt den nye tonerkassette.



## 5 Luk panel B.



## Udskiftning af spildtonerflaske

### 1 Åbn panel B, indtil det *klikker* på plads.

**Advarsel - Potentiel skade:** For at undgå beskadigelse fra elektrostatisk afladning, skal du trykke på en hvilken som helst ikke-tildækket metalramme på printeren, før du forsøger at få adgang til eller røre ved dele i printeren.



### 2 Åbn panel A.



**FORSIGTIG - VARM OVERFLADE:** Printeren kan være varm indvendig. For at formindske risikoen for skader pga. en varm komponent skal overfladen køle ned, før du rører den.



**3** Fjern den højre sideluge.

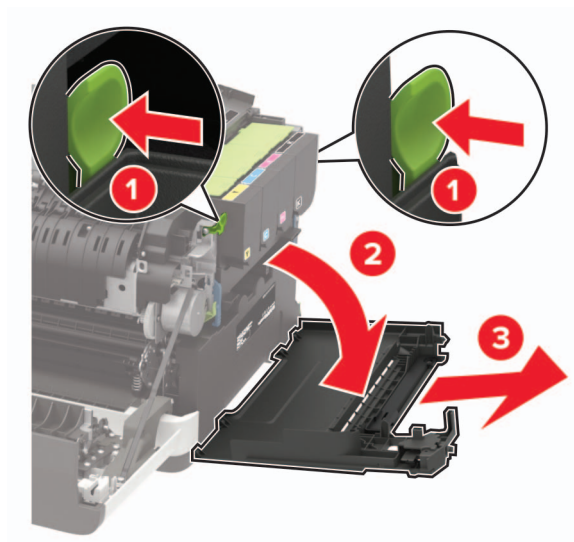

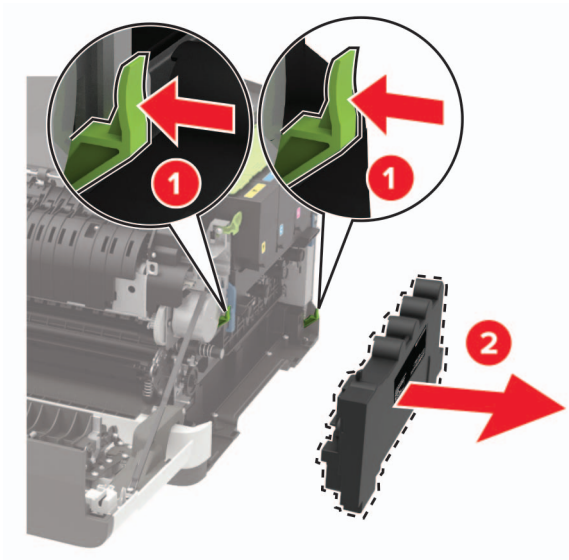
**4** Fjern den brugte spildtonerboks.

**Bemærk!** Anbring flasken i oprejt position for at undgå at spilde toneren.

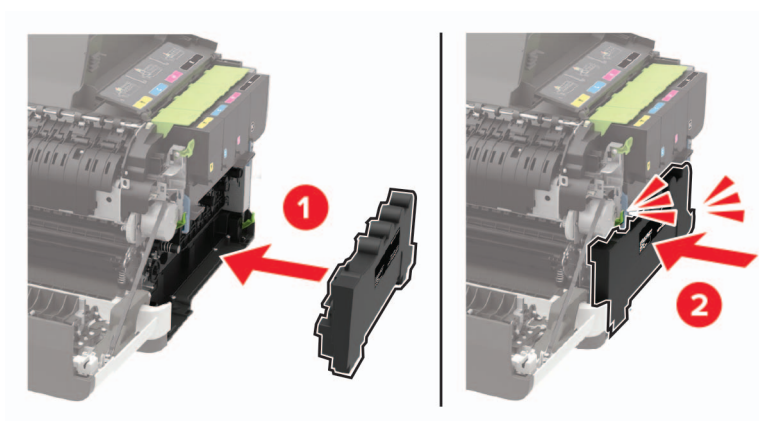
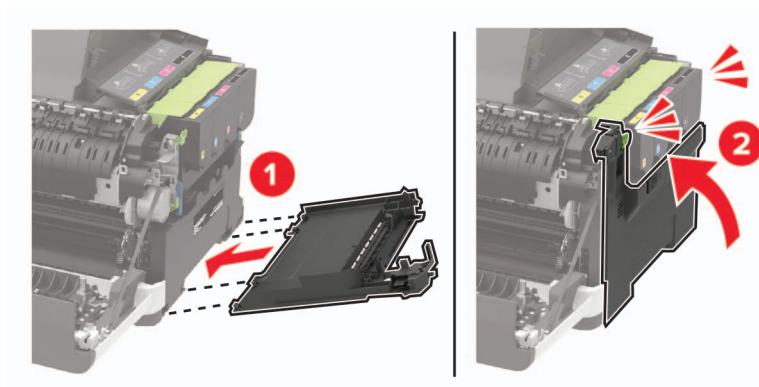
**5** Pak den nye spildtonerflaske ud.**6** Indsæt den nye spildtonerflaske.**7** Indsæt den højre sideluge.



8 Luk panel B.

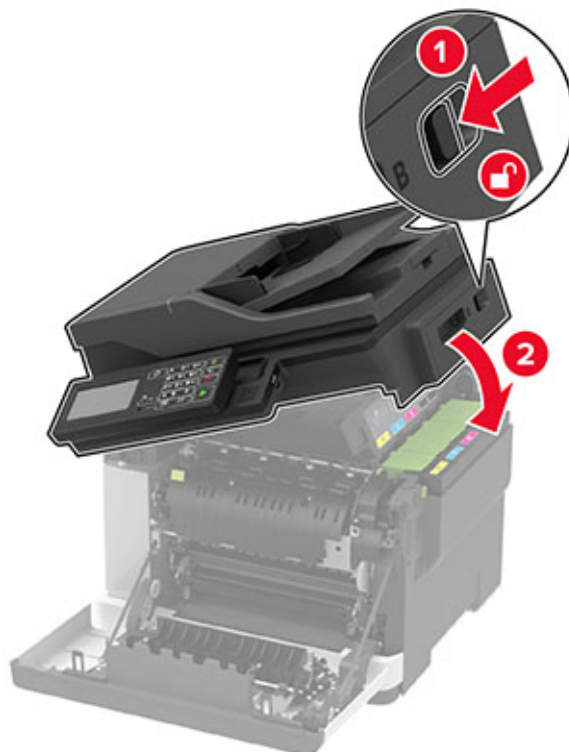

9 Luk panel A.

## Udskiftning af fotokonduktorsæt

1 Åbn panel B, indtil det *klikker* på plads.

**Advarsel - Potentiel skade:** For at undgå beskadigelse fra elektrostatisk afladning, skal du trykke på en hvilken som helst ikke-tildækket metalramme på printeren, før du forsøger at få adgang til eller røre ved dele i printeren.



**2** Åbn panel A.

 **FORSIGTIG - VARM OVERFLADE:** Printeren kan være varm indvendig. For at formindske risikoen for skader pga. en varm komponent skal overfladen køle ned, før du rører den.

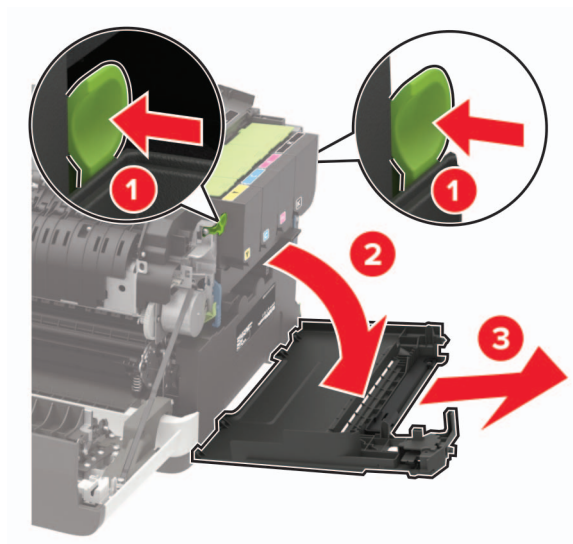
**3** Fjern den højre sideluge.

4 Fjern den brugte spildtonerflaske.

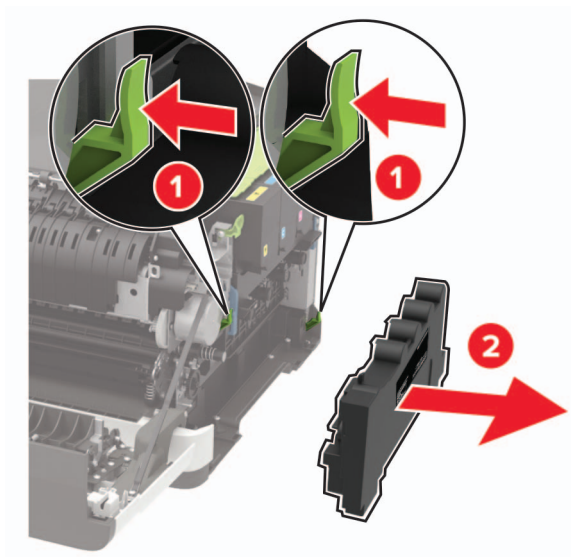

5 Fjern tonerkassetterne.

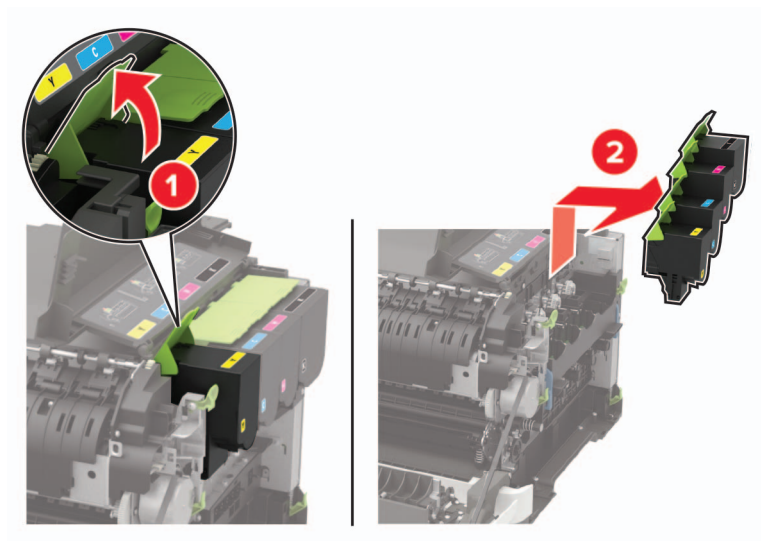

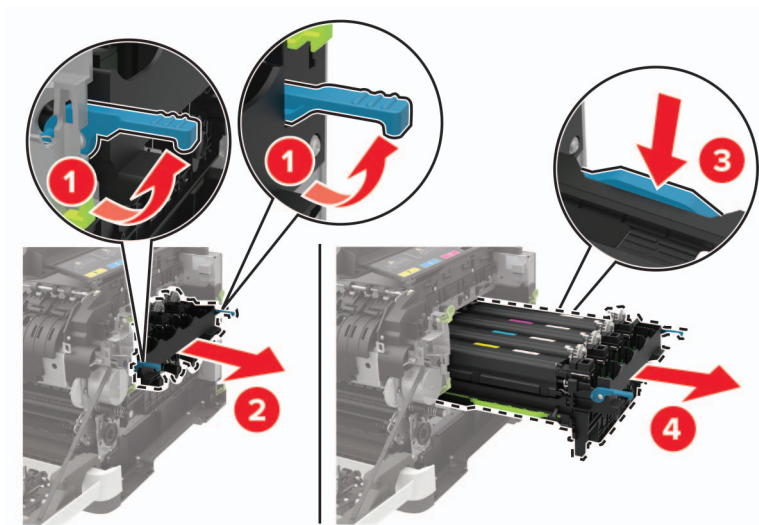
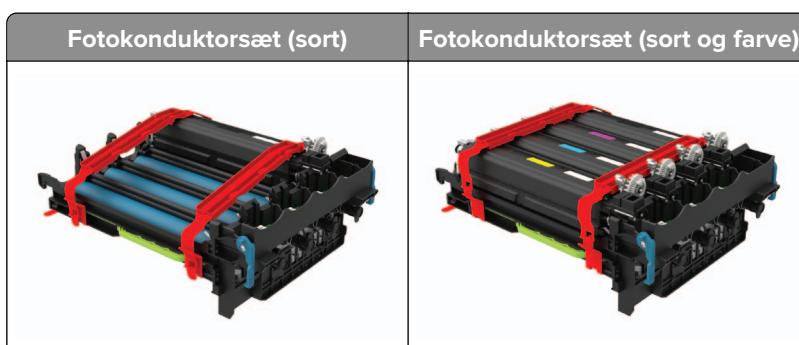
**6** Fjern det brugte fotokonduktorsæt.**7** Pak det nye fotokonduktorsæt ud.**Bemærkninger:**

- Fotokonduktorsættet (sort) indeholder fotokonduktorsættet og den sorte fremkaldereenhed.
- Fotokonduktorsættet (sort og farve) indeholder fotokonduktorsættet og fremkaldereenheder i sort, cyan, magenta og gul.
- Når du udskifter fotokonduktorsættet (sort), skal du gemme fremkaldereenheden i cyan, magenta og gul.

## 8 Fjern emballagematerialet.

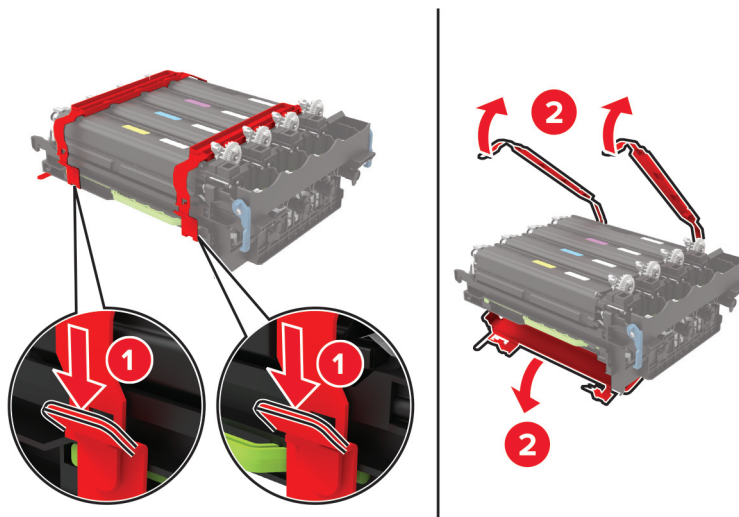

**Bemærk!** Hvis du udskifter fotokonduktorsættet (sort), skal du indsætte fremkaldeenheden i magenta, cyan og gul i det nye fotokonduktorsæt.

**Advarsel - Potentiel skade:** Udsæt ikke fotokonduktorsættet for direkte lys. Hvis produktet udsættes for lys i længere tid, kan det skabe problemer med udskriftskvaliteten.

**Advarsel - Potentiel skade:** Undgå at berøre fotokonduktortromlen. Hvis du gør det, kan det påvirke kvaliteten på fremtidige udskriftsjob.



9 Isæt fotokonduktorsættet, til det sidder godt fast.

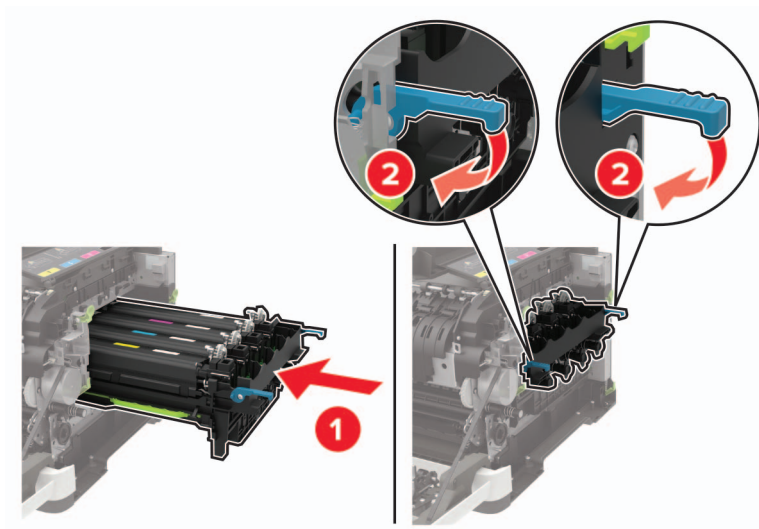

10 Indsæt tonerkassetterne.

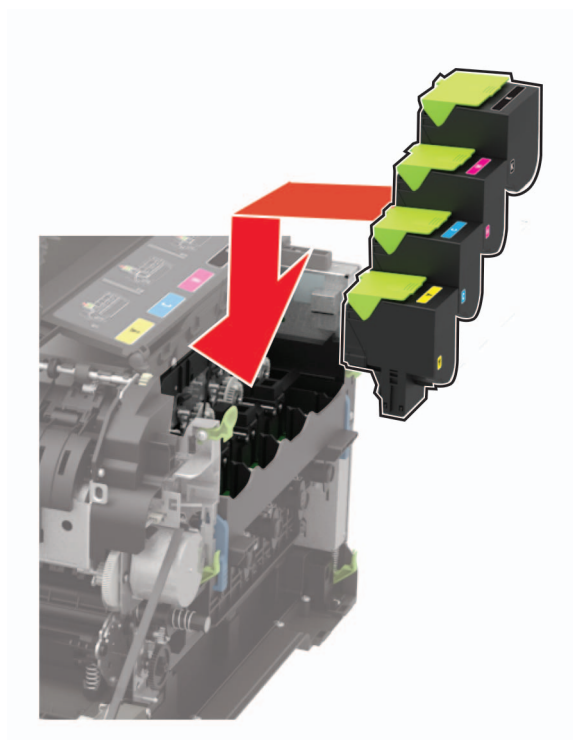

**11** Indsæt spildtonerflasken.

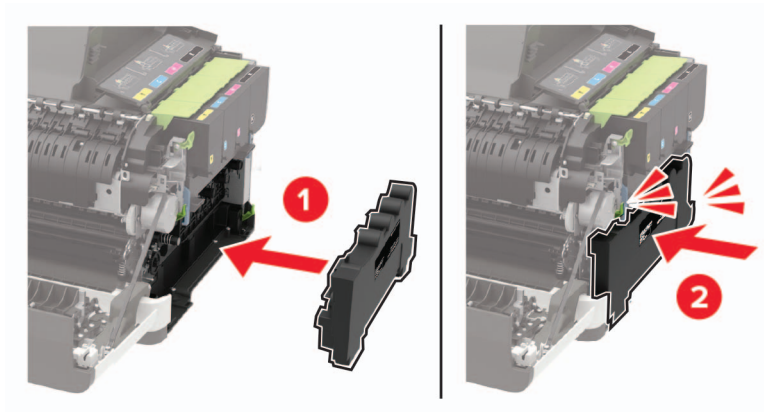

**12** Indsæt den højre sideluge.

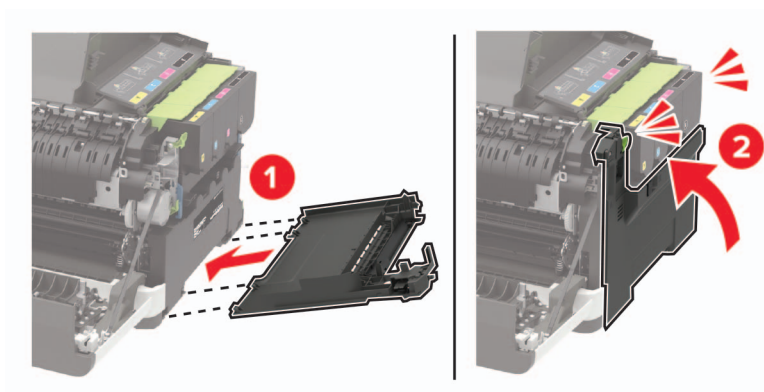

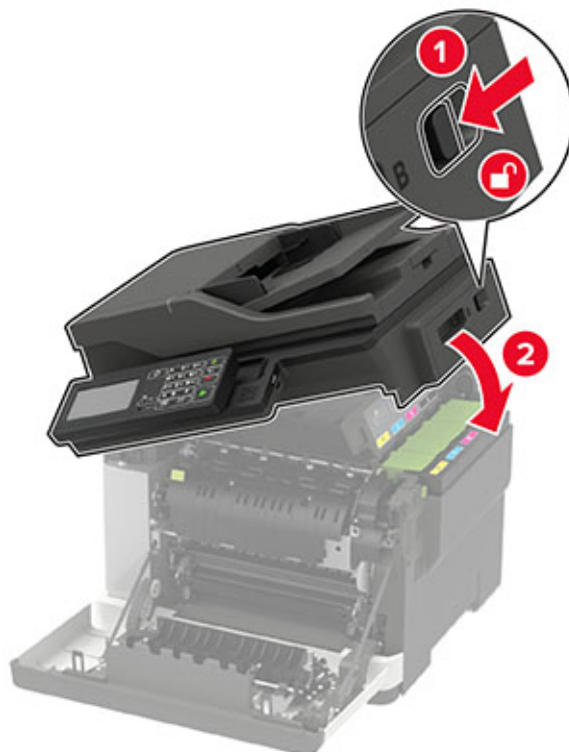
**13** Luk panel B.**14** Luk panel A.

## Flytning af printeren

### Flytning af printeren til et andet sted

- ⚠ FORSIGTIG - RISIKO FOR SKADE:** Hvis printeren vejer mere end 20 kg (44 lb), skal der to eller flere personer til at løfte den på forsvarlig vis.
- ⚠ FORSIGTIG - RISIKO FOR SKADE:** For at undgå risiko for brand eller elektrisk stød skal du kun bruge den netledning, der leveres sammen med dette produkt, eller en erstatningsnetledning, som er godkendt af producenten.
- ⚠ FORSIGTIG - RISIKO FOR SKADE:** Når du flytter printeren, skal du følge disse retningslinjer for at forebygge personskader eller skader på printeren:
  - Undersøg, om alle paneler og papirmagasiner er lukket.
  - Sluk printeren, og tag derefter netledningen ud af stikkontakten.
  - Frakobl alle ledninger og kabler fra printeren.
  - Hvis printeren har særskilte, gulvbaserede valgfrie papirmagasiner, eller outputoptioner er fastgjort til den, skal du frakoble dem, før printeren flyttes.
  - Hvis printeren har en base med hjul, så rul den forsigtigt til det nye sted. Vær forsigtig, når du passerer dørtrin og brud i gulvbelægningen.



- Hvis printeren ikke har en base med hjul, men er konfigureret med valgfrie papirmagasiner eller outputoptioner, skal du fjerne outputoptionerne og løfte printeren af papirmagasinerne. Forsøg ikke at løfte printeren og andre optioner på én gang.
- Brug altid grebene på printeren til at løfte den.
- Hvis der bruges en vogn til at transportere printeren, skal den kunne støtte hele printerens underside.
- Hvis der bruges en vogn til at transportere hardware-optionerne, skal den kunne støtte optionernes dimensioner.
- Sørg for, at printeren står oprejst.
- Undgå voldsomme rystelser.
- Undgå at holde fingrene under printeren, når du sætter den ned.
- Sørg for, at der er tilstrækkelig plads omkring printeren.

**Bemærk!** Skader på printeren, der skyldes forkert håndtering, dækkes ikke af printerens garanti.

## Transport af printeren

Du kan få instruktioner til transport ved at gå til <http://support.lexmark.com> eller kontakte kundesupport.

# Spare energi og papir

## Konfiguration af indstillinger for strømsparetilstand

### Slumretilstand

**1** Fra kontrolpanelet skal du navigere til:

**Indstillinger for > Enhed > Strømstyring > Timeouts > Slumretilstand**

På printermodeller uden berøringfølsom skærm skal du trykke på  for at navigere gennem indstillingerne.

**2** Angiv den tid, printeren forbliver inaktiv, før den skifter til slumretilstand.

### Dvaletilstand

**1** Fra kontrolpanelet skal du navigere til:

**Indstillinger for > Enhed > Strømstyring > Timeouts > Dvaletimeout**

På printermodeller uden berøringfølsom skærm skal du trykke på  for at navigere gennem indstillingerne.

**2** Indstil den tid, der går, før printeren går i dvaletilstand.

### Bemærkninger:

- Sørg for at vække printeren fra dvaletilstand, før du sender et udskriftsjob.
- Hvis du vil vække printeren fra dvaletilstand, skal du trykke på afbryderknappen.
- Den integrerede webserver er deaktiveret, når printeren er i Dvaletilstand.

## Justere lysstyrke for displayet

**Bemærk!** Denne funktion er kun tilgængelig på visse printermodeller.

1 Fra kontrolpanelet skal du navigere til:

**Indstillinger > Enhed > Præferencer**

På printermodeller uden berøringskærm, tryk på  for at navigere gennem indstillingerne.

2 I skærmens lysstyrkemenu skal du justere indstillingen.

## Spare på forbrugsvarer

- Udskriv på begge sider af papiret.

**Bemærk!** Tosidet udskrivning er standardindstillingen i printerdriveren.

- Udskriv flere sider på et enkelt ark papir.
- Brug funktionen Vis udskrift for at se, hvordan dokumentet ser ud, inden du udskriver det.
- Udskriv én kopi af dokumentet for at kontrollere indholdet og formatet for eventuelle fejl.

## Genbrug

### Genbrug af Lexmark-produkter

Sådan returnerer du produkter til Lexmark med henblik på genbrug:

1 Gå til [www.lexmark.com/recycle](http://www.lexmark.com/recycle).

2 Vælg produktet, du vil genbruge.

**Bemærk!** Printerforsyningsstoffer og -hardware, der ikke er en del af Lexmarks indsamlings- og genbrugsprogram, kan afleveres til genbrug på din lokale genbrugscentral.

### Genbrug af Lexmark-emballage

Lexmark bestræber sig på at minimere emballage. Mindre emballage hjælper med til at sikre, at Lexmark printere transporteres på den meste effektive og miljøvenlige måde, og at der er mindre emballage, der skal bortskaffes. Denne effektivitet medfører færre drivhusgasser, energibesparelser og bevaring af naturlige ressourcer. Lexmark tilbyder også genbrug af emballage i visse lande og regioner. Du kan finde yderligere oplysninger ved at besøge [www.lexmark.com/recycle](http://www.lexmark.com/recycle) og vælge dit land eller region. Oplysninger om tilgængelig emballagegenbrug findes i oplysningerne om genbrug af produkter.

Lexmark-æsker er 100% genbrugelige hos genbrugsstationer, der behandler bølgepap. Sådanne faciliteter findes muligvis ikke dit område.

Den skum, der bruges i Lexmark-emballage kan genbruges hos genbrugsstationer, der behandler skum. Sådanne faciliteter findes muligvis ikke dit område.

Når du returnerer en patron til Lexmark, kan du genbruge patronens æske. Lexmark genbruger æsken.

# Fjerne papirstop

## Undgå papirstop

### Ilæg papiret korrekt

- Sørg for, at papiret ligger plant i bakken.

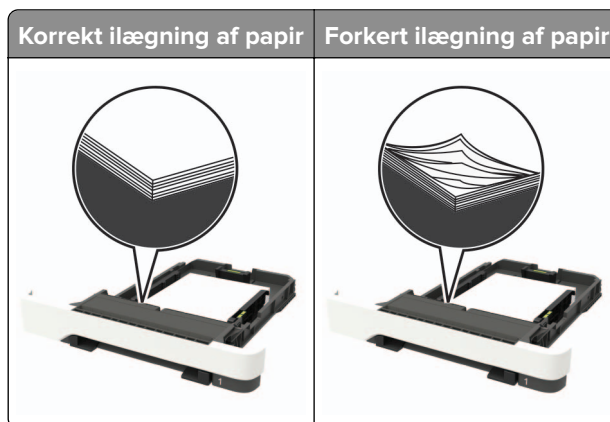

- Du må ikke lægge papir i en bakke, mens printeren udskriver.
- Du må ikke ilægge for meget papir. Sørg for, at stakkens højde ikke når op til indikatoren for maksimal papirofyldning.
- Skub ikke papiret ind i bakken. Ilæg papiret som vist på billedet.



- Sørg for, at papirstyrene er placeret korrekt og ikke trykker hårdt mod papiret eller konvolutterne.
- Skub skuffen helt ind i printeren, når papiret er lagt i.

### Anvend det anbefalede papir

- Brug kun det anbefalede papir eller specialmedie.
- Ilæg ikke papir, der er rynket, krøllet eller bølget.

- Bøj, luft og juster papirkanterne inden ilægning.

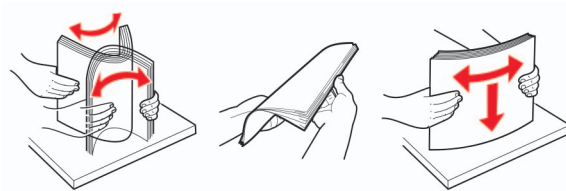

- Anvend ikke papir, der er klippet eller beskåret manuelt.
- Bland ikke papir af forskellige størrelser, vægt eller typer i den samme skuffe.
- Kontroller, om papirstørrelsen og -typen er angivet korrekt på computeren eller printerens kontrolpanel.
- Opbevar papiret i overensstemmelse med fabrikantens anbefalinger.

## Identifikation af områder med papirstop

### Bemærkninger:

- Når Papirstophjælp er indstillet til Til, flytter printeren automatisk tomme sider eller sider med delvise udskrifter, når fastklemte sider er blevet fjernet. Undersøg, om udskriften har tomme sider.
- Hvis Genopret ved stop er indstillet til Til eller Auto, udskriver printeren de fastklemte sider igen.



Områder med papirstop	
1	ADF (automatisk dokumentføder)
2	Standardbakke
3	Panel A
4	Papirmagasiner
5	Flerformålsarkføder
6	Manuel arkføder

## Papirstop i papirmagasinerne

- 1 Fjern papirmagasinet.



- 2 Fjern det fastklemte papir.

**Bemærk!** Sørg for at fjerne alle papirdele.



- 3 Isæt papirmagasinet.

## Papirstop i panel A

### Papirstop under fuseren

- 1 Åbn panel A, og åbn derefter panel B, indtil det *klikker* på plads.



**FORSIGTIG - VARM OVERFLADE:** Printeren kan være varm indvendig. For at formindske risikoen for skader pga. en varm komponent skal overfladen køle ned, før du rører den.

**Advarsel - Potentiel skade:** For at undgå beskadigelse fra elektrostatisk afladning, skal du trykke på en hvilken som helst ikke-tildækket metalramme på printeren, før du forsøger at få adgang til eller røre ved dele i printeren.



**2** Fjern det fastklemte papir.

**Bemærk!** Sørg for at fjerne alle papirdele.

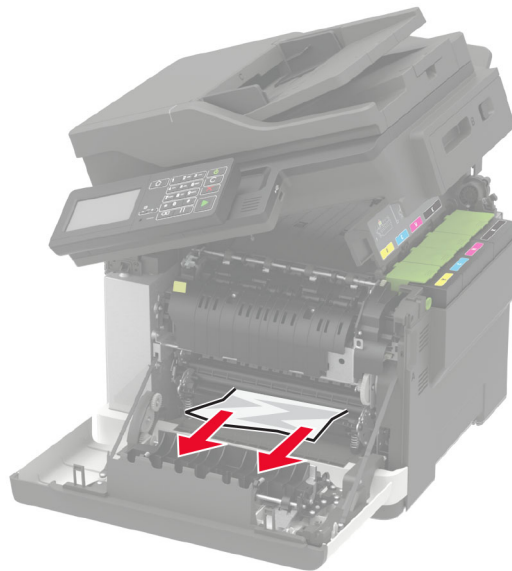

**3** Luk panel B og A.

### Papirstop i fuseren

**1** Åbn panel A og B.

 **FORSIGTIG - VARM OVERFLADE:** Printeren kan være varm indvendig. For at formindske risikoen for skader pga. en varm komponent skal overfladen køle ned, før du rører den.

**Advarsel - Potentiel skade:** For at undgå beskadigelse fra elektrostatisk afladning, skal du trykke på en hvilken som helst ikke-tildækket metalramme på printeren, før du forsøger at få adgang til eller røre ved dele i printeren.

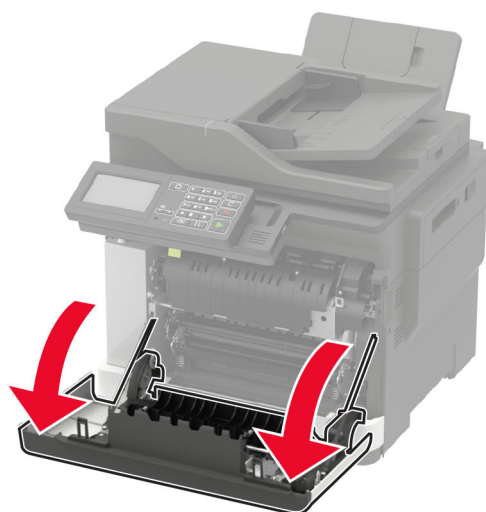

**2** Åbn fikseringsenhedens adgangspanel, og fjern derefter papirstoppet.

**Bemærk!** Sørg for at fjerne alle papirdele.



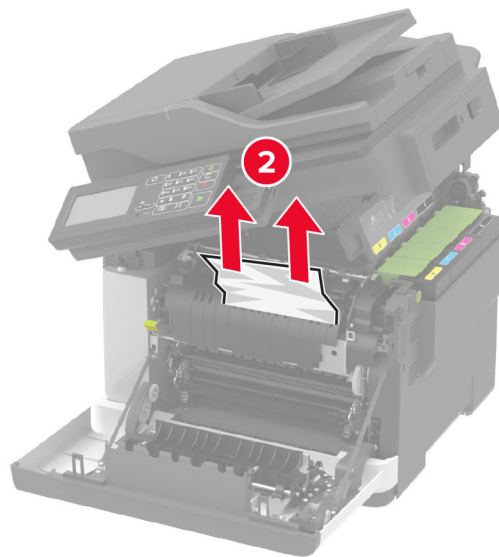
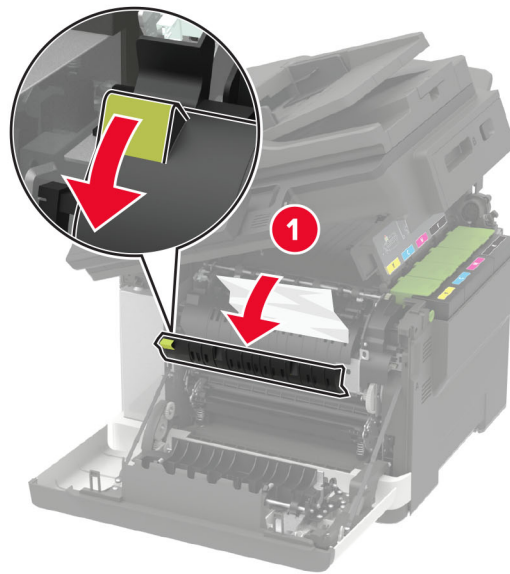

**3** Luk panel B og A.

## Papirstop i dupleksenheden

**1** Åbn panel A.



**FORSIGTIG - VARM OVERFLADE:** Printeren kan være varm indvendig. For at formindske risikoen for skader pga. en varm komponent skal overfladen køle ned, før du rører den.

**Advarsel - Potentiel skade:** For at undgå beskadigelse fra elektrostatisk afladning, skal du trykke på en hvilken som helst ikke-tildækket metalramme på printeren, før du forsøger at få adgang til eller røre ved dele i printeren.

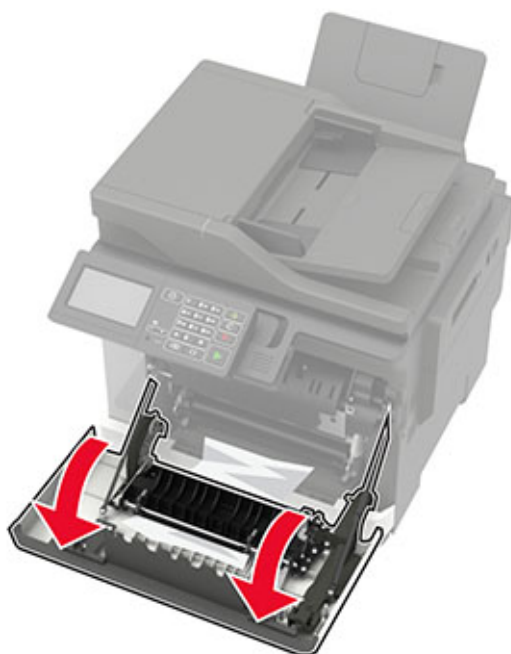

**2** Fjern det fastklemte papir.

**Bemærk!** Sørg for at fjerne alle papirdele.

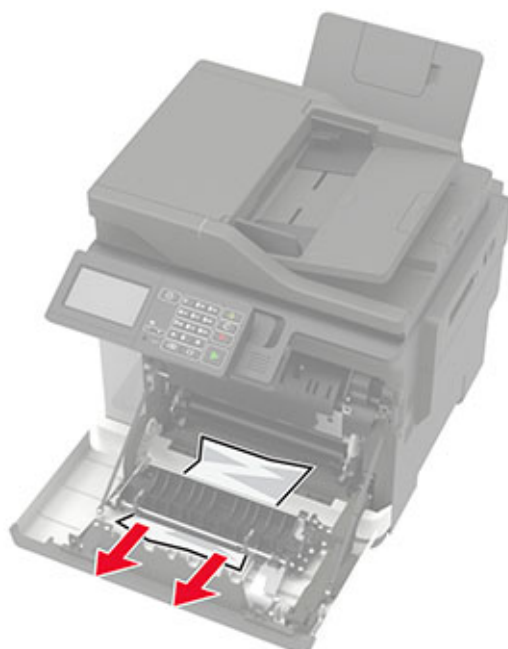

**3** Luk panel A.

## Papirstop i panel C

- 1 Fjern alle originaler fra den automatiske dokumentføder.
- 2 Åbn panel C.

**Advarsel - Potentiel skade:** For at undgå beskadigelse fra elektrostatisk afladning, skal du trykke på en hvilken som helst ikke-tildækket metalramme på printeren, før du forsøger at få adgang til eller røre ved dele i printeren.

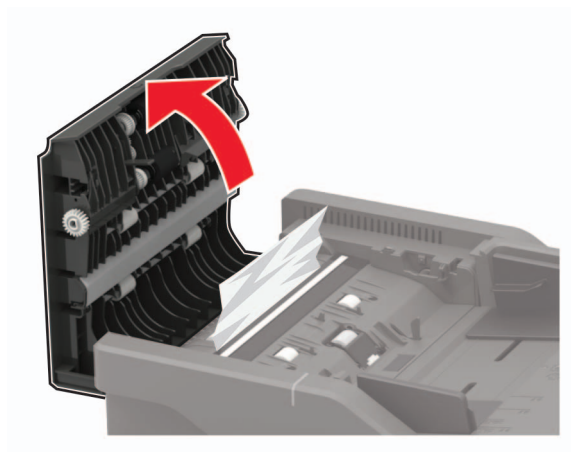

- 3 Fjern det fastklemte papir.

**Bemærk!** Sørg for at fjerne alle papirdele.

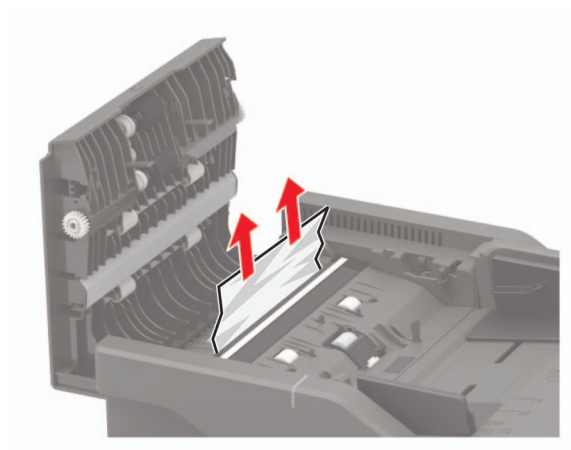

- 4 Luk panel C.

## Papirstop i standardbakken

- 1 Åbn panel B, indtil det *klikker* på plads, og fjern derefter det fastklemte papir.

**Advarsel - Potentiel skade:** For at undgå beskadigelse fra elektrostatisk afladning, skal du trykke på en hvilken som helst ikke-tildækket metalramme på printeren, før du forsøger at få adgang til eller røre ved dele i printeren.

**Bemærk!** Sørg for at fjerne alle papirdele.



## 2 Åbn panel A.



**FORSIGTIG - VARM OVERFLADE:** Printeren kan være varm indvendig. For at formindske risikoen for skader pga. en varm komponent skal overfladen køle ned, før du rører den.



**3** Åbn fikseringsenhedens adgangspanel, og fjern derefter papirstoppet.

**Bemærk!** Sørg for at fjerne alle papirdele.

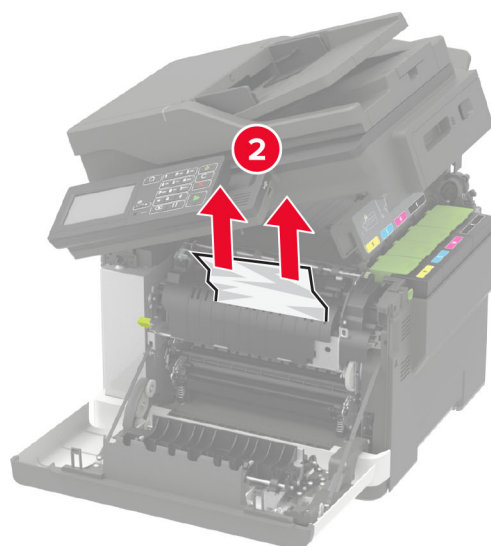
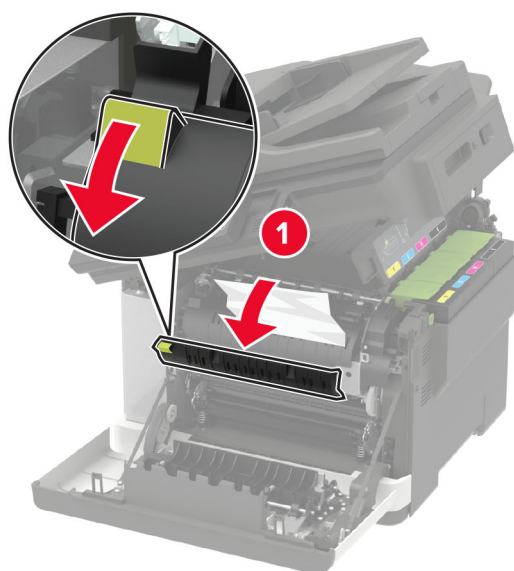

**4** Luk panel A og B.

## Papirstop i flerformålsarkføderen

**Bemærk!** Flerformålsarkføderen er kun tilgængelig på nogle printermodeller.

- 1 Fjern alt papir fra flerformålsarkføderen.

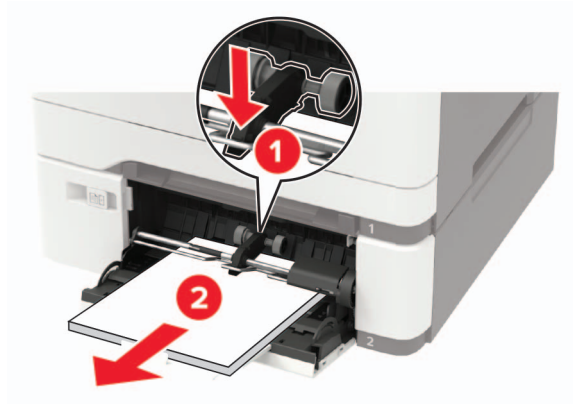

- 2 Fjern det fastklemte papir.

**Bemærk!** Sørg for at fjerne alle papirdele.

- 3 Bøj, luft og juster papirkanterne inden ilægning.

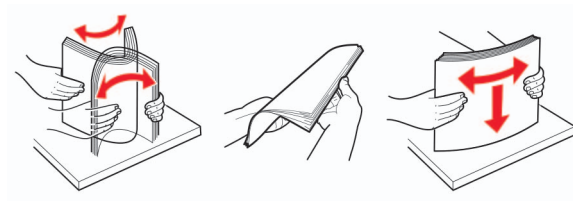

- 4 Ilæg papiret igen.



## Papirstop i den manuelle arkføder

1 Fjern bakken.



2 Fjern det fastklemte papir.

**Bemærk!** Sørg for at fjerne alle papirdele.

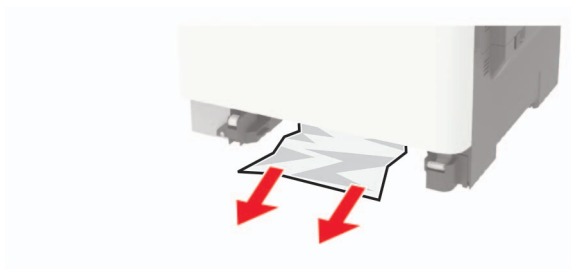

3 Isæt bakken.



# Fejlfinding

## Problemer med udskriftskvalitet

Find billedet, der minder om dit problem med udskriftskvaliteten, og klik derefter på linket nedenfor for at læse problemløsningstrinene.

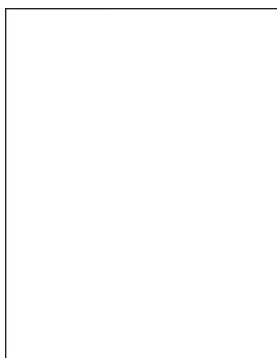

[“Tomme eller hvide sider” på side 210](#)

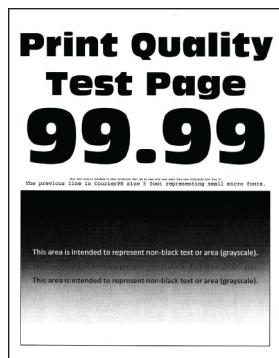

[“Mørk udskrift” på side 211](#)



[“Ekkobilleder” på side 212](#)

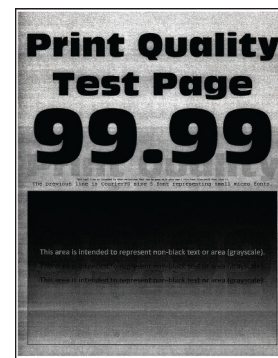

[“Grå eller farvet baggrund” på side 213](#)



[“Forkerte margener” på side 214](#)

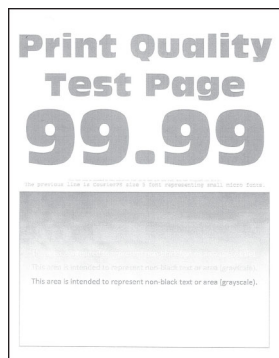

[“Lys udskrift” på side 215](#)

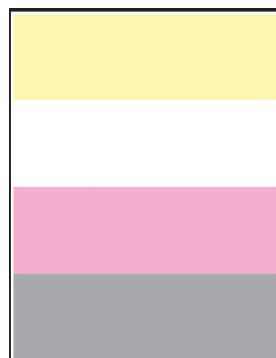

[“Manglende farver” på side 217](#)



[“Meleret udskrift og pletter” på side 218](#)



[“Papiret krøller” på side 242](#)



[“Udskriv forvrænget eller skævt” på side 219](#)



[“Billeder, der kun indeholder farve eller sorte sider” på side 220](#)

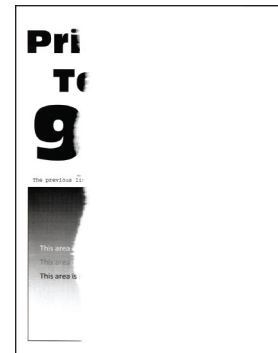

[“Beskåret tekst eller billeder” på side 220](#)

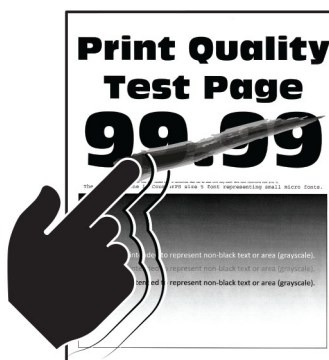

[“Toner smitter nemt af” på side 221](#)

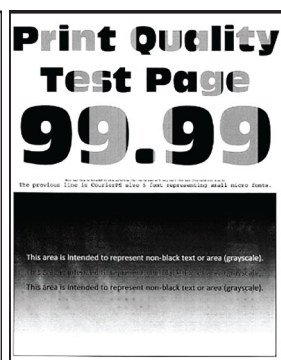

[“Ujævn udskriftstæthed” på side 222](#)

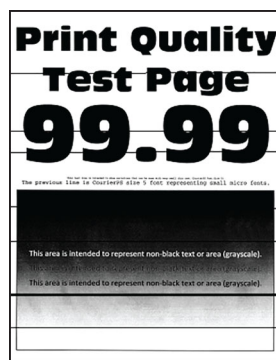

[“Vandrette mørke streger” på side 223](#)



[“Lodrette mørke striber” på side 224](#)

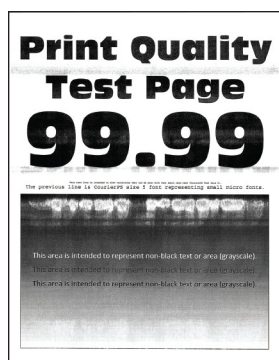

[“Vandrette hvide streger” på side 226](#)

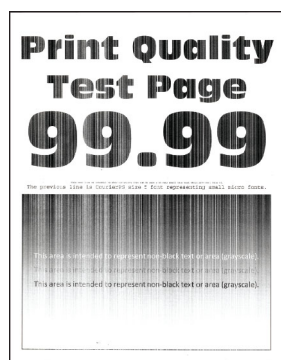

[“Lodrette hvide streger” på side 227](#)



[“Gentagne fejl på udskriften” på side 228](#)

## Udskrivningsproblemer

### udskriftskvaliteten er dårlig

#### Tomme eller hvide sider

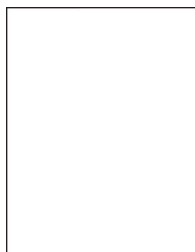

**Bemærk!** Før du løser problemet, skal du udskrive kvalitetstestsiderne. Gå til **Indstillinger > Fejlfinding >**

**Udskriv kvalitetstestsider** fra kontrolpanelet. På printermodeller uden berøringsskærm, tryk på  for at navigere gennem indstillingerne.

Handling	Ja	Nej
<p><b>a</b> Fjern fotokonduktorsættet, og indsæt det igen.</p> <p><b>Advarsel - Potentiel skade:</b> Udsæt ikke fotokonduktorsættet for direkte lys. Hvis produktet udsættes for lys i længere tid, kan det skabe problemer med udskriftskvaliteten.</p> <p><b>Advarsel - Potentiel skade:</b> Undgå at berøre fotokonduktortromlen under fotokonduktorsættet. Hvis du gør det, kan det påvirke kvaliteten på fremtidige udskriftsjob.</p> <p><b>b</b> Udskriv dokumentet.</p> <p>Udskriver printeren tomme eller hvide sider?</p>	<p>Kontakt <a href="#">kundesupport</a>.</p>	<p>Problemet er løst.</p>

## Mørk udskrift

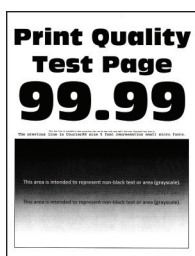

**Bemærk!** Før du løser problemet, skal du udskrive kvalitetstestsiderne. Gå til **Indstillinger > Fejlfinding >**

**Udskriv kvalitetstestsider** fra kontrolpanelet. På printermodeller uden berøringsskærm, tryk på  for at navigere gennem indstillingerne.

Handling	Ja	Nej
<p><b>Trin 1</b></p> <p><b>a</b> Foretag en farvejustering.</p> <p>Fra kontrolpanelet skal du navigere til:</p> <p><b>Indstillinger &gt; Udskrift &gt; Kvalitet &gt; Avanceret billedbehandling &gt; Farvejustering</b></p> <p><b>b</b> Udskriv dokumentet.</p> <p>Er udskriften for mørk?</p>	<p>Gå til trin 2.</p>	<p>Problemet er løst.</p>
<p><b>Trin 2</b></p> <p><b>a</b> Afhængigt af dit operativsystem skal du mindske tonersvævningsgraden enten under Udskriftsindstillinger eller i dialogboksen Udskriv.</p> <p><b>Bemærk!</b> Du kan også ændre indstillingen i kontrolpanelet på printeren. Gå til:</p> <p><b>Indstillinger &gt; Udskriv &gt; Kvalitet &gt; Tonersvævningsgrad</b></p> <p><b>b</b> Udskriv dokumentet.</p> <p>Er udskriften for mørk?</p>	<p>Gå til trin 3.</p>	<p>Problemet er løst.</p>

Handling	Ja	Nej
<p><b>Trin 3</b></p> <p><b>a</b> Afhængigt af dit operativsystem skal du angive papirtypen i Udskriftsindstillinger eller i dialogboksen Udskriv.</p> <p><b>Bemærkninger:</b></p> <ul style="list-style-type: none"> <li>• Sørg for, at indstillingen matcher det papir, der er lagt i.</li> <li>• Du kan også ændre indstillingen i kontrolpanelet på printeren. Gå til:</li> </ul> <p><b>Indstillinger &gt; Papir &gt; Bakkekonfiguration &gt; Papirstørrelse/-type</b></p> <p><b>b</b> Udskriv dokumentet.</p> <p>Er udskriften for mørk?</p>	Gå til trin 4.	Problemet er løst.
<p><b>Trin 4</b></p> <p>Kontroller, om papiret har struktur eller ru overflade.</p> <p>Udskriver du på papir med struktur eller ru overflade?</p>	Gå til trin 5.	Gå til trin 6.
<p><b>Trin 5</b></p> <p><b>a</b> Udskift papir med struktur eller ru overflade med almindeligt papir.</p> <p><b>b</b> Udskriv dokumentet.</p> <p>Er udskriften for mørk?</p>	Gå til trin 6.	Problemet er løst.
<p><b>Trin 6</b></p> <p><b>a</b> Ilæg papir fra en ny pakke.</p> <p><b>Bemærk!</b> Papiret bliver fugtigt pga. høj luftfugtighed. Opbevar papiret i den originale indpakning, indtil det skal bruges.</p> <p><b>b</b> Udskriv dokumentet.</p> <p>Er udskriften for mørk?</p>	Kontakt <a href="#">kundesupport</a> .	Problemet er løst.

### Ekkobilleder

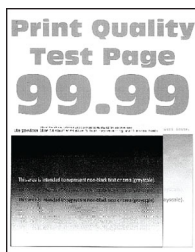

**Bemærk!** Før du løser problemet, skal du udskrive kvalitetstestsiderne. Gå til **Indstillinger > Fejlfinding >**

**Udskriv kvalitetstestsider** fra kontrolpanelet. På printermodeller uden berøringsskærm, tryk på  for at navigere gennem indstillingerne.

Handling	Ja	Nej
<p><b>Trin 1</b></p> <p><b>a</b> Læg den korrekte papirtype i bakken.  <b>b</b> Udskriv dokumentet.</p> <p>Forekommer der skygebilleder på udskrifterne?</p>	Gå til trin 2.	Problemet er løst.
<p><b>Trin 2</b></p> <p><b>a</b> Afhængigt af dit operativsystem skal du angive papirtypen i Udskriftsindstillinger eller i dialogboksen Udskriv.</p> <p><b>Bemærkninger:</b></p> <ul style="list-style-type: none"> <li>• Sørg for, at indstillingen matcher det papir, der er lagt i.</li> <li>• Du kan også ændre indstillingen i kontrolpanelet på printeren. Gå til:  <b>Indstillinger &gt; Papir &gt; Bakkekonfiguration &gt; Papirstørrelse/-type</b></li> </ul> <p><b>b</b> Udskriv dokumentet.</p> <p>Forekommer der skygebilleder på udskrifterne?</p>	Gå til trin 3.	Problemet er løst.
<p><b>Trin 3</b></p> <p><b>a</b> Foretag en farvejustering.  Fra kontrolpanelet skal du navigere til:  <b>Indstillinger &gt; Udskrift &gt; Kvalitet &gt; Avanceret billedbehandling &gt; Farvejustering</b></p> <p><b>b</b> Udskriv dokumentet.</p> <p>Forekommer der skygebilleder på udskrifterne?</p>	Gå til trin 4.	Problemet er løst.
<p><b>Trin 4</b></p> <p><b>a</b> Fjern fotokonduktorsættet, og indsæt det igen.</p> <p><b>Advarsel - Potentiel skade:</b> Udsæt ikke fotokonduktorsættet for direkte lys. Hvis produktet udsættes for lys i længere tid, kan det skabe problemer med udskriftskvaliteten.</p> <p><b>Advarsel - Potentiel skade:</b> Undgå at berøre fotokonduktortromlen under fotokonduktorsættet. Hvis du gør det, kan det påvirke kvaliteten på fremtidige udskriftsjob.</p> <p><b>b</b> Udskriv dokumentet.</p> <p>Forekommer der skygebilleder på udskrifterne?</p>	Kontakt <a href="#">kundesupport</a> .	Problemet er løst.

## Grå eller farvet baggrund

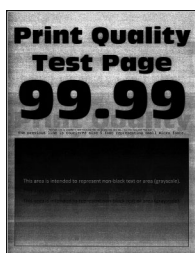

**Bemærk!** Før du løser problemet, skal du udskrive kvalitetstestsiderne. Gå til **Indstillinger > Fejlfinding > Udskriv kvalitetstestsider** fra kontrolpanelet. På printermodeller uden berøringfølsom skærm skal du trykke på **OK** for at navigere gennem indstillingerne.

Handling	Ja	Nej
<p><b>Trin 1</b></p> <p><b>a</b> Foretag en farvejustering. Fra kontrolpanelet skal du navigere til: <b>Indstillinger &gt; Udskrift &gt; Kvalitet &gt; Avanceret billedbehandling &gt; Farvejustering</b></p> <p><b>b</b> Udskriv dokumentet.</p> <p>Forekommer der en grå eller farvet baggrund på udskrifterne?</p>	Gå til trin 2.	Problemet er løst.
<p><b>Trin 2</b></p> <p><b>a</b> Fjern fotokonduktorsættet, og indsæt det igen. <b>Advarsel - Potentiel skade:</b> Udsæt ikke fotokonduktorsættet for direkte lys. Hvis produktet udsættes for lys i længere tid, kan det skabe problemer med udskriftskvaliteten. <b>Advarsel - Potentiel skade:</b> Undgå at berøre fotokonduktortromlen under fotokonduktorsættet. Hvis du gør det, kan det påvirke kvaliteten på fremtidige udskriftsjob.</p> <p><b>b</b> Udskriv dokumentet.</p> <p>Forekommer der en grå eller farvet baggrund på udskrifterne?</p>	Kontakt <a href="#">kundesupport</a> .	Problemet er løst.

### Forkerte margener



Handling	Ja	Nej
<p><b>Trin 1</b></p> <p><b>a</b> Juster papirstyrene til den korrekte position for det papir, der er lagt i.</p> <p><b>b</b> Udskriv dokumentet.</p> <p>Er margenerne korrekte?</p>	Problemet er løst.	Gå til trin 2.

Handling	Ja	Nej
<p><b>Trin 2</b></p> <p><b>a</b> Indstil papirstørrelsen fra kontrolpanelet. Gå til:  <b>Indstillinger &gt; Papir &gt; Bakkekonfiguration &gt; Papirstørrelse/-type</b></p> <p><b>b</b> Udskriv dokumentet.</p> <p>Er margenerne korrekte?</p>	<p>Problemet er løst.</p>	<p>Gå til trin 3.</p>
<p><b>Trin 3</b></p> <p><b>a</b> Afhængigt af dit operativsystem skal du angive papirstørrelsen enten under Udskriftsindstillinger eller i dialogboksen Udskriv.  <b>Bemærk!</b> Sørg for, at indstillingen matcher det papir, der er lagt i.</p> <p><b>b</b> Udskriv dokumentet.</p> <p>Er margenerne korrekte?</p>	<p>Problemet er løst.</p>	<p>Kontakt <a href="#">kundesupport</a>.</p>

### Lys udskrift

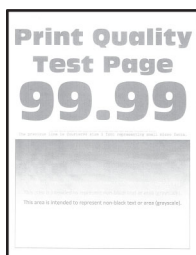

**Bemærk!** Før du løser problemet, skal du udskrive kvalitetstestsiderne. Gå til **Indstillinger > Fejlfinding >**

**Udskriv kvalitetstestsider** fra kontrolpanelet. På printermodeller uden berøringsskærm, tryk på  for at navigere gennem indstillingerne.

Handling	Ja	Nej
<p><b>Trin 1</b></p> <p><b>a</b> Foretag en farvejustering.  Fra kontrolpanelet skal du navigere til:  <b>Indstillinger &gt; Udskrift &gt; Kvalitet &gt; Avanceret billedbehandling &gt; Farvejustering</b></p> <p><b>b</b> Udskriv dokumentet.</p> <p>Er udskriften lys?</p>	<p>Gå til trin 2.</p>	<p>Problemet er løst.</p>

Handling	Ja	Nej
<p><b>Trin 2</b></p> <p><b>a</b> Afhængigt af dit operativsystem skal du øge tonersvævningsgraden enten under Udskriftsindstillinger eller i dialogboksen Udskriv.</p> <p><b>Bemærk!</b> Du kan også ændre indstillingen i kontrolpanelet på printeren. Gå til:</p> <p><b>Indstillinger &gt; Udskriv &gt; Kvalitet &gt; Tonersvævningsgrad</b></p> <p><b>b</b> Udskriv dokumentet.</p> <p>Er udskriften lys?</p>	Gå til trin 3.	Problemet er løst.
<p><b>Trin 3</b></p> <p><b>a</b> Slå Farvebesparelse fra.</p> <p>Fra kontrolpanelet skal du navigere til:</p> <p><b>Indstillinger &gt; Udskriv &gt; Kvalitet &gt; Farvebesparelse</b></p> <p><b>b</b> Udskriv dokumentet.</p> <p>Er udskriften lys?</p>	Gå til trin 4.	Problemet er løst.
<p><b>Trin 4</b></p> <p><b>a</b> Afhængigt af dit operativsystem skal du angive papirtypen i Udskriftsindstillinger eller i dialogboksen Udskriv.</p> <p><b>Bemærkninger:</b></p> <ul style="list-style-type: none"> <li>• Sørg for, at indstillingen matcher det papir, der er lagt i.</li> <li>• Du kan også ændre indstillingen i kontrolpanelet på printeren. Gå til:</li> </ul> <p><b>Indstillinger &gt; Papir &gt; Bakkekonfiguration &gt; Papirstørrelse/-type</b></p> <p><b>b</b> Udskriv dokumentet.</p> <p>Er udskriften lys?</p>	Gå til trin 5.	Problemet er løst.
<p><b>Trin 5</b></p> <p>Kontroller, om papiret har struktur eller ru overflade.</p> <p>Udskriver du på papir med struktur eller ru overflade?</p>	Gå til trin 6.	Gå til trin 7.
<p><b>Trin 6</b></p> <p><b>a</b> Udskift papir med struktur eller ru overflade med almindeligt papir.</p> <p><b>b</b> Udskriv dokumentet.</p> <p>Er udskriften lys?</p>	Gå til trin 7.	Problemet er løst.
<p><b>Trin 7</b></p> <p><b>a</b> Ilæg papir fra en ny pakke.</p> <p><b>Bemærk!</b> Papiret bliver fugtigt pga. høj luftfugtighed. Opbevar papiret i den originale indpakning, indtil det skal bruges.</p> <p><b>b</b> Udskriv dokumentet.</p> <p>Er udskriften lys?</p>	Gå til trin 8.	Problemet er løst.



Handling	Ja	Nej
<p><b>Trin 8</b></p> <p><b>a</b> Fjern fotokonduktorsættet, og indsæt det igen.</p> <p><b>Advarsel - Potentiel skade:</b> Udsæt ikke fotokonduktorsættet for direkte lys. Hvis produktet udsættes for lys i længere tid, kan det skabe problemer med udskriftskvaliteten.</p> <p><b>Advarsel - Potentiel skade:</b> Undgå at berøre fotokonduktortromlen under fotokonduktorsættet. Hvis du gør det, kan det påvirke kvaliteten på fremtidige udskriftsjob.</p> <p><b>b</b> Udskriv dokumentet.</p> <p>Er udskriften lys?</p>	<p>Kontakt <a href="#">kundesupport</a>.</p>	<p>Problemet er løst.</p>

### Manglende farver

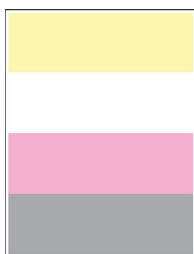

**Bemærk!** Før du løser problemet, skal du udskrive kvalitetstestsiderne. Gå til **Indstillinger > Fejlfinding > Udskriv kvalitetstestsider** fra kontrolpanelet. På printermodeller uden berøringfølsom skærm skal du trykke på **OK** for at navigere gennem indstillingerne.

Handling	Ja	Nej
<p><b>a</b> Fjern tonerkassetten med den manglende farve.</p> <p><b>b</b> Fjern fotokonduktorsættet.</p> <p><b>Advarsel - Potentiel skade:</b> Udsæt ikke fotokonduktorsættet for direkte lys. Hvis produktet udsættes for lys i længere tid, kan det skabe problemer med udskriftskvaliteten.</p> <p><b>Advarsel - Potentiel skade:</b> Undgå at berøre fotokonduktortromlen under fotokonduktorsættet. Hvis du gør det, kan det påvirke kvaliteten på fremtidige udskriftsjob.</p> <p><b>c</b> Fjern og indsæt derefter udviklingsenheden med den manglende farve.</p> <p><b>d</b> Indsæt fotokonduktorsættet.</p> <p><b>e</b> Isæt tonerkassetten.</p> <p><b>f</b> Udskriv dokumentet.</p> <p>Mangler der farver på udskrifterne?</p>	<p>Kontakt <a href="#">kundesupport</a>.</p>	<p>Problemet er løst.</p>

## Meleret udskrift og pletter



**Bemærk!** Før du løser problemet, skal du udskrive kvalitetstestsiderne. Gå til **Indstillinger > Fejlfinding >**

**Udskriv kvalitetstestsider** fra kontrolpanelet. På printermodeller uden berøringsskærm, tryk på  for at navigere gennem indstillingerne.

Handling	Ja	Nej
<p><b>Trin 1</b></p> <p>Kontrollér, om printeren forurener med lækket toner.</p> <p>Lækker printeren ikke toner?</p>	Gå til trin 2.	Kontakt <a href="#">kundesupport</a> .
<p><b>Trin 2</b></p> <p><b>a</b> Fra kontrolpanelet skal du navigere til:  <b>Indstillinger &gt; Papir &gt; Bakkekonfiguration &gt; Papirstørrelse/-type</b></p> <p><b>b</b> Kontroller, om indstillingerne for papirstørrelse og papirtype svarer til det ilagte papir.</p> <p><b>Bemærk!</b> Sørg for, at papiret ikke har struktur eller ru finish.</p> <p>Stemmer indstillingerne overens?</p>	Gå til trin 4.	Gå til trin 3.
<p><b>Trin 3</b></p> <p><b>a</b> Afhængigt af dit operativsystem skal du angive papirstørrelse og papirtype enten under Udskriftsindstillinger eller i dialogboksen Udskriv.</p> <p><b>Bemærk!</b> Sørg for, at indstillingerne passer til det ilagte papir.</p> <p><b>b</b> Udskriv dokumentet.</p> <p>Er udskriften plettet?</p>	Gå til trin 4.	Problemet er løst.
<p><b>Trin 4</b></p> <p><b>a</b> Ilæg papir fra en ny pakke.</p> <p><b>Bemærk!</b> Papiret bliver fugtigt pga. høj luftfugtighed. Opbevar papiret i den originale indpakning, indtil det skal bruges.</p> <p><b>b</b> Udskriv dokumentet.</p> <p>Er udskriften plettet?</p>	Gå til trin 5.	Problemet er løst.

Handling	Ja	Nej
<p><b>Trin 5</b></p> <p><b>a</b> Fjern fotokonduktorsættet, og indsæt det igen.</p> <p><b>Advarsel - Potentiel skade:</b> Udsæt ikke fotokonduktorsættet for direkte lys. Hvis produktet udsættes for lys i længere tid, kan det skabe problemer med udskriftskvaliteten.</p> <p><b>Advarsel - Potentiel skade:</b> Undgå at berøre fotokonduktortromlen under fotokonduktorsættet. Hvis du gør det, kan det påvirke kvaliteten på fremtidige udskriftsjob.</p> <p><b>b</b> Udskriv dokumentet.</p> <p>Er udskriften plettet?</p>	<p>Kontakt <a href="#">kundesupport</a>.</p>	<p>Problemet er løst.</p>

### Udskriv forvrænget eller skævt



**Bemærk!** Før du løser problemet, skal du udskrive kvalitetstestsiderne. Gå til **Indstillinger > Fejlfinding > Udskriv kvalitetstestsider** fra kontrolpanelet. På printermodeller uden berøringfølsom skærm skal du trykke på **OK** for at navigere gennem indstillingerne.

Handling	Ja	Nej
<p><b>Trin 1</b></p> <p><b>a</b> Juster papirstyrene i bakken til den korrekte position for det papir, der er lagt i.</p> <p><b>b</b> Udskriv dokumentet.</p> <p>Er udskriften forvrænget eller skæv?</p>	<p>Gå til trin 2.</p>	<p>Problemet er løst.</p>
<p><b>Trin 2</b></p> <p><b>a</b> Ilæg papir fra en ny pakke.</p> <p><b>Bemærk!</b> Papiret bliver fugtigt pga. høj luftfugtighed. Opbevar papiret i den originale indpakning, indtil det skal bruges.</p> <p><b>b</b> Udskriv dokumentet.</p> <p>Er udskriften forvrænget eller skæv?</p>	<p>Gå til trin 3.</p>	<p>Problemet er løst.</p>

Handling	Ja	Nej
<p><b>Trin 3</b></p> <p><b>a</b> Kontroller, om det ilagte papir understøttes.</p> <p><b>Bemærk!</b> Hvis papiret ikke understøttes, skal du ilægge en understøttet papirtype.</p> <p><b>b</b> Udskriv dokumentet.</p> <p>Er udskriften forvrænget eller skæv?</p>	<p>Kontakt <a href="#">kundesupport</a>.</p>	<p>Problemet er løst.</p>

### Billeder, der kun indeholder farve eller sorte sider

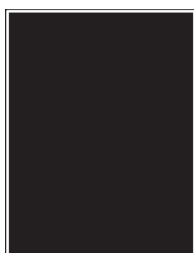

**Bemærk!** Før du løser problemet, skal du udskrive kvalitetstestsiderne. Gå til **Indstillinger > Fejlfinding > Udskriv kvalitetstestsider** fra kontrolpanelet. På printermodeller uden berøringfølsom skærm skal du trykke på **OK** for at navigere gennem indstillingerne.

Handling	Ja	Nej
<p><b>a</b> Fjern og geninstaller derefter fotokonduktorsættet.</p> <p><b>Advarsel - Potentiel skade:</b> Udsæt ikke fotokonduktorsættet for direkte lys. Hvis produktet udsættes for lys i længere tid, kan det skabe problemer med udskriftskvaliteten.</p> <p><b>Advarsel - Potentiel skade:</b> Undgå at berøre fotokonduktortromlen under fotokonduktorsættet. Hvis du gør det, kan det påvirke kvaliteten på fremtidige udskriftsjob.</p> <p><b>b</b> Udskriv dokumentet.</p> <p>Udskriver printeren sider, der kun indeholder farve eller sorte sider?</p>	<p>Kontakt <a href="#">kundesupport</a>.</p>	<p>Problemet er løst.</p>

### Beskåret tekst eller billeder



**Bemærk!** Før du løser problemet, skal du udskrive kvalitetstestsiderne. Gå til **Indstillinger > Fejlfinding >**

**Udskriv kvalitetstestsider** fra kontrolpanelet. På printermodeller uden berøringsskærm, tryk på  for at navigere gennem indstillingerne.

Handling	Ja	Nej
<p><b>Trin 1</b></p> <p><b>a</b> Juster papirstyrene i bakken til den korrekte position for det papir, der er lagt i.</p> <p><b>b</b> Udskriv dokumentet.</p> <p>Er tekst eller billeder beskåret?</p>	Gå til trin 2.	Problemet er løst.
<p><b>Trin 2</b></p> <p><b>a</b> Afhængigt af dit operativsystem skal du angive papirstørrelsen enten under Udskriftsindstillinger eller i dialogboksen Udskriv.</p> <p><b>Bemærkninger:</b></p> <ul style="list-style-type: none"> <li>• Sørg for, at indstillingen matcher det papir, der er lagt i.</li> <li>• Du kan også ændre indstillingen i kontrolpanelet på printeren. Gå til:</li> </ul> <p><b>Indstillinger &gt; Papir &gt; Bakkekonfiguration &gt; Papirstørrelse/-type</b></p> <p><b>b</b> Udskriv dokumentet.</p> <p>Er tekst eller billeder beskåret?</p>	Gå til trin 3.	Problemet er løst.
<p><b>Trin 3</b></p> <p><b>a</b> Fjern fotokonduktorsættet, og indsæt det igen.</p> <p><b>Advarsel - Potentiel skade:</b> Udsæt ikke fotokonduktorsættet for direkte lys. Hvis produktet udsættes for lys i længere tid, kan det skabe problemer med udskriftskvaliteten.</p> <p><b>Advarsel - Potentiel skade:</b> Undgå at berøre fotokonduktortromlen under fotokonduktorsættet. Hvis du gør det, kan det påvirke kvaliteten på fremtidige udskriftsjob.</p> <p><b>b</b> Udskriv dokumentet.</p> <p>Er tekst eller billeder beskåret?</p>	Kontakt <a href="#">kundesupport</a> .	Problemet er løst.

### Toner smitter nemt af



**Bemærk!** Før du løser problemet, skal du udskrive kvalitetstestsiderne. Gå til **Indstillinger > Fejlfinding >**

**Udskriv kvalitetstestsider** fra kontrolpanelet. På printermodeller uden berøringsskærm, tryk på  for at navigere gennem indstillingerne.

Handling	Ja	Nej
<p><b>Trin 1</b></p> <p><b>a</b> Afhængigt af dit operativsystem skal du angive papirtypen i Udskriftsindstillinger eller i dialogboksen Udskriv.</p> <p><b>Bemærkninger:</b></p> <ul style="list-style-type: none"> <li>• Sørg for, at indstillingen matcher det papir, der er lagt i.</li> <li>• Du kan også ændre indstillingen i kontrolpanelet på printeren. Gå til:</li> </ul> <p><b>Indstillinger &gt; Papir &gt; Bakkekonfiguration &gt; Papirstørrelse/-type</b></p> <p><b>b</b> Udskriv dokumentet.</p> <p>Smutter toneren nemt af?</p>	Gå til trin 2.	Problemet er løst.
<p><b>Trin 2</b></p> <p><b>a</b> Kontroller, om vægten af papiret understøttes.</p> <p><b>Bemærk!</b> Hvis vægten af papiret ikke understøttes, skal du ilægge en understøttet papirtype.</p> <p><b>b</b> Udskriv dokumentet.</p> <p>Smutter toneren nemt af?</p>	Gå til trin 3.	Problemet er løst.
<p><b>Trin 3</b></p> <p><b>a</b> Ilæg papir fra en ny pakke.</p> <p><b>Bemærk!</b> Papiret bliver fugtigt pga. høj luftfugtighed. Opbevar papiret i den originale indpakning, indtil det skal bruges.</p> <p><b>b</b> Udskriv dokumentet.</p> <p>Smutter toneren nemt af?</p>	Kontakt <a href="#">kundesupport</a> .	Problemet er løst.

## Ujævn udskriftstæthed

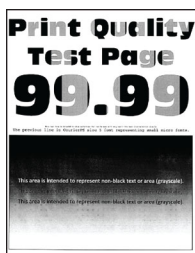

**Bemærk!** Før du løser problemet, skal du udskrive kvalitetstestsiderne. Gå til **Indstillinger > Fejlfinding >**

**Udskriv kvalitetstestsider** fra kontrolpanelet. På printermodeller uden berøringsskærm, tryk på  for at navigere gennem indstillingerne.

Handling	Ja	Nej
<p><b>a</b> Fjern fotokonduktorsættet, og indsæt det igen.</p> <p><b>Advarsel - Potentiel skade:</b> Udsæt ikke fotokonduktorsættet for direkte lys. Hvis produktet udsættes for lys i længere tid, kan det skabe problemer med udskriftskvaliteten.</p> <p><b>Advarsel - Potentiel skade:</b> Undgå at berøre fotokonduktortromlen under fotokonduktorsættet. Hvis du gør det, kan det påvirke kvaliteten på fremtidige udskriftsjob.</p> <p><b>b</b> Udskriv dokumentet.</p> <p>Er udskriftstætheden ujævn?</p>	<p>Kontakt <a href="#">kundesupport</a>.</p>	<p>Problemet er løst.</p>

### Vandrette mørke streger



### Bemærkninger:

- Før du løser problemet, skal du udskrive kvalitetstestsiderne. Gå til **Indstillinger > Fejlfinding > Udskriv kvalitetstestsider** fra kontrolpanelet. På printermodeller uden berørings-skærm, tryk på **OK** for at navigere gennem indstillingerne.
- Se emnet "Gentagne fejl", hvis der bliver ved med at komme vandrette mørke streger på udskrifterne.

Handling	Ja	Nej
<p><b>Trin 1</b></p> <p><b>a</b> Afhængigt af dit operativsystem skal du angive papirtypen i Udskriftsindstillinger eller i dialogboksen Udskriv.</p> <p><b>Bemærkninger:</b></p> <ul style="list-style-type: none"> <li>Sørg for, at indstillingen matcher det papir, der er lagt i.</li> <li>Du kan også ændre indstillingen i kontrolpanelet på printeren. Gå til:</li> </ul> <p><b>Indstillinger &gt; Papir &gt; Bakkekonfiguration &gt; Papirstørrelse/-type</b></p> <p><b>b</b> Udskriv dokumentet.</p> <p>Kommer der mørke streger på udskrifterne?</p>	<p>Gå til trin 2.</p>	<p>Problemet er løst.</p>

Handling	Ja	Nej
<p><b>Trin 2</b></p> <p><b>a</b> Ilæg papir fra en ny pakke.</p> <p><b>Bemærk!</b> Papiret bliver fugtigt pga. høj luftfugtighed. Opbevar papiret i den originale indpakning, indtil det skal bruges.</p> <p><b>b</b> Udskriv dokumentet.</p> <p>Kommer der mørke streger på udskrifterne?</p>	Gå til trin 3.	Problemet er løst.
<p><b>Trin 3</b></p> <p><b>a</b> Fjern fotokonduktorsættet, og indsæt det igen.</p> <p><b>Advarsel - Potentiel skade:</b> Udsæt ikke fotokonduktorsættet for direkte lys. Hvis produktet udsættes for lys i længere tid, kan det skabe problemer med udskriftskvaliteten.</p> <p><b>Advarsel - Potentiel skade:</b> Undgå at berøre fotokonduktortromlen under fotokonduktorsættet. Hvis du gør det, kan det påvirke kvaliteten på fremtidige udskriftsjob.</p> <p><b>b</b> Udskriv dokumentet.</p> <p>Kommer der mørke streger på udskrifterne?</p>	Kontakt <a href="#">kundesupport</a> .	Problemet er løst.

## Lodrette mørke striber



**Bemærk!** Før du løser problemet, skal du udskrive kvalitetstestsiderne. Gå til **Indstillinger > Fejlfinding >**

**Udskriv kvalitetstestsider** fra kontrolpanelet. På printermodeller uden berøringsskærm, tryk på  for at navigere gennem indstillingerne.

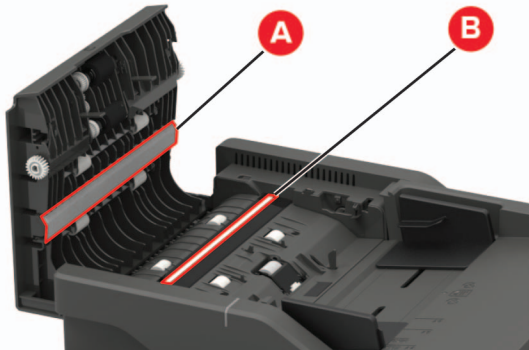

Handling	Ja	Nej
<p><b>Trin 1</b>                      Brug et tomt ark papir til at lave en tosidet kopi ved hjælp af ADF'en.                       Fremkommer der lodrette mørke linjer eller streger på udskrifterne?</p>	<p>Gå til trin 2.</p>	<p>Gå til trin 3.</p>
<p><b>Trin 2</b>                      Tør følgende områder med en fugtig, blød og fnugfri klud:</p> <ul style="list-style-type: none"> <li>• ADF-glasplade (A) og ADF-glas (B)</li> </ul>  <ul style="list-style-type: none"> <li>• ADF-glasplade (A) og ADF-glas (B) i panel C</li> </ul>  <p>Fremkommer der lodrette mørke linjer eller streger på udskrifterne?</p>	<p>Gå til trin 3.</p>	<p>Problemet er løst.</p>
<p><b>Trin 3</b></p> <p><b>a</b> Afhængigt af dit operativsystem skal du angive papirtypen i Udskriftsindstillinger eller i dialogboksen Udskriv.</p> <p><b>Bemærkninger:</b></p> <ul style="list-style-type: none"> <li>• Sørg for, at indstillingen matcher det papir, der er lagt i.</li> <li>• Du kan også ændre indstillingen i kontrolpanelet på printeren. Gå til:  <b>Indstillinger &gt; Papir &gt; Konfiguration af papirmagasin &gt; Papirstørrelse/-type</b></li> </ul> <p><b>b</b> Udskriv dokumentet.</p> <p>Fremkommer der lodrette mørke linjer eller streger på udskrifterne?</p>	<p>Gå til trin 4.</p>	<p>Problemet er løst.</p>

Handling	Ja	Nej
<p><b>Trin 4</b></p> <p><b>a</b> Ilæg papir fra en ny pakke.</p> <p><b>Bemærk!</b> Papiret bliver fugtigt pga. høj luftfugtighed. Opbevar papiret i den originale indpakning, indtil det skal bruges.</p> <p><b>b</b> Udskriv dokumentet.</p> <p>Fremkommer der lodrette mørke linjer eller streger på udskrifterne?</p>	Gå til trin 5.	Problemet er løst.
<p><b>Trin 5</b></p> <p><b>a</b> Fjern fotokonduktorsættet, og indsæt det igen.</p> <p><b>Advarsel - Potentiel skade:</b> Udsæt ikke fotokonduktorsættet for direkte lys. Hvis produktet udsættes for lys i længere tid, kan det skabe problemer med udskriftskvaliteten.</p> <p><b>Advarsel - Potentiel skade:</b> Undgå at berøre fotokonduktortromlen under fotokonduktorsættet. Hvis du gør det, kan det påvirke kvaliteten på fremtidige udskriftsjob.</p> <p><b>b</b> Udskriv dokumentet.</p> <p>Fremkommer der lodrette mørke linjer eller streger på udskrifterne?</p>	Kontakt <a href="#">kundesupport</a> .	Problemet er løst.

## Vandrette hvide streger



### Bemærkninger:

- Før du løser problemet, skal du udskrive kvalitetstestsiderne. Gå til **Indstillinger > Fejlfinding > Udskriv kvalitetstestsider** fra kontrolpanelet. På printermodeller uden berøringsskærm, tryk på  for at navigere gennem indstillingerne.
- Se emnet "Gentagne fejl", hvis der bliver ved med at komme vandrette hvide streger på udskrifterne.

Handling	Ja	Nej
<p><b>Trin 1</b></p> <p><b>a</b> Afhængigt af dit operativsystem skal du angive papirtypen i Udskriftsindstillinger eller i dialogboksen Udskriv.</p> <p><b>Bemærkninger:</b></p> <ul style="list-style-type: none"> <li>• Sørg for, at indstillingen matcher det papir, der er lagt i.</li> <li>• Du kan også ændre indstillingen i kontrolpanelet på printeren. Gå til:</li> </ul> <p><b>Indstillinger &gt; Papir &gt; Bakkekonfiguration &gt; Papirstørrelse/-type</b></p> <p><b>b</b> Udskriv dokumentet.</p> <p>Forekommer der vandrette hvide streger på udskrifterne?</p>	Gå til trin 2.	Problemet er løst.
<p><b>Trin 2</b></p> <p><b>a</b> Fjern fotokonduktorsættet, og indsæt det igen.</p> <p><b>Advarsel - Potentiel skade:</b> Udsæt ikke fotokonduktorsættet for direkte lys. Hvis produktet udsættes for lys i længere tid, kan det skabe problemer med udskriftskvaliteten.</p> <p><b>Advarsel - Potentiel skade:</b> Undgå at berøre fotokonduktortromlen under fotokonduktorsættet. Hvis du gør det, kan det påvirke kvaliteten på fremtidige udskriftsjob.</p> <p><b>b</b> Udskriv dokumentet.</p> <p>Forekommer der vandrette hvide streger på udskrifterne?</p>	Kontakt <a href="#">kundesupport</a> .	Problemet er løst.

## Lodrette hvide streger



**Bemærk!** Før du løser problemet, skal du udskrive kvalitetstestsiderne. Gå til **Indstillinger > Fejlfinding >**

**Udskriv kvalitetstestsider** fra kontrolpanelet. På printermodeller uden berøringsskærm, tryk på **OK** for at navigere gennem indstillingerne.

Handling	Ja	Nej
<p><b>Trin 1</b></p> <p><b>a</b> Afhængigt af dit operativsystem skal du angive papirtypen i Udskriftsindstillinger eller i dialogboksen Udskriv.</p> <p><b>Bemærkninger:</b></p> <ul style="list-style-type: none"> <li>• Sørg for, at indstillingen matcher det papir, der er lagt i.</li> <li>• Du kan også ændre indstillingen i kontrolpanelet på printeren. Gå til:</li> </ul> <p><b>Indstillinger &gt; Papir &gt; Bakkekonfiguration &gt; Papirstørrelse/-type</b></p> <p><b>b</b> Udskriv dokumentet.</p> <p>Forekommer der lodrette hvide streger på udskrifterne?</p>	Gå til trin 2.	Problemet er løst.
<p><b>Trin 2</b></p> <p>Sørg for, at du benytter den anbefalede papirtype.</p> <p><b>a</b> Læg den anbefalede papirtype i papirkilden.</p> <p><b>b</b> Udskriv dokumentet.</p> <p>Forekommer der lodrette hvide streger på udskrifterne?</p>	Gå til trin 3.	Problemet er løst.
<p><b>Trin 3</b></p> <p><b>a</b> Fjern fotokonduktorsættet, og indsæt det igen.</p> <p><b>Advarsel - Potentiel skade:</b> Udsæt ikke fotokonduktorsættet for direkte lys. Hvis produktet udsættes for lys i længere tid, kan det skabe problemer med udskriftskvaliteten.</p> <p><b>Advarsel - Potentiel skade:</b> Undgå at berøre fotokonduktortromlen under fotokonduktorsættet. Hvis du gør det, kan det påvirke kvaliteten på fremtidige udskriftsjob.</p> <p><b>b</b> Udskriv dokumentet.</p> <p>Forekommer der lodrette hvide streger på udskrifterne?</p>	Kontakt <a href="#">kundesupport</a> .	Problemet er løst.

### Gentagne fejl på udskriftet



**Bemærk!** Før du løser problemet, skal du udskrive kvalitetstestsiderne. Gå til **Indstillinger > Fejlfinding > Udskriv kvalitetstestsider** fra kontrolpanelet. På printermodeller uden berøringfølsom skærm skal du trykke på **OK** for at navigere gennem indstillingerne.

Handling	Ja	Nej
<p><b>a</b> Brug Udskriftskvalitetstestsider til at måle afstanden mellem gentagne fejl på den berørte farveside.</p> <p><b>b</b> Kontroller, om gentagne fejl stemmer overens med nogen af følgende mål:</p> <p><b>Fotokonduktorsæt</b></p> <ul style="list-style-type: none"> <li>• 94,20 mm (3,71 ")</li> <li>• 29,80 mm (1,17 ")</li> <li>• 23,20 mm (0,91 ")</li> </ul> <p><b>Udviklingsenhed</b></p> <ul style="list-style-type: none"> <li>• 43,90 mm (1,73 ")</li> <li>• 45,50 mm (1,79 ")</li> </ul> <p><b>Overføringsmodul</b></p> <ul style="list-style-type: none"> <li>• 37,70 mm (1,48 ")</li> <li>• 78,50 mm (3,09 ")</li> <li>• 55 mm (2,17 ")</li> </ul> <p><b>Fuser</b></p> <ul style="list-style-type: none"> <li>• 79,80 mm (3,14 ")</li> <li>• 94,30 mm (3,71 ")</li> </ul> <p>Stemmer gentagne fejl overens med nogen af målene?</p>	<p>Notér afstanden, og kontakt derefter <a href="#">kundesupport</a>.</p>	<p>Notér afstanden, og kontakt derefter <a href="#">kundesupport</a>.</p>



## Udskriftsjob udskrives ikke

Handling	Ja	Nej
<p><b>Trin 1</b></p> <p><b>a</b> Åbn dialogboksen Udskriv fra det dokument, du prøver at udskrive, og kontroller, om du har valgt den rigtige printer.</p> <p><b>b</b> Udskriv dokumentet.</p> <p>Udskrives dokumentet?</p>	<p>Problemet er løst.</p>	<p>Gå til trin 2.</p>
<p><b>Trin 2</b></p> <p><b>a</b> Kontroller, om printeren er tændt.</p> <p><b>b</b> Afhjælp eventuelle fejlmeddelelser, der vises på displayet.</p> <p><b>c</b> Udskriv dokumentet.</p> <p>Udskrives dokumentet?</p>	<p>Problemet er løst.</p>	<p>Gå til trin 3.</p>
<p><b>Trin 3</b></p> <p><b>a</b> Undersøg, om portene fungerer, og om kablerne er sat helt ind i computeren og printeren.</p> <p>Du kan finde yderligere oplysninger i den opsætningsvejledning, der leveres sammen med printeren.</p> <p><b>b</b> Udskriv dokumentet.</p> <p>Udskrives dokumentet?</p>	<p>Problemet er løst.</p>	<p>Gå til trin 4.</p>

Handling	Ja	Nej
<p><b>Trin 4</b></p> <p><b>a</b> Sluk for printeren, og vent ca. 10 sekunder. Tænd derefter printeren igen.</p> <p><b>b</b> Udskriv dokumentet.</p> <p>Udskrives dokumentet?</p>	Problemet er løst.	Gå til trin 5.
<p><b>Trin 5</b></p> <p><b>a</b> Fjern printerdriveren, og indsæt den igen.</p> <p><b>b</b> Udskriv dokumentet.</p> <p>Udskrives dokumentet?</p>	Problemet er løst.	Kontakt <a href="#">kundesupport</a> .

## Langsom udskrivning

Handling	Ja	Nej
<p><b>Trin 1</b></p> <p>Sørg for, at printerkablet sidder godt fast i printeren og computeren, printserver, ekstraudstyr eller anden netværksenhed.</p> <p>Udskriver printeren langsomt?</p>	Gå til trin 2.	Problemet er løst.
<p><b>Trin 2</b></p> <p><b>a</b> Sørg for, at printeren ikke er i Lydløs tilstand.</p> <ul style="list-style-type: none"> <li>Fra kontrolpanelet skal du navigere til:  <b>Indstillinger &gt; Enhed &gt; Vedligeholdelse &gt; Konfigurationsmenu &gt; Enhedsdrift &gt; Lydløs tilstand</b></li> </ul> <p>På printermodeller uden berøringsfølsom skærm skal du trykke på  for at navigere gennem indstillingerne.</p> <p><b>b</b> Udskriv dokumentet.</p> <p>Udskriver printeren langsomt?</p>	Gå til trin 3.	Problemet er løst.
<p><b>Trin 3</b></p> <p><b>a</b> Afhængigt af dit operativsystem skal du angive printopløsning i Udskriftsindstillinger eller i dialogboksen Udskriv.</p> <p><b>b</b> Indstil opløsningen til 4800 CQ.</p> <p><b>c</b> Udskriv dokumentet.</p> <p>Udskriver printeren langsomt?</p>	Gå til trin 4.	Problemet er løst.

Handling	Ja	Nej
<p><b>Trin 4</b></p> <p><b>a</b> Afhængigt af dit operativsystem skal du angive papirtypen i Udskriftsindstillinger eller i dialogboksen Udskriv.</p> <p><b>Bemærkninger:</b></p> <ul style="list-style-type: none"> <li>• Sørg for, at indstillingen matcher det papir, der er lagt i.</li> <li>• Du kan også ændre indstillingen i kontrolpanelet på printeren. Naviger til <b>Indstillinger &gt; Papir &gt; Konfiguration af papirmagasin &gt; Papirstørrelse/-type</b>. På printermodeller uden berøringfølsom skærm skal du trykke på  for at navigere gennem indstillingerne.</li> <li>• Kraftigere papir udskrives langsommere.</li> <li>• Papir mindre end Letter, A4 og Legal udskrives muligvis langsommere.</li> </ul> <p><b>b</b> Udskriv dokumentet.</p> <p>Udskriver printeren langsomt?</p>	<p>Gå til trin 5.</p>	<p>Problemet er løst.</p>
<p><b>Trin 5</b></p> <p><b>a</b> Sørg for, at printerindstillingerne for struktur og vægt svarer til det papir, der er ved at blive indlæst.</p> <p>Fra kontrolpanelet skal du navigere til:</p> <p><b>Indstillinger &gt; Papir &gt; Mediekonfiguration &gt; Medietyper</b></p> <p>På printermodeller uden berøringfølsom skærm skal du trykke på  for at navigere gennem indstillingerne.</p> <p><b>Bemærk!</b> Groft papir og kraftigt papir udskrives muligvis langsommere.</p> <p><b>b</b> Udskriv dokumentet.</p> <p>Udskriver printeren langsomt?</p>	<p>Gå til trin 6.</p>	<p>Problemet er løst.</p>
<p><b>Trin 6</b></p> <p>Ryd tilbageholdte job.</p> <p>Udskriver printeren langsomt?</p>	<p>Gå til trin 7.</p>	<p>Problemet er løst.</p>
<p><b>Trin 7</b></p> <p><b>a</b> Sørg for, at printeren ikke overopheder.</p> <p><b>Bemærkninger:</b></p> <ul style="list-style-type: none"> <li>• Lad printeren køle ned efter et langt udskriftsjob.</li> <li>• Vær opmærksom på den anbefalede omgivende temperatur for printeren. Der er flere oplysninger i <a href="#">"Valg af en placering til printeren" på side 12</a>.</li> </ul> <p><b>b</b> Udskriv dokumentet.</p> <p>Udskriver printeren langsomt?</p>	<p>Kontakt <a href="#">kundesupport</a>.</p>	<p>Problemet er løst.</p>

## Job udskrives fra den forkerte skuffe eller på det forkerte papir

Handling	Ja	Nej
<p><b>Trin 1</b></p> <p><b>a</b> Kontroller, om du udskriver på det korrekte papir.</p> <p><b>b</b> Udskriv dokumentet.</p> <p>Udskrives dokumentet på det korrekte papir?</p>	Gå til trin 2.	Ilæg den korrekte papirstørrelse og papirtype.
<p><b>Trin 2</b></p> <p><b>a</b> Afhængigt af dit operativsystem skal du angive papirstørrelse og papirtype enten under Udskriftsindstillinger eller i dialogboksen Udskriv.</p> <p><b>Bemærk!</b> Du kan også ændre indstillingerne i kontrolpanelet på printeren. Gå til:</p> <p><b>Indstillinger &gt; Papir &gt; Bakkekonfiguration &gt; Papirstørrelse/-type</b></p> <p>På printermodeller uden berøringfølsom skærm skal du trykke på  for at navigere gennem indstillingerne.</p> <p><b>b</b> Sørg for, at indstillingerne passer til det ilagte papir.</p> <p><b>c</b> Udskriv dokumentet.</p> <p>Udskrives dokumentet på det korrekte papir?</p>	Problemet er løst.	Gå til trin 3.
<p><b>Trin 3</b></p> <p><b>a</b> Kontroller om papirmagasinerne er sammenkædet.</p> <p>Der er flere oplysninger i "<a href="#">Sammenkædning af papirmagasiner</a>" på <a href="#">side 37</a>.</p> <p><b>b</b> Udskriv dokumentet.</p> <p>Udskrives dokumentet fra den korrekte bakke?</p>	Problemet er løst.	Kontakt <a href="#">kundesupport</a> .

## Fortrolige og andre tilbageholdte dokumenter udskrives ikke

Handling	Ja	Nej
<p><b>Trin 1</b></p> <p><b>a</b> Fra kontrolpanelet skal du kontrollere, om dokumenterne vises på listen Tilbageholdte job.</p> <p><b>Bemærk!</b> Hvis dokumenterne ikke er på listen, kan du udskrive dokumenterne ved hjælp af indstillingerne Udskriv og Tilbagehold.</p> <p><b>b</b> Udskriv dokumenterne.</p> <p>Udskrives dokumenterne?</p>	Problemet er løst.	Gå til trin 2.



Handling	Ja	Nej
<p><b>Trin 2</b></p> <p>Udskriftjobbet kan indeholde en formatfejl eller ugyldige data.</p> <ul style="list-style-type: none"> <li>• Slet udskriftjobbet, og send det igen.</li> <li>• For PDF-filer skal du generere en ny fil, og derefter udskrive dokumenterne.</li> </ul> <p>Udskrives dokumenterne?</p>	Problemet er løst.	Gå til trin 3.
<p><b>Trin 3</b></p> <p>Hvis du udskriver fra internettet, kan printeren være ved at læse flere jobtitler som dubletter.</p> <p><b>Til Windows-brugere</b></p> <p><b>a</b> Åbn dialogboksen Udskriftsindstillinger</p> <p><b>b</b> Gå til afsnittet Udskriv og tilbagehold og vælg <b>Behold dupliserede dokumenter</b>.</p> <p><b>c</b> Indtast en PIN-kode.</p> <p><b>d</b> Send udskriftsjobbet igen.</p> <p><b>Til Macintosh-brugere</b></p> <p><b>a</b> Gem og navngiv hvert job forskelligt.</p> <p><b>b</b> Send jobbet individuelt.</p> <p>Udskrives dokumenterne?</p>	Problemet er løst.	Gå til trin 4.
<p><b>Trin 4</b></p> <p><b>a</b> Slet nogle andre tilbageholdte job for at frigøre mere hukommelse i printeren.</p> <p><b>b</b> Send udskriftsjobbet igen.</p> <p>Udskrives dokumenterne?</p>	Problemet er løst.	Gå til trin 5.
<p><b>Trin 5</b></p> <p><b>a</b> Tilføj printerhukommelse.</p> <p><b>b</b> Send udskriftsjobbet igen.</p> <p>Udskrives dokumenterne?</p>	Problemet er løst.	Kontakt <a href="#">kundesupport</a> .

## Printeren reagerer ikke

Handling	Ja	Nej
<p><b>Trin 1</b> Kontroller, om netledningen er sluttet til stikkontakten.</p> <p> <b>FORSIGTIG - RISIKO FOR SKADE:</b> Tilslut netledningen til en passende vurderet og passende jordet stikkontakt, der er lettilgængelig og i nærheden af produktet for at undgå risikoen for brand eller elektrisk stød.</p> <p>Reagerer printeren?</p>	Problemet er løst.	Gå til trin 2.
<p><b>Trin 2</b> Kontroller, om der er slukket for strømmen på stikkontakten eller en anden afbryder.</p> <p>Er der slukket for strømmen på stikkontakten eller en anden afbryder?</p>	Tænd stikkontakten, eller nulstil afbryderen.	Gå til trin 3.
<p><b>Trin 3</b> Kontroller, om printeren er tændt.</p> <p>Er printeren tændt?</p>	Gå til trin 4.	Tænd printeren.
<p><b>Trin 4</b> Kontroller, om printeren er i slumre- eller dvaletilstand.</p> <p>Er printeren i slumre- eller dvaletilstand?</p>	Tryk på tænd/sluk-knappen for at vække printerens.	Gå til trin 5.
<p><b>Trin 5</b> Kontroller, om kablerne mellem printerens og computeren er sat i de rigtige porte.</p> <p>Er kablerne sat i de rigtige porte?</p>	Gå til trin 6.	Indsæt kablerne i de korrekte porte.
<p><b>Trin 6</b> Sluk for printerens, installer hardware-indstillingen, og tænd derefter for printerens.</p> <p>Du kan finde flere oplysninger i den dokumentation, der leveres sammen med ekstraudstyret.</p> <p>Reagerer printerens?</p>	Problemet er løst.	Gå til trin 7.
<p><b>Trin 7</b> Installer den korrekte printerdriver.</p> <p>Reagerer printerens?</p>	Problemet er løst.	Gå til trin 8.
<p><b>Trin 8</b> Sluk for printerens, og vent ca. 10 sekunder. Tænd derefter printerens igen.</p> <p>Reagerer printerens?</p>	Problemet er løst.	Kontakt <a href="#">kundesupport</a> .

## Det var ikke muligt at læse flashdrevet

Handling	Ja	Nej
<b>Trin 1</b> Kontroller, at printeren ikke er i gang med at behandle et andet udskrifts-, kopierings-, scannings- eller faxjob.  Er printeren klar?	Gå til trin 2.	Vent, indtil printeren er færdig med at behandle det andet job.
<b>Trin 2</b> Kontroller, om flashdrevet understøttes. Der er flere oplysninger i " <a href="#">Understøttede flashdrev og filtyper</a> " på side 45.  Understøttes flashdrevet?	Gå til trin 3.	Indsæt et understøttet flashdrev.
<b>Trin 3</b> Fjern flashdrevet, og indsæt det derefter igen.  Genkender printeren flashdrevet?	Problemet er løst.	Kontakt <a href="#">kundesupport</a> .

## Aktivering af USB-porten

Fra kontrolpanelet skal du navigere til:

**Indstillinger for > Netværk/porte > USB > Aktivér USB-port**

På printermodeller uden berøringsskærm, tryk på  for at navigere gennem indstillingerne.

## Problemer med netværksforbindelsen

### Kan ikke åbne Embedded Web Server

Handling	Ja	Nej
<p><b>Trin 1</b> Kontroller, om printeren er tændt.</p> <p>Er printeren tændt?</p>	Gå til trin 2.	Tænd printeren.
<p><b>Trin 2</b> Sørg for, at printerens IP-adresse er korrekt. Sådan kan du se printerens IP-adresse:</p> <ul style="list-style-type: none"> <li>• Fra startsiden</li> <li>• Fra afsnittet TCP/IP i menuen Netværk/porte</li> <li>• Ved at udskrive en netværksinstallationsside eller menuindstillingsside og derefter finde afsnittet TCP/IP</li> </ul> <p><b>Bemærk!</b> En IP-adresse vises som fire sæt tal, adskilt af punktummer, f.eks. 123.123.123.123.</p> <p>Er printerens IP-adresse korrekt?</p>	Gå til trin 3.	Skriv den korrekte IP-adresse til printeren i adressefeltet.
<p><b>Trin 3</b> Kontroller, om du bruger en understøttet browser.</p> <ul style="list-style-type: none"> <li>• Internet Explorer® version 11 eller nyere</li> <li>• Microsoft Edge™</li> <li>• Safari version 10 eller nyere</li> <li>• Google Chrome™ version 60 eller nyere</li> <li>• Mozilla Firefox version 54 eller nyere</li> </ul> <p>Er din browser understøttet?</p>	Gå til trin 4.	Installer en understøttet browser.
<p><b>Trin 4</b> Kontroller, om netværksforbindelsen fungerer.</p> <p>Fungerer netværksforbindelsen?</p>	Gå til trin 5.	Kontakt din administrator.
<p><b>Trin 5</b> Kontroller, om kabelforbindelserne til printeren og printerserveren er sikre. Du kan finde flere oplysninger i den dokumentation, der leveres sammen med printeren.</p> <p>Er alle kabelforbindelser sikre?</p>	Gå til trin 6.	Fastgør kabeltilslutningerne.
<p><b>Trin 6</b> Kontrollér, at webproxyserverne er deaktiverede.</p> <p>Er webproxyserverne deaktiverede?</p>	Gå til trin 7.	Kontakt din administrator.

Handling	Ja	Nej
<p><b>Trin 7</b> Få adgang til Embedded Web Server:  Åbnede Embedded Web Server?</p>	Problemet er løst.	Kontakt <a href="#">kundesupport</a> .

## Kan ikke slutte printeren til Wi-Fi-netværket

Handling	Ja	Nr.
<p><b>Trin 1</b> Sørg for, at Aktiv adapter er indstillet til Automatisk. Fra kontrolpanelet skal du navigere til: <b>Indstillinger &gt; Netværk/porte &gt; Netværksoversigt &gt; Aktiv adapter &gt; Automatisk</b> På printermodeller uden berøringsfølsom skærm skal du trykke på  for at navigere gennem indstillingerne.  Kan printeren sluttes til Wi-Fi-netværket?</p>	Problemet er løst.	Gå til trin 2.
<p><b>Trin 2</b> Kontroller, om det rigtige Wi-Fi-netværk er valgt. <b>Bemærk!</b> Nogle routere deler muligvis standard-SSID'et.  Opretter du forbindelse til det rigtige Wi-Fi-netværk?</p>	Gå til trin 4.	Gå til trin 3.
<p><b>Trin 3</b> Opret forbindelse til det rigtige Wi-Fi-netværk. Se "<a href="#">Tilslutning af printeren til et Wi-Fi-netværk</a>" på side 167 for at få yderligere oplysninger.  Kan printeren sluttes til Wi-Fi-netværket?</p>	Problemet er løst.	Gå til trin 4.
<p><b>Trin 4</b> Kontroller den trådløse sikkerhedstilstand. Fra kontrolpanelet skal du navigere til: <b>Indstillinger &gt; Netværk/porte &gt; Trådløs &gt; Trådløs sikkerhedstilstand</b> På printermodeller uden berøringsfølsom skærm skal du trykke på  for at navigere gennem indstillingerne.  Er den korrekte trådløse sikkerhedstilstand valgt?</p>	Gå til trin 6.	Gå til trin 5.
<p><b>Trin 5</b> Vælg den korrekte trådløse sikkerhedstilstand.  Kan printeren sluttes til Wi-Fi-netværket?</p>	Problemet er løst.	Gå til trin 6.

Handling	Ja	Nr.
<p><b>Trin 6</b> Kontroller, at du har angivet den korrekte adgangskode til netværket. <b>Bemærk!</b> Vær opmærksom på mellemrum, tal og store og små bogstaver i adgangskoden.</p> <p>Kan printerens sluttes til Wi-Fi-netværket?</p>	Problemet er løst.	Kontakt <a href="#">kundesupport</a> .

## Kontrol af printerens tilslutning

- 1 Udskriv netværksopsætningssiden.

Fra kontrolpanelet skal du navigere til:

**Indstillinger for > Rapporter > Netværk > Netværksopsætningsside**

På printermodeller uden berøringskærm, tryk på  for at navigere gennem indstillingerne.

- 2 Kontroller det første afsnit på siden, og bekræft, at status er Tilsluttet.

Hvis status er Ikke tilsluttet, er LAN-droppet måske ikke aktivt, eller netværkskablet er frakoblet eller fungerer måske ikke korrekt. Kontakt systemadministratoren for at få hjælp.

## Problemer med hardwareoptioner

### Kan ikke registrere intern option

Handling	Ja	Nej
<p><b>Trin 1</b> Sluk for printerens, og vent ca. 10 sekunder. Tænd derefter printerens igen.</p> <p>Fungerer den interne option korrekt?</p>	Problemet er løst.	Gå til trin 2.
<p><b>Trin 2</b> Udskriv Siden med menuindstillinger, og kontroller derefter, om den interne option vises på listen med Installerede funktioner.</p> <p>Vises den interne option på Siden med menuindstillinger?</p>	Gå til trin 4.	Gå til trin 3.

Handling	Ja	Nej
<p><b>Trin 3</b></p> <p>Kontroller, om den interne option er korrekt installeret i systemkortet.</p> <p><b>a</b> Sluk printeren, og tag derefter netledningen ud af stikkontakten.</p> <p><b>b</b> Sørg for, at den interne option er installeret i det rigtige stik i systemkortet.</p> <p><b>c</b> Sæt netledningen i stikkontakten, og tænd derefter for printeren.</p> <p> <b>FORSIGTIG - RISIKO FOR SKADE:</b> Tilslut netledningen til en passende vurderet og passende jordet stikkontakt, der er lettilgængelig og i nærheden af produktet, for at undgå risikoen for brand eller elektrisk stød.</p> <p>Fungerer den interne option korrekt?</p>	Problemet er løst.	Gå til trin 4.
<p><b>Trin 4</b></p> <p><b>a</b> Kontroller, om den interne option er tilgængelig i printerdriveren.</p> <p><b>Bemærk!</b> Tilføj om nødvendigt den interne option manuelt i printerdriveren for at gøre den tilgængelig for udskriftsjob. Der er flere oplysninger i <a href="#">"Tilføjelse af tilgængelige optioner i printerdriveren" på side 271.</a></p> <p><b>b</b> Send udskriftsjobbet igen.</p> <p>Fungerer den interne option korrekt?</p>	Problemet er løst.	Kontakt <a href="#">kundesupport.</a>

## Defekt flash fundet

Prøv et eller flere af følgende forslag:

- Udskift den defekte flashhukommelse.
- Tryk på **Fortsæt** på printerkontrolpanelet for at ignorere meddelelsen og fortsætte udskrivningen.
- Annuller det aktuelle udskriftsjob.

## Ikke plads nok i flashhukommelsen til ressourcer

Prøv et eller flere af følgende forslag:

- Vælg **Fortsæt** på printerkontrolpanelet for at fjerne meddelelsen og fortsætte udskrivningen.
- Slet skrifttyper, makroer og andre data, der er gemt i flashhukommelsen.
- Installer en flashhukommelse med større kapacitet.

**Bemærk!** Overførte skrifttyper og makroer, der ikke tidligere er blevet gemt i flashhukommelsen, slettes.

## Ikkeformateret Flash fundet

Prøv et eller flere af følgende forslag:

- Tryk på **Fortsæt** på kontrolpanelet for at stoppe defragmenteringen og fortsætte udskrivningen.
- Formater flashhukommelsen.

**Bemærk!** Hvis fejlmeddelelsen fortsat vises, er flashhukommelsen muligvis defekt og skal udskiftes.

## Problemer med forbrugsstoffer

### Udskift kassette, matcher ikke printerområde

Dette problem kan udbedres ved at købe en kassette med det rigtige område, der matcher printerområdet, eller købe et verdensomspændende kassette.

- Det første ciffer i meddelelsen efter 42 angiver printerområdet.
- Et andet nummer i meddelelsen efter 42 angiver området for kassetten.

### Områder for printere og tonerkassette

Område	Numerisk kode
Verdensomspændende eller udefineret område	0
Nordamerika (USA, Canada)	1
Europæiske Økonomiske Samarbejdsområde, Vesteuropa, Nordiske lande, Schweiz	2
Asien/Stillehavsområdet	3
Latinamerika	4
Resten af Europa, Mellemøsten, Afrika	5
Australien, New Zealand	6
Ugyldig region	9

**Bemærk!** Find de regionale indstillinger på printeren og tonerkassetten ved at udskrive kvalitetstestsiderne. Fra kontrolpanelet skal du navigere til: **Indstillinger > Fejlfinding > Udskriv kvalitetstestsider**.

### Forbrugsstoffer, der ikke kommer fra Lexmark

Printeren har registreret ikke-Lexmark-forbrugsstoffer eller -enheder i printeren.

Lexmark-printeren er udviklet til at fungere bedst med ægte Lexmark-forbrugsstoffer og -enheder. Brug af forbrugsstoffer eller enheder fra en tredjepart påvirker muligvis printerens og de tilhørende billedkomponenters ydeevne, pålidelighed eller levetid.

Alle indikatorer for levetid er udviklet til at fungere sammen med Lexmark-forbrugsstoffer og -enheder og giver muligvis uforudsigelige resultater, hvis der bruges forbrugsstoffer eller enheder fra tredjepart. Brug af billedkomponenter ud over den tilsigtede levetid skader muligvis Lexmark-printeren eller de tilknyttede komponenter.

**Advarsel - Potentielt skade:** Brug af forbrugsstoffer eller enheder fra tredjepart kan påvirke garantidækningen. Skader, som skyldes, at der er brugt forbrugsstoffer eller enheder fra tredjepart, er muligvis ikke dækket af garantien.

Tryk samtidigt på **X** og **#** på kontrolpanelet, og hold dem nede i 15 sekunder for at acceptere alle disse risici og fortsætte med at bruge ikke-originale forbrugsstoffer eller enheder i printeren.

Hvis du ikke ønsker at acceptere disse risici, skal du fjerne forbrugstoffet eller enheden fra tredjepart og installere originale Lexmark-forbrugsstoffer eller -enheder i printeren. Der er flere oplysninger i ["Brug af originale Lexmark-dele og -forbrugsstoffer." på side 176](#).



Hvis printeren ikke udskriver, selvom du har holdt **X** og **#** nede samtidigt i 15 sekunder, skal du nulstille forbrugsstoffælleren.

- 1 Fra kontrolpanelet skal du navigere til:  
**Indstillinger > Enhed > Vedligeholdelse > Konfigurationsmenu > Forbrugsstoffer og tællere**
- 2 Vælg den enhed eller det forbrugsstof, du vil nulstille, og vælg derefter **Start**.
- 3 Læs advarslen, og vælg derefter **Fortsæt**.
- 4 Tryk på og hold **X** og **#** nede samtidigt i 15 sekunder for at fjerne meddelelsen.

**Bemærk!** Hvis du ikke kan nulstille forbrugsstoffællerne, skal du returnere produktet til købsstedet.

## Scannervedligeholdelse påkrævet, brug ADF-sæt

Der er planlagt vedligeholdelse af printeren. For at få flere oplysninger kan du gå til <http://support.lexmark.com>, eller kontakte din servicerepræsentant, og rapporter meddelelsen.

## Problemer med papirindføring

### Konvolut klæber sammen under udskrivning

Handling	Ja	Nej
<p><b>Trin 1</b></p> <p><b>a</b> Brug en konvolut, der har været opbevaret tørt.</p> <p><b>Bemærk!</b> Udskrivning på konvolutter med højt fugtindhold kan få flappen til at klæbe sammen.</p> <p><b>b</b> Send udskriftsjobbet.</p> <p>Klæbede konvolutten sammen under udskrivning?</p>	Gå til trin 2.	Problemet er løst.
<p><b>Trin 2</b></p> <p><b>a</b> Sørg for, at papirtypen er indstillet til Konvolut.</p> <p>Fra kontrolpanelet skal du navigere til: <b>Indstillinger &gt; Papir &gt; Konfiguration af papirmagasin &gt; Papirstørrelse/-type</b></p> <p>På printermodeller uden berøringfølsom skærm skal du trykke på  for at navigere gennem indstillingerne.</p> <p><b>b</b> Send udskriftsjobbet.</p> <p>Klæbede konvolutten sammen under udskrivning?</p>	Kontakt <a href="#">kundesupport</a> .	Problemet er løst.

## Sætvis udskrivning fungerer ikke

Handling	Ja	Nej
<p><b>Trin 1</b></p> <p><b>a</b> Fra kontrolpanelet skal du navigere til:  <b>Indstillinger &gt; Udskriv &gt; Layout &gt; Sorter</b></p> <p>På printermodeller uden berøringfølsom skærm skal du trykke på  for at navigere gennem indstillingerne.</p> <p><b>b</b> Vælg <b>Til [1,2,1,2,1,2]</b>.</p> <p><b>c</b> Udskriv dokumentet.</p> <p>Er dokumentet udskrevet korrekt i sæt?</p>	<p>Problemet er løst.</p>	<p>Gå til trin 2.</p>
<p><b>Trin 2</b></p> <p><b>a</b> Fra dokumentet, som du forsøger at udskrive, skal du åbne dialogboksen Udskriv, og derefter vælge <b>Sorter</b>.</p> <p><b>b</b> Udskriv dokumentet.</p> <p>Er dokumentet udskrevet korrekt i sæt?</p>	<p>Problemet er løst.</p>	<p>Gå til trin 3.</p>
<p><b>Trin 3</b></p> <p><b>a</b> Reducer antallet af sider, der skal udskrives.</p> <p><b>b</b> Udskriv dokumentet.</p> <p>Er siderne samlet korrekt?</p>	<p>Problemet er løst.</p>	<p>Kontakt <a href="#">kundesupport</a>.</p>

## Papiret krøller



Handling	Ja	Nej
<p><b>Trin 1</b></p> <p><b>a</b> Juster styrene i bakken til den korrekte position for det papir, der er lagt i.</p> <p><b>b</b> Udskriv dokumentet.</p> <p>Er papiret krøllet?</p>	<p>Gå til trin 2.</p>	<p>Problemet er løst.</p>

Handling	Ja	Nej
<p><b>Trin 2</b></p> <p><b>a</b> Afhængigt af dit operativsystem skal du angive papirtypen i Udskriftsindstillinger eller i dialogboksen Udskriv.</p> <p><b>Bemærkninger:</b></p> <ul style="list-style-type: none"> <li>• Sørg for, at indstillingen matcher det papir, der er lagt i.</li> <li>• Du kan også ændre indstillingen i kontrolpanelet på printeren. Gå til:</li> </ul> <p><b>Indstillinger &gt; Papir &gt; Konfiguration af papirmagasin &gt; Papirstørrelse/-type</b></p> <p><b>b</b> Udskriv dokumentet.</p> <p>Er papiret krøllet?</p>	Gå til trin 3.	Problemet er løst.
<p><b>Trin 3</b></p> <p>Udskriv på den anden side af papiret.</p> <p><b>a</b> Fjern papiret, vend det om, og ilæg papiret igen.</p> <p><b>b</b> Udskriv dokumentet.</p> <p>Er papiret krøllet?</p>	Gå til trin 4.	Problemet er løst.
<p><b>Trin 4</b></p> <p><b>a</b> Ilæg papir fra en ny pakke.</p> <p><b>Bemærk!</b> Papiret bliver fugtigt pga. høj luftfugtighed. Opbevar papiret i den originale indpakning, indtil det skal bruges.</p> <p><b>b</b> Udskriv dokumentet.</p> <p>Er papiret krøllet?</p>	Kontakt <a href="#">kundesupport</a> .	Problemet er løst.

## Bakkesammenkædning virker ikke

Handling	Ja	Nej
<p><b>Trin 1</b></p> <p><b>a</b> Kontroller, om papirmagasinerne indeholder samme papirstørrelse og papirtype.</p> <p><b>b</b> Undersøg, om papirstyrene er placeret korrekt.</p> <p><b>c</b> Udskriv dokumentet.</p> <p>Sammenkædes papirmagasinerne korrekt?</p>	Problemet er løst.	Gå til trin 2.

Handling	Ja	Nej
<p><b>Trin 2</b></p> <p><b>a</b> Fra kontrolpanelet skal du navigere til:  <b>Indstillinger &gt; Papir &gt; Bakkekonfiguration &gt; Papirstørrelse/-type</b></p> <p>På printermodeller uden berøringsskærm, tryk på  for at navigere gennem indstillingerne.</p> <p><b>b</b> Indstil papirstørrelse og papirtype, så de passer til det papir, der er lagt i de sammenkædede papirmagasiner.</p> <p><b>c</b> Udskriv dokumentet.</p> <p>Sammenkædes papirmagasinerne korrekt?</p>	Problemet er løst.	Gå til trin 3.
<p><b>Trin 3</b></p> <p><b>a</b> Sørg for, at Kædning til papirmagasin er indstillet til Automatisk. Der er flere oplysninger i <a href="#">"Sammenkædning af papirmagasiner" på side 37.</a></p> <p><b>b</b> Udskriv dokumentet.</p> <p>Sammenkædes papirmagasinerne korrekt?</p>	Problemet er løst.	Kontakt <a href="#">kundesupport.</a>

## Der opstår ofte papirstop

Handling	Ja	Nej
<p><b>Trin 1</b></p> <p><b>a</b> Fjern bakken.</p> <p><b>b</b> Undersøg, om papir er korrekt ilagt.</p> <p><b>Bemærkninger:</b></p> <ul style="list-style-type: none"> <li>• Kontroller, om papirstyrene er placeret korrekt.</li> <li>• Sørg for, at stakkens højde ikke når op til indikatoren for maksimal papirofyldning.</li> <li>• Sørg for at udskrive på den anbefalede papirstørrelse og -type.</li> </ul> <p><b>c</b> Isæt bakken.</p> <p><b>d</b> Udskriv dokumentet.</p> <p>Optræder papirstop jævnligt?</p>	Gå til trin 2.	Problemet er løst.
<p><b>Trin 2</b></p> <p><b>a</b> Fra kontrolpanelet skal du navigere til:  <b>Indstillinger &gt; Papir &gt; Bakkekonfiguration &gt; Papirstørrelse/-type</b></p> <p>På printermodeller uden berøringfølsom skærm skal du trykke på  for at navigere gennem indstillingerne.</p> <p><b>b</b> Angivelse af korrekt papirstørrelse og -type.</p> <p><b>c</b> Udskriv dokumentet.</p> <p>Optræder papirstop jævnligt?</p>	Gå til trin 3.	Problemet er løst.

Handling	Ja	Nej
<p><b>Trin 3</b></p> <p><b>a</b> Ilæg papir fra en ny pakke.</p> <p><b>Bemærk!</b> Papiret bliver fugtigt pga. høj luftfugtighed. Opbevar papiret i den originale indpakning, indtil det skal bruges.</p> <p><b>b</b> Udskriv dokumentet.</p> <p>Optræder papirstop jævnligt?</p>	Kontakt <a href="#">kundesupport</a> .	Problemet er løst.

## Fastklemte sider udskrives ikke igen

Handling	Ja	Nej
<p><b>a</b> Fra kontrolpanelet skal du navigere til:  <b>Indstillinger for &gt; Enhed &gt; Meddelelser &gt; Gendan indh. v. papirstop</b>  På printermodeller uden berøringsfølsom skærm skal du trykke på  for at navigere gennem indstillingerne.</p> <p><b>b</b> I menuen Genopret ved stop skal du vælge <b>Til</b> eller <b>Auto</b>.</p> <p><b>c</b> Udskriv dokumentet.</p> <p>Udskrives de fastklemte sider igen?</p>	Problemet er løst.	Kontakt <a href="#">kundesupport</a> .

## Problemer med farvekvaliteten

### justere tonersværningsgrad

**1** Fra kontrolpanelet skal du navigere til:

**Indstillinger > Udskriv > Kvalitet > Tonersværningsgrad**

På printermodeller uden berøringssskærm, tryk på  for at navigere gennem indstillingerne.

**2** Justere indstillingen.

**3** Anvend ændringerne.

### Justering af farveoutputtet på udskriften

På printermodeller uden berøringsfølsom skærm skal du trykke på  for at navigere gennem indstillingerne.

**1** Fra kontrolpanelet skal du navigere til:

**Indstillinger > Udskrift > Kvalitet > Avanceret billedbehandling > Farvekorrektion**

**2** Vælg **Manuel > Farvekorrektionsindhold** i menuen Farvekorrektion.

**3** Vælg de relevante farvekorrektionsindstillinger.

Objekttype	Farvekonverteringstabeller
RGB-billede RGB-tekst RGB-grafik	<ul style="list-style-type: none"> <li>• <b>Levende</b>—Fremstiller mere klare og mættede farver og kan anvendes til alle indgående farveformater.</li> <li>• <b>sRGB-skærm</b>—Fremstiller output, som ligner de farver, der vises på en computerskærm. Sort tonerbrug optimeres til udskrivning af fotografier.</li> <li>• <b>Display – Ægte sort</b>—Fremstiller output, som ligner de farver, der vises på en computerskærm. Denne indstilling bruger kun sort toner til at oprette alle niveauer af neutral grå farve.</li> <li>• <b>sRGB-Levende</b>—Øger farvemætningen for farvekorrektion af typen sRGB-skærm. Brug af sort toner er optimeret til udskrivning af forretningsgrafik.</li> <li>• <b>Fra</b></li> </ul>
CMYK-billede CMYK tekst CMYK grafik	<ul style="list-style-type: none"> <li>• <b>US CMYK</b>—Anvender farvekorrektion, der ligner SWOP-farveoutput (Specifications for Web Offset Publishing).</li> <li>• <b>Euro-CMYK</b>—Anvender farvekorrektion, der ligner EuroScale-farveoutput.</li> <li>• <b>Levende CMYK</b>—Øger farvemætningen for US CMYK-farvekorrektionsindstillingen.</li> <li>• <b>Fra</b></li> </ul>

## Ofte stillede spørgsmål (FAQ) om farveudskrivning

### Hvad er RGB-farve?

RGB-farve er en måde at beskrive farver på, hvor man angiver den mængde af rødt, grønt eller blå lys, der bruges til at danne en bestemt farve. Rødt, grønt og blå lys kan tilføjes i varierende mængder og tilsammen danne en lang række naturlige farver. Computerskærme, scannere og digitalkameraer bruger denne metode til at vise farver.

### Hvad er CMYK-farve?

CMYK-farve er en måde at beskrive farver på, hvor man angiver den mængde af cyan, magenta, gul og sort, der anvendes til at gengive en bestemt farve. Cyan, magenta, gul og sort blæk eller toner kan blandes i varierende mængder og tilsammen danne en lang række naturlige farver. Trykpressere, inkjetprintere og farvelaserprintere danner farver på denne måde.

### Hvordan angives farve i et dokument, der skal udskrives?

Softwareprogrammer bruges til at angive og ændre dokumentfarven ved hjælp af RGB- eller CMYK-farvekombinationer. Yderligere oplysninger findes under Hjælp i programmet.

### Hvordan ved printeren, hvilken farve den skal udskrive?

Når du udskriver et dokument, sendes oplysninger, som beskriver typen og farven for hvert objekt, til printeren og passerer gennem farvekonverteringstabeller. Farve omdannes til de rette mængder af cyan, magenta, gul og sort toner, der bruges til at danne den farve, du ønsker. Oplysningerne om objekttypen afgør, hvilke farvekonverteringstabeller der anvendes. Det er f.eks. muligt at anvende én type farvekonverteringstabel til tekst og en anden farvekonverteringstabel til fotos.

## Hvad er manuel farvekorrektion?

Når manuel farvekorrektion er aktiveret, anvender printeren brugervalgte farvekonverteringstabeller til at behandle objekterne. Manuelle indstillinger for farvekorrektion er specifikke for den objekttype, der udskrives (tekst, grafik eller billeder). Det er også specifikt for hvordan objektets farve er angivet i softwareprogrammet (RGB- eller CMYK-kombinationer). For at anvende en anden farvekonverteringstabel manuelt, se [“Justering af farveoutputtet på udskriften” på side 245](#).

Hvis softwareprogrammet ikke angiver farver med RGB- eller CMYK-kombinationer, kan manuel farvekorrektion ikke anvendes. Det gælder heller ikke, når farvejusteringen styres af softwareprogrammet eller computerens operativsystem. I de fleste tilfælde, genererer angivelse af Farvekorrektion til Automatisk foretrukne farver til dokumenterne.

## Hvordan kan jeg matche en bestemt farve (f.eks. en farve i et firmalogo)?

I printermenuen Kvalitet findes ni forskellige Farveeksempelsæt. Disse sæt er også tilgængelige på siden Farveeksempler i Embedded Web Server. Ved valg af et eksemplsæt genereres der flersidede udskrifter, der består af hundredvis af farvede felter. Hvert felt indeholder en CMYK- eller RGB-kombination, afhængigt af den valgte tabel. Farven i hvert felt er opnået ved at sende den CMYK- eller RGB-kombination, der er angivet i feltet, gennem den valgte farvekonverteringstabel.

Ved at undersøge farveeksempelsættene kan du identificere feltet med farve tættest på den farve der matches. Den farvekombination, der er angivet i feltet, kan derefter bruges til ændring af farven på objektet i et program. Yderligere oplysninger findes under Hjælp i programmet. Du skal muligvis anvende Manuel farvekorrektion for at bruge den valgte farvekonverteringstabel til det pågældende objekt.

Hvilke Farveeksempelsæt du vælger at bruge til et bestemt problem i forbindelse med farvematching afhænger af:

- Indstillingen for Farvekorrektion, der anvendes (Auto, Fra eller Manuel)
- Objekttypen, der skal udskrives (tekst, grafik eller billeder)
- Hvordan objektets farve angives i softwareprogrammet (RGB- eller CMYK-kombinationer)

Hvis softwareprogrammet ikke angiver farver med RGB- eller CMYK-kombinationer, er Farveeksempelsiderne ikke brugbare. Visse softwareprogrammer justere desuden RGB- eller CMYK-kombinationerne, der er angivet i programmet, via farvestyring. I disse situationer, svarer den udskrevne farve måske ikke helt til siderne under Farveeksempelsiderne.

## Udskriften virker tonet

Handling	Ja	Nej
<p><b>Trin 1</b></p> <p>Foretag en farvejustering.</p> <p><b>a</b> Fra kontrolpanelet skal du navigere til:  <b>Indstillinger for &gt; Udskrift &gt; Kvalitet &gt; Avanceret billedbehandling &gt; Farvejustering</b></p> <p>På printermodeller uden berøringsskærm, tryk på  for at navigere gennem indstillingerne.</p> <p><b>b</b> Udskriv dokumentet.</p> <p>Virker udskriften tonet?</p>	Gå til trin 2.	Problemet er løst.

Handling	Ja	Nej
<p><b>Trin 2</b></p> <p><b>a</b> Fra kontrolpanelet skal du navigere til:  <b>Indstillinger for &gt; Udskrift &gt; Kvalitet &gt; Avanceret billedbehandling &gt; Farvejustering</b></p> <p>På printermodeller uden berøringsskærm, tryk på  for at navigere gennem indstillingerne.</p> <p><b>b</b> Juster indstillingerne.  <b>c</b> Udskriv dokumentet.</p> <p>Virker udskriften tonet?</p>	<p>Kontakt <a href="#">kundesupport</a>.</p>	<p>Problemet er løst.</p>

## Problemer med e-mail

### Kan ikke sende e-mails

Handling	Ja	Nej
<p><b>Trin 1</b></p> <p>Kontroller, at SMTP-indstillingerne for e-mail er konfigureret korrekt. Der er flere oplysninger i <a href="#">"Konfiguration af e-mail SMTP-indstillinger" på side 52</a>.</p> <p>Kan du sende en e-mail?</p>	<p>Problemet er løst.</p>	<p>Gå til trin 2.</p>
<p><b>Trin 2</b></p> <p>Kontroller, at du benytter den rigtige adgangskode. Afhængigt af din e-mailtjenesteudbyder skal du bruge din kontoadgangskode, din adgangskode til app eller din godkendelsesadgangskode. Der er flere oplysninger i <a href="#">"Konfiguration af e-mail SMTP-indstillinger" på side 52</a>.</p> <p>Kan du sende en e-mail?</p>	<p>Problemet er løst.</p>	<p>Gå til trin 3.</p>
<p><b>Trin 3</b></p> <p>Kontroller, at printeren er tilsluttet et netværk, og at netværket har forbindelse til internettet.</p> <p>Kan du sende en e-mail?</p>	<p>Problemet er løst.</p>	<p>Kontakt <a href="#">kundesupport</a>.</p>



## Faxproblemer

### Opkalds-ID vises ikke

**Bemærk!** Disse instruktioner gælder kun for printere, der understøtter analog fax. Se "[Opsætning af printeren til faxning](#)" på [side 62](#) for at få yderligere oplysninger.

Handling	Ja	Nr.
<p>Aktiver opkalds-ID.</p> <p>Fra kontrolpanelet skal du navigere til:</p> <p><b>Indstillinger &gt; Fax &gt; Opsætning af fax &gt; Indstillinger for faxmodtagelse &gt; Admin-kontrol &gt; Aktiver opkalds-ID</b></p> <p>På printermodeller uden berøringfølsom skærm skal du trykke på  for at navigere gennem indstillingerne.</p> <p>Vises opkalds-ID'et?</p>	Problemet er løst.	Kontakt <a href="#">kundesupport</a> .

### Kan ikke sende eller modtage faxer ved hjælp af analog fax

Handling	Ja	Nej
<p><b>Trin 1</b></p> <p>Afhjælp eventuelle fejlmeddelelser, der vises på displayet.</p> <p>Kan du sende eller modtage en fax?</p>	Problemet er løst.	Gå til trin 2.
<p><b>Trin 2</b></p> <p>Kontroller, om kabelforbindelserne til følgende udstyr er sikre:</p> <ul style="list-style-type: none"> <li>• Telefon</li> <li>• Håndsæt</li> <li>• Telefonsvarer</li> </ul> <p>Kan du sende eller modtage en fax?</p>	Problemet er løst.	Gå til trin 3.
<p><b>Trin 3</b></p> <p>Lyt efter en opkaldstone.</p> <ul style="list-style-type: none"> <li>• Ring til faxnummeret for at kontrollere, om den fungerer korrekt.</li> <li>• Hvis du bruger funktionen Opkald med rør på, skal du skrue op for lydstyrken for at bekræfte, at der høres en opkaldstone.</li> </ul> <p>Kan du høre en klartone?</p>	Gå til trin 5.	Gå til trin 4.

Handling	Ja	Nej
<p><b>Trin 4</b></p> <p>Undersøg telefonvægstikket.</p> <p><b>a</b> Indsæt den analoge telefon direkte i vægstikket.</p> <p><b>b</b> Lyt efter en opkaldstone.</p> <p><b>c</b> Hvis du ikke kan høre en klartone, skal du bruge et andet telefonkabel.</p> <p><b>d</b> Hvis du stadig ikke kan høre en klartone, skal du indsætte telefonkablet i et andet vægstik.</p> <p><b>e</b> Hvis du kan høre en klartone, skal du tilslutte printeren til det pågældende vægstik.</p> <p>Kan du sende eller modtage en fax?</p>	Problemet er løst.	Gå til trin 5.
<p><b>Trin 5</b></p> <p>Kontroller, om printeren er tilsluttet til en analog telefontjeneste eller det korrekte digitale stik.</p> <ul style="list-style-type: none"> <li>• Hvis du bruger en ISDN-telefontjeneste (Integrated Services Digital Network), skal du tilslutte den til en analog telefonport på en ISDN-terminaladapter. Kontakt din ISDN-udbyder for at få yderligere oplysninger.</li> <li>• Hvis du bruger DSL, skal du tilslutte et DSL-filter eller en router, der understøtter analog brug. Kontakt din DSL-udbyder for at få yderligere oplysninger.</li> <li>• Hvis du bruger en PBX-telefontjeneste (Private Branch Exchange), skal du sikre, at du opretter forbindelse til en analog forbindelse på PBX'en. Hvis dette ikke er tilfældet, skal du overveje at bruge en analog telefonlinje til faxmaskinen.</li> </ul> <p>Kan du sende eller modtage en fax?</p>	Problemet er løst.	Gå til trin 6.
<p><b>Trin 6</b></p> <p>Afbryd midlertidig andet udstyr og deaktiver andre telefontjenester.</p> <p><b>a</b> Afbryd andet udstyr (f.eks. telefonsvarere, computere, modemmer og telefonlinjefordelere) mellem printeren og telefonlinjen.</p> <p><b>b</b> Deaktiver ventende opkald og telefonsvarer. Kontakt teleselskabet for at få flere oplysninger.</p> <p>Kan du sende eller modtage en fax?</p>	Problemet er løst.	Gå til trin 7.
<p><b>Trin 7</b></p> <p>Scan det originale dokument en side ad gangen.</p> <p><b>a</b> Ring til faxnummeret.</p> <p><b>b</b> Scan dokumentet.</p> <p>Kan du sende eller modtage en fax?</p>	Problemet er løst.	Kontakt <a href="#">kundesupport</a> .

## Kan modtage, men ikke sende faxer ved hjælp af analog fax

Handling	Ja	Nej
<p><b>Trin 1</b> Læg et originaldokument korrekt i den automatiske dokumentføder eller på scannerlasset.</p> <p>Kan du sende faxer?</p>	Problemet er løst.	Gå til trin 2.
<p><b>Trin 2</b> Programmer genvejsnummeret korrekt.</p> <ul style="list-style-type: none"> <li>• Kontroller, om genvejsnummeret er blevet programmeret til det telefonnummer, du ønsker at ringe op til.</li> <li>• Indtast telefonnummeret manuelt.</li> </ul> <p>Kan du sende faxer?</p>	Problemet er løst.	Kontakt <a href="#">kundesupport</a> .

## Kan sende, men ikke modtage faxer ved hjælp af analog fax

Handling	Ja	Nr.
<p><b>Trin 1</b> Kontroller, at papirkilden ikke er tom.</p> <p>Kan du modtage faxer?</p>	Problemet er løst.	Gå til trin 2.
<p><b>Trin 2</b> Kontroller indstillingerne for forsinkelse af ring. Fra kontrolpanelet skal du navigere til: <b>Indstillinger &gt; Fax &gt; Opsætning af fax &gt; Indstillinger for faxmodtagelse &gt; Opkald at besvare</b> På printermodeller uden berøringsfølsom skærm skal du trykke på  for at navigere gennem indstillingerne.</p> <p>Kan du modtage faxer?</p>	Problemet er løst.	Gå til trin 3.
<p><b>Trin 3</b> Se "<a href="#">Tomme eller hvide sider</a>" på side 210, hvis printeren udskriver blanke sider.</p> <p>Kan du modtage faxer?</p>	Problemet er løst.	Kontakt <a href="#">kundesupport</a> .

## Kan ikke opsætte etherFAX



Handling	Ja	Nr.
<p><b>Trin 1</b> Kontroller printerens tilslutning.</p> <p><b>a</b> Udskriv siden Netværksopsætning. Fra kontrolpanelet skal du navigere til: <b>Indstillinger for &gt; Rapporter &gt; Netværk &gt; Netværksopsætningsside</b></p> <p>På printermodeller uden berøringfølsom skærm skal du trykke på  for at navigere gennem indstillingerne.</p> <p><b>b</b> Kontroller netværkets status.</p> <p>Er printeren sluttet til netværket?</p>	Gå til trin 3.	Gå til trin 2.
<p><b>Trin 2</b> Kontroller, at printeren er tilsluttet et netværk, og at netværket har forbindelse til internettet.</p> <p>Kan du opsætte etherFAX?</p>	Problemet er løst.	Gå til trin 3.
<p><b>Trin 3</b> Kontroller, at etherFAX er opsat korrekt. Se "<a href="#">Opsætning af faxfunktionen ved hjælp af etherFAX</a>" på side 65 for at få yderligere oplysninger.</p> <p>Kan du opsætte etherFAX?</p>	Problemet er løst.	Gå til <a href="https://www.etherfax.net/lexmark">https://www.etherfax.net/lexmark</a> .

## Kan ikke sende eller modtage faxer ved hjælp af etherFAX

Handling	Ja	Nr.
<p><b>Trin 1</b> Kontroller, at printeren er tilsluttet et netværk, og at netværket har forbindelse til internettet.</p> <p>Kan du sende eller modtage faxer ved hjælp af etherFAX?</p>	Problemet er løst.	Gå til trin 2.
<p><b>Trin 2</b> <b>a</b> Fra kontrolpanelet skal du navigere til: <b>Indstillinger &gt; Fax &gt; Opsætning af fax &gt; Generelle faxindstillinger.</b></p> <p>På printermodeller uden berøringfølsom skærm skal du trykke på  for at navigere gennem indstillingerne.</p> <p><b>b</b> Kontroller, at du har det korrekte faxnummer.</p> <p><b>c</b> Sørg for, at Faxtransport er indstillet til etherFAX..</p> <p>Kan du sende eller modtage faxer ved hjælp af etherFAX?</p>	Problemet er løst.	Gå til trin 3.

Handling	Ja	Nr.
<p><b>Trin 3</b> Opdel store dokumenter i mindre filstørrelser.</p> <p>Kan du sende eller modtage faxer ved hjælp af etherFAX?</p>	Problemet er løst.	Gå til <a href="https://www.etherfax.net/lexmark">https://www.etherfax.net/lexmark</a> .

## Dårlig udskriftskvalitet for fax

Handling	Ja	Nr.
<p><b>Trin 1</b> Sørg for, at der ikke er kvalitetsfejl ved udskrifter.</p> <p><b>a</b> Gå til <b>Indstillinger &gt; Fejlfinding &gt; Udskriv kvalitetstestsider</b> fra kontrolpanelet. På printermodeller uden berøringsfølsom skærm skal du trykke på  for at navigere gennem indstillingerne.</p> <p><b>b</b> Ret kvalitetsfejl ved udskrifter. Se "<a href="#">udskriftskvaliteten er dårlig</a>" på <a href="#">side 210</a> for at få yderligere oplysninger.</p> <p>Er udskriftskvaliteten af faxen tilfredsstillende?</p>	Problemet er løst.	Gå til trin 2.
<p><b>Trin 2</b> Reducer faxtransmissionshastigheden for indgående fax.</p> <p><b>a</b> Fra kontrolpanelet skal du navigere til: <b>Indstillinger &gt; Fax &gt; Opsætning af analog fax &gt; Indstillinger for faxmodtagelse &gt; Admin-kontrol</b> På printermodeller uden berøringsfølsom skærm skal du trykke på  for at navigere gennem indstillingerne.</p> <p><b>b</b> Vælg en lavere transmissionshastighed i menuen Maks. hastighed.</p> <p>Er udskriftskvaliteten af faxen tilfredsstillende?</p>	Problemet er løst.	Kontakt <a href="#">kundesupport</a> .

## Manglende oplysninger på faxforsiden

Handling	Nej	Ja
<p><b>a</b> Sluk for printeren, og vent ca. 10 sekunder. Tænd derefter printeren igen.</p> <p><b>b</b> Send eller hent faxen.</p> <p>Mangler der oplysninger på faxforsiden?</p>	Problemet er løst.	Kontakt <a href="#">kundesupport</a> .

## Kan ikke sende faxforsiden fra computeren

Handling	Ja	Nej
<p><b>Trin 1</b></p> <p><b>a</b> Sørg for, at printerdriveren er opdateret. Der er flere oplysninger i <a href="#">"Installation af printersoftware" på side 270.</a></p> <p><b>b</b> Send faxen.</p> <p>Kan du sende faxforsiden?</p>	Problemet er løst.	Gå til trin 2.
<p><b>Trin 2</b></p> <p><b>a</b> Åbn dialogboksen Udskriv fra det dokument, som du prøver at faxe.</p> <p><b>b</b> Vælg printeren, og klik derefter på <b>Egenskaber, Præferencer, Optioner</b> eller <b>Opsætning</b>.</p> <p><b>c</b> Klik på <b>Fax</b>, og ryd derefter indstillingerne for <b>Vis altid indstillinger før brug af fax</b>.</p> <p><b>d</b> Send faxen.</p> <p>Kan du sende faxforsiden?</p>	Problemet er løst.	Kontakt <a href="#">kundesupport</a> .

## Scanningsproblemer

### Kan ikke scanne fra en computer

Handling	Ja	Nej
<p><b>Trin 1</b></p> <p><b>a</b> Sluk printeren, og vent ca. 10 sekunder. Tænd den derefter igen.</p> <p><b>b</b> Send scanningsjobbet igen.</p> <p>Kan du sende scanningsjobbet?</p>	Problemet er løst.	Gå til trin 2.
<p><b>Trin 2</b></p> <p><b>a</b> Kontroller, om kablerne mellem printeren og printerserveren er sikre.</p> <p>Du kan finde yderligere oplysninger i den opsætningsvejledning, der leveres sammen med printeren.</p> <p><b>b</b> Send scanningsjobbet igen.</p> <p>Kan du sende scanningsjobbet?</p>	Problemet er løst.	Kontakt <a href="#">kundesupport</a> .

## Kan ikke scanne til en netværksmappe

Handling	Ja	Nej
<p><b>Trin 1</b></p> <p><b>a</b> Opret genvej til en netværksmappe.</p> <p><b>b</b> Scan et dokument ved hjælp af genvejen. Der er flere oplysninger i <a href="#">"Scanning til en netværksmappe ved hjælp af en genvej" på side 78.</a></p> <p>Kan du scanne et dokument og gemme det til en netværksmappe?</p>	<p>Problemet er løst.</p>	<p>Gå til trin 2.</p>
<p><b>Trin 2</b></p> <p>Kontroller, at stien og formatet for netværksmappen er korrekt. For eksempel <code>//server_værtssnavn/mappenavn/sti</code>, hvor <code>server_værtssnavn</code> er et fuldt kvalificeret domænenavn (FQDN) eller en IP-adresse.</p> <p>Er stien og formatet for netværksmappen korrekt?</p>	<p>Gå til trin 3.</p>	<p>Gå til trin 4.</p>
<p><b>Trin 3</b></p> <p>Kontroller, at du har skriveadgang til netværksmappen.</p> <p>Kan du scanne et dokument og gemme det til en netværksmappe?</p>	<p>Problemet er løst.</p>	<p>Gå til trin 4.</p>
<p><b>Trin 4</b></p> <p>Opdater genvejen til netværksmappen.</p> <p><b>a</b> Åbn en webbrowser, og angiv derefter printerens IP-adresse i adressefeltet.</p> <p><b>Bemærkninger:</b></p> <ul style="list-style-type: none"> <li>• Vis printerens IP-adresse på startskærmbilledet. IP-adressen vises som fire sæt tal, adskilt af punktummer, f.eks. 123.123.123.123.</li> <li>• Hvis du bruger en proxyserver, skal du deaktivere den midlertidigt for at indlæse websiden korrekt.</li> </ul> <p><b>b</b> Klik på <b>Genveje</b>, og vælg derefter en genvej.</p> <p><b>Bemærk!</b> Hvis du har flere genvejstyper, skal du derefter vælge Netværksmappe.</p> <p><b>c</b> Indtast stien til netværksmappen i feltet Del sti.</p> <p><b>Bemærkninger:</b></p> <ul style="list-style-type: none"> <li>• Hvis din delingssti er <code>\\server_værtssnavn\mappenavn\sti</code>, skal du skrive <code>//server_værtssnavn/mappenavn/sti</code>.</li> <li>• Sørg for at bruge almindelige skråstreger, når du skriver delingsstien.</li> </ul> <p><b>d</b> Vælg en godkendelsesmetode i menuen Godkendelse.</p> <p><b>Bemærk!</b> Hvis Godkendelse er indstillet til "Brug tildelte brugernavn og adgangskode", skal du indtaste dine legitimationsoplysninger i felterne Brugernavn og Adgangskode.</p> <p><b>e</b> Klik på <b>Gem</b>.</p> <p>Kan du scanne et dokument og gemme det til en netværksmappe?</p>	<p>Problemet er løst.</p>	<p>Gå til trin 5.</p>

Handling	Ja	Nej
<p><b>Trin 5</b> Kontroller, at printeren og netværksmappen er sluttet til det samme netværk.</p> <p>Kan du scanne et dokument og gemme det til en netværksmappe?</p>	Problemet er løst.	Kontakt <a href="#">kundesupport</a> .

## Delvise kopier af dokument eller foto

Handling	Ja	Nej
<p><b>Trin 1</b> <b>a</b> Kontroller, om dokumentet eller fotoet er placeret med forsiden nedad i nederste venstre hjørne af scannerens glasplade. <b>b</b> Kopier dokumentet eller fotoet.</p> <p>Kopieres dokumentet eller fotoet korrekt?</p>	Problemet er løst.	Gå til trin 2.
<p><b>Trin 2</b> <b>a</b> Match indstillingen for papirstørrelse og det papir, der er lagt i bakken. <b>b</b> Kopier dokumentet eller fotoet.</p> <p>Kopieres dokumentet eller fotoet korrekt?</p>	Problemet er løst.	Kontakt <a href="#">kundesupport</a> .

## Dårlig kopikvalitet

Handling	Ja	Nej
<p><b>Trin 1</b> <b>a</b> Rengør scannerens glasplade og ADF-glasset med en fugtig, blød, fnugfri klud. Hvis printerens har en anden ADF-glasplade inde i ADF'en, skal du også rense denne glasplade. Der er flere oplysninger i <a href="#">"Rengøring af scanneren" på side 173</a>. <b>b</b> Kontroller, om dokumentet eller fotoet er placeret med forsiden nedad i nederste venstre hjørne af scannerens glasplade. <b>c</b> Kopier dokumentet eller fotoet.</p> <p>Er kopikvaliteten tilfredsstillende?</p>	Problemet er løst.	Gå til trin 2.
<p><b>Trin 2</b> <b>a</b> Kontroller kvaliteten af det originale dokument eller foto <b>b</b> Tilpas indstillingerne for scanningskvalitet. <b>c</b> Kopier dokumentet eller fotoet.</p> <p>Er kopikvaliteten tilfredsstillende?</p>	Problemet er løst.	Kontakt <a href="#">kundesupport</a> .



## Scanningsjobbet blev ikke udført

Handling	Ja	Nej
<p><b>Trin 1</b> Kontroller kabeltilslutningerne.</p> <p><b>a</b> Kontroller, om Ethernet- eller USB-kablet er sikkert indsat i computeren og printeren.</p> <p><b>b</b> Send scanningsjobbet igen.</p> <p>Lykkedes scanningsjobbet?</p>	Problemet er løst.	Gå til trin 2.
<p><b>Trin 2</b> Undersøg den fil, du vil scanne til.</p> <p><b>a</b> Sørg for, at filnavnet ikke allerede er i brug i destinationsmappen.</p> <p><b>b</b> Sørg for, at det dokument eller foto, der skal scannes, ikke er åben i et andet program.</p> <p><b>c</b> Send scanningsjobbet igen.</p> <p>Lykkedes scanningsjobbet?</p>	Problemet er løst.	Gå til trin 3.
<p><b>Trin 3</b></p> <p><b>a</b> Sørg for, at afkrydsningsfelterne <b>Tilføj tidsstempel</b> eller <b>Overskriv eksisterende fil</b> er markeret i indstillingerne for konfiguration af destination.</p> <p><b>b</b> Send scanningsjobbet igen.</p> <p>Lykkedes scanningsjobbet?</p>	Problemet er løst.	Kontakt <a href="#">kundesupport</a> .

## Scanneren lukker ikke

Handling	Ja	Nej
<p>Fjern forhindringer, der holder scannerdækslet åbent.</p> <p>Blev scannerdækslet lukket korrekt?</p>	Problemet er løst.	Kontakt <a href="#">kundesupport</a> .

## Scanning tager for lang tid eller fastfryser computeren

Handling	Ja	Nej
<p>Luk alle programmer, der forstyrrer scanningen.</p> <p>Tager scanning for lang tid, eller får scanningen computeren til at fastfryse?</p>	Kontakt <a href="#">kundesupport</a> .	Problemet er løst.

## Scanner svarer ikke

Handling	Ja	Nej
<p><b>Trin 1</b></p> <p><b>a</b> Kontroller, at strømkablet er tilsluttet korrekt til printeren og stikkontakten.</p> <p> <b>FORSIGTIG - RISIKO FOR SKADE:</b> Tilslut netledningen til en passende vurderet og passende jordet stikkontakt, der er lettilgængelig og i nærheden af produktet for at undgå risikoen for brand eller elektrisk stød.</p> <p><b>b</b> Kopier eller scan dokumentet.</p> <p>Reagerer scanneren?</p>	Problemet er løst.	Gå til trin 2.
<p><b>Trin 2</b></p> <p><b>a</b> Kontroller, at printeren er tændt.</p> <p><b>b</b> Afhjælp eventuelle fejlmeddelelser, der vises på displayet.</p> <p><b>c</b> Kopier eller scan dokumentet.</p> <p>Reagerer scanneren?</p>	Problemet er løst.	Gå til trin 3.
<p><b>Trin 3</b></p> <p><b>a</b> Sluk printeren, vent ca. 10 sekunder og tænd den derefter igen.</p> <p><b>b</b> Kopier eller scan dokumentet.</p> <p>Reagerer scanneren?</p>	Problemet er løst.	Kontakt <a href="#">kundesupport</a> .

## Justering af scannerregistrering

1 Fra kontrolpanelet skal du navigere til:

**Indstillinger > Enhed > Vedligeholdelse > Konfigurationsmenu > Scannerens konfiguration > Scannerens manuelle registrering**

På printermodeller uden berøringfølsom skærm skal du trykke på  for at navigere gennem indstillingerne.

2 Fra menuen Hurtig udskriftsprøve, skal du vælge **Start**.

3 Placer siden Hurtig kopiprøve på scannerens glasplade, og tryk derefter på **Flatbed-registrering**.

4 Fra menuen Hurtig kopiprøve, skal du trykke på **Start**.

5 Sammenlign siden Kopier udskriftsprøve med originaldokumentet.

**Bemærk!** Hvis margenerne på testsiden er anderledes i forhold til originaldokumentet, skal du justere Venstre margen og Øverste margen.

6 Gentag [Trin 4](#) og [Trin 5](#), indtil margenerne på siden Kopier udskriftsprøve nøje svarer til originaldokumentet.

## Justering af ADF-registrering

1 Fra kontrolpanelet skal du navigere til:

**Indstillinger > Enhed > Vedligeholdelse > Konfigurationsmenu > Scannerens konfiguration > Scannerens manuelle registrering**

På printermodeller uden berøringfølsom skærm skal du trykke på  for at navigere gennem indstillingerne.

2 Fra menuen Hurtig udskriftsprøve, skal du vælge **Start**.

3 Placer siden Hurtig udskriftsprøve på ADF-bakken.

4 Vælg **Registrering af forreste ADF** eller **Registrering af bageste ADF**.

### Bemærkninger:

- For at justere registrering af forreste ADF, skal du placere testsiden med print opad og den korte kant først i ADF'en.
- For at justere registrering af bageste ADF, skal du placere testsiden med print nedad og den korte kant først i ADF'en.

5 Fra menuen Hurtig kopiprøve, skal du trykke på **Start**.

6 Sammenlign siden Kopier udskriftsprøve med originaldokumentet.

**Bemærk!** Hvis margenerne på testsiden er anderledes i forhold til originaldokumentet, skal du justere Vandret justering og Øverste margen.

7 Gentag [Trin 5](#) og [Trin 6](#), indtil margenerne på siden Kopier udskriftsprøve nøje svarer til originaldokumentet.

## Kontakt til kundesupport

Før du henvender dig til kundesupport, skal du sørge for at have følgende oplysninger:

- Printerproblem
- Fejlmeddelelse
- Printermodel og serienummer

Gå til <http://support.lexmark.com> for at modtage e-mail- eller chatsupport eller gennemse biblioteket med manualer, supportdokumentation, drivere og andre downloads.

Du kan også få teknisk support via telefon. I USA eller Canada skal du ringe 1-800-539-6275. I andre lande eller regioner skal du gå til <http://support.lexmark.com>.

# Opgradering og migrering

## Hardware

### Tilgængelige interne optioner

- Hukommelseskort
  - PCIe
  - DDR3 DRAM
  - Flashhukommelse
- Valgfrit kort
  - Skriftypekort
  - Firmwarekort
    - Former og stregkoder
    - PRESCRIBE
- Printerharddisk (SATA)

**Bemærk!** Enkelte indstillinger findes kun på visse printermodeller.

### Adgang til systemkortet



**FORSIGTIG - ELEKTRISK STØD:** Hvis du skal have adgang til systemkortet eller installere hardware- eller hukommelsesenhedsoptioner, efter du har installeret printeren, skal du slukke printeren og tage netledningen ud af stikkontakten, før du fortsætter for at undgå risikoen for elektrisk stød. Hvis du har andre enheder tilsluttet printeren, skal du også slukke for dem og tage alle kabler til printeren ud.

- 1 Sluk for printeren.
- 2 Fjern netledningen fra stikkontakten og derefter fra printeren.
- 3 Fjern dækslet over systemkortet ved hjælp af en skruetrækker med fladt hoved.

**Advarsel - Potentielt skade:** Systemkortets elektroniske komponenter beskadiges let af statisk elektricitet. Rør ved en metaloverflade på printeren, før du rører ved systemkortets elektroniske komponenter eller stik.

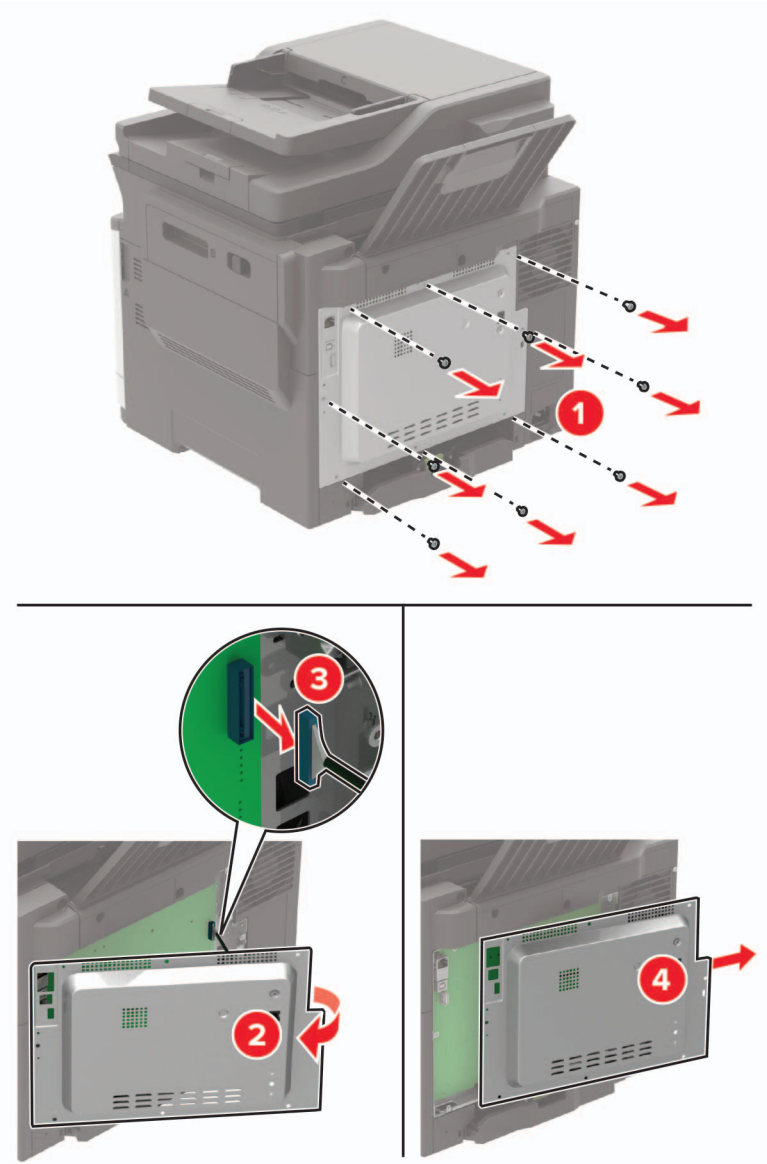

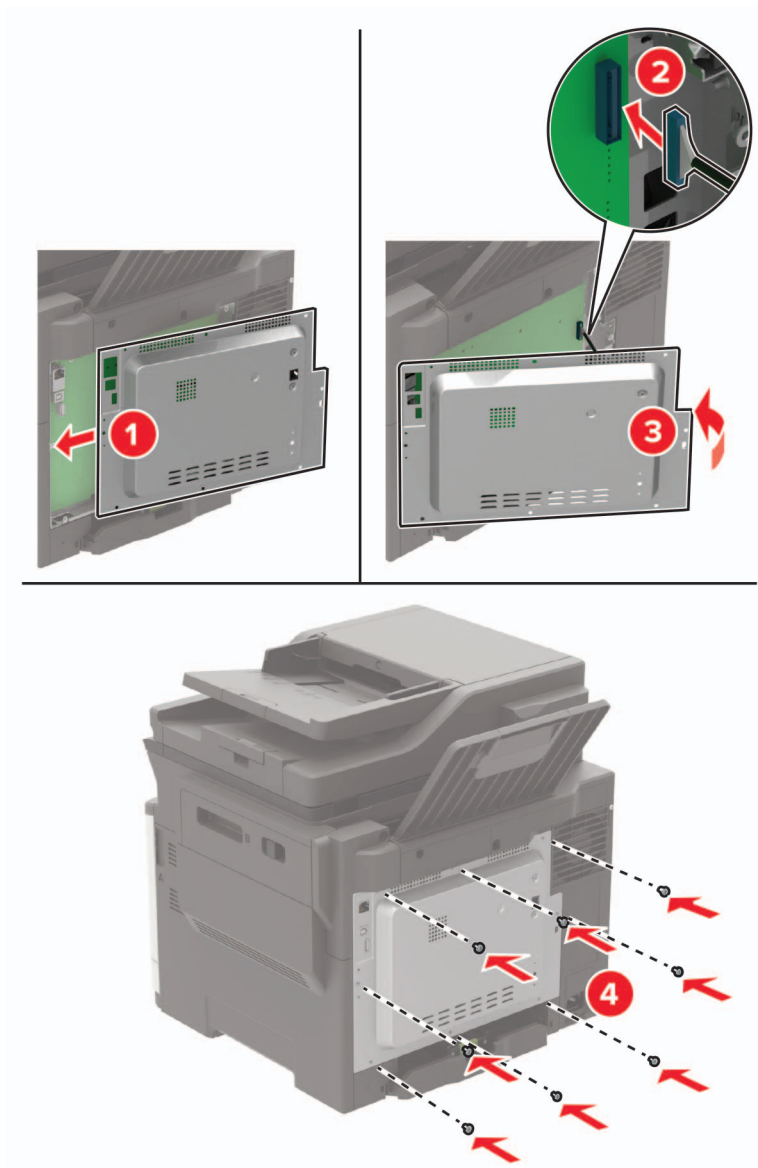
**4** Sæt dækslet på.**5** Indsæt netledningen i printeren og derefter i en stikkontakt.

**⚠ FORSIGTIG - RISIKO FOR SKADE:** Tilslut netledningen til en passende vurderet og passende jordet stikkontakt, der er lettilgængelig og i nærheden, for at undgå risikoen for brand eller elektrisk stød.

**6** Tænd printeren.

## Installation af et hukommelseskort

**⚠ FORSIGTIG - ELEKTRISK STØD:** Hvis du skal have adgang til systemkortet eller installere hardware- eller hukommelsesenhedsoptioner, efter du har installeret printeren, skal du slukke printeren og tage netledningen ud af stikkontakten, før du fortsætter for at undgå risikoen for elektrisk stød. Hvis du har andre enheder tilsluttet printeren, skal du også slukke for dem og tage alle kabler til printeren ud.

- 1 Sluk for printeren.
- 2 Fjern netledningen fra stikkontakten og derefter fra printeren.
- 3 Fjern dækslet over systemkortet ved hjælp af en skruetrækker med fladt hoved.

**Advarsel - Potentiel skade:** Systemkortets elektroniske komponenter beskadiges let af statisk elektricitet. Rør ved en metaloverflade på printeren, før du rører ved systemkortets elektroniske komponenter eller stik.

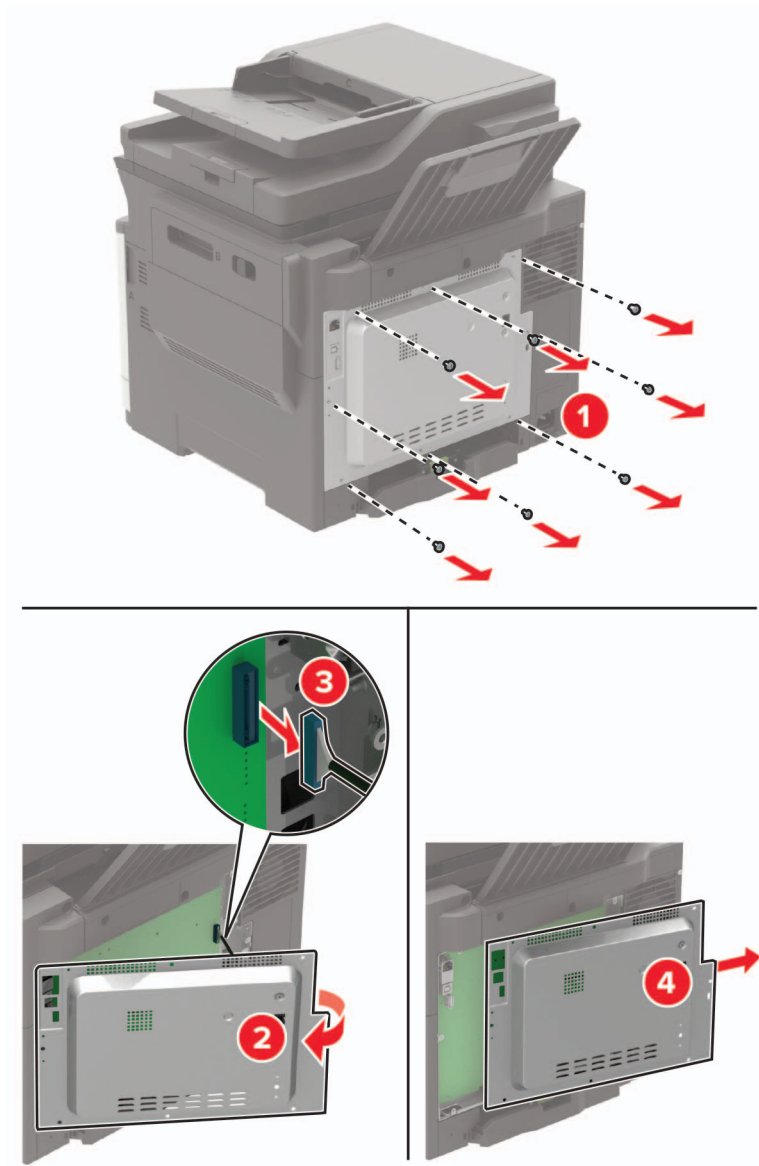

4 Pak hukommelseskortet ud.

**Advarsel - Potentiel skade:** Rør ikke ved tilslutningspunkterne langs kortets kant.

5 Skub hukommelseskortet ind, indtil det *klikker* på plads.

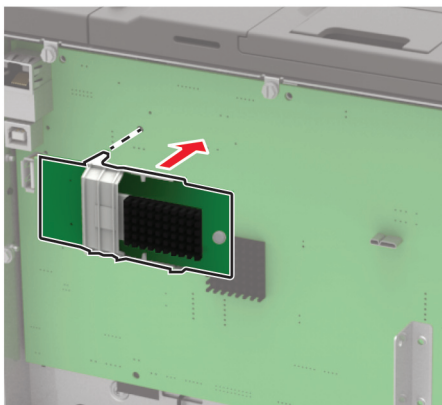

6 Sæt dækslet på.

7 Indsæt netledningen i printeren og derefter i en stikkontakt.

**⚠ FORSIGTIG - RISIKO FOR SKADE:** Tilslut netledningen til en passende vurderet og passende jordet stikkontakt, der er lettilgængelig og i nærheden af produktet, for at undgå risikoen for brand eller elektrisk stød.

8 Tænd printeren.

## Installere et optionskort

**⚠ FORSIGTIG - ELEKTRISK STØD:** Hvis du skal have adgang til systemkortet eller installere hardware- eller hukommelsesenhedsoptioner, efter du har installeret printeren, skal du slukke printeren og tage netledningen ud af stikkontakten, før du fortsætter for at undgå risikoen for elektrisk stød. Hvis du har andre enheder tilsluttet printeren, skal du også slukke for dem og tage alle kabler til printeren ud.

1 Sluk for printeren.

2 Fjern netledningen fra stikkontakten og derefter fra printeren.

3 Fjern dækslet over systemkortet ved hjælp af en skrueetrækker med fladt hoved.

**Advarsel - Potentiel skade:** Systemkortets elektroniske komponenter beskadiges let af statisk elektricitet. Rør ved en metaloverflade på printeren, før du rører ved elektroniske komponenter eller stik.



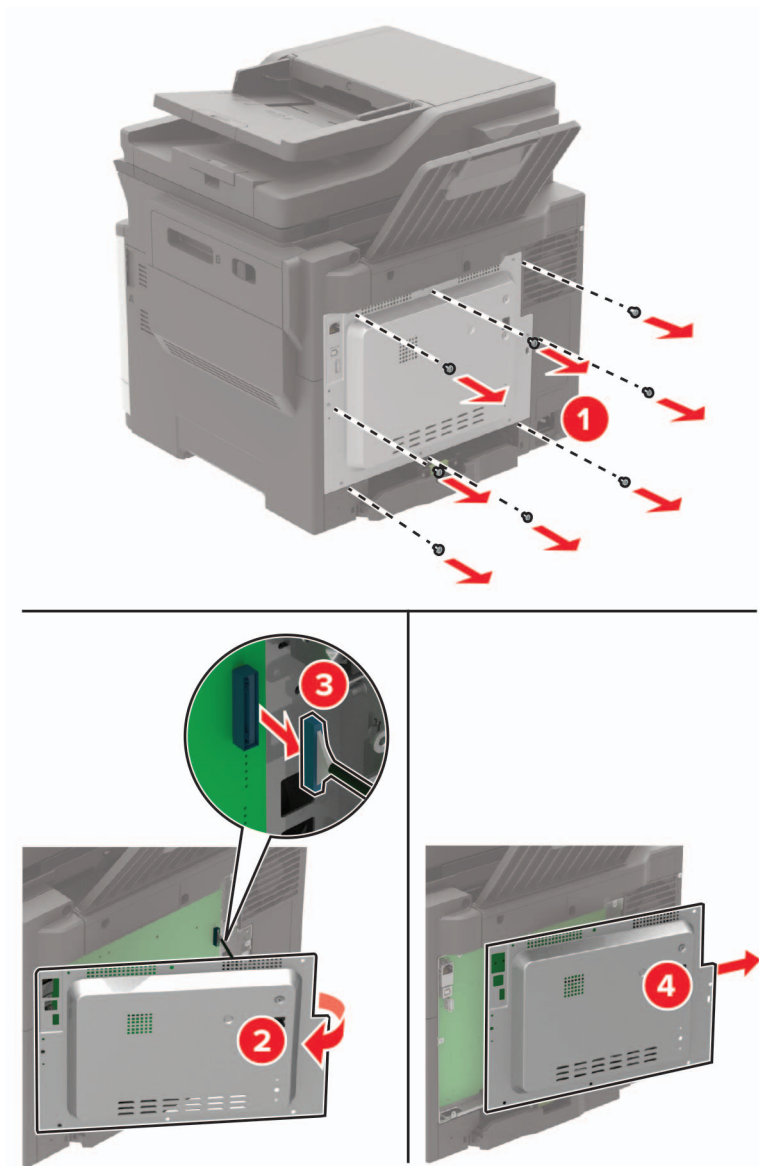

4 Pak optionskortet ud.

**Advarsel - Potentiel skade:** Rør ikke ved tilslutningspunkterne langs kortets kant.

5 Tryk kortet godt fast.

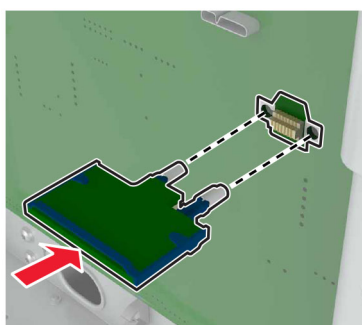

**Bemærk!** Hele kortets stik skal berøre og flugte helt med systemkortet.

**Advarsel - Potentiel skade:** Forkert installation af kortet kan forårsage skade på kortet og systemkortet.

- 6 Sæt dækslet på.
- 7 Indsæt netledningen i printeren og derefter i en stikkontakt.

 **FORSIGTIG - RISIKO FOR SKADE:** Tilslut netledningen til en passende vurderet og passende jordet stikkontakt, der er lettilgængelig og i nærheden af produktet, for at undgå risikoen for brand eller elektrisk stød.

- 8 Tænd printeren.

## Installation af en printerharddisk

 **FORSIGTIG - ELEKTRISK STØD:** Hvis du skal have adgang til systemkortet eller installere hardware- eller hukommelsesenhedsoptioner, efter du har installeret printeren, skal du slukke printeren og tage netledningen ud af stikkontakten, før du fortsætter for at undgå risikoen for elektrisk stød. Hvis du har andre enheder tilsluttet printeren, skal du også slukke for dem og tage alle kabler til printeren ud.

- 1 Sluk for printeren.
- 2 Fjern netledningen fra stikkontakten og derefter fra printeren.
- 3 Fjern dækslet over systemkortet ved hjælp af en skruetrækker med fladt hoved.

**Advarsel - Potentiel skade:** Systemkortets elektroniske komponenter beskadiges let af statisk elektricitet. Rør ved en metaloverflade på printeren, før du rører ved systemkortets elektroniske komponenter eller stik.

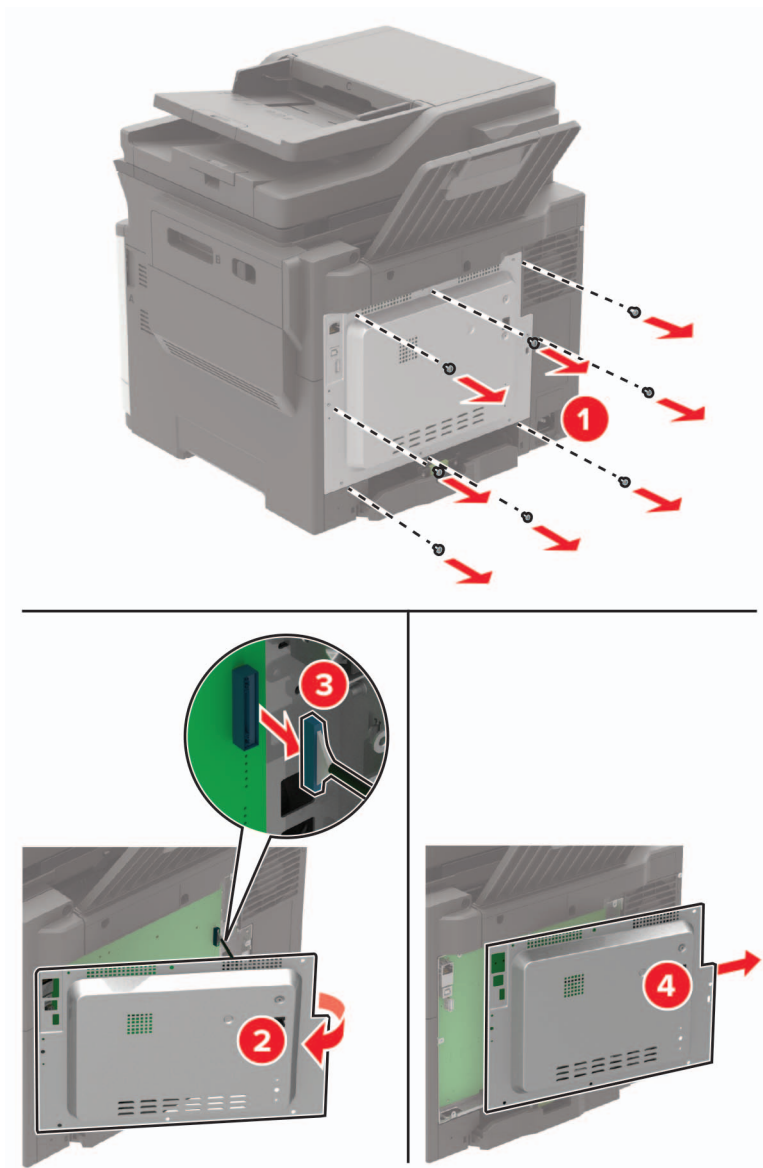

**4** Pak printerens harddisk ud.

**5** Tilslut harddisken, og tilslut derefter harddiskens interfacekabel til systemkortet.

**Advarsel - Potentiel skade:** Undlad at røre ved eller trykke på midten af harddisken.

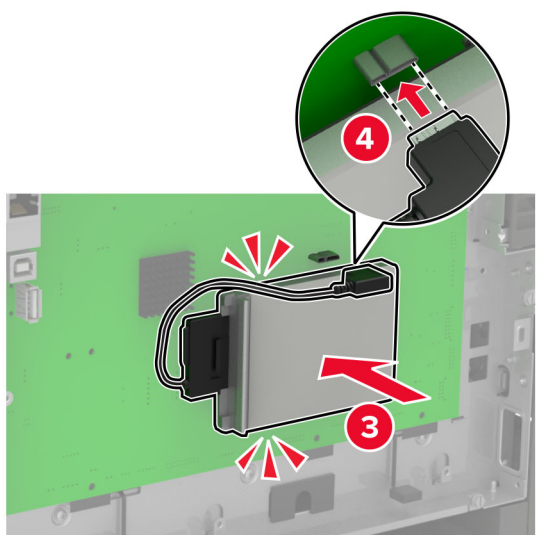
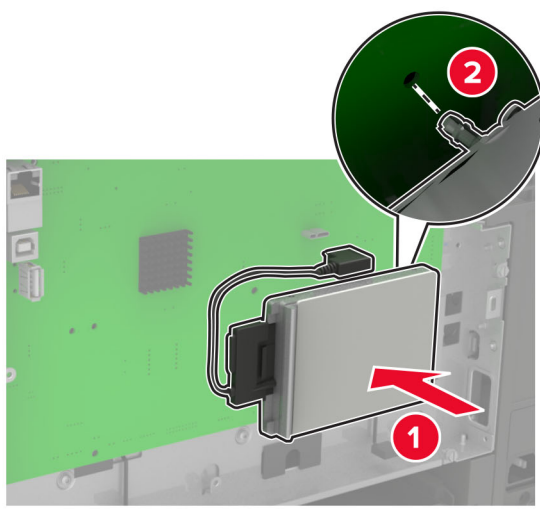

6 Sæt dækslet på.

7 Indsæt netledningen i printeren og derefter i en stikkontakt.

**⚠ FORSIGTIG - RISIKO FOR SKADE:** Tilslut netledningen til en passende vurderet og passende jordet stikkontakt, der er lettilgængelig og i nærheden af produktet, for at undgå risikoen for brand eller elektrisk stød.

8 Tænd printeren.

## Installation af valgfrie papirmagasiner

**Bemærk!** Afhængigt af din printermodel kan du installere et dobbelt papirmagasin til 650 ark eller både et dobbelt papirmagasin til 650 ark og et papirmagasin til 550 ark.

**⚠ FORSIGTIG - ELEKTRISK STØD:** Hvis du skal have adgang til systemkortet eller installere hardware- eller hukommelsesenhedsoptioner, efter du har installeret printeren, skal du slukke for printeren og tage netledningen ud af stikkontakten, før du fortsætter, for at undgå risikoen for elektrisk stød. Hvis du har andre enheder tilsluttet printeren, skal du også slukke for dem og tage alle kabler til printeren ud.

- 1 Sluk for printeren.
- 2 Fjern netledningen fra stikkontakten og derefter fra printeren.
- 3 Udpak det valgfrie papirmagasin, og fjern al emballage.
- 4 Juster printeren med det valgfrie papirmagasin, og sænk derefter printeren på plads.

**⚠ FORSIGTIG - RISIKO FOR SKADE:** Hvis printeren vejer mere end 20 kg (40 lb), kræver det to eller flere personer at løfte den sikkert.



**Bemærk!** Hvis du installerer begge valgfrie papirmagasiner, skal papirmagasinet til 550 ark være under det dobbelte papirmagasin til 650 ark.

5 Sæt netledningen i printeren og derefter i en stikkontakt.



**FORSIGTIG - RISIKO FOR SKADE:** Tilslut netledningen til en passende normeret og passende jordet stikkontakt, der er lettilgængelig og i nærheden af produktet, for at undgå risikoen for brand eller elektrisk stød.

6 Tænd printeren.

Føj papirmagasinet til printerdriveren for at gøre det tilgængeligt for udskriftsjob. Se "[Tilføjelse af tilgængelige optioner i printerdriveren](#)" på side 271 for at få yderligere oplysninger.

## Software

### Installation af printersoftware

#### Bemærkninger:

- Printerdriveren er inkluderet i softwareinstallationspakken.
- På Macintosh-computere med macOS-version 10.7 eller nyere er det ikke nødvendigt at installere driveren for at udskrive på en AirPrint-certificeret printer. Hvis du vil have brugerdefinerede udskrivningsfunktioner, skal du downloade printerdriveren.

1 Få en kopi af softwareinstallationspakken.

- Fra cd'en Software, der fulgte med din printer.
- Gå til [www.lexmark.com/downloads](http://www.lexmark.com/downloads).

2 Kør installationsprogrammet, og følg derefter instruktionerne på computerskærmen.

### Installation af faxdriveren

1 Gå til [www.lexmark.com/downloads](http://www.lexmark.com/downloads), søg efter din printermodel, og download derefter den relevante installationspakke.

2 Klik på **Printeregenskaber** på din computer, og naviger derefter til fanen **Konfiguration**.

3 Vælg **Fax**, og klik derefter på **Anvend**.

### Tilføjelse af printere til en computer

Før du begynder, skal du gøre et af følgende:

- Slut printeren og computeren til det samme netværk. Du kan finde yderligere oplysninger om tilslutning af printeren til et netværk under "[Tilslutning af printeren til et Wi-Fi-netværk](#)" på side 167.
- Tilslut computeren til printeren. Der er flere oplysninger i "[Tilslutning af en computer til printeren](#)" på side 170.
- Slut printeren til computeren ved hjælp af et USB-kabel. Der er flere oplysninger i "[Tilslutning af kabler](#)" på side 15.

**Bemærk!** USB-kablet sælges separat.

## Til Windows-brugere

1 Installer printerdriveren fra en computer.

**Bemærk!** Der er flere oplysninger i ["Installation af printersoftware" på side 270](#).

2 Åbn **Printere og scannere**, og klik derefter på **Tilføj en printer eller scanner**.

3 Gør et af følgende, afhængigt af printerforbindelsen:

- Vælg printeren på listen, og klik derefter på **Tilføj enhed**.
- Klik på **Vis Wi-Fi Direct-printere**, vælg en printer, og klik derefter på **Tilføj enhed**.
- Klik på **Den printer, jeg søger efter, findes ikke på listen**, og gør derefter følgende i vinduet Tilføj printer:
  - a Vælg **Add a printer using a TCP/IP address or hostname** (Tilføj en printer ved hjælp af en TCP/IP-adresse eller et værtsnavn), og klik derefter på **Next** (Næste).
  - b I feltet "Hostname or IP address" (Værtsnavn eller IP-adresse) skal du indtaste printerens IP-adresse og derefter klikke på **Next** (Næste).

### Bemærkninger:

- Vis printerens IP-adresse på printerens startskærbillede. IP-adressen vises som fire sæt tal, adskilt af punktummer, f.eks. 123.123.123.123.
  - Hvis du bruger en proxyserver, skal du deaktivere den midlertidigt for at indlæse websiden korrekt.
- c Vælg en printerdriver, og klik derefter på **Næste**.
  - d Vælg **Brug den printerdriver, der aktuelt er installeret (anbefales)**, og klik derefter på **Næste**.
  - e Indtast et printernavn, og klik derefter på **Næste**.
  - f Vælg en indstilling for printerdeling, og klik derefter på **Næste**.
  - g Klik på **Afslut**.

## Til Macintosh-brugere

1 Åbn **Printere og scannere** fra en computer.

2 Tryk på **+**, og vælg derefter en printer.

3 Vælg en printerdriver i menuen Brug.

### Bemærkninger:

- Hvis du vil bruge Macintosh-printerdriveren, skal du enten vælge **AirPrint** eller **Secure AirPrint**.
- Hvis du vil have brugerdefinerede udskrivningsfunktioner, skal du vælge Lexmark-printerdriveren. Se ["Installation af printersoftware" på side 270](#) for at installere driveren.

4 Tilføj printeren.

## Tilføjelse af tilgængelige optioner i printerdriveren

### Til Windows-brugere

1 Åben mappen **Printere**.

2 Vælg den printer, du ønsker at opdatere, og gør derefter et af følgende:

- I Windows 7 eller senere skal du vælge **Printeregenskaber**.
- I tidligere versioner skal du vælge **Egenskaber**.

- 3 Naviger til fanen Konfiguration, og vælg derefter **Opdater nu - Spørg printer**.
- 4 Anvend ændringerne.

### Til Macintosh-brugere

- 1 Fra Systemindstillinger i Apple-menuen skal du navigere til din printer, og vælg derefter **Indstillinger & forbrugsstoffer**.
- 2 Naviger til listen over hardwareoptioner, og tilføj derefter eventuelle installerede optioner.
- 3 Anvend ændringerne.

## Firmware

### Eksportere eller importere en konfigurationsfil

Du kan eksportere konfigurationsindstillingerne for din printer til en tekstfil, og derefter importere filen for at anvende indstillingerne til andre printere.

- 1 Åbn en webbrowser, og angiv derefter printerens IP-adresse i adressefeltet.

#### Bemærkninger:

- Vis printerens IP-adresse på printerens startskærbillede. IP-adressen vises som fire sæt tal, adskilt af punktummer, f.eks. 123.123.123.123.
- Hvis du bruger en proxyserver, skal du deaktivere den midlertidigt for at indlæse websiden korrekt.

- 2 Fra Embedded Web Server skal du klikke på **Eksporter konfiguration** eller **Importer Configuration**.
- 3 Følg vejledningen på skærmen.
- 4 Hvis printeren understøtter programmer, skal du gøre følgende:
  - a Klik på **Apps** > vælg programmet > **Konfigurer**.
  - b Klik på **Eksporter** og **Importer**.

### Opdatere firmware

Visse programmer kræver et minimumsniveau af firmware på enheden for at fungere korrekt.

Du kan få flere oplysninger om opdatering af enhedens firmware ved at kontakte din Lexmark-repræsentant.

- 1 Åbn en webbrowser, og angiv derefter printerens IP-adresse i adressefeltet.

#### Bemærkninger:

- Vis printerens IP-adresse på printerens startskærbillede. IP-adressen vises som fire sæt tal, adskilt af punktummer, f.eks. 123.123.123.123.
- Hvis du bruger en proxyserver, skal du deaktivere den midlertidigt for at indlæse websiden korrekt.

- 2 Klik på **Indstillinger** > **enhed** > **Opdater firmware**.



**3** Gør et af følgende:

- Klik på **Søg efter opdateringer > Jeg accepterer, start opdatering.**
- Upload flash-filen.

**Bemærk!** Du kan få den nyeste firmware ved at gå til [www.lexmark.com/downloads](http://www.lexmark.com/downloads) og derefter søge efter din printermodel.

**a** Gennemse flash-filen.

**Bemærk!** Kontroller, at du har udpakket zip-filen med firmwaren.

**b** Klik på **Upload > Start.**

# Beskeder

## Produktinformation

Produktnavn:

Lexmark CX522ade, Lexmark CX522de; Lexmark CX622ade, Lexmark CX622de; Lexmark CX625ade, Lexmark CX625adhe, Lexmark CX625de; Lexmark MC2425adw; Lexmark MC2535adw; Lexmark MC2640adwe; Lexmark XC2235; Lexmark XC4240, Lexmark XC4240i

Maskintype:

7529

Modeller:

081, 230, 238, 436, 486, 496, 636, 638, 686, 698, 836, 838, 898

## Bekendtgørelse om version

Juli 2024

**Følgende afsnit gælder ikke for lande, hvor sådanne regler ikke er i overensstemmelse med den lokale lovgivning:** LEXMARK INTERNATIONAL, INC., UDSENDER DETTE DOKUMENT "SOM DET ER OG FOREFINDES" UDEN ANSVAR AF NOGEN ART, HVERKEN UDTRYKKELT ELLER STILTIENDE, HERUNDER, MEN IKKE BEGRÆNSET TIL, STILTIENDE ANSVAR FOR SALGBARHED ELLER EGNETHED TIL BESTEMTE FORMÅL. Nogle stater tillader ikke ansvarsfraskrivelse for udtrykkeligt eller stiltiende ansvar ved bestemte transaktioner, og derfor er denne erklæring måske ikke gældende for dig.

Dette dokument kan indeholde tekniske unøjagtigheder eller typografiske fejl. Der foretages regelmæssige ændringer af oplysningerne heri. Ændringerne inkluderes i senere udgaver. Forbedringer eller ændringer af de beskrevne produkter eller programmer kan foretages på et hvilket som helst tidspunkt.

Henvisninger til produkter, programmer eller tjenester i dette dokument indebærer ikke, at producenten ønsker at gøre disse tilgængelige i alle de lande, hvor producenten opererer. En henvisning til et produkt, et program eller en tjeneste angiver eller antyder ikke, at kun dette produkt, dette program eller denne tjeneste kan anvendes. Eventuelle produkter, programmer eller tjenester med tilsvarende funktionalitet, som ikke er i strid med eksisterende immaterialret, kan anvendes i stedet. Evaluering og godkendelse af brug i forbindelse med andre produkter, programmer eller tjenester, undtagen de af producenten udtrykkeligt tildelte, er brugerens ansvar.

Besøg <http://support.lexmark.com> for at få teknisk support fra Lexmark.

Besøg [www.lexmark.com](http://www.lexmark.com) for at få oplysninger om forbrugsstoffer og overførsler.

© 2018 Lexmark International, Inc.

Alle rettigheder forbeholdes.

## Varemærker

Lexmark og Lexmark-logoet er varemærker eller registrerede varemærker tilhørende Lexmark International, Inc. i USA og/eller andre lande.

Gmail, Android, Google Play og Google Chrome er varemærker tilhørende Google LLC.

Macintosh, Safari, and AirPrint are trademarks of Apple Inc., registered in the U.S. and other countries. App Store and iCloud are service marks of Apple Inc., registered in the U.S. and other countries. Use of the Works with Apple badge means that an accessory has been designed to work specifically with the technology identified in the badge and has been certified by the developer to meet Apple performance standards.

Mopria®-ordmærket er et registreret og/eller ikke-registreret varemærke tilhørende Mopria Alliance, Inc. i USA og andre lande. Uautoriseret brug er strengt forbudt.

PCL® er et registreret varemærke tilhørende Hewlett-Packard Company. PCL er Hewlett-Packard Companys betegnelse for et sæt printerkommandoer (sprog) og -funktioner, der findes i firmaets printerprodukter. Denne printer er kompatibel med PCL-sproget. Det betyder, at printeren genkender PCL-kommandoer, der bruges i forskellige programmer, og at printeren emulerer de funktioner, der svarer til kommandoerne.

PostScript er et registreret varemærke tilhørende Adobe Systems Incorporated i USA og/eller andre lande.

Wi-Fi® og Wi-Fi Direct® er registrerede varemærker tilhørende Wi-Fi Alliance®.

Alle andre varemærker tilhører deres respektive ejere.

## Licensmeddelelser

Alle licensmeddelelser, der har tilknytning til dette produkt, findes på CD'en:\NOTICES-mappen på installationssoftware-cd'en.

## Støjemissionsniveauer

Følgende målinger blev foretaget i henhold til ISO 7779 og rapporteret i overensstemmelse med ISO 9296.

**Bemærk!** Nogle af tilstandene gælder muligvis ikke for dit produkt.

Gennemsnitligt lydtryk i 1 meters afstand, dBA	
Udskriver	53 (enkelt-sided), 55 (tosidet)
Scanning	53
Kopiering	56
Klar	16

Værdierne kan ændres. Se [www.lexmark.com](http://www.lexmark.com) for at få oplysninger om de aktuelle værdier.

## Direktiv om affald af elektrisk og elektronisk udstyr (WEEE)





WEEE-logoet står for specielle genbrugsprogrammer og procedurer for elektroniske produkter i lande i Den Europæiske Union. Vi opfordrer til, at vores produkter genbruges.

Hvis du har spørgsmål om genbrugsmuligheder, kan du få oplyst nummeret på dit lokale salgskontor ved at besøge Lexmarks websted på adressen [www.lexmark.com](http://www.lexmark.com).

## Environmental labeling for packaging

Per Commission Regulation Decision 97/129/EC Legislative Decree 152/2006, the product packaging may contain one or more of the following symbols.

 <p>20 PAP</p>	<p>This symbol indicates that the packaging may contain corrugated fiberboard.</p>
 <p>21 PAP</p>	<p>This symbol indicates that the packaging may contain non-corrugated fiberboard.</p>
 <p>22 PAP</p>	<p>This symbol indicates that the packaging may contain paper.</p>

For more information, go to [www.lexmark.com/recycle](http://www.lexmark.com/recycle), and then choose your country or region. Information on available packaging recycling programs is included with the information on product recycling.

## Bortskaffelse af produktet

Bortskaf ikke printeren eller forbrugsstofferne som normalt husholdningsaffald. Kontakt de lokale myndigheder for at få oplysninger om muligheder for bortskaffelse og genbrug.

## Genopladeligt litium-ion-batteri



Dette produkt kan indeholde et genopladeligt litium-ion-knapcellebatteri, som kun bør fjernes af en uddannet tekniker. Den overkrydsede affaldsspand på hjul betyder, at produktet ikke må bortskaffes som usorteret affald, men skal sendes til separate indsamlingssteder med henblik på genindvinding og genanvendelse. Hvis batteriet fjernes, må det ikke bortskaffes sammen med husholdningsaffaldet. Der kan være separate indsamlingssystemer for batterier i dit lokalområde, f.eks. et afleveringssted til genbrug af batterier. Separat indsamling af brugte batterier sikrer passende behandling af affald, herunder genbrug og genanvendelse, og forhindrer eventuelle negative indvirkninger på menneskers sundhed og miljøet. Bortskaf batterierne på ansvarlig vis.

## Regulering (EU) 2023/1542

Dette produkt kan indeholde et genopladeligt knapcelle-litiumbatteri. Batteriet overholder Forordning (EU) 2023/1542. Kompatibilitet angives af CE-mærkningen:



Dette produkt kan indeholde et af følgende møntcellebatterier:

- Batteriidentifikation: Seiko Modelnummer MS621FE  
Producent: Seiko Instruments Inc.  
Producentadresse: 8, Nakase 1-chome, Mihama-ku, Chiba-shi, Chiba 261-8507, Japan
- Batteriidentifikation: Panasonic Modelnummer ML621  
Producent: Panasonic Energy Co., Ltd.  
Producentadresse: 1-1 Matsushita-cho, Moriguchi City, Osaka 570-8511, Japan
- Batteriidentifikation: FDK Modelnummer ML621  
Producent: FDK Corporation  
Producentadresse: Shibaura Crystal Shinagawa, 1-6-41 Konan, Minato-ku, Tokyo 108-8212, Japan

## Returnering af Lexmark-tonerpatroner til genbrug eller genvinding

Lexmark Cartridge Collection Program gør det muligt at returnere brugte tonerpatroner gratis til Lexmark til genbrug eller genvinding. 100 procent af de tomme tonerpatroner, som returneres til Lexmark, bliver enten genbrugt eller adskilt til genvinding. Kasserne, som tonerpatronerne returneres i, genbruges også.

Hvis du vil returnere Lexmark-kassetter til genbrug eller genvinding, skal du gøre følgende:

- 1 Gå til [www.lexmark.com/recycle](http://www.lexmark.com/recycle).
- 2 Vælg land eller område.
- 3 Vælg **LCCP-program (Lexmark Cartridge Collection Program)**.
- 4 Følg vejledningen på skærmen.

## Meddelelse om statisk følsomhed

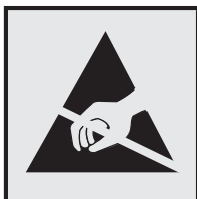

Dette symbol angiver komponenter, der er følsomme over for statisk elektricitet. Undgå at berøre områder nær disse symboler uden først at røre en metaloverflade på et sted væk fra symbol.

For at undgå beskadigelse fra elektrostatisk afladning, når du udfører vedligeholdelsesopgaver som f.eks. afhjælper papirstop eller udskifter forbrugsvarer, skal du trykke på en hvilken som helst ikke-tildækket metalramme på printeren, før du forsøger at få adgang til eller røre ved dele i printeren, selv om symbolet ikke er til stede.

## ENERGY STAR

Alle Lexmark produkter, der bærer ENERGY STAR® -emblemet på produktet eller viser det på startskærmen, er certificeret som værende i overensstemmelse med EPA's (Environmental Protection Agency) ENERGY STAR-krav fra fremstillingsdatoen.



## Temperaturoplysninger

Driftstemperatur og relativ luftfugtighed	10 til 32,2 °C (50 til 90 °F) og 15 til 80 % relativ luftfugtighed
Langtidsopbevaring af printer/kassette/billedenhed <sup>1</sup>	15,3 til 32,2 °C (60 til 90 °F) og 8 til 80% RH Maks. vådtemperatur <sup>2</sup> : 22,8 °C (73 °F) Ikke-kondenserende miljø
Kortvarig forsendelse af printer/kassette/billedenhed	-40 til 43,3 °C (-40 til 110°F)
<sup>1</sup> Forbrugsvarers holdbarhed er ca. 2 år. Dette er baseret på lagring i et standardkontormiljø ved 22° C og en luftfugtighed på 45 %. <sup>2</sup> Vådtemperatur bestemmes af lufttemperaturen og den relative luftfugtighed.	

## Lasererklæring

Printeren er certificeret i USA i henhold til kravene i DHHS 21 CFR kapitel I, underafsnit J for klasse I (1) laserprodukter og er andre steder certificeret som et klasse I-laserprodukt i henhold til kravene i IEC 60825-1: 2014.

Klasse I-laserprodukter anses ikke som farlige. Lasersystemet og printeren er designet på en sådan måde, at der ikke er en direkte laserstråling, der overskrider Klasse I-niveauet under normal brug, brugers vedligeholdelse eller de foreskrevne servicebetingelser. Printeren har en printerhovedenhed, som ikke skal serviceres, og som indeholder en laser med følgende specifikationer:

Klasse: IIIb (3b) AlGaInP

Nominel udgangseffekt (milliwatt): 15

Bølgelængde (nanometer): 650-670

## Strømforbrug

### Produktets strømforbrug

Følgende tabel dokumenterer de forhold vedrørende energiforbrug, der gør sig gældende for produktet.

**Bemærk!** Nogle af tilstandene gælder muligvis ikke for dit produkt.

Tilstand	Beskrivelse	Strømforbrug (watt)
Udskriver	Produktet genererer udskrifter fra elektroniske input.	Ensidet: 400 (CX421, MC2325, MC2425); 530 (CX522, MC2535, XC2235); 580 (CX622, MC2640); 580 (CX625, XC4240) Tosidet: 280 (CX421, MC2325, MC2425); 360 (CX522, MC2535, XC2235); 420 (CX622, MC2640); 420 (CX625, XC4240)
Kopier	Produktet genererer udskrifter fra trykte originaldokumenter.	425 (CX421, MC2325, MC2425); 485 (CX522, MC2535, XC2235); 560 (CX622, MC2640); 540 (CX625, XC4240)
Scan	Produktet scanner trykte dokumenter.	25 (CX421, MC2325, MC2425); 28,5 (CX522, MC2535, XC2235); 29,5 (CX622, MC2640); 28 (CX625, XC4240)
Klar	Produktet venter på et udskriftsjob.	25 (CX421, MC2325, MC2425); 26,5 (CX522, MC2535, XC2235); 28,5 (CX622, MC2640); 29,5 (CX625, XC4240)
Slumringstilstand	Produktet er i energibesparende tilstand på højt niveau.	2,2 (CX421, MC2325, MC2425); 1,9 (CX522, MC2535, XC2235); 1,8 (CX622, MC2640); 1,8 (CX625, XC4240)
Dvale	Produktet er i energibesparende tilstand på lavt niveau.	0,2 (CX421, MC2325, MC2425); 0,2 (CX522, MC2535, XC2235); 0,2 (CX622, MC2640); 0,2 (CX625, XC4240)
Fra	Produktet er tilsluttet en stikkontakt, men afbryderknappen er slukket.	0,2 (CX421, MC2325, MC2425); 0,2 (CX522, MC2535, XC2235); 0,2 (CX622, MC2640); 0,2 (CX625, XC4240)

De niveauer for strømforbrug, der er angivet i ovenstående tabel, repræsenterer gennemsnitsmålinger over tid. Et momentant strømforbrug kan være væsentligt højere end gennemsnitsværdien.

Værdierne kan ændres. Se [www.lexmark.com](http://www.lexmark.com) for at få oplysninger om de aktuelle værdier.

### Slumretilstand

Dette produkt er designet med en energibesparende funktion, der kaldes *Slumretilstand*. Slumretilstanden sparer energi ved at sænke strømforbruget i perioder med inaktivitet. Slumretilstanden aktiveres automatisk, når produktet ikke har været i brug i et nærmere angivet tidsrum, der kaldes *Slumretilstands-timeout*.

Fabriksindstilling for slumretilstands-timeout for dette produkt (i minutter):	15
--	----

Du kan angive slumretilstands-timeout til mellem 1 minut og 120 minutter på konfigurationsmenuerne. Hvis udskrivningshastigheden er mindre end eller lig med 30 sider pr. minut, kan du højst indstille timeout til 60 minutter. Hvis slumretilstands-timeout indstilles til en lav værdi, reduceres energiforbruget, men produktets svartid kan øges. Indstilling af slumretilstands-timeout på en høj værdi giver en hurtig svartid, men bruger mere energi.

## Dvaletilstand

Dette produkt er designet med en driftstilstand, der bruger meget lidt strøm, som kaldes *Dvaletilstand*. I dvaletilstand lukkes alle de andre systemer sikkert ned.

Printeren kan gå i Dvaletilstand på en af følgende måder:

- Anvendelse af Dvale-timeout
- Brug af Planlæg strømtilstande

Fabriksstandard Dvaletimeout for dette produkt i alle lande eller områder	3 dage
---	--------

Den tid, printerens venter efter et job er udskrevet, inden printerens går i Dvaletilstand, kan indstilles mellem en time og en måned.

## Bemærkninger om EPEAT-registrerede produkter til billedudstyr:

- Standbystrømniveau forekommer i dvaletilstand eller slukket tilstand.
- Produktet skal automatisk lukkes ned til et standbystrømniveau på  $\leq 1$  W. Den automatiske standbyfunktion (Dvale eller Fra) skal være aktiveret ved produktforsendelse.

## Slukket tilstand

Hvis dette produkt har en slukket tilstand, hvor der stadig bruges en lille mængde strøm, skal du tage netledningen ud af stikkontakten for at sørge for, at produktets strømforbrug ophører helt.

## Samlet energiforbrug

Det er nogle gange praktisk at beregne produktets samlede energiforbrug. Eftersom strømforbrug angives i watt, skal strømforbruget ganges med den tid, som produktet bruger i hver tilstand, med henblik på at beregne energiforbruget. Produktets samlede energiforbrug udgøres af summen af de enkelte tilstandes energiforbrug.

## Lovgivningsmæssige oplysninger for terminaludstyr inden for telekommunikation

Dette afsnit indeholder lovgivningsmæssige oplysninger om produkter, der indeholder analoge faxkort:

Lexmark lovmæssig type/modelnummer:

LEX-M14-002 eller LEX-M03-002



## Lovgivningsmæssige oplysninger for trådløse produkter

Dette afsnit indeholder lovgivningsmæssige oplysninger, der kun gælder for trådløse modeller.

Hvis du er i tvivl med hensyn til hvorvidt din model er en trådløs model, skal du gå til <http://support.lexmark.com>.

## Meddelelse om modulkomponent

Trådløse modeller indeholder en af de følgende modulkomponenter:

Lexmark lovgivningsmæssig type/modelnummer LEX-M07-001; FCC ID:IYLLEXM07001; IC:2376A-LEXM07001  
Lexmark lovgivningsmæssig type/modelnummer LEX-M08-001; FCC ID:IYLLEXM08001; IC:2376A-LEXM08001

For at fastslå, hvilke modulkomponenter der er installeret i dit produkt, skal du se mærkningen på dit produkt.

## Udsættelse for radiofrekvens

Den udsendte strålingseffekt for denne enhed ligger langt fra FCC-grænserne (og andre reguleringsmyndigheders grænser) for udsættelse for radiofrekvens. Der skal være mindst 20 cm mellem enhedens antenne og en person for at overholde FCC-grænserne (og andre reguleringsmyndigheders grænser) for udsættelse for radiofrekvens.

## Overensstemmelse med Det Europæiske Fællesskabs (EF) direktiver

Dette produkt overholder beskyttelseskravene i EU-rådets direktiv 2014/53/EU om tilnærmelse og harmonisering af lovene i medlemslandene vedrørende radioudstyr.

Producenten af dette produkt er: Lexmark International, Inc., 740 West New Circle Road, Lexington, KY, 40550 USA. Den EØS/EU-autoriserede repræsentant er: Lexmark International Technology Hungária Kft., 8 Lechner Ödön fasor, Millennium Tower III, 1095 Budapest UNGARN. EØS/EU-importøren er: Lexmark International Technology S.à.r.l. 20, Route de Pré-Bois, ICC Building, Bloc A, CH-1215 Genève, Schweiz. En overensstemmelseserklæring angående kravene i direktiverne kan fås ved henvendelse til den autoriserede repræsentant eller kan hentes på [www.lexmark.com/en\\_us/about/regulatory-compliance/european-union-declaration-of-conformity.html](http://www.lexmark.com/en_us/about/regulatory-compliance/european-union-declaration-of-conformity.html).

Kompatibilitet angives af CE-mærkningen:



## Erklæring i EU og andre lande om operationelle frekvensbånd og maks. RF-effekt for radiosender

Denne alternativknap overfører på 2,4 GHz-bånd (2,412 - 2,472 GHz) i EU. Den maksimale sender-udgangseffekt for EIRP, herunder antenneforstærkning, er  $\leq 20$  dBm.

## Oplysninger til flere modeller

Følgende oplysninger gælder for alle CX421 (7529-230), CX522 (7529-436), MC2325 (7529-081), MC2425 (7529-238), MC2535 (7529-486) og XC2235 (7529-496) printermodeller.

## Overensstemmelse med Det Europæiske Fællesskabs (EF) direktiver

Dette produkt overholder beskyttelseskravene i EU-rådets direktiver 2014/30/EU, 2014/35/EU, 2009/125/EF og 2011/65/EU som ændret af (EU) 2015/863 om tilnærmelse og harmonisering af lovene i medlemslandene vedrørende elektromagnetisk kompatibilitet, sikkerhed for elektrisk udstyr, der er beregnet til brug inden for visse spændingsområder, øko-design af energiforbrugende produkter og om begrænset brug af visse farlige stoffer i elektrisk og elektronisk udstyr.

Producenten af dette produkt er: Lexmark International, Inc., 740 West New Circle Road, Lexington, KY, 40550 USA. Den EØS/EU-autoriserede repræsentant er: Lexmark International Technology Hungária Kft., 8 Lechner Ödön fasor, Millennium Tower III, 1095 Budapest UNGARN. EØS/EU-importøren er: Lexmark International Technology S.à.r.l. 20, Route de Pré-Bois, ICC Building, Bloc A, CH-1215 Genève, Schweiz. En overensstemmelseserklæring angående kravene i direktiverne kan fås ved henvendelse til den autoriserede repræsentant eller kan hentes på [www.lexmark.com/en\\_us/about/regulatory-compliance/european-union-declaration-of-conformity.html](http://www.lexmark.com/en_us/about/regulatory-compliance/european-union-declaration-of-conformity.html).

Dette produkt ligger inden for Klasse B-grænserne i EN 55032 og opfylder sikkerhedskravene i EN 62368-1.

## Modelspecifikke oplysninger

Følgende oplysninger gælder kun for printermodellerne CX622 (7529-636, 7529-638), CX625 (7529-836, 7529-838), MC2640 (7529-686) og XC4240 (7529-898).

## Overensstemmelse med Det Europæiske Fællesskabs (EF) direktiver

Dette produkt overholder beskyttelseskravene i EU-rådets direktiver 2014/30/EU, 2014/35/EU samt 2011/65/EU, sådan som de er ændret af (EU) 2015/863, vedrørende tilnærmelse og harmonisering af lovene i medlemslandene vedrørende elektromagnetisk kompatibilitet, sikkerhed for elektrisk udstyr, der er beregnet til brug inden for visse spændingsområder, og om begrænset brug af visse farlige stoffer i elektrisk og elektronisk udstyr.

Producenten af dette produkt er: Lexmark International, Inc., 740 West New Circle Road, Lexington, KY, 40550 USA. Den EØS/EU-autoriserede repræsentant er: Lexmark International Technology Hungária Kft., 8 Lechner Ödön fasor, Millennium Tower III, 1095 Budapest UNGARN. EØS/EU-importøren er: Lexmark International Technology S.à.r.l. 20, Route de Pré-Bois, ICC Building, Bloc A, CH-1215 Genève, Schweiz. En overensstemmelseserklæring angående kravene i direktiverne kan fås ved henvendelse til den autoriserede repræsentant eller kan hentes på [www.lexmark.com/en\\_us/about/regulatory-compliance/european-union-declaration-of-conformity.html](http://www.lexmark.com/en_us/about/regulatory-compliance/european-union-declaration-of-conformity.html).

Dette produkt ligger inden for Klasse A-grænserne i EN 55032 og opfylder sikkerhedskravene i EN 62368-1.

## Bekendtgørelse om radiointerferens

### Advarsel

Dette er et produkt, der overholder emissionskravene i henhold til EN 55032 Klasse A-grænser og immunitetskravene i henhold til EN 55024. Dette produkt er ikke beregnet til at blive brugt i boligmiljøer/private miljøer.

Dette er et Klasse A-produkt. I et privat miljø kan produktet forårsage radiointerferens, hvilket brugeren kan være nødsaget til at tage forholdsregler over for.

# Indeks

## A

- adapterstik 69
- adgang til systemkortet 260
- afsendelse af e-mail 60
- afsendelse af fax 71
- AirPrint
  - brug af 43
- aktivere USB-porten 235
- aktivere Wi-Fi Direct 170
- aktivering af
  - forstørrelsestilstand 30
  - aktivering af personlige identifikationsnumre 31
  - aktivering af stemmevejledning 30
  - aktivering af talte adgangskoder 31
- analog fax
  - kan ikke modtage faxer 251
  - konfigurere 64
- automatisk dokumentføder (ADF)
  - brug af 49, 52, 62, 76

## B

- bemærkninger om emission 275, 281
- beskeder 275, 276, 279, 280, 281, 282
- bestemt ringetjeneste, faxe
  - aktivere 71
- bestille
  - vedligeholdelseskit til fuser 180
- bestille et fotokonduktorsæt (sort og farve) 179
- bestille et fotokonduktorsæt (sort) 179
- bestille forbrugsstoffer
  - billedsæt 179
  - spildtonerflaske 180
  - tonerkassette 176
- bestilling af en spildtonerflaske 180
- biblioteksliste
  - udskrive 48
- billedsæt
  - bestille 179
  - udskifte 185
- blokere junkfaxer 74

- bogmærker
  - opret mapper for 28
  - oprettelse 27
- brevhoved
  - indlæse 34, 35
  - kopiering på 50
- brug af
  - originale Lexmark-dele 176
  - originale Lexmark-forbrugsvarer 176
- brug af forbrugsstoffællere
  - nulstille 240
- brug af kontrolpanelet
  - Lexmark CX421 18
  - Lexmark CX625 20
  - Lexmark MC2325 18
  - Lexmark MC2425 18
  - Lexmark XC4240 20
- brug af Kundesupport 26
- brug af QR-kodegenerator 26
- brug af scannerens glasplade 49, 52, 62, 76
- brug af Skærmtilpasning 24
- brug af startskærmen 22
- bruge den automatiske dokumentføder 49, 52, 62, 76

## C

- Card Copy
  - konfigurere 23
- Cloud Connector-profil
  - oprettelse 26
  - scanne til 80
  - udskrivning fra 48
- computer
  - tilslutning til printeren 170
- computer, scanne til 76

## D

- dato og klokkeslæt
  - faxindstillinger 71
- deaktivere Wi-Fi-netværket 171
- Defekt flash fundet 239
- delstatus
  - kontrollere 176
- Display Customization
  - brug af 24

- displayets lysstyrke
  - justere 194
- dokumenter, udskrivning af
  - fra en computer 43
  - fra en mobil enhed 43
- Dvaletilstand
  - indstilling 193
- dårlig udskriftskvalitet for fax 253

## E

- e-mail-advarsler
  - konfigurere 165
- e-mail-funktion
  - konfigurere 52
- e-mail, fejlfinding
  - kan ikke sende e-mails 248
- e-mailserver
  - konfigurere 52
- e-mailtjenesteudbydere 52
- e-mail
  - oprette en genvej 60
  - sender 60
- e-maile
  - brug af scannerens glasplade 52
  - bruge den automatiske dokumentføder 52
- eksport af en konfigurationsfil ved hjælp af Embedded Web Server 272
- Enhedskvoter
  - konfigurere 25
- erklæring om flygtighed 164
- etherFAX, brug af
  - konfiguration af faxfunktion 65
- Ethernet-kabel 15
- Ethernet-port 15

## F

- Farvekorrektio
  - manuelt 245
- Farvekorrektionsindhold 245
- fastklemte sider udskrives ikke igen 245
- fax
  - sender 71
  - tilbageholde 74

- videresender 75
  - fax, fejlfinding
    - dårlig udskriftskvalitet for fax 253
    - kan ikke modtage faxer ved hjælp af analog fax 251
    - kan ikke opsætte etherFAX 252
    - kan ikke sende eller modtage faxer ved hjælp af analog fax 249
    - kan ikke sende eller modtage faxer ved hjælp af etherFAX 252
    - kan ikke sende faxer ved hjælp af analog fax 251
    - kan ikke sende faxforsiden fra computeren 254
    - manglende oplysninger på faxforsiden 253
    - opkalds ID vises ikke 249
  - faxdestination
    - oprette en genvej 73
  - faxdriver
    - installation 270
  - faxens mørkhed
    - justere 73
  - faxindstillinger
    - lande- eller områdespecifik 69
    - standardforbindelse for telefonlinje 66
  - faxlog
    - udskrive 74
  - faxopløsning
    - ændring 73
  - faxserver, brug af
    - opsætning af faxfunktionen 66
  - FCC-bekendtgørelser 281
  - fejlfinding
    - kan ikke slutte printeren til Wi-Fi 237
    - kan ikke åbne Embedded Web Server 236
    - Ofte stillede spørgsmål om farveudskrivning 246
    - printeren reagerer ikke 234
  - fejlfinding af udskriftskvalitet beskåret tekst eller billeder 220
  - billeder, der kun indeholder farve eller sorte sider 220
  - forvrænget udskrift 219
  - gentagne fejl 228
  - grå eller farvet baggrund 213
  - hvide sider 210
  - lodrette farvede streger eller striber 224
  - lodrette hvide streger 227
  - lys udskrift 215
  - manglende farver 217
  - meleret udskrift og pletter 218
  - mørk udskrift 211
  - papiret krøller 242
  - skyggebillede på udskrifterne 212
  - skæve udskrifter 219
  - tomme sider 210
  - toner smitter nemt af 221
  - udskriften virker tonet 247
  - ujævn udskriftstæthed 222
  - vandrette hvide streger 226
  - vandrette mørke streger 223
- fejlfinding af udskrivning
    - der opstår ofte papirstop 244
    - fastklemte sider udskrives ikke igen 245
    - forkerte margener 214
    - fortrolige og andre tilbageholdte job udskrives ikke 232
    - job udskrives fra det forkerte papirmagasin 232
    - job udskrives på det forkerte papir 232
    - kan ikke læse flashdrevet 235
    - konvolut klæber sammen under udskrivning 241
    - langsom udskrivning 230
    - papirmagasinsammenkædning virker ikke 243
    - sætvis udskrivning fungerer ikke 242
    - udskriftsjob udskrives ikke 229
  - fejlfinding i forbindelse med kopiering
    - delvise kopier af dokumenter eller fotos 256
    - dårlig kopikvalitet 256
    - scanner svarer ikke 258
  - fejlfinding i forbindelse med scanning
    - delvise kopier af dokumenter eller fotos 256
    - dårlig kopikvalitet 256
  - kan ikke scanne fra en computer 254
  - kan ikke scanne til netværksmappe 255
  - scanner svarer ikke 258
  - scanning fastfryser computeren 257
  - scanning tager for lang tid 257
  - scanningsjobbet blev ikke udført 257
- fejlfinding, e-mail
    - kan ikke sende e-mails 248
  - fejlfinding, fax
    - kan ikke opsætte etherFAX 252
    - kan ikke sende eller modtage faxer ved hjælp af analog fax 249
    - kan ikke sende eller modtage faxer ved hjælp af etherFAX 252
    - kan ikke sende faxer ved hjælp af analog fax 251
    - kan ikke sende faxforsiden fra computeren 254
    - manglende oplysninger på faxforsiden 253
    - opkalds ID vises ikke 249
  - fejlfinding, kopiering
    - delvise kopier af dokumenter eller fotos 256
    - dårlig kopikvalitet 256
    - scanner svarer ikke 258
    - scanneren lukker ikke 257
  - fejlfinding, scanne
    - delvise kopier af dokumenter eller fotos 256
    - dårlig kopikvalitet 256
    - kan ikke scanne fra en computer 254
    - kan ikke scanne til en netværksmappe 255
    - scanner svarer ikke 258
    - scanneren lukker ikke 257
    - scanningsjobbet blev ikke udført 257
  - fejlfinding, udskriftskvalitet beskåret tekst eller billeder 220
  - billeder, der kun indeholder farve eller sorte sider 220
  - forvrænget udskrift 219

gentagne fejl 228  
grå eller farvet baggrund 213  
hvide sider 210  
lodrette farvede streger eller  
striber 224  
lodrette hvide streger 227  
lys udskrift 215  
manglende farver 217  
meleret udskrift og pletter 218  
mørk udskrift 211  
papiret krøller 242  
skyggebilleder på  
udskrifterne 212  
skæve udskrifter 219  
tomme sider 210  
toner smitter nemt af 221  
udskriften virker tonet 247  
ujævn udskriftstæthed 222  
vandrette hvide streger 226  
vandrette mørke streger 223  
fejlfinding, udskrivning  
der opstår ofte papirstop 244  
fastklemte sider udskrives ikke  
igen 245  
forkerte margener 214  
fortrolige og andre  
tilbageholdte job udskrives  
ikke 232  
job udskrives fra det forkerte  
papirmagasin 232  
job udskrives på det forkerte  
papir 232  
konvolut klæber sammen under  
udskrivning 241  
langsom udskrivning 230  
papirmagasinsammenkædning  
virker ikke 243  
sætvis udskrivning fungerer  
ikke 242  
udskriftsjob udskrives ikke 229  
firmware, opdatering 272  
fjerne papirstop  
i flerformålsarkføderen 207  
i papirmagasiner 197  
fjernelse af  
papirmagasinsammenkædning  
37  
flashdrev  
scanne til 79  
udskrivning fra 44  
flerformålsarkføder  
indlæse 34

flygtig hukommelse 164  
slette 162  
flytte printeren 192  
forbinde printer til tjeneste for  
unik ringetone 71  
Forbrugsstof, der ikke er fra  
Lexmark 240  
forbrugsstoffer  
spare på 194  
forstørrelse af en kopi 50  
Forstørrelsestilstand  
aktivere 30  
fortrolige udskriftsjob 46  
foto  
kopiere 49  
fremstille en kopi 49  
frirum omkring printeren 12  
FTP-adresse  
oprette en genvej 78  
FTP-server, scanner til  
brug af kontrolpanelet 78

## G

genbrug  
Lexmark-emballage 194  
Lexmark-produkter 194  
gendanne  
standardindstillinger 163  
gentagelse af udskriftsjob 46  
gentagne fejl 228  
genvej  
E-mail 24  
Fax 24  
FTP 24  
Kopi 24  
genveje  
oprettelse 24  
godkendelse af udskriftsjob 46  
grupper  
redigere 29  
slette 29  
tilføje 28

## H

hardwareoptioner  
hukommelseskort 263  
papirmagasiner 269  
hardwareoptioner, tilføje  
printerdriver 271  
hukommelseskort  
installation 263

højtaler  
standardlydstyrke 166  
højtalerindstillinger for fax  
konfigurere 167  
håndtering af pauseskærm 24

## I

Ikke plads nok i  
flashhukommelsen til  
ressourcer 239  
ikke-flygtig hukommelse 164  
slette 162  
Ikke-formateret Flash fundet 239  
ikoner på startskærbilledet  
vise 23  
ikoner på startskærmen  
brug af 22  
ilægge papir i  
flerformålsarkføderen 34  
ilægning af papir i den manuelle  
føder 35  
ilægning i papirmagasiner 32  
import af en konfigurationsfil  
ved hjælp af Embedded Web  
Server 272  
indikatorlys  
forståelse af status 20  
indstille Enhedskvoter 25  
indstille papirstørrelse 32  
indstilling af papirtype 32  
indstillinger for printerport  
ændring 171  
installation af et  
hukommelseskort 263  
installation af faxdriveren 270  
installation af  
papirmagasiner 269  
installation af printerdriver 270  
Installation af  
printersoftwaren 270  
installere et optionskort 264  
installere optioner  
printerens harddisk 266  
intern option registreres  
ikke 238  
interne optioner  
firmwarekort 260  
hukommelseskort 260  
printerens harddisk 260  
interne optioner, tilføje  
printerdriver 271

**J**

- justere
  - ADF-registrering 259
  - scannerregistrering 258
- justere tonersværningsgrad 245
- justering af fax-mørkhed 73
- justering af lysstyrken
  - skærm 194
- justering af standardlydstyrke i højtaler 166
- justering af standardlydstyrken i hovedtelefon 166
- justering af talehastighed
  - Stemmevejledning 30

**K**

- kan ikke læse flashdrevet
  - fejlfinding, udskrivning 235
- kan ikke modtage faxer ved hjælp af analog fax 251
- kan ikke scanne til en netværksmappe 255
- kan ikke sende e-mails 248
- kan ikke sende eller modtage faxer ved hjælp af analog fax 249
- kan ikke sende eller modtage faxer ved hjælp af etherFAX 252
- kan ikke sende faxforsiden fra computeren 254
- kan ikke slutte printeren til Wi-Fi 237
- kan ikke åbne Embedded Web Server 236
- karton
  - indlæse 34
- konfiguration af e-mailserverindstillinger 52
- Konfiguration af Wi-Fi Direct 169
- konfigurere
  - analog fax 64
- konfigurere fax
  - lande- eller områdespecifik 69
  - standardforbindelse for telefonlinje 66
- konfigurere højtalerindstillinger for fax 167
- konfigurere meddelelser om forbrugsstoffer 165
- konfigurere papirstørrelsen Universal 32

- Konfigurere sommertid 71
- kontakte kundesupport 259
- kontakter
  - redigere 29
  - slette 29
  - tilføje 28
- kontrol af printerens tilslutning 238
- kontrol af status for dele og forbrugsstoffer 176
- kontrolpanel
  - Lexmark CX522 19
  - Lexmark CX622 19
  - Lexmark MC2535 19
  - Lexmark MC2640 19
  - Lexmark XC2235 19
- konvolut klæber sammen under udskrivning 241
- konvolutter
  - indlæse 34, 35
- kopiere
  - begge sider af papiret 50
  - brug af scannerens glasplade 49
  - bruge den automatiske dokumentføder 49
  - oprette en genvej 51
  - ved hjælp af den automatiske dokumentføder 49
- kopiere flere sider 51
- kopiere fotos 49
- kopiering af flere sider til et enkelt ark 51
- kopiering på brevpapir 50
- kryptering
  - printerens harddisk 163
- Kundesupport
  - brug af 26
- kundesupport
  - kontakte 259

**L**

- lagring af udskriftsjob 46
- langsom udskrivning 230
- Lexmark Mobile Print
  - brug af 43
- Lexmark ScanBack-hjælpeprogram
  - brug af 76
- LINE-port 15
- liste over skrifttypeeksempler udskrive 48

- lokalisere af sikkerhedslåsen 162
- luftfugtighed omkring printeren 278
- lys i tænd/sluk-knappen
  - forståelse af status 20

**M**

- manglende oplysninger på faxforsiden 253
- manuel farvekorrektion
  - anvende 245
- manuel føder
  - indlæse 35
- meddelelser om forbrugsstoffer
  - konfigurere 165
- menu
  - 802.1x 148
  - Administrer tilladelser 152
  - Anonym dataindsamling 89
  - Begræns eksternt netværksadgang 151
  - Billede 105
  - Diverse 159
  - E-mailopsætning 123
  - Enhed 159
  - Ethernet 144
  - Fax 160
  - Faxopsætning 112
  - Faxtilstand 111
  - Fejlfinding 161
  - Fjernkontrolpanel 84
  - FTP-standardindstillinger 131
  - Gendan standardindstillinger 91
  - Generel opsætning 106
  - Genveje 160
  - Hjælp 160
  - HTML 105
  - HTTP/FTP-indstillinger 149
  - Indstilling af fortrolig udskrift 157
  - Indstillinger... 82
  - IPSec 147
  - Jobregnskab 100
  - Konfiguration af papirmagasin 106
  - Konfigurationsmenu 91
  - Kvalitet 99
  - Layout 96
  - Login-restriktioner 156
  - Lokale konti 153
  - LPD-konfiguration 148

Løsninger for LDAP-indstillinger 158  
Meddelelser 85  
Medietyper 107  
Netværk 160  
Netværksoversigt 140  
Om denne printer 96  
Opsætning 98  
Opsætning af faxserver 121  
Opsætning af weblink 130  
PCL 103  
PDF 102  
PostScript 102  
Scanning til flashdrev 135  
Side med menuindstillinger 159  
Sikkerhedsovervågningslog 154  
Slet midlertidige datafiler 158  
SNMP 146  
Specialscanningsstørrelser 107  
Standardindstillinger for e-mail 125  
Standardindstillinger for kopiering 108  
Strømstyring 89  
Synlige ikoner på startskærm 95  
TCP/IP 145  
ThinPrint 150  
Tilgængelighed 90  
Trådløs 141  
Ude af drift – slet 95  
Udskrift 160  
Udskrivning fra flashdrev 139  
USB 150  
Wi-Fi Direct 143  
XPS 102  
Økotilstand 84  
Menuen HTTP/FTP-indstillinger 149  
menuer  
  Diskkryptering 158  
  Tidsstyrede USB-enheder 154  
metoden Personligt identifikationsnummer 168  
miljøindstillinger 193  
mobil enhed  
  tilslutning til printer 170  
  udskrivning fra 43, 44  
Mopria-udskriftstjeneste 43

**N**

navigering på skærmen  
  brug af håndbevægelser 31  
navigering på skærmen med håndbevægelser 31  
netværksmappe  
  scanne til 78  
nulstille  
  brug af forbrugsstoffællere 240  
nulstilling af forbrugsstoffællere 240

**O**

Ofte stillede spørgsmål om farveudskrivning 246  
opdatering af firmware 272  
oplysninger om sikkerhed 9, 10  
opret mapper  
  for bogmærker 28  
oprette bogmærker 27  
oprette en e-mail-genvej 60  
oprette en faxdestinationsgenvej 73  
oprette en FTP-genvej 78  
oprette en genvej  
  e-mail 60  
  faxdestination 73  
  FTP-adresse 78  
  kopi 51  
oprette forbindelse til et trådløst netværk  
  ved hjælp af PIN-metoden 168  
  ved hjælp af trykknappmetoden 168  
oprettelse af en Cloud Connector-profil 26  
oprettelse af en kopigenvej 51  
oprettelse af genveje 24  
opsætning af e-mail-advarsler 165  
opsætning af faxfunktion ved hjælp af etherFAX 65  
opsætning af faxfunktionen ved hjælp af faxserver 66  
optionskort  
  installation 264

**P**

papirmagasiner  
  fjerne sammenkædning 37  
  indlæse 32

  installation 269  
  sammenkædning 37  
papirstop  
  forebygge 195  
  lokalisering af områder med papirstop 196  
  placeringer 196  
papirstop i ADF'en 203  
papirstop i flerformålsarkføderen 207  
papirstop i panel A 197  
papirstop i papirmagasiner 197  
papirstop i standardbakken 203  
papirstop, afhjælpe  
  i den automatiske dokumentføder 203  
  i den manuelle arkføder 208  
  i dupleksenheden 197  
  i fuseren 197  
  standardbakke 203  
personlige identifikationsnumre aktivere 31  
placere skillesider mellem kopier 51  
planlægning af en fax 72  
printer  
  fuldt konfigureret 13  
  transport 193  
printerdriver  
  hardwareoptioner, tilføje 271  
  installation 270  
printerens reagerer ikke 234  
printerens harddisk  
  installation 266  
  kryptering 163  
printerharddiskens hukommelse 164  
  slette 163  
printerhukommelse  
  slette 162  
printerindstillinger  
  gendannelse af fabriksindstilling 163  
printerkonfigurationer 13  
printermeddelelser  
  Defekt flash fundet 239  
  Forbrugsstof, der ikke er fra Lexmark 240  
Ikke plads nok i flashhukommelsen til ressourcer 239



Ikke-formateret Flash fundet 239  
Scannervedligeholdelse påkrævet, brug ADF-sæt 241  
Udskift kassette, matcher ikke printerområde 240  
printermenuer 81  
printeroplysninger finde 11  
printeroptioner, fejlfinding kan ikke registrere intern option 238  
printerplacering vælge 12  
printerporte 15  
printerrapporter vise 166  
printersoftware installation 270  
printerstatus 20  
printertilslutning kontrollere 238  
programmer, understøttede 23

## Q

QR-koder tilføje 26

## R

redigering af grupper 29  
redigering af kontakter 29  
reducering af en kopi 50  
rengøre  
  printerens indvendige dele 172  
  printerens yderside 172  
  scanner 173  
rengøring af berøringsskærmen 175  
rengøring af printeren 172  
rengøring af scanneren 161  
RJ-11-adapter 69

## S

sammenkæde papirmagasiner 37  
scanne  
  brug af scannerens glasplade 76  
  bruge den automatiske dokumentfoder 76  
  til e-mail 60

  til en Cloud Connector-profil 80  
  til en computer 76  
  til en FTP-server 78  
  til en netværksmappe 78  
scanne til et flashdrev 79  
scanner  
  rengøre 173  
scanneren lukker ikke 257  
scannerens glasplade brug af 49, 52, 62, 76  
Scannervedligeholdelse påkrævet, brug ADF-sæt 241  
scanning til en FTP-server brug af kontrolpanelet 78  
Scanningscenter konfigurere 25  
sende en fax planlagt 72  
sende fax  
  brug af scannerens glasplade 62  
  bruge den automatiske dokumentfoder 62  
  indstille dato og klokkeslæt 71  
serienummer, printer finde 16  
Side med menuindstillinger udskrive 161  
sikkerhedsåbning finder 162  
sikring af printerhukommelse 164  
skillesider mellem kopier placere 51  
sletning af grupper 29  
sletning af hukommelse fra printerens harddisk 163  
sletning af kontakter 29  
sletning af printerhukommelse 162, 164  
sletter printerharddiskens hukommelse 163  
Slumretilstand indstilling 193  
SMTP-indstillinger konfigurere 52  
sommertid konfigurere 71  
sortere kopier kopiere 50  
spare papir 51  
spare på forbrugsstoffer 194

spildtonerflaske udskifte 182  
standardindstillinger gendanne 163  
standardlydstyrke i hovedtelefon justere 166  
standardlydstyrke i højttaler justere 166  
startskærbillede tilpasse 23  
  vise ikoner 23  
status for forbrugsvarer kontrollere 176  
Stemmevejledning aktivere 30  
  talehastighed 30  
Stemmevejledningens talehastighed justere 30  
stik til netledning 15  
strømsparetilstand indstilling 193  
støjniveauer 275  
systemkort tilgå 260  
sætvis udskrivning fungerer ikke 242  
sådan finder du oplysninger om printeren 11  
sådan finder du printerens serienummer 16

## T

talte adgangskoder aktivere 31  
tastatur på displayet brug af 31  
telefonsvarer konfigurere 66  
temperatur omkring printeren 12, 278  
tilbageholde faxer 74  
tilbageholdte job 46  
tilføjelse af grupper 28  
tilføjelse af hardwareoptioner printerdriver 271  
tilføjelse af interne optioner printerdriver 271  
tilføjelse af kontakter 28  
tilføjelse af printere til en computer 270

- tilknytning af printer til et ringemønster 71
- tilpasning af skærmen 24
- tilslutning af en computer til printeren 170
- tilslutning af en mobilenhed til printer 170
- tilslutning af printeren til trådløst netværk 167
- tilslutte kabler 15
- tonerkassette
  - bestille 176
  - udskifte 180
- tonersværningsgrad
  - justere 245
- tosidet kopiering 50
- touchskærm i farver
  - rengøre 175
- transport af printeren 193
- Trykknappmetode 168
- trådløs netværkstilslutning 167
- trådløst netværk
  - Tilslutning af printeren til 167
  - Wi-Fi Protected Setup 168

## U

- Udskift kassette, matcher ikke printerområde 240
- udskiftning af forbrugsstoffer
  - fotokonduktorsæt (sort og farve) 185
  - fotokonduktorsæt (sort) 185
  - spildtonerflaske 182
  - tonerkassette 180
- udskriftsjob ikke udskrevet 229
- udskriftskvalitet
  - rengøring af scanneren 173
- udskrive
  - biblioteksliste 48
  - bruge Mopria-udskriftstjeneste 43
  - bruge Wi-Fi Direct 44
  - faxlog 74
  - fortrolige udskriftsjob 46
  - fra Cloud Connector-profil 48
  - fra en computer 43
  - fra en mobil enhed 43, 44
  - fra et flashdrev 44
  - gentagelse af udskriftsjob 46
  - godkendelse af udskriftsjob 46
  - kvalitetstestsider 161

- liste over
  - skrifttypeeksempler 48
  - reservation af udskriftsjob 46
  - Side med menuindstillinger 161
  - tilbageholdte job 46
- udskrivning fra en computer 43
- udskrivning fra et flashdrev 44
- understøttede filtyper 45
- understøttede flashdrev 45
- understøttede papirstørrelser 38
- understøttede papirtyper 40
- understøttede papirvægte 41
- understøttede programmer 23
- understøttet fax 63
- undgå papirstop 195
- Universal-papir
  - konfigurere 32
- USB-kabel 15
- USB-port 15
  - aktivere 235
- uønskede faxer
  - blokere 74

## V

- vedligeholdelseskit til fuser
  - bestille 180
- videresender fax 75
- virtuelt tastatur
  - brug af 31
- visning af et diasshow 24
- visning af ikoner på startskærmbilledet 23
- visning af rapporter 166
- vælge en placering til printeren 12

## W

- Wi-Fi Direct
  - aktivere 170
  - konfigurere 169
  - udskrive fra en mobil enhed 44
- Wi-Fi-netværk
  - deaktivering 171
- Wi-Fi Protected Setup
  - trådløst netværk 168

## Æ

- ændring af faxopløsning 73
- ændring af printerens portindstillinger efter installation af ISP 171

- ændring af startskærmen 24

## Ø

- Økoindstillinger
  - konfigurere 26
- Økotilstand
  - indstilling 193