



Lexmark™

# **MFP CX421, CX522, CX622, CX625, MC2325, MC2425, MC2535, MC2640, XC2235, XC4240**

---

## **Guía del usuario**

**Julio de 2024**

**[www.lexmark.com](http://www.lexmark.com)**

---

Tipo de máquina:

7529

Modelos:

081, 230, 238, 436, 486, 496, 636, 638, 686, 698, 836, 838, 898

# Contenido

- Información de seguridad.....8**
  - Convenciones..... 8
  - Instrucciones del producto.....8
- Información acerca de la impresora..... 11**
  - Búsqueda de información sobre la impresora..... 11
  - Selección de una ubicación para la impresora..... 12
  - Configuraciones de la impresora..... 13
  - Conexión de cables..... 15
  - Búsqueda del número de serie de la impresora..... 16
- Mediante el panel de control..... 18**
  - Impresoras multifunción Lexmark CX421, MC2325 y MC2425..... 18
  - Impresoras multifunción Lexmark CX522, CX622, MC2535, MC2640 y XC2235..... 19
  - Impresoras multifunción Lexmark CX625 y XC4240..... 20
  - Descripción del estado del botón de encendido e indicador luminoso..... 20
- Configuración y uso de las aplicaciones de la pantalla de inicio..... 22**
  - Uso de la pantalla de inicio..... 22
  - Personalización de la pantalla de inicio..... 23
  - Aplicaciones compatibles..... 23
  - Configuración de Copia de tarjetas..... 23
  - Creación de métodos abreviados..... 24
  - Personalización de la pantalla, uso..... 24
  - Configuración de un centro de digitalizaciones..... 25
  - Configuración de cuotas de dispositivos..... 25
  - Uso del generador de códigos QR..... 26
  - Configuración de Valores eco..... 26
  - Uso del servicio de atención al cliente..... 26
  - Creación de un perfil de Cloud Connector..... 27
  - Administración de marcadores..... 27
    - Creación de marcadores..... 27
    - Creación de carpetas..... 28
  - Gestión de contactos..... 28
    - Adición de contactos..... 28

Adición de grupos.....	29
Edición de contactos o grupos.....	29
Eliminación de contactos o grupos.....	30

## **Configuración y uso del software de las funciones de accesibilidad..... 31**

activación del modo de ampliación.....	31
Activación de la navegación por voz.....	31
Ajuste de la velocidad de voz en la navegación por voz.....	31
Desplazamiento por la pantalla usando gestos.....	32
Uso del teclado en la pantalla.....	32
Activación de contraseñas por voz o números de identificación personal.....	32

## **Carga de papel y material especial..... 33**

Definición del tipo y el tamaño del papel.....	33
Configuración del valor de papel Universal.....	33
Carga de bandejas.....	33
Carga del alimentador multiuso.....	35
Carga del alimentador manual.....	36
Enlace de bandejas.....	38

## **Soporte de papel..... 39**

Tamaños de papel admitidos.....	39
Tipos permitidos de papel.....	41
Pesos de papel admitidos.....	42
Papel no recomendado.....	43
Uso de papel reciclado.....	44

## **Impresión..... 45**

Impresión desde un ordenador.....	45
Impresión desde un dispositivo móvil.....	45
Impresión desde una unidad flash.....	47
Unidades flash y tipos de archivo admitidos.....	48
Configuración de trabajos confidenciales.....	48
Impresión de trabajos confidenciales y otros trabajos en espera.....	49
Impresión desde un perfil de Cloud Connector.....	50
Impresión de una lista de muestras de fuentes.....	51
Impresión de una lista de directorio.....	51

<b>Copia.....</b>	<b>52</b>
Uso del alimentador automático de documentos y del cristal del escáner.....	52
Realización de una copia.....	52
Copia de fotografías.....	52
Copia en cabecera.....	53
Copia en ambas caras del papel.....	53
Reducción o ampliación de copias.....	53
Clasificación de copias.....	54
Colocación de hojas de separación entre copias.....	54
Copia de varias páginas en una sola hoja.....	54
Creación de un método abreviado de una copia.....	54
<b>Envío de correo electrónico.....</b>	<b>56</b>
Uso del alimentador automático de documentos y del cristal del escáner.....	56
Configuración de los valores del servidor SMTP de correo electrónico.....	56
Envío de un mensaje de correo electrónico.....	64
Crear un método abreviado de correo electrónico.....	65
<b>Envío de fax.....</b>	<b>66</b>
Uso del alimentador automático de documentos y del cristal del escáner.....	66
Configuración de la impresora como máquina de fax.....	66
Envío de fax.....	75
Programación de un fax.....	76
Crear un método abreviado de destino de fax.....	77
Cambio de la resolución del fax.....	77
Ajuste de la intensidad del fax.....	77
Impresión de un registro de fax.....	78
Bloqueo de faxes no deseados.....	78
Faxes en espera.....	78
Reenviar un fax.....	78
<b>Digitalización.....</b>	<b>80</b>
Uso del alimentador automático de documentos y del cristal del escáner.....	80
Digitalización a un equipo.....	80
Digitalización a un servidor FTP.....	82
Digitalización a una carpeta de red mediante un acceso directo.....	82



Crear un método abreviado de FTP.....82

Digitalización en una unidad flash..... 83

Digitalización en un perfil de Cloud Connector..... 84

**Descripción de los menús de la impresora..... 85**

Mapa de menús..... 85

Dispositivo.....86

Impresión..... 101

Papel..... 110

Copia..... 112

Fax..... 115

Correo electrónico.....128

FTP.....135

Unidad USB..... 139

Red/puertos..... 145

Seguridad.....157

Informes.....164

Ayuda..... 165

Solución de problemas..... 166

Impresión de la página de valores de menú.....166

**Asegurar la impresora..... 167**

Localización de la ranura de seguridad..... 167

Borrado de memoria de la impresora.....167

Borrado de la memoria del disco duro de la impresora.....168

Codificación del disco duro de la impresora.....168

Restauración de los valores predeterminados de fábrica..... 168

Declaración de volatilidad..... 168

**Mantenimiento de la impresora..... 170**

Configuración de notificaciones de suministros..... 170

Configuración de alertas de correo..... 170

Visualización de informes..... 171

Ajuste del volumen del altavoz..... 171

Conexión en red.....172

Limpieza de las piezas de la impresora..... 177

Pedido de consumibles y piezas..... 180

Sustitución de consumibles y piezas.....185

Traslado de la impresora.....197

Ahorro de energía y papel..... 198

Reciclaje..... 199

**Eliminación de atascos.....201**

Cómo evitar atascos..... 201

Identificación de la ubicación del atasco..... 202

Atasco de papel en las bandejas..... 203

Atasco de papel en la puerta A..... 203

Atasco de papel en la puerta C..... 209

Atasco de papel en la bandeja estándar..... 209

Atasco de papel en el alimentador multiuso..... 213

Atasco de papel en el alimentador manual..... 214

**Solución de problemas.....215**

Problemas de calidad de impresión..... 215

Problemas de impresión..... 216

La impresora no responde..... 240

No se puede leer la unidad flash..... 241

Activación del puerto USB..... 241

Problemas de conexión de red..... 242

Problemas con las opciones de hardware..... 244

Problemas con los consumibles..... 246

Problemas de alimentación del papel..... 247

Problemas de calidad de color..... 251

Problemas de envío de correo electrónico..... 254

Problemas de fax..... 255

Problemas de digitalización..... 260

Contacto con el servicio de atención al cliente..... 266

**Actualización y migración..... 267**

Hardware..... 267

Software..... 277

Firmware..... 279

**Avisos..... 281**

**Índice..... 291**

# Información de seguridad

## Convenciones

**Nota:** Las *notas* señalan información que puede serle útil.

**Aviso:** Las *advertencias* indican algo que podría dañar el software o el hardware del producto.

**PRECAUCIÓN:** Las *precauciones* indican una situación de posible peligro que puede implicar lesiones para el usuario.

Estos son los tipos de avisos de precaución que existen:



**PRECAUCIÓN: POSIBLES DAÑOS PERSONALES:** Indica que existe riesgo de lesiones.



**PRECAUCIÓN: PELIGRO DE DESCARGAS ELÉCTRICAS:** Indica que existe riesgo de descarga eléctrica.



**PRECAUCIÓN: SUPERFICIE CALIENTE:** Indica que existe riesgo de sufrir quemaduras por contacto.



**PRECAUCIÓN: RIESGO DE CAÍDA:** Indica que existe peligro de aplastamiento.



**PRECAUCIÓN: PELIGRO DE ATRAPAMIENTO:** Existe riesgo de atrapamiento entre las piezas en movimiento.

## Instrucciones del producto



**PRECAUCIÓN: POSIBLES DAÑOS PERSONALES:** Para evitar el riesgo de incendio o descarga eléctrica, conecte el cable de alimentación a una toma de corriente debidamente conectada a tierra con la potencia adecuada que se encuentre cerca del dispositivo y resulte fácilmente accesible.



**PRECAUCIÓN: POSIBLES DAÑOS PERSONALES:** Para evitar el riesgo de incendio o descarga eléctrica, utilice exclusivamente el cable de alimentación que se suministra junto con este producto o el repuesto autorizado por el fabricante.



**PRECAUCIÓN: POSIBLES DAÑOS PERSONALES:** No utilice este producto con cables alargadores, regletas de varias tomas, cables alargadores de varias tomas o sistemas de alimentación ininterrumpida. La potencia de este tipo de accesorios puede sobrecargarse fácilmente si se utiliza una impresora láser, lo que puede dar lugar a que el rendimiento de la impresora sea bajo, a daños materiales o a posibles incendios.



**PRECAUCIÓN: POSIBLES DAÑOS PERSONALES:** Solo debe usarse con este producto un protector de sobretensión insertable Lexmark debidamente conectado entre la impresora y el cable de alimentación que con ella se suministra. El uso de protectores de sobretensión de marcas distintas a Lexmark puede dar lugar a que el rendimiento de la impresora sea bajo, a daños materiales o a posibles incendios.





**PRECAUCIÓN: POSIBLES DAÑOS PERSONALES:** Para reducir el riesgo de incendio, utilice sólo un cable de telecomunicaciones (RJ-11) de 26 AWG o mayor cuando conecte esta impresora a la red telefónica conmutada pública. Para los usuarios de Australia, el cable debe contar con la aprobación de la Australian Communications and Media Authority.



**PRECAUCIÓN: PELIGRO DE DESCARGAS ELÉCTRICAS:** Para evitar el riesgo de descarga eléctrica, no instale este producto cerca de agua o donde exista humedad.

 **PRECAUCIÓN: PELIGRO DE DESCARGAS ELÉCTRICAS:** Para evitar el riesgo de descarga eléctrica, no configure este producto ni realice ninguna conexión eléctrica ni de cableado, como la función de fax, el cable de alimentación o el teléfono, si hay una tormenta eléctrica.

 **PRECAUCIÓN: POSIBLES DAÑOS PERSONALES:** No corte, doble, ate, aplaste o coloque objetos pesados en el cable de alimentación. No someta el cable de alimentación a abrasión o tensión. No aplaste el cable de alimentación entre objetos como muebles y paredes. Si alguna de esto sucediera, existiría el riesgo de fuego o descarga eléctrica. Inspeccione el cable de alimentación regularmente y compruebe que no hay signos de tales problemas. Retire el cable de alimentación de la toma eléctrica antes de inspeccionarlo.

 **PRECAUCIÓN: PELIGRO DE DESCARGAS ELÉCTRICAS:** Para evitar el riesgo de descarga eléctrica, asegúrese de que todas las conexiones externas (como las conexiones de sistemas telefónicos y Ethernet) estén instaladas correctamente en sus correspondientes puertos de conexión.

 **PRECAUCIÓN: PELIGRO DE DESCARGAS ELÉCTRICAS:** Para evitar el riesgo de descarga eléctrica cuando vaya a acceder a la placa del controlador o a instalar hardware opcional o dispositivos de memoria tras haber configurado la impresora, primero apague la impresora y desconecte el cable de alimentación de la toma eléctrica. Si tiene otros dispositivos conectados a la impresora, apáguelos también y desenchufe los cables que vayan a la impresora.

 **PRECAUCIÓN: PELIGRO DE DESCARGAS ELÉCTRICAS:** Para evitar el riesgo de descarga eléctrica, no utilice la función de fax si hay una tormenta eléctrica.

 **PRECAUCIÓN: PELIGRO DE DESCARGAS ELÉCTRICAS:** Para evitar el riesgo de descarga eléctrica al limpiar el exterior de la impresora, desconecte el cable de alimentación de la toma eléctrica y desconecte todos los cables de la impresora antes de realizar la operación.

 **PRECAUCIÓN: POSIBLES DAÑOS PERSONALES:** si el peso de la impresora es superior a 20 kg (44 lb), pueden ser necesarias dos o más personas para levantarla de forma segura.

 **PRECAUCIÓN: POSIBLES DAÑOS PERSONALES:** Al mover la impresora, siga estas instrucciones para evitar daños personales o en la impresora:

- Asegúrese de que todas las puertas y bandejas están cerradas.
- Apague la impresora y, a continuación, desconecte el cable de alimentación de la toma de tierra.
- Desconecte todos los cables de la impresora.
- Si la impresora cuenta con bandejas opcionales de pie u opciones de salida conectadas a ella, desconéctelas antes de mover la impresora.
- Si la impresora tiene una base de ruedas, llévela con cuidado hasta la nueva ubicación. Preste atención a la hora de atravesar umbrales y saltos en los suelos.
- Si, en lugar de una base con ruedas, la impresora se apoya sobre bandejas opcionales o cuenta con opciones de salida, retire las opciones de salida y levante la impresora de las bandejas. No intente levantar la impresora y alguna de las demás opciones al mismo tiempo.
- Utilice siempre las agarraderas de la impresora para levantarla.
- Si se utiliza un carro para desplazar la impresora, éste debe tener una superficie que pueda abarcar toda el área de la impresora.
- Si se utiliza un carro para desplazar la impresora, éste debe tener una superficie que pueda abarcar todas las dimensiones del área de la impresora.
- Mantenga la impresora en posición vertical.
- Se deben evitar los movimientos bruscos.

- No ponga los dedos bajo la impresora cuando la coloque.
- Asegúrese de que la impresora está rodeada de una zona despejada.

 **PRECAUCIÓN: RIESGO DE CAÍDA:** Para instalar uno o varios complementos en la impresora o el equipo multifunción, puede ser necesario utilizar una base de ruedas, mobiliario u otros elementos que eviten la inestabilidad del montaje y la consiguiente posibilidad de sufrir lesiones. Para obtener más información sobre las configuraciones compatibles, visite [www.lexmark.com/multifunctionprinters](http://www.lexmark.com/multifunctionprinters).

 **PRECAUCIÓN: RIESGO DE CAÍDA:** Para reducir el riesgo de inestabilidad del equipo, cargue cada bandeja por separado. Mantenga todas las demás bandejas cerradas hasta que necesite utilizarlas.

 **PRECAUCIÓN: SUPERFICIE CALIENTE:** El interior de la impresora podría estar caliente. Para evitar el riesgo de heridas producidas por el contacto con un componente caliente, deje que la superficie se enfríe antes de tocarlo.

 **PRECAUCIÓN: PELIGRO DE ATRAPAMIENTO:** Para evitar el riesgo de lesión por atrapamiento, preste atención en las áreas marcadas con esta etiqueta. Las lesiones por atrapamiento se pueden producir en torno a partes móviles, tales como engranajes, puertas, bandejas y cubiertas.

 **PRECAUCIÓN: POSIBLES DAÑOS PERSONALES:** Este producto utiliza un láser. El uso de controles o ajustes y la realización de procedimientos distintos de los especificados en la *Guía del usuario* pueden conllevar la exposición a radiación peligrosa.

 **PRECAUCIÓN: POSIBLES DAÑOS PERSONALES:** La batería de litio de este producto no debe reemplazarse. Existe riesgo de explosión si se sustituye incorrectamente una batería de litio. No recargue, desmonte ni incinere una batería de litio. Deseche las baterías de litio según las instrucciones del fabricante y las normativas locales.

Este producto se ha diseñado, verificado y aprobado para cumplir los más estrictos estándares de seguridad global usando los componentes específicos del fabricante. Puede que las características de seguridad de algunas piezas no sean siempre evidentes. El fabricante no se hace responsable del uso de otras piezas de recambio.

Las tareas de mantenimiento y reparación que no se describen en la documentación del usuario deberá llevarlas a cabo un representante del servicio.

Durante el proceso de impresión que utiliza este producto se calienta el medio de impresión y el calor puede provocar que el medio emita gases. Para evitar emisiones peligrosas, el usuario deberá comprender y seguir lo expuesto en la sección de las instrucciones de utilización donde se describen las directrices para seleccionar el material de impresión.

En funcionamiento normal, este producto puede emitir pequeñas cantidades de ozono. A tal efecto, puede estar equipado con un filtro diseñado para reducir la concentración de ozono a niveles inferiores a los límites de exposición recomendados. Para evitar un nivel elevado de concentración de ozono durante el uso prolongado del producto, instálelo en una zona con una ventilación adecuada y sustituya los filtros de ozono y de escape si así se indica en las instrucciones de mantenimiento del producto. Si no se hace referencia a los filtros en dichas instrucciones, significará que el producto carece de filtros que requieran sustitución.

**NO TIRE ESTAS INSTRUCCIONES.**

# Información acerca de la impresora

## Búsqueda de información sobre la impresora

¿Qué busca?	Encuéntrelo aquí
Instrucciones de configuración inicial	Consulte la documentación de configuración suministrada con la impresora.
<ul style="list-style-type: none"> <li>• Software de la impresora</li> <li>• Controlador de impresión o fax</li> <li>• Firmware de la impresora</li> <li>• Utilidad</li> </ul>	Vaya a <a href="http://www.lexmark.com/downloads">www.lexmark.com/downloads</a> , busque su modelo de impresora y, a continuación, en el menú Tipo, seleccione el controlador, el firmware o la utilidad que necesite.
<ul style="list-style-type: none"> <li>• Selección y almacenamiento de papel y material especial</li> <li>• Carga del papel</li> <li>• Configurar los valores de la impresora</li> <li>• Visualización e impresión de documentos y fotos</li> <li>• Configuración de la impresora para una red</li> <li>• Cuidado y mantenimiento de la impresora</li> <li>• Diagnóstico y solución de problemas</li> </ul>	Centro de información: vaya a <a href="https://infoserve.lexmark.com">https://infoserve.lexmark.com</a> . Vídeos de instrucciones: vaya a <a href="https://infoserve.lexmark.com/idv/">https://infoserve.lexmark.com/idv/</a> . <i>Páginas del menú de ayuda:</i> acceda a las guías del firmware de la impresora o vaya a <a href="http://support.lexmark.com">http://support.lexmark.com</a> . <i>Guía de pantalla táctil:</i> vaya a <a href="http://support.lexmark.com">http://support.lexmark.com</a> .
Instalación y configuración de las características de accesibilidad de la impresora	<i>Guía de accesibilidad de Lexmark:</i> vaya a <a href="http://support.lexmark.com">http://support.lexmark.com</a> .
Información de ayuda para utilizar el software de la impresora	Ayuda de Microsoft Windows o sistemas operativos Macintosh: abra un programa o aplicación de software de la impresora y haga clic en <b>Ayuda</b> .  Haga clic en  para ver información sensible al contexto.  <b>Notas:</b> <ul style="list-style-type: none"> <li>• La ayuda se instala automáticamente con el software de la impresora.</li> <li>• En función del sistema operativo, el software de la impresora se ubica en la carpeta de programa de la impresora o en el escritorio.</li> </ul>
<ul style="list-style-type: none"> <li>• Documentación</li> <li>• Chat de asistencia en directo</li> <li>• Asistencia por e-mail</li> <li>• Asistencia por voz</li> </ul>	Vaya a <a href="http://support.lexmark.com">http://support.lexmark.com</a> . <b>Nota:</b> Seleccione su región o país y, a continuación, seleccione su producto para ver el sitio de asistencia correspondiente. La información de contacto de asistencia para su país o región se encuentra en el sitio web o en la garantía impresa que se suministra con la impresora. Tenga preparada la siguiente información cuando se ponga en contacto con el servicio de atención al cliente: <ul style="list-style-type: none"> <li>• Lugar y fecha de compra</li> <li>• Tipo de máquina y número de serie</li> </ul> Para obtener más información, consulte <a href="#">“Búsqueda del número de serie de la impresora” en la página 16</a> .

¿Qué busca?	Encuéntrelo aquí
<ul style="list-style-type: none"> <li>• Información de seguridad</li> <li>• Información legal</li> <li>• Información sobre la garantía</li> <li>• Información medioambiental</li> </ul>	<p>La información sobre la garantía es diferente en cada país o región:</p> <ul style="list-style-type: none"> <li>• <b>En EE. UU.:</b> consulte la declaración de garantía limitada que se incluye con la impresora o vaya a <a href="http://support.lexmark.com">http://support.lexmark.com</a>.</li> <li>• <b>En los demás países y regiones:</b> consulte la garantía impresa proporcionada con la impresora.</li> </ul> <p><i>Guía de información del producto:</i> consulte la documentación suministrada con la impresora o vaya a <a href="http://support.lexmark.com">http://support.lexmark.com</a>.</p>

## Selección de una ubicación para la impresora

- Deje espacio suficiente para poder abrir las bandejas, las cubiertas y las puertas, y para instalar opciones de hardware.
- Configure la impresora cerca de una toma de corriente eléctrica.

 **PRECAUCIÓN: POSIBLES DAÑOS PERSONALES:** Para evitar el riesgo de incendio o descarga eléctrica, conecte el cable de alimentación a una toma de corriente debidamente conectada a tierra con la potencia adecuada que se encuentre cerca del dispositivo y resulte fácilmente accesible.

 **PRECAUCIÓN: PELIGRO DE DESCARGAS ELÉCTRICAS:** Para evitar el riesgo de descarga eléctrica, no instale este producto cerca de agua o donde exista humedad.

- Asegúrese de que el flujo de aire de la habitación cumple con la última revisión de la normativa ASHRAE 62 o con la normativa 156 del departamento técnico del Comité Europeo de Normalización.
- Proporcionar una superficie plana, limpia y estable.
- Mantenga la impresora:
  - Limpia, seca y sin polvo
  - Lejos de grapas sueltas y clips
  - Lejos del flujo de aire de los aparatos de aire acondicionado, calentadores o ventiladores
  - A salvo de la luz solar directa y humedad extrema
- Observe el rango de temperatura.

Temperatura de funcionamiento	De 10 a 32,2 °C (de 50 a 90 °F)
-------------------------------	---------------------------------

- Deje el siguiente espacio recomendado alrededor de la impresora para conseguir una ventilación correcta:





1	Arriba	305 mm (12 pulgadas)
2	Posterior	102 mm (4 pulgadas)
3	Lado derecho	76 mm (3 pulgadas)
4	Frontal	508 mm (20 pulgadas) <b>Nota:</b> El espacio mínimo requerido delante del equipo es de 76 mm (3 pulgadas)
5	Lado izquierdo	76 mm (3 pulgadas)

## Configuraciones de la impresora

**⚠ PRECAUCIÓN: RIESGO DE CAÍDA:** Para instalar uno o varios complementos en la impresora o el equipo multifunción, puede que sea necesario utilizar una base de ruedas, mobiliario u otros elementos que eviten la inestabilidad del montaje y la consiguiente posibilidad de sufrir lesiones. Para obtener más información sobre las configuraciones compatibles, visite [www.lexmark.com/multifunctionprinters](http://www.lexmark.com/multifunctionprinters).

**⚠ PRECAUCIÓN: RIESGO DE CAÍDA:** Para reducir el riesgo de inestabilidad del equipo, cargue cada bandeja por separado. Mantenga todas las bandejas cerradas hasta que los necesite.

En función de su modelo de impresora, puede configurarla agregando una bandeja doble de 650 hojas o ambas bandejas, la doble de 650 hojas y la de 550 hojas. Para obtener más información, consulte [“Instalación de bandejas opcionales” en la página 276](#).



1	Alimentador de documentos automático (ADF)
2	Bandeja del alimentador automático de documentos
3	Bandeja estándar
4	Salida de ADF
5	Bandeja estándar de 250 hojas
6	Bandeja dúplex de 650 hojas opcional <b>Nota:</b> Esta bandeja está disponible únicamente en algunos modelos de impresora.
7	Bandeja opcional de 550 hojas <b>Nota:</b> Esta bandeja está disponible únicamente en algunos modelos de impresora.
8	Alimentador manual
9	Panel de control <b>Nota:</b> El aspecto puede variar en función del modelo de impresora.

## Conexión de cables

- ⚠ PRECAUCIÓN: PELIGRO DE DESCARGAS ELÉCTRICAS:** Para evitar el riesgo de descarga eléctrica, no configure este producto ni realice ninguna conexión eléctrica ni de cableado, como la función de fax, el cable de alimentación o el teléfono, si hay una tormenta eléctrica.
- ⚠ PRECAUCIÓN: POSIBLES DAÑOS PERSONALES:** Para evitar el riesgo de incendio o descarga eléctrica, conecte el cable de alimentación a una toma de corriente debidamente conectada a tierra con la potencia adecuada que se encuentre cerca del dispositivo y resulte fácilmente accesible.
- ⚠ PRECAUCIÓN: POSIBLES DAÑOS PERSONALES:** Para evitar el riesgo de incendio o descarga eléctrica, utilice exclusivamente el cable de alimentación que se suministra junto con este producto o el repuesto autorizado por el fabricante.
- ⚠ PRECAUCIÓN: POSIBLES DAÑOS PERSONALES:** Para reducir el riesgo de incendio, utilice solo un cable de telecomunicaciones (RJ-11) de 26 AWG o mayor cuando conecte esta impresora a la red telefónica conmutada pública. Para los usuarios de Australia, el cable debe contar con la aprobación de la Australian Communications and Media Authority.

**Advertencia: Posibles daños:** Para evitar la pérdida de datos o un funcionamiento incorrecto, no toque el cable USB, ningún adaptador de red inalámbrica ni las zonas de la impresora que se muestran mientras se está imprimiendo activamente.

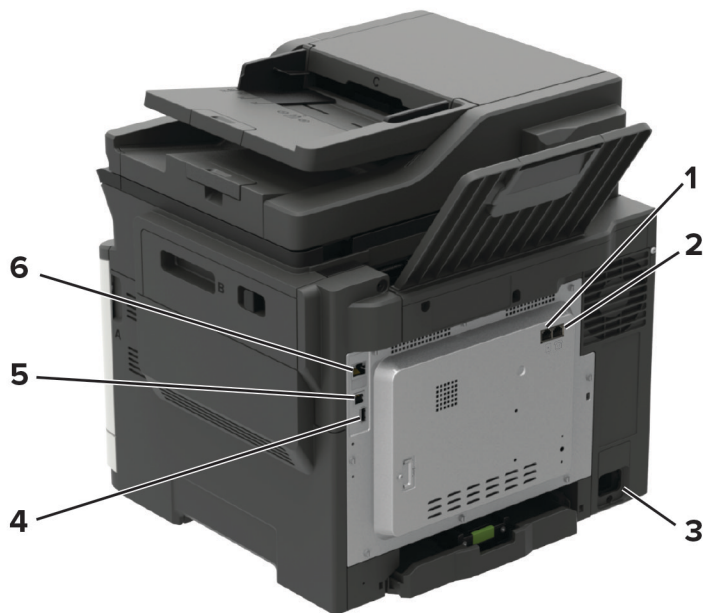

	Utilice el/la	Para
1	puerto LINE <b>Nota:</b> Disponible únicamente en algunos modelos de impresora.	Conectar la impresora a una línea telefónica activa a través de una toma mural estándar (RJ-11), un filtro DSL, un adaptador VoIP o cualquier otro adaptador que le permita acceder a la línea telefónica para enviar y recibir faxes.
2	puerto EXT <b>Nota:</b> Disponible únicamente en algunos modelos de impresora.	Conectar más dispositivos (teléfono o contestador automático) a la impresora y la línea telefónica. Utilice este puerto si no dispone de una línea de fax exclusiva para la impresora y si este método de conexión es válido en su país o región.

	Utilice el/la	Para
3	Toma del cable de alimentación	Conectar la impresora a una toma de alimentación eléctrica debidamente conectada a tierra.
4	puerto USB <b>Nota:</b> Disponible únicamente en algunos modelos de impresora.	Conecte un teclado o cualquier opción compatible.
5	puerto USB de la impresora	Conectar la impresora a un ordenador.
6	puerto Ethernet	Conectar la impresora a una red.

## Búsqueda del número de serie de la impresora

1 Abra la puerta A.



**2** El número de serie se encuentra en la parte izquierda de la impresora.

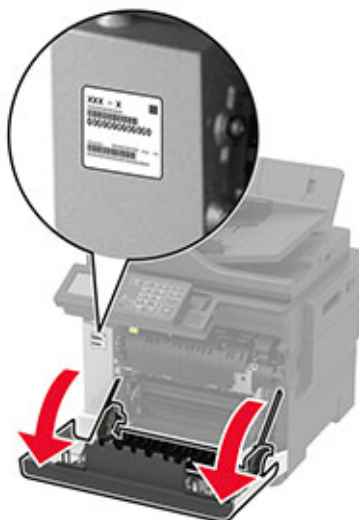

## Mediante el panel de control

### Impresoras multifunción Lexmark CX421, MC2325 y MC2425

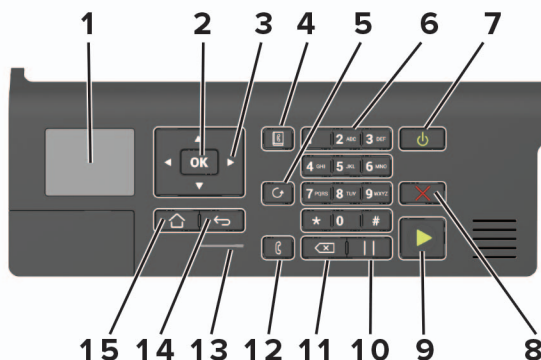

	Utilice el/la	Para
<b>1</b>	Mostrar	Ver las opciones de impresión, el estado de la impresora y mensajes de error.
<b>2</b>	Botón Seleccionar	<ul style="list-style-type: none"> <li>• Seleccionar una opción de menú.</li> <li>• Guardar los cambios en un valor.</li> </ul>
<b>3</b>	Botones flecha	<ul style="list-style-type: none"> <li>• Desplazarse por los menús o moverse entre las pantallas y las opciones de los menús</li> <li>• Ajustar el valor numérico de un valor.</li> </ul>
<b>4</b>	Botón de la libreta de direcciones	Ver las direcciones almacenadas.
<b>5</b>	Botón de rellamada	Mostrar el último número marcado.
<b>6</b>	Teclado numérico	Permite introducir números o símbolos en un campo de entrada.
<b>7</b>	Botón de alimentación	<ul style="list-style-type: none"> <li>• Permite encender o apagar la impresora.</li> </ul> <p><b>Nota:</b> Para apagar la impresora, mantenga pulsado el botón de encendido durante cinco segundos.</p> <ul style="list-style-type: none"> <li>• Permite configurar la impresora en modo de suspensión o hibernación.</li> <li>• Reactivar la impresora cuando está en modo de suspensión o hibernación.</li> </ul>
<b>8</b>	Botón Parar o Cancelar	Detener la tarea de impresión actual.
<b>9</b>	Botón de inicio	Iniciar una tarea de impresora en función del modo seleccionado.
<b>10</b>	Botón Pausa	Hace una pausa en la amrcación de un número de fax.
<b>11</b>	Botón de retroceso	Permite mover el cursor hacia atrás y borrar un carácter en un campo de entrada.
<b>12</b>	Botón de fax	Enviar faxes.
<b>13</b>	Indicador	Compruebe el estado de la impresora.
<b>14</b>	Botón Atrás	Volver a la pantalla de anterior.
<b>15</b>	Botón Inicio	Vaya a la pantalla de inicio.

# Impresoras multifunción Lexmark CX522, CX622, MC2535, MC2640 y XC2235

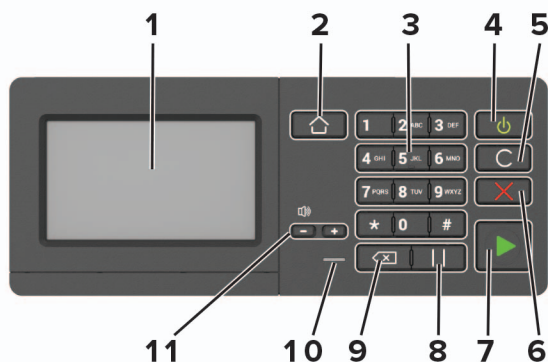

	Utilice el/la	Para
1	Mostrar	<ul style="list-style-type: none"> <li>• Permite ver los mensajes y el estado de los suministros de la impresora.</li> <li>• Configure y haga funcionar la impresora.</li> </ul>
2	Botón Inicio	Vaya a la pantalla de inicio.
3	Teclado numérico	Permite introducir números o símbolos en un campo de entrada.
4	Botón de alimentación	<ul style="list-style-type: none"> <li>• Permite encender o apagar la impresora.</li> </ul> <p><b>Nota:</b> Para apagar la impresora, mantenga pulsado el botón de encendido durante cinco segundos.</p> <ul style="list-style-type: none"> <li>• Permite configurar la impresora en modo de suspensión o hibernación.</li> <li>• Reactivar la impresora cuando está en modo de suspensión o hibernación.</li> </ul>
5	Botón Borrar todo o Restablecer	Restablece los valores predeterminados de una función, como la copia, el envío de faxes o la digitalización.
6	Botón Parar o Cancelar	Detener la tarea de impresión actual.
7	Botón de inicio	Inicia un trabajo en función del modo seleccionado.
8	Botón Pausa	Hace una pausa en la amrcación de un número de fax.
9	Botón de retroceso	Permite mover el cursor hacia atrás y borrar un carácter en un campo de entrada.
10	Indicador	Compruebe el estado de la impresora.
11	Botones de volumen	Ajustar el volumen del altavoz.

## Impresoras multifunción Lexmark CX625 y XC4240

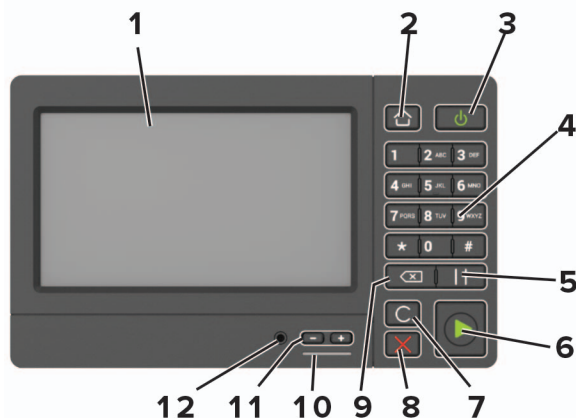

	Utilice el/la	Para
1	Mostrar	<ul style="list-style-type: none"> <li>Permite ver los mensajes y el estado de los suministros de la impresora.</li> <li>Configure y haga funcionar la impresora.</li> </ul>
2	Botón Inicio	Vaya a la pantalla de inicio.
3	Botón de alimentación	<ul style="list-style-type: none"> <li>Permite encender o apagar la impresora.</li> <li><b>Nota:</b> Para apagar la impresora, mantenga pulsado el botón de encendido durante cinco segundos.</li> <li>Permite configurar la impresora en modo de suspensión o hibernación.</li> <li>Reactivar la impresora cuando está en modo de suspensión o hibernación.</li> </ul>
4	Teclado numérico	Permite introducir números o símbolos en un campo de entrada.
5	Botón Pausa	Hace una pausa en la amrcación de un número de fax.
6	Botón de inicio	Inicia un trabajo en función del modo seleccionado.
7	Botón Borrar todo o Restablecer	Restablece los valores predeterminados de una función, como la copia, el envío de faxes o la digitalización.
8	Botón Parar o Cancelar	Detener la tarea de impresión actual.
9	Botón de retroceso	Permite mover el cursor hacia atrás y borrar un carácter en un campo de entrada.
10	Indicador	Comprobar el estado de la impresora.
11	Botones de volumen	Ajustar el volumen del altavoz.
12	Puerto del altavoz	Conectar un altavoz.

## Descripción del estado del botón de encendido e indicador luminoso

Indicador	Estado de la impresora
Desactivado	La impresora está desactivada o en modo de hibernación.
Azul	La impresora está lista o procesando datos.
Rojo	La impresora necesita la intervención del usuario.



Luz del botón de encendido	Estado de la impresora
Desactivado	La impresora está apagada, lista o procesando datos.
Ámbar fijo	La impresora está en modo de suspensión.
Ámbar intermitente	La impresora está en modo de hibernación.

# Configuración y uso de las aplicaciones de la pantalla de inicio

**Nota:** Estas aplicaciones solo son compatibles con algunos modelos de impresora.

## Uso de la pantalla de inicio

**Nota:** La pantalla de inicio varía en función de los ajustes de configuración personalizados de la pantalla de inicio, la configuración administrativa y las soluciones integradas activas.



Toque	Para
1	Copiar Realizar copias.
2	Correo electrónico Enviar correos electrónicos.
3	Valores Acceder a los menús de la impresora.
4	Fax Enviar faxes.
5	Libreta de direcciones Gestionar una lista de contactos a la que pueden acceder otras aplicaciones de la impresora.
6	Estado/Suministros <ul style="list-style-type: none"> <li>Mostrar un mensaje de error o advertencia de la impresora siempre que la impresora necesite que el usuario intervenga para poder continuar procesando el trabajo.</li> <li>Ver más información sobre el mensaje o la advertencia de la impresora y sobre cómo borrarlos.</li> </ul> <b>Nota:</b> También puede acceder a esta configuración tocando la parte superior de la pantalla de inicio.
7	Unidad USB <ul style="list-style-type: none"> <li>Imprimir fotos y documentos desde una unidad flash.</li> <li>Escanear fotos y documentos a una unidad flash.</li> </ul>
8	Cola de trabajos Mostrar todos los trabajos de impresión. <b>Nota:</b> También puede acceder a esta configuración tocando la parte superior de la pantalla de inicio.
9	Trabajos en espera Mostrar los trabajos de impresión retenidos en la memoria de la impresora.
10	Centro de accesos directos Organizar todos los accesos directos.

Toque	Para	
11	Perfiles de la aplicación	Acceder a los perfiles de la aplicación.
12	Perfiles de digitalización	Digitalizar y guardar documentos directamente en el ordenador.
13	FTP	Digitalizar y guardar documentos y enviarlos directamente en un servidor FTP.
14	Marcadores	Organizar todos los marcadores.
15	Cambiar idioma	Cambiar el idioma de la pantalla.

## Personalización de la pantalla de inicio

1 Abra un explorador web y, a continuación, escriba la dirección IP de la impresora en el campo de la dirección.

### Notas:

- Verá la dirección IP de la impresora en la pantalla de inicio de la impresora. La dirección IP aparece como cuatro grupos de números separados por puntos, como 123.123.123.123.
- Si está utilizando un servidor proxy, desactívelo temporalmente para cargar correctamente la página web.

2 Haga clic en **Valores > Dispositivo > Iconos visibles en la pantalla de inicio**.

3 Seleccione los iconos que desea que se muestren en la pantalla inicial.

4 Aplique los cambios.

## Aplicaciones compatibles

Aplicación	Modelos de impresora
Centro de digitalizaciones	CX522, CX622, CX625, MC2535, MC2640, XC2235, XC4240
Centro de accesos directos	CX522, CX622, CX625, MC2535, MC2640, XC2235, XC4240
Copia de tarjetas	CX522, CX622, CX625, MC2535, MC2640, XC2235, XC4240
Personalización de pantalla	CX522, CX622, CX625, MC2535, MC2640, XC2235, XC4240
Conector en la nube	MC2535, MC2640, XC2235, XC4240
Atención al cliente	XC2235, XC4240
Cuotas de dispositivos	XC2235, XC4240
Código QR	XC2235, XC4240
Valores ecológicos	XC2235, XC4240

## Configuración de Copia de tarjetas

1 Abra un explorador web y, a continuación, escriba la dirección IP de la impresora en el campo de la dirección.

### Notas:

- Verá la dirección IP de la impresora en la pantalla de inicio de la impresora. La dirección IP aparece como cuatro grupos de números separados por puntos, como 123.123.123.123.

- Si está utilizando un servidor proxy, desactívelo temporalmente para cargar correctamente la página web.

**2** Haga clic en **Aplicaciones > Copia de tarjetas > Configurar**.

**Notas:**

- Asegúrese de que la opción **Mostrar icono** está activada.
- Asegúrese de que los valores del correo electrónico y de recurso compartido de red están configurados.
- Al digitalizar una tarjeta, asegúrese de que la resolución de digitalización no excede los 200 ppp a color o los 400 ppp en blanco y negro.
- Al digitalizar varias tarjetas, asegúrese de que la resolución de digitalización no excede los 150 ppp a color o los 300 ppp en blanco y negro.

**3** Aplique los cambios.

**Nota:** Para digitalizar varias tarjetas, necesita un disco duro de impresora.

## Creación de métodos abreviados

**1** En la pantalla de inicio, toque **Centro de métodos abreviados**.

**Nota:** Es posible que el icono y el nombre se hayan modificado. Para obtener más información, póngase en contacto con el administrador.

**2** Seleccione una función de impresora y, a continuación, toque **Crear método abreviado**.

**Nota:** La función de correo electrónico seguro no es compatible.

**3** Configure los ajustes y toque **Guardar**.

**4** Escriba un nombre exclusivo para el método abreviado.

**Nota:** Para evitar que se recorten los nombres en la pantalla de inicio, escriba sólo hasta 25 caracteres.

**5** Toque **Aceptar**.

La aplicación genera automáticamente un número de método abreviado exclusivo. Para iniciar el método abreviado, pulse **#** y, a continuación, el número de método abreviado.

## Personalización de la pantalla, uso

Antes de comenzar a usar la aplicación, asegúrese de hacer lo siguiente:

- En Embedded Web Server, haga clic en **Aplicaciones > Personalización de pantalla > Configurar**.
- Habilite y configure los ajustes de salvapantallas, presentación de diapositivas y fondo de escritorio.

### Administración de imágenes de salvapantallas y presentación de diapositivas

**1** En la sección **Imágenes de salvapantallas y presentación de diapositivas**, agregue, edite o elimine una imagen.

**Notas:**

- Puede añadir hasta diez imágenes.

- Si se activa, los iconos de estado aparecen en el salvapantallas solo si se producen errores, advertencias o hay notificaciones basadas en la nube.

2 Aplique los cambios.

## Cambio de la imagen de fondo de pantalla

1 En la pantalla de inicio, pulse **Cambiar fondo de pantalla**.

2 Seleccione una imagen para utilizarla.

3 Aplique los cambios.

## Reproducción de una presentación de diapositivas de una unidad flash

1 Inserte una unidad flash en el puerto USB.

2 En la pantalla de inicio, toque **Presentación de diapositivas**.

Las imágenes aparecen en orden alfabético.

**Nota:** Puede eliminar la unidad flash una vez empiece la presentación de diapositivas, pero las imágenes no se almacenarán en la impresora. Si la presentación de diapositivas se detiene, vuelva a insertar la unidad flash para ver las imágenes.

## Configuración de un centro de digitalizaciones

1 En la pantalla de inicio, toque **Centro de digitalizaciones**.

2 Seleccione y cree un destino y, a continuación, configure los valores.

### Notas:

- Al crear un destino de red, asegúrese de que valida y ajusta los valores hasta que no se produzca ningún error.
- Solo se guardan los destinos creados desde Embedded Web Server. Para obtener más información, consulte la documentación suministrada con la solución.

3 Aplique los cambios.

## Configuración de cuotas de dispositivos

### Notas:

- Esta aplicación únicamente es compatible con algunos modelos de impresora. Para obtener más información, consulte [“Aplicaciones compatibles” en la página 23](#).
- Es posible que necesite derechos de administrador para acceder a la aplicación.

1 Abra un explorador web y, a continuación, escriba la dirección IP de la impresora en el campo de la dirección.

### Notas:

- Verá la dirección IP de la impresora en la pantalla de inicio de la misma. La dirección IP aparece como cuatro grupos de números separados por puntos, como 123.123.123.123.

- Si está utilizando un servidor proxy, desactívelo temporalmente para cargar correctamente la página web.

**2** Haga clic en **Aplicaciones > Cuotas de dispositivos > Configurar**

**3** En la sección Cuentas de usuarios, agregue o edite un usuario y, a continuación, establezca la cuota.

**4** Aplique los cambios.

**Nota:** Para obtener más información sobre cómo configurar los valores de la aplicación y su seguridad, consulte la *Guía del administrador de cuotas de dispositivos*.

## Uso del generador de códigos QR

### Notas:

- Esta aplicación únicamente es compatible con algunos modelos de impresora. Para obtener más información, consulte [“Aplicaciones compatibles” en la página 23](#).

- Es posible que necesite derechos de administrador para acceder a la aplicación.

**1** Abra un explorador web y, a continuación, escriba la dirección IP de la impresora en el campo de la dirección.

### Notas:

- Verá la dirección IP de la impresora en la pantalla de inicio de la misma. La dirección IP aparece como cuatro grupos de números separados por puntos, como 123.123.123.123.
- Si está utilizando un servidor proxy, desactívelo temporalmente para cargar correctamente la página web.

**2** Haga clic en **Aplicaciones > Generador de código QR > Configurar**.

**3** Para ello, realice una de las siguientes acciones:

- Seleccione un valor de código QR predeterminado.
- Escriba un valor de código QR.

**4** Aplique los cambios.

## Configuración de Valores eco

**Nota:** Esta aplicación únicamente es compatible con algunos modelos de impresora. Para obtener más información, consulte [“Aplicaciones compatibles” en la página 23](#).

**1** En la pantalla de inicio, toque **Valores eco**.

**2** Configure los valores del Modo Eco programe un modo de ahorro de energía.

## Uso del servicio de atención al cliente

**Nota:** Esta aplicación únicamente es compatible con algunos modelos de impresora. Para obtener más información, consulte [“Aplicaciones compatibles” en la página 23](#).

**1** En la pantalla de inicio, toque **Servicio de atención al cliente**.

**2** Imprima o envíe la información por correo electrónico.

**Nota:** Para obtener más información sobre cómo configurar los valores de la aplicación, consulte la *Guía del administrador del servicio de atención al cliente*.

## Creación de un perfil de Cloud Connector

Le recomendamos iniciar sesión en la impresora antes de crear un perfil. Para habilitar un método de inicio de sesión, consulte *Guía del administrador de Embedded Web Server - Seguridad*.

- 1 En la pantalla de inicio, toque **Cloud Connector**.
- 2 Seleccione un proveedor de servicios en la nube.
- 3 Toque **Crear un perfil** o .
- 4 Escriba un nombre de perfil único.
- 5 Si es necesario, introduzca un PIN.  
**Nota:** Al utilizar la impresora como invitado, proteja el perfil con un PIN.
- 6 Toque **Crear**, y, a continuación, tome nota del código de autorización.  
**Nota:** El código de autorización es válido solo durante 24 horas.
- 7 Abra un navegador web y, a continuación, vaya a <http://lexmark.cloud-connect.co>.
- 8 Haga clic en **Siguiente** y acepte los términos de uso.
- 9 Introduzca el código de autorización y, a continuación, haga clic en **Conectar**.
- 10 Inicie sesión en su cuenta con el proveedor de servicios en la nube.
- 11 Conceda los permisos.  
**Nota:** Para completar el proceso de autorización, abra el perfil en un plazo de 72 horas.

## Administración de marcadores

### Creación de marcadores

Utilice marcadores para imprimir documentos de acceso frecuente que se almacenan en servidores o en la Web.

- 1 Abra un explorador web y, a continuación, escriba la dirección IP de la impresora en el campo de la dirección.  
**Notas:**
  - Verá la dirección IP de la impresora en la pantalla de inicio de la impresora. La dirección IP aparece como cuatro grupos de números separados por puntos, como 123.123.123.123.
  - Si está utilizando un servidor proxy, desactívelo temporalmente para cargar correctamente la página web.
- 2 Haga clic en **Configuración de marcadores > Añadir marcador** y, a continuación, escriba un nombre único para el marcador.

**3** Seleccione un tipo de protocolo de dirección y realice alguna de las siguientes acciones:

- Para HTTP y HTTPS, introduzca la dirección URL que desea agregar a favoritos.
- Para HTTPS, asegúrese de usar el nombre de host en lugar de la dirección IP. Por ejemplo, escriba **myWebsite.com/sample.pdf** en lugar de escribir **123.123.123.123/sample.pdf**. Asegúrese de que el nombre de host también coincide con el valor de Nombre común (CN) en el certificado del servidor. Para obtener más información sobre cómo obtener el valor CN en el certificado de servidor, consulte la información de ayuda del navegador web.
- Par FTP, introduzca la dirección FTP. Por ejemplo, **myServer/myDirectory**. Introduzca el puerto FTP. El 21 es puerto predeterminado para enviar comandos.
- Para SMB, introduzca la dirección de la carpeta de red. Por ejemplo, **\\miServidor\mirecursocompartido/miArchivo.pdf**. Escriba el nombre del dominio de red.
- Si es necesario, seleccione el tipo de autenticación para FTP y SMB.

Para limitar el acceso al marcador, introduzca un PIN.

**Nota:** La aplicación admite los siguientes tipos de archivos: PDF, JPEG, TIFF y páginas web basadas en HTML. Otros tipos de archivo como DOCX y XLSX son compatibles con algunos modelos de impresora.

**4** Haga clic en **Guardar**.

**Nota:** Para gestionar los marcadores, haga clic en **Configuración de marcadores**.

## Creación de carpetas

**1** Abra un explorador web y, a continuación, escriba la dirección IP de la impresora en el campo de la dirección.

### Notas:

- Verá la dirección IP de la impresora en la pantalla de inicio de la impresora. La dirección IP aparece como cuatro grupos de números separados por puntos, como 123.123.123.123.
- Si está utilizando un servidor proxy, desactívelo temporalmente para cargar correctamente la página web.

**2** Haga clic en **Configuración de marcadores > Añadir carpeta**, y a continuación, introduzca un nombre único para la carpeta.

**Nota:** Para limitar el acceso a la carpeta, introduzca un PIN.

**3** Haga clic en **Guardar**.

### Notas:

- Puede crear carpetas o marcadores dentro de una carpeta. Para crear un marcador, consulte [“Creación de marcadores” en la página 27](#).
- Para gestionar las carpetas, haga clic en **Configuración de marcadores**.

## Gestión de contactos

### Adición de contactos

**1** Abra un explorador web y, a continuación, escriba la dirección IP de la impresora en el campo de la dirección.



**Notas:**

- Verá la dirección IP de la impresora en la pantalla de inicio de la impresora. La dirección IP aparece como cuatro grupos de números separados por puntos, como 123.123.123.123.
- Si está utilizando un servidor proxy, desactívelo temporalmente para cargar correctamente la página web.

**2** Haga clic en **Libreta de direcciones**.

**3** Añada un contacto en la sección Contactos.

**Nota:** Puede asignar el contacto a uno o más grupos.

**4** Si es necesario, especifique un método de inicio de sesión para permitir el acceso a la aplicación.

**5** Aplique los cambios.

## Adición de grupos

**1** Abra un explorador web y, a continuación, escriba la dirección IP de la impresora en el campo de la dirección.

**Notas:**

- Verá la dirección IP de la impresora en la pantalla de inicio de la impresora. La dirección IP aparece como cuatro grupos de números separados por puntos, como 123.123.123.123.
- Si está utilizando un servidor proxy, desactívelo temporalmente para cargar correctamente la página web.

**2** Haga clic en **Libreta de direcciones**.

**3** En la sección Grupos de contactos, añada el nombre de un grupo.

**Nota:** Puede asignar uno o más contactos al grupo.

**4** Aplique los cambios.

## Edición de contactos o grupos

**1** Abra un explorador web y, a continuación, escriba la dirección IP de la impresora en el campo de la dirección.

**Notas:**

- Verá la dirección IP de la impresora en la pantalla de inicio de la impresora. La dirección IP aparece como cuatro grupos de números separados por puntos, como 123.123.123.123.
- Si está utilizando un servidor proxy, desactívelo temporalmente para cargar correctamente la página web.

**2** Haga clic en **Libreta de direcciones**.

**3** Realice una de las siguientes acciones:

- En la sección Contactos, haga clic en el nombre de un contacto y, a continuación, edite la información.
- En la sección Grupos de contactos, haga clic en el nombre de un grupo y, a continuación, edite la información.

**4** Aplique los cambios.

## Eliminación de contactos o grupos

**1** Abra un explorador web y, a continuación, escriba la dirección IP de la impresora en el campo de la dirección.

**Notas:**

- Verá la dirección IP de la impresora en la pantalla de inicio de la impresora. La dirección IP aparece como cuatro grupos de números separados por puntos, como 123.123.123.123.
- Si está utilizando un servidor proxy, desactívelo temporalmente para cargar correctamente la página web.

**2** Haga clic en **Libreta de direcciones**.

**3** Realice una de las siguientes acciones:

- En la sección de Contactos, seleccione el contacto que desea eliminar.
- En la sección de Grupos de contactos, seleccione el contacto que desea eliminar.

# Configuración y uso del software de las funciones de accesibilidad

## Notas:

- Estas funciones solo están disponibles en determinados modelos de impresora.
- Para obtener más información sobre las funciones de accesibilidad de su modelo de impresora, consulte la Guía de accesibilidad en <http://support.lexmark.com>.

## activación del modo de ampliación

- 1 En el panel de control, mantenga pulsada la tecla **5** hasta que se escuche el mensaje de voz.
- 2 Seleccione **Modo de ampliación**.
- 3 Seleccione **Aceptar**.

Para obtener más información sobre la navegación en una pantalla ampliada, consulte [“Desplazamiento por la pantalla usando gestos” en la página 32](#).

## Activación de la navegación por voz

### En el panel de control

- 1 Mantenga pulsada la tecla **5** hasta que se escuche el mensaje de voz.
- 2 Seleccione **Aceptar**.

### Desde el teclado

- 1 Mantenga pulsada la tecla **5** hasta que se escuche el mensaje de voz.
- 2 Pulse la tecla **tabulador** para desplazar el cursor de enfoque hasta el botón Aceptar y, a continuación, pulse **Intro**.

## Notas:

- Las indicaciones de voz también se activan al conectar unos auriculares a la toma de auriculares.
- Para ajustar el volumen, utilice los botones de volumen de la parte inferior del panel de control.

## Ajuste de la velocidad de voz en la navegación por voz

- 1 En la pantalla de inicio, seleccione **Valores > Dispositivo > Accesibilidad > Velocidad de voz**.
- 2 Seleccione la velocidad de la voz.

## Desplazamiento por la pantalla usando gestos

### Notas:

- Los gestos solo están disponibles cuando se activa la navegación por voz.
- Permita que el modo de ampliación utilice los gestos de zoom y panorámica.
- Utilice un teclado físico para escribir caracteres y ajustar determinados valores.

Gesto	Función
Dos pulsaciones	Seleccionar una opción o elemento de la pantalla.
Tres pulsaciones	Acercar o alejar las imágenes o el texto.
Deslizar el dedo hacia la derecha o hacia abajo	Desplazarse hasta el elemento siguiente en la pantalla.
Deslizar el dedo hacia la izquierda o hacia arriba	Desplazarse hasta el elemento anterior en la pantalla.
Ampliar	Acceder a las partes de la imagen ampliada que se encuentran fuera de los límites de la pantalla. <b>Nota:</b> Este gesto requiere arrastrar dos dedos en la imagen ampliada.
Deslizar el dedo hacia arriba y luego a la izquierda	Salir de la aplicación y volver a la pantalla de inicio.
Deslizar el dedo hacia abajo y luego a la izquierda	<ul style="list-style-type: none"> <li>• Cancelar un trabajo.</li> <li>• Volver a la configuración anterior.</li> <li>• Salir de la pantalla que aparece sin modificar ningún ajuste o valor.</li> </ul>
Deslizar el dedo hacia arriba y luego hacia abajo	Repetir una indicación de voz.

## Uso del teclado en la pantalla

Realice al menos una de las acciones siguientes:

- Arrastre el dedo sobre la tecla para anunciar el carácter.
- Levante el dedo para introducir o escribir el carácter en el campo.
- Seleccione **Retroceso** para eliminar caracteres.
- Para escuchar el contenido del campo de entrada, seleccione **Tabulador** y, a continuación, pulse **Mayús + Tab**.

## Activación de contraseñas por voz o números de identificación personal

- 1 En la pantalla de inicio, seleccione **Valores > Dispositivo > Accesibilidad > PIN/Contraseñas por voz**.
- 2 Active el valor.

# Carga de papel y material especial

## Definición del tipo y el tamaño del papel

1 En el panel de control del escáner, navegue hasta:

**Valores > Papel > Configuración de bandeja > Tipo/tamaño de papel > seleccione un origen de papel**

En los modelos de impresora sin pantalla táctil, pulse  para navegar por los distintos ajustes.

2 Defina el tipo y el tamaño del papel.

## Configuración del valor de papel Universal

1 En el panel de control del escáner, navegue hasta:

**Valores > Papel > Configuración del material > Configuración universal**

En los modelos de impresora sin pantalla táctil, pulse  para navegar por los distintos ajustes.

2 Configure los valores.

## Carga de bandejas

 **PRECAUCIÓN: RIESGO DE CAÍDA:** Para reducir el riesgo de inestabilidad del equipo, cargue cada bandeja por separado. Mantenga todas las bandejas cerradas hasta que los necesite.

1 Extraiga la bandeja.

**Nota:** Para evitar atascos de papel, no extraiga las bandejas mientras la impresora esté ocupada.



2 Ajuste las guías para que coincidan con el tamaño del papel que va a cargar.

**Nota:** Utilice los indicadores de la parte inferior de la bandeja como ayuda para la colocación de las guías.

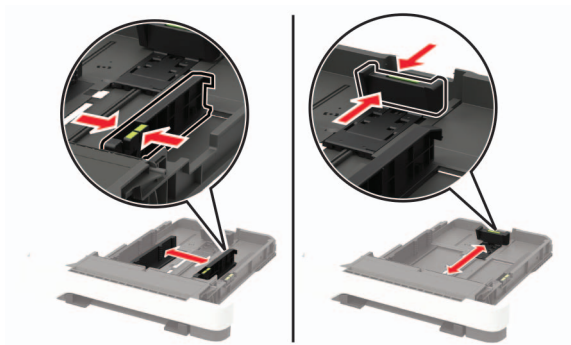

**3** Flexione, airee y alise los bordes del papel antes de cargarlo.

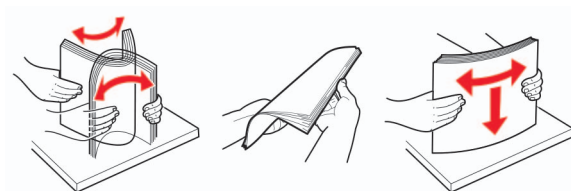

**4** Cargue la pila de papel con la cara de impresión hacia arriba y, a continuación, asegúrese de que las guías laterales están ajustadas contra el papel.



**Notas:**

- Para imprimir a una cara, cargue el papel con la cabecera hacia arriba, con el encabezamiento hacia la parte frontal de la bandeja.
- Para imprimir a dos caras, cargue el papel con la cabecera hacia abajo, con el encabezamiento hacia la parte posterior de la bandeja.
- No deslice el papel en la bandeja.
- Para evitar atascos de papel, asegúrese de que la altura de la pila no exceda el indicador de capacidad máxima de papel.

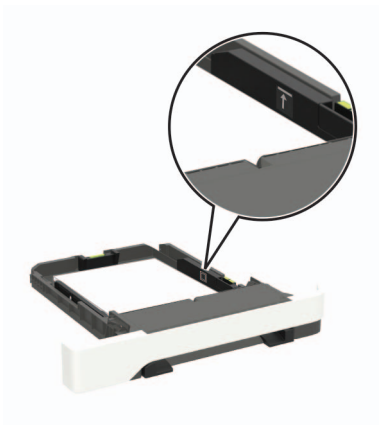

## 5 Introduzca la bandeja.

Si es necesario, defina el tamaño y el tipo del papel en el panel de control para que coincidan con el papel cargado.

# Carga del alimentador multiuso

## 1 Abra el alimentador multiuso.

**Nota:** El alimentador multiuso está disponible únicamente en algunos modelos de impresora.

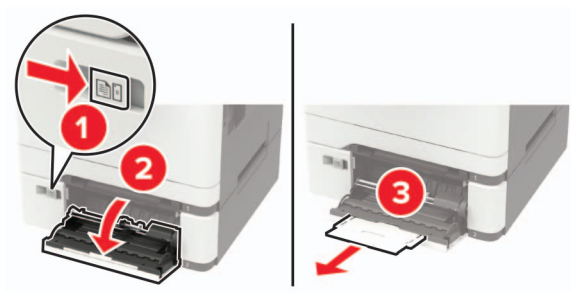

## 2 Ajuste las guías para que coincidan con el tamaño del papel que va a cargar.



**3** Flexione, aireé y alise los bordes del papel antes de cargarlo.

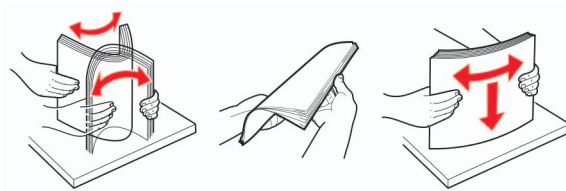

**4** Cargue el papel con la cara de impresión hacia abajo.

- Para la impresión a una cara, cargue el papel con membrete con la cara de impresión hacia abajo e introduciendo primero el borde superior.



- Para la impresión a doble cara, cargue el papel con membrete con la cara de impresión hacia arriba e introduciendo primero el borde superior.



- Cargue sobres con la solapa hacia arriba y contra el lado derecho de la guía de papel.

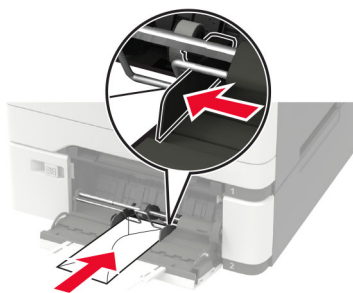

**Advertencia: Posibles daños:** No utilice sobres con sellos, cierres, broches, ventanas, revestimientos oleosos o autoadhesivos.

**5** En el panel de control de la impresora, defina el tipo y el tamaño del papel para que coincidan con el papel cargado.

## Carga del alimentador manual

**1** Ajuste las guías del borde para que coincidan con la anchura del papel que va a cargar.



**Nota:** Asegúrese de que las guías se ajustan bien al papel, pero no quedan demasiado apretadas como para hacer que el papel se arrugue.

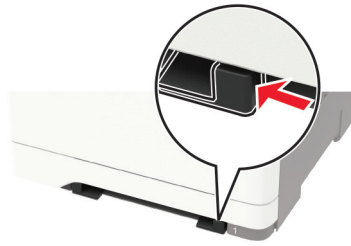

**2** Cargue una hoja de papel con la cara de impresión hacia abajo.

**Nota:** Asegúrese de que el papel está cargado en línea recta para evitar que la impresión se tuerza o sesgue.

- Para la impresión a una cara, cargue el papel con cabecera con la cara de impresión hacia abajo e introduciendo primero el borde superior.



- Para la impresión a doble cara, cargue el papel con cabecera con la cara de impresión hacia arriba e introduciendo primero el borde superior.



- Cargue el sobre con la cara de la solapa hacia arriba y hacia el lado derecho de la guía de papel.



**3** Introduzca el papel hasta que la impresora capture el borde.

**Advertencia: Posibles daños:** Para evitar atascos de papel, no lo fuerce al introducirlo en el alimentador manual.

## Enlace de bandejas

1 En el panel de control, navegue hasta:

**Valores > Papel > Configuración de bandeja**

En los modelos de impresora sin pantalla táctil, pulse  para navegar por los distintos ajustes.

2 Seleccionar un origen del papel.

3 Establezca la misma correspondencia entre los valores de tamaño y el tipo de papel para las bandejas que está vinculando.

4 En el panel de control, navegue hasta:

**Valores > Dispositivo > Mantenimiento > Menú de configuración > Configuración de bandeja**

5 Establezca Enlace de bandejas en **Automático**.

**Nota:** Para desvincular bandejas, asegúrese de que ninguna de las bandejas tenga los mismos valores de tamaño o tipo de papel.

**Advertencia: Posibles daños:** La temperatura del fusor varía según el tipo de papel especificado. Para evitar problemas de impresión, haga coincidir los valores de tipo de papel en la impresora con el papel cargado en la bandeja.

# Soporte de papel

## Tamaños de papel admitidos

**Nota:** Es posible que su impresora tenga una bandeja dúplex de 650 hojas, formado por una bandeja de 550 hojas y un alimentador de 100 hojas multiuso. La bandeja de 550 hojas que forma parte de la bandeja doble de 650 hojas admite los mismos tamaños de papel que la bandeja de 550 hojas opcional. El alimentador multiuso integrado admite diferentes tipos, tamaños y pesos de papel.

Tipo y dimensión de papel	Bandeja estándar de 250 hojas	Alimentador manual	Bandeja dúplex de 650 hojas opcional		Bandeja opcional de 550 hojas	Impresión a doble cara
			Bandeja de 550 hojas	Alimentador multiuso		
<b>A4</b> 210 x 297 mm (8,27 x 11,7 pulg.)	✓	✓	✓	✓	✓	✓
<b>A5<sup>1,2</sup></b> 148 x 210 mm (5,83 x 8,27 pulg.)	✓	✓	✓	✓	✓	X
<b>A6</b> 105 x 148 mm (4,13 x 5,83 pulg.)	✓	✓	X	✓	X	X
<b>JIS B5</b> 182 x 257 mm (7,17 x 10,1 pulg.)	✓	✓	✓	✓	✓	X
<b>Carta</b> 215,9 x 279,4 mm (8,5 x 11 pulg.)	✓	✓	✓	✓	✓	✓
<b>Legal</b> 215,9 x 355,6 mm (8,5 x 14 pulg.)	✓	✓	✓	✓	✓	✓
<b>Ejecutivo</b> 184,2 x 266,7 mm (7,25 x 10,5 pulg.)	✓	✓	✓	✓	✓	X
<b>Oficio (México)</b> 215,9 x 340,4 mm (8,5 x 13,4 pulg.)	✓	✓	✓	✓	✓	✓

<sup>1</sup> Cargue este tamaño de papel en la bandeja 1 y el alimentador manual con el borde largo en primer lugar.

<sup>2</sup> Cargue este tamaño de papel en las bandejas 2, 3 y el alimentador multiuso con el borde corto en primer lugar.

<sup>3</sup> Cuando se selecciona Universal, a la página se le da un formato de 215,9 x 355,6 mm (8,5 x 14 pulg.) a no ser que la aplicación de software especifique el tamaño.

<sup>4</sup> Coloque la hoja de forma que lo que entre primero en la impresora sea el borde corto.

<sup>5</sup> Cuando se selecciona Otro sobre, a la página se le da un formato de 215,9 x 355,6 mm (8,5 x 14 pulg.) a no ser que la aplicación de software especifique el tamaño.

Tipo y dimensión de papel	Bandeja estándar de 250 hojas	Alimentador manual	Bandeja dúplex de 650 hojas opcional		Bandeja opcional de 550 hojas	Impresión a doble cara
			Bandeja de 550 hojas	Alimentador multiuso		
<b>Folio</b> 215,9 x 330,2 mm (8,5 x 13 pulg.)	✓	✓	✓	✓	✓	✓
<b>Media carta</b> 139,7 x 215,9 mm (5,5 x 8,5 pulg.)	✓	✓	X	✓	X	X
<b>Hagaki</b> 100 x 148 mm (3,94 x 5.83 pulgadas)	✓	✓	X	✓	X	X
<b>Universal<sup>3,4</sup></b> 98,4 x 148 mm a 215,9 x 355,6 mm (3,87 x 5,83 pulg. a 8,5 x 14 pulg.)	✓	✓	X	✓	X	X
<b>Universal<sup>3,4</sup></b> 76,2 x 127 mm a 215,9 x 355,6 mm (3 x 5 pulg. a 8,5 x 14 pulg.)	X	✓	X	✓	X	X
<b>Universal<sup>3,4</sup></b> De 148 x 210 mm a 215,9 x 355,6 mm (de 5,83 x 8,27 pulg. a 8,5 x 14 pulg.)	✓	✓	✓	✓	✓	X
<b>Universal<sup>3,4</sup></b> 210 x 250 mm a 215,9 x 355,6 mm (8,27 x 9,84 pulg. a 8,5 x 14 pulg.)	✓	✓	✓	✓	✓	✓
<b>Sobre 7 3/4</b> 98,4 x 190,5 mm (3,875 x 7,5 pulg.)	✓	✓	X	✓	X	X
<b>Sobre 9</b> 98,4 x 225,4 mm (3,875 x 8,9 pulg.)	✓	✓	X	✓	X	X

<sup>1</sup> Cargue este tamaño de papel en la bandeja 1 y el alimentador manual con el borde largo en primer lugar.

<sup>2</sup> Cargue este tamaño de papel en las bandejas 2, 3 y el alimentador multiuso con el borde corto en primer lugar.

<sup>3</sup> Cuando se selecciona Universal, a la página se le da un formato de 215,9 x 355,6 mm (8,5 x 14 pulg.) a no ser que la aplicación de software especifique el tamaño.

<sup>4</sup> Coloque la hoja de forma que lo que entre primero en la impresora sea el borde corto.

<sup>5</sup> Cuando se selecciona Otro sobre, a la página se le da un formato de 215,9 x 355,6 mm (8,5 x 14 pulg.) a no ser que la aplicación de software especifique el tamaño.

Tipo y dimensión de papel	Bandeja estándar de 250 hojas	Alimentador manual	Bandeja dúplex de 650 hojas opcional		Bandeja opcional de 550 hojas	Impresión a doble cara
			Bandeja de 550 hojas	Alimentador multiuso		
<b>Sobre 10</b> 104,8 x 241,3 mm (4,12 x 9,5 pulg.)	✓	✓	X	✓	X	X
<b>Sobre DL</b> 110 x 220 mm (4,33 x 8,66 pulg.)	✓	✓	X	✓	X	X
<b>Sobre C5</b> 162 x 229 mm (6,38 x 9,01 pulg.)	✓	✓	X	✓	X	X
<b>Sobre B5</b> 176 x 250 mm (6,93 x 9,84 pulg.)	✓	✓	X	✓	X	X
<b>Monarch</b> 98,425 x 190,5 mm (3,875 x 7,5 pulg.)	✓	✓	X	✓	X	X
<b>Otro sobre<sup>5</sup></b> 98,4 x 162 mm a 176 x 250 mm (3,87 x 6,38 pulg. a 6,93 x 9,84 pulg.)	✓	✓	X	✓	X	X

<sup>1</sup> Cargue este tamaño de papel en la bandeja 1 y el alimentador manual con el borde largo en primer lugar.

<sup>2</sup> Cargue este tamaño de papel en las bandejas 2, 3 y el alimentador multiuso con el borde corto en primer lugar.

<sup>3</sup> Cuando se selecciona Universal, a la página se le da un formato de 215,9 x 355,6 mm (8,5 x 14 pulg.) a no ser que la aplicación de software especifique el tamaño.

<sup>4</sup> Coloque la hoja de forma que lo que entre primero en la impresora sea el borde corto.

<sup>5</sup> Cuando se selecciona Otro sobre, a la página se le da un formato de 215,9 x 355,6 mm (8,5 x 14 pulg.) a no ser que la aplicación de software especifique el tamaño.

## Tipos permitidos de papel

### Notas:

- Es posible que su impresora tenga una bandeja dúplex de 650 hojas, formado por una bandeja de 550 hojas y un alimentador de 100 hojas multiuso. La bandeja de 550 hojas de la bandeja dúplex de 650 hojas admite el mismo tipo de papel que la bandeja de 550 hojas. El alimentador multiuso integrado admite diferentes tipos, tamaños y pesos de papel.
- Las etiquetas, sobres y cartulinas siempre se imprimen a 25 páginas por minuto.
- El ADF solo es compatible con papel normal.

Tipo de papel	Bandeja estándar de 250 hojas	Alimentador manual	Bandeja dúplex de 650 hojas opcional		Bandeja opcional de 550 hojas	Impresión a doble cara
			Bandeja de 550 hojas	Alimentador multiuso		
Papel normal	✓	✓	✓	✓	✓	✓
Cartulina	✓	✓	✓	✓	✓	x
Sobres	✓	✓	x	✓	x	x
Etiquetas de papel	✓	✓	✓	✓	✓	✓
Etiquetas de vinilo	✓	✓	✓	✓	✓	x

## Pesos de papel admitidos

### Notas:

- Es posible que su impresora tenga una bandeja dúplex de 650 hojas, formado por una bandeja de 550 hojas y un alimentador de 100 hojas multiuso. La bandeja de 550 hojas de la bandeja dúplex de 650 hojas admite los mismos tipos de papel que la bandeja de 550 hojas. El alimentador multiuso integrado admite diferentes tipos, tamaños y pesos de papel.
- Las etiquetas, sobres y cartulinas siempre se imprimen a 25 páginas por minuto.
- El ADF admite papel de 52–120 g/m<sup>2</sup> (14–32 libras de alta calidad).

Tipos y pesos de papel	Bandeja estándar de 250 hojas	Alimentador manual	Bandeja dúplex de 650 hojas opcional		Bandeja opcional de 550 hojas	Impresión a doble cara
			Bandeja de 550 hojas	Alimentador multiuso		
<b>Papel ligero<sup>1</sup></b> De 60 a 74,9 g/m <sup>2</sup> de fibra larga (de 16 a 19,9 libras de alta calidad)	✓	✓	✓	✓	✓	✓
<b>Papel normal</b> De 75 a 90,3 g/m <sup>2</sup> de fibra larga (de 20 a 24 libras de alta calidad)	✓	✓	✓	✓	✓	✓

<sup>1</sup> El papel de menos de 75 g/m<sup>2</sup> (20 libras) debe imprimirse con Tipo de papel establecido en Papel ligero. De no hacerlo, puede producirse una curvatura excesiva que puede provocar problemas de alimentación, especialmente en los entornos más húmedos.

<sup>2</sup> Se admite el uso esporádico de etiquetas y otros medios especiales, aunque se deberá comprobar su compatibilidad.

<sup>3</sup> Admite etiquetas de papel de hasta 105 g/m<sup>2</sup> (28 libras de alta calidad).

<sup>4</sup> El peso máximo del contenido 100% algodón es de 90 g/m<sup>2</sup> (24 libras) de alta calidad.

<sup>5</sup> Los sobres de 105 g/m<sup>2</sup> (28 libras) de alta calidad solo pueden contener un 25 % de algodón.

Tipos y pesos de papel	Bandeja estándar de 250 hojas	Alimentador manual	Bandeja dúplex de 650 hojas opcional		Bandeja opcional de 550 hojas	Impresión a doble cara
			Bandeja de 550 hojas	Alimentador multiuso		
<b>Papel pesado</b> De 90,3 a 105 g/m <sup>2</sup> de fibra larga (de 24,1 a 28 libras de alta calidad)	✓	✓	✓	✓	✓	✓
<b>Cartulina</b> De 105,1 a 162 g/m <sup>2</sup> de fibra larga (de 28,1 a 43 libras de alta calidad)	✓	✓	✓	✓	✓	X
<b>Cartulina</b> De 105,1 a 200 g/m <sup>2</sup> de fibra larga (de 28,1 a 53 libras de alta calidad)	✓	✓	X	X	X	X
<b>Etiquetas de papel</b> <sup>2</sup> 131 g/m <sup>2</sup> (35 libras de alta calidad)	✓	✓	✓	✓	✓	✓ <sup>3</sup>
<b>Etiquetas de vinilo</b> <sup>2</sup> 131 g/m <sup>2</sup> (35 libras de alta calidad)	✓	✓	✓	✓	✓	X
<b>Sobres</b> <sup>4,5</sup> De 60 a 105 g/m <sup>2</sup> (de 16 a 28 libras de alta calidad)	✓	✓	X	✓	X	X

<sup>1</sup> El papel de menos de 75 g/m<sup>2</sup> (20 libras) debe imprimirse con Tipo de papel establecido en Papel ligero. De no hacerlo, puede producirse una curvatura excesiva que puede provocar problemas de alimentación, especialmente en los entornos más húmedos.

<sup>2</sup> Se admite el uso esporádico de etiquetas y otros medios especiales, aunque se deberá comprobar su compatibilidad.

<sup>3</sup> Admite etiquetas de papel de hasta 105 g/m<sup>2</sup> (28 libras de alta calidad).

<sup>4</sup> El peso máximo del contenido 100% algodón es de 90 g/m<sup>2</sup> (24 libras) de alta calidad.

<sup>5</sup> Los sobres de 105 g/m<sup>2</sup> (28 libras) de alta calidad solo pueden contener un 25 % de algodón.

## Papel no recomendado

No es aconsejable utilizar con la impresora los tipos de papel siguientes:

- Papeles tratados químicamente que se utilizan para hacer copias sin papel carbón. También se conocen como papel autocopiante, papel autocopiante (CCP) o papel sin carbón (NCR).
- Tipos de papel preimpreso con productos químicos que pueden contaminar la impresora.
- Tipos de papel preimpresos que se puedan ver afectados por la temperatura del fusor de la impresora.

- Papeles preimpresos que requieren un registro (la ubicación precisa en la página) mayor que  $\pm 2,3$  mm ( $\pm 0,09$  pulgadas). Por ejemplo, los formularios de reconocimiento óptico de caracteres (OCR).

En ocasiones, el registro se puede ajustar con una aplicación de software para imprimir de forma satisfactoria en estos formularios.

- Tipos de papel tratado (borrable de alta calidad), sintético o térmico.
- Tipos de papel con bordes ásperos, con superficie de textura áspera o gruesa o con curvaturas
- Papel que no cumpla la normativa EN12281:2002 (europea).
- Papel con un peso inferior a  $60 \text{ g/m}^2$  (16 libras).
- Formularios o documentos multicopia

## Uso de papel reciclado

Lexmark trabaja para reducir el impacto medioambiental del papel al proporcionar a los clientes opciones cuando se trata de imprimir. Una de las maneras en que lo logramos es probar productos para garantizar que se pueda utilizar papel reciclado, concretamente, papeles fabricados con contenido reciclado postconsumo del 30 %, 50 % y 100 %. Nuestra expectativa es que el papel reciclado tenga el mismo rendimiento que el papel virgen en nuestras impresoras. Aunque no existe ningún estándar oficial para el uso de papel en equipos de oficina, Lexmark utiliza la norma europea EN 12281 como estándar de propiedades mínimas. Para garantizar el alcance de las pruebas, el papel de prueba incluye papel 100 % reciclado de Norteamérica, Europa y Asia, y las pruebas se llevan a cabo con entre el 8 y el 80 % de humedad relativa. Las pruebas incluyen la impresión a doble cara. Se puede utilizar papel de oficina con contenido renovable, reciclado o sin cloro.



# Impresión

## Impresión desde un ordenador

**Nota:** Para etiquetas, tarjetas y sobres, configure el tamaño y tipo de papel en la impresora antes de imprimir el documento.

- 1 Abra el cuadro de diálogo Imprimir en el documento que trata de imprimir.
- 2 Ajuste los valores si es necesario.
- 3 Imprima el documento.

## Impresión desde un dispositivo móvil

### Imprimir desde un dispositivo móvil a través de Lexmark Mobile Print



Lexmark™ Mobile Print le permite enviar documentos e imágenes directamente a una impresora Lexmark compatible.

- 1 Abra el documento y, a continuación, envíe o comparta el documento con Lexmark Mobile Print.  
**Nota:** Es posible que algunas aplicaciones de terceros no sean compatibles con la función de envío o uso compartido. Consulte la documentación que se facilita con la aplicación para obtener información adicional.
- 2 Seleccione una impresora.
- 3 Imprima el documento.

### Impresión desde un dispositivo móvil a través de Mopria Print Service

Mopria® Print Service es una solución de impresión móvil para dispositivos móviles con la versión 5.0 o posterior de Android™. Le permite imprimir directamente en cualquier impresora con certificación Mopria.

**Nota:** Asegúrese de descargar la aplicación Mopria Print Service desde la tienda Google Play™ y activarla en el dispositivo móvil.

- 1 Desde su dispositivo móvil Android, ejecute una aplicación compatible o seleccione un documento desde el gestor de archivos.
- 2 Toque  > **Imprimir**.
- 3 Seleccione una impresora y ajuste los valores si fuera necesario.
- 4 Toque .

## Impresión desde un dispositivo móvil a través de AirPrint

La característica de software AirPrint es una solución de impresión móvil que le permite imprimir directamente desde dispositivos Apple a impresoras certificadas con AirPrint.

### Notas:

- Asegúrese de que el dispositivo Apple y la impresora estén conectados a la misma red. Si la red tiene varios hubs inalámbricos, asegúrese de que ambos dispositivos están conectados a la misma subred.
- Esta aplicación solo es compatible con determinados dispositivos Apple.

**1** Desde su dispositivo móvil, seleccione un documento desde el gestor de archivos o inicie una aplicación compatible.

**2** Toque  > **Imprimir**.

**3** Seleccione una impresora y ajuste los valores si fuera necesario.

**4** Imprima el documento.



## Impresión desde un dispositivo móvil a través de Wi-Fi Direct®

Wi-Fi Direct® es un servicio de impresión que permite imprimir en cualquier impresora con Wi-Fi Direct.

**Nota:** Asegúrese de que la impresora o el servidor estén conectados a la red inalámbrica. Para obtener más información, consulte [“Conexión de un dispositivo móvil a la impresora” en la página 175](#).

**1** Desde su dispositivo móvil, ejecute una aplicación compatible, o bien, seleccione un documento desde el gestor de archivos.

**2** En función del dispositivo móvil, realice una de las siguientes acciones:

- Toque  > **Imprimir**.
- Toque  > **Imprimir**.
- Toque  > **Imprimir**.

**3** Seleccione una impresora y ajuste los valores si fuera necesario.

**4** Imprima el documento.

## Impresión desde una unidad flash

- 1 Introduzca la unidad flash.

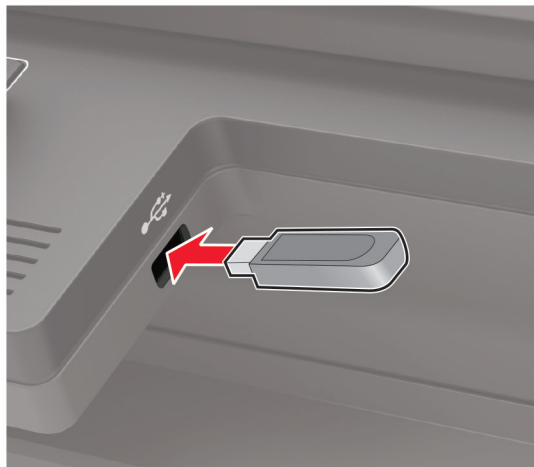

### Notas:

- Si se introduce la unidad flash cuando aparece un mensaje de error, la impresora ignorará la unidad flash.
- Si introduce la unidad flash mientras la impresora está procesando otros trabajos de impresión, aparecerá el mensaje **Ocupada** en la pantalla.

- 2 Seleccione el documento que quiere imprimir.

Si fuera necesario, configure otros valores de impresión.

- 3 Imprima el documento.

Para imprimir otro documento, seleccione **Unidad USB**.

**Advertencia: Posibles daños:** Para evitar la pérdida de datos o averías en la impresora, no manipule la unidad flash ni la impresora en la zona que se muestra mientras esté imprimiendo, leyendo o escribiendo en el dispositivo de memoria.



## Unidades flash y tipos de archivo admitidos

### Unidades flash

- Lexar JumpDrive S70 (16 GB y 32 GB)
- SanDisk Cruzer (16 GB y 32 GB)
- PNY Attaché (16 GB y 32 GB)

### Notas:

- La impresora es compatible con unidades flash USB de alta velocidad con el estándar de alta velocidad.
- Las unidades flash USB deben admitir el sistema de archivos FAT (del inglés File Allocation Tables, tablas de localización de archivos).

### Tipos de archivo

#### Documentos

- PDF (versión 1.7 o anterior)
- XPS
- Los formatos de archivo de Microsoft (.doc, .docx, .xls, .xlsx, .ppt, .pptx) solo son compatibles en algunos modelos de impresora.

#### Imágenes

- .dcx
- .gif
- .JPEG o .jpg
- .bmp
- .pcx
- .TIFF o .tif
- .png

## Configuración de trabajos confidenciales

**1** En el panel de control, navegue hasta:

**Valores > Seguridad > Configuración de impresión confidencial.**

En los modelos de impresora sin pantalla táctil, pulse  para navegar por los distintos ajustes.

**2** Configure los valores.

Utilizar	Para
PIN incorrecto máximo	Establecer el número de veces que se puede introducir un PIN no válido. <b>Nota:</b> Cuando se alcanza el límite, los trabajos de impresión correspondientes a ese nombre de usuario se eliminan.
Caducidad de trabajo confidencial	Establecer una caducidad para los trabajos de impresión confidenciales. <b>Nota:</b> Los trabajos confidenciales en espera se almacenan en la impresora hasta que se liberan o se borran manualmente.

Utilizar	Para
Caducidad de los trabajos de repetición	Establecer una caducidad para un trabajo de impresión de repetición. <b>Nota:</b> Los trabajos de repetición en espera se almacenan en la memoria de la impresora para la reimpresión.
Caducidad de los trabajos de comprobación	Establecer una caducidad para que la impresora imprima una copia antes de imprimir las copias restantes. <b>Nota:</b> Los trabajos de comprobación imprimen una copia para comprobar si es satisfactoria antes de imprimir el resto de copias.
Caducidad de los trabajos de reserva	Establecer la caducidad para que la impresora almacene los trabajos de impresión. <b>Nota:</b> Los trabajos de reserva en espera se borran automáticamente después de la impresión.
Mantener todos los trabajos en reserva	Configurar la impresora para mantener todos los trabajos de impresión en espera.
Conservar documentos duplicados	Configure la impresora para imprimir todos los documentos con el mismo nombre de archivo.

## Impresión de trabajos confidenciales y otros trabajos en espera

### Para usuarios de Windows

- 1 Con un documento abierto, haga clic en **Archivo > Imprimir**.
- 2 Seleccione la impresora y, a continuación, haga clic en **Propiedades, Preferencias, Opciones o Configuración**.
- 3 Haga clic en **Imprimir y poner en espera**.
- 4 Seleccione **Utilizar Imprimir y retener** y asigne un nombre de usuario.
- 5 Seleccione el tipo de trabajo de impresión (Confidencial, Repetir, Reservar o Verificar).  
Si selecciona **Confidencial**, proteja el trabajo de impresión con un número de identificación personal (PIN).
- 6 Haga clic en **Aceptar** o **Imprimir**.
- 7 Desde el panel de control de la impresora, libere el trabajo de impresión.
  - Para trabajos de impresión confidencial, navegue hasta:  
**Trabajos en espera** > seleccione su nombre de usuario > **Confidencial** > introduzca el PIN > seleccione el trabajo de impresión > configure los valores > **Imprimir**
  - Para otros trabajos de impresión, navegue hasta:  
**Trabajos en espera** > seleccione su nombre de usuario > seleccione el trabajo de impresión > configure los valores > **Imprimir**

**Nota:** En los modelos de impresora sin pantalla táctil, pulse  para navegar por los distintos ajustes.

## Para usuarios de Macintosh

### Uso de AirPrint

- 1 Con un documento abierto, seleccione **Archivo > Imprimir**.
- 2 Seleccione una impresora y, a continuación, desde el menú desplegable que sigue al menú Orientación, elija **Imprimir con PIN**.
- 3 Active **Imprimir con PIN** y, a continuación, introduzca un PIN de cuatro dígitos.
- 4 Haga clic en **Imprimir**.
- 5 Desde el panel de control de la impresora, libere el trabajo de impresión. Desplácese a:  
**Trabajos en espera** > seleccione el nombre de su equipo > **Confidencial** > introduzca el PIN > seleccione el trabajo de impresión > **Imprimir**

En los modelos de impresora sin pantalla táctil, pulse  para navegar por los distintos ajustes.

### Uso del controlador de impresión

- 1 Con un documento abierto, seleccione **Archivo > Imprimir**.
- 2 Seleccione una impresora y, a continuación, en el menú desplegable que sigue al menú Orientación, elija **Imprimir y poner en espera**.
- 3 Seleccione **Impresión confidencial** y, a continuación, introduzca un PIN de cuatro dígitos.
- 4 Haga clic en **Imprimir**.
- 5 Desde el panel de control de la impresora, libere el trabajo de impresión. Desplácese a:  
**Trabajos en espera** > seleccione el nombre de su equipo > **Confidencial** > seleccione el trabajo de impresión > introduzca el PIN > **Imprimir**

En los modelos de impresora sin pantalla táctil, pulse  para navegar por los distintos ajustes.

## Impresión desde un perfil de Cloud Connector

Esta función está disponible únicamente en algunos modelos de impresora.

- 1 En la pantalla de inicio, toque **Cloud Connector**.
- 2 Seleccione un proveedor de servicios en la nube y, a continuación, seleccione un perfil.  
**Nota:** Para obtener más información sobre la creación de un perfil de Cloud Connector, consulte [“Creación de un perfil de Cloud Connector” en la página 27](#).
- 3 Toque **Imprimir** y seleccione un archivo.  
Si es necesario, modifique los valores.  
**Nota:** Asegúrese de que selecciona un archivo compatible.
- 4 Imprima el documento.

## Impresión de una lista de muestras de fuentes

1 En el panel de control del escáner, navegue hasta:

**Valores > Informes > Imprimir > Imprimir fuentes**

En los modelos de impresora sin pantalla táctil, pulse  para navegar por los distintos ajustes.

2 Seleccione una muestra de fuente.

## Impresión de una lista de directorio



En el panel de control del escáner, navegue hasta:

**Valores > Informes > Imprimir > Imprimir directorio**

En los modelos de impresora sin pantalla táctil, pulse  para navegar por los distintos ajustes.

## Copia

### Uso del alimentador automático de documentos y del cristal del escáner

Alimentador de documentos automático (ADF)	Cristal del escáner
 <ul style="list-style-type: none"> <li>• Utilice el ADF para documentos de varias páginas o a doble cara.</li> <li>• Cargue un documento original hacia arriba. Para documentos de varias páginas, asegúrese de alinear el borde inicial antes de cargarlos.</li> <li>• Ajuste las guías del ADF para que coincidan con el ancho del papel que va a cargar.</li> </ul>	 <ul style="list-style-type: none"> <li>• Utilice el cristal del escáner para documentos de una página, páginas de un libro, elementos pequeños (como postales o fotos), transparencias, papel fotográfico o papel fino (como recortes de revistas).</li> <li>• Coloque el documento hacia abajo en la esquina de la flecha.</li> </ul>

## Realización de una copia

- 1 Cargue un documento original en el alimentador automático de documentos (ADF) o en el cristal del escáner.

**Nota:** Para evitar que la imagen quede recortada, asegúrese de que el documento original y el de salida tienen el mismo tamaño de papel.

- 2 En el panel de control, toque **Copiar** y, a continuación, especifique el número de copias.

Si es necesario, ajuste el resto de valores.

- 3 Copie el documento.

**Nota:** Para hacer una copia rápida, en el panel de control, pulse .

## Copia de fotografías

- 1 Coloque una foto en el cristal del escáner.
- 2 En el panel de control del escáner, navegue hasta:  
**Copiar > Valores > Contenido > Tipo de contenido > Foto**

En los modelos de impresora sin pantalla táctil, pulse  para navegar por los distintos ajustes.



- 3 En el menú Origen de contenido, seleccione el ajuste que mejor se adapte a la fotografía original.
- 4 Copie el documento.

## Copia en cabecera

- 1 Cargue un documento original en el alimentador automático de documentos (ADF) o en el cristal del escáner.
- 2 En el panel de control del escáner, navegue hasta:  
**Copiar > Copiar de** > seleccione el tamaño del documento original > **Copiar en** > seleccione un origen de papel  
Si está cargando en el alimentador multiuso, navegue hasta:  
**Copiar en > Alimentador multiuso** > seleccione un tamaño de papel > **Membrete**  
En los modelos de impresora sin pantalla táctil, pulse  para navegar por los distintos ajustes.
- 3 Copie el documento.

## Copia en ambas caras del papel

- 1 Cargue un documento original en el alimentador automático de documentos (ADF) o en el cristal del escáner.
- 2 En el panel de control del escáner, navegue hasta:  
**Copiar > Valores > Configuración de papel**  
En los modelos de impresora sin pantalla táctil, pulse  para navegar por los distintos ajustes.
- 3 Ajuste los valores:
- 4 Copie el documento.

## Reducción o ampliación de copias

- 1 Cargue un documento original en el alimentador automático de documentos (ADF) o en el cristal del escáner.
- 2 En el panel de control del escáner, navegue hasta:  
**Copiar > Valores > Escala** > especifique un valor de escala  
En los modelos de impresora sin pantalla táctil, pulse  para navegar por los distintos ajustes.  
**Nota:** Al cambiar el tamaño del documento original o de salida después de definir Graduar restaura el valor de escala a Automático.
- 3 Copie el documento.

## Clasificación de copias

- 1 Cargue un documento original en el alimentador automático de documentos (ADF) o en el cristal del escáner.
- 2 En el panel de control del escáner, navegue hasta:  
**Copia > Valores > Clasificar > Activado [1,2,1,2,1,2]**
- 3 Copie el documento.

## Colocación de hojas de separación entre copias

- 1 Cargue un documento original en el alimentador automático de documentos (ADF) o en el cristal del escáner.
- 2 En el panel de control del escáner, navegue hasta:  
**Copiar > Valores > Hojas de separación > Activado**

En los modelos de impresora sin pantalla táctil, pulse  para navegar por los distintos ajustes.

- 3 Ajuste los valores:
- 4 Copie el documento.

## Copia de varias páginas en una sola hoja

- 1 Cargue un documento original en el alimentador automático de documentos (ADF) o en el cristal del escáner.
- 2 En el panel de control del escáner, navegue hasta:  
**Copiar > Valores > Páginas por cara**

En los modelos de impresora sin pantalla táctil, pulse  para navegar por los distintos ajustes.

- 3 Ajuste los valores:
- 4 Copie el documento.

## Creación de un método abreviado de una copia

**Nota:** Es posible que necesite derechos de administrador para crear un método abreviado.

- 1 Abra un explorador web y, a continuación, escriba la dirección IP de la impresora en el campo de la dirección.

**Notas:**



- Verá la dirección IP de la impresora en la pantalla de inicio. La dirección IP aparece como cuatro grupos de números separados por puntos, como 123.123.123.123.
- Si está utilizando un servidor proxy, desactívelo temporalmente para cargar correctamente la página web.

- 2 Haga clic en **Métodos abreviados > Añadir acceso directo**.

- 3** En el menú Tipo de método abreviado, seleccione **Copia**, y, a continuación, configure los valores.
- 4** Aplique los cambios.

## Envío de correo electrónico

### Uso del alimentador automático de documentos y del cristal del escáner

Alimentador de documentos automático (ADF)	Cristal del escáner
 <ul style="list-style-type: none"> <li>• Utilice el ADF para documentos de varias páginas o a doble cara.</li> <li>• Cargue un documento original hacia arriba. Para documentos de varias páginas, asegúrese de alinear el borde inicial antes de cargarlos.</li> <li>• Ajuste las guías del ADF para que coincidan con el ancho del papel que va a cargar.</li> </ul>	 <ul style="list-style-type: none"> <li>• Utilice el cristal del escáner para documentos de una página, páginas de un libro, elementos pequeños (como postales o fotos), transparencias, papel fotográfico o papel fino (como recortes de revistas).</li> <li>• Coloque el documento hacia abajo en la esquina de la flecha.</li> </ul>

## Configuración de los valores del servidor SMTP de correo electrónico

Configure los valores del Protocolo simple de transferencia de correo (SMTP) para enviar un documento escaneado por correo electrónico. La configuración varía en función del proveedor de servicios. Para obtener más información, consulte [proveedores de servicios de correo electrónico compatibles](#).

Antes de comenzar, asegúrese de que la impresora está conectada a la red.

### Mediante el menú Valores de la impresora

1 En el panel de control, navegue hasta:

**Valores > Correo electrónico > Configurar correo electrónico**

En los modelos de impresora sin pantalla táctil, pulse  para navegar por los distintos ajustes.

2 Configure los valores.

#### Notas:

- Para obtener más información sobre la contraseña, consulte [proveedores de servicios de correo electrónico](#).
- Para los proveedores de servicios de correo electrónico que no estén en la lista, póngase en contacto con su proveedor para solicitar los valores.

## Mediante Embedded Web Server

1 Abra un explorador web y, a continuación, escriba la dirección IP de la impresora en el campo de la dirección.

### Notas:

- Verá la dirección IP de la impresora en la pantalla de inicio de la misma. La dirección IP aparece como cuatro grupos de números separados por puntos, como 123.123.123.123.
- Si está utilizando un servidor proxy, desactívelo temporalmente para cargar correctamente la página web.

2 Haga clic en **Valores > Correo electrónico**.

3 En Configuración de correo electrónico, configure los valores.

4 Haga clic en **Guardar**.

## Proveedores de servicios de correo electrónico

- [AOL Mail](#)
- [Comcast Mail](#)
- [Gmail](#)
- [Correo de iCloud](#)
- [Mail.com](#)
- [NetEase Mail \(mail.126.com\)](#)
- [NetEase Mail \(mail.163.com\)](#)
- [NetEase Mail \(mail.yeah.net\)](#)
- [Outlook Live](#)
- [QQ Mail](#)
- [Sina Mail](#)
- [Sohu Mail](#)
- [Yahoo! Correo](#)
- [Zoho Mail](#)

### Notas:

- Si se produce algún error al utilizar los valores proporcionados, póngase en contacto con su proveedor de servicios de correo electrónico.
- Para los proveedores de servicios de correo electrónico que no estén en la lista, póngase en contacto con su proveedor.

## AOL Mail

Ajuste	Valor
Gateway SMTP primario	smtp.aol.com
Puerto de la puerta de enlace SMTP principal	587
Utilizar SSL/TLS	Obligatorio
Solicitar certificado de confianza	Desactivado
Dirección de respuesta	Su dirección de correo electrónico

Ajuste	Valor
<b>Autenticación del servidor SMTP</b>	Conexión/Normal
<b>Correo electrónico iniciado por dispositivo</b>	Usar credenciales del dispositivo SMTP
<b>ID de usuario de dispositivo</b>	Su dirección de correo electrónico
<b>Contraseña de dispositivo</b>	Contraseña de la aplicación <b>Nota:</b> Para crear una contraseña de la aplicación, vaya a la página de <a href="#">Seguridad de la cuenta de AOL</a> , inicie sesión en su cuenta y, a continuación, haga clic en <b>Generar contraseña de aplicación</b> .

## Comcast Mail

Ajuste	Valor
<b>Gateway SMTP primario</b>	smtp.comcast.net
<b>Puerto de la puerta de enlace SMTP principal</b>	587
<b>Utilizar SSL/TLS</b>	Obligatorio
<b>Solicitar certificado de confianza</b>	Desactivado
<b>Dirección de respuesta</b>	Su dirección de correo electrónico
<b>Autenticación del servidor SMTP</b>	Conexión/Normal
<b>Correo electrónico iniciado por dispositivo</b>	Usar credenciales del dispositivo SMTP
<b>ID de usuario de dispositivo</b>	Su dirección de correo electrónico
<b>Contraseña de dispositivo</b>	Contraseña de la cuenta

## Gmail™

**Nota:** Asegúrese de que la verificación en dos pasos está activada en su cuenta de Google. Para activar la verificación en dos pasos, vaya a la página [Seguridad de la cuenta de Google](#), inicie sesión en su cuenta y, a continuación, en la sección “Iniciar sesión en Google”, haga clic en **Verificación en dos pasos**.

Ajuste	Valor
<b>Gateway SMTP primario</b>	smtp.gmail.com
<b>Puerto de la puerta de enlace SMTP principal</b>	587
<b>Utilizar SSL/TLS</b>	Obligatorio
<b>Solicitar certificado de confianza</b>	Desactivado
<b>Dirección de respuesta</b>	Su dirección de correo electrónico
<b>Autenticación del servidor SMTP</b>	Conexión/Normal
<b>Correo electrónico iniciado por dispositivo</b>	Usar credenciales del dispositivo SMTP
<b>ID de usuario de dispositivo</b>	Su dirección de correo electrónico

Ajuste	Valor
<b>Contraseña de dispositivo</b>	Contraseña de la aplicación <b>Notas:</b> <ul style="list-style-type: none"> <li>• Para crear una contraseña de la aplicación, vaya a la página <a href="#">Seguridad de la cuenta de Google</a>, inicie sesión en su cuenta y, a continuación, en la sección “Iniciar sesión en Google”, haga clic en <b>Contraseñas de aplicación</b>.</li> <li>• “Contraseñas de aplicaciones” solo se muestra si está activada la verificación en dos pasos.</li> </ul>

## Correo de iCloud

**Nota:** Asegúrese de que la verificación en dos pasos está activada en su cuenta.

Ajuste	Valor
<b>Gateway SMTP primario</b>	smtp.mail.me.com
<b>Puerto de la puerta de enlace SMTP principal</b>	587
<b>Utilizar SSL/TLS</b>	Obligatorio
<b>Solicitar certificado de confianza</b>	Desactivado
<b>Dirección de respuesta</b>	Su dirección de correo electrónico
<b>Autenticación del servidor SMTP</b>	Conexión/Normal
<b>Correo electrónico iniciado por dispositivo</b>	Usar credenciales del dispositivo SMTP
<b>ID de usuario de dispositivo</b>	Su dirección de correo electrónico
<b>Contraseña de dispositivo</b>	Contraseña de la aplicación <b>Nota:</b> Para crear una contraseña de aplicación, vaya a la página de <a href="#">Administración de cuentas de iCloud</a> , inicie sesión en su cuenta y, a continuación, en la sección Seguridad, haga clic en <b>Generar contraseña</b> .

## Mail.com

Ajuste	Valor
<b>Gateway SMTP primario</b>	smtp.mail.com
<b>Puerto de la puerta de enlace SMTP principal</b>	587
<b>Utilizar SSL/TLS</b>	Obligatorio
<b>Solicitar certificado de confianza</b>	Desactivado
<b>Dirección de respuesta</b>	Su dirección de correo electrónico
<b>Autenticación del servidor SMTP</b>	Conexión/Normal
<b>Correo electrónico iniciado por dispositivo</b>	Usar credenciales del dispositivo SMTP
<b>ID de usuario de dispositivo</b>	Su dirección de correo electrónico
<b>Contraseña de dispositivo</b>	Contraseña de la cuenta

**NetEase Mail (mail.126.com)**

**Nota:** Asegúrese de que el servicio SMTP está activado en su cuenta. Para habilitar el servicio, en la página de inicio de NetEase Mail, haga clic en **Settings > POP3/SMTP/IMAP** y, a continuación, habilite el servicio **IMAP/SMTP** o **POP3/SMTP**.

Ajuste	Valor
<b>Gateway SMTP primario</b>	smtp.126.com
<b>Puerto de la puerta de enlace SMTP principal</b>	465
<b>Utilizar SSL/TLS</b>	Obligatorio
<b>Solicitar certificado de confianza</b>	Desactivado
<b>Dirección de respuesta</b>	Su dirección de correo electrónico
<b>Autenticación del servidor SMTP</b>	Conexión/Normal
<b>Correo electrónico iniciado por dispositivo</b>	Usar credenciales del dispositivo SMTP
<b>ID de usuario de dispositivo</b>	Su dirección de correo electrónico
<b>Contraseña de dispositivo</b>	Contraseña de autorización <b>Nota:</b> La contraseña de autorización se proporciona al activar el servicio IMAP/SMTP o POP3/SMTP.

**NetEase Mail (mail.163.com)**

**Nota:** Asegúrese de que el servicio SMTP está activado en su cuenta. Para habilitar el servicio, en la página de inicio de NetEase Mail, haga clic en **Settings > POP3/SMTP/IMAP** y, a continuación, habilite el servicio **IMAP/SMTP** o **POP3/SMTP**.

Ajuste	Valor
<b>Gateway SMTP primario</b>	smtp.163.com
<b>Puerto de la puerta de enlace SMTP principal</b>	465
<b>Utilizar SSL/TLS</b>	Obligatorio
<b>Solicitar certificado de confianza</b>	Desactivado
<b>Dirección de respuesta</b>	Su dirección de correo electrónico
<b>Autenticación del servidor SMTP</b>	Conexión/Normal
<b>Correo electrónico iniciado por dispositivo</b>	Usar credenciales del dispositivo SMTP
<b>ID de usuario de dispositivo</b>	Su dirección de correo electrónico
<b>Contraseña de dispositivo</b>	Contraseña de autorización <b>Nota:</b> La contraseña de autorización se proporciona al activar el servicio IMAP/SMTP o POP3/SMTP.



## NetEase Mail (mail.yeah.net)

**Nota:** Asegúrese de que el servicio SMTP está activado en su cuenta. Para habilitar el servicio, en la página de inicio de NetEase Mail, haga clic en **Settings > POP3/SMTP/IMAP** y, a continuación, habilite el servicio **IMAP/SMTP** o **POP3/SMTP**.

Ajuste	Valor
Gateway SMTP primario	smtp.yeah.net
Puerto de la puerta de enlace SMTP principal	465
Utilizar SSL/TLS	Obligatorio
Solicitar certificado de confianza	Desactivado
Dirección de respuesta	Su dirección de correo electrónico
Autenticación del servidor SMTP	Conexión/Normal
Correo electrónico iniciado por dispositivo	Usar credenciales del dispositivo SMTP
ID de usuario de dispositivo	Su dirección de correo electrónico
Contraseña de dispositivo	Contraseña de autorización <b>Nota:</b> La contraseña de autorización se proporciona al activar el servicio IMAP/SMTP o POP3/SMTP.

## Outlook Live

Estos ajustes se aplican a los dominios de correo electrónico de outlook.com y hotmail.com.

Ajuste	Valor
Gateway SMTP primario	smtp.office365.com
Puerto de la puerta de enlace SMTP principal	587
Utilizar SSL/TLS	Obligatorio
Solicitar certificado de confianza	Desactivado
Dirección de respuesta	Su dirección de correo electrónico
Autenticación del servidor SMTP	Conexión/Normal
Correo electrónico iniciado por dispositivo	Usar credenciales del dispositivo SMTP
ID de usuario de dispositivo	Su dirección de correo electrónico
Contraseña de dispositivo	Contraseña de la cuenta o contraseña de la aplicación <b>Notas:</b> <ul style="list-style-type: none"> <li>• Para cuentas con la verificación en dos pasos desactivada, utilice la contraseña de la cuenta.</li> <li>• Para cuentas con la verificación en dos pasos activada, utilice una contraseña de la aplicación. Para crear una contraseña de la aplicación, vaya a la página de <a href="#">Administración de cuentas de Outlook Live</a> y, a continuación, inicie sesión en su cuenta.</li> </ul>

## QQ Mail

**Nota:** Asegúrese de que el servicio SMTP está activado en su cuenta. Para activar el servicio, en la página de inicio de QQ Mail, haga clic en **Valores > Cuenta**. En la sección Servicio POP3/IMAP/SMTP/Exchange/CardDAV/CalDAV, active **Servicio POP3/SMTP** o **Servicio IMAP/SMTP**.

Ajuste	Valor
<b>Gateway SMTP primario</b>	smtp.qq.com
<b>Puerto de la puerta de enlace SMTP principal</b>	587
<b>Utilizar SSL/TLS</b>	Obligatorio
<b>Solicitar certificado de confianza</b>	Desactivado
<b>Dirección de respuesta</b>	Su dirección de correo electrónico
<b>Autenticación del servidor SMTP</b>	Conexión/Normal
<b>Correo electrónico iniciado por dispositivo</b>	Usar credenciales del dispositivo SMTP
<b>ID de usuario de dispositivo</b>	Su dirección de correo electrónico
<b>Contraseña de dispositivo</b>	Código de autorización <b>Nota:</b> Para generar un código de autorización, en la página de inicio de QQ Mail, haga clic en <b>Settings &gt; Account</b> y, a continuación, en la sección POP3/IMAP/SMTP/Exchange/CardDAV/CalDAV Service, haga clic en <b>Generate authorization code</b> .

## Sina Mail

**Nota:** Asegúrese de que el servicio POP3/SMTP está activado en su cuenta. Para habilitar el servicio, en la página de inicio de Sina Mail, haga clic en **Settings > More settings > User-end POP/IMAP/SMTP** y, a continuación, active el servicio **POP3/SMTP**.

Ajuste	Valor
<b>Gateway SMTP primario</b>	smtp.sina.com
<b>Puerto de la puerta de enlace SMTP principal</b>	587
<b>Utilizar SSL/TLS</b>	Obligatorio
<b>Solicitar certificado de confianza</b>	Desactivado
<b>Dirección de respuesta</b>	Su dirección de correo electrónico
<b>Autenticación del servidor SMTP</b>	Conexión/Normal
<b>Correo electrónico iniciado por dispositivo</b>	Usar credenciales del dispositivo SMTP
<b>ID de usuario de dispositivo</b>	Su dirección de correo electrónico
<b>Contraseña de dispositivo</b>	Código de autorización <b>Nota:</b> Para crear un código de autorización, en la página de inicio de correo electrónico, haga clic en <b>Settings &gt; More settings &gt; User-end POP/IMAP/SMTP</b> y, a continuación, active <b>Authorization code status</b> .

## Sohu Mail

**Nota:** Asegúrese de que el servicio SMTP está activado en su cuenta. Para habilitar el servicio, en la página de inicio de Sohu Mail, haga clic en **Options > Settings > POP3/SMTP/IMAP** y, a continuación, habilite el servicio **IMAP/SMTP** o **POP3/SMTP**.

Ajuste	Valor
Gateway SMTP primario	smtp.sohu.com
Puerto de la puerta de enlace SMTP principal	465
Utilizar SSL/TLS	Obligatorio
Solicitar certificado de confianza	Desactivado
Dirección de respuesta	Su dirección de correo electrónico
Autenticación del servidor SMTP	Conexión/Normal
Correo electrónico iniciado por dispositivo	Usar credenciales del dispositivo SMTP
ID de usuario de dispositivo	Su dirección de correo electrónico
Contraseña de dispositivo	Contraseña independiente <b>Nota:</b> La contraseña independiente se proporciona cuando está el servicio IMAP/SMTP o POP3/SMTP.

## Yahoo! Correo

Ajuste	Valor
Gateway SMTP primario	smtp.mail.yahoo.com
Puerto de la puerta de enlace SMTP principal	587
Utilizar SSL/TLS	Obligatorio
Solicitar certificado de confianza	Desactivado
Dirección de respuesta	Su dirección de correo electrónico
Autenticación del servidor SMTP	Conexión/Normal
Correo electrónico iniciado por dispositivo	Usar credenciales del dispositivo SMTP
ID de usuario de dispositivo	Su dirección de correo electrónico
Contraseña de dispositivo	Contraseña de la aplicación <b>Nota:</b> Para crear una contraseña de aplicación, vaya a la página de <a href="#">Seguridad de la cuenta de Yahoo</a> , inicie sesión en su cuenta y, a continuación, haga clic en <b>Generar contraseña de la aplicación</b> .

## Zoho Mail

Ajuste	Valor
Gateway SMTP primario	smtp.zoho.com
Puerto de la puerta de enlace SMTP principal	587
Utilizar SSL/TLS	Obligatorio

Ajuste	Valor
<b>Solicitar certificado de confianza</b>	Desactivado
<b>Dirección de respuesta</b>	Su dirección de correo electrónico
<b>Autenticación del servidor SMTP</b>	Conexión/Normal
<b>Correo electrónico iniciado por dispositivo</b>	Usar credenciales del dispositivo SMTP
<b>ID de usuario de dispositivo</b>	Su dirección de correo electrónico
<b>Contraseña de dispositivo</b>	<p>Contraseña de la cuenta o contraseña de la aplicación</p> <p><b>Notas:</b></p> <ul style="list-style-type: none"> <li>• Para cuentas con la verificación en dos pasos desactivada, utilice la contraseña de la cuenta.</li> <li>• Para cuentas con la verificación en dos pasos activada, utilice una contraseña de la aplicación. Para crear una contraseña de aplicación, vaya a la página de <a href="#">Seguridad de la cuenta Zoho</a>, inicie sesión en su cuenta y, a continuación, en la sección Contraseñas específicas de la aplicación, haga clic en <b>Generar nueva contraseña</b>.</li> </ul>

## Envío de un mensaje de correo electrónico

Antes de empezar, asegúrese de que los ajustes de SMTP están configurados. Para obtener más información, consulte [“Configuración de los valores del servidor SMTP de correo electrónico” en la página 56](#).

### Uso del panel de control

- 1 Cargue un documento original en el ADF o en el cristal del escáner.
- 2 En la pantalla de inicio, toque **Correo electrónico** y, a continuación, introduzca la información que necesita. Si es necesario, configure los ajustes del tipo de archivo de salida.
- 3 Envíe el mensaje de correo electrónico.

### Uso de un número de método abreviado

- 1 Cree un método abreviado de correo electrónico.
  - a Abra un explorador web y, a continuación, escriba la dirección IP de la impresora en el campo de la dirección.
 

**Notas:**

    - Verá la dirección IP de la impresora en la pantalla de inicio. La dirección IP aparece como cuatro grupos de números separados por puntos, como 123.123.123.123.
    - Si está utilizando un servidor proxy, desactívelo temporalmente para cargar correctamente la página web.
  - b Haga clic en **Métodos abreviados > Añadir acceso directo**.
  - c En el menú Tipo de método abreviado, seleccione **Correo electrónico** y, a continuación, configure los valores.
  - d Aplique los cambios.
- 2 Cargue un documento original en el ADF o en el cristal del escáner.

**3** En el panel de control, navegue hasta:

**Métodos abreviados > Correo electrónico**

En los modelos de impresora sin pantalla táctil, pulse  para navegar por los distintos ajustes.

**4** Seleccione el método abreviado.

**5** Envíe el mensaje de correo electrónico.

## Crear un método abreviado de correo electrónico

**Nota:** Es posible que necesite derechos de administrador para crear un método abreviado.

**1** Abra un explorador web y, a continuación, escriba la dirección IP de la impresora en el campo de la dirección.

**Notas:**

- Verá la dirección IP de la impresora en la pantalla de inicio. La dirección IP aparece como cuatro grupos de números separados por puntos, como 123.123.123.123.
- Si está utilizando un servidor proxy, desactívelo temporalmente para cargar correctamente la página web.



**2** Haga clic en **Métodos abreviados > Añadir acceso directo**.

**3** En el menú Tipo de método abreviado, seleccione **Correo electrónico** y, a continuación, configure los valores.

**4** Aplique los cambios.

## Envío de fax

### Uso del alimentador automático de documentos y del cristal del escáner

Alimentador de documentos automático (ADF)	Cristal del escáner
 <ul style="list-style-type: none"> <li>• Utilice el ADF para documentos de varias páginas o a doble cara.</li> <li>• Cargue un documento original hacia arriba. Para documentos de varias páginas, asegúrese de alinear el borde inicial antes de cargarlos.</li> <li>• Ajuste las guías del ADF para que coincidan con el ancho del papel que va a cargar.</li> </ul>	 <ul style="list-style-type: none"> <li>• Utilice el cristal del escáner para documentos de una página, páginas de un libro, elementos pequeños (como postales o fotos), transparencias, papel fotográfico o papel fino (como recortes de revistas).</li> <li>• Coloque el documento hacia abajo en la esquina de la flecha.</li> </ul>

## Configuración de la impresora como máquina de fax

### Notas:

- Los siguientes métodos de conexión no son aplicables en todos los países o regiones.
- Durante la configuración inicial de la impresora, desactive la casilla de la función de fax y de cualquier otra función que vaya a configurar después y, a continuación, seleccione **Continuar**.
- Si la función de fax está activada y no ha terminado de configurarse, puede que el indicador parpadee en rojo.

**Advertencia: Posibles daños:** No toque los cables ni la impresora en el área mostrada mientras se esté recibiendo o enviando un fax de manera activa.



## Fax compatible

Modelo de impresora	Fax analógico	etherFAX <sup>1</sup>	Servidor de fax	Fax por IP (FoIP) <sup>2</sup>
CX421adn	✓	✓	✓	✓
CX522ade	✓	✓	✓	✓
CX522de	x	✓	✓	✓
CX622ade	✓	✓	✓	✓
CX622de	x	✓	✓	✓
CX625ade	✓	✓	✓	✓
CX625adhe	✓	✓	✓	✓
CX625de	x	✓	✓	✓
MC2325adw	✓	✓	✓	✓
MC2425adw	✓	✓	✓	✓
MC2535adw	✓	✓	✓	✓
MC2640adwe	✓	✓	✓	✓

<sup>1</sup> Requiere una suscripción. Para obtener más información, vaya a <https://www.etherfax.net/lexmark> o póngase en contacto con el establecimiento donde adquirió la impresora.

<sup>2</sup> Requiere un paquete de licencia instalado. Para obtener más información, póngase en contacto con el lugar en el que adquirió la impresora.

Modelo de impresora	Fax analógico	etherFAX <sup>1</sup>	Servidor de fax	Fax por IP (FoIP) <sup>2</sup>
XC2235	✓	✓	✓	✓
XC4240	✓	✓	✓	✓
XC4240i	x	✓	✓	✓

<sup>1</sup> Requiere una suscripción. Para obtener más información, vaya a <https://www.etherfax.net/lexmark> o póngase en contacto con el establecimiento donde adquirió la impresora.

<sup>2</sup> Requiere un paquete de licencia instalado. Para obtener más información, póngase en contacto con el lugar en el que adquirió la impresora.

## Configuración de la función de fax mediante el fax analógico

### Notas:

- Esta función está disponible únicamente en algunos modelos de impresora.
- Algunos métodos de conexión no son aplicables en todos los países o regiones.
- Si la función de fax está activada y no ha terminado de configurarse, puede que el indicador parpadee en rojo.
- Si no dispone de un entorno TCP/IP, debe utilizar el panel de control para configurar el fax.

**Advertencia: Posibles daños:** Para evitar la pérdida de datos o un mal funcionamiento de la impresora, no toque los cables ni la impresora en el área mostrada mientras se esté recibiendo o enviando un fax de manera activa.





## Mediante el menú Valores de la impresora

1 En el panel de control, navegue hasta:

**Valores > Fax > Configuración de fax > Valores generales de fax.**

En los modelos de impresora sin pantalla táctil, pulse  para navegar por los distintos ajustes.

2 Configure los valores.

## Mediante Embedded Web Server

1 Abra un explorador web y, a continuación, escriba la dirección IP de la impresora en el campo de la dirección.

### Notas:

- Verá la dirección IP de la impresora en la pantalla de inicio. La dirección IP aparece como cuatro grupos de números separados por puntos, como 123.123.123.123.
- Si está utilizando un servidor proxy, desactívelo temporalmente para cargar correctamente la página web.

2 Haga clic en **Valores > Fax > Configuración de fax > Valores generales de fax.**

3 Configure los valores.

4 Aplique los cambios.

## Configuración de la función de fax mediante etherFAX

### Notas:

- El firmware de la impresora debe estar actualizado a la última versión. Para obtener más información, consulte [“Actualización de firmware” en la página 279](#).
- Debe tener instalado un paquete de licencia adecuado en la impresora. Si desea conocer más detalles, póngase en contacto con etherFAX.
- Asegúrese de haber registrado su impresora en el portal etherFAX. Para obtener más información, vaya a <https://www.etherfax.net/lexmark>.
- El número de serie de la impresora se solicita en el registro. Para localizar el número de serie, consulte [“Búsqueda del número de serie de la impresora” en la página 16](#).

1 Abra un explorador web y, a continuación, escriba la dirección IP de la impresora en el campo de la dirección.

### Notas:

- Verá la dirección IP de la impresora en la pantalla de inicio. La dirección IP aparece como cuatro grupos de números separados por puntos, como 123.123.123.123.
- Si está utilizando un servidor proxy, desactívelo temporalmente para cargar correctamente la página web.

2 Haga clic en **Valores > Fax > Configuración de fax > Valores generales de fax.**

**Nota:** Configuración de fax solo aparece si Modo de fax está establecido en Fax.

3 En el campo Nombre de fax, escriba un nombre exclusivo.

4 En el campo Número de fax, introduzca el número de fax proporcionado por etherFAX.

- 5 Desde el menú Transporte de fax, seleccione **etherFAX**.
- 6 Aplique los cambios.

## Configuración de la función de fax mediante el servidor de fax

### Notas:

- Esta función le permite enviar mensajes de fax a un proveedor de servicios de fax que admita la recepción de correo electrónico.
  - Esta función solo admite mensajes de fax salientes. Para admitir la recepción de fax, asegúrese de que tiene un fax basado en dispositivo, como fax analógico, etherFAX o Fax por IP (FoIP), configurado en la impresora.
- 1 Abra un explorador web y, a continuación, escriba la dirección IP de la impresora en el campo de la dirección.

### Notas:

- Verá la dirección IP de la impresora en la pantalla de inicio. La dirección IP aparece como cuatro grupos de números separados por puntos, como 123.123.123.123.
- Si está utilizando un servidor proxy, desactívelo temporalmente para cargar correctamente la página web.

- 2 Haga clic en **Valores > Fax**.

- 3 En el menú Modo de fax, seleccione **Servidor de fax** y, a continuación, haga clic en **Guardar**.

- 4 Haga clic en **Configuración del servidor de fax**.

- 5 En el campo Formato, escriba **[#]@MyFax.com**, donde **[#]** es el número de fax y **myfax.com** es el dominio del proveedor de fax.

### Notas:

- Si es necesario, configure los campos Dirección de respuesta, Asunto o Mensaje.
- Para permitir que la impresora reciba mensajes de fax, active los valores de recepción de fax basado en dispositivo. Asegúrese de que tiene configurado un fax basado en dispositivo.

- 6 Haga clic en **Guardar**.

- 7 Haga clic en **Valores de correo electrónico de servidor de fax** y, a continuación, realice alguna de las acciones siguientes:

- Active **Usar servidor SMTP de correo electrónico**.

**Nota:** Si los valores de SMTP de correo electrónico no están configurados, consulte [“Configuración de los valores del servidor SMTP de correo electrónico” en la página 56](#).

- Configure los valores de SMTP. Para obtener más información, póngase en contacto con su proveedor de servicios de correo electrónico.

- 8 Aplique los cambios.

## Configuración del fax mediante una línea telefónica estándar

**Nota:** Estas instrucciones se aplican únicamente a impresoras compatibles con fax analógico. Para obtener más información, consulte [“Fax compatible” en la página 67](#).

- ⚠ PRECAUCIÓN: PELIGRO DE DESCARGAS ELÉCTRICAS:** Para evitar el riesgo de descarga eléctrica, no configure este producto ni realice ninguna conexión eléctrica ni de cableado, como la función de fax, el cable de alimentación o el teléfono, si hay una tormenta eléctrica.
- ⚠ PRECAUCIÓN: PELIGRO DE DESCARGAS ELÉCTRICAS:** Para evitar el riesgo de descarga eléctrica, no utilice la función de fax si hay una tormenta eléctrica.
- ⚠ PRECAUCIÓN: POSIBLES DAÑOS PERSONALES:** Para reducir el riesgo de incendio, utilice solo un cable de telecomunicaciones (RJ-11) de 26 AWG o mayor cuando conecte esta impresora a la red telefónica conmutada pública. Para los usuarios de Australia, el cable debe contar con la aprobación de la Australian Communications and Media Authority.

### Configuración 1: La impresora está conectada a una línea de fax exclusiva

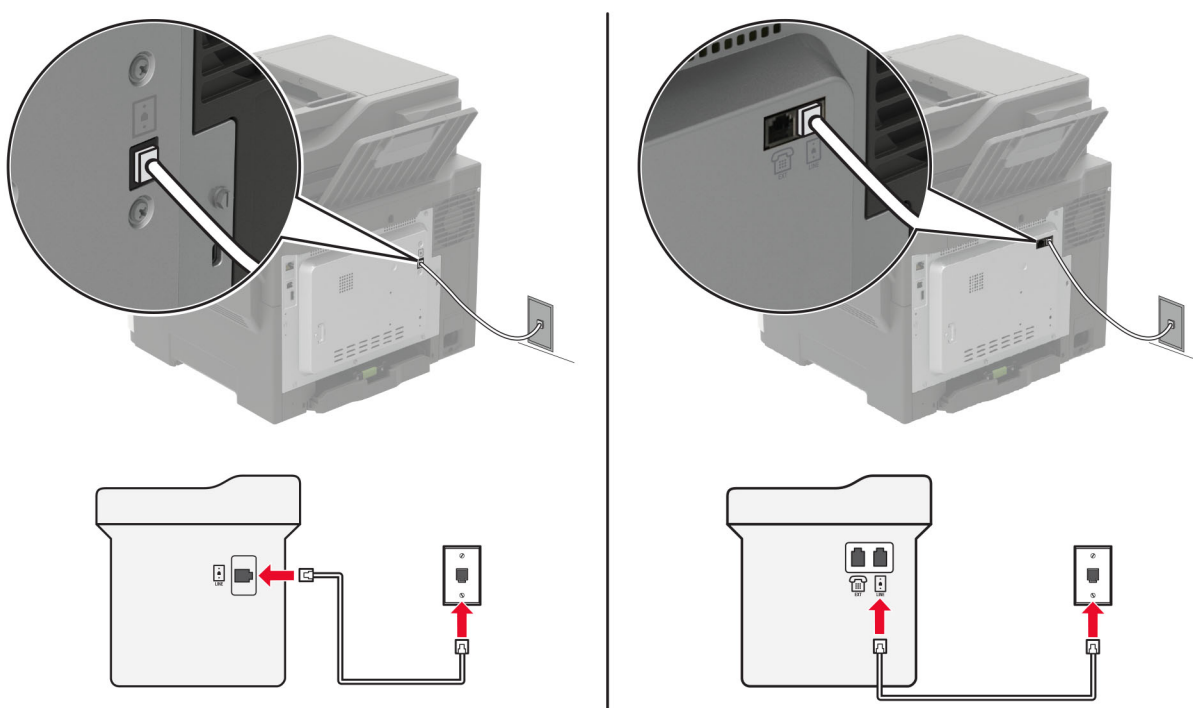

- 1 Conecte un extremo del cable telefónico al puerto LINE de la impresora.
- 2 Conecte el otro extremo del cable a una toma mural de teléfono analógica activa.

#### Notas:

- Puede configurar la impresora para recibir faxes automáticamente (respuesta automática activada) o manualmente (respuesta automática desactivada).
- Si desea recibir faxes automáticamente, configure la impresora para que descuelgue después de un número determinado de tonos.

### Configuración 2: Impresora con línea compartida con un contestador automático

**Nota:** Si está suscrito en un servicio de timbre distintivo, asegúrese de que define el patrón de timbre correcto para la impresora. De lo contrario, la impresora no recibirá los faxes aunque la haya configurado para recibirlos de forma automática.

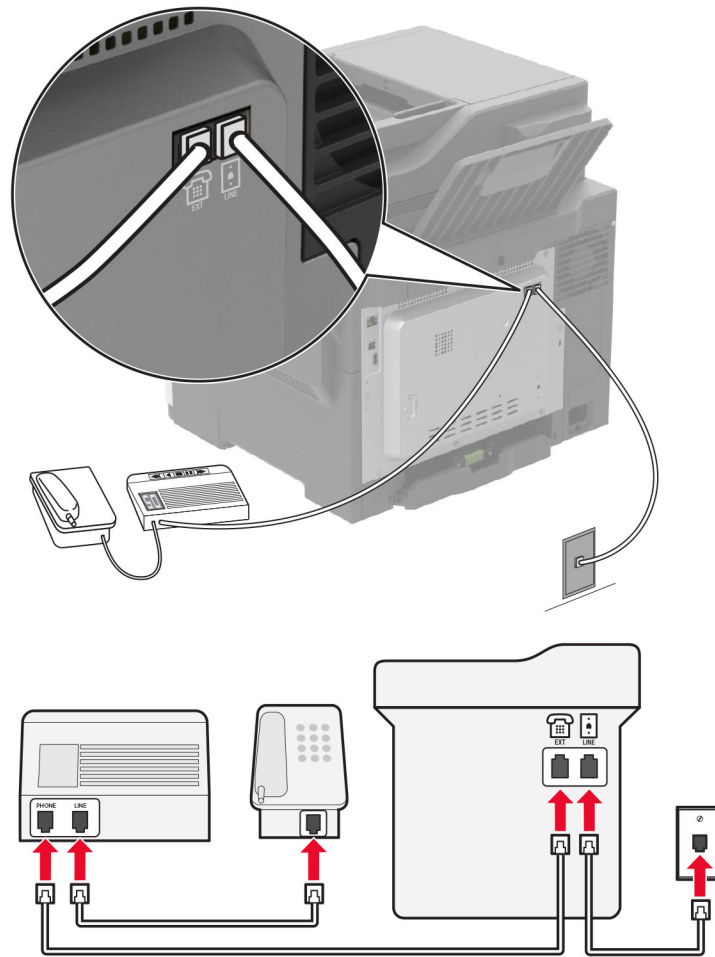
**Conectado a la misma toma mural telefónica**

**Nota:** Estas instrucciones se aplican únicamente a impresoras que tengan puertos EXT y LINE.

- Conecte un extremo del cable telefónico al puerto LINE de la impresora.
- Conecte el otro extremo del cable a una toma mural analógica activa.
- Conecte el contestador al puerto telefónico de la impresora.

### Conectada a una toma mural diferente

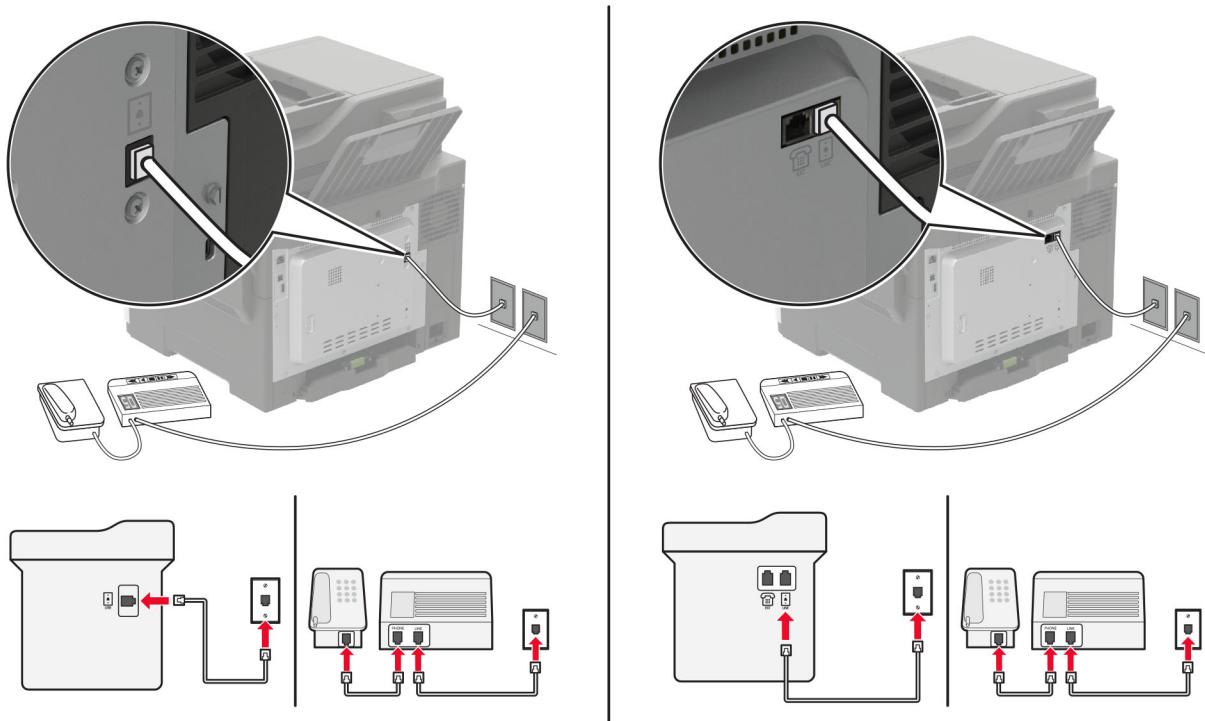

- 1 Conecte un extremo del cable telefónico al puerto LINE de la impresora.
- 2 Conecte el otro extremo del cable a una toma mural analógica activa.

#### Notas:

- Si solo tiene un número de teléfono en la línea, configure la impresora para que reciba faxes automáticamente.
- Configure la impresora para contestar llamadas tras dos tonos después del contestador automático. Por ejemplo, si el contestador automático responde a llamadas tras cuatro tonos, configure el valor Llamadas pendientes de respuesta de la impresora en **6**.

### Configuración de fax en países o regiones con conectores y tomas de pared de teléfono distintos

**Nota:** Estas instrucciones se aplican únicamente a impresoras compatibles con fax analógico. Para obtener más información, consulte [“Fax compatible” en la página 67](#).

- ⚠ PRECAUCIÓN: PELIGRO DE DESCARGAS ELÉCTRICAS:** Para evitar el riesgo de descarga eléctrica, no configure este producto ni realice ninguna conexión eléctrica ni de cableado, como la función de fax, el cable de alimentación o el teléfono, si hay una tormenta eléctrica.
- ⚠ PRECAUCIÓN: PELIGRO DE DESCARGAS ELÉCTRICAS:** Para evitar el riesgo de descarga eléctrica, no utilice la función de fax si hay una tormenta eléctrica.

**⚠ PRECAUCIÓN: POSIBLES DAÑOS PERSONALES:** Para reducir el riesgo de incendio, utilice solo un cable de telecomunicaciones (RJ-11) de 26 AWG o mayor cuando conecte esta impresora a la red telefónica conmutada pública. Para los usuarios de Australia, el cable debe contar con la aprobación de la Australian Communications and Media Authority.

La toma de pared estándar adoptada por la mayoría de países o regiones es RJ-11. Si la toma de pared o el equipamiento del edificio no es compatible con este tipo de conexión, use un adaptador telefónico. Puede que su impresora no incluya un adaptador para su país o región y que tenga que adquirirlo por separado.

Puede que se haya instalado un adaptador de conexión en el puerto telefónico de la impresora. No quite el adaptador de conexión del puerto telefónico de la impresora si la va a conectar a un sistema telefónico en cascada o serie.

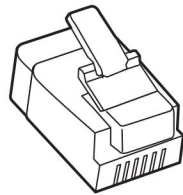

Nombre de la pieza	Número de referencia
Adaptador de conexión Lexmark	40X8519

### Conexión de la impresora a una toma mural diferente de RJ-11

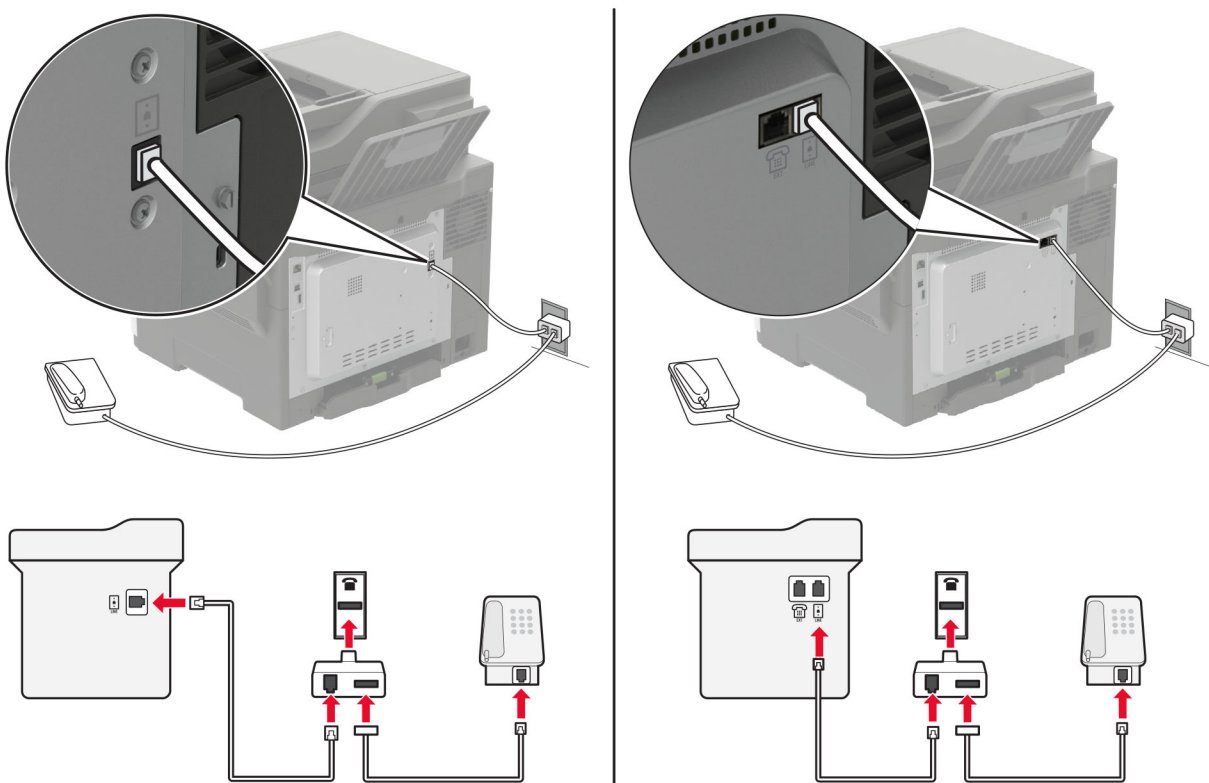

- 1 Conecte un extremo del cable telefónico al puerto LINE de la impresora.
- 2 Conecte el otro extremo del cable al adaptador RJ-11 y conecte el adaptador a la toma mural.

- 3 Si desea conectar otro dispositivo con un conector diferente de RJ-11 a la misma toma de pared, conéctelo directamente al adaptador telefónico.

## Conexión a un servicio de tono distintivo

Un servicio de timbre distintivo le permite disponer de varios números de teléfono en una única línea telefónica. Cada número de teléfono se asigna a un patrón de timbre distinto.

**Nota:** Estas instrucciones se aplican únicamente a impresoras compatibles con fax analógico. Para obtener más información, consulte [“Fax compatible” en la página 67](#).

- 1 En el panel de control, navegue hasta:

**Valores > Fax > Configuración del fax > Valores de recepción de fax > Controles de administración > Respuesta activada**

En los modelos de impresora sin pantalla táctil, pulse  para navegar por los distintos ajustes.

- 2 Seleccione un patrón de timbre.

## Configuración de la fecha y hora del fax

**Nota:** Asegúrese de que el fax está configurado. Para obtener más información, consulte [“Configuración de la impresora como máquina de fax” en la página 66](#).

- 1 En el panel de control, navegue hasta:

**Valores > Dispositivo > Preferencias > Fecha y hora > Configurar.**

En los modelos de impresora sin pantalla táctil, pulse  para navegar por los distintos ajustes.

- 2 Configure los valores.

## Configuración del horario de verano

**Nota:** Asegúrese de que el fax está configurado. Para obtener más información, consulte [“Configuración de la impresora como máquina de fax” en la página 66](#).

- 1 En el panel de control, navegue hasta:

**Valores > Dispositivo > Preferencias > Fecha y hora > Configurar.**

En los modelos de impresora sin pantalla táctil, pulse  para navegar por los distintos ajustes.

- 2 En el menú Zona horaria, seleccione **(UTC+usuario) personalizado**.

- 3 Configure los valores.

## Envío de fax

**Nota:** Asegúrese de que el fax está configurado. Para obtener más información, consulte [“Configuración de la impresora como máquina de fax” en la página 66](#).

## Mediante el panel de control

- 1 Cargue un documento original en la bandeja del ADF o mediante el cristal del escáner.
- 2 En la pantalla de inicio, toque **Fax** e introduzca la información necesaria.  
Ajuste los valores si es necesario.
- 3 Envíe el fax.

## Mediante el equipo

Antes de comenzar, asegúrese de que el controlador de fax está instalado. Para obtener más información, consulte [“Instalación del controlador de fax” en la página 277](#).

### Para usuarios de Windows

- 1 Desde el documento que trata de enviar por fax, abra el cuadro de diálogo Imprimir.
- 2 Seleccione la impresora y, a continuación, haga clic en **Propiedades, Preferencias, Opciones o Configuración**.
- 3 Haga clic en **Fax > Activar fax > Mostrar siempre los valores antes de enviar un fax** y, a continuación, escriba el número del destinatario.  
Si es necesario, configure otros valores de fax.
- 4 Envíe el fax.

### Para usuarios de Macintosh

- 1 Con un documento abierto, seleccione **Archivo > Imprimir**.
- 2 Seleccione la impresora que tiene - **Fax** después de su nombre.
- 3 En el campo Para, introduzca el número del destinatario.  
Si es necesario, configure otros valores de fax.
- 4 Envíe el fax.

## Programación de un fax

**Nota:** Asegúrese de que el fax está configurado. Para obtener más información, consulte [“Configuración de la impresora como máquina de fax” en la página 66](#).

- 1 Cargue un documento original en la bandeja del ADF o mediante el cristal del escáner.
- 2 En el panel de control, navegue hasta:  
**Fax > A > introduzca el número de fax > Hecho**

En los modelos de impresora sin pantalla táctil, pulse  para navegar por los distintos ajustes.

- 3 Seleccione **Hora de envío** para configurar la fecha y la hora, y a continuación, seleccione **Hecho**.  
Si es necesario, configure otros valores de fax.
- 4 Envíe el fax.



## Crear un método abreviado de destino de fax

### Notas:

- Es posible que necesite derechos de administrador para crear un método abreviado.
  - Asegúrese de que el fax está configurado. Para obtener más información, consulte [“Configuración de la impresora como máquina de fax” en la página 66.](#)
- 1 Abra un explorador web y, a continuación, escriba la dirección IP de la impresora en el campo de la dirección.

### Notas:

- Verá la dirección IP de la impresora en la pantalla de inicio. La dirección IP aparece como cuatro grupos de números separados por puntos, como 123.123.123.123.
- Si está utilizando un servidor proxy, desactívelo temporalmente para cargar correctamente la página web.

2 Haga clic en **Métodos abreviados > Añadir acceso directo.**

3 En el menú Tipo de método abreviado, seleccione **Fax**, y, a continuación, configure los valores.

4 Aplique los cambios.

## Cambio de la resolución del fax

**Nota:** Asegúrese de que el fax está configurado. Para obtener más información, consulte [“Configuración de la impresora como máquina de fax” en la página 66.](#)

1 Cargue un documento original en la bandeja del ADF o mediante el cristal del escáner.

2 En el panel de control, navegue hasta:

**Fax > Resolución**

En los modelos de impresora sin pantalla táctil, pulse  para navegar por los distintos ajustes.

3 Seleccione un valor.

4 Envíe el fax.

## Ajuste de la intensidad del fax

**Nota:** Asegúrese de que el fax está configurado. Para obtener más información, consulte [“Configuración de la impresora como máquina de fax” en la página 66.](#)

1 Cargue un documento original en la bandeja del ADF o mediante el cristal del escáner.

2 En el panel de control, navegue hasta:

**Fax > Intensidad**

En los modelos de impresora sin pantalla táctil, pulse  para navegar por los distintos ajustes.

3 Seleccione un valor.

4 Envíe el fax.

## Impresión de un registro de fax

**Nota:** Asegúrese de que el fax está configurado. Para obtener más información, consulte [“Configuración de la impresora como máquina de fax” en la página 66](#).

- 1 En el panel de control, navegue hasta:

**Valores > Informes > Fax**

En los modelos de impresora sin pantalla táctil, pulse  para navegar por los distintos ajustes.

- 2 Seleccione **Registro de trabajo de fax** o **Registro de llamadas de fax**.

## Bloqueo de faxes no deseados

**Nota:** Asegúrese de que el fax está configurado. Para obtener más información, consulte [“Configuración de la impresora como máquina de fax” en la página 66](#).

- 1 En la pantalla de inicio, navegue hasta:

**Valores > Fax > Configuración de fax > Valores de recepción de fax > Controles de administración**

En los modelos de impresora sin pantalla táctil, pulse  para navegar por los distintos ajustes.

- 2 Establezca Bloquear fax sin nombre en **Activado**.

## Faxes en espera

**Nota:** Asegúrese de que el fax está configurado. Para obtener más información, consulte [“Configuración de la impresora como máquina de fax” en la página 66](#).

- 1 En el panel de control, navegue hasta:

**Valores > Fax > Configuración del fax > Valores de recepción de fax > Retención de faxes**

En los modelos de impresora sin pantalla táctil, pulse  para navegar por los distintos ajustes.

- 2 Seleccione un modo.

## Reenviar un fax

**Nota:** Asegúrese de que el fax está configurado. Para obtener más información, consulte [“Configuración de la impresora como máquina de fax” en la página 66](#).

- 1 Cree un método abreviado de destino.

- a Abra un explorador web y, a continuación, escriba la dirección IP de la impresora en el campo de la dirección.

**Notas:**

- Verá la dirección IP de la impresora en la pantalla de inicio. La dirección IP aparece como cuatro grupos de números separados por puntos, como 123.123.123.123.

- Si está utilizando un servidor proxy, desactívelo temporalmente para cargar correctamente la página web.

**b** Haga clic en **Métodos abreviados > Añadir acceso directo**.

**c** Seleccione un tipo de método abreviado y, a continuación, configure los valores.

**Nota:** Anote el número de método abreviado.

**d** Aplique los cambios.

**2** Haga clic en **Valores > Fax > Configuración de fax > Valores recepción fax > Controles de administrador**.



**3** En el menú Reenvío de faxes, seleccione **Reenviar** o **Imprimir y reenviar**.

**4** En el menú Reenviar a, seleccione el tipo de destino y, a continuación, escriba el número de método abreviado.

**5** Aplique los cambios.

# Digitalización

## Uso del alimentador automático de documentos y del cristal del escáner

Alimentador de documentos automático (ADF)	Cristal del escáner
 <ul style="list-style-type: none"> <li>• Utilice el ADF para documentos de varias páginas o a doble cara.</li> <li>• Cargue un documento original hacia arriba. Para documentos de varias páginas, asegúrese de alinear el borde inicial antes de cargarlos.</li> <li>• Ajuste las guías del ADF para que coincidan con el ancho del papel que va a cargar.</li> </ul>	 <ul style="list-style-type: none"> <li>• Utilice el cristal del escáner para documentos de una página, páginas de un libro, elementos pequeños (como postales o fotos), transparencias, papel fotográfico o papel fino (como recortes de revistas).</li> <li>• Coloque el documento hacia abajo en la esquina de la flecha.</li> </ul>

## Digitalización a un equipo

Antes de empezar, asegúrese de que:

- El firmware está actualizado. Para obtener más información, consulte [“Actualización de firmware” en la página 279](#).
- El equipo y la impresora están conectados a la misma red.

### Para usuarios de Windows

#### Uso de la utilidad Lexmark ScanBack

- 1 En el equipo, ejecute la utilidad Lexmark ScanBack y, a continuación, haga clic en **Siguiente**.

**Nota:** Para descargar la utilidad, vaya a [www.lexmark.com/downloads](http://www.lexmark.com/downloads).

- 2 Haga clic en **Configuración** y, a continuación, añada la dirección IP de la impresora.

**Nota:** Verá la dirección IP de la impresora en la pantalla de inicio de la misma. La dirección IP aparece como cuatro grupos de números separados por puntos, como 123.123.123.123.

- 3 Haga clic en **Cerrar > Siguiente**.

- 4 Seleccione el tamaño del documento original y, a continuación, haga clic en **Siguiente**.

- 5 Seleccione un formato de archivo y una resolución de digitalización y, a continuación, haga clic en **Siguiente**.

- 6 Escriba un nombre de perfil de digitalización único y, a continuación, haga clic en **Siguiente**.
- 7 Busque la ubicación donde desee guardar el documento digitalizado, cree un nombre de archivo y, a continuación, haga clic en **Siguiente**.  
**Nota:** Para volver a utilizar el perfil de digitalización, active **Crear método abreviado** y, a continuación, asígnele un nombre único.
- 8 Haga clic en **Finalizar**.
- 9 Cargue un documento original en el alimentador automático de documentos o mediante el cristal del escáner.
- 10 En el panel de control de la impresora, vaya a **Perfiles de digitalización** y, a continuación, seleccione un perfil de digitalización.  
**Nota:** Asegúrese de que la opción Perfiles de digitalización está activada. En el panel de control, vaya a **Valores > Dispositivo > Iconos de la pantalla de inicio visibles > Perfiles de digitalización > Pantalla**. En los modelos de impresora sin pantalla táctil, pulse  para navegar por los distintos ajustes.

### Uso de Fax y Escáner de Windows

**Nota:** Asegúrese de que la impresora se ha añadido al equipo. Para obtener más información, consulte [“Adición de impresoras a un equipo” en la página 277](#).

- 1 Cargue un documento original en el alimentador automático de documentos o mediante el cristal del escáner.
- 2 En el equipo, abra **Fax y Escáner de Windows**.
- 3 En el menú Origen, seleccione el origen del escáner.
- 4 Si es necesario, modifique los valores de digitalización.
- 5 Digitalice el documento.

### Para usuarios de Macintosh

**Nota:** Asegúrese de que la impresora se ha añadido al equipo. Para obtener más información, consulte [“Adición de impresoras a un equipo” en la página 277](#).

- 1 Cargue un documento original en el alimentador automático de documentos o mediante el cristal del escáner.
- 2 En el equipo, realice una de las siguientes acciones:
  - Abra **Captura de imagen**.
  - Abra **Impresoras y escáneres** y, a continuación, seleccione una impresora. Haga clic en **Digitalizar > Abrir escáner**.
- 3 En la ventana Escáner, realice una o varias de las siguientes acciones:
  - Seleccione la ubicación en la que desea guardar el documento digitalizado.
  - Seleccione el tamaño del documento original.
  - Para escanear desde el ADF, seleccione **Alimentador de documentos** en el Menú Escanear o active **Utilizar alimentador de documentos**.
  - Si es necesario, configure los valores de digitalización.
- 4 Haga clic en **Digitalizar**.

## Digitalización a un servidor FTP

- 1 Cargue el documento original en la bandeja del ADF o en el cristal del escáner.
- 2 En el panel de control, seleccione **FTP** y, a continuación, introduzca la información necesaria.  
En los modelos de impresora sin pantalla táctil, pulse **#** y, a continuación, introduzca el número de método abreviado con el teclado numérico.
- 3 Si es necesario, configure otros valores de FTP.
- 4 Digitalice el documento.

## Digitalización a una carpeta de red mediante un acceso directo

- 1 Cree un método abreviado de carpeta de red.
  - a Abra un explorador web y, a continuación, escriba la dirección IP de la impresora en el campo de la dirección.  
**Notas:**
    - Verá la dirección IP de la impresora en la pantalla de inicio. La dirección IP aparece como cuatro grupos de números separados por puntos, como 123.123.123.123.
    - Si está utilizando un servidor proxy, desactívelo temporalmente para cargar correctamente la página web.
  - b Haga clic en **Métodos abreviados > Añadir acceso directo**.
  - c En el menú Tipo de método abreviado, seleccione **Carpeta de red** y configure los valores.
  - d Aplique los cambios.
- 2 Cargue un documento original en la bandeja del ADF o mediante el cristal del escáner.
- 3 En el panel de control, pulse **#** y el número de método abreviado que ha creado.
- 4 Digitalice el documento.

## Crear un método abreviado de FTP

**Nota:** Es posible que necesite derechos de administrador para crear un método abreviado.

- 1 Abra un explorador web y, a continuación, escriba la dirección IP de la impresora en el campo de la dirección.  
**Notas:**
  - Verá la dirección IP de la impresora en la pantalla de inicio de la impresora. La dirección IP aparece como cuatro grupos de números separados por puntos, como 123.123.123.123.
  - Si está utilizando un servidor proxy, desactívelo temporalmente para cargar correctamente la página web.
- 2 Haga clic en **Métodos abreviados > Añadir método abreviado**.
- 3 En el menú Tipo de método abreviado, seleccione **FTP**, y, a continuación, configure los valores.
- 4 Aplique los cambios.

## Digitalización en una unidad flash

- 1 Cargue un documento original en el alimentador automático de documentos (ADF) o en el cristal del escáner.
- 2 Introduzca la unidad flash.

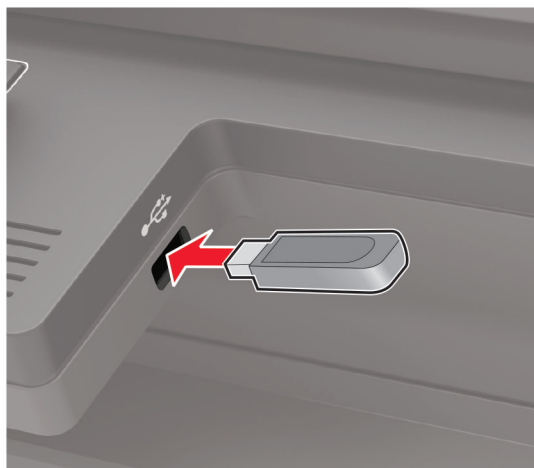

- 3 Seleccione **Digitalizar a USB** y ajuste los valores si fuera necesario.

**Nota:** Si la unidad USB no aparece la pantalla, seleccione **Unidad USB** en el panel de control.

- 4 Digitalice el documento.

**Advertencia: Posibles daños:** Para evitar la pérdida de datos o averías en la impresora, no manipule la unidad flash ni la impresora en la zona que se muestra mientras esté imprimiendo, leyendo o escribiendo en el dispositivo de memoria.



## Digitalización en un perfil de Cloud Connector

Esta función está disponible únicamente en algunos modelos de impresora.

- 1** Cargue un documento original en el alimentador automático de documentos (ADF) o en el cristal del escáner.
- 2** En la pantalla de inicio, toque **Cloud Connector**.
- 3** Seleccione un proveedor de servicios en la nube y, a continuación, seleccione un perfil.  
**Nota:** Para obtener más información sobre la creación de un perfil de Cloud Connector, consulte [“Creación de un perfil de Cloud Connector” en la página 27](#).
- 4** Toque **Digitalizar** y, a continuación, asigne un nombre de archivo y una carpeta de destino.
- 5** Toque **Digitalizar aquí**.  
Si es necesario, modifique los valores de digitalización.
- 6** Digitalice el documento.



# Descripción de los menús de la impresora

## Mapa de menús

Dispositivo	<ul style="list-style-type: none"> <li>• <a href="#">Preferencias</a></li> <li>• <a href="#">Modo Eco</a></li> <li>• <a href="#">Panel del operador remoto</a></li> <li>• <a href="#">Notificaciones</a></li> <li>• <a href="#">Gestión de la alimentación</a></li> </ul>	<ul style="list-style-type: none"> <li>• <a href="#">Recopilación de datos anónimos</a></li> <li>• <a href="#">Restaurar los valores predeterminados</a></li> <li>• <a href="#">Mantenimiento</a></li> <li>• <a href="#">Iconos de la pantalla de inicio visibles</a></li> <li>• <a href="#">Acerca de esta impresora</a></li> </ul>
Impresión	<ul style="list-style-type: none"> <li>• <a href="#">Presentación</a></li> <li>• <a href="#">Configuración</a></li> <li>• <a href="#">Calidad</a></li> <li>• <a href="#">Seguimiento trab.</a></li> <li>• <a href="#">XPS</a></li> </ul>	<ul style="list-style-type: none"> <li>• <a href="#">PDF</a></li> <li>• <a href="#">PostScript</a></li> <li>• <a href="#">PCL</a></li> <li>• <a href="#">HTML</a></li> <li>• <a href="#">Imagen</a></li> </ul>
Papel	<ul style="list-style-type: none"> <li>• <a href="#">Configuración de bandeja</a></li> </ul>	<ul style="list-style-type: none"> <li>• <a href="#">Configuración de soporte</a></li> </ul>
Copiar	<a href="#">Valores predeterminados de copia</a>	
Fax	<a href="#">Valores predeterminados del fax</a>	
Correo electrónico	<ul style="list-style-type: none"> <li>• <a href="#">Configuración de correo electrónico</a></li> <li>• <a href="#">Valores predeterminados del correo electrónico</a></li> </ul>	<ul style="list-style-type: none"> <li>• <a href="#">Configuración de enlace Web</a></li> </ul>
FTP	<a href="#">Valores FTP predeterminados</a>	
Unidad USB	<ul style="list-style-type: none"> <li>• <a href="#">Digitalizar desde unidad flash</a></li> </ul>	<ul style="list-style-type: none"> <li>• <a href="#">Imprimir desde unidad flash</a></li> </ul>
Red/puertos	<ul style="list-style-type: none"> <li>• <a href="#">Descripción general de la red</a></li> <li>• <a href="#">Inalámbrico</a></li> <li>• <a href="#">Wi-Fi Direct</a></li> <li>• <a href="#">Ethernet</a></li> <li>• <a href="#">TCP/IP</a></li> <li>• <a href="#">SNMP</a></li> </ul>	<ul style="list-style-type: none"> <li>• <a href="#">IPSec</a></li> <li>• <a href="#">802.1x</a></li> <li>• <a href="#">Configuración LPD</a></li> <li>• <a href="#">Configuración HTTP/FTP</a></li> <li>• <a href="#">ThinPrint</a></li> <li>• <a href="#">USB</a></li> </ul>
Seguridad	<ul style="list-style-type: none"> <li>• <a href="#">Métodos de inicio de sesión</a></li> <li>• <a href="#">Programar dispositivos USB</a></li> <li>• <a href="#">Registro de auditoría de seguridad</a></li> <li>• <a href="#">Restricciones de inicio de sesión</a></li> <li>• <a href="#">Configuración de impresión confidencial</a></li> </ul>	<ul style="list-style-type: none"> <li>• <a href="#">Codificación de disco</a></li> <li>• <a href="#">Borrar archivos de datos temporales</a></li> <li>• <a href="#">Soluciones - Configuración LDAP</a></li> <li>• <a href="#">Varios</a></li> </ul>
Informes	<ul style="list-style-type: none"> <li>• <a href="#">página de valores del menú</a></li> <li>• <a href="#">Dispositivo</a></li> <li>• <a href="#">Impresión</a></li> </ul>	<ul style="list-style-type: none"> <li>• <a href="#">Métodos abreviados</a></li> <li>• <a href="#">Fax</a></li> <li>• <a href="#">Red</a></li> </ul>

<a href="#">Ayuda</a>	<ul style="list-style-type: none"> <li>• Imprimir todas las guías</li> <li>• Guía de calidad de color</li> <li>• Guía de conexión</li> <li>• Guía para copias</li> <li>• Guía para correos electrónicos</li> <li>• Guía para faxes</li> </ul>	<ul style="list-style-type: none"> <li>• Guía de información</li> <li>• Guía de papel</li> <li>• Guía desplazamientos</li> <li>• Guía de calidad de impresión</li> <li>• Guía de digitalización</li> <li>• Guía de consumibles</li> </ul>
<a href="#">Solución de problemas</a>	Páginas de prueba de la calidad de impresión	Limpieza del escáner

## Dispositivo

### Preferencias

Elemento de menú	Descripción
<b>Idioma</b> [Lista de idiomas]	Establezca el idioma del texto que aparece en la pantalla.
<b>País/Región</b> [Lista de países o regiones]	Identifique el país o la región en que está configurado el funcionamiento de la impresora.
<b>Instalación inicial</b> Activado Desactivado*	Ejecutar el asistente de configuración.
<b>Teclado</b> Tipo de teclado [Lista de idiomas]	Seleccionar un idioma como tipo de teclado.  <b>Notas:</b> <ul style="list-style-type: none"> <li>• Es posible que no aparezcan todos los valores de tipo de teclado o que requieran un hardware especial para su visualización.</li> <li>• Este elemento de menú solo se muestra en determinados modelos de impresora.</li> </ul>
<b>Información mostrada</b> Texto para mostrar 1 [Dirección IP*] Texto para mostrar 2 [Fecha/Hora*] Texto personalizado 1 Texto personalizado 2	Especificar la información que se mostrará en la pantalla de inicio.  <b>Nota:</b> Texto personalizado 1 y Texto personalizado 2 solo se muestran en determinados modelos de impresora.
<b>Fecha y hora</b> Configuración Fecha y hora actuales Ajustar manualmente fecha y hora Formato de fecha [MM-DD-AAAA*] Formato de hora [12 horas A.M./P.M.*] Zona horaria [GMT*]	Configurar la fecha y la hora de la impresora.
<b>Nota:</b> Un asterisco (*) al lado de un valor indica el valor predeterminado de fábrica.	

Elemento de menú	Descripción
<b>Fecha y hora</b> Protocolo de tiempo de red Activar NTP [Activado*] Servidor NTP Activar autenticación	Configure los valores de Protocolo de hora de red (NTP). <b>Notas:</b> <ul style="list-style-type: none"> <li>• Activar autenticación solo se muestra en determinados modelos de impresora.</li> <li>• Cuando Activar autenticación se define en Clave MD5, se muestran ID de clave y Contraseña.</li> </ul>
<b>Tamaños de papel</b> EE.UU.* Métrico	Especifique la unidad de medida para los tamaños de papel. <b>Nota:</b> El país o región que ha seleccionado en el asistente de configuración inicial determina el valor inicial del tamaño de papel.
<b>Brillo de la pantalla</b> 20-100% (100*)	Ajustar el brillo de la pantalla. <b>Nota:</b> Este elemento de menú solo se muestra en determinados modelos de impresora.
<b>Acceso a unidad flash</b> Activado* Desactivado	Permitir el acceso a la unidad flash.
<b>Permitir eliminación de fondo</b> Activado* Desactivado	Especifique si se permite eliminar el fondo.
<b>Permitir digitaliz. trab. person.</b> Activado* Desactivado	Digitalizar varios trabajos a un archivo.
<b>Digitalización desde superficie plana de una página</b> Activado Desactivado*	Definir las copias desde el cristal del escáner de modo que se digitalicen las páginas una a una.
<b>Respuesta sonora</b> Botón Respuesta Activado* Desactivado	Active la respuesta sonora para las pulsaciones de botones, interacciones con los paneles, solicitudes de carga de papel y notificaciones de errores. <b>Nota:</b> Este elemento de menú solo se muestra en determinados modelos de impresora.
<b>Respuesta sonora</b> Volumen 1-10 (5*)	Ajuste el volumen de los auriculares de la impresora. <b>Notas:</b> <ul style="list-style-type: none"> <li>• Los cambios de volumen se aplican al finalizar la sesión del usuario que los aplica.</li> <li>• Este elemento de menú solo se muestra en determinados modelos de impresora.</li> </ul>
<b>Tiempo de espera de pantalla</b> 10-300 (60*)	Definir el tiempo de inactividad en segundos antes de que la pantalla muestre la pantalla de inicio o antes de que la impresora cierre sesión en una cuenta de usuario automáticamente.
<b>Nota:</b> Un asterisco (*) al lado de un valor indica el valor predeterminado de fábrica.	

## Modo Eco

Elemento de menú	Descripción
<b>Imprimir</b> Caras 1 cara* 2 caras	Especifica si la impresión se realiza en una o en las dos caras del papel.
<b>Imprimir</b> Páginas por cara Desactivado* 2 páginas por cara 3 páginas por cara 4 páginas por cara 6 páginas por cara 9 páginas por cara 12 páginas por cara 16 páginas por cara	Imprimir imágenes de varias páginas en una de las caras del papel.
<b>Imprimir</b> Intensidad del tóner 1-10 (8*)	Determinar la claridad u oscuridad de las imágenes de texto.
<b>Copiar</b> Caras De 1 cara a 1 cara* De 1 cara a 2 caras De 2 caras a 1 cara De 2 caras a 2 caras	Especificar el modo de digitalización en función del documento original.
<b>Copiar</b> Páginas por cara Desactivado* 2 páginas verticales 4 páginas verticales 2 páginas horizontales 4 páginas horizontales	Especificar el modo de digitalización en función del documento original.
<b>Copiar</b> Intensidad 1-9 (5*)	Determinar la intensidad de las imágenes de texto digitalizadas.
<b>Nota:</b> Un asterisco (*) al lado de un valor indica el valor predeterminado de fábrica.	

## Panel del operador remoto

Elemento de menú	Descripción
<b>Conexión VNC externa</b> No permitir* Permitir	Conectar un cliente Virtual Network Computing (VNC) externo al panel de control a distancia.
<b>Nota:</b> Un asterisco (*) al lado de un valor indica el valor predeterminado de fábrica.	

Elemento de menú	Descripción
<b>Tipo de autenticación</b> Ninguna* Autenticación estándar	Establecer el tipo de autenticación para acceder al servidor del cliente VNC.
<b>Contraseña del VNC</b>	Especificar la contraseña para conectarse al servidor del cliente VNC. <b>Nota:</b> Este elemento del menú aparece solo si Tipo de autenticación está definido para Autenticación estándar.
<b>Nota:</b> Un asterisco (*) al lado de un valor indica el valor predeterminado de fábrica.	

## Notificaciones

Elemento de menú	Descripción
<b>Luces de error</b> Desactivado Activado*	Configurar la luz del indicador para que se encienda cuando se produzca un error en una impresora. <b>Nota:</b> Este elemento de menú solo se muestra en determinados modelos de impresora.
<b>Pitido indicador de ADF cargado</b> Desactivado Activado*	Activar un sonido al cargar papel en el ADF.
<b>Control alarma</b> Desactivado Simple* Continuo	Definir el número de veces que suena la alarma cuando la impresora requiere la intervención del usuario. <b>Nota:</b> Este elemento de menú solo se muestra en determinados modelos de impresora.
<b>Suministros</b> Mostrar estimac. sumin. Mostrar estim.* No mostrar estimaciones	Mostrar el estado estimado de los suministros.
<b>Suministros</b> Alarma de cartucho Desactivado Simple* Continuo	Definir el número de veces que suena la alarma cuando el cartucho de tóner se está acabando. <b>Nota:</b> Este elemento de menú solo se muestra en determinados modelos de impresora.
<b>Configuración de las alertas de correo electrónico</b> Configurar correo electrónico Puerta de enlace SMTP principal	Escriba la dirección IP o el nombre de host del servidor SMTP principal para enviar mensajes de correo electrónico. <b>Nota:</b> Este elemento de menú solo se muestra en determinados modelos de impresora.
<b>Configuración de las alertas de correo electrónico</b> Configurar correo electrónico Puerto de la puerta de enlace SMTP principal 1-65535 (25*)	Introduzca el número de puerto del servidor SMTP principal. <b>Nota:</b> Este elemento de menú solo se muestra en determinados modelos de impresora.
<b>Configuración de las alertas de correo electrónico</b> Configurar correo electrónico Puerta de enlace SMTP secundaria	Escribir la dirección IP o el nombre de host del servidor SMTP secundario o de copia de seguridad. <b>Nota:</b> Este elemento de menú solo se muestra en determinados modelos de impresora.
<b>Nota:</b> Un asterisco (*) al lado de un valor indica el valor predeterminado de fábrica.	

Elemento de menú	Descripción
<b>Configuración de las alertas de correo electrónico</b> Configurar correo electrónico Puerto de la puerta de enlace SMTP secundaria 1-65535 (25*)	Introducir el número de puerto del servidor SMTP secundario o de copia de seguridad. <b>Nota:</b> Este elemento de menú solo se muestra en determinados modelos de impresora.
<b>Configuración de las alertas de correo electrónico</b> Configurar correo electrónico Tiempo de espera SMTP 5-30 segundos (30*)	Especificar el tiempo que debe transcurrir antes de que la impresora se apague si el servidor SMTP no responde. <b>Nota:</b> Este elemento de menú solo se muestra en determinados modelos de impresora.
<b>Configuración de las alertas de correo electrónico</b> Configurar correo electrónico Dirección de respuesta	Especificar una dirección de respuesta en el correo electrónico. <b>Nota:</b> Este elemento de menú solo se muestra en determinados modelos de impresora.
<b>Configuración de las alertas de correo electrónico</b> Configurar correo electrónico Utilizar siempre la dirección de respuesta predeterminada de SMTP Desactivado* Activado	Utilizar la dirección de respuesta predeterminada de SMTP. <b>Nota:</b> Este elemento de menú solo se muestra en determinados modelos de impresora.
<b>Configuración de las alertas de correo electrónico</b> Configurar correo electrónico Utilizar SSL/TLS Desactivado* Negociar Necesario	Enviar un correo electrónico con un enlace cifrado. <b>Nota:</b> Este elemento de menú solo se muestra en determinados modelos de impresora.
<b>Configuración de las alertas de correo electrónico</b> Configurar correo electrónico Requiere certificado de confianza Desactivado Activado*	Requiere un certificado de confianza cuando se accede al servidor SMTP. <b>Nota:</b> Este elemento de menú solo se muestra en determinados modelos de impresora.
<b>Configuración de las alertas de correo electrónico</b> Configurar correo electrónico Autenticación del servidor SMTP No se necesita autenticación* Conexión / Normal NTLM CRAM-MD5 Digest-MD5 Kerberos 5	Establecer el tipo de autenticación para el servidor SMTP. <b>Nota:</b> Este elemento de menú solo se muestra en determinados modelos de impresora.
<b>Configuración de las alertas de correo electrónico</b> Configurar correo electrónico Correo electrónico iniciado por dispositivo Ninguna* Usar credenciales de dispositivo SMTP	Especificar si las credenciales son necesarias para los correos electrónicos iniciados por el dispositivo. <b>Nota:</b> Este elemento de menú solo se muestra en determinados modelos de impresora.
<b>Nota:</b> Un asterisco (*) al lado de un valor indica el valor predeterminado de fábrica.	

Elemento de menú	Descripción
<p><b>Configuración de las alertas de correo electrónico</b></p> <ul style="list-style-type: none"> <li>Configurar correo electrónico               <ul style="list-style-type: none"> <li>Correo electrónico iniciado por usuario                   <ul style="list-style-type: none"> <li>Ninguno</li> <li>Usar credenciales de dispositivo SMTP</li> <li>Usar ID y contraseña del usuario de la sesión</li> <li>Usar dirección de correo electrónico y contraseña de sesión*</li> <li>Preguntar al usuario</li> </ul> </li> </ul> </li> </ul>	<p>Especificar si las credenciales son necesarias para los correos electrónicos iniciados por el usuario.</p> <p><b>Nota:</b> Este elemento de menú solo se muestra en determinados modelos de impresora.</p>
<p><b>Configuración de las alertas de correo electrónico</b></p> <ul style="list-style-type: none"> <li>Configurar correo electrónico               <ul style="list-style-type: none"> <li>Usar credenciales de dispositivo de Active Directory                   <ul style="list-style-type: none"> <li>Desactivado</li> <li>Activado*</li> </ul> </li> </ul> </li> </ul>	<p>Activar las credenciales del usuario y las designaciones de grupo para conectarse al servidor SMTP.</p> <p><b>Nota:</b> Este elemento de menú solo se muestra en determinados modelos de impresora.</p>
<p><b>Configuración de las alertas de correo electrónico</b></p> <ul style="list-style-type: none"> <li>Configurar correo electrónico               <ul style="list-style-type: none"> <li>ID de usuario de dispositivo</li> </ul> </li> </ul>	<p>Especificar el ID de usuario para conectarse al servidor SMTP.</p> <p><b>Nota:</b> Este elemento de menú solo se muestra en determinados modelos de impresora.</p>
<p><b>Configuración de las alertas de correo electrónico</b></p> <ul style="list-style-type: none"> <li>Configurar correo electrónico               <ul style="list-style-type: none"> <li>Contraseña de dispositivo</li> </ul> </li> </ul>	<p>Especificar la contraseña para conectarse al servidor SMTP.</p> <p><b>Nota:</b> Este elemento de menú solo se muestra en determinados modelos de impresora.</p>
<p><b>Configuración de las alertas de correo electrónico</b></p> <ul style="list-style-type: none"> <li>Configurar correo electrónico               <ul style="list-style-type: none"> <li>Dominio Kerberos 5</li> </ul> </li> </ul>	<p>Especificar el dominio para el protocolo de autenticación Kerberos 5.</p> <p><b>Nota:</b> Este elemento de menú solo se muestra en determinados modelos de impresora.</p>
<p><b>Configuración de las alertas de correo electrónico</b></p> <ul style="list-style-type: none"> <li>Configurar correo electrónico               <ul style="list-style-type: none"> <li>Dominio NTLM</li> </ul> </li> </ul>	<p>Especificar el nombre de dominio para el protocolo de seguridad NTLM.</p> <p><b>Nota:</b> Este elemento de menú solo se muestra en determinados modelos de impresora.</p>
<p><b>Configuración de las alertas de correo electrónico</b></p> <ul style="list-style-type: none"> <li>Configurar correo electrónico               <ul style="list-style-type: none"> <li>Desactivación del error "Servidor SMTP no configurado"                   <ul style="list-style-type: none"> <li>Desactivado*</li> <li>Activado</li> </ul> </li> </ul> </li> </ul>	<p>Desactivar la aparición en pantalla de un mensajes de error de configuración de SMTP.</p> <p><b>Nota:</b> Este elemento de menú solo se muestra en determinados modelos de impresora.</p>
<p><b>Prevención de errores</b></p> <ul style="list-style-type: none"> <li>As. atasc.               <ul style="list-style-type: none"> <li>Desactivado</li> <li>Activado*</li> </ul> </li> </ul>	<p>Configurar la impresora para que expulse automáticamente las páginas en blanco o con impresiones parciales después de retirar la página atascada.</p>
<p><b>Prevención de errores</b></p> <ul style="list-style-type: none"> <li>Continuar auto               <ul style="list-style-type: none"> <li>Desactivado</li> <li>Activado* (5 segundos)</li> </ul> </li> </ul>	<p>Dejar que la impresora siga procesando o imprimiendo un trabajo automáticamente después de borrar determinadas condiciones de impresora que requieren la intervención del usuario.</p>
<p><b>Nota:</b> Un asterisco (*) al lado de un valor indica el valor predeterminado de fábrica.</p>	

Elemento de menú	Descripción
<b>Prevención de errores</b> Inicio automático Inicio automático Reiniciar cuando está inactiva Reiniciar siempre* No reiniciar nunca	Establece la impresora para que se reinicie cuando se encuentre un error.
<b>Prevención de errores</b> Inicio automático Máximo de inicios automáticos 1-20 (2*)	Defina el número de reinicios automáticos que puede realizar la impresora.
<b>Prevención de errores</b> Inicio automático Ventana de reinicio automático 1-525600 (720*)	Definir el número de segundos antes de que la impresora lleve a cabo un reinicio automático.
<b>Prevención de errores</b> Inicio automático Contador de reinicio auto.	Muestra información de solo lectura sobre el contador de reinicio.
<b>Prevención de errores</b> Inicio automático Restablecer contador de reinicio auto. Cancelar Continuar	Restablecer contador de reinicio automático. <b>Nota:</b> Este elemento de menú solo se muestra en determinados modelos de impresora.
<b>Prevención de errores</b> Mostrar error de papel corto Activado Borrado automático*	Configurar la impresora para que aparezca un mensaje cuando se produzca un error de papel corto. <b>Nota:</b> Papel corto hace referencia al tamaño del papel cargado.
<b>Prevención de errores</b> Protección de página Desactivado* Activado	Configurar la impresora para que procese toda la página en la memoria antes de imprimirla.
<b>Recuperación de contenido de atasco</b> Recup. atasco Desactivado Activado Automático*	Configurar la impresora para que vuelva a imprimir las páginas atascadas.
<b>Recuperación de contenido de atasco</b> Recuperación de atasco del escáner Nivel del trabajo Nivel de la página*	Especificar cómo desea reiniciar un trabajo de digitalización después de solucionar un atasco de papel.
<b>Nota:</b> Un asterisco (*) al lado de un valor indica el valor predeterminado de fábrica.	



## Gestión de la alimentación

Elemento de menú	Descripción
<b>Perfil del modo de suspensión</b> Impresión desde el modo suspensión Permanecer activa tras la impresión Entrar en modo suspensión tras la impresión*	Configure la impresora para permanecer en el modo Lista o volver al modo Suspensión después de la impresión.
<b>Tiempos de espera</b> Modo de suspensión 1-120 minutos (15*)	Defina el período de tiempo que espera la impresora antes de pasar al modo de suspensión.
<b>Tiempos de espera</b> Tiempo espera para hibernación Desactivado 1 hora 2 horas 3 horas 6 horas 1 día 2 días 3 días* 1 semana 2 semanas 1 mes	Establezca el tiempo antes de que la impresora se apague.
<b>Tiempos de espera</b> Tiempo espera para hibernación en conexión Hibernar No hibernar*	Establezca el Tiempo de espera de hibernación para apagar la impresora mientras exista una conexión Ethernet activa.
<b>Programar modos de energía</b> Programados Añadir nueva programación	Programar el momento en que la impresora entra en modo en suspensión o hibernación.
<b>Nota:</b> Un asterisco (*) al lado de un valor indica el valor predeterminado de fábrica.	

## Recopilación de datos anónimos

Elemento de menú	Descripción
<b>Recopilación de datos anónimos</b> Información sobre el uso y el rendimiento del dispositivo Ninguna*	Enviar la información de uso y rendimiento de la impresora a Lexmark. <b>Nota:</b> Hora de envío de los datos anónimos solo aparece cuando se establece Recopilación de datos anónimos en Uso y rendimiento del dispositivo.
<b>Hora de envío de los datos anónimos</b> Hora de inicio Hora de parada	
<b>Nota:</b> Un asterisco (*) al lado de un valor indica el valor predeterminado de fábrica.	

## Accesibilidad

**Nota:** Este menú solo se muestra en determinados modelos de impresora.

Elemento de menú	Descripción
<b>Intervalo de entrada de tecla duplicada</b> 0-5 (0*)	Establecer el intervalo en segundos durante el cual la ignora las pulsaciones de teclas duplicadas en el teclado conectado.
<b>Demora inicial de repetición de tecla</b> 0,25-5 (1*)	Establecer la longitud inicial del retraso en segundos antes de que una repetición de tecla comience. <b>Nota:</b> Este elemento de menú solo aparece cuando hay un teclado conectado a la impresora.
<b>Velocidad de repetición de tecla</b> 0,5-30 (30*)	Establecer el número de pulsaciones por segundo para una repetición de tecla. <b>Nota:</b> Este elemento de menú solo aparece cuando hay un teclado conectado a la impresora.
<b>Prolong. espera pant.</b> Desactivado* Activado	Permite al usuario permanecer en la misma ubicación y poner a cero el temporizador de tiempo de espera cuando finaliza en lugar de regresar a la pantalla de inicio.
<b>Volumen auriculares</b> 1-10 (5*)	Ajustar el volumen de los auriculares. <b>Nota:</b> Este elemento de menú solo aparece cuando hay unos auriculares conectados a la impresora.
<b>Activar la navegación por voz cuando haya unos auriculares conectados</b> Desactivado* Activado	Activar la navegación por voz cuando haya unos auriculares conectados a la impresora.
<b>Indique las contraseñas/PINs</b> Desactivado* Activado	Configurar la impresora para leer en voz alta las contraseñas o números de identificación personal. <b>Nota:</b> Este elemento de menú solo aparece cuando los auriculares o altavoces están conectados a la impresora.
<b>Velocidad de voz</b> Muy lento Lento Normal* Rápido Más rápido Muy rápido Rápido Muy rápido Lo más rápido	Establecer la velocidad de voz en la navegación por voz. <b>Nota:</b> Este elemento de menú solo aparece cuando los auriculares o altavoces están conectados a la impresora.
<b>Nota:</b> Un asterisco (*) al lado de un valor indica el valor predeterminado de fábrica.	

## Restaurar los valores predeterminados de fábrica

Elemento de menú	Descripción
<b>Restaurar valores</b> Restaurar todos los valores Restaurar valores de impresora Restaurar valores de red Restaurar valores de las aplicaciones	Utilice los valores predeterminados de fábrica de la impresora. <b>Nota:</b> Restaurar valores de las aplicaciones solo se muestra en determinados modelos de impresora.

## Mantenimiento

### Menú de configuración

Elemento de menú	Descripción
<b>Configuración de USB</b> USB PnP 1* 2	Cambiar el modo de controlador USB de la impresora para mejorar su compatibilidad con un equipo personal. <b>Nota:</b> Este elemento de menú solo se muestra en determinados modelos de impresora.
<b>Digitalización USB a local</b> Activado* Desactivar	Establecer si el controlador de dispositivo USB cuenta como un dispositivo USB simple (interfaz única) o como un dispositivo USB compuesto (varias interfaces).
<b>Configuración de USB</b> Velocidad USB Lleno Automático*	Configurar el puerto USB para que vaya a velocidad completa y desactivar sus funciones de alta velocidad. <b>Nota:</b> Este elemento de menú solo se muestra en determinados modelos de impresora.
<b>Configuración de bandeja</b> Enlace de Bandejas Automático* Desactivar	Configurar la impresora para vincular las bandejas que tienen el mismo tipo de papel y los mismos valores de tamaño del papel.
<b>Configuración de bandeja</b> Mostrar mensaje de inserción de bandeja Desactivado* Activado	Muestra un mensaje que permite al usuario cambiar los valores de tamaño y tipo de papel después de insertar la bandeja.
<b>Configuración de bandeja</b> Solicitudes de papel Automático* Alimentador multiuso Papel manual Solicitudes de sobres Automático* Alimentador multiuso Papel manual	Establecer el origen del papel que el usuario rellena cuando aparece un aviso para cargar el papel o el sobre. <b>Notas:</b> <ul style="list-style-type: none"> <li>El alimentador multiuso está disponible únicamente en algunos modelos de impresora.</li> <li>Para que aparezca el Alimentador multiuso, establezca Configurar multiuso en Cassette en el menú Papel.</li> </ul>
<b>Nota:</b> Un asterisco (*) al lado de un valor indica el valor predeterminado de fábrica.	

Elemento de menú	Descripción
<b>Configuración de bandeja</b> Acción para solicitudes Preguntar al usuario* Continuar Usar actual	Configurar la impresora para resolver avisos de cambio de papel o sobre.
<b>Informes</b> página de valores del menú Registro de eventos Resumen de registro de eventos Estadísticas de comprobación de estado	Imprimir informes sobre valores del menú de la impresora, el estado y los registros de eventos.
<b>Uso y contadores de consumibles</b> Borrar historial de uso de consumibles	Restablecer el historial de utilización de consumibles, como el número de páginas y días restantes, al nivel predeterminado de fábrica.
<b>Uso y contadores de consumibles</b> Restablecer contador de mantenimiento	Restablecer el contador tras instalar un kit de mantenimiento nuevo.
<b>Uso y contadores de consumibles</b> Rangos de cobertura escalonada	Ajustar el rango para la cantidad de cobertura de color en la página impresa.
<b>Emulaciones de impresión</b> Emulación PPDS Desactivado* Activado	Configurar la impresora para que reconozca y utilice la corriente de datos PPDS.
<b>Configuración de fax</b> Soporte de bajo consumo de fax Desactivar modo de reposo Activar modo de reposo Automático*	Configurar el fax en modo de suspensión siempre que la impresora así lo determine.  <b>Nota:</b> Este elemento de menú solo está disponible en determinados modelos de impresoras.
<b>Configuración de fax</b> Ubicación de almacenamiento de fax Disco NAND*	Definir la ubicación de almacenamiento para todos los faxes.  <b>Notas:</b> <ul style="list-style-type: none"> <li>• Este elemento de menú solo está disponible en determinados modelos de impresoras.</li> <li>• Este elemento de menú solo aparece cuando hay un disco duro instalado.</li> </ul>
<b>Configuración de impresión</b> Modo de solo en negro Desactivado* Activado	Imprimir contenido a color en escala de grises.
<b>Nota:</b> Un asterisco (*) al lado de un valor indica el valor predeterminado de fábrica.	

Elemento de menú	Descripción
<b>Configuración de impresión</b> Reventado de color Desactivar 1 2* 3 4 5	Mejorar la salida impresa para compensar el registro erróneo en la impresora.
<b>Configuración de impresión</b> Nitidez de fuente 0-150 (24*)	Configurar un valor de tamaño de punto de texto por debajo del cual se utilizan las pantallas de alta frecuencia al imprimir datos de fuentes.  Por ejemplo, si el valor es 24, todas las fuentes con un tamaño de 24 puntos o menos utilizan las pantallas de alta frecuencia.
<b>Funcionamiento del dispositivo</b> Modo Silencioso Desactivado* Activado	Establecer la impresora para que funcione en Modo Silencioso. <b>Nota:</b> La activación de esta configuración ralentiza el rendimiento de la impresora.
<b>Funcionamiento del dispositivo</b> Menús del panel Desactivar Activado*	Permitir el acceso a los menús del panel de control.
<b>Funcionamiento del dispositivo</b> Niveles de suministros personalizados Desactivado* Activado	Permitir que <i>printservice</i> lea y edite los valores de Embedded Web Server.
<b>Funcionamiento del dispositivo</b> Modo seguro Desactivado* Activado	Configurar la impresora para que pueda funcionar en un modo especial en el que intente seguir ofreciendo tantas funciones como sea posible, a pesar de los problemas conocidos.  Por ejemplo, cuando se encuentra Activado y el motor de doble cara no está en funcionamiento, la impresora realiza la impresión a una cara de los documentos, aunque el trabajo sea de impresión a doble cara.
<b>Funcionamiento del dispositivo</b> Memoria de copia mínima 80 MB* 100 MB	Establecer la asignación de memoria mínima para almacenar trabajos de copia.
<b>Funcionamiento del dispositivo</b> Borrar estado personalizado	Borrar las cadenas definidas por el usuario para los mensajes personalizados con valor Predeterminado o Alternativo.
<b>Funcionamiento del dispositivo</b> Borrar todos los mensajes de instalación remota	Borrar los mensajes que se han instalado de forma remota.
<b>Funcionamiento del dispositivo</b> Mostrar automáticamente pantallas de error Desactivar Activado*	Mostrar los mensajes de error existentes en la pantalla después de que la impresora permanezca inactiva en la pantalla de inicio un tiempo igual al valor de Tiempo de espera de pantalla.
<b>Nota:</b> Un asterisco (*) al lado de un valor indica el valor predeterminado de fábrica.	

Elemento de menú	Descripción
<p><b>Funcionamiento del dispositivo</b>                      Acepte la orientación en la copia de ruta rápida                      Activado                      Desactivado*</p>	<p>Activar la impresora para que utilice el valor de orientación en el menú Copiar al enviar los trabajos de copia rápida.</p>
<p><b>Funcionamiento del dispositivo</b>                      Active el puerto paralelo opcional.                      Desactivado*                      Activado</p>	<p>Activar el puerto paralelo opcional.  <b>Nota:</b> Si está en Activar, la impresora se reinicia.</p>
<p><b>Configuración del sensor de parche de tóner</b>                      Preferencia de frecuencia de calibración                      Desactivado                      Mínimos de ajustes de color                      Menos ajustes de color                      Normal*                      Mejor precisión color                      Máxima precisión color</p>	<p>Configurar la impresora para colocar la cantidad correcta de tóner para mantener la coherencia del color.</p>
<p><b>Configuración del sensor de parche de tóner</b>                      Calibración completa</p>	<p>Ejecutar la calibración completa del color.</p>
<p><b>Configuración del sensor de parche de tóner</b>                      Imprimir página de información TPS</p>	<p>Imprimir una página de diagnóstico que contenga información sobre la calibración del sensor de parche de tóner.</p>
<p><b>Configuración de aplicaciones</b>                      Aplicaciones LES                      Desactivar                      Activado*</p>	<p>Activar las aplicaciones Lexmark Embedded Solutions (LES).  <b>Notas:</b></p> <ul style="list-style-type: none"> <li>• Este elemento de menú solo está disponible en determinados modelos de impresoras.</li> <li>• Si está en Activar, este ajuste no afecta a las aplicaciones integradas.</li> </ul>
<p><b>Configuración del escáner</b>                      Registro manual de escáner                      Prueba rápida de impresión</p>	<p>Imprimir una página de destino de prueba rápida.  <b>Nota:</b> Asegúrese de que la separación entre los márgenes de la página de destino es uniforme en todo el borde. De no ser el caso, habrá que restablecer los márgenes de la impresora.</p>
<p><b>Configuración del escáner</b>                      Registro manual de escáner                      Registro del ADF delantero                      Registro del ADF trasero                      Registro de superficie plana</p>	<p>Registrar manualmente la superficie y el ADF después de sustituir este último, el cristal del escáner o la placa del controlador.</p>
<p><b>Configuración del escáner</b>                      Borrado de bordes                      Borrado de bordes de superficie plana                      0-6 (3*)                      Borrado de bordes de ADF                      0-6 (3*)</p>	<p>Configurar el tamaño, en milímetros, del área no imprimible en un ADF o un trabajo de digitalización de superficie.</p>
<p><b>Nota:</b> Un asterisco (*) al lado de un valor indica el valor predeterminado de fábrica.</p>	

Elemento de menú	Descripción
<b>Configuración del escáner</b> Inclinación del ADF Inclinación mecánica del ADF Desactivar Activado Automático*	Configurar la impresora para que efectúe el ajuste de desvío de ADF mecánico.
<b>Configuración del escáner</b> Escáner desactivado Activado* Desactivado ADF desactivado	Desactivar el escáner si no está funcionando correctamente.
<b>Configuración del escáner</b> Orden de bytes de Tiff Endianness de la CPU* Little Endian Big Endian	Establecer el orden de bytes de una digitalización con formato TIFF.
<b>Configuración del escáner</b> Filas exactas por tira de Tiff Activado* Desactivar	Establecer el valor de etiqueta RowsPerStrip de una digitalización con formato TIFF.
<b>Nota:</b> Un asterisco (*) al lado de un valor indica el valor predeterminado de fábrica.	

## Borrar fuera de servicio

Elemento de menú	Descripción
<b>Borrar fuera de servicio</b> Memoria limpiada por última vez Disco duro limpiado por última vez	Mostrar información sobre cuándo se hizo una limpieza de la memoria de o del disco duro de la impresora por última vez. <b>Nota:</b> Memoria limpiada por última vez aparece solo en las impresoras con un disco duro instalado.
<b>Borrar fuera de servicio</b> Limpiar toda la información de la memoria no volátil Limpiar toda la información del disco duro Borrar todos los valores de red y de la impresora	Borrar todos los valores y las aplicaciones almacenados en la memoria o el disco duro de la impresora. <b>Nota:</b> Limpiar toda la información del disco duro aparece solo en las impresoras con un disco duro instalado.

## Iconos de la pantalla de inicio visibles

**Nota:** Este menú solo se muestra en determinados modelos de impresora.

Menú	Descripción
Copiar Correo Fax Estado/Suministros Cola de trabajos Cambiar idioma Centro de accesos directos Libreta de direcciones Marcadores Trabajos en espera USB FTP Perfiles de digitalización Perfiles de la aplicación Formularios y favoritos Centro de digitalización Copia de tarjetas	Especificar qué iconos aparecen en la pantalla de inicio.

## Acerca de esta impresora

Elemento de menú	Descripción
<b>Etiqueta de activo<sup>1</sup></b>	Describir la impresora. La longitud máxima es de 32 caracteres.
<b>Ubicación de la impresora<sup>1</sup></b>	Identificar la ubicación de la impresora. La longitud máxima es de 63 caracteres.
<b>Contacto<sup>1</sup></b>	Personalizar el nombre de la impresora. La longitud máxima es de 63 caracteres.
<b>Exportar archivo de configuración a USB<sup>2</sup></b>	Exporte los archivos de configuración a una unidad flash.
<b>Exportar archivos de registro comprimidos a USB<sup>2</sup></b>	Exportar archivos de registro comprimidos a una unidad flash.
<b>Enviar registros</b> Cancelar Enviar	Enviar información de diagnóstico a Lexmark

<sup>1</sup> En algunos modelos de impresora, este elemento de menú solo se puede configurar desde Embedded Web Server.

<sup>2</sup> Este elemento de menú solo se muestra en determinados modelos de impresora.



# Impresión

## Presentación

Elemento de menú	Descripción
<b>Caras</b> 1 cara* 2 cara	Especifica si la impresión se realiza en una o en las dos caras del papel.
<b>Estilo de volteo de página</b> Borde largo* Borde corto	Determinar qué cara del papel (borde largo o borde corto) se une al realizar la impresión a doble cara. <b>Nota:</b> En función de la opción seleccionada, la impresora clasifica automáticamente cada información impresa de la página para unir el trabajo correctamente.
<b>Páginas en blanco</b> Impresión No imprimir*	Imprimir páginas en blanco incluidas en un trabajo de impresión.
<b>Clasificar</b> Desactivado [1,1,1,2,2,2]* Activado [1,2,1,2,1,2]	Mantener las páginas de un trabajo de impresión apiladas en orden, especialmente al realizar varias copias del trabajo.
<b>Hojas de separación</b> Ninguna* Entre copias Entre trabajos Entre páginas	Insertar hojas de separación en blanco al imprimir.
<b>Origen hoja separación</b> Bandeja [x] (1*) Alimentador multiuso	Especificar el origen del papel para la hoja de separación. <b>Nota:</b> El alimentador multiuso está disponible únicamente en algunos modelos de impresora.
<b>Páginas por cara</b> Desactivado* 2 páginas por cara 3 páginas por cara 4 páginas por cara 6 páginas por cara 9 páginas por cara 12 páginas por cara 16 páginas por cara	Imprimir imágenes de varias páginas en una de las caras del papel.
<b>Solicitud de Páginas por cara</b> Horizontal* Horizontal inverso Vertical Vertical inversa	Especificar la posición de las imágenes de varias páginas cuando se utiliza la opción Páginas por cara. <b>Nota:</b> La posición dependerá del número de imágenes de página y de su orientación.
<b>Páginas por cara y orientación</b> Automático* Horizontal Vertical	Especificar la orientación de un documento de varias páginas cuando se utiliza la opción Páginas por cara.
<b>Nota:</b> Un asterisco (*) al lado de un valor indica el valor predeterminado de fábrica.	

Elemento de menú	Descripción
<b>Borde de Páginas por cara</b> Ninguna* Fijo	Imprimir un borde entorno a cada imagen de página cuando se utiliza la opción Páginas por cara.
<b>Copias</b> 1-9999 (1*)	Especificar el número de copias para cada trabajo de impresión.
<b>Área de impresión</b> Normal* Ajustar a pág. Página completa	Establecer el área de impresión en una hoja de papel.
<b>Nota:</b> Un asterisco (*) al lado de un valor indica el valor predeterminado de fábrica.	

## Configuración

Elemento de menú	Descripción
<b>Idioma de impresora</b> Emulación PCL Emulación PS*	Definir el idioma de la impresora. <b>Nota:</b> La definición de un lenguaje de impresora como predeterminado no evita que un programa de software envíe trabajos de impresión que utilicen otro lenguaje de impresora.
<b>Trabajo en espera</b> Desactivado* Activado	Mantiene en espera los trabajos de impresión que requieren suministros, de forma que se impriman los que no los necesitan. <b>Nota:</b> Este elemento de menú solo aparece cuando hay instalado un disco duro de la impresora.
<b>Tiempo de espera de retención de trabajo</b> 0–255 (30*)	Define el tiempo en segundos que espera la impresora hasta que intervenga un usuario para retener los trabajos que precisan recursos no disponibles. A continuación, sigue imprimiendo el resto de trabajos de la cola de impresión. <b>Nota:</b> Este elemento de menú solo aparece cuando hay instalado un disco duro de la impresora.
<b>Uso impresora</b> Velocidad máx. Rendimiento máximo*	Determinar cómo funciona el kit de imagen en color durante la impresión. <b>Notas:</b> <ul style="list-style-type: none"> <li>• Cuando se establece en Rendimiento máximo, durante la impresión de grupos de páginas solo en negro, el kit de imagen en color se ralentiza o detiene.</li> <li>• Cuando se establece en Velocidad máxima, durante la impresión, tanto si se imprimen páginas en negro como en color, el kit de imagen en color funciona en todo momento.</li> </ul>
<b>Destino de carga</b> RAM* Disco	Especifique dónde desea guardar todos los recursos permanentes, como fuentes y macros, que se han descargado en la impresora. <b>Nota:</b> Este elemento de menú solo aparece cuando hay instalado un disco duro de la impresora.
<b>Nota:</b> Un asterisco (*) al lado de un valor indica el valor predeterminado de fábrica.	

Elemento de menú	Descripción
<b>Guardar recursos</b> Desactivado* Activado	Determinar qué hace la impresora con los recursos descargados, como fuentes y macros, cuando recibe un trabajo que requiere más memoria de la disponible.  <b>Notas:</b> <ul style="list-style-type: none"> <li>• Cuando se encuentra desactivado, la impresora mantiene los recursos descargados solo hasta que se necesite memoria. Los recursos relacionados con el idioma de impresora inactivo se eliminan.</li> <li>• Cuando se encuentra activado, la impresora conserva todos los recursos descargados para todos los cambios de idioma. Si fuera necesario, la impresora muestra un mensaje de memoria llena en lugar de eliminar recursos de forma permanente.</li> </ul>
<b>Orden de imprimir todo</b> Alfabético* Desde el más reciente Desde el más antiguo	Especifique el orden cuando elija imprimir todos los trabajos confidenciales y retenidos.  <b>Nota:</b> Este elemento de menú solo aparece cuando hay instalado un disco duro de la impresora.
<b>Nota:</b> Un asterisco (*) al lado de un valor indica el valor predeterminado de fábrica.	

## Calidad

Elemento de menú	Descripción
<b>Modo de impresión</b> Blanco y negro Color*	Establecer el modo de impresión.
<b>Resolución impresión</b> 4800 CQ* 1200 ppp	Establecer la resolución para la salida impresa.  <b>Nota:</b> 4800 CQ proporciona impresiones de alta calidad a máxima velocidad.
<b>Intensidad del tóner</b> 1 a 5 (4*)	Determinar la claridad u oscuridad de las imágenes de texto.
<b>Media tinta</b> Normal* Detalle	Mejorar la salida impresa para obtener líneas más suaves con bordes más nítidos.
<b>Economizador de color</b> Desactivado* Activado	Reducir la cantidad de tóner que se utiliza para imprimir gráficos e imágenes.
<b>Brillo RGB</b> -6 a 6 (0*)	Ajustar el brillo, el contraste y la saturación de la salida de color.  <b>Nota:</b> Este valor no afecta a los archivos en los que se utilizan las especificaciones de color CMYK.
<b>Contraste RGB</b> 0 a 5 (0*)	
<b>Saturación RGB</b> 0 a 5 (0*)	
<b>Nota:</b> Un asterisco (*) al lado de un valor indica el valor predeterminado de fábrica.	

## Imágenes avanzadas

Elemento de menú	Descripción
<b>Balance de color</b> Cian -5 a 5 (0*) Magenta -5 a 5 (0*) Amarillo -5 a 5 (0*) Black -5 a 5 (0*) Restablecer predet.	Ajustar la cantidad de tóner que se utiliza para cada color.
<b>Corrección de color</b> Desactivado Automático* Manual <b>Contenido de la corrección de color</b>	Modificar los valores de color que se utilizan para imprimir documentos. <b>Notas:</b> <ul style="list-style-type: none"> <li>Desactivado configura la impresora para recibir la corrección de color del software.</li> <li>Auto configura la impresora para aplicar diferentes perfiles de color a cada objeto de la página impresa.</li> <li>Manual permite la personalización de las conversiones de color RGB o CMYK a cada objeto de la página impresa.</li> <li>El contenido de la corrección de color solo está disponible cuando la corrección de color está establecida en Manual.</li> </ul>
<b>Muestras de color</b> Imprimir muestras de color	Imprimir páginas de muestra para cada tabla de conversión de color RGB y CMYK utilizada en la impresora.
<b>Ajuste de color</b>	Calibrar la impresora para ajustar las variaciones del color de las impresiones.
<b>Sustitución de colores planos</b> Configurar CMYK personalizado	Asignar valores CMYK específicos a veinte colores de puntos denominados.
<b>Suministro RGB</b>	Hacer coincidir los colores de la salida con el del documento original. <b>Notas:</b> <ul style="list-style-type: none"> <li>Este elemento del menú requiere que se seleccione la tabla de color Pantalla-Negro verdadero.</li> <li>Este elemento del menú solo aparece en el Embedded Web Server.</li> </ul>
<b>Nota:</b> Un asterisco (*) al lado de un valor indica el valor predeterminado de fábrica.	

## Seguimiento trab.

**Nota:** Este menú solo aparece cuando hay un disco duro de impresora instalado.

Elemento de menú	Descripción
<b>Seguimiento trab.</b> Desactivado* Activado	Configurar la impresora para que cree un registro de los trabajos de impresión que recibe.
<b>Nota:</b> Un asterisco (*) al lado de un valor indica el valor predeterminado de fábrica.	

Elemento de menú	Descripción
<b>Frecuencia de registro de recuento</b> Diaria Semanalmente Mensualmente*	Especificar la frecuencia con la que la impresora crea un archivo de registro.
<b>Acción de registro al final de frecuencia</b> Ninguna* Enviar por email registro actual Enviar por correo electrónico y eliminar registro actual Enviar registro actual Enviar y eliminar registro actual	Especificar el modo en el que responde la impresora cuando se supera el umbral de frecuencia.  <b>Nota:</b> El valor definido en la Frecuencia de registro de recuento determina cuándo se activa la acción.
<b>Registro cerca máximo</b> Desactivado* Activado	Especificar el tamaño máximo del archivo de registro antes de que el escáner ejecute la Acción de registro a casi completa.
<b>Acción de registro a casi completa</b> Ninguna* Enviar por email registro actual Enviar por correo electrónico y eliminar registro actual Enviar por correo electrónico y eliminar registro más antiguo Enviar registro actual Enviar y eliminar registro actual Enviar y eliminar registro más antiguo Eliminar registro actual Eliminar registro más antiguo Eliminar todos excepto el actual Eliminar todos los registros	Especificar el modo en el que responde la impresora cuando el disco duro está casi lleno.  <b>Nota:</b> El valor definido en el nivel de disco casi lleno determina cuándo se activa la acción.
<b>Acción de registro completa</b> Ninguna* Enviar por correo electrónico y eliminar registro actual Enviar por correo electrónico y eliminar registro más antiguo Enviar y eliminar registro actual Enviar y eliminar registro más antiguo Eliminar registro actual Eliminar registro más antiguo Eliminar todos excepto el actual Eliminar todos los registros	Especificar el modo en el que responde la impresora cuando el espacio utilizado del disco alcanza el límite máximo (100 MB).
<b>URL registrada</b>	Especificar el lugar al que la impresora envía los registros de recuentos de trabajos.
<b>Dirección de correo electrónico para enviar registros</b>	Especificar la dirección de correo electrónico a la que la impresora envía los registros de recuentos de trabajos.
<b>Prefijo de archivo de registro</b>	Especificar el prefijo para el nombre del archivo de registro.  <b>Nota:</b> El nombre de host actual definido en el menú TCP/IP se utiliza como el prefijo de archivo de registro predeterminado.
<b>Nota:</b> Un asterisco (*) al lado de un valor indica el valor predeterminado de fábrica.	

## XPS

Elemento de menú	Descripción
<b>Imprimir páginas de error</b> Desactivado* Activado	Imprimir una página de pruebas con la información de los errores, incluidos los errores de marcado XML.
<b>Ancho de línea mínimo</b> 1-30 (2*)	Establecer el ancho de trazo mínimo. <b>Notas:</b> <ul style="list-style-type: none"> <li>• Los trabajos impresos en 1200 ppp utilizan el valor directamente.</li> <li>• Los trabajos impresos en 4800 CQ utilizan la mitad del valor.</li> </ul>
<b>Nota:</b> Un asterisco (*) al lado de un valor indica el valor predeterminado de fábrica.	

## PDF

Elemento de menú	Descripción
<b>Ajustar a ventana</b> Desactivado* Activado	Ajustar el contenido de la página al tamaño de papel seleccionado.
<b>Anotaciones</b> Impresión No imprimir*	Especificar si se van a imprimir anotaciones en el PDF.
<b>Nota:</b> Un asterisco (*) al lado de un valor indica el valor predeterminado de fábrica.	

## PostScript

Elemento de menú	Descripción
<b>Imprimir error PS</b> Desactivado* Activado	Imprimir una página que describe el error de PostScript®. <b>Nota:</b> Cuando se produce un error, se detiene el procesamiento de los trabajos, la impresora imprime un mensaje de error y el resto del trabajo de impresión se expulsa.
<b>Ancho de línea mínimo</b> 1-30 (2*)	Establecer el ancho de trazo mínimo. <b>Notas:</b> <ul style="list-style-type: none"> <li>• Los trabajos impresos en 1200 ppp utilizan el valor directamente.</li> <li>• Los trabajos impresos en 4800 CQ utilizan la mitad del valor.</li> </ul>
<b>Bloquear Modo de inicio PS</b> Desactivado* Activado	Desactive el archivo SysStart.
<b>Suavizar imagen</b> Desactivado* Activado	Mejorar el contraste y la nitidez de las imágenes de baja resolución. <b>Nota:</b> Este valor no tiene efecto en las imágenes con una resolución de 300 ppp o superior.
<b>Nota:</b> Un asterisco (*) al lado de un valor indica el valor predeterminado de fábrica.	

Elemento de menú	Descripción
<b>Prioridad Fuente.</b> Residente* Flash/Disco	Establecer el orden de búsqueda de fuentes. <b>Notas:</b> <ul style="list-style-type: none"> <li>Residente configura la impresora para que busque en la memoria la fuente solicitada antes de buscar en la memoria flash o el disco duro de la impresora.</li> <li>Flash/Disco configura la impresora para que busque en el disco duro de la impresora y en la memoria flash la fuente solicitada antes de buscar en la memoria de la impresora.</li> <li>Este elemento de menú solo aparece cuando hay instalado un disco duro de impresora o una memoria flash.</li> </ul>
<b>Tiempo de espera</b> Desactivado Activado* (40 segundos)	Configurar la impresora para que espere a recibir más datos antes de cancelar un trabajo de impresión.
<b>Nota:</b> Un asterisco (*) al lado de un valor indica el valor predeterminado de fábrica.	

## PCL

Elemento de menú	Descripción
<b>Origen de fuente</b> Residente* Disco Flash Todos	Seleccione la fuente que contenga la selección de fuente predeterminada. <b>Notas:</b> <ul style="list-style-type: none"> <li>Los valores "Flash" y "Disco" solo se muestran en determinados modelos de impresora.</li> <li>Para que los valores "Flash" y "Disco" aparezcan, asegúrese de que no están protegidos contra lectura ni escritura.</li> </ul>
<b>Fuente</b> [Lista de fuentes disponibles] (Courier*)	Seleccione una fuente en el origen de la fuente especificado.
<b>Juego de símbolos</b> [Lista de juegos de símbolos disponibles] (10U PC-8*)	Especificar el juego de símbolos de cada nombre de fuente. <b>Nota:</b> Un juego de símbolos es un conjunto de caracteres alfabéticos y numéricos, signos de puntuación y símbolos especiales. Los juegos de símbolos admiten distintos idiomas o programas concretos, como los símbolos matemáticos para texto científico.
<b>Distancia</b> 0,08-100 (10*)	Especificar el paso para las fuentes fijas o de monoespaciado. <b>Nota:</b> Paso es el número de caracteres de espacio fijo por pulgada horizontal.
<b>Orientación</b> Vertical* Horizontal	Especificar la orientación del texto y los gráficos en la página.
<b>Nota:</b> Un asterisco (*) al lado de un valor indica el valor predeterminado de fábrica.	

Elemento de menú	Descripción
<b>Líneas por página</b> 1–255	<p>Especificar el número de líneas de texto por cada página que se imprima a través del flujo de datos PCL®.</p> <p><b>Notas:</b></p> <ul style="list-style-type: none"> <li>• Este elemento de menú activa el escape vertical que provoca que el número seleccionado de líneas solicitadas se imprima entre los márgenes predeterminados de la página.</li> <li>• 60 el valor predeterminado de fábrica para Estados Unidos. 64 es el valor predeterminado de fábrica internacional.</li> </ul>
<b>Ancho de línea mínimo PCL5</b> 1-30 (2*)	<p>Establecer el ancho de trazo mínimo inicial.</p> <p><b>Notas:</b></p> <ul style="list-style-type: none"> <li>• Los trabajos impresos en 1200 ppp utilizan el valor directamente.</li> <li>• Los trabajos impresos en 4800CQ utilizan la mitad del valor.</li> </ul>
<b>Ancho de línea mínimo PCLXL</b> 1-30 (2*)	<ul style="list-style-type: none"> <li>• Los trabajos impresos en 1200 ppp utilizan el valor directamente.</li> <li>• Los trabajos impresos en 4800CQ utilizan la mitad del valor.</li> </ul>
<b>Ancho A4</b> 198 mm* 203 mm	<p>Establece la anchura de la página lógica para el papel de tamaño A4.</p> <p><b>Nota:</b> La página lógica es el espacio en la página física donde se imprimen datos.</p>
<b>CR auto tras LF</b> Desactivado* Activado	<p>Configurar la impresora para que introduzca un retorno de carro después de un comando de control de avance de línea.</p> <p><b>Nota:</b> El retorno de carro es un mecanismo que controla la impresora para cambiar la posición del cursor a la primera posición en la misma línea.</p>
<b>LF auto tras CR</b> Desactivado* Activado	<p>Configurar la impresora para que introduzca un avance de línea después de un comando de control de retorno de carro.</p>
<b>Renumerar bandeja</b> Asignar alim multiuso Asignar bandeja [x] Asignar papel manual Asignar papel manual	<p>Configurar la impresora para que funcione con otro controlador de impresión u otra aplicación personalizada que utilice un conjunto distinto de asignaciones de orígenes para solicitar un origen de papel determinado.</p> <p>Seleccione una de las siguientes opciones:</p> <p>Desactivado*: la impresora utiliza las asignaciones de origen de papel predeterminadas de fábrica.</p> <p>Ninguno: el origen del papel ignora el comando de selección de alimentación del papel.</p> <p>0...-199: seleccione un valor numérico para asignar un valor personalizado a un origen del papel.</p> <p><b>Nota:</b> El alimentador multiuso está disponible únicamente en algunos modelos de impresora.</p>
<b>Renumerar bandeja</b> Ver predeterminados de fábrica	<p>Mostrar el valor predeterminado de fábrica asignado a cada origen de papel.</p>
<b>Renumerar bandeja</b> Restaurar valores predeterminados	<p>Restaurar los valores de reenumeración de la bandeja a los predeterminados de fábrica.</p>
<b>Espera de impresión</b> Desactivado Activado* [90]	<p>Configure la impresora para que finalice los trabajos de impresión después de estar inactiva durante un período de tiempo determinado en segundos.</p>
<b>Nota:</b> Un asterisco (*) al lado de un valor indica el valor predeterminado de fábrica.	



## HTML

Elemento de menú	Descripción
<b>Fuente</b> [Lista de fuentes] (Veces*)	Establezca la fuente que desea utilizar para los documentos HTML.
<b>Tamaño de fuente</b> 1-255 (12*)	Establezca el tamaño de fuente que se utilizará para documentos HTML.
<b>Ajustar tamaño</b> 1–400% (100*)	Graduar documentos HTML.
<b>Orientación</b> Vertical* Horizontal	Configurar la orientación de la página para documentos HTML.
<b>Tamaño de margen</b> 8-255 mm (19*)	Configurar el margen de la página para documentos HTML.
<b>Fondos</b> No imprimir Imprimir*	Imprimir la información de fondos o gráficos para documentos HTML.
<b>Nota:</b> Un asterisco (*) al lado de un valor indica el valor predeterminado de fábrica.	

## Imagen

Elemento de menú	Descripción
<b>Ajuste automático</b> Activado Desactivado*	Seleccionar el mejor tamaño de papel y ajuste de orientación disponible para una imagen. <b>Nota:</b> Cuando se establece como Activado, este elemento del menú anula la escala y ajuste de orientación de la imagen.
<b>Invertir</b> Desactivado* Activado	Invertir las imágenes monocromas de dos tonos. <b>Nota:</b> Este elemento del menú no se aplica a formatos de imágenes GIF o JPEG.
<b>Escalado</b> Marcar superior izda Más aproximada* Marcar centro Ajustar altura/ancho Ajustar altura Ajustar ancho	Ajustar la imagen para que quepa en el área de impresión. <b>Nota:</b> Si Ajuste automático está definido en Activado, Escalado se define de forma automática en Más aproximada.
<b>Orientación</b> Vertical* Horizontal Vertical inversa Horizontal inversa	Especificar la orientación del texto y los gráficos en la página.
<b>Nota:</b> Un asterisco (*) al lado de un valor indica el valor predeterminado de fábrica.	

# Papel

## Configuración de bandeja

Elemento de menú	Descripción
<b>Origen predeterminado</b> Bandeja [x] (1*) Alimentador multiuso Papel manual Sobre manual	Establecer el origen del papel para todos los trabajos de impresión. <b>Nota:</b> El Alimentador multiuso sólo aparece cuando Configurar multiuso está definido en Cassette.
<b>Tamaño/tipo de papel</b> Bandeja [x] Alimentador multiuso Papel manual Sobre manual	Especificar el tamaño de papel o tipo de papel cargado en cada origen del papel.
<b>Sustituir tamaño</b> Desactivado Media carta/A5 Carta/A4 Todos en lista*	Configurar la impresora para sustituir un tamaño de papel especificado si el tamaño solicitado no se ha cargado en ningún origen del papel. <b>Notas:</b> <ul style="list-style-type: none"> <li>• La opción Desactivado hace que se solicite al usuario la carga del tamaño de papel necesario.</li> <li>• Media carta/A5 imprime documentos en tamaño A5 al cargar medias cartas y trabajos en tamaño media carta en A5 al cargar A5.</li> <li>• Carta/A4 imprime documentos en tamaño A4 al cargar cartas y trabajos en tamaño carta en A4 al cargar A4.</li> <li>• Todos en lista sustituye a Carta/A4.</li> </ul>
<b>Nota:</b> Un asterisco (*) al lado de un valor indica el valor predeterminado de fábrica.	

## Configuración de soporte

### Configuración universal

Elemento de menú	Descripción
<b>Unidades de medida</b> Pulgadas Milímetros	Especificar la unidad de medida para el papel universal. <b>Nota:</b> Pulgadas es el valor predeterminado de fábrica para Estados Unidos. Milímetros es el valor predeterminado de fábrica internacional.
<b>Anchura vertical</b> 3-14,17 pulgadas (8,50*) 76-359,91 mm (216*)	Establecer la anchura vertical del papel universal.
<b>Altura vertical</b> 3-14,17 pulgadas (14*) 76-359,91 mm (356*)	Establecer la altura vertical del papel universal.
<b>Nota:</b> Un asterisco (*) al lado de un valor indica el valor predeterminado de fábrica.	

Elemento de menú	Descripción
<b>Dirección alimentación</b> Borde corto* Borde largo	Configurar la impresora para tomar el papel desde el borde corto o el borde largo. <b>Nota:</b> El borde largo aparece solo cuando el borde más largo es más corto que la anchura máxima admitida.
<b>Nota:</b> Un asterisco (*) al lado de un valor indica el valor predeterminado de fábrica.	

## Tamaños de digitalización personalizados

Elemento de menú	Descripción
<b>Tamaño de digitalización personalizado [x]</b> Nombre de tamaño de digitalización Anchura 1–8,50 pulgadas (8,50*) 25-216 mm (216*) Altura 1-14 pulgadas (14*) 25-356 mm (297*) Orientación Vertical* Horizontal 2 digitalizaciones por cara Desactivado* Activado	Asignar un nombre de tamaño de digitalización y configurar los valores de digitalización.

## Tipos de papel

Elemento de menú	Descripción
Normal Cartulina Reciclado Glossy Etiquetas Etiquetas de vinilo Alta calidad Sobre Papel con cabecera Preimpreso Papel de color Claro Pesado Áspero/Algodón Tipo personalizado [x]	Especificar la textura y el peso del papel cargado.

# Copia

## Copiar valores predeterminados

Elemento de menú	Descripción
<b>Tipo de contenido</b> Texto Texto/Foto* Foto Gráficos	Mejorar el resultado en función del contenido del documento original.
<b>Origen de contenido</b> Láser blanco y negro Láser en color* Inyección de tinta Foto/Película Revista Periódico Prensa Otro	Mejorar el resultado en función del origen del documento original.
<b>Caras</b> De 1 cara a 1 cara* De 1 cara a 2 caras De 2 caras a 1 cara De 2 caras a 2 caras	Especificar el modo de digitalización en función del documento original.
<b>Hojas de separación</b> Ninguna* Entre copias Entre trabajos Entre páginas	Especificar si se insertan hojas de separación en blanco al imprimir.
<b>Origen hoja separación</b> Bandeja [x] (1*) Alimentador multiuso	Especificar el origen del papel para la hoja de separación.
<b>Color</b> Desactivado Activado* Autom.	Especificar si desea imprimir las copias en color.
<b>Páginas por cara</b> Desactivado* 2 páginas en vertical 4 páginas en vertical 2 páginas en horizontal 4 páginas en horizontal	Especificar el número de imágenes de página que se van a imprimir en una de las caras de una hoja de papel.
<b>Nota:</b> Un asterisco (*) al lado de un valor indica el valor predeterminado de fábrica.	

Elemento de menú	Descripción
<b>Impresión de bordes de página</b> Desactivado* Activado	Colocar un borde alrededor de cada una de las imágenes al imprimir varias páginas en una sola página.
<b>Clasificar</b> Desactivado [1,1,1,2,2,2] Activado [1,2,1,2,1,2]*	Imprimir varias copias en secuencia.
<b>Tamaño de "Copiar de"</b> [Lista de tamaños de papel]	Establecer el tamaño del papel del documento original.  <b>Notas:</b> <ul style="list-style-type: none"> <li>• Carta es el valor predeterminado de fábrica para Estados Unidos. A4 es el valor predeterminado de fábrica internacional.</li> <li>• Este elemento del menú puede variar en función de su modelo de impresora.</li> </ul>
<b>Origen de "Copiar a"</b> Bandeja [x] (1*) Alimentador multiuso Correspondencia de tamaño automático	Especificar el origen del papel para trabajos de copia.
<b>Temperatura</b> -4 a 4 (0*)	Especificar si desea generar impresiones más frías o cálidas.
<b>Intensidad</b> -4 a 4 (0*)	Ajustar la intensidad de la imagen digitalizada.
<b>Número de copias</b> 1-9999 (1*)	Especificar el número de copias.
<b>Encabezado/Pie</b> Superior izquierda Superior centro Superior derecha Inferior izquierda Inferior centro Inferior derecha	Aplicar un encabezado o pie de página a la salida impresa.
<b>Plantilla</b> Confidencial Copiar Borrador Urgente Personalizado Desactivado*	Especificar el texto de plantilla que se imprime en cada página del trabajo de copia.
<b>Plantilla personalizada</b>	Escribir un texto de plantilla personalizada.
<b>Nota:</b> Un asterisco (*) al lado de un valor indica el valor predeterminado de fábrica.	

## Imágenes avanzadas

Elemento de menú	Descripción
<b>Balance de color</b> -4 a 4 (0*)	Ajustar la cantidad de tóner que se utiliza en cada color.
<b>Color excluido</b> Ninguna* Rojo Verde Azul  <b>Umbral de rojo predeterminado</b> 0-255 (128*)  <b>Umbral de verde predeterminado</b> 0-255 (128*)  <b>Umbral de azul predeterminado</b> 0-255 (128*)	Especificar qué color se va a excluir durante la digitalización y ajustar los valores de exclusión para dicho color.
<b>Detección color auto.</b> Sensibilidad color 1-9 (5*) Sensibilidad área 1-9 (5*)	Establecer la cantidad de color que la impresora detecta del documento original.
<b>Contraste</b> El mejor para el contenido* 0 1 2 3 4 5	Especificar el contraste de la salida.
<b>Eliminación de fondo</b> Detección de fondo Basada en contenido* Fijo Nivel -4 a 4 (0*)	Ajustar la cantidad de fondo visible en una imagen digitalizada.  <b>Nota:</b> Para eliminar el color de fondo del documento original, a continuación, establezca la detección de fondo como basada en contenido. Si desea eliminar ruido de imagen de una foto, establezca la detección de fondo como fija.
<b>Centrado automático</b> Desactivado* Activado	Alinear la copia en el centro de la página.
<b>Imagen simétrica</b> Desactivado* Activado	Crear una imagen en espejo del documento original.
<b>Imagen en negativo</b> Desactivado* Activado	Crear una imagen en negativo del documento original.
<b>Nota:</b> Un asterisco (*) al lado de un valor indica el valor predeterminado de fábrica.	

Elemento de menú	Descripción
<b>Detalle de sombras</b> -4 a 4 (0*)	Ajustar la cantidad de detalle de sombras visible en una imagen digitalizada.
<b>Digitalizar de borde a borde</b> Desactivado* Activado	Permitir la digitalización borde a borde del documento original.
<b>Nitidez</b> 1-5 (3*)	Ajustar la nitidez de una imagen digitalizada.
<b>Nota:</b> Un asterisco (*) al lado de un valor indica el valor predeterminado de fábrica.	

### Controles de administrador

Elemento de menú	Descripción
<b>Permitir copias en color</b> Desactivado Activado*	Imprimir copias en color.
<b>Permitir prioridad de copias</b> Desactivado Activado*	Interrumpir un trabajo de impresión para copiar una página o un documento.
<b>Digitalización de trabajo personalizado</b> Desactivado* Activado	Activar la digitalización de trabajos personalizados de forma predeterminada.
<b>Permitir guardar como método abreviado</b> Desactivado Activado*	Permitir guardar los valores de copia personalizados como métodos abreviados.
<b>Copia de muestra</b>	Se imprime una copia de muestra.
<b>Nota:</b> Un asterisco (*) al lado de un valor indica el valor predeterminado de fábrica.	

## Fax

### Valores predeterminados del fax

#### Modo de fax

Elemento de menú	Descripción
<b>Modo de fax</b> Fax Servidor de fax Desactivado	Seleccionar un modo de fax. <b>Nota:</b> Los valores predeterminados de fábrica pueden variar según el modelo de impresora.

## Configurar fax

### Valores generales de fax

Elemento de menú	Descripción
<b>Nombre de fax</b>	Identificar el fax.
<b>Número de fax</b>	Identificar el número de fax.
<b>Identificador de fax</b> Nombre de fax Número de fax*	Notifique a los destinatarios de los faxes el nombre o número de su fax.
<b>Activar fax manual</b> Desactivado* Activado	Configurar la impresora para enviar faxes manualmente. <b>Notas:</b> <ul style="list-style-type: none"> <li>• Esta opción de menú requiere un divisor de línea y un teléfono.</li> <li>• Se utiliza una línea de teléfono normal para responder a un trabajo de fax entrante y para marcar un número de fax.</li> <li>• Para ir directamente a la función Fax manual, pulse <b>#</b> y <b>0</b> en el teclado.</li> </ul>
<b>Uso de memoria</b> Solo recepción Recepción principalmente Igual* Envío principalmente Solo envío	Establecer la cantidad de memoria interna de la impresora asignada para el envío de faxes. <b>Nota:</b> Esta opción de menú evita que haya problemas en el búfer de memoria y errores de fax.
<b>Cancelar faxes</b> Permitir* No permitir	Cancelar los faxes salientes antes de que se transmitan o cancelar los faxes entrantes antes de que finalice la impresión.
<b>Enmascaramiento del número de fax</b> Desactivado* Desde la izquierda Desde la derecha	Especificar el formato para enmascarar un número de fax saliente.
<b>Dígitos que enmascarar</b> 0-58 (0*)	Especificar el número de dígitos que enmascarar en un número de fax saliente.
<b>Activar detección de línea conectada</b> Activado* Desactivar	Determinar si una línea telefónica está conectada a la impresora. <b>Nota:</b> La detección tiene lugar al encender la impresora y antes de cada llamada.
<b>Activar detección de entrada incorrecta</b> Desactivar Activado*	Determinar si una línea telefónica está conectada al puerto correcto de la impresora. <b>Nota:</b> La detección tiene lugar al encender la impresora y antes de cada llamada.
<b>Activar Asistencia de extensión en uso</b> Desactivar Activado*	Determina si otro dispositivo utiliza una línea telefónica como, por ejemplo, otro teléfono de la misma línea. <b>Nota:</b> La detección tiene lugar al encender la impresora y antes de cada llamada.
<b>Nota:</b> Un asterisco (*) al lado de un valor indica el valor predeterminado de fábrica.	



Elemento de menú	Descripción
<b>Optimizar compatibilidad del fax</b>	Configurar la funcionalidad de fax de la impresora para una compatibilidad óptima con otras máquinas de fax.
<b>Transporte de fax</b> T.38 Analógico G.711 etherFAX	Establece el método de transporte de fax.  <b>Notas:</b> <ul style="list-style-type: none"> <li>• Este elemento de menú solo aparece si la impresora tiene instalado un paquete de licencia de etherFAX o Fax por IP (FoIP).</li> <li>• Los valores predeterminados de fábrica pueden variar según el modelo de impresora.</li> </ul>
<b>Nota:</b> Un asterisco (*) al lado de un valor indica el valor predeterminado de fábrica.	

### Valores de fax mediante HTTPS

**Nota:** Este menú solo aparece si Transporte de fax está definido en etherFAX.

Elemento de menú	Descripción
<b>URL del servicio HTTPS</b>	Especificar la URL del servicio etherFAX.
<b>Proxy HTTPS</b>	Especificar una URL del servidor proxy.
<b>Usuario de proxy HTTPS</b>	Especificar el nombre de usuario y la contraseña del servidor proxy.
<b>Contraseña de proxy HTTPS</b>	
<b>Cifrado de envío de fax</b> Desactivado Activado* Obligatorio	Activar el cifrado para los mensajes de fax salientes.
<b>Cifrado de recepción de fax</b> Desactivado Activado* Obligatorio	Activar el cifrado para los mensajes de fax entrantes.
<b>Estado de fax mediante HTTPS</b>	Mostrar el estado de comunicación de etherFAX.
<b>Nota:</b> Un asterisco (*) al lado de un valor indica el valor predeterminado de fábrica.	

### Valores de envío de fax

Elemento de menú	Descripción
<b>Resolución</b> Estándar* Superior Superfina Ultrafina	Configurar la resolución de la imagen digitalizada.  <b>Nota:</b> Una mayor resolución aumenta el tiempo de transmisión de fax y requiere más memoria.
<b>Tamaño original</b> [Lista de tamaños de papel] (Tamaños mixtos*)	Especificar el tamaño del documento original.
<b>Nota:</b> Un asterisco (*) al lado de un valor indica el valor predeterminado de fábrica.	

Elemento de menú	Descripción
<b>Orientación</b> Vertical* Horizontal	Especificar la orientación del documento original. <b>Nota:</b> Este elemento de menú solo se muestra en determinados modelos de impresora.
<b>Caras</b> Desactivado* Borde corto Borde largo	Especificar la orientación del documento original al escanear en ambas caras del documento. <b>Nota:</b> Este elemento de menú solo se muestra en determinados modelos de impresora.
<b>Tipo de contenido</b> Texto* Texto/Foto Foto Gráficos	Mejorar el resultado en función del contenido del documento original.
<b>Origen de contenido</b> Láser blanco y negro Láser color* Inyección de tinta Foto/Película Revista Periódico Prensa Otro	Mejorar el resultado en función del origen del documento original.
<b>Intensidad</b> 1-9 (5*)	Ajustar la intensidad de la imagen digitalizada.
<b>En PABX</b> Activado Desactivado*	Configurar la impresora para que marque el número de fax sin tener que esperar a reconocer el tono de marcado. <b>Nota:</b> Private Automated Branch Exchange (PABX) es una red telefónica que permite que un solo número de acceso ofrezca múltiples líneas a las personas que llaman desde el exterior.
<b>Modo de marcado</b> Tono* Pulsos	Especificar el modo de marcado de los faxes entrantes o salientes.
<b>Nota:</b> Un asterisco (*) al lado de un valor indica el valor predeterminado de fábrica.	

### Imágenes avanzadas

Elemento de menú	Descripción
<b>Balance de color</b> Cian - Rojo De -4 a 4 (0*) Magenta - Verde De -4 a 4 (0*) Amarillo - Azul De -4 a 4 (0*)	Ajustar la intensidad del color durante la digitalización.
<b>Nota:</b> Un asterisco (*) al lado de un valor indica el valor predeterminado de fábrica.	

Elemento de menú	Descripción
<b>Color excluido</b> Color excluido (Ninguno*) Umbral de rojo predeterminado (128*) Umbral de verde predeterminado (128*) Umbral de azul predeterminado (128*)	Especificar qué color se va a excluir durante la digitalización y ajustar los valores de exclusión para dicho color.
<b>Contraste</b> El mejor para el contenido* 0 1 2 3 4 5	Configurar el contraste de la salida.
<b>Eliminación de fondo</b> Nivel De -4 a 4 (0*)	Ajustar la cantidad de fondo visible en una imagen digitalizada.
<b>Imagen simétrica</b> Desactivado* Activado	Crear una imagen en espejo del documento original.
<b>Imagen en negativo</b> Desactivado* Activado	Crear una imagen en negativo del documento original.
<b>Detalle de sombras</b> De -4 a 4 (0*)	Ajustar la cantidad de detalle de sombras visible en una imagen digitalizada.
<b>Digitalizar de borde a borde</b> Activado Desactivado*	Permitir la digitalización borde a borde del documento original.
<b>Nitidez</b> 1-5 (3*)	Ajustar la nitidez de la imagen digitalizada.
<b>Temperatura</b> De -4 a 4 (0*)	Especificar si desea generar impresiones más cálidas o frías.
<b>Nota:</b> Un asterisco (*) al lado de un valor indica el valor predeterminado de fábrica.	

### Controles de administración

Elemento de menú	Descripción
<b>Activar digitalizaciones de fax color</b> Desactivado de forma predeterminada* Activado de forma predeterminada No usar nunca Usar siempre	Permitir las digitalizaciones en color para los faxes.
<b>Rellamada automática</b> 0-9 (5*)	Ajustar el número de intentos de rellamada en función de los niveles de actividad de las máquinas de fax de los destinatarios.
<b>Nota:</b> Un asterisco (*) al lado de un valor indica el valor predeterminado de fábrica.	

Elemento de menú	Descripción
<b>Frecuencia de rellamada</b> 1–200 minutos (3*)	Aumentar el tiempo entre intentos de rellamada para aumentar las probabilidades de enviar el fax correctamente.
<b>Activar ECM</b> Activado* Desactivar	Activar el modo de corrección de errores (ECM) para los trabajos de fax. <b>Nota:</b> El ECM detecta y corrige los errores en el proceso de transmisión de fax causados por el ruido en la línea telefónica y la baja intensidad de la señal.
<b>Activar digitalizaciones de fax</b> Activado* Desactivar	Enviar por fax documentos digitalizados en la impresora.
<b>Controlador a fax</b> Activado* Desactivar	Permitir al controlador de la impresora enviar faxes.
<b>Permitir guardar como método abreviado</b> Activado* Desactivar	Guardar números de fax como métodos abreviados en la impresora.
<b>Velocidad máxima</b> 33 600* 14 400 9600 4800 2400	Establecer la velocidad máxima de envío de faxes.
<b>Digitalización de trabajo personalizado</b> Desactivado* Activado	Activa la digitalización de trabajos personalizados de forma predeterminada. <b>Nota:</b> Este elemento de menú solo aparece cuando hay un disco duro instalado.
<b>Presentación preliminar de la digitalización</b> Desactivado* Activado	Muestra una vista previa de la digitalización en la pantalla. <b>Nota:</b> Este elemento de menú solo aparece cuando hay un disco duro instalado.
<b>Ajustar la inclinación del ADF</b> Desactivado* Activado	Corregir pequeñas inclinaciones en la imagen digitalizada.
<b>Conversión automática de faxes color a mono</b> Activado* Desactivar	Convertir todos los faxes salientes en color a blanco y negro.
<b>Confirmar número de fax</b> Desactivado* Activado	Solicitar al usuario que confirme el número de fax.
<b>Prefijo</b>	Establecer un prefijo de marcación.
<b>Reglas del prefijo de marcado</b>	Establecer una regla de prefijo de marcación.
<b>Nota:</b> Un asterisco (*) al lado de un valor indica el valor predeterminado de fábrica.	

**Valores de recepción de fax**

Elemento de menú	Descripción
<b>Trabajo de fax en espera</b> Ninguna* Tóner Tóner y suministros	Eliminar los trabajos de fax que solicitan recursos no disponibles específicos de la cola de impresión.
<b>Llamadas pendientes de respuesta</b> 1-25 (3*)	Establecer el número de tonos de fax entrante.
<b>Reducción automática</b> Activado* Desactivar	Reducir los faxes entrantes para ajustarlos a la página.
<b>Origen del papel</b> Bandeja [X] Automático*	Establecer el origen del papel para la impresión de faxes entrantes.
<b>Caras</b> Activado Desactivado*	Imprimir en ambas caras del papel.
<b>Hojas de separación</b> Ninguna* Antes de trabajo Después de trabajo	Especificar si se insertan hojas de separación en blanco al imprimir.
<b>Origen hoja separación</b> Bandeja [X] (1*)	Especificar el origen del papel para la hoja de separación.
<b>Bandeja de salida</b> Bandeja estándar	Especificar la bandeja de salida para los faxes recibidos.
<b>Pie de página de fax</b> Activado Desactivado*	Imprimir la información de transmisión en la parte inferior de cada página de un fax recibido.
<b>Sello de hora de pie de página de fax</b> Recibir* Impresión	Imprimir el sello de hora en la parte inferior de cada página de un fax recibido.
<b>Grapar</b> Desactivado* 1 grapa 2 grapas	Grapa el documento de fax impreso. <b>Nota:</b> Este elemento de menú solo está disponible si hay instalado un finalizador.
<b>Faxes en espera</b> Modo Fax retenido Desactivado* Siempre activado Manual Programado	Conservar los faxes recibidos y no imprimirlos hasta que se liberen.
<b>Nota:</b> Un asterisco (*) al lado de un valor indica el valor predeterminado de fábrica.	

**Controles de administración**

Elemento de menú	Descripción
<b>Activar recepción de fax</b> Activado* Desactivar	Configurar la impresora para recibir faxes.
<b>Activar recepción de fax color</b> Activado* Desactivar	Configurar la impresora para recibir faxes en color.
<b>Activar ID de remitente</b> Activado Desactivado*	Mostrar el número que está enviando el fax entrante.
<b>Bloquear fax sin nombre</b> Activado Desactivado*	Bloquear los faxes entrantes enviados desde dispositivos sin ID de estación o fax especificado.
<b>Lista de faxes bloqueados</b> Añadir faxes bloqueados	Especificar los números de teléfono que desea bloquear.
<b>Respuesta activada</b> Todos los timbres* Solo timbre sencillo Solo timbre doble Solo timbre triple Solo timbres sencillos o dobles Solo timbres sencillos o triples Solo timbres dobles o triples	Establecer un patrón de tono distintivo para faxes entrantes.
<b>Respuesta automática</b> Activado* Desactivar	Configurar la impresora para recibir faxes de forma automática.
<b>Código de respuesta manual</b> 0-9 (9*)	Introducir manualmente un código en el teclado del teléfono para iniciar la recepción de un fax. <b>Notas:</b> <ul style="list-style-type: none"> <li>• Este elemento de menú solo aparece cuando la impresora comparte la línea con un teléfono.</li> <li>• Este elemento del menú solo aparece cuando la impresora está configurada para recibir faxes manualmente.</li> </ul>
<b>Reenvío de faxes</b> Imprimir* Imprimir y reenviar Reenviar	Especificar si desea reenviar el fax recibido.
<b>Enviar a</b> Destino 1 Destino 2	Especificar a dónde desea reenviar el fax recibido. <b>Nota:</b> Este elemento de menú solo aparece cuando el Reenvío de faxes está configurado en Imprimir y reenviar o Reenviar.
<b>Nota:</b> Un asterisco (*) al lado de un valor indica el valor predeterminado de fábrica.	

Elemento de menú	Descripción
<b>Velocidad máxima</b> 33 600* 14 400 9600 4800 2400	Establecer la velocidad máxima de transmisión de faxes.
<b>Nota:</b> Un asterisco (*) al lado de un valor indica el valor predeterminado de fábrica.	

### Portada de fax

Elemento de menú	Descripción
<b>Portada de fax</b> Desactivado de forma predeterminada* Activado de forma predeterminada No usar nunca Usar siempre	Configurar los valores de la página de portada de fax.
<b>Incluir campo Para</b> Desactivado* Activado	
<b>Incluir campo De</b> Desactivado* Activado	
<b>Desde</b>	
<b>Incluir campo Mensaje</b> Desactivado* Activado	
<b>Mensaje:</b>	
<b>Incluir logotipo</b> Desactivado* Activado	
<b>Incluir pie de página [x]</b> Desactivado* Activado	
<b>Pie de página [x]</b>	
<b>Nota:</b> Un asterisco (*) al lado de un valor indica el valor predeterminado de fábrica.	

### Valores de registro de fax

Elemento de menú	Descripción
<b>Frecuencia de registro de transmisiones</b> Siempre* Nunca Solo para error	Especificar la frecuencia con la que la impresora crea un registro de transmisión.
<b>Nota:</b> Un asterisco (*) al lado de un valor indica el valor predeterminado de fábrica.	

Elemento de menú	Descripción
<b>Acción de registro de transmisiones</b> Impresión Desactivar Activado* Correo electrónico Desactivado* Activado	Imprima o envíe por correo electrónico un registro para la correcta transmisión de fax o el error de transmisión.
<b>Registro de errores de recepción</b> No imprimir nunca* Imprimir cuando haya un error	Imprimir un registro de fallos de faxes recibidos.
<b>Registros de impresión automática</b> Activado* Desactivar	Imprimir toda la actividad de fax.
<b>Origen del papel de registro</b> Bandeja [x] (1*)	Especificar el origen del papel para imprimir registros.
<b>Visualización de informes</b> Nombre de fax remoto* Número marcado	Identificar al remitente mediante el nombre de fax remoto o número de fax.
<b>Activar registro de trabajos</b> Activado* Desactivar	Ver un resumen de todos los trabajos de fax.
<b>Activar registro de llamadas</b> Activado* Desactivar	Ver un resumen del historial de marcado de faxes.
<b>Registro de bandeja de salida</b> Bandeja estándar* Bandeja [x]	Especificar la bandeja de salida para registros impresos.
<b>Nota:</b> Un asterisco (*) al lado de un valor indica el valor predeterminado de fábrica.	

### Valores de los altavoces

Elemento de menú	Descripción
<b>Modo de altavoz</b> Siempre desactivado* Siempre activado Activado hasta establecer conexión	Establecer el modo de altavoz del fax.
<b>Volumen de altavoz</b> Bajo* Alto	Ajustar el volumen de altavoz del fax.
<b>Volumen del timbre</b> Desactivado* Activado	Activar el volumen del timbre.
<b>Nota:</b> Un asterisco (*) al lado de un valor indica el valor predeterminado de fábrica.	



## Configuración del servidor de fax

### Valores generales de fax

Elemento de menú	Descripción
<b>Formato de destino</b>	Especificar un destinatario del fax. <b>Nota:</b> Si desea utilizar el número de fax, teclee almohadilla (#) antes de un número.
<b>Dirección de respuesta</b>	Especificar una dirección de respuesta para enviar faxes.
<b>Asunto</b>	Especificar el asunto del fax y el mensaje.
<b>Mensaje</b>	
<b>Activar recepción analógica</b> Desactivado* Activado	Configurar la impresora para recibir faxes analógicos.
<b>Nota:</b> Un asterisco (*) al lado de un valor indica el valor predeterminado de fábrica.	

### Valores de correo del servidor de fax

Elemento de menú	Descripción
<b>Usar servidor SMTP de correo electrónico</b> Activado* Desactivado	Utiliza los ajustes del Protocolo simple de transferencia de correo (SMTP) para correo electrónico a la hora de recibir y enviar faxes. <b>Nota:</b> Si se establece en Activado, no se mostrarán el resto de ajustes del menú Ajustes de correo electrónico del servidor de fax.
<b>Puerta de enlace SMTP principal</b>	Escribe la dirección IP o el nombre de host del servidor SMTP principal.
<b>Puerto de la puerta de enlace SMTP principal</b> 1-65535 (25*)	Introduzca el número de puerto del servidor SMTP principal.
<b>Puerta de enlace SMTP secundaria</b>	Escribir la dirección IP o el nombre de host del servidor SMTP secundario o de copia de seguridad.
<b>Puerto de la puerta de enlace SMTP secundaria</b> 1-65535 (25*)	Introducir el número de puerto del servidor SMTP secundario o de copia de seguridad.
<b>Tiempo de espera SMTP</b> 5-30 (30*)	Establecer el tiempo que debe transcurrir antes de que la impresora se apague si el servidor SMTP no responde.
<b>Dirección de respuesta</b>	Especificar una dirección de respuesta para enviar faxes.
<b>Utilizar SSL/TLS</b> Desactivado* Negociar Obligatorio	Especificar si desea enviar un fax utilizando un enlace cifrado.
<b>Solicitar certificado de confianza</b> Desactivado Activado*	Especificar un certificado de confianza al acceder al servidor SMTP.
<b>Nota:</b> Un asterisco (*) al lado de un valor indica el valor predeterminado de fábrica.	

Elemento de menú	Descripción
<b>Autenticación del servidor SMTP</b> No se necesita autenticación* Conexión / Normal NTLM CRAM-MD5 Digest-MD5 Kerberos 5	Establecer el tipo de autenticación para el servidor SMTP.
<b>Correo electrónico iniciado por dispositivo</b> Ninguna* Usar credenciales del dispositivo SMTP	Especificar si las credenciales son necesarias para el correo electrónico iniciado por el dispositivo.
<b>Correo electrónico iniciado por usuario</b> Ninguna* Usar credenciales del dispositivo SMTP Utilizar ID y contraseña del usuario de la sesión Usar dirección de correo electrónico y contraseña de la sesión Indicación usuario	Especificar si las credenciales son necesarias para el correo electrónico iniciado por el usuario.
<b>Usar credenciales de dispositivo de Active Directory</b> Desactivado* Activado	Activar las credenciales del usuario y los destinos de grupo para conectarse al servidor SMTP.
<b>ID de usuario de dispositivo</b>	Especificar el ID de usuario y la contraseña para conectarse al servidor SMTP.
<b>Contraseña de dispositivo</b>	
<b>Dominio Kerberos 5</b>	Especificar el dominio para el protocolo de autenticación Kerberos 5.
<b>Dominio NTLM</b>	Especificar el nombre de dominio para el protocolo de seguridad NTLM.
<b>Deshabilitar el error "Servidor SMTP no configurado"</b> Desactivado* Activado	Ocultar el mensaje de error "Servidor SMTP no configurado"
<b>Nota:</b> Un asterisco (*) al lado de un valor indica el valor predeterminado de fábrica.	

### Valores de digitalización del servidor de fax

Elemento de menú	Descripción
<b>Formato de imagen</b> TIFF (.tif) PDF (.pdf)* XPS (.xps)	Especificar el formato de archivo de la imagen digitalizada.
<b>Nota:</b> Un asterisco (*) al lado de un valor indica el valor predeterminado de fábrica.	

Elemento de menú	Descripción
<b>Tipo de contenido</b> Texto* Texto/Foto Foto Gráficos	Mejorar el resultado en función del contenido del documento original.
<b>Origen de contenido</b> Láser blanco y negro Láser color* Inyección de tinta Foto/Película Revista Periódico Prensa Otro	Mejorar el resultado en función del origen del documento original.
<b>Resolución de fax</b> Estándar* Superior Superfina Ultrafina	Configurar la resolución del fax.
<b>Caras</b> Desactivado* Borde corto Borde largo	Especificar la orientación del documento original al escanear en ambas caras del documento.
<b>Intensidad</b> 1-9 (5*)	Configurar la intensidad del documento.
<b>Orientación</b> Vertical* Horizontal	Especificar la orientación del texto y los gráficos en la página.
<b>Tamaño original</b> [Lista de tamaños de papel]	Establecer el tamaño del papel del documento original. <b>Notas:</b> <ul style="list-style-type: none"> <li>• Tamaños mixtos es el valor predeterminado de fábrica para Estados Unidos. A4 es el valor predeterminado de fábrica internacional.</li> <li>• El valor puede variar en función del modelo de impresora.</li> </ul>
<b>Usar TIFF de múltiples páginas</b> Desactivado Activado*	Elegir entre archivos TIFF de una sola página y archivos TIFF de varias páginas.
<b>Nota:</b> Un asterisco (*) al lado de un valor indica el valor predeterminado de fábrica.	

## Correo electrónico

### Configurar correo electrónico

Elemento de menú	Descripción
<b>Gateway SMTP primario</b>	Escriba la dirección IP o el nombre de host del servidor SMTP principal para enviar mensajes de correo electrónico.
<b>Puerto del gateway SMTP primario</b> 1-65535 (25*)	Introduzca el número de puerto del servidor SMTP principal.
<b>Gateway SMTP secundario</b>	Escribir la dirección IP o el nombre de host del servidor SMTP secundario o de copia de seguridad.
<b>Puerto del gateway SMTP secundario</b> 1-65535 (25*)	Introducir el número de puerto del servidor SMTP secundario o de copia de seguridad.
<b>Tiempo de espera SMTP</b> 5–30 segundos (30*)	Establecer el tiempo que debe transcurrir antes de que la impresora se apague si el servidor SMTP no responde.
<b>Dirección de respuesta</b>	Especificar una dirección de respuesta en el correo electrónico.
<b>Utilizar siempre la dirección de respuesta predeterminada de SMTP</b> Activado* Desactivado	Utilizar siempre la dirección de respuesta predeterminada del servidor SMTP.
<b>Utilizar SSL/TLS</b> Desactivado* Negociar Necesario	Especificar si desea enviar el correo electrónico utilizando un enlace cifrado.
<b>Requiere certificado de confianza</b> Desactivado Activado*	Requiere un certificado de confianza cuando se accede al servidor SMTP.
<b>Autenticación del servidor SMTP</b> No se necesita autenticación* Conexión / Normal NTLM CRAM-MD5 Digest-MD5 Kerberos 5	Establecer el tipo de autenticación para el servidor SMTP.
<b>Correo electrónico iniciado por dispositivo</b> Ninguna* Usar credenciales de dispositivo SMTP	Especificar si las credenciales son necesarias para el correo electrónico iniciado por el dispositivo.
<b>Nota:</b> Un asterisco (*) al lado de un valor indica el valor predeterminado de fábrica.	

Elemento de menú	Descripción
<b>Correo electrónico iniciado por usuario</b> Ninguna* Usar credenciales de dispositivo SMTP Usar ID y contraseña del usuario de la sesión Usar dirección de correo electrónico y contraseña de sesión Preguntar al usuario	Especificar si las credenciales son necesarias para el correo electrónico iniciado por el usuario.
<b>Usar credenciales de dispositivo de Active Directory</b> Desactivado Activado*	Activar las credenciales del usuario y las designaciones de grupo para conectarse al servidor SMTP.
<b>ID de usuario de dispositivo</b>	Especificar el ID de usuario y la contraseña para conectarse al servidor SMTP.
<b>Contraseña de dispositivo</b>	
<b>Dominio Kerberos 5</b>	Especificar el dominio para el protocolo de autenticación Kerberos 5.
<b>Dominio NTLM</b>	Especificar el nombre de dominio para el protocolo de seguridad NTLM.
<b>Desactivar el error "Servidor SMTP no configurado"</b> Desactivado* Activado	Ocultar el mensaje de error "Servidor SMTP no configurado".
<b>Nota:</b> Un asterisco (*) al lado de un valor indica el valor predeterminado de fábrica.	

## Valores predeterminados del correo electrónico

Elemento de menú	Descripción
<b>Asunto</b>	Especificar el asunto del mensaje de correo electrónico y el mensaje.
<b>Mensaje</b>	
<b>Nombre de archivo</b>	Especificar el nombre de archivo de la imagen digitalizada.
<b>Formato</b> PDF (.pdf)* TIFF (.tif) JPEG (.jpg) XPS (.xps) TXT (.txt) RTF (.rtf) DOCX (.docx)	Especificar el formato de archivo de la imagen digitalizada.
<b>Valores de OCR globales</b> Idiomas reconocidos Giro automático Limpiar Mejora de contraste automática	Configurar los valores del reconocimiento óptico de caracteres (OCR). <b>Nota:</b> Este elemento del menú solo aparece si ha adquirido e instalado una solución de OCR.
<b>Nota:</b> Un asterisco (*) al lado de un valor indica el valor predeterminado de fábrica.	

Elemento de menú	Descripción
<b>Valores PDF</b> Versión PDF 1,3 1,4 1,5* 1,6 1,7 Versión de archivo A-1a* A-1b Altamente comprimido Desactivado* Activado Seguro Desactivado* Activado Se puede buscar Desactivado* Activado Archivado (PDF/A) Desactivado* Activado	Configurar el formato PDF de la imagen digitalizada.
<b>Tipo de contenido</b> Texto Texto/Foto* Foto Gráficos	Mejorar el resultado en función del contenido del documento original.
<b>Origen de contenido</b> Láser blanco y negro* Láser color Inyección de tinta Foto/Película Revista Periódico Prensa Otro	Mejorar el resultado basándose en el documento original.
<b>Color</b> Blanco y negro Gris Color* Autom.	Especificar el color al digitalizar una imagen.
<b>Nota:</b> Un asterisco (*) al lado de un valor indica el valor predeterminado de fábrica.	

Elemento de menú	Descripción
<b>Resolución</b> 75 ppp 150 ppp* 200 ppp 300 ppp 400 ppp 600 ppp	Configurar la resolución de la imagen digitalizada.
<b>Intensidad</b> 0 a 4 (-4*)	Ajustar la intensidad de la imagen digitalizada.
<b>Orientación</b> Vertical* Horizontal	Especificar la orientación del texto y los gráficos en la página.
<b>Tamaño original</b> [Lista de tamaños de papel]	Establecer el tamaño del papel del documento original. <b>Nota:</b> Tamaños mixtos es el valor predeterminado de fábrica.
<b>Caras</b> Desactivado* Borde largo Borde corto	Especificar la orientación del texto y los gráficos de la página al digitalizar un documento de dos caras.
<b>Nota:</b> Un asterisco (*) al lado de un valor indica el valor predeterminado de fábrica.	

### Imágenes avanzadas

Elemento de menú	Descripción
<b>Balance de color</b> Cian a rojo 0 a 4 (-4*) Magenta a verde 0 a 4 (-4*) Amarillo a Azul 0 a 4 (-4*)	Ajuste la intensidad del color durante la digitalización.
<b>Color excluido</b> Color excluido Ninguna* Rojo Verde Azul Umbral de rojo predeterminado 0-255 (128*) Umbral de verde predeterminado 0-255 (128*) Umbral de azul predeterminado 0-255 (128*)	Especificar qué color se va a excluir durante la digitalización y ajustar los valores de exclusión para dicho color.
<b>Nota:</b> Un asterisco (*) al lado de un valor indica el valor predeterminado de fábrica.	

Elemento de menú	Descripción
<b>Detección color auto.</b> Sensibilidad color 1-9 (5*) Sensibilidad área 1-9 (5*) Profundidad en bits de e-mail 1 bits* 8 bits	Establecer la cantidad de color que la impresora detecta del documento original. <b>Nota:</b> Este elemento del menú solo aparece cuando el Color está configurado en Automático.
<b>Calidad JPG</b> El mejor para el contenido* 5-95	Establecer la calidad de una imagen digitalizada de formato JPEG. <b>Notas:</b> <ul style="list-style-type: none"> <li>• 5 reduce el tamaño de archivo, pero también reduce la calidad de la imagen.</li> <li>• 95 ofrece la mejor calidad de imagen, pero no genera archivos de gran tamaño.</li> </ul>
<b>Contraste</b> El mejor para el contenido* 0 1 2 3 4 5	Especificar el contraste de la salida.
<b>Eliminación de fondo</b> Detección de fondo En base al contenido Fija Nivel -4 a 4 (0*)	Ajustar la cantidad de fondo visible en una imagen digitalizada. <b>Nota:</b> Si desea eliminar el color de fondo del documento original, configure Detección de fondo en En base al contenido. Si desea eliminar el ruido de imagen de una foto, configure Detección de fondo en Fija.
<b>Imagen simétrica</b> Desactivado* Activado	Crear una imagen en espejo del documento original.
<b>Imagen en negativo</b> Desactivado* Activado	Crear una imagen en negativo del documento original.
<b>Detalle de sombras</b> -4 a 4 (0*)	Ajustar la cantidad de detalle de sombras visible en una imagen digitalizada.
<b>Digitalizar de borde a borde</b> Desactivado* Activado	Permitir la digitalización borde a borde del documento original.
<b>Nitidez</b> 1-5 (3*)	Ajustar la nitidez de una imagen digitalizada.
<b>Temperatura</b> -4 a 4 (0*)	Especificar si desea generar impresiones más cálidas o frías.
<b>Nota:</b> Un asterisco (*) al lado de un valor indica el valor predeterminado de fábrica.	



Elemento de menú	Descripción
<b>Páginas en blanco</b> Eliminación de página en blanco Sensibilidad de página en blanco	Especificar si se deben incluir las páginas en blanco.
<b>Nota:</b> Un asterisco (*) al lado de un valor indica el valor predeterminado de fábrica.	

### Controles de administrador

Elemento de menú	Descripción
<b>Tamaño máx. del correo electrónico</b> 0-65535 (0*)	Establecer el tamaño de archivo permitido para cada correo electrónico.
<b>Mensaje de error de tamaño</b>	Configurar un mensaje de error que la impresora envía cuando un correo electrónico excede su tamaño de archivo admitido. <b>Nota:</b> Puede introducir hasta 1024 caracteres.
<b>Limitar destinos</b>	Limitar el envío de correos electrónicos solo a la lista especificada de nombres de dominio. <b>Nota:</b> Utilizar una coma para separar cada dominio.
<b>Enviarme una copia</b> Nunca aparece* Activado de forma predeterminada Desactivado de forma predeterminada Siempre activado	Enviarme una copia del correo electrónico a mí mismo.
<b>Limitar destinatarios de correos electrónicos</b> Desactivado* Activado	Limitar el número de destinatarios de correos electrónicos.
<b>Usar CC:/CCO:</b> Desactivado* Activado	Activar copia carbón y copia carbón oculta en el correo electrónico.
<b>Usar TIFF de múltiples páginas</b> Activado* Desactivado	Elegir entre archivos TIFF de una sola página y archivos TIFF de varias páginas.
<b>Compresión TIFF</b> LZW* JPEG	Establecer una opción de compresión de archivos TIFF.
<b>Valores predeterminados de texto</b> 5-95 (75*)	Establecer la calidad de texto de una imagen digitalizada.
<b>Valores predeterminados de texto/foto</b> 5-95 (75*)	Establecer la calidad de texto o foto en una imagen digitalizada.
<b>Valor predeterminado de foto</b> 5-95 (50*)	Establecer la calidad de una foto en una imagen digitalizada.
<b>Nota:</b> Un asterisco (*) al lado de un valor indica el valor predeterminado de fábrica.	

Elemento de menú	Descripción
<b>Registro de transmisión</b> Imprimir registro* No imprimir registro Imprimir solo para error	Imprimir un registro para la correcta transmisión del correo electrónico.
<b>Orig papel registro</b> Bandeja [x] (1*) Alimentador multiuso	Especificar el origen del papel para imprimir registros.
<b>Digitalización de trabajo personalizado</b> Desactivado* Activado	Activar la digitalización de trabajos personalizados de forma predeterminada. <b>Nota:</b> Este elemento de menú solo aparece cuando hay un disco duro instalado.
<b>Presentación preliminar de la digitalización</b> Desactivado Activado*	Mostrar la vista previa de digitalización en pantalla. <b>Nota:</b> Este elemento de menú solo aparece cuando hay instalado un disco duro de la impresora.
<b>Permitir guardar como método abreviado</b> Desactivado Activado*	Permitir el almacenamiento de direcciones de correo electrónico como accesos directos. <b>Nota:</b> Cuando está definido en Desactivado, el botón Guardar como método abreviado no aparece en la pantalla Destino de correo electrónico.
<b>Imágenes de correo electrónico enviadas como</b> Archivo adjunto* Enlace Web	Especificar cómo desea enviar las imágenes en el correo electrónico.
<b>Restablecer información de correo electrónico después de enviar</b> Desactivado Activado*	Restablecer la información de correo electrónico predeterminada después de enviar un mensaje de correo electrónico.
<b>Nota:</b> Un asterisco (*) al lado de un valor indica el valor predeterminado de fábrica.	

## Configuración enlace Web

Elemento de menú	Descripción
<b>Servidor</b>	Configurar la impresora para enviar un correo electrónico como un vínculo web.
<b>Iniciar sesión</b>	
<b>Contraseña</b>	
<b>Ruta</b>	
<b>Nombre de archivo</b>	
<b>Enlace Web</b>	

# FTP

## Valores FTP predeterminados

Elemento de menú	Descripción
<b>Formato</b> PDF (.pdf)* TIFF (.tif) JPEG (.jpg) XPS (.xps) TXT (.txt) RTF (.rtf) DOCX (.docx)	Especificar el formato de archivo de la imagen digitalizada. <b>Nota:</b> Estos elementos de menú pueden variar en función del modelo de impresora.
<b>Configuración de OCR global</b> Idiomas reconocidos Giro automático Limpiar Mejora de contraste automática	Configurar los ajustes de reconocimiento óptico de caracteres (OCR). <b>Nota:</b> Este menú sólo aparece si ha adquirido e instalado una solución de OCR.
<b>Valores PDF</b> Versión PDF 1.3 1.4 1,5* 1.6 1,7 Versión de archivo A-1a* A-1b Seguro Desactivado* Activado Archivado (PDF/A) Desactivado* Activado	Configurar el formato PDF de la imagen digitalizada.
<b>Tipo de contenido</b> Texto Texto/Foto* Gráficos Foto	Mejorar el resultado en función del contenido del documento original.
<b>Nota:</b> Un asterisco (*) al lado de un valor indica el valor predeterminado de fábrica.	

Elemento de menú	Descripción
<b>Origen de contenido</b> Láser blanco y negro Láser en color* Inyección de tinta Foto/Película Revista Periódico Prensa Otro	Mejorar el resultado en función del origen del documento original.
<b>Color</b> Blanco y negro Gris Color* Autom.	Especificar el color al digitalizar una imagen.
<b>Resolución</b> 75 ppp 150 ppp* 200 ppp 300 ppp 400 ppp 600 ppp	Configurar la resolución de la imagen digitalizada.
<b>Intensidad</b> 0 a 4 (-4*)	Ajustar la intensidad de la imagen digitalizada.
<b>Orientación</b> Vertical* Horizontal	Especificar la orientación del texto y los gráficos en la página.
<b>Tamaño original</b> [Lista de tamaños de papel]	Establecer el tamaño del papel del documento original. <b>Notas:</b> <ul style="list-style-type: none"> <li>• Carta es el valor predeterminado de fábrica para Estados Unidos. A4 es el valor predeterminado de fábrica internacional.</li> <li>• Estos elementos de menú pueden variar en función del modelo de impresora.</li> </ul>
<b>Caras</b> Desactivado* Borde largo Borde corto	Especificar la orientación del texto y los gráficos de la página al digitalizar un documento de dos caras.
<b>Nombre de archivo</b>	Especificar el nombre de archivo de la imagen digitalizada.
<b>Nota:</b> Un asterisco (*) al lado de un valor indica el valor predeterminado de fábrica.	

### Imágenes avanzadas

Elemento de menú	Descripción
<b>Balance de color</b> 0 a 4 (-4*)	Ajustar la cantidad de tóner utilizado para cada color en la salida de digitalización.
<b>Nota:</b> Un asterisco (*) al lado de un valor indica el valor predeterminado de fábrica.	

Elemento de menú	Descripción
<b>Color excluido</b> Color excluido Ninguna* Rojo Verde Azul Umbral de rojo predeterminado 0-255 (128*) Umbral de verde predeterminado 0-255 (128*) Umbral de azul predeterminado 0-255 (128*)	Especificar qué color se va a excluir durante la digitalización y ajustar los valores de exclusión para dicho color.
<b>Detección color auto.</b> Sensibilidad color 1-9 (5*) Sensibilidad área 1-9 (5*)	Establecer la cantidad de color que la impresora detecta del documento original. <b>Nota:</b> Este elemento del menú solo aparece cuando el Color está configurado en Automático.
<b>Calidad JPG</b> El mejor para el contenido* 5-95	Establecer la calidad de una imagen de formato JPEG. <b>Notas:</b> <ul style="list-style-type: none"> <li>• 5 reduce el tamaño de archivo, pero también reduce la calidad de la imagen.</li> <li>• 90 ofrece la mejor calidad de imagen, pero no genera archivos de gran tamaño.</li> </ul>
<b>Contraste</b> El mejor para el contenido* 0 1 2 3 4 5	Especificar el contraste de la salida.
<b>Eliminación de fondo</b> Detección de fondo Basada en contenido* Fijo Nivel -4 a 4 (0*)	Ajustar la cantidad de fondo visible en una imagen digitalizada. <b>Nota:</b> Para eliminar el color de fondo del documento original, a continuación, establezca la detección de fondo como basada en contenido. Si desea eliminar ruido de imagen de una foto, establezca la detección de fondo como fija.
<b>Imagen simétrica</b> Desactivado* Activado	Crear una imagen en espejo del documento original.
<b>Imagen en negativo</b> Desactivado* Activado	Crear una imagen en negativo del documento original.
<b>Nota:</b> Un asterisco (*) al lado de un valor indica el valor predeterminado de fábrica.	

Elemento de menú	Descripción
<b>Detalle de sombras</b> -4 a 4 (0*)	Ajustar la cantidad de detalle de sombras visible en una imagen digitalizada.
<b>Digitalizar de borde a borde</b> Desactivado* Activado	Permitir la digitalización borde a borde del documento original.
<b>Nitidez</b> 1-5 (3*)	Ajustar la nitidez de una imagen digitalizada.
<b>Temperatura</b> -4 a 4 (0*)	Especificar si desea generar impresiones más frías o cálidas.
<b>Páginas en blanco</b> Eliminación de página en blanco Sensibilidad de página en blanco	Especificar si se deben incluir páginas en blanco.
<b>Nota:</b> Un asterisco (*) al lado de un valor indica el valor predeterminado de fábrica.	

### Controles de administrador

Elemento de menú	Descripción
<b>Valores predeterminados de texto</b> 5-95 (75*)	Establecer la calidad de texto de una imagen digitalizada.
<b>Valores predeterminados de texto/foto</b> 5-95 (75*)	Establecer la calidad de la imagen del texto o foto en una imagen digitalizada.
<b>Valor predeterminado de foto</b> 5-95 (50*)	Establecer la calidad de la imagen de la foto en una imagen digitalizada.
<b>Usar TIFF de múltiples páginas</b> Activado* Desactivado	Elegir entre archivos TIFF de una sola página y archivos TIFF de varias páginas.
<b>Compresión TIFF</b> LZW* JPEG	Establecer una opción de compresión de archivos TIFF.
<b>Registro de transmisión</b> Imprimir registro* No imprimir registro Imprimir solo para error	Imprimir un registro para la correcta transmisión de digitalización FTP.
<b>Orig papel registro</b> Bandeja [x] (1*) Alimentador multiuso	Especificar un origen de papel para imprimir registros de FTP.
<b>Profundidad en bits de FTP</b> 1 bit 8 bits*	Activar el modo Texto/Foto para generar archivos de menor tamaño mediante la utilización de imágenes de 1 bit. <b>Nota:</b> Este elemento del menú solo aparece cuando el Color está configurado en Gris.
<b>Nota:</b> Un asterisco (*) al lado de un valor indica el valor predeterminado de fábrica.	

Elemento de menú	Descripción
<b>Digitalización de trabajo personalizado</b> Desactivado* Activado	Activar la digitalización de trabajos personalizados de forma predeterminada. <b>Nota:</b> Este elemento de menú solo aparece cuando hay un disco duro instalado.
<b>Vista previa de digitalización</b> Desactivado Activado*	Mostrar una vista previa de la digitalización en la pantalla. <b>Nota:</b> Este elemento de menú solo aparece cuando hay un disco duro instalado.
<b>Permitir guardar como método abreviado</b> Desactivado Activado*	Guardar los valores de FTP personalizados como métodos abreviados.
<b>Nota:</b> Un asterisco (*) al lado de un valor indica el valor predeterminado de fábrica.	

## Unidad USB

### Digitalizar a unidad flash

Elemento de menú	Descripción
<b>Formato</b> PDF (.pdf)* TIFF (.tif) JPEG (.jpg) XPS (.xps)	Especificar el formato de archivo de la imagen digitalizada. <b>Nota:</b> Los valores pueden variar en función del modelo de impresora.
<b>Configuración de OCR global</b> Idiomas reconocidos Giro automático Limpiar Mejora de contraste automática	Configurar los ajustes de reconocimiento óptico de caracteres (OCR). <b>Nota:</b> Este menú sólo aparece si ha adquirido e instalado una solución de OCR.
<b>Nota:</b> Un asterisco (*) al lado de un valor indica el valor predeterminado de fábrica.	

Elemento de menú	Descripción
<b>Valores PDF</b> Versión PDF 1.3 1.4 1,5* 1.6 1,7 Versión de archivo A-1a* A-1b Seguro Desactivado* Activado Archivado (PDF/A) Desactivado* Activado	Configurar el formato PDF de la imagen digitalizada.
<b>Tipo de contenido</b> Texto Texto/Foto* Gráficos Foto	Mejorar el resultado en función del contenido del documento original.
<b>Origen de contenido</b> Láser blanco y negro Láser en color* Inyección de tinta Foto/Película Revista Periódico Prensa Otro	Mejorar el resultado en función del origen del documento original.
<b>Color</b> Blanco y negro Gris Color* Autom.	Especificar el color al digitalizar una imagen.
<b>Resolución</b> 75 ppp 150 ppp* 200 ppp 300 ppp 400 ppp 600 ppp	Configurar la resolución de la imagen digitalizada.
<b>Intensidad</b> 1-9 (5*)	Ajustar la intensidad de la imagen digitalizada.
<b>Nota:</b> Un asterisco (*) al lado de un valor indica el valor predeterminado de fábrica.	



Elemento de menú	Descripción
<b>Orientación</b> Vertical* Horizontal	Especificar la orientación del texto y los gráficos en la página.
<b>Tamaño original</b> [Lista de tamaños de papel]	Establecer el tamaño del papel del documento original.  <b>Notas:</b> <ul style="list-style-type: none"> <li>• Carta es el valor predeterminado de fábrica para Estados Unidos. A4 es el valor predeterminado de fábrica internacional.</li> <li>• Este elemento del menú puede variar en función de su modelo de impresora.</li> </ul>
<b>Caras</b> Desactivado* Borde largo Borde corto	Especificar la orientación del texto y los gráficos de la página al digitalizar un documento de dos caras.
<b>Nombre de archivo</b>	Especificar el nombre de archivo de la imagen digitalizada.
<b>Nota:</b> Un asterisco (*) al lado de un valor indica el valor predeterminado de fábrica.	

## Imágenes avanzadas

Elemento de menú	Descripción
<b>Balance de color</b>	Ajustar la cantidad de tóner utilizada para cada color.
<b>Color excluido</b> Color excluido Ninguna* Rojo Verde Azul Umbral de rojo predeterminado 0-255 (128*) Umbral de verde predeterminado 0-255 (128*) Umbral de azul predeterminado 0-255 (128*)	Especificar qué color se va a excluir durante la digitalización y ajustar los valores de exclusión para dicho color.
<b>Detección color auto.</b> Sensibilidad color 1-9 (5*) Sensibilidad área 1-9 (5*)	Establecer la cantidad de color que la impresora detecta del documento original.  <b>Nota:</b> Este elemento del menú solo aparece cuando el Color está configurado en Automático.
<b>Calidad JPG</b> El mejor para el contenido* 5-95	Establecer la calidad de una imagen de formato JPEG.  <b>Notas:</b> <ul style="list-style-type: none"> <li>• 5 reduce el tamaño de archivo, pero también reduce la calidad de la imagen.</li> <li>• 90 ofrece la mejor calidad de imagen, pero no genera archivos de gran tamaño.</li> </ul>
<b>Nota:</b> Un asterisco (*) al lado de un valor indica el valor predeterminado de fábrica.	

Elemento de menú	Descripción
<b>Contraste</b> El mejor para el contenido* 0 1 2 3 4 5	Especificar el contraste de la salida.
<b>Eliminación de fondo</b> Detección de fondo Basada en contenido* Fijo Nivel -4 a 4 (0*)	Ajustar la cantidad de fondo visible en una imagen digitalizada.  <b>Nota:</b> Para eliminar el color de fondo del documento original, a continuación, establezca la detección de fondo como basada en contenido. Si desea eliminar ruido de imagen de una foto, establezca la detección de fondo como fija.
<b>Imagen simétrica</b> Desactivado* Activado	Crear una imagen en espejo del documento original.
<b>Imagen en negativo</b> Desactivado* Activado	Crear una imagen en negativo del documento original.
<b>Detalle de sombras</b> -4 a 4 (0*)	Ajustar la cantidad de detalle de sombras visible en una imagen digitalizada.
<b>Digitalizar de borde a borde</b> Desactivado* Activado	Permitir la digitalización borde a borde del documento original.
<b>Nitidez</b> 1-5 (3*)	Ajustar la nitidez de una imagen digitalizada.
<b>Temperatura</b> -4 a 4 (0*)	Especificar si desea generar impresiones más frías o cálidas.
<b>Páginas en blanco</b> Eliminación de página en blanco Sensibilidad de página en blanco	Especificar si se deben incluir páginas en blanco.
<b>Nota:</b> Un asterisco (*) al lado de un valor indica el valor predeterminado de fábrica.	

### Controles de administrador

Elemento de menú	Descripción
<b>Valores predeterminados de texto</b> 5-95 (75*)	Establecer la calidad de texto de una imagen digitalizada.
<b>Valores predeterminados de texto/foto</b> 5-95 (75*)	Establecer la calidad de texto o foto en una imagen digitalizada.
<b>Nota:</b> Un asterisco (*) al lado de un valor indica el valor predeterminado de fábrica.	

Elemento de menú	Descripción
<b>Valor predeterminado de foto</b> 5-95 (75*)	Establecer la calidad de una foto en una imagen digitalizada.
<b>Usar TIFF de múltiples páginas</b> Activado* Desactivado	Elegir entre archivos TIFF de una sola página y archivos TIFF de varias páginas.
<b>Compresión TIFF</b> LZW* JPEG	Establecer la compresión de los archivos TIFF.
<b>Profundidad en bits de digitalización</b> 1 bit 8 bits*	Activar el modo Texto/Foto para generar archivos de menor tamaño mediante la utilización de imágenes de 1 bit. <b>Nota:</b> Este elemento del menú solo aparece cuando el Color está configurado en Gris.
<b>Digitalización de trabajo personalizado</b> Desactivado* Activado	Activar la digitalización de trabajos personalizados de forma predeterminada. <b>Nota:</b> Este elemento de menú solo aparece cuando hay un disco duro instalado.
<b>Vista previa de digitalización</b> Desactivado Activado*	Mostrar una vista previa de la digitalización en la pantalla. <b>Nota:</b> Este elemento de menú solo aparece cuando hay un disco duro instalado.
<b>Nota:</b> Un asterisco (*) al lado de un valor indica el valor predeterminado de fábrica.	

## Imprimir desde unidad flash

Elemento de menú	Descripción
<b>Número de copias</b> 1-9999 (1*)	Seleccionar el número de copias.
<b>Origen del papel</b> Bandeja [x] (1*) Alimentador multiuso Papel manual Sobre manual	Especificar el origen del papel para el trabajo de impresión. <b>Nota:</b> El alimentador multiuso está disponible únicamente en algunos modelos de impresora.
<b>Color</b> Desactivado Activado*	Imprimir la salida en color.
<b>Clasificar</b> (1,1,1) (2,2,2) (1,2,3) (1,2,3)*	Imprimir varias copias en secuencia.
<b>Caras</b> A una cara* A dos caras	Especifica si la impresión se realiza en una o en las dos caras del papel.
<b>Nota:</b> Un asterisco (*) al lado de un valor indica el valor predeterminado de fábrica.	

Elemento de menú	Descripción
<b>Estilo de volteo de página</b> Borde largo* Borde corto	Determinar qué cara del papel (borde largo o borde corto) se une al realizar la impresión a doble cara. <b>Nota:</b> En función de la opción seleccionada, la impresora clasifica automáticamente cada información impresa de la página para unir el trabajo correctamente.
<b>Páginas por cara</b> Desactivado* 2 páginas por cara 3 páginas por cara 4 páginas por cara 6 páginas por cara 9 páginas por cara 12 páginas por cara 16 páginas por cara	Imprimir imágenes de varias páginas en una de las caras del papel.
<b>Solicitud de Páginas por cara</b> Horizontal* Horizontal inverso Vertical inversa Vertical	Especificar la posición de las imágenes de varias páginas cuando se utiliza la opción Páginas por cara. <b>Nota:</b> La posición dependerá del número de imágenes de página y de su orientación.
<b>Páginas por cara y orientación</b> Automático* Horizontal Vertical	Especificar la orientación de un documento de varias páginas cuando se utiliza la opción Páginas por cara.
<b>Borde de Páginas por cara</b> Ninguna* Fijo	Imprimir un borde entorno a cada imagen de página cuando se utiliza la opción Páginas por cara.
<b>Hojas de separación</b> Desactivado* Entre copias Entre trabajos Entre páginas	Especificar si se insertan hojas de separación en blanco al imprimir.
<b>Origen hoja separación</b> Bandeja [x] (1*) Alimentador multiuso	Especificar el origen del papel para la hoja de separación. <b>Nota:</b> El alimentador multiuso está disponible únicamente en algunos modelos de impresora.
<b>Páginas en blanco</b> No imprimir* Impresión	Especificar si imprimir páginas en blanco en un trabajo de impresión.
<b>Nota:</b> Un asterisco (*) al lado de un valor indica el valor predeterminado de fábrica.	

## Red/puertos

### Descripción general de la red

Elemento de menú	Descripción
<b>Adaptador activo</b> Automático* Red estándar Inalámbrica	Especifique el tipo de conexión de red. <b>Nota:</b> La opción Inalámbricasolo está disponible para las impresoras conectadas a una red inalámbrica.
<b>Estado de la red</b>	Mostrar el estado de conexión de la red de la impresora.
<b>Mostrar estado de la red en la impresora</b> Desactivado Activado*	Muestra el estado de la red en la pantalla.
<b>Velocidad, doble cara</b>	Muestra la velocidad de la tarjeta de red que está activa.
<b>IPv4</b>	Muestra la dirección IPv4.
<b>Todas las direcciones IPv6</b>	Muestra todas las direcciones IPv6.
<b>Restablecer servidor impresión</b>	Restablecer todas las conexiones de red activas a la impresora. <b>Nota:</b> Este ajuste elimina todos los valores de configuración de red.
<b>Tiempo de espera del trabajo de red</b> Desactivado Activado* (90 segundos)	Definir el período de tiempo que espera la impresora antes de cancelar un trabajo de impresión en red.
<b>Página banner</b> Desactivado* Activado	Imprimir página banner.
<b>Rango de puertos para digitalización a PC</b>	Especificar un rango válido de puertos para las impresoras detrás de un cortafuegos de bloqueo de puertos.
<b>Activar conexiones de red</b> Desactivado Activado*	Activar que la impresora se conecte a una red.
<b>Activar LLDP</b> Desactivado* Activado	Activar el protocolo de detección de nivel de vínculo (LLDP) en la impresora.
<b>Nota:</b> Un asterisco (*) al lado de un valor indica el valor predeterminado de fábrica.	

## Conexión inalámbrica

Elemento de menú	Descripción
<b>Configuración mediante aplicación móvil</b>	Configuración de la conexión inalámbrica mediante la aplicación Lexmark Mobile Assistant.
<b>Configuración en panel de impresora</b> Seleccionar red Añadir red Wi-Fi <ul style="list-style-type: none"> <li>• Nombre de red</li> <li>• Modo de red</li> <li>• Modo de seguridad inalámbrica (Desactivado*)</li> </ul>	Determine la red inalámbrica a la que se conecta la impresora. <b>Nota:</b> Este elemento del menú aparece como <i>Configuración de conexión inalámbrica</i> en Embedded Web Server.
<b>Wi-Fi Protected Setup</b> Método de inicio por botones de comando Método de inicio por PIN	Establezca una red inalámbrica y active la seguridad de la red. <b>Notas:</b> <ul style="list-style-type: none"> <li>• Método de inicio por botones de comando conecta la impresora a una red inalámbrica al pulsar los botones de la impresora y el punto de acceso (router inalámbrico) en un periodo de tiempo determinado.</li> <li>• Método de inicio por PIN conecta la impresora a una red inalámbrica cuando se introduce un PIN en la impresora, en los valores inalámbricos del punto de acceso.</li> </ul>
<b>Compatibilidad</b> 802.11b/g/n (2.4GHz)*	Especifique el estándar inalámbrico para la red inalámbrica.
<b>Modo de seguridad inalámbrica</b> Desactivado* WEP WPA2/WPA-Personal WPA2-Personal 802.1x - RADIUS	Configure el tipo de seguridad para conectar la impresora a dispositivos inalámbricos.
<b>Modo de autenticación WEP</b> Automático* Abierto Compartido	Configure el tipo de protocolo de cifrado inalámbrico (WEP) que utiliza la impresora. <b>Nota:</b> Este elemento del menú solo aparece si Modo de seguridad inalámbrica se define en WEP.
<b>Configurar clave WEP</b>	Especifique una contraseña WEP para la conexión inalámbrica segura. <b>Nota:</b> Este elemento del menú solo aparece si Modo de seguridad inalámbrica se define en WEP.
<b>WPA2-Personal</b> AES*	Active la seguridad inalámbrica a través de WPA2. <b>Nota:</b> Este elemento del menú solo aparece cuando Modo de seguridad inalámbrica se define en WPA2-Personal.
<b>Configurar PSK</b>	Configure la contraseña de la conexión inalámbrica segura. <b>Nota:</b> Este elemento del menú solo aparece cuando Modo de seguridad inalámbrica se define en WPA2/WPA-Personal o WPA2-Personal.
<b>WPA2/WPA-Personal</b> AES*	Active la seguridad inalámbrica a través de WPA2/WPA. <b>Nota:</b> Este elemento del menú solo aparece cuando Modo de seguridad inalámbrica se define en WPA2/WPA-Personal.

Elemento de menú	Descripción
<b>Modo de cifrado 802.1x</b> WPA+ WPA2*	Active la seguridad inalámbrica a través del estándar 802.1x. <b>Nota:</b> Este elemento del menú solo aparece si Modo de seguridad inalámbrica se define en 802.1x - Radius.
<b>IPv4</b> Activar DHCP Activado* Desactivado	Active el Protocolo de configuración dinámica de host (DHCP). <b>Nota:</b> DHCP es un protocolo estándar que permite a un servidor asignar dinámicamente una dirección IP y otros parámetros de configuración de red a cada dispositivo de la red, de modo que puedan comunicarse con otras redes IP.
<b>IPv4</b> Configurar dirección IP estática Dirección IP Máscara de red Puerta de enlace	Configure la dirección IP estática de la impresora.
<b>IPv6</b> Activar IPv6 Activado* Desactivado	Active IPv6 en la impresora.
<b>IPv6</b> Activar DHCPv6 Desactivado* Activado	Active DHCPv6 en la impresora.
<b>IPv6</b> Configuración automática de dirección sin estado Desactivado Activado*	Configure el adaptador de red para que acepte las entradas de configuración automática de direcciones IPv6 que proporciona un enrutador.
<b>IPv6</b> Dirección DNS	Especifique la dirección del servidor DNS.
<b>IPv6</b> IPV6 asignado manualmente	Asigne la dirección IPv6. <b>Nota:</b> Este elemento de menú solo se muestra en determinados modelos de impresora.
<b>IPv6</b> Router IPV6 asignado manualmente	Asigne la dirección del router IPv6. <b>Nota:</b> Este elemento de menú solo se muestra en determinados modelos de impresora.
<b>IPv6</b> Prefijo de la dirección 0-128 (64*)	Especifique el prefijo de la dirección.
<b>IPv6</b> Todas las direcciones IPv6	Muestre todas las direcciones IPv6.
<b>IPv6</b> Todas las direcciones del router IPv6	Muestre todas las direcciones del router IPv6.
<b>Dirección de red</b> UAA LAA	Ve a las direcciones de red.

Elemento de menú	Descripción
<b>PCL SmartSwitch</b> Activado* Desactivado	Establezca la impresora para que cambie automáticamente a la emulación PCL cuando un trabajo de impresión lo necesite, independientemente del idioma predeterminado de la impresora.  <b>Nota:</b> Si PCL SmartSwitch está desactivado, la impresora no examina los datos entrantes y utiliza el idioma predeterminado de la impresora especificado en el menú Configuración.
<b>PS SmartSwitch</b> Activado* Desactivado*	Establezca la impresora para que cambie automáticamente a la emulación PS cuando un trabajo de impresión lo necesite, independientemente del idioma predeterminado de la impresora.  <b>Notas:</b> <ul style="list-style-type: none"> <li>• Este elemento de menú solo se muestra en determinados modelos de impresora.</li> <li>• Si PS SmartSwitch está desactivado, la impresora no examina los datos entrantes y utiliza el idioma predeterminado de la impresora especificado en el menú Configuración.</li> </ul>
<b>PS binario Mac</b> Automático* Activado Desactivado	Defina la impresora para que procese trabajos de impresión PostScript binario de Macintosh.  <b>Notas:</b> <ul style="list-style-type: none"> <li>• Este elemento de menú solo se muestra en determinados modelos de impresora.</li> <li>• El valor Activado procesa trabajos de impresión PostScript binario sin formato.</li> <li>• El valor Desactivado filtra los trabajos de impresión mediante el protocolo estándar.</li> </ul>

## Wi-Fi Direct

Elemento de menú	Descripción
<b>Activar Wi-Fi Direct</b> Activado Desactivado*	Configurar la impresora para que se conecte directamente a dispositivos Wi-Fi.
<b>Nombre de Wi-Fi Direct</b>	Especificar el nombre de la red Wi-Fi.
<b>Contraseña de Wi-Fi Direct</b>	Establecer la contraseña para autenticar y validar a los usuarios en una conexión Wi-Fi.
<b>Mostrar contraseña en la página de configuración</b> Desactivado Activado*	Mostrar la Contraseña de Wi-Fi Direct en la Página de configuración de la red.
<b>Número de canal preferido</b> 1-11 Automático*	Establecer el canal preferido de la red Wi-Fi.
<b>Dirección IP del propietario del grupo</b>	Especificar la dirección IP del propietario del grupo.
<b>Nota:</b> Un asterisco (*) al lado de un valor indica el valor predeterminado de fábrica.	



Elemento de menú	Descripción
<b>Aceptar automáticamente las solicitudes del botón de pulsación</b> Desactivado* Activado	Aceptar automáticamente las solicitudes de conexión a la red. <b>Nota:</b> La aceptación automática de clientes no está protegida.
<b>Nota:</b> Un asterisco (*) al lado de un valor indica el valor predeterminado de fábrica.	

## Ethernet

Elemento de menú	Descripción
<b>Velocidad de red</b>	Mostrar la velocidad de un adaptador de red activo.
<b>IPv4</b> Activar DHCP (Activado*) Configurar dirección IP estática	Configurar los valores IPv4.
<b>IPv6</b> Activar IPv6 (Activado*) Activar DHCPv6 (Desactivado*) Configuración automática de dirección sin estado (Activado*) Dirección del servidor DNS Dirección IPv6 asignada manualmente Router IPv6 asignado manualmente Prefijo de la dirección (64*) Todas las direcciones IPv6 Todas las direcciones del router IPv6	Configurar los valores IPv6.
<b>Dirección de red</b> UAA LAA	Especificar la dirección de red.
<b>PCL SmartSwitch</b> Desactivado Activado*	Establecer la impresora para que cambie automáticamente a la emulación PCL cuando un trabajo de impresión lo necesite, independientemente del lenguaje predeterminado de la impresora. <b>Nota:</b> Si esta configuración está desactivada, la impresora no examina los datos entrantes y utiliza el idioma predeterminado de la impresora especificado en el menú Configuración.
<b>PS SmartSwitch</b> Desactivado Activado*	Establecer la impresora para que cambie automáticamente a la emulación PostScript cuando un trabajo de impresión lo necesite, independientemente del lenguaje predeterminado de la impresora. <b>Nota:</b> Si esta configuración está desactivada, la impresora no examina los datos entrantes y utiliza el idioma predeterminado de la impresora especificado en el menú Configuración.
<b>Mem. intermedia trab</b> Desactivado* Activado	Almacenar temporalmente trabajos en el disco duro antes de imprimirlos. <b>Nota:</b> Este elemento de menú solo aparece cuando hay un disco duro instalado.
<b>Nota:</b> Un asterisco (*) al lado de un valor indica el valor predeterminado de fábrica.	

Elemento de menú	Descripción
<b>PS binario Mac</b> Automático* Activado Desactivado	Definir la impresora para que procese trabajos de impresión PostScript binario de Macintosh.  <b>Notas:</b> <ul style="list-style-type: none"> <li>• Automático procesa los trabajos de impresión de los ordenadores que utilizan los sistemas operativos Windows o Macintosh.</li> <li>• Desactivado filtra los trabajos de impresión PostScript mediante el protocolo estándar.</li> </ul>
<b>Ethernet con consumo eficiente de energía</b> Activado Desactivado Automático*	Reducir el consumo de energía cuando la impresora no recibe datos de la red Ethernet.
<b>Nota:</b> Un asterisco (*) al lado de un valor indica el valor predeterminado de fábrica.	

## TCP/IP

**Nota:** Este menú solo aparece para las impresoras de red o las impresoras conectadas a servidores de impresión.

Elemento de menú	Descripción
<b>Definir nombre de host</b>	Configurar el nombre de host TCP/IP actual.
<b>Nombre de dominio</b>	Establecer el nombre de dominio.
<b>Permitir que DHCP/BOOTP actualice el servidor NTP</b> Activado* Desactivado	Permitir que los clientes DHCP y BOOTP actualicen los valores NTP de la impresora.
<b>Nombre de configuración rápida</b>	Especificar un nombre de servicio para la red de configuración Zero.
<b>Activar IP automática</b> Desactivado* Activado	Asignar una dirección IP automáticamente.
<b>Dirección del servidor DNS</b>	Especificar la dirección del servidor de Sistema de nombres de dominio (DNS) actual.
<b>Dirección del DNS de reserva</b>	Especificar las direcciones de los servidores DNS secundarios.
<b>Dirección del DNS de reserva 2</b>	
<b>Dirección del DNS de reserva 3</b>	
<b>Orden de búsqueda de dominio</b>	Especificar una lista de nombres de dominio para localizar la impresora y los recursos que residen en diferentes dominios de la red.
<b>Activar DDNS</b> Desactivado* Activado	Actualizar la configuración DNS dinámica.
<b>Nota:</b> Un asterisco (*) al lado de un valor indica el valor predeterminado de fábrica.	

Elemento de menú	Descripción
<b>TTL de DDNS</b>	Especificar la configuración DDNS actual.
<b>TTL predeterminado</b>	
<b>Tiempo de actualización de DDNS</b>	
<b>Activar mDNS</b> Desactivado Activado*	Actualizar los valores DNS de transmisión múltiple.
<b>Dirección de servidor WINS</b>	Especificar una dirección de servidor para Servicios de nombres Internet de Windows (WINS).
<b>Activar BOOTP</b> Desactivado* Activado	Permitir que BOOTP asigne una dirección IP de la impresora.
<b>Lista de servidores restringida</b>	Especificar las direcciones IP que tienen permiso para comunicarse con la impresora a través de TCP/IP.  <b>Notas:</b> <ul style="list-style-type: none"> <li>• Utilizar una coma para separar las direcciones IP.</li> <li>• Es posible agregar hasta 50 direcciones IP.</li> </ul>
<b>Opciones de la lista de servidores restringida</b> Bloquear todos los puertos* Bloquear sólo impresión Bloquear sólo impresión y HTTP	Especificar la opción de acceso para direcciones IP que no estén en la lista.
<b>MTU</b> Ethernet 256–1500 (1500*)	Especificar un parámetro de unidad de transmisión máxima (MTU) para las conexiones TCP.
<b>Raw Print Port</b> 1-65535 (9100*)	Especificar un número de puerto no procesado para las impresoras conectadas a una red.
<b>Velocidad máxima del tráfico de salida</b> Desactivado* Activado	Establecer la velocidad de transferencia máxima de la impresora. <b>Nota:</b> Cuando está activada, la opción de esta configuración es de 100–1 000 000 kilobits/segundo.
<b>Activar TLSv1.0</b> Desactivado Activado*	Activar el protocolo TLSv1.0.
<b>Activar TLSv1.1</b> Desactivado Activado*	Activar el protocolo TLSv1.1.
<b>Lista de cifrado SSL</b>	Especificar los algoritmos de cifrado que se utilizarán para las conexiones SSL o TLS.
<b>Nota:</b> Un asterisco (*) al lado de un valor indica el valor predeterminado de fábrica.	

## SNMP

**Nota:** Este menú solo aparece para las impresoras de red o las impresoras conectadas a servidores de impresión.

Elemento de menú	Descripción
<p><b>Versiones SNMP 1 y 2c</b></p> <ul style="list-style-type: none"> <li>Activado</li> <li>Desactivado</li> <li>Activado*</li> <li>Permitir juego SNMP</li> <li>Desactivado</li> <li>Activado*</li> <li>Activar PPM MIB</li> <li>Desactivado</li> <li>Activado*</li> <li>Comunidad SNMP</li> </ul>	<p>Configurar las versiones 1 y 2c del Protocolo de administración de red simple (SNMP) para instalar los controladores de impresión y aplicaciones.</p>
<p><b>Versión 3 de SNMP</b></p> <ul style="list-style-type: none"> <li>Activado</li> <li>Desactivado</li> <li>Activado*</li> <li>Configurar Credenciales de lectura/escritura</li> <li>Nombre de usuario</li> <li>Contraseña</li> <li>Configurar Credenciales de solo lectura</li> <li>Nombre de usuario</li> <li>Contraseña</li> <li>Hash de autenticación</li> <li>MD5</li> <li>SHA1*</li> <li>Nivel de autenticación mínimo</li> <li>Sin autenticación, sin privacidad</li> <li>Autenticación, sin privacidad</li> <li>Autenticación, privacidad*</li> <li>Algoritmo de privacidad</li> <li>DES</li> <li>AES-128*</li> </ul>	<p>Configurar la versión 3 de SNMP para instalar y actualizar la seguridad de la impresora.</p>
<p><b>Nota:</b> Un asterisco (*) al lado de un valor indica el valor predeterminado de fábrica.</p>	

## IPSec

**Nota:** Este menú solo aparece para las impresoras de red o las impresoras conectadas a servidores de impresión.

Elemento de menú	Descripción
<p><b>Activar IPSec</b></p> <ul style="list-style-type: none"> <li>Desactivado*</li> <li>Activado</li> </ul>	<p>Activar seguridad de protocolo de Internet (IPSec).</p>
<p><b>Nota:</b> Un asterisco (*) al lado de un valor indica el valor predeterminado de fábrica.</p>	

Elemento de menú	Descripción
<b>Configuración básica</b> Predeterminado* Compatibilidad Seguro	Establecer la configuración básica de IPSec. <b>Nota:</b> Este elemento del menú solo aparece si la opción Activar IPSec está activada.
<b>Certificado de dispositivo IPSec</b>	Especificar un certificado IPSec. <b>Nota:</b> Este elemento del menú solo aparece cuando la Configuración básica está configurada en Compatibilidad.
<b>Conexiones autenticadas de la clave precompartida</b> Host [x] Dirección Clave	Configurar las conexiones autenticadas de la impresora. <b>Nota:</b> Estos elementos del menú solo aparecen si la opción Activar IPSec está activada.
<b>Certificar conexiones autenticadas</b> Host [x] Dirección[/subred] Dirección[/subred]	
<b>Nota:</b> Un asterisco (*) al lado de un valor indica el valor predeterminado de fábrica.	

## 802.1x

**Nota:** Este menú solo aparece para las impresoras de red o las impresoras conectadas a servidores de impresión.

Elemento de menú	Descripción
<b>Activo</b> Desactivado* Activado	Permitir a la impresora unir redes que requieren autenticación antes de otorgar el acceso. <b>Nota:</b> Para configurar los ajustes de este elemento de menú, acceda a Embedded Web Server.
<b>Nota:</b> Un asterisco (*) al lado de un valor indica el valor predeterminado de fábrica.	

## Configuración LPD

**Nota:** Este menú solo aparece para las impresoras de red o las impresoras conectadas a servidores de impresión.

Elemento de menú	Descripción
<b>Tiempo de espera LPD</b> 0–65535 segundos (90*)	Establecer el valor de tiempo de espera para detener el servidor Line Printer Daemon (LPD) y que deje de esperar de forma indefinida los trabajos de impresión colgados o no válidos.
<b>Página banner LPD</b> Desactivado* Activado	Imprimir una página banner para todos los trabajos de impresión LPD. <b>Nota:</b> Una página banner es la primera página de un trabajo de impresión que se utiliza como un separador de trabajos de impresión y para identificar al creador de la solicitud del trabajo de impresión.
<b>Nota:</b> Un asterisco (*) al lado de un valor indica el valor predeterminado de fábrica.	

Elemento de menú	Descripción
<b>Última página LPD</b> Desactivado* Activado	Imprimir una última página para todos los trabajos de impresión LPD. <b>Nota:</b> Una última página es la última página de un trabajo de impresión.
<b>Conversión de retorno de carro LPD</b> Desactivado* Activado	Permitir la conversión de retorno de carro. <b>Nota:</b> El retorno de carro es un mecanismo que controla la impresora para cambiar la posición del cursor a la primera posición en la misma línea.
<b>Nota:</b> Un asterisco (*) al lado de un valor indica el valor predeterminado de fábrica.	

## Valores de HTTP/FTP

**Nota:** Este menú solo aparece para las impresoras de red o las impresoras conectadas a servidores de impresión.

Elemento de menú	Descripción
<b>Activar servidor HTTP</b> Desactivado Activado*	Acceder al Embedded Web Server para controlar y gestionar la impresora.
<b>Activar HTTPS</b> Desactivado Activado*	Configurar los valores del protocolo de transferencia de hipertexto seguro (HTTPS).
<b>Activar FTP/TFTP</b> Desactivado Activado*	Enviar archivos mediante FTP.
<b>Dominios locales</b>	Especificar los nombres de dominio para servidores HTTP y FTP. <b>Nota:</b> Este elemento de menú solo se muestra en determinados modelos de impresora.
<b>Dirección IP del proxy HTTP</b>	Configurar los ajustes del servidor HTTP y FTP.
<b>Dirección IP del proxy FTP</b>	<b>Nota:</b> Estos elementos de menú solo se muestran en determinados modelos de impresora.
<b>Puerto de IP predeterminada HTTP</b> 1-65535 (80*)	
<b>Certificado de dispositivo HTTPS</b>	
<b>Puerto de IP predeterminada FTP</b> 1-65535 (21*)	
<b>Espera para solicitudes de HTTP/FTP</b> 1-299 (30*)	
<b>Reintentos para solicitudes HTTP/FTP</b> 1-299 (3*)	Establecer el número de intentos para conectarse al servidor HTTP/FTP.
<b>Nota:</b> Un asterisco (*) al lado de un valor indica el valor predeterminado de fábrica.	

## ThinPrint

Elemento de menú	Descripción
<b>Activar ThinPrint</b> Desactivado Activado*	Imprimir mediante ThinPrint.
<b>Número de puerto</b> 4000-4999 (4000*)	Configurar el número de puerto para el servidor ThinPrint Server.
<b>Ancho de banda (bits/s)</b> 100-1000000 (0*)	Configurar la velocidad para transmitir datos en un entorno ThinPrint.
<b>Tamaño del paquete (Kilobytes)</b> 0-64000 (0*)	Establecer el tamaño del paquete para la transmisión de datos.
<b>Nota:</b> Un asterisco (*) al lado de un valor indica el valor predeterminado de fábrica.	

## USB

Elemento de menú	Descripción
<b>PCL SmartSwitch</b> Desactivado Activado*	Configurar la impresora para que cambie a la emulación PCL cuando un trabajo de impresión recibido a través de un puerto USB lo necesite, independientemente del idioma predeterminado de la impresora. <b>Nota:</b> Si PCL SmartSwitch está desactivado, la impresora no examina los datos entrantes y utiliza el idioma predeterminado de la impresora especificado en el menú Configuración.
<b>PS SmartSwitch</b> Desactivado Activado*	Configurar la impresora para que cambie a la emulación PS cuando un trabajo de impresión recibido a través de un puerto USB lo necesite, independientemente del idioma predeterminado de la impresora. <b>Nota:</b> Si PS SmartSwitch está desactivado, la impresora no examina los datos entrantes y utiliza el idioma predeterminado de la impresora especificado en el menú Configuración.
<b>Mem. intermedia trab</b> Desactivado* Activado	Almacenar temporalmente trabajos en el disco duro de la impresora antes de imprimirlos. <b>Nota:</b> Este elemento de menú solo aparece cuando hay un disco duro instalado.
<b>PS binario Mac</b> Activado Automático* Desactivado	Definir la impresora para que procese trabajos de impresión PostScript binario de Macintosh. <b>Notas:</b> <ul style="list-style-type: none"> <li>• Cuando está activado, la impresora procesa trabajos de impresión PostScript binario sin formato de los equipos que utilizan el sistema operativo Macintosh.</li> <li>• Cuando se encuentra en modo automático, la impresora procesa los trabajos de impresión de los equipos que utilizan sistemas operativos Windows o Macintosh.</li> <li>• Cuando está desactivado, la impresora filtra los trabajos de impresión PostScript que utilizan el protocolo estándar.</li> </ul>
<b>Habilitar puerto USB</b> Desactivado Activado*	Activar el puerto USB estándar.
<b>Nota:</b> Un asterisco (*) al lado de un valor indica el valor predeterminado de fábrica.	

## Restringir acceso a la red externa

Elemento de menú	Descripción
<b>Restringir acceso a la red externa</b> Desactivado* Activado	Restringir el acceso a sitios de red.
<b>Dirección de red externa</b>	Especifique las direcciones de red con acceso restringido.
<b>Dirección de correo electrónico para la notificación</b>	Especifique una dirección de correo electrónico para enviar una notificación de los eventos registrados.
<b>Frecuencia de ping</b> 1-300 (10*)	Especifique el intervalo de consulta de red en segundos.
<b>Asunto</b>	Especifique el asunto y el mensaje del correo electrónico de notificación.
<b>Mensaje</b>	
<b>Nota:</b> Un asterisco (*) al lado de un valor indica el valor predeterminado de fábrica.	



# Seguridad

## Métodos de inicio de sesión

### Administrar permisos

Elemento de menú	Descripción
<p><b>Acceso a función</b></p> <ul style="list-style-type: none"> <li>Acceder a la libreta de direcciones de las aplicaciones</li> <li>Modificar libreta de direcciones</li> <li>Administrar métodos abreviados</li> <li>Crear perfiles</li> <li>Gestionar marcadores</li> <li>Imprimir desde unidad flash</li> <li>Impresión en color desde unidad flash</li> <li>Digitalizar desde unidad flash</li> <li>Función de copia</li> <li>Impresión de copia en color</li> <li>Color excluido</li> <li>Función de correo electrónico</li> <li>Función de fax</li> <li>Función FTP</li> <li>Liberar faxes retenidos</li> <li>Acceso a trabajos retenidos</li> <li>Perfiles de uso</li> <li>Cancelar tareas del Dispositivo</li> <li>Cambiar idioma</li> <li>Protocolo de impresión de Internet (IPP)</li> <li>Iniciar digitalizaciones a distancia</li> <li>Impresión B/N</li> <li>Impresión en color</li> <li>Carpeta de red: impresión</li> <li>Carpeta de red: impresión en color</li> <li>Carpeta de red: digitalización</li> <li>Disco duro: impresión</li> <li>Disco duro: impresión en color</li> <li>Disco duro: digitalización</li> </ul>	<p>Controlar el acceso a las funciones de la impresora.</p> <p><b>Nota:</b> Algunos elementos de menú aparecen solamente cuando hay un disco duro instalado.</p>
<p><b>Menús administrativos</b></p> <ul style="list-style-type: none"> <li>Menú de seguridad</li> <li>Menú Red/Puertos</li> <li>Menú Papel</li> <li>Menú Informes</li> <li>Menús de configuración de función</li> <li>Menú Suministros</li> <li>Menú Tarjeta de opción</li> <li>Menú SE</li> <li>Menú de dispositivo</li> </ul>	<p>Controlar el acceso a los valores del menú de la impresora.</p>

Elemento de menú	Descripción
<p><b>Gestión de dispositivos</b></p> <ul style="list-style-type: none"> <li>Administración remota</li> <li>Actualizaciones de firmware</li> <li>Configuración de aplicaciones</li> <li>Bloqueo panel del operador</li> <li>Importar/Exportar todos los valores</li> <li>Borrar fuera de servicio</li> </ul>	<p>Controlar el acceso a las opciones de administración de la impresora.</p>
<p><b>Aplicaciones</b></p> <ul style="list-style-type: none"> <li>Aplicaciones nuevas</li> <li>Copia de tarjetas</li> <li>Centro de digitalización</li> <li>Centro de digitalización personalizado [x]</li> <li>Formularios y favoritos</li> </ul>	<p>Controlar el acceso a las aplicaciones de la impresora.</p>

### Cuentas locales

Elemento de menú	Descripción
<p><b>Administrar grupos/permisos</b></p> <ul style="list-style-type: none"> <li>Agregar grupo                             <ul style="list-style-type: none"> <li>Importar controles de acceso                                     <ul style="list-style-type: none"> <li>Acceso a función</li> <li>Menús administrativos</li> <li>Administr. disp.</li> <li>Apl.</li> </ul> </li> </ul> </li> <li>Todos los usuarios                             <ul style="list-style-type: none"> <li>Importar controles de acceso                                     <ul style="list-style-type: none"> <li>Acceso a función</li> <li>Menús administrativos</li> <li>Administr. disp.</li> <li>Apl.</li> </ul> </li> </ul> </li> </ul> <p>Administración</p>	<p>Controlar el acceso de grupo o usuario a las funciones de la impresora, las aplicaciones y la configuración de seguridad.</p>
<p><b>Agregar usuario</b></p> <ul style="list-style-type: none"> <li>Nombre de usuario/Contraseña</li> <li>Nombre de usuario</li> <li>Contraseña</li> <li>PIN</li> </ul>	<p>Crear cuentas locales para gestionar el acceso a las funciones de la impresora.</p>
<p><b>Cuentas Nombre de usuario/Contraseña</b></p> <ul style="list-style-type: none"> <li>Agregar usuario</li> </ul>	
<p><b>Cuentas Nombre de usuario</b></p> <ul style="list-style-type: none"> <li>Agregar usuario</li> </ul>	
<p><b>Cuentas Contraseña</b></p> <ul style="list-style-type: none"> <li>Agregar usuario</li> </ul>	
<p><b>Cuentas PIN</b></p> <ul style="list-style-type: none"> <li>Agregar usuario</li> </ul>	

## Programar dispositivos USB

Elemento de menú	Descripción
<b>Programados</b> Añadir nueva programación	Programar el acceso a los puertos USB.

## Registro de auditoría de seguridad

Elemento de menú	Descripción
<b>Permitir auditoría</b> Desactivado* Activado	Registrar los eventos en el registro de auditoría seguro y el syslog remoto.
<b>Permitir registro del sistema remoto</b> Desactivado* Activado	Enviar los registros de auditoría a un servidor remoto.
<b>Servidor syslog remoto</b>	Especificar el servidor syslog remoto.
<b>Puerto syslog remoto</b> 1-65535 (514*)	Especificar el puerto syslog remoto.
<b>Método syslog remoto</b> UDP normal* Stunnel	Especificar un método syslog para transmitir eventos registrados en un servidor remoto.
<b>Nota:</b> Un asterisco (*) al lado de un valor indica el valor predeterminado de fábrica.	

Elemento de menú	Descripción
<p><b>Utilidad de registro del sistema remoto</b></p> <ul style="list-style-type: none"> <li>0 - mensajes de kernel</li> <li>1 - mensajes de nivel de usuario</li> <li>2 - sistema de correo</li> <li>3 - daemons de sistema</li> <li>4 - mensajes de seguridad/autorización*</li> <li>5 - mensajes generados internamente por syslogs</li> <li>6 - subsistema de impresora de línea</li> <li>7 - subsistema de noticias de red</li> <li>8 - subsistema UUCP</li> <li>9 - daemon de reloj</li> <li>10 - mensajes de seguridad/autorización</li> <li>11 - daemon de FTP</li> <li>12 - subsistema NTP</li> <li>13 - auditoría de registro</li> <li>14 - alerta de registro</li> <li>15 - daemon de reloj</li> <li>16 - uso local 0 (local0)</li> <li>17 - uso local 1 (local1)</li> <li>18 - uso local 2 (local2)</li> <li>19 - uso local 3 (local3)</li> <li>20 - uso local 4 (local4)</li> <li>21 - uso local 5 (local5)</li> <li>22 - uso local 6 (local6)</li> <li>23 - uso local 7 (local7)</li> </ul>	<p>Especificar el código de instalación que usa la impresora para enviar eventos de registro a un servidor remoto.</p>
<p><b>Gravedad de los eventos que se van a registrar</b></p> <ul style="list-style-type: none"> <li>0 - Emergencia</li> <li>1 - Alerta</li> <li>2 - Crítico</li> <li>3 - Error</li> <li>4 - Advertencia*</li> <li>5 - Aviso</li> <li>6 - Informativo</li> <li>7 - Depurar</li> </ul>	<p>Especificar el límite del nivel de prioridad para los mensajes de registro y los eventos.</p>
<p><b>Eventos no registrados en Syslog remoto</b></p> <ul style="list-style-type: none"> <li>Desactivado*</li> <li>Activado</li> </ul>	<p>Enviar todos los eventos, independientemente del nivel de gravedad, al servidor remoto.</p>
<p><b>Dirección de correo electrónico del administrador</b></p>	<p>Enviar notificación por correo electrónico de los eventos registrados al administrador.</p>
<p><b>Correo electrónico de alerta de registro borrado</b></p> <ul style="list-style-type: none"> <li>Desactivado*</li> <li>Activado</li> </ul>	<p>Enviar notificación por correo electrónico al administrador cuando una entrada de registro se haya eliminado.</p>
<p><b>Correo electrónico de alerta de registro actualizado</b></p> <ul style="list-style-type: none"> <li>Desactivado*</li> <li>Activado</li> </ul>	<p>Enviar notificación por correo electrónico al administrador cuando el registro se llene y empiece a sobrescribir las entradas antiguas.</p>
<p><b>Nota:</b> Un asterisco (*) al lado de un valor indica el valor predeterminado de fábrica.</p>	

Elemento de menú	Descripción
<b>Registro completo</b> Sobrescribir las entradas antiguas* Enviar por correo electrónico el registro y, a continuación, borrar todas las entradas	Resolver problemas de almacenamiento de registros cuando el registro llene la memoria asignada.
<b>Correo electrónico de alerta de % lleno</b> Desactivado* Activado	Enviar notificación por correo electrónico al administrador cuando el registro llene la memoria asignada.
<b>Nivel de alerta de % lleno</b> 1-99 (90*)	
<b>Correo electrónico de alerta de registro exportado</b> Desactivado* Activado	Enviar notificación por correo electrónico al administrador cuando un registro se haya exportado.
<b>Correo electrónico de alerta de valores de registro cambiados</b> Desactivado* Activado	Enviar notificación por correo electrónico al administrador cuando se haya configurado Activar auditoría.
<b>Finales de línea de registro</b> LF (\n)* CR (\r) CRLF (\r\n)	Especificar la forma en la que el archivo de registro termina el final de cada línea.
<b>Firmar digitalmente exportaciones</b> Desactivado* Activado	Agregar una firma digital a cada archivo de registro exportado.
<b>Borrar registro</b>	Eliminar todos los registros de auditoría.
<b>Registro de exportación</b> Syslog (RFC 5424) Syslog (RFC 3164) CSV	Exportar un registro de seguridad a una unidad flash.
<b>Nota:</b> Un asterisco (*) al lado de un valor indica el valor predeterminado de fábrica.	

## Restricciones acceso

Elemento de menú	Descripción
<b>Intentos fallidos de conexión</b> 1-10 (3*)	Especificar el número de intentos de conexión fallidos antes de que se bloqueen los usuarios.
<b>Límite de tiempo de intentos fallidos</b> 1-60 minutos (5*)	Especificar el intervalo de tiempo entre los intentos de conexión fallidos antes de que se bloqueen los usuarios.
<b>Duración de bloqueo</b> 1-60 minutos (5*)	Especificar la duración del bloqueo.
<b>Tiempo de espera de inicio de sesión web</b> 1-120 minutos (10*)	Especificar el tiempo de retraso para un acceso remoto antes de que el usuario se desconecte automáticamente.
<b>Nota:</b> Un asterisco (*) al lado de un valor indica el valor predeterminado de fábrica.	

## Configuración de impresión confidencial

Elemento de menú	Descripción
<b>PIN incorrecto máximo</b> 2–10	Establecer el número de veces que se puede introducir un PIN no válido. <b>Notas:</b> <ul style="list-style-type: none"> <li>• El valor cero desactiva este ajuste.</li> <li>• Cuando se alcanza el límite, los trabajos de impresión correspondientes a ese nombre de usuario y a ese PIN se eliminan.</li> <li>• Este elemento de menú solo aparece cuando hay un disco duro instalado.</li> </ul>
<b>Caducidad de trabajo confidencial</b> Desactivado* 1 hora 4 horas 24 horas 1 semana	Establecer una caducidad para los trabajos de impresión confidenciales. <b>Notas:</b> <ul style="list-style-type: none"> <li>• Si este elemento del menú se ha modificado mientras los trabajos de impresión confidenciales se encuentran en la memoria o en el disco duro de la impresora, la caducidad de los trabajos de impresión no cambia al nuevo valor predeterminado.</li> <li>• Si la impresora está apagada, todos los trabajos confidenciales que se encuentran en la memoria de la impresora se eliminarán.</li> </ul>
<b>Caducidad de los trabajos de repetición</b> Desactivado* 1 hora 4 horas 24 horas 1 semana	Establecer una caducidad para un trabajo de impresión que desea repetir.
<b>Caducidad de los trabajos de comprobación</b> Desactivado* 1 hora 4 horas 24 horas 1 semana	Establecer una caducidad para que la impresora imprima una copia para que el usuario examine su calidad antes de imprimir las copias restantes.
<b>Caducidad de los trabajos de reserva</b> Desactivado* 1 hora 4 horas 24 horas 1 semana	Establecer una caducidad para que la impresora almacene los trabajos de impresión que se van a imprimir con posterioridad.
<b>Mantener todos los trabajos en espera</b> Desactivado* Activado	Configurar la impresora para mantener todos los trabajos de impresión en espera.
<b>Conservar documentos duplicados</b> Desactivado* Activado	Configurar la impresora para que imprima otros documentos con el mismo nombre de archivo sin sobrescribir ningún trabajo de impresión.
<b>Nota:</b> Un asterisco (*) al lado de un valor indica el valor predeterminado de fábrica.	

## Codificación de disco

**Nota:** Este menú solo aparece cuando hay un disco duro de impresora instalado.

Elemento de menú	Descripción
<b>Estado</b> Activado Desactivado	Determinar si la codificación de disco está activada.
<b>Iniciar codificación</b>	Evitar la pérdida de información confidencial en caso de robo de la impresora o el disco duro. <b>Nota:</b> Si activa la codificación de disco, se borrarán todos los contenidos del disco duro. Si es necesario, haga una copia de seguridad de los datos importantes de la impresora antes de iniciar la codificación.

## Borrar archivos datos temporales

Elemento de menú	Descripción
<b>Almacenado en memoria integrada</b> Desactivado* Activado	Eliminar todos los archivos almacenados en la memoria de la impresora.
<b>Almacenado en el disco duro</b> Borrar 1 pase* Borrar 3 pases Borrar 7 pases	Eliminar todos los archivos almacenados en el disco duro de la impresora.
<b>Nota:</b> Un asterisco (*) al lado de un valor indica el valor predeterminado de fábrica.	

## Configuración LDAP de las soluciones

Utilizar	Para
<b>Seguir referencias LDAP</b> Desactivado* Activado	Buscar diferentes servidores en el dominio para el usuario con sesión iniciada.
<b>Verificación de certificado LDAP</b> No* Sí	Activar verificación de certificados LDAP.

## Varios

Elemento de menú	Descripción
<b>Características protegidas</b> Mostrar* Ocultar	Mostrar todas las funciones que Control de acceso a función (FAC) protege, independientemente del permiso de seguridad que posea el usuario. <b>Nota:</b> FAC gestiona el acceso a funciones y menús específicos o los desactiva por completo.
<b>Nota:</b> Un asterisco (*) al lado de un valor indica el valor predeterminado de fábrica.	

Elemento de menú	Descripción
<b>Permisos de impresión</b> Desactivado* Activado	Permitir que el usuario inicie sesión antes de imprimir.
<b>Inicio de sesión con permiso para impresión predeterminada</b>	Establecer el inicio de sesión predeterminado para el permiso de impresión.
<b>Puente de restablecimiento de seguridad</b> Activar el acceso de "Invitado"** Sin efecto	Especificar el resultado de usar el puente de restablecimiento de seguridad. <b>Notas:</b> <ul style="list-style-type: none"> <li>• El puente está situado junto a un icono de bloqueo en la placa del controlador.</li> <li>• Activar el acceso "invitado" proporciona control de acceso completo a aquellos usuarios que no han iniciado sesión.</li> <li>• Sin efecto significa que el restablecimiento no tiene ningún tipo de consecuencia sobre la configuración de seguridad de la impresora.</li> </ul>
<b>Longitud mínima de la contraseña</b> 0-32 (0*)	Especificar el número de caracteres mínimo permitido para una contraseña.
<b>Nota:</b> Un asterisco (*) al lado de un valor indica el valor predeterminado de fábrica.	

## Informes

### Página de valores de menú

Elemento de menú	Descripción
<b>Página de valores de menú</b>	Impresión de un informe con las preferencias, los valores y las configuraciones de impresión.

### Dispositivo

Elemento de menú	Descripción
<b>Información del dispositivo</b>	Imprimir un informe que contenga información sobre la impresora.
<b>Estadísticas dispositivo</b>	Imprimir un informe sobre uso de la impresora y el estado de los suministros.
<b>Lista Perfiles</b>	Imprimir una lista de perfiles almacenados en la impresora.
<b>Informe de activos</b>	Imprimir un informe que contenga el número de serie y el modelo de la impresora.

### Impresión

Elemento de menú	Descripción
<b>Imprimir fuentes</b> Fuentes PCL Fuentes PS	Imprimir muestras e información sobre las fuentes disponibles en cada idioma de la impresora.



Elemento de menú	Descripción
<b>Imprimir directorio</b>	Imprimir los recursos almacenados en la unidad flash o el disco duro de la impresora. <b>Nota:</b> Este elemento de menú solo aparece cuando hay instalado un disco duro de impresora o una memoria flash.

## Métodos abreviados

Elemento de menú	Descripción
<b>Todos los métodos abreviados</b>	Imprimir un informe que muestre los métodos abreviados que se almacenan en la impresora.
<b>Métodos abreviados de fax</b>	
<b>Métodos abreviados de copia</b>	
<b>Métodos abreviados de e-mail</b>	
<b>Métodos abreviados de FTP</b>	
<b>Métodos abreviados de carpeta de red</b>	

## Fax

**Nota:** Este menú solo aparece si Fax está configurado y Activar registro de trabajos está establecido en Activado.

Elemento de menú	Descripción
<b>Registro de trabajo de fax</b>	Imprimir un informe sobre los últimos 200 trabajos de fax realizados.
<b>Registro de llamadas de fax</b>	Imprimir un informe sobre las últimas 100 llamadas atendidas, recibidas y bloqueadas.

## Red

Elemento de menú	Descripción
<b>Página de configuración de la red</b>	Imprimir una página que muestre la red configurada y los valores inalámbricos en la impresora. <b>Nota:</b> Esta opción del menú solo aparece para las impresoras en red o las impresoras conectadas a servidores de impresión.

## Ayuda

Elemento de menú	Descripción
Imprimir todas las guías	Imprime todas las guías.
Guía de calidad de color	Proporciona información sobre la solución de problemas de calidad de impresión
Guía de conexión	Proporciona información sobre la conexión local (USB) o a una red de la impresora.
Guía para copias	Proporciona información sobre la realización de copias y la configuración de los parámetros

Elemento de menú	Descripción
Guía para correos electrónicos	Proporciona información sobre el envío de mensajes de correo electrónico y la configuración de los parámetros
Guía del fax	Proporciona información sobre el envío de faxes y la configuración de los parámetros
Guía del escaneado	Proporciona información sobre la digitalización de documentos y la configuración de los parámetros
Guía de información	Proporciona información sobre la impresora
Guía de papel	Proporciona información sobre la carga de papel y el papel especial
Guía desplazamientos	Proporciona información acerca del traslado, ubicación o envío de la impresora
Guía de calidad de impresión	Proporciona información sobre la solución de problemas de calidad de impresión.
Guía de suministros	Proporciona información acerca de la solicitud de suministros

## Solución de problemas

Elemento de menú	Descripción
<b>Páginas de prueba de calidad de impresión</b>	Imprima páginas de muestra para identificar y corregir defectos en la calidad de impresión.
<b>Limpieza del escáner</b>	Imprima las instrucciones sobre cómo limpiar el escáner.

## Impresión de la página de valores de menú

En el panel de control del escáner, navegue hasta:

**Valores > Informes > Página de valores del menú**

En los modelos de impresora sin pantalla táctil, pulse  para navegar por los distintos ajustes.

## Asegurar la impresora

**Nota:** El disco duro solo está disponible en determinados modelos de impresoras.

### Localización de la ranura de seguridad

La impresora está equipada con una función de bloqueo de seguridad. Conecte un bloqueo de seguridad compatible con la mayoría de portátiles en la ubicación que se muestra para asegurar la impresora en su sitio.

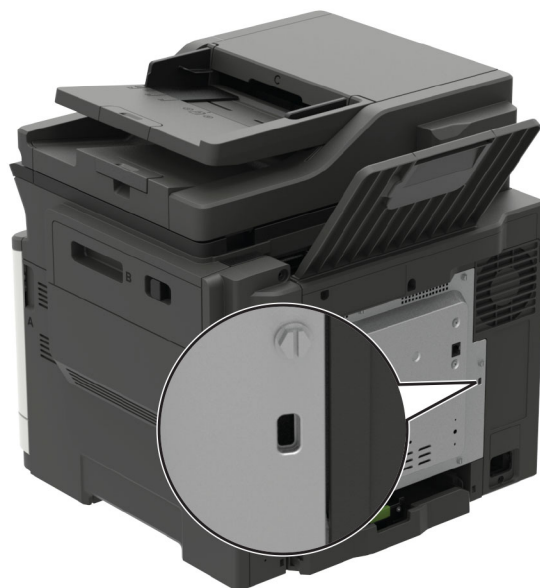

### Borrado de memoria de la impresora

Para borrar memoria volátil o datos en búfer, apague la impresora.

Para borrar memoria no volátil o valores individuales, valores de red y dispositivo, valores de seguridad y soluciones integradas, haga lo siguiente:

**1** En el panel de control del escáner, navegue hasta:

**Valores > Dispositivo > Mantenimiento > Borrar fuera de servicio > Limpiar toda la información de la memoria no volátil**

En los modelos de impresora sin pantalla táctil, pulse  para navegar por los distintos ajustes.

**2** Seleccione **Ejecutar configuración inicial** o **Dejar la impresora desconectada**.

## Borrado de la memoria del disco duro de la impresora

1 En el panel de control del escáner, navegue hasta:

**Valores > Dispositivo > Mantenimiento > Borrar fuera de servicio > Limpiar toda la información del disco duro**

En los modelos de impresora sin pantalla táctil, pulse  para navegar por los distintos ajustes.

2 En función del modelo de impresora, seleccione **BORRAR** o **Continuar**.

3 Siga las instrucciones que aparecen en pantalla.

**Nota:** Este proceso puede tardar desde varios minutos hasta más de una hora, lo que hace que la impresora no esté disponible para otras tareas.

## Codificación del disco duro de la impresora

Este proceso borra todos los contenidos del disco duro. Si es necesario, haga una copia de seguridad de los datos importantes de la impresora antes de iniciar la codificación.

1 En la pantalla de inicio, toque **Valores > Seguridad > Codificación de disco > Iniciar codificación**.

2 Siga las instrucciones que aparecen en pantalla.

### Notas:

- Para evitar la pérdida de datos, no desconecte la impresora durante el proceso de codificación.
- Este proceso puede tardar desde varios minutos hasta más de una hora, lo que hace que la impresora no esté disponible para otras tareas.
- Tras la codificación, la impresora se reinicia automáticamente.

## Restauración de los valores predeterminados de fábrica

1 En el panel de control del escáner, navegue hasta:

**Valores > Dispositivo > Restaurar valores predeterminados de fábrica**

En los modelos de impresora sin pantalla táctil, pulse  para navegar por los distintos ajustes.

2 Seleccione **Restaurar todos los valores**.

## Declaración de volatilidad

Tipo de memoria	Descripción
Memoria volátil	La impresora utiliza la memoria de acceso aleatorio (RAM) para almacenar temporalmente los datos de usuario durante los trabajos sencillos de copia y de impresión.
Memoria no volátil	La impresora utiliza dos tipos de memoria no volátil: EEPROM y NAND (memoria flash). Los dos tipos se utilizan para almacenar el sistema operativo, los valores de la impresora, la información de la red, los valores del escáner y del marcador así como las soluciones integradas.

Tipo de memoria	Descripción
Memoria de disco duro	Puede que algunas impresoras tengan instaladas una unidad de disco duro. El disco duro de la impresora está diseñado para funcionar con impresoras específicas. El disco duro permite a la impresora conservar los datos de usuarios almacenados de trabajos complejos de impresión, así como los datos sobres formatos y fuentes.

Borre el contenido de cualquier memoria de impresora instalada si se dan las siguientes circunstancias:

- La impresora no está disponible.
- Se ha sustituido el disco duro de la impresora.
- Se va trasladado la impresora a un departamento o ubicación diferente.
- La impresora ha sido sometida a mantenimiento por una persona ajena a la empresa.
- Se ha retirado la impresora de las instalaciones por motivos de mantenimiento.
- La impresora se ha vendido a otra empresa.

### Eliminación de un disco duro de la impresora

- **Borrado mediante campo magnético:** proporciona al disco duro un campo magnético que borra los datos almacenados.
- **Aplastamiento:** comprime físicamente el disco duro para romper los componentes y hacer que sean ilegibles.
- **Molido:** corta físicamente el disco duro en pequeños trozos metálicos.

**Nota:** Para garantizar que todos los datos se han borrado completamente, destruya físicamente cada disco duro que contenga datos.

# Mantenimiento de la impresora

**Advertencia: Posibles daños:** Si no se consigue mantener un rendimiento de impresora óptimo o no se sustituyen las piezas y los consumibles, es posible que la impresora sufra daños.

## Configuración de notificaciones de suministros

**1** Abra un explorador web y, a continuación, escriba la dirección IP de la impresora en el campo de la dirección.

**Notas:**

- Verá la dirección IP de la impresora en la pantalla de inicio de la impresora. La dirección IP aparece como cuatro grupos de números separados por puntos, como 123.123.123.123.
- Si está utilizando un servidor proxy, desactívelo temporalmente para cargar correctamente la página web.

**2** Haga clic en **Valores > Dispositivo > Notificaciones**.

**3** Desde el menú Suministros, haga clic en **Notificaciones de consumible personalizado**.

**4** Seleccione una notificación para cada suministro.

**5** Aplique los cambios.

## Configuración de alertas de correo

Configure la impresora para enviar alertas de correo electrónico cuando los suministros empiecen a agotarse o cuando sea necesario cambiar papel, agregarlo o eliminar un atasco.

**1** Abra un explorador web y, a continuación, escriba la dirección IP de la impresora en el campo de la dirección.

**Notas:**

- Verá la dirección IP de la impresora en la pantalla de inicio de la misma. La dirección IP aparece como cuatro grupos de números separados por puntos, como 123.123.123.123.
- Si está utilizando un servidor proxy, desactívelo temporalmente para cargar correctamente la página web.

**2** Haga clic en **Valores > Dispositivo > Notificaciones > Configuración de alertas de correo** y, a continuación, configure los valores.

**Nota:** Para obtener más información sobre los valores de SMTP, póngase en contacto con su proveedor de correo electrónico.

**3** Haga clic en **Configurar listas de correo electrónico y alertas** para, a continuación, configurar los ajustes.

**4** Aplique los cambios.

## Visualización de informes

1 En el panel de control, navegue hasta:

**Valores > Informes**

En los modelos de impresora sin pantalla táctil, pulse  para navegar por los distintos ajustes.

2 Seleccione el informe que desea ver.

## Ajuste del volumen del altavoz

### Ajuste del volumen predeterminado del altavoz interno

**Nota:** El altavoz está disponible únicamente en algunos modelos de impresora.

1 En el panel de control, toque **Valores > Dispositivo > Preferencias > Respuesta sonora**.

2 Ajuste el volumen.

**Notas:**

- Si está activado el modo silencioso, las alarmas sonoras están desactivadas. Este valor también muestra el rendimiento de la impresora.
- El volumen se restablecerá al valor predeterminado después de cerrar sesión o cuando vuelva a poner en marcha la impresora desde el modo de suspensión o hibernación.

### Ajuste del volumen predeterminado de los auriculares

**Nota:** Solo algunos modelos de impresora incorporan conexión de auriculares.

1 En el panel de control del escáner, navegue hasta:

**Valores > Dispositivo > Accesibilidad**

2 Ajuste el volumen de los auriculares.

**Nota:** El volumen se restablecerá al valor predeterminado después de cerrar sesión o cuando vuelva a poner en marcha la impresora desde el modo de suspensión o hibernación.

## Configuración de los valores de los altavoces del fax

**Nota:** Asegúrese de que el fax está configurado. Para obtener más información, consulte [“Configuración de la impresora como máquina de fax” en la página 66](#).

**1** En el panel de control, navegue hasta:

**Valores > Fax > Configuración de fax > Valores de los altavoces**

En los modelos de impresora sin pantalla táctil, pulse  para navegar por los distintos ajustes.

**2** Haga lo siguiente:

- Configure la opción Modo de altavoz como **Siempre activado**.
- Configure la opción Volumen del altavoz como **Alto**.
- Active Volumen del timbre.

## Conexión en red

### Conexión de la impresora a una red Wi-Fi

Antes de empezar, asegúrese de que:

- Adaptador activo está configurado en Automático. En el panel de control, navegue hasta **Valores > Red/Puertos > Descripción general de la red > Adaptador activo**.

En los modelos de impresora sin pantalla táctil, pulse  para navegar por los distintos ajustes.

- El cable Ethernet no está conectado a la impresora.

### Uso del asistente de configuración inalámbrica de la impresora

**Notas:**

- Estas instrucciones solo se aplican a algunos modelos de impresora.
- Antes de utilizar el asistente, asegúrese de que el firmware de la impresora está actualizado. Para obtener más información, consulte [“Actualización de firmware” en la página 279](#).

**1** En la pantalla de inicio, toque  > **Configurar ahora**.

**2** Seleccione una red Wi-Fi e introduzca la contraseña de la red.

**3** Toque **Hecho**.

### Mediante el menú Valores de la impresora

**1** En el panel de control, navegue hasta:

**Valores > Red/Puertos > Inalámbrico > Configurar en panel de impresora**

En los modelos de impresora sin pantalla táctil, pulse  para navegar por los distintos ajustes.

**2** Seleccione una red Wi-Fi e introduzca la contraseña de la red.

**Nota:** En los modelos de impresora compatibles con redes Wi-Fi, aparecerá una solicitud de configuración de la red Wi-Fi durante la configuración inicial.



## Uso de Lexmark Mobile Assistant

- 1 En función de su dispositivo móvil, descargue la aplicación Lexmark Mobile Assistant desde Google Play™ o App Store.
- 2 En función del modelo de impresora, realice una de las siguientes acciones:
  - En la pantalla de inicio, toque **Valores > Red/Puertos > Inalámbrico > Configuración mediante aplicación móvil > ID de impresora.**
  - En el panel de control, navegue hasta:  
**Valores > Red/puertos > Inalámbrico > Configuración mediante aplicación móvil**

En los modelos de impresora sin pantalla táctil, pulse  para navegar por los distintos ajustes. Siga las instrucciones que aparecen en pantalla para visualizar el ID de impresora.

**Nota:** El ID de impresora es el SSID de la red inalámbrica de la impresora.
- 3 Desde su dispositivo móvil, inicie la aplicación y, a continuación, acepte los términos de uso.

**Nota:** Si es necesario, conceda los permisos.
- 4 Toque **Conectarse a la impresora > Vaya a la configuración de Wi-Fi.**
- 5 Conecte su dispositivo móvil a la red inalámbrica de la impresora.
- 6 Vuelva a la aplicación y toque **Configurar conexión Wi-Fi.**
- 7 Seleccione una red Wi-Fi e introduzca la contraseña de la red.
- 8 Toque **Hecho.**

## Conexión de la impresora en una red inalámbrica mediante Wi-Fi Protected Setup (WPS).

Antes de empezar, asegúrese de que:

- El punto de acceso (router inalámbrico) es compatible con WPS o cuenta con la certificación. Para obtener más información, consulte la documentación suministrada con su punto de acceso.
- Se ha instalado un adaptador de red inalámbrico en la impresora. Para obtener más información, consulte las instrucciones que se suministra con el adaptador.
- Adaptador activo está configurado en Automático. En el panel de control, navegue hasta:  
**Valores > Red/Puertos > Descripción general de red > Adaptador activo**

En los modelos de impresora sin pantalla táctil, pulse  para navegar por los distintos ajustes.

## Uso del método de botones de comando

- 1 En el panel de control, navegue hasta:  
**Valores > Red/Puertos > Inalámbrico > Wi-Fi Protected Setup > Iniciar método de botón de pulsación**
- En los modelos de impresora sin pantalla táctil, pulse  para navegar por los distintos ajustes.
- 2 Siga las instrucciones que aparecen en pantalla.

## Uso del método de Número de identificación personal (PIN)

1 En el panel de control, navegue hasta:

**Valores > Red/Puertos > Inalámbrico > Wi-Fi Protected Setup > Iniciar método de PIN**

En los modelos de impresora sin pantalla táctil, pulse  para navegar por los distintos ajustes.

2 Copie el PIN de WPS de ocho dígitos.

3 Abra un explorador web y, a continuación, escriba la dirección IP de su punto de acceso en el campo de la dirección.

### Notas:

- Para saber cuál es la dirección IP, consulte la documentación incluida con su punto de acceso.
- Si está utilizando un servidor proxy, desactívelo temporalmente para cargar correctamente la página web.

4 Acceda a los valores WPS. Para obtener más información, consulte la documentación suministrada con su punto de acceso.

5 Introduzca el PIN de ocho dígitos y guarde los cambios.

## Configuración de Wi-Fi Direct

Wi-Fi Direct® Es una tecnología basada en la conexión Wi-Fi, que permite a los dispositivos inalámbricos conectarse directamente a una impresora compatible con Wi-Fi Direct sin utilizar un punto de acceso (router inalámbrico).

1 En el panel de control, navegue hasta:

**Valores > Red/puertos > Wi-Fi Direct**

En los modelos de impresora sin pantalla táctil, pulse  para navegar por los distintos ajustes.

2 Configure los valores.

- **Activar Wi-Fi Direct:** permite que la impresora utilice su propia red Wi-Fi Direct.
- **Nombre de Wi-Fi Direct:** asigna un nombre a la red Wi-Fi Direct.
- **Contraseña de Wi-Fi Direct:** asigna la contraseña para negociar la seguridad inalámbrica cuando se utilice la conexión de igual a igual.
- **Mostrar contraseña en la página de configuración:** muestra la contraseña en la Página de configuración de la red.
- **Aceptar automáticamente las solicitudes del botón de pulsación:** permite a la impresora aceptar solicitudes de conexión automáticamente.

**Nota:** La aceptación automática de las solicitudes del botón de pulsación no está protegida.

### Notas:

- De forma predeterminada, la contraseña de red Wi-Fi Direct no es visible en la pantalla de la impresora. Para mostrar la contraseña, active el icono de revelación de contraseña. En el panel de control, vaya a **Valores > Seguridad > Varios > Activar revelación de contraseña/PIN.**
- Para conocer la contraseña de la red Wi-Fi Direct sin mostrarla en la pantalla de la impresora, desde el panel de control vaya a **Valores > Informes > Red > Página de configuración de la red.**

## Conexión de un dispositivo móvil a la impresora

Antes de conectar el dispositivo móvil, asegúrese de que se ha configurado Wi-Fi Direct. Para obtener más información, consulte [“Configuración de Wi-Fi Direct” en la página 174](#).

### Conexión con Wi-Fi Direct

- 1 En el dispositivo móvil, vaya al menú de ajustes.
- 2 Active **Wi-Fi** y, a continuación, toque **Wi-Fi Direct**.
- 3 Seleccione el nombre de Wi-Fi Direct de la impresora.
- 4 Confirme la conexión en el panel de control de la impresora.

### Conexión con la red Wi-Fi

- 1 En el dispositivo móvil, vaya al menú de ajustes.
- 2 Toque **Wi-Fi** y, a continuación, seleccione el nombre de Wi-Fi Direct de la impresora.

**Nota:** La cadena DIRECT-xy (donde x e y son dos caracteres aleatorios) se añade antes del nombre de Wi-Fi Direct.

- 3 Introduzca la contraseña de Wi-Fi Direct.

## Conexión de un equipo a la impresora

Antes de conectar su equipo, asegúrese de hacer lo siguiente:

- Activar Wi-Fi Direct en la impresora. En el panel de control, navegue hasta:  
**Valores > Red/puertos > Wi-Fi Direct > Activar Wi-Fi Direct > Activado**
- Tenga en cuenta el nombre de Wi-Fi Direct. En el panel de control, navegue hasta:  
**Valores > Red/puertos > Wi-Fi Direct > Nombre de Wi-Fi Direct**
- Tenga en cuenta la contraseña de Wi-Fi Direct. En el panel de control, navegue hasta:  
**Valores > Red/puertos > Wi-Fi Direct > Contraseña de Wi-Fi Direct**

**Nota:** También puede configurar el nombre y la contraseña de Wi-Fi Direct.

En los modelos de impresora sin pantalla táctil, pulse  para navegar por los distintos ajustes.

### Para usuarios de Windows

- 1 Abra **Impresoras y escáneres** y, a continuación, haga clic en **Agregar una impresora o un escáner**.
- 2 Haga clic en **Mostrar impresoras Wi-Fi Direct** y, a continuación, seleccione el nombre de Wi-Fi Direct de la impresora.
- 3 Anote el PIN de ocho dígitos de la impresora que se muestra en la pantalla de la misma.
- 4 Introduzca el PIN en el equipo.

**Nota:** Si el controlador de impresora aún no está instalado, Windows descargará el controlador adecuado.

## Para usuarios de Macintosh

- 1 Haga clic en el icono de conexión inalámbrica y, a continuación, seleccione el nombre de Wi-Fi Direct de la impresora.

**Nota:** La cadena DIRECT-xy (donde x e y son dos caracteres aleatorios) se añade antes del nombre de Wi-Fi Direct.

- 2 Escriba la contraseña de Wi-Fi Direct.

**Nota:** Utilice la red previa de su equipo una vez que se haya desconectado de la conexión Wi-Fi Direct.

## Desactivación de la red Wi-Fi

- 1 En el panel de control de la impresora, navegue hasta:

**Valores > Red/Puertos > Descripción general de red > Adaptador activo > Red estándar**

En los modelos de impresora sin pantalla táctil, pulse  para navegar por los distintos ajustes.

- 2 Siga las instrucciones que aparecen en pantalla.

## Cambio de los valores de los puertos de la impresora después de la instalación de un puerto de soluciones interno

### Notas:

- Si la impresora dispone de dirección IP estática, no cambie la configuración.
- Si los equipos están configurados para utilizar el nombre de la red en vez de una dirección IP, no cambie la configuración.
- Si agrega un puerto de soluciones interno (ISP) inalámbrico a una impresora configurada previamente para una conexión Ethernet, desconecte la impresora de la red Ethernet.

## Para usuarios de Windows

- 1 Abra la carpeta de impresoras.
- 2 En el menú de método abreviado de la impresora con el nuevo proveedor de servicios de Internet, abra las propiedades de la impresora.
- 3 Configure el puerto de la lista.
- 4 Actualice la dirección IP.
- 5 Aplique los cambios.

## Para usuarios de Macintosh

- 1 En Preferencias del sistema en el menú de Apple, navegue hasta la lista de impresoras y, a continuación, seleccione + > IP.
- 2 Escriba la dirección IP en la barra de dirección.
- 3 Aplique los cambios.

# Limpieza de las piezas de la impresora

## Limpieza de la impresora

**⚠ PRECAUCIÓN: PELIGRO DE DESCARGAS ELÉCTRICAS:** Para evitar el riesgo de descarga eléctrica al limpiar el exterior de la impresora, desconecte el cable de alimentación de la toma eléctrica y desconecte todos los cables de la impresora antes de realizar la operación.

**Notas:**

- Realice esta tarea una vez transcurridos varios de meses.
  - Cualquier daño de la impresora ocasionado por su manipulación inadecuada queda fuera de la cobertura de garantía de la impresora.
- 1 Apague la impresora y, a continuación, desconecte el cable de alimentación de la toma de tierra.
  - 2 Elimine el papel de la bandeja estándar y del alimentador multiuso.
  - 3 Retire el polvo, las pelusas y los trozos de papel que se encuentren alrededor de la impresora con un cepillo suave o una aspiradora.
  - 4 Limpie la parte exterior de la impresora con un paño húmedo paño suave y sin pelusa.

**Notas:**

- No utilice productos de limpieza para el hogar ni detergentes, ya que podrían dañar el acabado de la impresora.
- Asegúrese de que todas las partes de la impresora estén secas después de la limpieza.

5 Conecte el cable de alimentación a la toma eléctrica y, a continuación, encienda la impresora.

**⚠ PRECAUCIÓN: POSIBLES DAÑOS PERSONALES:** Para evitar el riesgo de incendio o descarga eléctrica, conecte el cable de alimentación a una toma de corriente debidamente conectada a tierra con la potencia adecuada que se encuentre cerca del dispositivo y resulte fácilmente accesible.

## Limpieza del escáner

1 Abra la cubierta del escáner.

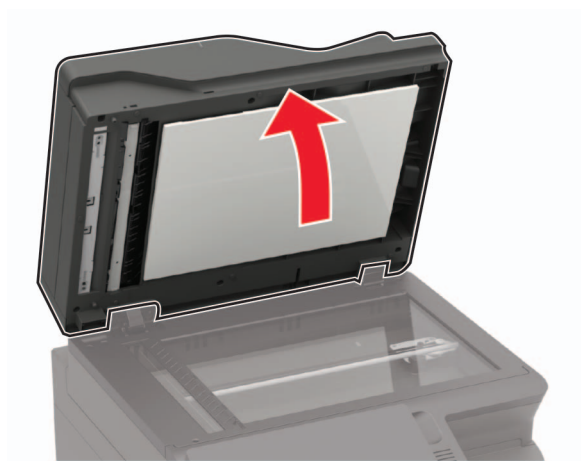

**2** Con un paño húmedo, suave y sin pelusa, limpie las siguientes áreas:

- cristal del ADF



- panel de cristal del ADF



- Cristal del escáner

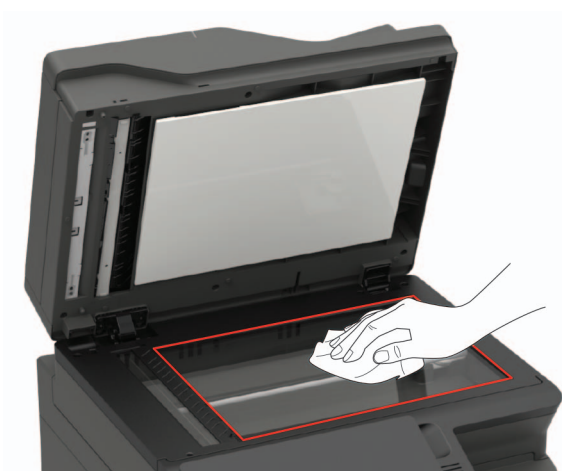

- Panel de cristal del escáner

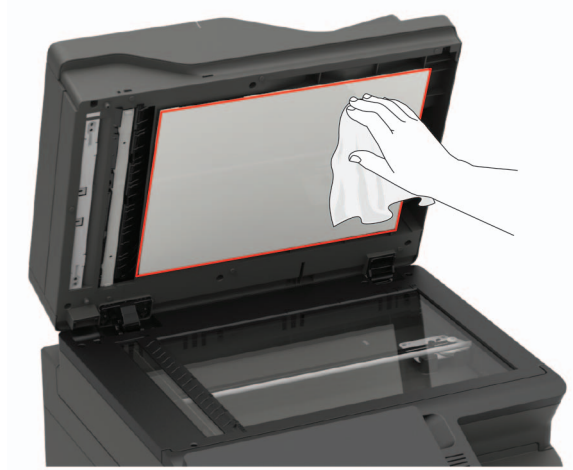

**3** Cierre la cubierta del escáner.

Si su impresora tiene otro cristal del ADF en el interior de la puerta C, continúe con los siguientes pasos.

**4** Abra la puerta C.

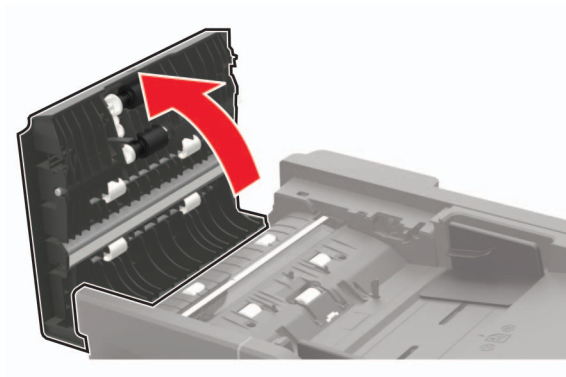

**5** Con un paño húmedo, suave y sin pelusa, limpie las siguientes áreas:

- Panel del cristal del ADF en la puerta C

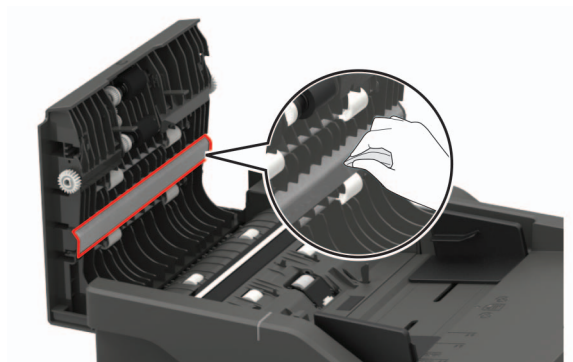

- Cristal del ADF en la puerta C

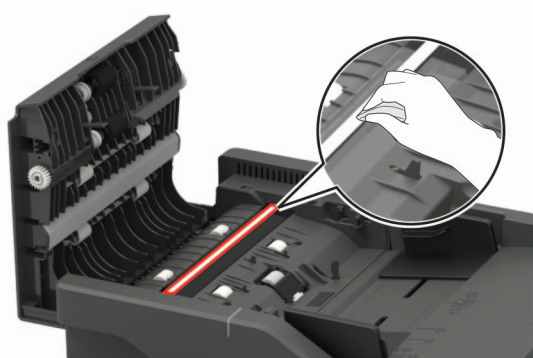

6 Cierre la puerta.

## Limpieza de la pantalla táctil

**⚠ PRECAUCIÓN: PELIGRO DE DESCARGAS ELÉCTRICAS:** Para evitar el riesgo de descarga eléctrica al limpiar el exterior de la impresora, desconecte el cable de alimentación de la toma eléctrica y desconecte todos los cables de la impresora antes de realizar la operación.

- 1 Apague la impresora y, a continuación, desconecte el cable de alimentación de la toma de corriente.
- 2 Con un paño húmedo, suave y sin pelusa, limpie la pantalla táctil.

**Notas:**

- No utilice productos de limpieza para el hogar ni detergentes, ya que podrían dañar la pantalla táctil.
- Asegúrese de que la pantalla táctil está seca después de limpiarla.

3 Conecte el cable de alimentación a la toma eléctrica y, a continuación, encienda la impresora.

**⚠ PRECAUCIÓN: POSIBLES DAÑOS PERSONALES:** Para evitar el riesgo de incendio o descarga eléctrica, conecte el cable de alimentación a una toma de corriente debidamente conectada a tierra con la potencia adecuada que se encuentre cerca del dispositivo y resulte fácilmente accesible.

## Pedido de consumibles y piezas

Para realizar pedidos de consumibles y piezas en Estados Unidos, póngase en contacto llamando al teléfono 1-800-539-6275 para obtener información sobre los distribuidores autorizados de Lexmark en su zona. En los demás países o regiones, vaya a [www.lexmark.com](http://www.lexmark.com) o póngase en contacto con el lugar en el que adquirió la impresora.

**Nota:** las estimaciones de duración de todos los consumibles de la impresora se realizan en base a la impresión en papel normal de tamaño Carta o A4.

## Comprobación del estado de suministros y piezas

- 1 En la pantalla de inicio, toque **Estado/Consumibles**.
- 2 Seleccione las piezas o suministros que desea comprobar.

**Nota:** También puede acceder a esta configuración tocando la parte superior de la pantalla de inicio.



## Utilice componentes y suministros originales de Lexmark

La impresora Lexmark ha sido diseñada para un óptimo rendimiento con piezas y suministros originales de Lexmark. El uso de suministros o piezas de terceros puede afectar al rendimiento, la fiabilidad o el ciclo de vida de la impresora y de sus componentes de imagen. También puede afectar a la cobertura de la garantía. La garantía no cubre el daño ocasionado por el uso de piezas y suministros de terceros. Todos los indicadores de duración han sido diseñados para funcionar con piezas y suministros de Lexmark, y podrían ocasionar resultados impredecibles si se utilizan suministros o piezas de terceros. Si se agota el uso de los componentes de imagen, pueden producirse daños en la impresora Lexmark o en sus componentes asociados.

## Solicitud de un cartucho de tóner

### Notas:

- El rendimiento estimado del cartucho se basa en el estándar ISO/IEC 19798.
- Una cobertura de impresión extremadamente baja durante períodos prolongados puede afectar negativamente al rendimiento real.

### Cartuchos de tóner retornables para Lexmark CX421, CX522, CX622 y CX625

Elemento	Estados Unidos y Canadá	Espacio Económico Europeo	Resto de Asia Pacífico	Latinoamérica	Resto de Europa, Oriente Próximo y África	Australia y Nueva Zelanda
<b>Cartuchos retornables</b>						
Cian	78C10C0	78C20C0	78C30C0	78C40C0	78C50C0	78C60C0
Magenta	78C10M0	78C20M0	78C30M0	78C40M0	78C50M0	78C60M0
Amari.	78C10Y0	78C20Y0	78C30Y0	78C40Y0	78C50Y0	78C60Y0
Negro	78C10K0	78C20K0	78C30K0	78C40K0	78C50K0	78C60K0
<b>Cartuchos de tóner retornables de rendimiento extraalto<sup>1</sup></b>						
Cian	78C1XC0	78C2XC0	78C3XC0	78C4XC0	78C5XC0	78C6XC0
Magenta	78C1XM0	78C2XM0	78C3XM0	78C4XM0	78C5XM0	78C6XM0
Amari.	78C1XY0	78C2XY0	78C3XY0	78C4XY0	78C5XY0	78C6XY0
Negro	78C1XK0	78C2XK0	78C3XK0	78C4XK0	78C5XK0	78C6XK0
<b>Cartuchos de tóner retornables de rendimiento ultraalto<sup>2</sup></b>						
Cian	78C1UC0	78C2UC0	78C3UC0	78C4UC0	78C5UC0	78C6UC0
Magenta	78C1UM0	78C2UM0	78C3UM0	78C4UM0	78C5UM0	78C6UM0
Amari.	78C1UY0	78C2UY0	78C3UY0	78C4UY0	78C5UY0	78C6UY0
Negro	78C1UK0	78C2UK0	78C3UK0	78C4UK0	78C5UK0	78C6UK0
<sup>1</sup> Solo es compatible con los modelos de impresora CX421, CX522, CX622 y CX625. <sup>2</sup> Solo es compatible con los modelos de impresora CX622 y CX625. Para obtener más información sobre los países que pertenecen a cada región, visite <a href="http://www.lexmark.com/regions">www.lexmark.com/regions</a> .						

**Cartuchos de tóner convencionales para Lexmark CX421, CX522, CX622 y CX625**

Elemento	Número de referencia
<b>Cartucho de tóner de rendimiento extraalto<sup>1</sup></b>	
Cian	78C0X20
Magenta	78C0X30
Amari.	78C0X40
Negro	78C0X10
<b>Cartucho de tóner de rendimiento ultraalto<sup>2</sup></b>	
Cian	78C0U20
Magenta	78C0U30
Amari.	78C0U40
Negro	78C0U10
<sup>1</sup> Solo es compatible con los modelos de impresora CX421 y CX522.	
<sup>2</sup> Solo es compatible con los modelos de impresora CX622 y CX625.	

**Cartuchos de tóner retornables para Lexmark MC2325, MC2425, MC2535 y MC2640**

Elemento	Estados Unidos y Canadá	Espacio Económico Europeo	Resto de Asia Pacífico	Latinoamérica	Resto de Europa, Oriente Próximo y África	Australia y Nueva Zelanda
<b>Cartuchos retornables</b>						
Cian	C2310C0	C2320C0	C2330C0	C2340C0	C2350C0	C2360C0
Magenta	C2310M0	C2320M0	C2330M0	C2340M0	C2350M0	C2360M0
Amari.	C2310Y0	C2320Y0	C2330Y0	C2340Y0	C2350Y0	C2360Y0
Negro	C2310K0	C2320K0	C2330K0	C2340K0	C2350K0	C2360K0
<b>Cartuchos de tóner retornables de alto rendimiento</b>						
Cian	C231HC0	C232HC0	C233HC0	C234HC0	C235HC0	C236HC0
Magenta	C231HM0	C232HM0	C233HM0	C234HM0	C235HM0	C236HM0
Amari.	C231HY0	C232HY0	C233HY0	C234HY0	C235HY0	C236HY0
Negro	C231HK0	C232HK0	C233HK0	C234HK0	C235HK0	C236HK0
<b>Cartuchos de tóner retornables de rendimiento extraalto<sup>1</sup></b>						
Cian	C241XC0	C242XC0	C243XC0	C244XC0	C245XC0	C246XC0
Magenta	C241XM0	C242XM0	C243XM0	C244XM0	C245XM0	C246XM0
Amari.	C241XY0	C242XY0	C243XY0	C244XY0	C245XY0	C246XY0
Negro	C241XK0	C242XK0	C243XK0	C244XK0	C245XK0	C246XK0
<b>Cartucho de tóner retornable de rendimiento ultraalto<sup>2</sup></b>						
<sup>1</sup> Solo es compatible con los modelos de impresora MC2425, MC2535 y MC2640.						
<sup>2</sup> Solo es compatible con los modelos de impresora MC2535 y MC2640.						
Para obtener más información sobre los países que pertenecen a cada región, visite <a href="http://www.lexmark.com/regions">www.lexmark.com/regions</a> .						

Elemento	Estados Unidos y Canadá	Espacio Económico Europeo	Resto de Asia Pacífico	Latinoamérica	Resto de Europa, Oriente Próximo y África	Australia y Nueva Zelanda
Negro	C251UK0	C252UK0	C253UK0	C254UK0	C255UK0	C256UK0

<sup>1</sup> Solo es compatible con los modelos de impresora MC2425, MC2535 y MC2640.

<sup>2</sup> Solo es compatible con los modelos de impresora MC2535 y MC2640.

Para obtener más información sobre los países que pertenecen a cada región, visite [www.lexmark.com/regions](http://www.lexmark.com/regions).

### Cartuchos de tóner convencionales para Lexmark MC2325, MC2425, MC2535 y MC2640

Elemento	Número de referencia
<b>Cartuchos de tóner de alto rendimiento<sup>1</sup></b>	
Cian	C230H20
Magenta	C230H30
Amari.	C230H40
Negro	C230H10
<b>Cartuchos de tóner de rendimiento extra alto</b>	
Cian <sup>2</sup>	C240X20
Magenta <sup>2</sup>	C240X30
Amarillo <sup>2</sup>	C240X40
Negro <sup>3</sup>	C240X10
<b>Cartucho de tóner de rendimiento ultraalto<sup>4</sup></b>	
Negro	C250U10

<sup>1</sup> Solo es compatible con el modelo de impresora MC2325.  
<sup>2</sup> Solo es compatible con los modelos de impresora MC2425, MC2535 y MC2640.  
<sup>3</sup> Solo es compatible con el modelo de impresora MC2425.  
<sup>4</sup> Solo es compatible con los modelos de impresora MC2535 y MC2640.

### Cartucho de tóner convencional para Lexmark XC2235

Elemento	Estados Unidos, Canadá, Australia y Nueva Zelanda	Europa, Oriente Medio y África	Resto de Asia Pacífico	Latinoamérica
Cian	24B7154	24B7178	24B7202	24B7230
Magenta	24B7155	24B7179	24B7203	24B7231
Amari.	24B7156	24B7180	24B7204	24B7232
Negro	24B7157	24B7181	24B7205	24B7233

### Cartucho de tóner convencional para Lexmark XC4240

Elemento	Estados Unidos, Canadá, Australia y Nueva Zelanda	Europa, Oriente Medio y África	Resto de Asia Pacífico	Latinoamérica
Cian	24B7158	24B7182	24B7206	24B7234
Magenta	24B7159	24B7183	24B7207	24B7235
Amari.	24B7160	24B7184	24B7208	24B7236
Negro	24B7161	24B7185	24B7209	24B7237

### Solicitud de un kit de imagen

Elemento	Número de referencia
<b>Kit de imagen del programa de devolución</b>	
Kit de imagen del programa de devolución negro	78C0ZK0
Kit de imagen del programa de devolución color	78C0ZV0
<b>Kit de imagen normal</b>	
Kit de imagen negro	78C0Z10
Kit de imagen negro y color	78C0Z50

### Solicitud de un contenedor de tóner de desecho

Elemento	Número de referencia
Contenedor de tóner de desecho	78C0W00

### Solicitud de un kit de mantenimiento

Procure que el voltaje del kit de mantenimiento coincida con el de la impresora.

**Notas:**

- El uso de determinados tipos de papel puede hacer necesaria una sustitución más frecuente del kit de mantenimiento.
- El kit de mantenimiento incluye un fusor y gomas de rodillos. Estas piezas se pueden solicitar por separado y sustituirse si fuera necesario.

Elemento	Número de referencia
Kit de mantenimiento del fusor de 100 V	41X2095
Kit de mantenimiento del fusor de 110 V	41X2096
Kit de mantenimiento del fusor de 220 V	41X2097
<b>Nota:</b> Solo un técnico de servicio autorizado puede llevar a cabo la sustitución del kit de mantenimiento. Póngase en contacto con su proveedor de servicios.	

## Sustitución de consumibles y piezas

### Sustitución del cartucho de tóner

- 1 Abra la puerta B hasta que *encaje* en su sitio.

**Advertencia: Posibles daños:** Para evitar daños por descargas electrostáticas, toque cualquier elemento metálico expuesto de la impresora antes de tocar las zonas internas de la impresora o acceder a ellas.



**2** Extraiga el cartucho de tóner usado.

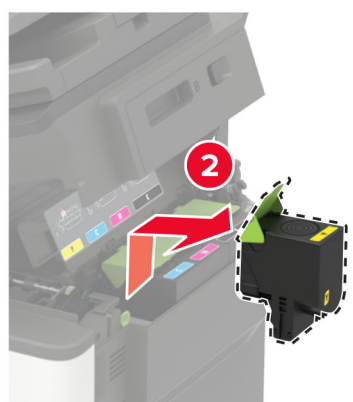

**3** Desembale el nuevo cartucho de tóner.

**4** Inserte el cartucho de tóner nuevo.



5 Cierre la puerta B.



## Sustitución del contenedor de tóner de desecho

1 Abra la puerta B hasta que *encaje* en su sitio.

**Advertencia: Posibles daños:** Para evitar daños por descargas electrostáticas, toque cualquier elemento metálico expuesto de la impresora antes de tocar las zonas internas de la impresora o acceder a ellas.



2 Abra la puerta A.



**PRECAUCIÓN: SUPERFICIE CALIENTE:** El interior de la impresora podría estar caliente. Para evitar el riesgo de heridas producidas por el contacto con un componente caliente, deje que la superficie se enfríe antes de tocarlo.



**3** Extraiga la cubierta del lado derecho.

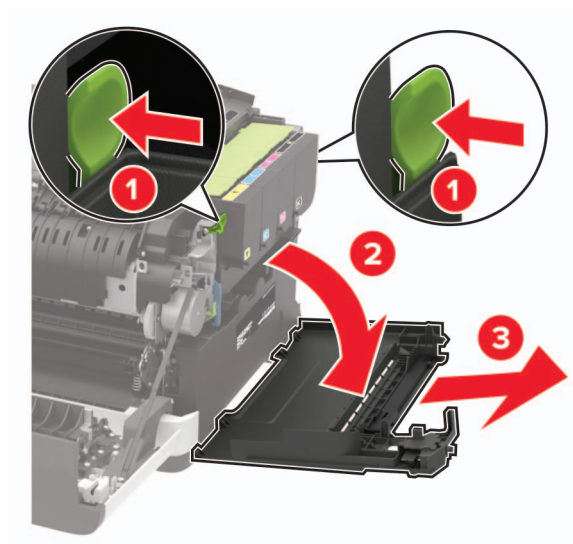



4 Retire el contenedor de t nner de desecho usado.

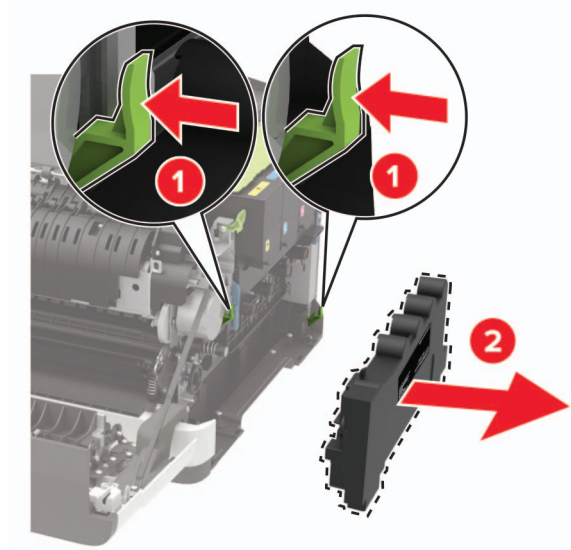

**Nota:** Para evitar que se derrame el t nner, coloque la botella en posici n vertical.

5 Desembale el nuevo contenedor de t nner de desecho.

6 Introduzca el contenedor de t nner de desecho nuevo.

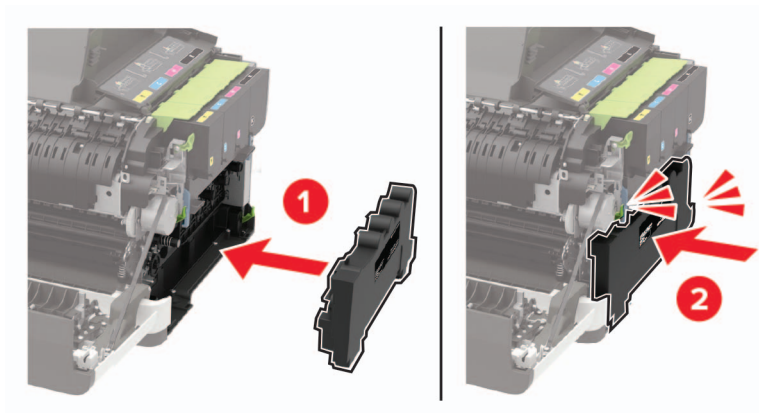

7 Introduzca la cubierta del lado derecho.

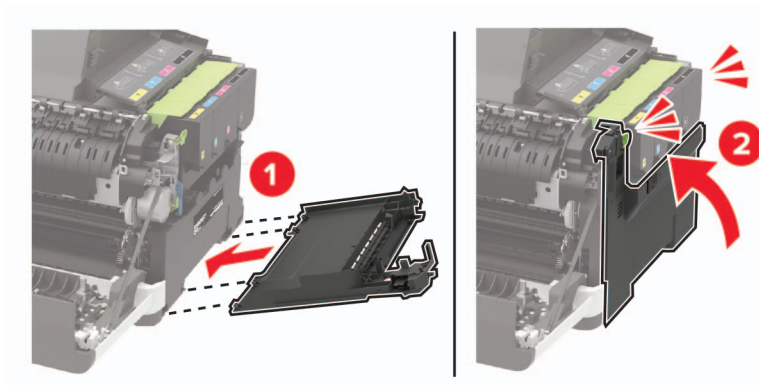

8 Cierre la puerta B.

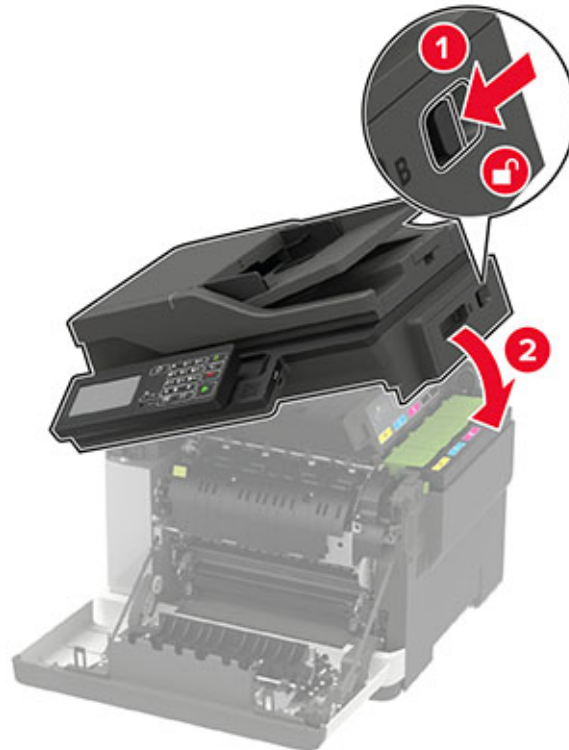

9 Cierre la puerta A.

## Sustitución de un kit de imagen

1 Abra la puerta B hasta que *encaje* en su sitio.

**Advertencia: Posibles daños:** Para evitar daños por descargas electrostáticas, toque cualquier elemento metálico expuesto de la impresora antes de tocar las zonas internas de la impresora o acceder a ellas.



2 Abra la puerta A.

 **PRECAUCIÓN: SUPERFICIE CALIENTE:** El interior de la impresora podría estar caliente. Para evitar el riesgo de heridas producidas por el contacto con un componente caliente, deje que la superficie se enfríe antes de tocarlo.



**3** Extraiga la cubierta del lado derecho.

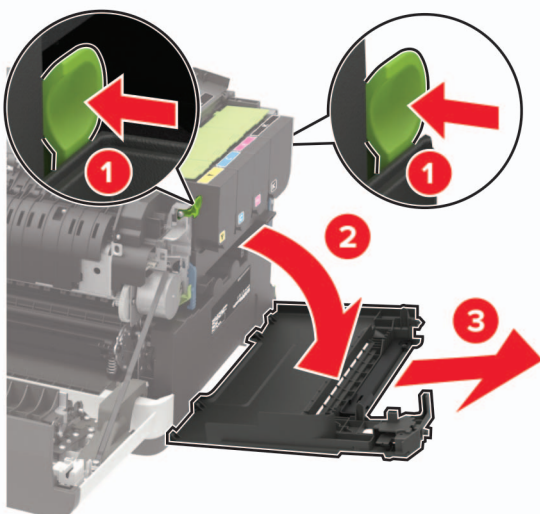

4 Retire el contenedor de t ner de desecho.

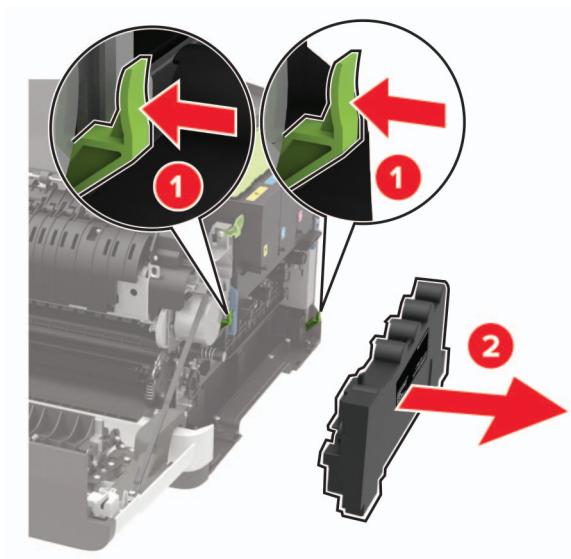

5 Retire los cartuchos de t ner.

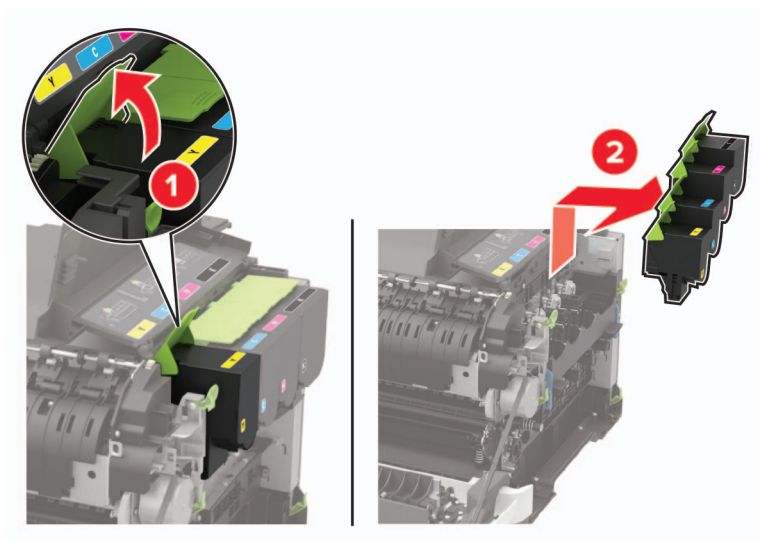

**6** Extraiga la el kit de imagen usado.

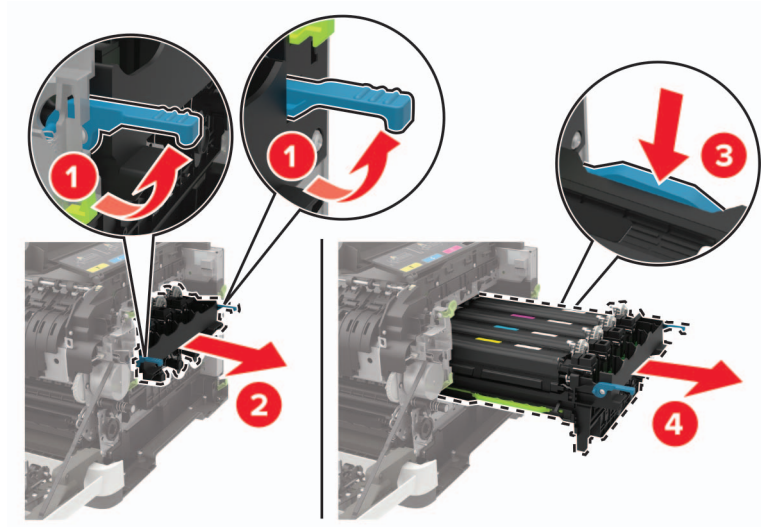

**7** Desembale el nuevo kit de imagen.

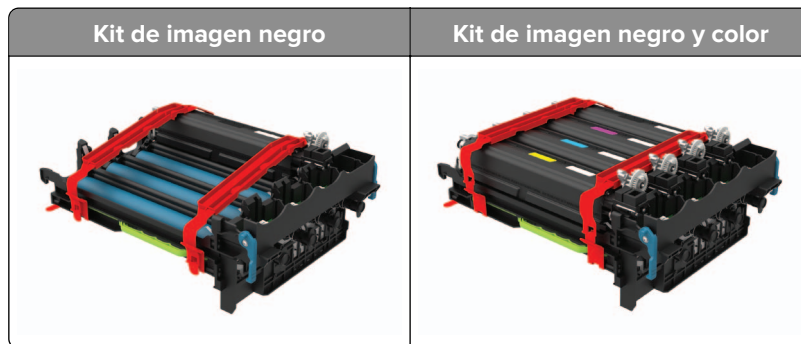

**Notas:**

- El kit de imagen negro incluye la unidad de imagen y la unidad de revelador de negro.
- El kit de imagen negro y color incluye el kit de imagen y los reveladores de negro, cian, magenta y amarillo.
- Cuando sustituya el kit de imagen negro, guarde las unidades de revelador de cian, magenta y amarillo del kit de imagen usado.

8 Retire el material de embalaje.

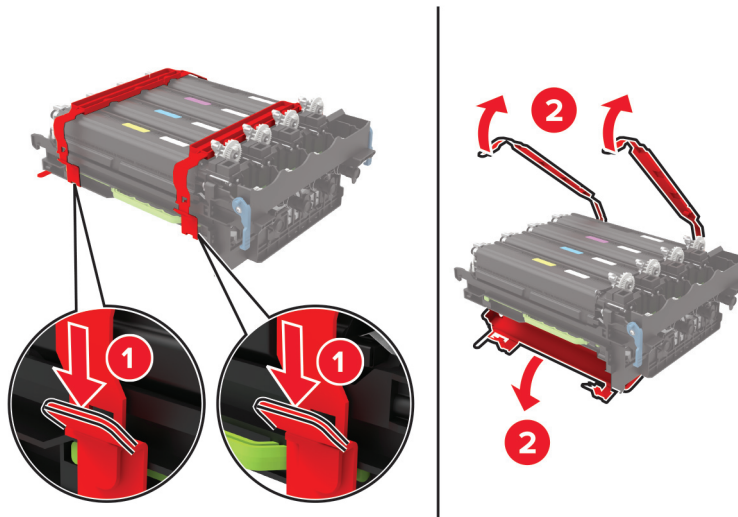

**Nota:** Si va a sustituir el kit de imagen negro, introduzca los reveladores de magenta, cian y amarillo en el nuevo kit de imagen.

**Advertencia: Posibles daños:** No exponga el kit de imagen a la luz directa. Una larga exposición a la luz puede ocasionar problemas de calidad de impresión.

**Advertencia: Posibles daños:** No toque el tambor de fotoconductor. Si lo hace, puede afectar a la calidad de los futuros trabajos de impresión.





**9** Introduzca el kit de imagen hasta que encaje por completo.

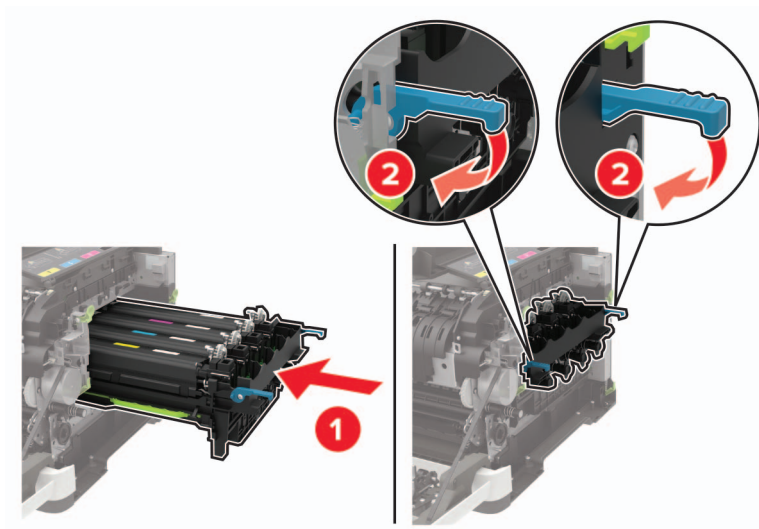

**10** Introduzca los cartuchos de tóner.

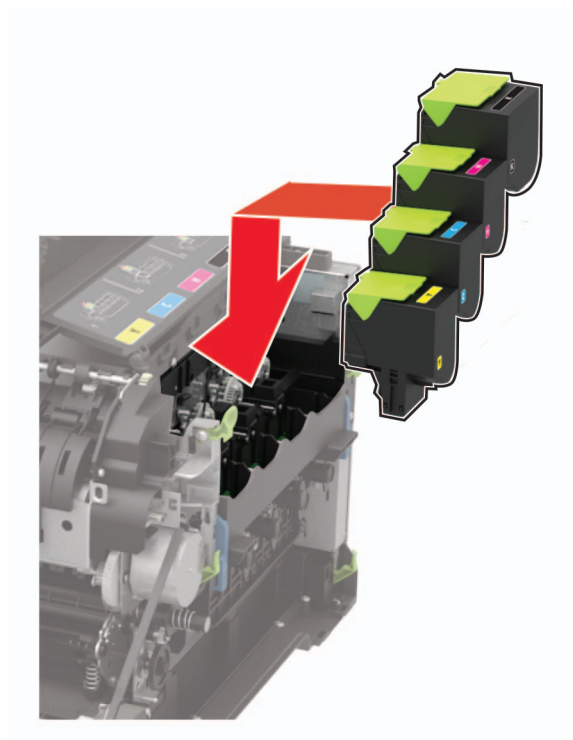

**11** Introduzca el depósito de tóner de desecho.

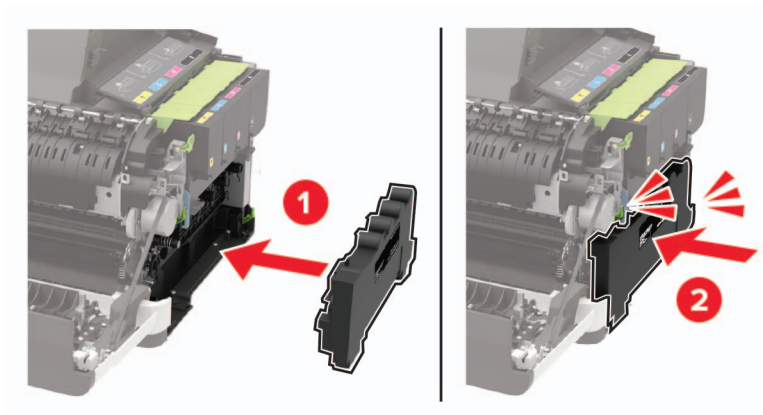

**12** Introduzca la cubierta del lado derecho.

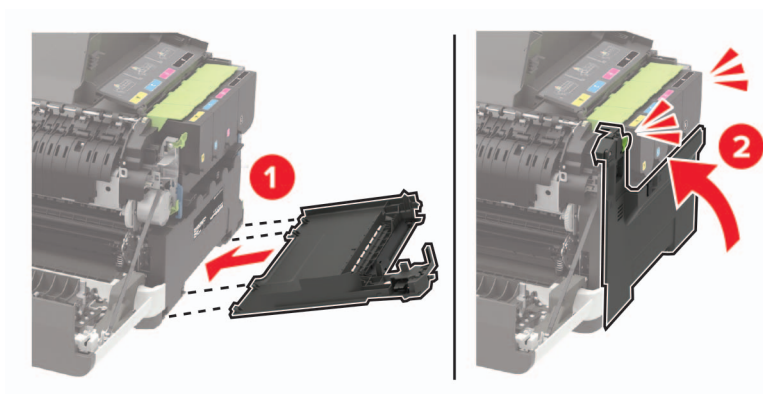



**13** Cierre la puerta B.

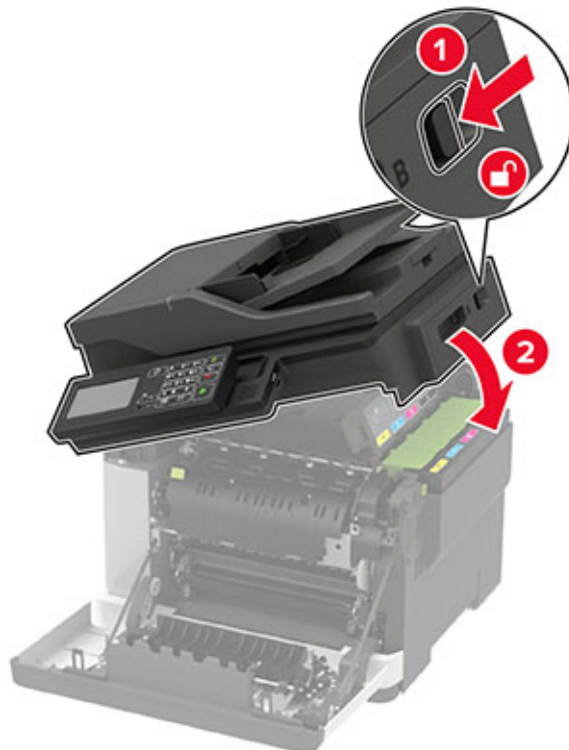

**14** Cierre la puerta A.

## Traslado de la impresora

### Desplazamiento de la impresora a otra ubicación

**⚠ PRECAUCIÓN: POSIBLES DAÑOS PERSONALES:** si el peso de la impresora es superior a 20 kg (44 lb), pueden ser necesarias dos o más personas para levantarla de forma segura.

**⚠ PRECAUCIÓN: POSIBLES DAÑOS PERSONALES:** Para evitar el riesgo de incendio o descarga eléctrica, utilice exclusivamente el cable de alimentación que se suministra junto con este producto o el repuesto autorizado por el fabricante.

**⚠ PRECAUCIÓN: POSIBLES DAÑOS PERSONALES:** Al mover la impresora, siga estas instrucciones para evitar daños personales o en la impresora:

- Asegúrese de que todas las puertas y bandejas están cerradas.
- Apague la impresora y, a continuación, desconecte el cable de alimentación de la toma de tierra.
- Desconecte todos los cables de la impresora.
- Si la impresora cuenta con bandejas opcionales de pie independientes u opciones de salida conectadas a ella, desconéctelas antes de mover la impresora.
- Si la impresora tiene una base de ruedas, llévala con cuidado hasta la nueva ubicación. Preste atención a la hora de atravesar umbrales y saltos en los suelos.

- Si, en lugar de una base con ruedas, la impresora se apoya sobre bandejas opcionales o cuenta con opciones de salida, retire las opciones de salida y levante la impresora de las bandejas. No intente levantar la impresora y alguna de las demás opciones al mismo tiempo.
- Utilice siempre las agarraderas de la impresora para levantarla.
- Si se utiliza un carro para desplazar la impresora, éste debe tener una superficie que pueda abarcar toda el área de la impresora.
- Si se utiliza un carro para desplazar la impresora, éste debe tener una superficie que pueda abarcar todas las dimensiones del área de la impresora.
- Mantenga la impresora en posición vertical.
- Se deben evitar los movimientos bruscos.
- No ponga los dedos bajo la impresora cuando la coloque.
- Asegúrese de que la impresora está rodeada de una zona despejada.

**Nota:** cualquier daño de la impresora ocasionado por su desplazamiento inadecuado queda fuera de la cobertura de garantía de la impresora.

## Envío de la impresora

Para obtener instrucciones para el envío, vaya a <http://support.lexmark.com> o póngase en contacto con el servicio de atención al cliente.

# Ahorro de energía y papel

## Configuración de los valores del modo de ahorro de energía

### modo de suspensión

- 1 En el panel de control, navegue hasta:

**Valores > Dispositivo > Gestión de alimentación > Tiempos de espera > Modo de suspensión**

En los modelos de impresora sin pantalla táctil, pulse  para navegar por los distintos ajustes.

- 2 Introduzca la cantidad de tiempo que desea que la impresora espere hasta entrar en modo de suspensión.

### modo de hibernación

- 1 En el panel de control, navegue hasta:

**Valores > Dispositivo > Gestión de alimentación > Tiempos de espera > Tiempo de espera para hibernación**

En los modelos de impresora sin pantalla táctil, pulse  para navegar por los distintos ajustes.

- 2 Seleccione el período de tiempo que espera la impresora antes de pasar a modo de hibernación.

### Notas:

- Asegúrese de reactivar la impresora cuando está en modo de hibernación antes de enviar un trabajo de impresión.

- Para reactivar la impresora cuando está en el modo de hibernación, pulse el botón de encendido.
- Embedded Web Server se desactiva cuando la impresora está en modo Hibernar.

## Ajuste del brillo de la pantalla

**Nota:** Este valor está disponible únicamente en algunos modelos de impresora.

**1** En el panel de control del escáner, navegue hasta:

**Valores > Dispositivo > Preferencias**

En los modelos de impresora sin pantalla táctil, pulse  para navegar por los distintos ajustes.

**2** En el menú Brillo de la pantalla, ajuste el valor.

## Ahorro de suministros

- Imprimir en ambas caras del papel.

**Nota:** La impresión a dos caras es el valor predeterminado del controlador de impresión.

- Imprimir varias páginas en una sola hoja de papel.
- La función de vista previa se puede utilizar para ver el aspecto del documento antes de que se imprima.
- Para mayor precisión, imprima una sola copia del documento para comprobar el contenido y el formato.

## Reciclaje

### Reciclaje de los productos de Lexmark

Para devolver productos Lexmark para proceder a su reciclaje:

**1** Vaya a [www.lexmark.com/recycle](http://www.lexmark.com/recycle).

**2** Seleccione el producto que desea reciclar.

**Nota:** Los suministros y el hardware de la impresora que no figuren en un programa de recogida y reciclaje de Lexmark se pueden reciclar en su centro de reciclado local.

### Reciclaje de embalajes Lexmark

Lexmark realiza esfuerzos constantes por minimizar sus embalajes. Su reducción contribuye a garantizar que el transporte de las impresoras Lexmark se efectúe de la forma más eficiente y respetuosa con el medio ambiente, además de ofrecer la ventaja de que la cantidad de embalaje desechado será menor. Gracias a esta medida de eficiencia, se reducen las emisiones de gases de efecto invernadero y se ahorran energía y recursos naturales. En ciertos países y regiones, Lexmark también ofrece reciclaje de componentes de embalaje. Para obtener más información, visite [www.lexmark.com/recycle](http://www.lexmark.com/recycle) y seleccione su país o región. Se ofrece información sobre los programas de reciclaje disponibles junto con aquella relativa al reciclaje de productos.

Las cajas que utiliza Lexmark son 100 % reciclables allí donde existen plantas de reciclaje de cartón ondulado. Dichas plantas pueden no estar presentes en su zona.

El poliestireno utilizado en el embalaje de Lexmark es reciclable si se dispone de plantas de reciclaje de poliestireno. Dichas plantas pueden no estar presentes en su zona.

A la hora de devolver un cartucho a Lexmark, puede reutilizar la caja en la que se suministra, de cuyo reciclaje también se encarga Lexmark.

# Eliminación de atascos

## Cómo evitar atascos

### Cargue el papel correctamente

- Asegúrese de que el papel esté bien colocado en la bandeja.

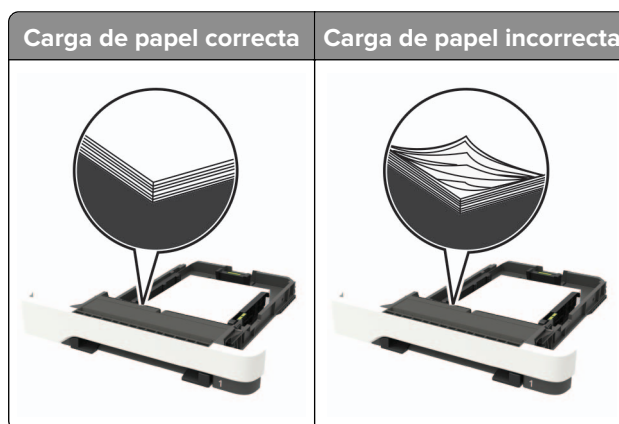

- No cargue ni extraiga las bandejas mientras se esté imprimiendo.
- No cargue demasiado papel. Asegúrese de que la altura de la pila no exceda el indicador de capacidad máxima de papel.
- No deslice el papel en la bandeja. Cárguelo tal como se muestra en la ilustración.

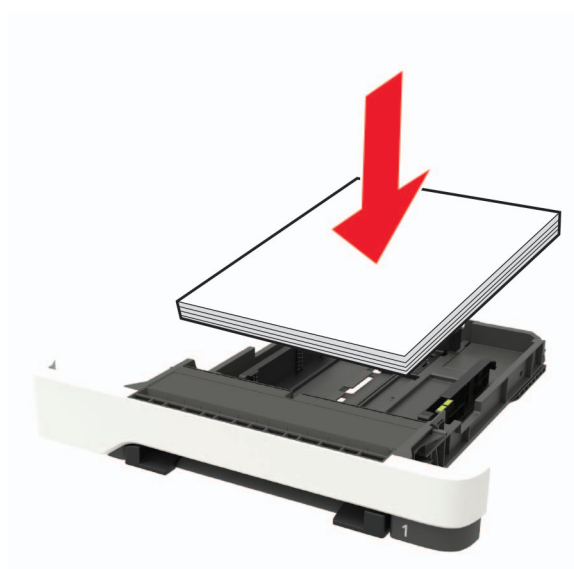

- Asegúrese de que las guías del papel estén colocadas correctamente y no estén demasiado ajustadas al papel ni a los sobres.
- Introduzca la bandeja con firmeza en la impresora después de cargar el papel.

### Utilice papel recomendado

- Utilice sólo el papel o el material de impresión especial recomendado.
- No cargue papel arrugado, doblado, húmedo ni curvado.

- Flexione, airee y alise los bordes del papel antes de cargarlo.

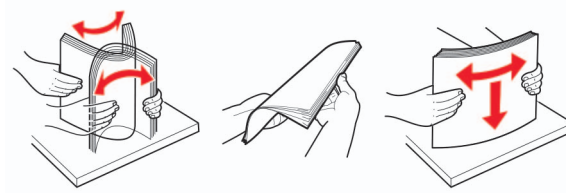

- No utilice papel cortado ni recortado manualmente.
- No mezcle tamaños, pesos o tipos de papel en la misma bandeja.
- Asegúrese de que se definan el tamaño y el tipo de papel correctos en el equipo o en el panel de control de la impresora.
- Guarde el papel teniendo en cuenta las recomendaciones del fabricante.

## Identificación de la ubicación del atasco

### Notas:

- Cuando el Asistente de atascos está Activado, la impresora expulsa páginas en blanco o con impresiones parciales después de eliminar la página atascada. Compruebe si hay páginas en blanco en la salida impresa.
- Cuando Recuperación de atasco está fijado en Activado o Automático, la impresora vuelve a imprimir las páginas atascadas.



	Ubicación del atasco
1	Alimentador de documentos automático (ADF)
2	Bandeja estándar
3	Puerta A
4	Bandejas
5	Alimentador multiusuario
6	Alimentador manual

## Atasco de papel en las bandejas

- 1 Extraiga la bandeja.



- 2 Retire el papel atascado.

**Nota:** Retire todos los fragmentos de papel.



- 3 Introduzca la bandeja.

## Atasco de papel en la puerta A

### Atasco de papel debajo del fusor

- 1 Abra la puerta A y, a continuación, abra la puerta B hasta que *encaje* en su sitio.



**PRECAUCIÓN: SUPERFICIE CALIENTE:** El interior de la impresora podría estar caliente. Para evitar el riesgo de heridas producidas por el contacto con un componente caliente, deje que la superficie se enfríe antes de tocarlo.

**Advertencia: Posibles daños:** Para evitar daños por descargas electrostáticas, toque cualquier elemento metálico expuesto de la impresora antes de tocar las zonas internas de la impresora o acceder a ellas.

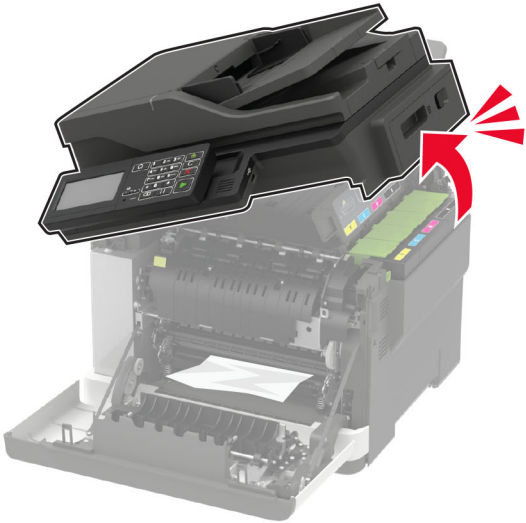

**2** Retire el papel atascado.

**Nota:** Retire todos los fragmentos de papel.



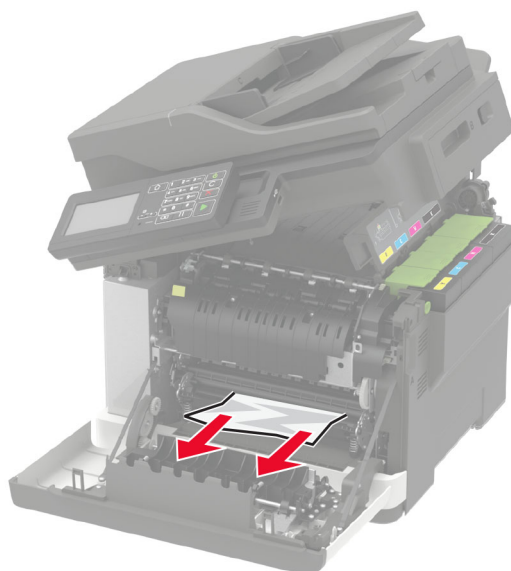

**3** Cierre las puertas B y A.

### Atasco de papel en el fusor

**1** Abra las puertas A y B.

 **PRECAUCIÓN: SUPERFICIE CALIENTE:** El interior de la impresora podría estar caliente. Para evitar el riesgo de heridas producidas por el contacto con un componente caliente, deje que la superficie se enfríe antes de tocarlo.

**Advertencia: Posibles daños:** Para evitar daños por descargas electrostáticas, toque cualquier elemento metálico expuesto de la impresora antes de tocar las zonas internas de la impresora o acceder a ellas.

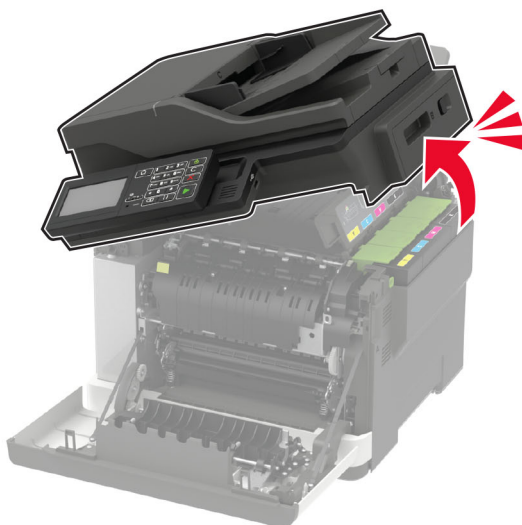
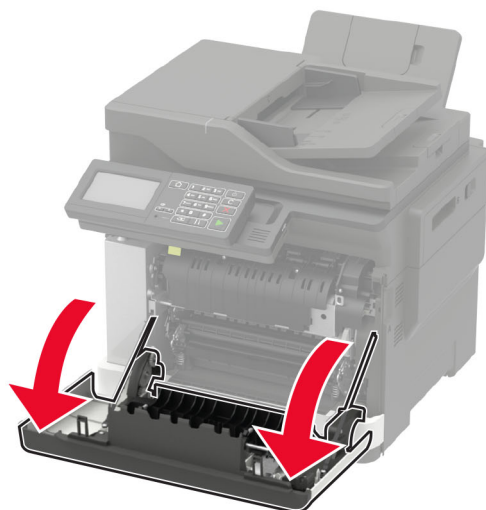

**2** Abra la puerta de acceso del fusor y retire el papel atascado.

**Nota:** Retire todos los fragmentos de papel.

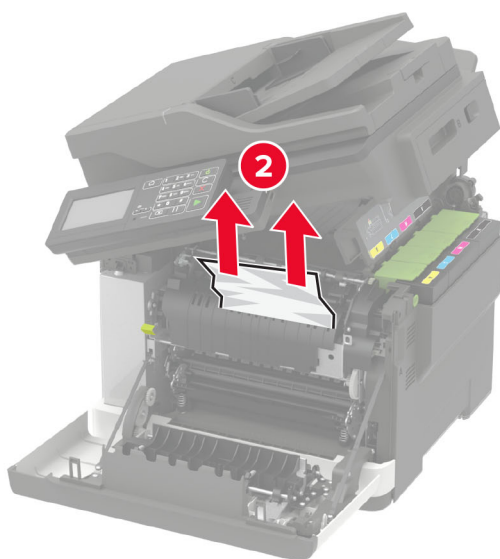
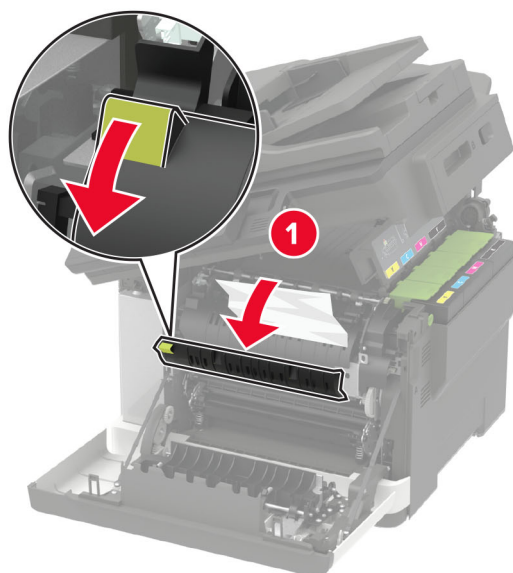

**3** Cierre las puertas B y A.

### Atasco de papel en la unidad de impresión a doble cara

**1** Abra la puerta A.

 **PRECAUCIÓN: SUPERFICIE CALIENTE:** El interior de la impresora podría estar caliente. Para evitar el riesgo de heridas producidas por el contacto con un componente caliente, deje que la superficie se enfríe antes de tocarlo.

**Advertencia: Posibles daños:** Para evitar daños por descargas electrostáticas, toque cualquier elemento metálico expuesto de la impresora antes de tocar las zonas internas de la impresora o acceder a ellas.

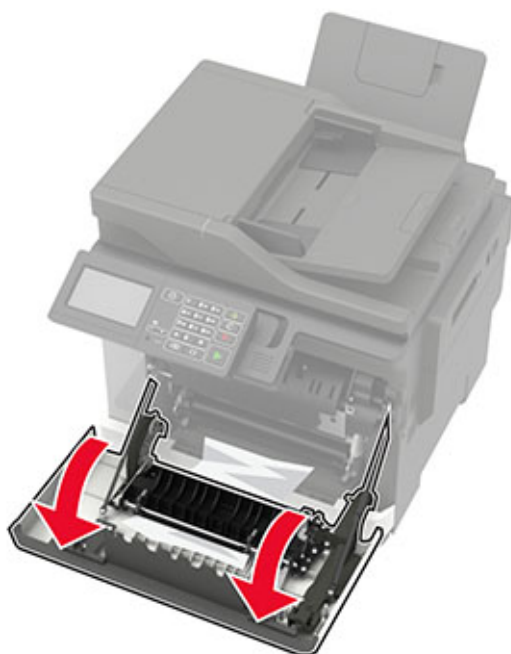

**2** Retire el papel atascado.

**Nota:** Retire todos los fragmentos de papel.

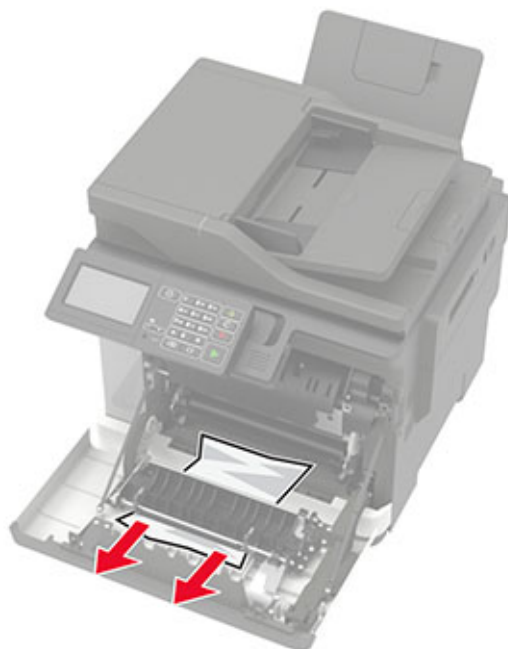

**3** Cierre la puerta A.

## Atasco de papel en la puerta C

- 1 Extraiga todos los documentos originales de la bandeja del ADF.
- 2 Abra la puerta C.

**Advertencia: Posibles daños:** Para evitar daños por descargas electrostáticas, toque cualquier elemento metálico expuesto de la impresora antes de tocar las zonas internas de la impresora o acceder a ellas.

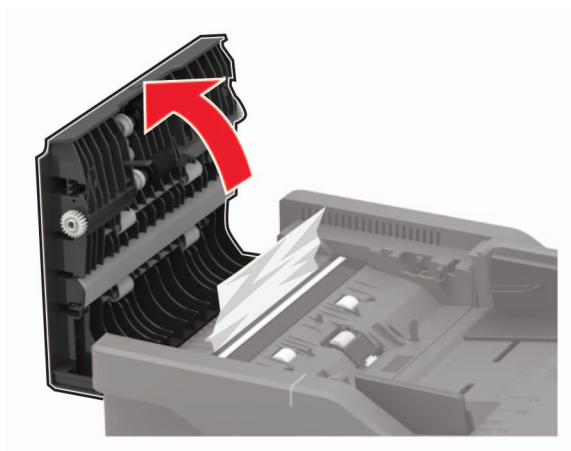

- 3 Retire el papel atascado.

**Nota:** Retire todos los fragmentos de papel.

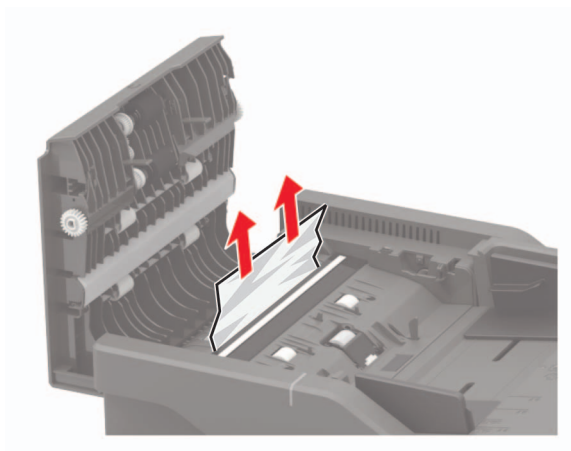

- 4 Cierre la puerta C.

## Atasco de papel en la bandeja estándar

- 1 Abra la puerta B hasta que *encaje* en su sitio y, a continuación, retire el papel atascado.

**Advertencia: Posibles daños:** Para evitar daños por descargas electrostáticas, toque cualquier elemento metálico expuesto de la impresora antes de tocar las zonas internas de la impresora o acceder a ellas.

**Nota:** Retire todos los fragmentos de papel.



2 Abra la puerta A.



**PRECAUCIÓN: SUPERFICIE CALIENTE:** El interior de la impresora podría estar caliente. Para evitar el riesgo de heridas producidas por el contacto con un componente caliente, deje que la superficie se enfríe antes de tocarlo.



**3** Abra la puerta de acceso del fusor y retire el papel atascado.

**Nota:** Retire todos los fragmentos de papel.

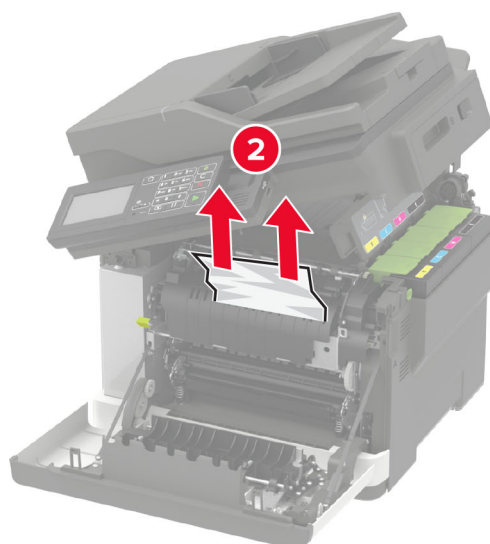
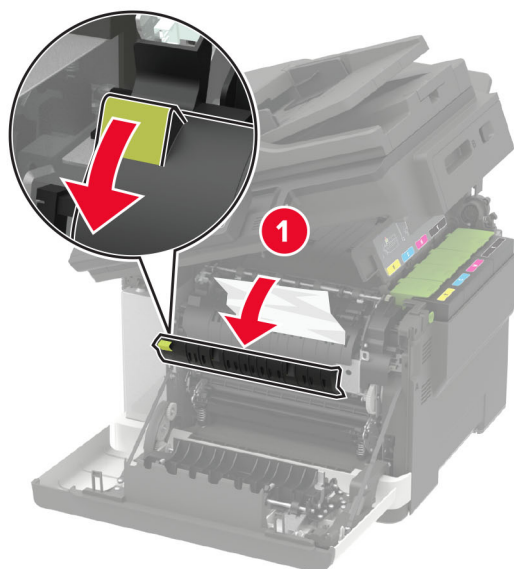

**4** Cierre las puertas A y B.



## Atasco de papel en el alimentador multiuso

**Nota:** El alimentador multiuso está disponible únicamente en algunos modelos de impresora.

- 1 Retire el papel del alimentador multiuso.

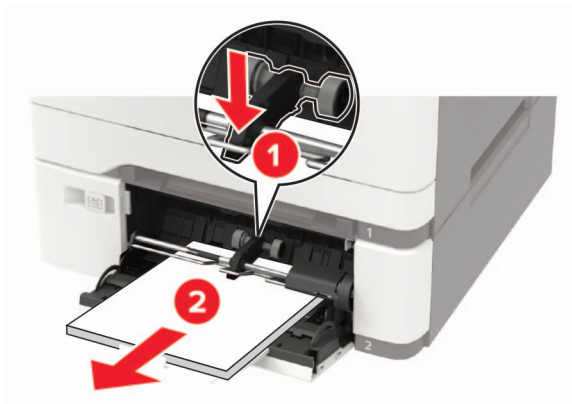

- 2 Retire el papel atascado.

**Nota:** Retire todos los fragmentos de papel.

- 3 Flexione, airee y alise los bordes del papel antes de cargarlo.

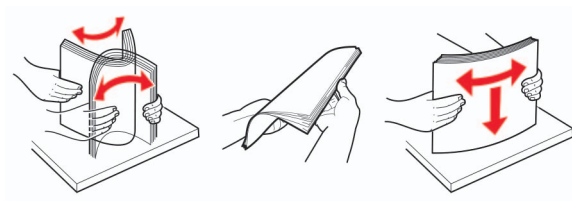

- 4 Vuelva a cargar el papel.



## Atasco de papel en el alimentador manual

- 1 Extraiga la bandeja.



- 2 Retire el papel atascado.

**Nota:** Retire todos los fragmentos de papel.

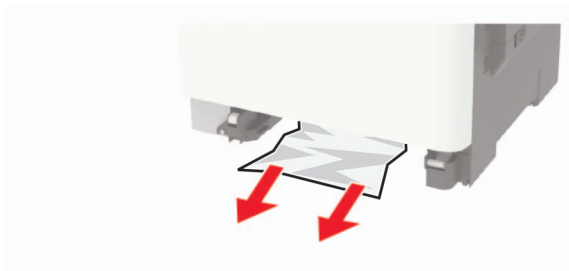

- 3 Introduzca la bandeja.

# Solución de problemas

## Problemas de calidad de impresión

Encuentre la imagen que se parezca al problema con la calidad de impresión que tiene y, a continuación, haga clic en el enlace que aparece debajo para leer los pasos para resolver el problema.

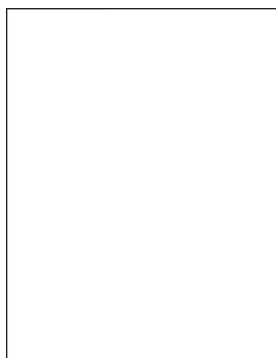

[“Páginas en blanco” en la página 216](#)

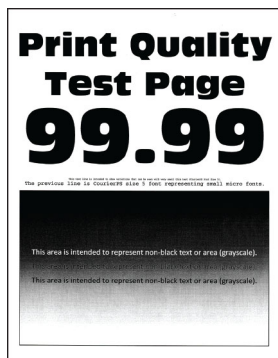

[“Impresión oscura” en la página 217](#)

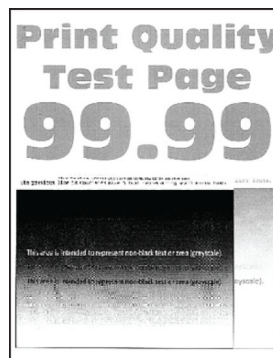

[“Imágenes fantasma” en la página 218](#)

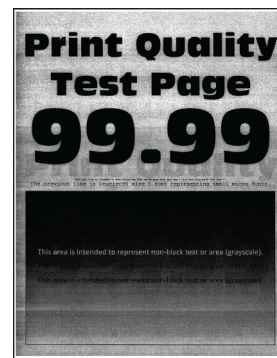

[“Fondo de color o grisáceo” en la página 220](#)



[“Márgenes incorrectos” en la página 220](#)

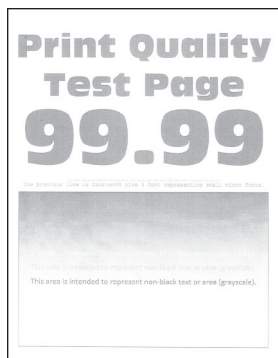

[“Impresión clara” en la página 221](#)

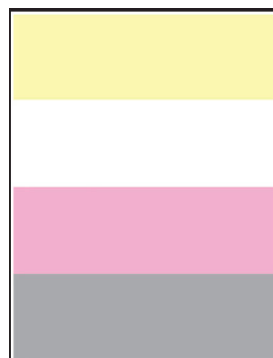

[“Colores que faltan” en la página 223](#)



[“Impresión moteada y puntos” en la página 224](#)



[“Curvatura del papel” en la página 248](#)

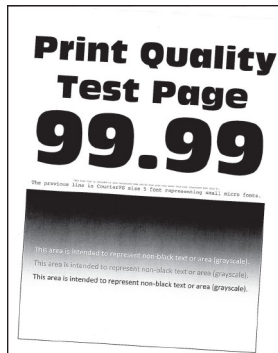

[“Impresión torcida o inclinada” en la página 225](#)

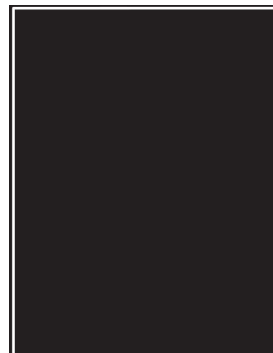

[“Imágenes en negro o colores sólidos” en la página 226](#)

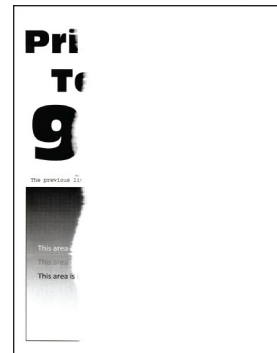

[“Imágenes o texto cortado” en la página 226](#)

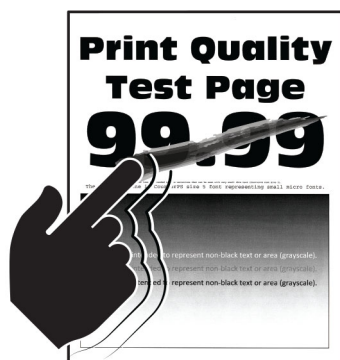

[“El tóner se difumina fácilmente” en la página 227](#)

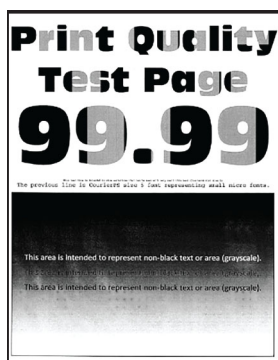

[“Densidad de impresión desigual” en la página 228](#)

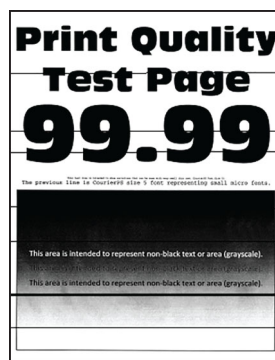

[“Líneas horizontales oscuras” en la página 229](#)



[“Líneas oscuras verticales” en la página 230](#)

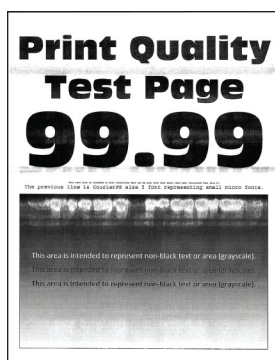

[“Líneas blancas horizontales” en la página 232](#)



[“Líneas blancas verticales” en la página 233](#)



[“Repetición de defectos” en la página 234](#)

## Problemas de impresión

### Calidad de impresión baja

#### Páginas en blanco

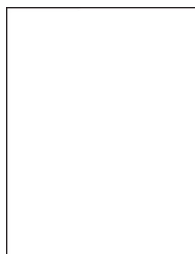

**Nota:** Antes de resolver el problema, imprima las páginas de prueba de la calidad de impresión. En el panel de control, vaya a **Configuración > Solución de problemas > Páginas de prueba de la calidad de impresión**.

En los modelos de impresora sin pantalla táctil, pulse  para navegar por los distintos ajustes.

Acción	Sí	No
<p><b>a</b> Extraiga el kit de imagen e insértelo de nuevo.</p> <p><b>Advertencia: Posibles daños:</b> No exponga el kit de imagen a la luz directa. Una larga exposición a la luz puede ocasionar problemas de calidad de impresión.</p> <p><b>Advertencia: Posibles daños:</b> No toque el tambor fotoconductor que se encuentra debajo del kit de imagen. Si lo hace, puede afectar a la calidad de los futuros trabajos de impresión.</p> <p><b>b</b> Imprima el documento.</p> <p>¿Está imprimiendo la impresora páginas en blanco?</p>	<p>Póngase en contacto con <b>atención al cliente</b>.</p>	<p>El problema se ha solucionado.</p>

## Impresión oscura



**Nota:** Antes de resolver el problema, imprima las páginas de prueba de la calidad de impresión. En el panel de control, vaya a **Configuración > Solución de problemas > Páginas de prueba de la calidad de impresión**.

En los modelos de impresora sin pantalla táctil, pulse  para navegar por los distintos ajustes.

Acción	Sí	No
<p><b>Paso 1</b></p> <p><b>a</b> Ajuste el color.</p> <p>En el panel de control del escáner, navegue hasta:</p> <p><b>Valores &gt; Imprimir &gt; Calidad &gt; Imágenes avanzadas &gt; Ajuste de color</b></p> <p><b>b</b> Imprima el documento.</p> <p>¿Es demasiado oscura la impresión?</p>	<p>Vaya al paso 2.</p>	<p>El problema se ha solucionado.</p>
<p><b>Paso 2</b></p> <p><b>a</b> En función del sistema operativo, reduzca la intensidad del tóner en Preferencias de impresión o en el cuadro de diálogo Imprimir.</p> <p><b>Nota:</b> También puede cambiar el valor en el panel de control de la impresora. Desplácese a:</p> <p><b>Valores &gt; Calidad de &gt; impresión &gt; Intensidad del tóner</b></p> <p><b>b</b> Imprima el documento.</p> <p>¿Es demasiado oscura la impresión?</p>	<p>Vaya al paso 3.</p>	<p>El problema se ha solucionado.</p>

Acción	Sí	No
<p><b>Paso 3</b></p> <p><b>a</b> En función del sistema operativo, especifique el tipo de papel en Preferencias de impresión o en el cuadro de diálogo Imprimir.</p> <p><b>Notas:</b></p> <ul style="list-style-type: none"> <li>• Asegúrese de que el valor coincide con el papel cargado.</li> <li>• También puede cambiar el valor en el panel de control de la impresora. Desplácese a:</li> </ul> <p><b>Valores &gt; Papel &gt; Configuración de bandeja &gt; Tipo/tamaño de papel</b></p> <p><b>b</b> Imprima el documento.</p> <p>¿Es demasiado oscura la impresión?</p>	Vaya al paso 4.	El problema se ha solucionado.
<p><b>Paso 4</b></p> <p>Compruebe si el papel tiene textura o acabados irregulares.</p> <p>¿Está imprimiendo en papel de textura áspera o rugosa?</p>	Vaya al paso 5.	Vaya al paso 6.
<p><b>Paso 5</b></p> <p><b>a</b> Sustituya el papel con textura o rugoso por papel normal.</p> <p><b>b</b> Imprima el documento.</p> <p>¿Es demasiado oscura la impresión?</p>	Vaya al paso 6.	El problema se ha solucionado.
<p><b>Paso 6</b></p> <p><b>a</b> Cargue papel de un paquete nuevo.</p> <p><b>Nota:</b> El papel está mojado debido al alto nivel de humedad. Guarde el papel en su embalaje original hasta su utilización.</p> <p><b>b</b> Imprima el documento.</p> <p>¿Es demasiado oscura la impresión?</p>	Póngase en contacto con <a href="#">atención al cliente</a> .	El problema se ha solucionado.

## Imágenes fantasma

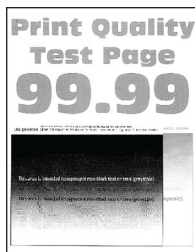

**Nota:** Antes de resolver el problema, imprima las páginas de prueba de la calidad de impresión. En el panel de control, vaya a **Configuración > Solución de problemas > Páginas de prueba de la calidad de impresión**.

En los modelos de impresora sin pantalla táctil, pulse  para navegar por los distintos ajustes.

Acción	Sí	No
<p><b>Paso 1</b></p> <p><b>a</b> Cargue la bandeja especificada con el tipo de papel correcto.</p> <p><b>b</b> Imprima el documento.</p> <p>¿Aparecen imágenes "fantasma" en las impresiones?</p>	Vaya al paso 2.	El problema se ha solucionado.
<p><b>Paso 2</b></p> <p><b>a</b> En función del sistema operativo, especifique el tipo de papel en Preferencias de impresión o en el cuadro de diálogo Imprimir.</p> <p><b>Notas:</b></p> <ul style="list-style-type: none"> <li>• Asegúrese de que el valor coincide con el papel cargado.</li> <li>• También puede cambiar el valor en el panel de control de la impresora. Desplácese a:</li> </ul> <p><b>Valores &gt; Papel &gt; Configuración de bandeja &gt; Tipo/tamaño de papel</b></p> <p><b>b</b> Imprima el documento.</p> <p>¿Aparecen imágenes "fantasma" en las impresiones?</p>	Vaya al paso 3.	El problema se ha solucionado.
<p><b>Paso 3</b></p> <p><b>a</b> Ajuste el color.</p> <p>En el panel de control del escáner, navegue hasta:</p> <p><b>Valores &gt; Imprimir &gt; Calidad &gt; Imágenes avanzadas &gt; Ajuste de color</b></p> <p><b>b</b> Imprima el documento.</p> <p>¿Aparecen imágenes "fantasma" en las impresiones?</p>	Vaya al paso 4.	El problema se ha solucionado.
<p><b>Paso 4</b></p> <p><b>a</b> Extraiga el kit de imagen e insértelo de nuevo.</p> <p><b>Advertencia: Posibles daños:</b> No exponga el kit de imagen a la luz directa. Una larga exposición a la luz puede ocasionar problemas de calidad de impresión.</p> <p><b>Advertencia: Posibles daños:</b> No toque el tambor fotoconductor que se encuentra debajo del kit de imagen. Si lo hace, puede afectar a la calidad de los futuros trabajos de impresión.</p> <p><b>b</b> Imprima el documento.</p> <p>¿Aparecen imágenes "fantasma" en las impresiones?</p>	Póngase en contacto con <a href="#">atención al cliente</a> .	El problema se ha solucionado.

### Fondo de color o grisáceo

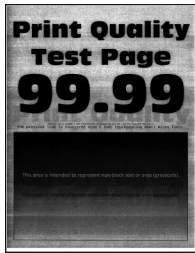

**Nota:** Antes de resolver el problema, imprima las páginas de prueba de la calidad de impresión. En el panel de control, vaya a **Configuración > Solución de problemas > Páginas de prueba de la calidad de impresión.**

En los modelos de impresora sin pantalla táctil, pulse  para navegar por los distintos ajustes.

Acción	Sí	No
<p><b>Paso 1</b></p> <p><b>a</b> Ajuste el color. En el panel de control del escáner, navegue hasta: <b>Valores &gt; Imprimir &gt; Calidad &gt; Imágenes avanzadas &gt; Ajuste de color</b></p> <p><b>b</b> Imprima el documento.</p> <p>¿Aparece un fondo gris o de color en las impresiones?</p>	Vaya al paso 2.	El problema se ha solucionado.
<p><b>Paso 2</b></p> <p><b>a</b> Extraiga el kit de imagen e insértelo de nuevo. <b>Advertencia: Posibles daños:</b> No exponga el kit de imagen a la luz directa. Una larga exposición a la luz puede ocasionar problemas de calidad de impresión. <b>Advertencia: Posibles daños:</b> No toque el tambor fotoconductor que se encuentra debajo del kit de imagen. Si lo hace, puede afectar a la calidad de los futuros trabajos de impresión.</p> <p><b>b</b> Imprima el documento.</p> <p>¿Aparece un fondo gris o de color en las impresiones?</p>	Póngase en contacto con <a href="#">atención al cliente</a> .	El problema se ha solucionado.

### Márgenes incorrectos





Acción	Sí	No
<p><b>Paso 1</b></p> <p><b>a</b> Ajuste las guías de papel a la posición adecuada para el papel cargado.</p> <p><b>b</b> Imprima el documento.</p> <p>¿Son correctos los márgenes?</p>	El problema se ha solucionado.	Vaya al paso 2.
<p><b>Paso 2</b></p> <p><b>a</b> Establecer el tamaño del papel desde el panel de control. Desplácese a: <b>Valores &gt; Papel &gt; Configuración de bandeja &gt; Tipo/tamaño de papel</b></p> <p><b>b</b> Imprima el documento.</p> <p>¿Son correctos los márgenes?</p>	El problema se ha solucionado.	Vaya al paso 3.
<p><b>Paso 3</b></p> <p><b>a</b> En función del sistema operativo, especifique el tamaño del papel en Preferencias de impresión o en el cuadro de diálogo Imprimir. <b>Nota:</b> Asegúrese de que el valor coincide con el papel cargado.</p> <p><b>b</b> Imprima el documento.</p> <p>¿Son correctos los márgenes?</p>	El problema se ha solucionado.	Póngase en contacto con <a href="#">atención al cliente</a> .

## Impresión clara

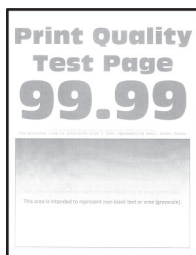

**Nota:** Antes de resolver el problema, imprima las páginas de prueba de la calidad de impresión. En el panel de control, vaya a **Configuración > Solución de problemas > Páginas de prueba de la calidad de impresión**.

En los modelos de impresora sin pantalla táctil, pulse  para navegar por los distintos ajustes.

Acción	Sí	No
<p><b>Paso 1</b></p> <p><b>a</b> Ajuste el color. En el panel de control del escáner, navegue hasta: <b>Valores &gt; Imprimir &gt; Calidad &gt; Imágenes avanzadas &gt; Ajuste de color</b></p> <p><b>b</b> Imprima el documento.</p> <p>¿Es clara la impresión?</p>	Vaya al paso 2.	El problema se ha solucionado.

Acción	Sí	No
<p><b>Paso 2</b></p> <p><b>a</b> En función del sistema operativo, aumente la intensidad del tóner en Preferencias de impresión o en el cuadro de diálogo Imprimir.</p> <p><b>Nota:</b> También puede cambiar el valor en el panel de control de la impresora. Desplácese a:</p> <p><b>Valores &gt; Calidad de &gt; impresión &gt; Intensidad del tóner</b></p> <p><b>b</b> Imprima el documento.</p> <p>¿Es clara la impresión?</p>	Vaya al paso 3.	El problema se ha solucionado.
<p><b>Paso 3</b></p> <p><b>a</b> Desactive el economizador de color.</p> <p>En el panel de control del escáner, navegue hasta:</p> <p><b>Valores &gt; Calidad de &gt; impresión &gt; Economizador de color</b></p> <p><b>b</b> Imprima el documento.</p> <p>¿Es clara la impresión?</p>	Vaya al paso 4.	El problema se ha solucionado.
<p><b>Paso 4</b></p> <p><b>a</b> En función del sistema operativo, especifique el tipo de papel en Preferencias de impresión o en el cuadro de diálogo Imprimir.</p> <p><b>Notas:</b></p> <ul style="list-style-type: none"> <li>• Asegúrese de que el valor coincide con el papel cargado.</li> <li>• También puede cambiar el valor en el panel de control de la impresora. Desplácese a:</li> </ul> <p><b>Valores &gt; Papel &gt; Configuración de bandeja &gt; Tipo/tamaño de papel</b></p> <p><b>b</b> Imprima el documento.</p> <p>¿Es clara la impresión?</p>	Vaya al paso 5.	El problema se ha solucionado.
<p><b>Paso 5</b></p> <p>Compruebe si el papel tiene textura o acabados irregulares.</p> <p>¿Está imprimiendo en papel de textura áspera o rugosa?</p>	Vaya al paso 6.	Vaya al paso 7.
<p><b>Paso 6</b></p> <p><b>a</b> Sustituya el papel con textura o rugoso por papel normal.</p> <p><b>b</b> Imprima el documento.</p> <p>¿Es clara la impresión?</p>	Vaya al paso 7.	El problema se ha solucionado.
<p><b>Paso 7</b></p> <p><b>a</b> Cargue papel de un paquete nuevo.</p> <p><b>Nota:</b> El papel está mojado debido al alto nivel de humedad. Guarde el papel en su embalaje original hasta su utilización.</p> <p><b>b</b> Imprima el documento.</p> <p>¿Es clara la impresión?</p>	Vaya al paso 8.	El problema se ha solucionado.

Acción	Sí	No
<p><b>Paso 8</b></p> <p><b>a</b> Extraiga el kit de imagen e insértelo de nuevo.</p> <p><b>Advertencia: Posibles daños:</b> No exponga el kit de imagen a la luz directa. Una larga exposición a la luz puede ocasionar problemas de calidad de impresión.</p> <p><b>Advertencia: Posibles daños:</b> No toque el tambor fotoconductor que se encuentra debajo del kit de imagen. Si lo hace, puede afectar a la calidad de los futuros trabajos de impresión.</p> <p><b>b</b> Imprima el documento.</p> <p>¿Es clara la impresión?</p>	<p>Póngase en contacto con <a href="#">atención al cliente</a>.</p>	<p>El problema se ha solucionado.</p>

### Colores que faltan

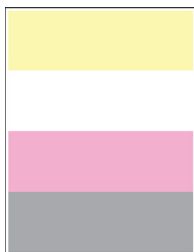

**Nota:** Antes de resolver el problema, imprima las páginas de prueba de la calidad de impresión. En el panel de control, vaya a **Configuración > Solución de problemas > Páginas de prueba de la calidad de impresión**.

En los modelos de impresora sin pantalla táctil, pulse  para navegar por los distintos ajustes.

Acción	Sí	No
<p><b>a</b> Extraiga el cartucho de tóner del color que falta.</p> <p><b>b</b> Extraiga el kit de imagen.</p> <p><b>Advertencia: Posibles daños:</b> No exponga el kit de imagen a la luz directa. Una larga exposición a la luz puede ocasionar problemas de calidad de impresión.</p> <p><b>Advertencia: Posibles daños:</b> No toque el tambor fotoconductor que se encuentra debajo del kit de imagen. Si lo hace, puede afectar a la calidad de los futuros trabajos de impresión.</p> <p><b>c</b> Extraiga y vuelva a insertar el revelador del color que falta.</p> <p><b>d</b> Inserte el kit de imagen.</p> <p><b>e</b> Introduzca el cartucho de tóner.</p> <p><b>f</b> Imprima el documento.</p> <p>¿Faltan algunos colores en las impresiones?</p>	<p>Póngase en contacto con <a href="#">atención al cliente</a>.</p>	<p>El problema se ha solucionado.</p>

## Impresión moteada y puntos



**Nota:** Antes de resolver el problema, imprima las páginas de prueba de la calidad de impresión. En el panel de control, vaya a **Configuración > Solución de problemas > Páginas de prueba de la calidad de impresión.**

En los modelos de impresora sin pantalla táctil, pulse  para navegar por los distintos ajustes.

Acción	Sí	No
<p><b>Paso 1</b> Compruebe que no hay fugas de tóner en la impresora.</p> <p>¿La impresora está libre de fugas de tóner?</p>	Vaya al paso 2.	Póngase en contacto con <a href="#">atención al cliente</a> .
<p><b>Paso 2</b></p> <p><b>a</b> En el panel de control del escáner, navegue hasta: <b>Valores &gt; Papel &gt; Configuración de bandeja &gt; Tipo/tamaño de papel</b></p> <p><b>b</b> Compruebe si el tamaño y el tipo de papel coinciden con el papel cargado.</p> <p><b>Nota:</b> Asegúrese de que el papel no tenga textura ni acabados irregulares.</p> <p>¿Coinciden?</p>	Vaya al paso 4.	Vaya al paso 3.
<p><b>Paso 3</b></p> <p><b>a</b> En función del sistema operativo, especifique el tipo y el tamaño del papel en Preferencias de impresión o en el cuadro de diálogo Imprimir.</p> <p><b>Nota:</b> Asegúrese de que los valores de configuración coinciden con el papel cargado.</p> <p><b>b</b> Imprima el documento.</p> <p>¿Aparece moteada la impresión?</p>	Vaya al paso 4.	El problema se ha solucionado.
<p><b>Paso 4</b></p> <p><b>a</b> Cargue papel de un paquete nuevo.</p> <p><b>Nota:</b> El papel está mojado debido al alto nivel de humedad. Guarde el papel en su embalaje original hasta su utilización.</p> <p><b>b</b> Imprima el documento.</p> <p>¿Aparece moteada la impresión?</p>	Vaya al paso 5.	El problema se ha solucionado.

Acción	Sí	No
<p><b>Paso 5</b></p> <p><b>a</b> Extraiga el kit de imagen e insértelo de nuevo.</p> <p><b>Advertencia: Posibles daños:</b> No exponga el kit de imagen a la luz directa. Una larga exposición a la luz puede ocasionar problemas de calidad de impresión.</p> <p><b>Advertencia: Posibles daños:</b> No toque el tambor fotoconductor que se encuentra debajo del kit de imagen. Si lo hace, puede afectar a la calidad de los futuros trabajos de impresión.</p> <p><b>b</b> Imprima el documento.</p> <p>¿Aparece moteada la impresión?</p>	<p>Póngase en contacto con <a href="#">atención al cliente</a>.</p>	<p>El problema se ha solucionado.</p>

### Impresión torcida o inclinada

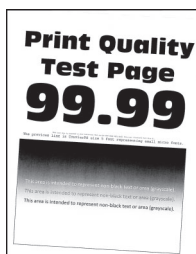

**Nota:** Antes de resolver el problema, imprima las páginas de prueba de la calidad de impresión. En el panel de control, vaya a **Configuración > Solución de problemas > Páginas de prueba de la calidad de impresión**.

En los modelos de impresora sin pantalla táctil, pulse  para navegar por los distintos ajustes.

Acción	Sí	No
<p><b>Paso 1</b></p> <p><b>a</b> Ajuste las guías de papel de la bandeja a la posición adecuada para el papel cargado.</p> <p><b>b</b> Imprima el documento.</p> <p>¿Está torcida o inclinada la impresión?</p>	<p>Vaya al paso 2.</p>	<p>El problema se ha solucionado.</p>
<p><b>Paso 2</b></p> <p><b>a</b> Cargue papel de un paquete nuevo.</p> <p><b>Nota:</b> El papel está mojado debido al alto nivel de humedad. Guarde el papel en su embalaje original hasta su utilización.</p> <p><b>b</b> Imprima el documento.</p> <p>¿Está torcida o inclinada la impresión?</p>	<p>Vaya al paso 3.</p>	<p>El problema se ha solucionado.</p>
<p><b>Paso 3</b></p> <p><b>a</b> Compruebe si el papel cargado es compatible.</p> <p><b>Nota:</b> Si el papel es incompatible, cargue uno compatible.</p> <p><b>b</b> Imprima el documento.</p> <p>¿Está torcida o inclinada la impresión?</p>	<p>Póngase en contacto con <a href="#">atención al cliente</a>.</p>	<p>El problema se ha solucionado.</p>

## Imágenes en negro o colores sólidos



**Nota:** Antes de resolver el problema, imprima las páginas de prueba de la calidad de impresión. En el panel de control, vaya a **Configuración > Solución de problemas > Páginas de prueba de la calidad de impresión.**

En los modelos de impresora sin pantalla táctil, pulse  para navegar por los distintos ajustes.

Acción	Sí	No
<p><b>a</b> Extraiga el kit de imagen y vuelva a instalarlo.</p> <p><b>Advertencia: Posibles daños:</b> No exponga el kit de imagen a la luz directa. Una larga exposición a la luz puede ocasionar problemas de calidad de impresión.</p> <p><b>Advertencia: Posibles daños:</b> No toque el tambor fotoconductor que se encuentra debajo del kit de imagen. Si lo hace, puede afectar a la calidad de los futuros trabajos de impresión.</p> <p><b>b</b> Imprima el documento.</p> <p>¿Se imprimen imágenes en negro o en colores sólidos?</p>	<p>Póngase en contacto con <a href="#">atención al cliente</a>.</p>	<p>El problema se ha solucionado.</p>

## Imágenes o texto cortado



**Nota:** Antes de resolver el problema, imprima las páginas de prueba de la calidad de impresión. En el panel de control, vaya a **Configuración > Solución de problemas > Páginas de prueba de la calidad de impresión.**

En los modelos de impresora sin pantalla táctil, pulse  para navegar por los distintos ajustes.

Acción	Sí	No
<p><b>Paso 1</b></p> <p><b>a</b> Ajuste las guías de papel de la bandeja a la posición adecuada para el papel cargado.</p> <p><b>b</b> Imprima el documento.</p> <p>¿Aparecen cortados el texto o las imágenes?</p>	<p>Vaya al paso 2.</p>	<p>El problema se ha solucionado.</p>

Acción	Sí	No
<p><b>Paso 2</b></p> <p><b>a</b> En función del sistema operativo, especifique el tamaño del papel en Preferencias de impresión o en el cuadro de diálogo Imprimir.</p> <p><b>Notas:</b></p> <ul style="list-style-type: none"> <li>• Asegúrese de que el valor coincide con el papel cargado.</li> <li>• También puede cambiar el valor en el panel de control de la impresora. Desplácese a: <p><b>Valores &gt; Papel &gt; Configuración de bandeja &gt; Tipo/tamaño de papel</b></p> <p><b>b</b> Imprima el documento.</p> <p>¿Aparecen cortados el texto o las imágenes?</p> </li></ul>	<p>Vaya al paso 3.</p>	<p>El problema se ha solucionado.</p>
<p><b>Paso 3</b></p> <p><b>a</b> Extraiga el kit de imagen e insértelo de nuevo.</p> <p><b>Advertencia: Posibles daños:</b> No exponga el kit de imagen a la luz directa. Una larga exposición a la luz puede ocasionar problemas de calidad de impresión.</p> <p><b>Advertencia: Posibles daños:</b> No toque el tambor fotoconductor que se encuentra debajo del kit de imagen. Si lo hace, puede afectar a la calidad de los futuros trabajos de impresión.</p> <p><b>b</b> Imprima el documento.</p> <p>¿Aparecen cortados el texto o las imágenes?</p>	<p>Póngase en contacto con <a href="#">atención al cliente</a>.</p>	<p>El problema se ha solucionado.</p>

## El tóner se difumina fácilmente

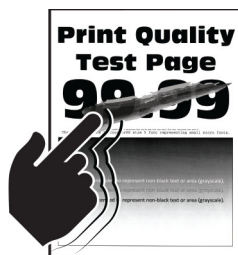

**Nota:** Antes de resolver el problema, imprima las páginas de prueba de la calidad de impresión. En el panel de control, vaya a **Configuración > Solución de problemas > Páginas de prueba de la calidad de impresión**.

En los modelos de impresora sin pantalla táctil, pulse  para navegar por los distintos ajustes.

Acción	Sí	No
<p><b>Paso 1</b></p> <p><b>a</b> En función del sistema operativo, especifique el tipo de papel en Preferencias de impresión o en el cuadro de diálogo Imprimir.</p> <p><b>Notas:</b></p> <ul style="list-style-type: none"> <li>• Asegúrese de que el valor coincide con el papel cargado.</li> <li>• También puede cambiar el valor en el panel de control de la impresora. Desplácese a:</li> </ul> <p><b>Valores &gt; Papel &gt; Configuración de bandeja &gt; Tipo/tamaño de papel</b></p> <p><b>b</b> Imprima el documento.</p> <p>¿Se difumina fácilmente el tóner?</p>	Vaya al paso 2.	El problema se ha solucionado.
<p><b>Paso 2</b></p> <p><b>a</b> Compruebe si el peso del papel es compatible.</p> <p><b>Nota:</b> Si el peso del papel es incompatible, cargue uno compatible.</p> <p><b>b</b> Imprima el documento.</p> <p>¿Se difumina fácilmente el tóner?</p>	Vaya al paso 3.	El problema se ha solucionado.
<p><b>Paso 3</b></p> <p><b>a</b> Cargue papel de un paquete nuevo.</p> <p><b>Nota:</b> El papel está mojado debido al alto nivel de humedad. Guarde el papel en su embalaje original hasta su utilización.</p> <p><b>b</b> Imprima el documento.</p> <p>¿Se difumina fácilmente el tóner?</p>	Póngase en contacto con <b>atención al cliente</b> .	El problema se ha solucionado.

## Densidad de impresión desigual

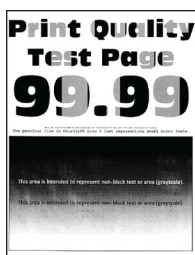

**Nota:** Antes de resolver el problema, imprima las páginas de prueba de la calidad de impresión. En el panel de control, vaya a **Configuración > Solución de problemas > Páginas de prueba de la calidad de impresión**.

En los modelos de impresora sin pantalla táctil, pulse  para navegar por los distintos ajustes.



Acción	Sí	No
<p><b>a</b> Extraiga el kit de imagen e insértelo de nuevo.</p> <p><b>Advertencia: Posibles daños:</b> No exponga el kit de imagen a la luz directa. Una larga exposición a la luz puede ocasionar problemas de calidad de impresión.</p> <p><b>Advertencia: Posibles daños:</b> No toque el tambor fotoconductor que se encuentra debajo del kit de imagen. Si lo hace, puede afectar a la calidad de los futuros trabajos de impresión.</p> <p><b>b</b> Imprima el documento.</p> <p>¿Es desigual la densidad de impresión?</p>	<p>Póngase en contacto con <b>atención al cliente</b>.</p>	<p>El problema se ha solucionado.</p>

## Líneas horizontales oscuras



### Notas:

- Antes de resolver el problema, imprima las páginas de prueba de la calidad de impresión. En el panel de control, vaya a **Configuración > Solución de problemas > Páginas de prueba de la calidad de impresión**. En los modelos de impresora sin pantalla táctil, pulse  para navegar por los distintos ajustes.
- Si siguen apareciendo líneas oscuras horizontales en las impresiones, consulte el tema "Defectos repetitivos".

Acción	Sí	No
<p><b>Paso 1</b></p> <p><b>a</b> En función del sistema operativo, especifique el tipo de papel en Preferencias de impresión o en el cuadro de diálogo Imprimir.</p> <p><b>Notas:</b></p> <ul style="list-style-type: none"> <li>• Asegúrese de que el valor coincide con el papel cargado.</li> <li>• También puede cambiar el valor en el panel de control de la impresora. Desplácese a:</li> </ul> <p><b>Valores &gt; Papel &gt; Configuración de bandeja &gt; Tipo/tamaño de papel</b></p> <p><b>b</b> Imprima el documento.</p> <p>¿Aparecen líneas oscuras en las impresiones?</p>	<p>Vaya al paso 2.</p>	<p>El problema se ha solucionado.</p>

Acción	Sí	No
<p><b>Paso 2</b></p> <p><b>a</b> Cargue papel de un paquete nuevo.</p> <p><b>Nota:</b> El papel está mojado debido al alto nivel de humedad. Guarde el papel en su embalaje original hasta que lo vaya a utilizar.</p> <p><b>b</b> Imprima el documento.</p> <p>¿Aparecen líneas oscuras en las impresiones?</p>	Vaya al paso 3.	El problema se ha solucionado.
<p><b>Paso 3</b></p> <p><b>a</b> Extraiga el kit de imagen e insértelo de nuevo.</p> <p><b>Advertencia: Posibles daños:</b> No exponga el kit de imagen a la luz directa. Una larga exposición a la luz puede ocasionar problemas de calidad de impresión.</p> <p><b>Advertencia: Posibles daños:</b> No toque el tambor fotoconductor que se encuentra debajo del kit de imagen. Si lo hace, puede afectar a la calidad de los futuros trabajos de impresión.</p> <p><b>b</b> Imprima el documento.</p> <p>¿Aparecen líneas oscuras en las impresiones?</p>	Póngase en contacto con <a href="#">atención al cliente</a> .	El problema se ha solucionado.

## Líneas oscuras verticales



**Nota:** Antes de resolver el problema, imprima las páginas de prueba de la calidad de impresión. En el panel de control, vaya a **Configuración > Solución de problemas > Páginas de prueba de la calidad de impresión**.

En los modelos de impresora sin pantalla táctil, pulse  para navegar por los distintos ajustes.

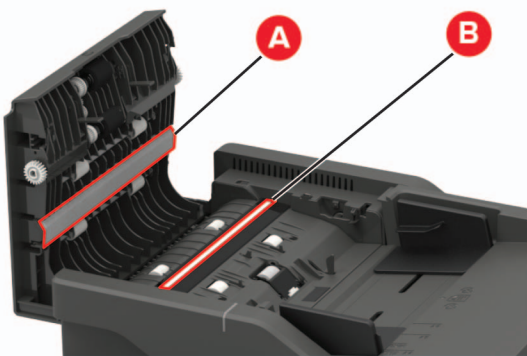
Acción	Sí	No
<p><b>Paso 1</b></p> <p>Utilizando una hoja en blanco de papel, realice una copia a dos caras mediante el ADF.</p> <p>¿Aparecen líneas o rayas oscuras verticales en las impresiones?</p>	<p>Vaya al paso 2.</p>	<p>Vaya al paso 3.</p>
<p><b>Paso 2</b></p> <p>Con un paño húmedo, suave y sin pelusa, limpie las siguientes áreas:</p> <ul style="list-style-type: none"> <li>Panel del cristal del ADF (A) y cristal del ADF (B)</li> </ul>  <ul style="list-style-type: none"> <li>Panel del cristal del ADF (A) y cristal del ADF (B) en la puerta C</li> </ul>  <p>¿Aparecen líneas o rayas oscuras verticales en las impresiones?</p>	<p>Vaya al paso 3.</p>	<p>El problema se ha solucionado.</p>

Acción	Sí	No
<p><b>Paso 3</b></p> <p><b>a</b> En función del sistema operativo, especifique el tipo de papel en Preferencias de impresión o en el cuadro de diálogo Imprimir.</p> <p><b>Notas:</b></p> <ul style="list-style-type: none"> <li>• Asegúrese de que el valor coincide con el papel cargado.</li> <li>• También puede cambiar el valor en el panel de control de la impresora. Desplácese a:</li> </ul> <p><b>Valores &gt; Papel &gt; Configuración de bandeja &gt; Tipo/tamaño de papel</b></p> <p><b>b</b> Imprima el documento.</p> <p>¿Aparecen líneas o rayas oscuras verticales en las impresiones?</p>	Vaya al paso 4.	El problema se ha solucionado.
<p><b>Paso 4</b></p> <p><b>a</b> Cargue papel de un paquete nuevo.</p> <p><b>Nota:</b> El papel está mojado debido al alto nivel de humedad. Guarde el papel en su embalaje original hasta que lo vaya a utilizar.</p> <p><b>b</b> Imprima el documento.</p> <p>¿Aparecen líneas o rayas oscuras verticales en las impresiones?</p>	Vaya al paso 5.	El problema se ha solucionado.
<p><b>Paso 5</b></p> <p><b>a</b> Extraiga el kit de imagen e insértelo de nuevo.</p> <p><b>Advertencia: Posibles daños:</b> No exponga el kit de imagen a la luz directa. Una exposición prolongada a la luz puede provocar problemas de calidad de impresión.</p> <p><b>Advertencia: Posibles daños:</b> No toque el tambor fotoconductor que se encuentra debajo del kit de imagen. Si lo hace, puede afectar a la calidad de los futuros trabajos de impresión.</p> <p><b>b</b> Imprima el documento.</p> <p>¿Aparecen líneas o rayas oscuras verticales en las impresiones?</p>	Póngase en contacto con <a href="#">atención al cliente</a> .	El problema se ha solucionado.

## Líneas blancas horizontales



### Notas:

- Antes de resolver el problema, imprima las páginas de prueba de la calidad de impresión. En el panel de control, vaya a **Configuración > Solución de problemas > Páginas de prueba de la calidad de**

**impresión.** En los modelos de impresora sin pantalla táctil, pulse **OK** para navegar por los distintos ajustes.

- Si siguen apareciendo líneas blancas horizontales en las impresiones, consulte el tema "Defectos repetitivos".

Acción	Sí	No
<p><b>Paso 1</b></p> <p><b>a</b> En función del sistema operativo, especifique el tipo de papel en Preferencias de impresión o en el cuadro de diálogo Imprimir.</p> <p><b>Notas:</b></p> <ul style="list-style-type: none"> <li>• Asegúrese de que el valor coincide con el papel cargado.</li> <li>• También puede cambiar el valor en el panel de control de la impresora. Desplácese a:</li> </ul> <p><b>Valores &gt; Papel &gt; Configuración de bandeja &gt; Tipo/tamaño de papel</b></p> <p><b>b</b> Imprima el documento.</p> <p>¿Aparecen líneas blancas horizontales en las impresiones?</p>	<p>Vaya al paso 2.</p>	<p>El problema se ha solucionado.</p>
<p><b>Paso 2</b></p> <p><b>a</b> Extraiga el kit de imagen e insértelo de nuevo.</p> <p><b>Advertencia: Posibles daños:</b> No exponga el kit de imagen a la luz directa. Una exposición prolongada a la luz puede provocar problemas de calidad de impresión.</p> <p><b>Advertencia: Posibles daños:</b> No toque el tambor fotoconductor que se encuentra debajo del kit de imagen. Si lo hace, puede afectar a la calidad de los futuros trabajos de impresión.</p> <p><b>b</b> Imprima el documento.</p> <p>¿Aparecen líneas blancas horizontales en las impresiones?</p>	<p>Póngase en contacto con <a href="#">atención al cliente</a>.</p>	<p>El problema se ha solucionado.</p>

### Líneas blancas verticales



**Nota:** Antes de resolver el problema, imprima las páginas de prueba de la calidad de impresión. En el panel de control, vaya a **Configuración > Solución de problemas > Páginas de prueba de la calidad de impresión**.

En los modelos de impresora sin pantalla táctil, pulse **OK** para navegar por los distintos ajustes.

Acción	Sí	No
<p><b>Paso 1</b></p> <p><b>a</b> En función del sistema operativo, especifique el tipo de papel en Preferencias de impresión o en el cuadro de diálogo Imprimir.</p> <p><b>Notas:</b></p> <ul style="list-style-type: none"> <li>• Asegúrese de que el valor coincide con el papel cargado.</li> <li>• También puede cambiar el valor en el panel de control de la impresora. Desplácese a: <p><b>Valores &gt; Papel &gt; Configuración de bandeja &gt; Tipo/tamaño de papel</b></p> <p><b>b</b> Imprima el documento.</p> <p>¿Aparecen líneas blancas verticales en las impresiones?</p> </li></ul>	Vaya al paso 2.	El problema se ha solucionado.
<p><b>Paso 2</b></p> <p>Asegúrese de que utiliza el tipo de papel recomendado.</p> <p><b>a</b> Cargue el origen del papel con el tipo de papel especificado.</p> <p><b>b</b> Imprima el documento.</p> <p>¿Aparecen líneas blancas verticales en las impresiones?</p>	Vaya al paso 3.	El problema se ha solucionado.
<p><b>Paso 3</b></p> <p><b>a</b> Extraiga el kit de imagen e insértelo de nuevo.</p> <p><b>Advertencia: Posibles daños:</b> No exponga el kit de imagen a la luz directa. Una larga exposición a la luz puede ocasionar problemas de calidad de impresión.</p> <p><b>Advertencia: Posibles daños:</b> No toque el tambor fotoconductor que se encuentra debajo del kit de imagen. Si lo hace, puede afectar a la calidad de los futuros trabajos de impresión.</p> <p><b>b</b> Imprima el documento.</p> <p>¿Aparecen líneas blancas verticales en las impresiones?</p>	Póngase en contacto con <b>atención al cliente</b> .	El problema se ha solucionado.

## Repetición de defectos



**Nota:** Antes de resolver el problema, imprima las páginas de prueba de la calidad de impresión. En el panel de control, vaya a **Configuración > Solución de problemas > Páginas de prueba de la calidad de impresión**.

En los modelos de impresora sin pantalla táctil, pulse  para navegar por los distintos ajustes.

Acción	Sí	No
<p><b>a</b> El uso de las páginas de prueba de la calidad de impresión le permitirá medir la distancia entre los defectos repetitivos en la página a color.</p> <p><b>b</b> Compruebe si los defectos repetitivos coinciden con cualquiera de las siguientes medidas:</p> <p><b>Kit de imagen</b></p> <ul style="list-style-type: none"> <li>• 94,20 mm (3,71 pulg.)</li> <li>• 29,80 mm (1,17 pulg.)</li> <li>• 23,20 mm (0,91 pulg.)</li> </ul> <p><b>Unidad de revelador</b></p> <ul style="list-style-type: none"> <li>• 43,90 mm (1,73 pulg.)</li> <li>• 45,50 mm (1,79 pulg.)</li> </ul> <p><b>Módulo de transferencia</b></p> <ul style="list-style-type: none"> <li>• 37,70 mm (1,48 pulg.)</li> <li>• 78,50 mm (3,09 pulg.)</li> <li>• 55 mm (2,17 pulg.)</li> </ul> <p><b>Fusor</b></p> <ul style="list-style-type: none"> <li>• 79,80 mm (3,14 pulg.)</li> <li>• 94,30 mm (3,71 pulg.)</li> </ul> <p>¿Coinciden los defectos repetitivos con alguna de estas medidas?</p>	<p>Tome nota de la distancia y póngase en contacto con <a href="#">atención al cliente.</a></p>	<p>Tome nota de la distancia y póngase en contacto con <a href="#">atención al cliente.</a></p>

## No se imprimen los trabajos de impresión



Acción	Sí	No
<p><b>Paso 1</b></p> <p><b>a</b> Desde el documento que pretende imprimir, abra el cuadro de diálogo Imprimir y compruebe si ha seleccionado la impresora correcta.</p> <p><b>b</b> Imprima el documento.</p> <p>¿Se ha imprimido el documento?</p>	<p>El problema se ha solucionado.</p>	<p>Vaya al paso 2.</p>
<p><b>Paso 2</b></p> <p><b>a</b> Compruebe que la impresora está encendida.</p> <p><b>b</b> Resuelva cualquier mensaje de error que aparezca en la pantalla.</p> <p><b>c</b> Imprima el documento.</p> <p>¿Se ha imprimido el documento?</p>	<p>El problema se ha solucionado.</p>	<p>Vaya al paso 3.</p>

Acción	Sí	No
<p><b>Paso 3</b></p> <p><b>a</b> Compruebe si los puertos funcionan y si los cables están conectados correctamente al equipo y a la impresora. Para obtener más información, consulte la documentación de instalación incluida con la impresora.</p> <p><b>b</b> Imprima el documento.</p> <p>¿Se ha imprimido el documento?</p>	El problema se ha solucionado.	Vaya al paso 4.
<p><b>Paso 4</b></p> <p><b>a</b> Apague la impresora, espere unos 10 segundos y, a continuación, encienda la impresora.</p> <p><b>b</b> Imprima el documento.</p> <p>¿Se ha imprimido el documento?</p>	El problema se ha solucionado.	Vaya al paso 5.
<p><b>Paso 5</b></p> <p><b>a</b> Desinstale y vuelva a instalar el controlador de impresión.</p> <p><b>b</b> Imprima el documento.</p> <p>¿Se ha imprimido el documento?</p>	El problema se ha solucionado.	Póngase en contacto con <a href="#">atención al cliente</a> .

## Impresión lenta

Acción	Sí	No
<p><b>Paso 1</b></p> <p>Asegúrese de que el cable de la impresora está correctamente conectado a la misma y al ordenador, servidor de impresión, opción u otro dispositivo de red.</p> <p>¿Está la impresora imprimiendo lentamente?</p>	Vaya al paso 2.	El problema se ha solucionado.
<p><b>Paso 2</b></p> <p><b>a</b> Asegúrese de que la impresora esté en Modo Silencioso.</p> <ul style="list-style-type: none"> <li>En el panel de control, navegue hasta: <b>Valores &gt; Dispositivo &gt; Mantenimiento &gt; Menú de configuración &gt; Funcionamiento del dispositivo &gt; Modo Silencioso</b></li> </ul> <p>En los modelos de impresora sin pantalla táctil, pulse  para navegar por los distintos ajustes.</p> <p><b>b</b> Imprima el documento.</p> <p>¿Está la impresora imprimiendo lentamente?</p>	Vaya al paso 3.	El problema se ha solucionado.



Acción	Sí	No
<p><b>Paso 3</b></p> <p><b>a</b> En función del sistema operativo, especifique el tipo de resolución en Preferencias de impresión o en el cuadro de diálogo Imprimir.</p> <p><b>b</b> Establezca la resolución en 4800 CQ.</p> <p><b>c</b> Imprima el documento.</p> <p>¿Está la impresora imprimiendo lentamente?</p>	Vaya al paso 4.	El problema se ha solucionado.
<p><b>Paso 4</b></p> <p><b>a</b> En función del sistema operativo, especifique el tipo de papel en Preferencias de impresión o en el cuadro de diálogo Imprimir.</p> <p><b>Notas:</b></p> <ul style="list-style-type: none"> <li>• Asegúrese de que el valor coincide con el papel cargado.</li> <li>• También puede cambiar el valor en el panel de control de la impresora. Vaya a <b>Valores &gt; Papel &gt; Configuración de bandeja &gt; Tamaño/tipo de papel</b> En los modelos de impresora sin pantalla táctil, pulse  para navegar por los distintos ajustes.</li> <li>• El papel más grueso se imprime más lentamente.</li> <li>• El papel más estrecho que el tamaño Carta, A4 y Legal puede imprimirse más lentamente.</li> </ul> <p><b>b</b> Imprima el documento.</p> <p>¿Está la impresora imprimiendo lentamente?</p>	Vaya al paso 5.	El problema se ha solucionado.
<p><b>Paso 5</b></p> <p><b>a</b> Asegúrese de que los valores de la impresora para textura y peso coinciden con los del papel que se va a cargar.</p> <p>En el panel de control, navegue hasta:</p> <p><b>Valores &gt; Papel &gt; Configuración de soporte &gt; Tipos de papel</b></p> <p>En los modelos de impresora sin pantalla táctil, pulse  para navegar por los distintos ajustes.</p> <p><b>Nota:</b> Las texturas rugosas y el papel pesado pueden imprimirse con mayor lentitud.</p> <p><b>b</b> Imprima el documento.</p> <p>¿Está la impresora imprimiendo lentamente?</p>	Vaya al paso 6.	El problema se ha solucionado.
<p><b>Paso 6</b></p> <p>Elimine trabajos retenidos.</p> <p>¿Está la impresora imprimiendo lentamente?</p>	Vaya al paso 7.	El problema se ha solucionado.

Acción	Sí	No
<p><b>Paso 7</b></p> <p><b>a</b> Asegúrese de que la impresora no está sobrecalentada.</p> <p><b>Notas:</b></p> <ul style="list-style-type: none"> <li>• Deje que la impresora se enfríe tras un trabajo de impresión largo.</li> <li>• Tenga en cuenta la temperatura ambiente recomendada para la impresora. Para obtener más información, consulte <a href="#">“Selección de una ubicación para la impresora” en la página 12.</a></li> </ul> <p><b>b</b> Imprima el documento.</p> <p>¿Está la impresora imprimiendo lentamente?</p>	<p>Contacto <a href="#">atención al cliente</a>.</p>	<p>El problema se ha solucionado.</p>

## El trabajo se imprime desde la bandeja incorrecta o en el papel incorrecto

Acción	Sí	No
<p><b>Paso 1</b></p> <p><b>a</b> Compruebe si está realizando la impresión en el papel correcto.</p> <p><b>b</b> Imprima el documento.</p> <p>¿Se ha impreso el documento en el papel correcto?</p>	<p>Vaya al paso 2.</p>	<p>Cargue papel de tamaño y tipo correctos.</p>
<p><b>Paso 2</b></p> <p><b>a</b> En función del sistema operativo, especifique el tipo y el tamaño del papel en Preferencias de impresión o en el cuadro de diálogo Imprimir.</p> <p><b>Nota:</b> También puede cambiar los valores del panel de control de la impresora. Desplácese a:</p> <p><b>Valores &gt; Papel &gt; Configuración de bandeja &gt; Tipo/tamaño de papel</b></p> <p>En los modelos de impresora sin pantalla táctil, pulse  para navegar por los distintos ajustes.</p> <p><b>b</b> Asegúrese de que los valores de configuración coinciden con el papel cargado.</p> <p><b>c</b> Imprima el documento.</p> <p>¿Se ha impreso el documento en el papel correcto?</p>	<p>El problema se ha solucionado.</p>	<p>Vaya al paso 3.</p>
<p><b>Paso 3</b></p> <p><b>a</b> Compruebe si las bandejas están enlazadas.</p> <p>Para obtener más información, consulte <a href="#">“Enlace de bandejas” en la página 38.</a></p> <p><b>b</b> Imprima el documento.</p> <p>¿Se ha impreso el documento desde la bandeja correcta?</p>	<p>El problema se ha solucionado.</p>	<p>Póngase en contacto con <a href="#">atención al cliente</a>.</p>

## Los documentos confidenciales u otro tipo de trabajos en espera no se imprimen

Acción	Sí	No
<p><b>Paso 1</b></p> <p><b>a</b> En el panel de control, compruebe si los documentos aparecen en la lista de trabajos retenidos.</p> <p><b>Nota:</b> Si los documentos no aparecen en la lista, imprima los documentos utilizando las opciones de Imprimir y poner en espera.</p> <p><b>b</b> Imprima los documentos.</p> <p>¿Se han imprimido los documentos?</p>	El problema se ha solucionado.	Vaya al paso 2.
<p><b>Paso 2</b></p> <p>El trabajo de impresión podría contener un error de formato o datos no válidos.</p> <ul style="list-style-type: none"> <li>• Elimine el trabajo de impresión y, a continuación, envíelo de nuevo.</li> <li>• Para archivos PDF, genere un nuevo archivo y, a continuación imprima los documentos.</li> </ul> <p>¿Se han imprimido los documentos?</p>	El problema se ha solucionado.	Vaya al paso 3.
<p><b>Paso 3</b></p> <p>Si está imprimiendo desde Internet, es posible que la impresora esté leyendo varios nombres de trabajos de impresión creyendo que son duplicados.</p> <p><b>Para usuarios de Windows</b></p> <p><b>a</b> Abra el cuadro de diálogo Preferencias de impresión.</p> <p><b>b</b> En la sección Imprimir y poner en espera, seleccione <b>Conservar documentos duplicados</b>.</p> <p><b>c</b> Introduzca un PIN.</p> <p><b>d</b> Vuelva a enviar el trabajo de impresión.</p> <p><b>Para usuarios de Macintosh</b></p> <p><b>a</b> Guarde y asigne un nombre diferente a cada trabajo.</p> <p><b>b</b> Envíe el trabajo de forma individual.</p> <p>¿Se han imprimido los documentos?</p>	El problema se ha solucionado.	Vaya al paso 4.
<p><b>Paso 4</b></p> <p><b>a</b> Borre algunos trabajos en espera para liberar memoria de impresora.</p> <p><b>b</b> Vuelva a enviar el trabajo de impresión.</p> <p>¿Se han imprimido los documentos?</p>	El problema se ha solucionado.	Vaya al paso 5.
<p><b>Paso 5</b></p> <p><b>a</b> Añada memoria de la impresora.</p> <p><b>b</b> Vuelva a enviar el trabajo de impresión.</p> <p>¿Se han imprimido los documentos?</p>	El problema se ha solucionado.	Póngase en contacto con <a href="#">atención al cliente</a> .

## La impresora no responde

Acción	Sí	No
<p><b>Paso 1</b></p> <p>Compruebe si el cable de alimentación de la impresora está conectado a la toma de corriente.</p> <p> <b>PRECAUCIÓN: POSIBLES DAÑOS PERSONALES:</b> Para evitar el riesgo de incendio o descarga eléctrica, conecte el cable de alimentación a una toma de corriente debidamente conectada a tierra con la potencia adecuada que se encuentre cerca del dispositivo y resulte fácilmente accesible.</p> <p>¿Responde la impresora?</p>	El problema se ha solucionado.	Vaya al paso 2.
<p><b>Paso 2</b></p> <p>Compruebe si la toma de alimentación se desconecta mediante algún tipo de interruptor.</p> <p>¿La toma de corriente se desconecta mediante algún tipo de interruptor?</p>	Encienda o restablezca el interruptor.	Vaya al paso 3.
<p><b>Paso 3</b></p> <p>Compruebe que la impresora está encendida.</p> <p>¿Está encendida la impresora?</p>	Vaya al paso 4.	Encienda la impresora.
<p><b>Paso 4</b></p> <p>Compruebe si la impresora está en modo de suspensión o en modo de hibernación.</p> <p>¿Está la impresora en modo de suspensión o hibernación?</p>	Pulse el botón de encendido para activar la impresora.	Vaya al paso 5.
<p><b>Paso 5</b></p> <p>Compruebe si los cables que conectan la impresora con el equipo están insertados en los puertos correctos.</p> <p>¿Están los cables insertados en los puertos correctos?</p>	Vaya al paso 6.	Introduzca los cables en los puertos correctos.
<p><b>Paso 6</b></p> <p>Apague la impresora, instale las opciones de hardware y vuelva a encenderla.</p> <p>Para obtener más información, consulte la documentación suministrada con la opción.</p> <p>¿Responde la impresora?</p>	El problema se ha solucionado.	Vaya al paso 7.
<p><b>Paso 7</b></p> <p>Instale el controlador de impresora correcto.</p> <p>¿Responde la impresora?</p>	El problema se ha solucionado.	Vaya al paso 8.

Acción	Sí	No
<p><b>Paso 8</b></p> <p>Apague la impresora, espere unos 10 segundos y, a continuación, encienda la impresora.</p> <p>¿Responde la impresora?</p>	El problema se ha solucionado.	Póngase en contacto con <a href="#">atención al cliente</a> .

## No se puede leer la unidad flash

Acción	Sí	No
<p><b>Paso 1</b></p> <p>Compruebe si la impresora está ocupada con el procesamiento de otro trabajo de impresión, copia, digitalización o fax.</p> <p>¿Está la impresora lista?</p>	Vaya al paso 2.	Espere a que la impresora termine de procesar el otro trabajo.
<p><b>Paso 2</b></p> <p>Compruebe que la unidad flash es compatible. Para obtener más información, consulte <a href="#">“Unidades flash y tipos de archivo admitidos” en la página 48</a>.</p> <p>¿Es compatible la unidad flash?</p>	Vaya al paso 3.	Inserte una unidad flash compatible.
<p><b>Paso 3</b></p> <p>Extraiga la unidad flash e insértela de nuevo.</p> <p>¿La impresora reconoce la unidad flash?</p>	El problema se ha solucionado.	Contacto <a href="#">atención al cliente</a> .

## Activación del puerto USB

En el panel de control del escáner, navegue hasta:

**Valores > Redes/Puertos > USB > Activar puerto USB**

En los modelos de impresora sin pantalla táctil, pulse  para navegar por los distintos ajustes.



## Problemas de conexión de red

### No se puede abrir Embedded Web Server

Acción	Sí	No
<p><b>Paso 1</b> Compruebe que la impresora está encendida.</p> <p>¿Está encendida la impresora?</p>	Vaya al paso 2.	Encienda la impresora.
<p><b>Paso 2</b> Asegúrese de que la dirección IP de la impresora sea correcta. Verá la dirección IP de la impresora:</p> <ul style="list-style-type: none"> <li>• En la pantalla de inicio</li> <li>• En la sección TCP/IP en el menú Red/Puertos</li> <li>• Mediante la impresión de una página de configuración de red o la página de valores del menú y, a continuación, la localización de la sección TCP/IP</li> </ul> <p><b>Nota:</b> Una dirección IP aparece como cuatro grupos de números separados por puntos, como 123.123.123.123.</p> <p>¿Es correcta la dirección IP de impresora?</p>	Vaya al paso 3.	Escriba la dirección IP correcta de la impresora de red en la barra de dirección.
<p><b>Paso 3</b> Compruebe si está utilizando un navegador compatible:</p> <ul style="list-style-type: none"> <li>• Internet Explorer® versión 11 o posterior</li> <li>• Microsoft Edge™</li> <li>• Safari versión 10 o posterior</li> <li>• Google Chrome™ versión 60 o posterior</li> <li>• Mozilla Firefox versión 38.x o posterior</li> </ul> <p>¿Es compatible el navegador?</p>	Vaya al paso 4.	Instale un navegador compatible.
<p><b>Paso 4</b> Compruebe que la conexión de red funciona.</p> <p>¿Funciona la conexión de red?</p>	Vaya al paso 5.	Póngase en contacto con el administrador.
<p><b>Paso 5</b> Asegúrese de que las conexiones de los cables con la impresora y el servidor de impresión están bien fijadas. Para obtener más información, consulte la documentación suministrada con la impresora.</p> <p>¿Están bien conectados los cables?</p>	Vaya al paso 6.	Revise las conexiones de los cables.
<p><b>Paso 6</b> Compruebe que los servidores de proxy web están desactivados.</p> <p>¿Están desactivados los servidores de proxy web?</p>	Vaya al paso 7.	Póngase en contacto con el administrador.

Acción	Sí	No
<p><b>Paso 7</b> Acceda al servidor Web incorporado.</p> <p>¿Se ha abierto Embedded Web Server?</p>	El problema se ha solucionado.	Póngase en contacto con <a href="#">atención al cliente</a> .

## No se puede conectar la impresora a la red Wi-Fi

Acción	Sí	No
<p><b>Paso 1</b> Asegúrese de que Adaptador activo está configurado en Automático. En el panel de control, navegue hasta: <b>Valores &gt; Red/puertos &gt; Descripción general de la red &gt; Adaptador activo &gt; Automático</b></p> <p>En los modelos de impresora sin pantalla táctil, pulse  para navegar por los distintos ajustes.</p> <p>¿Puede conectarse la impresora a una red Wi-Fi?</p>	El problema se ha solucionado.	Vaya al paso 2.
<p><b>Paso 2</b> Compruebe si se ha seleccionado la red Wi-Fi correcta. <b>Nota:</b> Algunos routers pueden compartir el SSID predeterminado.</p> <p>¿Está conectándose a la red Wi-Fi correcta?</p>	Vaya al paso 4.	Vaya al paso 3.
<p><b>Paso 3</b> Conéctese a la red Wi-Fi correcta. Para obtener más información, consulte <a href="#">“Conexión de la impresora a una red Wi-Fi” en la página 172</a>.</p> <p>¿Puede conectarse la impresora a una red Wi-Fi?</p>	El problema se ha solucionado.	Vaya al paso 4.
<p><b>Paso 4</b> Compruebe el modo de seguridad inalámbrica. En el panel de control, navegue hasta: <b>Valores &gt; Red/puertos &gt; Inalámbrico &gt; Modo de seguridad inalámbrica</b></p> <p>En los modelos de impresora sin pantalla táctil, pulse  para navegar por los distintos ajustes.</p> <p>¿Se ha seleccionado el modo de seguridad inalámbrica correcto?</p>	Vaya al paso 6.	Vaya al paso 5.
<p><b>Paso 5</b> Seleccione el modo de seguridad inalámbrica correcto.</p> <p>¿Puede conectarse la impresora a una red Wi-Fi?</p>	El problema se ha solucionado.	Vaya al paso 6.

Acción	Sí	No
<p><b>Paso 6</b> Asegúrese de que ha introducido la contraseña de red correcta.</p> <p><b>Nota:</b> Tenga en cuenta los espacios, los números y las mayúsculas de la contraseña.</p> <p>¿Puede conectarse la impresora a una red Wi-Fi?</p>	El problema se ha solucionado.	Contacto <a href="#">atención al cliente</a> .

## Comprobación de la conectividad de la impresora

- 1 Imprima la página de configuración de red.

En el panel de control del escáner, navegue hasta:

**Valores > Informes > Red > Página de configuración de red**

En los modelos de impresora sin pantalla táctil, pulse  para navegar por los distintos ajustes.

- 2 Consulte la primera sección de la página y confirme que el estado es conectado.

Si el estado es sin conexión, es posible que la red LAN esté inactiva o que el cable de red esté desenchufado o no funcione correctamente. Póngase en contacto con el administrador para obtener asistencia.

## Problemas con las opciones de hardware

### Opción interna no detectada

Acción	Sí	No
<p><b>Paso 1</b> Apague la impresora, espere unos 10 segundos y, a continuación, encienda la impresora.</p> <p>¿Funciona correctamente la opción interna?</p>	El problema se ha solucionado.	Vaya al paso 2.
<p><b>Paso 2</b> Imprima la página de valores de menú y, a continuación, compruebe si la opción interna aparece en la lista de Funciones instaladas.</p> <p>¿Aparece la opción interna en la lista de la página de valores de menú?</p>	Vaya al paso 4.	Vaya al paso 3.



Acción	Sí	No
<p><b>Paso 3</b></p> <p>Compruebe que la opción interna se ha instalado correctamente en la placa del controlador.</p> <p><b>a</b> Apague la impresora y, a continuación, desconecte el cable de alimentación de la toma de tierra.</p> <p><b>b</b> Asegúrese de que la opción interna está instalada en el conector apropiado de la placa del controlador.</p> <p><b>c</b> Conecte el cable de alimentación a la toma eléctrica y, a continuación, encienda la impresora.</p> <p> <b>PRECAUCIÓN: POSIBLES DAÑOS PERSONALES:</b> Para evitar el riesgo de incendio o descarga eléctrica, conecte el cable de alimentación a una toma de corriente debidamente conectada a tierra con la potencia adecuada que se encuentre cerca del dispositivo y resulte fácilmente accesible.</p> <p>¿Funciona correctamente la opción interna?</p>	El problema se ha solucionado.	Vaya al paso 4.
<p><b>Paso 4</b></p> <p><b>a</b> Compruebe que la opción interna está disponible en el controlador de impresión.</p> <p><b>Nota:</b> Si es necesario, añada manualmente la opción interna en el controlador de impresión para que esté disponible para los trabajos de impresión. Para obtener más información, consulte <a href="#">“Adición de opciones disponibles en el controlador de impresión” en la página 279.</a></p> <p><b>b</b> Vuelva a enviar el trabajo de impresión.</p> <p>¿Funciona correctamente la opción interna?</p>	El problema se ha solucionado.	Póngase en contacto con <a href="#">atención al cliente.</a>

## Flash defectuosa detectada

Realice alguna de estas acciones:

- Sustituya la memoria flash defectuosa.
- En el panel de control de la impresora, pulse **Continuar** para ignorar el mensaje y continuar con la impresión.
- Cancele el trabajo de impresión actual.

## No hay suficiente espacio en memoria flash para recursos

Realice alguna de estas acciones:

- En el panel de control de la impresora, pulse **Continuar** para borrar el mensaje y continuar con la impresión.
- Elimine fuentes, macros y otros datos almacenados en la memoria flash.
- Instale una memoria flash de mayor capacidad.

**Nota:** Se borran las macros y fuentes descargadas que no se hayan guardado previamente en la memoria flash.

## Flash sin formato detectada

Realice alguna de estas acciones:

- En el panel de control, seleccione **Continuar** para detener la operación de desfragmentación y continuar con la impresión.
- Formatee la memoria flash.

**Nota:** Si el mensaje de error continúa, es posible que la memoria flash venga defectuosa y deba sustituirla.

## Problemas con los consumibles

### Sustituya el cartucho, la región de la impresora no coincide

Para solucionar este problema, compre un cartucho con la región correcta que coincida con la región de la impresora, o bien un cartucho universal.

- El primer número del mensaje después del 42 indica la región de la impresora.
- El segundo número del mensaje después del 42 indica la región del cartucho.

#### Regiones de la impresora y del cartucho de tóner

Región	Código numérico
Región indefinida o universal	0
América del Norte (Estados Unidos, Canadá)	1
Espacio Económico Europeo, Europa Occidental, países nórdicos, Suiza	2
Asia Pacífico	3
Latinoamérica	4
Resto de Europa, Oriente Próximo y África	5
Australia, Nueva Zelanda	6
Región no válida	9

**Nota:** Para encontrar la configuración adecuada de la región de la impresora y el cartucho de tóner, imprima las páginas de prueba de la calidad de impresión. En el panel de control del escáner, navegue hasta: **Configuración > Solución de problemas > Páginas de prueba de la calidad de impresión.**

### Suministro que no es de Lexmark

La impresora ha detectado un consumible o una pieza instalada en la impresora que no es de Lexmark.

La impresora Lexmark ha sido diseñada para un óptimo rendimiento con consumibles y piezas originales de Lexmark. El uso de suministros o piezas de terceros puede afectar al rendimiento, la fiabilidad o el ciclo de vida de la impresora y de sus componentes de imagen.

Todos los indicadores de duración han sido diseñados para funcionar con consumibles y piezas de Lexmark, pudiendo ocasionar resultados impredecibles si se utilizan consumibles o piezas de terceros. Si se agota el uso de los componentes de imagen, pueden producirse daños en la impresora Lexmark o en sus componentes asociados.

**Advertencia: Posibles daños:** El uso de consumibles o piezas de terceros puede afectar a la cobertura de la garantía. Es posible que la garantía no cubra el daño ocasionado por el uso de consumibles o piezas de terceros.

Para asumir cualquiera de estos riesgos y continuar con el uso de consumibles y piezas no originales en la impresora, vaya al panel de control y mantenga pulsados los botones **X** y **#** simultáneamente durante 15 segundos.

Si no desea asumir estos riesgos, extraiga el consumible o la pieza de terceros de la impresora e instale un consumible o pieza original de Lexmark. Para obtener más información, consulte [“Utilice componentes y suministros originales de Lexmark” en la página 181](#).

Si, después de mantener pulsados **X** y **#** simultáneamente por 15 segundos, la impresora no imprime, restablezca el contador del uso de suministros.

- 1 En el panel de control del escáner, navegue hasta:  
**Configuración > Dispositivo > Mantenimiento > Menú de configuración > Uso de suministros y contadores**
- 2 Seleccione la pieza o suministro que desea restablecer y, a continuación, haga clic en **Iniciar**.
- 3 Lea el mensaje de advertencia y haga clic en **Continuar**.
- 4 Mantenga pulsados **X** y **#** simultáneamente durante 15 segundos para borrar el mensaje.

**Nota:** Si no puede restablecer los contadores del uso de suministros, devuelva el producto a establecimiento de compra.

## Se requiere mantenimiento del escáner; utilice kit ADF

Hay programadas tareas de mantenimiento para la impresora. Para obtener más información, vaya a <http://support.lexmark.com> o póngase en contacto con el representante de asistencia técnica e indique el mensaje.

## Problemas de alimentación del papel

### El sobre se cierra al imprimir

Acción	Sí	No
<p><b>Paso 1</b></p> <p><b>a</b> Utilice un sobre que se haya almacenado en un entorno seco.</p> <p><b>Nota:</b> Imprimir en sobres con un alto nivel de humedad puede sellar las solapas.</p> <p><b>b</b> Envíe el trabajo de impresión.</p> <p>¿El sobre se cierra al imprimir?</p>	Vaya al paso 2.	El problema se ha solucionado.

Acción	Sí	No
<p><b>Paso 2</b></p> <p><b>a</b> Asegúrese de que el tipo de papel está configurado en Sobre. En el panel de control del escáner, navegue hasta:  <b>Valores &gt; Papel &gt; Configuración de bandeja &gt; Tipo/tamaño de papel</b></p> <p>En los modelos de impresora sin pantalla táctil, pulse  para navegar por los distintos ajustes.</p> <p><b>b</b> Envíe el trabajo de impresión.</p> <p>¿El sobre se cierra al imprimir?</p>	<p>Póngase en contacto con <a href="#">atención al cliente</a>.</p>	<p>El problema se ha solucionado.</p>

### La impresión clasificada no funciona

Acción	Sí	No
<p><b>Paso 1</b></p> <p><b>a</b> En el panel de control del escáner, navegue hasta:  <b>Valores &gt; Imprimir &gt; Presentación &gt; Clasificar</b></p> <p>En los modelos de impresora sin pantalla táctil, pulse  para navegar por los distintos ajustes.</p> <p><b>b</b> Seleccione <b>Activado [1,2,1,2,1,2]</b>.</p> <p><b>c</b> Imprima el documento.</p> <p>¿Se ha clasificado correctamente el documento?</p>	<p>El problema se ha solucionado.</p>	<p>Vaya al paso 2.</p>
<p><b>Paso 2</b></p> <p><b>a</b> Abra el cuadro de diálogo Imprimir en el documento que trata de imprimir y seleccione <b>Clasificar</b>.</p> <p><b>b</b> Imprima el documento.</p> <p>¿Se ha clasificado correctamente el documento?</p>	<p>El problema se ha solucionado.</p>	<p>Vaya al paso 3.</p>
<p><b>Paso 3</b></p> <p><b>a</b> Reduzca el número de páginas que desee imprimir.</p> <p><b>b</b> Imprima el documento.</p> <p>¿Están las páginas clasificadas correctamente?</p>	<p>El problema se ha solucionado.</p>	<p>Póngase en contacto con <a href="#">atención al cliente</a>.</p>

### Curvatura del papel



Acción	Sí	No
<p><b>Paso 1</b></p> <p><b>a</b> Ajuste las guías de la bandeja a la posición adecuada para el papel cargado.</p> <p><b>b</b> Imprima el documento.</p> <p>¿Se ha curvado el papel?</p>	Vaya al paso 2.	El problema se ha solucionado.
<p><b>Paso 2</b></p> <p><b>a</b> En función del sistema operativo, especifique el tipo de papel en Preferencias de impresión o en el cuadro de diálogo Imprimir.</p> <p><b>Notas:</b></p> <ul style="list-style-type: none"> <li>• Asegúrese de que el valor coincide con el papel cargado.</li> <li>• También puede cambiar el valor en el panel de control de la impresora. Desplácese a:</li> </ul> <p><b>Valores &gt; Papel &gt; Configuración de bandeja &gt; Tipo/tamaño de papel</b></p> <p><b>b</b> Imprima el documento.</p> <p>¿Se ha curvado el papel?</p>	Vaya al paso 3.	El problema se ha solucionado.
<p><b>Paso 3</b></p> <p>Imprima en la otra cara del papel.</p> <p><b>a</b> Retire el papel, dele la vuelta y, a continuación, vuelva a cargar papel.</p> <p><b>b</b> Imprima el documento.</p> <p>¿Se ha curvado el papel?</p>	Vaya al paso 4.	El problema se ha solucionado.
<p><b>Paso 4</b></p> <p><b>a</b> Cargue papel de un paquete nuevo.</p> <p><b>Nota:</b> El papel está mojado debido al alto nivel de humedad. Guarde el papel en su embalaje original hasta su utilización.</p> <p><b>b</b> Imprima el documento.</p> <p>¿Se ha curvado el papel?</p>	Póngase en contacto con <a href="#">atención al cliente</a> .	El problema se ha solucionado.

## No funciona el enlace de bandejas

Acción	Sí	No
<p><b>Paso 1</b></p> <p><b>a</b> Compruebe si las bandejas contienen papel del mismo tamaño y tipo.</p> <p><b>b</b> Compruebe si las guías de papel están colocadas correctamente.</p> <p><b>c</b> Imprima el documento.</p> <p>¿Se enlazan las bandejas correctamente?</p>	El problema se ha solucionado.	Vaya al paso 2.

Acción	Sí	No
<p><b>Paso 2</b></p> <p><b>a</b> En el panel de control del escáner, navegue hasta:  <b>Valores &gt; Papel &gt; Configuración de bandeja &gt; Tamaño/tipo de papel</b></p> <p>En los modelos de impresora sin pantalla táctil, pulse  para navegar por los distintos ajustes.</p> <p><b>b</b> Defina el tipo y el tamaño del papel con el papel cargado en las bandejas vinculadas.</p> <p><b>c</b> Imprima el documento.</p> <p>¿Se enlazan las bandejas correctamente?</p>	El problema se ha solucionado.	Vaya al paso 3.
<p><b>Paso 3</b></p> <p><b>a</b> Asegúrese de que el enlace de bandejas está configurado en Automático. Para obtener más información, consulte <a href="#">“Enlace de bandejas” en la página 38</a>.</p> <p><b>b</b> Imprima el documento.</p> <p>¿Se enlazan las bandejas correctamente?</p>	El problema se ha solucionado.	Póngase en contacto con <a href="#">atención al cliente</a> .

## Atascos de papel frecuentes

Acción	Sí	No
<p><b>Paso 1</b></p> <p><b>a</b> Extraiga la bandeja.</p> <p><b>b</b> Compruebe si el papel se carga correctamente.</p> <p><b>Notas:</b></p> <ul style="list-style-type: none"> <li>• Asegúrese de que las guías del papel estén correctamente colocadas.</li> <li>• Asegúrese de que la altura de la pila no exceda el indicador de capacidad máxima de papel.</li> <li>• Asegúrese de imprimir en el tipo y tamaño de papel recomendados.</li> </ul> <p><b>c</b> Introduzca la bandeja.</p> <p><b>d</b> Imprima el documento.</p> <p>¿Se producen atascos de papel con frecuencia?</p>	Vaya al paso 2.	El problema se ha solucionado.

Acción	Sí	No
<p><b>Paso 2</b></p> <p><b>a</b> En el panel de control del escáner, navegue hasta:  <b>Valores &gt; Papel &gt; Configuración de bandeja &gt; Tamaño/tipo de papel</b></p> <p>En los modelos de impresora sin pantalla táctil, pulse  para navegar por los distintos ajustes.</p> <p><b>b</b> Defina el tipo y el tamaño del papel correctos.</p> <p><b>c</b> Imprima el documento.</p> <p>¿Se producen atascos de papel con frecuencia?</p>	Vaya al paso 3.	El problema se ha solucionado.
<p><b>Paso 3</b></p> <p><b>a</b> Cargue papel de un paquete nuevo.</p> <p><b>Nota:</b> El papel está mojado debido al alto nivel de humedad. Guarde el papel en su embalaje original hasta su utilización.</p> <p><b>b</b> Imprima el documento.</p> <p>¿Se producen atascos de papel con frecuencia?</p>	Póngase en contacto con <a href="#">atención al cliente</a> .	El problema se ha solucionado.

## Las páginas atascadas no se vuelven a imprimir

Acción	Sí	No
<p><b>a</b> En el panel de control del escáner, navegue hasta:  <b>Valores &gt; Dispositivo &gt; Notificaciones &gt; Recuperación de contenido atascado</b></p> <p>En los modelos de impresora sin pantalla táctil, pulse  para navegar por los distintos ajustes.</p> <p><b>b</b> En el menú Recuperación de atasco, seleccione <b>Activado</b> o <b>Automático</b>.</p> <p><b>c</b> Imprima el documento.</p> <p>¿Se han vuelto a imprimir las páginas atascadas?</p>	El problema se ha solucionado.	Póngase en contacto con <a href="#">atención al cliente</a> .

## Problemas de calidad de color

### Ajuste de intensidad del tóner

- En el panel de control del escáner, navegue hasta:  
**Valores > Calidad de > impresión > Intensidad del tóner**

En los modelos de impresora sin pantalla táctil, pulse  para navegar por los distintos ajustes.

- Ajuste el valor.
- Aplique los cambios.

## Modifique los colores de la salida impresa

En los modelos de impresora sin pantalla táctil, pulse  para navegar por los distintos ajustes.

- 1 En el panel de control del escáner, navegue hasta:  
**Valores > Imprimir > Calidad > Imágenes avanzadas > Corrección de color**
- 2 En el menú de corrección de color, seleccione **Manual > Contenido de la corrección de color**.
- 3 Elija el valor de conversión de color adecuado.

Tipo de objeto	Tablas de conversión de color
Imagen RGB Texto RGB Gráficos RGB	<ul style="list-style-type: none"> <li>• Intenso: produce colores más brillantes y más saturados y se puede aplicar a todos los formatos de color entrantes.</li> <li>• Pantalla sRGB: produce una salida similar a los colores mostrados en el monitor de un ordenador. La utilización del tóner negro se optimiza para imprimir fotografías.</li> <li>• Mostrar - Negro verdadero: produce una salida similar a los colores mostrados en el monitor de un ordenador. Este ajuste utiliza solo tóner negro para crear todos los niveles de gris neutro.</li> <li>• Intenso sRGB: proporciona una saturación de color aumentada para la corrección de color de Pantalla sRGB. La utilización de tóner negro se optimiza para imprimir gráficos de negocios.</li> <li>• Desactivado</li> </ul>
Imagen CMYK Texto CMYK Gráficos CMYK	<ul style="list-style-type: none"> <li>• CMYK EE. UU.: aplica corrección de color para aproximarse a la salida de color SWOP (del inglés, Specifications for Web Offset Publishing, especificaciones para publicaciones Web).</li> <li>• CMYK Europea: aplica la corrección de color para aproximarse a la salida de color EuroScale.</li> <li>• CMYK Intenso: aumenta la saturación de color del valor de corrección de color CMYK EE.UU.</li> <li>• Desactivado</li> </ul>

## Preguntas más frecuentes sobre la impresión en color

### ¿Qué es el color RGB?

El color RGB es un método para describir los colores mediante la indicación de la cantidad de rojo, verde o azul utilizada para producir un determinado color. Se pueden añadir los colores rojo, verde y azul claro en diferentes cantidades para crear una gran gama de colores presentes en la naturaleza. Las pantallas de ordenador, los escáneres y las cámaras digitales utilizan este método para mostrar colores.

### ¿Qué es el color CMYK?

El color CMYK es un método para describir los colores indicando la cantidad de cian, magenta, amarillo y negro utilizada para producir un determinado color. Las tintas o los tóner cian, magenta, amarillo y negro pueden imprimirse en diferentes cantidades para crear una gran gama de colores presentes en la naturaleza. Las prensas de imprimir, las impresoras de inyección de tinta y las impresoras láser en color crean los colores de este modo.

### ¿Cómo se especifica el color que vamos a imprimir en un documento?

Los programas de software se utilizan para especificar y modificar el color de los documentos utilizando combinaciones de color RGB o CMYK. Para obtener más información, consulte la sección de Temas de ayuda del programa de software.



### ¿Cómo sabe la impresora con qué color tiene que imprimir?

Cuando se imprime un documento, se envía a la impresora la información que describe el tipo y el color de cada objeto; esta información pasa a través de tablas de conversión de colores. El color se convierte en las cantidades adecuadas de tóner cian, magenta, amarillo y negro utilizadas para producir el color que quiera. La información sobre el objeto determina la aplicación de tablas de conversión de color. Por ejemplo, es posible aplicar un tipo de tabla de conversión de color al texto mientras se aplica una tabla de conversión diferente a las imágenes fotográficas.

### ¿Qué es la corrección de color manual?

Cuando se realiza la corrección de color manual, la impresora utiliza las tablas de conversión de color seleccionadas por el usuario para procesar los objetos. Los valores de corrección de color manual son específicos del tipo de objeto que se está imprimiendo (texto, gráficos o imágenes). También son específicos de cómo se indica el color del objeto en el programa de software (combinaciones RGB o CMYK). Para aplicar una tabla de conversión de color diferente de forma manual, consulte [“Modifique los colores de la salida impresa” en la página 252](#).

Si el programa de software no especifica colores con combinaciones RGB o CMYK, significa que la corrección de color manual no es útil. Tampoco es efectivo si el programa de software o el sistema operativo del ordenador controla el ajuste de colores. En la mayoría de las situaciones, si se ajusta la Corrección de color en modo automático, se generan los colores preferidos para los documentos.

### ¿Cómo se puede hacer coincidir un determinado color (como el de un logotipo de empresa)?

En el menú Calidad de la impresora, hay disponibles nueve conjuntos de muestras de color. Estos conjuntos también están disponibles en la página Muestras de color de Embedded Web Server. Al seleccionar cualquier conjunto de muestras, se genera una copia impresa de varias páginas que consta de cientos de cuadros de color. Cada cuadro contiene una combinación de CMYK o RGB, en función de la tabla que se seleccione. El color que se observa en cada cuadro se obtiene al pasar la combinación de CMYK o RGB, según se indique en el cuadro, por la tabla de conversión de color seleccionada.



Al examinar los conjuntos de muestras de color, puede identificar el cuadro cuyo color se parece más al color que desea. La combinación de color etiquetada del cuadro se puede utilizar para modificar el color del objeto en un programa de software. Para obtener más información, consulte la sección de Temas de ayuda del programa de software. Puede que la corrección de color manual sea necesaria para utilizar la tabla de conversión de color seleccionada para el objeto específico.

La selección de los conjuntos de muestras de color que se deben utilizar para un problema concreto de coincidencia de color depende de los siguientes factores:

- El valor de Corrección de color que se esté utilizando (Automático, Desactivado o Manual)
- El tipo de objeto que se esté imprimiendo (texto, gráficos o imágenes)
- Cómo se especifique el color del objeto en el programa de software (combinaciones RGB o CMYK)

Si el programa de software no especifica colores con combinaciones RGB o CMYK, las páginas de Muestras de color no serán útiles. Por otro lado, algunos programas de software ajustan las combinaciones RGB o CMYK especificadas en la aplicación mediante la gestión del color. En estas situaciones, es posible que el color impreso no coincida exactamente con las páginas de Muestras de color.

## La impresión aparece tintada.

Acción	Sí	No
<p><b>Paso 1</b> Ajuste el color.</p> <p><b>a</b> En el panel de control del escáner, navegue hasta: <b>Valores &gt; Imprimir &gt; Calidad &gt; Imágenes avanzadas &gt; Ajuste de color</b></p> <p>En los modelos de impresora sin pantalla táctil, pulse  para navegar por los distintos ajustes.</p> <p><b>b</b> Imprima el documento.</p> <p>¿Aparece tintada la impresión?</p>	Vaya al paso 2.	El problema se ha solucionado.
<p><b>Paso 2</b></p> <p><b>a</b> En el panel de control del escáner, navegue hasta: <b>Valores &gt; Imprimir &gt; Calidad &gt; Imágenes avanzadas &gt; Balance de color</b></p> <p>En los modelos de impresora sin pantalla táctil, pulse  para navegar por los distintos ajustes.</p> <p><b>b</b> Ajuste los valores: <b>c</b> Imprima el documento.</p> <p>¿Aparece tintada la impresión?</p>	Póngase en contacto con <a href="#">atención al cliente</a> .	El problema se ha solucionado.

## Problemas de envío de correo electrónico

### No se pueden enviar correos electrónicos

Acción	Sí	No
<p><b>Paso 1</b> Asegúrese de que los valores de SMTP de correo electrónico están configurados correctamente. Para obtener más información, consulte <a href="#">“Configuración de los valores del servidor SMTP de correo electrónico” en la página 56</a>.</p> <p>¿Puede enviar un correo electrónico?</p>	El problema se ha solucionado.	Vaya al paso 2.
<p><b>Paso 2</b> Asegúrese de que está utilizando la contraseña correcta. En función del proveedor de servicios de correo electrónico, utilice la contraseña de su cuenta, la contraseña de la aplicación o la contraseña de autenticación. Para obtener más información, consulte <a href="#">“Configuración de los valores del servidor SMTP de correo electrónico” en la página 56</a>.</p> <p>¿Puede enviar un correo electrónico?</p>	El problema se ha solucionado.	Vaya al paso 3.

Acción	Sí	No
<p><b>Paso 3</b></p> <p>Asegúrese de que la impresora está conectada a una red y de que la red está conectada a Internet.</p> <p>¿Puede enviar un correo electrónico?</p>	El problema se ha solucionado.	Contacto <a href="#">atención al cliente</a> .

## Problemas de fax

### El ID de remitente no se muestra

**Nota:** Estas instrucciones se aplican únicamente a impresoras compatibles con fax analógico. Para obtener más información, consulte [“Configuración de la impresora como máquina de fax” en la página 66](#).

Acción	Sí	No
<p>Active el ID de remitente.</p> <p>En el panel de control, navegue hasta:</p> <p><b>Valores &gt; Fax &gt; Configuración de fax &gt; Valores de recepción de fax &gt; Controles de administración &gt; Activar ID de remitente</b></p> <p>En los modelos de impresora sin pantalla táctil, pulse  para navegar por los distintos ajustes.</p> <p>¿Se muestra el ID de remitente?</p>	El problema se ha solucionado.	Contacto <a href="#">atención al cliente</a> .

### No se pueden enviar ni recibir faxes mediante fax analógico

Acción	Sí	No
<p><b>Paso 1</b></p> <p>Resuelva cualquier mensaje de error que aparezca en la pantalla.</p> <p>¿Puede enviar o recibir faxes?</p>	El problema se ha solucionado.	Vaya al paso 2.
<p><b>Paso 2</b></p> <p>Asegúrese de que los cables del equipamiento siguiente estén correctamente conectados:</p> <ul style="list-style-type: none"> <li>• Teléfono</li> <li>• Auricular</li> <li>• Contestador automático</li> </ul> <p>¿Puede enviar o recibir faxes?</p>	El problema se ha solucionado.	Vaya al paso 3.

Acción	Sí	No
<p><b>Paso 3</b></p> <p>Compruebe si hay tono de marcado.</p> <ul style="list-style-type: none"> <li>• Llame al número de fax para comprobar que funciona correctamente.</li> <li>• Si está utilizando la función Marcado descolgado, suba el volumen para comprobar si hay tono de marcado.</li> </ul> <p>¿Puede oír un tono de marcado?</p>	Vaya al paso 5.	Vaya al paso 4.
<p><b>Paso 4</b></p> <p>Compruebe la clavija telefónica de pared.</p> <ol style="list-style-type: none"> <li>a Conecte el teléfono analógico directamente a la clavija de pared.</li> <li>b Espere tono.</li> <li>c Si no escucha el tono de marcado, use otro cable de teléfono.</li> <li>d Si sigue sin escuchar el tono de marcado, conecte el teléfono analógico en otra clavija de pared.</li> <li>e Si escucha el tono de marcado, conecte la impresora en esa clavija de pared.</li> </ol> <p>¿Puede enviar o recibir faxes?</p>	El problema se ha solucionado.	Vaya al paso 5.
<p><b>Paso 5</b></p> <p>Compruebe que la impresora esté conectada a un servicio de teléfono analógico o al conector digital correcto.</p> <ul style="list-style-type: none"> <li>• Si utiliza un servicio telefónico de Red Digital de Servicios Integrados (RDSI), conéctela al puerto telefónico analógico de un adaptador de terminal RDSI. Para obtener más información, póngase en contacto con su proveedor de RDSI.</li> <li>• Si está utilizando DSL, realice la conexión a un filtro DSL o a un router que admita el uso analógico. Para obtener más información, póngase en contacto con su proveedor de servicios DSL.</li> <li>• Si está utilizando un servicio telefónico Private Branch eXchange (PBX), asegúrese de que se está conectando a una conexión analógica de PBX. Si no hay ninguna, considere la opción de instalar una línea telefónica analógica para el equipo de fax.</li> </ul> <p>¿Puede enviar o recibir faxes?</p>	El problema se ha solucionado.	Vaya al paso 6.
<p><b>Paso 6</b></p> <p>Desconecte temporalmente otros equipos y desactive otros servicios telefónicos.</p> <ol style="list-style-type: none"> <li>a Desconecte otros equipos (como contestadores automáticos, equipos, módems o divisores de línea telefónica) que estén conectados entre la impresora y la línea telefónica.</li> <li>b Desactive las llamadas en espera y el buzón de voz. Para obtener más información, póngase en contacto con su empresa telefónica.</li> </ol> <p>¿Puede enviar o recibir faxes?</p>	El problema se ha solucionado.	Vaya al paso 7.

Acción	Sí	No
<p><b>Paso 7</b></p> <p>Digitalice las páginas del documento original de una en una.</p> <p><b>a</b> Marque el número de fax.</p> <p><b>b</b> Digitalice el documento.</p> <p>¿Puede enviar o recibir faxes?</p>	El problema se ha solucionado.	Contacto <a href="#">atención al cliente</a> .

## Se pueden recibir faxes pero no enviarlos mediante fax analógico

Acción	Sí	No
<p><b>Paso 1</b></p> <p>Cargue correctamente un documento original en la bandeja del ADF o en el cristal del escáner.</p> <p>¿Puede enviar faxes?</p>	El problema se ha solucionado.	Vaya al paso 2.
<p><b>Paso 2</b></p> <p>Configure correctamente el número de método abreviado.</p> <ul style="list-style-type: none"> <li>• Asegúrese de que el número de método abreviado se haya programado para el número que desea marcar.</li> <li>• Marque manualmente el número de teléfono.</li> </ul> <p>¿Puede enviar faxes?</p>	El problema se ha solucionado.	Contacto <a href="#">atención al cliente</a> .

## Se pueden enviar faxes pero no recibirlos mediante fax analógico

Acción	Sí	No
<p><b>Paso 1</b></p> <p>Compruebe que el origen del papel no está vacío.</p> <p>¿Puede recibir faxes?</p>	El problema se ha solucionado.	Vaya al paso 2.
<p><b>Paso 2</b></p> <p>Compruebe los valores de demora de recuento de tonos.</p> <p>En el panel de control, navegue hasta:</p> <p><b>Valores &gt; Fax &gt; Configuración de fax &gt; Valores de recepción de fax &gt; Número de tonos para respuesta</b></p> <p>En los modelos de impresora sin pantalla táctil, pulse  para navegar por los distintos ajustes.</p> <p>¿Puede recibir faxes?</p>	El problema se ha solucionado.	Vaya al paso 3.
<p><b>Paso 3</b></p> <p>Si la impresora imprime páginas en blanco, consulte <a href="#">“Páginas en blanco” en la página 216</a>.</p> <p>¿Puede recibir faxes?</p>	El problema se ha solucionado.	Contacto <a href="#">atención al cliente</a> .

## No se puede configurar etherFAX



Acción	Sí	No
<p><b>Paso 1</b> Compruebe la conexión de la impresora.</p> <p><b>a</b> Imprima la página de configuración de red. En el panel de control, navegue hasta: <b>Valores &gt; Informes &gt; Red &gt; Página de configuración de red</b></p> <p>En los modelos de impresora sin pantalla táctil, pulse  para navegar por los distintos ajustes.</p> <p><b>b</b> Compruebe el estado de la red.</p> <p>¿Está la impresora conectada a la red?</p>	Vaya al paso 3.	Vaya al paso 2.
<p><b>Paso 2</b> Asegúrese de que la impresora está conectada a una red y de que la red está conectada a Internet.</p> <p>¿Puede configurar etherFAX?</p>	El problema se ha solucionado.	Vaya al paso 3.
<p><b>Paso 3</b> Asegúrese de que etherFAX se ha configurado correctamente: Para obtener más información, consulte <a href="#">“Configuración de la función de fax mediante etherFAX” en la página 69.</a></p> <p>¿Puede configurar etherFAX?</p>	El problema se ha solucionado.	Vaya a <a href="https://www.etherfax.net/lexmark">https://www.etherfax.net/lexmark</a> .

## No se pueden enviar ni recibir faxes mediante etherFAX

Acción	Sí	No
<p><b>Paso 1</b> Asegúrese de que la impresora está conectada a una red y de que la red está conectada a Internet.</p> <p>¿Puede enviar o recibir faxes mediante etherFAX?</p>	El problema se ha solucionado.	Vaya al paso 2.
<p><b>Paso 2</b></p> <p><b>a</b> En el panel de control, navegue hasta: <b>Valores &gt; Fax &gt; Configuración de fax &gt; Valores generales de fax.</b></p> <p>En los modelos de impresora sin pantalla táctil, pulse  para navegar por los distintos ajustes.</p> <p><b>b</b> Asegúrese de que tiene el número de fax correcto.</p> <p><b>c</b> Asegúrese de que Transporte de fax se ha establecido en etherFAX.</p> <p>¿Puede enviar o recibir faxes mediante etherFAX?</p>	El problema se ha solucionado.	Vaya al paso 3.

Acción	Sí	No
<p><b>Paso 3</b> Divida los documentos grandes en archivos de menor tamaño.</p> <p>¿Puede enviar o recibir faxes mediante etherFAX?</p>	El problema se ha solucionado.	Vaya a <a href="https://www.etherfax.net/lexmark">https://www.etherfax.net/lexmark</a> .

## Baja calidad de impresión del fax

Acción	Sí	No
<p><b>Paso 1</b> Asegúrese de que no hay defectos de calidad de impresión.</p> <p><b>a</b> En el panel de control, vaya a <b>Valores &gt; Solución de problemas &gt; Páginas de prueba de la calidad de impresión</b>. En los modelos de impresora sin pantalla táctil, pulse  para navegar por los distintos ajustes.</p> <p><b>b</b> Corrija los defectos de calidad de impresión. Para obtener más información, consulte <a href="#">“Calidad de impresión baja” en la página 216</a>.</p> <p>¿La calidad de impresión del fax es satisfactoria?</p>	El problema se ha solucionado.	Vaya al paso 2.
<p><b>Paso 2</b> Reduzca la velocidad de transmisión del fax entrante.</p> <p><b>a</b> En el panel de control, navegue hasta: <b>Valores &gt; Fax &gt; Configuración de fax analógico &gt; Valores de recepción de fax &gt; Controles de administrador</b></p> <p>En los modelos de impresora sin pantalla táctil, pulse  para navegar por los distintos ajustes.</p> <p><b>b</b> En el menú Velocidad máxima, seleccione una velocidad de transmisión inferior.</p> <p>¿La calidad de impresión del fax es satisfactoria?</p>	El problema se ha solucionado.	Contacto <a href="#">atención al cliente</a> .

## Falta información en la portada de fax

Acción	No	Sí
<p><b>a</b> Apague la impresora, espere unos 10 segundos y, a continuación, encienda la impresora.</p> <p><b>b</b> Envíe o recupere el fax.</p> <p>¿Falta información en la portada de fax?</p>	El problema se ha solucionado.	Contacto <a href="#">atención al cliente</a> .

## No se puede enviar la portada de fax desde el equipo

Acción	Sí	No
<p><b>Paso 1</b></p> <p><b>a</b> Asegúrese de que el controlador de impresión está actualizado. Para obtener más información, consulte <a href="#">“Instalación del software de la impresora” en la página 277</a>.</p> <p><b>b</b> Envíe el fax.</p> <p>¿Puede enviar la portada de fax?</p>	El problema se ha solucionado.	Vaya al paso 2.
<p><b>Paso 2</b></p> <p><b>a</b> Desde el documento que trata de enviar por fax, abra el cuadro de diálogo Imprimir.</p> <p><b>b</b> Seleccione la impresora y, a continuación, haga clic en <b>Propiedades, Preferencias, Opciones o Configuración</b>.</p> <p><b>c</b> Haga clic en <b>Fax</b> y, a continuación, desactive la opción <b>Mostrar siempre los valores antes de enviar un fax</b>.</p> <p><b>d</b> Envíe el fax.</p> <p>¿Puede enviar la portada de fax?</p>	El problema se ha solucionado.	Contacto <a href="#">atención al cliente</a> .

## Problemas de digitalización

### No se puede digitalizar desde un equipo

Acción	Sí	No
<p><b>Paso 1</b></p> <p><b>a</b> Apague la impresora, espere 10 segundos aproximadamente y, a continuación, vuelva a encenderla.</p> <p><b>b</b> Vuelva a enviar el trabajo de digitalización.</p> <p>¿Puede enviar el trabajo de digitalización?</p>	El problema se ha solucionado.	Vaya al paso 2.
<p><b>Paso 2</b></p> <p><b>a</b> Asegúrese de que los cables entre la impresora y el servidor de impresión están bien conectados. Para obtener más información, consulte la documentación de instalación incluida con la impresora.</p> <p><b>b</b> Vuelva a enviar el trabajo de digitalización.</p> <p>¿Puede enviar el trabajo de digitalización?</p>	El problema se ha solucionado.	Póngase en contacto con <a href="#">atención al cliente</a> .



## No se puede digitalizar a una carpeta de red

Acción	Sí	No
<p><b>Paso 1</b></p> <p><b>a</b> Cree un método abreviado de carpeta de red.</p> <p><b>b</b> Digitalice un documento mediante el método abreviado. Para obtener más información, consulte <a href="#">“Digitalización a una carpeta de red mediante un acceso directo” en la página 82.</a></p> <p>¿Puede digitalizar un documento y guardarlo en una carpeta de red?</p>	El problema se ha solucionado.	Vaya al paso 2.
<p><b>Paso 2</b></p> <p>Asegúrese de que la ruta de la carpeta de red y el formato son correctos. Por ejemplo, <code>//nombre_host_servidor/nombre_carpeta/ruta</code>, donde <code>nombre_host_servidor</code> es un dominio completo (FQDN) o una dirección IP.</p> <p>¿La ruta de la carpeta de red y el formato son correctos?</p>	Vaya al paso 3.	Vaya al paso 4.
<p><b>Paso 3</b></p> <p>Asegúrese de que tiene permiso de acceso de escritura a la carpeta de red.</p> <p>¿Puede digitalizar un documento y guardarlo en una carpeta de red?</p>	El problema se ha solucionado.	Vaya al paso 4.

Acción	Sí	No
<p><b>Paso 4</b></p> <p>Actualice el método abreviado de carpeta de red.</p> <p><b>a</b> Abra un explorador web y, a continuación, escriba la dirección IP de la impresora en el campo de la dirección.</p> <p><b>Notas:</b></p> <ul style="list-style-type: none"> <li>• Verá la dirección IP de la impresora en la pantalla de inicio. La dirección IP aparece como cuatro grupos de números separados por puntos, como 123.123.123.123.</li> <li>• Si está utilizando un servidor proxy, desactívelo temporalmente para cargar correctamente la página web.</li> </ul> <p><b>b</b> Haga clic en <b>Métodos abreviados</b> y seleccione un método abreviado.</p> <p><b>Nota:</b> Si tiene varios tipos de métodos abreviados, seleccione Carpeta de red.</p> <p><b>c</b> En el campo Ruta compartida, escriba la ruta de la carpeta de red.</p> <p><b>Notas:</b></p> <ul style="list-style-type: none"> <li>• Si la ruta compartida es <code>\\nombre_host_servidor\nombre_carpeta\ruta</code>, escriba <code>//nombre_host_servidor/nombre_carpeta/ruta</code>.</li> <li>• Asegúrese de utilizar barras diagonales al escribir la ruta compartida.</li> </ul> <p><b>d</b> Seleccione el método de autenticación en el menú Autenticación.</p> <p><b>Nota:</b> Si Autenticación se ha establecido en “Usar nombre de usuario y contraseña asignados”, introduzca sus credenciales en los campos Nombre de usuario y Contraseña.</p> <p><b>e</b> Haga clic en <b>Guardar</b>.</p> <p>¿Puede digitalizar un documento y guardarlo en una carpeta de red?</p>	El problema se ha solucionado.	Vaya al paso 5.
<p><b>Paso 5</b></p> <p>Asegúrese de que la impresora y la carpeta de red están conectadas a la misma red.</p> <p>¿Puede digitalizar un documento y guardarlo en una carpeta de red?</p>	El problema se ha solucionado.	Contacto <a href="#">atención al cliente</a> .

## Copias parciales de documento o fotografía

Acción	Sí	No
<p><b>Paso 1</b></p> <p><b>a</b> Asegúrese de que el documento o la fotografía se han cargado boca abajo en la esquina superior izquierda del cristal del escáner.</p> <p><b>b</b> Copie el documento o la fotografía.</p> <p>¿Se ha copiado el documento o fotografía correctamente?</p>	El problema se ha solucionado.	Vaya al paso 2.

Acción	Sí	No
<p><b>Paso 2</b></p> <p><b>a</b> Asegúrese de que el valor del tamaño del papel coincide con el papel cargado en la bandeja.</p> <p><b>b</b> Copie el documento o la fotografía.</p> <p>¿Se ha copiado el documento o fotografía correctamente?</p>	El problema se ha solucionado.	Póngase en contacto con <a href="#">atención al cliente</a> .

## Baja calidad de las copias

Acción	Sí	No
<p><b>Paso 1</b></p> <p><b>a</b> Limpie el cristal del escáner y el del ADF con un paño suave y sin pelusa humedecido. Si su impresora tiene un segundo cristal en el ADF, límpielo también.</p> <p>Para obtener más información, consulte <a href="#">“Limpieza del escáner” en la página 177</a>.</p> <p><b>b</b> Asegúrese de que el documento o la fotografía se han cargado boca abajo en la esquina superior izquierda del cristal del escáner.</p> <p><b>c</b> Copie el documento o la fotografía.</p> <p>¿La calidad de copia es satisfactoria?</p>	El problema se ha solucionado.	Vaya al paso 2.
<p><b>Paso 2</b></p> <p><b>a</b> Compruebe la calidad del documento o la fotografía original.</p> <p><b>b</b> Ajuste los valores de calidad de digitalización.</p> <p><b>c</b> Copie el documento o la fotografía.</p> <p>¿La calidad de copia es satisfactoria?</p>	El problema se ha solucionado.	Póngase en contacto con <a href="#">atención al cliente</a> .

## El trabajo de digitalización no se ha realizado correctamente

Acción	Sí	No
<p><b>Paso 1</b></p> <p>Revise las conexiones de los cables.</p> <p><b>a</b> Asegúrese de que el cable Ethernet o USB está conectado correctamente al ordenador y a la impresora.</p> <p><b>b</b> Vuelva a enviar el trabajo de digitalización.</p> <p>¿El trabajo de digitalización se realiza correctamente?</p>	El problema se ha solucionado.	Vaya al paso 2.

Acción	Sí	No
<p><b>Paso 2</b></p> <p>Revise el archivo que desea digitalizar.</p> <p><b>a</b> Asegúrese de que el nombre de archivo no se está utilizando en la carpeta de destino.</p> <p><b>b</b> Asegúrese de que el documento o la fotografía que desea digitalizar no está abierto en otra aplicación.</p> <p><b>c</b> Vuelva a enviar el trabajo de digitalización.</p> <p>¿El trabajo de digitalización se realiza correctamente?</p>	El problema se ha solucionado.	Vaya al paso 3.
<p><b>Paso 3</b></p> <p><b>a</b> Asegúrese de que las casillas de verificación <b>Agregar sello de hora</b> o <b>Sobrescribir archivo existente</b> están seleccionadas en los valores de la configuración de destino.</p> <p><b>b</b> Vuelva a enviar el trabajo de digitalización.</p> <p>¿El trabajo de digitalización se realiza correctamente?</p>	El problema se ha solucionado.	Póngase en contacto con <a href="#">atención al cliente</a> .

## El escáner no se cierra

Acción	Sí	No
<p>Retire las obstrucciones que impiden cerrar la cubierta del escáner.</p> <p>¿La cubierta del escáner se cierra correctamente?</p>	El problema se ha solucionado.	Póngase en contacto con <a href="#">atención al cliente</a> .

## La digitalización tarda mucho o bloquea el ordenador

Acción	Sí	No
<p>Cierre todas las aplicaciones que interfieren con la digitalización.</p> <p>¿La digitalización requiere mucho tiempo o bloquea el ordenador?</p>	Póngase en contacto con <a href="#">atención al cliente</a> .	El problema se ha solucionado.

## El escáner no responde

Acción	Sí	No
<p><b>Paso 1</b></p> <p><b>a</b> Compruebe si el cable de alimentación está conectado correctamente a la impresora y a la toma de corriente.</p> <p> <b>PRECAUCIÓN: POSIBLES DAÑOS PERSONALES:</b> Para evitar el riesgo de incendio o descarga eléctrica, conecte el cable de alimentación a una toma de corriente debidamente conectada a tierra con la potencia adecuada que se encuentre cerca del dispositivo y resulte fácilmente accesible.</p> <p><b>b</b> Copie o digitalice el documento.</p> <p>¿El escáner responde?</p>	El problema se ha solucionado.	Vaya al paso 2.

Acción	Sí	No
<b>Paso 2</b> <b>a</b> Compruebe que la impresora está encendida. <b>b</b> Resuelva cualquier mensaje de error que aparezca en la pantalla. <b>c</b> Copie o digitalice el documento. ¿El escáner responde?	El problema se ha solucionado.	Vaya al paso 3.
<b>Paso 3</b> <b>a</b> Apague la impresora, espere 10 segundos aproximadamente y, a continuación, enciéndala. <b>b</b> Copie o digitalice el documento. ¿El escáner responde?	El problema se ha solucionado.	Póngase en contacto con <a href="#">atención al cliente</a> .

## Ajuste del registro del escáner

1 En el panel de control del escáner, navegue hasta:

**Configuración > Dispositivo > Mantenimiento > Menú de configuración > Configuración del escáner > Registro manual del escáner**

En los modelos de impresora sin pantalla táctil, pulse  para navegar por los distintos ajustes.

2 En el menú de Prueba rápida de impresión, seleccione **Iniciar**.

3 Coloque la página Prueba rápida de impresión en el cristal del escáner y, a continuación, toque **Registro de superficie plana**.

4 En el menú Prueba rápida de copia, seleccione **Iniciar**.

5 Compare la página de prueba rápida de copia con el documento original.

**Nota:** Si los márgenes de la página de prueba son distintos de los del documento original, ajuste el margen izquierdo y el margen superior.

6 Repita los pasos [paso 4](#) y [paso 5](#), hasta que los márgenes de la página de prueba rápida de copia coincidan con el documento original.

## Ajuste del registro de ADF

1 En el panel de control del escáner, navegue hasta:

**Configuración > Dispositivo > Mantenimiento > Menú de configuración > Configuración del escáner > Registro manual del escáner**

En los modelos de impresora sin pantalla táctil, pulse  para navegar por los distintos ajustes.

2 En el menú de Prueba rápida de impresión, seleccione **Iniciar**.

3 Coloque la página de prueba rápida de impresión en la bandeja de ADF.

4 Seleccione **Registro de ADF frontal** o **Registro de ADF posterior**.

**Notas:**

- Para alinear el registro de ADF frontal: coloque la página de prueba hacia arriba en el ADF e introduzca el borde corto en primer lugar.
- Para alinear la parte posterior del ADF: coloque la página de prueba hacia abajo en el ADF e introduzca el borde corto en primer lugar.

**5** En el menú Prueba rápida de copia, seleccione **Iniciar**.

**6** Compare la página de prueba rápida de copia con el documento original.

**Nota:** Si los márgenes de la página de prueba son distintos de los del documento original, ajuste los valores horizontal y del margen superior.

**7** Repita los pasos [paso 5](#) y [paso 6](#), hasta que los márgenes de la página de prueba rápida de copia coincidan con el documento original.

## Contacto con el servicio de atención al cliente

Antes de ponerse en contacto con el servicio de atención al cliente, asegúrese de tener la siguiente información:

- Problema de la impresora
- Mensaje de error
- Tipo de modelo y número de serie de la impresora

Vaya a <http://support.lexmark.com> para recibir asistencia por correo electrónico o chat, o bien, explorar la biblioteca de manuales, documentación de asistencia, controladores y otras descargas.

El servicio de asistencia técnica está también disponible a través de teléfono. En EE.UU. o Canadá, llame al 1-800- 539-6275. En los demás países o regiones, visite <http://support.lexmark.com>.

# Actualización y migración

## Hardware

### Opciones internas disponibles

- Tarjetas de memoria
  - PCIe
  - DDR3 DRAM
  - Memoria flash
- Tarjetas opcionales
  - Tarjetas de fuentes
  - Tarjetas de firmware
    - Formularios y código de barras
    - PRESCRIBE
- Disco duro de la impresora (SATA)

**Nota:** Algunas opciones están disponibles únicamente en algunos modelos de impresora.

### Acceso a la placa de la controladora



**PRECAUCIÓN: PELIGRO DE DESCARGAS ELÉCTRICAS:** Para evitar el riesgo de descarga eléctrica cuando vaya a acceder a la placa del controlador o a instalar hardware opcional o dispositivos de memoria tras haber configurado la impresora, primero apague la impresora y desconecte el cable de alimentación de la toma eléctrica. Si tiene otros dispositivos conectados a la impresora, apáguelos también y desenchufe los cables que vayan a la impresora.

- 1** Apague la impresora.
- 2** Desconecte el cable de alimentación de la toma eléctrica y, a continuación, de la impresora.
- 3** Con un destornillador de punta plana, retire la cubierta de acceso de la placa del controlador.

**Advertencia: Posibles daños:** Los componentes electrónicos de la placa del controlador se dañan fácilmente con la electricidad estática. Toque una superficie metálica en la impresora antes de tocar ningún conector o componente electrónico de la placa del controlador.

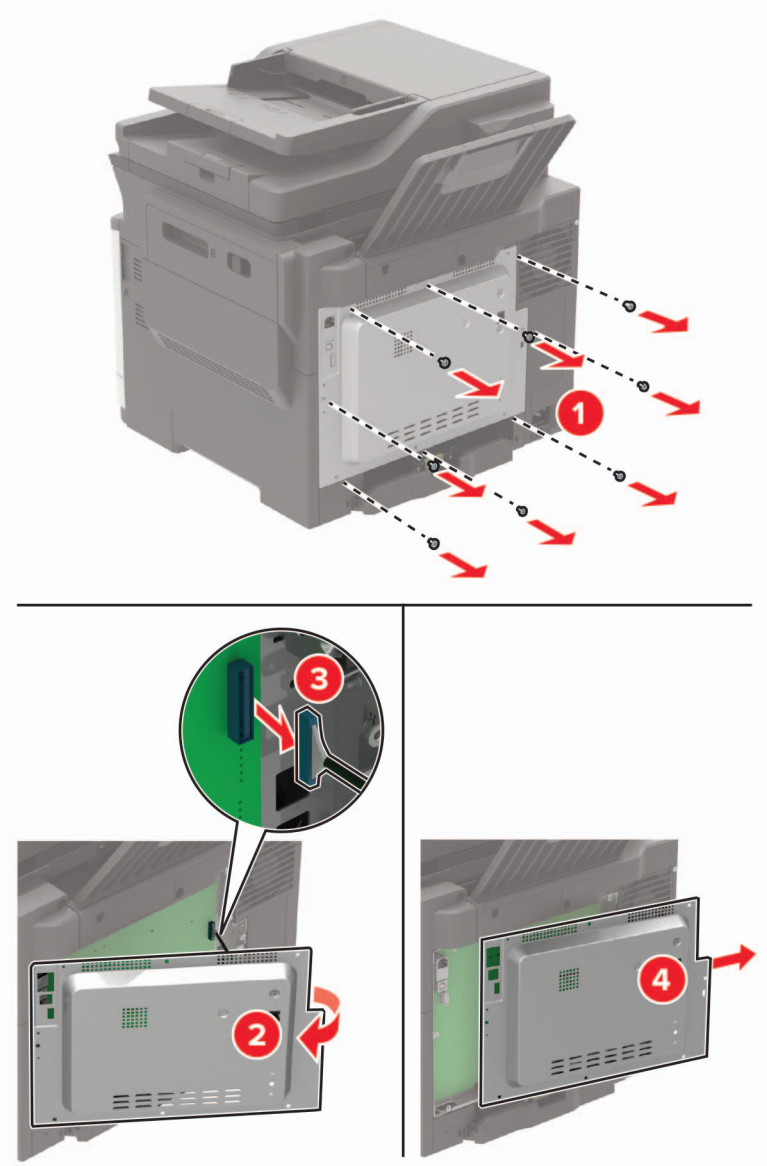



4 Coloque la cubierta de acceso.

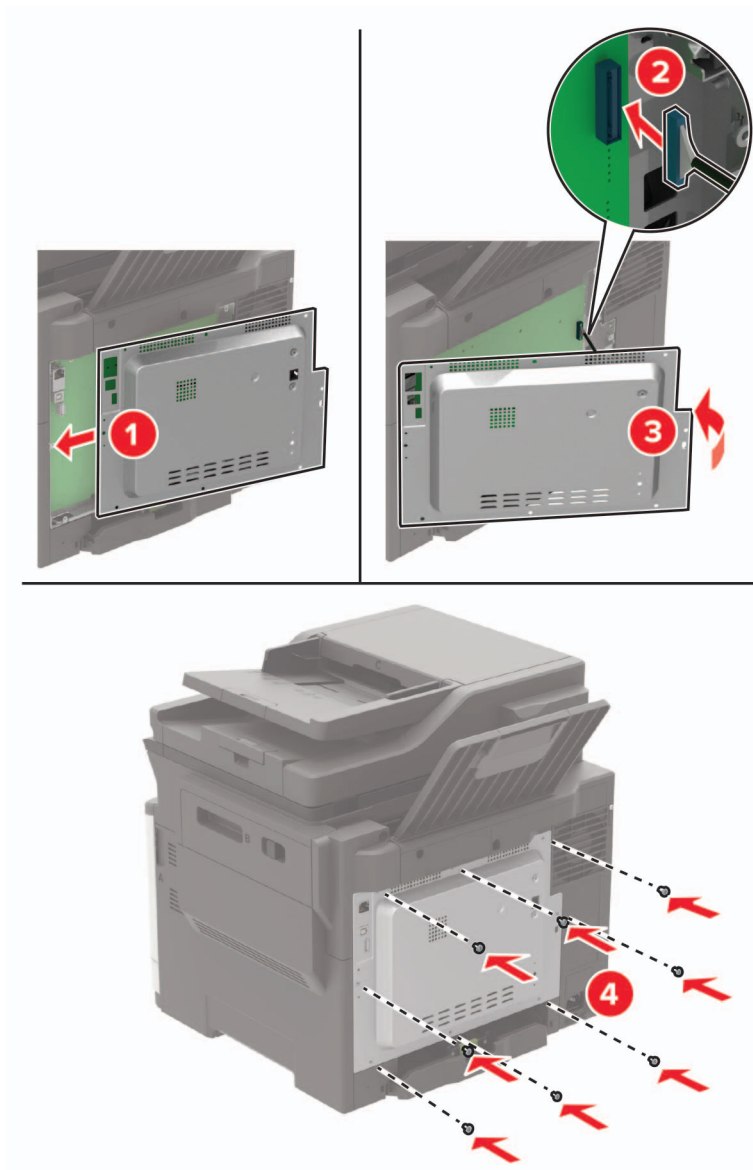

5 Conecte el cable de alimentación a la impresora y, a continuación, a un enchufe.

**⚠ PRECAUCIÓN: POSIBLES DAÑOS PERSONALES:** Para evitar el riesgo de incendio o descarga eléctrica, conecte el cable de alimentación a una toma de corriente, debidamente conectada a tierra con la potencia adecuada, que se encuentre cerca y resulte fácilmente accesible.

6 Encienda la impresora.

## Instalación de una tarjeta de memoria

**⚠ PRECAUCIÓN: PELIGRO DE DESCARGAS ELÉCTRICAS:** Para evitar el riesgo de descarga eléctrica cuando vaya a acceder a la placa del controlador o a instalar hardware opcional o dispositivos de memoria tras haber configurado la impresora, primero apague la impresora y desconecte el cable de alimentación de la toma eléctrica. Si tiene otros dispositivos conectados a la impresora, apáguelos también y desenchufe los cables que vayan a la impresora.

- 1 Apague la impresora.
- 2 Desconecte el cable de alimentación de la toma eléctrica y, a continuación, de la impresora.
- 3 Con un destornillador de punta plana, retire la cubierta de acceso de la placa del controlador.

**Advertencia: Posibles daños:** Los componentes electrónicos de la placa del controlador se dañan fácilmente con la electricidad estática. Toque primero una superficie metálica en la impresora antes de tocar ningún conector o componente de la placa del controlador.

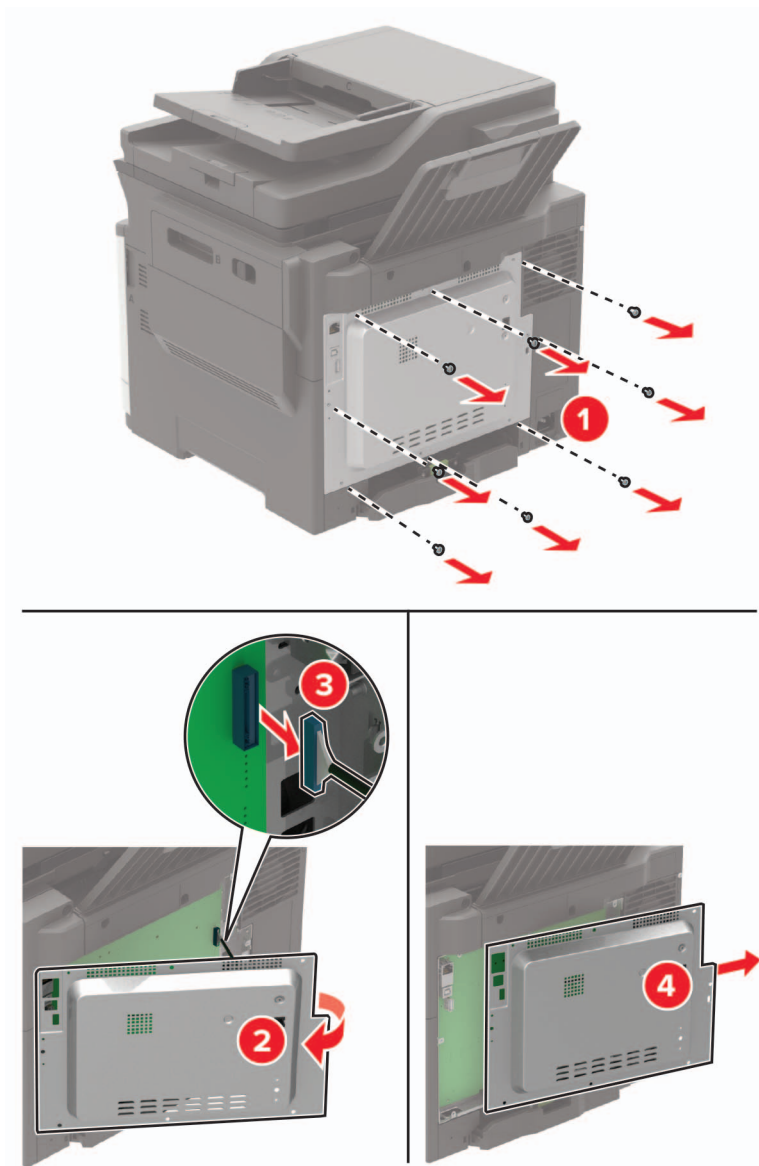

4 Extraiga la tarjeta de memoria del embalaje.

**Advertencia: Posibles daños:** No toque los puntos de conexión situados en el borde de la tarjeta.

5 Inserte la tarjeta de memoria hasta que *encaje* en su lugar.

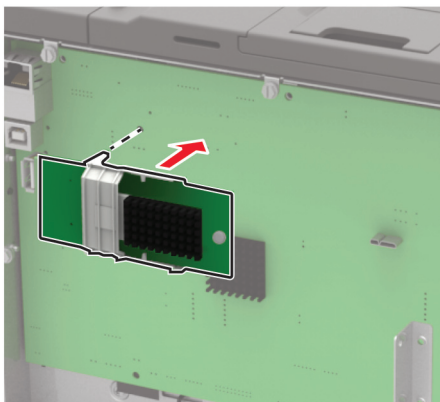

6 Coloque la cubierta de acceso.

7 Conecte el cable de alimentación a la impresora y, a continuación, a un enchufe.

**⚠ PRECAUCIÓN: POSIBLES DAÑOS PERSONALES:** Para evitar el riesgo de incendio o descarga eléctrica, conecte el cable de alimentación a una toma de corriente debidamente conectada a tierra con la potencia adecuada que se encuentre cerca del dispositivo y resulte fácilmente accesible.

8 Encienda la impresora.

## Instalación de una tarjeta opcional

**⚠ PRECAUCIÓN: PELIGRO DE DESCARGAS ELÉCTRICAS:** Para evitar el riesgo de descarga eléctrica cuando vaya a acceder a la placa del controlador o a instalar hardware opcional o dispositivos de memoria tras haber configurado la impresora, primero apague la impresora y desconecte el cable de alimentación de la toma eléctrica. Si tiene otros dispositivos conectados a la impresora, apáguelos también y desenchufe los cables que vayan a la impresora.

1 Apague la impresora.

2 Desconecte el cable de alimentación de la toma eléctrica y, a continuación, de la impresora.

3 Con un destornillador de punta plana, retire la cubierta de acceso de la placa del controlador.

**Advertencia: Posibles daños:** Los componentes electrónicos de la placa del controlador se dañan fácilmente con la electricidad estática. Toque una superficie metálica en la impresora antes de tocar ningún conector o componente.

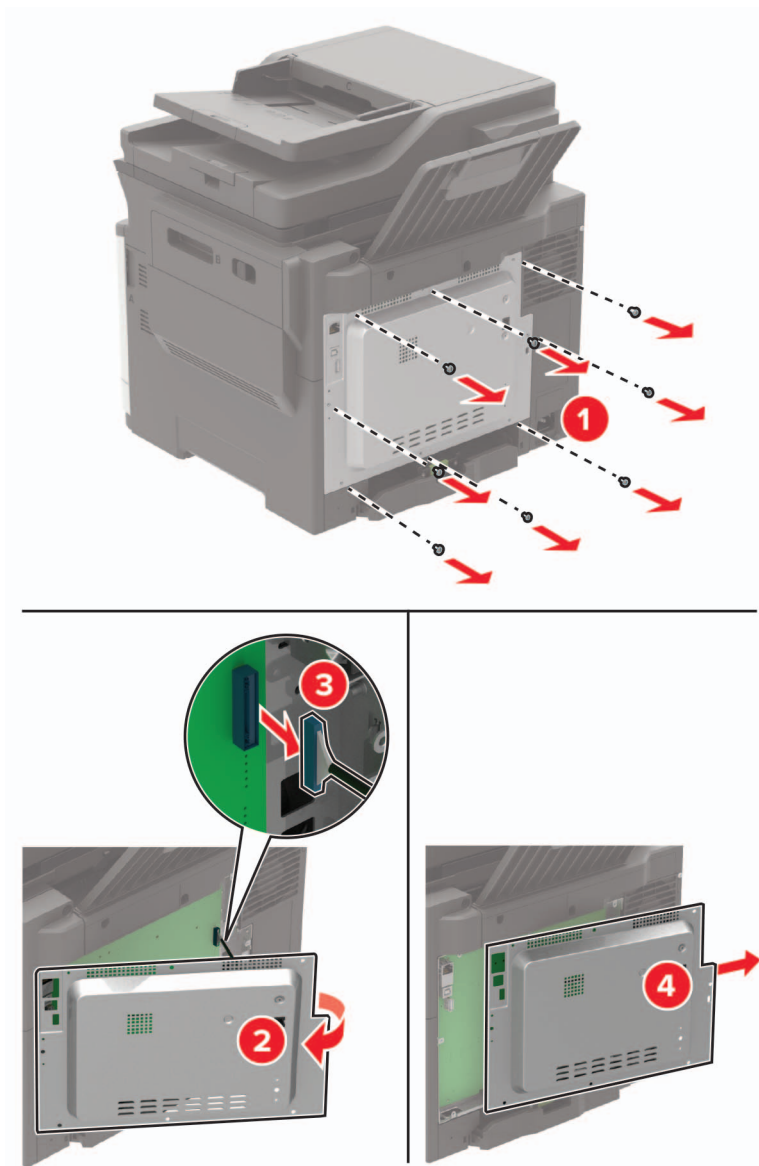

**4** Desembale la tarjeta opcional.

**Advertencia: Posibles daños:** No toque los puntos de conexión situados en el borde de la tarjeta.

**5** Empuje la tarjeta con firmeza para encajarla.

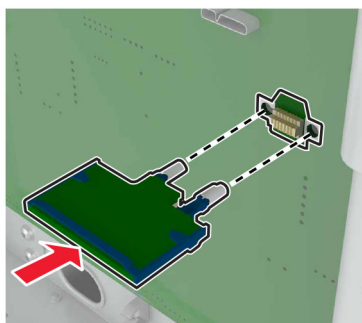

**Nota:** Todo el conector de la tarjeta debe tocar y estar nivelado con la placa del controlador.

**Advertencia: Posibles daños:** La instalación inadecuada de la tarjeta podría provocar daños en la tarjeta y en la placa del controlador.

**6** Coloque la cubierta de acceso.

**7** Conecte el cable de alimentación a la impresora y, a continuación, a un enchufe.

 **PRECAUCIÓN: POSIBLES DAÑOS PERSONALES:** Para evitar el riesgo de incendio o descarga eléctrica, conecte el cable de alimentación a una toma de corriente debidamente conectada a tierra con la potencia adecuada que se encuentre cerca del dispositivo y resulte fácilmente accesible.

**8** Encienda la impresora.

## Instalación de un disco duro de impresora

 **PRECAUCIÓN: PELIGRO DE DESCARGAS ELÉCTRICAS:** Para evitar el riesgo de descarga eléctrica cuando vaya a acceder a la placa del controlador o a instalar hardware opcional o dispositivos de memoria tras haber configurado la impresora, primero apague la impresora y desconecte el cable de alimentación de la toma eléctrica. Si tiene otros dispositivos conectados a la impresora, apáguelos también y desenchufe los cables que vayan a la impresora.

**1** Apague la impresora.

**2** Desconecte el cable de alimentación de la toma eléctrica y, a continuación, de la impresora.

**3** Con un destornillador de punta plana, retire la cubierta de acceso de la placa del controlador.

**Advertencia: Posibles daños:** Los componentes electrónicos de la placa del controlador se dañan fácilmente con la electricidad estática. Toque primero una superficie metálica en la impresora antes de tocar ningún conector o componente de la placa del controlador.

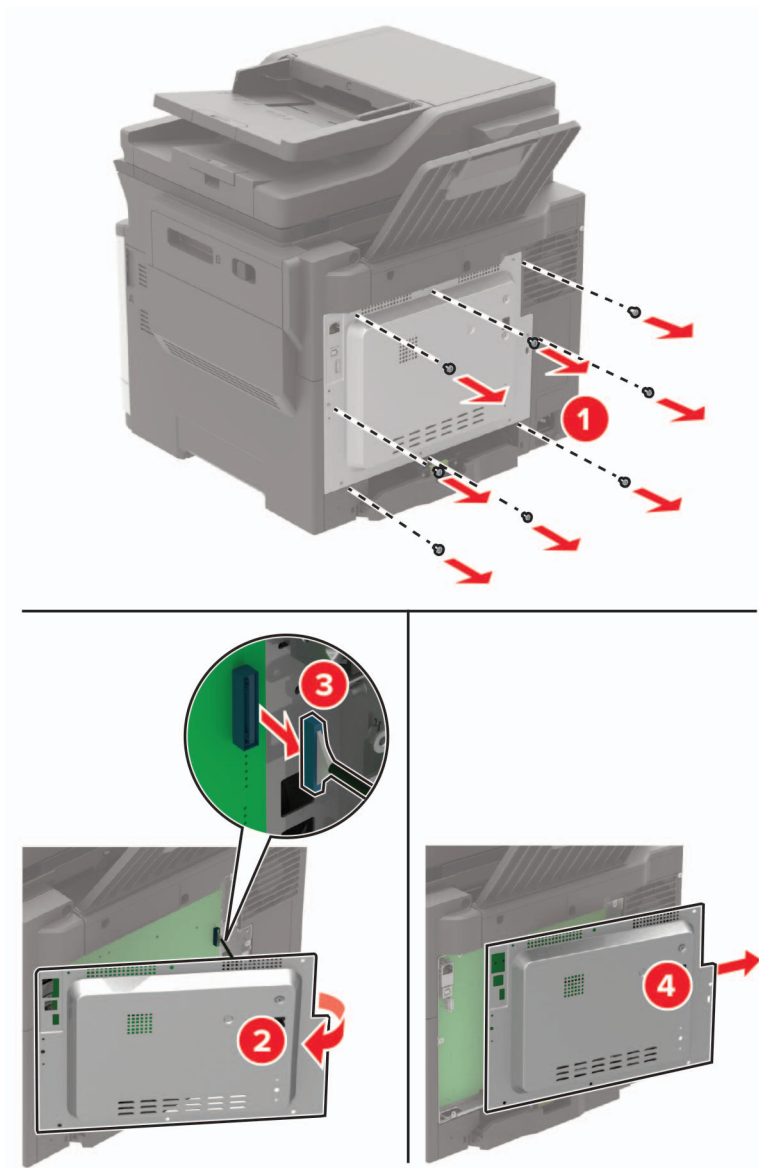

**4** Desembale el disco duro de la impresora.

**5** Conecte el disco duro y, a continuación, conecte el cable de interfaz del disco duro a la placa del controlador.

**Advertencia: Posibles daños:** No toque ni presione el centro del disco duro.

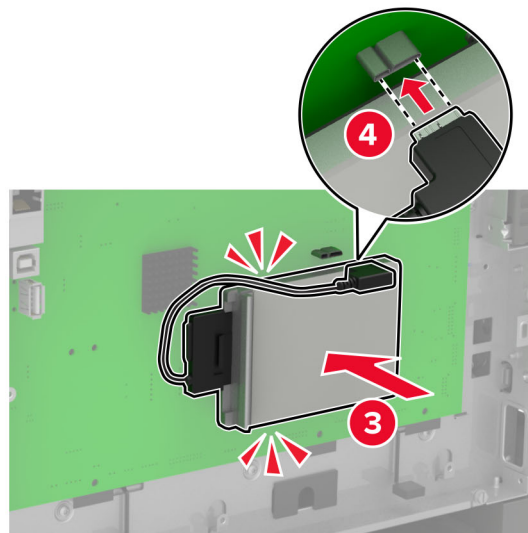
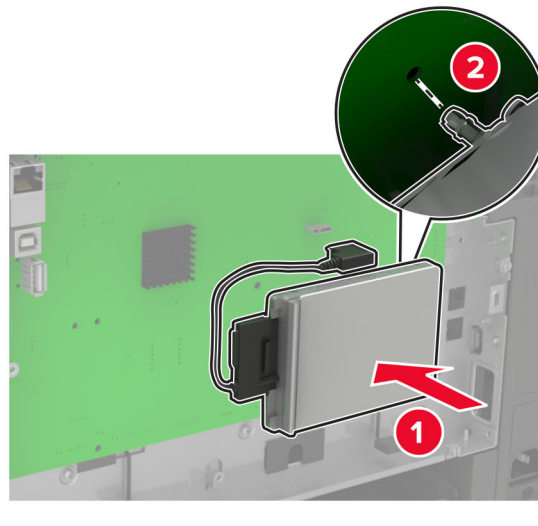

6 Coloque la cubierta de acceso.

7 Conecte el cable de alimentación a la impresora y, a continuación, a un enchufe.

**⚠ PRECAUCIÓN: POSIBLES DAÑOS PERSONALES:** Para evitar el riesgo de incendio o descarga eléctrica, conecte el cable de alimentación a una toma de corriente debidamente conectada a tierra con la potencia adecuada que se encuentre cerca del dispositivo y resulte fácilmente accesible.

8 Encienda la impresora.

## Instalación de bandejas opcionales

**Nota:** En función de su modelo de impresora, puede instalar una bandeja doble de 650 hojas o ambas bandejas, la doble de 650 hojas y la de 550 hojas.

**⚠ PRECAUCIÓN: PELIGRO DE DESCARGAS ELÉCTRICAS:** Para evitar el riesgo de descarga eléctrica cuando vaya a acceder a la placa del controlador o a instalar hardware opcional o dispositivos de memoria tras haber configurado la impresora, primero apague la impresora y desconecte el cable de alimentación de la toma eléctrica. Si tiene otros dispositivos conectados a la impresora, apáguelos también y desenchufe los cables que vayan a la impresora.

- 1 Apague la impresora.
- 2 Desconecte el cable de alimentación de la toma eléctrica y, a continuación, de la impresora.
- 3 Desembale la bandeja opcional y retire todo el material de embalaje.
- 4 Alinee la impresora con la bandeja opcional y, a continuación, baje la impresora hasta que encaje.

**⚠ PRECAUCIÓN: POSIBLES DAÑOS PERSONALES:** El peso de la impresora es superior a 20 kg (40 lb), se necesitan dos o más personas con formación para levantarla de forma segura.



**Nota:** Si va a instalar las dos bandejas opcionales, coloque la bandeja de 550 hojas bajo la bandeja dúplex de 650 hojas.



5 Conecte el cable de alimentación a la impresora y, a continuación, a un enchufe.

 **PRECAUCIÓN: POSIBLES DAÑOS PERSONALES:** Para evitar el riesgo de incendio o descarga eléctrica, conecte el cable de alimentación a una toma de corriente debidamente conectada a tierra con la potencia adecuada que se encuentre cerca del dispositivo y resulte fácilmente accesible.

6 Encienda la impresora.

Añada manualmente la bandeja en el controlador de impresión para que esté disponible para los trabajos de impresión. Para obtener más información, consulte [“Adición de opciones disponibles en el controlador de impresión” en la página 279](#).

## Software

### Instalación del software de la impresora

#### Notas:

- El controlador de impresión se incluye en el paquete de instalación del software.
- En el caso de equipos Macintosh con MacOS versión 10.7 o posterior, no es necesario instalar el controlador para imprimir en una impresora certificada con AirPrint. Si desea funciones de impresión personalizadas, descargue el controlador de impresión.

1 Obtenga una copia del paquete de instalación del software.

- A través del CD de software suministrado con la impresora.
- Vaya a [www.lexmark.com/downloads](http://www.lexmark.com/downloads).

2 Haga doble clic en el paquete de instalación y siga las instrucciones que aparecen en la pantalla del equipo.

### Instalación del controlador de fax

1 Vaya a [www.lexmark.com/downloads](http://www.lexmark.com/downloads), busque su modelo de impresora y, a continuación, descargue el paquete de instalación adecuado.

2 En el equipo, haga clic en **Propiedades de impresora** y, a continuación, desplácese a la pestaña **Configuración**.

3 Seleccione **Fax** y, a continuación, haga clic en **Aplicar**.

### Adición de impresoras a un equipo

Antes de empezar, realice una de las siguientes acciones:

- Conecte la impresora y el equipo a la misma red. Para obtener más información acerca de la conexión de la impresora a una red, consulte [“Conexión de la impresora a una red Wi-Fi” en la página 172](#).
- Conecte el equipo a la impresora. Para obtener más información, consulte [“Conexión de un equipo a la impresora” en la página 175](#).
- Conectar la impresora al equipo mediante un cable USB. Para obtener más información, consulte [“Conexión de cables” en la página 15](#).

**Nota:** El cable USB se vende por separado.

## Para usuarios de Windows

1 Desde un equipo, instale el controlador de impresión.

**Nota:** Para obtener más información, consulte [“Instalación del software de la impresora” en la página 277](#).

2 Abra **Impresoras y escáneres** y, a continuación, haga clic en **Agregar una impresora o un escáner**.

3 En función de la conexión de la impresora, realice una de las siguientes acciones:

- Seleccione una impresora en la lista y, a continuación, haga clic en **Agregar dispositivo**.
- Haga clic en **Mostrar impresoras Wi-Fi Direct**, seleccione una impresora y, a continuación, haga clic en **Agregar dispositivo**.
- Haga clic en **La impresora no está en la lista** y, a continuación, en la ventana Añadir impresora, haga lo siguiente:
  - a Seleccione **Agregar impresora mediante una dirección TCP/IP o un nombre de host** y, a continuación, haga clic en **Siguiente**.
  - b En el campo “Nombre del host o dirección IP”, escriba la dirección IP de la impresora y, a continuación, haga clic en **Siguiente**.

**Notas:**

- Verá la dirección IP de la impresora en la pantalla de inicio de la misma. La dirección IP aparece como cuatro grupos de números separados por puntos, como 123.123.123.123.
  - Si está utilizando un servidor proxy, desactívelo temporalmente para cargar correctamente la página web.
- c Seleccione un controlador de impresión y haga clic en **Siguiente**.
  - d Seleccione **Usar el controlador de impresión que está instalado actualmente (recomendado)** y, a continuación, haga clic en **Siguiente**.
  - e Escriba un nombre de impresora y, a continuación, haga clic en **Siguiente**.
  - f Seleccione una opción de uso compartido de impresora y, a continuación, haga clic en **Siguiente**.
  - g Haga clic en **Finalizar**.

## Para usuarios de Macintosh

1 En un equipo, abra **Impresoras y escáneres**.

2 Haga clic en **+** y, a continuación, seleccione una impresora.

3 En el menú Utilizar, seleccione un controlador de impresión.

**Notas:**

- Para utilizar el controlador de impresión de Macintosh, seleccione **AirPrint** o **Secure AirPrint**.
- Si desea funciones de impresión personalizadas, seleccione el controlador de impresión de Lexmark. Para instalar el controlador, consulte [“Instalación del software de la impresora” en la página 277](#).

4 Agregue la impresora.

## Adición de opciones disponibles en el controlador de impresión

### Para usuarios de Windows

- 1 Abra la carpeta de impresoras.
- 2 Seleccione el documento que desea imprimir y realice una de las siguientes acciones:
  - Para Windows 7 o versiones posteriores, seleccione **Propiedades de la impresora**.
  - Para versiones anteriores, seleccione **Propiedades**.
- 3 Vaya a la pestaña Configuración y, a continuación, seleccione **Actualizar ahora - Preguntar a la impresora**.
- 4 Aplique los cambios.

### Para usuarios de Macintosh

- 1 En Preferencias del sistema en el menú de Apple, navegue hasta la impresora y, a continuación, seleccione **Opciones y consumibles**.
- 2 Vaya a la lista de opciones de hardware y añada las opciones instaladas.
- 3 Aplique los cambios.

## Firmware

### Exportación o importación de archivos de configuración

Puede exportar valores de configuración a un archivo de texto que puede importarse para aplicar los valores en otras impresoras.

- 1 Abra un explorador web y, a continuación, escriba la dirección IP de la impresora en el campo de la dirección.

#### Notas:

- Verá la dirección IP de la impresora en la pantalla de inicio de la impresora. La dirección IP aparece como cuatro grupos de números separados por puntos, como 123.123.123.123.
- Si está utilizando un servidor proxy, desactívelo temporalmente para cargar correctamente la página web.

- 2 En Embedded Web Server, haga clic en **Exportar configuración** o **Importar configuración**.
- 3 Siga las instrucciones que aparecen en la pantalla.
- 4 Si la impresora es compatible con aplicaciones, a continuación, realice las siguientes acciones:
  - a Haga clic en **Aplicaciones** > y seleccione la aplicación > **Configurar**.
  - b Haga clic en **Exportar** o **Importar**.

### Actualización de firmware

Algunas aplicaciones requieren un nivel de firmware de dispositivo mínimo para que funcionen correctamente.

Para obtener más información sobre cómo actualizar el firmware del dispositivo, póngase en contacto con su representante de Lexmark.

**1** Abra un explorador web y, a continuación, escriba la dirección IP de la impresora en el campo de la dirección.

**Notas:**

- Verá la dirección IP de la impresora en la pantalla de inicio de la misma. La dirección IP aparece como cuatro grupos de números separados por puntos, como 123.123.123.123.
- Si está utilizando un servidor proxy, desactívelo temporalmente para cargar correctamente la página web.

**2** Haga clic en **Valores > Dispositivo > Actualizar firmware**.

**3** Para ello, realice una de las siguientes acciones:

- Haga clic en **Buscar actualizaciones > Acepto, iniciar actualización**.
- Cargue el archivo flash.

**Nota:** Para obtener el firmware más reciente, vaya a [www.lexmark.com/downloads](http://www.lexmark.com/downloads) y busque su modelo de impresora.

**a** Busque el archivo flash.

**Nota:** Asegúrese de haber extraído el archivo zip del firmware.

**b** Haga clic en **Cargar > Iniciar**.

# Avisos

## Información de producto

Nombre del producto:

Lexmark CX522ade, Lexmark CX522de; Lexmark CX622ade, Lexmark CX622de; Lexmark CX625ade, Lexmark CX625adhe, Lexmark CX625de; Lexmark MC2425adw; Lexmark MC2535adw; Lexmark MC2640adwe; Lexmark XC2235; Lexmark XC4240 y Lexmark XC4240i

Tipo de máquina:

7529

Modelos:

081, 230, 238, 436, 486, 496, 636, 638, 686, 698, 836, 838, 898

## Nota sobre la edición

Julio de 2024

**El párrafo siguiente no se aplica a los países en los que tales disposiciones son contrarias a la legislación local:** LEXMARK INTERNATIONAL, INC, PROPORCIONA ESTA PUBLICACIÓN «TAL CUAL» SIN GARANTÍA DE NINGÚN TIPO, NI EXPLÍCITA NI IMPLÍCITA, LO QUE INCLUYE, PERO SIN LIMITARSE A ELLO, LAS GARANTÍAS IMPLÍCITAS DE COMERCIALIZACIÓN O IDONEIDAD PARA UN PROPÓSITO EN PARTICULAR. Algunos estados no permiten la renuncia a garantías explícitas ni implícitas en algunas transacciones; por lo tanto, es posible que la presente declaración no se aplique en su caso.

Esta publicación puede incluir inexactitudes técnicas o errores tipográficos. Periódicamente se realizan modificaciones en la presente información; dichas modificaciones se incluyen en ediciones posteriores. Las mejoras o modificaciones en los productos o programas descritos pueden efectuarse en cualquier momento.

Las referencias hechas en esta publicación a productos, programas o servicios no implican que el fabricante tenga la intención de ponerlos a la venta en todos los países en los que opere. Cualquier referencia a un producto, programa o servicio no indica o implica que sólo se pueda utilizar dicho producto, programa o servicio. Se puede utilizar cualquier producto, programa o servicio de funcionalidad equivalente que no infrinja los derechos de la propiedad intelectual. La evaluación y comprobación del funcionamiento junto con otros productos, programas o servicios, excepto aquellos designados expresamente por el fabricante, son responsabilidad del usuario.

Para obtener asistencia técnica de Lexmark, visite <http://support.lexmark.com>.

Para obtener más información sobre los consumibles y descargas, visite [www.lexmark.com](http://www.lexmark.com).

© 2018 Lexmark International, Inc.

Reservados todos los derechos.

## Marcas comerciales

Lexmark y el logotipo de Lexmark son marcas comerciales o marcas registradas de Lexmark International, Inc. en EE. UU. y/o en otros países.

Gmail, Android, Google Play y Google Chrome son marcas comerciales de Google LLC.

Macintosh, Safari, and AirPrint are trademarks of Apple Inc., registered in the U.S. and other countries. App Store and iCloud are service marks of Apple Inc., registered in the U.S. and other countries. Use of the Works with Apple badge means that an accessory has been designed to work specifically with the technology identified in the badge and has been certified by the developer to meet Apple performance standards.

La marca Mopria® es una marca registrada o no registrada de Mopria Alliance, Inc. en Estados Unidos y otros países. Se prohíbe estrictamente su uso sin autorización.

PCL® es una marca comercial registrada de Hewlett-Packard Company. PCL es la designación de Hewlett-Packard Company para un conjunto de comandos (lenguaje) de impresora y de funciones incluidos en sus impresoras. Esta impresora ha sido diseñada para ser compatible con el lenguaje PCL. Esto significa que la impresora reconoce los comandos del lenguaje PCL utilizados en diferentes aplicaciones y que la impresora emula las funciones correspondientes a estos comandos.

PostScript es una marca comercial registrada de Adobe Systems Incorporated en Estados Unidos y/o en otros países.

Wi-Fi® y Wi-Fi Direct® son marcas registradas de Wi-Fi Alliance®.

Las demás marcas comerciales pertenecen a sus respectivos propietarios.

## Avisos de licencia

Todos los avisos de licencia relacionados con este producto se pueden consultar en el CD:Directorio \AVISOS del CD del software de instalación.

## Niveles de emisión de ruido

Las siguientes medidas se realizaron según la norma ISO 7779 y cumplen con la norma ISO 9296.

**Nota:** Es posible que algunos modos no se apliquen a su producto.

Presión de sonido media a 1 metro, dBA	
Imprimiendo	53 (una cara); 55 (dos caras)
Digitalización	53
Copiar	56
Listo	16

Estos valores pueden sufrir cambios. Consulte [www.lexmark.com](http://www.lexmark.com) para ver los valores actuales.

## Directiva de residuos de aparatos eléctricos y electrónicos (WEEE)

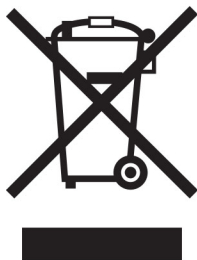



El logotipo de la WEEE hace referencia a los procedimientos y programas específicos de reciclaje de productos electrónicos en países de la Unión Europea. Recomendamos el reciclaje de nuestros productos.

Para obtener más información sobre las opciones de reciclado, visite el sitio Web de Lexmark en [www.lexmark.com](http://www.lexmark.com) para conocer el número de teléfono de la oficina local de ventas.

## Environmental labeling for packaging

Per Commission Regulation Decision 97/129/EC Legislative Decree 152/2006, the product packaging may contain one or more of the following symbols.

 <p>20 PAP</p>	<p>This symbol indicates that the packaging may contain corrugated fiberboard.</p>
 <p>21 PAP</p>	<p>This symbol indicates that the packaging may contain non-corrugated fiberboard.</p>
 <p>22 PAP</p>	<p>This symbol indicates that the packaging may contain paper.</p>

For more information, go to [www.lexmark.com/recycle](http://www.lexmark.com/recycle), and then choose your country or region. Information on available packaging recycling programs is included with the information on product recycling.

## Información para el desecho de los productos

No deseche la impresora ni los suministros como si se trataran de residuos normales. Consulte a las autoridades locales sobre las opciones de reciclado y desecho.

## Batería recargable de iones de litio

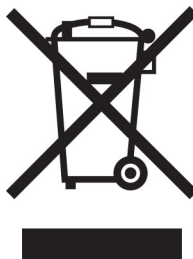

Este producto puede contener una batería recargable de iones de litio de tipo botón que solo debe retirar un técnico cualificado. El contenedor de basura tachado significa que el producto no debe desecharse como residuo sin clasificar, sino que debe enviarse a instalaciones de recogida independientes para su recuperación y reciclaje. En el caso de que se retire la batería, no la deseche en la basura doméstica. Es posible que haya sistemas de recogida de baterías independientes en su comunidad local, como un depósito para el reciclaje de baterías. La recogida independiente de baterías usadas garantiza un tratamiento adecuado de los residuos, incluida la reutilización y el reciclaje, y evita posibles efectos negativos en la salud humana y el medioambiente. Deseche las baterías de forma responsable.

## Normativa (UE) 2023/1542

Este producto puede contener una batería recargable de litio de tipo botón. Esta batería cumple con la normativa (UE) 2023/1542. El distintivo CE indica este cumplimiento con las directivas:



Este producto puede contener una de las siguientes baterías de tipo botón:

- Identificación de la batería: Número de modelo Seiko MS621FE  
Fabricante: Seiko Instruments Inc.  
Dirección del fabricante: 8, Nakase 1-chome, Mihama-ku, Chiba-shi, Chiba 261-8507, Japón
- Identificación de la batería: Número de modelo Panasonic ML621  
Fabricante: Panasonic Energy Co., Ltd.  
Dirección del fabricante: 1-1 Matsushita-cho, Moriguchi City, Osaka 570-8511, Japón
- Identificación de la batería: Número de modelo FDK ML621  
Fabricante: Corporación FDK  
Dirección del fabricante: Shibaura Crystal Shinagawa, 1-6-41 Konan, Minato-ku, Tokio 108-8212, Japón

## Devolución de los cartuchos Lexmark para su reutilización o reciclado

El Programa de recogida de cartuchos de Lexmark le permite devolver gratis a Lexmark cartuchos usados para su posterior reutilización o reciclaje. El cien por cien de los cartuchos vacíos que se devuelven a Lexmark se reutilizan o se reciclan. Las cajas que se utilizan para devolver los cartuchos también se reciclan.

Para devolver los cartuchos Lexmark para su reutilización o reciclado, haga lo siguiente:

- 1 Vaya a [www.lexmark.com/recycle](http://www.lexmark.com/recycle).
- 2 Seleccione su país o región.
- 3 Seleccione **Programa de recogida de cartuchos Lexmark**.
- 4 Siga las instrucciones que aparecen en la pantalla.



## Aviso sobre sensibilidad estática

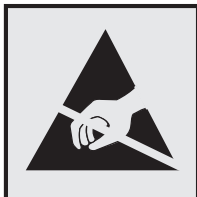

Este símbolo identifica las piezas sensibles a la electricidad estática. No toque las zonas próximas a estos símbolos sin tocar antes una superficie metálica alejada del símbolo.

Para evitar daños por descargas electrostáticas al realizar tareas de mantenimiento como la eliminación de atascos de papel o la sustitución de consumibles, toque cualquier parte metálica expuesta del marco de la impresora antes de tocar áreas del interior de la misma, incluso si no hay ningún símbolo que lo indique.

## ENERGY STAR

Cualquier producto de Lexmark en el que aparece el símbolo de ENERGY STAR® en el producto o en una pantalla de inicio dispone del certificado de cumplimiento de los requisitos ENERGY STAR establecidos por la EPA (Environmental Protection Agency) desde la fecha de fabricación.



## Información acerca de la temperatura

Temperatura de funcionamiento y humedad relativa	De 10 a 32,2 °C (de 50 a 90 °F) y del 15 al 80 % de humedad relativa De 15,3 a 32,2 °C (de 60 a 90 °F) y del 8 al 80 % de humedad relativa
Almacenamiento a largo plazo de impresora / cartucho / unidad de imagen <sup>1</sup>	Temperatura máxima de la bombilla húmeda <sup>2</sup> : 22,8 °C (73 °F) Entorno sin condensación
Envío a corto plazo de impresora / cartucho / unidad de imagen	De -40 °C a 43,3 °C (de -40 °F a 110 °F)
<sup>1</sup> La vida útil de los suministros es de aproximadamente 2 años. Esto se basa en el almacenamiento en un entorno de oficina estándar a 22°C (72°F) y 45 % de humedad. <sup>2</sup> La temperatura de bombilla húmeda se determina teniendo en cuenta la temperatura del aire y la humedad relativa.	

## Información de la energía de México

Consumo de energía en operación:

425 Wh (CX421, MC2325, MC2425); 530 Wh (CX522, MC2535, XC2235); 580 Wh (CX622, MC2640); 580 Wh (CX625, XC4240)

Consumo de energía en modo de espera:

0,2 Wh (CX421, MC2325, MC2425); 0,2 Wh (CX522, MC2535, XC2235); 0,2 Wh (CX622, MC2640); 0,2 Wh (CX625, XC4240)

Cantidad de producto por unidad de energía consumida:

3,53 páginas/Wh (CX421, MC2325, MC2425); 3,96 páginas/Wh (CX522, MC2535, XC2235); 4,14 páginas/Wh (CX622, MC2640); 4,14 páginas/Wh (CX625, XC4240)

## Aviso de láser

Esta impresora se ha certificado en EE.UU. cumpliendo con los requisitos de DHHS 21 CFR, capítulo I, subcapítulo J para los productos láser de Clase I (1) y en otros países está certificada como un producto láser de Clase I de acuerdo con los requisitos de IEC 60825-1: 2014.

Los productos láser de Clase I no se consideran peligrosos. El sistema láser y la impresora se han diseñado para que el ser humano no acceda nunca a las radiaciones láser por encima del nivel de Clase I durante su uso normal, ni en tareas de mantenimiento o intervenciones de servicio técnico prescritas. El conjunto de cabezal de impresión de la impresora no se puede reparar y contiene un láser con las siguientes especificaciones:

Clase: IIIb (3b) AlGaInP

Potencia nominal de salida (milivatios): 15

Longitud de onda (nanómetros): 650-670

## Consumo de energía

### Consumo de energía del dispositivo

En la siguiente tabla se enumeran las características de consumo de energía del producto.

**Nota:** Es posible que algunos modos no se apliquen a su producto.

Modo	Descripción	Consumo de energía (vatios)
Imprimiendo	El dispositivo genera una copia impresa de las entradas electrónicas.	A una cara: 400 (CX421, MC2325, MC2425); 530 (CX522, MC2535, XC2235); 580 (CX622, MC2640); 580 (CX625, XC4240) A dos caras: 280 (CX421, MC2325, MC2425); 360 (CX522, MC2535, XC2235); 420 (CX622, MC2640); 420 (CX625, XC4240)
Copiar	El dispositivo genera una copia impresa de un documento original impreso.	425 (CX421, MC2325, MC2425); 485 (CX522, MC2535, XC2235); 560 (CX622, MC2640); 540 (CX625, XC4240)
Digitalizar	El dispositivo digitaliza documentos impresos.	25 (CX421, MC2325, MC2425); 28,5 (CX522, MC2535, XC2235); 29,5 (CX622, MC2640); 28 (CX625, XC4240)
Listo	El dispositivo está preparado para realizar un trabajo de impresión.	25 (CX421, MC2325, MC2425); 26,5 (CX522, MC2535, XC2235); 28,5 (CX622, MC2640); 29,5 (CX625, XC4240)
Modo de suspensión	El dispositivo se encuentra en modo de ahorro de energía elevado.	2,2 (CX421, MC2325, MC2425); 1,9 (CX522, MC2535, XC2235); 1,8 (CX622, MC2640); 1,8 (CX625, XC4240)

Modo	Descripción	Consumo de energía (vatios)
Hibernación	El dispositivo se encuentra en modo de ahorro de energía bajo.	0,2 (CX421, MC2325, MC2425); 0,2 (CX522, MC2535, XC2235); 0,2 (CX622, MC2640); 0,2 (CX625, XC4240)
Desactivada	El dispositivo está enchufado a una toma eléctrica, pero el interruptor está apagado.	0,2 (CX421, MC2325, MC2425); 0,2 (CX522, MC2535, XC2235); 0,2 (CX622, MC2640); 0,2 (CX625, XC4240)

Los niveles de consumo de energía de la tabla anterior representan valores medios. En los momentos en los que el consumo de energía se inicia de forma instantánea, los valores pueden ser significativamente superiores a la media.

Estos valores pueden sufrir cambios. Consulte [www.lexmark.com](http://www.lexmark.com) para ver los valores actuales.

## Modo de suspensión

Este producto consta de un modo de ahorro de energía denominado *Modo de suspensión*. El modo de suspensión permite ahorrar energía reduciendo el consumo durante largos periodos de inactividad. El modo de suspensión se activa de forma automática si el producto no se ha utilizado durante un periodo de tiempo específico denominado *Tiempo de espera del modo de suspensión*.

Tiempo de espera del modo de suspensión predeterminado para este producto (en minutos):	15
---	----

Si utiliza los menús de configuración, el tiempo de espera del modo de suspensión se puede modificar entre 1 y 120 minutos. Si la velocidad de impresión es menor o igual a 30 páginas por minuto, puede establecer el tiempo de espera solo hasta 60 minutos. Si se configura el tiempo de espera del modo de suspensión con un valor bajo, se reducirá el consumo de energía, pero puede que aumente el tiempo de respuesta del producto. Si se configura el tiempo de espera del modo de suspensión con un valor alto, se obtiene una respuesta rápida, pero se utiliza más energía.

## Modo de hibernación

Este producto ha sido diseñado de forma que incluye un modo de funcionamiento de consumo ultrarreducido llamado *modo de hibernación*. Cuando se opera en el modo de hibernación, todos los demás sistemas y dispositivos se desconectan de forma segura.

Puede accederse al modo de hibernación de cualquiera de las formas siguientes:

- Mediante la función Tiempo de hibernación
- Mediante la función Programar modos de energía

Tiempo de hibernación predeterminado de fábrica para este producto en todos los países o regiones	3 días
---	--------

El tiempo que tarda la impresora en pasar al modo de hibernación después de haber realizado una impresión se puede modificar con valores de una hora a un mes.

## Notas sobre los productos de equipos de imágenes registrados en la EPEAT:

- El nivel de consumo de energía en espera se produce en modo de hibernación o apagado.
- El producto reducirá automáticamente el consumo de energía a un nivel en espera de  $\leq 1$  W. La función de espera automática (hibernación o apagado) debe estar activada durante el envío del producto.

## Modo de desconexión

Si el producto tiene un modo de desconexión que consume una pequeña cantidad de energía, desconecte el cable de alimentación de la toma eléctrica para detener por completo el consumo de energía del producto.

## Consumo total de energía

En determinadas ocasiones, puede ser útil estimar el consumo total de energía. Ya que el consumo de energía se proporciona en vatios, deberá multiplicar el consumo de energía por el tiempo que el dispositivo está activo en cada uno de los modos. El consumo total de energía será la suma del consumo en cada uno de los modos.

## Avisos sobre normativa relativa a equipos de terminales de telecomunicaciones

Esta sección contiene información normativa relativa a productos que incluyen la tarjeta de fax analógico:

Tipo/modelo reglamentario de Lexmark:

LEX-M14-002 o LEX-M03-002

## Avisos sobre normativa relativos a productos inalámbricos

Esta sección contiene información sobre normativas que se aplica únicamente a los modelos inalámbricos.

En caso de duda sobre si su modelo es inalámbrico, vaya a <http://support.lexmark.com>.

## Aviso sobre componentes modulares

Los modelos inalámbricos contienen uno de los siguientes componentes modulares:

Tipo/modelo reglamentario de Lexmark LEX-M07-001; FCC ID:IYLLLEXM07001; IC:2376A-LEXM07001

Tipo/modelo reglamentario de Lexmark LEX-M08-001; FCC ID:IYLLLEXM08001; IC:2376A-LEXM08001

Para determinar qué componentes modulares están instalados en su producto en particular, consulte la etiqueta del producto real.

## Exposición a radiación de radiofrecuencia

La potencia de salida radiada de este dispositivo se encuentra muy por debajo de los límites de exposición a radiofrecuencia establecidos por la FCC y por otros organismos reguladores. Debe mantenerse un espacio mínimo de 20 cm (8 pulgadas) entre la antena y los usuarios de este dispositivo con el fin de cumplir con los requisitos de exposición a radiofrecuencia de la FCC y otros organismos reguladores.

## Para su uso en México

La operación de este equipo está sujeta a las siguientes dos condiciones: (1) es posible que este equipo o dispositivo no cause interferencia perjudicial y (2) este equipo o dispositivo debe aceptar cualquier interferencia, incluyendo la que pueda causar su operación no deseada.

## Conformidad con las directivas de la Comunidad Europea (CE)

Este producto cumple con los requisitos de protección de la directiva 2014/53/UE del Consejo de la CE para la aproximación y armonización de las leyes de los Estados Miembros en lo relativo a equipos de radio.

Fabricante de este producto: Lexmark International, Inc., 740 West New Circle Road, Lexington, KY, 40550 (EE. UU.) El representante autorizado para el EEE/la UE es: Lexmark International Technology Hungária Kft., 8 Lechner Ödön fasor, Millennium Tower III, 1095 Budapest (HUNGRÍA). El importador para el EEE/la UE es: Lexmark International Technology S.à.r.l. 20, Route de Pré-Bois, ICC Building, Bloc A, CH-1215 Genève (Suiza). Si lo solicita, el representante autorizado pondrá a su disposición una declaración de conformidad con los requisitos de las directivas, o también puede consultarla en [www.lexmark.com/en\\_us/about/regulatory-compliance/european-union-declaration-of-conformity.html](http://www.lexmark.com/en_us/about/regulatory-compliance/european-union-declaration-of-conformity.html).

El distintivo CE indica este cumplimiento con las directivas:



### Declaración de la UE y otros países sobre bandas de frecuencia operativa de transmisores de radio y sobre radiofrecuencia máxima

Este producto de radio transmite en la banda de 2,4 GHz (2,412–2,472 GHz) en la UE. La potencia máxima de salida PIRE del transmisor, incluida la ganancia de la antena, es de  $\leq 20$  dBm.

### Información sobre varios modelos

La siguiente información se aplica a los modelos de impresora CX421 (7529-230), CX522 (7529-436), MC2325 (7529-081), MC2425 (7529-238), MC2535 (7529-486) y XC2235 (7529-496).

## Conformidad con las directivas de la Comunidad Europea (CE)

Este producto está en conformidad con los requisitos de protección de las directivas 2014/30/UE, 2014/35/UE, 2009/125/CE y 2011/65/UE según las enmiendas de (UE) 2015/863 sobre la aproximación y armonización de las leyes de los estados miembros en relación con la compatibilidad electromagnética y seguridad de equipos eléctricos diseñados para su uso dentro de ciertos límites de voltaje, equipos de radio y de terminales de telecomunicaciones, el diseño ecológico aplicado a los productos que utilizan energía y en las restricciones de uso de ciertas sustancias peligrosas en equipos eléctricos y electrónicos.

Fabricante de este producto: Lexmark International, Inc., 740 West New Circle Road, Lexington, KY, 40550 (EE. UU.) El representante autorizado para el EEE/la UE es: Lexmark International Technology Hungária Kft., 8 Lechner Ödön fasor, Millennium Tower III, 1095 Budapest (HUNGRÍA). El importador para el EEE/la UE es: Lexmark International Technology S.à.r.l. 20, Route de Pré-Bois, ICC Building, Bloc A, CH-1215 Genève (Suiza). Si lo solicita, el representante autorizado pondrá a su disposición una declaración de conformidad con los requisitos de las directivas, o también puede consultarla en [www.lexmark.com/en\\_us/about/regulatory-compliance/european-union-declaration-of-conformity.html](http://www.lexmark.com/en_us/about/regulatory-compliance/european-union-declaration-of-conformity.html).

Este producto cumple con los límites de EN 55032 para Clase B y los requisitos de seguridad de EN 62368-1.

## Información sobre el modelo específico

La siguiente información se aplica únicamente a los modelos de impresora CX622 (7529-636, 7529-638), CX625 (7529-836, 7529-838), MC2640 (7529-686) y XC4240 (7529-898).

## Conformidad con las directivas de la Comunidad Europea (CE)

Este producto cumple con los requisitos de protección de las directivas 2014/30/UE, 2014/35/UE y 2011/65/UE, según las enmiendas de (UE) 2015/863, sobre la aproximación y armonización de las leyes de los estados miembros en relación con la compatibilidad electromagnética y seguridad de equipos eléctricos diseñados para su uso dentro de ciertos límites de voltaje, equipos de radio y de terminales de telecomunicaciones y en las restricciones de uso de ciertas sustancias peligrosas en equipos eléctricos y electrónicos.

Fabricante de este producto: Lexmark International, Inc., 740 West New Circle Road, Lexington, KY, 40550 (EE. UU.) El representante autorizado para el EEE/la UE es: Lexmark International Technology Hungária Kft., 8 Lechner Ödön fasor, Millennium Tower III, 1095 Budapest (HUNGRÍA). El importador para el EEE/la UE es: Lexmark International Technology S.à.r.l. 20, Route de Pré-Bois, ICC Building, Bloc A, CH-1215 Genève (Suiza). Si lo solicita, el representante autorizado pondrá a su disposición una declaración de conformidad con los requisitos de las directivas, o también puede consultarla en [www.lexmark.com/en\\_us/about/regulatory-compliance/european-union-declaration-of-conformity.html](http://www.lexmark.com/en_us/about/regulatory-compliance/european-union-declaration-of-conformity.html).

Este producto cumple con los límites de EN 55032 para Clase A y los requisitos de seguridad de EN 62368-1.

## Aviso de interferencia de radio

### Advertencia

Este producto cumple los requisitos sobre emisiones de los límites EN 55032 Clase A y los requisitos de inmunidad de EN 55024. Este producto no debe utilizarse en entornos residenciales y domésticos.

Se trata de un producto de Clase A. En un entorno doméstico, es posible que este producto cause interferencias de radiofrecuencia. Si se produjera esta situación, el usuario deberá tomar las medidas necesarias.

# Índice

## A

acceso a la placa del controlador 267  
activación de contraseñas por voz 32  
activación de la navegación por voz 31  
activación de los números de identificación personal 32  
activación de Wi-Fi Direct 175  
activación del modo de ampliación 31  
activación del puerto USB 241  
actualización de firmware 279  
adaptador de conexión 73  
adición de contactos 28  
adición de grupos 29  
admitidas, unidades flash 48  
agregar opciones de hardware controlador de impresión 279  
agregar opciones internas controlador de impresión 279  
ahorro de consumibles 199  
ahorro de papel 54  
AirPrint  
uso 46  
ajuste  
registro de ADF 265  
registro del escáner 265  
ajuste de intensidad del tóner 251  
ajuste de la intensidad del fax 77  
ajuste de la velocidad de voz Navegación por voz 31  
ajuste del brillo  
pantalla 199  
ajuste del volumen  
predeterminado de los auriculares 171  
ajuste del volumen predeterminado del altavoz 171  
alertas de correo electrónico configuración 170  
alimentador automático de documentos (ADF)  
uso 52, 56, 66, 80  
alimentador manual  
carga 36

alimentador multiuso  
carga 35  
almacenamiento de trabajos de impresión 48  
altavoz  
volumen predeterminado 171  
ampliación de una copia 53  
anulación de enlace de bandejas 38  
añadir impresoras a un equipo 277  
aplicaciones compatibles 23  
aplicaciones, compatibles 23  
asignación de la impresora a un patrón de timbre 75  
atasco de papel en el alimentador automático de documentos 209  
atasco de papel en el alimentador multiuso 213  
atasco de papel en la bandeja estándar 209  
atasco de papel en la puerta A 203  
atasco de papel en las bandejas 203  
atasco de papel, eliminar  
bandeja estándar 209  
en el alimentador automático de documentos 209  
atascos  
cómo evitar 201  
localización de zonas de atasco 202  
ubicaciones 202  
atascos de papel  
cómo evitar 201  
atascos de papel, eliminación  
en el alimentador manual 214  
en el fusor 203  
en la unidad de impresión a doble cara 203  
atascos, borrado  
en el alimentador automático de documentos 209  
en el alimentador manual 214  
en el fusor 203

en la unidad de impresión a doble cara 203  
atención al cliente  
contacto 266  
Atención al cliente  
uso 26  
avisos 282, 283, 286, 287, 288, 289, 290  
avisos FCC 288  
avisos sobre emisiones 282, 288

## B

baja calidad de impresión del fax 259  
bandejas  
anulación de enlace 38  
carga 33  
enlace 38  
instalación 276  
bloqueo de faxes no deseados 78  
borrado de la memoria desde el disco duro de la impresora 168  
borrado de la memoria del disco duro de la impresora 168  
borrado 168  
borrado de memoria de la impresora 167, 168  
brillo de la pantalla  
ajuste 199  
búsqueda de información sobre la impresora 11  
búsqueda del número de serie de la impresora 16

## C

cable Ethernet 15  
Cable USB 15  
calidad de impresión  
limpieza del escáner 177  
cambio de la resolución del fax 77  
cambio de los valores de los puertos de la impresora tras instalar un ISP 176  
cambio del fondo de pantalla 24  
carga de bandejas 33

- carga del alimentador manual 36
  - carga del alimentador multiuso 35
  - carpeta de red
    - digitalización a 82
  - cartucho de tóner
    - pedido 181
    - sustitución 185
  - Centro de digitalizaciones
    - configuración 25
  - cifrado
    - disco duro de la impresora 168
  - clasificación de copias
    - copia 54
  - códigos QR
    - adición 26
  - colocación de hojas de separación entre las copias 54
  - comprobación de la conectividad de la impresora 244
  - comprobación del estado de consumibles y piezas 180
  - conectividad de la impresora
    - comprobación 244
  - conexión a una red inalámbrica
    - uso del método de botones de comando 173
    - uso del método de PIN 173
  - conexión de cables 15
  - conexión de la impresora a una red inalámbrica 172
  - conexión de la impresora a un servicio de tono distintivo 75
  - conexión de un dispositivo móvil a la impresora 175
  - conexión de un equipo a la impresora 175
  - configuración
    - fax analógico 68
  - configuración de alertas de correo electrónico 170
  - configuración de cuotas de dispositivos 25
  - configuración de fax
    - conexión de línea telefónica estándar 70
    - específico del país o la región 73
  - configuración de la función de fax mediante el servidor de fax 70
  - configuración de la función de fax mediante etherFAX 69
  - configuración de los valores de los altavoces del fax 172
  - configuración de los valores del servidor de correo electrónico 56
  - configuración de notificaciones de consumibles 170
  - configuración de Wi-Fi Direct 174
  - configuración del papel Universal 33
  - configuración del tamaño de papel 33
  - configuración del tipo de papel 33
  - configurar el horario de verano 75
  - Consumible no original de Lexmark 246
  - consumibles
    - ahorro 199
  - contacto con el servicio de atención al cliente 266
  - contactos
    - adición 28
    - edición 29
    - eliminación 30
  - contactos, edición 29
  - contadores del uso de consumibles
    - restablecimiento 246
  - contenedor de tóner de desecho
    - sustitución 187
  - contenido de la corrección de color 252
  - contestador automático
    - configuración 70
  - contraseñas por voz
    - activación 32
  - controlador de fax
    - instalación 277
  - controlador de impresión
    - instalación 277
    - opciones de hardware, agregar 279
  - copia
    - ambas caras del papel 53
    - creación de un método abreviado 54
    - uso del ADF 52
  - uso del alimentador automático de documentos (ADF) 52
  - uso del cristal del escáner 52
  - copia a dos caras 53
  - copia de fotos 52
  - Copia de tarjetas
    - configuración 23
  - copia de varias páginas 54
  - copia de varias páginas en una sola hoja 54
  - copia en membrete 53
  - Correc. de color
    - manual 252
  - corrección de color manual
    - aplicación 252
  - correo electrónico
    - creación de un método abreviado 65
    - envío 64
  - correo electrónico, solución de problemas
    - no se pueden enviar correos electrónicos 254
  - creación de carpetas para marcadores 28
  - creación de marcadores 27
  - creación de métodos abreviados 24
  - creación de un método abreviado
    - copia 54
    - correo electrónico 65
    - destino de fax 77
    - dirección FTP 82
  - creación de un método abreviado de copia 54
  - creación de un método abreviado de correo electrónico 65
  - creación de un método abreviado de destino de fax 77
  - creación de un método abreviado de FTP 82
  - creación de un perfil de Conector en la nube 27
  - cristal del escáner
    - uso 52, 56, 66, 80
  - Cuotas de dispositivos
    - configuración 25
- D**
- declaración de volatilidad 168



desactivación de la red Wi-Fi 176  
desplazarse por la pantalla  
  uso de gestos 32  
desplazarse por la pantalla  
  usando gestos 32  
destino de fax  
  creación de un método  
  abreviado 77  
digitalización  
  a correo electrónico 64  
  a un equipo 80  
  a un servidor FTP 82  
  a una carpeta de red 82  
  en un perfil de Conector en la  
  nube 84  
  uso del alimentador automático  
  de documentos (ADF) 80  
  uso del cristal del escáner 80  
digitalización a un servidor FTP  
  uso del panel de control 82  
digitalización a una unidad  
flash 83  
dirección FTP  
  creación de un método  
  abreviado 82  
disco duro de la impresora  
  cifrado 168  
  instalación 273  
documentos, impresión  
  desde un dispositivo móvil 45  
  desde un equipo 45

## E

el escáner no se cierra 264  
el sobre se cierra al imprimir 247  
eliminación de atasco de papel  
  en el alimentador multiuso 213  
  en las bandejas 203  
eliminación de contactos 30  
eliminación de grupos 30  
eliminación de un atasco  
  en el alimentador multiuso 213  
  en las bandejas 203  
enlace de bandejas 38  
envío de correo electrónico 64  
  uso del alimentador automático  
  de documentos (ADF) 56  
  uso del cristal del escáner 56  
envío de fax  
  configuración de fecha y  
  hora 75

  uso del alimentador automático  
  de documentos (ADF) 66  
  uso del cristal del escáner 66  
envío de la impresora 198  
envío de un fax 75  
  programado 76  
equipo  
  conexión a la impresora 175  
equipo, digitalizar a 80  
escáner  
  limpieza 177  
espacio alrededor de la  
impresora 12  
estado de consumibles  
  comprobación 180  
estado de la impresora 20  
estado de las piezas  
  comprobación 180  
etherFAX, uso  
  configuración de la función de  
  fax 69  
exportación de un archivo de  
configuración  
  mediante Embedded Web  
  Server 279

## F

falta información en la portada de  
fax 259  
fax  
  envío 75  
  reenvío 78  
  retención 78  
fax analógico  
  configuración 68  
  no se pueden recibir faxes 257  
fax compatible 67  
faxes en espera 78  
faxes no deseados  
  bloqueo 78  
fecha y hora  
  valores de fax 75  
firmware, actualización 279  
Flash defectuoso detectado 245  
Flash sin formato detectado 246  
formatos de archivo  
  admitidos 48  
fotografías  
  copia 52  
función de correo electrónico  
  configuración 56

## G

gestión del salvapantallas 24  
grupos  
  adición 29  
  edición 29  
  eliminación 30  
grupos, edición 29

## H

hojas de separación entre  
copias  
  colocación 54  
horario de verano  
  configuración 75  
humedad alrededor de la  
impresora 285

## I

iconos de la pantalla de inicio  
  uso 22  
iconos en la pantalla de inicio  
  mostrar 23  
importación de un archivo de  
configuración  
  mediante Embedded Web  
  Server 279  
impresión  
  con Mopria Print Service 45  
  con Wi-Fi Direct 46  
  desde un dispositivo  
  móvil 45, 46  
  desde un equipo 45  
  desde un perfil de Cloud  
  Connector 50  
  desde una unidad flash 47  
  lista de directorio 51  
  lista de muestra de fuentes 51  
  página de valores del  
  menú 166  
  páginas de prueba de  
  calidad 166  
  registro de fax 78  
  repetición de trabajos de  
  impresión 49  
  reserva de trabajos de  
  impresión 49  
  trabajos de impresión  
  confidenciales 49  
  trabajos en espera 49  
  verificar trabajos de  
  impresión 49

- impresión desde un equipo 45
  - impresión desde una unidad flash 47
  - impresión lenta 236
  - impresora
    - envío 198
    - totalmente configurada 13
  - impresora, configuraciones 13
  - información de la impresora
    - búsqueda 11
  - información de seguridad 9, 10
  - informes de la impresora
    - visualización 171
  - instalación de bandejas 276
  - instalación de opciones
    - disco duro de la impresora 273
  - instalación de una tarjeta de memoria 270
  - instalación de una tarjeta opcional 271
  - instalación del controlador de fax 277
  - instalación del controlador de impresión 277
  - instalación del software de la impresora 277
  - intensidad del fax
    - ajuste 77
  - intensidad del tóner
    - ajuste 251
- K**
- kit de imagen
    - pedido 184
    - sustitución 190
  - kit de mantenimiento del fusor
    - pedido 184
- L**
- la impresión clasificada no funciona 248
  - la impresora no responde 240
  - las páginas atascadas no se vuelven a imprimir 251
  - Lexmark Mobile Print
    - uso 45
  - limpieza
    - escáner 177
    - exterior de la impresora 177
    - interior de la impresora 177
  - limpieza de la impresora 177
  - limpieza de la pantalla táctil 180
  - limpieza del escáner 166
  - lista de directorio
    - impresión 51
  - lista de muestra de fuentes
    - impresión 51
  - localización de la ranura de seguridad 167
  - luz del botón de encendido
    - descripción del estado 20
  - luz indicadora
    - descripción del estado 20
- M**
- marcadores
    - creación 27
    - crear carpetas para 28
  - membrete
    - carga 35, 36
    - copia en 53
  - memoria de impresora
    - borrado 167
  - memoria no volátil 168
    - borrado 167
  - mensajes de la impresora
    - Consumible no original de Lexmark 246
    - Flash defectuoso detectado 245
    - Flash sin formato detectado 246
    - No hay suficiente espacio en memoria flash para recursos 245
    - se requiere mantenimiento del escáner, utilice kit ADF 247
    - Sustituya el cartucho, la región de la impresora no coincide 246
  - menú
    - 802.1x 153
    - Accesibilidad 94
    - Acerca de esta impresora 100
    - Administrar permisos 157
    - Ayuda 165
    - Borrar archivos de datos temporales 163
    - Borrar fuera de servicio 99
    - Calidad 103
    - Configuración 102
    - Configuración de bandeja 110
  - Configuración de correo electrónico 128
  - Configuración de enlace Web 134
  - Configuración de impresión confidencial 162
  - Configuración del servidor de fax 125
  - Configuración HTTP/FTP 154
  - Configuración LPD 153
  - Configuración universal 110
  - Configurar fax 116
  - Cuentas locales 158
  - Descripción general de la red 145
  - Digitalizar desde unidad flash 139
  - Dispositivo 164
  - Ethernet 149
  - Fax 165
  - Gestión de la alimentación 93
  - HTML 109
  - Iconos de la pantalla de inicio visibles 99
  - Imagen 109
  - Impresión 164
  - Imprimir desde unidad flash 143
  - Inalámbrico 146
  - IPSec 152
  - Menú de configuración 95
  - Métodos abreviados 165
  - Modo de fax 115
  - Modo Eco 88
  - Notificaciones 89
  - página de valores del menú 164
  - Panel del operador remoto 88
  - PCL 107
  - PDF 106
  - PostScript 106
  - Preferencias 86
  - Presentación 101
  - Recopilación de datos anónimos 93
  - Red 165
  - Registro de auditoría de seguridad 159
  - Restaurar los valores predeterminados 95
  - Restricciones de inicio de sesión 161

- Restringir acceso a la red externa 156
  - Seguimiento trab. 104
  - SNMP 151
  - Solución de problemas 166
  - Soluciones - Configuración LDAP 163
  - Tamaños de digitalización personalizados 111
  - TCP/IP 150
  - ThinPrint 155
  - Tipos de papel 111
  - USB 155
  - Valores FTP
    - predeterminados 135
  - Valores predeterminados de copia 112
  - Valores predeterminados del correo electrónico 129
  - Varios 163
  - Wi-Fi Direct 148
  - XPS 106
  - Menú Configuración HTTP/FTP 154
  - menús
    - Codificación de disco 163
    - Programar dispositivos USB 159
  - menús de la impresora 85
  - método abreviado
    - Copia 24
    - Correo electrónico 24
    - Fax 24
    - FTP 24
  - método de botones de comando 173
  - método de número de identificación personal 173
  - métodos abreviados
    - creación 24
  - modo de ampliación
    - activación 31
  - modo de evitar atascos de papel 201
  - modo de hibernación
    - configuración 198
  - Modo de suspensión
    - configuración 198
  - Modo Eco
    - configuración 198
  - modos de ahorro de energía
    - configuración 198
  - móvil, dispositivo
    - conexión a la impresora 175
    - impresión desde 45, 46
- N**
- Navegación por voz
    - activación 31
    - velocidad de voz 31
  - niveles de emisión de ruido 282
  - No hay suficiente espacio en memoria flash para recursos 245
  - no se puede abrir Embedded Web Server 242
  - no se puede conectar la impresora a una red Wi-Fi 243
  - no se puede digitalizar a una carpeta de red 261
  - no se puede enviar la portada de fax desde el equipo 260
  - no se puede leer la unidad flash
    - solución de problemas, impresión 241
  - no se pueden enviar correos electrónicos 254
  - no se pueden enviar ni recibir faxes mediante etherFAX 258
  - no se pueden enviar ni recibir faxes mediante fax
    - analógico 255
    - no se pueden recibir faxes mediante fax analógico 257
  - notificaciones de consumibles
    - configuración 170
  - número de serie, impresora
    - búsqueda 16
  - números de identificación personal
    - activación 32
- O**
- opción interna no detectada 244
  - opciones de hardware
    - bandejas 276
    - tarjeta de memoria 270
  - opciones de hardware, agregar controlador de impresión 279
  - opciones internas
    - disco duro de la impresora 267
    - tarjeta de firmware 267
    - tarjeta de memoria 267
  - opciones internas, agregar controlador de impresión 279
- P**
- página de valores del menú impresión 166
  - panel de control
    - Lexmark CX522 19
    - Lexmark CX622 19
    - Lexmark MC2535 19
    - Lexmark MC2640 19
    - Lexmark XC2235 19
  - pantalla de inicio
    - personalización 23
    - visualización de iconos 23
  - pantalla táctil
    - limpieza 180
  - papel Universal
    - configuración 33
  - pedido
    - kit de mantenimiento del fusor 184
  - pedido de consumibles
    - cartucho de tóner 181
    - contenedor de tóner de desecho 184
    - kit de imagen 184
  - perfil de Conector en la nube
    - creación 27
    - digitalización a 84
    - impresión desde 50
  - personalización de la pantalla 24
  - Personalización de pantalla
    - uso 24
  - pesos de papel admitidos 42
  - placa del controlador
    - acceso 267
  - preguntas más frecuentes sobre la impresión en color 252
  - programación de un fax 76
  - protección de la memoria de la impresora 168
  - proveedores de servicios de correo electrónico 56
  - puerto Ethernet 15
  - puerto LINE 15
  - puerto USB 15
    - activación 241
  - puertos de la impresora 15

**R**

ranura de seguridad  
 localización 167  
 realización de una copia 52  
 reciclaje  
 embalaje de Lexmark 199  
 productos de Lexmark 199  
 red inalámbrica 172  
 conexión de la impresora a 172  
 Wi-Fi Protected Setup 173  
 red Wi-Fi  
 desactivación 176  
 reducción de una copia 53  
 reenviar faxes 78  
 registro de fax  
 impresión 78  
 repetición de defectos 234  
 repetición de trabajos de  
 impresión 48  
 reproducción de una  
 presentación de diapositivas 24  
 resolución de fax  
 cambio 77  
 restablecimiento  
 contadores del uso de  
 consumibles 246  
 restablecimiento de los  
 contadores de uso de  
 consumibles 246  
 restauración de los valores  
 predeterminados de fábrica 168  
 RJ-11, adaptador 73

**S**

se requiere mantenimiento del  
 escáner, utilice kit ADF 247  
 selección de una ubicación para  
 la impresora 12  
 Servicio de impresión Mopria 45  
 servicio de tono distintivo, fax  
 activación 75  
 servidor de correo electrónico  
 configuración 56  
 servidor de fax, uso  
 configuración de la función de  
 fax 70  
 servidor FTP, digitalización a  
 uso del panel de control 82  
 sobres  
 carga 35, 36

software de la impresora  
 instalación 277  
 solicitud de un contenedor de  
 tóner de desecho 184  
 solicitud de un kit de imagen  
 negro 184  
 solicitud de un kit de imagen  
 negro y color 184  
 solución de problemas  
 la impresora no responde 240  
 no se puede abrir Embedded  
 Web Server 242  
 no se puede conectar la  
 impresora a una red Wi-Fi 243  
 preguntas más frecuentes  
 sobre la impresión en  
 color 252  
 solución de problemas de  
 calidad de impresión  
 bandas o líneas de color  
 verticales 230  
 colores que faltan 223  
 curvatura del papel 248  
 densidad de impresión  
 desigual 228  
 el tóner se difumina  
 fácilmente 227  
 fondo de color o grisáceo 220  
 imágenes "fantasma" en las  
 impresiones 218  
 imágenes en negro o colores  
 sólidos 226  
 imágenes o texto cortado 226  
 impresión clara 221  
 impresión moteada y  
 puntos 224  
 impresión oscura 217  
 impresión sesgada 225  
 impresión torcida 225  
 la impresión aparece  
 tintada 254  
 líneas blancas verticales 233  
 líneas horizontales blancas 232  
 líneas horizontales oscuras 229  
 páginas blancas 216  
 páginas en blanco 216  
 repetición de defectos 234  
 solución de problemas de copia  
 baja calidad de las copias 263  
 copias parciales de documentos  
 o fotografías 262  
 el escáner no responde 264

solución de problemas de  
 digitalización  
 baja calidad de las copias 263  
 copias parciales de documentos  
 o fotografías 262  
 el escáner no responde 264  
 el trabajo de digitalización no se  
 ha realizado  
 correctamente 263  
 la digitalización bloquea el  
 equipo 264  
 la digitalización tarda  
 demasiado 264  
 no se puede digitalizar a una  
 carpeta de red 261  
 no se puede digitalizar desde  
 un equipo 260  
 solución de problemas de fax  
 baja calidad de impresión del  
 fax 259  
 el ID del remitente no se  
 muestra 255  
 falta información en la portada  
 de fax 259  
 no se puede configurar  
 etherFAX 258  
 no se puede enviar la portada  
 de fax desde el equipo 260  
 no se pueden enviar faxes  
 mediante fax analógico 257  
 no se pueden enviar ni recibir  
 faxes mediante etherFAX 258  
 no se pueden enviar ni recibir  
 faxes mediante fax  
 analógico 255  
 no se pueden recibir faxes  
 mediante fax analógico 257  
 solución de problemas de  
 impresión  
 atascos de papel  
 frecuentes 250  
 el enlace de bandejas no  
 funciona 249  
 el sobre se cierra al  
 imprimir 247  
 impresión lenta 236  
 la impresión clasificada no  
 funciona 248  
 las páginas atascadas no se  
 vuelven a imprimir 251

- los documentos confidenciales u otro tipo de trabajos en espera no se imprimen 239
  - márgenes incorrectos 220
  - no se imprimen los trabajos de impresión 235
  - no se puede leer la unidad flash 241
  - trabajo impreso desde la bandeja incorrecta 238
  - trabajo imprimido con el papel incorrecto 238
  - solución de problemas de opciones de impresora
    - no se puede detectar la opción interna 244
  - solución de problemas, calidad de impresión
    - bandas o líneas de color verticales 230
    - colores que faltan 223
    - curvatura del papel 248
    - densidad de impresión desigual 228
    - el tóner se difumina fácilmente 227
    - fondo de color o grisáceo 220
    - imágenes "fantasma" en las impresiones 218
    - imágenes en negro o colores sólidos 226
    - imágenes o texto cortado 226
    - impresión clara 221
    - impresión moteada y puntos 224
    - impresión oscura 217
    - impresión sesgada 225
    - impresión torcida 225
    - la impresión aparece tintada 254
    - líneas blancas verticales 233
    - líneas horizontales blancas 232
    - líneas horizontales oscuras 229
    - páginas blancas 216
    - páginas en blanco 216
    - repetición de defectos 234
  - solución de problemas, copia
    - baja calidad de las copias 263
    - copias parciales de documentos o fotografías 262
    - el escáner no responde 264
    - el escáner no se cierra 264
  - solución de problemas, correo electrónico
    - no se pueden enviar correos electrónicos 254
  - solución de problemas, digitalización
    - baja calidad de las copias 263
    - copias parciales de documentos o fotografías 262
    - el escáner no responde 264
    - el escáner no se cierra 264
    - el trabajo de digitalización no se ha realizado
      - correctamente 263
    - no se puede digitalizar a una carpeta de red 261
    - no se puede digitalizar desde un equipo 260
  - solución de problemas, fax
    - el ID del remitente no se muestra 255
    - falta información en la portada de fax 259
    - no se puede configurar etherFAX 258
    - no se puede enviar la portada de fax desde el equipo 260
    - no se pueden enviar faxes mediante fax analógico 257
    - no se pueden enviar ni recibir faxes mediante etherFAX 258
    - no se pueden enviar ni recibir faxes mediante fax analógico 255
  - solución de problemas, impresión
    - atacos de papel frecuentes 250
    - el enlace de bandejas no funciona 249
    - el sobre se cierra al imprimir 247
    - impresión lenta 236
    - la impresión clasificada no funciona 248
    - las páginas atascadas no se vuelven a imprimir 251
    - los documentos confidenciales u otro tipo de trabajos en espera no se imprimen 239
    - márgenes incorrectos 220
    - no se imprimen los trabajos de impresión 235
    - trabajo impreso desde la bandeja incorrecta 238
    - trabajo imprimido con el papel incorrecto 238
    - sustitución de consumibles
      - cartucho de tóner 185
      - contenedor de tóner de desecho 187
      - kit de imagen negro 190
      - kit de imagen negro y color 190
    - Sustituya el cartucho, la región de la impresora no coincide 246
- T**
- tamaños de papel admitidos 39
  - tarjeta
    - carga 35
  - tarjeta de memoria
    - instalación 270
  - tarjeta opcional
    - instalación 271
  - teclado en la pantalla
    - uso 32
  - teclado virtual
    - uso 32
  - temperatura alrededor de la impresora 12, 285
  - tipos de papel admitidos 41
  - trabajos de impresión
    - confidenciales 48
    - trabajos de impresión no impresos 235
    - trabajos en espera 48
    - traslado de la impresora 197
- U**
- ubicación de la impresora
    - selección 12
  - unidad flash
    - digitalización a 83
    - impresión desde 47
  - uso
    - consumibles originales
      - Lexmark 181
    - piezas originales Lexmark 181
    - uso de la pantalla de inicio 22
    - uso de Personalización de la pantalla 24

uso del alimentador automático de documentos (ADF) 52, 56, 66, 80  
uso del cristal del escáner 52, 56, 66, 80  
uso del generador de códigos QR 26  
uso del panel de control  
Lexmark CX421 18  
Lexmark CX625 20  
Lexmark MC2325 18  
Lexmark MC2425 18  
Lexmark XC4240 20  
uso del servicio de atención al cliente 26  
Utilidad Lexmark ScanBack  
uso 80

## V

valores de la impresora  
restauración de valores predeterminados 168  
valores de los altavoces del fax  
configuración 172  
valores de los puertos de la impresora  
cambio 176  
valores de SMTP  
configuración 56  
Valores ecológicos  
configuración 26  
valores medioambientales 198  
valores predeterminados de fábrica  
restauración 168  
Velocidad de voz en la navegación por voz  
ajuste 31  
verificar trabajos de impresión 48  
visualización de iconos en la pantalla de inicio 23  
visualización de informes 171  
volátil, memoria 168  
borrado 167  
volumen predeterminado de los auriculares  
ajuste 171  
volumen predeterminado del altavoz  
ajuste 171

## W

Wi-Fi Direct  
activación 175  
configuración 174  
impresión desde un dispositivo móvil 46  
Wi-Fi Protected Setup  
red inalámbrica 173

## Z

zócalo del cable de alimentación 15