



Lexmark™

Monitoimilaitteet: CX421, CX522, CX622, CX625, MC2325, MC2425, MC2535, MC2640, XC2235, XC4240

Käyttöopas

Heinäkuu 2024

www.lexmark.com

Laitteen tyyppi:

7529

Mallit:

081, 230, 238, 436, 486, 496, 636, 638, 686, 698, 836, 838, 898

Sisällys

Turvaohjeita.....	8
Merkintätavat.....	8
Tuotelausunnot.....	8
Tietoja tulostimesta.....	11
Tulostintietojen etsiminen.....	11
Tulostimen paikan valitseminen.....	12
Tulostinkokoonpanot.....	13
Kaapelien liittäminen.....	14
Tulostimien sarjanumeron etsiminen.....	16
Ohjauspaneelin käyttäminen.....	18
Lexmark CX421-, MC2325- ja MC2425-monitoimilaitteet.....	18
Lexmark CX522-, CX622-, MC2535-, MC2640- ja XC2235-monitoimilaitteet.....	19
Lexmark CX625- ja XC4240 -monitoimilaitteet.....	20
Virtapainikkeen valon ja merkkivalon tilan merkitys.....	20
Aloitusnäytön sovellusten asentaminen ja käyttäminen.....	22
Aloitusnäytön käyttäminen.....	22
Aloitusnäytön mukauttaminen.....	23
Tuetut sovellukset.....	23
Korttikopiointitoiminnon määrittäminen.....	23
Pikavalinnan luominen.....	24
Näytön mukauttaminen.....	24
Skannauskeskuksen määrittäminen.....	25
Laitekiintiöiden määrittäminen.....	25
QR-koodin luontitoiminnon käyttäminen.....	26
Ympäristöasetusten määrittäminen.....	26
Asiakastuen käyttäminen.....	26
Cloud Connector -profiilin luominen.....	26
Kirjanmerkkien hallinta.....	27
Kirjanmerkkien luominen.....	27
Kansioiden luominen.....	28
Yhteystietojen hallinta.....	28
Yhteystietojen lisääminen.....	28

Ryhmiä lisääminen.....	28
Yhteystietojen tai ryhmien muokkaaminen.....	29
Yhteystietojen tai ryhmien poistaminen.....	29

Helppokäyttötoimintojen käyttöönotto ja käyttäminen..... 30

Suurennustilan ottaminen käyttöön.....	30
Ääniohjauksen aktivoiminen.....	30
Ääniohjauksen puhenopeuden säätäminen.....	30
Siirtyminen näytössä eleillä.....	31
Näyttönäppäimistöä käyttäminen.....	31
Luettujen salasanojen tai henkilökohtaisten PIN-koodien ottaminen käyttöön.....	31

Paperin ja erikoismateriaalin lisääminen..... 32

Paperilajin ja -koon määrittäminen.....	32
Universal-paperiasetusten määrittäminen.....	32
Lokeroiden täyttäminen.....	32
Monisyöttölaitteen täyttö.....	34
Paperin lisääminen käsinsyöttöaukkoon.....	35
Lokeroiden yhdistäminen.....	37

Paperituki..... 38

Tuetut paperikoot.....	38
Tuetut paperilajit.....	40
Tuetut paperien painot.....	41
Kelpaamaton paperi.....	42
Uusiopaperin käyttäminen.....	42

Tulostaminen..... 44

Tulostaminen tietokoneella.....	44
Tulostaminen mobiililaitteesta.....	44
Tulostaminen Flash-asemasta.....	45
Tuetut flash-asetukset ja tiedostotyypit.....	46
Luottamuksellisten töiden määrittäminen.....	47
Luottamuksellisten ja muiden pidossa olevien töiden tulostaminen.....	48
Tulostaminen Cloud Connector -profiilista.....	49
Fonttimalliluettelon tulostaminen.....	49
Hakemistoluettelon tulostaminen.....	49

Kopioiminen.....	50
Automaattisen asiakirjansyöttölaitteen ja skannaustason käyttäminen.....	50
Kopioiminen.....	50
Valokuvien kopioiminen.....	50
Kopioiminen kirjelomakkeelle.....	51
Paperin molemmille puolille kopioiminen.....	51
Kopioiden pienentäminen tai suurentaminen.....	51
Kopioiden lajittelu.....	51
Erotinsivujen lisääminen kopioiden väliin.....	52
Useiden sivujen kopioiminen yhdelle arkille.....	52
Kopiointin pikavalinnan luominen.....	52
Lähtettäminen sähköpostissa.....	53
Automaattisen asiakirjansyöttölaitteen ja skannaustason käyttäminen.....	53
Sähköpostin SMTP-asetusten määrittäminen.....	53
Sähköpostin lähettäminen.....	61
Sähköpostin pikavalinnan luominen.....	61
Faksaaminen.....	63
Automaattisen asiakirjansyöttölaitteen ja skannaustason käyttäminen.....	63
Tulostimen asentaminen faksaamista varten.....	63
Faksin lähettäminen.....	72
Faksin ajastaminen.....	73
Faksin kohdepikavalinnan luominen.....	73
Faksin tarkkuuden muuttaminen.....	74
Faksin tummuuden säätäminen.....	74
Faksilokin tulostaminen.....	75
Roskafaksien estäminen.....	75
Faksien pysäyttäminen.....	75
Faksin välittäminen.....	75
Skannaaminen.....	77
Automaattisen asiakirjansyöttölaitteen ja skannaustason käyttäminen.....	77
Skannaaminen tietokoneeseen.....	77
Skannaaminen FTP-palvelimeen.....	78
Skannaaminen verkkokansioon pikavalinnan avulla.....	79

FTP-pikavalintojen luominen.....	79
Skannaaminen flash-asemaan.....	80
Skannaaminen Cloud Connector -profiliin.....	81
Tulostimen valikot.....	82
Valikkokartta.....	82
Laite.....	83
Tulosta.....	97
Paperi.....	106
Kopio.....	108
Faksi.....	111
S.posti.....	123
FTP.....	131
USB-asema.....	135
Verkko/portit.....	140
Suojaus.....	151
Raportit.....	158
Ohje.....	159
Vianmääritys.....	160
Valikkoasetussivun tulostus.....	160
Tulostimen suojaaminen.....	161
Turvalukon etsiminen.....	161
Tulostinmuistin tyhjentäminen.....	161
Tulostimen kiintolevyn tyhjentäminen.....	162
Tulostimen kiintolevyn salaaminen.....	162
Oletusasetusten palautus.....	162
Haihtuvuusjulistus.....	162
Tulostimen ylläpito.....	164
Tarvikeilmoitusten määrittäminen.....	164
Sähköpostihälytysten määrittäminen.....	164
Raporttien tarkasteleminen.....	164
Kaiuttimen äänenvoimakkuuden säätäminen.....	165
Verkkoyhteydet.....	166
Tulostimen osien puhdistaminen.....	170
Tulostimen osien ja tarvikkeiden tilaaminen.....	174

Tulostimen osien ja tarvikkeiden vaihtaminen.....	178
Tulostimen siirtäminen.....	190
Energian ja paperin säästäminen.....	191
Kierrättäminen.....	192

Tukosten poistaminen..... 193

Tukosten välttäminen.....	193
Tukoksen sijainnin tunnistaminen.....	194
Paperitukos lokeroissa.....	195
Paperitukos luukussa A.....	195
Paperitukos luukussa C.....	201
Paperitukos vakiolokerossa.....	201
Paperitukos monisyöttölaitteessa.....	205
Paperitukos käsinsyöttöaukossa.....	206

vianmääritys..... 207

Tulostuslaatuongelmat.....	207
Tulostusongelmat.....	208
Tulostin ei vastaa.....	231
Flash-asemaa ei voi lukea.....	232
USB-portin käyttöönotto.....	233
Verkkoyhteysongelmat.....	233
Lisävarusteongelmat.....	235
Tarvikeongelmat.....	237
Paperinsyöttöongelmat.....	238
Väri-laatuongelmat.....	242
Sähköpostiongelmat.....	245
Faksausongelmat.....	246
Skannausongelmat.....	251
Yhteyden ottaminen asiakastukeen.....	256

Päivittäminen ja siirtyminen..... 257

Laitteisto.....	257
Ohjelmisto.....	267
Laiteohjelma.....	269

Tiedotteet..... 270

Hakemisto.....279

Turvaohjeita





Merkintätavat

Huomautus: *Huomautuksella* osoitetaan sellaista tietoa, josta voi olla apua.







Varoitus: *Varoituksella* osoitetaan jotain sellaista, joka voi vahingoittaa laitetta tai ohjelmistoa.

VAARA: *Muistutus* osoittaa mahdollisen vaaratilanteen, joka saattaa johtaa loukkaantumiseen.

Eri tyyppisiä huomautuksia ovat esimerkiksi seuraavat:

-  **HUOMIO – TAPATURMAN MAHDOLLISUUS:** osoittaa loukkaantumisvaaraa.
-  **HUOMIO – SÄHKÖISKUN VAARA:** osoittaa sähköiskun vaaraa.
-  **HUOMIO – KUUMA PINTA:** osoittaa palovamman vaaraa kosketuksessa.
-  **HUOMIO – KAATUMISVAARA:** osoittaa puristumisvaaraa.
-  **HUOMIO – VARO SORMIASI:** osoittaa liikkuvien osien väliin tarttumisen vaaraa.

Tuotelausunnot

-  **HUOMIO – TAPATURMAN MAHDOLLISUUS:** Tulipalo- tai sähköiskuriskin välttämiseksi kytke virtajohto suoraan asianmukaiseen maadoitettuun sähköpistokkeeseen, joka on lähellä ja helposti saatavilla.
-  **HUOMIO – TAPATURMAN MAHDOLLISUUS:** Vältä tulipalon tai sähköiskun vaara: käytä vain tämän tuotteen mukana toimitettua tai valmistajan hyväksymää virtajohtoa.
-  **HUOMIO – TAPATURMAN MAHDOLLISUUS:** Älä kytke laitteen virtajohtoa jatkojohtoihin, virranjakajiin, muihin jakolaitteisiin tai UPS-varavirtalaitteisiin. Lasertulostimen virrankulutus voi ylittää näiden lisävarusteiden kapasiteetin, mikä voi aiheuttaa tulipalovaaran, omaisuusvahinkoja tai heikon tulostustehon.
-  **HUOMIO – TAPATURMAN MAHDOLLISUUS:** Tämän tuotteen kanssa saa käyttää ainoastaan Lexmarkin omaa ylijännitesuojaa. Se on liitettävä oikealla tavalla tulostimen ja tulostimen mukana toimitetun virtajohdon välille. Muiden kuin Lexmarkin omien ylijännitesuojalaitteiden käyttäminen saattaa johtaa tulipalovaaraan, omaisuusvahinkoihin tai heikkoon tulostustehoon.
-  **HUOMIO – TAPATURMAN MAHDOLLISUUS:** Kun liität tämän tuotteen yleiseen valintaiseen puhelinverkkoon, voit vähentää tulipalon vaaraa käyttämällä vähintään 26 AWG:n tietoliikennejohtoa (RJ-11). Australia: johdon on oltava ACMA:n (Australian Communications and Media Authority) hyväksymä.
-  **HUOMIO – SÄHKÖISKUN VAARA:** Sähköiskuvaaran välttämiseksi älä sijoita tätä tuotetta veden äärelle tai märkään paikkaan, äläkä myöskään käytä sitä sellaisissa paikoissa.
-  **HUOMIO – SÄHKÖISKUN VAARA:** Sähköiskuvaaran välttämiseksi älä asenna laitetta tai tee sähkö- tai kaapeliliitännät (esimerkiksi virtajohto, faksi tai puhelin) ukkosmyrskyn aikana.

 **HUOMIO – TAPATURMAN MAHDOLLISUUS:** Älä leikkaa, kierrä, solmi tai rusenna virtajohtoa äläkä aleta sen päälle painavia esineitä. Älä altista virtajohtoa hiertymiselle tai paineelle. Älä jätä virtajohtoa puristukseen esimerkiksi huonekalujen ja seinän väliin. Jos jokin näistä tapahtuu, siitä voi seurata tulipalon tai sähköiskun vaara. Tutki virtajohto säännöllisesti tällaisten ongelmien varalta. Irrota virtajohto pistorasiasta ennen tutkimusta.

 **HUOMIO – SÄHKÖISKUN VAARA:** Sähköiskuvaaran välttämiseksi varmista, että kaikki ulkoisten liitäntöjen liittimet (kuten Ethernet- ja puhelinliittimet) on kytketty niille varattuihin liitäntäportteihin.

 **HUOMIO – SÄHKÖISKUN VAARA:** Jos käsittelet ohjainlevyä tai asennat lisävarusteita tai muistilaitteita tulostimen käyttöönoton jälkeen, sähköiskuvaaran välttämiseksi katkaise tulostimesta virta ja irrota virtajohto pistorasiasta ennen toimenpiteiden tekemistä. Jos tulostimeen on kytketty muita laitteita, katkaise niidenkin virta ja irrota kaikki tulostimeen kytketyt kaapelit.

 **HUOMIO – SÄHKÖISKUN VAARA:** Sähköiskuvaaran välttämiseksi älä käytä faksitoimintoa ukkosmyrskyn aikana.

 **HUOMIO – SÄHKÖISKUN VAARA:** Voit välttää sähköiskun vaaran tulostimen ulkopintaa puhdistettaessa irrottamalla virtajohdon pistorasiasta ja irrottamalla kaikki tulostimeen johtavat kaapelit.

 **HUOMIO – TAPATURMAN MAHDOLLISUUS:** Jos tulostin painaa yli 20 kg, sen turvallinen siirtäminen edellyttää kahta tai useampaa henkilöä.

 **HUOMIO – TAPATURMAN MAHDOLLISUUS:** Ennen kuin siirrät tulostinta, tutustu seuraaviin ohjeisiin, jotta kukaan ei loukkaantuisi eikä tulostin vahingoittuisi:

- Varmista, että tulostimen kaikki luukut ja lokerot ovat kiinni.
- Sammuta tulostin ja irrota virtajohto pistorasiasta.
- Irrota kaikki kaapelit tulostimesta.
- Jos tulostimeen on liitetty erillisiä lattialle sijoitettavia valinnaisia lokeroita tai tulostuslisävarusteita, irrota ne, ennen kuin siirrät tulostinta.
- Jos tulostimessa on tulostintuki, rullaa se varovasti uuteen paikkaan. Ylitä kynnykset ja lattian epätasaisuudet varovasti.
- Jos tulostimessa ei ole tulostintukea mutta siinä on lisälokeroja tai tulostuslisävarusteita, irrota tulostuslisävarusteet nosta tulostin pois lokeroilta. Älä yritä nostaa tulostinta ja lisävarusteita samanaikaisesti.
- Nosta tulostinta aina sen sivuilla olevista kädensijoista.
- Tulostimen siirtämiseen käytettävien kärryjen on oltava senkokoiset, että ne tukevat tulostimen koko jalustaa.
- Laitteiden siirtämiseen käytettävien kärryjen on oltava niin suuret, että laitteet mahtuvat niihin kokonaan.
- Pidä tulostin pystyasennossa.
- Vältä erittäin äkkinäisiä liikkeitä.
- Varmista, että sormesi eivät ole tulostimen alla, kun lasket tulostimen alas.
- Varmista, että tulostimen ympärillä on riittävästi tilaa.

 **HUOMIO – KAATUMISVAARA:** Yhden tai useamman vaihtoehdon asentaminen tulostimeen tai monitoimilaitteeseen saattaa vaatia tulostintuen, huonekalun tai muun ominaisuuden epävakauden ja loukkaantumisvaaran estämiseksi. Lisätietoja tuetuista kokoonpanoista on osoitteessa www.lexmark.com/multifunctionprinters.

 **HUOMIO – KAATUMISVAARA:** Voit vähentää laitteen epävakauden riskiä lisäämällä jokaisen alustan erikseen. Pidä kaikki muut alustat suljettuina, kunnes niitä tarvitaan.

 **HUOMIO – KUUMA PINTA:** Tulostimen sisäosat voivat olla kuumat. Välttyäksesi palovammoilta kosketa osia vasta, kun ne ovat jäähtyneet.

 **HUOMIO – VARO SORMIASI:** Vältä sormiin kohdistuva puristusvaara noudattamalla erityistä varovaisuutta tällä tarralla merkityillä alueilla. Sormiin voi kohdistua vaara liikkuvien osien, esimerkiksi rattaiden, luukkujen, lokeroiden ja kansien, lähellä.

 **HUOMIO – TAPATURMAN MAHDOLLISUUS:** Tuotteessa käytetään laseria. Muiden kuin *Käyttöoppaassa* mainittujen ohjausten tai säätöjen käyttäminen tai toimenpiteiden suorittaminen voi altistaa vaaralliselle säteilylle.

 **HUOMIO – TAPATURMAN MAHDOLLISUUS:** Tuotteessa olevaa litiumakkua ei ole tarkoitettu vaihdettavaksi. Litiumakun poistaminen väärin aiheuttaa räjähdysvaaran. Älä lataa, pura tai polta litiumparistoa. Hävitä käytetyt litiumakut valmistajan ohjeiden ja paikallisten säädösten mukaisesti.

Tuote täyttää kansainväliset turvamääräykset, kun siinä käytetään tietyn valmistajan osia. Joidenkin osien turvapiirteet eivät aina ole ilmeisiä. Valmistaja ei vastaa vaihto-osien käytöstä

Kun tarvitset huolto- tai korjauspalveluja, ota yhteyttä huoltoedustajaan.

Tuotteessa käytetään tulostusmenetelmää, joka kuumentaa tulostusmateriaalin. Kuumuus voi aiheuttaa sen, että tulostusmateriaalista tulee päästöjä. Pehdy huolellisesti käyttöohjeisiin, joissa käsitellään tulostusmateriaalin valintaa, jotta haitalliset päästöt voidaan välttää.

Tämä tuote saattaa tuottaa pieniä määriä otsonia normaalin käytön aikana. Tuote saattaa olla varustettu suodattimella, joka rajoittaa otsonipäästöt selvästi suositusrajoja matalammiksi. Jotta otsonipäästöt eivät suurentuisi pitkittyneen käytön aikana, asenna tuote hyvin tuuletettuun tilaan ja vaihda otsoni- ja poistosuodattimet tuotteen huolto-ohjeiden mukaisesti. Jos tuotteen huolto-ohjeissa ei mainita suodattimia, tässä tuotteessa ei ole vaihtamista vaativia suodattimia.

SÄILYTÄ NÄMÄ OHJEET.

Tietoja tulostimesta

Tulostintietojen etsiminen

Mitä tietoja etsit?	Etsi vastaus täältä
Käyttöönotto-ohjeet.	Katso ohjelman mukana toimitettua asennusohjetta.
<ul style="list-style-type: none"> Tulostinohjelmisto Tulostin- tai faksiohjain Tulostimen laiteohjelmisto Apuohjelma 	Siirry osoitteeseen www.lexmark.com/downloads , etsi tulostinmallisi ja valitse Tyypinvalikosta haluamasi ohjain, laiteohjelmisto tai apuohjelma.
<ul style="list-style-type: none"> Paperin ja erikoismateriaalin valitseminen ja varastoiminen Paperin lisääminen Tulostimen asetusten määrittäminen Asiakirjojen ja valokuvien katseleminen ja tulostaminen Tulostimen määrittäminen verkossa Tulostimen huoltaminen ja ylläpitäminen Vianmääritys ja ongelmien ratkaiseminen 	<p>Tietokeskus – siirry osoitteeseen http://infoserve.lexmark.com.</p> <p>Opasvideot – siirry osoitteeseen https://infoserve.lexmark.com/idv/.</p> <p>Ohje-valikon sivut – käytä oppaita laitteen laiteohjelmistossa tai osoitteessa http://support.lexmark.com.</p> <p>Kosketusnäytön opas – siirry osoitteeseen http://support.lexmark.com.</p>
Tulostimen asentaminen ja käytettävyyssominaisuuksien määrittäminen	<i>Lexmark-helppokäyttöopas</i> – siirry osoitteeseen http://support.lexmark.com .
Tulostinohjelmiston ohjetietojen käyttäminen	<p>Microsoft Windows- tai Macintosh-käyttöjärjestelmien ohje – avaa tulostinohjelmiston ohjelma tai sovellus ja valitse Ohje.</p> <p>Napsauta  niin saat tilannekohtaista tietoa.</p> <p>Huomautuksia:</p> <ul style="list-style-type: none"> Ohje asennetaan automaattisesti tulostinohjelmiston ohessa. Tulostinohjelmisto on tulostimen ohjelmakansiossa tai työpöydällä sen mukaan, mikä käyttöjärjestelmä on käytössä.
<ul style="list-style-type: none"> Ohjeet Live chat -tuki Sähköpostituki Äänituki 	<p>Siirry osoitteeseen http://support.lexmark.com.</p> <p>Huomautus: Valitse ensin maa tai alue ja sitten tuote, niin saat näkyviin asianomaisen tukisivuston.</p> <p>Omaa maatasi tai aluettasi koskevat tuen yhteystiedot ovat tuen sivustossa tai tulostimen mukana toimitetussa takuuasiakirjassa.</p> <p>Pidä seuraavat tiedot käsillä ottaessasi yhteyttä asiakastukeen:</p> <ul style="list-style-type: none"> ostopaikka ja -aika laitteen tyyppi ja sarjanumero <p>Lisätietoja on kohdassa "Tulostimien sarjanumeron etsiminen" sivulla 16.</p>

Mitä tietoja etsit?	Etsi vastaus täältä
<ul style="list-style-type: none"> Turvaohjeita Säädökset takuutiedot. Ympäristötiedot 	<p>Takuutiedot vaihtelevat maittain tai alueittain:</p> <ul style="list-style-type: none"> USA – Katso tulostimen mukana toimitetut rajoitetun takuun tiedot (Statement of Limited Warranty). Takuutiedot voi tarkastaa myös osoitteesta http://support.lexmark.com. Muut maat ja alueet – katso tulostimen mukana toimitettu painettu takuuasiakirja. <i>Tuotetieto-opas</i> – lisätietoja on tulostimen mukana toimitetuissa oppaissa tai osoitteessa http://support.lexmark.com.

Tulostimen paikan valitseminen

- Jätä tarpeeksi tilaa lokeroiden, kansien ja luukkujen avaamista ja lisävarusteiden asentamista varten.
- Asenna tulostin pistorasian lähelle.



HUOMIO – TAPATURMAN MAHDOLLISUUS: Tulipalo- tai sähköiskuriskin välttämiseksi liitä virtajohto suoraan asianmukaiseen maadoitettuun sähköpistokkeeseen, joka on lähellä ja helposti saatavilla.



HUOMIO – SÄHKÖISKUN VAARA: Sähköiskuvaaran välttämiseksi älä sijoita tätä tuotetta veden äärelle tai märkään paikkaan, äläkä myöskään käytä sitä sellaisissa paikoissa.

- Tarkista, että huoneen ilmavirta täyttää ASHRAE 62- tai CEN Technical Committee 156 -standardin uusimmat vaatimukset.
- Sijoita tulostin tasaiselle, vakaalle alustalle.
- Tulostimen sijoituspaikan on oltava
 - puhtaassa, kuivassa ja pölyttömässä paikassa
 - kaukana irtonaisista niiteistä ja paperiliittimistä
 - paikassa, johon ilmastointilaitteista, lämmittimistä tai tuulettimista tuleva ilmavirta ei suuntaudu suoraan
 - kosteusolosuhteiltaan vakaa sekä sellainen, että siihen ei osu suora auringonvalo.
- Huomioi lämpötila-alue.

Käyttölämpötila	10–32,2 °C (50–90 °F)
-----------------	-----------------------

- Jätä tulostimen ympärille vapaata tuuletustilaa vähintään seuraavien suositusten mukaisesti:



1	Ylhäällä	305 mm (12 tuumaa)
2	Takana	102 mm (4 tuumaa)
3	Oikealla puolella	76 mm (3 tuumaa)
4	Edessä	508 mm (20 tuumaa) Huomautus: Laitteen edustan vähimmäistilavaatimus on 76 mm.
5	Vasemmalla puolella	76 mm (3 tuumaa)

Tulostinkokoonpanot

⚠ HUOMIO – KAATUMISVAARA: Yhden tai useamman vaihtoehdon asentaminen tulostimeen tai monitoimilaitteeseen saattaa vaatia tulostintuen, huonekalun tai muun ominaisuuden epävakauden ja loukkaantumisvaaran estämiseksi. Lisätietoja tuetuista kokoonpanoista on osoitteessa www.lexmark.com/multifunctionprinters.

⚠ HUOMIO – KAATUMISVAARA: Voit vähentää laitteen epävakauden riskiä lisäämällä jokaisen lokeron erikseen. Pidä kaikki muut lokerot suljettuina, kunnes niitä tarvitaan.

Tulostinmallin mukaan voit määrittää tulostimen lisäämällä valinnaisen 650 arkin kaksoislokeron tai sekä 650 arkin kaksoislokeron että 550 arkin lokeron. Lisätietoja on kohdassa "[Lisälokeroiden asentaminen](#)" sivulla [266](#).



1	Automaattinen asiakirjansyöttölaite
2	Asiakirjansyöttölaitteen lokero
3	Vakioalusta
4	Asiakirjansyöttölaitteen alusta
5	250 arkin vakiolokero
6	Valinnainen 650 arkin kaksoislokero Huomautus: Tämä lokero on käytettävissä vain tietyissä tulostinmalleissa.
7	Valinnainen 550 arkin lokero Huomautus: Tämä lokero on käytettävissä vain tietyissä tulostinmalleissa.
8	Manuaalinen syöttöaukko
9	Ohjauspaneeli Huomautus: Ulkoasu voi vaihdella tulostinmallin mukaan.

Kaapelien liittäminen

⚡ HUOMIO – SÄHKÖISKUN VAARA: Sähköiskuvaaran välttämiseksi älä asenna laitetta tai tee sähkö- tai kaapeliliitännöitä (esimerkiksi virtajohto, faksi tai puhelin) ukkosmyrskyn aikana.

- ⚠ HUOMIO – TAPATURMAN MAHDOLLISUUS:** Tulipalo- tai sähköiskuriskin välttämiseksi liitä virtajohto suoraan asianmukaiseen maadoitettuun sähköpistokkeeseen, joka on lähellä ja helposti saatavilla.
- ⚠ HUOMIO – TAPATURMAN MAHDOLLISUUS:** Tulipalon tai sähköiskun vaaran välttämiseksi käytä vain tämän tuotteen mukana toimitettua tai valmistajan hyväksymää virtajohtoa.
- ⚠ HUOMIO – TAPATURMAN MAHDOLLISUUS:** Kun liität tämän tuotteen yleiseen valintaiseen puhelinverkkoon, voit vähentää tulipalon vaaraa käyttämällä vähintään 26 AWG:n tietoliikennejohtoa (RJ-11). Australia: johdon on oltava ACMA:n (Australian Communications and Media Authority) hyväksymä.

Varoitus – vauriot mahdollisia: Vältä tietojen menetys tai tulostimen toimintahäiriö olemalla koskettamatta tulostamisen aikana USB-kaapeliin, langattomaan verkkosovittimeen tai tulostimen osoitettua aluetta.

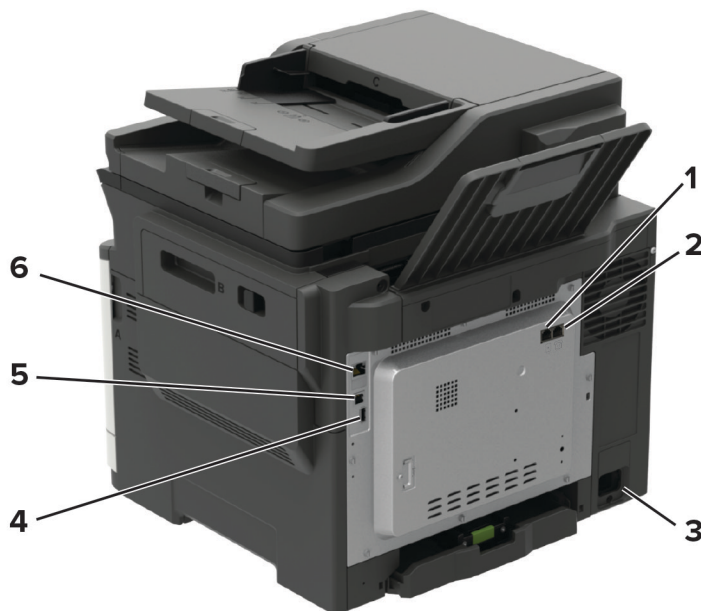

	Osa	Vastaanottaja
1	LINE-portti Huomautus: Käytettävissä vain tietyissä tulostinmalleissa.	Tulostimen liittäminen aktiiviseen puhelinlinjaan tavallisen puhelinpistorasian (RJ-11), DSL-suodattimen, VoIP-sovittimen tai minkä tahansa muun sovittimen kautta faksien lähettämistä ja vastaanottamista varten.
2	EXT-portti Huomautus: Käytettävissä vain tietyissä tulostinmalleissa.	Lisälaitteiden (puhelimien tai vastaajan) liittäminen tulostimeen ja puhelinlinjaan. Käytä tätä liitintä, jos tulostimelle ei ole varattu erillistä faksilinjaa ja tätä liitännätapaa tuetaan käyttömaassa tai -alueella.
3	Virtajohdon liitin	Liitä tulostin maadoitettuun pistorasiaan.
4	USB-portti Huomautus: Käytettävissä vain tietyissä tulostinmalleissa.	Liitä näppäimistö tai muu yhteensopiva lisävaruste.
5	tulostimen USB-portti	Liitä tulostin tietokoneeseen.
6	Ethernet-portti	Tulostimen liittäminen verkkoon.

Tulostimien sarjanumeron etsiminen

1 Avaa luukku A.



2 Katso sarjanumero tulostimen vasemmalta sivulta.

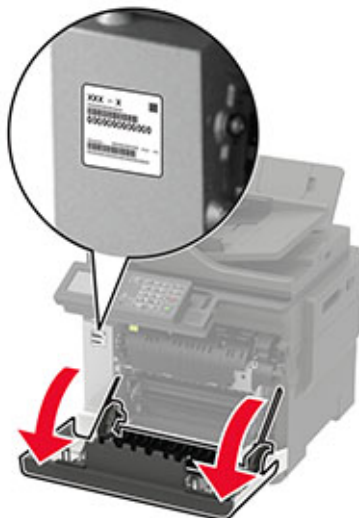

Ohjauspaneelin käyttäminen

Lexmark CX421-, MC2325- ja MC2425-monitoimilaitteet

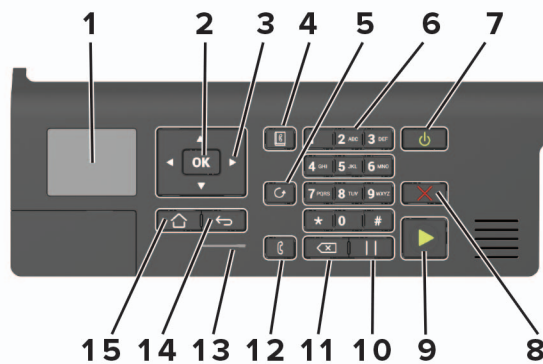

	Osa	Toiminto
1	Näyttö	Tulostusasetusten, tulostimen tilan ja virheilmoitusten näyttäminen.
2	Valitse-painike	<ul style="list-style-type: none"> Valikkovaihtoehdon valitseminen. Asetuksen muutosten tallentaminen.
3	Nuolinäppäimet	<ul style="list-style-type: none"> Valikoiden selaaminen tai liikkuminen näyttöjen ja valikkovaihtoehtojen välillä. Asetuksen numeroarvon säätäminen.
4	Osoitteisto-painike	Tallennettujen osoitteiden tarkasteleminen.
5	Uudelleenvalinta-painike	Viimeksi valitun numeron valitseminen.
6	Numeronäppäimistö	Numerojen tai muiden merkkien lisääminen syöttökenttään.
7	Virtapainike	<ul style="list-style-type: none"> Tulostimen virran kytkeminen ja katkaiseminen. Huomautus: Sammuta tulostin painamalla virtapainiketta viisi sekuntia. Tulostimen siirtäminen lepo- tai valmiustilaan. Tulostimen herättäminen lepo- tai valmiustilasta.
8	Seis- tai Peruuta-painike	Nykyisen tulostustehtävän keskeyttäminen.
9	Aloita-painike	Tulostustyön aloittaminen sen mukaan, mikä tila on valittuna.
10	Tauko-painike	Tauon lisääminen faksinumeroon.
11	Peruutus-painike	Kohdistimen siirtäminen taaksepäin ja merkin poistaminen syöttökentässä.
12	Faksi-painike	Faksien lähettäminen.
13	Merkkivalo	Tulostimen tilan tarkistaminen.
14	Takaisin-näppäin	Palaaminen edelliseen näyttöön.
15	Koti-painike	Siirry aloitusnäyttöön.

Lexmark CX522-, CX622-, MC2535-, MC2640- ja XC2235-monitoimilaitteet

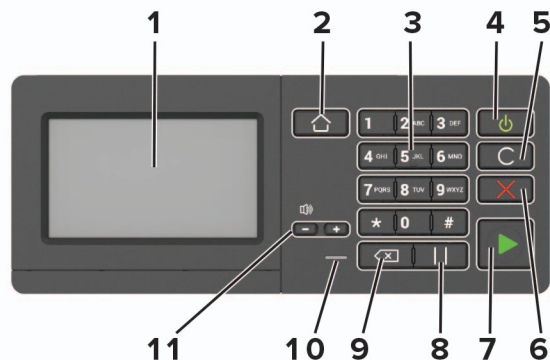

	Osa	Toiminto
1	Näyttö	<ul style="list-style-type: none"> Tulostimen ilmoitusten ja tarvikkeen tilan tarkastelu. Tulostimen asentaminen ja käyttäminen.
2	Koti-painike	Siirry aloitusnäyttöön.
3	Numeronäppäimistö	Numerojen tai muiden merkkien lisääminen syöttökenttään.
4	Virtapainike	<ul style="list-style-type: none"> Tulostimen virran kytkeminen ja katkaiseminen. <p>Huomautus: Sammuta tulostin painamalla virtapainiketta viisi sekuntia.</p> <ul style="list-style-type: none"> Tulostimen siirtäminen lepo- tai valmiustilaan. Tulostimen herättäminen lepo- tai valmiustilasta.
5	Poista kaikki- tai Palauta-painike	Palauta toiminnon, kuten kopioinnin, faksaamisen tai skannaamisen, oletusasetukset.
6	Seis- tai Peruuta-painike	Nykyisen tulostustehtävän keskeyttäminen.
7	Aloita-painike	Työn aloittaminen sen mukaan, mikä tila on valittuna.
8	Tauko-painike	Tauon lisääminen faksinumeroon.
9	Peruutus-painike	Kohdistimen siirtäminen taaksepäin ja merkin poistaminen syöttökentässä.
10	Merkkivalo	Tulostimen tilan tarkistaminen.
11	Äänenvoimakkuuspainikkeet	Säädä kaiuttimen äänenvoimakkuutta.

Lexmark CX625- ja XC4240 -monitoimilaitteet

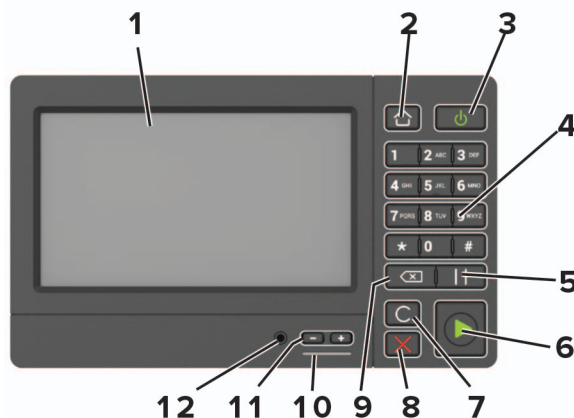

Osa	Toiminto
1 Näyttö	<ul style="list-style-type: none"> Tulostimen ilmoitusten ja tarvikkeen tilan tarkastelu. Tulostimen asentaminen ja käyttäminen.
2 Koti-painike	Siirry aloitusnäyttöön.
3 Virtapainike	<ul style="list-style-type: none"> Tulostimen virran kytkeminen ja katkaiseminen. <p>Huomautus: Sammuta tulostin painamalla virtapainiketta viisi sekuntia.</p> <ul style="list-style-type: none"> Tulostimen siirtäminen lepo- tai valmiustilaan. Tulostimen herättäminen lepo- tai valmiustilasta.
4 Numeronäppäimistö	Numerojen tai muiden merkkien lisääminen syöttökenttään.
5 Tauko-painike	Tauon lisääminen faksinumeroon.
6 Aloita-painike	Työn aloittaminen sen mukaan, mikä tila on valittuna.
7 Poista kaikki- tai Palauta-painike	Palauta toiminnon, kuten kopioinnin, faksaamisen tai skannaamisen, oletusasetukset.
8 Seis- tai Peruuta-painike	Nykyisen tulostustehtävän keskeyttäminen.
9 Peruutuspainike	Kohdistimen siirtäminen taaksepäin ja merkin poistaminen syöttökentässä.
10 Merkkivalo	Tulostimen tilan tarkistaminen.
11 Äänenvoimakkuuspainikkeet	Säädä kaiuttimen äänenvoimakkuutta.
12 Kaiutinportti	Liitä kaiutin.

Virtapainikkeen valon ja merkkivalon tilan merkitys

Merkkivalo	Tulostimen tila
Ei käytössä	Tulostimesta on katkaistu virta tai se on horrotilassa.
Sininen	Tulostin on valmiustilassa tai käsittelee tietoja.
Punainen	Tulostimessa vaaditaan käyttäjän toimia.

Virtapainikkeen valo	Tulostimen tila
Ei käytössä	Tulostin on sammutettu, valmiustilassa tai käsittelee tietoja.
Tasainen keltainen	Tulostin on lepotilassa.
Vilkkuu keltaisena	Tulostin on horrostilassa.

Aloitussäätösovellusten asentaminen ja käyttäminen

Huomautus: Vain tietyt tulostinmallit tukevat näitä sovelluksia.

Aloitussäätösovellusten käyttäminen

Huomautus: Aloitusnäyttö voi vaihdella aloitusnäytön ja järjestelmävalvojan tekemien asetusten sekä aktiivisten upotettujen ratkaisujen mukaan.



Painike		Toiminto
1	Kopio	Ota kopioita.
2	Sähköposti	Lähetä sähköposteja.
3	Asetukset	Käytä tulostinvalikkoja.
4	Faksi	Lähetä faksi.
5	Osoitteisto	Hallitse yhteystietoluetteloa, jota muut tulostimen sovellukset voivat käyttää.
6	Tila/tarvikkeet	<ul style="list-style-type: none"> Näyttää tulostimen varoituksia tai virheilmoituksia, kun tulostin edellyttää toimenpiteitä, jotta työn käsittelemistä voidaan jatkaa. Katso lisätietoja tulostimen varoituksesta tai ilmoituksesta sekä sen poistamisesta. Huomautus: Voit avata tämän asetuksen myös koskettamalla aloitusnäytön yläosaa.
7	USB-asema	<ul style="list-style-type: none"> Tulosta valokuvia ja asiakirjoja flash-asemasta. Skannaa valokuvia ja asiakirjoja flash-asemasta
8	Työjono	Näytä kaikki nykyiset tulostustyöt. Huomautus: Voit avata tämän asetuksen myös koskettamalla aloitusnäytön yläosaa.
9	Pidossa olevat työt	Näytä tulostimen muistissa pidossa olevat työt.
10	Pikavalintakeskus	Järjestele kaikki pikavalinnat.
11	Sovellusprofiilit	Käytä sovellusprofiileja.
12	Skannausprofiilit	Skannaa ja tallenna asiakirjoja suoraan tietokoneeseen.
13	FTP	Skannaa ja tallenna asiakirjoja suoraan FTP-palvelimeen.
14	Kirjanmerkit	Järjestä kaikki kirjanmerkit.

Painike		Toiminto
15	Vaihda kieli	Vaihda näytön kieli.

Aloituspainikkeen mukauttaminen

1 Avaa selain ja kirjoita tulostimen IP-osoite selaimen osoitekenttään.

Huomautuksia:

- Tulostimen IP-osoite näkyy sen tulostimen päänäytössä. IP-osoite on neljä pisteillä erotettua numerosarjaa, kuten 123.123.123.123.
- Jos käytät välityspalvelinta, poista se tilapäisesti käytöstä, jotta verkkosivu latautuu oikein.

2 Valitse **Asetukset > Laite > Näkyvät aloituspainikkeen kuvakkeet**.

3 Valitse aloituspainikössä näytettävät kuvakkeet.

4 Ota muutokset käyttöön.

Tuetut sovellukset

Sovellus	Tulostinmallit
Scan Center	CX522, CX622, CX625, MC2535, MC2640, XC2235, XC4240
Pikavalintakeskus	CX522, CX622, CX625, MC2535, MC2640, XC2235, XC4240
Korttikopiointi	CX522, CX622, CX625, MC2535, MC2640, XC2235, XC4240
Näytön mukautus	CX522, CX622, CX625, MC2535, MC2640, XC2235, XC4240
Cloud Connector	MC2535, MC2640, XC2235, XC4240
Asiakastuki	XC2235, XC4240
laitekiintiöt	XC2235, XC4240
QR-koodi	XC2235, XC4240
Ympäristöasetukset	XC2235, XC4240

Korttikopiointitoiminnon määrittäminen

1 Avaa selain ja kirjoita tulostimen IP-osoite selaimen osoitekenttään.

Huomautuksia:

- Tulostimen IP-osoite näkyy sen tulostimen päänäytössä. IP-osoite on neljä pisteillä erotettua numerosarjaa, kuten 123.123.123.123.
- Jos käytät välityspalvelinta, poista se tilapäisesti käytöstä, jotta verkkosivu latautuu oikein.

2 Valitse **Sovellukset > Korttikopiointi > Määritä**.

Huomautuksia:

- Varmista, että Näyttökuvake on käytössä
- Varmista, että Sähköpostiasetukset ja Verkkokojoasetukset on määritetty.

- Varmista yhtä korttia skannatessasi, että värikuvien skannaustarkkuus on enintään 200 dpi ja mustavalkokuvien enintään 400 dpi.
- Varmista useita kortteja skannatessasi, että värikuvien skannaustarkkuus on enintään 150 dpi ja mustavalkokuvien enintään 300 dpi.

3 Ota muutokset käyttöön.

Huomautus: Useiden korttien skannaaminen edellyttää tulostimen kiintolevyä.

Pikavalinnan luominen

1 Valitse aloitusnäytössä **Pikavalintakeskus**.

Huomautus: Kuvake ja nimi ovat voineet muuttua. Pyydä lisätietoja järjestelmänvalvojalta.

2 Valitse tulostimen toiminto ja sitten **Luo pikavalinta**.

Huomautus: Suojattua sähköpostitoimintoa ei tueta.

3 Määritä asetukset ja valitse sitten **Tallenna**.

4 Kirjoita pikavalinnalle yksilöivä nimi.

Huomautus: Vältä nimien katkeaminen aloitusnäytössä käyttämällä enintään 25 merkkiä.

5 Valitse **OK**.

Sovellus luo pikavalinnalle yksilöivän numeron automaattisesti. Avaa pikavalinta painamalla #-painiketta ja sitten pikavalintanumeroa.

Näytön mukauttaminen

Varmista seuraavat asiat ennen sovelluksen käyttämistä:

- Valitse Embedded Web Server -palvelimessa **Sovellukset > Näytön mukauttaminen > Määritä**.
- Ota käyttöön ja määritä näytönsäästäjän, diaesityksen ja taustakuvan asetukset.

Näytönsäästäjän ja diaesityksen kuvien hallinta

1 Lisää tai poista kuva tai muokkaa kuvaa Näytönsäästäjän ja diaesityksen kuvat -osassa.

Huomautuksia:

- Voit lisätä enintään kymmenen kuvaa.
- Kun tämä on käytössä, tilakuvakkeet näytetään näytönsäästäjässä vain virhe- ja varoitustilanteissa tai kun tarjolla on pilvipohjaisia ilmoituksia.

2 Ota muutokset käyttöön.

Taustakuvan vaihtaminen

1 Valitse aloitusnäytössä **Vaihda taustakuva**.

2 Valitse käytettävä kuva.

3 Ota muutokset käyttöön.

Diaesityksen käynnistäminen flash-asemasta

1 Aseta flash-asema tulostimen USB-porttiin.

2 Valitse aloitusnäytössä **Diaesitys**.

Kuvat näkyvät aakkosjärjestyksessä.

Huomautus: Voit irrottaa flash-aseman, kun diaesitys on alkanut, mutta kuvia ei tallenneta tulostimeen. Jos diaesitys pysähtyy, aseta flash-asema uudelleen paikalleen kuvien katselua varten.

Skannauskeskuksen määrittäminen

1 Valitse aloitusnäytössä **Skannauskeskus**.

2 Valitse ja luo kohdesijainti ja määritä asetukset.

Huomautuksia:

- Kun luot verkkokohteen, tarkista aina asetukset ja säädä niitä, kunnes virheitä ei tapahdu.
- Vain Embedded Web Server -palvelimessa luodut kohteet tallennetaan. Lisätietoja on tuotteen käyttöohjeissa.

3 Ota muutokset käyttöön.

Laitekiintiöiden määrittäminen

Huomautuksia:

- Tätä sovellusta tuetaan vain joissakin tulostinmalleissa. Lisätietoja on kohdassa "[Tuetut sovellukset](#)" [sivulla 23](#).
- Sovelluksen käyttäminen voi edellyttää järjestelmänvalvojan oikeuksia.

1 Avaa selain ja kirjoita tulostimen IP-osoite selaimen osoitekenttään.

Huomautuksia:

- Tulostimen IP-osoite näkyy sen tulostimen päänäytössä. IP-osoite on neljä pisteillä erotettua numerosarjaa, kuten 123.123.123.123.
- Jos käytät välityspalvelinta, poista se tilapäisesti käytöstä, jotta verkkosivu latautuu oikein.

2 Valitse **Sovellukset > Laitekiintiöt > Määritä**.

3 Lisää Käyttäjätilit-osassa käyttäjä tai muokkaa käyttäjää ja määritä sitten käyttäjäkiintiö.

4 Ota muutokset käyttöön.

Huomautus: Lisätietoja sovelluksen ja suojausasetusten määrittämisestä on *laitekiintiöiden järjestelmänvalvojan oppaassa*.

QR-koodin luontitoiminnon käyttäminen

Huomautuksia:

- Tätä sovellusta tuetaan vain joissakin tulostinmalleissa. Lisätietoja on kohdassa ["Tuetut sovellukset" sivulla 23](#).
- Sovelluksen käyttäminen voi edellyttää järjestelmänvalvojan oikeuksia.

1 Avaa selain ja kirjoita tulostimen IP-osoite selaimen osoitekenttään.

Huomautuksia:

- Tulostimen IP-osoite näkyy sen tulostimen päänäytössä. IP-osoite on neljä pisteillä erotettua numerosarjaa, kuten 123.123.123.123.
- Jos käytät välityspalvelinta, poista se tilapäisesti käytöstä, jotta verkkosivu latautuu oikein.

2 Valitse **Sovellukset > QR-koodin luontitoiminto > Määritä**.

3 Tee jompikumpi seuraavista toiminnoista:

- Valitse oletus-QR-koodiarvo.
- Kirjoita QR-koodinarvo.

4 Ota muutokset käyttöön.

Ympäristöasetusten määrittäminen

Huomautus: Tätä sovellusta tuetaan vain joissakin tulostinmalleissa. Lisätietoja on kohdassa ["Tuetut sovellukset" sivulla 23](#).

1 Valitse aloitusnäytössä **Ympäristöasetukset**.

2 Määritä Eco Mode -asetukset tai ajasta virransäästötila.

Asiakastuen käyttäminen

Huomautus: Tätä sovellusta tuetaan vain joissakin tulostinmalleissa. Lisätietoja on kohdassa ["Tuetut sovellukset" sivulla 23](#).

1 Valitse aloitusnäytössä **Asiakastuki**.

2 Tulosta tiedot tai lähetä ne sähköpostitse.

Huomautus: Lisätietoja sovelluksen asetusten määrittämisestä on *asiakastuen järjestelmänvalvojan oppaassa*.

Cloud Connector -profiilin luominen

Suosittellemme, että kirjaudut sisään tulostimeen ennen profiilin luomista. Kirjautumistavan käyttöönotto-ohjeet ovat *Embedded Web Server -palvelimen järjestelmänvalvojan oppaassa*.

1 Valitse aloitusnäytössä **Cloud Connector**.

2 Valitse pilvipalveluntarjoaja.

- 3 Valitse **Luo profiili** tai .
- 4 Kirjoita yksilöivä profiilin nimi.
- 5 Kirjoita tarvittaessa PIN-koodi.
Huomautus: Jos käytät tulostinta vieraana, suojaa profiili PIN-koodilla.
- 6 Valitse **Luo** ja kirjoita muistiin valtuutuskoodisi.
Huomautus: Valtuutuskoodi on voimassa vain 24 tunnin ajan.
- 7 Avaa selain ja siirry osoitteeseen <https://lexmark.cloud-connect.co>.
- 8 Valitse **Seuraava** ja hyväksy käyttöehdot.
- 9 Kirjoita valtuutuskoodisi ja valitse **Yhdistä**.
- 10 Kirjautu sisään pilvipalveluntarjoajan tiliin.
- 11 Myönnä käyttöoikeudet.
Huomautus: Viimeistele valtuutus avaamalla profiili 72 tunnin kuluessa.

Kirjanmerkkien hallinta

Kirjanmerkkien luominen

Käytä kirjanmerkkejä tulostaessasi usein käytettyjä asiakirjoja, jotka on tallennettu palvelimiin tai verkkoon.

- 1 Avaa selain ja kirjoita tulostimen IP-osoite selaimen osoitekenttään.

Huomautuksia:

- Tulostimen IP-osoite näkyy sen tulostimen päänäytössä. IP-osoite on neljä pisteillä erotettua numerosarjaa, kuten 123.123.123.123.
- Jos käytät välityspalvelinta, poista se tilapäisesti käytöstä, jotta verkkosivu latautuu oikein.

- 2 Valitse **Kirjanmerkkiasetukset** > **Lisää kirjanmerkki** ja anna kirjanmerkille yksilöivä nimi.

- 3 Valitse osoiteyhteyksikäytännön tyyppi ja tee jokin seuraavista toiminnoista:

- HTTP ja HTTPS: kirjoita URL-osoite, jonka haluat lisätä kirjanmerkkeihin.
- HTTPS: varmista, että käytät isäntänimeä IP-osoitteen sijaan. Kirjoita esimerkiksi **omasivusto.com/malli.pdf** sen sijaan, että kirjoittaisit **123.123.123.123/malli.pdf**. Varmista, että isäntänimi vastaa myös palvelinsertifikaattia kutsumanimeä (CN). Lisätietoja kutsumanimen hakemisesta on selaimen ohjetiedoissa.
- FTP: kirjoita FTP-osoite. Esimerkki: **omapalvelin/omahakemisto**. Kirjoita FTP-portti. Kommentojen lähetyksen oletusportti on portti 21.
- SMB: kirjoita verkkokansion osoite. Esimerkiksi **omapalvelin/omajako/omatiedosto.pdf**. Kirjoita verkon toimialueen nimi.
- Valitse tarvittaessa todennustyyppi FTP:lle ja SMB:lle.

Jos haluat rajoittaa kirjanmerkin käyttöä, lisää PIN-koodi.

Huomautus: Sovellus tukee seuraavia tiedostotyyppjejä: PDF, JPEG, TIFF ja HTML-pohjaisia verkkosivuja. Muita tiedostotyyppjejä, kuten DOCX ja XLXS, tuetaan joissain tulostinmalleissa.

4 Valitse **Tallenna**.

Huomautus: Hallitse kirjanmerkkejä valitsemalla **Kirjanmerkkiasetukset**.

Kansioiden luominen

1 Avaa selain ja kirjoita tulostimen IP-osoite selaimen osoitekenttään.

Huomautuksia:

- Tulostimen IP-osoite näkyy sen tulostimen päänäytössä. IP-osoite on neljä pisteillä erotettua numerosarjaa, kuten 123.123.123.123.
- Jos käytät välityspalvelinta, poista se tilapäisesti käytöstä, jotta verkkosivu latautuu oikein.

2 Valitse **Kirjanmerkkiasetukset > Lisää kansio** ja anna kansiolle yksilöivä nimi.

Huomautus: Jos haluat rajoittaa kansion käyttöä, lisää PIN-koodi.

3 Valitse **Tallenna**.

Huomautuksia:

- Voit luoda kansioita tai kirjanmerkkejä kansion sisään. Ohjeita kirjanmerkin luomiseen on kohdassa ["Kirjanmerkkien luominen" sivulla 27](#).
- Hallitse kansioita valitsemalla **Kirjanmerkkiasetukset**.

Yhteystietojen hallinta

Yhteystietojen lisääminen

1 Avaa selain ja kirjoita tulostimen IP-osoite selaimen osoitekenttään.

Huomautuksia:

- Tulostimen IP-osoite näkyy sen tulostimen päänäytössä. IP-osoite on neljä pisteillä erotettua numerosarjaa, kuten 123.123.123.123.
- Jos käytät välityspalvelinta, poista se tilapäisesti käytöstä, jotta verkkosivu latautuu oikein.

2 Valitse **Osoitekirja**.

3 Lisää yhteystieto Yhteystiedot-osasta.

Huomautus: Voit määrittää yhteystiedon yhteen tai useampaan ryhmään.

4 Anna tarvittaessa sovelluksen käyttöoikeus määrittämällä kirjautumismenetelmä.

5 Ota muutokset käyttöön.

Ryhmien lisääminen

1 Avaa selain ja kirjoita tulostimen IP-osoite selaimen osoitekenttään.

Huomautuksia:

- Tulostimen IP-osoite näkyy sen tulostimen päänäytössä. IP-osoite on neljä pisteillä erotettua numerosarjaa, kuten 123.123.123.123.
- Jos käytät välityspalvelinta, poista se tilapäisesti käytöstä, jotta verkkosivu latautuu oikein.

2 Valitse **Osoitekirja**.**3** Lisää ryhmän nimi Yhteystietoryhmät-osasta.

Huomautus: Voit määrittää ryhmään yhden tai useamman yhteystiedon.

4 Ota muutokset käyttöön.

Yhteystietojen tai ryhmien muokkaaminen

1 Avaa selain ja kirjoita tulostimen IP-osoite selaimen osoitekenttään.**Huomautuksia:**

- Tulostimen IP-osoite näkyy sen tulostimen päänäytössä. IP-osoite on neljä pisteillä erotettua numerosarjaa, kuten 123.123.123.123.
- Jos käytät välityspalvelinta, poista se tilapäisesti käytöstä, jotta verkkosivu latautuu oikein.

2 Valitse **Osoitekirja**.**3** Valitse jompikumpi seuraavista:

- Valitse Yhteystiedot-osasta yhteystiedon nimi ja muokkaa tietoja.
- Valitse Yhteystietoryhmät-osasta ryhmän nimi ja muokkaa tietoja.

4 Ota muutokset käyttöön.

Yhteystietojen tai ryhmien poistaminen

1 Avaa selain ja kirjoita tulostimen IP-osoite selaimen osoitekenttään.**Huomautuksia:**

- Tulostimen IP-osoite näkyy sen tulostimen päänäytössä. IP-osoite on neljä pisteillä erotettua numerosarjaa, kuten 123.123.123.123.
- Jos käytät välityspalvelinta, poista se tilapäisesti käytöstä, jotta verkkosivu latautuu oikein.

2 Valitse **Osoitekirja**.**3** Valitse jompikumpi seuraavista:

- Valitse poistettava yhteystieto Yhteystiedot-osasta.
- Valitse poistettava ryhmä Yhteystietoryhmät-osasta.

Helppokäyttötoimintojen käyttöönottoaminen ja käyttäminen

Huomautuksia:

- Vain tietyt tulostinmallit tukevat näitä ominaisuuksia.
- Lisätietoja tulostinmallisi helppokäyttötoiminnoista on Helppokäyttöoppaassa osoitteessa <http://support.lexmark.com>.

Suurennustilan ottaminen käyttöön

- 1 Paina ohjauspaneelin **5**-näppäintä, kunnes kuulet ääniviestin.
- 2 Valitse **Suurennustila**.
- 3 Valitse **OK**.

Lisätietoja siirtymisestä suurennetuksi näytössä on kohdassa ["Siirtyminen näytössä eleillä" sivulla 31](#).

Ääniohjauksen aktivoiminen

Ohjauspaneelissa

- 1 Paina **5**-näppäintä, kunnes kuulet ääniviestin.
- 2 Valitse **OK**.

Näppäimistöllä

- 1 Paina **5**-näppäintä, kunnes kuulet ääniviestin.
- 2 Siirrä kohdistin OK-painikkeeseen painamalla **sarkainta** ja paina sitten **Enter**-näppäintä.

Huomautuksia:

- Ääniohjauksen voi aktivoida myös liittämällä kuulokkeet kuulokeliitintään
- Säädä äänenvoimakkuutta ohjauspaneelin alalaidassa olevilla äänenvoimakkuuspainikkeilla.

Ääniohjauksen puhenopeuden säätäminen

- 1 Valitse aloitusnäytössä **Asetukset > Laite > Helppokäyttö > Puhenopeus**.
- 2 Valitse puhenopeus.

Siirtyminen näytössä eleillä

Huomautuksia:

- Eleitä voi käyttää vain, kun ääniohjaus on käytössä.
- Ota käyttöön Suurennus, jotta voit käyttää lähennys-, loitonnus- ja panorointitoimintoja.
- Käytä fyysistä näppäimistöä merkkien kirjoittamiseen ja tiettyjen asetusten säätämiseen.

Ele	Toiminto
Kaksoisnapautus	Kohteen valitseminen näytössä.
Kolmoisnapautus	Tekstin ja kuvien lähentäminen tai loitontaminen.
Pyyhkäisy oikealle tai alas	Siirtyminen seuraavaan kohteeseen näytössä.
Pyyhkäisy vasemmalle tai ylös	Siirtyminen edelliseen kohteeseen näytössä.
Panorointi	Zoomatun kuvan näytön ulkopuolella olevien osien käyttäminen. Huomautus: Tässä eleessä on vedettävä kahta sormeaa zoomatun kuvan yli.
Pyyhkäisy ylös ja sitten vasemmalle	Sovelluksen lopetus ja palaaminen aloitusnäyttöön.
Pyyhkäisy alas ja sitten vasemmalle	<ul style="list-style-type: none"> • Työn peruuttaminen • Palaaminen edelliseen asetukseen. • Sulje näyttö muuttamatta asetusta tai arvoa.
Pyyhkäisy ylös ja sitten alas	Äänikehotteen toistaminen.

Näyttönäppäimistön käyttäminen

Suorita jokin seuraavista toiminnoista:

- Valitse merkki vetämällä sormella näppäimen päältä.
- Lisää merkki kenttään nostamalla sormi.
- Poista merkkejä **askelpalauttimella**.
- Jos haluat kuulla syöttökentän sisällön, paina **sarkainta** ja sitten **vaihto + sarkain** -näppäinyhdistelmää.

Luettujen salasanojen tai henkilökohtaisten PIN-koodien ottaminen käyttöön

- 1 Valitse aloitusnäytössä **Asetukset > Laite > Helppokäyttö > Lue salasanat/PIN-koodit**.
- 2 Ota asetus käyttöön.

Paperin ja erikoismateriaalin lisääminen

Paperilajin ja -koon määrittäminen

- 1 Siirry ohjauspaneelissa kohtaan

Asetukset > Paperi > Lokeromääritys > Paperikoko/-laji > valitse paperilähde

Jos tulostimessa ei ole kosketusnäyttöä, voit selata asetuksia  keella.

- 2 Aseta paperikoko ja -laji.

Universal-paperiasetusten määrittäminen

- 1 Siirry ohjauspaneelissa kohtaan

Asetukset > Paperi > Materiaalimääritykset > Universal-asetukset

Jos tulostimessa ei ole kosketusnäyttöä, voit selata asetuksia  keella.

- 2 Määritä asetukset.

Lokeroiden täyttäminen

 **HUOMIO – KAATUMISVAARA:** Voit vähentää laitteen epävakauden riskiä lisäämällä jokaisen lokeron erikseen. Pidä kaikki muut lokerot suljettuina, kunnes niitä tarvitaan.

- 1 Irrota lokero.

Huomautus: Älä irrota lokeroita tulostamisen aikana, jotta vältät paperitukokset.



- 2 Säädä ohjaimet lisättävän paperin koon mukaan.

Huomautus: Lokeron alaosan osoittimet helpottavat ohjainten asettamista.

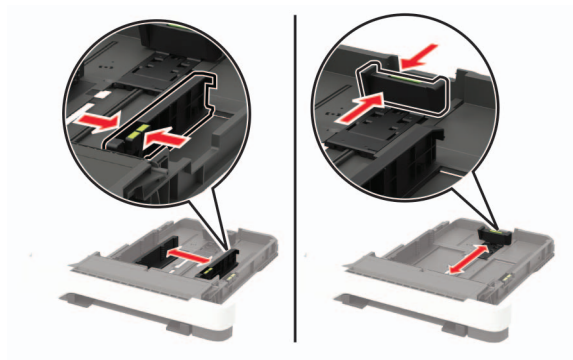

3 Taivuta ja ilmasta paperipino ja suorista sen reunat, ennen kuin lisäät sen tulostimeen.

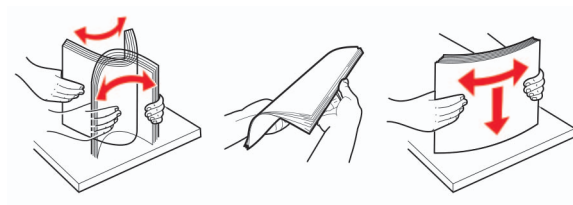

4 Lisää paperipino tulostimeen tulostuspuoli ylöspäin. Varmista sen jälkeen, että sivuohjaimet ovat tiiviisti paperia vasten.



Huomautuksia:

- Lisää kirjelomake tekstipuoli ylöspäin niin, että otsake on lokeron etureunassa tulostettaessa yksipuolisesti.
- Lisää kirjelomake tekstipuoli alaspäin niin, että otsake on lokeron takareunassa tulostettaessa kaksipuolisesti.
- Älä liu'uta paperia lokeroon.
- Vältä paperitukoksia varmistamalla, että pinon korkeus on paperin enimmäistäyttöosoittimen alapuolella.



5 Aseta lokero tulostimeen.

Valitse tarvittaessa ohjauspaneelista paperikoko ja -laji, jotka vastaavat lisättyä paperia.

Monisyöttölaitteen täyttö

1 Avaa monisyöttölaite.

Huomautus: Monikäyttösyöttöaukko on käytettävissä vain tietyissä tulostinmalleissa.



2 Säädä ohjain lisättävän paperin koon mukaan.



3 Taivuta ja ilmasta paperipino ja suorista sen reunat, ennen kuin lisäät sen tulostimeen.

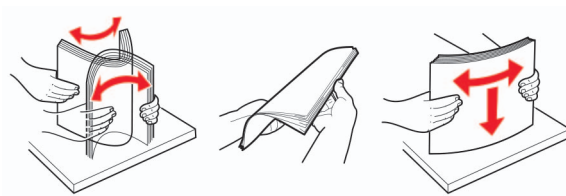

4 Lisää paperi tulostimeen tulostuspuoli alaspäin.

- Lisää kirjelomakkeet tulostuspuoli alaspäin ja yläreuna edellä yksipuolista tulostusta varten.



- Lisää kirjelomakkeet tulostuspuoli ylöspäin ja alareuna edellä kaksipuolista tulostusta varten.



- Lisää kirjekuoret avautuva puoli ylöspäin paperiohjaimen oikeaa reunaa vasten.

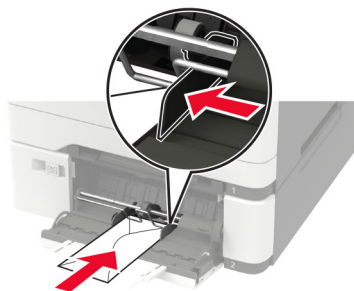

Varoitus – vauriot mahdollisia: Älä käytä kirjekuoria, joissa on postimerkkejä, kiinnikkeitä, ikkunoita, pinnoitettu sisus tai itseliimautuvia liimapintoja.

5 Valitse ohjauspaneelista paperikoko- ja paperilajiasetukset, jotka vastaavat lisättyä paperia.

Paperin lisääminen käsinsyöttöaukkoon

1 Säädä reunaohjaimet lisättävän paperin leveyden mukaan.

Huomautus: Varmista, että ohjaimet ovat kiinni paperissa, mutta eivät niin tiukasti, että paperi taipuu.

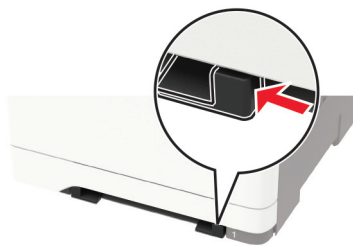

2 Lisää paperiarkki tulostimeen tulostuspuoli alaspäin.

Huomautus: Varmista, että paperi on suorassa, ettei tuloste ole vinossa tai vääntynyt.

- Lisää kirjelomakkeet tulostuspuoli alaspäin ja yläreuna edellä yksipuolista tulostusta varten.



- Lisää kirjelomakkeet tulostuspuoli ylöspäin ja alareuna edellä kaksipuolista tulostusta varten.



- Lisää kirjekuori avautuva puoli ylöspäin paperinohjaimen oikeaa reunaa vasten.

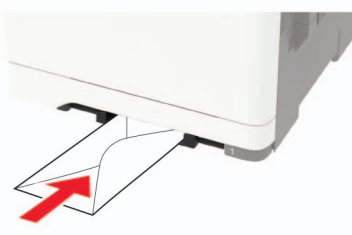

3 Syötä paperia, kunnes sen etureuna vedetään sisään.

Varoitus – vauriot mahdollisia: Älä työnnä paperia käsinsyöttöaukkoon väkisin. Siten vältät paperitukokset.

Lokeroiden yhdistäminen

1 Siirry ohjauspaneelissa kohtaan

Asetukset > Paperi > Lokeromääritys

Jos tulostimessa ei ole kosketusnäyttöä, voit selata asetuksia -painikkeella.

2 Valitse paperilähde.

3 Määritä yhdistettäville lokeroille sama paperikoko ja -lajiasetukset.

4 Siirry ohjauspaneelissa kohtaan

Asetukset > Laite > Huolto > Määritys-valikko > Lokeromääritys.

5 Määritä Lokeroiden linkitys -asetukseksi **Automaattinen**.

Huomautus: Erotta lokerot varmistamalla, ettei lokeroilla ole samoja paperikoko- tai -lajiasetuksia.

Varoitus – vauriot mahdollisia: Kiinnittimen lämpötila vaihtelee määritetyn paperilajin mukaan. Voit välttää tulostusongelmia varmistamalla, että tulostimen paperilajiasetus vastaa lokeroon lisättyä paperia.

Paperituki

Tuetut paperikoot

Huomautus: Tulostinmallissa saattaa olla 650 arkin kaksoislokeron, joka koostuu 550 arkin lokeroista sekä integroidusta 100 arkin monisyöttölaitteesta. 650 arkin kaksoislokeron 550 arkin lokero tukee samoja paperikokoja kuin valinnainen 550 arkin lokero. Integroitu monisyöttölaite tukee erilaisia paperikokoja, -painoja, ja -lajeja.

Paperikoko ja mitat	250 arkin vakiolokero	Manuaalinen syöttöaukko	Valinnainen 650 arkin kaksoislokeron		Valinnainen 550 arkin lokero	Kaksipuolinen tulostus
			550 arkin lokero	Monikäyttösyöttöaukko		
A4 210 x 297 mm	✓	✓	✓	✓	✓	✓
A5^{1,2} 148 x 210 mm	✓	✓	✓	✓	✓	✗
A6 105 x 148 mm (4,13 x 5,83 tuumaa)	✓	✓	✗	✓	✗	✗
JIS B5 182 x 257 mm	✓	✓	✓	✓	✓	✗
Letter 215,9 x 279,4 mm	✓	✓	✓	✓	✓	✓
Legal 215,9 x 355,6 mm	✓	✓	✓	✓	✓	✓
Executive 184,2 x 266,7 mm	✓	✓	✓	✓	✓	✗
Oficio (Meksiko) 215,9 x 340,4 mm	✓	✓	✓	✓	✓	✓
Folio 215,9 x 330,2 mm	✓	✓	✓	✓	✓	✓
Statement 139,7 x 215,9 mm	✓	✓	✗	✓	✗	✗

¹ Lisää tätä paperikokoa lokeroon 1 ja käsinsyöttöaukkoon pitkä reuna edellä.

² Lisää tätä paperikokoa lokeroon 2 ja 3 ja käsinsyöttöaukkoon lyhyt reuna edellä.

* Kun valittuna on Universal, sivu muotoillaan 215,9 x 355,6 mm:n (8,5 x 14 tuuman) kokoiseksi, ellei kokoa ole määritetty sovelluksessa.

⁴ Lisää kapea paperi tulostimeen lyhyt reuna edellä..

⁵ Kun valittuna on Muu kirjekuori, sivu muotoillaan 215,9 x 355,6 mm:n (8,5 x 14 tuuman) kokoiseksi, ellei kokoa ole määritetty sovelluksessa.

Paperikoko ja mitat	250 arkin vakiolokero	Manuaalinen syöttöaukko	Valinnainen 650 arkin kaksoislokero		Valinnainen 550 arkin lokero	Kaksipuolinen tulostus
			550 arkin lokero	Monikäyttösyöttöaukko		
Hagaki 100 x 148 mm (3,94 x 5,83 tuumaa)	✓	✓	X	✓	X	X
Universal ^{3,4} 98,4 x 148 mm - 215,9 x 355,6 mm (3,87 x 5,83 tuumaa. - 8,5 x 14 tuumaa)	✓	✓	X	✓	X	X
Universal ^{3,4} 76,2 x 127 mm - 215,9 x 355,6 mm (3 x 5 tuumaa. - 8,5 x 14 tuumaa)	X	✓	X	✓	X	X
Universal ^{3,4} 148 x 210 mm - 215,9 x 355,6 mm (5,83 x 8,27 tuumaa. - 8,5 x 14 tuumaa)	✓	✓	✓	✓	✓	X
Universal ^{3,4} 210 x 250 mm - 215,9 x 355,6 mm (8,27 x 9,84 tuumaa. - 8,5 x 14 tuumaa)	✓	✓	✓	✓	✓	✓
7 3/4 -kirjekuori 98,4 x 190,5 mm (3,875 x 7,5 tuumaa)	✓	✓	X	✓	X	X
9-kirjekuori 98,4 x 225,4 mm (3,875 x 8,9 tuumaa)	✓	✓	X	✓	X	X
10-kirjekuori 104,8 x 241,3 mm (4,12 x 9,5 tuumaa)	✓	✓	X	✓	X	X
DL-kirjekuori 110 x 220 mm (4,33 x 8,66 tuumaa)	✓	✓	X	✓	X	X

¹ Lisää tätä paperikokoa lokeroon 1 ja käsinsyöttöaukkoon pitkä reuna edellä.

² Lisää tätä paperikokoa lokeroon 2 ja 3 ja käsinsyöttöaukkoon lyhyt reuna edellä.

* Kun valittuna on Universal, sivu muotoillaan 215,9 x 355,6 mm:n (8,5 x 14 tuuman) kokoiseksi, ellei kokoa ole määritetty sovelluksessa.

⁴ Lisää kapea paperi tulostimeen lyhyt reuna edellä..

⁵ Kun valittuna on Muu kirjekuori, sivu muotoillaan 215,9 x 355,6 mm:n (8,5 x 14 tuuman) kokoiseksi, ellei kokoa ole määritetty sovelluksessa.

Paperikoko ja mitat	250 arkin vakiolokero	Manuaalinen syöttöaukko	Valinnainen 650 arkin kaksoislokero		Valinnainen 550 arkin lokero	Kaksipuolinen tulostus
			550 arkin lokero	Monikäyttösyöttöaukko		
C5-kirjekuori 162 x 229 mm (6,38 x 9,01 tuumaa)	✓	✓	X	✓	X	X
B5-kirjekuori 176 x 250 mm (6,93 x 9,84 tuumaa)	✓	✓	X	✓	X	X
Monarch 98,425 x 190,5 mm (3,875 x 7,5 tuumaa)	✓	✓	X	✓	X	X
Muu kirjekuori⁵ 98,4 x 162 mm - 176 x 250 mm (3,87 x 6,38 tuumaa. - 6,93 x 9,84 tuumaa)	✓	✓	X	✓	X	X

¹ Lisää tätä paperikokoa lokeroon 1 ja käsinsyöttöaukkoon pitkä reuna edellä.

² Lisää tätä paperikokoa lokeroon 2 ja 3 ja käsinsyöttöaukkoon lyhyt reuna edellä.

* Kun valittuna on Universal, sivu muotoillaan 215,9 x 355,6 mm:n (8,5 x 14 tuuman) kokoiseksi, ellei kokoa ole määritetty sovelluksessa.

⁴ Lisää kapea paperi tulostimeen lyhyt reuna edellä..

⁵ Kun valittuna on Muu kirjekuori, sivu muotoillaan 215,9 x 355,6 mm:n (8,5 x 14 tuuman) kokoiseksi, ellei kokoa ole määritetty sovelluksessa.

Tuetut paperilajit

Huomautuksia:

- Tulostinmallissa saattaa olla 650 arkin kaksoislokero, joka koostuu 550 arkin lokerosta sekä integroidusta 100 arkin monisyöttölaitteesta. 650 arkin kaksoislokeron 550 arkin lokero tukee samoja paperilajeja kuin 550 arkin lokero. Integroitu monisyöttölaite tukee erilaisia paperikokoja, -painoja, ja -lajeja.
- Tarrat, kirjekuoret ja kartonki tulostuvat aina nopeudella 25 sivua minuutissa.
- Automaattinen asiakirjansyöttölaite tukee vain tavallista paperia.

Paperilaji	250 arkin vakiolokero	Manuaalinen syöttöaukko	Valinnainen 650 arkin kaksoislokero		Valinnainen 550 arkin lokero	Kaksipuolinen tulostus
			550 arkin lokero	Monikäyttösyöttöaukko		
Tavallinen paperi	✓	✓	✓	✓	✓	✓
Kartonki	✓	✓	✓	✓	✓	X
Kirjekuoret	✓	✓	X	✓	X	X

Paperilaji	250 arkin vakiolokero	Manuaalinen syöttöaukko	Valinnainen 650 arkin kaksoislokero		Valinnainen 550 arkin lokero	Kaksipuolinen tulostus
			550 arkin lokero	Monikäyttösyöttöaukko		
Paperitarrat	✓	✓	✓	✓	✓	✓
Muovitarrat	✓	✓	✓	✓	✓	x

Tuetut paperien painot

Huomautuksia:

- Tulostinmallissa saattaa olla 650 arkin kaksoislokero, joka koostuu 550 arkin lokerosta sekä integroidusta 100 arkin monisyöttölaitteesta. 650 arkin kaksoislokero 550 arkin lokero tukee samoja paperilajeja kuin 550 arkin lokero. Integroitu monisyöttölaite tukee erilaisia paperikokoja, -painoja, ja -lajeja.
- Tarrat, kirjekuoret ja kartonki tulostuvat aina nopeudella 25 sivua minuutissa.
- Automaattinen asiakirjansyöttölaite tukee paperia 52–120 g/m².

Paperin laji ja paino	250 arkin vakiolokero	Manuaalinen syöttöaukko	Valinnainen 650 arkin kaksoislokero		Valinnainen 550 arkin lokero	Kaksipuolinen tulostus
			550 arkin lokero	Monikäyttösyöttöaukko		
Kevyt paperi¹ 60–74,9 g/m ² pitkäsyinen	✓	✓	✓	✓	✓	✓
Tavallinen paperi 75–90,3 g/m ² pitkäsyinen	✓	✓	✓	✓	✓	✓
Painava paperi 90,3–105 g/m ² pitkäsyinen	✓	✓	✓	✓	✓	✓
Kartonki 105,1–162 g/m ² pitkäsyinen	✓	✓	✓	✓	✓	x
Kartonki 105,1–200 g/m ² pitkäsyinen	✓	✓	x	x	x	x

¹ Tulostettaessa paperille, jonka paino on alle 75 g/m², on käytettävä Paperilaji-asetusta Kevyt paperi. Jos sitä ei käytetä, paperi voi käpristyä ja aiheuttaa syöttövirheitä varsinkin kosteissa ympäristöissä.

² Tarroja ja muita erikoismateriaaleja tuetaan satunnaisessa käytössä ja niiden sopivuus on testattava.

³ Paperitarroja tuetaan painoon 105 g/m² asti.

⁴ 100-prosenttisen puuvillapaperin paino voi olla enintään 90g/m².

⁵ 105-grammaisissa bond-papereissa saa olla enintään 25 % puuvillaa.

Paperin laji ja paino	250 arkin vakiolokero	Manuaalinen syöttöaukko	Valinnainen 650 arkin kaksoislokero		Valinnainen 550 arkin lokero	Kaksipuolinen tulostus
			550 arkin lokero	Monikäyttö-syöttöaukko		
Paperitarrat² 131 g/m ²	✓	✓	✓	✓	✓	✓ ³
Vinyylitarrat² 131 g/m ²	✓	✓	✓	✓	✓	X
Kirjekuoret^{4,5} 60–105 g/m ²	✓	✓	X	✓	X	X

¹ Tulostettaessa paperille, jonka paino on alle 75 g/m², on käytettävä Paperilaji-asetusta Kevyt paperi. Jos sitä ei käytetä, paperi voi käpristyä ja aiheuttaa syöttövirheitä varsinkin kosteissa ympäristöissä.

² Tarroja ja muita erikoismateriaaleja tuetaan satunnaisessa käytössä ja niiden sopivuus on testattava.

³ Paperitarroja tuetaan painoon 105 g/m² asti.

⁴ 100-prosenttisen puuvillapaperin paino voi olla enintään 90g/m².

⁵ 105-grammaisissa bond-papereissa saa olla enintään 25 % puuvillaa.

Kelpaamaton paperi

Seuraavanlaisia papereita ei suositella käytettäväksi tulostimessa:

- Kemiallisesti käsitellyt paperit, joilla voi tehdä kopioita ilman hiilipaperia. Niitä kutsutaan myös itsejäljentäviksi papereiksi, itsejäljentäviksi kopiopapereiksi (CCP) tai ilman hiiltä kopioiviksi (NCR) papereiksi.
- esipainetut paperit, joiden valmistuksessa on käytetty kemikaaleja, jotka voivat vahingoittaa tulostinta
- esipainetut paperit, joihin voi vaikuttaa tulostimen kiinnitysyksikön lämpötila
- esipainetut paperit, jotka edellyttävät kohdistustarkkuutta (tarkkaa tulostuskohtaa sivulla), joka on yli ±2,3 mm, kuten OCR-lomakkeet
Joissakin tapauksissa kohdistusta voi säätää sovelluksessa, jolloin näiden lomakkeiden tulostus onnistuu.
- pinnoitetut paperit, synteettiset paperit, lämpöpaperit
- karkeareunaiset tai käpristyneet paperit tai paperit, joiden pinta on karkea tai paljon kuvioitu
- Paperit, jotka eivät ole EN12281:2002-standardin (Eurooppa) mukaisia
- paperi, jonka paino on alle 60g/m²
- moniosaisia lomakkeita tai asiakirjoja.

Uusiopaperin käyttäminen

Lexmark pyrkii vähentämään paperin ympäristövaikutuksia tarjoamalla asiakkaille valinnanvaraa tulostuksen suhteen. Yksi tapa saavuttaa tämä on testata tuotteita sen varmistamiseksi, että kierrätettyä paperia voidaan käyttää – erityisesti papereita, jotka on valmistettu 30 %, 50 % ja 100 % kierrätysmateriaalista. Odotamme, että kierrätyspaperit toimivat yhtä hyvin kuin neitseelliset paperit tulostimissamme. Vaikka toimistolaitteiden paperikäytölle ei ole olemassa virallista standardia, Lexmark käyttää eurooppalaista standardia EN 12281 ominaisuuksien vähimmäisstandardina. Testauksen laajuuden varmistamiseksi testipaperi sisältää 100 % kierrätyspaperia Pohjois-Amerikasta, Euroopasta ja Aasiasta, ja testit suoritetaan 8–80 % suhteellisessa

kosteudessa. Testaus sisältää kaksipuolisen tulostuksen. Toimistopaperia, joka sisältää uusiutuvaa, kierrätettyä tai klooritonta materiaalia, voidaan käyttää.

Tulostaminen

Tulostaminen tietokoneella

Huomautus: Jos käytät tarroja, kortteja tai kirjekuoria, määritä paperikoko ja -laji tulostimessa ennen asiakirjan tulostamista.

- 1 Avaa tulostusvalintaikkuna siinä asiakirjassa, jonka yrität tulostaa.
- 2 Säädä asetuksia tarvittaessa.
- 3 Tulosta asiakirja.

Tulostaminen mobiililaitteesta

Tulostaminen mobiililaitteesta Lexmark Mobile Printin avulla

Lexmark™ Mobile Printin avulla voit lähettää asiakirjoja ja kuvia suoraan tuettuun Lexmark-tulostimeen.

- 1 Avaa asiakirja ja lähetä se tai jaa se Lexmark Mobile Printissä.



Huomautus: Jotkut kolmansien osapuolten sovellukset eivät välttämättä tue lähettämisen tai jakamisominaisuutta. Lisätietoja on sovelluksen mukana toimitetuissa käyttöohjeissa.

- 2 Valitse tulostin.
- 3 Tulosta asiakirja.

Tulostaminen mobiililaitteesta Mopria-tulostuspalvelun avulla

Mopria® -tulostuspalvelu on mobiilitulostusratkaisu mobiililaitteisiin, joissa on Android™-versio 5.0 tai uudempi. Sen avulla voit tulostaa suoraan mihin tahansa Mopria-yhteensopivaan tulostimeen.

Huomautus: Lataa Mopria-tulostuspalvelu-sovellus Google Play™ Kaupasta ja ota se käyttöön mobiililaitteessa.

- 1 Avaa yhteensopiva sovellus Android-mobiililaitteessa tai valitse asiakirja tiedostonhallinnassa.
- 2 Valitse  > **Tulosta**.
- 3 Valitse tulostin ja määritä asetukset tarpeen mukaan.
- 4 Valitse .

Tulostaminen mobiililaitteesta AirPrintin avulla

AirPrint on mobiilitulostusratkaisu, jonka avulla voit tulostaa Apple-laitteista AirPrint-sertifioituun tulostimeen.

Huomautuksia:

- Varmista, että Apple-laite ja tulostin on yhdistetty samaan verkkoon. Jos verkossa on useita langattomia keskittimiä, varmista, että molemmat laitteet on yhdistetty samaan aliverkkoon.
- Tätä sovellusta tukevat vain jotkin Apple-laitteet.

1 Valitse asiakirja tiedostonhallinnassa tai avaa yhteensopiva sovellus mobiililaitteessa.

2 Valitse  > **Tulosta**.

3 Valitse tulostin ja määritä asetukset tarpeen mukaan.

4 Tulosta asiakirja.



Tulostaminen mobiililaitteesta Wi-Fi Direct® -toiminnon avulla

Wi-Fi Direct® on tulostuspalvelu, jonka avulla voit tulostaa mihin tahansa Wi-Fi Direct -toimintoa tukevaan tulostimeen.

Huomautus: Varmista, että mobiililaite on yhdistetty tulostimen langattomaan verkkoon Lisätietoja on kohdassa "[Mobiililaitteen liittäminen tulostimeen](#)" sivulla 168.

1 Avaa yhteensopiva sovellus mobiililaitteessa tai valitse asiakirja tiedostonhallinnassa.

2 Toimi mobiililaitteen mallin mukaan seuraavasti:

- Valitse  > **Tulosta**.
- Valitse  > **Tulosta**.
- Valitse  > **Tulosta**.

3 Valitse tulostin ja määritä asetukset tarpeen mukaan.

4 Tulosta asiakirja.

Tulostaminen Flash-asemasta

1 Aseta flash-asema tulostimeen.

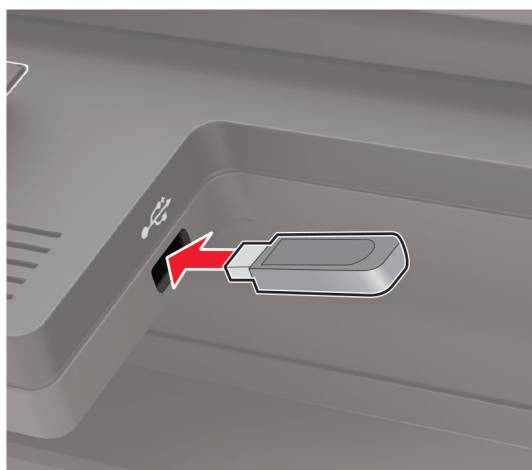

Huomautuksia:

- Jos flash-asemaa liitettäessä avautuu virheilmoitus, tulostin ohittaa flash-aseman.
- Jos asetat Flash-aseman paikalleen, kun tulostin käsittelee muita tulostustöitä, näyttöön tulee ilmoitus **Varattu**.

2 Valitse asiakirja, jonka haluat tulostaa.

Määritä muut tulostusasetukset tarvittaessa.

3 Tulosta asiakirja.

Jos haluat tulostaa toisen asiakirjan, valitse **USB-asema**.

Varoitus – vauriot mahdollisia: Vältä tietojen menetyks tai toimintahäiriö olemalla koskettamatta flash-aseman tai tulostimen kuvassa näkyviä kohtia, kun tulostin tulostaa tai lukee muistilaitteesta tai kirjoittaa siihen.



Tuetut flash-asemat ja tiedostotyypit

Flash-asemat

- Lexar JumpDrive S70 (16 Gt ja 32 Gt)
- SanDisk Cruzer (16 Gt ja 32 Gt)
- PNY Attache (16 Gt ja 32 Gt)

Huomautuksia:

- Tulostin tukee Full-Speed-standardin mukaisia nopeita USB-flash-asemia.
- USB-flash-asemien on tuettava FAT (File Allocation Tables) -järjestelmää.

Tiedostotyyppi

Asiakirjat

- PDF (versio 1.7 tai vanhempi)
- XPS
- Microsoft-tiedostomuotoja (.doc, .docx, .xls, .xlsx, .ppt, .pptx) tuetaan vain joissain tulostinmalleissa.

Kuvat

- .dcx
- .gif
- .JPEG tai .jpg
- .bmp
- .pcx
- .TIFF tai .tif
- .png

Luottamuksellisten töiden määrittäminen

1 Siirry ohjauspaneelissa kohtaan

Asetukset > Suojaus > Luottamukselliset tulostusasetukset.

Jos tulostinmallissa ei ole kosketusnäyttöä, selaa asetuksia -painikkeella.

2 Määritä asetukset.

Asetus	Vastaanottaja
Virheellinen maks. PIN	Määritä, miten monta kertaa väärä PIN voidaan antaa. Huomautus: Kun rajoitus on saavutettu, kyseisen käyttäjätunnuksen tulostustyöt poistetaan.
Luottamuksellisen työn vanheneminen	Määritä luottamuksellisten tulostustöiden vanhenemisaika. Huomautus: Luottamukselliset pidossa olevat työt tallennetaan tulostimeen siihen asti, kunnes ne vapautetaan tai poistetaan manuaalisesti.
Toistotöiden vanheneminen	Määritä toistotulostustöiden vanhenemisaika. Huomautus: Pidossa olevat toistotyöt tallennetaan tulostimen muistiin toista tulostusta varten.
Tarkistustöiden vanheneminen	Määritä aika, jonka aikana tulostin tulostaa kopion ennen jäljellä olevien kopioiden tulostamista. Huomautus: Tarkistustyössä tulostetaan yksi kopio, jolla tarkistetaan, että se on halutunlainen ennen muiden kopioiden tulostamista.
Varattujen töiden vanheneminen	Määritä, kuinka kauan tulostin säilyttää tulostustöitä. Huomautus: Pidossa olevat varatut työt poistetaan automaattisesti tulostamisen jälkeen.
Edellytä kaikkien töiden pitoon asettamista	Määritä tulostin asettamaan kaikki tulostustyöt pitoon.
Säilytä kahdentuneet asiakirjat	Määritä tulostin tulostamaan kaikki asiakirjat, joilla on sama nimi.

Luottamuksellisten ja muiden pidossa olevien töiden tulostaminen

Windows-käyttäjät:

- 1 Kun asiakirja on auki, valitse **Tiedosto > Tulosta**.
- 2 Valitse tulostin ja sitten **Ominaisuudet, Määrittelyt, Asetukset** tai **Asennus**.
- 3 Valitse **Tulostus ja pito**.
- 4 Valitse **Tulosta ja siirrä pitoon** ja liitä siihen käyttäjänimi.
- 5 Valitse tulostustyön tyyppi (luottamuksellinen, varaa, toista tai tarkista).
Jos valitset **Luottamuksellinen**, suojaa tulostustyö henkilökohtaisella PIN-koodilla.
- 6 Valitse **OK** tai **Tulosta**.
- 7 Vapauta tulostustyö tulostimen ohjauspaneelista.
 - Siirry luottamuksellisissa tulostustöissä kohtaan **Pidossa olevat työt** > valitse käyttäjänimesi > **Luottamuksellinen** > anna PIN-koodi > valitse tulostustyö > määritä asetukset > **Tulosta**
 - Siirry muissa tulostustöissä kohtaan **Pidossa olevat työt** > valitse käyttäjänimesi > valitse tulostustyö > määritä asetukset > **Tulosta**.

Huomautus: Jos tulostimessa ei ole kosketusnäyttöä, voit selata asetuksia -painikkeella.

Macintosh-käyttäjät:

AirPrintin käyttäminen

- 1 Kun asiakirja on avattu, valitse **Arkisto > Tulosta**.
- 2 Valitse tulostin ja valitse Suunta-valikon jälkeisestä valikosta **PIN-tulostus**.
- 3 Ota käyttöön **Tulosta PIN-koodilla** ja anna nelinumeroinen PIN-koodi.
- 4 Valitse **Tulosta**.
- 5 Vapauta tulostustyö tulostimen ohjauspaneelista. Siirry kohtaan **Pidossa olevat työt** > valitse tietokoneesi nimi > **Luottamuksellinen** > anna PIN-koodi > valitse tulostustyö > **Tulosta**

Jos tulostimessa ei ole kosketusnäyttöä, voit selata asetuksia -painikkeella.

Tulostinohjaimen käyttäminen

- 1 Kun asiakirja on avattu, valitse **Arkisto > Tulosta**.
- 2 Valitse tulostin ja valitse Suunta-valikon jälkeisestä valikosta **Tulosta ja siirrä pitoon**.
- 3 Valitse **Luottamuksellinen tulostus** ja anna nelinumeroinen PIN-koodi.

4 Valitse **Tulosta**.

5 Vapauta tulostustyö tulostimen ohjauspaneelista. Siirry kohtaan

Pidossa olevat työt > valitse tietokoneesi nimi > **Luottamuksellinen** > valitse tulostustyö > anna PIN-koodi > **Tulosta**

Jos tulostimessa ei ole kosketusnäyttöä, voit selata asetuksia -painikkeella.

Tulostaminen Cloud Connector -profiilista

Tämä ominaisuus on käytettävissä vain tietyissä tulostinmalleissa.

1 Valitse aloitusnäytössä **Korttikopiointi**.

2 Valitse pilvipalveluntarjoaja ja profiili.

Huomautus: Lisätietoja Cloud Connector -profiilin luomisesta on kohdassa "[Cloud Connector -profiilin luominen](#)" sivulla 26.

3 Valitse **Tulosta** ja valitse tiedosto.

Muuta tarvittaessa asetuksia.

Huomautus: Valitse tuettu tiedosto.

4 Tulosta asiakirja.

Fonttimalliluettelon tulostaminen

1 Siirry ohjauspaneelissa kohtaan

Asetukset > **Raportit** > **Tulostus** > **Tulosta fontit**

Jos tulostimessa ei ole kosketusnäyttöä, voit selata asetuksia keella.

2 Valitse fonttimalli.

Hakemistoluettelon tulostaminen



Siirry ohjauspaneelissa kohtaan

Asetukset > **Raportit** > **Tulostus** > **Tulosta hakemisto**

Jos tulostimessa ei ole kosketusnäyttöä, voit selata asetuksia keella.

Kopioiminen

Automaattisen asiakirjansyöttölaitteen ja skannaustason käyttäminen

Automaattinen asiakirjansyöttölaite	Skannaustaso
 <ul style="list-style-type: none"> • Käytä asiakirjansyöttö laitetta monisivuisten asiakirjojen kopioimiseen. • Aseta alkuperäinen asiakirja kuvapuoli ylöspäin. Jos käsittelet monisivuisia asiakirjoja, kohdistat etureuna ennen lisäämistä. • Säädä asiakirjansyöttö laitteen ohjaimet lisättävän paperin leveyden mukaan. 	 <ul style="list-style-type: none"> • Aseta yksisivuiset asiakirjat, kirjojen sivut, pienet esineet (kuten postikortit ja valokuvat), piirtoheitinkalvot, valokuvapaperi tai ohuet materiaalit (kuten lehti-leikkeet) skannaustasolle. • Aseta asiakirja kuvapuoli alaspäin nuolella merkittyyn kulmaan.

Kopioiminen

- 1 Aseta alkuperäinen asiakirja automaattisen asiakirjansyöttö laitteen lokeroon tai skannaustasolle.

Huomautus: Vältä kuvan leikkautuminen varmistamalla, että alkuperäinen asiakirja ja kopiopaperi ovat saman kokoisia.

- 2 Valitse ohjauspaneelissa **Kopio** ja määritä sitten kopioiden määrä.

Määritä tarvittaessa muut asetukset.

- 3 Kopioi asiakirja.

Huomautus: Voit kopioida nopeasti painamalla ohjauspaneelin -painiketta.

Valokuvien kopioiminen

- 1 Aseta valokuva skannaustasolle.

- 2 Siirry ohjauspaneelissa kohtaan

Kopio > Asetukset > Sisältö > Sisältö laji > Valokuva

Jos tulostimessa ei ole kosketusnäyttöä, voit selata asetuksia -keulla.

- 3 Valitse sisältölähteestä alkuperäiseen valokuvaan parhaiten sopiva asetus.
- 4 Kopioi asiakirja.

Kopioiminen kirjelomakkeelle

- 1 Aseta alkuperäinen asiakirja automaattisen asiakirjansyöttölaitteen lokeroon tai skannaustasolle.
- 2 Siirry ohjauspaneelissa kohtaan
Kopio > Kopioi kohteesta > valitse alkuperäisen asiakirjan koko > **Kopioi kohteeseen** > valitse paperilähde
Jos lisää lomakkeen monikäyttösyöttöaukkoon, siirry kohtaan
Kopioi kohteeseen > Monikäyttösyöttöaukko > valitse paperikoko > **Kirjelomake**
Jos tulostimessa ei ole kosketusnäyttöä, voit selata asetuksia  keella.
- 3 Kopioi asiakirja.

Paperin molemmille puolille kopioiminen

- 1 Aseta alkuperäinen asiakirja automaattisen asiakirjansyöttölaitteen lokeroon tai skannaustasolle.
- 2 Siirry ohjauspaneelissa kohtaan
Kopio > Asetukset > Paperin asetukset
Jos tulostimessa ei ole kosketusnäyttöä, voit selata asetuksia  keella.
- 3 Säädä asetuksia.
- 4 Kopioi asiakirja.

Kopioiden pienentäminen tai suurentaminen

- 1 Aseta alkuperäinen asiakirja automaattisen asiakirjansyöttölaitteen lokeroon tai skannaustasolle.
- 2 Siirry ohjauspaneelissa kohtaan
Kopio > Asetukset > Sovita > Määritä sovitussarvo
Jos tulostimessa ei ole kosketusnäyttöä, voit selata asetuksia  keella.
Huomautus: Alkuperäisen asiakirjan tai tulosteen koon muuttaminen sovitussarvon määrittämisen jälkeen palauttaa sovitussarvon arvoksi Automaattinen.
- 3 Kopioi asiakirja.

Kopioiden lajittelu

- 1 Aseta alkuperäinen asiakirja automaattisen asiakirjansyöttölaitteen lokeroon tai skannaustasolle.
- 2 Siirry ohjauspaneelissa kohtaan
Kopio > Asetukset > Lajittele > Käytössä [1,2,1,2,1,2]

- 3 Kopioi asiakirja.

Erotinsivujen lisääminen kopioiden väliin

- 1 Aseta alkuperäinen asiakirja automaattisen asiakirjansyöttölaitteen lokeroon tai skannaustasolle.
- 2 Siirry ohjauspaneelissa kohtaan
Kopio > Asetukset > Erotinsivut > Käytössä

Jos tulostimessa ei ole kosketusnäyttöä, voit selata asetuksia keella.

- 3 Säädä asetuksia.
- 4 Kopioi asiakirja.

Useiden sivujen kopioiminen yhdelle arkille

- 1 Aseta alkuperäinen asiakirja automaattisen asiakirjansyöttölaitteen lokeroon tai skannaustasolle.
- 2 Siirry ohjauspaneelissa kohtaan
Kopio > Asetukset > Sivuja/arkki

Jos tulostimessa ei ole kosketusnäyttöä, voit selata asetuksia keella.

- 3 Säädä asetuksia.
- 4 Kopioi asiakirja.

Kopioinnin pikavalinnan luominen

Huomautus: Pikavalinnan luominen voi edellyttää järjestelmänvalvojan oikeuksia.

- 1 Avaa selain ja kirjoita tulostimen IP-osoite selaimen osoitekenttään.



Huomautuksia:

- Tulostimen IP-osoite näkyy päänäytössä. IP-osoite on neljä pisteillä erotettua numerosarjaa, kuten 123.123.123.123.
- Jos käytät välityspalvelinta, poista se tilapäisesti käytöstä, jotta verkkosivu latautuu oikein.

- 2 Valitse **Pikavalinnat > Lisää pikavalinta**.
- 3 Valitse Pikavalinnan tyyppi -valikosta **Kopio** ja määritä sitten asetukset.
- 4 Ota muutokset käyttöön.

Lähtettäminen sähköpostissa

Automaattisen asiakirjansyöttölaitteen ja skannaustason käyttäminen

Automaattinen asiakirjansyöttölaite	Skannaustaso
 <p>Käytä asiakirjansyöttölaitea monisivuisten asiakirjojen kopioimiseen.</p> <ul style="list-style-type: none"> Aseta alkuperäinen asiakirja kuvapuoli ylöspäin. Jos käsittelet monisivuisia asiakirjoja, kohdistat etureuna ennen lisäämistä. Säädä asiakirjansyöttölaitteen ohjaimet lisättävän paperin leveyden mukaan. 	 <ul style="list-style-type: none"> Aseta yksisivuiset asiakirjat, kirjojen sivut, pienet esineet (kuten postikortit ja valokuvat), piirtoheittin-kalvot, valokuvapaperi tai ohuet materiaalit (kuten lehtileikkeet) skannaustasolle. Aseta asiakirja kuvapuoli alaspäin nuolella merkittyyn kulmaan.

Sähköpostin SMTP-asetusten määrittäminen

Määritä SMTP (Simple Mail Transfer Protocol) -asetukset, jotta voit lähettää skannatun asiakirjan sähköpostitse. Asetukset vaihtelevat palveluntarjoajan mukaan. Lisätietoja on kohdassa [tuetut sähköpostipalveluntarjoajat](#).

Varmista ennen aloittamista, että tulostin on liitetty verkkoon.

Tulostimen Asetukset-valikon käyttäminen

1 Siirry ohjauspaneelissa kohtaan

Asetukset > Sähköposti > Sähköpostiasetukset.

Jos tulostimessa ei ole kosketusnäyttöä, voit selata asetuksia -painikkeella.

2 Määritä asetukset.

Huomautuksia:

- Lisätietoja salasanasta on kohdassa [sähköpostipalveluntarjoajat](#).
- Jos sähköpostipalveluntarjoaja ei ole luettelossa, kysy asetukset suoraan palveluntarjoajalta.

Embedded Web Server -palvelimen käyttäminen

1 Avaa selain ja kirjoita tulostimen IP-osoite selaimen osoitekenttään.

Huomautuksia:

- Tulostimen IP-osoite näkyy sen tulostimen päänäytössä. IP-osoite on neljä pisteillä erotettua numerosarjaa, kuten 123.123.123.123.
- Jos käytät välityspalvelinta, poista se tilapäisesti käytöstä, jotta verkkosivu latautuu oikein.

2 Valitse **Asetukset > Sähköposti**.

3 Määritä asetukset Sähköpostiasetukset-osassa.

4 Valitse **Tallenna**.

Sähköpostipalveluntarjoajat

- [AOL Mail](#)
- [Comcast Mail](#)
- [Gmail](#)
- [iCloud Mail](#)
- [Mail.com](#)
- [NetEase Mail \(mail.126.com\)](#)
- [NetEase Mail \(mail.163.com\)](#)
- [NetEase Mail \(mail.yeah.net\)](#)
- [Outlook Live](#)
- [QQ Mail](#)
- [Sina Mail](#)
- [Sohu Mail](#)
- [Yahoo! Mail](#)
- [Zoho Mail](#)

Huomautuksia:

- Jos havaitset virheitä käyttäessäsi tässä mainittuja asetuksia, ota yhteys sähköpostipalveluntarjoajaan.
- Jos sähköpostipalveluntarjoaja ei ole luettelossa, ota yhteys suoraan palveluntarjoajaan.

AOL Mail

Asetus	Arvo
Ensisijainen SMTP-yhdyskäytävä	smtp.aol.com
Ensisijaisen SMTP-yhdyskäytävän portti	587
Käytä SSL- tai TLS-suojasta	Pakollinen
Edellytä luotettua varmennetta	Ei käytössä
Vastausosoite	Sähköpostiosoitteesi
SMTP-palvelimen todennus	Kirjautuminen/tavallinen
Laitteeseen perustuva s-posti	Käytä laitteen SMTP-valtuuksia
Laittekäyttäjätunnus	Sähköpostiosoitteesi

Asetus	Arvo
Laitesalasana	Sovelluksen salasana Huomautus: Luo sovelluksen salasana siirtymällä AOL Account Security -sivulle, kirjautumalla tilillesi ja valitsemalla Generate app password .

Comcast Mail

Asetus	Arvo
Ensisijainen SMTP-yhdyskäytävä	smtp.comcast.net
Ensisijaisen SMTP-yhdyskäytävän portti	587
Käytä SSL- tai TLS-suojasta	Pakollinen
Edellytä luotettua varmennetta	Ei käytössä
Vastausosoite	Sähköpostiosoitteesi
SMTP-palvelimen todennus	Kirjautuminen/tavallinen
Laitteeseen perustuva s-posti	Käytä laitteen SMTP-valtuuksia
Laitekäyttäjätunnus	Sähköpostiosoitteesi
Laitesalasana	Tilin salasana

Gmail™

Huomautus: Varmista, että kaksivaiheinen vahvistus on käytössä Google-tililläsi. Ota kaksivaiheinen vahvistus käyttöön siirtymällä [Google Account Security](#) -tilille, kirjautumalla tilillesi ja valitsemalla Signing in to Google -osassa **2-Step Verification**.

Asetus	Arvo
Ensisijainen SMTP-yhdyskäytävä	smtp.gmail.com
Ensisijaisen SMTP-yhdyskäytävän portti	587
Käytä SSL- tai TLS-suojasta	Pakollinen
Edellytä luotettua varmennetta	Ei käytössä
Vastausosoite	Sähköpostiosoitteesi
SMTP-palvelimen todennus	Kirjautuminen/tavallinen
Laitteeseen perustuva s-posti	Käytä laitteen SMTP-valtuuksia
Laitekäyttäjätunnus	Sähköpostiosoitteesi
Laitesalasana	Sovelluksen salasana Huomautuksia: <ul style="list-style-type: none"> Luo sovelluksen salasana siirtymällä Google Account Security -tilille, kirjautumalla tilillesi ja valitsemalla Signing in to Google -kohdassa App passwords. App passwords näkyy ainoastaan, jos kaksiosainen vahvistus on käytössä.

iCloud Mail

Huomautus: Varmista, että kaksivaiheinen vahvistus on käytössä tililläsi.

Asetus	Arvo
Ensisijainen SMTP-yhdyskäytävä	smtp.mail.me.com
Ensisijaisen SMTP-yhdyskäytävän portti	587
Käytä SSL- tai TLS-suojausta	Pakollinen
Edellytä luotettua varmennetta	Ei käytössä
Vastausosoite	Sähköpostiosoitteesi
SMTP-palvelimen todennus	Kirjautuminen/tavallinen
Laitteeseen perustuva s-posti	Käytä laitteen SMTP-valtuuksia
Laitekäyttäjätunnus	Sähköpostiosoitteesi
Laitesalasana	Sovelluksen salasana Huomautus: Luo sovelluksen salasana siirtymällä iCloud Account Management -sivulle, kirjautumalla tilillesi ja valitsemalla Security-kohdassa Generate Password .

Mail.com

Asetus	Arvo
Ensisijainen SMTP-yhdyskäytävä	smtp.mail.com
Ensisijaisen SMTP-yhdyskäytävän portti	587
Käytä SSL- tai TLS-suojausta	Pakollinen
Edellytä luotettua varmennetta	Ei käytössä
Vastausosoite	Sähköpostiosoitteesi
SMTP-palvelimen todennus	Kirjautuminen/tavallinen
Laitteeseen perustuva s-posti	Käytä laitteen SMTP-valtuuksia
Laitekäyttäjätunnus	Sähköpostiosoitteesi
Laitesalasana	Tilin salasana

NetEase Mail (mail.126.com)

Huomautus: Varmista, että SMTP-palvelu on käytössä tililläsi. Ota palvelu käyttöön valitsemalla NetEase Mail -aloitussivulla **Settings** > **POP3/SMTP/IMAP** ja ottamalla käyttöön joko **IMAP/SMTP service** tai **POP3/SMTP service**.

Asetus	Arvo
Ensisijainen SMTP-yhdyskäytävä	smtp.126.com
Ensisijaisen SMTP-yhdyskäytävän portti	465
Käytä SSL- tai TLS-suojausta	Pakollinen
Edellytä luotettua varmennetta	Ei käytössä
Vastausosoite	Sähköpostiosoitteesi

Asetus	Arvo
SMTP-palvelimen todennus	Kirjautuminen/tavallinen
Laitteeseen perustuva s-posti	Käytä laitteen SMTP-valtuuksia
Laittekäyttäjätunnus	Sähköpostiosoitteesi
Laitesalasana	Valtuutussalasana Huomautus: Saat valtuutussalasanan, kun IMAP/SMTP service tai POP3/SMTP service on käytössä.

NetEase Mail (mail.163.com)

Huomautus: Varmista, että SMTP-palvelu on käytössä tililläsi. Ota palvelu käyttöön valitsemalla NetEase Mail -aloitussivulla **Settings > POP3/SMTP/IMAP** ja ottamalla käyttöön joko **IMAP/SMTP service** tai **POP3/SMTP service**.

Asetus	Arvo
Esisijainen SMTP-yhdyskäytävä	smtp.163.com
Esisijaisen SMTP-yhdyskäytävän portti	465
Käytä SSL- tai TLS-suojausta	Pakollinen
Edellytä luotettua varmennetta	Ei käytössä
Vastausosoite	Sähköpostiosoitteesi
SMTP-palvelimen todennus	Kirjautuminen/tavallinen
Laitteeseen perustuva s-posti	Käytä laitteen SMTP-valtuuksia
Laittekäyttäjätunnus	Sähköpostiosoitteesi
Laitesalasana	Valtuutussalasana Huomautus: Saat valtuutussalasanan, kun IMAP/SMTP service tai POP3/SMTP service on käytössä.

NetEase Mail (mail.yeah.net)

Huomautus: Varmista, että SMTP-palvelu on käytössä tililläsi. Ota palvelu käyttöön valitsemalla NetEase Mail -aloitussivulla **Settings > POP3/SMTP/IMAP** ja ottamalla käyttöön joko **IMAP/SMTP service** tai **POP3/SMTP service**.

Asetus	Arvo
Esisijainen SMTP-yhdyskäytävä	smtp.yeah.net
Esisijaisen SMTP-yhdyskäytävän portti	465
Käytä SSL- tai TLS-suojausta	Pakollinen
Edellytä luotettua varmennetta	Ei käytössä
Vastausosoite	Sähköpostiosoitteesi
SMTP-palvelimen todennus	Kirjautuminen/tavallinen
Laitteeseen perustuva s-posti	Käytä laitteen SMTP-valtuuksia
Laittekäyttäjätunnus	Sähköpostiosoitteesi

Asetus	Arvo
Laitesalasana	Valtuutussalasana Huomautus: Saat valtuutussalasanan, kun IMAP/SMTP service tai POP3/SMTP service on käytössä.

Outlook Live

Nämä asetukset koskevat sähköpostidomaineja outlook.com ja hotmail.com.

Asetus	Arvo
Ensisijainen SMTP-yhdyskäytävä	smtp.office365.com
Ensisijaisen SMTP-yhdyskäytävän portti	587
Käytä SSL- tai TLS-suojausta	Pakollinen
Edellytä luotettua varmennetta	Ei käytössä
Vastausosoite	Sähköpostiosoitteesi
SMTP-palvelimen todennus	Kirjautuminen/tavallinen
Laitteeseen perustuva s-posti	Käytä laitteen SMTP-valtuuksia
Laitekäyttäjätunnus	Sähköpostiosoitteesi
Laitesalasana	Tilin salasana tai sovelluksen salasana Huomautuksia: <ul style="list-style-type: none"> • Jos kaksivaiheinen vahvistus ei ole käytössä tililläsi, käytä tilin salasanaa. • Jos kaksivaiheinen vahvistus on käytössä tililläsi, käytä sovelluksen salasanaa. Luo sovelluksen salasana siirtymällä Outlook Live Account Management -tilille ja kirjautumalla tilillesi.

QQ Mail

Huomautus: Varmista, että SMTP-palvelu on käytössä tililläsi. Ota palvelu käyttöön valitsemalla QQ Mail -aloitussivulla **Settings > Account**. Ota POP3/IMAP/SMTP/Exchange/CardDAV/CalDAV Service -kohdassa käyttöön joko **POP3/SMTP service** tai **IMAP/SMTP service**.

Asetus	Arvo
Ensisijainen SMTP-yhdyskäytävä	smtp.qq.com
Ensisijaisen SMTP-yhdyskäytävän portti	587
Käytä SSL- tai TLS-suojausta	Pakollinen
Edellytä luotettua varmennetta	Ei käytössä
Vastausosoite	Sähköpostiosoitteesi
SMTP-palvelimen todennus	Kirjautuminen/tavallinen
Laitteeseen perustuva s-posti	Käytä laitteen SMTP-valtuuksia
Laitekäyttäjätunnus	Sähköpostiosoitteesi

Asetus	Arvo
Laitesalasana	Valtuutuskoodi Huomautus: Luo valtuutuskoodi valitsemalla QQ Mail -aloitussivulla Settings > Account ja valitsemalla POP3/IMAP/SMTP/Exchange/CardDAV/CalDAV Service -kohdassa Generate authorization code .

Sina Mail

Huomautus: Varmista, että POP3/SMTP-palvelu on käytössä tililläsi. Ota palvelu käyttöön valitsemalla Sina Mail -aloitussivulla **Settings > More settings > User-end POP/IMAP/SMTP** ja ottamalla käyttöön **POP3/SMTP service**.

Asetus	Arvo
Ensisijainen SMTP-yhdyskäytävä	smtp.sina.com
Ensisijaisen SMTP-yhdyskäytävän portti	587
Käytä SSL- tai TLS-suojasta	Pakollinen
Edellytä luotettua varmennetta	Ei käytössä
Vastausosoite	Sähköpostiosoitteesi
SMTP-palvelimen todennus	Kirjautuminen/tavallinen
Laitteeseen perustuva s-posti	Käytä laitteen SMTP-valtuuksia
Laitekäyttäjätunnus	Sähköpostiosoitteesi
Laitesalasana	Valtuutuskoodi Huomautus: Luo valtuutuskoodi valitsemalla sähköpostin aloitussivulla Settings > More settings > User-end POP/IMAP/SMTP ja ottamalla käyttöön Authorization code status .

Sohu Mail

Huomautus: Varmista, että SMTP-palvelu on käytössä tililläsi. Ota palvelu käyttöön valitsemalla Sohu Mail -aloitussivulla **Options > Settings > POP3/SMTP/IMAP** ja ottamalla käyttöön joko **IMAP/SMTP service** tai **POP3/SMTP service**.

Asetus	Arvo
Ensisijainen SMTP-yhdyskäytävä	smtp.sohu.com
Ensisijaisen SMTP-yhdyskäytävän portti	465
Käytä SSL- tai TLS-suojasta	Pakollinen
Edellytä luotettua varmennetta	Ei käytössä
Vastausosoite	Sähköpostiosoitteesi
SMTP-palvelimen todennus	Kirjautuminen/tavallinen
Laitteeseen perustuva s-posti	Käytä laitteen SMTP-valtuuksia
Laitekäyttäjätunnus	Sähköpostiosoitteesi
Laitesalasana	Riippumaton salasana Huomautus: Saat riippumattoman salasanan, kun IMAP/SMTP service tai POP3/SMTP service on käytössä.

Yahoo! Mail

Asetus	Arvo
Ensisijainen SMTP-yhdyskäytävä	smtp.mail.yahoo.com
Ensisijaisen SMTP-yhdyskäytävän portti	587
Käytä SSL- tai TLS-suojasta	Pakollinen
Edellytä luotettua varmennetta	Ei käytössä
Vastausosoite	Sähköpostiosoitteesi
SMTP-palvelimen todennus	Kirjautuminen/tavallinen
Laitteeseen perustuva s-posti	Käytä laitteen SMTP-valtuuksia
Laitekäyttäjätunnus	Sähköpostiosoitteesi
Laitesalasana	Sovelluksen salasana Huomautus: Luo sovelluksen salasana siirtymällä Yahoo Account Security -sivulle, kirjautumalla tilillesi ja valitsemalla Generate app password .

Zoho Mail

Asetus	Arvo
Ensisijainen SMTP-yhdyskäytävä	smtp.zoho.com
Ensisijaisen SMTP-yhdyskäytävän portti	587
Käytä SSL- tai TLS-suojasta	Pakollinen
Edellytä luotettua varmennetta	Ei käytössä
Vastausosoite	Sähköpostiosoitteesi
SMTP-palvelimen todennus	Kirjautuminen/tavallinen
Laitteeseen perustuva s-posti	Käytä laitteen SMTP-valtuuksia
Laitekäyttäjätunnus	Sähköpostiosoitteesi
Laitesalasana	Tilin salasana tai sovelluksen salasana Huomautuksia: <ul style="list-style-type: none"> • Jos kaksivaiheinen vahvistus ei ole käytössä tililläsi, käytä tilin salasanaa. • Jos kaksivaiheinen vahvistus on käytössä tililläsi, käytä sovelluksen salasanaa. Luo sovelluksen salasana siirtymällä Zoho Mail Account Security -sivulle, kirjautumalla tilillesi ja valitsemalla Application-Specific Passwords -kohdassa Generate New Password.

Sähköpostin lähettäminen

Varmista ennen aloittamista, että SMTP-asetukset on määritetty. Lisätietoja on kohdassa "[Sähköpostin SMTP-asetusten määrittäminen](#)" sivulla 53.

Ohjauspaneelin käyttäminen

- 1 Aseta alkuperäinen asiakirja automaattisen asiakirjansyöttölaitteen lokeroon tai skannaustasolle.
- 2 Valitse aloitusnäytöstä kohta **Sähköposti** ja anna sitten tarvittavat tiedot.
Määritä tarvittaessa tulostustiedostotyyppin asetukset.
- 3 Lähetä sähköposti.

Pikavalintanumeron käyttäminen

- 1 Luo sähköpostin pikavalinta.
 - a Avaa selain ja kirjoita tulostimen IP-osoite selaimen osoitekenttään.
Huomautuksia:
 - Tulostimen IP-osoite näkyy päänäytössä. IP-osoite on neljä pisteillä erotettua numerosarjaa, kuten 123.123.123.123.
 - Jos käytät välityspalvelinta, poista se tilapäisesti käytöstä, jotta verkkosivu latautuu oikein.
 - b Valitse **Pikavalinnat > Lisää pikavalinta**.
 - c Valitse Pikavalinnan tyyppi -valikosta **Sähköposti** ja määritä sitten asetukset.
 - d Ota muutokset käyttöön.
- 2 Aseta alkuperäinen asiakirja automaattisen asiakirjansyöttölaitteen lokeroon tai skannaustasolle.
- 3 Siirry ohjauspaneelissa kohtaan **Pikavalinnat > Sähköposti**

Jos tulostimessa ei ole kosketusnäyttöä, voit selata asetuksia -painikkeella.
- 4 Valitse pikavalinta.
- 5 Lähetä sähköposti.

Sähköpostin pikavalinnan luominen



Huomautus: Pikavalinnan luominen voi edellyttää järjestelmänvalvojan oikeuksia.

- 1 Avaa selain ja kirjoita tulostimen IP-osoite selaimen osoitekenttään.
Huomautuksia:
 - Tulostimen IP-osoite näkyy päänäytössä. IP-osoite on neljä pisteillä erotettua numerosarjaa, kuten 123.123.123.123.
 - Jos käytät välityspalvelinta, poista se tilapäisesti käytöstä, jotta verkkosivu latautuu oikein.
- 2 Valitse **Pikavalinnat > Lisää pikavalinta**.

- 3** Valitse Pikavalinnan tyyppi -valikosta **Sähköposti** ja määritä sitten asetukset.
- 4** Ota muutokset käyttöön.

Faksaaminen

Automaattisen asiakirjansyöttölaitteen ja skannaustason käyttäminen

Automaattinen asiakirjansyöttölaite	Skannaustaso
 <p>• Käytä asiakirjansyöttö laitetta monisivuisten asiakirjojen kopioimiseen.</p> <p>• Aseta alkuperäinen asiakirja kuvapuoli ylöspäin. Jos käsittelet monisivuisia asiakirjoja, kohdistat etureuna ennen lisäämistä.</p> <p>• Säädä asiakirjansyöttö laitteen ohjaimet lisättävän paperin leveyden mukaan.</p>	 <p>• Aseta yksisivuiset asiakirjat, kirjojen sivut, pienet esineet (kuten postikortit ja valokuvat), piirtoheittin kalvot, valokuvapaperi tai ohuet materiaalit (kuten lehti leikkeet) skannaustasolle.</p> <p>• Aseta asiakirja kuvapuoli alaspäin nuolella merkittyyn kulmaan.</p>

Tulostimen asentaminen faksaamista varten

Huomautuksia:

- Seuraavat yhteydenmuodostusmenetelmät eivät ole käytettävissä kaikissa maissa tai kaikilla alueilla.
- Poista tulostimen alkuasennuksen aikana valinta faksitoiminnon valintaruudusta ja muista toiminnoista, jotka aiot asentaa myöhemmin. Valitse sitten **Jatka**.
- Jos faksitoiminto on otettu käyttöön mutta sitä ei ole asennettu kokonaan, merkkivalo saattaa vilkkua punaisena.

Varoitus – vauriot mahdollisia: Älä kosketa kaapeleita tai kuvassa näkyvää tulostimen osaa faksin lähettämisen tai vastaanottamisen aikana.



Tuettu faksi

Tulostimen malli	Analoginen faksi	etherFAX ¹	Faksipalvelin	FoIP (Fax over IP) ²
CX421adn	✓	✓	✓	✓
CX522ade	✓	✓	✓	✓
CX522de	x	✓	✓	✓
CX622ade	✓	✓	✓	✓
CX622de	x	✓	✓	✓
CX625ade	✓	✓	✓	✓
CX625adhe	✓	✓	✓	✓
CX625de	x	✓	✓	✓
MC2325adw	✓	✓	✓	✓
MC2425adw	✓	✓	✓	✓
MC2535adw	✓	✓	✓	✓
MC2640adwe	✓	✓	✓	✓

¹ Edellyttää tilausta. Lisätietoja on osoitteessa <https://www.etherfax.net/lexmark>. Voit myös ottaa yhteyden tulostimen ostopaikkaan.

² Edellyttää asennettua käyttöoikeutta. Kysy lisätietoja tulostimen ostopaikasta.

Tulostimen malli	Analoginen faksi	etherFAX ¹	Faksipalvelin	FoIP (Fax over IP) ²
XC2235	✓	✓	✓	✓
XC4240	✓	✓	✓	✓
XC4240i	x	✓	✓	✓

¹ Edellyttää tilausta. Lisätietoja on osoitteessa <https://www.etherfax.net/lexmark>. Voit myös ottaa yhteyden tulostimen ostopaikkaan.

² Edellyttää asennettua käyttöoikeutta. Kysy lisätietoja tulostimen ostopaikasta.

Faksitoiminnon määrittäminen analogisen faksin avulla

Huomautuksia:

- Tämä ominaisuus on käytettävissä vain tietyissä tulostinmalleissa.
- Kaikki yhteydenmuodostusmenetelmät eivät ole käytettävissä kaikissa maissa tai kaikilla alueilla.
- Jos faksitoiminto on otettu käyttöön mutta sitä ei ole asennettu kokonaan, merkkivalo saattaa vilkkua punaisena.
- Jos käytössä ei ole TCP/IP-ympäristöä, määritä faksin asetukset ohjauspaneelin avulla.

Varoitus – vauriot mahdollisia: Vältä tietojen menetys tai tulostimen toimintahäiriö olemalla koskettamatta kaapeleita tai kuvassa näkyvää tulostimen osaa faksin lähettämisen tai vastaanottamisen aikana.



Tulostimen Asetukset-valikon käyttäminen

1 Siirry ohjauspaneelissa kohtaan

Asetukset > Faksi > Faksiasetukset > Yleiset faksiasetukset.

Jos tulostimessa ei ole kosketusnäyttöä, voit selata asetuksia -painikkeella.

2 Määritä asetukset.

Embedded Web Server -palvelimen käyttäminen

1 Avaa selain ja kirjoita tulostimen IP-osoite selaimen osoitekenttään.

Huomautuksia:

- Tulostimen IP-osoite näkyy päänäytössä. IP-osoite on neljä pisteillä erotettua numerosarjaa, kuten 123.123.123.123.
- Jos käytät välityspalvelinta, poista se tilapäisesti käytöstä, jotta verkkosivu latautuu oikein.

2 Valitse **Asetukset > Faksi > Faksiasetukset > Yleiset faksiasetukset**.

3 Määritä asetukset.

4 Ota muutokset käyttöön.

Faksitoiminnon määrittäminen etherFAXin avulla

Huomautuksia:

- Tulostimen laiteohjelmisto on päivitettävä uusimpaan versioon. Lisätietoja on kohdassa "[Laiteohjelman päivittäminen](#)" sivulla 269.
- Tulostimeen on asennettava oikea käyttöoikeuspaketti. Voit pyytää lisätietoja ottamalla yhteyttä etherFAXiin.
- Varmista, että olet rekisteröinyt tulostimesi etherFAX-portaaliin. Lisätietoja on osoitteessa <https://www.etherfax.net/lexmark>.
- Rekisteröinnissä tarvitaan tulostimen sarjanumero. Lisätietoja sarjanumeron sijainnista on kohdassa "[Tulostimien sarjanumeron etsiminen](#)" sivulla 16.

1 Avaa selain ja kirjoita tulostimen IP-osoite selaimen osoitekenttään.

Huomautuksia:

- Tulostimen IP-osoite näkyy päänäytössä. IP-osoite on neljä pisteillä erotettua numerosarjaa, kuten 123.123.123.123.
- Jos käytät välityspalvelinta, poista se tilapäisesti käytöstä, jotta verkkosivu latautuu oikein.

2 Valitse **Asetukset > Faksi > Faksiasetukset > Yleiset faksiasetukset**.

Huomautus: Faksiasetukset näkyy vain, jos Faksitila-asetuksena on Faksi.

3 Kirjoita Faksinimi-kenttään yksilöivä nimi.

4 Kirjoita Faksinumero-kenttään etherFAXin antama faksinumero.

5 Valitse Faksin siirtoyksikkö -valikosta **etherFAX**.

6 Ota muutokset käyttöön.

Faksitoiminnon määrittäminen faksipalvelimen avulla

Huomautuksia:

- Tällä toiminnolla voit lähettää faksiviestejä faksipalveluntarjoajalle, joka tukee vastaanottoa sähköpostiin.
- Toiminto tukee ainoastaan lähteviä faksiviestejä. Jotta voit vastaanottaa fakseja, varmista että tulostimeen on määritetty laitepohjainen faksi, kuten analoginen faksi, etherFAX tai FoIP (Fax over IP).

1 Avaa selain ja kirjoita tulostimen IP-osoite selaimen osoitekenttään.

Huomautuksia:

- Tulostimen IP-osoite näkyy päänäytössä. IP-osoite on neljä pisteillä erotettua numerosarjaa, kuten 123.123.123.123.
- Jos käytät välityspalvelinta, poista se tilapäisesti käytöstä, jotta verkkosivu latautuu oikein.

2 Valitse **Asetukset > Faksi**.

3 Valitse Faksitila-valikosta **Faksipalvelin** ja valitse **Tallenna**.

4 Valitse **Faksin pikavalintamäärittäykset**.

5 Kirjoita Vastaanottomuoto-kenttään **[#]@myfax.com**, missä **[#]** on faksinumero ja **myfax.com** faksipalveluntarjoajan toimialue.

Huomautuksia:

- Määritä tarvittaessa Vastausosoite-, Aihe- tai Viesti-kentät.
- Jotta tulostin voi vastaanottaa faksiviestejä, ota käyttöön laitepohjaisten faksien vastaanottoasetus. Varmista, että laitepohjainen faksi on määritetty.

6 Valitse **Tallenna**.

7 Valitse **Faksipalvelimen sähköpostiasetukset** ja tee jokin seuraavista:

- Ota käyttöön **Käytä SMTP-sähköpostipalvelinta**.

Huomautus: Jos sähköpostin SMTP-asetuksia ei ole määritetty, katso lisätietoja kohdasta ["Sähköpostin SMTP-asetusten määrittäminen" sivulla 53](#).

- Määritä SMTP-asetukset. Lisätietoja saa sähköpostipalvelun toimittajalta.

8 Ota muutokset käyttöön.

Tavallista puhelinlinjaa käyttävän faksin määrittäminen

Huomautus: Nämä ohjeet koskevat vain tulostimia, jotka tukevat analogista fakssia. Lisätietoja on kohdassa ["Tuettu faksi" sivulla 64](#).

 **HUOMIO – SÄHKÖISKUN VAARA:** Sähköiskuvaaran välttämiseksi älä asenna laitetta tai tee sähkö- tai kaapeliliitännöjä (esimerkiksi virtajohto, faksi tai puhelin) ukkosmyrskyn aikana.

 **HUOMIO – SÄHKÖISKUN VAARA:** Sähköiskuvaaran välttämiseksi älä käytä faksitoimintoa ukkosmyrskyn aikana.

 **HUOMIO – TAPATURMAN MAHDOLLISUUS:** Kun liität tämän tuotteen yleiseen valintaiseen puhelinverkkoon, voit vähentää tulipalon vaaraa käyttämällä vähintään 26 AWG:n tietoliikennejohtoa (RJ-11). Australia: johdon on oltava ACMA:n (Australian Communications and Media Authority) hyväksymä.

Asennus 1: Tulostin on liitetty erilliseen faksilinjaan.

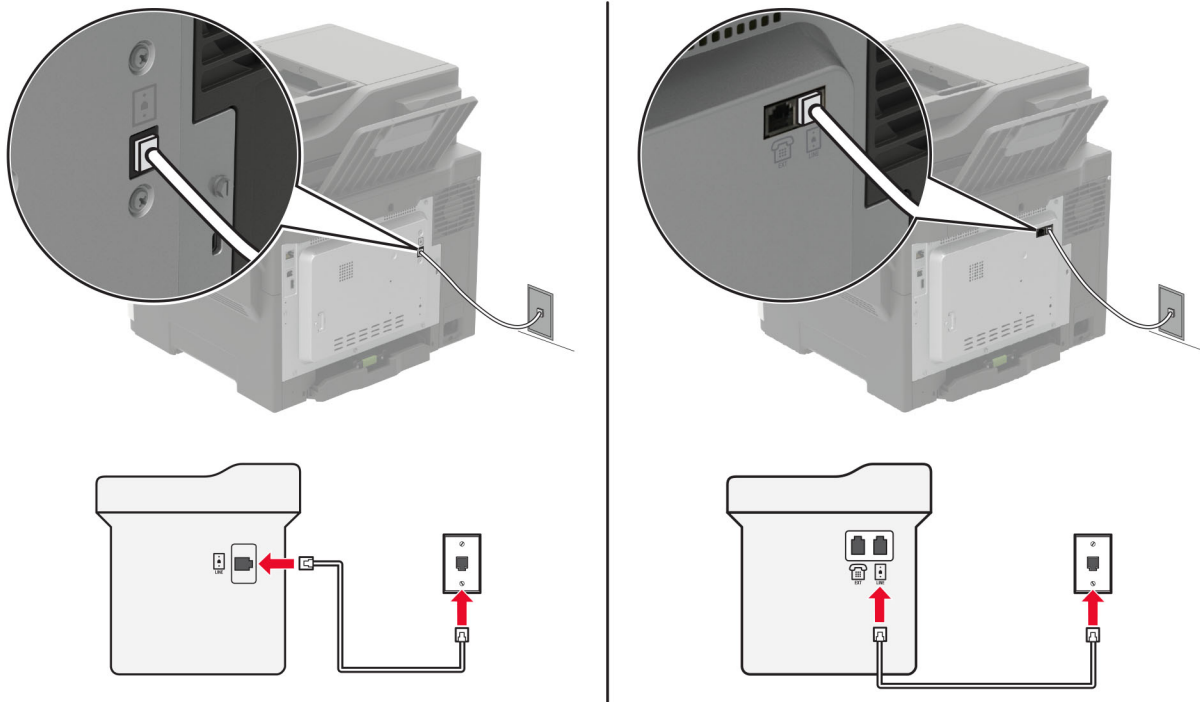

- 1 Liitä puhelinjohdon toinen pää tulostimen linjaporttiin.
- 2 Liitä johdon toinen pää toimivaan analogiseen puhelinpistorasiaan.

Huomautuksia:

- Tulostimen voi asettaa vastaanottamaan faksit automaattisesti (Automaattivastaus-asetus on **Käytössä**) tai manuaalisesti (Automaattivastaus-asetus on **Ei käytössä**).
- Jos haluat vastaanottaa faksit automaattisesti, tulostimen voi asettaa vastaanamaan soittoon tietyllä soittomäärällä.

Asennus 2: Tulostin on samassa linjassa vastaajan kanssa.

Huomautus: Jos tilaat tunnistesoitto palvelun, varmista, että tulostimeen asetetaan oikea tunnistesoitto kuvio. Muutoin tulostin ei vastaanota fakseja, vaikka se olisi asetettu vastaanottamaan ne automaattisesti.

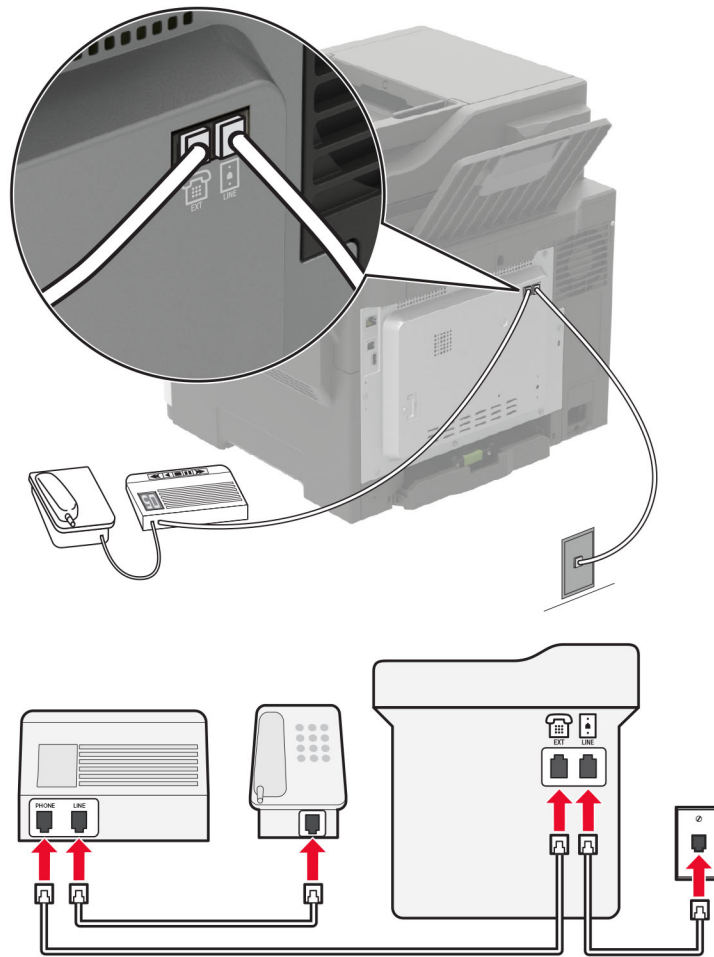
Liitettynä samaan puhelinpistorasiaan

Huomautus: Nämä ohjeet koskevat vain tulostimia, joissa on EXT- ja linjaliitännät.

- Liitä puhelinjohdon toinen pää tulostimen linjaporttiin.
- Liitä johdon toinen pää toimivaan analogiseen pistorasiaan.
- Liitä vastaaja tulostimen puhelinporttiin.

Liitettynä eri puhelinpistorasioihin

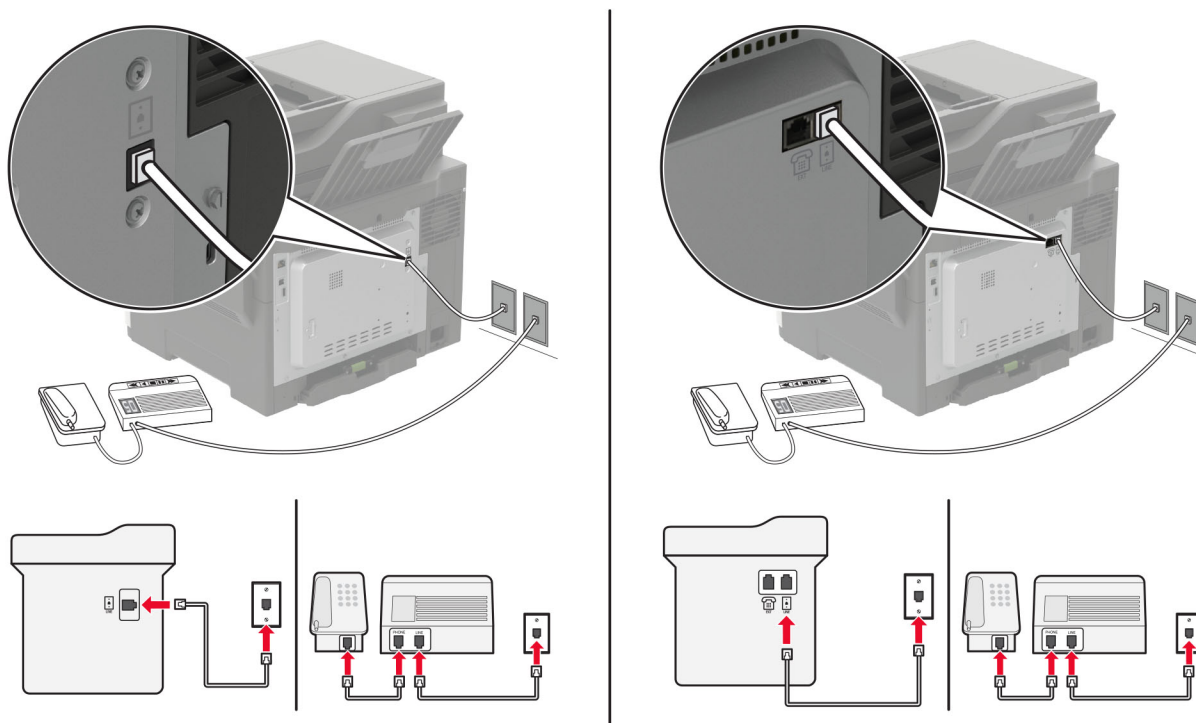

- 1 Liitä puhelinjohdon toinen pää tulostimen linjaporttiin.
- 2 Liitä johdon toinen pää toimivaan analogiseen pistorasiaan.

Huomautuksia:

- Jos linjassa on vain yksi puhelinnumero, aseta tulostin vastaanottamaan faksit automaattisesti.
- Aseta tulostin vastaanamaan soittoihin kaksi soittoa puhelinvastaajan jälkeen. Jos puhelinvastaaja vastaa esimerkiksi neljän soiton jälkeen, määritä tulostimen Hälytykset ennen vastaamista -asetukseksi **6**.

Faksin määrittäminen maassa ja alueella, jossa on erilaiset pistorasiat ja liittimet

Huomautus: Nämä ohjeet koskevat vain tulostimia, jotka tukevat analogista faksia. Lisätietoja on kohdassa "[Tuettu faksi](#)" sivulla 64.

- ⚡ HUOMIO – SÄHKÖISKUN VAARA:** Sähköiskuvaaran välttämiseksi älä asenna laitetta tai tee sähkö- tai kaapeliliitäntöjä (esimerkiksi virtajohto, faksi tai puhelin) ukkosmyrskyn aikana.
- ⚡ HUOMIO – SÄHKÖISKUN VAARA:** Sähköiskuvaaran välttämiseksi älä käytä faksitoimintoa ukkosmyrskyn aikana.
- ⚠ HUOMIO – TAPATURMAN MAHDOLLISUUS:** Kun liität tämän tuotteen yleiseen valintaiseen puhelinverkkoon, voit vähentää tulipalon vaaraa käyttämällä vähintään 26 AWG:n tietoliikennejohtoa (RJ-11). Australia: johdon on oltava ACMA (Australian Communications and Media Authority) hyväksymä.

Vakiopistorasiamalli useimmissa maissa ja alueilla on RJ-11. Jos rakennuksessa oleva pistorasia tai laite ei ole yhteensopiva tällaisen liitännän kanssa, käytä puhelinsovitinta. Maassasi tai alueellasi käytettävää sovitinta ei ehkä toimiteta tulostimen mukana. Siinä tapauksessa joudut ostamaan sen erikseen.

Tulostimen puhelinportissa saattaa olla sovitinliitin asennettuna. Älä irrota sovitinliitintä tulostimen puhelinportista, jos teet muodostat yhteyttä jaettuun tai sarjassa olevaan puhelinjärjestelmään.

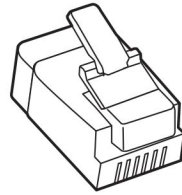

Tuotteen nimi	Tuotenumero
Lexmark-sovitinliitin	40X8519

Tulostimen liittäminen muuhun kuin RJ-11-pistorasiaan

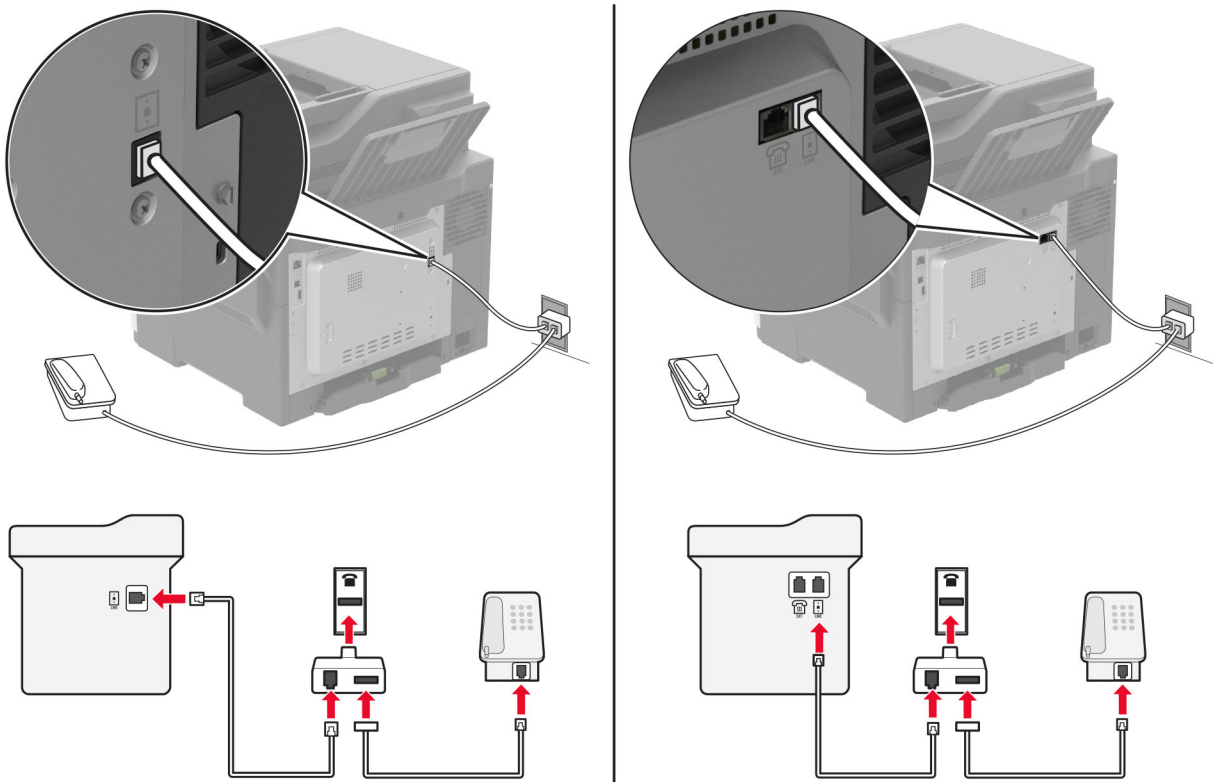

- 1 Liitä puhelinjohdon toinen pää tulostimen linjaporttiin.
- 2 Kytke johdon toinen pää RJ-11-sovittimeen ja kytke sovitin sitten seinäpistorasiaan.
- 3 Jos haluat liittää samaan pistorasiaan laitteen, jossa on muu kuin RJ-11-liitäntä, liitä se suoraan puhelinsovittimeen.

Tunnusäänipalvelun käyttöönotto

Tunnusäänipalvelun avulla samassa puhelinlinjassa voi olla useita puhelinnumeroita. Kullekin puhelinnumerolle määritetään erilainen soittokuvio.

Huomautus: Nämä ohjeet koskevat vain tulostimia, jotka tukevat analogista faksia. Lisätietoja on kohdassa "[Tuettu faksi](#)" sivulla 64.

1 Siirry ohjauspaneelissa kohtaan

Asetukset > Faksi > Faksiasetukset > Faksin vastaanottoasetukset > Admin Controls > Vastaus käytössä.

Jos tulostimessa ei ole kosketusnäyttöä, voit selata asetuksia -painikkeella.

2 Valitse soittokuvio.

Faksin päivämäärän ja ajan määrittäminen

Huomautus: Varmista, että faksi on määritetty. Lisätietoja on kohdassa "[Tulostimen asentaminen faksaamista varten](#)" sivulla 63.

1 Siirry ohjauspaneelissa kohtaan

Asetukset > Laite > Määritykset > Päivämäärä ja aika > Määritä.

Jos tulostimessa ei ole kosketusnäyttöä, voit selata asetuksia -painikkeella.

2 Määritä asetukset.

Kesäajan määrittäminen

Huomautus: Varmista, että faksi on määritetty. Lisätietoja on kohdassa "[Tulostimen asentaminen faksaamista varten](#)" sivulla 63.

1 Siirry ohjauspaneelissa kohtaan

Asetukset > Laite > Määritykset > Päivämäärä ja aika > Määritä.

Jos tulostimessa ei ole kosketusnäyttöä, voit selata asetuksia -painikkeella.

2 Valitse Aikavyöhyke-valikossa **(UTC+käyttäjä) Mukautettu**.

3 Määritä asetukset.

Faksin lähettäminen

Huomautus: Varmista, että faksi on määritetty. Lisätietoja on kohdassa "[Tulostimen asentaminen faksaamista varten](#)" sivulla 63.

Ohjauspaneelin käyttäminen

1 Aseta alkuperäinen asiakirja automaattisen asiakirjansyöttölaitteen lokeroon tai skannaustasolle.

2 Valitse aloitusnäytössä **Faksi** ja anna tarvittavat tiedot.

Säädä asetuksia tarvittaessa.

3 Lähetä faksi.

Tietokoneen avulla

Varmista ennen kuin aloitat, että faksiohjain on asennettu. Lisätietoja on kohdassa ["Faksiohjaimen asentaminen" sivulla 267](#).

Windows-käyttäjät:

- 1 Avaa Tulosta-valintaikkuna asiakirjassa, jonka yrität faksata.
- 2 Valitse tulostin ja sitten **Ominaisuudet, Määrittelyt, Asetukset** tai **Asennus**.
- 3 Valitse **Faksi > Ota faksi käyttöön > Näytä aina asetukset ennen faksaamista** ja kirjoita vastaanottajan numero.
Määritä muut faksiasetukset tarpeen mukaan.
- 4 Lähetä faksi.

Macintosh-käyttäjät:

- 1 Kun asiakirja on avattu, valitse **Arkisto > Tulosta**.
- 2 Valitse tulostin, jonka nimen perään on lisätty - **Faksi**.
- 3 Kirjoita Vastaanottaja-kenttään vastaanottajan numero.
Määritä muut faksiasetukset tarpeen mukaan.
- 4 Lähetä faksi.

Faksin ajastaminen

Huomautus: Varmista, että faksi on määritetty. Lisätietoja on kohdassa ["Tulostimen asentaminen faksaamista varten" sivulla 63](#).

- 1 Aseta alkuperäinen asiakirja automaattisen asiakirjansyöttölaitteen lokeroon tai skannaustasolle.
- 2 Siirry ohjauspaneelissa kohtaan
Faksi > Vastaanottaja > kirjoita faksinumero > Valmis

Jos tulostimessa ei ole kosketusnäyttöä, voit selata asetuksia -painikkeella.
- 3 Valitse **Lähetysaika**, määritä päiväys ja aika ja valitse **Valmis**.
Määritä muut faksiasetukset tarpeen mukaan.
- 4 Lähetä faksi.

Faksin kohdepikavalinnan luominen

Huomautuksia:

- Pikavalinnan luominen voi edellyttää järjestelmänvalvojan oikeuksia.
- Varmista, että faksi on määritetty. Lisätietoja on kohdassa ["Tulostimen asentaminen faksaamista varten" sivulla 63](#).

- 1 Avaa selain ja kirjoita tulostimen IP-osoite selaimen osoitekenttään.

Huomautuksia:

- Tulostimen IP-osoite näkyy päänäytössä. IP-osoite on neljä pisteillä erotettua numerosarjaa, kuten 123.123.123.123.
- Jos käytät välityspalvelinta, poista se tilapäisesti käytöstä, jotta verkkosivu latautuu oikein.

2 Valitse **Pikavalinnat > Lisää pikavalinta**.

3 Valitse Pikavalinnan tyyppi -valikosta **Faksi** ja määritä sitten asetukset.

4 Ota muutokset käyttöön.

Faksin tarkkuuden muuttaminen

Huomautus: Varmista, että faksi on määritetty. Lisätietoja on kohdassa "[Tulostimen asentaminen faksaamista varten](#)" sivulla 63.

1 Aseta alkuperäinen asiakirja automaattisen asiakirjansyöttölaitteen lokeroon tai skannaustasolle.

2 Siirry ohjauspaneelissa kohtaan

Faksi > Tarkkuus

Jos tulostimessa ei ole kosketusnäyttöä, voit selata asetuksia -painikkeella.

3 Valitse asetukset.

4 Lähetä faksi.

Faksin tummuuden säätäminen

Huomautus: Varmista, että faksi on määritetty. Lisätietoja on kohdassa "[Tulostimen asentaminen faksaamista varten](#)" sivulla 63.

1 Aseta alkuperäinen asiakirja automaattisen asiakirjansyöttölaitteen lokeroon tai skannaustasolle.

2 Siirry ohjauspaneelissa kohtaan

Faksi > Tummuus

Jos tulostimessa ei ole kosketusnäyttöä, voit selata asetuksia -painikkeella.

3 Valitse asetukset.

4 Lähetä faksi.

Faksilokin tulostaminen

Huomautus: Varmista, että faksi on määritetty. Lisätietoja on kohdassa ["Tulostimen asentaminen faksaamista varten" sivulla 63](#).

- 1 Siirry ohjauspaneelissa kohtaan

Asetukset > Raportit > Faksi

Jos tulostimessa ei ole kosketusnäyttöä, voit selata asetuksia -painikkeella.

- 2 Valitse **Faksityön loki** tai **Faksisoiton loki**.

Roskafaksien estäminen

Huomautus: Varmista, että faksi on määritetty. Lisätietoja on kohdassa ["Tulostimen asentaminen faksaamista varten" sivulla 63](#).

- 1 Siirry aloitusnäytöstä kohtaan

Asetukset > Faksi > Faksiasetukset > Faksin vastaanottoasetukset > Järjestelmänvalvojan asetukset

Jos tulostimessa ei ole kosketusnäyttöä, voit selata asetuksia -painikkeella.

- 2 Määritä Estä nimetön faksi -asetukseksi **Käytössä**.

Faksien pysäyttäminen

Huomautus: Varmista, että faksi on määritetty. Lisätietoja on kohdassa ["Tulostimen asentaminen faksaamista varten" sivulla 63](#).

- 1 Siirry ohjauspaneelissa kohtaan

Asetukset > Faksi > Faksiasetukset > Faksin vastaanottoasetukset > Faksien pysäyttäminen.

Jos tulostimessa ei ole kosketusnäyttöä, voit selata asetuksia -painikkeella.

- 2 Valitse tila.

Faksin välittäminen

Huomautus: Varmista, että faksi on määritetty. Lisätietoja on kohdassa ["Tulostimen asentaminen faksaamista varten" sivulla 63](#).

- 1 Luo kohdepikavalinta.

- a Avaa selain ja kirjoita tulostimen IP-osoite selaimen osoitekenttään.

Huomautuksia:

- Tulostimen IP-osoite näkyy päänäytössä. IP-osoite on neljä pisteillä erotettua numerosarjaa, kuten 123.123.123.123.
- Jos käytät välityspalvelinta, poista se tilapäisesti käytöstä, jotta verkkosivu latautuu oikein.

- b Valitse **Pikavalinnat > Lisää pikavalinta**.

c Valitse pikavalinnan tyyppi ja määritä asetukset.

Huomautus: Merkitse pikavalintanumero muistiin.

d Ota muutokset käyttöön.

2 Valitse **Asetukset > Faksi > Faksiasetukset > Faksin vastaanottoasetukset > Järjestelmänvalvojan asetukset.**



3 Valitse Faksin välitys -valikosta **Välitä** tai **Tulosta ja välitä.**

4 Valitse Välitä-valikosta kohteen tyyppi ja anna kohteen pikavalintanumero.

5 Ota muutokset käyttöön.

Skannaaminen

Automaattisen asiakirjansyöttölaitteen ja skannaustason käyttäminen

Automaattinen asiakirjansyöttölaite	Skannaustaso
 <p>Käytä asiakirjansyöttö laitetta monisivuisten asiakirjojen kopioimiseen.</p> <ul style="list-style-type: none"> Aseta alkuperäinen asiakirja kuvapuoli ylöspäin. Jos käsittelet monisivuisia asiakirjoja, kohdistat etureuna ennen lisäämistä. Säädä asiakirjansyöttö laitteen ohjaimet lisättävän paperin leveyden mukaan. 	 <ul style="list-style-type: none"> Aseta yksisivuiset asiakirjat, kirjojen sivut, pienet esineet (kuten postikortit ja valokuvat), piirtoheittin-kalvot, valokuvapaperi tai ohuet materiaalit (kuten lehti-leikkeet) skannaustasolle. Aseta asiakirja kuvapuoli alaspäin nuolella merkittyyn kulmaan.

Skannaaminen tietokoneeseen

Tarkista seuraavat asiat ennen aloittamista:

- Tulostimen laiteohjelmisto on päivitetty. Lisätietoja on kohdassa "[Laiteohjelman päivittäminen](#)" sivulla 269.
- Tietokone ja tulostin yhdistetään samaan verkkoon.

Windows-käyttäjät:

Lexmark ScanBack Utilityn käyttäminen

1 Suorita tietokoneessa Lexmark ScanBack Utility ja valitse sitten **Seuraava**.

Huomautus: Lataa apuohjelma osoitteesta www.lexmark.com/downloads.

2 Valitse **Asetukset** ja lisää tulostimen IP-osoite.

Huomautus: Tulostimen IP-osoite näkyy sen tulostimen päänäytössä. IP-osoite on neljä pisteillä erotettua numerosarjaa, kuten 123.123.123.123.

3 Valitse **Sulje** > **Seuraava**.

4 Valitse alkuperäisen asiakirjan kokoko ja sitten **Seuraava**.

5 Valitse tiedostomuoto ja skannaustarkkuus ja sitten **Seuraava**.

6 Kirjoita yksilöivä skannausprofiilin nimi ja valitse **Seuraava**.

7 Avaa skannatun asiakirjan tallennuspaikka, anna tiedostolle nimi ja valitse **Seuraava**.

Huomautus: Jos haluat käyttää skannausprofiilia uudelleen, ota käyttöön **Luo pikavalinta** ja kirjoita pikavalinnalle yksilöivä nimi.

8 Valitse **Valmis**.

9 Aseta alkuperäinen asiakirja automaattiseen asiakirjansyöttölaitteeseen tai skannaustasolle.

10 Valitse tulostimen ohjauspaneelissa **Skannausprofiilit** ja sitten skannausprofiili.

Huomautus: Varmista, että Skannausprofiilit on käytössä. Valitse ohjauspaneelissa **Asetukset > Laite > Näkyvät aloitusnäytön kuvakkeet > Skannausprofiilit > Näyttö**. Jos tulostimessa ei ole kosketusnäyttöä,

voit selata asetuksia -painikkeella.

Windowsin faksi ja skannaus -toiminnon käyttäminen

Huomautus: Varmista, että tulostin on lisätty tietokoneeseen. Lisätietoja on kohdassa "[Tulostimien lisääminen tietokoneeseen](#)" sivulla 267.

1 Aseta alkuperäinen asiakirja automaattiseen asiakirjansyöttölaitteeseen tai skannaustasolle.

2 Avaa tietokoneessa **Windowsin faksi ja skannaus**.

3 Valitse Lähde-valikosta skannerilähde.

4 Muuta tarvittaessa tulostusasetuksia.

5 Skannaa asiakirja.

Macintosh-käyttäjät:

Huomautus: Varmista, että tulostin on lisätty tietokoneeseen. Lisätietoja on kohdassa "[Tulostimien lisääminen tietokoneeseen](#)" sivulla 267.

1 Aseta alkuperäinen asiakirja automaattiseen asiakirjansyöttölaitteeseen tai skannaustasolle.

2 Tee tietokoneessa jompikumpi seuraavista:

- Avaa **Kuvansiirtäjä**.
- Avaa **Tulostimet ja skannerit** ja valitse tulostin. Valitse **Skannaa > Avaa skanneri**.

3 Tee Skanneri-ikkunassa yksi tai useampi seuraavista:

- Valitse, mihin haluat tallentaa skannatun asiakirjan.
- Valitse alkuperäisen asiakirjan kokoko.
- Skannaa automaattisesta asiakirjansyöttölaitteesta valitsemalla Skannaa-valikosta **Asiakirjansyöttölaite** tai ota käyttöön **Käytä dokumentin syöttölaitetta**.
- Määritä tarvittaessa skannausasetukset.

4 Valitse **Skannaa**.

Skannaaminen FTP-palvelimeen

1 Aseta alkuperäinen asiakirja automaattisen asiakirjansyöttölaitteen lokeroon tai skannaustasolle.

2 Valitse ohjauspaneelissa **FTP** ja anna tarvittavat tiedot.

Jos tulostinmallissa, ei ole kosketusnäyttöä, valitse # ja kirjoita näppäimistöllä pikavalintanumero.

- 3 Määritä muut FTP-asetukset tarpeen mukaan.
- 4 Skannaa asiakirja.

Skannaaminen verkkokansioon pikavalinnan avulla

- 1 Luo verkkokansion pikakuvake.
 - a Avaa selain ja kirjoita tulostimen IP-osoite selaimen osoitekenttään.
Huomautuksia:
 - Tulostimen IP-osoite näkyy päänäytössä. IP-osoite on neljä pisteillä erotettua numerosarjaa, kuten 123.123.123.123.
 - Jos käytät välityspalvelinta, poista se tilapäisesti käytöstä, jotta verkkosivu latautuu oikein.
 - b Valitse **Pikavalinnat > Lisää pikavalinta**.
 - c Valitse Pikavalinnan tyyppi -valikosta **Verkkokansio** ja määritä sitten asetukset.
 - d Ota muutokset käyttöön.
- 2 Aseta alkuperäinen asiakirja automaattisen asiakirjansyöttölaitteen lokeroon tai skannaustasolle.
- 3 Valitse ohjauspaneelissa # ja luomasi pikavalintanumero.
- 4 Skannaa asiakirja.

FTP-pikavalintojen luominen

Huomautus: Pikavalinnan luominen voi edellyttää järjestelmänvalvojan oikeuksia.

- 1 Avaa selain ja kirjoita tulostimen IP-osoite selaimen osoitekenttään.
Huomautuksia:
 - Tulostimen IP-osoite näkyy sen tulostimen päänäytössä. IP-osoite on neljä pisteillä erotettua numerosarjaa, kuten 123.123.123.123.
 - Jos käytät välityspalvelinta, poista se tilapäisesti käytöstä, jotta verkkosivu latautuu oikein.
- 2 Valitse **Pikavalinnat > Lisää pikavalinta**.
- 3 Valitse Pikavalinnan tyyppi -valikosta **FTP** ja määritä sitten asetukset.
- 4 Ota muutokset käyttöön.

Skannaaminen flash-asemaan

- 1 Aseta alkuperäinen asiakirja automaattisen asiakirjansyöttölaitteen lokeroon tai skannaustasolle.
- 2 Aseta flash-asema tulostimeen.

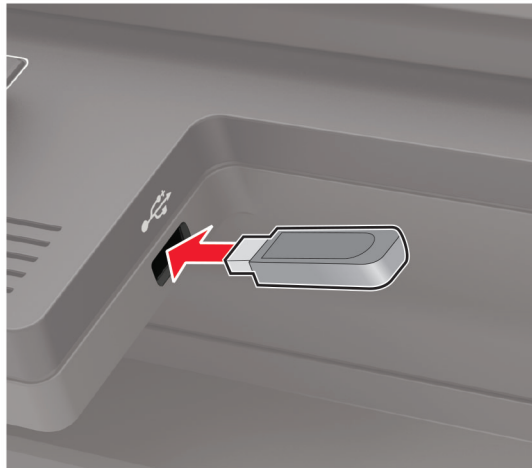

- 3 Valitse **USB-skannaus** ja säädä asetukset tarvittaessa.

Huomautus: Jos USB-aseman ikkuna ei avaudu, valitse ohjauspaneelissa **USB-asema**.

- 4 Skannaa asiakirja.

Varoitus – vauriot mahdollisia: Vältä tietojen menetys tai toimintahäiriö olemalla koskettamatta flash-aseman tai tulostimen kuvassa näkyviä kohtia, kun tulostin tulostaa tai lukee muistilaitteesta tai kirjoittaa siihen.



Skannaaminen Cloud Connector -profiiliin

Tämä ominaisuus on käytettävissä vain tietyissä tulostinmalleissa.

1 Aseta alkuperäinen asiakirja automaattisen asiakirjansyöttölaitteen lokeroon tai skannaustasolle.

2 Valitse aloitusnäytössä **Korttikopiointi**.

3 Valitse pilvipalveluntarjoaja ja profiili.

Huomautus: Lisätietoja tunnistusprofiilin luomisesta on kohdassa ["Cloud Connector -profiilin luominen" sivulla 26](#).

4 Valitse **Skannaa** ja määritä tiedostonimi ja kohdekansio.

5 Valitse **Skannaa tähän**.

Muuta tarvittaessa tulostusasetuksia.

6 Skannaa asiakirja.

Tulostimen valikot

Valikkokartta

Laite	<ul style="list-style-type: none"> • Määriykset • Säästötila • Etähallintapaneeli • Ilmoitukset • Virranhallinta 	<ul style="list-style-type: none"> • Nimetön tietojen keräys • Palauta oletusasetukset • Huolto • Näkyvät aloitusnäytön kuvakkeet • Tietoja tästä tulostimesta
Tulosta	<ul style="list-style-type: none"> • Asettelu • Asetus • Laatu • Työkirjanpito • XPS 	<ul style="list-style-type: none"> • PDF • PostScript • PCL • HTML • Kuva
Paperi	<ul style="list-style-type: none"> • Lokeromäärittys 	<ul style="list-style-type: none"> • Materiaalimääriykset
Kopio	Kopioinnin oletusasetukset	
Faksi	Faksin oletusasetukset	
Sähköposti	<ul style="list-style-type: none"> • Sähköpostiasetukset • Sähköpostin oletusasetukset 	<ul style="list-style-type: none"> • Web-linkin asetus
FTP	FTP-oletusasetukset	
USB-asema	<ul style="list-style-type: none"> • Flash-asemaskannaus 	<ul style="list-style-type: none"> • Flash-asetatulostus
Verkko/portit	<ul style="list-style-type: none"> • Verkon esittely • Langaton • Wi-Fi Direct • Ethernet • TCP/IP • SNMP 	<ul style="list-style-type: none"> • IPSec • 802.1x • LPD-kokoonpano • HTTP-/FTP-asetukset • ThinPrint • USB
Suojaus	<ul style="list-style-type: none"> • Kirjautumismenetelmät • Ajasta USB-laitteet • Suojaustarkistusloki • Kirjautumisrajoitukset • Luottamukselliset tulostusasetukset 	<ul style="list-style-type: none"> • Levyn salaus • Pyyhi väliaikaiset datatiedostot • Ratkaisut, LDAP-asetukset • Muut
Raportit	<ul style="list-style-type: none"> • Valikkoasetussivu • Laite • Tulosta 	<ul style="list-style-type: none"> • Pikakuvakkeet • Faksi • Verkko

Ohje	<ul style="list-style-type: none"> • Tulosta kaikki oppaat • Väri-laatuopas • Kyt-kentäopas • Kopiaointiopas • Sähköpostiopas • Faksiopas 	<ul style="list-style-type: none"> • Tieto-opas • Tulostusmateriaaliopas • Kuljetusopas • Tulostuslaatuopas • Skannausopas • Tarvikeopas
vianmääritys	Tulostuslaadun testisivut	Skannerin puhdistaminen

Laite

Määritykset

Valikkokohta	Kuvaus
Näytön kieli [List of languages]	Määritä näytön kieli.
Maa/alue [List of countries or regions]	Tunnista maa tai alue, jossa tulostin on määritetty toimimaan.
Suorita alkumääritys Käytössä Ei käytössä*	Suorita ohjattu asennustoiminto.
Näppäimistö Näppäimistön tyyppi [List of languages]	Valitse kieli näppäimistön tyyppi. Huomautuksia: <ul style="list-style-type: none"> • Kaikki näppäimistön tyypit eivät ehkä näy, tai niiden näkyminen edellyttää erityislaitteistoa. • Tämä valikkokohta tulee näkyviin vain tietyissä tulostinmalleissa.
Näytetyt tiedot Näyttöteksti 1 [IP Address*] Näyttöteksti 2 [Date/Time*] Mukautettu teksti 1 Mukautettu teksti 2	Määritä aloitusnäytössä näytettävät tiedot. Huomautus: Mukautettu teksti 1 ja Mukautettu teksti 2 näkyvät vain joissakin tulostinmalleissa.
Päivämäärä ja aika Määritä Nykyinen päiväys ja aika Aseta päivä ja aika manuaalisesti Päivämäärän muoto [MM-DD-YYYY*] Ajan muoto [12 hour A.M./P.M.*] Aikavyöhyke [GMT*]	Määritä tulostimen päiväys ja aika.
Huomautus: Arvon kohdalla oleva tähti (*) osoittaa oletusasetuksen.	

Valikkokohta	Kuvaus
Päivämäärä ja aika Verkkoajan yhteyskäyt. Salli NTP [On*] NTP-palvelin Ota käyttöön todennus	Määritä verkkoajan yhteyskäytännön (NTP, Network Time Protocol) asetukset . Huomautuksia: <ul style="list-style-type: none"> • Ota käyttöön todennus -kohta näkyy vain tietyissä tulostinmalleissa. • Kun Ota käyttöön todennus -asetuksena on MD5-avain, näkyviin tulevat Avaintunnus ja Salasana.
Paperikoot Yhdysvallat* Metrinen	Määritä paperikokojen mittayksikkö. Huomautus: Ensimmäinen paperikokoasetus määräytyy ohjatun asennuksen aikana valitun maa- tai aluekoodin perusteella.
Näytön kirkkaus 1–100 % (100*)	Säädä näytön kirkkautta. Huomautus: Tämä valikkokohta tulee näkyviin vain tietyissä tulostinmalleissa.
Flash-aseman käyttö Käytössä* Ei käytössä	Ota käyttöön flash-aseman käyttö.
Salli taustan poisto Käytössä* Ei käytössä	Määritä, voiko taustan poistaa.
Salli mukautettujen töiden skannaus Käytössä* Ei käytössä	Skannaa useita töitä samaan tiedostoon.
Yhden sivun tasoskannaus Käytössä Ei käytössä*	Määritä skannaustaso kopioimaan vain yksi sivu kerrallaan.
Äänipalaute Painikepalaute Käytössä* Ei käytössä	Ota käyttöön painikkeiden painallusten, paneelin käytön, paperin lisäämiskehotteiden ja virheilmoitusten äänipalaute. Huomautus: Tämä valikkokohta tulee näkyviin vain tietyissä tulostinmalleissa.
Äänipalaute Äänenvoimakkuus 1–10 (5*)	Säädä tulostimen kaiuttimien äänenvoimakkuutta. Huomautuksia: <ul style="list-style-type: none"> • Äänenvoimakkuuden muutokset otetaan käyttöön nykyisen käyttäjätunnnon päätyttyä. • Tämä valikkokohta tulee näkyviin vain tietyissä tulostinmalleissa.
Näytön aikakatkaisu 10–300 (60*)	Määritä sekunteina aika, jonka jälkeen käyttämättömänä olevan tulostimen näyttöön tulee aloitusnäyttö tai tulostin kirjaa käyttäjätilin ulos automaattisesti.
Huomautus: Arvon kohdalla oleva tähti (*) osoittaa oletusasetuksen.	

Säästötila

Valikkokohta	Kuvaus
Tulostus Puolet Yksipuolinen* Kaksipuolinen	Määritä, tulostetaanko vain sivun toiselle puolelle vai molemmille puolille.
Tulostus Sivuja/arkki Ei käytössä* 2 sivua/arkki 3 sivua/arkki 4 sivua/arkki 6 sivua/arkki 9 sivua/arkki 12 sivua/arkki 16 sivua/arkki	Tulosta paperiarkin yhdelle puolelle useita pienennettyjä sivuja.
Tulostus Väriaineen tummuus 1–10 (8*)	Määritä tekstikuvien vaaleus tai tummuus.
Kopiointi Puolet 1-puolinen 1-puoliseksi 1-puolinen 2-puoliseksi 2-puolinen 1-puoliseksi 2-puolinen 2-puoliseksi	Määritä skannaustoiminta alkuperäisen asiakirjan perusteella.
Kopiointi Sivuja/arkki Ei käytössä* 2 pystysuuntaista sivua 4 pystysuuntaista sivua 2 vaakasuuntaista sivua 4 vaakasuuntaista sivua	Määritä skannaustoiminta alkuperäisen asiakirjan perusteella.
Kopiointi Tummuus 1–9 (5*)	Määritä skannattujen tekstikuvien tummuus.
Huomautus: Arvon kohdalla oleva tähti (*) osoittaa oletusasetuksen.	

Etähallintapaneeli

Valikkokohta	Kuvaus
Ulkoinen VNC-yhteys Älä salli* Salli	Yhdistä ulkoinen VNC (Virtual Network Computing) -asiakas etäohjauspaneeliin.
Huomautus: Arvon kohdalla oleva tähti (*) osoittaa oletusasetuksen.	

Valikkokohta	Kuvaus
Tunnistuksen tyyppi Ei mitään* Vakiotunnistus	Määritä VNC-työasemapalvelinta käytettäessä käytettävä tunnistuksen tyyppi.
VNC-salasana	Määritä salasana, jota käytetään yhteyden muodostuksessa VNC-työasemapalvelimeen. Huomautus: Tämä valikkokohta on näkyvissä vain, jos Tunnistuksen tyyppi on määritetty Vakiotunnistus.
Huomautus: Arvon kohdalla oleva tähti (*) osoittaa oletusasetuksen.	

Ilmoitukset

Valikkokohta	Kuvaus
Virheen merkkivalo Ei käytössä Käytössä*	Määritä merkkivalo syttymään, kun ilmenee tulostinvirhe. Huomautus: Tämä valikkokohta tulee näkyviin vain tietyissä tulostinmalleissa.
automaattisen asiakirjansyöttölaitteen äänimerkki Ei käytössä Käytössä*	Ota käyttöön äänimerkki lisättäessä paperia automaattisen asiakirjansyöttölaitteeseen.
Hälytysäänen määrittäminen Ei käytössä Yksi* Jatkuva	Määritä, kuinka monta kertaa hälytysääni kuuluu, kun tulostin edellyttää käyttäjän toimia. Huomautus: Tämä valikkokohta tulee näkyviin vain tietyissä tulostinmalleissa.
Tarvikkeet Näytä tarvikearvot Näytä arvot* Älä näytä arvioita	Näytä tarvikkeiden arvioitu tila.
Tarvikkeet Kasetin hälytys Ei käytössä Yksi* Jatkuva	Määritä, kuinka monta kertaa hälytysääni kuuluu, kun väriai-nekasetti on ehtymässä. Huomautus: Tämä valikkokohta tulee näkyviin vain tietyissä tulostinmalleissa.
Sähköpostihälytysten asetukset Sähköpostiasetukset Ensisijainen SMTP-yhdyskäytävä	Kirjoita sähköpostin lähettämiseen käytettävän ensisijaisen SMTP-palvelimen IP-osoite tai isäntänimi. Huomautus: Tämä valikkokohta tulee näkyviin vain tietyissä tulostinmalleissa.
Sähköpostihälytysten asetukset Sähköpostiasetukset Ensisijaisen SMTP-yhdyskäytävän portti 1-65535 (25*)	Kirjoita ensisijaisen SMTP-palvelimen porttinumero. Huomautus: Tämä valikkokohta tulee näkyviin vain tietyissä tulostinmalleissa.
Sähköpostihälytysten asetukset Sähköpostiasetukset Toissijainen SMTP-yhdyskäytävä	Kirjoita toissijaisen SMTP-palvelimen tai SMTP-varmistuspal-velimen IP-osoite tai isäntänimi. Huomautus: Tämä valikkokohta tulee näkyviin vain tietyissä tulostinmalleissa.
Huomautus: Arvon kohdalla oleva tähti (*) osoittaa oletusasetuksen.	

Valikkokohta	Kuvaus
Sähköpostihälytysten asetukset Sähköpostiasetukset Toissijaisen SMTP-yhdyskäytävän portti 1–65535 (25*)	Kirjoita toissijaisen SMTP-palvelimen tai SMTP-varmistuspalvelimen porttinumero. Huomautus: Tämä valikkokohta tulee näkyviin vain tietyissä tulostinmalleissa.
Sähköpostihälytysten asetukset Sähköpostiasetukset SMTP-aikakatkaaisu 5–30 sekuntia (30*)	Määritä, kuinka pian tulostin aikakatkaistaan, jos SMTP-palvelin ei vastaa. Huomautus: Tämä valikkokohta tulee näkyviin vain tietyissä tulostinmalleissa.
Sähköpostihälytysten asetukset Sähköpostiasetukset Vastausosoite	Määritä sähköpostin vastausosoite. Huomautus: Tämä valikkokohta tulee näkyviin vain tietyissä tulostinmalleissa.
Sähköpostihälytysten asetukset Sähköpostiasetukset Käytä aina SMTP-vastausosoitetta Ei käytössä* Käytössä	Käytä oletus-SMTP-vastausosoitetta Huomautus: Tämä valikkokohta tulee näkyviin vain tietyissä tulostinmalleissa.
Sähköpostihälytysten asetukset Sähköpostiasetukset Käytä SSL-/TLS-yhteyskäytäntöä Ei käytössä* Sovittele Pakollinen	Lähetä sähköposti käyttäen salattua linkkiä. Huomautus: Tämä valikkokohta tulee näkyviin vain tietyissä tulostinmalleissa.
Sähköpostihälytysten asetukset Sähköpostiasetukset Edellytä luotettua varmennetta Ei käytössä Käytössä*	Edellytä luotettua varmennetta käytettäessä SMTP-palvelinta. Huomautus: Tämä valikkokohta tulee näkyviin vain tietyissä tulostinmalleissa.
Sähköpostihälytysten asetukset Sähköpostiasetukset SMTP-palvelimen todennus Todennusta ei tarvita* Kirjautuminen/tavallinen NTLM CRAM-MD5 Digest-MD5 Kerberos 5	Määritä SMTP-palvelimen todennustyyppi. Huomautus: Tämä valikkokohta tulee näkyviin vain tietyissä tulostinmalleissa.
Sähköpostihälytysten asetukset Sähköpostiasetukset Laitteeseen perustuva s-posti Ei mitään* Käytä laitteen SMTP-valtuuksia	Määritä, tarvitaanko tunnistetietoja, kun laite lähettää sähköpostia. Huomautus: Tämä valikkokohta tulee näkyviin vain tietyissä tulostinmalleissa.
Huomautus: Arvon kohdalla oleva tähti (*) osoittaa oletusasetuksen.	

Valikkokohta	Kuvaus
Sähköpostihälytysten asetukset Sähköpostiasetukset Käyttäjän lähettämä sähköposti Ei mitään Käytä laitteen SMTP-valtuuksia Käytä istunnon käyttäjätunnusta ja salasanaa Käytä istunnon sähköpostiosoitetta ja salasanaa* Kysy käyttäjältä	Määritä, tarvitaanko tunnistetietoja, kun käyttäjä lähettää sähköposteja. Huomautus: Tämä valikkokohta tulee näkyviin vain tietyissä tulostinmalleissa.
Sähköpostihälytysten asetukset Sähköpostiasetukset Käytä AD-laitteen kirjautumistietoja Ei käytössä Käytössä*	Ota käyttöön käyttäjän tunnistetiedot ja ryhmämääritykset yhteyden muodostamiseksi SMTP-palvelimeen. Huomautus: Tämä valikkokohta tulee näkyviin vain tietyissä tulostinmalleissa.
Sähköpostihälytysten asetukset Sähköpostiasetukset Laitekäyttäjätunnus	Määritä käyttäjätunnus yhteyden muodostamiseksi SMTP-palvelimeen. Huomautus: Tämä valikkokohta tulee näkyviin vain tietyissä tulostinmalleissa.
Sähköpostihälytysten asetukset Sähköpostiasetukset Laitesalasana	Määritä salasana, jota käytetään yhteyden muodostuksessa SMTP-työasemapalvelimeen. Huomautus: Tämä valikkokohta tulee näkyviin vain tietyissä tulostinmalleissa.
Sähköpostihälytysten asetukset Sähköpostiasetukset Kerberos 5 REALM	Määritä Kerberos 5 -todennusprotokollan alue. Huomautus: Tämä valikkokohta tulee näkyviin vain tietyissä tulostinmalleissa.
Sähköpostihälytysten asetukset Sähköpostiasetukset NTLM-toimialue	Määritä NTLM-suojausprotokollan toimialuenimi. Huomautus: Tämä valikkokohta tulee näkyviin vain tietyissä tulostinmalleissa.
Sähköpostihälytysten asetukset Sähköpostiasetukset Poista käytöstä SMTP-palvelinta ei ole määritetty -virhe Ei käytössä* Käytössä	Estä SMTP-asetusvirheen viestiä näkymästä näytössä. Huomautus: Tämä valikkokohta tulee näkyviin vain tietyissä tulostinmalleissa.
Virheiden estäminen Tukosavustaja Ei käytössä Käytössä*	Määritä tulostin tyhjentämään tyhjät tai osittain tulostetut sivut automaattisesti, kun juuttunut paperi on poistettu.
Virheiden estäminen Automaattinen jatko Ei käytössä Käytössä* (5 sekuntia)	Anna tulostimen jatkaa työn käsittelemistä tai tulostamista automaattisesti, kun tietyt käyttäjän toimia vaativat tulostimen tilat on käsitelty.
Huomautus: Arvon kohdalla oleva tähti (*) osoittaa oletusasetuksen.	

Valikkokohta	Kuvaus
Virheiden estäminen Automaattinen uudelleenkäynnistys Automaattinen uudelleenkäynnistys Käynnistä uudelleen, kun järjestelmä on vapaa Uudelleenkäynnistys aina* Ei uudelleenkäynnistystä	Aseta tulostin käynnistymään uudelleen virhetilanteessa.
Virheiden estäminen Automaattinen uudelleenkäynnistys Uudelleenkäynnistysten enimmäismäärä 1–20 (2*)	Määritä automaattisten uudelleenkäynnistysten määrä, jonka tulostin voi suorittaa.
Virheiden estäminen Automaattinen uudelleenkäynnistys Automaattisen uudelleenkäynnistykseen ikkuna 1–525600 (720*)	Määritä, kuinka monen sekunnin kuluttua tulostin käynnistyy automaattisesti uudelleen.
Virheiden estäminen Automaattinen uudelleenkäynnistys Automaattisen uudelleenkäynnistykseen laskuri	Näytä automaattisen uudelleenkäynnistykseen laskurin tiedot vain luku -muodossa.
Virheiden estäminen Automaattinen uudelleenkäynnistys Nollaa automaattisen uudelleenkäynnistykseen laskuri Peruuta Jatka	Nollaa automaattisen uudelleenkäynnistykseen laskuri. Huomautus: Tämä valikkokohta tulee näkyviin vain tietyissä tulostinmalleissa.
Virheiden estäminen Näytä lyhyen paperin virhe Käytössä Autom. tyhjennys*	Määritä tulostin näyttämän viesti, kun ilmenee lyhyen paperin virhe. Huomautus: Lyhyt paperi viittaa lisätyn paperin kokoon.
Virheiden estäminen Sivun suojaus Ei käytössä* Käytössä	Määritä tulostin käsittelemään koko sivu muistiin ennen sen tulostamista.
Sisällön tukos selvitys Tukos selvitys Ei käytössä Käytössä Autom.*	Määritä tulostin tulostamaan juuttuneet sivut uudelleen.
Sisällön tukos selvitys Skannerin tukoksen selvittäminen Työtaso Sivutaso*	Määritä, miten skannaustyö käynnistetään uudelleen paperitukoksen selvittämisen jälkeen.
Huomautus: Arvon kohdalla oleva tähti (*) osoittaa oletusasetuksen.	

Virranhallinta

Valikkokohta	Kuvaus
Lepotilaprofiili Tulosta Lepotilasta Pysy hereillä tulostamisen jälkeen Siirry Lepotilaan tulostamisen jälkeen*	Määritä tulostin valmiustilassa tai palaa lepotilaan tulostamisen jälkeen.
Aikakatkaisut Lepotila 1-120 minuuttia (15*)	Määritä käyttämättömyysaika, jonka kuluttua tulostin siirtyy lepotilaan.
Aikakatkaisut Horrostilan aikakatkaus Ei käytössä 1 tunti 2 tuntia 3 tuntia 6 tuntia 1 päivä 2 päivää 3 päivää* 1 viikko 2 viikkoa 1 kk	Määritä aika, jonka jälkeen tulostimen virta katkeaa.
Aikakatkaisut Horrostilan aikakatkaus yhteyden ollessa olemassa Horros Ei horrostilaa*	Määritä Horrostilan aikakatkaus katkaisemaan tulostimen virta, kun olemassa on aktiivinen Ethernet-yhteys.
Ajasta virransäästötilat Ajastukset Lisää uusi ajastus	Ajasta tulostin siirtymään lepo- tai valmiustilaan tiettyyn aikaan.
Huomautus: Arvon kohdalla oleva tähti (*) osoittaa oletusasetuksen.	

Nimetön tietojen keräys

Valikkokohta	Kuvaus
Nimetön tietojen keräys Laitteen käyttö- ja suorituskyky- tiedot Ei mitään*	Lähetä tulostimen käyttö- ja suorituskykytietoja Lexmarkille. Huomautus: Nimettömien tietojen lähetysaika näkyy vain, kun Nimetön tietojen keräys -asetukseksi on määritetty Laitteen käyttö ja suorituskyky.
Nimettömien tietojen lähetysaika Aloitusaika Lopetusaika	
Huomautus: Arvon kohdalla oleva tähti (*) osoittaa oletusasetuksen.	

Helppokäyttö

Huomautus: Tämä valikko tulee näkyviin vain tietyissä tulostinmalleissa.

Valikkokohta	Kuvaus
Toistuvan näppäinpainalluksen väli 0–5 (0*)	Määritä sekunteina väli, jona tulostin ohittaa liitetyn näppäimistön saman näppäimen peräkkäiset painallukset
Painikkeen toiston alkuviive 0,25–5 (1*)	Määritä sekunteina alkuviiveen pituus ennen kuin toistava painike alkaa toistaa. Huomautus: Tämä valikkokohta näkyy vain, kun tulostimeen on liitetty näppäimistö.
Painikkeen toistonopeus 0,5–30 (30*)	Määritä toistuvan painikkeen painallusten määrä sekunnissa. Huomautus: Tämä valikkokohta näkyy vain, kun tulostimeen on liitetty näppäimistö.
Pitkä näytön aikakatkaistu Ei käytössä* Käytössä	Anna käyttäjän pysyä samassa paikassa ja nollata Näytön aikakatkaistu -asetuksen aloitusnäyttöön palaamisen sijaan.
Kuulokkeiden äänenvoimakkuus 1–10 (5*)	Säädä kuulokkeiden äänenvoimakkuutta. Huomautus: Tämä valikkokohta näkyy vain, kun tulostimeen on liitetty kuulokkeet.
Ota käyttöön ääniohjaus, kun kuulokkeet on liitetty Ei käytössä* Käytössä	Ota käyttöön ääniohjaus, kun tulostimeen on liitetty kuulokkeet.
Lue salasanat/PIN-koodit Ei käytössä* Käytössä	Määritä tulostin lukemaan salasanat tai PIN-koodit ääneen. Huomautus: Tämä valikkokohta näkyy vain, kun tulostimeen on liitetty kuulokkeet.
Puhenoisuus Erittäin hidas Hidas Normaali* Nopea Nopeampi Erittäin nopea Ripeä Erittäin ripeä Nopein	Säädä Ääniohjauksen puhenoisuutta. Huomautus: Tämä valikkokohta näkyy vain, kun tulostimeen on liitetty kuulokkeet.
Huomautus: Arvon kohdalla oleva tähti (*) osoittaa oletusasetuksen.	

Palauta oletusasetukset

Valikkokohta	Kuvaus
Palauta asetukset Palauta kaikki asetukset Palauta tulostimen asetukset Palauta verkkoasetukset Palauta sovellusasetukset	Palauta tulostimen oletusasetukset. Huomautus: Palauta sovellusasetukset tulee näkyviin vain tietyissä tulostinmalleissa.

Huolto

Määrittys-valikko

Valikkokohta	Kuvaus
USB-määrittys USB PnP 1* 2	Paranna tulostimen yhteensopivuutta tietokoneen kanssa muuttamalla tulostimen USB-ohjaimen tilaa. Huomautus: Tämä valikkokohta tulee näkyviin vain tietyissä tulostinmalleissa.
Paikallinen USB-skannaus Käytössä* Ei käytössä	Määritä, lasketaanko USB-laiteohjain yksinkertaiseksi USB-laitteeksi (yksi liitäntä) vai USB-yhdistelmälaitteeksi (useita liitäntöjä).
USB-määrittys USB-nopeus Täysi Automaattinen*	Aseta USB-portti toimimaan täydellä nopeudella ja poista nopeat toiminnot käytöstä. Huomautus: Tämä valikkokohta tulee näkyviin vain tietyissä tulostinmalleissa.
Lokeromäärittys Alustan linkitys Automaattinen* Ei käytössä	Määritä tulostin yhdistämään lokerot, joilla on samat paperilaji- ja -kokoasetukset.
Lokeromäärittys Näytä lokeronasennusilmoitus Ei käytössä* Käytössä	Näytä käyttäjälle ilmoitus paperikoon ja -lajin valitsemisesta lokeron asentamisen jälkeen
Lokeromäärittys Paperikehotteet Automaattinen* Monikäyttösyöttöaukko Manuaalinen paperi Kirjekuorikehotteet Automaattinen* Monikäyttösyöttöaukko Manuaalinen paperi	Määritä paperilähde, jonka käyttäjä täyttää, kun näyttöön tulee kehote lisätä paperia tai kirjekuori. Huomautuksia: <ul style="list-style-type: none"> • Monikäyttösyöttöaukko on käytettävissä vain tietyissä tulostinmalleissa. • Jotta monikäyttösyöttöaukko näkyy, määritä Paperi-valikon Monisyötön asetukseksi Kasetti.
Huomautus: Arvon kohdalla oleva tähti (*) osoittaa oletusasetuksen.	

Valikkokohta	Kuvaus
Lokeromääritys Toiminto kehoitteille Kehota käyttäjää* Jatka Käytä nykyistä	Määritä tulostin ratkaisemaan paperiin tai kirjekuoriin liittyvät vaihtokehotteet.
Raportit Valikkoasetussivu Tapahtumaloki Tapahtumalokin yhteenveto Kuntotarkistuksen tilastot	Tulosta raporteja, joissa on tulostimen valikkoasetukset, tila ja tapahtumalokit.
Tarvikkeen käyttö ja laskurit Tyhjennä tarvikkeen käyttöhistoria	Palauta tarvikkeen käyttöhistoria, kuten jäljellä olevien sivujen ja päivien määrä, tehdasasetuksiin.
Tarvikkeen käyttö ja laskurit Nollaa huoltolaskuri	Nollaa laskuri uuden huoltopaketin asentamisen jälkeen.
Tarvikkeen käyttö ja laskurit Asteittaisen peiton alueet	Säädä tulostettavan sivun väripeiton alue.
Tulostimen emuloinnit PPDS-emulointi Ei käytössä* Käytössä	Määritä tulostin tunnistamaan PPDS-tietovirta ja käyttämään sitä.
Faksimääritykset Faksin väh.virran tuki Poista lepotila käytöstä Salli lepotila Automaattinen*	Määritä faksi siirtymään lepotilaan tulostimen päätöksen mukaan. Huomautus: Tämä valikkokohta on käytössä vain tietyissä tulostinmalleissa.
Faksimääritykset Faksin tallennuspaikka Levy NAND*	Määritä kaikkien faksien tallennuspaikka. Huomautuksia: <ul style="list-style-type: none"> Tämä valikkokohta on käytössä vain tietyissä tulostinmalleissa. Tämä valikkokohta näkyy ainoastaan, kun tulostimen kiintolevy on asennettu.
Tulostusmääritykset Vain musta -tila Ei käytössä* Käytössä	Tulosta värillinen sisältö harmaasävyisenä.
Tulostusmääritykset Väriin lihotus Ei käytössä 1 2* 3 4 5	Kompensoi tulostimen kohdistusvirhettä parantamalla tulostetta.
Huomautus: Arvon kohdalla oleva tähti (*) osoittaa oletusasetuksen.	

Valikkokohta	Kuvaus
Tulostusmääritykset Fontin terävöinti 0–150 (24*)	Määritä tekstin pistekokoarvo, jonka allituessa fonttitietojen tulostamiseen käytetään suuritiheyksisiä näyttöjä. Jos arvo on esimerkiksi 24, kaikki fontit, joiden pistekoko on enintään 24, käyttävät suuritiheyksisiä näyttöjä.
Laitteen toiminnot Hiljainen tila Ei käytössä* Käytössä	Määritä tulostin toimimaan Hiljaisessa tilassa. Huomautus: Tämän asetuksen käyttöönotto hidastaa tulostimen toimintaa.
Laitteen toiminnot Paneelin valikot Ei käytössä Käytössä*	Salli ohjauspaneelin valikoiden käyttö.
Laitteen toiminnot Mukautetut tarvikeasetot Ei käytössä* Käytössä	Anna <i>printservice</i> -toiminnon lukea ja muokata arvoja Embedded Web Server -palvelimesta.
Laitteen toiminnot Turvatila Ei käytössä* Käytössä	Määritä tulostin toimimaan erityisessä tilassa, jossa se yrittää tarjota mahdollisimman laajat toiminnot tunnetuista ongelmista huolimatta. Esimerkiksi jos asetuksena on Käytössä ja arkinkääntäjän moottori ei toimi, tulostin tulostaa asiakirjat yksipuolisina, vaikka työ olisi määritetty tulostettavaksi kaksipuolisena.
Laitteen toiminnot Kopioinnin vähimmäismuisti 80 Mt 100 Mt	Määritä kopiointitöiden tallennukselle varattava vähimmäismuisti.
Laitteen toiminnot Tyhjennä mukautettu tila	Poista mukautettuja Oletus- tai Vaihtoehtoinen-viestejä koskevat käyttäjän määrittämät merkkijonot.
Laitteen toiminnot Poista kaikki etäasennetut viestit	Poista etäasennetut viestit.
Laitteen toiminnot Näytä virhenäytöt automaattisesti Ei käytössä Käytössä*	Näytä nykyiset virheilmoitukset näytössä, kun tulostin pysyy ei-aktiivisena aloitusnäytössä Näytön aikakatkaistu -asetusta vastaavan ajan.
Laitteen toiminnot Käytä suuntaa pikakopioinnissa Käytössä Ei käytössä*	Määritä tulostin käyttämään Kopio-valikon suunta-asetusta lähetettäessä pikakopiointitöitä.
Laitteen toiminnot Ota käyttöön valinnainen rinnakkaisportti Ei käytössä* Käytössä	Ota käyttöön valinnainen rinnakkaisportti. Huomautus: Kun asetuksesi määritetään Käytössä, tulostin käynnistyy uudelleen.
Huomautus: Arvon kohdalla oleva tähti (*) osoittaa oletusasetuksen.	

Valikkokohta	Kuvaus
Väriainealueen tunnistimen (TPS) asennus Kalibrointivälimääritys Ei käytössä Vähiten värisäätöä Vähemmän värisäätöä Normaali* Parempi väritarkkuus Paras väritarkkuus	Määritä tulostin käyttämään oikea määrä väriainetta, jotta värit säilyvät yhdenmukaisina.
Väriainealueen tunnistimen (TPS) asennus Täysi kalibrointi	Suorita täysi värikalibrointi.
Väriainealueen tunnistimen (TPS) asennus Tulosta TPS-tietosivu	Tulosta vianmäärityssivu, jolla on tietoja väriainealueen tunnistimen kalibroinnista.
Sovellusmääritykset LES-sovellukset Ei käytössä Käytössä*	Ota käyttöön Lexmark Embedded Solutions (LES) -sovellukset. Huomautuksia: <ul style="list-style-type: none"> • Tämä valikkokohta on käytössä vain tietyissä tulostinmalleissa. • Tämä valikkokohta on käytössä vain tietyissä tulostinmalleissa.
Skannerimääritykset Skannerin manuaalinen rekisteröinti Tulostuksen pikatesti	Tulosta pikatestin kohdesivu. Huomautus: Varmista, että kohdesivun marginaalit ovat tasaiset kautta koko kohteen. Jos ne eivät ole, tulostimen marginaalit on ehkä määritettävä uudelleen.
Skannerimääritykset Skannerin manuaalinen rekisteröinti Etu-ADF-rekisteröinti Taka-ADF-rekisteröinti Tasorekisteröinti	Rekisteröi skannaustaso ja automaattinen asiakirjasyöttölaite manuaalisesti skannaustason tai emolevyn vaihdon jälkeen.
Skannerimääritykset Reunan poisto Tason reunojen poistaminen 0–6 (3*) ADF-reunojen poistaminen 0–6 (3*)	Määritä automaattisen asiakirjasyöttölaitteen tai skannaustason työn tulostamattoman alueen koko millimetreinä.
Skannerimääritykset Asiakirjasyöttölaitteen suoristus Asiakirjasyöttölaitteen mekaaninen suoristus Ei käytössä Käytössä Automaattinen*	Määritä tulostin suorittamaan automaattisen asiakirjasyöttölaitteen mekaaninen vinouden säätö.
Skannerimääritykset Skanneri poistettu käytöstä Käytössä* Ei käytössä Asiakirjasyöttölaite poistettu käytöstä	Poista skanneri käytöstä, jos se ei toimi oikein.
Huomautus: Arvon kohdalla oleva tähti (*) osoittaa oletusasetuksen.	

Valikkokohta	Kuvaus
Skannerimääriykset Tiff-tavujärjestys CPU Endianness* Little Endian Big Endian	Määritä TIFF-muotoillun skannaustuloksen tavujärjestys.
Skannerimääriykset Exact Tiff Rows Per Strip Käytössä* Ei käytössä	Määritä TIFF-muotoillun skannaustuloksen RowsPerStrip-tunniste-arvo.
Huomautus: Arvon kohdalla oleva tähti (*) osoittaa oletusasetuksen.	

Poistaminen

Valikkokohta	Kuvaus
Poistaminen Muistin viimeisin tyhjennys Kiintolevyn viimeisin tyhjennys	Näytä milloin tulostimen muisti tai kiintolevy on viimeksi tyhjennetty. Huomautus: Kiintolevyn viimeisin tyhjennys näytetään vain tulostimissa, joihin on asennettu kiintolevy.
Poistaminen Poista kaikki tiedot pysyvistä muistista Tyhjennä kaikki tiedot kiintolevyltä Poista kaikki tulostin- ja verkkoasetukset	Poista kaikki tulostimen muistiin tai kiintolevylle tallennetut asetukset ja sovellukset. Huomautus: Tyhjennä kaikki tiedot kiintolevyltä näytetään vain tulostimissa, joihin on asennettu kiintolevy.

Näkyvät aloitusnäytön kuvakkeet

Huomautus: Tämä valikko tulee näkyviin vain tietyissä tulostinmalleissa.

Valikko	Kuvaus
Kopio sähköpostiin Faksi Tila/tarvikkeet Työjono Vaihda kieli Pikavalintakeskus Osoitteisto Kirjanmerkit Pidossa olevat työt USB FTP Skannausprofiilit Sovellusprofiilit Lomakkeet ja suosikit Skannauskeskus Korttikopio	Määritä, mitkä kuvakkeet näkyvät aloitusnäytössä.

Tietoja tästä tulostimesta

Valikkokohta	Kuvaus
Asset-tunniste¹	Kuvaile tulostinta. Enimmäispituus on 32 merkkiä.
Tulostimen sijainti¹	Määritä tulostimen sijainti. Enimmäispituus on 63 merkkiä.
Ota yhteyttä¹	Mukauta tulostimen nimeä. Enimmäispituus on 63 merkkiä.
Vie määrittystiedosto USB-asemaan²	Vie määrittystiedoston flash-asemaan.
Vie pakatut lokit USB-asemaan²	Vie pakatut lokitiedostot flash-asemaan.
Lähetä lokit Peruuta Lähetä	Lähetä vianmäärittystiedot Lexmarkille.
¹ Joissain tulostinmalleissa tämän valikkokohtaan voi määrittää vain Embedded Web Server -palvelimessa.	
² Tämä valikkokohta tulee näkyviin vain tietyissä tulostinmalleissa.	

Tulosta

Asettelu

Valikkokohta	Kuvaus
Puolet 1-puolinen* 2-puolinen	Määritä, tulostetaanko vain sivun toiselle puolelle vai molemmille puolille.
Kääntötyyli Pitkä reuna* Lyhyt reuna	Määritä, sidotaanko kaksipuolisena tulostetun asiakirja pitkä vai lyhyt reuna. Huomautus: Valitun asetuksen mukaan tulostin porrastaa sivun tulostetut tiedot automaattisesti sidonnan mukaan.
Tyhjät sivut Tulosta Älä tulosta*	Tulosta tulostustyöhön kuuluvat tyhjät sivut.
Lajittele Ei käytössä [1,1,1,2,2,2]* Käytössä [1,2,1,2,1,2]	Säilytä tulostustyön sivut järjestyksessä varsinkin tulostettaessa useita kopioita työstä.
Erotinsivut Ei mitään* Kopioiden väliin Töiden väliin Arkkien väliin	Lisää tulostettaessa tyhjiä erotinsivuja.
Erotinsivujen lähde Lokero [x] (1*) Monikäyttösyöttöaukko	Määritä erotinsivun paperilähde. Huomautus: Monikäyttösyöttöaukko on käytettävissä vain tietyissä tulostinmalleissa.
Huomautus: Arvon kohdalla oleva tähti (*) osoittaa oletusasetuksen.	

Valikkokohta	Kuvaus
Sivuja/arkki Ei käytössä* 2 sivua/arkki 3 sivua/arkki 4 sivua/arkki 6 sivua/arkki 9 sivua/arkki 12 sivua/arkki 16 sivua/arkki	Tulosta paperiarkin yhdelle puolelle useita pienennettyjä sivuja.
Sivuja/arkki-järjestys Vaakasuuunta* Käänteinen vaaka Pystysuora Käänteinen pysty	Määritä monisivuisten kuvien paikka, kun käytössä on Sivuja/arkki-asetus. Huomautus: Paikka määräytyy sivukuvien lukumäärän ja suunnan mukaan.
Sivuja/arkki-suunta Autom.* Vaaka Pysty	Määritä monisivuisen asiakirjan suunta, kun käytössä on Sivuja/arkki-asetus.
Sivuja/arkki-kehys Ei mitään* Tasainen	Tulosta reunus jokaisen sivun ympärille, kun käytössä on Sivuja/arkki-asetus.
Kopiot 1–9999 (1*)	Määritä kunkin tulostustyön kopiomäärä.
Tulostusalue Normaali* Sovita sivulle Koko sivu	Määritä paperiarkin tulostusalue.
Huomautus: Arvon kohdalla oleva tähti (*) osoittaa oletusasetuksen.	

Asetus

Valikkokohta	Kuvaus
Komentokieli PCL-emulointi PS-emulointi*	Määritä komentokieli. Huomautus: Komentokielen asettaminen oletukseksi ei estä sovellusohjelmaa lähettämästä töitä, joiden tulostusta ohjataan jollakin muulla komentokielellä.
Työ odottaa Ei käytössä* Käytössä	Tallenna tarvikkeita vaativia tulostustöitä. Näin voidaan tulostaa töitä, joissa ei käytetä puuttuvia tarvikkeita. Huomautus: Tämä asetus näkyy ainoastaan, jos tulostimeen on asennettu kiintolevy.
Työn säilyttämisen aikakatkaisu 0–255 (30*)	Määritä, miten monta sekuntia tulostin odottaa käyttäjän toimia, ennen kuin liikaa resursseja vaativa työ siirretään muistiin ja muiden jonossa olevien töiden tulostamista jatketaan. Huomautus: Tämä asetus näkyy ainoastaan, jos tulostimeen on asennettu kiintolevy.
Huomautus: Arvon kohdalla oleva tähti (*) osoittaa oletusasetuksen.	

Valikkokohta	Kuvaus
Tulost. käyttö Enimmäisnopeus Enimmäismäärä*	Määritä, miten värillinen kuvansiirtopaketti toimii tulostuksen aikana. Huomautuksia: <ul style="list-style-type: none"> • Kun asetus on Enimmäisriitto, värillinen kuvansiirtopaketti hidastuu tai pysähtyy, kun tulostetaan mustavalkosivuryhmiä. • Kun asetus on Enimmäisnopeus, värillinen kuvansiirtopaketti toimii aina tulostettaessa niin värillisiä kuin mustavalkoisiakin sivuja.
Tallennuspaikka RAM* Levy	Määritä, mihin tallennetaan kaikki pysyvät resurssit, kuten tulostimeen ladatut fontit ja makrot. Huomautus: Tämä asetus näkyy ainoastaan, jos tulostimeen on asennettu kiintolevy.
Resurssien tallennus Ei käytössä* Käytössä	Määritä, mitä tulostin tekee ladatuille resursseille, kuten fonteille ja makroille, kun tulostin vastaanottaa työn, joka edellyttää muistia enemmän kuin on käytettävissä. Huomautuksia: <ul style="list-style-type: none"> • Kun asetuksena on Ei käytössä, tulostin säilyttää ladatut resurssit vain siihen asti, kunnes muistia tarvitaan. Ei-aktiiviseen komentokieleeseen liittyvät resurssit poistetaan. • Kun asetuksena on Käytössä, tulostin tallentaa kaikki pysyvät ladatut resurssit kaikissa kielenvalitsimissa. Tulostin näyttää tarvittaessa Muisti täynnä -ilmoitukset pysyvien resurssien poistamisen sijaan.
Kaikkien töiden tulostusjärjestys Aakkosellinen* Uusimmat ensin Vanhimmat ensin	Määritä järjestys, jossa kaikki pidossa olleet ja luottamukselliset työt tulostetaan. Huomautus: Tämä asetus näkyy ainoastaan, jos tulostimeen on asennettu kiintolevy.
Huomautus: Arvon kohdalla oleva tähti (*) osoittaa oletusasetuksen.	

Laatu

Valikkokohta	Kuvaus
Tulostustila Mustavalko Väri*	Määritä tulostustila.
Tulostustarkkuus 4800 CQ* 1200 dpi	Määritä tulosteiden tarkkuus. Huomautus: 4800 CQ takaa korkealaatuisen tulosteen enimmäisnopeudella.
Väriaineen tummuus 1–5 (4*)	Määritä tekstikuvien vaaleus tai tummuus.
Rasteri Normaali* Tiedot	Paranna tulostetta siten, että sillä on pehmeämmät viivat ja tarkemmat reunat.
Värinsäästö Ei käytössä* Käytössä	Kuvien tulostamiseen käytetyn väriaineen määrän vähentäminen.
Huomautus: Arvon kohdalla oleva tähti (*) osoittaa oletusasetuksen.	

Valikkokohta	Kuvaus
RGB-kirkkaus -6-6 (0*)	Säädä väritulosteen kirkkautta, kontrastia ja kylläisyyttä. Huomautus: Tämä asetus ei vaikuta tiedostoihin, joissa käytetään CMYK-värimäärytyksiä.
RGB-kontrasti 0-5 (0*)	
RGB-kylläisyys 0-5 (0*)	
Huomautus: Arvon kohdalla oleva tähti (*) osoittaa oletusasetuksen.	

Kuvankäsittelyn lisäasetukset

Valikkokohta	Kuvaus
Väritasapaino Syaani -5-5 (0*) Magenta -5-5 (0*) Keltainen -5-5 (0*) Musta -5-5 (0*) Palauta oletukset	Säädä kussakin värissä käytetyn väriaineen määrää.
Värinkorjaus Ei käytössä Autom.* Manuaalinen Värinkorjauksen sisältö	Muokkaa asiakirjojen tulostuksessa käytettäviä väriasetuksia. Huomautuksia: <ul style="list-style-type: none"> Ei käytössä -asetus määrittää tulostimen vastaanottamaan värinkorjauksen ohjelmistosta. Autom.-asetus määrittää tulostimen käyttämään eri väriprofiilia kullekin tulostetun sivun objektille. Manuaalinen-asetuksen avulla käyttäjät voivat itse määrittää RGB- tai CMYK-värimuunnokset, joita käytetään jokaisessa tulostettavan sivun objektissa. Värinkorjauksen sisältö on käytettävissä vain kun Värinkorjaus-asetukseksi on määritetty Manuaalinen.
Väriesimerkit Tulosta värinäytteet	Esimerkkisivujen tulostaminen kustakin tulostimesta käytettävästä RGB- ja CMYK-värimuuntotaulukosta.
Värinsäätö	Säädä tulosteiden värien epäsuhtaisuutta kalibroimalla tulostin.
Spottivärien vaihtaminen Aseta mukautettu CMYK	Määritä tietyt CMYK-arvot 20 nimetyille spottiväriille.
RGB-vaihto	Säädä tulosteen värit vastaamaan alkuperäisen asiakirjan värejä. Huomautuksia: <ul style="list-style-type: none"> Tämä valikkokohta edellyttää Näyttö – Tod. musta -väritaulun valitsemista. Tämä valikkokohta näkyy vain Embedded Web Server -palvelimessa.
Huomautus: Arvon kohdalla oleva tähti (*) osoittaa oletusasetuksen.	

Työkirjanpito

Huomautus: Tämä valikko näkyy ainoastaan, jos tulostimeen on asennettu kiintolevy.

Valikkokohta	Kuvaus
Työkirjanpito Ei käytössä* Käytössä	Määritä tulostin luomaan loki vastaanottamistaan tulostustöistä.
Työkirjanpito-lokin aikaväli Päivittäin Viikoittain Kuukausittain*	Määritä, kuinka usein tulostin luo lokitiedoston.
Kirjaa toiminta lokiin aikavälin lopussa Ei mitään* Lähetä nykyinen loki sähköpostina Lähetä nykyinen loki sähköpostina ja poista se Julkaise nykyinen loki Julkaise ja poista nykyinen loki	Määritä, miten tulostin reagoi, kun aikaväli tulee täyteen. Huomautus: Työkirjanpito-lokin aikaväliksi määritetty arvo määrää, milloin toiminto suoritetaan.
Kirjaa, kun melkein täynnä Ei käytössä* Käytössä	Määritä lokitiedoston enimmäiskoko ennen kuin tulostin suorittaa Lähes täynnä -lokitoiminnon.
Kirjaa, kun melkein täynnä Ei mitään* Lähetä nykyinen loki sähköpostina Lähetä nykyinen loki sähköpostina ja poista se Lähetä vanhin loki sähköpostina ja poista se Julkaise nykyinen loki Julkaise ja poista nykyinen loki Julkaise ja poista vanhin loki Poista nykyinen loki Poista vanhin loki Poista kaikki paitsi nykyinen Poista kaikki lokit	Määritä, miten tulostin reagoi, kun kiintolevy on lähes täynnä. Huomautus: Loki lähes täynnä -tasoksi määritetty arvo määrää, milloin toiminto suoritetaan.
Kirjaa, kun täynnä Ei mitään* Lähetä nykyinen loki sähköpostina ja poista se Lähetä vanhin loki sähköpostina ja poista se Julkaise ja poista nykyinen loki Julkaise ja poista vanhin loki Poista nykyinen loki Poista vanhin loki Poista kaikki paitsi nykyinen Poista kaikki lokit	Määritä, miten tulostin reagoi, kun levyn käyttö saavuttaa enimmäisrajan (100 Mt).
Lähetyslokin URL	Määritä, mihin tulostin julkaisee työkirjanpidon lokit.
Sähköpostiosoite lokien lähettämistä varten	Määritä sähköpostiosoite, johon tulostin lähettää työkirjanpidon lokit.
Huomautus: Arvon kohdalla oleva tähti (*) osoittaa oletusasetuksen.	

Valikkokohta	Kuvaus
Lokitiedoston etuliite	Määritä lokin tiedostonimessä käytettävä etuliite. Huomautus: TCP/IP-valikossa määritettyä nykyistä palvelimen nimeä käytetään lokitiedoston etuliitteen oletuksena.
Huomautus: Arvon kohdalla oleva tähti (*) osoittaa oletusasetuksen.	

XPS

Valikkokohta	Kuvaus
Tulosta virhesivut Ei käytössä* Käytössä	Tulosta virhetietosivu, jossa on tietoja virheistä, mukaan lukien XML-merkintävirheet.
Vähimmäisrivinleveys 1–30 (2*)	Määritä vähimmäispiirtoleveys. Huomautuksia: <ul style="list-style-type: none"> • 1200 dpi:n tarkkuudella tulostetut työt käyttävät arvoa suoraan. • 4800 CQ:n tarkkuudella tulostetut työt käyttävät puolta arvosta.
Huomautus: Arvon kohdalla oleva tähti (*) osoittaa oletusasetuksen.	

PDF

Valikkokohta	Kuvaus
Sovita sivulle Ei käytössä* Käytössä	Muuta sivun kokoa siten, että se mahtuu valitulle paperikoolle.
Kommentit Tulosta Älä tulosta*	Määritä, tulostetaanko PDF-tiedoston kommentit.
Huomautus: Arvon kohdalla oleva tähti (*) osoittaa oletusasetuksen.	

PostScript

Valikkokohta	Kuvaus
Tulosta PS-virhe Ei käytössä* Käytössä	Tulosta sivu, joka kuvailee PostScript®-virheen. Huomautus: Virheen tapahtuessa työn käsittely pysähtyy, tulostin tulostaa virheilmoituksen ja loput tulostustyöstä tyhjennetään.
Vähimmäisrivinleveys 1–30 (2*)	Määritä vähimmäispiirtoleveys. Huomautuksia: <ul style="list-style-type: none"> • 1200 dpi:n tarkkuudella tulostetut työt käyttävät arvoa suoraan. • 4800 CQ:n tarkkuudella tulostetut työt käyttävät puolta arvosta.
Huomautus: Arvon kohdalla oleva tähti (*) osoittaa oletusasetuksen.	

Valikkokohta	Kuvaus
Lukitse PS-käynnistystila Ei käytössä* Käytössä	Poista k. SysStart-tiedosto
Kuvan tasoitus Ei käytössä* Käytössä	Paranna kuvantarkkuudeltaan pienten kuvien kontrastia ja terävyyttä. Huomautus: Tämä asetus ei vaikuta kuviin, joiden tarkkuus on vähintään 300 dpi.
Fonttijärjestys Vakio* Flash/levy	Määrittää fonttien hakujärjestyksen Huomautuksia: <ul style="list-style-type: none"> • Vakio määrittää tulostimen etsimään fontteja ensin tulostimen muistista, ennen kuin niitä etsitään flash-muistista tai tulostimen kiintolevyllä. • Flash/levy määrittää tulostimen etsimään fontteja ensin flash-muistista tai tulostimen kiintolevyllä ja vasta sitten tulostimen muistista • Valikkokohta näkyy vain, jos flash-muisti tai tulostimen kiintolevy on asennettuna.
Odotuksen aikakatkaistu Ei käytössä Käytössä* (40 sekuntia)	Määritä tulostin odottamaan lisätietoja, ennen kuin se peruuttaa tulostustyön.
Huomautus: Arvon kohdalla oleva tähti (*) osoittaa oletusasetuksen.	

PCL

Valikkokohta	Kuvaus
Fonttilähde Vakio* Levy Flash-muisti Kaikki	Valitse lähde, jossa on oletusfonttivalikoima. Huomautuksia: <ul style="list-style-type: none"> • Flash a Levy tulevat näkyviin vain tietyissä tulostinmalleissa. • Jotta Flash ja Levy tulevat näkyviin, varmista, että ne eivät ole luku- tai kirjoitus-suojattuja.
Fontin nimi [List of available fonts] (Courier*)	Valitse fontti määritetystä fonttilähteestä.
Merkistö [List of available symbol set] (10U PC-8*)	Kunakin fonttinimen merkistö Huomautus: Merkistö on aakkosten ja numeroiden, väli- ja erikoismerkkien sarja. Merkistöt tukevat eri kieliä tai tiettyjä sovelluksia, kuten tieteellisessä tekstissä käytettäviä matemaattisia symboleja.
Tiheys 0,08-100 (10*)	Määritä tasavälisten tai kiinteävälisen fonttien tiheys. Huomautus: Tiheys viittaa kiinteävälisen merkkien lukumäärään yhdellä tuumalla vaakasuuntaista tekstiä.
Suunta Pysty* Vaaka	Määrittää tekstin ja kuvien suunnan sivulla
Huomautus: Arvon kohdalla oleva tähti (*) osoittaa oletusasetuksen.	

Valikkokohta	Kuvaus
Riviä/sivu 1–255	Määritä kullekin sivulle PCL®-tietovirran kautta tulostettavien tekstirivien määrä. Huomautuksia: <ul style="list-style-type: none"> Tämä valikkokohta aktivoi pystysuuntaisen välistyksen, jollin rivit tulostuvat sivun oletusreunusten väliin. 60 on Yhdysvaltojen oletusasetus. 64 on oletusasetus.
PCL5-vähimmäisrivinleveys 1–30 (2*)	Määritä vähimmäisalkupiirtoleveys. Huomautuksia:
PCLXL-vähimmäisrivinleveys 1–30 (2*)	<ul style="list-style-type: none"> 1200 dpi:n tarkkuudella tulostetut työt käyttävät arvoa suoraan. 4800 CQ:n tarkkuudella tulostetut työt käyttävät puolta arvosta.
A4-leveys 198 mm* 203 mm	Määritä A4-paperin loogisen sivun leveys. Huomautus: Looginen sivu on se fyysisen sivun alue, johon tiedot tulostetaan.
Autom.CR LFn jäl Ei käytössä* Käytössä	Määritä tulostin tekemään rivinvaihto rivinsiirtokomennon jälkeen. Huomautus: Rivinvaihto käskää tulostinta siirtämään kohdistimen saman rivin alkuun.
Autom.LF CRn jäl Ei käytössä* Käytössä	Määritä tulostin tekemään rivinsiirto rivinvaihtokomennon jälkeen.
Lokeron uud.num. Määritä monisyöttö Määritä lokero [x] Määr. käsins. paperi Määritä kirjekuoren käsins.	Määritä tulostin toimimaan sellaisen eri tulostinohjaimen tai mukautetun sovelluksen kanssa, jonka paperilähdemääritykset ovat erilaiset. Valitse jokin seuraavista vaihtoehdoista: Ei käytössä* – tulostin käyttää oletusasetusten mukaisia paperilähdemäärityksiä Ei mitään - paperilähde ohittaa Select Paper Feed -komennon 0–99 – valitaan paperilähteen mukautettua asetusta määrittävä luku. Huomautus: Monikäyttösyöttöaukko on käytettävissä vain tietyissä tulostinmalleissa.
Lokeron uud.num. Näytä oletusasetukset	Näytä kullekin paperilähteelle määritetty oletusarvo.
Lokeron uud.num. Palauta oletusasetukset	Palauta lokeroiden uudelleennumerointiarvojen oletukset.
Tulostuksen aikakatkaus Ei käytössä Käytössä* [90]	Määritä tulostin lopettamaan tulostustyö sen jälkeen, kun se on ollut käyttämättömänä määritetyn ajan sekunteina.
Huomautus: Arvon kohdalla oleva tähti (*) osoittaa oletusasetuksen.	

HTML

Valikkokohta	Kuvaus
Fontin nimi [List of fonts] (Times*)	Määritä HTML-asiakirjoissa käytettävä fontti.
Fonttikoko 1–255 (12*)	Määritä HTML-asiakirjoissa käytettävä fonttikoko.
Huomautus: Arvon kohdalla oleva tähti (*) osoittaa oletusasetuksen.	

Valikkokohta	Kuvaus
Sovita 1–400 % (100*)	Skaalaa HTML-asiakirjat.
Suunta Pysty* Vaaka	Määritä HTML-asiakirjojen sivun suunta.
Marginaalin koko 8–255 mm (19*)	Määritä HTML-asiakirjojen sivun reunus.
Taustat Älä tulosta Tulosta*	Tulosta HTML-asiakirjojen taustatiedot tai -grafiikka.
Huomautus: Arvon kohdalla oleva tähti (*) osoittaa oletusasetuksen.	

Kuva

Valikkokohta	Kuvaus
Automaattinen sovitus Käytössä Ei käytössä*	Valitse kuvalle paras käytettävissä oleva paperikoko- ja suunta-asetus. Huomautus: Kun asetus on Käytössä, tämä asetus ohittaa kuvan skaalaus- ja suunta-asetukset.
Käänteinen Ei käytössä* Käytössä	Muuta kaksisävyiset mustavalkokuvat käänteisiksi. Huomautus: Asetus ei koske GIF- ja JPEG-kuvamuotoja.
Skaalaus Ankkuroi ylävasen Parhaiten sopiva* Ankkuroi keskelle Sovita korkeus/leveys Sovita korkeus Sovita leveys	Säädä kuva sopimaan tulostusalueelle. Huomautus: Kun Automaattinen sovitus -asetus on Käytössä, Skaalaus-asetus on automaattisesti Parhaiten sopiva.
Suunta Pysty* Vaaka Käänteinen pysty Käänteinen vaaka	Määrittää tekstin ja kuvien suunnan sivulla
Huomautus: Arvon kohdalla oleva tähti (*) osoittaa oletusasetuksen.	

Paperi

Lokeromääritys

Valikkokohta	Kuvaus
oletuslähte Lokero [x] (1*) Monikäyttösyöttöaukko Manuaalinen paperi Manuaalinen kirjekuori	Määritä kaikkien tulostustöiden paperilähde. Huomautus: Monisyöttölaite näkyy vain, kun Monisyötön asetus on Kasetti.
Paperikoko/-laji Lokero [x] Monikäyttösyöttöaukko Manuaalinen paperi Manuaalinen kirjekuori	Määritä kuhunkin paperilähteeseen lisätty paperikoko tai paperilaji.
Korvaava paperikoko Ei käytössä A5/Statement Letter/A4 Kaikki listatut*	Määritä tulostin korvaamaan määritetty paperikoko, jos pyydetyn kokoista paperi ei ole lisättyä yhteenkään paperilähteeseen. Huomautuksia: <ul style="list-style-type: none"> • Jos asetusarvo on Ei käytössä, laite kehottaa käyttäjää lisäämään vaadittua paperikoko. • Statement/A5 tulostaa A5-kokoiset asiakirjat Statement-paperille ja Statement-kokoiset asiakirjat A5-paperille sen mukaan, minkä kokoisia papereita tulostimessa on. • Letter/A4 tulostaa A4-kokoisen asiakirjan Letter-kokoiselle paperille ja Letter-kokoiset asiakirjat A4-kokoiselle paperille sen mukaan, minkä kokoisia papereita tulostimessa on. • Kaikki listatut korvaa Letter/A4-koot.
Huomautus: Arvon kohdalla oleva tähti (*) osoittaa oletusasetuksen.	

Materiaalimääritykset

Yleisasetukset

Valikkokohta	Kuvaus
Mittayksiköt Tuumat Millimetrit	Määritä Universal-paperikoon mittayksikkö. Huomautus: Tuumat on Yhdysvaltain oletusasetus. Millimetrit on kansainvälinen oletusasetus.
Pystykuvan leveys 3–14,17 tuumaa (8,50*) 76–359,91 mm (216*)	Määritä Universal-paperin pystyleveys.
Pystykuvan korkeus 3–14,17 tuumaa (14*) 76–359,91 mm (356*)	Määritä Universal-paperin pystykorkeus.
Huomautus: Arvon kohdalla oleva tähti (*) osoittaa oletusasetuksen.	

Valikkokohta	Kuvaus
Syöttösuunta Lyhyt reuna* Pitkä reuna	Määritä tulostin poimimaan paperi lyhyestä tai pitkästä reunasta. Huomautus: Pitkä reuna näkyy ainoastaan, jos pisin reuna on lyhyempi kuin tuettu enimmäisleveys.
Huomautus: Arvon kohdalla oleva tähti (*) osoittaa oletusasetuksen.	

Mukautetut skannauskoot

Valikkokohta	Kuvaus
Mukautettu skannauskoko [x] Skannauskoon nimi Leveys 1–8,50 tuumaa (8,50*) 25–216 mm (216*) Korkeus 1–14 tuumaa (14*) 25–356 mm (297*) Suunta Pysty* Vaaka 2 skannausta sivua kohti Ei käytössä* Käytössä	Määritä skannauskoon nimi ja määritä skannausasetukset.

Materiaalilajit

Valikkokohta	Kuvaus
Tavallinen Korttipohja Uusiopaperi Kiiltävä Tarra-arkit Vinyylitarrat Sido Kirjekuori Kirjepaperi Esipainettu Värillinen paperi Merkkivalo Painava Karkea/puuvilla Mukautettu laji [x]	Määritä lisätyn paperin laatu ja paino.

Kopio

Kopioinnin oletusasetukset

Valikkokohta	Kuvaus
Sisältölaji Teksti Teksti/valokuva* Valokuva Grafiikka	Paranna tulosteen laatua alkuperäisen asiakirjan sisällön mukaan.
Sisältölähde Mustavalkolaser Värilaser* Mustesuihku Valokuva/filmi Aikakauslehti Sanomalehti Paina Muu	Paranna tulosteen laatua alkuperäisen asiakirjan lähteen mukaan.
Puolet 1-puolinen 1-puoliseksi 1-puolinen 2-puoliseksi 2-puolinen 1-puoliseksi 2-puolinen 2-puoliseksi	Määritä skannaustoiminta alkuperäisen asiakirjan perusteella.
Erotinsivut Ei mitään* Kopioiden väliin Töiden väliin Arkkien väliin	Määrittää, lisätäänkö tulostettaessa tyhjiä erotinsivuja.
Erotinsivujen lähde Lokero [x] (1*) Monikäyttösyöttöaukko	Määritä erotinsivun paperilähde.
Väri Ei käytössä Käytössä* Automaattinen	Määritä, tulostetaanko kopiot värillisinä.
Sivuja/arkki Ei käytössä* 2 pystysuuntaista sivua 4 pystysuuntaista sivua 2 vaakasuuntaista sivua 4 vaakasuuntaista sivua	Määritä, kuinka monta sivukuvaa paperiarkin yhdelle puolelle tulostetaan.
Huomautus: Arvon kohdalla oleva tähti (*) osoittaa oletusasetuksen.	

Valikkokohta	Kuvaus
Tulosta sivun reunat Ei käytössä* Käytössä	Aseta reunus kunkin kuvat ympärille tulostettaessa useita sivuja yhdelle sivulle.
Lajittele Ei käytössä [1,1,1,2,2,2] Käytössä [1,2,1,2,1,2]*	Tulosta useita kopioita järjestyksessä.
Kopioi kohteesta -koko [List of paper sizes]	Määritä alkuperäisen asiakirjan paperikoko. Huomautuksia: <ul style="list-style-type: none"> • Letter on Yhdysvalloissa oletusasetus. A4 on kansainvälinen oletusasetus. • Tämä valikkokohta voi vaihdella tulostinmallin mukaan.
Kopioi kohteeseen -lähde Lokero [x] (1*) Monikäyttösyöttöaukko Automaattinen koon tunnistus	Määritä kopiointityön paperilähde.
Lämpötila -4-4 (0*)	Määritä, pitääkö tulosteen olla viileämpi vai lämpimämpi.
Tummuus -4-4 (0*)	Säädä skannatun kuvan tummuutta.
Kopiomäärä 1-9999 (1*)	Määritä kopioiden määrä.
Ylätunniste/alatunniste Ylävasen Keskellä yläreunassa Yläoikea Alavasen Keskellä alareunassa Alaoikea	Lisää tulosteeseen ylä- tai alatunniste.
Peittokuva Luottamuksellinen Kopio Vedos Kiireinen Mukautettu Ei käytössä*	Määritä vesileimateksti, joka tulostetaan kopioityön jokaiselle sivulle.
Mukautettu peittokuva	Kirjoita mukautetun peittokuvan teksti.
Huomautus: Arvon kohdalla oleva tähti (*) osoittaa oletusasetuksen.	

Kuvankäsittelyn lisäasetukset

Valikkokohta	Kuvaus
Väritasapaino -4-4 (0*)	Säädä kussakin värissä käytetyn väriaineen määrää.
Huomautus: Arvon kohdalla oleva tähti (*) osoittaa oletusasetuksen.	

Valikkokohta	Kuvaus
Värihäipymä Ei mitään* Punainen Vihreä Sininen Punainen oletuskynnysarvo 0–255 (128*) Vihreä oletuskynnysarvo 0–255 (128*) Sininen oletuskynnysarvo 0–255 (128*)	Määritä skannauksen aikana poistettava väri ja sen värinpoistoasetus.
Autom. värintunn. Väriherkkyys 1–9 (5*) Alueherkkyys 1–9 (5*)	Määritä, kuinka paljon väriä tulostin havaitsee alkuperäisestä asiakirjasta.
Kontrasti Sisällön mukaan* 0 1 2 3 4 5	Määritä tulosteen kontrasti.
Taustan poisto Taustan tunnistus Sisältöpohjainen* Kiinteä Taso -4–4 (0*)	Säädä skannatussa kuvassa näkyvän taustan määrää. Huomautus: Jos haluat poistaa taustaväriin alkuperäisestä asiakirjasta, määritä Taustan tunnistus -asetukseksi Sisältöpohjainen. Jos haluat poistaa kuvasta häiriöitä, määritä Taustan tunnistus -asetukseksi Kiinteä.
Automaattinen keskitys Ei käytössä* Käytössä	Keskitä sisältö sivun keskelle.
Peilikuva Ei käytössä* Käytössä	Luo alkuperäisestä asiakirjasta peilikuva.
Negatiivinen kuva Ei käytössä* Käytössä	Luo alkuperäisestä asiakirjasta negatiivikuva.
Varjon yksityiskohdat -4–4 (0*)	Säädä skannatussa kuvassa näkyvien varjon yksityiskohtien määrää.
Huomautus: Arvon kohdalla oleva tähti (*) osoittaa oletusasetuksen.	

Valikkokohta	Kuvaus
Skannaus reunasta reunaan Ei käytössä* Käytössä	Salli alkuperäisen asiakirjan skannaus reunasta reunaan.
Terävyys 1–5 (3*)	Säädä skannatun kuvan terävyyttä.
Huomautus: Arvon kohdalla oleva tähti (*) osoittaa oletusasetuksen.	

Järjestelmänvalvojan asetukset

Valikkokohta	Kuvaus
Salli värikopiot Ei käytössä Käytössä*	Tulosta kopiot värillisinä.
Salli tärkeimmät kopiot Ei käytössä Käytössä*	Keskeytä tulostustyö sivun tai asiakirjan kopioimista varten.
Mukautetun työn skannaus Ei käytössä* Käytössä	Ota käyttöön mukautettujen töiden skannaus oletuksena.
Salli tallennus pikavalintana Ei käytössä Käytössä*	Tallenna mukautetut kopiointiasetukset pikavalintoina.
Mallikopio	Tulostaa mallikopion.
Huomautus: Arvon kohdalla oleva tähti (*) osoittaa oletusasetuksen.	

Faksi

Faksin oletusasetukset

Faksitila

Valikkokohta	Kuvaus
Faksitila Faksi Faksipalvelin Ei käytössä	Valitse faksitila. Huomautus: Oletusasetus voi vaihdella tulostinmallin mukaan.

Faksiasetukset

Yleiset faksiasetukset

Valikkokohta	Kuvaus
Faksinimi	Faksilaitteen tunnistetieto.
Faksinumero	Faksinumeron tunnistetieto.
Faksitunnus Faksinimi Faksinumero*	Ilmoita faksin vastaanottajille faksinimesi tai -numerosi.
Ota käyttöön manuaalinen faksaus Ei käytössä* Käytössä	Määritä tulostimen asetukset faksausta varten manuaalisesti. Huomautuksia: <ul style="list-style-type: none"> Tämä valikkokohta edellyttää linjakakajaa ja puhelinkuuloketta. Tavallisella puhelinlinjalla voit vastata tulevaan faksityöhön ja valita faksinumeron. Voit siirtyä manuaaliseen faksustoimintoon suoraan valitsemalla näppäimistöllä # ja 0.
Muistin käyttö Vain vastaanotto Lähinnä vastaanotto Yhtä suuri* Lähinnä lähetys Vain lähetys	Määritä faksaukseen varattavan sisäisen tulostinmuistin määrä. Huomautus: Tämä valikkokohta estää muistipuskurin ongelmat ja epäonnistuneet faksit.
Peruuta faksit Salli** Älä salli	Tätä valikkovaihtoehtoa käytetään uloslähtevien faksien peruuttamiseen ennen niiden lähettämistä tai tulevien faksien peruuttamiseen ennen niiden tulostuksen päättymistä.
Faksinumeron piilotus Ei käytössä* Vasemmalta Oikealta	Määritä lähtevän faksinumeron piilottamisen muoto.
Piilotettavat numerot 0–58 (0*)	Määritä, miten monta numeroa piilotetaan lähtevän faksin numerossa.
Ota käyttöön puhelinlinjan kytkennän tunnistus Käytössä* Ei käytössä	Määritä, onko puhelinlinja liitetty tulostimeen. Huomautus: Asia tarkistetaan, kun tulostimeen kytketään virta ja ennen kutakin soittoa.
Ota käyttöön puhelinlinjan väärän liitännän tunnistus Ei käytössä Käytössä*	Määritä, onko puhelinlinja liitetty oikeaan tulostimen porttiin. Huomautus: Asia tarkistetaan, kun tulostimeen kytketään virta ja ennen kutakin soittoa.
Ota käyttöön alanumeron tuki Ei käytössä Käytössä*	Määritä, käyttääkö toinen laite, esimerkiksi toinen puhelin, samaa puhelinlinjaa. Huomautus: Asia tarkistetaan, kun tulostimeen kytketään virta ja ennen kutakin soittoa.
Huomautus: Arvon kohdalla oleva tähti (*) osoittaa oletusasetuksen.	

Valikkokohta	Kuvaus
Optimoi faksin yhteensopivuus	Määritä tulostimen faksitoiminto mahdollisimman hyvin yhteensopivaksi muiden faksilaitteiden kanssa.
Faksin siirtoyksikkö T.38 Analoginen G.711 etherFAX	Määritä faksin siirtotapa. Huomautuksia: <ul style="list-style-type: none"> Tämä valikkokohta näkyy vain, jos tulostimeen on asennettu etherFAX- tai FoIP (Fax over IP) -käyttöoikeus. Oletusasetukset voivat vaihdella tulostinmallin mukaan.
Huomautus: Arvon kohdalla oleva tähti (*) osoittaa oletusasetuksen.	

HTTPS-faksiasetukset

Huomautus: Tämä valikko näkyy vain, jos Faksin siirtoyksikkö -asetuksena on etherFAX.

Valikkokohta	Kuvaus
HTTPS-palvelun URL	Määritä etherFAX-palvelun URL.
HTTPS-välityspalvelin	Määritä välityspalvelimen URL.
HTTPS-välityspalvelimen käyttäjä	Määritä välityspalvelimen käyttäjätunnus ja salasana.
HTTPS-välityspalvelimen salasana	
Faksin lähetyksen salaus Ei käytössä Käytössä* Pakollinen	Ota käyttöön lähtevien faksiviestien salaus.
Faksin vastaanoton salaus Ei käytössä Käytössä* Pakollinen	Ota käyttöön saapuvien faksiviestien salaus.
HTTPS-faksin tila	Näytä etherFAX-tiedonsiirron tila.
Huomautus: Arvon kohdalla oleva tähti (*) osoittaa oletusasetuksen.	

Faksin lähetysetukset

Valikkokohta	Kuvaus
Tarkkuus Vakio* Tarkka Erittäin tarkka Huipputarkka	Määritä skannatun kuvan tarkkuus. Huomautus: Suurempi tarkkuus pidentää faksin lähetyssaikaa ja vaatii enemmän muistia.
Alkuperäinen koko [Paperikokoluettelo] (Eri koot*)	Alkuperäisen asiakirjan koon määrittäminen.
Suunta Pysty* Vaaka	Määritä alkuperäisen asiakirjan suunta. Huomautus: Tämä valikkokohta tulee näkyviin vain tietyissä tulostinmalleissa.
Huomautus: Arvon kohdalla oleva tähti (*) osoittaa oletusasetuksen.	

Valikkokohta	Kuvaus
Puolet Ei käytössä* Lyhyt reuna Pitkä reuna	Määritä alkuperäisen asiakirjan suunta skannattaessa asiakirjan molemmille puolille. Huomautus: Tämä valikkokohta tulee näkyviin vain tietyissä tulostinmalleissa.
Sisältötyyppi Teksti* Teksti/valokuva Valokuva Grafiikka	Paranna tulosteen laatua alkuperäisen asiakirjan sisällön mukaan.
Sisältölähte Mustavalkolaser Värilaser* Mustesuihku Valokuva/filmi Aikakauslehti Sanomalehti Paina Muu	Paranna tulosteen laatua alkuperäisen asiakirjan lähteen mukaan.
Tummuus 1–9 (5*)	Säädä skannatun kuvan tummuutta.
Vaihteen alanumero Käytössä Ei käytössä*	Tilaajavaihtovalinta-asetuksen avulla tulostin valitsee faksinumeron odottamatta valintaäänien tunnistamista. Huomautus: Automaattinen puhelinvaihte (PABX) on puhelinverkko, joka sallii yhden käyttönumeron tarjota useita linjoja ulkopuolisille soittajille.
Numeronvalintatila Äänitaajuus* Pulssi	Määritä tulevien ja lähtevien faksien numeronvalintatila.
Huomautus: Arvon kohdalla oleva tähti (*) osoittaa oletusasetuksen.	

Kuvankäsittelyn lisäasetukset

Valikkokohta	Kuvaus
Väritasapaino Cyan - Red (Syaani - Punainen) -4–4 (0*) Magenta - Green (Magenta - Vihreä) -4–4 (0*) Yellow - Blue (Keltainen - Sininen) -4–4 (0*)	Säädä värien voimakkuutta skannauksen aikana.
Värihäipymä Värinpoisto (Ei mitään*) Punainen oletuskynnysarvo (128*) Vihreä oletuskynnysarvo (128*) Sininen oletuskynnysarvo (128*)	Määritä skannauksen aikana poistettava väri ja sen värinpoistoasetus.
Huomautus: Arvon kohdalla oleva tähti (*) osoittaa oletusasetuksen.	

Valikkokohta	Kuvaus
Kontrasti Sisällön mukaan* 0 1 2 3 4 5	Määritä tulosteen kontrasti.
Taustan poisto Taso -4-4 (0*)	Säädä skannatussa kuvassa näkyvän taustan määrää.
Peilikuva Ei käytössä* Käytössä	Luo alkuperäisestä asiakirjasta peilikuva.
Negatiivinen kuva Ei käytössä* Käytössä	Luo alkuperäisestä asiakirjasta negatiivikuva.
Varjon yksityiskohdat -4-4 (0*)	Säädä skannatussa kuvassa näkyvien varjon yksityiskohtien määrää.
Skannaus reunasta reunaan Käytössä Ei käytössä*	Salli alkuperäisen asiakirjan skannaus reunasta reunaan.
Terävyys 1-5 (3*)	Säädä skannatun kuvan terävyyttä
Lämpötila -4-4 (0*)	Määritä, pitääkö tulosteen olla viileämpi vai lämpimämpi.
Huomautus: Arvon kohdalla oleva tähti (*) osoittaa oletusasetuksen.	

Järjestelmänvalvojan asetukset

Valikkokohta	Kuvaus
Ota käyttöön värifaksien skannaus Oletusarvoisesti ei käytössä* Oletusarvoisesti käytössä Älä käytä koskaan Käytä aina	Ota käyttöön faksin väriskannaus.
Automaattinen uudelleenalinta 0-9 (5*)	Säädä uudelleenalintayritysten määrää vastaanottavien faksilaitteiden toimintotasojen perusteella.
Uudelleensoittoväli 1-200 minuuttia (3*)	Paranna faksin lähettämisen onnistumismahdollisuuksia kasvattamalla uudelleenalintayritysten väliaikaa.
Huomautus: Arvon kohdalla oleva tähti (*) osoittaa oletusasetuksen.	

Valikkokohta	Kuvaus
Salli ECM Käytössä* Ei käytössä	Ota käyttöön faksitöiden virheenkorjaustila (ECM). Huomautus: ECM havaitsee ja korjaa faksin lähetyksen virheet, jotka aiheutuvat puhelinlinjan kohinasta ja heikosta signaalista.
Ota faksin skannaus käyttöön Käytössä* Ei käytössä	Fakkaa asiakirjat, jotka on skannattu tulostimella.
Ota ohjainfaksaus käyttöön Käytössä* Ei käytössä	Salli tulostinohjaimen lähettää fakseja.
Salli tallennus pikavalintana Käytössä* Ei käytössä	Tallenna faksinumeroita pikavalintoina tulostimeen.
Enimmäisnopeus 33600* 14400 9600 4800 2400	Määritä enimmäislähetyksenopeus.
Mukautetun työn skannaus Ei käytössä* Käytössä	Ota käyttöön mukautettujen töiden skannaus oletuksena. Huomautus: Tämä valikkokohta näkyy ainoastaan, kun tulostimen kiintolevy on asennettu.
Skannauksen esikatselu Ei käytössä* Käytössä	Näytä skannauksen esikatselu näytössä. Huomautus: Tämä valikkokohta näkyy ainoastaan, kun tulostimen kiintolevy on asennettu.
Autom. syöttölaitteen vinouden säätö Ei käytössä* Käytössä	Tällä korjataan vähäinen vinous skannatussa kuvassa.
Muunna värifaksit automaattisesti mustavalkofakseiksi Käytössä* Ei käytössä	Muunna kaikki lähtevät värifaksit mustavalkoisiksi.
Vahvista faksinumero Ei käytössä* Käytössä	Pyydä käyttäjää vahvistamaan faksinumero.
Valinnan etuliite	Määritä valinnan etuliite.
Valinnan etuliitesäännöt	Määritä valinnan etuliitesääntö.
Huomautus: Arvon kohdalla oleva tähti (*) osoittaa oletusasetuksen.	

Faksin vastaanottoasetukset

Valikkokohta	Kuvaus
Faksityö odottaa Ei mitään* Väriaine Väriaine ja tarvikkeet	Poista tulostusjonosta faksityöt, jotka pyytävät tiettyjä, käyttämättömissä olevia resursseja.
Häilytykset ennen vastaamista 1–25 (3*)	Määritä tulevien faksien soittomäärä.
Automaattinen tiivistys Käytössä* Ei käytössä	Sovita tulevat faksit sivulle.
Paperilähde Lokero [X] Automaattinen*	Määritä paperilähde tulevien faksien tulostamista varten.
Puolet Käytössä Ei käytössä*	Tulosta paperin molemmille puolille.
Erotinsivut Ei mitään* Ennen työtä Työn jälkeen	Määrittää, lisätäänkö tulostettaessa tyhjiä erotinsivuja.
Erotinsivujen lähde Lokero [X] (1*)	Määritä erotinsivun paperilähde.
Luovutusalue Vakioalue	Määritä vastaanotettujen faksien vastaanottoalusta.
Faksin alatunniste Käytössä Ei käytössä*	Tulosta lähetystiedot vastaanotetun faksin kunkin sivun alareunaan.
Faksin alatunnisteen aikaleima Vastaanotto* Tulosta	Tulosta aikaleima vastaanotetun faksin kunkin sivun alareunaan.
niidonta Ei käytössä* 1 niitti 2 niittiä	Nido tulostettu faksiasiakirja. Huomautus: Tämä valikkokohta on näkyvässä vain, kun viimeistelijä on asennettu.
Faksien pysäyttäminen Pysäytetty faksi -tila Ei käytössä* Aina käytössä Manuaalinen Ajastettu	Siirrä saapuneiden faksien tulostus myöhempään ajankohtaan.
Huomautus: Arvon kohdalla oleva tähti (*) osoittaa oletusasetuksen.	

Järjestelmänvalvojan asetukset

Valikkokohta	Kuvaus
Ota käyttöön faksivastaanotto Käytössä* Ei käytössä	Määritä tulostin vastaanottamaan faksit.
Ota käyttöön värifaksien vastaanoton Käytössä* Ei käytössä	Määritä tulostin vastaanottamaan värillisiä fakseja.
Ota käyttöön soittajan tunnus Käytössä Ei käytössä*	Näytä lähettävän laitteen faksinumero.
Estä nimetön faksi Käytössä Ei käytössä*	Estä tulevat faksit, jos lähetyslaitteen asema- tai faksitunnusta ei ole määritetty.
Estetty faksi -luettelo Lisää estetty faksi	Määritä puhelinnumerot, jonka haluat estää.
Vastaus käytössä Kaikki soitot* Vain yksi soitto Vain kaksi soittoa Vain kolme soittoa Vain yksi tai kaksi soittoa Vain yksi tai kolme soittoa Vain kaksi tai kolme soittoa	Määritä tunnusääni saapuville fakseille.
Automaattivastaus Käytössä* Ei käytössä	Määritä tulostin vastaanottamaan faksit automaattisesti.
Manuaalinen vastauskoodi 0-9 (9*)	Aloita faksin vastaanottaminen syöttämällä koodi puhelimen numeronäppäimillä. Huomautuksia: <ul style="list-style-type: none"> Tämä valikkokohta näkyy vain, kun tulostin jakaa puhelinlinjan puhelimen kanssa Tämä valikkokohta näkyy vain, kun tulostin asetetaan vastaanottamaan faksit manuaalisesti.
Faksin välitys Tulosta* Tulosta ja välitä Välitä	Määritä, välitetäänkö saapunut faksi.
Välitä Kohde 1 Kohde 2	Määritä, mihin saapuneet faksit välitetään. Huomautus: Tämä valikkokohta näkyy vain, kun Faksin välitys -asetuksena on Tulosta ja välitä tai Välitä.
Huomautus: Arvon kohdalla oleva tähti (*) osoittaa oletusasetuksen.	

Valikkokohta	Kuvaus
Enimmäisnopeus 33600* 14400 9600 4800 2400	Määritä faksien enimmäislähetysnopeus.
Huomautus: Arvon kohdalla oleva tähti (*) osoittaa oletusasetuksen.	

Faksin kansilehti

Valikkokohta	Kuvaus
Faksin kansilehti Oletusarvoisesti ei käytössä* Oletusarvoisesti käytössä Älä käytä koskaan Käytä aina	Määritä faksin kansilehden asetukset.
Sisällytä Vastaanottaja-kenttä Ei käytössä* Käytössä	
Sisällytä Lähettäjä-kenttä Ei käytössä* Käytössä	
Lähettäjä	
Sisällytä viestikenttä Ei käytössä* Käytössä	
Viesti:	
Sisällytä logo Ei käytössä* Käytössä	
Sisällytä alaviite [x] Ei käytössä* Käytössä	
Alaviite [x]	
Huomautus: Arvon kohdalla oleva tähti (*) osoittaa oletusasetuksen.	

Faksilokiasetukset

Valikkokohta	Kuvaus
Lähetyslokien aikaväli Aina* Ei koskaan Vain virhetilanteessa	Määritä, kuinka usein tulostin luo lähetyslokien.
Huomautus: Arvon kohdalla oleva tähti (*) osoittaa oletusasetuksen.	

Valikkokohta	Kuvaus
Lähetyslokien toiminto Tulosta Ei käytössä Käytössä* Sähköposti Ei käytössä* Käytössä	Tulosta tai lähetä sähköpostilla loki onnistuneista faksilähetyksistä tai lähetysvirheistä.
Vastaanottovirheloki Älä tulosta* Tulosta virhetapauksessa	Tulosta loki faksin vastaanottovirheistä.
Tulosta lokit automaattisesti Käytössä* Ei käytössä	Tulosta kaikki faksitoiminta.
Lokien paperilähde Lokero [x] (1*)	Määritä paperilähde lokien tulostamista varten.
Lokinäyttö Vastaanottajan faksinimi* Valittu numero	Tunnista lähettäjä etäfaksinimen tai faksinumeron perusteella.
Ota käyttöön työloki Käytössä* Ei käytössä	Näytä kaikkien faksitöiden yhteenveto.
Ota käyttöön soitto-loki Käytössä* Ei käytössä	Näytä faksivalintahistorian yhteenveto.
Lokien vastaanottoalusta Vakioalusta* Alusta [x]	Määritä tulostettujen lokien vastaanottoalusta.
Huomautus: Arvon kohdalla oleva tähti (*) osoittaa oletusasetuksen.	

Kaiutinasetukset

Valikkokohta	Kuvaus
Kaiutintila Aina pois käytöstä* Aina käytössä Käytössä, kunnes yhteys muodostettu	Määritä faksin kaiutintila.
Kaiuttimen äänenvoimakkuus Matala* Korkea	Säädä faksin kaiuttimen äänenvoimakkuutta.
Soittoäänien voimakkuus Ei käytössä* Käytössä	Ota soittoäänien voimakkuus käyttöön.
Huomautus: Arvon kohdalla oleva tähti (*) osoittaa oletusasetuksen.	

Faksipalvelimen määrittäminen

Yleiset faksiasetukset

Valikkokohta	Kuvaus
Muotoon	Määritä faksin vastaanottaja. Huomautus: Jos haluat käyttää faksinumeroa, lisää numeromerkki (#) numeron edelle.
Vastausosoite	Määritä faksilähettyksen vastausosoite.
Aihe	Määritä faksin aihe ja viesti.
Ilmoitus	
Ota käyttöön analoginen vastaanotto Ei käytössä* Käytössä	Määritä tulostin vastaanottamaan analogiset faksit.
Huomautus: Arvon kohdalla oleva tähti (*) osoittaa oletusasetuksen.	

Faksipalvelimen sähköpostiasetukset

Valikkokohta	Kuvaus
Käytä SMTP-sähköpostipalvelinta Käytössä* Ei käytössä	Käytä sähköpostin SMTP (Simple Mail Transfer Protocol) -asetuksia faksien vastaanottamisessa ja lähettämisessä. Huomautus: Kun asetus on Käytössä, muita Faksipalvelimen sähköpostiasetukset -valikon asetuksia ei näytetä.
Ensisijainen SMTP-yhdyskäytävä	Kirjoita ensisijaisen SMTP-palvelimen IP-osoite tai isäntänimi.
Ensisijaisen SMTP-yhdyskäytävän portti 1-65535 (25*)	Kirjoita ensisijaisen SMTP-palvelimen porttinumero.
Toissijainen SMTP-yhdyskäytävä	Kirjoita toissijaisen SMTP-palvelimen tai SMTP-varmistuspalvelimen IP-osoite tai isäntänimi.
Toissijaisen SMTP-yhdyskäytävän portti 1-65535 (25*)	Kirjoita toissijaisen SMTP-palvelimen tai SMTP-varmistuspalvelimen porttinumero.
SMTP-aikakatkaaisu 5-30 (30*)	Määritä, kuinka pian tulostin aikakatkaistaan, jos SMTP-palvelin ei vastaa.
Vastausosoite	Määritä faksilähettyksen vastausosoite.
Käytä SSL-/TLS-yhteyksikäytäntöä Ei käytössä* Sovittele Pakollinen	Määritä, lähetetäänkö faksi salatun linkin kautta.
Edellytä luotettua varmennetta Ei käytössä Käytössä*	Määritä luotettu varmenne käytettäessä SMTP-palvelinta.
Huomautus: Arvon kohdalla oleva tähti (*) osoittaa oletusasetuksen.	

Valikkokohta	Kuvaus
SMTP-palvelimen todennus Todennusta ei tarvita* Kirjautuminen/tavallinen NTLM CRAM-MD5 Digest-MD5 Kerberos 5	Määritä SMTP-palvelimen todennustyyppi.
Laitteeseen perustuva s-posti Ei mitään* Käytä laitteen SMTP-valtuuksia	Määritä, tarvitaanko tunnistetietoja, kun laite lähettää sähköpostia.
Käyttäjän lähettämä sähköposti Ei mitään* Käytä laitteen SMTP-valtuuksia Käytä istunnon käyttäjätunnusta ja salasanaa Käytä istunnon sähköpostiosoitetta ja salasanaa Kysy käyttäjältä	Määritä, tarvitaanko tunnistetietoja, kun käyttäjä lähettää sähköpostia.
Käytä AD-laitteen kirjautumistietoja Ei käytössä* Käytössä	Ota käyttöön käyttäjän tunnistetiedot ja ryhmäkohteet yhteyden muodostamiseksi SMTP-palvelimeen.
Laitekäyttäjätunnus	Määritä käyttäjätunnus ja salasana yhteyden muodostamiseksi SMTP-palvelimeen.
Laitesalasana	
Kerberos 5 REALM	Määritä Kerberos 5 -todennusprotokollan alue.
NTLM-toimialue	Määritä NTLM-suojausprotokollan toimialuenimi.
Poista käytöstä SMTP-palvelinta ei ole määritetty -virhe Ei käytössä* Käytössä	Piilota SMTP-palvelinta ei ole määritetty -virheilmoitus.
Huomautus: Arvon kohdalla oleva tähti (*) osoittaa oletusasetuksen.	

Faksipalvelimen skannausasetukset

Valikkokohta	Kuvaus
Kuvan tiedostomuoto TIFF (.tif) PDF (.pdf)* XPS (.xps)	Määritä skannatun kuvan tiedostomuoto.
Sisältötyyppi Teksti* Teksti/valokuva Valokuva Grafiikka	Paranna tulosteen laatua alkuperäisen asiakirjan sisällön mukaan.
Huomautus: Arvon kohdalla oleva tähti (*) osoittaa oletusasetuksen.	

Valikkokohta	Kuvaus
Sisältölähde Mustavalkolaser Värilaser* Mustesuihku Valokuva/filmi Aikakauslehti Sanomalehti Painotuote Muu	Paranna tulosteen laatua alkuperäisen asiakirjan lähteen mukaan.
Faksin tarkkuus Vakio* Tarkka Erittäin tarkka Huipputarkka	Määritä faksin tarkkuus.
Puolet Ei käytössä* Lyhyt reuna Pitkä reuna	Määritä alkuperäisen asiakirjan suunta skannattaessa asiakirjan molemmille puolille.
Tummuus 1–9 (5*)	Määritä tulosteen tummuus.
Suunta Pysty* Vaaka	Määrittää tekstin ja kuvien suunnan sivulla
Alkuperäinen koko [List of paper sizes]	Määritä alkuperäisen asiakirjan paperikoko. Huomautuksia: <ul style="list-style-type: none"> Eri paperikoot on Yhdysvalloissa oletusasetus. A4 on kansainvälinen oletusasetus. Asetus voi vaihdella tulostinmallin mukaan.
Käytä monisivuisia TIFF-kuvia Ei käytössä Käytössä*	Valitse yksi- tai monisivuiset TIFF-tiedostot.
Huomautus: Arvon kohdalla oleva tähti (*) osoittaa oletusasetuksen.	

S.posti

Sähköpostiasetukset

Valikkokohta	Kuvaus
Ensisijainen SMTP-yhdyskäytävä	Kirjoita sähköpostin lähettämiseen käytettävän ensisijaisen SMTP-palvelimen IP-osoite tai isäntänimi.
Ensisijaisen SMTP-yhdyskäytävän portti 1–65535 (25*)	Kirjoita ensisijaisen SMTP-palvelimen porttinumero.
Huomautus: Arvon kohdalla oleva tähti (*) osoittaa oletusasetuksen.	

Valikkokohta	Kuvaus
Toissijainen SMTP-yhdyskäytävä	Kirjoita toissijaisen SMTP-palvelimen tai SMTP-varmistuspalvelimen IP-osoite tai isäntänimi.
Toissijaisen SMTP-yhdyskäytävän portti 1–65535 (25*)	Kirjoita toissijaisen SMTP-palvelimen tai SMTP-varmistuspalvelimen porttinumero.
SMTP-aikakatkaaisu 5–30 sekuntia (30*)	Määritä, kuinka pian tulostin aikakatkaistaan, jos SMTP-palvelin ei vastaa.
Vastausosoite	Määritä sähköpostin vastausosoite.
Käytä aina SMTP-vastausosoitetta Käytössä* Ei käytössä	Käytä SMTP-palvelimessa aina oletusvastausosoitetta.
Käytä SSL-/TLS-yhteyksikäytäntöä Ei käytössä* Sovittele Pakollinen	Määritä, lähetetäänkö sähköposti salatun linkin kautta.
Edellytä luotettua varmennetta Ei käytössä Käytössä*	Edellytä luotettua varmennetta käytettäessä SMTP-palvelinta.
SMTP-palvelimen todennus Todennusta ei tarvita* Kirjautuminen/tavallinen NTLM CRAM-MD5 Digest-MD5 Kerberos 5	Määritä SMTP-palvelimen todennustyyppi.
Laitteeseen perustuva s-posti Ei mitään* Käytä laitteen SMTP-valtuuksia	Määritä, tarvitaanko tunnistetietoja, kun laite lähettää sähköpostia.
Käyttäjän lähettämä sähköposti Ei mitään* Käytä laitteen SMTP-valtuuksia Käytä istunnon käyttäjätunnusta ja salasanaa Käytä istunnon sähköpostiosoitetta ja salasanaa Kysy käyttäjältä	Määritä, tarvitaanko tunnistetietoja, kun käyttäjä lähettää sähköpostia.
Käytä AD-laitteen kirjautumistietoja Ei käytössä Käytössä*	Ota käyttöön käyttäjän tunnistetiedot ja ryhmämäärytykset yhteyden muodostamiseksi SMTP-palvelimeen.
Laittekäyttäjätunnus	Määritä käyttäjätunnus ja salasana yhteyden muodostamiseksi SMTP-palvelimeen.
Laitesalasana	
Kerberos 5 REALM	Määritä Kerberos 5 -todennusprotokollan alue.
NTLM-toimialue	Määritä NTLM-suojausprotokollan toimialuenimi.
Huomautus: Arvon kohdalla oleva tähti (*) osoittaa oletusasetuksen.	

Valikkokohta	Kuvaus
Poista käytöstä SMTP-palvelinta ei ole määritetty -virhe Ei käytössä* Käytössä	Piilota SMTP-palvelinta ei ole määritetty -virheilmoitus.
Huomautus: Arvon kohdalla oleva tähti (*) osoittaa oletusasetuksen.	

Sähköpostin oletusasetukset

Valikkokohta	Kuvaus
Aihe	Määritä sähköpostiviestin aihe ja viesti.
Viesti	
Tiedostonimi	Määritä skannatun kuvan tiedostonimi.
Muoto PDF (.pdf)* TIFF (.tif) JPEG (.jpg) XPS (.xps) TXT (.txt) RTF (.rtf) DOCX (.docx)	Määritä skannatun kuvan tiedostomuoto.
Yleiset tekstintunnistusasetukset Tunnistetut kielet Automaattinen kierto rakeisuuden poisto Automaattinen kontrastinparannus	Määritä optisen tekstintunnistuksen (OCR) asetukset. Huomautus: Tämä valikkokohta tulee näkyviin vain, jos olet ostanut ja asentanut OCR-ratkaisun.
Huomautus: Arvon kohdalla oleva tähti (*) osoittaa oletusasetuksen.	

Valikkokohta	Kuvaus
PDF-asetukset PDF-versio 1,3 1.4 1,5* 1.6 1.7 Arkistoversio A-1a* A-1b Tiiviisti pakattu Ei käytössä* Käytössä Suojattu Ei käytössä* Käytössä Haettavissa Ei käytössä* Käytössä Arkisto (PDF/A) Ei käytössä* Käytössä	Määritä skannatun kuvan PDF-muoto.
Sisältölaji Teksti Teksti/valokuva* Valokuva Grafiikka	Paranna tulosteen laatua alkuperäisen asiakirjan sisällön mukaan.
Sisältölähde Mustavalkolaser* Värilaser Mustesuihku Valokuva/filmi Aikakauslehti Sanomalehti Paina Muu	Paranna tulosteen laatua alkuperäisen asiakirjan mukaan.
Väri Mustavalko Harmaa Väri* Automaattinen	Määritä kuvan skannausväri.
Huomautus: Arvon kohdalla oleva tähti (*) osoittaa oletusasetuksen.	

Valikkokohta	Kuvaus
Tarkkuus 75 dpi 150 dpi* 200 dpi 300 dpi 400 dpi 600 dpi	Määritä skannatun kuvan tarkkuus.
Tummuus -4-4 (0*)	Säädä skannatun kuvan tummuutta.
Suunta Pysty* Vaaka	Määrittää tekstin ja kuvien suunnan sivulla
Alkuperäinen koko [List of paper sizes]	Määritä alkuperäisen asiakirjan paperikoko. Huomautus: Eri koot on oletusasetus.
Puolet Ei käytössä* Pitkä reuna Lyhyt reuna	Määritä tekstin ja kuvien suunta sivulla, kun skannaat kaksipuolista asiakirjaa.
Huomautus: Arvon kohdalla oleva tähti (*) osoittaa oletusasetuksen.	

Kuvankäsittelyn lisäasetukset

Valikkokohta	Kuvaus
Väritasapaino Syaani-Punainen -4-4 (0*) Magenta-Vihreä -4-4 (0*) Keltainen-Sininen -4-4 (0*)	Säädä värien voimakkuutta skannauksen aikana.
Värihäipymä Värihäipymä Ei mitään* Punainen Vihreä Sininen Punainen oletuskynnysarvo 0-255 (128*) Vihreä oletuskynnysarvo 0-255 (128*) Sininen oletuskynnysarvo 0-255 (128*)	Määritä skannauksen aikana poistettava väri ja sen värinpoistoasetus.
Huomautus: Arvon kohdalla oleva tähti (*) osoittaa oletusasetuksen.	

Valikkokohta	Kuvaus
Autom. värintunn. Väriherkkyys 1–9 (5*) Alueherkkyys 1–9 (5*) Sähköpostin bittimäärä 1 bitti* 8 bittiä	Määritä, kuinka paljon väriä tulostin havaitsee alkuperäisestä asiakirjasta. Huomautus: Tämä valikkokohta näkyy vain, jos Väri-asetus on Automaattinen.
JPEG-laatu Paras sisällön kannalta* 5–95	Määritä skannatun JPEG-kuvan laatu. Huomautuksia: <ul style="list-style-type: none"> • Arvo 5 pienentää tiedostokokoa, mutta heikentää kuvanlaatua. • Asetus 95 tuottaa parhaan kuvan ja suurimman tiedoston.
Kontrasti Paras sisällön kannalta* 0 1 2 3 4 5	Määritä tulosteen kontrasti.
Taustan poisto Taustan tunnistus Sisältöpohjainen* Kiinteä Taso -4–4 (0*)	Säädä skannatussa kuvassa näkyvän taustan määrää. Huomautus: Jos haluat poistaa taustavärin alkuperäisestä asiakirjasta, määritä Taustan tunnistus -asetukseksi Sisältöpohjainen. Jos haluat poistaa kuvasta häiriöitä, määritä Taustan tunnistus -asetukseksi Kiinteä.
Peilikuva Ei käytössä* Käytössä	Luo alkuperäisestä asiakirjasta peilikuva.
Negatiivinen kuva Ei käytössä* Käytössä	Luo alkuperäisestä asiakirjasta negatiivikuva.
Varjon yksityiskohtat -4–4 (0*)	Säädä skannatussa kuvassa näkyvien varjon yksityiskohtien määrää.
Skannaus reunasta reunaan Ei käytössä* Käytössä	Salli alkuperäisen asiakirjan skannaus reunasta reunaan.
Terävyys 1–5 (3*)	Säädä skannatun kuvan terävyyttä.
Lämpötila -4–4 (0*)	Määritä, pitääkö tulosteen olla viileämpi vai lämpimämpi.
Huomautus: Arvon kohdalla oleva tähti (*) osoittaa oletusasetuksen.	

Valikkokohta	Kuvaus
Tyhjät sivut Tyhjien sivujen poisto Tyhjien sivujen herkkyys	Määritä, sisällytetäänkö tyhjät sivut.
Huomautus: Arvon kohdalla oleva tähti (*) osoittaa oletusasetuksen.	

Järjestelmänvalvojan asetukset

Valikkokohta	Kuvaus
Sähköpostin enimmäiskoko 0–65535 (0*)	Määritä kunkin sähköpostiviestin sallittu tiedostokoko.
Kokovirheilmoitus	Määritä virheilmoitus, jonka tulostin lähettää, kun sähköpostiviesti ylittää sallitun tiedostokoon. Huomautus: Voit kirjoittaa enintään 1024 merkkiä.
Rajoita kohteita	Rajoita sähköpostilähetys ainoastaan määritettyihin toimialuenimiin. Huomautus: Erotta toimialueet toisistaan pilkulla.
Lähetä kopio itselle Ei näy* Oletusarvoisesti käytössä Oletusarvoisesti ei käytössä Aina käytössä	Lähetä sähköpostiviestin kopio itselle.
Rajoita sähköpostin vastaanottajia Ei käytössä* Käytössä	Rajoita sähköpostin vastaanottajien määrää.
Käytä kopiota/piilokopiota Ei käytössä* Käytössä	Ota käyttöön kopio ja piilokopio sähköpostissa.
Käytä monisivuisia TIFF-kuvia Käytössä* Ei käytössä	Valitse yksi- tai monisivuiset TIFF-tiedostot.
TIFF-pakkaus LZW* JPEG	Määritä TIFF-tiedostojen pakkausasetus.
Tekstin oletusarvo 5–95 (75*)	Määritä skannatun kuvan tekstin laatu.
Tekstin/kuvan oletusarvo 5–95 (75*)	Määritä skannatun kuvan tekstin tai valokuvan laatu.
Valokuvan oletusarvo 5–95 (50*)	Määritä skannatun kuvan valokuvan laatu.
Lähetysloki Tulosta loki* Älä tulosta lokia Tulosta vain virhetilanteessa	Tulosta loki, kun sähköpostilähetys onnistuu.
Huomautus: Arvon kohdalla oleva tähti (*) osoittaa oletusasetuksen.	

Valikkokohta	Kuvaus
Lokin paperilähde Lokero [x] (1*) Monikäyttösyöttöaukko	Määritä paperilähde lokien tulostamista varten.
Mukautetun työn skannaus Ei käytössä* Käytössä	Ota käyttöön mukautettujen töiden skannaus oletuksena. Huomautus: Tämä valikkokohta näkyy ainoastaan, kun tulostimen kiintolevy on asennettu.
Skannauksen esikatselu Ei käytössä Käytössä*	Näytä skannauksen esikatselu näytössä. Huomautus: Tämä asetus näkyy ainoastaan, jos tulostimeen on asennettu kiintolevy.
Salli tallennus pikavalintana Ei käytössä Käytössä*	Tallenna sähköpostiosoitteita pikavalintoina. Huomautus: Kun asetus on Ei käytössä, sähköpostikohteiden näytössä ei näy Tallenna pikavalintana -painiketta.
Sähköpostikuvat lähetetty muodossa Liite* Web-linkki	Määritä, miten kuvat lähetetään sähköpostitse.
Palauta sähköpostin tiedot lähetyksen jälkeen Ei käytössä Käytössä*	Palauta oletussähköpostitiedot sähköpostiviestin lähettämisen jälkeen.
Huomautus: Arvon kohdalla oleva tähti (*) osoittaa oletusasetuksen.	

Web-linkin asetus

Valikkokohta	Kuvaus
Palvelin	Määritä tulostin lähettämään sähköpostia web-linkkinä.
Kirjaudu	
Salasana	
Polku	
Tiedostonimi	
Web-linkki	

FTP

FTP-oletusasetukset

Valikkokohta	Kuvaus
Muoto PDF (.pdf)* TIFF (.tif) JPEG (.jpg) XPS (.xps) TXT (.txt) RTF (.rtf) DOCX (.docx)	Määritä skannatun kuvan tiedostomuoto. Huomautus: Valikkokohtat voivat vaihdella tulostinmallin mukaan.
Yleiset tekstintunnistusasetukset Tunnistetut kielet Automaattinen kierto rakeisuuden poisto Automaattinen kontrastinparannus	Määritä optisen tekstintunnistuksen (OCR) asetukset. Huomautus: Tämä valikko tulee näkyviin vain, jos olet ostanut ja asentanut OCR-ratkaisun.
PDF-asetukset PDF-versio 1,3 1.4 1,5* 1.6 1.7 Arkistoversio A-1a* A-1b Suojattu Ei käytössä* Käytössä Arkisto (PDF/A) Ei käytössä* Käytössä	Määritä skannatun kuvan PDF-muoto.
Sisältölaji Teksti Teksti/valokuva* Grafiikka Valokuva	Paranna tulosteen laatua alkuperäisen asiakirjan sisällön mukaan.
Huomautus: Arvon kohdalla oleva tähti (*) osoittaa oletusasetuksen.	

Valikkokohta	Kuvaus
Sisältölähde Mustavalkolaser Värilaser* Mustesuihku Valokuva/filmi Aikakauslehti Sanomalehti Paina Muu	Paranna tulosteen laatua alkuperäisen asiakirjan lähteen mukaan.
Väri Mustavalko Harmaa Väri* Automaattinen	Määritä kuvan skannausväri.
Tarkkuus 75 dpi 150 dpi* 200 dpi 300 dpi 400 dpi 600 dpi	Määritä skannatun kuvan tarkkuus.
Tummuus -4-4 (0*)	Säädä skannatun kuvan tummuutta.
Suunta Pysty* Vaaka	Määrittää tekstin ja kuvien suunnan sivulla
Alkuperäinen koko [List of paper sizes]	Määritä alkuperäisen asiakirjan paperikoko. Huomautuksia: <ul style="list-style-type: none"> • Letter on Yhdysvalloissa oletusasetus. A4 on kansainvälinen oletusasetus. • Valikkokohdat voivat vaihdella tulostinmallin mukaan.
Puolet Ei käytössä* Pitkä reuna Lyhyt reuna	Määritä tekstin ja kuvien suunta sivulla, kun skannaat kaksipuolista asiakirjaa.
Tiedostonimi	Määritä skannatun kuvan tiedostonimi.
Huomautus: Arvon kohdalla oleva tähti (*) osoittaa oletusasetuksen.	

Kuvankäsittelyn lisäasetukset

Valikkokohta	Kuvaus
Väritasapaino -4-4 (0*)	Säädä kussakin värissä käytetyn väriaineen määrää skannattaessa.
Huomautus: Arvon kohdalla oleva tähti (*) osoittaa oletusasetuksen.	

Valikkokohta	Kuvaus
Värihäipymä Värihäipymä Ei mitään* Punainen Vihreä Sininen Punainen oletuskynnysarvo 0–255 (128*) Vihreä oletuskynnysarvo 0–255 (128*) Sininen oletuskynnysarvo 0–255 (128*)	Määritä skannauksen aikana poistettava väri ja sen värinpoistoasetus.
Autom. värintunn. Väriherkkyys 1–9 (5*) Alueherkkyys 1–9 (5*)	Määritä, kuinka paljon väriä tulostin havaitsee alkuperäisestä asiakirjasta. Huomautus: Tämä valikkokohta näkyy vain, jos Väri-asetus on Automaattinen.
JPEG-laatu Paras sisällön kannalta* 5–95	Määritä JPEG-kuvan laatu. Huomautuksia: <ul style="list-style-type: none"> • Arvo 5 pienentää tiedostokokoa, mutta heikentää kuvanlaatua. • Asetus 90 tuottaa parhaan kuvan ja suurimman tiedoston.
Kontrasti Paras sisällön kannalta* 0 1 2 3 4 5	Määritä tulosteen kontrasti.
Taustan poisto Taustan tunnistus Sisältöpohjainen* Kiinteä Taso -4–4 (0*)	Säädä skannatussa kuvassa näkyvän taustan määrää. Huomautus: Jos haluat poistaa taustaväriä alkuperäisestä asiakirjasta, määritä Taustan tunnistus -asetukseksi Sisältöpohjainen. Jos haluat poistaa kuvasta häiriöitä, määritä Taustan tunnistus -asetukseksi Kiinteä.
Peilikuva Ei käytössä* Käytössä	Luo alkuperäisestä asiakirjasta peilikuva.
Negatiivinen kuva Ei käytössä* Käytössä	Luo alkuperäisestä asiakirjasta negatiivikuva.
Varjon yksityiskohdat -4–4 (0*)	Säädä skannatussa kuvassa näkyvien varjon yksityiskohtien määrää.
Huomautus: Arvon kohdalla oleva tähti (*) osoittaa oletusasetuksen.	

Valikkokohta	Kuvaus
Skannaus reunasta reunaan Ei käytössä* Käytössä	Salli alkuperäisen asiakirjan skannaus reunasta reunaan.
Terävyys 1-5 (3*)	Sääda skannatun kuvan terävyyttä.
Lämpötila -4-4 (0*)	Määritä, pitääkö tulosteen olla viileämpi vai lämpimämpi.
Tyhjät sivut Tyhjien sivujen poisto Tyhjien sivujen herkkyys	Määritä, sisällytetäänkö tyhjät sivut.
Huomautus: Arvon kohdalla oleva tähti (*) osoittaa oletusasetuksen.	

Järjestelmänvalvojan asetukset

Valikkokohta	Kuvaus
Tekstin oletusarvo 5-95 (75*)	Määritä skannatun kuvan tekstin laatu.
Tekstin/kuvan oletusarvo 5-95 (75*)	Määritä skannatun kuvan tekstin tai valokuvan laatu.
Valokuvan oletusarvo 5-95 (50*)	Määritä skannatun kuvan valokuvan laatu.
Käytä monisivuisia TIFF-kuvia Käytössä* Ei käytössä	Valitse yksi- tai monisivuiset TIFF-tiedostot.
TIFF-pakkaus LZW* JPEG	Määritä TIFF-tiedostojen pakkausasetus.
Lähetysloki Tulosta loki* Älä tulosta lokia Tulosta vain virhetilanteessa	Tulosta loki, kun FTP-skannauslähetys onnistuu.
Lokin paperilähde Lokero [x] (1*) Monikäyttösyöttöaukko	Määritä paperilähde FTP-lokien tulostamista varten.
FTP:n bittimäärä 1 bitti 8 bittiä*	Ota käyttöön Teksti/Kuva-tila, jossa tiedostojen kokoa voidaan pienentää käyttämällä 1-bittisiä kuvia. Huomautus: Tämä valikkokohta näkyy vain, jos Väri-asetus on Harmaa.
Mukautetun työn skannaus Ei käytössä* Käytössä	Ota käyttöön mukautettujen töiden skannaus oletuksena. Huomautus: Tämä valikkokohta näkyy ainoastaan, kun tulostimen kiintolevy on asennettu.
Huomautus: Arvon kohdalla oleva tähti (*) osoittaa oletusasetuksen.	

Valikkokohta	Kuvaus
Skannauksen esikatselu Ei käytössä Käytössä*	Näytä skannauksen esikatselu näytössä. Huomautus: Tämä valikkokohta näkyy ainoastaan, kun tulostimen kiintolevy on asennettu.
Salli tallennus pikavalintana Ei käytössä Käytössä*	Tallenna mukautetut FTP-asetukset pikavalintoina.
Huomautus: Arvon kohdalla oleva tähti (*) osoittaa oletusasetuksen.	

USB-asema

Flash-asemaskannaus

Valikkokohta	Kuvaus
Muoto PDF (.pdf)* TIFF (.tif) JPEG (.jpg) XPS (.xps)	Määritä skannatun kuvan tiedostomuoto. Huomautus: Asetukset voivat vaihdella tulostinmallin mukaan.
Yleiset tekstintunnistusasetukset Tunnistetut kielet Automaattinen kierto rakeisuuden poisto Automaattinen kontrastinparannus	Määritä optisen tekstintunnistuksen (OCR) asetukset. Huomautus: Tämä valikko tulee näkyviin vain, jos olet ostanut ja asentanut OCR-ratkaisun.
PDF-asetukset PDF-versio 1,3 1,4 1,5* 1,6 1,7 Arkistoversio A-1a* A-1b Suojattu Ei käytössä* Käytössä Arkisto (PDF/A) Ei käytössä* Käytössä	Määritä skannatun kuvan PDF-muoto.
Huomautus: Arvon kohdalla oleva tähti (*) osoittaa oletusasetuksen.	

Valikkokohta	Kuvaus
Sisältölaji Teksti Teksti/valokuva* Grafiikka Valokuva	Paranna tulosteen laatua alkuperäisen asiakirjan sisällön mukaan.
Sisältölähte Mustavalkolaser Värilaser* Mustesuihku Valokuva/filmi Aikakauslehti Sanomalehti Paina Muu	Paranna tulosteen laatua alkuperäisen asiakirjan lähteen mukaan.
Väri Mustavalko Harmaa Väri* Automaattinen	Määritä kuvan skannausväri.
Tarkkuus 75 dpi 150 dpi* 200 dpi 300 dpi 400 dpi 600 dpi	Määritä skannatun kuvan tarkkuus.
Tummuus 1-9 (5*)	Säädä skannatun kuvan tummuutta.
Suunta Pysty* Vaaka	Määrittää tekstin ja kuvien suunnan sivulla
Alkuperäinen koko [List of paper sizes]	Määritä alkuperäisen asiakirjan paperikoko. Huomautuksia: <ul style="list-style-type: none"> • Letter on Yhdysvalloissa oletusasetus. A4 on kansainvälinen oletusasetus. • Tämä valikkokohta voi vaihdella tulostinmallin mukaan.
Puolet Ei käytössä* Pitkä sivu Lyhyt sivu	Määritä tekstin ja kuvien suunta sivulla, kun skannaat kaksipuolista asiakirjaa.
Tiedostonimi	Määritä skannatun kuvan tiedostonimi.
Huomautus: Arvon kohdalla oleva tähti (*) osoittaa oletusasetuksen.	

Kuvankäsittelyn lisäasetukset

Valikkokohta	Kuvaus
Väritasapaino	Säädä kussakin värissä käytetyn väriaineen määrää.
Värihäipymä Värihäipymä Ei mitään* Punainen Vihreä Sininen Punainen oletuskynnysarvo 0–255 (128*) Vihreä oletuskynnysarvo 0–255 (128*) Sininen oletuskynnysarvo 0–255 (128*)	Määritä skannauksen aikana poistettava väri ja sen värinpoistoasetus.
Autom. värintunn. Väriherkkyys 1–9 (5*) Alueherkkyys 1–9 (5*)	Määritä, kuinka paljon väriä tulostin havaitsee alkuperäisestä asiakirjasta. Huomautus: Tämä valikkokohta näkyy vain, jos Väri-asetus on Automaattinen.
JPEG-laatu Paras sisällön kannalta* 5–95	Määritä JPEG-kuvan laatu. Huomautuksia: <ul style="list-style-type: none"> • Arvo 5 pienentää tiedostokokoa, mutta heikentää kuvanlaatua. • Asetus 90 tuottaa parhaan kuvan ja suurimman tiedoston.
Kontrasti Paras sisällön kannalta* 0 1 2 3 4 5	Määritä tulosteen kontrasti.
Taustan poisto Taustan tunnistus Sisältöpohjainen* Kiinteä Taso -4–4 (0*)	Säädä skannatussa kuvassa näkyvän taustan määrää. Huomautus: Jos haluat poistaa taustaväriä alkuperäisestä asiakirjasta, määritä Taustan tunnistus -asetukseksi Sisältöpohjainen. Jos haluat poistaa kuvasta häiriöitä, määritä Taustan tunnistus -asetukseksi Kiinteä.
Peilikuva Ei käytössä* Käytössä	Luo alkuperäisestä asiakirjasta peilikuva.
Negatiivinen kuva Ei käytössä* Käytössä	Luo alkuperäisestä asiakirjasta negatiivikuva.
Huomautus: Arvon kohdalla oleva tähti (*) osoittaa oletusasetuksen.	

Valikkokohta	Kuvaus
Varjon yksityiskohtat -4-4 (0*)	Säädä skannatussa kuvassa näkyvien varjon yksityiskohtien määrää.
Skannaus reunasta reunaan Ei käytössä* Käytössä	Salli alkuperäisen asiakirjan skannaus reunasta reunaan.
Terävyys 1-5 (3*)	Säädä skannatun kuvan terävyyttä.
Lämpötila -4-4 (0*)	Määritä, pitääkö tulosteen olla viileämpi vai lämpimämpi.
Tyhjät sivut Tyhjien sivujen poisto Tyhjien sivujen herkkyys	Määritä, sisällytetäänkö tyhjät sivut.
Huomautus: Arvon kohdalla oleva tähti (*) osoittaa oletusasetuksen.	

Järjestelmänvalvojan asetukset

Valikkokohta	Kuvaus
Tekstin oletusarvo 5-95 (75*)	Määritä skannatun kuvan tekstin laatu.
Tekstin/kuvan oletusarvo 5-95 (75*)	Määritä skannatun kuvan tekstin tai valokuvan laatu.
Valokuvan oletusarvo 5-95 (75*)	Määritä skannatun kuvan valokuvan laatu.
Käytä monisivuisia TIFF-kuvia Käytössä* Ei käytössä	Valitse yksi- tai monisivuiset TIFF-tiedostot.
TIFF-pakkaus LZW* JPEG	Määritä TIFF-tiedostojen pakkaus.
Skannauksen värimäärä 1 bitti 8 bittiä*	Ota käyttöön Teksti/Kuva-tila, jossa tiedostojen kokoa voidaan pienentää käyttämällä 1-bittisiä kuvia. Huomautus: Tämä valikkokohta näkyy vain, jos Väri-asetus on Harmaa.
Mukautetun työn skannaus Ei käytössä* Käytössä	Ota käyttöön mukautettujen töiden skannaus oletuksena. Huomautus: Tämä valikkokohta näkyy ainoastaan, kun tulostimen kiintolevy on asennettu.
Skannauksen esikatselu Ei käytössä Käytössä*	Näytä skannauksen esikatselu näytössä. Huomautus: Tämä valikkokohta näkyy ainoastaan, kun tulostimen kiintolevy on asennettu.
Huomautus: Arvon kohdalla oleva tähti (*) osoittaa oletusasetuksen.	

Flash-asetustulostus

Valikkokohta	Kuvaus
Kopiomäärä 1–9999 (1*)	Aseta kopioiden määrä.
Paperilähde Lokero [x] (1*) Monikäyttösyöttöaukko Manuaalinen paperi Manuaalinen kirjekuori	Määritä tulostustyön paperilähde. Huomautus: Monikäyttösyöttöaukko on käytettävissä vain tietyissä tulostinmalleissa.
Väri Ei käytössä Käytössä*	Tulosta värillinen tuloste.
Lajittele (1,1,1) (2,2,2) (1,2,3) (1,2,3)*	Tulosta useita kopioita järjestyksessä.
Puolet Yksipuolinen* 2-puolinen	Määritä, tulostetaanko vain sivun toiselle puolelle vai molemmille puolille.
Kääntötyyli Pitkä reuna* Lyhyt reuna	Määritä, sidotaanko kaksipuolisena tulostetun asiakirja pitkä vai lyhyt reuna. Huomautus: Valitun asetuksen mukaan tulostin porrastaa sivun tulostetut tiedot automaattisesti sidonnan mukaan.
Sivuja/arkki Ei käytössä* 2 sivua/arkki 3 sivua/arkki 4 sivua/arkki 6 sivua/arkki 9 sivua/arkki 12 sivua/arkki 16 sivua/arkki	Tulosta paperiarkin yhdelle puolelle useita pienennettyjä sivuja.
Sivuja/arkki-järjestys Vaakasuunta* Käänteinen vaaka Käänteinen pysty Pystysuora	Määritä monisivuisten kuvien paikka, kun käytössä on Sivuja/arkki-asetus. Huomautus: Paikka määräytyy sivukuvien lukumäärän ja suunnan mukaan.
Sivuja/arkki-suunta Autom.* Vaaka Pysty	Määritä monisivuisen asiakirjan suunta, kun käytössä on Sivuja/arkki-asetus.
Sivuja/arkki-kehys Ei mitään* Tasainen	Tulosta reunus jokaisen sivun ympärille, kun käytössä on Sivuja/arkki-asetus.
Huomautus: Arvon kohdalla oleva tähti (*) osoittaa oletusasetuksen.	

Valikkokohta	Kuvaus
Erotinsivut Ei käytössä* Kopioiden väliin Töiden väliin Arkkien väliin	Määrittää, lisätäänkö tulostettaessa tyhjiä erotinsivuja.
Erotinsivujen lähde Lokero [x] (1*) Monikäyttösyöttöaukko	Määritä erotinsivun paperilähde. Huomautus: Monikäyttösyöttöaukko on käytettävissä vain tietyissä tulostinmalleissa.
Tyhjät sivut Älä tulosta* Tulosta	Määritä, tulostetaanko tulostustyön tyhjä sivut.
Huomautus: Arvon kohdalla oleva tähti (*) osoittaa oletusasetuksen.	

Verkko/portit

Verkon esittely

Valikkokohta	Kuvaus
Aktiivinen sovitin Automaattinen* Vakioverkko Langaton	Määritä verkkoyhteyden tyyppi. Huomautus: Langaton on käytettävissä vain tulostimissa, jotka on yhdistetty langattomaan verkkoon.
Verkon tila	Näytä tulostinverkon yhteystila.
Näytä Verkon tila tulostimessa Ei käytössä Käytössä*	Näytä verkon tila näytössä.
Nopeus, kaksipuolisuus	Näytä aktiivisen verkkokortin nopeus.
IPv4	Näytä IPv4-osoite.
Kaikki IPv6-osoitteet	Näytä kaikki IPv6-osoitteet.
Nollaa tulostuspalvelin	Nollaa kaikki aktiiviset verkkoyhteydet tulostimeen. Huomautus: Tämä asetus poistaa kaikki verkon määritysasetukset.
Verkkotyön aikakatk. Ei käytössä Käytössä* (90 sekuntia)	Määritä aika, jonka kuluttua tulostin peruuttaa verkkotulostustyön.
Otsikkosivu Ei käytössä* Käytössä	Tulosta otsikkosivu.
PC-skannaus-porttialue	Määritä kelvollinen porttialue tulostimille, jotka ovat portin palomuurin takana.
Huomautus: Arvon kohdalla oleva tähti (*) osoittaa oletusasetuksen.	

Valikkokohta	Kuvaus
Ota käyttöön verkkoyhteydet Ei käytössä Käytössä*	Anna tulostimen luoda yhteys verkkoon.
Salli LLDP Ei käytössä* Käytössä	Salli LLDP (Link Layer Discovery Protocol) tulostimessa.
Huomautus: Arvon kohdalla oleva tähti (*) osoittaa oletusasetuksen.	

Langaton

Valikkokohta	Kuvaus
Asennus mobiilisovelluksella	Määritä langaton yhteys Lexmark Mobile Assistant -sovelluksella.
Määritä tulostimen ohjauspaneelissa Valitse verkko Lisää Wi-Fi-verkko <ul style="list-style-type: none"> • Verkkonimi • Verkkotila • Langaton suojaustila (Ei käytössä*) 	Määritä langaton verkko, johon tulostin muodostaa yhteyden. Huomautus: Tämä valikkokohta näkyy <i>Langattoman yhteyden asetuksina</i> Embedded Web Server -palvelimessa.
Wi-Fi Protected Setup Käynnistä painonäppäinmenetelmä Käynnistä PIN-kooditila	Muodosta langaton verkko ja ota käyttöön verkon suojaus. Huomautuksia: <ul style="list-style-type: none"> • Käynnistä painonäppäinmenetelmä yhdistää tulostimen langattomaan verkkoon, kun tulostimen ja yhteyspisteen (langattoman reitittimen) painikkeita painetaan tietyn ajan kuluessa. • Käynnistä PIN-kooditila yhdistää tulostimen langattomaan verkkoon, kun tulostimen PIN-koodi kirjoitetaan yhteyspisteen langattoman yhteyden asetuksiin.
Yhteensopivuus 802.11b/g/n (2.4GHz)*	Määritä langattoman verkon langattoman tekniikan standardi.
Langaton suojaustila Ei käytössä* WEP WPA2/WPA-Personal WPA2-Personal 802.1x - RADIUS	Määritä suojaustyyppi, jolla tulostin yhdistetään langattomiin laitteisiin.
WEP-todennustila Automaattinen* Avaa Jaettu	Määritä tulostimen käyttämä WEP (Wireless Encryption Protocol) -tyyppi. Huomautus: Tämä valikkokohta näkyy vain, jos Langaton suojaustila -asetus on WEP.
Määritä WEP-avain	Määritä suojatulle langattomalle yhteydelle WEP-salasana. Huomautus: Tämä valikkokohta näkyy vain, jos Langaton suojaustila -asetus on WEP.

Valikkokohta	Kuvaus
WPA2-Personal AES*	Ota langaton suojaus käyttöön WPA2:n kautta. Huomautus: Tämä valikkokohta näkyy vain, jos Langaton suojaustila -asetus on WPA2-Personal.
Aseta PSK	Määritä suojatulle langattomalle yhteydelle salasana. Huomautus: Tämä valikkokohta näkyy vain, jos Langaton suojaustila -asetus on WPA2/WPA-Personal tai WPA2-Personal.
WPA2/WPA-Personal AES*	Ota langaton suojaus käyttöön WPA2/WPA-standardin kautta. Huomautus: Tämä valikkokohta näkyy vain, jos Langaton suojaustila -asetus on WPA2/WPA-Personal.
802.1x-salaustila WPA+ WPA2*	Ota langaton suojaus käyttöön 802.1x-standardin kautta. Huomautus: Tämä valikkokohta näkyy vain, jos Langaton suojaustila -asetus on 802.1x - Radius.
IPv4 Salli DHCP Käytössä* Ei käytössä	Ota käyttöön DHCP (Dynamic Host Configuration Protocol). Huomautus: DHCP on vakioyhteykskäytäntö, jonka avulla palvelin voi dynaamisesti määrittää IP-osoitteen ja muut verkonmäärittämisen parametrit kullekin verkon laitteelle, jotta ne saavat yhteyden muihin IP-verkkoihin.
IPv4 Määritä kiinteä IP-osoite IP-osoite Verkkopeite Yhdyskäytävä	Määritä tulostimen kiinteä IP-osoite.
IPv6 Ota käyttöön IPv6 Käytössä* Ei käytössä	Ota käyttöön IPv6-yhteykskäytäntö tulostimessa.
IPv6 Ota käyttöön DHCPv6 Ei käytössä* Käytössä	Ota käyttöön DHCPv6-yhteykskäytäntö tulostimessa.
IPv6 Tilattoman osoitteen automaattinen määrittäminen Ei käytössä Käytössä*	Määritä verkkosovitin hyväksymään reitittimen antamat automaattisen IPv6-osoitteen määritysmerkinnät.
IPv6 DNS-osoite	Määritä DNS-palvelimen osoite.
IPv6 Manuaalisesti määritetty IPV6	Määritä IPv6-osoite. Huomautus: Tämä valikkokohta tulee näkyviin vain tietyissä tulostinmallissa.
IPv6 Manuaalisesti määritetty IPV6-reititin	Määritä IPv6-reitittimen osoite. Huomautus: Tämä valikkokohta tulee näkyviin vain tietyissä tulostinmallissa.

Valikkokohta	Kuvaus
IPv6 Osoitteen etuliite 0–128 (64*)	Määritä osoitteen etuliite.
IPv6 Kaikki IPv6-osoitteet	Näytä kaikki IPv6-osoitteet.
IPv6 Kaikki IPv6-reititinosoitteet	Näytä kaikki IPv6-reititinosoitteet.
Verkko-osoite UAA LAA (Locally Administered Address)	Tarkastele verkko-osoitteita.
PCL-työn tunnis. Käytössä* Ei käytössä	Määritä tulostin käyttämään automaattisesti PCL-emulointia, kun tulostustyö edellyttää sitä, oletuskomentokielestä riippumatta. Huomautus: Jos PCL-työn tunnis. -asetus ei ole käytössä, tulostin ei tarkista saapuvia tietoja ja käyttää asetusvalikossa määritettyä tulostimen oletuskomentokieltä.
PS-työn tunnist. Käytössä* Ei käytössä*	Määritä tulostin käyttämään automaattisesti PS-emulointia, kun tulostustyö edellyttää sitä, oletuskomentokielestä riippumatta. Huomautuksia: <ul style="list-style-type: none"> Tämä valikkokohta tulee näkyviin vain tietyissä tulostinmalleissa. Jos PS-työn tunnist. -asetus ei ole käytössä, tulostin ei tarkista saapuvia tietoja ja käyttää asetusvalikossa määritettyä tulostimen oletuskomentokieltä.
Mac binaari PS Automaattinen* Käytössä Ei käytössä	Määritä tulostin käsittelemään Macintoshin binaarimuotoisia PostScript-tulostustöitä. Huomautuksia: <ul style="list-style-type: none"> Tämä valikkokohta tulee näkyviin vain tietyissä tulostinmalleissa. Käytössä-asetus käsittelee binaarimuotoiset PostScript-tulostustyöt. Ei käytössä -asetus suodattaa tulostustöitä käyttäen vakioyhteyškäytäntöä.

Wi-Fi Direct

Valikkokohta	Kuvaus
Ota käyttöön Wi-Fi Direct Käytössä Ei käytössä*	Määritä tulostin muodostamaan yhteys suoraan Wi-Fi-laitteisiin.
Wi-Fi Direct -nimi	Määritä Wi-Fi Direct -verkon nimi.
Wi-Fi Direct -salasana	Määritä salasana todentamaan ja vahvistamaan käyttäjät Wi-Fi-yhteydellä.
Näytä salasana asetussivulla Ei käytössä Käytössä*	Näytä Wi-Fi Direct -salasana Verkkoasetussivulla.
Huomautus: Arvon kohdalla oleva tähti (*) osoittaa oletusasetuksen.	

Valikkokohta	Kuvaus
Ensisijaisen kanavan numero 1–11 Automaattinen*	Määritä Wi-Fi-verkon ensisijainen kanava.
Ryhmän omistajan IP-osoite	Määritä ryhmän omistajan IP-osoite.
Hyväksy painonäppäinpyynnöt automaattisesti Ei käytössä* Käytössä	Hyväksy pyynnöt muodostaa yhteys verkkoon automaattisesti. Huomautus: Asiakkaiden automaattista hyväksymistä ei ole suojattu.
Huomautus: Arvon kohdalla oleva tähti (*) osoittaa oletusasetuksen.	

Ethernet

Valikkokohta	Kuvaus
Verkon nopeus	Näytä aktiivisen verkkosovittimen nopeus.
IPv4 Salli DHCP (Käytössä*) Määritä kiinteä IP-osoite	Määritä IPv4-asetukset.
IPv6 Ota käyttöön IPv6 (Käytössä*) Ota käyttöön DHCPv6 (Ei käytössä*) Tilattoman osoitteen automaattinen määrittäminen (Käytössä*) DNS-palvelimen osoite Manuaalisesti määritetty IPv6-osoite Manuaalisesti määritetty IPv6-reititin Osoitteen etuliite (64*) Kaikki IPv6-osoitteet Kaikki IPv6-reititinosoitteet	Määritä IPv6-asetukset.
Verkko-osoite UAA LAA (Locally Administered Address)	Määritä verkko-osoite.
PCL-työn tunn. Ei käytössä Käytössä*	Määritä tulostin käyttämään automaattisesti PCL-emulointia, kun tulostustyö edellyttää sitä, oletuskomentokielestä riippumatta. Huomautus: Jos tämä asetus ei ole käytössä, tulostin ei tarkista saapuvia tietoja ja käyttää Asetus-valikossa määritettyä tulostimen oletuskomentokieltä.
PS-työn tunn. Ei käytössä Käytössä*	Määritä tulostin käyttämään automaattisesti PostScript-emulointia, kun tulostustyö edellyttää sitä, oletuskomentokielestä riippumatta. Huomautus: Jos tämä asetus ei ole käytössä, tulostin ei tarkista saapuvia tietoja ja käyttää Asetus-valikossa määritettyä tulostimen oletuskomentokieltä.
Työn puskurointi Ei käytössä* Käytössä	Tallenna työt tilapäisesti kiintolevylle ennen tulostusta. Huomautus: Tämä valikkokohta näkyy ainoastaan, kun tulostimen kiintolevy on asennettu.
Huomautus: Arvon kohdalla oleva tähti (*) osoittaa oletusasetuksen.	

Valikkokohta	Kuvaus
Mac binaari PS Automaattinen* Käytössä Ei käytössä	Määritä tulostin käsittelemään Macintoshin binaarimuotoisia PostScript-tulostustöitä. Huomautuksia: <ul style="list-style-type: none"> • Automaattinen käsittelee tulostustöitä, jotka lähetetään joko Windows- tai Macintosh-käyttöjärjestelmää käyttävistä tietokoneista. • Ei käytössä -asetus suodattaa PostScript-tulostustöitä käyttäen vakioyhteykäytäntöä.
Energiatehokas Ethernet Käytössä Ei käytössä Automaattinen*	Vähennä virrankulutusta, kun tulostin ei vastaanota tietoja Ethernet-verkosta.
Huomautus: Arvon kohdalla oleva tähti (*) osoittaa oletusasetuksen.	

TCP/IP

Huomautus: Tämä valikko näkyy ainoastaan verkkotulostimissa tai tulostuspalvelimeen liitetyissä tulostimissa.

Valikkokohta	Kuvaus
Aseta isäntänimi	Aseta TCP/IP-yhteykäytännön nykyisen palvelimen nimi.
Toimialuenimi	Aseta toimialuenimi.
Salli DHCP-/BOOTP-protokollan päivittää NTP-palvelin Käytössä* Ei käytössä	Salli DHCP- ja BOOTP-asiakkaiden päivittää tulostimen NTP-asetukset.
Zero Configuration -nimi	Määritä zero configuration -verkon palvelunimi.
Ota autom. IP käyttöön Ei käytössä* Käytössä	Määritä IP-osoite automaattisesti.
DNS-palvelimen osoite	Määritä nykyinen DNS (Domain Name System) -palvelinosoite.
DNS-varmistusosoite	Määritä DNS-varmistuspalvelimen osoitteet.
DNS-varmistusosoite 2	
DNS-varmistusosoite 3	
Toimialueen hakujärjestys	Paikallista verkon eri toimialueilla olevat tulostimet ja niiden resurssit määrittämällä toimialuenimien luettelo.
Salli DDNS Ei käytössä* Käytössä	Päivitä dynaamiset DNS-asetukset.
Huomautus: Arvon kohdalla oleva tähti (*) osoittaa oletusasetuksen.	

Valikkokohta	Kuvaus
DDNS TTL	Määritä nykyiset DDNS-asetukset.
Oletus-TTL	
DDNS-päivitysaika	
Ota mDNS käyttöön Ei käytössä Käytössä*	Päivitä DNS-monilähetysasetukset.
WINS-palvelinosoite	Määritä WINS (Windows Internet Name Service) -palvelimen osoite.
Salli BOOTP Ei käytössä* Käytössä	Salli BOOTP-protokollan määrittää tulostimen IP-osoite.
Rajattu palvelinluet.	Määritä IP-osoitteet, joiden sallitaan olla yhteydessä tulostimeen TCP/IP-yhteyden kautta. Huomautuksia: <ul style="list-style-type: none"> Erota IP-osoitteet toisistaan pilkulla. Voit lisätä enintään 50 IP-osoitetta.
Rajattu palvelinluet. -asetukset Estä kaikki portit* Estä vain tulostus Estä vain tulostus ja HTTP	Määritä niiden IP-osoitteiden käyttöasetukset, jotka eivät ole luettelossa.
MTU 256–1500 Ethernet (1500*)	Määritä TCP-yhteyksien MTU (maximum transmission unit) -parametri.
Raw Print Port 1–65535 (9100*)	Määritä raw port -numero verkkoon liitetyille tulostimille.
Lähtevän liikenteen enimmäisnopeus Ei käytössä* Käytössä	Määritä tulostimen enimmäissiirtonopeus. Huomautus: Kun tämä on käytössä, se on 100–1 000 000 000 kilobittia sekunnissa.
Ota käyttöön TLSv1.0 Ei käytössä Käytössä*	Ota käyttöön TLSv1.0-protokolla.
Ota käyttöön TLSv1.1 Ei käytössä Käytössä*	Ota käyttöön TLSv1.1-protokolla.
SSL-salausluettelo	Määritä salausalgoritmit, joita käytetään SSL- tai TLS-yhteyksissä.
Huomautus: Arvon kohdalla oleva tähti (*) osoittaa oletusasetuksen.	

SNMP

Huomautus: Valikko näkyy ainoastaan verkkotulostimissa tai tulostuspalvelimeen liitetyissä tulostimissa.

Valikkokohta	Kuvaus
SNMP-versiot 1 ja 2c Käytössä Ei käytössä Käytössä* Salli SNMP-asetus Ei käytössä Käytössä* Ota käyttöön PPM MIB Ei käytössä Käytössä* SNMP-yhteisö	Määritä SNMP (Simple Network Management Protocol) -versiot 1 ja 2c tulostinohjainten ja sovellusten asentamiseksi.
SNMP-versio 3 Käytössä Ei käytössä Käytössä* Aseta luku-/kirjoitustunnistetiedot Käyttäjätunnus Salasana Aseta vain luku -tunnistetiedot Käyttäjätunnus Salasana Todennuksen hajautus MD5 SHA1* Todennuksen vähimmäistaso Ei todennusta, Ei suojausta Todennus, Ei suojausta Todennus, Suojaus* Yksityisyysalgoritmi DES AES-128*	Määritä SNMP-versio 3 tulostimen suojauksen asennusta ja päivitystä varten.
Huomautus: Arvon kohdalla oleva tähti (*) osoittaa oletusasetuksen.	

IPSec

Huomautus: Valikko näkyy ainoastaan verkkotulostimissa tai tulostuspalvelimeen liitetyissä tulostimissa.

Valikkokohta	Kuvaus
Salli IPSec Ei käytössä* Käytössä	Ota käyttöön IPSec (Internet Protocol Security).
Huomautus: Arvon kohdalla oleva tähti (*) osoittaa oletusasetuksen.	

Valikkokohta	Kuvaus
Peruskokoonpano Oletus* Yhteensopivuus Suojattu	Määritä IPsec-peruskokoonpano. Huomautus: Tämä valikkokohta näkyy vain, jos Ota käyttöön IPsec -asetus on Käytössä.
IPsec-laitevarmenne	Määritä IPsec-varmenne. Huomautus: Tämä valikkokohta näkyy vain, jos Peruskokoonpano-asetus on Yhteensopivuus.
Esijaetulla avaimella todennetut yhteydet Isäntä [x] Osoite Avain	Määritä tulostimen todennetut yhteydet. Huomautus: Nämä valikkokohteet näkyvät vain, jos Ota käyttöön IPsec -asetus on Käytössä.
Varmenteella todennetut yhteydet Isäntä [x] Osoite[/subnet] Osoite[/subnet]	
Huomautus: Arvon kohdalla oleva tähti (*) osoittaa oletusasetuksen.	

802.1x

Huomautus: Valikko näkyy ainoastaan verkkotulostimissa tai tulostuspalvelimeen liitetyissä tulostimissa.

Valikkokohta	Kuvaus
Aktiivinen Ei käytössä* Käytössä	Anna tulostimen liittyä verkkoihin, joiden käyttämiseen tarvitaan todennusta. Huomautus: Määritä tämän valikkokohdan asetukset Embedded Web Server -palvelimessa.
Huomautus: Arvon kohdalla oleva tähti (*) osoittaa oletusasetuksen.	

LPD-kokoonpano

Huomautus: Valikko näkyy ainoastaan verkkotulostimissa tai tulostuspalvelimeen liitetyissä tulostimissa.

Valikkokohta	Kuvaus
LPD-aikakatkaus 0-65535 sekuntia (90*)	Määritä aikakatkaisun arvo, jotta LPD (Line Printer Daemon) -palvelin ei odota jumittuneita tai virheellisiä tulostustöitä loputtomasti.
LPD-otsikkosivu Ei käytössä* Käytössä	Tulosta kaikkien LPD-tulostustöiden otsikkosivu. Huomautus: Otsikkosivu on tulostustyön ensimmäinen sivu, jota käytetään tulostustöiden erotinsivuna ja josta tunnustetaan tulostustyöpyynnön aloittaja.
LPD-loppusivu Ei käytössä* Käytössä	Tulosta kaikkien LPD-tulostustöiden loppusivu. Huomautus: Loppusivu on tulostustyön viimeinen sivu.
LPD: rivinvaihdon muunnos Ei käytössä* Käytössä	Ota käyttöön rivinvaihdon muunnos. Huomautus: Rivinvaihto käskee tulostinta siirtämään kohdistimen saman rivin alkuun.
Huomautus: Arvon kohdalla oleva tähti (*) osoittaa oletusasetuksen.	

HTTP-/FTP-asetukset

Huomautus: Tämä valikko näkyy ainoastaan verkkotulostimissa tai tulostuspalvelimeen liitetyissä tulostimissa.

Valikkokohta	Kuvaus
Ota käyttöön HTTP-palvelin Ei käytössä Käytössä*	Salli Embedded Web Serverin valvoa ja hallinnoida tulostinta.
Salli HTTPS Ei käytössä Käytössä*	Määritä HTTPS (HyperText Transfer Protocol Secure) -asetukset.
Ota FTP/TFTP käyttöön Ei käytössä Käytössä*	Lähetä tiedostoja FTP:n kautta.
Paikalliset toimialueet	Määritä HTTP- ja FTP-palvelinten toimialuenimet. Huomautus: Tämä valikkokohta tulee näkyviin vain tietyissä tulostinmallissa.
HTTP-välipalvelimen IP-osoite	Määritä HTTP- ja FTP-palvelimen asetukset.
FTP-välipalvelimen IP-osoite	Huomautus: Nämä valikkokohdat tulevat näkyviin vain tietyissä tulostinmallissa.
HTTP-oletus-IP-portti 1–65535 (80*)	
HTTPS-laitevarmenne	
FTP-oletus-IP-portti 1–65535 (21*)	
HTTP/FTP-pyyntöjen aikakatkaistu 1–299 (30*)	
HTTP/FTP-pyyntöjen uudelleenyritykset 1–299 (3*)	Määritä, miten monta kertaa HTTP-/FTP-palvelimeen yritetään yhdistää.
Huomautus: Arvon kohdalla oleva tähti (*) osoittaa oletusasetuksen.	

ThinPrint

Valikkokohta	Kuvaus
Salli ThinPrint Ei käytössä Käytössä*	Tulosta ThinPrint-asetuksella.
Porttinumero 4000-4999 (4000*)	Määritä ThinPrint-palvelimen porttinumero.
Kaistanleveys (bittinä sekunnissa) 100-1000000 (0*)	Määritä ThinPrint-ympäristön tiedonsiirtonopeus.
Huomautus: Arvon kohdalla oleva tähti (*) osoittaa oletusasetuksen.	

Valikkokohta	Kuvaus
Paketin koko (kt) 0-64000 (0*)	Määritä tiedonsiirron paketin koko.
Huomautus: Arvon kohdalla oleva tähti (*) osoittaa oletusasetuksen.	

USB

Valikkokohta	Kuvaus
PCL-työn tunnis. Ei käytössä Käytössä*	Määritä tulostin käyttämään PCL-emulointia, kun USB-portin kautta saapunut tulostustyö edellyttää sitä, oletuskomentokielestä riippumatta. Huomautus: Jos PCL-työn tunnis. -asetus ei ole käytössä, tulostin ei tarkista saapuvia tietoja ja käyttää asetusvalikossa määritettyä tulostimen oletuskomentokieltä.
PS-työn tunnist. Ei käytössä Käytössä*	Määritä tulostin käyttämään PS-emulointia, kun USB-portin kautta saapunut tulostustyö edellyttää sitä, oletuskomentokielestä riippumatta. Huomautus: Jos PS-työn tunnis. -asetus ei ole käytössä, tulostin ei tarkista saapuvia tietoja ja käyttää asetusvalikossa määritettyä tulostimen oletuskomentokieltä.
Työn puskurointi Ei käytössä* Käytössä	Tallenna työt tilapäisesti tulostimen kiintolevylle ennen tulostusta. Huomautus: Tämä valikkokohta näkyy ainoastaan, kun tulostimen kiintolevy on asennettu.
Mac binaari PS Käytössä Autom.* Ei käytössä	Määritä tulostin käsittelemään Macintoshin binaarimuotoisia PostScript-tulostustöitä. Huomautuksia: <ul style="list-style-type: none"> Kun asetus on Käytössä, tulostin käsittelee binaarimuotoisia PostScript-tulostustöitä, joita lähetetään Macintosh-käyttöjärjestelmää käyttävistä tietokoneista. Kun asetus on Auto, tulostin käsittelee tulostustöitä, jotka lähetetään joko Windows- tai Macintosh-käyttöjärjestelmää käyttävistä tietokoneista. Kun asetus on Ei käytössä, tulostin suodattaa PostScript-tulostustyöt käyttämällä vakioyhteyksikäytäntöä.
Ota USB-portti käyttöön Ei käytössä Käytössä*	Ota USB-vakioportti käyttöön
Huomautus: Arvon kohdalla oleva tähti (*) osoittaa oletusasetuksen.	

Rajoita ulkoisen verkon käyttöä

Valikkokohta	Kuvaus
Rajoita ulkoisen verkon käyttöä Ei käytössä* Käytössä	Rajoita verkkosivustojen käyttöä.
Ulkoisen verkon osoite	Määritä verkko-osoitteet, joiden käyttöä rajoitetaan.
Sähköpostiosoite ilmoitusta varten	Määritä sähköpostiosoite, johon ilmoitus kirjatuista tapahtumista lähetetään.
Ping-tiheys 1-300 (10*)	Määritä verkkokyselyjen aikaväli sekunteina.
Huomautus: Arvon kohdalla oleva tähti (*) osoittaa oletusasetuksen.	

Valikkokohta	Kuvaus
Aihe	Määritä ilmoitussähköpostiviestin aihe ja viesti.
Ilmoitus	
Huomautus: Arvon kohdalla oleva tähti (*) osoittaa oletusasetuksen.	

Suojaus

Kirjautumismenetelmät

Oikeuksien hallinta

Valikkokohta	Kuvaus
Toiminnon käyttö	Hallinnoi tulostimen toimintojen käyttöä.
Käytä osoitekirjaa sovelluksissa	Huomautus: Jotkin valikkokohdat näkyvät ainoastaan, kun tulostimen kiintolevy on asennettu.
Muokkaa osoitekirjaa	
Hallitse pikakuvakkeita	
Luo profiileja	
Kirjanmerkkien hallinta	
Flash-asetatulostus	
Flash-asetatulostus (väri)	
Flash-asemaskannaus	
Kopiointitoiminto	
Kopiointi – väritulostus	
Väriinpoisto	
Sähköpostitoiminto	
Faksitoiminto	
FTP-toiminto	
Vapauta pysäytetyt faksit	
Pysäytettyjen töiden käyttö	
Käytä profiileja	
Peruuta työt laitteessa	
Vaihda kieli	
Internet Printing Protocol (IPP)	
Aloita skannaukset etäkäyttötilassa	
MV-tulostus	
Väritulostus	
Verkkokansio – tulostus	
Verkkokansio – väritulostus	
Verkkokansio – skannaus	
Kiintolevy – tulostus	
Kiintolevy – väritulostus	
Kiintolevy – skannaus	

Valikkokohta	Kuvaus
Järjestelmänvalvojan valikot Suojaus-valikko Verkko/Portit-valikko Paperivalikko Raportit-valikko Toimintojen määritysvalikot Tarvikkeet-valikko Lisäkortti-valikko SE-valikko Laite-valikko	Hallinnoi tulostimen valikkoasetusten käyttöä.
Laitehallinta Etähallinta Laiteohjelmistopäivitykset Sovellusten määritys Käyttöpaneelin lukitus Tuo/vie kaikki asetukset Poistaminen	Hallinnoi tulostimen hallinta-asetusten käyttöä.
Sov. Uudet sovellukset Korttikopio Skannauskeskus Skannauskeskus, mukautettu 1 Lomakkeet ja suosikit	Hallinnoi tulostimen sovellusten käyttöä.

Paikalliset tilit

Valikkokohta	Kuvaus
Ryhmien/oikeuksien hallinta Lisää ryhmä Tuo käyttöoikeuksien hallinta Toiminnon käyttö Järjestelmänvalvojan valikot Laitehallinta Sov. Kaikki käyttäjät Tuo käyttöoikeuksien hallinta Toiminnon käyttö Järjestelmänvalvojan valikot Laitehallinta Sov. Järjestelmänvalvoja	Hallinnoi ryhmien tai käyttäjien käyttöoikeuksia tulostimen toimintoihin, soveluksiin ja suojausasetuksiin.

Valikkokohta	Kuvaus
Lisää käyttäjä Käyttäjätunnus/salasana Käyttäjätunnus Salasana PIN-koodi	Luo paikallisia tilejä ja hallinnoi tulostimen toimintojen käyttöä.
Käyttäjätunnus-/salasanatilit Lisää käyttäjä	
Käyttäjätunnustilit Lisää käyttäjä	
Salasanatilit Lisää käyttäjä	
PIN-tilit Lisää käyttäjä	

Ajasta USB-laitteet

Valikkokohta	Kuvaus
Ajastukset Lisää uusi ajastus	Ajasta USB-porttien käyttö.

Suojaustarkistusloki

Valikkokohta	Kuvaus
Ota tarkistus käyttöön Ei käytössä* Käytössä	Tallenna tapahtumat suojaustarkistuslokiin ja järjestelmälokiin.
Ota etäjärjestelmäloki käyttöön Ei käytössä* Käytössä	Lähetä tarkistuslokit etäpalvelimeen.
Etäjärjestelmälokivalvelin	Määritä etäjärjestelmälokivalvelin.
Etäjärjestelmälokiportti 1-65535 (514*)	Määritä etäjärjestelmälokiportti.
Etäjärjestelmälokimenetelmä Normaali UDP* Stunnel	Määritä järjestelmälokimenetelmä kirjattujen tapahtumien siirtämiseen etäpalvelimeen.
Huomautus: Arvon kohdalla oleva tähti (*) osoittaa oletusasetuksen.	

Valikkokohta	Kuvaus
Etäjärjestelmälokiasetus 0 - Ytimen viestit 1 - Käyttäjätason viestit 2 - Postijärjestelmä 3 - Järjestelmä-daemonit 4 - Suojaus-/vahvistusviestit 5 - Järjestelmälokkit loivat viestit sisäisesti 6 - Rivitulostinalijärjestelmä 7 - Verkkouutisten alijärjestelmä 8 - UUCP-alijärjestelmä 9 - Kello-daemon 10 - Suojaus-/vahvistusviestit 11 - FTP-daemon 12 - NTP-alijärjestelmä 13 - Lokin tarkistus 14 - Lokihälytys 15 - Kello-daemon 16 - Paik. käyttö 0 (local0) 17 - Paik. käyttö 1 (local1) 18 - Paik. käyttö 2 (local2) 19 - Paik. käyttö 3 (local3) 20 - Paik. käyttö 4 (local4) 21 - Paik. käyttö 5 (local5) 22 - Paik. käyttö 6 (local6) 23 - Paik. käyttö 7 (local7)	Määritä koodi, jota tulostin käyttää lähettäessään lokitapahtumia etäpalvelimeen.
Lokiin kirjattavien tapahtumien vakavuus 0 - Häätätapaus 1 - Hälytys 2 - Kriittinen 3 - Virhe 4 - Varoitus* 5 - Huomautus 6 - Tiedotus 7 - Virheenkorjaus	Määritä tärkeystason katkaisukohta ilmoitusten ja tapahtumien kirjaamista varten.
Kirjaamattomien tapahtumien etäjärjestelmäloki Ei käytössä* Käytössä	Lähetä kaikki tapahtumat etäpalvelimeen vakavuustasosta riippumatta.
Järjestelmänvalvojan sähköpostiosoite	Lähetä sähköposti-ilmoitus kirjatusta tapahtumista järjestelmänvalvojalle.
Sähköpostilokin tyhjentämisen hälytys Ei käytössä* Käytössä	Lähetä sähköposti-ilmoitus järjestelmänvalvojalle, kun lokimerkintä poistetaan.
Sähköpostilokin rivityksen hälytys Ei käytössä* Käytössä	Lähetä sähköposti-ilmoitus järjestelmänvalvojalle, kun loki täyttyy ja alkaa korvata vanhimpia merkintöjä.
Huomautus: Arvon kohdalla oleva tähti (*) osoittaa oletusasetuksen.	

Valikkokohta	Kuvaus
Kirjaa kaikki toiminnot Kierrä vanhimpien merkintöjen päälle* Lähetä loki sähköpostitse ja poista kaikki merkinnät	Ratkaise lokin tallennusongelmia, kun loki täyttää sille varatun muistin.
Sähköpostin % täysi hälytys Ei käytössä* Käytössä	Lähetä sähköposti-ilmoitus järjestelmänvalvojalle, kun loki täyttää sille varatun muistin.
% täydellinen hälytystaso 1–99 (90*)	
Sähköpostilokin viennin hälytys Ei käytössä* Käytössä	Lähetä sähköposti-ilmoitus järjestelmänvalvojalle, kun loki viedään.
Sähköpostilokin asetusten muutoksen hälytys Ei käytössä* Käytössä	Lähetä sähköposti-ilmoitus järjestelmänvalvojalle, kun Ota tarkistus käyttöön on asetettu.
Lokirivien päätteet LF (\n)* CR (\r) CRLF (\r\n)	Määritä rivien loput lokitiedostossa.
Allekirjoita viennit digitaalisesti Ei käytössä* Käytössä	Lisää digitaalinen allekirjoitus kuhunkin vietyyn lokitiedostoon.
Tyhjennä loki	Poista kaikki tarkistuslokot
Vie loki Järjestelmäloki (RFC 5424) Järjestelmäloki (RFC 3164) CSV	Vie suojaustiedosto flash-asemaan.
Huomautus: Arvon kohdalla oleva tähti (*) osoittaa oletusasetuksen.	

Kirjautumisrajoitukset

Valikkokohta	Kuvaus
Virheelliset kirjautumisyritykset 1-10 (3*)	Määritä, kuinka monta virheellistä kirjautumisyritystä sallitaan, ennen kuin laite lukitaan.
Kirjautumisvirheen aikaraja 1–60 minuuttia (5*)	Määritä virheellisten kirjautumisyritysten välinen aika, ennen kuin laite lukitaan.
Lukitusaika 1–60 minuuttia (5*)	Määritä lukituksen kesto.
Verkkokirjautumisen aikakatkaistu 1-120 minuuttia (10*)	Määritä etäkirjautumisen viive ennen kuin käyttäjä kirjataan ulos automaattisesti.
Huomautus: Arvon kohdalla oleva tähti (*) osoittaa oletusasetuksen.	

Luottamukselliset tulostusasetukset

Valikkokohta	Kuvaus
Virheellinen maks. PIN 2–10	Määritä, miten monta kertaa väärä PIN voidaan antaa. Huomautuksia: <ul style="list-style-type: none"> • Nolla-arvo poistaa tämän asetuksen käytöstä. • Kun rajoitus on saavutettu, kyseisen käyttäjätunnuksen ja PIN-koodin tulostustyöt poistetaan. • Tämä valikkokohta näkyy ainoastaan, kun tulostimen kiintolevy on asennettu.
Luottamuksellisen työn vanheneminen Ei käytössä* 1 tunti 4 tuntia 24 tuntia 1 viikko	Määritä luottamuksellisten tulostustöiden vanhenemisaika. Huomautuksia: <ul style="list-style-type: none"> • Jos tätä valikkokohtaa muutetaan, kun tulostimen muistissa tai kiintolevyllä on luottamuksellisia tulostustöitä, kyseisten tulostustöiden vanhenemisaikaa ei muuteta uuden oletusarvon mukaiseksi. • Jos tulostimesta katkaistaan virta, kaikki sen muistissa olevat luottamukselliset työt poistetaan.
Toistotöiden vanheneminen Ei käytössä* 1 tunti 4 tuntia 24 tuntia 1 viikko	Määritä toistettavan tulostustyön vanhenemisaika.
Tarkistustöiden vanheneminen Ei käytössä* 1 tunti 4 tuntia 24 tuntia 1 viikko	Määritä aika, jonka aikana tulostin tulostaa käyttäjälle laaduntarkkailukopion ennen jäljellä olevien kopioiden tulostamista.
Varattujen töiden vanheneminen Ei käytössä* 1 tunti 4 tuntia 24 tuntia 1 viikko	Määritä, kuinka kauan tulostin säilyttää myöhemmin suoritettavia tulostustöitä.
Edellytä kaikkien töiden pitoon asettamista Ei käytössä* Käytössä	Määritä tulostin asettamaan kaikki tulostustyöt pitoon.
Säilytä kahdentuneet asiakirjat Ei käytössä* Käytössä	Määritä tulostin tulostamaan muut asiakirjat, joilla on sama tiedostonimi, korvaamatta tulostustöitä.
Huomautus: Arvon kohdalla oleva tähti (*) osoittaa oletusasetuksen.	

Levyn salaus

Huomautus: Tämä valikko näkyy ainoastaan, jos tulostimeen on asennettu kiintolevy.

Valikkokohta	Kuvaus
Tila Käytössä Ei käytössä	Määritä, onko Levyn salaus käytössä.
Aloita salaus	Estä arkaluonteisten tietojen menettäminen siinä tapauksessa, että tulostimen kiintolevy varastetaan. Huomautus: Levyn salaus tyhjentää kiintolevyn kaiken sisällön. Varmuuskopioi tarvittaessa tulostimen tärkeät tiedot ennen salauksen aloittamista.

Pyysi väliaikaiset datatiedostot

Valikkokohta	Kuvaus
Tallennettu laitteen muistiin Ei käytössä* Käytössä	Poista kaikki tulostimen muistiin tallennetut tiedostot.
Tallennettu kiintolevylle 1-kertapyyhintä 3-kertapyyhintä 7-kertapyyhintä	Poista kaikki tulostimen kiintolevylle tallennetut tiedostot.
Huomautus: Arvon kohdalla oleva tähti (*) osoittaa oletusasetuksen.	

Ratkaisut, LDAP-asetukset

Asetus	Toiminto
Seuraa LDAP-suosituksia Ei käytössä* Käytössä	Etsi kirjautunutta käyttäjätiliä toimialueen eri palvelimista.
LDAP-varmenteiden tarkistaminen Ei* Kyllä	Ota käyttöön LDAP-varmenteiden tarkistaminen.

Muut

Valikkokohta	Kuvaus
Suojatut ominaisuudet Näytä* Piilota	Näytä kaikki toiminnon käyttöoikeuksien hallinnan (Function Access Control, FAC) suojaamat toiminnot käyttäjän tietoturva-asetuksista riippumatta. Huomautus: FAC hallitsee tiettyjen valikkojen ja toimintojen käyttöoikeuksia tai poistaa ne kokonaan.
Huomautus: Arvon kohdalla oleva tähti (*) osoittaa oletusasetuksen.	

Valikkokohta	Kuvaus
Tulostusoikeus Ei käytössä* Käytössä	Anna käyttäjän kirjautua sisään ennen tulostamista.
Tulostusoikeuden oletuskirjautuminen	Määritä Tulostusoikeuden oletuskirjautumistiedot.
Välivirtajohdon suojausnollaus Ota käyttöön vieraskäyttö* Ei vaikutusta	Määritä välivirtajohdon suojausnollauksen käytön vaikutus. Huomautuksia: <ul style="list-style-type: none"> Välivirtajohto on emolevyn lukkokuvakkeen vieressä. Ota käyttöön vieraskäyttö antaa niiden käyttäjien käyttöoikeuksien täydellisen hallinnan, jotka eivät ole kirjautuneet sisään. Ei vaikutusta tarkoittaa, että palautus ei vaikuta tulostimen suojausasetuksiin.
Salasanan vähimmäispituus 0–32 (0*)	Määritä salasanassa sallittu merkkien vähimmäismäärä.
Huomautus: Arvon kohdalla oleva tähti (*) osoittaa oletusasetuksen.	

Raportit

Valikkoasetussivu

Valikkokohta	Kuvaus
Valikkoasetussivu	Tulosta raportti, jossa on tulostimen määrytykset, asetukset ja kokoonpanot.

Laite

Valikkokohta	Kuvaus
Laitetiedot	Tulosta raportti, jossa on tietoja faksin tulostimesta.
Laitetilastot	Tulosta raportti tulostimen käytöstä ja tarvikkeiden tilasta.
Profiililuettelo	Tulosta tulostimeen tallennettujen profiilien luettelo.
Asset-raportti	Tulosta raportti, jossa on tulostimen sarjanumero ja mallinimi.

Tulosta

Valikkokohta	Kuvaus
Tulosta fontit PCL-fontit PS-fontit	Tulosta fonttien näytteitä ja tietoja, jotka ovat saatavilla kussakin tulostuskielessä.
Tulosta hakemisto	Tulosta flash-asemaan tai tulostimen kiintolevylle tallennetut resurssit. Huomautus: Valikkokohta näkyy vain, jos flash-asema tai tulostimen kiintolevy on asennettuna.

Pikavalinnat

Valikkokohta	Kuvaus
Kaikki pikavalinnat	Tulosta raportti, jossa luetellaan tulostimeen tallennetut pikavalinnat.
Faksin pikavalinnat	
Kopioinnin pikavalinnat	
Sähköpostin pikavalinnat	
FTP-pikavalinnat	
Verkkokansion pikakuvakkeet	

Faksi

Huomautus: Tämä valikko näkyy vain, jos faksi on määritetty ja Ota käyttöön työloki -asetus on Käytössä.

Valikkokohta	Kuvaus
Faksityön loki	Tulosta raportti, jossa on tietoja 200 viimeisimmistä faksityöstä.
Faksisoiton loki	Tulosta raportti, jossa on tietoja 100 viimeisimmästä yritetystä, saapuneesta ja estetystä soitosta

Verkko

Valikkokohta	Kuvaus
Verkkoasetussivu	Tulosta sivu, jossa näytetään tulostimeen määritetyt verkkoasetukset ja langattomat asetukset. Huomautus: Tämä valikkokohta näkyy ainoastaan verkkotulostimissa tai tulostuspalvelimeen liitetyissä tulostimissa.

Ohje

Valikkokohta	Kuvaus
Tulosta kaikki oppaat	Kaikkien oppaiden tulostaminen
Väri-laatuopas	Tietoja väri-laatuongelmien ratkaisemisesta.
KytKentäopas	Tietoja tulostimen liittämistä paikallisesti (USB) tai verkkoon
Kopiointiopas	Sisältää tietoja kopioimisesta ja asetusten määrittämisestä
Sähköpostioapas	Sisältää tietoja sähköpostiviestien lähettämisestä ja asetusten määrittämisestä
Faksiopas	Sisältää tietoja faksien lähettämisestä ja asetusten määrittämisestä
Skannausopas	Sisältää tietoja asiakirjojen skannaamisesta ja asetusten määrittämisestä
Tieto-opas	Antaa tietoja tulostimesta
Tulostusmateriaaliopas	Tietoja paperin ja erikoismateriaalien lisäämisestä
Kuljetusopas	Tietoja tulostimen siirtämisestä, sijoittamisesta ja kuljettamisesta
Tulostuslaatuopas	Tietoja tulostuslaatuongelmien ratkaisemisesta
Tarvikeopas	Tietoja tarvikkeiden tilaamisesta

Vianmääritys

Valikkokohta	Kuvaus
Tulostusjäljen testisivujen tulostus	Tulosta testisivuja, joiden avulla voit tunnistaa ja korjata tulostuslaadun puutteita.
Skannerin puhdistaminen	Tulosta skannerin puhdistusohjeet.

Valikkoasetussivun tulostus

Siirry ohjauspaneelissa kohtaan

Asetukset > Raportit > Valikkoasetussivu

Jos tulostinmallissa ei ole kosketusnäyttöä, selaa asetuksia -painikkeella.

Tulostimen suojaaminen

Huomautus: Kiintolevyä tuetaan vain tietyissä tulostinmalleissa.

Turvalukon etsiminen

Tulostimessa on suojauslukitustoiminto. Kiinnitä useimpien kannettavien tietokoneiden kanssa yhteensopiva turvalukko kuvassa näkyvään kohtaan, jotta tulostin pysyy paikallaan.

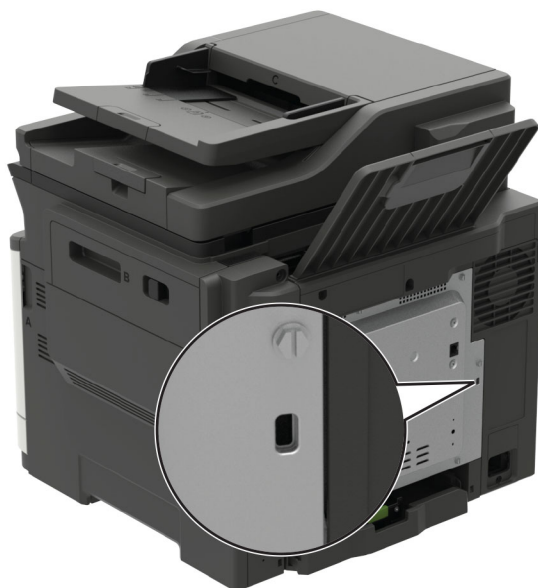

Tulostinmuistin tyhjentäminen

Kun haluat tyhjentää siirrettävän muistin tai puskuroidut tiedot, katkaise tulostimesta virta.

Voit tyhjentää pysyvän muistin, yksittäiset asetukset, laite- ja verkkoasetukset, suojausasetukset ja upotetut ratkaisut seuraavien ohjeiden mukaisesti:

1 Siirry ohjauspaneelissa kohtaan

Asetukset > Laite > Huolto > Poistaminen > Poista kaikki tiedot pysyvästä muistista

Jos tulostinmallissa ei ole kosketusnäyttöä, selaa asetuksia -painikkeella.

2 Valitse joko **Aloita alkumääritys** tai **Jätä tulostin offline-tilaan**.

Tulostimen kiintolevyn tyhjentäminen

1 Siirry ohjauspaneelissa kohtaan

Asetukset > Laite > Huolto > Poistaminen > Tyhjennä kaikki tiedot kiintolevyttä

Jos tulostimessa ei ole kosketusnäyttöä, voit selata asetuksia  keella.

2 Valitse tulostimen mallin mukaan **TYHJENNÄ** tai **Jatka**.

3 Seuraa näytön ohjeita.

Huomautus: Tämä voi kestää muutamasta minuutista yli tuntiin. Tänä aikana tulostin ei ole käytettävissä.

Tulostimen kiintolevyn salaaminen

Tämä prosessi tyhjentää kiintolevyn kaiken sisällön. Varmuuskopioi tarvittaessa tulostimen tärkeät tiedot ennen salauksen aloittamista.

1 Valitse aloitusnäytössä **Asetukset > Suojaus > Levyn salaus > Aloita salaus**.

2 Seuraa näytön ohjeita.

Huomautuksia:

- Vältä tietojen menetys olemalla katkaisematta tulostimen virtaa salauksen aikana.
- Tämä voi kestää muutamasta minuutista yli tuntiin. Tänä aikana tulostin ei ole käytettävissä.
- Salauksen jälkeen tulostin käynnistyy automaattisesti uudelleen.

Oletusasetusten palautus

1 Siirry ohjauspaneelissa kohtaan

Asetukset > Laite > Palauta oletusasetukset

Jos tulostimessa ei ole kosketusnäyttöä, voit selata asetuksia  keella.

2 Valitse **Palauta kaikki asetukset**.

Haihtuvuusjulistus

Muistilaji	Kuvaus
Siirrettävä muisti	Tulostimessa käytetään vakiomuotoista työmuistia (RAM), johon käyttäjätiedot puskuroidaan väliaikaisesti yksinkertaisten tulostus- ja kopiointitöiden aikana.
Pysyvä muisti	Tulostimessa voi olla kahdenlaista pysyvää muistia: EEPROM ja NAND (flash-muisti). Kumpaakin tyyppiä käytetään käyttöjärjestelmän, tulostimen asetusten, verkon tietojen, skannerin ja kirjanmerkkien asetusten sekä upotettujen ratkaisujen tallentamiseen.
Kiintolevyn muisti	Joihinkin tulostimiin on voitu asentaa kiintolevy. Tulostimen kiintolevy on tarkoitettu tulostinkohtaisia toimintoja varten. Kiintolevyn avulla tulostin voi säilyttää puskuroituja käyttäjätietoja, kun kyseessä on monimutkainen tulostustyö. Lisäksi kiintolevyllä voi olla lomake- ja fonttietoja.

Tyhjennä tulostimeen asennetun muistin sisältö seuraavissa tilanteissa:

- Tulostin poistetaan käytöstä.
- Tulostimen kiintolevy vaihdetaan.
- Tulostin siirretään toiselle osastolle tai toiseen paikkaan.
- Tulostin huolletaan organisaation ulkopuolella.
- Tulostin lähetetään toimitilojen ulkopuolelle huoltoa varten.
- Tulostin myydään toiseen organisaatioon.

Tulostimen kiintolevyn hävittäminen

- **Magnetoinnin poisto** – tyhjentää kiintolevylle tallennetut tiedot magneettisella kentällä
- **Musertaminen** – painaa kiintolevyn kasaan komponenttien fyysistä rikkomista varten, jotta tietoja ei voi lukea
- **Murskaaminen** – hajottaa kiintolevyn pieniksi metallipaloiksi

Huomautus: Jos haluat varmistaa, että kaikki kiintolevyllä olevat tiedot poistetaan kokonaan, tuhoa fyysisesti jokainen kiintolevy, jolle on tallennettu tietoja.

Tulostimen ylläpito

Varoitus – vauriot mahdollisia: Jos parasta mahdollista tulostuslaatua ei ylläpidetä tai osia ja tarvikkeita ei vaihdeta, tulostin voi vaurioitua.

Tarvikeilmoitusten määrittäminen

1 Avaa selain ja kirjoita tulostimen IP-osoite selaimen osoitekenttään.

Huomautuksia:

- Tulostimen IP-osoite näkyy sen tulostimen päänäytössä. IP-osoite on neljä pisteillä erotettua numerosarjaa, kuten 123.123.123.123.
- Jos käytät välityspalvelinta, poista se tilapäisesti käytöstä, jotta verkkosivu latautuu oikein.

2 Valitse **Asetukset > Laite > Ilmoitukset**.

3 Valitse Tarvikkeet-valikossa **Mukautetut tarvikeilmoitukset**.

4 Valitse kullekin tarvikkeelle ilmoitus.

5 Ota muutokset käyttöön.

Sähköpostihälytysten määrittäminen

Voit määrittää tulostimen lähettämään sähköpostiviesti-ilmoituksia, kun tarvikkeet ovat vähissä tai paperi täytyy vaihtaa, kun paperia pitää lisätä tai kun laitteessa on paperitukos.

1 Avaa selain ja kirjoita tulostimen IP-osoite selaimen osoitekenttään.

Huomautuksia:

- Tulostimen IP-osoite näkyy sen tulostimen päänäytössä. IP-osoite on neljä pisteillä erotettua numerosarjaa, kuten 123.123.123.123.
- Jos käytät välityspalvelinta, poista se tilapäisesti käytöstä, jotta verkkosivu latautuu oikein.

2 Valitse **Asetukset > Laite > Ilmoitukset > Sähköpostihälytysten asetukset** ja määritä asetukset.

Huomautus: Lisätietoja SMTP-asetuksista saa sähköpostipalvelun toimittajalta.

3 Valitse **Määritä sähköpostiluettelot ja -hälytykset** ja määritä asetukset.

4 Ota muutokset käyttöön.

Raporttien tarkasteleminen

1 Siirry ohjauspaneelissa kohtaan

Asetukset > Raportit

Jos tulostimessa ei ole kosketusnäyttöä, voit selata asetuksia -painikkeella.

2 Valitse näytettävä raportti.

Kaiuttimen äänenvoimakkuuden säätäminen

Sisäisen kaiuttimen oletusäänenvoimakkuuden säätäminen

Huomautus: Kaiutin on käytettävissä vain tietyissä tulostinmalleissa.

- 1 Valitse ohjauspaneelissa **Asetukset > Laite > Määritykset > Äänipalaute**.
- 2 Säädä äänenvoimakkuus.

Huomautuksia:

- Jos Hiljainen tila on käytössä, ääni-ilmoitukset eivät ole käytössä. Tämä asetus hidastaa tulostimen toimintaa.
- Äänenvoimakkuus palautuu oletusarvoon, kun istunnosta kirjaudutaan ulos, kun tulostin herää lepo- tai horrostilasta.

Kuulokkeiden oletusäänenvoimakkuuden säätäminen

Huomautus: Kuulokeliitäntä on vain tietyissä tulostinmalleissa.

- 1 Siirry ohjauspaneelissa kohtaan
Asetukset > Laite > Helppokäyttö
- 2 Säädä kuulokkeiden äänenvoimakkuutta.

Huomautus: Äänenvoimakkuus palautuu oletusarvoon, kun istunnosta kirjaudutaan ulos, kun tulostin herää lepo- tai horrostilasta.

Faksin kaiutinasetusten määrittäminen

Huomautus: Varmista, että faksi on määritetty. Lisätietoja on kohdassa ["Tulostimen asentaminen faksaamista varten" sivulla 63](#).

- 1 Siirry ohjauspaneelissa kohtaan
Asetukset > Faksi > Faksiasetukset > Kaiutinasetukset

Jos tulostimessa ei ole kosketusnäyttöä, voit selata asetuksia -painikkeella.

- 2 Toimi seuraavasti:
 - Aseta kaiutintilaksi **Aina käytössä**.
 - Aseta Kaiuttimen äänenvoimakkuudeksi **Korkea**.
 - Ota Soittoäänien voimakkuus käyttöön.

Verkkoyhteydet

Tulostimen yhdistäminen verkkoon

Tarkista seuraavat asiat ennen aloittamista:

- Aktiivinen sovitin -asetuksen arvoksi on valittu Autom. Valitse ohjauspaneelissa **Asetukset > Verkko/portit > Verkon esittely > Aktiivinen sovitin**.

Jos tulostimessa ei ole kosketusnäyttöä, voit selata asetuksia -painikkeella.

- Ethernet-kaapeli on irti tulostimesta.

Tulostimen ohjattu langattomien asetusten määrittämisen käyttäminen

Huomautuksia:

- Nämä ohjeet koskevat vain tietyt tulostinmalleja.
- Varmista ennen ohjatun toiminnon käyttämistä, että tulostimen laiteohjelmisto on päivitetty. Lisätietoja on kohdassa "[Laiteohjelman päivittäminen](#)" sivulla 269.

- 1 Valitse aloitusnäytössä  > **Määritä nyt**.
- 2 Valitse Wi-Fi-verkko ja kirjoita verkon salasana.
- 3 Valitse **Valmis**.

Tulostimen Asetukset-valikon käyttäminen

- 1 Siirry ohjauspaneelissa kohtaan
Asetukset > Verkko/portit > Langaton > Määritä tulostimen ohjauspaneelissa

Jos tulostimessa ei ole kosketusnäyttöä, voit selata asetuksia -painikkeella.

- 2 Valitse Wi-Fi-verkko ja kirjoita verkon salasana.

Huomautus: Wi-Fi-verkko-yhteensopivien tulostinmallien alkumäärittämisessä tulee näyttöön Wi-Fi-verkon määrittämiskehote.

Lexmark Mobile Assistant -sovelluksen käyttäminen

- 1 Lataa Lexmark Mobile Assistant -sovellus mobiililaitteen mukaan Google Play™ -kaupasta tai App Storesta.
- 2 Toimi tulostimen mallin mukaan seuraavasti:
 - Valitse aloitusnäytössä **Asetukset > Verkko/portit > Langaton > Asennus mobiilisovelluksella > Tulostimen tunnus**.
 - Siirry ohjauspaneelissa kohtaan
Asetukset > Verkko/portit > Langaton > Asennus mobiilisovelluksella

Jos tulostimessa ei ole kosketusnäyttöä, voit selata asetuksia -painikkeella.

Näytä tulostimen tunnus noudattamalla näyttöön tulevia ohjeita.

Huomautus: Tulostimen tunnus on tulostimen langattoman verkon SSID.

3 Käynnistä sovellus mobiililaitteessa ja hyväksy käyttöehdot.

Huomautus: Määritä käyttöoikeudet tarvittaessa.

4 Valitse **Yhdistä tulostimeen > Siirry Wi-Fi-asetuksiin**.

5 Yhdistä mobiililaitte tulostimen langattomaan verkkoon.

6 Palaa sovellukseen ja valitse **Määritä Wi-Fi-yhteys**.

7 Valitse Wi-Fi-verkko ja kirjoita verkon salasana.

8 Valitse **Valmis**.

Tulostimen liittäminen langattomaan verkkoon Wi-Fi Protected Setup (WPS) -toiminnon avulla

Tarkista seuraavat asiat ennen aloittamista:

- Tarkista, että langaton yhteyspiste (langaton reititin) on WPS-sertifioitu tai WPS-yhteensopiva. Lisätietoja on yhteyspisteen käyttöohjeissa.
- Varmista, että tulostimeen on asennettu langaton verkkosovitin. Lisätietoja on sovittimen mukana toimitetuissa ohjeissa.
- Aktiivinen sovitin -asetuksen arvoksi on valittu Autom. Siirry ohjauspaneelissa kohtaan

Asetukset > Verkko/Portit > Verkon esittely > Aktiivinen sovitin

Jos tulostimessa ei ole kosketusnäyttöä, voit selata asetuksia -painikkeella.

Painonäppäinmenetelmän käyttäminen

1 Siirry ohjauspaneelissa kohtaan

Asetukset > Verkko/portit > Langaton > Wi-Fi Protected Setup > Aloita painonäppäinmenetelmä

Jos tulostimessa ei ole kosketusnäyttöä, voit selata asetuksia -painikkeella.

2 Seuraa näytön ohjeita.

PIN-koodi -menetelmän käyttäminen

1 Siirry ohjauspaneelissa kohtaan

Asetukset > Verkko/portit > Langaton > Wi-Fi Protected Setup > Aloita PIN-koodi -menetelmä

Jos tulostimessa ei ole kosketusnäyttöä, voit selata asetuksia -painikkeella.

2 Kopioi kahdeksan numeroa sisältävä WPS PIN-koodi.

3 Avaa selain ja kirjoita yhteyspisteen IP-osoite osoitekenttään.

Huomautuksia:

- Lisätietoja IP-osoitteesta on yhteyspisteen käyttöohjeissa.
- Jos käytät välityspalvelinta, poista se tilapäisesti käytöstä, jotta verkkosivu latautuu oikein.

4 Siirry WPS-asetuksiin. Lisätietoja on yhteyspisteen käyttöohjeissa.

5 Anna 8-numeroinen PIN-koodi ja tallenna muutokset.

Wi-Fi Directin määrittäminen

Wi-Fi Direct® on Wi-Fi-pohjainen vertaistekniikka, jonka avulla langattomat laitteet voivat muodostaa suoran yhteyden Wi-Fi Direct -toimintoa tukevaan tulostimeen ilman tukiasemaa (langatonta reititintä).

1 Siirry ohjauspaneelissa kohtaan

Asetukset > Verkko/portit > Wi-Fi Direct

Jos tulostinmallissa ei ole kosketusnäyttöä, selaa asetuksia  -painikkeella.

2 Määritä asetukset.

- **Ota käyttöön Wi-Fi Direct:** määrittää tulostimen käyttämään omaa Wi-Fi Direct -verkkoaan.
- **Wi-Fi Direct -nimi:** määrittää Wi-Fi Direct -verkolle nimen.
- **Wi-Fi Direct -salasana:** määrittää salasanan langatonta suojausta varten käytettäessä vertaisverkkoyhteyttä.
- **Näytä salasana asetussivulla:** näyttää salasanan verkkoasetussivulla.
- **Hyväksy painonäppäinpyynnöt automaattisesti:** sallii tulostimen hyväksyä yhteyspyynnöt automaattisesti.

Huomautus: Painonäppäinpyyntöjen automaattinen hyväksyntä ei ole suojattua.

Huomautuksia:

- Wi-Fi Direct -verkkosalasana ei näy oletusarvoisesti tulostimen näytössä. Näytä salasana ottamalla käyttöön salasanan katsomiskuvake. Valitse ohjauspaneelissa **Asetukset > Suojaus > Muut > Ota käyttöön salasanan/PIN-koodin paljastus**.
- Jos haluat tietää Wi-Fi Direct -verkon salasanan näyttämättä sitä tulostimen näytössä, valitse ohjauspaneelissa **Asetukset > Raportit > Verkko > Verkkoasetussivu**.

Mobiililaitteen liittäminen tulostimeen

Varmista ennen mobiililaitteen yhdistämistä, että Wi-Fi Direct on määritetty. Lisätietoja on kohdassa ["Wi-Fi Directin määrittäminen" sivulla 168](#).

Wi-Fi Direct -toiminnon käyttäminen

- 1 Siirry mobiililaitteessa Asetukset-valikkoon.
- 2 Ota käyttöön **Wi-Fi** ja valitse **Wi-Fi Direct**.
- 3 Valitse tulostimen Wi-Fi Direct -nimi.
- 4 Vahvista yhteys tulostimen ohjauspaneelissa.

Wi-Fi-yhteyden muodostaminen

- 1 Siirry mobiililaitteessa Asetukset-valikkoon.
- 2 Valitse **Wi-Fi** ja sitten tulostimen Wi-Fi Direct -nimi.

Huomautus: Merkkijono DIRECT-xy (jossa x ja y ovat kaksi satunnaista merkkiä) lisätään Wi-Fi Direct -nimen eteen.

- 3 Kirjoita Wi-Fi Direct -salasana.

Tietokoneen yhdistäminen tulostimeen

Varmista seuraavat asiat ennen tietokoneen yhdistämistä:

- Ota käyttöön Wi-Fi Direct tulostimessa. Siirry ohjauspaneelissa kohtaan **Asetukset > Verkko/portit > Wi-Fi Direct > Ota käyttöön Wi-Fi Direct > Käytössä**
 - Huomioi Wi-Fi Direct -nimi. Siirry ohjauspaneelissa kohtaan **Asetukset > Verkko/portit > Wi-Fi Direct > Wi-Fi Direct -nimi**
 - Huomioi Wi-Fi Direct -salasana. Siirry ohjauspaneelissa kohtaan **Asetukset > Verkko/portit > Wi-Fi Direct > Wi-Fi Direct -salasana**
- Huomautus:** Voit myös määrittää Wi-Fi Direct -nimen ja -salasanan.

Jos tulostimessa ei ole kosketusnäyttöä, voit selata asetuksia -painikkeella.

Windows-käyttäjät:

- 1 Avaa **Tulostimet ja skannerit** ja valitse **Lisää tulostin tai skanneri**.
- 2 Valitse **Näytä Wi-Fi Direct -tulostimet** ja valitse tulostimen Wi-Fi Direct -nimi.
- 3 Huomioi tulostimen kahdeksannumeroinen PIN-koodi tulostimen näytössä.
- 4 Kirjoita PIN-koodi tietokoneella.

Huomautus: Jos tulostinohjainta ei ole asennettu, Windows lataa asianmukaisen ohjaimen.

Macintosh-käyttäjät:

- 1 Valitse langaton kuvake ja valitse tulostimen Wi-Fi Direct -nimi.

Huomautus: Merkkijono DIRECT-xy (jossa x ja y ovat kaksi satunnaista merkkiä) lisätään Wi-Fi Direct -nimen eteen.

- 2 Kirjoita Wi-Fi Direct -salasana.

Huomautus: Siirrä tietokone takaisin aiempaan verkkoon, kun olet katkaissut Wi-Fi Direct -yhteyden.

Wi-Fi-verkon poistaminen käytöstä

- 1 Siirry tulostimen ohjauspaneelissa kohtaan

Asetukset > Verkko/Portit > Verkon esittely > Aktiivinen sovitin > Vakioverkko

Jos tulostimessa ei ole kosketusnäyttöä, voit selata asetuksia keella.

- 2 Seuraa näytön ohjeita.

Tulostimen porttiasetusten muuttaminen sisäisen sovellusportin asentamisen jälkeen

Huomautuksia:

- Jos tulostimella on kiinteä IP-osoite, älä muuta määrittämiä.
- Jos tietokoneet on määritetty käyttämään verkkonimeä IP-osoitteen sijaan, älä muuta määrittämiä.
- Jos lisäät langattoman sisäisen sovellusportin (ISP) tulostimeen, jossa on aiemmin käytetty Ethernet-verkkoyhteyttä, irrota tulostin Ethernet-verkosta.

Windows-käyttäjät:

- 1 Avaa Tulostimet-kansio.
- 2 Avaa tulostusominaisuudet sen tulostimen pikakuvakevalikosta, jossa on uusi ISP.
- 3 Määritä portti luettelosta.
- 4 Päivitä IP-osoite.
- 5 Ota muutokset käyttöön.

Macintosh-käyttäjät:

- 1 Valitse Apple-valikosta Järjestelmän määrittäminen (System Preferences) ja etsi tulostinluettelo. Valitse sitten + > IP.
- 2 Kirjoita IP-osoite osoitekenttään.
- 3 Ota muutokset käyttöön.

Tulostimen osien puhdistaminen

Tulostimen puhdistaminen

 **HUOMIO – SÄHKÖISKUN VAARA:** Voit välttää sähköiskun vaaran tulostimen ulkopintaa puhdistettaessa irrottamalla virtajohtojen pistorasian ja irrottamalla kaikki tulostimeen johtavat kaapelit.

Huomautuksia:

- Suorita tämä toimenpide muutaman kuukauden välein.
 - Takuu ei kata vaurioita, jotka aiheutuvat tulostimelle siitä, että sitä on käsitelty väärin.
- 1 Sammuta tulostin ja irrota virtajohto pistorasian.
 - 2 Poista paperit vakiolokerosta ja monisyöttölaitteesta.
 - 3 Poista pöly, nukka ja paperin palaset tulostimen ympäriltä pehmeällä harjalla tai imurilla.
 - 4 Pyyhi tulostimen ulkopinnat pehmeällä, kostutetulla ja nukkaamattomalla kankaalla.

Huomautuksia:

- Älä käytä puhdistus- tai pesuaineita, sillä ne voivat vaurioittaa tulostimen pintaa.

- Varmista, että tulostimen kaikki alueet ovat kuivia puhdistuksen jälkeen.

5 Liitä virtajohto pistorasiaan ja kytke tulostimen virta.

⚠ HUOMIO – TAPATURMAN MAHDOLLISUUS: Tulipalo- tai sähköiskuriskin välttämiseksi liitä virtajohto suoraan asianmukaiseen maadoitettuun sähköpistokkeeseen, joka on lähellä ja helposti saatavilla.

Skannerin puhdistaminen

1 Avaa skannerin kansi.



2 Pyyhi seuraavat alueet kostealla, pehmeällä nukkaamattomalla liinalla:

- asiakirjansyöttölaitteen taso



- asiakirjansyöttölaitteen taustalevy

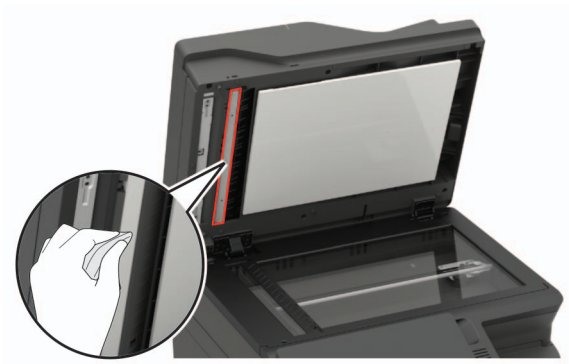

- Skannaustaso



- skannaustason taustalevy

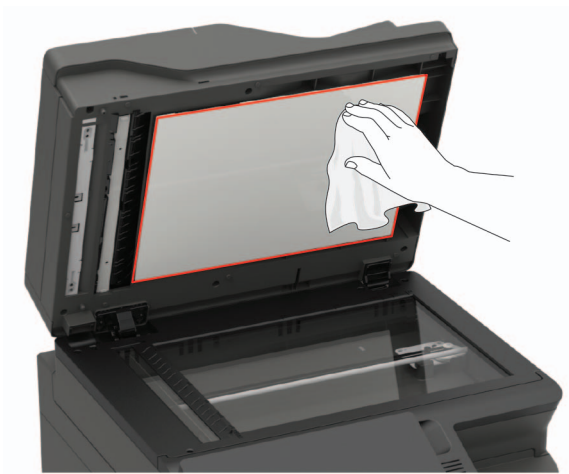

3 Sulje skannerin kansi.

Jos tulostimessa on toinen asiakirjansyöttölaitteen taso luukun C sisällä, jatka seuraaviin vaiheisiin.

4 Avaa luukku C.

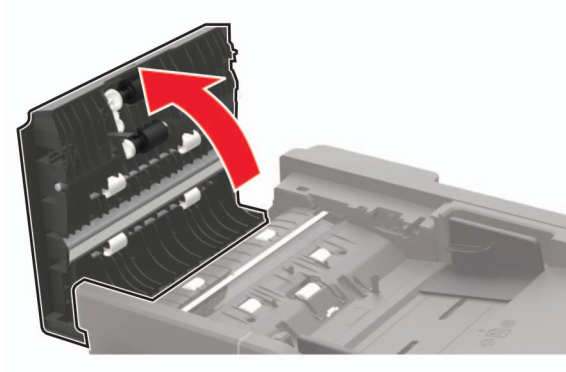

5 Pyyhi seuraavat alueet kostealla, pehmeällä nukkaamattomalla liinalla:

- automaattisen asiankirjasyöttölaitteen taustalevy luukussa C

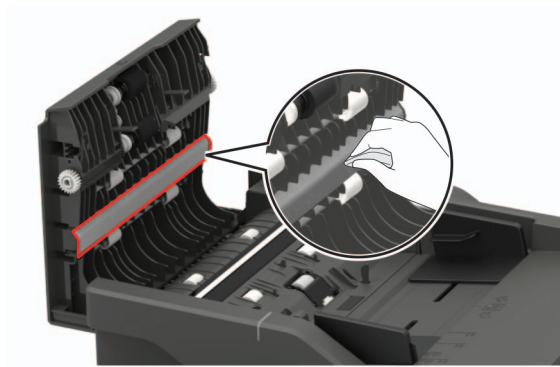

- Automaattisen asiankirjasyöttölaitteen taso luukussa C

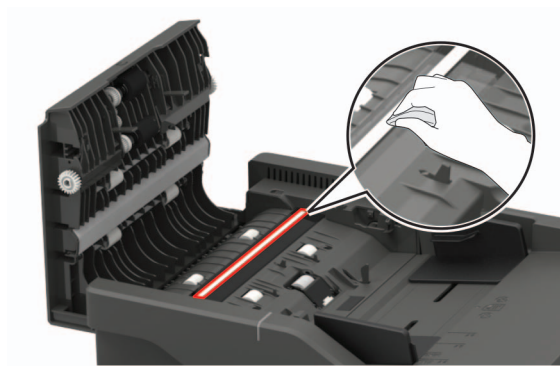

6 Sulje luukku.

Kosketusnäytön puhdistaminen

⚠ HUOMIO – SÄHKÖISKUN VAARA: Voit välttää sähköiskun vaaran tulostimen ulkopintaa puhdistettaessa irrottamalla virtajohton pistorasiasta ja irrottamalla kaikki tulostimeen johtavat kaapelit.

1 Sammuta tulostin ja irrota virtajohto pistorasiasta.

2 Pyyhi kosketusnäyttö kostealla, pehmeällä nukkaamattomalla liinalla:

Huomautuksia:

- Älä puhdistus- ja pesuaineita, sillä ne voivat vaurioittaa kosketusnäyttöä.
- Varmista, että kosketusnäyttö on kuiva puhdistuksen jälkeen.

3 Liitä virtajohto pistorasiaan ja kytke tulostimen virta.



HUOMIO – TAPATURMAN MAHDOLLISUUS: Tulipalon tai sähköiskun vaaran välttämiseksi liitä virtajohto suoraan asianmukaiseen maadoitettuun sähköpistokkeeseen, joka on lähellä ja helposti saatavilla.

Tulostimen osien ja tarvikkeiden tilaaminen

Yhdysvalloissa saat tietoja alueesi valtuutetuista Lexmark-jälleenmyyjistä soittamalla numeroon 1 800 539 6275. Muissa maissa tai muilla alueilla voit katsoa tietoja osoitteessa www.lexmark.com tai ottaa yhteyttä tulostimen myyjään.

Huomautus: Tulostimen kaikkien tarvikkeiden käyttöiän oletuksena on tulostus A4- tai Letter-kokoiselle tavalliselle paperille.

Tulostimen osien ja tarvikkeiden tilan tarkistaminen

1 Valitse aloitusnäytössä **Tila/tarvikkeet**.

2 Valitse tarkistettavat osat tai tarvikkeet.

Huomautus: Voit avata tämän asetuksen myös koskettamalla aloitusnäytön yläosaa.

Aitojen Lexmark-osien ja -tarvikkeiden käyttäminen

Lexmark-tulostimesi toimii parhaiten aidoilla Lexmark-osilla ja -tarvikkeilla. Kolmannen osapuolen tarvikkeiden tai osien käyttö voi vaikuttaa tulostimen ja sen kuvantuottoyksikön suorituskykyyn, toimintavarmuuteen tai käyttöikään. Se voi vaikuttaa myös takuusuojaan. Takuu ei kata kolmannen osapuolen osien ja tarvikkeiden käytöstä aiheutuneita vaurioita. Kaikki käyttöiän merkkivalot on suunniteltu toimimaan Lexmarkin osien ja tarvikkeiden kanssa. Tulokset voivat olla odottamattomia, jos käytetään kolmannen osapuolen osia ja tarvikkeita. Kuvakomponenttien käyttäminen tarkoitettua käyttöikää kauemmin voi vaurioittaa Lexmark-tulostinta tai siihen liitetyjä komponentteja.

Väriainekasetin tilaaminen

Huomautuksia:

- Väriaineen arvioitu riittoisuus perustuu ISO / IEC 19798 -standardiin.
- Pitkään kestävä erityisen alhainen peitto saattaa heikentää värin todellista riittävyttä.

Lexmark CX421, CX522, CX622 ja CX625: palautusohjelman väriainekasetit

Kohde	Yhdysvallat ja Kanada	Euroopan talousalue	Muu Tyynenmeren Aasia	Latinalainen Amerikka	Muu Eurooppa, Lähi-itä ja Afrikka	Australia ja Uusi-Seelanti
Palautusohjelman väriainekasetit						
Syaani	78C10C0	78C20C0	78C30C0	78C40C0	78C50C0	78C60C0
Magenta	78C10M0	78C20M0	78C30M0	78C40M0	78C50M0	78C60M0
Keltainen	78C10Y0	78C20Y0	78C30Y0	78C40Y0	78C50Y0	78C60Y0
Musta	78C10K0	78C20K0	78C30K0	78C40K0	78C50K0	78C60K0
Palautusohjelman erittäin suuren riittoisuuden väriainekasetit¹						
Syaani	78C1XC0	78C2XC0	78C3XC0	78C4XC0	78C5XC0	78C6XC0
Magenta	78C1XM0	78C2XM0	78C3XM0	78C4XM0	78C5XM0	78C6XM0
Keltainen	78C1XY0	78C2XY0	78C3XY0	78C4XY0	78C5XY0	78C6XY0
Musta	78C1XK0	78C2XK0	78C3XK0	78C4XK0	78C5XK0	78C6XK0
Palautusohjelman huippuriittoiset väriainekasetit²						
Syaani	78C1UC0	78C2UC0	78C3UC0	78C4UC0	78C5UC0	78C6UC0
Magenta	78C1UM0	78C2UM0	78C3UM0	78C4UM0	78C5UM0	78C6UM0
Keltainen	78C1UY0	78C2UY0	78C3UY0	78C4UY0	78C5UY0	78C6UY0
Musta	78C1UK0	78C2UK0	78C3UK0	78C4UK0	78C5UK0	78C6UK0
¹ Tuetaan vain tulostinmalleissa CX421, CX522, CX622 ja CX625.						
² Tuetaan vain tulostinmalleissa CX622 ja CX625.						
Lisätietoja kunkin alueen maista on osoitteessa www.lexmark.com/regions .						

Lexmark CX421, CX522, CX622 ja CX625: tavalliset väriainekasetit

Kohde	Tuotenumero
Erittäin suurikapasiteettiset väriainekasetit¹	
Syaani	78C0X20
Magenta	78C0X30
Keltainen	78C0X40
Musta	78C0X10
Erittäin suuren riiton väriainekasetit²	
Syaani	78C0U20
Magenta	78C0U30
Keltainen	78C0U40
Musta	78C0U10
¹ Tuetaan vain tulostinmalleissa CX421 ja CX522.	
² Tuetaan vain tulostinmalleissa CX622 ja CX625.	

Lexmark MC2325, MC2425, MC2535 ja MC2640: palautusohjelman väriainekasetit

Kohde	Yhdysvallat ja Kanada	Euroopan talousalue	Muu Tyynenmeren Aasia	Latinalainen Amerikka	Muu Eurooppa, Lähi-itä ja Afrikka	Australia ja Uusi-Seelanti
Palautusohjelman väriainekasetit						
Syaani	C2310C0	C2320C0	C2330C0	C2340C0	C2350C0	C2360C0
Magenta	C2310M0	C2320M0	C2330M0	C2340M0	C2350M0	C2360M0
Keltainen	C2310Y0	C2320Y0	C2330Y0	C2340Y0	C2350Y0	C2360Y0
Musta	C2310K0	C2320K0	C2330K0	C2340K0	C2350K0	C2360K0
Palautusohjelman suuren riittoisuuden väriainekasetit						
Syaani	C231HC0	C232HC0	C233HC0	C234HC0	C235HC0	C236HC0
Magenta	C231HM0	C232HM0	C233HM0	C234HM0	C235HM0	C236HM0
Keltainen	C231HY0	C232HY0	C233HY0	C234HY0	C235HY0	C236HY0
Musta	C231HK0	C232HK0	C233HK0	C234HK0	C235HK0	C236HK0
Palautusohjelman erittäin suuren riittoisuuden väriainekasetit¹						
Syaani	C241XC0	C242XC0	C243XC0	C244XC0	C245XC0	C246XC0
Magenta	C241XM0	C242XM0	C243XM0	C244XM0	C245XM0	C246XM0
Keltainen	C241XY0	C242XY0	C243XY0	C244XY0	C245XY0	C246XY0
Musta	C241XK0	C242XK0	C243XK0	C244XK0	C245XK0	C246XK0
Palautusohjelman huippuriittoisa värikasetti²						
Musta	C251UK0	C252UK0	C253UK0	C254UK0	C255UK0	C256UK0
¹ Tuetaan vain tulostinmalleissa MC2425, MC2535 ja MC2640. ² Tuetaan vain tulostinmalleissa MC2535 ja MC2640. Lisätietoja kunkin alueen maista on osoitteessa www.lexmark.com/regions .						

Lexmark MC2325, MC2425, MC2535 ja MC2640: tavalliset väriainekasetit

Kohde	Tuotenumero
Suuren riiton väriainekasetit¹	
Syaani	C230H20
Magenta	C230H30
Keltainen	C230H40
Musta	C230H10
Erittäin suurikapasiteettiset väriainekasetit*	
Syaani ²	C240X20
¹ Tuetaan vain tulostinmallissa MC2325. ² Tuetaan vain tulostinmalleissa MC2425, MC2535 ja MC2640. ³ Tuetaan vain tulostinmallissa MC2425. ⁴ Tuetaan vain tulostinmalleissa MC2535 ja MC2640.	

Kohde	Tuotenumero
Magenta ²	C240X30
Keltainen ²	C240X40
Musta ³	C240X10
Erittäin suuren riiton väriainekasetti⁴	
Musta	C250U10
¹ Tuetaan vain tulostinmallissa MC2325. ² Tuetaan vain tulostinmalleissa MC2425, MC2535 ja MC2640. ³ Tuetaan vain tulostinmallissa MC2425. ⁴ Tuetaan vain tulostinmalleissa MC2535 ja MC2640.	

Lexmark XC2235: tavalliset väriainekasetit

Kohde	Yhdysvallat, Kanada, Australia ja Uusi-Seelanti	Eurooppa, Lähi-itä ja Afrikka	Muu Tyynenmeren Aasia	Latinalainen Amerikka
Syaani	24B7154	24B7178	24B7202	24B7230
Magenta	24B7155	24B7179	24B7203	24B7231
Keltainen	24B7156	24B7180	24B7204	24B7232
Musta	24B7157	24B7181	24B7205	24B7233

Lexmark XC4240: tavalliset väriainekasetit

Kohde	Yhdysvallat, Kanada, Australia ja Uusi-Seelanti	Eurooppa, Lähi-itä ja Afrikka	Muu Tyynenmeren Aasia	Latinalainen Amerikka
Syaani	24B7158	24B7182	24B7206	24B7234
Magenta	24B7159	24B7183	24B7207	24B7235
Keltainen	24B7160	24B7184	24B7208	24B7236
Musta	24B7161	24B7185	24B7209	24B7237

Kuvansiirtopaketin tilaaminen

Kohde	Tuotenumero
Return Program -kuvansiirtopaketti	
Musta Return Program -kuvansiirtopaketti	78C0ZK0
Musta ja värillinen Return Program -kuvansiirtopaketti	78C0ZV0
Tavallinen kuvansiirtopaketti	
Musta kuvansiirtopaketti	78C0Z10
Musta ja värikuvansiirtopaketti	78C0Z50

Hukkaväriainepullon tilaaminen

Kohde	Tuotenumero
hukkaväriainepullo	78COW00

Määräaikaishuoltopaketin tilaaminen

Varmista, että huoltopaketin jännite vastaa tulostimen jännitettä.

Huomautuksia:

- Tiettyjen paperilajien käytön yhteydessä määräaikaishuoltopaketti on vaihdettava tavallista useammin.
- Määräaikaishuoltopaketissa on kiinnitysyksikkö ja nostorullat. Nämä osat voidaan tarvittaessa tilata ja vaihtaa myös erikseen.

Kohde	Tuotenumero
100 V:n kiinnittimen huoltopaketti	41X2095
110 V:n kiinnittimen huoltopaketti	41X2096
220 V:n kiinnittimen huoltopaketti	41X2097

Huomautus: Vain valtuutettu huoltoteknikko saa vaihtaa huoltopaketin. Ota yhteyttä palveluntarjoajaan.

Tulostimen osien ja tarvikkeiden vaihtaminen

Väriainekasetin vaihtaminen

- 1 Avaa kansi B, kunnes se *napsahtaa* paikalleen.

Varoitus – vauriot mahdollisia: Estä sähköstaattisen purkauksen aiheuttama vahinko koskettamalla tulostimen metallikehystä ennen kuin avaat tai kosketat tulostimen sisäosia.



2 Poista käytetty väriainekasetti.

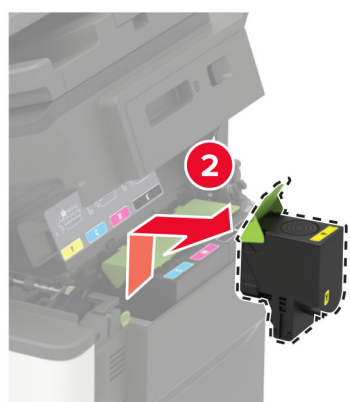

3 Ota uusi väriainekasetti pakkauksestaan.

4 Aseta uusi väriainekasetti paikalleen.



5 Sulje luukku B.



Hukkaväriainepullon vaihtaminen

1 Avaa kansi B, kunnes se *napsahtaa* paikalleen.

Varoitus – vauriot mahdollisia: Estä sähköstaattisen purkauksen aiheuttama vahinko koskettamalla tulostimen metallikehystä ennen kuin avaat tai kosketat tulostimen sisäosia.



2 Avaa luukku A.



HUOMIO – KUUMA PINTA: Tulostimen sisäosat voivat olla kuumat. Voit välttää palovammoja koskettamalla osia vasta, kun niiden pinta on jäähtynyt.



3 Irrota oikea sivuluukku.

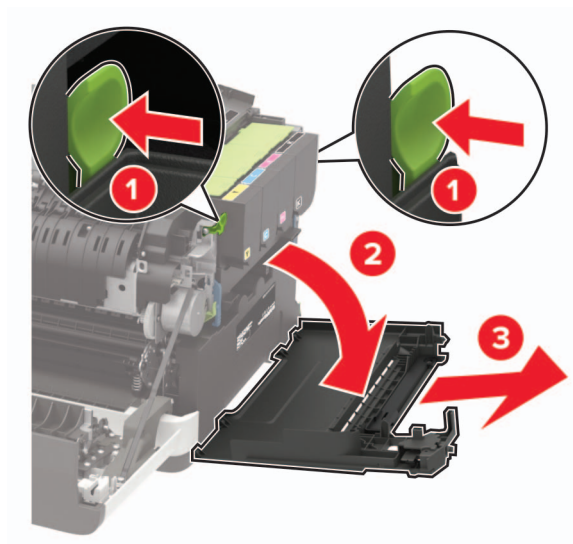

4 Irrota käytetyn väriaineen säiliö.

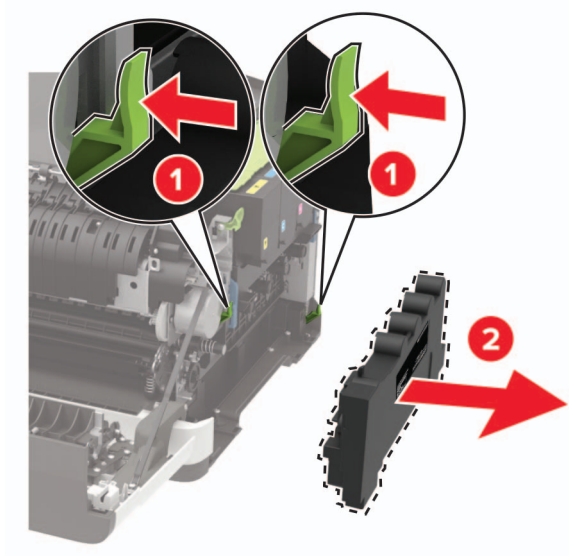

Huomautus: Vältä läikkymistä asettamalla pullo pystyasentoon.

5 Pura uusi hukka värisäiliö pakkauksesta.

6 Aseta uusi hukka värisäiliö paikalleen.

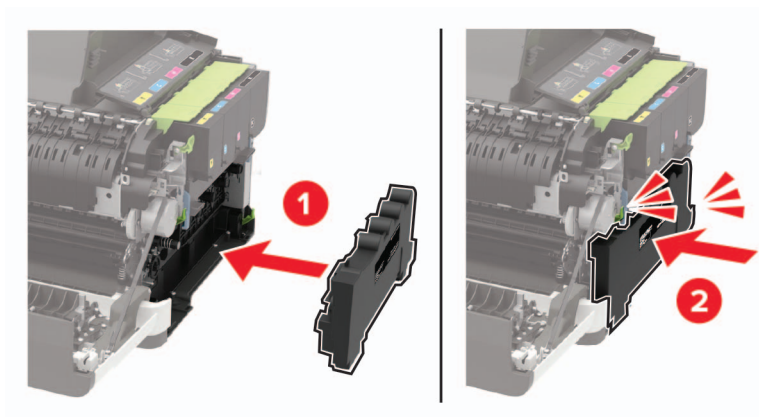

7 Kiinnitä oikea sivuluukku.

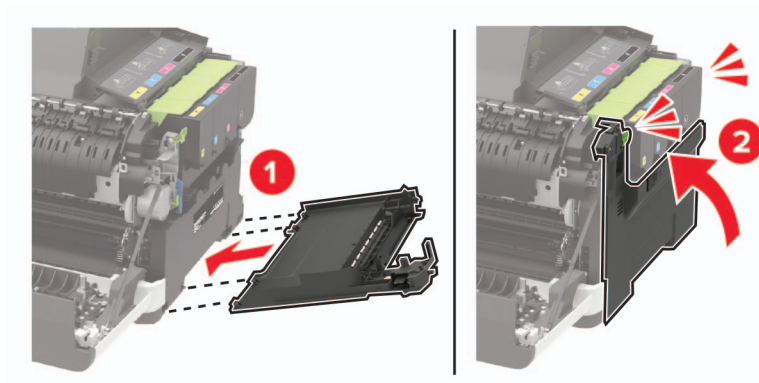

8 Sulje luukku B.

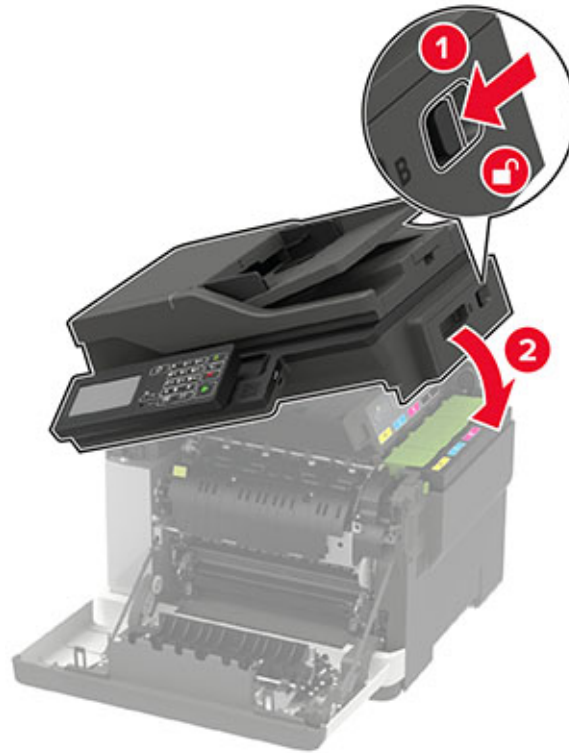

9 Sulje luukku A.

Kuvansiirtopaketin vaihtaminen

1 Avaa kansi B, kunnes se *napsahtaa* paikalleen.

Varoitus – vauriot mahdollisia: Estä sähköstaattisen purkauksen aiheuttama vahinko koskettamalla tulostimen metallikehystä ennen kuin avaat tai kosketat tulostimen sisäosia.



2 Avaa luukku A.

 **HUOMIO – KUUMA PINTA:** Tulostimen sisäosat voivat olla kuumat. Voit välttää palovammoja koskettamalla osia vasta, kun niiden pinta on jäähtynyt.



3 Irrota oikea sivuluukku.

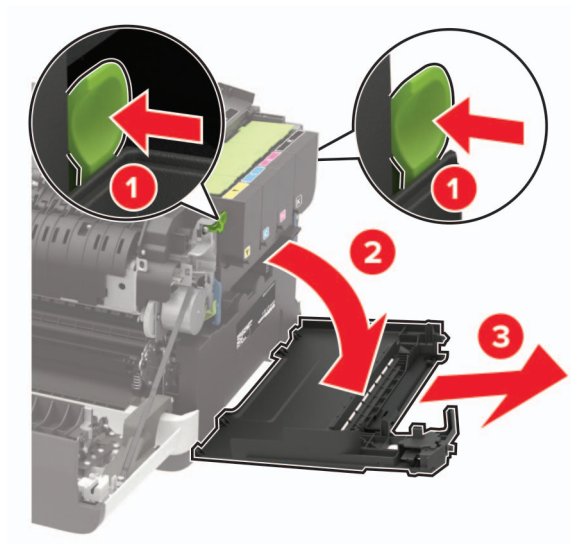

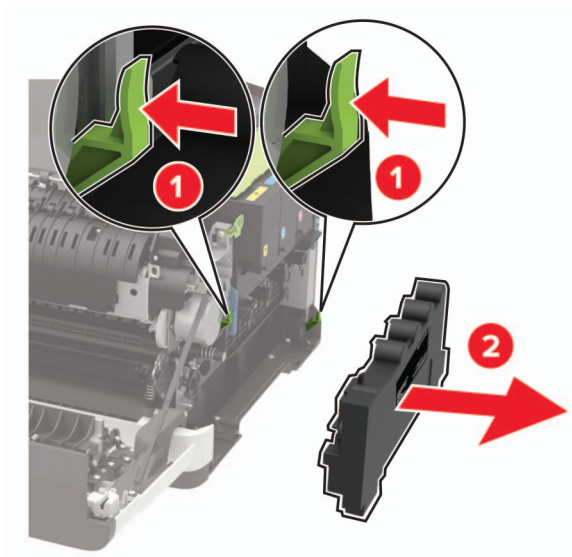
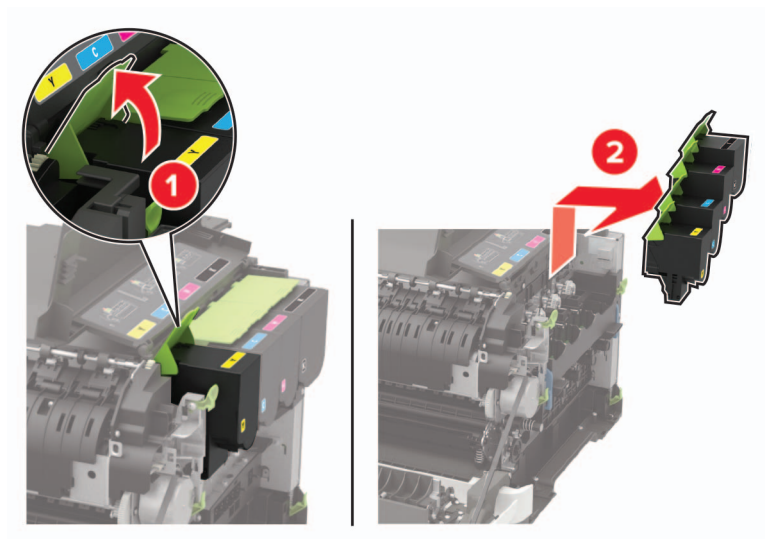
4 Irrota hukkaväriainepullo.**5** Poista väriainekasetit.

6 Irrota käytetty kuvansiirtopaketti.

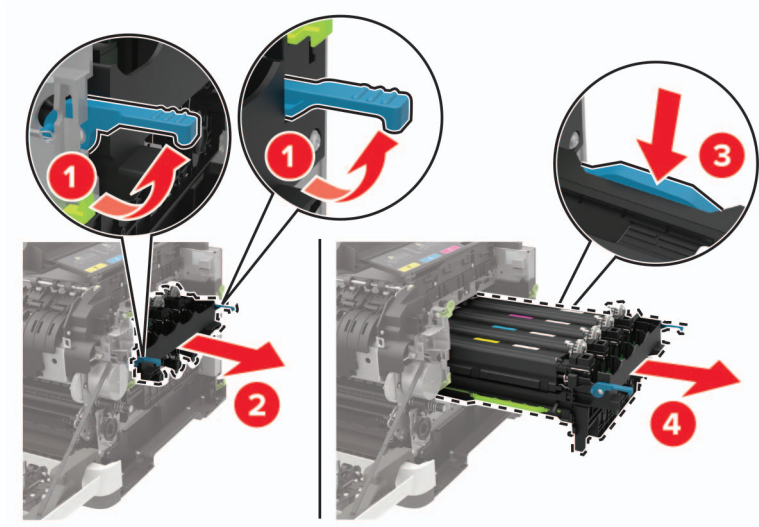

7 Poista uusi kuvansiirtopaketti pakkauksestaan.



Huomautuksia:

- Musta kuvansiirtopaketti sisältää kuvansiirtopaketin ja mustan kehitysyksikön.
- Kuvansiirtopaketissa on musta ja värillinen kuvansiirtopaketti ja syaani, magenta, keltainen ja musta kehitysyksikkö.
- Kun vaihdat mustan kuvansiirtopaketin, säilytä syaani, magenta ja keltainen kehitysyksikkö käytetystä kuvansiirtopaketista.

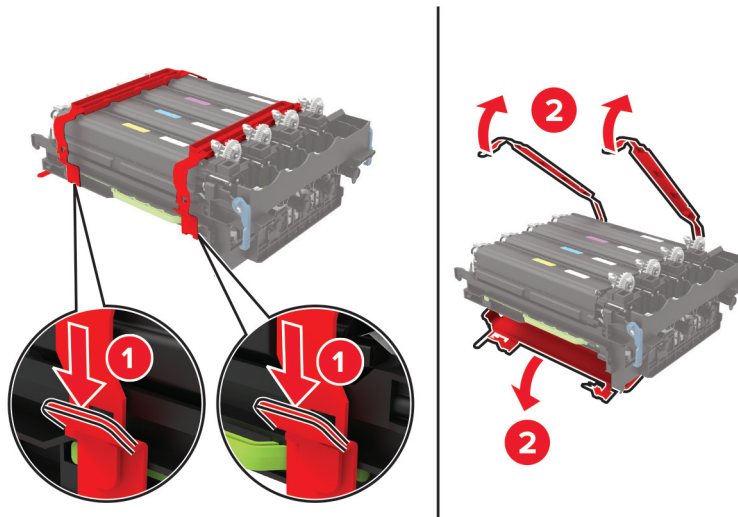
8 Poista pakkausmateriaali.

Huomautus: Jos vaihdat mustan kuvansiirtopaketin, aseta magenta, syaani ja keltainen kehitysyksikkö uuteen kuvansiirtopakettiin.

Varoitus – vauriot mahdollisia: Älä altista kuvansiirtopakettia suoralle valolle. Pitkäaikainen altistuminen valolle voi aiheuttaa tulostuslaatuongelmia.

Varoitus – vauriot mahdollisia: Älä kosketa valojohderumpua. Rumpujen koskettaminen saattaa heikentää tulevien tulostustöiden laatua.



9 Aseta kuvansiirtopaketti kunnolla paikalleen.

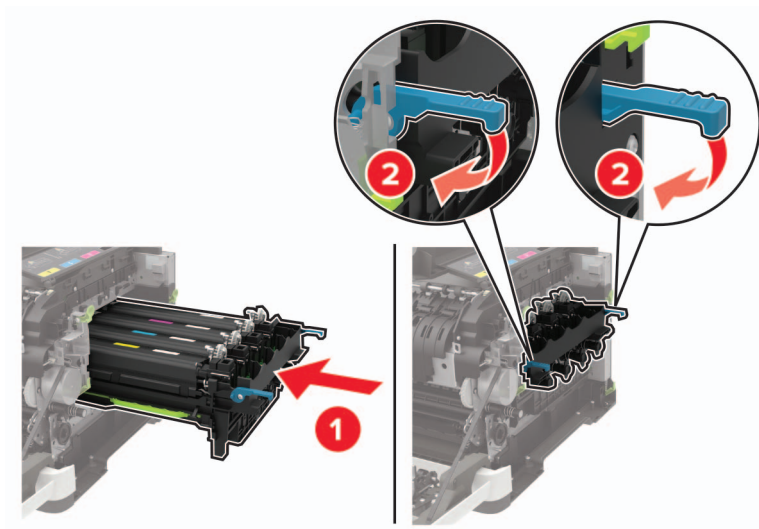

10 Asenna väriainekasetit.

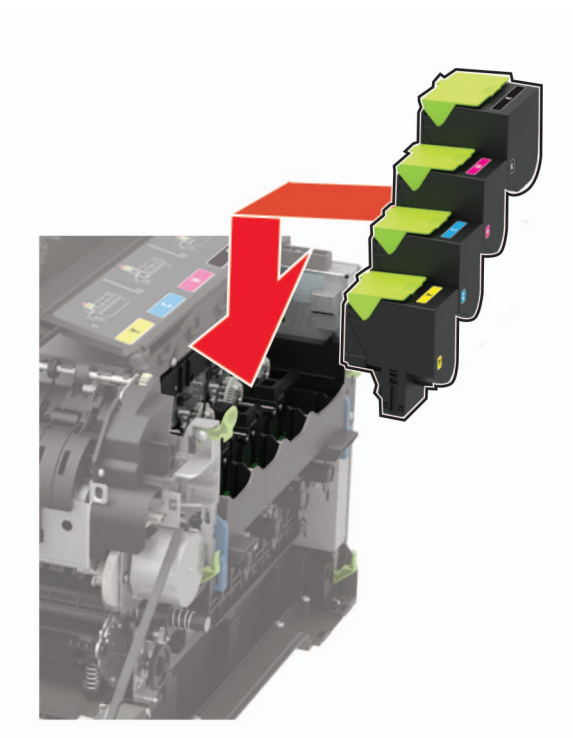

11 Aseta hukkaväriainepullo paikalleen.

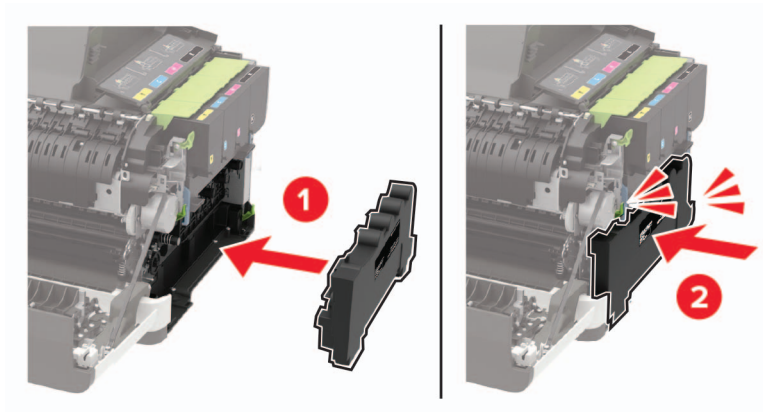

12 Kiinnitä oikea sivuluukku.

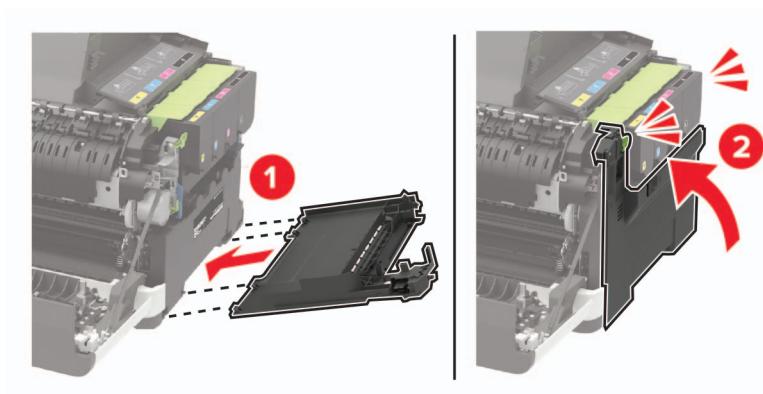

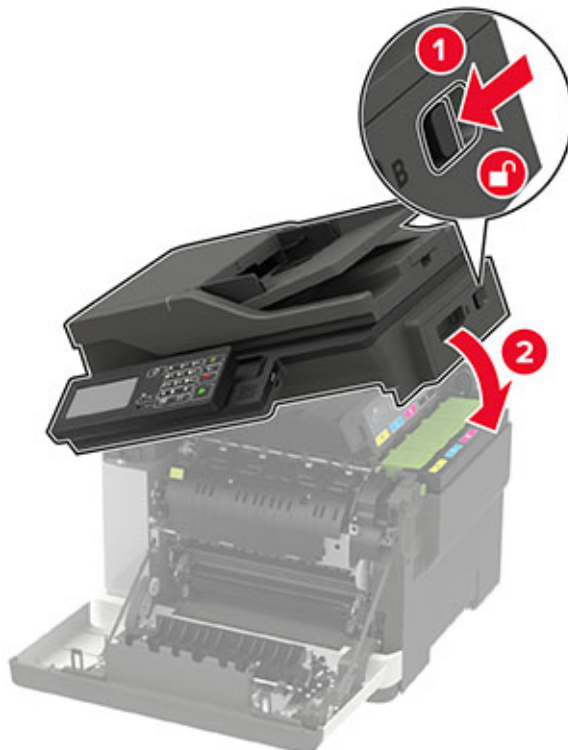
13 Sulje luukku B.**14** Sulje luukku A.

Tulostimen siirtäminen

Tulostimen siirtäminen toiseen paikkaan

⚠ HUOMIO – TAPATURMAN MAHDOLLISUUS: Jos tulostin painaa yli 20 kg, sen turvallinen siirtäminen edellyttää kahta tai useampaa henkilöä.

⚠ HUOMIO – TAPATURMAN MAHDOLLISUUS: Vältä tulipalon tai sähköiskun vaara: käytä vain tämän tuotteen mukana toimitettua tai valmistajan hyväksymää virtajohtoa.

⚠ HUOMIO – TAPATURMAN MAHDOLLISUUS: Ennen kuin siirrät tulostinta, tutustu seuraaviin ohjeisiin, jotta kukaan ei loukkaantuisi eikä tulostin vahingoittuisi:

- Varmista, että tulostimen kaikki luukut ja lokerot ovat kiinni.
- Sammuta tulostin ja irrota virtajohto pistorasiasta.
- Irrota kaikki kaapelit tulostimesta.
- Jos tulostimeen on liitetty erillisiä lattialle sijoitettavia valinnaisia lokeroita tai tulostuslisävarusteita, irrota ne, ennen kuin siirrät tulostinta.
- Jos tulostimessa on tulostintuki, rullaa se varovasti uuteen paikkaan. Ylitä kynnykset ja lattian epätasaisuudet varovasti.

- Jos tulostimessa ei ole tulostintukea mutta siinä on lisälokeroja tai tulostuslisävarusteita, irrota tulostuslisävarusteet nosta tulostin pois lokeroilta. Älä yritä nostaa tulostinta ja lisävarusteita samanaikaisesti.
- Nosta tulostinta aina sen sivuilla olevista kädensijoista.
- Tulostimen siirtämiseen käytettävien kärryjen on oltava senkokoiset, että ne tukevat tulostimen koko jalustaa.
- Laitteiden siirtämiseen käytettävien kärryjen on oltava niin suuret, että laitteet mahtuvat niihin kokonaan.
- Pidä tulostin pystyasennossa.
- Vältä erittäin äkkinäisiä liikkeitä.
- Varmista, että sormesi eivät ole tulostimen alla, kun lasket tulostimen alas.
- Varmista, että tulostimen ympärillä on riittävästi tilaa.

Huomautus: Tulostimen takuu ei korvaa vahinkoa, jonka syynä on vääränlainen siirtely.

Tulostimen kuljettaminen

Kuljetusohjeet löydät osoitteesta <http://support.lexmark.com>. Voit myös ottaa yhteyttä asiakastukeen.

Energian ja paperin säästäminen

Virransäästötilan asetusten määrittäminen

Lepotila

- 1 Siirry ohjauspaneelissa kohtaan

Asetukset > Laite > Virranhallinta > Aikakatkaisut > Lepotila

Jos tulostinmallissa ei ole kosketusnäyttöä, selaa asetuksia -painikkeella.

- 2 Määritä aika, jonka tulostin odottaa käyttämättömänä ennen siirtymistä lepotilaan.

Horrostila

- 1 Siirry ohjauspaneelissa kohtaan

Asetukset > Laite > Virranhallinta > Aikakatkaisut > Horrostilan aikakatkaisu

Jos tulostinmallissa ei ole kosketusnäyttöä, selaa asetuksia -painikkeella.

- 2 Valitse aika, jonka jälkeen tulostin siirtyy horrostilaan.

Huomautuksia:

- Herätä laite horrostilasta, ennen kuin aloitat tulostustyön.
- Herätä tulostin horrostilasta painamalla virtapainiketta.
- Kun tulostin on horrostilassa, Embedded Web Server -palvelu on poissa käytöstä.

Näytön kirkkauden säätäminen

Huomautus: Tämä asetus on käytettävissä vain tietyissä tulostinmalleissa.

1 Siirry ohjauspaneelissa kohtaan

Asetukset > Laite > Määritykset

Jos tulostimessa ei ole kosketusnäyttöä, voit selata asetuksia  keella.

2 Säädä asetusta Näytön kirkkaus -valikossa.

Tulostustarvikkeiden säästäminen

- Tulosta paperin molemmille puolille.

Huomautus: Kaksipuolinen tulostus on oletusasetuksena tulostinohjaimessa.

- Tulosta useita sivuja yhdelle paperiarkille.
- Tarkastele asiakirjan ulkoasua esikatselutoiminnolla ennen tulostamista.
- Tulosta yksi kopio ja tarkista asiakirjan sisältö ja ulkoasu.

Kierrättäminen

Lexmark-tuotteiden kierrättäminen

Lexmark-tuotteiden palauttaminen kierrätettäväksi:

1 Siirry osoitteeseen www.lexmark.com/recycle.

2 Valitse kierrätettävä tuote.

Huomautus: Tulostintarvikkeet ja laitteet, joita ei ole lueteltu Lexmarkin keräys- ja kierrätysohjelmassa, voi kierrättää paikallisen kierrätyskeskuksen kautta.

Lexmark-pakkauksen kierrättäminen

Lexmark pyrkii jatkuvasti vähentämään käyttämänsä pakkausmateriaalin määrää. Pienempi määrä pakkausmateriaalia auttaa varmistamaan, että Lexmark-tulostimet kuljetetaan kaikkein tehokkaimmalla ja ympäristöystävällisimmällä tavalla, ja että hävitettävää pakkausmateriaalia jää vähemmän. Nämä tehostamiset johtavat pienempiin kasvihuonekaasupäästöihin sekä energian ja luonnonvarojen säästöön. Joissakin maissa tai joillakin alueilla Lexmark tarjoaa myös pakkausmateriaalin kierrätyksen. Lisätietoja saat osoitteesta www.lexmark.com/recycle valitsemalla oman maasi tai alueesi. Saatavilla olevia pakkausmateriaalin kierrätysohjelmia koskevaa tietoa on tuotteen kierrätystä koskevien tietojen yhteydessä.

Lexmark-pahvit ovat 100-prosenttisesti kierrätettäviä, jos aaltopahvin kierrätys on järjestetty. Omalla alueellasi sitä ei ehkä ole järjestetty.

Lexmark-pakkausmateriaaleissa käytetty vaahtomuovi on kierrätettävää, jos vaahtomuovin kierrätys on järjestetty. Omalla alueellasi sitä ei ehkä ole järjestetty.

Palauttaessasi värikasettia Lexmarkille, voit käyttää sen oman pakkauslaatikon uudelleen. Lexmark huolehtii laatikon kierrättämisestä.

Tukosten poistaminen

Tukosten välttäminen

Lisää paperi oikein

- Varmista, että paperi on lokerossa suorassa.

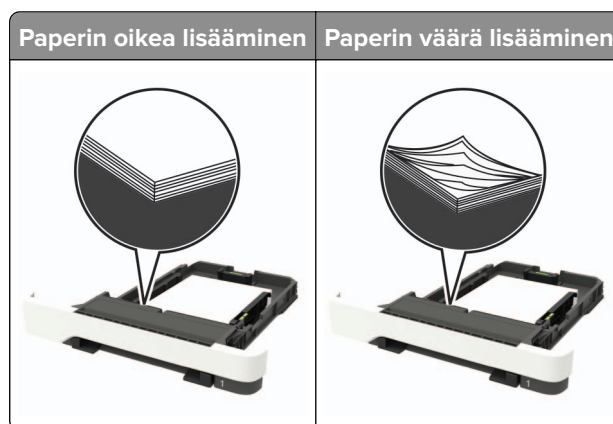

- Älä lisää lokeroon paperia tai poista lokeroa tulostamisen aikana.
- Älä lisää laitteeseen liikaa paperia. Varmista, että pinon korkeus on paperin enimmäistäyttöosoittimen alapuolella.
- Älä liu'uta paperia lokeroon. Lisää paperi kuvan mukaisesti.

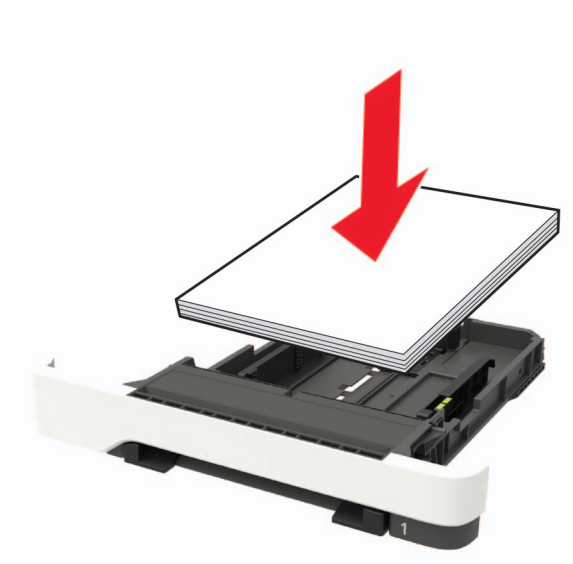

- Varmista, että paperiohjaimet ovat oikeassa asennossa, eivätkä paina paperia tai kirjekuoria liian tiukasti.
- Työnnä lokero kunnolla paikalleen tulostimen sisään paperin lisäämisen jälkeen.

Käytä suositeltua paperia.

- Käytä ainoastaan suositeltua paperia tai erikoistulostusmateriaalia.
- Älä lisää rypyyistä, taitettua, kostea tai käpristynyttä paperia.

- Taivuta ja ilmaa paperipino ja suorista sen reunat, ennen kuin lisäät sen tulostimeen.

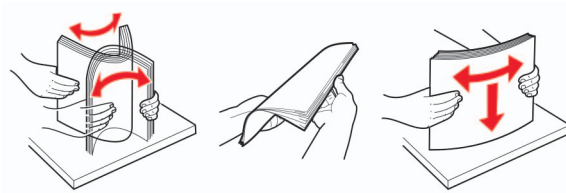

- Älä käytä käsin leikattua tai rajattua materiaalia.
- Älä käytä samassa lokerossa eri kokoisia, painoisia tai tyyppisiä papereita.
- Varmista, että paperikoko ja -laji on asetettu oikein tietokoneen tai tulostimen ohjauspaneelissa.
- Säilytä paperi valmistajan suositusten mukaisesti.

Tukoksen sijainnin tunnistaminen

Huomautuksia:

- Kun Tukosavustaja-asetuksena on Käytössä, tulostin tyhjentää tyhjät tai osittain tulostetut sivut, kun juuttunut sivu on poistettu. Tarkista tyhjät sivut tulosteista.
- Kun Tukosselvitys-asetuksena on Käytössä tai Automaattinen, tulostin tulostaa juuttuneet sivut uudelleen.



	Tukoksen sijainti
1	Automaattinen asiakirjansyöttölaite
2	Vakioalusta
3	Luukku A
4	Lokerot
5	Monikäyttösyöttöaukko
6	Manuaalinen syöttöaukko

Paperitukos lokeroissa

- 1 Irrota lokero.



- 2 Poista juuttunut paperi.

Huomautus: Varmista, että poistat kaikki paperinpalat.



- 3 Aseta lokero tulostimeen.

Paperitukos luukussa A

Paperitukos kiinnitysyksikön alapuolella

- 1 Avaa kansi A ja sitten kansi B, kunnes se *napsahtaa* paikalleen.



HUOMIO – KUUMA PINTA: Tulostimen sisäosat voivat olla kuumat. Voit välttää palovammoja koskettamalla osia vasta, kun niiden pinta on jäähtynyt.

Varoitus – vauriot mahdollisia: Estä sähköstaattisen purkauksen aiheuttama vahinko koskettamalla tulostimen metallikehystä ennen kuin avaat tai kosketat tulostimen sisäosia.

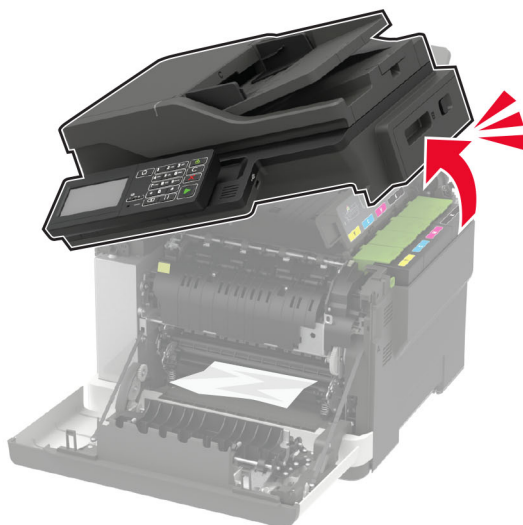

2 Poista juuttunut paperi.

Huomautus: Varmista, että poistat kaikki paperinpalat.

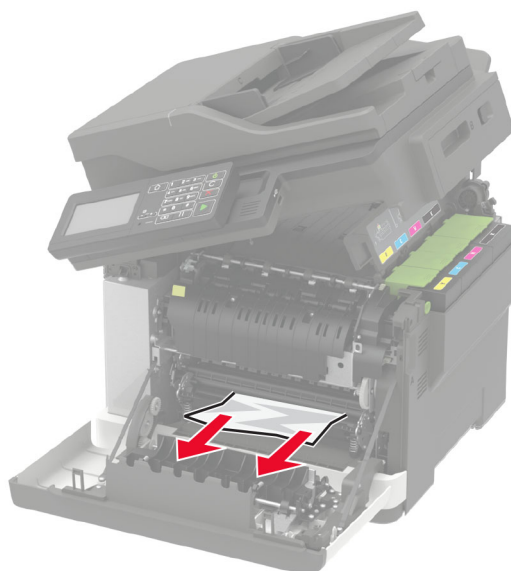

3 Sulje luukut B ja A.

Paperitukos kiinnitysyksikössä

1 Avaa luukut A ja B.



HUOMIO – KUUMA PINTA: Tulostimen sisäosat voivat olla kuumat. Voit välttää palovammoja koskettamalla osia vasta, kun niiden pinta on jäähtynyt.

Varoitus – vauriot mahdollisia: Estä sähköstaattisen purkauksen aiheuttama vahinko koskettamalla tulostimen metallikehystä ennen kuin avaat tai kosketat tulostimen sisäosia.

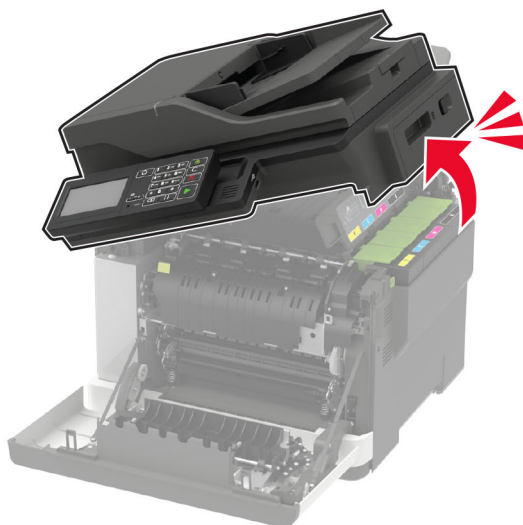

2 Avaa kiinnitysyksikön luukku ja poista juuttunut paperi.

Huomautus: Varmista, että poistat kaikki paperinpalat.

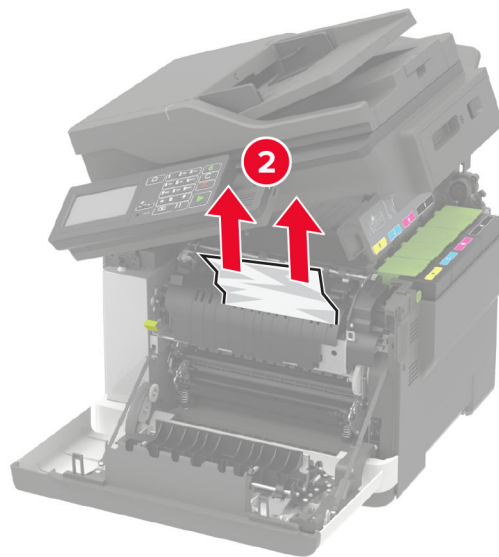
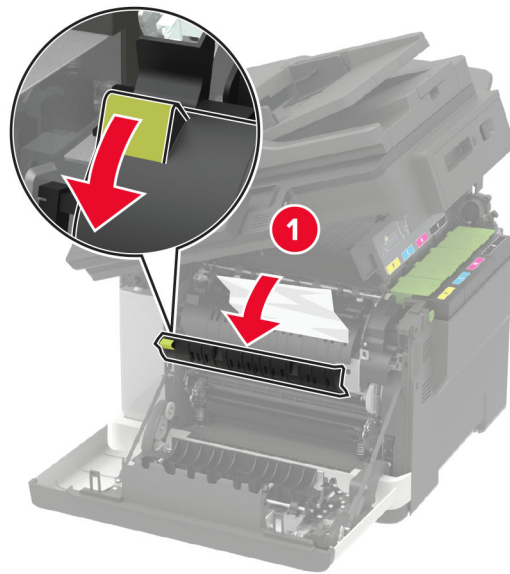

3 Sulje luukut B ja A.

Paperitukos arkinkääntäjässä

1 Avaa luukku A.

 **HUOMIO – KUUMA PINTA:** Tulostimen sisäosat voivat olla kuumat. Voit välttää palovammoja koskettamalla osia vasta, kun niiden pinta on jäähtynyt.

Varoitus – vauriot mahdollisia: Estä sähköstaattisen purkauksen aiheuttama vahinko koskettamalla tulostimen metallikehystä ennen kuin avaat tai kosketat tulostimen sisäosia.

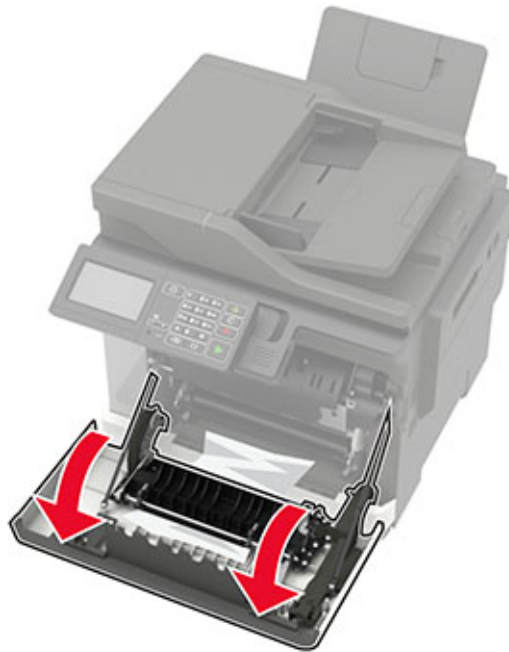

2 Poista juuttunut paperi.

Huomautus: Varmista, että poistat kaikki paperinpalat.

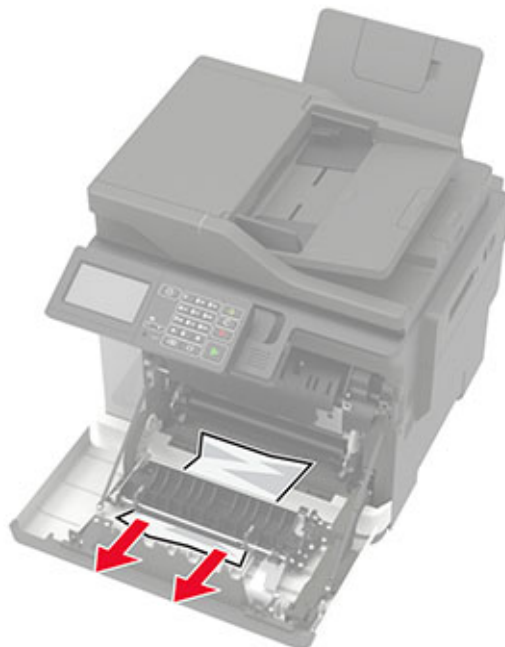

3 Sulje luukku A.

Paperitukos luukussa C

- 1 Poista kaikki alkuperäiset asiakirjat asiakirjansyöttölaitteen lokerosta.
- 2 Avaa luukku C.

Varoitus – vauriot mahdollisia: Estä sähköstaattisen purkauksen aiheuttama vahinko koskettamalla tulostimen metallikehystä ennen kuin avaat tai kosketat tulostimen sisäosia.

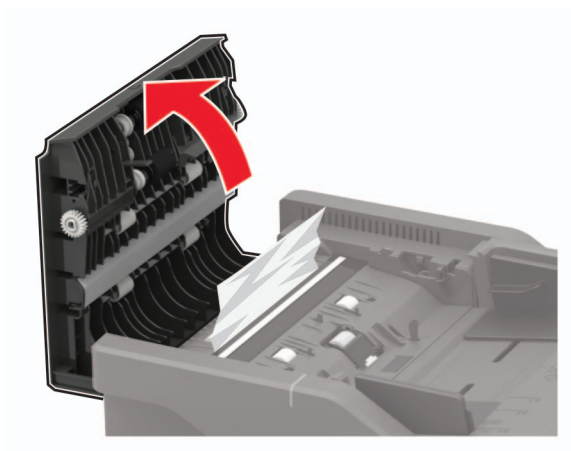

- 3 Poista juuttunut paperi.

Huomautus: Varmista, että poistat kaikki paperinpalat.

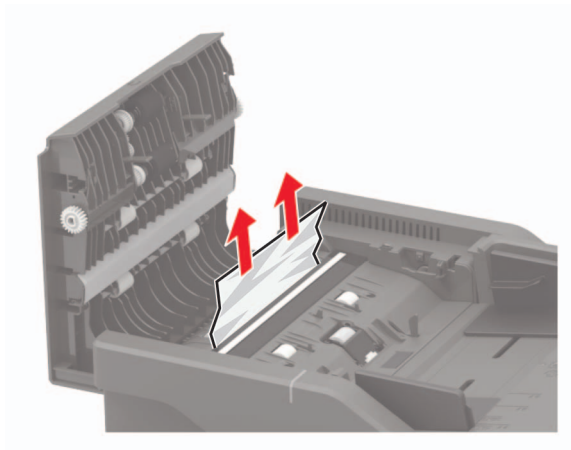

- 4 Sulje luukku C.

Paperitukos vakiolokerossa

- 1 Avaa kansi B, kunnes se *napsahtaa* paikalleen, ja poista juuttunut paperi.

Varoitus – vauriot mahdollisia: Estä sähköstaattisen purkauksen aiheuttama vahinko koskettamalla tulostimen metallikehystä ennen kuin avaat tai kosketat tulostimen sisäosia.

Huomautus: Varmista, että poistat kaikki paperinpalat.



2 Avaa luukku A.



HUOMIO – KUUMA PINTA: Tulostimen sisäosat voivat olla kuumat. Voit välttää palovammoja koskettamalla osia vasta, kun niiden pinta on jäähtynyt.



3 Avaa kiinnitysyksikön luukku ja poista juuttunut paperi.

Huomautus: Varmista, että poistat kaikki paperinpalat.

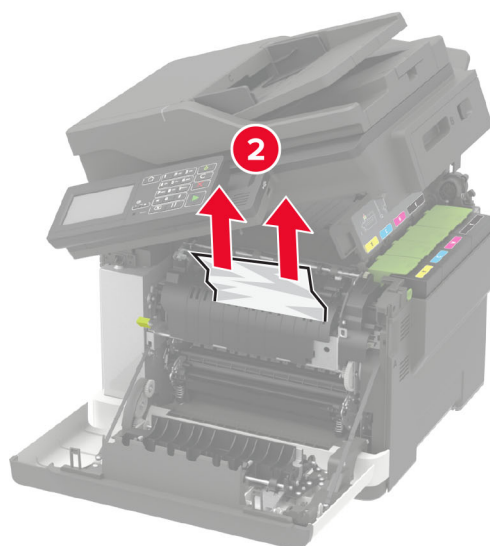
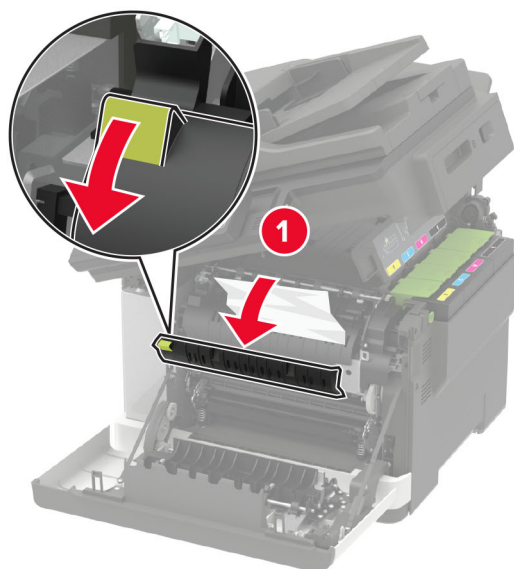

4 Sulje luukut A ja B.

Paperitukos monisyöttölaitteessa

Huomautus: Monikäyttösyöttöaukko on käytettävissä vain tietyissä tulostinmalleissa.

- 1 Poista paperit monisyöttölaitteesta.

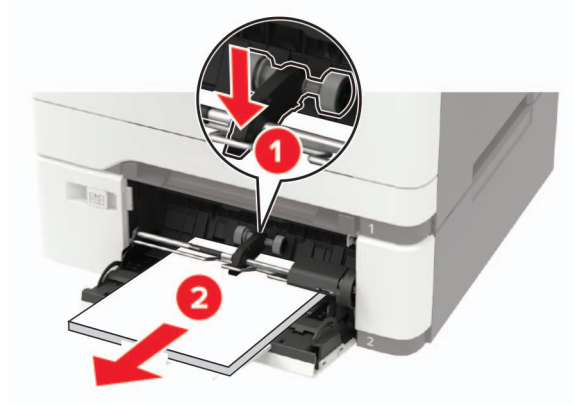

- 2 Poista juuttunut paperi.

Huomautus: Varmista, että poistat kaikki paperinpalat.

- 3 Taivuta ja ilmasta paperipino ja suorista sen reunat, ennen kuin lisäät sen tulostimeen.

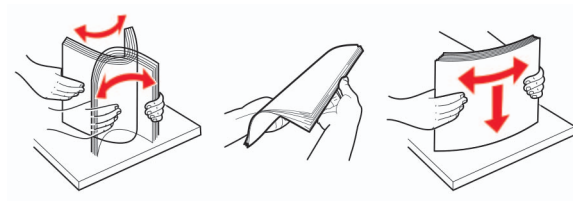

- 4 Lisää paperia.



Paperitukos käsinsyöttöaukossa

1 Irrota lokero.



2 Poista juuttunut paperi.

Huomautus: Varmista, että poistat kaikki paperinpalat.

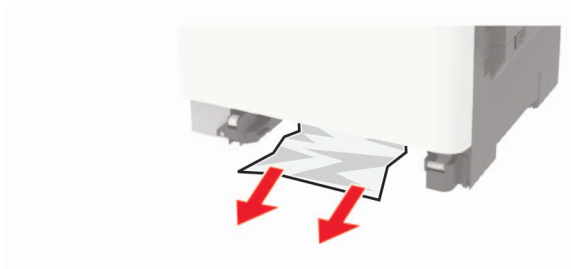

3 Aseta lokero tulostimeen.

vianmääritys

Tulostuslaatuongelmat

Etsi kuva, joka vastaa tulosteen laatuongelmaa, valitse sitten kuvan alla oleva linkki ja lue ohjeet ongelman ratkaisemiseen.

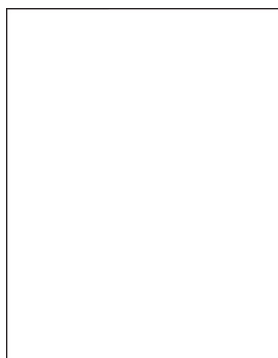

["Tyhjät tai valkoiset sivut" sivulla 208](#)

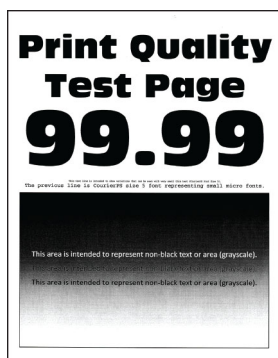

["Tumma tuloste" sivulla 209](#)

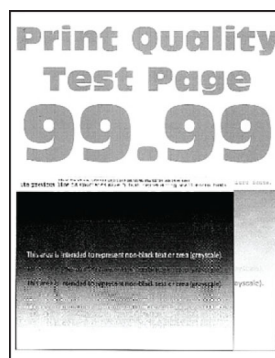

["Haamukuvat" sivulla 210](#)

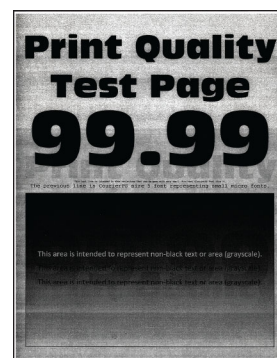

["Harmaa tai värillinen tausta" sivulla 211](#)



["Väärät marginaalit" sivulla 212](#)

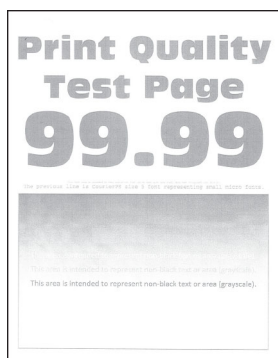

["Vaalea tuloste" sivulla 213](#)

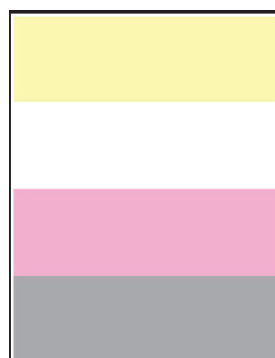

["Puuttuvat värit" sivulla 215](#)



["Täplikäs tuloste ja pisteitä" sivulla 216](#)



["Paperin käpristyminen" sivulla 239](#)

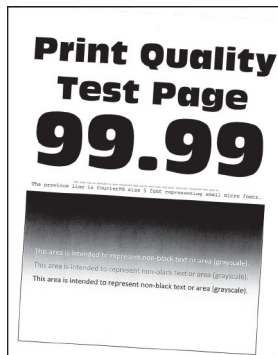

["Tuloste vääristynyt tai vino" sivulla 217](#)

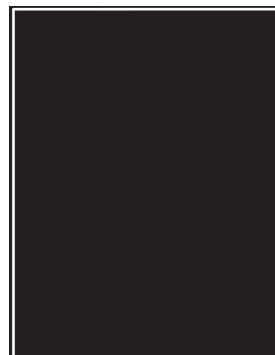

["Kokonaan värilliset tai mustat kuvat" sivulla 218](#)

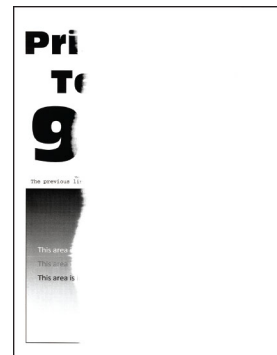

["Tekstiä tai kuvia leikkautuu" sivulla 218](#)



["Väriaine hankautuu helposti pois" sivulla 219](#)

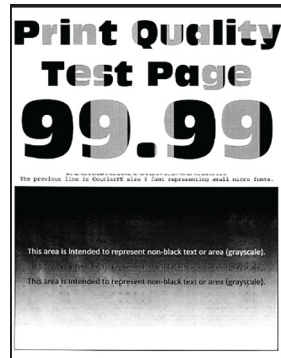

["Epätasainen tummuus" sivulla 220](#)

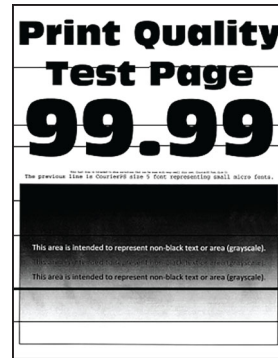

["Vaakasuuntaiset tummat viivat" sivulla 221](#)



["Pystysuuntaiset tummat viivat" sivulla 222](#)

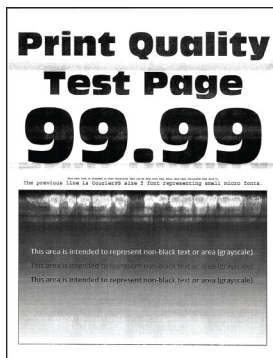

["Vaakasuuntaiset valkoiset viivat" sivulla 224](#)

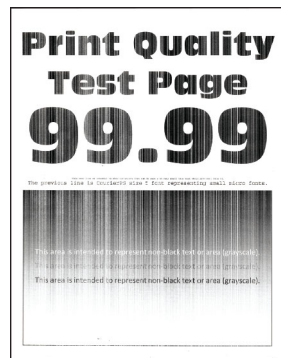

["Pystysuuntaiset valkoiset viivat" sivulla 225](#)



["Toistuvat virhekuviot" sivulla 226](#)

Tulostusongelmat

Tulostuslaatu on huono

Tyhjät tai valkoiset sivut



Huomautus: Tulosta tulostuslaadun testisivut, ennen kuin yrität ratkaista ongelman. Valitse ohjauspaneelistä **Asetukset > Vianmääritys > Tulostuslaadun testisivut**. Jos tulostimessa ei ole kosketusnäyttöä, voit selata

asetuksia  keella.

Toimi	Kyllä	Ei
<p>a Poista kuvansiirtopaketti ja asenna se uudelleen.</p> <p>Varoitus – vauriot mahdollisia: Älä altista kuvansiirtopakettia suoralle valolle. Pitkäaikainen altistuminen valolle voi aiheuttaa tulostuslaatuongelmia.</p> <p>Varoitus – vauriot mahdollisia: Älä kosketa valojohderummun osaa, joka on kuvansiirtopaketin alla. Rumpujen koskettaminen saattaa heikentää tulevien tulostustöiden laatua.</p> <p>b Tulosta asiakirja.</p> <p>Tulostaako tulostin tyhjiä tai valkoisia sivuja?</p>	Ota yhteyttä asiakastuki .	Ongelma on ratkaistu.

Tumma tuloste





Huomautus: Tulosta tulostuslaadun testisivut, ennen kuin yrität ratkaista ongelman. Valitse ohjauspaneelista **Asetukset > Vianmääritys > Tulostuslaadun testisivut**. Jos tulostimessa ei ole kosketusnäyttöä, voit selata asetuksia  keella.

Toimi	Kyllä	Ei
<p>Vaihe 1</p> <p>a Käytä Väriinsäätö-toimintoa. Siirry ohjauspaneelissa kohtaan Asetukset > Tulosta > Laatu > Kuvankäsittelyn lisäasetukset > Väriinsäätö</p> <p>b Tulosta asiakirja.</p> <p>Onko tuloste liian tumma?</p>	Siirry vaiheeseen 2.	Ongelma on ratkaistu.
<p>Vaihe 2</p> <p>a Vähennä väriaineen tummuusastetta käyttöjärjestelmän mukaan joko Tulostusmääritykset- tai Tulostus-valintaikkunassa. Huomautus: Voit muuttaa asetusta myös tulostimen ohjauspaneelista. Siirry kohtaan Asetukset > Tulostus > Laatu > Väriaineen tummuus</p> <p>b Tulosta asiakirja.</p> <p>Onko tuloste liian tumma?</p>	Siirry vaiheeseen 3.	Ongelma on ratkaistu.

Toimi	Kyllä	Ei
<p>Vaihe 3</p> <p>a Määritä paperilaji käyttöjärjestelmän mukaan joko Tulostusmäärittäjä- tai Tulostus-valintaikkunassa.</p> <p>Huomautuksia:</p> <ul style="list-style-type: none"> • Varmista, että asetus vastaa lisättyä paperia. • Voit muuttaa asetusta myös tulostimen ohjauspaneelista. Siirry kohtaan <p>Asetukset > Paperi > Lokeromääritys > Paperikoko/-laji</p> <p>b Tulosta asiakirja.</p> <p>Onko tuloste liian tumma?</p>	Siirry vaiheeseen 4.	Ongelma on ratkaistu.
<p>Vaihe 4</p> <p>Tarkista, onko paperissa kuvioita tai onko se karkeaa.</p> <p>Oletko yrittänyt tulostaa kuvioidulle tai karkealle paperille?</p>	Siirry vaiheeseen 5.	Siirry vaiheeseen 6.
<p>Vaihe 5</p> <p>a Vaihda kuvioitu tai karkea paperi tavalliseen.</p> <p>b Tulosta asiakirja.</p> <p>Onko tuloste liian tumma?</p>	Siirry vaiheeseen 6.	Ongelma on ratkaistu.
<p>Vaihe 6</p> <p>a Aseta paperia uudesta pakkauksesta.</p> <p>Huomautus: Paperi imee kosteutta suuren kosteuspitoisuuden takia. Älä poista paperia kääreestään, ennen kuin otat sen käyttöön.</p> <p>b Tulosta asiakirja.</p> <p>Onko tuloste liian tumma?</p>	Ota yhteyttä asiakastuki .	Ongelma on ratkaistu.

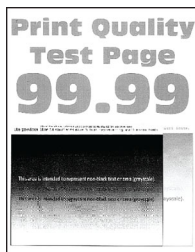
Haamukuvat



Huomautus: Tulosta tulostuslaadun testisivut, ennen kuin yrität ratkaista ongelman. Valitse ohjauspaneelista **Asetukset > Vianmääritys > Tulostuslaadun testisivut**. Jos tulostimessa ei ole kosketusnäyttöä, voit selata asetuksia  keulla.

Toimi	Kyllä	Ei
<p>Vaihe 1</p> <p>a Lisää lokeroon oikeaa paperilajia. b Tulosta asiakirja.</p> <p>Näkykö tulosteissa haamukuvia?</p>	Siirry vaiheeseen 2.	Ongelma on ratkaistu.
<p>Vaihe 2</p> <p>a Määritä paperilaji käyttöjärjestelmän mukaan joko Tulostusmäärittäykset- tai Tulostus-valintaikkunassa.</p> <p>Huomautuksia:</p> <ul style="list-style-type: none"> • Varmista, että asetus vastaa lisättyä paperia. • Voit muuttaa asetusta myös tulostimen ohjauspaneelista. Siirry kohtaan <p>Asetukset > Paperi > Lokeromääritys > Paperikoko/-laji</p> <p>b Tulosta asiakirja.</p> <p>Näkykö tulosteissa haamukuvia?</p>	Siirry vaiheeseen 3.	Ongelma on ratkaistu.
<p>Vaihe 3</p> <p>a Käytä Värinsäätö-toimintoa. Siirry ohjauspaneelissa kohtaan Asetukset > Tulosta > Laatu > Kuvankäsittelyn lisäasetukset > Värinsäätö</p> <p>b Tulosta asiakirja.</p> <p>Näkykö tulosteissa haamukuvia?</p>	Siirry vaiheeseen 4.	Ongelma on ratkaistu.
<p>Vaihe 4</p> <p>a Poista kuvansiirtopaketti ja asenna se uudelleen.</p> <p>Varoitus – vauriot mahdollisia: Älä altista kuvansiirtopakettia suoralle valolle. Pitkäaikainen altistuminen valolle voi aiheuttaa tulostuslaatuongelmia.</p> <p>Varoitus – vauriot mahdollisia: Älä kosketa valojohderummun osaa, joka on kuvansiirtopaketin alla. Rumpujen koskettaminen saattaa heikentää tulevien tulostustöiden laatua.</p> <p>b Tulosta asiakirja.</p> <p>Näkykö tulosteissa haamukuvia?</p>	Ota yhteyttä asiakastuki .	Ongelma on ratkaistu.

Harmaa tai värillinen tausta

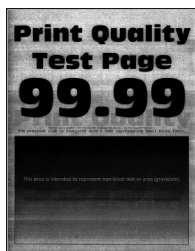

Huomautus: Tulosta tulostuslaadun testisivut, ennen kuin yrität ratkaista ongelman. Valitse ohjauspaneelisti **Asetukset > Vianmääritys > Tulostuslaadun testisivut**. Jos tulostimessa ei ole kosketusnäyttöä, voit selata

asetuksia  keella.

Toimi	Kyllä	Ei
<p>Vaihe 1</p> <p>a Käytä Värinsäätö-toimintoa. Siirry ohjauspaneelissa kohtaan Asetukset > Tulosta > Laatu > Kuvankäsittelyn lisäasetukset > Värinsäätö</p> <p>b Tulosta asiakirja.</p> <p>Onko tulosteiden tausta harmaa tai värillinen?</p>	Siirry vaiheeseen 2.	Ongelma on ratkaistu.
<p>Vaihe 2</p> <p>a Poista kuvayksikkö ja asenna se uudelleen.</p> <p>Varoitus – vauriot mahdollisia: Älä altista kuvansiirtopakettia suoralle valolle. Pitkäaikainen altistuminen valolle voi aiheuttaa tulostuslaatuongelmia.</p> <p>Varoitus – vauriot mahdollisia: Älä kosketa valojohderummun osaa, joka on kuvansiirtopaketin alla. Rumpujen koskettaminen saattaa heikentää tulevien tulostustöiden laatua.</p> <p>b Tulosta asiakirja.</p> <p>Onko tulosteiden tausta harmaa tai värillinen?</p>	Ota yhteyttä asiakastukeen .	Ongelma on ratkaistu.

Väärät marginaalit



Toimi	Kyllä	Ei
<p>Vaihe 1</p> <p>a Säädä paperinohjaimet oikeaan kohtaan lisätyn paperin koon mukaan.</p> <p>b Tulosta asiakirja.</p> <p>Ovatko marginaalit oikein?</p>	Ongelma on ratkaistu.	Siirry vaiheeseen 2.

Toimi	Kyllä	Ei
<p>Vaihe 2</p> <p>a Määritä paperikoko ohjauspaneelissa. Siirry kohtaan Asetukset > Paperi > Lokeromääritys > Paperikoko/-laji</p> <p>b Tulosta asiakirja.</p> <p>Ovatko marginaalit oikein?</p>	Ongelma on ratkaistu.	Siirry vaiheeseen 3.
<p>Vaihe 3</p> <p>a Määritä paperiasetukset käyttöjärjestelmän mukaan joko Tulostus-määritykset- tai Tulostus-valintaikkunassa.</p> <p>Huomautus: Varmista, että asetus vastaa lisättyä paperia.</p> <p>b Tulosta asiakirja.</p> <p>Ovatko marginaalit oikein?</p>	Ongelma on ratkaistu.	Ota yhteyttä asiakastuki .

Vaalea tuloste

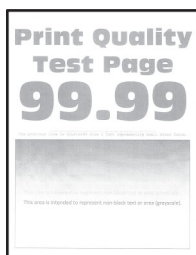

Huomautus: Tulosta tulostuslaadun testisivut, ennen kuin yrität ratkaista ongelman. Valitse ohjauspaneelistä **Asetukset > Vianmääritys > Tulostuslaadun testisivut**. Jos tulostimessa ei ole kosketusnäyttöä, voit selata asetuksia  keulla.

Toimi	Kyllä	Ei
<p>Vaihe 1</p> <p>a Käytä Värinsäätö-toimintoa. Siirry ohjauspaneelissa kohtaan Asetukset > Tulosta > Laatu > Kuvankäsittelyn lisäasetukset > Värinsäätö</p> <p>b Tulosta asiakirja.</p> <p>Onko tuloste vaalea?</p>	Siirry vaiheeseen 2.	Ongelma on ratkaistu.

Toimi	Kyllä	Ei
<p>Vaihe 2</p> <p>a Lisää väriaineen tummuusastetta käyttöjärjestelmän mukaan joko Tulostusmääritykset- tai Tulostus-valintaikkunassa.</p> <p>Huomautus: Voit muuttaa asetusta myös tulostimen ohjauspaneelista. Siirry kohtaan</p> <p>Asetukset > Tulostus > Laatu > Väriaineen tummuus</p> <p>b Tulosta asiakirja.</p> <p>Onko tuloste vaalea?</p>	Siirry vaiheeseen 3.	Ongelma on ratkaistu.
<p>Vaihe 3</p> <p>a Poista Värinsäästö käytöstä.</p> <p>Siirry ohjauspaneelissa kohtaan</p> <p>Asetukset > Tulostus > Laatu > Värinsäästö</p> <p>b Tulosta asiakirja.</p> <p>Onko tuloste vaalea?</p>	Siirry vaiheeseen 4.	Ongelma on ratkaistu.
<p>Vaihe 4</p> <p>a Määritä paperilaji käyttöjärjestelmän mukaan joko Tulostusmääritykset- tai Tulostus-valintaikkunassa.</p> <p>Huomautuksia:</p> <ul style="list-style-type: none"> • Varmista, että asetukset vastaa lisättyä paperia. • Voit muuttaa asetusta myös tulostimen ohjauspaneelista. Siirry kohtaan <p>Asetukset > Paperi > Lokeromääritys > Paperikoko/-laji</p> <p>b Tulosta asiakirja.</p> <p>Onko tuloste vaalea?</p>	Siirry vaiheeseen 5.	Ongelma on ratkaistu.
<p>Vaihe 5</p> <p>Tarkista, onko paperissa kuvioita tai onko se karkeaa.</p> <p>Oletko yrittänyt tulostaa kuvioidulle tai karkealle paperille?</p>	Siirry vaiheeseen 6.	Siirry vaiheeseen 7.
<p>Vaihe 6</p> <p>a Vaihda kuvioitu tai karkea paperi tavalliseen.</p> <p>b Tulosta asiakirja.</p> <p>Onko tuloste vaalea?</p>	Siirry vaiheeseen 7.	Ongelma on ratkaistu.
<p>Vaihe 7</p> <p>a Aseta paperia uudesta pakkauksesta.</p> <p>Huomautus: Paperi imee kosteutta suuren kosteuspitoisuuden takia. Älä poista paperia kääreestään, ennen kuin otat sen käyttöön.</p> <p>b Tulosta asiakirja.</p> <p>Onko tuloste vaalea?</p>	Siirry vaiheeseen 8.	Ongelma on ratkaistu.

Toimi	Kyllä	Ei
<p>Vaihe 8</p> <p>a Poista kuvansiirtopaketti ja asenna se uudelleen.</p> <p>Varoitus – vauriot mahdollisia: Älä altista kuvansiirtopakettia suoralle valolle. Pitkäaikainen altistuminen valolle voi aiheuttaa tulostuslaatuongelmia.</p> <p>Varoitus – vauriot mahdollisia: Älä kosketa valojohderummun osaa, joka on kuvansiirtopaketin alla. Rumpujen koskettaminen saattaa heikentää tulevien tulostustöiden laatua.</p> <p>b Tulosta asiakirja.</p> <p>Onko tuloste vaalea?</p>	<p>Ota yhteyttä asiakastuki.</p>	<p>Ongelma on ratkaistu.</p>

Puuttuvat värit

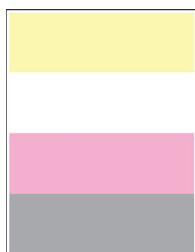

Huomautus: Tulosta tulostuslaadun testisivut, ennen kuin yrität ratkaista ongelman. Valitse ohjauspaneelisti **Asetukset > Vianmääritys > Tulostuslaadun testisivut**. Jos tulostimessa ei ole kosketusnäyttöä, voit selata asetuksia  keella.

Toimi	Kyllä	Ei
<p>a Poista puuttuvan värin väriainekasetti.</p> <p>b Irrota kuvansiirtopaketti.</p> <p>Varoitus – vauriot mahdollisia: Älä altista kuvansiirtopakettia suoralle valolle. Pitkäaikainen altistuminen valolle voi aiheuttaa tulostuslaatuongelmia.</p> <p>Varoitus – vauriot mahdollisia: Älä kosketa valojohderummun osaa, joka on kuvansiirtopaketin alla. Rumpujen koskettaminen saattaa heikentää tulevien tulostustöiden laatua.</p> <p>c Poista ja aseta uudelleen puuttuvan värin kehitysyksikkö.</p> <p>d Aseta kuvansiirtopaketti paikalleen.</p> <p>e Asenna väriainekasetti.</p> <p>f Tulosta asiakirja.</p> <p>Puuttuuko tulosteista värejä?</p>	<p>Ota yhteyttä asiakastukeen.</p>	<p>Ongelma on ratkaistu.</p>

Täplikäs tuloste ja pisteitä



Huomautus: Tulosta tulostuslaadun testisivut, ennen kuin yrität ratkaista ongelman. Valitse ohjauspaneelista **Asetukset > Vianmääritys > Tulostuslaadun testisivut**. Jos tulostimessa ei ole kosketusnäyttöä, voit selata asetuksia  keella.

Toimi	Kyllä	Ei
<p>Vaihe 1 Tarkista, että tulostimeen ei ole vuotanut väriainetta.</p> <p>Onko tulostin puhdas vuotaneesta väriaineesta?</p>	Siirry vaiheeseen 2.	Ota yhteyttä asiakastuki .
<p>Vaihe 2 a Siirry ohjauspaneelissa kohtaan Asetukset > Paperi > Lokeromääritys > Paperikoko/-laji b Tarkista, vastaavatko paperikoko- ja -lajiasetukset lisättyä paperia. Huomautus: Varmista, että paperissa ei ole kuvioita tai että se ei ole karkeaa.</p> <p>Täsmäävätkö asetukset?</p>	Siirry vaiheeseen 4.	Siirry vaiheeseen 3.
<p>Vaihe 3 a Määritä paperikoko ja -laji käyttöjärjestelmän mukaan joko Tulostusasetukset- tai Tulostus-valintaikkunassa. Huomautus: Varmista, että asetukset vastaavat lisättyä paperia. b Tulosta asiakirja.</p> <p>Onko tuloste läikikäs?</p>	Siirry vaiheeseen 4.	Ongelma on ratkaistu.
<p>Vaihe 4 a Aseta paperia uudesta pakkauksesta. Huomautus: Paperi imee kosteutta suuren kosteuspitoisuuden takia. Älä poista paperia kääreestään, ennen kuin otat sen käyttöön. b Tulosta asiakirja.</p> <p>Onko tuloste läikikäs?</p>	Siirry vaiheeseen 5.	Ongelma on ratkaistu.

Toimi	Kyllä	Ei
<p>Vaihe 5</p> <p>a Poista kuvansiirtopaketti ja asenna se uudelleen.</p> <p>Varoitus – vauriot mahdollisia: Älä altista kuvansiirtopakettia suoralle valolle. Pitkäaikainen altistuminen valolle voi aiheuttaa tulostuslaatuongelmia.</p> <p>Varoitus – vauriot mahdollisia: Älä kosketa valojohderummun osaa, joka on kuvansiirtopaketin alla. Rumpujen koskettaminen saattaa heikentää tulevien tulostustöiden laatua.</p> <p>b Tulosta asiakirja.</p> <p>Onko tuloste läikikäs?</p>	<p>Ota yhteyttä asiakastuki.</p>	<p>Ongelma on ratkaistu.</p>

Tuloste vääristynyt tai vino



Huomautus: Tulosta tulostuslaadun testisivut, ennen kuin yrität ratkaista ongelman. Valitse ohjauspaneelisti **Asetukset > Vianmääritys > Tulostuslaadun testisivut**. Jos tulostimessa ei ole kosketusnäyttöä, voit selata asetuksia  keella.

Toimi	Kyllä	Ei
<p>Vaihe 1</p> <p>a Säädä lokeron paperinohjaimet oikeaan kohtaan lisätyn paperin koon mukaan.</p> <p>b Tulosta asiakirja.</p> <p>Onko tuloste vääristynyt tai vino?</p>	<p>Siirry vaiheeseen 2.</p>	<p>Ongelma on ratkaistu.</p>
<p>Vaihe 2</p> <p>a Lisää paperia uudesta pakkauksesta.</p> <p>Huomautus: Paperi imee kosteutta suuren kosteuspuiteisuuden takia. Älä poista paperia kääreestään, ennen kuin otat sen käyttöön.</p> <p>b Tulosta asiakirja.</p> <p>Onko tuloste vääristynyt tai vino?</p>	<p>Siirry vaiheeseen 3.</p>	<p>Ongelma on ratkaistu.</p>

Toimi	Kyllä	Ei
<p>Vaihe 3</p> <p>a Tarkista, tuetaanko lisättyä paperia.</p> <p>Huomautus: Jos paperia ei tueta, lisää tuettua paperia.</p> <p>b Tulosta asiakirja.</p> <p>Onko tuloste vääristynyt tai vino?</p>	<p>Ota yhteyttä asiakas-tukeen.</p>	<p>Ongelma on ratkaistu.</p>

Kokonaan värilliset tai mustat kuvat



Huomautus: Tulosta tulostuslaadun testisivut, ennen kuin yrität ratkaista ongelman. Valitse ohjauspaneelistä **Asetukset > Vianmääritys > Tulostuslaadun testisivut**. Jos tulostimessa ei ole kosketusnäyttöä, voit selata asetuksia  keella.

Toimi	Kyllä	Ei
<p>a Poista kuvansiirtopaketti ja asenna se uudelleen.</p> <p>Varoitus – vauriot mahdollisia: Älä altista kuvansiirtopakettia suoralle valolle. Pitkäaikainen altistuminen valolle voi aiheuttaa tulostuslaatuongelmia.</p> <p>Varoitus – vauriot mahdollisia: Älä kosketa valojohderummun osaa, joka on kuvansiirtopaketin alla. Rumpujen koskettaminen saattaa heikentää tulevien tulostustöiden laatua.</p> <p>b Tulosta asiakirja.</p> <p>Tulostaako tulostin kokonaan värillisiä tai mustia kuvia?</p>	<p>Ota yhteyttä asiakas-tukeen.</p>	<p>Ongelma on ratkaistu.</p>

Tekstiä tai kuvia leikkautuu



Huomautus: Tulosta tulostuslaadun testisivut, ennen kuin yrität ratkaista ongelman. Valitse ohjauspaneelistä **Asetukset > Vianmääritys > Tulostuslaadun testisivut**. Jos tulostimessa ei ole kosketusnäyttöä, voit selata asetuksia  keella.

Toimi	Kyllä	Ei
<p>Vaihe 1</p> <p>a Säädä lokeron paperinohjaimet oikeaan kohtaan lisätyn paperin koon mukaan.</p> <p>b Tulosta asiakirja.</p> <p>Leikkautuuko tekstiä tai kuvia?</p>	Siirry vaiheeseen 2.	Ongelma on ratkaistu.
<p>Vaihe 2</p> <p>a Määritä paperiasetukset käyttöjärjestelmän mukaan joko Tulostusmääritykset- tai Tulostus-valintaikkunassa.</p> <p>Huomautuksia:</p> <ul style="list-style-type: none"> • Varmista, että asetus vastaa lisättyä paperia. • Voit muuttaa asetusta myös tulostimen ohjauspaneelista. Siirry kohtaan <p>Asetukset > Paperi > Lokeromääritys > Paperikoko/-laji</p> <p>b Tulosta asiakirja.</p> <p>Leikkautuuko tekstiä tai kuvia?</p>	Siirry vaiheeseen 3.	Ongelma on ratkaistu.
<p>Vaihe 3</p> <p>a Poista kuvansiirtopaketti ja asenna se uudelleen.</p> <p>Varoitus – vauriot mahdollisia: Älä altista kuvansiirtopakettia suoralle valolle. Pitkäaikainen altistuminen valolle voi aiheuttaa tulostuslaatuongelmia.</p> <p>Varoitus – vauriot mahdollisia: Älä kosketa valojohderummun osaa, joka on kuvansiirtopaketin alla. Rumpujen koskettaminen saattaa heikentää tulevien tulostustöiden laatua.</p> <p>b Tulosta asiakirja.</p> <p>Leikkautuuko tekstiä tai kuvia?</p>	Ota yhteyttä asiakastuki .	Ongelma on ratkaistu.

Väriaine hankautuu helposti pois

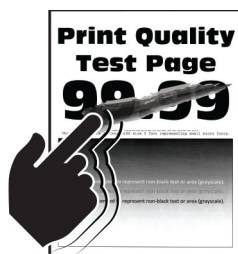

Huomautus: Tulosta tulostuslaadun testisivut, ennen kuin yrität ratkaista ongelman. Valitse ohjauspaneelista **Asetukset > Vianmääritys > Tulostuslaadun testisivut**. Jos tulostimessa ei ole kosketusnäyttöä, voit selata asetuksia  keulla.

Toimi	Kyllä	Ei
<p>Vaihe 1</p> <p>a Määritä paperilaji käyttöjärjestelmän mukaan joko Tulostusmäärittäykset- tai Tulostus-valintaikkunassa.</p> <p>Huomautuksia:</p> <ul style="list-style-type: none"> • Varmista, että asetus vastaa lisättyä paperia. • Voit muuttaa asetusta myös tulostimen ohjauspaneelista. Siirry kohtaan <p>Asetukset > Paperi > Lokeromääritys > Paperikoko/-laji</p> <p>b Tulosta asiakirja.</p> <p>Hankautuuko väriaine helposti pois?</p>	Siirry vaiheeseen 2.	Ongelma on ratkaistu.
<p>Vaihe 2</p> <p>a Tarkista, tuetaanko paperin painoa.</p> <p>Huomautus: Jos paperin painoa ei tueta, lisää tuetun painoista paperia.</p> <p>b Tulosta asiakirja.</p> <p>Hankautuuko väriaine helposti pois?</p>	Siirry vaiheeseen 3.	Ongelma on ratkaistu.
<p>Vaihe 3</p> <p>a Aseta paperia uudesta pakkauksesta.</p> <p>Huomautus: Paperi imee kosteutta suuren kosteuspitoisuuden takia. Älä poista paperia kääreestään, ennen kuin otat sen käyttöön.</p> <p>b Tulosta asiakirja.</p> <p>Hankautuuko väriaine helposti pois?</p>	Ota yhteyttä asiakastuki .	Ongelma on ratkaistu.

Epätasainen tummuus



Huomautus: Tulosta tulostuslaadun testisivut, ennen kuin yrität ratkaista ongelman. Valitse ohjauspaneelista **Asetukset > Vianmääritys > Tulostuslaadun testisivut**. Jos tulostimessa ei ole kosketusnäyttöä, voit selata asetuksia  keella.

Toimi	Kyllä	Ei
<p>a Poista kuvansiirtopaketti ja asenna se uudelleen.</p> <p>Varoitus – vauriot mahdollisia: Älä altista kuvansiirtopakettia suoralle valolle. Pitkäaikainen altistuminen valolle voi aiheuttaa tulostuslaatuongelmia.</p> <p>Varoitus – vauriot mahdollisia: Älä kosketa valojohderummun osaa, joka on kuvansiirtopaketin alla. Rumpujen koskettaminen saattaa heikentää tulevien tulostustöiden laatua.</p> <p>b Tulosta asiakirja.</p> <p>Onko tulosteen väriainevahvuus epätasaista?</p>	<p>Ota yhteyttä asiakastuki.</p>	<p>Ongelma on ratkaistu.</p>

Vaakasuuntaiset tummat viivat



Huomautuksia:

- Tulosta tulostuslaadun testisivut, ennen kuin yrität ratkaista ongelman. Valitse ohjauspaneelista **Asetukset > Vianmääritys > Tulostuslaadun testisivut**. Jos tulostimessa ei ole kosketusnäyttöä, voit selata asetuksia keella.
- Jos tulosteissa näkyy jatkuvasti vaakasuuntaisia tummia viivoja, katso aiheetta Toistuvat virhekuviot.

Toimi	Kyllä	Ei
<p>Vaihe 1</p> <p>a Määritä paperilaji käyttöjärjestelmän mukaan joko Tulostusmäärittäykset- tai Tulostus-valintaikkunassa.</p> <p>Huomautuksia:</p> <ul style="list-style-type: none"> Varmista, että asetus vastaa lisättyä paperia. Voit muuttaa asetusta myös tulostimen ohjauspaneelista. Siirry kohtaan <p>Asetukset > Paperi > Lokeromääritys > Paperikoko/-laji</p> <p>b Tulosta asiakirja.</p> <p>Onko tulosteissa on tummia viivoja?</p>	<p>Siirry vaiheeseen 2.</p>	<p>Ongelma on ratkaistu.</p>

Toimi	Kyllä	Ei
<p>Vaihe 2</p> <p>a Aseta paperia uudesta pakkauksesta.</p> <p>Huomautus: Paperi imee kosteutta suuren kosteuspitoisuuden takia. Säilytä paperia alkuperäisessä pakkauksessaan, kunnes otat sen käyttöön.</p> <p>b Tulosta asiakirja.</p> <p>Onko tulosteissa on tummia viivoja?</p>	Siirry vaiheeseen 3.	Ongelma on ratkaistu.
<p>Vaihe 3</p> <p>a Poista kuvansiirtopaketti ja asenna se uudelleen.</p> <p>Varoitus – vauriot mahdollisia: Älä altista kuvansiirtopakettia suoralle valolle. Pitkäaikainen altistuminen valolle voi aiheuttaa tulostuslaatuongelmia.</p> <p>Varoitus – vauriot mahdollisia: Älä kosketa valojohderummun osaa, joka on kuvansiirtopaketin alla. Rumpujen koskettaminen saattaa heikentää tulevien tulostustöiden laatua.</p> <p>b Tulosta asiakirja.</p> <p>Onko tulosteissa on tummia viivoja?</p>	Ota yhteyttä asiakastuki .	Ongelma on ratkaistu.

Pystysuuntaiset tummat viivat

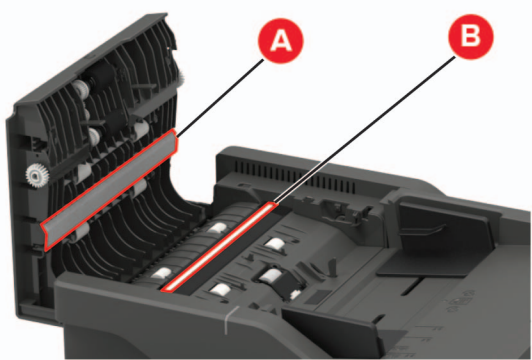

Huomautus: Tulosta tulostuslaadun testisivut, ennen kuin yrität ratkaista ongelman. Valitse ohjauspaneelisti **Asetukset > Vianmääritys > Tulostuslaadun testisivut**. Jos tulostimessa ei ole kosketusnäyttöä, voit selata asetuksia  keella.

Toimi	Kyllä	Ei
<p>Vaihe 1</p> <p>Tulosta kaksipuolinen kopio tyhjälle paperiarkille automaattisesta asiakirjansyöttölaitteesta.</p> <p>Näkyykö tulosteissa pystysuuntaisia tummia viivoja tai raitoja?</p>	Siirry vaiheeseen 2.	Siirry vaiheeseen 3.
<p>Vaihe 2</p> <p>Pyyhi seuraavat alueet kostealla, pehmeällä nukkaamattomalla liinalla:</p> <ul style="list-style-type: none"> Asiakirjansyöttölaitteen taustalevy (A) ja asiakirjansyöttölaitteen taso (B)  <ul style="list-style-type: none"> Asiakirjansyöttölaitteen taustalevy (A) ja asiakirjansyöttölaitteen taso (B) luukussa C  <p>Näkyykö tulosteissa pystysuuntaisia tummia viivoja tai raitoja?</p>	Siirry vaiheeseen 3.	Ongelma on ratkaistu.

Toimi	Kyllä	Ei
<p>Vaihe 3</p> <p>a Määritä paperilaji käyttöjärjestelmän mukaan joko Tulostusmääri-tykset- tai Tulostus-valintaikkunassa.</p> <p>Huomautuksia:</p> <ul style="list-style-type: none"> • Varmista, että asetus vastaa lisättyä paperia. • Voit muuttaa asetusta myös tulostimen ohjauspaneelista. Siirry kohtaan <p>Asetukset > Paperi > Lokeromääritys > Paperikoko/-laji</p> <p>b Tulosta asiakirja.</p> <p>Näkyykö tulosteissa pystysuuntaisia tummia viivoja tai raitoja?</p>	Siirry vaiheeseen 4.	Ongelma on ratkaistu.
<p>Vaihe 4</p> <p>a Aseta paperia uudesta pakkauksesta.</p> <p>Huomautus: Paperi imee kosteutta suuren kosteuspitoisuuden takia. Säilytä paperia alkuperäisessä pakkauksessaan, kunnes otat sen käyttöön.</p> <p>b Tulosta asiakirja.</p> <p>Näkyykö tulosteissa pystysuuntaisia tummia viivoja tai raitoja?</p>	Siirry vaiheeseen 5.	Ongelma on ratkaistu.
<p>Vaihe 5</p> <p>a Poista kuvansiirtopaketti ja asenna se uudelleen.</p> <p>Varoitus – vauriot mahdollisia: Älä altista kuvansiirtopakettia suoralle valolle. Pitkäaikainen altistuminen valolle voi aiheuttaa tulostuslaatuongelmia.</p> <p>Varoitus – vauriot mahdollisia: Älä kosketa valojohderummun osaa, joka on kuvansiirtopaketin alla. Rumpujen koskettaminen saattaa heikentää tulevien tulostustöiden laatua.</p> <p>b Tulosta asiakirja.</p> <p>Näkyykö tulosteissa pystysuuntaisia tummia viivoja tai raitoja?</p>	Ota yhteyttä asiakastuki .	Ongelma on ratkaistu.

Vaakasuuntaiset valkoiset viivat



Huomautuksia:

- Tulosta tulostuslaadun testisivut, ennen kuin yrität ratkaista ongelman. Valitse ohjauspaneelista **Asetukset > Vianmääritys > Tulostuslaadun testisivut**. Jos tulostimessa ei ole kosketusnäyttöä, voit selata asetuksia  keella.

- Jos tulosteissa näkyy jatkuvasti vaakasuuntaisia valkoisia viivoja, katso aihetta Toistuvat virhekuviot.

Toimi	Kyllä	Ei
<p>Vaihe 1</p> <p>a Määritä paperilaji käyttäjärjestelmän mukaan joko Tulostusmäärittäjä- tai Tulostus-valintaikkunassa.</p> <p>Huomautuksia:</p> <ul style="list-style-type: none"> • Varmista, että asetus vastaa lisättyä paperia. • Voit muuttaa asetusta myös tulostimen ohjauspaneelista. Siirry kohtaan <p>Asetukset > Paperi > Lokeromääritys > Paperikoko/-laji</p> <p>b Tulosta asiakirja.</p> <p>Näkyykö tulosteissa vaakasuuntaisia valkoisia viivoja?</p>	Siirry vaiheeseen 2.	Ongelma on ratkaistu.
<p>Vaihe 2</p> <p>a Poista kuvansiirtopaketti ja asenna se uudelleen.</p> <p>Varoitus – vauriot mahdollisia: Älä altista kuvansiirtopakettia suoralle valolle. Pitkäaikainen altistuminen valolle voi aiheuttaa tulostuslaatuongelmia.</p> <p>Varoitus – vauriot mahdollisia: Älä kosketa valojohderummun osaa, joka on kuvansiirtopaketin alla. Rumpujen koskettaminen saattaa heikentää tulevien tulostustöiden laatua.</p> <p>b Tulosta asiakirja.</p> <p>Näkyykö tulosteissa vaakasuuntaisia valkoisia viivoja?</p>	Ota yhteyttä asiakastuki .	Ongelma on ratkaistu.

Pystysuuntaiset valkoiset viivat



Huomautus: Tulosta tulostuslaadun testisivut, ennen kuin yrität ratkaista ongelman. Valitse ohjauspaneelista **Asetukset > Vianmääritys > Tulostuslaadun testisivut**. Jos tulostimessa ei ole kosketusnäyttöä, voit selata asetuksia  keella.

Toimi	Kyllä	Ei
<p>Vaihe 1</p> <p>a Määritä paperilaji käyttöjärjestelmän mukaan joko Tulostusmäärittäjä- tai Tulostus-valintaikkunassa.</p> <p>Huomautuksia:</p> <ul style="list-style-type: none"> • Varmista, että asetus vastaa lisättyä paperia. • Voit muuttaa asetusta myös tulostimen ohjauspaneelista. <p>Siirry kohtaan</p> <p>Asetukset > Paperi > Lokeromääritys > Paperikoko/-laji</p> <p>b Tulosta asiakirja.</p> <p>Näkyykö tulosteissa pystysuuntaisia valkoisia viivoja?</p>	Siirry vaiheeseen 2.	Ongelma on ratkaistu.
<p>Vaihe 2</p> <p>Tarkista, käytätkö suositeltua paperilajia.</p> <p>a Lisää paperilähteeseen suositeltua paperilajia.</p> <p>b Tulosta asiakirja.</p> <p>Näkyykö tulosteissa pystysuuntaisia valkoisia viivoja?</p>	Siirry vaiheeseen 3.	Ongelma on ratkaistu.
<p>Vaihe 3</p> <p>a Poista kuvansiirtopaketti ja asenna se uudelleen.</p> <p>Varoitus – vauriot mahdollisia: Älä altista kuvansiirtopakettia suoralle valolle. Pitkäaikainen altistuminen valolle voi aiheuttaa tulostuslaatuongelmia.</p> <p>Varoitus – vauriot mahdollisia: Älä kosketa valojohderummun osaa, joka on kuvansiirtopaketin alla. Rumpujen koskettaminen saattaa heikentää tulevien tulostustöiden laatua.</p> <p>b Tulosta asiakirja.</p> <p>Näkyykö tulosteissa pystysuuntaisia valkoisia viivoja?</p>	Ota yhteyttä asiakastuki .	Ongelma on ratkaistu.

Toistuvat virhekuviot



Huomautus: Tulosta tulostuslaadun testisivut, ennen kuin yrität ratkaista ongelman. Valitse ohjauspaneelista **Asetukset > Vianmääritys > Tulostuslaadun testisivut**. Jos tulostimessa ei ole kosketusnäyttöä, voit selata

asetuksia  keulla.

Toimi	Kyllä	Ei
<p>a Mittaa virheellisellä värisivulla toistuvien virheiden väli tulostuslaadun testisivujen avulla.</p> <p>b Tarkista, vastaavatko toistuvat virhekuviot joitakin seuraavista mitoista:</p> <p>Kuvansiirtopaketti</p> <ul style="list-style-type: none"> • 94,20 mm (3,71 tuumaa) • 29,80 mm (1,17 tuumaa) • 23,20 mm (0,91 tuumaa) <p>Kehitysyksikkö</p> <ul style="list-style-type: none"> • 43,90 mm (1,73 tuumaa) • 45,50 mm (1,79 tuumaa) <p>Siirtomoduuli</p> <ul style="list-style-type: none"> • 37,70 mm (1,48 tuumaa) • 78,50 mm (3,09 tuumaa) • 55 mm (2,17 tuumaa) <p>Kiinnitysyksikkö</p> <ul style="list-style-type: none"> • 79,80 mm (3,14 tuumaa) • 94,30 mm (3,71 tuumaa) <p>Vastaavatko toistuvat virhekuviot mittauksia?</p>	Kirjaa etäisyys muistiin ja ota yhteyttä asiakastukeen .	Kirjaa etäisyys muistiin ja ota yhteyttä asiakastukeen .



Tulostustyöt eivät tulostu

Toimi	Kyllä	Ei
<p>Vaihe 1</p> <p>a Avaa tulostusvalintaikkuna siinä asiakirjassa, jonka yrität tulostaa, ja varmista, että oikea tulostin on valittu.</p> <p>b Tulosta asiakirja.</p> <p>Tulostuiko asiakirja?</p>	Ongelma on ratkaistu.	Siirry vaiheeseen 2.
<p>Vaihe 2</p> <p>a Tarkista, että tulostimeen on kytketty virta.</p> <p>b Ratkaise näyttöön avautuvat virheilmoitukset.</p> <p>c Tulosta asiakirja.</p> <p>Tulostuiko asiakirja?</p>	Ongelma on ratkaistu.	Siirry vaiheeseen 3.
<p>Vaihe 3</p> <p>a Varmista, että portit toimivat ja että kaapelit on liitetty pitävästi tietokoneeseen ja tulostimeen.</p> <p>Lisätietoja on tulostimen asennusohjeissa.</p> <p>b Tulosta asiakirja.</p> <p>Tulostuiko asiakirja?</p>	Ongelma on ratkaistu.	Siirry vaiheeseen 4.

Toimi	Kyllä	Ei
<p>Vaihe 4</p> <p>a Sammuta tulostin, odota noin 10 sekuntia ja käynnistä tulostin uudelleen.</p> <p>b Tulosta asiakirja.</p> <p>Tulostuiko asiakirja?</p>	Ongelma on ratkaistu.	Siirry vaiheeseen 5.
<p>Vaihe 5</p> <p>a Poista tulostinohjain ja asenna se sitten uudelleen.</p> <p>b Tulosta asiakirja.</p> <p>Tulostuiko asiakirja?</p>	Ongelma on ratkaistu.	Ota yhteyttä asiakastuki .

Hidas tulostus

Toimi	Kyllä	Ei
<p>Vaihe 1</p> <p>Varmista, että tulostinkaapeli on liitetty kunnolla tulostimeen ja tietokoneeseen, tulostuspalvelimeen, lisälaitteeseen tai muuhun verkkolaitteeseen.</p> <p>Tulostaako tulostin hitaasti?</p>	Siirry vaiheeseen 2.	Ongelma on ratkaistu.
<p>Vaihe 2</p> <p>a Varmista, että tulostin ei ole hiljaisessa tilassa.</p> <ul style="list-style-type: none"> Siirry ohjauspaneelissa kohtaan Asetukset > Laite > Huolto > Määritys-valikko > Laitteen toiminnot > Hiljainen tila <p>Jos tulostinmallissa ei ole kosketusnäyttöä, selaa asetuksia -painikkeella.</p> <p>b Tulosta asiakirja.</p> <p>Tulostaako tulostin hitaasti?</p>	Siirry vaiheeseen 3.	Ongelma on ratkaistu.
<p>Vaihe 3</p> <p>a Määritä tulostustarkkuus käyttöjärjestelmän mukaan joko Tulostusmääritykset- tai Tulostus-valintaikkunassa.</p> <p>b Määritä tarkkuudeksi 4800 CQ.</p> <p>c Tulosta asiakirja.</p> <p>Tulostaako tulostin hitaasti?</p>	Siirry vaiheeseen 4.	Ongelma on ratkaistu.

Toimi	Kyllä	Ei
<p>Vaihe 4</p> <p>a Määritä paperilaji käyttöjärjestelmän mukaan joko Tulostusmääritykset- tai Tulostus-valintaikkunassa.</p> <p>Huomautuksia:</p> <ul style="list-style-type: none"> • Varmista, että asetus vastaa lisättyä paperia. • Voit muuttaa asetusta myös tulostimen ohjauspaneelista. Valitse Asetukset > Paperi > Lokeromääritys > Paperikoko/-laji Jos tulostinmallissa ei ole kosketusnäyttöä, selaa asetuksia  -painikkeella. • Painava paperi tulostuu hitaammin. • Letter-, A4- ja Legal-kokoa pienempi paperi voi tulostua hitaammin. <p>b Tulosta asiakirja.</p> <p>Tulostaako tulostin hitaasti?</p>	Siirry vaiheeseen 5.	Ongelma on ratkaistu.
<p>Vaihe 5</p> <p>a Varmista, että tulostimen tulostusmateriaalin laatu- ja painoasetukset vastaavat lisättävää paperia.</p> <p>Siirry ohjauspaneelissa kohtaan Asetukset > Paperi > Materiaalimääritykset > Materiaalilajit</p> <p>Jos tulostinmallissa ei ole kosketusnäyttöä, selaa asetuksia  -painikkeella.</p> <p>Huomautus: Karkea ja painava paperi voi tulostua hitaammin.</p> <p>b Tulosta asiakirja.</p> <p>Tulostaako tulostin hitaasti?</p>	Siirry vaiheeseen 6.	Ongelma on ratkaistu.
<p>Vaihe 6</p> <p>Poista pidossa olevat työt.</p> <p>Tulostaako tulostin hitaasti?</p>	Siirry vaiheeseen 7.	Ongelma on ratkaistu.
<p>Vaihe 7</p> <p>a Varmista, että tulostin ei kuumene liikaa.</p> <p>Huomautuksia:</p> <ul style="list-style-type: none"> • Anna tulostimen jäähtyä pitkän tulostustyön jälkeen. • Huomioi tulostimen käyttöympäristön suositeltu lämpötila. Lisätietoja on kohdassa "Tulostimen paikan valitseminen" sivulla 12. <p>b Tulosta asiakirja.</p> <p>Tulostaako tulostin hitaasti?</p>	Ota yhteyttä asiakastuki .	Ongelma on ratkaistu.

Työ tulostuu väärästä lokerosta tai väärälle paperille tai erikoismateriaalille.

Toimi	Kyllä	Ei
<p>Vaihe 1</p> <p>a Tarkista, että tulostus tapahtuu oikealle paperityypille.</p> <p>b Tulosta asiakirja.</p> <p>Onko asiakirja tulostettu oikealle paperityypille?</p>	Siirry vaiheeseen 2.	Lisää laitteeseen oikeankokoista ja -tyyppistä paperia.
<p>Vaihe 2</p> <p>a Määritä paperikoko ja -laji käyttöjärjestelmän mukaan joko Tulostusasetukset- tai Tulostus-valintaikkunassa.</p> <p>Huomautus: Voit muuttaa näitä asetuksia myös tulostimen ohjauspaneelista. Siirry kohtaan</p> <p>Asetukset > Paperi > Lokeromääritys > Paperikoko/-laji</p> <p>Jos tulostinmallissa ei ole kosketusnäyttöä, selaa asetuksia -painikkeella.</p> <p>b Varmista, että asetukset vastaavat lisättyä paperia.</p> <p>c Tulosta asiakirja.</p> <p>Onko asiakirja tulostettu oikealle paperityypille?</p>	Ongelma on ratkaistu.	Siirry vaiheeseen 3.
<p>Vaihe 3</p> <p>a Tarkista, onko lokerot linkitetty.</p> <p>Lisätietoja on kohdassa "Lokeroiden yhdistäminen" sivulla 37.</p> <p>b Tulosta asiakirja.</p> <p>Onko asiakirja tulostettu oikeasta lokerosta?</p>	Ongelma on ratkaistu.	Ota yhteyttä asiakastuki .

Luottamukselliset ja pidossa olevat asiakirjat eivät tulostu

Toimi	Kyllä	Ei
<p>Vaihe 1</p> <p>a Tarkista ohjauspaneelista, näkyykö työ Pidossa olevat työt -luettelossa.</p> <p>Huomautus: Jos asiakirjat eivät ole luettelossa, tulosta asiakirjat Tulosta ja pidä -valinnoilla.</p> <p>b Tulosta asiakirjat.</p> <p>Tulostuivatko asiakirjat?</p>	Ongelma on ratkaistu.	Siirry vaiheeseen 2.
<p>Vaihe 2</p> <p>Tulostustyö saattaa sisältää alustusvirheen tai virheellisiä tietoja.</p> <ul style="list-style-type: none"> Poista tulostustyö ja lähetä se sitten uudelleen. Jos kyseessä on PDF-tiedosto, luo uusi tiedosto ja tulosta asiakirja. <p>Tulostuivatko asiakirjat?</p>	Ongelma on ratkaistu.	Siirry vaiheeseen 3.

Toimi	Kyllä	Ei
<p>Vaihe 3</p> <p>Jos tulostat Internetistä, tulostin saattaa lukea useita työnimikkeitä päällekkäisinä.</p> <p>Windows-käyttäjät:</p> <p>a Avaa Tulostusmääritykset-valintaikkuna.</p> <p>b Valitse Tulosta ja pidä -valintaikkunassa Säilytä päällekkäiset asiakirjat.</p> <p>c Kirjoita PIN-koodi.</p> <p>d Lähetä tulostustyö uudelleen tulostimeen.</p> <p>Macintosh-käyttäjät:</p> <p>a Tallenna ja anna kullekin työlle eri nimi.</p> <p>b Lähetä työ erikseen.</p> <p>Tulostuivatko asiakirjat?</p>	Ongelma on ratkaistu.	Siirry vaiheeseen 4.
<p>Vaihe 4</p> <p>a Vapauta tulostimen muistia poistamalla pidossa olevia töitä.</p> <p>b Lähetä tulostustyö uudelleen tulostimeen.</p> <p>Tulostuivatko asiakirjat?</p>	Ongelma on ratkaistu.	Siirry vaiheeseen 5.
<p>Vaihe 5</p> <p>a Lisää tulostinmuistia.</p> <p>b Lähetä tulostustyö uudelleen tulostimeen.</p> <p>Tulostuivatko asiakirjat?</p>	Ongelma on ratkaistu.	Ota yhteyttä asiakas-tukeen .

Tulostin ei vastaa

Toimi	Kyllä	Ei
<p>Vaihe 1</p> <p>Tarkista, että virtajohto on liitetty pistorasiaan.</p> <p> HUOMIO – TAPATURMAN MAHDOLLISUUS: Tulipalo- tai sähköiskuriskin välttämiseksi liitä virtajohto suoraan asianmukaiseen maadoitettuun sähköpistokkeeseen, joka on lähellä ja helposti saatavilla.</p> <p>Vastaako tulostin?</p>	Ongelma on ratkaistu.	Siirry vaiheeseen 2.
<p>Vaihe 2</p> <p>Tarkista, onko pistorasian virta katkaistu kytkimellä tai katkaisimella.</p> <p>Onko pistorasian virta katkaistu kytkimellä tai katkaisimella?</p>	Kytke virta kytkimellä tai palauta katkaisin.	Siirry vaiheeseen 3.
<p>Vaihe 3</p> <p>Tarkista, että tulostimeen on kytketty virta.</p> <p>Onko tulostimeen kytketty virta?</p>	Siirry vaiheeseen 4.	Kytke tulostimeen virta.

Toimi	Kyllä	Ei
<p>Vaihe 4</p> <p>Tarkista, onko tulostin lepo- tai horrostilassa.</p> <p>Onko tulostin lepo- tai horrostilassa?</p>	Herätä tulostin painamalla virtapainiketta.	Siirry vaiheeseen 5.
<p>Vaihe 5</p> <p>Varmista, että kaapelit, joilla tulostin ja tietokone on liitetty toisiinsa, on liitetty oikeisiin portteihin.</p> <p>Onko kaapelit liitetty oikeisiin portteihin?</p>	Siirry vaiheeseen 6.	Liitä kaapelit oikeisiin portteihin.
<p>Vaihe 6</p> <p>Katkaise tulostimesta virta, asenna lisävarusteet ja kytke tulostimeen virta.</p> <p>Lisätietoja on lisälaitteen käyttöohjeessa.</p> <p>Vastaako tulostin?</p>	Ongelma on ratkaistu.	Siirry vaiheeseen 7.
<p>Vaihe 7</p> <p>Asenna oikea tulostinohjain.</p> <p>Vastaako tulostin?</p>	Ongelma on ratkaistu.	Siirry vaiheeseen 8.
<p>Vaihe 8</p> <p>Sammuta tulostin, odota noin 10 sekuntia ja käynnistä tulostin uudelleen.</p> <p>Vastaako tulostin?</p>	Ongelma on ratkaistu.	Ota yhteyttä asiakastuki .

Flash-asemaa ei voi lukea

Toimi	Kyllä	Ei
<p>Vaihe 1</p> <p>Tarkista, käsitteleekö tulostin parhaillaan toista tulostus-, kopiointi-, skannaus- tai faksaustyötä.</p> <p>Onko tulostin valmis?</p>	Siirry vaiheeseen 2.	Odota, kunnes tulostin on käsitellyt toisen työn.
<p>Vaihe 2</p> <p>Tarkista, onko flash-asema tuettu. Lisätietoja on kohdassa "Tuetut flash-asemat ja tiedostotyypit" sivulla 46.</p> <p>Onko flash-asema tuettu?</p>	Siirry vaiheeseen 3.	Aseta tuettu flash-asema.
<p>Vaihe 3</p> <p>Poista flash-asema ja aseta se sitten uudelleen.</p> <p>Tunnistaako tulostin flash-aseman?</p>	Ongelma on ratkaistu.	Ota yhteyttä asiakastukeen .

USB-portin käyttöönotto

Siirry ohjauspaneelissa kohtaan

Asetukset > Verkko/portit > USB > Ota USB-portti käyttöön

Jos tulostimessa ei ole kosketusnäyttöä, voit selata asetuksia  keella.



Verkkoyhteysongelmat

Embedded Web Server ei avaudu

Toimi	Kyllä	Ei
<p>Vaihe 1</p> <p>Tarkista, että tulostimeen on kytketty virta.</p> <p>Onko tulostimeen kytketty virta?</p>	Siirry vaiheeseen 2.	Kytke tulostimeen virta.
<p>Vaihe 2</p> <p>Tarkista, että tulostimen IP-osoite on oikea.</p> <p>Näytä tulostimen IP-osoite:</p> <ul style="list-style-type: none"> • aloitusnäytössä • TCP/IP-osiosta Verkko/portit-valikossa • Tulostamalla verkkoasetussivun tai valikkoasetussivun ja etsimällä TCP/IP-osion <p>Huomautus: IP-osoite on neljä pisteillä erotettua numerosarjaa, kuten 123.123.123.123.</p> <p>Onko tulostimen IP-osoite oikea?</p>	Siirry vaiheeseen 3.	Kirjoita tulostimen oikea IP-osoite osoit-ekenttään.
<p>Vaihe 3</p> <p>Tarkista, että käytät tuettua selainta:</p> <ul style="list-style-type: none"> • Internet Explorer® -versio 11 tai uudempi • Microsoft Edge™ • Safari-versio 10 tai uudempi • Google Chrome™ versio 60 tai uudempi • Mozilla Firefox -versio 54 tai uudempi <p>Onko käyttämäsi selain tuettu?</p>	Siirry vaiheeseen 4.	Asenna tuettu selain.
<p>Vaihe 4</p> <p>Tarkista, että verkkoyhteys toimii.</p> <p>Toimiiko verkkoyhteys?</p>	Siirry vaiheeseen 5.	Ota yhteyttä järjestelmänvalvojaan.
<p>Vaihe 5</p> <p>Tarkista, että kaapelit on liitetty tukevasti tulostimeen ja tulostuspalvelimeen. Lisätietoja on tulostimen käyttöohjeissa.</p> <p>Onko kaapelit kiinnitetty kunnolla?</p>	Siirry vaiheeseen 6.	Varmista kaapeliliitännät.

Toimi	Kyllä	Ei
Vaihe 6 Tarkista, onko välityspalvelimet poistettu käytöstä. Onko välityspalvelimet poistettu käytöstä?	Siirry vaiheeseen 7.	Ota yhteyttä järjestelmänvalvojaan.
Vaihe 7 Avaa Embedded Web Server. Avautuiko Embedded Web Server?	Ongelma on ratkaistu.	Ota yhteyttä asiakastuki .

Tulostinta ei voi liittää Wi-Fi-verkkoon

Toimi	Kyllä	Ei
Vaihe 1 Varmista, että Aktiivinen sovitin -asetuksena on Automaattinen. Siirry ohjauspaneelissa kohtaan Asetukset > Verkko/portit > Verkon esittely > Aktiivinen sovitin > Automaattinen Jos tulostinmallissa ei ole kosketusnäyttöä, selaa asetuksia  -painikkeella. Voiko tulostin muodostaa yhteyden Wi-Fi-verkkoon?	Ongelma on ratkaistu.	Siirry vaiheeseen 2.
Vaihe 2 Tarkista, onko valittuna oikea Wi-Fi-verkko. Huomautus: Jotkin reitittimet voivat jakaa oletus-SSID:n. Muodostatko yhteyttä oikeaan Wi-Fi-verkkoon?	Siirry vaiheeseen 4.	Siirry vaiheeseen 3.
Vaihe 3 Muodosta yhteys oikeaan Wi-Fi-verkkoon. Lisätietoja on kohdassa "Tulostimen yhdistäminen verkkoon" sivulla 166 . Voiko tulostin muodostaa yhteyden Wi-Fi-verkkoon?	Ongelma on ratkaistu.	Siirry vaiheeseen 4.
Vaihe 4 Tarkista langaton suojaustila. Siirry ohjauspaneelissa kohtaan Asetukset > Verkko/portit > Langaton > Langaton suojaustila Jos tulostinmallissa ei ole kosketusnäyttöä, selaa asetuksia  -painikkeella. Onko oikea langaton suojaustila valittu?	Siirry vaiheeseen 6.	Siirry vaiheeseen 5.
Vaihe 5 Valitse onko oikea langaton suojaustila. Voiko tulostin muodostaa yhteyden Wi-Fi-verkkoon?	Ongelma on ratkaistu.	Siirry vaiheeseen 6.

Toimi	Kyllä	Ei
<p>Vaihe 6</p> <p>Varmista, että olet kirjoittanut oikean verkon salasanan.</p> <p>Huomautus: Huomioi salasanan välilyönnit, numerot ja isot kirjaimet.</p> <p>Voiko tulostin muodostaa yhteyden Wi-Fi-verkkoon?</p>	Ongelma on ratkaistu.	Ota yhteyttä asiakastuki .

Tulostimen yhteyden tarkistaminen

1 Tulosta verkkoasetussivu.

Siirry ohjauspaneelissa kohtaan

Asetukset > Raportit > Verkko > Verkkoasetussivu

Jos tulostimessa ei ole kosketusnäyttöä, voit selata asetuksia  keella.

2 Tarkista sivun ensimmäinen osa ja varmista, että yhteys on muodostettu.

Jos yhteyttä ei ole muodostettu, lähiverkkoliitin ei ehkä ole aktiivinen tai verkkokaapeli on irti tai ei toimi oikein. Kysy lisätietoja järjestelmänvalvojalta.

Lisävarusteongelmat

Sisäistä lisälaitetta ei löydy

Toimi	Kyllä	Ei
<p>Vaihe 1</p> <p>Sammuta tulostin, odota noin 10 sekuntia ja käynnistä tulostin uudelleen.</p> <p>Toimiiko sisäinen lisälaite kunnolla?</p>	Ongelma on ratkaistu.	Siirry vaiheeseen 2.
<p>Vaihe 2</p> <p>Tulosta valikkoasetussivu ja tarkista, onko sisäinen lisävaruste lisättyjen ominaisuuksien luettelossa.</p> <p>Onko sisäinen lisälaite valikkoasetussivun luettelossa?</p>	Siirry vaiheeseen 4.	Siirry vaiheeseen 3.

Toimi	Kyllä	Ei
<p>Vaihe 3</p> <p>Tarkista, onko sisäinen lisälaite asennettu oikein ohjainlevyyn.</p> <p>a Sammuta tulostin ja irrota virtajohto pistorasiasta.</p> <p>b Varmista, että sisäinen lisälaite on asennettu ohjainlevyn oikeaan liitäntään.</p> <p>c Liitä virtajohto pistorasiaan ja kytke tulostimen virta.</p> <p> HUOMIO – TAPATURMAN MAHDOLLISUUS: Tulipalo- tai sähköiskuriskin välttämiseksi liitä virtajohto suoraan asianmukaiseen maadoitettuun sähköpistokkeeseen, joka on lähellä ja helposti saatavilla.</p> <p>Toimiiko sisäinen lisälaite kunnolla?</p>	Ongelma on ratkaistu.	Siirry vaiheeseen 4.
<p>Vaihe 4</p> <p>a Varmista, että lisälaite on käytettävissä tulostinohjaimessa</p> <p>Huomautus: Sisäinen lisälaite on ehkä lisättävä tulostinohjaimen manuaalisesti, jotta se on käytettävissä tulostustöissä. Lisätietoja on kohdassa "Tulostinohjaimen käytettävissä olevien lisävarusteiden lisääminen" sivulla 268.</p> <p>b Lähetä tulostustyö uudelleen tulostimeen.</p> <p>Toimiiko sisäinen lisälaite kunnolla?</p>	Ongelma on ratkaistu.	Ota yhteyttä asiakastuki .

Flash-muisti on viallinen

Kokeile jotain seuraavista keinoista:

- Vaihda viallinen flash-muisti toimivaan.
- Kuittaa viesti ja jatka tulostusta valitsemalla tulostimen ohjauspaneelista **Jatka**.
- Peruuta nykyinen tulostustyö.

Flash-muistin vapaa tila ei riitä resursseja varten

Kokeile jotain seuraavista keinoista:

- Kuittaa viesti ja jatka tulostusta valitsemalla **Jatka** tulostimen ohjauspaneelista.
- Poista fontit, makrot ja muut flash-muistiin tallennetut tiedot.
- Asenna suurempi flash-muistikortti.

Huomautus: Poistetaan ladatut fontit ja makrot, joita ei ole aiemmin tallennettu flash-muistiin.

Alustamaton flash-muisti

Kokeile jotain seuraavista keinoista:

- Keskeytä eheytystoiminto ja jatka tulostusta valitsemalla tulostimen ohjauspaneelista **Jatka**.
- Alusta flash-muisti.

Huomautus: Jos virheilmoitus ei poistu näytöstä, flash-muisti saattaa olla viallinen ja se on ehkä vaihdettava.

Tarvikeongelmat

Vaihda kasetti, tulostimen alue ei täsmää

Voit korjata ongelman ostamalla tulostimen aluetta vastaavan väriainekasetin tai kaikille alueille sopivan yleisväriainekasetin.

- Virheviestin 42 ensimmäinen numero ilmaisee tulostimen alueen.
- Virheviestin 42 toinen numero ilmaisee väriainekasetin alueen.

Tulostimen ja väriainekasetin alueet

Alue	Numerokoodi
Maailmanlaajuinen tai aluetta ei ole määritetty	0
Pohjois-Amerikka (Yhdysvallat, Kanada)	1
Euroopan talousalue, Länsi-Eurooppa, Pohjoismaa, Sveitsi	2
Tyynenmeren Aasia	3
Latinalainen Amerikka	4
Muu Eurooppa, Lähi-itä ja Afrikka	5
Australia, Uusi-Seelanti	6
Virheellinen alue	9

Huomautus: Voit selvittää tulostimen ja väriainekasetin alueasetukset tulostamalla tulostuslaadun testisivut. Siirry ohjauspaneelissa kohtaan **Asetukset > Vianmääritys > Tulostuslaadun testisivujen tulostus**.

Muu kuin Lexmarkin tarvike

Tulostin on havainnut muun kuin Lexmarkin valmistaman tarvikkeen tai osan tulostimessa.

Lexmark-tulostin on suunniteltu käytettäväksi ja toimii parhaiten aitojen Lexmark-osien ja -tarvikkeiden kanssa. Kolmannen osapuolen tarvikkeiden tai osien käyttö voi vaikuttaa tulostimen ja sen kuvantuottoyksikön suorituskykyyn, toimintavarmuuteen tai käyttöikään.

Käyttöikää mittaavat osat on suunniteltu toimimaan Lexmarkin tarvikkeiden ja osien kanssa ja saattavat toimia odottamattomalla tavalla, jos kolmannen osapuolen osia tai tarvikkeita käytetään. Kuvantuottoyksikön osien käyttö suunnitellun käyttöiän kuluttua umpeen voi vahingoittaa Lexmark-tulostinta tai sen osia.

Varoitus – vauriot mahdollisia: Kolmannen osapuolen tarvikkeiden tai osien käyttö voi vaikuttaa takuun kattavuuteen. Takuu ei välttämättä kata kolmannen osapuolen tarvikkeiden tai osien käytöstä aiheutuneita vahinkoja.

Hyväksy kaikki mainitut riskitekijät ja jatka kolmannen osapuolen tarvikkeiden tai osien käyttöä tulostimessa painamalla **X**- ja **#**-painikkeita yhtä aikaa 15 sekunnin ajan.

Jos et hyväksy mainittuja riskitekijöitä, poista kolmannen osapuolen tarvike tai osa tulostimesta ja asenna sen tilalle aito Lexmark-tarvike tai -osa. Lisätietoja on kohdassa ["Aitojen Lexmark-osien ja -tarvikkeiden käyttäminen" sivulla 174](#).

Jos tulostin ei tulosta, kun olet painanut **X**- ja **#**-painikkeita yhtä aikaa 15 sekunnin ajan, nollaa tarvikkeiden käyttölaskuri.

- 1 Siirry ohjauspaneelissa kohtaan
Asetukset > Laite > Huolto > Määritysvalikko > Tarvikkeen käyttö ja laskurit
- 2 Valitse osa tai tarvike, jonka käyttölaskurin haluat nollata, ja valitse sitten **Käynnistä**.
- 3 Lue varoitusviesti ja valitse **Jatka**.
- 4 Poista varoitusviesti painamalla **X**- ja **#**-painikkeita yhtä aikaa 15 sekunnin ajan.

Huomautus: Jos et voi nollata tarvikkeiden käyttölaskureita, palauta tuote ostopaikkaan.

Skanneri tarvitsee huoltoa, käytä ADF-pakkausta

Tulostimessa on määräaikaishuolto. Lisätietoja on osoitteessa <http://support.lexmark.com>. Voit myös ottaa yhteyttä asiakastukeen ja kertoa saamastasi ilmoituksesta.

Paperinsyöttöongelmat

Kirjekuori sulkeutuu tulostuksen aikana

Toimi	Kyllä	Ei
<p>Vaihe 1</p> <p>a Käytä kirjekuorta, jota on säilytetty kuivassa ympäristössä. Huomautus: Lämpät voivat sulkeutua tulostettaessa kosteille kirjekuorille.</p> <p>b Lähetä tulostustyö. Sulkeutuuko kirjekuori tulostuksen aikana?</p>	Siirry vaiheeseen 2.	Ongelma on ratkaistu.
<p>Vaihe 2</p> <p>a Varmista, että Paperilaji-asetus on Kirjekuori. Siirry ohjauspaneelissa kohtaan Asetukset > Paperi > Lokeromääritys > Paperikoko/-laji</p> <p>Jos tulostinmallissa ei ole kosketusnäyttöä, selaa asetuksia -painikkeella.</p> <p>b Lähetä tulostustyö. Sulkeutuuko kirjekuori tulostuksen aikana?</p>	Ota yhteyttä asiakastuki .	Ongelma on ratkaistu.

Lajittelutulostus ei toimi

Toimi	Kyllä	Ei
<p>Vaihe 1</p> <p>a Siirry ohjauspaneelissa kohtaan Asetukset > Tulosta > Asettelu > Lajittelu</p> <p>Jos tulostinmallissa ei ole kosketusnäyttöä, selaa asetuksia  -painikkeella.</p> <p>b Valitse Käytössä [1,2,1,2,1,2].</p> <p>c Tulosta asiakirja.</p> <p>Onko asiakirja lajiteltu oikein?</p>	Ongelma on ratkaistu.	Siirry vaiheeseen 2.
<p>Vaihe 2</p> <p>a Avaa tulostusvalintaikkuna siinä asiakirjassa, jonka yrität tulostaa, ja valitse Lajittelu.</p> <p>b Tulosta asiakirja.</p> <p>Onko asiakirja lajiteltu oikein?</p>	Ongelma on ratkaistu.	Siirry vaiheeseen 3.
<p>Vaihe 3</p> <p>a Vähennä tulostettavien sivujen määrää.</p> <p>b Tulosta asiakirja.</p> <p>Onko sivut lajiteltu oikein?</p>	Ongelma on ratkaistu.	Ota yhteyttä asiakastuki .

Paperin käpristymisen



Toimi	Kyllä	Ei
<p>Vaihe 1</p> <p>a Säädä lokeron ohjaimet oikeaan kohtaan lisätyn paperin koon mukaan.</p> <p>b Tulosta asiakirja.</p> <p>Käpristyykö paperi?</p>	Siirry vaiheeseen 2.	Ongelma on ratkaistu.

Toimi	Kyllä	Ei
<p>Vaihe 2</p> <p>a Määritä paperilaji käyttöjärjestelmän mukaan joko Tulostusmäärittäjä- tai Tulostus-valintaikkunassa.</p> <p>Huomautuksia:</p> <ul style="list-style-type: none"> • Varmista, että asetus vastaa lisättyä paperia. • Voit muuttaa asetusta myös tulostimen ohjauspaneelista. Siirry kohtaan <p>Asetukset > Paperi > Lokeromääritys > Paperikoko/-laji</p> <p>b Tulosta asiakirja.</p> <p>Käpristyykö paperi?</p>	Siirry vaiheeseen 3.	Ongelma on ratkaistu.
<p>Vaihe 3</p> <p>Tulosta paperin toiselle puolelle.</p> <p>a Poista paperi, käännä se toisin päin ja aseta se uudelleen.</p> <p>b Tulosta asiakirja.</p> <p>Käpristyykö paperi?</p>	Siirry vaiheeseen 4.	Ongelma on ratkaistu.
<p>Vaihe 4</p> <p>a Aseta paperia uudesta pakkauksesta.</p> <p>Huomautus: Paperi imee kosteutta suuren kosteuspitoisuuden takia. Älä poista paperia kääreestään, ennen kuin otat sen käyttöön.</p> <p>b Tulosta asiakirja.</p> <p>Käpristyykö paperi?</p>	Ota yhteyttä asiakastuki .	Ongelma on ratkaistu.

Lokeroiden yhdistäminen ei toimi

Toimi	Kyllä	Ei
<p>Vaihe 1</p> <p>a Tarkista, onko lokeroissa samankokoista ja -lajista paperia.</p> <p>b Varmista, että paperinohjaimet ovat oikeassa asennossa.</p> <p>c Tulosta asiakirja.</p> <p>Yhdistetäänkö lokerot oikein?</p>	Ongelma on ratkaistu.	Siirry vaiheeseen 2.

Toimi	Kyllä	Ei
<p>Vaihe 2</p> <p>a Siirry ohjauspaneelissa kohtaan Asetukset > Paperi > Lokeromääritys > Paperikoko/-laji</p> <p>Jos tulostimessa ei ole kosketusnäyttöä, voit selata asetuksia  keulla.</p> <p>b Määritä paperin koko ja laji vastaamaan yhdistetyissä lokeroissa olevaa paperia.</p> <p>c Tulosta asiakirja.</p> <p>Yhdistetäänkö lokerot oikein?</p>	Ongelma on ratkaistu.	Siirry vaiheeseen 3.
<p>Vaihe 3</p> <p>a Varmista, että lokeroiden yhdistämisasetuksena on Automaattinen. Lisätietoja on kohdassa "Lokeroiden yhdistäminen" sivulla 37.</p> <p>b Tulosta asiakirja.</p> <p>Yhdistetäänkö lokerot oikein?</p>	Ongelma on ratkaistu.	Ota yhteyttä asiakastuki .

Paperi juuttuu usein

Toimi	Kyllä	Ei
<p>Vaihe 1</p> <p>a Irrota lokero.</p> <p>b Tarkista, että paperi on lisätty oikein.</p> <p>Huomautuksia:</p> <ul style="list-style-type: none"> • Varmista, että paperiohjeimet ovat oikeassa asennossa. • Varmista, että pinon korkeus on paperin enimmäistäyttösoittimen alapuolella. • Varmista, että käytät tulostamisessa suositeltua paperikokoa ja -lajia. <p>c Aseta lokero tulostimeen.</p> <p>d Tulosta asiakirja.</p> <p>Ilmeneekö paperitukoksia usein?</p>	Siirry vaiheeseen 2.	Ongelma on ratkaistu.
<p>Vaihe 2</p> <p>a Siirry ohjauspaneelissa kohtaan Asetukset > Paperi > Lokeromääritys > Paperikoko/-laji</p> <p>Jos tulostinmallissa ei ole kosketusnäyttöä, selaa asetuksia  -painikkeella.</p> <p>b Aseta oikea paperikoko ja -laji.</p> <p>c Tulosta asiakirja.</p> <p>Ilmeneekö paperitukoksia usein?</p>	Siirry vaiheeseen 3.	Ongelma on ratkaistu.

Toimi	Kyllä	Ei
<p>Vaihe 3</p> <p>a Aseta paperia uudesta pakkauksesta.</p> <p>Huomautus: Paperi imee kosteutta suuren kosteuspitoisuuden takia. Älä poista paperia kääreestään, ennen kuin otat sen käyttöön.</p> <p>b Tulosta asiakirja.</p> <p>Ilmeneekö paperitukoksia usein?</p>	Ota yhteyttä asiakastuki .	Ongelma on ratkaistu.

Juuttuneet sivut eivät tulostu uudelleen

Toimi	Kyllä	Ei
<p>a Siirry ohjauspaneelissa kohtaan Asetukset > Laite > Ilmoitukset > Sisällön tukosselvitys</p> <p>Jos tulostinmallissa ei ole kosketusnäyttöä, selaa asetuksia  painikkeella.</p> <p>b Valitse Tukosselvitys-valikossa Käytössä tai Automaattinen.</p> <p>c Tulosta asiakirja.</p> <p>Tulostuivatko juuttuneet sivut uudelleen?</p>	Ongelma on ratkaistu.	Ota yhteyttä asiakastuki .

Värinlaatuongelmat

Väriaineen tummuuden säätäminen

1 Siirry ohjauspaneelissa kohtaan

Asetukset > Tulostus > Laatu > Väriaineen tummuus

Jos tulostimessa ei ole kosketusnäyttöä, voit selata asetuksia  keella.

2 Säädä asetusta.

3 Ota muutokset käyttöön.

Tulosteen värin muokkaaminen

Jos tulostimessa ei ole kosketusnäyttöä, voit selata asetuksia  keella.

1 Siirry ohjauspaneelissa kohtaan

Asetukset > Tulosta > Laatu > Kuvankäsittelyn lisäasetukset > Värinkorjaus

2 Valitse Värinkorjaus-valikosta **Manuaalinen > Värinkorjauksen sisältö**.

3 Valitse sopiva värinmuuntoasetus.

Kohteen tyyppi	Värimuuntotaulukot
RGB Image RGB Text RGB Graphics	<ul style="list-style-type: none"> • Kirkas: tuottaa tavallista kirkkaammat ja kylläisemmät värit, voidaan käyttää kaikkien tulevien värimuotojen yhteydessä. • sRGB-näyttö: tuottaa värit, jotka muistuttavat tietokoneen näytön värejä. Mustan värin käyttö on optimoitu valokuvien tulostusta varten. • Näyttö – Tod. musta: tuottaa värit, jotka muistuttavat tietokoneen näytön värejä. Tämä asetus luo kaikki neutraalit harmaasävyt ainoastaan mustalla musteella. • Tarkka sRGB: tuottaa erityisen värikylläiset värit sRGB-näyttö-värinkorjauksen yhteydessä. Mustan väriaineen käyttö on optimoitu yritysgrafiikan tulostamista varten. • Ei käytössä
CMYK Image CMYK Text CMYK Graphics	<ul style="list-style-type: none"> • US CMYK: tulostin käyttää värimuuntotaulukkoa, joka jäljittelee SWOP (Specifications for Web Offset Publishing) -väritulostusta. • Euro CMYK: tulostin käyttää värimuuntotaulukkoa, joka jäljittelee EuroScale-väritulostusta. • Tarkka CMYK: tulostaa värit täyteläisinä käytettäessä US CMYK -värimuuntotaulukkoa. • Ei käytössä

Väritulostuksen usein kysytyjä kysymyksiä

Mikä on RGB-väri?

RGB-väri on värien kuvausmenetelmä, joka osoittaa, kuinka paljon punaista, vihreää ja sinistä käytetään tietyn värin tuottamiseen. Punaista, vihreää ja sinistä valoa voidaan sekoittaa erisuuruisina määrinä, jolloin saadaan aikaan suuri määrä luonnossa esiintyviä värejä. Tietokoneiden näytöt, skannerit ja digitaaliset kamerat käyttävät tätä menetelmää värien näyttämiseen.

Mikä on CMYK-väri?

CMYK-väri on värien kuvausmenetelmä, joka osoittaa, kuinka paljon syaania, magentaa, keltaista ja mustaa käytetään tietyn värin tuottamiseen. Syaania, magentaa, keltaista ja mustaa mustetta tai väriainetta voidaan tulostaa erisuuruisina määrinä, jolloin saadaan aikaan suuri määrä luonnossa esiintyviä värejä. Painokoneet, mustesuihkutulostimet ja laserväritulostimet tuottavat värit tällä tavalla.

Miten väri määritetään tulostettavassa asiakirjassa?

Sovelluksissa asiakirjan värit määritetään ja muokataan käyttämällä RGB- tai CMYK-väriyhdistelmiä. Lisätietoja on sovelluksen ohjeessa.

Miten tulostin tietää, mitä väriä sen on tulostettava?

Tulostettaessa asiakirjaa jokaisen objektin tyyppiä ja väriä koskeva tieto lähetetään tulostimeen ja se kulkee värimuuntotaulukoiden kautta. Väri muunnetaan sopiviksi määriksi syaania, magentaa, keltaista ja mustaa väriainetta, joita tarvitaan halutun värin tuottamiseen. Objektityyppitiedot määrittävät värimuuntotaulukoiden käytön. Voidaan esimerkiksi käyttää yhtä värimuuntotaulukkoa tekstiin ja jotain toista värimuuntotaulukkoa valokuvaan.

Mitä on manuaalinen värinkorjaus?

Kun manuaalinen värinkorjaus on käytössä, tulostin käsittelee kohteita käyttäjän valitsemien värimuuntotaulukoiden avulla. Manuaaliset värinkorjausasetukset määräytyvät tulostuskohteen tyyppin mukaan (teksti, grafiikka tai kuvat). Ne määräytyvät myös sen mukaan, miten kohteen väri on määritetty sovelluksessa (RGB- tai CMYK-yhdistelmät). Tietoja eri värimuuntotaulukon käyttämisestä manuaalisesti on kohdassa ["Tulosteen värien muokkaaminen" sivulla 242](#).

Jos sovellus ei määritä värejä RGB- tai CMYK-yhdistelmillä, manuaalisesta värinkorjauksesta ei ole hyötyä. Siitä ei ole hyötyä myöskään, jos värien säätöä hallitaan sovelluksen tai tietokoneen käyttöjärjestelmän avulla. Useimmissa tapauksissa Värinkorjausasetuksen määrittäminen automaattiseksi luo asiakirjaan halutunlaiset värit.

Miten saan jonkin tietyn värin (esimerkiksi yrityksen logon värin) vastaamaan tulostimen tulostamaa väriä?

Tulostimen Laatu-valikossa on valittavissa yhdeksän värinäytesarjaa. Sarjat ovat käytettävissä myös upotetun Web-palvelimen Värinäytteet-sivulla. Valitsemalla esimerkisarja voidaan tulostaa useita sivuja, jotka koostuvat sadoista värillisistä ruuduista. Jokaisessa ruudussa on CMYK- tai RGB-yhdistelmä valitun taulukon mukaan. Kussakin ruudussa tarkasteltavana oleva väri on saatu aikaan siten, että ruudun kohdalla oleva CMYK- tai RGB-yhdistelmä on viety valitun värinmuuntotaulukon läpi.

Tutkimalla värinäytesarjoja voidaan määrittää, minkä ruudun väri on lähimpänä haluttua väriä. Ruudun kohdalla olevaa väriyhdistelmää voidaan sitten käyttää objektin värin muuntamiseen sovellusohjelmassa. Lisätietoja on sovelluksen ohjeessa. Manuaalinen värinkorjaus -asetus voi olla tarpeen, jotta valittua värinmuuntotaulukkoa voidaan käyttää objektille.

Tietyn värin etsintäongelman ratkaisemisessa käytettävät värinäytesarjat määräytyvät

- käytettävän Värinkorjaus-asetuksen (Automaattinen, Ei käytössä tai Manuaalinen) mukaan
- tulostustyön tyyppin (teksti, grafiikka tai kuvat) mukaan sekä
- sen mukaan, mitä väriyhdistelmäasetusta sovellusohjelma käyttää (RGB- tai CMYK-yhdistelmät).

Jos sovellus ei määritä värejä RGB- tai CMYK-yhdistelmillä, värinäytesivuista ei ole hyötyä. Lisäksi jotkin sovellukset säätävät sovelluksessa määritetyt RGB- tai CMYK-yhdistelmät värienhallinnan kautta. Näissä tapauksissa tulostusväri ei aina vastaa tarkasti värinäytesivujen väriä.

Tuloste näyttää sävytetyltä

Toimi	Kyllä	Ei
<p>Vaihe 1</p> <p>Käytä Väri säätö-toimintoa.</p> <p>a Siirry ohjauspaneelissa kohtaan Asetukset > Tulosta > Laatu > Kuvankäsittelyn lisäasetukset > Väri säätö</p> <p>Jos tulostimessa ei ole kosketusnäyttöä, voit selata asetuksia  keulla.</p> <p>b Tulosta asiakirja.</p> <p>Näyttääkö tuloste sävytetyltä?</p>	Siirry vaiheeseen 2.	Ongelma on ratkaistu.

Toimi	Kyllä	Ei
<p>Vaihe 2</p> <p>a Siirry ohjauspaneelissa kohtaan Asetukset > Tulosta > Laatu > Kuvankäsittelyn lisäasetukset > Väritasapaino</p> <p>Jos tulostimessa ei ole kosketusnäyttöä, voit selata asetuksia  keella.</p> <p>b Säädä asetuksia. c Tulosta asiakirja.</p> <p>Näyttääkö tuloste sävytetyltä?</p>	<p>Ota yhteyttä asiakastuki.</p>	<p>Ongelma on ratkaistu.</p>

Sähköpostiongelmat

Sähköpostin lähettäminen ei onnistu

Toimi	Kyllä	Ei
<p>Vaihe 1</p> <p>Varmista, että sähköpostin SMTP-asetukset on määritetty oikein Lisätietoja on kohdassa "Sähköpostin SMTP-asetusten määrittäminen" sivulla 53.</p> <p>Pystytkö lähettämään sähköpostia?</p>	<p>Ongelma on ratkaistu.</p>	<p>Siirry vaiheeseen 2.</p>
<p>Vaihe 2</p> <p>Varmista, että käytät oikeaa salasanaa. Käytä sähköpostipalveluntarjoajan mukaan tilin tai sovelluksen salasanaa tai todennuksen salasanaa. Lisätietoja on kohdassa "Sähköpostin SMTP-asetusten määrittäminen" sivulla 53.</p> <p>Pystytkö lähettämään sähköpostia?</p>	<p>Ongelma on ratkaistu.</p>	<p>Siirry vaiheeseen 3.</p>
<p>Vaihe 3</p> <p>Varmista että tulostin on liitetty verkkoon ja verkossa Internet-yhteys.</p> <p>Pystytkö lähettämään sähköpostia?</p>	<p>Ongelma on ratkaistu.</p>	<p>Ota yhteyttä asiakastuki.</p>

Faksausongelmat

Soittajan tunnus ei näy

Huomautus: Nämä ohjeet koskevat vain tulostimia, jotka tukevat analogista faksia. Lisätietoja on kohdassa "[Tulostimen asentaminen faksaamista varten](#)" sivulla 63.

Toimi	Kyllä	Ei
<p>Ota käyttöön Soittajan tunnus Siirry ohjauspaneelissa kohtaan Asetukset > Faksi > Faksiasetukset > Faksin vastaanottoasetukset > Järjestelmänvalvojan asetukset > Ota käyttöön soittajan tunnus</p> <p>Jos tulostimessa ei ole kosketusnäyttöä, voit selata asetuksia -painikkeella.</p> <p>Näkyykö soittajan tunnus?</p>	Ongelma on ratkaistu.	Ota yhteyttä asiakastuki .

Faksien lähettäminen tai vastaanottaminen ei onnistu analogisen faksin kautta

Toimi	Kyllä	Ei
<p>Vaihe 1 Ratkaise näyttöön avautuvat virheilmoitukset.</p> <p>Onnistuuko faksin lähettäminen tai vastaanottaminen?</p>	Ongelma on ratkaistu.	Siirry vaiheeseen 2.
<p>Vaihe 2 Tarkista, että seuraavien laitteiden kaapeliyhteydet ovat kunnossa:</p> <ul style="list-style-type: none"> • Puhelin • Kuuloke • Vastaaja <p>Onnistuuko faksin lähettäminen tai vastaanottaminen?</p>	Ongelma on ratkaistu.	Siirry vaiheeseen 3.
<p>Vaihe 3 Tarkista valintääni.</p> <ul style="list-style-type: none"> • Varmista faksinumeron toimivuus soittamalla siihen. • Jos käytät Valinta kuuloke paikallaan -toimintoa, lisää äänenvoimakkuutta ja tarkista valintäänen kuuluminen. <p>Kuuletko valintäänen?</p>	Siirry vaiheeseen 5.	Siirry vaiheeseen 4.

Toimi	Kyllä	Ei
<p>Vaihe 4</p> <p>Tarkista puhelimen seinäpistoke.</p> <p>a Liitä analoginen puhelin suoraan pistorasiaan.</p> <p>b Odota valintaääntä.</p> <p>c Jos valintaääntä ei kuulu, käytä toista puhelinkaapelia.</p> <p>d Jos valintaääntä ei edelleenkään kuulu, liitä puhelinkaapeli toiseen pistorasiaan.</p> <p>e Jos kuulet valintaäänen, liitä tulostin kyseiseen pistorasiaan.</p> <p>Onnistuuko faksin lähettäminen tai vastaanottaminen?</p>	Ongelma on ratkaistu.	Siirry vaiheeseen 5.
<p>Vaihe 5</p> <p>Tarkista, onko tulostin liitetty analogiseen puhelinpalveluun tai oikeaan digitaaliseen liitântään.</p> <ul style="list-style-type: none"> • Jos käytät ISDN-puhelinpalvelua, liitä tulostin ISDN-päätelaitteen analogiseen puhelinliitântään. Pyydä lisätietoja ISDN-palveluntarjoajalta. • Jos käytät DSL-yhteyttä, käytä DSL-suodatinta tai analogista käyttöä tukevaa reititintä. Pyydä lisätietoja DSL-palveluntarjoajalta. • Jos käytät tilaajavaihdetta, varmista että käytät tilaajavaihteen analogista liitântää. Jos sellaista ei ole, voit asentaa faksilaitteelle analogisen puhelinlinjan. <p>Onnistuuko faksin lähettäminen tai vastaanottaminen?</p>	Ongelma on ratkaistu.	Siirry vaiheeseen 6.
<p>Vaihe 6</p> <p>Irrota tilapäisesti muut laitteet ja poista muut puhelinpalvelut käytöstä.</p> <p>a Irrota muut tulostimen ja puhelinlinjan välillä olevat laitteet (esimerkiksi vastaajat, tietokoneet, joissa on modeemi ja puhelinjako-rasiat).</p> <p>b Poista käytöstä koputus ja puheposti. Pyydä lisätietoja puhelinyhtiöltä.</p> <p>Onnistuuko faksin lähettäminen tai vastaanottaminen?</p>	Ongelma on ratkaistu.	Siirry vaiheeseen 7.
<p>Vaihe 7</p> <p>Skannaa alkuperäinen asiakirja sivu kerrallaan.</p> <p>a Valitse faksinumero.</p> <p>b Skannaa asiakirja.</p> <p>Onnistuuko faksin lähettäminen tai vastaanottaminen?</p>	Ongelma on ratkaistu.	Ota yhteyttä asiakas-tukeen .

Faksien vastaanottaminen onnistuu mutta lähettäminen ei analogisen faksin kautta

Toimi	Kyllä	Ei
<p>Vaihe 1 Aseta alkuperäinen asiakirja huolellisesti automaattisen asiakirjansyöttölaitteen lokeroon tai skannaustasolle.</p> <p>Onnistuuko faksien lähettäminen?</p>	Ongelma on ratkaistu.	Siirry vaiheeseen 2.
<p>Vaihe 2 Määritä pikavalintanumero oikein.</p> <ul style="list-style-type: none"> Tarkista, että pikavalintanumero on määritetty haluamallesi puhelinnumerolle. Valitse puhelinnumero manuaalisesti. <p>Onnistuuko faksien lähettäminen?</p>	Ongelma on ratkaistu.	Ota yhteyttä asiakastukeen .

Faksien lähettäminen onnistuu mutta vastaanottaminen ei analogisen faksin kautta

Toimi	Kyllä	Ei
<p>Vaihe 1 Tarkista, ettei paperilähde ole tyhjä.</p> <p>Onnistuuko faksien vastaanottaminen?</p>	Ongelma on ratkaistu.	Siirry vaiheeseen 2.
<p>Vaihe 2 Tarkista soiton viiveasetukset. Siirry ohjauspaneelissa kohtaan Asetukset > Faksi > Faksiasetukset > Faksin vastaanottoasetukset > Häilytykset ennen vastaamista Jos tulostimessa ei ole kosketusnäyttöä, voit selata asetuksia -painikkeella.</p> <p>Onnistuuko faksien vastaanottaminen?</p>	Ongelma on ratkaistu.	Siirry vaiheeseen 3.
<p>Vaihe 3 Jos tulostin tulostaa tyhjiä sivuja, katso kohta "Tyhjä tai valkoiset sivut" sivulla 208.</p> <p>Onnistuuko faksien vastaanottaminen?</p>	Ongelma on ratkaistu.	Ota yhteyttä asiakastuki .



etherFAXin määrittäminen ei onnistu

Toimi	Kyllä	Ei
<p>Vaihe 1 Tarkista tulostimen yhteydet.</p> <p>a Tulosta Verkkoasetussivu. Siirry ohjauspaneelissa kohtaan Asetukset > Raportit > Verkko > Verkkoasetussivu Jos tulostimessa ei ole kosketusnäyttöä, voit selata asetuksia -painikkeella.</p> <p>b Tarkista verkon tila.</p> <p>Onko tulostin yhteydessä verkkoon?</p>	Siirry vaiheeseen 3.	Siirry vaiheeseen 2.
<p>Vaihe 2 Varmista että tulostin on liitetty verkkoon ja verkossa Internet-yhteys.</p> <p>Pystytkö määrittämään etherFAXin?</p>	Ongelma on ratkaistu.	Siirry vaiheeseen 3.
<p>Vaihe 3 Varmista, että etherFAX on määritetty oikein. Lisätietoja on kohdassa "Faksitoiminnon määrittäminen etherFAXin avulla" sivulla 66.</p> <p>Pystytkö määrittämään etherFAXin?</p>	Ongelma on ratkaistu.	Siirry osoitteeseen https://www.etherfax.net/lexmark .

Faksien lähettäminen tai vastaanottaminen ei onnistu etherFAXin kautta

Toimi	Kyllä	Ei
<p>Vaihe 1 Varmista että tulostin on liitetty verkkoon ja verkossa Internet-yhteys.</p> <p>Pystytkö lähettämään tai vastaanottamaan fakseja etherFAXin kautta?</p>	Ongelma on ratkaistu.	Siirry vaiheeseen 2.
<p>Vaihe 2</p> <p>a Siirry ohjauspaneelissa kohtaan Asetukset > Faksi > Faksiasetukset > Yleiset faksiasetukset. Jos tulostimessa ei ole kosketusnäyttöä, voit selata asetuksia -painikkeella.</p> <p>b Varmista, että käytät oikeaa faksinumeroa.</p> <p>c Varmista, että Faksin siirtoyksikkö -asetukseksi on määritetty etherFAX.</p> <p>Pystytkö lähettämään tai vastaanottamaan fakseja etherFAXin kautta?</p>	Ongelma on ratkaistu.	Siirry vaiheeseen 3.
<p>Vaihe 3 Jaa isot asiakirjat pienempiin osiin.</p> <p>Pystytkö lähettämään tai vastaanottamaan fakseja etherFAXin kautta?</p>	Ongelma on ratkaistu.	Siirry osoitteeseen https://www.etherfax.net/lexmark .

Huono faksin tulostuslaatu

Toimi	Kyllä	Ei
<p>Vaihe 1 Varmista, että sivulla ei ole tulostuslaatuongelmia.</p> <p>a Valitse ohjauspaneelista Asetukset > Vianmääritys > Tulostuslaadun testisivut. Jos tulostimessa ei ole kosketusnäyttöä, voit selata asetuksia -painikkeella.</p> <p>b Korjaa tulostuslaatuongelmat. Lisätietoja on kohdassa "Tulostuslaatu on huono" sivulla 208.</p> <p>Onko faksin tulostuslaatu tyydyttävä?</p>	Ongelma on ratkaistu.	Siirry vaiheeseen 2.
<p>Vaihe 2 Vähennä tulevan faksin lähetyksenopeutta.</p> <p>a Siirry ohjauspaneelissa kohtaan Asetukset > Faksi > Analogiset faksiasetukset > Faksin vastaanottoasetukset > Järjestelmänvalvojan asetukset. Jos tulostimessa ei ole kosketusnäyttöä, voit selata asetuksia -painikkeella.</p> <p>b Valitse Enimmäisnopeus-valikossa pienempi lähetyksenopeus.</p> <p>Onko faksin tulostuslaatu tyydyttävä?</p>	Ongelma on ratkaistu.	Ota yhteyttä asiakastuki .

Faksin kansilehdestä puuttuu tietoja

Toimi	Ei	Kyllä
<p>a Sammuta tulostin, odota noin 10 sekuntia ja käynnistä tulostin uudelleen.</p> <p>b Lähetä tai nouda faksi.</p> <p>Puuttuuko faksin kansilehdestä tietoja?</p>	Ongelma on ratkaistu.	Ota yhteyttä asiakastukeen .

Faksin kansilehden lähettäminen ei onnistu tietokoneesta

Toimi	Kyllä	Ei
<p>Vaihe 1</p> <p>a Tarkista, että tulostinohjain on päivitetty. Lisätietoja on kohdassa "Tulostinohjelmiston asentaminen" sivulla 267.</p> <p>b Lähetä faksi.</p> <p>Onnistuuko faksin kansilehden lähettäminen?</p>	Ongelma on ratkaistu.	Siirry vaiheeseen 2.

Toimi	Kyllä	Ei
<p>Vaihe 2</p> <p>a Avaa Tulosta-valintaikkuna asiakirjassa, jonka yrität faksata.</p> <p>b Valitse tulostin ja sitten Ominaisuudet, Määrytykset, Asetukset tai Asennus.</p> <p>c Valitse Faksi ja poista valinta Näytä aina asetukset ennen faksamista -kohdasta.</p> <p>d Lähetä faksi.</p> <p>Onnistuuko faksin kansilehden lähettäminen?</p>	Ongelma on ratkaistu.	Ota yhteyttä asiakastukeen .

Skannausongelmat

Skannaaminen tietokoneesta ei onnistu

Toimi	Kyllä	Ei
<p>Vaihe 1</p> <p>a Katkaise tulostimesta virta, odota noin 10 sekuntia ja kytke virta uudelleen.</p> <p>b Lähetä skannaustyö uudelleen.</p> <p>Pystytkö lähettämään skannaustyön?</p>	Ongelma on ratkaistu.	Siirry vaiheeseen 2.
<p>Vaihe 2</p> <p>a Tarkista, että kaapelit on liitetty tiukasti tulostimeen ja tulostuspalvelimeen.</p> <p>Lisätietoja on tulostimen asennusohjeissa.</p> <p>b Lähetä skannaustyö uudelleen.</p> <p>Pystytkö lähettämään skannaustyön?</p>	Ongelma on ratkaistu.	Ota yhteyttä asiakastukeen .

Skannaaminen verkkokansioon ei onnistu

Toimi	Kyllä	Ei
<p>Vaihe 1</p> <p>a Luo verkkokansion pikakuvake.</p> <p>b Skannaasi asiakirja käyttäen pikakuvaketta. Lisätietoja on kohdassa "Skannaaminen verkkokansioon pikavalinnan avulla" sivulla 79.</p> <p>Pystytkö skannaamaan asiakirjan ja tallentamaan sen verkkokansioon?</p>	Ongelma on ratkaistu.	Siirry vaiheeseen 2.

Toimi	Kyllä	Ei
<p>Vaihe 2</p> <p>Varmista, että verkkokansion polku ja muoto ovat oikein. Esimerkiksi <code>//palvelimen_isantanimi/kansionimi/polku</code>, jossa <code>palvelimen_isantanimi</code> on täydellinen toimialueen nimi (FQDN) tai IP-osoite.</p> <p>Onko verkkokansion polku ja muoto oikein?</p>	Siirry vaiheeseen 3.	Siirry vaiheeseen 4.
<p>Vaihe 3</p> <p>Varmista, että sinulla on verkkokansion kirjoitusoikeus.</p> <p>Pystytkö skannaamaan asiakirjan ja tallentamaan sen verkkokansioon?</p>	Ongelma on ratkaistu.	Siirry vaiheeseen 4.
<p>Vaihe 4</p> <p>Päivitä verkkokansion pikakuvake.</p> <p>a Avaa selain ja kirjoita tulostimen IP-osoite selaimen osoitekenttään.</p> <p>Huomautuksia:</p> <ul style="list-style-type: none"> Tulostimen IP-osoite näkyy päänäytössä. IP-osoite on neljä pisteillä erotettua numerosarjaa, kuten 123.123.123.123. Jos käytät välityspalvelinta, poista se tilapäisesti käytöstä, jotta verkkosivu latautuu oikein. <p>b Napsauta Pikakuvakkeet-painiketta ja valitse pikakuvake.</p> <p>Huomautus: Jos pikakuvaketyyppejä on useita, valitse Verkkokansio.</p> <p>c Kirjoita Jakopolku-kenttään verkkokansion polku.</p> <p>Huomautuksia:</p> <ul style="list-style-type: none"> Jos jakopolku on <code>\\palvelimen_isantanimi\kansionimi\polku</code>, kirjoita <code>//palvelimen_isantanimi/kansionimi/polku</code>. Käytä vinoviivoja kirjoittaessasi jakopolkua. <p>d Valitse todennusmenetelmä Todennus-valikosta.</p> <p>Huomautus: Jos Todennus-asetukseksi on määritetty Käytä määritettyä käyttäjätunnusta ja salasanaa, kirjoita kirjautumistietosi Käyttäjätunnus- ja Salasana-kenttiin.</p> <p>e Valitse Tallenna.</p> <p>Pystytkö skannaamaan asiakirjan ja tallentamaan sen verkkokansioon?</p>	Ongelma on ratkaistu.	Siirry vaiheeseen 5.
<p>Vaihe 5</p> <p>Varmista, että tulostin ja verkkokansio on liitetty samaan verkkoon.</p> <p>Pystytkö skannaamaan asiakirjan ja tallentamaan sen verkkokansioon?</p>	Ongelma on ratkaistu.	Ota yhteyttä asiakastuki .

Epätäydellinen asiakirja tai valokuva

Toimi	Kyllä	Ei
<p>Vaihe 1</p> <p>a Varmista, että asiakirja tai valokuva on skannaustasolla skannattava puoli alaspäin vasemmassa ylänurkassa.</p> <p>b Kopioi asiakirja tai valokuva.</p> <p>Onko asiakirja tai valokuva kopioitu oikein?</p>	Ongelma on ratkaistu.	Siirry vaiheeseen 2.
<p>Vaihe 2</p> <p>a Varmista, että paperikokoasetus vastaa lokeroon lisättyä paperia.</p> <p>b Kopioi asiakirja tai valokuva.</p> <p>Onko asiakirja tai valokuva kopioitu oikein?</p>	Ongelma on ratkaistu.	Ota yhteyttä asiakas-tukeen .

Heikko kopiointilaatu

Toimi	Kyllä	Ei
<p>Vaihe 1</p> <p>a Puhdista skannaustaso ja asiakirjansyöttölaite kostealla, pehmeällä ja nukkaamattomalla liinalla. Jos tulostimen asiakirjansyöttölaitteen sisällä on toinen taso, pudista myös sen lasi. Lisätietoja on kohdassa "Skannerin puhdistaminen" sivulla 171.</p> <p>b Varmista, että asiakirja tai valokuva on skannaustasolla skannattava puoli alaspäin vasemmassa ylänurkassa.</p> <p>c Kopioi asiakirja tai valokuva.</p> <p>Onko kopiolaatu tyydyttävä?</p>	Ongelma on ratkaistu.	Siirry vaiheeseen 2.
<p>Vaihe 2</p> <p>a Tarkista alkuperäisen asiakirjan tai valokuvan laatu</p> <p>b Säädä skannauslaatuasetuksia.</p> <p>c Kopioi asiakirja tai valokuva.</p> <p>Onko kopiolaatu tyydyttävä?</p>	Ongelma on ratkaistu.	Ota yhteyttä asiakastuki .

Skannaus epäonnistui

Toimi	Kyllä	Ei
<p>Vaihe 1</p> <p>Tarkista kaapeliliitännät.</p> <p>a Varmista, että Ethernet- tai USB-kaapeli on liitetty kunnolla tietokoneeseen ja tulostimeen.</p> <p>b Lähetä skannaustyö uudelleen.</p> <p>Onnistuiko skannaus?</p>	Ongelma on ratkaistu.	Siirry vaiheeseen 2.

Toimi	Kyllä	Ei
<p>Vaihe 2</p> <p>Tarkista skannattava tiedosto.</p> <p>a Varmista, että tiedoston nimi ei ole jo käytössä kohdekansiossa.</p> <p>b Varmista, että skannattava asiakirja tai valokuva ei ole auki toisessa sovelluksessa.</p> <p>c Lähetä skannaustyö uudelleen.</p> <p>Onnistuiko skannaus?</p>	Ongelma on ratkaistu.	Siirry vaiheeseen 3.
<p>Vaihe 3</p> <p>a Varmista, että Liitä aikaleima- tai Korvaa aiemmin luotu tiedosto -valintaruutu on valittuna kohteen kokoonpanoasetuksissa.</p> <p>b Lähetä skannaustyö uudelleen.</p> <p>Onnistuiko skannaus?</p>	Ongelma on ratkaistu.	Ota yhteyttä asiakastukeen .

Skanneri ei sulkeudu

Toimi	Kyllä	Ei
<p>Poista esteet, jotka pitävät skannerin kantta auki.</p> <p>Sulkeutuiko skannerin kansi oikein?</p>	Ongelma on ratkaistu.	Ota yhteyttä asiakastuki .

Skannaaminen kestää liian kauan tai aiheuttaa tietokoneen toimintahäiriön

Toimi	Kyllä	Ei
<p>Sulje kaikki sovellukset, jotka häiritsevät skannausta.</p> <p>Kestääkö skannaaminen liian kauan tai aiheuttaako se tietokoneen toimintahäiriön?</p>	Ota yhteyttä asiakastuki .	Ongelma on ratkaistu.

Skanneri ei vastaa

Toimi	Kyllä	Ei
<p>Vaihe 1</p> <p>a Tarkista, että virtajohto on liitetty kunnolla tulostimeen ja pistoraasiaan.</p> <p> HUOMIO – TAPATURMAN MAHDOLLISUUS: Tulipalo- tai sähköiskuriskin välttämiseksi liitä virtajohto suoraan asianmukaiseen maadoitettuun sähköpistokkeeseen, joka on lähellä ja helposti saatavilla.</p> <p>b Kopioi tai skannaa asiakirja.</p> <p>Vastaako skanneri?</p>	Ongelma on ratkaistu.	Siirry vaiheeseen 2.

Toimi	Kyllä	Ei
Vaihe 2 a Tarkista, että tulostimessa on virta päällä. b Ratkaise näyttöön avautuvat virheilmoitukset. c Kopioi tai skannaa asiakirja. Vastaako skanneri?	Ongelma on ratkaistu.	Siirry vaiheeseen 3.
Vaihe 3 a Sammuta tulostin, odota noin 10 sekuntia ja käynnistä tulostin uudelleen. b Kopioi tai skannaa asiakirja. Vastaako skanneri?	Ongelma on ratkaistu.	Ota yhteyttä asiakastuki .

Skannerin kohdistaminen

- 1 Siirry ohjauspaneelissa kohtaan

Asetukset > Laite > Huolto > Määritys-valikko > Skannerimääritykset > Skannerin manuaalinen rekisteröinti

Jos tulostimessa ei ole kosketusnäyttöä, voit selata asetuksia  keella.

- 2 Valitse Tulostuksen pikatesti -valikosta **Käynnistä**.
- 3 Aseta tulostuksen pikatestisivu skannaustasolle ja valitse **Tasorekisteröinti**.
- 4 Valitse Kopioinnin pikatesti -valikosta **Käynnistä**.
- 5 Vertaa kopioinnin pikatestisivua alkuperäiseen asiakirjaan.

Huomautus: Jos testisivun marginaalit poikkeavat alkuperäisestä asiakirjasta, muuta vasenta marginaalia ja ylämarginaalia.

- 6 Toista kohtia [vaihe 4](#) ja [vaihe 5](#), kunnes kopioinnin pikatestisivun marginaalit vastaavat alkuperäistä asiakirjaa.

Automaattisen asiakirjansyöttölaitteen kohdistaminen

- 1 Siirry ohjauspaneelissa kohtaan

Asetukset > Laite > Huolto > Määritys-valikko > Skannerimääritykset > Skannerin manuaalinen rekisteröinti

Jos tulostimessa ei ole kosketusnäyttöä, voit selata asetuksia  keella.

- 2 Valitse Tulostuksen pikatesti -valikosta **Käynnistä**.
- 3 Aseta tulostuksen pikatestisivu automaattisen asiakirjansyöttölaitteen lokeroon.
- 4 Valitse **Etu-ADF-rekisteröinti** tai **Taka-ADF-rekisteröinti**.

Huomautuksia:

- Automaattisen asiakirjansyöttölaitteen etupuolen kohdistaminen: aseta pikatestisivu automaattiseen asiakirjansyöttölaitteeseen kuvapuoli ylöspäin ja lyhyt reuna edellä.
- Automaattisen asiakirjansyöttölaitteen taustapuolen kohdistaminen: aseta pikatestisivu automaattiseen asiakirjansyöttölaitteeseen kuvapuoli alaspäin ja lyhyt reuna edellä.

5 Valitse Kopioinnin pikatesti -valikosta **Käynnistä**.

6 Vertaa kopioinnin pikatestisivua alkuperäiseen asiakirjaan.

Huomautus: Jos testisivun marginaalit poikkeavat alkuperäisestä asiakirjasta, muuta vaakasäätöä ja ylämarginaalia.

7 Toista kohtia [vaihe 5](#) ja [vaihe 6](#), kunnes kopioinnin pikatestisivun marginaalit vastaavat alkuperäistä asiakirjaa.

Yhteyden ottaminen asiakastukeen

Tarkista seuraavat tiedot, ennen kuin otat yhteyttä asiakaspalveluun:

- Tulostimen ongelma
- Virheilmoitus
- Tulostimen malli ja sarjanumero

Siirry osoitteeseen <http://support.lexmark.com>, jossa voit käyttää sähköposti- ja chat-tukea tai selailla oppaita, tukiasiakirjoja, ohjaimia ja muita ladattavia kohteita.

Tekninen tuki on käytettävissä myös puhelimitse. Yhdysvalloissa tai Kanadassa numero on 1-800-539-6275. Siirry muissa maissa osoitteeseen <http://support.lexmark.com>.

Päivittäminen ja siirtyminen

Laitteisto

Käytettävissä olevat sisäiset lisälaitteet

- Muistikortit
 - PCIe
 - DDR3 DRAM
 - Flash-muisti
- Valinnaiset kortit
 - Fonttikortit
 - Laiteohjelmistokortit
 - Lomakkeet ja viivakoodi
 - PRESCRIBE
- Tulostimen kiintolevy (SATA)

Huomautus: Tietyt asetukset ovat käytettävissä vain tietyissä tulostinmalleissa.

Pääsy emolevylle



HUOMIO – SÄHKÖISKUN VAARA: Jos käsittelet emolevyä tai asennat lisävarusteita tai muistilaitteita tulostimen käyttöönoton jälkeen, sähköiskuvaaran välttämiseksi katkaise tulostimesta virta ja irrota virtajohto pistorasiasta ennen toimenpiteiden tekemistä. Jos tulostimeen on liitetty muita laitteita, katkaise niistäkin virta ja irrota niistä kaikki tulostimeen kytketyt kaapelit.

- 1 Katkaise virta tulostimesta.
- 2 Irrota virtajohto ensin pistorasiasta ja sitten tulostimesta.
- 3 Avaa emolevyn kansi tasapäisellä ruuvitaltalla.

Varoitus – vauriot mahdollisia: Staattinen sähkö vahingoittaa helposti emolevyn elektronisia osia. Kosketa jotakin tulostimen metalliosaa, ennen kuin kosketat emolevyn elektronisia osia tai liittimiä.

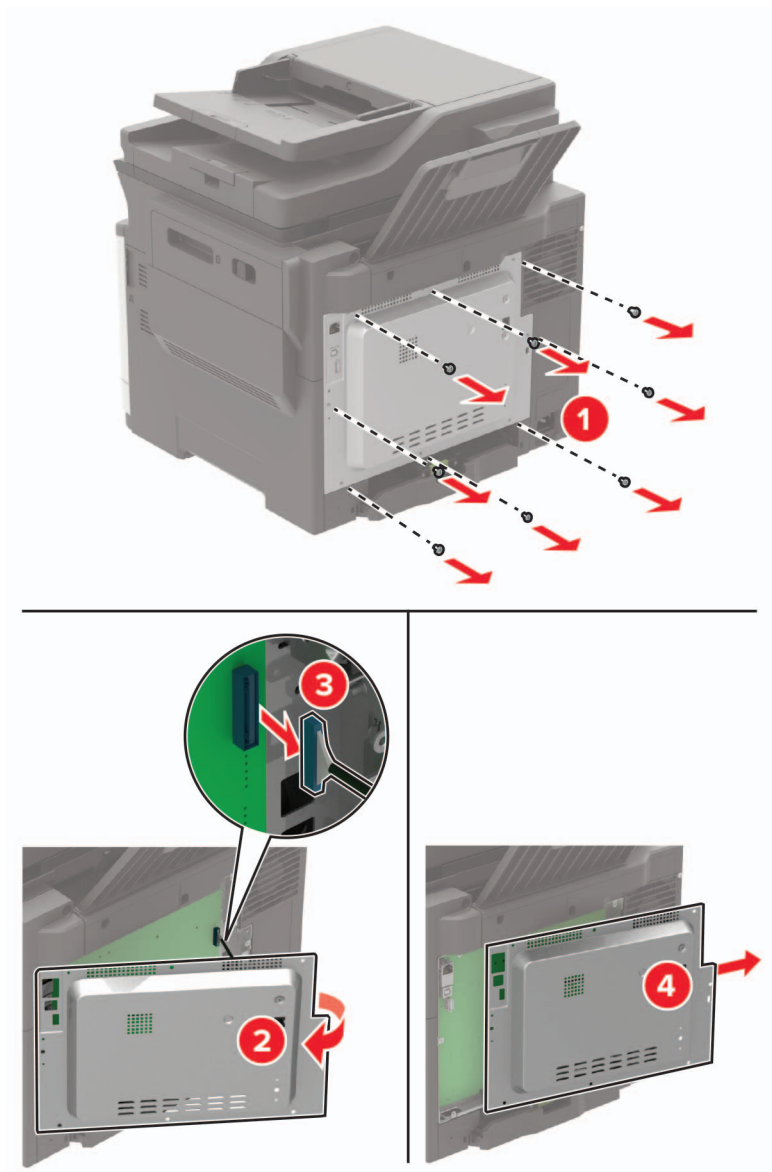

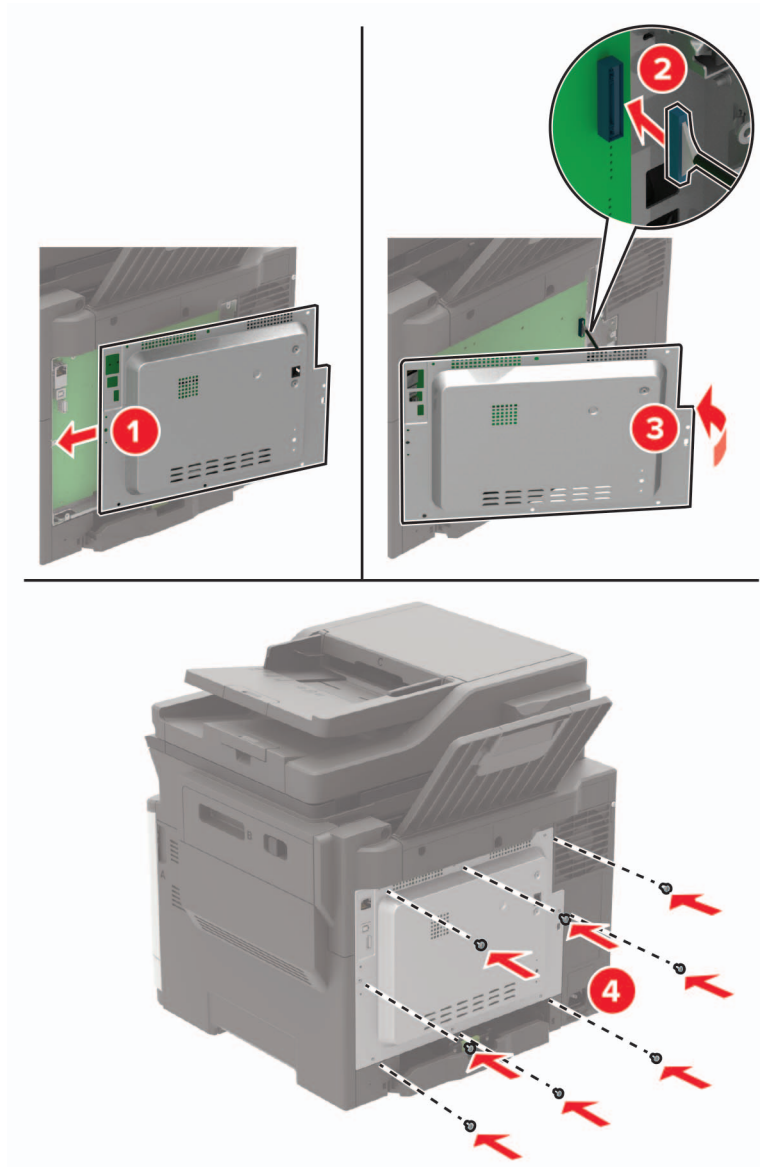
4 Kiinnitä tulostimen kansi.**5** Liitä virtajohto ensin tulostimeen ja sitten pistorasiaan.

⚠ HUOMIO – TAPATURMAN MAHDOLLISUUS: Tulipalo- tai sähköiskuriskin välttämiseksi liitä virtajohto suoraan asianmukaiseen maadoitettuun sähköpistokkeeseen, joka on lähellä ja helposti saatavilla.

6 Kytke tulostimeen virta.

Muistikortin asennus

⚠️ HUOMIO – SÄHKÖISKUN VAARA: Jos käsittelet emolevyä tai asennat lisävarusteita tai muistilaitteita tulostimen käyttöönoton jälkeen, sähköiskuvaaran välttämiseksi katkaise tulostimesta virta ja irrota virtajohto pistorasiasta ennen toimenpiteiden tekemistä. Jos tulostimeen on liitetty muita laitteita, katkaise niistäkin virta ja irrota niistä kaikki tulostimeen kytketyt kaapelit.

- 1 Katkaise virta tulostimesta.
- 2 Irrota virtajohto ensin pistorasiasta ja sitten tulostimesta.
- 3 Avaa emolevyn kansi tasapäisellä ruuvivaltalla.

Varoitus – vauriot mahdollisia: Staattinen sähkö vahingoittaa helposti emolevyn elektronisia osia. Kosketa jotain tulostimen metalliosaa, ennen kuin kosketat emolevyn osia tai liittimiä.

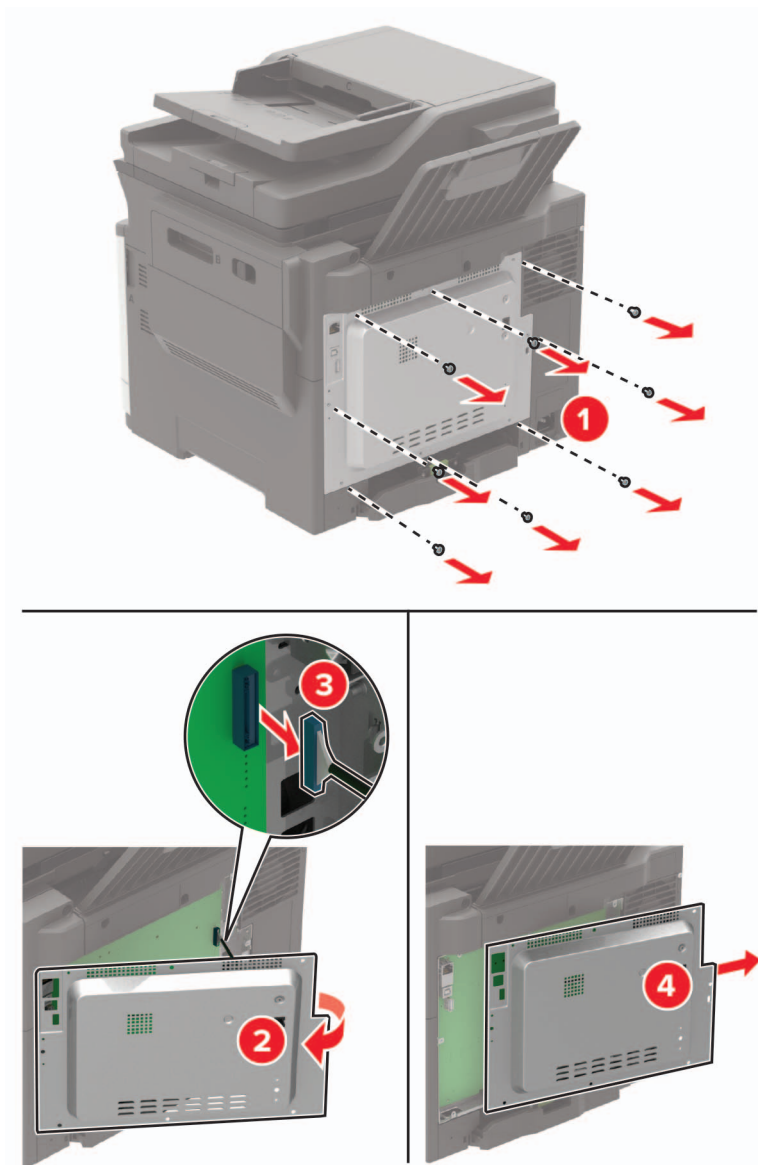

- 4 Poista muistikortti pakkauksestaan.

Varoitus – vauriot mahdollisia: Älä kosketa kortin reunassa olevia liitäntäkohtia.

5 Työnnä muistikortti, kunnes se *napsahtaa* paikalleen.

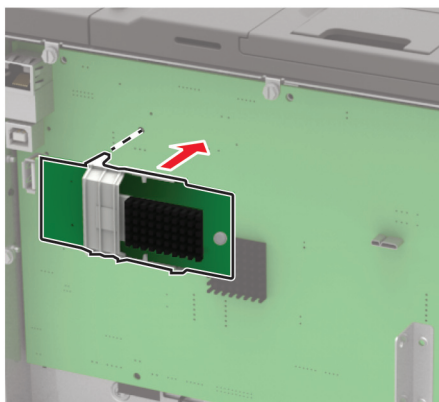

6 Kiinnitä tulostimen kansi.

7 Liitä virtajohto ensin tulostimeen ja sitten pistorasiaan.

 **HUOMIO – TAPATURMAN MAHDOLLISUUS:** Tulipalo- tai sähköiskuriskin välttämiseksi liitä virtajohto suoraan asianmukaiseen maadoitettuun sähköpistokkeeseen, joka on lähellä ja helposti saatavilla.

8 Kytke tulostimeen virta.

Lisäkortin asentaminen

 **HUOMIO – SÄHKÖISKUN VAARA:** Jos käsittelet emolevyä tai asennat lisävarusteita tai muistilaitteita tulostimen käyttöönoton jälkeen, sähköiskuvaaran välttämiseksi katkaise tulostimesta virta ja irrota virtajohto pistorasiasta ennen toimenpiteiden tekemistä. Jos tulostimeen on liitetty muita laitteita, katkaise niistäkin virta ja irrota niistä kaikki tulostimeen kytketyt kaapelit.

1 Katkaise virta tulostimesta.

2 Irrota virtajohto ensin pistorasiasta ja sitten tulostimesta.

3 Avaa emolevyn kansi tasapäisellä ruuvitaltalla.

Varoitus – vauriot mahdollisia: Staattinen sähkö vahingoittaa helposti emolevyn elektronisia osia. Kosketa jotain tulostimen metalliosaa, ennen kuin kosketat osia tai liittimiä.

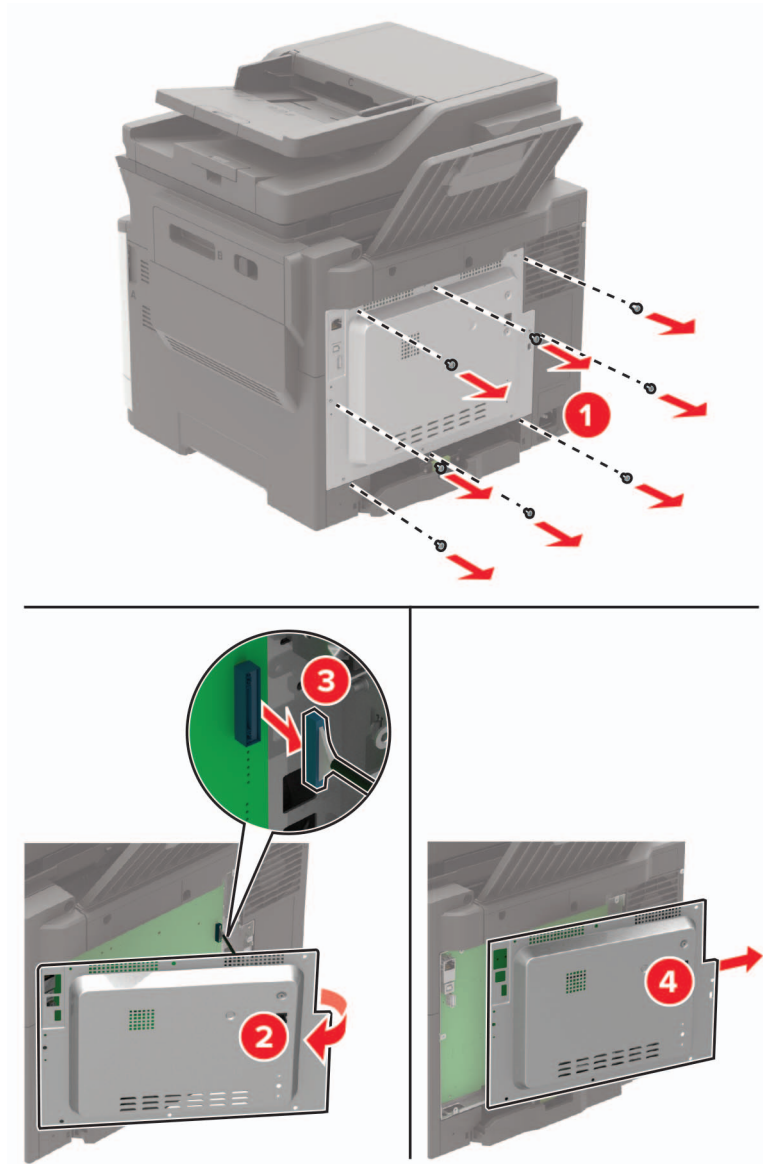

4 Poista lisäkortti pakkauksestaan.

Varoitus – vauriot mahdollisia: Älä kosketa kortin reunassa olevia liitäntäkohtia.

5 Paina kortti tiukasti paikalleen.

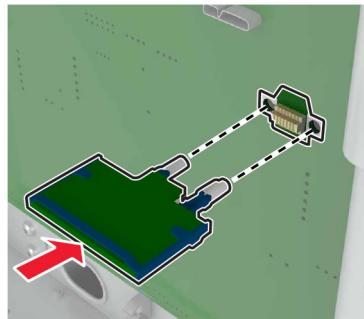

Huomautus: Kortin liittimen on kosketettava koko pituudeltaan emolevyä.

Varoitus – vauriot mahdollisia: Kortin väärä asennus saattaa vaurioittaa korttia ja emolevyä.

- 6 Kiinnitä tulostimen kansi.
- 7 Liitä virtajohto ensin tulostimeen ja sitten pistorasiaan.



HUOMIO – TAPATURMAN MAHDOLLISUUS: Tulipalo- tai sähköiskuriskin välttämiseksi liitä virtajohto suoraan asianmukaiseen maadoitettuun sähköpistokkeeseen, joka on lähellä ja helposti saatavilla.

- 8 Kytke tulostimeen virta.

Tulostimen kiintolevyn asentaminen



HUOMIO – SÄHKÖISKUN VAARA: Jos käsittelet emolevyä tai asennat lisävarusteita tai muistilaitteita tulostimen käyttöönoton jälkeen, sähköiskuvaaran välttämiseksi katkaise tulostimesta virta ja irrota virtajohto pistorasiasta ennen toimenpiteiden tekemistä. Jos tulostimeen on liitetty muita laitteita, katkaise niistäkin virta ja irrota niistä kaikki tulostimeen kytketyt kaapelit.

- 1 Katkaise virta tulostimesta.
- 2 Irrota virtajohto ensin pistorasiasta ja sitten tulostimesta.
- 3 Avaa emolevyn kansi tasapäisellä ruuvitaltalla.

Varoitus – vauriot mahdollisia: Staattinen sähkö vahingoittaa helposti emolevyn elektronisia osia. Kosketa jotain tulostimen metalliosaa, ennen kuin kosketat emolevyn osia tai liittimiä.

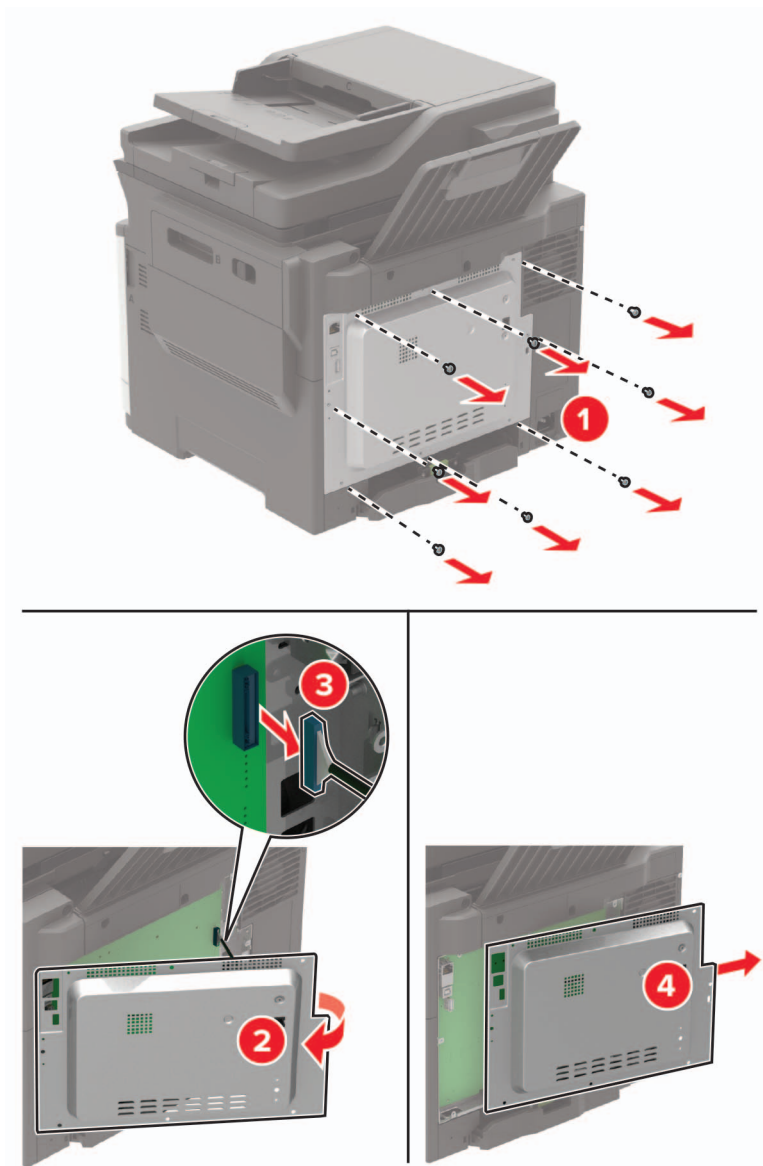

4 Poista tulostimen kiintolevy pakkauksestaan.

5 Kiinnitä kiintolevy ja liitä kiintolevyn kaapeli emolevyyn.

Varoitus – vauriot mahdollisia: Älä kosketa tai paina kiintolevyn keskiosaa.

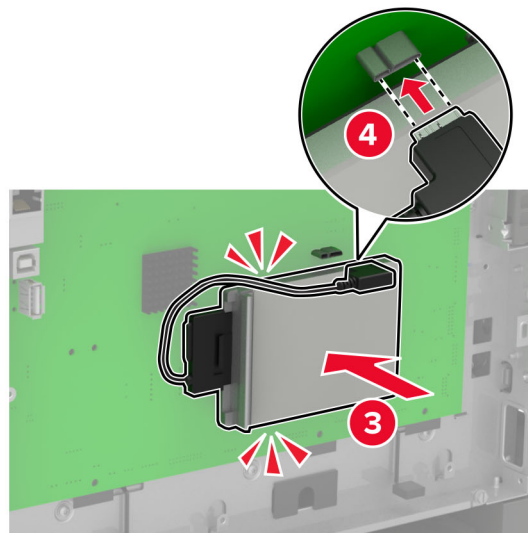
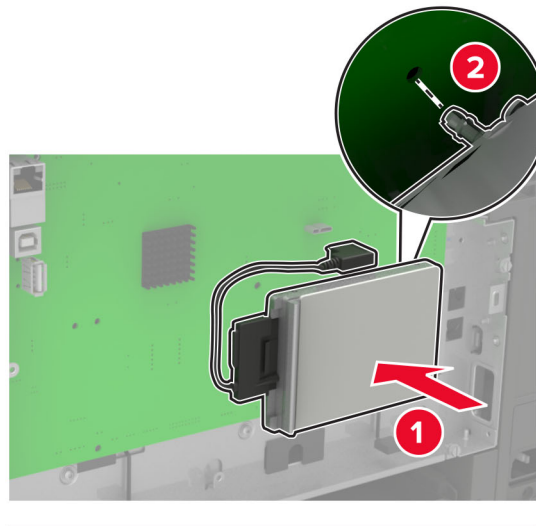

6 Kiinnitä tulostimen kansi.

7 Liitä virtajohto ensin tulostimeen ja sitten pistorasiaan.

⚠ HUOMIO – TAPATURMAN MAHDOLLISUUS: Tulipalo- tai sähköiskuriskin välttämiseksi liitä virtajohto suoraan asianmukaiseen maadoitettuun sähköpistokkeeseen, joka on lähellä ja helposti saatavilla.

8 Kytke tulostimeen virta.

Lisälokeroiden asentaminen

Huomautus: Tulostinmallin mukaan voit asentaa 650 arkin kaksoislokeron tai sekä 650 arkin kaksoislokeron että 550 arkin lokeron.

⚠ HUOMIO – SÄHKÖISKUN VAARA: Jos käsittelet emolevyä tai asennat lisävarusteita tai muistilaitteita tulostimen käyttöönoton jälkeen, sähköiskuvaaran välttämiseksi katkaise tulostimesta virta ja irrota virtajohto pistorasiasta ennen toimenpiteiden tekemistä. Jos tulostimeen on liitetty muita laitteita, katkaise niistäkin virta ja irrota niistä kaikki tulostimeen kytketyt kaapelit.

- 1 Katkaise virta tulostimesta.
- 2 Irrota virtajohto ensin pistorasiasta ja sitten tulostimesta.
- 3 Poista lisälokero pakkauksesta ja poista sitten pakkausmateriaali.
- 4 Kohdista tulostin valinnaisen lokeron kanssa ja laske tulostin paikalleen.

⚠ HUOMIO – TAPATURMAN MAHDOLLISUUS: Jos tulostin painaa yli 20 kg, sen turvallinen siirtäminen edellyttää kahta tai useampaa asiantuntevaa henkilöä.



Huomautus: Jos asennat molemmat valinnaiset lokerot, aseta 550 arkin lokero 650 arkin lokeron alle.

- 5 Liitä virtajohto ensin tulostimeen ja sitten pistorasiaan.

⚠ HUOMIO – TAPATURMAN MAHDOLLISUUS: Tulipalo- tai sähköiskuriskin välttämiseksi liitä virtajohto suoraan asianmukaiseen maadoitettuun sähköpistokkeeseen, joka on lähellä ja helposti saatavilla.

- 6 Kytke tulostimeen virta.

Lisää lokero tulostinohjaimen, jotta se on käytettävissä tulostustöissä. Lisätietoja on kohdassa ["Tulostinohjaimen käytettävissä olevien lisävarusteiden lisääminen" sivulla 268](#).

Ohjelmisto

Tulostinohjelmiston asentaminen

Huomautuksia:

- Tulostinohjain sisältyy ohjelmiston asennuspakettiin.
- Jos käyttämässäsi Macintosh-tietokoneessa on macOS-versio 10.7 tai uudempi, sinun ei tarvitse asentaa ohjainta, jotta voit tulostaa AirPrint-sertifioidulla tulostimella. Jos haluat käyttää mukautettuja tulostusominaisuuksia, lataa tulostinohjain.

1 Hanki ohjelmiston asennuspaketti.

- Tulostimen mukana toimitetulla Ohjelmistot-levyllä.
- Siirry osoitteeseen www.lexmark.com/downloads.

2 Käynnistä asennusohjelma ja seuraa tietokoneen näytön ohjeita.

Faksiohjaimen asentaminen

1 Siirry osoitteeseen www.lexmark.com/downloads, hae tulostinmallisi ja lataa sen asennuspaketti.

2 Valitse tulostimessasi **Tulostimen ominaisuudet** ja sitten **Määrytykset**-välilehti.

3 Valitse **Faksi** ja sitten **Käytä**.

Tulostimien lisääminen tietokoneeseen

Tee jokin seuraavista: toimista ennen kuin aloitat:

- Liitä tulostin ja tietokone samaan verkkoon. Lisätietoja tulostimen liittamisestä verkkoon on kohdassa ["Tulostimen yhdistäminen verkkoon" sivulla 166](#).
- Liitä tietokone tulostimeen. Lisätietoja on kohdassa ["Tietokoneen yhdistäminen tulostimeen" sivulla 169](#).
- Kytke tulostin tietokoneeseen USB-kaapelilla. Lisätietoja on kohdassa ["Kaapelien liittäminen" sivulla 14](#).

Huomautus: USB-kaapeli myydään erikseen.

Windows-käyttäjät:

1 Asenna tulostinohjain.

Huomautus: Lisätietoja on kohdassa ["Tulostinohjelmiston asentaminen" sivulla 267](#).

2 Avaa **Tulostimet ja skannerit** ja valitse **Lisää tulostin tai skanneri**.

3 Tee tulostimen mallin mukaan jokin seuraavista toimenpiteistä:

- Valitse tulostin luettelosta ja sitten **Lisää laite**.
- Valitse **Näytä Wi-Fi Direct -tulostimet**, valitse tulostin ja sitten **Lisää laite**.

- Valitse **Haluamani tulostin ei ole luettelossa** ja tee sitten Lisää tulostin -ikkunassa jokin seuraavista toimenpiteistä:

- a** Valitse **Lisää tulostin TCP/IP-osoitetta tai isäntänimeä käyttämällä** ja valitse sitten **Seuraava**.
- b** Kirjoita Isäntänimi tai IP-osoite -kenttään tulostimen IP-osoite ja valitse sitten **Seuraava**.

Huomautuksia:

- Tulostimen IP-osoite näkyy sen tulostimen päänäytössä. IP-osoite on neljä pisteillä erotettua numerosarjaa, kuten 123.123.123.123.
- Jos käytät välityspalvelinta, poista se tilapäisesti käytöstä, jotta verkkosivu latautuu oikein.

- c** Valitse tulostinohjain ja sitten **Seuraava**.
- d** Valitse **Käytä asennettua tulostinohjainta (suositus)** ja sitten **Seuraava**.
- e** Kirjoita tulostimen nimi ja valitse **Seuraava**.
- f** Valitse tulostimen jakoasetus ja sitten **Seuraava**.
- g** Valitse **Valmis**.

Macintosh-käyttäjät:

- 1 Valitse tietokoneessa **Tulostimet ja skannerit**.
- 2 Valitse **+** ja sitten tulostin.
- 3 Valitse Käytä-valikosta tulostinohjain.

Huomautuksia:

- Valitse Macintosh-tulostinohjaimen käyttöä varten joko **AirPrint** tai **Secure AirPrint**.
- Jos haluat käyttää mukautettuja tulostusominaisuuksia, valitse Lexmark-tulostinohjain. Ohjaimen asennusohjeet ovat kohdassa "[Tulostinohjelmiston asentaminen](#)" sivulla 267.

- 4 Lisää tulostin.

Tulostinohjaimen käytettävissä olevien lisävarusteiden lisääminen

Windows-käyttäjät:

- 1 Avaa Tulostimet-kansio.
- 2 Valitse päivitettävä tulostin ja tee jompikumpi seuraavista:
 - Windows 7 tai uudempi: valitse **Tulostimen ominaisuudet**.
 - Vanhemmat versiot: valitse **Ominaisuudet**.
- 3 Siirry Määritykset-välilehteen ja valitse **Päivitä nyt – Kysy tulostimelta**.
- 4 Ota muutokset käyttöön.

Macintosh-käyttäjät:

- 1 Etsi Omenavalikon Järjestelmäasetuksista tulostin ja valitse **Lisävarusteet ja tarvikkeet**.
- 2 Siirry lisävarusteiden luetteloon ja lisää asennetut lisävarusteet.
- 3 Ota muutokset käyttöön.

Laiteohjelma

Määrittystiedoston vieminen tai tuominen

Voit viedä tulostimen määrittämissä asetukset tekstitiedostoon, josta asetukset voidaan tuoda muihin tulostimiin.

1 Avaa selain ja kirjoita tulostimen IP-osoite selaimen osoitekenttään.

Huomautuksia:

- Tulostimen IP-osoite näkyy sen tulostimen päänäytössä. IP-osoite on neljä pisteillä erotettua numerosarjaa, kuten 123.123.123.123.
- Jos käytät välityspalvelinta, poista se tilapäisesti käytöstä, jotta verkkosivu latautuu oikein.

2 Valitse Embedded Web Server -palvelimessa **Vie määrittämissä** tai **Tuo määrittämissä**.

3 Noudata näytön ohjeita.

4 Jos tulostin tukee sovelluksia, tee seuraava:

- a Valitse **Sovellukset** > valitse sovellus > **Määritä**.
- b Valitse **Vie** tai **Tuo**.

Laiteohjelman päivittäminen

Joidenkin sovellusten moitteeton toiminta vaatii laiteohjelman vähimmäistason.

Lisätietoja laiteohjelman päivittämisestä antaa Lexmarkin edustaja.

1 Avaa selain ja kirjoita tulostimen IP-osoite selaimen osoitekenttään.

Huomautuksia:

- Tulostimen IP-osoite näkyy sen tulostimen päänäytössä. IP-osoite on neljä pisteillä erotettua numerosarjaa, kuten 123.123.123.123.
- Jos käytät välityspalvelinta, poista se tilapäisesti käytöstä, jotta verkkosivu latautuu oikein.

2 Valitse **Asetukset** > **Laite** > **Päivitä laiteohjelmisto**.

3 Tee jompikumpi seuraavista toiminnoista:

- Valitse **Tarkista päivitykset** > **Hyväksyn, käynnistä päivitys**.
- Lataa flash-tiedosto.

Huomautus: Hae uusin laiteohjelmisto osoitteesta www.lexmark.com/downloads tulostinmallisi perusteella.

a Selaa päivitystiedostoon.

Huomautus: Varmista, että olet purkanut laiteohjelmiston zip-tiedoston.

b Valitse **Lataa** > **Käynnistä**.

Tiedotteet

Tuotetiedot

Tuotteen nimi:

Lexmark CX522ade, Lexmark CX522de; Lexmark CX622ade, Lexmark CX622de; Lexmark CX625ade, Lexmark CX625adhe, Lexmark CX625de; Lexmark MC2425adw; Lexmark MC2535adw; Lexmark MC2640adwe; Lexmark XC2235; Lexmark XC4240, Lexmark XC4240i

Laitteen tyyppi:

7529

Mallit:

081, 230, 238, 436, 486, 496, 636, 638, 686, 698, 836, 838, 898

Painosta koskeva tiedote

Heinäkuu 2024

Seuraava kappale ei koske maita, joissa vastaavanlaiset sopimusehdot ovat ristiriidassa paikallisen lain kanssa: LEXMARK INTERNATIONAL, INC. ON TUOTTANUT TÄMÄN JULKAISUN SELLAISENA KUIN SE ON, ILMAN TAKUITA, MUKAAN LUKIEN MUTTA RAJOITTAMATTA KAUPAN EHTOJEN TAI TIETTYYN KÄYTTÖÖN SOPIVUUDEN TAKUUEHDOT. Tämä kohta ei välttämättä koske sinua, sillä joissakin valtioissa ei sallita julkilausuman kieltämistä tai tiettyjen toimitusten välillisiä takuita.

Tämä julkaisu voi sisältää teknisiä epätarkkuuksia tai painovirheitä. Julkaisun tietoihin tehdään säännöllisin väliajoin muutoksia, jotka sisällytetään tuotteen myöhempiin versioihin. Tuotteisiin tai ohjelmiin voidaan tehdä parannuksia tai muutoksia milloin tahansa.

Tämän tuotteen viittaukset muihin tuotteisiin, ohjelmiin tai palveluihin eivät tarkoita sitä, että valmistaja takaa näiden olevan saatavilla kaikissa maissa, joissa valmistaja toimii. Viittaukset eri tuotteisiin, ohjelmiin tai palveluihin eivät tarkoita, että ainoastaan kyseistä tuotetta, ohjelmaa tai palvelua voidaan käyttää. Mitä tahansa toiminnallisesti vastaavaa tuotetta, ohjelmaa tai palvelua, joka ei loukkaa mitään olemassa olevaa aineetonta oikeutta, voidaan käyttää mainitun tuotteen, ohjelman tai palvelun sijaan. Toiminnan arvioiminen ja varmentaminen käytettäessä muita kuin valmistajan suosittelemia muita tuotteita, ohjelmia tai palveluita ovat pelkästään käyttäjän vastuulla.

Lexmarkin teknistä tukea saa osoitteesta <http://support.lexmark.com>.

Lisätietoja tarvikkeista ja ladattavista tiedostoista saa osoitteesta www.lexmark.com.

© 2018 Lexmark International, Inc.

Kaikki oikeudet pidätetään.

Tavaramerkit

Lexmark ja Lexmark-logo ovat Lexmark International, Inc:n tavaramerkkejä tai rekisteröityjä tavaramerkkejä Yhdysvalloissa ja/tai muissa maissa.

Gmail, Android, Google Play ja Google Chrome ovat Google LLC:n tavaramerkkejä.

Macintosh, Safari, and AirPrint are trademarks of Apple Inc., registered in the U.S. and other countries. App Store and iCloud are service marks of Apple Inc., registered in the U.S. and other countries. Use of the Works with Apple badge means that an accessory has been designed to work specifically with the technology identified in the badge and has been certified by the developer to meet Apple performance standards.

Mopria®-sanamerkki on Mopria Alliance, Inc:n rekisteröity ja/tai rekisteröimätön tavaramerkkejä Yhdysvalloissa ja muissa maissa. Luvaton käyttö on ehdottomasti kielletty.

PCL® on Hewlett-Packard Companyn rekisteröity tavaramerkki. PCL on joukko Hewlett-Packard Companyn määrittelemiä tulostimen ohjainkomentoja (kieli) ja toimintoja, joita yhtiö käyttää tulostintuotteissaan. Tämä tulostin on tarkoitettu yhteensopivaksi PCL-kielen kanssa. Tämä tarkoittaa, että tulostin tunnistaa eri sovellusohjelmien käyttämät PCL-komennot ja emuloi niitä vastaavia toimintoja.

PostScript on Adobe Systems Incorporatedin rekisteröity tavaramerkki Yhdysvalloissa ja/tai muissa maissa.

Wi-Fi® ja Wi-Fi Direct® ovat Wi-Fi Alliancen® rekisteröityjä tavaramerkkejä.

Kaikki muut tavamerkit ovat omistajiensa omaisuutta.

Käyttöoikeustiedote

Kaikki tähän tuotteeseen liittyvät käyttöoikeustiedotteet ovat tarkasteltavissa asennusohjelma-CD-levyn hakemistossa\NOTICES.

Emissiotaso

Seuraavat mittaukset on suoritettu ISO 7779 -standardin mukaisesti ja ilmoitettu ISO 9296 -standardin mukaisesti.

Huomautus: Jotkin tilat eivät ehkä koske tätä tuotetta.

Keskimääräinen äänenpaine yhden metrin etäisyydellä, dBA	
Tulostaminen	53 (yksipuolinen); 55 (kaksipuolinen)
Skannaaminen	53
Kopioiminen	56
Valmis	16

Arvot voivat muuttua. Katso nykyiset arvot osoitteesta www.lexmark.com.

Sähkö- ja elektroniikkaromudirektiivi (SER)

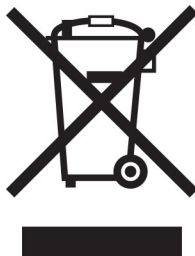



WEEE-logo viittaa erityisiin sähkölaitteiden kierrätysohjelmiin ja toimintatapoihin EU-maissa. Suosittelemme tuotteidemme kierrätystä.

Lisätietoja kierrätysvaihtoehdoista on Lexmarkin Web-sivustossa osoitteessa www.lexmark.com. Sieltä saat paikallisen myyntiedustajan puhelinnumeron.

Environmental labeling for packaging

Per Commission Regulation Decision 97/129/EC Legislative Decree 152/2006, the product packaging may contain one or more of the following symbols.

 <p>20 PAP</p>	<p>This symbol indicates that the packaging may contain corrugated fiberboard.</p>
 <p>21 PAP</p>	<p>This symbol indicates that the packaging may contain non-corrugated fiberboard.</p>
 <p>22 PAP</p>	<p>This symbol indicates that the packaging may contain paper.</p>

For more information, go to www.lexmark.com/recycle, and then choose your country or region. Information on available packaging recycling programs is included with the information on product recycling.

Laitteen hävittäminen

Älä hävitä tulostinta tai sen tarvikkeita talousjätteen mukana. Pyydä paikallisilta viranomaisilta lisätietoja hävitys- ja kierrätysvaihtoehdoista.

Litiumioniakku

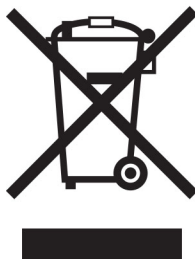

Tämä tuote saattaa sisältää litiumioninappiakun, jonka saa poistaa vain koulutettu teknikko. Rastilla merkitty jätteastia tarkoittaa sitä, että tuotetta ei saa hävittää lajittelemattoman jätteen seassa, vaan se on toimitettava erilliseen keräyslaitokseen talteenottoa ja kierrätystä varten. Jos akku irrotetaan, älä hävitä sitä talousjätteen seassa. Käytettävissäsi voi olla erillinen akkujen ja paristojen keräysjärjestelmä. Käytettyjen akkujen ja paristojen kerääminen varmistaa jätteen asianmukaisen käsittelyn, mukaan lukien uudelleenkäytön ja kierrätyksen ja estää niiden mahdolliset negatiiviset vaikutukset ihmisten terveydelle ja ympäristön suojelulle. Hävitä akut ja paristot vastuullisesti.

Asetus (EU) 2023/1542

Tämä tuote saattaa sisältää ladattavan litiumnappipariston. Paristo on asetuksen (EU) 2023/1542 mukainen. Yhteensopivuus osoitetaan CE-merkinnällä:



Tämä tuote voi sisältää yhden seuraavista nappiparistoista:

- Akun tunniste: Seiko mallinumero MS621FE
Valmistaja: Seiko Instruments Inc.
Valmistajan osoite: 8, Nakase 1-chome, Mihama-ku, Chiba-shi, Chiba 261-8507, Japani
- Akun tunniste: Panasonicin mallinumero ML621
Valmistaja: Panasonic Energy Co., Ltd.
Valmistajan osoite: 1-1 Matsushita-cho, Moriguchi City, Osaka 570-8511, Japani
- Akun tunniste: FDK mallinumero ML621
Valmistaja: FDK Corporation
Valmistajan osoite: Shibaura Crystal Shinagawa, 1-6-41 Konan, Minato-ku, Tokio 108-8212, Japani

Staattista sähköä koskeva tiedote



Tämä symboli osoittaa osat, jotka ovat herkkiä staattiselle sähkölle. Älä kosketa näiden symbolien lähellä olevia alueita koskettamatta ensin toisaalla olevaa metallipintaa.

Estä sähköstaattisen purkauksen aiheuttama vahinko huoltotehtävien, esimerkiksi paperitukosten poistamisen tai tarvikkeiden vaihtamisen, aikana koskettamalla tulostimen metallikehystä ennen kuin avaat tai kosketat tulostimen sisäosia, vaikka symbolia ei olisikaan.

ENERGY STAR

Kaikki Lexmark-laitteet, joissa on ENERGY STAR® -tunnus joko itse laitteessa tai sen aloitusnäytössä, täyttävät sertifioidusti EPA:n (Environmental Protection Agency) ENERGY STAR -vaatimukset valmistuspäivästä lähtien.



Lämpötilatiedot

Säilytyslämpötila ja suhteellinen kosteus	10–32,2 °C (50–90 °F) ja suhteellinen kosteus 15–80 % RH
Tulostimen/värikasetin/kuvayksikön pitkäaikainen säilytys ¹	15,3–32,2 °C (60–90 °F) ja suhteellinen kosteus 8–80 % RH Enimmäismärkälämpötila ² : 22,8 °C Ei-tiivistyvä ympäristö
Tulostimen/värikasetin/kuvayksikön lyhytaikainen kuljetus	–40...+43,3 °C (–40...+110 °F)
¹ Tarvikkeiden varastointiaika on noin 2 vuotta. Tämä perustuu normaaliin toimistoympäristöön lämpötilassa 22 °C ja 45 %:n kosteuteen.	
² Märkälämpötila määritetään ilman lämpötilan ja suhteellisen kosteuden mukaan.	

Laserilmoitus

Tämä tulostin on sertifioitu Yhdysvalloissa DHHS 21 CFR, Chapter I, Subchapter J -standardin mukaiseksi luokan I (1) -lasertuotteeksi ja muualla IEC 60825-1:2014 -standardin mukaiseksi luokan I lasertuotteeksi. 2014.

Luokan I lasertuotteita ei pidetä haitallisina. Laserjärjestelmä ja tulostin ovat rakenteeltaan sellaisia, että käyttäjä ei joudu alttiiksi luokkaa 1 suuremmalle säteilylle normaalin käytön, ylläpidon tai huollon aikana. Tulostimessa on tulostuspääosa, jota käyttäjä ei voi huoltaa. Sen sisällä on laser, jonka tekniset tiedot ovat seuraavat:

Luokka: IIIb (3b) AlGaInP

Nimellinen lähtöteho (milliwattia): 15

Aallonpituus (nanometriä): 650–670

Virrankulutus

Tuotteen virrankulutus

Laitteen virrankulutus näkyy seuraavassa taulukossa.

Huomautus: Jotkin tilat eivät ehkä koske tätä tuotetta.

Tila	Kuvaus	Virrankulutus (wattia)
Tulostaminen	Tulostin tuottaa paperikopioita sähköisen tulotiedon perusteella.	Yksipuolinen: 400 (CX421, MC2325, MC2425); 530 (CX522, MC2535, XC2235); 580 (CX622, MC2640); 580 (CX625, XC4240) Kaksipuolinen: 280 (CX421, MC2325, MC2425); 360 (CX522, MC2535, XC2235); 420 (CX622, MC2640); 420 (CX625, XC4240)
Kopioi	Laite tuottaa paperikopioita paperiasiakirjoista.	425 (CX421, MC2325, MC2425); 485 (CX522, MC2535, XC2235); 560 (CX622, MC2640); 540 (CX625, XC4240)
Skannaa	Laite skannaa paperiasiakirjoja.	25 (CX421, MC2325, MC2425); 28,5 (CX522, MC2535, XC2235); 29,5 (CX622, MC2640); 28 (CX625, XC4240)
Valmis	Laite odottaa tulostustyötä.	25 (CX421, MC2325, MC2425); 26,5 (CX522, MC2535, XC2235); 28,5 (CX622, MC2640); 29,5 (CX625, XC4240)
Lepotila	Laite on ylätason virransäästötilassa.	2,2 (CX421, MC2325, MC2425); 1,9 (CX522, MC2535, XC2235); 1,8 (CX622, MC2640); 1,8 (CX625, XC4240)
Säästö	Laite on alataso virransäästötilassa.	0,2 (CX421, MC2325, MC2425); 0,2 (CX522, MC2535, XC2235); 0,2 (CX622, MC2640); 0,2 (CX625, XC4240)
Ei käytössä	Laite on kytketty pistorasiaan, mutta virta on katkaistu.	0,2 (CX421, MC2325, MC2425); 0,2 (CX522, MC2535, XC2235); 0,2 (CX622, MC2640); 0,2 (CX625, XC4240)

Taulukon virrankulutusluvut ovat pitkien ajanjaksojen keskimääräisiä arvoja. Hetkittäiset virrankulutushuiput voivat olla huomattavasti keskitasoa korkeampia.

Arvot voivat muuttua. Katso nykyiset arvot osoitteesta www.lexmark.com.

Lepotila

Tähän tuotteeseen on suunniteltu *lepotila*-niminen virransäästötila. Lepotila säästää energiaa alentamalla virrankulutusta niinä aikoina, kun laitetta ei käytetä. Lepotila käynnistyy automaattisesti, kun tuotetta ei käytetä tiettyyn aikaan. Tätä toimintoa kutsutaan *lepotilan aikakatkaisuksi*.

Lepotilan oletusasetus tässä tuotteessa (minuuttia):	15
--	----

Lepotilan aikakatkaisuksi voi valita määrittelyvalikoista 1–120 minuuttia. Jos tulostusnopeus on enintään 30 sivua minuutissa, voit asettaa aikakatkaisuksi enintään 60 minuuttia. Lepotilan aikakatkaisun asettaminen alhaiseksi alentaa energiankulutusta, mutta se voi pidentää laitteen reagointiaikaa. Lepotilan aikakatkaisun asettaminen suureksi pitää reagointiajan nopeana, mutta energiaa kuluu tällöin enemmän.

Horrostila

Tässä tuotteessa on erittäin vähän virtaa kuluttava käyttötila, jota kutsutaan *horrostilaksi*. Kun laite on horrostilassa, muista järjestelmistä ja laitteista katkaistaan virta turvallisesti.

Horrostilaan voidaan siirtyä jollakin seuraavista tavoista:

- horrostilan aikakatkaisun avulla
- ajastettujen virransäästötilojen avulla

Tämän tuotteen oletusasetus kaikissa maissa ja kaikilla alueilla on Horrostilan aikakatkaisu	3 pv
--	------

Aikaa, jonka tulostin odottaa työn tulostamisen jälkeen ennen horrostilaan siirtymistä, voidaan muuttaa yhden tunnin ja yhden kuukauden välillä.

Huomautuksia EPEAT-rekisteriin lisätyistä kuvankäsittelylaitetuotteista:

- Valmiustilan tasolle siirrytään horros- tai virrankatkaisutilassa.
- Laitteen virta laskee virrankulutuksen automaattisesti valmiustilan tasolle ≤ 1 W. Toimitetussa laitteessa on käytössä automaattinen valmistilatoiminto (horros- tai virrankatkaisutila).

Virrankatkaisutila

Jos laitteessa on valmiustila, jossa virtaa kuluu jonkin verran, voit katkaista virrankulutuksen kokonaan irrottamalla laitteen virtajohdon pistorasiasta.

Virran kokonaiskulutus

Joskus voi olla tarpeellista arvioida laitteen kokonaisvirrankulutus. Koska virrankulutusluvut ilmaistaan virtayksikkö watteina, kokonaisvirrankulutus lasketaan kertomalla virrankulutus sillä aikamäärällä, jonka verran laitetta on käytetty kussakin tilassa. Laitteen kokonaisvirrankulutus on tilojen virrankulutuskulujen summa.

Tietoliikennepäätelaitteita koskevat säännökset

Tässä osassa on tietoja säännöksistä, jotka liittyvät analogisen faksikortin sisältäviin tuotteisiin.

Säädösten mukainen Lexmark-tyyppi/-mallinumero:

LEX-M14-002 tai LEX-M03-002

Langattomia tuotteita koskevat säännökset

Tässä osassa on vain langattomia malleja koskevia säädöstietoja.

Jos et ole varma, onko mallisi langaton, siirry osoitteeseen <http://support.lexmark.com>.

Ilmoitus modulaarisista komponenteista

Langattomissa malleissa on jokin seuraavista modulaarisista komponenteista:

Säädösten mukainen Lexmark-tyyppi/-mallinumero LEX-M07-001; FCC ID:IYLLLEXM07001; IC:2376A-LEXM07001

Säädösten mukainen Lexmark-tyyppi/-mallinumero LEX-M08-001; FCC ID:IYLLLEXM08001; IC:2376A-LEXM08001

Voit tarkistaa tuotteeseesi asennetut modulaariset komponentit tuotteen selitteestä.

Altistus radiotaajuussäteilylle

Tämän laitteen säteilyteho on huomattavasti FCC:n ja muiden sääntelyvirastojen radiotaajuussäteilyn altistusrajojen alapuolella. Antennin on oltava vähintään 20 cm:n (8 tuuman) päässä ihmisistä, jotta laite täyttää FCC:n ja muiden sääntelyvirastojen radiotaajuussäteilyn altistusrajat.

Euroopan yhteisön (EY) direktiivien mukainen ilmoitus

Tämä tuote vastaa Euroopan yhteisön neuvoston direktiivin 2014/53/EU suojausmääräyksiä koskien sähkömagneettisia rajoituksia ja tietyn jännitteisten elektronisten laitteiden turvallisuusmääräyksiä.

Tuotteen valmistaja: Lexmark International, Inc., 740 West New Circle Road, Lexington, KY, 40550 USA.
Valtuutettu edustaja Euroopan talousalueella (ETA) / Euroopan unionissa on: Lexmark International Technology Hungária Kft., 8 Lechner Ödön fasor, Millennium Tower III, 1095 Budapest HUNGARY. Maahantuoja Euroopan talousalueella (ETA) / Euroopan unionissa on: Lexmark International Technology S.à.r.l. 20, Route de Pré-Bois, ICC Building, Bloc A, CH-1215 Genève, Switzerland. Direktiivien mukainen vaatimustenmukaisuusvakuutus on saatavana pyydettäessä valtuutetulta edustajalta tai osoitteesta

www.lexmark.com/en_us/about/regulatory-compliance/european-union-declaration-of-conformity.html.

Yhteensopivuus osoitetaan CE-merkinnällä:



EU- ja muiden maiden lausunto radiolähtetimen käyttötaajuuskaistoista ja radiotaajuussäteilyn enimmäistehosta

Tämä radiotuote käyttää 2,4 GHz:n (2,412–2,472 GHz) kaistaa EU:ssa. Lähtetimen EIRP-enimmäislähtöteho, mukaan lukien antennivahvistus, on ≤20 dBm.

Usean mallin tiedot

Seuraavat tiedot koskevat kaikkia tulostinmalleja CX421 (7529-230), CX522 (7529-436), MC2325 (7529-081), MC2425 (7529-238), MC2535 (7529-486) ja XC2235 (7529-496).

Euroopan yhteisön (EY) direktiivien mukainen ilmoitus

Tämä tuote vastaa Euroopan parlamentin ja neuvoston direktiivien 2014/30/EU, 2014/35/EU, 2009/125/EY ja 2011/65/EU niin kuin se on muutettuna direktiivissä (EU) 2015/863 suojausmääräyksiä koskien sähkömagneettisia rajoituksia, tietyn jännitteisten elektronisten laitteiden turvallisuusmääräyksiä, sähkökäyttöisten tuotteiden ekologista suunnittelua sekä tiettyjen vaarallisten aineiden käyttöä sähkö- ja elektroniikkalaitteissa.

Tuotteen valmistaja: Lexmark International, Inc., 740 West New Circle Road, Lexington, KY, 40550 USA.
Valtuutettu edustaja Euroopan talousalueella (ETA) / Euroopan unionissa on: Lexmark International Technology Hungária Kft., 8 Lechner Ödön fasor, Millennium Tower III, 1095 Budapest HUNGARY. Maahantuoja Euroopan talousalueella (ETA) / Euroopan unionissa on: Lexmark International Technology S.à.r.l. 20, Route de Pré-Bois, ICC Building, Bloc A, CH-1215 Genève, Switzerland. Direktiivien mukainen vaatimustenmukaisuusvakuutus on saatavana pyydettäessä valtuutetulta edustajalta tai osoitteesta

www.lexmark.com/en_us/about/regulatory-compliance/european-union-declaration-of-conformity.html.

Tämä tuote täyttää EN 55032:n luokan B rajoitukset ja EN 62368-1:n turvallisuusvaatimukset.

Mallikohtaiset tiedot

Seuraavat tiedot koskevat vain tulostinmalleja CX622 (7529-636, 7529-638), CX625 (7529-836, 7529-838), MC2640 (7529-686) ja XC4240 (7529-898).

Euroopan yhteisön (EY) direktiivien mukainen ilmoitus

Tämä tuote vastaa Euroopan parlamentin ja neuvoston direktiivien 2014/30/EU, 2014/35/EU ja 2011/65/EU niin kuin se on muutettuna direktiivissä (EU) 2015/863 suojausmääräyksiä koskien sähkömagneettisia rajoituksia, tietyn jännitteisten elektronisten laitteiden turvallisuusmääräyksiä sekä tiettyjen vaarallisten aineiden käyttöä sähkö- ja elektroniikkalaitteissa.

Tuotteen valmistaja: Lexmark International, Inc., 740 West New Circle Road, Lexington, KY, 40550 USA.
Valtuutettu edustaja Euroopan talousalueella (ETA) / Euroopan unionissa on: Lexmark International Technology Hungária Kft., 8 Lechner Ödön fasor, Millennium Tower III, 1095 Budapest HUNGARY. Maahantuoja Euroopan talousalueella (ETA) / Euroopan unionissa on: Lexmark International Technology S.à.r.l. 20, Route de Pré-Bois, ICC Building, Bloc A, CH-1215 Genève, Switzerland. Direktiivien mukainen vaatimustenmukaisuusvakuutus on saatavana pyydettäessä valtuutetulta edustajalta tai osoitteesta www.lexmark.com/en_us/about/regulatory-compliance/european-union-declaration-of-conformity.html.

Tämä tuote täyttää EN 55032:n luokan A rajoitukset ja EN 62368-1:n turvallisuusvaatimukset.

Radiohäiriölausunto

Varoitus

Tämä tuote täyttää EN 55032:n luokkien A rajoitukset ja EN 55024:n häiriönsietovaatimukset. Tämä tuote ei ole tarkoitettu kotitalouskäyttöön.

Tämä tulostin on Luokan A laite. Laite voi aiheuttaa kotiympäristössä radiohäiriöitä, jolloin käyttäjän on ehkä tehtävä tarvittavat toimenpiteet.

Hakemisto

A

AirPrint

käyttäminen 44

aloitusnäyttö

kuvakkeiden näyttäminen 23

mukauttaminen 23

aloitusnäytön kuvakkeet

näyttäminen 23

aloitusnäytön käyttäminen 22

Alustamaton flash-muisti 236

analoginen faksi

asetusten määrittäminen 65

ei voi vastaanottaa fakseja 248

asetusten määrittäminen

analoginen faksi 65

Asiakastuen käyttäminen 26

asiakastuki

yhteystiedot 256

Asiakastuki

käyttäminen 26

asiakirjansyöttölaitteen

käyttäminen 50, 53, 63, 77

asiakirjat, tulostaminen

mobiililaitteesta 44

tietokoneesta 44

automaattinen

asiakirjansyöttölaite

käyttäminen 50, 53, 63, 77

C

Cloud Connector -profiili

luominen 26

skannaaminen 81

tulostaminen 49

Cloud Connector -profiilin

luominen 26

D

diaesityksen käynnistäminen 24

E

ei voi lukea flash-asemaa

vianmäärittäminen, tulostus 232

Embedded Web Server ei

avaudu 233

emolevy

avaaminen 257

erotinsivujen lisääminen

kopioiden väliin 52

sijoittaminen 52

estäminen, roskafaksien 75

etherFAX, käyttäminen

faksitoiminnon

määrittäminen 66

Ethernet-kaapeli 14

Ethernet-portti 14

F

faksaaminen

asiakirjansyöttölaitteen

käyttäminen 63

lähettäminen 72

pysäyttäminen 75

päiväyksen ja ajan

määrittäminen 72

skannaustason käyttäminen 63

välittäminen 75

faksaamisen vianmäärittäminen

etherFAXin määrittäminen ei

onnistu 249

faksien lähettäminen ei onnistu

analogisen faksin kautta 248

faksien lähettäminen tai

vastaanottaminen ei onnistu

analogisen faksin kautta 246

faksien lähettäminen tai

vastaanottaminen ei onnistu

etherFAXin kautta 249

faksien vastaanottaminen ei

onnistu analogisen faksin

kautta 248

faksin kansilehden lähettäminen

ei onnistu tietokoneesta 250

faksin kansilehdestä puuttuu

tietoja 250

huono faksien

tulostuslaatu 250

soittajan tunnus ei näy 246

faksiasetukset

maa- tai aluekohtainen

laiteasennus 70

tavallinen puhelinlinjaliitäntä 67

faksien lähettäminen tai

vastaanottaminen ei onnistu

analogisen faksin kautta 246

faksien lähettäminen tai

vastaanottaminen ei onnistu

etherFAXin kautta 249

faksien pysäyttäminen 75

faksien vastaanottaminen ei

onnistu analogisen faksin

kautta 248

faksikohde

pikavalinnan luominen 73

faksiloki

tulostaminen 75

faksin ajastaminen 73

faksin asentaminen

maa- tai aluekohtainen

laiteasennus 70

tavallinen puhelinlinjaliitäntä 67

faksin kaiutinasetukset

määrittäminen 165

faksin kaiutinasetusten

määrittäminen 165

faksin kansilehden lähettäminen

ei onnistu tietokoneesta 250

faksin kansilehdestä puuttuu

tietoja 250

faksin kohdepikavalinnan

luominen 73

faksin lähettäminen 72

ajastettu 73

faksin tarkkuuden

muuttaminen 74

faksin tarkkuus

muuttaminen 74

faksin tummuuden

säätäminen 74

faksin tummuus

säätäminen 74

faksin välittäminen 75

faksiohjaimen asentaminen 267

faksiohjain

asentaminen 267

faksipalvelin, käyttäminen

faksitoiminnon

määrittäminen 67

faksitoiminnon määrittäminen

etherFAXin avulla 66

faksitoiminnon määrittäminen

faksipalvelimen avulla 67

FCC-rajoitukset 276

flash-asema
 skannaaminen 80
 tulostaminen 45
Flash-muistin vapaa tila ei riitä
resursseja varten 236
Flash-muisti on viallinen 236
fonttinäyteluettelo
 tulostaminen 49
FTP-osoite
 pikavalinnan luominen 79
FTP-palvelin, skannaaminen
 ohjauspaneelin käyttäminen 78
FTP-pikavalintojen luominen 79

H

haihtuvuusjulistus 162
hakemistoluettelo
 tulostaminen 49
henkilökohtainen PIN-koodi
-menetelmä 167
henkilökohtaiset PIN-koodit
 ottaminen käyttöön 31
henkilökohtaisten PIN-koodien
 ottaminen käyttöön 31
hidas tulostus 228
Horrostila
 asetus 191
HTTP-/FTP-asetusten valikko 149
hukkaväriainepullo
 vaihtaminen 180
huono faksien tulostuslaatu 250

I

ilmankosteus tulostimen
ympäriällä 274

J

juuttuneet sivut eivät tulostu
uudelleen 242

K

kaapelien liittäminen 14
kaiutin
 oletusäänenvoimakkuus 165
kaiuttimen
 oletusäänenvoimakkuuden
 säätäminen 165
kaiuttimen
 oletusäänenvoimakkuus
 säätäminen 165
kaksipuolinen kopiointi 51

kansioiden luominen
 kirjanmerkeille 28
kartonki
 lisääminen 34
kesäaika
 määrittäminen 72
kesäajan määrittäminen 72
kierrättäminen
 Lexmarkin
 pakkausmateriaalit 192
 Lexmark-tuotteet 192
kiinnittimen huoltopaketti
 tilaaminen 178
kirjanmerkit
 kansioiden luominen 28
 luominen 27
kirjanmerkkien luominen 27
kirjekuoret
 lisääminen 34, 35
kirjekuori sulkeutuu tulostuksen
 aikana 238
kirjepaperi
 kopiointi 51
 lisääminen 34, 35
kirkkauden säätäminen
 näyttö 192
kopioiden lajittelu
 kopiointi 51
kopiointi 50
 asiakirjansyöttölaitteen
 käyttäminen 50
 paperin molemmille puolille 51
 pikavalinnan luominen 52
 skannaustason käyttäminen 50
kopiointi kirjelomakkeelle 51
kopiointi pikavalinnan
 luominen 52
kopiointi vianmääritys
 epätäydelliset asiakirjat tai
 valokuvat 253
 heikko kopiointilaatu 253
 skanneri ei vastaa 254
kopion pienentäminen 51
kopion suurentaminen 51
Korttikopiointi
 asetusten määrittäminen 23
kosketusnäyttö
 puhdistaminen 173
kosketusnäytön
 puhdistaminen 173

kuulokkeiden
 oletusäänenvoimakkuuden
 säätäminen 165
kuulokkeiden
 oletusäänenvoimakkuus
 säätäminen 165
kuvakkeiden näyttäminen
 aloitusnäytössä 23
kuvansiirtopaketti
 tilaaminen 177
 vaihtaminen 183
käsinsyöttöaukko
 lisääminen 35
käyttäminen
 aidot Lexmark-osat 174
 aidot Lexmark-tarvikkeet 174

L

laitekiintiöiden määrittäminen 25
laitekiintiöt
 asetusten määrittäminen 25
laiteohjelmisto,
 päivittäminen 269
laiteohjelmiston
 päivittäminen 269
lajittelutulostus ei toimi 239
langaton verkko
 tulostimen yhdistäminen 166
 Wi-Fi Protected Setup 167
langaton verkkoyhteys 166
Lepotila
 asetus 191
Lexmark-mobiilitulostus
 käyttäminen 44
Lexmark ScanBack Utility
 käyttäminen 77
LINE-portti 14
lisäkortti
 asetaminen 261
lisävarusteet
 lokerot 266
 muistikortti 260
lisävarusteet, lisääminen
 tulostinohjain 268
lisävarusteiden asentaminen
 tulostimen kiintolevy 263
lisävarusteiden lisääminen
 tulostinohjain 268
lisääminen,
 monikäyttösyöttöaukkoon 34
lokeroiden asentaminen 266
lokeroiden erottaminen 37

lokeroiden täyttäminen 32
 lokerot
 asettaminen 266
 erottaminen 37
 lisääminen 32
 yhdistäminen 37
 luettujen salasanojen ottaminen
 käyttöön 31
 luetut salasanat
 ottaminen käyttöön 31
 luottamukselliset tulostustyöt 47
 lähettäminen sähköpostilla
 asiakirjansyöttölaitteen
 käyttäminen 53
 skannaustason käyttäminen 53
 lämpötila tulostimen
 ympärillä 12, 274

M

manuaalinen värinkorjaus
 käyttäminen 242
 melutasot 271
 merkkivalo
 tilan merkitys 20
 mobiililaite
 tulostaminen 44, 45
 yhdistäminen tulostimeen 168
 mobiililaitteen yhdistäminen
 tulostimelle 168
 monikäyttösyöttöaukossa
 lisääminen 34
 Mopria-tulostuspalvelu 44
 muistikortin asentaminen 260
 muistikortti
 asettaminen 260
 muistin tyhjentäminen
 tulostimen kiintolevytä 162
 mustan ja värikuvansiirtopaketin
 tilaaminen 177
 mustan kuvansiirtopaketin
 tilaaminen 177
 Muu kuin Lexmarkin tarvike 237
 määrittämistiedoston tuominen
 Embedded Web Serverin
 avulla 269
 määrittämistiedoston vieminen
 Embedded Web Serverin
 avulla 269

N

nollaaminen
 tarvikkeiden käyttölaskurit 237
 näyttönäppäimistö
 käyttäminen 31
 näytön kirkkaus
 säätäminen 192
 näytön mukauttaminen 24
 Näytön mukauttamisen
 käyttäminen 24
 Näytön mukautus
 käyttäminen 24
 näytönsäätäjän hallinta 24

O

ohjainlevyn avaaminen 257
 ohjauspaneeli
 Lexmark CX522 19
 Lexmark CX622 19
 Lexmark MC2535 19
 Lexmark MC2640 19
 Lexmark XC2235 19
 ohjauspaneelin käyttäminen
 Lexmark CX421 18
 Lexmark CX625 20
 Lexmark MC2325 18
 Lexmark MC2425 18
 Lexmark XC4240 20
 oletusasetusten palautus 162
 osien ja tarvikkeiden tilan
 tarkistaminen 174
 osien tila
 tarkistaminen 174

P

painonäppäinmenetelmä 167
 paperikoon määrittäminen 32
 paperilajin määrittäminen 32
 paperin lisääminen
 käsinsyöttöaukkoon 35
 paperin säästäminen 52
 paperitukoksen poistaminen
 lokerossa 195
 monikäyttösyöttöaukossa 205
 vakioalusta 201
 paperitukokset
 välttäminen 193
 paperitukokset, poistaminen
 arkinkääntäjästä 195
 kiinnitysyksikössä 195
 käsinsyöttöaukosta 206

paperitukos, poistaminen
 automaattisessa
 asiakirjansyöttölaitteessa 201
 paperitukos automaattisessa
 asiakirjansyöttölaitteessa 201
 paperitukos lokeroissa 195
 paperitukos luukussa A 195
 paperitukos
 monisyöttölaitteessa 205
 paperitukosten välttäminen 193
 paperitukos vakioalustassa 201
 pidossa olevat työt 47
 pikavalinnan luominen
 faksikohde 73
 FTP-osoite 79
 kopiointi 52
 sähköposti 61
 pikavalinnat
 luominen 24
 pikavalinta
 Faksi 24
 FTP 24
 Kopio 24
 Sähköposti 24
 pikavalintojen luominen 24
 puhdistaminen
 skanneri 171
 tulostimen sisäpuoli 170
 tulostimen ulkopuoli 170
 puhenoikeuden säätäminen
 Ääniohjaus 30
 pysyvä muisti 162
 tyhjentäminen 161
 päiväys ja aika
 faksiasetukset 72
 päänäytön kuvakkeet
 käyttäminen 22

Q

QR-koodin luontitoiminnon
 käyttäminen 26
 QR-koodit
 lisääminen 26

R

raporttien tarkasteleminen 164
 RJ-11-sovitin 70
 roskafaksit
 estäminen 75
 ryhmien lisääminen 28
 ryhmien muokkaaminen 29

ryhmien poistaminen 29
ryhmät
lisääminen 28
muokkaaminen 29
poistaminen 29

S

salaus
tulostimen kiintolevy 162
sarjanumero, tulostimen
löytäminen 16
Scan Center
asetusten määrittäminen 25
siirrettävä muisti 162
tyhjentäminen 161
siirtyminen näytössä
eleiden käyttäminen 31
siirtyminen näytössä eleillä 31
sisäiset lisälaitteet
laiteohjelmistokortti 257
muistikortti 257
tulostimen kiintolevy 257
sisäiset lisävarusteet, lisääminen
tulostinohjain 268
sisäisten lisävarusteiden
lisääminen
tulostinohjain 268
sisäistä lisälaitetta ei
havaittu 235
skannaaminen
asiakirjansyöttölaitteen
käyttäminen 77
Cloud Connector -profiiliin 81
FTP-palvelimeen 78
skannaustason käyttäminen 77
sähköpostiin 61
tietokoneeseen 77
verkkokansioon 79
skannaaminen flash-asemaan 80
skannaaminen FTP-palvelimeen
ohjauspaneelin käyttäminen 78
skannaaminen verkkokansioon ei
onnistu 251
skannauksen vianmääritys
ei voi skannata
tietokoneesta 251
epätäydelliset asiakirjat tai
valokuvat 253
heikko kopiointilaatu 253
skannaaminen aiheuttaa
tietokoneen
toimintahäiriön 254

skannaaminen kestää liian
kauan 254
skannaaminen verkkokansioon
ei onnistu 251
skanneri ei vastaa 254
työn skannaus epäonnistui 253
skannaustaso
käyttäminen 50, 53, 63, 77
skannaustason
käyttäminen 50, 53, 63, 77
skanneri
puhdistaminen 171
skanneri ei sulkeudu 254
skannerin puhdistaminen 160
Skanneri tarvitsee huoltoa, käytä
ADF-pakkausta 238
SMTP-asetukset
määrittäminen 53
sovellukset, tuetut 23
sovitinliitin 70
suojausaukko
etsiminen 161
Suurennustila
ottaminen käyttöön 30
suurennustilan ottaminen
käyttöön 30
sähköposti
lähettäminen 61
pikavalinnan luominen 61
sähköpostien lähettäminen 61
sähköpostihälytysten
asetaminen 164
sähköposti-ilmoitukset
asetusten määrittäminen 164
sähköpostin lähettäminen ei
onnistu 245
sähköpostin pikavalinnan
luominen 61
sähköpostin vianmääritys
sähköpostin lähettäminen ei
onnistu 245
sähköpostipalvelimen asetusten
määrittäminen 53
sähköpostipalvelin
määrittäminen 53
sähköpostipalveluntarjoajat 53
sähköpostitoiminto
asetusten määrittäminen 53
säteilyrajoitukset 271, 276
Säästötila
asetus 191

säätäminen
automaattisen
asiakirjansyöttölaitteen
kohdistaminen 255
skannerin kohdistaminen 255

T

tarvikeilmoitukset
määrittäminen 164
tarvikeilmoitusten
määrittäminen 164
tarvikkeet
säästäminen 192
tarvikkeiden käyttöiän
pidentäminen 192
tarvikkeiden käyttölaskurien
nollaaminen 237
tarvikkeiden käyttölaskurit
nollaaminen 237
tarvikkeiden tila
tarkistaminen 174
tarvikkeiden tilaaminen
hukkaväriainepullo 178
kuvansiirtopaketti 177
väriainekasetti 174
tarvikkeiden vaihtaminen
hukkaväriainepullo 180
musta ja
värikuvansiirtopaketti 183
musta kuvansiirtopaketti 183
väriainekasetti 178
taustakuvan vaihtaminen 24
tehdasasetukset
palauttaminen 162
tiedotteet 271, 272, 274, 275,
276, 277, 278
tietokone
yhdistäminen tulostimeen 169
tietokone, skannaaminen 77
tietokoneen yhdistäminen
tulostimeen 169
tilaaminen
kiinnittimen huoltopaketti 178
tilaaminen,
hukkaväriainepullon 178
toista tulostustoitä 47
toistuvat virhekuviot 226
tuettu faksi 64
tuetut flash-asemat 46
tuetut paperien painot 41
tuetut paperikoot 38
tuetut paperilajit 40

- tuetut sovellukset 23
 - tuetut tiedostotyypit 46
 - tukoksen poistaminen
 - lokeroissa 195
 - monikäyttösyöttöaukossa 205
 - tukokset
 - sijainnit 194
 - tukosalueiden etsiminen 194
 - välttäminen 193
 - tukokset, poistaminen
 - arkinkääntäjästä 195
 - automaattisessa
 - asiakirjansyöttölaitteessa 201
 - kiinnityksikössä 195
 - käsinsyöttöaukosta 206
 - tulostaminen
 - Cloud Connector -profiilista 49
 - faksiloki 75
 - flash-asemasta 45
 - fonttinäyteluettelo 49
 - hakemistoluettelo 49
 - laadun testisivut 160
 - luottamukselliset
 - tulostustyöt 48
 - mobiililaitteesta 44, 45
 - Mopria-tulostuspalvelun
 - käyttäminen 44
 - pidossa olevat työt 48
 - tietokoneesta 44
 - toista tulostustöitä 48
 - tulostustöiden tarkistaminen 48
 - Valikkoasetussivu 160
 - varaa tulostustöitä 48
 - Wi-Fi Direct -toiminnon
 - käyttäminen 45
 - tulostaminen flash-asemasta 45
 - tulostaminen tietokoneesta 44
 - tulostimen asetukset
 - oletusasetusten
 - palauttaminen 162
 - tulostimen ilmoitukset
 - Alustamaton flash-muisti 236
 - Flash-muistin vapaa tila ei riitä resursseja varten 236
 - Flash-muisti on viallinen 236
 - Muu kuin Lexmarkin tarvike 237
 - Skanneri tarvitsee huoltoa, käytä ADF-pakkausta 238
 - Vaihda kasetti, tulostimen alue ei täsmää 237
 - tulostimen kiintolevy
 - asentaminen 263
 - saltaus 162
 - tulostimen kiintolevyn muisti 162
 - tyhjentäminen 162
 - tulostimen kiintolevyn tyhjentäminen 162
 - tulostimen kuljettaminen 191
 - tulostimen lisävarusteiden vianmääritys
 - sisäistä lisälaitetta ei löydy 235
 - tulostimen määrittäminen tunnusäänelle 71
 - tulostimen paikan valitseminen 12
 - tulostimen portit 14
 - tulostimen porttiasetukset
 - muuttaminen 170
 - tulostimen porttiasetusten muuttaminen sisäisen sovellusportin (ISP) asentamisen jälkeen 170
 - tulostimen puhdistaminen 170
 - tulostimen raportit
 - katsominen 164
 - tulostimen siirtäminen 190
 - tulostimen sijainti
 - valitseminen 12
 - tulostimen tiedot
 - löytäminen 11
 - tulostimen tila 20
 - tulostimen valikot 82
 - tulostimen yhteyden tarkistaminen 235
 - tulostimen yhteydet
 - tarkistaminen 235
 - tulostimen ympärillä oleva tila 12
 - tulostimien lisääminen tietokoneeseen 267
 - tulostimien sarjanumeron etsiminen 16
- tulostin
 - kuljettaminen 191
 - täydellinen kokoonpano 13
 - tulostin ei vastaa 231
 - tulostinkokoonpanot 13
 - tulostinmuisti
 - tyhjentäminen 161
 - tulostinmuistin suojaaminen 162
 - tulostinmuistin tyhjentäminen 161, 162
 - tulostinohjaimen asentaminen 267
- tulostinohjain
 - asentaminen 267
 - lisävarusteet, lisääminen 268
- tulostinohjelmisto
 - asentaminen 267
- tulostinohjelmiston asentaminen 267
- tulostinta ei voi liittää Wi-Fi-verkkoon 234
- tulostintietojen etsiminen 11
- tulostuksen vianmääritys
 - alustojen yhdistäminen ei toimi 240
 - ei voi lukea flash-asemaa 232
 - hidas tulostus 228
 - juuttuneet sivut eivät tulostu uudelleen 242
 - kirjekuori sulkeutuu tulostuksen aikana 238
 - lajittelutulostus ei toimi 239
 - luottamukselliset ja pidossa olevat asiakirjat eivät tulostu 230
 - paperi juuttuu usein 241
 - tulostustyöt eivät tulostu 227
 - työ tulostuu väärälle paperille 230
 - työ tulostuu väärästä lokeroista 230
 - väärät marginaalit 212
- tulostuslaadun vianmääritys
 - epätasainen tummuus 220
 - harmaa tai värillinen tausta 211
 - kokonaan värilliset tai mustat kuvat 218
 - paperin käpristyminen 239
 - puuttuvat värit 215
 - pystysuuntaiset valkoiset viivat 225
 - tekstiä tai kuvia leikkautuu 218
 - toistuvat virhekuviot 226
 - tulosteissa on haamukuvia 210
 - tuloste näyttää sävytetyltä 244
 - tumma tuloste 209
 - tyhjä sivu 208
 - täplikkäs tuloste ja pisteitä 216
 - vaakasuurtaiset tummat viivat 221
 - vaakasuurtaiset valkoiset viivat 224
 - vaalea tuloste 213
 - valkoiset sivut 208

vino tuloste 217
väriaine hankautuu helposti pois 219
värillisiä pystyviivoja tai -raitoja 222
vääristynyt tuloste 217
tulostuslaatu
skannerin puhdistaminen 171
tulostustöiden tallentaminen 47
tulostustöiden tarkistaminen 47
tulostustöitä ei tulosteta 227
tunnusäänipalvelu, faksi ottaminen käyttöön 71
tunnusäänipalvelun käyttöönotto tulostimessa 71
turvallisuusohjeet 9, 10
turvalukon etsiminen 161

U

Universal-paperi määrittäminen 32
Universal-paperin määrittäminen 32
USB-kaapeli 14
USB-portin käyttöönotto 233
USB-portti 14 ottaminen käyttöön 233
useiden sivujen kopioiminen 52
useiden sivujen kopioiminen yhdelle arkille 52

V

Vaihda kasetti, tulostimen alue ei täsmää 237
valikko
802.1x 148
Asettelu 97
Asetus 98
Ethernet 144
Etähallintapaneeli 85
Faksi 159
Faksiasetukset 112
Faksipalvelimen määrittäminen 121
Faksitila 111
Flash-asemaskannaus 135
Flash-asetustulostus 139
FTP-oletusasetukset 131
Helppokäyttö 91
HTML 104
HTTP-/FTP-asetukset 149
Ilmoitukset 86

IPSec 147
Kirjautumisrajoitukset 155
Kopioinnin oletusasetukset 108
Kuva 105
Laatu 99
Laite 158
Langaton 141
Lokeromäärittäminen 106
LPD-kokoonpano 148
Luottamukselliset tulostusasetukset 156
Materiaalilajit 107
Mukautetut skannauskoot 107
Muut 157
Määrittäminen 83
Määrittäminen-valikko 92
Nimetön tietojen keräys 90
Näkyvät aloitusnäytön kuvakkeet 96
Ohje 159
Oikeuksien hallinta 151
Paikalliset tilit 152
Palauta oletusasetukset 92
PCL 103
PDF 102
Pikakuvakkeet 159
Poistaminen 96
PostScript 102
Pyyhi väliaikaiset datatiedostot 157
Rajoita ulkoisen verkon käyttöä 150
Ratkaisut, LDAP-asetukset 157
SNMP 146
Suojaustarkistusloki 153
Sähköpostiasetukset 123
Sähköpostin oletusasetukset 125
Säästötila 85
TCP/IP 145
ThinPrint 149
Tietoja tästä tulostimesta 97
Tulosta 158
Työkirjanpito 101
Universal 106
USB 150
Valikkoasetussivu 158
Web-linkin asetus 130
Verkko 159
Verkon esittely 140
vianmäärittäminen 160
Wi-Fi Direct 143

Virranhallinta 90
XPS 102
Valikkoasetussivu tulostaminen 160
valikot
Ajasta USB-laitteet 153
Levyn salaus 157
valinnaisen kortin asentaminen 261
valokuvat
kopioiminen 50
valokuvien kopioiminen 50
vastaaja
asetusten määrittäminen 67
verkkokansio
skannaaminen 79
vianmäärittäminen
Embedded Web Server ei avaudu 233
tulostin ei vastaa 231
tulostinta ei voi liittää Wi-Fi-verkkoon 234
Väritulostuksen usein kysytyt kysymykset 243
vianmäärittäminen, faksaaminen
etherFAXin määrittäminen ei onnistu 249
faksien lähettäminen ei onnistu analogisen faksin kautta 248
faksien lähettäminen tai vastaanottaminen ei onnistu analogisen faksin kautta 246
faksien lähettäminen tai vastaanottaminen ei onnistu etherFAXin kautta 249
faksin kansilehden lähettäminen ei onnistu tietokoneesta 250
faksin kansilehdestä puuttuu tietoja 250
soittajan tunnus ei näy 246
vianmäärittäminen, kopiointi
epätäydelliset asiakirjat tai valokuvat 253
heikko kopiointilaatu 253
skanneri ei sulkeudu 254
skanneri ei vastaa 254
vianmäärittäminen, skannaamisen ei voi skannata tietokoneesta 251
epätäydelliset asiakirjat tai valokuvat 253
heikko kopiointilaatu 253

skannaaminen verkkokansioon
 ei onnistu 251
 skanneri ei sulkeudu 254
 skanneri ei vastaa 254
 työn skannaus epäonnistui 253
 vianmääritys, sähköpostin
 sähköpostin lähettäminen ei
 onnistu 245
 vianmääritys, tulostimen
 lisävarusteet
 sisäistä lisälaitetta ei löydy 235
 vianmääritys, tulostus
 alustojen yhdistäminen ei
 toimi 240
 hidas tulostus 228
 juuttuneet sivut eivät tulostu
 uudelleen 242
 kirjekuori sulkeutuu tulostuksen
 aikana 238
 lajittelutulostus ei toimi 239
 luottamukselliset ja pidossa
 olevat asiakirjat eivät
 tulostu 230
 paperi juuttuu usein 241
 tulostustyöt eivät tulostu 227
 työ tulostuu väärälle
 paperille 230
 työ tulostuu väärästä
 lokerosta 230
 väärät marginaalit 212
 vianmääritys, tulostuslaatu
 epätasainen tummuus 220
 harmaa tai värillinen tausta 211
 kokonaan värilliset tai mustat
 kuvat 218
 paperin käpristyminen 239
 puuttuvat värit 215
 pystysuuntaiset valkoiset
 viivat 225
 tekstiä tai kuvia leikkautuu 218
 toistuvat virhekuviot 226
 tulosteissa on haamukuvia 210
 tuloste näyttää sävytetyltä 244
 tumma tuloste 209
 tyhjät sivut 208
 täplikkäs tuloste ja pisteitä 216
 vaakasuuntaiset tummat
 viivat 221
 vaakasuuntaiset valkoiset
 viivat 224
 vaalea tuloste 213
 valkoiset sivut 208

vino tuloste 217
 väriaine hankautuu helposti
 pois 219
 värillisiä pystyviivoja tai -
 raitoja 222
 väristynyt tuloste 217
 virransäästötilat
 asetus 191
 virtajohdon liitäntä 14
 virtapainikkeen valo
 tilan merkitys 20
 virtuaalinen näppäimistö
 käyttäminen 31
 väriaineen tummuuden
 säätäminen 242
 väriainekasetti
 tilaaminen 174
 vaihtaminen 178
 Värikorjaus
 manuaalinen 242
 Värinkorjauksen sisältö 242
 värin tummuus
 säätäminen 242
 Väritulostuksen usein kysytyt
 kysymyksiä 243

W

Wi-Fi Direct
 määrittäminen 168
 ottaminen käyttöön 168
 tulostaminen
 mobiililaitteesta 45
 Wi-Fi Directin määrittäminen 168
 Wi-Fi Direct -toiminnon ottaminen
 käyttöön 168
 Wi-Fi Protected Setup
 langaton verkko 167
 Wi-Fi-verkko
 poistaminen käytöstä 169
 Wi-Fi-verkon poistaminen
 käytöstä 169

Y

yhdistäminen, lokeroiden 37
 yhdistäminen, tulostimen
 langattomaan verkkoon 166
 yhdistäminen langattomaan
 verkkoon
 painonäppäinmenetelmän
 käyttäminen 167

PIN-koodi-menetelmän
 käyttäminen 167
 yhteyden ottaminen
 asiakastukeen 256
 yhteystiedot
 lisääminen 28
 muokkaaminen 29
 poistaminen 29
 yhteystietojen lisääminen 28
 yhteystietojen
 muokkaaminen 29
 yhteystietojen poistaminen 29
 ympäristöasetukset 191
 Ympäristöasetukset
 määrittäminen 26

Ä

Ääniohjauksen aktivoiminen 30
 Ääniohjauksen puhenoisuus
 säätäminen 30
 Ääniohjaus
 aktivointi 30
 puhenoisuus 30