



# Višefunkcijski uređaji CX421, CX522, CX622, CX625, MC2325, MC2425, MC2535, MC2640, XC2235, XC4240

---

## Korisnički priručnik

Srpanj 2024.

[www.lexmark.com](http://www.lexmark.com)

---

Vrsta uređaja:

7529

Modeli:

081, 230, 238, 436, 486, 496, 636, 638, 686, 698, 836, 838, 898

# Sadržaj

<b>Sigurnosne informacije.....</b>	<b>8</b>
Pravila označavanja.....	8
Izjave o proizvodu.....	8
<b>Upoznavanje pisača.....</b>	<b>11</b>
Pronalaženje informacija o pisaču.....	11
Odabir lokacije za pišač.....	12
Konfiguracije pisača.....	13
Priključivanje kabela.....	15
Pronalaženje serijskog broja pisača.....	16
<b>Upotreba upravljačke ploče.....</b>	<b>18</b>
Višefunkcijski pisači CX421, MC2325 i MC2425 tvrtke Lexmark.....	18
Višefunkcijski pisači CX522, CX622, MC2535, MC2640 i XC2235 tvrtke Lexmark.....	19
Višefunkcijski pisači CX625 i XC4240 tvrtke Lexmark.....	20
Razumijevanje statusa gumba za uključivanje/isključivanje i indikatora.....	20
<b>Postavljanje i upotreba aplikacija na početnom zaslonu.....</b>	<b>22</b>
Upotreba početnog zaslona.....	22
Prilagodba početnog zaslona.....	23
Podržane aplikacije.....	23
Postavljanje aplikacije Card Copy.....	23
Izrada prečaca.....	24
Prilagodba zaslona.....	24
Postavljanje centra za skeniranje.....	25
Postavljanje opcije Kvota za uređaj.....	25
Upotreba opcije Generator QR kodova.....	26
Konfiguriranje Ekoloških postavki.....	26
Upotreba usluge Korisnička podrška.....	26
Izrada Cloud Connector profila.....	27
Upravljanje knjižnim oznakama.....	27
Izrada prečaca .....	27
Izrađivanje mapa .....	28
Upravljanje kontaktima.....	28
Dodavanje kontakata .....	28

Dodavanje grupa.....	29
Uređivanje kontakata ili grupa.....	29
Brisanje kontakata ili grupa.....	29
<b>Postavljanje i upotreba značajki za upravljanje pristupom.....</b>	<b>30</b>
Omogućavanje načina rada povećanja.....	30
Uključivanje glasovnog navođenja.....	30
Podešavanje brzine govora glasovnog navođenja.....	30
Kretanje zaslonom pomoću poteza.....	31
Upotreba zaslonske tipkovnice.....	31
Omogućavanje izgovorenih lozinki ili osobnih identifikacijskih brojeva.....	31
<b>Ulaganje papira i posebnih medija.....</b>	<b>32</b>
Postavljanje formata i vrste papira.....	32
Konfiguriranje univerzalnih postavki papira.....	32
Ulaganje u odlagače.....	32
Ulaganje u ulagač za razne medije.....	34
Ulaganje u ručni ulagač.....	35
Povezivanje odlagača.....	37
<b>Podrška za papir.....</b>	<b>38</b>
Podržani formati papira.....	38
Podržane vrste papira.....	40
Podržane gramature papira.....	41
Neprihvatljiv papir.....	42
Upotreba recikliranog papira.....	43
<b>Ispisivanje.....</b>	<b>44</b>
Ispisivanje s računala.....	44
Ispisivanje s mobilnog uređaja.....	44
Ispisivanje s flash pogona.....	45
Podržani flash pogoni i vrste datoteka.....	46
Konfiguriranje povjerljivih zadataka.....	47
Ispisivanje povjerljivih i drugih zadržanih zadataka.....	47
Ispisivanje s Cloud Connector profila.....	49
Ispisivanje popisa uzoraka fontova.....	49
Ispisivanje popisa direktorija.....	49

<b>Kopiranje.....</b>	<b>50</b>
Upotreba automatskog ulagača dokumenata i stakla skenera.....	50
Izrada kopije.....	50
Kopiranje fotografija.....	50
Kopiranje na papir sa zaglavljem.....	51
Kopiranje na obje strane papira.....	51
Smanjenje ili povećanje kopija.....	51
Razvrstavanje kopija.....	51
Postavljanje razdjelnih stranica između kopija.....	52
Kopiranje više stranica na samo jedan list.....	52
Stvaranje prečaca za kopiranje.....	52
<b>E-pošta.....</b>	<b>53</b>
Upotreba automatskog ulagača dokumenata i stakla skenera.....	53
Konfiguriranje postavki SMTP poslužitelja.....	53
Slanje e-pošte.....	61
Stvaranje prečaca za e-poštu.....	62
<b>Faksiranje.....</b>	<b>63</b>
Upotreba automatskog ulagača dokumenata i stakla skenera.....	63
Postavljanje pisača za faksiranje.....	63
Slanje faksa.....	72
Zakazivanje faksa.....	73
Stvaranje prečaca za odredišni faks.....	74
Promjena razlučivosti faksa.....	74
Podešavanje zatamnjenja faksa.....	74
Ispis zapisnika faksiranja.....	75
Blokiranje neželjenih faksova.....	75
Stavljanje faksova na čekanje.....	75
Prosljeđivanje faksa.....	75
<b>Skeniranje.....</b>	<b>77</b>
Upotreba automatskog ulagača dokumenata i stakla skenera.....	77
Skeniranje na računalo.....	77
Skeniranje na FTP poslužitelj.....	79
Skeniranje u mrežnu mapu pomoću prečaca.....	79

Stvaranje prečaca za FTP.....	79
Skeniranje na flash pogon.....	80
Skeniranje u Cloud Connector profil.....	81
<b>Upoznavanje s izbornicima pisača.....</b>	<b>82</b>
Karta izbornika.....	82
Uređaj.....	83
Ispis.....	98
Papir.....	107
Kopiranje.....	109
Faks.....	112
E-pošta.....	124
FTP.....	132
USB pogon.....	136
Mreža/priključci.....	141
Sigurnost.....	153
Izvješća.....	160
Pomoć.....	161
Rješavanje problema.....	162
Ispisivanje stranice s postavkama izbornika.....	162
<b>Zaštita pisača.....</b>	<b>163</b>
Lociranje sigurnosnog utora.....	163
Brisanje memorije pisača.....	163
Brisanje memorije tvrdog diska pisača.....	164
Šifriranje tvrdog diska pisača.....	164
Vraćanje tvornički zadanih postavki.....	164
Izjava o postojanosti memorije.....	164
<b>Održavanje pisača.....</b>	<b>166</b>
Konfiguriranje obavijesti o potrošnom materijalu.....	166
Postavljanje upozorenja za e-poštu.....	166
Pregledavanje izvješća.....	166
Prilagođavanje glasnoće zvučnika.....	167
Umrežavanje.....	168
Čišćenje dijelova pisača.....	172
Naručivanje dijelova i potrošnog materijala.....	176

Zamjena dijelova i potrošnog materijala.....	180
Premještanje pisača.....	193
Štednja energije i papira.....	194
Recikliranje.....	195
<b>Otklanjanje zaglavljenih papira.....</b>	<b>196</b>
Izbjegavanje zaglavljivanja.....	196
Pronalaženje mjesta zaglavljivanja.....	197
Zaglavljivanje papira u odlagačima.....	198
Zaglavljeni papir iza vratašaca A.....	198
Zaglavljeni papir iza vratašaca C.....	204
Zaglavljeni papir u standardnom odjeljku.....	204
Zaglavljeni papir u ulagaču za razne medije.....	208
Zaglavljeni papir u ručnom ulagaču.....	209
<b>Rješavanje problema.....</b>	<b>210</b>
Problemi s kvalitetom ispisa.....	210
Problemi s ispisivanjem.....	211
Pisač ne reagira.....	235
Flash pogon ne može se očitati.....	236
Omogućavanje USB priključka.....	236
Problemi s mrežnom vezom.....	237
Problemi s hardverskim opcijama.....	239
Problemi s potrošnim materijalom.....	241
Problemi s ulaganjem papira.....	242
Problemi s kvalitetom boje.....	246
Problemi s e-poštom.....	249
Problemi s faksiranjem.....	249
Problemi sa skeniranjem.....	255
Obraćanje službi za korisničku podršku.....	260
<b>Nadogradnja i migracija.....</b>	<b>261</b>
Hardver.....	261
Program.....	271
Programske datoteke.....	273

**Obavijesti.....275**

**Indeks.....284**

# Sigurnosne informacije





## Pravila označavanja

**Napomena:** *Napomena* označava informacije koje bi vam mogle pomoći.







**Upozorenje:** *Upozorenje* označava nešto što bi moglo oštetiti hardver ili softver proizvoda.

**OPREZ:** *Oprez* označava potencijalno opasnu situaciju koja bi mogla dovesti do ozljede.









Različite vrste izjava o oprezu obuhvaćaju sljedeće:





-  **OPREZ—MOGUĆE OZLJEDE:** Naznačava rizik od ozljede.
-  **OPREZ—OPASNOST OD STRUJNOG UDARA:** Naznačava rizik od strujnog udara.
-  **OPREZ—VRUĆA POVRŠINA:** Naznačava rizik od opekotina ako se dodirne.
-  **OPREZ—OPASNOST OD PREVRTANJA:** Naznačava opasnost od nagnječenja.
-  **OPREZ—OPASNOST OD PRIGNJEČENJA:** Naznačava rizik od zaglavljivanja između pomičnih dijelova.

## Izjave o proizvodu

-  **OPREZ—MOGUĆE OZLJEDE:** Kako biste izbjegli rizik od požara ili strujnog udara, priključite kabel napajanja na valjano uzemljenu mrežnu utičnicu odgovarajućih svojstava koja se nalazi u blizini proizvoda i lako je dostupna.
-  **OPREZ—MOGUĆE OZLJEDE:** Kako biste izbjegli rizik od požara ili strujnog udara, koristite isključivo kabel za napajanje isporučen s ovim proizvodom ili zamjenski kabel odobren od strane proizvođača.
-  **OPREZ—MOGUĆE OZLJEDE:** Proizvod nemojte koristiti s produžnim kabelom, adapterima za više utikača, "lopovima" ni s uređajima za neprekinuto napajanje (UPS). Laserski uređaj lako može preopteretiti te dodatke, što može stvoriti rizik od požara, oštećenja imovine ili lošeg rada pisača.
-  **OPREZ—MOGUĆE OZLJEDE:** S uređajem se smije koristiti samo priložena zaštita od nadnapona Lexmark Inline Surge Protector, pravilno priključena između pisača i kabela napajana. Upotreba uređaja za zaštitu od nadnapona koje nije proizvela tvrtka Lexmark može stvoriti rizik od požara, oštećenja imovine ili lošeg rada pisača.
-  **OPREZ—MOGUĆE OZLJEDE:** Kako biste smanjili rizik od požara, koristite isključivo 26 AWG ili veći telekomunikacijski (RJ-11) kabel prilikom povezivanja proizvoda s javnom telefonskom mrežom. Za korisnike iz Australije, kabel mora odobriti udruženje ACMA (Australian Communications and Media Authority).
-  **OPREZ—OPASNOST OD STRUJNOG UDARA:** Kako biste izbjegli rizik od strujnog udara, proizvod nemojte postavljati ni koristiti u blizini vode ili mokrih područja.
-  **OPREZ—OPASNOST OD STRUJNOG UDARA:** Kako biste izbjegli rizik od strujnog udara, nemojte konfigurirati ovaj proizvod niti ukopčavati ili priključivati kabele, kao što su kabel napajanja, telefaksa ili telefona, tijekom grmljavinskog nevremena.



-  **OPREZ—MOGUĆE OZLJEDE:** Nemojte rezati, zakretati, savijati ili drobiti kabel napajanja niti stavljati teške predmete na njega. Nemojte izlagati kabel napajanja abraziji ili opterećenju. Nemojte prignječiti kabel napajanja između predmeta kao što su namještaj i zidovi. Ako se nešto od toga dogodi, doći će do rizika od požara ili strujnog udara. Redovito provjeravajte ima li na kabelu napajanja takvih problema. Prije provjere kabel napajanja iskopčajte iz električne mrežne utičnice.
-  **OPREZ—OPASNOST OD STRUJNOG UDARA:** Kako biste izbjegli rizik od strujnog udara, provjerite jesu li svi vanjski priključci (primjerice za Ethernet i telefonski sustav) priključeni na odgovarajuće, za to označene priključke.
-  **OPREZ—OPASNOST OD STRUJNOG UDARA:** Kako biste izbjegli rizik od strujnog udara, u slučaju pristupa ploči kontrolera odnosno instaliranja dodatnog hardvera ili memorijskih uređaja nakon prvobitnog postavljanja pisača, najprije isključite pisač i iskopčajte ga iz mrežnog napajanja. Ako su na pisač priključeni drugi uređaji, isključite i njih te iskopčajte sve kabele koji su prikopčani na pisač.
-  **OPREZ—OPASNOST OD STRUJNOG UDARA:** Kako biste izbjegli rizik od strujnog udara, nemojte koristiti značajku faksiranja tijekom grmljavinske oluje.
-  **OPREZ—OPASNOST OD STRUJNOG UDARA:** Kako biste pri čišćenju vanjštine pisača izbjegli rizik od strujnog udara, iskopčajte kabel napajanja iz električne mrežne utičnice te iskopčajte sve kabele iz pisača.
-  **OPREZ—MOGUĆE OZLJEDE:** Ako je masa pisača veća od 20 kg (44 lb), za njegovo sigurno podizanje potrebne su dvije osobe ili više njih.
-  **OPREZ—MOGUĆE OZLJEDE:** Prilikom premještanja pisača slijedite ove smjernice kako se ne biste ozlijedili ili oštetili pisač:
- Provjerite jesu li sva vratašca i odlagači zatvoreni.
  - Isključite pisač, a zatim iskopčajte kabel napajanja iz električne mrežne utičnice.
  - Iskopčajte sve kabele iz pisača.
  - Ako pisač ima zasebne podne opcionalne odlagače ili izlazne opcije koje su postavljene na njega, odvojite ih prije premještanja pisača.
  - Ako pisač ima postolje s kotačićima, pažljivo ga odgurajte na novu lokaciju. Pazite prilikom prelaska preko pragova i utora u podu.
  - Ako pisač nema postolje s kotačićima, ali je konfiguriran s opcionalnim odlagačima ili izlaznim opcijama, odvojite izlazne opcije i podignite pisač s odlagača. Nemojte pokušavati istovremeno podići pisač i bilo koju od opcija.
  - Za podizanje pisača obavezno koristite rukohvate na njemu.
  - Bilo koja kolica koja koristite za premještanje pisača moraju imati površinu dovoljno veliku za cijeli pisač.
  - Bilo koja kolica koja koristite za premještanje hardverskih opcija moraju imati površinu dovoljno veliku za njihove dimenzije.
  - Držite pisač u uspravnom položaju.
  - Izbjegavajte pokrete koji bi mogli uzrokovati veliko podrhtavanje.
  - Pazite da vam prsti ne budu ispod pisača prilikom njegovog spuštanja.
  - Pazite da oko pisača bude dovoljno slobodnog prostora.
-  **OPREZ—OPASNOST OD PREVRTANJA:** Instaliranje neke dodatne opreme na pisač ili višefunkcijski uređaj može zahtijevati upotrebu podnožja s kotačićima, namještaja ili neke druge značajke koja će spriječiti nestabilnost koja može dovesti do ozljeda. Dodatne informacije o podržanim konfiguracijama potražite na adresi [www.lexmark.com/multifunctionprinters](http://www.lexmark.com/multifunctionprinters).

-  **OPREZ—OPASNOST OD PREVRTANJA:** Kako biste izbjegli rizik od nestabilnosti, svaki odlagač puniti odvojeno. Sve ostale odlagače držite zatvorenima do trenutka kad vam zatrebaju.
-  **OPREZ—VRUĆA POVRŠINA:** Unutrašnjost pisača može biti vruća. Kako biste smanjili rizik od ozljede na vrućem dijelu, pričekajte da se površine ohlade.
-  **OPREZ—OPASNOST OD PRIGNJEČENJA:** Kako biste izbjegli rizik od prignječenja, budite oprezni u područjima s ovom oznakom. Do prignječenja može doći oko pomičnih dijelova, kao što su zupčanci, vratašca, odlagači i poklopci.
-  **OPREZ—MOGUĆE OZLJEDE:** Ovaj proizvod koristi laser. Upotreba upravljačkih elemenata, podešavanje ili postupci različiti od onih koje navodi *korisnički priručnik* može rezultirati opasnim izlaganjem zračenju lasera.
-  **OPREZ—MOGUĆE OZLJEDE:** Zamjena litijske baterije ugrađene u uređaj nije predviđena. U slučaju nepravilne zamjene litijske baterije postoji opasnost od eksplozije. Litijske baterije ne smiju se ponovo puniti, rastavljati ni paliti. Litijske baterije moraju se odlagati u skladu s uputama proizvođača i lokalnim propisima.

Ovaj je proizvod konstruiran, testiran i odobren u skladu s najstrožim svjetskim sigurnosnim normama uz upotrebu specifičnih komponenti proizvođača. Sigurnosne značajke nekih dijelova možda nisu odmah jasne. Proizvođač nije odgovoran za upotrebu zamjenskih dijelova drugih proizvođača.

Servis i popravke koji nisu navedeni u korisničkoj dokumentaciji prepustite servisu.

Ovaj proizvod koristi proces ispisivanja koji zagrijava ispisne medije, a toplina može uzrokovati oslobađanje emisija iz medija. Morate razumjeti odjeljak u uputama za rad u kojemu se govori o smjernicama za odabir ispisnih medija radi izbjegavanja mogućih štetnih emisija.

Ovaj proizvod tijekom uobičajenog rada može stvarati male količine ozona te može biti opremljen filtrom namijenjenim smanjenju koncentracije ozona na razine značajno niže od preporučenih razina za izlaganje. Kako biste izbjegli visoke razine ozona tijekom intenzivne upotrebe, postavite uređaj na dobro prozračeno mjesto te mijenjajte ozonske i izlazne filtre kada to upute za održavanje preporučuju. Ako upute za održavanje ne spominju filtre, proizvod ne sadrži filtre koje treba zamijeniti.

**SPREMITE OVE UPUTE.**

# Upoznavanje pisača

## Pronalaženje informacija o pisaču

Što tražite?	Pronađite to ovdje
Upute za početno postavljanje	Pregledajte dokumentaciju za postavljanje priloženu uz pisač.
<ul style="list-style-type: none"> <li>Softver pisača</li> <li>Upravljački program za ispisivanje ili faksiranje</li> <li>Programske datoteke pisača</li> <li>Uslužni program</li> </ul>	Idite <a href="http://www.lexmark.com/downloads">www.lexmark.com/downloads</a> , potražite svoj model pisača, a zatim u izborniku Vrsta odaberite željeni upravljački program, programske datoteke ili uslužni program.
<ul style="list-style-type: none"> <li>Odabir i spremanje papira i posebnih medija</li> <li>Ulaganje papira</li> <li>Konfiguriranje postavki pisača</li> <li>Pregled i ispis dokumenata i fotografija</li> <li>Konfiguriranje pisača na mreži</li> <li>Briga o pisaču i njegovo održavanje</li> <li>Rješavanje problema</li> </ul>	<p>Centar za informacije – posjetite <a href="https://infoserve.lexmark.com">https://infoserve.lexmark.com</a>.</p> <p>Videozapisi s uputama – posjetite <a href="https://infoserve.lexmark.com/idv/">https://infoserve.lexmark.com/idv/</a>.</p> <p><i>Stranice izbornika pomoći</i> – pristupite vodičima za programske datoteke pisača ili posjetite <a href="http://support.lexmark.com">http://support.lexmark.com</a>.</p> <p><i>Upute za dodirni zaslon</i> – posjetite <a href="http://support.lexmark.com">http://support.lexmark.com</a>.</p>
Postavljanje i konfiguriranje značajki za upravljanje pristupom na pisaču	<i>Upute za upravljanje pristupom tvrtke Lexmark</i> – posjetite <a href="http://support.lexmark.com">http://support.lexmark.com</a> .
Informacije pomoći za upotrebu softvera pisača	<p>Pomoć za operacijske sustave Microsoft Windows ili Macintosh – otvorite softverski program pisača ili aplikaciju i zatim pritisnite <b>Pomoć</b>.</p> <p>Pritisnite  za prikaz informacija koje ovise o kontekstu.</p> <p><b>Napomene:</b></p> <ul style="list-style-type: none"> <li>Pomoć se automatski instalira sa softverom pisača.</li> <li>Ovisno o operacijskom sustavu, softver pisača nalazi se u mapi programa pisača ili na radnoj površini.</li> </ul>
<ul style="list-style-type: none"> <li>Dokumentacija</li> <li>Podrška putem razgovora uživo</li> <li>Podrška e-poštom</li> <li>Glasovna podrška</li> </ul>	<p>Posjetite <a href="http://support.lexmark.com">http://support.lexmark.com</a>.</p> <p><b>Napomena:</b> Odaberite svoju državu ili regiju, a zatim odaberite svoj proizvod kako biste vidjeli odgovarajuću stranicu podrške.</p> <p>Kontaktne informacije podrške za svoju državu ili regiju možete pronaći na web-mjestu ili na tiskanom jamstvu priloženom uz pisač.</p> <p>Pripremite sljedeće informacije prilikom kontaktiranja korisničke podrške:</p> <ul style="list-style-type: none"> <li>Mjesto i datum kupnje</li> <li>Tip i serijski broj uređaja</li> </ul> <p>Za dodatne informacije pogledajte <a href="#">“Pronalaženje serijskog broja pisača” na 16. str.</a></p>

Što tražite?	Pronađite to ovdje
<ul style="list-style-type: none"> <li>• Sigurnosne informacije</li> <li>• Regulatorne informacije</li> <li>• Informacije o jamstvu</li> <li>• Informacije o zaštiti okoliša</li> </ul>	<p>Informacije o jamstvu razlikuju se ovisno o državi ili regiji:</p> <ul style="list-style-type: none"> <li>• <b>U SAD-u</b> – Pogledajte izjavu o ograničenom jamstvu priloženu uz pisač ili posjetite <a href="http://support.lexmark.com">http://support.lexmark.com</a>.</li> <li>• <b>U drugim državama i regijama</b> – Pogledajte tiskano jamstvo priloženo uz pisač. <i>Priručnik s informacijama o proizvodu</i> – pregledajte dokumentaciju priloženu uz pisač ili posjetite <a href="http://support.lexmark.com">http://support.lexmark.com</a>.</li> </ul>

## Odabir lokacije za pisač

- Ostavite dovoljno prostora za otvaranje odlagača, poklopaca i vratašaca te instaliranje hardverskih opcija.
- Postavite pisač blizu električne utičnice.

**⚠ OPREZ—MOGUĆE OZLJEDE:** Kako biste izbjegli rizik od požara ili strujnog udara, priključite kabel napajanja na valjano uzemljenu mrežnu utičnicu odgovarajućih svojstava koja se nalazi u blizini proizvoda i lako je dostupna.

**⚠ OPREZ—OPASNOST OD STRUJNOG UDARA:** Kako biste izbjegli rizik od strujnog udara, ovaj proizvod nemojte postavljati niti koristiti blizu vode ili mokrih lokacija.

- Pazite da protok zraka u prostoriji zadovoljava najnoviju verziju standarda ASHRAE 62 ili CEN Technical Committee 156.
- Površina mora biti ravna, čvrsta i stabilna.
- Pisač mora biti:
  - Čist, suh i očišćen od prašine
  - Dalje od odvojenih klamerica ili spajalica
  - Dalje od izravnog protoka zraka iz klimatizacijskih uređaja, grijalica ili ventilatora
  - Dalje od izravne sunčeve svjetlosti i izuzetno vlažnih područja
- Pridržavajte se temperaturnog raspona.

Radna temperatura	Od 10 do 32,2 °C (od 50 do 90 °F)
-------------------	-----------------------------------

- Osigurajte sljedeći preporučeni prostor oko pisača radi ispravne ventilacije:



1	Gore	305 mm (12 inča)
2	Stražnja strana	102 mm (4 inča)
3	Desna strana	76 mm (3 inča)
4	Prednja strana	508 mm (20 inča) <b>Napomena:</b> Minimalni prostor koji je potreban ispred pisača je 76 mm (3 inča).
5	Lijeva strana	76 mm (3 inča)

## Konfiguracije pisača

 **OPREZ—OPASNOST OD PREVRTANJA:** Instaliranje neke dodatne opreme na pisač ili višefunkcijski uređaj može zahtijevati upotrebu postolja s kotačima, namještaja ili neke druge značajke koja će spriječiti nestabilnost koja može dovesti do ozljeda. Dodatne informacije o podržanim konfiguracijama potražite na adresi [www.lexmark.com/multifunctionprinters](http://www.lexmark.com/multifunctionprinters).

 **OPREZ—OPASNOST OD PREVRTANJA:** Kako biste smanjili rizik od nestabilnosti opreme, zasebno ulažite u svaki odlagač. Svi ostali odlagači trebaju biti zatvoreni dok nisu potrebni.

Ovisno o modelu pisača, možete konfigurirati pisač dodavanjem opcionalnog dvostrukog odlagača za 650 listova ili dvostruki odlagač za 650 listova zajedno s odlagačem za 550 listova. Za dodatne informacije pogledajte [“Postavljanje dodatnih ladica” na 270. str.](#)



1	Automatski ulagač dokumenata (ADF)
2	Odlagač ADF-a
3	Standardni odjeljak
4	Odjeljak ADF-a
5	Standardni odlagač za 250 listova
6	Opcionalni dvostruki odlagač za 650 listova <b>Napomena:</b> Ovaj je odlagač dostupan samo kod određenih modela pisača.
7	Opcionalni odlagač za 550 listova <b>Napomena:</b> Ovaj je odlagač dostupan samo kod određenih modela pisača.
8	Ručni ulagač
9	Upravljačka ploča <b>Napomena:</b> Izgled se može razlikovati ovisno o modelu pisača.

## Priključivanje kabela

- ⚠ OPREZ—OPASNOST OD STRUJNOG UDARA:** Kako biste izbjegli rizik od strujnog udara, nemojte konfigurirati ovaj proizvod niti ukopčavati ili priključivati kabele, kao što su kabel napajanja, faksa ili telefona, tijekom grmljavinskog nevremena.
- ⚠ OPREZ—MOGUĆE OZLJEDE:** Kako biste izbjegli rizik od požara ili strujnog udara, priključite kabel napajanja na valjano uzemljenu mrežnu utičnicu odgovarajućih svojstava koja se nalazi u blizini proizvoda i lako je dostupna.
- ⚠ OPREZ—MOGUĆE OZLJEDE:** Kako biste izbjegli rizik od požara ili strujnog udara, koristite samo kabel napajanja priložen uz proizvod ili zamjenski kabel koji je odobrio proizvođač.
- ⚠ OPREZ—MOGUĆE OZLJEDE:** Kako biste smanjili rizik od požara, koristite isključivo 26 AWG ili veći telekomunikacijski (RJ-11) kabel prilikom povezivanja proizvoda s javnom telefonskom mrežom. Za korisnike iz Australije, kabel mora odobriti udruženje ACMA (Australian Communications and Media Authority).

**Upozorenje—potencijalno oštećenje:** Kako biste izbjegli gubitak podataka ili kvar pisača, nemojte dodirivati USB kabel, nijedan adapter za bežičnu mrežu niti pisač u prikazanom području tijekom aktivnog ispisivanja.

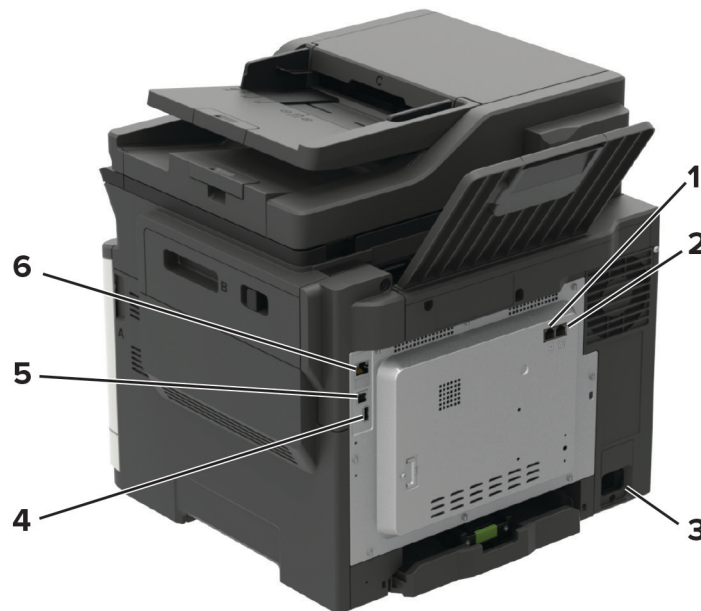

	Koristite	Željeni rezultat
1	LINE priključak <b>Napomena:</b> Dostupan samo kod određenih modela pisača.	Povezivanje pisača s aktivnom telefonskom linijom putem standardne zidne utičnice (RJ-11), DSL filtra, VoIP adaptera ili nekog drugog adaptera koji omogućuje pristup telefonskoj liniji radi slanja i primanja faksova.
2	EXT priključak <b>Napomena:</b> Dostupan samo kod određenih modela pisača.	Povezivanje više uređaja (telefona ili automatske sekretarice) s pisačem i telefonskom linijom. Koristite ovaj priključak ako nemate namjensku liniju faksa za pisač i ako je ova metoda povezivanja podržana u vašoj državi ili regiji.
3	Utičnica kabela za napajanje	Povezivanje pisača s ispravno uzemljenom električnom utičnicom.

	Koristite	Željeni rezultat
4	USB priključak <b>Napomena:</b> Dostupan samo kod određenih modela pisača.	Priključite tipkovnicu ili kompatibilni opcijski dodatak.
5	USB priključak na pisaču	Povežite pisač s računalom.
6	Ethernet priključak	Povežite pisač s mrežom.

## Pronalaženje serijskog broja pisača

1 Otvorite vratašca A.

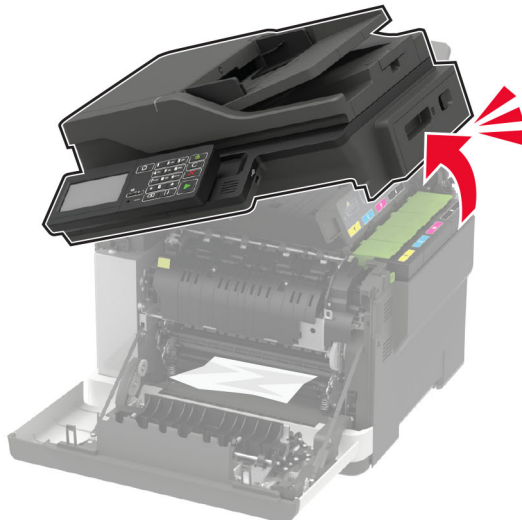
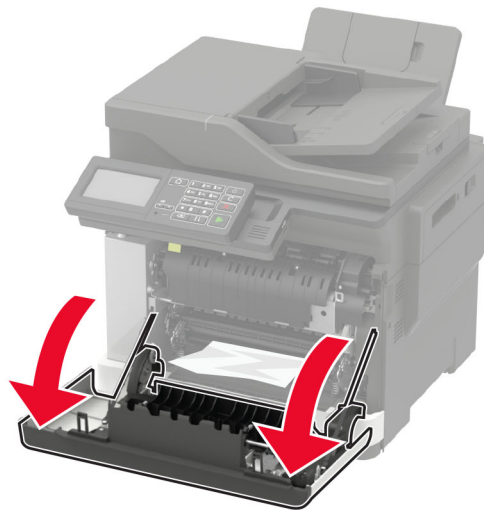



2 Pronađite serijski broj na lijevoj strani pisača.

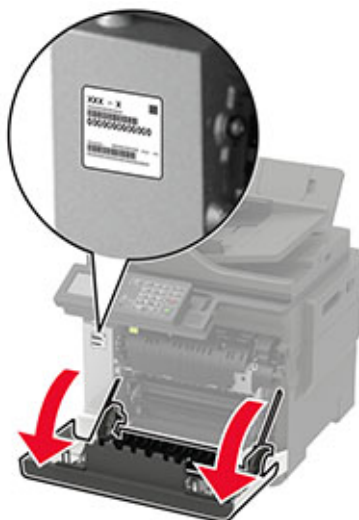

## Upotreba upravljačke ploče

### Višefunkcijski pisači CX421, MC2325 i MC2425 tvrtke Lexmark

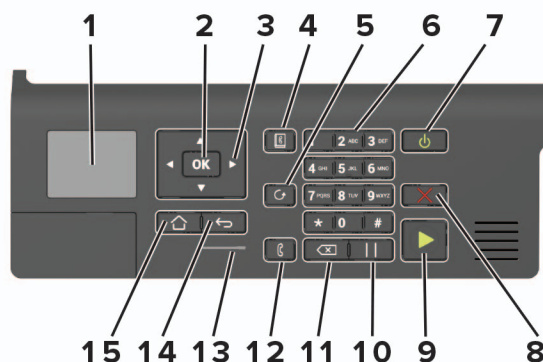

	Koristite	Opis
1	Prikaz	Prikaz opcija ispisivanja, statusa pisača i poruka o pogreškama.
2	Gumb za odabir	<ul style="list-style-type: none"> <li>• Odaberite opciju izbornika.</li> <li>• Spremite promjene u postavci.</li> </ul>
3	Gumbi sa strelicama	<ul style="list-style-type: none"> <li>• Kretanje kroz izbornike ili pomicanje između zaslona i opcija izbornika.</li> <li>• Prilagodite numeričku vrijednost postavke.</li> </ul>
4	Gumb adresara	Prikaz spremljenih adresa.
5	Gumb za ponovno biranje	Prikaz posljednjeg biranog broja.
6	Numerička tipkovnica	Unos brojki ili simbola u polje za unos.
7	Gumb za uključivanje/isključivanje	<ul style="list-style-type: none"> <li>• Uključivanje ili isključivanje pisača.</li> <li>• <b>Napomena:</b> Kako biste isključili pisač, pritisnite gumb za uključivanje/isključivanje i zadržite ga pet sekundi.</li> <li>• Postavljanje pisača u stanje mirovanja ili hibernaciju.</li> <li>• Aktivaciju pisača iz stanja mirovanja ili hibernacije.</li> </ul>
8	Gumb Zaustavi ili Odustani	Zaustavljanje trenutnog zadatka pisača.
9	Gumb Pokreni	Pokretanje zadatka pisača, ovisno o odabranom načinu rada.
10	Gumb Pauza	Unos pauze biranja u broju faksa.
11	Gumb za pomak unatrag	Pomicanje pokazivača unatrag i brisanje znaka u polju za unos.
12	Gumb Faks	Slanje faksova.
13	Indikator	Provjera statusa pisača.
14	Gumb Natrag	Povratak na prethodni zaslon.
15	Gumb za početni zaslon	Prelazak na početni zaslon.

## Višefunkcijski pisači CX522, CX622, MC2535, MC2640 i XC2235 tvrtke Lexmark

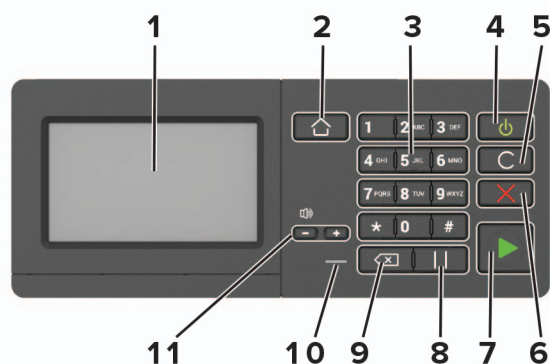

	Koristite	Opis
1	Prikaz	<ul style="list-style-type: none"> <li>• Prikaz poruka pisača i statusa potrošnog materijala.</li> <li>• Postavite pisač i upravljajte njime.</li> </ul>
2	Gumb za početni zaslon	Prelazak na početni zaslon.
3	Numerička tipkovnica	Unos brojki ili simbola u polje za unos.
4	Gumb za uključivanje/isključivanje	<ul style="list-style-type: none"> <li>• Uključivanje ili isključivanje pisača.</li> <li><b>Napomena:</b> Kako biste isključili pisač, pritisnite gumb za uključivanje/isključivanje i zadržite ga pet sekundi.</li> <li>• Postavljanje pisača u stanje mirovanja ili hibernaciju.</li> <li>• Aktivaciju pisača iz stanja mirovanja ili hibernacije.</li> </ul>
5	Gumb Očisti sve ili Ponovo postavi	Vraćanje zadanih postavki funkcije kao što je kopiranje, faksiranje ili skeniranje.
6	Gumb Zaustavi ili Odustani	Zaustavljanje trenutnog zadatka pisača.
7	Gumb Pokreni	Pokretanje zadatka, ovisno o odabranom načinu rada.
8	Gumb Pauza	Unos pauze biranja u broju faksa.
9	Gumb za pomak unatrag	Pomicanje pokazivača unatrag i brisanje znaka u polju za unos.
10	Indikator	Provjera statusa pisača.
11	Gumbi za glasnoću	Prilagodite glasnoću zvučnika.

## Višefunkcijski pisači CX625 i XC4240 tvrtke Lexmark

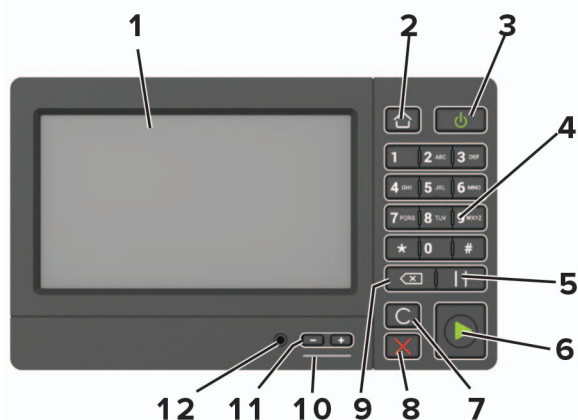

	Koristite	Opis
1	Prikaz	<ul style="list-style-type: none"> <li>Prikaz poruka pisača i statusa potrošnog materijala.</li> <li>Postavite pisač i upravljajte njime.</li> </ul>
2	Gumb za početni zaslon	Prelazak na početni zaslon.
3	Gumb za uključivanje/isključivanje	<ul style="list-style-type: none"> <li>Uključivanje ili isključivanje pisača.</li> <li><b>Napomena:</b> Kako biste isključili pisač, pritisnite gumb za uključivanje/isključivanje i zadržite ga pet sekundi.</li> <li>Postavljanje pisača u stanje mirovanja ili hibernaciju.</li> <li>Aktivaciju pisača iz stanja mirovanja ili hibernacije.</li> </ul>
4	Numerička tipkovnica	Unos brojki ili simbola u polje za unos.
5	Gumb Pauza	Unos pauze biranja u broju faksa.
6	Gumb Pokreni	Pokretanje zadatka, ovisno o odabranom načinu rada.
7	Gumb Očisti sve ili Ponovo postavi	Vraćanje zadanih postavki funkcije kao što je kopiranje, faksiranje ili skeniranje.
8	Gumb Zaustavi ili Odustani	Zaustavljanje trenutnog zadatka pisača.
9	Gumb za pomak unatrag	Pomicanje pokazivača unatrag i brisanje znaka u polju za unos.
10	Indikator	Provjerite status pisača.
11	Gumbi za glasnoću	Prilagodite glasnoću zvučnika.
12	Priključak zvučnika	Povežite zvučnik.

## Razumijevanje statusa gumba za uključivanje/isključivanje i indikatora

Indikator	Status pisača
Isključeno	Pisač je isključen ili u hibernaciji.
Plava	Pisač je spreman ili obrađuje podatke.

Indikator	Status pisača
Crvena	Pisač zahtijeva intervenciju korisnika.

Indikator gumba za uključivanje/isključivanje	Status pisača
Isključeno	Pisač je isključen, spreman ili obrađuje podatke.
Svijetli žuto	Pisač je u stanju mirovanja.
Bljeska žuto	Pisač je u hibernaciji.

# Postavljanje i upotreba aplikacija na početnom zaslonu

**Napomena:** Ove aplikacije podržavaju samo neki modeli pisača.

## Upotreba početnog zaslona

**Napomena:** Vaš početni zaslone može se razlikovati ovisno o njegovim postavkama prilagodbe, administrativnom postavljanju i aktivnim ugrađenim rješenjima.



Dodirnite		Opis
1	Kopiranje	Izradu kopija.
2	E-pošta	Slanje e-pošte.
3	Postavke	Pristup izbornicima pisača.
4	Faksiranje	Slanje faksa.
5	Adresar	Upravljajte popisom kontakata kojemu mogu pristupiti druge aplikacije na pisaču.
6	Status / potrošni materijal	<ul style="list-style-type: none"> <li>Prikaz upozorenja ili poruke pogreške pisača svaki put kada je za nastavak rada potrebna neka radnja.</li> <li>Prikaz dodatnih informacija o upozorenju ili poruci pisača te način njezinog uklanjanja.</li> </ul> <p><b>Napomena:</b> Ovoj postavci možete pristupiti i tako da dodirnete gornji dio početnog zaslona.</p>
7	USB pogon	<ul style="list-style-type: none"> <li>Ispišite fotografije i dokumente s flash pogona.</li> <li>Skenirajte fotografije i dokumente s flash pogona</li> </ul>
8	Zadaci u redu čekanja	<p>Prikaz svih trenutnih zadataka ispisivanja.</p> <p><b>Napomena:</b> Ovoj postavci možete pristupiti i tako da dodirnete gornji dio početnog zaslona.</p>
9	Zadaci na čekanju	Omogućite prikaz zadataka ispisivanja koji su zadržani u memoriji pisača.
10	Centar za prečace	Organizaciju svih prečaca.
11	Profil aplikacija	Pristup profilima aplikacija.
12	Profil za skeniranje	Skeniranje i spremanje dokumenata izravno na računalo.

Dodirnite		Opis
13	FTP	Skeniranje i spremanje dokumenata izravno na FTP poslužitelj.
14	Knjižne oznake	Organiziranje svih knjižnih oznaka.
15	Promijeni jezik	Promijenite jezik na zaslonu.

## Prilagodba početnog zaslona

1 Otvorite web-preglednik, a zatim u adresno polje upišite IP adresu pisača.

### Napomene:

- IP adresu pisača možete pogledati na početnom zaslonu pisača. IP adresa prikazuje se kao četiri skupa brojeva razdvojenih točkama, primjerice 123.123.123.123.
- Ako koristite proxy poslužitelj, za pravilno učitavanje web-stranice privremeno ga onemogućite.

2 Pritisnite **Postavke > Uređaj > Vidljive ikone početnog zaslona**.

3 Odaberite ikone koje želite vidjeti na početnom zaslonu.

4 Primijenite izmjene.

## Podržane aplikacije

Aplikacija	Modeli pisača
Centar za skeniranje	CX522, CX622, CX625, MC2535, MC2640, XC2235, XC4240
Centar za prečace	CX522, CX622, CX625, MC2535, MC2640, XC2235, XC4240
Card Copy	CX522, CX622, CX625, MC2535, MC2640, XC2235, XC4240
Prilagođavanje zaslona	CX522, CX622, CX625, MC2535, MC2640, XC2235, XC4240
Cloud Connector	MC2535, MC2640, XC2235, XC4240
Korisnička podrška	XC2235, XC4240
Kvote za uređaj	XC2235, XC4240
QR kod	XC2235, XC4240
Ekološke postavke	XC2235, XC4240

## Postavljanje aplikacije Card Copy

1 Otvorite web-preglednik, a zatim u adresno polje upišite IP adresu pisača.

### Napomene:

- IP adresu pisača možete pogledati na početnom zaslonu pisača. IP adresa prikazuje se kao četiri skupa brojeva razdvojenih točkama, primjerice 123.123.123.123.
- Ako koristite proxy poslužitelj, za pravilno učitavanje web-stranice privremeno ga onemogućite.

2 Pritisnite **Aplikacije > Kopiranje kartica > Konfiguriranje**.

**Napomene:**

- Provjerite je li omogućena ikona za prikaz.
- Provjerite jesu li konfigurirane postavke e-pošte i zajedničke mrežne lokacije.
- Pri skeniranju kartice pazite da razlučivost skeniranja ne prekorači 200 dpi u boji ili 400 dpi u crno-bijeloj tehnici.
- Pri skeniranju više kartica pazite da razlučivost skeniranja ne prekorači 150 dpi u boji ili 300 dpi u crno-bijeloj tehnici.

3 Primijenite izmjene.

**Napomena:** Za skeniranje više kartica potreban vam je tvrdi disk za pisač.

## Izrada prečaca

1 Na početnom zaslonu dodirnite **Centar za prečace**.

**Napomena:** Možda je promijenjena ikona ili naziv. Više informacija zatražite od administratora.

2 Odaberite funkciju pisača i zatim dodirnite **Izradi prečac**.

**Napomena:** Funkcija zaštićene e-pošte nije podržana.

3 Konfigurirajte postavke, a zatim dodirnite **Spremi**.

4 Upišite jedinstveni naziv prečaca.

**Napomena:** Kako nazivi na početnom zaslonu ne bi bili skraćeni, unesite samo do 25 znakova.

5 Dodirnite **U redu**.

Aplikacija će automatski generirati jedinstveni broj prečaca. Kako biste pokrenuli prečac, pritisnite **#** i zatim broj prečaca.

## Prilagodba zaslona

Prije upotrebe aplikacije svakako učinite sljedeće:

- U aplikaciji Embedded Web Server pritisnite **Aplikacije > Prilagođavanje zaslona > Konfiguriraj**.
- Omogućite i konfigurirajte čuvar zaslona, prikaz slajdova i postavke pozadine.

### Upravljanje slikama za čuvar zaslona i projekciju slajdova

1 U odjeljku Slike za čuvar zaslona i projekciju slajdova možete dodati, urediti ili izbrisati sliku.

**Napomene:**

- Možete dodati do 10 slika.
- Kada su omogućene, ikone statusa prikazuju se na čuvaru zaslona samo kada postoje pogreške, upozorenja ili obavijesti koje se temelje na računalnom oblaku.

2 Primijenite izmjene.



## Promjena slike pozadine

- 1 Na početnom zaslonu dodirnite **Promjena pozadine**.
- 2 Odaberite sliku koju želite.
- 3 Primijenite izmjene.

## Pokretanje projekcije slajdova s flash pogona

- 1 Umetnite flash pogon u USB priključak.
- 2 Na početnom zaslonu dodirnite **Projekcija slajdova**.  
Slike se prikazuju abecednim redoslijedom.

**Napomena:** Flash pogon možete izvaditi nakon početka projekcije slajdova, ali slike se ne spremaju na pisač. Ako se projekcija slajdova zaustavi, ponovo priključite flash pogon kako bi se prikazale slike.

## Postavljanje centra za skeniranje

- 1 Na početnom zaslonu dodirnite **Centar za skeniranje**.
- 2 Odaberite i izradite odredište, a zatim konfigurirajte postavke.

### Napomene:

- Prilikom izrade mrežnog odredišta svakako provjerite i prilagođavajte postavke dok više ne bude pogrešaka.
- Spremaju se samo odredišta izrađena na ugrađenom web-poslužitelju. Dodatne informacije potražite u dokumentaciji koju ste dobili s proizvodom.

- 3 Primijenite izmjene.

## Postavljanje opcije Kvota za uređaj

### Napomene:

- Ovu aplikaciju podržavaju samo neki modeli pisača. Za dodatne informacije pogledajte ["Podržane aplikacije" na 23. str.](#)
- Za pristup aplikaciji možda će vam trebati administratorska prava.

- 1 Otvorite web-preglednik, a zatim u adresno polje upišite IP adresu pisača.

### Napomene:

- IP adresu pisača možete pogledati na početnom zaslonu pisača. IP adresa prikazuje se kao četiri skupa brojeva razdvojenih točkama, primjerice 123.123.123.123.
- Ako koristite proxy poslužitelj, za pravilno učitavanje web-stranice privremeno ga onemogućite.

- 2 Pritisnite **Aplikacije > Kvota za uređaj > Konfiguriraj**.
- 3 U odjeljku Korisnički računi možete dodati ili urediti korisnika, a zatim postaviti korisničko ograničenje.
- 4 Primijenite izmjene.

**Napomena:** Informacije o načinu konfiguriranja aplikacije i sigurnosnih postavki potražite u *Vodiču za administratora za kvote uređaja*.

## Upotreba opcije Generator QR kodova

**Napomene:**

- Ovu aplikaciju podržavaju samo neki modeli pisača. Za dodatne informacije pogledajte [“Podržane aplikacije” na 23. str.](#)
- Za pristup aplikaciji možda će vam trebati administratorska prava.

1 Otvorite web-preglednik, a zatim u adresno polje upišite IP adresu pisača.

**Napomene:**

- IP adresu pisača možete pogledati na početnom zaslonu pisača. IP adresa prikazuje se kao četiri skupa brojeva razdvojenih točkama, primjerice 123.123.123.123.
- Ako koristite proxy poslužitelj, za pravilno učitavanje web-stranice privremeno ga onemogućite.

2 Pritisnite **Aplikacije > Generator QR kodova > Konfiguriraj**.

3 Učinite nešto od sljedećeg:

- Odaberite zadanu vrijednost QR koda.
- Upišite vrijednost QR koda.

4 Primijenite izmjene.

## Konfiguriranje Ekoloških postavki

**Napomena:** Ovu aplikaciju podržavaju samo neki modeli pisača. Za dodatne informacije pogledajte [“Podržane aplikacije” na 23. str.](#)

1 Na početnom zaslonu dodirnite **Ekološke postavke**.

2 Konfigurirajte postavke Ekološkog načina rada ili zakažite način rada za uštedu energije.

## Upotreba usluge Korisnička podrška

**Napomena:** Ovu aplikaciju podržavaju samo neki modeli pisača. Za dodatne informacije pogledajte [“Podržane aplikacije” na 23. str.](#)

1 Na početnom zaslonu dodirnite **Korisnička podrška**.

2 Ispišite informacije ili ih pošaljite e-poštom.

**Napomena:** Informacije o konfiguriranju postavki aplikacije potražite u *Vodiču za administratora za korisničku podršku*.

## Izrada Cloud Connector profila

Preporučujemo prijavu na pisac prije nego što izradite profil. Kako biste omogućili način prijave pogledajte *Vodič za administratora "Embedded Web Server – sigurnost"*.

- 1 Na početnom zaslonu dodirnite **Cloud Connector**.
- 2 Odaberite davatelja usluge računalnog oblaka.
- 3 Dodirnite **Izradi profil** ili .
- 4 Upišite jedinstveni naziv profila.
- 5 Ako je potrebno, unesite PIN.  
**Napomena:** Prilikom upotrebe pisaca kao gost, zaštitite profil PIN-om.
- 6 Dodirnite **Izradi**, a zatim zabilježite autorizacijsku šifru.  
**Napomena:** Autorizacijska šifra vrijedi samo za 24 sata.
- 7 Otvorite web-preglednik i zatim <https://lexmark.cloud-connect.co>.
- 8 Pritisnite **Sljedeće**, a zatim prihvatiti Odredbe upotrebe.
- 9 Unesite autorizacijsku šifru i zatim pritisnite **Poveži**.
- 10 Prijavite se na račun davatelja usluge računalnog oblaka.
- 11 Dajte dopuštenja.  
**Napomena:** Kako biste dovršili postupak autorizacije, otvorite profil u roku od 72 sata.

## Upravljanje knjižnim oznakama

### Izrada prečaca

Upotrebljavajte oznake za ispisivanje često upotrebljavanim dokumenata pohranjenih na poslužiteljima ili na internetu.

- 1 Otvorite web-preglednik, a zatim u adresno polje upišite IP adresu pisaca.  
**Napomene:**
  - IP adresu pisaca možete pogledati na početnom zaslonu pisaca. IP adresa prikazuje se kao četiri skupa brojeva razdvojenih točkama, primjerice 123.123.123.123.
  - Ako koristite proxy poslužitelj, za pravilno učitavanje web-stranice privremeno ga onemogućite.
- 2 Pritisnite **Postavljanje knjižne oznake > Dodaj knjižnu oznaku**, a nakon toga upišite jedinstveni naziv knjižne oznake.
- 3 Odaberite vrstu protokola adrese, a zatim učinite nešto od sljedećeg:
  - Za HTTP i HTTPS upišite URL koji želite označiti.
  - Za HTTPS svakako koristite naziv glavnog računala umjesto IP adrese. Na primjer, utipkajte **myWebsite.com/sample.pdf** umjesto unosa **123.123.123.123/sample.pdf**. Pazite da naziv glavnog računala odgovara vrijednosti Uobičajeni naziv (CN) u certifikatu poslužitelja. Više informacija o dobivanju CN vrijednosti u certifikatu poslužitelja potražite u informacijama pomoći za web-preglednik.

- Za FTP upišite FTP adresu. Ne primjer, **myServer/myDirectory**. Unesite FTP ulaz. Ulaz 21 zadani je ulaz za slanje naredbi.
- Za SMB upišite adresu mrežne mape. Na primjer, **myServer/myShare/myFile.pdf**. Upišite naziv mrežne domene.
- Ako je potrebno, odaberite Vrsta provjere autentičnosti za FTP i SMB.

Kako biste ograničili pristup oznaci, unesite PIN.

**Napomena:** Aplikacija podržava sljedeće vrste datoteka: PDF, JPEG, TIFF i HTML web-stranice. Druge vrste datoteka kao što su DOCX i XLXS podržane su kod nekih modela pisača.

#### 4 Pritisnite **Spremi**.

**Napomena:** Za upravljanje knjižnim oznakama pritisnite **Postavljanje knjižne oznake**.

## Izrađivanje mapa

- 1 Otvorite web-preglednik, a zatim u adresno polje upišite IP adresu pisača.

#### **Napomene:**

- IP adresu pisača možete pogledati na početnom zaslonu pisača. IP adresa prikazuje se kao četiri skupa brojeva razdvojenih točkama, primjerice 123.123.123.123.
- Ako koristite proxy poslužitelj, za pravilno učitavanje web-stranice privremeno ga onemogućite.

- 2 Pritisnite **Postavljanje knjižne oznake > Dodaj mapu**, a nakon toga upišite jedinstveni naziv mape.

**Napomena:** Kako biste ograničili pristup mapi, unesite PIN.

#### 3 Pritisnite **Spremi**.

#### **Napomene:**

- Možete izrađivati mape ili knjižne oznake u mapi. Kako biste izradili knjižnu oznaku, pogledajte ["Izrada prečaca" na 27. str.](#)
- Za upravljanje mapama pritisnite **Postavljanje knjižne oznake**.

## Upravljanje kontaktima

### Dodavanje kontakata

- 1 Otvorite web-preglednik, a zatim u adresno polje upišite IP adresu pisača.

#### **Napomene:**

- IP adresu pisača možete pogledati na početnom zaslonu pisača. IP adresa pojavljuje se kao četiri skupa brojeva razdvojenih točkama, primjerice 123.123.123.123.
- Ako koristite proxy poslužitelj, za pravilno učitavanje web-stranice privremeno ga onemogućite.

#### 2 Pritisnite **Adresar**.

#### 3 Iz odjeljka Kontakti dodajte kontakt.

**Napomena:** Kontakt možete dodijeliti jednoj ili više grupa.

- 4 Ako je potrebno, navedite metodu prijave za omogućavanje pristupa aplikaciji.
- 5 Primijenite izmjene.

## Dodavanje grupa

- 1 Otvorite web-preglednik, a zatim u adresno polje upišite IP adresu pisača.

### Napomene:

- IP adresu pisača možete pogledati na početnom zaslonu pisača. IP adresa pojavljuje se kao četiri skupa brojeva razdvojenih točkama, primjerice 123.123.123.123.
- Ako koristite proxy poslužitelj, za pravilno učitavanje web-stranice privremeno ga onemogućite.

- 2 Pritisnite **Adresar**.
- 3 Iz odjeljka Grupe kontakata dodajte naziv grupe.  
**Napomena:** Grupi možete dodijeliti jedan ili više kontakata.
- 4 Primijenite izmjene.

## Uređivanje kontakata ili grupa

- 1 Otvorite web-preglednik, a zatim u adresno polje upišite IP adresu pisača.

### Napomene:

- IP adresu pisača možete pogledati na početnom zaslonu pisača. IP adresa pojavljuje se kao četiri skupa brojeva razdvojenih točkama, primjerice 123.123.123.123.
- Ako koristite proxy poslužitelj, za pravilno učitavanje web-stranice privremeno ga onemogućite.

- 2 Pritisnite **Adresar**.
- 3 Učinite nešto od sljedećeg:
  - U odjeljku Kontakti pritisnite ime kontakta i zatim uredite informacije.
  - U odjeljku Grupe kontakata pritisnite naziv grupe i zatim uredite informacije.
- 4 Primijenite izmjene.

## Brisanje kontakata ili grupa

- 1 Otvorite web-preglednik, a zatim u adresno polje upišite IP adresu pisača.

### Napomene:

- IP adresu pisača možete pogledati na početnom zaslonu pisača. IP adresa pojavljuje se kao četiri skupa brojeva razdvojenih točkama, primjerice 123.123.123.123.
- Ako koristite proxy poslužitelj, za pravilno učitavanje web-stranice privremeno ga onemogućite.

- 2 Pritisnite **Adresar**.
- 3 Učinite nešto od sljedećeg:
  - U odjeljku Kontakti odaberite kontakt koji želite izbrisati.
  - U odjeljku Grupe kontakata odaberite naziv grupe koju želite izbrisati.

# Postavljanje i upotreba značajki za upravljanje pristupom

## Napomene:

- Ove značajke podržavaju samo neki modeli pisača.
- Više informacija o značajkama za upravljanje pristupom za svoj model pisača potražite u Uputama za upravljanje pristupom na web-stranici <http://support.lexmark.com>.

## Omogućavanje načina rada povećanja

- 1 Na upravljačkoj ploči pritisnite tipku **5** i zadržite pritisak sve dok ne začujete glasovnu poruku.
- 2 Odaberite **način rada povećanja**.
- 3 Odaberite **U redu**.

Više informacija o kretanju preko povećanog zaslona daje [“Kretanje zaslonom pomoću poteza” na 31. str.](#)

## Uključivanje glasovnog navođenja

### S upravljačke ploče

- 1 Pritisnite tipku **5** i zadržite pritisak sve dok ne začujete glasovnu poruku.
- 2 Odaberite **U redu**.

### S tipkovnice

- 1 Pritisnite tipku **5** i zadržite pritisak sve dok ne začujete glasovnu poruku.
- 2 Pritisnite **Tab** kako biste pokazivačem za fokusiranje prešli na gumb **U redu**, a zatim pritisnite **Enter**.

## Napomene:

- Glasovno navođenje možete uključiti i priključivanjem slušalica u priključnicu za slušalice.
- Za podešavanje glasnoće poslužite se gumbima za glasnoću u dnu upravljačke ploče.

## Podešavanje brzine govora glasovnog navođenja

- 1 Na početnom zaslonu odaberite **Postavke > Uređaj > Pristupačnost > Brzina govora**.
- 2 Odaberite brzinu govora.

## Kretanje zaslonom pomoću poteza

### Napomene:

- Potezi se mogu koristiti jedino ako je aktivirano glasovno navođenje.
- Omogućite povećanje kako biste upotrebljavali poteze za zumiranje i pomicanje.
- Upotrebljavajte fizičku tipkovnicu za unos znakova i prilagođavanje određenih postavki.

Potez	Funkcija
Dvostruki dodir	Odabir opcije ili stavke na zaslonu.
Trostruki dodir	Povećavanje ili smanjivanje teksta i slika.
Povlačenje udesno ili prema dolje	Prelazak na sljedeću stavku na zaslonu.
Povlačenje ulijevo ili prema gore	Prelazak na prethodnu stavku na zaslonu.
Pomicanje	Pristup dijelovima zumirane slike koji se nalaze izvan granica zaslona. <b>Napomena:</b> Taj potez zahtijeva povlačenje po zumiranoj slici dvama prstima.
Povlačenje gore pa ulijevo	Zatvaranje aplikacije ili povratak na početni zaslon.
Povlačenje dolje pa ulijevo	<ul style="list-style-type: none"> <li>• Otkazivanje zadatka.</li> <li>• Povratak na prethodnu postavku.</li> <li>• Zatvorite prikazani zaslon bez mijenjanja postavki ili vrijednosti.</li> </ul>
Povlačenje gore pa dolje	Ponavljanje izgovorenog odzivnika.

## Upotreba zaslonske tipkovnice

Učinite nešto od sljedećega:

- Povucite prstom preko tipke za izgovaranje slova.
- Podignite prst za unošenje znaka u polje.
- Odaberite **Backspace** za brisanje znakova.
- Želite li čuti sadržaj iz polja za unos, odaberite **Tab**, a zatim **Shift + Tab**.

## Omogućavanje izgovorenih lozinki ili osobnih identifikacijskih brojeva

1 Na početnom zaslonu odaberite **Postavke > Uređaj > Pristupačnost > Izgovaranje lozinki / PIN-ova**.

2 Omogućite postavku.

# Ulaganje papira i posebnih medija

## Postavljanje formata i vrste papira

1 Na upravljačkoj ploči odaberite:

Postavke > Papir > Konfiguracija odlagača > Format/vrsta papira > odaberite izvor papira

Za kretanje kroz postavke modela pisača bez dodirnog zaslona pritisnite .

2 Postavite format i vrstu papira.

## Konfiguriranje univerzalnih postavki papira

1 Na upravljačkoj ploči odaberite:

Postavke > Papir > Konfiguracija medija > Univerzalno postavljanje

Za kretanje kroz postavke modela pisača bez dodirnog zaslona pritisnite .

2 Konfigurirajte postavke.

## Ulaganje u odlagače



**OPREZ—OPASNOST OD PREVRTANJA:** Kako biste smanjili rizik od nestabilnosti opreme, zasebno ulažite u svaki odlagač. Svi ostali odlagači trebaju biti zatvoreni dok nisu potrebni.

1 Izvadite odlagač.

**Napomena:** Kako biste izbjegli zaglavljivanje papira, nemojte vaditi odlagače dok pisač radi.



2 Prilagodite vodilice sukladno formatu papira koji ulažete.

**Napomena:** Koristite naznake na dnu odlagača kako biste postavili položaj vodilica.



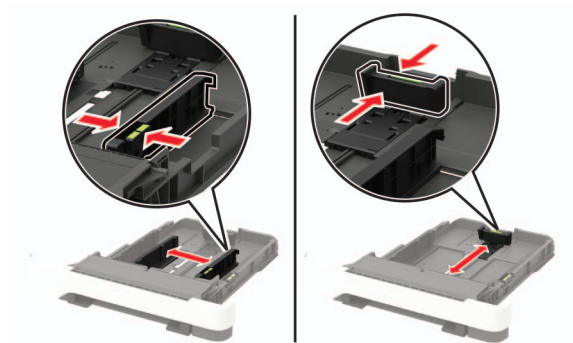

3 Prije ulaganja lagano savijte, prolistajte i poravnajte rubove papira.

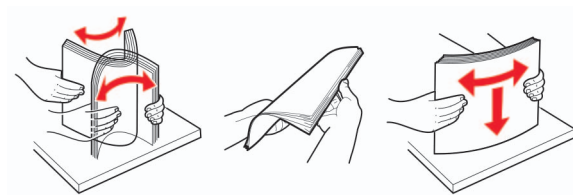

4 Uložite snop papira tako da strana za ispisivanje bude okrenuta prema gore, a potom provjerite jesu li bočne vodilice postavljene čvrsto uz papir.



#### Napomene:

- Uložite letterhead licem prema gore tako da zaglavlje bude na prednjoj strani odlagača za jednostrano ispisivanje.
- Uložite letterhead licem prema dolje tako da zaglavlje bude na stražnjoj strani odlagača za obostrano ispisivanje.
- Nemojte gurati papir u odlagač.
- Kako biste izbjegli zaglavljivanje papira, provjerite je li visina umetnutog papira ispod oznake maksimalne visine papira.



5 Umetnite odlagač.

Ako je potrebno, na upravljačkoj ploči postavite format i vrstu papira sukladno uloženom papiru.

## Ulaganje u ulagač za razne medije

1 Otvorite ulagač za razne medije.

**Napomena:** Ulagač za razne medije dostupan je samo kod nekih modela pisača.

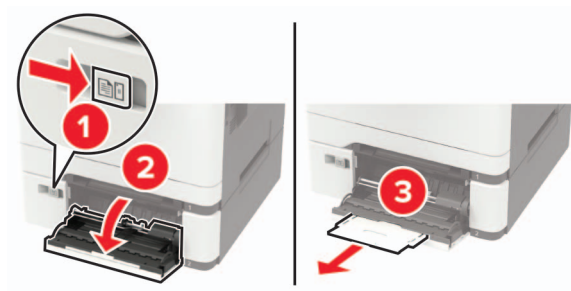

2 Prilagodite vodilicu sukladno formatu papira koji ulažete.



3 Prije ulaganja lagano savijte, prolistajte i poravnajte rubove papira.

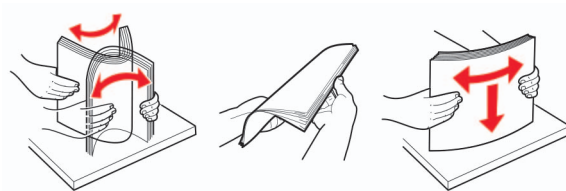

4 Uložite papir ispisnom stranom okrenutom prema dolje.

- Za jednostrano ispisivanje papir letterhead uložite ispisnom stranom prema dolje tako da gornji rub ulazi u pisač prvi.



- Za obostrano ispisivanje papir letterhead uložite ispisnom stranom prema gore tako da gornji rub ulazi u pisač zadnji.



- Omotnice uložite tako da presavijena strana bude okrenuta prema gore i uz desnu stranu vodilice za papir.

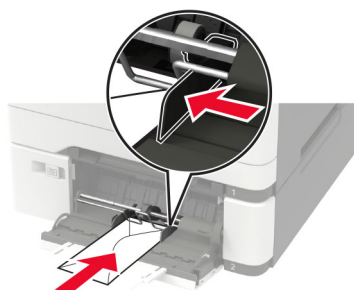

**Upozorenje—potencijalno oštećenje:** Nemojte koristiti omotnice s markicama, kopčama, spajalicama, prozorima, premazima ili samoljepljivim trakama.

5 Na upravljačkoj ploči postavite format i vrstu papira sukladno uloženom papiru.

## Ulaganje u ručni ulagač

1 Prilagodite rubne vodilice sukladno širini papira koji ulažete.

**Napomena:** Pazite da vodilice priliježu uz papir, ali ne prečvrsto da dođe do gužvanja papira.

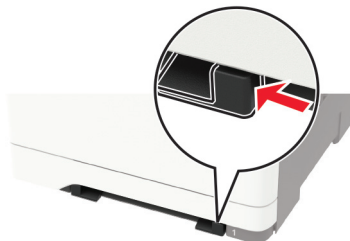

**2** Uložite list papira ispisnom stranom okrenutom prema dolje.

**Napomena:** Provjerite je li papir umetnut ravno kako biste izbjegli iskrivljene ili nakošene ispise.

- Za jednostrano ispisivanje papir letterhead uložite ispisnom stranom prema dolje tako da gornji rub ulazi u pisač prvi.



- Za obostrano ispisivanje papir letterhead uložite ispisnom stranom prema gore tako da gornji rub ulazi u pisač zadnji.



- Omotnicu uložite tako da presavijena strana bude okrenuta prema gore i uz desnu stranu vodilice za papir.

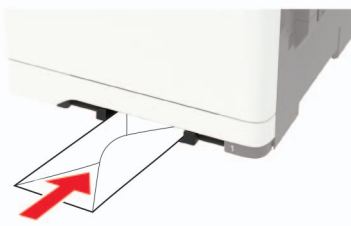

**3** Ulažite papir dok se njegov vodeći rub ne uvuče.

**Upozorenje—potencijalno oštećenje:** Kako biste izbjegli zaglavljivanje papira, nemojte na silu gurati papir u ručni ulagač.

## Povezivanje odlagača

1 Na upravljačkoj ploči odaberite:

**Postavke > Papir > Konfiguracija odlagača**

Za kretanje kroz postavke modela pisača bez dodirnog zaslona pritisnite .

2 Odaberite izvor papira.

3 Postavite format i vrstu papira jednake onima za odlagače koje povezujete.

4 Na upravljačkoj ploči odaberite:

**Postavke > Uređaj > Održavanje > Izbornik konfiguracija > Konfiguracija odlagača**

5 Postavite Povezivanje ladica na **Automatski**.

**Napomena:** Kako biste poništili povezivanje odlagača, pobrinite se da odlagači nemaju jednake postavke formata i vrste papira.

**Upozorenje—potencijalno oštećenje:** Temperatura grijača mijenja se sukladno navedenoj vrsti papira. Kako biste izbjegli probleme prilikom ispisivanja, uskladite postavku vrste papira na pisaču s papirom uložnim u odlagač.

# Podrška za papir

## Podržani formati papira

**Napomena:** Vaš model pisača možda ima dvostruki odlagač za 650 listova koji se sastoji od odlagača za 550 listova i integriranog ulagača za razne medije za 100 listova. Odlagač za 550 listova u sklopu dvostrukog odlagača za 650 listova podržava jednake formate papira, kao i opcionalni odlagač za 550 listova. Integrirani ulagač za razne medije podržava različite formate, vrste i gramature papira.

Format papira i dimenzije	Standardni odlagač za 250 listova	Ručni ulagač	Opcionalni dvostruki odlagač za 650 listova		Opcionalni odlagač za 550 listova	Obostrano ispisivanje
			odlagač za 550 listova	Ulagač za razne medije		
<b>A4</b> 210 x 297 mm (8,27 x 11,7 inča)	✓	✓	✓	✓	✓	✓
<b>A5<sup>1,2</sup></b> 148 x 210 mm (5,83 x 8,27 inča)	✓	✓	✓	✓	✓	X
<b>A6</b> 105 x 148 mm (4,13 x 5,83 inča)	✓	✓	X	✓	X	X
<b>JIS B5</b> 182 x 257 mm (7,17 x 10,1 inča)	✓	✓	✓	✓	✓	X
<b>Letter</b> 215,9 x 279,4 mm (8,5 x 11 inča)	✓	✓	✓	✓	✓	✓
<b>Legal</b> 215,9 x 355,6 mm (8,5 x 14 inča)	✓	✓	✓	✓	✓	✓
<b>Executive</b> 184,2 x 266,7 mm (7,25 x 10,5 inča)	✓	✓	✓	✓	✓	X
<b>Oficio (Mexico)</b> 215,9 x 340,4 mm (8,5 x 13,4 inča)	✓	✓	✓	✓	✓	✓

<sup>1</sup> Ovaj format papira uložite u odlagač 1 i ručni odlagač tako da dugi rub prvi ulazi u pisač.

<sup>2</sup> Ovaj format papira uložite u odlagač 2, odlagač 3 i ulagač za razne medije tako da kratki rub prvi ulazi u pisač.

<sup>3</sup> Kada je odabrana opcija Univerzalni, stranica se formatira za 215,9 x 355,6 mm (8,5 x 14 inča) osim u slučaju kada je format određen u softverskoj aplikaciji.

<sup>4</sup> Uložite uski papir tako da kratki rub prvi ulazi u pisač.

<sup>5</sup> Kada je odabrana opcija Ostale omotnice, stranica se formatira za 215,9 x 355,6 mm (8,5 x 14 inča) osim u slučaju kada je format određen u softverskoj aplikaciji.

Format papira i dimenzije	Standardni odlagač za 250 listova	Ručni ulagač	Opcionalni dvostruki odlagač za 650 listova		Opcionalni odlagač za 550 listova	Obostrano ispisivanje
			odlagač za 550 listova	Ulagač za razne medije		
<b>Folio</b> 215,9 x 330,2 mm (8,5 x 13 inča)	✓	✓	✓	✓	✓	✓
<b>Statement</b> 139,7 x 215,9 mm (5,5 x 8,5 inča)	✓	✓	X	✓	X	X
<b>Hagaki</b> 100 x 148 mm (3,94 x 5,83 inča)	✓	✓	X	✓	X	X
<b>Univerzalni<sup>3,4</sup></b> 98,4 x 148 mm do 215,9 x 355,6 mm (3,87 x 5,83 inča do 8,5 x 14 inča)	✓	✓	X	✓	X	X
<b>Univerzalni<sup>3,4</sup></b> 76,2 x 127 mm do 215,9 x 355,6 mm (3 x 5 inča do 8,5 x 14 inča)	X	✓	X	✓	X	X
<b>Univerzalni<sup>3,4</sup></b> 148 x 210 mm do 215,9 x 355,6 mm (5,83 x 8,27 inča do 8,5 x 14 inča)	✓	✓	✓	✓	✓	X
<b>Univerzalni<sup>3,4</sup></b> 210 x 250 mm to 215,9 x 355,6 mm (8,27 x 9,84 inča. do 8,5 x 14 inča)	✓	✓	✓	✓	✓	✓
<b>Omotnica 7 3/4</b> 98,4 x 190,5 mm (3,875 x 7,5 inča)	✓	✓	X	✓	X	X
<b>Omotnica 9</b> 98,4 x 225,4 mm (3,875 x 8,9 inča)	✓	✓	X	✓	X	X

<sup>1</sup> Ovaj format papira uložite u odlagač 1 i ručni odlagač tako da dugi rub prvi ulazi u pisač.

<sup>2</sup> Ovaj format papira uložite u odlagač 2, odlagač 3 i ulagač za razne medije tako da kratki rub prvi ulazi u pisač.

<sup>3</sup> Kada je odabrana opcija Univerzalni, stranica se formatira za 215,9 x 355,6 mm (8,5 x 14 inča) osim u slučaju kada je format određen u softverskoj aplikaciji.

<sup>4</sup> Uložite uski papir tako da kratki rub prvi ulazi u pisač.

<sup>5</sup> Kada je odabrana opcija Ostale omotnice, stranica se formatira za 215,9 x 355,6 mm (8,5 x 14 inča) osim u slučaju kada je format određen u softverskoj aplikaciji.

Format papira i dimenzije	Standardni odlagač za 250 listova	Ručni ulagač	Opcionalni dvostruki odlagač za 650 listova		Opcionalni odlagač za 550 listova	Obostrano ispisivanje
			odlagač za 550 listova	Ulagač za razne medije		
<b>Omotnica 10</b> 104,8 x 241,3 mm (4,12 x 9,5 inča)	✓	✓	X	✓	X	X
<b>Omotnica DL</b> 110 x 220 mm (4,33 x 8,66 inča)	✓	✓	X	✓	X	X
<b>Omotnica C5</b> 162 x 229 mm (6,38 x 9,01 inča)	✓	✓	X	✓	X	X
<b>Omotnica B5</b> 176 x 250 mm (6,93 x 9,84 inča)	✓	✓	X	✓	X	X
<b>Monarch</b> 98,425 x 190,5 mm (3,875 x 7,5 inča)	✓	✓	X	✓	X	X
<b>Ostale omotnice<sup>5</sup></b> 98,4 x 162 mm to 176 x 250 mm (3,87 x 6,38 inča. do 6,93 x 9,84 inča)	✓	✓	X	✓	X	X

<sup>1</sup> Ovaj format papira uložite u odlagač 1 i ručni odlagač tako da dugi rub prvi ulazi u pisač.

<sup>2</sup> Ovaj format papira uložite u odlagač 2, odlagač 3 i ulagač za razne medije tako da kratki rub prvi ulazi u pisač.

<sup>3</sup> Kada je odabrana opcija Univerzalni, stranica se formatira za 215,9 x 355,6 mm (8,5 x 14 inča) osim u slučaju kada je format određen u softverskoj aplikaciji.

<sup>4</sup> Uložite uski papir tako da kratki rub prvi ulazi u pisač.

<sup>5</sup> Kada je odabrana opcija Ostale omotnice, stranica se formatira za 215,9 x 355,6 mm (8,5 x 14 inča) osim u slučaju kada je format određen u softverskoj aplikaciji.

## Podržane vrste papira

### Napomene:

- Vaš model pisača možda ima dvostruki odlagač za 650 listova koji se sastoji od odlagača za 550 listova i integriranog ulagača za razne medije za 100 listova. Odlagač za 550 listova u sklopu dvostrukog odlagača za 650 listova podržava istu vrstu papira kao i odlagač za 550 listova. Integrirani ulagač za razne medije podržava različite formate, vrste i gramature papira.
- Naljepnice, omotnice i kartonski papir uvijek se ispisuju brzinom od 25 stranica u minuti.
- ADF podržava samo obični papir.



Vrsta papira	Standardni odlagač za 250 listova	Ručni ulagač	Opcionalni dvostruki odlagač za 650 listova		Opcionalni odlagač za 550 listova	Obostrano ispisivanje
			odlagač za 550 listova	Ulagač za razne medije		
Obični papir	✓	✓	✓	✓	✓	✓
Kartonski papir	✓	✓	✓	✓	✓	✗
Omotnice	✓	✓	✗	✓	✗	✗
Naljepnice	✓	✓	✓	✓	✓	✓
Vinilne naljepnice	✓	✓	✓	✓	✓	✗

## Podržane gramature papira

### Napomene:

- Vaš model pisača možda ima dvostruki odlagač za 650 listova koji se sastoji od odlagača za 550 listova i integriranog ulagača za razne medije za 100 listova. Odlagač za 550 listova u sklopu dvostrukog odlagača za 650 listova podržava iste vrste papira kao i odlagač za 550 listova. Integrirani ulagač za razne medije podržava različite formate, vrste i gramature papira.
- Naljepnice, omotnice i kartonski papir uvijek se ispisuju brzinom od 25 stranica u minuti.
- ADF podržava gramature papira od 52 – 120 g/m<sup>2</sup> (14 – 32 lb bond).

Vrsta i gramatura papira	Standardni odlagač za 250 listova	Ručni ulagač	Opcionalni dvostruki odlagač za 650 listova		Opcionalni odlagač za 550 listova	Obostrano ispisivanje
			odlagač za 550 listova	Ulagač za razne medije		
<b>Lagani papir<sup>1</sup></b> 60 – 74,9 g/m <sup>2</sup> s uzdužnim vlaknima (16 – 19,9 lb bond)	✓	✓	✓	✓	✓	✓
<b>Obični papir</b> 75 – 90,3 g/m <sup>2</sup> s uzdužnim vlaknima (20 – 24 lb bond)	✓	✓	✓	✓	✓	✓

<sup>1</sup> Papir s manje od 75 g/m<sup>2</sup> (20 lb) mora se ispisivati uz Vrstu papira postavljenu na Lagani papir. Ako to ne učinite, moglo bi doći do pretjeranog presavijanja papira što može dovesti do pogrešaka prilikom ulaganja, naročito u vlažnijim okruženjima.

<sup>2</sup> Podržana je povremena upotreba naljepnica i drugih posebnih medija čija se mogućnost upotrebe mora testirati.

<sup>3</sup> Podržane su naljepnice do 105 g/m<sup>2</sup> (28-lb bond).

<sup>4</sup> Maksimalna masa za sadržaj pamuka od 100 % iznosi 24-lb bond.

<sup>5</sup> Omotnice vrste 28 lb bond ograničene su na sadržaj pamuka od 25 %.

Vrsta i gramatura papira	Standardni odlagač za 250 listova	Ručni ulagač	Opcionalni dvostruki odlagač za 650 listova		Opcionalni odlagač za 550 listova	Obostrano ispisivanje
			odlagač za 550 listova	Ulagač za razne medije		
<b>Teški papir</b> 90,3 – 105 g/m <sup>2</sup> s uzdužnim vlaknima (24,1 – 28 lb bond)	✓	✓	✓	✓	✓	✓
<b>Kartonski papir</b> 105,1 – 162 g/m <sup>2</sup> s uzdužnim vlaknima (28,1 – 43 lb bond)	✓	✓	✓	✓	✓	X
<b>Kartonski papir</b> 105,1 – 200 g/m <sup>2</sup> s uzdužnim vlaknima (28,1 – 53 lb bond)	✓	✓	X	X	X	X
<b>Naljepnice<sup>2</sup></b> 131 g/m <sup>2</sup> (35 lb bond)	✓	✓	✓	✓	✓	✓ <sup>3</sup>
<b>Vinilne naljepnice<sup>2</sup></b> 131 g/m <sup>2</sup> (35 lb bond)	✓	✓	✓	✓	✓	X
<b>Omotnice<sup>4,5</sup></b> 60 – 105 g/m <sup>2</sup> (16 – 28 lb bond)	✓	✓	X	✓	X	X

<sup>1</sup> Papir s manje od 75 g/m<sup>2</sup> (20 lb) mora se ispisivati uz Vrstu papira postavljenu na Lagani papir. Ako to ne učinite, moglo bi doći do pretjeranog presavijanja papira što može dovesti do pogrešaka prilikom ulaganja, naročito u vlažnijim okruženjima.

<sup>2</sup> Podržana je povremena upotreba naljepnica i drugih posebnih medija čija se mogućnost upotrebe mora testirati.

<sup>3</sup> Podržane su naljepnice do 105 g/m<sup>2</sup> (28-lb bond).

<sup>4</sup> Maksimalna masa za sadržaj pamuka od 100 % iznosi 24-lb bond.

<sup>5</sup> Omotnice vrste 28 lb bond ograničene su na sadržaj pamuka od 25 %.

## Neprihvatljiv papir

Ne preporučuje se upotreba sljedećih vrsta papira s pisačem:

- Kemijski tretirani papiri koji se upotrebljavaju za izradu kopija bez karbonskog papira. Poznati su kao papiri bez karbona, papiri za kopiranje bez karbona (CCP) ili papiri koji ne zahtijevaju karbon (NCR).
- Papiri s prethodno otisnutim sadržajem s kemijskim spojevima koji mogu onečistiti pisač.
- Papiri s prethodno otisnutim sadržajem na koje može utjecati temperatura grijača.
- Papiri s prethodno otisnutim sadržajem koji zahtijevaju registraciju (precizna lokacija ispisa na stranici) veći ili manji od ±2,3 mm (±0,09 inča). Na primjer, obrasci za optičko prepoznavanje znakova (OCR).

Ponekad se registracija može prilagoditi putem softverske aplikacije kako bi ispisivanje na te obrasce bilo moguće.

- Papiri s premazom (bond s mogućnošću brisanja), sintetički papiri ili termički papiri.
- Papiri grubih rubova, grubi papiri ili papiri s jakim teksturom ili savijeni papiri.
- Papiri koji nisu u skladu s normom EN12281:2002 (europski).
- Papiri lakši od 60 g/m<sup>2</sup> (16 lb).
- Obrasci ili dokumenti koji se sastoje od više dijelova.

## Upotreba recikliranog papira

Tvrtka Lexmark nastoji smanjiti utjecaj papira na okoliš pružajući klijentima izbor u vezi ispisa. Jedan od načina na koji to postizemo jest testiranje proizvoda kako bismo osigurali upotrebu recikliranog papira – konkretno, papira izrađenog s 30 %, 50 % i 100 % recikliranog prethodno rabljenog sadržaja. Očekujemo da reciklirani papiri funkcioniraju kao i čisti papir u našim pisačima. Iako ne postoji službeni standard za upotrebu papira u uredskoj opremi, tvrtka Lexmark koristi europsku normu EN 12281 kao standard minimalnih svojstava. Da bi se osigurala opsežnost testiranja, testni papir uključuje 100 % recikliranog papira iz Sjeverne Amerike, Europe i Azije, a testiranja se provode na 8 – 80 % relativne vlažnosti. Testiranje uključuje obostrani ispis. Može se koristiti uredski papir izrađen od obnovljivog, recikliranog ili sadržaja bez klora.

# Ispisivanje

## Ispisivanje s računala

**Napomena:** Za naljepnice, snop kartica i omotnice, format i vrstu papira postavite na pisaču prije ispisivanja dokumenta.

- 1 Otvorite dijaloški okvir Ispis u dokumentu koji pokušavate ispisati.
- 2 Ako je potrebno, prilagodite postavke.
- 3 Ispišite dokument.

## Ispisivanje s mobilnog uređaja

### Ispisivanje s mobilnog uređaja koristeći Lexmark Mobile Print

Lexmark™ Mobile Print omogućuje slanje dokumenata i slika izravno na podržani pisač tvrtke Lexmark.

- 1 Otvorite dokument i pošaljite ili podijelite dokument uz Lexmark Mobile Print.



**Napomena:** Neke aplikacije drugih proizvođača možda ne podržavaju značajku za slanje ili dijeljenje. Dodatne informacije potražite u dokumentaciji priloženoj uz aplikaciju.

- 2 Odaberite pisač.
- 3 Ispišite dokument.

### Ispisivanje s mobilnog uređaja koristeći Mopria Print Service

Mopria® Usluge ispisa čine rješenje za mobilno ispisivanje za mobilne uređaje koji imaju Android™ verzije 5.0 ili noviji. Omogućuje izravno ispisivanje na bilo koji certificirani Mopria pisač.

**Napomena:** Obavezno preuzmite aplikaciju Mopria Print Service iz trgovine Google Play™ i omogućite je u mobilnom uređaju.

- 1 Na Android mobilnom uređaju otvorite kompatibilnu aplikaciju ili odaberite dokument iz upravitelja datotekama.
- 2 Dodirnite  > Ispiši.
- 3 Odaberite pisač, a zatim prilagodite postavke, ako je potrebno.
- 4 Dodirnite .

### Ispisivanje s mobilnog uređaja koristeći AirPrint

Softverska značajka AirPrint rješenje je za ispisivanje s mobilnih uređaja koje omogućuje izravno ispisivanje s Apple uređaja na certificiranom AirPrint pisaču.

**Napomene:**



- Provjerite jesu li Appleov uređaj i pisač povezani na istu mrežu. Ako mreža ima više bežičnih čvorišta, provjerite jesu li oba uređaja povezana s istom podmrežom.
- Ovu aplikaciju podržavaju samo neki Apple uređaji.

- 1 Na mobilnom uređaju odaberite dokument iz upravitelja datoteka ili pokrenite kompatibilnu aplikaciju.
- 2 Dodirnite  > **Ispiši**.
- 3 Odaberite pisač, a zatim prilagodite postavke, ako je potrebno.
- 4 Ispišite dokument.

**Ispisivanje s mobilnog uređaja upotrebljavajući Wi-Fi Direct®**

Wi-Fi Direct® usluga je za ispisivanje koja omogućuje ispisivanje na bilo koji pisač koji podržava Wi-Fi Direct.

**Napomena:** Provjerite je li mobilni uređaj povezan s bežičnom mrežom pisača. Za dodatne informacije pogledajte [“Povezivanje mobilnog uređaja s pisačem” na 170. str.](#)

- 1 Na mobilnom uređaju otvorite kompatibilnu aplikaciju ili odaberite dokument iz upravitelja datotekama.
- 2 Ovisno o modelu mobilnog uređaja, učinite nešto od sljedećeg:
  - Dodirnite  > **Ispiši**.
  - Dodirnite  > **Ispiši**.
  - Dodirnite  > **Ispiši**.
- 3 Odaberite pisač, a zatim prilagodite postavke, ako je potrebno.
- 4 Ispišite dokument.

**Ispisivanje s flash pogona**

- 1 Umetnite flash pogon.

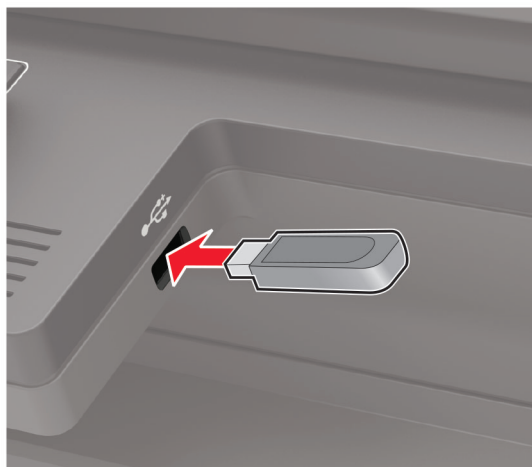

**Napomene:**

- Ako flash pogon umetnete kada se prikaže poruka pogreške, pisač će zanemariti flash pogon.
- Ako flash pogon umetnete dok pisač obrađuje druge zadatke ispisivanja, na zaslonu će se prikazati poruka **Zauzeto**.

**2** Odaberite dokument koji želite ispisati.

Ako je potrebno, konfigurirajte druge postavke ispisivanja.

**3** Ispišite dokument.

Kako biste ispisali drugi dokument, odaberite **USB pogon**.

**Upozorenje—potencijalno oštećenje:** Kako biste izbjegli gubitak podataka ili kvar pisača, nemojte dodirivati flash pogon ili pisač u prikazanom području dok je aktivno ispisivanje i čitanje s memorijskog uređaja ili zapisivanje na njega.



## Podržani flash pogoni i vrste datoteka

### Flash pogoni

- Lexar JumpDrive S70 (16 GB i 32 GB)
- SanDisk Cruzer (16 GB i 32 GB)
- PNY Attache (16 GB i 32 GB)

**Napomene:**

- Ovaj pisač podržava USB flash pogone velike brzine sa standardom pune brzine.
- USB flash pogoni moraju podržavati sustav File Allocation Table (FAT).

### Vrste datoteka

#### Dokumenti

- PDF (verzija 1.7 ili ranije verzije)
- XPS
- Microsoft datotečne formate (.doc, .docx, .xls, .xlsx, .ppt, .pptx) podržavaju samo neki modeli pisača.

## Slike

- .dcm
- .gif
- .JPEG ili .jpg
- .bmp
- .pcx
- .TIFF ili .tif
- .png

## Konfiguriranje povjerljivih zadataka

1 Na upravljačkoj ploči odaberite:

Postavke > Sigurnost > Postavljanje povjerljivog ispisivanja

Za kretanje kroz postavke modela pisača koji nemaju dodirni zaslon pritisnite .

2 Konfigurirajte postavke.

Potrebna radnja	Željeni rezultat
Maks. broj nevaljanih PIN-ova	Postavite maksimalni broj pogrešnih unosa PIN-a. <b>Napomena:</b> Nakon dosezanja ograničenja zadaci ispisa za aktivno korisničko ime brišu se.
Istek povjerljivog zadatka	Postavite vrijeme isteka za povjerljive zadatke ispisivanja. <b>Napomena:</b> Povjerljivi zadaci na čekanju spremaju se u pisaču do trenutka kada se ručno aktiviraju ili izbrišu.
Istek ponavljajućeg zadatka	Postavite vrijeme isteka za zadatke ispisivanja s ponavljanjem. <b>Napomena:</b> Zadaci ispisivanja s ponavljanjem pohranjeni su u memoriji pisača radi ponovnog ispisivanja.
Istek zadatka s provjerom	Postavite vrijeme isteka za ispisivanje kopije prije ispisivanja preostalih kopija. <b>Napomena:</b> U slučaju zadataka s provjerom ispisa se jedna kopija zadatka u svrhu provjere prije ispisa preostalih kopija.
Istek zadatka rezervacije	Postavite vrijeme isteka za pohranu zadataka ispisivanja. <b>Napomena:</b> Zadaci rezervacije koji su na čekanju automatski brišu nakon ispisa.
Prenošenje svih zadataka u red čekanja	Postavite pisač da zadrži sve zadatke ispisivanja.
Zadrži duplicirane dokumente	Postavite pisač za ispisivanje svih dokumenata istog naziva datoteke.

## Ispisivanje povjerljivih i drugih zadržanih zadataka

### Za korisnike sustava Windows

- 1 Dok je dokument otvoren, kliknite stavku **Datoteka > Ispis**.
- 2 Odaberite pisač, a zatim kliknite **Svojstva, Preference, Opcije** ili **Postavljanje**.

- 3 Kliknite **Ispis i zadržavanje**.
- 4 Odaberite **Upotrebljavaj Ispis i zadržavanje**, a zatim dodijelite korisničko ime.
- 5 Odaberite vrstu zadatka ispisivanja (povjerljivi, ponavljanje, rezerviranje ili s provjerom).  
Ako odaberete **Povjerljivo**, zadatak ispisa zaštitite osobnim identifikacijskim brojem (PIN).
- 6 Kliknite **U redu** ili **Ispis**.
- 7 Na upravljačkoj ploči pisača pokrenite zadatak ispisa.
  - Za povjerljive zadatke ispisa prijedite na:  
**Zadržani zadaci** > odaberite svoje korisničko ime > **Povjerljivo** > unesite PIN > odaberite zadatak ispisivanja > konfigurirajte postavke > **Ispis**
  - Za ostale zadatke ispisivanja prijedite na:  
**Zadržani zadaci** > odaberite svoje korisničko ime > odaberite zadatak ispisivanja > konfigurirajte postavke > **Ispis**

**Napomena:** Za kretanje kroz postavke modela pisača bez dodirnog zaslona pritisnite .

## Za korisnike računala Macintosh

### Upotreba značajke AirPrint

- 1 Dok je dokument otvoren, odaberite stavku **Datoteka > Ispis**.
- 2 Odaberite pisač i zatim s padajućeg izbornika koji slijedi iz izbornika Orijentacija odaberite **Ispis uz PIN**.
- 3 Omogućite **Ispiši uz PIN**, a zatim unesite četveroznamenasti PIN.
- 4 Kliknite **Ispis**.
- 5 Na upravljačkoj ploči pisača pokrenite zadatak ispisa. Dođite do opcije:  
**Zadržani zadaci** > odaberite naziv računala > **Povjerljivo** > unesite PIN > odaberite zadatak ispisa > **Ispis**

Za kretanje kroz postavke modela pisača bez dodirnog zaslona pritisnite .

### Upotreba upravljačkog programa za ispisivanje

- 1 Dok je dokument otvoren, odaberite stavku **Datoteka > Ispis**.
- 2 Odaberite pisač i zatim s padajućeg izbornika koji slijedi iz izbornika Orijentacija odaberite **Ispis i zadržavanje**.
- 3 Odaberite **Povjerljivi ispis**, a zatim unesite četveroznamenasti PIN.
- 4 Kliknite **Ispis**.
- 5 Na upravljačkoj ploči pisača pokrenite zadatak ispisa. Dođite do opcije:  
**Zadržani zadaci** > odaberite naziv svog računala > **Povjerljivo** > odaberite zadatak ispisivanja > unesite PIN > **Ispis**.

Za kretanje kroz postavke modela pisača bez dodirnog zaslona pritisnite .



## Ispisivanje s Cloud Connector profila

Ova je značajka dostupna samo kod nekih modela pisača.

- 1 Na početnom zaslonu dodirnite **Cloud Connector**.
- 2 Odaberite davatelja usluge računalnog oblaka i zatim odaberite profil.

**Napomena:** Za dodatne informacije o izradi Cloud Connector profila pogledajte [“Izrada Cloud Connector profila” na 27. str.](#)

- 3 Dodirnite **Ispiši**, a zatim odaberite datoteku.

Ako je potrebno, promijenite postavke.

**Napomena:** Odaberite podržane datoteke.

- 4 Ispišite dokument.

## Ispisivanje popisa uzoraka fontova

- 1 Na upravljačkoj ploči odaberite:

**Postavke > Izvješća > Ispisivanje > Ispisivanje fontova**

Za kretanje kroz postavke modela pisača bez dodirnog zaslona pritisnite .

- 2 Odaberite uzorak fonta.

## Ispisivanje popisa direktorija



Na upravljačkoj ploči odaberite:

**Postavke > Izvješća > Ispisivanje > Ispisivanje direktorija**

Za kretanje kroz postavke modela pisača bez dodirnog zaslona pritisnite .

## Kopiranje

### Upotreba automatskog ulagača dokumenata i stakla skenera

Automatski ulagač dokumenata (ADF)	Staklo skenera
 <ul style="list-style-type: none"> <li>• ADF možete koristiti za dokumente s više stranica ili obostrano tiskane dokumente.</li> <li>• Uložite originalni dokument licem prema gore. Kod dokumenata s više stranica prije ulaganja svakako poravnajte vodeći rub.</li> <li>• Svakako prilagodite vodilice ADF-a sukladno širini papira koji ulažete.</li> </ul>	 <ul style="list-style-type: none"> <li>• Koristite staklo skenera za dokumente koji imaju jednu stranicu, stranice knjiga, male stavke (kao što su dopisnice ili fotografije), prozirne medije, fotopapir ili tanke medije (kao što su izresci iz časopisa).</li> <li>• Postavite dokument licem prema dolje u kut sa strelicom.</li> </ul>

## Izrada kopije

- 1 Uložite originalni dokument u automatski ulagač dokumenata ili na staklo skenera.

**Napomena:** Kako biste izbjegli obrezanu sliku, pazite da veličina papira originalnog i izlaznog dokumenta bude jednaka.

- 2 Na upravljačkoj ploči odaberite **Kopiranje**, a zatim navedite broj kopija.  
Ako je potrebno, prilagodite druge postavke.

- 3 Kopirajte dokument.

**Napomena:** Kako biste izradili brzu kopiju, na upravljačkoj ploči pritisnite .

## Kopiranje fotografija

- 1 Postavite fotografiju na staklo skenera.
- 2 Na upravljačkoj ploči odaberite:  
**Kopiranje > Postavke > Sadržaj > Vrsta sadržaja > Fotografija**

Za kretanje kroz postavke modela pisača bez dodirnog zaslona pritisnite .

- 3 U izborniku Izvor sadržaja odaberite postavku koja najbolje odgovara originalnoj fotografiji.
- 4 Kopirajte dokument.

## Kopiranje na papir sa zaglavljem

- 1 Uložite originalni dokument u automatski ulagač dokumenata ili na staklo skenera.
- 2 Na upravljačkoj ploči odaberite:  
**Kopiranje > Kopiraj iz >** odaberite format originalnog dokumenta > **Kopiraj u >** odaberite izvor papira  
Ako ulažete u ulagač za razne medije, odaberite:  
**Kopiraj u > Ulagač za razne medije >** odaberite format papira > **Letterhead**  
  
Za kretanje kroz postavke modela pisača bez dodirnog zaslona pritisnite .
- 3 Kopirajte dokument.

## Kopiranje na obje strane papira

- 1 Uložite originalni dokument u automatski ulagač dokumenata ili na staklo skenera.
- 2 Na upravljačkoj ploči odaberite:  
**Kopiranje > Postavke > Postavljanje papira**  
  
Za kretanje kroz postavke modela pisača bez dodirnog zaslona pritisnite .
- 3 Podesite postavke.
- 4 Kopirajte dokument.

## Smanjenje ili povećanje kopija

- 1 Uložite originalni dokument u automatski ulagač dokumenata ili na staklo skenera.
  - 2 Na upravljačkoj ploči odaberite:  
**Kopiranje > Postavke > Skaliranje >** navedite omjer kopije  
  
Za kretanje kroz postavke modela pisača bez dodirnog zaslona pritisnite .
- Napomena:** Promjenom formata originalnog dokumenta ili izlaznog dokumenta nakon postavljanja Skaliranja vrijednost se vraća na Automatski.
- 3 Kopirajte dokument.

## Razvrstavanje kopija

- 1 Uložite originalni dokument u automatski ulagač dokumenata ili na staklo skenera.
- 2 Na upravljačkoj ploči odaberite:  
**Kopiranje > Postavke > Razvrstavanje > Uključeno [1,2,1,2,1,2]**

3 Kopirajte dokument.

## Postavljanje razdjelnih stranica između kopija

1 Uložite originalni dokument u automatski ulagač dokumenata ili na staklo skenera.

2 Na upravljačkoj ploči odaberite:

**Kopiranje > Postavke > Razdjelni listovi > Uključeno**

Za kretanje kroz postavke modela pisača bez dodirnog zaslona pritisnite .

3 Podesite postavke.

4 Kopirajte dokument.

## Kopiranje više stranica na samo jedan list

1 Uložite originalni dokument u automatski ulagač dokumenata ili na staklo skenera.

2 Na upravljačkoj ploči odaberite:

**Kopiranje > Postavke > Stranica po strani**

Za kretanje kroz postavke modela pisača bez dodirnog zaslona pritisnite .

3 Podesite postavke.

4 Kopirajte dokument.

## Stvaranje prečaca za kopiranje

**Napomena:** Za izradu prečaca možda će vam trebati administratorska prava.

1 Otvorite web-preglednik, a zatim u adresno polje upišite IP adresu pisača.

**Napomene:**

- IP adresu pisača možete pogledati na početnom zaslonu. IP adresa prikazuje se kao četiri skupa brojeva razdvojenih točkama, primjerice 123.123.123.123.
- Ako koristite proxy poslužitelj, za pravilno učitavanje web-stranice privremeno ga onemogućite.



2 Pritisnite **Prečaci > Dodaj prečac**.

3 U izborniku Vrsta prečaca odaberite **Kopiranje**, a zatim konfigurirajte postavke.

4 Primijenite izmjene.

## E-pošta

### Upotreba automatskog ulagača dokumenata i stakla skenera

Automatski ulagač dokumenata (ADF)	Staklo skenera
 <ul style="list-style-type: none"> <li>• ADF možete koristiti za dokumente s više stranica ili obostrano tiskane dokumente.</li> <li>• Uložite originalni dokument licem prema gore. Kod dokumenata s više stranica prije ulaganja svakako poravnajte vodeći rub.</li> <li>• Svakako prilagodite vodilice ADF-a sukladno širini papira koji ulažete.</li> </ul>	 <ul style="list-style-type: none"> <li>• Koristite staklo skenera za dokumente koji imaju jednu stranicu, stranice knjiga, male stavke (kao što su dopisnice ili fotografije), prozirne medije, fotopapir ili tanke medije (kao što su izresci iz časopisa).</li> <li>• Postavite dokument licem prema dolje u kut sa strelicom.</li> </ul>

## Konfiguriranje postavki SMTP poslužitelja

Konfigurirajte postavke Simple Mail Transfer Protocol (SMTP) za slanje skeniranog dokumenta e-poštom. Postavke se razlikuju ovisno o davatelju usluga. Za dodatne informacije pogledajte [podržani davatelji usluga e-pošte](#).

Prije početka provjerite je li pisač povezan s mrežom.

### Upotreba izbornika Postavke na pisaču

- 1 Na upravljačkoj ploči odaberite:  
**postavke > E-pošta > Postavljanje e-pošte**

Za kretanje kroz postavke modela pisača bez dodirnog zaslona pritisnite .

- 2 Konfigurirajte postavke.

#### Napomene:

- Kako biste pronašli više informacija o lozinci, pogledajte [davatelji usluga e-pošte](#).
- Za postavke davatelja usluga e-pošte koji nisu na popisu obratite se svom davatelju usluga.

### Upotreba aplikacije Embedded Web Server

- 1 Otvorite web-preglednik, a zatim u adresno polje upišite IP adresu pisača.

**Napomene:**

- IP adresu pisača možete pogledati na početnom zaslonu pisača. IP adresa prikazuje se kao četiri skupa brojeva razdvojenih točkama, primjerice 123.123.123.123.
- Ako koristite proxy poslužitelj, za pravilno učitavanje web-stranice privremeno ga onemogućite.

2 Kliknite **Postavke > E-pošta**.

3 U odjeljku Postavljanje e-pošte konfigurirajte postavke.

4 Kliknite **Spremi**.

**Davatelji usluga e-pošte**

- [AOL Mail](#)
- [Comcast Mail](#)
- [Gmail](#)
- [iCloud Mail](#)
- [Mail.com](#)
- [NetEase Mail \(mail.126.com\)](#)
- [NetEase Mail \(mail.163.com\)](#)
- [NetEase Mail \(mail.yeah.net\)](#)
- [Outlook Live](#)
- [QQ Mail](#)
- [Sina Mail](#)
- [Sohu Mail](#)
- [Yahoo! Mail](#)
- [Zoho Mail](#)

**Napomene:**

- U slučaju pogrešaka pri upotrebi navedenih postavki, obratite se davatelju usluga e-pošte.
- Za davatelje usluga e-pošte koji nisu na popisu obratite se svom davatelju usluga.

**AOL Mail**

Postavka	Vrijednost
Primarni SMTP pristupnik	smtp.aol.com
Priključak primarnog SMTP pristupnika	587
Koristi SSL/TLS	Obavezno
Zatraži pouzdani certifikat	Onemogućeno
Adresa za odgovor	Vaša adresa e-pošte
Provjera autentičnosti SMTP poslužitelja	Prijava / Obično
E-pošta pokrenuta od strane uređaja	Koristi SMTP vjerodajnice uređaja
Korisnički ID za uređaj	Vaša adresa e-pošte

Postavka	Vrijednost
Lozinka za uređaj	Lozinka za aplikaciju <b>Napomena:</b> Kako biste stvorili lozinku za aplikaciju, otvorite stranicu <a href="#">Sigurnost AOL računa</a> , prijavite se na svoj račun i kliknite <b>Generiraj lozinku za aplikaciju</b> .

## Comcast Mail

Postavka	Vrijednost
Primarni SMTP pristupnik	smtp.comcast.net
Priključak primarnog SMTP pristupnika	587
Koristi SSL/TLS	Obavezno
Zatraži pouzdani certifikat	Onemogućeno
Adresa za odgovor	Vaša adresa e-pošte
Provjera autentičnosti SMTP poslužitelja	Prijava / Obično
E-pošta pokrenuta od strane uređaja	Koristi SMTP vjerodajnice uređaja
Korisnički ID za uređaj	Vaša adresa e-pošte
Lozinka za uređaj	Lozinka računa

## Gmail™

**Napomena:** Provjerite je li za vaš Google račun omogućena provjera u dva koraka. Kako biste omogućili provjeru u dva koraka, otvorite stranicu [Sigurnost Google računa](#), prijavite se na svoj račun i zatim u odjeljku "Prijava u Google" kliknite **Provjera u 2 koraka**.

Postavka	Vrijednost
Primarni SMTP pristupnik	smtp.gmail.com
Priključak primarnog SMTP pristupnika	587
Koristi SSL/TLS	Obavezno
Zatraži pouzdani certifikat	Onemogućeno
Adresa za odgovor	Vaša adresa e-pošte
Provjera autentičnosti SMTP poslužitelja	Prijava / Obično
E-pošta pokrenuta od strane uređaja	Koristi SMTP vjerodajnice uređaja
Korisnički ID za uređaj	Vaša adresa e-pošte
Lozinka za uređaj	Lozinka za aplikaciju <b>Napomene:</b> <ul style="list-style-type: none"> <li>Kako biste stvorili lozinku za aplikaciju, otvorite stranicu <a href="#">Sigurnost Google računa</a>, prijavite se na svoj račun i zatim u odjeljku "Prijava u Google" kliknite <b>Lozinke za aplikaciju</b>.</li> <li>Opcija "Lozinke za aplikaciju" prikazuje se samo ako je omogućena provjera u dva koraka.</li> </ul>

## iCloud Mail

**Napomena:** Provjerite je li za vaš račun omogućena provjera u dva koraka.

Postavka	Vrijednost
Primarni SMTP pristupnik	smtp.mail.me.com
Priključak primarnog SMTP pristupnika	587
Koristi SSL/TLS	Obavezno
Zatraži pouzdani certifikat	Onemogućeno
Adresa za odgovor	Vaša adresa e-pošte
Provjera autentičnosti SMTP poslužitelja	Prijava / Obično
E-pošta pokrenuta od strane uređaja	Koristi SMTP vjerodajnice uređaja
Korisnički ID za uređaj	Vaša adresa e-pošte
Lozinka za uređaj	Lozinka za aplikaciju <b>Napomena:</b> Kako biste stvorili lozinku za aplikaciju, otvorite stranicu <a href="#">Upravljanje iCloud računom</a> , prijavite se u svoj račun i u odjeljku Sigurnost kliknite <b>Generiraj lozinku</b> .

## Mail.com

Postavka	Vrijednost
Primarni SMTP pristupnik	smtp.mail.com
Priključak primarnog SMTP pristupnika	587
Koristi SSL/TLS	Obavezno
Zatraži pouzdani certifikat	Onemogućeno
Adresa za odgovor	Vaša adresa e-pošte
Provjera autentičnosti SMTP poslužitelja	Prijava / Obično
E-pošta pokrenuta od strane uređaja	Koristi SMTP vjerodajnice uređaja
Korisnički ID za uređaj	Vaša adresa e-pošte
Lozinka za uređaj	Lozinka računa

## NetEase Mail (mail.126.com)

**Napomena:** Provjerite je li za vaš račun omogućena usluga SMTP. Kako biste omogućili uslugu, na početnoj stranici NetEase Mail kliknite **Postavke > POP3/SMTP/IMAP** i zatim omogućite opciju **Usluga IMAP/SMTP** ili **Usluga POP3/SMTP**.

Postavka	Vrijednost
Primarni SMTP pristupnik	smtp.126.com
Priključak primarnog SMTP pristupnika	465
Koristi SSL/TLS	Obavezno
Zatraži pouzdani certifikat	Onemogućeno
Adresa za odgovor	Vaša adresa e-pošte



Postavka	Vrijednost
Provjera autentičnosti SMTP poslužitelja	Prijava / Obično
E-pošta pokrenuta od strane uređaja	Koristi SMTP vjerodajnice uređaja
Korisnički ID za uređaj	Vaša adresa e-pošte
Lozinka za uređaj	Lozinka za autorizaciju <b>Napomena:</b> Lozinku za autorizaciju dobit ćete nakon omogućavanja opcije Usluga IMAP/SMTP ili Usluga POP3/SMTP.

### NetEase Mail (mail.163.com)

**Napomena:** Provjerite je li za vaš račun omogućena usluga SMTP. Kako biste omogućili uslugu, na početnoj stranici NetEase Mail kliknite **Postavke > POP3/SMTP/IMAP** i zatim omogućite opciju **Usluga IMAP/SMTP** ili **Usluga POP3/SMTP**.

Postavka	Vrijednost
Primarni SMTP pristupnik	smtp.163.com
Priključak primarnog SMTP pristupnika	465
Koristi SSL/TLS	Obavezno
Zatraži pouzdani certifikat	Onemogućeno
Adresa za odgovor	Vaša adresa e-pošte
Provjera autentičnosti SMTP poslužitelja	Prijava / Obično
E-pošta pokrenuta od strane uređaja	Koristi SMTP vjerodajnice uređaja
Korisnički ID za uređaj	Vaša adresa e-pošte
Lozinka za uređaj	Lozinka za autorizaciju <b>Napomena:</b> Lozinku za autorizaciju dobit ćete nakon omogućavanja opcije Usluga IMAP/SMTP ili Usluga POP3/SMTP.

### NetEase Mail (mail.yeah.net)

**Napomena:** Provjerite je li za vaš račun omogućena usluga SMTP. Kako biste omogućili uslugu, na početnoj stranici NetEase Mail kliknite **Postavke > POP3/SMTP/IMAP** i zatim omogućite opciju **Usluga IMAP/SMTP** ili **Usluga POP3/SMTP**.

Postavka	Vrijednost
Primarni SMTP pristupnik	smtp.yeah.net
Priključak primarnog SMTP pristupnika	465
Koristi SSL/TLS	Obavezno
Zatraži pouzdani certifikat	Onemogućeno
Adresa za odgovor	Vaša adresa e-pošte
Provjera autentičnosti SMTP poslužitelja	Prijava / Obično
E-pošta pokrenuta od strane uređaja	Koristi SMTP vjerodajnice uređaja
Korisnički ID za uređaj	Vaša adresa e-pošte

Postavka	Vrijednost
Lozinka za uređaj	Lozinka za autorizaciju <b>Napomena:</b> Lozinku za autorizaciju dobit ćete nakon omogućavanja opcije Usluga IMAP/SMTP ili Usluga POP3/SMTP.

## Outlook Live

Te se postavke primjenjuju na domene e-pošte outlook.com i hotmail.com.

Postavka	Vrijednost
Primarni SMTP pristupnik	smtp.office365.com
Priključak primarnog SMTP pristupnika	587
Koristi SSL/TLS	Obavezno
Zatraži pouzdani certifikat	Onemogućeno
Adresa za odgovor	Vaša adresa e-pošte
Provjera autentičnosti SMTP poslužitelja	Prijava / Obično
E-pošta pokrenuta od strane uređaja	Koristi SMTP vjerodajnice uređaja
Korisnički ID za uređaj	Vaša adresa e-pošte
Lozinka za uređaj	Lozinka računa ili lozinka za aplikaciju <b>Napomene:</b> <ul style="list-style-type: none"> <li>• Kod računa za koje je onemogućena provjera u dva koraka, upotrijebite lozinku svog računa.</li> <li>• Kod računa za koje je omogućena provjera u dva koraka, upotrijebite lozinku za aplikaciju. Kako biste stvorili lozinku za aplikaciju, otvorite stranicu <a href="#">Upravljanje računom Outlook Live</a> i prijavite se u svoj račun.</li> </ul>

## QQ Mail

**Napomena:** Provjerite je li za vaš račun omogućena usluga SMTP. Kako biste omogućili uslugu, na početnoj stranici QQ Mail kliknite **Postavke > Račun**. U odjeljku POP3/IMAP/SMTP/Exchange/CardDAV/Usluga CalDAV omogućite opciju **Usluga POP3/SMTP** ili **Usluga IMAP/SMTP**.

Postavka	Vrijednost
Primarni SMTP pristupnik	smtp.qq.com
Priključak primarnog SMTP pristupnika	587
Koristi SSL/TLS	Obavezno
Zatraži pouzdani certifikat	Onemogućeno
Adresa za odgovor	Vaša adresa e-pošte
Provjera autentičnosti SMTP poslužitelja	Prijava / Obično

Postavka	Vrijednost
E-pošta pokrenuta od strane uređaja	Koristi SMTP vjerodajnice uređaja
Korisnički ID za uređaj	Vaša adresa e-pošte
Lozinka za uređaj	Šifra za autorizaciju <b>Napomena:</b> Kako biste generirali šifru za autorizaciju, na početnoj stranici QQ Mail kliknite <b>Postavke &gt; Račun</b> i zatim u odjeljku POP3/IMAP/SMTP/Exchange/CardDAV/Usluga CalDAV kliknite <b>Generiraj šifru za autorizaciju</b> .

## Sina Mail

**Napomena:** Provjerite je li za vaš račun omogućena usluga POP3/SMTP. Kako biste omogućili uslugu, na početnoj stranici Sina Mail kliknite **Postavke > Više postavki > POP/IMAP/SMTP na strani korisnika** i omogućite opciju **Usluga POP3/SMTP**.

Postavka	Vrijednost
Primarni SMTP pristupnik	smtp.sina.com
Priključak primarnog SMTP pristupnika	587
Koristi SSL/TLS	Obavezno
Zatraži pouzdani certifikat	Onemogućeno
Adresa za odgovor	Vaša adresa e-pošte
Provjera autentičnosti SMTP poslužitelja	Prijava / Obično
E-pošta pokrenuta od strane uređaja	Koristi SMTP vjerodajnice uređaja
Korisnički ID za uređaj	Vaša adresa e-pošte
Lozinka za uređaj	Šifra za autorizaciju <b>Napomena:</b> Kako biste stvorili šifru za autorizaciju, na početnoj stranici e-pošte kliknite <b>Postavke &gt; Više postavki &gt; POP/IMAP/SMTP na strani korisnika</b> i omogućite opciju <b>Status šifre za autorizaciju</b> .

## Sohu Mail

**Napomena:** Provjerite je li za vaš račun omogućena usluga SMTP. Kako biste omogućili uslugu, na početnoj stranici Sohu Mail kliknite **Opcije > Postavke > POP3/SMTP/IMAP** i zatim omogućite opciju **Usluga IMAP/SMTP** ili **Usluga POP3/SMTP**.

Postavka	Vrijednost
Primarni SMTP pristupnik	smtp.sohu.com
Priključak primarnog SMTP pristupnika	465
Koristi SSL/TLS	Obavezno
Zatraži pouzdani certifikat	Onemogućeno
Adresa za odgovor	Vaša adresa e-pošte
Provjera autentičnosti SMTP poslužitelja	Prijava / Obično
E-pošta pokrenuta od strane uređaja	Koristi SMTP vjerodajnice uređaja

Postavka	Vrijednost
Korisnički ID za uređaj	Vaša adresa e-pošte
Lozinka za uređaj	Neovisna lozinka <b>Napomena:</b> Neovisnu lozinku dobit ćete ako je omogućena opcija Usluga IMAP/SMTP ili Usluga POP3/SMTP.

## Yahoo! Mail

Postavka	Vrijednost
Primarni SMTP pristupnik	smtp.mail.yahoo.com
Priključak primarnog SMTP pristupnika	587
Koristi SSL/TLS	Obavezno
Zatraži pouzdani certifikat	Onemogućeno
Adresa za odgovor	Vaša adresa e-pošte
Provjera autentičnosti SMTP poslužitelja	Prijava / Obično
E-pošta pokrenuta od strane uređaja	Koristi SMTP vjerodajnice uređaja
Korisnički ID za uređaj	Vaša adresa e-pošte
Lozinka za uređaj	Lozinka za aplikaciju <b>Napomena:</b> Kako biste stvorili lozinku za aplikaciju, otvorite stranicu <a href="#">Sigurnost Yahoo računa</a> , prijavite se na svoj račun i kliknite <b>Generiraj lozinku za aplikaciju</b> .

## Zoho Mail

Postavka	Vrijednost
Primarni SMTP pristupnik	smtp.zoho.com
Priključak primarnog SMTP pristupnika	587
Koristi SSL/TLS	Obavezno
Zatraži pouzdani certifikat	Onemogućeno
Adresa za odgovor	Vaša adresa e-pošte
Provjera autentičnosti SMTP poslužitelja	Prijava / Obično
E-pošta pokrenuta od strane uređaja	Koristi SMTP vjerodajnice uređaja
Korisnički ID za uređaj	Vaša adresa e-pošte

Postavka	Vrijednost
<b>Lozinka za uređaj</b>	Lozinka računa ili lozinka za aplikaciju <b>Napomene:</b> <ul style="list-style-type: none"> <li>• Kod računa za koje je onemogućena provjera u dva koraka, upotrijebite lozinku svog računa.</li> <li>• Kod računa za koje je omogućena provjera u dva koraka, upotrijebite lozinku za aplikaciju. Kako biste stvorili lozinku za aplikaciju, otvorite stranicu <a href="#">Sigurnost Zoho Mail računa</a>, prijavite se u svoj račun i zatim u odjeljku Lozinke za aplikaciju kliknite <b>Generiraj novu lozinku</b>.</li> </ul>

## Slanje e-pošte

Prije početka provjerite jesu li konfigurirane SMTP postavke. Za dodatne informacije pogledajte ["Konfiguriranje postavki SMTP poslužitelja" na 53. str.](#)

### Upotreba upravljačke ploče

- 1 Uložite originalni dokument u automatski ulagač dokumenata ili na staklo skenera.
- 2 Na početnom zaslonu dodirnite **E-pošta**, a zatim unesite potrebne informacije.  
Ako je potrebno, konfigurirajte postavke vrste izlazne datoteke.
- 3 Slanje e-pošte.

### upotreba broja prečaca

- 1 Kreirajte prečac za e-poštu.
  - a Otvorite web-preglednik, a zatim u adresno polje upišite IP adresu pisaa.

**Napomene:**

  - IP adresu pisaa možete pogledati na početnom zaslonu. IP adresa prikazuje se kao četiri skupa brojeva razdvojenih točkama, primjerice 123.123.123.123.
  - Ako koristite proxy poslužitelj, za pravilno učitavanje web-stranice privremeno ga onemogućite.
  - b Pritisnite **Prečaci > Dodaj prečac**.
  - c U izborniku Vrsta prečaca odaberite **E-pošta**, a zatim konfigurirajte postavke.
  - d Primijenite izmjene.
- 2 Uložite originalni dokument u automatski ulagač dokumenata ili na staklo skenera.
- 3 Na upravljačkoj ploči odaberite:  
**Prečaci > E-pošta**  
  
Za kretanje kroz postavke modela pisaa bez dodirnog zaslona pritisnite .
- 4 Odaberite prečac.
- 5 Pošaljite e-poštu.

## Stvaranje prečaca za e-poštu

**Napomena:** Za izradu prečaca možda će vam trebati administratorska prava.

1 Otvorite web-preglednik, a zatim u adresno polje upišite IP adresu pisača.

**Napomene:**

- IP adresu pisača možete pogledati na početnom zaslonu. IP adresa prikazuje se kao četiri skupa brojeva razdvojenih točkama, primjerice 123.123.123.123.
- Ako koristite proxy poslužitelj, za pravilno učitavanje web-stranice privremeno ga onemogućite.



2 Pritisnite **Prečaci > Dodaj prečac**.

3 U izborniku Vrsta prečaca odaberite **E-pošta**, a zatim konfigurirajte postavke.

4 Primijenite izmjene.

# Faksiranje

## Upotreba automatskog ulagača dokumenata i stakla skenera

Automatski ulagač dokumenata (ADF)	Staklo skenera
 <ul style="list-style-type: none"> <li>• ADF možete koristiti za dokumente s više stranica ili obostrano tiskane dokumente.</li> <li>• Uložite originalni dokument licem prema gore. Kod dokumenata s više stranica prije ulaganja svakako poravnajte vodeći rub.</li> <li>• Svakako prilagodite vodilice ADF-a sukladno širini papira koji ulažete.</li> </ul>	 <ul style="list-style-type: none"> <li>• Koristite staklo skenera za dokumente koji imaju jednu stranicu, stranice knjiga, male stavke (kao što su dopisnice ili fotografije), prozirne medije, fotopapir ili tanke medije (kao što su izresci iz časopisa).</li> <li>• Postavite dokument licem prema dolje u kut sa strelicom.</li> </ul>

## Postavljanje pisača za faksiranje

### Napomene:

- Sljedeće metode povezivanja primjenjive su samo u nekim državama ili regijama.
- Prilikom početnog postavljanja pisača odznačite potvrdni okvir funkcije faksiranja, kao i svih drugih funkcija koje planirate postaviti poslije, a zatim odaberite **Nastavi**.
- Ako je funkcija faksa omogućena i nije potpuno postavljena, indikator može bljeskati crveno.

**Upozorenje—potencijalno oštećenje:** Nemojte dodirivati kabele niti područje pisača prikazano u nastavku tijekom aktivnog slanja ili primanja faksa.



## Podržani faks

Model pisača	Analogni faks	etherFAX <sup>1</sup>	Poslužitelj za faks	Faksiranje putem IP-a (FoIP) <sup>2</sup>
CX421adn	✓	✓	✓	✓
CX522ade	✓	✓	✓	✓
CX522de	x	✓	✓	✓
CX622ade	✓	✓	✓	✓
CX622de	x	✓	✓	✓
CX625ade	✓	✓	✓	✓
CX625adhe	✓	✓	✓	✓
CX625de	x	✓	✓	✓
MC2325adw	✓	✓	✓	✓
MC2425adw	✓	✓	✓	✓
MC2535adw	✓	✓	✓	✓
MC2640adwe	✓	✓	✓	✓

<sup>1</sup> Potrebna je pretplata. Više informacija potražite na web-stranici <https://www.etherfax.net/lexmark> ili kontaktirajte mjesto na kojem ste kupili pisač.

<sup>2</sup> Potreban je instalirani paket licenci. Više informacija zatražite na mjestu na kojem ste kupili pisač.



Model pisača	Analogni faks	etherFAX <sup>1</sup>	Poslužitelj za faks	Faksiranje putem IP-a (FoIP) <sup>2</sup>
XC2235	✓	✓	✓	✓
XC4240	✓	✓	✓	✓
XC4240i	x	✓	✓	✓

<sup>1</sup> Potrebna je pretplata. Više informacija potražite na web-stranici <https://www.etherfax.net/lexmark> ili kontaktirajte mjesto na kojem ste kupili pisač.

<sup>2</sup> Potreban je instalirani paket licenci. Više informacija zatražite na mjestu na kojem ste kupili pisač.

## Postavljanje funkcije faksiranja pomoću analognog faksa

### Napomene:

- Ova je značajka dostupna samo kod nekih modela pisača.
- Neke metode povezivanja primjenjive su samo u nekim državama ili regijama.
- Ako je funkcija faksa omogućena i nije potpuno postavljena, indikator može bljeskati crveno.
- Ako nemate TCP/IP okruženje, upotrijebite upravljačku ploču pisača za postavljanje faksa.

**Upozorenje—potencijalno oštećenje:** Kako biste spriječili gubitak podataka ili kvar pisača, nemojte dodirivati kabele niti područje pisača prikazano u nastavku tijekom aktivnog slanja ili primanja faksa.



### Upotreba izbornika Postavke na pisaču

1 Na upravljačkoj ploči odaberite:

Postavke > Faks > Postavljanje faks-uređaja > Općenite postavke faksa.

Za kretanje kroz postavke modela pisača bez dodirnog zaslona pritisnite .

2 Konfigurirajte postavke.

## Upotreba aplikacije Embedded Web Server

1 Otvorite web-preglednik, a zatim u adresno polje upišite IP adresu pisača.

### Napomene:

- IP adresu pisača možete pogledati na početnom zaslonu. IP adresa prikazuje se kao četiri skupa brojeva razdvojenih točkama, primjerice 123.123.123.123.
- Ako koristite proxy poslužitelj, za pravilno učitavanje web-stranice privremeno ga onemogućite.

2 Kliknite **Postavke > Faks > Postavljanje faks-uređaja > Općenite postavke faksa.**

3 Konfigurirajte postavke.

4 Primijenite izmjene.

## Postavljanje funkcije faksiranja upotrebljavajući etherFAX

### Napomene:

- Programske datoteke pisača moraju se ažurirati na najnoviju verziju. Za dodatne informacije pogledajte [“Ažuriranje programskih datoteka” na 273. str.](#)
- U pisač mora biti instaliran odgovarajući paket licenci. Za više informacija kontaktirajte etherFAX.
- Provjerite jeste li svoj pisač registrirali na portalu etherFAX. Više informacija potražite na web-stranici <https://www.etherfax.net/lexmark>.
- Prilikom registracije potreban je serijski broj pisača. Za pronalaženje serijskog broja pogledajte [“Pronalaženje serijskog broja pisača” na 16. str.](#)

1 Otvorite web-preglednik, a zatim u adresno polje upišite IP adresu pisača.

### Napomene:

- IP adresu pisača možete pogledati na početnom zaslonu. IP adresa prikazuje se kao četiri skupa brojeva razdvojenih točkama, primjerice 123.123.123.123.
- Ako koristite proxy poslužitelj, za pravilno učitavanje web-stranice privremeno ga onemogućite.

2 Kliknite **Postavke > Faks > Postavljanje faks-uređaja > Općenite postavke faksa.**

**Napomena:** Postavljanje faksa prikazuje se samo ako je Način rada faksa postavljeno na Faks.

3 U polje Naziv faksa unesite jedinstveni naziv.

4 U polje Broj faksa unesite broj faksa koji je dao etherFAX.

5 U izborniku Prijenos faksa odaberite **etherFAX**.

6 Primijenite izmjene.

## Postavljanje funkcije faksiranja putem poslužitelja za faksiranje

### Napomene:

- Ova značajka omogućuje slanje faksova davatelju usluga faksiranja koji podržava primanje e-pošte.
- Ova značajka podržava samo odlazne faksove. Kako biste osigurali primanje faksova, provjerite je li na pisaču konfigurirano faksiranje putem uređaja, npr. analogno faksiranje, etherFAX ili faksiranje putem IP mreže (FoIP).

1 Otvorite web-preglednik, a zatim u adresno polje upišite IP adresu pisača.

### Napomene:

- IP adresu pisača možete pogledati na početnom zaslonu. IP adresa prikazuje se kao četiri skupa brojeva razdvojenih točkama, primjerice 123.123.123.123.
- Ako koristite proxy poslužitelj, za pravilno učitavanje web-stranice privremeno ga onemogućite.

2 Kliknite **Postavke > Faks**.

3 U izborniku Način rada faksiranja odaberite **Poslužitelj za faksiranje** i kliknite **Spremi**.

4 Kliknite **Postavljanje poslužitelja za faksiranje**.

5 U polje Formatiranje upišite **[#]@myfax.com**, gdje **[#]** predstavlja broj faksa, a **myfax.com** domenu pružatelja usluga faksiranja.

### Napomene:

- Ako je potrebno, konfigurirajte polja Adresa za odgovor, Predmet ili Poruka.
- Kako bi pisač mogao primiti faksove, omogućite postavku za faksiranje putem uređaja. Provjerite je li konfigurirano faksiranje putem uređaja.

6 Kliknite **Spremi**.

7 Kliknite **Postavke e-pošte poslužitelja za faksiranje**, a zatim učinite nešto od sljedećega:

- Omogućite opciju **Upotrijebi SMTP poslužitelj e-pošte**.

**Napomena:** Ako nisu konfigurirane SMTP postavke e-pošte, provjerite ["Konfiguriranje postavki SMTP poslužitelja" na 53. str.](#)

- Konfigurirajte SMTP postavke. Za dodatne informacije obratite se davatelju usluge e-pošte.

8 Primijenite izmjene.

## Postavljanje funkcije telefaksa na standardnoj telefonskoj liniji

**Napomena:** Ove se upute odnose samo na pisače koji podržavaju analogni faks. Za dodatne informacije pogledajte ["Podržani faks" na 64. str.](#)



**OPREZ—OPASNOST OD STRUJNOG UDARA:** Kako biste izbjegli rizik od strujnog udara, nemojte konfigurirati ovaj proizvod niti ukopčavati ili priključivati kabele, kao što su kabel napajanja, faksa ili telefona, tijekom grmljavinskog nevremena.



**OPREZ—OPASNOST OD STRUJNOG UDARA:** Kako biste izbjegli rizik od strujnog udara, nemojte koristiti značajku faksiranja tijekom grmljavinske oluje.

**⚠ OPREZ—MOGUĆE OZLJEDE:** Kako biste smanjili rizik od požara, koristite isključivo 26 AWG ili veći telekomunikacijski (RJ-11) kabel prilikom povezivanja proizvoda s javnom telefonskom mrežom. Za korisnike iz Australije, kabel mora odobriti udruženje ACMA (Australian Communications and Media Authority).

### Postavljanje 1: Pisač je priključen na posebnu, namjensku liniju za faks

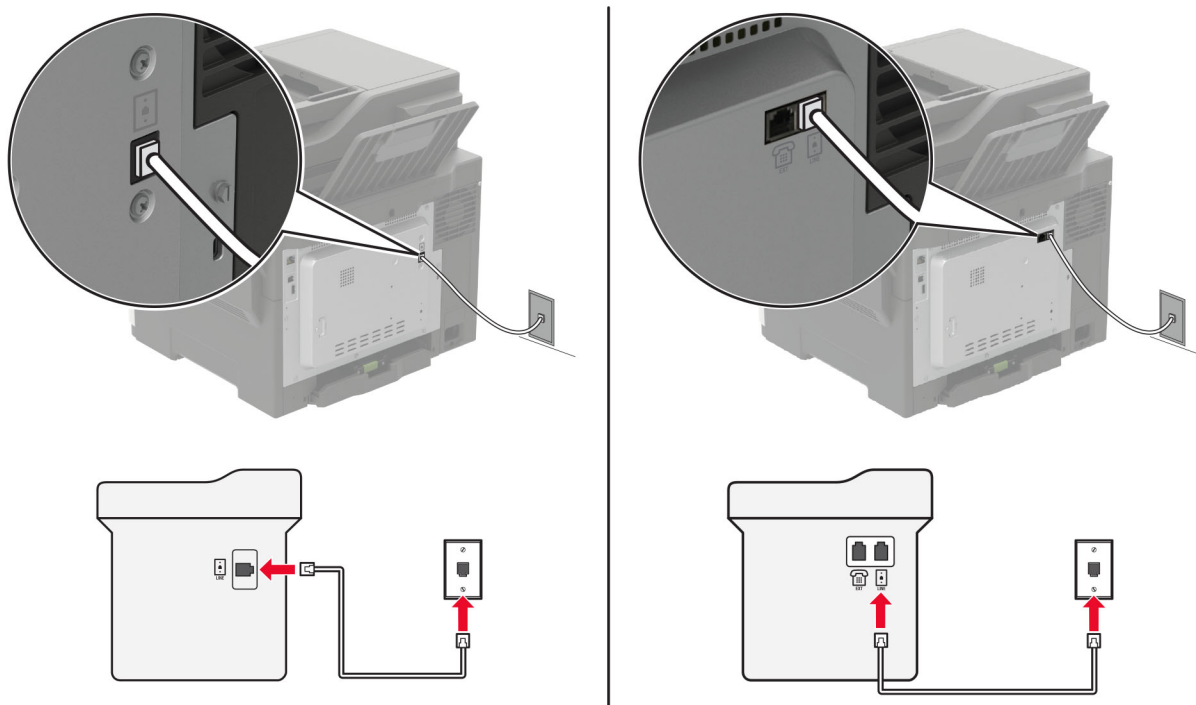

- 1 Priključite jednu stranu telefonskog kabela na linijski priključak pisača.
- 2 Drugu stranu kabela priključite na aktivnu analognu telefonsku zidnu utičnicu.

#### Napomene:

- Pisač možete postaviti za automatsko (opcija Automatsko javljanje postavljena na **Uključeno**) ili ručno (opcija Automatsko javljanje postavljena na **Isključeno**) primanje faksova.
- Ako faksove želite primiti automatski, postavite pisač tako da se javlja nakon određenog broja zvona.

### Postavljanje 2: Pisač dijeli liniju s automatskom sekretaricom

**Napomena:** Ako ste pretplaćeni na poseban način zvonjenja, svakako na pisaču postavite odgovarajući uzorak zvonjenja. U suprotnom pisač neće primiti faksove čak i ako postavite automatsko primanje faksova.

## Spojeni na istu zidnu telefonsku utičnicu

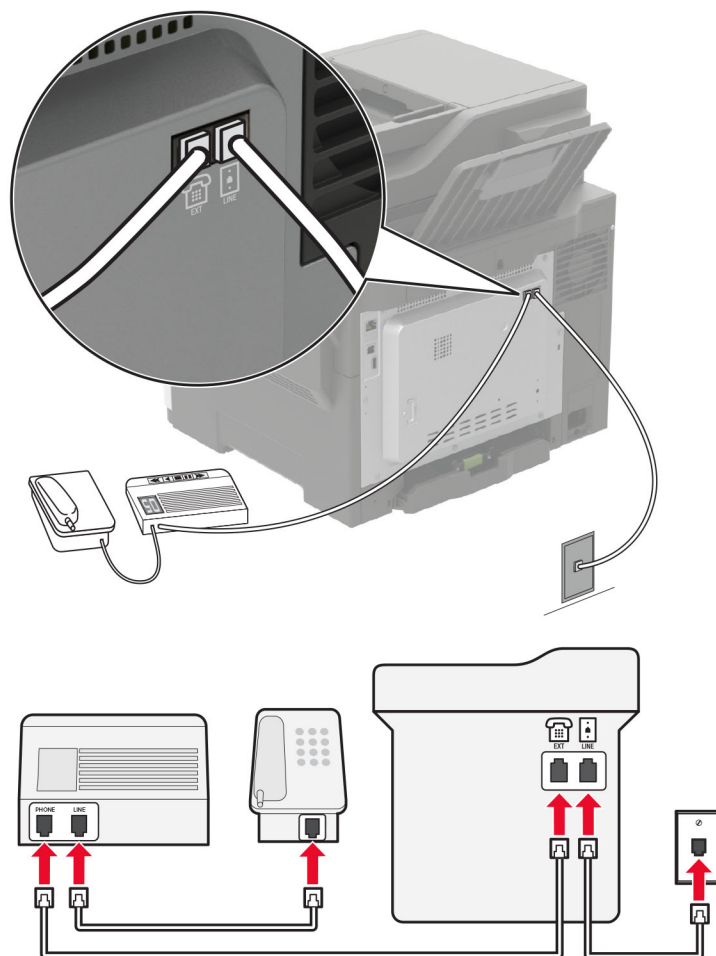

**Napomena:** Ove se upute odnose samo na pisače koji imaju EXT i linijski priključak.

- Priključite jednu stranu telefonskog kabela na linijski priključak pisača.
- Drugu stranu kabela priključite na aktivnu analognu zidnu utičnicu.
- Priključite telefonsku sekretaricu na telefonski priključak pisača.

## Spojeni na različite zidne utičnice

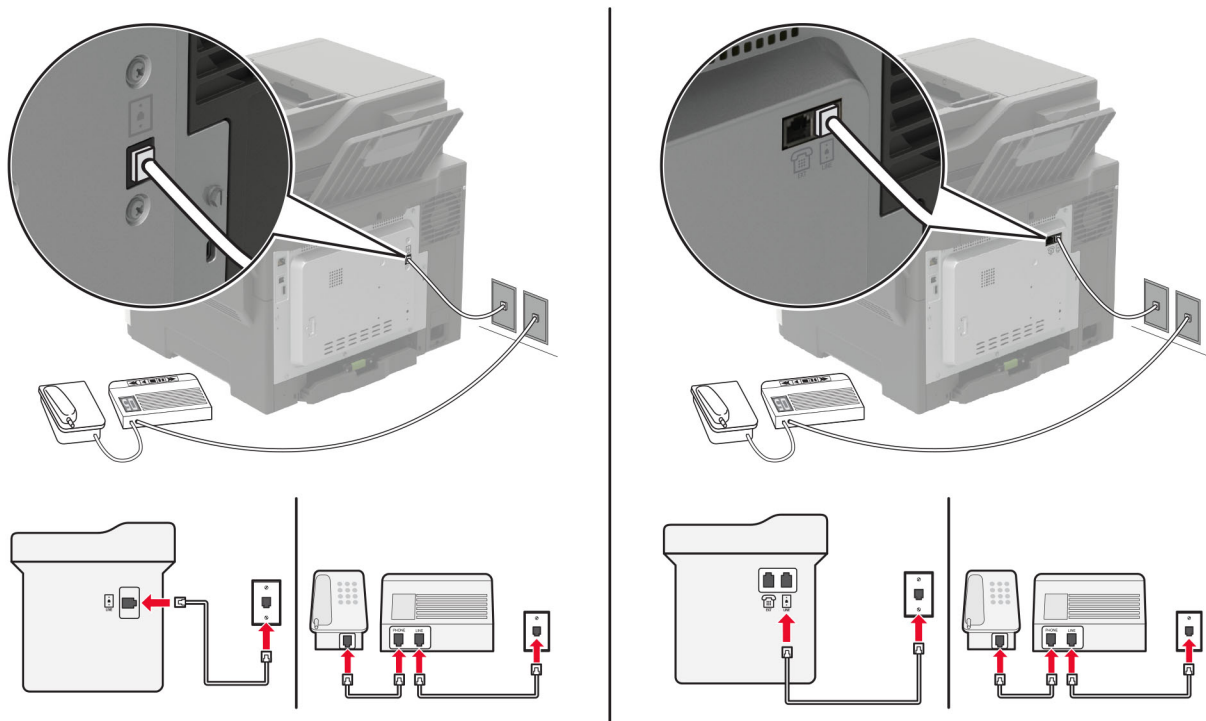

- 1 Priključite jednu stranu telefonskog kabela na linijski priključak pisača.
- 2 Drugu stranu kabela priključite na aktivnu analognu zidnu utičnicu.

### Napomene:

- Ako na liniji imate samo jedan telefonski broj, postavite pisač tako da automatski prima faksove.
- Postavite pisač tako da se javlja dva zvana nakon telefonske sekretarice. Primjerice, ako se telefonska sekretarica javlja nakon dva zvonjenja, postavite Broj zvona prije javljanja na 6.

## Postavljanje faksa u državama i regijama s različitim telefonskim utičnicama i utikačima

**Napomena:** Ove se upute odnose samo na pisače koji podržavaju analogni faks. Za dodatne informacije pogledajte [“Podržani faks” na 64. str.](#)

- ⚠ OPREZ—OPASNOST OD STRUJNOG UDARA:** Kako biste izbjegli rizik od strujnog udara, nemojte konfigurirati ovaj proizvod niti ukopčavati ili priključivati kabele, kao što su kabel napajanja, faksa ili telefona, tijekom grmljavinskog nevremena.
- ⚠ OPREZ—OPASNOST OD STRUJNOG UDARA:** Kako biste izbjegli rizik od strujnog udara, nemojte koristiti značajku faksiranja tijekom grmljavinske oluje.
- ⚠ OPREZ—MOGUĆE OZLJEDE:** Kako biste smanjili rizik od požara, koristite isključivo 26 AWG ili veći telekomunikacijski (RJ-11) kabel prilikom povezivanja proizvoda s javnom telefonskom mrežom. Za korisnike iz Australije, kabel mora odobriti udruženje ACMA (Australian Communications and Media Authority).

Standardna zidna utičnica koju je prihvatila većina država je RJ-11. Ako zidna utičnica u vašoj zgradi nije kompatibilna s tom vrstom priključka, upotrijebite telefonski adapter. Adapter za vašu državu ili regiju možda se ne isporučuje s pisačem te ćete ga morati kupiti zasebno.

Priključak adaptera možda je postavljen u telefonski priključak pisača. Nemojte vaditi adapter iz telefonskog priključka pisača ako se priključujete na serijski ili kaskadni telefonski sustav.

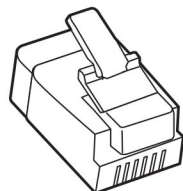

Naziv dijela	Broj dijela
Adapterski priključak Lexmark	40X8519

### Priključivanje pisača na zidnu utičnicu koja ne odgovara standardu RJ-11

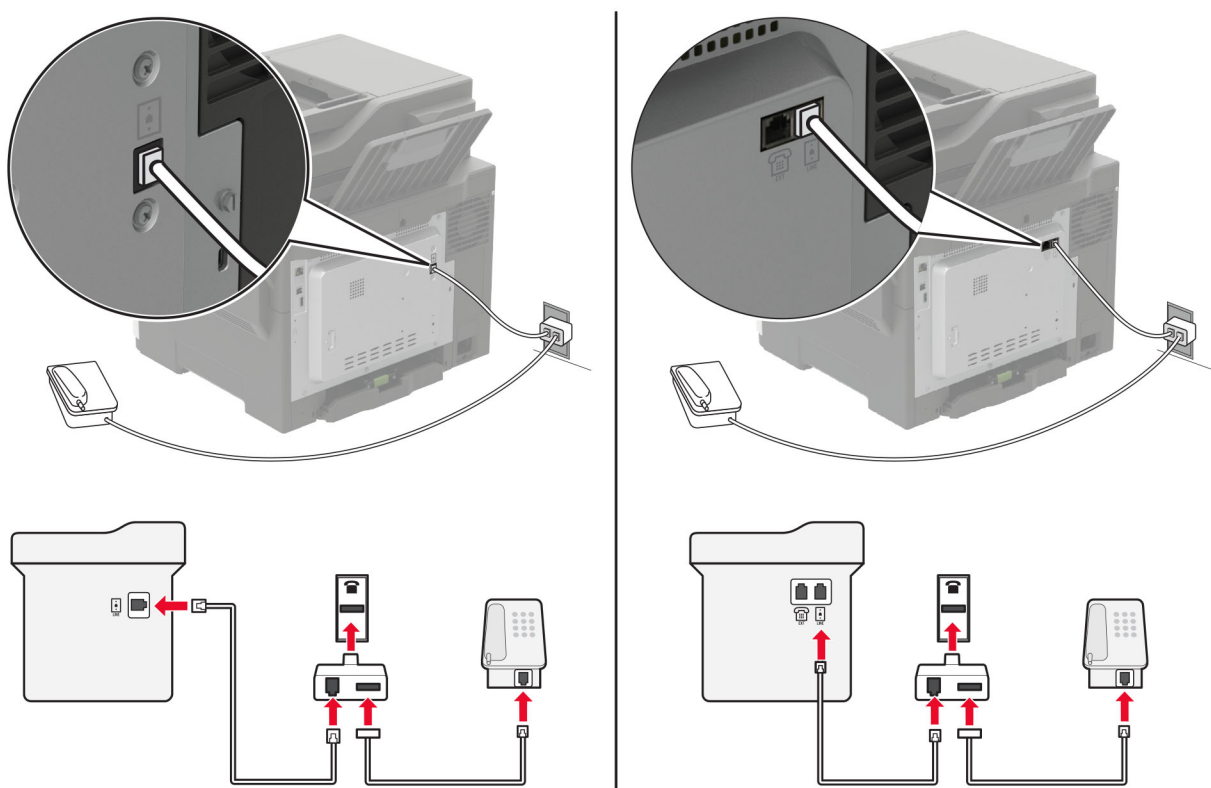

- 1 Priključite jednu stranu telefonskog kabela na linijski priključak pisača.
- 2 Priključite drugu stranu kabela na adapter za RJ-11, a zatim priključite adapter na zidnu utičnicu.
- 3 Ako na zidnu utičnicu koja nije po standardu RJ-11 želite priključiti i drugi uređaj, priključite ga izravno na telefonski adapter.

## Povezivanje s uslugom prepoznatljivog načina zvonjenja

Usluga posebnog načina zvonjenja omogućuje vam više telefonskih brojeva na jednoj telefonskoj liniji. Svakom telefonskom broju dodjeljuje se različit uzorak zvonjenja.

**Napomena:** Ove se upute odnose samo na pisaae koji podržavaju analogni faks. Za dodatne informacije pogledajte [“Podržani faks” na 64. str.](#)

1 Na upravljačkoj ploči odaberite:

**Postavke > Faks > Postavljanje faks-uređaja > Postavke za primanje faksova > Administrativne kontrole > Odgovaranje uključeno**

Za kretanje kroz postavke modela pisaača bez dodirnog zaslona pritisnite .

2 Odaberite uzorak zvonjenja.

## Postavljanje datuma i vremena za telefaks

**Napomena:** Provjerite je li faks konfiguriran. Za dodatne informacije pogledajte [“Postavljanje pisaača za faksiranje” na 63. str.](#)

1 Na upravljačkoj ploči odaberite:

**Postavke > Uređaj > Preference > Datum i vrijeme > Konfiguriraj**

Za kretanje kroz postavke modela pisaača bez dodirnog zaslona pritisnite .

2 Konfigurirajte postavke.

## Konfiguriranje ljetnog vremena

**Napomena:** Provjerite je li faks konfiguriran. Za dodatne informacije pogledajte [“Postavljanje pisaača za faksiranje” na 63. str.](#)

1 Na upravljačkoj ploči odaberite:

**Postavke > Uređaj > Preference > Datum i vrijeme > Konfiguriraj**

Za kretanje kroz postavke modela pisaača bez dodirnog zaslona pritisnite .

2 U izborniku Vremenska zona odaberite **(UTC+korisnički) Prilagođeno**.

3 Konfigurirajte postavke.

## Slanje faksa

**Napomena:** Provjerite je li faks konfiguriran. Za dodatne informacije pogledajte [“Postavljanje pisaača za faksiranje” na 63. str.](#)



## Upotreba upravljačke ploče

- 1 Uložite originalni dokument u automatski ulagač dokumenata ili na staklo skenera.
- 2 Na početnom zaslonu dodirnite **Faks**, a zatim unesite potrebne informacije.  
Ako je potrebno, prilagodite postavke.
- 3 Pošaljite faks.

## Upotreba računala

Prije početka rada provjerite je li instaliran upravljački program za faksiranje. Za dodatne informacije pogledajte [“Instaliranje upravljačkog programa za faks” na 271. str.](#)

### Za korisnike sustava Windows

- 1 Otvorite dijaloški okvir Ispis u dokumentu koji pokušavate faksirati.
- 2 Odaberite pisač, a zatim kliknite **Svojstva**, **Preference**, **Opcije** ili **Postavljanje**.
- 3 Kliknite **Faks > Omogući faks > Prije faksiranja obavezno pokaži postavke** i zatim unesite broj primatelja.  
Ako je potrebno, konfigurirajte druge postavke faksiranja.
- 4 Pošaljite faks.

### Za korisnike računala Macintosh

- 1 Dok je dokument otvoren, odaberite stavku **Datoteka > Ispis**.
- 2 Odaberite pisač iza čijeg naziva slijedi – **Faks**.
- 3 U polje Primatelj unesite broj primatelja.  
Ako je potrebno, konfigurirajte druge postavke faksiranja.
- 4 Pošaljite faks.

## Zakazivanje faksa

**Napomena:** Provjerite je li faks konfiguriran. Za dodatne informacije pogledajte [“Postavljanje pisača za faksiranje” na 63. str.](#)

- 1 Uložite originalni dokument u automatski ulagač dokumenata ili na staklo skenera.
- 2 Na upravljačkoj ploči odaberite:  
**Faks > Za > unesite broj faksa > Gotovo**

Za kretanje kroz postavke modela pisača bez dodirnog zaslona pritisnite .

- 3 Odaberite **Vrijeme slanja** kako biste konfigurirali datum i vrijeme, a potom odaberite **Gotovo**.  
Ako je potrebno, konfigurirajte druge postavke faksiranja.
- 4 Pošaljite faks.

## Stvaranje prečaca za odredišni faks

### Napomene:

- Za izradu prečaca možda će vam trebati administratorska prava.
- Provjerite je li faks konfiguriran. Za dodatne informacije pogledajte [“Postavljanje pisača za faksiranje” na 63. str.](#)

1 Otvorite web-preglednik, a zatim u adresno polje upišite IP adresu pisača.

### Napomene:

- IP adresu pisača možete pogledati na početnom zaslonu. IP adresa prikazuje se kao četiri skupa brojeva razdvojenih točkama, primjerice 123.123.123.123.
- Ako koristite proxy poslužitelj, za pravilno učitavanje web-stranice privremeno ga onemogućite.

2 Pritisnite **Prečaci > Dodaj prečac**.

3 U izborniku Vrsta prečaca odaberite **Faks**, a zatim konfigurirajte postavke.

4 Primijenite izmjene.

## Promjena razlučivosti faksa

**Napomena:** Provjerite je li faks konfiguriran. Za dodatne informacije pogledajte [“Postavljanje pisača za faksiranje” na 63. str.](#)

1 Uložite originalni dokument u automatski ulagač dokumenata ili na staklo skenera.

2 Na upravljačkoj ploči odaberite:

**Faks > Rezolucija**

Za kretanje kroz postavke modela pisača bez dodirnog zaslona pritisnite .

3 Odaberite postavku.

4 Pošaljite faks.

## Podešavanje zatamnjenja faksa

**Napomena:** Provjerite je li faks konfiguriran. Za dodatne informacije pogledajte [“Postavljanje pisača za faksiranje” na 63. str.](#)

1 Uložite originalni dokument u automatski ulagač dokumenata ili na staklo skenera.

2 Na upravljačkoj ploči odaberite:

**Faks > Zatamnjenost**

Za kretanje kroz postavke modela pisača bez dodirnog zaslona pritisnite .

3 Odaberite postavku.

4 Pošaljite faks.

## Ispis zapisnika faksiranja

**Napomena:** Provjerite je li faks konfiguriran. Za dodatne informacije pogledajte [“Postavljanje pisača za faksiranje” na 63. str.](#)

- 1 Na upravljačkoj ploči odaberite:

**Postavke > Izvješća > Faks**

Za kretanje kroz postavke modela pisača bez dodirnog zaslona pritisnite .

- 2 Odaberite **Zapisnik zadataka faksiranja** ili **Zapisnik poziva faksa**.

## Blokiranje neželjenih faksova

**Napomena:** Provjerite je li faks konfiguriran. Za dodatne informacije pogledajte [“Postavljanje pisača za faksiranje” na 63. str.](#)

- 1 Na početnom zaslonu odaberite:

**Postavke > Faks > Postavljanje faks-uređaja > Postavke za primanje faksova > Administrativne kontrole**

Za kretanje kroz postavke modela pisača bez dodirnog zaslona pritisnite .

- 2 Blokiranje bezimenih faksova postavite na **Uključeno**.

## Stavljanje faksova na čekanje

**Napomena:** Provjerite je li faks konfiguriran. Za dodatne informacije pogledajte [“Postavljanje pisača za faksiranje” na 63. str.](#)

- 1 Na upravljačkoj ploči odaberite:

**Postavke > Faks > Postavljanje faks-uređaja > Postavke za primanje faksova > Zadržavanje faksova**

Za kretanje kroz postavke modela pisača bez dodirnog zaslona pritisnite .

- 2 Odaberite način rada.

## Prosljeđivanje faksa

**Napomena:** Provjerite je li faks konfiguriran. Za dodatne informacije pogledajte [“Postavljanje pisača za faksiranje” na 63. str.](#)

- 1 Izradite prečac za odredište.

- a Otvorite web-preglednik, a zatim u adresno polje upišite IP adresu pisača.

**Napomene:**

- IP adresu pisača možete pogledati na početnom zaslonu. IP adresa prikazuje se kao četiri skupa brojeva razdvojenih točkama, primjerice 123.123.123.123.
- Ako koristite proxy poslužitelj, za pravilno učitavanje web-stranice privremeno ga onemogućite.

- b Pritisnite **Prečaci > Dodaj prečac**.

c Odaberite vrstu prečaca i konfigurirajte njegove postavke.

**Napomena:** Zabilježite broj prečaca.

d Primijenite izmjene.

**2** Kliknite **Postavke > Faks > Postavljanje faks uređaja > Postavke za primanje faksova > Administrativne kontrole**.



**3** U izborniku Prosljeđivanje faksova odaberite **Proslijedi** ili **Ispiši i proslijedi**.

**4** U izborniku Proslijedi primatelju odaberite vrstu odredišta, a zatim upišite broj prečaca.

**5** Primijenite izmjene.

# Skeniranje

## Upotreba automatskog ulagača dokumenata i stakla skenera

Automatski ulagač dokumenata (ADF)	Staklo skenera
 <ul style="list-style-type: none"> <li>• ADF možete koristiti za dokumente s više stranica ili obostrano tiskane dokumente.</li> <li>• Uložite originalni dokument licem prema gore. Kod dokumenata s više stranica prije ulaganja svakako poravnajte vodeći rub.</li> <li>• Svakako prilagodite vodilice ADF-a sukladno širini papira koji ulažete.</li> </ul>	 <ul style="list-style-type: none"> <li>• Koristite staklo skenera za dokumente koji imaju jednu stranicu, stranice knjiga, male stavke (kao što su dopisnice ili fotografije), prozirne medije, fotopapir ili tanke medije (kao što su izresci iz časopisa).</li> <li>• Postavite dokument licem prema dolje u kut sa strelicom.</li> </ul>

## Skeniranje na računalo

Prije početka pazite da budu zadovoljeni sljedeći uvjeti:

- Programske datoteke pisača su ažurirane. Za dodatne informacije pogledajte [“Ažuriranje programskih datoteka” na 273. str.](#)
- Računalo i pisač povezani su u istu mrežu.

### Za korisnike sustava Windows

#### Upotreba pomoćnog programa Lexmark ScanBack

- 1 Na računalu pokrenite Pomoćni program Lexmark ScanBack, a zatim kliknite **Dalje**.

**Napomena:** Da biste preuzeli pomoćni program, otvorite [www.lexmark.com/downloads](http://www.lexmark.com/downloads).

- 2 Kliknite **Postavljanje**, a zatim dodajte IP adresu pisača.

**Napomena:** IP adresu pisača možete pogledati na početnom zaslonu pisača. IP adresa prikazuje se kao četiri skupa brojeva razdvojenih točkama, primjerice 123.123.123.123.

- 3 Kliknite **Zatvori > Dalje**.
- 4 Odaberite veličinu izvornog dokumenta, a zatim kliknite **Dalje**.
- 5 Odaberite vrstu datoteke i razlučivost skeniranja, a zatim kliknite **Dalje**.
- 6 Unesite jedinstveni naziv profila za skeniranje, a zatim kliknite **Dalje**.

- 7 Otvorite lokaciju na kojoj želite spremi skenirati dokument, stvorite naziv datoteke, a zatim kliknite **Dalje**.

**Napomena:** Da biste ponovno upotrijebili profil za skeniranje, omogućite opciju **Izradi prečac**, a zatim stvorite jedinstveni naziv prečaca.

- 8 Kliknite **Završi**.

- 9 U automatski ulagač dokumenata ili na staklo skenera umetnite izvorni dokument.

- 10 Na upravljačkoj ploči pisača dodirnite stavku **Profili za skeniranje**, a zatim odaberite profil za skeniranje.

**Napomena:** Provjerite je li omogućena opcija Profili za skeniranje. Na upravljačkoj ploči odaberite **Postavke > Uređaj > Vidljive ikone početnog zaslona > Profili za skeniranje > Prikaz**. Za kretanje kroz

postavke modela pisača bez dodirnog zaslona pritisnite .

### Upotreba opcije Windows faksiranje i skeniranje

**Napomena:** Provjerite je li pisač povezan s računalom. Za dodatne informacije pogledajte [“Dodavanje pisača na računalo” na 271. str.](#)

- 1 U automatski ulagač dokumenata ili na staklo skenera umetnite izvorni dokument.
- 2 Na računalu otvorite opciju **Windows faksiranje i skeniranje**.
- 3 U izborniku Izvor odaberite izvor skeniranja.
- 4 Ako je potrebno, promijenite postavke skeniranja.
- 5 Skenirajte dokument.

### Za korisnike računala Macintosh

**Napomena:** Provjerite je li pisač povezan s računalom. Za dodatne informacije pogledajte [“Dodavanje pisača na računalo” na 271. str.](#)

- 1 U automatski ulagač dokumenata ili na staklo skenera umetnite izvorni dokument.
- 2 Na računalu učinite nešto od sljedećeg:
  - Otvorite **Snimanje slike**.
  - Otvorite **Pisači i skeneri** i zatim odaberite pisač. Kliknite **Skeniraj > Otvori skener**.
- 3 U prozoru Skener odaberite jednu ili više sljedećih opcija:
  - Odaberite kamo želite spremi skenirani dokument.
  - Odaberite veličinu originalnog dokumenta.
  - Za skeniranje putem ADF-a odaberite **Ulagač dokumenata** iz izbornika Skeniranje ili omogućite opciju **Upotrijebit ulagač dokumenata**.
  - Ako je potrebno, konfigurirajte postavke skeniranja.
- 4 Kliknite **Skeniraj**.

## Skeniranje na FTP poslužitelj

- 1 Uložite originalni dokument u automatski ulagač dokumenata ili na staklo skenera.
- 2 Na upravljačkoj ploči odaberite **FTP**, a zatim unesite potrebne informacije.  
Kod modela pisača koji nemaju dodirni zaslon, pritisnite **#**, a zatim pomoću tipkovnice unesite broj prečaca.
- 3 Ako je potrebno, konfigurirajte druge postavke FTP-a.
- 4 Skenirajte dokument.

## Skeniranje u mrežnu mapu pomoću prečaca

- 1 Izradite prečac mrežne mape.
  - a Otvorite web-preglednik, a zatim u adresno polje upišite IP adresu pisača.  
**Napomene:**
    - IP adresu pisača možete pogledati na početnom zaslonu. IP adresa prikazuje se kao četiri skupa brojeva razdvojenih točkama, primjerice 123.123.123.123.
    - Ako koristite proxy poslužitelj, za pravilno učitavanje web-stranice privremeno ga onemogućite.
  - b Pritisnite **Prečaci > Dodaj prečac**.
  - c Na izborniku Vrsta prečaca odaberite **Mrežna mapa**, a zatim konfigurirajte postavke.
  - d Primijenite izmjene.
- 2 Uložite originalni dokument u automatski ulagač dokumenata ili na staklo skenera.
- 3 Na upravljačkoj ploči pritisnite **#** i broj prečaca koji ste kreirali.
- 4 Skenirajte dokument.

## Stvaranje prečaca za FTP

**Napomena:** Za izradu prečaca možda će vam trebati administratorska prava.

- 1 Otvorite web-preglednik, a zatim u adresno polje upišite IP adresu pisača.  
**Napomene:**
  - IP adresu pisača možete pogledati na početnom zaslonu pisača. IP adresa prikazuje se kao četiri skupa brojeva razdvojenih točkama, primjerice 123.123.123.123.
  - Ako koristite proxy poslužitelj, za pravilno učitavanje web-stranice privremeno ga onemogućite.
- 2 Pritisnite **Prečaci > Dodaj prečac**.
- 3 U izborniku Vrsta prečaca odaberite **FTP**, a zatim konfigurirajte postavke.
- 4 Primijenite izmjene.

## Skeniranje na flash pogon

- 1 Uložite originalni dokument u automatski ulagač dokumenata ili na staklo skenera.
- 2 Umetnite flash pogon.

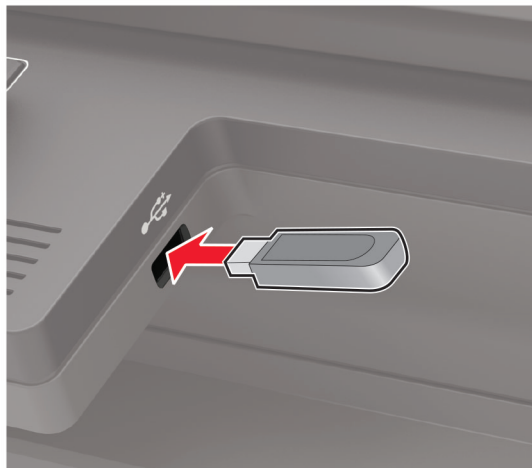

- 3 Odaberite **Skeniranje na USB uređaj** i prilagodite postavke ako je potrebno.

**Napomena:** Ako se ne prikaže zaslon USB pogona, na upravljačkoj ploči odaberite **USB pogon**.

- 4 Skenirajte dokument.

**Upozorenje—potencijalno oštećenje:** Kako biste izbjegli gubitak podataka ili kvar pisača, nemojte dodirivati flash pogon ili pisač u prikazanom području dok je aktivno ispisivanje i čitanje s memorijskog uređaja ili zapisivanje na njega.





## Skeniranje u Cloud Connector profil

Ova je značajka dostupna samo kod nekih modela pisača.

- 1 Uložite originalni dokument u automatski ulagač dokumenata ili na staklo skenera.
- 2 Na početnom zaslonu dodirnite **Cloud Connector**.
- 3 Odaberite davatelja usluge računalnog oblaka i zatim odaberite profil.

**Napomena:** Za dodatne informacije o izradi Cloud Connector profila pogledajte [“Izrada Cloud Connector profila” na 27. str.](#)

- 4 Dodirnite **Skeniraj**, a zatim dodijelite naziv datoteke i odredišnu mapu.
- 5 Dodirnite **Skeniraj ovdje**.  
Ako je potrebno, promijenite postavke skeniranja.
- 6 Skenirajte dokument.

# Upoznavanje s izbornicima pisača

## Karta izbornika

Uređaj	<ul style="list-style-type: none"> <li>• <a href="#">Preferencije</a></li> <li>• <a href="#">Ekološki način rada</a></li> <li>• <a href="#">Zaslon udaljenog operatera</a></li> <li>• <a href="#">Obavijesti</a></li> <li>• <a href="#">Upravljanje napajanjem</a></li> </ul>	<ul style="list-style-type: none"> <li>• <a href="#">Prikupljanje anonimnih podataka</a></li> <li>• <a href="#">Vraćanje tvornički zadanih postavki</a></li> <li>• <a href="#">Održavanje</a></li> <li>• <a href="#">Vidljive ikone početnog zaslona</a></li> <li>• <a href="#">O pisaču</a></li> </ul>
Ispis	<ul style="list-style-type: none"> <li>• <a href="#">Izgled</a></li> <li>• <a href="#">Postavljanje</a></li> <li>• <a href="#">Kvaliteta</a></li> <li>• <a href="#">Knjigovodstvo zadataka</a></li> <li>• <a href="#">XPS</a></li> </ul>	<ul style="list-style-type: none"> <li>• <a href="#">PDF</a></li> <li>• <a href="#">PostScript</a></li> <li>• <a href="#">PCL</a></li> <li>• <a href="#">HTML</a></li> <li>• <a href="#">Slika</a></li> </ul>
Papir	<ul style="list-style-type: none"> <li>• <a href="#">Konfiguriranje ladice</a></li> </ul>	<ul style="list-style-type: none"> <li>• <a href="#">Konfiguriranje medija</a></li> </ul>
Kopiranje	<a href="#">Zadane vrijednosti za kopiranje</a>	
Faks	<a href="#">Zadane vrijednosti za faks</a>	
E-pošta	<ul style="list-style-type: none"> <li>• <a href="#">Postavljanje e-pošte</a></li> <li>• <a href="#">Zadane postavke e-pošte</a></li> </ul>	<ul style="list-style-type: none"> <li>• <a href="#">Postavljanje web-veza</a></li> </ul>
FTP	<a href="#">Zadane postavke FTP-a</a>	
USB pogon	<ul style="list-style-type: none"> <li>• <a href="#">Skeniranje flash pogona</a></li> </ul>	<ul style="list-style-type: none"> <li>• <a href="#">Ispisivanje s flash pogona</a></li> </ul>
Mreža/priključci	<ul style="list-style-type: none"> <li>• <a href="#">Pregled mreže</a></li> <li>• <a href="#">Bežična veza</a></li> <li>• <a href="#">Wi-Fi Direct</a></li> <li>• <a href="#">Ethernet</a></li> <li>• <a href="#">TCP/IP</a></li> <li>• <a href="#">SNMP</a></li> </ul>	<ul style="list-style-type: none"> <li>• <a href="#">IPSec</a></li> <li>• <a href="#">802.1x</a></li> <li>• <a href="#">LPD konfiguracija</a></li> <li>• <a href="#">Postavke za HTTP/FTP</a></li> <li>• <a href="#">ThinPrint</a></li> <li>• <a href="#">USB</a></li> </ul>
Sigurnost	<ul style="list-style-type: none"> <li>• <a href="#">Metode prijave</a></li> <li>• <a href="#">Izrada rasporeda za USB uređaje</a></li> <li>• <a href="#">Zapisnik sigurnosne revizije</a></li> <li>• <a href="#">Ograničenja prijave</a></li> <li>• <a href="#">Postavljanje povjerljivog ispisivanja</a></li> </ul>	<ul style="list-style-type: none"> <li>• <a href="#">Šifriranje diska</a></li> <li>• <a href="#">Brisanje privremenih podatkovnih datoteka</a></li> <li>• <a href="#">Postavke Solutions LDAP-a</a></li> <li>• <a href="#">Razno</a></li> </ul>
Izvjешća	<ul style="list-style-type: none"> <li>• <a href="#">Stranica s postavkama izbornika</a></li> <li>• <a href="#">Uređaj</a></li> <li>• <a href="#">Ispis</a></li> </ul>	<ul style="list-style-type: none"> <li>• <a href="#">Prečaci</a></li> <li>• <a href="#">Faks</a></li> <li>• <a href="#">Mreža</a></li> </ul>

<a href="#">Pomoć</a>	<ul style="list-style-type: none"> <li>• Ispisivanje svih uputa</li> <li>• Upute za kvalitetu boje</li> <li>• Upute za povezivanje</li> <li>• Upute za kopiranje</li> <li>• Upute za e-poštu</li> <li>• Vodič za faks</li> </ul>	<ul style="list-style-type: none"> <li>• Informativne upute</li> <li>• Upute za medije</li> <li>• Upute za premještanje</li> <li>• Upute za kvalitetu ispisivanja</li> <li>• Upute za skeniranje</li> <li>• Upute za potrošni materijal</li> </ul>
<a href="#">Rješavanje problema</a>	Ispiši stranicu za ispitivanje kvalitete ispisa	Čišćenje skenera

## Uređaj

### Preference

Stavka izbornika	Opis
<b>Jezik prikaza</b> [Popis jezika]	Postavite jezik teksta koji se prikazuje na zaslonu.
<b>Država/regija</b> [Popis država ili regija]	Identificirajte državu ili regiju za koju je konfiguriran rad pisača.
<b>Pokretanje početnog postavljanja</b> Uključeno Isključeno*	Pokrenite čarobnjak za postavljanje.
<b>Tipkovnica</b> Vrsta tipkovnice [Popis jezika]	Odaberite jezik kao vrstu tipkovnice. <b>Napomene:</b> <ul style="list-style-type: none"> <li>• Sve vrijednosti za opciju Vrsta tipkovnice možda se neće prikazivati ili će za njihovo prikazivanje biti potreban poseban hardver.</li> <li>• Ova stavka izbornika prikazuje se samo kod nekih modela pisača.</li> </ul>
<b>Prikazane informacije</b> Tekst za prikaz 1 [IP adresa*] Tekst za prikaz 2 [Datum/vrijeme*] Prilagođeni tekst 1 Prilagođeni tekst 2	Odredite koje će se informacije prikazivati na početnom zaslonu. <b>Napomena:</b> Prilagođeni tekst 1 i Prilagođeni tekst 2 prikazuju se samo kod nekih modela pisača.
<b>Datum i vrijeme</b> Konfiguriraj Trenutni datum i vrijeme Ručno postavljanje datuma i vremena Format datuma [MM-DD-YYYY*] Format vremena [12 sati A.M./P.M.*] Vremenska zona [GMT*]	Konfigurirajte datum i vrijeme pisača.
<b>Napomena:</b> Zvezdica (*) pokraj vrijednosti naznačuje tvornički zadanu postavku.	

Stavka izbornika	Opis
<b>Datum i vrijeme</b> Network Time Protocol Omogući NTP [Uključeno*] NTP poslužitelj Omogući provjeru autentičnosti	Konfigurirajte postavke za Network Time Protocol (NTP). <b>Napomene:</b> <ul style="list-style-type: none"> <li>• Opcija Omogući provjeru autentičnosti prikazuje se samo kod nekih modela pisača.</li> <li>• Kada je opcija Omogući provjeru autentičnosti postavljena na Ključ MD5, prikazat će se ID ključa i Lozinka.</li> </ul>
<b>Formati papira</b> SAD* Metrički	Odredite mjernu jedinicu za formate papira. <b>Napomena:</b> Početnu postavku formata papira određuje država ili regija odabrana u čarobnjaku za početno postavljanje.
<b>Osvjetljenje zaslona</b> 20 – 100 % (100*)	Prilagodite svjetlinu zaslona. <b>Napomena:</b> Ova stavka izbornika prikazuje se samo kod nekih modela pisača.
<b>Pristup flash pogonu</b> Omogućeno* Onemogućeno	Omogućite pristup flash pogonu.
<b>Dopusti uklanjanje pozadine</b> Uključeno* Isključeno	Odredite hoće li se dopustiti uklanjanje pozadine.
<b>Dopusti prilagođene zadatke skeniranja</b> Uključeno* Isključeno	Skenirajte više zadataka u jednu datoteku.
<b>Skeniranje pojedinačne stranice na ležištu za skeniranje</b> Uključeno Isključeno*	Postavite kopije na staklu skenera na samo jednu u isto vrijeme.
<b>Zvučne povratne informacije</b> Povratne informacije gumba Uključeno* Isključeno	Omogućite zvučne povratne informacije za pritiskanje gumba, interakcije na ploči, upite po ulaganju papira i obavijesti o pogreškama. <b>Napomena:</b> Ova stavka izbornika prikazuje se samo kod nekih modela pisača.
<b>Zvučne povratne informacije</b> Glasnoća 1 – 10 (5*)	Prilagodite glasnoću zvučnika pisača. <b>Napomene:</b> <ul style="list-style-type: none"> <li>• Promjene glasnoće primjenjuju se nakon završetka trenutne korisničke sesije.</li> <li>• Ova stavka izbornika prikazuje se samo kod nekih modela pisača.</li> </ul>
<b>Vrijeme do isključivanja zaslona</b> 10 – 300 (60*)	Postavite vrijeme neaktivnosti u sekundama prije prikaza početnog zaslona ili prije nego što pisač automatski odjavi korisnički račun.
<b>Napomena:</b> Zvezdica (*) pokraj vrijednosti naznačuje tvornički zadanu postavku.	

## Ekološki način rada

Stavka izbornika	Opis
<b>Ispis</b> Strane 1-strano* 2-strano	Odredite hoće li se ispisivati s jedne ili s obje strane papira.
<b>Ispis</b> Stranica po strani Isključeno* 2 stranice po strani 3 stranice po strani 4 stranice po strani 6 stranica po strani 9 stranica po strani 12 stranica po strani 16 stranica po strani	Ispišite više slika na jednu stranu lista papira.
<b>Ispis</b> Zatamnjenost tonera 1 – 10 (8*)	Odredite svjetlinu ili zatamnjenost slika s tekстом.
<b>Kopiranje</b> Strane 1-strano u 1-strano* 1-strano u 2-strano 2-strano u 1-strano 2-strano u 2-strano	Odredite ponašanje tijekom skeniranja na temelju originalnog dokumenta.
<b>Kopiranje</b> Stranica po strani Isključeno* 2 okomite stranice 4 okomite stranice 2 vodoravne stranice 4 vodoravne stranice	Odredite ponašanje tijekom skeniranja na temelju originalnog dokumenta.
<b>Kopiranje</b> Zatamnjenost 1 – 9 (5*)	Odredite zatamnjenost skeniranih slika s tekстом.
<b>Napomena:</b> Zvezdica (*) pokraj vrijednosti naznačuje tvornički zadanu postavku.	

## Zaslou udaljenog operatera

Stavka izbornika	Opis
<b>Vanjska VNC veza</b> Nemoj dopustiti* Dopusti	Povežite vanjski Virtual Network Computing (VNC) klijent s udaljenom upravljačkom pločom.
<b>Napomena:</b> Zvezdica (*) pokraj vrijednosti naznačuje tvornički zadanu postavku.	

Stavka izbornika	Opis
<b>Vrsta potvrde autentičnosti</b> Ništa* Standardna provjera autentičnosti	Postavite vrstu provjere autentičnosti prilikom pristupanja poslužitelju VNC klijenta.
<b>Lozinka za VNC</b>	Odredite lozinku za povezivanje s poslužiteljem VNC klijenta. <b>Napomena:</b> Ova stavka izbornika prikazuje se samo ako je opcija Vrsta provjere autentičnosti postavljena na Standardna provjera autentičnosti.
<b>Napomena:</b> Zvezdica (*) pokraj vrijednosti naznačuje tvornički zadanu postavku.	

## Obavijesti

Stavka izbornika	Opis
<b>Svjetla pogrešaka</b> Isključeno Uključeno*	Postavite uključivanje indikatora kada dođe do pogreške pisača. <b>Napomena:</b> Ova stavka izbornika prikazuje se samo kod nekih modela pisača.
<b>Zvučni signal punog automatskog ulagača papira</b> Isključeno Uključeno*	Omogućite zvuk prilikom ulaganja papira u ADF.
<b>Upravljanje alarmima</b> Isključeno Pojedinačno* Kontinuirano	Postavite broj oglašavanja alarma kada pisač zahtijeva intervenciju korisnika. <b>Napomena:</b> Ova stavka izbornika prikazuje se samo kod nekih modela pisača.
<b>Potrošni materijal</b> Prikaz procjene stanja potrošnog materijala Prikaži procjene* Nemoj prikazivati procjene	Prikažite procijenjeni status potrošnog materijala.
<b>Potrošni materijal</b> Alarm spremnika Isključeno Pojedinačno* Kontinuirano	Postavite broj oglašavanja alarma kada je razina tonera u spremniku niska. <b>Napomena:</b> Ova stavka izbornika prikazuje se samo kod nekih modela pisača.
<b>Postavljanje upozorenja e-poštom</b> Postavljanje e-pošte Primarni SMTP pristupnik	Unesite IP adresu ili naziv glavnog računala primarnog SMTP poslužitelja za slanje e-pošte. <b>Napomena:</b> Ova stavka izbornika prikazuje se samo kod nekih modela pisača.
<b>Postavljanje upozorenja e-poštom</b> Postavljanje e-pošte Priključak primarnog SMTP pristupnika 1 – 65 535 (25*)	Unesite broj priključka primarnog SMTP poslužitelja. <b>Napomena:</b> Ova stavka izbornika prikazuje se samo kod nekih modela pisača.
<b>Postavljanje upozorenja e-poštom</b> Postavljanje e-pošte Sekundarni SMTP pristupnik	Unesite IP adresu poslužitelja ili naziv glavnog računala sekundarnog ili rezervnog SMTP poslužitelja. <b>Napomena:</b> Ova stavka izbornika prikazuje se samo kod nekih modela pisača.
<b>Napomena:</b> Zvezdica (*) pokraj vrijednosti naznačuje tvornički zadanu postavku.	

Stavka izbornika	Opis
<b>Postavljanje upozorenja e-poštom</b> Postavljanje e-pošte Priključak sekundarnog SMTP pristupnika 1 – 65 535 (25*)	Unesite broj priključka poslužitelja za sekundarni ili rezervni SMTP poslužitelj. <b>Napomena:</b> Ova stavka izbornika prikazuje se samo kod nekih modela pisača.
<b>Postavljanje upozorenja e-poštom</b> Postavljanje e-pošte SMTP – prekoračenje vremena 5 – 30 sekundi (30*)	Odredite vrijeme prije prekoračenja vremena pisača ako SMTP poslužitelj ne odgovori. <b>Napomena:</b> Ova stavka izbornika prikazuje se samo kod nekih modela pisača.
<b>Postavljanje upozorenja e-poštom</b> Postavljanje e-pošte Adresa za odgovor	Odredite adresu za odgovor u e-pošti. <b>Napomena:</b> Ova stavka izbornika prikazuje se samo kod nekih modela pisača.
<b>Postavljanje upozorenja e-poštom</b> Postavljanje e-pošte Uvijek koristi SMTP zadanu adresu za odgovor Isključeno* Uključeno	Koristite SMTP zadanu adresu za odgovor. <b>Napomena:</b> Ova stavka izbornika prikazuje se samo kod nekih modela pisača.
<b>Postavljanje upozorenja e-poštom</b> Postavljanje e-pošte Koristi SSL/TLS Onemogućeno* Dogovori Obavezno	Pošaljite poruku e-pošte koristeći šifriranu vezu. <b>Napomena:</b> Ova stavka izbornika prikazuje se samo kod nekih modela pisača.
<b>Postavljanje upozorenja e-poštom</b> Postavljanje e-pošte Zatraži pouzdani certifikat Isključeno Uključeno*	Zatražite pouzdani certifikat prilikom pristupa SMTP poslužitelju. <b>Napomena:</b> Ova stavka izbornika prikazuje se samo kod nekih modela pisača.
<b>Postavljanje upozorenja e-poštom</b> Postavljanje e-pošte Provjera autentičnosti SMTP poslužitelja Provjera autentičnosti nije potrebna* Prijava/Obično NTLM CRAM-MD5 Digest-MD5 Kerberos 5	Postavite vrstu provjere autentičnosti za SMTP poslužitelj. <b>Napomena:</b> Ova stavka izbornika prikazuje se samo kod nekih modela pisača.
<b>Postavljanje upozorenja e-poštom</b> Postavljanje e-pošte E-pošta pokrenuta od strane uređaja Ništa* Koristi SMTP vjerodajnice uređaja	Navedite jesu li vjerodajnice potrebne za e-poštu pokrenutu od strane uređaja. <b>Napomena:</b> Ova stavka izbornika prikazuje se samo kod nekih modela pisača.
<b>Napomena:</b> Zvezdica (*) pokraj vrijednosti naznačuje tvornički zadanu postavku.	

Stavka izbornika	Opis
<b>Postavljanje upozorenja e-poštom</b> Postavljanje e-pošte E-pošta pokrenuta od strane korisnika Ništa Koristi SMTP vjerodajnice uređaja Koristi korisnički ID i lozinku za sesiju Koristi adresu e-pošte i lozinku za sesiju* Upit za korisnika	Odredite jesu li vjerodajnice potrebne za e-poštu pokrenutu od strane korisnika.  <b>Napomena:</b> Ova stavka izbornika prikazuje se samo kod nekih modela pisača.
<b>Postavljanje upozorenja e-poštom</b> Postavljanje e-pošte Koristi vjerodajnice uređaja za Active Directory Isključeno Uključeno*	Omogućite korisničke vjerodajnice i grupna odredišta za povezivanje s SMTP poslužiteljem.  <b>Napomena:</b> Ova stavka izbornika prikazuje se samo kod nekih modela pisača.
<b>Postavljanje upozorenja e-poštom</b> Postavljanje e-pošte Korisnički id za uređaj	Odredite korisnički ID za povezivanje s SMTP poslužiteljem.  <b>Napomena:</b> Ova stavka izbornika prikazuje se samo kod nekih modela pisača.
<b>Postavljanje upozorenja e-poštom</b> Postavljanje e-pošte Lozinka za uređaj	Odredite lozinku za povezivanje s SMTP poslužiteljem.  <b>Napomena:</b> Ova stavka izbornika prikazuje se samo kod nekih modela pisača.
<b>Postavljanje upozorenja e-poštom</b> Postavljanje e-pošte PODRUČJE Kerberos 5	Odredite područje za Kerberos 5 protokol provjere autentičnosti.  <b>Napomena:</b> Ova stavka izbornika prikazuje se samo kod nekih modela pisača.
<b>Postavljanje upozorenja e-poštom</b> Postavljanje e-pošte NTLM domena	Odredite naziv domene za sigurnosni protokol NTLM.  <b>Napomena:</b> Ova stavka izbornika prikazuje se samo kod nekih modela pisača.
<b>Postavljanje upozorenja e-poštom</b> Postavljanje e-pošte Onemoguću pogrešku "SMTP poslužitelj nije postavljen" Isključeno* Uključeno	Onemogućite prikazivanje poruke o pogrešci postavljanja SMTP poslužitelja na zaslonu.  <b>Napomena:</b> Ova stavka izbornika prikazuje se samo kod nekih modela pisača.
<b>Sprječavanje pogrešaka</b> Pomoć pri zaglavljivanju Isključeno Uključeno*	Postavite pisač da automatski provlači prazne ili djelomično ispisane stranice nakon uklanjanja zaglavljenog papira.
<b>Sprječavanje pogrešaka</b> Automatski nastavak Isključeno Uključeno* (5 sekundi)	Ostavite pisač da nastavi obradu ili automatsko ispisivanje zadatka nakon čišćenja određenih stanja pisača koja zahtijevaju intervenciju korisnika.
<b>Napomena:</b> Zvezdica (*) pokraj vrijednosti naznačuje tvornički zadanu postavku.	



Stavka izbornika	Opis
<b>Sprječavanje pogrešaka</b> Automatsko ponovno pokretanje Automatsko ponovno pokretanje Ponovo pokreni prilikom neaktivnosti Uvijek ponovo pokreni* Ponovno pokretanje nikad	Postavite pisač da se ponovno pokrene kada dođe do pogreške.
<b>Sprječavanje pogrešaka</b> Automatsko ponovno pokretanje Maks. automatskih ponovnih pokretanja 1 – 20 (2*)	Postavite broj automatskih ponovnih pokretanja koje pisač može izvršiti.
<b>Sprječavanje pogrešaka</b> Automatsko ponovno pokretanje Prozor za automatsko ponovno pokretanje 1 – 525 600 (720*)	Postavite broj sekundi prije nego što pisač izvrši automatsko ponovno pokretanje.
<b>Sprječavanje pogrešaka</b> Automatsko ponovno pokretanje Brojač automatskog ponovnog pokretanja	Prikažite informacije samo za čitanje za brojač ponovnog pokretanja.
<b>Sprječavanje pogrešaka</b> Automatsko ponovno pokretanje Ponovo postavi brojač automatskog ponovnog pokretanja Odustani Nastavi	Ponovo postavi brojač automatskog ponovnog pokretanja. <b>Napomena:</b> Ova stavka izbornika prikazuje se samo kod nekih modela pisača.
<b>Sprječavanje pogrešaka</b> Prikaz pogreške s kratkim papirom Uključeno Automatsko čišćenje*	Postavite pisač da prikazuje poruku kada dođe do pogreške s kratkim papirom. <b>Napomena:</b> Kratki papir odnosi se na format uloženog papira.
<b>Sprječavanje pogrešaka</b> Zaštita stranice Isključeno* Uključeno	Postavite pisač da obradi cijelu stranicu u memoriji prije ispisivanja.
<b>Oporavak od zaglavljivanja</b> Oporavak od zaglavljivanja Isključeno Uključeno Automatski*	Postavite pisač da ponovo ispiše zaglavljene stranice.
<b>Oporavak od zaglavljivanja</b> Oporavak od zaglavljivanja u skeneru Razina zadatka Razina stranice*	Odredite način ponovnog pokretanja zadatka skeniranja nakon rješavanja zaglavljivanja papira.
<b>Napomena:</b> Zvezdica (*) pokraj vrijednosti naznačuje tvornički zadanu postavku.	

## Upravljanje napajanjem

Stavka izbornika	Opis
<b>Profil načina mirovanja</b> Ispis iz stanja mirovanja Ostani aktivan nakon ispisivanja Prelazak u stanje mirovanja nakon ispisivanja*	Postavite pisač da ostane u stanju pripravnosti ili da se vrati u stanje mirovanja nakon ispisivanja.
<b>Prekoračenja vremena</b> Mirovanje 1 – 120 minuta (15*)	Postavite vrijeme neaktivnosti prije prelaska pisača u stanje mirovanja.
<b>Prekoračenja vremena</b> Prekoračenje vremena za hibernaciju Onemogućeno 1 sat 2 sata 3 sata 6 sata 1 dan 2 dana 3 dana* 1 tjedan 2 tjedna 1 mjesec	Postavite vrijeme prije isključivanja pisača.
<b>Prekoračenja vremena</b> Prekoračenje vremena za hibernaciju po povezivanju Hibernacija Nemoj hibernirati*	Postavite Prekoračenje vremena za hibernaciju za isključivanje pisača dok aktivna Ethernet veza postoji.
<b>raspored načina rada za štednju energije</b> Rasporedi Dodaj novi rasporeda	Zakažite vrijeme ulaska pisača u stanje mirovanja ili hibernaciju.
<b>Napomena:</b> Zvezdica (*) pokraj vrijednosti naznačuje tvornički zadanu postavku.	

## Prikupljanje anonimnih podataka

Stavka izbornika	Opis
<b>Prikupljanje anonimnih podataka</b> Podaci o upotr. i perf. uređ. Ništa*	Informacije o upotrebi i radnim karakteristikama pisača pošaljite tvrtki Lexmark. <b>Napomena:</b> Vrijeme slanja anonimnih podataka prikazuje se samo kad opciju Prikupljanje anonimnih podataka postavite na Podaci o upotr. i perf. uređ..
<b>Vrijeme slanja anonimnih podataka</b> Vrijeme početka Vrijeme završetka	
<b>Napomena:</b> Zvezdica (*) pokraj vrijednosti naznačuje tvornički zadanu postavku.	

## Pristupačnost

**Napomena:** Ovaj izbornik prikazuje se samo kod nekih modela pisača.

Stavka izbornika	Opis
<b>Interval dvostrukog pritiska tipki</b> 0 – 5 (0*)	Postavite interval u sekundama tijekom kojega će pisač ignorirati dvostruke pritiske tipki na priključenoj tipkovnici
<b>Početna odgoda ponovnog pritiskanja tipke</b> 0,25 – 5 (1*)	Postavite početnu odgodu u sekundama prije ponavljanja ponavljajuće tipke. <b>Napomena:</b> Ova stavka izbornika prikazuje se samo kada je tipkovnica povezana s pisačem.
<b>Brzina ponovnog pritiskanja tipke</b> 0,5 – 30 (30*)	Postavite broj pritisaka u sekundi za ponavljajuću tipku. <b>Napomena:</b> Ova stavka izbornika prikazuje se samo kada je tipkovnica povezana s pisačem.
<b>Produženje vremena do isključivanja zaslona</b> Isključeno* Uključeno	Dopustite korisniku da ostane na istoj lokaciji i ponovo postavite mjerač za istek vremena zaslona, umjesto povratka na početni zaslona.
<b>Glasnoća slušalica</b> 1 – 10 (5*)	Prilagodite glasnoću slušalica. <b>Napomena:</b> Ova stavka izbornika prikazuje se samo kada je slušalica povezana s pisačem.
<b>Omogući glasovno navođenje ako su priključene slušalice</b> Isključeno* Uključeno	Omogućite glasovno navođenje kada je slušalica povezana s pisačem.
<b>Izgovaranje lozinki / PIN-ova</b> Isključeno* Uključeno	Postavite pisač da glasno čita lozinke ili brojeve za osobnu identifikaciju. <b>Napomena:</b> Ova stavka izbornika prikazuje se samo kada je slušalica ili zvučnik povezan s pisačem.
<b>Brzina govora</b> Vrlo sporo Sporo Normalno* Brzo Brže Vrlo brzo Ubrzano Vrlo ubrzano Najbrže	Postavite brzinu govora glasovnog navođenja. <b>Napomena:</b> Ova stavka izbornika prikazuje se samo kada je slušalica ili zvučnik povezan s pisačem.
<b>Napomena:</b> Zvezdica (*) pokraj vrijednosti naznačuje tvornički zadanu postavku.	

## Vraćanje tvornički zadanih postavki

Stavka izbornika	Opis
<b>Vraćanje postavki</b> Vрати sve postavke Vрати postavke pisača Vрати postavke mreže Vрати postavke aplikacija	Vratite tvornički zadane postavke pisača. <b>Napomena:</b> Opcija Vрати postavke aplikacija prikazuje se samo kod nekih modela pisača.

## Održavanje

### Izbornik Konfiguracija

Stavka izbornika	Opis
<b>USB konfiguracija</b> USB PnP 1* 2	Promijenite način rada USB upravljačkog programa pisača kako bi se poboljšala njegova kompatibilnost s osobnim računalom. <b>Napomena:</b> Ova stavka izbornika prikazuje se samo kod nekih modela pisača.
<b>USB skeniranje na lokalnu lokaciju</b> Uključeno* Isključeno	Postavite hoće li se upravljački program USB uređaja navoditi kao Jednostavni USB uređaj (jedno sučelje) ili Kompozitni USB uređaj (više sučelja).
<b>USB konfiguracija</b> Brzina USB-a Punol Automatski*	Postavite USB priključak na rad pri punoj brzini i onemogućite mogućnosti velike brzine. <b>Napomena:</b> Ova stavka izbornika prikazuje se samo kod nekih modela pisača.
<b>Konfiguriranje ladice</b> Povezivanje ladica Automatski* Isključeno	Postavite pisač da povezuje ladice koji imaju jednake postavke vrste i formata papira.
<b>Konfiguriranje ladice</b> Prikaži poruku za umetak za ladicu Isključeno* Uključeno	Prikažite poruku koja korisnika obavještava o postavkama formata i vrste papira nakon umetanja u ladicu.
<b>Konfiguriranje ladice</b> Upiti za papir Automatski* Višenamjenski uređaj za uvlačenje papira Ručno ulaganje papira Upiti za omotnice Automatski* Višenamjenski uređaj za uvlačenje papira Ručno ulaganje papira	Postavite izvor papira koji će korisnik napuniti kada se prikaže zahtjev za ulaganjem papira ili omotnice. <b>Napomene:</b> <ul style="list-style-type: none"> <li>• Ulagač za razne medije dostupan je samo kod nekih modela pisača.</li> <li>• Kako bi se prikazala opcija Višenamjenski ulagač, postavite opciju Konfiguracija sklopa za različite formate na Kasetu u izborniku Papir.</li> </ul>
<b>Napomena:</b> Zvezdica (*) pokraj vrijednosti naznačuje tvornički zadanu postavku.	

Stavka izbornika	Opis
<b>Konfiguriranje ladice</b> Aktivnost za upite Zatraži od korisnika* Nastavi Koristi postojeće	Postavite kako će pisač riješiti upite koji se tiču promjene papira ili otmotnice.
<b>Izvešća</b> Stranica s postavkama izbornika Zapisnik događaja Sažetak zapisnika događaja Statistički podaci za provjeru stanja	Ispišite izvješća o postavkama izbornika pisača, statusu i zapisnicima događaja.
<b>Upotreba potrošnih materijala i brojači</b> Izbrisi povijest upotrebe potrošnog materijala	Ponovo postavite povijest potrošnog materijala, kao što je broj preostalih stranica i dana, na tvorničke vrijednosti.
<b>Upotreba potrošnih materijala i brojači</b> Ponovo postavi brojač održavanja	Ponovo postavite brojač nakon postavljanja novog kompleta za održavanje.
<b>Upotreba potrošnih materijala i brojači</b> Rasponi prema pokrivenosti	Prilagodite raspon za pokrivenost bojom na ispisanoj stranici.
<b>Emulacije pisača</b> Emulacija PPDS-a Isključeno* Uključeno	Postavite pisač da prepozna i koristi PPDS podatkovni niz.
<b>Konfiguracija faksa</b> Podrška za faksiranje s niskom potrošnjom energije Onemogućni mirovanje Dopusti mirovanje Automatski*	Postavite faks za ulazak u stanje mirovanja kada pisač utvrdi da je to potrebno.  <b>Napomena:</b> Ova stavka izbornika dostupna je samo kod nekih modela pisača.
<b>Konfiguracija faksa</b> Lokacija za spremanje faksova Disk NAND*	Postavite lokaciju pohrane za sve faksove.  <b>Napomene:</b> <ul style="list-style-type: none"> <li>• Ova stavka izbornika dostupna je samo kod nekih modela pisača.</li> <li>• Ova stavka izbornika prikazuje se samo kada je instaliran tvrdi disk.</li> </ul>
<b>Konfiguracija ispisivanja</b> Isključivo crna boja Isključeno* Uključeno	Ispisivanje sadržaja u boji u sivim tonovima.
<b>Napomena:</b> Zvezdica (*) pokraj vrijednosti naznačuje tvornički zadanu postavku.	

Stavka izbornika	Opis
<b>Konfiguracija ispisivanja</b> Primanje boja Isključeno 1 2* 3 4 5	Poboljšajte ispisani sadržaj kako bi se kompenzirala pogrešna registracija u pisaču.
<b>Konfiguracija ispisivanja</b> Izoštavanje fonta 0-150 (24*)	Postavite vrijednost točaka teksta u nastavku za upotrebu zaslona visoke frekvencije prilikom ispisivanja podataka fontova. Na primjer, ako je vrijednost 24, svi fontovi veličine 24 točke ili manje koriste zaslone visoke frekvencije.
<b>Operacije uređaja</b> Tih način rada Isključeno* Uključeno	Postavite pisač da radi u tihom načinu rada. <b>Napomena:</b> Omogućavanjem ove postavke usporava se rad pisača.
<b>Operacije uređaja</b> Izbornici na ploči Isključeno Uključeno*	Omogućite pristup izbornicima na upravljačkoj ploči.
<b>Operacije uređaja</b> Prilagođene razine potrošnog materijala Isključeno* Uključeno	Ostavite <i>printservice</i> da čita i uređuje vrijednosti iz aplikacije Embedded Web Server.
<b>Operacije uređaja</b> Sigurni način rada Isključeno* Uključeno	Postavite pisač da radi u posebnom načinu rada u kojem pokušava nastaviti pružati što je moguće više funkcija, unatoč poznatim problemima. Na primjer, kada je postavljena opcija Uključeno, a motor za obostrani rad ne funkcionira, pisač izvršava jednostrano ispisivanje dokumenata čak i ako je zadatak za obostrano ispisivanje.
<b>Operacije uređaja</b> Minimalna memorija za kopiranje 80 MB* 100 MB	Postavite dodjeljivanje minimalnog prostora memorije za pohranjivanje zadataka kopiranja.
<b>Operacije uređaja</b> Očisti prilagođeni status	Izbrišite korisnički definirane nizove za prilagođene poruke Zadano ili Alternativno.
<b>Operacije uređaja</b> Izbriši sve poruke daljinske instalacije	Izbrišite poruke koje su instalirane daljinskim putem.
<b>Operacije uređaja</b> Automatski prikazuj zaslone s pogreškama Isključeno Uključeno*	Prikažite postojeće poruke o pogreškama na zaslonu nakon što pisač bude neaktivan na početnom zaslonu vrijeme jednako postavci Vrijeme do isključivanja zaslona.
<b>Napomena:</b> Zvezdica (*) pokraj vrijednosti naznačuje tvornički zadanu postavku.	

Stavka izbornika	Opis
<b>Operacije uređaja</b> Poštivanje orijentacije pri kopiranju bržim putem Uključeno Isključeno*	Omogućite pisaču da koristi postavku Orijentacija na izborniku Kopiranje prilikom slanja zadataka brzog kopiranja.
<b>Operacije uređaja</b> Omogućiti opcionalni paralelni priključak Isključeno* Uključeno	Omogućite opcionalni paralelni priključak. <b>Napomena:</b> Kada je postavljena opcija Uključeno, pisač se ponovo pokreće.
<b>Postavljanje kontrolnog senzora tonera</b> Preference učestalosti kalibracije Onemogućeno Najmanje podešavanja boja Manje podešavanja boja Normalno* Bolja preciznost boja Najbolja preciznost boja	Postavite pisač da nanosi odgovarajuću količinu tonera za održavanje dosljednosti boja.
<b>Postavljanje kontrolnog senzora tonera</b> Potpuna kalibracija	Pokrenite potpunu kalibraciju boja.
<b>Postavljanje kontrolnog senzora tonera</b> Ispiši stranicu s TPS informacijama	Ispišite dijagnostičku stranicu koja sadrži informacije o kalibraciji kontrolnog senzora tonera.
<b>Konfiguracija aplikacija</b> LES aplikacije Isključeno Uključeno*	Omogućite Lexmark Embedded Solutions (LES) aplikacije. <b>Napomene:</b> <ul style="list-style-type: none"> <li>• Ova stavka izbornika dostupna je samo kod nekih modela pisača.</li> <li>• Kada je postavljena opcija Uključeno, ova postavka ne utječe na ugrađene aplikacije.</li> </ul>
<b>Konfiguracija skenera</b> Ručna registracija skenera Ispiši kratki test	Ispišite ciljnu stranicu kratkog testa. <b>Napomena:</b> Provjerite je li razmak margina na ciljnoj stranici jednak sa svih strana. Ako nije, možda ćete morati ponovo postaviti margine pisača.
<b>Konfiguracija skenera</b> Ručna registracija skenera Registracija prednjeg automatskog ulagača dokumenata Registracija stražnjeg automatskog ulagača dokumenata Registracija ležišta za skeniranje	Ručno registrirajte plošni skener i ADF nakon zamjene ADF-a, stakla skenera ili kontrolne ploče.
<b>Napomena:</b> Zvezdica (*) pokraj vrijednosti naznačuje tvornički zadanu postavku.	

Stavka izbornika	Opis
<b>Konfiguracija skenera</b> Brisanje rubova Brisanje rubova pri skeniranju iz plošnog skenera 0 – 6 (3*) Brisanje rubova dokumenta skeniranog iz ADF-a 0 – 6 (3*)	Postavite veličinu (u milimetrima) područja na kojem se neće ispisivati za zadatak skeniranja iz ADF-a ili plošnog skenera.
<b>Konfiguracija skenera</b> ADF, ispravljanje pomaka ADF, mehaničko ispravljanje pomaka Isključeno Uključeno Automatski*	Postavite pisač da izvrši mehaničko ispravljanje pomaka za ADF.
<b>Konfiguracija skenera</b> Onemogućeni skener Omogućeno* Onemogućeno ADF onemogućen	Onemogućite skener kada ne radi pravilno.
<b>Konfiguracija skenera</b> Poredak bajtova za TIFF Pretpostavke o poretku bajtova u procesoru* Mali endijan Veliki endijan	Postavite poredak bajtova za TIFF skenove.
<b>Konfiguracija skenera</b> Točan broj TIFF redaka po traci Uključeno* Isključeno	Postavite vrijednost oznake RowsPerStrip za TIFF skenove.
<b>Napomena:</b> Zvezdica (*) pokraj vrijednosti naznačuje tvornički zadanu postavku.	

## Brisanje na kraju vijeka

Stavka izbornika	Opis
<b>Brisanje na kraju vijeka</b> Posljednje brisanje memorije Posljednje brisanje osjetljivih podataka s tvrdog diska	Prikazivanje informacija o posljednjem brisanju memorije pisača ili tvrdog diska. <b>Napomena:</b> Opcija Posljednje brisanje osjetljivih podataka s tvrdog diska prikazuje se samo na pisačima s ugrađenim tvrdim diskom.
<b>Brisanje na kraju vijeka</b> Izbrisi sve podatke s trajne memorije Brisanje svih podataka s tvrdog diska Izbrisi sve postavke pisača i mreže	Očistite sve postavke i aplikacije pohranjene u memoriji pisača ili na tvrdom disku pisača. <b>Napomena:</b> Opcija Brisanje svih podataka s tvrdog diska prikazuje se samo na pisačima s ugrađenim tvrdim diskom.



## Vidljive ikone početnog zaslona

**Napomena:** Ovaj izbornik prikazuje se samo kod nekih modela pisača.

Izbornik	Opis
Kopiranje E-pošta Faksiranje Status / potrošni materijal Zadaci u redu čekanja Promijeni jezik Centar za prečace Adresar Knjižne oznake Zadaci na čekanju USB FTP Profili za skeniranje Profili aplikacija Obrasci i favoriti Centar za skeniranje Kopiranje kartica	Odredite koje će se ikone prikazivati na početnom zaslonu.

## O pisaču

Stavka izbornika	Opis
<b>Oznaka imovine<sup>1</sup></b>	Opišite pisač. Maksimalna duljina je 32 znaka.
<b>Lokacija pisača<sup>1</sup></b>	Identificirajte lokaciju pisača. Maksimalna duljina je 63 znaka.
<b>Kontakt<sup>1</sup></b>	Prilagodite naziv pisača. Maksimalna duljina je 63 znaka.
<b>Izvezi konfiguracijsku datoteku na USB<sup>2</sup></b>	Izvezite konfiguracijske datoteke na flash pogon.
<b>Izvezi komprimirane zapisnike na USB<sup>2</sup></b>	Izvezite komprimirane datoteke zapisnika na flash pogon.
<b>Pošalji zapisnike</b> Odustani Slanje	Pošaljite dijagnostičke informacije tvrtki Lexmark.

<sup>1</sup> Kod nekih modela pisača, ova stavka izbornika može se konfigurirati samo iz aplikacije Embedded Web Server.

<sup>2</sup> Ova stavka izbornika prikazuje se samo kod nekih modela pisača.

# Ispis

## Izgled

Stavka izbornika	Opis
<b>Strane</b> 1-strano* 2-strano	Odredite hoće li se ispisivati s jedne ili s obje strane papira.
<b>Stil okretanja</b> Dugi rub* Kratki rub	Odredite koja će se strana papira (dugi ili kratki rub) uvezivati prilikom obostranog ispisivanja.  <b>Napomena:</b> Ovisno o odabranoj opciji, pisač automatski pomiče svaku ispisanu informaciju stranice radi pravilnog uvezivanja zadatka.
<b>Prazne stranice</b> Ispisivanje Nemoj ispisivati*	Ispišite prazne stranice obuhvaćene u zadatku ispisivanja.
<b>Razvrstavanje</b> Isključeno [1,1,1,2,2,2]* Uklj. [1,2,1,2,1,2]	Složite stranice zadatka ispisivanja u nizu, naročito prilikom ispisivanja više kopija zadatka.
<b>Razdjelne stranice</b> Ništa* Između kopija Između zadataka Između stranica	Omogućite umetanje praznih razdjelnih stranica prilikom ispisivanja.
<b>Izvor razdjelne stranice</b> Odlagač [x] (1*) Ulagač za razne medije	Navedite izvor papira za razdjelnu stranicu.  <b>Napomena:</b> Ulagač za razne medije dostupan je samo kod nekih modela pisača.
<b>Stranica po strani</b> Isključeno* 2 stranice po strani 3 stranice po strani 4 stranice po strani 6 stranica po strani 9 stranica po strani 12 stranica po strani 16 stranica po strani	Ispišite više slika na jednu stranu lista papira.
<b>Redoslijed stranica po strani</b> Vodoravno* Obrnuto vodoravno Okomito Obrnuto okomito	Odredite položaj više slika kada se koristi opcija Stranica po strani.  <b>Napomena:</b> Položaj ovisi o broju slika stranica i orijentaciji stranica.
<b>Orijentacija stranica po strani</b> Automatski* Vodoravno Okomito	Odredite orijentaciju dokumenta s više stranica kada se koristi opcija Stranica po strani.
<b>Napomena:</b> Zvezdica (*) pokraj vrijednosti naznačuje tvornički zadanu postavku.	

Stavka izbornika	Opis
<b>Obrub za stranice po strani</b> Ništa* Ispuna	Ispišite obrub oko svake slike stranice kada se koristi opcija Stranica po strani.
<b>Kopije</b> 1 – 9999 (1*)	Odredite broj kopija za svaki zadatak ispisivanja.
<b>Područje ispisivanja</b> Normalno* Prilagodi stranici Cijela stranica	Postavite područje ispisivanja na listu papira.
<b>Napomena:</b> Zvezdica (*) pokraj vrijednosti naznačuje tvornički zadanu postavku.	

## Postavljanje

Stavka izbornika	Opis
<b>Jezik pisača</b> Emulacija PCL-a Emulacija PS-a*	Postavite jezik pisača. <b>Napomena:</b> Postavljanje zadane vrijednosti za jezik pisača ne sprječava softverski program u slanju zadataka ispisivanja koji koriste drugi jezik pisača.
<b>Zadatak na čekanju</b> Isključeno* Uključeno	Sačuvajte zadatke ispisivanja koji čekaju potrošni materijal kako bi se mogli ispisati zadaci koji ne trebaju potrošni materijal kojega nema. <b>Napomena:</b> Ova stavka izbornika prikazuje se samo kada je instaliran tvrdi disk pisača.
<b>Prekoračenje vremena za zadržavanje zadatka</b> 0–255 (30*)	Postavite vrijeme (u sekundama) tijekom kojeg će pisač čekati intervenciju korisnika prije zadržavanja zadataka koji zahtijevaju nedostupne resurse i nastavka ispisivanja drugih zadataka u redu čekanja. <b>Napomena:</b> Ova stavka izbornika prikazuje se samo kada je instaliran tvrdi disk pisača.
<b>Upotreba pisača</b> Maks. brzina Maksimalni učinak*	Odredite kako će ispisni komplet raditi tijekom ispisivanja. <b>Napomene:</b> <ul style="list-style-type: none"> <li>• Kad se postavi opcija Maksimalni učinak, komplet za ispisivanje u boji usporava ili se zaustavlja tijekom ispisivanja skupina stranica koje su samo crno-bijele.</li> <li>• Kad se postavi opcija Maks. brzina, komplet za ispisivanje u boji uvijek radi tijekom ispisivanja, bilo da se ispisuju stranice koje su u boji ili crno-bijele.</li> </ul>
<b>Odredište preuzimanja</b> RAM* Disk	Odredite gdje će se spremi svi trajni resursi, kao što su fontovi i makronaredbe, koji su preuzeti na pisač. <b>Napomena:</b> Ova stavka izbornika prikazuje se samo kada je instaliran tvrdi disk pisača.
<b>Spremanje resursa</b> Isključeno* Uključeno	Odredite što će pisač učiniti s preuzetim resursima, kao što su fontovi i makronaredbe, kada primi zadatak koji zahtijeva veći dio memorije nego što je dostupno. <b>Napomene:</b> <ul style="list-style-type: none"> <li>• Kada je postavljena opcija Isključeno, pisač zadržava preuzete resurse samo dok je memorija potrebna. Izbrisat će se resursi povezani s neaktivnim jezikom pisača.</li> <li>• Kad je postavljena opcija Uključeno, pisač zadržava sve trajne preuzete resurse za sve jezike pisača. Kada je to potrebno, pisač prikazuje poruke o punoj memoriji umjesto brisanja trajnih resursa.</li> </ul>
<b>Napomena:</b> Zvezdica (*) pokraj vrijednosti naznačuje tvornički zadanu postavku.	

Stavka izbornika	Opis
<b>Redosljed ispisivanja svega</b> Abecedno* Najprije najnovije Najprije najstarije	Odredite redosljed kad odaberete ispisivanje svih zadataka na čekanju i povjerljivih zadataka. <b>Napomena:</b> Ova stavka izbornika prikazuje se samo kada je instaliran tvrdi disk pisača.
<b>Napomena:</b> Zvezdica (*) pokraj vrijednosti naznačuje tvornički zadanu postavku.	

## Kvaliteta

Stavka izbornika	Opis
<b>Način ispisivanja</b> Crno-bijelo U boji*	Postavite način rada ispisivanja.
<b>Razlučivost ispisa</b> 4800 CQ* 1200 dpi	Postavite rezoluciju ispisa. <b>Napomena:</b> Opcija 4800 CQ pruža visoku kvalitetu ispisivanja pri maksimalnoj brzini.
<b>Zatamnjenost tonera</b> 1 do 5 (4*)	Odredite svjetlinu ili zatamnjenost slika s tekстом.
<b>Poluton</b> Normalno* Detalji	Poboljšajte ispise tako da imaju uglađenije linije s oštrijim rubovima.
<b>Štednja boje</b> Isključeno* Uključeno	Smanjite količinu tonera koji se upotrebljava za ispisivanje grafika i slika.
<b>RGB svjetlina</b> -6 do 6 (0*)	Prilagodite svjetlinu, kontrast i zasićenosti ispisa u boji. <b>Napomena:</b> Ova postavka ne utječe na datoteke kod kojih se upotrebljavaju CMYK tehnički podaci.
<b>RGB kontrast</b> 0 do 5 (0*)	
<b>RGB zasićenost</b> 0 do 5 (0*)	
<b>Napomena:</b> Zvezdica (*) pokraj vrijednosti naznačuje tvornički zadanu postavku.	

## Napredno ispisivanje

Stavka izbornika	Opis
<b>Ravnoteža boja</b> Cijan -5 do 5 (0*) Magenta -5 do 5 (0*) Žuta -5 do 5 (0*) Crna -5 do 5 (0*) Ponovo postavi zadano	Prilagodite količinu tonera za svaku boju.
<b>Ispravak boje</b> Isključeno Automatski* Ručno <b>Sadržaj ispravka boje</b>	Promijenite postavke boje za ispisivanje dokumenata. <b>Napomene:</b> <ul style="list-style-type: none"> <li>• Opcija Isključeno postavlja pisač na primanje ispravljanja boje od softvera.</li> <li>• Opcija Automatski postavlja pisač na primjenu različitih profila boja za svaki objekt na ispisanjoj stranici.</li> <li>• Opcija Ručno omogućuje prilagođavanje konverzije RGB ili CMYK boja za svaki objekt na ispisanjoj stranici.</li> <li>• Opcija Sadržaj ispravka boje dostupna je samo kada je Ispravak boje postavljena na Ručno.</li> </ul>
<b>Uzorci boje</b> Ispiši uzorke boje	Ispišite uzorke stranica za svaku tablicu konverzije RGB i CMYK boja koju pisač upotrebljava.
<b>Prilagođavanje boja</b>	Kalibrirajte pisač radi prilagođavanja varijacija boja na ispisu.
<b>Zamjena spot boja</b> Postavi prilagođene CMYK boje	Dodijelite specifične CMYK vrijednosti za dvadeset navedenih spot boja.
<b>Zamjena RGB-a</b>	Uskladite boje ispisa s onima originalnog dokumenta. <b>Napomene:</b> <ul style="list-style-type: none"> <li>• Ova stavka izbornika zahtijeva odabir tablice boje Display-True-Black.</li> <li>• Ova stavka izbornika prikazuje se samo u aplikaciji Embedded Web Server.</li> </ul>
<b>Napomena:</b> Zvezdica (*) pokraj vrijednosti naznačuje tvornički zadanu postavku.	

## Knjigovodstvo zadataka

**Napomena:** Ovaj izbornik prikazuje se samo kada je instaliran tvrdi disk pisača.

Stavka izbornika	Opis
<b>Knjigovodstvo zadataka</b> Isključeno* Uključeno	Postavite pisač da izrađuje zapisnike primljenih zadataka ispisivanja.
<b>Napomena:</b> Zvezdica (*) pokraj vrijednosti naznačuje tvornički zadanu postavku.	

Stavka izbornika	Opis
<b>Učestalost izrade zapisnika knjigovodstva</b> Svakodnevno Tjedno Mjesečno*	Odredite koliko često pisaa izrađuje datoteku zapisnika.
<b>Aktivnost zapisivanja na granici učestalosti</b> Ništa* Pošalji aktivni zapisnik e-poštom Pošalji aktivni zapisnik e-poštom i izbriši ga Objavi aktivni zapisnik Objavi i izbriši aktivni zapisnik	Odredite kako će pisaa odgovoriti po isteku granice učestalosti. <b>Napomena:</b> Vrijednost određena u opciji Učestalost izrade zapisnika knjigovodstva određuje kada će se ova radnja pokrenuti.
<b>Zapisnik u slučaju skore popunjenosti</b> Isključeno* Uključeno	Odredite maksimalnu veličinu datoteke zapisnika prije nego što pisaa izvrši radnju zapisnika u slučaju skore popunjenosti.
<b>Aktivnost zapisivanja pri skorj popunjenosti</b> Ništa* Pošalji aktivni zapisnik e-poštom Pošalji aktivni zapisnik e-poštom i izbriši ga Pošalji najstariji zapisnik e-poštom i izbriši ga Objavi aktivni zapisnik Objavi i izbriši aktivni zapisnik Objavi i izbriši najstariji zapisnik Izbriši aktivni zapisnik Izbriši najstariji zapisnik Izbriši sve osim aktivnog Izbriši sve zapisnike	Odredite kako će pisaa odgovoriti kada je tvrdi disk gotovo pun. <b>Napomena:</b> Vrijednost određena u opciji Zapisnik u slučaju skore popunjenosti određuje kada će se ova radnja pokrenuti.
<b>Aktivnost zapisivanja pri popunjenosti</b> Ništa* Pošalji aktivni zapisnik e-poštom i izbriši ga Pošalji najstariji zapisnik e-poštom i izbriši ga Objavi i izbriši aktivni zapisnik Objavi i izbriši najstariji zapisnik Izbriši aktivni zapisnik Izbriši najstariji zapisnik Izbriši sve osim aktivnog Izbriši sve zapisnike	Odredite kako će pisaa odgovoriti kada upotreba diska dosegne maksimalno ograničenje (100 MB).
<b>URL za slanje zapisnika</b>	Odredite gdje pisaa objavljuje zapisnike knjigovodstva zadataka.
<b>Adresa e-pošte za slanje zapisnika</b>	Odredite adresu e-pošte na koju pisaa šalje zapisnike knjigovodstva zadataka.
<b>Prefiks datoteke zapisnika</b>	Odredite prefiks naziva datoteke zapisnika. <b>Napomena:</b> Trenutni naziv hosta definiran u izborniku TCP/IP koristi se kao zadani prefiks datoteke zapisnika.
<b>Napomena:</b> Zvezdica (*) pokraj vrijednosti naznačuje tvornički zadanu postavku.	

## XPS

Stavka izbornika	Opis
<b>Ispiši stranice s pogreškama</b> Isključeno* Uključeno	Ispišite probnu stranicu koja sadrži informacije o pogreškama, uključujući pogreške XML označavanja.
<b>Minimalna širina retka</b> 1 – 30 (2*)	Postavite minimalnu širinu retka. <b>Napomene:</b> <ul style="list-style-type: none"> <li>• Zadaci ispisani uz 1200 dpi koriste vrijednost izravno.</li> <li>• Zadaci ispisani uz 4800 CQ koriste pola vrijednosti.</li> </ul>
<b>Napomena:</b> Zvezdica (*) pokraj vrijednosti naznačuje tvornički zadanu postavku.	

## PDF

Stavka izbornika	Opis
<b>Prilagodi veličinu stranici</b> Isključeno* Uključeno	Prilagodite veličinu sadržaja stranice tako da odgovara odabranom formatu papira.
<b>Napomene</b> Ispiši Nemoj ispisivati*	Odredite hoće li se ispisivati napomene u PDF-u.
<b>Napomena:</b> Zvezdica (*) pokraj vrijednosti naznačuje tvornički zadanu postavku.	

## PostScript

Stavka izbornika	Opis
<b>Ispisivanje PS pogreške</b> Isključeno* Uključeno	Ispišite stranicu koja opisuje PostScript® pogrešku. <b>Napomena:</b> Kada dođe do pogreške, zaustavlja se obrada zadatka, pisač ispisuje poruku o pogrešci, a ostatak zadatka ispisivanja se provlači.
<b>Minimalna širina retka</b> 1 – 30 (2*)	Postavite minimalnu širinu retka. <b>Napomene:</b> <ul style="list-style-type: none"> <li>• Zadaci ispisani uz 1200 dpi koriste vrijednost izravno.</li> <li>• Zadaci ispisani uz 4800 CQ koriste pola vrijednosti.</li> </ul>
<b>Način sa zaključanim PS pokretanjem</b> Isključeno* Uključeno	Onemogućite SysStart datoteku.
<b>Glađa slika</b> Isključeno* Uključeno	Poboljšajte kontrast i oštrinu slika niske razlučivosti. <b>Napomena:</b> Ova postavka ne utječe na slike čija je razlučivost 300 dpi ili veća.
<b>Napomena:</b> Zvezdica (*) pokraj vrijednosti naznačuje tvornički zadanu postavku.	

Stavka izbornika	Opis
<b>Prioritet fonta</b> Lokalno* Flash/disk	Postavite redoslijed pretraživanja fonta. <b>Napomene:</b> <ul style="list-style-type: none"> <li>• Opcija Lokalno postavlja pisač za pretraživanje potrebnog fonta u njegovoj memoriji prije pretraživanja flash memorije ili tvrdog diska pisača.</li> <li>• Opcija Flash/disk postavlja pisač za pretraživanje potrebnog fonta na tvrdom disku pisača ili u flash memoriji prije pretraživanja memorije pisača.</li> <li>• Ova stavka izbornika prikazuje se samo kada je postavljena flash memorija ili tvrdi disk pisača.</li> </ul>
<b>Rok za čekanje</b> Isključeno Uključeno* (40 sekundi)	Postavite pisač da čeka dodatne podatke prije poništavanja zadatka ispisivanja.
<b>Napomena:</b> Zvezdica (*) pokraj vrijednosti naznačuje tvornički zadanu postavku.	

## PCL

Stavka izbornika	Opis
<b>Izvor fonta</b> Lokalno* Disk Flash Sve	Odaberite izvor koji sadrži odabir zadanog fonta. <b>Napomene:</b> <ul style="list-style-type: none"> <li>• Opcije Flash i Disk prikazuju se samo kod nekih modela pisača.</li> <li>• Kako bi se prikazale opcije Flash i Disk, provjerite da nisu zaštićene od čitanja ili zapisivanja.</li> </ul>
<b>Naziv fonta</b> [Popis dostupnih fontova] (Courier*)	Odaberite font iz navedenog izvora fonta.
<b>Skup simbola</b> [Popis dostupnih skupova simbola] (10U PC-8*)	Odredite skup simbola za svaki naziv fonta. <b>Napomena:</b> Skup simbola je skup slova i brojki, interpunkcijskih znakova i posebnih simbola. Skupovi simbola podržavaju različite jezike ili određene programe kao što su matematički simboli za znanstveni tekst.
<b>Razmak točaka</b> 0,08 – 100 (10*)	Navedite razmak za fontove fiksnog razmaka ili neproporcionalne fontove. <b>Napomena:</b> Razmak je broj znakova fiksnog razmaka u vodoravnom inču vrste.
<b>Orijentacija</b> Okomito* Vodoravno	Odredite orijentaciju teksta i grafika na stranici.
<b>Linija po stranici</b> 1 – 255	Navedite broj redaka teksta za svaku stranicu ispisanu kroz PCL® podatkovni niz. <b>Napomene:</b> <ul style="list-style-type: none"> <li>• Ova stavka izbornika aktivira okomiti pored koji uzrokuje ispisivanje odabranog broja potrebnih redaka između zadanih margina stranice.</li> <li>• 60 je tvornički zadana postavka tvornički zadana postavka. 64 je međunarodna tvornički zadana postavka.</li> </ul>
<b>Napomena:</b> Zvezdica (*) pokraj vrijednosti naznačuje tvornički zadanu postavku.	



Stavka izbornika	Opis
<b>PCL5 – minimalna širina retka</b> 1 – 30 (2*)	Postavite početnu minimalnu širinu retka. <b>Napomene:</b>
<b>PCLXL – minimalna širina retka</b> 1 – 30 (2*)	<ul style="list-style-type: none"> <li>• Zadaci ispisani uz 1200 dpi koriste vrijednost izravno.</li> <li>• Zadaci ispisani uz 4800CQ koriste pola vrijednosti.</li> </ul>
<b>Širina A4</b> 198 mm* 203 mm	Postavite širinu logične stranice prilikom ispisivanja na papiru formata A4. <b>Napomena:</b> Logična je stranica razmak na fizičkoj stranici gdje se podaci ispisuju.
<b>Automatski na početak retka nakon odabira novog retka</b> Isključeno* Uključeno	Postavite pisač tako da umetne znak za početak reda nakon naredbe za prelazak u novi redak. <b>Napomena:</b> Znak za početak retka mehanizam je koji pisaču daje naredbu da premjesti pokazivač na početak trenutnog retka.
<b>Automatski na novi redak nakon odabira početka retka</b> Isključeno* Uključeno	Postavite pisač da prelazi na novi redak nakon naredbe za znak za početak reda.
<b>Ponovno numeriranje odlagača</b> Dodjela ulagača za razne materijale Dodjela odlagača [x] Dodjela ručnog ulaganja papira Dodjela ručnog umetanja omotnica	Konfigurirajte pisač tako da radi s drugim upravljačkim programom ili prilagođenom aplikacijom koja upotrebljava drukčiji skup dodjela izvora za zahtjev određenog izvora papira. Odaberite između sljedećih opcija: Isključeno* – pisač upotrebljava tvornički zadane dodjele izvora papira. Ništa – izvor papira zanemaruje naredbu Odabir ulaganja papira. 0 – 199 – odaberite numeričku vrijednost kako biste izvoru papira dodijelili prilagođenu vrijednost. <b>Napomena:</b> Uлагаč za razne medije dostupan je samo kod nekih modela pisača.
<b>Ponovno numeriranje odlagača</b> Prikaz tvornički zadanih postavki	Prikažite tvornički zadanu vrijednost dodijeljenu svakom izvoru papira.
<b>Ponovno numeriranje odlagača</b> Vrati zadane postavke	Vratite vrijednosti ponovnog numeriranja odlagača na tvornički zadane vrijednosti.
<b>Istek vremena za ispisivanje</b> Isključeno Uključeno* [90]	Postavite pisač da prekine zadatak ispisivanja nakon navedenog vremena neaktivnosti (u sekundama).
<b>Napomena:</b> Zvezdica (*) pokraj vrijednosti naznačuje tvornički zadanu postavku.	

## HTML

Stavka izbornika	Opis
<b>Naziv fonta</b> [Popis fontova] (Times*)	Postavite font koji će se koristiti za HTML dokumente.
<b>Veličina fonta</b> 1 – 255 (12*)	Postavite veličinu fonta koja će se koristiti za HTML dokumente.
<b>Napomena:</b> Zvezdica (*) pokraj vrijednosti naznačuje tvornički zadanu postavku.	

Stavka izbornika	Opis
<b>Skaliranje</b> 1 – 400 % (100*)	Skalirajte dokumente formata HTML.
<b>Orijentacija</b> Okomito* Vodoravno	Postavite orijentaciju stranice koja će se koristiti za HTML dokumente.
<b>Veličina margine</b> 8 – 255 mm (19*)	Postavite marginu stranice koja će se koristiti za HTML dokumente.
<b>Pozadine</b> Nemoj ispisivati Ispisivanje*	Ispišite informacije pozadine ili grafiku za HTML dokumente.
<b>Napomena:</b> Zvezdica (*) pokraj vrijednosti naznačuje tvornički zadanu postavku.	

## Slika

Stavka izbornika	Opis
<b>Automatska prilagodba formata</b> Uključeno Isključeno*	Odaberite najbolje dostupne postavke formata i orijentacije papira za sliku. <b>Napomena:</b> Kada je postavljena na Uključeno, ova stavka izbornika zamjenjuje postavke skaliranja i orijentacije za sliku.
<b>Obrnuto</b> Isključeno* Uključeno	Obrnite crno-bijele monokromatske slike. <b>Napomena:</b> Ova stavka izbornika ne vrijedi za GIF ili JPEG formate.
<b>Skaliranje</b> Sidrenje gore lijevo Uskladi kako je najprikladnije* Sidrenje u sredini Uskladi visinu/širinu Uskladi visinu Uskladi širinu	Prilagodite sliku tako da odgovara površini za ispisivanje. <b>Napomena:</b> Kada je opcija Automatska prilagodba formata postavljena na Uključeno, opcija Skaliranje automatski je postavljena na Uskladi kako je najprikladnije.
<b>Orijentacija</b> Okomito* Vodoravno Naopako okomito Naopako vodoravno	Odredite orijentaciju teksta i grafika na stranici.
<b>Napomena:</b> Zvezdica (*) pokraj vrijednosti naznačuje tvornički zadanu postavku.	

# Papir

## Konfiguriranje odlagača

Stavka izbornika	Opis
<b>Zadani izvor</b> Odlagač [x] (1*) Ulagač za razne medije Ručno ulaganje papira Ručno umetanje omotnica	Postavite izvor papira za sve zadatke ispisivanja. <b>Napomena:</b> Opcija Ulagač za razne medije prikazuje se samo kada je opcija Konfiguracija sklopa za različite formate postavljena na Kasetu.
<b>Format/vrsta papira</b> Odlagač [x] Ulagač za razne medije Ručno ulaganje papira Ručno umetanje omotnica	Navedite format ili vrstu papira uloženog u svaki izvor papira.
<b>Zamjenski format</b> Isključeno Statement/A5 Letter/A4 Sve navedeno*	Postavite pisač da zamijeni navedeni format papira ako potrebni format nije uložen ni u jedan izvor papira. <b>Napomene:</b> <ul style="list-style-type: none"> <li>• Opcija Isključeno zatražit će od korisnika da uloži potreban format papira.</li> <li>• Opcija Statement/A5 omogućuje ispisivanje dokumenta formata A5 na formatu Statement kada se uloži Statement i zadatke formata Statement na formatu A5 kada se uloži A5.</li> <li>• Opcija Letter/A4 omogućuje ispisivanje dokumenta formata A4 na format Letter kada se uloži Letter i zadatke formata Letter na formatu A4 kada se uloži A4.</li> <li>• Sve navedeno zamjenjuje Letter/A4.</li> </ul>
<b>Napomena:</b> Zvezdica (*) pokraj vrijednosti naznačuje tvornički zadanu postavku.	

## Konfiguriranje medija

### Univerzalno postavljanje

Stavka izbornika	Opis
<b>Mjerne jedinice</b> Inči Milimetri	Odredite mjernu jedinicu za univerzalni papir. <b>Napomena:</b> U SAD-u je Inči tvornički zadana postavka. Milimetri je međunarodna tvornički zadana postavka.
<b>Širina okomitog formata</b> 3 – 14,17 inča (8,50*) 76 – 359,91 mm (216*)	Postavite okomitu širinu univerzalnog papira.
<b>Visina okomitog formata</b> 3 – 14,17 inča (14*) 76 – 359,91 mm (356*)	Postavite okomitu visinu univerzalnog papira.
<b>Napomena:</b> Zvezdica (*) pokraj vrijednosti naznačuje tvornički zadanu postavku.	

Stavka izbornika	Opis
<b>Smjer ulaganja</b> Kratki rub* Dugi rub	Postavite pisač da ulaže papir iz smjera kratkog ruba ili dugog ruba. <b>Napomena:</b> Opcija Dugi rub prikazuje se samo kada je najdulji rub kraći od maksimalne podržane širine.
<b>Napomena:</b> Zvezdica (*) pokraj vrijednosti naznačuje tvornički zadanu postavku.	

## Prilagođeni formati skena

Stavka izbornika	Opis
<b>Prilagođeni format skena [x]</b> Naziv formata skena Širina 1 – 8,50 inča (8,50*) 25 – 216 mm (216*) Visina 1 – 14 inča (14*) 25 – 356 mm (297*) Orijehtacija Okomito* Vodoravno 2 skena po stranici Isključeno* Uključeno	Dodijelite naziv formata i konfigurirajte postavke skeniranja.

## Vrste medija

Stavka izbornika	Opis
Obični Kartonski papir Reciklirani papir Sjajni papir Naljepnice Vinilne naljepnice Bond papir Omotnica Letterhead Unaprijed ispisani papir Papir u boji Lagani papir Teški papir Grubi/pamučni Prilagođena vrsta [x]	Navedite teksturu i gramaturu uložnog papira.

# Kopiranje

## Zadane vrijednosti za kopiranje

Stavka izbornika	Opis
<b>Vrsta sadržaja</b> Tekst Tekst/fotografija* Fotografija Grafika	Poboljšajte rezultate na temelju sadržaja originalnog dokumenta.
<b>Izvor sadržaja</b> Crno-bijeli laser Laser u boji* Tintni Fotografija/film Časopis Novine Tiskarski stroj Drugo	Poboljšajte rezultate na temelju izvora originalnog dokumenta.
<b>Strane</b> 1-strano u 1-strano* 1-strano u 2-strano 2-strano u 1-strano 2-strano u 2-strano	Odredite ponašanje tijekom skeniranja na temelju originalnog dokumenta.
<b>Razdjelne stranice</b> Ništa* Između kopija Između zadataka Između stranica	Odredite hoće li se tijekom ispisivanja umetati prazne razdjelne stranice.
<b>Izvor razdjelne stranice</b> Odlagač [x] (1*) Ulagač za razne medije	Navedite izvor papira za razdjelnu stranicu.
<b>Boja</b> Isključeno Uključeno* Automatski	Odrediti želite li ispis kopija u boji.
<b>Stranica po strani</b> Isključeno* 2 okomite stranice 4 okomite stranice 2 vodoravne stranice 4 vodoravne stranice	Odredite koliko će se slika stranice ispisati po strani lista papira.
<b>Napomena:</b> Zvezdica (*) pokraj vrijednosti naznačuje tvornički zadanu postavku.	

Stavka izbornika	Opis
<b>Ispisuj rubove stranice</b> Isključeno* Uključeno	Postavite rub oko svake slike prilikom ispisivanja više stranica na jednoj stranici.
<b>Razvrstavanje</b> Isključeno [1,1,1,2,2,2] Uključeno [1,2,1,2,1,2]*	Ispišite više kopija u nizu.
<b>Format za postavku "Kopiraj iz"</b> [Popis formata papira]	Postavite format papira originalnog dokumenta. <b>Napomene:</b> <ul style="list-style-type: none"> <li>• U SAD-u je Letter tvornički zadana postavka. A4 je međunarodna tvornički zadana postavka.</li> <li>• Ova stavka izbornika može se razlikovati ovisno o modelu pisača.</li> </ul>
<b>Izvor za postavku "Kopiraj na"</b> Odlagač [x] (1*) Ulagač za razne medije Automatska prilagodba veličine	Navedite izvor papira za zadatak kopiranja.
<b>Temperatura</b> -4 do 4 (0*)	Odredite hoće li se generirati hladniji ili topliji ispis.
<b>Zatamnjenost</b> -4 do 4 (0*)	Prilagodite zatamnjenost skenirane slike.
<b>Broj kopija</b> 1 – 9999 (1*)	Navedite broj kopija.
<b>Zaglavlje/podnožje</b> Gore lijevo Gore u sredini Gore desno Dolje lijevo Dolje u sredini Dolje desno	Postavite zaglavlje ili podnožje na ispis.
<b>Dodatni sloj</b> Povjerljivo Kopiranje Nacrt Hitno Prilagođeno Isključeno*	Odredite dodatni sloj s tekstom koji će se ispisati na svakoj stranici zadatka kopiranja.
<b>Prilagođeni dodatni sloj</b>	Unesite tekst prilagođenog dodatnog sloja.
<b>Napomena:</b> Zvezdica (*) pokraj vrijednosti naznačuje tvornički zadanu postavku.	

## Napredno ispisivanje

Stavka izbornika	Opis
<b>Ravnoteža boja</b> -4 do 4 (0*)	Prilagodite količinu tonera koji se koristi za svaku boju.
<b>Zanemarivanje boja</b> Ništa* Crvena Zelena Plava <b>Zadani prag za crvenu</b> 0 – 255 (128*) <b>Zadani prag za zelenu</b> 0 – 255 (128*) <b>Zadani prag za plavu</b> 0 – 255 (128*)	Navedite koja će se boja zanemariti tijekom skeniranja i prilagodite postavku zanemarivanja za tu boju.
<b>Automatsko otkrivanje boja</b> Osjetljivost za boje 1 – 9 (5*) Osjetljivost za područja 1 – 9 (5*)	Postavite količinu boje koju pisač prepoznaje iz originalnog dokumenta.
<b>Kontrast</b> Najprikladnije za sadržaj* 0 1 2 3 4 5	Odredite kontrast ispisa.
<b>Uklanjanje pozadine</b> Prepoznavanje pozadine Utemeljeno na sadržaju* Fiksno Razina -4 do 4 (0*)	Prilagodite dio pozadine koji se vidi na skeniranoj slici. <b>Napomena:</b> Ako želite ukloniti pozadinsku boju iz originalnog dokumenta, postavite opciju Prepoznavanje pozadine na Utemeljeno na sadržaju. Ako želite ukloniti šum slike s fotografije, postavite Prepoznavanje pozadine na Fiksno.
<b>Automatsko centriranje</b> Isključeno* Uključeno	Poravnajte sadržaj na sredini stranice.
<b>Zrcalna slika</b> Isključeno* Uključeno	Izradite zrcalnu sliku originalnog dokumenta.
<b>Negativ slike</b> Isključeno* Uključeno	Izradite negativ slike originalnog dokumenta.
<b>Napomena:</b> Zvezdica (*) pokraj vrijednosti naznačuje tvornički zadanu postavku.	

Stavka izbornika	Opis
<b>Pojednosti u sjeni</b> -4 do 4 (0*)	Prilagodite količinu pojedinosti u sjeni koje se vide na skeniranoj slici.
<b>Skeniraj od ruba do ruba</b> Isključeno* Uključeno	Omogućite skeniranje originalnog dokumenta od ruba do ruba.
<b>Oštrina</b> 1 – 5 (3*)	Prilagodite oštrinu skenirane slike.
<b>Napomena:</b> Zvezdica (*) pokraj vrijednosti naznačuje tvornički zadanu postavku.	

### Administrativne kontrole

Stavka izbornika	Opis
<b>Dopusti kopije u boji</b> Isključeno Uključeno*	Ispišite kopije u boji.
<b>Dopusti prioritetne kopije</b> Isključeno Uključeno*	Prekinite zadatak ispisivanja kako biste kopirali stranicu ili dokument.
<b>Prilagođeno skeniranje</b> Isključeno* Uključeno	Uključite prilagođeno skeniranje prema zadanoj postavci.
<b>Omogući spremanje u obliku prečaca</b> Isključeno Uključeno*	Spremite prilagođene postavke kopiranja u obliku prečaca.
<b>Kopija za uzorak</b>	Ispišite probnu kopiju.
<b>Napomena:</b> Zvezdica (*) pokraj vrijednosti naznačuje tvornički zadanu postavku.	

## Faks

### Zadane vrijednosti za faks

#### Način rada faksiranja

Stavka izbornika	Opis
<b>Način rada faksiranja</b> Faks Poslužitelj za faks Onemogućeno	Odaberite način rada faksiranja. <b>Napomena:</b> Tvornički zadana postavka može se razlikovati ovisno o modelu pisača.



## Postavljanje faksa

### Općenite postavke faksa

Stavka izbornika	Opis
<b>Naziv faks-uređaja</b>	Identificirajte svoj faks-uređaj.
<b>Broj faksa</b>	Identificirajte svoj broj faksa.
<b>ID faksa</b> Naziv faks-uređaja Broj faksa*	Obavijestite primatelje faksa o nazivu svog faks-uređaja i broju faksa.
<b>Omogući ručno faksiranje</b> Isključeno* Uključeno	Postavite pisač na ručno faksiranje. <b>Napomene:</b> <ul style="list-style-type: none"> <li>• Ova stavka izbornika zahtijeva linijski razdjelnik i telefon.</li> <li>• Koristite standardnu telefonsku liniju za odgovaranje na dolazne zadatke faksiranja i biranje broja faksa.</li> <li>• Kako biste prešli izravno na ručno faksiranje, dodirnite <b>#</b> i <b>0</b> na tipkovnici.</li> </ul>
<b>Upotreba memorije</b> Sve primljeno Većinu primljenoga Jednako* Većinu poslanoga Sve poslano	Postavite dio interne memorije pisača koji će se dodijeliti faksiranju. <b>Napomena:</b> Ova stavka izbornika sprječava stanja međumemorije i neuspjele faksove.
<b>Otkazi faksove</b> Omogući* Nemoj dopustiti	Otkazite odlazne faksove prije nego što se prenesu ili otkazite dolazne faksove prije nego što se dovrši njihovo ispisivanje.
<b>Maskiranje broja faksa</b> Isključeno* Slijeva Zdesna	Navedite format maskiranja odlaznog broja faksa.
<b>Broj znamenki za maskiranje</b> 0 – 58 (0*)	Navedite broj znamenki za maskiranje u broju odlaznog faksa.
<b>Omogući otkrivanje povezane linije</b> Uključeno* Isključeno	Utvrđite je li telefonska linija povezana s pisačem. <b>Napomena:</b> Prepoznavanje se odvija prilikom uključivanja pisača i prije svakog poziva.
<b>Omogući otkrivanje linije u pogrešnoj utičnici</b> Isključeno Uključeno*	Utvrđite je li telefonska linija povezana s odgovarajućim priključkom na pisaču. <b>Napomena:</b> Prepoznavanje se odvija prilikom uključivanja pisača i prije svakog poziva.
<b>Omogući podršku kad je u upotrebi dodatni telefon</b> Isključeno Uključeno*	Utvrđite upotrebljava li telefonsku liniju drugi uređaj kao što je drugi telefon na istoj liniji. <b>Napomena:</b> Prepoznavanje se odvija prilikom uključivanja pisača i prije svakog poziva.
<b>Optimiziraj kompatibilnost faksa</b>	Konfigurirajte funkciju faksa pisača za optimalnu kompatibilnost s drugim faks-uređajima.
<b>Napomena:</b> Zvezdica (*) pokraj vrijednosti naznačuje tvornički zadanu postavku.	

Stavka izbornika	Opis
<b>Prijenos faksa</b> T.38 Analogno G.711 etherFAX	Postavite način prijena faksa. <b>Napomene:</b> <ul style="list-style-type: none"> <li>Ova stavka izbornika prikazuje se samo ako je na pisaču instaliran licencni paket za etherFAX ili Fax over IP (FoIP).</li> <li>Tvornički zadane postavke mogu se razlikovati ovisno o modelu pisača.</li> </ul>
<b>Napomena:</b> Zvezdica (*) pokraj vrijednosti naznačuje tvornički zadanu postavku.	

## HTTPS postavke faksa

**Napomena:** Ovaj izbornik prikazuje se samo ako je Prijenos faksa postavljen na etherFAX.

Stavka izbornika	Opis
<b>HTTPS URL usluge</b>	Navedite URL za uslugu etherFAX.
<b>HTTPS proxy</b>	Odredite URL proxy poslužitelja.
<b>Korisnik HTTPS proxy poslužitelja</b>	Odredite korisničko ime i lozinku za proxy poslužitelj.
<b>Lozinka za HTTPS Proxy</b>	
<b>Šifriranje slanja faksova</b> Onemogućeno Omogućeno* Obavezno	Omogućite šifriranje za odlazne faksove.
<b>Šifriranje primanja faksova</b> Onemogućeno Omogućeno* Obavezno	Omogućite šifriranje dolaznih faksova.
<b>HTTPS status faksa</b>	Prikaz statusa komunikacije za etherFAX .
<b>Napomena:</b> Zvezdica (*) pokraj vrijednosti naznačuje tvornički zadanu postavku.	

## Postavke za slanje faksova

Stavka izbornika	Opis
<b>Razlučivost</b> Standardna* Fina Superfina Ultrafina	Postavite razlučivost skenirane slike. <b>Napomena:</b> Veća razlučivost povećava vrijeme prijena faksa i zahtijeva više memorije.
<b>Format originala</b> [Popis formata papira] (Različiti formati*)	Navedite format originalnog dokumenta.
<b>Orijentacija</b> Okomito* Vodoravno	Navedite orijentaciju originalnog dokumenta. <b>Napomena:</b> Ova stavka izbornika prikazuje se samo kod nekih modela pisača.
<b>Napomena:</b> Zvezdica (*) pokraj vrijednosti naznačuje tvornički zadanu postavku.	

Stavka izbornika	Opis
<b>Strane</b> Isključeno* Kratki rub Dugi rub	Navedite orijentaciju izvornog dokumenta prilikom skeniranja obje strane dokumenta. <b>Napomena:</b> Ova stavka izbornika prikazuje se samo kod nekih modela pisača.
<b>Vrsta sadržaja</b> Tekst* Tekst/fotografija Foto Grafika	Poboljšajte rezultate na temelju sadržaja originalnog dokumenta.
<b>Izvor sadržaja</b> Crno-bijeli laser Laser u boji* Tintni Fotografija/film Časopis Novine Tiskarski stroj Drugo	Poboljšajte rezultate na temelju izvora originalnog dokumenta.
<b>Zatamnjenost</b> 1 – 9 (5*)	Prilagodite zatamnjenost skenirane slike.
<b>Iza PABX-a</b> Uključeno Isključeno*	Postavite pisač da bira broj faksa bez čekanja prepoznavanja tona biranja. <b>Napomena:</b> Private Automated Branch Exchange (PABX) telefonska je mreža koja omogućuje jedan pristupni broj za pružanje više linija vanjskim pozivateljima.
<b>Način rada s biranjem</b> Tonski* Pulsni	Navedite način rada s biranjem za dolazne ili odlazne faksove.
<b>Napomena:</b> Zvezdica (*) pokraj vrijednosti naznačuje tvornički zadanu postavku.	

## Napredno ispisivanje

Stavka izbornika	Opis
<b>Ravnoteža boja</b> Cijan – crvena -4 do 4 (0*) Magenta – zelena -4 do 4 (0*) Žuta – plava -4 do 4 (0*)	Prilagodite intenzitet boje tijekom skeniranja.
<b>Zanemarivanje boja</b> Zanemarivanje boja (Ništa*) Zadani prag za crvenu (128*) Zadani prag za zelenu (128*) Zadani prag za plavu (128*)	Navedite koja će se boja zanemariti tijekom skeniranja i prilagodite postavku zanemarivanja za tu boju.
<b>Napomena:</b> Zvezdica (*) pokraj vrijednosti naznačuje tvornički zadanu postavku.	

Stavka izbornika	Opis
<b>Kontrast</b> Najbolje za sadržaj* 0 1 2 3 4 5	Prilagodite kontrast ispisa.
<b>Uklanjanje pozadine</b> Razina -4 do 4 (0*)	Prilagodite dio pozadine koji se vidi na skeniranoj slici.
<b>Zrcalna slika</b> Isključeno* Uključeno	Izradite zrcalnu sliku originalnog dokumenta.
<b>Negativ slike</b> Isključeno* Uključeno	Izradite negativ slike originalnog dokumenta.
<b>Pojedinosti u sjeni</b> -4 do 4 (0*)	Prilagodite količinu pojedinosti u sjeni koje se vide na skeniranoj slici.
<b>Skeniraj od ruba do ruba</b> Uključeno Isključeno*	Omogućite skeniranje originalnog dokumenta od ruba do ruba.
<b>Oštrina</b> 1 – 5 (3*)	Prilagodite oštrinu skenirane slike.
<b>Temperatura</b> -4 do 4 (0*)	Odredite hoće li se generirati hladniji ili topliji ispis.
<b>Napomena:</b> Zvezdica (*) pokraj vrijednosti naznačuje tvornički zadanu postavku.	

### Administrativne kontrole

Stavka izbornika	Opis
<b>Omogući skeniranje faksova u boji</b> Isključeno prema zadanoj postavci* Uključeno prema zadanoj postavci Nikada nemoj koristiti Uvijek koristi	Omogućite skenove u boji za faks.
<b>Automatsko ponovno biranje</b> 0-9 (5*)	Prilagodite broj pokušaja ponovnog biranja na temelju razina aktivnosti faks-uređaja primatelja.
<b>Učestalost ponovnog biranja</b> 1 – 200 minuta (3*)	Povećajte vrijeme između pokušaja ponovnog biranja kako biste povećali šansu za uspješno slanje faksa.
<b>Napomena:</b> Zvezdica (*) pokraj vrijednosti naznačuje tvornički zadanu postavku.	

Stavka izbornika	Opis
<b>Omogući ECM</b> Uključeno* Isključeno	Aktivirajte način rada s ispravljanjem pogrešaka (ECM) za zadatke faksiranja. <b>Napomena:</b> ECM prepoznaje i ispravlja pogreške u postupku prijenosa faksa uzrokovane smetnjama telefonske linije i slabim signalom.
<b>Omogući skeniranja faksova</b> Uključeno* Isključeno	Faksom pošaljite dokumente koji su skenirani na pisaču.
<b>Upravljački program na faks-uređaj</b> Uključeno* Isključeno	Omogućite upravljačkom programu za ispisivanje slanje faksa.
<b>Omogući spremanje u obliku prečaca</b> Uključeno* Isključeno	Spremite brojeve faksa u obliku prečaca na pisaču.
<b>Maks. brzina</b> 33600* 14400 9600 4800 2400	Postavite maksimalnu brzinu za slanje faksa.
<b>Prilagođeno skeniranje</b> Isključeno* Uključeno	Uključite prilagođeno skeniranje prema zadanoj postavci. <b>Napomena:</b> Ova stavka izbornika prikazuje se samo kada je instaliran tvrdi disk.
<b>Pretpregled skena</b> Isključeno* Uključeno	Omogućite prikaz skena na zaslonu. <b>Napomena:</b> Ova stavka izbornika prikazuje se samo kada je instaliran tvrdi disk.
<b>Prilagodi pomak u automatskom ulagaču dokumenata</b> Isključeno* Uključeno	Ispravljanje pomaka na skeniranoj slici.
<b>Automatski pretvaraj faksove u boji u monokromatske</b> Uključeno* Isključeno	Sve odlazne faksove u boji pretvorite u crno-bijele.
<b>Potvrdi broj faksa</b> Isključeno* Uključeno	Zatražite od korisnika da potvrdi broj faksa.
<b>Predbroj</b>	Postavite predbroj.
<b>Pravila za predbrojeve</b>	Uspostavite pravilo za predbroj.
<b>Napomena:</b> Zvezdica (*) pokraj vrijednosti naznačuje tvornički zadanu postavku.	

## Postavke za primanje faksova

Stavka izbornika	Opis
<b>Zadatak faksiranja na čekanju</b> Ništa* Toner Toner i potrošni materijal	Uklonite iz reda za ispisivanje zadatke faksiranja koji zahtijevaju specifične nedostupne resurse.
<b>Broj zvona prije javljanja</b> 1 – 25 (3*)	Postavite broj zvona za dolazni faks.
<b>Automatsko smanjenje</b> Uključeno* Isključeno	Omogućite promjenu veličine dolaznog faksa sukladno stranici.
<b>Izvor papira</b> Ladica [X] Automatski*	Odredite izvor papira za ispisivanje dolaznog faksa.
<b>Strane</b> Uključeno Isključeno*	Ispisujte papir obostrano.
<b>Razdjelne stranice</b> Ništa* Prije zadatka Poslije zadatka	Odredite hoće li se tijekom ispisivanja umetati prazne razdjelne stranice.
<b>Izvor razdjelne stranice</b> Ladica [X] (1*)	Navedite izvor papira za razdjelnu stranicu.
<b>Izlazna ladica</b> Standardna ladica	Odredite izlaznu ladicu za primljene faksove.
<b>Podnožje faksa</b> Uključeno Isključeno*	Ispišite informacije o prijenosu na dnu svake primljene stranice faksa.
<b>Oznaka vremena na podnožju faksa</b> Primanje* Ispis	Ispišite oznaku vremena na dnu svake primljene stranice faksa.
<b>Klamanje</b> Isključeno* 1 klamerica 2 klamerice	Zaklamajte ispisani faks.  <b>Napomena:</b> Ova stavka izbornika prikazuje se samo kada je instaliran sklop za završnu obradu.
<b>Stavljanje faksova na čekanje</b> Način rada s faksovima na čekanju Isključeno* Uvijek uključeno Ručno Zakazano	Zadržite primljene faksove i spriječite njihovo ispisivanje dok se ne pošalju.
<b>Napomena:</b> Zvezdica (*) pokraj vrijednosti naznačuje tvornički zadanu postavku.	

## Administrativne kontrole

Stavka izbornika	Opis
<b>Omogući primanje faksa</b> Uključeno* Isključeno	Postavite pisač na primanje faksa.
<b>Omogući primanje faksova u boji</b> Uključeno* Isključeno	Postavite pisač na primanje faksa u boji.
<b>Omogući ID pozivatelja</b> Uključeno Isključeno*	Omogućite prikaz broja koji šalje dolazni faks.
<b>Blokiranje bezimenih faksova</b> Uključeno Isključeno*	Blokirajte dolazne faksove poslane s uređaja koji nemaju ID stanice ili ID faks-uređaja.
<b>Popis zabranjenih faksova</b> Dodavanje zabranjenog faksa	Navedite telefonske brojeve koje želite blokirati.
<b>Odgovaranje uključeno</b> Sva zvona* Samo jedno zvono Samo dva zvona Samo tri zvona Samo jedno ili dva zvona Samo jedno ili tri zvona Samo dva ili tri zvona	Postavite prepoznatljiv uzorak zvona za dolazni faks.
<b>Automatsko javljanje</b> Uključeno* Isključeno	Postavite pisač na automatsko primanje faksa.
<b>Kôd za ručno javljanje</b> 0 – 9 (9*)	Ručno unesite kôd na numeričkoj telefonskoj tipkovnici kako bi započelo primanje faksa. <b>Napomene:</b> <ul style="list-style-type: none"> <li>• Ova stavka izbornika prikazuje se samo kada pisač dijeli liniju s telefonom.</li> <li>• Ova stavka izbornika prikazuje se samo kada pisač postavite na ručno primanje faksova.</li> </ul>
<b>Prosljeđivanje faksova</b> Ispis* Ispiši i proslijedi Proslijedi	Odredite hoće li se primljeni faks proslijediti.
<b>Proslijedi primatelju</b> Odredište 1 Odredište 2	Odredite mjesto prosljeđivanja primljenog faksa. <b>Napomena:</b> Ova stavka izbornika pojavljuje se samo je opcija Prosljeđivanje faksova postavljena na Ispiši i proslijedi ili Proslijedi.
<b>Napomena:</b> Zvezdica (*) pokraj vrijednosti naznačuje tvornički zadanu postavku.	

Stavka izbornika	Opis
<b>Maks. brzina</b> 33600* 14400 9600 4800 2400	Postavite maksimalnu brzinu prijena faksa.
<b>Napomena:</b> Zvezdica (*) pokraj vrijednosti naznačuje tvornički zadanu postavku.	

### Naslovna stranica faksa

Stavka izbornika	Opis
<b>Naslovna stranica faksa</b> Isključeno prema zadanoj postavci* Uključeno prema zadanoj postavci Nikada nemoj koristiti Uvijek koristi	Konfigurirajte postavke za naslovnu stranicu faksa.
<b>Dodaj polje Prima</b> Isključeno* Uključeno	
<b>Dodaj polje Šalje</b> Isključeno* Uključeno	
<b>Šalje</b>	
<b>Dodaj polje Poruka</b> Isključeno* Uključeno	
<b>Poruka:</b>	
<b>Dodaj logotip</b> Isključeno* Uključeno	
<b>Dodaj podnožje [x]</b> Isključeno* Uključeno	
<b>Podnožje [x]</b>	
<b>Napomena:</b> Zvezdica (*) pokraj vrijednosti naznačuje tvornički zadanu postavku.	

### Postavke zapisnika faks-uređaja

Stavka izbornika	Opis
<b>Učestalost zapisnika prijena</b> Uvijek* Nikad Samo za pogrešku	Odredite koliko često pisač izrađuje zapisnik.
<b>Napomena:</b> Zvezdica (*) pokraj vrijednosti naznačuje tvornički zadanu postavku.	



Stavka izbornika	Opis
<b>Radnja zapisnika prijenesa</b> Ispis Isključeno Uključeno* E-pošta Isključeno* Uključeno	Ispišite ili pošaljite e-poštom zapisnik za uspješan prijenos faksa ili pogrešku prijenesa.
<b>Zapisnik pogrešaka pri primanju</b> Bez ispisivanja* Ispisivanje u slučaju pogreške	Ispišite zapisnik za neuspjelo primanje faksa.
<b>Automatsko ispisivanje zapisnika</b> Uključeno* Isključeno	Ispišite sve aktivnosti faksa.
<b>Izvor papira za zapisnik</b> Ladica [x] (1*)	Odredite izvor papira za zapisnike ispisivanja.
<b>Prikaz zapisnika</b> Naziv udaljenog faks-uređaja* Birani broj	Identificirajte pošiljatelja po nazivu ili broju udaljenog faks-uređaja.
<b>Omogući zapisnik zadataka</b> Uključeno* Isključeno	Prikažite sadržaj svih zadataka faksiranja.
<b>Omogući zapisnik poziva</b> Uključeno* Isključeno	Prikažite sažetak povijesti biranja faks-uređaja.
<b>Izlazna ladica za zapisnike</b> Standardni ladica* Ladica [x]	Odredite izlaznu ladicu za ispisane zapisnike.
<b>Napomena:</b> Zvezdica (*) pokraj vrijednosti naznačuje tvornički zadanu postavku.	

## Postavke zvučnika

Stavka izbornika	Opis
<b>Način rada zvučnika</b> Uvijek isključeno* Uvijek uključeno Uključeno do povezivanja	Postavite način rada zvučnika faks-uređaja.
<b>Glasnoća zvučnika</b> Niska* Visoka	Prilagodite glasnoću zvučnika faks-uređaja.
<b>Glasnoća zvona</b> Isključeno* Uključeno	Omogućite glasnoću zvona.
<b>Napomena:</b> Zvezdica (*) pokraj vrijednosti naznačuje tvornički zadanu postavku.	

## Postavljanje poslužitelja za faks-uređaj

### Općenite postavke faksa

Stavka izbornika	Opis
U format	Odredite primatelja faksa. <b>Napomena:</b> Ako želite koristiti broj faksa, unesite znak ljestvi (#) ispred broja.
Adresa za odgovor	Odredite adresu za odgovor za slanje faksa.
Predmet	Odredite predmet i poruku faksa.
Poruka	
Omogućavanje analognog prijema Isključeno* Uključeno	Postavite pisač na primanje analognih faksova.
<b>Napomena:</b> Zvezdica (*) pokraj vrijednosti naznačuje tvornički zadanu postavku.	

### Postavke e-pošte poslužitelja za faksiranje

Stavka izbornika	Opis
Upotrijebi SMTP poslužitelj e-pošte Uključeno* Isključeno	Upotrijebite Simple Mail Transfer Protocol (SMTP) postavke za e-poštu u slanju i primanju faksova. <b>Napomena:</b> Kada je postavka postavljena na Uključeno, ne prikazuje se nijedna druga postavka na izborniku Postavke e-pošte poslužitelja za faksiranje.
Primarni SMTP pristupnik	Unesite IP adresu ili naziv glavnog računala primarnog SMTP poslužitelja.
Priključak primarnog SMTP pristupnika 1-65535 (25*)	Unesite broj priključka primarnog SMTP poslužitelja.
Sekundarni SMTP pristupnik	Unesite IP adresu poslužitelja ili naziv glavnog računala sekundarnog ili rezervnog SMTP poslužitelja.
Priključak sekundarnog SMTP pristupnika 1-65535 (25*)	Unesite broj priključka poslužitelja za sekundarni ili rezervni SMTP poslužitelj.
SMTP – prekoračenje vremena 5 – 30 (30*)	Postavite vrijeme prije prekoračenja vremena pisača ako SMTP poslužitelj ne odgovori.
Adresa za odgovor	Odredite adresu za odgovor za slanje faksa.
Koristi SSL/TLS Onemogućeno* Dogovori Obavezno	Odredite hoće li se faks slati koristeći šifriranu vezu.
Zatraži pouzdani certifikat Isključeno Uključeno*	Odredite pouzdani certifikat prilikom pristupa SMTP poslužitelju.
<b>Napomena:</b> Zvezdica (*) pokraj vrijednosti naznačuje tvornički zadanu postavku.	

Stavka izbornika	Opis
<b>Provjera autentičnosti SMTP poslužitelja</b> Provjera autentičnosti nije potrebna* Prijava / Obično NTLM CRAM-MD5 Digest-MD5 Kerberos 5	Postavite vrstu provjere autentičnosti za SMTP poslužitelj.
<b>E-pošta pokrenuta od strane uređaja</b> Ništa* Koristi SMTP vjerodajnice uređaja	Odredite jesu li vjerodajnice potrebne za e-poštu pokrenutu od strane uređaja.
<b>E-pošta pokrenuta od strane korisnika</b> Ništa* Koristi SMTP vjerodajnice uređaja Koristi korisnički ID i lozinku za sesiju Koristi adresu e-pošte i lozinku za sesiju Upit za korisnika	Odredite jesu li vjerodajnice potrebne za e-poštu pokrenutu od strane korisnika.
<b>Koristi vjerodajnice uređaja za Active Directory</b> Isključeno* Uključeno	Omogućite korisničke vjerodajnice i grupna odredišta za povezivanje s SMTP poslužiteljem.
<b>Korisnički ID za uređaj</b>	Odredite korisnički ID i lozinku za povezivanje s SMTP poslužiteljem.
<b>Lozinka za uređaj</b>	
<b>PODRUČJE Kerberos 5</b>	Odredite područje za Kerberos 5 protokol provjere autentičnosti.
<b>NTLM domena</b>	Odredite naziv domene za sigurnosni protokol NTLM.
<b>Onemogućiti pogrešku "SMTP poslužitelj nije postavljen"</b> Isključeno* Uključeno	Sakrijte poruku o pogrešci "SMTP poslužitelj nije postavljen".
<b>Napomena:</b> Zvezdica (*) pokraj vrijednosti naznačuje tvornički zadanu postavku.	

### Postavke skeniranja poslužitelja za faksiranje

Stavka izbornika	Opis
<b>Format slike</b> TIFF (.tif) PDF (.pdf)* XPS (.xps)	Odredite format datoteke za skeniranu sliku.
<b>Vrsta sadržaja</b> Tekst* Tekst/fotografija Fotografija Grafika	Poboljšajte rezultate na temelju sadržaja originalnog dokumenta.
<b>Napomena:</b> Zvezdica (*) pokraj vrijednosti naznačuje tvornički zadanu postavku.	

Stavka izbornika	Opis
<b>Izvor sadržaja</b> Crno-bijeli laser Laser u boji* Tintni Fotografija/film Časopis Novine Tiskarski stroj Drugo	Poboljšajte rezultate na temelju izvora originalnog dokumenta.
<b>Razlučivost faksa</b> Standardna* Fina Superfina Ultrafina	Postavite razlučivost faksa.
<b>Strane</b> Isključeno* Kratki rub Dugi rub	Navedite orijentaciju izvornog dokumenta prilikom skeniranja obje strane dokumenta.
<b>Zatamnjenost</b> 1 – 9 (5*)	Postavite zatamnjenost ispisa.
<b>Orijentacija</b> Okomito* Vodoravno	Odredite orijentaciju teksta i grafika na stranici.
<b>Format originala</b> [Popis formata papira]	Postavite format papira originalnog dokumenta. <b>Napomene:</b> <ul style="list-style-type: none"> <li>• U SAD-u je opcija Razne veličine tvornički zadana postavka. A4 je međunarodna tvornički zadana postavka.</li> <li>• Ova postavka može se razlikovati ovisno o modelu pisača.</li> </ul>
<b>Koristi višestranični TIFF</b> Isključeno Uključeno*	Birajte između TIFF datoteka s jednom ili više stranica.
<b>Napomena:</b> Zvezdica (*) pokraj vrijednosti naznačuje tvornički zadanu postavku.	

## E-pošta

### Postavljanje e-pošte

Stavka izbornika	Opis
<b>Primarni SMTP pristupnik</b>	Unesite IP adresu ili naziv glavnog računala primarnog SMTP poslužitelja za slanje e-pošte.
<b>Napomena:</b> Zvezdica (*) pokraj vrijednosti naznačuje tvornički zadanu postavku.	

Stavka izbornika	Opis
<b>Priključak primarnog SMTP pristupnika</b> 1 – 65 535 (25*)	Unesite broj priključka primarnog SMTP poslužitelja.
<b>Sekundarni SMTP pristupnik</b>	Unesite IP adresu poslužitelja ili naziv glavnog računala sekundarnog ili rezervnog SMTP poslužitelja.
<b>Priključak sekundarnog SMTP pristupnika</b> 1 – 65 535 (25*)	Unesite broj priključka poslužitelja za sekundarni ili rezervni SMTP poslužitelj.
<b>SMTP – prekoračenje vremena</b> 5 – 30 sekundi (30*)	Postavite vrijeme prije prekoračenja vremena pisača ako SMTP poslužitelj ne odgovori.
<b>Adresa za odgovor</b>	Odredite adresu za odgovor u e-pošti.
<b>Uvijek koristi SMTP zadanu adresu za odgovor</b> Uključeno* Isključeno	Uvijek koristite zadanu adresu za odgovor na SMTP poslužitelju.
<b>Koristi SSL/TLS</b> Onemogućeno* Dogovori Obavezno	Odredite hoće li se e-pošta slati koristeći šifriranu vezu.
<b>Zatraži pouzdani certifikat</b> Isključeno Uključeno*	Zatražite pouzdani certifikat prilikom pristupa SMTP poslužitelju.
<b>Provjera autentičnosti SMTP poslužitelja</b> Provjera autentičnosti nije potrebna* Prijava / Obično NTLM CRAM-MD5 Digest-MD5 Kerberos 5	Postavite vrstu provjere autentičnosti za SMTP poslužitelj.
<b>E-pošta pokrenuta od strane uređaja</b> Ništa* Koristi SMTP vjerodajnice uređaja	Odredite jesu li vjerodajnice potrebne za e-poštu pokrenutu od strane uređaja.
<b>E-pošta pokrenuta od strane korisnika</b> Ništa* Koristi SMTP vjerodajnice uređaja Koristi korisnički ID i lozinku za sesiju Koristi adresu e-pošte i lozinku za sesiju Upit za korisnika	Odredite jesu li vjerodajnice potrebne za e-poštu pokrenutu od strane korisnika.
<b>Koristi vjerodajnice uređaja za Active Directory</b> Isključeno Uključeno*	Omogućite korisničke vjerodajnice i grupna odredišta za povezivanje s SMTP poslužiteljem.
<b>Korisnički id za uređaj</b>	Odredite korisnički ID i lozinku za povezivanje s SMTP poslužiteljem.
<b>Lozinka za uređaj</b>	
<b>PODRUČJE Kerberos 5</b>	Odredite područje za Kerberos 5 protokol provjere autentičnosti.
<b>Napomena:</b> Zvezdica (*) pokraj vrijednosti naznačuje tvorički zadanu postavku.	

Stavka izbornika	Opis
<b>NTLM domena</b>	Odredite naziv domene za sigurnosni protokol NTLM.
<b>Onemogućite pogrešku "SMTP poslužitelj nije postavljen"</b> Isključeno* Uključeno	Sakrijte poruku o pogrešci "SMTP poslužitelj nije postavljen".
<b>Napomena:</b> Zvezdica (*) pokraj vrijednosti naznačuje tvornički zadanu postavku.	

## Zadane postavke e-pošte

Stavka izbornika	Opis
<b>Predmet</b>	Odredite predmet i poruku e-pošte.
<b>Poruka</b>	
<b>Naziv datoteke</b>	Odredite naziv datoteke skenirane slike.
<b>Format</b> PDF (.pdf)* TIFF (.tif) JPEG (.jpg) XPS (.xps) TXT (.txt) RTF (.rtf) DOCX (.docx)	Odredite format datoteke za skeniranu sliku.
<b>Globalne postavke OCR-a</b> Prepoznavanje jezika Automatska rotacija Uklanjanje šuma Poboljšanje automatskog kontrasta	Konfigurirajte postavke za optičko prepoznavanje znakova (OCR). <b>Napomena:</b> Ova stavka izbornika prikazuje se samo ako ste kupili i instalirali OCR rješenje.
<b>Napomena:</b> Zvezdica (*) pokraj vrijednosti naznačuje tvornički zadanu postavku.	

Stavka izbornika	Opis
<b>Postavke za PDF</b> Verzija PDF-a 1.3 1.4 1.5* 1.6 1.7 Arhivska verzija A-1a* A-1b Visoka kompresija Isključeno* Uključeno Zaštita Isključeno* Uključeno Mogućnost pretraživanja Isključeno* Uključeno Arhivski (PDF/A) Isključeno* Uključeno	Postavite format PDF-a za skeniranu sliku.
<b>Vrsta sadržaja</b> Tekst Tekst/fotografija* Fotografija Grafika	Poboljšajte rezultate na temelju sadržaja originalnog dokumenta.
<b>Izvor sadržaja</b> Crno-bijeli laser* Laserski u boji Tintni Fotografija/film Časopis Novine Tiskarski stroj Drugo	Poboljšajte rezultate na temelju originalnog dokumenta.
<b>Boja</b> Crno-bijelo Siva U boji* Automatski	Odredite boju prilikom skeniranja slike.
<b>Napomena:</b> Zvezdica (*) pokraj vrijednosti naznačuje tvorički zadanu postavku.	

Stavka izbornika	Opis
<b>Razlučivost</b> 75 dpi 150 dpi* 200 dpi 300 dpi 400 dpi 600 dpi	Postavite razlučivost skenirane slike.
<b>Zatamnjenost</b> -4 do 4 (0*)	Prilagodite zatamnjenost skenirane slike.
<b>Orijentacija</b> Okomito* Vodoravno	Odredite orijentaciju teksta i grafika na stranici.
<b>Originalni format</b> [Popis formata papira]	Postavite format papira originalnog dokumenta. <b>Napomena:</b> Postavka Razne veličine tvornički je zadana postavka.
<b>Strane</b> Isključeno* Dugi rub Kratki rub	Navedite orijentaciju stranice za tekst i grafike prilikom skeniranja obostranog dokumenta.
<b>Napomena:</b> Zvezdica (*) pokraj vrijednosti naznačuje tvornički zadanu postavku.	

## Napredno ispisivanje

Stavka izbornika	Opis
<b>Ravnoteža boja</b> Cijan – crvena -4 do 4 (0*) Magenta – zelena -4 do 4 (0*) Žuta – plava -4 do 4 (0*)	Prilagodite intenzitet boje tijekom skeniranja.
<b>Zanemarivanje boja</b> Zanemarivanje boja Ništa* Crvena Zelena Plava Zadani prag za crvenu 0 – 255 (128*) Zadani prag za zelenu 0 – 255 (128*) Zadani prag za plavu 0 – 255 (128*)	Navedite koja će se boja zanemariti tijekom skeniranja i prilagodite postavku zanemarivanja za tu boju.
<b>Napomena:</b> Zvezdica (*) pokraj vrijednosti naznačuje tvornički zadanu postavku.	



Stavka izbornika	Opis
<b>Automatsko otkrivanje boja</b> Osjetljivost za boje 1 – 9 (5*) Osjetljivost za područja 1 – 9 (5*) Dubina u bitovima za e-poštu 1 bit* 8 bita	Postavite količinu boje koju pisač prepoznaje iz originalnog dokumenta. <b>Napomena:</b> Ova stavka izbornika prikazuje se samo kada je opcija U boji postavljena na Automatski.
<b>JPEG kvaliteta</b> Najbolje za sadržaj* 5 – 95	Postavite kvalitetu skenirane slike formata JPEG. <b>Napomene:</b> <ul style="list-style-type: none"> <li>• 5 smanjuje veličinu datoteke, ali slabi kvalitetu slike.</li> <li>• 95 pruža najbolju kvalitetu slike, ali stvara veliku datoteku.</li> </ul>
<b>Kontrast</b> Najbolje za sadržaj* 0 1 2 3 4 5	Odredite kontrast ispisa.
<b>Uklanjanje pozadine</b> Prepoznavanje pozadine Utemeljeno na sadržaju* Fiksno Razina -4 do 4 (0*)	Prilagodite dio pozadine koji se vidi na skeniranoj slici. <b>Napomena:</b> Ako želite ukloniti pozadinsku boju iz originalnog dokumenta, postavite opciju Prepoznavanje pozadine na Utemeljeno na sadržaju. Ako želite ukloniti šum slike s fotografije, postavite Prepoznavanje pozadine na Fiksno.
<b>Zrcalna slika</b> Isključeno* Uključeno	Izradite zrcalnu sliku originalnog dokumenta.
<b>Negativ slike</b> Isključeno* Uključeno	Izradite negativ slike originalnog dokumenta.
<b>Pojedinosti u sjeni</b> -4 do 4 (0*)	Prilagodite količinu pojedinosti u sjeni koje se vide na skeniranoj slici.
<b>Skeniraj od ruba do ruba</b> Isključeno* Uključeno	Omogućite skeniranje originalnog dokumenta od ruba do ruba.
<b>Oštrina</b> 1 – 5 (3*)	Prilagodite oštrinu skenirane slike.
<b>Temperatura</b> -4 do 4 (0*)	Odredite hoće li se generirati hladniji ili topliji ispis.
<b>Napomena:</b> Zvezdica (*) pokraj vrijednosti naznačuje tvornički zadanu postavku.	

Stavka izbornika	Opis
<b>Prazne stranice</b> Uklanjanje prazne stranice Osjetljivost za prazne stranice	Odredite hoće li se obuhvatiti prazne stranice.
<b>Napomena:</b> Zvezdica (*) pokraj vrijednosti naznačuje tvornički zadanu postavku.	

## Administrativne kontrole

Stavka izbornika	Opis
<b>Maksimalna veličina e-pošte</b> 0 – 65 535 (0*)	Postavite najveću veličinu datoteke za svaku poruku e-pošte.
<b>Poruka o pogrešnoj veličini</b>	Odredite poruku o pogrešci koju će pisač slati kada poruka e-pošte premaši dopuštenu veličinu datoteke. <b>Napomena:</b> Možete unijeti do 1024 znaka.
<b>Ograničenje odredišta</b>	Ograničite slanje e-pošte samo na određeni popis naziva domene. <b>Napomena:</b> Za razdvajanje domena koristite zareze.
<b>Pošalji mi kopiju</b> Nikada se ne prikazuje* Uključeno prema zadanoj postavci Isključeno prema zadanoj postavci Uvijek uključeno	Pošaljite kopiju poruke e-pošte sebi.
<b>Ograniči primatelje e-pošte</b> Isključeno* Uključeno	Ograničite broj primatelja e-pošte.
<b>Koristi cc:/bcc:</b> Isključeno* Uključeno	Omogućite kopiju i slijepu kopiju u porukama e-pošte.
<b>Koristi višestranični TIFF</b> Uključeno* Isključeno	Birajte između TIFF datoteka s jednom ili više stranica.
<b>Kompresija TIFF datoteka</b> LZW* JPEG	Postavite opciju kompresije za TIFF datoteke.
<b>Tekst po zadanom</b> 5 – 95 (75*)	Postavite kvalitetu teksta na skeniranoj slici.
<b>Tekst/fotografija po zadanom</b> 5 – 95 (75*)	Postavite kvalitetu teksta ili fotografije na skeniranoj slici.
<b>Fotografija po zadanom</b> 5 – 95 (50*)	Postavite kvalitetu fotografije na skeniranoj slici.
<b>Zapisnik prijenosa</b> Ispiši zapisnik* Nemoj ispisivati zapisnik Ispisuj samo u slučaju pogreške	Ispišite zapisnik za uspješne prijenose e-pošte.
<b>Napomena:</b> Zvezdica (*) pokraj vrijednosti naznačuje tvornički zadanu postavku.	

Stavka izbornika	Opis
<b>Izvor papira za zapisnik</b> Odlagač [x] (1*) Ulagač za razne medije	Odredite izvor papira za zapisnike ispisivanja.
<b>Prilagođeno skeniranje</b> Isključeno* Uključeno	Uključite prilagođeno skeniranje prema zadanoj postavci. <b>Napomena:</b> Ova stavka izbornika prikazuje se samo kada je instaliran tvrdi disk.
<b>Pretpregled skena</b> Isključeno Uključeno*	Prikažite pretpregled skena na zaslonu. <b>Napomena:</b> Ova stavka izbornika prikazuje se samo kada je instaliran tvrdi disk pisača.
<b>Omogućiti spremanje u obliku prečaca</b> Isključeno Uključeno*	Spremite adrese e-pošte kao prečace. <b>Napomena:</b> Kada je postavljena opcija Isključeno, gumb Spremi kao prečac ne prikazuje se na zaslonu odredišta e-pošte.
<b>Slike u e-pošti poslone kao</b> Privitak* Web-veza	Odredite način slanja slika u e-pošti.
<b>Ponovo postavi informacije e-pošte nakon slanja</b> Isključeno Uključeno*	Vratite zadane informacije e-pošte nakon slanja.
<b>Napomena:</b> Zvezdica (*) pokraj vrijednosti naznačuje tvornički zadanu postavku.	

## Postavljanje web-veza

Stavka izbornika	Opis
<b>Poslužitelj</b>	Postavite pisač da pošalje poruku e-pošte kao web-vezu.
<b>Prijava</b>	
<b>Lozinka</b>	
<b>Putanja</b>	
<b>Naziv datoteke</b>	
<b>Web-veza</b>	

# FTP

## Zadane postavke FTP-a

Stavka izbornika	Opis
<b>Format</b> PDF (.pdf)* TIFF (.tif) JPEG (.jpg) XPS (.xps) TXT (.txt) RTF (.rtf) DOCX (.docx)	Odredite format datoteke za skeniranu sliku. <b>Napomena:</b> Stavke izbornika mogu se razlikovati ovisno o modelu pisača.
<b>Globalne postavke OCR-a</b> Prepoznavanje jezika Automatska rotacija Uklanjanje šuma Poboljšanje automatskog kontrasta	Konfigurirajte postavke za optičko prepoznavanje znakova (OCR). <b>Napomena:</b> Ovaj izbornik prikazuje se samo ako ste kupili i instalirali OCR rješenje.
<b>Postavke za PDF</b> Verzija PDF-a 1.3 1.4 1.5* 1.6 1.7 Arhivska verzija A-1a* A-1b Zaštita Isključeno* Uključeno Arhivski (PDF/A) Isključeno* Uključeno	Postavite format PDF-a za skeniranu sliku.
<b>Vrsta sadržaja</b> Tekst Tekst/fotografija* Grafika Fotografija	Poboljšajte rezultate na temelju sadržaja originalnog dokumenta.
<b>Napomena:</b> Zvezdica (*) pokraj vrijednosti naznačuje tvornički zadanu postavku.	

Stavka izbornika	Opis
<b>Izvor sadržaja</b> Crno-bijeli laser Laser u boji* Tintni Fotografija/film Časopis Novine Tiskarski stroj Drugo	Poboljšajte rezultate na temelju izvora originalnog dokumenta.
<b>Boja</b> Crno-bijelo Siva U boji* Automatski	Odredite boju prilikom skeniranja slike.
<b>Razlučivost</b> 75 dpi 150 dpi* 200 dpi 300 dpi 400 dpi 600 dpi	Postavite razlučivost skenirane slike.
<b>Zatamnjenost</b> -4 do 4 (0*)	Prilagodite zatamnjenost skenirane slike.
<b>Orijentacija</b> Okomito* Vodoravno	Odredite orijentaciju teksta i grafika na stranici.
<b>Originalni format</b> [Popis formata papira]	Postavite format papira originalnog dokumenta. <b>Napomene:</b> <ul style="list-style-type: none"> <li>• U SAD-u je Letter tvornički zadana postavka. A4 je međunarodna tvornički zadana postavka.</li> <li>• Stavke izbornika mogu se razlikovati ovisno o modelu pisača.</li> </ul>
<b>Strane</b> Isključeno* Dugi rub Kratki rub	Navedite orijentaciju stranice za tekst i grafike prilikom skeniranja obostranog dokumenta.
<b>Naziv datoteke</b>	Odredite naziv datoteke skenirane slike.
<b>Napomena:</b> Zvezdica (*) pokraj vrijednosti naznačuje tvornički zadanu postavku.	

## Napredno ispisivanje

Stavka izbornika	Opis
<b>Ravnoteža boja</b> -4 do 4 (0*)	Prilagodite količinu tonera za svaku boju skena.
<b>Napomena:</b> Zvezdica (*) pokraj vrijednosti naznačuje tvornički zadanu postavku.	

Stavka izbornika	Opis
<b>Zanemarivanje boja</b> Zanemarivanje boja Ništa* Crvena Zelena Plava Zadani prag za crvenu 0 – 255 (128*) Zadani prag za zelenu 0 – 255 (128*) Zadani prag za plavu 0 – 255 (128*)	Navedite koja će se boja zanemariti tijekom skeniranja i prilagodite postavku zanemarivanja za tu boju.
<b>Automatsko otkrivanje boja</b> Osjetljivost za boje 1 – 9 (5*) Osjetljivost za područja 1 – 9 (5*)	Postavite količinu boje koju pisač prepoznaje iz originalnog dokumenta.  <b>Napomena:</b> Ova stavka izbornika prikazuje se samo kada je opcija U boji postavljena na Automatski.
<b>JPEG kvaliteta</b> Najbolje za sadržaj* 5 – 95	Postavite kvalitetu slike formata JPEG.  <b>Napomene:</b> <ul style="list-style-type: none"> <li>• 5 smanjuje veličinu datoteke, ali slabi kvalitetu slike.</li> <li>• 90 pruža najbolju kvalitetu slike, ali stvara veliku datoteku.</li> </ul>
<b>Kontrast</b> Najbolje za sadržaj* 0 1 2 3 4 5	Odredite kontrast ispisa.
<b>Uklanjanje pozadine</b> Prepoznavanje pozadine Utemeljeno na sadržaju* Fiksno Razina -4 do 4 (0*)	Prilagodite dio pozadine koji se vidi na skeniranoj slici.  <b>Napomena:</b> Ako želite ukloniti pozadinsku boju iz originalnog dokumenta, postavite opciju Prepoznavanje pozadine na Utemeljeno na sadržaju. Ako želite ukloniti šum slike s fotografije, postavite Prepoznavanje pozadine na Fiksno.
<b>Zrcalna slika</b> Isključeno* Uključeno	Izradite zrcalnu sliku originalnog dokumenta.
<b>Negativ slike</b> Isključeno* Uključeno	Izradite negativ slike originalnog dokumenta.
<b>Pojedinosti u sjeni</b> -4 do 4 (0*)	Prilagodite količinu pojedinosti u sjeni koje se vide na skeniranoj slici.
<b>Napomena:</b> Zvezdica (*) pokraj vrijednosti naznačuje tvornički zadanu postavku.	

Stavka izbornika	Opis
<b>Skeniraj od ruba do ruba</b> Isključeno* Uključeno	Omogućite skeniranje originalnog dokumenta od ruba do ruba.
<b>Oštrina</b> 1 – 5 (3*)	Prilagodite oštrinu skenirane slike.
<b>Temperatura</b> -4 do 4 (0*)	Odredite hoće li se generirati hladniji ili topliji ispis.
<b>Prazne stranice</b> Uklanjanje prazne stranice Osjetljivost za prazne stranice	Odredite hoće li se obuhvatiti prazne stranice.
<b>Napomena:</b> Zvezdica (*) pokraj vrijednosti naznačuje tvornički zadanu postavku.	

### Administrativne kontrole

Stavka izbornika	Opis
<b>Tekst po zadanom</b> 5 – 95 (75*)	Postavite kvalitetu teksta na skeniranoj slici.
<b>Tekst/fotografija po zadanom</b> 5 – 95 (75*)	Postavite kvalitetu teksta ili fotografije na skeniranoj slici.
<b>Fotografija po zadanom</b> 5 – 95 (50*)	Postavite kvalitetu fotografije na skeniranoj slici.
<b>Koristi višestranični TIFF</b> Uključeno* Isključeno	Birajte između TIFF datoteka s jednom ili više stranica.
<b>Kompresija TIFF datoteka</b> LZW* JPEG	Postavite opciju kompresije za TIFF datoteke.
<b>Zapisnik prijenosa</b> Ispiši zapisnik* Nemoj ispisivati zapisnik Ispisuj samo u slučaju pogreške	Ispišite zapisnik za uspješne prijenose skena na FTP.
<b>Izvor papira za zapisnik</b> Odlagač [x] (1*) Ulagač za razne medije	Odredite izvor papira za ispisivanje zapisnika za FTP.
<b>Dubina u bitovima za FTP</b> 1 bit 8 bita*	Omogućite način rada Tekst/fotografija kako bi veličine datoteka bile manje koristeći 1-bitnu sliku. <b>Napomena:</b> Ova stavka izbornika prikazuje se samo kada je opcija U boji postavljena na Siva.
<b>Prilagođeno skeniranje</b> Isključeno* Uključeno	Uključite prilagođeno skeniranje prema zadanoj postavci. <b>Napomena:</b> Ova stavka izbornika prikazuje se samo kada je instaliran tvrdi disk.
<b>Napomena:</b> Zvezdica (*) pokraj vrijednosti naznačuje tvornički zadanu postavku.	

Stavka izbornika	Opis
<b>Pretpregled skena</b> Isključeno Uključeno*	Omogućite prikaz skena na zaslonu. <b>Napomena:</b> Ova stavka izbornika prikazuje se samo kada je instaliran tvrdi disk.
<b>Omogući spremanje u obliku prečaca</b> Isključeno Uključeno*	Spremite prilagođene postavke FTP-a u obliku prečaca.
<b>Napomena:</b> Zvezdica (*) pokraj vrijednosti naznačuje tvornički zadanu postavku.	

## USB pogon

### Skeniranje flash pogona

Stavka izbornika	Opis
<b>Format</b> PDF (.pdf)* TIFF (.tif) JPEG (.jpg) XPS (.xps)	Odredite format datoteke za skeniranu sliku. <b>Napomena:</b> Postavke se mogu razlikovati ovisno o modelu pisača.
<b>Globalne postavke OCR-a</b> Prepoznavanje jezika Automatska rotacija Uklanjanje šuma Poboljšanje automatskog kontrasta	Konfigurirajte postavke za optičko prepoznavanje znakova (OCR). <b>Napomena:</b> Ovaj izbornik prikazuje se samo ako ste kupili i instalirali OCR rješenje.
<b>Postavke za PDF</b> Verzija PDF-a 1.3 1.4 1.5* 1.6 1.7 Arhivska verzija A-1a* A-1b Zaštita Isključeno* Uključeno Arhivski (PDF/A) Isključeno* Uključeno	Postavite format PDF-a za skeniranu sliku.
<b>Napomena:</b> Zvezdica (*) pokraj vrijednosti naznačuje tvornički zadanu postavku.	



Stavka izbornika	Opis
<b>Vrsta sadržaja</b> Tekst Tekst/fotografija* Grafika Fotografija	Poboljšajte rezultate na temelju sadržaja originalnog dokumenta.
<b>Izvor sadržaja</b> Crno-bijeli laser Laser u boji* Tintni Fotografija/film Časopis Novine Tiskarski stroj Drugo	Poboljšajte rezultate na temelju izvora originalnog dokumenta.
<b>Boja</b> Crno-bijelo Siva U boji* Automatski	Odredite boju prilikom skeniranja slike.
<b>Razlučivost</b> 75 dpi 150 dpi* 200 dpi 300 dpi 400 dpi 600 dpi	Postavite razlučivost skenirane slike.
<b>Zatamnjenost</b> 1 – 9 (5*)	Prilagodite zatamnjenost skenirane slike.
<b>Orijentacija</b> Okomito* Vodoravno	Odredite orijentaciju teksta i grafika na stranici.
<b>Originalni format</b> [Popis formata papira]	Postavite format papira originalnog dokumenta. <b>Napomene:</b> <ul style="list-style-type: none"> <li>• U SAD-u je Letter tvornički zadana postavka. A4 je međunarodna tvornički zadana postavka.</li> <li>• Ova stavka izbornika može se razlikovati ovisno o modelu pisača.</li> </ul>
<b>Strane</b> Isključeno* Dugi rub Kratki rub	Navedite orijentaciju stranice za tekst i grafike prilikom skeniranja obostranog dokumenta.
<b>Naziv datoteke</b>	Odredite naziv datoteke skenirane slike.
<b>Napomena:</b> Zvezdica (*) pokraj vrijednosti naznačuje tvornički zadanu postavku.	

## Napredno ispisivanje

Stavka izbornika	Opis
<b>Ravnoteža boja</b>	Prilagodite količinu tonera za svaku boju.
<b>Zanemarivanje boja</b> Zanemarivanje boja Ništa* Crvena Zelena Plava Zadani prag za crvenu 0 – 255 (128*) Zadani prag za zelenu 0 – 255 (128*) Zadani prag za plavu 0 – 255 (128*)	Navedite koja će se boja zanemariti tijekom skeniranja i prilagodite postavku zanemarivanja za tu boju.
<b>Automatsko otkrivanje boja</b> Osjetljivost za boje 1 – 9 (5*) Osjetljivost za područja 1 – 9 (5*)	Postavite količinu boje koju pisač prepoznaje iz originalnog dokumenta. <b>Napomena:</b> Ova stavka izbornika prikazuje se samo kada je opcija U boji postavljena na Automatski.
<b>JPEG kvaliteta</b> Najbolje za sadržaj* 5 – 95	Postavite kvalitetu slike formata JPEG. <b>Napomene:</b> <ul style="list-style-type: none"> <li>• 5 smanjuje veličinu datoteke, ali slabi kvalitetu slike.</li> <li>• 90 pruža najbolju kvalitetu slike, ali stvara veliku datoteku.</li> </ul>
<b>Kontrast</b> Najbolje za sadržaj* 0 1 2 3 4 5	Odredite kontrast ispisa.
<b>Uklanjanje pozadine</b> Prepoznavanje pozadine Utemeljeno na sadržaju* Fiksno Razina -4 do 4 (0*)	Prilagodite dio pozadine koji se vidi na skeniranoj slici. <b>Napomena:</b> Ako želite ukloniti pozadinsku boju iz originalnog dokumenta, postavite opciju Prepoznavanje pozadine na Utemeljeno na sadržaju. Ako želite ukloniti šum slike s fotografije, postavite Prepoznavanje pozadine na Fiksno.
<b>Zrcalna slika</b> Isključeno* Uključeno	Izradite zrcalnu sliku originalnog dokumenta.
<b>Negativ slike</b> Isključeno* Uključeno	Izradite negativ slike originalnog dokumenta.
<b>Napomena:</b> Zvezdica (*) pokraj vrijednosti naznačuje tvornički zadanu postavku.	

Stavka izbornika	Opis
<b>Pojedinosti u sjeni</b> -4 do 4 (0*)	Prilagodite količinu pojedinosti u sjeni koje se vide na skeniranoj slici.
<b>Skeniraj od ruba do ruba</b> Isključeno* Uključeno	Omogućite skeniranje originalnog dokumenta od ruba do ruba.
<b>Oštrina</b> 1 – 5 (3*)	Prilagodite oštrinu skenirane slike.
<b>Temperatura</b> -4 do 4 (0*)	Odredite hoće li se generirati hladniji ili topliji ispis.
<b>Prazne stranice</b> Uklanjanje prazne stranice Osjetljivost za prazne stranice	Odredite hoće li se obuhvatiti prazne stranice.
<b>Napomena:</b> Zvezdica (*) pokraj vrijednosti naznačuje tvornički zadanu postavku.	

### Administrativne kontrole

Stavka izbornika	Opis
<b>Tekst po zadanom</b> 5 – 95 (75*)	Postavite kvalitetu teksta na skeniranoj slici.
<b>Tekst/fotografija po zadanom</b> 5 – 95 (75*)	Postavite kvalitetu teksta ili fotografije na skeniranoj slici.
<b>Fotografija po zadanom</b> 5 – 95 (75*)	Postavite kvalitetu fotografije na skeniranoj slici.
<b>Koristi višestranični TIFF</b> Uključeno* Isključeno	Birajte između TIFF datoteka s jednom ili više stranica.
<b>Kompresija TIFF datoteka</b> LZW* JPEG	Postavite kompresiju za TIFF datoteke.
<b>Dubina boje u bitovima pri skeniranju</b> 1 bit 8 bita*	Omogućite način rada Tekst/fotografija kako bi veličine datoteka bile manje koristeći 1-bitnu sliku. <b>Napomena:</b> Ova stavka izbornika prikazuje se samo kada je opcija U boji postavljena na Siva.
<b>Prilagođeno skeniranje</b> Isključeno* Uključeno	Uključite prilagođeno skeniranje prema zadanoj postavci. <b>Napomena:</b> Ova stavka izbornika prikazuje se samo kada je instaliran tvrdi disk.
<b>Pretpregled skena</b> Isključeno Uključeno*	Omogućite prikaz skena na zaslonu. <b>Napomena:</b> Ova stavka izbornika prikazuje se samo kada je instaliran tvrdi disk.
<b>Napomena:</b> Zvezdica (*) pokraj vrijednosti naznačuje tvornički zadanu postavku.	

## Ispisivanje s flash pogona

Stavka izbornika	Opis
<b>Broj kopija</b> 1 – 9999 (1*)	Postavite broj kopija.
<b>Izvor papira</b> Odlagač [x] (1*) Ulagač za razne medije Ručno ulaganje papira Ručno umetanje omotnica	Postavite izvor papira za zadatak ispisivanja. <b>Napomena:</b> Ulagač za razne medije dostupan je samo kod nekih modela pisača.
<b>Boja</b> Isključeno Uključeno*	Ispisivanje u boji.
<b>Razvrstavanje</b> (1,1,1) (2,2,2) (1,2,3) (1,2,3)*	Ispišite više kopija u nizu.
<b>Strane</b> 1-strano* 2-strano	Odredite hoće li se ispisivati s jedne ili s obje strane papira.
<b>Stil okretanja</b> Dugi rub* Kratki rub	Odredite koja će se strana papira (dugi ili kratki rub) uvezivati prilikom obostranog ispisivanja. <b>Napomena:</b> Ovisno o odabranoj opciji, pisač automatski pomiče svaku ispisanu informaciju stranice radi pravilnog uvezivanja zadatka.
<b>Stranica po strani</b> Isključeno* 2 stranice po strani 3 stranice po strani 4 stranice po strani 6 stranica po strani 9 stranica po strani 12 stranica po strani 16 stranica po strani	Ispišite više slika na jednu stranu lista papira.
<b>Redoslijed stranica po strani</b> Vodoravno* Obrnuto vodoravno Obrnuto okomito Okomito	Odredite položaj više slika kada se koristi opcija Stranica po strani. <b>Napomena:</b> Položaj ovisi o broju slika stranica i orijentaciji stranica.
<b>Orijentacija stranica po strani</b> Automatski* Vodoravno Okomito	Odredite orijentaciju dokumenta s više stranica kada se koristi opcija Stranica po strani.
<b>Obrub za stranice po strani</b> Ništa* Ispuna	Ispišite obrub oko svake slike stranice kada se koristi opcija Stranica po strani.
<b>Napomena:</b> Zvezdica (*) pokraj vrijednosti naznačuje tvornički zadanu postavku.	

Stavka izbornika	Opis
<b>Razdjelne stranice</b> Isključeno* Između kopija Između zadataka Između stranica	Odredite hoće li se tijekom ispisivanja umetati prazne razdjelne stranice.
<b>Izvor razdjelne stranice</b> Odlagač [x] (1*) Ulagač za razne medije	Navedite izvor papira za razdjelnu stranicu. <b>Napomena:</b> Ulagač za razne medije dostupan je samo kod nekih modela pisača.
<b>Prazne stranice</b> Nemoj ispisivati* Ispisivanje	Odredite hoće li zadatak ispisivanja obuhvaćati ispisivanje praznih stranica.
<b>Napomena:</b> Zvezdica (*) pokraj vrijednosti naznačuje tvornički zadanu postavku.	

## Mreža/priključci

### Pregled mreže

Stavka izbornika	Opis
<b>Aktivni adapter</b> Automatski* Standardna mreža Bežično	Navedite vrstu mrežne veze. <b>Napomena:</b> Opcija Bežično dostupna je samo na pisačima koji su povezani s bežičnom mrežom.
<b>Mrežni status</b>	Pregledajte mrežne veze pisača.
<b>Prikaži status mreže na pisaču</b> Isključeno Uključeno*	Prikažite status mreže na zaslonu.
<b>Brzina, dvosmjerno</b>	Prikažite brzinu trenutačno aktivne mrežne kartice.
<b>IPv4</b>	Prikažite IPv4 adresu.
<b>Sve IPv6 adrese</b>	Prikažite sve IPv6 adrese.
<b>Ponovo postavi poslužitelj za ispisivanje</b>	Ponovo postavite sve aktivne mrežne veze s pisačem. <b>Napomena:</b> Ova postavka uklanja sve mrežne konfiguracijske postavke.
<b>Prekoračenje vremena za mrežni zadatak</b> Isključeno Uključeno* (90 sekundi)	Postavite vrijeme prije nego što pisač otkáže zadatak mrežnog ispisivanja.
<b>Stranica s natpisom</b> Isključeno* Uključeno	Ispišite stranicu s natpisom.
<b>Raspon priključaka za skeniranje na računalo</b>	Odredite valjan raspon priključaka za pisače iza vatrozida za blokiranje priključaka.
<b>Napomena:</b> Zvezdica (*) pokraj vrijednosti naznačuje tvornički zadanu postavku.	

Stavka izbornika	Opis
<b>Omogućavanje mrežnih veza</b> Isključeno Uključeno*	Omogućite pisaču da se poveže s mrežom.
<b>Omogućite LLDP</b> Isključeno* Uključeno	Omogućite Link Layer Discovery Protocol (LLDP) za pisač.

**Napomena:** Zvezdica (\*) pokraj vrijednosti naznačuje tvornički zadanu postavku.

## Bežična veza

Stavka izbornika	Opis
<b>Postavljanje pomoću mobilne aplikacije</b>	Konfigurirajte mrežnu vezu pomoću aplikacije Lexmark Mobile Assistant.
<b>Postavljanje na ploči pisača</b> Odabir mreže Dodaj Wi-Fi mrežu <ul style="list-style-type: none"> <li>• Naziv mreže</li> <li>• Mrežni način rada</li> <li>• Način bežične sigurnosti (Onemogućeno*)</li> </ul>	Odredite na koju će se bežičnu mrežu pisač povezivati. <b>Napomena:</b> Ova stavka izbornika prikazuje se kao <i>Postavljanje bežične veze</i> u aplikaciji Embedded Web Server.
<b>Wi-Fi Protected Setup</b> Pokreni metodu pritiska gumba Početak PIN metode	Uspostavite bežičnu mrežu i omogućite zaštitu mreže. <b>Napomene:</b> <ul style="list-style-type: none"> <li>• Opcija Pokreni metodu pritiska gumba omogućuje povezivanje pisača s bežičnom mrežom pritiskom gumba na pisaču i na pristupnoj točki (bežični usmjerivač) unutar zadanog vremena.</li> <li>• Opcija Početak PIN metode omogućuje povezivanje pisača s bežičnom mrežom unosom PIN-a na pisaču u postavke bežične veze pristupne točke.</li> </ul>
<b>Kompatibilnost</b> 802.11b/g/n (2,4 GHz)*	Odredite standard bežične veze za bežičnu mrežu.
<b>Način bežične sigurnosti</b> Onemogućeno* WEP WPA2/WPA-Personal WPA2-Personal 802.1x – RADIUS	Postavite vrstu zaštite za povezivanje pisača s bežičnim uređajima.
<b>Način provjere autentičnosti koji koristi WEP</b> Automatski* Otvoreno Zajednički	Postavite vrstu WEP protokola (Wireless Encryption Protocol) koji će pisač koristiti. <b>Napomena:</b> Ova stavka izbornika prikazuje se samo kada je opcija Način bežične sigurnosti postavljena na WEP.
<b>Postavljanje WEP ključa</b>	Odredite lozinku za WEP kako bi bežično povezivanje bilo zaštićeno. <b>Napomena:</b> Ova stavka izbornika prikazuje se samo kada je opcija Način bežične sigurnosti postavljena na WEP.

Stavka izbornika	Opis
<b>WPA2-Personal</b> AES*	<p>Omogućite zaštitu bežične veze koristeći WPA2.</p> <p><b>Napomena:</b> Ova stavka izbornika prikazuje se samo kada je opcija Način bežične sigurnosti postavljena na WPA2-Personal.</p>
<b>Postavi PSK</b>	<p>Postavite lozinku za sigurno bežično povezivanje.</p> <p><b>Napomena:</b> Ova stavka izbornika prikazuje se samo kada je opcija Način bežične sigurnosti postavljena na WPA2/WPA-Personal ili WPA2-Personal.</p>
<b>WPA2/WPA-Personal</b> AES*	<p>Omogućite zaštitu bežične veze koristeći standard WPA2/WPA.</p> <p><b>Napomena:</b> Ova stavka izbornika prikazuje se samo kada je opcija Način bežične sigurnosti postavljena na WPA2/WPA-Personal.</p>
<b>Način sa šifriranjem 802.1x</b> WPA+ WPA2*	<p>Omogućite zaštitu bežične veze koristeći standard 802.1x.</p> <p><b>Napomena:</b> Ova stavka izbornika prikazuje se samo kada je opcija Način bežične sigurnosti postavljena na 802.1x - Radius.</p>
<b>IPv4</b> Omogući DHCP Uključeno* Isključeno	<p>Omogućite DHCP (Dynamic Host Configuration Protocol).</p> <p><b>Napomena:</b> DHCP je standardni protokol koji poslužitelju omogućuje dinamičko dodjeljivanje IP adrese i drugih parametara mrežne konfiguracije svakom uređaju na mreži, tako da može komunicirati s drugim IP mrežama.</p>
<b>IPv4</b> Postavi statičnu IP adresu IP adresa Mrežna maska Pristupnik	<p>Postavite statičku IP adresu pisača.</p>
<b>IPv6</b> Omogući IPv6 Uključeno* Isključeno	<p>Omogućite IPv6 na pisaču.</p>
<b>IPv6</b> Omogući DHCPv6 Isključeno* Uključeno	<p>Omogućite DHCPv6 na pisaču.</p>
<b>IPv6</b> Automatska konfiguracija adrese bez statusa Isključeno Uključeno*	<p>Postavite mrežni adapter da prihvati automatske konfiguracijske unose IPv6 adrese koje daje usmjerivač.</p>
<b>IPv6</b> DNS adresa	<p>Navedite adresu DNS poslužitelja.</p>
<b>IPv6</b> Ručno dodijeljen IPV6	<p>Dodijelite IPv6 adresu.</p> <p><b>Napomena:</b> Ova stavka izbornika prikazuje se samo kod nekih modela pisača.</p>
<b>IPv6</b> Ručno dodijeljen IPV6 usmjerivač	<p>Dodijelite IPv6 adresu usmjerivača.</p> <p><b>Napomena:</b> Ova stavka izbornika prikazuje se samo kod nekih modela pisača.</p>

Stavka izbornika	Opis
<b>IPv6</b> Prefiks adrese 0 – 128 (64*)	Navedite prefiks adrese.
<b>IPv6</b> Sve IPv6 adrese	Prikažite sve IPv6 adrese.
<b>IPv6</b> Sve IPv6 adrese usmjerivača	Prikažite sve IPv6 adrese usmjerivača.
<b>Mrežna adresa</b> UAA LAA	Prikažite mrežne adrese.
<b>PCL SmartSwitch</b> Uključeno* Isključeno	Postavite pisač da automatski prijeđe na PCL emulaciju kada to zahtijeva zadataka ispisa, bez obzira na zadani jezik pisača. <b>Napomena:</b> Ako je opcija Pametno uključivanje PCL emulacije isključena, pisač ne provjerava dolazne podatke i koristi zadani jezik pisača naveden na izborniku Postavljanje.
<b>PS SmartSwitch</b> Uključeno* Isključeno*	Postavite pisač da automatski prijeđe na PS emulaciju kada to zahtijeva zadataka ispisa, bez obzira na zadani jezik pisača. <b>Napomene:</b> <ul style="list-style-type: none"> <li>• Ova stavka izbornika prikazuje se samo kod nekih modela pisača.</li> <li>• Ako je opcija Pametno uključivanje PS emulacije isključena, pisač ne provjerava dolazne podatke i koristi zadani jezik pisača naveden na izborniku Postavljanje.</li> </ul>
<b>Mac binarni PS</b> Automatski* Uključeno Isključeno	Postavite pisač da obrađuje Macintosh binarne PostScript zadatke ispisa. <b>Napomene:</b> <ul style="list-style-type: none"> <li>• Ova stavka izbornika prikazuje se samo kod nekih modela pisača.</li> <li>• Opcija Uključeno omogućuje obradu raw binarnih PostScript zadataka ispisa.</li> <li>• Opcija Isključeno filtrira zadatke ispisa upotrebljavajući standardni protokol.</li> </ul>

## Wi-Fi Direct

Stavka izbornika	Opis
<b>Omogući Wi-Fi Direct</b> Uključeno Isključeno*	Postavite pisač da se izravno povezuje s Wi-Fi uređajima.
<b>Naziv za Wi-Fi Direct</b>	Odredite naziv Wi-Fi Direct mreže.
<b>Lozinka za Wi-Fi Direct</b>	Postavite lozinku za provjeru autentičnosti i provjeru valjanosti za korisnike Wi-Fi veze.
<b>Prikaži lozinku na stranici s postavkama</b> Isključeno Uključeno*	Prikažite Lozinku za Wi-Fi Direct na Stranici za postavljanje mreže.
<b>Napomena:</b> Zvezdica (*) pokraj vrijednosti naznačuje tvorički zadanu postavku.	



Stavka izbornika	Opis
<b>Broj preferiranog kanala</b> 1 – 11 Automatski*	Postavite željeni kanal Wi-Fi mreže.
<b>IP adresa vlasnika grupe</b>	Navedite IP adresu vlasnika grupe.
<b>Automatsko prihvaćanje zahtjeva na pritisak gumba</b> Isključeno* Uključeno	Automatsko prihvaćanje zahtjeva za povezivanje s mrežom. <b>Napomena:</b> Automatsko prihvaćanje klijenata nije zaštićeno.
<b>Napomena:</b> Zvezdica (*) pokraj vrijednosti naznačuje tvornički zadanu postavku.	

## Ethernet

Stavka izbornika	Opis
<b>Brzina mreže</b>	Prikažite brzinu aktivnog mrežnog adaptera.
<b>IPv4</b> Omogući DHCP (Uključeno*) Postavi statičnu IP adresu	Konfigurirajte IPv4 postavke.
<b>IPv6</b> Omogući IPv6 (Uključeno*) Onemogući DHCPv6 (Isključeno*) Automatska konfiguracija adrese bez statusa (Uključeno*) Adresa DNS poslužitelja Ručno dodijeljena IPv6 adresa Ručno dodijeljen IPv6 usmjerivač Prefiks adrese (64*) Sve IPv6 adrese Sve IPv6 adrese usmjerivača	Konfigurirajte IPv6 postavke.
<b>Mrežna adresa</b> UAA LAA	Odredite mrežnu adresu.
<b>PCL SmartSwitch</b> Isključeno Uključeno*	Postavite pisač da automatski prijeđe na PCL emulaciju kada to zahtijeva zadatka ispisivanja, bez obzira na zadani jezik pisača. <b>Napomena:</b> Ako je ta postavka onemogućena, pisač ne provjerava dolazne podatke i upotrebljava zadani jezik pisača naveden na izborniku Postavljanje.
<b>PS SmartSwitch</b> Isključeno Uključeno*	Postavite pisač da automatski prijeđe na PostScript emulaciju kada to zahtijeva zadatak ispisivanja, bez obzira na zadani jezik pisača. <b>Napomena:</b> Ako je ta postavka onemogućena, pisač ne provjerava dolazne podatke i upotrebljava zadani jezik pisača naveden na izborniku Postavljanje.
<b>Napomena:</b> Zvezdica (*) pokraj vrijednosti naznačuje tvornički zadanu postavku.	

Stavka izbornika	Opis
<b>Međupohrana zadatka</b> Isključeno* Uključeno	Privremeno pohranite zadatke na tvrdi disk prije ispisa. <b>Napomena:</b> Ova stavka izbornika prikazuje se samo kada je instaliran tvrdi disk.
<b>Mac binarni PS</b> Automatski* Uključeno Isključeno	Postavite pisač da obrađuje Macintosh binarne PostScript zadatke ispisivanja. <b>Napomene:</b> <ul style="list-style-type: none"> <li>• Opcija Automatski obrađuje zadatke ispisa s računala pomoću operacijskog sustava Windows ili Macintosh.</li> <li>• Opcija Isključeno filtrira PostScript zadatke ispisa pomoću standardnog protokola.</li> </ul>
<b>Energetski učinkovit Ethernet</b> Uključeno Isključeno Automatski*	Smanjite potrošnju energije kada pisač ne prima podatke od Ethernet mreže.
<b>Napomena:</b> Zvezdica (*) pokraj vrijednosti naznačuje tvornički zadanu postavku.	

## TCP/IP

**Napomena:** Ovaj izbornik prikazuje se samo kod mrežnih pisača ili pisača povezanih s poslužiteljima za ispisivanje.

Stavka izbornika	Opis
<b>Postavi naziv glavnog računala</b>	Postavite naziv trenutnog TCP/IP glavnog računala.
<b>Naziv domene</b>	Postavite naziv domene.
<b>Dopusti da DHCP/BOOTP ažurira NTP poslužitelj</b> Uključeno* Isključeno	Omogućite DHCP i BOOTP klijentima da ažuriraju NTP postavke pisača.
<b>Naziv nulte konfiguracije</b>	Odredite naziv usluge za mrežu nulte konfiguracije.
<b>Omogući automatski IP</b> Isključeno* Uključeno	Automatski dodijelite IP adresu.
<b>Adresa DNS poslužitelja</b>	Navedite adresu trenutnog Domain Name System (DNS) poslužitelja.
<b>Rezervna DNS adresa</b>	Odredite adresu sekundarnog sigurnosnog DNS poslužitelja.
<b>Rezervna DNS adresa 2</b>	
<b>Rezervna DNS adresa 3</b>	
<b>Nalog za traženje domene</b>	Navedite popis naziva domene radi lociranja pisača i njegovih resursa u različitim domenama na mreži.
<b>Omogući DDNS</b> Isključeno* Uključeno	Ažurirajte postavke za dinamički DNS.
<b>Napomena:</b> Zvezdica (*) pokraj vrijednosti naznačuje tvornički zadanu postavku.	

Stavka izbornika	Opis
<b>DDNS TTL</b>	Odredite postavke za trenutni DDNS.
<b>Zadani TTL</b>	
<b>DDNS – vrijeme osvježavanja</b>	
<b>Omogući mDNS</b> Isključeno Uključeno*	Ažurirajte postavke za višesmjerni DNS.
<b>Adresa WINS poslužitelja</b>	Odredite adresu poslužitelja za Windows Internet Name Service (WINS).
<b>Omogući BOOTP</b> Isključeno* Uključeno	Omogućite da BOOTP dodijeli IP adresu pisača.
<b>Popis ograničenih poslužitelja</b>	Navedite IP adrese dopuštene za komunikaciju s pisačem putem TCP/IP protokola. <b>Napomene:</b> <ul style="list-style-type: none"> <li>• Za razdvajanje IP adresa koristite zareze.</li> <li>• Možete dodati do 50 IP adresa.</li> </ul>
<b>Opcije popisa ograničenih poslužitelja</b> Blokiraj sve priključke* Blokiraj samo priključke za ispisivanje Blokiraj samo priključke za ispisivanje i HTTP	Navedite opciju pristupa za IP adrese koje nisu na popisu.
<b>MTU</b> 256 – 1500 Ethernet (1500*)	Odredite parametar najveće jedinice prijenosa (MTU) za TCP veze.
<b>Priključak za ispis raw datoteka</b> 1 – 65 535 (9100*)	Odredite broj priključka za raw datoteke za pisače povezane s mrežom.
<b>Maksimalna brzina izlaznog prometa</b> Isključeno* Uključeno	Postavite maksimalnu brzinu prijenosa pisača. <b>Napomena:</b> Kada je omogućena, opcija za tu postavku iznosi 100 – 1 000 000 kb/s.
<b>Omogući TLSv1.0</b> Isključeno Uključeno*	Omogućite protokol TLSv1.0.
<b>Omogući TLSv1.1</b> Isključeno Uključeno*	Omogućite protokol TLSv1.1.
<b>Popis SSL šifri</b>	Odredite algoritme šifriranja koji će se upotrebljavati za SSL ili TLS veze.
<b>Napomena:</b> Zvezdica (*) pokraj vrijednosti naznačuje tvornički zadanu postavku.	

## SNMP

**Napomena:** Ovaj izbornik prikazuje se samo kod mrežnih pisača ili pisača povezanih s poslužiteljima za ispisivanje.

Stavka izbornika	Opis
<b>SNMP verzije 1 i 2c</b> Omogućeno Isključeno Uključeno* Dopusti SNMP post. Isključeno Uključeno* Omogući PPM MIB Isključeno Uključeno* SNMP zajednica	Konfigurirajte Simple Network Management Protocol (SNMP) verzije 1 i 2c kako biste instalirali upravljačke programe za ispisivanje i aplikacije.
<b>SNMP verzija 3</b> Omogućeno Isključeno Uključeno* Postavi vjerodajnice za čitanje/pisanje Korisničko ime Lozinka Postavi vjerodajnice samo za čitanje Korisničko ime Lozinka Hash za provjeru autentičnosti MD5 SHA1* Minimalna razina provjere autentičnosti Nema provjere autentičnosti, nema privatnosti Provjera autentičnosti, nema privatnosti Provjera autentičnosti, privatnost* Algoritam za privatnost DES AES-128*	Konfigurirajte SNMP verziju 3 kako biste instalirali i ažurirali zaštitu pisača.
<b>Napomena:</b> Zvezdica (*) pokraj vrijednosti naznačuje tvornički zadanu postavku.	

## IP Sec

**Napomena:** Ovaj izbornik prikazuje se samo kod mrežnih pisača ili pisača povezanih s poslužiteljima za ispisivanje.

Stavka izbornika	Opis
<b>Omogući IPSec</b> Isključeno* Uključeno	Omogućite Internet Protocol Security (IPSec).
<b>Napomena:</b> Zvezdica (*) pokraj vrijednosti naznačuje tvornički zadanu postavku.	

Stavka izbornika	Opis
<b>Osnovna konfiguracija</b> Zadano* Kompatibilnost Zaštita	Postavite osnovnu IPSec konfiguraciju. <b>Napomena:</b> Ova stavka izbornika prikazuje se samo kada je opcija Omogući IPSec postavljena na Uključeno.
<b>Certifikat IPSec uređaja</b>	Odredite IPSec certifikat. <b>Napomena:</b> Ova stavka izbornika prikazuje se samo kada je opcija Osnovna konfiguracija postavljena na Kompatibilnost.
<b>Veze čiju autentičnost jamči unaprijed podijeljeni ključ</b> Glavno računalo [x] Adresa Ključ	Konfigurirajte provjerene veze pisača. <b>Napomena:</b> Ove stavke izbornika prikazuju se samo kada je opcija Omogući IPSec postavljena na Uključeno.
<b>Veze čiju autentičnost jamči certifikat</b> Adresa glavnog računala [x]/[subnet] Adresa[/subnet]	
<b>Napomena:</b> Zvezdica (*) pokraj vrijednosti naznačuje tvornički zadanu postavku.	

## 802.1x

**Napomena:** Ovaj izbornik prikazuje se samo kod mrežnih pisača ili pisača povezanih s poslužiteljima za ispisivanje.

Stavka izbornika	Opis
<b>Aktivno</b> Isključeno* Uključeno	Dopustite pisaču da se pridruži mrežama koje zahtijevaju provjeru autentičnosti prije dopuštanja pristupa. <b>Napomena:</b> Kako biste konfigurirali postavke ove stavke izbornika, pristupite aplikaciji Embedded Web Server.
<b>Napomena:</b> Zvezdica (*) pokraj vrijednosti naznačuje tvornički zadanu postavku.	

## LPD konfiguracija

**Napomena:** Ovaj izbornik prikazuje se samo kod mrežnih pisača ili pisača povezanih s poslužiteljima za ispisivanje.

Stavka izbornika	Opis
<b>LPD – prekoračenje vremena</b> 0 – 65 535 sekundi (90*)	Postavite vrijednost prekoračenja vremena za zaustavljanje poslužitelja Line Printer Daemon (LPD) u neograničenom čekanju na prekinute ili nevaljane zadatke ispisivanja.
<b>Stranica s natpisom za LPD</b> Isključeno* Uključeno	Ispišite stranicu s natpisom za sve LPD zadatke ispisivanja. <b>Napomena:</b> Stranica s natpisom prva je stranica zadatka ispisivanja koja se koristi kao razdjelnik zadataka ispisivanja i identifikaciju onoga tko je izdao zahtjev za zadatkom ispisivanja.
<b>Napomena:</b> Zvezdica (*) pokraj vrijednosti naznačuje tvornički zadanu postavku.	

Stavka izbornika	Opis
<b>LPD završna stranica</b> Isključeno* Uključeno	Ispišite završnu stranicu za sve LPD zadatke ispisivanja. <b>Napomena:</b> Završna je ona stranica kojom zadatak ispisivanja završava.
<b>Pretvorba LPD znaka za početak retka</b> Isključeno* Uključeno	Omogućite pretvorbu novog retka. <b>Napomena:</b> Znak za početak retka mehanizam je koji pisaču daje naredbu da premjesti pokazivač na početak trenutnog retka.
<b>Napomena:</b> Zvezdica (*) pokraj vrijednosti naznačuje tvornički zadanu postavku.	

## Postavke za HTTP/FTP

**Napomena:** Ovaj izbornik prikazuje se samo kod mrežnih pisača ili pisača povezanih s poslužiteljima za ispisivanje.

Stavka izbornika	Opis
<b>Omogući HTTP poslužitelj</b> Isključeno Uključeno*	Pristupite aplikaciji Embedded Web Server kako biste pratili pisač i upravljali njime.
<b>Omogući HTTPS</b> Isključeno Uključeno*	Konfigurirajte postavke za Hypertext Transfer Protocol Secure (HTTPS).
<b>Omogući FTP/TFTP</b> Isključeno Uključeno*	Pošaljite datoteke koristeći FTP.
<b>Lokalne domene</b>	Odredite nazive domena za HTTP i FTP poslužitelje. <b>Napomena:</b> Ova stavka izbornika prikazuje se samo kod nekih modela pisača.
<b>IP adresa za HTTP Proxy</b>	Konfigurirajte postavke HTTP i FTP poslužitelja. <b>Napomena:</b> Ova stavka izbornika prikazuje se samo kod nekih modela pisača.
<b>IP adresa za FTP Proxy</b>	
<b>HTTP - zadani IP priključak</b> 1 – 65 535 (80*)	
<b>Certifikat HTTPS uređaja</b>	
<b>FTP - zadani IP priključak</b> 1 – 65 535 (21*)	
<b>Prekoračenje vremena za HTTP/FTP zahtjeve</b> 1 – 299 (30*)	Odredite vrijeme prije prekida veze s poslužiteljem.
<b>Ponovni pokušaji HTTP/FTP zahtjeva</b> 1 – 299 (3*)	Postavite broj ponovnih pokušaja za povezivanje s HTTP/FTP poslužiteljem.
<b>Napomena:</b> Zvezdica (*) pokraj vrijednosti naznačuje tvornički zadanu postavku.	

## ThinPrint

Stavka izbornika	Opis
<b>Omogući ThinPrint</b> Isključeno Uključeno*	Ispisujte koristeći ThinPrint.
<b>Broj priključka</b> 4000 – 4999 (4000*)	Postavite broj priključka za ThinPrint poslužitelj.
<b>Protočnost (bits/sec)</b> 100 – 1 000 000 (0*)	Postavite brzinu prijenosa podataka u ThinPrint okruženju.
<b>Veličina paketa (kbajta)</b> 0 – 64 000 (0*)	Postavite veličinu paketa za prijenos podataka.
<b>Napomena:</b> Zvezdica (*) pokraj vrijednosti naznačuje tvornički zadanu postavku.	

## USB

Stavka izbornika	Opis
<b>PCL SmartSwitch</b> Isključeno Uključeno*	Postavite pisač da prijeđe na PCL emulaciju kada to zahtijeva zadatka ispisivanja primljen putem USB priključka, bez obzira na zadani jezik pisača. <b>Napomena:</b> Ako je opcija Pametno uključivanje PCL emulacije isključena, pisač ne provjerava dolazne podatke i upotrebljava zadani jezik pisača naveden u izborniku Postavljanje.
<b>PS SmartSwitch</b> Isključeno Uključeno*	Postavite pisač da prijeđe na PS emulaciju kada to zahtijeva zadatka ispisivanja primljen putem USB priključka, bez obzira na zadani jezik pisača. <b>Napomena:</b> Ako je opcija Pametno uključivanje PS emulacije isključena, pisač ne provjerava dolazne podatke i upotrebljava zadani jezik pisača naveden u izborniku Postavljanje.
<b>Međupohrana zadatka</b> Isključeno* Uključeno	Privremeno pohranite zadatke na tvrdi disk pisača prije ispisivanja. <b>Napomena:</b> Ova stavka izbornika prikazuje se samo kada je instaliran tvrdi disk.
<b>Mac binarni PS</b> Uključeno Automatski* Isključeno	Postavite pisač da obrađuje Macintosh binarne PostScript zadatke ispisivanja. <b>Napomene:</b> <ul style="list-style-type: none"> <li>• Kada je postavljena opcija Uključeno, pisač obrađuje raw binarne PostScript zadatke ispisivanja s računala koja upotrebljavaju operacijski sustav Macintosh.</li> <li>• Kada je postavljena opcija Automatski, pisač obrađuje zadatke ispisivanja s računala koja upotrebljavaju operacijski sustav Windows ili Macintosh</li> <li>• Kada je postavljena opcija Isključeno, pisač filtrira PostScript zadatke ispisivanja upotrebljavajući standardni protokol.</li> </ul>
<b>Omogući USB priključak</b> Isključeno Uključeno*	Omogućite standardni USB priključak.
<b>Napomena:</b> Zvezdica (*) pokraj vrijednosti naznačuje tvornički zadanu postavku.	

## Ograničenje vanjskog pristupa mreži

Stavka izbornika	Opis
<b>Ograničenje vanjskog pristupa mreži</b> Isključeno* Uključeno	Ograničenje pristupa mrežnim lokacijama.
<b>Vanjski pristup mreži</b>	Definirajte mrežne adrese s ograničenim pristupom.
<b>Adresa e-pošte za obavijesti</b>	Definirajte adresu e-pošte za slanje obavijesti o zabilježenim događajima.
<b>Frekvencija pinga</b> 1–300 (10*)	Definirajte interval mrežnih upita u sekundama.
<b>Predmet</b>	Odredite predmet i poruku e-pošte za obavijesti.
<b>Poruka</b>	
<b>Napomena:</b> Zvezdica (*) pokraj vrijednosti naznačuje tvornički zadanu postavku.	



# Sigurnost

## Metode prijave

### Upravljanje dopuštenjima

Stavka izbornika	Opis
<p><b>Pristup funkciji</b></p> <ul style="list-style-type: none"> <li>Pristupi adresaru u aplikacijama</li> <li>Promjena adresara</li> <li>Upravljanje prečacima</li> <li>Izrada profila</li> <li>Upravljanje knjižnim oznakama</li> <li>Ispisivanje s flash pogona</li> <li>Ispis u boji s flash pogona</li> <li>Skeniranje flash pogona</li> <li>Funkcija kopiranja</li> <li>Ispisivanje kopije u boji</li> <li>Zanemarivanje boja</li> <li>Funkcija e-pošte</li> <li>Funkcija faksa</li> <li>Funkcija FTP</li> <li>Puštanje faksova na čekanju</li> <li>Pristup zadacima na čekanju</li> <li>Upotreba profila</li> <li>Otkazivanje zadataka na uređaju</li> <li>Promijeni jezik</li> <li>Internet Printing Protocol (IPP)</li> <li>Udaljeno pokretanje skeniranja</li> <li>Crno-bijelo ispisivanje</li> <li>Ispisivanje u boji</li> <li>Mrežna mapa – ispisivanje</li> <li>Mrežna mapa – ispisivanje u boji</li> <li>Skeniranje u mrežnu mapu</li> <li>Tvrđi disk – ispisivanje</li> <li>Tvrđi disk – ispisivanje u boji</li> <li>Tvrđi disk – skeniranje</li> </ul>	<p>Upravlajte pristupom funkcijama pisača.</p> <p><b>Napomena:</b> Neke stavke izbornika prikazuju se samo kada je instaliran tvrdi disk.</p>
<p><b>Administrativni izbornici</b></p> <ul style="list-style-type: none"> <li>Sigurnosni izbornik</li> <li>Izbornik mreže/priključaka</li> <li>Izbornik Papir</li> <li>Izbornik izvješća</li> <li>Izbornici kalibracije funkcija</li> <li>Izbornik potrošnog materijala</li> <li>Izbornik opcijskih kartica</li> <li>Servisni izbornik</li> <li>Izbornik uređaja</li> </ul>	<p>Upravlajte pristupom postavkama izbornika pisača.</p>

Stavka izbornika	Opis
<b>Upravljanje uređajem</b> Upravljanje s udaljene lokacije Ažuriranja programskih datoteka Konfiguracija aplikacija Zaključavanje upravljačke ploče rukovatelja Uvezi/izvezi sve postavke Brisanje na kraju vijeka	Upravlajte pristupom opcijama upravljanja pisačem.
<b>Aplikacije</b> Nove aplikacije Kopiranje kartica Centar za skeniranje Centar za skeniranje – prilagođeno [x] Obrasci i favoriti	Upravlajte pristupom aplikacijama pisača.

## Lokalni račun

Stavka izbornika	Opis
<b>Upravljanje grupama/dopuštenjima</b> Dodaj grupu Uvoz pristupnih kontrola Pristup funkciji Administrativni izbornici Upravljanje uređajem Aplikacije Svi korisnici Uvoz pristupnih kontrola Pristup funkciji Administrativni izbornici Upravljanje uređajem Aplikacije Administrator	Upravlajte pristupom grupe ili korisnika funkcijama, aplikacijama i sigurnosnim postavkama pisača.
<b>Dodavanje korisnika</b> Korisničko ime/lozinka Korisničko ime Lozinka PIN	Izradite lokalne račune kako biste upravljali pristupom funkcijama pisača.
<b>Računi s korisničkim imenom i lozinkom</b> Dodavanje korisnika	
<b>Računi s korisničkim imenom</b> Dodavanje korisnika	
<b>Računi s lozinkom</b> Dodavanje korisnika	
<b>Računi s PIN-om</b> Dodavanje korisnika	

## Izrada rasporeda za USB uređaje

Stavka izbornika	Opis
<b>Rasporedi</b> Dodaj novi rasporeda	Izradite raspored pristupa USB priključcima.

## Zapisnik sigurnosne revizije

Stavka izbornika	Opis
<b>Omogući reviziju</b> Isključeno* Uključeno	Omogućite bilježenje događaja u zapisnik sigurnosne revizije i udaljeni syslog.
<b>Omogući udaljeni Syslog</b> Isključeno* Uključeno	Pošaljite zapisnike revizije udaljenom poslužitelju.
<b>Poslužitelj za udaljeni Syslog</b>	Navedite poslužitelj za udaljeni syslog.
<b>Priključak za udaljeni Syslog</b> 1 – 65 535 (514*)	Navedite priključak za udaljeni syslog.
<b>Metoda za udaljeni Syslog</b> Normalni UDP* Stunnel	Odredite metodu za syslog za prijenos događaja zabilježenih u zapisniku na udaljeni poslužitelj.
<b>Napomena:</b> Zvezdica (*) pokraj vrijednosti naznačuje tvornički zadanu postavku.	

Stavka izbornika	Opis
<b>Pogon za udaljeni Syslog</b> 0 – Jezgrene poruke 1 – Poruke korisničke razine 2 – Sustav pošte 3 – Daemoni sustava 4 – Sigurnosne/poruke autorizacije* 5 – Interne poruke koje generira Syslog 6 – Podsustav linijskog pisača 7 – Podsustav mrežnih vijesti 8 – Podsustav UUCP 9 – Daemon sata 10 – Sigurnosne/poruke autorizacije 11 – FTP Daemon 12 – Podsustav NTP 13 – Revizija zapisnika 14 – Upozorenje zapisnika 15 – Daemon sata 16 - Lokalna upotreba 0 (local0) 17 - Lokalna upotreba 1 (local1) 18 - Lokalna upotreba 2 (local2) 19 - Lokalna upotreba 3 (local3) 20 - Lokalna upotreba 4 (local4) 21 - Lokalna upotreba 5 (local5) 22 - Lokalna upotreba 6 (local6) 23 - Lokalna upotreba 7 (local7)	Odredite šifru resursa koju pisač koristi prilikom slanja događaja zapisnika udaljenom poslužitelju.
<b>Ozbiljnost događaja potrebna za unos u zapisnik</b> 0 – Hitan slučaj 1 – Upozorenje 2 – Kritično 3 – Pogreška 4 – Upozorenje* 5 – Obavijest 6 – Informativna poruka 7 – Ispravljanje pogrešaka	Odredite granicu razine prioriteta za bilježenje poruka i događaja.
<b>Događaji koji se ne zapisuju u udaljeni Syslog</b> Isključeno* Uključeno	Pošaljite sve događaje, bez obzira na razinu ozbiljnosti, udaljenom poslužitelju.
<b>Adresa e-pošte administratora</b>	Pošaljite obavijest o zabilježenim događajima administratoru e-poštom.
<b>Pošalji upozorenje o brisanju zapisnika e-poštom</b> Isključeno* Uključeno	Kada se unos u zapisnik izbriše, pošaljite obavijest administratoru e-poštom.
<b>Napomena:</b> Zvezdica (*) pokraj vrijednosti naznačuje tvornički zadanu postavku.	

Stavka izbornika	Opis
<b>Pošalji upozorenje e-poštom o pisanju zapisnika preko najstarijih unosa</b> Isključeno* Uključeno	E-poštom administratoru pošaljite obavijest o kada se zapisnik popuni i kada počne zapisivati preko najstarijih unosa.
<b>Zapisuj cjelokupno ponašanje</b> Piši najnovije zapisnike preko starijih* Pošalji zapisnik e-poštom, zatim izbriši sve unose	Riješite probleme s pohranom zapisnika kada zapisnik popuni dodijeljenu memoriju.
<b>Pošalji e-poštom upozorenje o % napunjenosti</b> Isključeno* Uključeno	E-poštom administratoru pošaljite obavijest kada zapisnik popuni svoju dodijeljenu memoriju.
<b>Razina upozorenja na % popunjenosti</b> 1 – 99 (90*)	
<b>Pošalji e-poštom upozorenje o izvozu zapisnika</b> Isključeno* Uključeno	Kada se zapisnik izveze, pošaljite obavijest administratoru e-poštom.
<b>Pošalji e-poštom upozorenje o promjeni postavki zapisnika</b> Isključeno* Uključeno	Kada se postavi Omogući reviziju, pošaljite obavijest administratoru e-poštom.
<b>Završeci redaka zapisnika</b> LF (\n)* CR (\r) CRLF (\r\n)	Odredite kako datoteka zapisnika završava svaki redak.
<b>Digitalno potpisivanje izvoza</b> Isključeno* Uključeno	Dodajte digitalni potpis svakoj izvezenoj datoteci zapisnika.
<b>Očisti zapisnik</b>	Izbrišite sve zapisnike revizije.
<b>Izvezi zapisnik</b> Syslog (RFC 5424) Syslog (RFC 3164) CSV	Izvezite zapisnik o sigurnosti na flash pogon.
<b>Napomena:</b> Zvezdica (*) pokraj vrijednosti naznačuje tvornički zadanu postavku.	

## Ograničenja prijave

Stavka izbornika	Opis
<b>Neuspjele prijave</b> 1 – 10 (3*)	Navedite broj neuspjelih pokušaja prijave prije blokiranja.
<b>Vremenski okvir za nove pokušaje</b> 1 – 60 minuta (5*)	Navedite vrijeme između neuspjelih pokušaja prijave prije blokiranja.
<b>Vrijeme blokade</b> 1 – 60 minuta (5*)	Odredite trajanje blokade.
<b>Napomena:</b> Zvezdica (*) pokraj vrijednosti naznačuje tvornički zadanu postavku.	

Stavka izbornika	Opis
<b>Prekoračenje vremena za prijavu na web</b> 1 – 120 minuta (10*)	Odredite odgodu za daljinsku prijavu prije nego što se korisnik automatski odjavi.
<b>Napomena:</b> Zvezdica (*) pokraj vrijednosti naznačuje tvornički zadanu postavku.	

## Postavljanje povjerljivog ispisivanja

Stavka izbornika	Opis
<b>Maks. broj nevaljanih PIN-ova</b> 2 – 10	Postavite maksimalni broj pogrešnih unosa PIN-a. <b>Napomene:</b> <ul style="list-style-type: none"> <li>• Ako se postavi vrijednost nula, postavka će se isključiti.</li> <li>• Nakon doseganja ograničenja izbrisat će se zadaci ispisivanja za aktivno korisničko ime i PIN.</li> <li>• Ova stavka izbornika prikazuje se samo kada je instaliran tvrdi disk.</li> </ul>
<b>Istek povjerljivog zadatka</b> Isključeno* 1 sat 4 sata 24 sata 1 tjedan	Postavite vrijeme isteka za povjerljive zadatke ispisivanja. <b>Napomene:</b> <ul style="list-style-type: none"> <li>• Ako se ova stavka izbornika promijeni dok su povjerljivi zadaci ispisivanja u memoriji pisača ili na tvrdom disku, vrijeme isteka za te zadatke ispisivanja ne mijenja se na novu zadanu vrijednost.</li> <li>• Ako je pisač isključen, izbrisat će se svi povjerljivi zadaci zadržani u memoriji pisača.</li> </ul>
<b>Istek ponavljajućeg zadatka</b> Isključeno* 1 sat 4 sata 24 sata 1 tjedan	Postavite vrijeme isteka za zadatak ispisivanja koji želite ponoviti.
<b>Istek zadatka s provjerom</b> Isključeno* 1 sat 4 sata 24 sata 1 tjedan	Postavite vrijeme isteka za ispisivanje kopije koja služi za provjeru kvalitete, prije ispisivanja preostalih kopija.
<b>Istek zadatka rezervacije</b> Isključeno* 1 sat 4 sata 24 sata 1 tjedan	Postavite vrijeme isteka za pohranu zadataka ispisivanja radi naknadnog ispisivanja.
<b>Prenošenje svih zadataka u red čekanja</b> Isključeno* Uključeno	Postavite pisač da zadrži sve zadatke ispisivanja.
<b>Napomena:</b> Zvezdica (*) pokraj vrijednosti naznačuje tvornički zadanu postavku.	

Stavka izbornika	Opis
<b>Zadrži duplicirane dokumente</b> Isključeno* Uključeno	Postavite pisač da ispisuje druge dokumente istog naziva datoteke bez zamjene ijednog od zadataka ispisivanja.
<b>Napomena:</b> Zvezdica (*) pokraj vrijednosti naznačuje tvornički zadanu postavku.	

## Šifriranje diska

**Napomena:** Ovaj izbornik prikazuje se samo kada je instaliran tvrdi disk pisača.

Stavka izbornika	Opis
<b>Status</b> Omogućeno Onemogućeno	Odredite hoće li opcija Šifriranje diska biti omogućena.
<b>Započni šifriranje</b>	Spriječite gubitak osjetljivih podataka u slučaju da vam netko ukrade pisač ili tvrdi disk. <b>Napomena:</b> Omogućavanjem šifriranja diska briše se sav sadržaj tvrdog diska. Ako je potrebno, prije pokretanja šifriranja izradite sigurnosnu kopiju važnih podataka s pisača.

## Brisanje privremenih podatkovnih datoteka

Stavka izbornika	Opis
<b>Pohranjeno na matičnoj ploči</b> Isključeno* Uključeno	Izbrišite sve datoteke pohranjene u memoriji pisača.
<b>Pohranjeno na tvrdom disku</b> Brisanje s 1 prolazom* Brisanje s 3 prolaza Brisanje sa 7 prolaza	Izbrišite sve datoteke pohranjene na tvrdom disku pisača.
<b>Napomena:</b> Zvezdica (*) pokraj vrijednosti naznačuje tvornički zadanu postavku.	

## Postavke Solutions LDAP-a

Opcija	Opis
<b>Slijedi LDAP referiranja</b> Isključeno* Uključeno	Tražite poslužitelje u domeni računa prijavljenog korisnika.
<b>Provjera LDAP certifikata</b> Ne* Da	Omogućite provjeru valjanosti LDAP certifikata.

## Razno

Stavka izbornika	Opis
<b>Zaštićene značajke</b> Prikaži* Sakrij	Prikažite sve značajke koje Kontrola pristupa funkciji štiti bez obzira na sigurnosna dopuštenja koja korisnik ima. <b>Napomena:</b> Kontrola pristupa funkciji upravlja pristupom određenim izbornicima i funkcijama ili ih potpuno onemogućuje.
<b>Dopuštenje za ispisivanje</b> Isključeno* Uključeno	Dopustite korisniku da se prijavi prije ispisivanja.
<b>Zadana prijava za dopuštenje ispisivanja</b>	Postavite zadanu prijavu za Dopuštenje za ispisivanje.
<b>Kratkospojnik za sigurnosno ponovno postavljanje</b> Omogući pristup kao "gost" Bez utjecaja	Odredite učinak upotrebe kratkospojnika za sigurnosno ponovno postavljanje. <b>Napomene:</b> <ul style="list-style-type: none"> <li>• Kratkospojnik se nalazi pokraj ikone lokota na kontrolnoj ploči.</li> <li>• Opcija Omogući pristup kao "gost" pruža potpunu kontrolu pristupa korisnicima koji nisu prijavljeni.</li> <li>• Opcija Bez utjecaja znači da ponovno postavljanje ne utječe na sigurnosnu konfiguraciju pisača.</li> </ul>
<b>Minimalna duljina lozinke</b> 0 – 32 (0*)	Odredite minimalan broj znakova za lozinku.
<b>Napomena:</b> Zvezdica (*) pokraj vrijednosti naznačuje tvornički zadanu postavku.	

## Izvješća

### Stranica s postavkama izbornika

Stavka izbornika	Opis
<b>Stranica s postavkama izbornika</b>	Ispišite izvješće koje sadrži preference pisača, postavke i konfiguracije.

### Uređaj

Stavka izbornika	Opis
<b>Informacije o uređaju</b>	Ispišite izvješće koje sadrži informacije o pisaču.
<b>Statistika uređaja</b>	Ispišite izvješće o upotrebi pisača i statusu potrošnog materijala.
<b>Popis profila</b>	Ispišite popis profila koji su pohranjeni na pisaču.
<b>Izvješće o imovini</b>	Ispišite izvješće koje sadrži serijski broj i naziv modela pisača.



## Ispisivanje

Stavka izbornika	Opis
Ispisivanje fontova PCL fontovi PS fontovi	Ispišite uzorke i informacije o fontovima koji su dostupni za svaki jezik pisača.
Ispisivanje direktorija	Ispišite resurse koji su pohranjeni na flash pogonu ili tvrdom disku pisača. <b>Napomena:</b> Ova stavka izbornika prikazuje se samo kada je instaliran flash pogon ili tvrdi disk pisača.

## Prečaci

Stavka izbornika	Opis
Svi prečaci	Ispišite izvješće s popisom prečaca pohranjenih na pisaču.
Prečaci za faks	
Prečaci za kopiranje	
Prečaci za e-poštu	
Prečaci za FTP	
Prečaci mrežne mape	

## Faks

**Napomena:** Ovaj se izbornik prikazuje samo ako je faks konfiguriran, a opcija Omogući zapisnik zadataka postavljena na Uključeno.

Stavka izbornika	Opis
Zapisnik zadataka faksiranja	Ispišite izvješće o zadnjih 200 dovršenih zadataka faksiranja.
Zapisnik poziva faksa	Ispišite izvješće o zadnjih 100 pokušanih, primljenih i blokiranih poziva.

## Mreža

Stavka izbornika	Opis
Stranica za postavljanje mreže	Ispišite stranicu koja prikazuje konfiguriranu mrežu i postavke bežične veze na pisaču. <b>Napomena:</b> Ova stavka izbornika prikazuje se samo kod mrežnih pisača ili pisača povezanih s poslužiteljima za ispisivanje.

## Pomoć

Stavka izbornika	Opis
Ispisivanje svih uputa	Služi za ispis svih vodiča
Upute za kvalitetu boje	Pružuje informacije potrebne za rješavanje problema s kvalitetom boje

Stavka izbornika	Opis
Upute za povezivanje	Pružuje informacije potrebne za lokalno povezivanje pisača (USB) i za povezivanje s mrežom
Upute za kopiranje	Pružuje informacije o kopiranju i konfiguraciji postavki
Upute za e-poštu	Pružuje informacije o slanju e-pošte i konfiguraciji postavki
Vodič za faks	Pružuje informacije o slanju faksa i konfiguraciji postavki
Upute za skeniranje	Pružuje informacije o skeniranju dokumenta i konfiguraciji postavki
Informativne upute	Pružuje informacije o pisaču
Upute za medije	Pružuje informacije o ulaganju papira i posebnih medija
Upute za premještanje	Pružuje informacije o premještanju, lociranju i otpremanju pisača
Upute za kvalitetu ispisivanja	Pružuje informacije o rješavanju problema s kvalitetom
Upute za potrošni materijal	Pružuje informacije o nabavi potrošnog materijala

## Rješavanje problema

Stavka izbornika	Opis
Ispiši stranicu za ispitivanje kvalitete ispisa	Ispišite probne stranice kako biste identificirali i uklonili probleme s kvalitetom ispisa.
Čišćenje skenera	Ispišite upute za čišćenje skenera.

## Ispisivanje stranice s postavkama izbornika

Na upravljačkoj ploči odaberite:

**Postavke > Izvješća > Stranica s postavkama izbornika**

Za kretanje kroz postavke modela pisača koji nemaju dodirni zaslon pritisnite .

## Zaštita pisača

**Napomena:** Tvrdi disk podržan je samo kod nekih modela pisača.

### Lociranje sigurnosnog utora

Pisač ima značajku sigurnosnog zaključavanja. Pričvrstite sigurnosni ključ kompatibilan s većinom prijenosnih računala u prikazanu lokaciju kako biste pisač blokirali na mjestu.

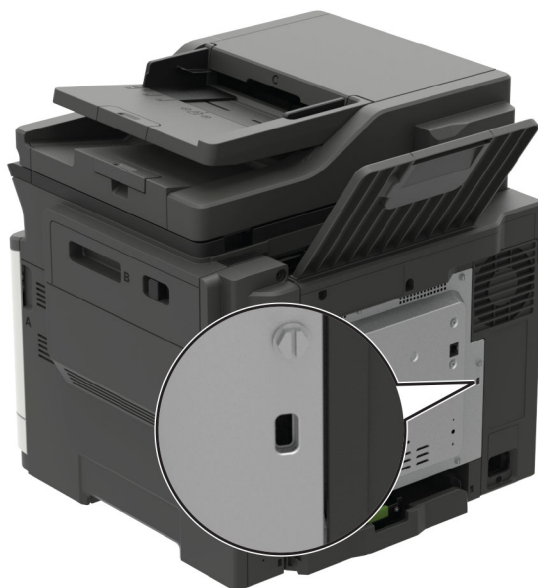

### Brisanje memorije pisača

Kako biste izbrisali privremenu memoriju ili podatke u međumemoriji, isključite pisač.

Kako biste izbrisali trajnu memoriju ili pojedinačne postavke, postavke uređaja i mreže, sigurnosne postavke i ugrađena rješenja, učinite sljedeće:

1 Na upravljačkoj ploči odaberite:

**Postavke > Uređaj > Održavanje > Brisanje na kraju vijeka > Brisanje osjetljivih podataka iz trajne memorije**

Za kretanje kroz postavke modela pisača koji nemaju dodirni zaslon pritisnite **OK**.

2 Odaberite **Pokretanje početnog postavljanja** ili **Ostavi pisač isključenim**.

## Brisanje memorije tvrdog diska pisača

1 Na upravljačkoj ploči odaberite:

**Postavke > Uređaj > Održavanje > Brisanje na kraju vijeka > Brisanje svih podataka s tvrdog diska**

Za kretanje kroz postavke modela pisača bez dodirnog zaslona pritisnite .

2 Ovisno o vašem modelu pisača, odaberite **BRISANJE** ili **Nastavi**.

3 Slijedite upute na zaslonu.

**Napomena:** Ovaj proces može potrajati između nekoliko minuta do više od sat vremena, a za to vrijeme pisač nije dostupan za druge zadatke.

## Šifriranje tvrdog diska pisača

Ovim procesom briše se sav sadržaj tvrdog diska. Ako je potrebno, prije pokretanja šifriranja izradite sigurnosnu kopiju važnih podataka s pisača.

1 Na početnom zaslonu dodirnite **Postavke > Sigurnost > Šifriranje diska > Započni šifriranje**.

2 Slijedite upute na zaslonu.

### Napomene:

- Kako biste izbjegli gubitak podataka, nemojte isključivati pisač tijekom postupka šifriranja.
- Ovaj proces može potrajati između nekoliko minuta do više od sat vremena, a za to vrijeme pisač nije dostupan za druge zadatke.
- Nakon šifriranja pisač će se automatski ponovo pokrenuti.

## Vraćanje tvornički zadanih postavki

1 Na upravljačkoj ploči odaberite:

**Postavke > Uređaj > Vрати tvornički zadane postavke**

Za kretanje kroz postavke modela pisača bez dodirnog zaslona pritisnite .

2 Odaberite **Vрати sve postavke**.

## Izjava o postojanosti memorije

Vrsta memorije	Opis
Privremena memorija	Pisač koristi standardnu memoriju s nasumičnim pristupom (RAM) za privremenu pohranu podataka tijekom jednostavnih zadataka ispisivanja i kopiranja.
Trajna memorija	Pisač može koristiti dvije vrste trajne memorije: EEPROM i NAND (flash memorija). Obje se vrste koriste za pohranu operacijskog sustava, postavki pisača, mrežnih podataka, postavki skenera i knjižnih oznaka te ugrađenih rješenja.

Vrsta memorije	Opis
Memorija na tvrdom disku	U neke je pisače možda instaliran tvrdi disk. Tvrdi disk pisača namijenjen je ispisnim funkcijama. Tvrdi disk omogućava pisaču održavanje korisničkih podataka u sklopu složenih zadataka ispisivanja, a isto tako i podataka o obrascima i fontovima.

Izbrišite sadržaj sve memorije instalirane na pisač u sljedećim slučajevima:

- Kada se pisač stavlja izvan pogona na kraju radnog vijeka.
- Kada se zamjenjuje tvrdi disk pisača.
- Kada se pisač premješta u drugi odjel ili na drugu lokaciju.
- Kada pisač treba servisirati netko tko ne pripada vašoj tvrtki ili instituciji.
- Kada pisač treba odnijeti na servis.
- Kada se pisač prodaje drugoj organizaciji.

### Odlaganje tvrdog diska pisača

- **Demagnetiziranje** – tvrdi disk postavlja se u snažno magnetsko polje koje briše pohranjene podatke
- **Drobljenje** – fizičkom silom lome se komponente tvrdog diska, što onemogućava čitanje
- **Mljevenje** – fizičko mljevenje diska na sitne komadiće

**Napomena:** Kako bi se osiguralo potpuno brisanje svih podataka, fizički uništite svaki tvrdi disk na kojemu su pohranjeni podaci.

## Održavanje pisača

**Upozorenje—potencijalno oštećenje:** Ako se ne održavaju optimalne radne značajke pisača ili ako se ne mijenjaju dijelovi i potrošni materijal, može doći do oštećenja pisača.

### Konfiguriranje obavijesti o potrošnom materijalu

1 Otvorite web-preglednik, a zatim u adresno polje upišite IP adresu pisača.

**Napomene:**

- IP adresu pisača možete pogledati na početnom zaslonu pisača. IP adresa prikazuje se kao četiri skupa brojeva razdvojenih točkama, primjerice 123.123.123.123.
- Ako koristite proxy poslužitelj, za pravilno učitavanje web-stranice privremeno ga onemogućite.

2 Pritisnite **Postavke > Uređaj > Obavijesti**.

3 U izborniku **Potrošni materijal** pritisnite **Prilagođene obavijesti o potrošnom materijalu**.

4 Odaberite obavijest za svaki potrošni materijal.

5 Primijenite izmjene.

### Postavljanje upozorenja za e-poštu

Konfigurirajte pisač tako da šalje upozorenja e-poštom kad je potrošni materijal pri kraju, kad treba zamijeniti/dodati papir ili kad se papir zaglavi.

1 Otvorite web-preglednik, a zatim u adresno polje upišite IP adresu pisača.

**Napomene:**

- IP adresu pisača možete pogledati na početnom zaslonu pisača. IP adresa prikazuje se kao četiri skupa brojeva razdvojenih točkama, primjerice 123.123.123.123.
- Ako koristite proxy poslužitelj, za pravilno učitavanje web-stranice privremeno ga onemogućite.

2 Kliknite **Postavke > Uređaj > Obavijesti > Postavljanje upozorenja e-poštom**, a zatim konfigurirajte postavke.

**Napomena:** Više informacija o SMTP postavkama zatražite od davatelja usluge e-pošte.

3 Kliknite **Postavljanje upozorenja i popisa e-poruka** i konfigurirajte postavke.

4 Primijenite izmjene.

### Pregledavanje izvješća

1 Na upravljačkoj ploči odaberite:

**Postavke > Izvješća**

Za kretanje kroz postavke modela pisača bez dodirnog zaslona pritisnite .

2 Odaberite izvješće koje želite pregledati.

## Prilagođavanje glasnoće zvučnika

### Podešavanje zadane glasnoće internog zvučnika

**Napomena:** Zvučnik je dostupan samo kod nekih modela pisača.

- 1 Na upravljačkoj ploči dodirnite **Postavke > Uređaj > Preference > Zvučne povratne informacije**.
- 2 Prilagodite glasnoću.

**Napomene:**

- Ako omogućite tihi način rada, zvučna upozorenja bit će isključena. Ova postavka također usporava pisač.
- Glasnoća će se vratiti na zadanu vrijednost nakon odjave iz sesije ili nakon aktivacije pisača iz mirovanja ili hibernacije.

### Prilagođavanje zadane glasnoće slušalica

**Napomena:** Samo neki modeli pisača imaju priključnicu za slušalice.

- 1 Na upravljačkoj ploči odaberite:  
**Postavke > Uređaj > Pristupačnost**
- 2 Prilagodite glasnoću slušalica.

**Napomena:** Glasnoća će se vratiti na zadanu vrijednost nakon odjave iz sesije ili nakon aktivacije pisača iz mirovanja ili hibernacije.

### Konfiguriranje postavki zvučnika faksa

**Napomena:** Provjerite je li faks konfiguriran. Za dodatne informacije pogledajte [“Postavljanje pisača za faksiranje” na 63. str.](#)

- 1 Na upravljačkoj ploči odaberite:  
**Postavke > Faks > Postavljanje faks-uređaja > Postavke zvučnika**

Za kretanje kroz postavke modela pisača bez dodirnog zaslona pritisnite .

- 2 Učinite sljedeće:
  - Za Način rada zvučnika odaberite **Uvijek uključeno**.
  - Za Glasnoću zvučnika odaberite **Visoka**.
  - Omogućite Glasnoća zvona.

# Umrežavanje

## Povezivanje pisača s Wi-Fi mrežom

Prije početka pazite da budu zadovoljeni sljedeći uvjeti:

- Aktivni adapter postavljen je na Automatski. Na upravljačkoj ploči idite na **Postavke > Mreža/priključci > Pregled mreže > Aktivni adapter**.

Za kretanje kroz postavke modela pisača bez dodirnog zaslona pritisnite .

- Ethernet kabel nije ukopčan u pisač.

## Upotreba čarobnjaka za postavljanje bežične veze na pisaču

### Napomene:

- Ove se upute odnose samo na neke modele pisača.
- Prije upotrebe čarobnjaka provjerite jesu li programske datoteke pisača ažurirane. Za dodatne informacije pogledajte [“Ažuriranje programskih datoteka” na 273. str.](#)

- 1 Na početnom zaslonu dodirnite  > **Postavi sada**.
- 2 Odaberite Wi-Fi mrežu, a zatim unesite lozinku za mrežu.
- 3 Dodirnite **Gotovo**.

## Upotreba izbornika Postavke na pisaču

- 1 Na upravljačkoj ploči odaberite:  
**Postavke > Mreža/priključci > Bežično > Postavljanje na ploči pisača**

Za kretanje kroz postavke modela pisača bez dodirnog zaslona pritisnite .

- 2 Odaberite Wi-Fi mrežu, a zatim unesite lozinku za mrežu.

**Napomena:** Kod modela pisača koji podržavaju Wi-Fi mrežu, tijekom početnog postavljanja prikazat će se zahtjev za postavljanje Wi-Fi mreže.

## Upotreba aplikacije Lexmark Mobile Assistant

- 1 Ovisno o svom mobilnom uređaju, preuzmite aplikaciju Lexmark Mobile Assistant iz internetske trgovine Google Play™ ili App Store.
- 2 Ovisno o modelu pisača, učinite nešto od sljedećeg:
  - Na početnom zaslonu dodirnite **Postavke > Mreža/priključci > Bežično > Postavljanje pomoću mobilne aplikacije > ID pisača**.
  - Na upravljačkoj ploči odaberite:  
**Postavke > Mreža/priključci > Bežično > Postavljanje pomoću mobilne aplikacije**

Za kretanje kroz postavke modela pisača bez dodirnog zaslona pritisnite .

Za pregled ID-a pisača slijedite upute na zaslonu.

**Napomena:** ID pisača jest SSID bežične mreže pisača.



3 Na mobilnom uređaju pokrenite aplikaciju, a zatim prihvatite odredbe upotrebe.

**Napomena:** Ako je potrebno, dajte dopuštenja.

4 Dodirnite **Poveži s pisačem > Idi na Wi-Fi postavke**.

5 Povežite mobilni uređaj s bežičnom mrežom pisača.

6 Vratite se u aplikaciju, a zatim dodirnite **Postavi Wi-Fi vezu**

7 Odaberite Wi-Fi mrežu, a zatim unesite lozinku za mrežu.

8 Dodirnite **Gotovo**.

## Povezivanje pisača s bežičnom mrežom koristeći Wi-Fi Protected Setup (WPS)

Prije početka pazite da budu zadovoljeni sljedeći uvjeti:

- Pristupna točka (bežični usmjerivač) ima certifikat za WPS ili podržava WPS. Dodatne informacije potražite u dokumentaciji priloženoj uz pristupnu točku.
- Adapter za bežičnu mrežu postavljen je u pisač. Dodatne informacije potražite u uputama priloženima uz adapter.
- Aktivni adapter postavljen je na Automatski. Na upravljačkoj ploči odaberite:  
**Postavke > Mreža/priključci > Pregled mreže > Aktivni adapter**

Za kretanje kroz postavke modela pisača bez dodirnog zaslona pritisnite .

### Upotreba metode pritiska gumba

1 Na upravljačkoj ploči odaberite:

**Postavke > Mreža/priključci > Bežično > Wi-Fi Protected Setup > Pokreni metodu pritiska gumba**

Za kretanje kroz postavke modela pisača bez dodirnog zaslona pritisnite .

2 Slijedite upute na zaslonu.

### Metoda upotrebe osobnog identifikacijskog broja (PIN)

1 Na upravljačkoj ploči odaberite:

**Postavke > Mreža/priključci > Bežično > Wi-Fi Protected Setup > Početak PIN metode**

Za kretanje kroz postavke modela pisača bez dodirnog zaslona pritisnite .

2 Kopirajte WPS PIN s osam znamenki.

3 Otvorite web-preglednik, a zatim u adresno polje upišite IP adresu pristupne točke.

**Napomene:**

- IP adresu potražite u dokumentaciji priloženoj uz pristupnu točku.
- Ako koristite proxy poslužitelj, za pravilno učitavanje web-stranice privremeno ga onemogućite.

- 4 Pristupite postavkama za WPS. Dodatne informacije potražite u dokumentaciji priloženoj uz pristupnu točku.
- 5 Unesite 8-znamenkasti PIN, a zatim spremite promjene.

## Konfiguriranje Wi-Fi Direct veze

Wi-Fi Direct® je Wi-Fi tehnologija koja omogućava izravno povezivanje bežičnih uređaja i pisača s podrškom za Wi-Fi Direct bez upotrebe pristupne točke (bežični usmjerivač).

- 1 Na upravljačkoj ploči odaberite:

**Postavke > Mreža/priključci > Wi-Fi Direct**

Za kretanje kroz postavke modela pisača koji nemaju dodirni zaslon pritisnite .

- 2 Konfigurirajte postavke.

- **Omogući Wi-Fi Direct** – Omogućavanje pisača za emitiranje svoje vlastite Wi-Fi Direct mreže.
- **Naziv za Wi-Fi Direct** – Dodjela naziva Wi-Fi Direct mreže.
- **Lozinka za Wi-Fi Direct** – Dodjela lozinke za uspostavu bežične sigurnosti pri upotrebi izravne veze.
- **Prikaži lozinku na stranici za postavljanje** – Prikaz lozinke na Stranici za postavljanje mreže.
- **Automatsko prihvaćanje zahtjeva na pritisak gumba** – Omogućava pisaču automatsko prihvaćanje zahtjeva za povezivanje.

**Napomena:** Automatsko prihvaćanje zahtjeva na pritisak gumba nije zaštićeno.

### Napomene:

- Prema zadanim postavkama, lozinka za Wi-Fi Direct mrežu ne vidi se na zaslonu pisača. Kako bi se prikazala lozinka, omogućite ikonu za prikazivanje lozinke. Na upravljačkoj ploči odaberite **Postavke > Sigurnost > Razno > Omogući otkrivanje lozinke/PIN-a**.
- Kako biste saznali lozinku za mrežu Wi-Fi Direct bez prikaza na zaslonu pisača, na upravljačkoj ploči odaberite **Postavke > Izvješća > Mreža > Stranica za postavljanje mreže**.

## Povezivanje mobilnog uređaja s pisačem

Prije povezivanja mobilnog uređaja provjerite je li Wi-Fi Direct konfiguriran. Za dodatne informacije pogledajte [“Konfiguriranje Wi-Fi Direct veze” na 170. str.](#)

### Povezivanje pomoću funkcije Wi-Fi Direct

- 1 Na mobilnom uređaju otvorite izbornik postavki.
- 2 Omogućite **Wi-Fi**, a zatim dodirnite **Wi-Fi Direct**.
- 3 Odaberite naziv pisača za Wi-Fi Direct.
- 4 Potvrdite vezu na upravljačkoj ploči pisača.

## Povezivanje putem Wi-Fi veze

- 1 Na mobilnom uređaju otvorite izbornik postavki.
- 2 Dodirnite **Wi-Fi** i odaberite naziv za Wi-Fi Direct pisača.

**Napomena:** Niz DIRECT-xy (gdje su x i y dva nasumična znaka) dodaje se prije naziva za Wi-Fi Direct.

- 3 Unesite lozinku za Wi-Fi Direct.

## Povezivanje računala s pisačem

Prije povezivanja s računalom učinite sljedeće:

- Omogućite Wi-Fi Direct na pisaču. Na upravljačkoj ploči odaberite:  
**Postavke > Mreža/priključci > Wi-Fi Direct > Omogući Wi-Fi Direct > Uključeno**
  - Zabilježite naziv za Wi-Fi Direct. Na upravljačkoj ploči odaberite:  
**Postavke > Mreža/priključci > Wi-Fi Direct > Naziv za Wi-Fi Direct**
  - Zabilježite lozinku za Wi-Fi Direct. Na upravljačkoj ploči odaberite:  
**Postavke > Mreža/priključci > Wi-Fi Direct > Lozinka za Wi-Fi Direct**
- Napomena:** Možete konfigurirati i naziv i lozinku za Wi-Fi Direct.

Za kretanje kroz postavke modela pisača bez dodirnog zaslona pritisnite .

## Za korisnike sustava Windows

- 1 Otvorite **Pisači i skeneri** i kliknite **Dodaj pisač ili skener**.
- 2 Kliknite **Prikaži Wi-Fi Direct pisače** i odaberite naziv za Wi-Fi Direct pisača.
- 3 Zabilježite osmeroznamenasti PIN sa zaslona pisača.
- 4 Unesite PIN na računalu.

**Napomena:** Ako upravljački program za ispis još nije instaliran, sustav Windows preuzet će odgovarajući upravljački program.

## Za korisnike računala Macintosh

- 1 Kliknite ikonu bežične veze, a zatim odaberite naziv za Wi-Fi Direct pisača.

**Napomena:** Niz DIRECT-xy (gdje su x i y dva nasumična znaka) dodaje se prije naziva za Wi-Fi Direct.

- 2 Upišite lozinku za Wi-Fi Direct.

**Napomena:** Nakon prekida Wi-Fi Direct veze vratite računalo na prethodnu mrežu.

## Deaktiviranje Wi-Fi mreže

- 1 Na upravljačkoj ploči pisača odaberite:  
**Postavke > Mreža/priključci > Pregled mreže > Aktivni adapter > Standardna mreža**

Za kretanje kroz postavke modela pisača bez dodirnog zaslona pritisnite .

- 2 Slijedite upute na zaslonu.

## Izmjena postavki priključka pisača nakon instaliranja ISP-a

### Napomene:

- Ako pisač koristi statičnu IP adresu, konfiguraciju ne treba mijenjati.
- Ako su računala konfigurirana tako da umjesto IP adrese koriste mrežni naziv, konfiguraciju ne treba mijenjati.
- Ako pisaču koji je prethodno konfiguriran za Ethernet dodajete bežični internal solutions port (ISP), iskopčajte pisač iz Ethernet mreže.

### Za korisnike sustava Windows

- 1 Otvorite mapu pisača.
- 2 U izborniku prečaca na pisaču s novim ISP-om otvorite svojstva pisača.
- 3 Konfigurirajte priključak na popisu.
- 4 Ažurirajte IP adresu.
- 5 Primijenite izmjene.

### Za korisnike računala Macintosh

- 1 Iz značajke System Preferences (Preference sustava) u izborniku Apple posjetite popis pisača, a zatim odaberite **+ > IP**.
- 2 Unesite IP adresu u adresno polje.
- 3 Primijenite izmjene.

## Čišćenje dijelova pisača

### Čišćenje pisača

 **OPREZ—OPASNOST OD STRUJNOG UDARA:** Kako biste pri čišćenju vanjskog dijela pisača izbjegli rizik od strujnog udara, iskopčajte kabel napajanja iz električne mrežne utičnice te iskopčajte sve kabele iz pisača.

### Napomene:

- Ovaj postupak ponovite svakih nekoliko minuta.
  - Oštećenja pisača prouzročena nepravilnim rukovanjem nisu pokrivena jamstvom pisača.
- 1 Isključite pisač, a zatim iskopčajte kabel napajanja iz električne mrežne utičnice.
  - 2 Izvadite papir iz standardnog odjeljka i ulagača za razne medije.
  - 3 Uklonite prašinu, dlačice i komadiće papira oko pisača pomoću meke četke ili usisavača.
  - 4 Obrišite vanjski dio pisača vlažnom mekom krpom koja ne ostavlja dlačice.

### Napomene:

- Nemojte koristiti sredstva za čišćenje kućanstva ili deterdžente jer mogu oštetiti završnu obradu pisača.

- Pazite da sva područja pisača ostanu suha nakon čišćenja.

5 Priključite kabel napajanja na električnu mrežnu utičnicu, a zatim uključite pisač.

**⚠ OPREZ—MOGUĆE OZLJEDE:** Kako biste izbjegli rizik od požara ili strujnog udara, priključite kabel napajanja na valjano uzemljenu mrežnu utičnicu odgovarajućih svojstava koja se nalazi u blizini proizvoda i lako je dostupna.

## Čišćenje skenera

1 Otvorite poklopac skenera.



2 Vlažnom, mekom krpom bez dlačica obrišite sljedeća područja:

- Staklo ADF-a



- Staklena podloga ADF-a

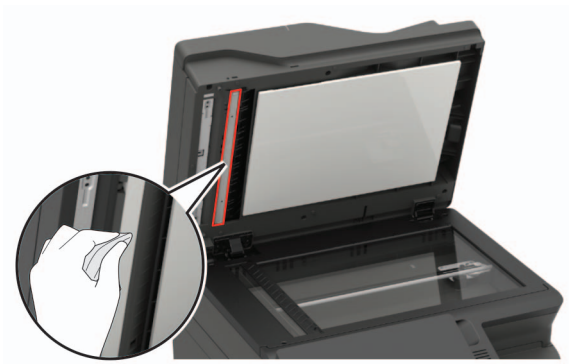

- Staklo skenera

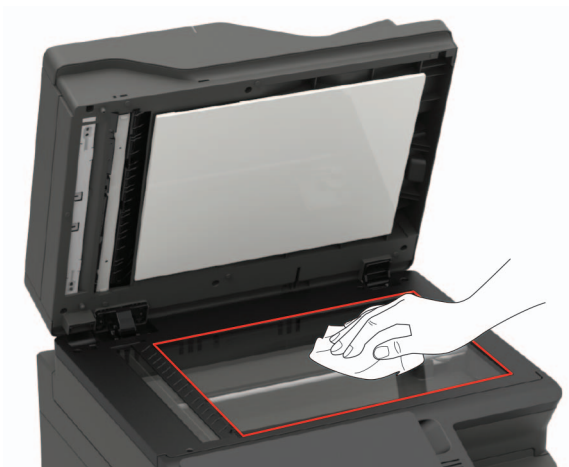

- Staklena podloga skenera

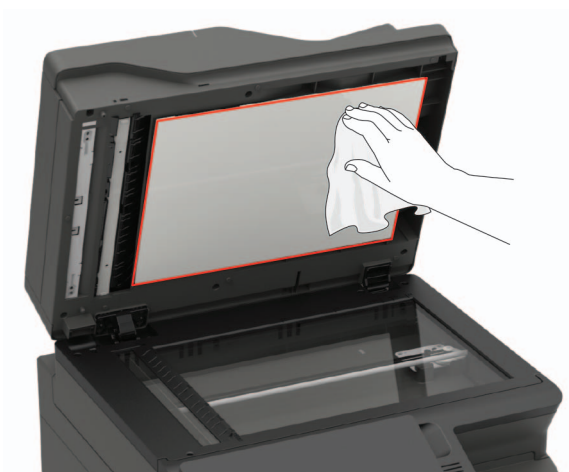

### 3 Zatvorite poklopac skenera.

Ako vaš pisač ima još jedno staklo ADF-a iza vratašaca C, nastavite sa sljedećim koracima.

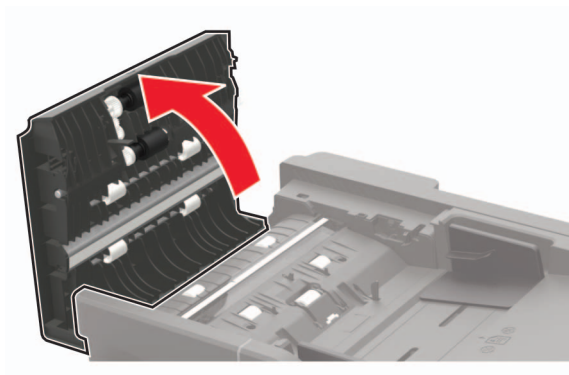
**4** Otvorite vratašca C.**5** Vlažnom, mekom krpom bez dlačica obrišite sljedeća područja:

- Staklena podloga ADF-a u vratašcima C

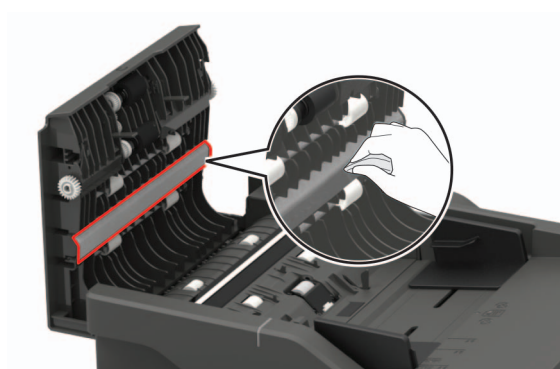

- Staklo ADF-a u vratašcima C

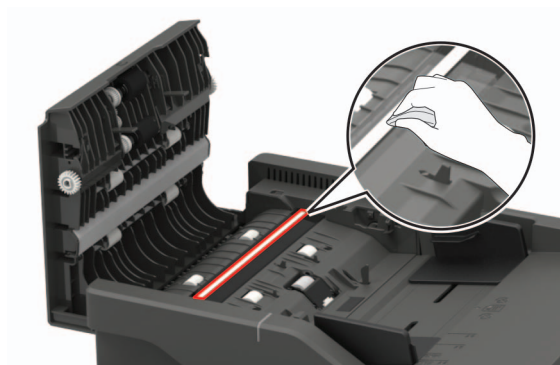
**6** Zatvorite vratašca.

## Čišćenje dodirnog zaslona

 **OPREZ—OPASNOST OD STRUJNOG UDARA:** Kako biste pri čišćenju vanjskog dijela pisača izbjegli rizik od strujnog udara, iskopčajte kabel napajanja iz električne mrežne utičnice te iskopčajte sve kabele iz pisača.

- 1 Isključite pisač, a zatim iskopčajte kabel napajanja iz električne mrežne utičnice.
- 2 Vlažnom, mekom krpom bez dlačica obrišite dodirni zaslon.

### Napomene:

- Nemojte upotrebljavati sredstva za čišćenje kućanstva ili deterdžente jer mogu oštetiti dodirni zaslon.
- Provjerite je li dodirni zaslon suh nakon čišćenja.

- 3 Priključite kabel napajanja na električnu mrežnu utičnicu, a zatim uključite pisač.

 **OPREZ—MOGUĆE OZLJEDE:** Kako biste izbjegli rizik od požara ili strujnog udara, priključite kabel napajanja na valjano uzemljenu mrežnu utičnicu odgovarajućih svojstava koja se nalazi u blizini proizvoda i lako je dostupna.

## Naručivanje dijelova i potrošnog materijala

Kako biste naručili dijelove i potrošni materijal u SAD-u, kontaktirajte 1-800-539-6275 i zatražite informacije o ovlaštenim distributerima tvrtke Lexmark u svom području. U drugim državama ili regijama posjetite [www.lexmark.com](http://www.lexmark.com) ili kontaktirajte mjesto na kojem ste kupili pisač.

**Napomena:** Sve procjene koje se tiču vijeka trajanja potrošnog materijala pisača temelje se na upotrebi običnog papira veličine letter ili A4.

## Provjera statusa dijelova i potrošnog materijala

- 1 Na početnom zaslonu dodirnite **Status / potrošni materijal**.
- 2 Odaberite dijelove ili potrošni materijal koji želite provjeriti.

**Napomena:** Ovoj postavci možete pristupiti i tako da dodirnete gornji dio početnog zaslona.

## Upotreba originalnih Lexmark dijelova i potrošnog materijala

Lexmark pisači najbolje funkcioniraju s originalnim Lexmark dijelovima i potrošnim materijalom. Upotreba potrošnog materijala i dijelova trećih proizvođača može utjecati na učinkovitost, pouzdanost i trajnost pisača i ispisnih dijelova. Ona također može utjecati na pokrivenost jamstvom. Oštećenja koja nastanu zbog upotrebe dijelova i potrošnog materijala drugih proizvođača nisu pokrivena jamstvom. Svi pokazatelji vijeka trajanja namijenjeni su upotrebi Lexmark dijelova i potrošnog materijala te mogu davati nepredvidive rezultate ako se koriste dijelovi i potrošni materijal drugih proizvođača. Upotreba ispisnih dijelova nakon isteka roka upotrebe može oštetiti Lexmark pisač i povezane sklopove.



## Naručivanje spremnika s tonerom

### Napomene:

- Procijenjeni učinak spremnika temelji se na standardu ISO/IEC 19798.
- Izuzetno niska pokrivenost ispisa duže vremensko razdoblje može negativno utjecati na stvarni učinak.

### Spremnici s tonerom iz programa za povrat – CX421, CX522, CX622 i CX625 tvrtke Lexmark

Artikl	Sjedinjene Američke Države i Kanada	Europsko ekonomsko područje	Ostatak azijsko-pacifičkog područja	Latinska Amerika	Ostatak Europe, Bliski istok i Afrika	Australija i Novi Zeland
<b>Spremnici za toner iz programa za povrat</b>						
Cijan	78C10C0	78C20C0	78C30C0	78C40C0	78C50C0	78C60C0
Magenta	78C10M0	78C20M0	78C30M0	78C40M0	78C50M0	78C60M0
Žuta	78C10Y0	78C20Y0	78C30Y0	78C40Y0	78C50Y0	78C60Y0
Crna	78C10K0	78C20K0	78C30K0	78C40K0	78C50K0	78C60K0
<b>Spremnici s tonerom izuzetno visoke učinkovitosti u okviru programa povrata<sup>1</sup></b>						
Cijan	78C1XC0	78C2XC0	78C3XC0	78C4XC0	78C5XC0	78C6XC0
Magenta	78C1XM0	78C2XM0	78C3XM0	78C4XM0	78C5XM0	78C6XM0
Žuta	78C1XY0	78C2XY0	78C3XY0	78C4XY0	78C5XY0	78C6XY0
Crna	78C1XK0	78C2XK0	78C3XK0	78C4XK0	78C5XK0	78C6XK0
<b>Spremnici s tonerom ultravisoke učinkovitosti u okviru programa povrata<sup>2</sup></b>						
Cijan	78C1UC0	78C2UC0	78C3UC0	78C4UC0	78C5UC0	78C6UC0
Magenta	78C1UM0	78C2UM0	78C3UM0	78C4UM0	78C5UM0	78C6UM0
Žuta	78C1UY0	78C2UY0	78C3UY0	78C4UY0	78C5UY0	78C6UY0
Crna	78C1UK0	78C2UK0	78C3UK0	78C4UK0	78C5UK0	78C6UK0
<sup>1</sup> Podržano samo kod modela pisača CX421, CX522, CX622 i CX625. <sup>2</sup> Podržano samo kod modela pisača CX622 i CX625. Dodatne informacije o državama koje se nalaze u svakoj regiji potražite na web-stranici <a href="http://www.lexmark.com/regions">www.lexmark.com/regions</a> .						

### Standardni spremnici s tonerom CX421, CX522, CX622 i CX625 tvrtke Lexmark

Artikl	Broj dijela
<b>Spremnici s tonerom izuzetno visokog učinka<sup>1</sup></b>	
Cijan	78C0X20
Magenta	78C0X30
Žuta	78C0X40
Crna	78C0X10
<b>Spremnici s tonerom ultravisoke učinkovitosti<sup>2</sup></b>	
<sup>1</sup> Podržano samo kod modela pisača CX421 i CX522. <sup>2</sup> Podržano samo kod modela pisača CX622 i CX625.	

Artikl	Broj dijela
Cijan	78C0U20
Magenta	78C0U30
Žuta	78C0U40
Crna	78C0U10

<sup>1</sup> Podržano samo kod modela pisača CX421 i CX522.  
<sup>2</sup> Podržano samo kod modela pisača CX622 i CX625.

### Spremnici s tonerom iz programa za povrat – MC2325, MC2425, MC2535 i MC2640 tvrtke Lexmark

Artikl	Sjedinjene Američke Države i Kanada	Europsko ekonomsko područje	Ostatak azijsko-pacifičkog područja	Latinska Amerika	Ostatak Europe, Bliski istok i Afrika	Australija i Novi Zeland
<b>Spremnici za toner iz programa za povrat</b>						
Cijan	C2310C0	C2320C0	C2330C0	C2340C0	C2350C0	C2360C0
Magenta	C2310M0	C2320M0	C2330M0	C2340M0	C2350M0	C2360M0
Žuta	C2310Y0	C2320Y0	C2330Y0	C2340Y0	C2350Y0	C2360Y0
Crna	C2310K0	C2320K0	C2330K0	C2340K0	C2350K0	C2360K0
<b>Visokoučinkoviti spremnici s tonerom u okviru programa povrata</b>						
Cijan	C231HC0	C232HC0	C233HC0	C234HC0	C235HC0	C236HC0
Magenta	C231HM0	C232HM0	C233HM0	C234HM0	C235HM0	C236HM0
Žuta	C231HY0	C232HY0	C233HY0	C234HY0	C235HY0	C236HY0
Crna	C231HK0	C232HK0	C233HK0	C234HK0	C235HK0	C236HK0
<b>Spremnici s tonerom izuzetno visoke učinkovitosti u okviru programa povrata<sup>1</sup></b>						
Cijan	C241XC0	C242XC0	C243XC0	C244XC0	C245XC0	C246XC0
Magenta	C241XM0	C242XM0	C243XM0	C244XM0	C245XM0	C246XM0
Žuta	C241XY0	C242XY0	C243XY0	C244XY0	C245XY0	C246XY0
Crna	C241XK0	C242XK0	C243XK0	C244XK0	C245XK0	C246XK0
<b>Spremnik s tonerom ultravisoke učinkovitosti u okviru programa povrata<sup>2</sup></b>						
Crna	C251UK0	C252UK0	C253UK0	C254UK0	C255UK0	C256UK0

<sup>1</sup> Podržano samo kod modela pisača MC2425, MC2535 i MC2640.  
<sup>2</sup> Podržano samo kod modela pisača MC2535 i MC2640.  
 Dodatne informacije o državama koje se nalaze u svakoj regiji potražite na web-stranici [www.lexmark.com/regions](http://www.lexmark.com/regions).

**Standardni spremnici s tonerom MC2325, MC2425, MC2535 i MC2640 tvrtke Lexmark**

Artikl	Broj dijela
<b>Visokoučinkoviti spremnici s tonerom<sup>1</sup></b>	
Cijan	C230H20
Magenta	C230H30
Žuta	C230H40
Crna	C230H10
<b>Spremnici s tonerom izuzetno visokog učinka</b>	
Cijan <sup>2</sup>	C240X20
Magenta <sup>2</sup>	C240X30
Žuta <sup>2</sup>	C240X40
Crna <sup>3</sup>	C240X10
<b>Spremnik s tonerom ultravisoke učinkovitosti<sup>4</sup></b>	
Crna	C250U10
<sup>1</sup> Podržano samo kod modela pisača MC2325. <sup>2</sup> Podržano samo kod modela pisača MC2425, MC2535 i MC2640. <sup>3</sup> Podržano samo kod modela pisača MC2425. <sup>4</sup> Podržano samo kod modela pisača MC2535 i MC2640.	

**Standardni spremnik s tonerom XC2235 tvrtke Lexmark**

Artikl	Sjedinjene Američke Države, Kanada, Australija i Novi Zeland	Europa, Bliski istok i Afrika	Ostatak azijsko-pacifičkog područja	Latinska Amerika
Cijan	24B7154	24B7178	24B7202	24B7230
Magenta	24B7155	24B7179	24B7203	24B7231
Žuta	24B7156	24B7180	24B7204	24B7232
Crna	24B7157	24B7181	24B7205	24B7233

**Standardni spremnik s tonerom XC4240 tvrtke Lexmark**

Artikl	Sjedinjene Američke Države, Kanada, Australija i Novi Zeland	Europa, Bliski istok i Afrika	Ostatak azijsko-pacifičkog područja	Latinska Amerika
Cijan	24B7158	24B7182	24B7206	24B7234
Magenta	24B7159	24B7183	24B7207	24B7235
Žuta	24B7160	24B7184	24B7208	24B7236
Crna	24B7161	24B7185	24B7209	24B7237

## Naručivanje kompleta za ispisivanje

Stavka	Broj dijela
<b>Komplet za ispisivanje iz programa povrata</b>	
Komplet za ispisivanje crno-bijelo iz programa povrata	78C0ZK0
Komplet za ispisivanje crno-bijelo i u boji iz programa povrata	78C0ZV0
<b>Standardni komplet za ispisivanje</b>	
Ispisni komplet za crnu	78C0Z10
Komplet za ispisivanje crno-bijelo i u boji	78C0Z50

## Naručivanje bočice za otpadni toner

Stavka	Broj dijela
Bočica za otpadni toner	78C0W00

## Naručivanje kompleta za održavanje

Uskladite komplet za održavanje s naponom pisača.

### Napomene:

- Upotreba određenih vrsta papira može zahtijevati češću zamjenu kompleta za održavanje.
- Komplet za održavanje obuhvaća grijač i kotačiće za uvlačenje. Ti dijelovi mogu se zasebno naručiti i zamijeniti po potrebi.

Stavka	Broj dijela
Komplet za održavanje grijača od 100 V	41X2095
Komplet za održavanje grijača od 110 V	41X2096
Komplet za održavanje grijača od 220 V	41X2097
<b>Napomena:</b> Komplet za održavanje može zamijeniti isključivo ovlaštenu servisnu tehničaru. Kontaktirajte servisera.	

## Zamjena dijelova i potrošnog materijala

### Zamjena spremnika s tonerom

- 1 Otvarajte vratašca B dok *ne sjednu* na mjesto.

**Upozorenje—potencijalno oštećenje:** Kako biste spriječili oštećenja uslijed elektrostatičkog pražnjenja, dodirnite bilo koji izloženi metalni okvir pisača prije pristupanja unutarnjim područjima pisača ili njihovog dodirivanja.



2 Izvadite iskorišteni spremnik s tonerom.

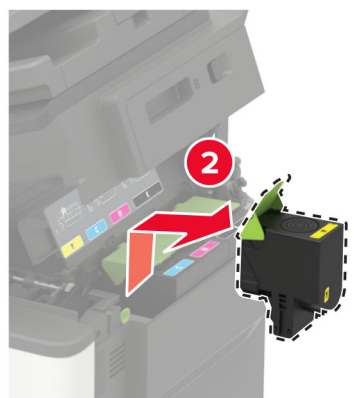

3 Otpakirajte novi spremnik tonera.

4 Umetnite novi spremnik tonera.



5 Zatvorite vratašca B.



## Zamjena bočice za otpadni toner

1 Otvarajte vratašca B dok *ne sjednu* na mjesto.

**Upozorenje—potencijalno oštećenje:** Kako biste spriječili oštećenja uslijed elektrostatičkog pražnjenja, dodirnite bilo koji izloženi metalni okvir pisača prije pristupanja unutarnjim područjima pisača ili njihovog dodirivanja.



2 Otvorite vratašca A.

 **OPREZ—VRUĆA POVRŠINA:** Unutrašnjost pisača može biti vruća. Kako biste smanjili rizik od ozljede na vrućem dijelu, pričekajte da se površine ohlade.



3 Uklonite desni poklopac.

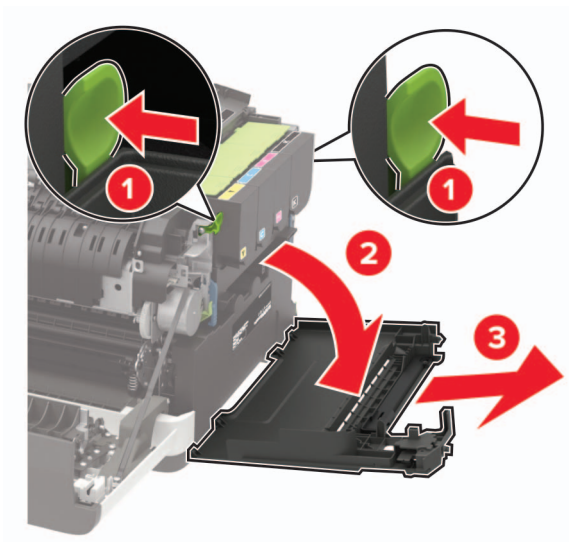

4 Izvadite bočicu za otpadni toner.

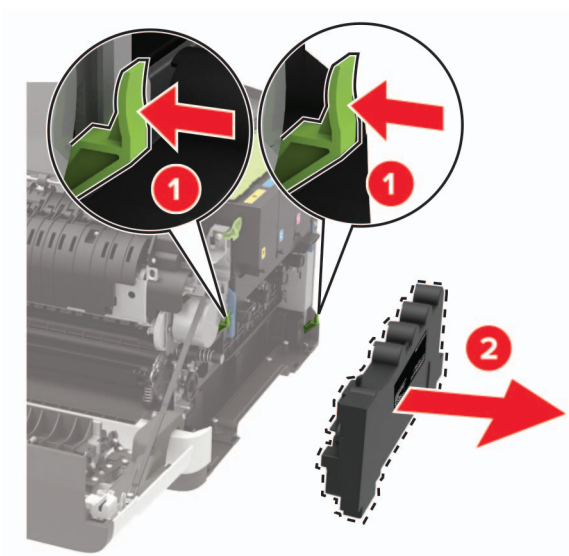

**Napomena:** Kako biste izbjegli prosipanje tonera, stavite bočicu u uspravan položaj.

5 Raspakirajte novu bočicu za otpadni toner.



6 Umetnite novu bočicu za otpadni toner.

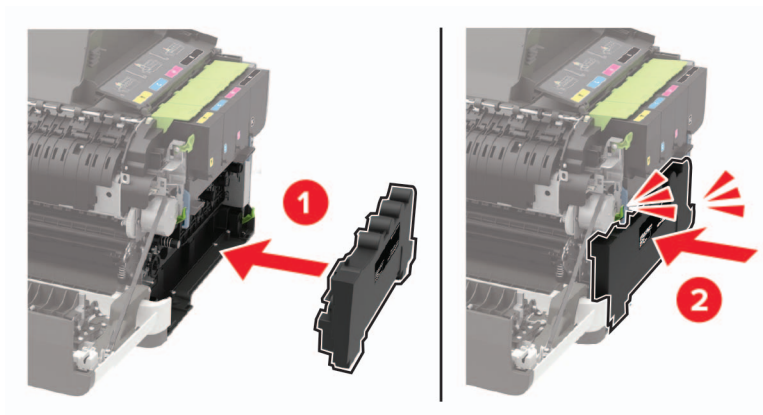

7 Postavite desni poklopac.

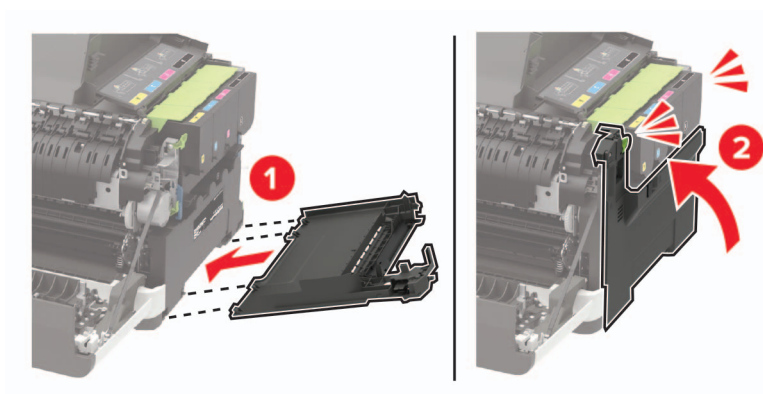

8 Zatvorite vratašca B.

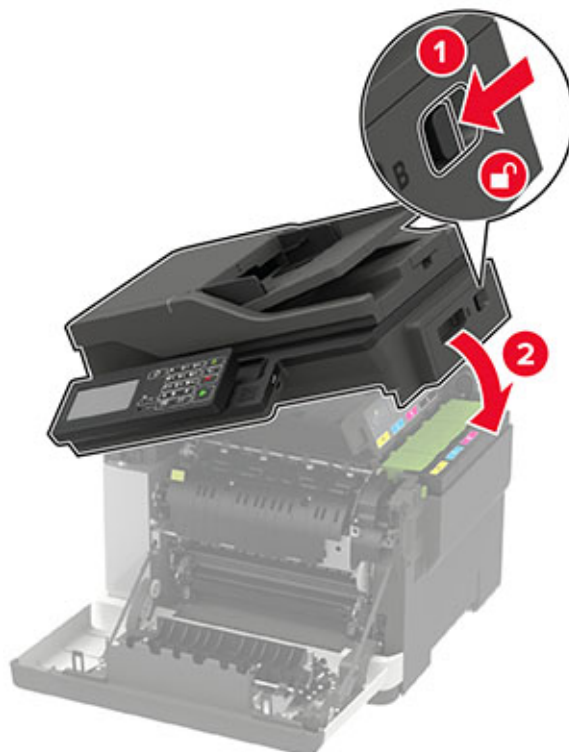

9 Zatvorite vratašca A.

## Zamjena kompleta za ispisivanje

1 Otvarajte vratašca B dok *ne sjednu* na mjesto.

**Upozorenje—potencijalno oštećenje:** Kako biste spriječili oštećenja uslijed elektrostatickog pražnjenja, dodirnite bilo koji izloženi metalni okvir pisača prije pristupanja unutarnjim područjima pisača ili njihovog dodirivanja.



2 Otvorite vratašca A.

 **OPREZ—VRUĆA POVRŠINA:** Unutrašnjost pisača može biti vruća. Kako biste smanjili rizik od ozljede na vrućem dijelu, pričekajte da se površine ohlade.



3 Uklonite desni poklopac.

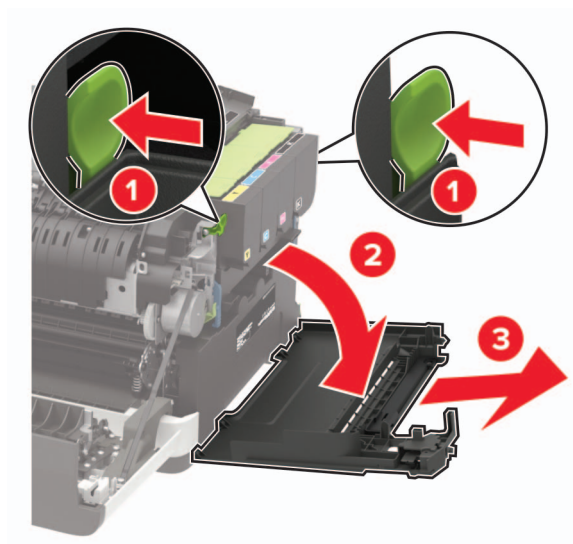

4 Izvadite bočicu za otpadni toner.

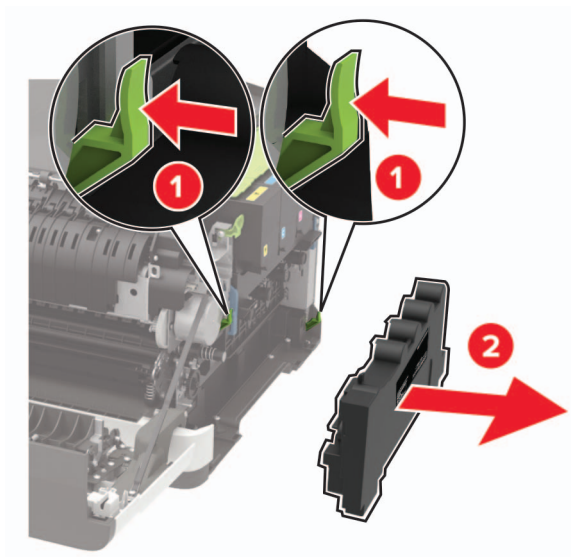

5 Izvadite spremnike s tonerom.

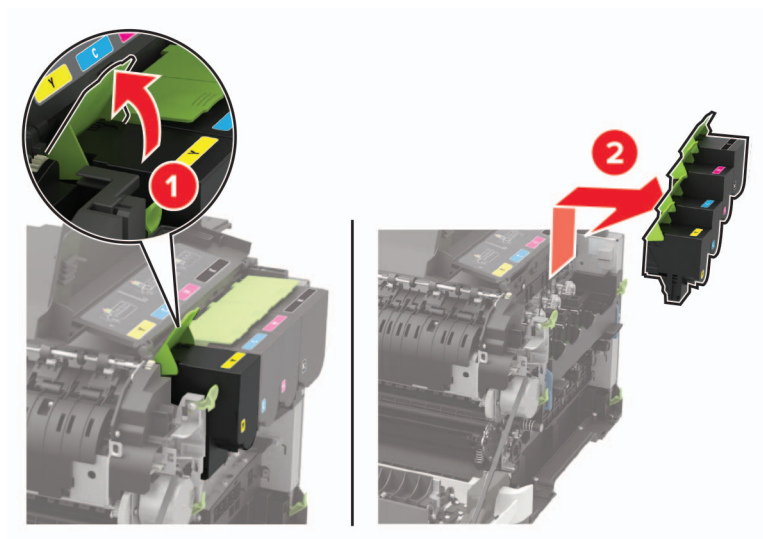

6 Izvadite upotrijebljeni komplet za ispisivanje.

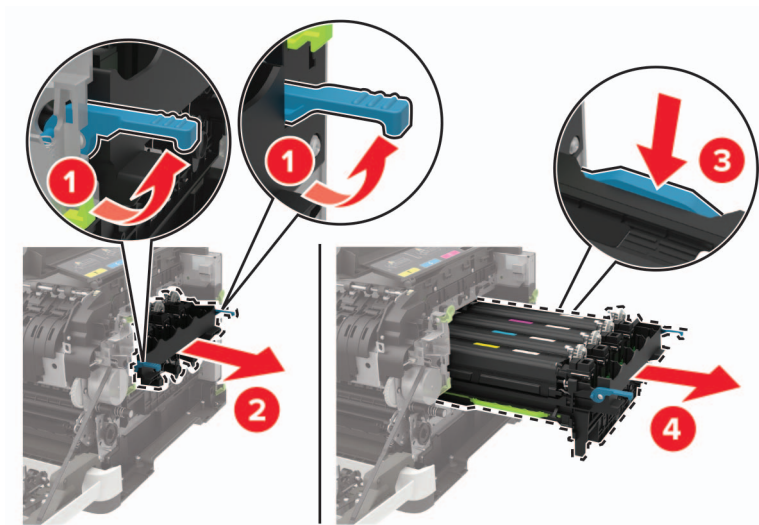

7 Raspakirajte novi komplet za ispisivanje.



**Napomene:**

- Ispisni komplet za crnu obuhvaća ispisni komplet i crnu jedinicu za razvijanje.
- Komplet za ispisivanje crno-bijelo i u boji obuhvaća komplet za ispisivanje te crne, cijan, magenta i žute jedinice za razvijanje.
- Prilikom zamjene ispisnog kompleta za crnu, sačuvajte cijan, magenta i žutu jedinicu za razvijanje iz upotrijebljenog kompleta za ispisivanje.

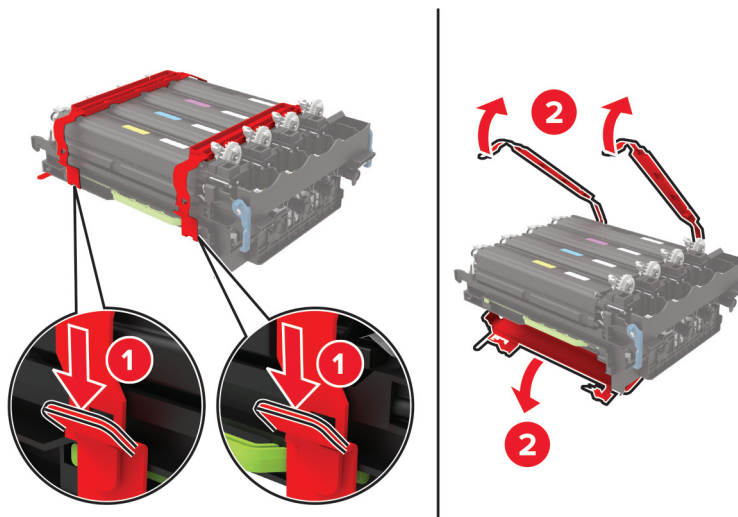
**8** Uklonite materijal pakiranja.

**Napomena:** Ako mijenjate ispisni komplet za crnu, umetnite cijan, magenta i žutu jedinicu za razvijanje u novi komplet za ispisivanje.

**Upozorenje—potencijalno oštećenje:** Komplet za ispisivanje nemojte izlagati izravnoj sunčevoj svjetlosti. Duže izlaganje svjetlu može uzrokovati probleme s kvalitetom ispisa.

**Upozorenje—potencijalno oštećenje:** Nemojte dodirivati bubanj fotovodiča. To bi moglo utjecati na kvalitetu budućeg ispisa.



9 Umećite komplet za ispisivanje dok ne sjedne na mjesto.

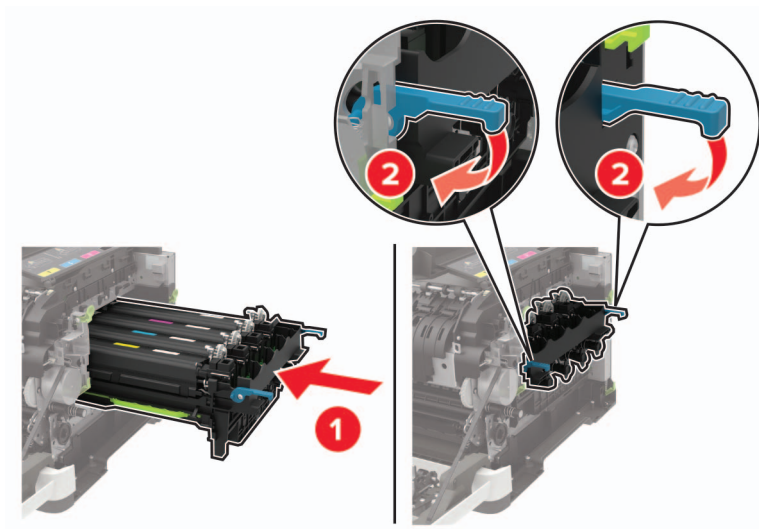

10 Umetnite spremnike s tonerom.

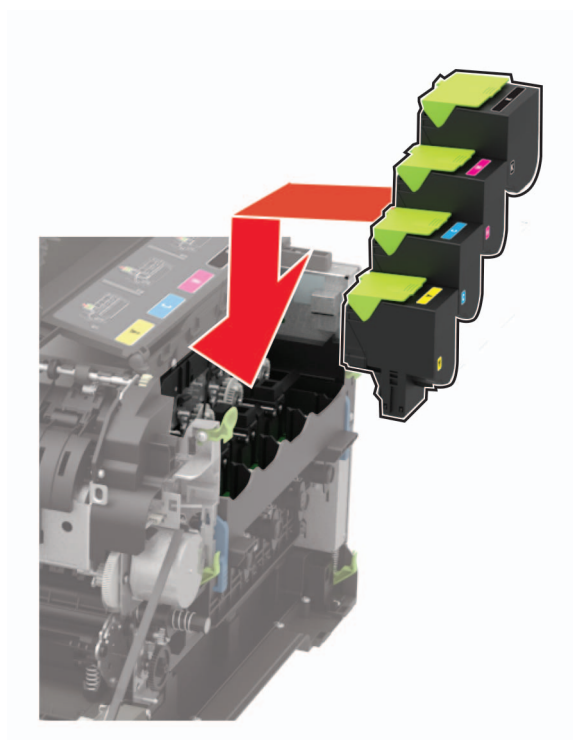

11 Umetnite bočicu za otpadni toner.

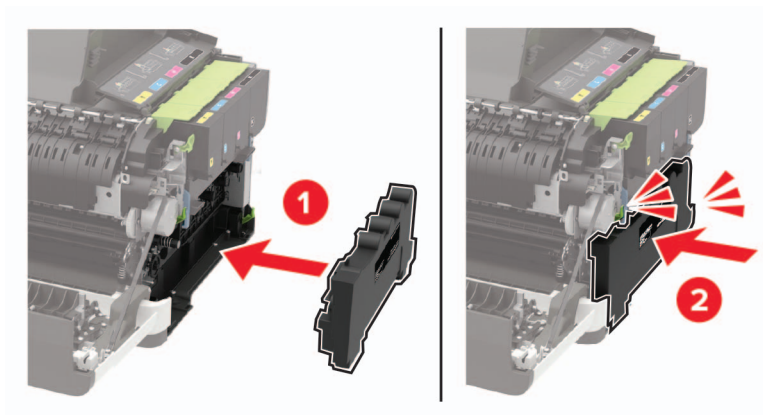

12 Postavite desni poklopac.

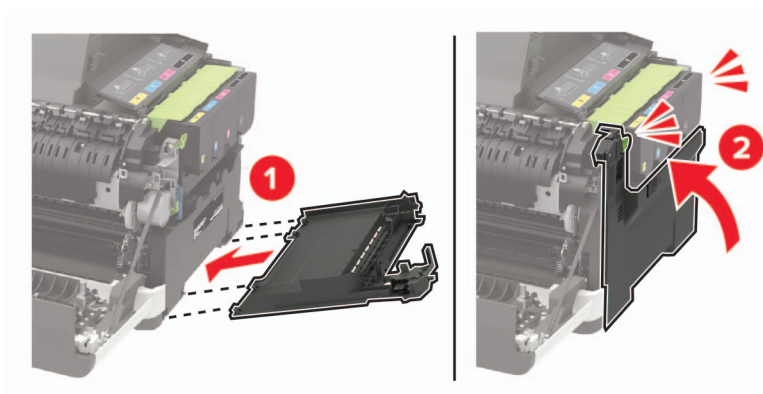



### 13 Zatvorite vratašca B.

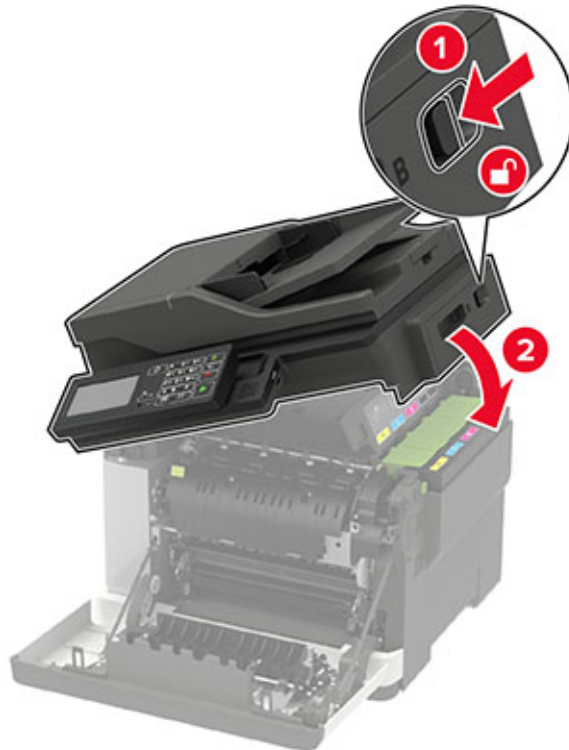

### 14 Zatvorite vratašca A.

## Premještanje pisača

### Premještanje pisača na drugu lokaciju

- ⚠ OPREZ—MOGUĆE OZLJEDE:** Ako je masa pisača veća od 20 kg (44 lb), za njegovo sigurno podizanje potrebne su dvije osobe ili više njih.
- ⚠ OPREZ—MOGUĆE OZLJEDE:** Kako biste izbjegli rizik od požara ili strujnog udara, koristite samo kabel napajanja priložen uz proizvod ili zamjenski kabel koji je odobrio proizvođač.
- ⚠ OPREZ—MOGUĆE OZLJEDE:** Prilikom premještanja pisača slijedite ove smjernice kako se ne biste ozlijedili ili oštetili pisač:
  - Provjerite jesu li sva vratašca i odlagači zatvoreni.
  - Isključite pisač, a zatim iskopčajte kabel napajanja iz električne mrežne utičnice.
  - Iskopčajte sve kabele iz pisača.
  - Ako pisač ima zasebne podne opcionalne odlagače ili izlazne opcije koje su postavljene na njega, odvojite ih prije premještanja pisača.
  - Ako pisač ima postolje s kotačićima, pažljivo ga odgurajte na novu lokaciju. Pazite prilikom prelaska preko pragova i utora u podu.

- Ako pisač nema postolje s kotačićima, ali je konfiguriran s opcionalnim odlagačima ili izlaznim opcijama, odvojite izlazne opcije i podignite pisač s odlagača. Nemojte pokušavati istovremeno podići pisač i bilo koju od opcija.
- Za podizanje pisača obavezno koristite rukohvate na njemu.
- Bilo koja kolica koja koristite za premještanje pisača moraju imati površinu dovoljno veliku za cijeli pisač.
- Bilo koja kolica koja koristite za premještanje hardverskih opcija moraju imati površinu dovoljno veliku za njihove dimenzije.
- Držite pisač u uspravnom položaju.
- Izbjegavajte pokrete koji bi mogli uzrokovati veliko podrhtavanje.
- Pazite da vam prsti ne budu ispod pisača prilikom njegovog spuštanja.
- Pazite da oko pisača bude dovoljno slobodnog prostora.

**Napomena:** Oštećenja pisača prouzročena nepravilnim premještanjem nisu pokriveni jamstvom pisača.

## Otprema pisača

Upute o otpremi pisača potražite na adresi <http://support.lexmark.com> ili se obratite podršci za kupce.

## Štednja energije i papira

### Konfiguriranje postavki načina rada za uštedu energije

#### Stanje mirovanja

1 Na upravljačkoj ploči odaberite:

Postavke > Uređaj > Upravljanje napajanjem > Prekoračenja vremena > Stanje mirovanja

Za kretanje kroz postavke modela pisača koji nemaju dodirni zaslon pritisnite .

2 Unesite vrijeme tijekom kojeg će pisač biti neaktivan prije ulaska u stanje mirovanja.

#### Hibernacija

1 Na upravljačkoj ploči odaberite:

Postavke > Uređaj > Upravljanje napajanjem > Prekoračenja vremena > Prekoračenje vremena za hibernaciju

Za kretanje kroz postavke modela pisača koji nemaju dodirni zaslon pritisnite .

2 Odaberite vrijeme prije ulaska pisača u hibernaciju.

#### Napomene:

- Pazite da pisač aktivirate iz hibernacije prije slanja zadatka ispisivanja.
- Kako biste pisač aktivirali iz hibernacije, pritisnite gumb za uključivanje/isključivanje.
- Embedded Web Server onemogućen je kada je pisač u načinu rada Hibernacija.

## Prilagođavanje svjetline zaslona

**Napomena:** Ova je postavka dostupna samo kod nekih modela pisača.

1 Na upravljačkoj ploči odaberite:

**Postavke > Uređaj > Preference**

Za kretanje kroz postavke modela pisača bez dodirnog zaslona pritisnite .

2 Prilagodite postavku u izborniku Svjetlina zaslona.

## Štednja potrošnog materijala

- Ispisujte papir obostrano.

**Napomena:** Obostrano ispisivanje zadana je postavka u upravljačkom programu za ispisivanje.

- Ispisujte više stranica na jedan list papira.
- Prije ispisa uz pomoć značajke pretpregleda provjerite kako će dokument izgledati.
- Ispišite jednu kopiju dokumenta u svrhu provjere sadržaja i formata.

## Recikliranje

### Recikliranje Lexmark proizvoda

Za povratak Lexmark proizvoda radi recikliranja:

- 1 Posjetite [www.lexmark.com/recycle](http://www.lexmark.com/recycle).
- 2 Odaberite proizvod koji želite reciklirati.

**Napomena:** Potrošni materijal i hardver koji nisu navedeni u Lexmark programu za prikupljanje i recikliranje mogu se reciklirati putem vašeg lokalnog centra za recikliranje.

### Recikliranje pakiranja Lexmark proizvoda

Lexmark se neprekidno trudi smanjiti količinu pakiranja. Manja količina materijala za pakiranje znači da se Lexmark pisači prevoze na najučinkovitiji način uz veliku pozornost prema okolišu te da manje materijala završi na odlagalištima. Takva učinkovitost rezultira smanjenom emisijom stakleničkih plinova, uštedom energije i očuvanjem prirodnih resursa. Lexmark u nekim državama ili regijama također nudi recikliranje pakiranja. Za dodatne informacije posjetite [www.lexmark.com/recycle](http://www.lexmark.com/recycle), a zatim odaberite državu ili regiju. Informacije o dostupnim programima reciklaže pružaju se zajedno s informacijama o reciklaži proizvoda.

Lexmark koristi karton koji se može u potpunosti reciklirati gdje god postoje pogoni za reciklažu valovite ljepenke. Takvih pogona u vašoj regiji možda nema.

Pjena koju Lexmark koristi može se reciklirati gdje god postoje pogoni za reciklažu pjene. Takvih pogona u vašoj regiji možda nema.

Kada spremnik vraćate tvrtki Lexmark, možete upotrijebiti kutiju u kojoj vam je dopremljen. Lexmark će reciklirati kutiju.

# Otklanjanje zaglavljenih papira

## Izbjegavanje zaglavljivanja

### Ispravno uložite papir

- Pazite da papir bude plošno položen u odlagaču.

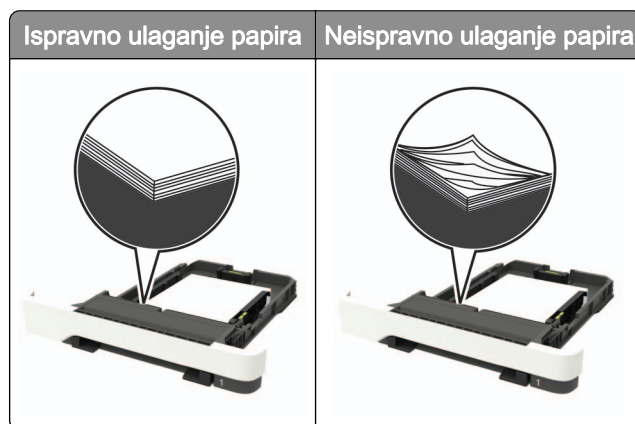

- Nemojte puniti niti vaditi odlagač dok pisač ispisuje.
- Nemojte ulagati previše papira. Provjerite je li visina umetnutog papira ispod oznake maksimalne visine papira.
- Nemojte gurati papir u odlagač. Uložite papir na način prikazan na slici.

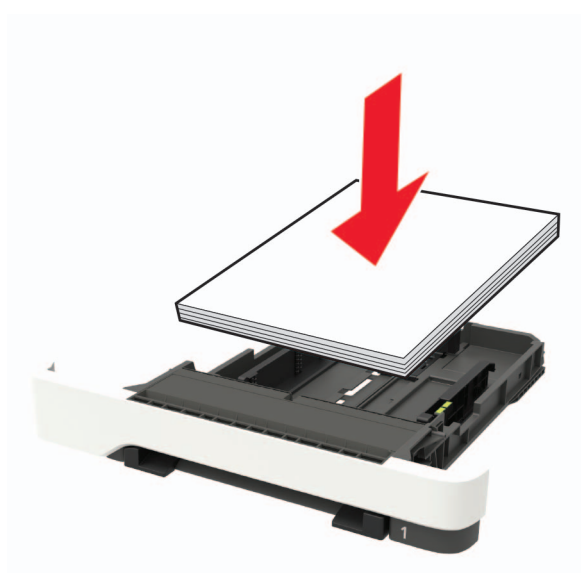

- Pazite da vodilice za papir budu ispravno postavljene i da previše ne pritišću papir ili omotnice.
- Nakon ulaganja papira odlagač čvrsto gurnite u pisač.

### Upotreba preporučenog papira

- Koristite isključivo preporučeni papir ili posebne medije.
- Nemojte ulagati papir koji je zgužvan, naboran, vlažan ili savijen.

- Prije ulaganja lagano savijte, prolistajte i poravnajte rubove papira.

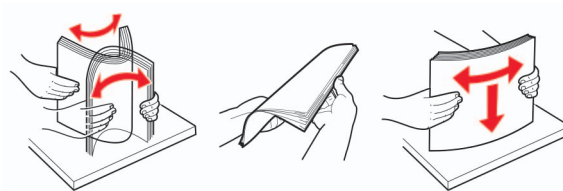

- Nemojte ulagati papir koji je ručno obrezan ili podrezan.
- Nemojte miješati formate, gramature ili vrste papira u istom odlagaču.
- Pazite da format i vrsta papira budu ispravno postavljeni na računalo ili upravljačkoj ploči pisača.
- Spremite papir sukladno preporukama proizvođača.

## Pronalaženje mjesta zaglavlivanja

### Napomene:

- Kada je pomoć pri zaglavljivanju uključena, pisač nakon uklanjanja zaglavljenog papira provlači prazne ili djelomično ispisane papire. Potražite prazne stranice u izlaznom dijelu pisača.
- Kad je Oporavak od zaglavljivanja postavljen na Uključeno ili Automatski, pisač ponovo ispisaže zaglavljene stranice.



	Mjesto zaglavljivanja
1	Automatski ulagač dokumenata (ADF)
2	Standardni odjeljak
3	Vratašca A
4	Odlagači
5	Ulagač za razne medije
6	Ručni ulagač

## Zaglavljivanje papira u odlagačima

- 1 Izvadite odlagač.



- 2 Izvadite zaglavljeni papir.

**Napomena:** Pripazite da ne zaostane nijedan komadić papira.



- 3 Umetnite odlagač.

## Zaglavljeni papir iza vratašaca A

### Zaglavljeni papir ispod grijača

- 1 Otvorite vratašca A, a zatim otvarajte vratašca B dok *ne sjednu* na mjesto.



**OPREZ—VRUĆA POVRŠINA:** Unutrašnjost pisača može biti vruća. Kako biste smanjili rizik od ozljede na vrućem dijelu, pričekajte da se površine ohlade.

**Upozorenje—potencijalno oštećenje:** Kako biste spriječili oštećenja uslijed elektrostatickog pražnjenja, dodirnite bilo koji izloženi metalni okvir pisača prije pristupanja unutarnjim područjima pisača ili njihovog dodirivanja.

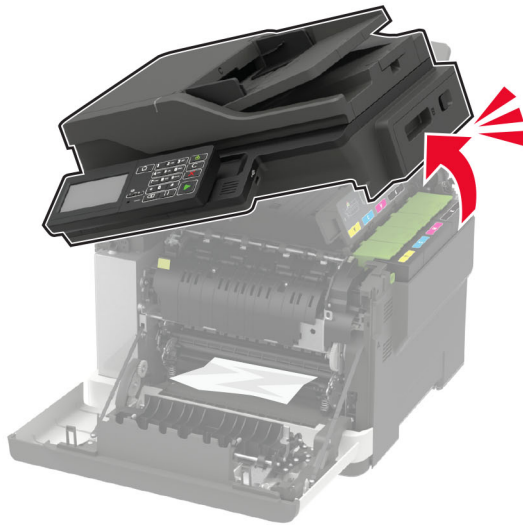

2 Izvadite zaglavljeni papir.

**Napomena:** Pripazite da ne zaostane nijedan komadić papira.

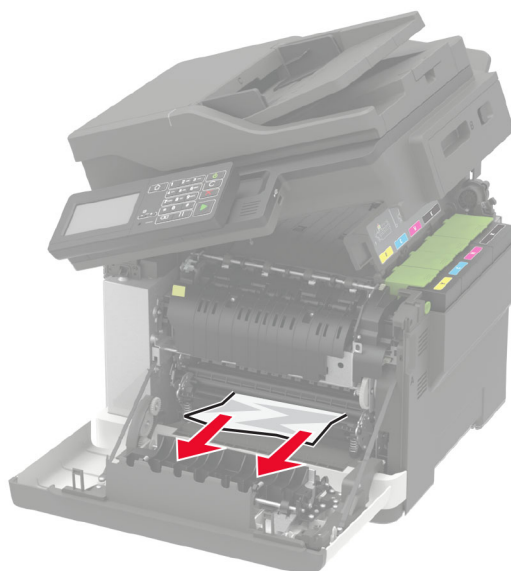

3 Zatvorite vratašca B i A.

### Zaglavljeni papir u grijaču

1 Otvorite vratašca A i B.

 **OPREZ—VRUĆA POVRŠINA:** Unutrašnjost pisača može biti vruća. Kako biste smanjili rizik od ozljede na vrućem dijelu, pričekajte da se površine ohlade.

**Upozorenje—potencijalno oštećenje:** Kako biste spriječili oštećenja uslijed elektrostatickog pražnjenja, dodirnite bilo koji izloženi metalni okvir pisača prije pristupanja unutarnjim područjima pisača ili njihovog dodirivanja.



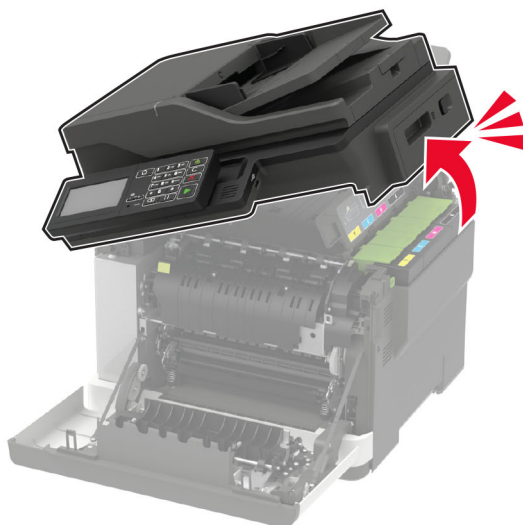

2 Otvorite vratašca za pristup grijaču i zatim uklonite zaglavljeni papir.

**Napomena:** Pripazite da ne zaostane nijedan komadić papira.

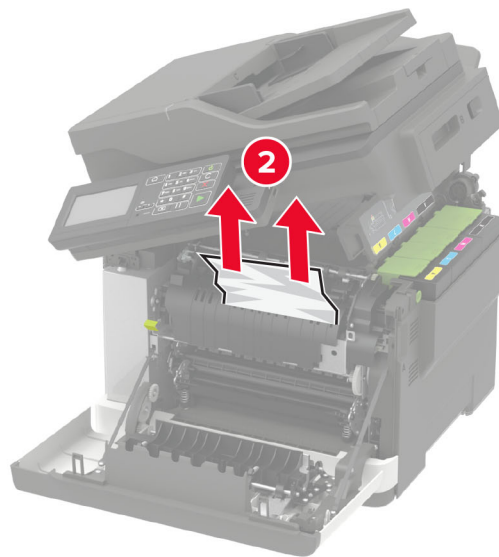
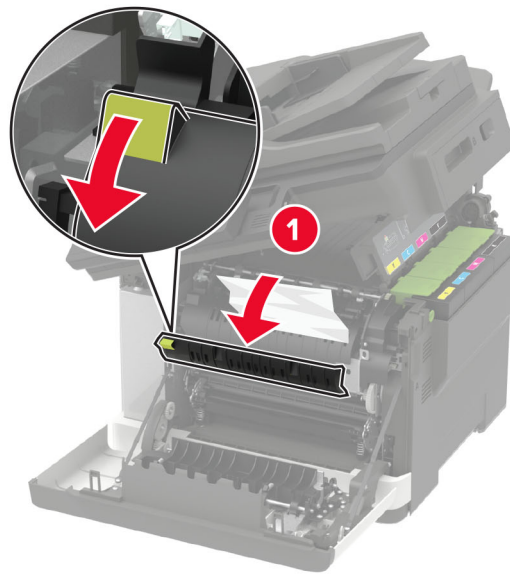

3 Zatvorite vratašca B i A.

## Zaglavljeni papir u jedinici za obostrani rad

1 Otvorite vratašca A.

 **OPREZ—VRUĆA POVRŠINA:** Unutrašnjost pisača može biti vruća. Kako biste smanjili rizik od ozljede na vrućem dijelu, pričekajte da se površine ohlade.

**Upozorenje—potencijalno oštećenje:** Kako biste spriječili oštećenja uslijed elektrostatickog pražnjenja, dodirnite bilo koji izloženi metalni okvir pisača prije pristupanja unutarnjim područjima pisača ili njihovog dodirivanja.

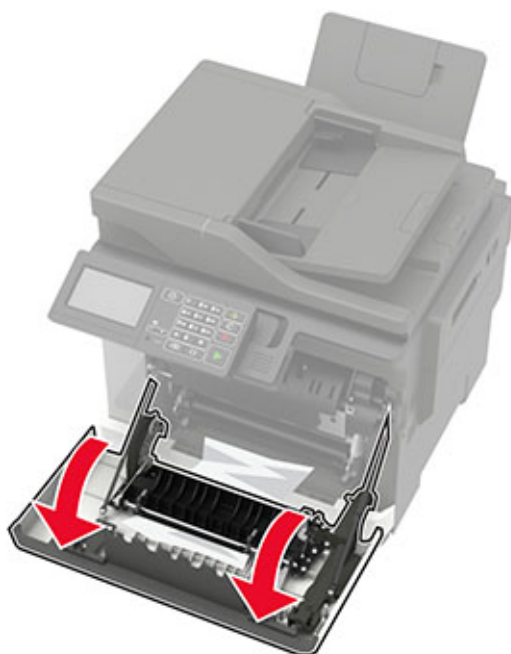

2 Izvadite zaglavljene papir.

**Napomena:** Pripazite da ne zaostane nijedan komadić papira.

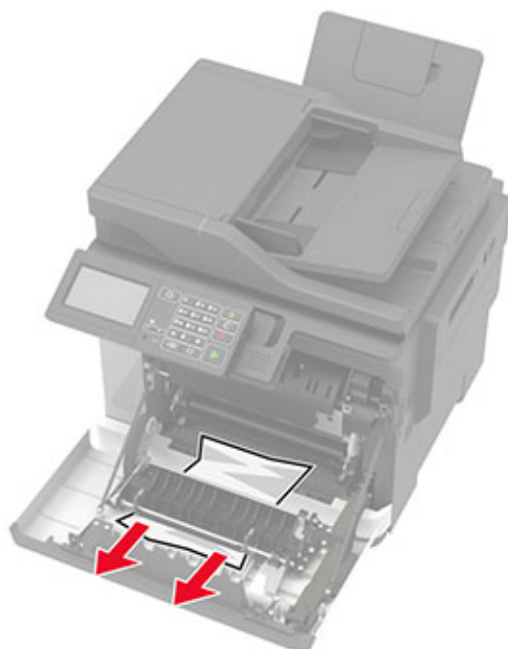

3 Zatvorite vratašca A.

## Zaglavljeni papir iza vratašaca C

- 1 Izvadite sve originale iz odlagača ADF-a.
- 2 Otvorite vratašca C.

**Upozorenje—potencijalno oštećenje:** Kako biste spriječili oštećenja uslijed elektrostatickog pražnjenja, dodirnite bilo koji izloženi metalni okvir pisača prije pristupanja unutarnjim područjima pisača ili njihovog dodirivanja.

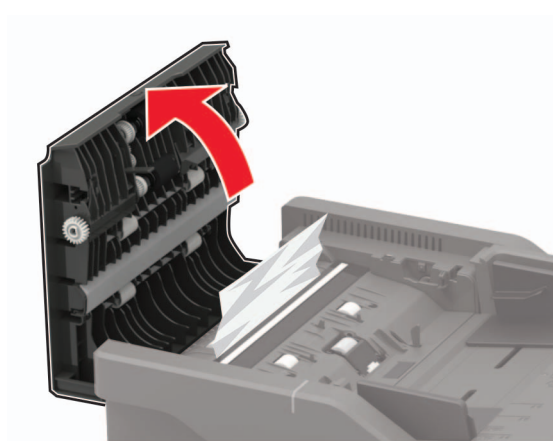

- 3 Izvadite zaglavljeni papir.

**Napomena:** Pripazite da ne zaostane nijedan komadić papira.

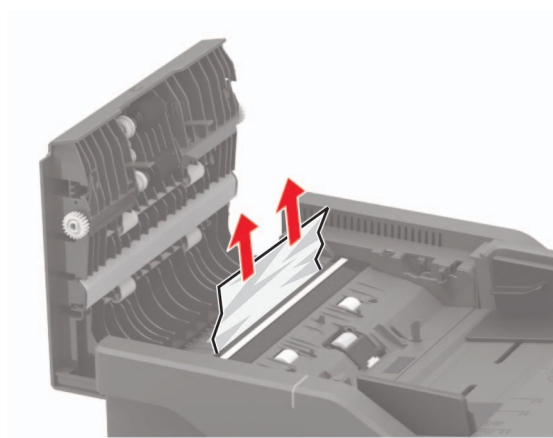

- 4 Zatvorite vratašca C.

## Zaglavljeni papir u standardnom odjeljku

- 1 Otvarajte vratašca B dok *ne sjednu* na mjesto, a zatim izvadite zaglavljeni papir.

**Upozorenje—potencijalno oštećenje:** Kako biste spriječili oštećenja uslijed elektrostatickog pražnjenja, dodirnite bilo koji izloženi metalni okvir pisača prije pristupanja unutarnjim područjima pisača ili njihovog dodirivanja.

**Napomena:** Pripazite da ne zaostane nijedan komadić papira.



2 Otvorite vratašca A.



**OPREZ—VRUĆA POVRŠINA:** Unutrašnjost pisača može biti vruća. Kako biste smanjili rizik od ozljede na vrućem dijelu, pričekajte da se površine ohlade.



3 Otvorite vratašca za pristup grijaču i zatim uklonite zaglavljeni papir.

**Napomena:** Pripazite da ne zaostane nijedan komadić papira.

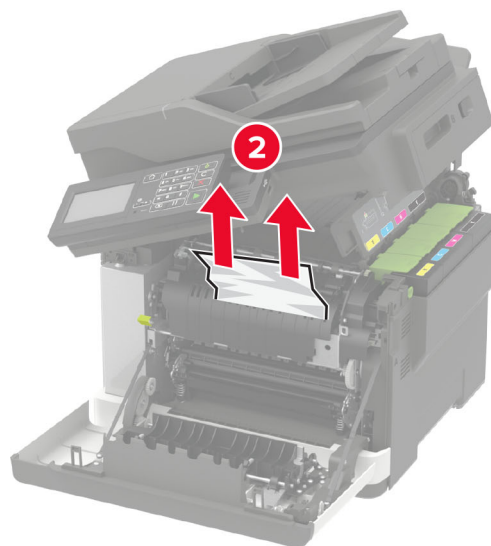
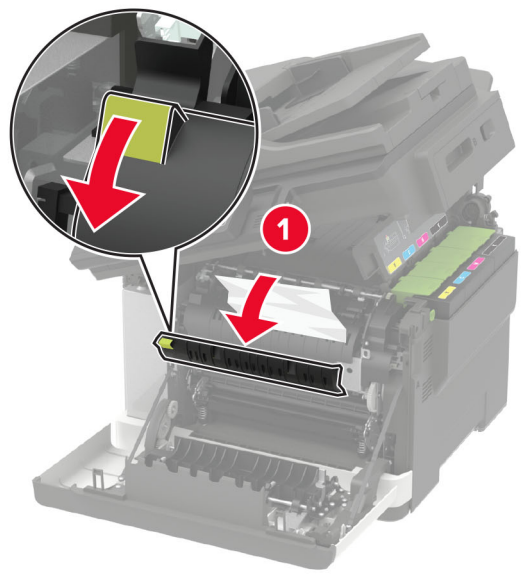

4 Zatvorite vratašca A i B.

## Zaglavljeni papir u ulagaču za razne medije

**Napomena:** Ulagač za razne medije dostupan je samo kod nekih modela pisača.

- 1 Izvadite papir iz ulagača za razne medije.

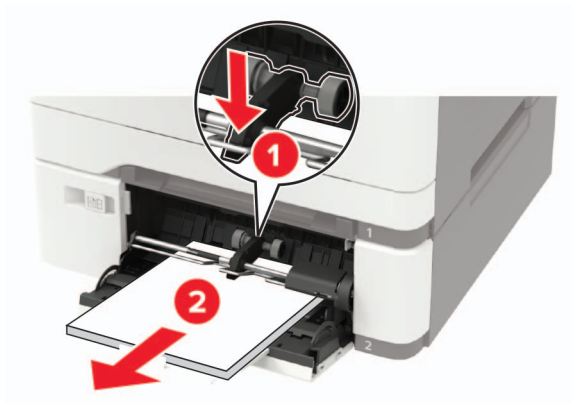

- 2 Izvadite zaglavljeni papir.

**Napomena:** Pripazite da ne zaostane nijedan komadić papira.

- 3 Prije ulaganja lagano savijte, prolistajte i poravnajte rubove papira.

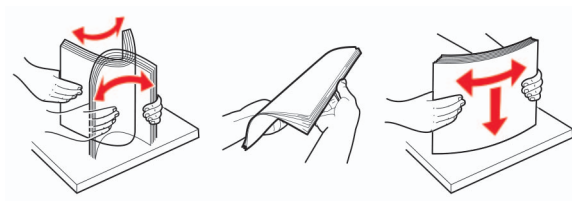

- 4 Uložite papir.





## Zaglavljeni papir u ručnom ulagaču

1 Izvadite odlagač.



2 Izvadite zaglavljeni papir.

**Napomena:** Pripazite da ne zaostane nijedan komadić papira.

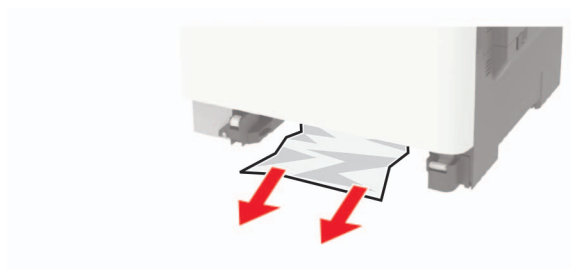

3 Umetnite odlagač.

# Rješavanje problema

## Problemi s kvalitetom ispisa

Pronađite sliku koja nalikuje problemu s kvalitetom koji imate, a zatim pritisnite vezu u nastavku kako biste pročitali korake za rješavanje problema.

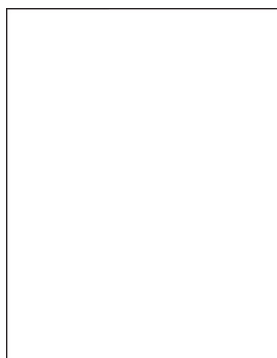

[“Prazne ili bijele stranice” na 211. str.](#)

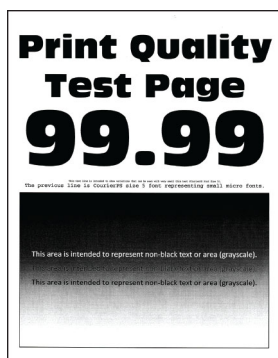

[“Taman ispis” na 212. str.](#)

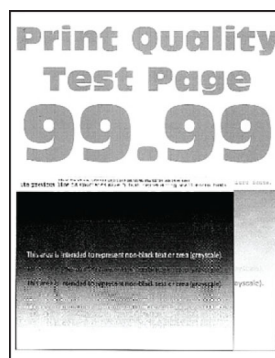

[“Dvostruke slike” na 213. str.](#)

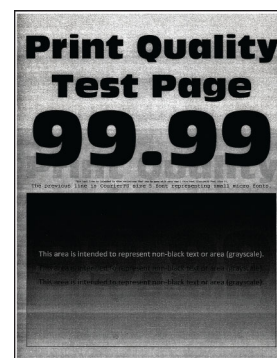

[“Siva pozadina ili pozadina u boji” na 214. str.](#)



[“Neodgovarajuće margine” na 215. str.](#)

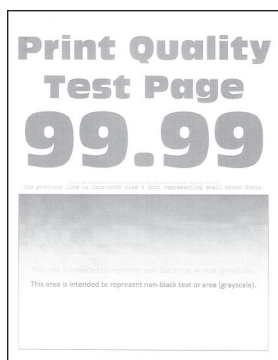

[“Svijetao ispis” na 216. str.](#)

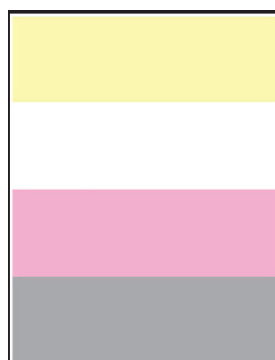

[“Nedostatak boja” na 218. str.](#)



[“Mrlje i točke na ispisu” na 218. str.](#)



[“Savijanje papira” na 243. str.](#)

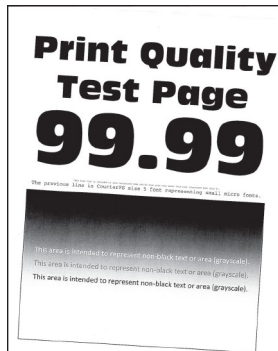

[“Neravni ili iskrivljeni ispisi” na 220. str.](#)

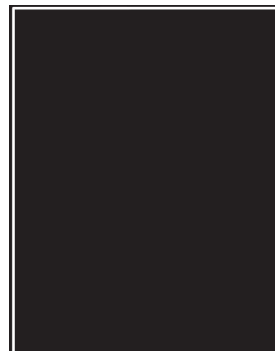

[“Slike u jednoj boji ili crne” na 220. str.](#)

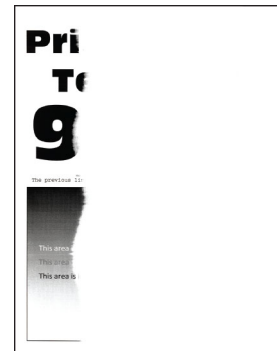

[“Nepotpun tekst ili slike” na 221. str.](#)



[“Toner se lako briše” na 222. str.](#)

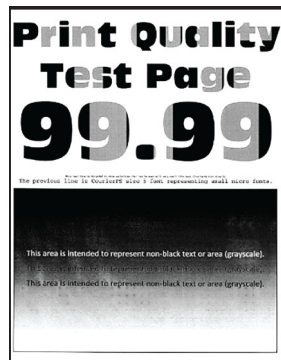

[“Neujednačena gustoća ispisa” na 223. str.](#)

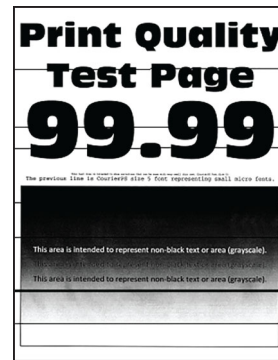

[“Vodoravne tamne crte” na 224. str.](#)



[“Okomite tamne crte” na 225. str.](#)



[“Vodoravne bijele crte” na 227. str.](#)

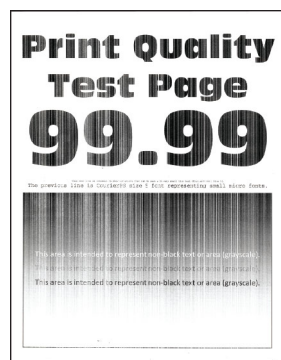

[“Okomite bijele crte” na 228. str.](#)



[“Ponavljajuće nepravilnosti” na 229. str.](#)

## Problemi s ispisivanjem

### Kvaliteta ispisa je loša

#### Prazne ili bijele stranice



**Napomena:** Prije rješavanja problema ispišite stranice za ispitivanje kvalitete ispisa. S upravljačke ploče dođite do opcije **Postavke > Rješavanje problema > Ispiši stranicu za ispitivanje kvalitete ispisa**. Za kretanje kroz postavke modela pisača bez dodirnog zaslona pritisnite .

Radnja	Da	Ne
<p><b>a</b> Izvadite i zatim umetnite ispisni komplet.</p> <p><b>Upozorenje—potencijalno oštećenje:</b> Komplet za ispis nemojte izlagati izravnoj sunčevoj svjetlosti. Duže izlaganje svjetlu može uzrokovati probleme s kvalitetom ispisa.</p> <p><b>Upozorenje—potencijalno oštećenje:</b> Nemojte dodirivati fotovodički bubanj ispod kompleta za ispis. To bi moglo utjecati na kvalitetu budućeg ispisa.</p> <p><b>b</b> Ispišite dokument.</p> <p>Ispisuje li pisač prazne ili bijele stranice?</p>	Obratite se <a href="#">službi za korisničku podršku</a> .	Problem je riješen.

## Taman ispis





**Napomena:** Prije rješavanja problema ispišite stranice za ispitivanje kvalitete ispisa. S upravljačke ploče dođite do opcije **Postavke > Rješavanje problema > Ispiši stranicu za ispitivanje kvalitete ispisa**. Za kretanje kroz postavke modela pisača bez dodirnog zaslona pritisnite **OK**.

Radnja	Da	Ne
<p><b>1. korak</b></p> <p><b>a</b> Provedite podešavanje boje. Na upravljačkoj ploči odaberite: <b>Postavke &gt; Ispis &gt; Kvaliteta &gt; Napredno rukovanje slikom &gt; Podešavanje boja</b></p> <p><b>b</b> Ispišite dokument.</p> <p>Je li ispis previše taman?</p>	Prijeđite na 2. korak.	Problem je riješen.
<p><b>2. korak</b></p> <p><b>a</b> Ovisno o operacijskom sustavu, smanjite zatamnjenost tonera u izborniku Preference ispisivanja ili u dijaloškom okviru Ispisivanje.</p> <p><b>Napomena:</b> Isto tako možete promijeniti postavke na upravljačkoj ploči pisača. Dođite do opcije: <b>Postavke &gt; Ispis &gt; Kvaliteta &gt; Zatamnjenost tonera</b></p> <p><b>b</b> Ispišite dokument.</p> <p>Je li ispis previše taman?</p>	Prijeđite na 3. korak.	Problem je riješen.

Radnja	Da	Ne
<p><b>3. korak</b></p> <p><b>a</b> Ovisno o operacijskom sustavu, navedite vrstu papira u dijaloškom okviru Preference ispisa ili Ispis.</p> <p><b>Napomene:</b></p> <ul style="list-style-type: none"> <li>• Provjerite odgovaraju li postavke uloženom papiru.</li> <li>• Isto tako možete promijeniti postavke na upravljačkoj ploči pisača. Dođite do opcije:</li> </ul> <p><b>Postavke &gt; Papir &gt; Konfiguracija odlagača &gt; Format/vrsta papira</b></p> <p><b>b</b> Ispišite dokument.</p> <p>Je li ispis previše taman?</p>	Prijeđite na 4. korak.	Problem je riješen.
<p><b>4. korak</b></p> <p>Provjerite ima li papir teksturu ili grubu završnu obradu.</p> <p>Ispisujete li na papiru izražene teksture ili grubom papiru?</p>	Prijeđite na 5. korak.	Prijeđite na 6. korak.
<p><b>5. korak</b></p> <p><b>a</b> Papir s teksturom ili grubi papir zamijenite običnim papirom.</p> <p><b>b</b> Ispišite dokument.</p> <p>Je li ispis previše taman?</p>	Prijeđite na 6. korak.	Problem je riješen.
<p><b>6. korak</b></p> <p><b>a</b> Uložite papir iz novog paketa.</p> <p><b>Napomena:</b> Papir u vlažnim uvjetima upija vlagu. Čuvajte papir u originalnom pakiranju do upotrebe.</p> <p><b>b</b> Ispišite dokument.</p> <p>Je li ispis previše taman?</p>	Obratite se <a href="#">službi za korisničku podršku</a> .	Problem je riješen.

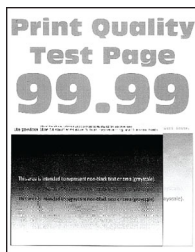
## Dvostruke slike



**Napomena:** Prije rješavanja problema ispišite stranice za ispitivanje kvalitete ispisa. S upravljačke ploče dođite do opcije **Postavke > Rješavanje problema > Ispiši stranicu za ispitivanje kvalitete ispisa**. Za kretanje kroz postavke modela pisača bez dodirnog zaslona pritisnite .

Radnja	Da	Ne
<p><b>1. korak</b></p> <p><b>a</b> U odlagač uložite papir odgovarajuće vrste.</p> <p><b>b</b> Ispišite dokument.</p> <p>Pojavljuju li se dvostruke slike na ispisima?</p>	Prijeđite na 2. korak.	Problem je riješen.
<p><b>2. korak</b></p> <p><b>a</b> Ovisno o operacijskom sustavu, navedite vrstu papira u dijaloškom okviru Preference ispisa ili Ispis.</p> <p><b>Napomene:</b></p> <ul style="list-style-type: none"> <li>• Provjerite odgovaraju li postavke uloženom papiru.</li> <li>• Isto tako možete promijeniti postavke na upravljačkoj ploči pisaa. Dođite do opcije:</li> </ul> <p><b>Postavke &gt; Papir &gt; Konfiguracija odlagača &gt; Format/vrsta papira</b></p> <p><b>b</b> Ispišite dokument.</p> <p>Pojavljuju li se dvostruke slike na ispisima?</p>	Prijeđite na 3. korak.	Problem je riješen.
<p><b>3. korak</b></p> <p><b>a</b> Provedite podešavanje boje.</p> <p>Na upravljačkoj ploči odaberite:</p> <p><b>Postavke &gt; Ispis &gt; Kvaliteta &gt; Napredno rukovanje slikom &gt; Podešavanje boja</b></p> <p><b>b</b> Ispišite dokument.</p> <p>Pojavljuju li se dvostruke slike na ispisima?</p>	Prijeđite na 4. korak.	Problem je riješen.
<p><b>4. korak</b></p> <p><b>a</b> Izvadite i zatim umetnite ispisni komplet.</p> <p><b>Upozorenje—potencijalno oštećenje:</b> Komplet za ispis nemojte izlagati izravnoj sunčevoj svjetlosti. Duže izlaganje svjetlu može uzrokovati probleme s kvalitetom ispisa.</p> <p><b>Upozorenje—potencijalno oštećenje:</b> Nemojte dodirivati fotovodički bubanj ispod kompleta za ispis. To bi moglo utjecati na kvalitetu budućeg ispisa.</p> <p><b>b</b> Ispišite dokument.</p> <p>Pojavljuju li se dvostruke slike na ispisima?</p>	Obratite se <a href="#">službi za korisničku podršku</a> .	Problem je riješen.

## Siva pozadina ili pozadina u boji

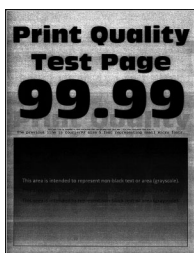

**Napomena:** Prije rješavanja problema ispišite stranice za ispitivanje kvalitete ispisa. Na upravljačkoj ploči dođite do opcije **Postavke > Rješavanje problema > Ispiši stranicu za ispitivanje kvalitete ispisa**. Za kretanje kroz postavke modela pisača bez dodirnog zaslona pritisnite **OK**.

Radnja	Da	Ne
<p><b>1. korak</b></p> <p><b>a</b> Provedite podešavanje boje. Na upravljačkoj ploči odaberite: <b>Postavke &gt; Ispis &gt; Kvaliteta &gt; Napredno rukovanje slikom &gt; Podešavanje boja</b></p> <p><b>b</b> Ispišite dokument.</p> <p>Pojavljuje li se na ispisima siva pozadina ili pozadina u boji?</p>	Prijeđite na 2. korak.	Problem je riješen.
<p><b>2. korak</b></p> <p><b>a</b> Izvadite i zatim umetnite komplet za ispis. <b>Upozorenje—potencijalno oštećenje:</b> Komplet za ispis nemojte izlagati izravnoj sunčevoj svjetlosti. Duže izlaganje svjetlu može uzrokovati probleme s kvalitetom ispisa. <b>Upozorenje—potencijalno oštećenje:</b> Nemojte dodirivati fotovodički bubanj ispod kompleta za ispis. To bi moglo utjecati na kvalitetu budućeg ispisa.</p> <p><b>b</b> Ispišite dokument.</p> <p>Pojavljuje li se na ispisima siva pozadina ili pozadina u boji?</p>	Obratite se <a href="#">službi za korisničku podršku</a> .	Problem je riješen.

## Neodgovarajuće margine



Radnja	Da	Ne
<p><b>1. korak</b></p> <p><b>a</b> Prilagodite položaj vodilica za papir sukladno uloženom papiru.</p> <p><b>b</b> Ispišite dokument.</p> <p>Jesu li margine ispravne?</p>	Problem je riješen.	Prijeđite na 2. korak.
<p><b>2. korak</b></p> <p><b>a</b> Postavite format papira s upravljačke ploče. Dođite do opcije: <b>Postavke &gt; Papir &gt; Konfiguracija odlagača &gt; Format/vrsta papira</b></p> <p><b>b</b> Ispišite dokument.</p> <p>Jesu li margine ispravne?</p>	Problem je riješen.	Prijeđite na 3. korak.

Radnja	Da	Ne
<p><b>3. korak</b></p> <p><b>a</b> Ovisno o operacijskom sustavu, navedite veličinu papira u dijaloškom okviru Preference ispisa ili Ispis.</p> <p><b>Napomena:</b> Provjerite odgovaraju li postavke uloženom papiru.</p> <p><b>b</b> Ispišite dokument.</p> <p>Jesu li margine ispravne?</p>	Problem je riješen.	Obratite se <a href="#">službi za korisničku podršku</a> .

## Svijetao ispis

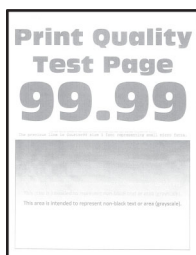

**Napomena:** Prije rješavanja problema ispišite stranice za ispitivanje kvalitete ispisa. S upravljačke ploče dođite do opcije **Postavke > Rješavanje problema > Ispiši stranicu za ispitivanje kvalitete ispisa**. Za kretanje kroz postavke modela pisača bez dodirnog zaslona pritisnite .

Radnja	Da	Ne
<p><b>1. korak</b></p> <p><b>a</b> Provedite podešavanje boje.</p> <p>Na upravljačkoj ploči odaberite:</p> <p><b>Postavke &gt; Ispis &gt; Kvaliteta &gt; Napredno rukovanje slikom &gt; Podešavanje boja</b></p> <p><b>b</b> Ispišite dokument.</p> <p>Je li ispis svijetao?</p>	Prijeđite na 2. korak.	Problem je riješen.
<p><b>2. korak</b></p> <p><b>a</b> Ovisno o operacijskom sustavu, zatamnjenost tonera povećajte u izborniku Preference ispisivanja ili u dijaloškom okviru Ispisivanje.</p> <p><b>Napomena:</b> Isto tako možete promijeniti postavke na upravljačkoj ploči pisača. Dođite do opcije:</p> <p><b>Postavke &gt; Ispis &gt; Kvaliteta &gt; Zatamnjenost tonera</b></p> <p><b>b</b> Ispišite dokument.</p> <p>Je li ispis svijetao?</p>	Prijeđite na 3. korak.	Problem je riješen.



Radnja	Da	Ne
<p><b>3. korak</b></p> <p><b>a</b> Isključite Štednju boje. Na upravljačkoj ploči odaberite: <b>Postavke &gt; Ispis &gt; Kvaliteta &gt; Štednja boje</b></p> <p><b>b</b> Ispišite dokument.</p> <p>Je li ispis svijetao?</p>	Prijeđite na 4. korak.	Problem je riješen.
<p><b>4. korak</b></p> <p><b>a</b> Ovisno o operacijskom sustavu, navedite vrstu papira u dijaloškom okviru Preference ispisa ili Ispis.</p> <p><b>Napomene:</b></p> <ul style="list-style-type: none"> <li>• Provjerite odgovaraju li postavke uloženom papiru.</li> <li>• Isto tako možete promijeniti postavke na upravljačkoj ploči pisača. Dođite do opcije: <b>Postavke &gt; Papir &gt; Konfiguracija odlagača &gt; Format/vrsta papira</b></li> </ul> <p><b>b</b> Ispišite dokument.</p> <p>Je li ispis svijetao?</p>	Prijeđite na 5. korak.	Problem je riješen.
<p><b>5. korak</b></p> <p>Provjerite ima li papir izraženu teksturu ili grubu završnu obradu.</p> <p>Ispisujete li na papiru izražene teksture ili grubom papiru?</p>	Prijeđite na 6. korak.	Prijeđite na 7. korak.
<p><b>6. korak</b></p> <p><b>a</b> Papir s teksturom ili grubi papir zamijenite običnim papirom.</p> <p><b>b</b> Ispišite dokument.</p> <p>Je li ispis svijetao?</p>	Prijeđite na 7. korak.	Problem je riješen.
<p><b>7. korak</b></p> <p><b>a</b> Uložite papir iz novog paketa.</p> <p><b>Napomena:</b> Papir u vlažnim uvjetima upija vlagu. Čuvajte papir u originalnom pakiranju do upotrebe.</p> <p><b>b</b> Ispišite dokument.</p> <p>Je li ispis svijetao?</p>	Prijeđite na 8. korak.	Problem je riješen.
<p><b>8. korak</b></p> <p><b>a</b> Izvadite i zatim umetnite ispisni komplet.</p> <p><b>Upozorenje—potencijalno oštećenje:</b> Komplet za ispis nemojte izlagati izravnoj sunčevoj svjetlosti. Duže izlaganje svjetlu može uzrokovati probleme s kvalitetom ispisa.</p> <p><b>Upozorenje—potencijalno oštećenje:</b> Nemojte dodirivati fotovodički bubanj ispod kompleta za ispis. To bi moglo utjecati na kvalitetu budućeg ispisa.</p> <p><b>b</b> Ispišite dokument.</p> <p>Je li ispis svijetao?</p>	Obratite se <a href="#">službi za korisničku podršku</a> .	Problem je riješen.

## Nedostatak boja

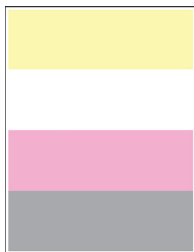

**Napomena:** Prije rješavanja problema ispišite stranice za ispitivanje kvalitete ispisa. Na upravljačkoj ploči dođite do opcije **Postavke > Rješavanje problema > Ispiši stranicu za ispitivanje kvalitete ispisa**. Za kretanje kroz postavke modela pisača bez dodirnog zaslona pritisnite **OK**.

Radnja	Da	Ne
<p><b>a</b> Izvadite spremnik s tonerom u boji koja nedostaje.</p> <p><b>b</b> Izvadite ispisni komplet.</p> <p><b>Upozorenje—potencijalno oštećenje:</b> Komplet za ispis nemojte izlagati izravnoj sunčevoj svjetlosti. Duže izlaganje svjetlu može uzrokovati probleme s kvalitetom ispisa.</p> <p><b>Upozorenje—potencijalno oštećenje:</b> Nemojte dodirivati fotovodički bubanj ispod kompleta za ispis. To bi moglo utjecati na kvalitetu budućeg ispisa.</p> <p><b>c</b> Izvadite i potom umetnite jedinicu za razvijanje boje koja nedostaje.</p> <p><b>d</b> Umetnite komplet za ispis.</p> <p><b>e</b> Umetnite spremnik s tonerom.</p> <p><b>f</b> Ispišite dokument.</p> <p>Nedostaju li neke boje na ispisu?</p>	<p>Obratite se <a href="#">službi za korisničku podršku</a>.</p>	<p>Problem je riješen.</p>

## Mrlje i točke na ispisu



**Napomena:** Prije rješavanja problema ispišite stranice za ispitivanje kvalitete ispisa. S upravljačke ploče dođite do opcije **Postavke > Rješavanje problema > Ispiši stranicu za ispitivanje kvalitete ispisa**. Za kretanje kroz postavke modela pisača bez dodirnog zaslona pritisnite **OK**.

Radnja	Da	Ne
<p><b>1. korak</b> Provjerite je li procurio toner u pisaču.</p> <p>Je li procurio toner u pisaču?</p>	Prijeđite na 2. korak.	Obratite se <a href="#">službi za korisničku podršku</a> .
<p><b>2. korak</b> <b>a</b> Na upravljačkoj ploči odaberite: <b>Postavke &gt; Papir &gt; Konfiguracija odlagača &gt; Format/vrsta papira</b> <b>b</b> Provjerite odgovaraju li postavke formata papira i vrste papira uloženom papiru. <b>Napomena:</b> Pazite da papir nema izraženu teksturu ili grubu završnu obradu.</p> <p>Podudaraju li se postavke?</p>	Prijeđite na 4. korak.	Prijeđite na 3. korak.
<p><b>3. korak</b> <b>a</b> Ovisno o operacijskom sustavu, navedite format papira i vrstu papira u dijaloškom okviru Preference ispisa ili Ispis. <b>Napomena:</b> Provjerite odgovaraju li postavke uloženom papiru. <b>b</b> Ispišite dokument.</p> <p>Sadrži li ispis mrlje?</p>	Prijeđite na 4. korak.	Problem je riješen.
<p><b>4. korak</b> <b>a</b> Uložite papir iz novog paketa. <b>Napomena:</b> Papir u vlažnim uvjetima upija vlagu. Čuvajte papir u originalnom pakiranju do upotrebe. <b>b</b> Ispišite dokument.</p> <p>Sadrži li ispis mrlje?</p>	Prijeđite na 5. korak.	Problem je riješen.
<p><b>5. korak</b> <b>a</b> Izvadite i zatim umetnite ispisni komplet. <b>Upozorenje—potencijalno oštećenje:</b> Komplet za ispis nemojte izlagati izravnoj sunčevoj svjetlosti. Duže izlaganje svjetlu može uzrokovati probleme s kvalitetom ispisa. <b>Upozorenje—potencijalno oštećenje:</b> Nemojte dodirivati fotovodički bubanj ispod kompleta za ispis. To bi moglo utjecati na kvalitetu budućeg ispisa. <b>b</b> Ispišite dokument.</p> <p>Sadrži li ispis mrlje?</p>	Obratite se <a href="#">službi za korisničku podršku</a> .	Problem je riješen.

## Neravni ili iskrivljeni ispisi



**Napomena:** Prije rješavanja problema ispišite stranice za ispitivanje kvalitete ispisa. Na upravljačkoj ploči dođite do opcije **Postavke > Rješavanje problema > Ispiši stranicu za ispitivanje kvalitete ispisa**. Za kretanje kroz postavke modela pisača bez dodirnog zaslona pritisnite **OK**.

Radnja	Da	Ne
<p><b>1. korak</b></p> <p><b>a</b> Prilagodite vodilice za papir u odlagaču za odgovarajući položaj za uloženi papir.</p> <p><b>b</b> Ispišite dokument.</p> <p>Je li ispis neravan ili iskrivljen?</p>	Prijeđite na 2. korak.	Problem je riješen.
<p><b>2. korak</b></p> <p><b>a</b> Uložite papir iz novog paketa.</p> <p><b>Napomena:</b> Papir u vlažnim uvjetima upija vlagu. Čuvajte papir u originalnom pakiranju do upotrebe.</p> <p><b>b</b> Ispišite dokument.</p> <p>Je li ispis neravan ili iskrivljen?</p>	Prijeđite na 3. korak.	Problem je riješen.
<p><b>3. korak</b></p> <p><b>a</b> Provjerite je li podržan uloženi papir.</p> <p><b>Napomena:</b> Ako papir nije podržan, uložite podržani papir.</p> <p><b>b</b> Ispišite dokument.</p> <p>Je li ispis neravan ili iskrivljen?</p>	Obratite se <a href="#">službi za korisničku podršku</a> .	Problem je riješen.

## Slike u jednoj boji ili crne

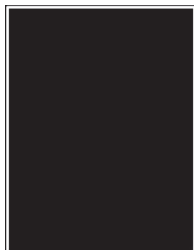

**Napomena:** Prije rješavanja problema ispišite stranice za ispitivanje kvalitete ispisa. Na upravljačkoj ploči dođite do opcije **Postavke > Rješavanje problema > Ispiši stranicu za ispitivanje kvalitete ispisa**. Za kretanje kroz postavke modela pisača bez dodirnog zaslona pritisnite **OK**.

Radnja	Da	Ne
<p><b>a</b> Izvadite, a zatim ponovo umetnite ispisni komplet.</p> <p><b>Upozorenje—potencijalno oštećenje:</b> Komplet za ispis nemojte izlagati izravnoj sunčevoj svjetlosti. Duže izlaganje svjetlu može uzrokovati probleme s kvalitetom ispisa.</p> <p><b>Upozorenje—potencijalno oštećenje:</b> Nemojte dodirivati fotovodički bubanj ispod kompleta za ispis. To bi moglo utjecati na kvalitetu budućeg ispisa.</p> <p><b>b</b> Ispišite dokument.</p> <p>Dominira li na ispisu jedna boja ili crna?</p>	<p>Obratite se <a href="#">službi za korisničku podršku</a>.</p>	<p>Problem je riješen.</p>

## Nepotpun tekst ili slike





**Napomena:** Prije rješavanja problema ispišite stranice za ispitivanje kvalitete ispisa. S upravljačke ploče dođite do opcije **Postavke > Rješavanje problema > Ispiši stranicu za ispitivanje kvalitete ispisa**. Za kretanje kroz postavke modela pisača bez dodirnog zaslona pritisnite **OK**.

Radnja	Da	Ne
<p><b>1. korak</b></p> <p><b>a</b> Prilagodite vodilice za papir u odlagaču za odgovarajući položaj za uloženi papir.</p> <p><b>b</b> Ispišite dokument.</p> <p>Jesu li tekst ili slike nepotpune?</p>	<p>Prijeđite na 2. korak.</p>	<p>Problem je riješen.</p>

Radnja	Da	Ne
<p><b>2. korak</b></p> <p><b>a</b> Ovisno o operacijskom sustavu, navedite veličinu papira u dijaloškom okviru Preference ispisa ili Ispis.</p> <p><b>Napomene:</b></p> <ul style="list-style-type: none"> <li>• Provjerite odgovaraju li postavke uloženom papiru.</li> <li>• Isto tako možete promijeniti postavke na upravljačkoj ploči pisača. Dođite do opcije:</li> </ul> <p><b>Postavke &gt; Papir &gt; Konfiguracija odlagača &gt; Format/vrsta papira</b></p> <p><b>b</b> Ispišite dokument.</p> <p>Jesu li tekst ili slike nepotpune?</p>	Prijeđite na 3. korak.	Problem je riješen.
<p><b>3. korak</b></p> <p><b>a</b> Izvadite i zatim umetnite ispisni komplet.</p> <p><b>Upozorenje—potencijalno oštećenje:</b> Komplet za ispis nemojte izlagati izravnoj sunčevoj svjetlosti. Duže izlaganje svjetlu može uzrokovati probleme s kvalitetom ispisa.</p> <p><b>Upozorenje—potencijalno oštećenje:</b> Nemojte dodirivati fotovodički bubanj ispod kompleta za ispis. To bi moglo utjecati na kvalitetu budućeg ispisa.</p> <p><b>b</b> Ispišite dokument.</p> <p>Jesu li tekst ili slike nepotpune?</p>	Obratite se <a href="#">službi za korisničku podršku</a> .	Problem je riješen.

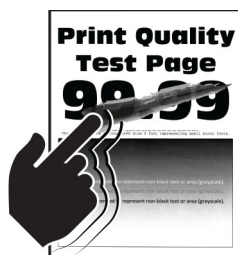
## Toner se lako briše



**Napomena:** Prije rješavanja problema ispišite stranice za ispitivanje kvalitete ispisa. S upravljačke ploče dođite do opcije **Postavke > Rješavanje problema > Ispiši stranicu za ispitivanje kvalitete ispisa**. Za kretanje kroz postavke modela pisača bez dodirnog zaslona pritisnite .

Radnja	Da	Ne
<p><b>1. korak</b></p> <p><b>a</b> Ovisno o operacijskom sustavu, navedite vrstu papira u dijaloškom okviru Preference ispisa ili Ispis.</p> <p><b>Napomene:</b></p> <ul style="list-style-type: none"> <li>• Provjerite odgovaraju li postavke uloženom papiru.</li> <li>• Isto tako možete promijeniti postavke na upravljačkoj ploči pisača. Dođite do opcije:</li> </ul> <p><b>Postavke &gt; Papir &gt; Konfiguracija odlagača &gt; Format/vrsta papira</b></p> <p><b>b</b> Ispišite dokument.</p> <p>Skida li se toner lako?</p>	Prijeđite na 2. korak.	Problem je riješen.
<p><b>2. korak</b></p> <p><b>a</b> Provjerite je li podržana gramatura papira.</p> <p><b>Napomena:</b> Ako gramatura papira nije podržana, uložite podržani papir.</p> <p><b>b</b> Ispišite dokument.</p> <p>Skida li se toner lako?</p>	Prijeđite na 3. korak.	Problem je riješen.
<p><b>3. korak</b></p> <p><b>a</b> Uložite papir iz novog paketa.</p> <p><b>Napomena:</b> Papir u vlažnim uvjetima upija vlagu. Čuvajte papir u originalnom pakiranju do upotrebe.</p> <p><b>b</b> Ispišite dokument.</p> <p>Skida li se toner lako?</p>	Obratite se <a href="#">službi za korisničku podršku</a> .	Problem je riješen.

## Neujednačena gustoća ispisa

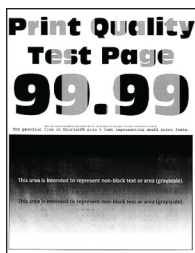

**Napomena:** Prije rješavanja problema ispišite stranice za ispitivanje kvalitete ispisa. S upravljačke ploče dođite do opcije **Postavke > Rješavanje problema > Ispiši stranicu za ispitivanje kvalitete ispisa**. Za kretanje kroz postavke modela pisača bez dodirnog zaslona pritisnite .

Radnja	Da	Ne
<p><b>a</b> Izvadite i zatim umetnite ispisni komplet.</p> <p><b>Upozorenje—potencijalno oštećenje:</b> Komplet za ispisivanje nemojte izlagati izravnoj sunčevoj svjetlosti. Duže izlaganje svjetlu može uzrokovati probleme s kvalitetom ispisa.</p> <p><b>Upozorenje—potencijalno oštećenje:</b> Nemojte dodirivati fotovodički bubanj ispod kompleta za ispis. To bi moglo utjecati na kvalitetu budućeg ispisa.</p> <p><b>b</b> Ispišite dokument.</p> <p>Je li gustoća ispisa neujednačena?</p>	Obratite se <a href="#">službi za korisničku podršku</a> .	Problem je riješen.

## Vodoravne tamne crte



### Napomene:

- Prije rješavanja problema ispišite stranice za ispitivanje kvalitete ispisa. S upravljačke ploče dođite do opcije **Postavke > Rješavanje problema > Ispiši stranicu za ispitivanje kvalitete ispisa**. Za kretanje kroz postavke modela pisača bez dodirnog zaslona pritisnite **OK**.
- Ako se na ispisima učestalo pojavljuju vodoravne tamne crte, pogledajte temu „Nedostaci ispisa koji se ponavljaju”.

Radnja	Da	Ne
<p><b>1. korak</b></p> <p><b>a</b> Ovisno o operacijskom sustavu, navedite vrstu papira u dijaloškom okviru Preference ispisa ili Ispis.</p> <p><b>Napomene:</b></p> <ul style="list-style-type: none"> <li>• Provjerite odgovaraju li postavke uloženom papiru.</li> <li>• Isto tako možete promijeniti postavke na upravljačkoj ploči pisača. Dođite do opcije:</li> </ul> <p><b>Postavke &gt; Papir &gt; Konfiguracija odlagača &gt; Format/vrsta papira</b></p> <p><b>b</b> Ispišite dokument.</p> <p>Pojavljuju li se na ispisima tamne crte?</p>	Prijeđite na 2. korak.	Problem je riješen.



Radnja	Da	Ne
<p><b>2. korak</b></p> <p><b>a</b> Uložite papir iz novog paketa.</p> <p><b>Napomena:</b> Papir u vlažnim uvjetima upija vlagu. Papir spremite u originalnu ambalažu do ponovne upotrebe.</p> <p><b>b</b> Ispišite dokument.</p> <p>Pojavljaju li se na ispisima tamne crte?</p>	Prijeđite na 3. korak.	Problem je riješen.
<p><b>3. korak</b></p> <p><b>a</b> Izvadite i zatim umetnite ispisni komplet.</p> <p><b>Upozorenje—potencijalno oštećenje:</b> Komplet za ispis nemojte izlagati izravnoj sunčevoj svjetlosti. Duže izlaganje svjetlu može uzrokovati probleme s kvalitetom ispisa.</p> <p><b>Upozorenje—potencijalno oštećenje:</b> Nemojte dodirivati fotovodički bubanj ispod kompleta za ispis. To bi moglo utjecati na kvalitetu budućeg ispisa.</p> <p><b>b</b> Ispišite dokument.</p> <p>Pojavljaju li se na ispisima tamne crte?</p>	Obratite se <a href="#">službi za korisničku podršku</a> .	Problem je riješen.

## Okomite tamne crte

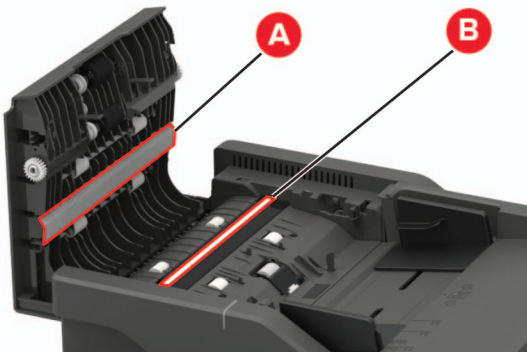

**Napomena:** Prije rješavanja problema ispišite stranice za ispitivanje kvalitete ispisa. S upravljačke ploče dođite do opcije **Postavke > Rješavanje problema > Ispiši stranicu za ispitivanje kvalitete ispisa**. Za kretanje kroz postavke modela pisača bez dodirnog zaslona pritisnite .

Radnja	Da	Ne
<p><b>1. korak</b> Uzmite prazan list papira i izradite dvostranu kopiju putem ADF-a.</p> <p>Pojavljuju li se na ispisima tamne crte ili pruge?</p>	Prijedite na 2. korak.	Prijedite na 3. korak.
<p><b>2. korak</b> Vlažnom, mekom krpom bez dlačica obrišite sljedeća područja:</p> <ul style="list-style-type: none"> <li>• Staklena podloga ADF-a (A) i staklo ADF-a (B)</li> </ul>  <ul style="list-style-type: none"> <li>• Staklena podloga ADF-a (A) i staklo ADF-a (B) u vratašcima C</li> </ul>  <p>Pojavljuju li se na ispisima tamne crte ili pruge?</p>	Prijedite na 3. korak.	Problem je riješen.
<p><b>3. korak</b></p> <p><b>a</b> Ovisno o operacijskom sustavu, navedite vrstu papira u dijaloškom okviru Preference ispisa ili Ispis.</p> <p><b>Napomene:</b></p> <ul style="list-style-type: none"> <li>• Provjerite odgovaraju li postavke uloženom papiru.</li> <li>• Isto tako možete promijeniti postavke na upravljačkoj ploči pisača. Dođite do opcije: <b>Postavke &gt; Papir &gt; Konfiguracija odlagača &gt; Format/vrsta papira</b></li> </ul> <p><b>b</b> Ispišite dokument.</p> <p>Pojavljuju li se na ispisima tamne crte ili pruge?</p>	Prijedite na 4. korak.	Problem je riješen.

Radnja	Da	Ne
<p><b>4. korak</b></p> <p><b>a</b> Uložite papir iz novog paketa.</p> <p><b>Napomena:</b> Papir u vlažnim uvjetima upija vlagu. Papir spremite u originalnu ambalažu do ponovne upotrebe.</p> <p><b>b</b> Ispišite dokument.</p> <p>Pojavljuju li se na ispisima tamne crte ili pruge?</p>	Prijeđite na 5. korak.	Problem je riješen.
<p><b>5. korak</b></p> <p><b>a</b> Izvadite i zatim umetnite ispisni komplet.</p> <p><b>Upozorenje—potencijalno oštećenje:</b> Komplet za ispis nemojte izlagati izravnoj sunčevoj svjetlosti. Duže izlaganje svjetlu može uzrokovati probleme s kvalitetom ispisa.</p> <p><b>Upozorenje—potencijalno oštećenje:</b> Nemojte dodirivati fotovodički bubanj ispod kompleta za ispis. To bi moglo utjecati na kvalitetu budućeg ispisa.</p> <p><b>b</b> Ispišite dokument.</p> <p>Pojavljuju li se na ispisima tamne crte ili pruge?</p>	Obratite se <a href="#">službi za korisničku podršku</a> .	Problem je riješen.

## Vodoravne bijele crte



### Napomene:

- Prije rješavanja problema ispišite stranice za ispitivanje kvalitete ispisa. S upravljačke ploče dođite do opcije **Postavke > Rješavanje problema > Ispiši stranicu za ispitivanje kvalitete ispisa**. Za kretanje kroz postavke modela pisača bez dodirnog zaslona pritisnite **OK**.
- Ako se na ispisima učestalo pojavljuju vodoravne bijele crte, pogledajte temu „Nedostaci ispisa koji se ponavljaju“.

Radnja	Da	Ne
<p><b>1. korak</b></p> <p><b>a</b> Ovisno o operacijskom sustavu, navedite vrstu papira u dijaloškom okviru Preference ispisa ili Ispis.</p> <p><b>Napomene:</b></p> <ul style="list-style-type: none"> <li>• Provjerite odgovaraju li postavke uloženom papiru.</li> <li>• Isto tako možete promijeniti postavke na upravljačkoj ploči pisača. Dođite do opcije:</li> </ul> <p><b>Postavke &gt; Papir &gt; Konfiguracija odlagača &gt; Format/vrsta papira</b></p> <p><b>b</b> Ispišite dokument.</p> <p>Pojavljuju li se na ispisu bijele vodoravne crte?</p>	Prijeđite na 2. korak.	Problem je riješen.
<p><b>2. korak</b></p> <p><b>a</b> Izvadite i zatim umetnite ispisni komplet.</p> <p><b>Upozorenje—potencijalno oštećenje:</b> Komplet za ispis nemojte izlagati izravnoj sunčevoj svjetlosti. Duže izlaganje svjetlu može uzrokovati probleme s kvalitetom ispisa.</p> <p><b>Upozorenje—potencijalno oštećenje:</b> Nemojte dodirivati fotovodički bubanj ispod kompleta za ispis. To bi moglo utjecati na kvalitetu budućeg ispisa.</p> <p><b>b</b> Ispišite dokument.</p> <p>Pojavljuju li se na ispisu bijele vodoravne crte?</p>	Obratite se <a href="#">službi za korisničku podršku</a> .	Problem je riješen.

## Okomite bijele crte



**Napomena:** Prije rješavanja problema ispišite stranice za ispitivanje kvalitete ispisa. S upravljačke ploče dođite do opcije **Postavke > Rješavanje problema > Ispiši stranicu za ispitivanje kvalitete ispisa**. Za kretanje kroz postavke modela pisača bez dodirnog zaslona pritisnite .

Radnja	Da	Ne
<p><b>1. korak</b></p> <p><b>a</b> Ovisno o operacijskom sustavu, navedite vrstu papira u dijaloškom okviru Preference ispisa ili Ispis.</p> <p><b>Napomene:</b></p> <ul style="list-style-type: none"> <li>• Provjerite odgovaraju li postavke uloženom papiru.</li> <li>• Isto tako možete promijeniti postavke na upravljačkoj ploči pisača. Dođite do opcije:</li> </ul> <p><b>Postavke &gt; Papir &gt; Konfiguracija odlagača &gt; Format/vrsta papira</b></p> <p><b>b</b> Ispišite dokument.</p> <p>Pojavljuju li se na ispisima okomite bijele crte?</p>	Prijeđite na 2. korak.	Problem je riješen.
<p><b>2. korak</b></p> <p>Provjerite koristite li preporučenu vrstu papira.</p> <p><b>a</b> U izvor papira umetnite preporučenu vrstu papira.</p> <p><b>b</b> Ispišite dokument.</p> <p>Pojavljuju li se na ispisima okomite bijele crte?</p>	Prijeđite na 3. korak.	Problem je riješen.
<p><b>3. korak</b></p> <p><b>a</b> Izvadite i zatim umetnite ispisni komplet.</p> <p><b>Upozorenje—potencijalno oštećenje:</b> Komplet za ispis nemojte izlagati izravnoj sunčevoj svjetlosti. Duže izlaganje svjetlu može uzrokovati probleme s kvalitetom ispisa.</p> <p><b>Upozorenje—potencijalno oštećenje:</b> Nemojte dodirivati fotovodički bubanj ispod kompleta za ispis. To bi moglo utjecati na kvalitetu budućeg ispisa.</p> <p><b>b</b> Ispišite dokument.</p> <p>Pojavljuju li se na ispisima okomite bijele crte?</p>	Obratite se <a href="#">službi za korisničku podršku</a> .	Problem je riješen.

## Ponavljajuće nepravilnosti



**Napomena:** Prije rješavanja problema ispišite stranice za ispitivanje kvalitete ispisa. Na upravljačkoj ploči dođite do opcije **Postavke > Rješavanje problema > Ispiši stranicu za ispitivanje kvalitete ispisa**. Za kretanje kroz postavke modela pisača bez dodirnog zaslona pritisnite .

Radnja	Da	Ne
<p><b>a</b> Pomoću opcije Ispiši stranicu za ispitivanje kvalitete ispisa izmjerite udaljenost između ponavljajućih nepravilnosti na stranici s bojom na koju utječe.</p> <p><b>b</b> Provjerite odgovaraju li ponavljajuće nepravilnosti sljedećim mjerama:</p> <p><b>Komplet za ispisivanje</b></p> <ul style="list-style-type: none"> <li>• 94,20 mm (3,71 inča)</li> <li>• 29,80 mm (1,17 inča)</li> <li>• 23,20 mm (0,91 inča)</li> </ul> <p><b>Jedinica razvijača</b></p> <ul style="list-style-type: none"> <li>• 43,90 mm (1,73 inča)</li> <li>• 45,50 mm (1,79 inča)</li> </ul> <p><b>Modul za prijenos</b></p> <ul style="list-style-type: none"> <li>• 37,70 mm (1,48 inča)</li> <li>• 78,50 mm (3,09 inča)</li> <li>• 55 mm (2,17 inča)</li> </ul> <p><b>Grijač</b></p> <ul style="list-style-type: none"> <li>• 79,80 mm (3,14 inča)</li> <li>• 94,30 mm (3,71 inča)</li> </ul> <p>Odgovaraju li ponavljajuće nepravilnosti sljedećim mjerama?</p>	Zabilježite udaljenost i zatim se obratite <a href="#">službi za korisničku podršku</a> .	Zabilježite udaljenost i zatim se obratite <a href="#">službi za korisničku podršku</a> .



## Zadaci ispisivanja ne ispisuju se

Radnja	Da	Ne
<p><b>1. korak</b></p> <p><b>a</b> U dokumentu koji pokušavate ispisati otvorite dijaloški okvir ispisa, zatim provjerite jeste li odabrali odgovarajući pisač.</p> <p><b>b</b> Ispišite dokument.</p> <p>Je li dokument ispisan?</p>	Problem je riješen.	Prijeđite na 2. korak.
<p><b>2. korak</b></p> <p><b>a</b> Provjerite je li pisač uključen.</p> <p><b>b</b> Razriješite poruke o pogreškama koje se pojavljuju na zaslonu.</p> <p><b>c</b> Ispišite dokument.</p> <p>Je li dokument ispisan?</p>	Problem je riješen.	Prijeđite na 3. korak.

Radnja	Da	Ne
<p><b>3. korak</b></p> <p><b>a</b> Provjerite jesu li priključci aktivni te jesu li kabeli čvrsto priključeni na računalo i pisač. Dodatne informacije potražite u dokumentaciji za postavljanje koju ste dobili s pisačem.</p> <p><b>b</b> Ispišite dokument.</p> <p>Je li dokument ispisan?</p>	Problem je riješen.	Prijeđite na 4. korak.
<p><b>4. korak</b></p> <p><b>a</b> Isključite pisač, pričekajte oko 10 sekundi, a zatim ga ponovo uključite.</p> <p><b>b</b> Ispišite dokument.</p> <p>Je li dokument ispisan?</p>	Problem je riješen.	Prijeđite na 5. korak.
<p><b>5. korak</b></p> <p><b>a</b> Uklonite, a zatim ponovo instalirajte upravljački program za ispisivanje.</p> <p><b>b</b> Ispišite dokument.</p> <p>Je li dokument ispisan?</p>	Problem je riješen.	Obratite se <a href="#">službi za korisničku podršku</a> .

## Sporo ispisivanje

Radnja	Da	Ne
<p><b>1. korak</b></p> <p>Provjerite je li kabel pisača dobro ukopčan u pisač i računalo, ispisni poslužitelj, opciju ili drugi mrežni uređaj.</p> <p>Ispisuje li pisač sporo?</p>	Prijeđite na 2. korak.	Problem je riješen.
<p><b>2. korak</b></p> <p><b>a</b> Provjerite da pisač nije postavljen u Tihi način rada.</p> <ul style="list-style-type: none"> <li>Na upravljačkoj ploči odaberite: <b>Postavke &gt; Uređaj &gt; Održavanje &gt; Konfiguracijski izbornik &gt; Operacije uređaja &gt; Tihi način rada</b></li> </ul> <p>Za kretanje kroz postavke modela pisača koji nemaju dodirni zaslon pritisnite .</p> <p><b>b</b> Ispišite dokument.</p> <p>Ispisuje li pisač sporo?</p>	Prijeđite na 3. korak.	Problem je riješen.

Radnja	Da	Ne
<p><b>3. korak</b></p> <p><b>a</b> Ovisno o operacijskom sustavu, navedite rezoluciju ispisivanja u dijaloškom okviru Preference ispisa ili Ispis.</p> <p><b>b</b> Postavite rezoluciju na 4800 CQ.</p> <p><b>c</b> Ispišite dokument.</p> <p>Ispisuje li pisač sporo?</p>	Prijeđite na 4. korak.	Problem je riješen.
<p><b>4. korak</b></p> <p><b>a</b> Ovisno o operacijskom sustavu, navedite vrstu papira u dijaloškom okviru Preference ispisa ili Ispis.</p> <p><b>Napomene:</b></p> <ul style="list-style-type: none"> <li>• Provjerite odgovaraju li postavke uloženom papiru.</li> <li>• Isto tako možete promijeniti postavke na upravljačkoj ploči pisača. Dođite do <b>Postavke &gt; Papir &gt; Konfiguriranje odlagača &gt; Format/vrsta papira</b>. Za kretanje kroz postavke modela pisača koji nemaju dodirni zaslon pritisnite .</li> <li>• Teži papir ispisuje se sporije.</li> <li>• Papir uži od letter, A4 i Legal može se ispisivati sporije.</li> </ul> <p><b>b</b> Ispišite dokument.</p> <p>Ispisuje li pisač sporo?</p>	Prijeđite na 5. korak.	Problem je riješen.
<p><b>5. korak</b></p> <p><b>a</b> Provjerite odgovaraju li postavke pisača za teksturu i gramaturu papiru koji se ulaže.</p> <p>Na upravljačkoj ploči odaberite:</p> <p><b>Postavke &gt; Papir &gt; Konfiguriranje medija &gt; Vrste medija</b></p> <p>Za kretanje kroz postavke modela pisača koji nemaju dodirni zaslon pritisnite .</p> <p><b>Napomena:</b> Papiri grube teksture i velike gramature mogu se sporije ispisivati.</p> <p><b>b</b> Ispišite dokument.</p> <p>Ispisuje li pisač sporo?</p>	Prijeđite na 6. korak.	Problem je riješen.
<p><b>6. korak</b></p> <p>Uklonite zadatke na čekanju.</p> <p>Ispisuje li pisač sporo?</p>	Prijeđite na 7. korak.	Problem je riješen.



Radnja	Da	Ne
<p><b>7. korak</b></p> <p><b>a</b> Uvjerite se da se pisač ne pregrijava.</p> <p><b>Napomene:</b></p> <ul style="list-style-type: none"> <li>• Nakon vrlo dugačkog zadatka ispisivanja pričekajte da se pisač ohladi.</li> <li>• Provjerite preporučenu temperaturu okruženja za pisač. Za dodatne informacije pogledajte <a href="#">“Odabir lokacije za pisač” na 12. str.</a></li> </ul> <p><b>b</b> Ispišite dokument.</p> <p>Ispisuje li pisač sporo?</p>	<p>Obratite se <a href="#">službi za korisničku podršku</a>.</p>	<p>Problem je riješen.</p>

## Zadatak se ispisuje iz pogrešnog odlagača ili na pogrešnom papiru

Radnja	Da	Ne
<p><b>1. korak</b></p> <p><b>a</b> Provjerite ispisujete li na odgovarajućem papiru.</p> <p><b>b</b> Ispišite dokument.</p> <p>Je li dokument ispisan na odgovarajućem papiru?</p>	<p>Prijeđite na 2. korak.</p>	<p>Uložite papir odgovarajućeg formata i vrste.</p>
<p><b>2. korak</b></p> <p><b>a</b> Ovisno o operacijskom sustavu, navedite format papira i vrstu papira u dijaloškom okviru Preference ispisa ili Ispis.</p> <p><b>Napomena:</b> Isto tako možete promijeniti postavke na upravljačkoj ploči pisača. Dođite do opcije:</p> <p><b>Postavke &gt; Papir &gt; Konfiguracija odlagača &gt; Format/vrsta papira</b></p> <p>Za kretanje kroz postavke modela pisača koji nemaju dodirni zaslon pritisnite .</p> <p><b>b</b> Provjerite odgovaraju li postavke uloženom papiru.</p> <p><b>c</b> Ispišite dokument.</p> <p>Je li dokument ispisan na odgovarajućem papiru?</p>	<p>Problem je riješen.</p>	<p>Prijeđite na 3. korak.</p>
<p><b>3. korak</b></p> <p><b>a</b> Provjerite jesu li odlagači povezani.</p> <p>Za dodatne informacije pogledajte <a href="#">“Povezivanje odlagača” na 37. str.</a></p> <p><b>b</b> Ispišite dokument.</p> <p>Ispisuje li se dokument iz odgovarajućeg odlagača?</p>	<p>Problem je riješen.</p>	<p>Obratite se <a href="#">službi za korisničku podršku</a>.</p>

## Povjerljivi i drugi dokumenti na čekanju ne ispisuju se

Radnja	Da	Ne
<p><b>1. korak</b></p> <p><b>a</b> Na upravljačkoj ploči provjerite pojavljuju li se dokumenti na popisu Zadaci na čekanju.</p> <p><b>Napomena:</b> Ako dokumenti nisu na popisu, ispišite ih pomoću značajke Ispis i čekanje.</p> <p><b>b</b> Ispišite dokumente.</p> <p>Jesu li dokumenti ispisani?</p>	Problem je riješen.	Prijeđite na 2. korak.
<p><b>2. korak</b></p> <p>Zadatak ispisivanja može sadržavati pogrešku u formatiranju i podatke koji nisu valjani.</p> <ul style="list-style-type: none"> <li>• Izbrišite zadatak ispisa, a zatim ga ponovo pošaljite.</li> <li>• U slučaju PDF datoteka generirajte novu datoteku, a potom ispišite dokumente.</li> </ul> <p>Jesu li dokumenti ispisani?</p>	Problem je riješen.	Prijeđite na 3. korak.
<p><b>3. korak</b></p> <p>Ako ispisujete s interneta, pisač možda očitava više naziva zadataka kao duplikate.</p> <p><b>Za korisnike sustava Windows</b></p> <p><b>a</b> Otvorite dijaloški okvir Preference ispisa.</p> <p><b>b</b> U odjeljku Ispis i čekanje odaberite <b>Zadrži duplikate dokumenata</b>.</p> <p><b>c</b> Unesite PIN.</p> <p><b>d</b> Ponovo pošaljite zadatak ispisivanja.</p> <p><b>Za korisnike računala Macintosh</b></p> <p><b>a</b> Spremite svaki zadatak pod različitim nazivom.</p> <p><b>b</b> Pošaljite zadatak individualno.</p> <p>Jesu li dokumenti ispisani?</p>	Problem je riješen.	Prijeđite na 4. korak.
<p><b>4. korak</b></p> <p><b>a</b> Izbrišite neke zadatke na čekanju kako biste oslobodili memoriju pisača.</p> <p><b>b</b> Ponovo pošaljite zadatak ispisivanja.</p> <p>Jesu li dokumenti ispisani?</p>	Problem je riješen.	Prijeđite na 5. korak.
<p><b>5. korak</b></p> <p><b>a</b> Dodajte memoriju pisaču.</p> <p><b>b</b> Ponovo pošaljite zadatak ispisivanja.</p> <p>Jesu li dokumenti ispisani?</p>	Problem je riješen.	Obratite se <a href="#">službi za korisničku podršku</a> .

## Pisač ne reagira

Radnja	Da	Ne
<p><b>1. korak</b> Provjerite je li kabel napajanja ukopčan u električnu utičnicu.</p> <p> <b>OPREZ—MOGUĆE OZLJEDE:</b> Kako biste izbjegli rizik od požara ili strujnog udara, priključite kabel napajanja na valjano uzemljenu mrežnu utičnicu odgovarajućih svojstava koja se nalazi u blizini proizvoda i lako je dostupna.</p> <p>Reagira li pisač?</p>	Problem je riješen.	Prijeđite na 2. korak.
<p><b>2. korak</b> Provjerite je li strujna utičnica isključena pomoću sklopke ili prekidača.</p> <p>Je li strujna utičnica isključena pomoću sklopke ili prekidača?</p>	Uključite sklopku ili ponovo postavite prekidač.	Prijeđite na 3. korak.
<p><b>3. korak</b> Provjerite je li pisač uključen.</p> <p>Je li pisač uključen?</p>	Prijeđite na 4. korak.	Uključite pisač.
<p><b>4. korak</b> Provjerite je li pisač u stanju mirovanja ili hibernaciji.</p> <p>Je li pisač u stanju mirovanja ili hibernaciji?</p>	Pritisnite gumb za uključivanje/isključivanje kako biste aktivirali pisač.	Prijeđite na 5. korak.
<p><b>5. korak</b> Provjerite jesu li kabeli koji povezuju pisač i računalo priključeni u odgovarajuće priključke.</p> <p>Jesu li kabeli priključeni u odgovarajuće priključke?</p>	Prijeđite na 6. korak.	Priključite kabele u odgovarajuće priključke.
<p><b>6. korak</b> Isključite pisač, postavite hardverske opcije, a zatim ga ponovo uključite. Dodatne informacije potražite u dokumentaciji priloženoj uz hardversku opciju.</p> <p>Reagira li pisač?</p>	Problem je riješen.	Prijeđite na 7. korak.
<p><b>7. korak</b> Instalirajte odgovarajući upravljački program za ispisivanje.</p> <p>Reagira li pisač?</p>	Problem je riješen.	Prijeđite na 8. korak.
<p><b>8. korak</b> Isključite pisač, pričekajte oko 10 sekundi, a zatim ga ponovo uključite.</p> <p>Reagira li pisač?</p>	Problem je riješen.	Obratite se <a href="#">službi za korisničku podršku</a> .

## Flash pogon ne može se očitati

Radnja	Da	Ne
<p><b>1. korak</b>            Provjerite da pisač nije zauzet obradom drugog ispisivanja, kopiranja, skeniranja ili faksiranja.</p> <p>Je li pisač spreman?</p>	Prijeđite na 2. korak.	Pričekajte da pisač završi obrađivanje drugog zadatka.
<p><b>2. korak</b>            Provjerite je li flash pogon podržan. Za dodatne informacije pogledajte "<a href="#">Podržani flash pogoni i vrste datoteka</a>" na 46. str..</p> <p>Je li flash pogon podržan?</p>	Prijeđite na 3. korak.	Umetnite podržani flash pogon.
<p><b>3. korak</b>            Izvadite i zatim umetnite flash pogon.</p> <p>Prepoznaje li pisač flash pogon?</p>	Problem je riješen.	Obratite se <a href="#">službi za korisničku podršku</a> .

## Omogućavanje USB priključka

Na upravljačkoj ploči odaberite:

**Postavke > Mreža/priključci > USB > Omogući USB priključak**

Za kretanje kroz postavke modela pisača bez dodirnog zaslona pritisnite .



## Problemi s mrežnom vezom

### Embedded Web Server ne može se otvoriti

Radnja	Da	Ne
<p><b>1. korak</b> Provjerite je li pisač uključen.</p> <p>Je li pisač uključen?</p>	Prijeđite na 2. korak.	Uključite pisač.
<p><b>2. korak</b> Provjerite je li IP adresa pisača točna. Prikaz IP adrese pisača:</p> <ul style="list-style-type: none"> <li>• S početnog zaslona</li> <li>• Iz dijela izbornika mreže/priključaka koji prikazuje podatke za TCP/IP.</li> <li>• Ispisom stranice mrežnog postavljanja te potom pronalaženjem dijela koji obrađuje TCP/IP</li> </ul> <p><b>Napomena:</b> IP adresa prikazuje se kao četiri skupa brojeva razdvojenih točkama, primjerice 123.123.123.123.</p> <p>Je li IP adresa pisača točna?</p>	Prijeđite na 3. korak.	Unesite ispravnu IP adresu u adresno polje.
<p><b>3. korak</b> Provjerite je li preglednik koji koristite podržan:</p> <ul style="list-style-type: none"> <li>• Internet Explorer® verzije 9 ili noviji</li> <li>• Microsoft Edge™</li> <li>• Safari verzije 6 ili noviji</li> <li>• Google Chrome™ verzije 32 ili noviji</li> <li>• Mozilla Firefox verzije 24 ili noviji</li> </ul> <p>Je li vaš preglednik podržan?</p>	Prijeđite na 4. korak.	Instalirajte podržani preglednik.
<p><b>4. korak</b> Provjerite funkcionira li mrežna veza.</p> <p>Funkcionira li mrežna veza?</p>	Prijeđite na 5. korak.	Obratite se administratoru.
<p><b>5. korak</b> Provjerite jesu li kabelaške veze pisača i ispisnog poslužitelja dobro spojene. Dodatne informacije potražite u dokumentaciji priloženoj uz pisač.</p> <p>Jesu li kabeli dobro ukopčani?</p>	Prijeđite na 6. korak.	Pričvrstite kabelaške veze.
<p><b>6. korak</b> Provjerite jesu li proxy poslužitelji za web onemogućeni.</p> <p>Jesu li proxy poslužitelji za web onemogućeni?</p>	Prijeđite na 7. korak.	Obratite se administratoru.

Radnja	Da	Ne
<p><b>7. korak</b> Pristupite aplikaciji Embedded Web Server.</p> <p>Je li se Embedded Web Server otvorio?</p>	Problem je riješen.	Obratite se <a href="#">službi za korisničku podršku</a> .

## Pisač se ne može povezati s Wi-Fi mrežom

Radnja	Da	Ne
<p><b>1. korak</b> Provjerite je li Aktivni adapter postavljen na Automatski. Na upravljačkoj ploči odaberite: <b>Postavke &gt; Mreža/priključci &gt; Pregled mreže &gt; Aktivni adapter &gt; Automatski</b> Za kretanje kroz postavke modela pisača koji nemaju dodirni zaslon pritisnite .</p> <p>Može li se pisač povezati s Wi-Fi mrežom?</p>	Problem je riješen.	Prijeđite na 2. korak.
<p><b>2. korak</b> Provjerite je li odabrana odgovarajuća Wi-Fi mreža. <b>Napomena:</b> Neki usmjernici mogu dijeliti zadani SSID.</p> <p>Povezujete li se s odgovarajućom Wi-Fi mrežom?</p>	Prijeđite na 4. korak.	Prijeđite na 3. korak.
<p><b>3. korak</b> Povežite se s odgovarajućom Wi-Fi mrežom. Za dodatne informacije pogledajte "<a href="#">Povezivanje pisača s Wi-Fi mrežom</a>" na 168. str.</p> <p>Može li se pisač povezati s Wi-Fi mrežom?</p>	Problem je riješen.	Prijeđite na 4. korak.
<p><b>4. korak</b> Provjerite postavke načina bežične sigurnosti. Na upravljačkoj ploči odaberite: <b>Postavke &gt; Mreža/priključci &gt; Bežično &gt; Način bežične sigurnosti</b> Za kretanje kroz postavke modela pisača koji nemaju dodirni zaslon pritisnite .</p> <p>Je li odabran odgovarajući način bežične sigurnosti?</p>	Prijeđite na 6. korak.	Prijeđite na 5. korak.
<p><b>5. korak</b> Odaberite odgovarajući način bežične sigurnosti.</p> <p>Može li se pisač povezati s Wi-Fi mrežom?</p>	Problem je riješen.	Prijeđite na 6. korak.

Radnja	Da	Ne
<p><b>6. korak</b>            Provjerite jeste li unijeli točnu lozinku za mrežu.  <b>Napomena:</b> Uzmite u obzir razmake, brojeve te velika i mala slova u lozinci.</p> <p>Može li se pisač povezati s Wi-Fi mrežom?</p>	Problem je riješen.	Obratite se <a href="#">korisničkoj podršci</a> .

## Provjera mogućnosti povezivanja pisača

### 1 Ispisivanje stranice za postavljanje mreže.

Na upravljačkoj ploči odaberite:

**Postavke > Izvješća > Mreža > Stranica za postavljanje mreže**

Za kretanje kroz postavke modela pisača bez dodirnog zaslona pritisnite .

### 2 Provjerite prvi odjeljak stranice i provjerite je li u statusu "povezano".

Ako je status povezano, onda LAN točka povezivanja možda nije aktivna ili je mrežni kabel iskopčan ili neispravan. Za pomoć se obratite administratoru.

## Problemi s hardverskim opcijama

### Interna opcija ne može se otkriti

Radnja	Da	Ne
<p><b>1. korak</b>            Isključite pisač, pričekajte oko 10 sekundi, a zatim ga ponovo uključite.</p> <p>Funkcionira li interna opcija ispravno?</p>	Problem je riješen.	Prijeđite na 2. korak.
<p><b>2. korak</b>            Ispišite stranicu s postavkama izbornika, a zatim provjerite nalazi li se interna opcija na popisu Instalirane značajke.</p> <p>Je li interna opcija navedena na stranici s postavkama izbornika?</p>	Prijeđite na 4. korak.	Prijeđite na 3. korak.

Radnja	Da	Ne
<p><b>3. korak</b></p> <p>Provjerite je li interna opcija pravilno instalirana na ploču kontrolera.</p> <p><b>a</b> Isključite pisač, a zatim iskopčajte kabel napajanja iz električne mrežne utičnice.</p> <p><b>b</b> Provjerite je li interna opcija priključena na odgovarajuće mjesto na ploči kontrolera.</p> <p><b>c</b> Priključite kabel napajanja na električnu mrežnu utičnicu, a zatim uključite pisač.</p> <p> <b>OPREZ—MOGUĆE OZLJEDE:</b> Kako biste izbjegli rizik od požara ili strujnog udara, priključite kabel napajanja na valjano uzemljenu mrežnu utičnicu odgovarajućih svojstava koja se nalazi u blizini proizvoda i lako je dostupna.</p> <p>Funkcionira li interna opcija ispravno?</p>	Problem je riješen.	Prijedite na 4. korak.
<p><b>4. korak</b></p> <p><b>a</b> Provjerite je li interna opcija dostupna u upravljačkom programu za ispisivanje.</p> <p><b>Napomena:</b> Ako je potrebno, ručno dodajte internu opciju u upravljački program za ispisivanje kako bi postala dostupna tijekom ispisivanja. Za dodatne informacije pogledajte <a href="#">“Dodavanje dostupnih opcija u upravljačkom programu za ispisivanje” na 273. str.</a></p> <p><b>b</b> Ponovo pošaljite zadatak ispisivanja.</p> <p>Funkcionira li interna opcija ispravno?</p>	Problem je riješen.	Obratite se <a href="#">službi za korisničku podršku</a> .

## Otkrivena je neispravna flash memorija

Pokušajte nešto od sljedećega:

- Zamijenite neispravnu flash memoriju.
- Na upravljačkoj ploči pisača odaberite **Nastavi** kako biste zanemarili poruku i nastavili s ispisom.
- Otkazite trenutni zadatak ispisivanja.

## U flash memoriji nema dovoljno prostora za resurse

Pokušajte nešto od sljedećega:

- Na upravljačkoj ploči pisača odaberite **Nastavi** kako biste obrisali poruku i nastavili s ispisom.
- Izbrišite fontove, makronaredbe i druge podatke koji su spremljeni u flash memoriji.
- Instalirajte flash memoriju većeg kapaciteta.

**Napomena:** Preuzeti fontovi i makronaredbe koje nisu prethodno spremljene u flash memoriju bit će izbrisane.



## Otkrivena je neformatirana flash memorija

Pokušajte nešto od sljedećega:

- Na upravljačkoj ploči odaberite **Nastavi** kako biste zaustavili defragmentaciju i nastavili s ispisom.
- Formatirajte flash memoriju.

**Napomena:** Ako se poruka pogreške nastavi prikazivati, flash memorija možda je oštećena i potrebno ju je zamijeniti.

## Problemi s potrošnim materijalom

### Zamijenite spremnik, regija pisača se ne podudara

Kako biste ispravili taj problem, kupite spremnik s pravilnom regijom koja odgovara regiji pisača ili kupite univerzalni spremnik.

- Prvi broj u poruci nakon 42 označava regiju pisača.
- Drugi broj u poruci nakon 42 označava regiju spremnika.

#### Regije pisača i spremnika s tonerom

Regija	Brojčana šifra
Univerzalna ili nedefinirana regija	0
Sjeverna Amerika (SAD, Kanada)	1
Europsko ekonomsko područje, Zapadna Europa, Nordijske države, Švicarska	2
Azija i Pacifik	3
Latinska Amerika	4
Ostatak Europe, Bliski istok, Afrika	5
Australija, Novi Zeland	6
Regija nije valjana	9

**Napomena:** Kako biste pronašli postavke regije na pisaču i spremniku s tonerom, ispišite stranice za ispitivanje kvalitete ispisa. Na upravljačkoj ploči odaberite: **Postavke > Rješavanje problema > Ispiši stranicu za ispitivanje kvalitete ispisa.**

### Potrošni materijal nije Lexmark

Pisač je otkrio da je umetnut potrošni materijal ili dio koji nije proizvela tvrtka Lexmark.

Lexmark pisači najbolje funkcioniraju s originalnim Lexmark dijelovima i potrošnim materijalom. Upotreba potrošnog materijala i dijelova trećih proizvođača može utjecati na učinkovitost, pouzdanost i trajnost pisača i ispisnih dijelova.

Svi pokazatelji vijeka trajanja namijenjeni su upotrebi Lexmark dijelova i potrošnog materijala te mogu davati nepredvidive rezultate ako se koriste dijelovi ili potrošni materijal drugih proizvođača. Upotreba ispisnih dijelova nakon isteka roka upotrebe može oštetiti Lexmark pisač i povezane sklopove.

**Upozorenje—potencijalno oštećenje:** Upotreba potrošnog materijala i dijelova trećih proizvođača može utjecati na pokrivenost jamstvom. Oštećenja koja nastanu zbog upotrebe dijelova ili potrošnog materijala drugih proizvođača nisu pokrivena jamstvom.

Kako biste označili da prihvaćate sve navedene rizike i želite nastaviti s upotrebom neoriginalnog potrošnog materijala ili dijelova u svom pisaču, na upravljačkoj ploči istovremeno pritisnite **X** i **#** i zadržite pritisak 15 sekundi.

Ako ne želite prihvatiti te rizike, izvadite potrošni materijal ili dio drugog proizvođača iz pisača i umetnite originalni Lexmark potrošni materijal ili dio. Za dodatne informacije pogledajte "[Upotreba originalnih Lexmark dijelova i potrošnog materijala](#)" na 176. str..

Ako pisač ne bude htio ispisivati nakon što istovremeno pritisnete **X** i **#** i zadržite pritisak 15 sekundi, ponovo postavite brojač upotrebe potrošnog materijala.

1 Na upravljačkoj ploči odaberite:

Postavke > Uređaj > Održavanje > Konfiguracijski izbornik > Upotreba potrošnih materijala i brojači

2 Odaberite dio ili potrošni materijal koji želite ponovo postaviti i odaberite **Pokreni**.

3 Pročitajte poruku upozorenja i odaberite **Nastavi**.

4 Za brisanje poruke istovremeno pritisnite **X** i **#** i zadržite pritisak 15 sekundi.

**Napomena:** Ako ne možete ponovo postaviti brojače upotrebe potrošnog materijala, proizvod vratite u trgovinu u kojoj ste ga kupili.

## Potrebno je održavanje skenera, upotrijebite komplet za automatski ulagač dokumenata

Na pisaču je zakazan postupak održavanja. Više informacija potražite na web-stranici <http://support.lexmark.com> ili se obratite servisnom predstavniku i prijavite poruku.

## Problemi s ulaganjem papira

### Omotnice se lijepe prilikom ispisivanja

Radnja	Da	Ne
<p><b>1. korak</b></p> <p><b>a</b> Upotrebljavajte omotnice koje su bile pohranjene na suhom mjestu.</p> <p><b>Napomena:</b> U slučaju ispisivanja na vlažne omotnice može doći do lijepljenja omotnica.</p> <p><b>b</b> Pošaljite zadatak ispisivanja.</p> <p>Lijepi li se omotnica prilikom ispisivanja?</p>	Prijeđite na 2. korak.	Problem je riješen.

Radnja	Da	Ne
<p><b>2. korak</b></p> <p><b>a</b> Provjerite je li vrsta papira postavljena na opciju Omotnica. Na upravljačkoj ploči odaberite: <b>Postavke &gt; Papir &gt; Konfiguracija odlagača &gt; Format/vrsta papira</b> Za kretanje kroz postavke modela pisača koji nemaju dodirni zaslon pritisnite .</p> <p><b>b</b> Pošaljite zadatak ispisivanja. Lijepi li se omotnica prilikom ispisivanja?</p>	Obratite se <a href="#">službi za korisničku podršku</a> .	Problem je riješen.

## Ispisivanje s razvrstavanjem ne funkcionira

Radnja	Da	Ne
<p><b>1. korak</b></p> <p><b>a</b> Na upravljačkoj ploči odaberite: <b>Postavke &gt; Ispisivanje &gt; Izgled &gt; Razvrstavanje</b> Za kretanje kroz postavke modela pisača koji nemaju dodirni zaslon pritisnite .</p> <p><b>b</b> Odaberite <b>Uključeno [1,2,1,2,1,2]</b>.</p> <p><b>c</b> Ispišite dokument. Je li dokument pravilno razvrstan?</p>	Problem je riješen.	Prijeđite na 2. korak.
<p><b>2. korak</b></p> <p><b>a</b> Otvorite dijaloški okvir Ispisivanje u dokumentu koji pokušavate ispisati i zatim odaberite <b>Razvrstavanje</b>.</p> <p><b>b</b> Ispišite dokument. Je li dokument pravilno razvrstan?</p>	Problem je riješen.	Prijeđite na 3. korak.
<p><b>3. korak</b></p> <p><b>a</b> Smanjite broj stranica za ispisivanje.</p> <p><b>b</b> Ispišite dokument. Jesu li stranice pravilno razvrstane?</p>	Problem je riješen.	Obratite se <a href="#">službi za korisničku podršku</a> .

## Savijanje papira



Radnja	Da	Ne
<p><b>1. korak</b></p> <p><b>a</b> Prilagodite vodilice u odlagaču za odgovarajući položaj za uloženi papir.</p> <p><b>b</b> Ispišite dokument.</p> <p>Je li papir savijen?</p>	Prijeđite na 2. korak.	Problem je riješen.
<p><b>2. korak</b></p> <p><b>a</b> Ovisno o operacijskom sustavu, navedite vrstu papira u dijaloškom okviru Preference ispisa ili Ispis.</p> <p><b>Napomene:</b></p> <ul style="list-style-type: none"> <li>• Provjerite odgovaraju li postavke uloženom papiru.</li> <li>• Isto tako možete promijeniti postavke na upravljačkoj ploči pisača. Dođite do opcije:</li> </ul> <p><b>Postavke &gt; Papir &gt; Konfiguracija odlagača &gt; Format/vrsta papira</b></p> <p><b>b</b> Ispišite dokument.</p> <p>Je li papir savijen?</p>	Prijeđite na 3. korak.	Problem je riješen.
<p><b>3. korak</b></p> <p>Ispisivanje na drugu stranu papira.</p> <p><b>a</b> Izvadite papir, okrenite ga i potom ga ponovno uložite.</p> <p><b>b</b> Ispišite dokument.</p> <p>Je li papir savijen?</p>	Prijeđite na 4. korak.	Problem je riješen.
<p><b>4. korak</b></p> <p><b>a</b> Uložite papir iz novog paketa.</p> <p><b>Napomena:</b> Papir u vlažnim uvjetima upija vlagu. Čuvajte papir u originalnom pakiranju do upotrebe.</p> <p><b>b</b> Ispišite dokument.</p> <p>Je li papir savijen?</p>	Obratite se <a href="#">službi za korisničku podršku</a> .	Problem je riješen.

## Povezivanje odlagača ne funkcionira

Radnja	Da	Ne
<p><b>1. korak</b></p> <p><b>a</b> Provjerite sadrže li odlagači jednak format i vrstu papira.</p> <p><b>b</b> Provjerite jesu li vodilice za papir pravilno postavljene.</p> <p><b>c</b> Ispišite dokument.</p> <p>Povezuju li se odlagači kako treba?</p>	Problem je riješen.	Prijeđite na 2. korak.

Radnja	Da	Ne
<p><b>2. korak</b></p> <p><b>a</b> Na upravljačkoj ploči odaberite:  <b>Postavke &gt; Papir &gt; Konfiguracija odlagača &gt; Format/vrsta papira</b>            Za kretanje kroz postavke modela pisača bez dodirnog zaslona pritisnite .</p> <p><b>b</b> Postavite format i vrstu papira tako da odgovara formatu i vrsti papira u povezanim odlagačima.</p> <p><b>c</b> Ispišite dokument.</p> <p>Povezuju li se odlagači kako treba?</p>	Problem je riješen.	Prijeđite na 3. korak.
<p><b>3. korak</b></p> <p><b>a</b> Provjerite je li Povezivanje odlagača postavljeno na Automatski. Za dodatne informacije pogledajte "<a href="#">Povezivanje odlagača</a>" na <a href="#">37. str.</a></p> <p><b>b</b> Ispišite dokument.</p> <p>Povezuju li se odlagači kako treba?</p>	Problem je riješen.	Obratite se <a href="#">službi za korisničku podršku</a> .

## Papir se često zaglavljuje

Radnja	Da	Ne
<p><b>1. korak</b></p> <p><b>a</b> Izvadite odlagač.</p> <p><b>b</b> Provjerite je li papir pravilno umetnut.</p> <p><b>Napomene:</b></p> <ul style="list-style-type: none"> <li>• Provjerite jesu li vodilice za papir pravilno postavljene.</li> <li>• Provjerite je li visina umetnutog papira ispod oznake maksimalne visine papira.</li> <li>• Za ispisivanje svakako koristite papir preporučenog formata i vrste.</li> </ul> <p><b>c</b> Umetnite odlagač.</p> <p><b>d</b> Ispišite dokument.</p> <p>Jesu li zaglavljivanja papira česta?</p>	Prijeđite na 2. korak.	Problem je riješen.
<p><b>2. korak</b></p> <p><b>a</b> Na upravljačkoj ploči odaberite:  <b>Postavke &gt; Papir &gt; Konfiguracija odlagača &gt; Format/vrsta papira</b>            Za kretanje kroz postavke modela pisača koji nemaju dodirni zaslon pritisnite .</p> <p><b>b</b> Postavite odgovarajući format i vrstu papira.</p> <p><b>c</b> Ispišite dokument.</p> <p>Jesu li zaglavljivanja papira česta?</p>	Prijeđite na 3. korak.	Problem je riješen.

Radnja	Da	Ne
<p><b>3. korak</b></p> <p><b>a</b> Uložite papir iz novog paketa.</p> <p><b>Napomena:</b> Papir u vlažnim uvjetima upija vlagu. Čuvajte papir u originalnom pakiranju do upotrebe.</p> <p><b>b</b> Ispišite dokument.</p> <p>Jesu li zaglavljivanja papira česta?</p>	Obratite se <a href="#">službi za korisničku podršku</a> .	Problem je riješen.

## Zaglavljene stranice ne ispisuju se ponovno

Radnja	Da	Ne
<p><b>a</b> Na upravljačkoj ploči odaberite:</p> <p><b>Postavke &gt; Uređaj &gt; Obavijesti &gt; Oporavak od zaglavljivanja</b></p> <p>Za kretanje kroz postavke modela pisača koji nemaju dodirni zaslon pritisnite .</p> <p><b>b</b> U izborniku Oporavak od zaglavljivanja odaberite <b>Uključeno</b> ili <b>Automatski</b>.</p> <p><b>c</b> Ispišite dokument.</p> <p>Ispisuju li se zaglavljene stranice ponovo?</p>	Problem je riješen.	Obratite se <a href="#">službi za korisničku podršku</a> .

## Problemi s kvalitetom boje

### Podešavanje zatamnjenja tonera

1 Na upravljačkoj ploči odaberite:

**Postavke > Ispis > Kvaliteta > Zatamnjenost tonera**

Za kretanje kroz postavke modela pisača bez dodirnog zaslona pritisnite .

2 Podesite postavku.

3 Primijenite izmjene.

### Izmjena boja na temelju ispisa

Za kretanje kroz postavke modela pisača bez dodirnog zaslona pritisnite .

1 Na upravljačkoj ploči odaberite:

**Postavke > Ispis > Kvaliteta > Napredno rukovanje slikom > Ispravak boje**

2 U izborniku Ispravak boje odaberite **Ručno > Sadržaj ispravka boje**.

3 Odaberite odgovarajuću postavku pretvorbe boja.

Vrsta objekta	Tablice za pretvorbu boje
RGB slika RGB tekst RGB grafika	<ul style="list-style-type: none"> <li>• Živopisno – daje svjetlije, zasićenije boje i može se primijeniti na sve ulazne formate boje.</li> <li>• sRGB prikaz – daje izlaz koji je približan bojama prikazanim na zaslonu. Upotreba crne boje optimizirana je za ispisivanje fotografija.</li> <li>• Prikaz - čista crna — daje izlaz koji je približan bojama prikazanim na zaslonu. Ova postavka koristi samo crni toner za stvaranje svih razina sive boje.</li> <li>• sRGB živopisno – daje veću zasićenost boja za ispravak boja sRGB prikaza. Upotreba crne boje optimizirana je za ispisivanje poslovne grafike.</li> <li>• Isključeno</li> </ul>
CMYK slika CMYK tekst CMYK grafika	<ul style="list-style-type: none"> <li>• US CMYK — primjenjuje ispravak boje približan onome koji daje Specifications for Web Offset Publishing (SWOP).</li> <li>• Euro CMYK – primjenjuje ispravak boje približan onome koji daje Euroscale.</li> <li>• Živopisni CMYK – povećava zasićenost boje u odnosu na US CMYK ispravak boje.</li> <li>• Isključeno</li> </ul>

## Najčešća pitanja o ispisivanju u boji

### Što je to RGB boja?

RGB boja način je opisivanja boja pomoću količina crvene, zelene i plave boje koje ih čine. Crveno, zeleno i plavo svjetlo mogu se miješati u različitim omjerima kako bi se stvorio široki raspon boja vidljiv u prirodi. Računalni zasloni, skeneri i digitalni fotoaparati koriste taj način prikaza boja.

### Što je to CMYK boja?

CMYK boja način je opisivanja boja pomoću količina boja cijana, magente, žute i crne koje se koriste za reprodukciju svake pojedine boje. Tinte u bojama cijana, magente, žute i crne mogu se u različitim omjerima koristiti za ispis širokog raspona boja vidljivog u prirodi. Tiskarski strojevi, tintni pisači i laserski pisači u boji stvaraju boje na taj način.

### Kako se boja određuje u dokumentu koji treba ispisati?

Za određivanje i izmjenu boja u dokumentu koriste se softverski programi koji upotrebljavaju kombinacije RGB ili CMYK boja. Dodatne informacije potražite u pomoći pojedinačnih programa.

### Kako pisač zna koju boju ispisivati?

Pri ispisu dokumente, informacije koje opisuju vrstu i boju svakog objekta šalju se pisaču i obrađuju putem tablica za pretvorbu boja. Boja se pretvara u odgovarajuće količine cijan, magenta, žutog i crnog tonera koji zajedno daju boju koju želite. Informacije o objektu određuju promjenu tablica za pretvorbu boja. Moguće je, primjerice, primijeniti jednu tablicu za pretvorbu boja na tekst, a drugu na fotografije.

### Što je to ručni ispravak boje?

Kad je omogućen ručni ispravak boje, pisač za obradu objekata koristi tablice za pretvorbu boja koje je odabrao korisnik. Postavke ručnog ispravka boje specifične su za različite vrste objekata (tekst, grafiku ili slike). Specifičan je i način određivanja boje objekta u softverskom programu (RGB ili CMYK). Za pojedinosti o ručnoj primjeni različitih tablica za pretvorbu boje pogledajte [“Izmjena boja na temelju ispisa” na 246. str.](#)

Ako softverski program ne određuje boje pomoću RGB ili CMYK osnova, ručni ispravak boje nije upotrebljiv. On isto tako ne funkcionira ako softverski program ili operacijski sustav računala upravlja bojama. U većini slučajeve postavljanje značajke Ispravak boje na Automatski generira optimalne boje u dokumentima.

## Kako postići točno određenu boju (primjerice za logotip tvrtke)?

Pisač u izborniku Kvaliteta nudi devet vrsta kompleta uzoraka boje. Ti su kompleti dostupni i na stranici Uzorci boja u sklopu aplikacije Embedded Web Server. Odabirom bilo kojeg kompleta boja generira se ispis na više stranica koji sadrži stotine okvirića s bojama. Svaki okvirić sadrži CMYK ili RGB kombinaciju boja, ovisno o odabranoj tablici. Vidljiva boja svakog okvirića dobiva se provođenjem kombinacije CMYK ili RGB boja kojima je okvirić označen kroz odabranu tablicu za pretvorbu boja.



Pregledavanjem kompleta uzoraka boja možete pronaći okvirić koji najbolje odgovara boji koju tražite. Kombinacija naznačena na okviriću može se potom upotrijebiti za izmjenu boje objekta u softverskom programu. Dodatne informacije potražite u pomoći pojedinačnih programa. Pri upotrebi odabrane tablice za pretvorbu boja za određene objekte možda će biti potreban ručni ispravak boje.

Na odabir kompleta uzoraka boja u konkretnim primjenama u velikoj mjeri utječu sljedeći elementi:

- upotrijebljena postavka značajke Ispravak boje (Automatski, Isključeno ili Ručno)
- vrsta objekta koji se ispisuje (tekst, grafika ili slike)
- način određivanja boje objekta u softverskom programu (RGB ili CMYK)

Ako softverski program ne određuje boje pomoću RGB ili CMYK osnova, stranice s uzorcima boja nisu upotrebljive. Uz to, neki softverski programi podešavaju kombinacije RGB i CMYK boja navedenih u programu putem značajke upravljanja bojom. U takvim slučajevima ispisana boja možda neće u potpunosti odgovarati onoj na stranicama s uzorcima boja.

## Ispis izgleda nijansiran

Radnja	Da	Ne
<p><b>1. korak</b> Provedite podešavanje boje.</p> <p><b>a</b> Na upravljačkoj ploči odaberite: <b>Postavke &gt; Ispis &gt; Kvaliteta &gt; Napredno rukovanje slikom &gt; Podešavanje boja</b> Za kretanje kroz postavke modela pisača bez dodirnog zaslona pritisnite .</p> <p><b>b</b> Ispišite dokument.</p> <p>Izgleda li ispis nijansiran?</p>	Prijeđite na 2. korak.	Problem je riješen.
<p><b>2. korak</b> <b>a</b> Na upravljačkoj ploči odaberite: <b>Postavke &gt; Ispis &gt; Kvaliteta &gt; Napredno rukovanje slikom &gt; Ravnoteža boja</b> Za kretanje kroz postavke modela pisača bez dodirnog zaslona pritisnite .</p> <p><b>b</b> Podesite postavke. <b>c</b> Ispišite dokument.</p> <p>Izgleda li ispis nijansiran?</p>	Obratite se <a href="#">službi za korisničku podršku</a> .	Problem je riješen.



## Problemi s e-poštom

### Poruke e-pošte ne mogu se poslati

Radnja	Da	Ne
<p><b>1. korak</b></p> <p>Provjerite jesu li SMTP postavke za e-poštu pravilno konfigurirane. Za dodatne informacije pogledajte <a href="#">"Konfiguriranje postavki SMTP poslužitelja" na 53. str.</a></p> <p>Možete li poslati e-poštu?</p>	Problem je riješen.	Prijeđite na 2. korak.
<p><b>2. korak</b></p> <p>Provjerite upotrebljavate li ispravnu lozinku. Ovisno o davatelju usluga e-pošte, upotrebljavajte lozinku računa, lozinku aplikacije ili lozinku za provjeru autentičnosti. Za dodatne informacije pogledajte <a href="#">"Konfiguriranje postavki SMTP poslužitelja" na 53. str.</a></p> <p>Možete li poslati e-poštu?</p>	Problem je riješen.	Prijeđite na 3. korak.
<p><b>3. korak</b></p> <p>Provjerite je li pisač povezan s mrežom te je li mreža povezana s internetom.</p> <p>Možete li poslati e-poštu?</p>	Problem je riješen.	Obratite se <a href="#">korisnička podrška</a> .

## Problemi s faksiranjem

### Ne prikazuje se ID pozivatelja

**Napomena:** Ove se upute odnose samo na pisače koji podržavaju analogni faks. Za dodatne informacije pogledajte ["Postavljanje pisača za faksiranje" na 63. str.](#)

Radnja	Da	Ne
<p>Omogući ID pozivatelja.</p> <p>Na upravljačkoj ploči odaberite:</p> <p><b>Postavke &gt; Faks &gt; Postavljanje faks-uređaja &gt; Postavke za primanje faksova &gt; Administrativne kontrole &gt; Omogući ID pozivatelja</b></p> <p>Za kretanje kroz postavke modela pisača bez dodirnog zaslona pritisnite .</p> <p>Prikazuje li se ID pozivatelja?</p>	Problem je riješen.	Obratite se <a href="#">korisničkoj podršci</a> .

## Faksovi se ne mogu slati ili primiti putem analognog faksa

Radnja	Da	Ne
<p><b>1. korak</b> Razriješite poruke o pogreškama koje se pojavljuju na zaslonu.</p> <p>Možete li slati i primiti faksove?</p>	Problem je riješen.	Prijeđite na 2. korak.
<p><b>2. korak</b> Provjerite jesu li kabeli sljedeće opreme dobro pričvršćeni:</p> <ul style="list-style-type: none"> <li>• telefon</li> <li>• slušalica</li> <li>• telefonska sekretarica</li> </ul> <p>Možete li slati i primiti faksove?</p>	Problem je riješen.	Prijeđite na 3. korak.
<p><b>3. korak</b> Provjerite čuje li se pozivni ton.</p> <ul style="list-style-type: none"> <li>• Pozovite broj telefaksa kako biste provjerili funkcionira li.</li> <li>• Ako koristite značajku pozivanja bez podizanja slušalice, povećajte glasnoću i provjerite čujete li pozivni ton.</li> </ul> <p>Čujete li pozivni ton?</p>	Prijeđite na korak 5.	Prijeđite na 4. korak.
<p><b>4. korak</b> Provjerite zidnu telefonsku utičnicu.</p> <p><b>a</b> Priključite analogni telefon izravno na zidnu utičnicu.</p> <p><b>b</b> Poslušajte čuje li se pozivni ton.</p> <p><b>c</b> Ako ne čujete pozivni ton, upotrijebite drugi telefonski kabel.</p> <p><b>d</b> Ako još uvijek ne čujete pozivni ton, priključite analogni telefon na drugu zidnu utičnicu.</p> <p><b>e</b> Ako čujete pozivni ton, priključite pisac na tu zidnu utičnicu.</p> <p>Možete li slati i primiti faksove?</p>	Problem je riješen.	Prijeđite na 5. korak.
<p><b>5. korak</b> Provjerite je li pisac priključen na uslugu analogne telefonije ili na ispravan digitalni priključak.</p> <ul style="list-style-type: none"> <li>• Ako koristite Integrated Services for Digital Network (ISDN) telefonsku uslugu, priključite se na analogni telefonski priključak ISDN terminalnog adaptera. Za dodatne informacije obratite se davatelju ISDN usluge.</li> <li>• Ako koristite DSL, priključite se na DSL filter ili usmjerivač koji podržava analognu upotrebu. Za dodatne informacije obratite se davatelju DSL usluge.</li> <li>• Ako koristite private branch exchange (PBX) telefonsku uslugu, provjerite priključujete li se na analogni priključak PBX-a. Ako takvog priključka nema, razmislite o instaliranju analogne telefonske linije za telefaks.</li> </ul> <p>Možete li slati i primiti faksove?</p>	Problem je riješen.	Prijeđite na 6. korak.

Radnja	Da	Ne
<p><b>6. korak</b> Privremeno iskopčajte drugu opremu i onemogućite druge telefonske usluge.</p> <p><b>a</b> Iskopčajte drugu opremu (primjerice telefonske sekretarice, računala, modeme i razdjelnike telefonskih linija) koja se nalazi između pisača i telefonske linije.</p> <p><b>b</b> Onemogućite pozive na čekanju i glasovnu poštu. Za dodatne informacije obratite se davatelju telefonske usluge.</p> <p>Možete li slati i primati faksove?</p>	Problem je riješen.	Prijeđite na 7. korak.
<p><b>7. korak</b> Skenirajte originalni dokument stranicu po stranicu.</p> <p><b>a</b> Birajte broj faksa.</p> <p><b>b</b> Skenirajte dokument.</p> <p>Možete li slati i primati faksove?</p>	Problem je riješen.	Obratite se <a href="#">korisničkoj podršci</a> .

## Faksovi se mogu primati, ali ne i slati putem analognog faksa

Radnja	Da	Ne
<p><b>1. korak</b> Uložite originalni dokument pravilno u automatski ulagač dokumenata ili na staklo skenera.</p> <p>Možete li slati faksove?</p>	Problem je riješen.	Prijeđite na 2. korak.
<p><b>2. korak</b> Pravilno postavite broj prečaca.</p> <ul style="list-style-type: none"> <li>• Provjerite je li postavljen broj prečaca za telefonski broj koji želite nazvati.</li> <li>• Ručno birajte broj telefona.</li> </ul> <p>Možete li slati faksove?</p>	Problem je riješen.	Obratite se <a href="#">korisničkoj podršci</a> .

## Faksovi se mogu slati, ali ne i primiti putem analognog faksa

Radnja	Da	Ne
<p><b>1. korak</b> Provjerite da izvor papira nije prazan.</p> <p>Možete li primiti faksove?</p>	Problem je riješen.	Prijeđite na 2. korak.
<p><b>2. korak</b> Provjerite postavke odgode za broj zvonjenja. Na upravljačkoj ploči odaberite: <b>Postavke &gt; Faks &gt; Postavljanje faks-uređaja &gt; Postavke za primanje faksova &gt; Zvona prije javljanja</b> Za kretanje kroz postavke modela pisača bez dodirnog zaslona pritisnite .</p> <p>Možete li primiti faksove?</p>	Problem je riješen.	Prijeđite na 3. korak.
<p><b>3. korak</b> Ako pisač ispisuje prazne stranice, pogledajte "<a href="#">Prazne ili bijele stranice</a>" na 211. str.</p> <p>Možete li primiti faksove?</p>	Problem je riješen.	Obratite se <a href="#">korisničkoj podršci</a> .

## Ne može se postaviti etherFAX

Radnja	Da	Ne
<p><b>1. korak</b> Provjerite mogućnost povezivanja pisača.</p> <p><b>a</b> Ispišite stranicu za postavljanje mreže. Na upravljačkoj ploči odaberite: <b>Postavke &gt; Izvješća &gt; Mreža &gt; Stranica za postavljanje mreže</b> Za kretanje kroz postavke modela pisača bez dodirnog zaslona pritisnite .</p> <p><b>b</b> Provjerite status mreže.</p> <p>Je li pisač povezan s mrežom?</p>	Prijeđite na 3. korak.	Prijeđite na 2. korak.
<p><b>2. korak</b> Provjerite je li pisač povezan s mrežom te je li mreža povezana s internetom.</p> <p>Možete li postaviti etherFAX?</p>	Problem je riješen.	Prijeđite na 3. korak.
<p><b>3. korak</b> Provjerite je li etherFAX pravilno postavljen. Za dodatne informacije pogledajte "<a href="#">Postavljanje funkcije faksiranja upotrebljavajući etherFAX</a>" na 66. str.</p> <p>Možete li postaviti etherFAX?</p>	Problem je riješen.	Otvorite <a href="https://www.etherfax.net/lexmark">https://www.etherfax.net/lexmark</a> .

## Faksovi se ne mogu slati ili primiti putem usluge etherFAX

Radnja	Da	Ne
<p><b>1. korak</b> Provjerite je li pisač povezan s mrežom te je li mreža povezana s internetom.</p> <p>Možete li slati ili primiti faksove upotrebljavajući etherFAX?</p>	Problem je riješen.	Prijeđite na 2. korak.
<p><b>2. korak</b> <b>a</b> Na upravljačkoj ploči odaberite: <b>Postavke &gt; Faks &gt; Postavljanje faks-uređaja &gt; Općenite postavke faksa.</b> Za kretanje kroz postavke modela pisača bez dodirnog zaslona pritisnite .</p> <p><b>b</b> Provjerite je li broj faksa točan. <b>c</b> Provjerite je li Prijenos faksa postavljeno na etherFAX.</p> <p>Možete li slati ili primiti faksove upotrebljavajući etherFAX?</p>	Problem je riješen.	Prijeđite na 3. korak.
<p><b>3. korak</b> Velike dokumente podijelite na manje datoteke.</p> <p>Možete li slati ili primiti faksove upotrebljavajući etherFAX?</p>	Problem je riješen.	Otvorite <a href="https://www.etherfax.net/lexmark">https://www.etherfax.net/lexmark</a> .

## loša kvaliteta ispisivanja faksova

Radnja	Da	Ne
<p><b>1. korak</b> Provjerite da kvaliteta ispisa nije narušena.</p> <p><b>a</b> S upravljačke ploče dođite do opcije <b>Postavke &gt; Rješavanje problema &gt; Ispiši stranicu za ispitivanje kvalitete ispisa.</b> Za kretanje kroz postavke modela pisača bez dodirnog zaslona pritisnite .</p> <p><b>b</b> Ispravite nedostatke u kvaliteti ispisa ako ih ima. Za dodatne informacije pogledajte "<a href="#">Kvaliteta ispisa je loša</a>" na 211. str..</p> <p>Je li kvaliteta ispisivanja faksova zadovoljavajuća?</p>	Problem je riješen.	Prijeđite na 2. korak.

Radnja	Da	Ne
<p><b>2. korak</b> Smanjite brzinu prijenosa dolaznih faksova.</p> <p><b>a</b> Na upravljačkoj ploči odaberite: <b>Postavke &gt; Faks &gt; Postavljanje analognog faks-uređaja &gt; Postavke za primanje faksova &gt; Administrativne kontrole</b> Za kretanje kroz postavke modela pisača bez dodirnog zaslona pritisnite .</p> <p><b>b</b> U izborniku Maks. brzina odaberite nižu brzinu prijenosa.</p> <p>Je li kvaliteta ispisivanja faksova zadovoljavajuća?</p>	Problem je riješen.	Obratite se <a href="#">korisničkoj podršci</a> .

## Na naslovnoj stranici faksa nedostaju informacije

Radnja	Ne	Da
<p><b>a</b> Isključite pislač, pričekajte oko 10 sekundi, a zatim ga ponovo uključite.</p> <p><b>b</b> Pošaljite ili vratite faks.</p> <p>Nedostaju li informacije na naslovnoj stranici faksa?</p>	Problem je riješen.	Obratite se <a href="#">korisničkoj podršci</a> .

## Naslovna stranica faksa ne može se poslati s računala

Radnja	Da	Ne
<p><b>1. korak</b></p> <p><b>a</b> Provjerite je li upravljački program za ispisivanje ažuriran. Za dodatne informacije pogledajte "<a href="#">Instaliranje softvera pisača</a>" na <a href="#">271. str.</a></p> <p><b>b</b> Pošaljite faks.</p> <p>Možete li poslati naslovnici faksa?</p>	Problem je riješen.	Prijeđite na 2. korak.
<p><b>2. korak</b></p> <p><b>a</b> Otvorite dijaloški okvir Ispis u dokumentu koji pokušavate faksirati.</p> <p><b>b</b> Odaberite pislač, a zatim kliknite <b>Svojstva, Preference, Opcije</b> ili <b>Postavljanje</b>.</p> <p><b>c</b> Pritisnite <b>Faks</b>, a zatim izbrišite postavku <b>Prije faksiranja obavezno pokaži postavke</b>.</p> <p><b>d</b> Pošaljite faks.</p> <p>Možete li poslati naslovnici faksa?</p>	Problem je riješen.	Obratite se <a href="#">korisničkoj podršci</a> .

## Problemi sa skeniranjem

### Skeniranje preko računala nije moguće

Radnja	Da	Ne
<p><b>1. korak</b></p> <p><b>a</b> Isključite pislač, pričekajte oko 10 sekundi, a zatim ga ponovo uključite.</p> <p><b>b</b> Ponovo pošaljite zadatak skeniranja.</p> <p>Možete li poslati zadatak skeniranja?</p>	Problem je riješen.	Prijeđite na 2. korak.
<p><b>2. korak</b></p> <p><b>a</b> Provjerite jesu li kabeli između pisača i ispisnog poslužitelja dobro spojeni.</p> <p>    Dodatne informacije potražite u dokumentaciji za postavljanje koju ste dobili s pisačem.</p> <p><b>b</b> Ponovo pošaljite zadatak skeniranja.</p> <p>Možete li poslati zadatak skeniranja?</p>	Problem je riješen.	Obratite se <a href="#">službi za korisničku podršku</a> .

### Skeniranje u mrežnu mapu nije moguće

Radnja	Da	Ne
<p><b>1. korak</b></p> <p><b>a</b> Izradite prečac mrežne mape.</p> <p><b>b</b> Skenirajte dokument s pomoću prečaca. Za dodatne informacije pogledajte <a href="#">“Skeniranje u mrežnu mapu pomoću prečaca” na 79. str.</a></p> <p>Možete li skenirati dokument i spremiti ga u mrežnu mapu?</p>	Problem je riješen.	Prijeđite na 2. korak.
<p><b>2. korak</b></p> <p>Provjerite jesu li put i format mrežne mape ispravni. Na primjer <code>//server_hostname/foldername/path</code>, gdje je <code>server_hostname</code> potpuno kvalificirana domena (FQDN) ili IP adresa.</p> <p>Jesu li put mrežne mape i format ispravni?</p>	Prijeđite na 3. korak.	Prijeđite na 4. korak.
<p><b>3. korak</b></p> <p>Provjerite imate li dopuštenje za pristup za pisanje u mrežnu mapu.</p> <p>Možete li skenirati dokument i spremiti ga u mrežnu mapu?</p>	Problem je riješen.	Prijeđite na 4. korak.

Radnja	Da	Ne
<p><b>4. korak</b> Ažurirajte prečac mrežne mape.</p> <p><b>a</b> Otvorite web-preglednik, a zatim u adresno polje upišite IP adresu pisača.</p> <p><b>Napomene:</b></p> <ul style="list-style-type: none"> <li>• IP adresu pisača možete pogledati na početnom zaslonu. IP adresa prikazuje se kao četiri skupa brojeva razdvojenih točkama, primjerice 123.123.123.123.</li> <li>• Ako koristite proxy poslužitelj, za pravilno učitavanje web-stranice privremeno ga onemogućite.</li> </ul> <p><b>b</b> Pritisnite <b>Prečaci</b> i zatim odaberite prečac.</p> <p><b>Napomena:</b> Ako imate više vrsta prečaca, odaberite Mrežna mapa.</p> <p><b>c</b> U polje Put dijeljenja unesite put mrežne mape.</p> <p><b>Napomene:</b></p> <ul style="list-style-type: none"> <li>• Ako je vaš put dijeljenja <code>\\server_hostname\foldername\path</code>, unesite <code>//server_hostname/foldername/path</code>.</li> <li>• Prilikom unosa puta dijeljenja obavezno upotrebljavajte kose crte.</li> </ul> <p><b>d</b> U izborniku Provjera autentičnosti odaberite metodu provjere autentičnosti.</p> <p><b>Napomena:</b> Ako je Provjera autentičnosti postavljena na „Koristi dodijeljeno korisničko ime i lozinku“, u polja Korisničko ime i Lozinka unesite svoje vjerodajnice.</p> <p><b>e</b> Kliknite <b>Spremi</b>.</p> <p>Možete li skenirati dokument i spremiti ga u mrežnu mapu?</p>	Problem je riješen.	Prijeđite na 5. korak.
<p><b>5. korak</b> Provjerite jesu li računalo i mrežna mapa povezani u istu mrežu.</p> <p>Možete li skenirati dokument i spremiti ga u mrežnu mapu?</p>	Problem je riješen.	Obratite se <a href="#">korisnička podrška</a> .

## Djelomične kopije dokumenta ili fotografije

Radnja	Da	Ne
<p><b>1. korak</b></p> <p><b>a</b> Provjerite je li dokument ili fotografija pravilno postavljena na staklo skenera, licem nadolje i u gornjem lijevom kutu.</p> <p><b>b</b> Kopirajte dokument ili fotografiju.</p> <p>Je li dokument, odnosno fotografija, pravilno kopiran?</p>	Problem je riješen.	Prijeđite na 2. korak.



Radnja	Da	Ne
<p><b>2. korak</b></p> <p><b>a</b> Provjerite odgovara li postavka veličine papira veličino papira postavljenog u odlagač.</p> <p><b>b</b> Kopirajte dokument ili fotografiju.</p> <p>Je li dokument, odnosno fotografija, pravilno kopiran?</p>	Problem je riješen.	Obratite se <a href="#">službi za korisničku podršku</a> .

## Niska kvaliteta kopije

Radnja	Da	Ne
<p><b>1. korak</b></p> <p><b>a</b> Očistite staklo skenera i staklo automatskog ulagača dokumenata vlažnom, mekom krpom koja ne ostavlja dlačice. Ako vaš pisač ima drugo staklo u ADF-u, očistite i to staklo. Za dodatne informacije pogledajte "<a href="#">Čišćenje skenera</a>" na 173. str..</p> <p><b>b</b> Provjerite je li dokument ili fotografija pravilno postavljena na staklo skenera, licem nadolje i u gornjem lijevom kutu.</p> <p><b>c</b> Kopirajte dokument ili fotografiju.</p> <p>Je li kvaliteta kopije zadovoljavajuća?</p>	Problem je riješen.	Prijeđite na 2. korak.
<p><b>2. korak</b></p> <p><b>a</b> Provjerite kvalitetu originalnog dokumenta ili fotografije.</p> <p><b>b</b> Podesite postavke za kvalitetu skeniranja.</p> <p><b>c</b> Kopirajte dokument ili fotografiju.</p> <p>Je li kvaliteta kopije zadovoljavajuća?</p>	Problem je riješen.	Obratite se <a href="#">službi za korisničku podršku</a> .

## Zadatak skeniranja nije uspio

Radnja	Da	Ne
<p><b>1. korak</b></p> <p>Provjerite kableske veze.</p> <p><b>a</b> Provjerite je li Ethernet ili USB kabel čvrsto priključen na računalo i pisač.</p> <p><b>b</b> Ponovo pošaljite zadatak skeniranja.</p> <p>Je li zadatak skeniranja uspješan?</p>	Problem je riješen.	Prijeđite na 2. korak.

Radnja	Da	Ne
<p><b>2. korak</b></p> <p>Provjerite datoteku koju želite skenirati.</p> <p><b>a</b> Provjerite nije li naziv datoteke već upotrijebljen u određenoj mapi.</p> <p><b>b</b> Provjerite nisu li dokument ili fotografija koje želite skenirati otvoreni u nekoj drugoj aplikaciji.</p> <p><b>c</b> Ponovo pošaljite zadatak skeniranja.</p> <p>Je li zadatak skeniranja uspješan?</p>	Problem je riješen.	Prijeđite na 3. korak.
<p><b>3. korak</b></p> <p><b>a</b> Provjerite jesu li odabrani potvrdni okviri <b>Dodaj oznaku vremena</b> ili <b>Piši preko postojeće datoteke</b> u konfiguracijskim postavkama odredišta.</p> <p><b>b</b> Ponovo pošaljite zadatak skeniranja.</p> <p>Je li zadatak skeniranja uspješan?</p>	Problem je riješen.	Obratite se <a href="#">službi za korisničku podršku</a> .

## Skener se ne može zatvoriti

Radnja	Da	Ne
<p>Uklonite fizičke prepreke zbog kojih se poklopac skenera ne može zatvoriti.</p> <p>Zatvara li se poklopac skenera pravilno?</p>	Problem je riješen.	Obratite se <a href="#">službi za korisničku podršku</a> .

## Skeniranje traje predugo ili se računalo "zamrzava"

Radnja	Da	Ne
<p>Zatvorite sve aplikacije koje ometaju skeniranje.</p> <p>Traje li skeniranje predugo ili se računalo "zamrzava"?</p>	Obratite se <a href="#">službi za korisničku podršku</a> .	Problem je riješen.

## Skener ne reagira

Radnja	Da	Ne
<p><b>1. korak</b></p> <p><b>a</b> Provjerite je li kabel napajanja ispravno priključen u pisač i ukopčan u električnu utičnicu.</p> <p> <b>OPREZ—MOGUĆE OZLJEDE:</b> Kako biste izbjegli rizik od požara ili strujnog udara, priključite kabel napajanja na valjano uzemljenu mrežnu utičnicu odgovarajućih svojstava koja se nalazi u blizini proizvoda i lako je dostupna.</p> <p><b>b</b> Kopirajte ili skenirajte dokument.</p> <p>Reagira li skener?</p>	Problem je riješen.	Prijeđite na 2. korak.

Radnja	Da	Ne
<b>2. korak</b> <b>a</b> Provjerite je li pisač uključen. <b>b</b> Razriješite poruke o pogreškama koje se pojavljuju na zaslonu. <b>c</b> Kopirajte ili skenirajte dokument.  Reagira li skener?	Problem je riješen.	Prijeđite na 3. korak.
<b>3. korak</b> <b>a</b> Isključite pisač, pričekajte oko 10 sekundi, a zatim ga uključite. <b>b</b> Kopirajte ili skenirajte dokument.  Reagira li skener?	Problem je riješen.	Obratite se <a href="#">službi za korisničku podršku</a> .

## Prilagođavanje registracije skenera

1 Na upravljačkoj ploči odaberite:

**Postavke > Uređaj > Održavanje > Konfiguracijski izbornik > Konfiguracija skenera > Ručna registracija skenera**

Za kretanje kroz postavke modela pisača bez dodirnog zaslona pritisnite .

2 U izborniku Ispiši brzi test odaberite **Pokreni**.

3 Postavite stranicu za Ispiši brzi test na staklo skenera i zatim odaberite **Registracija ležišta za skeniranje**.

4 U izborniku Kopiraj brzi test odaberite **Pokreni**.

5 Usporedite stranicu za Kopiraj brzi test s originalnim dokumentom.

**Napomena:** Ako se margine stranice za test razlikuju od originalnog dokumenta, prilagodite opcije Lijeva margina i Gornja margina.

6 Ponavljajte [4. korak](#) i [5. korak](#) dok margine stranice za Kopiraj brzi test ne budu gotovo potpuno odgovarale originalnom dokumentu.

## Prilagođavanje registracije ADF-a

1 Na upravljačkoj ploči odaberite:

**Postavke > Uređaj > Održavanje > Konfiguracijski izbornik > Konfiguracija skenera > Ručna registracija skenera**

Za kretanje kroz postavke modela pisača bez dodirnog zaslona pritisnite .

2 U izborniku Ispiši brzi test odaberite **Pokreni**.

3 Postavite stranicu za Ispiši brzi test u odlagač ADF-a.

4 Odaberite **Registracija prednjeg ADF-a** ili **Registracija stražnjeg ADF-a**.

**Napomene:**

- Kako biste poravnali registraciju prednjeg ADF-a, stavite probnu stranicu licem prema gore i kratkim rubom prema naprijed u ADF.

- Kako biste poravnali registraciju stražnjeg ADF-a, stavite probnu stranicu licem prema dolje i kratkim rubom prema naprijed u ADF.

**5** U izborniku Kopiraj brzi test odaberite **Pokreni**.

**6** Usporedite stranicu za Kopiraj brzi test s originalnim dokumentom.

**Napomena:** Ako se margine stranice za test razlikuju od originalnog dokumenta, prilagodite opcije Vodoravna prilagodba i Gornja margina.

**7** Ponavljajte [5. korak](#) i [6. korak](#) dok margine stranice za Kopiraj brzi test ne budu gotovo potpuno odgovarale originalnom dokumentu.

## Obraćanje službi za korisničku podršku

Prije obraćanja službi za korisničku podršku pripremite sljedeće informacije:

- Problem s pisačem
- Poruka pogreške
- Model i serijski broj pisača

Posjetite <http://support.lexmark.com> kako biste dobili podršku putem e-pošte ili razgovora, ili pretražite biblioteku priručnika, dokumentacije za podršku, upravljačkih programa i drugih preuzimanja.

Dostupna je i telefonska tehnička podrška. U SAD-u i Kanadi nazovite 1-800-539-6275. Za druge države ili regije posjetite <http://support.lexmark.com>.

# Nadogradnja i migracija

## Hardver

### Dostupne interne opcije

- Memorijske kartice
  - PCIe
  - DDR3 DRAM
  - Flash memorija
- Opcionalne kartice
  - Kartice s fontovima
  - Kartice za programske datoteke
    - Obrasci i crtični kod
    - PRESCRIBE
- Tvrdi disk pisača (SATA)

**Napomena:** Neke opcije dostupne su samo na nekim modelima pisača.

### Pristupanje ploči kontrolera

 **OPREZ—OPASNOST OD STRUJNOG UDARA:** Kako biste izbjegli rizik od strujnog udara, ako pristupate ploči kontrolera ili postavljate opcionalni hardver ili memorijske uređaje neko vrijeme nakon postavljanja pisača, isključite pisač i iskopčajte kabel za napajanje iz električne mrežne utičnice prije nego što nastavite. Ako je bilo koji drugi uređaj povezan s pisačem, isključite i njega te iskopčajte sve kabele povezane s pisačem.

- 1 Isključite pisač.
- 2 Iskopčajte kabel napajanja iz električne mrežne utičnice, a zatim iz pisača.
- 3 Pomoću odvijača s plosnatom glavom odvojite pristupni poklopac ploče kontrolera.

**Upozorenje—potencijalno oštećenje:** Elektroničke komponente ploče kontrolera lako može oštetiti statički elektricitet. Dodirnite metalnu površinu na pisaču prije nego što dodirnete bilo koju elektroničku komponentu ili priključak ploče kontrolera.

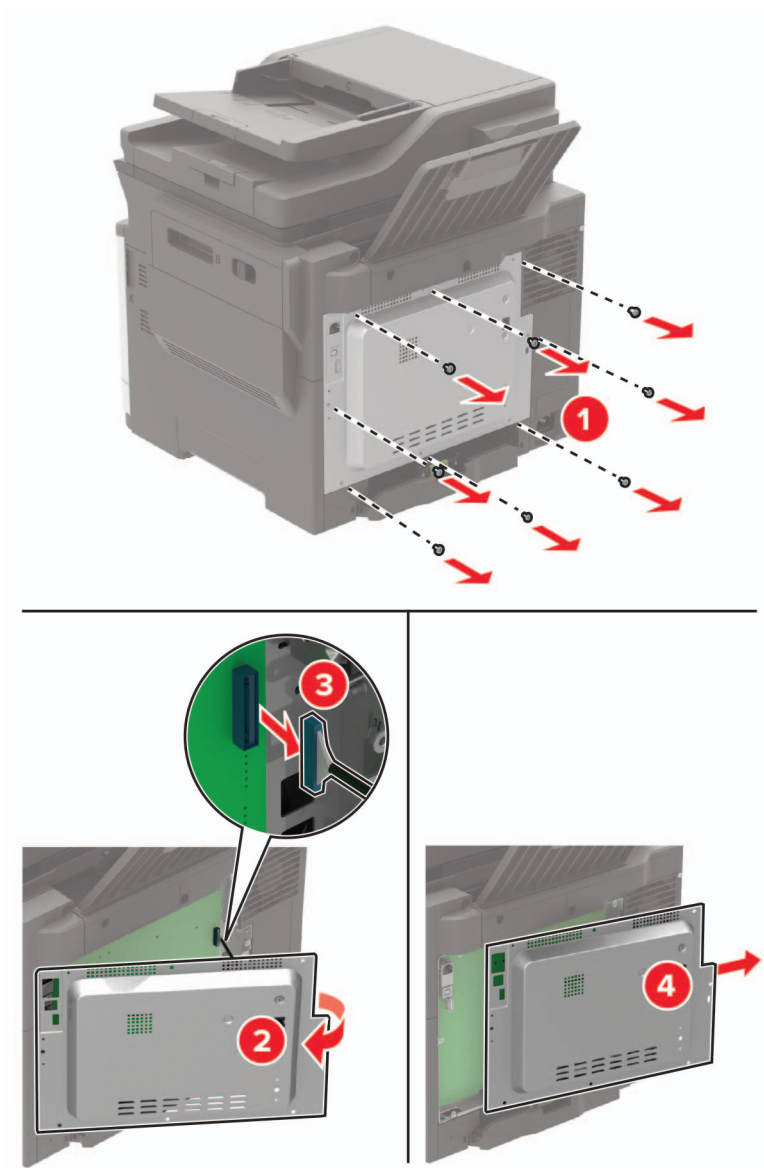

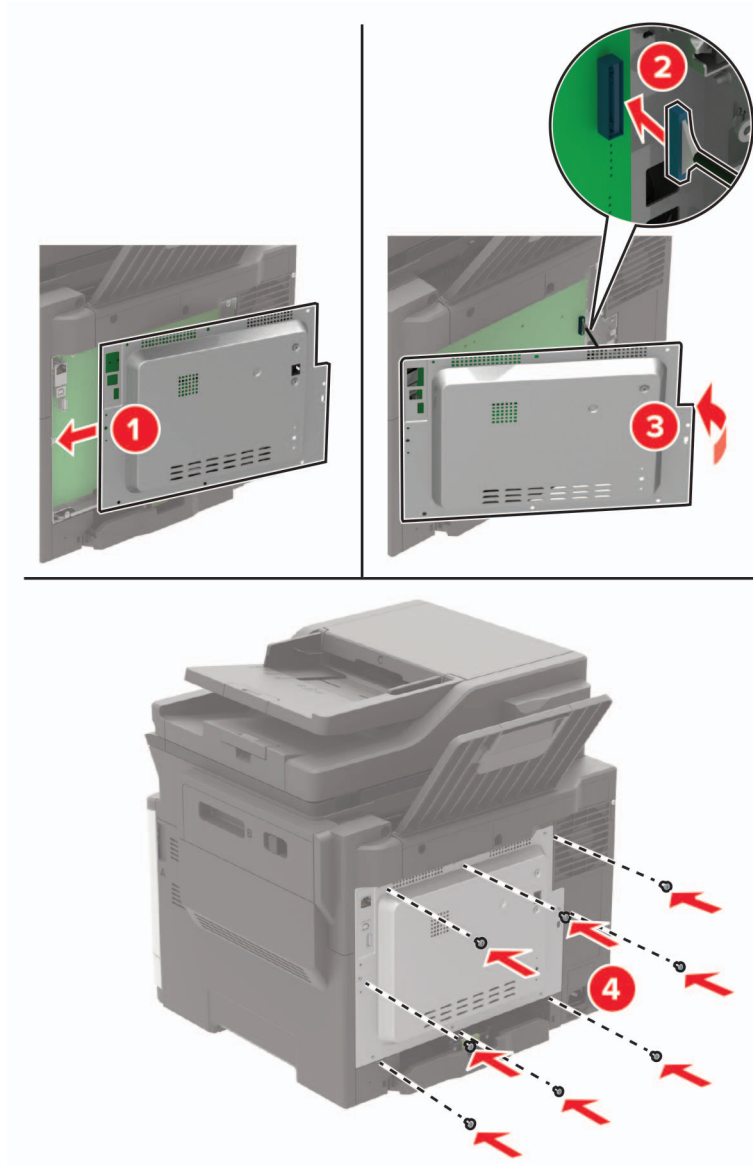
**4** Pričvrstite pristupni poklopac.**5** Povežite kabel napajanja s pisačem, a zatim s električnom mrežnom utičnicom.

**⚠ OPREZ—MOGUĆE OZLJEDE:** Kako biste izbjegli rizik od požara ili strujnog udara, priključite kabel napajanja na valjano uzemljenu mrežnu utičnicu odgovarajućih svojstava koja se nalazi u blizini i lako je dostupna.

**6** Uključite pisač.

## Postavljanje memorijske kartice

**⚠ OPREZ—OPASNOST OD STRUJNOG UDARA:** Kako biste izbjegli rizik od strujnog udara, ako pristupate ploči kontrolera ili postavljate opcionalni hardver ili memorijske uređaje neko vrijeme nakon postavljanja pisača, isključite pisač i iskopčajte kabel za napajanje iz električne mrežne utičnice prije nego što nastavite. Ako je bilo koji drugi uređaj povezan s pisačem, isključite i njega te iskopčajte sve kabele povezane s pisačem.

- 1 Isključite pisač.
- 2 Iskopčajte kabel napajanja iz električne mrežne utičnice, a zatim iz pisača.
- 3 Pomoću odvijača s plosnatom glavom odvojite pristupni poklopac ploče kontrolera.

**Upozorenje—potencijalno oštećenje:** Elektroničke komponente ploče kontrolera lako može oštetiti statički elektricitet. Dodirnite metalnu površinu na pisaču prije nego što dodirnete bilo koju komponentu ili priključak ploče kontrolera.

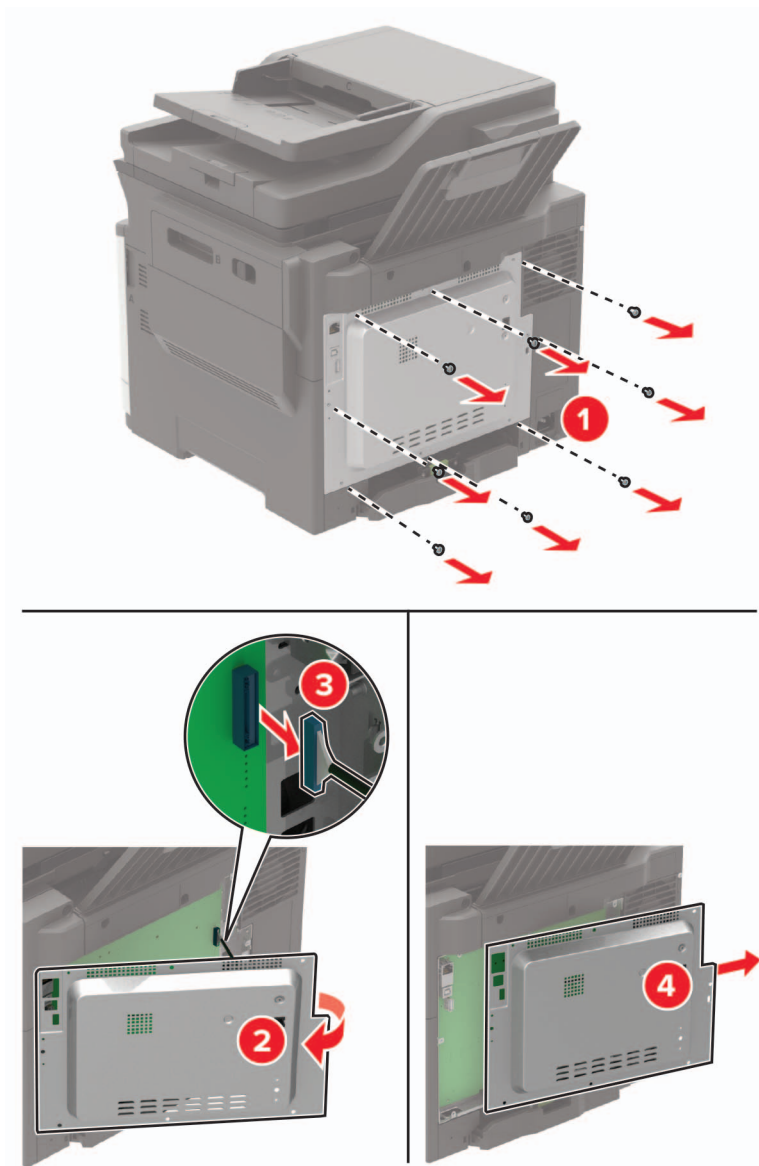



4 Raspakirajte memorijsku karticu.

**Upozorenje—potencijalno oštećenje:** Nemojte dodirivati kontakte uz rub kartice.

5 Umećite memorijsku karticu dok *ne čujete* da je sjela na mjesto.

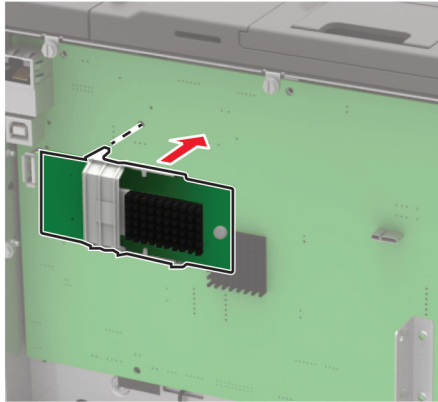

6 Pričvrstite pristupni poklopac.

7 Povežite kabel napajanja s pisačem, a zatim s električnom mrežnom utičnicom.

**⚠ OPREZ—MOGUĆE OZLJEDE:** Kako biste izbjegli rizik od požara ili strujnog udara, priključite kabel napajanja na valjano uzemljenu mrežnu utičnicu odgovarajućih svojstava koja se nalazi u blizini proizvoda i lako je dostupna.

8 Uključite pisač.

## Postavljanje opcionalne kartice

**⚠ OPREZ—OPASNOST OD STRUJNOG UDARA:** Kako biste izbjegli rizik od strujnog udara, ako pristupate ploči kontrolera ili postavljate opcionalni hardver ili memorijske uređaje neko vrijeme nakon postavljanja pisača, isključite pisač i iskopčajte kabel za napajanje iz električne mrežne utičnice prije nego što nastavite. Ako je bilo koji drugi uređaj povezan s pisačem, isključite i njega te iskopčajte sve kabele povezane s pisačem.

1 Isključite pisač.

2 Iskopčajte kabel napajanja iz električne mrežne utičnice, a zatim iz pisača.

3 Pomoću odvijača s plosnatom glavom odvojite pristupni poklopac ploče kontrolera.

**Upozorenje—potencijalno oštećenje:** Elektroničke komponente ploče kontrolera lako može oštetiti statički elektricitet. Dodirnite metalnu površinu na pisaču prije nego što dodirnete bilo koju komponentu ili priključak.

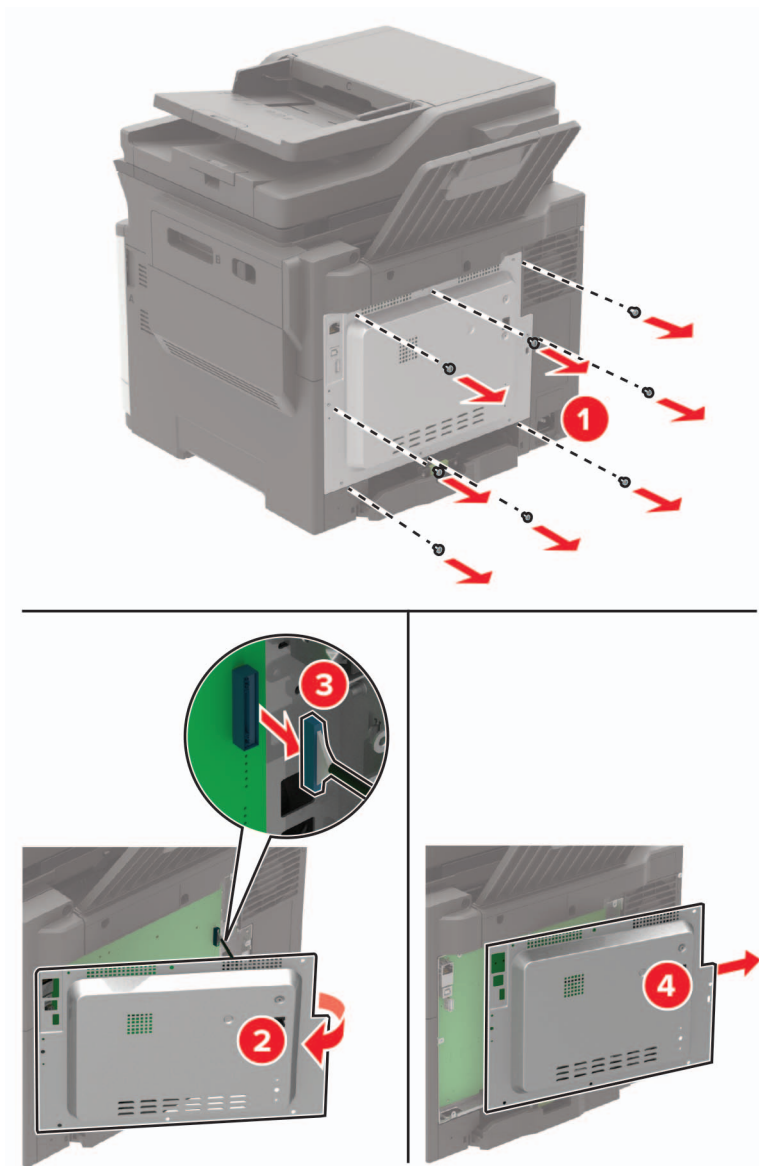

4 Raspakirajte opcionalnu karticu.

**Upozorenje—potencijalno oštećenje:** Nemojte dodirivati kontakte uz rub kartice.

5 Karticu gurnite na mjesto.

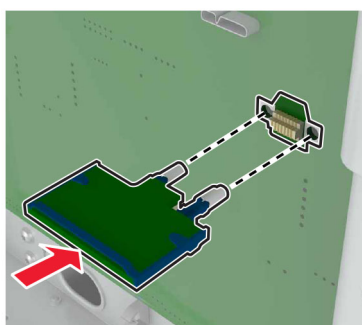

**Napomena:** Priključak kartice cijelom duljinom mora dodirivati ploču kontrolera i biti u ravnini s njom.

**Upozorenje—potencijalno oštećenje:** Neispravnim postavljanjem kartica i ploča kontrolera mogu se oštetiti.

6 Pričvrstite pristupni poklopac.

7 Povežite kabel napajanja s pisačem, a zatim s električnom mrežnom utičnicom.

 **OPREZ—MOGUĆE OZLJEDE:** Kako biste izbjegli rizik od požara ili strujnog udara, priključite kabel napajanja na valjano uzemljenu mrežnu utičnicu odgovarajućih svojstava koja se nalazi u blizini proizvoda i lako je dostupna.

8 Uključite pisač.

## Postavljanje tvrdog diska pisača

 **OPREZ—OPASNOST OD STRUJNOG UDARA:** Kako biste izbjegli rizik od strujnog udara, ako pristupate ploči kontrolera ili postavljate opcionalni hardver ili memorijske uređaje neko vrijeme nakon postavljanja pisača, isključite pisač i iskopčajte kabel za napajanje iz električne mrežne utičnice prije nego što nastavite. Ako je bilo koji drugi uređaj povezan s pisačem, isključite i njega te iskopčajte sve kabele povezane s pisačem.

1 Isključite pisač.

2 Iskopčajte kabel napajanja iz električne mrežne utičnice, a zatim iz pisača.

3 Pomoću odvijača s plosnatom glavom odvojite pristupni poklopac ploče kontrolera.

**Upozorenje—potencijalno oštećenje:** Elektroničke komponente ploče kontrolera lako može oštetiti statički elektricitet. Dodirnite metalnu površinu na pisaču prije nego što dodirnete bilo koju komponentu ili priključak ploče kontrolera.

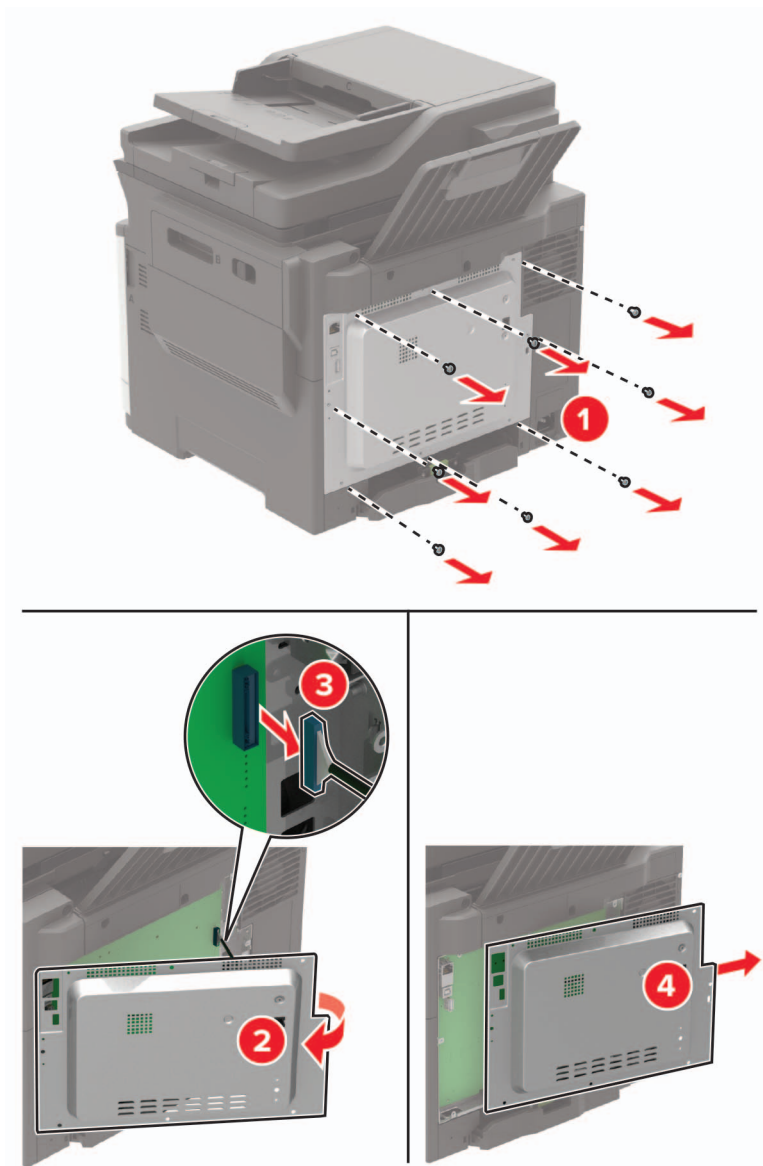

4 Raspakirajte tvrdi disk pisača.

5 Pričvrstite tvrdi disk, a zatim kabel za povezivanje tvrdog diska priključite u ploču kontrolera.

**Upozorenje—potencijalno oštećenje:** Nemojte dodirivati niti pritiskati središte tvrdog diska.

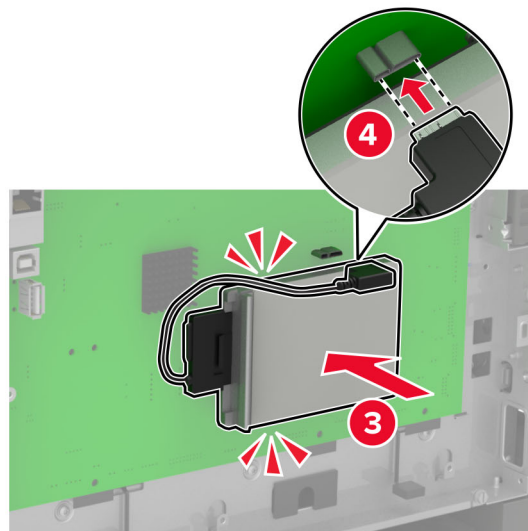
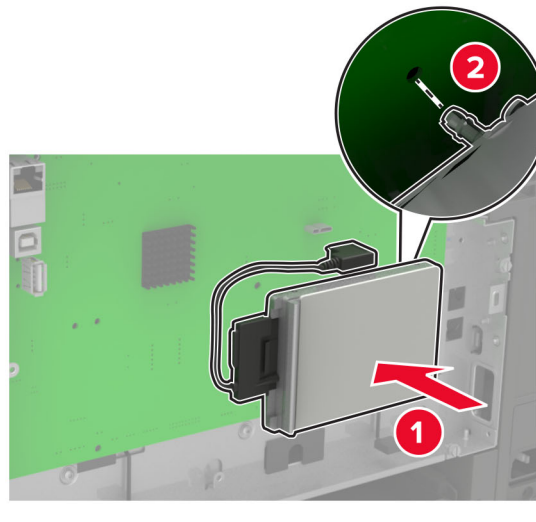

6 Pričvrstite pristupni poklopac.

7 Povežite kabel napajanja s pisačem, a zatim s električnom mrežnom utičnicom.

**⚠ OPREZ—MOGUĆE OZLJEDE:** Kako biste izbjegli rizik od požara ili strujnog udara, priključite kabel napajanja na valjano uzemljenu mrežnu utičnicu odgovarajućih svojstava koja se nalazi u blizini proizvoda i lako je dostupna.

8 Uključite pisač.

## Postavljanje dodatnih ladica

**Napomena:** Ovisno o modelu pisača, možete postaviti dvostruki odlagač za 650 listova ili dvostruki odlagač za 650 listova zajedno s odlagačem za 550 listova.

**⚠ OPREZ—OPASNOST OD STRUJNOG UDARA:** Kako biste izbjegli rizik od strujnog udara, ako pristupate ploči kontrolera ili postavljate dodatni hardver ili memorijske uređaje neko vrijeme nakon postavljanja pisača, isključite pisač i iskopčajte kabel za napajanje iz električne mrežne utičnice prije nego što nastavite. Ako je bilo koji drugi uređaj povezan s pisačem, isključite i njega te iskopčajte sve kabele povezane s pisačem.

- 1 Isključite pisač.
- 2 Iskopčajte kabel napajanja iz električne mrežne utičnice, a zatim iz pisača.
- 3 Raspakirajte dodatnu ladicu, a zatim uklonite materijal pakiranja.
- 4 Poravnajte pisač s dodatnom ladicom i zatim spustite pisač na mjesto.

**⚠ OPREZ—MOGUĆE OZLJEDE:** Ako je pisač teži od 20 kg (40 lb), za njegovo sigurno podizanje potrebne su najmanje dvije obučene osobe.



**Napomena:** Ako postavljate oba opcionalna odlagača, odlagač za 550 listova postavite ispod dvostrukog odlagača za 650 listova.

5 Povežite kabel napajanja s pisačem, a zatim s električnom mrežnom utičnicom.

 **OPREZ—MOGUĆE OZLJEDE:** Kako biste izbjegli rizik od požara ili strujnog udara, priključite kabel napajanja na valjano uzemljenu mrežnu utičnicu odgovarajućih svojstava koja se nalazi u blizini proizvoda i lako je dostupna.

6 Uključite pisač.

Dodajte ladicu u upravljački program za ispisivanje kako bi postala dostupna tijekom ispisivanja. Za dodatne informacije pogledajte [“Dodavanje dostupnih opcija u upravljačkom programu za ispisivanje” na 273. str.](#)

## Program

### Instaliranje softvera pisača

Napomene:

- Upravljački program za ispisivanje uključen je u paket za instalaciju softvera.
- Na Macintosh računalima sa sustavom MacOS verzije 10.7 ili novijima ne morate instalirati upravljački program za ispis na pisaču s AirPrint certifikatom. Ako želite prilagođene značajke ispisivanja, preuzmite upravljački program za ispisivanje.

1 Pronađite kopiju instalacijskog softverskog paketa.

- S priloženog CD-a sa softverom.
- Posjetite [www.lexmark.com/downloads](http://www.lexmark.com/downloads).

2 Pokrenite instalaciju, a zatim slijedite upute na zaslonu.

### Instaliranje upravljačkog programa za faks

1 Otvorite [www.lexmark.com/downloads](http://www.lexmark.com/downloads), potražite model svog pisača i zatim preuzmite odgovarajući instalacijski paket.

2 Na računalu pritisnite **Printer Properties** (Svojstva pisača), a zatim prijedite na karticu **Configuration** (Konfiguracija).

3 Odaberite **Faks**, a zatim pritisnite **Primijeni**.

### Dodavanje pisača na računalo

Prije početka učinite nešto od sljedećeg:

- Povežite pisač i računalo s istom mrežom. Za dodatne informacije o povezivanju pisača s mrežom pogledajte [“Povezivanje pisača s Wi-Fi mrežom” na 168. str.](#)
- Povežite računalo s pisačem. Za dodatne informacije pogledajte [“Povezivanje računala s pisačem” na 171. str.](#)
- Pisač povežite s računalom s pomoću USB kabela. Za dodatne informacije pogledajte [“Priklučivanje kabela” na 15. str.](#)

**Napomena:** USB kabel prodaje se zasebno.

## Za korisnike sustava Windows

1 Na računalu instalirajte upravljački program za ispisivanje.

**Napomena:** Za dodatne informacije pogledajte [“Instaliranje softvera pisača” na 271. str.](#)

2 Otvorite **Pisači i skeneri** i kliknite **Dodaj pisač ili skener**.

3 Ovisno o vezi pisača, učinite nešto od sljedećeg:

- Odaberite pisač s popisa i pritisnite **Dodaj uređaj**.
- Pritisnite **Prikaži Wi-Fi Direct pisače**, odaberite pisač i pritisnite **Dodaj uređaj**.
- Pritisnite **Pisač koji tražim nije na popisu**, a zatim u prozoru Dodavanje pisača učinite sljedeće:
  - a Odaberite **Dodaj pisač unosom TCP/IP adrese ili naziva pisača na mreži**, a zatim pritisnite **Sljedeće**.
  - b U polje Naziv na mreži ili IP adresa unesite IP adresu pisača i zatim pritisnite **Sljedeće**.

**Napomene:**

- IP adresu pisača možete pogledati na početnom zaslonu pisača. IP adresa prikazuje se kao četiri skupa brojeva razdvojenih točkama, primjerice 123.123.123.123.
  - Ako koristite proxy poslužitelj, za pravilno učitavanje web-stranice privremeno ga onemogućite.
- c Odaberite upravljački program za ispisivanje i zatim pritisnite **Sljedeće**.
  - d Odaberite **Koristi upravljački program za ispisivanje koji je trenutno instaliran (preporučeno)** i zatim pritisnite **Sljedeće**.
  - e Unesite naziv pisača i pritisnite **Sljedeće**.
  - f Odaberite opciju dijeljenja pisača i zatim pritisnite **Sljedeće**.
  - g Kliknite **Završi**.

## Za korisnike računala Macintosh

1 Na računalu otvorite **Pisači i skeneri**.

2 Pritisnite **+** i zatim odaberite pisač.

3 U izborniku Upotreba odaberite upravljački program za ispisivanje.

**Napomene:**

- Kako biste upotrijebili Macintosh upravljački program za ispisivanje, odaberite **AirPrint** ili **Secure AirPrint**.
- Ako želite prilagođene značajke ispisivanja, odaberite upravljački program za ispisivanje tvrtke Lexmark. Kako biste instalirali upravljački program, pogledajte [“Instaliranje softvera pisača” na 271. str.](#)

4 Dodajte pisač.



## Dodavanje dostupnih opcija u upravljačkom programu za ispisivanje

### Za korisnike sustava Windows

- 1 Otvorite mapu pisača.
- 2 Odaberite pisač koji želite ažurirati, a zatim učinite jedno od sljedećega:
  - U sustavu Windows 7 ili novijem odaberite **Svojstva pisača**.
  - U starijim verzijama odaberite **Svojstva**.
- 3 Pomaknite se do kartice Konfiguracija i zatim odaberite **Ažuriraj sada – pitaj pisač**.
- 4 Primijenite izmjene.

### Za korisnike računala Macintosh

- 1 Iz Preferenci sustava u izborniku Apple, pomaknite se do svog pisača i zatim odaberite **Opcije i potrošni materijal**.
- 2 Pomaknite se do popisa hardverskih opcija, a zatim dodajte instalirane opcije.
- 3 Primijenite izmjene.

## Programske datoteke

### Izvoz ili uvoz konfiguracijske datoteke

Konfiguracijske postavke pisača možete izvesti u tekstualnu datoteku, a zatim tu datoteku uvoziti na druge pisače kako biste iste postavke primijenili na druge pisače.

- 1 Otvorite web-preglednik, a zatim u adresno polje upišite IP adresu pisača.

#### Napomene:

- IP adresu pisača možete pogledati na početnom zaslonu pisača. IP adresa prikazuje se kao četiri skupa brojeva razdvojenih točkama, primjerice 123.123.123.123.
- Ako koristite proxy poslužitelj, za pravilno učitavanje web-stranice privremeno ga onemogućite.

- 2 U aplikaciji Embedded Web Server pritisnite **Izvoz konfiguracije** ili **Uvoz konfiguracije**.
- 3 Slijedite upute na zaslonu.
- 4 Ako pisač podržava aplikacije, učinite sljedeće:
  - a Pritisnite **Aplikacije >**, odaberite aplikaciju i **> Konfiguraciju**.
  - b Pritisnite **Izvoz** ili **Uvoz**.

### Ažuriranje programskih datoteka

Neke aplikacije za ispravan rad zahtijevaju minimalnu razinu programskih datoteka.

Za dodatne informacije o ažuriranju programskih datoteka uređaja obratite se predstavniku tvrtke Lexmark.

- 1 Otvorite web-preglednik, a zatim u adresno polje upišite IP adresu pisača.

**Napomene:**

- IP adresu pisača možete pogledati na početnom zaslonu pisača. IP adresa prikazuje se kao četiri skupa brojeva razdvojenih točkama, primjerice 123.123.123.123.
- Ako koristite proxy poslužitelj, za pravilno učitavanje web-stranice privremeno ga onemogućite.

**2** Kliknite **Postavke > Uređaj > Ažuriranje programskih datoteka**.

**3** Učinite nešto od sljedećeg:

- Kliknite **Provjeri ima li ažuriranja > Slažem se, pokreni ažuriranje**.
- Prenesite flash datoteku.

**Napomena:** Za najnovije programske datoteke otvorite [www.lexmark.com/downloads](http://www.lexmark.com/downloads) pa potražite model svog pisača.

**a** Potražite flash datoteku.

**Napomena:** Obavezno izdvojite programske datoteke iz .zip datoteke.

**b** Kliknite **Prijenos > Pokreni**.

# Obavijesti

## Informacije o proizvodu

Naziv proizvoda:

Lexmark CX522ade, Lexmark CX522de; Lexmark CX622ade, Lexmark CX622de; Lexmark CX625ade, Lexmark CX625adhe, Lexmark CX625de; Lexmark MC2425adw; Lexmark MC2535adw; Lexmark MC2640adwe; Lexmark XC2235; Lexmark XC4240, Lexmark XC4240i

Vrsta uređaja:

7529

Modeli:

081, 230, 238, 436, 486, 496, 636, 638, 686, 698, 836, 838, 898

## Obavijest o izdanju

Srpanj 2024.

**Sljedeći se odlomak ne primjenjuje u bilo kojoj državi u kojoj su njegove odredbe u neskladu s lokalnim zakonom:** LEXMARK INTERNATIONAL, INC., PRUŽA OVU PUBLIKACIJU "TAKVU KAKVA JEST", BEZ IKAKVOG JAMSTVA, IZRIČITOG ILI PODRAZUMIJEVANOG, UKLJUČUJUĆI, ALI BEZ ODGOVORA NA NAVEDENO, PODRAZUMIJEVANA JAMSTVA PRIKLADNOSTI ZA PRODAJU I PRIKLADNOSTI ZA ODREĐENU SVRHU. Neke savezne države ne dopuštaju ograničavanje izričitih i podrazumijevanih jamstava te se stoga ova izjava možda ne odnosi na vas.

Ova publikacija može sadržavati tehničke ili tipografske pogreške. Ovdje sadržane informacije povremeno se mijenjaju; te promjene naći će se u naknadnim izdanjima. Poboljšanja ili promjene opisanih proizvoda ili programa mogu se primijeniti u bilo koje vrijeme.

U ovoj publikaciji spominju se određeni proizvodi, programi ili usluge, ali to ne znači da ih proizvođač namjerava učiniti dostupnima u svim državama u kojima posluje. Kada se spominje određeni proizvod, program ili usluga, time se ne tvrdi niti se podrazumijeva da se smije koristiti isključivo dotični proizvod, program ili usluga. Umjesto njega, može se koristiti i bilo koji drugi proizvod, program ili usluga sličnih funkcionalnosti koja ne narušava nikakva postojeća prava intelektualnog vlasništva. Procjena i provjera rada u kombinaciji s drugim proizvodima, programima ili uslugama, osim onima koje je proizvođač izričito naveo, odgovornost je korisnika.

Ako trebate tehničku podršku tvrtke Lexmark, posjetite <http://support.lexmark.com>.

Ako trebate informacije o potrošnom materijalu i preuzimanjima, posjetite [www.lexmark.com](http://www.lexmark.com).

© 2018 Lexmark International, Inc.

Sva prava zadržana.

## Zaštitni znakovi

Lexmark i logotip Lexmark zaštitni su znakovi ili registrirani zaštitni znakovi tvrtke Lexmark International, Inc. u SAD-u i/ili drugim državama.

Gmail, Android, Google Play i Google Chrome zaštitni su znakovi tvrtke Google LLC.

Macintosh, Safari, and AirPrint are trademarks of Apple Inc., registered in the U.S. and other countries. App Store and iCloud are service marks of Apple Inc., registered in the U.S. and other countries. Use of the Works with Apple badge means that an accessory has been designed to work specifically with the technology identified in the badge and has been certified by the developer to meet Apple performance standards.

Riječ Mopria® registrirani je i/ili neregistrirani zaštitni znak tvrtke Mopria Alliance, Inc. u Sjedinjenim Američkim Državama i ostalim državama. Neovlaštena upotreba strogo je zabranjena.

PCL® je registrirani zaštitni znak tvrtke Hewlett-Packard Company. PCL je oznaka tvrtke Hewlett-Packard Company za skupinu naredbi pisača (jezik) i funkcija njezinih proizvoda za pisače. Ovaj pisač osmišljen je za kompatibilnost s PCL jezikom. To znači da pisač prepoznaje PCL naredbe koje se koriste u raznim aplikacijskim programima, kao i da oponaša funkcije koje odgovaraju tim naredbama.

PostScript je registrirani zaštitni znak tvrtke Adobe Systems Incorporated u SAD-u i/ili drugim državama.

Wi-Fi® i Wi-Fi Direct® registrirani su zaštitni znakovi tvrtke Wi-Fi Alliance®.

Svi drugi zaštitni znakovi vlasništvo su odgovarajućih vlasnika.

## Napomene o licenciranju

Sve napomene o licenciranju povezane s ovim uređajem možete pronaći u direktoriju CD:\NOTICES na CD-u s instalacijskim softverom.

## Razine emisije buke

Sljedeća mjerenja izvršena su u skladu sa standardom ISO 7779 i navedena u skladu sa standardom ISO 9296.

**Napomena:** Neki načini rada možda neće biti dostupni na vašem proizvodu.

Prosječni zvučni tlak s udaljenosti od 1 metra, dBA	
Ispisivanje	53 (jednostrano); 55 (obostrano)
Skeniranje	53
Kopiranje	56
Spremno	16

Vrijednosti su podložne promjeni. Trenutne vrijednosti potražite na web-mjestu [www.lexmark.com](http://www.lexmark.com).

## Direktiva Otpadna električna i elektronička oprema (WEEE)

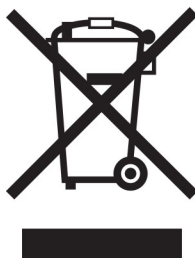



Logotip WEEE predstavlja specifične programe za recikliranje i postupke za obradu elektroničkih proizvoda u državama Europske unije. Zalažemo se za recikliranje naših proizvoda.

Ako imate dodatnih pitanja o mogućnostima recikliranja, posjetite web-mjesto tvrtke Lexmark ([www.lexmark.com](http://www.lexmark.com)) i zatražite broj telefona lokalnog prodajnog ureda.

## Environmental labeling for packaging

Per Commission Regulation Decision 97/129/EC Legislative Decree 152/2006, the product packaging may contain one or more of the following symbols.

 <p>20 PAP</p>	<p>This symbol indicates that the packaging may contain corrugated fiberboard.</p>
 <p>21 PAP</p>	<p>This symbol indicates that the packaging may contain non-corrugated fiberboard.</p>
 <p>22 PAP</p>	<p>This symbol indicates that the packaging may contain paper.</p>

For more information, go to [www.lexmark.com/recycle](http://www.lexmark.com/recycle), and then choose your country or region. Information on available packaging recycling programs is included with the information on product recycling.

## Odlaganje proizvoda

Pisač i potrošni materijal nemojte odlagati zajedno s ostalim otpadom iz kućanstva. Više informacija o mogućnostima odlaganja i recikliranja zatražite od lokalnih nadležnih službi.

## Litij-ionska punjiva baterija

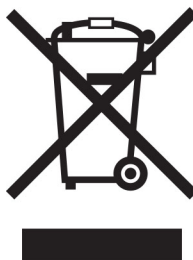

Ovaj proizvod može sadržavati malu okruglu litij-ionsku punjivu bateriju, koju smije izvaditi samo obučeni tehničar. Prekrižena kanta za smeće znači da se proizvod ne smije bacati kao nerazvrstani otpad, već se mora poslati na posebna odlagališta radi oporavka i recikliranja. U slučaju vađenja baterije nemojte je odlagati u kućni otpad. U lokalnoj zajednici mogu postojati zasebni sustavi za prikupljanje baterija, kao što je mjesto za odlaganje baterija radi recikliranja. Odvojeno prikupljanje otpadnih baterija osigurava odgovarajući tretman otpada, uključujući ponovnu upotrebu i recikliranje te sprječava sve potencijalne negativne učinke na ljudsko zdravlje i okoliš. Odložite baterije na odgovoran način.

## Uredba (EU) 2023/1542

Ovaj proizvod može sadržavati malu okruglu litijску punjivu bateriju. Baterija je u skladu s Uredbom (EU) 2023/1542. Sukladnost je naznačena oznakom CE:



Ovaj proizvod može sadržavati jednu od sljedećih dugmastih baterija:

- Identifikacija baterije: Seiko broj modela MS621FE  
Proizvođač: Seiko Instruments Inc.  
Adresa proizvođača: 8, Nakase 1-chome, Mihama-ku, Chiba-shi, Chiba 261-8507, Japan
- Identifikacija baterije: Panasonicov broj modela ML621  
Proizvođač: Panasonic Energy Co., Ltd.  
Adresa proizvođača: 1-1 Matsushita-cho, Moriguchi City, Osaka 570-8511, Japan
- Identifikacija baterije: FDK broj modela ML621  
Proizvođač: FDK Corporation  
Adresa proizvođača: Shibaura Crystal Shinagawa, 1-6-41 Konan, Minato-ku, Tokyo 108-8212, Japan

## Vraćanje Lexmarkovih spremnika za ponovnu upotrebu i recikliranje

Program za sakupljanje spremnika tvrtke Lexmark omogućuje vam besplatan povrat upotrijebljenih spremnika tvrtke Lexmark za ponovnu upotrebu ili reciklažu. Sto posto praznih spremnika koji se vrate tvrtki Lexmark ponovo se upotrebljava ili rastavlja u svrhu recikliranja. Kutije u kojima se spremnici vraćaju također se recikliraju.

Za povrat spremnika tvrtke Lexmark radi ponovne upotrebe ili reciklaže, učinite sljedeće:

- 1 Posjetite [www.lexmark.com/recycle](http://www.lexmark.com/recycle).
- 2 Odaberite svoju državu ili regiju.
- 3 Odaberite **Program prikupljanja spremnika tvrtke Lexmark**.
- 4 Slijedite upute na zaslonu.

## Obavijest o osjetljivosti na statički elektricitet

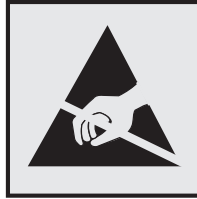

Ovim simbolom označeni su dijelovi koji su osjetljivi na statički elektricitet. Nemojte dodirivati područja blizu ovih simbola, a da prije toga ne dodirnete metalnu površinu u području dalje od simbola.

Kako biste spriječili oštećenja uslijed elektrostatičkog pražnjenja tijekom izvršavanja zadataka održavanja, kao što je uklanjanje zaglavljenog papira ili zamjena potrošnog materijala, dodirnite bilo koji izloženi metalni okvir pisača prije pristupanja unutarnjim područjima pisača ili njihovog dodirivanja, čak i ako nema simbola.

## ENERGY STAR

Bilo koji proizvod tvrtke Lexmark sa ENERGY STAR® simbolom na proizvodu ili na početnom zaslonu certificiran je u skladu s preduvjetima Agencije za zaštitu okoliša (EPA) i oznake ENERGY STAR od datuma proizvodnje.



## Informacije o temperaturi

Radna temperatura i relativna vlažnost	Od 10 do 32,2 °C (od 50 do 90 °F) i od 15 do 80 % rel. vl.
Dugotrajno spremanje pisača / spremnika / ispisne jedinice <sup>1</sup>	Od 15,3 do 32,2 °C (od 60 do 90 °F) i od 8 do 80 % rel. vl. Maksimalna temperatura mokrog termometra <sup>2</sup> : 22,8 °C (73 °F) Okruženje bez kondenzacije
Kratkotrajna isporuka pisača / spremnika / ispisne jedinice	Od -40 do 43,3 °C (od -40 do 110 °F)
<sup>1</sup> Vijek trajanja potrošnog materijala približno je 2 godine. To je utemeljeno na spremanju u standardnom uredskom okruženju pri 22 °C (72 °F) i 45 % vlage. <sup>2</sup> Temperatura mokrog termometra određuje se temperaturom zraka i relativnom vlažnošću.	

## Obavijest o laseru

Pisač je certificiran u SAD-u za sukladnost zahtjevima smjernice DHHS 21 CFR, poglavlje I, potpoglavlje J za laserske proizvode klase I (1), a drugdje je certificiran kao laserski proizvod klase I sukladan zahtjevima standarda IEC 60825-1: 2014.

Laserski proizvodi klase I ne smatraju se opasnim. Sustav lasera i pisač dizajnirani su tako da nitko nikada neće biti izložen laserskom zračenju koje nadilazi razinu klase I tijekom normalnog rada, korisničkog održavanja ili preporučenih servisnih uvjeta. Pisač ima sklop ispisne glave koju ne možete sami servisirati, a koja sadrži laser sljedećih tehničkih podataka:

Klasa: IIIb (3b) AlGaInP

Nazivna izlazna snaga (u milivatima): 15

Valna duljina (u nanometrima): 650 – 670

## Potrošnja energije

### Potrošnja energije proizvoda

U sljedećoj tablici dokumentirane su karakteristike proizvoda po pitanju potrošnje energije.

**Napomena:** Neki načini rada možda neće biti dostupni na vašem proizvodu.

Način	Opis	Potrošnja energije (W)
Ispisivanje	Proizvod generira fizičke ispise od električnih signala.	Jednostrano: 400 (CX421, MC2325, MC2425); 530 (CX522, MC2535, XC2235); 580 (CX622, MC2640); 580 (CX625, XC4240) Dvostrano: 280 (CX421, MC2325, MC2425); 360 (CX522, MC2535, XC2235); 420 (CX622, MC2640); 420 (CX625, XC4240)
Kopiranje	Proizvod generira fizičke ispise od originalnih fizičkih dokumenata.	425 (CX421, MC2325, MC2425); 485 (CX522, MC2535, XC2235); 560 (CX622, MC2640); 540 (CX625, XC4240)
Skeniranje	Proizvod skenira fizičke dokumente.	25 (CX421, MC2325, MC2425); 28,5 (CX522, MC2535, XC2235); 29,5 (CX622, MC2640); 28 (CX625, XC4240)
Spremno	Proizvod čeka na zadatak ispisa.	25 (CX421, MC2325, MC2425); 26,5 (CX522, MC2535, XC2235); 28,5 (CX622, MC2640); 29,5 (CX625, XC4240)
Mirovanje	Proizvod je u aktivnom načinu rada za uštedu energije.	2,2 (CX421, MC2325, MC2425); 1,9 (CX522, MC2535, XC2235); 1,8 (CX622, MC2640); 1,8 (CX625, XC4240)
Hibernacija	Proizvod je u neaktivnom načinu rada za uštedu energije.	0,2 (CX421, MC2325, MC2425); 0,2 (CX522, MC2535, XC2235); 0,2 (CX622, MC2640); 0,2 (CX625, XC4240)
Isključen	Proizvod je ukopčan u utičnicu, ali prekidač napajanja je isključen.	0,2 (CX421, MC2325, MC2425); 0,2 (CX522, MC2535, XC2235); 0,2 (CX622, MC2640); 0,2 (CX625, XC4240)

Razine potrošnje energije navedene u prethodnoj tablici predstavljaju vremenski uprosječena mjerenja. Trenutačna potrošnja energije može biti značajno veća od prosječne.

Vrijednosti su podložne promjeni. Trenutne vrijednosti potražite na web-mjestu [www.lexmark.com](http://www.lexmark.com).

### Mirovanje

Proizvod može koristiti način rada za uštedu energije, *Stanje mirovanja*. U stanju mirovanja energija se šteti smanjenjem potrošnje tijekom produljenih razdoblja neaktivnosti. Stanje mirovanja automatski se aktivira ako se proizvod ne koristi kroz određeno vremensko razdoblje, *vrijeme za mirovanje*.

Tvornički zadano vrijeme za mirovanje za ovaj proizvod (u minutama):	15
--	----



U konfiguracijskim izbornicima vrijeme za mirovanje možete postaviti između 1 i 120 minuta. Ako je brzina ispisivanja manja ili jednaka 30 stranica u minuti, istek vremena možete postaviti samo do 60 minuta. Odabirom kraćeg vremena za mirovanje smanjit ćete potrošnju energije, ali možete povećati vrijeme odziva proizvoda. Odabirom duljeg vremena za mirovanje zadržavate kratko vrijeme odziva, ali uz veću potrošnju energije.

## Hibernacija

Proizvod može koristiti način rada u kojemu ima iznimno malu potrošnju energije, *Hibernacija*. U hibernaciji se svi drugi sustavi i uređaji sigurno isključuju.

Hibernaciju možete aktivirati na jedan od sljedećih načina:

- Upotrebom vremena za hibernaciju
- Upotrebom načina rada za upravljanje napajanjem

Tvornički zadano vrijeme za hibernaciju proizvoda u svim državama ili regijama	3 dana
--	--------

Za vremensko razdoblje nakon ispisa zadatka, a prije ulaska pisača u hibernaciju, možete odabrati bilo koje razdoblje između jednog sata i jednog mjeseca.

## Napomene o proizvodima opreme za ispis registrirane za EPEAT:

- Razina napajanja u načinu pripravnosti dostupna je u načinu hibernacije ili načinu isključenosti.
- Proizvod će automatski prijeći u razinu napajanja u načinu pripravnosti  $\leq 1$  W. Funkcija automatskog načina pripravnosti (hibernacija ili isključeno) omogućit će se pri isporuci proizvoda.

## Proizvod isključen

Ako proizvod ima sklopku koja ga isključuje, ali i dalje troši malu količinu energije, iskopčajte kabel napajanja iz utičnice kako biste u potpunosti zaustavili potrošnju energije.

## Ukupna potrošnja energije

Može biti korisno procijeniti ukupnu potrošnju energije proizvoda. Budući da se nazivna potrošnja iskazuje u W, za potrebe izračuna ukupne potrošnje, potrošnju energije treba umnožiti s vremenom koji proizvod provodi u svakom načinu rada. Ukupna potrošnja energije proizvoda zbroj je potrošnje energije u svakom od načina rada.

## Regulatorne napomene za telekomunikacijsku terminalnu opremu

U ovom odjeljku možete pronaći regulatorne informacije o proizvodima koji sadrže analognu karticu za faksiranje:

Lexmark regulatorni tip / broj modela:

LEX-M14-002 ili LEX-M03-002

## Regulatorne napomene za bežične proizvode

Ovaj odjeljak sadrži regulatorne informacije koje se odnose samo na bežične modele.

Ako niste sigurni je li vaš model bežični, posjetite <http://support.lexmark.com>.

## Obavijest o modularnoj komponenti

Modeli s bežičnom vezom sadrže jednu od sljedećih modularnih komponenti:

Lexmark regulatorni tip / broj modela LEX-M07-001; FCC ID:IYLLEXM07001; IC:2376A-LEXM07001

Lexmark regulatorni tip / broj modela LEX-M08-001; FCC ID:IYLLEXM08001; IC:2376A-LEXM08001

Kako biste utvrdili koje su modularne komponente ugrađene u određeni proizvod, pogledajte naljepnice na proizvodu.

## Izloženost zračenju radijskih frekvencija

Snaga zračenja ovog uređaja daleko je ispod ograničenja za izloženost radijskim frekvencijama koje propisuju FCC i druge regulatorne agencije. Potrebno je održavati udaljenost od minimalno 20 cm (8 inča) između antene i osoba kako bi uređaj zadovoljavao zahtjeve za RF izloženost koje propisuju FCC i druge regulatorne agencije.

## Sukladnost direktivama Europske zajednice (EZ)

Ovaj proizvod sukladan je zahtjevima za zaštitu okoliša direktiva Vijeća EZ-a 2014/53/EU on koje se odnose na usklađivanje i harmonizaciju zakona država članica koji se tiču radijske opreme.

Proizvođač ovog proizvoda je: Lexmark International, Inc., 740 West New Circle Road, Lexington, KY, 40550 USA. Ovlašteni predstavnik za EEA/EU: Lexmark International Technology Hungária Kft., 8 Lechner Ödön fasor, Millennium Tower III, 1095 Budapest HUNGARY. Uvoznik za EEA/EU: Lexmark International Technology S.à.r.l. 20, Route de Pré-Bois, ICC Building, Bloc A, CH-1215 Genève, Švicarska. Izjava o sukladnosti zahtjevima Direktiva dostupna je na zahtjev od ovlaštenog predstavnika, a možete je dobiti i na web-stranici

[www.lexmark.com/en\\_us/about/regulatory-compliance/european-union-declaration-of-conformity.html](http://www.lexmark.com/en_us/about/regulatory-compliance/european-union-declaration-of-conformity.html).

Sukladnost je naznačena oznakom CE:



## Izjava EU-a i drugih zemalja o frekvencijskim pojasevima radijskog odašiljača i maksimalnoj RF snazi

Ovaj radijski proizvod odašilje u pojasu od 2,4 GHz (2,412–2,472 GHz) u EU. Maksimalna EIRP izlazna snaga odašiljača, uključujući pojačanje antene, iznosi  $\leq 20$  dBm.

## Informacije za više modela

Sljedeće informacije odnose se na sve modele pisača CX421 (7529-230), CX522 (7529-436), MC2325 (7529-081), MC2425 (7529-238), MC2535 (7529-486) i XC2235 (7529-496).

## Sukladnost direktivama Europske zajednice (EZ)

Ovaj proizvod sukladan je zahtjevima za zaštitu okoliša Direktiva 2014/30/EU, 2014/35/EU, 2009/125/EC i 2011/65/EU Vijeća EZ-a izmijenjena Direktivom (EU) 2015/863, koje se odnose na usklađivanje i harmonizaciju zakona država članica koji se tiču elektromagnetske kompatibilnosti, sigurnosti električne opreme dizajnirane za upotrebu u određenim granicama napona, ekodizajna energetskih proizvoda te ograničenja upotrebe određenih opasnih tvari u električnoj i elektroničkoj opremi.

Proizvođač ovog proizvoda je: Lexmark International, Inc., 740 West New Circle Road, Lexington, KY, 40550 USA. Ovlašteni predstavnik za EEA/EU: Lexmark International Technology Hungária Kft., 8 Lechner Ödön fasor, Millennium Tower III, 1095 Budapest HUNGARY. Uvoznik za EEA/EU: Lexmark International Technology S.à.r.l. 20, Route de Pré-Bois, ICC Building, Bloc A, CH-1215 Genève, Švicarska. Izjava o sukladnosti zahtjevima Direktiva dostupna je na zahtjev od ovlaštenog predstavnika, a možete je dobiti i na web-stranici

[www.lexmark.com/en\\_us/about/regulatory-compliance/european-union-declaration-of-conformity.html](http://www.lexmark.com/en_us/about/regulatory-compliance/european-union-declaration-of-conformity.html).

Ovaj proizvod zadovoljava ograničenja klase B sukladno standardu EN 55032 i sigurnosne zahtjeve standarda EN 62368-1.

## Informacije ovisne o modelu

Sljedeće se informacije odnose samo na modele pisača CX622 (7529-636, 7529-638), CX625 (7529-836, 7529-838), MC2640 (7529-686) i XC4240 (7529-898).

## Sukladnost direktivama Europske zajednice (EZ)

Ovaj proizvod sukladan je zahtjevima za zaštitu okoliša Direktiva 2014/30/EU, 2014/35/EU i 2011/65/EU Vijeća EZ-a izmijenjena Direktivom (EU) 2015/863, koje se odnose na usklađivanje i harmonizaciju zakona država članica koji se tiču elektromagnetske kompatibilnosti, sigurnosti električne opreme dizajnirane za upotrebu u određenim granicama napona i ograničenja upotrebe određenih opasnih tvari u električnoj i elektroničkoj opremi.

Proizvođač ovog proizvoda je: Lexmark International, Inc., 740 West New Circle Road, Lexington, KY, 40550 USA. Ovlašteni predstavnik za EEA/EU: Lexmark International Technology Hungária Kft., 8 Lechner Ödön fasor, Millennium Tower III, 1095 Budapest HUNGARY. Uvoznik za EEA/EU: Lexmark International Technology S.à.r.l. 20, Route de Pré-Bois, ICC Building, Bloc A, CH-1215 Genève, Švicarska. Izjava o sukladnosti zahtjevima Direktiva dostupna je na zahtjev od ovlaštenog predstavnika, a možete je dobiti i na web-stranici

[www.lexmark.com/en\\_us/about/regulatory-compliance/european-union-declaration-of-conformity.html](http://www.lexmark.com/en_us/about/regulatory-compliance/european-union-declaration-of-conformity.html).

Ovaj proizvod zadovoljava ograničenja klase A sukladno standardu EN 55032 i sigurnosne zahtjeve standarda EN 62368-1.

## Obavijest o radijskim smetnjama

### Upozorenje

Ovaj je proizvod sukladan sa zahtjevima emisija ograničenja EN 55032 klase A i zahtjevima imuniteta EN 55024. Ovaj proizvod nije namijenjen upotrebi u stambenim okruženjima / domaćinstvima.

Ovo je proizvod klase A. U domaćinstvima, proizvod može uzrokovati radijske smetnje, a u tom slučaju od korisnika bi se moglo zatražiti poduzimanje određenih mjera.

# Indeks

## A

AirPrint  
  upotreba 44  
analogni faks  
  postavljanje 65  
  primanje faksova nije  
  moguće 252  
aplikacije, podržane 23  
automatska sekretarica  
  postavljanje 67  
ažuriranje programskih  
  datoteka 273

## B

bežična mreža 168  
  povezivanje pisača 168  
  Wi-Fi Protected Setup 169  
blokiranje neželjenih faksova 75  
bočica za otpadni toner  
  zamjena 182  
brisanje grupa 29  
brisanje kontakata 29  
brisanje memorije  
  tvrdog diska pisača 164  
brisanje memorije  
  pisača 163, 164  
brisanje memorije tvrdog diska  
  pisača 164  
brojači upotrebe potrošnog  
  materijala  
  ponovno postavljanje 241  
Brzina govora glasovnog  
  navođenja  
  prilagođavanje 30

## C

Card Copy  
  postavljanje 23  
Centar za skeniranje  
  postavljanje 25  
Cloud Connector profil  
  ispisivanje s 49  
  izrada 27  
  skeniranje na 81

## D

datum i vrijeme  
  postavke faksa 72  
davatelji usluga e-pošte 53  
deaktiviranje Wi-Fi mreže 171  
dodavanje grupa 29  
dodavanje hardverskih opcija  
  upravljački program za  
  ispisivanje 273  
dodavanje internih opcija  
  upravljački program za  
  ispisivanje 273  
dodavanje kontakata 28  
dodavanje pisača na  
  računalo 271  
dodirni zaslon  
  čišćenje 176  
dodjela uzorka zvonjenja za  
  pisač 72  
dokumenti, ispisivanje  
  s mobilnog uređaja 44  
  s računala 44

## E

Ekološke postavke  
  konfiguriranje 26  
Ekološki način rada  
  postavljanje 194  
Embedded Web Server ne može  
  se otvoriti 237  
etherFAX, upotreba  
  postavljanje funkcije faksa 66  
Ethernet kabel 15  
Ethernet priključak 15  
e-pošta  
  izrada prečaca 62  
  slanje 61

## F

faks  
  prosljeđivanje 75  
  slanje 72  
  stavljanje na čekanje 75  
faksiranje  
  postavljanje datuma i  
  vremena 72

upotreba uređaja za  
  automatsko uvlačenje papira  
  (ADF) 63  
upotrebljavajući staklo  
  skenera 63  
faksovi se ne mogu primati  
  putem analognog faksa 252  
faksovi se ne mogu slati ili  
  primati putem analognog  
  faksa 250  
faksovi se ne mogu slati ili  
  primati uz etherFAX 253  
FCC obavijesti 282  
flash pogon  
  ispisivanje s 45  
  skeniranje na 80  
flash pogon ne može se očitati  
  rješavanje problema,  
  ispisivanje 236  
fotografije  
  kopiranje 50  
FTP adresa  
  izrada prečaca 79  
FTP poslužitelj, skeniranje na  
  upotreba upravljačke ploče 79  
funkcija e-pošte  
  postavljanje 53

## G

Glasovno navođenje  
  brzina govora 30  
  uključivanje 30  
grupe  
  brisanje 29  
  dodavanje 29  
  uređivanje 29

## H

hardverske opcije  
  ladice 270  
  memorijska kartica 264  
hardverske opcije, dodavanje  
  upravljački program za  
  ispisivanje 273  
Hibernacija  
  postavljanje 194

- I
  - ikone na početnom zaslonu prikazivanje 23
  - ikone početnog zaslona upotreba 22
  - indikator gumba za uključivanje/isključivanje razumijevanje statusa 20
  - informacije o pisaču pronalaženje 11
  - instaliranje ladica 270
  - instaliranje softvera pisača 271
  - instaliranje upravljačkog programa pisača 271
  - instaliranje upravljačkog programa za faks 271
  - interna opcija ne može se otkriti 239
  - interne opcije
    - kartica za programske datoteke 261
    - memorijska kartica 261
    - tvrdi disk pisača 261
  - interne opcije, dodavanje upravljački program za ispisivanje 273
  - ispis s razvrstavanjem ne funkcionira 243
  - ispisivanje
    - iz Cloud Connector profila 49
    - popis direktorija 49
    - popis uzoraka fontova 49
    - povjerljivi zadaci ispisivanja 47
    - s flash pogona 45
    - s mobilnog uređaja 44, 45
    - s računala 44
  - Stranica s postavkama izbornika 162
  - stranice za ispitivanje kvalitete 162
  - Upotrebljavajući Wi-Fi Direct 45
  - upotrebom aplikacije Mopria Print Service 44
  - zadaci ispisivanja s ponavljanjem 47
  - zadaci ispisivanja s provjerom 47
  - zadaci ispisivanja s rezervacijom 47
  - zadržani zadaci 47
  - zapisnik faksiranja 75
  - ispisivanje s flash pogona 45
  - ispisivanje s računala 44
  - ispisivanje, rješavanje problema
    - flash pogon ne može se očitati 236
  - ispis s razvrstavanjem ne funkcionira 243
  - neodgovarajuće margine 215
  - omotnice se lijepe pri ispisivanju 242
  - papir se često zaglavljuje 245
  - povezivanje ladica ne funkcionira 244
  - povjerljivi i drugi dokumenti na čekanju ne ispisuju se 234
  - sporo ispisivanje 231
  - zadaci ispisivanja ne ispisuju se 230
  - zadatak se ispisuje iz pogrešne ladice 233
  - zadatak se ispisuje na pogrešnom papiru 233
  - zaglavljene stranice ne ispisuju se ponovno 246
- Ispravak boje
    - ručno 246
  - izbjegavanje zaglavljivanja papira 196
  - izbornici
    - Izrada rasporeda za USB uređaje 155
    - Šifriranje diska 159
  - izbornici pisača 82
  - izbornik
    - 802.1x 149
    - Bežična veza 142
    - Brisanje na kraju vijeka 96
    - Brisanje privremenih podatkovnih datoteka 159
    - Ekološki način rada 85
    - Ethernet 145
    - Faks 161
    - HTML 105
    - IPSec 148
    - Ispis 161
    - Ispisivanje s flash pogona 140
    - Izbornik Konfiguracija 92
    - Izgled 98
    - Knjigovodstvo zadataka 101
    - Konfiguriranje ladice 107
    - Kvaliteta 100
  - Lokalni računi 154
  - LPD konfiguracija 149
  - Mreža 161
  - Način rada faksiranja 112
  - O pisaču 97
  - Obavijesti 86
  - Ograničenja prijave 157
  - Ograničenje vanjskog pristupa mreži 152
  - PCL 104
  - PDF 103
  - Pomoć 161
  - Postavke Solutions LDAP-a 159
  - Postavke za HTTP/FTP 150
  - Postavljanje 99
  - Postavljanje e-pošte 124
  - Postavljanje faksa 113
  - Postavljanje poslužitelja za faks-uređaj 122
  - Postavljanje povjerljivog ispisivanja 158
  - Postavljanje web-veza 131
  - PostScript 103
  - Preferencije 83
  - Pregled mreže 141
  - Prečaci 161
  - Prikupljanje anonimnih podataka 90
  - Prilagođeni formati skena 108
  - Pristupačnost 91
  - Razno 160
  - Rješavanje problema 162
  - Skeniranje flash pogona 136
  - Slika 106
  - SNMP 147
  - Stranica s postavkama izbornika 160
  - TCP/IP 146
  - ThinPrint 151
  - Univerzalno postavljanje 107
  - Upravljanje dopuštenjima 153
  - Upravljanje napajanjem 90
  - Uređaj 160
  - USB 151
  - Vidljive ikone početnog zaslona 97
  - Vraćanje tvornički zadanih postavki 92
  - Vrste medija 108
  - Wi-Fi Direct 144
  - XPS 103

Zadane postavke e-pošte 126  
 Zadane postavke FTP-a 132  
 Zadane vrijednosti za kopiranje 109  
 Zapisnik sigurnosne revizije 155  
 Zaslon udaljenog operatera 85  
 izbornik Postavke za HTTP/FTP 150  
 izgovorene lozinke omogućivanje 31  
 izjava o postojanosti memorije 164  
 izrada Cloud Connector profila 27  
 izrada knjižnih oznaka 27  
 izrada kopije 50  
 izrada mapa za knjižne oznake 28  
 izrada prečaca 24  
 e-pošta 62  
 FTP adresa 79  
 kopiranje 52  
 odredište faksa 74  
 izrada prečaca za e-poštu 62  
 izrada prečaca za FTP 79  
 izrada prečaca za kopiranje 52  
 izrada prečaca za odredišni faks 74  
 izvješća o pisaču pregledavanje 166  
 izvoz konfiguracijske datoteke upotrebom aplikacije Embedded Web Server 273

## K

kartonski papir ulaganje 34  
 knjižne oznake izrada 27  
 izrada mapa za 28  
 komplet za ispisivanje naručivanje 180  
 zamjena 186  
 komplet za održavanje grijača naručivanje 180  
 konfiguracije pisača 13  
 konfiguriranje ljetnog računanja vremena 72  
 konfiguriranje obavijesti o potrošnom materijalu 166

konfiguriranje postavke Univerzalni format papira 32  
 konfiguriranje postavki poslužitelja za e-poštu 53  
 konfiguriranje postavki zvučnika faksa 167  
 konfiguriranje Wi-Fi Direct veze 170  
 kontakti  
 brisanje 29  
 dodavanje 28  
 uređivanje 29  
 kopiranje  
 izrada prečaca 52  
 obje strane papira 51  
 upotreba automatskog ulagača dokumenata 50  
 upotreba uređaja za automatsko uvlačenje papira (ADF) 50  
 upotrebljavajući staklo skenera 50  
 kopiranje fotografija 50  
 kopiranje na letterhead 51  
 kopiranje više stranica 52  
 kopiranje više stranica na samo jedan list 52  
 Korisnička podrška upotreba 26  
 korisničkoj podršci obraćanje 260  
 kretanje zaslonom upotreba poteza 31  
 kretanje zaslonom pomoću poteza 31  
 kvaliteta ispisa  
 čišćenje skenera 173  
 Kvote za uređaj postavljanje 25

## L

ladice  
 instaliranje 270  
 poništenje veze 37  
 povezivanje 37  
 ulaganje 32  
 lampica indikatora razumijevanje statusa 20  
 letterhead  
 kopiranje na 51  
 ulaganje 34, 35

Lexmark Mobile Print upotreba 44  
 Lexmark ScanBack Utility upotreba 77  
 LINE priključak 15  
 ljetno računanje vremena konfiguriranje 72  
 lociranje sigurnosnog utora 163  
 lokacija pisača odabir 12  
 loša kvaliteta ispisivanja faksova 253

## M

memorija pisača  
 brisanje 163  
 memorija tvrdog diska pisača 164  
 brisanje 164  
 memorijska kartica instaliranje 264  
 metoda osobnog identifikacijskog broja 169  
 metoda pritiska gumba 169  
 mobilni uređaj ispisivanje s 44, 45  
 povezivanje s pisačem 170  
 mogućnosti povezivanja pisača provjeravanje 239  
 Mopria Print Service 44  
 mrežna mapa skeniranje na 79

## N

na naslovnoj stranici faksa nedostaju informacije 254  
 naručivanje komplet za održavanje grijača 180  
 naručivanje bočice za otpadni toner 180  
 naručivanje ispisnog kompleta za crnu 180  
 naručivanje kompleta za ispisivanje crno-bijelo i u boji 180  
 naručivanje potrošnog materijala bočica za otpadni toner 180  
 komplet za ispisivanje 180  
 spremnik s tonerom 177

naslovna stranica faksa ne može se poslati s računala 254  
 Način rada povećanja omogućivanje 30  
 načini rada za štednju energije postavljanje 194  
 nedostaci koji se ponavljaju 229  
 neželjeni faksovi blokiranje 75

## O

obavijesti 276, 277, 280, 281, 282, 283  
 obavijesti o emisiji 276, 282  
 obavijesti o potrošnom materijalu konfiguriranje 166  
 obostrano kopiranje 51  
 Obraćanje korisničkoj podršci 260  
 odabir lokacije za pisač 12  
 odredište faksa izrada prečaca 74  
 omogućavanje izgovorenih lozinki 31  
 omogućavanje načina rada povećanja 30  
 omogućavanje osobnih identifikacijskih brojeva 31  
 omogućavanje USB priključka 236  
 omogućivanje Wi-Fi Direct veze 170  
 omotnice ulaganje 34, 35  
 omotnice se lijepe pri ispisivanju 242  
 opcije postavljanja tvrdi disk pisača 267  
 opcionalna kartica instaliranje 265  
 osobni identifikacijski brojevi omogućivanje 31  
 Otkrivena je neformatirana flash memorija 241  
 Otkrivena je neispravna flash memorija 240  
 otpremanje pisača 194

## P

pisač otpremanje 194  
 potpuno konfiguriran 13  
 pisač ne odgovara 235  
 pisač se ne može povezati s Wi-Fi mrežom 238  
 ploča kontrolera pristupanje 261  
 podešavanje brzine govora Glasovno navođenje 30  
 podešavanje zadane glasnoće slušalica 167  
 podešavanje zadane glasnoće zvučnika 167  
 podržane aplikacije 23  
 podržane gramature papira 41  
 podržane vrste datoteka 46  
 podržane vrste papira 40  
 podržani faks 64  
 podržani flash pogoni 46  
 podržani formati papira 38  
 pohrana zadataka ispisivanja 47  
 pokretanje prikaza slajdova 24  
 poništavanje veze između ladica 37  
 ponovno postavljanje brojači upotrebe potrošnog materijala 241  
 ponovno postavljanje brojača upotrebe potrošnog materijala 241  
 popis direktorija ispisivanje 49  
 popis uzoraka fontova ispisivanje 49  
 poruke e-pošte ne mogu se poslati 249  
 poruke pisača Otkrivena je neformatirana flash memorija 241  
 Otkrivena je neispravna flash memorija 240  
 Potrebno je održavanje skenera, upotrijebite komplet za automatski ulagač dokumenata 242  
 Potrošni materijal nije Lexmark 241  
 U flash memoriji nema dovoljno prostora za resurse 240  
 Zamijenite spremnik, regija pisača se ne podudara 241  
 poslužitelj e-pošte konfiguriranje 53  
 poslužitelj za faksiranje, upotreba postavljanje funkcije faksiranja 67  
 postavke pisača vraćanje tvornički zadanih postavki 164  
 postavke priključka pisača promjena 172  
 postavke za zaštitu okoliša 194  
 postavke zvučnika faksa konfiguriranje 167  
 postavljanje analogni faks 65  
 postavljanje faksa ovisno o državi ili regiji 70  
 veza standardnom telefonskom linijom 67  
 postavljanje formata papira 32  
 postavljanje funkcije faksiranja putem poslužitelja za faksiranje 67  
 postavljanje funkcije faksiranja uz etherFAX 66  
 postavljanje memorijske kartice 264  
 postavljanje opcije Kvota za uređaj 25  
 postavljanje opcionalne kartice 265  
 postavljanje razdjelnih listova između kopija 52  
 postavljanje upozorenja za e-poštu 166  
 postavljanje vrste papira 32  
 Potrebno je održavanje skenera, upotrijebite komplet za automatski ulagač dokumenata 242  
 Potrošni materijal nije Lexmark 241  
 potrošni materijali štednja 195  
 povezivanje ladica 37  
 povezivanje mobilnog uređaja s pisačem 170  
 povezivanje pisača s bežičnom mrežom 168

- povezivanje pisača s uslugom prepoznatljivog načina zvonjenja 72
- povezivanje računala s pisačem 171
- povezivanje s bežičnom mrežom
- upotreba metode pritiska gumba 169
  - upotreba PIN metode 169
- povećanje kopije 51
- povjerljivi zadaci ispisivanja 47
- početni zaslon
- prikaz ikona 23
  - prilagođavanje 23
- pregledavanje izvješća 166
- premještanje pisača 193
- prečac
- E-pošta 24
  - Faks 24
  - FTP 24
  - Kopiranje 24
- prečaci
- izrada 24
- prikazivanje ikona na početnom zaslonu 23
- priključci pisača 15
- priključivanje kabela 15
- prilagođavanje
- registracija ADF-a 259
  - registracija skenera 259
- prilagođavanje svjetline zaslona 195
- Prilagođavanje zaslona
- upotreba 24
- prilagođavanje zaslona 24
- prilagođavanje zatamnjenja faksa 74
- prilagođavanje zatamnjenosti tonera 246
- pristupanje ploči kontrolera 261
- privremena memorija 164
- brisanje 163
- programske datoteke, ažuriranje 273
- promjena postavki priključka pisača nakon instalacije ISP-a 172
- promjena pozadine 24
- promjena razlučivosti faksa 74
- pronalaženje informacija o pisaču 11
- pronalaženje serijskog broja pisača 16
- prosljeđivanje faksa 75
- prostor oko pisača 12
- provjera mogućnosti povezivanja pisača 239
- provjera statusa dijelova i potrošnog materijala 176
- ## Q
- QR kodovi
- dodavanje 26
- ## R
- razdjelnih listova između kopija
- postavljanje 52
- razine emisije buke 276
- razlučivost faksa
- promjena 74
- razmjena e-pošte
- upotreba uređaja za automatsko uvlačenje papira (ADF) 53
  - upotrebjavajući staklo skenera 53
- razvrstavanje kopija
- kopiranje 51
- računalo
- povezivanje s pisačem 171
- računalo, skeniranje na 77
- recikliranje
- Lexmark ambalaža 195
  - Lexmark proizvodi 195
- rješavanje problema
- Embedded Web Server ne može se otvoriti 237
  - pisač ne odgovara 235
  - pisač se ne može povezati s Wi-Fi mrežom 238
  - česta pitanja o ispisivanju u boji 247
- rješavanje problema s e-poštom
- poruke e-pošte ne mogu se poslati 249
- rješavanje problema s faksom
- faksovi se ne mogu primiti putem analognog faksa 252
  - faksovi se ne mogu slati ili primiti putem analognog faksa 250
- faksovi se ne mogu slati ili primiti uz etherFAX 253
  - faksovi se ne mogu slati putem analognog faksa 251
  - loša kvaliteta ispisivanja faksova 253
  - na naslovnoj stranici faksa nedostaju informacije 254
  - naslovna stranica faksa ne može se poslati s računala 254
  - ne može se postaviti etherFAX 252
  - ne prikazuje se ID pozivatelja 249
- rješavanje problema s kopiranjem
- djelomične kopije dokumenata ili fotografija 256
  - loša kvaliteta kopiranja 257
  - skener ne odgovara 258
- rješavanje problema s kvalitetom ispisa
- bijele stranice 211
  - dvostruke slike na ispisima 213
  - iskrivljeni ispis 220
  - ispis izgleda nijansiran 248
  - mrlje i točke na ispisu 218
  - nedostaci koji se ponavljaju 229
  - nedostatak boja 218
  - nepotpun tekst ili slike 221
  - neravni ispis 220
  - neravnomjerna gustoća ispisa 223
  - okomite bijele crte 228
  - okomite crte ili pruge u boji 225
  - prazne stranice 211
  - puna boja ili crne slike 220
  - savijanje papira 243
  - siva pozadina ili pozadina u boji 214
  - svijetli ispis 216
  - taman ispis 212
  - toner se lako briše 222
  - vodoravne bijele crte 227
  - vodoravne tamne crte 224
- rješavanje problema s opcijama pisača
- interna opcija ne može se otkriti 239



- rješavanje problema sa skeniranjem
    - djelomične kopije dokumenata ili fotografija 256
    - loša kvaliteta kopiranja 257
    - računalo se zamrzava tijekom skeniranja 258
    - skener ne odgovara 258
    - skeniranje predugo traje 258
    - skeniranje preko računala nije moguće 255
    - skeniranje u mrežnu mapu nije moguće 255
    - zadatak skeniranja nije uspio 257
  - rješavanje problema, e-pošta
    - poruke e-pošte ne mogu se poslati 249
  - rješavanje problema, faks
    - faksovi se ne mogu slati ili primiti putem analognog faksa 250
    - faksovi se ne mogu slati ili primiti uz etherFAX 253
    - faksovi se ne mogu slati putem analognog faksa 251
    - na naslovnoj stranici faksa nedostaju informacije 254
    - naslovna stranica faksa ne može se poslati s računala 254
    - ne može se postaviti etherFAX 252
    - ne prikazuje se ID pozivatelja 249
  - rješavanje problema, ispisivanje
    - ispis s razvrstavanjem ne funkcionira 243
    - neodgovarajuće margine 215
    - omotnice se lijepe pri ispisivanju 242
    - papir se često zaglavljuje 245
    - povezivanje ladica ne funkcionira 244
    - povjerljivi i drugi dokumenti na čekanju ne ispisuju se 234
    - sporo ispisivanje 231
    - zadaci ispisivanja ne ispisuju se 230
    - zadatak se ispisuje iz pogrešne ladice 233
  - zadatak se ispisuje na pogrešnom papiru 233
  - zaglavljene stranice ne ispisuju se ponovno 246
  - rješavanje problema, kopiranje
    - djelomične kopije dokumenata ili fotografija 256
    - loša kvaliteta kopiranja 257
    - skener ne odgovara 258
    - skener se ne može zatvoriti 258
  - rješavanje problema, kvaliteta ispisa
    - bijele stranice 211
    - dvostruke slike na ispisima 213
    - iskrivljeni ispis 220
    - ispis izgleda nijansiran 248
    - mrnje i točke na ispisu 218
    - nedostaci koji se ponavljaju 229
    - nedostatak boja 218
    - nepotpun tekst ili slike 221
    - neravni ispis 220
    - neravnomjerna gustoća ispisa 223
    - okomite bijele crte 228
    - okomite crte ili pruge u boji 225
    - prazne stranice 211
    - puna boja ili crne slike 220
    - savijanje papira 243
    - siva pozadina ili pozadina u boji 214
    - svijetli ispis 216
    - taman ispis 212
    - toner se lako briše 222
    - vodoravne bijele crte 227
    - vodoravne tamne crte 224
  - rješavanje problema, opcije pisača
    - interna opcija ne može se otkriti 239
  - rješavanje problema, skeniranje
    - djelomične kopije dokumenata ili fotografija 256
    - loša kvaliteta kopiranja 257
    - skener ne odgovara 258
    - skener se ne može zatvoriti 258
    - skeniranje preko računala nije moguće 255
    - skeniranje u mrežnu mapu nije moguće 255
  - zadatak skeniranja nije uspio 257
  - RJ-11 adapter 70
  - ručna korekcija boje primjena 246
  - ručni ulagač ulaganje 35
- ## S
- Sadržaj ispravka boje 246
  - serijski broj, pisač
    - pronalaženje 16
  - sigurnosne informacije 9, 10
  - sigurnosni utor
    - lociranje 163
  - skener
    - čišćenje 173
  - skener se ne može zatvoriti 258
  - skeniranje
    - na Cloud Connector profil 81
    - na FTP poslužitelj 79
    - na računalo 77
    - u e-poštu 61
    - u mrežnu mapu 79
    - upotreba uređaja za automatsko uvlačenje papira (ADF) 77
    - upotrebljavajući staklo skenera 77
  - skeniranje na flash pogon 80
  - skeniranje na FTP poslužitelj
    - upotreba upravljačke ploče 79
  - skeniranje u mrežnu mapu nije moguće 255
  - slanje e-pošte 61
  - slanje faksa 72
    - zakazano 73
  - smanjenje kopije 51
  - SMTP postavke
    - konfiguriranje 53
  - softver pisača
    - instaliranje 271
  - sporo ispisivanje 231
  - spremnik s tonerom
    - naručivanje 177
    - zamjena 180
  - staklo skenera
    - upotreba 50, 53, 63, 77
  - Stanje mirovanja
    - postavljanje 194
  - status dijelova
    - provjeravanje 176

status pisača 20  
 status potrošnog materijala  
 provjeravanje 176  
 stavljanje faksova na čekanje 75  
 Stranica s postavkama izbornika  
 ispisivanje 162  
 svjetlina zaslona  
 prilagođavanje 195

## T

temperatura oko pisača 12, 279  
 trajna memorija 164  
 brisanje 163  
 tvornički zadane postavke  
 vraćanje 164  
 tvrdi disk pisača  
 instaliranje 267  
 šifriranje 164

## U

U flash memoriji nema dovoljno  
 prostora za resurse 240  
 uključivanje glasovnog  
 navođenja 30  
 ulaganje u ladice 32  
 ulaganje u ručni ulagač 35  
 ulaganje u višenamjenski uređaj  
 za uvlačenje papira 34  
 Univerzalni format papira  
 konfiguriranje 32  
 upotreba  
 originalni dijelovi tvrtke  
 Lexmark 176  
 originalni potrošni materijali  
 tvrtke Lexmark 176  
 upotreba opcije Generator QR  
 kodova 26  
 upotreba opcije Prilagođavanje  
 zaslona 24  
 upotreba početnog zaslona 22  
 upotreba upravljačke ploče  
 Lexmark CX421 18  
 Lexmark CX625 20  
 Lexmark MC2325 18  
 Lexmark MC2425 18  
 Lexmark XC4240 20  
 upotreba uređaja za automatsko  
 uvlačenje papira  
 (ADF) 50, 53, 63, 77  
 upotreba usluge Korisnička  
 podrška 26

upotrebljavajući staklo  
 skenera 50, 53, 63, 77  
 upozorenja za e-poštu  
 postavljanje 166  
 upravljanje čuvarom zaslona 24  
 upravljačka ploča  
 Lexmark CX522 19  
 Lexmark CX622 19  
 Lexmark MC2535 19  
 Lexmark MC2640 19  
 Lexmark XC2235 19  
 upravljački program za faks  
 instaliranje 271  
 upravljački program za  
 ispisivanje  
 hardverske opcije,  
 dodavanje 273  
 instaliranje 271  
 uređaj za automatsko uvlačenje  
 papira (ADF)  
 upotreba 50, 53, 63, 77  
 uređivanje grupa 29  
 uređivanje kontakata 29  
 USB kabel 15  
 USB priključak 15  
 omogućivanje 236  
 usluga prepoznatljivog načina  
 zvonjenja, faks  
 omogućivanje 72  
 utikač adaptera 70  
 utičnica kabela za napajanje 15  
 uvoz konfiguracijske datoteke  
 upotrebom aplikacije  
 Embedded Web Server 273

## V

vađenje zaglavljenog papira  
 u ladicama 198  
 u višenamjenskom uređaju za  
 uvlačenje papira 208  
 virtualna tipkovnica  
 upotreba 31  
 višenamjenski uređaj za  
 uvlačenje papira  
 ulaganje 34  
 vlažnost oko pisača 279  
 vraćanje tvornički zadanih  
 postavki 164

## W

Wi-Fi mreža  
 deaktiviranje 171  
 Wi-Fi Direct  
 ispisivanje s mobilnog  
 uređaja 45  
 konfiguriranje 170  
 omogućivanje 170  
 Wi-Fi Protected Setup  
 bežična mreža 169

## Z

zadaci ispisivanja nisu se  
 ispisali 230  
 zadaci ispisivanja s  
 ponavljanjem 47  
 zadaci ispisivanja s  
 provjerom 47  
 zadana glasnoća slušalica  
 prilagođavanje 167  
 zadana glasnoća zvučnika  
 prilagođavanje 167  
 zadržani zadaci 47  
 zaglavljene stranice ne ispisuju  
 se ponovno 246  
 zaglavljeni papir  
 izbjegavanje 196  
 zaglavljeni papir iza vratašca  
 A 198  
 zaglavljeni papir u ladicama 198  
 zaglavljeni papir u standardnom  
 odjeljku 204  
 zaglavljeni papir u uređaju za  
 automatsko uvlačenje  
 papira 204  
 zaglavljeni papir u  
 višenamjenskom uređaju za  
 uvlačenje papira 208  
 zaglavljivanje  
 izbjegavanje 196  
 lokacije 197  
 pronalaženje mjesta  
 zaglavljivanja 197  
 zaglavljivanje papira, vađenje  
 Standardna ladica 204  
 u automatskom ulagaču  
 dokumenata 204  
 u grijaču 198  
 u jedinici za obostrani rad 198  
 u ručnom ulagaču 209

zaglavljivanje, vađenje  
u automatskom ulagaču  
dokumenata 204  
u grijaču 198  
u jedinici za obostrani rad 198  
u ručnom ulagaču 209  
zakazivanje faksa 73  
Zamijenite spremnik, regija  
pisača se ne podudara 241  
zamjena potrošnog materijala  
bočica za otpadni toner 182  
ispisni komplet za crnu 186  
komplet za ispisivanje crno-  
bijelo i u boji 186  
spremnik s tonerom 180  
zapisnik faksiranja  
ispisivanje 75  
zaslonska tipkovnica  
upotreba 31  
zatamnjenost faksa  
prilagođavanje 74  
zatamnjenost tonera  
prilagođavanje 246  
zaštita memorije pisača 164  
zvučnik  
zadana glasnoća 167

## Č

česta pitanja o ispisivanju u  
boji 247  
čišćenje  
skener 173  
unutarnji dio pisača 172  
vanjski dio pisača 172  
čišćenje dodirnog zaslona 176  
čišćenje pisača 172  
čišćenje skenera 162

## Š

šifriranje  
tvrdi disk pisača 164  
štednja papira 52  
štednja potrošnog  
materijala 195