



CX421, CX522, CX622, CX625, MC2325, MC2425, MC2535, MC2640, XC2235, XC4240 fjölnotaprentarar

Notendahandbók

Júlí 2024

www.lexmark.com

Tegund vélar:

7529

Gerðir:

081, 230, 238, 436, 486, 496, 636, 638, 686, 698, 836, 838, 898

Innihald

Öryggisupplýsingar.....	8
Tilkynningar.....	8
Yfirlýsingar um vöruna.....	8
Upplýsingar um prentarann.....	11
Finna upplýsingar um prentarann.....	11
Velja staðsetningu fyrir prentara.....	12
Uppsetningar prentara.....	13
Tenging á köplum.....	15
Finna raðnúmerið á prentaranum.....	16
Nota stjórnborð prentara.....	18
Lexmark CX421, Lexmark MC2325 og Lexmark MC2425 fjölnotaprentarar.....	18
Lexmark CX522, CX622, MC2535, MC2640 og XC2235 fjölnotaprentarar.....	19
Lexmark CX625 og Lexmark XC4240 fjölnotaprentarar.....	20
Skilja stöðuna á straumtakkanum og gaumljósi.....	20
Setja upp og nota forrit á heimaskjánum.....	22
Nota heimaskjáinn.....	22
Sérsmíða heimaskjáinn.....	23
Studd forrit.....	23
Setja upp afritun á korti.....	23
Búa til flýtvísi.....	24
Nota sérsmíð á skjá.....	24
Setja upp skönnunarmiðstöð.....	25
Setja upp kvóta tækis.....	25
Nota skapara QR kóða.....	26
Stilla Sparnaðarstillingar.....	26
Nota Aðstoð við viðskiptavini.....	26
Búa til prófil fyrir Cloud Connector.....	27
Stjórna bókmerkjum.....	27
Búa til bókmerki.....	27
Búa til möppur.....	28
Stjórna tengiliðum.....	28
bæta við tengiliðum.....	28

Bæta við hópum	29
Breyta tengiliðum eða hópum	29
Eyða tengiliðum eða hópum.....	29
Setja upp og nota eiginleika aðgengis.....	31
Virka stillingu stækkunar.....	31
Virka raddstýringu.....	31
Stilla hraða á raddstýringu.....	31
Fara um skjáinn með því að nota bendingar.....	31
Nota hnappaborðið á skjánum.....	32
Virka töluð aðgangsorð eða persónuauðkennanleg númer (PIN).....	32
Setja í pappír og sérstaka miðla.....	33
Stilling á stærð og gerð pappírs.....	33
Stilla alhliða pappírstillingar.....	33
Hleðsla á skúffum.....	33
Hlaða í fjölnotamatara.....	35
Hlaða í handvirkan matara.....	36
Tengja skúffur.....	38
Pappírsstuðningur.....	39
Studdar pappírsstærðir.....	39
Studdar pappírsgerðir.....	41
Studdar pappírþyngdir.....	42
Óásættanlegur pappír.....	43
Notkun á endurunnum pappír.....	44
Prentun.....	45
Prentun frá tölvu.....	45
Prentun frá fartæki.....	45
Prentun af minniskorti.....	46
Studd minniskort og skráargerðir.....	47
Setja upp trúnaðarverk.....	48
Prentun á trúnaðarmálum og öðrum vernduðum verkum.....	48
Prentun frá Cloud Connector prófil.....	50
Prenta lista yfir sýnishorn leturgerða.....	50
Prenta lista skráasafns.....	50

Afritun.....	51
Nota sjálfvirkan matara skjala (ADF) og.....	51
Taka afrit.....	51
Afritun á myndum.....	51
Afritun á bréfhaus.....	52
Afritun á báðar hliðar á pappírnum.....	52
Minnka eða stækka afrit.....	52
Samraða afritum.....	52
Setja aðskilnaðarsíður á milli afrita.....	53
Afrita margar síður á eina örk.....	53
Búa til flýtvísi afritunar.....	53
Tölvupóstur.....	54
Nota sjálfvirkan matara skjala (ADF) og.....	54
Setja upp SMTP stillingar tölvupósts.....	54
Senda tölvupóst.....	62
Búa til flýtvísi fyrir tölvupóst.....	62
Senda fax.....	64
Nota sjálfvirkan matara skjala (ADF) og.....	64
Setja upp prentarann til að senda fax.....	64
Senda fax.....	73
Skipuleggja fax.....	74
Búa til flýtvísi fyrir ákvörðunarstað á faxi.....	74
Breyta upplausn í faxi.....	75
Stilla svertustig á faxi.....	75
Prenta atvikaskrá fyrir fax.....	76
Loka á ruslföx.....	76
Geyma föx.....	76
Framsenda fax.....	76
Skönnun.....	78
Nota sjálfvirkan matara skjala (ADF) og.....	78
Skanna til tölvu.....	78
Skanna til FTP-miðlara.....	79
Skanna í möppu á netinu með því að nota flýtvísi.....	80

Búa til FTP-flýtivísi.....	80
Skanna til minniskorts.....	81
Skanna til Cloud Connector prófils.....	82
Skilja valmyndir prentarans.....	83
Yfirlit valmynda.....	83
Tæki.....	84
Prenta.....	98
Pappír.....	107
Afritun.....	110
Fax.....	113
Tölvupóstur.....	125
FTP.....	133
USB-drif.....	137
Netkerfi/tengi.....	142
Öryggi.....	154
Skýrslur.....	161
Hjálp.....	162
Bilanaleit.....	163
Prentar stillingarsíðu valmyndar.....	163
Gera prentarann öruggan.....	164
Finna öryggistengi.....	164
Eyða minni prentara.....	164
Eyða minni á hörðum diskum prentara.....	165
Dulkóðun á hörðum diskum prentara.....	165
Endurheimta sjálfgefnar verksmiðjustillingar.....	165
Yfirlýsing varðandi óstöðugleika.....	165
Viðhald á prentaranum.....	167
Stilla tilkynningar varðandi rekstrarvöru.....	167
Setja upp viðvaranir tölvupósts.....	167
Skoða skýrslur.....	168
Stilla hljóðstyrk hátalara.....	168
Nettenging.....	169
Hreinsun á hlutum prentarans.....	174
Pöntun á hlutum og rekstrarvörum.....	177

Skipta um hluti og rekstrarvörur.....	182
Færa prentarann.....	194
Spara orku og pappír.....	195
Endurvinnsla.....	196
Losa um flækjur.....	197
Komast hjá stíflum.....	197
Finna staðsetningar flækju.....	198
Pappírsstífla í skúffum.....	199
Pappírslækja í hurð A.....	199
Pappírslækja í hurð C.....	205
Pappírsstífla í staðalskúffu.....	205
Pappírsstífla í fjölnotamatara.....	209
Pappírsstífla í handvirkum matara.....	210
Bilanaleit.....	211
Vandamál varðandi prentgæði.....	211
Vandamál við prentun.....	212
Prentarinn svarar ekki.....	235
Get ekki lesið minnskort.....	236
Virkja USB-tengið.....	237
Vandamál við nettengingu.....	237
Vandamál varðandi valkosti vélbúnaðar.....	240
Vandamál varðandi rekstarvörur.....	241
Vandamál við mötun pappírs.....	242
Vandamál varðandi prentgæði lita.....	246
Vandamál við sendingu tölvupósts.....	249
Vandamál við faxsendingu.....	249
Vandamál við skönnun.....	254
Hafa samband við stuðning viðskiptavina.....	260
Uppfærsla og flutningur.....	261
Vélbúnaður.....	261
Hugbúnaður.....	271
Fastbúnaður.....	273

Tilkynningar..... 275

Yfirlit.....284

Öryggisupplýsingar





Tilkynningar

Athugasemd: *Athugasemd* gefur til kynna upplýsingar sem geta aðstoðað þig.







Viðvörðun: *Viðvörðun* gefur eitthvað til kynna sem gæti skemmt vélbúnað eða hugbúnað vörunnar.









VARÚÐ: *Varúð* gefur til kynna mögulega hættu sem gæti skaðað þig.





Mismunandi gerðir af varúðaryfirlýsingum innifela:

-  **VARÚÐ—HUGSANLEG HÆTTA:** Gefur til kynna hættu á að meiðast.
-  **VARÚÐ—HÆTTA Á RAFLOSTI:** Gefur til kynna hættu á raflosti.
-  **VARÚÐ—HEITT YFIRBORD:** Gefur til kynna hættu á að brennast við snertingu.
-  **VARÚÐ—HÆTTA Á AÐ VELTA:** Gefur til kynna hættu á að klemmast.
-  **VARÚÐ—HÆTTA Á AÐ KLEMMAST:** Gefur til kynna hættu á að festast á milli hreyfanlegra hluta.

Yfirlýsingar um vöruna

-  **VARÚÐ—HUGSANLEG HÆTTA:** Til að koma í veg fyrir hættu á eldsvoða eða raflosti tengið rafmagnssnúruna við innstungu með viðeigandi getu og rétta jarðtengingu sem er nálægt vörunni og auðveldlega aðgengileg.
-  **VARÚÐ—HUGSANLEG HÆTTA:** Til að koma í veg fyrir hættu á eldsvoða eða raflosti notið aðeins rafmagnssnúruna sem fylgdi með þessari vöru eða viðurkenndri skiptivöru frá framleiðanda.
-  **VARÚÐ—HUGSANLEG HÆTTA:** Ekki nota þessa vöru með framlengingarsnúrum, fjöltengjum eða varaspennugjafa (UPS). Straumgeta á þessum tegundum aukahluta getur hæglega verið yfirhlaðin af leysiprentara og getur leitt til hættu á eldsvoða, eignatjóni, eða lélegri frammistöðu prentara.
-  **VARÚÐ—HUGSANLEG HÆTTA:** Aðeins má nota Lexmark yfirspennuvara í lögn sem er rétt tengdur á milli prentara og rafmagnsleiðslu sem fylgir með prentaranum með þessari vöru. Notkun á yfirspennuvörn frá öðrum en Lexmark getur leitt til eldhættu, eignatjóns eða lélegri frammistöðu prentarans.
-  **VARÚÐ—HUGSANLEG HÆTTA:** Til að draga úr hættu á eldsvoða, notið aðeins 26 AWG eða stærri samskiptasnúru (RJ-11) þegar þessi vara er tengd við almennt símkerfi. Fyrir notendur í Ástralíu veður snúran að vera samþykkt af yfirvöldum samskipta og miðla í Ástralíu (Australian Communications and Media Authority).
-  **VARÚÐ—HÆTTA Á RAFLOSTI:** Til að koma í veg fyrir hættu á raflosti, ekki setja þessa vöru upp eða nota nálægt vatni eða blautum stöðum.
-  **VARÚÐ—HÆTTA Á RAFLOSTI:** Til að koma í veg fyrir hættu á raflosti skal ekki setja upp þessa vöru eða tengja einhverjar rafmagns- og kaplatengingar, svo sem rafmagnsleiðslu, faxeiginleika eða síma, á meðan á eldingarveður gengur yfir.

-  **VARÚÐ—HUGSANLEG HÆTTA:** Ekki skera, snúa, binda, klemma eða setja þunga hluti á rafmagnsleiðsluna. Ekki láta rafmagnsleiðsluna verða fyrir núningi eða álagi. Ekki klemma rafmagnssnúruna á milli hluta svo sem húsgagna og veggis. Ef eitthvað af þessu gerist, er hættu á bruna eða raflosti. Skoðið rafmagnssnúruna reglulega varðandi slík einkenni. Taktu rafmagnssnúruna úr sambandi við rafstraum áður en hún er skoðuð.
-  **VARÚÐ—HÆTTA Á RAFLOSTI:** Til að koma í veg fyrir hættuna á raflosti, skal ganga úr skugga um að allar ytri tengingar (t.d. ethernet og símatengingar) eru rétt tengdar í merktum tengjum þeirra.
-  **VARÚÐ—HÆTTA Á RAFLOSTI:** Til að koma í veg fyrir hættuna á raflosti, ef þú ert að fá aðgang að stjórnborði eða setja upp viðbótarvélbúnað eða minnisbúnað eftir að prentarinn var settur upp, þá skal slökkva á prentaranum og taka rafmagnssnúruna úr sambandi við rafmagn áður en haldið er áfram. Ef þú hefur einhverjar önnur tæki áföst prentaranum, þá skal einnig slökkva á þeim og taka snúrur sem fara í prentarann úr sambandi.
-  **VARÚÐ—HÆTTA Á RAFLOSTI:** Til að koma í veg fyrir hættu á raflosti, notið ekki fax eiginleikann í þrumuveðri.
-  **VARÚÐ—HÆTTA Á RAFLOSTI:** Til að koma í veg fyrir hættu á raflosti þegar verið er að þrifa prentarann að utan, takið rafmagnssnúruna úr sambandi úr innstungunni og aftengið allar snúrur frá prentaranum áður en haldið er áfram.
-  **VARÚÐ—HUGSANLEG HÆTTA:** Ef þyngd prentarans er meiri en 20 kg (44 lb), þá kann það að þarfnast tveggja eða fleiri manna til að lyfta honum á öruggan hátt.
-  **VARÚÐ—HUGSANLEG HÆTTA:** Fylgdu þessum leiðbeiningum þegar verið er að flytja prentarann til að koma í veg fyrir slyss eða skemmdir á prentaranum:
- Gangið úr skugga um að allar hurðir og skúffur séu lokaðar.
 - Slökktu á prentaranum og taktu síðan rafmagnssnúruna úr sambandi við rafmagn.
 - Aftengdu allar snúrur og kapla frá prentaranum.
 - Ef prentarinn er með aðskildar viðbótarskúffur standandi á gólfi eða áfesta úttaksvalkosti, þá á að aftengja þá áður en prentarinn er fluttur.
 - Ef prentarinn er á hjólavagni, rúllið þá honum varlega á nýja staðinn. Sýnið aðgát þegar farið er yfir þröskulda og mishæðir í gólfi.
 - Ef prentarinn er ekki á hjólavagni en er uppsettur með viðbótarskúffum eða úttaksvalkostum, fjarlægðu úttaksvalkostina og lyftu honum af skúffunum. Reynið ekki að lyfta prentaranum og neinum valkostum samtímis.
 - Notið ávallt handföngin á prentaranum til að lyfta honum.
 - Sérhver vagn sem er notaður til að færa prentarann verður að vera fær um að styðja undir allan prentarann.
 - Sérhver vagn sem notaður er til að færa vélbúnaðarvalkosti verður að vera með yfirborð sem er fært um að bera búnaðinn.
 - Haldið prentaranum í uppréttri stöðu.
 - Varist allar harkalegar hreyfingar.
 - Gangið úr skugga um að fingurnir séu ekki undir prentarann þegar hann er settur niður.
 - Gangið úr skugga um að það sé fullnægjandi pláss í kringum prentarann.
-  **VARÚÐ—HÆTTA Á AÐ VELTA:** Uppsetning á einum eða fleiri valkostum á þínum prentara eða fjölnotatæki (MFP) getur krafist undirstöðu á hjólum, húsgagni eða öðrum eiginleika til að koma í veg óstöðugleika sem getur valdið hugsanlegum meiðslum. Fyrir frekari upplýsingar um studdar uppsetningar, sjá www.lexmark.com/multifunctionprinters.

-  **VARÚÐ—HÆTTA Á AÐ VELTA:** Til að draga úr hættu á óstöðugleika búnaðar, hlaðið hvern bakka fyrir sig. Haldið öllum öðrum bökkum lokuðum þar til þörf er á.
-  **VARÚÐ—HEITT YFIRBORÐ:** Prentarinn kann að vera heitur að innanverðu. Til að draga úr hættu á meiðslum frá heitum hlut, leyfið yfirborðinu að kólna áður en það er snert.
-  **VARÚÐ—HÆTTA Á AÐ KLEMMAST:** Til að koma í veg fyrir hættu á meiðslum vegna þess að klemmast, sýnið aðgát á svæðum sem merkt eru með þessu merki. Meiðsl vegna þess að klemmast geta átt sér stað í kring um hreyfanlega hluti, svo sem tannhjól, hurðir, bakka og hlífar.
-  **VARÚÐ—HUGSANLEG HÆTTA:** Þessi vara notar leysigeisla (laser). Notkun stjórnækja, stillinga eða annarra aðferða en þeirra sem tilgreindar eru í *notendahandbókinni* geta valdið hættulegum geislunarváhrifum.
-  **VARÚÐ—HUGSANLEG HÆTTA:** Ekki er ætlast til þess að litíum rafhlöðunni í þessari vöru sé skipt út. Það er hættu á sprengingu ef litíum rafhlöðunni er rangt skipt út. Ekki endurhlaða, taka í sundur eða brenna litíum rafhlöðu. Fargið notuðum litíum rafhlöðum í samræmi við leiðbeiningar framleiðanda og staðbundnar reglugerðir.

Þessi vara er hönnuð, prófuð og samþykkt til að uppfylla stranga alþjóðlega staðla um öryggi við notkun skilgreindum efnispáttum framleiðanda. Öryggiseiginleikar sumra hluta eru ekki alltaf augljósir. Framleiðandinn er ekki ábyrgur gagnvart notkun á öðrum varahlutum.

Vísa þjónustu eða viðgerðum, öðru en sem er lýst í notendahandbók, til þjónustuaðila.

Þessi vara notar prentunarferli sem hitar prentmiðilinn og hitinn getur valdið því að miðillinn sendi frá sér útgeislun efna. Þú verður að skilja kafla í notkunarleiðbeiningum þínum sem fjallar um viðmiðunarreglur um val á prentmiðlum til að forðast skaðleg losun.

Þessi vara getur búið til lítið magn ósons við venjulega notkun, og má útbúa hana með síu sem ætlað er að takmarka styrk ósons við stig vel undir meðmæltum mengunarmörkum. Til að forðast hærra styrk ósons við mikla notkun, setjið þessa vöru upp á vel loftræstum stað og skiptið um óson- og útblásturssíur ef fyrirmæli um það eru í viðhaldsleiðbeiningum vöru. Ef það eru engar tilvísanir í síur í viðhaldsleiðbeiningum vöru, þá eru engar síur sem þarf að skipta um fyrir þessa vöru.

GEYMIÐ ÞESSAR LEIÐBEININGAR.

Upplýsingar um prentarann

Finna upplýsingar um prentarann

Að hverju ertu að leita?	Finndu það hér
Leiðbeiningar varðandi fyrstu uppsetningu	Skoðaðu uppsetningarskjölin sem fylgdu með prentaranum.
<ul style="list-style-type: none"> Hugbúnaður prentara Rekill fyrir prentun eða fax Fastbúnaður prentara Hjálparforrit 	Farðu á www.lexmark.com/downloads , leitaðu að þinni gerð prentara, og síðan í valmynd fyrir gerð, vedlu rekil, fastbúnað eða hjálparforrit sem þú þarfnast.
<ul style="list-style-type: none"> Velja og geyma pappír og sérstaka miðla Hlaða pappír Breyta stillingum prentarans Skoða og prenta skjöl og myndir Setja prentarann upp á netkerfi Umhirða og viðhald á prentaranum Villuleit og lausn vandamála 	<p>Upplýsingamiðstöð—Farðu á https://infoserve.lexmark.com.</p> <p>Leiðbeiningarvídeó—Farðu á https://infoserve.lexmark.com/idv/.</p> <p><i>Síður hjálparvalmyndar</i>—Farðu í leiðbeiningarnar í fastbúnaði prentarans eða farðu á http://support.lexmark.com.</p> <p><i>Leiðbeiningar á snertiskjá</i>—Farðu á http://support.lexmark.com.</p>
Uppsetning og stilling á aðgangseiginleikum á þínum prentara	<i>Leiðbeiningar um aðgengi Lexmark</i> —Farðu á http://support.lexmark.com .
Upplýsingar um aðstoð við að nota hugbúnað prentarans	<p>Hjálp fyrir stýrikerfi Microsoft Windows® eða Macintosh—Opnaðu hugbúnað prentara eða forrit og smelltu síðan á Hjálp.</p> <p>Smelltu á  til að sjá samhengisnæmar upplýsingar.</p> <p>Athugasemdir:</p> <ul style="list-style-type: none"> Hjálp er uppsett sjálfvirkt með hugbúnaði prentarans. Prentarahugbúnaðurinn er annað hvort í kerfismöppu prentara eða á skjábörðinu, en það fer eftir stýrikerfinu.
<ul style="list-style-type: none"> Skjöl Stuðningur í beinu spjalli Stuðningur í tölvupósti Stuðningur í síma 	<p>Farðu á http://support.lexmark.com.</p> <p>Athugasemd: Veldu landið þitt eða svæði, og veldu síðan vöruna til að skoða viðeigandi vefsvæði stuðnings.</p> <p>Upplýsingar varðandi stuðningstengiliði fyrir land þitt eða svæði er hægt að finna á vefsíðunni eða í prentaðri ábyrgð sem fylgdi með prentaranum þínum.</p> <p>Hafðu eftirfarandi upplýsingar tilbúnar þegar þú hefur samband við þjónustudeild:</p> <ul style="list-style-type: none"> Staður og dagsetning kaupa Gerð vélar og raðnúmer <p>Varðandi frekari upplýsingar, sjá “Finna raðnúmerið á prentaranum” á síðu 16.</p>

Að hverju ertu að leita?	Finndu það hér
<ul style="list-style-type: none"> Öryggisupplýsingar Upplýsingar um reglugerðir Upplýsingar um ábyrgð Umhverfisupplýsingar 	<p>Ábyrgðarupplýsingar mismunandi eftir löndum eða svæðum:</p> <ul style="list-style-type: none"> Í Bandaríkjunum—Sjá yfirlýsingu varðandi takmörkun ábyrgðar sem fylgdi með prentaranum, eða farðu á http://support.lexmark.com. Í öðrum löndum eða svæðum—Sjá prentaða ábyrgð sem fylgdi með prentaranum. <p><i>Upplýsingahandbók vöru</i>—Skoðaðu skjölin sem fylgdu með prentaranum eða farðu á http://support.lexmark.com.</p>

Velja staðsetningu fyrir prentara

- Skilja eftir nægt pláss til að opna skúffur, hlífar og hurðir og til að setja upp valkosti vélbúnaðar.
- Settu prentarann upp nálægt rafmagnstengli.

 **VARÚÐ—HUGSANLEG HÆTTA:** Til að koma í veg fyrir hættu á eldsvoða eða raflosti tengið rafmagnssnúruna við innstungu með viðeigandi getu og rétta jarðtengingu sem er nálægt vörunni og auðveldlega aðgengileg.

 **VARÚÐ—HÆTTA Á RAFLOSTI:** Til að koma í veg fyrir hættu á raflosti, ekki setja þessa vöru upp eða nota nálægt vatni eða blautum stöðum.

- Gangið úr skugga um að loftflæði í herberginu uppfylli ASHRAE 62 staðal eða staðal CEN Technical Committee 156.
- Tryggið flatt, sterkt og stöðugt yfirborð.
- Haldið prentaranum:
 - Hreinum, þurrum og lausum við ryk.
 - Fjarri lausum heftum og pappírsklemmum.
 - Fjarri beinu loftflæði frá loftræstitækjum, hiturum eða blásurum.
 - Fjarri beinu sólarljósi eða miklum raka.
- Farið eftir sviði hitastigs.

Vinnuhitastig	10 til 32,2°C (50 til 90°F)
---------------	-----------------------------

- Haldið meðmæltu plássi umhverfis prentarann fyrir rétta loftræstingu:



1	Ofan	305 mm (12 to.)
2	Aftan	102 mm (4 to.)
3	Hægri hlið	76 mm (3 to.)
4	Framan	508 mm (20 to.) Athugasemd: Lágmarkspláss sem þörf er á fyrir framan vélina er 76 mm (3 to.).
5	Vinstri hlið	76 mm (3 to.)

Uppsetningar prentara

VARÚÐ—HÆTTA Á AÐ VELTA: Uppsetning á einum eða fleiri valkostum á þínum prentara eða fjölnotatæki (MFP) getur krafist undirstöðu á hjólum, húsgagni eða öðrum eiginleika til að koma í veg óstöðugleika sem getur valdið hugsanlegum meiðslum. Fyrir frekari upplýsingar um studdar uppsetningar, sjá www.lexmark.com/multifunctionprinters.

VARÚÐ—HÆTTA Á AÐ VELTA: Hlaðið í hverja skúffu fyrir sig inn til að koma í veg fyrir óstöðugleika tækisins. Haldið öllum öðrum skúffum lokuðum þar til þörf er á.

Þú gætir sett upp 650-blaða tvöfalda skúffu sem er aukabúnaður eða bæði 650-blaða tvöfalda skúffu sem er aukabúnaður eða bæði 650-blaða skúffuna og 550-blaða skúffu, það fer eftir þinni gerð prentara. Varðandi frekari upplýsingar, sjá [“Setja upp skúffur sem eru aukabúnaður” á síðu 270](#).



1	Sjálfvirkur matari skjala (ADF)
2	Skúffa sjálfvirks matara
3	Staðalbakki
4	Bakki sjálfvirks matara
5	Staðalskúffa fyrir 250 blöð
6	650-blaða tvöföld skúffa sem er aukabúnaður Athugasemd: Þessi skúffa er aðeins tiltæk í ákveðnum gerðum prentara.
7	Skúffa fyrir 550 blöð sem er aukabúnaður Athugasemd: Þessi skúffa er aðeins tiltæk í ákveðnum gerðum prentara.
8	Handvirkur matari
9	Stjórnborð Athugasemd: Útlitið getur verið breytilegt eftir þinni gerð prentara.

Tenging á köplum

- ⚠ VARÚÐ—HÆTTA Á RAFLOSTI:** Til að koma í veg fyrir hættu á raflosti skal ekki setja upp þessa vöru eða tengja einhverjar rafmagns- og kaplatengingar, svo sem rafmagnsleiðslu, faxeiginleika eða síma, á meðan á eldingarveður gengur yfir.
- ⚠ VARÚÐ—HUGSANLEG HÆTTA:** Til að koma í veg fyrir hættu á eldsvoða eða raflosti tengið rafmagnssnúruna við innstungu með viðeigandi getu og rétta jarðtengingu sem er nálægt vörunni og auðveldlega aðgengileg.
- ⚠ VARÚÐ—HUGSANLEG HÆTTA:** Til að koma í veg fyrir hættu á eldsvoða eða raflosti notið aðeins rafmagnssnúruna sem fylgdi með þessari vöru eða viðurkennda skiptivöru frá framleiðanda.
- ⚠ VARÚÐ—HUGSANLEG HÆTTA:** Til að draga úr hættu á eldsvoða, notið aðeins 26 AWG eða stærri samskiptasnúru (RJ-11) þegar þessi vara er tengd við almennt símkerfi. Fyrir notendur í Ástralíu verður snúran að vera samþykkt af yfirvöldum samskipta og miðla í Ástralíu (Australian Communications and Media Authority).

Viðvörðun—hugsanleg hættu: Til að forðast gagnatap eða truflun prentara, ekki snerta USB snúruna, millistykki fyrir þráðlaust net, eða prentarann á þeim svæðum sem eru sýnd þegar prentun er virk.

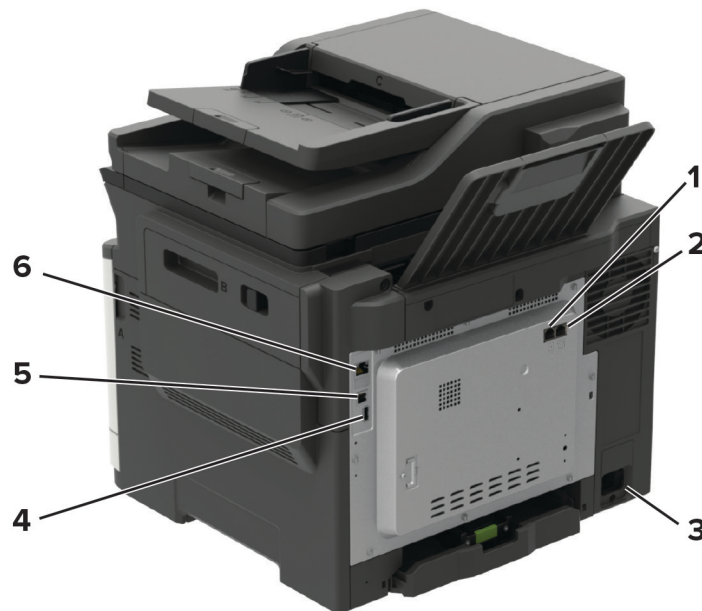

	Notið	Til
1	LINE-tengi Athugasemd: Aðeins tiltækt í ákveðnum gerðum prentara.	Tengja prentarann við virka símalínu með venjulegt vegg tengi (RJ-11), DSL-síu eða VoIP-millistykki eða eitthvað annað millistykki sem leyfir þér aðgengi að símalínu til að senda og taka á móti faxi.
2	EXT-tengi Athugasemd: Aðeins tiltækt í ákveðnum gerðum prentara.	Tengja fleiri viðbótartæki (síma eða símsvara) við prentarann og símalínu. Notaðu þetta tengi ef þú ert ekki með sérstaka faxlínu fyrir prentarann og ef þessi tengiaðferð er studd í þínu landi eða svæði.
3	Tengi fyrir straumsnúru	Tengja prentarann við rétt jarðtengda rafmagnsinnstungu.

	Notið	Til
4	USB-tengi Athugasemd: Aðeins tiltækt í ákveðnum gerðum prentara.	Tengja lyklaborð eða einhvern samhæfan valkost.
5	USB-prentaratengi	Tengja prentarann við tölvu.
6	Ethernet-tengi	Tengja prentarann við netkerfi.

Finna raðnúmerið á prentaranum

1 Opnaðu hurð A.

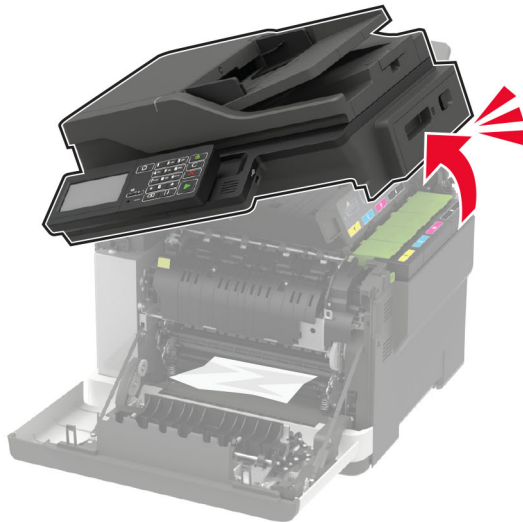

2 Finndu raðnúmerið á vinstri hlið prentarans.

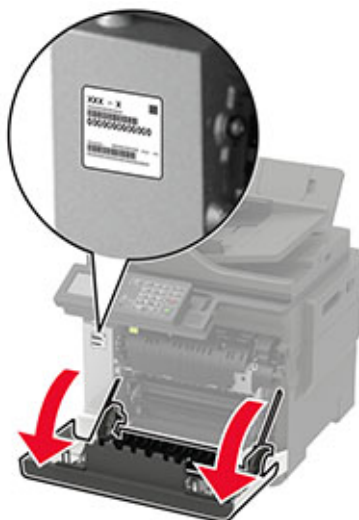

Nota stjórnborð prentara

Lexmark CX421, Lexmark MC2325 og Lexmark MC2425 fjölnotaprentarar

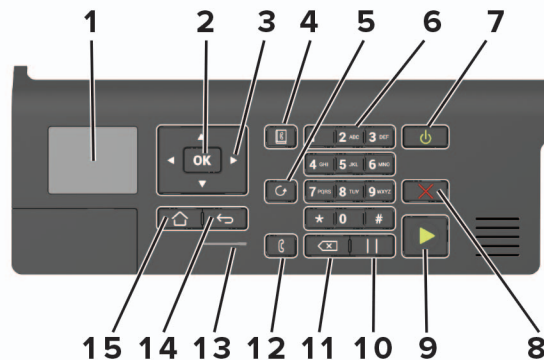

	Notið	Til
1	Skjár	Skoða valkosti prentunar jafnt og stöðu- og villuskilaboð.
2	Valhnappur	<ul style="list-style-type: none"> • Velja valkost í valmynd. • Vista breytingar í stillingu.
3	Örvarhnappar	<ul style="list-style-type: none"> • Skruna um valmyndir eða fara á milli skjámynda og valkosta valmynda. • Aðlaga númeragildi í stillingu.
4	Hnappur fyrir heimilisfangabók.	Skoða vistuð heimilisföng.
5	Hnappur fyrir endurval	Skoða síðasta númer sem hringt var í.
6	Talaborð	Skrá tölur eða tákn í inntakssvæði.
7	Straumhnappur	<ul style="list-style-type: none"> • Kveikja á eða slökkva á prentar anum <p>Athugasemd: Til að slökkva á prentar anum, ýtið á og haldið straumhnappi í fimm sekúndur.</p> <ul style="list-style-type: none"> • Stilla prentarann til að fara í svefnstillingu eða stillingu í dvala. • Vekja prentarann úr svefnstillingu eða stillingu í dvala.
8	Stopp-hnappur eða hnappur til að hætta við	Stöðvar verk prentara sem er í gangi.
9	Start-hnappur	Gangsetja verk, fer eftir hvaða stilling er valin.
10	Hnappur fyrir bið	Setur hringibið í faxnúmer.
11	Hnappur til baka	Færa bendilinn til baka og eyða staffákni á inntakssvæði.
12	Hnappur fyrir fax	Senda föx.
13	Gaumljós	Athuga stöðu prentarans
14	Hnappur til baka	Fara til baka í fyrri skjámynd.
15	Heimahnappur	Fara á heimaskjáinn.

Lexmark CX522, CX622, MC2535, MC2640 og XC2235 fjölnotaprentarar

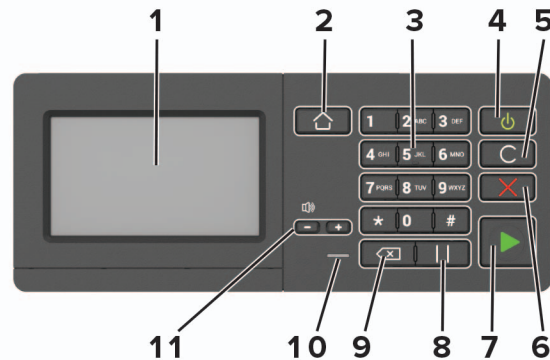

	Notið	Til
1	Skjár	<ul style="list-style-type: none"> Skoða skilaboð prentara og stöðu á rekstrarvörum. Setja upp og nota prentarann.
2	Heimahnappur	Fara á heimaskjáinn.
3	Talnaborð	Skrá tölur eða tákn í inntakssvæði.
4	Straumhnappur	<ul style="list-style-type: none"> Kveikja á eða slökkva á prentaranum <p>Athugasemd: Til að slökkva á prentaranum, ýtið á og haldið straumhnappi í fimm sekúndur.</p> <ul style="list-style-type: none"> Stilla prentarann til að fara í svefnstillingu eða stillingu í dvala. Vekja prentarann úr svefnstillingu eða stillingu í dvala.
5	Hreinsa allt eða hnappur endurstillingar	Endurstillir sjálfvaldar stillingar á aðgerð, svo sem afritun, sendingu á faxi eða skönnun.
6	Stopp-hnappur eða hnappur til að hætta við	Stöðvar verk prentara sem er í gangi.
7	Start-hnappur	Gangsetja verk, fer eftir hvaða stilling er valin.
8	Hnappur fyrir bið	Setur hringibið í faxnúmer.
9	Hnappur til baka	Færa bendilinn til baka og eyða staftákni á inntakssvæði.
10	Gaumljós	Athuga stöðu prentarans
11	Hnappar fyrir hljóðstyrk	Stilla hljóðstyrk hátalara.

Lexmark CX625 og Lexmark XC4240 fjölnotaprentarar

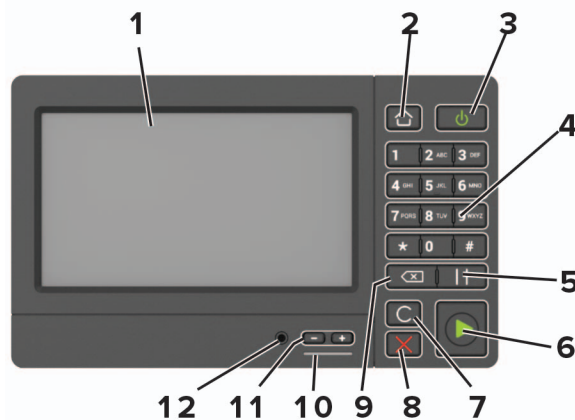

	Notið	Til
1	Skjár	<ul style="list-style-type: none"> Skoða skilaboð prentara og stöðu á rekstrarvörum. Setja upp og nota prentarann.
2	Heimahnappur	Fara á heimaskjáinn.
3	Straumhnappur	<ul style="list-style-type: none"> Kveikja á eða slökkva á prentaranum <p>Athugasemd: Til að slökkva á prentaranum, ýtið á og haldið straumhnappi í fimm sekúndur.</p> <ul style="list-style-type: none"> Stilla prentarann til að fara í svefnstillingu eða stillingu í dvala. Vekja prentarann úr svefnstillingu eða stillingu í dvala.
4	Talnaborð	Skrá tölur eða tákn í inntakssvæði.
5	Hnappur fyrir bið	Setur hringibið í faxnúmer.
6	Start-hnappur	Gangsetja verk, fer eftir hvaða stilling er valin.
7	Hreinsa allt eða hnappur endurstillingar	Endurstillir sjálfvaldar stillingar á aðgerð, svo sem afritun, sendingu á faxi eða skönnun.
8	Stopp-hnappur eða hnappur til að hætta við	Stöðvar verk prentara sem er í gangi.
9	Hnappur til baka	Færa bendilinn til baka og eyða staftákni á inntakssvæði.
10	Gaumljós	Athuga stöðu prentarans.
11	Hnappar fyrir hljóðstyrk	Stilla hljóðstyrk hátalara.
12	Tengi fyrir hátalara	Tengja hátalara.

Skilja stöðuna á straumtakkanum og gaumljósi

Gaumljós	Staða prentara
Slökkt	Slökkt er á prentaranum eða hann er í stillingu dvala.
Blár	Prentarinn er tilbúinn eða er að vinna úr gögnum.
Rauður	Prentarinn þarfnast íhlutunar notandans.

Ljós straumtakka	Staða prentara
Slökkt	Slökkt er á prentaranum eða hann er að vinna úr gögnum.
Stöðugt gult ljós	Prentarinn er í svefnstillingu.
Blikkandi gult	Prentarinn er í stillingu dvala.

Setja upp og nota forrit á heimaskjánum

Athugasemd: Þessi forrit eru aðeins studd í sumum gerðum prentara.

Nota heimaskjáinn

Athugasemd: Heimaskjárinn þinn getur verið mismunandi eftir á sérstillingum á heimaskjánum, stjórnendauppsetningu og virkum innfelldum lausnum.



Snerta	Til
1	Afritun Taka afrit.
2	Tölvupóstur Senda tölvupósta.
3	Stillingar Aðgengi að valmyndum prentarans.
4	Fax Senda fax.
5	Heimilisfangabók Stjórna lista yfir tengiliði sem önnur forrit á prentaranum geta komist í.
6	Staða/birgðir <ul style="list-style-type: none"> Sýna viðvörðun prentara eða villuskilaboð þegar prentari þarf íhlutun til að halda áfram vinnslu. Skoða frekari upplýsingar um viðvörðun prentara eða skilaboð, og um hvernig á að hreinsa þau. Athugasemd: Þú getur líka farið í þessa stillingu með því að snerta efsta hlutann á heimaskjánum.
7	USB-drif <ul style="list-style-type: none"> Prenta myndir og skjöl af minniskorti. Prenta myndir og skjöl til minniskorts.
8	Verk í biðröð Sýna öll núverandi prentverk. Athugasemd: Þú getur líka farið í þessa stillingu með því að snerta efsta hlutann á heimaskjánum.
9	Verk í bið Sýna prentverk sem eru geymd í bið í minni prentarans.
10	Miðstöð flýtvísa Skipuleggja alla flýtvísa.
11	Prófilar forrita Aðgengi að prófílum forrita.
12	Prófilar skönnunar Skanna og vista skjöl beint á tölvunni.
13	FTP Skanna og vista skjöl beint á FTP-miðlara.

Snerða	Til	
14	Bókarmarki	Skipuleggja öll bókarmarki.
15	Breyta um tungumál	Breyta tungumálinu á skjánum.

Sérnsíða heimaskjáinn

1 Opnaðu vafra og skráðu IP-tölu prentarans í svæði vistfangs.

Athugasemdir:

- Skoða IP-tölu prentara á heimaskjá prentarans. IP-talan birtist sem fjögur sett af tölum sem eru aðskildar af punktum, svo sem 123.123.123.123.
- Ef verið er að nota staðgengilsþjón (proxy), gerðu hann óvirkan tímabundið til að opna vefsíðuna rétt.

2 Smelltu á **Stillingar > Tæki > Sýnileg tákni á heimaskjá**.

3 Veldu tákni sem eiga að birtast á heimaskjánum.

4 Beittu breytingunum.

Studd forrit

Forrit	Gerðir prentara
Skönnunarmiðstöð	CX522, CX622, CX625, MC2535, MC2640, XC2235, XC4240
Miðstöð flýtvísa	CX522, CX622, CX625, MC2535, MC2640, XC2235, XC4240
Afrita kort	CX522, CX622, CX625, MC2535, MC2640, XC2235, XC4240
Sérnsíða skjá	CX522, CX622, CX625, MC2535, MC2640, XC2235, XC4240
Cloud Connector	MC2535, MC2640, XC2235, XC4240
Aðstoð við viðskiptavini	XC2235, XC4240
Kvótar tækis	XC2235, XC4240
QR kóði	XC2235, XC4240
Sparnaðarstillingar	XC2235, XC4240

Setja upp afritun á korti

1 Opnaðu vafra og skráðu IP-tölu prentarans í svæði vistfangs.

Athugasemdir:

- Skoða IP-tölu prentara á heimaskjá prentarans. IP-talan birtist sem fjögur sett af tölum sem eru aðskildar af punktum, svo sem 123.123.123.123.
- Ef verið er að nota staðgengilsþjón (proxy), gerðu hann óvirkan tímabundið til að opna vefsíðuna rétt.

2 Smelltu á **Forrit > Afrita kort > Setja upp**.

Athugasemdir:

- Vertu viss um að Sýna tákn sé virkt.
- Vertu viss um að stillingar fyrir tölvupóst og samnýtingu netkerfis séu uppsettar.
- Þegar verið er að skanna kort, vertu viss um að upplausn í skönnun sé ekki meiri en 200 dpi fyrir lit, og 400 dpi fyrir svart og hvítt.
- Þegar verið er að skanna mörg kort, vertu viss um að upplausn í skönnun sé ekki meiri en 150 dpi fyrir lit, og 300 dpi fyrir svart og hvítt.

3 Beittu breytingunum.

Athugasemd: Þú þarft harðan disk prentara til að skann mörg kort.

Búa til flýtvísi

1 Á heimaskjá prentarans, veldu **Miðstöð flýtvísa**.

Athugasemd: Tákn og heiti gæti hafa breyst. Hafðu samband við þinn kerfisstjóra varðandi frekari upplýsingar

2 Veldu aðgerð prentara og snertu síðan **Búa til flýtvísi**.

Athugasemd: Aðgerðin fyrir öruggan tölvupóst er ekki studd.

3 Settu upp stillingarnar og snertu síðan **Vista**.

4 Skráðu einstakt heiti á flýtvísi.

Athugasemd: Til að komast hjá að klippt sé af heitum á heimaskjánum, skráðu aðeins allt að 25 staftáknum

5 Snertu **OK**.

Forritið býr sjálfvirkt til einstakt númer á flýtvísi. Til að ræsa flýtvísi, ýttu á # og með númeri flýtvísis á eftir.

Nota sérsnið á skjá

Vertu viss um að gera eftirfarandi áður en forritið er notað:

- Í innbyggða vefþjóninum, smella á **Forrit > Sérsníða skjá > Setja upp**.
- Virkja og setja upp stillingar fyrir skjáhvílu, myndasýningu og veggfóður.

Stjórna myndum fyrir skjáhvílu og myndasýningu

1 Í hluta fyrir myndir skjáhvílu og myndasýningar, bættu við, breyttu eða eyddu mynd.

Athugasemdir:

- Þú getur bætt við allt að 10 myndum.
- Þegar virkt þá birtast stöðutákn aðeins á skjáhvílu þegar villur, viðvaranir eða tilkynningar frá skýi eru til staðar.

2 Beittu breytingunum.

Breyta um mynd veggfóðurs

- 1 Á heimaskjá prentarans, veldu **Breyta um veggfóður**.
- 2 Veldu mynd til að nota.
- 3 Beittu breytingunum.

Keyra myndasýningu frá minniskorti

- 1 Settu minniskort í USB-tengið.
- 2 Frá heimaskjá, snertu **Myndasýning**.
Myndirnar birtast í stafrófsröð.

Athugasemd: Þú getur fjarlægt minniskortið eftir að myndasýningin byrjar en myndirnar eru ekki vistaðar í prentaranum. Ef myndasýningin stöðvast, settu minniskortið inn aftur til að skoða myndirnar.

Setja upp skönnunarmiðstöð

- 1 Á heimaskjá prentarans, veldu **Skönnunarmiðstöð**.
- 2 Veldu og búðu til ákvörðunarstað og settu upp stillingarnar.

Athugasemdir:

- Gakktu úr skugga um að þú staðfestir og stillir stillingar þar til engar villur eiga sér stað þegar þú ert að búa til ákvörðunarstað á netinu.
- Aðeins ákvörðunarstaðir búnir til frá innbyggða vefþjóninum eru vistaðir. Skoðaðu skjölin sem fylgdu með lausninni varðandi frekari upplýsingar.

- 3 Beittu breytingunum.

Setja upp kvóta tækis

Athugasemdir:

- Þetta forrit er aðeins stutt í sumum gerðum prentara. Varðandi frekari upplýsingar, sjá [“Studd forrit” á síðu 23](#).
- Þú gætir þarfnast réttinda stjórnanda til að komast í forritið.

- 1 Opnaðu vafra og skráðu IP-tölu prentarans í svæði vistfangs.

Athugasemdir:

- Skoða IP-tölu prentara á heimaskjá prentarans. IP-talan birtist sem fjögur sett af tölum sem eru aðskildar af punktum, svo sem 123.123.123.123.
- Ef verið er að nota staðgengilsþjón (proxy), gerðu hann óvirkan tímabundið til að opna vefsíðuna rétt.

- 2 Smelltu á **Forrit > Kvótar tækis > Setja upp**.

- 3 Í kaflanum Reikningar notanda bættu við eða breyttu notanda og stilltu síðan kvóta notanda.

- 4 Beittu breytingunum.

Athugasemd: Varðandi upplýsingar hvernig stilla á forritið og öryggisstillingar þess, sjá *Stjórnendaleiðbeiningar fyrir kvóta tækis*.

Nota skapara QR kóða

Athugasemdir:

- Þetta forrit er aðeins stutt í sumum gerðum prentara. Varðandi frekari upplýsingar, sjá [“Studd forrit” á síðu 23](#).
- Þú gætir þarfnast réttinda stjórnanda til að komast í forritið.

1 Opnaðu vafra og skráðu IP-tölu prentarans í svæði vistfangs.

Athugasemdir:

- Skoða IP-tölu prentara á heimaskjá prentarans. IP-talan birtist sem fjögur sett af tölum sem eru aðskildar af punktum, svo sem 123.123.123.123.
- Ef verið er að nota staðgengilsþjón (proxy), gerðu hann óvirkan tímabundið til að opna vefsíðuna rétt.

2 Smelltu á **Forrit > skapara QR kóða > Setja upp**.

3 Gerðu annað hvort af eftirfarandi:

- Velja sjálfvalið QR kóðagildi.
- Skrá QR kóðagildi.

4 Beittu breytingunum.

Stilla Sparnaðarstillingar

Athugasemd: Þetta forrit er aðeins stutt í sumum gerðum prentara. Varðandi frekari upplýsingar, sjá [“Studd forrit” á síðu 23](#).

1 Á heimaskjánum, snertu **Sparnaðarstillingar**.

2 Stilla stillingar Sparnaðarstillingar eða tímasetja stillingu orkusparnaðar.

Nota Aðstoð við viðskiptavini

Athugasemd: Þetta forrit er aðeins stutt í sumum gerðum prentara. Varðandi frekari upplýsingar, sjá [“Studd forrit” á síðu 23](#).

1 Á heimaskjá prentarans, veldu **Aðstoð við viðskiptavini**.

2 Prenta upplýsingarnar eða senda í tölvupósti.

Athugasemd: Varðandi upplýsingar um uppsetningu á stillingum forritsins, sjá *Stjórnendaleiðbeiningar fyrir aðstoð við viðskiptavini*.

Búa til prófil fyrir Cloud Connector

Við mælum með að innskrá á prentarann áður en þú býrð til prófil. Til að virkja aðferð innskráningar, sjá *Innbyggður vefþjónn - leiðbeiningar öryggisstjórnunar*.

- 1 Á heimaskjá prentarans, veldu **Cloud connector**.
- 2 Veldu skýjaþjónustu.
- 3 Snertu **Búa til prófil** eða .
- 4 Skráðu einstakt heiti á prófil.
- 5 Skráðu PIN-númer ef þörf er á.
Athugasemd: Þegar verið er að nota prentarann sem gestur, verndaðu prófilinn með PIN-númeri.
- 6 Snertu **Búa til**, og skráðu hjá þér heimildarkóðann.
Athugasemd: Heimildarkóðinn er aðeins gildur í 24 klst.
- 7 Opnaðu vafra og farðu síðan á <https://lexmark.cloud-connect.co>.
- 8 Smelltu á **Næst**, og samþykktu síðan notkunarskilmálana.
- 9 Skráðu viðeigandi upplýsingar og smelltu síðan á **Tengja**.
- 10 Skráðu inn á reikning þinnar netþjónustu.
- 11 Veita heimildir.
Athugasemd: Opnaðu prófilinn innan 72 klst til að ljúka sannvottunarferlið.

Stjórna bókmerkjum

Búa til bókmerki

Nota bókmerki til að prenta skjöl sem oft eru notuð og sem eru geymd á netþjónum eða á vefnum.

- 1 Opnaðu vafra og skráðu IP-tölu prentarans í svæði vistfangs.
Athugasemdir:
 - Skoða IP-tölu prentara á heimaskjá prentarans. IP-talan birtist sem fjögur sett af tölum sem eru aðskildar af punktum, svo sem 123.123.123.123.
 - Ef verið er að nota staðgengilsþjón (proxy), gerðu hann óvirkan tímabundið til að opna vefsíðuna rétt.
- 2 Smelltu á **Uppsetning bókmerkja > Bæta við bókmerki**, og skráðu síðan einstakt heiti fyrir bókmerkið.
- 3 Veldu samskiptareglur vistfangs og gerðu síðan eitt af eftirfarandi:
 - Fyrir HTTP og HTTPS, skráðu vefsíðuslóðina sem þú vilt bókmerkja.
 - Fyrir HTTPS, vertu viss um að nota heiti hýsils í stað IP-tölu. Til dæmis, skráðu **myWebsite.com/sample.pdf** í stað þess að skrá **123.123.123.123/sample.pdf**. Vertu einnig viss um að heiti hýsils samsvari einnig gildi almenns heitis (CN) í vottorði netþjóns. Nánari upplýsingar um að fá CN-gildi í vottorði netþjóns er að finna í hjálparupplýsingum fyrir vafrann þinn.

- Fyrir FTP, skráðu FTP vistfangið. Til dæmis, **myServer/myDirectory**. Skráðu FTP-tengið. Tenging 21 er sjálfvalið tengi til að senda skipanir.
- Fyrir SMB, skráðu vistfang fyrir möppu netkerfis. Til dæmis, **myServer/myShare/myFile.pdf**. Skráðu heiti á léni netkerfis.
- Ef þörf krefur, veldu gerð sannvottunar fyrir FTP og SMB.

Skráðu PIN-númer til að takmarka aðgengi að bókmerkinu.

Athugasemd: Forritið styður eftirfarandi gerðir skráa: Vefsíður byggðar á PDF, JPEG, TIFF og HTML. Aðrara gerðir á skráum, svo sem DOCX og XLXS eru studdar í sumum gerðum prentara.

4 Smelltu á **Vista**.

Athugasemd: Til að stjórna bókmerkjum, smelltu á **Uppsetning bókmerkja**.

Búa til möppur

- 1 Opnaðu vafra og skráðu IP-tölu prentarans í svæði vistfangs.

Athugasemdir:

- Skoða IP-tölu prentara á heimaskjá prentarans. IP-talan birtist sem fjögur sett af tölum sem eru aðskildar af punktum, svo sem 123.123.123.123.
- Ef verið er að nota staðgengilsþjón (proxy), gerðu hann óvirkan tímabundið til að opna vefsíðuna rétt.

- 2 Smelltu á **Uppsetning bókmerkja > Bæta við möppu**, og skráðu síðan einstakt heiti fyrir möppuna.

Athugasemd: Skráðu PIN-númer til að takmarka aðgengi að möppunni.

3 Smelltu á **Vista**.

Athugasemdir:

- Þú getur búið til möppur og bókmerki í möppu. Til að búa til bókmerki, sjá [“Búa til bókmerki” á síðu 27](#).
- Til að stjórna möppum, smelltu á **Uppsetning bókmerkja**.

Stjórna tengiliðum

bæta við tengiliðum

- 1 Opnaðu vafra og skráðu IP-tölu prentarans í svæði vistfangs.

Athugasemdir:

- Skoða IP-tölu prentara á heimaskjá prentarans. IP-talan birtist sem fjögur sett af tölum sem eru aðskildar af punktum, svo sem 123.123.123.123.
- Ef verið er að nota staðgengilsþjón (proxy), gerðu hann óvirkan tímabundið til að opna vefsíðuna rétt.

- 2 Smelltu á **Heimilisfangabók**.

3 Í hluta yfir tengiliði, bættu við tengilið.

Athugasemd: Þú getur sett tengiliðinn einn eða fleiri hópa.

4 Skilgreindu innskráningaraðferð ef þörf krefur til að leyfa aðgengi að forritum.

5 Beittu breytingunum.

Bæta við hópum

1 Opnaðu vafra og skráðu IP-tölu prentarans í svæði vistfangs.

Athugasemdir:

- Skoða IP-tölu prentara á heimaskjá prentarans. IP-talan birtist sem fjögur sett af tölum sem eru aðskildar af punktum, svo sem 123.123.123.123.
- Ef verið er að nota staðgengilsþjón (proxy), gerðu hann óvirkan tímabundið til að opna vefsíðuna rétt.

2 Smelltu á **Heimilisfangabók**.

3 Í hluta yfir tengiliðahópa, bættu við heiti á hóp.

Athugasemd: Þú getur sett einn eða fleiri tengiliði í hópinn.

4 Beittu breytingunum.

Breyta tengiliðum eða hópum

1 Opnaðu vafra og skráðu IP-tölu prentarans í svæði vistfangs.

Athugasemdir:

- Skoða IP-tölu prentara á heimaskjá prentarans. IP-talan birtist sem fjögur sett af tölum sem eru aðskildar af punktum, svo sem 123.123.123.123.
- Ef verið er að nota staðgengilsþjón (proxy), gerðu hann óvirkan tímabundið til að opna vefsíðuna rétt.

2 Smelltu á **Heimilisfangabók**.

3 Gerðu annað hvort af eftirfarandi:

- Í hluta yfir tengiliði, smelltu á nafn tengiliðar og breyttu upplýsingunum.
- Í vali á hópum tengiliða, veldu heiti hóps og breyttu upplýsingunum.

4 Beittu breytingunum.

Eyða tengiliðum eða hópum

1 Opnaðu vafra og skráðu IP-tölu prentarans í svæði vistfangs.

Athugasemdir:

- Skoða IP-tölu prentara á heimaskjá prentarans. IP-talan birtist sem fjögur sett af tölum sem eru aðskildar af punktum, svo sem 123.123.123.123.

- Ef verið er að nota staðgengilsþjón (proxy), gerðu hann óvirkan tímabundið til að opna vefsíðuna rétt.

2 Smelltu á **Heimilisfangabók**.

3 Gerðu annað hvort af eftirfarandi:

- Í hluta yfir tengiliði, veldu tengilið sem þú vilt eyða.
- Í vali á hópum tengiliða, veldu heiti hóps sem þú vilt eyða.

Setja upp og nota eiginleika aðgengis

Athugasemdir:

- Þessir eiginleikar eru aðeins studdir í sumum gerðum prentara.
- Varðandi frekari upplýsingar um eiginleika aðgengis á þinni gerð prentara, sjá handbók varðandi aðgengi á <http://support.lexmark.com>.

Virkja stillingu stækkunar

- 1 Frá stjórnborði, ýttu á og haltu **5** hnappinum þar til að talboð heyrast.
- 2 Veldu **Stækkunarstilling**.
- 3 Veldu **OK**.

Varðandi frekari upplýsingar varðandi færslu á stækkuðum skjá, sjá [“Fara um skjáinn með því að nota bendingar” á síðu 31](#).

Virkja raddstýringu

Frá stjórnborðinu

- 1 Ýttu á og haltu **5** hnappinum þar til að talboð heyrast.
- 2 Veldu **OK**.

Frá hnappaborðinu

- 1 Ýttu á og haltu **5** hnappinum þar til að talboð heyrast.
- 2 Ýttu á **Tab** til að færa bendilinn á OK-hnappinn og ýttu síðan á **Enter**.

Athugasemdir:

- Raddstýring er einnig virk þegar þú setur höfuðtól í tengi fyrir höfuðtól.
- Til að stilla hljóðstyrk, notaðu hnappa fyrir hljóðstyrk á neðri hluta stjórnborðsins.

Stilla hraða á raddstýringu

- 1 Frá heimaskjánum, veldu **Stillingar > Tæki > Aðgengileiki > Hraði raddstýringar**.
- 2 Veldu hraða tals.

Fara um skjáinn með því að nota bendingar

Athugasemdir:

- Bendingar eiga aðeins við þegar raddstýring er virk.

- Virkja stækkun til að nota bendingar aðráttar og skimunar.
- Notaðu áþreifanlegt lykklaborð til að skrá staftákn og stilla ákveðnar stillingar.

Bending	Virkni
Pikka tvisvar	Velja valkost eða hlut á skjánum.
Pikka þrisvar	Aðráttur inn eða út í texta eða myndum.
Renna til hægri eða renna niður	Fara í næsta hlut á skjánum.
Renna til vinstri eða renna upp	Fara í fyrri hlut á skjánum.
Skima	Fara í hluta af mynd með aðrætti sem eru fyrir utan mörk skjásins. Athugasemd: Þessi bending þarfnast notkunar á tveimur fingrum til að færa þvert á mynd með aðrætti.
Renna upp og síðan til vinstri	Hætta í forriti og fara til baka í heimaskjá
Renna niður og síðan til vinstri	<ul style="list-style-type: none"> • Hætta við verk. • Fara til baka í fyrri stillingu. • Hætta í skjámynd sem er til staðar án þess að breyta neinni stillingu eða gildi.
Renna upp og síðan niður	Endurtaka talaða kvaðningu.

Nota hnappaborðið á skjánum

Gerðu eitt eða fleira af eftirfarandi:

- Dragðu fingur yfir hnappinn til að velja staftáknið.
- Lyftu fingri til að skrá eða skrifa staftáknið í svæðið.
- Veldu **Hnapp til baka** til að eyða staftáknum.
- Til að heyra innihald í inntakssvæði, veldu **Tab**, og veldu síðan **Shift + Tab**.

Virkja töluð aðgangsorð eða persónuauðkennanleg númer (PIN)

- 1 Frá heimaskjánum, veldu **Stillingar > Tæki > Aðgengileiki > Tala aðgangsorð/persónuauðkennanleg númer (PIN)**.
- 2 Virkja stillinguna.

Setja í pappír og sérstaka miðla

Stilling á stærð og gerð pappírs

1 Frá stjórnborðinu, farðu á:

Stillingar > Pappír > Uppsetning skúffu > Pappírsstærð/gerð > veldu uppruna pappírs

Á prenturum sem eru ekki með snertiskjá, ýttu á **OK** til að fletta um stillingarnar.

2 Stilltu stærð og gerð af pappír.

Stilla alhliða pappírsstillingar

1 Frá stjórnborðinu, farðu á:

Stillingar > Pappír > Uppsetning á miðli > Alhliða uppsetning

Á prenturum sem eru ekki með snertiskjá, ýttu á **OK** til að fletta um stillingarnar.

2 Settu upp stillingarnar.

Hleðsla á skúffum

VARÚÐ—HÆTTA Á AÐ VELTA: Hlaðið í hverja skúffu fyrir sig inn til að koma í veg fyrir óstöðugleika tækisins. Haldið öllum öðrum skúffum lokuðum þar til þörf er á.

1 Fjarlægðu skúffuna.

Athugasemd: Ekki fjarlægja skúffur til að komast hjá pappírslækjum.



2 Stilltu stýringarnar til að samvara stærð á pappír sem verið er að hlaða.

Athugasemd: Notið vísun á stærð pappírs í botni skúffu til að staðsetja stýringarnar.

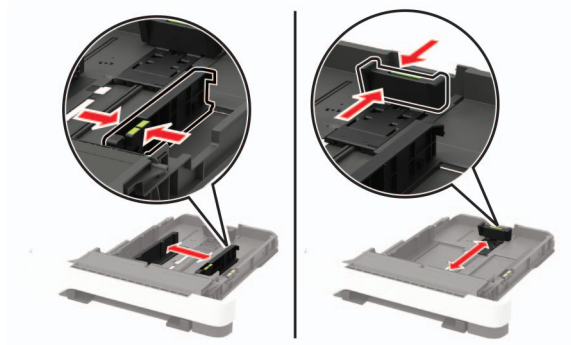

3 Sveigðu, blaðaðu og jafnaðu pappírbrúnir áður en pappírnum er hlaðið.

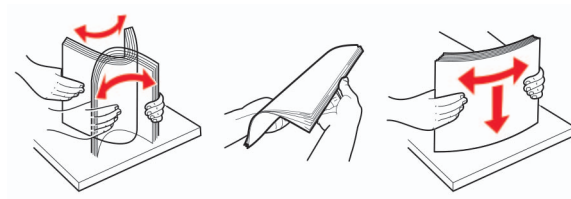

4 Hlaðið pappírsstaflanum með prenthlið snúandi upp og gangið úr skugga um að hliðarstýringarnar falli þétt að pappírnum.



Athugasemdir:

- Hlaðið pappír með bréfhaus snúandi upp og í átt að efri brún á framenda skúffunnar fyrir prentun á eina hlið.
- Hlaðið pappír með bréfhaus snúandi niður og í átt að aftari hluta skúffunnar fyrir prentun á báðar hliðar.
- Ekki renna pappírnum í skúffuna.
- Vertu viss um að hæð á stafla sé fyrir neðan vísun á hámarksfyllingu til að komast hjá flækjum.



5 Settu skúffuna inn.

Stilltu pappírsstærð og gerð í valmynd fyrir pappír á stjórnborðinu til að samsvara pappír sem er hlaðið.

Hlaða í fjölnotamatara

1 Opnaðu fjölnotamatarann.

Athugasemd: Fjölnotamatari er aðeins tiltækur í sumum gerðum prentara.

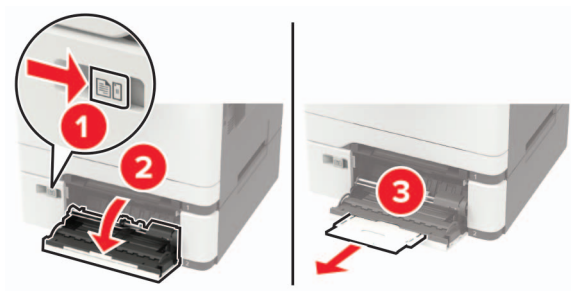

2 Stilltu stýringuna til að samvara stærð á pappír sem verið er að hlaða.



3 Sveigðu, blaðaðu og jafnaðu pappírsbrúnir áður en pappírnum er hlaðið.

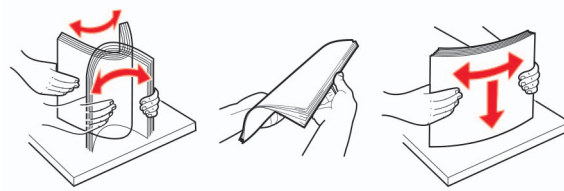

4 Hlaðið pappír með hlið sem á að prenta á snúandi niður.

- Hlaðið bréfhaus með prenthliðinni snúandi niður og efri brún á undan inn í prentarann fyrir prentun á eina hlið.



- Hlaðið bréfhaus með prenthliðinni snúandi upp og efri brún síðast inn í prentarann fyrir prentun á tvær hliðar.



- Hlaðið umslögum með hlið með flipa upp og að hægri hlið á pappírsstýringu.

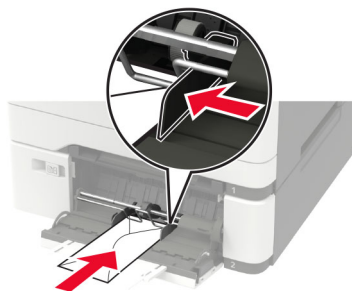

Viðvörðun—hugsanleg hættu: Notið ekki umslög með frimerkjum, klemmum, smellu, glugga, fóðrun að innan eða sjálfímandi.

5 Stilltu pappírsstærð og gerð í valmynd fyrir pappír á stjórnborðinu til að samsvara pappír sem er í skúffunni.

Hlaða í handvirkan matara

- 1 Stilltu stýringarnar fyrir brúnir til að samvara breidd á pappír sem verið er að hlaða.

Athugasemd: Gakktu úr skugga um að stýringarnar passi vel að pappírnum en ekki of þétt til að pappírinn beygist.

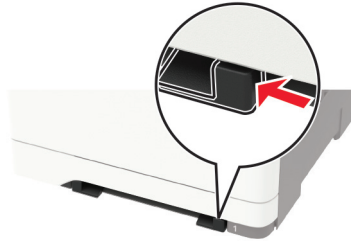

2 Hlaðið pappírsörk með hlið sem á að prenta á snúandi niður.

Athugasemd: Gakktu úr skugga um að pappírnum sé hlaðið beint til að koma í veg fyrir skakka eða bogna prentun.

- Hlaðið bréfhaus með prenthliðinni snúandi niður og efri brún á undan inn í prentarann fyrir prentun á eina hlið.



- Hlaðið bréfhaus með prenthliðinni snúandi upp og efri brún síðast inn í prentarann fyrir prentun á tvær hliðar.



- Hlaðið umslagi með hlið með flipa upp og að hægri hlið á pappírsstýringu.

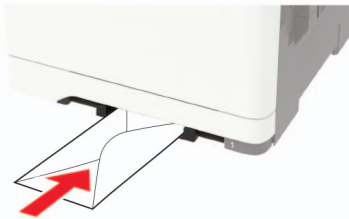

3 Setjið pappírinn inn þar til að leiðandi brún dregst inn.

Viðvörðun—hugsanleg hættu: Ekki ýta pappírnum inn með afli til að komast hjá pappírflækju.

Tengja skúffur

1 Frá stjórnborðinu skaltu fletta á:

Stillingar > Pappír > Uppsetning skúffu.

Á prenturum sem eru ekki með snertiskjá, ýttu á  til að fletta um stillingarnar.

2 Veldu uppruna pappírs

3 Stilla sömu pappírsstærð og pappírsgerð fyrir skúffur sem þú ert að tengja.

4 Frá stjórnborðinu skaltu fletta á:

Stillingar > Tæki > Viðhald > Uppsetningarvalmynd > Uppsetning skúffu.

5 Stilltu Tengingu á skúffum á **Sjálfvirkt**.

Athugasemd: Til að aftengja bakka skaltu ganga úr skugga um að engar skúffur séu með sömu stillingar á pappírsstærð eða gerð.

Viðvörðun—hugsanleg hættu: Hitastig á hitagjafa er breytilegt og fer eftir skilgreindri pappírsgerð. Samstilltu stillingar á pappírsgerð í prentaranum við pappírinn sem hlaðið er í skúffuna til að komast hjá vandamálum í prentun.

Pappírsstuðningur

Studdar pappírsstærðir

Athugasemd: Prentarinn þinn kann að vera með 650-blaða tvöfalda skúffu, sem samanstendur af 550-blaða skúffu og innfelldum 100-blaða fjölnotamatar. 550-blaða skúffan í 650-blaða tvöföldu skúffunni styður sömu pappírsstærðir og 550-blaða skúffa. Innfelldi fjölnotamatarinn styður mismunandi pappírsstærðir, gerðir og þyngdir.

Pappírstærð og ummál	Staðal-skúffa fyrir 250 blöð	Handvirkur matari	650-blaða tvöföld skúffa sem er aukabúnaður		Skúffa fyrir 550 blöð sem er aukabúnaður	Prentun á tvær hliðar
			550-blaða skúffa	Fjölnotamatri		
A4 210 x 297 mm (8,27 x 11,7 to.)	✓	✓	✓	✓	✓	✓
A5^{1,2} 148 x 210 mm (5,83 x 8,27 to.)	✓	✓	✓	✓	✓	✗
A6 105 x 148 mm (4,13 x 5,83 to.)	✓	✓	✗	✓	✗	✗
JIS B5 182 x 257 mm (7,17 x 10,1 to.)	✓	✓	✓	✓	✓	✗
Bréf (Letter) 215,9 x 279,4 mm (8,5 x 11 to.)	✓	✓	✓	✓	✓	✓
Lögfræði (Legal) 215,9 x 355,6 mm (8,5 x 14 to.)	✓	✓	✓	✓	✓	✓
Stjórnunarleg (Executive) 184,2 x 266,7 mm (7,25 x 10,5 to.)	✓	✓	✓	✓	✓	✗
Oficio (Mexico) 215,9 x 340,4 mm (8,5 x 13,4 to.)	✓	✓	✓	✓	✓	✓

¹ Hlaðið þessari pappírsstærð í skúffu 1 og handvirka matarann með brún á langhlið fyrst inn í prentarann.

² Hlaðið þessari pappírsstærð í skúffu 2, skúffu 3 og fjölnotamatarann með brún á skammhlið fyrst inn í prentarann.

³ Þegar alhliða stærð er valin er síðan sniðin fyrir 215,9 x 355,6 mm (8,5 x 14 to.) nema að stærðin sé skilgreind af hugbúnaði.

⁴ Hlaðið mjórri pappír með brún á skammhlið á undan í prentarann.

⁵ Þegar önnur umslög eru valin er síðan sniðin fyrir í 215,9 x 355,6 mm (8,5 x 14 to.) nema að stærðin sé skilgreind af hugbúnaði.

Pappírstærð og ummál	Staðal-skúffa fyrir 250 blöð	Handvirkur matari	650-blaða tvöföld skúffa sem er aukabúnaður		Skúffa fyrir 550 blöð sem er aukabúnaður	Prentun á tvær hliðar
			550-blaða skúffa	Fjölnota-matari		
Fólíó 215,9 x 330,2 mm (8,5 x 13 to.)	✓	✓	✓	✓	✓	✓
Yfirlýsing 139,7 x 215,9 mm (5,5 x 8,5 to.)	✓	✓	✗	✓	✗	✗
Hagaki 100 x 148 mm (3,94 x 5,83 to.)	✓	✓	✗	✓	✗	✗
Alhliða (Universal)^{3,4} 98,4 x 148 mm til 215,9 x 355,6 mm (3,87 x 5,83 to. til 8,5 x 14 to.)	✓	✓	✗	✓	✗	✗
Alhliða (Universal)^{3,4} 76,2 x 127 mm til 215,9 x 355,6 mm (3 x 5 to. til 8,5 x 14 to.)	✗	✓	✗	✓	✗	✗
Alhliða (Universal)^{3,4} 148 x 210 mm til 215,9 x 355,6 mm (5,83 x 8,27 to. til 8,5 x 14 to.)	✓	✓	✓	✓	✓	✗
Alhliða (Universal)^{3,4} 210 x 250 mm til 215,9 x 355,6 mm (8,27 x 9,84 to. til 8,5 x 14 to.)	✓	✓	✓	✓	✓	✓
7 3/4 umslag 98,4 x 190,5 mm (3,875 x 7,5 to.)	✓	✓	✗	✓	✗	✗
9 umslag 98,4 x 225,4 mm (3,875 x 8,9 to.)	✓	✓	✗	✓	✗	✗

¹ Hlaðið þessari pappírstærð í skúffu 1 og handvirka matarann með brún á langhlið fyrst inn í prentarann.

² Hlaðið þessari pappírstærð í skúffu 2, skúffu 3 og fjölnotamatarann með brún á skammhlið fyrst inn í prentarann.

³ Þegar alhliða stærð er valin er síðan sniðin fyrir 215,9 x 355,6 mm (8,5 x 14 to.) nema að stærðin sé skilgreind af hugbúnaði.

⁴ Hlaðið mjórri pappír með brún á skammhlið á undan í prentarann.

⁵ Þegar önnur umslög eru valin er síðan sniðin fyrir í 215,9 x 355,6 mm (8,5 x 14 to.) nema að stærðin sé skilgreind af hugbúnaði.

Pappírstærð og ummál	Staðal-skúffa fyrir 250 blöð	Handvirkur matari	650-blaða tvöföld skúffa sem er aukabúnaður		Skúffa fyrir 550 blöð sem er aukabúnaður	Prentun á tvær hliðar
			550-blaða skúffa	Fjölnota-matari		
10 umslag 104,8 x 241,3 mm (4,12 x 9,5 to.)	✓	✓	X	✓	X	X
DL umslag 110 x 220 mm (4,33 x 8,66 to.)	✓	✓	X	✓	X	X
C5 umslag 162 x 229 mm (6,38 x 9,01 to.)	✓	✓	X	✓	X	X
B5 umslag 176 x 250 mm (6,93 x 9,84 to.)	✓	✓	X	✓	X	X
Monarch 98,425 x 190,5 mm (3,875 x 7,5 to.)	✓	✓	X	✓	X	X
Önnur umslög⁵ 98,4 x 162 mm til 176 x 250 mm (3,87 x 6,38 to. til 6,93 x 9,84 to.)	✓	✓	X	✓	X	X

¹ Hlaðið þessari pappírsstærð í skúffu 1 og handvirka matarann með brún á langhlið fyrst inn í prentarann.

² Hlaðið þessari pappírsstærð í skúffu 2, skúffu 3 og fjölnotamatarann með brún á skammhlið fyrst inn í prentarann.

³ Þegar alhliða stærð er valin er síðan sniðin fyrir 215,9 x 355,6 mm (8,5 x 14 to.) nema að stærðin sé skilgreind af hugbúnaði.

⁴ Hlaðið mjórri pappír með brún á skammhlið á undan í prentarann.

⁵ Þegar önnur umslög eru valin er síðan sniðin fyrir í 215,9 x 355,6 mm (8,5 x 14 to.) nema að stærðin sé skilgreind af hugbúnaði.

Studdar pappírsgerðir

Athugasemdir:

- Prentarinn þinn kann að vera með 650-blaða tvöfalda skúffu, sem samanstendur af 550-blaða skúffu og innfelldum 100-blaða fjölnotamatarara. 550-blaða skúffan í 650-blaða tvöföldu skúffunni styður sömu pappírsgerð og 550-blaða skúffan. Innfelldi fjölnotamatarinn styður mismunandi pappírsstærðir, gerðir og þyngdir.
- Miðar, umslög og þykkari gerð pappírs prentast ávallt á 25 síðum á mínútu.
- Sjálfvirki matarinn (ADF) styður aðeins venjulegan pappír.

Pappírsgerð	Staðalskúffa fyrir 250 blöð	Handvirkur matari	650-blaða tvöföld skúffa sem er aukabúnaður		Skúffa fyrir 550 blöð sem er aukabúnaður	Prentun á tvær hliðar
			550-blaða skúffa	Fjölnota-matari		
Venjulegur pappír	✓	✓	✓	✓	✓	✓
Þykkur pappír	✓	✓	✓	✓	✓	✗
Umslög	✓	✓	✗	✓	✗	✗
Pappírsmiðar	✓	✓	✓	✓	✓	✓
Vínýlmiðar	✓	✓	✓	✓	✓	✗

Studdar pappírsþyngdir

Athugasemdir:

- Prentarinn þinn kann að vera með 650-blaða tvöfalda skúffu, sem samanstendur af 550-blaða skúffu og innfelldum 100-blaða fjölnotamatar. 550-blaða skúffan í 650-blaða tvöföldu skúffunni styður sömu pappírsgerðir og 550-blaða skúffan. Innfelldi fjölnotamatarinn styður mismunandi pappírsstærðir, gerðir og þyngdir.
- Miðar, umslög og þykkari gerð pappírs prentast ávallt á 25 síðum á mínútu.
- Sjálfvirki matarinn (ADF) styður 52–120 g/m² (14–32 lb þykkari) pappír.

Pappírsgerð og þyngd	Staðal-skúffa fyrir 250 blöð	Handvirkur matari	650-blaða tvöföld skúffa sem er aukabúnaður		Skúffa fyrir 550 blöð sem er aukabúnaður	Prentun á tvær hliðar
			550-blaða skúffa	Fjölnota-matari		
Þunnur pappír¹ 60-74,9 g/m ² trefjar á langhlið (16-19,9-lb þykkur)	✓	✓	✓	✓	✓	✓
Venjulegur pappír 75-90,3 g/m ² trefjar á langhlið (20-24-lb þykkur)	✓	✓	✓	✓	✓	✓
Mjög þykkur pappír 90,3-105 g/m ² trefjar á langhlið (24,1-28-lb þykkur)	✓	✓	✓	✓	✓	✓

¹ Pappír minna en 75 g/m² (20 lb) verður að prenta með gerð pappírs stillta á þunnan pappír. Misbrestur á að gera þetta getur valdið umfangsmikilli krullun sem getur leitt til villu í mötun pappírs, sérstaka í umhverfi með meiri raka.

² Miðar og aðrir sérstakir miðlar eru studdir fyrir notkun öðru hvoru og verður að prófa varðandi aðgengileika.

³ Pappírsmiðar allt að 105 g/m² (28-lb þykkt) eru studdir.

⁴ Hámarksþyngd 100% bómullarinnihalds er 24-lb þykkt.

⁵ 28-lb þykk umslög eru takmörkuð við 25% bómullarinnihald.

Pappírsgerð og þyngd	Staðal-skúffa fyrir 250 blöð	Handvirkur matari	650-blaða tvöföld skúffa sem er aukabúnaður		Skúffa fyrir 550 blöð sem er aukabúnaður	Prentun á tvær hliðar
			550-blaða skúffa	Fjölnota-matari		
Þykkur pappír 105,1-162 g/m ² trefjar á langhlið (28,1-43-lb þykkur)	✓	✓	✓	✓	✓	X
Þykkur pappír 105,1-200 g/m ² trefjar á langhlið (28,1-53-lb þykkur)	✓	✓	X	X	X	X
Pappírsmiðar² 131 g/m ² (35-lb þykkur)	✓	✓	✓	✓	✓	✓ ³
Vínýlmiðar² 131 g/m ² (35-lb þykkur)	✓	✓	✓	✓	✓	X
Umslög^{4,5} 60-105 g/m ² (16–28-lb þykkur)	✓	✓	X	✓	X	X

¹ Pappír minna en 75 g/m² (20 lb) verður að prenta með gerð pappírs stillta á þunnan pappír. Misbrestur á að gera þetta getur valdið umfangsmikilli krullun sem getur leitt til villu í mötun pappírs, sérstaka í umhverfi með meiri raka.

² Miðar og aðrir sérstakir miðlar eru studdir fyrir notkun öðru hvoru og verður að prófa varðandi aðgengileika.

³ Pappírsmiðar allt að 105 g/m² (28-lb þykkt) eru studdir.

⁴ Hámarksþyngd 100% bómullarinnihalds er 24-lb þykkt.

⁵ 28-lb þykk umslög eru takmörkuð við 25% bómullarinnihald.

Óásættanlegur pappír

Ekki er mælt með eftirfarandi pappírsgerðum til nota í prentaranum:

- Efnafræðilega meðhöndlaðir pappírar sem eru notaðir til að gera afrit án kalkipappírs. Þeir eru einnig þekktir sem kolefnislausir pappírar, kolefnislaus afritunarpappír (CCP) eða pappír sem ekki þarfnast kolefnis (NCR).
- Forprentaður pappír með kemískum efnum sem geta mengað prentarann
- Forprentaður pappír sem getur orðið fyrir áhrifum að hitastigi í prentaranum
- Forprentaður pappír sem þarfnast stillingar (nákvæmni prentunar á pappírinn) meiri eða minni en ± 2.3 mm (± 0.09 to.). Til dæmis eyðublöð með ljóskennsl stafa (OCR).
Í sumum tilfellum, er hægt að stilla samfærslu með hugbúnaði til að prenta með árangri á þessi eyðublöð.
- Húðaður pappír (útþurrkanlegur), pappír úr gerviefnum eða hitanæmur pappír
- Með grófum brúnum. grófan eða mjög munstraður pappír eða krumpaður pappír
- Pappírar sem ekki uppfylla EN12281:2002 (evrópa).
- Pappír sem er þynnri en 60g/m² (16lb)
- Margskipt eyðublöð eða skjöl.

Notkun á endurunnum pappír

Lexmark vinnur að því að draga úr umhverfisáhrifum pappírs með því að bjóða viðskiptavinum val þegar kemur að prentun. Ein leið til þess að ná þessu er að prófa vörur til að tryggja að hægt sé að nota endurunninn pappír, sérstaklega pappíra sem eru úr 30%, 50% og 100% endurunnu efni. Við gerum ráð fyrir því að endurunninn pappír virki jafn vel og pappír sem ekki er endurunninn virkar í prenturum okkar. Þó að enginn opinber staðall sé til fyrir notkun pappírs á skrifstofum notar Lexmark Evrópustaðalinn EN 12281 sem staðal fyrir lágmarkskröfur. Til að tryggja umfang prófana inniheldur prófunarpappír 100% endurunninn pappír frá Norður-Ameríku, Evrópu og Asíu og prófanir eru gerðar við 8–80% rakastig. Prófun felur í sér tvíhliða prentun. Notað má allan skrifstofupappír sem er gerður úr endurnýjanlegu, endurunnu eða klórlausu efni.

Prentun

Prentun frá tölvu

Athugasemd: Fyrir miða, þykkan pappír og umslög, stilltu pappírsstærð og gerð í prentaranum áður en skjalið er prentað.

- 1 Opnaðu Prentsamskipti úr því skjali sem þú ert að reyna að prenta.
- 2 Breyttu stillingum ef þörf krefur.
- 3 Prentaðu skjalið.

Prentun frá fartæki

Prenta frá fartæki með því að nota Lexmark Mobile Print

Lexmark™ Mobile Print leyfir þér að senda skjöl og myndir beint til studds Lexmark prentara.

- 1 Opnaðu skjalið og sendu eða deildu því til Lexmark Mobile Print.



Athugasemd: Sum forrit frá þriðja aðila kunna ekki að styðja eiginleika deilingar eða sendingar. Skoðaðu skjölin sem fylgdu með forritinu varðandi frekari upplýsingar.

- 2 Veldu prentara.
- 3 Prentaðu skjalið.

Prenta frá fartæki með því að nota Mopria Print Service

Mopria® Print Service er prentlausn fartækja fyrir fartæki sem nota Android™ útgáfu 5.0 eða nýrri. Hún leyfir þér að prenta beint á einhvern Mopria-vottaðan prentara.

Athugasemd: Tryggðu að þú hlaðið niður Mopria Print Service forritinu frá Google Play™ versluninni og gerir það virkt á fartækinu.

- 1 Opnaðu samhæft forrit í Android fartækinu þínu eða veldu skjal í þínum skráarstjóra.
- 2 Pikkaðu á  > **Prenta**.
- 3 Veldu prentara og stilltu stillingar ef þörf er á.
- 4 Pikkaðu á .

Prenta frá fartæki með því að nota AirPrint

AirPrint-hugbúnaður er prentlausn fyrir fartæki sem leyfir þér að prenta beint frá Apple-tækjum á AirPrint-vottuðum prentara.

Athugasemdir:



- Vertu viss um að Apple-tækið og prentarinn séu tengd við sama netkerfið. Ef netið er með margar þráðlausar miðstöðvar skaltu ganga úr skugga um að bæði tækin séu tengd við sama undirnet.
- Þetta forrit er aðeins stutt í sumum tækjum Apple.

- 1 Frá fartækinu þínu veldu skjal frá þinni skjalastjórnun eða ræstu samhæft forrit.
- 2 Pikkaðu á  > **Prenta**.
- 3 Veldu prentara og stilltu stillingar ef þörf er á.
- 4 Prentaðu skjalið.

Prenta frá fartæki með því að nota Wi-Fi Direct®

Wi-Fi Direct® er prentþjónusta fartækja sem gerir þér mögulegt til að prenta á hvaða Wi-Fi Direct-tilbúnum prentara sem er.

Athugasemd: Tryggðu að fartækið sé tengt við þráðlaust netkerfi prentara. Varðandi frekari upplýsingar, sjá [“Tengja fartæki við prentarann” á síðu 172](#).

- 1 Opnaðu samhæft forrit í fartækinu þínu eða veldu skjal í þínum skráarstjóra.
- 2 Það fer eftir gerð á þínu fartæki, gerðu eitt af eftirfarandi:
 - Pikkaðu á  > **Prenta**.
 - Pikkaðu á  > **Prenta**.
 - Pikkaðu á  > **Prenta**.
- 3 Veldu prentara og stilltu stillingar ef þörf er á.
- 4 Prentaðu skjalið.

Prentun af minniskorti

- 1 Settu inn minniskort.

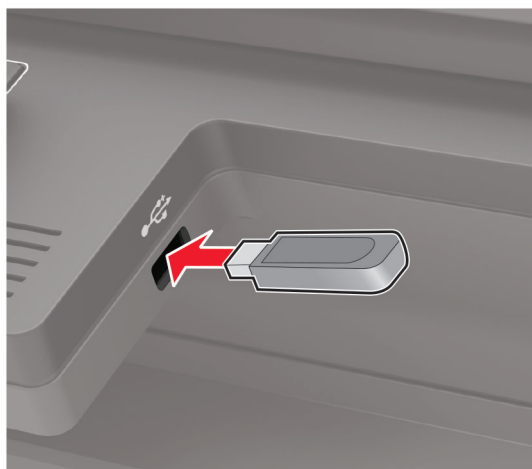

Athugasemdir:

- Ef þú setur inn minniskortið þegar villuskilaboð birtast, hunsar prentarinn minniskortið.
- Ef þú setur inn minniskort þegar prentarinn er að vinna önnur prentverk, þá birtist **Upptekinn** á skjánum.

2 Veldu skjalið sem þú vilt prenta.

Stilltu aðrar stillingar prentara ef þörf krefur.

3 Prentaðu skjalið.

Til að prenta annað skjal, veldu **USB-drif**.

Viðvörðun—hugsanleg hættu: Til að forðast gagnatap eða truflun, ekki snerta minniskortið eða prentarann á þeim svæðum sem eru sýnd þegar prentun, lestur eða skrif er virk frá minniskorti.



Studd minniskort og skráargerðir

Minniskort

- Lexar JumpDrive S70 (16GB og 32GB)
- SanDisk Cruzer (16GB og 32GB)
- PNY Attaché (16GB og 32GB)

Athugasemdir:

- Prentarinn styður háhraða USB-minniskort með fullum háhraðastaðli.
- USB-minniskort verða að styðja kerfi skráarúthlutunartöflu (FAT).

Skráargerðir

Skjöl

- PDF (útgáfa 1.7 eða eldri)
- XPS
- Snið Microsoft skráa (.doc, .docx, .xls, .xlsx, .ppt, .pptx) eru aðeins studd í sumum gerðum prentara.

Myndir

- .dcm
- .gif
- .JPEG eða .jpg
- .bmp
- .pcx
- .TIFF eða .tif
- .png

Setja upp trúnaðarverk

1 Frá stjórnborðinu skaltu fletta á:

Stillingar > Öryggi > Stillingar trúnaðarprentunar.

Á prenturum sem eru ekki með snertiskjá, ýttu á  til að fletta um stillingarnar.

2 Settu upp stillingarnar.

Nota	Til
Hámark ógildra PIN-númera	Takmarkar fjölda skipta sem hægt er að skrá ógilt PIN-númer. Athugasemd: Þegar mörkunum er náð er prentverkum fyrir það notandaheiti eytt.
Gildislok trúnaðarverka	Stilla tíma gildisloka fyrir verk trúnaðarprentunar. Athugasemd: Trúnaðarverk í bið eru geymd í prentaranum þar til að þeim er sleppt eða eytt handvirkt.
Gildislok endurtekinna verka	Stilla tíma gildisloka fyrir endurtekin prentverk. Athugasemd: Endurtekin verk í bið eru geymd í minni prentarans til endurprentunar.
Gildislok staðfesta verka	Stilla tíma gildisloka sem prentari prentar út afrit áður en eftirfarandi eintök eru prentuð. Athugasemd: Staðfest verk prenta eitt eintak til að athuga hvort það sé fullnægjandi áður en þú prentar afritin sem eru eftir.
Gildislok frestaðra verka	Stilla tíma gildisloka hve lengi prentarinn geymir prentverk. Athugasemd: Frestuðum verkum í bið er sjálfkrafa eytt eftir prentun.
Krefjast að öll verk séu geymd	Stillir prentarann til að geyma öll prentverk.
Geyma afrit skjala	Stilla prentarann til að prenta öll skjöl með sama skráarheiti.

Prentun á trúnaðarmálum og öðrum vernduðum verkum

Fyrir Windows-notendur

- 1 Með skjalið opið, smelltu á **Skrá > Prenta**.
- 2 Veldu prentara og smelltu síðan á **Eiginleikar, Kjörstillingar, Valkostir, eða Uppsetning**.
- 3 Smelltu á **Prenta og vernda**.
- 4 Veldu **Nota Prenta og vernda** og úthlutaðu notandaheiti.

5 Veldu gerð prentverks (trúnaðarmál, endurtaka, frestað eða staðfest).

Ef þú velur **Trúnaðarmál**, tryggðu þá prentverkið með persónulegu auðkennisnúmeri (PIN).

6 Smelltu á **OK** eða **Prenta**.

7 Sendu prentverkið frá stjórnborði prentarans.

- Fyrir trúnaðarprentverk, farðu á:

Verk í bið > veldu þitt notandaheiti > **Trúnaðarmál** > skráðu PIN > veldu prentverkið > settu upp stillingarnar > **Prenta**

- Fyrir önnur prentverk, farðu á:

Verk í bið > veldu þitt notandaheiti > veldu prentverkið > settu upp stillingarnar > **Prenta**

Athugasemd: Á prenturum sem eru ekki með snertiskjá, ýttu á  til að fletta um stillingarnar.

Fyrir Macintosh-notendur

Nota AirPrint

1 Með skjalið opið, veldu **Skrá** > **Prenta**.

2 Veldu prentara, og síðan frá felligluggavalmynd sem kemur á eftir valmyndinni Stefna veldu **Prentun með PIN**.

3 Virkja **Prentun með PIN**, og skráðu fjögurra stafa PIN.

4 Smelltu á **Prenta**.

5 Losaðu um prentverkið frá stjórnborði prentarans. Farðu á:

Verk í bið > veldu nafnið á þínum prentara > **Trúnaðarmál** > skráðu PIN > veldu prentverkið > **Prenta**

Á prenturum sem eru ekki með snertiskjá, ýttu á  til að fletta um stillingarnar.

Nota rekil fyrir prentara

1 Með skjalið opið, veldu **Skrá** > **Prenta**.

2 Veldu prentara, og síðan frá felligluggavalmynd sem kemur á eftir valmyndinni Stefna veldu **Prenta og bið**.

3 Veldu **Trúnaðarprentun**, og skráðu síðan fjögurra stafa PIN.

4 Smelltu á **Prenta**.

5 Losaðu um prentverkið frá stjórnborði prentarans. Farðu á:

Verk í bið > veldu heiti prentarans þíns > **Trúnaðarmál** > veldu prentverkið > skráðu PIN > **Prenta**.

Á prenturum sem eru ekki með snertiskjá, ýttu á  til að fletta um stillingarnar.

Prentun frá Cloud Connector prófíl

Þessi eiginleiki er aðeins tiltækur í sumum gerðum prentara.

- 1 Á heimaskjá prentarans, veldu **Cloud Connector**.
- 2 Veldu þjónustuveitu fyrir skýjaþjónustu og veldu síðan prófíl.

Athugasemd: Verðandi frekari upplýsingar varðandi það að búa til Cloud Connector prófíl, sjá [“Búa til prófíl fyrir Cloud Connector” á síðu 27](#).

- 3 Pikkaðu á **Prenta**, og veldu síðan skrána.
Breyttu stillingum ef þörf krefur.

Athugasemd: Vertu viss um að velja studda skrá.

- 4 Prentaðu skjalið.

Prenta lista yfir sýnishorn leturgerða

- 1 Frá stjórnborðinu, farðu á:

Stillingar > Skýrslur > Prenta > Prenta leturgerðir

Á prenturum sem eru ekki með snertiskjá, ýttu á  til að fletta um stillingarnar.

- 2 Veldu sýnishorn leturgerðar.

Prenta lista skráasafns



Frá stjórnborðinu, farðu á:

Stillingar > Skýrslur > Prenta > Prentskrá

Á prenturum sem eru ekki með snertiskjá, ýttu á  til að fletta um stillingarnar.

Afritun

Nota sjálfvirkan matara skjala (ADF) og

Sjálfvirkur matari skjala (ADF)	Gler á skanna
 <ul style="list-style-type: none"> • Nota sjálfvirkan matara fyrir skjöl með mörgum síðum eða á báðum hliðum. • Hlaða upphaflegu skjali snúandi upp. Fyrir skjöl með mörgum síðum, gætið þess að stilla af upphafsbrún fyrir hleðslu. • Vertu viss um að stilla stýringarnar í sjálfvirka mataranum til að samvara breidd á pappír sem verið er að hlaða. 	 <ul style="list-style-type: none"> • Nota gler á skanna fyrir einnar síðu skjöl, bókersíður, minni hluti (svo sem póstkort eða myndir), glærur, ljósmyndapappír eða þunnt efni (svo sem úrklippur úr tímaritum). • Setja skjalið snúandi niður í hornið með örinni.

Taka afrit

- 1 Settu upprunalega skjalið í skúffu á sjálfvirka mataranum eða á gler skannans.

Athugasemd: Til að forðast skurð á mynd, vertu viss um að upprunalega skjalið og útprentunin séu með sömu stærð pappírs.

- 2 Á stjórnborðinu, snertu **Afrit**, og skilgreindu síðan fjölda á afritum.
Aðlagaðu aðrar stillingar ef þörf krefur.
- 3 Afritaðu skjalið.

Athugasemd: Til að taka fljótlegt afrit frá stjórnborðinu, ýttu á .

Afritun á myndum

- 1 Settu ljósmynd á gler skannans.
- 2 Frá stjórnborðinu, farðu á:
Afrit > Stillingar > Innihald > Gerð innihalds > Ljósmynd
Á prenturum sem eru ekki með snertiskjá, ýttu á **OK** til að fletta um stillingarnar.
- 3 Í valmynd fyrir uppruna innihalds, veldu stillinguna sem passar best við upprunalegu myndina.
- 4 Afritaðu skjalið.

Afritun á bréfhaus

- 1 Settu upprunalega skjalið í skúffu á sjálfvirka mataranum eða á gler skannans.
- 2 Frá stjórnborðinu, farðu á:
Afrit > Afrita frá > veldu stærð á upphaflegu skjali > **Afrita til >** veldu uppruna pappírs
Ef þú ert að hlaða í fjölnotamatarann, farðu þá á:
Afrita til > Fjölnotamatari > veldu pappírsstærð > **Bréfhaus**
Á prenturum sem eru ekki með snertiskjá, ýttu á  til að fletta um stillingarnar.
- 3 Afritaðu skjalið.

Afritun á báðar hliðar á pappírnum

- 1 Settu upprunalega skjalið í skúffu á sjálfvirka mataranum eða á gler skannans.
- 2 Frá stjórnborðinu, farðu á:
Afrit > Stillingar > Uppsetning pappírs
Á prenturum sem eru ekki með snertiskjá, ýttu á  til að fletta um stillingarnar.
- 3 Aðlagaðu stillingarnar.
- 4 Afritaðu skjalið.

Minnka eða stækka afrit

- 1 Settu upprunalega skjalið í skúffu á sjálfvirka mataranum eða á gler skannans.
- 2 Frá stjórnborðinu, farðu á:
Afrit > Stillingar > Kvarða > skilgreina gildi kvörðunar.
Á prenturum sem eru ekki með snertiskjá, ýttu á  til að fletta um stillingarnar.
Athugasemd: Breyting á stærð á upprunalega skjalinu eða útprentun eftir stillingu á kvörðun endurheimtir gildið í Sjálfvirkt.
- 3 Afritaðu skjalið.

Samraða afritum

- 1 Settu upprunalega skjalið í skúffu á sjálfvirka mataranum eða á gler skannans.
- 2 Frá stjórnborðinu, farðu á:
Afrit > Stillingar > Samröðun > Á [1,2,1,2,1,2]
- 3 Afritaðu skjalið.

Setja aðskilnaðarsíður á milli afrita

- 1 Settu upprunalega skjalið í skúffu á sjálfvirka mataranum eða á gler skannans.
- 2 Frá stjórnborðinu, farðu á:
Afrit > Stillingar > Aðskilnaðarsíður > Kveikt
Á prenturum sem eru ekki með snertiskjá, ýttu á  til að fletta um stillingarnar.
- 3 Aðlagaðu stillingarnar.
- 4 Afritaðu skjalið.

Afrita margar síður á eina örk

- 1 Settu upprunalega skjalið í skúffu á sjálfvirka mataranum eða á gler skannans.
- 2 Frá stjórnborðinu, farðu á:
Afrit > Stillingar > Síður á hlið
Á prenturum sem eru ekki með snertiskjá, ýttu á  til að fletta um stillingarnar.
- 3 Aðlagaðu stillingarnar.
- 4 Afritaðu skjalið.



Búa til flýtvísi afritunar

Athugasemd: Þú gætir þarfnast réttinda stjórnanda til að búa til flýtvísi.

- 1 Opnaðu vafra og skráðu IP-tölu prentarans í svæði vistfangs.
Athugasemdir:
 - Skoða IP-tölu prentara á heimaskjánum. IP-talan birtist sem fjögur sett af tölum sem eru aðskildar af punktum, svo sem 123.123.123.123.
 - Ef verið er að nota staðgengilsþjón (proxy), gerðu hann óvirkan tímabundið til að opna vefsíðuna rétt.
- 2 Smelltu á **Flýtvísar > Bæta við flýtvísi**.
- 3 Í valmynd fyrir flýtvísa, veldu **Afrita** og settu síðan upp stillingarnar.
- 4 Beittu breytingunum.

Tölvupóstur

Nota sjálfvirkan matara skjala (ADF) og

Sjálfvirkur matari skjala (ADF)	Gler á skanna
 <ul style="list-style-type: none"> • Nota sjálfvirkan matara fyrir skjöl með mörgum síðum eða á báðum hliðum. • Hlaða upphaflegu skjali snúandi upp. Fyrir skjöl með mörgum síðum, gætið þess að stilla af upphafsbrún fyrir hleðslu. • Vertu viss um að stilla stýringarnar í sjálfvirka mataranum til að samvara breidd á pappír sem verið er að hlaða. 	 <ul style="list-style-type: none"> • Nota gler á skanna fyrir einnar síðu skjöl, bókersíður, minni hluti (svo sem póstkort eða myndir), glærur, ljósmyndapappír eða þunnt efni (svo sem úrklippur úr tímaritum). • Setja skjalið snúandi niður í hornið með örinni.

Setja upp SMTP stillingar tölvupósts

Stillta SMTP-stillingar (Simple Mail Transfer Protocol) til að senda skannað skjal í tölvupósti. Stillingar eru mismunandi hjá hverri þjónustuveitu. Varðandi frekari upplýsingar, sjá [Studdar þjónustuveitur tölvupósts](#).

Áður en þú byrjar, vertu viss um að prentarinn sé tengdur við netkerfi.

Nota valmyndina Stillingar í prentaranum

1 Frá stjórnborðinu skaltu fletta á:

Stillingar > Tölvupóstur > Uppsetning tölvupósts

Á prenturum sem eru ekki með snertiskjá, ýttu á **OK** til að fletta um stillingarnar.

2 Settu upp stillingarnar.

Athugasemdir:

- Varðandi frekari upplýsingar um aðgangsorðið, sjá [þjónustur tölvupósts](#).
- Fyrir tölvupóstþjónustur sem ekki eru á listanum skaltu hafa samband við þjónustuveituna þína og biðja um stillingarnar.

Nota innbyggða vefþjóninn

1 Opnaðu vafra og skráðu IP-tölu prentarans í svæði vistfangs.

Athugasemdir:

- Skoða IP-tölu prentara á heimaskjá prentarans. IP-talan birtist sem fjögur sett af tölum sem eru aðskildar af punktum, svo sem 123.123.123.123.
- Ef verið er að nota staðgengilsþjón (proxy), gerðu hann óvirkan tímabundið til að opna vefsíðuna rétt.

2 Smelltu á **Stillingar > Tölvupóstur**.

3 Í kaflanum Uppsetning á tölvupósti stilltu stillingarnar.

4 Smelltu á **Vista**.

Þjónustur tölvupósts

- [AOL Mail](#)
- [Comcast Mail](#)
- [Gmail](#)
- [iCloud Mail](#)
- [Mail.com](#)
- [NetEase Mail \(mail.126.com\)](#)
- [NetEase Mail \(mail.163.com\)](#)
- [NetEase Mail \(mail.yeah.net\)](#)
- [Outlook Live](#)
- [QQ Mail](#)
- [Sina Mail](#)
- [Sohu Mail](#)
- [Yahoo! Mail](#)
- [Zoho Mail](#)

Athugasemdir:

- Ef þú lendir í villum með því að nota stillingarnar skaltu hafa samband við tölvupóstþjónustuna þína.
- Varðandi beitur tölvupóstþjónustu sem ekki eru á listanum hafðu samband við þjónustuveituna þína.

AOL Mail

Stilling	Gildi
Aðal SMTP-gátt	smtp.aol.com
Aðaltengi SMTP-gáttar	587
Nota SSL/TLS	Þarfnast
Krefjast áreiðanlegs vottorðs	Óvirkt
Vistfang svörunar	Þitt tölvupóstfang
Sannvottun á SMTP-þjóni	Innskráning / venjuleg
Tölvupóstur að frumkvæði tækis	Nota SMTP-réttindi tækis
Notandaauðkenni tækis	Þitt tölvupóstfang

Stilling	Gildi
Aðgangsorð tækis	Aðgangsorð apps Athugasemd: Til að búa til aðgangsorð fyrir app, farðu á síðuna AOL Account Security skráðu þig inn á þinn reikning, og smelltu síðan á Búa til aðgangsorð apps .

Comcast Mail

Stilling	Gildi
Aðal SMTP-gátt	smtp.comcast.net
Aðaltengi SMTP-gáttar	587
Nota SSL/TLS	Þarfnast
Krefjast áreiðanlegs vottorðs	Óvirkt
Vistfang svörunar	Þitt tölvupóstfang
Sannvottun á SMTP-þjóni	Innskráning / venjuleg
Tölvupóstur að frumkvæði tækis	Nota SMTP-réttindi tækis
Notandaauðkenni tækis	Þitt tölvupóstfang
Aðgangsorð tækis	Aðgangsorð reiknings

Gmail™

Athugasemd: Vertu viss um að tveggja þrepa sannvottun sé virk á þínum Google reikningi. Til að virkja tveggja þrepa sannvottun, farðu á síðuna [Google Account Security](#) skráðu þig inn á reikninginn þinn, og í kaflanum „Skrá inn í Google“ smelltu á **2ja þrepa sannvottun**.

Stilling	Gildi
Aðal SMTP-gátt	smtp.gmail.com
Aðaltengi SMTP-gáttar	587
Nota SSL/TLS	Þarfnast
Krefjast áreiðanlegs vottorðs	Óvirkt
Vistfang svörunar	Þitt tölvupóstfang
Sannvottun á SMTP-þjóni	Innskráning / venjuleg
Tölvupóstur að frumkvæði tækis	Nota SMTP-réttindi tækis
Notandaauðkenni tækis	Þitt tölvupóstfang
Aðgangsorð tækis	Aðgangsorð apps Athugasemdir: <ul style="list-style-type: none"> Til að búa til aðgangsorð fyrir app, farðu á síðuna Google Account Security skráðu þig inn á reikninginn þinn, og síðan frá kaflanum „Skrá inn í Google“ smelltu á Aðgangsorð apps. „App passwords“ sést aðeins ef tveggja þrepa sannvottun er virk.

iCloud Mail

Athugasemd: Gangtu úr skugga um að tveggja þrepa sannvottun sé virk á reikningnum þínum.

Stilling	Gildi
Aðal SMTP-gátt	smtp.mail.me.com
Aðaltengi SMTP-gáttar	587
Nota SSL/TLS	Þarfnast
Krefjast áreiðanlegs vottorðs	Óvirkt
Vistfang svörunar	Þitt tölvupóstfang
Sannvottun á SMTP-þjóni	Innskráning / venjuleg
Tölvupóstur að frumkvæði tækis	Nota SMTP-réttindi tækis
Notandaauðkenni tækis	Þitt tölvupóstfang
Aðgangsorð tækis	Aðgangsorð apps Athugasemd: Til að búa til aðgangsorð fyrir app, farðu á síðuna iCloud Account Management skráðu þig inn á reikninginn þinn, og síðan frá kaflanum Öryggi smelltu á Búa til aðgangsorð .

Mail.com

Stilling	Gildi
Aðal SMTP-gátt	smtp.mail.com
Aðaltengi SMTP-gáttar	587
Nota SSL/TLS	Þarfnast
Krefjast áreiðanlegs vottorðs	Óvirkt
Vistfang svörunar	Þitt tölvupóstfang
Sannvottun á SMTP-þjóni	Innskráning / venjuleg
Tölvupóstur að frumkvæði tækis	Nota SMTP-réttindi tækis
Notandaauðkenni tækis	Þitt tölvupóstfang
Aðgangsorð tækis	Aðgangsorð reiknings

NetEase Mail (mail.126.com)

Athugasemd: Gangtu úr skugga um að SMTP þjónusta sé virk á reikningnum þínum. Til að virkja þjónustuna frá heimasíðu NetEase Mail, smelltu á **Stillingar > POP3/SMTP/IMAP**, og virkjaðu síðan annað hvort **IMAP/SMTP þjónustu** eða **POP3/SMTP þjónustu**.

Stilling	Gildi
Aðal SMTP-gátt	smtp.126.com
Aðaltengi SMTP-gáttar	465
Nota SSL/TLS	Þarfnast
Krefjast áreiðanlegs vottorðs	Óvirkt
Vistfang svörunar	Þitt tölvupóstfang

Stilling	Gildi
Sannvottun á SMTP-þjóni	Innskráning / venjuleg
Tölvupóstur að frumkvæði tækis	Nota SMTP-réttindi tækis
Notandaauðkenni tækis	Þitt tölvupóstfang
Aðgangsorð tækis	Aðgangsorð heimildar Athugasemd: Aðgangsorð heimildar er látið í té þegar IMAP/SMTP þjónusta eða POP3/SMTP þjónusta er virk.

NetEase Mail (mail.163.com)

Athugasemd: Gangtu úr skugga um að SMTP þjónusta sé virk á reikningnum þínum. Til að virkja þjónustuna frá heimasíðu NetEase Mail, smelltu á **Stillingar > POP3/SMTP/IMAP**, og virkjaðu síðan annað hvort **IMAP/SMTP þjónustu** eða **POP3/SMTP þjónustu**.

Stilling	Gildi
Aðal SMTP-gátt	smtp.163.com
Aðaltengi SMTP-gáttar	465
Nota SSL/TLS	Þarfnast
Krefjast áreiðanlegs vottorðs	Óvirkt
Vistfang svörunar	Þitt tölvupóstfang
Sannvottun á SMTP-þjóni	Innskráning / venjuleg
Tölvupóstur að frumkvæði tækis	Nota SMTP-réttindi tækis
Notandaauðkenni tækis	Þitt tölvupóstfang
Aðgangsorð tækis	Aðgangsorð heimildar Athugasemd: Aðgangsorð heimildar er látið í té þegar IMAP/SMTP þjónusta eða POP3/SMTP þjónusta er virk.

NetEase Mail (mail.yeah.net)

Athugasemd: Gangtu úr skugga um að SMTP þjónusta sé virk á reikningnum þínum. Til að virkja þjónustuna frá heimasíðu NetEase Mail, smelltu á **Stillingar > POP3/SMTP/IMAP**, og virkjaðu síðan annað hvort **IMAP/SMTP þjónustu** eða **POP3/SMTP þjónustu**.

Stilling	Gildi
Aðal SMTP-gátt	smtp.yeah.net
Aðaltengi SMTP-gáttar	465
Nota SSL/TLS	Þarfnast
Krefjast áreiðanlegs vottorðs	Óvirkt
Vistfang svörunar	Þitt tölvupóstfang
Sannvottun á SMTP-þjóni	Innskráning / venjuleg
Tölvupóstur að frumkvæði tækis	Nota SMTP-réttindi tækis
Notandaauðkenni tækis	Þitt tölvupóstfang

Stilling	Gildi
Aðgangsorð tækis	Aðgangsorð heimildar Athugasemd: Aðgangsorð heimildar er látið í té þegar IMAP/SMTP þjónusta eða POP3/SMTP þjónusta er virk.

Outlook Live

Þessar stillingar eiga við um lén tölvupósts outlook.com og hotmail.com.

Stilling	Gildi
Aðal SMTP-gátt	smtp.office365.com
Aðaltengi SMTP-gáttar	587
Nota SSL/TLS	Þarfnast
Krefjast áreiðanlegs vottorðs	Óvirkt
Vistfang svörunar	Þitt tölvupóstfang
Sannvottun á SMTP-þjóni	Innskráning / venjuleg
Tölvupóstur að frumkvæði tækis	Nota SMTP-réttindi tækis
Notandaauðkenni tækis	Þitt tölvupóstfang
Aðgangsorð tækis	Aðgangsorð reiknings eða aðgangsorð apps Athugasemdir: <ul style="list-style-type: none"> Notaðu aðgangsorð reikningsins þíns fyrir reikninga með tveggja þrepa staðfestingu óvirka. Notaðu aðgangsorð apps fyrir reikninga með tveggja þrepa staðfestingu virka. Til að búa til aðgangsorð apps, farðu á síðuna Outlook Live Account Management og skráðu þig síðan inn á reikninginn þinn.

QQ Mail

Athugasemd: Gangtu úr skugga um að SMTP þjónusta sé virk á reikningnum þínum. Til að virkja þjónustuna, frá heimasíðu QQ Mail, smelltu á **Stillingar > Reikningur**. Í kaflanum POP3/IMAP/SMTP/Exchange/CardDAV/CalDAV Service virkjaðu annað hvort **POP3/SMTP þjónustu** eða **IMAP/SMTP þjónustu**.

Stilling	Gildi
Aðal SMTP-gátt	smtp.qq.com
Aðaltengi SMTP-gáttar	587
Nota SSL/TLS	Þarfnast
Krefjast áreiðanlegs vottorðs	Óvirkt
Vistfang svörunar	Þitt tölvupóstfang
Sannvottun á SMTP-þjóni	Innskráning / venjuleg
Tölvupóstur að frumkvæði tækis	Nota SMTP-réttindi tækis
Notandaauðkenni tækis	Þitt tölvupóstfang

Stilling	Gildi
Aðgangsorð tækis	Kóði heimildar Athugasemd: Til að búa til kóða heimildar, á heimasíðu QQ Mail, smelltu á Stillingar > Reikningur , og síðan frá kaflanaum POP3/IMAP/SMTP/Exchange/CardDAV/CalDAV Service smelltu á Búa til kóða heimildar .

Sina Mail

Athugasemd: Gangtu úr skugga um að POP3/SMTP þjónustan sé virk á þínum reikningi. Til að virkja þjónustuna, frá heimasíðu Sina Mail, smelltu á **Stillingar > Frekari stillingar > POP/IMAP/SMTP endanotanda**, og virkjaðu síðan **POP3/SMTP þjónustuna**.

Stilling	Gildi
Aðal SMTP-gátt	smtp.sina.com
Aðaltengi SMTP-gáttar	587
Nota SSL/TLS	þarfnast
Krefjast áreiðanlegs vottorðs	Óvirkt
Vistfang svörunar	Þitt tölvupóstfang
Sannvottun á SMTP-þjóni	Innskráning / venjuleg
Tölvupóstur að frumkvæði tækis	Nota SMTP-réttindi tækis
Notandaauðkenni tækis	Þitt tölvupóstfang
Aðgangsorð tækis	Kóði heimildar Athugasemd: Til að búa til kóða heimildar, á heimasíðu tölvupósts, smelltu á Stillingar > Frekari stillingar > POP/IMAP/SMTP endanotanda , og virkjaðu síðan Stöðu kóða heimildar .

Sohu Mail

Athugasemd: Gangtu úr skugga um að SMTP þjónusta sé virk á reikningnum þínum. Til að virkja þjónustuna, frá Sohu Mail heimasíðunni, smelltu á **Valkostir > Stillingar > POP3/SMTP/IMAP**, og virkjaðu síðan annað hvort **IMAP/SMTP þjónustu** eða **POP3/SMTP þjónustu**.

Stilling	Gildi
Aðal SMTP-gátt	smtp.sohu.com
Aðaltengi SMTP-gáttar	465
Nota SSL/TLS	þarfnast
Krefjast áreiðanlegs vottorðs	Óvirkt
Vistfang svörunar	Þitt tölvupóstfang
Sannvottun á SMTP-þjóni	Innskráning / venjuleg
Tölvupóstur að frumkvæði tækis	Nota SMTP-réttindi tækis
Notandaauðkenni tækis	Þitt tölvupóstfang

Stilling	Gildi
Aðgangsorð tækis	Sjálfstætt aðgangsorð Athugasemd: Sjálfstæða aðgangsorðið er veitt þegar IMAP/SMTP þjónusta eða POP3/SMTP þjónusta er virk.

Yahoo! Mail

Stilling	Gildi
Aðal SMTP-gátt	smtp.mail.yahoo.com
Aðaltengi SMTP-gáttar	587
Nota SSL/TLS	Þarfnast
Krefjast áreiðanlegs vottorðs	Óvirkt
Vistfang svörunar	Þitt tölvupóstfang
Sannvottun á SMTP-þjóni	Innskráning / venjuleg
Tölvupóstur að frumkvæði tækis	Nota SMTP-réttindi tækis
Notandaauðkenni tækis	Þitt tölvupóstfang
Aðgangsorð tækis	Aðgangsorð apps Athugasemd: Til að búa til aðgangsorð apps, farðu á síðuna Yahoo Account Security skráðu þig inn á reikninginn þinn og smelltu síðan á Búa til aðgangsorð apps .

Zoho Mail

Stilling	Gildi
Aðal SMTP-gátt	smtp.zoho.com
Aðaltengi SMTP-gáttar	587
Nota SSL/TLS	Þarfnast
Krefjast áreiðanlegs vottorðs	Óvirkt
Vistfang svörunar	Þitt tölvupóstfang
Sannvottun á SMTP-þjóni	Innskráning / venjuleg
Tölvupóstur að frumkvæði tækis	Nota SMTP-réttindi tækis
Notandaauðkenni tækis	Þitt tölvupóstfang
Aðgangsorð tækis	Aðgangsorð reiknings eða aðgangsorð apps Athugasemdir: <ul style="list-style-type: none"> Notaðu aðgangsorð reikningsins þíns fyrir reikninga með tveggja þrepa staðfestingu óvirka. Notaðu aðgangsorð apps fyrir reikninga með tveggja þrepa staðfestingu virka. Til að búa til aðgangsorð apps, farðu á síðuna Zoho Mail Account Security skráðu þig inn á reikninginn þinn og síðan frá kaflanum Application-Specific Passwords smelltu á Búa til nýtt aðgangsorð.

Senda tölvupóst

Vertu viss um að SMTP stillingar séu uppsettar áður en þú byrjar. Varðandi frekari upplýsingar, sjá [“Setja upp SMTP stillingar tölvupósts” á síðu 54](#).

Nota stjórnborð prentara

- 1 Settu upprunalega skjalið í skúffu á sjálfvirka mataranum eða á gler skannans.
- 2 Á heimaskjá, snertu **Tölvupóstur**, og skráðu upplýsingar sem þörf er á.
Ef þörf krefur, skráðu stillingar á gerð úttaksskrár.
- 3 Sendu tölvupóstinn.

Nota númer á flýtvísi

- 1 Búa til flýtvísi fyrir tölvupóst.
 - a Opnaðu vafra og skráðu IP-tölu prentarans í svæði vistfangs.
Athugasemdir:
 - Skoða IP-tölu prentara á heimaskjánum. IP-talan birtist sem fjögur sett af tölum sem eru aðskildar af punktum, svo sem 123.123.123.123.
 - Ef verið er að nota staðgengilsþjón (proxy), gerðu hann óvirkan tímabundið til að opna vefsíðuna rétt.
 - b Smelltu á **Flýtvísar > Bæta við flýtvísi**.
 - c Í valmynd fyrir gerð flýtvísa, veldu **Tölvupóstur** og settu upp stillingarnar.
 - d Beittu breytingunum.
- 2 Settu upprunalega skjalið í skúffu á sjálfvirka mataranum eða á gler skannans.
- 3 Frá stjórnborðinu farðu á:
Flýtvísar > Tölvupóstur

Á prenturum sem eru ekki með snertiskjá, ýttu á  til að fletta um stillingarnar.
- 4 Velja flýtvísinn.
- 5 Sendu tölvupóstinn.

Búa til flýtvísi fyrir tölvupóst



Athugasemd: Þú gætir þarfnast réttinda stjórnanda til að búa til flýtvísi.

- 1 Opnaðu vafra og skráðu IP-tölu prentarans í svæði vistfangs.
Athugasemdir:
 - Skoða IP-tölu prentara á heimaskjánum. IP-talan birtist sem fjögur sett af tölum sem eru aðskildar af punktum, svo sem 123.123.123.123.
 - Ef verið er að nota staðgengilsþjón (proxy), gerðu hann óvirkan tímabundið til að opna vefsíðuna rétt.
- 2 Smelltu á **Flýtvísar > Bæta við flýtvísi**.

- 3 Í valmynd fyrir gerð flýtvísa, veldu **Tölvupóstur** og settu upp stillingarnar.
- 4 Beittu breytingunum.

Senda fax

Nota sjálfvirkan matara skjala (ADF) og

Sjálfvirkur matari skjala (ADF)	Gler á skanna
 <ul style="list-style-type: none"> • Nota sjálfvirkan matara fyrir skjöl með mörgum síðum eða á báðum hliðum. • Hlaða upphaflegu skjali snúandi upp. Fyrir skjöl með mörgum síðum, gætið þess að stilla af upphafsbrún fyrir hleðslu. • Vertu viss um að stilla stýringarnar í sjálfvirka mataranum til að samvara breidd á pappír sem verið er að hlaða. 	 <ul style="list-style-type: none"> • Nota gler á skanna fyrir einnar síðu skjöl, bókersíður, minni hluti (svo sem póstkort eða myndir), glærur, ljósmyndapappír eða þunnt efni (svo sem úrklippur úr tímaritum). • Setja skjalið snúandi niður í hornið með örinni.

Setja upp prentarann til að senda fax

Athugasemdir:

- Eftirfarandi aðferðir við tengingu eiga aðeins við í sumum löndum eða svæðum.
- Við fyrstu uppsetningu á prentara, hreinsaðu gátreit fyrir faxvirkni og aðrar aðgerðir sem þú ætlar að setja upp síðar, og veldu síðan **Halda áfram**.
- Ef faxesaðgerð er virk og ekki uppsett að fullu þá gæti gaumljósið blikkað með rauðu ljósi.

Viðvörðun—hugsanleg hættu: Ekki snerta kapla í prentaranum á þeim svæðum sem eru sýnd þegar verið er að senda eða taka á móti faxi.



Stutt fax

Gerð prentara	Hliðstætt fax	etherFAX ¹	Faxþjónn	Fax over IP (FoIP) ²
CX421adn	✓	✓	✓	✓
CX522ade	✓	✓	✓	✓
CX522de	x	✓	✓	✓
CX622ade	✓	✓	✓	✓
CX622de	x	✓	✓	✓
CX625ade	✓	✓	✓	✓
CX625adhe	✓	✓	✓	✓
CX625de	x	✓	✓	✓
MC2325adw	✓	✓	✓	✓
MC2425adw	✓	✓	✓	✓
MC2535adw	✓	✓	✓	✓
MC2640adwe	✓	✓	✓	✓

¹ Þarfnast áskriftar. Varðandi frekari upplýsingar, farðu á <https://www.etherfax.net/lexmark> eða hafðu samband við þann stað sem þú keyptir prentarann.

² Þarfnast uppsetts leyfispakka. Hafðu samband við þann stað sem þú keyptir prentarann varðandi frekari upplýsingar.

Gerð prentara	Hliðstætt fax	etherFAX ¹	Faxþjónn	Fax over IP (FoIP) ²
XC2235	✓	✓	✓	✓
XC4240	✓	✓	✓	✓
XC4240i	x	✓	✓	✓

¹ Þarfnast áskriftar. Varðandi frekari upplýsingar, farðu á <https://www.etherfax.net/lexmark> eða hafðu samband við þann stað sem þú keyptir prentarann.

² Þarfnast uppsetts leyfispakka. Hafðu samband við þann stað sem þú keyptir prentarann varðandi frekari upplýsingar.

Setja upp faxaþgerð sem notar hliðstætt fax

Athugasemdir:

- Þessi eiginleiki er aðeins tiltækur í sumum gerðum prentara.
- Sumar aðferðir við tengingu eiga aðeins við í sumum löndum eða svæðum.
- Ef faxaþgerð er virk og ekki uppsett að fullu þá gæti gaumljósið blikkað með rauðu ljósi.
- Ef þú ert ekki með TCP/IP-umhverfi, notaðu þá stjórnborð prentara til að setja upp faxið.

Viðvörðun—hugsanleg hættu: Til að forðast gagnatap eða truflun, ekki snerta snúrur eða prentarann á þeim svæðum sem eru sýnd þegar sending eða móttaka á faxi er virk.



Nota valmyndina Stillingar í prentaranum

1 Frá stjórnborðinu farðu á:

Stillingar > Fax > Uppsetning á faxi > Almennar stillingar á faxi.

Á prenturum sem eru ekki með snertiskjá, ýttu á **OK** til að fletta um stillingarnar.

2 Settu upp stillingarnar.

Nota innbyggða vefþjóninn

1 Opnaðu vafra og skráðu IP-tölu prentarans í svæði vistfangs.

Athugasemdir:

- Skoða IP-tölu prentara á heimaskjánum. IP-talan birtist sem fjögur sett af tölum sem eru aðskildar af punktum, svo sem 123.123.123.123.
- Ef verið er að nota staðgengilsþjón (proxy), gerðu hann óvirkan tímabundið til að opna vefsíðuna rétt.

2 Smelltu á **Stillingar > Fax > Uppsetning á faxi > Almennar stillingar á faxi**.

3 Settu upp stillingarnar.

4 Beittu breytingunum.

Setja upp faxaðgerð sem notar etherFAX

Athugasemdir:

- Fastbúnaður prentara verður að vera uppfærður í nýjustu útgáfu. Varðandi frekari upplýsingar, sjá [“Uppfæra fastbúnað” á síðu 273](#).
- Viðeigandi leyfispakki verður að vera uppsettur í prentaranum þínum. Varðandi frekari upplýsingar, hafðu samband við etherFAX.
- Gakktu úr skugga um að þú hafir skráð prentarann þinn í etherFAX gáttina. Varðandi frekari upplýsingar, farðu á <https://www.etherfax.net/lexmark>.
- Raðnúmers prentara er krafist við skráningu. Til að finna raðnúmerið, sjá [“Finna raðnúmerið á prentaranum” á síðu 16](#).

1 Opnaðu vafra og skráðu IP-tölu prentarans í svæði vistfangs.

Athugasemdir:

- Skoða IP-tölu prentara á heimaskjánum. IP-talan birtist sem fjögur sett af tölum sem eru aðskildar af punktum, svo sem 123.123.123.123.
- Ef verið er að nota staðgengilsþjón (proxy), gerðu hann óvirkan tímabundið til að opna vefsíðuna rétt.

2 Smelltu á **Stillingar > Fax > Uppsetning á faxi > Almennar stillingar á faxi**.

Athugasemd: Uppsetning á faxi birtist aðeins ef Fax-stilling er stillt á Fax.

3 Í svæði Heiti á faxi skráðu einkvæmt heiti.

4 Í svæði Faxnúmer skráðu faxnúmerið sem etherFAX lét í té.

5 Í valmyndinni Flutningur á faxi veldu **etherFAX**.

6 Beittu breytingunum.

Setja upp aðgerð á faxi með því að nota faxþjón

Athugasemdir:

- Þessi aðgerð gerir þér kleift að senda faxskilaboð til faxþjónustuveitu sem styður móttöku tölvupósts.
- Þessi eiginleiki styður aðeins föx á útleið. Til að styðja við faxmóttöku skaltu ganga úr skugga um að þú hafir fax sem byggir á tæki, svo sem hliðrænt fax, etherFAX eða Fax yfir IP (FoIP), í prentaranum.

1 Opnaðu vafra og skráðu IP-tölu prentarans í svæði vistfangs.

Athugasemdir:

- Skoða IP-tölu prentara á heimaskjánum. IP-talan birtist sem fjögur sett af tölum sem eru aðskildar af punktum, svo sem 123.123.123.123.
- Ef verið er að nota staðgengilsþjón (proxy), gerðu hann óvirkan tímabundið til að opna vefsíðuna rétt.

2 Smelltu á **Stillingar > Fax**.

3 Í valmyndinni Faxstillingar veldu **Faxþjónn**, og smelltu síðan á **Vista**.

4 Smelltu á **Uppsetning faxþjóns**.

5 Í svæðinu Til að sníða skráðu **[#]@myfax.com**, þar sem **[#]** er faxnúmerið og **myfax.com** er lén faxveitunnar.

Athugasemdir:

- Ef þörf krefur, stilltu svæðin Vistfang svars, Efni, eða Skilaboð.
- Til að láta prentarann taka á móti faxskilaboðum skaltu virkja stillinguna fyrir tækið í prentaranum til að taka á móti faxi. Gangtu úr skugga um að þú sért með fax í prentaranum uppsett.

6 Smelltu á **Vista**.

7 Smelltu á **Stillingar tölvupósts í faxþjóni**, og gerðu síðan annað af eftirfarandi:

- Virkja **Nota SMTP þjón tölvupósts**.

Athugasemd: Ef SMTP stillingar tölvupósts eru ekki stilltar, skoðaðu þá [“Setja upp SMTP stillingar tölvupósts” á síðu 54](#).

- Stilla SMTP-stillingarnar. Hafðu samband við þína veitu tölvupósts varðandi frekari upplýsingar.

8 Beittu breytingunum.

Setja upp fax með því að nota venjulega símalínu.

Athugasemd: Þessar leiðbeiningar eiga aðeins við prentara sem styðja hliðstætt fax. Varðandi frekari upplýsingar, sjá [“Stutt fax” á síðu 65](#).

 **VARÚÐ—HÆTTA Á RAFLOSTI:** Til að koma í veg fyrir hættu á raflosti skal ekki setja upp þessa vöru eða tengja einhverjar rafmagns- og kaplatengingar, svo sem rafmagnsleiðslu, faxeiginleika eða síma, á meðan á eldingarveður gengur yfir.

 **VARÚÐ—HÆTTA Á RAFLOSTI:** Til að koma í veg fyrir hættu á raflosti, notið ekki fax eiginleikann í þrumuveðri.

VARÚÐ—HUGSANLEG HÆTTA: Til að draga úr hættu á eldsvoða, notið aðeins 26 AWG eða stærri samskiptasnúru (RJ-11) þegar þessi vara er tengd við almennt símkerfi. Fyrir notendur í Ástralíu verður snúran að vera samþykkt af yfirvöldum samskipta og miðla í Ástralíu (Australian Communications and Media Authority).

Uppsetning 1: Prentarinn er tengdur við sérnöta faxlínu

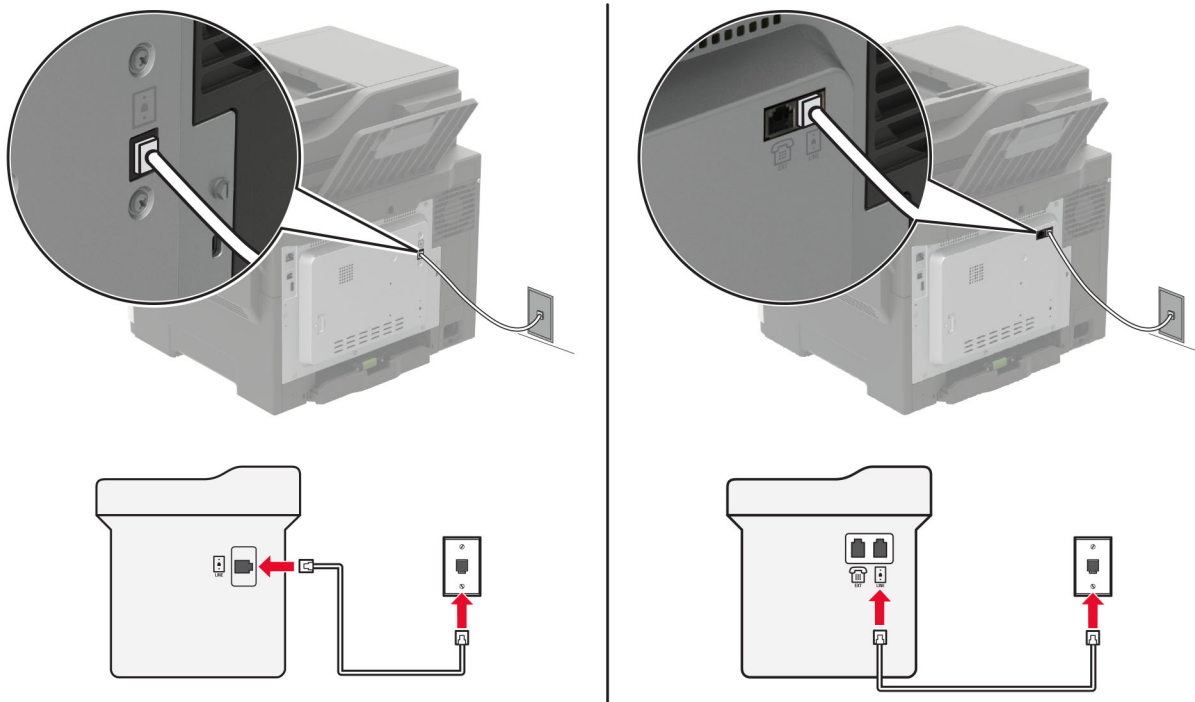

- 1 Tengdu annan endann á símasnúru við línutengi á prentaranum.
- 2 Tengdu hinn enda símasnúrunnar í virkt hliðrænt vegg tengi síma.

Athugasemdir:

- Þú getur stillt prentarann til að taka við faxsendingum sjálfvirkt (stilling á sjálfvirkri svörun á **Kveikt**) eða handvirkt (stilling á sjálfvirkri svörun á **Slökkt**).
- Ef þú vilt taka sjálfvirkt á móti faxsendingum, stilltu þá prentarann til að svara eftir tiltekinn fjölda hringinga.

Uppsetning 2: Prentarinn er að deila línu með símsvara

Athugasemd: Ef þú ert áskrifandi að sérstakri hringiþjónustu vertu þá viss um að þú stilltir rétt hringimynstur fyrir prentarann. Að öðrum kosti tekur prentarinn ekki á móti faxsendingum jafnvel þótt þú hafir stillt hann til að taka sjálfvirkt við faxsendingum.

Tengdur við sama veggteni síma

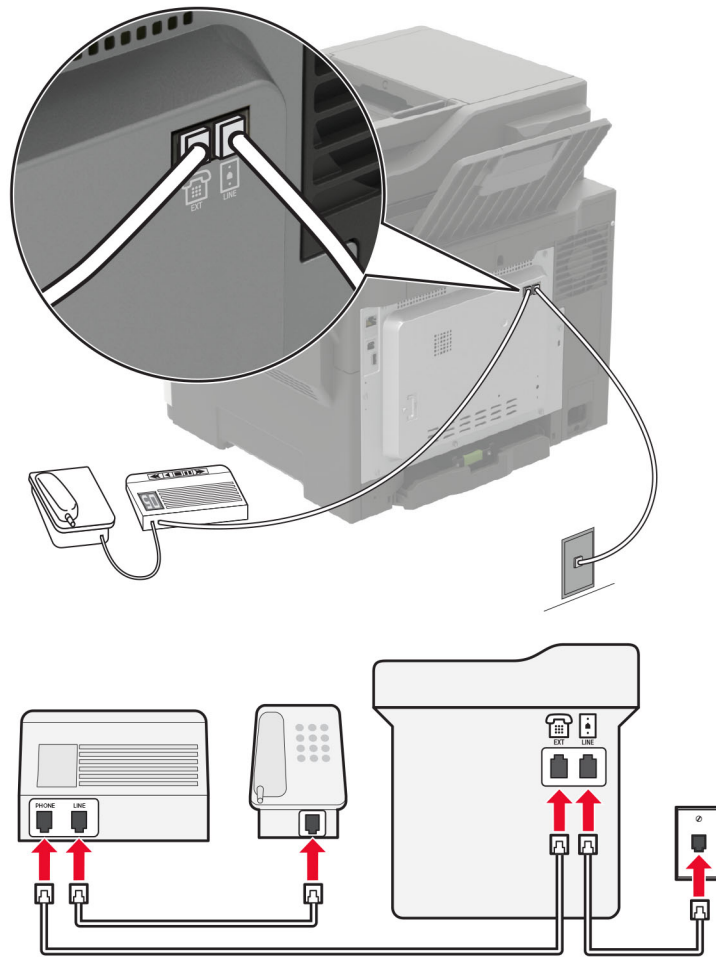

Athugasemd: Þessar leiðbeiningar eiga aðeins við prentara sem eru með EXT og línu-tengi.

- Tengdu annan endann á símasnúru við línutengi á prentaranum.
- Tengdu hinn enda símasnúrunnar í virkt hliðrænt veggteni.
- Tengdu símsvarann við símatengið á prentaranum.

Tengdur við annað vegg tengi

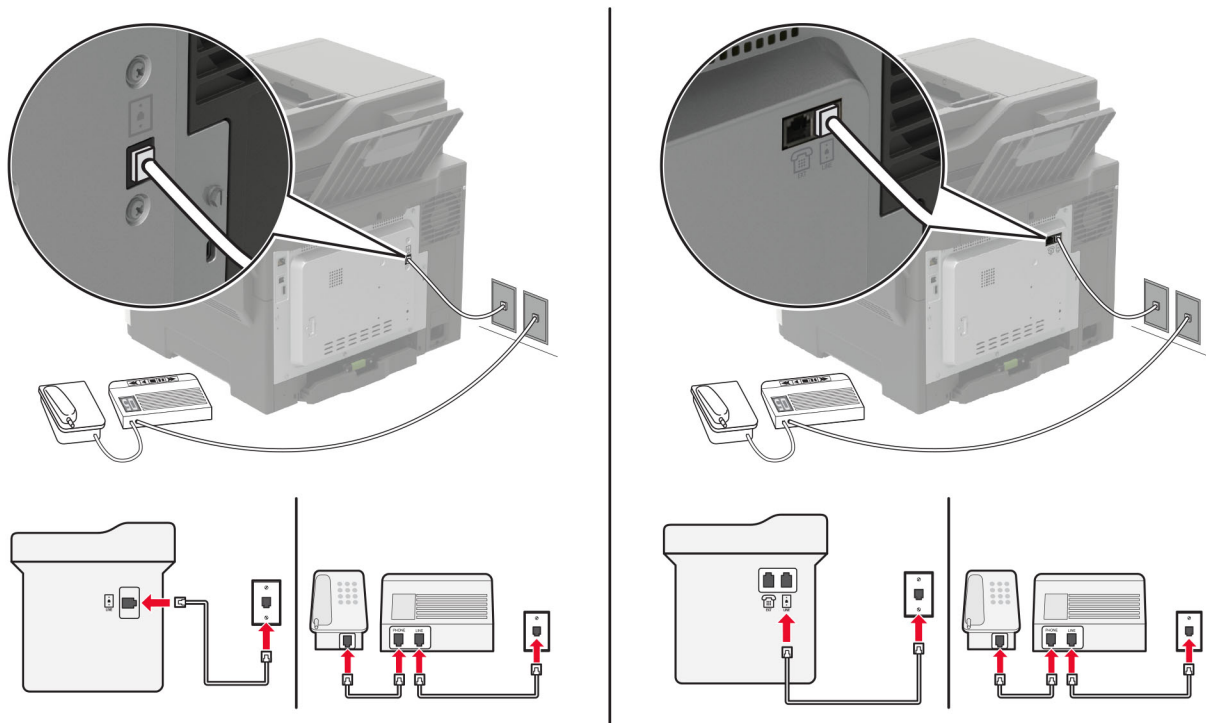

- 1 Tengdu annan endann á símasnúru við línutengi á prentaranum.
- 2 Tengdu hinn enda símasnúrunnar í virkt hliðrænt vegg tengi.

Athugasemdir:

- Ef þú ert aðeins með eitt símanúmer á línunni þinni, þá þarf að stilla prentarann til að taka sjálfvirkri við faxesendingum.
- Stilltu prentarann til að taka við símhringingum tveimur hringingum á eftir símsvaranum. Til dæmis, ef símsvarinn svarar eftir fjórum hringingum þá á að setja stillingu prentarans í Hringingar að svörun á 6.

Setja upp fax í löndum eða svæðum með öðru vísi vegg tengjum og tengjum.

Athugasemd: Þessar leiðbeiningar eiga aðeins við prentara sem styðja hliðstætt fax. Varðandi frekari upplýsingar, sjá "[Stutt fax](#)" á síðu 65.

- ⚠ VARÚÐ—HÆTTA Á RAFLOSTI:** Til að koma í veg fyrir hættu á raflosti skal ekki setja upp þessa vöru eða tengja einhverjar rafmagns- og kaplatengingar, svo sem rafmagnsleiðslu, faxeiginleika eða síma, á meðan á eldingarveður gengur yfir.
- ⚠ VARÚÐ—HÆTTA Á RAFLOSTI:** Til að koma í veg fyrir hættu á raflosti, notið ekki fax eiginleikann í þrumuveðri.
- ⚠ VARÚÐ—HUGSANLEG HÆTTA:** Til að draga úr hættu á eldsvoða, notið aðeins 26 AWG eða stærri samskiptasnúru (RJ-11) þegar þessi vara er tengd við almennt símkerfi. Fyrir notendur í Ástralíu verður snúran að vera samþykkt af yfirvöldum samskipta og miðla í Ástralíu (Australian Communications and Media Authority).

Staðalgerð vegg tengis sem flest lönd eða svæði hafa tekið upp er RJ-11. Ef vegg tengi eða búnaður á þínum stað er ekki með þessari tegund af tengi, notaðu þá símamillistykki. Millistykki fyrir land eða svæði kunna ekki að koma með prentarann, og þú gætir þurft að kaupa það sérstaklega.

Það kann að vera millistykki uppsett í símatengi á prentaranum. Ekki fjarlægja millistykkið úr símatengi prentarans ef þú ert að tengjast raðtengdu eða keðjutengdu símakerfi.

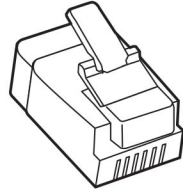

Heiti hlutar	Hlutanúmer
Lexmark millistykki	40X8519

Tengja prentarann við vegg tengi sem er ekki RJ-11.

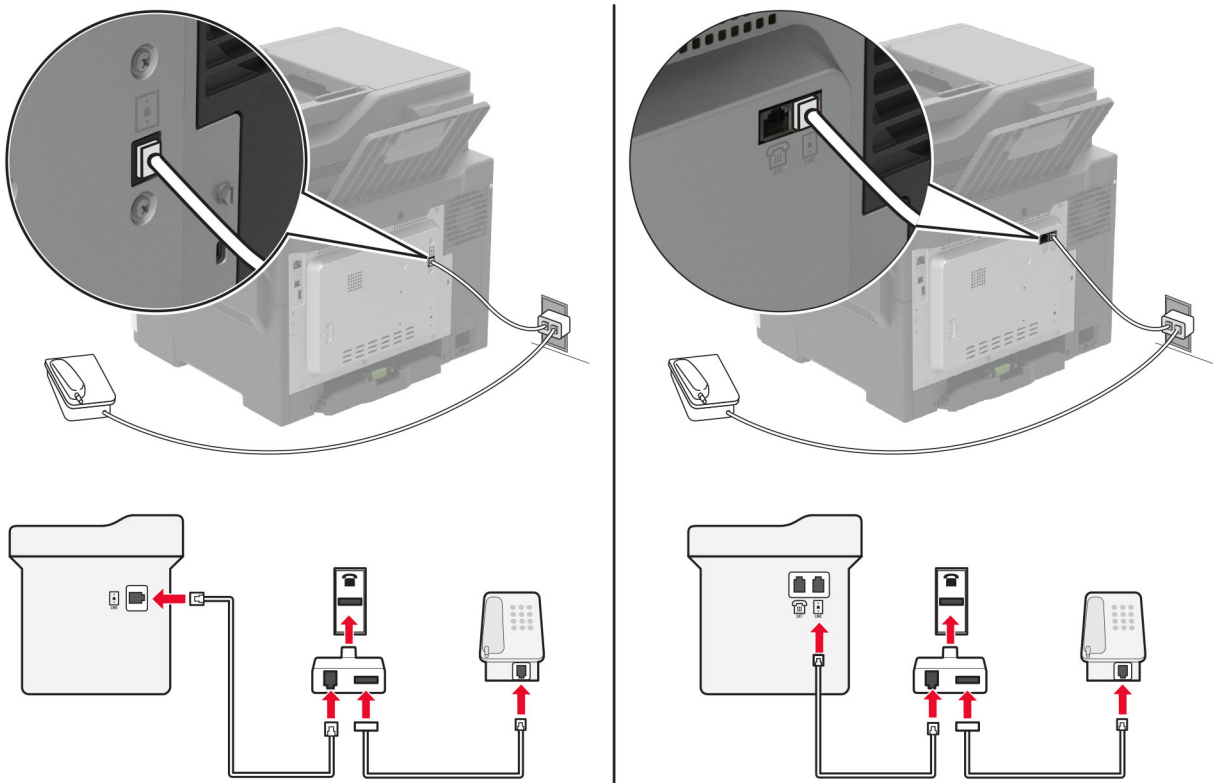

- 1 Tengdu annan endann á símasnúru við línutengi á prentaranum.
- 2 Tengdu hinn enda símasnúrunnar í RJ-11 millistykkið, og tengdu síðan millistykkið í vegg tengið.
- 3 Ef þú vilt tengja annað tæki sem er ekki með RJ-11 tengi í sama vegg tengi, tengdu það þá beint við símamillistykkið.

Tengjast sérstakri hringþjónustu

Sérstök hringþjónusta lætur þig fá mörg símanúmer á einni símalínu. Hvert símanúmer fær úthlutað mismunandi hringimynstri.

Athugasemd: Þessar leiðbeiningar eiga aðeins við prentara sem styðja hliðstætt fax. Varðandi frekari upplýsingar, sjá [“Stutt fax” á síðu 65](#).

- 1 Frá stjórnborðinu farðu á:

Stillingar > Fax > Uppsetning á faxi > Móttökustillingar á faxi > Stýringar stjórnanda > Kveikt á svörun.

Á prenturum sem eru ekki með snertiskjá, ýttu á  til að fletta um stillingarnar.

- 2 Veldu hringimynstur

Stilla dagsetningu á faxi og tíma

Athugasemd: Gangtu úr skugga um að fax sé uppsett. Varðandi frekari upplýsingar, sjá [“Setja upp prentarann til að senda fax” á síðu 64](#).

- 1 Frá stjórnborðinu farðu á:

Stillingar > Tæki > Kjörstillingar > Dagsetning og tími > Setja upp.

Á prenturum sem eru ekki með snertiskjá, ýttu á  til að fletta um stillingarnar.

- 2 Settu upp stillingarnar.

Stilla sumartíma

Athugasemd: Gangtu úr skugga um að fax sé uppsett. Varðandi frekari upplýsingar, sjá [“Setja upp prentarann til að senda fax” á síðu 64](#).

- 1 Frá stjórnborðinu farðu á:

Stillingar > Tæki > Kjörstillingar > Dagsetning og tími > Setja upp.

Á prenturum sem eru ekki með snertiskjá, ýttu á  til að fletta um stillingarnar.

- 2 Í valmynd fyrir Tímabelti snertu (UTC+notandi) sérsnið.
- 3 Settu upp stillingarnar.

Senda fax

Athugasemd: Gangtu úr skugga um að fax sé uppsett. Varðandi frekari upplýsingar, sjá [“Setja upp prentarann til að senda fax” á síðu 64](#).

Nota stjórnborð prentara

- 1 Settu upprunalega skjalið í skúffu á sjálfvirka mataranum eða á gler skannans.
- 2 Á heimaskjá, snertu **Fax**, og skráðu upplýsingar sem þörf er á.
Breyttu stillingum ef þörf krefur.

3 Sendu faxið.

Nota tölvuna

Gangtu úr skugga um að faxrekill sé uppsettur áður en þú byrjar. Varðandi frekari upplýsingar, sjá [“Setja upp faxrekilinn” á síðu 271](#).

Fyrir Windows-notendur

- 1 Opnaðu samskipti Prienta úr því skjali sem þú ert að reyna að faxes.
- 2 Veldu prentarann og smelltu síðan á **Eiginleikar**, **Kjörstillingar**, **Valkostir**, eða **Uppsetning**.
- 3 Smelltu á **Fax > Virkja fax > Ávallt sýna faxstillingar áður en fax er sent**, og skráðu númer viðtakanda. Stilltu aðrar faxstillingar ef þörf krefur.
- 4 Sendu faxið.

Fyrir Macintosh-notendur

- 1 Með skjalið opið, veldu **Skrá > Prenta**.
- 2 Veldu prentara sem er með - **Fax** á eftir heiti sínu.
- 3 Í svæði Til , skráðu númer viðtakanda. Stilltu aðrar faxstillingar ef þörf krefur.
- 4 Sendu faxið.

Skipuleggja fax

Athugasemd: Gangtu úr skugga um að fax sé uppsett. Varðandi frekari upplýsingar, sjá [“Setja upp prentarann til að senda fax” á síðu 64](#).

- 1 Settu upprunalega skjalið í skúffu á sjálfvirka mataranum eða á gler skannans.
- 2 Frá stjórnborðinu farðu á:
Fax > Til > skráðu faxnúmerið > Búið
Á prenturum sem eru ekki með snertiskjá, ýttu á  til að fletta um stillingarnar.
- 3 Veldu **Tími sendingar** til að setja upp dagsetningu og tíma og veldu síðan **Búið**. Stilltu aðrar faxstillingar ef þörf krefur.
- 4 Sendu faxið.

Búa til flýtvísi fyrir ákvörðunarstað á faxi

Athugasemdir:

- Þú gætir þarfnast réttinda stjórnanda til að búa til flýtvísi.

- Gangtu úr skugga um að fax sé uppsett. Varðandi frekari upplýsingar, sjá [“Setja upp prentarann til að senda fax” á síðu 64.](#)

1 Opnaðu vafra og skráðu IP-tölu prentarans í svæði vistfangs.

Athugasemdir:

- Skoða IP-tölu prentara á heimaskjánum. IP-talan birtist sem fjögur sett af tölum sem eru aðskildar af punktum, svo sem 123.123.123.123.
- Ef verið er að nota staðgengilsþjón (proxy), gerðu hann óvirkan tímabundið til að opna vefsíðuna rétt.

2 Smelltu á **Flýttivísar > Bæta við flýttivísi.**

3 Í valmynd fyrir gerð flýttivísa veldu **Fax** og settu upp stillingarnar.

4 Beittu breytingunum.

Breyta upplausn í faxi

Athugasemd: Gangtu úr skugga um að fax sé uppsett. Varðandi frekari upplýsingar, sjá [“Setja upp prentarann til að senda fax” á síðu 64.](#)

1 Settu upprunalega skjalið í skúffu á sjálfvirka mataranum eða á gler skannans.

2 Frá stjórnborðinu farðu á:

Fax > Upplausn

Á prenturum sem eru ekki með snertiskjá, ýttu á  til að fletta um stillingarnar.

3 Velja stillingu.

4 Sendu faxið.

Stilla svertustig á faxi

Athugasemd: Gangtu úr skugga um að fax sé uppsett. Varðandi frekari upplýsingar, sjá [“Setja upp prentarann til að senda fax” á síðu 64.](#)

1 Settu upprunalega skjalið í skúffu á sjálfvirka mataranum eða á gler skannans.

2 Frá stjórnborðinu farðu á:

Fax > Svertustig

Á prenturum sem eru ekki með snertiskjá, ýttu á  til að fletta um stillingarnar.

3 Velja stillingu.

4 Sendu faxið.

Prenta atvikaskrá fyrir fax

Athugasemd: Gangtu úr skugga um að fax sé uppsett. Varðandi frekari upplýsingar, sjá [“Setja upp prentarann til að senda fax” á síðu 64](#).

1 Frá stjórnborðinu farðu á:

Stillingar > Skýrslur > Fax.

Á prenturum sem eru ekki með snertiskjá, ýttu á  til að fletta um stillingarnar.

2 Veldu **Atvikaskrá fyrir fax** eða **Atvikaskrá yfir faxhringingar**.

Loka á ruslföx

Athugasemd: Gangtu úr skugga um að fax sé uppsett. Varðandi frekari upplýsingar, sjá [“Setja upp prentarann til að senda fax” á síðu 64](#).

1 Frá heimaskjá, farðu á:

Stillingar > Fax > Uppsetning á hliðrænu faxi > Móttökustillingar á faxi > Stýringar stjórnanda.

Á prenturum sem eru ekki með snertiskjá, ýttu á  til að fletta um stillingarnar.

2 Stilltu Loka á föx án nafns á **Kveikt**.

Geyma föx

Athugasemd: Gangtu úr skugga um að fax sé uppsett. Varðandi frekari upplýsingar, sjá [“Setja upp prentarann til að senda fax” á síðu 64](#).

1 Frá stjórnborðinu farðu á:

Stillingar > Fax > Uppsetning á faxi > Móttökustillingar á faxi > Setja föx í bið.

Á prenturum sem eru ekki með snertiskjá, ýttu á  til að fletta um stillingarnar.

2 Veldu stillingu.

Framsenda fax

Athugasemd: Gangtu úr skugga um að fax sé uppsett. Varðandi frekari upplýsingar, sjá [“Setja upp prentarann til að senda fax” á síðu 64](#).

1 Búa til flýtvísi fyrir ákvörðunarstað.

a Opnaðu vafra og skráðu IP-tölu prentarans í svæði vistfangs.

Athugasemdir:

- Skoðaðu IP-tölu prentara á heimaskjánum. IP-talan birtist sem fjögur sett af tölum sem eru aðskildar af punktum, svo sem 123.123.123.123.

- Ef verið er að nota staðgengilsþjón (proxy), gerðu hann óvirkan tímabundið til að opna vefsíðuna rétt.

b Smelltu á **Flýtvísar > Bæta við flýtvísi**.

c Veldu gerð flýtvísis og settu síðan upp stillingarnar.

Athugasemd: Skráðu númerið á flýtvísinum.

d Beittu breytingunum.

2 Smelltu á **Stillingar > Fax > Uppsetning á faksi > Móttökustillingar á faksi > Stýringar stjórnanda**.



3 Í valmyndinni Áframsending á faksi veldu **Áframsenda** eða **Prenta og áframsenda**.

4 Í valmyndinni Áframsenda til veldu gerð ákvörðunarstaðar og skráðu síðan númer á flýtvísi.

5 Beittu breytingunum.

Skönnun

Nota sjálfvirkan matara skjala (ADF) og

Sjálfvirkur matari skjala (ADF)	Gler á skanna
 <ul style="list-style-type: none"> • Nota sjálfvirkan matara fyrir skjöl með mörgum síðum eða á báðum hliðum. • Hlaða upphaflegu skjali snúandi upp. Fyrir skjöl með mörgum síðum, gætið þess að stilla af upphafsbrún fyrir hleðslu. • Vertu viss um að stilla stýringarnar í sjálfvirka mataranum til að samvara breidd á pappír sem verið er að hlaða. 	 <ul style="list-style-type: none"> • Nota gler á skanna fyrir einnar síðu skjöl, bókersíður, minni hluti (svo sem póstkort eða myndir), glærur, ljósmyndapappír eða þunnt efni (svo sem úrklippur úr tímaritum). • Setja skjalið snúandi niður í hornið með örinni.

Skanna til tölvu

Áður en þú byrjar, vertu viss um:

- Fastbúnaður prentara sé uppfærður. Varðandi frekari upplýsingar, sjá [“Uppfæra fastbúnað” á síðu 273](#).
- Tölvan og prentarinn séu tengd við sama netkerfið.

Fyrir Windows-notendur

Nota Lexmark „ScanBack“ þjónustu

- 1 Keyrðu Lexmark „Scanback“ þjónustu frá tölvunni, og smelltu síðan **Næst**.

Athugasemd: Til að hlaða niður þjónustunni, farðu á www.lexmark.com/downloads.

- 2 Smelltu á **Uppsetning**, og bættu síðan við IP-tölu prentarans.

Athugasemd: Skoða IP-tölu prentara á heimaskjá prentarans. IP-talan birtist sem fjögur sett af tölum sem eru aðskildar af punktum, svo sem 123.123.123.123.

- 3 Smelltu á **Loka > Næst**.

- 4 Veldu stærðina á upphaflega skjalinu, og smelltu síðan á **Næst**.

- 5 Veldu skráarsnið og upplausn í skönnun, og smelltu síðan á **Næst**.

- 6 Skráðu einkvæmt nafn á skönnunarprófil, og smelltu síðan á **Næst**.

- 7 Flettu að þeim stað þar sem þú vilt vista skannaða skjalið, búðu til heiti skjals og smelltu síðan á **Næst**.

Athugasemd: Til að endurnota skönnunarprófil, virkjaðu **Búa til flýttivísi**, og skráðu síðan einkvæmt nafn á flýttivísi.

- 8 Smelltu á **Ljúka**.
- 9 Settu upprunalega skjalið í sjálfvirkan matara skjal eða á gler skannans.
- 10 Frá stjórnborði prentara, farðu á **Skönnunarprófilar**, og veldu síðan skönnunarprófil.

Athugasemd: Vertu viss um að Skönnunarprófilar sé virkt. Frá stjórnborðinu, farðu á **Stillingar > Tæki > Sýnileg tákn á heimaskjá > Skönnunarprófilar > Skjár**. Á prenturum sem eru ekki með snertiskjá, ýttu á

 til að fletta um stillingarnar.

Nota Windows Fax og skönnun

Athugasemd: Vertu viss um að prentaranum hafi verið bætt við tölvuna. Varðandi frekari upplýsingar, sjá [“Bæta prenturum við tölvu” á síðu 271](#).

- 1 Settu upprunalega skjalið í sjálfvirkan matara skjal eða á gler skannans.
- 2 Í tölvunni, opnaðu **Windows Fax og skönnun**.
- 3 Í valmynd Uppruni, veldu uppruna skanna.
- 4 Breyttu stillingum skönnunar ef þörf krefur.
- 5 Skannaðu skjalið.

Fyrir Macintosh-notendur

Athugasemd: Vertu viss um að prentaranum hafi verið bætt við tölvuna. Varðandi frekari upplýsingar, sjá [“Bæta prenturum við tölvu” á síðu 271](#).

- 1 Settu upprunalega skjalið í sjálfvirkan matara skjal eða á gler skannans.
- 2 Frá tölvunni, gerðu annað af eftirfarandi:
 - Opna **Image Capture**.
 - Opna **Prentara og scannar**, og velja síðan prentara. Smelltu á **Skanna > Opna skanna**.
- 3 Í glugga fyrir skanna, gerðu eitt af eftirfarandi:
 - Veldu hvar þú vilt vista skannaða skjalið.
 - Veldu stærðina á upphaflega skjalinu.
 - Til að skanna frá sjálfvirka matara skjala (ADF), veldu **Matar skjals** í Valmynd skönnunar eða virkjaðu **Nota matara skjala**.
 - Aðlagaðu stillingar skönnunar ef þörf krefur.
- 4 Smelltu á **Skanna**.

Skanna til FTP-miðlara

- 1 Settu upprunalega skjalið í sjálfvirka matarann eða á gler skannans.
- 2 Á stjórnborðinu, veldu **FTP**, og skráðu síðan upplýsingar sem þörf er á.
Fyrir gerðir prentara sem eru ekki með snertiskjá, ýttu á **#**, og skráði síðan númer á flýtsísvísi með því að nota hnappaborðið.
- 3 Stilltu aðrar FTP-stillingar ef þörf krefur.
- 4 Skannaðu skjalið.

Skanna í möppu á netinu með því að nota flýtivísi.

1 Búa til flýtivísi fyrir möppu netkerfis

a Opnaðu vafra og skráðu IP-tölu prentarans í svæði vistfangs.

Athugasemdir:

- Skoða IP-tölu prentara á heimaskjánum. IP-talan birtist sem fjögur sett af tölum sem eru aðskildar af punktum, svo sem 123.123.123.123.
- Ef verið er að nota staðgengilsþjón (proxy), gerðu hann óvirkan tímabundið til að opna vefsíðuna rétt.

b Smelltu á **Flýtivísar > Bæta við flýtivísi**.

c Í valmynd fyrir flýtivísa veldu **Mappa netkerfis**, og settu síðan upp stillingarnar.

d Beittu breytingunum.

2 Settu upprunalega skjalið í skúffu á sjálfvirka mataranum eða á gler skannans.

3 Frá stjórnborði, ýttu á # og númerið á flýtivísinum sem þú valdir.

4 Skannaðu skjalið.

Búa til FTP-flýtivísi

Athugasemd: Þú gætir þarfnast réttinda stjórnanda til að búa til flýtivísi.

1 Opnaðu vafra og skráðu IP-tölu prentarans í svæði vistfangs.

Athugasemdir:

- Skoða IP-tölu prentara á heimaskjá prentarans. IP-talan birtist sem fjögur sett af tölum sem eru aðskildar af punktum, svo sem 123.123.123.123.
- Ef verið er að nota staðgengilsþjón (proxy), gerðu hann óvirkan tímabundið til að opna vefsíðuna rétt.

2 Smelltu á **Flýtivísar > Bæta við flýtivísi**.

3 Í valmynd fyrir flýtivísa, veldu **FTP** og settu upp stillingarnar.

4 Beittu breytingunum.

Skanna til minnskorts

- 1 Settu upprunalega skjalið í skúffu á sjálfvirka mataranum eða á gler skannans.
- 2 Settu inn minnskort.

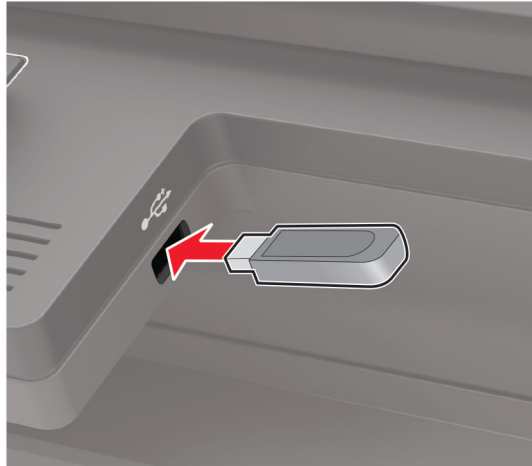

- 3 Veldu **Skanna til USB** og aðlagaðu stillingar ef þarf.

Athugasemd: Ef skjámynd fyrir USB-drif birtist ekki, veldu þá **USB-drif** á stjórnborðinu.

- 4 Skannaðu skjalið.

Viðvörðun—hugsanleg hættu: Til að forðast gagnatap eða truflun, ekki snerta minnskortið eða prentarann á þeim svæðum sem eru sýnd þegar prentun, lestur eða skrif er virk frá minnskorti.



Skanna til Cloud Connector prófíls

Þessi eiginleiki er aðeins tiltækur í sumum gerðum prentara.

- 1 Settu upprunalega skjalið í skúffu á sjálfvirka mataranum eða á gler skannans.
- 2 Á heimaskjá prentarans, veldu **Cloud Connector**.
- 3 Veldu þjónustuveitu fyrir skýjaþjónustu og veldu síðan prófíl.

Athugasemd: Verðandi frekari upplýsingar varðandi það að búa til Cloud Connector prófíl, sjá [“Búa til prófíl fyrir Cloud Connector” á síðu 27](#).

- 4 Snertu **Skanna**, og úthlutaðu síðan skráarheiti og möppu ákvörðunarstaðar.
- 5 Snertu **Skanna hér**.
Aðlagaðu stillingar skönnunar ef þörf krefur.
- 6 Skannaðu skjalið.

Skilja valmyndir prentarans

Yfirlit valmynda

Tæki	<ul style="list-style-type: none"> • Kjörstillingar • Sparnaðarstilling • Fjarstýrt stjórnborð • Tilkynningar • Orkustýring 	<ul style="list-style-type: none"> • Nafnlaus söfnun gagna • Endurheimta sjálfgefnar verksmiðjustillingar • Viðhald • Sýnileg tákn á heimaskjá • Um þennan prentara
Prenta	<ul style="list-style-type: none"> • Útlit • Uppsetning • Gæði • Verkreikningar • XPS 	<ul style="list-style-type: none"> • PDF • PostScript • PCL • HTML • Mynd
Pappír	<ul style="list-style-type: none"> • Uppsetning skúffu 	<ul style="list-style-type: none"> • Uppsetning á miðli
Afritun	Sjálfgildi afritunar	
Fax	Sjálfgildi fax	
Tölvupóstur	<ul style="list-style-type: none"> • Uppsetning tölvupósts • Sjálfgildi tölvupósts 	<ul style="list-style-type: none"> • Uppsetning veftengils
FTP	Sjálfgildi FTP	
USB-drif	<ul style="list-style-type: none"> • Skönnun frá minnskorti 	<ul style="list-style-type: none"> • Prentun frá minnskorti
Netkerfi/tengi	<ul style="list-style-type: none"> • Yfirlit netkerfis • Þráðlaust • Wi-Fi Direct • Ethernet • TCP/IP • SNMP 	<ul style="list-style-type: none"> • IPSec • 802.1x • LPD-uppsetning • HTTP/FTP-stillingar • ThinPrint • USB
Öryggi	<ul style="list-style-type: none"> • Aðferðir innskráningar • Skipuleggja USB-tæki • Eftirlitsskrá öryggis • Hömlur á innskráningu • Uppsetning trúnaðarprentunar 	<ul style="list-style-type: none"> • Dulkóðun disks • Eyða tímabundnum gagnaskrá • Stillingar LDAP-lausna • Ýmislegt
Skýrslur	<ul style="list-style-type: none"> • Síða yfir stillingar valmynda • Tæki • Prenta 	<ul style="list-style-type: none"> • Flýtvísar • Fax • Netkerfi

Hjálp	<ul style="list-style-type: none"> • Prenta allar leiðbeiningar • Leiðbeiningar varðandi litagæði • Leiðbeiningar um tengingar • Afrita leiðbeiningar • Leiðbeiningar tölvupósts • Fax-leiðbeiningar 	<ul style="list-style-type: none"> • Upplýsingahandbók • Leiðbeiningar um miðla • Flutningsleiðbeiningar • Leiðbeiningar varðandi prentgæði • Leiðbeiningar skönnunar • Leiðbeiningar um birgðir
Bilanaleit	Prenta gæðaprófunarsíður	Skanninn hreinsaður

Tæki

Kjörstillingar

Atriði valmyndar	Lýsing
Tungumál á skjá [Listi yfir tungumál]	Stillir tungumál texta sem birtist á skjánum.
Land/svæði [Listi yfir lönd eða svæði]	Auðkennir landið eða svæðið sem prentarinn er settur upp fyrir.
Keyra byrjunaruppsetningu Kveikt Slökkt*	Keyra leiðsagnarforrit uppsetningar.
Lyklaborð Gerð lyklaborðs [Listi yfir tungumál]	Velja tungumál sem gerð lyklaborðs. Athugasemdir: <ul style="list-style-type: none"> • Öll lyklaborðsgildi kunna ekki að birtast eða gætu krafist þess að sérstakur vélbúnaður sé uppsettur til að birtast. • Þetta atriði valmyndar birtist aðeins í sumum gerðum prentara.
Upplýsingar á skjá Skjátexti 1 (IP-tala*) Skjátexti 2 (Dags./tími*) Sérnsniðinn texti 1 Sérnsniðinn texti 2	Skilgreina upplýsingar sem á að birtast á heimaskjánum. Athugasemd: Sérnsniðinn texti 1 og sérnsniðinn texti 2 birtast aðeins í sumum gerðum prentara.
Dagsetning og tími Setja upp Núverandi dagsetning og tími Stilla dagsetningu og tíma handvirkt Snið dagsetningar [MM-DD-ÁÁÁÁ*] Snið tíma [12 klst. F.H./E.H.*] Tímabelti [GMT*]	Setja upp dagsetningu og tíma prentarans.
Athugasemd: Stjarna (*) við hliðina á gildi gefur til kynna sjálfvalda verksmiðjustillingu.	

Atriði valmyndar	Lýsing
Dagsetning og tími Samskiptatími netkerfis (NTP) Virkja samskiptatíma netkerfis (NTP) [Kveikt*] NTP-þjónn Virkja sannvottun	Setja upp stillingar fyrir samskiptatíma netkerfis (NTP). Athugasemdir: <ul style="list-style-type: none"> • Virkja sannvottun birtist aðeins í sumum gerðum prentara. • Þegar virkja sannvottun er stillt á MD5-lykil, birtast auðkenni lykils og aðgangsorð.
Pappírsstærðir U.S.* Metramál	Skilgreinir mælieiningar fyrir pappírsstærðir. Athugasemd: Land eða svæði sem þú valdir í leiðsagnarforriti uppsetningar í byrjun ákvarðar upphafsstillingar á pappírsstærð.
Birtustig á skjá 20–100% (100*)	Stilla birtustig á úttaki. Athugasemd: Þetta atriði valmyndar birtist aðeins í sumum gerðum prentara.
Aðgengi að minnskorti Virkur* Óvirkt	Virkja aðgengi að minnskorti.
Leyfa að fjarlægja bakgrunn Kveikt* Slökkt	Skilgreina hvort fjarlæging á bakgrunni sé leyfð.
Leyfa skönnun á sérsniðnum verkum Kveikt* Slökkt	Skanna mörg verk í eina skrá.
Einnar síðu skönnun á flötum skanna. Kveikt Slökkt*	Stilla afrit frá gleri á skanna í eina síðu í einu.
Svörun hljóðs Hnappur fyrir svörun Kveikt* Slökkt	Virkja hljóðviðbrögð fyrir þrýsting á hnapp, aðgerðir á stjórnborði, kvaðningar tengdar pappír og villuboð. Athugasemd: Þetta atriði valmyndar birtist aðeins í sumum gerðum prentara.
Svörun hljóðs Hljóðstig 1–10 (5*)	Stilla hljóðstyrkinn í hátölurum prentara. Athugasemdir: <ul style="list-style-type: none"> • Breytingum í hljóðstyrk er beitt eftir að núverandi lotu notanda lýkur. • Þetta atriði valmyndar birtist aðeins í sumum gerðum prentara.
Tímarof á skjá 10–300 (60*)	Stilla aðgerðalausán tíma í sekúndum áður en skjáinn sýnir heimaskjáið, eða áður en prentari skráir sjálfkrafa út af notandareikningi.
Athugasemd: Stjarna (*) við hliðina á gildi gefur til kynna sjálfvalda verksmiðjustillingu.	

Sparnaðarstilling

Atriði valmyndar	Lýsing
Prenta Hliðar 1-hlið* 2-hliðar	Skilgreina hvort prentað er á eina hlið eða báðar hliðar á pappír.
Prenta Síður á hlið Slökkt* 2 síður á hlið 3 síður á hlið 4 síður á hlið 6 síður á hlið 9 síður á hlið 12 síður á hlið 16 síður á hlið	Prenta margar síðumyndir á einni hlið á pappírsörk.
Prenta Svertustig prentdufts 1–10 (8*)	Ákvarða stig birtu eða svertu í textamyndum.
Afritun Hliðar 1 hlið til 1 hliðar* 1 hlið til 2 hliðar 2 hlið til 1 hliðar 2 hlið til 2 hliðar	Skilgreina hegðun skönnunar byggt á upphaflegu skjali.
Afritun Síður á hlið Slökkt* 2 síður með skammsniði 4 síður með skammsniði 2 síður með langsniði 4 síður með langsniði	Skilgreina hegðun skönnunar byggt á upphaflegu skjali.
Afritun Svertustig 1–9 (5*)	Skilgreina svertustig á skönnuðum textamyndum.
Athugasemd: Stjarna (*) næst gildi gefur til kynna sjálfvalda stillingu frá verksmiðju.	

Fjarstýrt stjórnborð

Atriði valmyndar	Lýsing
Ytri VNC-tenging Ekki leyfa* Leyfa	Tengja ytri „Virtual Network Computing“ (VNC) biðlara við fjarstýrt stjórnborð.
Athugasemd: Stjarna (*) næst gildi gefur til kynna sjálfvalda stillingu frá verksmiðju.	

Atriði valmyndar	Lýsing
Gerð sannprófunar Engin* Staðal sannprófun	Stilla gerð sannprófunar þegar tengst er við VNC-þjón biðlara.
Aðgangsorð VNC	Skilgreina aðgangsorð til að tengjast við VNC-þjón biðlara. Athugasemd: Þetta atriði valmyndar birtist aðeins ef Gerð sannprófunar er stillt á Staðalgerð sannprófunar.
Athugasemd: Stjarna (*) næst gildi gefur til kynna sjálfvalda stillingu frá verksmiðju.	

Tilkynningar

Atriði valmyndar	Lýsing
Ljós vegna villu Slökkt Kveikt*	Stilla gaumljósið til að lýsa þegar villa prentara á sér stað. Athugasemd: Þetta atriði valmyndar birtist aðeins í sumum gerðum prentara.
Hljóðmerki fyrir hleðslu á sjálfvirkum matara Slökkt Kveikt*	Virkja hljóð þegar pappír er hlaðið í sjálfvirkan matara.
Stýring á viðvörðunum Slökkt Einföld* Stöðug	Stilltu fjölda sem viðvörðun hljómar þegar prentari krefst íhlutunar notanda. Athugasemd: Þetta atriði valmyndar birtist aðeins í sumum gerðum prentara.
Rekstrarvörur Sýna áætlaðar rekstrarvörur Sýna áætlun* Ekki sýna áætlun	Sýna áætlaða stöðu á rekstrarvörum.
Rekstrarvörur Viðvörðun hylkis Slökkt Einföld* Stöðug	Stilltu fjölda sem viðvörðun hljómar þegar staða á blekhyllki er lág. Athugasemd: Þetta atriði valmyndar birtist aðeins í sumum gerðum prentara.
Uppsetning viðvarana í tölvupósti Uppsetning tölvupósts Aðal SMTP-gátt	Sláðu inn IP-tölu eða hýsingarheiti aðal SMTP-miðlara til að senda tölvupóst. Athugasemd: Þetta atriði valmyndar birtist aðeins í sumum gerðum prentara.
Uppsetning viðvarana í tölvupósti Uppsetning tölvupósts Aðaltengi SMTP-gáttar 1-65535 (25*)	Skráðu númer á gátt fyrir aðal SMTP-miðlara. Athugasemd: Þetta atriði valmyndar birtist aðeins í sumum gerðum prentara.
Uppsetning viðvarana í tölvupósti Uppsetning tölvupósts Auka SMTP-gátt	Sláðu inn IP-tölu eða hýsingarheiti á vara eða öryggisafriti SMTP-miðlara. Athugasemd: Þetta atriði valmyndar birtist aðeins í sumum gerðum prentara.
Athugasemd: Stjarna (*) við hliðina á gildi gefur til kynna sjálfvalda verksmiðjustillingu.	

Atriði valmyndar	Lýsing
Uppsetning viðvarana í tölvupósti Uppsetning tölvupósts Aukatengi SMTP-gáttar 1-65535 (25*)	Sláðu inn númer tengis á vara eða öryggisafriti SMTP-miðlara. Athugasemd: Þetta atriði valmyndar birtist aðeins í sumum gerðum prentara.
Uppsetning viðvarana í tölvupósti Uppsetning tölvupósts Tímarof SMTP 5-30 sekúndur (30*)	Tilgreindu hversu lengi prentarinn er með tímarof ef SMTP-þjónninn svarar ekki. Athugasemd: Þetta atriði valmyndar birtist aðeins í sumum gerðum prentara.
Uppsetning viðvarana í tölvupósti Uppsetning tölvupósts Vistfang svörunar	Skilgreina vistfang svörunar í tölvupósti. Athugasemd: Þetta atriði valmyndar birtist aðeins í sumum gerðum prentara.
Uppsetning viðvarana í tölvupósti Uppsetning tölvupósts Nota ávallt sjálfvalið vistfang svörunar SMTP Slökkt* Kveikt	Notið sjálfvalið vistfang svörunar SMTP. Athugasemd: Þetta atriði valmyndar birtist aðeins í sumum gerðum prentara.
Uppsetning viðvarana í tölvupósti Uppsetning tölvupósts Nota SSL/TLS Óvirkt* Framselja Þarfnast	Senda tölvupóst með því að nota dulkóð<ð<n tengil. Athugasemd: Þetta atriði valmyndar birtist aðeins í sumum gerðum prentara.
Uppsetning viðvarana í tölvupósti Uppsetning tölvupósts Krefjast áreiðanlegs vottorðs Slökkt Kveikt*	Krefjast áreiðanlegs vottorðs þegar tengst er SMTP þjóni. Athugasemd: Þetta atriði valmyndar birtist aðeins í sumum gerðum prentara.
Uppsetning viðvarana í tölvupósti Uppsetning tölvupósts Sannvottun á SMTP-þjóni Ekki þörf á sannvottun* Innskráning / venjuleg NTLM CRAM-MD5 Digest-MD5 Kerberos 5	Stilla gerð sannprófunar fyrir SMTP þjón. Athugasemd: Þetta atriði valmyndar birtist aðeins í sumum gerðum prentara.
Uppsetning viðvarana í tölvupósti Uppsetning tölvupósts Tölvupóstur að frumkvæði tækis Engin* Nota SMTP-réttindi tækis	Stilla hvort þörf er á vottorðum fyrir tölvupóst að frumkvæði tækis. Athugasemd: Þetta atriði valmyndar birtist aðeins í sumum gerðum prentara.
Athugasemd: Stjarna (*) við hliðina á gildi gefur til kynna sjálfvalda verksmiðjustillingu.	

Atriði valmyndar	Lýsing
Uppsetning viðvarana í tölvupósti Uppsetning tölvupósts Tölvupóstur að frumkvæði notanda Engin Nota SMTP-réttindi tækis Nota notandaauðkenni lotu og aðgangsorð Nota tölvupóstföng lotu og aðgangsorð* Kvaðning notanda	Stilla hvort þörf er á vottorðum fyrir tölvupóst að frumkvæði notanda. Athugasemd: Þetta atriði valmyndar birtist aðeins í sumum gerðum prentara.
Uppsetning viðvarana í tölvupósti Uppsetning tölvupósts Nota virk vottorð skráarsafns tækis Slökkt Kveikt*	Virkja vottorð notanda og úthlutun hóps til að tengjast við SMTP-þjóninn. Athugasemd: Þetta atriði valmyndar birtist aðeins í sumum gerðum prentara.
Uppsetning viðvarana í tölvupósti Uppsetning tölvupósts Notandaauðkenni tækis	Skilgreina auðkenni notanda til að tengjast SMTP-þjóni. Athugasemd: Þetta atriði valmyndar birtist aðeins í sumum gerðum prentara.
Uppsetning viðvarana í tölvupósti Uppsetning tölvupósts Aðgangsorð tækis	Skilgreina aðgangsorð til að tengjast SMTP-þjóni. Athugasemd: Þetta atriði valmyndar birtist aðeins í sumum gerðum prentara.
Uppsetning viðvarana í tölvupósti Uppsetning tölvupósts Kerberos 5 Realm	Skilgreina svið fyrir samskiptareglur Kerberos 5 sannvottunar. Athugasemd: Þetta atriði valmyndar birtist aðeins í sumum gerðum prentara.
Uppsetning viðvarana í tölvupósti Uppsetning tölvupósts NTLM-lén	Skilgreina heiti fyrir samskipti NTLM öryggis. Athugasemd: Þetta atriði valmyndar birtist aðeins í sumum gerðum prentara.
Uppsetning viðvarana í tölvupósti Uppsetning tölvupósts Gera villu „SMTP-þjónn ekki uppsettur“ óvirka Slökkt* Kveikt	Gera óvirkt að uppsetningarvilla SMTP birtist á skjánum. Athugasemd: Þetta atriði valmyndar birtist aðeins í sumum gerðum prentara.
Komist hjá villum Hjálp við flækju Slökkt Kveikt*	Stilla prentarann til aðs enda sjálfkrafa auðar síður eða síður með prentun að hluta eftir að flæktri síðu hefur verið eytt.
Komist hjá villum Halda áfram sjálfvirkt Slökkt Kveikt* (5 sekúndur)	Láta prentarann halda áfram að vinna eða prenta verk sjálfkrafa eftir að hreinsa ákveðin prentunarskýrði sem þarfnast íhlutunar notanda.
Athugasemd: Stjarna (*) við hliðina á gildi gefur til kynna sjálfvalda verksmiðjustillingu.	

Atriði valmyndar	Lýsing
Komist hjá villum Sjálfvirk endurræsing Sjálfvirk endurræsing Endurræsing þegar óvirkur Ávallt endurræsa* Aldrei endurræsa	Stilla prentarann til að endurræsa þegar villa á sér stað.
Komist hjá villum Sjálfvirk endurræsing Hám. sjálfvirkar endurræsingar 1–20 (2*)	Stilla fjölda sjálfvirkra endurræsinga sem prentarinn getur framkvæmt.
Komist hjá villum Sjálfvirk endurræsing Gluggi sjálfvirkar endurræsingar 1–525600 (720*)	Stilla fjölda á sekúndum áður en prentarinn framkvæmir sjálfvirka endurræsinguna.
Komist hjá villum Sjálfvirk endurræsing Teljari sjálfvirkar endurræsingar	Sýna eingöngu lesnar upplýsingar um teljara endurræsingar.
Komist hjá villum Sjálfvirk endurræsing Endurstilla teljara sjálfvirkar endurræsingar Hætta við Halda áfram	Endurstilla teljara sjálfvirkar endurræsingar. Athugasemd: Þetta atriði valmyndar birtist aðeins í sumum gerðum prentara.
Komist hjá villum Sýna villu varðandi of stuttan pappír Kveikt Sjálfvirk hreinsun*	Stilla prentarann til að sýna skilaboð þegar villan of stuttur pappír á sér stað. Athugasemd: Of stuttur pappír á við um pappír sem verið er að hlaða.
Komist hjá villum Verndun síðu Slökkt* Kveikt	Stilla prentarann til að vinna alla síðuna í minni áður en hún er prentuð.
Endurheimta innihald flækju Endurheimta flækju Slökkt Kveikt Sjálfvirk*	Á stillir prentarann til að endurprenta flæktar síður.
Endurheimta innihald flækju Endurheimta flækju í skanna Stig verks Stig síðu*	Skilgreina hvernig á að endurræsa verk í skönnun eftir að pappír-sflækja er leyst.
Athugasemd: Stjarna (*) við hliðina á gildi gefur til kynna sjálfvalda verksmiðjustillingu.	

Orkustýring

Atriði valmyndar	Lýsing
Prófill svefnstillingar Prenta úr svefnstillingu Halda vakandi eftir prentun Fara í svefnstillingu eftir prentun*	Stilla prentarann til að haldast í stillingu Tilbúinn eða fara aftur til baka í Svefnstillingu eftir prentun.
Tímarof Svefnstilling 1–120 mínútur (15*)	Stilla tímalengd aðgerðarleysis áður en prentarinn fer í stillingu fyrir svefn.
Tímarof Tímarof stillingar í dvala Óvirkt 1 klst. 2 klst. 3 klst. 6 klst. 1 dagur 2 dagar 3 dagar* 1 vika 2 vikur 1 mánuður	Stilla tímanna áður en það slokknar á prentaranum.
Tímarof Tímarof dvala í tengingu Setja í dvala Ekki setja í dvala*	Stilla Tímarof dvala til að slökkva á prentaranum þegar virk Ethernet-tenging er til staðar.
Tímastilla straumstillingar Skipulag Bæta við nýju skipulagi	Tímastilla þegar prentarinn á að fara í svefnstillingu eða stillingu í dvala.
Athugasemd: Stjarna (*) næst gildi gefur til kynna sjálfvalda stillingu frá verksmiðju.	

Nafnlaus söfnun gagna

Atriði valmyndar	Lýsing
Nafnlaus söfnun gagna Notkun tækis og upplýsingar um frammistöðu Engin*	Senda upplýsingar um notkun prentarans og frammistöðu til Lexmark. Athugasemd: Senditími nafnlausra gagna birtist aðeins þegar þú stillir Nafnlaus söfnun gagna á Notkun tækis og frammistöðu.
Senditími nafnlausra gagna Upphafstími Lokatími	
Athugasemd: Stjarna (*) næst gildi gefur til kynna sjálfvalda stillingu frá verksmiðju.	

Aðgengileiki

Athugasemd: Þessi valmynd birtist aðeins í sumum gerðum prentara.

Atriði valmyndar	Lýsing
Millibil endurtekings ásláttar lykils 0–5 (0*)	Stilltu bilið í sekúndum þar sem prentari hunsar endurtekinn þrýsting á lykil á áföstu lykklaborði.
Upphaflegur biðtími endurtekings ásláttar á lykil 0,25–5 (1*)	Stilla upphaflegan biðtíma í sekúndum áður en endurtekinn lykill byrjar endurtekningu. Athugasemd: Þetta atriði valmyndir birtist aðeins þegar lykklaborð er áfast prentaranum.
Hlutfall endurtekings lykils 0,5–30 (30*)	Stilla fjölda hve oft á sekúndu er ýtt á endurtekinn lykil. Athugasemd: Þetta atriði valmyndir birtist aðeins þegar lykklaborð er áfast prentaranum.
Lengja tímarof á skjá Slökkt* Kveikt	Láta notandann vera kyrran á sama stað og endurstilla tímarof á skjá í stað þess að fara til baka í heimaskjá.
Hljóðstig heymartóla 1–10 (5*)	Stilla hljóðstyrk höfuðheymartóla. Athugasemd: Þetta atriði valmyndar birtist aðeins þegar höfuðheymartól er áfast prentaranum.
Leyfa raddstýringu þegar höfuðheymartólk eru tengd Slökkt* Kveikt	Leyfa raddstýringu þegar höfuðheymartólk eru tengd prentara.
Tala aðgangsorð/PIN-númer Slökkt* Kveikt	Stilla prentarann til að tala aðgangsorð eða persónuauðkennanleg númer upphátt. Athugasemd: Þetta atriði valmyndar birtist aðeins þegar höfuðheymartól eða hátalari eru áföst prentaranum.
Hraði tals Mjög hægt Hægt Venjulegt* Hratt Hraðara Mjög hratt Ör Mjög ör Hraðast	Stilla hraða tals í raddstýringu Athugasemd: Þetta atriði valmyndar birtist aðeins þegar höfuðheymartól eða hátalari eru áföst prentaranum.
Athugasemd: Stjarna (*) við hliðina á gildi gefur til kynna sjálfvalda verksmiðjustillingu.	

Endurheimta sjálfgefnar verksmiðjustillingar

Atriði valmyndar	Lýsing
Endurheimta stillingar Endurheimta allar stillingar Endurheimta stillingar prentarans Endurheimta stillingar netkerfisins. Endurheimta stillingar forrits	Endurheimta sjálfgefnar stillingar frá verksmiðju. Athugasemd: Þessi valmynd birtist aðeins í sumum gerðum prentara.

Viðhald

Uppsetningarvalmynd

Atriði valmyndar	Lýsing
USB-uppsetning USB PnP 1* 2	Breyta stillingu á USB-rekli prentarans til að bæta samhæfni við einkatölvu. Athugasemd: Þetta atriði valmyndar birtist aðeins í sumum gerðum prentara.
Skanna USB staðbundið Kveikt* Slökkt	Stilla hvort rekill USB-tækisstjóra teljist sem einfalt USB-tæki (eitt tengi) eða sem samsett USB-tæki (margar tengingar).
USB-uppsetning USB-hraði Fullurl Sjálfvirk*	Stilla USB-tengið til að virka á fullum hraða og gera háhraðagetu þess óvirka. Athugasemd: Þetta atriði valmyndar birtist aðeins í sumum gerðum prentara.
Uppsetning skúffu Tenging á skúffum Sjálfvirk* Slökkt	Stilla prentarann til að tengja skúffur sem eru með stillingar á sömu pappírsgerð og pappírstærð.
Uppsetning skúffu Sýna skilaboð um innsetningu á skúffu Slökkt* Kveikt	Birta skilaboð sem gerir notanda kleift að breyta pappírstærð og pappírsgerð eftir að bakinn er settur inn.
Uppsetning skúffu Pappírskvaðingar Sjálfvirk* Fjölnotamatari Handvirk stilling pappírs Kvaðningar umslags Sjálfvirk* Fjölnotamatari Handvirk stilling pappírs	Stilla uppruna pappírs sem notandinn fyllir á þegar kvaðning birtist um að hlaða pappír eða umslagi. Athugasemdir: <ul style="list-style-type: none"> Fjölnotamatari er aðeins tiltækur í sumum gerðum prentara. Til þess að fjölnotamatari sjáist, stillið uppsetningu á fjölnota-prentara í kasettu í valmynd pappírs.
Athugasemd: Stjarna (*) næst gildi gefur til kynna sjálfvalda stillingu frá verksmiðju.	

Atriði valmyndar	Lýsing
Uppsetning skúffu Aðgerð vegna kvaðninga Kvaðning notanda* Halda áfram Nota núverandi	Stilla prentarann til að leysa kvaðningar vegna pappírs eða umslaga.
Skýrslur Síða yfir stillingar valmyndar Atvikaskráning Samantekt atvikaskrár Tölfræði heilsuathugunar (HealthCheck)	Prentar skýrslur um stillingar á valmynd prentara, stöðu og atvikaskráningu.
Notkun rekstrarvöru og teljarar Hreinsa notkunarsögu rekstrarvöru	Endurstilla ferilssögu rekstrarvöru, svo sem fjölda síðna og daga eftir, í stillingu frá verksmiðju.
Notkun rekstrarvöru og teljarar Endurstilla viðhaldsteljara	Endurstilla teljarann eftir að nýtt viðhaldssett hefur verið sett upp.
Notkun rekstrarvöru og teljarar Tengd svið þekju	Stilla svið magns á litapekju á prentaðri síðu.
Herming prentara PPDS-herming Slökkt* Kveikt	Stilla prentarann til að bera kennsl á og nota PPDS-gagnastreymi.
Uppsetning á faxi Stuðningur fax við litla straumnotkun Gera svefn óvirkan Leyfa svefn Sjálfvirkt*	Stilla fax til að fara í svefnstillingu þegar prentarinn ákvarðar að það skuli gerast. Athugasemd: Þetta atriði valmyndar er aðeins tiltækt í sumum gerðum prentara.
Uppsetning á faxi Staðsetning á faxgeymslu Diskur NAND*	Stilla staðsetningu á geymslu fyrir öll föx. Athugasemdir: <ul style="list-style-type: none"> • Þetta atriði valmyndar er aðeins tiltækt í sumum gerðum prentara. • Þetta atriði valmyndar birtist aðeins þegar harður diskur er til staðar.
Uppsetning prentunar Stilling aðeins svart Slökkt* Kveikt	Prenta litainnihald í grátónum.
Uppsetning prentunar Samstilling lita Slökkt 1 2* 3 4 5	Aðlaga prentað úttak til að jafna missamfærslu í prentaranum.
Athugasemd: Stjarna (*) næst gildi gefur til kynna sjálfvalda stillingu frá verksmiðju.	

Atriði valmyndar	Lýsing
Uppsetning prentunar Skerping leturs 0–150 (24*)	Stilla gildi fyrir punktastærð texta fyrir neðan hátíðnirasta sem er notaður við prentun leturgagna. Til dæmis ef gildið er 24, þá notar allt letur í 24 punkta stærð eða minna hátíðnirasta.
Notkun tækis Hljóðlát stilling Slökkt* Kveikt	Stilla prentarann til að vinna í hljóðlátri stillingu. Athugasemd: Það hægir á frammistöðu prentarans að virkja þessa stillingu.
Notkun tækis Valmyndir stjórnborðs Slökkt Kveikt*	Virkja aðgengi að valmyndum stjórnborðs.
Notkun tækis Stig sérsniðinnar rekstrarvöru Slökkt* Kveikt	Lætur <i>printservice</i> lesa og breyta gildum frá innbyggðum vefþjóni.
Notkun tækis Örugg stilling Slökkt* Kveikt	Stilla prentarann til notkunar í sérstakri stillingu, þar sem hann reynir að halda áfram að bjóða upp á eins mikla virkni og mögulegt er, þrátt fyrir þekkt vandamál. Til dæmis, þegar stillt á kveikt og mótör fyrir tvíhliða prentun (duplex) er ekki virkur, prentar prentarinn með einar hliðar prentun á skjölunum, jafnvel þótt verkið sé tvíhliða prentun.
Notkun tækis Lágmarksminni afritunar 80 MB* 100 MB	Stilla úthlutun lágmarksminnis fyrir vistun á verkum í afritun.
Notkun tækis Hreinsa stöðu sérstillingar	Hreinsa notendaskilgreinda strengi fyrir sérsniðnar sjálfvaldar eða aðrar tilkynningar.
Notkun tækis Hreinsa öll fjarstillt skilaboð.	Hreinsa skilaboð sem sett hafa verið inn með fjarstillingu.
Notkun tækis Sýna skjámyndir villu sjálfvirkt Slökkt Kveikt*	Sýna núverandi villuboð á skjánum eftir að prentarinn er óvirkur á heimaskjánum í tíma sem samsvarar stillingu á tímarofi á skjá.
Notkun tækis Virða stefnu á hraðafritun. Kveikt Slökkt*	Virkja prentarann til að nota stillingu á stefnu í valmynd Afrit þegar verið er að senda verk í hraðafritun.
Notkun tækis Virkja aukasamhliðatengi Slökkt* Kveikt	Gera aukasamhliðatengi virkt. Athugasemd: Prentarinn endurræsis þegar stillt á kveikt.
Athugasemd: Stjarna (*) næst gildi gefur til kynna sjálfvalda stillingu frá verksmiðju.	

Atriði valmyndar	Lýsing
Uppsetning á skynjara fyrir litaskellur Kjörstilling á tíðni stillinga Óvirkt Fæstar litastillingar Færri litastillingar Venjuleg* Betri litanákvæmni Besta litanákvæmni	Stilla prentarann til að nota rétt magn af prentlit til að viðhalda samræmi lita.
Uppsetning á skynjara fyrir litaskellur Full stilling	Keyra fulla stillingu lita.
Uppsetning á skynjara fyrir litaskellur Prenta TPS-upplýsingasíðu	Prenta greiningarsíðu sem inniheldur upplýsingar um stillingu á skynjara fyrir litaskellur.
Uppsetning forrita LES-forrit Slökkt Kveikt*	Virkja forrit fyrir innbyggðar lausnir Lexmark (LES). Athugasemdir: <ul style="list-style-type: none"> • Þetta atriði valmyndar er aðeins tiltækt í sumum gerðum prentara. • Þegar stillt á kveikt hefur þessi stilling ekki áhrif á innbyggð forrit.
Uppsetning á skanna Handvirk stilling á skanna Prenta fljótvirka prófun	Prenta marksíðu fyrir fljótvirka prófun. Athugasemd: Gangið úr skugga um að spássíubil á marksíðunni sé eins allt í kring um takmarkið. Ef ekki gæti þurft að stilla spássíur prentarans.
Uppsetning á skanna Handvirk stilling á skanna Stilling á sjálfvirkum matara að framan Stilling á sjálfvirkum matara að aftan Stilling á flatskanna	Stilla flatskanna og sjálfvirkan matara handvirkt eftir að hafa komið sjálfvirkum matara, gleri skanna eða stýrispjaldi fyrir á sinn stað.
Uppsetning á skanna Eyða brún Eyða brún á flatskanna 0–6 (3*) Eyða brún í sjálfvirkum matara 0–6 (3*)	Stilla stærð, í millímetrum, á svæði án prentunar í verki í sjálfvirkum matara eða á flatskanna.
Uppsetning á skanna Afrétting í sjálfvirkum matara Vélræn afrétting í sjálfvirkum matara Slökkt Kveikt Sjálfvirkt*	Stilla prentarann til að framkvæma stillingu á skekkju í sjálfvirkum matara.
Uppsetning á skanna Óvirkur skanni Virkt* Óvirkt Sjálfvirkur matari óvirkur	Gera skannann óvirkan ef hann virkar ekki rétt.
Athugasemd: Stjarna (*) næst gildi gefur til kynna sjálfvalda stillingu frá verksmiðju.	

Atriði valmyndar	Lýsing
Uppsetning á skanna Röð Tiff-bæta Endasnið CPU (Endianness)* Lítið endasnið Stórt endasnið	Ákvarða röð bæta í TIFF-sniðnu úttaki skönnunar.
Uppsetning á skanna Nákvæmni Tiff-raða á umferð Kveikt* Slökkt	Stilla gildi fyrir röð á umferð á TIFF-sniðnu úttaki skönnunar.
Athugasemd: Stjarna (*) næst gildi gefur til kynna sjálfvalda stillingu frá verksmiðju.	

Eyða utan þjónustu

Atriði valmyndar	Lýsing
Eyða utan þjónustu Minni síðast hreinsað Harður diskur síðast hreinsaður	Sýnir upplýsingar um það hvenær minni prentarans eða harði diskurinn voru síðast hreinsuð. Athugasemd: Harður diskur síðast hreinsaður birtist aðeins í prenturum með uppsettan harðan disk.
Eyða utan þjónustu Hreinsa allar upplýsingar á fastheldnu minni Hreinsa allar upplýsingar á hörðum disk Eyða öllum stillingum fyrir prentara og netkerfi.	Hreinsa allar stillingar og forrit sem geymd eru í minni prentarans eða á hörðum disk prentara. Athugasemd: Hreinsa allar upplýsingar á hörðum disk birtist aðeins í prenturum með uppsettan harðan disk.

Sýnileg tákn á heimaskjá

Athugasemd: Þessi valmynd birtist aðeins í sumum gerðum prentara.

Valmynd	Lýsing
Afritun Tölvupóstur Fax Staða/birgðir Verk í biðröð Breyta um tungumál Miðstöð flýtvísa Heimilisfangabók Bókmerki Verk í bið USB FTP Prófilar skönnunar Prófilar forrita Eyðublöð og uppáhald Skönnunarmiðstöð Afrita kort	Skilgreina hvaða tákn á að sýna á heimaskjánnum.

Um þennan prentara

Atriði valmyndar	Lýsing
Flipi eignar ¹	Lýsir prentaranum. Hámarks lengd er 32 staftákn.
Staðsetning prentarans ¹	Auðkennir staðsetningu prentarans. Hámarks lengd er 63 staftákn.
Samband ¹	Persónugera heiti prentarans. Hámarks lengd er 63 staftákn.
Flytja út uppsetningarskrá til USB ²	Flytja út uppsetningarskrár á minniskort.
Flytja út þjappaða atvikaskrá til USB ²	Flytja út þjappaðar atvikaskrár á minniskort.
Senda atvikaskrá Hætta við Senda	Senda greiningarupplýsingar til Lexmark.

¹ Þetta atriði valmyndar er aðeins hægt að stilla frá innbyggða vefþjóninum í sumum gerðum prentara.

² Þetta atriði valmyndar birtist aðeins í sumum gerðum prentara.

Prenta

Útlit

Atriði valmyndar	Lýsing
Hliðar 1-hlið* 2-hliðar	Skilgreina hvort prentað er á eina hlið eða báðar hliðar á pappír.
Athugasemd: Stjarna (*) við hliðina á gildi gefur til kynna sjálfvalda verksmiðjustillingu.	

Atriði valmyndar	Lýsing
Veltistíll Löng brún* Stutt brún	Ákvarða hvaða hlið á pappír er bundin (löng brún eða stutt) þegar prentað er á báðar hliðar. Athugasemd: Prentarinn hliðrar sjálfvirktt prentuðum upplýsingum á síðunni til að binda rétt, en það fer eftir hvaða valkostur er valinn.
Auðar síður Prenta Ekki prenta*	Prenta auðar síður sem eru innifaldar í prentverki.
Raða Slökkt [1,1,1,2,2,2]* Kveikt [1,2,1,2,1,2]	Stafla síðum í prentverki í röð þegar verið er að prenta mörg eintök af verkinu..
Aðskilnaðarsíður Engin* Á milli eintaka Á milli verka Á milli síðna	Setja inn auðar aðskilnaðarsíður við prentun.
Uppruni aðskilnaðarsíðu Skúffa [x] (1*) Fjölnotamatari	Skilgreina uppruna pappírs á aðskilnaðarsíðum. Athugasemd: Fjölnotamatari er aðeins tiltækur í sumum gerðum prentara.
Síður á hlið Slökkt* 2 síður á hlið 3 síður á hlið 4 síður á hlið 6 síður á hlið 9 síður á hlið 12 síður á hlið 16 síður á hlið	Prenta margar síðumyndir á einni hlið á pappírsörk.
Röðun á síðum á hlið Lárétt* Öfugt lárétt Lóðrétt Öfugt lóðrétt	Skilgreina staðsetningu á mörgum síðum þegar verið er að nota síður á hlið. Athugasemd: Staðsetningin fer eftir fjölda á síðumyndum og hvernig þær snúa.
Stefna á síðum á hlið Sjálfvirk* Langsnið Skammsnið	Skilgreina stefnu á skjali með mörgum síðum þegar verið er að nota síður á hlið.
Spássía á síðum á hlið Engin* Heil	Prenta spássíu á hverja síðumynd þegar verið er að nota síður á hlið.
Eintök 1–9999 (1*)	Skilgreina fjölda eintaka fyrir hvert prentverk.
Athugasemd: Stjarna (*) við hliðina á gildi gefur til kynna sjálfvalda verksmiðjustillingu.	

Atriði valmyndar	Lýsing
Prentsvæði Venjuleg* Láta passa á síðu Heil síða	Stilla prentanlegt svæði á pappírsörk.
Athugasemd: Stjarna (*) við hliðina á gildi gefur til kynna sjálfvalda verksmiðjustillingu.	

Uppsetning

Atriði valmyndar	Lýsing
Tungumál prentara PCL-herming PS herming*	Stilla tungumál prentara. Athugasemd: Stilling á sjálfgefnu tungumáli prentara kemur ekki í veg fyrir að hugbúnaður sendi prentverk sem nota annað tungumál prentara.
Verk í bið Slökkt* Kveikt	Geyma prentverk sem þarfnast rekstrarvöru þannig að hægt sé að prenta verk sem ekki þarfnast rekstrarvöru. Athugasemd: Þetta atriði valmyndar birtist aðeins þegar harður diskur prentara er uppsettur.
Tímarof verk í bið 0–255 (30*)	Stilla tímann í sekúndum sem prentarinn bíður eftir íhlutun notanda áður en hann setur verk í bið sem krefjast ótiltækra tilfanga og heldur áfram að prenta önnur verk í prentbiðröðinni. Athugasemd: Þetta atriði valmyndar birtist aðeins þegar harður diskur prentara er uppsettur.
Notkun prentara Hámarkshraði Hámarksafköst*	Ákvarða hvernig litamyndeining vinnur við prentun. Athugasemdir: <ul style="list-style-type: none"> • Þegar stillt á hámarksafköst hægir litamyndeining á sér eða stöðvast þegar verið er að prenta síður aðeins í svörtum lit. • Þegar stillt er á hámarkshraða þá er litamyndeiningin ávallt í gangi við prentun, hvort sem verið er að prenta síður í lit eða svörtu.
Hlaða niður marki Vinnsluminni (RAM)* Diskur	Skilgreina hvar á að vista öll varanleg aðföng, svo sem leturgerðir og fjölva, sem hefur verið hlaðið niður í prentarann. Athugasemd: Þetta atriði valmyndar birtist aðeins þegar harður diskur prentara er uppsettur.
Vista aðföng Slökkt* Kveikt	Skilgreina hvað prentarinn gerir með niðurhlaðin aðföng, svo sem leturgerðir og fjölva, þegar hann fær verk sem krefst meira minnis en er tiltækt. Athugasemdir: <ul style="list-style-type: none"> • Þegar stillt á Slökkt þá geymir prentarinn niðurhlaðin aðföng aðeins þar til að þörf er á meira minni. Aðföngum sem eru tengd óvirku tungumáli prentara er eytt. • Þegar stillt á Kveikt geymir prentarinn öll varanleg aðföng þvert á allar tungumálastillingar. Þegar þörf krefur sýnir prentarinn skilaboð um fullt minni í stað þess að eyða varanlegum aðföngum.
Skipun prenta allt Í stafrófsröð* Nýjast fyrst Það elsta fyrst	Skilgreina röðina þegar þú velur að prenta öll geymd verk og trúnaðarprentun. Athugasemd: Þetta atriði valmyndar birtist aðeins þegar harður diskur prentara er uppsettur.
Athugasemd: Stjarna (*) næst gildi gefur til kynna sjálfvalda stillingu frá verksmiðju.	

Gæði

Atriði valmyndar	Lýsing
Prentstilling Svart/hvít Litur*	Stilla prentstillingu.
Prentupplausn 4800 CQ* 1200 dpi	Stilla upplausn á prentuðu úttaki. Athugasemd: 4800 CQ gefur hágæða úttak á hámarkshraða.
Svertustig prentdufts 1 til 5 (4*)	Ákvarða stig birtu eða svertu í textamyndum.
Hálftóna Venjuleg* Smáatriði	Bæta prentað úttak til að vera með mjúkar línur með skörpum brúnum.
Litasparnaður Slökkt* Kveikt	Draga úr magni á bleki sem notað er í teikningar og myndir.
RGB-birtustig -6 til 6 (0*)	Stilla birtustigið, skerpu og metnun í litaúttaki. Athugasemd: Þessi stilling hefur ekki áhrif á skrár þar sem tæknilýsing CMYK-lita er notuð.
RGB-skerpa 0 til 5 (0*)	
RGB-mettun 0 til 5 (0*)	
Athugasemd: Stjarna (*) við hliðina á gildi gefur til kynna sjálfvalda verksmiðjustillingu.	

Þróuð myndvinnsla

Atriði valmyndar	Lýsing
Litajafnvægi Blátt -5 til 5 (0*) Rautt -5 til 5 (0*) Gult -5 til 5 (0*) Svart -5 til 5 (0*) Endurstilla sjálfvalið	Stilla magn af prentlit sem er notað fyrir hvern lit.
Athugasemd: Stjarna (*) við hliðina á gildi gefur til kynna sjálfvalda verksmiðjustillingu.	

Atriði valmyndar	Lýsing
Litaleiðrétting Slökkt Sjálfvirkt* Handvirkt Innihald litaleiðréttingar	Aðlaga litastillingar sem notaðar eru til að prenta skjöl. Athugasemdir: <ul style="list-style-type: none"> • Slökkt stillir prentarann til að taka við litastillingum frá hugbúnaðinum. • Sjálfvirkt stillir prentarann til að beita mismunandi litaprófilum á hvern hlut á prentuðu síðunni. • Handvirkt leyfir sérsnið á RGB eða CMYK litabreytingum sem beitt er á hvern hlut á prentuðu síðunni. • Innihald litaleiðréttingar er aðeins tiltækt þegar litaleiðrétting er stillt á handvirkt.
Litadæmi Prenta litadæmi	Prenta sýnishornasíður fyrir hverja af RGB og CMYK litabreytitöflum sem notaðar eru í prentaranum.
Litastilling	Stilla prentarann til að aðlaga litabreytingar í prentuðu úttaki.
Útskipting á lit á blettum Stilla sérsniðið CMYK	Úthluta sérstökum CMYK-gildum á tuttugu nefnda blettaliti.
RGB útskipting	Samsvara litum í úttaki við upphaflegt skjal. Athugasemdir: <ul style="list-style-type: none"> • Þetta atriði valmyndar þarfnast þess að þú veljir „Display-True-Black“ litatöflu. • Þetta atriði valmyndar birtist aðeins í innbyggða vefþjónum.
Athugasemd: Stjarna (*) við hliðina á gildi gefur til kynna sjálfvalda verksmiðjustillingu.	

Verkreikningar

Athugasemd: Þessi valmynd birtist aðeins þegar harður diskur prentara er uppsettur.

Atriði valmyndar	Lýsing
Verkreikningar Slökkt* Kveikt	Stilla prentarann til að búa loggskrá yfir prentverk sem hann tekur á móti.
Tíðni loggskrár verkreikninga Daglega Vikulega Mánaðarlega	Skilgreina hve oft prentarinn býr til loggskrá.
Aðgerð loggskrár við lok á tíðni. Engin* Senda núverandi loggskrá í tölvupósti Senda núverandi loggskrá í tölvupósti og eyða Senda núverandi loggskrá í pósti Senda núverandi loggskrá í pósti og eyða	Stilla hvernig prentarinn bregst við þegar mörk tíðni renna út. Athugasemd: Gildið sem er skilgreint í tíðni loggskrár ákvarðar hvenær þessi aðgerð er gangsett.
Loggskrá nærri því að verða full Slökkt* Kveikt	Skilgreina hámarksstærð á loggskrá áður en prentarinn sendir viðvörðunina um að loggskrá nærri því að verða full.
Athugasemd: Stjarna (*) við hliðina á gildi gefur til kynna sjálfvalda verksmiðjustillingu.	

Atriði valmyndar	Lýsing
Aðgerð loggskrár þegar nærri því full Engin* Senda núverandi loggskrá í tölvupósti Senda núverandi loggskrá í tölvupósti og eyða Senda elstu loggskrá í tölvupósti og eyða Senda núverandi loggskrá í pósti Senda núverandi loggskrá í pósti og eyða Senda elstu loggskrá í pósti og eyða Eyða núverandi loggskrá Eyða elstu loggskrá Eyða öllu nema núverandi Eyða öllum loggskrá	Stilla hvernig prentarinn bregst við þegar harði diskurinn er nánast fullur. Athugasemd: Gildið sem er skilgreint í loggskrá nærri því full ákvarðar hvenær þessi aðgerð er gangsett.
Aðgerð loggskrár þegar full Engin* Senda núverandi loggskrá í tölvupósti og eyða Senda elstu loggskrá í tölvupósti og eyða Senda núverandi loggskrá í pósti og eyða Senda elstu loggskrá í pósti og eyða Eyða núverandi loggskrá Eyða elstu loggskrá Eyða öllu nema núverandi Eyða öllum loggskrá	Stilla hvernig prentarinn bregst við þegar notkun á diskum nálgast hámarksörk (100MB).
Vefsíð til að senda loggskrár í pósti	Skilgreina hvert prentarinn sendir loggskrár verkreikninga.
Tölvupóstfang til að senda loggskrár	Skilgreina netfangið sem tækið sendir loggskrár verkreikninga.
Forskeyti á loggskrá	Skilgreina forskeytið sem þú setur á heiti atvikaskrár. Athugasemd: Núverandi hýsisnafn skilgreint í TCP/IP-valmyndinni er notað sem sjálfvalið forskeyti á loggskrár.
Athugasemd: Stjarna (*) við hliðina á gildi gefur til kynna sjálfvalda verksmiðjustillingu.	

XPS

Atriði valmyndar	Lýsing
Prenta síður með villum Slökkt* Kveikt	Prenta prufusíðu sem inniheldur upplýsingar um villur, þar með XML merkingarvillum.
Lágmarkslínbreidd 1–30 (2*)	Stilla lágmarksbreidd slaga. Athugasemdir: <ul style="list-style-type: none"> • Verk sem prentuð eru í 1200 dpi nota gildið beint. • Verk prentuð í 4800 CQ nota helming gildisins.
Athugasemd: Stjarna (*) við hliðina á gildi gefur til kynna sjálfvalda verksmiðjustillingu.	

PDF

Atriði valmyndar	Lýsing
Kvarða til að passa Slökkt* Kveikt	Kvarða innihald síðu til að passa á valda pappírsstærð.
Glósur Prenta Ekki prenta*	Skilgreina hvort prenta á glósur á PDF.
Athugasemd: Stjarna (*) við hliðina á gildi gefur til kynna sjálfvalda verksmiðjustillingu.	

PostScript

Atriði valmyndar	Lýsing
Villa prentun PS Slökkt* Kveikt	Prenta síðu sem lýsir PostScript®-villunni. Athugasemd: Þegar villa kemur upp hættir vinnsla á verkinu, prentari prentar villuskilaboð og restin af prentuninni er sleppt.
Lágmarkslínbreidd 1–30 (2*)	Stilla lágmarksbreidd slaga. Athugasemdir: <ul style="list-style-type: none"> • Verk sem prentuð eru í 1200 dpi nota gildið beint. • Verk prentuð í 4800 CQ nota helming gildisins.
Læsa PS-gangsetningarstillingu Slökkt* Kveikt	Gera SysStart-skrá óvirka.
Sléttun mynda Slökkt* Kveikt	Bæta birtuskil og skerpu á myndum með lága upplausn. Athugasemd: Þessi stilling hefur engin áhrif á myndir með upplausn 300 dpi eða hærrí.
Forgangur leturtegundar Vistfast* Skyndiminni/diskur	Setja upp leitarröð leturtegunda. Athugasemdir: <ul style="list-style-type: none"> • Vistfast stillir prentarann til að leita í sínu minni að umbeðinni leturgerð áður en leitað er í skyndiminni eða á harða disknum. • Skyndiminni/diskur stillir prentarann til að leita í skyndiminni að umbeðinni leturgerð áður en leitað er í minni prentarans. • Þetta atriði valmyndar birtist aðeins þegar minniskort eða harður diskur prentara eru uppsettur.
Tímarof í bið Slökkt Kveikt* (40 sekúndur)	Stilla prentarann til að bíða eftir fleiri gögnum áður en hætt er við prentverk.
Athugasemd: Stjarna (*) við hliðina á gildi gefur til kynna sjálfvalda verksmiðjustillingu.	

PCL

Atriði valmyndar	Lýsing
Uppruni leturgerða Vistfast* Diskur Minnskort Allt	Velja uppruna sem inniheldur sjálfvalið val á leturgerð. Athugasemdir: <ul style="list-style-type: none"> • Minnskort og diskur birtast aðeins í sumum gerðum prentara. • Til að minnskort og diskur birtist verður að ganga úr skugga um að þau séu ekki með les- eða skrifvörn.
Heiti leturgerðar [Listi yfir tiltækar leturgerðir] (Courier*)	Veldu leturgerð úr skilgreindum uppruna leturs.
Stilling á tákni [Listi yfir tiltæk sett tákna] (10U PC-8*)	Skilgreina tákni sem er stillt fyrir hvert heiti leturgerðar. Athugasemd: Stilling á tákni er sett staftákna stafrófs og talna, punkta og sérstakra tákna. Stilling tákna styður mismunandi tungumál eða sérstök kerfi, svo sem reiknitákni eða vísindatexta.
Halli 0.08–100 (10*)	Skilgreina halla á leturgerðum með föstu eða jafnbreiðu millibili. Athugasemd: Halli á við um staftákni með föstu millibili á tomnu eftir gerð.
Stefna Skammsnið* Langsnið	Skilgreina stefnu á texta og myndefni á síðu.
Línur á síðu 1–255	Skilgreina fjölda af línunum af texta fyrir hverja síðu sem prentuð er í gegnum PCL® gagnastrauminn. Athugasemdir: <ul style="list-style-type: none"> • Þetta valmyndaratriði virkjar lóðréttu stýringu sem veldur því að valinn fjöldi af umbeðnum línunum er prentaður á milli sjálfgefinnna spássía á síðunni. • 60 er sjálfvalin verksmiðjustilling fyrir Bandaríkin. 64 er sjálfvalin alþjóðleg stilling frá verksmiðju.
PCL5 lágmarksbreidd á línu 1–30 (2*)	Stillir lágmark upphafsbreiddar slaga. Athugasemdir:
PCLXL lágmarksbreidd á línu 1–30 (2*)	<ul style="list-style-type: none"> • Verk sem prentuð eru í 1200 dpi nota gildið beint. • Verk prentuð í 4800CQ nota helming gildisins.
A4 breidd 198 mm* 203 mm	Stillir breidd á rökrænni síðu þegar prentað er á A4-stærð pappírs. Athugasemd: Rökræn síða er plássíða á raunverulegri síðu þegar gögn eru prentuð.
Sjálfvirk ný lína (CR) eftir línuskipti (LF) Slökkt* Kveikt	Stillir prentarann til að framkvæma sjálfvirk stýriskipunina ný lína (CR) eftir línuskipti (LF). Athugasemd: Ný lína er búnaður sem stjórnar prentara til að færa stöðu bendilsins í fyrstu stöðu á sömu línu.
Sjálfvirk línuskipti (LF) eftir nýja línu (CR) Slökkt* Kveikt	Stilla prentarann til að framkvæma sjálfvirk stýriskipunina línuskipti (LF) eftir nýja línu (CR).
Athugasemd: Stjarna (*) við hliðina á gildi gefur til kynna sjálfvalda verksmiðjustillingu.	

Atriði valmyndar	Lýsing
Endurvelja númer á skúffu Úthluta fjölnotamatara Úthluta skúffu [x] Úthluta handvirkum pappír Úthluta handvirkri stillingu umslags	Stilla prentarann til að vinna með öðrum prentrekli eða sérsniðnu forriti sem notar annað sett af úthlutun verka til að biðja um tiltekinn uppruna pappírs. Veldu úr eftirfarandi valkostum: Slökkt*—Prentarinn notar sjálfvalda úthlutun frá verksmiðju á uppruna pappírs. Engin—Uppruni pappírs hunsar skipunina Velja mötun pappírs. 0–199—Velja tölugildi til að úthluta sérsniðið gildi á uppruna pappírs. Athugasemd: Fjölnotamatari er aðeins tiltækur í sumum gerðum prentara.
Endurvelja númer á skúffu Skoða sjálfgefnar verksmiðjustillingar	Sýna sjálfvalda verksmiðjustillingu úthlutaða fyrir hvern uppruna pappírs.
Endurvelja númer á skúffu Endurheimta sjálfvaldar stillingar	Endurvekja endurval á númeri fyrir skúffu í sjálfval frá verksmiðju.
Tímarof prentunar Slökkt Kveikt* [90]	Stilla prentarann til að ljúka við prentverk eftir að hann hefur verið í aðgerðarleysi í tilgreindan tíma í sekúndum.
Athugasemd: Stjarna (*) við hliðina á gildi gefur til kynna sjálfvalda verksmiðjustillingu.	

HTML

Atriði valmyndar	Lýsing
Heiti leturgerðar [Listi yfir leturgerðir] (Times*)	Stilla leturgerð til að nota HTML-skjöl.
Stærð á leturgerð 1-255 (12*)	Stilla leturstærð til að nota HTML-skjöl.
Kvarða 1–400% (100*)	Kvarða HTML-skjöl.
Stefna Skammsnið* Langsnið	Stilla snúningsátt síðu fyrir HTML-skjöl.
Stærð á spássíu 8-255 mm (19*)	Stilla spássíu síðu fyrir HTML-skjöl.
Bakgrunnar Ekki prenta Prenta*	Prenta bakgrunnsupplýsingar eða gröf/teikningar fyrir HTML-skjöl.
Athugasemd: Stjarna (*) við hliðina á gildi gefur til kynna sjálfvalda verksmiðjustillingu.	

Mynd

Atriði valmyndar	Lýsing
Sjálfvirk aðlögun Kveikt Slökkt*	Velja bestu tiltæku pappírsstærð og stillingu á stefnu fyrir mynd. Athugasemd: Þegar þetta er stillt á Kveikt mun þetta valmyndaratriði yfirkeyra stillingar fyrir kvörðun og stefnu fyrir myndina.
Snúa við Slökkt* Kveikt	Snúa við tvítóna einlitum myndum. Athugasemd: Þessi stilling á ekki við um GIF eða JPEG snið fyrir myndir.
Kvörðun Festipunktur efst vinstra megin Besta aðlögun* Festipunktur í miðju Láta hæð/breidd passa Lát hæð passa Láta breidd passa	Stilla mynd til að passa í prentanlegt svæði. Athugasemd: Þegar sjálfvirk aðlögun er stillt á kveikt, er kvörðun sjálfkrafa stillt á bestu aðlögun.
Stefna Skammsnið* Langsnið Viðsnúðið skammsnið Viðsnúðið langsnið	Skilgreina stefnu á texta og myndefni á síðu.
Athugasemd: Stjarna (*) við hliðina á gildi gefur til kynna sjálfvalda verksmiðjustillingu.	

Pappír

Uppsetning skúffu

Atriði valmyndar	Lýsing
Sjálfvalinn uppruni Skúffa [x] (1*) Fjölnotamatari Handvirk stilling pappírs Handvirk stilling umslags	Stilla uppruna fyrir öll prentverk. Athugasemd: Fjölnotamatari birtist því aðeins að setja upp fjölnotaprentara (MP) sé stillt á kasettu.
Pappírsstærð/gerð Skúffa [x] Fjölnotamatari Handvirk stilling pappírs Handvirk stilling umslags	Skilgreina pappírsstærð eða pappír sem hlaðið er í hvern uppruna pappírs.
Athugasemd: Stjarna (*) við hliðina á gildi gefur til kynna sjálfvalda verksmiðjustillingu.	

Atriði valmyndar	Lýsing
Stærð í staðinn Slökkt Yfirlýsing/A5 Bréf (Letter)/A4 Allt uppgafið*	Stilltu prentara til að setja tiltekna pappírsstærð í staðinn ef umbeðinni stærð er ekki hlaðið í neinn uppruna pappírs. Athugasemdir: <ul style="list-style-type: none"> • Slökkt setur kvaðningu til notanda að hlaða pappírsstærð sem beðið er um. • Yfirlýsing/A5 prentar A5-stærð skjals á yfirlýsingu þegar yfirlýsingu er hlaðið og verk í stærð yfirlýsingar á A5 pappírsstærð þegar þú hleður A5. • Bréf (Letter)/A4 prentar A4-stærð skjals á bréfsefni þegar bréf og verk í stærð bréfs á A4 pappírsstærð þegar þú hleður A4. • Allt uppgafið kemur í stað bréfs/A4.
Athugasemd: Stjarna (*) við hliðina á gildi gefur til kynna sjálfvalda verksmiðjustillingu.	

Uppsetning á miðli

Alhliða uppsetning

Atriði valmyndar	Lýsing
Mælieiningar Tommur Millímetrar	Skilgreinir mælieiningar fyrir alhliða pappír. Athugasemd: Tommur er sjálfvalin verksmiðjustilling fyrir Bandaríkin. Millímetrar er sjálfvalin alþjóðleg stilling frá verksmiðju.
Breidd á skammsniði 3–14,17 tommur (8,50*) 76–359,91 mm (216*)	Stilla breidd á skammsniði á alhliða pappír.
Hæð á skammsniði 3–14,17 tommur (14*) 76–359,91 mm (356*)	Stilla hæð á skammsniði á alhliða pappír.
Stefna færslu Stutt brún* Löng brún	Stilla prentarann til að grípa pappír frá stuttri brún eða langri brún. Athugasemd: Löng brún birtist aðeins þegar lengsta brún er styttri en hámarks breidd sem er studd.
Athugasemd: Stjarna (*) við hliðina á gildi gefur til kynna sjálfvalda verksmiðjustillingu.	

Sérsniðnar stærðir skönnunar

Atriði valmyndar	Lýsing
Sérsniðin stærð skönnunar [x] Heiti á stærð skönnunar Breidd 1–8,50 tommur (8,50*) 25–216 mm (216*) Hæð 1–14 tommur (14*) 25–356 mm (297*) Stefna Skammsnið* Langsnið Tvær skannanir á hlið Slökkt* Kveikt	Úthluta heiti á stærð skönnunar og setja upp stillingar skönnunar.

Gerðir miðla

Atriði valmyndar	Lýsing
Venjulegur Þykkari gerð pappírs Endurunninn Glanspappír Miðar Vínýlmiðar Mjög þykkur pappír Umslag Bréfhaus Forprentaður Litaður pappír Létt Þung Grófur/bómull Sérsniðin gerð [x]	Skilgreina áferð og þyngd á pappír sem er hlaðið.

Afritun

Sjálfgildi afritunar

Atriði valmyndar	Lýsing
Gerð innihalds Texti Texti/ljósmynd* Ljósmynd Gröf/teikningar	Bæta útkomu úttaks byggt á innihaldi upphafslegs skjals.
Uppruni innihalds Svart/hvítur leysiprentari Litaleysiprentari* Bleksprautuprentari Ljósmynd/filma Tímarit Dagblað Prentvél Annað	Bæta útkomu úttaks byggt á uppruna upphafslegs skjals.
Hliðar 1 hlið til 1 hliðar* 1 hlið til 2 hliðar 2 hlið til 1 hliðar 2 hlið til 2 hliðar	Skilgreina hegðun skönnunar byggt á upphaflegu skjali.
Aðskilnaðarsíður Engin* Á milli eintaka Á milli verka Á milli síðna	Skilgreina hvort setja eigi auðar aðskilnaðarsíður við prentun.
Uppruni aðskilnaðarsíðu Skúffu [x] (1*) Fjölnotamatari	Skilgreina uppruna pappírs á aðskilnaðarsíðum.
Litur Slökkt Kveikt* Sjálfvirkt	Skilgreina hvort prenta eigi afrit í lit.
Síður á hlið Slökkt* 2 síður með skammsniði 4 síður með skammsniði 2 síður með langsniði 4 síður með langsniði	Skilgreina fjölda á síðumyndum sem á að prenta á einni hlið á pappír.
Athugasemd: Stjarna (*) við hliðina á gildi gefur til kynna sjálfvalda verksmiðjustillingu.	

Atriði valmyndar	Lýsing
Prenta síðuspássur Slökkt* Kveikt	Setja spássú í kring um hverja mynd þegar margar síður eru prentaðar á eina örk af pappír.
Raða Slökkt [1,1,1,2,2,2] Kveikt [1,2,1,2,1,2]*	Prenta mörg afrit í röð.
„Afrita frá“ stærð [Listi yfir pappírsstærðir]	Stilla pappírsstærð á upphaflega skjalinu. Athugasemdir: <ul style="list-style-type: none"> • Bréf (Letter) er sjálfvalin verksmiðjustilling fyrir Bandaríkin. A4 er sjálfvalin alþjóðleg stilling frá verksmiðju. • Þetta atriði valmyndar getur verið breytilegt eftir þinni gerð prentara.
„Afrita til“ uppruna Skúffa [x] (1*) Fjölnotamatari Samsvara sjálfvirkt stærð	Skilgreina uppruna pappírs fyrir afritunarverk.
Hitastig -4 til 4 (0*)	Skilgreina hvor það á að búa til kaldara eða heitara úttak.
Svertustig -4 til 4 (0*)	Skilgreina svertustig á skannaðri mynd.
Fjöldi eintaka 1–9999 (1*)	Skilgreina fjölda eintaka.
Haus/fótur Efst til vinstri Efst í miðju Efst til hægri Neðst til vinstri Neðst í miðju Neðst til hægri	Setja haus eða fót á prentað úttak.
Yfirlögn Trúnaðarverk Afritun Drög Mikilvægt Sérnsniðið Slökkt*	Skilgreina texta í yfirlögn sem er prentaður á hverja síðu í afritun.
Sérnsniðin yfirlögn	Skrá texta í sérnsniðna yfirlögn.
Athugasemd: Stjarna (*) við hliðina á gildi gefur til kynna sjálfvalda verksmiðjustillingu.	

Þróuð myndvinnsla

Atriði valmyndar	Lýsing
Litajafnvægi -4 til 4 (0*)	Stilla magn af prentlit sem notaður er fyrir hvern lit.
Brottfall á lit Engin* Rauður Grænn Blár Sjálfvalin mörk á rauðu 0–255 (128*) Sjálfvalin mörk á grænu 0–255 (128*) Sjálfvalin mörk á bláu 0–255 (128*)	Skilgreina hvaða litur á að falla út við skönnun og stilla stillingu á brottfalli fyrir þann lit.
Sjálfvirk uppgötvun á lit Litanæmni 1–9 (5*) Næmni á svæði 1–9 (5*)	Stilla magn á lit sem prentarinn uppgötvar frá upphaflegu skjali.
Birtuskil Best fyrir innihald* 0 1 2 3 4 5	Skilgreina birtuskil á úttaki.
Fjarlægja bakgrunn Uppgötvun bakgrunns Byggt á innihaldi* Fast Stig -4 til 4 (0*)	Stilla hve mikið af bakgrunni sést á skannaðri mynd. Athugasemd: Ef þú vilt fjarlægja bakgrunnslitinn úr upprunalegu skjalinu skaltu síðan stilla uppgötvun bakgrunns á byggt á innihaldi. Ef þú vilt fjarlægja truflun myndar úr ljósmynd, þá skaltu stilla uppgötvun bakgrunns sem fasta
Sjálfvirk miðjun Slökkt* Kveikt	Stilla sjálfvirkt innihald í miðju á síðu.
Speglun á mynd Slökkt* Kveikt	Búa til speglaða mynd af upphaflega skjalinu.
Andhverf mynd Slökkt* Kveikt	Búa til andhverfa mynd af upphaflega skjalinu.
Athugasemd: Stjarna (*) við hliðina á gildi gefur til kynna sjálfvalda verksmiðjustillingu.	

Atriði valmyndar	Lýsing
Atriði skugga -4 til 4 (0*)	Stilla magn af skugga sem er sýnilegt á skannaðri mynd.
Skanna brún í brún Slökkt* Kveikt	Leyfa skönnun brún-í-brún á upphaflegu skjali.
Skerpa 1-5 (3*)	Stilla magn skerpu á skannaðri mynd.
Athugasemd: Stjarna (*) við hliðina á gildi gefur til kynna sjálfvalda verksmiðjustillingu.	

Stýringar stjórnanda

Atriði valmyndar	Lýsing
Leyfa afrit í lit Slökkt Kveikt*	Prenta afrit í lit.
Leyfa forgangsafrít Slökkt Kveikt*	Rjúfa prentverk til að afrita síðu eða skjal.
Skönnun á sérsniðnu verki Slökkt* Kveikt	Kveikja á að skönnun á sérsniðnum verkum sé sjálfvalið.
Leyfa Vista sem flýtvísi. Slökkt Kveikt*	Vista sérsniðnar stillingar afritunar sem flýtvísi.
Sýnishorn afritunar	Prenta sýnishorn afritunar.
Athugasemd: Stjarna (*) við hliðina á gildi gefur til kynna sjálfvalda verksmiðjustillingu.	

Fax

Sjálfgildi fax

Fax-stilling

Atriði valmyndar	Lýsing
Fax-stilling Fax Faxþjónn Óvirkt	Veldu stillingu fyrir fax. Athugasemd: Sjálfvalin verksmiðjustilling getur verið breytileg, en það fer eftir þinni gerð prentara.

Uppsetning á faxi

Almennar faxstillingar

Atriði valmyndar	Lýsing
Heiti á faxi	Auðkenna þitt faxtæki.
Faxnúmer	Auðkenna þitt faxnúmer.
Auðkenni á faxi Heiti á faxi Faxnúmer*	Tilkynna viðtakendum á faxi um þitt heiti á faxi eða faxnúmer.
Virkja handvirkt fax Slökkt* Kveikt	Stilla prentarann til að senda fax handvirkt. Athugasemdir: <ul style="list-style-type: none"> • Þetta atriði valmyndar þarfnast línudeilis og símtækis. • Notað venjulegan síma til að svara faxi á innleið og til að hringja í faxnúmer. • Til að fara beint í aðgerð handvirks fax, snertu # og 0 á hnappaborðinu.
Notkun á minni Taka við öllu Aðallega móttaka Jafnt* Aðallega senda Senda allt	Stilla magn á innra minni sem er úthlutað fyrir fax. Athugasemd: Þetta atriði valmyndar kemur í veg fyrir ástand á biðminni og að föx mistakist.
Hætta við föx Leyfa* Ekki leyfa	Hætta við föx á útleið áður en þau eru send, eða hætta við föx á innleið áður en lokið er við prentun þeirra.
Möskun á faxnúmeri Slökkt* Frá vinstri Frá hægri	Skilgreina sniðið fyrir möskun í útsendu faxnúmeri.
Staftákn sem á að maska 0–58 (0*)	Skilgreina fjölda staftákna sem á að maska í útsendu faxnúmeri.
Virkja uppgötvun á tengdri línu Kveikt* Slökkt	Ákvarða hvort símalína sé tengd við prentarann. Athugasemd: Uppgötvun á sér stað þegar kveikt er á prentaranum og fyrir hverja hringingu.
Virkja uppgötvun á að lína sé í röngu tengi. Slökkt Kveikt*	Ákvarða hvort símalína sé tengd við rétt tengi á prentaranum. Athugasemd: Uppgötvun á sér stað þegar kveikt er á prentaranum og fyrir hverja hringingu.
Leyfa framlengingu í stuðningi notkunar Slökkt Kveikt*	Ákveða hvort símalína sé notuð af öðru tæki eins og öðrum síma á sömu línu. Athugasemd: Uppgötvun á sér stað þegar kveikt er á prentaranum og fyrir hverja hringingu.
Hámarka samhæfni á faxi	Stilla virkni á faxi prentarans fyrir bestu samhæfni við önnur faxtæki.
Athugasemd: Stjarna (*) næst gildi gefur til kynna sjálfvalda stillingu frá verksmiðju.	

Atriði valmyndar	Lýsing
Flutningur á faxi T.38 Hliðræn G.711 etherFAX	Stilla aðferð flutnings á faxi. Athugasemdir: <ul style="list-style-type: none"> • Þetta atriði valmyndar birtist aðeins ef leyfispakki etherFAX eða Fax over IP (FoIP) er uppsettur í prentaranum. • Sjálfvaldar verksmiðjustillingar geta verið breytilegar, en það fer eftir þinni gerð prentara.
Athugasemd: Stjarna (*) næst gildi gefur til kynna sjálfvalda stillingu frá verksmiðju.	

HTTPS faxstillingar

Athugasemd: Þessi valmynd birtist aðeins ef Flutningur á faxi er stillt á etherFax.

Atriði valmyndar	Lýsing
Vefslóð HTTPS þjónustu	Skilgreina vefslóð etherFAX þjónustu.
HTTPS Proxy	Skilgreina vefslóð proxy þjóns.
Notandi HTTPS Proxy	Skilgreina nafnið og aðgangsorðið fyrir proxy þjóninn.
Aðgangsorð HTTPS Proxy	
Dulkóðun sendingar á faxi Óvirkt Virkt* Þarfnast	Virkja dulkóðun á faxskilaboðum á útleið.
Dulkóðun á móttöku á faxi Óvirkt Virkt* Þarfnast	Virkja dulkóðun fyrir innkomandi faxskilaboð.
Staða á HTTPS Faxi	Sýna stöðu samskipta á etherFAX.
Athugasemd: Stjarna (*) næst gildi gefur til kynna sjálfvalda stillingu frá verksmiðju.	

Sendistillingar á faxi

Atriði valmyndar	Lýsing
Upplausn Staðal* Fínt Mjög fínt Ofur fínt	Skilgreina upplausn á skannaðri mynd. Athugasemd: Meiri upplausn eykur tíma faxsendingar og þarfnast meira minnis.
Upphafleg stærð [Listi yfir pappírsstærðir] (Blandaðar stærðir*)	Skilgreina stærð á upphaflega skjalinu.
Stefna Skammsnið* Langsnið	Skilgreina stefnu á upphaflega skjalinu. Athugasemd: Þetta atriði valmyndar birtist aðeins í sumum gerðum prentara.
Athugasemd: Stjarna (*) næst gildi gefur til kynna sjálfvalda stillingu frá verksmiðju.	

Atriði valmyndar	Lýsing
Hliðar Slökkt* Stutt brún Löng brún	Skilgreina stefnu á upphaflega skjalinu þegar verið er að skanna báðar hliðar á skjalinu. Athugasemd: Þetta atriði valmyndar birtist aðeins í sumum gerðum prentara.
Gerð innihalds Texti* Texti/ljósmynd Ljósmynd Gröf/teikningar	Bæta útkomu úttaks byggt á innihaldi upphafslegs skjals.
Uppruni innihalds Svart/hvítur leysiprentari Litaleysiprentari* Bleksprautuprentari Ljósmynd/filma Tímarit Dagblað Prentvél Annað	Bæta útkomu úttaks byggt á uppruna upphafslegs skjals.
Svertustig 1–9 (5*)	Skilgreina svertustig á skannaðri mynd.
Fyrir aftan PABX-símstöð Kveikt Slökkt*	Stilla prentarann til að hringja í faxnúmer án þess að biða eftir því að þekkja hringitóninn. Athugasemd: „Private Automated Branch Exchange“ (PABX) er símkerfi sem leyfir að eitt aðgangsnúmer bjóði margar línur til utanaðkomandi aðila.
Stilling hringingar Tónn* Púls	Skilgreina stillingu hringingar fyrir fõx á inn- og útleið.
Athugasemd: Stjarna (*) næst gildi gefur til kynna sjálfvalda stillingu frá verksmiðju.	

Þróuð myndvinnsla

Atriði valmyndar	Lýsing
Litajafnvægi Blágrænn - Rauður -4 til 4 (0*) Blárauður - Grænn -4 til 4 (0*) Gulur - Blár -4 til 4 (0*)	Stilla litabéttleika við skönnun.
Athugasemd: Stjarna (*) næst gildi gefur til kynna sjálfvalda stillingu frá verksmiðju.	

Atriði valmyndar	Lýsing
Brottfall á lit Brottfall á lit (Ekkert*) Sjálfvalin mörk á rauðu (128*) Sjálfvalin mörk á grænu (128*) Sjálfvalin mörk á bláu (128*)	Skilgreina hvaða litur á að falla út við skönnun og stilla stillingu á brottfalli fyrir þann lit.
Birtuskil Best fyrir innihald* 0 1 2 3 4 5	Stilla birtuskil á úttaki.
Fjarlægja bakgrunn Stig -4 til 4 (0*)	Stilla hve mikið af bakgrunni sést á skannaðri mynd.
Speglun á mynd Slökkt* Kveikt	Búa til speglaða mynd af upphaflega skjalinu.
Andhverf mynd Slökkt* Kveikt	Búa til andhverfa mynd af upphaflega skjalinu.
Atriði skugga -4 til 4 (0*)	Stilla magn af skugga sem er sýnilegt á skannaðri mynd.
Skanna brún í brún Kveikt Slökkt*	Leyfa skönnun brún-í-brún á upphaflegu skjali.
Skerpa 1–5 (3*)	Stilla magn skerpu á skannaðri mynd.
Hitastig -4 til 4 (0*)	Skilgreina hvor það á að búa til kaldara eða heitara úttak.
Athugasemd: Stjarna (*) næst gildi gefur til kynna sjálfvalda stillingu frá verksmiðju.	

Stýringar stjórnanda

Atriði valmyndar	Lýsing
Virkja faxskönnun í lit Sjálfvalið slökkt* Sjálfvalið kveikt Nota aldrei Nota alltaf	Virkja litaskönnun fyrir fax.
Sjálfvirkt endurval 0–9 (5*)	Stilla fjölda tilrauna til endurhringinga byggt á virknistigi á faxtækjum viðtakanda.
Athugasemd: Stjarna (*) næst gildi gefur til kynna sjálfvalda stillingu frá verksmiðju.	

Atriði valmyndar	Lýsing
Tíðni endurvals 1–200 mínútur (3*)	Auktu tímann á milli endurtekinna tilrauna til að auka möguleika á að senda fax með góðum árangri.
Virkja stillingu villuleiðréttingar (ECM) Kveikt* Slökkt	Virkja stillingu villuleiðréttingar (ECM) fyrir faxverk. Athugasemd: ECM skynjar og leiðréttir villur í sendingarferli á faxi sem stafa af hávaða á símalínu og lélegs sendistyrks.
Virkja faxskönnun Kveikt* Slökkt	Faxa skjöl sem eru skönnuð í prentaranum.
Rekill fyrir fax Kveikt* Slökkt	Leyfa rekli prentarans að senda föx.
Leyfa Vista sem flýtvísi. Kveikt* Slökkt	Vista faxnúmer sem flýtvísa á prentaranum.
Hámarkshraði 33600* 14400 9600 4800 2400	Stilla hámarkshraða fyrir sendingu á faxi.
Skönnun á sérsniðnu verki Slökkt* Kveikt	Kveikja á að skönnun á sérsniðnum verkum sé sjálfvalið. Athugasemd: Þetta atriði valmyndar birtist aðeins þegar harður diskur er til staðar.
Forskoðun skönnunar Slökkt* Kveikt	Sýna forskoðun af skönnun á skjánum. Athugasemd: Þetta atriði valmyndar birtist aðeins þegar harður diskur er til staðar.
Stilla skekkingu frá sjálfvirkum matara Slökkt* Kveikt	Leiðréttu lítills háttar skekkju á skannaðri mynd.
Breyta sjálfvirk föxum í lit í einn lit Kveikt* Slökkt	Breyta öllum föxum á útleið í svart-hvítt.
Staðfesta faxnúmer Slökkt* Kveikt	Biðja notandann að staðfesta faxnúmerið.
Forvalsnúmer	Stilla forvalsnúmer hringingar.
Reglur varðandi forvalsnúmer.	Búa til reglu varðandi forval.
Athugasemd: Stjarna (*) næst gildi gefur til kynna sjálfvalda stillingu frá verksmiðju.	

Móttökustillingar á faxi

Atriði valmyndar	Lýsing
Faxverk biður Engin* Prentduft Prentduft og birgðir	Fjarlægja faxverk sem óska eftir sérstökum ótíltækum úrræðum úr biðröð prentunar.
Hringingar fyrir svörun 1–25 (3*)	Stilla fjölda hringinga fyrir föx á innleið.
Sjálfvirk minnkun Kveikt* Slökkt	Kvarða föx á innleið svo að þau passi á síðu.
Uppruni pappírs Skúffa [X] Sjálfvirkt*	Stilla uppruna pappírs fyrir prentun á föxum á innleið.
Hliðar Kveikt Slökkt*	Prentaðu á báðar hliðar á pappírnum.
Aðskilnaðarsíður Engin* Fyrir verk Á eftir verki	Skilgreina hvort setja eigi auðar aðskilnaðarsíður við prentun.
Uppruni aðskilnaðarsíðu Skúffa [X] (1*)	Skilgreina uppruna pappírs á aðskilnaðarsíðum.
Úttaksbakki Staðalbakki	Skilgreina úttaksbakka fyrir móttækin föx.
Fax-fótur Kveikt Slökkt*	Prenta upplýsingar um sendinguna neðst á hverri síðu á móttæknu faxi.
Tímastimpill á faxfæti Móttaka* Prenta	Prenta tímastimpil neðst á hverri síðu á móttæknu faxi.
Hefta Slökkt* 1 hefti 2 hefti	Hefta prentaða fax-skjalið. Athugasemd: Þetta atriði valmyndar birtist aðeins þegar frágangseining er til staðar.
Föx í bið Stilling fyrir föx í bið Slökkt* Alltaf kveikt Handvirkt Skipulagt	Hafa föx í bið fyrir prentun þar til að þeim er sleppt.
Athugasemd: Stjarna (*) næst gildi gefur til kynna sjálfvalda stillingu frá verksmiðju.	

Stýringar stjórnanda

Atriði valmyndar	Lýsing
Virkja móttöku á faxi Kveikt* Slökkt	Stilla prentarann til að taka á móti faxi.
Virkja móttöku á faxi í lit Kveikt* Slökkt	Stilla prentarann til að taka á móti faxi í lit.
Virkja símanúmerabirti Kveikt Slökkt*	Sýna númerið sem er að senda fax á innleið.
Loka á föx án nafns Kveikt Slökkt*	Virkja lokun á föx á innleið frá tækjum án auðkennis stöðvar eða skilgreindu auðkenni á faxi.
Listi yfir bönnuð föx Bæta við bönnuðu faxi	Skilgreina símanúmer sem þú vilt loka á.
Svörun á Allar hringingar* Aðeins ein hringing Aðeins tvær hringingar Aðeins þrjár hringingar Aðeins ein eða tvær hringingar Aðeins ein eða þrjár hringingar Aðeins tvær eða þrjár hringingar	Stilla sérstakt hringimynstur fyrir fax á innleið.
Sjálfvirk svörun Kveikt* Slökkt	Stilla prentarann til að taka sjálfvirkt á móti faxi.
Kóði handvirkrar svörunar 0–9 (9*)	Skrá kóða handvirkt á takkaborð síma til að byrja að taka við faxi. Athugasemdir: <ul style="list-style-type: none"> • Þetta atriði valmyndar birtist aðeins þegar prentarinn deilir línu með síma. • Þetta atriði valmyndar birtist aðeins þegar þú stillir prentarann til að taka handvirkt á móti faxi.
Áframsending á faxi Prenta* Prenta og áframsenda Fransenda	Skilgreina hvort að framsenda skuli móttekið fax.
Fransenda til Ákvörðunarstaður 1 Ákvörðunarstaður 2	Skilgreina hvert á að framsenda móttekið fax. Athugasemd: Þetta atriði valmyndar birtist aðeins þegar Framsending á faxi er stillt á Prenta og framsenda eða Fransenda.
Athugasemd: Stjarna (*) næst gildi gefur til kynna sjálfvalda stillingu frá verksmiðju.	

Atriði valmyndar	Lýsing
Hámarkshraði 33600* 14400 9600 4800 2400	Stilla hámarkshraða fyrir sendingu á faxi.
Athugasemd: Stjarna (*) næst gildi gefur til kynna sjálfvalda stillingu frá verksmiðju.	

Forsíða á faxi

Atriði valmyndar	Lýsing	
Forsíða á faxi Sjálfvalið slökkt* Sjálfvalið kveikt Nota aldrei Nota alltaf	Setja upp stillingar fyrir forsíðu á faxi.	
Innifela svæði Til Slökkt* Kveikt		
Innifela svæði Frá Slökkt* Kveikt		
Frá		
Innifela svæði skilaboða Slökkt* Kveikt		
Skilaboð:		
Innifela lógó Slökkt* Kveikt		
Innifela fót [x] Slökkt* Kveikt		
Fótur [x]		
Athugasemd: Stjarna (*) næst gildi gefur til kynna sjálfvalda stillingu frá verksmiðju.		

Stillingar á atvikaskrá fyrir föx

Atriði valmyndar	Lýsing
Tíðni atvikaskrár sendinga Ávallt* Aldrei Aðeins vegna villu	Skilgreina hve oft prentarinn býr til atvikaskrá sendinga.
Athugasemd: Stjarna (*) næst gildi gefur til kynna sjálfvalda stillingu frá verksmiðju.	

Atriði valmyndar	Lýsing
Aðgerð atvikaskrár sendinga Prenta Slökkt Kveikt* Tölvupóstur Slökkt* Kveikt	Prenta atvikaskrá fyrir heppnaða faxsendingu eða flutningsvillu.
Villuatvikaskrá móttöku Aldrei prenta* Prenta við villu	Prenta atvikaskrá fyrir móttöku faxsendinga sem hafa misfarist.
Sjálfvirk prentun á atvikaskrá Kveikt* Slökkt	Prenta alla virkni á faxi
Atvikaskrá uppruna pappírs Skúffa [x] (1*)	Skilgreina uppruna pappírs fyrir prentun á atvikaskrá.
Sýna atvikaskrá Heiti fjartengds fax* Númer sem hringt var í	Auðkenna sendanda með heiti fjartengds fax eða faxnúmeri.
Virkja atvikaskrá Kveikt* Slökkt	Skoða yfirlit yfir öll faxverk.
Virkja atvikaskrá faxhringinga Kveikt* Slökkt	Skoða yfirlit yfir sögu faxhringinga.
Atvikaskrá fyrir úttaksbakka Staðalbakki* Biakki [x]	Skilgreina úttaksbakka fyrir prentaðar atvikaskrá.
Athugasemd: Stjarna (*) næst gildi gefur til kynna sjálfvalda stillingu frá verksmiðju.	

Stillingar hátalara

Atriði valmyndar	Lýsing
Stilling hátalara Alltaf slökkt* Alltaf kveikt Á þar til tengt	Stilla stillingu á hátalara áfaxi.
Hljóðstig hátalara Lágt* Hátt	Stilla hljóðstyrk hátalara á faxi.
Hljóðstyrkur hringingar Slökkt* Kveikt	Virkja hljóðstyrk hringingar.
Athugasemd: Stjarna (*) næst gildi gefur til kynna sjálfvalda stillingu frá verksmiðju.	

Uppsetning faxþjóns

Almennar faxstillingar

Atriði valmyndar	Lýsing
Til að sníða	Skilgreina viðtakanda á faxi. Athugasemd: Ef þú vilt nota faxnúmerið, skráðu þá númeratáknið (#) fyrir framan númerið.
Vistfang svörunar	Skilgreina vistfang svörunar fyrir sendingu á faxi.
Efni	Skilgreina efni í faxi og skilaboð.
Skilaboð	
Virkja hliðræna móttöku Slökkt* Kveikt	Stilla prentarann til að taka á móti hliðrænum faxverkum.
Athugasemd: Stjarna (*) næst gildi gefur til kynna sjálfvalda stillingu frá verksmiðju.	

Stillingar tölvupósts faxþjóns

Atriði valmyndar	Lýsing
Nota SMTP þjón tölvupósts Kveikt* Slökkt	Notaðu SMTP-stillingar (Simple Mail Transfer Protocol) fyrir tölvupóst við móttöku og sendingu á faxi. Athugasemd: Þegar stillt á Kveikt, eru allar aðrar stillingar í valmyndstillingum tölvupósts faxþjóns ekki sýndar.
Aðal SMTP-gátt	Skráðu inn IP-tölu eða hýsingarheiti aðal SMTP-miðlara.
Aðaltengi SMTP-gáttar 1-65535 (25*)	Skráðu númer á gátt fyrir aðal SMTP-miðlara.
Auka SMTP-gátt	Sláðu inn IP-tölu eða hýsingarheiti á vara eða öryggisafriti SMTP-miðlara.
Aukatengi SMTP-gáttar 1-65535 (25*)	Sláðu inn númer tengis á vara eða öryggisafriti SMTP-miðlara.
Tímarof SMTP 5-30 (30*)	Stilla tímann hversu lengi prentarinn er með tímarof ef SMTP-þjónninn svarar ekki.
Vistfang svörunar	Skilgreina vistfang svörunar fyrir sendingu á faxi.
Nota SSL/TLS Óvirkt* Framseltja Þarfnast	Skilgreina hvort senda eigi fax með því að nota dulkóðaðan tengil.
Krefjast áreiðanlegs vottorðs Slökkt Kveikt*	Skilgreina áreiðanlegt vottorð þegar tengst er SMTP þjóni.
Athugasemd: Stjarna (*) næst gildi gefur til kynna sjálfvalda stillingu frá verksmiðju.	

Atriði valmyndar	Lýsing
Sannvottun á SMTP-þjóni Ekki þörf á sannvottun* Innskráning / venjuleg NTLM CRAM-MD5 Digest-MD5 Kerberos 5	Stilla gerð sannprófunar fyrir SMTP þjón.
Tölvupóstur að frumkvæði tækis Engin* Nota SMTP-réttindi tækis	Stilla hvort þörf er á vottorðum fyrir tölvupóst að frumkvæði tækis.
Tölvupóstur að frumkvæði notanda Engin* Nota SMTP-réttindi tækis Nota notandaauðkenni lotu og aðgangsorð Nota tölvupóstfang lotu og aðgangsorð Kvaðning notanda	Stilla hvort þörf er á vottorðum fyrir tölvupóst að frumkvæði notanda.
Nota virk vottorð skráarsafns tækis Slökkt* Kveikt	Virkja vottorð notanda og úthlutun hóps til að tengjast við SMTP-þjóninn.
Notandaauðkenni tækis	Skilgreina auðkenni notanda og aðgangsorð til að tengjast SMTP-þjóni.
Aðgangsorð tækis	
Kerberos 5 REALM	Skilgreina svið fyrir samskiptareglur Kerberos 5 sannvottunar.
NTLM-lén	Skilgreina heiti fyrir samskipti NTLM öryggis.
Gera villu „SMTP-þjónn ekki uppsettur“ óvirka Slökkt* Kveikt	Fela villuboð „SMTP-þjónn ekki uppsettur“.
Athugasemd: Stjarna (*) næst gildi gefur til kynna sjálfvalda stillingu frá verksmiðju.	

Stillingar skönnunar faxþjóns

Atriði valmyndar	Lýsing
Snið myndar TIFF (.tif) PDF (.pdf)* XPS (.xps)	Skilgreina skráarsnið á skannaðri mynd.
Gerð innihalds Texti* Texti/ljósmynd Ljósmynd Gröf/teikningar	Bæta útkomu úttaks byggt á innihaldi upphafslegs skjals.
Athugasemd: Stjarna (*) næst gildi gefur til kynna sjálfvalda stillingu frá verksmiðju.	

Atriði valmyndar	Lýsing
Uppruni innihalds Svart/hvítur leysiprentari Litaleysiprentari* Bleksprautuprentari Ljósmynd/filma Tímarit Dagblað Prentvél Annað	Bæta útkomu úttaks byggt á uppruna upphafslegs skjals.
Upplausn á faxi Staðal* Fínt Mjög fínt Ofur fínt	Stilla upplausn í faxi
Hliðar Slökkt* Stutt brún Löng brún	Skilgreina stefnu á upphaflega skjalinu þegar verið er að skanna báðar hliðar á skjalinu.
Svertustig 1–9 (5*)	Stilla svertustig á úttaki.
Stefna Skammsnið* Langsnið	Skilgreina stefnu á texta og myndefni á síðu.
Upphafleg stærð [Listi yfir pappírsstærðir]	Stilla pappírsstærð á upphaflega skjalinu. Athugasemdir: <ul style="list-style-type: none"> Blandaðar stærðir er sjálfvalin verksmiðjustilling fyrir Bandaríkin. A4 er sjálfvalin alþjóðleg stilling frá verksmiðju. Þessi stilling getur verið breytileg eftir þinni gerð prentara.
Nota TIFF fyrir margar síður Slökkt Kveikt*	Velja á milli TIFF-skrá fyrir eina síðu og TIFF-skrám fyrir margar síður.
Athugasemd: Stjarna (*) næst gildi gefur til kynna sjálfvalda stillingu frá verksmiðju.	

Tölvupóstur

Uppsetning tölvupósts

Atriði valmyndar	Lýsing
Aðal SMTP-gátt	Sláðu inn IP-tölu eða hýsingarheiti aðal SMTP-miðlara til að senda tölvupóst.
Athugasemd: Stjarna (*) við hliðina á gildi gefur til kynna sjálfvalda verksmiðjustillingu.	

Atriði valmyndar	Lýsing
Aðaltengi SMTP-gáttar 1-65535 (25*)	Skráðu númer á gátt fyrir aðal SMTP-miðlara.
Auka SMTP-gátt	Sláðu inn IP-tölu eða hýsingarheiti á vara eða öryggisafriti SMTP-miðlara.
Aukatengi SMTP-gáttar 1-65535 (25*)	Sláðu inn númer tengis á vara eða öryggisafriti SMTP-miðlara.
Tímarof SMTP 5-30 sekúndur (30*)	Stilla tímann hversu lengi prentarinn er með tímarof ef SMTP-þjónninn svarar ekki.
Vistfang svörunar	Skilgreina vistfang svörunar í tölvupósti.
Nota ávallt sjálfvalið vistfang svörunar SMTP Kveikt* Slökkt	Nota ávallt sjálfvalið vistfang svörunar í SMTP þjóninum.
Nota SSL/TLS Óvirkt* Framseltja Þarfnast	Skilgreina hvort senda eigi tölvupóst með því að nota dulkóðaðan tengil.
Krefjast áreiðanlegs vottorðs Slökkt Kveikt*	Krefjast áreiðanlegs vottorðs þegar tengst er SMTP þjóni.
Sannvottun á SMTP-þjóni Ekki þörf á sannvottun* Innskráning / venjuleg NTLM CRAM-MD5 Digest-MD5 Kerberos 5	Stilla gerð sannprófunar fyrir SMTP þjón.
Tölvupóstur að frumkvæði tækis Engin* Nota SMTP-réttindi tækis	Stilla hvort þörf er á vottorðum fyrir tölvupóst að frumkvæði tækis.
Tölvupóstur að frumkvæði notanda Engin* Nota SMTP-réttindi tækis Nota notandaauðkenni lotu og aðgangsorð Nota tölvupóstfang lotu og aðgangsorð Kvaðning notanda	Stilla hvort þörf er á vottorðum fyrir tölvupóst að frumkvæði notanda.
Nota virk vottorð skráarsafns tækis Slökkt Kveikt*	Virkja vottorð notanda og úthlutun hóps til að tengjast við SMTP-þjóninn.
Notandaauðkenni tækis	Skilgreina auðkenni notanda og aðgangsorð til að tengjast SMTP-þjóni.
Aðgangsorð tækis	
Kerberos 5 REALM	Skilgreina svið fyrir samskiptareglur Kerberos 5 sannvottunar.
Athugasemd: Stjarna (*) við hliðina á gildi gefur til kynna sjálfvalda verksmiðjustillingu.	

Atriði valmyndar	Lýsing
NTLM-lén	Skilgreina heiti fyrir samskipti NTLM öryggis.
Gera villu „SMTP-þjónn ekki uppsettur“ óvirka Slökkt* Kveikt	Fela villuboð „SMTP-þjónn ekki uppsettur“.
Athugasemd: Stjarna (*) við hliðina á gildi gefur til kynna sjálfvalda verksmiðjustillingu.	

Sjálfgildi tölvupósts

Atriði valmyndar	Lýsing
Efni	Skilgreina efni tölvupósts og skilaboð.
Skilaboð	
Skráarheiti	Skilgreina skráarheiti á skannaðri mynd.
Snið PDF (.pdf)* TIFF (.tif) JPEG (.jpg) XPS (.xps) TXT (.txt) RTF (.rtf) DOCX (.docx)	Skilgreina skráarsnið á skannaðri mynd.
Altækar OCR-stillingar Viðurkennd tungumál Sjálfvirkur snúningur Hreinsa bletti Sjálfvirk bæting birtuskila	Setja upp stillingarnar fyrir sjónræna stafgreiningu (OCR). Athugasemd: Þetta atriði valmyndar birtist aðeins ef þú hefur keypt og sett upp OCR lausn.
Athugasemd: Stjarna (*) við hliðina á gildi gefur til kynna sjálfvalda verksmiðjustillingu.	

Atriði valmyndar	Lýsing
PDF-stillingar PDF-útgáfa 1,3 1,4 1,5* 1,6 1,7 Skjalasafnsútgáfa A-1a* A-1b Mjög þjappað Slökkt* Kveikt Öruggt Slökkt* Kveikt Leitanlegt Slökkt* Kveikt Skjalasafn (PDF/A) Slökkt* Kveikt	Stilla PDF-sniðið á skannaðri mynd.
Gerð innihalds Texti Texti/ljósmynd* Ljósmynd Gröf/teikningar	Bæta útkomu úttaks byggt á innihaldi upphafslegs skjals.
Uppruni innihalds Svart/hvítur leysiprentari* Litaleysiprentari Bleksprautuprentari Ljósmynd/filma Tímarit Dagblað Prentvél Annað	Bæta útkomu úttaks byggt á upphafslegu skjals.
Litur Svart/hvít Grátt Litur* Sjálfvirkt	Skilgreina litinn þegar verið er að skanna mynd
Athugasemd: Stjarna (*) við hliðina á gildi gefur til kynna sjálfvalda verksmiðjustillingu.	

Atriði valmyndar	Lýsing
Upplausn 75 dpi 150 dpi* 200 dpi 300 dpi 400 dpi 600 dpi	Skilgreina upplausn á skannaðri mynd.
Svertustig -4 til 4 (0*)	Skilgreina svertustig á skannaðri mynd.
Stefna Skammsnið* Langsnið	Skilgreina stefnu á texta og myndefni á síðu.
Upphafleg stærð [Listi yfir pappírstærðir]	Stilla pappírstærð á upphaflega skjalinu. Athugasemd: Blandaðar stærðir er sjálfvalin stilling frá verksmiðju.
Hliðar Slökkt* Löng brún Stutt brún	Skilgreina síðustefnu á texta og grafík þegar skannað er tvíhliða skjal.
Athugasemd: Stjarna (*) við hliðina á gildi gefur til kynna sjálfvalda verksmiðjustillingu.	

Þróuð myndvinnsla

Atriði valmyndar	Lýsing
Litajafnvægi Blágrænn að Rauðum -4 til 4 (0*) Blárauður að Grænum -4 til 4 (0*) Gulur að Bláum -4 til 4 (0*)	Stilla styrk á lit við skönnun.
Brottfall á lit Brottfall á lit Engin* Rauður Grænn Blár Sjálfvalin mörk á rauðu 0–255 (128*) Sjálfvalin mörk á grænu 0–255 (128*) Sjálfvalin mörk á bláu 0–255 (128*)	Skilgreina hvaða litur á að falla út við skönnun og stilla stillingu á brottfalli fyrir þann lit.
Athugasemd: Stjarna (*) við hliðina á gildi gefur til kynna sjálfvalda verksmiðjustillingu.	

Atriði valmyndar	Lýsing
Sjálfvirk uppgötvun á lit Litanæmni 1–9 (5*) Næmni á svæði 1–9 (5*) Bitadýpt tölvupósts 1 bita* 8 bita	Stilla magn á lit sem prentarinn uppgötvar frá upphaflegu skjali. Athugasemd: Þetta atriði valmyndar birtist aðeins þegar Litur er stilltur á Sjálfvirkt.
JPEG-gæði Best fyrir innihald* 5–95	Stilla gæði á skannaðri mynd með JPEG-sniði. Athugasemdir: <ul style="list-style-type: none"> • 5 minnkar skrárstærð en dregur úr gæðum myndarinnar. • 95 veitir bestu myndgæði en býr til stærri skrárstærð.
Birtuskil Best fyrir innihald* 0 1 2 3 4 5	Skilgreina birtuskil á úttaki.
Fjarlægja bakgrunn Uppgötvun bakgrunns Byggt á innihaldi* Fast Stig -4 til 4 (0*)	Stilla hve mikið af bakgrunni sést á skannaðri mynd. Athugasemd: Ef þú vilt fjarlægja bakgrunnslitinn úr upprunalegu skjalinu skaltu síðan stilla uppgötvun bakgrunns á byggt á innihaldi. Ef þú vilt fjarlægja truflun myndar úr ljósmynd, þá skaltu stilla uppgötvun bakgrunns sem fasta
Speglun á mynd Slökkt* Kveikt	Búa til speglaða mynd af upphaflega skjalinu.
Andhverf mynd Slökkt* Kveikt	Búa til andhverfa mynd af upphaflega skjalinu.
Atriði skugga -4 til 4 (0*)	Stilla magn af skugga sem er sýnilegt á skannaðri mynd.
Skanna brún í brún Slökkt* Kveikt	Leyfa skönnun brún-í-brún á upphaflegu skjali.
Skerpa 1–5 (3*)	Stilla magn skerpu á skannaðri mynd.
Hitastig -4 til 4 (0*)	Skilgreina hvor það á að búa til kaldara eða heitara úttak.
Athugasemd: Stjarna (*) við hliðina á gildi gefur til kynna sjálfvalda verksmiðjustillingu.	

Atriði valmyndar	Lýsing
Auðar síður Fjarlægja auða síðu Skynja auða síðu	Skilgreina hvor á að innifela auðar síður
Athugasemd: Stjarna (*) við hliðina á gildi gefur til kynna sjálfvalda verksmiðjustillingu.	

Stýringar stjórnanda

Atriði valmyndar	Lýsing
Hámarksstærð tölvupósts 0–65535 (0*)	Stilla leyfilega stærð á skrá fyrir hvern tölvupóst.
Villuboð stærðar	Skilgreina villuboð sem prentarinn sendir þegar tölvupóstur fer yfir leyfilega stærð. Athugasemd: Þú getur skráð allt að 1024 staftákn.
Takmörkun ákvörðunarstaða	Takmarka sendingu á tölvupósti aðeins til skilgreinds lista yfir heiti á lénunum. Athugasemd: Nota kommu til að aðgreina hvert lén.
Sendu mér afrit Birtist aldrei* Sjálfvalið kveikt Sjálfvalið slökkt Alltaf kveikt	Sendu afrit af tölvupóstinum til þín.
Takmarka viðtakendur tölvupósts Slökkt* Kveikt	Takmarka fjölda á viðtakendum tölvupósts.
Nota samrit/aukasamrit: Slökkt* Kveikt	Virkja afrit og lokað afrit í tölvupósti.
Nota TIFF fyrir margar síður Kveikt* Slökkt	Velja á milli TIFF-skrá fyrir eina síðu og TIFF-skrám fyrir margar síður.
TIFF-þjöppun LZW* JPEG	Stilla valkost þjöppunar fyrir TIFF-skrár.
Sjálfvalið fyrir texta 5–95 (75*)	Stilla gæði á texta á skannaðri mynd.
Texti/mynd sjálfvalið 5–95 (75*)	Stilla gæði á texta eða ljósmynd á skannaðri mynd.
Sjálfvalið fyrir mynd 5–95 (50*)	Stilla gæði á ljósmynd á skannaðri mynd.
Athugasemd: Stjarna (*) við hliðina á gildi gefur til kynna sjálfvalda verksmiðjustillingu.	

Atriði valmyndar	Lýsing
Atvikaskrá sendinga Prenta atvikaskrá* Ekki prenta atvikaskrá Prenta aðeins vegna villu	Prenta atvikaskrá fyrir heppnaða sendingu á tölvupósti.
Atvikaskrá uppruna pappírs Skúffa [x] (1*) Fjölnotamatari	Skilgreina uppruna pappírs fyrir prentun á atvikaskrá.
Skönnun á sérsniðnu verki Slökkt* Kveikt	Kveikja á að skönnun á sérsniðnum verkum sé sjálfvalið. Athugasemd: Þetta atriði valmyndar birtist aðeins þegar harður diskur er til staðar.
Forskoðun skönnunar Slökkt Kveikt*	Sýna forskoðun skönnunar á skjánum. Athugasemd: Þetta atriði valmyndar birtist aðeins þegar harður diskur prentara er uppsettur.
Leyfa Vista sem flýtvísi. Slökkt Kveikt*	Vista tölvupóstföng sem flýtvísa. Athugasemd: Þegar stillt á slökkt birtist hnappur Vista sem flýtvísi ekki á skjámynd ákvörðunarstaðar tölvupósts.
Senda myndir í tölvupósti sem Viðhengi* Veftengil	Skilgreina hvernig senda á myndir í tölvupósti.
Endurstilla upplýsingar um tölvupóst eftir sendingu Slökkt Kveikt*	Endurheimta sjálfvaldar upplýsingar um tölvupóst eftir sendingu á tölvupósti.
Athugasemd: Stjarna (*) við hliðina á gildi gefur til kynna sjálfvalda verksmiðjustillingu.	

Uppsetning veftengils

Atriði valmyndar	Lýsing
Þjónn	Stilla prentarann til að senda tölvupóst sem veftengil.
Innskráning	
Aðgangsorð	
Slóð	
Skráarheiti	
Veftengil	

FTP

Sjálfgildi FTP

Atriði valmyndar	Lýsing
Snið PDF (.pdf)* TIFF (.tif) JPEG (.jpg) XPS (.xps) TXT (.txt) RTF (.rtf) DOCX (.docx)	Skilgreina skráarsnið á skannaðri mynd. Athugasemd: Atriði valmyndar geta verið breytileg eftir þinni gerð prentara.
Altækar OCR-stillingar Viðurkennd tungumál Sjálfvirkur snúningur Hreinsa bletti Sjálfvirk bæting birtuskila	Setja upp stillingarnar fyrir sjónræna stafgreiningu (OCR). Athugasemd: Þessi valmynd birtist aðeins ef þú hefur keypt og sett upp OCR lausn.
PDF-stillingar PDF-útgáfa 1,3 1,4 1,5* 1,6 1,7 Skjalasafnsútgáfa A-1a* A-1b Öruggt Slökkt* Kveikt Skjalasafn (PDF/A) Slökkt* Kveikt	Stilla PDF-sniðið fyrir skannaða mynd.
Gerð innihalds Texti Texti/ljósmynd* Gröf/teikningar Ljósmynd	Bæta útkomu úttaks byggt á innihaldi upphafslegs skjals.
Athugasemd: Stjarna (*) við hliðina á gildi gefur til kynna sjálfvalda verksmiðjustillingu.	

Atriði valmyndar	Lýsing
Uppruni innihalds Svart/hvítur leysiprentari Litaleysiprentari* Bleksprautuprentari Ljósmynd/filma Tímarit Dagblað Prentvél Annað	Bæta útkomu úttaks byggt á uppruna upphafslegs skjals.
Litur Svart/hvitt Grátt Litur* Sjálfvirkt	Skilgreina litinn þegar verið er að skanna mynd
Upplausn 75 dpi 150 dpi* 200 dpi 300 dpi 400 dpi 600 dpi	Skilgreina upplausn á skannaðri mynd.
Svertustig -4 til 4 (0*)	Skilgreina svertustig á skannaðri mynd.
Stefna Skammsnið* Langsnið	Skilgreina stefnu á texta og myndefni á síðu.
Upphafleg stærð [Listi yfir pappírsstærðir]	Stilla pappírsstærð á upphaflega skjalinu. Athugasemdir: <ul style="list-style-type: none"> • Bréf (Letter) er sjálfvalin verksmiðjustilling fyrir Bandaríkin. A4 er sjálfvalin alþjóðleg stilling frá verksmiðju. • Atriði valmyndar geta verið breytileg eftir þinni gerð prentara.
Hliðar Slökkt* Löng brún Stutt brún	Skilgreina síðustefnu á texta og grafík þegar skannað er tvíhliða skjal.
Skráarheiti	Skilgreina skráarheiti á skannaðri mynd.
Athugasemd: Stjarna (*) við hliðina á gildi gefur til kynna sjálfvalda verksmiðjustillingu.	

Þróuð myndvinnsla

Atriði valmyndar	Lýsing
Litajafnvægi -4 til 4 (0*)	Stilla magn af prentlit sem notað er fyrir hvern lit í úttaki skönnunar.
Athugasemd: Stjarna (*) við hliðina á gildi gefur til kynna sjálfvalda verksmiðjustillingu.	

Atriði valmyndar	Lýsing
Brottfall á lit Brottfall á lit Engin* Rauður Grænn Blár Sjálfvalin mörk á rauðu 0–255 (128*) Sjálfvalin mörk á grænu 0–255 (128*) Sjálfvalin mörk á bláu 0–255 (128*)	Skilgreina hvaða litur á að falla út við skönnun og stilla stillingu á brottfalli fyrir þann lit.
Sjálfvirk uppgötvun á lit Litanæmni 1–9 (5*) Næmni á svæði 1–9 (5*)	Stilla magn á lit sem prentarinn uppgötvar frá upphaflegu skjali. Athugasemd: Þetta atriði valmyndar birtist aðeins þegar Litur er stilltur á Sjálfvirkt.
JPEG-gæði Best fyrir innihald* 5–95	Stilla gæði á mynd með JPEG-sniði. Athugasemdir: <ul style="list-style-type: none"> • 5 minnkar skráarstærð en dregur úr gæðum myndarinnar. • 90 veitir bestu myndgæði en býr til stærri skráarstærð.
Birtuskil Best fyrir innihald* 0 1 2 3 4 5	Skilgreina birtuskil á úttaki.
Fjarlægja bakgrunn Uppgötvun bakgrunns Byggt á innihaldi* Fast Stig -4 til 4 (0*)	Stilla hve mikið af bakgrunni sést á skannaðri mynd. Athugasemd: Ef þú vilt fjarlægja bakgrunnslitinn úr upprunalegu skjalinu skaltu síðan stilla uppgötvun bakgrunns á byggt á innihaldi. Ef þú vilt fjarlægja truflun myndar úr ljósmynd, þá skaltu stilla uppgötvun bakgrunns sem fasta
Speglun á mynd Slökkt* Kveikt	Búa til speglaða mynd af upphaflega skjalinu.
Andhverf mynd Slökkt* Kveikt	Búa til andhverfa mynd af upphaflega skjalinu.
Atriði skugga -4 til 4 (0*)	Stilla magn af skugga sem er sýnilegt á skannaðri mynd.
Athugasemd: Stjarna (*) við hliðina á gildi gefur til kynna sjálfvalda verksmiðjustillingu.	

Atriði valmyndar	Lýsing
Skanna brún í brún Slökkt* Kveikt	Leyfa skönnun brún-í-brún á upphaflegu skjali.
Skerpa 1–5 (3*)	Stilla magn skerpu á skannaðri mynd.
Hitastig –4 til 4 (0*)	Skilgreina hvor það á að búa til kaldara eða heitara úttak.
Auðar síður Fjarlægja auða síðu Skynja auða síðu	Skilgreina hvor á að innifela auðar síður
Athugasemd: Stjarna (*) við hliðina á gildi gefur til kynna sjálfvalda verksmiðjustillingu.	

Stýringar stjórnanda

Atriði valmyndar	Lýsing
Sjálfvalið fyrir texta 5–95 (75*)	Stilla gæði á texta á skannaðri mynd.
Texti/mynd sjálfvalið 5–95 (75*)	Stilla gæði á texta eða ljósmynd á skannaðri mynd.
Sjálfvalið fyrir mynd 5–95 (50*)	Stilla gæði á ljósmynd á skannaðri mynd.
Nota TIFF fyrir margar síður Kveikt* Slökkt	Velja á milli TIFF-skrá fyrir eina síðu og TIFF-skrám fyrir margar síður.
TIFF-þjöppun LZW* JPEG	Stilla valkost þjöppunar fyrir TIFF-skrár.
Atvikaskrá sendinga Prenta atvikaskrá* Ekki prenta atvikaskrá Prenta aðeins vegna villu	Prenta atvikaskrá fyrir heppnaða sendingu á FTP skönnun.
Atvikaskrá uppruna pappírs Skúffa [x] (1*) Fjölnotamatari	Skilgreina uppruna pappírs fyrir prentun á atvikaskrá FTP.
Bitadýpt FTP 1 bita 8 bita*	Virkja stillingu fyrir Texta/mynd til að vera með minni stærð á skrá með því að nota 1-bitu myndir. Athugasemd: Þetta atriði valmyndar birtist aðeins þegar Litur er stilltur Grátt.
Skönnun á sérsniðnu verki Slökkt* Kveikt	Kveikja á að skönnun á sérsniðnum verkum sé sjálfvalið. Athugasemd: Þetta atriði valmyndar birtist aðeins þegar harður diskur er til staðar.
Athugasemd: Stjarna (*) við hliðina á gildi gefur til kynna sjálfvalda verksmiðjustillingu.	

Atriði valmyndar	Lýsing
Forskoðun skönnunar Slökkt Kveikt*	Sýna forskoðun af skönnun á skjánum. Athugasemd: Þetta atriði valmyndar birtist aðeins þegar harður diskur er til staðar.
Leyfa Vista sem flýtvísi. Slökkt Kveikt*	Vista sérsniðnar FTP-stillingar sem flýtvísi.
Athugasemd: Stjarna (*) við hliðina á gildi gefur til kynna sjálfvalda verksmiðjustillingu.	

USB-drif

Skönnun frá minniskorti

Atriði valmyndar	Lýsing
Snið PDF (.pdf)* TIFF (.tif) JPEG (.jpg) XPS (.xps)	Skilgreina skráarsnið á skannaðri mynd. Athugasemd: Stillingar geta verið breytilegar eftir þinni gerð prentara.
Altækar OCR-stillingar Viðurkennd tungumál Sjálfvirkur snúningur Hreinsa bletti Sjálfvirk bæting birtuskila	Setja upp stillingarnar fyrir sjónræna stafgreiningu (OCR). Athugasemd: Þessi valmynd birtist aðeins ef þú hefur keypt og sett upp OCR lausn.
PDF-stillingar PDF-útgáfa 1,3 1,4 1,5* 1,6 1,7 Skjalasafnsútgáfa A-1a* A-1b Öruggt Slökkt* Kveikt Skjalasafn (PDF/A) Slökkt* Kveikt	Stilla PDF-sniðið fyrir skannaða mynd.
Athugasemd: Stjarna (*) við hliðina á gildi gefur til kynna sjálfvalda verksmiðjustillingu.	

Atriði valmyndar	Lýsing
Gerð innihalds Texti Texti/ljósmynd* Gröf/teikningar Ljósmynd	Bæta útkomu úttaks byggt á innihaldi upphafslegs skjals.
Uppruni innihalds Svart/hvítur leysiprentari Litaleysiprentari* Bleksprautuprentari Ljósmynd/filma Tímarit Dagblað Prentvél Annað	Bæta útkomu úttaks byggt á uppruna upphafslegs skjals.
Litur Svart/hvít Grátt Litur* Sjálfvirkt	Skilgreina litinn þegar verið er að skanna mynd
Upplausn 75 dpi 150 dpi* 200 dpi 300 dpi 400 dpi 600 dpi	Skilgreina upplausn á skannaðri mynd.
Svertustig 1–9 (5*)	Skilgreina svertustig á skannaðri mynd.
Stefna Skammsnið* Langsnið	Skilgreina stefnu á texta og myndefni á síðu.
Upphafleg stærð [Listi yfir pappírsstærðir]	Stilla pappírsstærð á upphaflega skjalinu. Athugasemdir: <ul style="list-style-type: none"> • Bréf (Letter) er sjálfvalin verksmiðjustilling fyrir Bandaríkin. A4 er sjálfvalin alþjóðleg stilling frá verksmiðju. • Þetta atriði valmyndar getur verið breytilegt eftir þinni gerð prentara.
Hliðar Slökkt* Löng brún Stutt brún	Skilgreina síðustefnu á texta og grafík þegar skannað er tvíhliða skjal.
Skráarheiti	Skilgreina skráarheiti á skannaðri mynd.
Athugasemd: Stjarna (*) við hliðina á gildi gefur til kynna sjálfvalda verksmiðjustillingu.	

Þróuð myndvinnsla

Atriði valmyndar	Lýsing
Litajafnvægi	Stilla magn af prentlit sem notað er fyrir hvern lit.
Brottfall á lit Brottfall á lit Engin* Rauður Grænn Blár Sjálfsvalin mörk á rauðu 0–255 (128*) Sjálfsvalin mörk á grænu 0–255 (128*) Sjálfsvalin mörk á bláu 0–255 (128*)	Skilgreina hvaða litur á að falla út við skönnun og stilla stillingu á brottfalli fyrir þann lit.
Sjálfvirk uppgötvun á lit Litanæmni 1–9 (5*) Næmni á svæði 1–9 (5*)	Stilla magn á lit sem prentarinn uppgötvar frá upphaflegu skjali. Athugasemd: Þetta atriði valmyndar birtist aðeins þegar Litur er stilltur á Sjálfvirk.
JPEG-gæði Best fyrir innihald* 5–95	Stilla gæði á mynd með JPEG-sniði. Athugasemdir: <ul style="list-style-type: none"> • 5 minnkar skráarstærð en dregur úr gæðum myndarinnar. • 90 veitir bestu myndgæði en býr til stærri skráarstærð.
Birtuskil Best fyrir innihald* 0 1 2 3 4 5	Skilgreina birtuskil á úttaki.
Fjarlægja bakgrunn Uppgötvun bakgrunns Byggt á innihaldi* Fast Stig -4 til 4 (0*)	Stilla hve mikið af bakgrunni sést á skannaðri mynd. Athugasemd: Ef þú vilt fjarlægja bakgrunnslitinn úr upprunalegu skjalinu skaltu síðan stilla uppgötvun bakgrunns á byggt á innihaldi. Ef þú vilt fjarlægja truflun myndar úr ljósmynd, þá skaltu stilla uppgötvun bakgrunns sem fasta
Speglun á mynd Slökkt* Kveikt	Búa til speglaða mynd af upphaflega skjalinu.
Andhverf mynd Slökkt* Kveikt	Búa til andhverfa mynd af upphaflega skjalinu.
Athugasemd: Stjarna (*) við hliðina á gildi gefur til kynna sjálfvalda verksmiðjustillingu.	

Atriði valmyndar	Lýsing
Atriði skugga -4 til 4 (0*)	Stilla magn af skugga sem er sýnilegt á skannaðri mynd.
Skanna brún í brún Slökkt* Kveikt	Leyfa skönnun brún-í-brún á upphaflegu skjali.
Skerpa 1–5 (3*)	Stilla magn skerpu á skannaðri mynd.
Hitastig -4 til 4 (0*)	Skilgreina hvor það á að búa til kaldara eða heitara úttak.
Auðar síður Fjarlægja auða síðu Skynja auða síðu	Skilgreina hvor á að innifela auðar síður
Athugasemd: Stjarna (*) við hliðina á gildi gefur til kynna sjálfvalda verksmiðjustillingu.	

Stýringar stjórnanda

Atriði valmyndar	Lýsing
Sjálfvalið fyrir texta 5–95 (75*)	Stilla gæði á texta á skannaðri mynd.
Texti/mynd sjálfvalið 5–95 (75*)	Stilla gæði á texta eða ljósmynd á skannaðri mynd.
Sjálfvalið fyrir mynd 5–95 (75*)	Stilla gæði á ljósmynd á skannaðri mynd.
Nota TIFF fyrir margar síður Kveikt* Slökkt	Velja á milli TIFF-skrá fyrir eina síðu og TIFF-skrám fyrir margar síður.
TIFF-þjöppun LZW* JPEG	Stilla þjöppun fyrir TIFF-skrár.
Bitadýpt skönnunar 1 bita 8 bita*	Virkja stillingu fyrir Texta/mynd til að vera með minni stærð á skrá með því að nota 1-bitu myndir. Athugasemd: Þetta atriði valmyndar birtist aðeins þegar Litur er stilltur Grátt.
Skönnun á sérsniðnu verki Slökkt* Kveikt	Kveikja á að skönnun á sérsniðnum verkum sé sjálfvalið. Athugasemd: Þetta atriði valmyndar birtist aðeins þegar harður diskur er til staðar.
Forskoðun skönnunar Slökkt Kveikt*	Sýna forskoðun af skönnun á skjánum. Athugasemd: Þetta atriði valmyndar birtist aðeins þegar harður diskur er til staðar.
Athugasemd: Stjarna (*) við hliðina á gildi gefur til kynna sjálfvalda verksmiðjustillingu.	

Prentun frá minnskorti

Atriði valmyndar	Lýsing
Fjöldi eintaka 1–9999 (1*)	Stilla fjölda eintaka.
Uppruni pappírs Skúffa [x] (1*) Fjölnotamatari Handvirk stilling pappírs Handvirk stilling umslags	Stilla uppruna pappírs fyrir prentverk. Athugasemd: Fjölnotamatari er aðeins tiltækur í sumum gerðum prentara.
Litur Slökkt Kveikt*	Prenta úttakið í lit.
Raða (1,1,1) (2,2,2) (1,2,3) (1,2,3)*	Prenta mörg afrit í röð.
Hliðar 1-hlið* 2-hliðar	Skilgreina hvort prentað er á eina hlið eða báðar hliðar á pappír.
Veltistíll Löng brún* Stutt brún	Ákvarða hvaða hlið á pappír er bundin (löng brún eða stutt) þegar prentað er á báðar hliðar. Athugasemd: Prentarinn hliðrar sjálfvirkt prentuðum upplýsingum á síðunni til að binda rétt, en það fer eftir hvaða valkostur er valinn.
Síður á hlið Slökkt* 2 síður á hlið 3 síður á hlið 4 síður á hlið 6 síður á hlið 9 síður á hlið 12 síður á hlið 16 síður á hlið	Prenta margar síðumyndir á einni hlið á pappírsörk.
Röðun á síðum á hlið Lárétt* Öfugt lárétt Öfugt lóðrétt Lóðrétt	Skilgreina staðsetningu á mörgum síðum þegar verið er að nota síður á hlið. Athugasemd: Staðsetningin fer eftir fjölda á síðumyndum og hvernig þær snúa.
Stefna á síðum á hlið Sjálfvirkt* Langsnið Skammsnið	Skilgreina stefnu á skjali með mörgum síðum þegar verið er að nota síður á hlið.
Spássía á síðum á hlið Engin* Heil	Prenta spássíu á hverja síðumynd þegar verið er að nota síður á hlið.
Athugasemd: Stjarna (*) við hliðina á gildi gefur til kynna sjálfvalda verksmiðjustillingu.	

Atriði valmyndar	Lýsing
Aðskilnaðarsíður Slökkt* Á milli eintaka Á milli verka Á milli síðna	Skilgreina hvort setja eigi auðar aðskilnaðarsíður við prentun.
Uppruni aðskilnaðarsíðu Skúffa [x] (1*) Fjölnotamatari	Skilgreina uppruna pappírs á aðskilnaðarsíðum. Athugasemd: Fjölnotamatari er aðeins tiltækur í sumum gerðum prentara.
Auðar síður Ekki prenta* Prenta	Skilgreina hvort prenta eigi auðar síður í prentverki.
Athugasemd: Stjarna (*) við hliðina á gildi gefur til kynna sjálfvalda verksmiðjustillingu.	

Netkerfi/tengi

Yfirlit netkerfis

Atriði valmyndar	Lýsing
Virkur tengibúnaður Sjálfvirkt* Staðalnetkerfi Þráðlaust	Skilgreina gerð af tengingu netkerfis. Athugasemd: Þráðlaust er aðeins í boði í gerðum prentara sem eru tengdir við þráðlaust net.
Staða netkerfis	Sýna stöðu tengingar við netkerfi prentarans.
Sýna stöðu netkerfis á prentara Slökkt Kveikt*	Sýna stöðu netkerfis á skjánum.
Hraði, Duplex	Sýna hraðann á núverandi virku netkorti.
IPv4	Sýna IPv4-vistfangið.
Öll IPv6-vistföng	Sýna öll IPv6-vistföng.
Endurstilla prentþjón	Endurstilla allar virkar nettengingar prentarans. Athugasemd: Þessi stilling fjarlægir allar uppsetningarstillingar netkerfis.
Tímarof verks í netkerfi Slökkt Kveikt* (90 sekúndur)	Stilla tímann áður en prentarinn hættir við prentverk á netinu.
Upplýsingasíða Slökkt* Kveikt	Prenta upplýsingasíðu.
Skanna til tengisviðs PC	Skilgreina gilt svið tengis fyrir prentara sem eru á bak við eldvegg sem lokar á tengi.
Athugasemd: Stjarna (*) næst gildi gefur til kynna sjálfvalda stillingu frá verksmiðju.	

Atriði valmyndar	Lýsing
Virkja nettengingar Slökkt Kveikt*	Virkja tengingu á prentaranum við netkerfi.
Virkja LLDP Slökkt* Kveikt	Virkja LLDP (Link Layer Discovery Protocol) í prentaranum.
Athugasemd: Stjarna (*) næst gildi gefur til kynna sjálfvalda stillingu frá verksmiðju.	

Þráðlaust

Atriði valmyndar	Lýsing
Uppsetning með því að nota forrit fyrir fartæki	Setja upp þráðlausa tengingu með því að nota Lexmark Mobile hjálparforritið.
Uppsetning á stjórnborði prentara Velja netkerfi Bæta við þráðlausu netkerfi <ul style="list-style-type: none"> • Heiti netkerfis • Stilling netkerfis • Öryggisstilling þráðlausrar tengingar (Óvirk*) 	Ákvarða þráðlaust netkerfi sem prentarinn tengist við. Athugasemd: Þetta atriði valmyndar birtist sem <i>Uppsetning á þráðlausri tengingu</i> í innbyggða vefþjóninum.
Vernduð þráðlaus uppsetning (Wi-Fi Protected Setup (WPS)) Aðferð gangsetningar með hnöppum Gangsetning með PIN-aðferð	Koma á þráðlaustu neti og virkja öryggi netkerfis Athugasemdir: <ul style="list-style-type: none"> • Aðferð gangsetningar með hnöppum tengir prentara við þráðlaust net þegar ýtt er á hnappa á bæði prentara og aðgangsstað (þráðlausum beini) innan ákveðins tíma. • Gangsetning með PIN-aðferð tengir prentara við þráðlaust net með því að nota PIN-númer á prentaranum og skrá það inn í þráðlausar stillingar á aðgangsstaðnum.
Samhæfni 802.11b/g/n (2.4GHz)*	Skilgreinir þráðlausan staðal fyrir þráðlaust netkerfi.
Öryggisstilling þráðlausrar tengingar Óvirkt* WEP WPA2/WPA-Persónulegt WPA2-Persónulegt 802.1x - RADIUS	Stillir gerð á öryggi fyrir tengingu á prentaranum við þráðlaus tæki.
WEP staðfestingarstilling Sjálfvirkt* Opin Sameiginleg	Stilla tegund þráðlausrar dulkóðunar (WEP) sem prentarinn notar. Athugasemd: Þetta atriði valmyndar birtist aðeins ef öryggisstilling þráðlausrar tengingar er stillt á WEP.
Stilla WEP-lykil	Skilgreina aðgangsorð WEP fyrir örugga þráðlausa tengingu. Athugasemd: Þetta atriði valmyndar birtist aðeins ef öryggisstilling þráðlausrar tengingar er stillt á WEP.

Atriði valmyndar	Lýsing
WPA2-Persónulegt AES*	Virkja þráðlaust öryggi með WPA2. Athugasemd: Þetta atriði valmyndar birtist aðeins ef öryggisstilling þráðlausrar tengingar er stillt á WPA2-Persónulegt.
Stilla PSK	Stilla aðgangsorð fyrir örugga þráðlausa tengingu. Athugasemd: Þetta atriði valmyndar birtist aðeins þegar öryggisstilling þráðlausrar tengingar er stillt á WPA2/WPA-Persónulegt eða WPA2-Persónulegt.
WPA2/WPA-Persónulegt AES*	Virkja þráðlaust öryggi með WPA2/WPA staðli. Athugasemd: Þetta atriði valmyndar birtist aðeins ef öryggisstilling þráðlausrar tengingar er stillt á WPA2/WPA-Persónulegt.
802.1x dulkóðunarstilling WPA+ WPA2*	Virkja þráðlaust öryggi með 802.1x staðli. Athugasemd: Þetta atriði valmyndar birtist aðeins ef öryggisstilling þráðlausrar tengingar er stillt á 802.1x - Radius.
IPv4 Virkja DHCP Kveikt* Slökkt	Virkja samskiptareglur fyrir samstillt kerfi (Dynamic Host Configuration Protocol) (DHCP). Athugasemd: DHCP er staðal samskiptaregla sem gerir netþjóni kleift að úthluta IP-tölu og öðrum stillingum netkerfis fyrir hvert tæki á netinu, svo að þau geti átt samskipti við önnur IP-net.
IPv4 Stilla fasta IP-tölu IP-tala Netsía Gátt	Stilla fasta IP-tölu á þínum prentara.
IPv6 Virkja IPv6 Kveikt* Slökkt	Virkja IPv6 í prentaranum.
IPv6 Virkja DHCPv6 Slökkt* Kveikt	Virkja DHCPv6 í prentaranum.
IPv6 Sjálfvirk uppsetning vistfangs án staðsetningar Slökkt Kveikt*	Stilla netengi fyrir þráðlaust net til að samþykkja sjálfvirkar uppsetningarfærslur IPv6-tölu sem koma frá beini.
IPv6 DNS-tala	Skilgreina DNS-tölu netþjóns.
IPv6 Handvirkt úthlutað IPV6	Úthluta IPv6 vistfangi. Athugasemd: Þetta atriði valmyndar birtist aðeins í sumum gerðum prentara.
IPv6 Handvirkt úthlutaður IPV6 beinir	Úthluta IPv6 vistfangi beinis. Athugasemd: Þetta atriði valmyndar birtist aðeins í sumum gerðum prentara.
IPv6 Forskeyti vistfangs 0–128 (64*)	Skilgreina forskeyti vistfangs.

Atriði valmyndar	Lýsing
IPv6 Öll IPv6-vistföng	Sýna öll IPv6-vistföng.
IPv6 Öll IPv6-vistföng beinis.	Sýna öll vistföng IPv6-beinis.
Vistfang netkerfis UAA LAA	Skoða vistföng netkerfis.
PCL SmartSwitch Kveikt* Slökkt	Stilla prentarann til skipta sjálfkrafa í PCL-hermingu þegar prentverk krefst þess, án tillits til sjálfgefins tungumáls prentara. Athugasemd: Ef slökkt er á PCL SmartSwitch skoðar prentarinn ekki gögn á innleið og notar sjálfvalið tungumál prentara sem er skilgreint í valmynd Uppsetning.
PS SmartSwitch Kveikt* Slökkt*	Stilla prentarann til skipta sjálfkrafa í PS-hermingu þegar prentverk krefst þess, án tillits til sjálfgefins tungumáls prentara. Athugasemdir: <ul style="list-style-type: none"> • Þetta atriði valmyndar birtist aðeins í sumum gerðum prentara. • Ef slökkt er á PS SmartSwitch skoðar prentarinn ekki gögn á innleið og notar sjálfvalið tungumál prentara sem er skilgreint í valmynd Uppsetning.
Mac Binary PS Sjálfvirkt* Kveikt Slökkt	Stillir prentarann til að vinna úr Macintosh binary PostScript prentverkum. Athugasemdir: <ul style="list-style-type: none"> • Þetta atriði valmyndar birtist aðeins í sumum gerðum prentara. • Kveikt vinnur úr raw binary PostScript prentverkum. • Slökkt sýnar prentverk sem nota staðalsamskipti.

Wi-Fi Direct

Atriði valmyndar	Lýsing
Virkja beint þráðlaust net (Wi-Fi) Kveikt Slökkt*	Stilla prentarann til að tengjast beint við tæki með þráðlausu neti (Wi-Fi).
Heiti Wi-Fi Direct	Skilgreina heiti fyrir Wi-Fi Direct netkerfi.
Wi-Fi Direct aðgangsorð	Setja aðgangsorð til að sannvotta og sannreyna notendur á Wi-Fi tengingu.
Sýna aðgangsorð á uppsetningarsíðu Slökkt Kveikt*	Sýna Wi-Fi Direct aðgangsorð á uppsetningarsíðu netkerfisins.
Forgangsrásarnúmer 1–11 Sjálfvirkt*	Stilla æskilega rás í þráðlausa netkerfinu.
IP-tala eiganda hóps	Skilgreina IP-tölu fyrir eiganda hóps.
Athugasemd: Stjarna (*) næst gildi gefur til kynna sjálfvalda stillingu frá verksmiðju.	

Atriði valmyndar	Lýsing
Samþykkja sjálfvirkt beiðni ýtihnappa Slökkt* Kveikt	Samþykkja beiðnir til að tengjast netkerfi sjálfvirkt. Athugasemd: Sjálfvirkt samþykki viðskiptavina er ekki öruggt.
Athugasemd: Stjarna (*) næst gildi gefur til kynna sjálfvalda stillingu frá verksmiðju.	

Ethernet

Atriði valmyndar	Lýsing
Hraði netkerfis	Sýna hraða á virkum tengibúnaði netkerfis.
IPv4 Virkja samskiptatíma netkerfis (DHCP) (kveikt*) Stilla fasta IP-tölu	Stilla IPv4-stillingarnar.
IPv6 Virkja IPv6 (kveikt*) Virkja DHCPv6 (slökkt *) Sjálfvirk uppsetning vistfangs án staðsetningar (kveikt*) DNS-tala netþjóns Handvirkt úthlutað IPv6 vistfang Handvirkt úthlutaður IPv6 beinir Forskeyti vistfangs (64*) Öll IPv6-vistföng Öll IPv6-vistföng beinis.	Stilla IPv6-stillingarnar.
Vistfang netkerfis UAA LAA	Skilgreina vistfang netkerfis.
PCL SmartSwitch Slökkt Kveikt*	Stilla prentarann til skipta sjálfkrafa í PCL-hermingu þegar prentverk krefst þess, án tillits til sjálfgefins tungumáls prentara. Athugasemd: Þegar þessi stilling er óvirk skoðar prentarinn ekki gögn á innleið og notar sjálfvalið tungumál prentara sem er skilgreint í valmynd Uppsetning.
PS SmartSwitch Slökkt Kveikt*	Stilla prentarann til skipta sjálfkrafa í PostScript-hermingu þegar prentverk krefst þess, án tillits til sjálfgefins tungumáls prentara. Athugasemd: Þegar þessi stilling er óvirk skoðar prentarinn ekki gögn á innleið og notar sjálfvalið tungumál prentara sem er skilgreint í valmynd Uppsetning.
Verki í biðminni Slökkt* Kveikt	Vista verk tímabundið á hörðum diskum fyrir prentun. Athugasemd: Þetta atriði valmyndar birtist aðeins þegar harður diskur er til staðar.
Athugasemd: Stjarna (*) næst gildi gefur til kynna sjálfvalda stillingu frá verksmiðju.	

Atriði valmyndar	Lýsing
Mac Binary PS Sjálfvirkt* Kveikt Slökkt	Stillir prentarann til að vinna úr Macintosh binary PostScript prentverkum. Athugasemdir: <ul style="list-style-type: none"> Sjálfvirkt vinnur prentverkum frá tölvum sem nota annað hvort stýrikerfi frá Windows eða Macintosh. Slökkt síar PostScript-prentverk sem nota staðalsamskipti.
Ethernet með orkuskilvirkni Kveikt Slökkt Sjálfvirkt*	Draga úr orkunotkun þegar prentarinn tekur ekki við gögnum frá Ethernet-netkerfi.
Athugasemd: Stjarna (*) næst gildi gefur til kynna sjálfvalda stillingu frá verksmiðju.	

TCP/IP

Athugasemd: Þessi valmynd birtist aðeins í nettengdum prenturum eða prenturum sem eru tengdir prentþjónum.

Atriði valmyndar	Lýsing
Stilla heiti hýsis.	Stilla núverandi hýsisnafn TCP/IP.
Heiti léns	Stilla heiti léns
Leyfa DHCP/BOOTP að uppfæra NTP-þjón Kveikt* Slökkt	Leyfa DHCP og BOOTP biðlurum að uppfæra NTP-stillingar á prentaranum.
Nafn núllstillingar	Skilgreina þjónustuheiti fyrir núllstillt netkerfi.
Virkja sjálfvirka IP-tölu Slökkt* Kveikt	Úthlutar IP-tölu sjálfvirkt.
DNS-tala netþjóns	Skilgreina núverandi DNS-tölu netþjóns.
Afrit DNS-tölu	Skilgreina afritun á DNS-tölu netþjóna.
Afrit DNS-tölu netþjóns 2	
Afrit DNS-tölu netþjóns 3	
Leitarröð léns	Skilgreina lista yfir lén til að finna prentara og tilföng hans sem eru í mismunandi lénum á netinu.
Virkja DDNS Slökkt* Kveikt	Uppfæra breytilegar DNS-stillingar.
DDNS TTL	Skilgreina núverandi DDNS-stillingar.
Sjálfvalið TTL	
Endurnýjunartími DDNS	
Athugasemd: Stjarna (*) næst gildi gefur til kynna sjálfvalda stillingu frá verksmiðju.	

Atriði valmyndar	Lýsing
Virkja mDNS Slökkt Kveikt*	Uppfæra stillingar DNS margvarps.
WINS-tala netþjóns	Skilgreina vistfang fyrir Windows Internet Name Service (WINS).
Virkja BOOTP Slökkt* Kveikt	Leyfa BOOTP að úthluta IP-tölu prentara.
Listi yfir takmarkanir netþjóns	Skilgreina IP-tölur sem hafa leyfi til að eiga samskipti við prentarann yfir TCP/IP. Athugasemdir: <ul style="list-style-type: none"> Nota kommu til að aðgreina hverja IP-tölu. Þú getur bætt við allt að 50 IP-tölum.
Listi yfir valkosti takmarkana netþjóns Loka á öll tengi* Loka aðeins á prentun Loka aðeins á prentun og HTTP	Skilgreina aðgangsvalkost fyrir Ip-tölur sem eru ekki á listanum.
MTU 256–1500 Ethernet (1500*)	Skilgreina breytu hámarkseiningu samskipta (MTU) fyrir TCP-tengingar.
Raw-prentaratengi 1–65535 (9100*)	Skilgreina númer raw-tengis fyrir prentara sem tengdir eru netkerfi.
Hámarkshraði umferðar á útleið Slökkt* Kveikt	Stilla hámark flutningshraða prentarans. Athugasemd: Þegar þetta er virkt er valkosturinn fyrir þessa stillingu 100–1000000 kílóbitar/sekúndu.
Virkja TLSv1.0 Slökkt Kveikt*	Virkja TLSv1.0 samskiptamátann
Virkja TLSv1.1 Slökkt Kveikt*	Virkja TLSv1.1 samskiptamátann
SSL dulmálslisti	Skilgreina algrím dulmáls til að nota við SSL eða TLS tengingar.
Athugasemd: Stjarna (*) næst gildi gefur til kynna sjálfvalda stillingu frá verksmiðju.	

SNMP

Athugasemd: Þessi valmynd birtist aðeins í nettengdum prenturum eða prenturum sem eru tengdir prentþjónum.

Atriði valmyndar	Lýsing
SNMP útgáfa 1 og 2c Virkt Slökkt Kveikt* Leyfa stillingu SNMP Slökkt Kveikt* Virkja PPM MIB Slökkt Kveikt* SNMP umhverfi	Setja upp „Simple Network Management Protocol“ (SNMP) útgáfur 1 og 2c til að setja upp prentrekla og forrit.
SNMP útgáfa 3 Virkt Slökkt Kveikt* Stilla skírteini lesa/skrifa Nafn notanda Aðgangsorð Stilla skírteini aðeins lesa Nafn notanda Aðgangsorð Myllutákn vottunar MD5 SHA1* Lágmarksstig sannvottunar Engin sannvottun, engin gagnaleynd Sannvottun, engin gagnaleynd Sannvottun, gagnaleynd* Algrím gagnaleyndar DES AES-128*	Stilla SNMP útgáfu 3 til að setja upp og uppfæra öryggi prentara.
Athugasemd: Stjarna (*) næst gildi gefur til kynna sjálfvalda stillingu frá verksmiðju.	

IPSec

Athugasemd: Þessi valmynd birtist aðeins í nettengdum prenturum eða prenturum sem eru tengdir prentþjónum.

Atriði valmyndar	Lýsing
Virkja IPSec Slökkt* Kveikt	Virkja „Internet Protocol Security“ (IPSec).
Athugasemd: Stjarna (*) við hliðina á gildi gefur til kynna sjálfvalda verksmiðjustillingu.	

Atriði valmyndar	Lýsing
Grunnuppsetning Sjálfvalið* Samhæfni Öruggt	Stilla grunnuppsetningu IPSec. Athugasemd: Þetta atriði valmyndar birtist aðeins þegar Virkja IPSec er stillt á Kveikt.
Skírteini IPSec-tækis	Skilgreina IPSec vottorð. Athugasemd: Þetta atriði valmyndar birtist aðeins þegar grunnuppsetning er stillt á Samhæfni.
Fyrirfram samnýttar lykilvottaðar tengingar Hýsill [x] Vistfang Lykill	Setja upp staðfestar tengingar á prentaranum. Athugasemd: Þessi atriði valmyndar birtast aðeins þegar Virkja IPSec er stillt á Kveikt.
Votta staðfestar tengingar Hýsill [x] Vistfang[/undirnet] Vistfang[/undirnet]	
Athugasemd: Stjarna (*) við hliðina á gildi gefur til kynna sjálfvalda verksmiðjustillingu.	

802.1x

Athugasemd: Þessi valmynd birtist aðeins í nettengdum prenturum eða prenturum sem eru tengdir prentþjónum.

Atriði valmyndar	Lýsing
Virkt Slökkt* Kveikt	Látu prentarann tengjast netkerfum sem þarfnast sannvottunar áður en aðgengi er leyft. Athugasemd: Farðu í innbyggða netþjóninn til að setja upp stillingar á þessu atriði valmyndar.
Athugasemd: Stjarna (*) við hliðina á gildi gefur til kynna sjálfvalda verksmiðjustillingu.	

LPD-uppsetning

Athugasemd: Þessi valmynd birtist aðeins í nettengdum prenturum eða prenturum sem eru tengdir prentþjónum.

Atriði valmyndar	Lýsing
Tímarof LPD 0–65535 sekúndur (90*)	Stilla gildi tímarofs til að stöðva að Line Printer Daemon-miðlarinn (LPD) sé að bíða endalaust fetir föstum eða ógildum prentverkum.
Upplýsingasíða LPD Slökkt* Kveikt	Prenta upplýsingasíðu fyrir öll LPD prentverk Athugasemd: Upplýsingasíða er fyrsta blaðsíðu prentunar sem notað er sem aðskilnaðarsíða prentverka og til að bera kennsl á upphaf beiðni prentunar.
Lokasíða LPD Slökkt* Kveikt	Prenta lokasíðu fyrir öll LPD prentverk Athugasemd: Lokasíða er síðasta síðan í prentverki.
Athugasemd: Stjarna (*) við hliðina á gildi gefur til kynna sjálfvalda verksmiðjustillingu.	

Atriði valmyndar	Lýsing
Umbreyting á nýrri línu LPD Slökkt* Kveikt	Virkja umbreytingu á nýrri línu Athugasemd: Ný lína er búnaður sem stjórnar prentara til að færa stöðu bendilsins í fyrstu stöðu á sömu línu.
Athugasemd: Stjarna (*) við hliðina á gildi gefur til kynna sjálfvalda verksmiðjustillingu.	

HTTP/FTP-stillingar

Athugasemd: Þessi valmynd birtist aðeins í nettengdum prenturum eða prenturum sem eru tengdir prentþjónum.

Atriði valmyndar	Lýsing
Virkja HTTP-þjón Slökkt Kveikt*	Aðgengi að innbyggðum vefþjón til að fylgjast með og stjórna prentaranum.
Virkja HTTPS Slökkt Kveikt*	Setja upp stillingar HyperText Transfer Protocol Secure (HTTPS).
Virkja FTP/TFTP Slökkt Kveikt*	Sendu skrár með því að nota FTP.
Staðbundin lén	Skilgreina heiti á lénum fyrir HTTP- og FTP-þjóna. Athugasemd: Þetta atriði valmyndar birtist aðeins í sumum gerðum prentara.
IP-tala HTTP Proxy	Setja upp stillingar fyrir HTTP- og FTP-þjón.
IP-tala FTP Proxy	Athugasemd: Þessi atriði valmyndar birtast aðeins í sumum gerðum prentara.
HTTP sjálfvalið IP-tengi 1–65535 (80*)	
Skírteini HTTPS-tækis	
Sjálfvalið IP-tengi fyrir FTP 1–65535 (21*)	
Tímarof fyrir HTTP/FTP beiðnir 1–299 (30*)	Skilgreina tímamann áður en tenging þjóns stöðvast.
Beiðnir fyrir endurtengingu HTTP/FTP 1–299 (3*)	Stilla fjölda á tilraunum til endurtengingar á HTTP/FTP-þjón.
Athugasemd: Stjarna (*) við hliðina á gildi gefur til kynna sjálfvalda verksmiðjustillingu.	

ThinPrint

Atriði valmyndar	Lýsing
Virkja ThinPrint Slökkt Kveikt*	Prenta með því að nota ThinPrint.
Númer á tengi 4000–4999 (4000*)	Stilla númer á tengi fyrir ThinPrint-þjóninn.
Bandbreidd (bitar/sek) 100–1000000 (0*)	Stilla hraða fyrir sendingu á gögnum í ThinPrint-umhverfi.
Pakkastærð (kbæti) 0–64000 (0*)	Stilla pakkastærð fyrir sendingu á gögnum.
Athugasemd: Stjarna (*) við hliðina á gildi gefur til kynna sjálfvalda verksmiðjustillingu.	

USB

Atriði valmyndar	Lýsing
PCL SmartSwitch Slökkt Kveikt*	Stilla prentarann til skipta sjálfkrafa í PCL-hermingu þegar prentverk sem tekið er á móti í gegnum USB-tengi krefst þess, án tillits til sjálfgefins tungumáls prentara. Athugasemd: Ef slökkt er á PCL SmartSwitch skoðar prentarinn ekki gögn á innleið og notar sjálfvalið tungumál prentara sem er skilgreint í uppsetningarvalmynd.
PS SmartSwitch Slökkt Kveikt*	Stilla prentarann til skipta sjálfkrafa í PS-hermingu þegar prentverk sem tekið er á móti í gegnum USB-tengi krefst þess, án tillits til sjálfgefins tungumáls prentara. Athugasemd: Ef slökkt er á PS SmartSwitch skoðar prentarinn ekki gögn á innleið og notar sjálfvalið tungumál prentara sem er skilgreint í uppsetningarvalmynd.
Verki í biðinni Slökkt* Kveikt	Vista verk tímabundið á hörðum diskum prentara fyrir prentun. Athugasemd: Þetta atriði valmyndar birtist aðeins þegar harður diskur er uppsettur.
Mac Binary PS Kveikt Sjálfvirkt* Slökkt	Stillir prentarann til að vinna úr Macintosh binary PostScript prentverkum. Athugasemdir: <ul style="list-style-type: none"> • Þegar stillt á kveikt þá vinnur prentarinn úr hráum binary PostScript prentverkum frá tölvum sem nota stýrikerfi Macintosh. • Þegar stillt á sjálfvirkt vinnur prentarinn úr prentverkum frá tölvum sem nota annað hvort stýrikerfi frá Windows eða Macintosh. • Þegar stillt á slökkt þá prentar prentarinn PostScript prentverk með því að nota staðalsamskipti.
Virkja USB-tengi Slökkt Kveikt*	Virkja staðal USB-tengi.
Athugasemd: Stjarna (*) við hliðina á gildi gefur til kynna sjálfvalda verksmiðjustillingu.	

Takmarka ytra aðgengi að netkerfi

Atriði valmyndar	Lýsing
Takmarka ytra aðgengi að netkerfi Slökkt* Kveikt	Takmarka aðgengi að svæðum á netinu
Ytra vistfang netkerfis	Skilgreina vistföng netkerfis með takmarkað aðgengi.
Tölvupóstfang fyrir tilkynningu	Skilgreina tölvupóstfang til að senda tilkynningu um skráð atvik.
Ping-tíðni 1–300 (10*)	Skilgreina millibil leitar í netkerfi í sekúndum.
Efni	Skilgreina efni og skilaboð í tilkynningartölvupósti.
Skilaboð	
Athugasemd: Stjarna (*) næst gildi gefur til kynna sjálfvalda stillingu frá verksmiðju.	

Öryggi

Aðferðir innskráningar

Stjórna heimildum

Atriði valmyndar	Lýsing
Aðgengi að aðgerðum Aðgengi að heimilisfangabók í forritum Breyta heimilisfangabók. Stjórna flýtvísunum Stofna prófíla Stjórna bókarmerkjum Prentun frá minniskorti Litaprentun frá minniskorti Skönnun frá minniskorti Aðgerð afritunar Afrita litaprentun Brottfall á lit Aðgerð tölvupósts Fax-aðgerð FTP-aðgerð Sleppa geymdum faxsendingum Aðgengi að verkum í bið Nota prófíla Hætta við verk við tækið Breyta um tungumál Samskiptaaðferð internetprentunar (IPP) Fjarstýra gangsetningu skönnunar Svart-hvít prentun Litaprentun Mappa á neti - Prenta Mappa á neti - Litaprentun Mappa á neti - Skanna Diskadrif - Prenta Diskadrif - Litaprentun Diskadrif - Skanna	Stjórna aðgengi að aðgerðum prentarans Athugasemd: Sum atriði valmyndar birtast aðeins þegar harður diskur er uppsettur.
Stjórnunarlegar valmyndir Öryggisvalmynd Valmynd fyrir netkerfi/tengi Pappírvalmynd Skýrsluvalmynd Valmyndir uppsetningar aðgerða Valmynd rekstrarvöru Valmynd aukakorts SE-valmynd Valmynd tækis	Stjórna aðgengi að stillingarvalmynd prentarans

Atriði valmyndar	Lýsing
Stjórnun tækis Fjarstýrð stjórnun Uppfærsla fastbúnaðar Uppsetning forrita Stjórnborðslæsing stjórnanda Flytja inn / flytja út allar stillingar Eyða utan þjónustu	Stjórna aðgengi að stjórnunarvalkostum prentarans
Forrit Ný forrit Afrita kort Skönnunarmiðstöð Skönnunarmiðstöð sérsnið [x] Eyðublöð og upphald	Stjórna aðgengi að forritum prentarans

Staðbundnir reikningar

Atriði valmyndar	Lýsing
Stjórna hópum/heimildum Bæta við hóp Flytja inn aðgangsstýringar Aðgengi að aðgerðum Stjórnunarlegar valmyndir Stjórnun tækis Forrit Allir notendur Flytja inn aðgangsstýringar Aðgengi að aðgerðum Stjórnunarlegar valmyndir Stjórnun tækis Forrit Stjórnun	Stjórna aðgengi hóps eða notanda að aðgerðum prentarans, forritum og öryggisstillingum.
Bæta við notanda Nafn notanda/aðgangsorð Nafn notanda Aðgangsorð PIN-númer	Búa til staðbundna reikninga til að stjórna aðgengi að aðgerðum prentarans.
Nafn notanda/aðgangsorð reikninga Bæta við notanda	
Nafn notanda reikninga Bæta við notanda	
Aðgangsorð reikninga Bæta við notanda	
PIN reikninga Bæta við notanda	

Skipuleggja USB-tæki

Atriði valmyndar	Lýsing
Skipulag Bæta við nýju skipulagi	Skipuleggja aðgengi að USB-tengjum.

Eftirlitsskrá öryggis

Atriði valmyndar	Lýsing
Virkja eftirlit Slökkt* Kveikt	Skrá atvik í örugga atvikaskrá eftirlits og fjartengda atvikaskrá kerfis.
Virkja fjartengda kerfisskrá Slökkt* Kveikt	Sendu atvikaskrár eftirlits til fjartengds þjóns.
Þjónn fjartengdrar kerfisskrár	Skilgreina þjón fjartengdrar kerfisskrár
Tengi fjartengdrar kerfisskrár 1-65535 (514*)	Skilgreina tengi fjartengdrar kerfisskrár
Aðferð fjartengdrar kerfisskrár Venjulegt UDP* Stunnel	Skilgreina aðferð kerfisskrár til að senda skráð atvik til fjartengds þjóns.
Athugasemd: Stjarna (*) við hliðina á gildi gefur til kynna sjálfvalda verksmiðjustillingu.	

Atriði valmyndar	Lýsing
Aðstaða fjartengdrar kerfisskrár 0 - Kjarnaskilaboð 1 - Skilaboð á stigi notanda 2 - Póstkerfi 3 - Kerfispúkar 4 - Skilaboð öryggis/sannvottunar* 5 - Innri skilaboð búin til af kerfisskrám 6 - Undirkerfi línuprentara 7 - Undirkerfi fréttanetkerfis 8 - UUCP-undirkerfi 9 - Klukkupúki 10 - Skilaboð öryggis/sannvottunar 11 - FTP-púki 12 - NTP-undirkerfi 13 - Atvikaskrá endurskoðunar 14 - Atvikaskrá viðvörunar 15 - Klukkupúki 16 - Staðbundin notkun 0 (local0) 17 - Staðbundin notkun 1 (local1) 18 - Staðbundin notkun 2 (local2) 19 - Staðbundin notkun 3 (local3) 20 - Staðbundin notkun 4 (local4) 21 - Staðbundin notkun 5 (local5) 22 - Staðbundin notkun 6 (local6) 23 - Staðbundin notkun 7 (local7)	Skilgreina aðgerðarkóða sem prentari notar þegar hann sendir atvikaskrár til fjarlægs miðlara.
Alvarleiki atvika sem á að skrá 0 - Neyð 1 - Aðvörun 2 - Alvarleg 3 - Villa 4 - Viðvörun* 5 - Tilkynning 6 - Til upplýsingar 7 - Aflúsa	Skilgreina stig afmörkunar forgangs fyrir skráningu á skilaboðum og atvikum.
Óskráð atvik fjartengdar kerfisskrár Slökkt* Kveikt	Sendu öll atvik óháð stigi alvarleika til fjartengds þjóns.
Tölvupóstfang stjórnanda	Sendu tilkynningu í tölvupósti um skráð atvik til stjórnandans.
Viðvörun loggskrár í tölvupósti um hreinsuð atvik Slökkt* Kveikt	Sendu tilkynningu í tölvupósti um skráð atvik til stjórnandans þegar atvik eru hreinsuð.
Viðvörun í tölvupósti skrifað yfir viðvörun Slökkt* Kveikt	Sendu tilkynningu í tölvupósti um skráð atvik til stjórnandans þegar atvikaskrá er full og byrjar að skrifa yfir atvik.
Athugasemd: Stjarna (*) við hliðina á gildi gefur til kynna sjálfvalda verksmiðjustillingu.	

Atriði valmyndar	Lýsing
Skrá fulla hegðun Skrifa yfir elstu innfærslur* Senda loggskrá í tölvupósti og eyða öllum færslum	Leysa geymsluvandamál þegar atvikaskrá fyllir úthlutað pláss.
Tölvupóstur % full viðvörun Slökkt* Kveikt	Senda tilkynningu í tölvupósti til stjórnandans þegar atvikaskrá fyllir úthlutað minni.
% stig fullrar viðvörunar 1–99 (90*)	
Útflutt viðvörun loggskrár í tölvupósti Slökkt* Kveikt	Senda tilkynningu í tölvupósti til stjórnandans þegar atvikaskrá er send.
Viðvörun stillingum loggskrár breytt í tölvupósti Slökkt* Kveikt	Senda tilkynningu í tölvupósti til stjórnandans þegar virkja endurskoðun er stillt.
Endingar línuskráninga í atvikaskrá LF (\n)* CR (\r) CRLF (\r\n)	Skilgreina hvernig atvikaskrá lokar hverri línuendingu.
Undirrita útflutning stafrænt Slökkt* Kveikt	Bæta við stafrænni undirritun við hverja útflutta skrá.
Hreinsa atvikaskrá	Eyða öllum endurskoðunarskrám.
Flytja út loggskrá Atvikaskrá kerfis (Syslog) (RFC 5424) Atvikaskrá kerfis (Syslog) (RFC 3164) CSV	Flytja út öryggisskrá á minniskort.
Athugasemd: Stjarna (*) við hliðina á gildi gefur til kynna sjálfvalda verksmiðjustillingu.	

Hömlur á innskráningu

Atriði valmyndar	Lýsing
Misheppnaðar innskráningar 1–10 (3*)	Skilgreina fjölda misheppnaðra innskráningartilrauna áður en notendur eru læstir úti.
Misheppnaður tímarammi 1–60 mínútur (5*)	Skilgreina tímaramma á milli misheppnaðra innskráningartilrauna áður en notendur eru læstir úti.
Tími læsingar 1–60 mínútur (5*)	Skilgreina tímalengd lokunar.
Tímarof fjartengdrar innskráningar 1–120 mínútur (10*)	Skilgreina biðtíma fyrir fjartengda innskráningu áður en notandi er útskráður sjálfvirk.
Athugasemd: Stjarna (*) við hliðina á gildi gefur til kynna sjálfvalda verksmiðjustillingu.	

Uppsetning trúnaðarprentunar

Atriði valmyndar	Lýsing
Hámark ógildra PIN-númera 2–10	Takmarkar fjölda skipta sem hægt er að skrá ógilt PIN-númer. Athugasemdir: <ul style="list-style-type: none"> Gildið núll slekkur á þessari stillingu. Þegar mörkunum er náð er prentverkum fyrir það notandaheiti og PIN-númer eytt. Þetta atriði valmyndar birtist aðeins þegar harður diskur er til staðar.
Gildislok trúnaðarverka Slökkt* 1 klst. 4 klst. 24 klst. 1 vika	Stilla tíma gildisloka fyrir verk trúnaðarprentunar. Athugasemdir: <ul style="list-style-type: none"> Ef þessu atriði valmyndar er breytt meðan trúnaðarprentverk er til staðar í minni prentara eða á harða disk prentarans, þá breytist gildistími fyrir það prentverk ekki í nýja sjálfgefna gildið. Ef slökkt er á prentaranum þá er öllum trúnaðarprentverkum sem vistuð eru í RAM-minni eytt.
Gildislok endurtekinna verka Slökkt* 1 klst. 4 klst. 24 klst. 1 vika	Stilla tíma gildisloka fyrir prentverk sem þú vilt endurtaka.
Gildislok staðfestra verka Slökkt* 1 klst. 4 klst. 24 klst. 1 vika	Stilla tíma gildisloka sem prentari prentar út afrit til notanda til að skoða gæði þess, áður en eftirfarandi eintök eru prentuð.
Gildislok frestaðra verka Slökkt* 1 klst. 4 klst. 24 klst. 1 vika	Stilla tíma gildisloka hve lengi prentarinn geymir prentverk sem prenta á síðar.
Krefjast að öll verk séu geymd Slökkt* Kveikt	Stillir prentarann til að geyma öll prentverk.
Geyma afrit skjala Slökkt* Kveikt	Stilla prentarann til að prenta önnur skjöl með sama skrárheiti án þess að yfirskrifa nein prentverk.
Athugasemd: Stjarna (*) við hliðina á gildi gefur til kynna sjálfvalda verksmiðjustillingu.	

Dulkóðun disks

Athugasemd: Þessi valmynd birtist aðeins þegar harður diskur prentara er uppsettur.

Atriði valmyndar	Lýsing
Staða Virkt Óvirkt	Ákvarða hvort dulkóðun disks er virk.
Hefja dulkóðun.	Hindra tap á viðkvæmum gögnum ef prentaranum eða harða diskinum er stolið. Athugasemd: Virkja dulkóðun disks eyðir öllu innihaldi á harða diskinum. Taktu afrit af öllum mikilvægum gögnum í prentaranum áður en hafist er handa við dulkóðun, ef þörf er á því.

Eyða tímabundnum gagnaskrá

Atriði valmyndar	Lýsing
Vistað í minni á staðnum Slökkt* Kveikt	Eyða öllum skráum sem eru vistaðar í minni prentara.
Vistuð á hörðum disk 1 umferð eyðingar* 3 umferðir eyðingar 7 umferðir eyðingar	Eyða öllum skráum sem geymdar eru á hörðum disk prentarans.
Athugasemd: Stjarna (*) við hliðina á gildi gefur til kynna sjálfvalda verksmiðjustillingu.	

Stillingar LDAP-lausna

Nota	Til
Fylgja tilvísunum LDAP Slökkt* Kveikt	Leita á mismunandi þjónum í léninu að innþráðum notendareikningum.
LDAP staðfesting vottorðs Nei* Já	Virkja staðfestingu á LDAP-vottorðum.

Ýmislegt

Atriði valmyndar	Lýsing
Verndaðir eiginleikar Sýna* Fela*	Sýna alla þá eiginleika sem aðgangsstjórnun aðgerða (FAC) verndar óháð öryggisheimildum sem notandinn hefur. Athugasemd: Aðgangsstjórnun aðgerða (FAC) stjórnar aðgengi að sértækum valmyndum og aðgerðum eða gerir þær algerlega óvirkar.
Prentheimildir Slökkt* Kveikt	Láta stjórnandann skrá sig inn fyrir prentun.
Sjálfsvalin innskráning prentheimilda	Stilla sjálfvalda innskráningu fyrir prentheimildir.
Athugasemd: Stjarna (*) við hliðina á gildi gefur til kynna sjálfvalda verksmiðjustillingu.	

Atriði valmyndar	Lýsing
Öryggisendurstilling Virkja aðgengi „gesta“. Engin áhrif	Skilgreina áhrif vegna þess að nota millitengingu fyrir endurstillingu öryggis. Athugasemdir: <ul style="list-style-type: none"> • Millitengið er staðsett við hliðina á tákni læsingar á stjórnborðinu. • Virkja aðgengi „gests“ veitir fulla aðgangsstýringu fyrir notendur sem eru ekki innskráðir. • Engin áhrif þýðir að endurstilling gefur engin áhrif á öryggisuppsætningu prentarans.
Lágmarkslengd aðgangsorðs 0–32 (0*)	Skilgreina lágmarksstafafjölda sem leyfður er fyrir aðgangsorð.
Athugasemd: Stjarna (*) við hliðina á gildi gefur til kynna sjálfvalda verksmiðjustillingu.	

Skýrslur

Síða yfir stillingar valmyndar

Atriði valmyndar	Lýsing
Síða yfir stillingar valmyndar	Prenta skýrslu sem inniheldur kjörstillingar prentarans, stillingar og uppsetningar.

Tæki

Atriði valmyndar	Lýsing
Upplýsingar um tæki	Prenta skýrslu sem inniheldur upplýsingar um prentarann.
Tölfræði tækis	Prenta skýrslu um notkun prentarans og stöðu á rekstrarvörum.
Listi yfir prófíla	Prenta lista yfir prófíla sem eru vistaðir í prentaranum.
Eignaskýrsla	Prenta skýrslu sem inniheldur upplýsingar um raðnúmer og gerðarheiti.

Prenta

Atriði valmyndar	Lýsing
Leturgerðir prentunar PCL-leturgerðir PS-leturgerðir	Prenta sýnishorn og upplýsingar um leturgerðir sem eru tiltækar í hverju tungumáli prentarans.
Prentskrá	Prenta tilföng sem eru vistuð á minnskorti eða á hörðum diskum prentarans. Athugasemd: Þetta atriði valmyndar birtist aðeins þegar minnskort eða harður diskur prentara eru uppsettur.

Flýtvísar

Atriði valmyndar	Lýsing
Allir flýtvísar	Prenta skýrslu sem sýnir alla flýtvísa sem eru vistaðir í prentaranum.
Flýtvísar fax	
Flýtvísar afritunar	
Flýtvísar tölvupósts	
Flýtvísar FTP	
Flýtvísar möppu á neti	

Fax

Athugasemd: Þessi valmynd birtist aðeins ef fax er uppsett, og Virkja atvikaskrá er stillt á Kveikt.

Atriði valmyndar	Lýsing
Atvikaskrá faxverka	Prenta skýrslu yfir síðustu 200 faxverk sem lokið var við.
Atvikaskrá faxhringinga	Prenta skýrslu sem er með upplýsingar um síðustu 100 reyndu, móttæknu og lokuðu hringingar.

Netkerfi

Atriði valmyndar	Lýsing
Uppsetningarsíða netkerfis	Prenta síðu sem uppsett net og þráðlausar stillingar á prentara. Athugasemd: Þetta atriði valmyndar birtist aðeins í nettengdum prenturum eða prenturum sem eru tengdir prentþjónum.

Hjálp

Atriði valmyndar	Lýsing
Prenta allar leiðbeiningar	Prenta allar leiðbeiningarnar
Leiðbeiningar varðandi litagæði	Veitir upplýsingar varðandi lausn á vandamálum litagæða
Leiðbeiningar um tengingar	Er með upplýsingar um staðbundna tengingu á prentaranum (USB) eða við netkerfi
Afrita leiðbeiningar	Veitir upplýsingar um töku á afriti og uppsetningu stillinga.
Leiðbeiningar tölvupósts	Veitir upplýsingar um sendingu tölvupósts og uppsetningu stillinga.
Fax-leiðbeiningar	Veitir upplýsingar um sendingu á faxi og uppsetningu stillinga.
Leiðbeiningar skönnunar	Veitir upplýsingar um skönnun á skjali og uppsetningu stillinga.
Upplýsingahandbók	Veitir upplýsingar um prentarann
Leiðbeiningar um miðla	Veitir upplýsingar um hleðslu á pappír og öðrum sérstökum miðlum
Flutningsleiðbeiningar	Veitir upplýsingar um færslu, staðsetningu eða flutning á prentaranum.
Leiðbeiningar varðandi prentgæði	Veitir upplýsingar varðandi lausn á gæðavandamálum
Leiðbeiningar um birgðir	Er með upplýsingar varðandi pöntun á birgðum

Bilanaleit

Atriði valmyndar	Lýsing
Prenta gæðaprófunarsíður	Prenta sýnishornasíður til að finna og leiðrétta galla í prentgæðum.
Skanninn hreinsaður	Prenta leiðbeiningar hvernig hreinsa á skannann.

Prentar stillingarsíðu valmyndar

Frá stjórnborðinu, farðu á:

Stillingar > Skýrslur > Stillingarsíða valmyndar

Á prenturum sem eru ekki með snertiskjá, ýttu á  til að fletta um stillingarnar.

Gera prentarann öruggan

Athugasemd: Harði diskurinn er aðeins studdur í sumum gerðum prentara.

Finna öryggistengi

Prentarinn er búinn eiginleika öryggislæsingar. Festa öryggislæsingu sem er samhæfð við flestar fartölvur á staðinn sem er sýndur til að tryggja prentarann á staðnum.

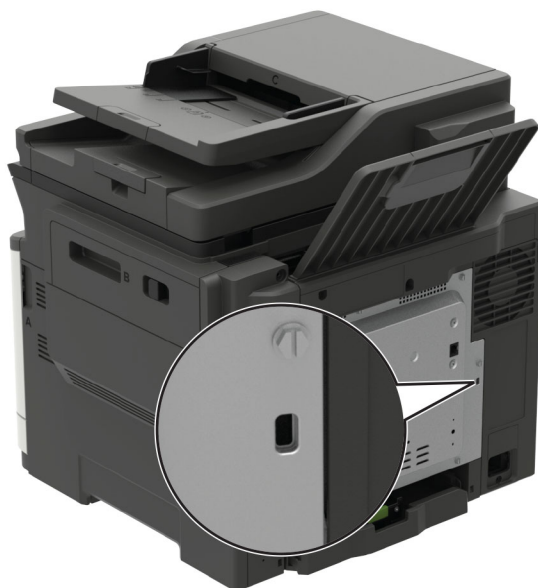

Eyða minni prentara

Til að eyða gögnum í lausheldnu minni eða biðminni, slökktu einfaldlega á prentaranum.

Til að eyða fastheldnu minni eða einstökum stillingum, stillingum tækis og nets, öryggisstillingum og innbyggðum lausnum skaltu gera eftirfarandi:

1 Frá stjórnborðinu skaltu fletta á:

Stillingar > Tæki > Viðhald > Eyða utan þjónustu > Hreinsa allar upplýsingar í fastheldnu minni

Á prenturum sem eru ekki með snertiskjá, ýttu á **OK** til að fletta um stillingarnar.

2 Veldu annað hvort **Gangsetja upphaflega uppsetningu** eða **Láta prentarann vera utan nets**.

Eyða minni á hörðum diskum prentara

1 Frá stjórnborðinu, farðu á:

Stillingar > Tæki > Viðhald > Eyða utan þjónustu > Hreinsa allar upplýsingar á hörðum diskum

Á prenturum sem eru ekki með snertiskjá, ýttu á **OK** til að fletta um stillingarnar.

2 Fer eftir þinni gerð prentara, veldu **EYÐA** eða **Halda áfram**.

3 Fylgdu leiðbeiningum á skjánum.

Athugasemd: Þetta ferli getur tekið frá nokkrum mínútum í allt að meira en klukkustund, þar sem prentarinn verður ekki tiltækur fyrir önnur verkefni notenda.

Dulkóðun á hörðum diskum prentara

Þetta ferli eyðir öllu innihaldi á harða diskinum. Taktu afrit af öllum mikilvægum gögnum í prentaranum áður en hafist er handa við dulkóðun, ef þörf er á því.

1 Frá heimaskjánum, snertu **Stillingar > Öryggi > Dulkóðun á diskum > Byrja dulkóðun**.

2 Fylgdu leiðbeiningum á skjánum.

Athugasemdir:

- Ekki slökkva á prentaranum á meðan á dulkóðunarferli stendur til að komast hjá tapi á gögnum.
- Þetta ferli getur tekið frá nokkrum mínútum í allt að meira en klukkustund, þar sem prentarinn verður ekki tiltækur fyrir önnur verkefni notenda.
- Prentarinn fer sjálfvirkur í gang aftur að lokinni dulkóðun.

Endurheimta sjálfgefna verksmiðjustillingar

1 Frá stjórnborðinu skaltu fletta á:

Stillingar > Tæki > Endurheimta sjálfgefna verksmiðjustillingar

Á prenturum sem eru ekki með snertiskjá, ýttu á **OK** til að fletta um stillingarnar.

2 Veldu **Endurheimta allar stillingar**.

Yfirlýsing varðandi óstöðugleika

Gerð minnis	Lýsing
Óstöðugt minni	Prentarinn þinn notar staðalgerð vinnsluminnis (RAM) til að geyma gögn tímabundið í biðminni við einföld prentverk og afritun.
Fastheldið minni	Prentarinn þinn kann að nota tvær gerðir af fastheldnu minni: EEPROM og NAND (skyndiminni). Báðar tegundir eru notaðar til að geyma stýrikerfi, stillingar tækisins, netupplýsingar, stillingar á skanner og bókamerkjum og innbyggðar lausnir.

Gerð minnis	Lýsing
Minni á hörðum disk	Sumir prentarar eru með uppsettan harðan disk. Harður diskur prentara er ætlaður fyrir sérstaka prent-virkni tækisins. Harður diskur lætur prentarann viðhalda gögnum í biðminni varðandi flókin prentverk, jafnt sem gögn varðandi eyðublöð og leturgerðir.

Eyðið innihaldi í uppsettu minni prentara við eftirfarandi aðstæður:

- Prentarinn er tekinn úr notkun.
- Skipt er um harða diskinn í prentaranum.
- Prentarinn er fluttur í aðra deild eða staðsetningu.
- Prentarinn er þjónustaður af einhverjum fyrir utan þitt fyrirtæki.
- Prentarinn er fluttur úr þínu húsnæði vegna þjónustu.
- Prentarinn er seldur til annars fyrirtækis.

Förgun á hörðum disk prentara

- **Afsegulmögnun**—Skolar diskinn með rafsegulsviði sem eyðir vistuðum gögnum.
- **Mulning**—Pressar diskinn til að brjóta íhluti og gerir gögnin ólæsileg.
- **Fræsing**—Rífur diskinn í litla málbíta

Athugasemd: Til að tryggja að öll gögnum sé alveg eytt, fargaðu formlega öllum hörðum diskum þar sem gögn eru geymd.

Viðhald á prentaranum

Viðvörðun—hugsanleg hættu: Misbrestur á að viðhalda bestu frammistöðu prentara, eða við að skipta út hlutum og rekstrarvörum, getur valdið skemmdum á prentaranum.

Stilla tilkynningar varðandi rekstrarvöru

1 Opnaðu vafra og skráðu IP-tölu prentarans í svæði vistfangs.

Athugasemdir:

- Skoða IP-tölu prentara á heimaskjá prentarans. IP-talan birtist sem fjögur sett af tölum sem eru aðskildar af punktum, svo sem 123.123.123.123.
- Ef verið er að nota staðgengilsþjón (proxy), gerðu hann óvirkan tímabundið til að opna vefsíðuna rétt.

2 Smelltu á **Stillingar > Tæki > Tilkynningar**.

3 Í valmynd fyrir rekstrarvöru, smelltu á **Sérstilla tilkynningar varðandi rekstrarvöru**.

4 Veldu tilkynningu fyrir hvert atriði rekstrarvöru.

5 Beittu breytingunum.

Setja upp viðvaranir tölvupósts

Stilla prentarann til að senda viðvaranir í tölvupósti þegar birgðir eru litlar eða þegar verður að breyta pappír eða bæta við eða þegar það er pappírsflækja.

1 Opnaðu vafra og skráðu IP-tölu prentarans í svæði vistfangs.

Athugasemdir:

- Skoða IP-tölu prentara á heimaskjá prentarans. IP-talan birtist sem fjögur sett af tölum sem eru aðskildar af punktum, svo sem 123.123.123.123.
- Ef verið er að nota staðgengilsþjón (proxy), gerðu hann óvirkan tímabundið til að opna vefsíðuna rétt.

2 Smelltu á **Stillingar > Tæki > Tilkynningar > Uppsetning á viðvörðun tölvupósts**, og settu síðan upp stillingarnar.

Athugasemd: Hafðu samband við tölvupóstþjónustu þína til að fá frekari upplýsingar um SMTP-stillingar.

3 Smelltu á **Uppsetning á tölvupóstlista og viðvörðunum**, og settu síðan upp stillingarnar.

4 Beittu breytingunum.

Skoða skýrslur

1 Frá stjórnborðinu skaltu fletta á:

Stillingar > Skýrslur

Á prenturum sem eru ekki með snertiskjá, ýttu á  til að fletta um stillingarnar.

2 Veldu skýrsluna sem þú vilt prenta.

Stilla hljóðstyrk hátalara

Stilla sjálfvalinn hljóðstyrk innri hátalara

Athugasemd: Hátalarinn er aðeins tiltækur í sumum gerðum prentara.

1 Á stjórnborði, snertu **Stillingar > Tæki > Kjörstillingar > Svörun hljóðs**.

2 Stilla hljóðstyrkinn.

Athugasemdir:

- Ef hljóðlát stilling er valin er slökkt á öllum hljóðviðvörðunum. Þessi stilling hægir einnig á frammistöðu prentarans.
- Hljóðstyrkur verður endurstilltur í sjálfgefið gildi eftir að lotu lýkur eða þegar prentarinn vaknar eftir svefn eða dvala.

Stilla sjálfvalinn hljóðstyrk höfuðheyrnatóla

Athugasemd: Tengi fyrir höfuðheyrnatól er aðeins tiltækur í sumum gerðum prentara.

1 Frá stjórnborðinu, farðu á:

Stillingar > Tæki > Aðgengileiki

2 Stilla hljóðstyrk höfuðheyrnatóla.

Athugasemd: Hljóðstyrkur verður endurstilltur í sjálfgefið gildi eftir að lotu lýkur eða þegar prentarinn vaknar eftir svefn eða dvala.

Setja upp stillingar hátalara fyrir fax

Athugasemd: Gangtu úr skugga um að fax sé uppsett. Varðandi frekari upplýsingar, sjá [“Setja upp prentarann til að senda fax” á síðu 64](#).

1 Frá stjórnborðinu farðu á:

Stillingar > Fax > Uppsetning á faxi > Stillingar hátalara

Á prenturum sem eru ekki með snertiskjá, ýttu á  til að fletta um stillingarnar.

2 Gerðu eftirfarandi:

- Stilltu Stillingu hátalara á **Alltaf á**.
- Stilltu Hljóðstyrk hátalara á **Hátt**.
- Virkja hljóðstyrk hringingar.

Nettenging

Tengja prentarann við þráðlaust netkerfi (Wi-Fi)

Áður en þú byrjar, vertu viss um:

- Virktur tengibúnaður sé stilltur á Sjálfvirkt. Frá stjórnborðinu farðu á **Stillingar > Netkerfi/tengi > Yfirlit yfir netkerfi > Virkur tengibúnaður**.

Á prenturum sem eru ekki með snertiskjá, ýttu á  til að fletta um stillingarnar.

- Ethernet-kapallinn er ekki tengdur við prentarann.

Nota þráðlausu uppsetningarhjálpinu í prentaranum

Athugasemdir:

- Þessar leiðbeiningar eiga aðeins við um sumar gerðir prentara.
- Gakktu úr skugga um að fastbúnaður prentara sé uppfærður áður en uppsetningarhjálpin er notuð. Varðandi frekari upplýsingar, sjá [“Uppfæra fastbúnað” á síðu 273](#).

1 Frá heimaskjánum, snertu  > **Setja upp núna**.

2 Veldu þráðlaust netkerfi og skráðu síðan aðgangsorð netkerfis.

3 Snertu **Búið**.

Nota valmyndina Stillingar í prentaranum

1 Frá stjórnborðinu farðu á:

Stillingar > Netkerfi/tengi > Þráðlaust > Uppsetning á stjórnborði prentara

Á prenturum sem eru ekki með snertiskjá, ýttu á  til að fletta um stillingarnar.

2 Veldu þráðlaust netkerfi og skráðu síðan aðgangsorð netkerfis.

Athugasemd: Fyrir gerðir prentara sem eru tilbúnir fyrir þráðlaus netkerfi (Wi-Fi) birtist kvaðning til að setja upp þráðlaust netkerfi við fyrstu uppsetningu.

Nota „Lexmark Mobile Assistant“

- 1 Það fer eftir þínu fartæki, hladdu niður „Lexmark Mobile Assistant“ appinu annað hvort frá verslun Google Play™ eða vefverslun forrita á netinu.
- 2 Það fer eftir gerð á þínum prentara, gerðu eitt af eftirfarandi:
 - Frá heimaskjánum, snertu **Stillingar > Netkerfi/tengi > Þráðlaust > Uppsetning á forriti fartækis > Auðkenni prentara**.
 - Frá stjórnborðinu farðu á:
Stillingar > Netkerfi/tengi > Þráðlaust > Uppsetning á forriti fartækis
Á prenturum sem eru ekki með snertiskjá, ýttu á  til að fletta um stillingarnar.
Fylgdu leiðbeiningum á skjánum til að skoða auðkenni prentarans.
Athugasemd: Auðkenni prentara er SSID fyrir þráðlaust netkerfi.
- 3 Gangsettu forritið frá þínu fartæki og samþykktu síðan notkunarskilmálana.
Athugasemd: Fáðu heimildir ef þörf krefur.
- 4 Pikkaðu á **Tengjast prentara > Fara í stillingar fyrir þráðlaust net (Wi-Fi)**.
- 5 Tengdu fartækið þitt við þráðlaust netkerfi prentara
- 6 Farðu til baka í forritið og pikkaðu síðan á **Setja upp þráðlausa tengingu (Wi-Fi)**
- 7 Veldu þráðlaust netkerfi og skráðu síðan aðgangsorð netkerfis.
- 8 Pikkaðu á **Búið**.

Tengja prentarann við þráðlaust netkerfi með því að nota verndaða þráðlausa uppsetningu (WPS)

Áður en þú byrjar, vertu viss um:

- Aðgangsstaðurinn (þráðlaus beinir) sé vottaður sem vernduð þráðlaus uppsetning (WPS) eða WPS-samhæfður. Skoðaðu skjölin sem fylgdu með aðgangsstaðnum varðandi frekari upplýsingar.
- Tenging fyrir þráðlaust net er uppsett í prentaranum þínum. Skoðaðu leiðbeiningarskjölin sem fylgdu með tenginu varðandi frekari upplýsingar.
- Virktur tengibúnaður sé stilltur á Sjálfvirkt. Frá stjórnborðinu skaltu fletta á:
Stillingar > Netkerfi/tengi > Yfirlit netkerfis > Virkur tengibúnaður

Á prenturum sem eru ekki með snertiskjá, ýttu á  til að fletta um stillingarnar.

Nota stillingaraðferð með hnöppum

- 1 Frá stjórnborðinu skaltu fletta á:
Stillingar > Netkerfi/tengi > Þráðlaust > Vernduð þráðlaus uppsetning > Aðferð með hnöppum
Á prenturum sem eru ekki með snertiskjá, ýttu á  til að fletta um stillingarnar.
- 2 Fylgdu leiðbeiningum á skjánum.

Nota aðferð persónuauðkennanlegs númers (PIN)

1 Frá stjórnborðinu skaltu fletta á:

Stillingar > Netkerfi/tengi > Þráðlaust > Vernduð þráðlaus uppsetning > Aðferð með PIN

Á prenturum sem eru ekki með snertiskjá, ýttu á  til að fletta um stillingarnar.

2 Afritaðu átta stafa PIN fyrir WPS.

3 Opnaðu vafra og skráðu síðan IP-tölu aðgangsstaðarins í svæði vistfangs.

Athugasemdir:

- Skoðaðu skjölin sem fylgdu með aðgangsstaðnum til að fá vitnesku um IP-töluna.
- Ef verið er að nota staðgengilsþjón (proxy), gerðu hann óvirkan tímabundið til að opna vefsíðuna rétt.

4 Aðgengi að WPS-stillingum. Skoðaðu skjölin sem fylgdu með aðgangsstaðnum varðandi frekari upplýsingar.

5 Skráðu átta stafa PIN-númer, og vistaðu síðan breytingarnar.

Stilla Wi-Fi Direct

Wi-Fi Direct er jafningjatækni byggð á Wi-Fi sem gerir þráðlausum tækjum kleift að tengjast beint við Wi-Fi Direct virkan prentara án þess að nota aðgangsstað (þráðlausan beini).

1 Frá stjórnborðinu, flettu á:

Stillingar > Netkerfi/tengi > Wi-Fi Direct

Á prenturum sem eru ekki með snertiskjá, ýttu á  til að fletta um stillingarnar.

2 Settu upp stillingarnar.

- **Virkja Wi-Fi Direct**—Gerir prentaranum kleift að senda út sitt eigið Wi-Fi Direct net.
- **Wi-Fi Direct heiti**—Úthlutar heiti fyrir Wi-Fi Direct netkerfið.
- **Wi-Fi Direct aðgangsorð**—Úthlutar aðgangsorðinu til að semja um þráðlaust öryggi þegar notuð er tenging milli jafningja.
- **Sýna aðgangsorð á uppsetningarsíðu**—Sýnir aðgangsorðið á uppsetningarsíðu netkerfis.
- **Samþykkja sjálfvirkt beiðni ýtihnappa**—Lætur prentaranns samþykkja tengibeiðnir sjálfvirkt.

Athugasemd: Samþykki á beiðni ýtihnappa er ekki öruggt.

Athugasemdir:

- Það er sjálfvalið að aðgangsorð netkerfis Wi-Fi Direct er ekki sýnilegt á skjá prentarans. Til að sýna aðgangsorðið, virkjaðu tákni sýnileika aðgangsorðs. Frá stjórnborðinu, farðu á **Stillingar > Öryggi > Ýmislegt > Virkja sýnileika aðgangsorðs/PIN**.
- Til að vita aðgangsorð Wi-Fi Direct netkerfis án þess að sýna það á prentaraskjánum, farðu frá stjórnborðinu á **Stillingar > Skýrslur > Netkerfi > Uppsetningarsíða netkerfis**.

Tengja fartæki við prentarann

Gangtu úr skugga um að Wi-Fi Direct hafi verið sett upp áður en þú tengir fartækið þitt. Varðandi frekari upplýsingar, sjá [“Stilla Wi-Fi Direct” á síðu 171](#).

Tengja með því að nota Wi-Fi Direct

- 1 Farðu í valmynd stillinga á fartækinu.
- 2 Virkjaðu **Wi-Fi**, og smelltu síðan á **Wi-Fi Direct**.
- 3 Veldu heiti á Wi-Fi Direct prentara.
- 4 Staðfestu tenginguna á stjórnborði prentarans.

Tengja með því að nota Wi-Fi

- 1 Farðu í valmynd stillinga á fartækinu.
- 2 Smelltu á **Wi-Fi**, veldu síðan heiti á Wi-Fi Direct prentara.

Athugasemd: Strengnum DIRECT-xy (þar sem x og y eru tvö staftákn af handahófi) er bætt fyrir framan heitið á Wi-Fi prentaranum.

- 3 Skráðu aðgangsorð Wi-Fi Direct.

Tengja tölvu við prentarann

Gangtu úr skugga um að framkvæma eftirfarandi áður en tölvan er tengd:

- Virkja Wi-Fi Direct í prentaranum. Frá stjórnborðinu skaltu fletta á:
Stillingar > Netkerfi/tengi > Wi-Fi Direct > Virkja Wi-Fi Direct > Kveikt
- Skrifaðu hjá þér heiti á Wi-Fi Direct. Frá stjórnborðinu skaltu fletta á:
Stillingar > Netkerfi/tengi > Wi-Fi Direct > Heiti Wi-Fi Direct
- Skrifaðu hjá þér aðgangsorð Wi-Fi Direct. Frá stjórnborðinu skaltu fletta á:
Stillingar > Netkerfi/tengi > Wi-Fi Direct > Aðgangsorð Wi-Fi Direct

Athugasemd: Þú getur einnig sett upp nafn og aðgangsorð Wi-Fi Direct.

Á prenturum sem eru ekki með snertiskjá, ýttu á  til að fletta um stillingarnar.

Fyrir Windows-notendur

- 1 Opnaðu **Prentarar og skannar**, og smelltu síðan á **Bæta við prentara eða skanner**.
- 2 Smelltu á **Sýna Wi-Fi Direct prentara**, veldu síðan heiti á Wi-Fi Direct prentara.
- 3 Taktu eftir átta stafa PIN prentarans á skjá prentarans.
- 4 Skráðu PIN á tölvunni.

Athugasemd: Ef prentrekill er ekki þegar uppsettur, þá hleður Windows niður viðeigandi rekli.

Fyrir Macintosh-notendur

- 1 Smelltu á þráðlausu táknið og veldu síðan heiti á Wi-Fi Direct prentaranum.

Athugasemd: Strengnum DIRECT-xy (þar sem x og y eru tvö staftákn af handahófi) er bætt fyrir framan heitið á Wi-Fi prentaranum.

- 2 Skráðu aðgangsorð Wi-Fi Direct.

Athugasemd: Settu tölvuna aftur í fyrra netkerfi eftir að hafa aftengt Wi-Fi Direct tenginguna.

Wi-Fi netið gert óvirkt

- 1 Frá stjórnborði prentara, farðu á:

Stillingar > Netkerfi/tengi > Yfirlit netkerfis > Virkur tengibúnaður > Staðalnetkerfi

Á prenturum sem eru ekki með snertiskjá, ýttu á  til að fletta um stillingarnar.

- 2 Fylgdu leiðbeiningum á skjánum.

Breyta stillingum á tengi prentarans eftir að hafa sett upp nýtt tengi fyrir innri lausnir.

Athugasemdir:

- Ef prentarinn er með fasta IP-tölu, þá á ekki breyta stillingunni.
- Ef tölvurnar eru stilltar til að nota heiti netkerfis í stað IP-tölu, þá á ekki breyta stillingum.
- Ef þú ert að bæta við þráðlausu tengi innri lausna (ISP) í prentara sem var áður stilltur fyrir Ethernet tengingu, aftengdu þá prentarann frá Ethernet-netkerfinu.

Fyrir Windows-notendur

- 1 Opnaðu möppu fyrir prentara.
- 2 Í flýtvísi í valmynd prentarans með nýja ISP, opnaðu eiginleika prentarans.
- 3 Stilltu tengið í listanum.
- 4 Uppfærðu IP-töluna.
- 5 Beittu breytingunum.

Fyrir Macintosh-notendur

- 1 Frá kjörstillingum kerfis í Apple-valmyndinni, farðu í lista yfir prentara og veldu síðan **+ > IP**.
- 2 Skráðu IP-töluna í svæði vistfangs.
- 3 Beittu breytingunum.

Hreinsun á hlutum prentarans

Prentarinn hreinsaður

VARÚÐ—HÆTTA Á RAFLOSTI: Til að koma í veg fyrir hættu á raflosti þegar verið er að þrifa prentarann að utan, takið rafmagnssnúruna úr sambandi úr innstungunni og aftengið allar snúrur frá prentaranum áður en haldið er áfram.

Athugasemdir:

- Framkvæmdu þetta verk á nokkurra mánaða fresti.
- Skemmdir á prentaranum af völdum óviðeigandi meðhöndlunar fellur ekki undir ábyrgð prentarans.

- 1 Slökktu á prentaranum og taktu síðan rafmagnssnúruna úr sambandi við rafmagn.
- 2 Fjarlægðu pappír úr staðalskúffu og fjölnotamataranum.
- 3 Fjarlægið allt ryk, ló og pappírssnifsi í prentaranum með mjúkum bursta eða ryksugu.
- 4 Þurrkaðu af prentaranum að utan með rökum mjúkum og lófríum klút.

Athugasemdir:

- Ekki nota hreinsiefni eða sápu, þar sem slík efni geta skemmt ytra byrði prentarans.
- Vertu viss um að öll svæði prentarans séu þurr eftir hreinsun.

- 5 Tengdu straumsnúruna við rafmagnsinnstunguna og síðan við prentarann.

VARÚÐ—HUGSANLEG HÆTTA: Til að koma í veg fyrir hættu á eldsvoða eða raflosti tengið rafmagnssnúruna við innstungu með viðeigandi getu og rétta jarðtengingu sem er nálægt vörunni og auðveldlega aðgengileg.

Skanninn hreinsaður

- 1 Opnaðu lokið á skannanum.



2 Notaðu rakan, mjúkan og lófrían klút, þurrkaðu af eftirfarandi svæðum:

- Gler á sjálfvirkum matara

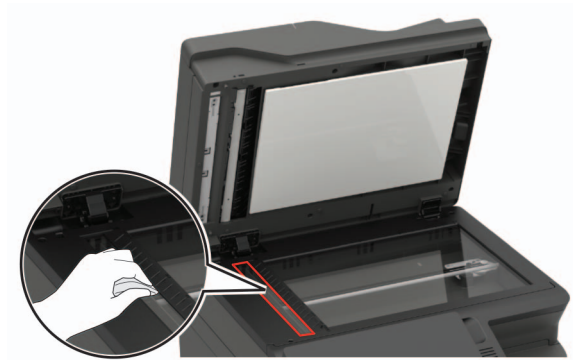

- Púða fyrir sjálfvirkan matara

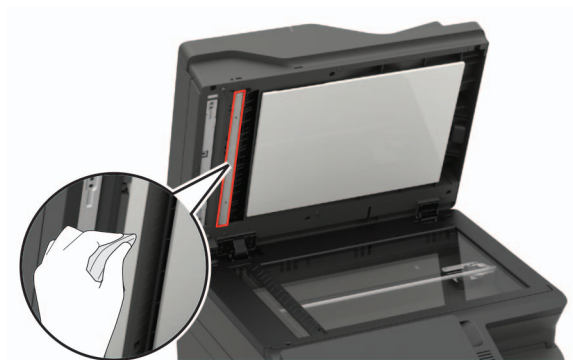

- Gler á skanna



- Púða fyrir gler skannans

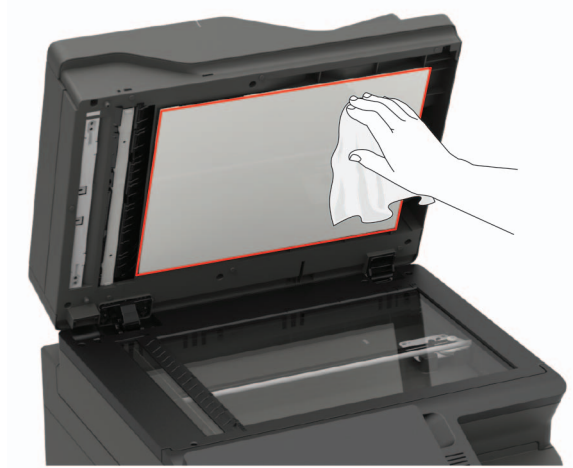

3 Lokaðu loki á skannanum.

Ef prentarinn þinn er með annað gler á sjálfvirkum matara fyrir innan hurð C, haltu þá áfram með eftirfarandi skref.

4 Opnaðu hurð C.

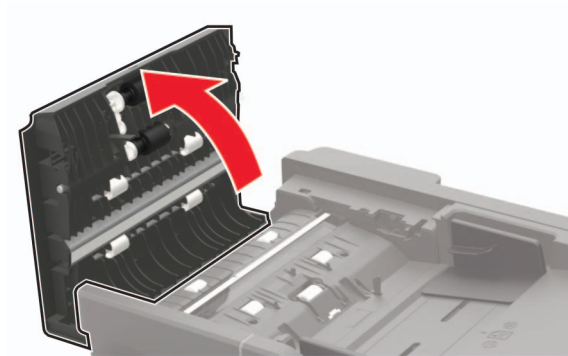

5 Notaðu rakan, mjúkan og lófrían klút, þurrkaðu af eftirfarandi svæðum:

- Púða fyrir gler í sjálfvirkum matara í hurð C

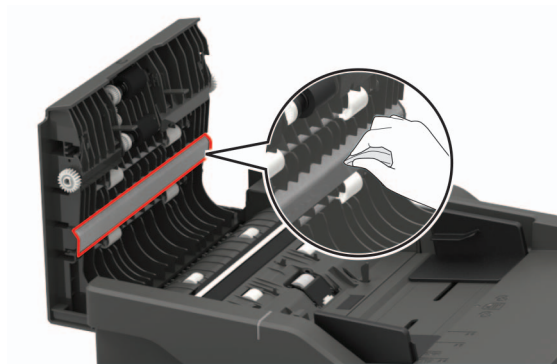

- Gler sjálfvirks matara í hurð C

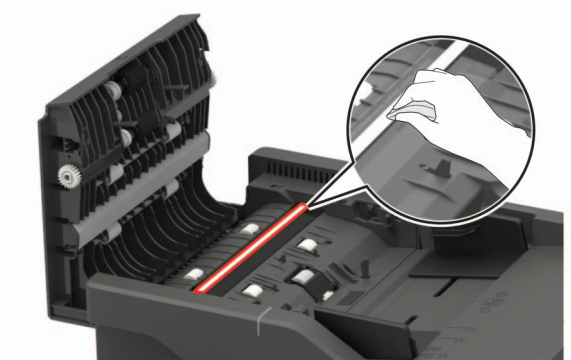

6 Lokaðu hurðinni.

Hreinsun á snertiskjánum

VARÚÐ—HÆTTA Á RAFLOSTI: Til að koma í veg fyrir hættu á raflosti þegar verið er að þrifa prentarann að utan, taktu rafmagnssnúruna úr sambandi úr innstungunni og aftengdu allar snúrur frá prentaranum áður en haldið er áfram.

- 1 Slökktu á prentaranum og taktu síðan rafmagnssnúruna úr sambandi við rafmagn.
- 2 Notaðu rakan, mjúkan og lófrían klút, þurrkaðu af snertiskjánum.

Athugasemdir:

- Ekki nota hreinsiefni eða sápu, þar sem slík efni geta skemmt snertiskjáinn.
- Gangtu úr skugga um að snertiskjárinn sé þurr eftir hreinsunina.

- 3 Tengdu straumsnúruna við rafmagnsinnstunguna og kveiktu síðan á prentaranum.

VARÚÐ—HUGSANLEG HÆTTA: Til að koma í veg fyrir hættu á eldsvoða eða raflosti tengið rafmagnssnúruna við innstungu með viðeigandi getu og rétta jarðtengingu sem er nálægt vörunni og auðveldlega aðgengileg.

Pöntun á hlutum og rekstrarvörum

Til að panta hluti og rekstrarvörur í Bandaríkjunum, hafið samband við 1-800-539-6275 varðandi vottaða umboðsaðila fyrir Lexmark á þínu svæði. Í öðrum löndum eða svæðum, farið á www.lexmark.com eða hafið samband við þann stað sem prentarinn var keyptur.

Athugasemd: Áætlun um endingu á rekstrarvörum prentara miðað við prentun á venjulegan pappír í bréfa- eða A4-stærð.

Athugun á stöðunni á hlutum og rekstrarvörum

- 1 Á heimaskjánum, ýttu á **Staða/rekstrarvörur**.
- 2 Veldu hlutina eða rekstrarvöru sem þú vilt merkja við.

Athugasemd: Þú getur líka farið í þessa stillingu með því að snerta efsta hlutann á heimaskjánum.

Nota upprunalega hluti og rekstarvörur frá Lexmark

Lexmark prentarinn þinn er hannaður til að virka best með upprunalegum hlutum og rekstarvörum frá Lexmark. Notkun á rekstarvörum eða hlutum frá þriðja aðila getur haft áhrif á afköst, áreiðanleika eða endingu prentarans og myndeynding hans. Það getur einnig haft áhrif á gildi ábyrgðar. Ábyrgðin nær ekki yfir skemmdir sem verða vegna notkunar á rekstarvörum eða hlutum frá þriðja aðila. Allar vísanir á endingu eru hannaðar til að virka með rekstarvörum eða hlutum frá Lexmark og geta því gefið ónákvæmar niðurstöður ef rekstarvörur eða hlutir frá þriðja aðila eru notaðir. Notkun á hlutum myndeyndingar umfram ætlaða endingu geta skaðað Lexmark-prentarann þinn eða tengda hluti.

Panta blekhylki

Athugasemdir:

- Áætluð ending blekhylkis er byggð á ISO/IEC 19798 staðlinum.
- Einstaklega lítil þekja um langan tíma kann að hafa neikvæð áhrif á raunverulega endingu.

Lexmark CX421, CX522, CX622 og CX625 blekhylki í skilakerfi

Hlutur	Bandaríkin og Kanada	Evrópska efnahagssvæðið	Afgangurinn af Kyrrahafssvæði Asíu	Latneska Ameríka	Afgangurinn af Evrópu, Mið-Austurlönd og Afríka	Ástralía og Nýja-Sjáland
Blekhylki í skilakerfi Lexmark						
Blátt	78C10C0	78C20C0	78C30C0	78C40C0	78C50C0	78C60C0
Rautt	78C10M0	78C20M0	78C30M0	78C40M0	78C50M0	78C60M0
Gult	78C10Y0	78C20Y0	78C30Y0	78C40Y0	78C50Y0	78C60Y0
Svart	78C10K0	78C20K0	78C30K0	78C40K0	78C50K0	78C60K0
Blekhylki í skilakerfi með mjög mikið magn¹						
Blátt	78C1XC0	78C2XC0	78C3XC0	78C4XC0	78C5XC0	78C6XC0
Rautt	78C1XM0	78C2XM0	78C3XM0	78C4XM0	78C5XM0	78C6XM0
Gult	78C1XY0	78C2XY0	78C3XY0	78C4XY0	78C5XY0	78C6XY0
Svart	78C1XK0	78C2XK0	78C3XK0	78C4XK0	78C5XK0	78C6XK0
Blekhylki í skilakerfi með sérlega mikið magn²						
Blátt	78C1UC0	78C2UC0	78C3UC0	78C4UC0	78C5UC0	78C6UC0
Rautt	78C1UM0	78C2UM0	78C3UM0	78C4UM0	78C5UM0	78C6UM0
Gult	78C1UY0	78C2UY0	78C3UY0	78C4UY0	78C5UY0	78C6UY0
Svart	78C1UK0	78C2UK0	78C3UK0	78C4UK0	78C5UK0	78C6UK0
¹ Aðeins stutt í CX421, CX522, CX622 og CX625 prentaragerðum.						
² Aðeins stutt í CX622 og CX625 prentaragerðum.						
Fyrir frekari upplýsingar um lönd staðsett á hverju svæði, farðu á www.lexmark.com/regions .						

Lexmark CX421, CX522, CX622 og CX625 venjuleg blekhylki

Hlutur	Hlutanúmer
Blekhylki með mjög mikið magn¹	
Blátt	78C0X20
Rautt	78C0X30
Gult	78C0X40
Svart	78C0X10
Blekhylki með sérlega mikla útkomu²	
Blátt	78C0U20
Rautt	78C0U30
Gult	78C0U40
Svart	78C0U10
¹ Aðeins stutt í CX421 og CX522 prentaragerðum.	
² Aðeins stutt í CX622 og CX625 prentaragerðum.	

Lexmark MC2325, MC2425, MC2535 og MC2640 blekhylki í skilakerfi

Hlutur	Bandaríkin og Kanada	Evrópska efnahagssvæðið	Afgangurinn af Kyrrahafssvæði Asíu	Latneska Ameríka	Afgangurinn af Evrópu, Mið-Austurlönd og Afríka	Ástralía og Nýja-Sjáland
Blekhylki í skilakerfi Lexmark						
Blátt	C2310C0	C2320C0	C2330C0	C2340C0	C2350C0	C2360C0
Rautt	C2310M0	C2320M0	C2330M0	C2340M0	C2350M0	C2360M0
Gult	C2310Y0	C2320Y0	C2330Y0	C2340Y0	C2350Y0	C2360Y0
Svart	C2310K0	C2320K0	C2330K0	C2340K0	C2350K0	C2360K0
Blekhylki í skilakerfi með mikið magn						
Blátt	C231HC0	C232HC0	C233HC0	C234HC0	C235HC0	C236HC0
Rautt	C231HM0	C232HM0	C233HM0	C234HM0	C235HM0	C236HM0
Gult	C231HY0	C232HY0	C233HY0	C234HY0	C235HY0	C236HY0
Svart	C231HK0	C232HK0	C233HK0	C234HK0	C235HK0	C236HK0
Blekhylki í skilakerfi með mjög mikið magn¹						
Blátt	C241XC0	C242XC0	C243XC0	C244XC0	C245XC0	C246XC0
Rautt	C241XM0	C242XM0	C243XM0	C244XM0	C245XM0	C246XM0
Gult	C241XY0	C242XY0	C243XY0	C244XY0	C245XY0	C246XY0
Svart	C241XK0	C242XK0	C243XK0	C244XK0	C245XK0	C246XK0
¹ Aðeins stutt í MC2425, MC2535 og MC2640 prentaragerðum.						
² Aðeins stutt í MC2535 og MC2640 prentaragerðum.						
Fyrir frekari upplýsingar um lönd staðsett á hverju svæði, farðu á www.lexmark.com/regions .						

Hlutur	Bandaríkin og Kanada	Evrópska efnahagssvæðið	Afgangurinn af Kyrrahafssvæði Asíu	Latneska Ameríka	Afgangurinn af Evrópu, Mið-Austurlönd og Afríka	Ástralía og Nýja-Sjáland
Blekhyli í skilakerfi með sérlega mikið magn²						
Svart	C251UK0	C252UK0	C253UK0	C254UK0	C255UK0	C256UK0
¹ Aðeins stutt í MC2425, MC2535 og MC2640 prentaragerðum. ² Aðeins stutt í MC2535 og MC2640 prentaragerðum. Fyrir frekari upplýsingar um lönd staðsett á hverju svæði, farðu á www.lexmark.com/regions .						

Lexmark MC2325, MC2425, MC2535 og MC2640 venjuleg blekhyli

Hlutur	Hlutanúmer
Blekhyli með mikla endingu¹	
Blátt	C230H20
Rautt	C230H30
Gult	C230H40
Svart	C230H10
Blekhyli með mjög mikið magn	
Blátt ²	C240X20
Rautt ²	C240X30
Gult ²	C240X40
Svart ³	C240X10
Blekhyli með sérlega mikla útkomu⁴	
Svart	C250U10
¹ Aðeins stutt í MC2325 prentaragerðinni. ² Aðeins stutt í MC2425, MC2535 og MC2640 prentaragerðum. ³ Aðeins stutt í MC2425 prentaragerðinni. ⁴ Aðeins stutt í MC2535 og MC2640 prentaragerðum.	

Venjuleg Lexmark XC2235 blekhyli

Hlutur	Bandaríkin, Kanada, Ástralía og Nýja-Sjáland	Evrópa, Mið-Austurlönd og Afríka	Afgangurinn af Kyrrahafssvæði Asíu	Latneska Ameríka
Blátt	24B7154	24B7178	24B7202	24B7230
Rautt	24B7155	24B7179	24B7203	24B7231
Gult	24B7156	24B7180	24B7204	24B7232
Svart	24B7157	24B7181	24B7205	24B7233

Venjuleg Lexmark XC4240 blekhylki

Hlutur	Bandaríkin, Kanada, Ástralía og Nýja-Sjáland	Evrópa, Mið-Austurlönd og Afríka	Afgangurinn af Kyrrahafsvæði Asíu	Latneska Ameríka
Blátt	24B7158	24B7182	24B7206	24B7234
Rautt	24B7159	24B7183	24B7207	24B7235
Gult	24B7160	24B7184	24B7208	24B7236
Svart	24B7161	24B7185	24B7209	24B7237

Panta sett myndeyningar

Hlutur	Hlutanúmer
Sett myndeyningar í skilakerfi	
Svart sett myndeyningar í skilakerfi	78C0ZK0
Sett myndeyningar fyrir svart og lit í skilakerfi	78C0ZV0
Venjulegt sett myndeyningar	
Svart sett myndeyningar	78C0Z10
Sett myndeyningar fyrir svart og lit	78C0Z50

Panta flösku fyrir úrgangsblek

Hlutur	Hlutanúmer
Flaska fyrir úrgangsblek	78C0W00

Pöntun á viðhaldssetti

Látið viðhaldssettið samsvara spennu prentarans.

Athugasemdir:

- Notkun á ákveðnum tegundum af pappír getur þarfnast tíðari skipta á viðhaldssetti.
- Viðhaldssettið inniheldur hitagjafa og upptökuhjól. Þessa hluti er hægt að panta staka og skipta um ef þörf er á.

Hlutur	Hlutanúmer
100 V viðhaldssett hitagjafa	41X2095
110 V viðhaldssett hitagjafa	41X2096
220 V viðhaldssett hitagjafa	41X2097
Athugasemd: Aðeins vottaður tæknimaður þjónustuaðila getur skipt um viðhaldssettið. Hafðu samband við þinn þjónustuaðila.	

Skipta um hluti og rekstrarvörur

Skipt um blekhyllki

- 1 Opnaðu hurð B þar til að hún *smellur* á sinn stað.

Viðvörðun—hugsanleg hættu: Til að koma í veg fyrir skemmdir frá rafstöðuhleðslu, skaltu snerta einhvern sýnilegan málmramma í prentaranum áður en þú nálgast eða snertir innri hluta prentarans.



2 Fjarlægðu notaða blekhylkið.

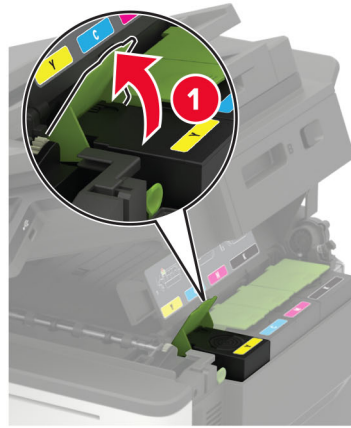

3 Taktu nýja blekhylkið úr umbúðunum.

4 Settu nýja blekhylkið á sinn stað.



5 Loka hurð B.



Skipt um flösku fyrir úrgangsblek

1 Opnaðu hurð B þar til að hún *smellur* á sinn stað.

Viðvörðun—hugsanleg hættu: Til að koma í veg fyrir skemmdir frá rafstöðuhleðslu, skaltu snerta einhvern sýnilegan málmramma í prentaranum áður en þú nálgast eða snertir innri hluta prentarans.



2 Opnaðu hurð A.



VARÚÐ—HEITT YFIRBORÐ: Prentarinn kann að vera heitur að innanverðu. Til að draga úr hættu á meiðslum frá heitum hlut, leyfið yfirborðinu að kólna áður en það er snert.



3 Fjarlægðu hlíf hægra megin.

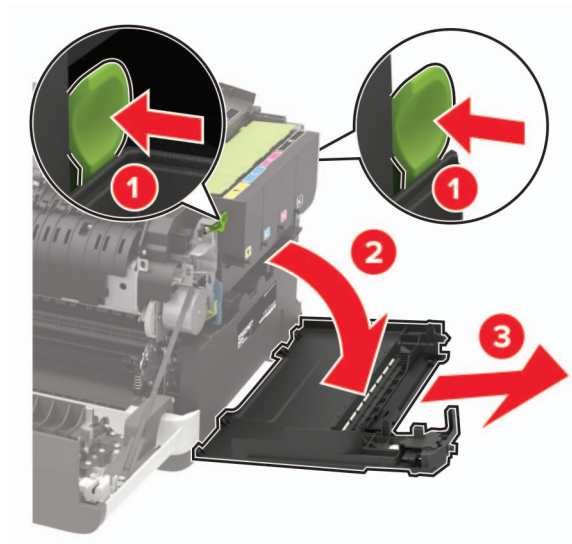

4 Fjarlægðu flösku fyrir úrgangsblek.

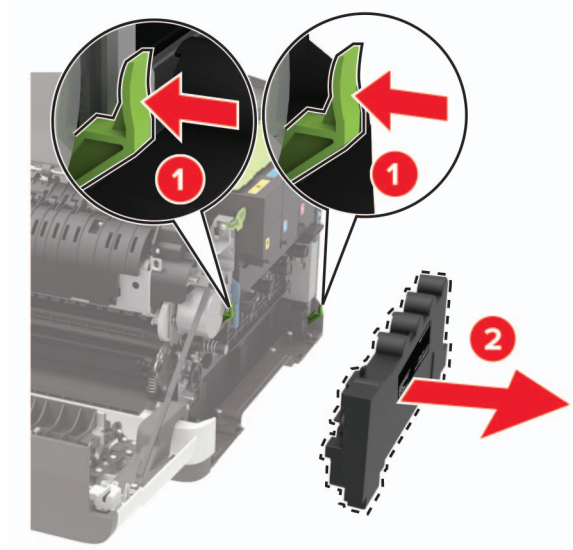

Athugasemd: Settu flöskuna í upprétta stöðu til að komast hjá að blekið sullist niður.

5 Taktu nýju flöskuna fyrir úrgangsblek úr umbúðunum.

6 Settu nýju flöskuna fyrir úrgangsblek á sinn stað.

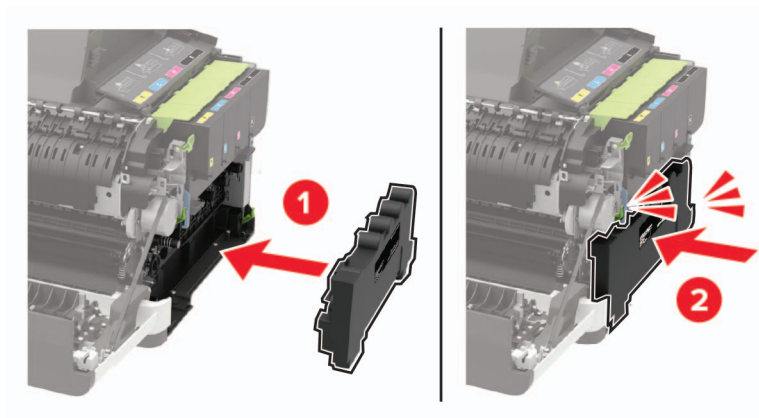

7 Settu hlíf hægra megin á sinn stað.

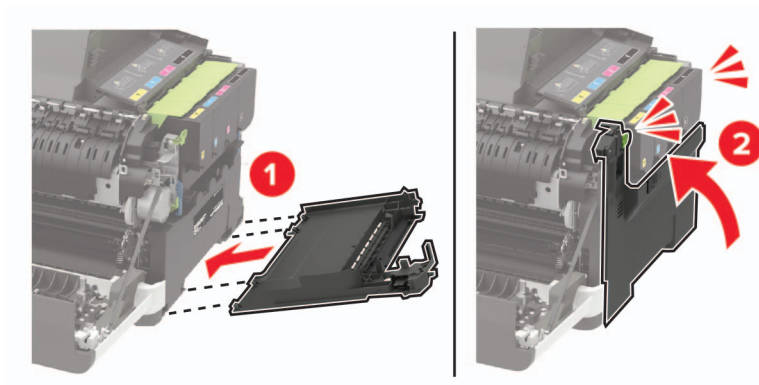

8 Loka hurð B.

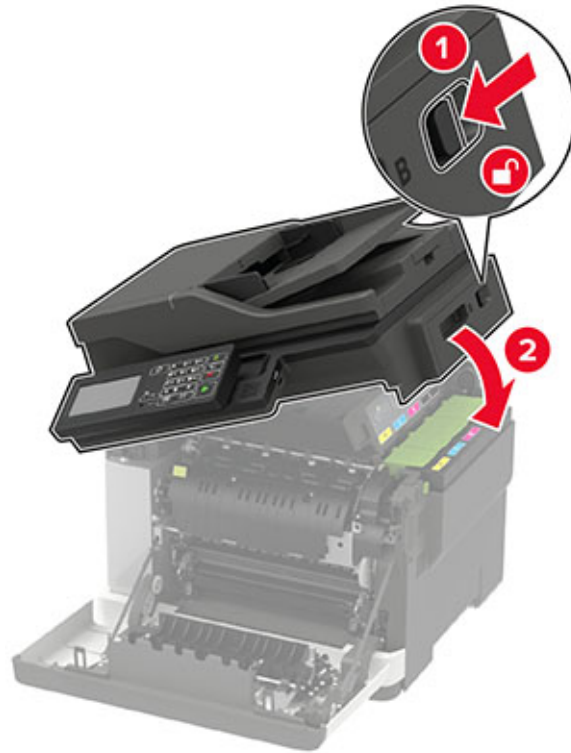

9 Loka hurð A.

Skipta um sett myndeyningar

1 Opnaðu hurð B þar til að hún *smellur* á sinn stað.

Viðvörðun—hugsanleg hættu: Til að koma í veg fyrir skemmdir frá rafstöðuhleðslu, skaltu snerta einhvern sýnilegan málmramma í prentaranum áður en þú nálgast eða snertir innri hluta prentarans.



2 Opnaðu hurð A.

 **VARÚÐ—HEITT YFIRBORÐ:** Prentarinn kann að vera heitur að innanverðu. Til að draga úr hættu á meiðslum frá heitum hlut, leyfið yfirborðinu að kólna áður en það er snert.



3 Fjarlægðu hlíf hægra megin.

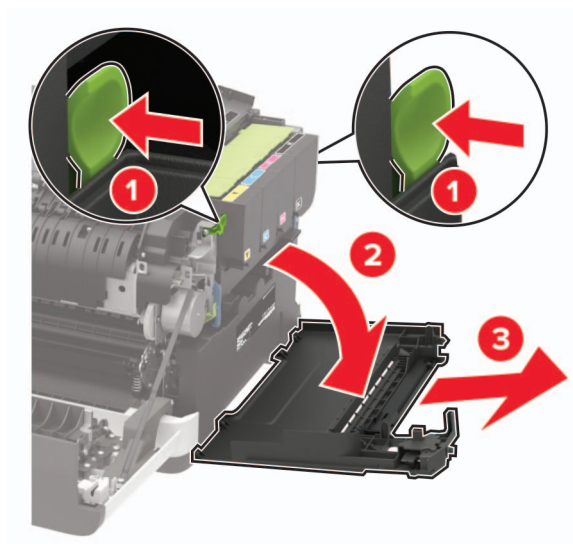

4 Fjarlægðu flösku fyrir úrgangsblek

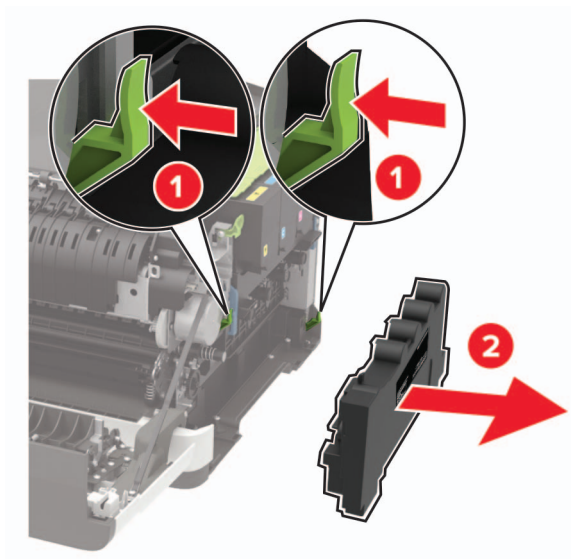

5 Fjarlægðu blekhylin.

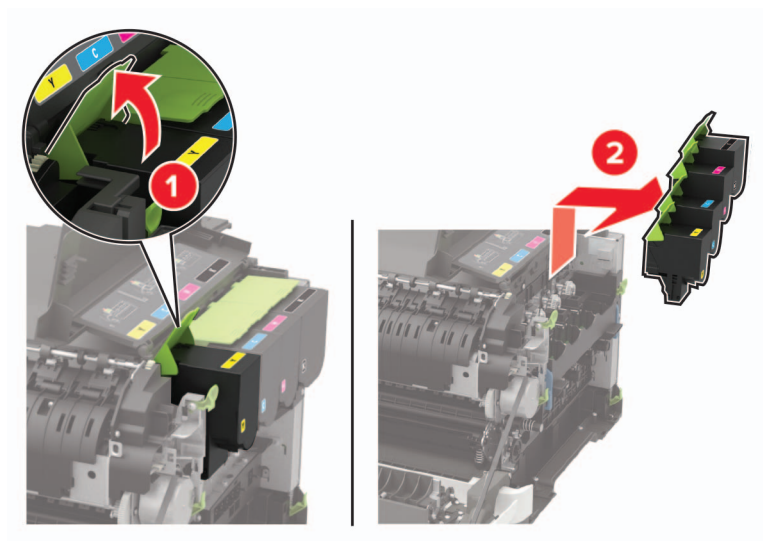

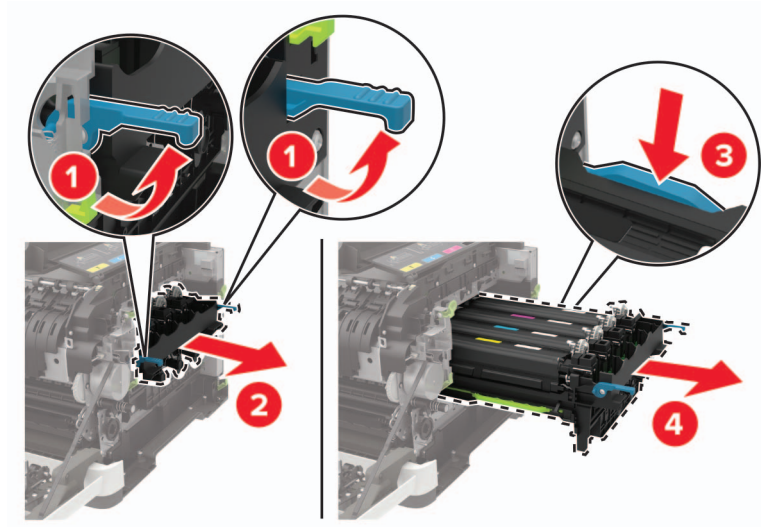
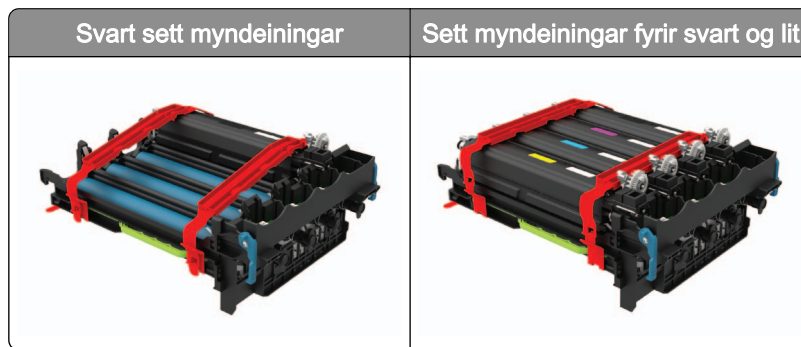
6 Fjarlægðu notað sett myndeyningar.**7** Taktu nýja sett myndeyningar úr umbúðunum.**Athugasemdir:**

- Svart myndeyningarsett innifelur sett myndeyningar og framköllunareiningu fyrir svart.
- Sett fyrir svart og liti innifelur sett myndeyningar og framköllunareiningar fyrir svart, blátt, rautt, gult.
- Þegar skipt er um svarta myndeyningarsettið, haltu eftir framköllunareiningum fyrir blátt, rautt og gult.

8 Fjarlægðu umbúðirnar.

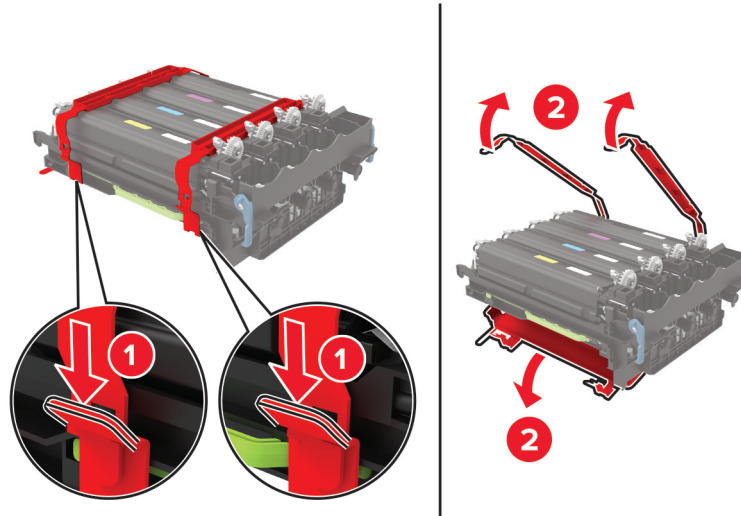

Athugasemd: Ef þú ert að skipta um svarta myndeingarsettið, settu þá rauðu, bláu og gulu framköllunareiningarnar í nýja myndeingarsettið.

Viðvörðun—hugsanleg hættu: Ekki láta sett myndeingar lenda í beinu ljósi. Löng viðvera í ljósi gæti valdið gæðavandamálum við prentun.

Viðvörðun—hugsanleg hættu: Snertu ekki myndvalsinn. Sé það gert getur það haft áhrif á prentgæði prentverka í framtíðinni.



9 Settu myndeyningarsettið inn þar til það situr fullkomlega.

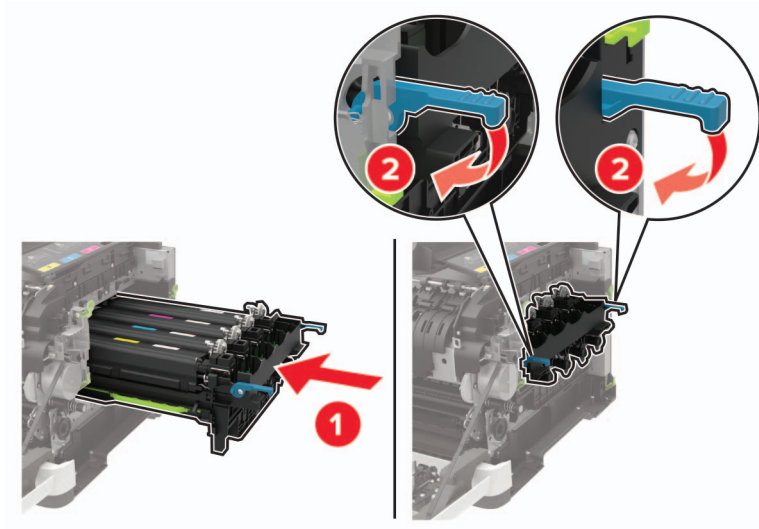

10 Settu blekhylkin á sinn stað.

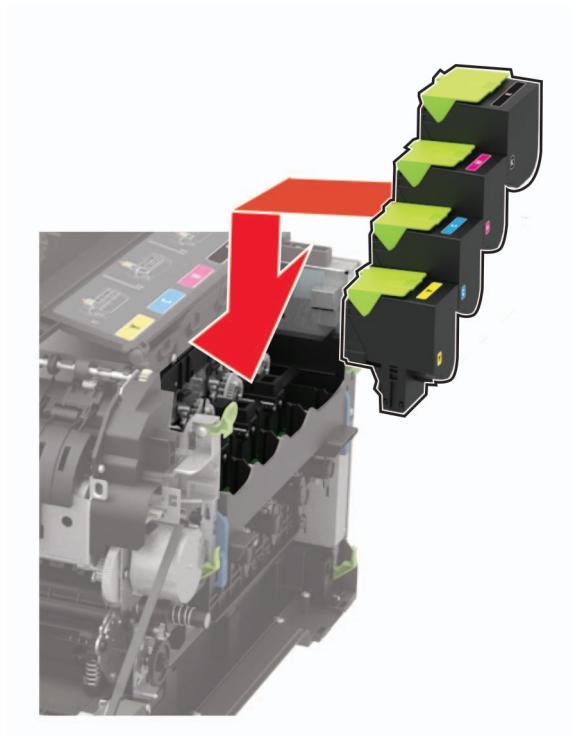

11 Settu inn flösku fyrir úrgangsblek.

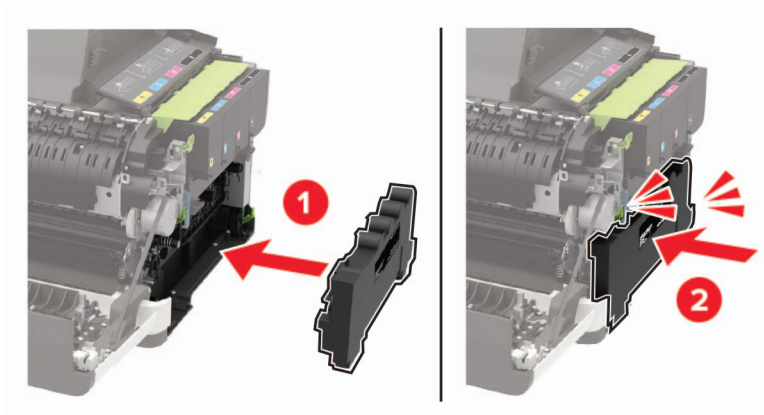

12 Settu hlíf hægra megin á sinn stað.

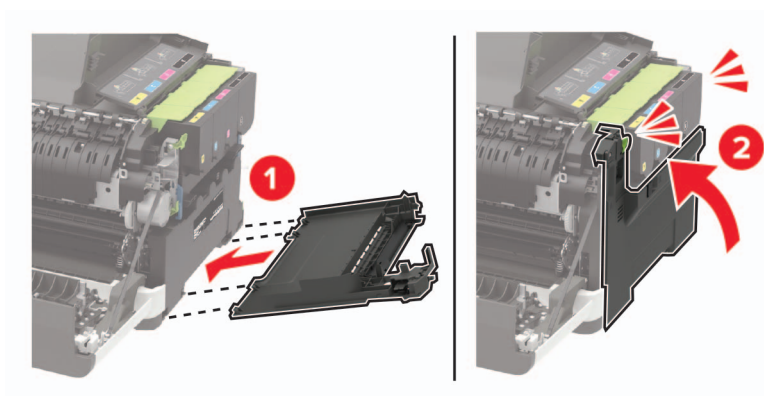

13 Loka hurð B.

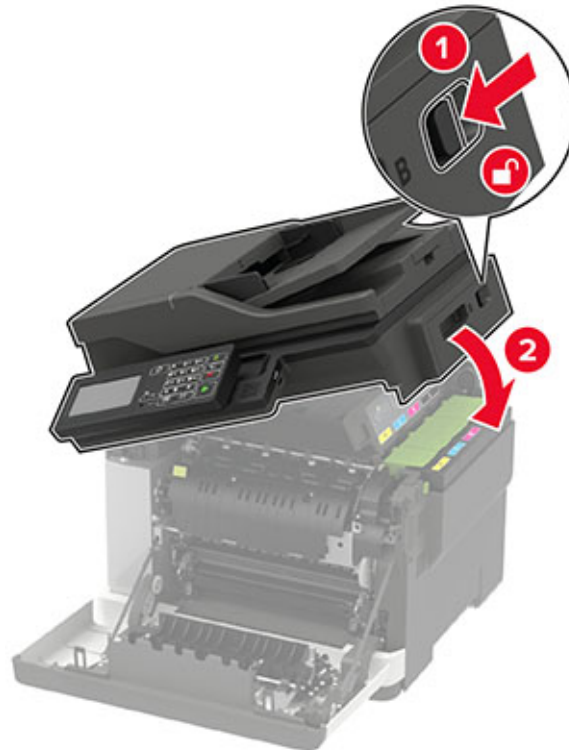

14 Loka hurð A.

Færa prentarann

Prentarinn færður á aðra staðsetningu

- ⚠ VARÚÐ—HUGSANLEG HÆTTA:** Ef þyngd prentarans er meiri en 20 kg (44 lb), þá kann það að þarfnast tveggja eða fleiri manna til að lyfta honum á öruggan hátt.
- ⚠ VARÚÐ—HUGSANLEG HÆTTA:** Til að koma í veg fyrir hættu á eldsvoða eða raflosti notið aðeins rafmagnssnúruna sem fylgdi með þessari vöru eða viðurkennda skiptivöru frá framleiðanda.
- ⚠ VARÚÐ—HUGSANLEG HÆTTA:** Fylgdu þessum leiðbeiningum þegar verið er að flytja prentarann til að koma í veg fyrir slys eða skemmdir á prentaranum:
 - Gangið úr skugga um að allar hurðir og skúffur séu lokaðar.
 - Slökktu á prentaranum og taktu síðan rafmagnssnúruna úr sambandi við rafmagn.
 - Aftengdu allar snúrur og kapla frá prentaranum.
 - Ef prentarinn er með aðskildar viðbótarskúffur standandi á gólfi eða áfesta úttaksvalkosti, þá á að aftengja þá áður en prentarinn er fluttur.
 - Ef prentarinn er á hjólavagni, rúllið þá honum varlega á nýja staðinn. Sýnið aðgát þegar farið er yfir þröskulda og mishæðir í gólfi.

- Ef prentarinn er ekki á hjólavagni en er uppsettur með viðbótarskúffum eða úttaksvalkostum, fjarlægðu úttaksvalkostina og lyftu honum af skúffunum. Reynið ekki að lyfta prentaranum og neinum valkostum samtímis.
- Notið ávallt handföngin á prentaranum til að lyfta honum.
- Sérhver vagn sem er notaður til að færa prentarann verður að vera fær um að styðja undir allan prentarann.
- Sérhver vagn sem notaður er til að færa vélbúnaðarvalkosti verður að vera með yfirborð sem er fært um að bera búnaðinn.
- Haldið prentaranum í uppréttri stöðu.
- Varist allar harkalegar hreyfingar.
- Gangið úr skugga um að fingurnir séu ekki undir prentarann þegar hann er settur niður.
- Gangið úr skugga um að það sé fullnægjandi pláss í kringum prentarann.

Athugasemd: Skemmdir á prentaranum af völdum óviðeigandi tilfærslu fellur ekki undir ábyrgð prentarans.

Flutningur á prentaranum

Varðandi flutningsupplýsingar, farðu á <http://support.lexmark.com> eða hafðu samband við þjónustu viðskiptavina.

Spara orku og pappír

Setja upp orkusparnaðarstillingar

Svefnstilling

1 Frá stjórnborðinu skaltu fletta á:

Stillingar > Tæki > Orkustýring > Tímarof > Svefnstilling

Á prenturum sem eru ekki með snertiskjá, ýttu á  til að fletta um stillingarnar.

2 Skrá tímalengd sem prentarinn er iðjulaus áður en hann fer í svefnstillingu.

Stilling í dvala

1 Frá stjórnborðinu skaltu fletta á:

Stillingar > Tæki > Orkustýring > Tímarof > Tímarof dvala

Á prenturum sem eru ekki með snertiskjá, ýttu á  til að fletta um stillingarnar.

2 Stilla tímalengd áður en prentarinn fer í stillingu fyrir dvala.

Athugasemdir:

- Vertu viss um að vekja prentarann úr stillingu dvala áður en þú sendir prentverk.
- Ýttu á straumhnappinn til að vekja prentarann úr stillingu á dvala.
- Innbyggði vefþjónninn er óvirkur þegar prentarinn er í stillingu fyrir Dvala.

Stilla birtustig á skjánum

Athugasemd: Þessi stilling er aðeins tiltæk í ákveðnum gerðum prentara.

1 Frá stjórnborðinu, farðu á:

Stillingar > Tæki > Kjörstillingar

Á prenturum sem eru ekki með snertiskjá, ýttu á  til að fletta um stillingarnar.

2 Aðlagaðu stillinguna í valmynd fyrir birtustig á skjá.

Spara rekstrarvörur

- Prentaðu á báðar hliðar á pappírnum.

Athugasemd: Prentun á báðar hliðar er sjálfvalin stilling í rekli prentarans.

- Prentaðu margar síður á eina pappírsörk.
- Notaðu eiginleika forskoðunar til að sjá hvernig skjalið lítur áður en það er prentað.
- Prentaðu eitt eintak af skjalinu til að athuga innihald þess og snið varðandi nákvæmni.

Endurvinnsla

Endurnýting á vörum Lexmark

Til að skila vörum frá Lexmark til endurnýtingar:

1 Farðu á www.lexmark.com/recycle.

2 Veldur vöruna sem þú vilt endurnýta.

Athugasemd: Vörur fyrir prentara og vélbúnaður sem ekki eru skráðar í söfnunar- og endurvinnslukerfi Lexmark má endurvinna með endurvinnslustöð í þínu nágrenni.

Endurvinnsla Lexmark umbúða

Lexmark leitast stöðugt við að lágmarka umbúðir. Minni umbúðir hjálpa til við að tryggja að Lexmark prentarar eru fluttir á sem skilvirkastan og umhverfisvænan hátt og að það er minna af umbúðum sem þarf að farga. Þessi framkvæmd leiðir til minni losunar efna, orkusparnaðar og nýtingu náttúrulegra gæða. Lexmark býður einnig upp á endurvinnslu umbúðanna í sumum löndum eða svæðum. Fyrir frekari upplýsingar farðu á www.lexmark.com/recycle, og veldu síðan þitt land eða svæði.. Upplýsingar um tiltæk endurvinnslukerfi fylgja með upplýsingum um endurvinnslu á vöru

Kassar Lexmark eru 100% endurvinnanlegir þar sem endurvinnslustöðvar bylgjupappa eru til staðar. Þessar aðstæður kunna ekki að vera til staðar á þínu svæði.

Frauð sem er notað í Lexmark umbúðunum er endurvinnanlegt þar sem slíkar endurvinnslustöðvar eru. Þessar aðstæður kunna ekki að vera til staðar á þínu svæði.

Þegar þú skila prenthylki til Lexmark, getur þú endurnýtt kassann sem prenthylkið kom í. Lexmark endurvinnur kassann.

Losa um flækjur

Komast hjá stíflum

Settu í pappír á réttan hátt

- Vertu viss um að pappír liggi flatur í skúffunni.

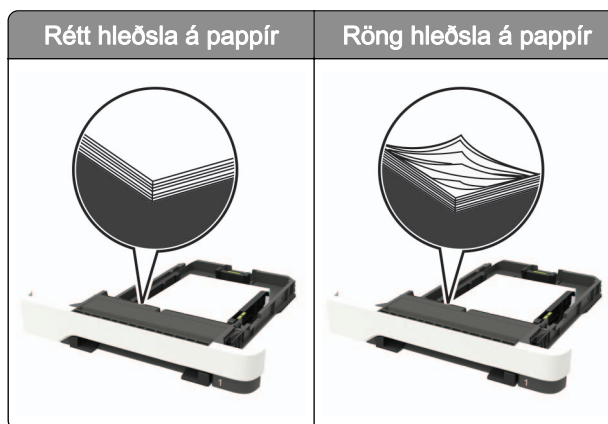

- Ekki hlaða né fjarlægja skúffu þegar prentarinn er að prenta.
- Ekki hlaða of miklum pappír. Vertu viss um að hæð á stafla sé fyrir neðan vísun á hámarksfyllingu.
- Ekki renna pappírnum í skúffuna. Hlaðið pappírnum eins og sýnt er á skýringarmyndinni.

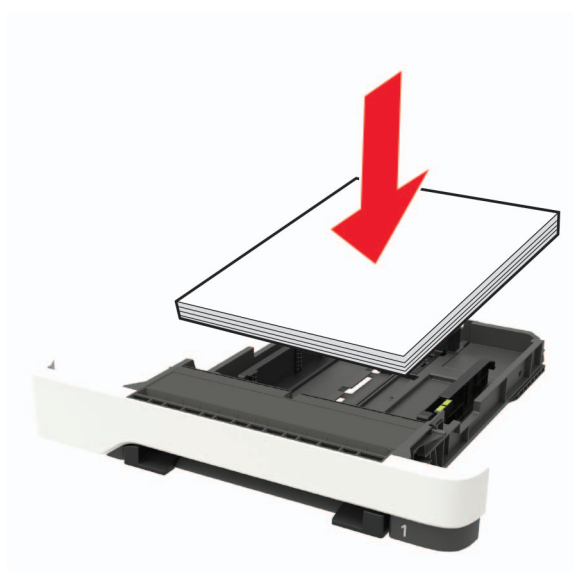

- Vertu viss um að stýringar fyrir pappír séu rétt staðsettar og eru ekki að ýta þétt á móti pappír eða umslögum.
- Ýttu skúffunni þétt inn í prentarann eftir hleðslu á pappír.

Notið meðmæltan pappír

- Notið aðeins meðmæltan pappír eða sérstakan miðil.
- Ekki hlaða krumpuðum, brotnum, rökum, beygluðum eða krulluðum pappír.

- Sveigðu, blaðaðu og jafnaðu pappírsbrúnir áður en pappírnum er hlaðið.

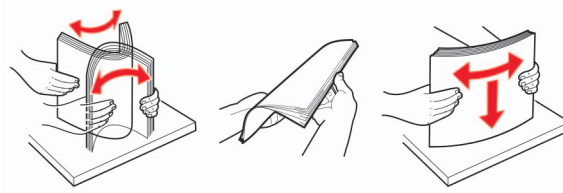

- Ekki nota pappír sem hefur verið skorinn eða klipptur með hendi.
- Ekki blanda saman pappírsstærðum, þyngd og gerð saman í skúffu.
- Vertu viss um að stærð og gerð pappírs sé rétt stillt í tölvunni eða á stjórnborði prentarans.
- Geymið pappír samkvæmt ráðleggingum framleiðanda.

Finna staðsetningar flækju

Athugasemdir:

- Þegar Flækjuaðstoð er stillt á Kveikt, sendir prentarinn sjálfkrafa auðar síður eða síður með prentun að hluta eftir að flækt síða hefur verið hreinsuð. Athugaðu útprentun varðandi auðar síður.
- Þegar Endurheimta flækju er stillt á Kveikt eða Sjálfvirkt, þá endurprentar prentarinn flæktar síður.



	Staðsetning flækju
1	Sjálfvirkur matari skjala (ADF)
2	Staðalbakki
3	Hurð A
4	Skúffur
5	Fjölnotamatari
6	Handvirkur matari

Pappírsstífla í skúffum

- 1 Fjarlægðu skúffuna.



- 2 Fjarlægðu pappírinn sem stíflaðist.

Athugasemd: Vertu viss um að öll pappírssnifsi hafi verið fjarlægð.



- 3 Settu skúffuna inn.

Pappírflækja í hurð A

Pappírsstífla fyrir neðan hitaeiningu

- 1 Opnaðu hurð A og síðan B þar til að hún *smellur* á sinn stað.



VARÚÐ—HEITT YFIRBORÐ: Prentarinn kann að vera heitur að innanverðu. Til að draga úr hættu á meiðslum frá heitum hlut, leyfið yfirborðinu að kólna áður en það er snert.

Viðvörðun—hugsanleg hættu: Til að koma í veg fyrir skemmdir frá rafstöðuhleðslu, skaltu snerta einhvern sýnilegan málmramma í prentaranum áður en þú nálgast eða snertir innri hluta prentarans.



2 Fjarlægðu pappírinn sem stíflaðist.

Athugasemd: Vertu viss um að öll pappírssnifsi hafi verið fjarlægð.

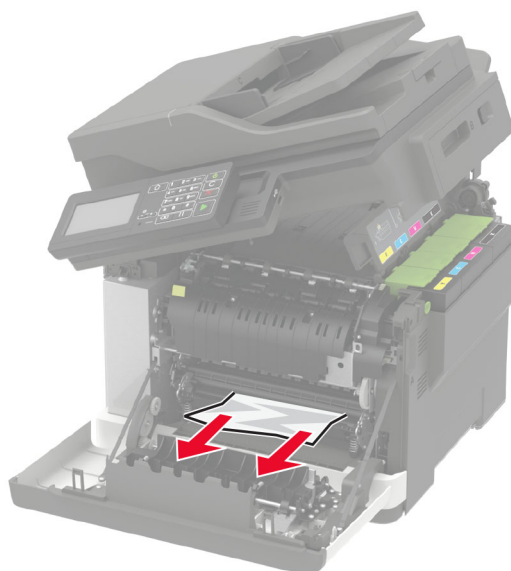

3 Lokaðu hurðum B og A.

Pappírsstífla í hitaeiningu

1 Opnaðu hurðir A og B.

 **VARÚÐ—HEITT YFIRBORÐ:** Prentarinn kann að vera heitur að innanverðu. Til að draga úr hættu á meiðslum frá heitum hlut, leyfið yfirborðinu að kólna áður en það er snert.

Viðvörðun—hugsanleg hættu: Til að koma í veg fyrir skemmdir frá rafstöðuhleðslu, skaltu snerta einhvern sýnilegan málmramma í prentaranum áður en þú nálgast eða snertir innri hluta prentarans.



2 Opnaðu hurð að hitaeiningu og fjarlægðu síðan flækta pappírinn.

Athugasemd: Vertu viss um að öll pappírssnifsi hafi verið fjarlægð.

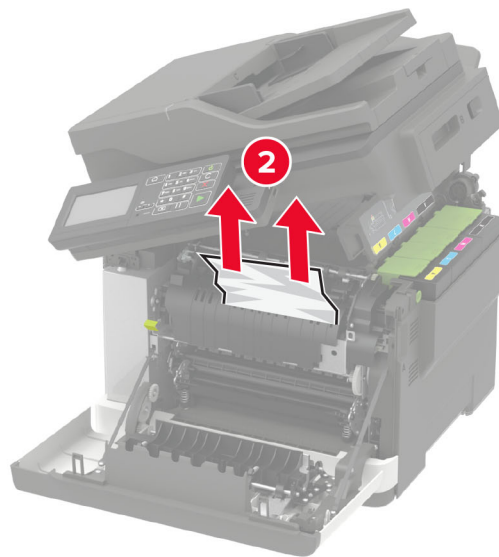
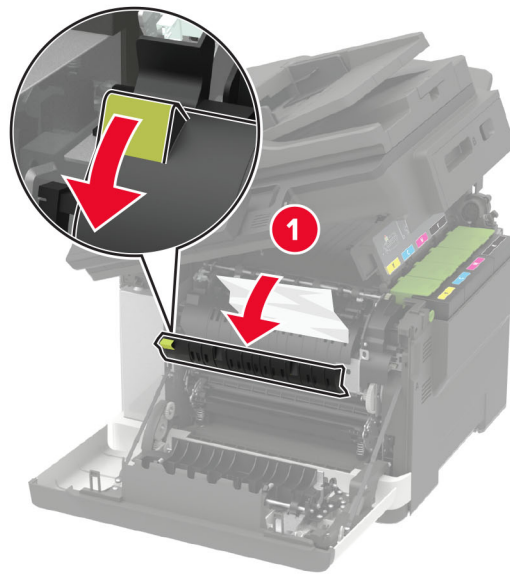

3 Lokaðu hurðum B og A.

Pappírsstífla í tvívirkri einingu (duplex)

1 Opnaðu hurð A.

 **VARÚÐ—HEITT YFIRBORÐ:** Prentarinn kann að vera heitur að innanverðu. Til að draga úr hættu á meiðslum frá heitum hlut, leyfið yfirborðinu að kólna áður en það er snert.

Viðvörðun—hugsanleg hættu: Til að koma í veg fyrir skemmdir frá rafstöðuhleðslu, skaltu snerta einhvern sýnilegan málmramma í prentaranum áður en þú nálgast eða snertir innri hluta prentarans.

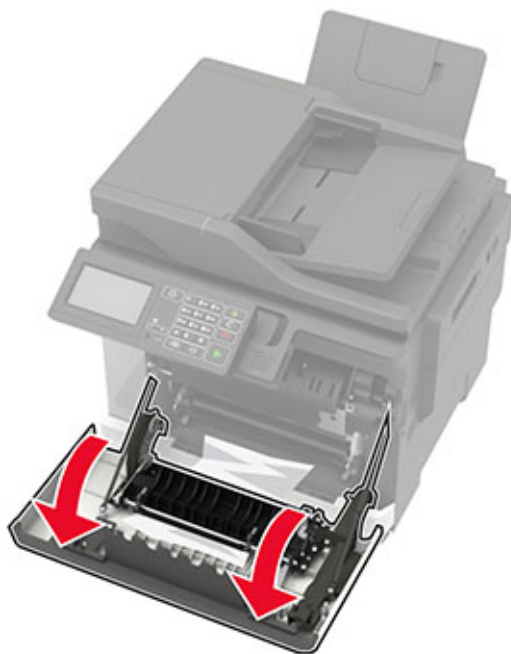

2 Fjarlægðu pappírinn sem stíflaðist.

Athugasemd: Vertu viss um að öll pappírssnifsi hafi verið fjarlægð.

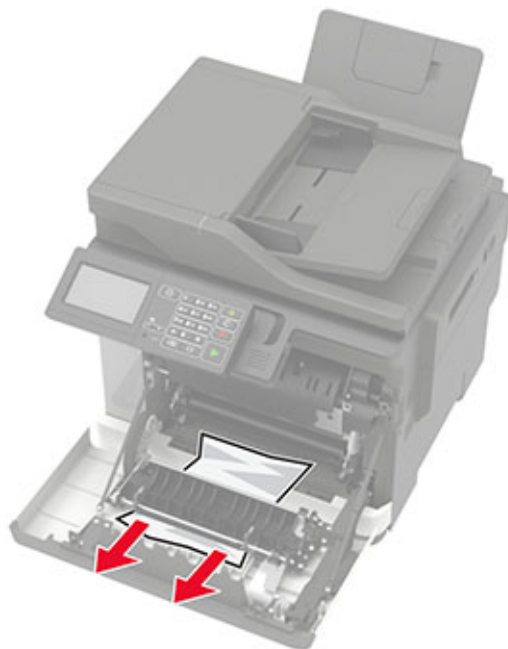

3 Loka hurð A.

Pappírsflækja í hurð C

- 1 Fjarlægðu öll upphafleg skjöl úr skúffu sjálfvirks matara skjala.
- 2 Opnaðu hurð C.

Viðvörðun—hugsanleg hættu: Til að koma í veg fyrir skemmdir frá rafstöðuhleðslu, skaltu snerta einhvern sýnilegan málmramma í prentaranum áður en þú nálgast eða snertir innri hluta prentarans.

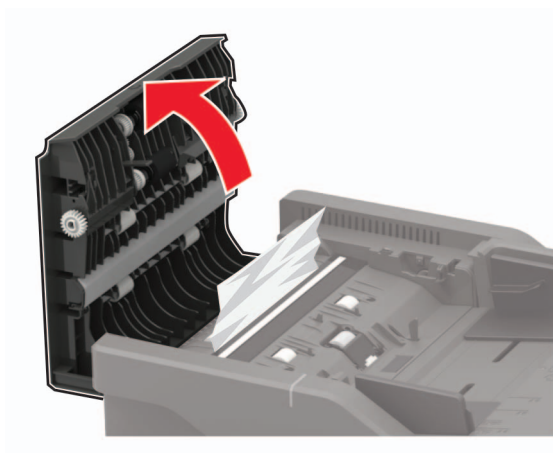

- 3 Fjarlægðu pappírinn sem stíflaðist.

Athugasemd: Vertu viss um að öll pappírssnifsi hafi verið fjarlægð.

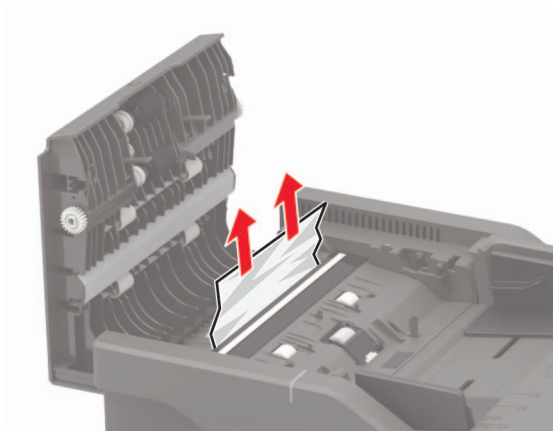

- 4 Loka hurð C.

Pappírstífla í staðalskúffu

- 1 Opnaðu hurð B þar til að hún *smellur* á sinn stað og fjarlægðu síðan pappírinn sem stíflaðist.

Viðvörðun—hugsanleg hættu: Til að koma í veg fyrir skemmdir frá rafstöðuhleðslu, skaltu snerta einhvern sýnilegan málmramma í prentaranum áður en þú nálgast eða snertir innri hluta prentarans.

Athugasemd: Vertu viss um að öll pappírssnifsi hafi verið fjarlægð.



2 Opnaðu hurð A.

 **VARÚÐ—HEITT YFIRBORÐ:** Prentarinn kann að vera heitur að innanverðu. Til að draga úr hættu á meiðslum frá heitum hlut, leyfið yfirborðinu að kólna áður en það er snert.



3 Opnaðu hurð að hitaeiningu og fjarlægðu síðan flækta pappírinn.

Athugasemd: Vertu viss um að öll pappírssnifsi hafi verið fjarlægð.

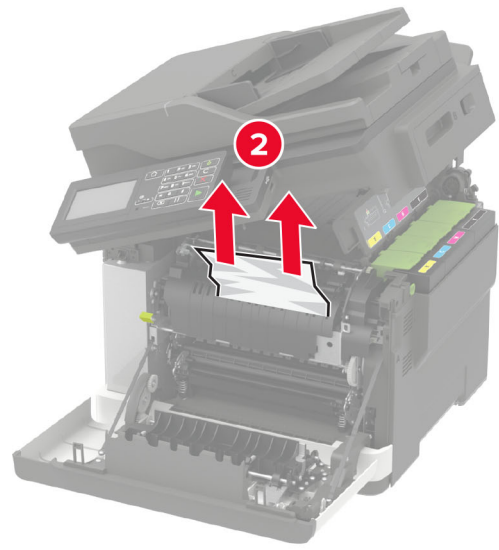
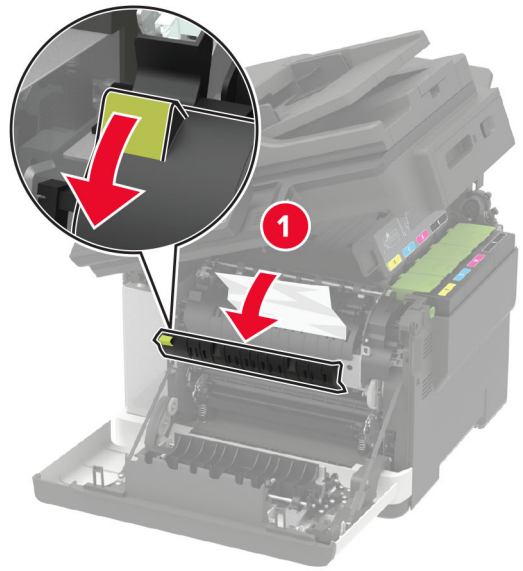

4 Lokaðu hurðum A og B.

Pappírsstífla í fjölotamatara

Athugasemd: Fjölotamatari er aðeins tiltækur í sumum gerðum prentara.

- 1 Fjarlægðu pappír úr fjölotamataranum.

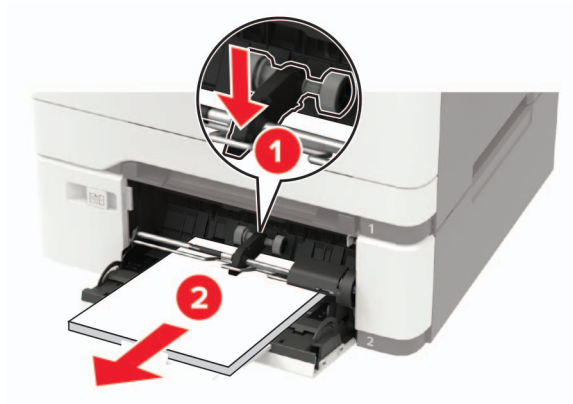

- 2 Fjarlægðu pappírinn sem stíflaðist.

Athugasemd: Vertu viss um að öll pappírssnifsi hafi verið fjarlægð.

- 3 Sveigðu, blaðaðu og jafnaðu pappírbrúnir áður en pappírnum er hlaðið.

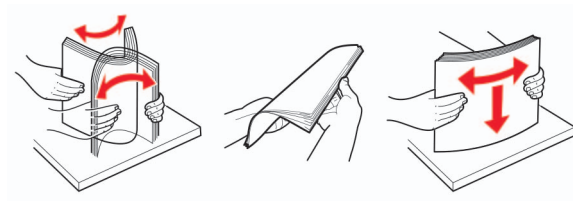

- 4 Settu pappír í aftur.



Pappírstífla í handvirkum matara

1 Fjarlægðu skúffuna.



2 Fjarlægðu pappírinn sem stíflaðist.

Athugasemd: Vertu viss um að öll pappírssnifsi hafi verið fjarlægð.

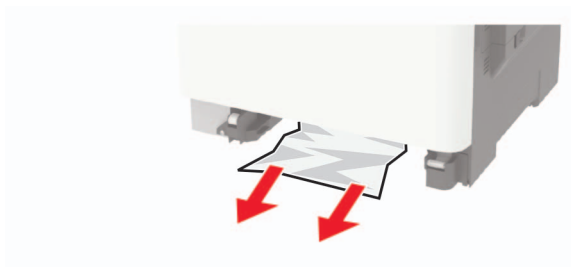

3 Settu skúffuna inn.

Bilanaleit

Vandamál varðandi prentgæði

Finndu myndina sem líkist vandamáli prentgæða sem þú ert með og smelltu síðan á tengilinn fyrir neðan hana til að lesa skref til lausnar vandanum.

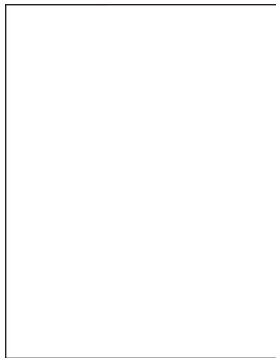

[“Auðar eða hvítar síður” á síðu 212](#)

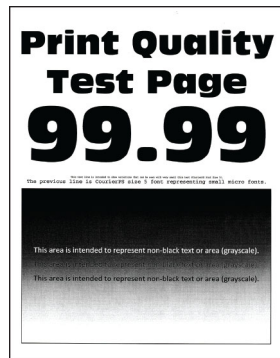

[“Dökk prentun” á síðu 213](#)

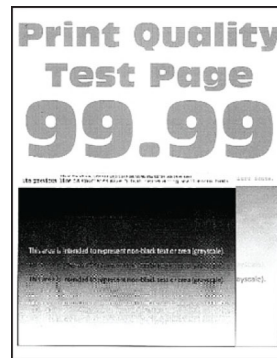

[“Draugamyndir” á síðu 214](#)

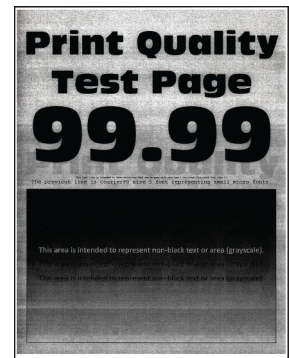

[“Grár eða litaður bakgrunnur” á síðu 215](#)



[“Rangar spássíur” á síðu 216](#)

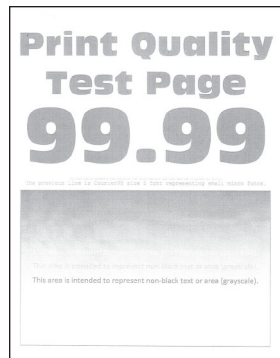

[“Ljós prentun” á síðu 217](#)

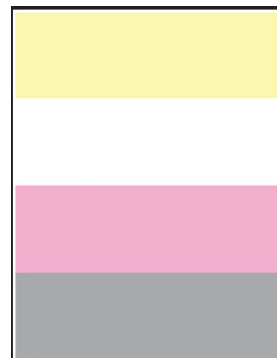

[“Liti vantar” á síðu 219](#)



[“Flekkótt prentun og punktar” á síðu 220](#)



[“Pappír krullast” á síðu 243](#)

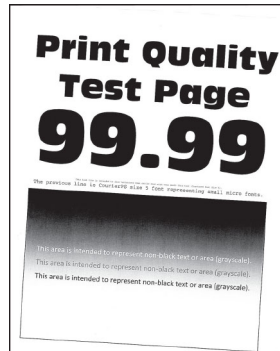

[“Útprentun skáhallandi eða skökk” á síðu 221](#)



[“Gegnheill litur eða svartar myndir” á síðu 222](#)

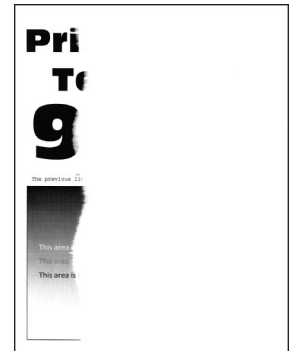

[“Skorið af texta eða myndum” á síðu 222](#)



[“Prentlitur nuddast auðveldlega af” á síðu 223](#)

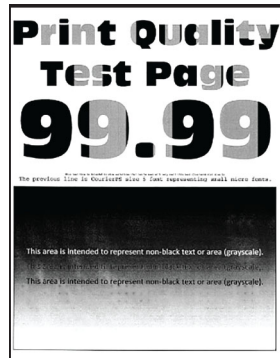

[“Ójafn þéttleiki prentunar” á síðu 224](#)

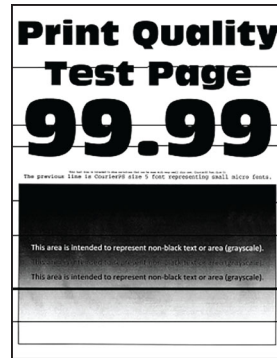

[“Láréttar dökkar línur” á síðu 225](#)

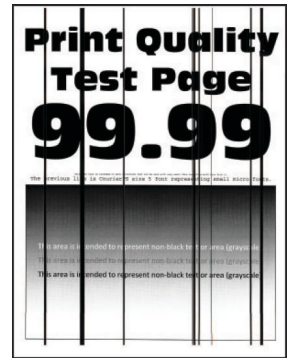

[“Lóðréttar dökkar línur” á síðu 226](#)

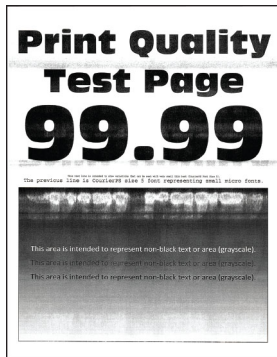

[“Láréttar hvítar línur” á síðu 228](#)

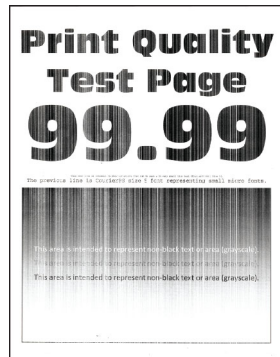

[“Lóðréttar hvítar línur” á síðu 229](#)



[“Endurteknir gallar” á síðu 230](#)

Vandamál við prentun

Prentgæði eru léleg

Auðar eða hvítar síður



Athugasemd: Prenta gæðaprófunarsíður áður en reynt er að leysa vandamálið. Frá stjórnborðinu, farðu á

Stillingar > Villuleit > Prenta gæðaprófunarsíður. Á prenturum sem eru ekki með snertiskjá, ýttu á  til að fletta um stillingarnar.

Aðgerð	Já	Nei
<p>a Fjarlægðu sett myndeyningar og settu inn.</p> <p>Viðvörðun—hugsanleg hættu: Ekki láta sett myndeyningar lenda í beinu ljósi. Löng viðvera í ljósi gæti valdið gæðavandamálum við prentun.</p> <p>Viðvörðun—hugsanleg hættu: Ekki snerta ljósnæmu tromluna undir setti myndeyningarinnar. Sé það gert getur það haft áhrif á prentgæði prentverka í framtíðinni.</p> <p>b Prentaðu skjalið.</p> <p>Er prentarinn að prenta auðar eða hvítar síður?</p>	<p>Hafa samband stuðning viðskiptavina.</p>	<p>Vandamálið er leyst.</p>

Dökk prentun



Athugasemd: Prenta gæðaprófunarsíður áður en reynt er að leysa vandamálið. Frá stjórnborðinu, farðu á

Stillingar > Villuleit > Prenta gæðaprófunarsíður. Á prenturum sem eru ekki með snertiskjá, ýttu á **OK** til að fletta um stillingarnar.

Aðgerð	Já	Nei
<p>Skref 1</p> <p>a Framkvæma litastillingu. Frá stjórnborðinu, farðu á: Stillingar > Prenta > Gæði > Þróuð myndvinnsla > Litastilling</p> <p>b Prentaðu skjalið.</p> <p>Er prentun of dökk?</p>	<p>Farðu í skref 2.</p>	<p>Vandamálið er leyst.</p>
<p>Skref 2</p> <p>a Það fer eftir þínu stýrikerfi, dragðu úr svertustigi prentdufts í kjörstillingum prentunar eða í samskiptum prentunar. Athugasemd: Þú getur einnig breytt stillingunni á stjórnborði prentarans. Farðu á: Stillingar > Prentun > Gæði > Svertustig prentdufts.</p> <p>b Prentaðu skjalið.</p> <p>Er prentun of dökk?</p>	<p>Farðu í skref 3.</p>	<p>Vandamálið er leyst.</p>

Aðgerð	Já	Nei
<p>Skref 3</p> <p>a Það fer eftir þínu stýrikerfi, skilgreindu gerð pappírs í kjörstillingum prentunar eða í samskiptum prentunar.</p> <p>Athugasemdir:</p> <ul style="list-style-type: none"> • Vertu viss um að stillingin samsvari pappírnum sem var hlaðið. • Þú getur einnig breytt stillingunni á stjórnborði prentarans. Farðu á: <p>Stillingar > Pappír > Uppsetning skúffu > Pappírsstærð/gerð</p> <p>b Prentaðu skjalið.</p> <p>Er prentun of dökk?</p>	Farðu í skref 4.	Vandamálið er leyst.
<p>Skref 4</p> <p>Athugaðu hvort pappírinn sé með áferð eða grófur.</p> <p>Erðu að prenta á pappír með áferð eða sem er grófur?</p>	Farðu í skref 5.	Farðu í skref 6.
<p>Skref 5</p> <p>a Skiptu út pappír með áferð eða grófum með venjulegum pappír.</p> <p>b Prentaðu skjalið.</p> <p>Er prentun of dökk?</p>	Farðu í skref 6.	Vandamálið er leyst.
<p>Skref 6</p> <p>a Settu í pappír úr nýjum pakka.</p> <p>Athugasemd: Pappírinn dregur til sín raka vegna þess að rakastig er hátt. Geymdu pappír í upphaflegum umbúðum þar til að það á að nota hann.</p> <p>b Prentaðu skjalið.</p> <p>Er prentun of dökk?</p>	Hafa samband stuðning viðskiptavina .	Vandamálið er leyst.

Draugamyndir

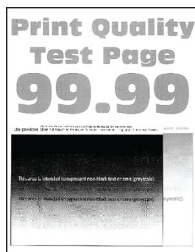

Athugasemd: Prenta gæðaprófunarsíður áður en reynt er að leysa vandamálið. Frá stjórnborðinu, farðu á

Stillingar > Villuleit > Prenta gæðaprófunarsíður. Á prenturum sem eru ekki með snertiskjá, ýttu á  til að fletta um stillingarnar.

Aðgerð	Já	Nei
<p>Skref 1</p> <p>a Settu rétta pappírsgerð af pappír í skúffuna.</p> <p>b Prentaðu skjalið.</p> <p>Birtast draugamyndir á útprentun?</p>	Farðu í skref 2.	Vandamálið er leyst.
<p>Skref 2</p> <p>a Það fer eftir þínu stýrikerfi, skilgreindu gerð pappírs í kjörstillingum prentunar eða í samskiptum prentunar.</p> <p>Athugasemdir:</p> <ul style="list-style-type: none"> • Vertu viss um að stillingin samsvari pappírnum sem var hlaðið. • Þú getur einnig breytt stillingunni á stjórnborði prentarans. Farðu á: <p>Stillingar > Pappír > Uppsetning skúffu > Pappírsstærð/gerð</p> <p>b Prentaðu skjalið.</p> <p>Birtast draugamyndir á útprentun?</p>	Farðu í skref 3.	Vandamálið er leyst.
<p>Skref 3</p> <p>a Framkvæma litastillingu.</p> <p>Frá stjórnborðinu, farðu á:</p> <p>Stillingar > Prenta > Gæði > Þróuð myndvinnsla > Litastilling</p> <p>b Prentaðu skjalið.</p> <p>Birtast draugamyndir á útprentun?</p>	Farðu í skref 4.	Vandamálið er leyst.
<p>Skref 4</p> <p>a Fjarlægðu sett myndeyningar og settu inn.</p> <p>Viðvörðun—hugsanleg hættu: Ekki láta sett myndeyningar lenda í beinu ljósi. Löng viðvera í ljósi gæti valdið gæðavandamálum við prentun.</p> <p>Viðvörðun—hugsanleg hættu: Ekki snerta ljósnæmu tromluna undir setti myndeyningarinnar. Sé það gert getur það haft áhrif á prentgæði prentverka í framtíðinni.</p> <p>b Prentaðu skjalið.</p> <p>Birtast draugamyndir á útprentun?</p>	Hafa samband stuðning viðskiptavina .	Vandamálið er leyst.

Grár eða litaður bakgrunnur

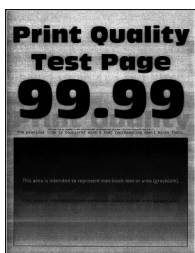

Athugasemd: Prenta gæðaprófunarsíður áður en reynt er að leysa vandamálið. Frá stjórnborðinu, farðu á **Stillingar > Villuleit > Prenta gæðaprófunarsíður**. Á prenturum sem eru ekki með snertiskjá, ýttu á **OK** til að fletta um stillingarnar.

Aðgerð	Já	Nei
<p>Skref 1</p> <p>a Framkvæma litastillingu. Frá stjórnborðinu, farðu á: Stillingar > Prenta > Gæði > Þróuð myndvinnsla > Litastilling</p> <p>b Prentaðu skjalið.</p> <p>Birtist grár eða litaður bakgrunnur á útprentun?</p>	Farðu í skref 2.	Vandamálið er leyst.
<p>Skref 2</p> <p>a Fjarlægðu sett myndeyningar og settu inn. Viðvörðun—hugsanleg hættu: Ekki láta sett myndeyningar lenda í beinu ljósi. Löng viðvera í ljósi gæti valdið gæðavandamálum við prentun. Viðvörðun—hugsanleg hættu: Ekki snerta ljósnæmu tromluna undir setti myndeyningarinnar. Sé það gert getur það haft áhrif á prentgæði prentverka í framtíðinni.</p> <p>b Prentaðu skjalið.</p> <p>Birtist grár eða litaður bakgrunnur á útprentun?</p>	Hafa samband stuðning viðskiptavina .	Vandamálið er leyst.

Rangar spássíur



Aðgerð	Já	Nei
<p>Skref 1</p> <p>a Stillið pappírsstýringar í rétta stöðu fyrir pappír sem var hlaðið.</p> <p>b Prentaðu skjalið.</p> <p>Eru spássíur réttar?</p>	Vandamálið er leyst.	Farðu í skref 2.
<p>Skref 2</p> <p>a Stilla pappírsstærð frá stjórnborðinu. Farðu á: Stillingar > Pappír > Uppsetning skúffu > Pappírsstærð/gerð</p> <p>b Prentaðu skjalið.</p> <p>Eru spássíur réttar?</p>	Vandamálið er leyst.	Farðu í skref 3.

Aðgerð	Já	Nei
<p>Skref 3</p> <p>a Það fer eftir þínu stýrikerfi, skilgreindu pappírsstærð í kjörstillingum prentunar eða í samskiptum prentunar.</p> <p>Athugasemd: Vertu viss um að stillingin samsvari pappírnum sem var hlaðið.</p> <p>b Prentaðu skjalið.</p> <p>Eru spássíur réttar?</p>	Vandamálið er leyst.	Hafa samband stuðning viðskiptavina .

Ljós prentun



Athugasemd: Prenta gæðaprófunarsíður áður en reynt er að leysa vandamálið. Frá stjórnborðinu, farðu á

Stillingar > Villuleit > Prenta gæðaprófunarsíður. Á prenturum sem eru ekki með snertiskjá, ýttu á **OK** til að fletta um stillingarnar.

Aðgerð	Já	Nei
<p>Skref 1</p> <p>a Framkvæma litastillingu. Frá stjórnborðinu, farðu á: Stillingar > Prenta > Gæði > Þróuð myndvinnsla > Litastilling</p> <p>b Prentaðu skjalið.</p> <p>Er prentunin ljós?</p>	Farðu í skref 2.	Vandamálið er leyst.
<p>Skref 2</p> <p>a Það fer eftir þínu stýrikerfi, skilgreindu svertustig prentdufts í kjörstillingum prentunar eða í samskiptum prentunar.</p> <p>Athugasemd: Þú getur einnig breytt stillingunni á stjórnborði prentarans. Farðu á: Stillingar > Prentun > Gæði > Svertustig prentdufts.</p> <p>b Prentaðu skjalið.</p> <p>Er prentunin ljós?</p>	Farðu í skref 3.	Vandamálið er leyst.

Aðgerð	Já	Nei
<p>Skref 3</p> <p>a Slökkva á litasparnaði Frá stjórnborðinu, farðu á: Stillingar > Prentun > Gæði > Litasparnaður</p> <p>b Prentaðu skjalið.</p> <p>Er prentunin ljós?</p>	Farðu í skref 4.	Vandamálið er leyst.
<p>Skref 4</p> <p>a Það fer eftir þínu stýrikerfi, skilgreindu gerð pappírs í kjörstillingum prentunar eða í samskiptum prentunar.</p> <p>Athugasemdir:</p> <ul style="list-style-type: none"> • Vertu viss um að stillingin samsvari pappírnum sem var hlaðið. • Þú getur einnig breytt stillingunni á stjórnborði prentarans. Farðu á: Stillingar > Pappír > Uppsetning skúffu > Pappírsstærð/gerð <p>b Prentaðu skjalið.</p> <p>Er prentunin ljós?</p>	Farðu í skref 5.	Vandamálið er leyst.
<p>Skref 5</p> <p>Athugaðu hvort pappírinn sé með áferð eða grófur.</p> <p>Erðu að prenta á pappír með áferð eða sem er grófur?</p>	Farðu í skref 6.	Farðu í skref 7.
<p>Skref 6</p> <p>a Skiptu út pappír með áferð eða grófum með venjulegum pappír.</p> <p>b Prentaðu skjalið.</p> <p>Er prentunin ljós?</p>	Farðu í skref 7.	Vandamálið er leyst.
<p>Skref 7</p> <p>a Settu í pappír úr nýjum pakka.</p> <p>Athugasemd: Pappírinn dregur til sín raka vegna þess að rakastig er hátt. Geymdu pappír í upphaflegum umbúðum þar til að það á að nota hann.</p> <p>b Prentaðu skjalið.</p> <p>Er prentunin ljós?</p>	Farðu í skref 8.	Vandamálið er leyst.

Aðgerð	Já	Nei
<p>Skref 8</p> <p>a Fjarlægðu sett myndeyningar og settu inn.</p> <p>Viðvörðun—hugsanleg hættta: Ekki láta sett myndeyningar lenda í beinu ljósi. Löng viðvera í ljósi gæti valdið gæðavandamálum við prentun.</p> <p>Viðvörðun—hugsanleg hættta: Ekki snerta ljósnæmu tromluna undir setti myndeyningarinnar. Sé það gert getur það haft áhrif á prentgæði prentverka í framtíðinni.</p> <p>b Prentaðu skjalið.</p> <p>Er prentunin ljós?</p>	<p>Hafa samband stuðning viðskiptavina.</p>	<p>Vandamálið er leyst.</p>

Liti vantar

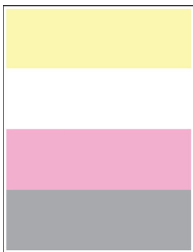

Athugasemd: Prenta gæðaprófunarsíður áður en reynt er að leysa vandamálið. Frá stjórnborðinu, farðu á

Stillingar > Villuleit > Prenta gæðaprófunarsíður. Á prenturum sem eru ekki með snertiskjá, ýttu á **OK** til að fletta um stillingarnar.

Aðgerð	Já	Nei
<p>a Fjarlægðu blekhylkið fyrir litinn sem vantar.</p> <p>b Fjarlægðu myndeyninguna.</p> <p>Viðvörðun—hugsanleg hættta: Ekki láta sett myndeyningar lenda í beinu ljósi. Löng viðvera í ljósi gæti valdið gæðavandamálum við prentun.</p> <p>Viðvörðun—hugsanleg hættta: Ekki snerta ljósnæmu tromluna undir setti myndeyningarinnar. Sé það gert getur það haft áhrif á prentgæði prentverka í framtíðinni.</p> <p>c Fjarlægðu og settu síðan inn framköllunareiningu fyrir litinn sem vantar.</p> <p>d Settu sett myndeyningar á sinn stað.</p> <p>e Settu blekhylkið á sinn stað.</p> <p>f Prentaðu skjalið.</p> <p>Vantar einhverja liti á útprentun?</p>	<p>Hafa samband stuðning viðskiptavina.</p>	<p>Vandamálið er leyst.</p>

Flekkótt prentun og punktar

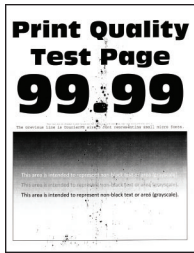

Athugasemd: Prenta gæðaprófunarsíður áður en reynt er að leysa vandamálið. Frá stjórnborðinu, farðu á

Stillingar > Villuleit > Prenta gæðaprófunarsíður. Á prenturum sem eru ekki með snertiskjá, ýttu á **OK** til að fletta um stillingarnar.

Aðgerð	Já	Nei
<p>Skref 1 Athugaði varðandi mengun vegna leka á prentlit.</p> <p>Er prentarinn laus við leka á prentlit?</p>	Farðu í skref 2.	Hafa samband stuðning viðskiptavina .
<p>Skref 2</p> <p>a Frá stjórnborðinu, farðu á: Stillingar > Pappír > Uppsetning skúffu > Pappírsstærð/gerð</p> <p>b Athugaðu hvort stillingar á stærð pappírs og gerð pappírs samsvari pappír sem var hlaðið.</p> <p>Athugasemd: Vertu viss um að pappírinn sé ekki með neina áferð eða að hann sé grófur.</p> <p>Er samsvörun við stillingar?</p>	Farðu í skref 4.	Farðu í skref 3.
<p>Skref 3</p> <p>a Það fer eftir þínu stýrikerfi, skilgreindu pappírsstærð og gerð pappírs í kjörstillingum prentunar eða í samskiptum prentunar.</p> <p>Athugasemd: Vertu viss um að stillingar samsvari pappírnum sem var hlaðið í skúffuna.</p> <p>b Prentaðu skjalið.</p> <p>Er prentunin flekkótt?</p>	Farðu í skref 4.	Vandamálið er leyst.
<p>Skref 4</p> <p>a Settu í pappír úr nýjum pakka.</p> <p>Athugasemd: Pappírinn dregur til sín raka vegna þess að rakastig er hátt. Geymdu pappír í upphaflegum umbúðum þar til að það á að nota hann.</p> <p>b Prentaðu skjalið.</p> <p>Er prentunin flekkótt?</p>	Farðu í skref 5.	Vandamálið er leyst.

Aðgerð	Já	Nei
<p>Skref 5</p> <p>a Fjarlægðu sett myndeyningar og settu inn.</p> <p>Viðvörðun—hugsanleg hættu: Ekki láta sett myndeyningar lenda í beinu ljósi. Löng viðvera í ljósi gæti valdið gæðavandamálum við prentun.</p> <p>Viðvörðun—hugsanleg hættu: Ekki snerta ljósnæmu tromluna undir setti myndeyningarinnar. Sé það gert getur það haft áhrif á prentgæði prentverka í framtíðinni.</p> <p>b Prentaðu skjalið.</p> <p>Er prentunin flekkótt?</p>	<p>Hafa samband stuðning viðskiptavina.</p>	<p>Vandamálið er leyst.</p>

Útprintun skáhallandi eða skökk



Athugasemd: Prenta gæðaprófunarsíður áður en reynt er að leysa vandamálið. Frá stjórnborðinu, farðu á

Stillingar > Villuleit > Prenta gæðaprófunarsíður. Á prenturum sem eru ekki með snertiskjá, ýttu á til að fletta um stillingarnar.

Aðgerð	Já	Nei
<p>Skref 1</p> <p>a Færðu stýringar í skúffunni í rétta stöðu fyrir pappír sem var hlaðið.</p> <p>b Prentaðu skjalið.</p> <p>Er útprintun skáhallandi eða skökk?</p>	<p>Farðu í skref 2.</p>	<p>Vandamálið er leyst.</p>
<p>Skref 2</p> <p>a Settu í pappír úr nýjum pakka.</p> <p>Athugasemd: Pappírinn dregur til sín raka vegna þess að rakastig er hátt. Geymdu pappír í upphaflegum umbúðum þar til að það á að nota hann.</p> <p>b Prentaðu skjalið.</p> <p>Er útprintun skáhallandi eða skökk?</p>	<p>Farðu í skref 3.</p>	<p>Vandamálið er leyst.</p>

Aðgerð	Já	Nei
<p>Skref 3</p> <p>a Athugaðu hvort pappír sem var hlaðið sé studdur. Athugasemd: Ef pappír er ekki studdur, settu í pappír sem er studdur.</p> <p>b Prentaðu skjalið.</p> <p>Er útprentun skáhallandi eða skökk?</p>	<p>Hafa samband stuðning viðskiptavina.</p>	<p>Vandamálið er leyst.</p>

Gegnheill litur eða svartar myndir



Athugasemd: Prenta gæðaprófunarsíður áður en reynt er að leysa vandamálið. Frá stjórnborðinu, farðu á

Stillingar > Villuleit > Prenta gæðaprófunarsíður. Á prenturum sem eru ekki með snertiskjá, ýttu á **OK** til að fletta um stillingarnar.

Aðgerð	Já	Nei
<p>a Fjarlægðu sett myndeyningar og settu inn aftur. Viðvörðun—hugsanleg hættu: Ekki láta sett myndeyningar lenda í beinu ljósi. Löng viðvera í ljósi gæti valdið gæðavandamálum við prentun. Viðvörðun—hugsanleg hættu: Ekki snerta ljósnæmu tromluna undir setti myndeyningarinnar. Sé það gert getur það haft áhrif á prentgæði prentverka í framtíðinni.</p> <p>b Prentaðu skjalið.</p> <p>Er prentarinn að prenta gegnheila liti eða svartar myndir?</p>	<p>Hafa samband stuðning viðskiptavina.</p>	<p>Vandamálið er leyst.</p>

Skorið af texta eða myndum



Athugasemd: Prenta gæðaprófunarsíður áður en reynt er að leysa vandamálið. Frá stjórnborðinu, farðu á **Stillingar > Villuleit > Prenta gæðaprófunarsíður**. Á prenturum sem eru ekki með snertiskjá, ýttu á **OK** til að fletta um stillingarnar.

Aðgerð	Já	Nei
<p>Skref 1</p> <p>a Færðu stýringar í skúffunni í rétta stöðu fyrir pappír sem var hlaðið.</p> <p>b Prentaðu skjalið.</p> <p>Skorið af texta eða myndum?</p>	Farðu í skref 2.	Vandamálið er leyst.
<p>Skref 2</p> <p>a Það fer eftir þínu stýrikerfi, skilgreindu pappírsstærð í kjörstillingum prentunar eða í samskiptum prentunar.</p> <p>Athugasemdir:</p> <ul style="list-style-type: none"> Vertu viss um að stillingin samsvari pappírnum sem var hlaðið. Þú getur einnig breytt stillingunni á stjórnborði prentarans. Farðu á: <p>Stillingar > Pappír > Uppsetning skúffu > Pappírsstærð/gerð</p> <p>b Prentaðu skjalið.</p> <p>Skorið af texta eða myndum?</p>	Farðu í skref 3.	Vandamálið er leyst.
<p>Skref 3</p> <p>a Fjarlægðu sett myndeiningar og settu inn.</p> <p>Viðvörðun—hugsanleg hættu: Ekki láta sett myndeiningar lenda í beinu ljósi. Löng viðvera í ljósi gæti valdið gæðavandamálum við prentun.</p> <p>Viðvörðun—hugsanleg hættu: Ekki snerta ljósnæmu tromluna undir setti myndeiningarinnar. Sé það gert getur það haft áhrif á prentgæði prentverka í framtíðinni.</p> <p>b Prentaðu skjalið.</p> <p>Skorið af texta eða myndum?</p>	Hafa samband stuðning viðskiptavina .	Vandamálið er leyst.

Prentlitur nuddast auðveldlega af



Athugasemd: Prenta gæðaprófunarsíður áður en reynt er að leysa vandamálið. Frá stjórnborðinu, farðu á **Stillingar > Villuleit > Prenta gæðaprófunarsíður**. Á prenturum sem eru ekki með snertiskjá, ýttu á **OK** til að fletta um stillingarnar.

Aðgerð	Já	Nei
<p>Skref 1</p> <p>a Það fer eftir þínu stýrikerfi, skilgreindu gerð pappírs í kjörstillingum prentunar eða í samskiptum prentunar.</p> <p>Athugasemdir:</p> <ul style="list-style-type: none"> • Vertu viss um að stillingin samsvari pappírnum sem var hlaðið. • Þú getur einnig breytt stillingunni á stjórnborði prentarans. Farðu á: <p>Stillingar > Pappír > Uppsetning skúffu > Pappírsstærð/gerð</p> <p>b Prentaðu skjalið.</p> <p>Nuddast prentlitur auðveldlega af?</p>	Farðu í skref 2.	Vandamálið er leyst.
<p>Skref 2</p> <p>a Athugaðu hvort þyngd pappírs sé studd.</p> <p>Athugasemd: Ef þyngd pappírs er ekki studd, settu í pappír sem er studdur.</p> <p>b Prentaðu skjalið.</p> <p>Nuddast prentlitur auðveldlega af?</p>	Farðu í skref 3.	Vandamálið er leyst.
<p>Skref 3</p> <p>a Settu í pappír úr nýjum pakka.</p> <p>Athugasemd: Pappírinn dregur til sín raka vegna þess að rakastig er hátt. Geymdu pappír í upphaflegum umbúðum þar til að það á að nota hann.</p> <p>b Prentaðu skjalið.</p> <p>Nuddast prentlitur auðveldlega af?</p>	Hafa samband stuðning viðskiptavina .	Vandamálið er leyst.

Ójafn þéttleiki prentunar

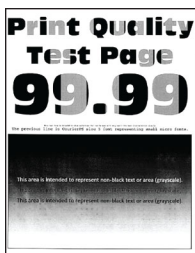

Athugasemd: Prenta gæðaprófunarsíður áður en reynt er að leysa vandamálið. Frá stjórnborðinu, farðu á **Stillingar > Villuleit > Prenta gæðaprófunarsíður**. Á prenturum sem eru ekki með snertiskjá, ýttu á **OK** til að fletta um stillingarnar.

Aðgerð	Já	Nei
<p>a Fjarlægðu sett myndeyningar og settu inn.</p> <p>Viðvörðun—hugsanleg hættu: Ekki láta sett myndeyningar lenda í beinu ljósi. Löng viðvera í ljósi gæti valdið gæðavandamálum við prentun.</p> <p>Viðvörðun—hugsanleg hættu: Ekki snerta ljósnæmu tromluna undir setti myndeyningarinnar. Sé það gert getur það haft áhrif á prentgæði prentverka í framtíðinni.</p> <p>b Prentaðu skjalið.</p> <p>Er þéttleiki prentunar ójafn?</p>	<p>Hafa samband stuðning viðskiptavina.</p>	<p>Vandamálið er leyst.</p>

Láréttar dökkan línur

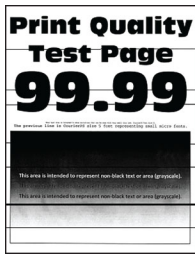

Athugasemdir:

- Prenta gæðaprófunarsíður áður en reynt er að leysa vandamálið. Frá stjórnborðinu, farðu á **Stillingar > Villuleit > Prenta gæðaprófunarsíður**. Á prenturum sem eru ekki með snertiskjá, ýttu á **OK** til að fletta um stillingarnar.
- Ef láréttar dökkan línur halda áfram að birtast á þínum útprentunum, skoðuðu þá efnið „Endurteknir gallar“.

Aðgerð	Já	Nei
<p>Skref 1</p> <p>a Það fer eftir þínu stýrikerfi, skilgreindu gerð pappírs í kjörstillingum prentunar eða í samskiptum prentunar.</p> <p>Athugasemdir:</p> <ul style="list-style-type: none"> • Vertu viss um að stillingin samsvari pappírnum sem var hlaðið. • Þú getur einnig breytt stillingunni á stjórnborði prentarans. Farðu á: <p>Stillingar > Pappír > Uppsetning skúffu > Pappírsstærð/gerð</p> <p>b Prentaðu skjalið.</p> <p>Birtast dökkan línur á því sem verið er að prenta?</p>	<p>Farðu í skref 2.</p>	<p>Vandamálið er leyst.</p>

Aðgerð	Já	Nei
<p>Skref 2</p> <p>a Settu í pappír úr nýjum pakka.</p> <p>Athugasemd: Pappírinn dregur til sín raka vegna þess að rakastig er hátt. Geymdu pappír í upphaflegum umbúðum þar til að það á að nota hann.</p> <p>b Prentaðu skjalið.</p> <p>Birtast dökkan línur á því sem verið er að prenta?</p>	Farðu í skref 3.	Vandamálið er leyst.
<p>Skref 3</p> <p>a Fjarlægðu sett myndeyningar og settu inn.</p> <p>Viðvörðun—hugsanleg hættu: Ekki láta sett myndeyningar lenda í beinu ljósi. Löng viðvera í ljósi gæti valdið gæðavandamálum við prentun.</p> <p>Viðvörðun—hugsanleg hættu: Ekki snerta ljósnæmu tromluna undir setti myndeyningarinnar. Sé það gert getur það haft áhrif á prentgæði prentverka í framtíðinni.</p> <p>b Prentaðu skjalið.</p> <p>Birtast dökkan línur á því sem verið er að prenta?</p>	Hafa samband stuðning viðskiptavina .	Vandamálið er leyst.

Lóðréttar dökkan línur



Athugasemd: Prenta gæðaprófunarsíður áður en reynt er að leysa vandamálið. Frá stjórnborðinu, farðu á

Stillingar > Villuleit > Prenta gæðaprófunarsíður. Á prenturum sem eru ekki með snertiskjá, ýttu á **OK** til að fletta um stillingarnar.

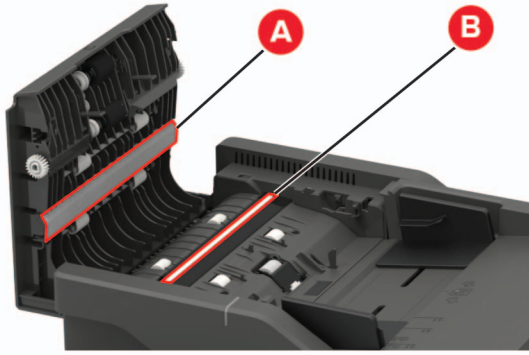
Aðgerð	Já	Nei
<p>Skref 1</p> <p>Notið auða pappírsörk og takið afrit á tvær hliðar með því að nota sjálfvirka matarann.</p> <p>Birtast lóðrétt dökk strik eða rákir á því sem verið er að prenta?</p>	Farðu í skref 2.	Farðu í skref 3.
<p>Skref 2</p> <p>Notaðu rakan, mjúkan og lófrían klút, þurrkaðu af eftirfarandi svæðum:</p> <ul style="list-style-type: none"> • Púða á gleri sjálfvirks matara (A) og gler á sjálfvirkum matara (B)  <ul style="list-style-type: none"> • Púða á gleri sjálfvirks matara (A) og gler á sjálfvirkum matara (B) í hurð C  <p>Birtast lóðrétt dökk strik eða rákir á því sem verið er að prenta?</p>	Farðu í skref 3.	Vandamálið er leyst.

Aðgerð	Já	Nei
<p>Skref 3</p> <p>a Það fer eftir þínu stýrikerfi, skilgreindu gerð pappírs í kjörstillingum prentunar eða í samskiptum prentunar.</p> <p>Athugasemdir:</p> <ul style="list-style-type: none"> • Vertu viss um að stillingin samsvari pappírnum sem var hlaðið. • Þú getur einnig breytt stillingunni á stjórnborði prentarans. Farðu á: <p>Stillingar > Pappír > Uppsetning skúffu > Pappírsstærð/gerð</p> <p>b Prentaðu skjalið.</p> <p>Birtast lóðrétt dökk strik eða rákir á því sem verið er að prenta?</p>	Farðu í skref 4.	Vandamálið er leyst.
<p>Skref 4</p> <p>a Settu í pappír úr nýjum pakka.</p> <p>Athugasemd: Pappírinn dregur til sín raka vegna þess að rakastig er hátt. Geymdu pappír í upphaflegum umbúðum þar til að það á að nota hann.</p> <p>b Prentaðu skjalið.</p> <p>Birtast lóðrétt dökk strik eða rákir á því sem verið er að prenta?</p>	Farðu í skref 5.	Vandamálið er leyst.
<p>Skref 5</p> <p>a Fjarlægðu sett myndeyningar og settu inn aftur.</p> <p>Viðvörðun—hugsanleg hættu: Ekki láta myndeyningarsettið lenda í beinu ljósi. Löng viðvera í ljósi getur valdið gæðavandamálum við prentun.</p> <p>Viðvörðun—hugsanleg hættu: Ekki snerta ljósnæmu trombluna undir setti myndeyningar. Sé það gert getur það haft áhrif á prentgæði prentverka í framtíðinni.</p> <p>b Prentaðu skjalið.</p> <p>Birtast lóðrétt dökk strik eða rákir á því sem verið er að prenta?</p>	Hafa samband stuðning viðskiptavina .	Vandamálið er leyst.

Láréttar hvítar línur



Athugasemdir:

- Prenta gæðaprófunarsíður áður en reynt er að leysa vandamálið. Frá stjórnborðinu, farðu á **Stillingar > Villuleit > Prenta gæðaprófunarsíður**. Á prenturum sem eru ekki með snertiskjá, ýttu á **OK** til að fletta um stillingarnar.
- Ef láréttar hvítar línur halda áfram að birtast á þínum útprentunum, skoðaðu þá efnið „Endurteknir gallar“.

Aðgerð	Já	Nei
<p>Skref 1</p> <p>a Það fer eftir þínu stýrikerfi, skilgreindu gerð pappírs í kjörstillingum prentunar eða í samskiptum prentunar.</p> <p>Athugasemdir:</p> <ul style="list-style-type: none"> • Vertu viss um að stillingin samsvari pappírnum sem var hlaðið. • Þú getur einnig breytt stillingunni á stjórnborði prentarans. Farðu á: Stillingar > Pappír > Uppsetning skúffu > Pappírsstærð/gerð <p>b Prentaðu skjalið.</p> <p>Eru láréttar hvítar línur að birtast á því sem verið er að prenta?</p>	Farðu í skref 2.	Vandamálið er leyst.
<p>Skref 2</p> <p>a Fjarlægðu sett myndeyningar og settu inn.</p> <p>Viðvörðun—hugsanleg hættu: Ekki láta sett myndeyningar lenda í beinu ljósi. Löng viðvera í ljósi getur valdið gæðavandamálum við prentun.</p> <p>Viðvörðun—hugsanleg hættu: Ekki snerta ljósnæmu tromluna undir setti myndeyningarinnar. Sé það gert getur það haft áhrif á prentgæði prentverka í framtíðinni.</p> <p>b Prentaðu skjalið.</p> <p>Eru láréttar hvítar línur að birtast á því sem verið er að prenta?</p>	Hafa samband stuðning viðskiptavina .	Vandamálið er leyst.

Lóðréttar hvítar línur



Athugasemd: Prenta gæðaprófunarsíður áður en reynt er að leysa vandamálið. Frá stjórnborðinu, farðu á

Stillingar > Villuleit > Prenta gæðaprófunarsíður. Á prenturum sem eru ekki með snertiskjá, ýttu á **OK** til að fletta um stillingarnar.

Aðgerð	Já	Nei
<p>Skref 1</p> <p>a Það fer eftir þínu stýrikerfi, skilgreindu gerð pappírs í kjörstillingum prentunar eða í samskiptum prentunar.</p> <p>Athugasemdir:</p> <ul style="list-style-type: none"> • Vertu viss um að stillingin samsvari pappírnum sem var hlaðið. • Þú getur einnig breytt stillingunni á stjórnborði prentarans. Farðu á: <p>Stillingar > Pappír > Uppsetning skúffu > Pappírsstærð/gerð</p> <p>b Prentaðu skjalið.</p> <p>Eru lóðréttar hvítar línur að birtast á því sem verið er að prenta?</p>	Farðu í skref 2.	Vandamálið er leyst.
<p>Skref 2</p> <p>Athugaðu að þú sért að nota meðmælta pappírsgerð.</p> <p>a Hladdu meðmæltri gerð pappírs í uppruna pappírs.</p> <p>b Prentaðu skjalið.</p> <p>Eru lóðréttar hvítar línur að birtast á því sem verið er að prenta?</p>	Farðu í skref 3.	Vandamálið er leyst.
<p>Skref 3</p> <p>a Fjarlægðu sett myndeyningar og settu inn.</p> <p>Viðvörðun—hugsanleg hættu: Ekki láta sett myndeyningar lenda í beinu ljósi. Löng viðvera í ljósi gæti valdið gæðavandamálum við prentun.</p> <p>Viðvörðun—hugsanleg hættu: Ekki snerta ljósnæmu tromluna undir setti myndeyningarinnar. Sé það gert getur það haft áhrif á prentgæði prentverka í framtíðinni.</p> <p>b Prentaðu skjalið.</p> <p>Eru lóðréttar hvítar línur að birtast á því sem verið er að prenta?</p>	Hafa samband stuðning viðskiptavina .	Vandamálið er leyst.

Endurteknir gallar



Athugasemd: Prenta gæðaprófunarsíður áður en reynt er að leysa vandamálið. Frá stjórnborðinu, farðu á

Stillingar > Villuleit > Prenta gæðaprófunarsíður. Á prenturum sem eru ekki með snertiskjá, ýttu á  til að fletta um stillingarnar.

Aðgerð	Já	Nei
<p>a Notaðu aðgerðina prenta gæðaprófunarsíður, mældu fjarlægðina á milli endurtekinna galla á viðeigandi litasiðu.</p> <p>b Athugaðu hvort endurteknir gallar samsvari einhverjum af eftirfarandi mælingum:</p> <p>Sett myndeiningar</p> <ul style="list-style-type: none"> • 94,20 mm (3,71 to.) • 29,80 mm (1,17 to.) • 23,20 mm (0,91 to.) <p>Framköllunareining</p> <ul style="list-style-type: none"> • 43,90 mm (1,73 to.) • 45,50 mm (1,79 to.) <p>Flutningseining</p> <ul style="list-style-type: none"> • 37,70 mm (1,48 to.) • 78,50 mm (3,09 to.) • 55 mm (2,17 to.) <p>Hitagjafi</p> <ul style="list-style-type: none"> • 79,80 mm (3,14 to.) • 94,30 mm (3,71 to.) <p>Samsvara endurteknir gallar einhverjum af mælingunum?</p>	<p>Skráðu fjarlægðina og hafðu síðan samband við stuðning viðskiptavina.</p>	<p>Skráðu fjarlægðina og hafðu síðan samband við stuðning viðskiptavina.</p>



Prentverk prentast ekki

Aðgerð	Já	Nei
<p>Skref 1</p> <p>a Opnaðu prentsamskipti í skjalinu sem þú ert að prenta og athugaðu síðan hvort þú hefur valið réttan prentara.</p> <p>b Prentaðu skjalið.</p> <p>Er skjalið prentað?</p>	<p>Vandamálið er leyst.</p>	<p>Farðu í skref 2.</p>
<p>Skref 2</p> <p>a Athugaðu hvort kveikt sé á prentaranum.</p> <p>b Leystu úr villuboðum sem birtast á skjánum.</p> <p>c Prentaðu skjalið.</p> <p>Er skjalið prentað?</p>	<p>Vandamálið er leyst.</p>	<p>Farðu í skref 3.</p>
<p>Skref 3</p> <p>a Athugaðu hvort tengin eru að virka og hvort kaplar séu örugglega tengdir á milli tölvu og prentara.</p> <p>Skoðaðu skjölin sem fylgdu með prentaranum varðandi frekari upplýsingar.</p> <p>b Prentaðu skjalið.</p> <p>Er skjalið prentað?</p>	<p>Vandamálið er leyst.</p>	<p>Farðu í skref 4.</p>

Aðgerð	Já	Nei
<p>Skref 4</p> <p>a Slökktu á prentaranum, bíddu síðan í um það bil 10 sekúndur, og kveiktu á honum aftur.</p> <p>b Prentaðu skjalið.</p> <p>Er skjalið prentað?</p>	Vandamálið er leyst.	Farðu í skref 5.
<p>Skref 5</p> <p>a Fjarlægðu prentrekilinn og settu síðan upp aftur.</p> <p>b Prentaðu skjalið.</p> <p>Er skjalið prentað?</p>	Vandamálið er leyst.	Hafa samband stuðning viðskiptavina .

Hæg prentun

Aðgerð	Já	Nei
<p>Skref 1</p> <p>Vertu viss um að prentarakapallinn sé tengdur við prentara og tölvuna, prentþjón, valkost eða annan búnað netkerfis.</p> <p>Er prentarinn lengi að prenta?</p>	Farðu í skref 2.	Vandamálið er leyst.
<p>Skref 2</p> <p>a Vertu viss um að prentarinn sé ekki í þögulli stillingu.</p> <ul style="list-style-type: none"> Frá stjórnborðinu skaltu fletta á: Stillingar > Tæki > Viðhald > Uppsetningarvalmynd > Notkun tækis > Hjóðlát stilling <p>Á prenturum sem eru ekki með snertiskjá, ýttu á  til að fletta um stillingarnar.</p> <p>b Prentaðu skjalið.</p> <p>Er prentarinn lengi að prenta?</p>	Farðu í skref 3.	Vandamálið er leyst.
<p>Skref 3</p> <p>a Það fer eftir þínu stýrikerfi, skilgreindu upplausn prentunar í kjörstillingum prentunar eða í samskiptum prentunar.</p> <p>b Stilltu upplausnina í 4800 CQ.</p> <p>c Prentaðu skjalið.</p> <p>Er prentarinn lengi að prenta?</p>	Farðu í skref 4.	Vandamálið er leyst.

Aðgerð	Já	Nei
<p>Skref 4</p> <p>a Það fer eftir þínu stýrikerfi, skilgreindu gerð pappírs í kjörstillingum prentunar eða í samskiptum prentunar.</p> <p>Athugasemdir:</p> <ul style="list-style-type: none"> • Vertu viss um að stillingin samsvari pappírnum sem var hlaðið. • Þú getur einnig breytt stillingunni á stjórnborði prentarans. Farðu á Stillingar > Pappír > Uppsetning skúffu > Pappír-sstærð/gerð Á prenturum sem eru ekki með snertiskjá, ýttu á  til að fletta um stillingarnar. • Það tekur lengi tíma að prenta á mjög þykkann pappír. • Pappír mjórri en bréf, A4 og lagalegt tekur lengri tíma í prentun. <p>b Prentaðu skjalið.</p> <p>Er prentarinn lengi að prenta?</p>	Farðu í skref 5.	Vandamálið er leyst.
<p>Skref 5</p> <p>a Vertu viss um að stillingar prentarans fyrir áferð og þyngd samsvari pappírnum sem er hlaðið.</p> <p>Frá stjórnborðinu skaltu fletta á:</p> <p>Stillingar > Pappír > Uppsetning á miðli > Gerðir miðla</p> <p>Á prenturum sem eru ekki með snertiskjá, ýttu á  til að fletta um stillingarnar.</p> <p>Athugasemd: Gróf áferð pappírs og mjög þykkur pappír tekur lengri tíma í prentun.</p> <p>b Prentaðu skjalið.</p> <p>Er prentarinn lengi að prenta?</p>	Farðu í skref 6.	Vandamálið er leyst.
<p>Skref 6</p> <p>Fjarlægja verk í bið</p> <p>Er prentarinn lengi að prenta?</p>	Farðu í skref 7.	Vandamálið er leyst.
<p>Skref 7</p> <p>a Vertu viss um að prentarinn sé ekki að ofhitna.</p> <p>Athugasemdir:</p> <ul style="list-style-type: none"> • Leyfðu prentaranum að kólna eftir löng prentverk. • Fylgstu með meðmæltum umhverfishita fyrir prentarann. Varðandi frekari upplýsingar, sjá “Velja staðsetningu fyrir prentara” á síðu 12. <p>b Prentaðu skjalið.</p> <p>Er prentarinn lengi að prenta?</p>	Hafa samband við stuðning viðskiptavina.	Vandamálið er leyst.

Verk prentast úr rangri skúffu eða á rangan pappír

Aðgerð	Já	Nei
<p>Skref 1</p> <p>a Athugaðu hvort þú ert að prenta á rétta gerð af pappír.</p> <p>b Prentaðu skjalið.</p> <p>Er skjalið prentað á rétta gerð pappírs?</p>	Farðu í skref 2.	Settu í rétta stærð og gerð af pappír.
<p>Skref 2</p> <p>a Það fer eftir þínu stýrikerfi, skilgreindu pappírsstærð og gerð pappírs í kjörstillingum prentunar eða í samskiptum prentunar.</p> <p>Athugasemd: Þú getur einnig breytt stillingunum á stjórnborði prentarans. Farðu á:</p> <p>Stillingar > Pappír > Uppsetning skúffu > Pappírsstærð/gerð</p> <p>Á prenturum sem eru ekki með snertiskjá, ýttu á  til að fletta um stillingarnar.</p> <p>b Vertu viss um að stillingar samsvari pappírnum sem var hlaðið í skúffuna.</p> <p>c Prentaðu skjalið.</p> <p>Er skjalið prentað á rétta gerð pappírs?</p>	Vandamálið er leyst.	Farðu í skref 3.
<p>Skref 3</p> <p>a Athugaðu hvort skúffur séu tengdar.</p> <p>Varðandi frekari upplýsingar, sjá “Tengja skúffur” á síðu 38.</p> <p>b Prentaðu skjalið.</p> <p>Er skjalið prentað úr réttri skúffu?</p>	Vandamálið er leyst.	Hafa samband stuðning viðskiptavina .

Trúnaðarmál og önnur skjöl í bið prentast ekki

Aðgerð	Já	Nei
<p>Skref 1</p> <p>a Athugaðu á stjórnborðinu hvort skjölin birtast í lista yfir verk í bið.</p> <p>Athugasemd: Ef skjölin eru ekki á listanum, prentaðu þá skjölin með því að nota valkostina Prenta og Bið.</p> <p>b Prentaðu skjölin.</p> <p>Voru skjölin prentuð?</p>	Vandamálið er leyst.	Farðu í skref 2.
<p>Skref 2</p> <p>Prentverkið kann að innihalda sniðvillu eða ógild gögn.</p> <ul style="list-style-type: none"> Eyddu prentverkinu og sendu það síðan aftur. Fyrir PDF-skrár, búðu til nýja skrá og prentaðu síðan skjölin. <p>Voru skjölin prentuð?</p>	Vandamálið er leyst.	Farðu í skref 3.

Aðgerð	Já	Nei
<p>Skref 3 Ef þú ert að prenta af Netinu, þá getur prentarinn verið að lesa marga verkittla sem afrit.</p> <p>Fyrir Windows-notendur</p> <p>a Opnaðu samskipti kjörstillinga prentunar. b Í kafla Prenta og Bið, veldu Halda tvíriti skjala. c Skráðu PIN-númer. d Endursendu verkið sem á að prenta.</p> <p>Fyrir Macintosh-notendur</p> <p>a Vista og nefna hvert verk sérstaklega. b Sendu verkin hvert fyrir sig.</p> <p>Voru skjölin prentuð?</p>	Vandamálið er leyst.	Farðu í skref 4.
<p>Skref 4</p> <p>a Eyða nokkrum verkum í bið til að losa um minni prentarans. b Endursendu verkið sem á að prenta.</p> <p>Voru skjölin prentuð?</p>	Vandamálið er leyst.	Farðu í skref 5.
<p>Skref 5</p> <p>a Bættu við prentaraminni. b Endursendu verkið sem á að prenta.</p> <p>Voru skjölin prentuð?</p>	Vandamálið er leyst.	Hafið samband við stuðningur viðskiptavina .

Prentarinn svarar ekki

Aðgerð	Já	Nei
<p>Skref 1 Athugaðu að rafmagnssnúran sé tengd við rafmagnsinnstungu.</p> <p> VARÚÐ—HUGSANLEG HÆTTA: Til að koma í veg fyrir hættu á eldsvoða eða raflosti tengið rafmagnssnúruna við innstungu með viðeigandi getu og rétta jarðtengingu sem er nálægt vörunni og auðveldlega aðgengileg.</p> <p>Er prentarinn að svara?</p>	Vandamálið er leyst.	Farðu í skref 2.
<p>Skref 2 Athugaðu að ekki sé slökkt á rafmagnsinnstungu með rofa eða öryggi.</p> <p>Er slökkt á rafmagnsinnstungu með rofa eða öryggi?</p>	Kveiktu á rofanum eða endurstílltu öryggið.	Farðu í skref 3.
<p>Skref 3 Athugaðu hvort kveikt sé á prentaranum.</p> <p>Er kveikt á prentaranum?</p>	Farðu í skref 4.	Kveiktu á prentaranum

Aðgerð	Já	Nei
<p>Skref 4 Athugaðu hvort prentarinn sé í svefnstillingu eða stillingu í dvala.</p> <p>Er prentarinn í svefnstillingu eða stillingu í dvala?</p>	Ýttu á straumh-nappinn til að vekja prentarann,	Farðu í skref 5.
<p>Skref 5 Athugað hvort snúrur í prentara og tölvu séu í réttum tengjum.</p> <p>Eru kaplar settir í rétt tengi?</p>	Farðu í skref 6.	Settu kapla í rétt tengi.
<p>Skref 6 Slökktu á prentaranum, settu upp valkosti vélbúnaðar og kveiktu síðan á honum aftur.</p> <p>Skoðaðu skjölin sem fylgdu með aukabúnaðinum varðandi frekari upplýsingar.</p> <p>Er prentarinn að svara?</p>	Vandamálið er leyst.	Farðu í skref 7.
<p>Skref 7 Settu upp réttan rekil fyrir prentara.</p> <p>Er prentarinn að svara?</p>	Vandamálið er leyst.	Farðu í skref 8.
<p>Skref 8 Slökktu á prentaranum, bíddu síðan í um það bil 10 sekúndur, og kveiktu á honum aftur.</p> <p>Er prentarinn að svara?</p>	Vandamálið er leyst.	Hafðu samband við stuðning viðskiptavina .

Get ekki lesið minniskort

Aðgerð	Já	Nei
<p>Skref 1 Athuga hvort prentarinn er ekki upptekinn við að vinna við aðra prentun, afritun, skönnun eða faxesendingu.</p> <p>Er prentarinn tilbúinn?</p>	Farðu í skref 2.	Bíða þar til að prentarinn lýkur við vinnslu á öðru verki.
<p>Skref 2 Athugaðu hvort minniskortið er stutt. Varðandi frekari upplýsingar, sjá "Studd minniskort og skráargerðir" á síðu 47.</p> <p>Er minniskortið stutt?</p>	Farðu í skref 3.	Settu inn minniskort sem er stutt.
<p>Skref 3 Fjarlægðu minniskortið og settu inn aftur.</p> <p>Þekkir prentarinn minniskortið?</p>	Vandamálið er leyst.	Hafa samband við stuðning viðskiptavina .

Virkja USB-tengið

Frá stjórnborðinu, farðu á:

Stillingar > Netkerfi/tengi > USB > Virkja USB-tengi

Á prenturum sem eru ekki með snertiskjá, ýttu á  til að fletta um stillingarnar.

Vandamál við nettengingu

Get ekki opnað innfelldan vefþjón

Aðgerð	Já	Nei
<p>Skref 1 Athugaðu hvort kveikt sé á prentaranum.</p> <p>Er kveikt á prentaranum?</p>	Farðu í skref 2.	Kveiktu á prentaranum
<p>Skref 2 Vertu viss um að IP-tala prentarans sé rétt. Skoða IP-tölu prentarans:</p> <ul style="list-style-type: none"> • Frá heimaskjánum • Frá TCP/IP svæði í valmynd fyrir netkerfi/tengi • Með því að prenta uppsetningarsíðu netkerfis eða síðu valmyndar fyrir stillingar, og finna síðan svæði fyrir TCP/IP <p>Athugasemd: IP-tala birtist sem fjögur sett af tölum sem eru aðskildar af punktum, svo sem 123.123.123.123.</p> <p>Er IP-tala prentarans rétt?</p>	Farðu í skref 3.	Skráðu rétta IP-tölu í svæði vistfangs.
<p>Skref 3 Athugað hvort þú ert að nota studdan vafra:</p> <ul style="list-style-type: none"> • Internet Explorer® útgáfa 11 eða nýrri • Microsoft Edge™ • Safari útgáfa 6 eða nýrri • Google Chrome™ útgáfa 32 eða nýrri • Mozilla Firefox útgáfa 24 eða nýrri <p>Er vafrinn þinn studdur?</p>	Farðu í skref 4.	Settu upp studdan vafra
<p>Skref 4 Athugun hvort tenging við netkerfi sé virk.</p> <p>Er tenging við netkerfið að virka?</p>	Farðu í skref 5.	Hafðu samband við þinn kerfisstjóra.

Aðgerð	Já	Nei
<p>Skref 5 Vertu viss um að tengingar á köplum við prentarann og prentþjóninn séu rétt tengdar. Skoðaðu skjölin sem fylgdu með prentaranum varðandi frekari upplýsingar.</p> <p>Eru tengingarnar rétt festar?</p>	Farðu í skref 6.	Athugaðu tengingar kapla.
<p>Skref 6 Athugaðu hvort staðgengilsþjónar (proxy) séu óvirkir.</p> <p>Eru staðgengilsþjónar (proxy) óvirkir?</p>	Farðu í skref 7.	Hafðu samband við þinn kerfisstjóra.
<p>Skref 7 Farðu í innbyggða vefþjóninn.</p> <p>Opnaðist innbyggði vefþjóninn?</p>	Vandamálið er leyst.	Hafa samband stuðning viðskiptavina .

Get ekki tengt prentarann við þráðlausa netið (Wi-Fi)

Aðgerð	Já	Nei
<p>Skref 1 Vertu viss um að Virkur tengibúnaður sé stilltur á Sjálfvirk. Frá stjórnborðinu skaltu fletta á: Stillingar > Netkerfi/tengi > Yfirlit netkerfis > Virkur tengibúnaður > Sjálfvirk</p> <p>Á prenturum sem eru ekki með snertiskjá, ýttu á  til að fletta um stillingarnar.</p> <p>Getur prentarinn tengst við þráðlaust netkerfi (Wi-Fi)?</p>	Vandamálið er leyst.	Farðu í skref 2.
<p>Skref 2 Athugaðu hvort rétt Wi-Fi net sé valið. Athugasemd: Sumir beinar geta deilt sjálfvöldu SSID.</p> <p>Ertu að reyna að tengjast réttu Wi-Fi neti?</p>	Farðu í skref 4.	Farðu í skref 3.
<p>Skref 3 Tengstu við rétt þráðlaust net (Wi-Fi). Varðandi frekari upplýsingar, sjá "Tengja prentarann við þráðlaust netkerfi (Wi-Fi)" á síðu 169.</p> <p>Getur prentarinn tengst við þráðlaust netkerfi (Wi-Fi)?</p>	Vandamálið er leyst.	Farðu í skref 4.

Aðgerð	Já	Nei
<p>Skref 4 Athugaði öryggisstillingu þráðlausrar tengingar Frá stjórnborðinu skaltu fletta á: Stillingar > Netkerfi/tengi > Þráðlaust > Öryggisstilling þráðlausrar stillingar</p> <p>Á prenturum sem eru ekki með snertiskjá, ýttu á  til að fletta um stillingarnar.</p> <p>Er rétt öryggisstilling þráðlausrar tengingar valin?</p>	Farðu í skref 6.	Farðu í skref 5.
<p>Skref 5 Veldu rétta öryggisstillingu fyrir þráðlausa tengingu.</p> <p>Getur prentarinn tengst við þráðlaust netkerfi (Wi-Fi)?</p>	Vandamálið er leyst.	Farðu í skref 6.
<p>Skref 6 Vertu viss um að þú hafir skráð rétt aðgangsorð fyrir netið. Athugasemd: Skrifaðu hjá þér millibil, tölur og upphafsstafi í aðgangsorðinu.</p> <p>Getur prentarinn tengst við þráðlaust netkerfi (Wi-Fi)?</p>	Vandamálið er leyst.	Hafa samband við stuðning viðskiptavina .

Athugun á tengingu prentarans

1 Prenta uppsetningarsíðu netkerfis.

Frá stjórnborðinu, farðu á:

Stillingar > Skýrslur > Netkerfi > Uppsetningarsíða netkerfis

Á prenturum sem eru ekki með snertiskjá, ýttu á  til að fletta um stillingarnar.

2 Athugaðu fyrsta kaflann í síðunni og staðfestu að staðan sé tengdur.

Ef staðan er ekki tengdur, þá kann tengistaður við netið að vera ekki virkur eða netkapalinn er ekki tengdur eða í lagi. Hafðu samband við þinn kerfisstjóra varðandi aðstoð.

Vandamál varðandi valkosti vélbúnaðar

Getur ekki uppgötvað innri valkost

Aðgerð	Já	Nei
<p>Skref 1 Slökktu á prentaranum, bíddu síðan í um það bil 10 sekúndur, og kveiktu á honum aftur.</p> <p>Virkar innri valkostur rétt?</p>	Vandamálið er leyst.	Farðu í skref 2.
<p>Skref 2 Prentaðu síður valmyndar fyrir stillingar og athugaðu hvort innri valkostur birtist á lista yfir uppsetta eiginleika.</p> <p>Er innri valkostur gefin upp í valmynd síðu stillinga?</p>	Farðu í skref 4.	Farðu í skref 3.
<p>Skref 3 Athugaðu hvort innri valkostur er rétt uppsettur á stýrispjaldinu.</p> <p>a Slökktu á prentaranum og taktu síðan rafmagnssnúruna úr sambandi við rafmagn.</p> <p>b Vertu viss um að innri valkostur sé uppsettur í viðeigandi tengi á stýrispjaldinu.</p> <p>c Tengdu straumsnúruna við rafmagnsinnstunguna og síðan við prentarann.</p> <p> VARÚÐ—HUGSANLEG HÆTTA: Til að koma í veg fyrir hættu á eldsvoða eða raflosti tengið rafmagnssnúruna við innstungu með viðeigandi getu og rétta jarðtengingu sem er nálægt vörunni og auðveldlega aðgengileg.</p> <p>Virkar innri valkostur rétt?</p>	Vandamálið er leyst.	Farðu í skref 4.
<p>Skref 4 a Athugaðu hvort innri valkostur sé tiltækur í rekli prentarans. Athugasemd: Ef þörf krefur, bættu innri valkosti handvirkt inn í prentararekilinn til að gera hann tiltækan fyrir prentverk. Varðandi frekari upplýsingar, sjá "Bæta við tiltækum valkostum í prentrekli" á síðu 272.</p> <p>b Endursendu verkið sem á að prenta.</p> <p>Virkar innri valkostur rétt?</p>	Vandamálið er leyst.	Hafa samband stuðning viðskiptavina .

Bilað minnskort uppgötvað

Reyndu eitt eða fleira af eftirfarandi:

- Skiptu út bilaða minnskortinu.
- Á stjórnborði prentara, veldu **Halda áfram** til að hunsa skilaboðin og halda áfram að prenta.
- Hætta við núverandi verk í prentun.

Ekki nægilegt pláss á minnskorti fyrir tilföng

Reyndu eitt eða fleira af eftirfarandi:

- Veldu **Halda áfram** á stjórnborði prentara til að hreinsa skilaboðin og halda áfram að prenta.
- Eyða leturgerðum, fjölvum og öðrum gögnum á minnskortinu.
- Settu inn minnskort með meira pláss.

Athugasemd: Niðurlöðnum leturtegundum og fjölvum sem eru ekki áður vistuð á minnskorti er eytt.

Ósniðið minnskort uppgötvað

Reyndu eitt eða fleira af eftirfarandi:

- Veldu **Halda áfram** á stjórnborðinu til að stöðva samröðunina og halda áfram að prenta.
- Sníða minnskortið.

Athugasemd: Ef villuboðin eru viðvarandi þá kann minnskortið að vera gallað og þarf að skipta því út.

Vandamál varðandi rekstarvörur

Skiptu um hylki, misræmi á svæði prentara

Til að leiðrétta þetta vandamál skaltu kaupa hylki með réttu svæði sem samsvarar svæði prentarans eða kaupa hylki sem gildir á heimsvísu.

- Fyrsta talan í skilaboðunum á eftir 42 gefur til kynna svæði prentarans.
- Önnur talan í skilaboðunum á eftir 42 gefur til kynna svæði hylkisins.

Svæði prentara og prenthylkja

Svæði	Talnakóði
Á heimsvísu eða óskilgreint svæði	0
Norður-Ameríka (Bandaríkin, Kanada)	1
Evrópska efnahagssvæðið, Vestur-Evrópa, Norðurlöndin, Sviss	2
Kyrrahafssvæði Asíu	3
Latneska Ameríka	4
Afgangurinn af Evrópu, Mið-Austurlönd, Afríka	5
Ástralía, Nýja-Sjáláland	6
Ógilt svæði	9

Athugasemd: Prentaðu gæðaprófunarsíður til að finna svæðisstillingar á prentaranum og á prenthylki. Frá stjórnborðinu, farðu á: **Stillingar > Villuleit > Prenta gæðaprófunarsíður.**

Rekstrarvara sem er ekki frá Lexmark

Prentarinn hefur uppgötvað rekstrarvöru eða hlut sem er ekki frá Lexmark sem er uppsettur í prentaranum.

Lexmark prentarinn þinn er hannaður til að virka best með upprunalegum rekstrarvörum og hlutum frá Lexmark. Notkun á rekstrarvörum eða hlutum frá þriðja aðila getur haft áhrif á afköst, áreiðanleika eða endingu prentarans og myndeyningar hans.

Allar vísanir á endingu eru hannaðar til að virka með rekstrarvörum eða hlutum frá Lexmark og geta því gefið ónákvæmar niðurstöður ef rekstrarvörur eða hlutir frá þriðja aðila eru notaðir. Notkun á hlutum myndeyningar umfram ætlaða endingu geta skaðað Lexmark-prentarann þinn eða tengda hluti.

Viðvörðun—hugsanleg hættu: Notkun á rekstrarvörum eða hlutum frá þriðja aðila getur haft áhrif á ábyrgð. Ábyrgðin nær ekki yfir skemmdir vegna notkunar á rekstrarvörum eða hlutum frá þriðja aðila.

Til að samþykkja einhverja og alla þessa áhættu og að halda áfram með notkun á rekstrarvörum eða hlutum frá öðrum aðila í prentaranum, ýttu á og haltu **X** og **#** á stjórnborði prentarans samtímis í 15 sekúndur.

Ef þú vilt ekki að taka þessa áhættu, fjarlægðu þá rekstrarvöru eða hlut frá þriðja aðila úr prentaranum þínum, og settu síðan ósvikna rekstrarvöru eða hlut frá Lexmark í staðinn. Varðandi frekari upplýsingar, sjá [“Nota upprunalega hluti og rekstarvörur frá Lexmark” á síðu 178](#).

Ef prentarinn prentar ekki eftir að ýta á og halda **X** og **#** samtímis í 15 sekúndur, endurstílltu þá teljara notkunar á rekstrarvörum.

1 Frá stjórnborðinu, farðu á:

Stillingar > Tæki > Viðhald > Uppsetningarvalmynd > Notkun á rekstrarvöru og teljarar

2 Veldu hlut eða rekstrarvöru sem þú vilt endurstílla, og veldu síðan **Start**.

3 Lestu viðvörðunarskilaboðin, og veldu síðan **Halda áfram**.

4 Ýtið á og haldið **X** og **#** samtímis í 15 sekúndur til að hreinsa skilaboðin.

Athugasemd: Ef þú getur ekki endurstíllt teljara notkunar skaltu skila hlutnum á staðinn þar sem hann var keyptur.

Þörf á viðhaldi skanna, notið ADF-sett

Prentarinn er á áætlun varðandi viðhald. Varðandi frekari upplýsingar, farðu á <http://support.lexmark.com> eða hafðu samband við þjónustufulltrúa og tilkynntu skilaboðin.

Vandamál við mötun pappírs

Umslag lokast við prentun

Aðgerð	Já	Nei
<p>Skref 1</p> <p>a Nota umslög sem hafa verið geymd í þurru umhverfi.</p> <p>Athugasemd: Prentun á umslög með miklu rakainnihaldi getur lokað flípanum.</p> <p>b Sendu verkið sem á að prenta.</p> <p>Lokast umslagið við prentun?</p>	Farðu í skref 2.	Vandamálið er leyst.

Aðgerð	Já	Nei
<p>Skref 2</p> <p>a Vertu viss um að gerð pappírs sé stillt á Umslag. Frá stjórnborðinu skaltu fletta á: Stillingar > Pappír > Uppsetning skúffu > Pappírsstærð/gerð</p> <p>Á prenturum sem eru ekki með snertiskjá, ýttu á <input type="button" value="OK"/> til að fletta um stillingarnar.</p> <p>b Sendu verkið sem á að prenta. Lokast umslagið við prentun?</p>	Hafa samband við stuðning viðskiptavina .	Vandamálið er leyst.

Prentun með samröðun virkar ekki

Aðgerð	Já	Nei
<p>Skref 1</p> <p>a Frá stjórnborðinu skaltu fletta á: Stillingar > Prenta > Útlit > Samröðun</p> <p>Á prenturum sem eru ekki með snertiskjá, ýttu á <input type="button" value="OK"/> til að fletta um stillingarnar.</p> <p>b Veldu Kveikt [1,2,1,2,1,2].</p> <p>c Prentaðu skjalið.</p> <p>Er skjalinu raðað rétt?</p>	Vandamálið er leyst.	Farðu í skref 2.
<p>Skref 2</p> <p>a Opnaðu Prentsamskipti úr því skjali sem þú ert að reyna að prenta og veldu síðan Samraða.</p> <p>b Prentaðu skjalið.</p> <p>Er skjalinu raðað rétt?</p>	Vandamálið er leyst.	Farðu í skref 3.
<p>Skref 3</p> <p>a Fækkaðu fjölda á síðum sem á að prenta.</p> <p>b Prentaðu skjalið.</p> <p>Er síðunum raðað rétt saman?</p>	Vandamálið er leyst.	Hafa samband við stuðning viðskiptavina .

Pappír krullast



Aðgerð	Já	Nei
<p>Skref 1</p> <p>a Færðu stýringar í skúffunni í rétta stöðu fyrir pappír sem var hlaðið.</p> <p>b Prentaðu skjalið.</p> <p>Er pappírinn krullaður?</p>	Farðu í skref 2.	Vandamálið er leyst.
<p>Skref 2</p> <p>a Það fer eftir þínu stýrikerfi, skilgreindu gerð pappírs í kjörstillingum prentunar eða í samskiptum prentunar.</p> <p>Athugasemdir:</p> <ul style="list-style-type: none"> • Vertu viss um að stillingin samsvari pappírnum sem var hlaðið. • Þú getur einnig breytt stillingunni á stjórnborði prentarans. Farðu á: <p>Stillingar > Pappír > Uppsetning skúffu > Pappírsstærð/gerð</p> <p>b Prentaðu skjalið.</p> <p>Er pappírinn krullaður?</p>	Farðu í skref 3.	Vandamálið er leyst.
<p>Skref 3</p> <p>Prentið á hina hliðina á pappírnum.</p> <p>a Fjarlægjið pappírinn, snúið honum við og hlaðið honum aftur.</p> <p>b Prentaðu skjalið.</p> <p>Er pappírinn krullaður?</p>	Farðu í skref 4.	Vandamálið er leyst.
<p>Skref 4</p> <p>a Settu í pappír úr nýjum pakka.</p> <p>Athugasemd: Pappírinn dregur til sín raka vegna þess að rakastig er hátt. Geymdu pappír í upphaflegum umbúðum þar til að það á að nota hann.</p> <p>b Prentaðu skjalið.</p> <p>Er pappírinn krullaður?</p>	Hafa samband stuðning viðskiptavina .	Vandamálið er leyst.

Tenging á skúffum virkar ekki

Aðgerð	Já	Nei
<p>Skref 1</p> <p>a Athugaðu hvort skúffur séu með sömu pappírsstærð og gerð pappírs.</p> <p>b Athugaðu hvort stýringar séu rétt staðsettar.</p> <p>c Prentaðu skjalið.</p> <p>Tengjast skúffurnar rétt?</p>	Vandamálið er leyst.	Farðu í skref 2.

Aðgerð	Já	Nei
<p>Skref 2</p> <p>a Frá stjórnborðinu, farðu á: Stillingar > Pappír > Uppsetning skúffu > Pappírsstærð/gerð</p> <p>Á prenturum sem eru ekki með snertiskjá, ýttu á  til að fletta um stillingarnar.</p> <p>b Stillið stærð pappírs og gerð til að samsvara pappírnum sem hlaðið er í tengdu skúffurnar.</p> <p>c Prentaðu skjalið.</p> <p>Tengjast skúffurnar rétt?</p>	Vandamálið er leyst.	Farðu í skref 3.
<p>Skref 3</p> <p>a Vertu viss um að tenging á skúffum sé stillt á Sjálfvirkt. Varðandi frekari upplýsingar, sjá "Tengja skúffur" á síðu 38.</p> <p>b Prentaðu skjalið.</p> <p>Tengjast skúffurnar rétt?</p>	Vandamálið er leyst.	Hafa samband stuðning viðskiptavina .

Pappír flækist oft

Aðgerð	Já	Nei
<p>Skref 1</p> <p>a Fjarlægðu skúffuna.</p> <p>b Athugaðu hvort pappír sé hlaðið rétt.</p> <p>Athugasemdir:</p> <ul style="list-style-type: none"> • Vertu viss um að pappírsstýringar séu rétt staðsettar. • Vertu viss um að hæð á stafla sé fyrir neðan vísun á hámarksfyllingu. • Vertu viss um að prenta á meðmæltu stærð og gerð pappírs. <p>c Settu skúffuna inn.</p> <p>d Prentaðu skjalið.</p> <p>Eiga pappírsflækjur sér stað oft?</p>	Farðu í skref 2.	Vandamálið er leyst.
<p>Skref 2</p> <p>a Frá stjórnborðinu, farðu á: Stillingar > Pappír > Uppsetning skúffu > Pappírsstærð/gerð</p> <p>Á prenturum sem eru ekki með snertiskjá, ýttu á  til að fletta um stillingarnar.</p> <p>b Stilltu rétta stærð og gerð af pappír.</p> <p>c Prentaðu skjalið.</p> <p>Eiga pappírsflækjur sér stað oft?</p>	Farðu í skref 3.	Vandamálið er leyst.

Aðgerð	Já	Nei
<p>Skref 3</p> <p>a Settu í pappír úr nýjum pakka.</p> <p>Athugasemd: Pappírinn dregur til sín raka vegna þess að rakastig er hátt. Geymdu pappír í upphaflegum umbúðum þar til að það á að nota hann.</p> <p>b Prentaðu skjalið.</p> <p>Eiga pappírsflækjur sér stað oft?</p>	Hafa samband stuðning viðskiptavina .	Vandamálið er leyst.

Síður sem flækjast eru ekki endurprentaðar

Aðgerð	Já	Nei
<p>a Frá stjórnborðinu skaltu fletta á: Stillingar > Tæki > Tilkynningar > Endurheimta innihald flækju</p> <p>Á prenturum sem eru ekki með snertiskjá, ýttu á <input type="button" value="OK"/> til að fletta um stillingarnar.</p> <p>b Í valmynd fyrir Endurheimt flækju veldu Kveikt eða Sjálfvirkt.</p> <p>c Prentaðu skjalið.</p> <p>Eru flæktar síður endurprentaðar?</p>	Vandamálið er leyst.	Hafa samband við stuðning viðskiptavina .

Vandamál varðandi prentgæði lita

Stilla svertustig prentdufts

1 Frá stjórnborðinu, farðu á:

Stillingar > Prentun > Gæði > Svertustig prentdufts.

Á prenturum sem eru ekki með snertiskjá, ýttu á til að fletta um stillingarnar.

2 Aðlagaðu stillinguna.

3 Beittu breytingunum.

Breyta litum í prentuðu úttaki

Á prenturum sem eru ekki með snertiskjá, ýttu á til að fletta um stillingarnar.

1 Frá stjórnborðinu, farðu á:

Stillingar > Prenta > Gæði > Þróuð myndvinnsla > Litaleiðrétting

2 Í valmynd fyrir litaleiðréttingu, veldu **Handvirkt > Litaleiðrétting innihalds**.

3 Veldu viðeigandi stillingu fyrir litabreytingu.

Gerð hlutar	Litaleiðréttingartöflur
RGB-mynd RGB-texti RGB-teikningar	<ul style="list-style-type: none"> • Líflegt—Býr til bjartari og mettaðri liti og er hægt að nota á öll litasnið. • sRGB-skjár—Býr til útprentun sem líkist litunum sem eru sýndir á tölvuskjá. Notkun á svörtum prentlit er hámarks fyrir prentun á ljósmyndum. • Skjár-réttur svartur—Býr til útprentun sem líkist litunum sem eru sýndir á tölvuskjá. Þessi stilling notar aðeins svartan prentlit til að búa til öll stig á hlutlausum gráum lit. • sRGB líflegt—Gefur aukna litamettun fyrir litaleiðrétting á sRGB-skjá. Notkun á svörtum prentlit er hámarks fyrir prentun á skýringarmyndum. • Slökkt
CMYK-mynd CMYK-texti CMYK-teikningar	<ul style="list-style-type: none"> • Bandarískt CMYK—Beitir litaleiðréttingu til að námunda SWOP (Specifications for Web Offset Publishing) litaútprentun. • Evrópskt CMYK—Beitir litaleiðréttingu til að námunda Euroscale litaútprentun. • Líflegt CMYK—Eykur litamettun á stillingu á litaleiðréttingu bandaríks CMYK. • Slökkt

Algengar spurningar um litaprentun

Hvað er RGB-litur?

RGB-litur er aðferð til að lýsa litum með því að tilgreina magn af rauðu, grænu eða bláu sem þarf til að framleiða ákveðin lit. Hægt er að blanda saman rauðu, grænu og bláu ljósi í mismunandi magni til að búa til stórt litasvið sem er að finna í náttúrunni. Tölvuskjái, skannar og stafrænar myndavélar nota þessa aðferð til að sýna liti.

Hvað er CMYK-litur?

CMYK-litur er aðferð til að lýsa litum með því að tilgreina magn af bláu, rauðu, gulu og svörtu sem þarf til að búa til ákveðin lit. Hægt er að prenta með bláum, rauðum, gulum og svörtum prentlit í mismunandi magni til að búa til stórt litasvið sem er að finna í náttúrunni. Prentvélar, bleksprautuprentarar og litaleysiprentarar búa til liti á þennan hátt.

Hvernig á að prenta lit sem er skilgreindur í skjali?

Hugbúnaður er notaður til að skilgreina og breyta litum í skjali með því að nota litasamsetningar RGB eða CMYK. Varðandi frekari upplýsingar sjá hjálparatriði fyrir hugbúnaðinn.

Hvernig veit prentarinn hvaða lit á að prenta?

Þegar skjal er prentað eru upplýsingar sem lýsa gerð og lit hvers hlutar sendar til prentara og fara fram í gegnum litabreytitöflur. Litur er skilgreindur í viðeigandi magni af bláum, rauðum, gulum og svörtum prentlit sem notaður er til að framleiða litina sem þú vilt. Upplýsingar um hlut ákvarða beitingu á litaleiðréttingartöflum. Til dæmis, það er hægt að beita einni gerð af litaleiðréttingartöflu á texta en beita annarri litaleiðréttingartöflu á ljósmyndir.

Hvað er handvirk litaleiðrétting?

Þegar handvirk litaleiðrétting er virk, notar prentarinn notandavaldar litaleiðréttingartöflur til að vinna hluti. Handvirkar stillingar litaleiðréttingar eru sérstakar fyrir gerð hlutarins sem verið er að prenta (texti, grafík eða myndir). Það er einnig sértækt hvernig liturinn á hlutnum er tilgreindur í hugbúnaðinum (RGB eða CMYK samsetningar). Til að nota mismunandi litabreytitöflu handvirkt, sjá [“Breyta litum í prentuðu úttaki” á síðu 246](#).

Ef forritið tilgreinir ekki liti með RGB eða CMYK samsetningum, þá er handvirk litleiðrétting ekki gagnleg. Hún er heldur ekki skilvirk ef hugbúnaður eða stýrikerfi tölvu stjórnar aðlögun lita. Með því að stilla litleiðréttingu á sjálfvirkt býr það í flestum tilfellum æskilega liti fyrir skjölin.

Hvernig get ég ná samsvörun á sérstökum lit (til dæmis fyrirtækislógó)?

Níu gerðir af litasýnishornum eru tiltækar í gæðavalmynd prentara. Þessi stillisett eru einnig í boði á sýnishornasíðu lita í innbyggða netþjóninum. Með því að velja einhvert sýnishorn býr það til margra síðna útprentun sem samanstendur af hundruðum af lituðum reitum. Hver reitur inniheldur samsetningu á CMYK eða RGB, sem fer eftir töflu sem var valin. Litnum sem fram kemur í hverjum reit er náð með því að setja CMYK eða RGB samsetningu sem kemur fram í reitnum í gegnum valda litleiðréttingartöflu.



Með því að skoða litasýnishornin getur þú fundið reitinn með þeim lit sem er næstur þeim lit sem á að samsvara. Litasamsetninguna sem er merkt á reitnum er síðan hægt að nota til að breyta lit á hlut í hugbúnaði. Varðandi frekari upplýsingar sjá hjálparatriði fyrir hugbúnaðinn. Handvirk litleiðrétting kann að vera nauðsynlegt til að nota völdu litleiðréttingartöfluna fyrir tiltekna hlutinn.

Val á hvaða stillingu litasýnishorna á að nota fyrir vandamál tiltekinnar litasamsvörun fer eftir:

- Stillingu litleiðréttingar sem verið er að nota (Sjálfvirkt, slökkt eða handvirkt)
- Gerð hlutar sem verið er að prenta (texti, grafík eða myndir)
- Hvernig liturinn á hlutnum er tilgreindur í hugbúnaðinum (RGB eða CMYK samsetningar).

Ef forritið tilgreinir ekki liti með RGB eða CMYK samsetningum, þá eru sýnishornasíður lita ekki gagnlegar. Að auki stillir sumt af hugbúnaði RGB eða CMYK samsetningar sem tilgreindar eru í forritinu í gegnum litastjórnun. Í þessu tilvikum kann útprentun á lit ekki að vera nákvæm samsvörun á sýnishornasíðu lita.

Útprentunin virðist lituð

Aðgerð	Já	Nei
<p>Skref 1 Framkvæma litastillingu.</p> <p>a Frá stjórnborðinu, farðu á: Stillingar > Prenta > Gæði > Þróuð myndvinnsla > Litastilling</p> <p>Á prenturum sem eru ekki með snertiskjá, ýttu á  til að fletta um stillingarnar.</p> <p>b Prentaðu skjalið.</p> <p>Virðist útprentun enn lituð?</p>	Farðu í skref 2.	Vandamálið er leyst.
<p>Skref 2 Frá stjórnborðinu, farðu á: Stillingar > Prenta > Gæði > Þróuð myndvinnsla > Litajafnvægu</p> <p>Á prenturum sem eru ekki með snertiskjá, ýttu á  til að fletta um stillingarnar.</p> <p>b Aðlagaðu stillingarnar.</p> <p>c Prentaðu skjalið.</p> <p>Virðist útprentun enn lituð?</p>	Hafa samband stuðning viðskiptavina .	Vandamálið er leyst.

Vandamál við sendingu tölvupósts

Get ekki sent tölvupósta

Aðgerð	Já	Nei
<p>Skref 1</p> <p>Veru viss um að SMTP-stillingar tölvupósts séu rétt stilltar. Varðandi frekari upplýsingar, sjá “Setja upp SMTP stillingar tölvupósts” á síðu 54.</p> <p>Getur þú sent tölvupóst?</p>	Vandamálið er leyst.	Farðu í skref 2.
<p>Skref 2</p> <p>Gangtu úr skugga aum að þú sért að nota rétt aðgangsorð. Notaðu lykilorð reikningsins þíns, lykilorð forritsins eða auðkenningarlykilorð, en þetta fer eftir veitu tölvupósts. Varðandi frekari upplýsingar, sjá “Setja upp SMTP stillingar tölvupósts” á síðu 54.</p> <p>Getur þú sent tölvupóst?</p>	Vandamálið er leyst.	Farðu í skref 3.
<p>Skref 3</p> <p>Gangtu úr skugga um að prentarinn sé tengdur við netkerfi og að netið sé tengt internetinu.</p> <p>Getur þú sent tölvupóst?</p>	Vandamálið er leyst.	Hafa samband við stuðning viðskiptavina.

Vandamál við faxsendingu

Auðkenni þess sem hringir sést ekki

Athugasemd: Þessar leiðbeiningar eiga aðeins við prentara sem styðja hliðstætt fax. Varðandi frekari upplýsingar, sjá [“Setja upp prentarann til að senda fax” á síðu 64.](#)

Aðgerð	Já	Nei
<p>Virkja símanúmerabirti.</p> <p>Frá stjórnborðinu farðu á:</p> <p>Stillingar > Fax > Uppsetning á faxi > Móttökustillingar á faxi > Stýringar stjórnanda > Virkja símanúmerabirti.</p> <p>Á prenturum sem eru ekki með snertiskjá, ýttu á  til að fletta um stillingarnar.</p> <p>Birtist auðkenni þess sem hringir?</p>	Vandamálið er leyst.	Hafa samband við stuðning viðskiptavina.

Get ekki sent eða tekið á móti föxum með því að nota hliðrænt fax

Aðgerð	Já	Nei
<p>Skref 1 Leystu úr villuboðum sem birtast á skjánum.</p> <p>Getur þú sent eða tekið á móti faxi?</p>	Vandamálið er leyst.	Farðu í skref 2.
<p>Skref 2 Vertu viss um að tengingar fyrir eftirfarandi búnað séu örugglega tengdar:</p> <ul style="list-style-type: none"> • Síma • Símtól • Símsvara <p>Getur þú sent eða tekið á móti faxi?</p>	Vandamálið er leyst.	Farðu í skref 3.
<p>Skref 3 Hlustaðu eftir hringisón.</p> <ul style="list-style-type: none"> • Hringdu í faxnúmerið til að vera viss um að það virki rétt. • Ef þú ert að nota eiginleikann Lagt á, þá á að hækka hljóðstigið til að athuga hvort þú heyrir hringitón. <p>Heyrir þú hringitón?</p>	Farðu í skref 5.	Farðu í skref 4.
<p>Skref 4 Athugið vegg tengil símans.</p> <ol style="list-style-type: none"> Tengdu hliðrænan síma beint í vegg tengilinn. Hlustið eftir hringisón. Ef hringisónn heyrir ekki, notaðu þá aðra símasnúru. Ef hringisónn heyrir ekki ennþá, tengdi hliðrænan síma í annan vegg tengil. Ef þú heyrir hringisón, tengdu þá prentarann við þann vegg tengil. <p>Getur þú sent eða tekið á móti faxi?</p>	Vandamálið er leyst.	Farðu í skref 5.
<p>Skref 5 Athugaðu hvort prentarinn er tengdur við hliðræna símaþjónustu eða rétta stafræna tengið.</p> <ul style="list-style-type: none"> • Ef þú notar símaþjónustu með samþætta þjónustu fyrir stafrænt net (ISDN) tengdu þá við hliðstætt símatengi á ISDN-tengi. Hafðu samband við þína ISDN-veitu varðandi frekari upplýsingar. • Ef þú ert að nota DSL, tengdu þá DSL-síu eða beini sem styður hliðræna notkun. Hafðu samband við þína DSL-veitu varðandi frekari upplýsingar. • Ef þú ert að nota PBX-símaþjónustu, vertu viss um að þú sért tengdur við hliðrænt tengi á PBX. Ef ekki til staðar, íhugaðu að koma upp hliðrænni símalínu fyrir faxtækið. <p>Getur þú sent eða tekið á móti faxi?</p>	Vandamálið er leyst.	Farðu í skref 6.

Aðgerð	Já	Nei
<p>Skref 6 Aftengdu tímabundið annan búnað og gerðu aðra símaþjónustu óvirka.</p> <p>a Aftengdu annan búnað (eins og símsvara, tölvur, mótöld eða símalínur) milli prentarans og símalínu.</p> <p>b Gerðu símtal í bið og talhólf óvirk. Hafðu samband við símafyrirtækið þitt varðandi frekari upplýsingar.</p> <p>Getur þú sent eða tekið á móti faxi?</p>	Vandamálið er leyst.	Farðu í skref 7.
<p>Skref 7 Skannaðu upphaflega skjalið, eina síðu í einu.</p> <p>a Hringdu í faxnúmerið.</p> <p>b Skannaðu skjalið.</p> <p>Getur þú sent eða tekið á móti faxi?</p>	Vandamálið er leyst.	Hafa samband við stuðning viðskiptavina .

Get tekið á móti en ekki sent fœx með því að nota hliðrænt fax

Aðgerð	Já	Nei
<p>Skref 1 Settu upprunalegt skjal rétt í sjálfvirka matarann eða á gler skannans.</p> <p>Getur þú sent fax?</p>	Vandamálið er leyst.	Farðu í skref 2.
<p>Skref 2 Setja upp númer á flýtvísi á réttan hátt.</p> <ul style="list-style-type: none"> Athugaðu hvort búið er að setja upp númer fyrir flýtvísi á símanúmer sem þú vilt nota til hringingar. Hringdu handvirkt í símanúmerið. <p>Getur þú sent fax?</p>	Vandamálið er leyst.	Hafa samband við stuðning viðskiptavina .

Get sent en ekki tekið á móti föxum með því að nota hliðrænt fax

Aðgerð	Já	Nei
<p>Skref 1 Vertu viss um að uppruni pappírs sé ekki tómur.</p> <p>Geturðu tekið á móti faxi?</p>	Vandamálið er leyst.	Farðu í skref 2.
<p>Skref 2 Athuga biðstillingar á fjölda hringinga. Frá stjórnborðinu farðu á: Stillingar > Fax > Uppsetning á faxi > Móttökustillingar á faxi > Hringingar fyrir svörun</p> <p>Á prenturum sem eru ekki með snertiskjá, ýttu á  til að fletta um stillingarnar.</p> <p>Geturðu tekið á móti faxi?</p>	Vandamálið er leyst.	Farðu í skref 3.
<p>Skref 3 Ef prentarinn er að prenta auðar síður, skoðaðu þá "Auðar eða hvítar síður" á síðu 212.</p> <p>Geturðu tekið á móti faxi?</p>	Vandamálið er leyst.	Hafa samband við stuðning viðskiptavina .



Get ekki sett upp etherFAX

Aðgerð	Já	Nei
<p>Skref 1 Athuga tengingar prentarans.</p> <p>a Prenta uppsetningarsíðu netkerfis. Frá stjórnborðinu farðu á: Stillingar > Skýrslur > Netkerfi > Uppsetningarsíða netkerfis</p> <p>Á prenturum sem eru ekki með snertiskjá, ýttu á  til að fletta um stillingarnar.</p> <p>b Athuga stöðu netkerfis prentarans</p> <p>Er prentarinn tengdur við netkerfið?</p>	Farðu í skref 3.	Farðu í skref 2.
<p>Skref 2 Gangtu úr skugga um að prentarinn sé tengdur við netkerfi og að netið sé tengt internetinu.</p> <p>Getur þú sett upp etherFAX?</p>	Vandamálið er leyst.	Farðu í skref 3.
<p>Skref 3 Gangtu úr skugga um að etherFAX sé sett rétt upp. Varðandi frekari upplýsingar, sjá "Setja upp faxaðgerð sem notar etherFAX" á síðu 67.</p> <p>Getur þú sett upp etherFAX?</p>	Vandamálið er leyst.	Farðu á https://www.etherfax.net/lexmark .

Get ekki sent eða tekið á móti föxum með því að nota etherFAX

Aðgerð	Já	Nei
<p>Skref 1 Gangtu úr skugga um að prentarinn sé tengdur við netkerfi og að netið sé tengt internetinu.</p> <p>Geturðu sent eða tekið á móti föxum með því að nota etherFAX?</p>	Vandamálið er leyst.	Farðu í skref 2.
<p>Skref 2 a Frá stjórnborðinu farðu á: Stillingar > Fax > Uppsetning á faxi > Almennar stillingar á faxi.</p> <p>Á prenturum sem eru ekki með snertiskjá, ýttu á  til að fletta um stillingarnar.</p> <p>b Vertu viss um að þú sért með rétt faxnúmer. c Vertu viss um að Flutningur á faxi sé stillt á etherFAX.</p> <p>Geturðu sent eða tekið á móti föxum með því að nota etherFAX?</p>	Vandamálið er leyst.	Farðu í skref 3.
<p>Skref 3 Skiptu stórum skjölum í minni skráarstærðir.</p> <p>Geturðu sent eða tekið á móti föxum með því að nota etherFAX?</p>	Vandamálið er leyst.	Farðu á https://www.etherfax.net/lexmark .

Léleg prentgæði símbréfs

Aðgerð	Já	Nei
<p>Skref 1 Ganga úr skugga um að það séu engir gallar í prentgæðum.</p> <p>a Frá stjórnborðinu skaltu fletta á Stillingar > Bilanaleit > Prenta gæðaprófunarsíður. Á prenturum sem eru ekki með snertiskjá, ýttu á  til að fletta um stillingarnar.</p> <p>b Leiðréttu alla galla í prentgæðum. Varðandi frekari upplýsingar, sjá "Prentgæði eru léleg" á síðu 212.</p> <p>Eru prentgæði símbréfs ásættanleg?</p>	Vandamálið er leyst.	Farðu í skref 2.
<p>Skref 2 Hægja á sendingarhraða símbréfs á innleið.</p> <p>a Frá stjórnborðinu farðu á: Stillingar > Bréfsími > Uppsetning á hliðrænum bréfsíma > Móttökustillingar símbréfs > Stýringar stjórnanda.</p> <p>Á prenturum sem eru ekki með snertiskjá, ýttu á  til að fletta um stillingarnar.</p> <p>b Veldu minni sendingarhraða í valmynd fyrir hámarkshraða.</p> <p>Eru prentgæði á faxi ásættanleg?</p>	Vandamálið er leyst.	Hafa samband við stuðning viðskiptavina .

Upplýsingar vantar á forsíðu á faxi

Aðgerð	Nei	Já
<p>a Slökktu á prentaranum, bíddu síðan í um það bil 10 sekúndur, og kveiktu á honum aftur.</p> <p>b Senda eða taka á móti faxi.</p> <p>Vantar upplýsingar á forsíðu á faxi?</p>	Vandamálið er leyst.	Hafa samband við stuðning viðskiptavina .

Get ekki sent forsíðu á faxi frá tölvunni

Aðgerð	Já	Nei
<p>Skref 1</p> <p>a Gangtu úr skugga um að prentrekill sé uppfærður. Varðandi frekari upplýsingar, sjá "Setja upp hugbúnað prentara" á síðu 271.</p> <p>b Sendu faxið.</p> <p>Getur þú sent forsíðu á faxi?</p>	Vandamálið er leyst.	Farðu í skref 2.
<p>Skref 2</p> <p>a Opnaðu samskipti Prienta úr því skjali sem þú ert að reyna að faxes.</p> <p>b Veldu prentarann og smelltu síðan á Eiginleikar, Kjörstillingar, Valkostir, eða Uppsetning.</p> <p>c Smelltu á Fax, og hreinsaðu stillinguuna Alltaf að sýna stillingar áður en fax er sent.</p> <p>d Sendu faxið.</p> <p>Getur þú sent forsíðu á faxi?</p>	Vandamálið er leyst.	Hafa samband við stuðning viðskiptavina .

Vandamál við skönnun

Get ekki skannað frá tölvu

Aðgerð	Já	Nei
<p>Skref 1</p> <p>a Slökktu á prentaranum, bíddu síðan í um það bil 10 sekúndur, og kveiktu síðan á honum aftur.</p> <p>b Endursendu verkið sem verið er að skanna.</p> <p>Getur þú sent verkið sem á að skanna?</p>	Vandamálið er leyst.	Farðu í skref 2.

Aðgerð	Já	Nei
<p>Skref 2</p> <p>a Vertu viss um að tengingar á köplum milli prentarans og prentþjónsins séu rétt tengdar.</p> <p>Skoðaðu skjölin sem fylgdu með prentaranum varðandi frekari upplýsingar.</p> <p>b Endursendu verkið sem verið er að skanna.</p> <p>Getur þú sent verkið sem á að skanna?</p>	Vandamálið er leyst.	Hafðu samband við stuðning viðskiptavina .

Get ekki skannað til möppu á netinu

Aðgerð	Já	Nei
<p>Skref 1</p> <p>a Búa til flýtvísi fyrir möppu netkerfis</p> <p>b Skanna skjal með því að nota flýtvísi. Varðandi frekari upplýsingar, sjá “Skanna í möppu á netinu með því að nota flýtvísi.” á síðu 80.</p> <p>Getur þú skannað skjal og vistað það í möppu í netkerfi?</p>	Vandamálið er leyst.	Farðu í skref 2.
<p>Skref 2</p> <p>Gangtu úr skugga um að vefslóð að möppu netkerfis og snið séu rétt. Til dæmis, <i>//netþjónn_hýsisheiti/heimmöppu/slóð</i>, þar sem <i>netþjónn_hýsisheiti</i> er fullgilt lén (FQDN) eða IP-tala.</p> <p>Er vefslóð möppu netkerfis og snið rétt?</p>	Farðu í skref 3.	Farðu í skref 4.
<p>Skref 3</p> <p>Gakktu úr skugga um að þú hafir heimild til skrifaðgangs að netmöppunni.</p> <p>Getur þú skannað skjal og vistað það í möppu í netkerfi?</p>	Vandamálið er leyst.	Farðu í skref 4.

Aðgerð	Já	Nei
<p>Skref 4 Uppfæra flýtvísi að möppu netkerfis.</p> <p>a Opnaðu vafra og skráðu IP-tölu prentarans í svæði vistfangs.</p> <p>Athugasemdir:</p> <ul style="list-style-type: none"> Skoða IP-tölu prentara á heimaskjánum. IP-talan birtist sem fjögur sett af tölum sem eru aðskildar af punktum, svo sem 123.123.123.123. Ef verið er að nota staðgengilsþjón (proxy), gerðu hann óvirkan tímabundið til að opna vefsíðuna rétt. <p>b Smelltu á Flýtvísar, og veldu síðan flýtvísi.</p> <p>Athugasemd: Ef þú ert með margar gerðir flýtvísa, veldu þá Möppu netkerfis.</p> <p>c Í svæði Slóð deilingar skráðu vefslóð að möppu netkerfis.</p> <p>Athugasemdir:</p> <ul style="list-style-type: none"> E þín slóð deilingar er <code>\\netþjónn_hýsisheiti\heitimöppu\slóð</code>, skráðu þá <code>//netþjónn_hýsisheiti/heitimöppu/slóð</code>. Gakktu úr skugga um að þú notir skástrik hallandi fram þegar þú slærð inn slóð deilingar. <p>d Frá valmynd Sannvottun veldu aðferð sannvottunar.</p> <p>Athugasemd: Ef Sannvottun er stillt á „Nota úthlutað notendanafn og aðgangsorð“ skráðu þá skilríkin þín í svæðin Notendanafn og Aðgangsorð.</p> <p>e Smelltu á Vista.</p> <p>Getur þú skannað skjal og vistað það í möppu í netkerfi?</p>	Vandamálið er leyst.	Farðu í skref 5.
<p>Skref 5 Vertu viss um að prentarinn og mappa netkerfis séu tengd við sama netkerfið.</p> <p>Getur þú skannað skjal og vistað það í möppu í netkerfi?</p>	Vandamálið er leyst.	Hafa samband við stuðning viðskiptavina .

Afrit að hluta af skjali eða mynd

Aðgerð	Já	Nei
<p>Skref 1</p> <p>a Vertu viss um að skjalið eða myndin sé sett snúandi niður í efra vinstra horni á gleri skannans.</p> <p>b Afrita skjalið eða ljósmynd.</p> <p>Afritaðist skjalið eða mynd rétt?</p>	Vandamálið er leyst.	Farðu í skref 2.

Aðgerð	Já	Nei
<p>Skref 2</p> <p>a Stilltu samsvarandi stærð á pappír og á pappírnum sem var hlaðið í skúffuna.</p> <p>b Afrita skjalið eða ljósmynd.</p> <p>Afritaðist skjalið eða mynd rétt?</p>	Vandamálið er leyst.	Hafðu samband við stuðning viðskiptavina .

Léleg gæði á afriti

Aðgerð	Já	Nei
<p>Skref 1</p> <p>a Hreinsaðu gler á skanna og gler á sjálfvirkum matara með rökum, lófríum klút. Ef prentarinn þinn er með annað gler á sjálfvirkum matara inni í mataranum, þá skal einnig hreinsa þetta gler. Varðandi frekari upplýsingar, sjá “Skanninn hreinsaður” á síðu 174.</p> <p>b Vertu viss um að skjalið eða myndin sé sett snúandi niður í efra vinstra horni á gleri skannans.</p> <p>c Afritaðu skjalið eða myndina.</p> <p>Eru gæði afritsins ásættanleg?</p>	Vandamálið er leyst.	Farðu í skref 2.
<p>Skref 2</p> <p>a Athugaðu gæðin á upprunalega skjalinu eða myndinni.</p> <p>b Stilltu gæðastillingar skönnunar.</p> <p>c Afritaðu skjalið eða myndina.</p> <p>Eru gæði afritsins ásættanleg?</p>	Vandamálið er leyst.	Hafa samband stuðning viðskiptavina .

Verk í skönnun heppnaðist ekki

Aðgerð	Já	Nei
<p>Skref 1</p> <p>Athugaðu tengingar kapla.</p> <p>a Vertu viss um að Ethernet- eða USB-kapall sé tryggilega tengdur við tölvuna og prentarann.</p> <p>b Endursendu verkið sem verið er að skanna.</p> <p>Heppnaðist verkið í skönnun?</p>	Vandamálið er leyst.	Farðu í skref 2.

Aðgerð	Já	Nei
<p>Skref 2</p> <p>Athugaðu skrána sem þú vilt skanna.</p> <p>a Vertu viss um að skráarheitið sé ekki þegar í notkun í möppu ákvörðunarstaðar.</p> <p>b Vertu viss um að skjalið eða myndin sem þú vilt skanna sé ekki opin í öðru forriti.</p> <p>c Endursendu verkið sem verið er að skanna.</p> <p>Heppnaðist verkið í skönnun?</p>	Vandamálið er leyst.	Farðu í skref 3.
<p>Skref 3</p> <p>a Vertu viss um að gátreitir fyrir Breyta tímastimpli eða Yfirskrifa núverandi skrá séu valdir í stillingum fyrir móttökustað.</p> <p>b Endursendu verkið sem verið er að skanna.</p> <p>Heppnaðist verkið í skönnun?</p>	Vandamálið er leyst.	Hafðu samband við stuðning viðskiptavina .

Skanninn lokast ekki

Aðgerð	Já	Nei
<p>Fjarlægðu hindrun sem heldur loki á skanna opnu.</p> <p>Lokaðist lokið á skannanum rétt?</p>	Vandamálið er leyst.	Hafa samband við stuðning viðskiptavina .

Skönnun tekur of langan tíma eða tölvan frýs

Aðgerð	Já	Nei
<p>Loka öllum forritum sem trufla skönnunina.</p> <p>Tekur skönnun enn of langan tíma eða frýs tölvan?</p>	Hafðu samband við stuðning viðskiptavina .	Vandamálið er leyst.

Skanninn svarar ekki

Aðgerð	Já	Nei
<p>Skref 1</p> <p>a Athugaðu að rafmagnssnúran sé rétt tengd við prentarann og rafmagnsinnstungu.</p> <p> VARÚÐ—HUGSANLEG HÆTTA: Til að koma í veg fyrir hættu á eldsvoða eða raflosti tengið rafmagnssnúruna við innstungu með viðeigandi getu og rétta jarðtengingu sem er nálægt vörunni og auðveldlega aðgengileg.</p> <p>b Afrita eða skanna skjalið.</p> <p>Er skanninn að svara?</p>	Vandamálið er leyst.	Farðu í skref 2.

Aðgerð	Já	Nei
Skref 2 a Athugun á hvort kveikt sé á prentaranum. b Leystu úr villuboðum sem birtast á skjánum. c Afrita eða skanna skjalið. Er skanninn að svara?	Vandamálið er leyst.	Farðu í skref 3.
Skref 3 a Slökktu á prentaranum, bíddu í um það bil 10 sekúndur, og kveiktu síðan á prentaranum aftur. b Afrita eða skanna skjalið. Er skanninn að svara?	Vandamálið er leyst.	Hafa samband stuðning viðskiptavina .

Aðlaga stillingu á skanna

1 Frá stjórnborðinu, farðu á:

Stillingar > Tæki > Viðhald > Uppsetningarvalmynd > Uppsetning á skanna > Handvirk stilling á skanna

Á prenturum sem eru ekki með snertiskjá, ýttu á  til að fletta um stillingarnar.

2 Frá valmynd Prenta fljótvirka prófun, veldu **Gangsetja**.

3 Settu síðu fyrir fljótvirka prófun á gler skannans, og veldu síðan **Stilling á flatskanna**.

4 Frá valmynd fljótvirk prófun afritunar, veldu **Gangsetja**.

5 Berðu saman prófunarsíðu fyrir fljótvirka afritun við upphaflega skjalið.

Athugasemd: Ef spássíur á prófunarsíðu eru frábrugðnar upphaflega skjalinu, stilltu þá vinstri spássíu og spássíu að ofan.

6 Endurtaktu [skref 4](#) og [skref 5](#) þar til spássíur á prófunarsíðu fyrir fljótvirka afritun passa nálægt því við upphaflega skjalið.

Stilla staðsetningu sjálfvirs matara

1 Frá stjórnborðinu, farðu á:

Stillingar > Tæki > Viðhald > Uppsetningarvalmynd > Uppsetning á skanna > Handvirk stilling á skanna

Á prenturum sem eru ekki með snertiskjá, ýttu á  til að fletta um stillingarnar.

2 Frá valmynd Prenta fljótvirka prófun, veldu **Gangsetja**.

3 Settu síðu fyrir fljótvirka prófun í bakka sjálfvirs matara.

4 Veldu **Stilling á sjálfvirkum matara að framan** eða **Stilling á sjálfvirkum matara að aftan**.

Athugasemdir:

- Til að stilla sjálfvirkan matara að framan, settu prófunarsíðuna snúandi upp, stutta brúnin á undan í sjálfvirka matarann.

- Til að stilla sjálfvirkan matara að aftan, settu prófunarsíðuna snúandi niður, stutta brúnin á undan í sjálfvirka matarann.

5 Frá valmynd fljótverk prófun afritunar, veldu **Gangsetja**.

6 Berðu saman prófunarsíðu fyrir fljótverka afritun við upphaflega skjalið.

Athugasemd: Ef spássiur á prófunarsíðu eru frábrugðnar upphaflega skjalinu, stilltu þá lárétta stillingu og spássiú að ofan.

7 Endurtaktu [skref 5](#) og [skref 6](#) þar til spássiur á prófunarsíðu fyrir fljótverka afritun passa nálægt því við upphaflega skjalið.

Hafa samband við stuðning viðskiptavina

Áður en samband er haft við þjónustuver, vertu viss um að hafa eftirfarandi upplýsingar:

- Vandamál prentara
- Villuboð
- Gerð á prentara og raðnúmer

Farðu á <http://support.lexmark.com> til að fá stuðningi í tölvupósti eða spjalli, eða fletta í safni handbóka, rekla eða öðru niðurrhali.

Tæknilegur stuðningur í síma er einnig tiltækur. Í Bandaríkjunum eða Kanada, hringdu í 1-800-539-6275. Í öðrum löndum eða svæðum, farðu á <http://support.lexmark.com>.

Uppfærsla og flutningur

Vélbúnaður

Tiltækir innri valkostir

- Minniskort
 - PCIe
 - DDR3 DRAM
 - Minniskort
- Aukaspjöld
 - Kort leturgerða
 - Kort með fastbúnaði
 - Eyðublöð og strikamerki
 - PRESCRIBE
- Harður diskur prentara (SATA)

Athugasemd: Sumir valkostir eru aðeins tiltækir í ákveðnum gerðum prentara.

Aðgengi að stýrispjaldi



VARÚÐ—HÆTTA Á RAFLOSTI: Til að koma í veg fyrir hættuna á raflosti, ef þú ert að fá aðgang að stjórnborði eða setja upp viðbótarvélbúnað eða minnisbúnað eftir að prentarinn var settur upp, þá skal slökkva á prentaranum og taka rafmagnssnúruna úr sambandi við rafmagn áður en haldið er áfram. Ef þú hefur einhverjar önnur tæki áföst prentaranum, þá skal einnig slökkva á þeim og taka snúrur sem fara í prentarann úr sambandi.

- 1 Slökktu á prentaranum.
- 2 Taktu straumsnúruna úr rafmagnsinnstungunni og síðan úr prentaranum.
- 3 Fjarlægðu aðgangshlíf að stýrispjaldi með því að nota skrufjárn með beinum haus.

Viðvörðun—hugsanleg hættu: Rafeindahlutir á stjórnborði geta auðveldlega orðið fyrir skemmdum vegna stöðurafmagns. Snertu yfirborð úr málm á prentaranum áður en þú snerti rafeindahluti eða tengingar á stjórnborði.

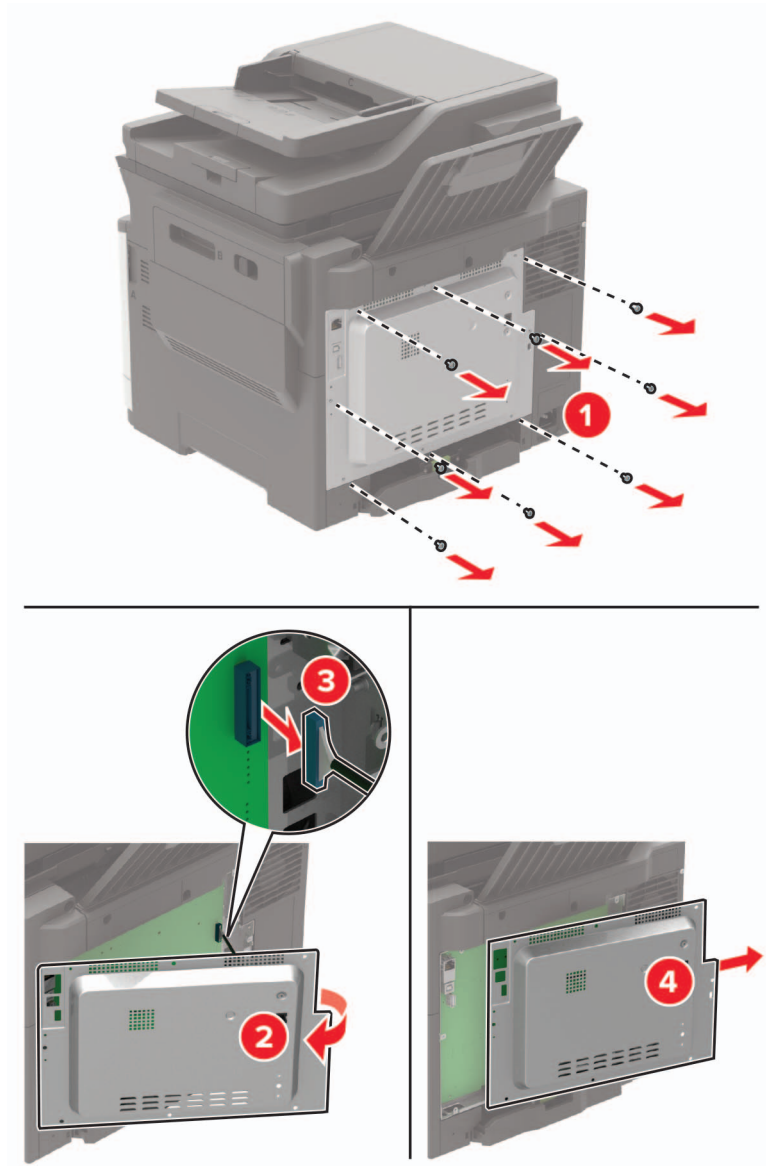

4 Festu aðgangshlíf.

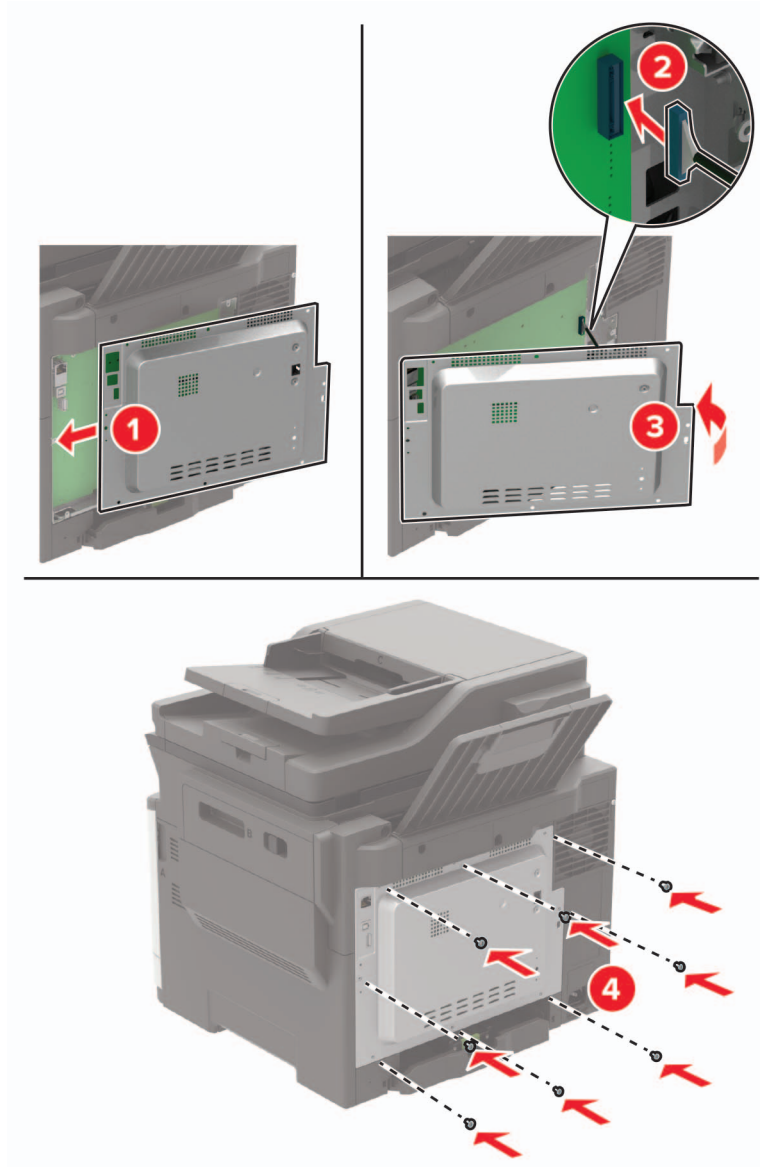

5 Tengdu straumsnúru við prentarann og síðan við rétt jarðtengda rafmagnsinnstungu.

⚠ VARÚÐ—HUGSANLEG HÆTTA: Til að koma í veg fyrir hættu á eldsvoða eða raflosti tengið rafmagnssnúruna við innstungu með viðeigandi getu og rétta jarðtengingu sem er nálæg og auðveldlega aðgengileg.

6 Kveiktu á prentaranum

Setja upp minnskort

VARÚÐ—HÆTTA Á RAFLOSTI: Til að koma í veg fyrir hættuna á raflosti, ef þú ert að fá aðgang að stjórnborði eða setja upp viðbótarvélbúnað eða minnisbúnað eftir að prentarinn var settur upp, þá skal slökkva á prentaranum og taka rafmagnssnúruna úr sambandi við rafmagn áður en haldið er áfram. Ef þú hefur einhverjar önnur tæki áföst prentaranum, þá skal einnig slökkva á þeim og taka snúrur sem fara í prentarann úr sambandi.

- 1 Slökktu á prentaranum.
- 2 Taktu straumsnúruna úr rafmagnsinnstungunni og síðan úr prentaranum.
- 3 Opnaðu aðgangshlíf að stýrispjaldi með því að nota skrúfjárn með beinum haus.

Viðvörðun—hugsanleg hættu: Rafeindahlutir á stjórnborði geta auðveldlega orðið fyrir skemmdum vegna stöðurafmagns. Snertu yfirborð úr málm á prentaranum áður en þú snertir hluti eða tengingar á stjórnborði.

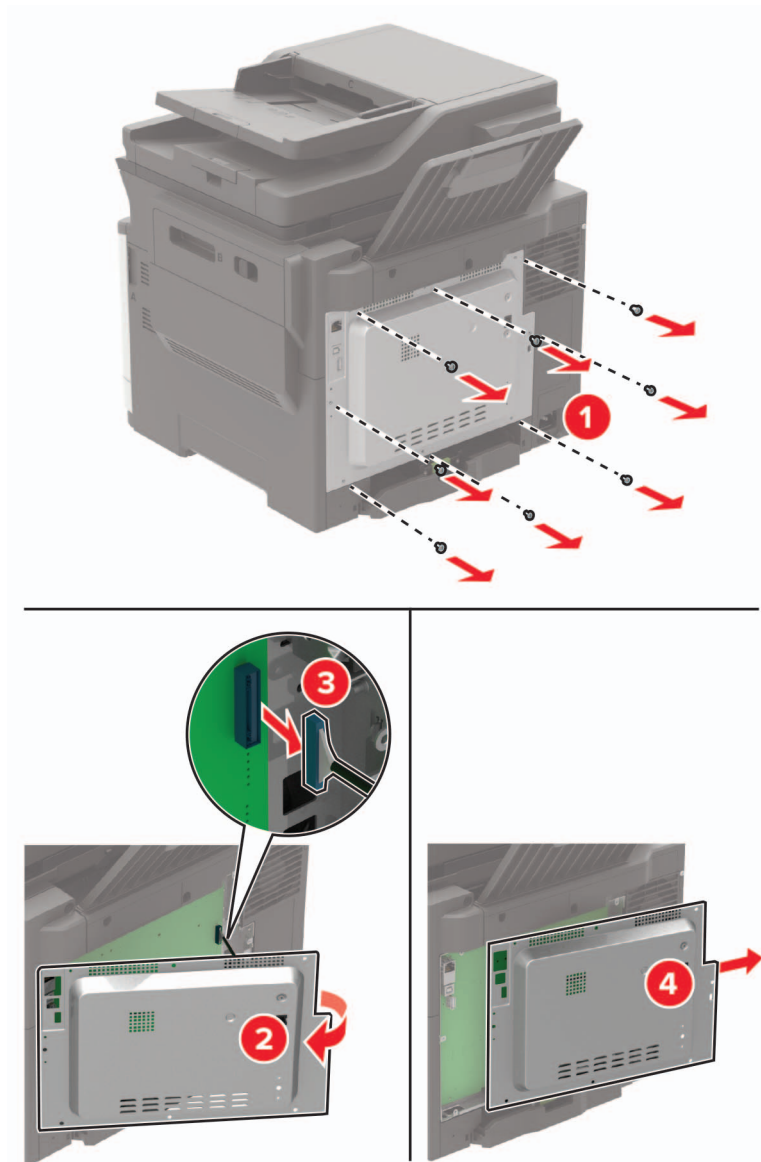

4 Taktu minnskort úr umbúðum.

Viðvörðun—hugsanleg hættu: Ekki snerta tengistaði á brún spjaldsins.

5 Settu minnskortið inn þar til að það *smellur* á sinn stað.

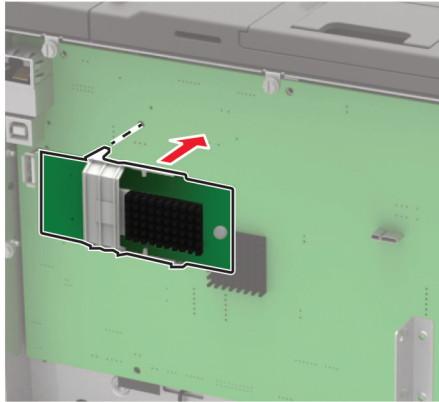

6 Festu aðgangshlíf.

7 Tengdu straumsnúru við prentarann og síðan við rétt jarðtengda rafmagnsinnstungu.

VARÚÐ—HUGSANLEG HÆTTA: Til að koma í veg fyrir hættu á eldsvoða eða raflosti tengið rafmagnssnúruna við innstungu með viðeigandi getu og rétta jarðtengingu sem er nálægt vörinni og auðveldlega aðgengileg.

8 Kveiktu á prentaranum

Setja upp aukaspjald

VARÚÐ—HÆTTA Á RAFLOSTI: Til að koma í veg fyrir hættuna á raflosti, ef þú ert að fá aðgang að stjórnborði eða setja upp viðbótarvélbúnað eða minnisbúnað eftir að prentarinn var settur upp, þá skal slökkva á prentaranum og taka rafmagnssnúruna úr sambandi við rafmagn áður en haldið er áfram. Ef þú hefur einhverjar önnur tæki áföst prentaranum, þá skal einnig slökkva á þeim og taka snúrur sem fara í prentarann úr sambandi.

1 Slökktu á prentaranum.

2 Taktu straumsnúruna úr rafmagnsinnstungunni og síðan úr prentaranum.

3 Opnaðu aðgangshlíf að stýrispjaldi með því að nota skrúfjárn með beinum haus.

Viðvörðun—hugsanleg hættu: Rafeindahlutir á stjórnborði geta auðveldlega orðið fyrir skemmdum vegna stöðurafragns. Snertu yfirborð úr málm á prentaranum áður en þú snertir hluti eða tengingar.

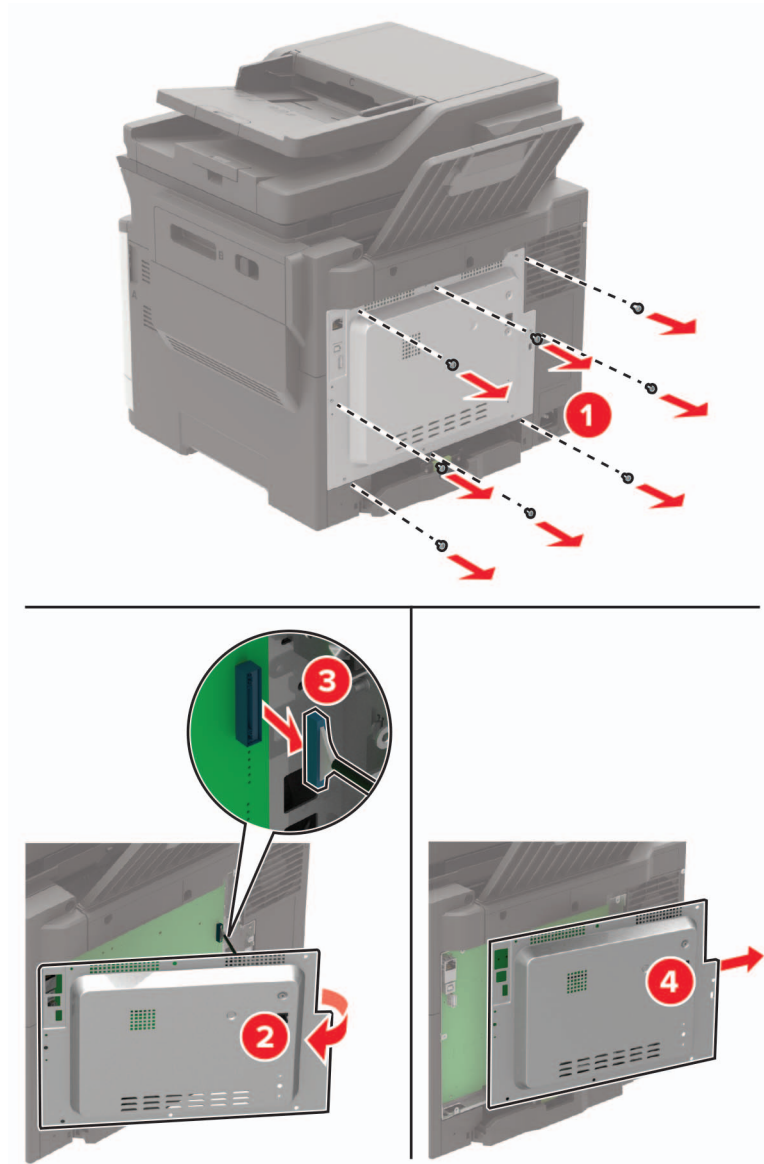

4 Taktu aukaspjaldið úr umbúðum.

Viðvörðun—hugsanleg hættu: Ekki snerta tengistaði á brún spjaldsins.

5 Ýttu spjaldinu þétt á sinn stað.

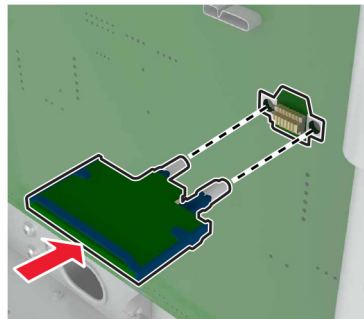

Athugasemd: Öll lengd tengis á spjaldinu verður að snerta og flúttu við stýrispjaldið.

Viðvörðun—hugsanleg hættu: Röng uppsetning á spjaldinu getur valdið skemmdum á því og á stýrispjaldinu.

6 Festu aðgangshlíf.

7 Tengdu straumsnúru við prentarann og síðan við rétt jarðtengda rafmagnsinnstungu.



VARÚÐ—HUGSANLEG HÆTTA: Til að koma í veg fyrir hættu á eldsvoða eða raflosti tengið rafmagnssnúruna við innstungu með viðeigandi getu og rétta jarðtengingu sem er nálægt vörunni og auðveldlega aðgengileg.

8 Kveiktu á prentaranum

Setja upp harðan disk prentara



VARÚÐ—HÆTTA Á RAFLOSTI: Til að koma í veg fyrir hættuna á raflosti, ef þú ert að fá aðgang að stjórnborði eða setja upp viðbótarvélbúnað eða minnisbúnað eftir að prentarinn var settur upp, þá skal slökkva á prentaranum og taka rafmagnssnúruna úr sambandi við rafmagn áður en haldið er áfram. Ef þú hefur einhverjar önnur tæki áföst prentaranum, þá skal einnig slökkva á þeim og taka snúrur sem fara í prentarann úr sambandi.

1 Slökktu á prentaranum.

2 Taktu straumsnúruna úr rafmagnsinnstungunni og síðan úr prentaranum.

3 Fjarlægðu aðgangshlíf að stýrispjaldi með því að nota skrúfjárn með beinum haus.

Viðvörðun—hugsanleg hættu: Rafeindahlutir á stjórnborði geta auðveldlega orðið fyrir skemmdum vegna stöðurafmagns. Snertu yfirborð úr málm á prentaranum áður en þú snertir hluti eða tengingar á stjórnborði.

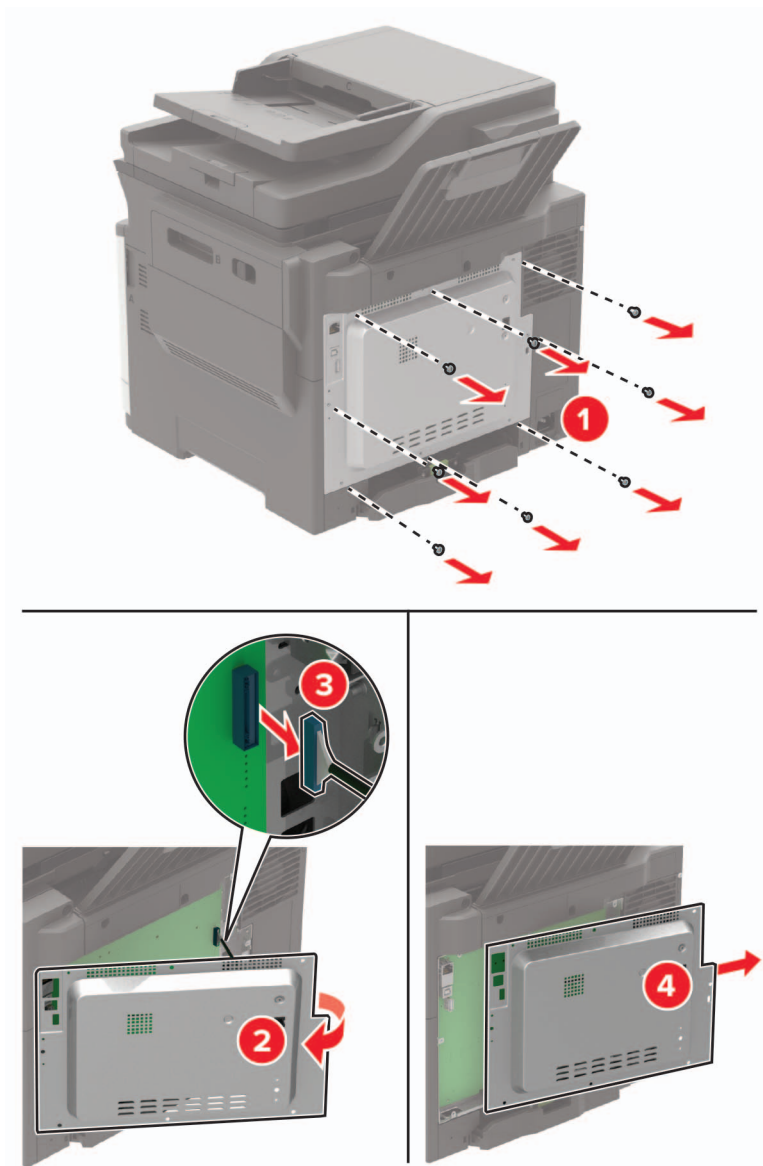

4 Taktu harða diskinn úr umbúðunum.

5 Tengdu harða diskinn og tengdu síðan samskiptakapal harða disksins við stýrispjaldið.

Viðvörðun—hugsanleg hættu: Ekki snerta eða ýta á miðjuna á harða disknum.

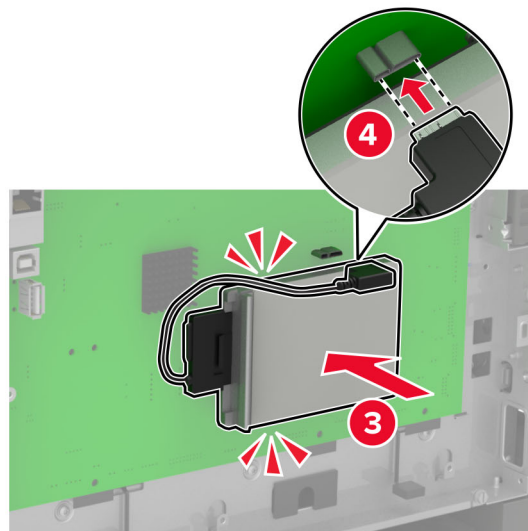
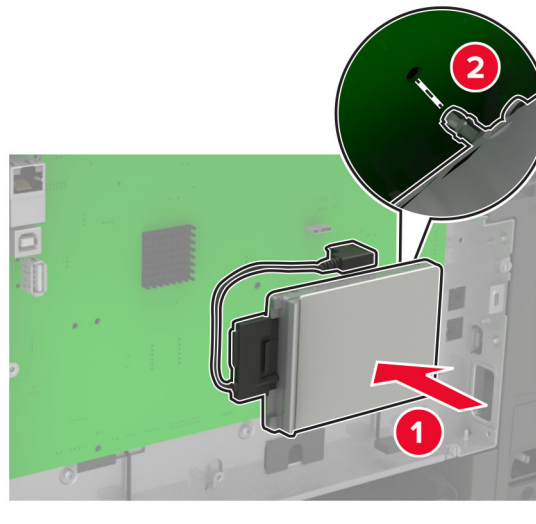

6 Festu aðgangshlíf.

7 Tengdu straumsnúru við prentarann og síðan við rétt jarðtengda rafmagnsinnstungu.

⚠ VARÚÐ—HUGSANLEG HÆTTA: Til að koma í veg fyrir hættu á eldsvoða eða raflosti tengið rafmagnssnúruna við innstungu með viðeigandi getu og rétta jarðtengingu sem er nálægt vörunni og auðveldlega aðgengileg.

8 Kveiktu á prentaranum

Setja upp skúffur sem eru aukabúnaður

Athugasemd: Þú gætir sett upp 650-blaða tvöfalda skúffu eða bæði 650-blaða tvöfalda skúffu og 550 blaða skúffu, það fer eftir þinni gerð prentara.

VARÚÐ—HÆTTA Á RAFLOSTI: Til að koma í veg fyrir hættuna á raflosti, ef þú ert að fá aðgang að stjórnborði eða setja upp viðbótarvélbúnað eða minnisbúnað eftir að prentarinn var settur upp, þá skal slökkva á prentaranum og taka rafmagnssnúruna úr sambandi við rafmagn áður en haldið er áfram. Ef þú hefur einhverjar önnur tæki áföst prentaranum, þá skal einnig slökkva á þeim og taka snúrur sem fara í prentarann úr sambandi.

- 1 Slökktu á prentaranum.
- 2 Taktu straumsnúruna úr rafmagnsinnstungunni og síðan úr prentaranum.
- 3 Taktu viðbótarskúffuna úr umbúðunum og fjarlægðu allar umbúðir.
- 4 Stilltu prentarann af við skúffuna sem er aukabúnaður og láttu prentarann síga á sinn stað.

VARÚÐ—HUGSANLEG HÆTTA: Ef þyngd prentarans er meiri en 20 kg (40 lb), þá krefst það tveggja eða fleiri þjálfara starfsmanna til að lyfta honum á öruggan hátt.



Athugasemd: Ef þú ert að setja upp báðar skúffurnar sem eru aukabúnaður, settu 550-blaða skúffuna fyrir neðan 650-blaða tvöföldu skúffuna.

5 Tengdu straumsnúru við prentarann og síðan við rétt jarðtengda rafmagnsinnstungu.



VARÚÐ—HUGSANLEG HÆTTA: Til að koma í veg fyrir hættu á eldsvoða eða raflosti tengið rafmagnssnúruna við innstungu með viðeigandi getu og rétta jarðtengingu sem er nálægt vörunni og auðveldlega aðgengileg.

6 Kveiktu á prentaranum

Bættu skúffunni handvirkt inn í prentararekilinn til að gera hana tiltæka fyrir prentverk. Varðandi frekari upplýsingar, sjá [“Bæta við tiltækum valkostum í prentrekli” á síðu 272.](#)

Hugbúnaður

Setja upp hugbúnað prentara

Athugasemdir:

- Prentrekilinn er innifalinn í uppsetningarpakka hugbúnaðar.
- Fyrir Macintosh tölvur með macOS útgáfu 10.7 eða nýrri þarftu ekki að setja upp rekilinn til að prenta á AirPrint-vottaðan prentara. Ef þú vilt sértæka eiginleika prentunar, hladdu þá niður prentreklinum.

1 Náðu í afrit af uppsetningarbúnaði hugbúnaðar.

- Á geisladiski hugbúnaðar sem fylgdi með prentaranum.
- Farðu á www.lexmark.com/downloads.

2 Keyrðu uppsetningarforritið og fylgdu leiðbeiningum sem birtast á tölvuskjánum.

Setja upp faxrekilinn

1 Farðu á www.lexmark.com/downloads, leitaðu að þinni gerð prentara, og hladdu síðan niður viðeigandi uppsetningarpakka.

2 Á tölvunni þinni, smelltu á **Eiginleika prentara**, og farðu síðan á flipann **Uppsetning**.

3 Veldu **Fax**, og smelltus íðan á **Nota**.

Bæta prenturum við tölvu

Gerðu eitt af eftirfarandi, áður en þú byrjar:

- Tengdu prentarann og tölvuna við sama netkerfi. Varðandi frekari upplýsingar um að tengja prentarann við netkerfi, sjá [“Tengja prentarann við þráðlaust netkerfi \(Wi-Fi\)” á síðu 169.](#)
- Tengja tölvuna við prentarann. Varðandi frekari upplýsingar, sjá [“Tengja tölvu við prentarann” á síðu 172.](#)
- Tengdu prentarann við tölvuna með því að nota USB-kapal. Varðandi frekari upplýsingar, sjá [“Tenging á köplum” á síðu 15.](#)

Athugasemd: USB-kapallinn er seldur sérstaklega.

Fyrir Windows-notendur

1 Frá tölvunni, settu upp prentrekilinn.

Athugasemd: Varðandi frekari upplýsingar, sjá [“Setja upp hugbúnað prentara” á síðu 271](#).

2 Opnaðu **Prentarar og skannar**, og smelltu síðan á **Bæta við prentarar eða skanner**.

3 Það fer eftir gerð á þínum prentara, gerðu eitt af eftirfarandi:

- Veldu prentarann úr listanum, og smelltu síðan á **Bæta við tæki**.
- Smelltu á **Sýna Wi-Fi Direct prentara**, veldu prentara, og smelltu síðan á **Bæta við tæki**.
- Smelltu á **Prentarinn sem mig vantar er ekki á lista**, og síðan í glugganum **Bæta við prentara** gerðu eftirfarandi:
 - a Veldu **Bæta við prentara sem notar TCP/IP-tölu eða hýsiheiti**, og smelltu síðan á **Næst**.
 - b Í svæðinu „Hýsiheiti eða IP-tala“ skráðu IP-tölu prentarans, og smelltu síðan á **Næst**.

Athugasemdir:

- Skoða IP-tölu prentara á heimaskjá prentarans. IP-talan birtist sem fjögur sett af tölum sem eru aðskildar af punktum, svo sem 123.123.123.123.
- Ef verið er að nota staðgengilsþjón (proxy), gerðu hann óvirkan tímabundið til að opna vefsíðuna rétt.

- c Veldu prentrekil og smelltu síðan á **Næst**.
- d Veldu **Nota þann prentrekil sem er uppsettur núna (meðmælt)**, og smelltu síðan á **Næst**.
- e Skráðu heiti prentara, og smelltu síðan á **Næst**.
- f Veldu valkost deilingar prentara, og smelltu síðan á **Næst**.
- g Smelltu á **Ljúka**.

Fyrir Macintosh-notendur

1 Frá tölvunni, opnaðu **Prentarar og skannar**.

2 Pikkaðu á **+**, og veldu síðan prentara.

3 Í valmynd **Nota**, veldu prentrekil.

Athugasemdir:

- Til að nota Macintosh prentrekilinn, veldu annað hvort **AirPrint** eða **Secure AirPrint**.
- Ef þú vilt sértæka eiginleika prentunar, veldu þá Lexmark prentrekilinn. Til að setja upp rekilinn, sjá [“Setja upp hugbúnað prentara” á síðu 271](#).

4 Bæta við prentara.

Bæta við tiltækum valkostum í prentrekli

Fyrir Windows-notendur

1 Opnaðu möppu fyrir prentara.

2 Veldu prentarann sem þú vilt uppfæra, og gerðu síðan annað af eftirfarandi:

- Fyrir Windows 7 eða nýrra, veldu **Eiginleika prentara**.
- Fyrir eldri gerðir, veldu **Eiginleikar**.

- 3 Farðu í flípa fyrir stillingar og veldu síðan **Uppfæra núna - spyrja prentara**.
- 4 Beittu breytingunum.

Fyrir Macintosh-notendur

- 1 Frá kjörstillingum kerfis í Apple-valmyndinni, farðu í þinn prentara og veldu síðan **Valkostir & Birgðir**.
- 2 Farðu í lista yfir valkosti vélbúnaðar og bættu síðan við uppsettum valkostum.
- 3 Beittu breytingunum.

Fastbúnaður

Flytja út eða flytja inn uppsetningarskrá.

Þú getur flutt uppsetningarstillingar út í textaskrá, og flutt síðan skrána inn til að beita stillingum á aðra prentara.

- 1 Opnaðu vafra og skráðu IP-tölu prentarans í svæði vistfangs.

Athugasemdir:

- Skoða IP-tölu prentara á heimaskjá prentarans. IP-talan birtist sem fjögur sett af tölum sem eru aðskildar af punktum, svo sem 123.123.123.123.
- Ef verið er að nota staðgengilsþjón (proxy), gerðu hann óvirkan tímabundið til að opna vefsíðuna rétt.

- 2 Í innfellda vefþjóninum, smelltu á **Flytja út uppsetningu** eða **Flytja inn uppsetningu**.
- 3 Fylgdu leiðbeiningum á skjánum.
- 4 Ef prentarinn styður forrit, framkvæmdu þá eftirfarandi:
 - a Smelltu á **Forrit** > veldu forritið > **Setja upp**.
 - b Smelltu á **Flytja út** eða **Flytja inn**.

Uppfæra fastbúnað

Sum forrit þarfnast lágmarksstigs fastbúnaðar tækis til að vinna rétt.

Varðandi nánari upplýsingar um uppfærslu á fastbúnaði tækisins, hafðu samband við þinn söluaðila Lexmark.

- 1 Opnaðu vafra og skráðu IP-tölu prentarans í svæði vistfangs.

Athugasemdir:

- Skoða IP-tölu prentara á heimaskjá prentarans. IP-talan birtist sem fjögur sett af tölum sem eru aðskildar af punktum, svo sem 123.123.123.123.
- Ef verið er að nota staðgengilsþjón (proxy), gerðu hann óvirkan tímabundið til að opna vefsíðuna rétt.

- 2 Smelltu á **Stillingar** > > **Tæki** > **Uppfæra fastbúnað**.

3 Gerðu annað hvort af eftirfarandi:

- Smelltu á **Athuga varðandi uppfærslur > Ég samþykki, hefja uppfærslu.**
- Hlaða upp flasskrá.

Athugasemd: Til að sækja nýjasta fastbúnað, farðu á www.lexmark.com/downloads, og leitaðu síðan að þinni gerð prentara.

a Skoða flass-skrána.

Athugasemd: Vertu viss um að hafa dregið út zip-skrá fastbúnaðar.

b Smelltu á **Hlaða upp > Byrja.**

Tilkynningar

Vöruupplýsingar

Heiti vöru:

Lexmark CX522ade, Lexmark CX522de; Lexmark CX622ade, Lexmark CX622de; Lexmark CX625ade, Lexmark CX625adhe, Lexmark CX625de; Lexmark MC2425adw; Lexmark MC2535adw; Lexmark MC2640adwe; Lexmark XC2235; Lexmark XC4240, Lexmark XC4240i

Tegund vélar:

7529

Gerðir:

081, 230, 238, 436, 486, 496, 636, 638, 686, 698, 836, 838, 898

Tilkynning varðandi útgáfu

Júlí 2024

Eftirfarandi málsgrein gildir ekki um þau lönd þar sem slík ákvæði eru í ósamræmi við gildandi staðbundin lög: EXMARK INTERNATIONAL, INC., LÆTUR ÞESSA ÚTGÁFU Í TÉ „EINS OG HÚN KEMUR FYRIR“ ÁN NOKKURRAR ÁBYRGÐAR, HVORKI MEÐ BERUM ORÐUM EÐA GEFIÐ TIL KYNNA, INNIFALIÐ, EN EKKI TAKMARKAÐ VIÐ, ÓBEINA ÁBYRGÐ Á SELJANLEIKA EÐA HÆFNI TIL TILTEKINNAR NOTKUNAR. Sum ríki heimila ekki höfnun á ábyrgð með berum orðum eða gefinni til kynna í tilteknum viðskiptum; því kann þessi yfirlýsing ekki að eiga við þig.

Þessi útgáfa gæti verið tæknilega ónákvæm eða með innsláttarvillum. Breytingar eru reglulega gerðar á upplýsingum; þessar breytingar verða innfelldar í síðari útgáfum. Breytingar eða endurbætur á vörum eða kerfum sem er lýst hér kunna að vera gerðar hvenær sem er.

Tilvísanir í þessu riti til vöru, forrita eða þjónustu fela ekki í sér að framleiðandi hyggst koma þeim á framfæri í öllum löndum sem hann starfar í. Einhver tilvísun til vöru, kerfis eða þjónustu er ekki ætlað að sýna eða gefa í skyn að aðeins má nota þá vöru, kerfi eða þjónustu. Nota má hvers kyns aðra sambærilega vöru, kerfi eða þjónustu sem ekki brýtur á neinum hugverkaréttindum í staðinn. Mat og sannprófun á starfsemi í tengslum við aðrar vörur, kerfi eða þjónustu, að undanskildum þeim sem sérstaklega tilnefnd af framleiðanda, er á ábyrgð notanda.

Fyrir tæknistuðning Lexmark, farðu á <http://support.lexmark.com>.

Fyrir upplýsingar um rekstrarvörur og niðurhal, farðu á www.lexmark.com.

© 2018 Lexmark International, Inc.

Öll réttindi áskilin.

Vörumerki

Lexmark og lógó Lexmark eru vörumerki eða skráð vörumerki Lexmark International, Inc., í Bandaríkjunum og/eða öðrum löndum.

Gmail, Android, Google Play og Google Chrome eru vörumerki Google LLC.

Macintosh, Safari, and AirPrint are trademarks of Apple Inc., registered in the U.S. and other countries. App Store and iCloud are service marks of Apple Inc., registered in the U.S. and other countries. Use of the Works with Apple badge means that an accessory has been designed to work specifically with the technology identified in the badge and has been certified by the developer to meet Apple performance standards.

Mopria® orðmerkið er skráð og/eða óskráð vörumerki Mopria Alliance, Inc. í Bandaríkjunum og öðrum löndum. Öheimil notkun er stranglega bönnuð.

PCL® er skráð vörumerki Hewlett-Packard Company. PCL er auðkenni Hewlett-Packard Company á prentaraskipunum (tungumál) og aðgerðum sem eru innifaldar í prenturum þeirra. Þessum prentara er ætlað að vera samhæfur við PCL-tungumálið. Þetta þýðir að prentarinn þekkir PCL skipanir notaðar í ýmsum forritum og að prentarinn líkir eftir aðgerðum sem samsvara skipunum.

PostScript er skráð vörumerki Adobe Systems Incorporated í Bandaríkjunum og/eða öðrum löndum.

Wi-Fi® og Wi-Fi Direct® eru skráð vörumerki Wi-Fi Alliance®.

Öll önnur vörumerki eru eign viðkomandi eigenda þeirra.

Tilkynningar varðandi leyfismál

Allar tilkynningar varðandi leyfi í tengslum við þessa vöru er hægt að skoða á geisladiskinum:\Skráasafni TILKYNNINGAR á uppsetningargeisladiski hugbúnaðar.

Stig hávaðamengunar

Eftirfarandi mælingar voru gerðar í samræmi við ISO 7779 og upplýstar í samræmi við ISO 9296.

Athugasemd: Sumar stillingar kunna ekki að eiga við um þína vöru.

1-metra meðal hljóðþrýstingur, dBA	
Prentun	53 (ein hlið); 55 (tvær hliðar)
Skönnun	53
Afritun	56
Tilbúinn	16

Gildi geta breyst. Sjá www.lexmark.com varðandi núverandi gildi.

Tilskipun vegna úrgangs frá raf- og rafeindabúnaði (WEEE)

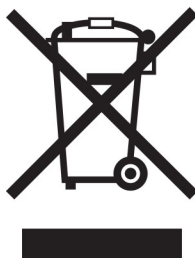



Táknmynd fyrir WEEE gefur til kynna sérstök endurvinnsluferfi og aðferðir fyrir framleiðsluvörur fyrir rafeindabúnað í löndum Evrópusambandsins. Við mælum með endurvinnslu á okkar búnaði.

Ef þú hefur frekari spurningar um valkosti fyrir endurvinnslu, komdu í heimsókn á vef Lexmark á www.lexmark.com til að finna staðbundið símanúmer fyrir söluaðila.

Environmental labeling for packaging

Per Commission Regulation Decision 97/129/EC Legislative Decree 152/2006, the product packaging may contain one or more of the following symbols.

 <p>20 PAP</p>	<p>This symbol indicates that the packaging may contain corrugated fiberboard.</p>
 <p>21 PAP</p>	<p>This symbol indicates that the packaging may contain non-corrugated fiberboard.</p>
 <p>22 PAP</p>	<p>This symbol indicates that the packaging may contain paper.</p>

For more information, go to www.lexmark.com/recycle, and then choose your country or region. Information on available packaging recycling programs is included with the information on product recycling.

Förgun á vörinni

Ekki má farga prentaranum eða rekstrarvörum á sama hátt og venjulegu heimilissorpi. Hafið samráð við staðbundin yfirvöld varðandi kosti fyrir förgunar og endurvinnslu.

Lítium-íon endurhlaðanleg rafhlaða

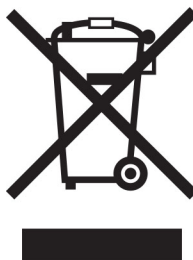

Þessi vara getur innihaldið litíum-íonrafhlöðu í stærð penings, sem aðeins þjálfaður tæknimaður ætti að fjarlægja. Yfirstrikað tákn ruslatunnu á hjólum þýðir að ekki má henda vörunni sem óflokkuðum úrgangi heldur þarf að senda hana í sérstaka söfnunaraðstöðu til endurheimtu og endurvinnslu. Ef rafhlaðan er fjarlægð, ekki henda rafhlöðunni í heimilissorpið. Það getur verið sérstakt söfnunarkerfi fyrir rafhlöður í þínu nærsamfélagi, svo sem staðsetning fyrir skil á rafhlöðum til endurvinnslu. Sérstök söfnun á notuðum rafhlöðum tryggir viðeigandi meðhöndlun úrgangs, þar með talið endurnotkun og endurvinnslu og kemur í veg fyrir hugsanleg neikvæð áhrif á heilsu manna og umhverfi. Vinsamlegast fargaðu rafhlöðunum á ábyrgan hátt.

Reglugerð (ESB) 2023/1542

Þessi vara getur innihaldið endurhlaðanlega litíum rafhlöðu í stærð við mynt. Þessi rafhlaða er í samræmi við reglugerð (ESB) 2023/1542. Samhæfi er gefið til kynna með CE-merkingu:



Þessi vara gæti innihaldið eina af eftirfarandi myntfrumu rafhlöðum:

- Auðkenni rafhlöðu: Seiko tegundarnúmer MS621FE
Framleiðandi: Seiko Instruments Inc.
Heimilisfang framleiðanda: 8, Nakase 1-chome, Mihama-ku, Chiba-shi, Chiba 261-8507, Japan
- Auðkenni rafhlöðu: Panasonic tegundarnúmer ML621
Framleiðandi: Panasonic Energy Co., Ltd.
Heimilisfang framleiðanda: 1-1 Matsushita-cho, Moriguchi City, Osaka 570-8511, Japan
- Auðkenni rafhlöðu: FDK tegundarnúmer ML621
Framleiðandi: FDK Corporation
Heimilisfang framleiðanda: Shibaura Crystal Shinagawa, 1-6-41 Konan, Minato-ku, Tokyo 108-8212, Japan

Skil á Lexmark-hylkjum til endurnota eða endurnýtingar

Skilakerfi Lexmark-blekhylkja leyfir þér að skila notuðum blekhylkjum ókeypis til Lexmark fyrir endurnotkun eða endurvinnslu. Eitt hundrað prósent af tónum blekhylkjum sem var skilað aftur til Lexmark eru annaðhvort endurnýtt eða meðhöndluð til endurvinnslu. Umbúðirnar sem notaðar eru til að skila hylkjum eru einnig endurunnar.

Framkvæmdu eftirfarandi til að skila Lexmark-hylkjum til endurnota eða endurnýtingar:

- 1 Farðu á www.lexmark.com/recycle.
- 2 Veldu þitt land eða svæði
- 3 Velja kerfi Lexmark hylkissöfnunar.
- 4 Fylgdu leiðbeiningum á skjánum.

Tilkynning vegna stöðurafragns

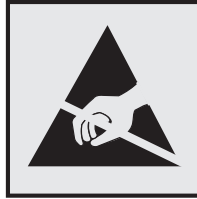

Þetta tákni auðkennir hluti sem eru viðkvæmir gagnvart stöðurafragn. Snertu ekki svæði nálægt þessum táknum án þess að snerta fyrst yfirborð úr málm á svæði fjarri tákni.

Til að koma í veg fyrir skemmdir frá rafstöðuhleðslu þegar verið er að framkvæma viðhaldsverkefni eins og að hreinsa pappírslækjur eða skipta um rekstrarvörur, skaltu snerta einhvern sýnilegan málmramma í prentaranum áður en þú nálgast eða snertir innri hluta prentarans jafnvel þótt táknið sé ekki til staðar.

ENERGY STAR

Sérhver vara Lexmark sem er með ENERGY STAR® merki á vörunni eða á ræsiskjá er vottað til að uppfylla kröfur Umhverfisverndarstofnunar Bandaríkjanna (EPA) ENERGY STAR frá og með framleiðsludegi.



Upplýsingar um hitastig

Notkunarhitastig og hlutfallslegur raki	10 til 32,2°C (50 til 90°F) og 15 til 80% rakastig
Langtímageymsla prentara / hylkis / myndeyningar ¹	15,3 til 32,2°C (60 til 90°F) og 8 til 80% rakastig Hámark votur hiti ² : 22,8°C (73°F) Í umhverfi án rakapéttingar
Skammtímaflutningur prentara / hylkis / myndeyningar	-40 til 43,3°C (-40 til 110°F)
¹ Geymslutími rekstrarvöru er um það bil 2 ár. Þetta er byggt á geymslu í venjulegu skrifstofuumhverfi við 22°C (72°F) og 45% rakastig. ² Hitastig vots hita er ákvarðað með hitastigi lofts og hlutfallslegu rakastigi.	

Tilkynning um leysigeisla

Prentarinn er vottaður í Bandaríkjunum til að vera í samræmi við kröfur DHHS 21 CFR I. kafla, millikafla J fyrir flokk I (1) vörur í leysigeislafllokki, og eru vottaðir annars staðar sem vara í leysigeislafllokki I sem er í samræmi við kröfur IEC 60825-1: 2014.

Vörur í leysigeislafllokki I eru ekki taldar vera hættulegar. Leysikerfið og prentarinn eru hönnuð þannig að það er aldrei neitt mannlegt aðgengi að leysigeislum fyrir ofan flokk I að jafnaði við eðlilega notkun, viðhald notanda eða lýst þjónustuástand. Prentarinn er með prenthausstæðu sem ekki er hægt að þjónusta sem inniheldur leysigeisla með eftirfarandi tæknilýsingu:

Flokkur: IIIb (3b) AIGaInP

Nafngildi útaksafis (milliwött): 15

Bylgjulengd (nanómetrar): 650–670

Orkunotkun

Straumnotkun vöru

Í eftirfarandi töflu er að finna dæmigerða eiginleika orkunotkunar vörunnar.

Athugasemd: Sumar stillingar kunna ekki að eiga við um þína vöru.

Stilling	Lýsing	Straumnotkun (wött)
Prentun	Varan býr til útprentun frá rafrænu inntaki.	Einnar hliðar: 400 (CX421, MC2325, MC2425); 530 (CX522, MC2535, XC2235); 580 (CX622, MC2640); 580 (CX625, XC4240) Tveggja hliða: 280 (CX421, MC2325, MC2425); 360 (CX522, MC2535, XC2235); 420 (CX622, MC2640); 420 (CX625, XC4240)
Afritun	Varan býr til útprentun frá upphaflegum útprentuðum skjölum.	425 (CX421, MC2325, MC2425); 485 (CX522, MC2535, XC2235); 560 (CX622, MC2640); 540 (CX625, XC4240)
Skönnun	Varan skannar útprentuð skjöl,	25 (CX421, MC2325, MC2425); 28.5 (CX522, MC2535, XC2235); 29.5 (CX622, MC2640); 28 (CX625, XC4240)
Tilbúinn	Varan er að bíða eftir verki til prentunar.	25 (CX421, MC2325, MC2425); 26.5 (CX522, MC2535, XC2235); 28.5 (CX622, MC2640); 29.5 (CX625, XC4240)
Svefnstilling	Varan er í háttsettri orkusparnaðarstillingu.	2,2 (CX421, MC2325, MC2425); 1,9 (CX522, MC2535, XC2235); 1,8 (CX622, MC2640); 1,8 (CX625, XC4240)
Í dvala	Varan er í lágsettri orkusparnaðarstillingu.	0,2 (CX421, MC2325, MC2425); 0,2 (CX522, MC2535, XC2235); 0,2 (CX622, MC2640); 0,2 (CX625, XC4240)
Slökkt	Varan er tengd við rafmagnstengil, en það er slökkt á straumrofa.	0,2 (CX421, MC2325, MC2425); 0,2 (CX522, MC2535, XC2235); 0,2 (CX622, MC2640); 0,2 (CX625, XC4240)

Stig orkunotkunar sem gefin eru upp í fyrri töflu tákna meðaltíma mælingar. Augnabliksorkunotkun kann að vera verulega hærrí en meðaltalið.

Gildi geta breyst. Sjá www.lexmark.com varðandi núverandi gildi.

Svefnstilling

Þessi vara er hönnuð með orkusparnaðarstillingu sem er kölluð *svefnstilling*. Svefnstilling sparar orku með því að lækka orkunotkun á lengri tímabilum af óvirkni. Svefnstilling kemur sjálfkrafa á ef varan er ekki notuð í tiltekinn tíma, sem er kallað *tímarof svefnstillingar*.

Sjálvalin verksmiðjustilling tímarofs svefnstillingar fyrir þessa vöru (í mínútum):	15
---	----

Með því að nota uppsetningarvalmyndir, er hægt að breyta tímarofi svefnstillingar frá 1 mínútu upp í 120 mínútur. Ef prenthraði er minni eða jafn 30 síðum á mínútu þá getur þú aðeins stillt tímarof allt að 60 mínútum. Stilling á tímarofi svefnstillingar í lágt gildi dregur úr orkunotkun, en getur aukið viðbragðstíma vörunnar. Stilling á tímarofi svefnstillingar í hátt viðheldur fljóttum svartíma, en notar meiri orku.

Stilling í dvala

Þessi vara er hönnuð með ofur-lágri straumstillingu sem er kölluð *stilling í dvala*. Þegar stilling í dvala er í gangi eru slökkt á öllum öðrum kerfum og búnaði með öruggum hætti.

Hægt er að fara í stillingu í dvala með einhverri af eftirfarandi aðferðum:

- Nota tímarof dvala
- Nota tímastiltar straumstillingar

Sjálfsvalin verksmiðjustilling tímarofs dvalastillingar fyrir þessa vöru í öllum löndum eða svæðum	3 dagar
--	---------

Tíminn sem prentarinn bíður eftir að verk sé prentað áður en hann fer í tímastillingu dvala er hægt að breyta á milli einnar klukkustundar og einn mánuð.

Athugasemdir varðandi EPEAT-skráðar vörur fyrir myndbúnað:

- Styrkur biðstraums kemur fram í stillingu í dvala eða slökkt.
- Varan mun sjálfkrafa fara í stig biðstraums ≤ 1 W. Sjálfvirk aðgerð biðstöðu (í dvala eða slökkt) er virkjuð við afhendingu á vöru.

Slökkt stilling

Ef þessi vara er með slökktu stillingu sem enn eyðir lítilli orku, þá er leiðin til að stöðva orkunotkunina alveg sú að aftengja rafmagnssnúruna.

Heildarorkunotkun

Það er stundum gagnlegt að áætla heildarorkunotkun vöru. Þar sem orkunotkun er gefin upp í Wöttum ætti að margfalda orkunotkunina með þeim tíma sem varan eyðir í hverri stillingu í því skyni að reikna orkunotkun. Heildarorkunotkun vöru er summan af orkunotkun hverrar stillingar.

Reglugerðatilkynningar um endabúnað fjarskipta

Þessi hluti inniheldur upplýsingar um reglugerðir, sem lúta að vörum sem innihalda hliðræn faxspjöld:

Lexmark reglugerð tegund/gerðarnúmer:

LEX-M14-002 eða LEX-M03-002

Tilkynningar eftirlitsaðila varðandi þráðlausar vörur

Þessi hluti inniheldur upplýsingar, sem eiga aðeins við um þráðlausar gerðir.

Ef vafi leikur á hvort þín gerð sé þráðlaus gerð, farðu á <http://support.lexmark.com>.

Tilkynning um hlut einingar

Gerðir þúnar þráðlausri tengingu innihalda eftirfarandi hluti einingar:

Lexmark reglugerð tegund/gerðarnúmer: LEX-M07-001; FCC ID:IYLLEXM07001; IC:2376A-LEXM07001

Lexmark reglugerð tegund/gerðarnúmer: LEX-M08-001; FCC ID:IYLLEXM08001; IC:2376A-LEXM08001

Til að ákvarða hvaða einingar íhluta eru uppsettir í þinni einstöku vöru, sjá merkingar á núverandi vöru.

Váhrif af völdum útgeislunar útvarpstíðni

Uppgefið afl útgeislunar frá þessu tæki er langt undir útvarpsbylgjumarka FCC og annarra eftirlitsstofnana. Halda verður lágmarksaðskilnaði sem nemur 20 cm (8 tommur) milli loftnets og allra einstaklinga fyrir þetta tæki til að fullnægja RF-kröfum FCC og annarra eftirlitsstofnana.

Samræmi við tilskipanir Evrópusambandsins (EB)

Þessi vara er í samræmi við verndunarkröfur tilskipunar EB ráðsins 2014/53/EB um samræmingu og samhæfingu laga aðildarríkjanna um þráðlausan fjarskipti.

Framleiðandi þessarar vöru er: Lexmark International, Inc., 740 West New Circle Road, Lexington, KY, 40550 Bandaríkjunum. Viðurkenndur fulltrúi í EES/EB er: Lexmark International Technology Hungaría Kft., 8 Lechner Ödön fasor, Millennium Tower III, 1095 Budapest UNGVERJALANDI. Innflutningsaðili í EES/EB er: Lexmark International Technology S.à.r.l. 20, Route de Pré-Bois, ICC Building, Bloc A, CH-1215 Genève, Sviss. Yfirlýsing um samræmi við kröfur tilskipananna er í boði sé þess óskað hjá viðurkenndum fulltrúa eða má nálgast hana á www.lexmark.com/en_us/about/regulatory-compliance/european-union-declaration-of-conformity.html.

Samhæfi er gefið til kynna með CE-merkingu:



Yfirlýsing EB og annarra landa um tíðnisvið fyrir útvarpsbylgjur og hámarksafli sendinga

Þetta útvarpstæki sendir á 2,4GHz (2.412–2.472 GHz) tíðnisviði innan EB. Hámarks EIRP úttaksafli sendis, þar með talin aukning loftnets, er ≤ 20 dBm.

Upplýsingar varðandi margar gerðir

Eftirfarandi upplýsingar eiga við um allar gerðir CX421 (7529-230), CX522 (7529-436), MC2325 (7529-081), MC2425 (7529-238), MC2535 (7529-486) og XC2235 (7529-496) prentara.

Samræmi við tilskipanir Evrópusambandsins (EB)

Þessi vara er í samræmi við verndunarkröfur tilskipana EB ráðsins 2014/30/EB, 2014/35/EB, 2009/125/EB og 2011/65/EB eins og breytt með 2015/863/EB um samræmingu og samhæfingu laga aðildarríkjanna um rafsegulsviðssamhæfi, öryggi raffanga til notkunar innan ákveðinna marka spennu, varðandi visthönnun á orkutengdum vörum og á takmörkunum við notkun tiltekinnna, hættulegra efna í rafbúnaði og rafeindabúnaði.

Framleiðandi þessarar vöru er: Lexmark International, Inc., 740 West New Circle Road, Lexington, KY, 40550 Bandaríkjunum. Viðurkenndur fulltrúi í EES/EB er: Lexmark International Technology Hungaría Kft., 8 Lechner Ödön fasor, Millennium Tower III, 1095 Budapest UNGVERJALANDI. Innflutningsaðili í EES/EB er: Lexmark International Technology S.à.r.l. 20, Route de Pré-Bois, ICC Building, Bloc A, CH-1215 Genève, Sviss. Yfirlýsing um samræmi við kröfur tilskipananna er í boði sé þess óskað hjá viðurkenndum fulltrúa eða má

nálgast hana á

www.lexmark.com/en_us/about/regulatory-compliance/european-union-declaration-of-conformity.html.

Þessi vara uppfyllir mörk B-flokks EN 55022 og öryggiskröfur EN 62368.

Upplýsingar tengdar gerð

The following information applies only to the CX622 (7529-636, 7529-638), CX625 (7529-836, 7529-838), MC2640 (7529-686) og XC4240 (7529-898) gerðir prentara.

Samræmi við tilskipanir Evrópusambandsins (EB)

Þessi vara er í samræmi við verndunarkröfur tilskipana EB ráðsins 2014/30/EB, 2014/35/EB og 2011/65/EB eins og breytt með 2015/863/EB um samræmingu og samhæfingu laga aðildarríkjanna um rafsegulsviðssamhæfi, öryggi raffanga til notkunar innan ákveðinna marka spennu og á takmörkunum við notkun tiltekinna, hættulegra efna í rafbúnaði og rafeindabúnaði.

Framleiðandi þessarar vöru er: Lexmark International, Inc., 740 West New Circle Road, Lexington, KY, 40550 Bandaríkjunum. Viðurkenndur fulltrúi í EES/EB er: Lexmark International Technology Hungaría Kft., 8 Lechner Ödön fasor, Millennium Tower III, 1095 Budapest UNGVERJALANDI. Innflutningsaðili í EES/EB er: Lexmark International Technology S.à.r.l. 20, Route de Pré-Bois, ICC Building, Bloc A, CH-1215 Genève, Sviss.

Yfirlýsing um samræmi við kröfur tilskipananna er í boði sé þess óskað hjá viðurkenndum fulltrúa eða má nálgast hana á

www.lexmark.com/en_us/about/regulatory-compliance/european-union-declaration-of-conformity.html.

Þessi vara uppfyllir mörk A-flokks EN 55022 og öryggiskröfur EN 62368-1.

Tilkynning um útvarpstruflanir

Viðvörðun

Þetta er vara sem er í samræmi við kröfurnar varðandi útsendingu í EN55032 mörk í flokkun A marka og kröfur friðhelgis EN55024. Þessi vara er ekki ætluð til að vera notuð í umhverfi í íbúðum/heimilum.

Þetta er vara í flokki A. Í umhverfi á heimilum getur þessi vara valdið útvarpstruflunum, í því tilviki gæti notandinn þurft að gera viðeigandi ráðstafanir.

Yfirlit

P

Þörf á viðhaldi skanna, notið
ADF-sett 242
þjónustur tölvupósts 54
þráðlaust netkerfi 169
tengja prentarann við 169
Vernduð þráðlaus uppsetning
(Wi-Fi Protected Setup
(WPS)) 170
þykkur pappír
hlaða 35

A

afrit villuleit
hlutafrit af skjölum eða
myndum 256
léleg gæði á afriti 257
skanninn svarar ekki 258
Afrita kort
uppsetning 23
afrita margar síður 53
afrita margar síður á eina ör 53
afritun
báðar hliðar á pappírnum 52
búa til flýtvísi 53
nota gler á skanna 51
nota sjálfvirka matarann 51
nota sjálfvirkan matara skjala
(ADF) 51
afritun á bréfhaus 52
afritun á myndum 51
afritun á tvær hliðar 52
aftengir skúffur 38
AirPrint
notar 45
Algengar spurningar um
litaprentun 247
alhliða pappír
stillir 33
athugun á stöðu á hlutum og
rekstaravörum 177
athugun á tengingu
prentarans 239
atvikaskrá fyrir fax
prentar 76
aukaspjald
setja upp 265
aðferð með hnöppum 170

aðferð persónuauðkennanlegs
númers (PIN) 170
aðgerð tölvupósts
uppsetning 54
aðskilnaðarsíður á milli afrita
staðsetning 53
Aðstoð við viðskiptavini
notar 26

Á

ákvörðunarstaður fyrir fax
búa til flýtvísi 74

B

bæta prenturum við tölvu 271
bæta við hópum 29
bæta við innri valkostum
prentrekill 272
bæta við tengiliðum 28
bæta við valkostum vélbúnaðar
prentrekill 272
bil umhverfis prentarann 12
bilanaleit
Algengar spurningar um
litaprentun 247
get ekki opnað innfelldan
vefþjón 237
get ekki tengt prentara við
þráðlaust net (Wi-Fi) 238
prentarinn svarar ekki 235
Bilað minnskort uppgötvað 240
birtustig á skjá
stillir 196
blekhylki
panta 178
skipt um 182
bókmerki
búa til möppur fyrir 28
býr til 27
bréfhaus
afrita á 52
hlaða 35, 36
breyta hópum 29
breyta stillingum á tengi
prentarans eftir uppsetningu á
ISP 173
breyta tengiliðum 29
breyta um veggfóður 24

breyta upplausn í faxi 75
búa til bókmerki 27
búa til flýtvísa 24
búa til flýtvísi
afritun 53
ákvörðunarstaður fyrir fax 74
FTP vistfang 80
tölvupóstur 62
búa til flýtvísi afritunar 53
búa til flýtvísi fyrir
ákvörðunarstað á faxi 74
búa til flýtvísi fyrir tölvupóst 62
búa til FTP-flýtvísi 80
búa til möppur
fyrir bókmerki 28
búa til prófil fyrir Cloud
Connector 27

C

Cloud Connector prófill
býr til 27
prentar frá 50
skanna til 82

D

dagsetning og tími
faxstillingar 73
dulkóðun
harður diskur prentara 165

E

Ekki nægilegt pláss á minnskorti
fyrir tilföng 241
endurheimta sjálfgefnar
verksmiðjustillingar 165
endurstilla
teljarar notkunar
rekstrarvöru 241
endurstilla teljara notkunar
rekstrarvöru 241
endurtaka prentverk 48
endurteknir gallar 230
endurvinnsla
Lexmark-vörur 196
Umbúðir Lexmark 196
etherFAX, nota
setja upp faxaðgerð 67

Ethernet-kapall 15
 Ethernet-tengi 15
 eyða hópum 29
 eyða minni
 frá hörðum diskum prentara 165
 eyða minni á hörðum diskum
 prentara 165
 eyða tengiliðum 29
 eyðir minni prentara 164, 165

F

færa prentarann 194
 fara um skjáinn
 nota bendingar 31
 fara um skjáinn með því að nota
 bendingar 31
 fartæki
 prentar frá 45, 46
 tengja við prentara 172
 fastbúnaður, uppfæra 273
 fastheldið minni 165
 eyðir 164
 fax
 framsending 76
 senda 73
 setja í bið 76
 faxrekill
 setja upp 271
 faxþjónn, notar
 setja upp fax aðgerðina 68
 FCC-tilkynningar 282
 finna öryggistengi 164
 finna raðnúmerið á
 prentaranum 16
 finna upplýsingar um
 prentarann 11
 fjarlægja pappírflækju
 í fjölnotamatara 209
 í skúffum 199
 fjölnotamatari
 hlaða 35
 flækjur
 finna svæði flækju 198
 komast hjá 197
 staðsetningar 198
 flækjur, hreinsa
 í handvirkum matara 210
 í hitaeiningunni 199
 í sjálfvirkum matara 205
 í tvívirkri (duplex) einingu 199
 flaska fyrir úrgangsblek
 skipt um 184

flutningur á prentaranum 195
 flýtvísar
 býr til 24
 flýtvísir
 Afritun 24
 Fax 24
 FTP 24
 Tölvupóstur 24
 flytja inn uppsetningarskrá.
 notar innbyggða
 vefþjóninn 273
 flytja út uppsetningarskrá
 notar innbyggða
 vefþjóninn 273
 forrit, studd 23
 framsenda fax 76
 FTP vistfang
 búa til flýtvísi 80
 FTP-miðlari, skanna til
 notar stjórnborð prentara 79

G

gaumljós
 skilja stöðuna 20
 gera Wi-Fi netið óvirkt 173
 get ekki lesið minniskort
 villuleit, prentun 236
 get ekki opnað innfelldan
 vefþjón 237
 get ekki sent eða tekið á móti
 föxum með því að nota
 etherFAX 253
 get ekki sent eða tekið á móti
 föxum með því að nota hliðrænt
 fax 250
 get ekki sent forsiðu á faksi frá
 tölvunni 254
 get ekki sent tölvupósta 249
 get ekki skannað í möppu á
 netinu 255
 get ekki tekið á móti föxum með
 því að nota hliðrænt fax 252
 get ekki tengt prentara við
 þráðlaust net (Wi-Fi) 238
 geyma föx 76
 gler á skanna
 notar 51, 54, 64, 78

H

hafa samband við stuðning
 viðskiptavina 260

hæg prentun 232
 handvirk litaleiðrétting
 beitir 246
 handvirkur matari
 hlaða 36
 harður diskur prentara
 dulkóðun 165
 setja upp 267
 hátalari
 sjálfvalinn hljóðstyrkur 168
 heimaskjár
 sérniða 23
 sýna tákn 23
 hitastig umhverfis
 prentarann 12, 279
 hlaða í fjölnotamatara 35
 hlaða í handvirkan matara 36
 hlaða skúffur 33
 hliðstætt fax
 get ekki tekið á móti föxum 252
 uppsetning 66
 hnappaborð á skjánum
 notar 32
 hópar
 bæta við 29
 breyta 29
 eyða 29
 hraði raddstýringar
 stillir 31
 hreinsa flækju
 í fjölnotamatara 209
 í skúffum 199
 hreinsun
 prentarinn að innan 174
 prentarinn að utan 174
 skanni 174
 hreinsun á pappírstíflu
 staðalbakki 205

I

innri valkostir
 harður diskur prentara 261
 minniskort 261
 spjald fastbúnaðar 261
 innri valkostir, bættir við
 prentrekill 272
 innri valkostur ekki
 uppgötvaður 240

K

keyra skyggusýningu 24

komast að stýrispjaldi 261
 komast hjá pappírslækju 197
 Kvótar tækis
 uppsetning 25

L

léleg prentgæði á faxi 253
 Lexmark Mobile Print
 notar 45
 Lexmark „ScanBack“ þjónusta
 notar 78
 LINE-tengi 15
 listi skráasafns
 prentar 50
 listi yfir sýnishorn leturgerða
 prentar 50
 Litaleiðrétting
 handvirkt 246
 Litaleiðrétting innihalds 246
 ljós straumtakka
 skilja stöðuna 20
 ljósmyndir
 afritun 51
 loka á ruslföx 76

M

mappa netkerfis
 skanna til 80
 millitengi 71
 minni á hörðum diskum
 prentara 165
 eyðir 165
 minni prentara
 eyðir 164
 minniskort
 prentar frá 46
 setja upp 264
 skanna til 81
 minnka afrit 52
 Mopria-prentþjónusta 45

N

nota Aðstoð við viðskiptavini 26
 nota gler á
 skanna 51, 54, 64, 78
 nota heimaskjáinn 22
 nota sjálfvirkan matara skjala
 (ADF) 51, 54, 64, 78
 nota skapara QR kóða 26

notar
 upprunalegar rekstrarvörur frá
 Lexmark 178
 upprunalegir hlutir frá
 Lexmark 178
 notar sérsnið á skjá 24
 notar stjórnborð prentara
 Lexmark CX421 18
 Lexmark CX625 20
 Lexmark MC2325 18
 Lexmark MC2425 18
 Lexmark XC4240 20

Ó

Ósniðið minniskort
 uppgötvað 241
 óstöðugt minni 165
 eyðir 164

Ö

öryggistengi
 finna 164
 öryggisupplýsingar 9, 10

P

panta
 viðhaldssett hitagjafa 181
 panta flösku fyrir
 úrgangsblek 181
 panta myndeyningu fyrir svart og
 lit 181
 panta rekstrarvörur
 blekhylki 178
 flaska fyrir úrgangsblek 181
 sett myndeyninga 181
 panta svart sett
 myndeyningar 181
 pappírslækja í hurð A 199
 pappírslækja í sjálfvirkum
 matara skjala 205
 pappírslækja í skúffum 199
 pappírslækja, hreinsa
 í sjálfvirkum matara skjala 205
 pappírslækja í
 fjölnotamatara 209
 pappírslækja í staðalskúffu 205
 pappírslækjaflur
 komast hjá 197
 pappírslækjaflur, hreinsa
 í handvirkum matara 210
 Í hitaeyningunni 199

í tvívirkri (duplex) einingu 199
 persónuauðkennanleg númer
 (PIN)
 virkja 32
 prentar
 atvikaskrá fyrir fax 76
 endurtaka prentverk 48
 frá Cloud Connector prófil 50
 frá fartæki 45, 46
 frá minniskorti 46
 frá tölvu 45
 fresta prentverkum 48
 gæðaprófunarsíður 163
 listi skráasafns 50
 listi yfir sýnishorn leturgerða 50
 nota Mopria-prentþjónustu 45
 nota Wi-Fi Direct 46
 Síða yfir stillingar
 valmyndar 163
 staðfesta prentverk 48
 trúnaðarprentverk 48
 verk í bið 48
 prentar frá tölvu 45
 prentaratengi 15
 prentari
 flutningur 195
 full uppsettur 13
 prentarinn hreinsaður 174
 prentarinn svarar ekki 235
 prentgæði
 skanninn hreinsaður 174
 prenthugbúnaður
 setja upp 271
 prentrekill
 setja upp 271
 valkostir vélbúnaðar, bætir
 við 272
 prentun af minniskorti 46
 prentun með samröðun virkar
 ekki 243
 prentverk eru ekki prentuð 231

Q

QR-kóðar
 bæta við 26

R

raddstýring
 hraði tals 31
 virkjar 31

rakastig umhverfis
prentarann 279
raðnúmer, prentari
finna 16
rekstrarvörur
varðveitir 196
Rekstrarvörur ekki frá
Lexmark 241
RJ-11 millistykki 71
ruslföx
loka á 76

S

samraða afritum
afritun 52
senda fax 73
nota gler á skanna 64
nota sjálfvirkan matara skjala
(ADF) 64
skipulagt 74
stilla dagsetningu og tíma 73
senda tölvupóst 62
nota gler á skanna 54
nota sjálfvirkan matara skjala
(ADF) 54
sérsníða skjá
notar 24
sérsníða skjáinn 24
sérstök hringþjónusta, fax
virkja 73
setja aðskilnaðarsíður á milli
afrita 53
setja upp aukaspjald 265
setja upp fax
sérstakt fyrir land eða
svæði 71
staðaltenging símalínu 68
setja upp fax aðgerðina með því
að nota faxþjón 68
setja upp faxesaðgerð með því að
nota etherFAX 67
setja upp kvóta tækis 25
setja upp minnskort 264
setja upp rekil fyrir fax 271
setja upp rekil fyrir prentara 271
setja upp skúffur 270
setja upp stillingar hátalara fyrir
fax 169
setja upp stillingar miðlara
tölvupósts 54
setja upp valkosti
harður diskur prentara 267

setja upp viðvaranir
tölvupósts 167
sett myndeyninga
panta 181
skipt um 187
setur upp hugbúnað
prentara 271
símsvari
uppsetning 68
Síða yfir stillingar valmyndar
prentar 163
síður sem flækjast eru ekki
endurprentaðar 246
sjálfvaldar verksmiðjustillingar
endurheimtir 165
sjálfvalinn hljóðstyrkur hátalara
stillir 168
sjálfvalinn hljóðstyrkur
höfuðheyrnartóla
stillir 168
sjálfvirkur matari skjala (ADF)
notar 51, 54, 64, 78
skanna til FTP-miðlara
notar stjórnborð prentara 79
skanna til minnskorts 81
skanni
hreinsun 174
skanninn hreinsaður 163
skanninn lokast ekki 258
skilaboð prentara
Þörf á viðhaldi skanna, notið
ADF-sett 242
Bilað minnskort
uppgötvað 240
Ekki nægilegt pláss á
minnskorti fyrir tilföng 241
Ósniðið minnskort
uppgötvað 241
Rekstrarvörur ekki frá
Lexmark 241
Skiptu um hylki, misræmi á
svæði prentara 241
skipt um rekstrarvörur
blekhylki 182
flaska fyrir úrgangsblek 184
sett myndeyningar fyrir svart og
lit 187
svart sett myndeyningar 187
Skiptu um hylki, misræmi á
svæði prentara 241
skipuleggja fax 74

skjöl, prentun
frá fartæki 45
frá tölvu 45
skönnun
nota gler á skanna 78
nota sjálfvirkan matara skjala
(ADF) 78
til Cloud Connector prófils 82
til FTP-miðlara 79
til möppu á netinu 80
til tölvu 78
til tölvupósts 62
Skönnunarmiðstöð
uppsetning 25
skoða skýrslur 168
skúffur
aftengir 38
hlaða 33
setja upp 270
tengir 38
skýrslur prentara
skoðar 168
SMTP stillingar
stillir 54
snertiskjár
hreinsun 177
snertiskjárinn hreinsaður 177
spara pappír 53
sparnaðarstilling
stilling 195
Sparnaðarstillingar
stillir 26
stækka afrit 52
Stækkunarstilling
virkja 31
staða á rekstrarvörum
athugar 177
staða hluta
athugar 177
staða prentara 20
staðfesta prentverk 48
staðsetning prentara
velur 12
stig hávaðamengunar 276
stilla alhliða pappírstillingar 33
stilla birtustigið
skjár 196
stilla hraða tals
raddstýring 31
stilla pappírsgerðina 33
stilla pappírstærðina 33

stilla sjálfvalinn hljóðstyrk
 hátalara 168
 stilla sjálfvalinn hljóðstyrk
 höfuðheyrnatóla 168
 stilla sumartíma 73
 stilla svertustig á faxi 75
 stilla svertustig prentdufts 246
 stilla tilkynningar varðandi
 rekstrarvöru 167
 stilla Wi-Fi Direct 171
 Stilling í dvala
 stillir 195
 stillingar fyrir tengi prentara
 breyta 173
 stillingar hátalara fyrir fax
 stillir 169
 stillingar orkusparnaðar
 stillir 195
 stillingar prentara 13
 endurheimta sjálgildi frá
 verksmiðju 165
 stillir
 stilling á skanna 259
 Stilling sjálfvirkis matara 259
 stjórnna skjáhvílu 24
 stjórnborð
 Lexmark CX522 19
 Lexmark CX622 19
 Lexmark MC2535 19
 Lexmark MC2640 19
 Lexmark XC2235 19
 studd forrit 23
 studd minnskort 47
 studdar pappírsgerðir 41
 studdar pappírssærðir 39
 studdar pappírþyngdir 42
 studdar skráargerðir 47
 stutt fax 65
 stuðning viðskiptavina
 hafa samband 260
 stýrispjald
 aðgengi 261
 sumartími
 stillir 73
 Svefnstilling
 stillir 195
 svertustig á faxi
 stillir 75
 svertustig prentdufts
 stillir 246
 sýna tákn á heimaskjánum 23

sýndarlyklaborð
 notar 32

T

taka afrit 51
 tákn á heimaskjá
 notar 22
 tákn á heimaskjánum
 sýna 23
 teljarar notkunar rekstrarvöru
 endurstilla 241
 tengi fyrir straumsnúru 15
 tengiliðir
 bæta við 28
 breyta 29
 eyða 29
 tengja fartæki
 við prentara 172
 tengja kapla 15
 tengja prentara við sérstaka
 hringiþjónustu 73
 tengja prentarann
 við þráðlaust net 169
 tengja prentarann við
 hringimynstur 73
 tengja skúffur 38
 tengja tölvu við prentarann 172
 tengjanleiki prentara
 athugar 239
 tengjast þráðlausu neti
 nota aðferð með hnöppum
 (PBC) 170
 nota PIN-aðferð 170
 tilkynningar 276, 277, 280, 281,
 282, 283
 tilkynningar um losun 276, 282
 tilkynningar varðandi
 rekstrarvöru
 stillir 167
 töluð aðgangsorð
 virkja 32
 tölva
 tengja við prentarann 172
 tölva, skannar til 78
 tölvupóstur
 búa til flýtvísi 62
 senda 62
 tölvupóstþjónn
 stillir 54
 trúnaðarprentverk 48
 tryggja minni prentara 165

U

umhverfisstillingar 195
 umslag lokast við prentun 242
 umslög
 hlaða 35, 36
 uppfæra fastbúnað 273
 upplausn á faxi
 breyta 75
 upplýsingar um prentara
 finna 11
 upplýsingar vantar á forsiðu á
 faxi 254
 uppsetning
 hliðstætt fax 66
 uppsetning á faxi
 sérstakt fyrir land eða
 svæði 71
 staðaltenging símalínu 68
 USB-kapall 15
 USB-tengi 15
 virkja 237

V

valkostir vélbúnaðar
 minnskort 264
 skúffur 270
 valkostir vélbúnaðar, bætir við
 prentrekill 272
 valmynd
 802.1x 150
 Þráðlaust 143
 Alhliða uppsetning 108
 Aðgengileiki 92
 Bilanaleit 163
 Eftirlitsskrá öryggis 156
 Endurheimta sjálfgefnar
 verksmiðjustillingar 93
 Ethernet 146
 Eyða tímabundnum
 gagnaskrá 160
 Eyða utan þjónustu 97
 Fax 162
 Fax-stilling 113
 Fjarstýrt stjórnborð 86
 Flýtvísar 162
 Gæði 101
 Gerðir miðla 109
 Hjálp 162
 Hömlur á innskráningu 158
 HTML 106
 HTTP/FTP-stillingar 151

- IPSec 149
- Kjörstillingar 84
- LPD-uppsetning 150
- Mynd 107
- Nafnlaus söfnun gagna 91
- Netkerfi 162
- Orkustýring 91
- PCL 105
- PDF 104
- PostScript 104
- Prenta 161
- Prentun frá minniskorti 141
- Sérsmiðnar stærðir skönnunar 109
- Síða yfir stillingar valmyndar 161
- Sjálfgildi afritunar 110
- Sjálfgildi FTP 133
- Sjálfgildi tölvupósts 127
- Skönnun frá minniskorti 137
- SNMP 148
- sparnaðarstilling 86
- Staðbundnir reikningar 155
- Stillingar LDAP-laúsna 160
- Stjórna heimildum 154
- Sýnileg tákni á heimaskjá 97
- Tæki 161
- Takmarka ytra aðgengi að netkerfi 153
- TCP/IP 147
- ThinPrint 152
- Tilkynningar 87
- Um þennan prentara 98
- Uppsetning 100
- Uppsetning á faxi 114
- Uppsetning faxþjóns 123
- Uppsetning skúffu 107
- Uppsetning tölvupósts 125
- Uppsetning trúnaðarprentunar 159
- Uppsetning veftengils 132
- Uppsetningarvalmynd 93
- USB 152
- Útlit 98
- Verkreikningar 102
- Wi-Fi Direct 145
- XPS 103
- Yfirlit netkerfis 142
- Ýmislegt 160
- Valmynd HTTP/FTP-stillinga 151
- valmyndir
 - Dulkóðun disks 159
 - Skipuleggja USB-tæki 156
- valmyndir prentara 83
- varðveisla á rekstrarvörum 196
- velja staðsetningu fyrir prentarann 12
- verk í bið 48
- Vernduð þráðlaus uppsetning (Wi-Fi Protected Setup (WPS)) þráðlaust netkerfi 170
- villuleit fax
 - auðkenni þess sem hringir sést ekki 249
 - get ekki sent eða tekið á móti föxum með því að nota etherFAX 253
 - get ekki sent eða tekið á móti föxum með því að nota hliðrænt fax 250
 - get ekki sent forsiðu á faxi frá tölvunni 254
 - get ekki sent föx með því að nota hliðrænt fax 251
 - get ekki sett upp etherFAX 252
 - get ekki tekið á móti föxum með því að nota hliðrænt fax 252
 - léleg prentgæði á faxi 253
 - upplýsingar vantar á forsiðu á faxi 254
- villuleit prentunar
 - get ekki lesið minniskort 236
 - hæg prentun 232
 - pappír flækist oft 245
 - prentun með samröðun virkar ekki 243
 - prentverk prentast ekki 231
 - rangar spássíur 216
 - síður sem flækjast eru ekki endurprentaðar 246
 - tenging á skúffum virkar ekki 244
 - trúnaðarmál og önnur skjöl í bið prentast ekki 234
 - umslag lokast við prentun 242
 - verk prentast á rangan pappír 234
 - verk prentast úr rangri skúffu 234
- villuleit tölvupósts
 - get ekki sent tölvupósta 249
- villuleit valkosta prentara
 - getur ekki uppgötvað innri valkost 240
- villuleit varðandi prentgæði
 - auðar síður 212
 - bogin prentun 221
 - dökk prentun 213
 - draugamyndir á útprentun 214
 - endurteknir gallar 230
 - flekkótt prentun og punktar 220
 - gegnheill litur eða svartar myndir 222
 - grár eða litaður bakgrunnur 215
 - hvítar síður 212
 - láréttar dökkar línur 225
 - láréttar hvítar línur 228
 - liti vantar 219
 - ljós prentun 217
 - lóðréttar hvítar línur 229
 - lóðréttar litaðar línur eða rákun 226
 - ójafn þéttleiki prentunar 224
 - pappír krullast 243
 - prentlitur nuddast auðveldlega af 223
 - skáhallandi prentun 221
 - skorið af texta eða myndum 222
 - útprentun virðist lituð 248
- villuleit við skönnun
 - get ekki skannað frá tölvu 254
 - get ekki skannað í möppu á netinu 255
 - hlutaafrít af skjölum eða myndum 256
 - léleg gæði á afriti 257
 - skanninn svarar ekki 258
 - skönnun frystir tölvuna 258
 - skönnun tekur of langan tíma 258
 - verk í skönnun heppnaðist ekki 257
- villuleit, afrit
 - hlutaafrít af skjölum eða myndum 256
 - léleg gæði á afriti 257
 - skanninn lokast ekki 258
 - skanninn svarar ekki 258
- villuleit, fax
 - auðkenni þess sem hringir sést ekki 249

- get ekki sent eða tekið á móti
föxum með því að nota
etherFAX 253
- get ekki sent eða tekið á móti
föxum með því að nota
hliðrænt fax 250
- get ekki sent forsiðu á faksi frá
tölvunni 254
- get ekki sent föx með því að
nota hliðrænt fax 251
- get ekki sett upp etherFAX 252
- upplýsingar vantar á forsiðu á
faksi 254
- villuleit, gæði prentunar
auðar síður 212
- bogin prentun 221
- dökk prentun 213
- draugamyndir á útprentun 214
- endurteknir gallar 230
- flekkótt prentun og punktar 220
- gegnheill litur eða svartar
myndir 222
- grár eða litaður
bakgrunnur 215
- hvítar síður 212
- láréttar dökkan línur 225
- láréttar hvítar línur 228
- liti vantar 219
- ljós prentun 217
- lóðréttar hvítar línur 229
- lóðréttar litaðar línur eða
rákun 226
- ójafn þéttleiki prentunar 224
- pappír krullast 243
- prentlitur nuddast auðveldlega
af 223
- skáhallandi prentun 221
- skorið af texta eða
myndum 222
- útprentun virðist lituð 248
- villuleit, prentun
hæg prentun 232
- pappír flækist oft 245
- prentun með samröðun virkar
ekki 243
- prentverk prentast ekki 231
- rangar spássíur 216
- síður sem flækjast eru ekki
endurprentaðar 246
- tenging á skúffum virkar
ekki 244
- trúnaðarmál og önnur skjöl í bið
prentast ekki 234
- umslag lokast við prentun 242
- verk prentast á rangan
pappír 234
- verk prentast úr rangri
skúffu 234
- villuleit, skönnun
get ekki skannað frá tölvu 254
- get ekki skannað í möppu á
netinu 255
- hlutaafrít af skjölum eða
myndum 256
- léleg gæði á afriti 257
- skanninn lokast ekki 258
- skanninn svarar ekki 258
- verk í skönnun heppnaðist
ekki 257
- villuleit, tölvupóstur
get ekki sent tölvupósta 249
- villuleit, valkostir prentara
getur ekki uppgötvað innri
valkost 240
- virka persónuauðkennanleg
númer 32
- virka raddstýringu 31
- virka stækkunarstillingu 31
- virka töluð aðgangsorð 32
- virka USB-tengið 237
- virka Wi-Fi Direct 172
- vistar prentverk 48
- viðhaldssett hitagjafa
panta 181
- viðvaranir tölvupósts
uppsetning 167
- W**
- Wi-Fi Direct
Prentun frá fartæki 46
- stillir 171
- virka 172
- Wi-Fi netkerfi
gera óvirkt 173
- Y**
- yfirlýsing varðandi
óstöðugleika 165