



Multifunkčné zariadenia CX532, CX635, XC2335

Používateľská príručka

Apríl 2023

www.lexmark.com

Typ zariadenia:

7531

Modely:

276, 286, 289, 676, 686

Obsah

| | |
|---|-----------|
| Bezpečnostné informácie..... | 6 |
| Zaužívané označenie..... | 6 |
| Vyhlásenia o produkte..... | 6 |
| Oboznámenie sa s tlačiarňou..... | 9 |
| Vyhľadávanie informácií o tlačiarni..... | 9 |
| Vyhľadanie sériového čísla tlačiarne..... | 10 |
| Konfigurácie tlačiarne..... | 10 |
| Používanie ovládacieho panela..... | 12 |
| Vysvetlenie stavu svetla indikátora..... | 12 |
| Výber papiera..... | 12 |
| Príprava na používanie, inštalácia a konfigurácia..... | 22 |
| Výber miesta pre tlačiareň..... | 22 |
| Pripájanie káblov..... | 23 |
| Nastavenie a používanie aplikácií na domovskej obrazovke..... | 24 |
| Nastavenie a používanie funkcií zjednodušenia ovládania..... | 30 |
| Nastavenie tlačiarne na faxovanie..... | 33 |
| Konfigurácia nastavení protokolu e-mail SMTP..... | 40 |
| Vkladanie papiera a špeciálnych médií..... | 47 |
| Inštalácia a aktualizácia softvéru, ovládačov a firmvéru..... | 54 |
| Inštalácia hardvérových voliteľných prvkov..... | 58 |
| Pripojenie k sieti..... | 70 |
| Zabezpečenie tlačiarne..... | 74 |
| Umiestnenie bezpečnostnej zásuvky..... | 74 |
| Vymazanie pamäte tlačiarne..... | 74 |
| Vymazanie úložného disku tlačiarne..... | 75 |
| Obnovenie predvolených výrobných nastavení..... | 75 |
| Vyhlásenie o nestálosti..... | 75 |
| Tlač..... | 77 |
| Tlač z počítača..... | 77 |
| Tlač z mobilného zariadenia..... | 77 |
| Tlač z pamäťovej jednotky flash..... | 79 |

| | |
|---|-----------|
| Podporované jednotky flash a typy súborov..... | 80 |
| Konfigurácia dôverných úloh..... | 81 |
| Tlač dôverných a iných zadržaných úloh..... | 81 |
| Tlač zoznamu ukážok písom..... | 82 |
| Tlač zoznamu adresára..... | 82 |
| Umiestnenie oddeľovacích hárkov medzi kópie..... | 82 |
| Zrušenie tlačovej úlohy..... | 82 |
| Úprava tmavosti tonera..... | 83 |
| Kopírovanie..... | 84 |
| Používanie automatického podávača dokumentov a skenovacieho skla..... | 84 |
| Vytváranie kópií..... | 84 |
| Kopírovanie fotografií..... | 84 |
| Kopírovanie na hlavičkový papier..... | 85 |
| Kopírovanie na obe strany papiera..... | 85 |
| Zmenšenie alebo zväčšenie kópií..... | 85 |
| Zoradenie kópií..... | 85 |
| Umiestnenie oddeľovacích hárkov medzi kópie..... | 86 |
| Kopírovanie viacerých stránok na jeden hárok..... | 86 |
| Kopírovanie preukazov..... | 86 |
| Vytvorenie skratky na kopírovanie..... | 86 |
| E-mail..... | 87 |
| Používanie automatického podávača dokumentov a skenovacieho skla..... | 87 |
| Odoslanie e-mailovej správy..... | 87 |
| Vytvorenie skratky pre e-mail..... | 87 |
| Fax..... | 88 |
| Používanie automatického podávača dokumentov a skenovacieho skla..... | 88 |
| Odoslanie faxu..... | 88 |
| Naplánovanie odoslania faxu..... | 89 |
| Vytvorenie skratky pre cieľové umiestnenie pre fax..... | 89 |
| Zmena rozlíšenia faxu..... | 90 |
| Nastavenie tmavosti faxu..... | 90 |
| Tlač denníka faxov..... | 90 |
| Blokovanie nevyžiadaných faxov..... | 90 |
| Zadržovanie faxov..... | 91 |

| | |
|---|------------|
| Posielanie faxov ďalej..... | 91 |
| Skenovanie..... | 92 |
| Používanie automatického podávača dokumentov a skenovacieho skla..... | 92 |
| Skenovanie do počítača..... | 92 |
| Skenovanie na server FTP..... | 93 |
| Vytvorenie skratky pre FTP..... | 94 |
| Skenovanie do sieťového priečinka..... | 94 |
| Vytvorenie skratky pre sieťový priečinok..... | 94 |
| Skenovanie na pamäťovú jednotku flash..... | 95 |
| Používanie ponúk tlačiarne..... | 96 |
| Mapa ponúk..... | 96 |
| Zariadenie..... | 97 |
| Tlač..... | 111 |
| Papier..... | 119 |
| Kopírovanie..... | 122 |
| Fax..... | 125 |
| E-mail..... | 139 |
| FTP..... | 145 |
| Jednotka USB..... | 149 |
| Sieť/porty..... | 154 |
| Zabezpečenie..... | 168 |
| Cloudové služby..... | 175 |
| Správy..... | 175 |
| Riešenie problémov..... | 177 |
| Forms Merge..... | 177 |
| Tlač strany nastavení ponúk..... | 178 |
| Údržba tlačiarne..... | 179 |
| Kontrola stavu súčastí a spotrebného materiálu..... | 179 |
| Konfigurácia oznámení o spotrebnom materiáli..... | 179 |
| Nastavenie upozornení e-mailom..... | 179 |
| Zobrazenie správ..... | 180 |
| Objednávanie súčastí a spotrebného materiálu..... | 180 |
| Výmena súčastí a spotrebného materiálu..... | 183 |
| Čistenie súčastí tlačiarne..... | 228 |

| | |
|--|------------|
| Úspora energie a papiera..... | 237 |
| Premiestnenie tlačiarne na iné miesto..... | 237 |
| Doprava tlačiarne..... | 238 |
| Riešenie problémov..... | 239 |
| Problémy s kvalitou tlače..... | 239 |
| Chybové kódy tlačiarne..... | 240 |
| Problémy s tlačou..... | 247 |
| Tlačiareň nereaguje..... | 271 |
| Nemožno čítať pamäťovú jednotku flash..... | 272 |
| Zapnutie portu USB..... | 273 |
| Odstránenie zaseknutého papiera..... | 273 |
| Problémy so sieťovým pripojením..... | 282 |
| Problémy s hardvérovými voliteľnými prvkami..... | 285 |
| Problémy so spotrebným materiálom..... | 286 |
| Problémy s podávaním papiera..... | 287 |
| Problémy s e-mailami..... | 290 |
| Problémy s faxovaním..... | 291 |
| Problémy so skenovaním..... | 296 |
| Problémy s kvalitou farieb..... | 303 |
| Kontaktovanie podpory pre zákazníkov..... | 305 |
| Recyklácia a likvidácia..... | 306 |
| Recyklácia produktov Lexmark..... | 306 |
| Recyklácia obalov Lexmark..... | 306 |
| Oznámenia..... | 307 |
| Register..... | 316 |

Bezpečnostné informácie





Zaužívané označenie

Poznámka: *Poznámka* označuje informácie, ktoré by vám mohli pomôcť.







Upozornenie: *Upozornenie* označuje niečo, čo by mohlo poškodiť hardvér alebo softvér vášho produktu.









VÝSTRAHA: *Výstraha* označuje potenciálne nebezpečnú situáciu, ktorá vám môže spôsobiť zranenie.







Rôzne druhy výstrah:

-  **POZOR – RIZIKO PORANENIA:** Označuje riziko zranenia.
-  **POZOR – NEBEZPEČENSTVO ZÁSAHU ELEKTRICKÝM PRÚDOM:** Označuje riziko úrazu elektrickým prúdom.
-  **POZOR – HORÚCI POVRCH:** Označuje riziko popálenia pri dotyku.
-  **POZOR – NEBEZPEČENSTVO PREVRÁTENIA:** Označuje nebezpečenstvo rozmliaždenia.
-  **POZOR – NEBEZPEČENSTVO ZRANENIA PRIŠKRIPNUTÍM:** Označuje riziko zachytenia medzi pohyblivé súčasti.

Vyhĺasenia o produkte

-  **POZOR – RIZIKO PORANENIA:** Ak chcete zabrániť vzniku požiaru alebo riziku úrazu elektrickým prúdom, pripojte napájací kábel do vhodnej a riadne uzemnenej elektrickej zásuvky, ktorá sa nachádza v blízkosti výrobku a je ľahko prístupná.
-  **POZOR – RIZIKO PORANENIA:** Ak chcete zabrániť vzniku požiaru alebo riziku úrazu elektrickým prúdom, používajte výhradne napájacie káble dodávané spoločne s výrobkom alebo výrobcom schválené náhrady.
-  **POZOR – RIZIKO PORANENIA:** Nepoužívajte tento produkt s predĺžovacími káblami, viaczásuvkovými káblami, viaczásuvkovými predĺžovacími káblami ani zariadeniami UPS. Laserová tlačiareň ľahko preťaží napájaciu kapacitu týchto typov príslušenstva a môže tak vzniknúť riziko požiaru, poškodenia majetku alebo tlačiareň bude mať nedostatočný výkon.
-  **POZOR – RIZIKO PORANENIA:** S výrobkom je možné používať iba prepäťovú ochranu Lexmark Inline Surge Protector, ktorá je správne zapojená medzi tlačiareň a napájací kábel priložený k tlačiarňi. Použitie inej prepäťovej ochrany ako značky Lexmark môže viesť k riziku vzniku požiaru, poškodenia vlastníctva alebo slabému výkonu tlačiarne.
-  **POZOR – RIZIKO PORANENIA:** Ak chcete predísť vzniku požiaru, pripájajte výrobok k verejnej telefónnej sieti výlučne prostredníctvom kábla 26 AWG, alebo väčšieho telekomunikačného kábla (RJ-11). Pre používateľov v Austrálii: kábel musí schváliť austrálsky štátny orgán pre komunikáciu a médiá.
-  **POZOR – NEBEZPEČENSTVO ZÁSAHU ELEKTRICKÝM PRÚDOM:** Ak chcete zabrániť riziku úrazu elektrickým prúdom, neumiestňujte výrobok do blízkosti vody ani vlhkých miest.

-  **POZOR – NEBEZPEČENSTVO ZÁSAHU ELEKTRICKÝM PRÚDOM:** Ak chcete zabrániť riziku úrazu elektrickým prúdom, nenastavujte ani nezapájajte elektrické či káblové pripojenia (ako napríklad napájací kábel, fax alebo telefón) počas búrky.
-  **POZOR – RIZIKO PORANENIA:** Napájací kábel nerezte, neohýbajte, nezávazujte, nedrvte, ani naň neumiestňujte ťažké predmety. Nevystavujte napájací kábel odieraniu ani namáhaniu. Nezasekávajte napájací kábel medzi predmety, napríklad medzi nábytok či steny. Ak nastane niektorá z vyššie uvedených situácií, hrozí riziko požiaru alebo zásahu elektrickým prúdom. Pravidelne kontrolujte napájací kábel, či nevykazuje známky niektorého z problémov. Pred kontrolou napájacieho kábla ho odpojte od elektrickej siete.
-  **POZOR – NEBEZPEČENSTVO ZÁSAHU ELEKTRICKÝM PRÚDOM:** Ak chcete zabrániť riziku úrazu elektrickým prúdom, uistite sa, že sú všetky externé pripojenia (ako napríklad ethernet alebo telefónny systém) správne namontované v príslušne označených prípojných portoch.
-  **POZOR – NEBEZPEČENSTVO ZÁSAHU ELEKTRICKÝM PRÚDOM:** Ak chcete zabrániť riziku úrazu elektrickým prúdom počas manipulácie s ovládacou doskou a počas montáže voliteľného hardvéru či pamäťových zariadení až po nastavení tlačiarne, postupujte nasledovne: vypnite tlačiareň a odpojte napájací kábel zo zásuvky. Ak sú k tlačiarne pripojené ďalšie zariadenia, tiež ich vypnite a odpojte z nich všetky káble vedúce do tlačiarne.
-  **POZOR – NEBEZPEČENSTVO ZÁSAHU ELEKTRICKÝM PRÚDOM:** Ak chcete zabrániť riziku úrazu elektrickým prúdom, nepoužívajte funkciu faxu počas búrky.
-  **POZOR – NEBEZPEČENSTVO ZÁSAHU ELEKTRICKÝM PRÚDOM:** Skôr než budete pokračovať, odpojte napájací kábel zo zásuvky a z tlačiarne odpojte všetky káble, aby ste sa pri čistení vonkajších častí tlačiarne vyhli zasiahnutiu elektrickým prúdom.
-  **POZOR – RIZIKO PORANENIA:** Ak je hmotnosť tlačiarne väčšia ako 20 kg (44 libier), na jej bezpečné zdvihnutie môžu byť potrebné dve alebo viaceré osoby.
-  **POZOR – RIZIKO PORANENIA:** Keď premiestňujete tlačiareň, dodržte nasledujúce pokyny, aby ste zabránili osobnému zraneniu a poškodeniu tlačiarne:
- Skontrolujte, či sú zavreté všetky dvierka a zásobníky.
 - Vypnite tlačiareň a potom z elektrickej zásuvky odpojte napájací kábel.
 - Z tlačiarne odpojte všetky káble.
 - Ak sú k tlačiarne pripojené samostatne stojace voliteľné zásobníky alebo výstupné voliteľné prvky, pred presunom tlačiarne ich odpojte.
 - Ak má tlačiareň základňu na kolieskach, opatrne ju posuňte na nové miesto. Dávajte pozor pri prechode cez prahy dverí a nerovnosti na podlahe.
 - Ak tlačiareň nemá základňu na kolieskach, ale používa voliteľné zásobníky alebo výstupné voliteľné prvky, odoberte výstupné voliteľné prvky a tlačiareň zdvihnite bez zásobníkov. Nedvíhajte tlačiareň zároveň s voliteľnými prvkami.
 - Na zdvihnutie tlačiarne vždy použite držadlá na tlačiarne.
 - Ak na premiestnenie tlačiarne používate vozík, musí mať povrch, ktorý bude podopierať celú tlačiareň.
 - Ak na prenos voliteľných hardvérových prvkov používate vozík, musí mať povrch, ktorý bude podopierať všetky tieto prvky.
 - Tlačiareň prenášajte v zvislej polohe.
 - Nerobte s ňou prudké a trhané pohyby.
 - Pri ukladaní tlačiarne dávajte pozor, aby ste pod ňou nemali prsty.
 - Skontrolujte, či je okolo tlačiarne dostatok voľného miesta.

-  **POZOR – NEBEZPEČENSTVO PREVRÁTENIA:** V prípade inštalácie voliteľných možností by mala byť tlačiareň alebo multifunkčná tlačiareň umiestnená na základni s kolieskami, nábytku alebo inom stabilnom povrchu. Predídete tak možnému zraneniu. Ďalšie informácie o podporovaných konfiguráciách nájdete na adrese www.lexmark.com/multifunctionprinters.
-  **POZOR – NEBEZPEČENSTVO PREVRÁTENIA:** Ak chcete znížiť riziko nestability zariadenia, do každého zásobníka vkladajte papier samostatne. Všetky ostatné zásobníky nechajte zatvorené, až kým ich nebudete potrebovať.
-  **POZOR – HORÚCI POVRCH:** Vnútrajšok tlačiarny môže byť horúci. Ak chcete znížiť riziko zranenia od horúceho komponentu, nechajte povrch vychladnúť predtým, než sa ho dotknete.
-  **POZOR – NEBEZPEČENSTVO ZRANENIA PRIŠKRIPNUTÍM:** Aby ste sa vyhli zraneniu priškrípnutím, buďte opatrní na miestach označených týmto štítkom. Zranenia priškrípnutím sa môžu prihodiť okolo pohyblivých súčastí, ako sú napríklad ozubené kolieska, dvierka, zásobníky a kryty.
-  **POZOR – RIZIKO PORANENIA:** Výrobok používa laserové zariadenie. Použitím ovládacích prvkov, nastavení alebo postupov odlišných od tých, ktoré sú uvedené v *používateľskej príručke*, sa môžete vystaviť nebezpečenstvu ožiarenia.
-  **POZOR – RIZIKO PORANENIA:** Lítiová batéria tohto produktu sa nevymieňa. Pri nesprávnej výmene lítiovej batérie hrozí nebezpečenstvo výbuchu. Lítiovú batériu znova nenabíjajte, nerozoberajte ani nespáľujte. Použitú lítiovú batériu zlikvidujte v súlade s pokynmi výrobcu a miestnymi nariadeniami.

Tento produkt bol navrhnutý, testovaný a schválený tak, aby pri používaní špecifických komponentov od výrobcu spĺňal prísne globálne bezpečnostné štandardy. Bezpečnostné funkcie niektorých súčastí nemusia byť vždy zrejmé. Výrobca nenesie zodpovednosť za používanie iných náhradných súčastí.

Servis alebo opravy iné než tie, ktoré sú uvedené v používateľskej dokumentácii, prenechajte servisnému zástupcovi.

TIETO POKYNY SI ODLOŽTE.

Oboznámenie sa s tlačiarňou

Vyhľadavanie informácií o tlačiarňi

| Čo hľadáte? | Kde hľadať |
|---|--|
| Pokyny na prvú inštaláciu | Prezrite si dokumentáciu k inštalácii dodanú s tlačiarňou. |
| <ul style="list-style-type: none"> • Softvér tlačiarne • Ovládač tlače alebo faxu • Firmvér tlačiarne • Pomôcka | Prejdite na adresu www.lexmark.com/downloads , vyhľadajte svoj model tlačiarne a potom v ponuke Typ vyberte požadovaný ovládač, firmvér alebo pomôcku. |
| <ul style="list-style-type: none"> • Výber a skladovanie papiera a špeciálnych médií • Vkladanie papiera • Konfigurácia nastavení tlačiarne • Zobrazovanie a tlač dokumentov a fotografií • Konfigurácia tlačiarne v rámci siete • Starostlivosť o tlačiareň a jej údržba • Riešenie a odstraňovanie problémov | Informačné centrum – Prejdite na adresu https://infoserve.lexmark.com . Videá s návodom – Prejdite na adresu https://infoserve.lexmark.com/idv/ . |
| Informácie pomocníka na používanie softvéru tlačiarne. | <p>Pomocník pre operačné systémy Microsoft Windows alebo Macintosh – otvorte program alebo aplikáciu softvéru tlačiarne a kliknite na položku Pomocník.</p> <p>Kliknutím na tlačidlo  zobrazíte kontextové informácie.</p> <p>Poznámky:</p> <ul style="list-style-type: none"> • Pomocník sa nainštaluje automaticky spolu so softvérom tlačiarne. • V závislosti od operačného systému sa softvér tlačiarne nachádza v priečinku programov tlačiarne alebo na pracovnej ploche. |
| <ul style="list-style-type: none"> • Dokumentácia • Podpora cez chat naživo • E-mailová podpora • Hlasová podpora | <p>Prejdite na adresu https://support.lexmark.com.</p> <p>Poznámka: Vyberte svoju krajinu alebo región a potom aj produkt, pre ktorý chcete zobrazit' stránku podpory.</p> <p>Kontaktné informácie podpory pre vašu krajinu alebo región nájdete na webovej lokalite alebo na záručnom liste, ktorý ste dostali s tlačiarňou.</p> <p>Keď kontaktujete podporu pre zákazníkov, vopred si pripravte tieto informácie:</p> <ul style="list-style-type: none"> • Miesto a dátum nákupu • Typ zariadenia a sériové číslo <p>Ďalšie informácie nájdete v časti „Vyhľadanie sériového čísla tlačiarne“ na strane 10.</p> |

| Čo hľadáte? | Kde hľadať |
|--|--|
| <ul style="list-style-type: none"> Bezpečnostné informácie Regulačné informácie Informácie o záruke Environmentálne informácie | Informácie o záruke sa v jednotlivých krajinách alebo regiónoch líšia: <ul style="list-style-type: none"> V USA – Pozrite si záručný list (Vyhlásenie o obmedzenej záruke) dodaný s tlačiarňou alebo prejdite na adresu https://support.lexmark.com. V iných krajinách a regiónoch – Pozrite si vytlačený záručný list dodaný s tlačiarňou. <i>Príručka s informáciami o produkte</i> – Pozrite si dokumentáciu dodanú s tlačiarňou alebo prejdite na adresu https://support.lexmark.com . |
| Informácie o digitálnom pase Lexmark | Prejdite na adresu https://csr.lexmark.com/digital-passport.php . |

Vyhľadanie sériového čísla tlačiarne

- Otvorte dvierka A.
- Vyhľadajte sériové číslo.

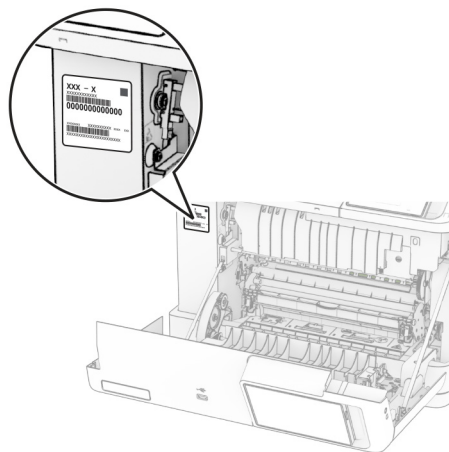

Konfigurácie tlačiarne

- ⚠ POZOR – NEBEZPEČENSTVO PREVRÁTENIA:** Inštalácia jedného alebo viacerých voliteľných prvkov k tlačiarňe alebo multifunkčnej tlačiarňe môže vyžadovať základňu na kolieskach, nábytok alebo iné pomôcky, ktoré zabránia nestabilite a následným možným zraneniam. Viac informácií o podporovaných konfiguráciách nájdete na adrese www.lexmark.com/multifunctionprinters.
- ⚠ POZOR – NEBEZPEČENSTVO PREVRÁTENIA:** Ak chcete znížiť riziko nestability zariadenia, do každého zásobníka vkladajte papier samostatne. Všetky ostatné zásobníky nechajte zatvorené dovtedy, kým ich nepotrebuje.

Tlačiareň môžete nakonfigurovať pridaním niektorej z nasledujúcich možností:

- 650-hárkový dvojitý zásobník
- 650-hárkový dvojitý zásobník a až dva zásobníky na 550 stránok

- Až tri zásobníky na 550 hárkov

Ďalšie informácie nájdete v časti [„Inštalácia voliteľných zásobníkov“](#) na strane 58.

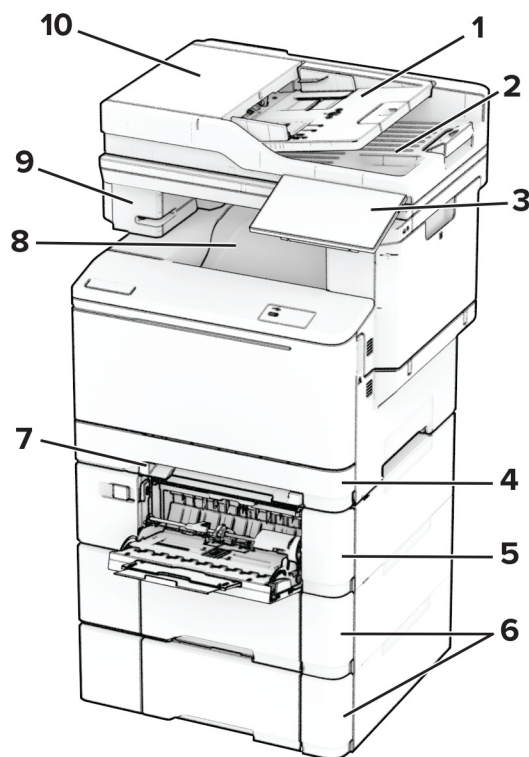

| | |
|----|---|
| 1 | Zásobník automatického podávača dokumentov |
| 2 | Priehradka automatického podávača dokumentov |
| 3 | Ovládací panel |
| 4 | Štandardný 250-hárkový zásobník |
| 5 | Voliteľný 650-hárkový dvojitý zásobník Poznámka: Zásobník sa skladá z 550-hárkového zásobníka a 100-hárkového viacúčelového podávača. |
| 6 | Voliteľné 550-hárkové zásobníky |
| 7 | Ručný podávač |
| 8 | Štandardná priehradka |
| 9 | Pohodlná zošívачka |
| 10 | Automatický podávač dokumentov (ADF) |

Používanie ovládacieho panela

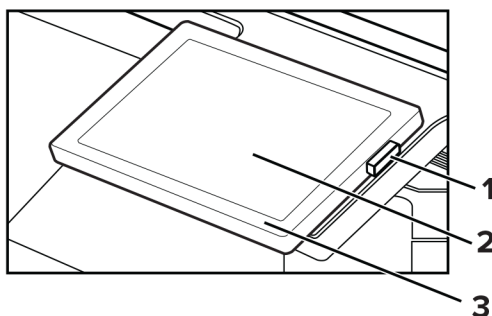

| | Časť ovládacieho panela | Funkcia |
|---|-------------------------|---|
| 1 | Tlačidlo napájania | <ul style="list-style-type: none"> Zapnutie alebo vypnutie tlačiarne. <p>Poznámka: Tlačiareň vypnete stlačením a podržaním tlačidla napájania na päť sekúnd.</p> <ul style="list-style-type: none"> Prepnutie tlačiarne do režimu spánku. Obnova tlačiarne z režimu spánku alebo dlhodobého spánku. |
| 2 | Displej | <ul style="list-style-type: none"> Zobrazí správy tlačiarne a stav spotrebného materiálu. Nastavenie a ovládanie tlačiarne. |
| 3 | Svetlo indikátora | Kontrola stavu tlačiarne. |

Vysvetlenie stavu svetla indikátora

| Svetlo indikátora | Stav tlačiarne |
|---------------------|--|
| Vypnutá | Tlačiareň je vypnutá. |
| Svieti namodro | Tlačiareň je pripravená. |
| Bliká namodro | Tlačiareň tlačí alebo spracováva údaje. |
| Bliká načerveno | Tlačiareň vyžaduje zásah používateľa. |
| Trvalé jantárové | Tlačiareň je v režime spánku. |
| Blikajúce jantárové | Tlačiareň je v režime hlbokého spánku alebo dlhodobého spánku. |

Výber papiera

Pokyny na používanie papiera

Používaním vhodného papiera môžete zabrániť zaseknutiam a zaisťiť bezproblémovú tlač.

- Vždy používajte nový, nepoškodený papier.
- Pred vložením papiera skontrolujte, ktorá strana papiera sa odporúča na potlač. Táto informácia je zvyčajne uvedená na balení papiera.

- Nepoužívajte papier, ktorý bol ručne odstrihnutý alebo orezaný.
- Nepoužívajte rôzne veľkosti, typy alebo hmotnosti papiera v jednom zásobníku. Miešaním papiera môže dôjsť k zaseknutiam.
- Nepoužívajte kriedové papiere, pokiaľ nie sú výslovne určené na elektrofotografickú tlač.

Ďalšie informácie nájdete v *Spríevodcovi pre papier a špeciálne médiá*.

Vlastnosti papiera

Nasledujúce vlastnosti papiera ovplyvňujú kvalitu a spoľahlivosť tlače. Pred tlačou zvážte tieto faktory.

Hmotnosť

Zásobníky môžu podávať papier s rôznou hmotnosťou. Papier ľahší než 60 g/m² (16 lb) nemusí byť dostatočne pevný na to, aby sa správne podával, a môže spôsobiť zaseknutie. Ďalšie informácie nájdete v téme „Podporované hmotnosti papiera”.

Vlnenie

Vlnenie je tendencia papiera vlniť sa po jeho okrajoch. Nadmerné vlnenie môže spôsobovať problémy s podávaním papiera. Vlnenie môže nastať po prechode papiera tlačiarňou, kde je papier vystavený vysokým teplotám. Skladovanie rozbaleného papiera na horúcich, vlhkých, chladných alebo suchých miestach môže prispieť k vlneniu papiera pred samotnou tlačou a spôsobiť problémy s podávaním.

Hladkosť

Stupeň hladkosti papiera priamo ovplyvňuje kvalitu tlače. Ak je papier príliš drsný, toner sa do papiera nezataví správne. Ak je papier príliš hladký, môže spôsobiť problémy s podávaním papiera alebo kvalitou tlače. Odporúčame použiť papier s hodnotou 50 sheffieldskych bodov.

Obsah vlhkosti

Množstvo vlhkosti v papieri ovplyvňuje kvalitu tlače aj schopnosť tlačiarne správne podávať papier. Papier vyberte z pôvodného balenia, až keď ho budete chcieť použiť. Vystavenie papiera zmenám vlhkosti môže znížiť jeho kvalitu.

Pred tlačou uchovávajte papier v pôvodnom obale po dobu 24 až 48 hodín. Prostredie, v ktorom sa papier ukladá, musí byť rovnaké ako prostredie tlačiarne. Ak sa podmienky uskladnenia alebo podmienky pri preprave papiera veľmi líšia od okolitého prostredia tlačiarne, uvedený čas predĺžte na niekoľko dní. Hrubý papier môže tiež vyžadovať dlhší čas na prispôbenie sa podmienkam.

Smer vlákien

Vlákno zodpovedá zarovnaniu vlákien papiera na hárku papiera. Vlákno je buď *dlhé*, v smere dĺžky papiera, alebo *krátke*, v smere šírky papiera. Odporúčaný smer vlákna nájdete v téme „Podporované hmotnosti papiera”.

Zloženie vlákna

Väčšina vysokokvalitného xerografického papiera je vyrobená zo 100 % chemicky ošetrovaného vlákňitého dreva. Toto zloženie poskytuje papieru vysoký stupeň stability, výsledkom čoho sú menšie problémy s podávaním papiera a lepšia kvalita tlače. Papier obsahujúci vlákna napr. z bavlny má vlastnosti, ktoré môžu mať negatívny vplyv na manipuláciu s papierom.

Neprijateľný papier

Použitie nasledujúcich typov papiera v tlačiarňi sa neodporúča:

- Chemicky ošetrované papiere, ktoré sa používajú na výrobu kópií bez indiga. Sú známe aj ako samoprepisovací papier, bezkarbónový kopírovací papier (CCP) alebo papier bez potreby indiga (NCR).
- Vopred potlačený papier s chemikáliami, ktoré by mohli kontaminovať tlačiareň.
- Vopred potlačený papier, na ktorý vplyva teplota fixačnej jednotky tlačiarne.
- Vopred potlačený papier vyžadujúci registráciu (presnú polohu tlače na stránke) väčšiu než $\pm 2,3$ mm ($\pm 0,09$ palca), napríklad formuláre na optické rozpoznávanie znakov (OCR).
Niekedy je možné upraviť registráciu pomocou softvérovej aplikácie tak, aby bola tlač na tieto formuláre možná.
- Papier s povrchovou úpravou (zamazateľný dokumentový), syntetický papier, termálny papier.
- Papier s drsnými okrajmi, drsný alebo veľmi štruktúrovaný či pokrčený papier
- Recyklovaný papier, ktorý nespĺňa normu EN12281:2002 (európske testovanie)
- Papier s hmotnosťou menej ako 60g/m^2 (16 libier).
- Formuláre alebo dokumenty, ktoré sa skladajú z viacerých častí.

Skladovanie papiera

Použite tento postup skladovania papiera a predíd'te tak zaseknutiam a nerovnomernej kvalite tlače:

- 24 až 48 hodín pred tlačou papier zabalený v pôvodnom obale uskladnite v prostredí s rovnakými podmienkami, akým je vystavená tlačiareň.
- Ak sa podmienky uskladnenia alebo podmienky pri preprave papiera veľmi líšia od okolitého prostredia tlačiarne, uvedený čas predĺžte na niekoľko dní. Hrubý papier môže tiež vyžadovať dlhší čas na prispôsobenie sa podmienkam.
- Najlepšie výsledky dosiahnete, ak budete papier skladovať na miestach s teplotou $21\text{ }^{\circ}\text{C}$ ($70\text{ }^{\circ}\text{F}$) a relatívnou vlhkosťou 40 %.
- Väčšina značkových výrobcov odporúča tlačiť v priestoroch s teplotou v rozmedzí $18 - 24\text{ }^{\circ}\text{C}$ ($65 - 75\text{ }^{\circ}\text{F}$) a s relatívnou vlhkosťou v rozmedzí 40 až 60 %.
- Papier skladujte v škatuliach na palete alebo polici, nie na zemi.
- Jednotlivé balíky skladujete na rovnom povrchu.
- Na jednotlivé balíky papiera nič neodkladajte.
- Papier vyberajte zo škatule alebo obalu, až keď ho chcete vložiť do tlačiarne. Škatuľa a obal udržiavajú papier čistý, suchý a vyrovnaný.

Výber predtlačených formulárov a hlavičkového papiera

- Používajte papier s dlhým vláknom.
- Používajte iba formuláre a hlavičkový papier potlačený s použitím ofsetovej tlače alebo gravírovania.
- Nepoužívajte drsný ani veľmi štruktúrovaný papier.
- Používajte atramenty, na ktoré nemá vplyv živica v toneri. Tieto požiadavky spĺňajú atramenty schnúce pomocou oxidácie a atramenty založené na báze ropy. Latexové atramenty ich nespĺňajú.
- Než zakúpíte veľké množstvo predtlačených formulárov a hlavičkového papiera, ktoré zvažujete, skúste najskôr vytlačiť niekoľko vzoriek. Takto zistíte, či atrament použitý na predtlačenom formulári alebo hlavičkovom papieri ovplyvňuje kvalitu tlače.

- V prípade pochybností kontaktujte dodávateľa papiera.
- Pri tlači na hlavičkový papier vložte papier v správnej orientácii pre tlačiareň. Ďalšie informácie nájdete v *Spríevodcovi pre papier a špeciálne médiá*.

Podporované veľkosti papiera

Veľkosti papiera podporované zásobníkmi, ručným podávačom a obojstrannou tlačou

| Veľkosť a rozmery papiera | Štandardný zásobník na 250 stránkov | Ručný podávač | Voliteľný 650-stranový dvojité zásobník | | Voliteľný zásobník na 550 stránkov | Obojstranná tlač |
|--|-------------------------------------|---------------|---|---------------------|------------------------------------|------------------|
| | | | Zásobník na 550 stránkov | Viacúčelový podávač | | |
| A4 210 x 297 mm (8,27 x 11,7 palca) | ✓ | ✓ | ✓ | ✓ | ✓ | ✓ |
| A5 na výšku (SEF)^{1,2} 148 x 210 mm (5,83 x 8,27 palca) | X | X | ✓ | X | ✓ | X |
| A5 na šírku (LEF)^{1,2} 210 x 148 mm (8,27 x 5,83 palca) | ✓ | ✓ | X | X | X | X |
| A6 105 x 148 mm (4,13 x 5,83 palca) | ✓ | ✓ | X | ✓ | X | X |
| 1/3 A4 95 x 210 mm (3,7 x 8,3 palca) | ✓ | ✓ | X | ✓ | X | X |
| JIS B5 182 x 257 mm (7,17 x 10,1 palca) | ✓ | ✓ | ✓ | ✓ | ✓ | X |
| Letter 215,9 x 279,4 mm (8,5 x 11 palca) | ✓ | ✓ | ✓ | ✓ | ✓ | ✓ |
| Legal 215,9 x 355,6 mm (8,5 x 14 palca) | ✓ | ✓ | ✓ | ✓ | ✓ | ✓ |

¹ Vložte papier s týmto rozmerom do štandardného zásobníka a ručného podávača tak, aby dlhá hrana vstupovala do tlačiarne ako prvá.

² Vložte papier s týmto rozmerom do voliteľných zásobníkov a viacúčelového podávača tak, aby krátka hrana vstupovala do tlačiarne ako prvá.

³ Keď sa zvolí Univerzálne, nastaví sa formát strany 215,9 x 355,6mm (8,5 x 14 palcov), pokiaľ veľkosť nešpecifikuje softvérová aplikácia.

⁴ Úzky papier vložte tak, aby krátka hrana vstupovala do tlačiarne ako prvá.

⁵ Keď sa zvolí Iná obálka, nastaví sa formát strany 215,9 x 355,6mm (8,5 x 14 palcov), pokiaľ veľkosť nešpecifikuje softvérová aplikácia.

| Veľkosť a rozmery papiera | Štandardný zásobník na 250 hárkov | Ručný podávač | Voliteľný 650-hárkový dvojité zásobník | | Voliteľný zásobník na 550 hárkov | Obojstranná tlač |
|--|-----------------------------------|---------------|--|---------------------|----------------------------------|------------------|
| | | | Zásobník na 550 hárkov | Viacúčelový podávač | | |
| Executive 184,2 x 266,7 mm (7,25 x 10,5 palca) | ✓ | ✓ | ✓ | ✓ | ✓ | X |
| Oficio (Mexiko) 215,9 x 340,4 mm (8,5 x 13,4 palca) | ✓ | ✓ | ✓ | ✓ | ✓ | ✓ |
| Folio 215,9 x 330,2 mm (8,5 x 13 palca) | ✓ | ✓ | ✓ | ✓ | ✓ | ✓ |
| Statement 139,7 x 215,9 mm (5,5 x 8,5 palca) | ✓ | ✓ | X | ✓ | X | X |
| Hagaki 100 x 148 mm (3,94 x 5,83 palca) | ✓ | ✓ | X | ✓ | X | X |
| Univerzálne^{3,4} 98,4 x 148 mm až 215,9 x 355,6 mm (3,87 x 5,83 palca až 8,5 x 14 palcov) | ✓ | ✓ | X | ✓ | X | X |
| Univerzálne^{3,4} 76,2 x 127 mm až 215,9 x 355,6 mm (3 x 5 palca až 8,5 x 14 palcov) | X | ✓ | X | ✓ | X | X |
| Univerzálne^{3,4} 148 x 210 mm až 215,9 x 355,6 mm (5,83 x 8,27 palca až 8,5 x 14 palcov) | ✓ | ✓ | ✓ | ✓ | ✓ | X |
| Univerzálne^{3,4} 210 x 250 mm až 215,9 x 355,6 mm (8,27 x 9,84 palca až 8,5 x 14 palcov) | ✓ | ✓ | ✓ | ✓ | ✓ | ✓ |

¹ Vložte papier s týmto rozmerom do štandardného zásobníka a ručného podávača tak, aby dlhá hrana vstupovala do tlačiarne ako prvá.

² Vložte papier s týmto rozmerom do voliteľných zásobníkov a viacúčelového podávača tak, aby krátká hrana vstupovala do tlačiarne ako prvá.

³ Keď sa zvolí Univerzálne, nastaví sa formát strany 215,9 x 355,6mm (8,5 x 14 palcov), pokiaľ veľkosť nešpecifikuje softvérová aplikácia.

⁴ Úzky papier vložte tak, aby krátká hrana vstupovala do tlačiarne ako prvá.

⁵ Keď sa zvolí Iná obálka, nastaví sa formát strany 215,9 x 355,6mm (8,5 x 14 palcov), pokiaľ veľkosť nešpecifikuje softvérová aplikácia.

| Veľkosť a rozmery papiera | Štandardný zásobník na 250 hárkov | Ručný podávač | Voliteľný 650-hárkový dvojité zásobník | | Voliteľný zásobník na 550 hárkov | Obojstranná tlač |
|---|-----------------------------------|---------------|--|---------------------|----------------------------------|------------------|
| | | | Zásobník na 550 hárkov | Viacúčelový podávač | | |
| Obálka 7 3/4 98,4 x 190,5 mm (3,875 x 7,5 palca) | ✓ | ✓ | X | ✓ | X | X |
| Obálka 9 98,4 x 225,4 mm (3,875 x 8,9 palca) | ✓ | ✓ | X | ✓ | X | X |
| Obálka 10 104,8 x 241,3 mm (4,12 x 9,5 palca) | ✓ | ✓ | X | ✓ | X | X |
| Obálka DL 110 x 220 mm (4,33 x 8,66 palca) | ✓ | ✓ | X | ✓ | X | X |
| Obálka C5 162 x 229 mm (6,38 x 9,01 palca) | ✓ | ✓ | X | ✓ | X | X |
| Obálka B5 176 x 250 mm (6,93 x 9,84 palca) | ✓ | ✓ | X | ✓ | X | X |
| Monarch 98,425 x 190,5 mm (3,875 x 7,5 palca) | X | X | X | X | X | X |
| Iná obálka⁵ 98,4 x 162 mm až 176 x 250 mm (3,87 x 6,38 palca až 6,93 x 9,84 palca) | ✓ | ✓ | X | ✓ | X | X |

¹ Vložte papier s týmto rozmerom do štandardného zásobníka a ručného podávača tak, aby dlhá hrana vstupovala do tlačiarne ako prvá.

² Vložte papier s týmto rozmerom do voliteľných zásobníkov a viacúčelového podávača tak, aby krátka hrana vstupovala do tlačiarne ako prvá.

³ Keď sa zvolí Univerzálne, nastaví sa formát strany 215,9 x 355,6mm (8,5 x 14 palcov), pokiaľ veľkosť nešpecifikuje softvérová aplikácia.

⁴ Úzky papier vložte tak, aby krátka hrana vstupovala do tlačiarne ako prvá.

⁵ Keď sa zvolí Iná obálka, nastaví sa formát strany 215,9 x 355,6mm (8,5 x 14 palcov), pokiaľ veľkosť nešpecifikuje softvérová aplikácia.

Veľkosti papiera podporované skenerom a automatickým podávačom dokumentov

| Veľkosť a rozmery papiera | Skener | Automatický podávač dokumentov |
|---|--------|--------------------------------|
| A4 210 x 297 mm (8,27 x 11,7 palca) | ✓ | ✓ |
| A5 na výšku (SEF) 148 x 210 mm (5,83 x 8,27 palca) | ✓ | ✓ |
| A5 na šírku (LEF) 210 x 148 mm (8,27 x 5,83 palca) | ✓ | ✓ |
| A6 105 x 148 mm (4,13 x 5,83 palca) | ✓ | ✓ |
| 1/3 A4 95 x 210 mm (3,7 x 8,3 palca) | ✓ | X |
| JIS B5 182 x 257 mm (7,17 x 10,1 palca) | ✓ | ✓ |
| Letter 215,9 x 279,4 mm (8,5 x 11 palca) | ✓ | ✓ |
| Legal 215,9 x 355,6 mm (8,5 x 14 palca) | ✓ | ✓ |
| Executive 184,2 x 266,7 mm (7,25 x 10,5 palca) | ✓ | ✓ |
| Oficio (Mexiko) 215,9 x 340,4 mm (8,5 x 13,4 palca) | ✓ | ✓ |
| Folio 215,9 x 330,2 mm (8,5 x 13 palca) | ✓ | ✓ |
| Statement 139,7 x 215,9 mm (5,5 x 8,5 palca) | ✓ | ✓ |
| Hagaki 100 x 148 mm (3,94 x 5,83 palca) | ✓ | X |
| Univerzálny^{1, 2} 98,4 x 148 mm až 215,9 x 355,6 mm (3,87 x 5,83 palca až 8,5 x 14 palcov) | ✓ | X |
| Univerzálny^{1, 2} 76,2 x 127 mm až 215,9 x 355,6 mm (3 x 5 palcov až 8,5 x 14 palcov) | ✓ | X |
| Univerzálny^{1, 2} 148 x 210 mm až 215,9 x 355,6 mm (5,83 x 8,27 palca až 8,5 x 14 palcov) | ✓ | ✓ |

¹ Keď sa zvolí Univerzálny, nastaví sa formát strany 215,9 x 355,6mm (8,5 x 14 palcov), pokiaľ veľkosť nešpecifikuje softvérová aplikácia.

² Úzky papier vložte tak, aby krátka hrana vstupovala do tlačiarne ako prvá.

³ Keď sa zvolí Iná obálka, nastaví sa formát strany 215,9 x 355,6mm (8,5 x 14 palcov), pokiaľ veľkosť nešpecifikuje softvérová aplikácia.

| Veľkosť a rozmery papiera | Skener | Automatický podávač dokumentov |
|---|--------|--------------------------------|
| Univerzálny ^{1, 2} 210 x 250 mm až 215,9 x 355,6 mm (8,27 x 9,84 palca až 8,5 x 14 palcov) | ✓ | ✓ |
| Obálka 7 3/4 98,4 x 190,5 mm (3,875 x 7,5 palca) | ✓ | X |
| Obálka 9 98,4 x 225,4 mm (3,875 x 8,9 palca) | ✓ | X |
| Obálka 10 104,8 x 241,3 mm (4,12 x 9,5 palca) | ✓ | X |
| Obálka DL 110 x 220 mm (4,33 x 8,66 palca) | ✓ | X |
| Obálka C5 162 x 229 mm (6,38 x 9,01 palca) | ✓ | X |
| Obálka B5 176 x 250 mm (6,93 x 9,84 palca) | ✓ | X |
| Monarch 98,425 x 190,5 mm (3,875 x 7,5 palca) | ✓ | X |
| Iná obálka ³ 98,4 x 162 mm až 176 x 250 mm (3,87 x 6,38 palca až 6,93 x 9,84 palca) | ✓ | X |
| <p>¹ Keď sa zvolí Univerzálny, nastaví sa formát strany 215,9 x 355,6mm (8,5 x 14 palcov), pokiaľ veľkosť nešpecifikuje softvérová aplikácia.</p> <p>² Úzky papier vložte tak, aby krátka hrana vstupovala do tlačiarne ako prvá.</p> <p>³ Keď sa zvolí Iná obálka, nastaví sa formát strany 215,9 x 355,6mm (8,5 x 14 palcov), pokiaľ veľkosť nešpecifikuje softvérová aplikácia.</p> | | |

Poznámka: Váš model tlačiarne môže mať dvojité zásobník na 650 hárkov, ktorý pozostáva zo zásobníka na 550 hárkov a integrovaného viacúčelového podávača na 100 hárkov. 550-hárkový zásobník 650-hárkového dvojitého zásobníka podporuje rovnaké veľkosti papiera ako voliteľný 550-hárkový zásobník. Integrovaný viacúčelový podávač podporuje rôzne veľkosti, typy a hmotnosti papiera.

Podporované typy papiera

Typy papiera podporované zásobníkmi, ručným podávačom a obojstrannou tlačou

| Typ papiera | Štandardný 250-hárkový zásobník | Ručný podávač | Voliteľný 650-hárkový dvojité zásobník | | Voliteľný zásobník na 550 hárkov | Obojstranná tlač |
|-------------|---------------------------------|---------------|--|---------------------|----------------------------------|------------------|
| | | | Zásobník na 550 hárkov | Viacúčelový podávač | | |
| Obyčajný | ✓ | ✓ | ✓ | ✓ | ✓ | ✓ |
| Kartón | ✓ | ✓ | ✓ | ✓ | ✓ | X |
| Štítky | ✓ | ✓ | ✓ | ✓ | ✓ | ✓ |

| Typ papiera | Štandardný 250-hárkový zásobník | Ručný podávač | Voliteľný 650-hárkový dvojitý zásobník | | Voliteľný zásobník na 550 hárkov | Obojstranná tlač |
|-----------------|---------------------------------|---------------|--|---------------------|----------------------------------|------------------|
| | | | Zásobník na 550 hárkov | Viacúčelový podávač | | |
| Vinylové štítky | ✓ | ✓ | ✓ | ✓ | ✓ | X |
| Obálka | ✓ | ✓ | X | ✓ | X | X |

Typy papiera podporované skenerom a automatickým podávačom dokumentov

| Typ papiera | Skener | automatický podávač dokumentov |
|-----------------|--------|--------------------------------|
| Obyčajný | ✓ | ✓ |
| Kartón | ✓ | X |
| Štítky | ✓ | X |
| Vinylové štítky | ✓ | X |
| Obálka | ✓ | X |

Poznámky:

- Váš model tlačiarne môže mať dvojitý zásobník na 650 hárkov, ktorý pozostáva zo zásobníka na 550 hárkov a integrovaného viacúčelového podávača na 100 hárkov. Zásobník na 550 hárkov z dvojitého zásobníka na 650 hárkov podporuje rovnaký typ papiera ako zásobník na 550 hárkov. Integrovaný viacúčelový podávač podporuje rôzne veľkosti, typy a hmotnosti papiera.
- Tlač na štítky, obálky a kartónový papier je vždy pomalšia.
- Vinylové štítky sú podporované len pre príležitostné použitie a musia sa otestovať z hľadiska prijateľnosti. Niektoré vinylové štítky sa môžu podávať spoľahlivejšie z viacúčelového podávača.

Podporované hmotnosti papiera

| Štandardný 250-hárkový zásobník | Ručný podávač | Voliteľný 650-hárkový dvojitý zásobník | | Voliteľný zásobník na 550 hárkov | Obojstranná tlač | automatický podávač dokumentov |
|---|---|--|--|--|---|--|
| | | Zásobník na 550 hárkov | Viacúčelový podávač | | | |
| 60 – 200 g/m ² (16 – 53 lb kancelársky) | 60 – 200 g/m ² (16 – 53 lb kancelársky) | 60 – 162 g/m ² (16 – 43 lb, kancelársky) | 60 – 162 g/m ² (16 – 43 lb, kancelársky) | 60 – 162 g/m ² (16 – 43 lb, kancelársky) | 60 – 105 g/m ² (16 – 28 lb kancelársky) | 52 – 120 g/m ² (14 – 32 lb, kancelársky) |

Poznámky:

- Váš model tlačiarne môže mať dvojitý zásobník na 650 hárkov, ktorý pozostáva zo zásobníka na 550 hárkov a integrovaného viacúčelového podávača na 100 hárkov. 550-hárkový zásobník 650-hárkového dvojitého zásobníka podporuje rovnaké typy papiera ako 550-hárkový zásobník. Integrovaný viacúčelový podávač podporuje rôzne veľkosti, typy a hmotnosti papiera.

- Pri hmotnosti 60 – 162 g/m² (16 – 43 lb, kancelársky) sa odporúča papier s dlhým vláknom.
- Tlač na papier s hmotnosťou menej ako 75 g/m² (20 lb, kancelársky) sa musí vykonávať s typom papiera nastaveným na ľahký papier. Nedodržanie tohto pokynu môže spôsobiť nadmerné zvlhnenie, ktoré môže viesť k chybám podávania, najmä vo vlhších prostrediach.

Príprava na používanie, inštalácia a konfigurácia

Výber miesta pre tlačiareň

- Ponechajte dostatok miesta na otvorenie zásobníkov, krytov a dvierok a na inštaláciu voliteľného hardvéru.
- Tlačiareň umiestnite blízko elektrickej zásuvky.

⚠ POZOR – RIZIKO PORANENIA: Riziku požiaru alebo zásahu elektrickým prúdom sa vyhnite tak, že zapojíte napájací kábel do riadne označenej a správne uzemnenej elektrickej zásuvky, ktorá sa nachádza blízko produktu a je ľahko dostupná.

⚠ POZOR – NEBEZPEČENSTVO ZÁSAHU ELEKTRICKÝM PRÚDOM: Produkt neumiestňujte blízko vody ani vlhkých oblastí, aby ste predišli riziku zasiahnutia elektrickým prúdom.

- Uistite sa, že prúdenie vzduchu v miestnosti zodpovedá poslednej úprave normy ASHRAE 62 alebo norme technickej komisie CEN 156.
- Zabezpečte rovný, pevný a stabilný povrch.
- Tlačiareň by mala byť:
 - čistá, suchá a bez prachu,
 - mimo oblasti s voľnými spinkami a sponkami na papier,
 - mimo priameho prúdenia vzduchu klimatizácie, ohrievačov alebo ventilátorov,
 - mimo priameho slnečného svetla a príveľkej vlhkosti.
- Dodržujte odporúčané teploty a zabráňte veľkým zmenám:

| | |
|---------------------|-------------------------------|
| Teplota okolia | 10 až 32,2 °C (50 až 90 °F) |
| Teplota skladovania | 15,6 až 32,2 °C (60 až 90 °F) |

- Okolo tlačiarne ponechajte nasledujúci odporúčaný priestor, aby vzduch mohol správne prúdiť:

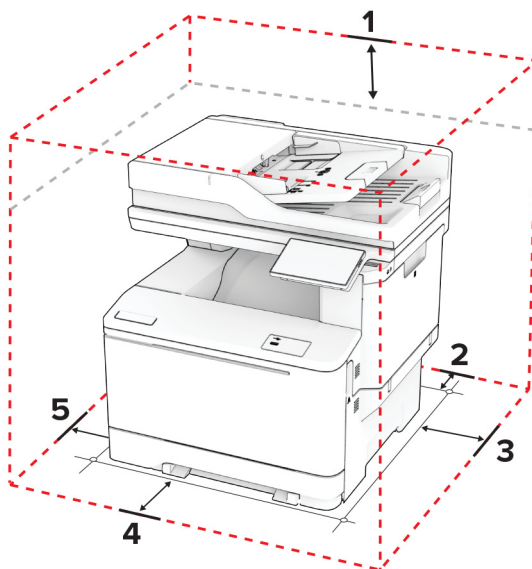

| | | |
|---|---------------|---|
| 1 | Horná strana | 305 mm (12 palcov) |
| 2 | Zadná strana | 102 mm (4 palce) |
| 3 | Pravá strana | 76 mm (3 palce) |
| 4 | Predná strana | 508 mm (20 palcov) Poznámka: Minimálny priestor potrebný na prednej strane zariadenia je 76 mm (3 palce). |
| 5 | Ľavá strana | 76 mm (3 palce) |

Pripájanie káblov

- ⚠ POZOR – NEBEZPEČENSTVO ZÁSAHU ELEKTRICKÝM PRÚDOM:** Toto zariadenie nenastavujte ani nevytvárajte žiadne elektrické či káblové pripojenie (napríklad sieťové napájanie, funkcia faxu alebo telefón) počas búrky, aby ste sa vyhli riziku zasiahnutia elektrickým prúdom.
- ⚠ POZOR – RIZIKO PORANENIA:** Riziku požiaru alebo zásahu elektrickým prúdom sa vyhnete tak, že zapojíte napájací kábel do riadne označenej a správne uzemnenej elektrickej zásuvky, ktorá sa nachádza blízko produktu a je ľahko dostupná.
- ⚠ POZOR – RIZIKO PORANENIA:** Riziku požiaru a zásahu elektrickým prúdom sa vyhnete tak, že budete používať len napájací kábel dodaný s týmto produktom alebo náhradu schválenú výrobcom.
- ⚠ POZOR – RIZIKO PORANENIA:** Ak chcete predísť vzniku požiaru, pripájajte zariadenie k verejnej telefónnej sieti výlučne prostredníctvom kábla 26 AWG alebo väčšieho telekomunikačného kábla (RJ-11). Pre používateľov v Austrálii: kábel musí schváliť austrálsky štátny orgán pre komunikáciu a médiá.

Výstraha – Riziko poranenia: Ak chcete predísť strate údajov alebo zlyhaniu tlačiarne, nedotýkajte sa počas prebiehajúcej tlače kábla USB, žiadneho adaptéra bezdrôtovej siete ani tlačiarne v zobrazenej oblasti.

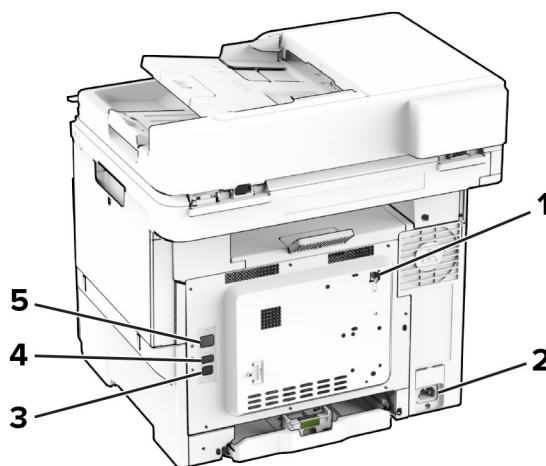

| | Port tlačiarne | Funkcia |
|---|--------------------|---|
| 1 | Port LINE | Pripojenie tlačiarne k aktívnej telefónnej linke prostredníctvom štandardnej sieťovej zásuvky (RJ-11), filtra DSL, adaptéra VoIP alebo akéhokoľvek iného adaptéra, ktorý vám umožní prístup k telefónnej linke na odosielanie a prijímanie faxov. |
| 2 | Zásuvka napájania | Pripojenie tlačiarne k správne uzemnenej elektrickej zásuvke. |
| 3 | Port tlačiarne USB | Pripojenie tlačiarne k počítaču. |

| | Port tlačiarne | Funkcia |
|---|------------------|---|
| 4 | Port USB | Pripojte klávesnicu alebo iný kompatibilný voliteľný prvok. |
| 5 | Ethernetový port | Pripojenie tlačiarne k sieti. |

Nastavenie a používanie aplikácií na domovskej obrazovke

Používanie domovskej obrazovky

Poznámka: Vaša domovská obrazovka môže byť iná v závislosti od nastavení prispôsobenia obrazovky, administratívneho nastavenia a aktívnych integrovaných riešení.

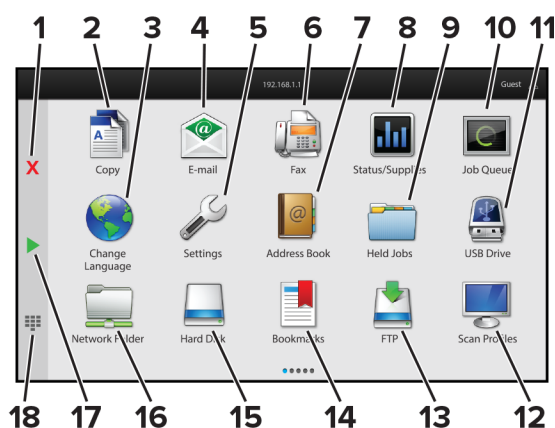

| # | Ikona | Funkcia |
|---|----------------------------|---|
| 1 | Tlačidlo Stop alebo Zrušiť | Zastavenie aktuálnej úlohy. |
| 2 | Kopírovanie | Vytvorí kópie. |
| 3 | Zmeniť jazyk | Zmena jazyka na displeji tlačiarne. |
| 4 | E-mail | Odoslanie e-mailov. |
| 5 | Nastavenia | Prístup k ponukám tlačiarne. |
| 6 | Fax | Odoslanie faxu. |
| 7 | Adresár | Zobrazenie, vytváranie a riadenie kontaktov. |
| 8 | Stav/spotrebný materiál | <ul style="list-style-type: none"> • Výstraha tlačiarne alebo chybové hlásenie sa zobrazí vždy, keď tlačiareň vyžaduje zásah používateľa, aby mohla ďalej pracovať. • Pozrite si ďalšie informácie o výstrahách alebo hláseniach tlačiarne a o tom, ako ich odstrániť. <p>Poznámka: K tomuto nastaveniu sa dostanete aj vtedy, keď sa dotknete hornej časti domovskej obrazovky.</p> |
| 9 | Pozastavené úlohy | Zobrazí všetky zadržané tlačové úlohy. |

| # | Ikona | Funkcia |
|----|-------------------------|---|
| 10 | Poradie úloh | Zobrazí všetky aktuálne tlačové úlohy. Poznámka: K tomuto nastaveniu sa dostanete aj vtedy, keď sa dotknete hornej časti domovskej obrazovky. |
| 11 | Jednotka USB | Zobrazujte, vyberajte alebo tlačte fotografie a dokumenty z pamäťovej jednotky flash. |
| 12 | Profily skenovania | Skenujte a ukladajte dokumenty priamo do počítača. |
| 13 | FTP | Skenujte a ukladajte dokumenty priamo na server FTP. |
| 14 | Záložky | Organizujte všetky záložky. |
| 15 | Pevný disk | Zobrazte, vyberte a spravujte dokumenty z pevného disku alebo disku s inteligentným ukladaním. |
| 16 | Sieťový priečnik | Skenovanie do sieťového priečnika alebo sieťového umiestnenia. |
| 17 | Tlačidlo spustenia | Spustenie úlohy v závislosti od vybraného režimu. |
| 18 | Klávesnica na obrazovke | Zadávanie čísel a symbolov do vstupného poľa. |

Prispôsobenie domovskej obrazovky

1 Otvorte webový prehliadač a do poľa adresy zadajte adresu IP tlačiarne.

Poznámky:

- Pozrite si adresu IP tlačiarne na domovskej obrazovke tlačiarne. IP Adresa sa zobrazuje ako štyri skupiny čísel, ktoré sú oddelené bodkami, napríklad 123.123.123.123.
- Ak používate server proxy, dočasne ho vypnite, aby sa webová stránka správne načítala.

2 Kliknite na položky **Nastavenia > Zariadenie > Prispôsobenie domovskej obrazovky**.

3 Vykonajte jeden alebo niekoľko nasledujúcich postupov:

- Ak chcete pridať ikonu na domovskú obrazovku, kliknite na položku **+**, vyberte názov aplikácie a potom kliknite na položku **Pridať**.
- Ak chcete odstrániť ikonu domovskej obrazovky, vyberte názov aplikácie a potom kliknite na položku **Odstrániť**.
- Ak chcete prispôsobiť názov aplikácie, vyberte názov aplikácie, kliknite na položku **Upraviť** a potom priradte názov.
- Ak chcete obnoviť názov aplikácie, vyberte názov aplikácie, kliknite na položku **Upraviť** a potom vyberte položku **Obnoviť štítok aplikácie**.
- Ak chcete pridať priestor medzi aplikáciami, kliknite na položku **+**, vyberte položku **PRÁZDNE MIESTO** a potom kliknite na položku **Pridať**.
- Ak chcete usporiadať aplikácie, potiahnite myšou ich názvy do želanej poradia.
- Ak chcete obnoviť predvolenú domovskú obrazovku, kliknite na položku **Obnoviť domovskú obrazovku**.

4 Použite zmeny.

Podporované aplikácie

| Aplikácia | Modely tlačiarní |
|------------------------|----------------------|
| Centrum skenovania | CX532, CX635, XC2335 |
| Centrum skratiek | CX532, CX635, XC2335 |
| Kopírovanie preukazov | CX532, CX635, XC2335 |
| Prispôsobenie displeja | CX532, CX635, XC2335 |
| Podpora pre zákazníkov | XC2335 |
| Kvóty zariadení | XC2335 |

Nastavenie Scan Centra

- 1 Na domovskej obrazovke sa dotknite položky **Scan Centrum**.
- 2 Vyberte a vytvorte cieľové miesto a potom nakonfigurujte nastavenia.

Poznámky:

- Pri vytváraní sieťového cieľového miesta zaistíte overenie a úpravu nastavení tak, aby sa nevyskytovali žiadne chyby.
- Uložia sa iba miesta vytvorené na vloženom webovom serveri. Ďalšie informácie nájdete v dokumentácii dodanej s riešením.

- 3 Uložte zmeny.

Vytvorenie odkazu

- 1 Na domovskej obrazovke sa dotknite položky **Centrum skratiek**.

Poznámka: Ikona a názov môžu byť zmenené. Ďalšie informácie získate od svojho správcu.

- 2 Vyberte funkciu tlačiarne a potom sa dotknite položky **Vytvoriť skratku**.

Poznámka: Funkcia Zabezpečený e-mail nie je podporovaná.

- 3 Nakonfigurujte nastavenia a potom sa dotknite položky **Uložiť**.

- 4 Zadajte jedinečný názov skratky.

Poznámka: Ak chcete zabrániť skráteniu názvov na domovskej obrazovke, zadajte najviac 25 znakov.

- 5 Dotknite sa položky **OK**.

Aplikácia automaticky vygeneruje jedinečné číslo skratky.

Poznámka: Ak chcete spustiť odkaz, dotknite sa položky , potom položky # a zadajte číslo odkazu.

Nastavenie kopírovania preukazov

- 1 Otvorte webový prehliadač a do poľa adresy zadajte adresu IP tlačiarne.

Poznámky:

- Pozrite si adresu IP tlačiarne na domovskej obrazovke tlačiarne. IP Adresa sa zobrazuje ako štyri skupiny čísel, ktoré sú oddelené bodkami, napríklad 123.123.123.123.
- Ak používate server proxy, dočasne ho vypnite, aby sa webová stránka správne načítala.

2 Kliknite na položky **Aplikácie** > Kopírovanie preukazov > **Konfigurovať**.

Poznámky:

- Uistite sa, že položka Zobraziť ikonu je povolená.
- Skontrolujte, či sú nakonfigurované časti Nastavenia e-mailov a Nastavenia zdieľaného sieťového priečinka.
- Pri skenovaní preukazu sa uistite, že rozlíšenie skenovania nie je vyššie ako 200 dpi pri farebnom a 400 dpi pri čiernobielym skenovaní.
- Pri skenovaní viacerých preukazov sa uistite, že rozlíšenie skenovania nie je vyššie ako 150 dpi pri farebnom a 300 dpi pri čiernobielym skenovaní.

3 Použite zmeny.

Poznámka: Na skenovanie viacerých preukazov treba pevný disk tlačiarne alebo disk s inteligentným ukladaním.

Používanie funkcie Prispôsobenie displeja

Pred použitím aplikácie nezabudnite zapnúť a nakonfigurovať nastavenia šetriča obrazovky, prezentácie a tapety z nástroja Embedded Web Server.

Správa obrázkov šetriča obrazovky a prezentácie

1 V nástroji Embedded Web Server kliknite na možnosti **Aplikácie** > **Prispôsobenie displeja** > **Konfigurácia**.

2 V časti Obrázky šetriča obrazovky a prezentácie pridajte, upravte alebo odstráňte obrázok.

Poznámky:

- Môžete pridať až 10 obrázkov.
- Ak je táto funkcia aktivovaná, ikony stavu sa zobrazia na šetriči obrazovky len v prípade chýb, upozornení alebo oznámení z cloudu.

3 Použite zmeny.

Zmena obrázka tapety

1 Na domovskej obrazovke klepnite na položku **Zmeniť tapetu**.

2 Zvoľte obrázok, ktorý chcete použiť.

3 Použite zmeny.

Spustenie prezentácie z jednotky flash

1 Vložte jednotku flash do predného portu USB.

2 Na domovskej obrazovke sa dotknite tlačidla **Prezentácia**.

Poznámka: Po spustení prezentácie môžete odpojiť jednotku flash, ale obrázky sa neuložia do tlačiarne. Ak sa prezentácia zastaví, na zobrazenie obrázkov znova vložte jednotku flash.

Používanie aplikácie Podpora pre zákazníkov

Poznámky:

- Túto aplikáciu podporujú len niektoré modely tlačiarne. Ďalšie informácie nájdete v časti „[Podporované aplikácie](#)“ na strane 26.
- Informácie o konfigurácii nastavení aplikácie nájdete v *Príručke správcu Podpory pre zákazníkov*.

1 Na domovskej obrazovke sa dotknite položky **Podpora pre zákazníkov**.

2 Informáciu vytlačte alebo ju pošlite e-mailom.

Nastavenie kvót zariadenia

Poznámky:

- Túto aplikáciu podporujú len niektoré modely tlačiarne. Ďalšie informácie nájdete v časti „[Podporované aplikácie](#)“ na strane 26.
- Informácie o tom, ako konfigurovať nastavenia aplikácie, nájdete v dokumente *Príručka správcu kvót zariadenia*.

1 Otvorte webový prehliadač a do poľa adresy zadajte adresu IP tlačiarne.

Poznámky:

- Pozrite si adresu IP tlačiarne na domovskej obrazovke tlačiarne. IP Adresa sa zobrazuje ako štyri skupiny čísel, ktoré sú oddelené bodkami, napríklad 123.123.123.123.
- Ak používate server proxy, dočasne ho vypnite, aby sa webová stránka správne načítala.

2 Kliknite na položky **Aplikácie** > **Kvóty zariadenia** > **Konfigurovať**.

3 V časti Používateľské účty môžete pridať alebo upraviť používateľa a potom nastaviť jeho kvótu.

4 Použite zmeny.

Správa záložiek

Vytváranie záložiek

Záložky používajte pri tlači dokumentov, ku ktorým často pristupujete, uložených na serveroch alebo na webe.

1 Otvorte webový prehliadač a do poľa adresy zadajte adresu IP tlačiarne.

Poznámky:

- Pozrite si adresu IP tlačiarne na domovskej obrazovke tlačiarne. IP Adresa sa zobrazuje ako štyri skupiny čísel, ktoré sú oddelené bodkami, napríklad 123.123.123.123.
- Ak používate server proxy, dočasne ho vypnite, aby sa webová stránka správne načítala.

2 Kliknite na položku **Záložky** > **Pridať záložku** a potom zadajte názov záložky.

3 Vyberte typ protokolu adresy a potom vykonajte jeden z týchto krokov:

- Pre HTTP a HTTPS: zadajte prepojenie URL, pre ktoré chcete vytvoriť záložku.
- Pre HTTPS: dbajte na to, aby ste namiesto IP adresy použili názov hostiteľa. Zadajte napríklad **myWebsite.com/sample.pdf**, nie **123.123.123.123/sample.pdf**. Skontrolujte tiež, že názov hostiteľa sa zhoduje s hodnotou bežného názvu (CN) v serverovom certifikáte. Ďalšie informácie o tom, ako zistiť hodnotu CN v serverom certifikáte, nájdete v pomocníkovi webového prehliadača.
- Pre FTP: zadajte adresu FTP. Napríklad **myServer/myDirectory**. Zadajte číslo portu FTP. Predvoleným portom na odosielanie príkazov je port 21.
- V prípade protokolu SMB zadajte adresu sieťového priečinka. Napríklad **myServer/myShare/myFile.pdf**. Zadajte názov sieťovej domény.
- V prípade potreby vyberte typ overenia pre FTP a SMB.

Ak chcete obmedziť prístup k záložke, zadajte PIN.

Poznámka: Aplikácia podporuje nasledujúce typy súborov: PDF, JPEG A TIFF. Ostatné typy súborov, napr. DOCX a XLXS, podporujú len niektoré modely tlačiarne.

4 Kliknite na možnosť **Uložiť**.

Vytváranie priečinkov

1 Otvorte webový prehliadač a do poľa adresy zadajte adresu IP tlačiarne.

Poznámky:

- Pozrite si adresu IP tlačiarne na domovskej obrazovke tlačiarne. IP Adresa sa zobrazuje ako štyri skupiny čísel, ktoré sú oddelené bodkami, napríklad 123.123.123.123.
- Ak používate server proxy, dočasne ho vypnite, aby sa správne načítala webová stránka.

2 Kliknite na položku **Záložky > Pridať priečinok** a potom zadajte názov priečinka.

Poznámka: Ak chcete obmedziť prístup k priečinku, zadajte PIN.



3 Kliknite na možnosť **Uložiť**.



Poznámka: V priečinku môžete vytvoriť ďalšie priečinky alebo záložky. Ak chcete vytvoriť záložku, pozrite si časť [„Vytváranie záložiek“ na strane 28](#).

Správa kontaktov

1 Na domovskej obrazovke sa dotknite položky **Adresár**.

2 Vykonajte jeden alebo niekoľko nasledujúcich postupov:

- Ak chcete pridať kontakt, dotknite sa položky  v hornej časti obrazovky a potom sa dotknite položky **Vytvoriť kontakt**. V prípade potreby špecifikujte spôsob prihlasovania, čím umožníte prístup aplikácii.
- Ak chcete odstrániť kontakt, dotknite sa položky  v hornej časti obrazovky, potom položky **Odstrániť kontakty** a vyberte kontakt.
- Ak chcete upraviť kontaktné údaje, dotknite sa mena kontaktu.
- Ak chcete vytvoriť skupinu, dotknite sa položky  v hornej časti obrazovky a potom sa dotknite položky **Vytvoriť skupinu**. V prípade potreby špecifikujte spôsob prihlasovania, čím umožníte prístup aplikácii.

- Ak chcete odstrániť skupinu, dotknite sa položky  v hornej časti obrazovky, potom položky **Odstrániť skupiny** a potom vyberte skupinu.
- Ak chcete upraviť skupinu kontaktov, dotknite sa položky **SKUPINY** > vyberte názov skupiny >  > vyberte akciu, ktorú chcete vykonať.

3 Použite zmeny.

Nastavenie a používanie funkcií zjednodušenia ovládania

Aktivácia hlasových pokynov

na domovskej obrazovke,

- 1 Jedným pohybom pomaly posuňte jeden prst po displeji doľava a potom nahor, až kým sa neprehrá hlasová správa.

Poznámka: V prípade modelov tlačiarní bez zabudovaných reproduktorov si môžete správu vypočúť pomocou slúchadiel.

- 2 Dvoma prstami sa dotknite tlačidla **OK**.

Poznámka: Ak toto gesto nefunguje, vyviňte väčší tlak.

Pomocou klávesnice

- 1 Stlačte a podržte stlačený kláves **5**, kým sa neprehrá hlasová správa.

Poznámka: V prípade modelov tlačiarní bez zabudovaných reproduktorov si môžete správu vypočúť pomocou slúchadiel.

- 2 Stlačte kláves **Tab**, aby sa kurzor presunul na tlačidlo **OK**, a potom stlačte **Enter**.

Poznámky:

- Keď sú hlasové pokyny aktivované, vždy použite dva prsty na výber ktorejkoľvek položky na displeji.
- Hlasové pokyny majú obmedzenú jazykovú podporu.

Deaktivácia hlasových pokynov

- 1 Jedným pohybom pomaly posuňte jeden prst po displeji doľava a potom nahor, až kým sa neprehrá hlasová správa.

Poznámka: V prípade modelov tlačiarní bez zabudovaných reproduktorov si môžete správu vypočúť pomocou slúchadiel.

- 2 Pomocou dvoch prstov vykonajte jeden z týchto krokov:

- Dotknite sa položky **Hlasové pokyny** a potom sa dotknite položky **OK**.
- Dotknite sa položky **Zrušiť**.

Poznámka: Ak toto gesto nefunguje, vyviňte väčší tlak.

Hlasové navádzanie môžete deaktivovať aj jedným z týchto spôsobov:

- Dvoma prstami dvakrát ťuknite na domovskú obrazovku.
- Stlačením tlačidla napájania uveďte tlačiareň do režimu spánku alebo dlhodobého spánku.

Navigácia na obrazovke pomocou gest

Poznámky:

- Väčšina gest sa používa, len keď sú aktivované hlasové pokyny.
- Povoľte zväčšenie, aby ste mohli využívať gestá na priblíženie (oddialenie) a posunutie.
- Pomocou fyzickej klávesnice môžete zadávať znaky a upraviť niektoré nastavenia.

| Gesto | Funkcia |
|---|---|
| Potiahnite prstom doľava a potom nahor | Spustíte režim zjednodušenia ovládania. Na opustenie režimu zjednodušenia ovládania použite rovnaké gesto. Poznámka: Toto gesto je použiteľné aj v prípade, že je tlačiareň v normálnom režime. |
| Dvakrát ťuknite jedným prstom | Výber možnosti alebo položky na obrazovke. |
| Dvakrát-ťuknite na domovskú ikonu dvoma prstami | Deaktivujte režim zjednodušenia ovládania. |
| Trikrát ťuknite jedným prstom | Priblíženie alebo oddialenie textu alebo obrázkov. |
| Potiahnite prstom doprava alebo nadol | Posun na ďalšiu položku na obrazovke. |
| Potiahnite prstom doľava alebo nahor | Posun na predchádzajúcu položku na obrazovke. |
| Potiahnite prstom nahor a potom nadol | Posun na prvú položku na obrazovke. |
| Posunutie | Získanie prístupu k častiam približovaného obrázka, ktoré sú za hranicou obrazovky. Poznámka: Pomocou dvoch prstov potiahnite zväčšený obrázok. |
| Potiahnite prstom nahor a potom doprava | Zvýšenie hlasitosti. Poznámka: Toto gesto je použiteľné aj v prípade, že je tlačiareň v normálnom režime. |
| Potiahnite prstom nadol a potom doprava | Zníženie hlasitosti. Poznámka: Toto gesto je použiteľné aj v prípade, že je tlačiareň v normálnom režime. |
| Potiahnite prstom nahor a potom doľava | Ukončenie aplikácie a návrat na domovskú obrazovku. |
| Potiahnite prstom nadol a potom doľava | Návrat na predchádzajúce nastavenie. |

Používanie klávesnice na obrazovke

Keď sa zobrazí klávesnica na obrazovke, vyskúšajte jedno alebo viaceré z nasledujúcich riešení:

- Dotknite sa klávesu, aby ste oznámili a napísali znak do poľa.
- Potiahnutím prsta po rôznych znakoch oznamujete a píšete znaky do poľa.
- Dotknite sa dvoma prstami textového poľa, aby ste oznámili znaky v poli.
- Dotykom klávesu **Backspace** môžete znaky vymazať.

Zapnutie režimu zväčšenia

- 1 Jedným pohybom pomaly posuňte jeden prst po displeji doľava a potom nahor, až kým sa neprehrá hlasová správa.

Poznámka: V prípade modelov tlačiarní bez zabudovaných reproduktorov si môžete správu vypočuť pomocou slúchadiel.

- 2 Pomocou dvoch prstov vykonajte nasledujúce kroky:

- a Dotknite sa **Režimu zväčšenia**.
- b Dotknite sa položky **OK**.

Poznámka: Ak toto gesto nefunguje, vyviňte väčší tlak.

Ďalšie informácie o používaní zväčšenej obrazovky nájdete v časti „[Navigácia na obrazovke pomocou gest](#)“ na strane 31.

Úprava rýchlosti reči hlasových pokynov

- 1 Na domovskej obrazovke sa dotknite položiek **Nastavenia** > **Zariadenie** > **Zjednodušenie ovládania** > **Rýchlosť reči**.
- 2 Vyberte rýchlosť reči

Úprava predvolenej hlasitosti slúchadiel

- 1 Na domovskej obrazovke sa dotknite položiek **Nastavenia** > **Zariadenie** > **Zjednodušenie ovládania**.
- 2 Nastavenie hlasitosti slúchadiel.

Poznámka: Hlasitosť sa obnoví na predvolenú hodnotu po tom, ako používateľ ukončí režim Zjednodušenie ovládania alebo po prebudení tlačiarnie z režimu spánku alebo dlhodobého spánku.

Nastavenie predvolenej hlasitosti vnútorného reproduktora

- 1 Na domovskej stránke sa dotknite položky .
- 2 Nastavte hlasitosť.

Poznámky:

- Ak je zapnutý tichý režim, zvukové upozornenia sú vypnuté. Toto nastavenie tiež spomaľuje výkon tlačiarnie.
- Hlasitosť sa obnoví na predvolenú hodnotu po tom, ako používateľ ukončí režim Zjednodušenie ovládania alebo po prebudení tlačiarnie z režimu spánku alebo dlhodobého spánku.

Zapnutie čítania hesiel alebo osobných identifikačných čísel

- 1 Na domovskej obrazovke sa dotknite položiek **Nastavenia** > **Zariadenie** > **Zjednodušenie ovládania** > **Prečítať heslá/kódy PIN**.
- 2 Zapnite nastavenie.

Nastavenie tlačiarne na faxovanie

Podporovaný fax

| Model tlačiarne | Analógový fax | etherFAX ¹ | Faxový server ² | Fax cez IP (FoIP) ³ |
|-----------------|---------------|-----------------------|----------------------------|--------------------------------|
| CX532 | ✓ | ✓ | ✓ | ✓ |
| CX635 | ✓ | ✓ | ✓ | ✓ |
| XC2335 | ✓ | ✓ | ✓ | ✓ |

¹ Vyžaduje predplatné. Ďalšie informácie nájdete na adrese <https://www.etherfax.net/lexmark> alebo sa obráťte na miesto, kde ste si zakúpili tlačiareň.

² Na fungovanie faxového servera je potrebné predplatné.

³ Vyžaduje nainštalovaný licencovaný balík. Ak chcete získať viac informácií, obráťte sa na miesto, kde ste zakúpili tlačiareň.

Nastavenie faxu pomocou funkcie analógového faxu

Poznámky:

- Niektoré pripojenia sú dostupné len v niektorých krajinách alebo regiónoch.
- Ak je funkcia faxu zapnutá, ale nebolo dokončené jej nastavenie, indikátor môže blikať červenou farbou.
- Ak nemáte k dispozícii prostredie TCP/IP, na nastavenie faxu použite ovládací panel.

Výstraha – Riziko poranenia: Ak chcete predísť strate údajov alebo poruche tlačiarne, počas aktívneho odosielania alebo prijímania faxu sa nedotýkajte káblov ani zobrazených častí tlačiarne.

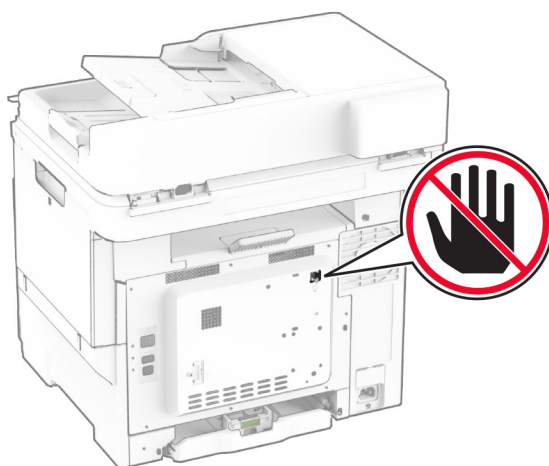

Používanie ovládacieho panela

- 1 Na domovskej obrazovke sa dotknite položiek **Nastavenia > Fax > Nastavenie faxu > Všeobecné nastavenia faxu**.
- 2 Nakonfigurujte nastavenia.

Prostredníctvom nástroja Embedded Web Server

- 1 Otvorte webový prehliadač a do poľa adresy zadajte adresu IP tlačiarne.

Poznámky:

- Pozrite si adresu IP tlačiarne na domovskej obrazovke. Adresa IP sa zobrazuje ako štyri skupiny čísel, ktoré sú oddelené bodkami, napríklad 123.123.123.123.
- Ak používate server proxy, dočasne ho vypnite, aby sa webová stránka správne načítala.

- 2 Kliknite na položky **Nastavenia > Fax > Nastavenie faxu > Všeobecné nastavenia faxu**.
- 3 Nakonfigurujte nastavenia.
- 4 Použite zmeny.

Nastavenie funkcie faxu pomocou služby etherFAX

Poznámky:

- Firmvér tlačiarne je potrebné aktualizovať na najnovšiu verziu. Ďalšie informácie nájdete v časti [„Aktualizácia firmvéru“ na strane 56](#).
- V tlačiarňi musí byť nainštalovaný príslušný licenčný balík. V tlačiarňi musí byť nainštalovaný príslušný licenčný balík.
- Uistite sa, že ste zaregistrovali svoju tlačiareň na portáli etherFAX. Ďalšie informácie nájdete na adrese <https://www.etherfax.net/lexmark>.
- Pri registrácii sa vyžaduje sériové číslo tlačiarne. S nájdením sériového čísla vám pomôže článok [„Vyhľadanie sériového čísla tlačiarne“ na strane 10](#).

- 1 Otvorte webový prehliadač a do poľa adresy zadajte adresu IP tlačiarne.

Poznámky:

- Pozrite si adresu IP tlačiarne na domovskej obrazovke. IP Adresa sa zobrazuje ako štyri skupiny čísel, ktoré sú oddelené bodkami, napríklad 123.123.123.123.
- Ak používate server proxy, dočasne ho vypnite, aby sa webová stránka správne načítala.

- 2 Kliknite na položky **Nastavenia > Fax > Nastavenie faxu > Všeobecné nastavenia faxu**.

Poznámka: Položka Nastavenie faxu sa zobrazí iba vtedy, ak je Režim faxu nastavený na Fax.

- 3 Do poľa **Názov faxu** zadajte jedinečný názov.
- 4 Do poľa **Faxové číslo** zadajte faxové číslo poskytnuté službou etherFAX.
- 5 V ponuke **Prenos faxu** vyberte **etherFAX**.

Poznámky:

- Táto ponuka sa zobrazí len vtedy, keď je k dispozícii viac ako jeden prenos faxu.

- Ak má tlačiareň nainštalovanú len službu etherFAX, automaticky sa nakonfiguruje.

6 Použite zmeny.

Nastavenie funkcie faxu pomocou faxového servera

Poznámky:

- Táto funkcia umožňuje odosielať faxové správy poskytovateľovi faxových služieb, ktorý podporuje prijímanie e-mailov.
- Táto funkcia podporuje len odchádzajúce faxové správy. Ak chcete podporiť príjem faxov, uistite sa, že máte v tlačiarni nakonfigurovaný fax založený na zariadení, ako napríklad analógový fax, éterFAX alebo fax cez IP (FoIP).

1 Otvorte webový prehliadač a do poľa adresy zadajte adresu IP tlačiarne.

Poznámky:

- Pozrite si adresu IP tlačiarne na domovskej obrazovke. IP Adresa sa zobrazuje ako štyri skupiny čísel, ktoré sú oddelené bodkami, napríklad 123.123.123.123.
- Ak používate server proxy, dočasne ho vypnite, aby sa webová stránka správne načítala.

2 Kliknite na položky **Nastavenia > Fax**.

3 V ponuke Režim faxu vyberte položku **Server faxu** a potom kliknite na položku **Uložiť**.

4 Kliknite na položku **Nastavenie servera faxu**.

5 Do poľa Cieľový formát zadajte **[#]@myfax.com**, kde **[#]** je číslo faxu a **myfax.com** je doména poskytovateľa faxu.

Poznámky:

- V prípade potreby nakonfigurujte polia Adresa pre odpoveď, Predmet, or Správa.
- Ak chcete, aby tlačiareň mohla prijímať faxové správy, povoľte nastavenie príjmu faxu na založené na zariadení. Uistite sa, že máte nakonfigurovaný fax založený na zariadení.

6 Kliknite na možnosť **Uložiť**.

7 Kliknite na položku **Nastavenie e-mailu faxového servera** a potom vykonajte niektorý z nasledujúcich krokov:

- Povoľte možnosť **Použitie e-mailového servera SMTP**.

Poznámka: Ak nie sú nakonfigurované nastavenia SMTP e-mailu, prečítajte si časť „[Konfigurácia nastavení protokolu e-mail SMTP](#)“ na strane 40.

- Nakonfigurujte nastavenia SMTP. Ďalšie informácie získate od poskytovateľa e-mailových služieb.

8 Použite zmeny.

Nastavenie faxu cez štandardnú telefónnu linku

Poznámka: Tieto pokyny sa vzťahujú len na tlačiarne s podporou analógového faxu. Ďalšie informácie nájdete v časti „[Podporovaný fax](#)“ na strane 33.

- ⚠ POZOR – NEBEZPEČENSTVO ZÁSAHU ELEKTRICKÝM PRÚDOM:** Toto zariadenie nenastavujte ani nevytvárajte žiadne elektrické či káblové pripojenie (napríklad sieťové napájanie, funkcia faxu alebo telefón) počas búrky, aby ste sa vyhli riziku zasiahnutia elektrickým prúdom.
- ⚠ POZOR – NEBEZPEČENSTVO ZÁSAHU ELEKTRICKÝM PRÚDOM:** Ak chcete zabrániť riziku úrazu elektrickým prúdom, nepoužívajte funkciu faxu počas búrky.
- ⚠ POZOR – RIZIKO PORANENIA:** Ak chcete predísť vzniku požiaru, pripájajte zariadenie k verejnej telefónnej sieti výlučne prostredníctvom kábla 26 AWG alebo väčšieho telekomunikačného kábla (RJ-11). Pre používateľov v Austrálii: kábel musí schváliť austrálsky štátny orgán pre komunikáciu a médiá.

Nastavenie 1: Tlačiareň je pripojená k samostatnej faxovej linke

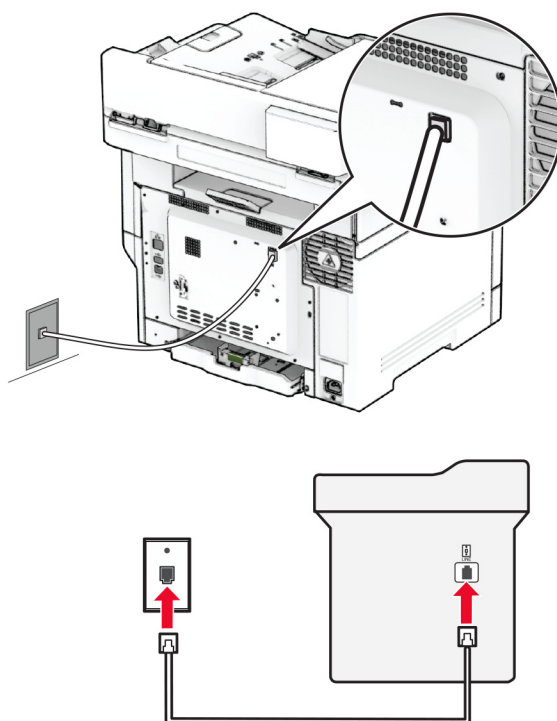

- 1 Jeden koniec telefónneho kábla pripojte k portu LINE tlačiarne.
- 2 Druhý koniec kábla pripojte do aktívnej analógovej telefónnej zásuvky.

Poznámky:

- Tlačiareň môžete nastaviť na automatické (položku Automatická odpoveď nastavte na možnosť **Zapnuté**) alebo manuálne (položku Automatická odpoveď nastavte na možnosť **Vypnuté**) prijímanie faxov.
- Ak chcete prijímať faxy automaticky, nastavte reakciu tlačiarne na konkrétny počet zvonení.

Nastavenie 2: Tlačiareň zdieľa linku s telefónnym záznamníkom

Poznámka: Ak máte predplatenú službu osobitného zvonenia, tlačiareň sa musí nastaviť na správne zvonenie. Inak tlačiareň nebude prijímať faxy, aj keby bola nastavená na automatické prijímanie faxov.

Pripojenie k rozličným telefónnym zásuvkám

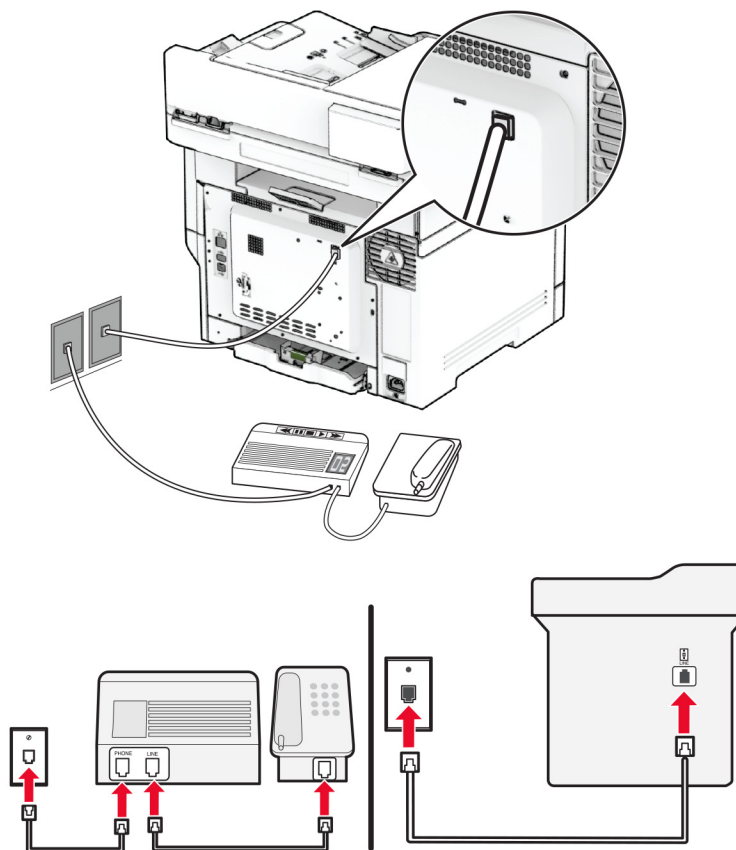

- 1 Jeden koniec telefónneho kábla pripojte k portu LINE tlačiarne.
- 2 Druhý koniec kábla pripojte do aktívnej analógovej telefónnej zásuvky.

Poznámky:

- Ak na telefónnej linke máte len jedno telefónne číslo, nastavte tlačiareň na automatické prijímanie faxov.
- Tlačiareň nastavte tak, aby zdvihla volanie dve zvonenia po telefónnom záznamníku. Ak napríklad telefónny záznamník zdvihne hovor po štyroch zvoneniach, nastavte funkciu tlačiarne Počet zvonení pred odpoveďou na hodnotu 6.

Nastavenie tlačiarne v krajinách alebo regiónoch s inými telefónnymi zásuvkami alebo zástrčkami

Poznámka: Tieto pokyny sa vzťahujú len na tlačiarne s podporou analógového faxu. Ďalšie informácie nájdete v časti „Podporovaný fax“ na strane 33.

⚡ POZOR – NEBEZPEČENSTVO ZÁSAHU ELEKTRICKÝM PRÚDOM: Toto zariadenie nenastavujte ani nevytvárajte žiadne elektrické či káblové pripojenie (napríklad sieťové napájanie, funkcia faxu alebo telefón) počas búrky, aby ste sa vyhli riziku zasiahnutia elektrickým prúdom.

⚠ POZOR – NEBEZPEČENSTVO ZÁSAHU ELEKTRICKÝM PRÚDOM: Ak chcete zabrániť riziku úrazu elektrickým prúdom, nepoužívajte funkciu faxu počas búrky.

⚠ POZOR – RIZIKO PORANENIA: Ak chcete predísť vzniku požiaru, pripájajte zariadenie k verejnej telefónnej sieti výlučne prostredníctvom kábla 26 AWG alebo väčšieho telekomunikačného kábla (RJ-11). Pre používateľov v Austrálii: kábel musí schváliť austrálsky štátny orgán pre komunikáciu a médiá.

Vo väčšine krajín a regiónov je štandardnou telefónnou zásuvkou typ RJ-11. Ak telefónna zásuvka alebo vybavenie vo vašich priestoroch nie sú kompatibilné s týmto typom pripojenia, použite telefónny adaptér. Adaptér pre vašu krajinu alebo región nemusí byť dodaný s tlačiarňou a môže byť potrebné ho zakúpiť samostatne.

V telefónnej zásuvke tlačiarne môže byť nainštalovaná adaptérová zástrčka. Ak sa pripájate k telefónnemu systému so sériovým alebo kaskádovým zapojením, nevyberajte adaptérovú zástrčku z telefónneho portu tlačiarne.

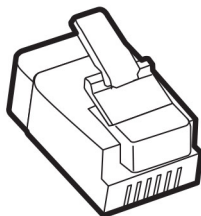

| Názov súčasti | Číslo súčasti |
|-----------------------------|---------------|
| Adaptérová zástrčka Lexmark | 40X8519 |

Pripojenie tlačiarne k telefónnej zásuvke iného typu ako RJ-11

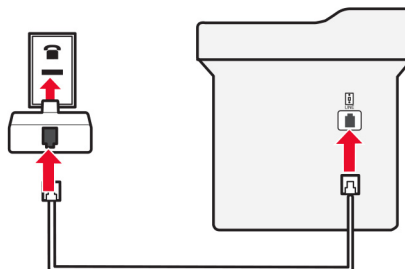
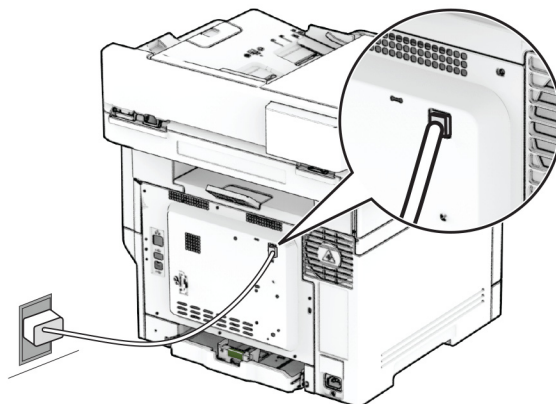

- 1 Jeden koniec telefónneho kábla pripojte k portu LINE tlačiarne.
- 2 Druhý koniec kábla pripojte k adaptéru RJ-11, potom adaptér zapojte do telefónnej zásuvky.
- 3 Ak chcete k rovnakej telefónnej zásuvke pripojiť iné ďalšie zariadenie s konektorom iného typu ako RJ-11, pripojte ho priamo k telefónnemu adaptéru.

Pripojenie k službe osobitného zvonenia

Vďaka službe osobitného zvonenia môžete mať na jednej telefónnej linke viac telefónnych čísel. Každé telefónne číslo ma pridelené iné zvonenie.

Poznámka: Tieto pokyny sa vzťahujú len na tlačiarne s podporou analógového faxu. Ďalšie informácie nájdete v časti [„Podporovaný fax“ na strane 33](#).

- 1 Na domovskej obrazovke stlačte **Nastavenia > Fax > Nastavenie faxu > Nastavenia príjmu faxov > Ovládacie prvky správcu > Odpoveď zapnutá**.
- 2 Vyberte zvonenie.

Nastavenie dátumu a času faxu

Poznámka: Skontrolujte, či je fax nakonfigurovaný. Ďalšie informácie nájdete v časti [Nastavenie tlačiarne na fax](#).

- 1 Na domovskej obrazovke sa dotknite položiek **Nastavenia > Zariadenie > Preferencie > Dátum a čas > Konfigurácia**.
- 2 Nakonfigurujte nastavenia.

Konfigurácia letného/zimného času

Poznámka: Skontrolujte, či je fax nakonfigurovaný. Ďalšie informácie nájdete v časti [Nastavenie tlačiarne na fax](#).

- 1 Na domovskej obrazovke sa dotknite položiek **Nastavenia > Zariadenie > Preferencie > Dátum a čas > Konfigurácia**.
- 2 V ponuke Časové pásmo sa dotknite položky **(UTC+používateľský) Vlastné**.
- 3 Dotknite sa položky **Posun voči času UTC (GMT)** a nakonfigurujte nastavenia.

Konfigurácia nastavení reproduktora faxu

Poznámka: Skontrolujte, či je fax nakonfigurovaný. Ďalšie informácie nájdete v časti [Nastavenie tlačiarne na fax](#).

- 1 Na domovskej obrazovke sa dotknite položiek **Nastavenia > Fax > Nastavenie faxu > Nastavenia reproduktora**.
- 2 Postupujte nasledovne:
 - Nastavte Režim reproduktora na možnosť **Vždy zapnuté**.
 - Nastavte Hlasitosť reproduktora na možnosť **Vysoká**.
 - Zapnite možnosť Hlasitosť zvonenia.

Konfigurácia nastavení protokolu e-mail SMTP

Nakonfigurujte nastavenia protokolu SMTP (Simple Mail Transfer Protocol) na odosielanie naskenovaného dokumentu prostredníctvom e-mailu. Nastavenia sú odlišné pre každého poskytovateľa e-mailových služieb.

Pred začatím skontrolujte, či je tlačiareň pripojená k sieti a sieť je pripojená k internetu.

Prostredníctvom nástroja Embedded Web Server

1 Otvorte webový prehliadač a do poľa adresy zadajte adresu IP tlačiarne.

Poznámky:

- Pozrite si adresu IP tlačiarne na domovskej obrazovke tlačiarne. Adresa IP sa zobrazuje ako štyri skupiny čísel, ktoré sú oddelené bodkami, napríklad 123.123.123.123.
- Ak používate server proxy, dočasne ho vypnite, aby sa webová stránka správne načítala.

2 Kliknite na položku **Nastavenia > E-mail**.

3 V časti Nastavenie e-mailu nakonfigurujte nastavenia.

Poznámky:

- Ďalšie informácie nájdete v zozname [poskytovateľov e-mailových služieb](#).
- V prípade poskytovateľov e-mailových služieb, ktorí nie sú v zozname, sa obráťte na svojho poskytovateľa a požiadajte ho o nastavenia.

4 Kliknite na možnosť **Uložiť**.

Používanie ponuky Nastavenia v tlačiarňi

1 Na domovskej obrazovke klepnite sa dotknite položky **Nastavenia > E-mail > Nastavenie e-mailu**.

2 Nakonfigurujte nastavenia.

Poznámky:

- Ďalšie informácie nájdete v zozname [poskytovateľov e-mailových služieb](#).
- V prípade poskytovateľov e-mailových služieb, ktorí nie sú v zozname, sa obráťte na svojho poskytovateľa a požiadajte ho o nastavenia.

Poskytovatelia e-mailových služieb

- [AOL Mail](#)
- [Comcast Mail](#)
- [Gmail](#)
- [iCloud Mail](#)
- [Mail.com](#)
- [NetEase Mail \(mail.126.com\)](#)
- [NetEase Mail \(mail.163.com\)](#)
- [NetEase Mail \(mail.yeah.net\)](#)
- [Outlook Live or Microsoft 365](#)
- [QQ Mail](#)

- [Sina Mail](#)
- [Sohu Mail](#)
- [Yahoo! Mail](#)
- [Zoho Mail](#)

Poznámky:

- Ak sa pri použití poskytnutých nastavení vyskytnú chyby, obráťte sa na poskytovateľa e-mailových služieb.
- V prípade poskytovateľov e-mailových služieb, ktorí nie sú v zozname, sa obráťte na svojho poskytovateľa.

AOL Mail

| Nastavenie | Hodnota |
|--|---|
| Primárna brána SMTP | smtp.aol.com |
| Port primárnej brány SMTP | 587 |
| Použiť nástroj SSL/TLS | Požadované |
| Potrebný dôveryhodný certifikát | Vypnuté |
| Adresa pre odpoveď | Vaša e-mailová adresa |
| Overenie servera SMTP | Prihlásenie/obyčajné |
| E-mail vytvorený na základe zariadenia | Použiť poverenia SMTP zariadenia |
| ID používateľa zariadenia | Vaša e-mailová adresa |
| Heslo zariadenia | Heslo aplikácie Poznámka: Ak chcete vytvoriť heslo aplikácie, prejdite na stránku Zabezpečenie účtu AOL , prihláste sa do svojho účtu a potom kliknite na položku Vytvoriť heslo aplikácie . |

Comcast Mail

| Nastavenie | Hodnota |
|--|----------------------------------|
| Primárna brána SMTP | smtp.comcast.net |
| Port primárnej brány SMTP | 587 |
| Použiť nástroj SSL/TLS | Požadované |
| Potrebný dôveryhodný certifikát | Vypnuté |
| Adresa pre odpoveď | Vaša e-mailová adresa |
| Overenie servera SMTP | Prihlásenie/obyčajné |
| E-mail vytvorený na základe zariadenia | Použiť poverenia SMTP zariadenia |
| ID používateľa zariadenia | Vaša e-mailová adresa |
| Heslo zariadenia | Heslo účtu |

Poznámka: Skontrolujte, či máte vo svojom účte aktivované nastavenie zabezpečenia prístupu pre tretiu stranu. Ďalšie informácie nájdete na [stránke pomocníka Comcast Xfinity Connect](#).

Gmail™

Poznámka: Skontrolujte, či máte v účte Google aktivované dvojkrokové overovanie. Ak chcete povoliť dvojkrokové overovanie prejdite na stránku [Zabezpečenie účtu Google](#), prihláste sa do svojho účtu a potom v časti „Prihlásenie do služby Google“ kliknite na položku **2-krokové overovanie**.

| Nastavenie | Hodnota |
|--|---|
| Primárna brána SMTP | smtp.gmail.com |
| Port primárnej brány SMTP | 587 |
| Použiť nástroj SSL/TLS | Požadované |
| Potrebný dôveryhodný certifikát | Vypnuté |
| Adresa pre odpoveď | Vaša e-mailová adresa |
| Overenie servera SMTP | Prihlásenie/obyčajné |
| E-mail vytvorený na základe zariadenia | Použiť poverenia SMTP zariadenia |
| ID používateľa zariadenia | Vaša e-mailová adresa |
| Heslo zariadenia | Heslo aplikácie Poznámky: <ul style="list-style-type: none"> Ak chcete vytvoriť heslo aplikácie prejdite na stránku Zabezpečenie účtu Google, prihláste sa do svojho účtu a potom v časti „Prihlásenie do služby Google“ kliknite na položku Heslá aplikácií. Položka „Heslá aplikácií“ sa zobrazuje iba v prípade, ak je povolené dvojkrokové overovanie. |

iCloud Mail

Poznámka: Skontrolujte, či máte aktivované dvojkrokové overovanie.

| Nastavenie | Hodnota |
|--|---|
| Primárna brána SMTP | smtp.mail.me.com |
| Port primárnej brány SMTP | 587 |
| Použiť nástroj SSL/TLS | Požadované |
| Potrebný dôveryhodný certifikát | Vypnuté |
| Adresa pre odpoveď | Vaša e-mailová adresa |
| Overenie servera SMTP | Prihlásenie/obyčajné |
| E-mail vytvorený na základe zariadenia | Použiť poverenia SMTP zariadenia |
| ID používateľa zariadenia | Vaša e-mailová adresa |
| Heslo zariadenia | Heslo aplikácie Poznámka: Ak chcete vytvoriť heslo aplikácie prejdite na stránku Správa účtu iCloud , prihláste sa do svojho účtu a potom v časti Zabezpečenie kliknite na položku Vygenerovať heslo . |

Mail.com

| Nastavenie | Hodnota |
|--|----------------------------------|
| Primárna brána SMTP | smtp.mail.com |
| Port primárnej brány SMTP | 587 |
| Použiť nástroj SSL/TLS | Požadované |
| Potrebný dôveryhodný certifikát | Vypnuté |
| Adresa pre odpoveď | Vaša e-mailová adresa |
| Overenie servera SMTP | Prihlásenie/obyčajné |
| E-mail vytvorený na základe zariadenia | Použiť poverenia SMTP zariadenia |
| ID používateľa zariadenia | Vaša e-mailová adresa |
| Heslo zariadenia | Heslo účtu |

NetEase Mail (mail.126.com)

Poznámka: Skontrolujte, či máte aktivovanú službu SMTP vo svojom účte. Ak chcete službu zapnúť, na domovskej stránke služby NetEase Mail kliknite na položky **Nastavenia > POP3/SMTP/IMAP** a potom povoľte možnosť **Služba IMAP/SMTP** alebo **Služba POP3/SMTP**.

| Nastavenie | Hodnota |
|--|--|
| Primárna brána SMTP | smtp.126.com |
| Port primárnej brány SMTP | 465 |
| Použiť nástroj SSL/TLS | Požadované |
| Potrebný dôveryhodný certifikát | Vypnuté |
| Adresa pre odpoveď | Vaša e-mailová adresa |
| Overenie servera SMTP | Prihlásenie/obyčajné |
| E-mail vytvorený na základe zariadenia | Použiť poverenia SMTP zariadenia |
| ID používateľa zariadenia | Vaša e-mailová adresa |
| Heslo zariadenia | Autorizačné heslo Poznámka: Autorizačné heslo sa poskytuje, keď je povolená služba IMAP/SMTP alebo služba POP3/SMTP. |

NetEase Mail (mail.163.com)

Poznámka: Skontrolujte, či máte aktivovanú službu SMTP vo svojom účte. Ak chcete službu zapnúť, na domovskej stránke služby NetEase Mail kliknite na položky **Nastavenia > POP3/SMTP/IMAP** a potom povoľte možnosť **Služba IMAP/SMTP** alebo **Služba POP3/SMTP**.

| Nastavenie | Hodnota |
|---------------------------------|--------------|
| Primárna brána SMTP | smtp.163.com |
| Port primárnej brány SMTP | 465 |
| Použiť nástroj SSL/TLS | Požadované |
| Potrebný dôveryhodný certifikát | Vypnuté |

| Nastavenie | Hodnota |
|--|--|
| Adresa pre odpoveď | Vaša e-mailová adresa |
| Overenie servera SMTP | Prihlásenie/obyčajné |
| E-mail vytvorený na základe zariadenia | Použiť poverenia SMTP zariadenia |
| ID používateľa zariadenia | Vaša e-mailová adresa |
| Heslo zariadenia | Autorizačné heslo Poznámka: Autorizačné heslo sa poskytuje, keď je povolená služba IMAP/SMTP alebo služba POP3/SMTP. |

NetEase Mail (mail.yeah.net)

Poznámka: Skontrolujte, či máte aktivovanú službu SMTP vo svojom účte. Ak chcete službu zapnúť, na domovskej stránke služby NetEase Mail kliknite na položky **Nastavenia > POP3/SMTP/IMAP** a potom povoľte možnosť **Služba IMAP/SMTP** alebo **Služba POP3/SMTP**.

| Nastavenie | Hodnota |
|--|--|
| Primárna brána SMTP | smtp.yeah.net |
| Port primárnej brány SMTP | 465 |
| Použiť nástroj SSL/TLS | Požadované |
| Potrebný dôveryhodný certifikát | Vypnuté |
| Adresa pre odpoveď | Vaša e-mailová adresa |
| Overenie servera SMTP | Prihlásenie/obyčajné |
| E-mail vytvorený na základe zariadenia | Použiť poverenia SMTP zariadenia |
| ID používateľa zariadenia | Vaša e-mailová adresa |
| Heslo zariadenia | Autorizačné heslo Poznámka: Autorizačné heslo sa poskytuje, keď je povolená služba IMAP/SMTP alebo služba POP3/SMTP. |

Outlook Live or Microsoft 365

Tieto nastavenia sa vzťahujú na e-mailové domény outlook.com a hotmail.com a na účty v službe Microsoft 365.

| Nastavenie | Hodnota |
|--|----------------------------------|
| Primárna brána SMTP | smtp.office365.com |
| Port primárnej brány SMTP | 587 |
| Použiť nástroj SSL/TLS | Požadované |
| Potrebný dôveryhodný certifikát | Vypnuté |
| Adresa pre odpoveď | Vaša e-mailová adresa |
| Overenie servera SMTP | Prihlásenie/obyčajné |
| E-mail vytvorený na základe zariadenia | Použiť poverenia SMTP zariadenia |
| ID používateľa zariadenia | Vaša e-mailová adresa |

| Nastavenie | Hodnota |
|------------------|--|
| Heslo zariadenia | Heslo účtu alebo heslo aplikácie Poznámky: <ul style="list-style-type: none"> • V prípade účtov s deaktivovaným dvojkrokovým overovaním použite heslo účtu. • V prípade účtov na doménach outlook.com alebo hotmail.com s aktivovaným dvojkrokovým overovaním použite heslo aplikácie. Ak chcete vytvoriť heslo aplikácie, prejdite na stránku Správa účtu Outlook Live a potom sa prihláste do svojho účtu. |

Poznámka: Ďalšie možnosti nastavenia pre podniky pri používaní služby Microsoft 365 nájdete na [stránke pomoci služby Microsoft 365](#).

QQ Mail

Poznámka: Skontrolujte, či máte aktivovanú službu SMTP vo svojom účte. Ak chcete službu zapnúť, na domovskej stránke služby QQ Mail kliknite na položky **Nastavenia > Účet**. V časti Služba POP3/IMAP/SMTP/Exchange/CardDAV/CalDAV povoľte **službu POP3/SMTP** alebo **službu IMAP/SMTP**.

| Nastavenie | Hodnota |
|--|---|
| Primárna brána SMTP | smtp.qq.com |
| Port primárnej brány SMTP | 587 |
| Použiť nástroj SSL/TLS | Požadované |
| Potrebný dôveryhodný certifikát | Vypnuté |
| Adresa pre odpoveď | Vaša e-mailová adresa |
| Overenie servera SMTP | Prihlásenie/obyčajné |
| E-mail vytvorený na základe zariadenia | Použiť poverenia SMTP zariadenia |
| ID používateľa zariadenia | Vaša e-mailová adresa |
| Heslo zariadenia | Autorizačný kód Poznámka: Ak chcete vygenerovať autorizačný kód, na domovskej stránke služby QQ Mail kliknite na položky Nastavenia > Účet a v časti Služba POP3/IMAP/SMTP/Exchange/CardDAV/CalDAV kliknite na položku Generovať autorizačný kód . |

Sina Mail

Poznámka: Skontrolujte, či máte aktivovanú službu POP3/SMTP vo svojom účte. Ak chcete službu zapnúť, na domovskej stránke služby Sina Mail kliknite na položky **Nastavenia > Ďalšie nastavenia > Používateľ služby POP/IMAP/SMTP** a potom povoľte možnosť **Služba POP3/SMTP**.

| Nastavenie | Hodnota |
|---------------------------------|---------------|
| Primárna brána SMTP | smtp.sina.com |
| Port primárnej brány SMTP | 587 |
| Použiť nástroj SSL/TLS | Požadované |
| Potrebný dôveryhodný certifikát | Vypnuté |

| Nastavenie | Hodnota |
|--|---|
| Adresa pre odpoveď | Vaša e-mailová adresa |
| Overenie servera SMTP | Prihlásenie/obyčajné |
| E-mail vytvorený na základe zariadenia | Použiť poverenia SMTP zariadenia |
| ID používateľa zariadenia | Vaša e-mailová adresa |
| Heslo zariadenia | Autorizačný kód Poznámka: Ak chcete vytvoriť autorizačný kód, na domovskej stránke e-mailu kliknite na položky Nastavenia > Ďalšie nastavenia > Používateľ služby POP/IMAP/SMTP a potom povoľte položku Stav autorizačného kódu . |

Sohu Mail

Poznámka: Skontrolujte, či máte aktivovanú službu SMTP vo svojom účte. Ak chcete službu zapnúť, na domovskej stránke služby Sohu Mail kliknite na položky **Možnosti > Nastavenia > POP3/SMTP/IMAP** a potom povoľte možnosť **Služba IMAP/SMTP** alebo **Služba POP3/SMTP**.

| Nastavenie | Hodnota |
|--|--|
| Primárna brána SMTP | smtp.sohu.com |
| Port primárnej brány SMTP | 465 |
| Použiť nástroj SSL/TLS | Požadované |
| Potrebný dôveryhodný certifikát | Vypnuté |
| Adresa pre odpoveď | Vaša e-mailová adresa |
| Overenie servera SMTP | Prihlásenie/obyčajné |
| E-mail vytvorený na základe zariadenia | Použiť poverenia SMTP zariadenia |
| ID používateľa zariadenia | Vaša e-mailová adresa |
| Heslo zariadenia | Nezávislé heslo Poznámka: Nezávislé heslo sa poskytuje, keď je povolená služba IMAP/SMTP alebo služba POP3/SMTP. |

Yahoo! Mail

| Nastavenie | Hodnota |
|--|----------------------------------|
| Primárna brána SMTP | smtp.mail.yahoo.com |
| Port primárnej brány SMTP | 587 |
| Použiť nástroj SSL/TLS | Požadované |
| Potrebný dôveryhodný certifikát | Vypnuté |
| Adresa pre odpoveď | Vaša e-mailová adresa |
| Overenie servera SMTP | Prihlásenie/obyčajné |
| E-mail vytvorený na základe zariadenia | Použiť poverenia SMTP zariadenia |
| ID používateľa zariadenia | Vaša e-mailová adresa |

| Nastavenie | Hodnota |
|------------------|---|
| Heslo zariadenia | Heslo aplikácie Poznámka: Ak chcete vytvoriť heslo aplikácie, prejdite na stránku Zabezpečenie účtu Yahoo , prihláste sa do svojho účtu a potom kliknite na položku Vytvoriť heslo aplikácie . |

Zoho Mail

| Nastavenie | Hodnota |
|--|---|
| Primárna brána SMTP | smtp.zoho.com |
| Port primárnej brány SMTP | 587 |
| Použiť nástroj SSL/TLS | Požadované |
| Potrebný dôveryhodný certifikát | Vypnuté |
| Adresa pre odpoveď | Vaša e-mailová adresa |
| Overenie servera SMTP | Prihlásenie/obyčajné |
| E-mail vytvorený na základe zariadenia | Použiť poverenia SMTP zariadenia |
| ID používateľa zariadenia | Vaša e-mailová adresa |
| Heslo zariadenia | Heslo účtu alebo heslo aplikácie Poznámky: <ul style="list-style-type: none"> • V prípade účtov s deaktivovaným dvojkrokovým overovaním použite heslo účtu. • V prípade účtov s aktivovaným dvojkrokovým overovaním použite heslo aplikácie. Ak chcete vytvoriť heslo aplikácie prejdite na stránku Zabezpečenie účtu Zoho Mail, prihláste sa do svojho účtu a potom v časti Heslá pre konkrétne aplikácie kliknite na položku Vygenerovať nové heslo. |

Vkladanie papiera a špeciálnych médií

Nastavenie veľkosti a typu papiera

- 1 Na domovskej obrazovke sa dotknite položiek **Nastavenia > Papier > Konfigurácia zásobníkov > Veľkosť/typ papiera** > vyberte zdroj papiera.
- 2 Nastavte veľkosť a typ papiera.

Konfigurácia univerzálnych nastavení papiera

- 1 Na domovskej obrazovke sa dotknite položiek **Nastavenia > Papier > Konfigurácia médií > Univerzálne nastavenie**.
- 2 Nakonfigurujte nastavenia.

Vkladanie do zásobníkov

⚠ POZOR – NEBEZPEČENSTVO PREVRÁTENIA: Ak chcete znížiť riziko nestability zariadenia, do každého zásobníka vkladajte papier samostatne. Všetky ostatné zásobníky nechajte zatvorené dovtedy, kým ich nepotrebuje.

1 Vyberte zásobník.

Poznámka: Zásobníky nevyberajte, keď tlačiareň pracuje, aby ste sa vyhli zaseknutiam.

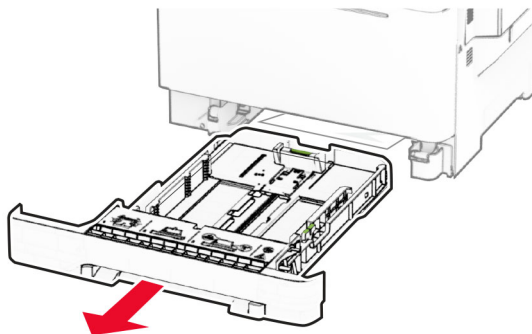

2 Nastavte vodiace lišty tak, aby zodpovedali veľkosti vkladaneho papiera.

Poznámka: Vodiace lišty umiestňujte podľa indikátorov naspodku zásobníka.

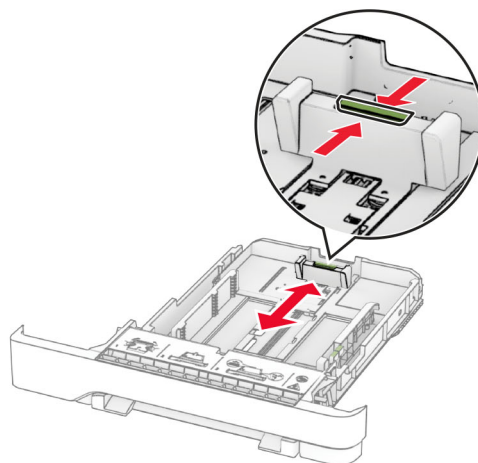
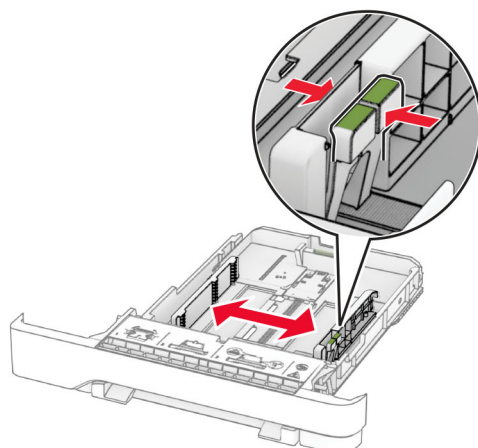

3 Pred vloženíím papier ohnite, rozdeľte a zarovnajte jeho okraje.

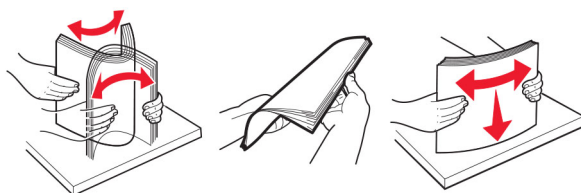

4 Stoh papiera vložte tak, aby strana, na ktorú sa tlačí, smerovala nahor.

- V prípade jednostrannej tlače vložte hlavičkový papier lícovou stranou nahor tak, aby hlavička smerovala k prednej časti zásobníka.
- V prípade obojstrannej tlače vložte hlavičkový papier lícovou stranou nadol tak, aby hlavička smerovala k zadnej časti zásobníka.
- Papier do zásobníka nezasúvajte.

- Uistite sa, že výška stohu nepresahuje označenie maximálneho množstva papiera. Preplnenie môže spôsobiť zaseknutie papiera.

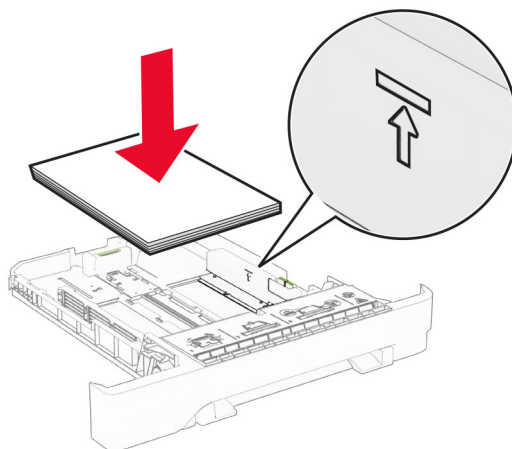

5 Vložte zásobník.

V prípade potreby nastavte veľkosť a typ papiera tak, aby zodpovedali papieru vloženému v zásobníku.

Vkladanie do ručného podávača

- 1 Nastavte okrajové vodiace lišty tak, aby zodpovedali šírke vkladaneho papiera.

Poznámka: Uistite sa, že vodiace lišty priliehajú tesne k papieru, ale nie príliš, aby nedošlo k pokrčeniu papiera.

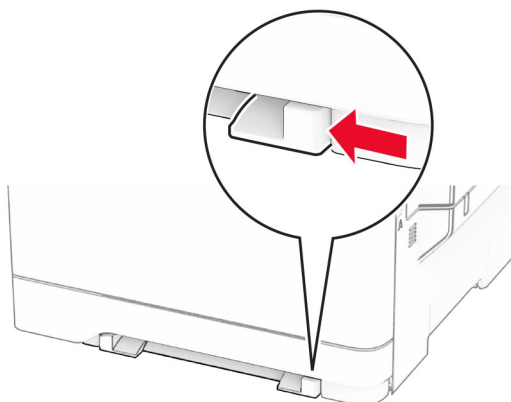

- 2 Vložte hárok papiera stranou určenou na tlač smerom nadol.

Poznámka: Uistite sa, že je vložený papier narovnaný, aby ste predišli šikmej či krivej tlači.

- Na jednosmernú tlač vložte hlavičkový papier stranou určenou na tlač smerom nadol tak, aby do tlačiarne vstupoval ako prvý horný okraj.

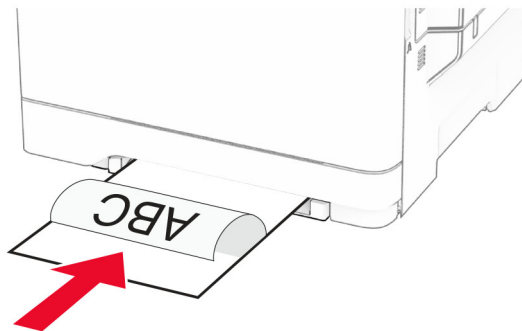

- Na obojsmernú tlač vložte hlavičkový papier stranou určenou na tlač smerom nahor tak, aby do tlačiarne vstupoval ako posledný horný okraj.

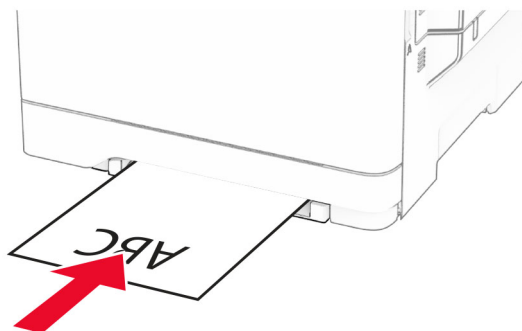

- Obálku vložte zatváracou stranou nahor a k pravej strane vodiacej lišty papiera.

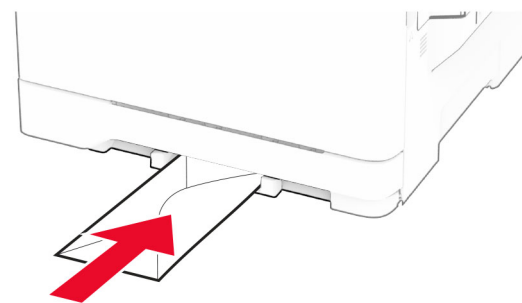

3 Podávajte papier až do vtiahnutia prednej hrany.

Výstraha – Riziko poranenia: Aby ste zabránili zaseknutiu papiera, nevkladajte papier do manuálneho podávača násilím.

Vkladanie do viacúčelového podávača

Poznámka: Viacúčelový podávač je k dispozícii len v prípade, že je nainštalovaný voliteľný 650-hárkový dvojité zasobník.

- 1 Otvorte viacúčelový podávač.

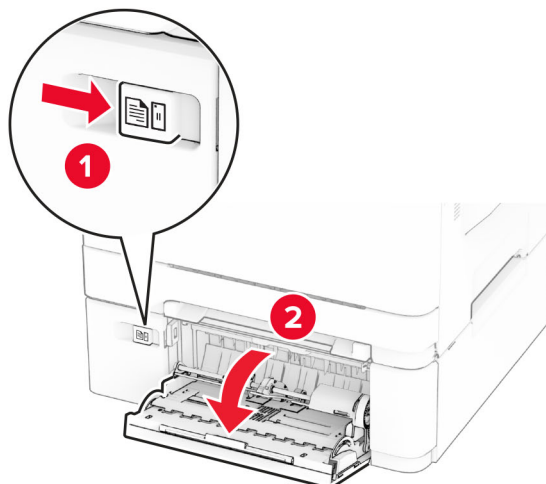

- 2 Nastavte vodiacu lištu tak, aby zodpovedala veľkosti vkladaneho papiera.

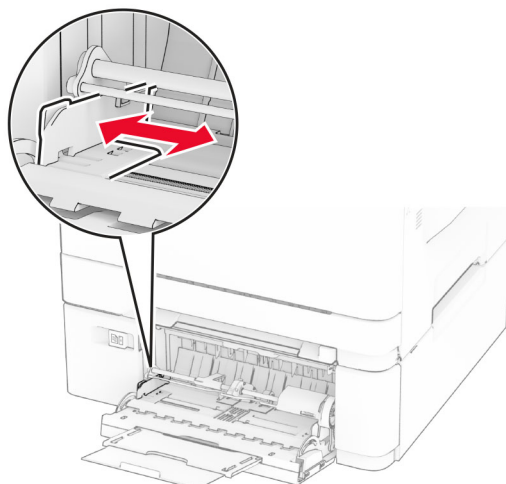

3 Pred vloženíím papier ohnite, rozdeľte a zarovnajte jeho okraje.

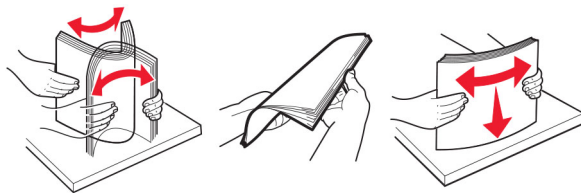

4 Vložte papier.

- Na jednosmernú tlač vložte hlavičkový papier stranou určenou na tlač smerom nadol tak, aby do tlačiarne vstupoval ako prvý horný okraj.

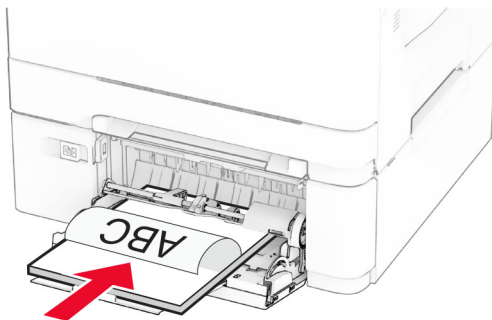

- Na obojsmernú tlač vložte hlavičkový papier stranou určenou na tlač smerom nahor tak, aby do tlačiarne vstupoval ako posledný horný okraj.

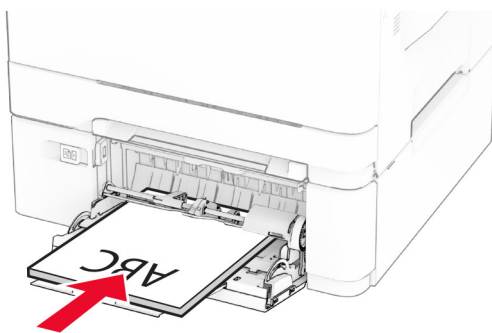

- Obálky vložte zatváracou stranou nahor a k pravej strane vodiacej lišty papiera.

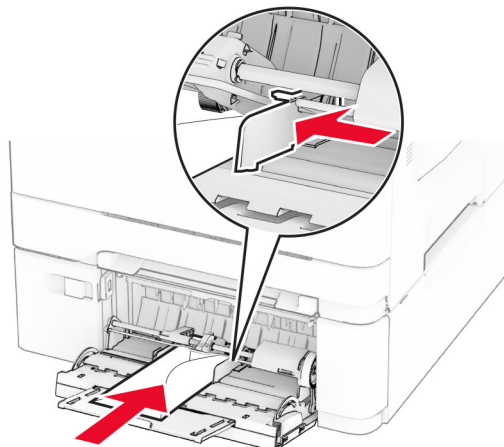

Výstraha – Riziko poranenia: Nepoužívajte obálky so známkami, sponami, cvočkami, okienkami, špeciálnou obrubou alebo samolepiacimi prvkami.

- 5 V ponuke Papier na ovládacom paneli nastavte veľkosť a typ papiera tak, aby zodpovedali papieru vloženému vo viacúčelovom podávači.

Prepojenie zásobníkov

- 1 Na domovskej obrazovke sa dotknite položiek **Nastavenia > Papier > Konfigurácia zásobníkov** > a zvolíte zdroj papiera.
- 2 Pre zásobníky, ktoré prepájate, nastavte rovnakú veľkosť a typ papiera.
- 3 Na domovskej obrazovke sa dotknite položiek **Nastavenia > Zariadenie > Údržba > Ponuka konfigurácie > Konfigurácia zásobníkov > Prepojenie na zásobník**.
- 4 Stlačte **Automatické**.

Ak chcete zrušiť prepojenie zásobníkov, uistite sa, že žiadne zásobníky nemajú rovnaké nastavenia veľkosti a typu papiera.

Výstraha – Riziko poranenia: Teplota fixačnej jednotky sa môže meniť v závislosti od špecifikovaného typu papiera. Ak sa chcete vyhnúť problémom pri tlači, nastavenie typu papiera v tlačiarňi by malo zodpovedať papieru vloženému v zásobníku.

Inštalácia a aktualizácia softvéru, ovládačov a firmvéru

Inštalácia softvéru tlačiarne

Poznámky:

- Ovládač tlače je súčasťou softvérového inštaláčného balíka.

- V prípade počítačov Macintosh s verziou operačného systému macOS 10.7 alebo novším nie je potrebné inštalovať ovládač pre tlač na tlačiareň s certifikáciou AirPrint. Ak si chcete prispôbiť funkcie tlače, stiahnite si ovládač tlačiarne.

1 Získajte kópiu softvérového inštalačného balíka.

- Z disku CD so softvérom dodanom s tlačiarňou.
- Prejdite na adresu www.lexmark.com/downloads.

2 Spustíte inštalátor a postupujte podľa pokynov na obrazovke počítača.

Inštalácia ovládača faxu

1 Prejdite na stránku www.lexmark.com/downloads, vyhľadajte model svojej tlačiarne a potom stiahnite príslušný inštalačný balík.

2 V počítači kliknite na položku **Vlastnosti tlačiarne** a potom prejdite na kartu **Konfigurácia**.

3 Vyberte položku **Fax** a potom kliknite na možnosť **Použiť**.

Pridávanie tlačiarne do počítača

Skôr než začnete, vykonajte jeden z týchto krokov:

- Pripojte tlačiareň a počítač k rovnakej sieti. Ďalšie informácie o pripájaní tlačiarne k sieti nájdete v časti [„Pripojenie tlačiarne k sieti Wi-Fi“ na strane 70](#).
- Pripojte počítač k tlačiarne. Ďalšie informácie nájdete v časti [„Pripojenie počítača k tlačiarne“ na strane 72](#).
- Pomocou kábla USB pripojte tlačiareň k počítaču. Ďalšie informácie nájdete v časti [„Pripájanie káblov“ na strane 23](#).

Poznámka: Kábel USB sa predáva samostatne.

Používatelia systému Windows

1 Pomocou počítača nainštalujte ovládač tlačiarne.

Poznámka: Ďalšie informácie nájdete v časti [„Inštalácia softvéru tlačiarne“ na strane 54](#).

2 Otvorte priečinok s tlačiarňami a potom kliknite na položku **Pridať tlačiareň alebo skener**.

3 V závislosti od pripojenia tlačiarne vykonajte jeden z nasledujúcich krokov:

- Vyberte tlačiareň zo zoznamu a kliknite na tlačidlo **Pridať zariadenie**.
- Kliknite na položku **Zobraziť tlačiarne s funkciou Wi-Fi Direct**, vyberte tlačiareň a potom kliknite na položku **Pridať zariadenie**.
- Kliknite na možnosť **Požadovaná tlačiareň nie je v zozname uvedená** a potom v okne **Pridať tlačiareň** vykonajte nasledujúce kroky:
 - a Vyberte možnosť **Pridať tlačiareň pomocou adresy TCP/IP alebo názvu hostiteľa** a potom kliknite na možnosť **Ďalej**.
 - b Do poľa **Názov hostiteľa alebo adresa IP** zadajte adresu IP tlačiarne a potom kliknite na možnosť **Ďalej**.

Poznámky:

- Pozrite si adresu IP tlačiarne na domovskej obrazovke tlačiarne. Adresa IP sa zobrazuje ako štyri skupiny čísel, ktoré sú oddelené bodkami, napríklad 123.123.123.123.
 - Ak používate server proxy, dočasne ho vypnite, aby sa webová stránka správne načítala.
- c Vyberte ovládač tlačiarne a kliknite na tlačidlo **Ďalej**.
 - d Vyberte možnosť **Použiť aktuálne nainštalovaný ovládač tlačiarne (odporúča sa)** a potom kliknite na možnosť **Ďalej**.
 - e Zadať názov tlačiarne a kliknite na možnosť **Ďalej**.
 - f Vyberte možnosť zdieľania tlačiarne a potom kliknite na možnosť **Ďalej**.
 - g Kliknite na položku **Dokončiť**.

Používatelia systému Macintosh

- 1 V počítači otvorte položku **Tlačiarne a skenery**.
- 2 Kliknite na ikonu **+** a potom vyberte tlačiareň.
- 3 V ponuke **Použiť** vyberte ovládač tlačiarne.

Poznámky:

- Ak chcete použiť ovládač tlačiarne Macintosh, vyberte možnosť **AirPrint** alebo **Secure AirPrint**.
- Ak si chcete prispôbiť funkcie tlače, vyberte ovládač tlačiarne Lexmark. Informácie o inštalácii ovládača nájdete v časti „[Inštalácia softvéru tlačiarne](#)“ na strane 54.

- 4 Pridať tlačiareň.

Aktualizácia firmvéru

Ak chcete zvýšiť výkon tlačiarne a odstrániť problémy, pravidelne aktualizujte firmvér tlačiarne.

Ďalšie informácie o aktualizácii firmvéru získate od zástupcu spoločnosti Lexmark.

Ak chcete získať najnovší firmvér, prejdite na adresu www.lexmark.com/downloads a potom vyhľadajte svoj model tlačiarne.

- 1 Otvorte webový prehliadač a do poľa adresy zadajte adresu IP tlačiarne.

Poznámky:

- Pozrite si adresu IP tlačiarne na domovskej obrazovke tlačiarne. Adresa IP sa zobrazuje ako štyri skupiny čísel, ktoré sú oddelené bodkami, napríklad 123.123.123.123.
- Ak používate server proxy, dočasne ho vypnite, aby sa webová stránka správne načítala.

- 2 Kliknite na položky **Nastavenia > Zariadenie > Aktualizovať firmvér**.

- 3 Vykonajte niektorý z týchto krokov:

- Kliknite na položky **Skontrolovať aktualizácie > Súhlasím, spustiť aktualizáciu**.
- Nahrajte súbor flash.
 - a Prejdite na súbor flash.

Poznámka: Uistite sa, že ste rozbalili súbor zip firmvéru.

- b Kliknite na položky **Odovzdať > Spustiť**.

Export alebo import konfiguračného súboru

Konfiguračné nastavenia tlačiarne možno exportovať do textového súboru a potom tento súbor importovať do inej tlačiarne, kde sa použijú dané nastavenia.

- 1 Otvorte webový prehliadač a do poľa adresy zadajte adresu IP tlačiarne.

Poznámky:

- Pozrite si adresu IP tlačiarne na domovskej obrazovke tlačiarne. IP Adresa sa zobrazuje ako štyri skupiny čísel, ktoré sú oddelené bodkami, napríklad 123.123.123.123.
- Ak používate server proxy, dočasne ho vypnite, aby sa správne načítala webová stránka.

- 2 V nástroji Embedded Web Server kliknite na položku **Exportovať konfiguráciu** alebo **Importovať konfiguráciu**.

- 3 Postupujte podľa pokynov na obrazovke.

- 4 Ak tlačiareň podporuje aplikácie, potom postupujte takto:

- a Kliknite na položku **Aplikácie** > vyberte aplikáciu > **Konfigurovať**.
- b Kliknite na položku **Exportovať** alebo **Importovať**.

Pridávanie dostupných voliteľných prvkov do ovládača tlačiarne

Používatelia systému Windows

- 1 Otvorte priečinok tlačiarňí.
- 2 Vyberte tlačiareň, ktorú chcete aktualizovať, a vykonajte jeden z týchto krokov:
 - V operačnom systéme Windows 7 alebo novšom vyberte položku **Vlastnosti tlačiarne**.
 - V predchádzajúcich verziách vyberte položku **Vlastnosti**.
- 3 Prejdite na kartu Konfigurácia a vyberte položku **Aktualizovať teraz – spýtať sa tlačiarne**.
- 4 Uložte zmeny.

Používatelia systému Macintosh

- 1 V položke Systémové preferencie v ponuke Apple prejdite na tlačiareň a vyberte položku **Možnosti a spotrebný materiál**.
- 2 Prejdite na zoznam hardvérových voliteľných prvkov a pridajte nainštalované voliteľné prvky.
- 3 Uložte zmeny.

Inštalácia hardvérových voliteľných prvkov

Dostupné interné voliteľné prvky

- Disk s inteligentným ukladáním (ISD)
 - Písma
 - Zjednodušená čínština
 - Tradičná čínština
 - Japončina
 - Kórejščina
 - Arabčina
 - Veľkokapacitné ukladanie
- Pevný disk
- Licencované funkcie
 - IPDS
 - Čiarový kód

Poznámky:

- Na aktiváciu funkcie Forms Merge a niektorých funkcií IPDS je potrebný disk ISD alebo pevný disk.
- Niektoré možnosti sú k dispozícii len pri niektorých modeloch tlačiarní. Ďalšie informácie získate od [podpory pre zákazníkov](#).

Inštalácia voliteľných zásobníkov

 **POZOR – NEBEZPEČENSTVO ZÁSAHU ELEKTRICKÝM PRÚDOM:** Ak pristupujete k riadiacej jednotke alebo inštalujete voliteľný hardvérový prvok či pamäťové zariadenie po inštalácii tlačiarne, tlačiareň vypnite a odpojte napájací kábel z elektrickej zásuvky, aby ste sa vyhli riziku zasiahnutia elektrickým prúdom. Ak sú k tlačiarňi pripojené iné zariadenia, tiež ich vypnite a odpojte všetky káble, ktoré smerujú do tlačiarne.

- 1 Vypnite tlačiareň.
- 2 Vytiahnite napájací kábel zo sieťovej zásuvky a potom z tlačiarne.
- 3 Vybaľte voliteľný zásobník a odstráňte všetok obalový materiál.
- 4 Zarovnajzte tlačiareň s voliteľným zásobníkom a potom spustíte tlačiareň nadol na požadované miesto.

 **POZOR – RIZIKO PORANENIA:** Ak je hmotnosť tlačiarne väčšia ako 20 kg (44 libier), na jej bezpečné zdvihnutie sú potrební dvaja alebo viacerí kvalifikovaní pracovníci.

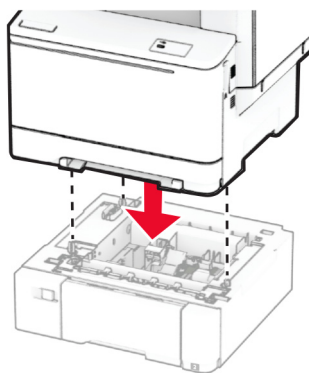

Poznámka: Aby ste predišli neplatnej konfigurácii, pri inštalácii zásobníka na 550 hárkov a zásobníka na 650 hárkov vždy umiestnite zásobník na 550 hárkov pod zásobník na 650 hárkov.

5 Napájací kábel pripojte k tlačiarni a potom do elektrickej zásuvky.

⚠ POZOR – RIZIKO PORANENIA: Riziku požiaru alebo zásahu elektrickým prúdom sa vyhnite tak, že zapojíte napájací kábel do riadne označenej a správne uzemnenej elektrickej zásuvky, ktorá sa nachádza blízko produktu a je ľahko dostupná.

6 Zapnite tlačiareň.

Pridajte zásobník do ovládača tlačiarni, aby bol k dispozícii pre tlačové úlohy. Ďalšie informácie nájdete v časti [„Pridávanie dostupných voliteľných prvkov do ovládača tlačiarni“ na strane 57.](#)

Inštalácia disku s inteligentným ukladaním

⚠ POZOR – NEBEZPEČENSTVO ZÁSAHU ELEKTRICKÝM PRÚDOM: Ak prístupujete k riadiacej jednotke alebo inštalujete voliteľný hardvérový prvok či pamäťové zariadenie po inštalácii tlačiarni, tlačiareň vypnite a odpojte napájací kábel z elektrickej zásuvky, aby ste sa vyhli riziku zasiahnutia elektrickým prúdom. Ak sú k tlačiarni pripojené iné zariadenia, tiež ich vypnite a odpojte všetky káble, ktoré smerujú do tlačiarni.

1 Vypnite tlačiareň.

2 Vytiahnite napájací kábel zo sieťovej zásuvky a potom z tlačiarni.

3 Pomocou skrutkovača s plochou hlavou odstráňte kryt riadiacej dosky.

Výstraha – Riziko poranenia: Elektronické súčasti riadiacej jednotky sa môžu ľahko poškodiť statickou elektrinou. Skôr ako sa dotknete akejkoľvek súčasti alebo konektora riadiacej dosky, dotknite sa kovového povrchu tlačiarni.

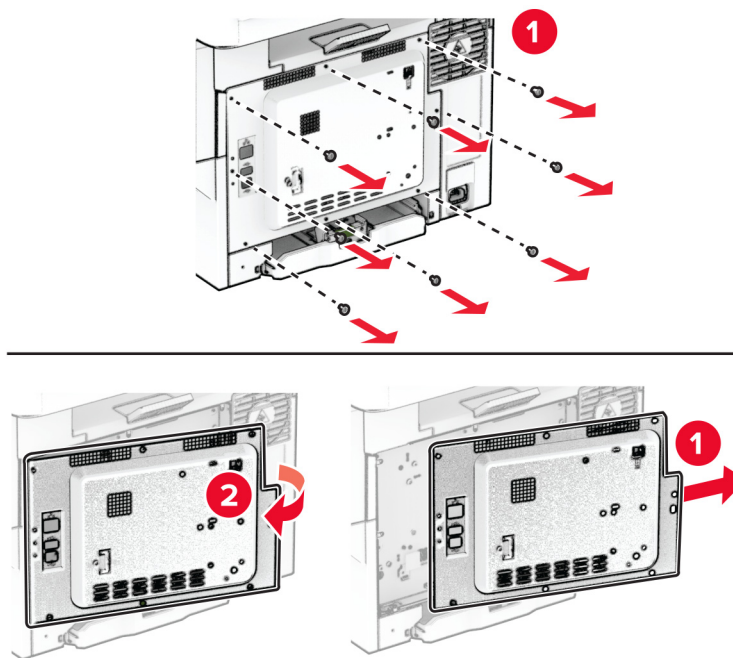

4 Rozbaľte disk s inteligentným ukladaním (ISD).

Výstraha – Riziko poranenia: Nedotýkajte sa konektorov pozdĺž okraja karty.

5 Vyhľadajte konektor disku ISD.

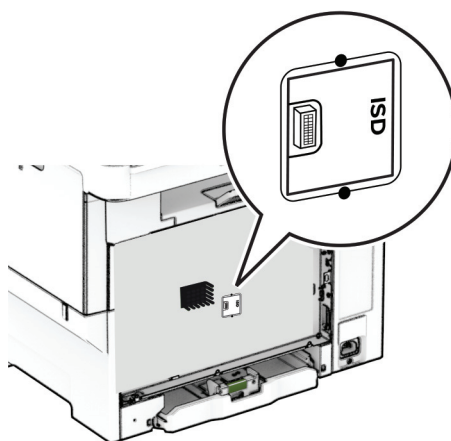

6 Vložte úložný disk do konektora disku ISD.

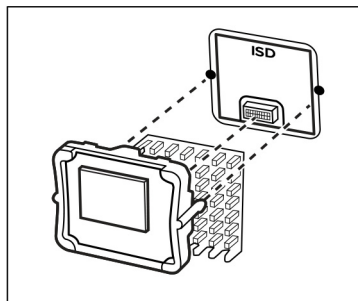
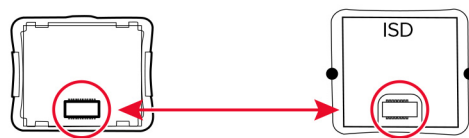

7 Pripojte kryt radiacej jednotky, a potom nasadte skrutky.

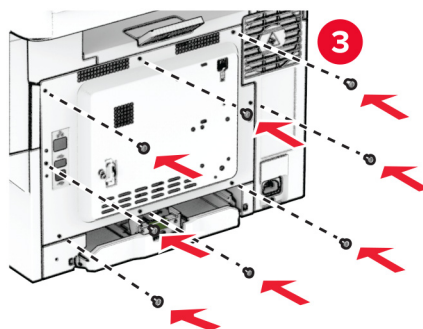
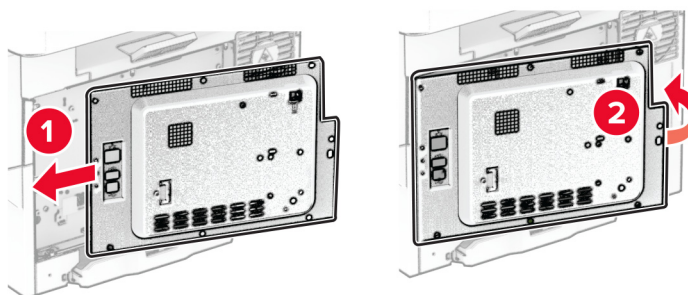

8 Napájací kábel pripojte k tlačiarni a potom do elektrickej zásuvky.

⚠ POZOR – RIZIKO PORANENIA: Riziku požiaru alebo zásahu elektrickým prúdom sa vyhnite tak, že zapojíte napájací kábel do riadne označenej a správne uzemnenej elektrickej zásuvky, ktorá sa nachádza blízko produktu a je ľahko dostupná.

9 Zapnite tlačiareň.

Inštalácia pevného disku tlačiarne

⚠ POZOR – NEBEZPEČENSTVO ZÁSAHU ELEKTRICKÝM PRÚDOM: Ak prístupujete k riadiacej jednotke alebo inštalujete voliteľný hardvérový prvok či pamäťové zariadenie po inštalácii tlačiarne, tlačiareň vypnite a odpojte napájací kábel z elektrickej zásuvky, aby ste sa vyhli riziku zasiahnutia elektrickým prúdom. Ak sú k tlačiarňi pripojené iné zariadenia, tiež ich vypnite a odpojte všetky káble, ktoré smerujú do tlačiarne.

Poznámka: Táto úloha vyžaduje použitie plochého skrutkovača.

- 1 Vypnite tlačiareň.
- 2 Vytiahnite napájací kábel zo sieťovej zásuvky a potom z tlačiarne.
- 3 Zložte kryt riadiacej jednotky.

Výstraha – Riziko poranenia: Elektronické súčasti riadiacej jednotky sa môžu ľahko poškodiť statickou elektrinou. Skôr ako sa dotknete akejkoľvek súčasti alebo konektora riadiacej dosky, dotknite sa kovového povrchu tlačiarne.

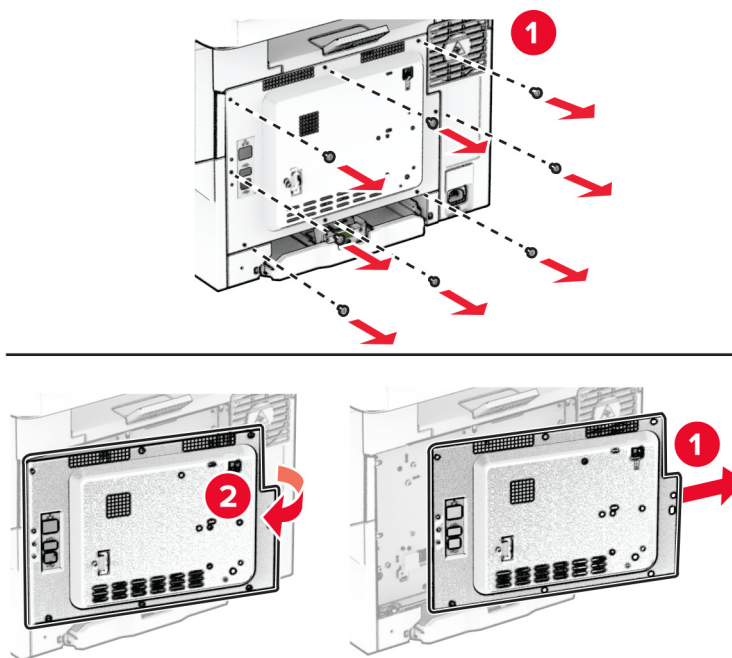

4 Odpojte kábel rozhrania faxu od riadiacej jednotky.

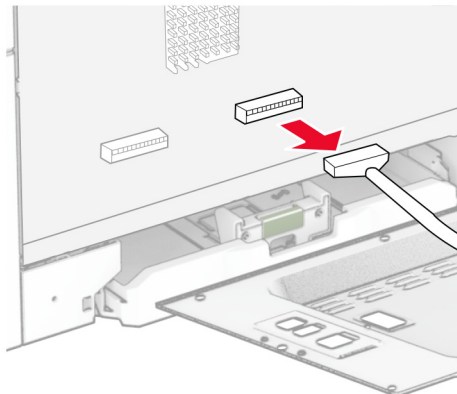

5 Odstráňte kryt portu pevného disku z krytu riadiacej jednotky.

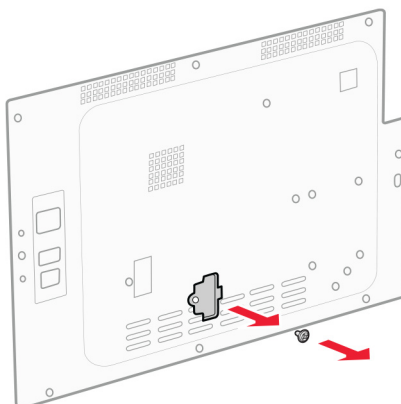

6 Vybaľte a potom zostavte pevný disk.

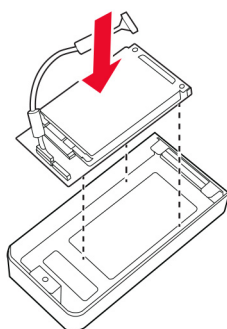
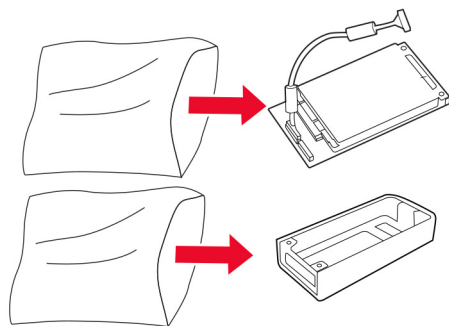

7 Pripojte pevný disk ku krytu riadiacej jednotky.

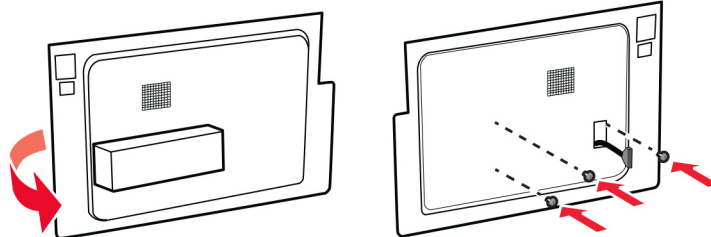
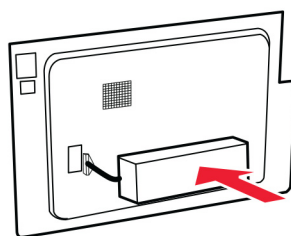

8 Pripojte kábel rozhrania pevného disku k riadiacej jednotke.

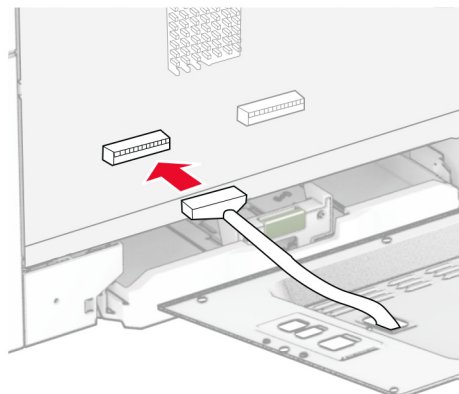

9 Pripojte kábel rozhrania faxu k riadiacej jednotke.

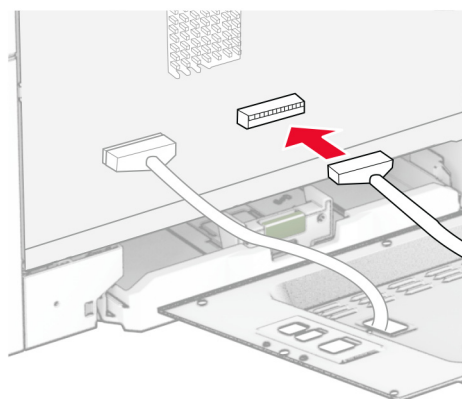

10 Pripojte kryt radiacej jednotky, a potom nasadte skrutky.

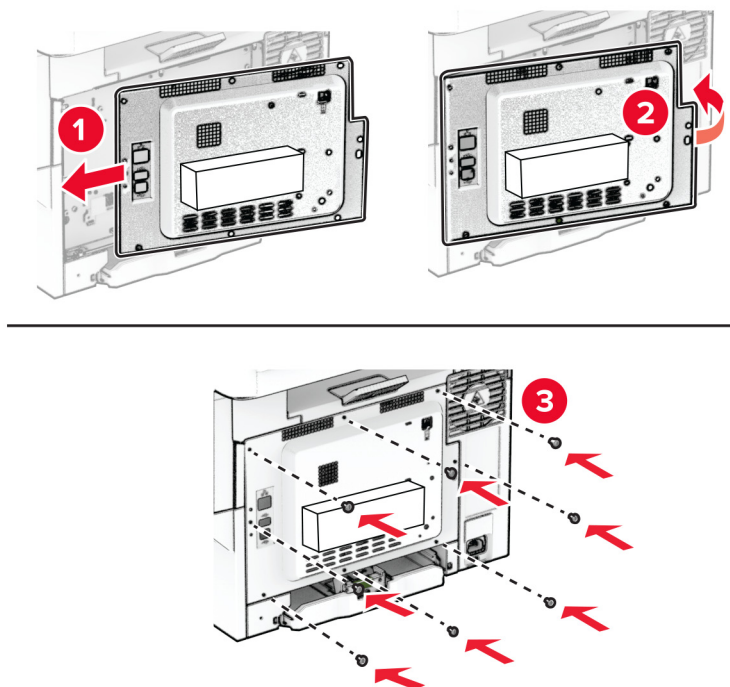

11 Napájací kábel pripojte k tlačiarne a potom do elektrickej zásuvky.

⚠ POZOR – RIZIKO PORANENIA: Riziku požiaru alebo zásahu elektrickým prúdom sa vyhnite tak, že zapojíte napájací kábel do riadne označenej a správne uzemnenej elektrickej zásuvky, ktorá sa nachádza blízko produktu a je ľahko dostupná.

12 Zapnite tlačiareň.

Inštalácia pohodlnej zošívачky

- 1 Vypnite tlačiareň.
- 2 Vytiahnite napájací kábel zo sieťovej zásuvky a potom z tlačiarne.
- 3 Vybajte pohodlnú zošívачku.
- 4 Odstráňte kryty stĺpika.

Poznámka: Kryty stĺpika nezhadzujte.

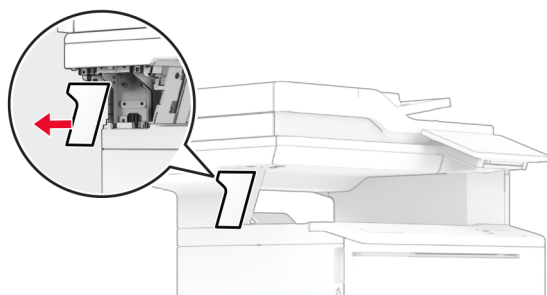
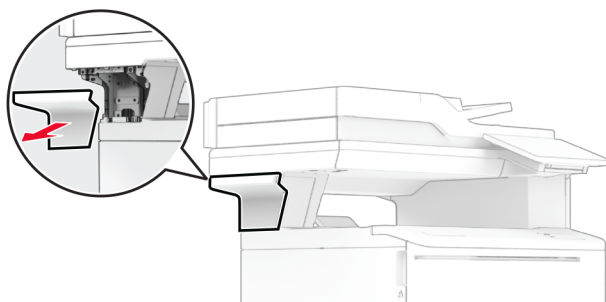

5 Vložte zdroj napájania cez tlačiareň a potom ho pripojte k pohodlnej zošívачke.

Poznámka: Aby ste predišli poškodeniu pohodlnej zošívачky, používajte iba zdroj napájania, ktorý je s ňou dodaný.

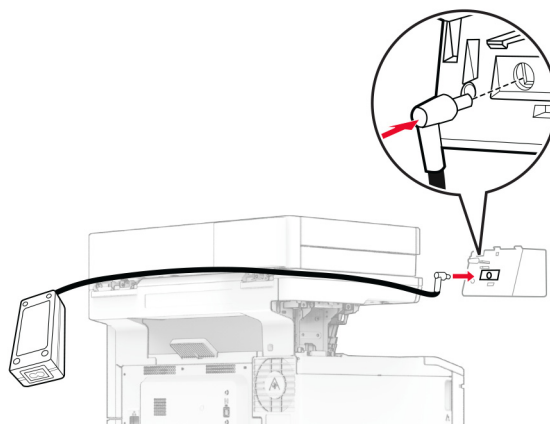

6 Nainštalujte pohodlnú zošívачku.

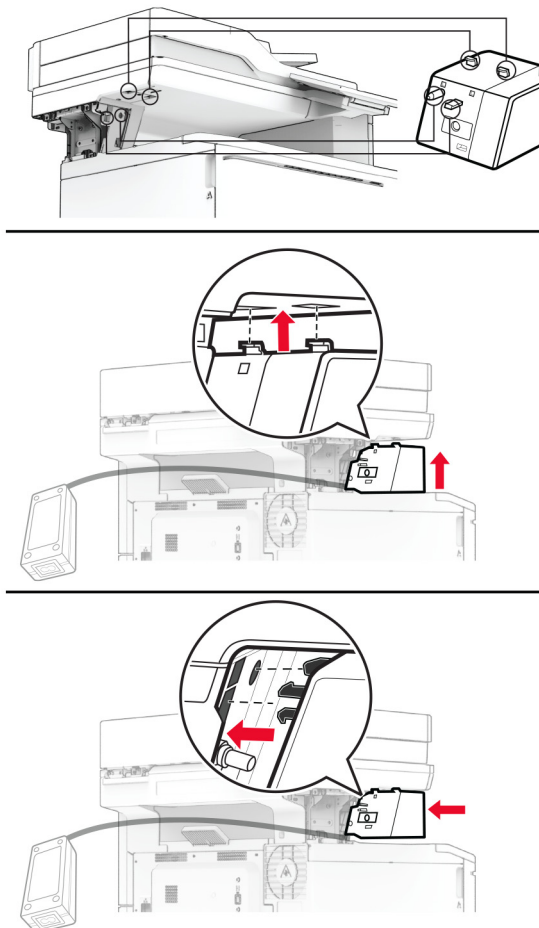

7 Správne umiestnite zdroj napájania.

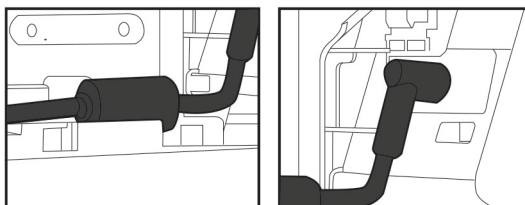

8 Pripojte kryt stípika.

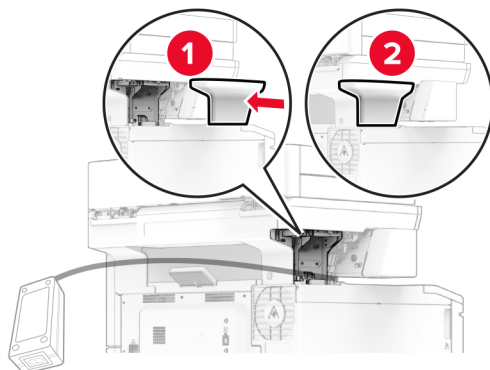

Poznámka: Správne zaistite zdroj napájania.

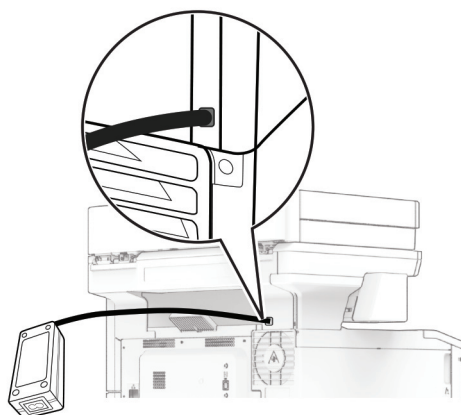

9 Pripojte jeden koniec napájacieho kábla zošívачky do zdroja napájania a druhý do elektrickej zásuvky.

10 Pripojte jeden koniec napájacieho kábla tlačiarne do tlačiarne a druhý do elektrickej zásuvky.

⚠ POZOR – RIZIKO PORANENIA: Riziku požiaru alebo zásahu elektrickým prúdom sa vyhnete tak, že zapojíte napájací kábel do riadne označenej a správne uzemnenej elektrickej zásuvky, ktorá sa nachádza blízko produktu a je ľahko dostupná.

11 Zapnite tlačiareň.

Pripojenie k sieti

Bezdrôtová podpora

| Model tlačiarne | Typ zariadenia | Číslo modelu | Bezdrôtové |
|-----------------|----------------|--------------|------------|
| CX532adwe | 7531 | 276 | X |
| | | 286 | ✓ |
| CX635adwe | | 676 | X |
| | | 686 | ✓ |
| XC2335 | | 289 | ✓ |

Pripojenie tlačiarne k sieti Wi-Fi

Skontrolujte, či je položka Aktívny adaptér nastavená na možnosť Automaticky. Na domovskej obrazovke sa dotknite položky **Nastavenia > Sieť/porty > Prehľad siete > Aktívny adaptér**.

Pomocou ovládacieho panela

- 1 Na domovskej obrazovke sa dotknite položiek **Nastavenia > Sieť/porty > Bezdrôtové > nastavenie na paneli tlačiarne > Vybrať sieť**.
- 2 Vyberte sieť Wi-Fi a potom zadajte heslo siete.

Poznámka: V prípade modelov tlačiarňí, ktoré podporujú pripojenie k sieti Wi-Fi, sa počas úvodného nastavenia zobrazí výzva na nastavenie siete Wi-Fi.

Používanie mobilného asistenta spoločnosti Lexmark

- 1 V závislosti od vášho mobilného zariadenia si stiahnite mobilného asistenta spoločnosti Lexmark buď v internetovom obchode Google Play™, alebo v internetovom obchode App Store.
- 2 Na domovskej obrazovke tlačiarne sa dotknite položiek **Nastavenia > Sieť/porty > Bezdrôtové > nastavenie pomocou mobilnej aplikácie > Identifikátor tlačiarne**.
- 3 Spustíte aplikáciu zo svojho mobilného zariadenia a potom prijmite podmienky používania.
Poznámka: Ak je to potrebné, udeľte povolenia.
- 4 Ťuknite na položku **Pripojiť k tlačiarňi > Prejsť na nastavenia siete Wi-Fi**.
- 5 Pripojte svoje mobilné zariadenie k bezdrôtovej sieti tlačiarne.
- 6 Vráťte sa do aplikácie a potom ťuknite na položku **Nastaviť pripojenie Wi-Fi**.
- 7 Vyberte sieť Wi-Fi a potom zadajte heslo siete.
- 8 Ťuknite na možnosť **Hotovo**.

Pripojenie tlačiarne k bezdrôtovej sieti prostredníctvom WPS (Wi-Fi Protected Setup – nastavenie zabezpečenia siete Wi-Fi)

Pred začatím skontrolujte nasledujúce:

- Prístupový bod (bezdrôtový smerovač) je certifikovaný pre WPS alebo kompatibilný s WPS. Ďalšie informácie získate v dokumentácii k prístupovému bodu.
- V tlačiarni je nainštalovaný adaptér bezdrôtovej siete. Ďalšie informácie získate v návode k adaptéru.
- Aktívny adaptér je nastavený na možnosť Automaticky. Na domovskej obrazovke sa dotknite položky **Nastavenia > Sieť/porty > Prehľad siete > Aktívny adaptér**.

Metóda stlačenia tlačidla

- 1 Na domovskej obrazovke sa dotknite položky **Nastavenia > Sieť/porty > Bezdrôtové > Wi-Fi Protected Setup (WPS – nastavenie zabezpečenia siete Wi-Fi) > Spustenie metódou stlačenia tlačidla**.
- 2 Postupujte podľa pokynov na displeji.

Metóda osobného identifikačného čísla (PIN)

- 1 Na domovskej obrazovke sa dotknite položky **Nastavenia > Sieť/porty > Bezdrôtové > Wi-Fi Protected Setup (WPS – nastavenie zabezpečenia siete Wi-Fi) > Spustenie metódou PIN**.
- 2 Skopírujte osemčíselný kód WPS PIN.
- 3 Otvorte webový prehliadač a do poľa adresy zadajte adresu IP vášho prístupového bodu.

Poznámky:

- Ak chcete zistiť IP adresu, pozrite si dokumentáciu k prístupovému bodu.
- Ak používate server proxy, dočasne ho vypnite, aby sa správne načítala webová stránka.

- 4 Otvorte nastavenia WPS. Ďalšie informácie získate v dokumentácii k prístupovému bodu.
- 5 Zadajte osemčíselný kód PIN a uložte zmeny.

Konfigurácia funkcie Wi-Fi Direct

Wi-Fi Direct® je technológia typu peer-to-peer, ktorá umožňuje bezdrôtovým zariadeniam priamo sa pripojiť k tlačiarni s aktivovanou sieťou Wi-Fi Direct bez používania prístupového bodu (bezdrôtový smerovač).

- 1 Na domovskej obrazovke sa dotknite položiek **Nastavenia > Sieť/porty > Wi-Fi Direct**.
- 2 Nakonfigurujte nastavenia.
 - **Povoliť funkciu siete Wi-Fi Direct** – funkcia umožňuje tlačiarni vysielat' v svojej vlastnej sieti Wi-Fi Direct.
 - **Názov siete Wi-Fi Direct** – funkcia priradí názov sieti Wi-Fi Direct.
 - **Heslo siete Wi-Fi Direct** – funkcia priradí heslo na nastavenie zabezpečenia bezdrôtovej komunikácie pri používaní pripojenia typu peer-to-peer.
 - **Zobraziť heslo na stránke Nastavenie** – funkcia zobrazí heslo na stránke nastavenia siete.
 - **Automaticky prijať požiadavky stlačením tlačidla** – funkcia umožňuje tlačiarni prijímať požiadavky na pripojenie automaticky.

Poznámka: Prijímanie požiadaviek stlačením tlačidla nie je zabezpečené.

Poznámky:

- V predvolenom nastavení sa na displeji tlačiarne nezobrazuje heslo siete Wi-Fi Direct. Ak chcete zobrazit' heslo, aktivujte ikonu náhľadu hesla. Na domovskej obrazovke sa dotknite položiek **Nastavenia > Zabezpečenie > Rôzne > Povolit' odhalenie hesla/kódu PIN**.
- Ak chcete zistiť heslo siete Wi-Fi Direct bez jeho zobrazenia na displeji tlačiarne, na domovskej obrazovke sa dotknite položiek **Nastavenia > Správy > Siet' > Stránka nastavenia siete**.

Pripojenie mobilného zariadenia k tlačiarňi

Pred pripojením mobilného zariadenia sa uistite, že je nakonfigurovaná funkcia Wi-Fi Direct. Ďalšie informácie nájdete v časti [„Konfigurácia funkcie Wi-Fi Direct“ na strane 71](#).

Pripojte sa pomocou funkcie Wi-Fi Direct

Poznámka: Tieto pokyny sa vzťahujú len na mobilné zariadenia so systémom Android.

- 1 Z mobilného zariadenia prejdite do ponuky nastavení.
- 2 Povoľte sieť **Wi-Fi** a potom ťuknite na funkciu **Wi-Fi Direct**.
- 3 Vyberte názov tlačiarne v sieti Wi-Fi Direct.
- 4 Potvrďte pripojenie na ovládacom paneli tlačiarne.

Pripojenie pomocou siete Wi-Fi

- 1 Z mobilného zariadenia prejdite do ponuky nastavení.
- 2 Ťuknite na položku **Wi-Fi** a potom vyberte názov tlačiarne v sieti Wi-Fi Direct.

Poznámka: Pred názov siete Wi-Fi Direct sa pridá reťazec DIRECT-xy (kde x a y sú dva náhodné znaky).

- 3 Zadajte heslo siete Wi-Fi Direct.

Pripojenie počítača k tlačiarňi

Pred pripojením počítača sa uistite, že je nakonfigurovaná funkcia Wi-Fi Direct. Ďalšie informácie nájdete v časti [„Konfigurácia funkcie Wi-Fi Direct“ na strane 71](#).

Používatelia systému Windows

- 1 Otvorte priečinok s tlačiarňami a potom kliknite na položku **Pridať tlačiareň alebo skener**.
- 2 Kliknite na položku **Zobrazit' tlačiarne Wi-Fi Direct** a potom vyberte názov tlačiarne Wi-Fi Direct.
- 3 Z displeja tlačiarne si poznačte osemciferný kód PIN tlačiarne.
- 4 Zadajte kód PIN v počítači.

Poznámka: Ak ešte nie je nainštalovaný ovládač tlačiarne, systém Windows prevezme príslušný ovládač.

Používatelia systému Macintosh

- 1 Kliknite na ikonu bezdrôtového pripojenia a potom vyberte názov siete Wi-Fi Direct tlačiarne.

Poznámka: Pred názov siete Wi-Fi Direct sa pridá reťazec DIRECT-xy (kde x a y sú dva náhodné znaky).

- 2 Zadajte heslo Wi-Fi Direct.

Poznámka: Po odpojení od siete Wi-Fi Direct prepnite počítač späť na predchádzajúcu sieť.

Deaktivácia siete Wi-Fi

- 1 Na domovskej obrazovke sa dotknite položky **Nastavenia > Sieť/porty > Prehľad siete > Aktívny adaptér > Štandardná sieť**.
- 2 Postupujte podľa pokynov na displeji.

Kontrola pripojenia tlačiarne

- 1 Na domovskej obrazovke sa dotknite položiek **Nastavenia > Správy > Sieť > Strana nastavenia siete**.
- 2 Skontrolujte prvú časť strany nastavenia siete a potvrdte, že ukazuje stav „pripojené“.

Ak stav nie je označený ako „pripojené“, prepojenie LAN môže byť neaktívne alebo môže byť poškodený sieťový kábel. Vyhľadajte pomoc u svojho správcu.

Zabezpečenie tlačiarne

Umiestnenie bezpečnostnej zásuvky

Tlačiareň je vybavená bezpečnostným zámkom. Tlačiareň zamknete na mieste tak, že pripevníte bezpečnostný zámok kompatibilný s väčšinou prenosných počítačov na miesto zobrazené na obrázku.

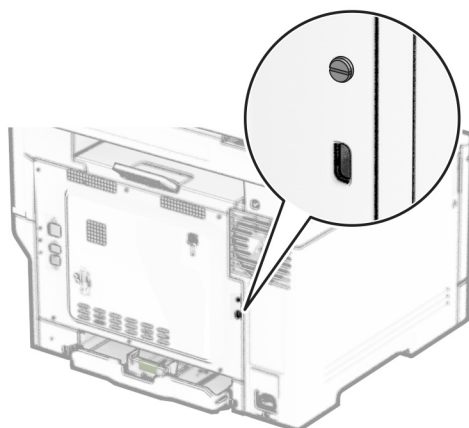

Vymazanie pamäte tlačiarne

Ak chcete vymazať nestálu pamäť alebo údaje vo vyrovnávacej pamäti tlačiarne, tlačiareň vypnite.

Ak chcete vymazať stálu pamäť, nastavenia zariadenia a siete, nastavenia zabezpečenia a integrované riešenia, postupujte takto:

- 1 Na domovskej obrazovke sa dotknite položiek **Nastavenia** > Zariadenie > **Údržba** > Vymazanie mimo prevádzky.
- 2 Dotknite sa začiarkavacieho políčka **Ošetriť všetky informácie stabilnej pamäte** a potom položky **VYMAZAŤ**.
- 3 Dotknite sa položky **Spustiť sprievodcu úvodným nastavením** alebo **Ponechať tlačiareň v režime offline** a potom sa dotknite položky **Dalej**.
- 4 Spustíte operáciu.

Poznámka: Tento proces zároveň zničí šifrovací kľúč, ktorý sa používa na ochranu používateľských údajov. Po zničení šifrovacieho kľúča údaje už nemožno obnoviť.

Vymazanie úložného disku tlačiarne

- 1 Na domovskej obrazovke sa dotknite položiek **Nastavenia** > **Zariadenie** > **Údržba** > **Vymazanie mimo prevádzky**.
- 2 V závislosti od úložného disku nainštalovaného v tlačiarňi vykonajte niektorý z týchto krokov:
 - Ak chcete použiť pevný disk, dotknite sa začiarkavacieho políčka **Ošetriť všetky informácie na pevnom disku**, položky **VYMAZAŤ** a potom vyberte spôsob vymazania údajov.

Poznámka: Tento proces na oštiepenie pevného disku môže trvať niekoľko minút alebo aj dlhšie ako hodinu. Počas tohto času bude tlačiareň nedostupná pre iné úlohy.

 - Ak chcete vymazať všetky používateľské údaje na disku s inteligentným ukladaním (ISD), dotknite sa položky **Vymazať disk s inteligentným ukladaním** a potom položky **VYMAZAŤ**.
- 3 Spustíte operáciu.

Obnovenie predvolených výrobných nastavení

- 1 Na domovskej obrazovke sa dotknite položky **Nastavenia** > **Zariadenie** > **Obnoviť predvolené výrobné nastavenia**.
- 2 V ponuke obnovenia nastavení vyberte nastavenia, ktoré chcete obnoviť.
- 3 Dotknite sa tlačidla **OBNOVIŤ**.
- 4 Postupujte podľa pokynov na displeji.

Vyhlasenie o nestálosti

| Typ pamäte | Opis |
|--------------------------------------|--|
| Nestála pamäť | Tlačiareň využíva štandardnú pamäť s náhodným prístupom (RAM) na dočasné ukladanie používateľských dát do vyrovnávacej pamäte pri jednoduchých tlačových a kopírovacích úlohách. |
| Stála pamäť | Tlačiareň využíva dva druhy stálej pamäte: EEPROM a NAND (pamäť flash). V oboch typoch sa ukladá operačný systém, nastavenia tlačiarne a sieťové informácie. Ukladajú sa v nich aj nastavenia skenera a záložiek a integrované riešenia. |
| Jednotka pevného disku s ukladaním | Niektoré tlačiarne môžu mať nainštalovanú jednotku pevného disku. Pevný disk tlačiarne je navrhnutý na špecifické funkcie tlačiarne. Pevný disk umožňuje tlačiarňi uchovávať používateľské údaje komplexných úloh tlače z vyrovnávacej pamäte, údaje formulárov a údaje písom. |
| Disk s inteligentným ukladaním (ISD) | Niektoré tlačiarne môžu mať nainštalovaný disk ISD. Disk ISD používa stálu pamäť flash na ukladanie používateľských údajov z komplexných tlačových úloh, údajov formulára a údajov písma. |

Obsah všetkých nainštalovaných pamätí tlačiarne vymažte v nasledujúcich prípadoch:

- Tlačiareň sa vyradí z prevádzky.
- Vymení sa pevný disk alebo disk ISD tlačiarne.
- Tlačiareň sa presunie na iné oddelenie alebo na iné miesto.
- Na tlačiarňi vykoná servis osoba, ktorá nie je z vašej organizácie.
- Tlačiareň sa odošle na servis mimo priestory vašej organizácie.
- Tlačiareň sa predá inej organizácii.

Poznámka: Ak chcete zlikvidovať úložný disk, postupujte podľa zásad a postupov vašej organizácie.

Tlač

Tlač z počítača

Poznámka: V prípade štítkov, kartónového papiera a obálok nastavte pred tlačou dokumentu veľkosť a typ papiera.

- 1 V dokumente, ktorý chcete tlačiť, otvorte dialógové okno Tlač.
- 2 V prípade potreby nastavenia upravte.
- 3 Vytlačte dokument.

Tlač z mobilného zariadenia

Tlač z mobilného zariadenia pomocou Mobilnej tlače Lexmark

Lexmark™ Mobilná tlač umožňuje odosielať dokumenty a obrázky priamo do podporovanej tlačiarne Lexmark.

- 1 Otvorte dokument a potom ho odošlite alebo zdieľajte do Mobilnej tlače Lexmark.

Poznámka: Niektoré aplikácie tretích strán nemusia podporovať funkcie odosielania a zdieľania. Ďalšie informácie nájdete v dokumentácii dodanej s aplikáciou.

- 2 Vyberte tlačiareň.
- 3 Vytlačte dokument.

Tlač z mobilného zariadenia pomocou aplikácie Lexmark Print

Lexmark Tlač je riešenie mobilnej tlače určené pre mobilné zariadenia používajúce systém Android™ verzie 6.0 alebo novší. Umožňuje odosielať dokumenty a obrázky do tlačiarní pripojených k sieti a na servery správy tlače.

Poznámky:

- Uistite sa, že ste prevzali aplikáciu Tlač Lexmark z obchodu Google Play a povolili ju v mobilnom zariadení.
- Skontrolujte, či sú tlačiareň a mobilné zariadenie pripojené k rovnakej sieti.

- 1 Vo vašom mobilnom zariadení vyberte dokument zo správcu súborov.
- 2 Odošlite alebo zdieľajte dokument do aplikácie Tlač Lexmark.



Poznámka: Niektoré aplikácie tretích strán nemusia podporovať funkcie odosielania a zdieľania. Ďalšie informácie nájdete v dokumentácii dodanej s aplikáciou.

- 3 Vyberte tlačiareň a v prípade potreby upravte nastavenia.
- 4 Vytlačte dokument.

Tlač z mobilného zariadenia pomocou tlačovej služby Mopria.

Mopria® Tlačová služba je riešenie mobilnej tlače určené pre mobilné zariadenia používajúce systém Android verzie 5.0 alebo novší. Umožňuje priamu tlač na ľubovoľnú tlačiareň certifikovanú na používanie služby Mopria.

Poznámka: Uistite sa, že ste prevzali aplikáciu Mopria Print Service z obchodu Google Play a povolili ju v mobilnom zariadení.

- 1 Vo vašom mobilnom zariadení so systémom Android otvorte dokument alebo vyberte dokument zo svojho správcu súborov.
- 2 Ťuknite na možnosť  > **Tlačiť**.
- 3 Vyberte tlačiareň a v prípade potreby upravte nastavenia.
- 4 Ťuknite na položku .

Tlač z mobilného zariadenia pomocou funkcie AirPrint

Funkcia softvéru AirPrint predstavuje riešenie mobilnej tlače umožňujúce tlačiť priamo zo zariadení Apple na tlačiareň s certifikáciou AirPrint.

Poznámky:



- Skontrolujte, či zariadenie Apple a tlačiareň sú v tej istej sieti. Ak má sieť viacero bezdrôtových rozbočovačov, skontrolujte, či sú obe zariadenia pripojené do tej istej podsiete.
- Táto aplikácia je podporovaná iba na niektorých zariadeniach Apple.

- 1 Z vášho mobilného zariadenia vyberte dokument zo správcu súborov alebo spustíte kompatibilnú aplikáciu.
- 2 Ťuknite na možnosť  > **Tlačiť**.
- 3 Vyberte tlačiareň a v prípade potreby upravte nastavenia.
- 4 Vytlačte dokument.

Tlač z mobilného zariadenia pomocou technológie Wi-Fi Direct®

Wi-Fi Direct® je služba tlače, ktorá vám umožňuje tlačiť na ľubovoľnej tlačiarne s podporou technológie Wi-Fi Direct.

Poznámka: Skontrolujte, či je mobilné zariadenie pripojené k bezdrôtovej sieti tlačiarne. Ďalšie informácie nájdete v časti „[Pripojenie mobilného zariadenia k tlačiarne](#)“ na strane 72.

- 1 Vo vašom mobilnom zariadení spustíte kompatibilnú aplikáciu alebo vyberte dokument zo svojho správcu súborov.
- 2 V závislosti od mobilného zariadenia vykonajte jeden z nasledujúcich krokov:
 - Ťuknite na možnosť  > **Print** (Tlačiť).
 - Ťuknite na možnosť  > **Print** (Tlačiť).
 - Ťuknite na možnosť  > **Print** (Tlačiť).

- 3 Vyberte tlačiareň a v prípade potreby upravte nastavenia.
- 4 Vytlačte dokument.

Tlač z pamäťovej jednotky flash

- 1 Vložte pamäťovú jednotku flash.

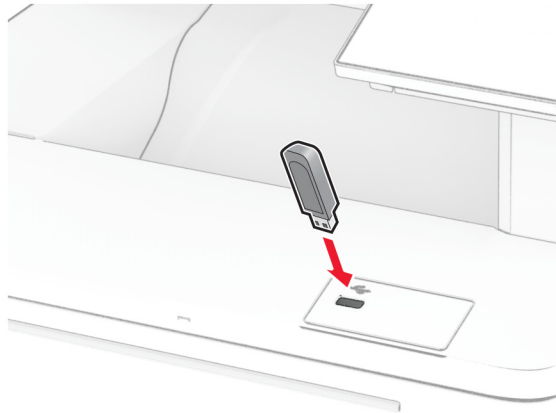

Poznámky:

- Ak pamäťovú jednotku flash vložíte, keď sa objaví chybové hlásenie, tlačiareň bude pamäťovú jednotku flash ignorovať.
- Ak pamäťovú jednotku flash vložíte, keď tlačiareň spracúva iné tlačové úlohy, na displeji sa zobrazí správa **Zaneprázdnené**.

- 2 Na displeji sa dotknite dokumentu, ktorý chcete vytlačiť.

V prípade potreby nakonfigurujte nastavenia tlače.

- 3 Vytlačte dokument.

Ak chcete vytlačiť iný dokument, dotknite sa položky **Jednotka USB**.

Výstraha – Riziko poranenia: Ak chcete predísť strate údajov alebo zlyhaniu tlačiarene, počas aktívnej tlače, načítavania alebo zapisovania na pamäťové zariadenie sa nedotýkajte jednotky flash ani tlačiarene v zobrazenej oblasti.



Podporované jednotky flash a typy súborov

Jednotky flash

- Lexar JumpDrive S70 (16 GB a 32 GB)
- SanDisk Cruzer Micro (16 GB a 32 GB)
- PNY Attaché (16 GB a 32 GB)

Poznámky:

- Tlačiareň podporuje vysokorýchlostné jednotky flash so štandardom plnej rýchlosti. Zariadenia USB s nízkou rýchlosťou nie sú podporované.
- Jednotky flash musia podporovať systém FAT (File Allocation Table).
- Zariadenia používajúce formát NTFS (New Technology File System) alebo iný súborový systém nie sú podporované.

Typy súborov

| Dokumenty | Obrázky |
|--|---|
| <ul style="list-style-type: none"> • PDF (verzia 1.7 alebo staršia verzia) • HTML • Formáty súborov Microsoft (DOC, DOCX, XLS, XLSX, PPT, PPTX) | <ul style="list-style-type: none"> • JPEG alebo JPG • TIFF alebo TIF • GIF • BMP • PNG • PCX • DCX |

Konfigurácia dôverných úloh

- 1 Na domovskej obrazovke sa dotknite položiek **Nastavenia > Zabezpečenie > Nastavenie dôvernej tlače**.
- 2 Nakonfigurujte nastavenia.

| Nastavenie | Opis |
|---|---|
| Max. počet neplatných kódov PIN | Nastavte limit pre počet zadaní neplatného kódu PIN. Poznámka: Po dosiahnutí limitu sa odstránia tlačové úlohy pre dané meno používateľa. |
| Koniec platnosti dôvernej úlohy | Nastavte individuálnu dobu uplynutia platnosti každej pozastavenej úlohy pred jej automatickým vymazaním z pamäte tlačiarne, pevného disku alebo z disku s inteligentným ukladaním. Poznámka: Pozastavená úloha je dôverná, opakovaná, rezervovaná alebo overovaná. |
| Koniec platnosti opakovaných úloh | Nastavte dobu uplynutia platnosti tlačových úloh, ktoré chcete opakovať. |
| Koniec platnosti overenia úlohy | Nastavte dobu uplynutia platnosti tlače kópie úlohy na kontrolu jej kvality pred vytlačeníím zostávajúcich kópií. |
| Koniec platnosti rezervovanej úlohy | Nastavte dobu uplynutia platnosti úloh, ktoré chcete v tlačiarni uložiť na neskoršie vytlačenie. |
| Je potrebné, aby sa zadržali všetky úlohy | Nastavenie tlačiarne, aby zadržala všetky tlačové úlohy. |
| Zachovať duplicitné dokumenty | Nastavenie tlačiarne, aby zachovala všetky dokumenty s rovnakým názvom súboru. |

Tlač dôverných a iných zadržaných úloh

Používatelia systému Windows

- 1 Po otvorení dokumentu kliknite na položky **Súbor > Tlač**.
- 2 Vyberte tlačiareň a kliknite na položky **Vlastnosti, Predvoľby, Možnosti** alebo **Nastavenie**.
- 3 Kliknite na možnosť **Tlačiť a zadržať**.
- 4 Vyberte možnosť **Tlačiť a zadržať** a potom priradte meno používateľa.
- 5 Vyberte typ tlačovej úlohy (dôverná, opakovaná, rezervovaná alebo overenie).
Ak vyberiete možnosť **Dôverná**, tlačovú úlohu zabezpečte osobným identifikačným číslom (PIN).
- 6 Kliknite na tlačidlo **OK** alebo **Tlačiť**.
- 7 Na úvodnej obrazovke tlačiarne uvoľníte tlačovú úlohu.
 - Pri dôverných tlačových úlohách sa dotknite položiek **Pozastavené úlohy** > vyberte svoje meno používateľa > **Dôverná** > zadajte svoj kód PIN > vyberte tlačovú úlohu > nakonfigurujte nastavenia > **Tlačiť**.
 - Pri ostatných tlačových úlohách sa dotknite položiek **Pozastavené úlohy** > vyberte svoje meno používateľa > vyberte tlačovú úlohu > nakonfigurujte nastavenia > **Tlačiť**.

Používatelia systému Macintosh

Používanie funkcie AirPrint

- 1 Po otvorení dokumentu vyberte položky **Súbor > Tlač**.
- 2 Vyberte tlačiareň a potom z rozbaľovacej ponuky po ponuke **Orientácia** vyberte položku **Tlač pomocou kódu PIN**.
- 3 Povoľte **Tlač pomocou kódu PIN** a zadajte štvorciferný kód PIN.
- 4 Kliknite na tlačidlo **Tlačiť**.
- 5 Na úvodnej obrazovke tlačiarny uvoľnite tlačovú úlohu. Dotknite sa položiek **Pozastavené úlohy** > vyberte svoje meno používateľa > **Dôverné** > zadajte svoj kód PIN > vyberte tlačovú úlohu > **Tlačiť**.

Používanie ovládača tlače

- 1 Po otvorení dokumentu vyberte položky **Súbor > Tlač**.
- 2 Vyberte tlačiareň a potom z rozbaľovacej ponuky po ponuke **Orientácia** vyberte položku **Tlačiť a zadržať**.
- 3 Vyberte možnosť **Dôverná tlač** a zadajte štvorciferný kód PIN.
- 4 Kliknite na tlačidlo **Tlačiť**.
- 5 Na úvodnej obrazovke tlačiarny uvoľnite tlačovú úlohu. Dotknite sa položky **Pozastavené úlohy** > vyberte názov počítača > **Dôverné** > vyberte tlačovú úlohu > zadajte kód PIN > **Tlačiť**.

Tlač zoznamu ukážok písom

- 1 Na domovskej obrazovke sa dotknite položiek **Nastavenia > Správy > Tlačiť > Tlačiť písma**.
- 2 Dotknite sa položiek **Písma PCL** alebo **Písma PS**.

Tlač zoznamu adresára

Na domovskej obrazovke sa dotknite položky **Nastavenia > Správy > Tlačiť > Tlačiť adresár**.

Umiestnenie oddeľovacích hárkov medzi kópie

- 1 Na domovskej obrazovke sa dotknite položky **Nastavenia > Tlač > Rozloženie > Oddeľovacie listy > Medzi kópiami**.
- 2 Vytlačte dokument.

Zrušenie tlačovej úlohy

- 1 Na domovskej stránke sa dotknite položky .
- 2 Vyberte úlohu, ktorú chcete zrušiť.

Poznámka: Úlohu môžete zrušiť aj dotykom na položku **Poradie úloh**.

Úprava tmavosti tonera

- 1 Na domovskej obrazovke sa dotknite položiek **Nastavenia > Tlač > Kvalita > Tmavosť tonera**.
- 2 Vyberte nastavenie.

Kopírovanie

Používanie automatického podávača dokumentov a skenovacieho skla

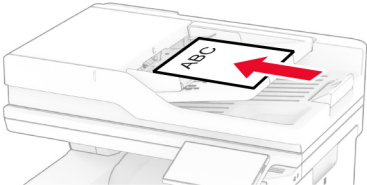
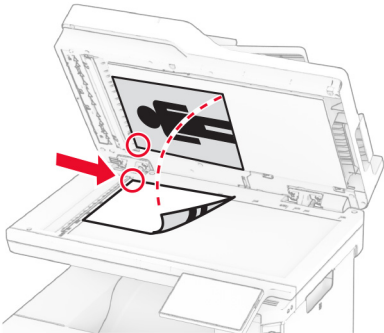
| Automatický podávač dokumentov (ADF) | Skenovacie sklo |
|---|--|
|  <ul style="list-style-type: none"> • Automatický podávač dokumentov používajte pre viacstranové alebo obojstranne tlačené dokumenty. • Vložte zdrojový dokument stranou určenou na skenovanie smerom nahor. Pri viacstranových dokumentoch sa pred ich vložením ubezpečte, že je zarovnaná čelná hrana. • Skontrolujte, či sú vodiace lišty automatického podávača dokumentov nastavené tak, aby zodpovedali šírke vkladaneho papiera. |  <ul style="list-style-type: none"> • Skenovacie sklo používajte na jednostranové dokumenty, strany kníh, malé položky (napr. pohľadnice alebo fotografie), priehľadné fólie, fotografický papier alebo tenké médiá (napr. výstrižky z časopisov). • Umiestnite dokument stranou určenou na skenovanie smerom nadol do rohu so šípkou. |

Vytváranie kópií

- 1 Zdrojový dokument vložte do zásobníka automatického podávača dokumentov alebo ho položte na skenovacie sklo.

Poznámka: Ak chcete zabrániť tomu, aby bol obrázok orezaný, uistite sa, že pôvodný dokument aj výstup sú rovnakej veľkosti papiera.

- 2 Na domovskej obrazovke sa dotknite tlačidla **Kopírovanie** a zadajte počet kópií.
V prípade potreby upravte nastavenia kopírovania.
- 3 Skopírujte dokument.

Poznámka: Ak chcete vytvoriť rýchlu kópiu, na domovskej obrazovke stlačte tlačidlo .

Kopírovanie fotografií

- 1 Položte fotografiu na skenovacie sklo.
- 2 Na domovskej obrazovke sa dotknite položiek **Kopírovanie > Nastavenia > Obsah > Typ obsahu > Fotografia**.

- 3 Dotknite sa položky **Zdroj obsahu** a potom vyberte nastavenie, ktoré najlepšie zodpovedá pôvodnej fotografii.
- 4 Skopírujte fotografiu.

Kopírovanie na hlavičkový papier

- 1 Zdrojový dokument vložte do zásobníka automatického podávača dokumentov alebo ho položte na skenovacie sklo.
- 2 Na domovskej obrazovke sa dotknite položiek **Kopírovanie** > **Kopírovať z** > vyberte veľkosť pôvodného dokumentu.
- 3 Dotknite sa položky **Kopírovať do** a potom vyberte zdroj papiera, ktorý obsahuje hlavičkový papier. Ak ste hlavičkový papier vložili do viacúčelového podávača, dotknite sa položky **Kopírovať do** > **Viacúčelový podávač** > vyberte veľkosť > **hlavičkového papiera**.
- 4 Skopírujte dokument.

Kopírovanie na obe strany papiera

- 1 Zdrojový dokument vložte do zásobníka automatického podávača dokumentov alebo ho položte na skenovacie sklo.
- 2 Na domovskej obrazovke sa dotknite tlačidla **Kopírovanie** > **Nastavenia** > **Strany**.
- 3 Vyberte možnosť **Jednostranné na obojstranné** alebo **Obojstranné na obojstranné**.
- 4 Skopírujte dokument.

Zmenšenie alebo zväčšenie kópií

- 1 Zdrojový dokument vložte do zásobníka automatického podávača dokumentov alebo ho položte na skenovacie sklo.
- 2 Na domovskej obrazovke sa dotknite položky **Kopírovanie** > **Nastavenia** > **Mierka** > a vyberte hodnotu mierky.
Poznámka: Ak sa zmení veľkosť pôvodného dokumentu alebo výstupu po nastavení položky **Mierka**, zmení sa hodnota mierky na možnosť **Automatické**.
- 3 Skopírujte dokument.

Zoradenie kópií

- 1 Zdrojový dokument vložte do zásobníka automatického podávača dokumentov alebo ho položte na skenovacie sklo.
- 2 Na domovskej obrazovke sa dotknite položky **Kopírovať** > **Zoradiť** > **Zap.[1,2,1,2,1,2]**.
- 3 Skopírujte dokument.

Umiestnenie oddeľovacích hárkov medzi kópie

- 1 Zdrojový dokument vložte do zásobníka automatického podávača dokumentov alebo ho položte na skenovacie sklo.
- 2 Na ovládacom paneli prejdite na:
Kopírovanie > Nastavenia > Oddeľovacie listy > upravte nastavenia.
- 3 Skopírujte dokument.

Kopírovanie viacerých stránok na jeden hárok

- 1 Zdrojový dokument vložte do zásobníka automatického podávača dokumentov alebo ho položte na skenovacie sklo.
- 2 Na domovskej obrazovke sa dotknite tlačidla **Kopírovanie > Nastavenia > Počet stránok na stranu.**
- 3 Povoľte nastavenie a potom vyberte počet na stranu a orientáciu strany.
- 4 Skopírujte dokument.

Kopírovanie preukazov

- 1 Vložte preukaz na skenovacie sklo.
- 2 Na domovskej obrazovke sa dotknite tlačidla **Kopírovanie preukazov.**
Poznámka: V prípade potreby upravte nastavenia skenovania.
- 3 Dotknite sa položky **Skenovať.**

Poznámka: Ak chcete získať viac kópií preukazu, dotknite sa položky **Tlačiť kópiu.**

Vytvorenie skratky na kopírovanie

- 1 Na domovskej obrazovke sa dotknite tlačidla **Kopírovanie.**
- 2 Nakonfigurujte nastavenia a potom sa dotknite tlačidla .
- 3 Vytvorenie skratky.

E-mail

Používanie automatického podávača dokumentov a skenovacieho skla

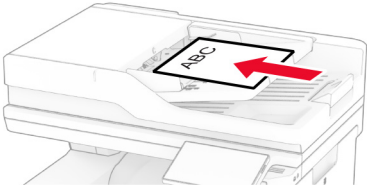
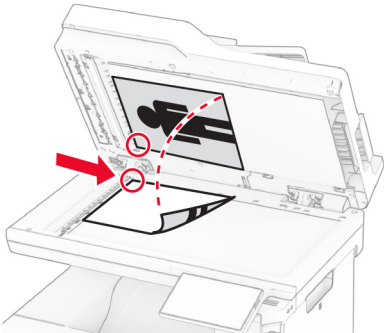
| Automatický podávač dokumentov (ADF) | Skenovacie sklo |
|---|--|
|  <ul style="list-style-type: none"> • Automatický podávač dokumentov používajte pre viacstranové alebo obojstranne tlačené dokumenty. • Vložte zdrojový dokument stranou určenou na skenovanie smerom nahor. Pri viacstranových dokumentoch sa pred ich vložením ubezpečte, že je zarovnaná čelná hrana. • Skontrolujte, či sú vodiace lišty automatického podávača dokumentov nastavené tak, aby zodpovedali šírke vkladaneho papiera. |  <ul style="list-style-type: none"> • Skenovacie sklo používajte na jednostranové dokumenty, strany kníh, malé položky (napr. pohľadnice alebo fotografie), priehľadné fólie, fotografický papier alebo tenké médiá (napr. výstrižky z časopisov). • Umiestnite dokument stranou určenou na skenovanie smerom nadol do rohu so šípkou. |

Odoslanie e-mailovej správy

Pred začatím skontrolujte, či sú nakonfigurované nastavenia SMTP. Ďalšie informácie nájdete v časti [„Konfigurácia nastavení protokolu e-mail SMTP“ na strane 40](#).

- 1 Zdrojový dokument vložte do zásobníka automatického podávača dokumentov alebo ho položte na skenovacie sklo.
- 2 Na domovskej stránke sa dotknite tlačidla **E-mail** a zadajte požadované údaje.
- 3 V prípade potreby nakonfigurujte nastavenia skenovania.
- 4 Odošlite e-mail.

Vytvorenie skratky pre e-mail

- 1 Na domovskej obrazovke sa dotknite tlačidla **E-mail**.
- 2 Nakonfigurujte nastavenia a potom sa dotknite tlačidla ★.
- 3 Vytvorenie skratky.

Fax

Používanie automatického podávača dokumentov a skenovacieho skla

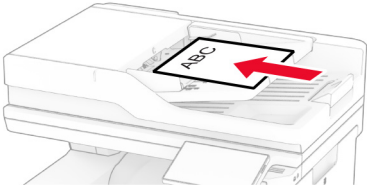
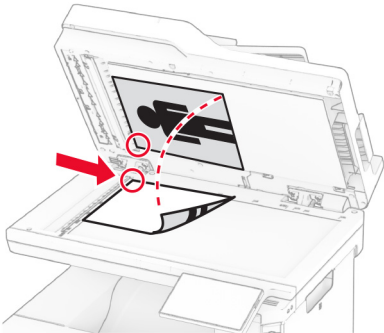
| Automatický podávač dokumentov (ADF) | Skenovacie sklo |
|---|--|
|  <ul style="list-style-type: none"> • Automatický podávač dokumentov používajte pre viacstranové alebo obojstranne tlačené dokumenty. • Vložte zdrojový dokument stranou určenou na skenovanie smerom nahor. Pri viacstranových dokumentoch sa pred ich vložením ubezpečte, že je zarovnaná čelná hrana. • Skontrolujte, či sú vodiace lišty automatického podávača dokumentov nastavené tak, aby zodpovedali šírke vkladaneho papiera. |  <ul style="list-style-type: none"> • Skenovacie sklo používajte na jednostranové dokumenty, strany kníh, malé položky (napr. pohľadnice alebo fotografie), priehľadné fólie, fotografický papier alebo tenké médiá (napr. výstrižky z časopisov). • Umiestnite dokument stranou určenou na skenovanie smerom nadol do rohu so šípkou. |

Odoslanie faxu

Poznámka: Skontrolujte, či je fax nakonfigurovaný. Ďalšie informácie nájdete v časti [Nastavenie tlačiarne na fax](#).

Používanie ovládacieho panela

- 1 Zdrojový dokument vložte do zásobníka automatického podávača dokumentov alebo ho položte na skenovacie sklo.
- 2 Na domovskej obrazovke sa dotknite tlačidla **Fax** a zadajte požadované údaje.
V prípade potreby nastavenia upravte.
- 3 Odošlite fax.

Použitie počítača

Pred začatím sa uistite, že je nainštalovaný ovládač faxu. Ďalšie informácie nájdete v časti [„Inštalácia ovládača faxu“ na strane 55](#).

Používatelia systému Windows

- 1 V dokumente, ktorý chcete odoslať faxom, otvorte dialógové okno Tlač.
- 2 Vyberte tlačiareň a kliknite na položky **Vlastnosti**, **Predvoľby**, **Možnosti** alebo **Nastavenie**.
- 3 Kliknite na položky **Fax > Povolit' fax > Pred faxovaním vždy zobrazit' nastavenia** a potom zadajte číslo príjemcu.
V prípade potreby nakonfigurujte ďalšie nastavenia faxu.
- 4 Odošlite fax.

Používatelia systému Macintosh

- 1 Po otvorení dokumentu vyberte položky **Súbor > Tlač**.
- 2 Vyberte tlačiareň, za ktorej názvom sa nachádza položka - **Fax**.
- 3 Do poľa Komu zadajte číslo príjemcu.
V prípade potreby nakonfigurujte ďalšie nastavenia faxu.
- 4 Odošlite fax.

Naplánovanie odoslania faxu

Poznámka: Skontrolujte, či je fax nakonfigurovaný. Ďalšie informácie nájdete v časti [Nastavenie tlačiarene na fax](#).

- 1 Zdrojový dokument vložte do zásobníka automatického podávača dokumentov alebo ho položte na skenovacie sklo.
- 2 Na domovskej stránke sa dotknite tlačidla **Fax > Komu > zadajte faxové číslo > Hotovo**.
- 3 Dotknite sa položky **Čas odoslania**, nakonfigurujte dátum a čas a potom sa dotknite položky **Hotovo**.
- 4 Odošlite fax.

Vytvorenie skratky pre cieľové umiestnenie pre fax

Poznámka: Skontrolujte, či je fax nakonfigurovaný. Ďalšie informácie nájdete v časti [Nastavenie tlačiarene na fax](#).

- 1 Na domovskej obrazovke sa dotknite položiek **Fax > Komu**.
- 2 Zadajte číslo príjemcu a dotknite sa položky **Hotovo**.
- 3 Nakonfigurujte nastavenia a potom sa dotknite tlačidla .
- 4 Vytvorenie skratky.

Zmena rozlíšenia faxu

Poznámka: Skontrolujte, či je fax nakonfigurovaný. Ďalšie informácie nájdete v časti [Nastavenie tlačiarne na fax](#).

- 1 Zdrojový dokument vložte do zásobníka automatického podávača dokumentov alebo ho položte na skenovacie sklo.
- 2 Na domovskej obrazovke sa dotknite tlačidla **Fax** a zadajte požadované údaje.
- 3 Dotknite sa položiek **Nastavenia > Rozlíšenie >** a vyberte nastavenie.
- 4 Odošlite fax.

Nastavenie tmavosti faxu

Poznámka: Skontrolujte, či je fax nakonfigurovaný. Ďalšie informácie nájdete v časti [Nastavenie tlačiarne na fax](#).

- 1 Zdrojový dokument vložte do zásobníka automatického podávača dokumentov alebo ho položte na skenovacie sklo.
- 2 Na domovskej obrazovke sa dotknite tlačidla **Fax** a zadajte požadované údaje.
- 3 Dotknite sa položiek **Nastavenia > Tmavosť >** a upravte nastavenia.
- 4 Odošlite fax.

Tlač denníka faxov

Poznámka: Skontrolujte, či sú analógový fax alebo služba etherFAX nakonfigurované. Ďalšie informácie nájdete v časti [Nastavenie tlačiarne na fax](#).

- 1 Na domovskej obrazovke sa dotknite položiek **Nastavenia > Správy > Fax**.
- 2 Dotknite sa položiek **Denník úloh faxovania** alebo **Denník faxových hovorov**.

Blokovanie nevyžiadaných faxov

Poznámka: Skontrolujte, či sú analógový fax alebo služba etherFAX nakonfigurované. Ďalšie informácie nájdete v časti [Nastavenie tlačiarne na fax](#).

- 1 Na domovskej obrazovke stlačte **Nastavenia > Fax > Nastavenie faxu > Nastavenia príjmu faxov > Ovládacie prvky správcu**.
- 2 Nastavte položku **Blokovať faxy bez názvu** na možnosť **Zapnuté**.

Zadržiavanie faxov

Poznámka: Skontrolujte, či sú analógový fax alebo služba etherFAX nakonfigurované. Ďalšie informácie nájdete v časti [Nastavenie tlačiarne na fax](#).

- 1 Na domovskej stránke sa dotknite položiek **Nastavenia > Fax > Nastavenie faxu > Nastavenia príjmu faxov > Zadržiavanie faxov**.
- 2 Vyberte režim.

Posielanie faxov ďalej

Poznámka: Skontrolujte, či sú analógový fax alebo služba etherFAX nakonfigurované. Ďalšie informácie nájdete v časti [Nastavenie tlačiarne na fax](#).

- 1 Vytvorte skratku na cieľové umiestnenie.
 - a Otvorte webový prehliadač a do poľa adresy zadajte adresu IP tlačiarne.

Poznámky:

 - Pozrite si adresu IP tlačiarne na domovskej obrazovke. IP Adresa sa zobrazuje ako štyri skupiny čísel, ktoré sú oddelené bodkami, napríklad 123.123.123.123.
 - Ak používate server proxy, dočasne ho vypnite, aby sa webová stránka správne načítala.
 - b Kliknite na možnosť **Odkazy > Pridať odkaz**.
 - c Vyberte typ skratky a potom nakonfigurujte nastavenia.

Poznámka: Poznačte si číslo skratky.
 - d Použite zmeny.
- 2 Kliknite na **Nastavenia > Fax > Nastavenie faxu > Nastavenia príjmu faxov > Ovládacie prvky správcu**.
- 3 V ponuke Poslanie faxu ďalej vyberte možnosť **Poslať ďalej** alebo **Vytlačiť a poslať ďalej**.
- 4 V ponuke Poslať ďalej vyberte typ cieľového umiestnenia a potom zadajte číslo skratky.
- 5 Použite zmeny.

Skenovanie

Používanie automatického podávača dokumentov a skenovacieho skla

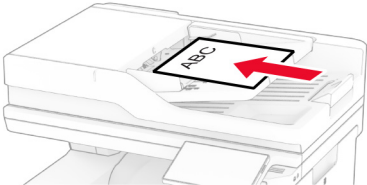
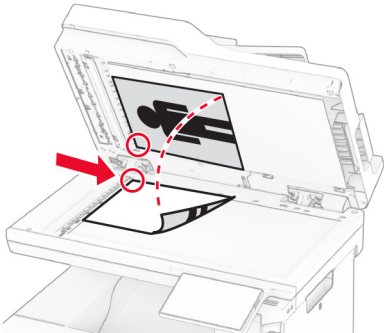
| Automatický podávač dokumentov (ADF) | Skenovacie sklo |
|---|--|
|  <ul style="list-style-type: none"> • Automatický podávač dokumentov používajte pre viacstranové alebo obojstranne tlačené dokumenty. • Vložte zdrojový dokument stranou určenou na skenovanie smerom nahor. Pri viacstranových dokumentoch sa pred ich vložením ubezpečte, že je zarovnaná čelná hrana. • Skontrolujte, či sú vodiace lišty automatického podávača dokumentov nastavené tak, aby zodpovedali šírke vkladaneho papiera. |  <ul style="list-style-type: none"> • Skenovacie sklo používajte na jednostranové dokumenty, strany kníh, malé položky (napr. pohľadnice alebo fotografie), priehľadné fólie, fotografický papier alebo tenké médiá (napr. výstrižky z časopisov). • Umiestnite dokument stranou určenou na skenovanie smerom nadol do rohu so šípkou. |

Skenovanie do počítača

Pred začatím skontrolujte, či sú počítač a tlačiareň pripojené k rovnakej sieti.

Používatelia systému Windows

Použitie nástroja Lexmark ScanBack Utility

- 1 V počítači spustíte nástroj Lexmark Scanback Utility a potom kliknete na možnosť **Ďalej**.

Poznámka: Ak chcete prevziať nástroj, prejdite na lokalitu www.lexmark.com/downloads.

- 2 Kliknite na položku **Nastavenie** a potom pridajte adresu IP tlačiarne.

Poznámka: Pozrite si adresu IP tlačiarne na domovskej obrazovke tlačiarne. Adresa IP sa zobrazuje ako štyri skupiny čísel, ktoré sú oddelené bodkami, napríklad 123.123.123.123.

- 3 Kliknite na položku **Zavrieť** > **Ďalej**.

- 4 Vyberte veľkosť originálneho dokumentu a potom kliknite na položku **Ďalej**.

- 5 Vyberte formát súboru a rozlíšenie skenovania a potom kliknite na položku **Ďalej**.

- 6 Zadať jedinečný názov profilu skenovania a potom kliknite na položku **Ďalej**.

- 7 Prejdite na umiestnenie, kam chcete skenovaný dokument uložiť, nastavte názov súboru a potom kliknite na položku **Ďalej**.
Poznámka: Ak chcete znova použiť profil skenovania, povoľte možnosť **Vytvoriť odkaz** a potom zadajte jedinečný názov odkazu.
- 8 Kliknite na položku **Dokončiť**.
- 9 Pôvodný dokument vložte do automatického podávača dokumentov alebo ho položte na skenovacie sklo.
- 10 Na domovskej obrazovke tlačiarne sa dotknite položiek **Profily skenovania > Skenovanie do počítača** a potom vyberte profil skenovania.

Používanie faxovania a skenovania pre systém Windows

Poznámka: Skontrolujte, či je tlačiareň pridaná do počítača. Ďalšie informácie nájdete v časti [„Pridávanie tlačiarňí do počítača“ na strane 55](#).

- 1 Pôvodný dokument vložte do automatického podávača dokumentov alebo ho položte na skenovacie sklo.
- 2 V počítači otvorte položku **Faxovanie a skenovanie pre systém Windows**.
- 3 Kliknite na položku **Nové skenovanie** a vyberte zdroj skenera.
- 4 V prípade potreby upravte nastavenia skenovania.
- 5 Naskenujte dokument.
- 6 Kliknite na položku **Uložiť ako**, zadajte názov súboru a potom kliknite na položku **Uložiť**.

Používatelia systému Macintosh

Poznámka: Skontrolujte, či je tlačiareň pridaná do počítača. Ďalšie informácie nájdete v časti [„Pridávanie tlačiarňí do počítača“ na strane 55](#).

- 1 Pôvodný dokument vložte do automatického podávača dokumentov alebo ho položte na skenovacie sklo.
- 2 V počítači vykonajte jeden z týchto krokov:
 - Otvorte aplikáciu **Záznam obrazu**.
 - Otvorte položku **Tlačiarne a skenery** a potom vyberte tlačiareň. Kliknite na položky **Skenovať > Otvoriť skener**.
- 3 V okne Skener vyskúšajte jedno alebo viaceré z nasledujúcich riešení:
 - Vyberte umiestnenie, do ktorého sa má uložiť naskenovaný dokument.
 - Výber veľkosti originálneho dokumentu.
 - Ak chcete skenovať z automatického podávača dokumentov (ADF) v položke **Podávač dokumentov** z ponuky Ponuka skenovania alebo aktivujte možnosť **Použiť podávač dokumentov**.
 - V prípade potreby nakonfigurujte nastavenia skenovania.
- 4 Kliknite na položku **Skenovať**.

Skenovanie na server FTP

- 1 Zdrojový dokument vložte do zásobníka automatického podávača dokumentov alebo ho položte na skenovacie sklo.
- 2 Na domovskej stránke sa dotknite položky **FTP** a zadajte požadované údaje.

- 3 V prípade potreby nakonfigurujte ďalšie nastavenia FTP.
- 4 Odošlite úlohu pomocou protokolu FTP.

Vytvorenie skratky pre FTP

- 1 Na domovskej obrazovke sa dotknite tlačidla **FTP**.
- 2 Zadajte adresu FTP a potom sa dotknite tlačidla .
- 3 Vytvorenie skratky.

Skenovanie do sieťového priečinka

- 1 Vložte dokument do zásobníka automatického podávača dokumentov alebo ho položte na skenovacie sklo.
- 2 Na domovskej obrazovke sa dotknite položky **Scan Centrum**.
Poznámka: Ikona a názov môžu byť zmenené. Ďalšie informácie získate od svojho správcu.
- 3 Vykonajte niektorý z týchto krokov:
 - Vyberte cieľové umiestnenie.
Poznámka: V prípade SFTP nastavte číslo portu na hodnotu **22**.
 - Ak chcete použiť skratku, dotknite sa ikony  a potom vyberte skratku zo zoznamu.
- 4 Naskenujte dokument.

Vytvorenie skratky pre sieťový priečinok

- 1 Otvorte webový prehliadač a do poľa adresy zadajte adresu IP tlačiarne.
Poznámky:
 - Pozrite si adresu IP tlačiarne na domovskej obrazovke tlačiarne. IP Adresa sa zobrazuje ako štyri skupiny čísel, ktoré sú oddelené bodkami, napríklad 123.123.123.123.
 - Ak používate server proxy, dočasne ho vypnite, aby sa správne načítala webová stránka.
- 2 Kliknite na možnosť **Skratky > Pridať skratku**.
- 3 V kontextovej ponuke Typ skratky vyberte položku **Sieťový priečinok** a potom nakonfigurujte nastavenia.
- 4 Uložte zmeny.

Skenovanie na pamäťovú jednotku flash

- 1 Zdrojový dokument vložte do zásobníka automatického podávača dokumentov alebo ho položte na skenovacie sklo.
- 2 Vložte pamäťovú jednotku flash.

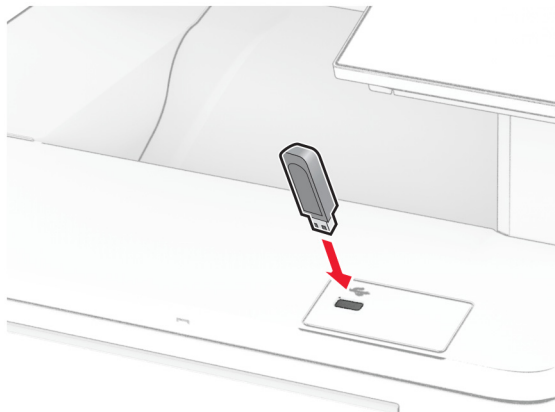

- 3 Klepnite na položku **Skenovať do jednotky USB** a v prípade potreby upravte nastavenia.

Poznámky:

- Ak chcete naskenovaný dokument uložiť do priečinka, dotknite sa položky **Skenovanie do**, vyberte priečinok a potom sa dotknite položky **Skenovať sem**.
- Ak sa obrazovka Jednotka USB nezobrazí, dotknite sa položky **Jednotka USB** na ovládacom paneli.

- 4 Naskenujte dokument.

Výstraha – Riziko poranenia: Ak chcete predísť strate údajov alebo zlyhaniu tlačiarne, počas aktívnej tlače, načítavania alebo zapisovania na pamäťové zariadenie sa nedotýkajte jednotky flash ani tlačiarne v zobrazenej oblasti.



Používanie ponúk tlačiarne

Mapa ponúk

| | | |
|-----------------|---|--|
| Zariadenie | <ul style="list-style-type: none"> • Predvoľby • Úsporný režim • Vzdialený ovládací panel • Oznámenia • Správa napájania • Anonymný zber údajov | <ul style="list-style-type: none"> • Zjednodušenie ovládania • Obnovenie predvolených výrobných nastavení • Údržba • Prispôsobenie domovskej obrazovky¹ • Aktualizovať firmvér • Informácie o tlačiarni |
| Tlač | <ul style="list-style-type: none"> • Rozloženie • Nastavenie • Kvalita • Štatistika úloh | <ul style="list-style-type: none"> • PDF • PostScript • PCL • Obrázok |
| Papier | <ul style="list-style-type: none"> • Konfigurácia zásobníkov | <ul style="list-style-type: none"> • Konfigurácia médií |
| Kopírovanie | Predvolené hodnoty kopírovania | |
| Fax | Predvolené nastavenia faxu | |
| E-mail | <ul style="list-style-type: none"> • Nastavenie e-mailu • Predvolené hodnoty e-mailu | <ul style="list-style-type: none"> • Nastavenie webového prepojenia |
| FTP | Predvolené hodnoty FTP | |
| Jednotka USB | <ul style="list-style-type: none"> • Skenovanie do pamätevej jednotky flash | <ul style="list-style-type: none"> • Tlač z pamätevej jednotky flash |
| Sieť/porty | <ul style="list-style-type: none"> • Prehľad siete • Bezdrôtové • Wi-Fi Direct • AirPrint • Správa mobilných služieb • Ethernet • TCP/IP • SNMP | <ul style="list-style-type: none"> • IPSec • 802.1x • Konfigurácia LPD • Nastavenia HTTP/FTP • ThinPrint • USB • Obmedzenie prístupu do externej siete |
| Zabezpečenie | <ul style="list-style-type: none"> • Spôsoby prihlásenia • Plánovanie zariadení USB • Denník auditu zabezpečenia • Obmedzenia prihlásenia • Nastavenie dôvernej tlače | <ul style="list-style-type: none"> • Šifrovanie disku • Vymazanie dočasných údajových súborov • Nastavenia LDAP riešení • Rôzne |
| Cloudové služby | Registrácia do cloudových služieb | |
| Správy | <ul style="list-style-type: none"> • Strana nastavení ponúk • Zariadenie • Tlač | <ul style="list-style-type: none"> • Skratky • Fax • Sieť |

¹ Zobrazí sa iba na serveri Embedded Web Server.

² Zobrazí sa len v prípade, že je nainštalovaný pevný disk alebo disk s inteligentným ukladáním.

| | | |
|--|-----------------------------|------------------|
| Riešenie problémov | Tlač strany testu kvality | Čistenie skenera |
| Forms Merge ² | Forms Merge | |
| ¹ Zobrazí sa iba na serveri Embedded Web Server. ² Zobrazí sa len v prípade, že je nainštalovaný pevný disk alebo disk s inteligentným ukladaním. | | |

Zariadenie

Predvoľby

| Položka ponuky | Opis |
|--|--|
| Zobrazovaný jazyk [Zoznam jazykov] | Nastavenie jazyka, v ktorom sa zobrazuje text na displeji. |
| Krajina/región [Zoznam krajín alebo regiónov] | Identifikácia krajiny alebo regiónu, pre ktorý je tlačiareň nakonfigurovaná. |
| Spustiť úvodné nastavenie Vypnuté* Zapnuté | Spustenie sprievodcu nastavením. |
| Klávesnica Typ klávesnice [Zoznam jazykov] | Výber jazyka ako typu klávesnice. Poznámka: Nemusia sa zobrazit' všetky hodnoty pre položku Typ klávesnice, prípadne môžu na svoje zobrazenie vyžadovať špeciálny hardvér. |
| Zobrazené informácie Zobrazený text 1 (IP adresa*) Zobrazený text 2 (dátum/čas*) Vlastný text 1 Vlastný text 2 | Stanovenie, aké informácie sa budú zobrazovať na domovskej obrazovke. |
| Dátum a čas Konfigurácia Aktuálny dátum a čas Manuálne nastaviť dátum a čas Formát dátumu (MM-DD-RRRR*) Formát času (12-hodinový formát AM/PM*) Časové pásmo Posun voči času UTC (GMT) Začiatok let. času Koniec let. času Posun voči let. času Protokol času siete Povoliť protokol NTP (Zapnuté*) Server NTP Povoliť overenie (Nikdy *) ID kľúča Heslo | Konfigurácia dátumu a času tlačiarne a protokolu času siete. Poznámky: <ul style="list-style-type: none"> MM-DD-RRRR je americké predvolené výrobné nastavenie. DD-MM-RRRR je medzinárodné predvolené výrobné nastavenie. Možnosti Posun voči času UTC (GMT), Začiatok let. času,, Koniec let. času a Posun voči let. času sa zobrazia iba v prípade, ak je pre Časovú zónu je nastavená možnosť (UTC+používateľský) Vlastné. Položky ID kľúča a Heslo sa zobrazia len v prípade, že je položka Povoliť overenie nastavená na možnosť Kľúč MD5. |
| Poznámka: Hviezdička (*) vedľa hodnoty označuje predvolené výrobné nastavenie. | |

| Položka ponuky | Opis |
|---|---|
| Veľkosti papiera Americké* Metrické | Určenie mernej jednotky veľkostí papiera. Poznámka: Krajina alebo región vybraný v sprievodcovi úvodným nastavením určuje počiatočné nastavenie veľkosti papiera. |
| Jas obrazovky 20 – 100 % (100*) | Upravenie jasů displeja. |
| Prístup k jednotke flash Vypnuté Povolené* | Povolenie prístupu k jednotke flash. |
| Povoliť odstránenie pozadia Vypnuté Zapnuté* | Nastavenie, či bude povolené odstrániť pozadie. |
| Povoliť vlastné skenovacie úlohy Vypnuté Zapnuté* | Stanovenie, či sa má nastavenie Vlastná úloha skenovania zobraziť pre kopírovanie, skenovanie a faxovanie. Poznámka: Táto položka ponuky sa zobrazí len v prípade, že je nainštalovaný pevný disk alebo disk s inteligentným ukladaním. |
| Skenovanie jednej strany z plochého skla Vypnuté* Zapnuté | Nastavenie tlačiarne tak, aby skenovala akýkoľvek typ úlohy s využitím skenovacieho skla ako jednu stránku. Poznámka: Po jednorazovom naskenovaní obsahu z plochého skenera sa tlačiareň vráti na domovskú obrazovku a nezobrazí výzvy. |
| Zvuky zariadenia Stlmenie všetkých zvukov (Vypnuté*) Spätná väzba tlačidiel (Zapnuté*) Objem (5*) Pípnutie pri naplnení aut. podávača dokumentov (Zapnuté*) Ovládač alarmu (Jeden*) Upozornenie kazety (Vypnuté*) Režim reproduktora (Vždy vypnuté*) Hlasitosť zvonenia (Vypnuté*) | Konfigurácia nastavení zvuku na tlačiarňi. |
| Časový limit obrazovky 5 – 300 sekúnd (60*) | Nastavenie času nečinnosti v sekundách pred zobrazením domovskej obrazovky na displeji alebo pred automatickým odhlášením používateľského účtu. |
| Poznámka: Hviezdička (*) vedľa hodnoty označuje predvolené výrobné nastavenie. | |

Ekonomický režim

| Položka ponuky | Opis |
|---|--|
| Tlač Strany Jednostranne* Obojstranne | Určenie, či sa má tlačiť na jednej alebo oboch stranách papiera. |
| Poznámka: Hviezdička (*) vedľa hodnoty označuje predvolené výrobné nastavenie. | |

| Položka ponuky | Opis |
|---|---|
| Tlač Počet stránok na stranu Vypnuté* 2 stránky na stranu 3 stránky na stranu 4 stránky na stranu 6 stránok na stranu 9 stránok na stranu 12 stránok na stranu 16 stránok na stranu | Tlač obrázkov na viacerých stránkach na jednu stranu jedného listu papiera. |
| Tlač Tmavosť tonera 1 – 5 (4*) | Nastavenie svetlosti alebo tmavosti textových obrázkov. |
| Tlač Úspora farieb Vypnuté* Zapnuté | Zníženie množstva toneru použitého pri tlači grafických prvkov a obrázkov. |
| Kopírovanie Strany Jednostranné na jednostranné* Jednostranné na obojstranné Obojstranné na jednostranné Obojstranné na obojstranné | Určenie priebehu skenovania na základe zdrojového dokumentu. |
| Kopírovanie Počet stránok na stranu Vypnuté* 2 stránky na výšku 4 stránky na výšku 2 stránky na šírku 4 stránky na šírku | Určenie priebehu skenovania na základe zdrojového dokumentu. |
| Kopírovanie Tmavosť 1 – 9 (5*) | Úprava tmavosti naskenovaných obrázkov textu. |
| Poznámka: Hviezdička (*) vedľa hodnoty označuje predvolené výrobné nastavenie. | |

Vzdialený ovládací panel

| Položka ponuky | Opis |
|---|--|
| Externé pripojenie VNC Nepovoliť* Povolit' | Pripojenie externého klienta VNC na používanie vzdialeného ovládacieho panela. |
| Poznámka: Hviezdička (*) vedľa hodnoty označuje predvolené výrobné nastavenie. | |

| Položka ponuky | Opis |
|---|--|
| Typ overenia Žiadne* Štandardné overenie | Nastavenie typu overenia pri prístupe klientom na server VNC. |
| Heslo pre server VNC | Uvedenie hesla na pripojenie klienta na server VNC. Poznámka: Táto položka ponuky sa zobrazí len v prípade, že je položka Typ overenia nastavená na možnosť Štandardné overenie. |
| Poznámka: Hviezdička (*) vedľa hodnoty označuje predvolené výrobné nastavenie. | |

Oznámenia

| Položka ponuky | Opis |
|---|---|
| Pípnutie pri naplnení automatického podávača dokumentov Vypnuté Zapnuté* | Povolenie zvukového upozornenia pri vkladaní papiera do zásobníka automatického podávača dokumentov. |
| Signalizácia Vypnuté Raz* Nepretržite | Nastavenie, koľkokrát zaznie upozornenie, keď tlačiareň vyžaduje zásah používateľa. |
| Spotrebný materiál Zobrazit' odhadované hodnoty spotrebného materiálu Zobrazit' odhadované hodnoty* Nezobrazovať odhadované hodnoty | Zobrazenie odhadu stavu spotrebného materiálu tlačiarne. |
| Spotrebný materiál Signalizácia pre kazetu Vypnuté* Jednotlivo Nepretržite | Nastavenie, koľkokrát zaznie upozornenie, keď je tonerová kazeta takmer prázdna. |
| Spotrebný materiál Vlastné upozornenia o spotrebnom materiáli | Konfigurácia nastavení upozornenia, keď tlačiareň vyžaduje zásah používateľa. Poznámka: Táto položka ponuky je k dispozícii iba na serveri Embedded Web Server. |
| Poznámka: Hviezdička (*) vedľa hodnoty označuje predvolené výrobné nastavenie. | |

| Položka ponuky | Opis |
|--|---|
| <p>Nastavenie upozornení e-mailom</p> <ul style="list-style-type: none"> Primárna brána SMTP Port primárnej brány SMTP (25*) Sekundárna brána SMTP Port sekundárnej brány SMTP (25*) Časový limit SMTP (30 sekúnd*) Adresa pre odpoveď Vždy použiť predvolenú adresu servera SMTP na odpoveď (Vypnuté*) Použiť nástroj SSL/TLS (Vypnuté*) Je potrebný dôveryhodný certifikát (Zapnuté*) Overenie servera SMTP (Nevyžaduje sa žiadne overenie*) E-mail vytvorený na základe zariadenia (Žiadne*) E-mail vytvorený na základe používateľa (Žiadne*) Použiť poverenia zariadenia služby Active Directory (Vypnuté*) ID používateľa zariadenia Heslo zariadenia Kerberos 5 REALM Doména NTLM Vypnúť chybu „Nie je nastavený server SMTP“ (Vypnuté*) | <p>Nastavenie tlačiarne na odosielaní upozornení e-mailom na kontakty v zozname, keď tlačiareň vyžaduje zásah používateľa.</p> |
| <p>Nastavenie upozornení e-mailom</p> <ul style="list-style-type: none"> Nastavenie zoznamu e-mailov a upozornení e-mailom <ul style="list-style-type: none"> Zoznam e-mailov 1 Zoznam e-mailov 2 Text predmetu Udalosti e-mailov | <p>Zadajte e-mailové adresy a povoľte upozornenia e-mailom.</p> <p>Poznámka: Táto položka ponuky je k dispozícii iba na serveri Embedded Web Server.</p> |
| <p>Predchádzanie chybám</p> <ul style="list-style-type: none"> Asistencia pri zaseknutí papiera <ul style="list-style-type: none"> Vypnuté Zapnuté* | <p>Nastavenie tlačiarne na automatické vysunutie prázdnych alebo čiastočne potlačených strán po odstránení zaseknutej strany.</p> |
| <p>Predchádzanie chybám</p> <ul style="list-style-type: none"> Automaticky pokračovať <ul style="list-style-type: none"> Zapnuté 5 – 255 (5*) | <p>Umožnenie tlačiarne automaticky pokračovať v spracovaní alebo tlači úlohy po vyriešení určitých stavov vyžadujúcich pozornosť.</p> |
| <p>Predchádzanie chybám</p> <ul style="list-style-type: none"> Automatické reštartovanie <ul style="list-style-type: none"> Automatické reštartovanie Reštartovať pri nečinnosti Vždy reštartovať* Nikdy nereštartovať | <p>Nastavenie reštartovania tlačiarne v prípade výskytu chyby.</p> |
| <p>Predchádzanie chybám</p> <ul style="list-style-type: none"> Automatické reštartovanie <ul style="list-style-type: none"> Maximálny počet automatických reštartovaní 1 – 20 (2*) | <p>Nastavenie počtu možných automatických reštartovaní tlačiarne.</p> |
| <p>Poznámka: Hviezdička (*) vedľa hodnoty označuje predvolené výrobné nastavenie.</p> | |

| Položka ponuky | Opis |
|--|--|
| Predchádzanie chybám Automatické reštartovanie Okno automatického reštartovania 1 – 525600 (720*) | Nastavenie počtu sekúnd, ktoré tlačiareň počká pred automatickým reštartovaním. |
| Predchádzanie chybám Automatické reštartovanie Počítadlo automatických reštartovaní | Zobrazenie informácií počítadla reštartovaní iba na čítanie. |
| Predchádzanie chybám Automatické reštartovanie Obnoviť nastavenia počítadla automatického reštartovania Zrušiť Pokračovať | Vynulovanie hodnôt Počítadla automatických reštartovaní. |
| Predchádzanie chybám Zobrazit' chybu krátkeho papiera Zapnuté Automatické odstránenie* | Nastavenie zobrazovania hlásenia tlačiarne v prípade, že sa vyskytne chyba krátkeho papiera. Poznámka: Krátky papier sa vzťahuje na veľkosť vloženého papiera. |
| Predchádzanie chybám Ochrana strany Vypnuté* Zapnuté | Nastavenie tlačiarne na spracovanie celej strany do pamäte pred jej vytlačením. |
| Obnovenie zaseknutého obsahu Obnova po zaseknutí Vypnuté Zapnuté Automaticky* | Nastavenie tlačiarne na opätovnú tlač zaseknutých strán. |
| Obnovenie zaseknutého obsahu Obnova po zaseknutí v skeneri Úroveň úlohy Úroveň strany* | Stanovenie, ako reštartovať úlohu skenovania po odstránení zaseknutého papiera. |
| Poznámka: Hviezdička (*) vedľa hodnoty označuje predvolené výrobné nastavenie. | |

Správa napájania

| Položka ponuky | Opis |
|---|--|
| Profil režimu spánku Tlačit' z režimu spánku Po tlači zostať v činnosti Po tlači prejsť do režimu spánku* | Nastavenie tlačiarne tak, aby po tlači zostala v činnosti alebo prešla do režimu spánku. |
| Profil režimu spánku Prebudenie z hlbokého spánku dotykcom Vypnutá Zapnuté* | Prebudenie tlačiarne z režimu hlbokého spánku dotykcom na displej tlačiarne. |
| Poznámka: Hviezdička (*) vedľa hodnoty označuje predvolené výrobné nastavenie. | |

| Položka ponuky | Opis |
|---|---|
| Časové limity Režim spánku 1 – 114 min (15*) | Nastavenie doby nečinnosti pred prechodom tlačiarne do režimu Spánok. |
| Časové limity Časový limit režimu dlhodobého spánku Vypnuté 1 hodina 2 hodiny 3 hodiny 6 hodín 1 deň 2 dni 3 dni* 1 týždeň 2 týždne 1 mesiac | Nastavenie času pred vypnutím tlačiarne. |
| Časové limity Časový limit dlhodobého spánku pri pripojení Prejsť do režimu dlhodobého spánku Neprechádzať do režimu dlhodobého spánku* | Nastavenie položky Časový limit dlhodobého spánku, aby sa tlačiareň vypla, aj keď je aktívne pripojenie k sieti Ethernet. |
| Naplánovať režimy napájania Plány Pridať nový plán | Plánovanie doby prechodu tlačiarne do režimu spánku alebo dlhodobého spánku. |
| Poznámka: Hviezdička (*) vedľa hodnoty označuje predvolené výrobné nastavenie. | |

Anonymný zber údajov

| Položka ponuky | Opis |
|---|--|
| Anonymný zber údajov Informácie o používaní a výkone zariadenia Žiadne* | Odoslať informácie o používaní tlačiarne a výkonnosti spoločnosti Lexmark. Poznámka: Čas odosielania anonymných údajov sa zobrazí len vtedy, keď nastavíte Anonymný zber údajov na Informácie o používaní a výkone zariadenia. |
| Čas odoslania anonymných údajov Počiatočný čas Čas zastavenia | |
| Poznámka: Hviezdička (*) vedľa hodnoty označuje predvolené výrobné nastavenie. | |

Zjednodušenie ovládania

| Položka ponuky | Opis |
|---|--|
| Interval opakovaného stlačenia klávesu 0 – 5 (0*) | Nastavenie časového intervalu v sekundách, počas ktorého tlačiareň ignoruje opakované stlačenie klávesov na pripojenej klávesnici. |
| Poznámka: Hviezdička (*) vedľa hodnoty označuje predvolené výrobné nastavenie. | |

| Položka ponuky | Opis |
|---|--|
| Počiatkové oneskorenie opakovania klávesov 0,25 – 5 (1*) | Nastavenie počiatkovej dĺžky oneskorenia v sekundách, kým sa opakované stlačenie klávesu začne opakovať. |
| Rýchlosť opakovania klávesov 0,5 – 30 (30*) | Nastavenie počtu stlačení za sekundu na zopakovanie klávesu. |
| Predĺžiť časový limit obrazovky Vypnuté* Zapnuté | Ponechá používateľa na rovnakom umiestnení a namiesto návratu na domovskú obrazovku po uplynutí obnoví položku Časový limit obrazovky. |
| Hlasitosť slúchadla 1 – 10 (5*) | Nastavenie hlasitosti slúchadiel. |
| Pri pripojení slúchadiel povoliť hlasové pokyny. Vypnuté* Zapnuté | Zapnutie hlasových pokynov, keď sú k tlačiarňi pripojené slúchadlá. |
| Prečítať heslá/kódy PIN Vypnuté* Zapnuté | Nastavenie tlačiarne na hlasné prečítanie hesiel alebo osobných identifikačných čísiel. |
| Frekvencia reči Veľmi pomalá Pomalá Normálne* Rýchla Skôr rýchla Veľmi rýchla Extrémne rýchla Veľmi extrémne rýchla Najrýchlejšia | Nastavenie rýchlosti reči hlasových pokynov. |
| Poznámka: Hviezdička (*) vedľa hodnoty označuje predvolené výrobné nastavenie. | |

Obnovenie predvolených výrobných nastavení

| Položka ponuky | Opis |
|---|--|
| Obnoviť nastavenia Obnoviť všetky nastavenia Obnoviť nastavenia tlačiarne Obnoviť nastavenia siete Obnoviť nastavenia faxu Obnoviť nastavenia aplikácií | Obnovenie výrobných nastavení tlačiarne. |

Údržba

Ponuka konfigurácie

| Položka ponuky | Opis |
|---|--|
| Konfigurácia USB Zariadenie USB s technológiou PnP 1* 2 | Zmeňte režim jednotky USB tlačiarne, aby ste zlepšili jej kompatibilitu s osobným počítačom. |
| Konfigurácia USB Skenovať do lokálnej jednotky USB Zapnuté* Vypnuté | Nastavenie toho, či sa ovládač zariadenia USB uvádza ako jednoduché zariadenie USB (jedno rozhranie) alebo ako zložené zariadenie USB (viacero rozhraní). |
| Konfigurácia USB Rýchlosť USB Plná Automatický* | Nastavte port USB, aby fungoval plnou rýchlosťou, a vypnite jeho vysokorýchlostné možnosti. |
| Konfigurácia zásobníkov Prepojenie na zásobník Automatický* Vypnuté | Nastavenie tlačiarne na prepojenie zásobníkov s rovnakými nastaveniami typu a veľkosti papiera. |
| Konfigurácia zásobníkov Pri vložení zásobníka zobrazit' hlásenie Zasúvací zásobník Vypnuté Len pre neznáme veľkosti* Vždy | Po vložení zásobníka zobrazit' hlásenie, ktoré používateľovi umožní zmeniť nastavenia veľkosti a typu papiera. |
| Konfigurácia zásobníkov Výzvy na vloženie papiera Automatický* Viacúčelový podávač Manuálny podávač papiera | Nastavenie zdroja papiera, ktorý používateľ naplní po zobrazení výzvy na vloženie papiera. Poznámka: Ak chcete, aby sa zobrazila položka Viacúčelový podávač, v ponuke Papier nastavte položku Konfigurácia multifunkčného podávača na možnosť Kazeta. |
| Konfigurácia zásobníkov Výzvy na vloženie obálok Automatický* Viacúčelový podávač Manuálny podávač obálok | Nastavenie zdroja papiera, ktorý používateľ naplní po zobrazení výzvy na vloženie obálok. Poznámka: Ak chcete, aby sa zobrazila položka Viacúčelový podávač, v ponuke Papier nastavte položku Konfigurácia multifunkčného podávača na možnosť Kazeta. |
| Konfigurácia zásobníkov Postup pri výzvach Vyzvať používateľa* Pokračovať Použiť aktuálny | Nastavenie tlačiarne na riešenie výziev na výmenu papiera alebo obálok. |
| Poznámka: Hviezdička (*) vedľa hodnoty označuje predvolené výrobné nastavenie. | |

| Položka ponuky | Opis |
|--|--|
| Konfigurácia zásobníkov Viaceré univerzálne veľkosti Vypnuté* Zapnuté | Nastavte zásobník tak, aby podporoval viacero univerzálnych veľkostí papiera. |
| Správy Strana nastavení ponúk Denník udalostí Zhrnutie denníka udalostí | Tlač správ o nastaveniach ponuky tlačiarne, stave a denníkoch udalostí. |
| Počítadlá používania spotrebného materiálu Vymazať históriu používania spotrebného materiálu | Vymazanie histórie používania spotrebného materiálu, napríklad zostávajúceho počtu strán alebo dní, na výrobné nastavenia. |
| Počítadlá používania spotrebného materiálu Obnovenie nastavení pre ITM | Vynulovanie počítadla po nainštalovaní nového spotrebného materiálu alebo novej súpravy na údržbu. |
| Počítadlá používania spotrebného materiálu Vynulovať počítadlo údržby | Vynulovanie počítadla po nainštalovaní novej súpravy na údržbu. |
| Počítadlá používania spotrebného materiálu Rozsahy hladín pokrytia | Upravte rozsah farebného pokrytia pre každý rozsah tlače. |
| Emulácie tlačiarne Emulácia jazyka PPDS Vypnuté* Zapnuté | Nastavenie tlačiarne na rozpoznanie a používanie prúdu údajov jazyka PPDS. |
| Emulácie tlačiarne Emulácia jazyka PS Vypnuté Zapnuté* | Nastavenie tlačiarne na rozpoznanie a používanie prúdu údajov jazyka PS. |
| Emulácie tlače Použite natívne pásma ISD Vypnuté* Zapnuté | Nechajte tlačiareň používať natívne písmo alebo bezplatné písmo na disku s inteligentným ukladaním (ISD) na tlač. Poznámka: Táto položka ponuky sa zobrazí len v prípade, že je nainštalovaný disk ISD. |
| Emulácie tlačiarne Povolit' funkciu Formsmerge Vypnuté Zapnuté* | Aktivovanie funkcie Forms Merge na uloženie formulárov na pevný disk alebo na disk ISD. Poznámky: <ul style="list-style-type: none"> • Musí byť nainštalovaná licencia pre funkciu Forms Merge. • Táto ponuka sa zobrazí len v prípade, že je nainštalovaný pevný disk alebo disk ISD. |
| Emulácie tlačiarne Povolit' funkciu Prescribe Vypnuté* Zapnuté | Aktivujte funkciu Prescribe. Poznámka: Musí byť nainštalovaná licencia pre funkciu Prescribe. |
| Poznámka: Hviezdička (*) vedľa hodnoty označuje predvolené výrobné nastavenie. | |

| Položka ponuky | Opis |
|---|---|
| Emulácie tlačiarne Zabezpečenie emulátora Časový limit stránky 0 – 60 (60*) | Nastavenie časového limitu stránky počas emulácie. |
| Emulácie tlačiarne Zabezpečenie emulátora Obnoviť nastavenia emulátora po úlohe Vypnuté* Zapnuté | Obnovenie nastavenia emulátora po skončení tlačovej úlohy. |
| Emulácie tlačiarne Zabezpečenie emulátora Zakázať prístup k hláseniam tlačiarne Vypnuté Zapnuté* | Zakázať prístup k hláseniam tlačiarne počas emulácie. |
| Konfigurácia faxu Podpora zníženej spotreby faxu Zakázať režim spánku Povolit' režim spánku Automatický* | Nastaviť prepnutie faxu do režimu spánku vždy, keď to tlačiareň určí. |
| Konfigurácia faxu Umiestnenie ukladacieho priestoru pre faxy NAND Disk* | Nastavenie umiestnenia na uloženie všetkých faxov. Poznámka: Táto ponuka sa zobrazí len v prípade, že je nainštalovaný pevný disk alebo disk ISD. |
| Konfigurácia tlače Čiernobiely režim Vypnuté* Zapnuté | Vytlačiť úlohy nepochádzajúce z kopírovania v odtieňoch sivej. |
| Konfigurácia tlače Sútláč farieb Vypnuté 1 2* 3 4 5 | Vylepšenie tlačeného výstupu na kompenzáciu nesprávneho zaregistrovania v rámci tlačiarne. |
| Konfigurácia tlače Zvýšenie ostroty písma 0 – 150 (24*) | Nastavenie hodnoty pre bodovú veľkosť textu, pod ktorou sa pri tlači údajov písiem použijú vysokofrekvenčné obrazovky. Ak je napríklad hodnota 24, potom všetky písma s veľkosťou 24 bodov alebo menej použijú vysokofrekvenčné obrazovky. |
| Operácie zariadenia Tichý režim Vypnuté* Zapnuté | Prepnutie tlačiarne do prevádzky v režime Tichý režim. Poznámka: Povolnením týchto nastavení sa tlačiareň celkovo spomalí. |
| Poznámka: Hviezdička (*) vedľa hodnoty označuje predvolené výrobné nastavenie. | |

| Položka ponuky | Opis |
|--|---|
| Operácie zariadenia Bezpečný režim Vypnuté* Zapnuté | Nastavenie tlačiarne na prevádzku v špeciálnom režime, v ktorom sa pokúša naďalej ponúkať čo najviac funkcií aj napriek známym problémom. Ak je napríklad nastavená možnosť Zapnuté a zariadenie pre obojstrannú tlač nefunguje, tlačiareň vykoná jednostrannú tlač dokumentov, a to aj v prípade, ak úloha obsahuje obojstrannú tlač. |
| Operácie zariadenia Minimálna pamäť na kopírovanie 80 MB* 100 MB | Nastavenie minimálneho pridelenia pamäte na ukladanie kopírovacích úloh. |
| Operácie zariadenia Vymazať vlastný stav | Vymazanie používateľom definovaných reťazcov pre Predvolené alebo Alternatívne vlastné správy. |
| Operácie zariadenia Vymazať všetky správy o inštalácii na diaľku | Vymazanie správ, ktoré boli nainštalované na diaľku. |
| Operácie zariadenia Automaticky zobrazí chybové obrazovky Vypnuté Zapnuté* | Zobrazenie existujúcich chybových hlásení na displeji, keď tlačiareň bude neaktívna, na domovskej obrazovke na nastavený čas. |
| Operácie zariadenia Povolíť orientáciu na rýchlom kopírovaní Vypnuté* Zapnuté | Povolíť tlačiarňu používať nastavenia orientácie v ponuke Kopírovanie pri odosielaní rýchlych kopírovacích úloh. |
| Nastavenie inštalátora TPS Preferencia frekvencie kalibrácie Vypnuté Najmenej úprav farieb Menej úprav farieb Normálne* Presnejšie farby Najpresnejšie farby | Nastavenie tlačiarne na používanie správneho množstva tonera na zachovanie konzistentnosti farieb. |
| Nastavenie inštalátora TPS Plná kalibrácia | Spustenie plnej kalibrácie farieb. |
| Nastavenie inštalátora TPS Vytlačiť informačnú stránku TPS | Vytlačenie diagnostickej stránky, ktorá obsahuje informácie o kalibrácii snímača TPS. |
| Konfigurácia aplikácie Aplikácie LES Vypnuté Zapnuté* | Povolenie aplikácií Lexmark Embedded Solutions (LES). |
| Konfigurácia skenera Manuálna registrácia skenera Rýchly test tlače | Vytlačenie stránky na rýchly test cieľa. Poznámka: Uistite sa, že odsadenie okrajov na cieľovej stránke je jednotné všade okolo cieľa. Ak nie je, je nutné obnoviť nastavenie okrajov tlačiarne. |
| Poznámka: Hviezdička (*) vedľa hodnoty označuje predvolené výrobné nastavenie. | |

| Položka ponuky | Opis |
|--|--|
| Konfigurácia skenera Manuálna registrácia skenera Registrácia predného automatického podávača dokumentov Registrácia zadného automatického podávača dokumentov Registrácia plochého skenera | Manuálna registrácia plochého skenera a automatického podávača dokumentov po výmene automatického podávača dokumentov, skenovacieho skla alebo riadiacej jednotky. |
| Konfigurácia skenera Vynulovať počítačdo údržby | Po výmene súpravy na údržbu ADF obnovte nastavenia počítačda. |
| Konfigurácia skenera Vymazanie okrajov Vymazanie okrajov plochého skenera (3*) Vymazanie okrajov automatického podávača dokumentov (3*) | Nastavenie veľkosti netlačiteľnej oblasti okolo automatického podávača alebo plochého skenera v milimetroch. |
| Konfigurácia skenera Korekcia zošikmenia automatického podávača dokumentov Elektronická korekcia zošikmenia automatického podávača dokumentov (Automaticky*) | Nastavenie tlačiarne na vykonanie mechanickej korekcie zošikmenia automatického podávača. |
| Konfigurácia skenera Vypnúť skener Nie* Áno Len podávač ADF | Ak skener nefunguje správne, vypnite ho. |
| Konfigurácia skenera Zoradenie položiek vo formáte TIFF podľa veľkosti v bajtoch Endianita procesora* Little Endian Big Endian | Zadanie poradia bajtov pre výstup skenovania vo formáte TIFF. |
| Konfigurácia skenera Presný počet riadkov na pás vo formáte TIFF Zapnuté* Vypnuté | Nastavenie hodnoty značky RowsPerStrip pre výstup skenovania vo formáte TIFF. |
| Konfigurácia skenera Prah čistenia skenovacieho skla 1000 – 30000 (-1*) | Nastavte počet naskenovaných snímok pred zobrazením výzvy na vyčistenie skenovacieho skla. |
| Poznámka: Hviezdička (*) vedľa hodnoty označuje predvolené výrobné nastavenie. | |

Vymazanie mimo prevádzky

| Položka ponuky | Opis |
|---|---|
| Vymazanie mimo prevádzky Posledné ošetrovanie pamäte ISD naposledy vymazaný | Zobrazenie informácií len na čítanie o poslednom vymazaní pamäte alebo pamäťového disku tlačiarne. Poznámka: Položka ISD naposledy vymazaný sa zobrazí len v prípade, že je nainštalovaný disk s inteligentným ukladaním. |
| Vymazanie mimo prevádzky Ošetriť všetky informácie stabilnej pamäte Vymazať všetky nastavenia tlačiarne a siete Vymazať všetky aplikácie a nastavenia aplikácií Vymazať všetky odkazy a nastavenia odkazov Vymazať disk s inteligentným ukladaním | Vymazanie všetkých informácií v stálej pamäti a informácií na úložnom disku. Poznámka: Položka Vymazať disk s inteligentným ukladaním sa zobrazí len vtedy, keď je nainštalovaný disk ISD. |

Prispôsobenie domovskej obrazovky

Poznámka: Táto ponuka je k dispozícii iba na serveri Embedded Web Server.

| Ponuka | Opis |
|--|--|
| Kopírovanie E-mail Fax Zadržané faxy Uvoľniť zadržané faxy Stav/spotrebný materiál Poradie úloh Nastavenia Zmeniť jazyk Adresár Záložky Pozastavené úlohy Jednotka USB FTP Profily skenovania Zamknúť zariadenie Centrum skenovania Kopírovanie preukazov Centrum skratiek | Stanovenie, ktoré ikony sa budú zobrazovať na domovskej obrazovke. |

Aktualizovať firmvér

| Položka ponuky | Opis |
|--|---|
| Aktuálna verzia | Zobrazenie aktuálnej verzie firmvéru nainštalovanej v tlačiarne. |
| Vyhľadať dostupné aktualizácie | Kontrola dostupnosti aktualizácií firmvéru. |
| Automaticky skontrolovať aktualizácie | Nastavenie tlačiarne na automatickú kontrolu aktualizácií firmvéru. |

Informácie o tlačiarni

| Položka ponuky | Opis |
|---|---|
| Značka zariadenia | Zadanie identity tlačiarne. Maximálna dĺžka je 32 znakov. |
| Umiestnenie tlačiarne | Určenie umiestnenia tlačiarne. Maximálna dĺžka je 63 znakov. |
| Kontaktujte oddelenie | Zadanie kontaktných údajov pre tlačiareň. Maximálna dĺžka je 63 znakov. |
| Verzia firmvéru | Zobrazenie verzie firmvéru nainštalovanej v tlačiarni. |
| Systém | Zobrazenie systémového čísla tlačiarne. |
| Sériové číslo | Zobrazenie sériového čísla tlačiarne. |
| Exportovať súbor konfigurácie na jednotku USB | Export konfiguračného súboru na jednotku flash. |
| Exportovať komprimovaný súbor denníkov na jednotku USB | Export komprimovaných súborov denníkov na jednotku flash. |
| Odoslať denníky | Odoslanie informácií z denníkov tlačiarne spoločnosti Lexmark. |

Tlač

Rozloženie

| Položka ponuky | Opis |
|---|---|
| Strany Jednostranne* Obojstranne | Určenie, či sa má tlačiť na jednej alebo oboch stranách papiera. |
| Štýl preklopenia Dlhý okraj* Krátky okraj | Určenie toho, ktorá strana papiera sa zviaže pri obojstrannej tlači. |
| Prázdne strany Tlač Netlačiť* | Tlač prázdnych strán, ktoré sú súčasťou tlačovej úlohy. |
| Zoradiť Vypnuté (1, 1, 1, 2, 2, 2) Zapnuté (1, 2, 1, 2, 1, 2)* | Stohovanie strán tlačovej úlohy v správnom poradí najmä pri tlači viacerých kópií tlačovej úlohy. |
| Oddeľovacie listy Žiadne* Medzi kópiami Medzi úlohami Medzi stranami | Vkladanie prázdnych oddeľovacích listov pri tlači. |
| Zdroj oddeľovacích listov Zásobník [x] (1*) Viacúčelový podávač | Stanovenie zdroja papiera pre oddeľovacie listy. |
| Poznámka: Hviezdička (*) vedľa hodnoty označuje predvolené výrobné nastavenie. | |

| Položka ponuky | Opis |
|---|---|
| Počet stránok na stranu Vypnuté* 2 stránky na stranu 3 stránky na stranu 4 stránky na stranu 6 stránok na stranu 9 stránok na stranu 12 stránok na stranu 16 stránok na stranu | Tlač obrázkov na viacerých stránkach na jednu stranu jedného listu papiera. |
| Zoradenie stránok na strane Vodorovne* Obrátene vodorovne Zvislé Obrátene zvislo | Stanovenie polohy obrázkov na viacerých stránkach pri použití ponuky Počet stránok na stranu. |
| Orientácia stránok na strane Automaticky* Na šírku Na výšku | Stanovenie orientácie obrázkov na viacerých stránkach pri použití ponuky Počet stránok na stranu. |
| Okraje stránok na strane Žiadne* Plný | Pri použití ponuky Počet stránok na stranu sa vytlačí okraj okolo obrázka každej strany. |
| Kópie 1 – 9999 (1*) | Stanovenie počtu kópií každej tlačovej úlohy. |
| Oblasť tlače Normálne* Celá strana | Nastavenie oblasti tlače na liste papiera. |
| Poznámka: Hviezdička (*) vedľa hodnoty označuje predvolené výrobné nastavenie. | |

Nastavenie

| Položka ponuky | Opis |
|---|---|
| Jazyk tlačiarne Emulácia jazyka PCL Emulácia jazyka PS* | Nastavenie jazyka tlačiarne. Poznámka: Nastavenie predvoleného jazyka tlačiarne nezabráni softvérovému programu odosielať tlačové úlohy využívajúce iný jazyk tlačiarne. |
| Čakajúca úloha Vypnuté* Zapnuté | Zachovanie tlačových úloh vyžadujúcich spotrebných materiálov tak, aby bolo možné vytlačiť úlohy, na ktoré chýbajúci materiál nie je potrebný. Poznámka: Táto položka ponuky sa zobrazí len v prípade, že je nainštalovaný pevný disk alebo disk s inteligentným ukladaním (ISD). |
| Časový limit pozastavenia úlohy 0–255 (30*) | Nastavenie času v sekundách, počas ktorého bude tlačiareň čakať na zásah používateľa pred pozastavením úlohy požadujúcej nedostupné zdroje. Poznámka: Táto ponuka sa zobrazí len v prípade, že je nainštalovaný pevný disk alebo disk ISD. |
| Poznámka: Hviezdička (*) vedľa hodnoty označuje predvolené výrobné nastavenie. | |

| Položka ponuky | Opis |
|---|--|
| Používanie tlačiarne Maximálna rýchlosť Maximálna výťažnosť* | Určí sa spôsob činnosti farebnej tlačovej jednotky počas tlače. Poznámky: <ul style="list-style-type: none"> • Pri nastavení na Maximálnu výťažnosť sa farebná tlačová jednotka spomalí alebo zastaví počas tlače skupín len čiernobielych stránok. • Pri nastavení na Maximálnu rýchlosť bude farebná tlačová jednotka vždy v chode počas tlače, či už sa tlačia farebné alebo čiernobiele stránky. |
| Používanie tlačiarne pri nízkej rýchlosti Maximálna rýchlosť Maximálna výťažnosť* | Určuje spôsob činnosti farebnej tlačovej súpravy počas tlače pri nízkej rýchlosti. Poznámky: <ul style="list-style-type: none"> • Pri nastavení na Maximálnu výťažnosť sa farebná tlačová jednotka spomalí alebo zastaví počas tlače skupín len čiernobielych stránok. • Pri nastavení na Maximálnu rýchlosť bude farebná tlačová jednotka vždy v chode počas tlače, či už sa tlačia farebné alebo čiernobiele stránky. • Toto nastavenie mení správanie tlačiarne len vtedy, keď je procesná rýchlosť systému tlačiarne 25 strán za minútu. Nemá žiadny vplyv, ak je procesná rýchlosť systému tlačiarne vyššia. |
| Cieľ preberania RAM* Disk | Nastavenie miesta, kde sa uložia všetky trvalé zdroje prevzaté do tlačiarne. Poznámka: Táto ponuka sa zobrazí len v prípade, že je nainštalovaný pevný disk alebo disk ISD. |
| Ukladanie zdrojov Vypnuté* Zapnuté | Nastavenie toho, čo tlačiareň urobí s prevzatými zdrojmi, keď dostane úlohu vyžadujúcu viac pamäte, než je dostupná. Poznámky: <ul style="list-style-type: none"> • Pri nastavení na možnosť Vypnuté tlačiareň uchová prevzaté zdroje len dovtedy, kým je potrebná pamäť. Zdroje súvisiace s počiatočným jazykom tlačiarne sa odstránia. • Pri nastavení možnosti Zapnuté tlačiareň uchováva všetky trvalo prevzaté zdroje pre všetky nastavené jazyky. V prípade potreby tlačiareň namiesto odstránenia trvalých zdrojov zobrazí hlásenie o zaplnení pamäte. |
| Poradie pri tlači všetkých súborov Abecedné* Najprv najnovšie Najprv najstaršie | Určite poradie, ak chcete vytlačiť všetky podržané a dôverné úlohy. Poznámka: Táto ponuka sa zobrazí len v prípade, že je nainštalovaný pevný disk alebo disk ISD. |
| Poznámka: Hviezdička (*) vedľa hodnoty označuje predvolené výrobné nastavenie. | |

Kvalita

| Položka ponuky | Opis |
|---|--|
| Režim tlače Čiernobielo Farebné* | Nastavenie spôsobu vytvárania farebného obsahu tlačiarňou. |
| Rozlíšenie tlače 4800 CQ* 1 200 dpi | Nastavenie rozlíšenia tlačového výstupu. Poznámka: 4800 CQ zaisťuje vysokú kvalitu výstupu pri maximálnej rýchlosti. |
| Poznámka: Hviezdička (*) vedľa hodnoty označuje predvolené výrobné nastavenie. | |

| Položka ponuky | Opis |
|---|---|
| Tmavosť tonera 1 až 5 (4*) | Nastavenie svetlosti alebo tmavosti textových obrázkov. |
| Poltón Normálne* Detailné | Vylepšenie tlačeného výstupu na dosiahnutie plynulejších čiar s ostrejšími okrajmi. |
| Úspora farieb Vypnuté* Zapnuté | Zníženie množstva toneru použitého pri tlači grafických prvkov a obrázkov. Poznámka: Pri nastavení na možnosť Zapnuté toto nastavenie prepíše hodnotu nastavenia Tmavosť tonera. |
| Jas RGB - 6 až 6 (0*) | Úprava jasú každého RGB a šedého objektu na stránke. Poznámka: Toto nastavenie neovplyvňuje súbory, pri ktorých sa využíva špecifikácia farieb CMYK. |
| Kontrast RGB - 6 až 6 (0*) | Nastavenie kontrastu každého RGB a šedého objektu na stránke. Poznámka: Toto nastavenie neovplyvňuje súbory, pri ktorých sa využíva špecifikácia farieb CMYK. |
| Sýtosť RGB 0 až 5 (0*) | Zachovanie hodnoty čiernej a bielej pri nastavovaní hodnôt farieb každého objektu na stránke. Poznámka: Toto nastavenie neovplyvňuje súbory, pri ktorých sa využíva špecifikácia farieb CMYK. |
| Poznámka: Hviezdička (*) vedľa hodnoty označuje predvolené výrobné nastavenie. | |

Rozšírené spracovanie obrázkov

| Položka ponuky | Opis |
|---|--|
| Vyváženie farieb Azúrová (0*) Purpurová (0*) Žltá (0*) Black (0*) | Úprava množstva tonera, ktorý sa použije pre každú farbu. |
| Vyváženie farieb Obnoviť predvolené nastavenia | Obnovenie všetkých nastavení farieb na predvolené hodnoty. |
| Korekcia farieb Vypnutá Automatický* Manuálne | Úprava nastavení farieb používaných pri tlači dokumentov. Poznámky: <ul style="list-style-type: none"> • Pri nastavení Vypnuté tlačiareň prijme korekciu farieb zo softvéru. • Pri nastavení Automaticky tlačiareň uplatňuje rôzne profily farieb na každý objekt na tlačenej strane. • Nastavenie Manuálne umožňuje upraviť konverzie farieb RGB alebo CMYK pre každý objekt na tlačenej strane. |
| Vzorky farieb Vytláčiť vzorky farieb | Tlač vzorových strán pre každú tabuľku konverzie farieb RGB a CMYK používanej v tlačiarni. |
| Úprava farieb | Kalibrácia tlačiarne na úpravu farebných variácií tlačového výstupu. |
| Náhrada bodových farieb Nastaviť vlastné nastavenie farieb CMYK | Priradenie konkrétnych hodnôt CMYK dvadsiatim pomenovaným bodovým farbám. |
| Poznámka: Hviezdička (*) vedľa hodnoty označuje predvolené výrobné nastavenie. | |

Štatistika úloh

| Položka ponuky | Opis |
|--|--|
| Štatistika úloh Vypnuté* Zapnuté | Nastavenie tlačiarne na vytváranie denníka prijatých tlačových úloh. Poznámka: Táto položka ponuky sa zobrazí len v prípade, že je nainštalovaný pevný disk alebo disk s inteligentným ukladaním (ISD). |
| Frekvencia denníka štatistiky Denne Týždenne Mesačne* | Nastavenie, ako často má tlačiareň vytvárať súbor denníka. |
| Činnosť, ktorá sa má vykonať s denníkom na konci intervalu Žiadne* Odoslať aktuálny denník e-mailom Odoslať aktuálny denník e-mailom a odstrániť ho Uverejniť aktuálny denník Uverejniť aktuálny denník a odstrániť ho | Nastavenie spôsobu, akým tlačiareň reaguje na uplynutie prahovej hodnoty obdobia. Poznámka: Hodnota určená v nastavení Frekvencia denníka štatistiky určuje čas aktivácie tohto úkonu. |
| Zaznamenať, keď je pevný disk takmer plný Vypnutá Zapnuté (5)* | Nastavenie maximálnej veľkosti súboru denníka, pred dosiahnutím ktorej sa spustí činnosť, ktorá sa má vykonať, keď je pevný disk takmer plný. Poznámka: Táto ponuka sa zobrazí len v prípade, že je nainštalovaný pevný disk alebo disk ISD. |
| Činnosť, ktorá sa má vykonať, keď je pevný disk takmer plný Žiadne* Odoslať aktuálny denník e-mailom Odoslať aktuálny denník e-mailom a odstrániť ho Odoslať aktuálny denník e-mailom a odstrániť najstarší denník Uverejniť aktuálny denník Uverejniť aktuálny denník a odstrániť ho Uverejniť aktuálny denník a odstrániť najstarší denník Odstrániť aktuálny denník Odstrániť najstarší denník Odstrániť všetky denníky okrem aktuálneho Odstrániť všetky denníky | Nastavenie reakcie tlačiarne, keď sú pevný disk alebo disk ISD takmer plné. Poznámka: Hodnota určená v nastavení Zaznamenať, keď je pevný disk takmer plný určuje čas aktivácie tohto úkonu. |
| Poznámka: Hviezdička (*) vedľa hodnoty označuje predvolené výrobné nastavenie. | |

| Položka ponuky | Opis |
|--|--|
| Činnosť, ktorá sa má vykonať, keď je pevný disk plný Žiadne* Odoslať aktuálny denník e-mailom a odstrániť ho Odoslať aktuálny denník e-mailom a odstrániť najstarší denník Uverejniť aktuálny denník a odstrániť ho Uverejniť aktuálny denník a odstrániť najstarší denník Odstrániť aktuálny denník Odstrániť najstarší denník Odstrániť všetky denníky okrem aktuálneho Odstrániť všetky denníky | Nastavenie reakcie tlačiarne v prípade, že využitie pevného disku alebo disku ISD dosiahne maximálny limit (100 MB). |
| Adresa URL na zverejnenie denníka | Stanovenie miesta, kde tlačiareň zverejňuje denníky štatistiky úloh. |
| E-mailová adresa na odoslanie denníkov | Stanovenie e-mailovej adresy, na ktorú tlačiareň odosiela denníky štatistiky úloh. |
| Predvoľba súboru denníka | Stanovenie predvoľby súborov denníka. Poznámka: Aktuálny názov hostiteľa nastavený v ponuke TCP/IP sa používa ako predvolená predvoľba súboru denníka. |
| Poznámka: Hviezdička (*) vedľa hodnoty označuje predvolené výrobné nastavenie. | |

PDF

| Položka ponuky | Opis |
|---|---|
| Podľa veľkosti Vypnuté* Zapnuté | Úprava obsahu strany podľa vybratej veľkosti papiera. |
| Anotácie Tlač Netlačiť* | Stanovenie, či sa majú tlačiť anotácie v súbore PDF. |
| Tlačiť chybu PDF Vypnuté Zapnuté* | Povolenie tlače chyby PDF. |
| Poznámka: Hviezdička (*) vedľa hodnoty označuje predvolené výrobné nastavenie. | |

PostScript

| Položka ponuky | Opis |
|---|--|
| Tlačiť chybu PS Vypnuté* Zapnuté | Tlač strany s opisom chyby jazyka PostScript®. Poznámka: Keď sa vyskytne chyba, zastaví sa spracovanie úlohy, tlačiareň vytlačí chybové hlásenie a zvyšok tlačovej úlohy sa vypustí. |
| Poznámka: Hviezdička (*) vedľa hodnoty označuje predvolené výrobné nastavenie. | |

| Položka ponuky | Opis |
|---|---|
| Minimálna šírka čiary 1–30 (2*) | Nastavenie minimálnej šírky ťahu. Poznámka: Úlohy tlačené v rozlíšení 1 200 dpi uplatňujú túto hodnotu priamo. |
| Zamknúť režim spustenia PS Vypnutá Zapnuté* | Zakázať súbor SysStart. |
| Vyhľadanie obrázkov Vypnuté* Zapnuté | Vylepšenie kontrastu a ostrosti obrázkov s nízkym rozlíšením. Poznámka: Toto nastavenie sa neprejaví na obrázkoch s rozlíšením 300 dpi alebo vyšším. |
| Priorita písma Zabudované* Flash/Disk | Stanovenie postupnosti vyhľadávania písma. Poznámky: <ul style="list-style-type: none"> • V prípade nastavenia Zabudované tlačiareň hľadá požadované písmo vo vlastnej pamäti a až potom prehľadáva pevný disk a disk s inteligentným ukladaním (ISD). • V prípade nastavenia Flash/Disk tlačiareň hľadá požadované písmo na pevnom disku a na disku ISD a až potom prehľadáva pamäť tlačiarne. • Táto ponuka sa zobrazí len v prípade, že je nainštalovaný pevný disk alebo disk ISD. |
| Časový limit čakania Vypnutá Zapnuté* (40 sekúnd) | Povolenie, aby tlačiareň čakala na ďalšie údaje pred zrušením tlačovej úlohy. |
| Poznámka: Hviezdička (*) vedľa hodnoty označuje predvolené výrobné nastavenie. | |

PCL

| Položka ponuky | Opis |
|--|--|
| Zdroj písma Zabudované* Disk Prevzaté Jednotka flash Karta písom Všetky | Výber zdroja, ktorý obsahuje predvolený výber písom. Poznámky: <ul style="list-style-type: none"> • Možnosti Disk a Jednotka Flash sa zobrazia len v prípade, ak je nainštalovaný bezchybný nechránený pevný disk alebo disk s inteligentným ukladaním (ISD) obsahujúci písma. • Možnosť Prevziať sa zobrazí len v prípade, ak v pamäti tlačiarne existujú prevzaté písma. • Karta písom sa zobrazí len vtedy, keď je nainštalovaný disk ISD. |
| Názov písma [Zoznam dostupných písom] (Courier*) | Výber písma z uvedeného zdroja písom. |
| Súprava symbolov [Zoznam dostupnej súpravy symbolov] (10U PC-8*) | Stanovenie súpravy symbolov pre každý názov písma. Poznámka: Súprava symbolov predstavuje súpravu abecedných a číselných znakov, znamienok a špeciálnych znakov. Súpravy symbolov podporujú rôzne jazyky alebo určité programy, ako napríklad matematické symboly pre vedecký text. |
| Poznámka: Hviezdička (*) vedľa hodnoty označuje predvolené výrobné nastavenie. | |

| Položka ponuky | Opis |
|--|---|
| Rozstup 0,08 - 100,00 (10,00*) | Zadanie rozstupu pre pevné písmo alebo písmo s rovnakým rozstupom. Poznámka: Rozstup predstavuje počet pevných medzier vodorovne v texte s dĺžkou jedného palca. |
| Orientácia Na výšku* Na šírku Obrátene na výšku Obrátene na šírku | Stanovenie orientácie textu a grafických prvkov na strane. |
| Počet riadkov na stranu 1–255 | Zadanie počtu riadkov textu pre jednotlivé strany vytlačené cez dátový prenos PCL®. Poznámky: <ul style="list-style-type: none"> • Touto položkou ponuky sa aktivuje vertikálne krokovanie, vďaka ktorému sa medzi predvolené okraje strany vytlačí zvolený požadovaný počet riadkov. • 60 je americké predvolené výrobné nastavenie. Medzinárodné predvolené výrobné nastavenie je 64. |
| Minimálna šírka čiary v ovládači PCL5 1–30 (2*) | Nastavenie počiatkovej minimálnej šírky ťahu. |
| Minimálna šírka čiary v ovládači PCLXL 1–30 (2*) | |
| Šírka formátu A4 198 mm* 203 mm | Nastavenie šírky logickej strany na papieri formátu A4. Poznámka: Logická strana je plocha na fyzickej strane, na ktorú sa tlačia údaje. |
| Automaticky CR po LF Zapnuté Vypnuté* | Nastavenie tlačiarne na vykonanie návratu vozíka po riadiacom príkaze na posun o riadok. Poznámka: Návrat vozíka predstavuje mechanizmus, ktorý tlačiarňu prikazuje presunúť polohu kurzora na prvú polohu v rovnakom riadku. |
| Automaticky LF po CR Zapnuté Vypnuté* | Nastavenie tlačiarne na vykonanie posunu o riadok po riadiacom príkaze na návrat vozíka. |
| Zmena čísla zásobníka Priradiť zásobník [x] Priradiť manuálny podávač papiera Priradiť manuálny podávač obálok | Konfigurácia tlačiarne na prácu s rôznymi ovládačmi tlače alebo vlastnou aplikáciou, ktorá používa odlišný súbor zdrojových úloh na požiadanie daného zdroja papiera. |
| Zmena čísla zásobníka Zobrazit' predvolené výrobné nastavenia | Zobrazenie predvolenej hodnoty z výroby priradenej každému zdroju papiera. |
| Zmena čísla zásobníka Obnovit' predvolené | Obnova hodnôt zmeny čísla zásobníka na ich hodnoty z výroby. |
| Časový limit tlače Vypnutá Zapnuté* (90 sekúnd) | Nastavenie tlačiarne na ukončenie tlačovej úlohy po dobe nečinnosti, ktorá trvala vymedzený čas. |
| Poznámka: Hviezdička (*) vedľa hodnoty označuje predvolené výrobné nastavenie. | |

Obrázok

| Položka ponuky | Popis |
|--|--|
| Automaticky prispôsobiť Zapnuté Vypnuté* | Vzhľadom na obrázok sa vyberie najlepšia dostupná veľkosť papiera a nastavenie jeho orientácie. Poznámka: V prípade nastavenia na možnosť Zapnuté táto položka ponuky upraví nastavenia zmeny veľkosti a orientácie obrázka. |
| Invertovať Vypnuté* Zapnuté | Invertovanie dvojfarebných monochromatických obrázkov. Poznámka: Táto položka ponuky sa nevzťahuje na obrázky vo formáte GIF ani JPEG. |
| Zmena veľkosti Ukotviť vľavo hore Prispôsobiť* Ukotviť v strede Prispôsobiť výšku/šírku Prispôsobiť výšku Prispôsobiť šírku | Obrázok sa prispôsobí veľkosti tlačenej plochy. Poznámka: Keď je funkcia Automaticky prispôsobiť nastavená na možnosť Zapnutá, položka Zmena veľkosti sa automaticky nastaví na možnosť Prispôsobiť. |
| Orientácia Na výšku* Na šírku Obrátene na výšku Obrátene na šírku | Stanovenie orientácie textu a grafických prvkov na strane. |
| Poznámka: Hviezdička (*) vedľa hodnoty označuje predvolené výrobné nastavenie. | |

Papier

Konfigurácia zásobníkov

| Položka ponuky | Opis |
|--|---|
| Predvolený zdroj Zásobník [x] (1*) Viacúčelový podávač Manuálny podávač papiera Manuálny podávač obálok | Nastavenie zdroja papiera pre všetky tlačové úlohy. |
| Veľkosť/typ papiera Zásobník [x] Viacúčelový podávač Manuálny podávač papiera Manuálny podávač obálok | Stanovenie veľkosti papiera alebo typu papiera vloženého do každého zo zdrojov papiera. |
| Poznámka: Hviezdička (*) vedľa hodnoty označuje predvolené výrobné nastavenie. | |

| Položka ponuky | Opis |
|---|---|
| Nahradiť veľkosť Vypnuté Letter/A4 Všetky uvedené* | Nastavenie tlačiarne na nahradenie uvedenej veľkosti papiera, ak papier požadovanej veľkosti nie je vložený v žiadnom zdroji papiera. Poznámky: <ul style="list-style-type: none"> Nastavenie Vypnuté vyzve používateľa na vloženie papiera požadovanej veľkosti. Možnosť Všetky uvedené umožňuje všetky dostupné nahradenia. |
| Konfigurácia Kazeta* Manuálny režim Prvý | Stanovenie správania viacúčelového podávača. Poznámky: <ul style="list-style-type: none"> Možnosť Kazeta nakonfiguruje viacúčelový podávač ako automatický zdroj papiera. Možnosť Manuálne nastaví viacúčelový podávač iba pre tlačové úlohy podávané manuálne. Možnosť Prvý nakonfiguruje viacúčelový podávač ako primárny zdroj papiera. |
| Poznámka: Hviezdička (*) vedľa hodnoty označuje predvolené výrobné nastavenie. | |

Konfigurácia médií

Univerzálne nastavenie

| Položka ponuky | Opis |
|---|--|
| Merné jednotky Palce Milimetre | Stanovenie mernej jednotky univerzálneho papiera. Poznámka: Palce sú americké predvolené výrobné nastavenie. Milimetre sú medzinárodné predvolené výrobné nastavenie. |
| Na výšku – šírka 3 – 52 palcov (8,5*) 76 – 1321 mm (216*) | Nastavenie šírky univerzálneho papiera pri tlači na výšku. |
| Na výšku – výška 3 – 52 palcov (14*) 76,2 – 1321 mm (356*) | Nastavenie výšky univerzálneho papiera pri tlači na výšku. |
| Smer podávania Krátky okraj* Dlhý okraj | Nastavenie tlačiarne na podávanie papiera krátkym alebo dlhým okrajom. Poznámka: Možnosť Dlhý okraj sa zobrazuje len v prípade, že najdlhší okraj papiera je kratší než maximálna podporovaná šírka. |
| Poznámka: Hviezdička (*) vedľa hodnoty označuje predvolené výrobné nastavenie. | |

Vlastné veľkosti skenovania

| Položka ponuky | Opis |
|--|---|
| Vlastná veľkosť skenovania [x] Názov veľkosti skenovania Šírka 1 – 8,5 palca (8,5*) 25,4 – 215,9 mm (215,9*) Výška 1 – 25 palcov (11*) 25,4 – 635 mm (279,4*) Orientácia Na výšku* Na šírku 2 skeny na stranu Vypnuté* Zapnuté | Priradenie názvu veľkosti skenovania a konfigurácia nastavení skenovania. |

Typy médií

| Položka ponuky | Opis |
|---|--|
| Obyčajný papier Kartón Recyklovaný papier Lesklý papier Štítky Vinylové štítky Kancelársky papier Obálka Hlavičkový papier Predtlačený papier Farebný papier Ľahký papier Ťažký papier Pevný/bavlnený Vlastný typ [X] | Určenie textúry, hmotnosti a orientácie papiera. |

Kopírovanie

Predvolené hodnoty kopírovania

| Položka ponuky | Opis |
|--|---|
| Typ obsahu Text Text/fotografia* Fotografia Grafika | Zlepšenie výsledného výstupu na základe obsahu zdrojového dokumentu. |
| Zdroj obsahu Čiernobiele laserové tlačiarne Farebné laserové tlačiarne* Atramentové tlačiarne Fotografia/film Časopis Noviny Tlač Iné | Vylepšenie výsledného výstupu na základe zdroja zdrojového dokumentu. |
| Strany Jednostranné na jednostranné* Jednostranné na obojstranné Obojstranné na jednostranné Obojstranné na obojstranné | Určenie priebehu skenovania na základe zdrojového dokumentu. |
| Oddeľovacie listy Žiadne* Medzi kópiami Medzi úlohami Medzi stranami | Stanovenie, či vkladať prázdne oddeľovacie listy pri tlači. |
| Zdroj oddeľovacích listov Zásobník [x] (1*) Viacúčelový podávač | Stanovenie zdroja papiera pre oddeľovacie listy. |
| Farebne Vypnutá Zapnuté* Automatické | Nastavenie tlačiarne na vytváranie farebného výstupu z úlohy skenovania. |
| Počet stránok na stranu Vypnuté* 2 stránky na výšku 4 stránky na výšku 2 stránky na šírku 4 stránky na šírku | Určenie počtu obrázkov strán, ktoré sa majú vytlačiť na jednu stranu listu papiera. |
| Poznámka: Hviezdička (*) vedľa hodnoty označuje predvolené výrobné nastavenie. | |

| Položka ponuky | Opis |
|--|---|
| Tlačiť orámovanie strán Vypnuté* Zapnuté | Umiestnenie okraja okolo každého obrázka pri tlači viacerých obrázkov na jednu stranu. |
| Zoradiť Vypnuté [1, 1, 1, 2, 2, 2] Zapnuté [1, 2, 1, 2, 1, 2]* | Tlač viacerých kópií v rade. |
| Veľkosť „Kopírovať z“ [Zoznam veľkostí papiera] | Nastavenie veľkosti papiera zdrojového dokumentu. Poznámka: Letter je americké predvolené výrobné nastavenie. Veľkosť A4 je medzinárodné predvolené výrobné nastavenie. |
| Zdroj „Kopírovať do“ Zásobník [x] (1*) Viacúčelový podávač Automatický výber veľkosti | Stanovenie zdroja papiera pre úlohu kopírovania. |
| Teplota -4 až 4 (0*) | Určenie, či sa má vytvoriť chladnejší alebo teplejší výstup. |
| Tmavosť 1 až 9 (5*) | Úprava tmavosti naskenovaného obrázka. |
| Počet kópií 1 – 9999 (1*) | Stanovenie počtu kópií. |
| Hlavička/päta Ľavá hlavička Stredná hlavička Pravá hlavička Ľavá päta Stredná päta Pravá päta | Zadanie informácií v hlavičke alebo päte skenovaného obrázka. |
| Prekrytie Dôverné Kopírovanie Koncept Naliehavé Vlastné Vypnuté* | Určenie textu prekrytia, ktorý sa má vytlačiť na jednotlivých kópiách. |
| Vlastné prekrytie | Zadajte text v položke Vlastné ponuke Prekrytie. |
| Poznámka: Hviezdička (*) vedľa hodnoty označuje predvolené výrobné nastavenie. | |

Rozšírené spracovanie obrázkov

| Položka ponuky | Opis |
|---|---|
| Vyváženie farieb Azúrová (0*) Purpurová (0*) Žltá (0*) | Nastavenie intenzity pre azúrovú, purpurovú a žltú farbu. |
| Poznámka: Hviezdička (*) vedľa hodnoty označuje predvolené výrobné nastavenie. | |

| Položka ponuky | Opis |
|--|---|
| Vynechanie farieb Vynechanie farieb (Žiadne *) Predvolený prah červenej (128*) Predvolený prah zelenej (128*) Predvolený prah modrej (128*) | Stanovenie farby, ktorá sa má pri skenovaní vynechať, a upravenie nastavenia vynechania danej farby. |
| Automatická detekcia farieb Citlivosť farieb (5*) Plošná citlivosť (5*) | Konfigurácia nastavenia automatickej detekcie farieb. |
| Kontrast Najlepšie pre obsah* 0 – 5 | Zadanie kontrastu skenovaného obrázka. |
| Odstránenie pozadia Detekcia pozadia (Na základe obsahu *) Hladina (0*) | Odstránenie farby pozadia alebo obrazového šumu z pôvodného dokumentu. Poznámky: <ul style="list-style-type: none"> • Na základe obsahu odstráni farbu pozadia z pôvodného dokumentu. • Možnosť Pevné odstráni obrazový šum z fotografie. |
| Automaticky zarovnať na stred Vypnuté* Zapnuté | Zarovnanie obsahu na stred strany. |
| Zrkadlový obraz Vypnuté* Zapnuté | Vytvorenie zrkadlového obrazu zdrojového dokumentu. |
| Negatív Vypnuté* Zapnuté | Vytvorenie negatívu zdrojového dokumentu. |
| Detaily tieňov –4 až 4 (0*) | Úprava detailov tieňov v zdrojovom dokumente. |
| Skenovať od okraja po okraj Vypnuté* Zapnuté | Skenovanie pôvodného dokumentu od okraja po okraj. |
| Ostrosť 1 – 5 (3*) | Úprava ostrosti naskenovaného obrázka. |
| Poznámka: Hviezdička (*) vedľa hodnoty označuje predvolené výrobné nastavenie. | |

Ovládacie prvky správcu

| Položka ponuky | Opis |
|---|---------------------|
| Povoliť farebné kópie Vypnutá Zapnuté* | Tlač kópií farebne. |
| Poznámka: Hviezdička (*) vedľa hodnoty označuje predvolené výrobné nastavenie. | |

| Položka ponuky | Opis |
|--|--|
| Povoliť prioritné kópie Vypnutá Zapnuté* | Prerušenie tlačovej úlohy, aby bolo možné vytvoriť kópie. |
| Vlastná úloha skenovania Vypnuté* Zapnuté | Nastavenie tlačiarne na skenovanie prvého súboru originálnych dokumentov pomocou určených nastavení a potom skenovanie ďalšej skupiny s rovnakými alebo inými nastaveniami. Poznámka: Táto položka ponuky sa zobrazí len v prípade, že je nainštalovaný pevný disk alebo disk s inteligentným ukladaním (ISD). |
| Povoliť možnosť Uložiť ako skratku Vypnutá Zapnuté* | Uloženie nastavení kopírovania ako skratky. |
| Prispôbiť zošíkmenie z automatického podávača dokumentov Vypnutá Zapnuté* | Nastavenie tlačiarne na úpravu zošíkmených obrázkov z dokumentov, ktoré sú skenované z automatického podávača dokumentov. |
| Vzorová kópia Vypnuté* Zapnuté | Tlač vzorovej kópie na kontrolu kvality pred tlačou zostávajúcich kópií. Poznámka: Táto ponuka sa zobrazí len v prípade, že je nainštalovaný pevný disk alebo disk ISD. |
| Poznámka: Hviezdička (*) vedľa hodnoty označuje predvolené výrobné nastavenie. | |

Fax

Predvolené nastavenia faxu

Režim faxu

| Položka ponuky | Opis |
|--|--|
| Režim faxu Fax Faxový server Vypnuté | Výber režimu faxu. Poznámka: Predvolené výrobné nastavenie sa môžu líšiť v závislosti od modelu tlačiarne. |

Nastavenie faxu

Všeobecné nastavenia faxu

| Položka ponuky | Opis |
|---|-------------------------|
| Názov faxu | Zadanie ID faxu. |
| Faxové číslo | Zadanie faxového čísla. |
| Poznámka: Hviezdička (*) vedľa hodnoty označuje predvolené výrobné nastavenie. | |

| Položka ponuky | Opis |
|--|--|
| ID faxu Názov faxu Faxové číslo* | Nastavenie ID faxu, ktoré sa má použiť počas faxového vyjednávania. |
| Zapnúť manuálne faxovanie Vypnuté* Zapnuté | Zapnutie funkcie manuálneho faxovania v tlačiarňi. Poznámky: <ul style="list-style-type: none"> • Táto položka ponuky si vyžaduje rozdeľovač linky a telefónne slúchadlo. • Používanie bežnej telefónnej linky na odpovedanie na prichádzajúcu faxovú úlohu a na voľbu faxového čísla. • Na priamy prechod k funkcii manuálneho faxovania stlačte tlačidlá # a 0 na klávesnici. |
| Využitie pamäte Všetko prijať Väčšinu prijať Vyrovnané* Väčšinu odoslať Všetko odoslať | Nastavenie množstva vnútornej pamäte tlačiarne vyhradenej na faxovanie. Poznámka: Táto položka ponuky zabráni chybovým stavom vyrovnávacej pamäte a neúspešnému faxovaniu. |
| Zrušiť faxy Povolit* Nepovolit* | Zrušenie odchádzajúcich alebo prichádzajúcich faxov. |
| Maskovanie faxových čísel Vypnuté* Zľava Sprava | Určenie formátu maskovania čísla, na ktoré sa fax odosiela. |
| Číslice na maskovanie 0 – 58 (0*) | Stanovenie počtu číslic na maskovanie v čísle, na ktoré sa fax odosiela. |
| Povoliť detekciu pripojenej linky Vypnuté Zapnuté* | Nastavenie detekcie pripojenia telefónnej linky k tlačiarňi. Poznámka: Udalosti sa okamžite detegujú. |
| Povoliť detekciu pripojenia linky k nesprávne konektoru Vypnuté Zapnuté* | Nastavenie detekcie pripojenia telefónnej linky k správne portu tlačiarne. Poznámka: Udalosti sa okamžite detegujú. |
| Povoliť podporu používania klapky Vypnuté Zapnuté* | Určenie, či telefónnu linku využíva aj iné zariadenie, ako napríklad ďalší telefón na rovnakej linke. Poznámka: Udalosti sa okamžite detegujú. |
| Optimalizovať kompatibilitu faxu | Konfigurácia funkcie faxovania prostredníctvom tlačiarne na zaistenie optimálnej kompatibility s inými faxovými zariadeniami. |
| Prenos faxu T.38 Analógový G.711 etherFAX | Nastavenie spôsobu prenosu faxu. Poznámka: Táto položka ponuky sa zobrazí len v prípade, ak je v tlačiarňi nainštalovaný licenčný balík etherFAX alebo Fax cez IP (FoIP). |
| Poznámka: Hviezdička (*) vedľa hodnoty označuje predvolené výrobné nastavenie. | |

Nastavenia HTTPS faxu

Poznámka: Táto ponuka sa zobrazí iba v prípade, ak je Prenos faxu nastavený na etherFAX.

| Položka ponuky | Opis |
|---|--|
| Adresa URL služby HTTPS | Zadajte adresu URL služby etherFAX. |
| Server HTTPS proxy | Zadajte adresu URL servera proxy. |
| Používateľ servera HTTPS proxy | Zadajte meno používateľa a heslo pre server proxy. |
| Heslo servera HTTPS proxy | |
| Šifrovanie odosielania faxov Vypnuté Povolené* Požadované | Povoliť šifrovanie odchádzajúcich faxových správ. |
| Šifrovanie príjmu faxov Vypnuté Povolené* Požadované | Povoliť šifrovanie prichádzajúcich faxových správ. |
| Stav HTTPS faxu | Zobraziť stav komunikácie so službou etherFAX. |
| Poznámka: Hviezdička (*) vedľa hodnoty označuje predvolené výrobné nastavenie. | |

Nastavenia odosielania faxov

| Položka ponuky | Opis |
|---|---|
| Rozlíšenie Štandardné* Jemné Veľmi jemné Ultra jemné | Nastavenie rozlíšenia naskenovaného obrázka. Poznámka: Vyššie rozlíšenie zvyšuje čas odosielania faxu a vyžaduje viac pamäte. |
| Veľkosť originálu [Zoznam formátov papiera] (Rôzne veľkosti*) | Stanovenie veľkosti zdrojového dokumentu. |
| Orientácia Na výšku* Na šírku | Stanovenie orientácie zdrojového dokumentu. |
| Strany Vypnuté* Krátky okraj Dlhý okraj | Zadanie orientácie pôvodného dokumentu pri skenovaní na oboch stranách dokumentu. |
| Typ obsahu Text* Text/fotografia Fotografia Grafika | Zlepšenie výsledného výstupu na základe obsahu zdrojového dokumentu. |
| Poznámka: Hviezdička (*) vedľa hodnoty označuje predvolené výrobné nastavenie. | |

| Položka ponuky | Opis |
|--|--|
| Zdroj obsahu Čiernobiele laserové tlačiarne Farebné laserové tlačiarne* Atramentové tlačiarne Fotografia/film Časopis Noviny Tlač Iné | Vylepšenie výsledného výstupu na základe zdroja zdrojového dokumentu. |
| Tmavosť 1 – 9 (5*) | Úprava tmavosti naskenovaného obrázka. |
| Za PABX Zapnuté Vypnuté* | Nastavenie tlačiarne na voľbu faxového čísla bez čakania na rozpoznanie oznamovacieho tónu. Poznámka: Telefónna sieť PABX umožňuje prostredníctvom jedného prístupového čísla využiť viacero línií pre externých volajúcich. |
| Režim vytáčania Tónové* Pulzné | Určenie režimu vytáčania pre prichádzajúce a odchádzajúce faxy. |
| Poznámka: Hviezdička (*) vedľa hodnoty označuje predvolené výrobné nastavenie. | |

Rozšírené spracovanie obrázkov

| Položka ponuky | Opis |
|---|--|
| Vyváženie farieb Azúrová – červená –4 až 4 (0*) Purpurová – zelená –4 až 4 (0*) Žltá – modrá –4 až 4 (0*) | Nastavenie intenzity farieb počas skenovania. |
| Vynechanie farieb Vynechanie farieb (Žiadne*) Predvolený prah červenej (128*) Predvolený prah zelenej (128*) Predvolený prah modrej (128*) | Stanovenie farby, ktorá sa má pri skenovaní vynechať, a upravenie nastavenia vynechania danej farby. |
| Kontrast Najlepšie pre obsah* 0 1 2 3 4 5 | Nastavenie kontrastu výstupu. |
| Poznámka: Hviezdička (*) vedľa hodnoty označuje predvolené výrobné nastavenie. | |

| Položka ponuky | Opis |
|---|---|
| Odstránenie pozadia Úroveň -4 až 4 (0*) | Nastavenie množstva pozadia viditeľného na skenovanom obrázku. |
| Zrkadlový obraz Vypnuté* Zapnuté | Vytvorenie zrkadlového obrazu zdrojového dokumentu. |
| Negatív Vypnuté* Zapnuté | Vytvorenie negatívu zdrojového dokumentu. |
| Detaily tieňov -4 až 4 (0*) | Nastavenie detailu tieňov viditeľných na skenovanom obrázku. |
| Skenovať od okraja po okraj Zapnuté Vypnuté* | Umožnenie skenovania zdrojového dokumentu od okraja po okraj. |
| Ostrosť 1 – 5 (3*) | Úprava ostrosti naskenovaného obrázka. |
| Teplota -4 až 4 (0*) | Nastavenie, či sa má vytvoriť chladnejší alebo teplejší výstup. |
| Poznámka: Hviezdička (*) vedľa hodnoty označuje predvolené výrobné nastavenie. | |

Ovládacie prvky správcu

| Položka ponuky | Opis |
|---|--|
| Automatické opätovné vytáčanie 0 – 9 (5*) | Zadanie počtu pokusov o opätovné vytáčanie, ktoré tlačiareň zopakuje predtým, ako zruší odoslanie faxu na špecifikované miesto určenia. |
| Frekvencia opätovného vytáčania 1 – 200 min (3*) | Predĺženie doby medzi pokusmi o opätovné vytáčanie na zvýšenie šance úspešného odoslania faxu. |
| Povoliť protokol ECM Zapnuté* Vypnuté | Aktivácia funkcie ECM pre faxové úlohy. Poznámka: Funkcia ECM zistí a opraví chyby v procese prenosu faxu spôsobené šumom telefónnej linky a slabou silou signálu. |
| Zapnúť skenovanie faxov Zapnuté* Vypnuté | Vytváranie faxov pomocou skenera tlačiarne. |
| Ovládač na faxovanie Zapnuté* Vypnuté | Povolenie odosielania faxov ovládaču tlače. |
| Povoliť možnosť Uložiť ako skratku Zapnuté* Vypnuté | Ukladanie faxových čísel ako skratiek v tlačiarňi. |
| Poznámka: Hviezdička (*) vedľa hodnoty označuje predvolené výrobné nastavenie. | |

| Položka ponuky | Opis |
|--|---|
| Maximálna rýchlosť 33600* 14400 9600 4800 2400 | Nastavenie maximálnej rýchlosti odosielania faxu. |
| Vlastná úloha skenovania Vypnuté* Zapnuté | Predvolené zapnutie skenovania vlastných úloh. Poznámka: Táto položka ponuky sa zobrazí len v prípade, že je nainštalovaný pevný disk alebo disk s inteligentným ukladaním (ISD). |
| Ukážka skenovania Vypnuté* Zapnuté | Zobrazenie ukážky skenovania na displeji. Poznámka: Táto ponuka sa zobrazí len v prípade, že je nainštalovaný pevný disk alebo disk ISD. |
| Prispôbiť zošíkmenie z automatického podávača dokumentov Vypnuté Zapnuté* | Korekcia mierneho zošíkmenia skenovaného obrázka. |
| Zapnúť skenovanie farebných faxov Predvolene vypnuté* Predvolene zapnuté Nikdy nepoužiť Vždy použiť | Povolenie skenovania faxov farebne. |
| Automaticky konvertovať farebné faxy na čiernobiely Zapnuté* Vypnuté | Konverzia všetkých odchádzajúcich farebných faxov na čiernobiely. |
| Potvrdiť faxové číslo Vypnuté* Zapnuté | Požiadanie používateľa o potvrdenie faxového čísla. |
| Predvoľba vytáčania | Nastavenie predvoľby vytáčania. |
| Pravidlá pre predvoľbu vytáčania | Vytvorenie pravidla pre predvoľbu vytáčania. |
| Poznámka: Hviezdička (*) vedľa hodnoty označuje predvolené výrobné nastavenie. | |

Nastavenia príjmu faxov

| Položka ponuky | Opis |
|---|--|
| Čakanie na úlohy faxovania Žiadne* Toner Toner a spotrebný materiál | Odstránenie faxových úloh vyžadujúcich konkrétne nedostupné zdroje z frontu tlače. |
| Počet zvonení pred odpoveďou 1 – 25 (3*) | Nastavenie počtu zazvonení pred tým, než tlačiareň prijme prichádzajúce hovory. |
| Poznámka: Hviezdička (*) vedľa hodnoty označuje predvolené výrobné nastavenie. | |

| Položka ponuky | Opis |
|--|--|
| Automatické zmenšenie Zapnuté* Vypnuté | Zmenšenie prichádzajúceho faxu tak, aby sa prispôbil veľkosti strany. |
| Zdroj papiera Zásobník [X] Automatický* | Nastavenie zdroja papiera na tlač prichádzajúceho faxu. |
| Strany Zapnuté Vypnuté* | Tlač na obidve strany papiera. |
| Oddeľovacie listy Žiadne* Pred úlohou Po úlohe | Nastavenie, či vkladať prázdne oddeľovacie listy pri tlači. |
| Zdroj oddeľovacích listov Zásobník [X] (1*) | Stanovenie zdroja papiera pre oddeľovacie listy. |
| Výstupná priehradka Štandardná priehradka | Stanovenie výstupnej priehradky pre prijaté faxy. |
| Päta faxu Zapnuté Vypnuté* | Tlač informácií o prenose v spodnej časti každej strany prijatého faxu. |
| Časová známka v päte faxu Príjem* Tlač | Tlač časovej známky v spodnej časti každej strany prijatého faxu. |
| Zadržiavanie faxov Režim zadržaných faxov Vypnuté* Vždy zapnuté Manuálne Plánované | Zadržanie prijatých faxov pred tlačou do ich uvoľnenia. |
| Zadržiavanie faxov Plán zadržiavania faxov | Priradíte plán na zadržiavanie faxov. Poznámka: Táto položka ponuky sa zobrazí len v prípade, že je položka Režim zadržaných faxov nastavená na možnosť Plánovaný. |
| Poznámka: Hviezdička (*) vedľa hodnoty označuje predvolené výrobné nastavenie. | |

Ovládacie prvky správcu

| Položka ponuky | Opis |
|---|---------------------------------------|
| Zapnúť príjem faxov Zapnuté* Vypnuté | Nastavenie tlačiarne na príjem faxov. |
| Poznámka: Hviezdička (*) vedľa hodnoty označuje predvolené výrobné nastavenie. | |

| Položka ponuky | Opis |
|--|--|
| Zapnúť príjem farebných faxov Zapnuté* Vypnuté | Nastavenie tlačiarne na príjem farebných faxov. |
| Povoliť identifikáciu volajúceho Zapnuté Vypnuté* | Zobrazenie informácií o ID volajúceho z prichádzajúceho hovoru na displeji tlačiarne. |
| Blokovať faxy bez názvu Zapnuté Vypnuté* | Blokovanie prichádzajúcich faxov bez ID faxu. |
| Zoznam zakázaných faxov Pridať zakázaný fax | Stanovenie telefónnych čísel, ktoré chcete blokovat'. |
| Zapnutá odpoveď Všetky zvonenia* Len jedno zvonenie Len dve zvonenia Len tri zvonenia Len jedno alebo dve zvonenia Len jedno alebo tri zvonenia Len dve alebo tri zvonenia | Nastavenie špecifického typu zvonenia pre prichádzajúci fax. |
| Automatická odpoveď Zapnuté* Vypnuté | Nastavenie tlačiarne na automatický príjem faxov. |
| Kód manuálnej odpovede 0 – 9 (9*) | Manuálne zadanie kódu na klávesnici na zadávanie telefónnych čísel, ktorým sa spustí príjem faxu. Poznámky: <ul style="list-style-type: none"> • Táto položka ponuky sa zobrazí len v prípade, keď tlačiareň zdieľa linku s telefónom. • Táto položka ponuky sa zobrazí len v prípade, keď nastavíte tlačiareň na manuálny príjem faxov. |
| Posielanie faxov ďalej Tlačiť* Vytlačiť a poslať ďalej Poslať ďalej | Stanovenie, či sa prijatý fax pošle ďalej. |
| Poslať ďalej kontaktu Cieľové miesto 1 Cieľové miesto 2 | Stanovenie miesta na preposlanie prijatého faxu. Poznámka: Táto položka ponuky sa zobrazuje len vtedy, keď je položka Poslanie faxu ďalej nastavená na možnosť Vytlačiť a poslať ďalej alebo Poslať ďalej. |
| Maximálna rýchlosť 33600* 14400 9600 4800 2400 | Nastavenie maximálnej rýchlosti prenosu faxu. |
| Poznámka: Hviezdička (*) vedľa hodnoty označuje predvolené výrobné nastavenie. | |

Úvodná strana faxu

| Položka ponuky | Opis |
|---|--|
| Úvodná strana faxu Predvolene vypnuté* Predvolene zapnuté Nikdy nepoužiť Vždy použiť | Konfigurácia nastavenia úvodnej strany faxu. |
| Zahrnúť pole Komu Vypnuté* Zapnuté | |
| Zahrnúť pole Od Vypnuté* Zapnuté | |
| Od | |
| Zahrnúť pole Správa Vypnuté* Zapnuté | |
| Správa: | |
| Zahrnúť Logo Vypnuté* Zapnuté | |
| Zahrnúť päť [x] Vypnuté* Zapnuté | |
| Päť [x] | |
| Poznámka: Hviezdička (*) vedľa hodnoty označuje predvolené výrobné nastavenie. | |

Nastavenia denníka faxov

| Položka ponuky | Opis |
|---|---|
| Frekvencia denníka prenosov Vždy* Nikdy Len v prípade chyby | Nastavenie, ako často má tlačiareň vytvárať denník prenosov. |
| Činnosť denníka prenosov Tlač Vypnuté Zapnuté* E-mail Vypnuté* Zapnuté | Odoslanie e-mailom alebo tlač denníka úspešných faxových prenosov alebo chýb počas prenosu. |
| Poznámka: Hviezdička (*) vedľa hodnoty označuje predvolené výrobné nastavenie. | |

| Položka ponuky | Opis |
|---|---|
| Denník chýb príjmu Nikdy netlačiť* Tlačiť pri chybe | Tlač denníka pri neúspešnom prijatí faxu. |
| Automatická tlač denníkov Zapnuté* Vypnuté | Tlačiť všetku aktivitu faxu. |
| Zdroj papiera denníkov Zásobník [x] (1*) | Stanovenie zdroja papiera na tlač denníkov. |
| Zobrazenie denníkov Názov vzdialeného faxu* Zadané číslo | Identifikácia odosielateľa prostredníctvom názvu vzdialeného faxu alebo čísla faxu. |
| Zapnúť denník úloh Zapnuté* Vypnuté | Zobrazenie zhrnutia všetkých faxových úloh. |
| Zapnúť denník hovorov Zapnuté* Vypnuté | Zobrazenie zhrnutia histórie faxových hovorov. |
| Výstupná priehradka denníkov Štandardná priehradka* Priehradka [x] | Stanovenie výstupnej priehradky tlačených denníkov. |
| Poznámka: Hviezdička (*) vedľa hodnoty označuje predvolené výrobné nastavenie. | |

Nastavenia reproduktora

| Položka ponuky | Opis |
|--|---|
| Režim reproduktora Vždy vypnuté* Vždy zapnuté Zapnuté až do pripojenia | Nastavenie režimu reproduktora faxu. |
| Hlasitosť reproduktora Nízka* Vysoká | Úprava predvolenej hlasitosti reproduktora. |
| Hlasitosť zvonenia Vypnuté* Zapnuté | Povolenie hlasitosti vyzváňania. |
| Poznámka: Hviezdička (*) vedľa hodnoty označuje predvolené výrobné nastavenie. | |

Nastavenia služby VoIP

| Položka ponuky | Opis |
|---|--|
| Protokol VoIP SIP* H.323 | Nastavenie protokolu služby Voice over Internet Protocol (VoIP). |
| Poznámka: Hviezdička (*) vedľa hodnoty označuje predvolené výrobné nastavenie. | |

| Položka ponuky | Opis |
|---|--|
| Server STUN | Zadanie servera STUN, ktorý má prejsť bránou firewall. |
| Vynútiť režim faxu Vypnuté Zapnuté* | Prepnutie bránu VoIP z analógového faxu na protokol T.38 na začiatku faxového hovoru. |
| Vynútiť oneskorenie režimu faxu 0 – 15 (7*) | Nastavenie časového oneskorenia v sekundách pri odosielaní ďalšieho pozvania Vynútiť režim faxu. |
| Poznámka: Hviezdička (*) vedľa hodnoty označuje predvolené výrobné nastavenie. | |

Nastavenia SIP

| Položka ponuky | Opis |
|---|--|
| Server proxy | Zadanie IP adresy systému, ktorý konvertuje telefónne číslo na IP adresu, na ktorú sa fax odosiela. |
| Registrátor | Zadajte názov alebo IP adresu systému, ktorý vybavuje registráciu klientov protokolu Session Initiation Protocol (SIP). |
| Používateľ | Zadajte meno používateľa pre SIP. |
| Heslo | Zadajte heslo, ktoré sa používa pri registrácii v registrátorovi SIP. |
| Overovacie ID | Používateľské meno, ktoré sa používa pri registrácii. Poznámka: Ak nie je nastavené nastavenie Overovacie ID, nastavenie použije namiesto toho používateľské meno z položky Používateľ . |
| Prenos na registráciu UDP* TCP | Nastavenie typu prenosu SIP na registráciu. |
| Prenos prichádzajúcich hovorov UDP* TCP Protokoly UDP a TCP | Nastavenie typu prenosu SIP pre prichádzajúce hovory. |
| Prenos odchádzajúcich hovorov UDP* TCP | Nastavenie typu prenosu SIP pre odchádzajúce hovory. |
| Výstupný server proxy | Zadanie výstupného servera proxy, aby ste mohli poslať ďalej celú komunikáciu SIP. |
| Kontaktujte oddelenie | Zadanie mena kontaktnej osoby pre SIP. |
| Oblasť | Zadanie názvu oblasti pre SIP. Poznámka: Ak názov oblasti nie je nastavená, nastavenie použije namiesto toho položku Kontakt . |
| Stav registrácie SIP | Zobrazenie stavu registrácie SIP. |
| Poznámka: Hviezdička (*) vedľa hodnoty označuje predvolené výrobné nastavenie. | |

Nastavenia protokolu H.323

| Položka ponuky | Opis |
|---|--------------------------------|
| Brána | Zadanie IP adresy brány H.323. |
| Poznámka: Hviezdička (*) vedľa hodnoty označuje predvolené výrobné nastavenie. | |

| Položka ponuky | Opis |
|---|---|
| Server gatekeeper | Zadanie servera gatekeeper pre bránu H.323. |
| Používateľ | Zadanie používateľského mena použité pre bránu H.323. |
| Heslo | Zadanie hesla pre bránu H.323. |
| Povoliť rýchle spustenie Vypnuté* Zapnuté | Povolenie rýchleho spustenia. |
| Zakázať tunelovanie protokolu H.245 Vypnuté* Zapnuté | Zakázanie tunelovania protokolu H.323 |
| Zakázať zisťovanie servera gatekeeper Vypnuté Zapnuté* | Zakázanie zisťovania servera gatekeeper pre protokol H.323. |
| Poznámka: Hviezdička (*) vedľa hodnoty označuje predvolené výrobné nastavenie. | |

Nastavenia protokolu T.38

| Položka ponuky | Opis |
|---|--|
| Redundancia indikátora 0 – 5 (3*) | Nastavenie počtu opakovaní indikátora faxu v komunikácii s protokolom T.38. |
| Redundancia dát prenášaných nízkou rýchlosťou 0 – 5 (3*) | Nastavenie počtu opakovaní údajov pri nízkej rýchlosti v komunikácii s protokolom T.38. |
| Redundancia dát prenášaných vysokou rýchlosťou 0 – 5 (1*) | Nastavenie počtu opakovaní údajov pri vysokej rýchlosti v komunikácii s protokolom T.38. |
| Poznámka: Hviezdička (*) vedľa hodnoty označuje predvolené výrobné nastavenie. | |

nastavenie servera faxu

Všeobecné nastavenia faxu

| Položka ponuky | Opis |
|---|---|
| Cieľový formát | Zadanie príjemcu faxu. Poznámka: Ak chcete použiť číslo faxu, pred číslo uveďte znak „#“. |
| Adresa pre odpoveď | Uvedenie adresy pre odpoveď na odoslanie faxu. |
| Predmet | Zadanie predmetu a správy faxu. |
| Hlásenie | |
| Zapnúť analógový príjem Vypnuté* Zapnuté | Nastavenie tlačiarne na príjem analógových faxov. |
| Poznámka: Hviezdička (*) vedľa hodnoty označuje predvolené výrobné nastavenie. | |

Nastavenia e-mailu faxového servera

| Položka ponuky | Opis |
|---|--|
| Použitie e-mailového servera SMTP Zapnuté Vypnuté* | Použitie nastavení jednoduchého protokolu na prenos pošty (SMTP) pre e-mail pri prijímaní a odosielaní faxov. Poznámka: Ak je nastavená možnosť Zapnuté, všetky ostatné nastavenia ponuky Nastavenia e-mailu faxového servera sa nezobrazia. |
| Primárna brána SMTP | Zadajte adresu IP alebo názov hostiteľa primárneho servera SMTP. |
| Port primárnej brány SMTP 1 – 65535 (25*) | Zadajte číslo portu primárneho servera SMTP. |
| Sekundárna brána SMTP | Zadajte adresu IP alebo názov hostiteľa servera pre sekundárny alebo záložný server SMTP. |
| Port sekundárnej brány SMTP 1 – 65535 (25*) | Zadajte číslo portu servera pre sekundárny alebo záložný server SMTP. |
| Časový limit SMTP 5 – 30 (30*) | Nastavenie času do uplynutia platnosti v prípade, že server SMTP neodpovedá. |
| Adresa pre odpoveď | Uvedenie adresy pre odpoveď na odoslanie faxu. |
| Použiť nástroj SSL/TLS Vypnuté* Dohodnúť Požadované | Nastavenie možnosti odoslania faxu prostredníctvom šifrovaného spojenia. |
| Je potrebný dôveryhodný certifikát Vypnutá Zapnuté* | Stanovenie dôveryhodného certifikátu pre prístup k serveru SMTP. |
| Overenie servera SMTP Nevyžaduje sa žiadne overenie* Prihlásenie/obyčajné NTLM CRAM-MD5 Digest-MD5 Kerberos 5 | Nastavenie typu overenia pre server SMTP. |
| E-mail vytvorený na základe zariadenia Žiadne* Použiť poverenia SMTP zariadenia | Stanovenie, či sú potrebné poverenia pre e-mail vytvorený na základe zariadenia. |
| E-mail vytvorený na základe používateľa Žiadne* Použiť poverenia SMTP zariadenia Použiť ID používateľa a heslo relácie Použiť e-mailovú adresu a heslo relácie Vyzvať používateľa | Stanovenie, či sú potrebné poverenia pre e-mail vytvorený na základe používateľa. |
| Poznámka: Hviezdička (*) vedľa hodnoty označuje predvolené výrobné nastavenie. | |

| Položka ponuky | Opis |
|---|---|
| Použiť poverenia zariadenia služby Active Directory Vypnuté* Zapnuté | Povolenie poverení používateľov a umiestnení skupín na pripojenie k serveru SMTP. |
| ID používateľa zariadenia | Určenie ID používateľa a hesla na pripojenie k serveru SMTP. |
| Heslo zariadenia | |
| Kerberos 5 REALM | Určenie oblasti protokolu overenia Kerberos 5. |
| Doména NTLM | Určenie názvu domény bezpečnostného protokolu NTLM. |
| Vypnite chybu „Nie je nastavený server SMTP“ Vypnuté* Zapnuté | Skrytie chybového hlásenia „Nie je nastavený server SMTP“. |
| Poznámka: Hviezdička (*) vedľa hodnoty označuje predvolené výrobné nastavenie. | |

Nastavenia skenovania faxového servera

| Položka ponuky | Opis |
|--|---|
| Formát obrázkov TIFF (.tif) PDF (.pdf)* XPS (.xps) TXT (.txt) RTF (.rtf) DOCX (.docx) XLSX (.xlsx) CSV (.csv) | Nastavenie formátu súboru skenovaného obrázka. |
| Typ obsahu Text* Text/fotografia Fotografia Grafika | Zlepšenie výsledného výstupu na základe obsahu zdrojového dokumentu. |
| Zdroj obsahu Čiernobiele laserové tlačiarne Farebné laserové tlačiarne* Atramentové tlačiarne Fotografia/film Časopis Noviny Tlač Iné | Vylepšenie výsledného výstupu na základe zdroja zdrojového dokumentu. |
| Rozlíšenie faxu Štandardné* Jemné Veľmi jemné Ultra jemné | Nastavenie rozlíšenia faxu. |
| Poznámka: Hviezdička (*) vedľa hodnoty označuje predvolené výrobné nastavenie. | |

| Položka ponuky | Opis |
|---|--|
| Strany Vypnuté* Krátky okraj Dlhý okraj | Zadanie orientácie pôvodného dokumentu pri skenovaní na oboch stranách dokumentu. |
| Tmavosť 1 – 9 (5*) | Nastavenie tmavosti výstupu. |
| Orientácia Na výšku* Na šírku | Stanovenie orientácie textu a grafických prvkov na strane. |
| Veľkosť originálu [Zoznam veľkostí papiera] | Nastavenie veľkosti papiera zdrojového dokumentu. Poznámky: <ul style="list-style-type: none"> Rôzne veľkosti je americké predvolené výrobné nastavenie. Veľkosť A4 je medzinárodné predvolené výrobné nastavenie. Toto nastavenie sa môže líšiť v závislosti od modelu tlačiarne. |
| Použiť viacstranový formát TIFF Vypnutá Zapnuté* | Výber medzi jednostranovými a viacstranovými súbormi vo formáte TIFF. |
| Poznámka: Hviezdička (*) vedľa hodnoty označuje predvolené výrobné nastavenie. | |

E-mail

Nastavenie e-mailu

| Položka ponuky | Opis |
|---|---|
| Primárna brána SMTP | Zadajte adresu IP alebo názov hostiteľa primárneho servera SMTP na odosielanie e-mailov. |
| Port primárnej brány SMTP 1–65535 (25*) | Zadajte číslo portu primárneho servera SMTP. |
| Sekundárna brána SMTP | Zadajte adresu IP alebo názov hostiteľa servera pre sekundárny alebo záložný server SMTP. |
| Port sekundárnej brány SMTP 1–65535 (25*) | Zadajte číslo portu servera pre sekundárny alebo záložný server SMTP. |
| Časový limit SMTP 5 – 30 sekúnd (30*) | Nastavenie času do uplynutia platnosti v prípade, že server SMTP neodpovedá. |
| Adresa pre odpoveď | Stanovenie e-mailovej adresy pre odpoveď. |
| Vždy použiť predvolenú adresu servera SMTP na odpoveď Zapnuté Vypnuté* | Vždy na serveri SMTP použiť predvolenú adresu na odpoveď. |
| Poznámka: Hviezdička (*) vedľa hodnoty označuje predvolené výrobné nastavenie. | |

| Položka ponuky | Opis |
|---|---|
| Použiť nástroj SSL/TLS Vypnuté* Dohodnúť Požadované | Nastavenie možnosti odoslania e-mailu prostredníctvom šifrovaného spojenia. |
| Je potrebný dôveryhodný certifikát Vypnuté Zapnuté* | Pri prístupe k serveru SMTP sa vyžaduje dôveryhodný certifikát. |
| Overenie servera SMTP Nevyžaduje sa žiadne overenie* Prihlásenie/obyčajné NTLM CRAM-MD5 Digest-MD5 Kerberos 5 | Nastavenie typu overenia pre server SMTP. |
| E-mail vytvorený na základe zariadenia Žiadne* Použiť poverenia SMTP zariadenia | Stanovenie, či sú potrebné poverenia pre e-mail vytvorený na základe zariadenia. |
| E-mail vytvorený na základe používateľa Žiadne* Použiť poverenia SMTP zariadenia Použiť ID používateľa a heslo relácie Použiť e-mailovú adresu a heslo relácie Vyzvať používateľa | Stanovenie, či sú potrebné poverenia pre e-mail vytvorený na základe používateľa. |
| Použiť poverenia zariadenia služby Active Directory Vypnuté* Zapnuté | Stanovenie, či sú potrebné poverenia pre e-mail vytvorený na základe používateľa. |
| ID používateľa zariadenia | Určenie ID používateľa a hesla na pripojenie k serveru SMTP. |
| Heslo zariadenia | |
| Kerberos 5 REALM | Určenie oblasti protokolu overenia Kerberos 5. |
| Doména NTLM | Určenie názvu domény bezpečnostného protokolu NTLM. |
| Vypnúť chybu „Nie je nastavený server SMTP“ Vypnuté* Zapnuté | Skrytie chybového hlásenia „Nie je nastavený server SMTP“. |
| Poznámka: Hviezdička (*) vedľa hodnoty označuje predvolené výrobné nastavenie. | |

Predvolené hodnoty e-mailu

| Položka ponuky | Opis |
|---|---|
| Predmet: | Zadanie predmetu a správy e-mailu. |
| Správa: | |
| Názov súboru | Zadanie názvu súboru skenovaného dokumentu. |
| Poznámka: Hviezdička (*) vedľa hodnoty označuje predvolené výrobné nastavenie. | |

| Položka ponuky | Opis |
|---|--|
| Formát JPEG (.jpg) PDF (.pdf)* TIFF (.tif) XPS (.xps) TXT (.txt) RTF (.rtf) DOCX (.docx) XLSX (.xlsx) CSV (.csv) | Nastavenie formátu súboru skenovaného dokumentu. |
| Globálne nastavenia funkcie OCR Rozpoznávané jazyky Automatické otočenie (Vypnuté*) Odstránenie škvŕn (Vypnuté*) Automatické zlepšenie kontrastu (Vypnuté*) | Zadanie nastavení optického rozpoznávania znakov (OCR). Poznámka: Táto položka ponuky sa zobrazuje, iba ak máte zakúpené a nainštalované riešenie na optické rozpoznávanie znakov. |
| Nastavenia PDF Verzia PDF (1.5*) Archívna verzia (A-1a*) Vysoká kompresia (Vypnuté *) Zabezpečenie (Vypnuté*) S možnosťou vyhľadávania (Vypnuté*) Archívne (PDF/A) (Vypnuté *) | Konfigurovanie nastavenia PDF skenovaného dokumentu. Poznámky: <ul style="list-style-type: none"> • Položky Archívna verzia a Archívne (PDF/A) sú podporované, len ak je pre položku PDF verzia nastavená možnosť 1.4. • Vysoko komprimované položky sa zobrazia len v prípade, že je nainštalovaný pevný disk alebo disk s inteligentným ukladaním (ISD). |
| Typ obsahu Text Text/fotografia* Fotografia Grafika | Zlepšenie výsledného výstupu na základe typu obsahu zdrojového dokumentu. |
| Zdroj obsahu Čiernobiely laserové tlačiarne Farebné laserové tlačiarne* Atramentové tlačiarne Fotografia/film Časopis Noviny Tlač Iné | Zlepšenie výsledného výstupu na základe zdroja obsahu pôvodného dokumentu. |
| Farebne Čiernobiely Sivá Farebne* Automatické | Nastavenie tlačiarne na zachytenie obsahu súboru farebne alebo čiernobiely. |
| Poznámka: Hviezdička (*) vedľa hodnoty označuje predvolené výrobné nastavenie. | |

| Položka ponuky | Opis |
|---|---|
| Rozlíšenie 75 dpi 150 dpi* 200 dpi 300 dpi 400 dpi 600 dpi | Nastavenie rozlíšenia naskenovaného obrázka. |
| Tmavosť 1 – 9 (5*) | Úprava tmavosti naskenovaného obrázka. |
| Orientácia Na výšku* Na šírku | Stanovenie orientácie zdrojového dokumentu. |
| Veľkosť originálu Zmiešané veľkosti* | Nastavenie veľkosti papiera zdrojového dokumentu. |
| Strany Vypnuté* Krátky okraj Dlhý okraj | Zadanie orientácie pôvodného dokumentu pri skenovaní na oboch stranách dokumentu. |
| Poznámka: Hviezdička (*) vedľa hodnoty označuje predvolené výrobné nastavenie. | |

Rozšírené spracovanie obrázkov

| Položka ponuky | Opis |
|--|--|
| Vyváženie farieb Azúrová (0*) Purpurová (0*) Žltá (0*) | Nastavenie intenzity pre azúrovú, purpurovú a žltú farbu. |
| Vynechanie farieb Vynechanie farieb (Žiadne *) Predvolený prah červenej (128*) Predvolený prah zelenej (128*) Predvolený prah modrej (128*) | Stanovenie farby, ktorá sa má pri skenovaní vynechať, a upravenie nastavenia vynechania danej farby. |
| Automatická detekcia farieb Citlivosť farieb (5*) Plošná citlivosť (5*) Bitová hĺbka pre e-mail (1 bit*) Minimálne rozlíšenie skenovania (300 dpi*) | Konfigurácia nastavenia automatickej detekcie farieb. |
| Kvalita JPEG Najlepšie pre obsah* 5 – 95 | Nastavenie kvality JPEG skenovaného obrázka. |
| Kontrast Najlepšie pre obsah* 0 – 5 | Zadanie kontrastu skenovaného obrázka. |
| Poznámka: Hviezdička (*) vedľa hodnoty označuje predvolené výrobné nastavenie. | |

| Položka ponuky | Opis |
|---|--|
| Odstránenie pozadia Detekcia pozadia (Na základe obsahu *) Hladina (0*) | Odstránenie farby pozadia alebo obrazového šumu z pôvodného dokumentu. Poznámky: <ul style="list-style-type: none"> Možnosť Podľa obsahu odstráni farbu pozadia z pôvodného dokumentu. Možnosť Pevné odstráni obrazový šum z fotografie. |
| Zrkadlový obraz Vypnuté* Zapnuté | Vytvorenie zrkadlového obrazu zdrojového dokumentu. |
| Negatív Vypnuté* Zapnuté | Vytvorenie negatívu zdrojového dokumentu. |
| Detaily tieňov -4 až 4 (0*) | Úprava detailov v tieňoch v skenovanom dokumente. |
| Skenovať od okraja po okraj Vypnuté* Zapnuté | Skenovanie pôvodného dokumentu od okraja po okraj. |
| Ostrosť 1 – 5 (3*) | Úprava ostrosti naskenovaného obrázka. |
| Teplota -4 až 4 (0*) | Generovanie modrejšieho a červenšieho výstupu pôvodného dokumentu. |
| Prázdne strany Odstránenie prázdnych strán (Neodstraňovať*) Citlivosť na prázdne strany (5*) | Nastavenie citlivosti skenovania vo vzťahu k prázdny stranám v pôvodnom dokumente. |
| Poznámka: Hviezdička (*) vedľa hodnoty označuje predvolené výrobné nastavenie. | |

Ovládacie prvky správcu

| Položka ponuky | Opis |
|---|---|
| Max. veľkosť e-mailu 0 – 65535 (0*) | Nastavenie povolenej veľkosti súboru pre každý e-mail. |
| Chybová správa o veľkosti | Stanovenie parametrov chybovej správy o veľkosti, ktorú tlačiareň odošle, keď e-mail prekročí povolenú veľkosť súboru. Poznámka: Môžete zadať len 1 024 znakov. |
| Obmedziť ciele | Obmedzenie odosielania e-mailov len na konkrétny zoznam názvov domén. Poznámka: Každú z domén oddelíte čiarkou. |
| Odošli mi kópiu Nikdy sa nezobrazí* Predvolene zapnuté Predvolene vypnuté Vždy zapnuté | Odoslanie kópie e-mailu sebe. |
| Poznámka: Hviezdička (*) vedľa hodnoty označuje predvolené výrobné nastavenie. | |

| Položka ponuky | Opis |
|--|--|
| Povoliť iba e-mailu na svoju adresu Vypnuté* Zapnuté | Nastavenie tlačiarne na odosielanie e-mailov len na svoju adresu. |
| Použiť kópiu./skrytú kópiu: Vypnuté* Zapnuté | Povolenie kópie a skrytej kópie v rámci e-mailu. |
| Použiť viacstranový formát TIFF Vypnutá Zapnuté* | Umožňuje skenovanie viacerých TIFF obrázkov do súboru TIFF. |
| Kompresia formátu TIFF JPEG LZW* | Nastavenie typu pre súbory TIFF. |
| Predvolený text 5 – 95 (75*) | Nastavenie kvality textu obsahu, ktorý sa skenuje. |
| Predvolený text/fotografia 5 – 95 (75*) | Nastavenie kvality textu a fotografií obsahu, ktorý sa skenuje. |
| Predvolená fotografia 5 – 95 (50*) | Nastavenie kvality fotografie obsahu, ktorý sa skenuje. |
| Prispôbiť zošíkmenie z automatického podávača dokumentov Vypnutá Zapnuté* | Nastavenie tlačiarne na úpravu zošíkmených obrázkov z dokumentov, ktoré sú skenované z automatického podávača dokumentov. |
| Denník prenosov Tlačiť denník* Netlačiť denník Tlačiť iba pri chybe | Tlač denníka prenosov skenov e-mailu. |
| Zdroj papiera denníkov Zásobník [x] (1*) Viacúčelový podávač | Určenie zdroja papiera na tlač denníkov e-mailov. |
| Vlastná úloha skenovania Vypnuté* Zapnuté | Nastavenie tlačiarne na skenovanie prvého súboru originálnych dokumentov pomocou určených nastavení a potom skenovanie ďalšej skupiny s rovnakými alebo inými nastaveniami. Poznámka: Táto ponuka sa zobrazí len v prípade, že je nainštalovaný pevný disk alebo disk ISD. |
| Ukážka skenovania Vypnuté* Zapnuté | Zobrazenie ukážky skenovania zdrojového dokumentu. Poznámka: Táto ponuka sa zobrazí len v prípade, že je nainštalovaný pevný disk alebo disk ISD. |
| Povoliť možnosť Uložiť ako skratku Vypnutá Zapnuté* | Uloženie e-mailovej adresy ako odkazu. |
| Poznámka: Hviezdička (*) vedľa hodnoty označuje predvolené výrobné nastavenie. | |

| Položka ponuky | Opis |
|---|--|
| E-mailové obrázky odoslané ako Príloha* Webové pripojenie | Určenie spôsobu odoslania obrázkov, ktoré sú uložené v e-maile. |
| Po odoslaní obnoviť informácie v e-maile Vypnutá Zapnuté* | Resetovanie polí Komu, Predmet, Správa a Názov súboru na predvolené hodnoty po odoslaní e-mailu. |
| Poznámka: Hviezdička (*) vedľa hodnoty označuje predvolené výrobné nastavenie. | |

Nastavenie webového pripojenia

| Položka ponuky | Opis |
|--------------------------|---|
| Server | Zadanie poverení servera, na ktorom sú uložené obrázky zahrnuté do e-mailu. |
| Prihlásenie | |
| Heslo | |
| Cesta | |
| Názov súboru | |
| Webové pripojenie | |

FTP

Predvolené hodnoty FTP

| Položka ponuky | Opis |
|--|--|
| Formát JPEG (.jpg) PDF (.pdf)* TIFF (.tif) XPS (.xps) TXT (.txt) RTF (.rtf) DOCX (.docx) XLSX (.xlsx) CSV (.csv) | Nastavenie formátu súboru skenovaného obrázka. |
| Globálne nastavenia funkcie OCR Rozpoznávané jazyky Automatické otočenie (Vypnuté*) Odstránenie škvŕn (Vypnuté*) Automatické zlepšenie kontrastu (Vypnuté*) | Zadanie nastavení optického rozpoznávania znakov (OCR). Poznámka: Táto položka ponuky sa zobrazuje, iba ak máte zakúpené a nainštalované riešenie na optické rozpoznávanie znakov. |
| Poznámka: Hviezdička (*) vedľa hodnoty označuje predvolené výrobné nastavenie. | |

| Položka ponuky | Opis |
|---|---|
| Nastavenia PDF Verzia PDF (1.5*) Archívna verzia (A-1a*) Vysoká kompresia (Vypnuté *) Zabezpečenie (Vypnuté*) S možnosťou vyhľadávania (Vypnuté*) Archívne (PDF/A) (Vypnuté *) | Konfigurácia nastavení PDF skenovaného obrázka. Poznámky: <ul style="list-style-type: none"> • Položky Archívna verzia a Archívne (PDF/A) sú podporované, len ak je pre položku PDF verzia nastavená možnosť 1.4. • Vysoko komprimované položky sa zobrazia len v prípade, že je nainštalovaný pevný disk alebo disk s inteligentným ukladaním (ISD). |
| Typ obsahu Text Text/fotografia* Grafika Fotografia | Zlepšenie výsledného výstupu na základe typu obsahu zdrojového dokumentu. |
| Zdroj obsahu Čiernobiely laserové tlačiarne Farebné laserové tlačiarne* Atramentové tlačiarne Fotografia/film Časopis Noviny Tlač Iné | Zlepšenie výsledného výstupu na základe zdroja obsahu pôvodného dokumentu. |
| Farebne Čiernobiely Sivá Farebné* Automatické | Nastavenie tlačiarne na zachytenie obsahu súboru farebne alebo čiernobiely. |
| Rozlíšenie 75 dpi 150 dpi* 200 dpi 300 dpi 400 dpi 600 dpi | Nastavenie rozlíšenia naskenovaného obrázka. |
| Tmavosť 1 – 9 (5*) | Úprava tmavosti naskenovaného obrázka. |
| Orientácia Na výšku* Na šírku | Stanovenie orientácie zdrojového dokumentu. |
| Veľkosť originálu Zmiešané veľkosti* | Nastavenie veľkosti papiera zdrojového dokumentu. |
| Poznámka: Hviezdička (*) vedľa hodnoty označuje predvolené výrobné nastavenie. | |

| Položka ponuky | Opis |
|---|--|
| Strany Vypnuté* Dlhý okraj Krátky okraj | Stanovenie orientácie pri skenovaní na oboch stranách dokumentu. |
| Názov súboru | Stanovenie názvu skenovaného obrázka. |
| Poznámka: Hviezdička (*) vedľa hodnoty označuje predvolené výrobné nastavenie. | |

Rozšírené spracovanie obrázkov

| Položka ponuky | Opis |
|---|---|
| Vyváženie farieb Azúrová (0*) Purpurová (0*) Žltá (0*) | Nastavenie intenzity pre azúrovú, purpurovú a žltú farbu. |
| Vynechanie farieb Vynechanie farieb (Žiadne *) Predvolený prah červenej (128*) Predvolený prah zelenej (128*) Predvolený prah modrej (128*) | Stanovenie farby, ktorá sa má pri skenovaní vynechať, a upravenie nastavenia vynechania danej farby. |
| Automatická detekcia farieb Citlivosť farieb (5*) Plošná citlivosť (5*) Bitová hĺbka pre FTP (1 bit*) Minimálne rozlíšenie skenovania (300 dpi*) | Konfigurácia nastavenia automatickej detekcie farieb. |
| Kvalita JPEG Najlepšie pre obsah* 5 – 95 | Nastavenie kvality JPEG skenovaného obrázka. |
| Kontrast Najlepšie pre obsah* 0 1 2 3 4 5 | Zadanie kontrastu skenovaného obrázka. |
| Odstránenie pozadia Detekcia pozadia (Podľa obsahu*) Hladina (0*) | Odstránenie farby pozadia alebo obrazového šumu z pôvodného dokumentu. Poznámky: <ul style="list-style-type: none"> • Na základe obsahu odstráni farbu pozadia z pôvodného dokumentu. • Možnosť Pevné odstráni obrazový šum z fotografie. |
| Poznámka: Hviezdička (*) vedľa hodnoty označuje predvolené výrobné nastavenie. | |

| Položka ponuky | Opis |
|---|--|
| Zrkadlový obraz Vypnuté* Zapnuté | Vytvorenie zrkadlového obrazu zdrojového dokumentu. |
| Negatív Vypnuté* Zapnuté | Vytvorenie negatívu zdrojového dokumentu. |
| Detaily tieňov -4 až 4 (0*) | Úprava detailov v tieňoch v skenovanom dokumente. |
| Skenovať od okraja po okraj Vypnuté* Zapnuté | Umožnenie skenovania zdrojového dokumentu od okraja po okraj. |
| Ostrosť 1 – 5 (3*) | Úprava ostrosti naskenovaného obrázka. |
| Teplota -4 až 4 (0*) | Generovanie modrejšieho a červenejšieho výstupu pôvodného dokumentu. |
| Prázdne strany Odstránenie prázdnych strán (Neodstraňovať*) Citlivosť na prázdne strany (5*) | Nastavenie citlivosti skenovania vo vzťahu k prázdny stranám v pôvodnom dokumente. |
| Poznámka: Hviezdička (*) vedľa hodnoty označuje predvolené výrobné nastavenie. | |

Ovládacie prvky správcu

| Položka ponuky | Opis |
|---|--|
| Predvolený text 5 – 95 (75*) | Nastavenie kvality textu na naskenovanom obrázku. |
| Predvolený text/fotografia 5 – 95 (75*) | Nastavenie kvality textu alebo fotografie na naskenovanom obrázku. |
| Predvolená fotografia 5 – 95 (50*) | Nastavenie kvality fotografie na naskenovanom obrázku. |
| Použiť viacstranový formát TIFF Zapnuté* Vypnutá | Umožňuje skenovanie viacerých TIFF obrázkov do súboru TIFF. |
| Kompresia formátu TIFF LZW* JPEG | Nastavenie typu pre súbory TIFF. |
| Denník prenosov Tlačiť denník* Netlačiť denník Tlačiť iba pri chybe | Tlač denníka prenosov FTP skenov. |
| Zdroj papiera denníkov Zásobník [x] (1*) Viacúčelový podávač | Určite zdroj papiera pre tlač FTP denníkov. |
| Poznámka: Hviezdička (*) vedľa hodnoty označuje predvolené výrobné nastavenie. | |

| Položka ponuky | Opis |
|--|--|
| Vlastná úloha skenovania Vypnuté* Zapnuté | Nastavenie tlačiarne na skenovanie prvého súboru originálnych dokumentov pomocou určených nastavení a potom skenovanie ďalšej skupiny s rovnakými alebo inými nastaveniami. Poznámka: Táto ponuka sa zobrazí len v prípade, že je nainštalovaný pevný disk alebo disk ISD. |
| Ukážka skenovania Vypnuté* Zapnuté | Zobrazenie ukážky zdrojového dokumentu. Poznámka: Táto ponuka sa zobrazí len v prípade, že je nainštalovaný pevný disk alebo disk ISD. |
| Povoliť možnosť Uložiť ako skratku Vypnutá Zapnuté* | Uloženie adresy FTP ako skratky. |
| Prispôbiť zošíkmenie z automatického podávača dokumentov Vypnuté* Zapnuté | Nastavenie tlačiarne na úpravu zošíkmených obrázkov z dokumentov, ktoré sú skenované z automatického podávača dokumentov. |
| Poznámka: Hviezdička (*) vedľa hodnoty označuje predvolené výrobné nastavenie. | |

Jednotka USB

Skenovanie do pamätevej jednotky flash

| Položka ponuky | Opis |
|--|--|
| Formát JPEG (.jpg) PDF (.pdf)* TIFF (.tif) XPS (.xps) TXT (.txt) RTF (.rtf) DOCX (.docx) XLSX (.xlsx) CSV (.csv) | Nastavenie formátu súboru skenovaného obrázka. |
| Globálne nastavenia funkcie OCR Rozpoznávané jazyky Automatické otočenie (Vypnuté*) Odstránenie škvŕn (Vypnuté*) Automatické zlepšenie kontrastu (Vypnuté*) | Zadanie nastavení optického rozpoznávania znakov (OCR). Poznámka: Táto položka ponuky sa zobrazuje, iba ak máte zakúpené a nainštalované riešenie na optické rozpoznávanie znakov. |
| Poznámka: Hviezdička (*) vedľa hodnoty označuje predvolené výrobné nastavenie. | |

| Položka ponuky | Opis |
|---|---|
| Nastavenia PDF Verzia PDF (1.5*) Archívna verzia (A-1a*) Vysoká kompresia (Vypnuté *) Zabezpečenie (Vypnuté*) S možnosťou vyhľadávania (Vypnuté*) Archívne (PDF/A) (Vypnuté *) | Konfigurácia nastavení PDF skenovaného obrázka. Poznámky: <ul style="list-style-type: none"> • Položky Archívna verzia a Archívne (PDF/A) sú podporované, len ak je pre položku PDF verzia nastavená možnosť 1.4. • Vysoko komprimované položky sa zobrazia len v prípade, že je nainštalovaný pevný disk alebo disk s inteligentným ukladaním (ISD). |
| Typ obsahu Text Text/fotografia* Grafika Fotografia | Zlepšenie výsledného výstupu na základe typu obsahu zdrojového dokumentu. |
| Zdroj obsahu Čiernobiely laserové tlačiarne Farebné laserové tlačiarne* Atramentové tlačiarne Fotografia/film Časopis Noviny Tlač Iné | Zlepšenie výsledného výstupu na základe zdroja obsahu pôvodného dokumentu. |
| Farebne Čiernobiely Sivá Farebné* Automatické | Nastavenie tlačiarne na zachytenie obsahu súboru farebne alebo čiernobiely. |
| Rozlíšenie 75 dpi 150 dpi* 200 dpi 300 dpi 400 dpi 600 dpi | Nastavenie rozlíšenia naskenovaného obrázka. |
| Tmavosť 1 – 9 (5*) | Úprava tmavosti naskenovaného obrázka. |
| Orientácia Na výšku* Na šírku | Stanovenie orientácie zdrojového dokumentu. |
| Veľkosť originálu Zmiešané veľkosti* | Nastavenie veľkosti papiera zdrojového dokumentu. |
| Poznámka: Hviezdička (*) vedľa hodnoty označuje predvolené výrobné nastavenie. | |

| Položka ponuky | Opis |
|---|---|
| Strany Vypnuté* Dlhý okraj Krátky okraj | Zadanie orientácie pôvodného dokumentu pri skenovaní na oboch stranách dokumentu. |
| Názov súboru | Stanovenie názvu skenovaného obrázka. |
| Poznámka: Hviezdička (*) vedľa hodnoty označuje predvolené výrobné nastavenie. | |

Rozšírené spracovanie obrázkov

| Položka ponuky | Opis |
|--|--|
| Vyváženie farieb Azúrová (0*) Purpurová (0*) Žltá (0*) | Nastavenie intenzity pre azúrovú, purpurovú a žltú farbu. |
| Vynechanie farieb Vynechanie farieb (Žiadne *) Predvolený prah červenej (128*) Predvolený prah zelenej (128*) Predvolený prah modrej (128*) | Stanovenie farby, ktorá sa má pri skenovaní vynechať, a upravenie nastavenia vynechania danej farby. |
| Automatická detekcia farieb Citlivosť farieb (5*) Plošná citlivosť (5*) Bit. hĺbka pre skenovanie (1 bit*) Minimálne rozlíšenie skenovania (300 dpi*) | Konfigurácia nastavenia automatickej detekcie farieb. |
| Kvalita JPEG Najlepšie pre obsah* 5 – 95 | Nastavenie kvality JPEG skenovaného obrázka. |
| Kontrast Najlepšie pre obsah* 0 – 5 | Zadanie kontrastu skenovaného obrázka. |
| Odstránenie pozadia Detekcia pozadia (Podľa obsahu*) Hladina (0*) | Odstránenie farby pozadia alebo obrazového šumu z pôvodného dokumentu. Poznámky: <ul style="list-style-type: none"> Možnosť Podľa obsahu odstráni farbu pozadia z pôvodného dokumentu. Možnosť Pevné odstráni obrazový šum z fotografie. |
| Zrkadlový obraz Vypnuté* Zapnuté | Vytvorenie zrkadlového obrazu zdrojového dokumentu. |
| Negatív Vypnuté* Zapnuté | Vytvorenie negatívu zdrojového dokumentu. |
| Poznámka: Hviezdička (*) vedľa hodnoty označuje predvolené výrobné nastavenie. | |

| Položka ponuky | Opis |
|---|--|
| Detaily tieňov -4 až 4 (0*) | Úprava detailov v tieňoch v skenovanom dokumente. |
| Skenovať od okraja po okraj Vypnuté* Zapnuté | Skenovanie pôvodného dokumentu od okraja po okraj. |
| Ostrosť 1 – 5 (3*) | Úprava ostrosti naskenovaného obrázka. |
| Teplota -4 až 4 (0*) | Generovanie modrejšieho a červenšieho výstupu pôvodného dokumentu. |
| Prázdne strany Odstránenie prázdnych strán (Neodstraňovať*) Citlivosť na prázdne strany (5*) | Nastavenie citlivosti skenovania vo vzťahu k prázdny stranám v pôvodnom dokumente. |
| Poznámka: Hviezdička (*) vedľa hodnoty označuje predvolené výrobné nastavenie. | |

Ovládacie prvky správcu

| Položka ponuky | Opis |
|--|--|
| Predvolený text 5 – 95 (75*) | Nastavenie kvality textu na naskenovanom obrázku. |
| Predvolený text/fotografia 5 – 95 (75*) | Nastavenie kvality textu alebo fotografie na naskenovanom obrázku. |
| Predvolená fotografia 5 – 95 (50*) | Nastavenie kvality fotografie na naskenovanom obrázku. |
| Použití viacstranový formát TIFF Vypnutá Zapnuté* | Umožňuje skenovanie viacerých TIFF obrázkov do súboru TIFF. |
| Kompresia formátu TIFF LZW* JPEG | Nastavenie typu pre súbory TIFF. |
| Vlastná úloha skenovania Vypnuté* Zapnuté | Nastavenie tlačiarne na skenovanie prvého súboru originálnych dokumentov pomocou určených nastavení a potom skenovanie ďalšej skupiny s rovnakými alebo inými nastaveniami. Poznámka: Táto ponuka sa zobrazí len v prípade, že je nainštalovaný pevný disk alebo disk ISD. |
| Ukážka skenovania Vypnuté* Zapnuté | Zobrazenie ukážky skenovania zdrojového dokumentu. Poznámka: Táto ponuka sa zobrazí len v prípade, že je nainštalovaný pevný disk alebo disk ISD. |
| Prispôbiť zošíkmenie z automatického podávača dokumentov Vypnuté* Zapnuté | Nastavenie tlačiarne na úpravu zošíkmených obrázkov z dokumentov, ktoré sú skenované z automatického podávača dokumentov. |
| Poznámka: Hviezdička (*) vedľa hodnoty označuje predvolené výrobné nastavenie. | |

Tlač z pamäťovej jednotky flash

| Položka ponuky | Opis |
|---|---|
| Počet kópií 1 – 9999 (1*) | Nastavenie počtu kópií. |
| Zdroj papiera Zásobník [x] (1*) Viacúčelový podávač Manuálny podávač papiera Manuálny podávač obálok | Nastavenie zdroja papiera pre tlačovú úlohu. |
| Farebne Vypnuté Zapnuté* | Vytlačenie súboru z pamäťovej jednotky flash farebne. |
| Zoradiť (1,1,1) (2,2,2) (1,2,3) (1,2,3)* | Stohovanie strán tlačovej úlohy v správnom poradí najmä pri tlači viacerých kópií tlačovej úlohy. |
| Strany Jednostranne* Obojstranne | Určenie, či sa má tlačiť na jednej alebo oboch stranách papiera. |
| Štýl preklopenia Dlhý okraj* Krátky okraj | Určenie toho, ktorá strana papiera sa zviaže pri obojstrannej tlači. |
| Počet stránok na stranu Vypnuté* 2 stránky na stranu 3 stránky na stranu 4 stránky na stranu 6 stránok na stranu 9 stránok na stranu 12 stránok na stranu 16 stránok na stranu | Tlač obrázkov na viacerých stránkach na jednu stranu jedného listu papiera. |
| Zoradenie stránok na strane Vodorovne* Obrátene vodorovne Obrátene zvislo Zvislé | Stanovenie polohy obrázkov na viacerých stránkach pri použití ponuky Počet stránok na stranu. |
| Orientácia stránok na strane Automaticky* Na šírku Na výšku | Stanovenie orientácie obrázkov na viacerých stránkach pri použití ponuky Počet stránok na stranu. |
| Okraje stránok na strane Žiadne* Plný | Pri použití ponuky Počet stránok na stranu sa vytlačí okraj okolo obrázka každej strany. |
| Poznámka: Hviezdička (*) vedľa hodnoty označuje predvolené výrobné nastavenie. | |

| Položka ponuky | Opis |
|--|--|
| Oddeľovacie listy Vypnuté* Medzi kópiami Medzi úlohami Medzi stranami | Vkladanie prázdnych oddeľovacích listov pri tlači. |
| Zdroj oddeľovacích listov Zásobník [x] (1*) Viacúčelový podávač | Stanovenie zdroja papiera pre oddeľovacie listy. |
| Prázdne strany Netlačiť* Tlač | Tlač prázdnych strán v rámci tlačovej úlohy. |
| Poznámka: Hviezdička (*) vedľa hodnoty označuje predvolené výrobné nastavenie. | |

Sieť/porty

Prehľad siete

| Položka ponuky | Opis |
|---|--|
| Aktívny adaptér Automaticky* Štandardná sieť Bezdrôtové | Určenie typu sieťového pripojenia. Poznámka: Položka Bezdrôtové je k dispozícii len v tlačiarňach pripojených k bezdrôtovej sieti. |
| Stav siete | Zobrazenie stavu pripojenia siete tlačiarne. |
| Zobraziť stav siete na tlačiarňi Vypnuté Zapnuté* | Zobrazenie stavu siete na displeji. |
| Rýchlosť, Obojstranné | Zobrazenie rýchlosti aktuálne aktívnej sieťovej karty. |
| IPv4 | Zobrazenie adres podľa protokolu IPv4. |
| Všetky adresy podľa protokolu IPv6 | Zobrazenie všetkých adres podľa protokolu IPv6. |
| Obnoviť tlačový server | Obnovenie všetkých aktívnych sieťových pripojení tlačiarne. Poznámka: Toto nastavenie odstráni všetky sieťové konfiguračné nastavenia. |
| Časový limit sieťovej úlohy Vypnuté Zapnuté* (90 sekúnd) | Nastavenie doby, po ktorej uplynutí tlačiareň zruší sieťovú tlačovú úlohu. |
| Stránka transparentu Vypnuté* Zapnuté | Tlač stránky transparentu. |
| Rozsah portov pre skenovanie do počítača | Stanovenie platného rozsahu portov pre tlačiarne nachádzajúce sa za bránou firewall blokujúcou porty. |
| Poznámka: Hviezdička (*) vedľa hodnoty označuje predvolené výrobné nastavenie. | |

| Položka ponuky | Opis |
|---|---|
| Zapnúť sieťové pripojenie Vypnuté Zapnuté* | Povolenie pripojenia tlačiarne k sieti. |
| Povoliť protokol LLDP Vypnuté* Zapnuté | Povolenie protokolu LLDP (Link Layer Discovery Protocol) v tlačiarňi. |
| Poznámka: Hviezdička (*) vedľa hodnoty označuje predvolené výrobné nastavenie. | |

Bezdrôtové

Poznámka: Táto ponuka je k dispozícii iba pre tlačiarne, ktoré sú pripojené k sieti Wi-Fi alebo majú adaptér bezdrôtovej siete.

| Položka ponuky | Opis |
|--|---|
| Nastavenie prostredníctvom mobilnej aplikácie | Konfigurácia pripojenia siete Wi-Fi pomocou mobilného asistenta spoločnosti Lexmark. |
| Nastavenie na paneli tlačiarne Vybrať sieť Pridať sieť Wi-Fi Názov siete Režim siete Infraštruktúra Zabezpečený bezdrôtový režim Vypnuté* WEP WPA2/WPA – osobné WPA2 – osobné | Konfigurácia pripojenia siete Wi-Fi pomocou ovládacieho panela. |
| Wi-Fi Protected Setup (WPS – nastavenie zabezpečenia siete Wi-Fi) Automatické zisťovanie WPS Vypnutá Zapnuté* Spustenie stlačením tlačidla Spustenie kódom PIN | Vytvorte sieť Wi-Fi a aktivujte zabezpečenie siete. Poznámky: <ul style="list-style-type: none"> • Automatické zisťovanie WPS sa zobrazí len v prípade, že je položka Zabezpečený bezdrôtový režim nastavená na možnosť WEP. • Pomocou metódy spustenia stlačením tlačidla môžete pripojiť tlačiareň k sieti Wi-Fi po stlačení tlačidiel na tlačiarňi a zároveň na prístupovom bode (bezdrôtovom smerovači) v rámci určeného času. • Pomocou metódy spustenia kódom PIN môžete pripojiť tlačiareň k sieti Wi-Fi po zadaní kódu PIN tlačiarne do nastavení bezdrôtového pripojenia prístupového bodu. |
| Režim siete Typ BSS Infraštruktúra* | Zadajte režim siete. |

| Položka ponuky | Opis |
|--|---|
| Kompatibilita 802.11b/g/n (2,4 GHz)* 802.11a/b/g/n/ac (2,4 GHz/5 GHz) 802.11a/n/ac (5 GHz) | Nastavte štandard príslušnej siete Wi-Fi. Poznámka: Možnosti 802.11a/b/g/n/ac (2,4 GHz/5 GHz) a 802.11a/n/ac (5 GHz) sa zobrazia iba v prípade, že je nainštalovaná možnosť siete Wi-Fi. |
| Zabezpečený bezdrôtový režim Vypnuté* WEP WPA2/WPA – osobné WPA2 – osobné 802.1x – RADIUS | Nastavte režim zabezpečenia pre pripojenie tlačiarne k zariadeniam Wi-Fi. |
| Režim overovania WEP Automatický* Otvorený Zdieľaný | Nastavte typ protokolu (WEP) pre tlačiareň. Poznámka: Táto položka ponuky sa zobrazí len v prípade, že je položka Zabezpečený bezdrôtový režim nastavená na možnosť WEP. |
| Nastaviť kľúč WEP | Nastavte heslo WEP na zabezpečené pripojenie siete Wi-Fi. |
| WPA2/WPA osobné AES | Povolenie zabezpečenia siete Wi-Fi cez WPA (Wi-Fi Protected Access). Poznámka: Táto položka ponuky sa zobrazí len v prípade, že je položka Zabezpečený bezdrôtový režim nastavená na možnosť WPA2/WPA – osobné. |
| Nastaviť vopred zdieľaný kľúč | Nastavte heslo pre zabezpečené pripojenie siete Wi-Fi. |
| WPA2 – osobné AES | Povolenie zabezpečenia siete Wi-Fi cez funkciu WPA2. Poznámka: Táto položka ponuky sa zobrazí len v prípade, že je položka Zabezpečený bezdrôtový režim nastavená na možnosť WPA2 – osobné. |
| Režim šifrovania 802.1x WPA+ WPA2* | Povoľte zabezpečenie siete Wi-Fi cez štandard 802.1x. Poznámka: Táto položka ponuky sa zobrazí len v prípade, že je položka Zabezpečený bezdrôtový režim nastavená na možnosť 802.1x – RADIUS. |
| IPv4 Povolit' protokol DHCP Zapnuté* Vypnutá Nastaviť statickú adresu IP IP adresa Maska siete Brána | Povolenie a konfigurácia nastavenia IPv4 v tlačiarni. |

| Položka ponuky | Opis |
|--|---|
| IPv6 Povolit' protokol IPv6 Zapnuté* Vypnutá Povolit' protokol DHCPv6 Zapnuté Vypnuté* Bezstavová automatická konfigurácia adries Zapnuté* Vypnutá Adresa servera DNS Manuálne priradená adresa podľa protokolu IPv6 Manuálne priradený smerovač podľa protokolu IPv6 Predvoľba adresy Všetky adresy podľa protokolu IPv6 Všetky adresy smerovača podľa protokolu IPv6 | Povolenie a konfigurácia nastavenia IPv6 v tlačiarňi. |
| Sieťová adresa UAA LAA | Zobrazenie adries sietí. |
| PCL SmartSwitch Vypnutá Zapnuté* | Nastavenie tlačiarne na automatické prepnutie na emuláciu jazyka PCL, keď to vyžaduje tlačová úloha, bez ohľadu na predvolený jazyk tlačiarne. Poznámka: Ak je nastavenie PCL SmartSwitch vypnuté, tlačiareň neskúma prichádzajúce údaje a použije predvolený jazyk tlačiarne určený v ponuke Nastavenie. |
| PS SmartSwitch Vypnutá Zapnuté* | Nastavenie tlačiarne na automatické prepnutie na emuláciu jazyka PS, keď to vyžaduje tlačová úloha bez ohľadu na predvolený jazyk tlačiarne. Poznámka: Ak je nastavenie PS SmartSwitch vypnuté, tlačiareň neskúma prichádzajúce údaje a použije predvolený jazyk tlačiarne určený v ponuke Nastavenie. |
| Ukladanie úloh do vyrovnávacej pamäte Zapnuté Vypnuté* | Pred tlačou dočasne uložte tlačové úlohy na pevný disk alebo disk s inteligentným ukladaním (ISD). Poznámka: Táto ponuka sa zobrazí len v prípade, že je nainštalovaný pevný disk alebo disk ISD. |
| Binárny jazyk PS pre Mac Automatický* Zapnuté Vypnutá | Nastavenie tlačiarne na spracovanie tlačových úloh v binárnom jazyku PostScript pre Macintosh. Poznámky: <ul style="list-style-type: none"> • Pri nastavení Zapnuté sa spracúvajú tlačové úlohy v neupravenom binárnom jazyku PostScript. • Nastavenie Vypnuté filtruje tlačové úlohy prostredníctvom štandardného protokolu. |

Wi-Fi Direct

Poznámka: Táto ponuka je k dispozícii iba pre tlačiarne, ktoré sú pripojené k sieti Wi-Fi alebo majú adaptér bezdrôtovej siete.

| Položka ponuky | Opis |
|---|--|
| Povoliť funkciu siete Wi-Fi Direct Zapnuté Vypnuté* | Nastavenie tlačiarne, aby sa priamo pripájala k zariadeniam Wi-Fi. |
| Názov siete Wi-Fi Direct | Nastavte názov siete Wi-Fi Direct. |
| Heslo siete Wi-Fi Direct | Určíte heslo na overenie totožnosti používateľov pri pripojení Wi-Fi. |
| Zobraziť heslo na stránke nastavenia Vypnutá Zapnuté* | Zobrazte Heslo siete Wi-Fi Direct na stránke nastavenia siete. |
| Číslo uprednostňovaného kanála 1-11 Automatický* | Nastavenie uprednostňovaného kanála siete Wi-Fi. |
| Adresa IP vlastníka skupiny | Zadanie adresy IP vlastníka skupiny. |
| Automaticky prijať požiadavky pre stlačenia tlačidla Vypnuté* Zapnuté | Prijatie požiadaviek na automatické pripojenie do siete. Poznámka: Automatické prijímanie klientov nie je zabezpečené. |
| Poznámka: Hviezdička (*) vedľa hodnoty označuje predvolené výrobné nastavenie. | |

AirPrint

Poznámka: Táto ponuka je k dispozícii iba na serveri Embedded Web Server.

| Položka ponuky | Opis |
|---|--|
| Všetky funkcie AirPrint | Zistenie stavu funkcie AirPrint tlačiarne. |
| Zapnúť AirPrint Zapnuté* Vypnuté | Zapnúť funkciu AirPrint. Poznámka: Táto položka ponuky sa zobrazí len v prípade, ak je vypnutý protokol IPP (Internet Printing Protocol) alebo mDNS. |
| Zapnúť iBeacon Zapnuté Vypnuté* | Zapnúť funkciu iBeacon. |
| Poznámka: Hviezdička (*) vedľa hodnoty označuje predvolené výrobné nastavenie. | |

| Položka ponuky | Opis |
|---|---|
| Názov Bonjour | Identifikuje označenie a umiestnenie tlačiarne. |
| Názov organizácie | |
| Organizačná jednotka | |
| Umiestnenie tlačiarne | |
| Zemepisná šírka tlačiarne | |
| Zemepisná dĺžka tlačiarne | |
| Nadmorská výška tlačiarne | |
| Ďalšie možnosti | |
| Poznámka: Hviezdička (*) vedľa hodnoty označuje predvolené výrobné nastavenie. | |

Správa mobilných služieb

| Položka ponuky | Opis |
|---|---|
| Zapnúť tlač IPP Zapnuté* Vypnuté | Umožňuje tlač z mobilných zariadení pomocou protokolu (IPP). |
| Zapnúť fax IPP Zapnuté* Vypnuté | Povolí odosielanie faxov pomocou protokolu (IPP). |
| Zapnúť IPP cez USB Zapnuté* Vypnuté | Povolí úlohy tlače alebo skenovania cez pripojenie USB. |
| Zapnúť skenovanie Zapnuté* Vypnuté | Povolenie skenovania pomocou protokolu eSCL. |
| Zapnúť rozpoznávanie Mopria Zapnuté* Vypnuté | Umožňuje rozpoznávanie tlačiarne pomocou zariadení s funkciou Mopria. |
| Poznámka: Hviezdička (*) vedľa hodnoty označuje predvolené výrobné nastavenie. | |

Ethernet

| Položka ponuky | Opis |
|---|--|
| Rýchlosť siete | Zobrazenie rýchlosti aktívneho sieťového adaptéra. |
| IPv4 Povoliť protokol DHCP (Zapnuté*) Nastaviť statickú adresu IP | Konfigurácia nastavení protokolu IPv4. |
| Poznámka: Hviezdička (*) vedľa hodnoty označuje predvolené výrobné nastavenie. | |

| Položka ponuky | Opis |
|---|--|
| IPv6 Povolit' protokol IPv6 (Zapnuté*) Povolit' protokol DHCPv6 (Vypnuté*) Bezstavová automatická konfigurácia adres (Zapnuté*) Adresa servera DNS Manuálne priradená adresa podľa protokolu IPv6 Manuálne priradený smerovač podľa protokolu IPv6 Predvoľba adresy (64*) Všetky adresy podľa protokolu IPv6 Všetky adresy smerovača podľa protokolu IPv6 | Konfigurácia nastavení protokolu IPv6. |
| Sieťová adresa UAA LAA | Zadanie sieťovej adresy. |
| PCL SmartSwitch Vypnutá Zapnuté* | Nastavenie tlačiarne na automatické prepnutie na emuláciu jazyka PCL, keď to vyžaduje tlačová úloha, bez ohľadu na predvolený jazyk tlačiarne. Poznámka: Keď je toto nastavenie vypnuté, tlačiareň neskúma prichádzajúce údaje a použije predvolený jazyk tlačiarne určený v ponuke Nastavenie. |
| PS SmartSwitch Vypnutá Zapnuté* | Nastavenie tlačiarne na automatické prepnutie na emuláciu jazyka PostScript, keď to vyžaduje tlačová úloha, bez ohľadu na predvolený jazyk tlačiarne. Poznámka: Keď je toto nastavenie vypnuté, tlačiareň neskúma prichádzajúce údaje a použije predvolený jazyk tlačiarne určený v ponuke Nastavenie. |
| Ukladanie úloh do vyrovnávacej pamäte Vypnuté* Zapnuté | Pred tlačou dočasne uložte tlačové úlohy na pevný disk alebo disk s inteligentným ukladáním (ISD). Poznámka: Táto ponuka sa zobrazí len v prípade, že je nainštalovaný pevný disk alebo disk ISD. |
| Binárny jazyk PS pre Mac Automatický* Zapnuté Vypnutá | Nastavenie tlačiarne na spracovanie tlačových úloh v binárnom jazyku PostScript pre Macintosh. Poznámky: <ul style="list-style-type: none"> • Pri nastavení možnosti Automaticky sa spracovávajú tlačové úlohy z počítačov používajúcich operačný systém Windows alebo Macintosh. • Nastavenie Vypnuté filtruje tlačové úlohy PostScript prostredníctvom štandardného protokolu. |
| Úsporné ethernetové pripojenie Zapnuté Vypnutá Automatický* | Zníženie spotreby energie, keď tlačiareň neprijíma žiadne údaje z ethernetovej siete. |
| Poznámka: Hviezdička (*) vedľa hodnoty označuje predvolené výrobné nastavenie. | |

TCP/IP

Poznámka: Táto ponuka sa zobrazí len na sieťových tlačiarniach alebo na tlačiarniach pripojených k tlačovému serverom.

| Položka ponuky | Opis |
|---|--|
| Nastaviť hostiteľské meno | Nastavenie aktuálneho hostiteľského mena TCP/IP. |
| Názov domény | Nastavenie názvu domény. |
| Povoliť protokol DHCP/BOOTP na aktualizáciu servera NTP Zapnuté* Vypnutá | Povolenie aktualizovať nastavenia NTP tlačiarne klientom využívajúcim protokoly DHCP a BOOTP. |
| Názov nulovej konfigurácie | Uveďte názov služby nulovej konfigurácie siete. |
| Povoliť automatické pridelenie IP adresy Vypnutá Zapnuté* | Automatické pridelenie IP adresy. |
| Adresa servera DNS | Stanovenie aktuálnej adresy servera DNS. |
| Záložná adresa DNS | Stanovenie záložnej adresy servera DNS. |
| Záložná adresa DNS 2 | |
| Záložná adresa DNS 3 | |
| Poradie vyhľadávania domén | Stanovenie zoznamu názvov domén na vyhľadanie tlačiarne a jej prostriedkov, ktoré sa nachádzajú na iných doménach v rámci siete. |
| Povoliť protokol DDNS Vypnuté* Zapnuté | Aktualizácia nastavenia dynamického servera DNS. |
| DDNS TTL | Stanovenie aktuálneho nastavenia servera DDNS. |
| Predvolené TTL | |
| Čas obnovenia DDNS | |
| Povoliť mDNS Vypnutá Zapnuté* | Aktualizácia nastavenia multicast servera DNS. |
| Adresa servera WINS | Stanovenie adresy servera pre službu WINS. |
| Povoliť protokol BOOTP Vypnuté* Zapnuté | Povolenie pridelenia IP adresy tlačiarne protokolom BOOTP. |
| Zoznam vyhradených serverov | Zadanie IP adries, pre ktoré je povolená komunikácia s tlačiarňou cez protokol TCP/IP. Poznámky: <ul style="list-style-type: none"> • Každú z IP adries oddelíte čiarkou. • Môžete pridať až 50 IP adries. |
| Poznámka: Hviezdička (*) vedľa hodnoty označuje predvolené výrobné nastavenie. | |

| Položka ponuky | Opis |
|---|--|
| Možnosti zoznamu vyhradených serverov Blokovat' všetky porty* Blokovat' len tlač Blokovat' len tlač a HTTP | Zadanie možnosti prístupu pre IP adresy, ktoré nie sú v zozname. |
| MTU 256 – 1500 Ethernet (1500*) | Stanovenie parametra jednotky MTU pre pripojenia TCP. |
| Port neupravenej tlače 1 – 65535 (9100*) | Stanovenie čísla portu na neupravenú tlač pre tlačiarne v sieti. |
| Maximálna rýchlosť odchádzajúcich dátových prenosov Vypnuté* Zapnuté | Nastavenie maximálnej prenosovej rýchlosti tlačiarne. Poznámka: Keď je táto funkcia aktivovaná, možnosť pre toto nastavenie je 100 – 1 000 000 kilobitov za sekundu. |
| Podpora TLS Povolit' protokol TLSv1.0 (Vypnuté) Povolit' protokol TLSv1.1 (vypnuté*) Povolit' protokol TLSv1.2 (Zapnuté*) | Zapnutie bezpečnostného protokolu Transport Layer Security. |
| Zoznam šifíer SSL | Stanovenie kódovacích algoritmov slúžiacich na pripojenia SSL alebo TLS. |
| Poznámka: Hviezdička (*) vedľa hodnoty označuje predvolené výrobné nastavenie. | |

SNMP

Poznámka: Táto ponuka sa zobrazí len na sieťových tlačiarňach alebo na tlačiarňach pripojených k tlačovému serverom.

| Položka ponuky | Opis |
|---|--|
| Protokol SNMP verzie 1 a 2c Zapnuté Vypnuté Zapnuté* Zapnúť protokol SNMP Vypnuté Zapnuté* Zapnúť PPM MIB Vypnuté Zapnuté* Komunita SNMP | Konfigurácia protokolu SNMP verzie 1 a 2c na inštaláciu tlačových ovládačov a aplikácií. |
| Poznámka: Hviezdička (*) vedľa hodnoty označuje predvolené výrobné nastavenie. | |

| Položka ponuky | Opis |
|--|---|
| Protokol SNMP verzie 3 Zapnuté Vypnuté Zapnuté* Kontextové meno Nastaviť poverenia na čítanie/zápis Používateľské meno Heslo overenia Heslo na ochranu súkromia Nastaviť poverenia iba na čítanie Používateľské meno Heslo overenia Heslo na ochranu súkromia Tlačidlo mriežky na overenie MD5 SHA1* Minimálna úroveň overenia Žiadne overenie, žiadne súkromie Overenie, žiadne súkromie Overenie, súkromie* Algoritmus súkromného režimu DES AES-128* | Konfigurácia protokolu SNMP verzie 3 na inštaláciu a aktualizáciu zabezpečenia tlačiarne. |
| Poznámka: Hviezdička (*) vedľa hodnoty označuje predvolené výrobné nastavenie. | |

IPSec

Poznámka: Táto ponuka sa zobrazí len na sieťových tlačiarniach alebo na tlačiarniach pripojených k tlačovému serverom.

| Položka ponuky | Opis |
|---|--|
| Povoliť protokol IPSec Vypnuté* Zapnuté | Povoliť zabezpečenie protokolu IP (IPSec). |
| Základná konfigurácia Predvolené* Kompatibilita Zabezpečené | Nastavenie základnej konfigurácie protokolu IPSec. Poznámka: Táto položka ponuky sa zobrazí len v prípade, že je položka Zapnúť protokol IPSec nastavená na možnosť Zapnuté. |
| Skupinový návrh protokolu DH (Diffie-Hellman) modp2048 (14)* modp3072 (15) modp4096 (16) modp6144 (17) | Nastavenie základnej konfigurácie protokolu IPSec. Poznámka: Táto položka ponuky sa zobrazí len v prípade, že je položka Základná konfigurácia nastavená na možnosť Kompatibilita. |
| Poznámka: Hviezdička (*) vedľa hodnoty označuje predvolené výrobné nastavenie. | |

| Položka ponuky | Opis |
|---|---|
| Navrhovaná metóda šifrovania 3DES AES* | Nastavenie metódy šifrovania. Poznámka: Táto položka ponuky sa zobrazí len v prípade, že je položka Základná konfigurácia nastavená na možnosť Kompatibilita. |
| Navrhovaná metóda overenia SHA1 SHA256* SHA512 | Nastavenie metódy overenia. Poznámka: Táto položka ponuky sa zobrazí len v prípade, že je položka Základná konfigurácia nastavená na možnosť Kompatibilita. |
| Životnosť IKE SA (hod.) 1 2 4 8 24* | Špecifikácia obdobia vypršania IKE SA. Poznámka: Táto položka ponuky sa zobrazí len v prípade, že je položka Základná konfigurácia nastavená na možnosť Bezpečná. |
| Životnosť IPSec SA (hod.) 1 2 4 8* 24 | Špecifikácia obdobia vypršania IPSec SA. Poznámka: Táto položka ponuky sa zobrazí len v prípade, že je položka Základná konfigurácia nastavená na možnosť Bezpečná. |
| Certifikát zariadenia IPSec | Stanovenie certifikátu protokolu IPSec. Poznámka: Táto položka ponuky sa zobrazí len v prípade, že je položka Zapnúť protokol IPSec nastavená na možnosť Zapnuté. |
| Spojenia overené vopred zdieľaným kľúčom Hostiteľ [x] | Konfigurácia overených spojení tlačiarne. Poznámka: Tieto položky ponuky sa zobrazia len v prípade, že je položka Zapnúť protokol IPSec nastavená na možnosť Zapnuté. |
| Certifikovať overené spojenia Hostiteľ [x] Adresa[/podsieť] | |
| Poznámka: Hviezdička (*) vedľa hodnoty označuje predvolené výrobné nastavenie. | |

802.1x

Poznámka: Táto ponuka sa zobrazí len na sieťových tlačiarňach alebo na tlačiarňach pripojených k tlačovému serverom.

| Položka ponuky | Opis |
|---|---|
| Aktívne Vypnuté* Zapnuté | Nastavenie tlačiarne na pripojenie do sietí vyžadujúcich overenie pred umožnením procesu. |
| Poznámka: Hviezdička (*) vedľa hodnoty označuje predvolené výrobné nastavenie. | |

| Položka ponuky | Opis |
|---|---|
| Overenie 802.1x Prihlasovacie meno zariadenia Prihlasovacie heslo zariadenia Overenie serverového certifikátu (Zapnuté*) Zapnúť záznam udalostí (Vypnuté. *) Certifikát zariadenia 802.1x | Konfigurácia nastavení na overenie pripojenia 802.1x. |
| Prípustné mechanizmy overenia EAP – MD5 (Zapnuté*) EAP - MSCHAPv2 (Zapnuté*) LEAP (Zapnuté*) PEAP (Zapnuté*) EAP –TLS (Zapnuté*) EAP – TTLS (Zapnuté*) Spôsob overenia TTLS (MSCHAPv2*) | Konfigurácia povolených mechanizmov overenia pripojenia 802.1x. |
| Poznámka: Hviezdička (*) vedľa hodnoty označuje predvolené výrobné nastavenie. | |

Konfigurácia LPD

Poznámka: Táto ponuka sa zobrazí len na sieťových tlačiarňach alebo na tlačiarňach pripojených k tlačovému serverom.

| Položka ponuky | Popis |
|---|---|
| Časový limit LPD 0 – 65535 sekúnd (90*) | Nastavenie hodnoty časového limitu na zastavenie servera LPD, ktorý neurčito dlho čaká na zadržané alebo neplatné tlačové úlohy. |
| Stránka transparentu LPD Vypnuté* Zapnuté | Tlač stránky transparentu pre všetky tlačové úlohy LPD. Poznámka: Stránka transparentu je prvá strana tlačovej úlohy, ktorá sa používa na oddelenie tlačových úloh a na určenie autora požiadavky na tlačovú úlohu. |
| Záverečná stránka LPD Vypnuté* Zapnuté | Tlač záverečnej stránky pre všetky tlačové úlohy LPD. Poznámka: Záverečná stránka je posledná stránka tlačovej úlohy. |
| Konverzia návratu vozíka LPD Vypnuté* Zapnuté | Povolenie konverzie návratu vozíka. Poznámka: Návrat vozíka predstavuje mechanizmus, ktorý tlačiarňami prikazuje presunúť polohu kurzora na prvú polohu v rovnakom riadku. |
| Poznámka: Hviezdička (*) vedľa hodnoty označuje predvolené výrobné nastavenie. | |

Nastavenia HTTP/FTP

| Položka ponuky | Opis |
|--|---|
| Server proxy IP adresa servera proxy HTTP Predvolený IP port servera HTTP IP adresa servera proxy FTP Predvolený IP port servera FTP Overenie Používateľské meno Heslo Miestne domény | Konfigurácia nastavení servera HTTP a FTP. |
| Ďalšie nastavenia Povolit' server HTTP (Zapnuté*) | Prístup k serveru Embedded Web Server na monitorovanie a správu tlačiarne. |
| Ďalšie nastavenia Zapnúť HTTPS (Zapnuté*) | Povolenie protokolu HTTPS (Hypertext Transfer Protocol Secure) na šifrovanie prenosu údajov do a z tlačového servera. |
| Ďalšie nastavenia Vynútiť pripojenia typu HTTPS (Vypnuté*) | Vynútenie používania pripojení HTTPS tlačiarňou. |
| Ďalšie nastavenia Povolit' protokol FTP/TFTP (Zapnuté*) | Odosielanie súborov pomocou protokolu FTP/TFTP. |
| Ďalšie nastavenia Certifikát zariadenia HTTPS (predvolené*) | Zobrazenie certifikátu zariadenia HTTP používaného v tlačiarňi. |
| Ďalšie nastavenia Časový limit pre požiadavky HTTP/FTP (30*) | Stanovenie času, po uplynutí ktorého dôjde k prerušeniu spojenia so serverom. |
| Ďalšie nastavenia Opakovania požiadaviek HTTP/FTP (3*) | Nastavenie počtu opakovaní požiadaviek na pripojenie k serveru HTTP/FTP. |
| Poznámka: Hviezdička (*) vedľa hodnoty označuje predvolené výrobné nastavenie. | |

ThinPrint

| Položka ponuky | Opis |
|---|--|
| Povolit' protokol ThinPrint Vypnuté* Zapnuté | Tlačiť pomocou protokolu ThinPrint. |
| Číslo portu 4000 – 4999 (4000*) | Nastavenie čísla portu servera protokolu ThinPrint. |
| Šírka pásma (bitov/s) 100 – 1000000 (0*) | Nastavenie rýchlosti prenosu údajov v prostredí protokolu ThinPrint. |
| Veľkosť paketu (kB) 0 – 64000 (0*) | Nastavenie veľkosti paketu na prenos údajov. |
| Poznámka: Hviezdička (*) vedľa hodnoty označuje predvolené výrobné nastavenie. | |

USB

| Položka ponuky | Opis |
|---|--|
| PCL SmartSwitch Vypnutá Zapnuté* | Nastavenie tlačiarne na prepnutie na emuláciu jazyka PCL, keď to tlačová úloha prijatá prostredníctvom portu USB vyžaduje bez ohľadu na predvolený jazyk tlačiarne. Poznámka: Keď je toto nastavenie vypnuté, tlačiareň neskúma prichádzajúce údaje a použije predvolený jazyk tlačiarne určený v ponuke Nastavenie. |
| PS SmartSwitch Vypnutá Zapnuté* | Nastavenie tlačiarne na prepnutie na emuláciu jazyka PostScript, keď to tlačová úloha prijatá prostredníctvom portu USB vyžaduje, bez ohľadu na predvolený jazyk tlačiarne. Poznámka: Keď je toto nastavenie vypnuté, tlačiareň neskúma prichádzajúce údaje a použije predvolený jazyk tlačiarne určený v ponuke Nastavenie. |
| Ukladanie úloh do vyrovnávacej pamäte Vypnuté* Zapnuté | Pred tlačou dočasne uložte tlačové úlohy na pevný disk alebo disk s inteligentným ukladaním (ISD). Poznámka: Táto ponuka sa zobrazí len v prípade, že je nainštalovaný pevný disk alebo disk ISD. |
| Binárny jazyk PS pre Mac Automatický* Zapnuté Vypnutá | Nastavenie tlačiarne na spracovanie tlačových úloh v binárnom jazyku PostScript pre Macintosh. Poznámky: <ul style="list-style-type: none"> • Pri nastavení možnosti Automaticky sa spracovávajú tlačové úlohy z počítačov používajúcich operačný systém Windows alebo Macintosh. • Nastavenie Vypnuté filtruje tlačové úlohy PostScript prostredníctvom štandardného protokolu. |
| Povoliť port USB Vypnutá Zapnuté* | Povolenie predného portu USB. |
| Poznámka: Hviezdička (*) vedľa hodnoty označuje predvolené výrobné nastavenie. | |

Obmedzenie prístupu do externej siete

| Položka ponuky | Opis |
|---|--|
| Obmedzenie prístupu do externej siete Vypnuté* Zapnuté | Obmedzenie prístupu do siete. |
| Adresa externej siete | Špecifikácia sieťových adries s obmedzeným prístupom. |
| E-mailová adresa na upozornenia | Špecifikácia e-mailovej adresy, na ktorú sa má odoslať upozornenie na prihlásenie. |
| Frekvencia cinknutí 1 – 300 (10*) | Špecifikácia intervalu sieťových dotazov v sekundách. |
| Predmet | Zadajte predmet a správu v rámci oznámenia e-mailom. |
| Správa | |
| Poznámka: Hviezdička (*) vedľa hodnoty označuje predvolené výrobné nastavenie. | |

Zabezpečenie

Spôsoby prihlásenia

Správa povolení

| Položka ponuky | Opis |
|---|--|
| <p>Prístup k funkciám</p> <ul style="list-style-type: none"> Prístup k adresáru cez aplikácie Upraviť Adresár Spravovať skratky Vytvárať profily Spravovať záložky Tlač z pamätevej jednotky flash Farebná tlač z pamätevej jednotky flash Skenovanie do pamätevej jednotky flash Funkcia kopírovania Farebné kopírovanie a tlač Vynechanie farieb Funkcia e-mailu Funkcia faxu Funkcia FTP Uvoľniť zadržané faxy Prístup k zadržaným úlohám Použiť profily Zrušiť úlohy v rámci zariadenia Zmeniť jazyk Protokol IPP Spustiť skenovanie na diaľku Čiernobiela tlač Farebná tlač Sieťový priečinok – skenovanie Pevný disk – tlač Pevný disk – farebná tlač Pevný disk – skenovanie | <p>Riadenie prístupu k funkciám tlačiarne.</p> <p>Poznámka: Niektoré položky ponuky sa zobrazia len v prípade, že je nainštalovaný pevný disk alebo disk s inteligentným ukladaním.</p> |
| <p>Ponuky správy</p> <ul style="list-style-type: none"> Ponuka zabezpečenia Ponuka siete/portov Ponuka papiera Ponuka správ Ponuky konfigurácie funkcií Ponuka spotrebného materiálu Ponuka voliteľnej karty Ponuka SE Ponuka zariadenia | <p>Riadenie prístupu k ponuke nastavení tlačiarne.</p> |

| Položka ponuky | Opis |
|---|--|
| Správa zariadení Vzdialená správa Aktualizácie firmvéru Konfigurácia aplikácií Zámok ovládacieho panela Prístup k nástroju Embedded Web Server Importovať/exportovať všetky nastavenia vymazanie mimo prevádzky Záznam do cloudových služieb | Riadenie prístupu k možnostiam správy tlačiarne. |
| Aplikácie Nové aplikácie Prezentácia Zmeniť tapetu Šetrič obrazovky Kopírovanie preukazov Centrum skenovania Centrum skenovania – vlastné [x] | Riadenie prístupu k aplikáciám tlačiarne. |

Miestne kontá

| Položka ponuky | Opis |
|---|--|
| Spravovať skupiny/povolenia | Zobrazenie zoznamu všetkých uložených skupín v tlačiarňi. |
| Pridať používateľa Používateľské meno/heslo Používateľské meno Heslo Kód PIN | Vytváranie miestnych kont a určenie ich prístupu k funkciám tlačiarne, ponukám správy, možnostiam správy tlačiarne a aplikáciám. |

Predvolené spôsoby prihlásenia

Poznámka: Táto ponuka sa zobrazí iba vtedy, ak nakonfigurujete nastavenia v ponuke Lokálne účty.

| Položka ponuky | Popis |
|---|--|
| Ovládací panel Používateľské meno/heslo Používateľské meno Heslo Kód PIN | Zadajte predvolený spôsob prihlásenie do ovládacieho panelu. |
| Prehliadač Používateľské meno/heslo Používateľské meno Heslo Kód PIN | Zadajte predvolený spôsob prihlásenia do prehliadača. |

Plánovať zariadenia USB

| Položka ponuky | Opis |
|----------------------------------|---|
| Plány Pridať nový plán | Plánovanie prístupu k prednému portu USB. |

Denník auditu zabezpečenia

| Položka ponuky | Opis |
|---|---|
| Povoliť audit Vypnuté* Zapnuté | Zaznamenávať udalosti v denníku auditu zabezpečenia a na vzdialený server Syslog. |
| Zapnúť vzdialený server Syslog Vypnuté* Zapnuté | Odosielanie denníkov auditu na vzdialený server. |
| Vzdialený server Syslog | Stanovenie vzdialeného servera Syslog. |
| Port vzdialeného servera Syslog 1 – 65535 (514*) | Určenie portu vzdialeného servera Syslog. |
| Metóda vzdialeného servera Syslog Normálne UDP* Stunnel | Stanovenie metódy posielania zaznamenaných udalostí denníkov na vzdialený server. |
| Poznámka: Hviezdička (*) vedľa hodnoty označuje predvolené výrobné nastavenie. | |

| Položka ponuky | Opis |
|---|---|
| Funkcia vzdialeného servera Syslog 0 – hlásenia jadra 1 – hlásenia na úrovni používateľa 2 – systém správ 3 – služby daemon systém 4 – hlásenia zabezpečenia/autorizácie* 5 – hlásenia interne generované serverom syslog 6 – podsystém riadkovej tlačiarne 7 – podsystém sieťových noviniek 8 – podsystém UUCP 9 – služba daemon hodiny 10 – hlásenia zabezpečenia/autorizácie 11 – služba daemon FTP 12 – podsystém NTP 13 – denník auditu 14 – denník výstrah 15 – služba daemon hodiny 16 – lokálne použitie 0 (local0) 17 – lokálne použitie 1 (local1) 18 – lokálne použitie 2 (local2) 19 – lokálne použitie 3 (local3) 20 – lokálne použitie 4 (local4) 21 – lokálne použitie 5 (local5) 22 – lokálne použitie 6 (local6) 23 – lokálne použitie 7 (local7) | Stanovenie kódu funkcie, ktorú tlačiareň používa pri odosielaní udalosti denníka na vzdialený server. |
| Závažnosť udalostí zapisovaných do denníka 0 – Núdzový stav 1 – Výstraha 2 – Kritické 3 – Chyba 4 – Upozornenie* 5 – Poznámka 6 – Informačné 7 – Ladenie | Stanovenie úrovne priority ukončenia zaznamenávania hlásenia udalostí do denníka. |
| Udalosti nezapisované do denníka vzdialeného servera Syslog Vypnuté* Zapnuté | Na vzdialený server odosielať všetky udalosti bez ohľadu na stupeň závažnosti. |
| E-mailová adresa správcu | Odosielať e-mailové notifikácie udalostí zaznamenaných v denníkoch správcovi. |
| E-mailová výstraha pri vymazaní denníka Vypnuté* Zapnuté | Odoslať e-mailovú notifikáciu správcovi v prípade odstránenia denníkového záznamu. |
| E-mailová výstraha pri zaplnení denníka Vypnuté* Zapnuté | Odoslať e-mailovú notifikáciu správcovi v prípade zaplnenia denníka a začiatku prepisovania najstarších záznamov. |
| Poznámka: Hviezdička (*) vedľa hodnoty označuje predvolené výrobné nastavenie. | |

| Položka ponuky | Opis |
|--|---|
| Zapisovať do denníka úplné správanie Prepisovať najstaršie položky* Denník odoslať e-mailom, potom odstrániť všetky položky | Riešiť problémy s ukladacím priestorom, keď denník zaplní vyhradenú pamäť. |
| E-mailová výstraha pri % zaplnenia Vypnuté* Zapnuté | Odoslať e-mailovú notifikáciu správcovi v prípade, že denník zaplní vyhradenú pamäť. |
| Úroveň pre výstrahu pri % zaplnenia 1 – 99 (90*) | |
| E-mailová výstraha pri exporte denníka Vypnuté* Zapnuté | Odoslať e-mailovú notifikáciu správcovi v prípade exportu denníka. |
| E-mailová výstraha pri zmene nastavení denníka Vypnuté* Zapnuté | Odoslať e-mailovú notifikáciu správcovi v prípade nastavenia možnosti Povolit' audit. |
| Konca riadkov denníka LF (\n)* CR (\r) CRLF (\r\n) | Stanovenie spôsobu, akým sa denník ukončí na konci každého riadka. |
| Digitálne podpisovať exporty Vypnuté* Zapnuté | Pridanie digitálneho podpisu do každého exportovaného denníkového súboru. |
| Vymazať denník | Odstránenie všetkých denníkov auditu. |
| Denník exportovania Syslog (RFC 5424) Syslog (RFC 3164) CSV | Export denníka zabezpečenia na jednotku flash. |
| Poznámka: Hviezdička (*) vedľa hodnoty označuje predvolené výrobné nastavenie. | |

Obmedzenia prihlásenia

| Položka ponuky | Opis |
|---|---|
| Neúspešné prihlásenia 1 – 10 (3*) | Stanovenie počtu neúspešných prihlásení, po ktorých dôjde k zablokovaniu používateľa. |
| Časový rámec zlyhania 1 – 60 min (5*) | Stanovenie časového rámca neúspešných prihlásení, po ktorého uplynutí dôjde k zablokovaniu používateľa. |
| Doba zablokovania 1 – 60 min (5*) | Stanovenie doby zablokovania. |
| Časový limit webového prihlásenia 1 – 120 min (10*) | Stanovenie oneskorenia pre vzdialené prihlásenie, po ktorého uplynutí dôjde k automatickému odhláseniu používateľa. |
| Poznámka: Hviezdička (*) vedľa hodnoty označuje predvolené výrobné nastavenie. | |

Nastavenie dôvernej tlače

| Položka ponuky | Opis |
|--|---|
| Max. počet neplatných kódov PIN 2 – 10 | Nastavte limit pre počet zadaní neplatného kódu PIN. Poznámka: Po dosiahnutí limitu sa odstránia tlačové úlohy pre dané meno používateľa. |
| Koniec platnosti dôvernej úlohy Vypnuté* 1 hodina 4 hodiny 24 hodín 1 týždeň | Nastavte individuálnu dobu uplynutia platnosti každej pozastavenej úlohy pred jej automatickým vymazaním z pevného disku alebo z disku s inteligentným ukladaním. Poznámka: Pozastavená úloha je dôverná, opakovaná, rezervovaná alebo overovaná. |
| Koniec platnosti opakovaných úloh Vypnuté* 1 hodina 4 hodiny 24 hodín 1 týždeň | Nastavenie doby uplynutia platnosti tlačovej úlohy, ktorú chcete opakovať. |
| Koniec platnosti overenia úlohy Vypnuté* 1 hodina 4 hodiny 24 hodín 1 týždeň | Nastavte dobu uplynutia platnosti tlače kópie úlohy na kontrolu jej kvality pred vytlačením zostávajúcich kópií. |
| Koniec platnosti rezervovanej úlohy Vypnuté* 1 hodina 4 hodiny 24 hodín 1 týždeň | Nastavte dobu uplynutia platnosti úloh, ktoré chcete v tlačiarni uložiť na neskoršie vytlačenie. |
| Je potrebné, aby sa zadržali všetky úlohy Vypnuté* Zapnuté | Nastavenie tlačiarne, aby zadržala všetky tlačové úlohy. |
| Zachovať duplicitné dokumenty Vypnuté* Zapnuté | Nastavenie tlačiarne, aby zachovala všetky dokumenty s rovnakým názvom súboru. |
| Poznámka: Hviezdička (*) vedľa hodnoty označuje predvolené výrobné nastavenie. | |

Šifrovanie disku

Poznámka: Táto ponuka sa zobrazí len v prípade, že je nainštalovaný pevný disk alebo disk s inteligentným ukladaním.

| Položka ponuky | Opis |
|------------------------|---|
| Stav Zapnuté | Šifrovanie sa vykonáva automaticky, keď je nainštalovaný úložný disk. |

Vymazať dočasné údajové súbory

| Položka ponuky | Opis |
|--|--|
| Uložené vo vstavanej pamäti Vypnuté* Zapnuté | Odstránenie všetkých súborov uložených v pamäti tlačiarne. |
| Uložené na pevnom disku Vymazanie s 1 prepisom* Vymazanie s 3 prepismi Vymazanie so 7 prepismi | Odstrániť všetky súbory uložené na pevnom disku. Poznámka: Táto ponuka sa zobrazí len v prípade, že je nainštalovaný pevný disk tlačiarne. |
| Poznámka: Hviezdička (*) vedľa hodnoty označuje predvolené výrobné nastavenie. | |

Nastavenia riešení LDAP

| Položka ponuky | Opis |
|---|--|
| Sledovanie odkazov LDAP Vypnuté* Zapnuté | Vyhľadávanie účtov prihlásených používateľov na rôznych serveroch na doméne. |
| Overenie certifikátu LDAP Áno Nie* | Zapnutie overovania certifikátov LDAP. |

Rôzne

| Položka ponuky | Opis |
|--|---|
| Chránené funkcie Zobrazit* Skryť | Zobrazuje všetky funkcie, ktoré ovládanie prístupu k funkciám (FAC) chráni bez ohľadu na bezpečnostné povolenia používateľa. Poznámka: Pomocou možnosti Skryť sa zobrazia v rámci ochrany FAC len tie funkcie, ku ktorým mám používateľ prístup. |
| Povolenie tlače Vypnuté* Zapnuté | Umožnenie prihlásenia používateľa pred tlačou. |
| Predvolené prihlásenie s povolením tlače Používateľské meno/heslo* Používateľské meno | Nastavenie predvoleného prihlásenia pre položku Povolenie tlače. |
| Prepínač obnovenia zabezpečenia Povolit' „host'ovský“ prístup* Žiadny účinok | Zadanie prístupu používateľa k tlačiarni. Poznámky: <ul style="list-style-type: none"> Možnosť Povolit' „host'ovský“ prístup poskytuje každému prístup ku všetkým funkciám tlačiarne. Možnosť Žiadny účinok môže znemožniť prístup k tlačiarni, keď nie sú k dispozícii požadované informácie zabezpečenia. |
| Poznámka: Hviezdička (*) vedľa hodnoty označuje predvolené výrobné nastavenie. | |

| Položka ponuky | Opis |
|---|--|
| Na používateľské údaje použite disk s inteligentným ukladaním Vypnutá Zapnuté* | Zapnite disk s inteligentným ukladaním, aby ste uložili používateľské údaje. |
| Minimálna dĺžka hesla 0–32 (0*) | Zadanie dĺžky hesla. |
| Povoliť odkrytie hesla/kódu PIN Vypnuté* Zapnuté | Zobrazenie hesla alebo osobného identifikačného čísla. |
| Poznámka: Hviezdička (*) vedľa hodnoty označuje predvolené výrobné nastavenie. | |

Cloudové služby

Záznam do cloudových služieb

| Položka ponuky | Opis |
|---|---|
| Zobraziť viac informácií | Zobrazenie ďalších informácií o používaní cloudových služieb Lexmark. |
| Povoliť komunikáciu s cloudovými službami Lexmark Vypnuté* Zapnuté | Povolenie komunikácie tlačiarne s cloudovými službami Lexmark. |
| Zobraziť aktuálny stav | Zobrazenie stavu pripojenia medzi tlačiarňou a cloudovými službami Lexmark. |
| Poznámka: Hviezdička (*) vedľa hodnoty označuje predvolené výrobné nastavenie. | |

Správy

Strana nastavení ponúk

| Položka ponuky | Popis |
|-------------------------------|---|
| Strana nastavení ponúk | Tlač správy, ktorá obsahuje ponuky tlačiarne. |

Zariadenie

| Položka ponuky | Opis |
|-------------------------------|---|
| Informácie o zariadení | Tlač správy s informáciami o tlačiarni. |
| Štatistiky zariadenia | Tlač správy s údajmi o využívaní tlačiarne a o stave spotrebného materiálu. |
| Zoznam profilov | Tlač zoznamu profilov uložených v tlačiarni. |

| Položka ponuky | Opis |
|------------------------------|--|
| Správa o zariadeniach | Vytlačte diagnostický nástroj pre problémy s tlačou. Poznámka: Aby ste predišli orezávaniu obsahu, vytlačte správu na papier veľkosti Letter alebo A4. |

Tlač

| Položka ponuky | Opis |
|---|--|
| Písma tlače Písma jazyka PCL Písma jazyka PS | Tlač ukážok a informácií o písmach, ktoré sú k dispozícii pre jednotlivé jazyky tlačiarne. |
| Tlačíť ukážku Stránka s ukážkou | Vytlačí sa stránka, ktorá zobrazuje možnosti tlačiarne a podporované riešenia. |
| Tlačíť adresár | Vytlačte zdroje uložené na jednotke flash, pevnom disku alebo disku s inteligentným ukladaním (ISD). Poznámka: Táto položka ponuky sa zobrazí, len keď je nainštalovaná jednotka flash alebo disk ISD. |

Skratky

| Položka ponuky | Opis |
|------------------------------------|--|
| Všetky skratky | Tlač správy, ktorá obsahuje skratky uložené v tlačiarni. |
| Skratky faxu | Poznámka: Skratky faxu sa zobrazia len vtedy, keď je nainštalovaný fax. |
| Skratky pre kopírovanie | |
| Skratky e-mailu | |
| Skratky FTP | |
| Skratky sieťového priečinka | |

Fax

Poznámka: Táto ponuka sa zobrazí len v prípade, že je nakonfigurovaný fax a možnosť Zapnúť denník úloh je zapnutá.

| Položka ponuky | Opis |
|--------------------------------|---|
| Denník úloh faxovania | Tlač správy o posledných 200 dokončených faxových úlohách. |
| Denník faxových hovorov | Tlač správy o posledných 100 pokusoch o hovory, prijatých a zablokovaných hovoroch. |

Sieť

| Položka ponuky | Popis |
|---|--|
| Stránka nastavenia siete | Tlač strany, ktorá obsahuje informácie o nakonfigurovaných sieťových a bezdrôtových nastaveniach tlačiarne. Poznámka: Táto položka ponuky sa zobrazí len na sieťových tlačiarňach alebo na tlačiarňach pripojených k tlačovému serverom. |
| Klienti pripojení k sieti Wi-Fi Direct | Vytlačí sa stránka, ktorá zobrazuje zoznam zariadení pripojených k tlačiarňi pomocou siete Wi-Fi Direct. Poznámka: Táto položka ponuky sa zobrazí len v prípade, že položka Zapnúť Wi-Fi Direct je nastavená na možnosť Zapnuté. |

Riešenie problémov

| Položka ponuky | Popis |
|--|--|
| Strany testovania kvality tlače | Tlač vzorových strán na identifikáciu a opravu chýb kvality tlače. |
| Čistenie skenera | Tlač pokynov na čistenie skenera. |

Forms Merge

Poznámka: Táto ponuka sa zobrazí len v prípade, že je nainštalovaný pevný disk alebo disk s inteligentným ukladaním.

| Položka ponuky | Opis |
|---|---|
| Hromadný režim Tlačiť* Zachytenie údajov Vypnuté | Zadanie režimu prevádzky pre funkciu Forms Merge. |
| Cieľ zachytenia údajov Jednotka flash* | Nastavenie cieľového miesta, kde sa majú zachytené údaje preposielať. Poznámka: Táto položka ponuky sa zobrazí len v prípade, že je položka Forms Merge nastavená na možnosť Zachytenie údajov. |
| Nastavenia filtra a portu tlače Sieťový port Zapnuté* Vypnuté | Povolenie funkcií Forms Merge spracovať všetky údaje, ktoré sa odosielajú do sieťového portu. |
| Poznámka: Hviezdička (*) vedľa hodnoty označuje predvolené výrobné nastavenie. | |

| Položka ponuky | Opis |
|--|---|
| Nastavenia filtra a portu tlače Sieťový filter Vypnuté* NEPLATNÉ OFIS OFIS+NEPLATNÉ OFIS+AS400 AS400 PCL ZPL ZPLF | Zadanie sieťového filtra pre všetky údaje odosielané do tlačiarne. |
| Nastavenia filtra a portu tlače Port USB Zapnuté* Vypnuté | Povolenie funkcie Forms Merge spracovať všetky údaje, ktoré sa odosielajú USB portu. |
| Nastavenia filtra a portu tlače Filter USB Vypnuté* NEPLATNÉ OFIS OFIS+NEPLATNÉ OFIS+AS400 AS400 PCL ZPL ZPLF | Zadanie USB filtra pre všetky údaje odosielané do tlačiarne. |
| Nastavenia filtra a portu tlače Časový limit lokálneho portu 1 – 100 (10*) | Zadanie hodnoty časového limitu pre úlohy funkcie Forms Merge, ktoré sa odosielajú do lokálneho portu. |
| Rôzne Tlač všetkých formulárov | Tlač všetkých súborov formulárov uložených na inteligentnom pamäťovom disku alebo pevnom disku tlačiarne. |
| Rôzne Tlač strany s chybami Zapnuté* Vypnuté | Aktivácia tlače strany s chybami, keď sa vyskytne chyba v úlohe funkcie Forms Merge. |
| Poznámka: Hviezdička (*) vedľa hodnoty označuje predvolené výrobné nastavenie. | |

Tlač strany nastavení ponúk

Na domovskej obrazovke sa dotknite položiek **Nastavenia** > **Správy** > **Strana nastavení ponúk**.

Údržba tlačiarne

Kontrola stavu súčastí a spotrebného materiálu

- 1 Na domovskej obrazovke sa dotknite položky **Stav/spotrebný materiál**.
- 2 Vyberte súčasti alebo spotrebný materiál, ktorý chcete skontrolovať.

Poznámka: K tomuto nastaveniu sa dostanete aj vtedy, keď sa dotknete hornej časti domovskej obrazovky.

Konfigurácia oznámení o spotrebnom materiáli

- 1 Otvorte webový prehliadač a do poľa adresy zadajte adresu IP tlačiarne.

Poznámky:

- Pozrite si adresu IP tlačiarne na domovskej obrazovke tlačiarne. IP Adresa sa zobrazuje ako štyri skupiny čísel, ktoré sú oddelené bodkami, napríklad 123.123.123.123.
- Ak používate server proxy, dočasne ho vypnite, aby sa správne načítala webová stránka.

- 2 Kliknite na položky **Nastavenia > Zariadenie > Oznámenia**.
- 3 Z ponuky **Spotrebný materiál** kliknite na položku **Vlastné oznámenia o spotrebnom materiáli**.
- 4 Vyberte oznámenie pre každý spotrebný materiál.
- 5 Uložte zmeny.

Nastavenie upozornení e-mailom

Nakonfigurujte tlačiareň tak, aby odosiela upozornenia e-mailom, keď spotrebný materiál dosiahne nízku úroveň, keď je potrebné vymeniť alebo doplniť papier, prípadne keď dôjde k zaseknutiu papiera.

- 1 Otvorte webový prehliadač a do poľa adresy zadajte adresu IP tlačiarne.

Poznámky:

- Pozrite si adresu IP tlačiarne na domovskej obrazovke tlačiarne. IP Adresa sa zobrazuje ako štyri skupiny čísel, ktoré sú oddelené bodkami, napríklad 123.123.123.123.
- Ak používate server proxy, dočasne ho vypnite, aby sa webová stránka správne načítala.

- 2 Kliknite na položku **Nastavenia > Zariadenie > Oznámenia > Nastavenie upozornení e-mailom** a potom nakonfigurujte nastavenia.

Poznámka: Ďalšie informácie o nastavení SMTP získate od svojho poskytovateľa e-mailu.

- 3 Použite zmeny.
- 4 Kliknite na položku **Nastavenie zoznamu e-mailov a upozornení e-mailom** a potom nakonfigurujte nastavenia.
- 5 Použite zmeny.

Zobrazenie správ

- 1 Na domovskej obrazovke sa dotknite položiek **Nastavenia > Správy**.
- 2 Vyberte správu, ktorú chcete zobraziť.

Objednávanie súčastí a spotrebného materiálu

Ak objednávate spotrebný materiál v USA, obráťte sa na spoločnosť Lexmark na čísle 1 800 539 6275, kde získate informácie o autorizovaných predajcoch spotrebného materiálu spoločnosti Lexmark vo vašom okolí. V iných krajinách alebo regiónoch navštívte adresu www.lexmark.com alebo sa obráťte na predajcu, od ktorého ste kúpili tlačiareň.

Poznámka: Všetky odhady životnosti spotrebného materiálu tlačiarne sú založené na predpoklade tlače na obyčajný papier veľkosti Letter alebo A4.

Výstraha – Riziko poranenia: Ak nebudete udržiavať optimálny výkon tlačiarne alebo vymieňať súčasti a spotrebný materiál, môže dôjsť k jej poškodeniu.

Používanie originálnych súčastí a spotrebného materiálu Lexmark

Tlačiareň Lexmark funguje najlepšie s originálnymi súčastami a spotrebným materiálom Lexmark. Používanie spotrebného materiálu alebo súčastí tretích strán môže ovplyvniť výkonnosť, spoľahlivosť alebo životnosť tlačiarne a jej tlačových súčastí. Môže mať vplyv aj na pokrytie záruky. Záruka nepokrýva poškodenie spôsobené používaním súčastí a spotrebného materiálu tretích strán. Všetky indikátory životnosti sú určené na fungovanie so súčastami a spotrebným materiálom Lexmark a ak sa používajú súčasti a spotrebný materiál tretích strán, môžu sa správať nepredvídateľne. Používanie tlačových súčastí po určenej životnosti môže poškodiť tlačiareň Lexmark alebo jej priradené súčasti.

Výstraha – Riziko poranenia: Spotrebný materiál a súčasti bez zmluvy o programe vrátenia môžu byť obnovené a repasované. Záruka výrobcu sa však nevzťahuje na škody spôsobené neoriginálnymi spotrebnými materiálmi alebo súčastami. Obnovenie nastavenia počítačiel pre spotrebný materiál alebo súčiastky bez správneho repasovania môže poškodiť tlačiareň. Po obnovení nastavení počítačidla spotrebného materiálu alebo súčiastok môže tlačiareň zobrazovať chybové hlásenie, ktoré označuje prítomnosť obnovenej položky.

Objednávanie tonerovej kazety

Poznámky:

- Odhadovaná výťažnosť kazety vychádza z normy ISO/IEC 19798.
- Dlhé obdobia s mimoriadne malým objemom tlače môžu negatívne ovplyvniť skutočnú výťažnosť.

Tonerové kazety Lexmark CX532 a CX635 s programom vrátenia

| Položka | Severná Amerika, Austrália a Nový Zéland | Európsky hospo- dársky priestor, Island, Lichten- štajnsko a Nórsko | Zvyšok Ázie a Ticho- moria | Latinská Amerika | Zvyšok Európy, Blízky východ a Afrika |
|--|--|--|-------------------------------|------------------|---|
| Tonerové kazety pre program vrátenia | | | | | |
| Azúrová | 75M10C0 | 75M20C0 | 75M30C0 | 75M40C0 | 75M50C0 |
| Purpurová | 75M100 | 75M20M0 | 75M30M0 | 75M40M0 | 75M50M0 |
| Žltá | 75M10Y0 | 75M20Y0 | 75M30Y0 | 75M40Y0 | 75M50Y0 |
| Čierna | 75M10K0 | 75M20K0 | 75M30K0 | 75M40K0 | 75M50K0 |
| Tonerové kazety s vysokou kapacitou pre program vrátenia¹ | | | | | |
| Azúrová | 75M1HC0 | 75M2HC0 | 75M3HC0 | 75M4HC0 | 75M5HC0 |
| Purpurová | 75M1HM0 | 75M2HM0 | 75M3HM0 | 75M4HM0 | 75M5HM0 |
| Žltá | 75M1HY0 | 75M2HY0 | 75M3HY0 | 75M4HY0 | 75M5HY0 |
| Čierna | 75M1HK0 | 75M2HK0 | 75M3HK0 | 75M4HK0 | 75M5HK0 |
| Tonerové kazety s mimoriadne vysokou kapacitou pre program vrátenia² | | | | | |
| Azúrová | 75M1XC0 | 75M2XC0 | 75M3XC0 | 75M4XC0 | 75M5XC0 |
| Purpurová | 75M1XM0 | 75M2XM0 | 75M3XM0 | 75M4XM0 | 75M5XM0 |
| Žltá | 75M1XY0 | 75M2XY0 | 75M3XY0 | 75M4XY0 | 75M5XY0 |
| Čierna | 75M1XK0 | 75M2XK0 | 75M3XK0 | 75M4XK0 | 75M5XK0 |
| ¹ Podporované iba v modeli tlačiarne Lexmark CX532. | | | | | |
| ² Podporované iba v modeli tlačiarne Lexmark CX635. | | | | | |
| Ďalšie informácie o krajinách v jednotlivých regiónoch nájdete na stránke www.lexmark.com/regions . | | | | | |

Bežné tonerové kazety Lexmark CX532

| Položka | Celý svet |
|-----------|-----------|
| Azúrová | 75M0H20 |
| Purpurová | 75M0H30 |
| Žltá | 75M0H40 |
| Čierna | 75M0H10 |

Bežné tonerové kazety Lexmark CX635

| Položka | Celý svet |
|-----------|-----------|
| Azúrová | 75M0X20 |
| Purpurová | 75M0X30 |
| Žltá | 75M0X40 |
| Čierna | 75M0X10 |

Tonerové kazety pre model Lexmark XC2335

| Položka | Severná Amerika, Austrália a Nový Zéland | Európa, Blízky východ a Afrika |
|-----------|--|--------------------------------|
| Azúrová | 24B7537 | 24B7549 |
| Purpurová | 24B7538 | 24B7550 |
| Žltá | 24B7539 | 24B7551 |
| Čierna | 24B7540 | 24B7552 |

Objednanie tlačovej súpravy

| Položka | Číslo súčasti |
|--|---------------|
| Tlačová súprava, program vrátenia | |
| Čierna tlačová súprava, program vrátenia | 75M0ZK0 |
| Čierna a farebná tlačová súprava, program vrátenia | 75M0ZV0 |
| Bežná tlačová súprava | |
| Čierna tlačová súprava | 75M0Z10 |
| Čierna a farebná tlačová súprava | 75M0Z50 |

Objednanie fľaše na odpadový toner

| Položka | Číslo súčasti |
|-------------------------|---------------|
| Fľaša na odpadový toner | 75M0W00 |

Objednávanie jednotky vývojky

| Položka | Číslo súčasti |
|----------------------------|---------------|
| Azúrová jednotka vývojky | 75M0D20 |
| Purpurová jednotka vývojky | 75M0D30 |
| Žltá jednotka vývojky | 75M0D40 |
| Čierna jednotka vývojky | 75M0D10 |

Objednávanie súpravy na údržbu

Priradte vhodnú súpravu na údržbu k napätiu tlačiarne.

Poznámky:

- Používanie určitých typov papiera si môže vyžadovať častejšiu výmenu súpravy na údržbu.
- Súprava na údržbu obsahuje fixačnú jednotku a zberné gumené kolieska. Tieto diely je v prípade potreby možné objednať a vymeniť osobitne.

| Položka | Číslo súčasti |
|---|---------------|
| Súprava na údržbu 100 V fixačnej jednotky | 41X4999 |
| Súprava na údržbu 110 V fixačnej jednotky | 41X5000 |
| Súprava na údržbu 220 V fixačnej jednotky | 41X5001 |

Poznámka: Súpravu na údržbu smie vymeniť iba autorizovaný servisný technik. Obráťte sa na servisného dodávateľa.

Výmena súčastí a spotrebného materiálu

Výmena tonerovej kazety

- 1 Otvorte dvierka B.

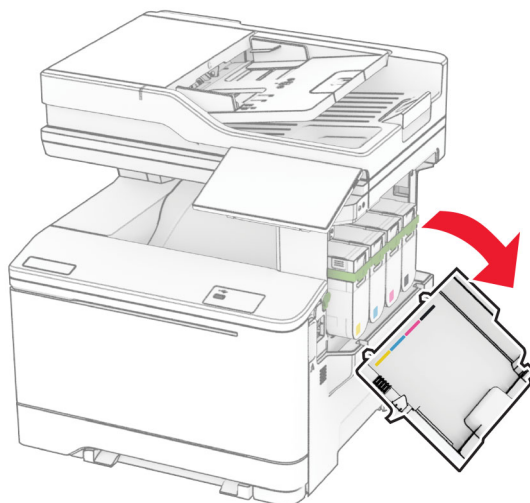

2 Vyberte prázdnu tonerovú kazetu.

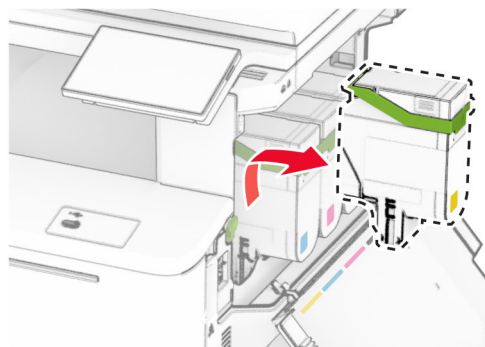
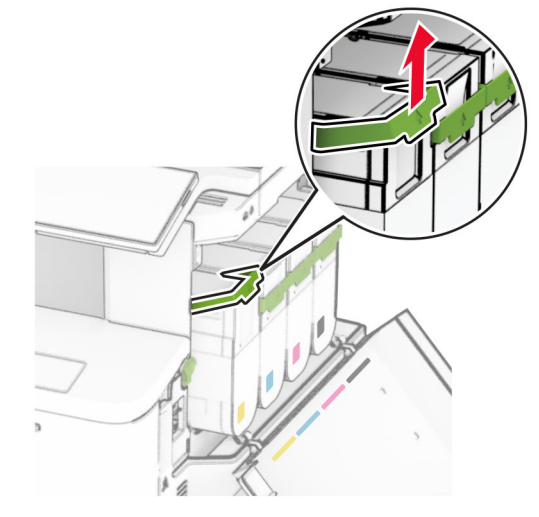

3 Vybajte novú tonerovú kazetu.

4 Vložte novú tonerovú kazetu tak, aby s *kliknutím* zapadla na miesto.

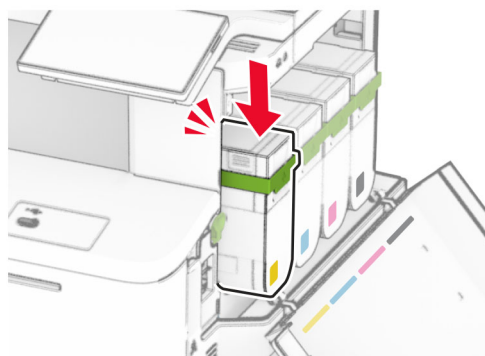
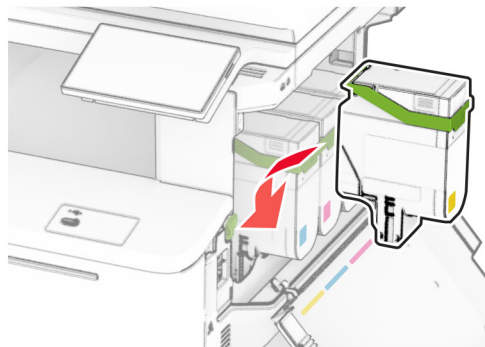

5 Zatvorte dverka.

Výmena tlačovej súpravy

1 Otvorte dverka B.

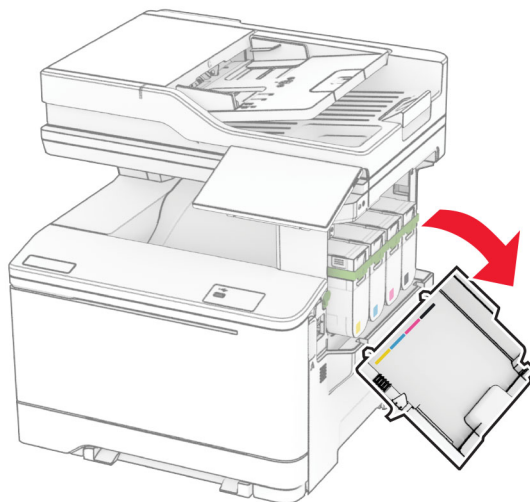

2 Otvorte dverka A.

 **POZOR – HORÚCI POVRCH:** Vnútro tlačiarne môže byť horúce. Skôr ako sa dotknete ktorejkoľvek časti, nechajte povrch vychladnúť, aby ste predišli riziku popálenia.

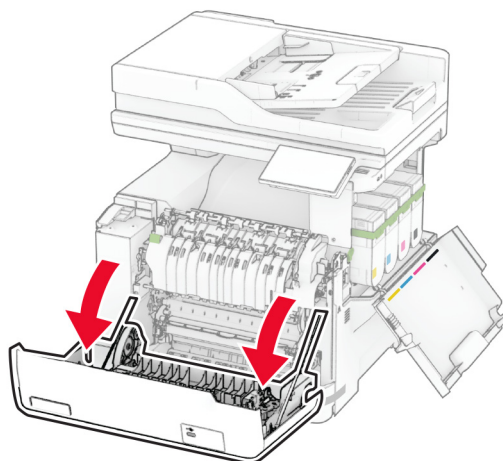

3 Zložte pravý kryt.

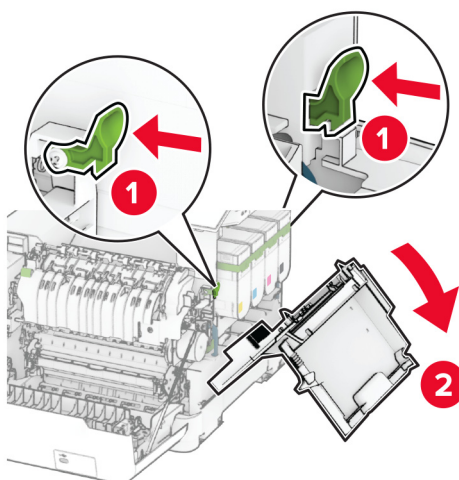

4 Vyberte fľašu na odpadový toner.

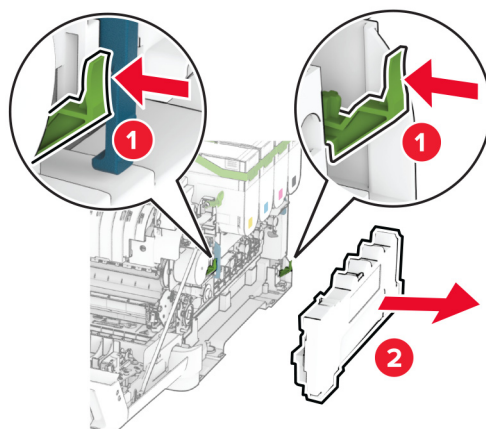

5 Vyberte tonerové kazety.

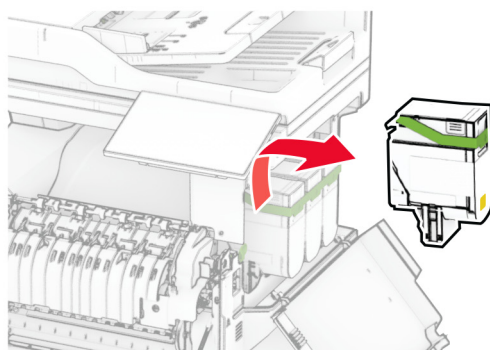
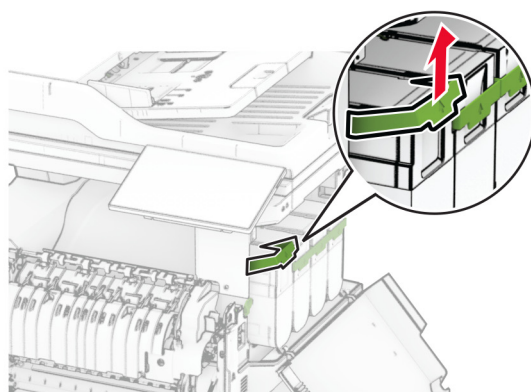

6 Vyberte použitú tlačovú súpravu.

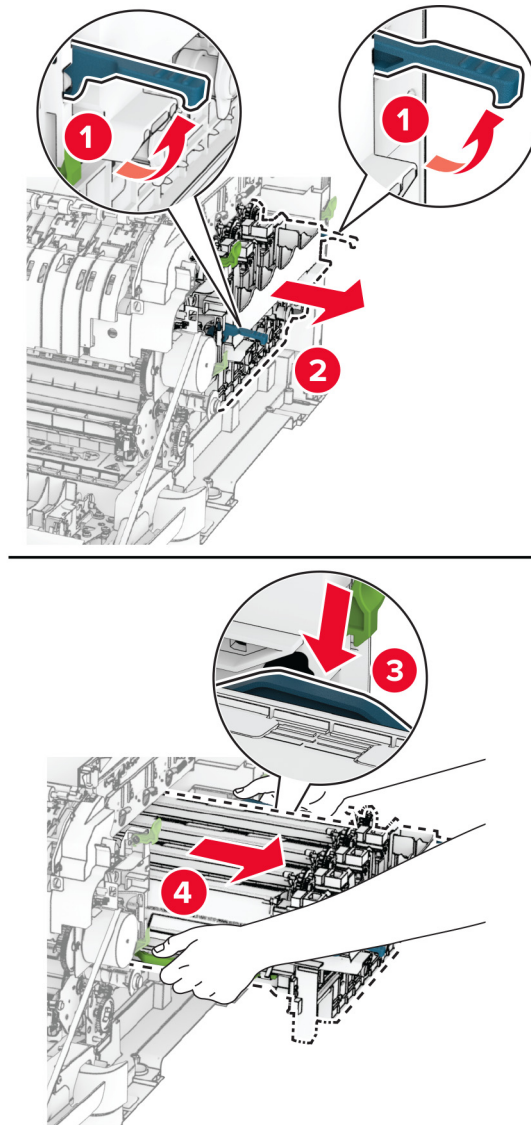

7 Vybáľte novú tlačovú súpravu.

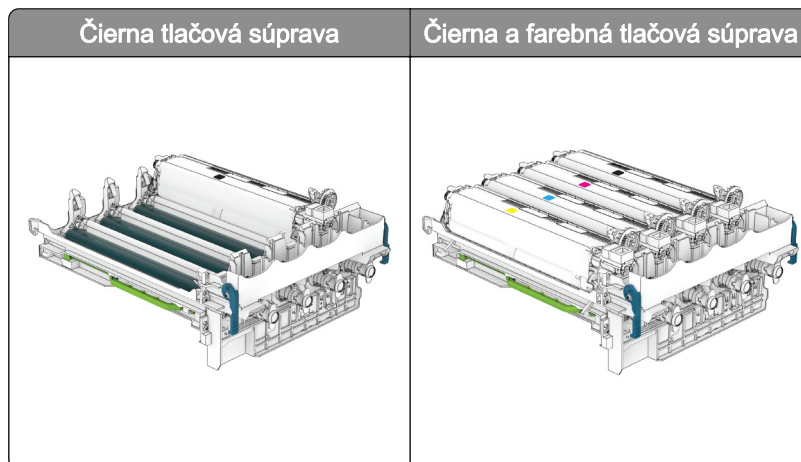

Poznámky:

- Čierna tlačová súprava obsahuje tlačovú súpravu a čiernu jednotku vývojky.
- Čierna a farebná tlačová súprava obsahuje tlačovú súpravu a azúrovú, purpurovú a žltú jednotku vývojky.
- Pri výmene čiernej tlačovej súpravy azúrovú, purpurovú a žltú jednotku vývojky ponechajte v použitej tlačovej súprave.

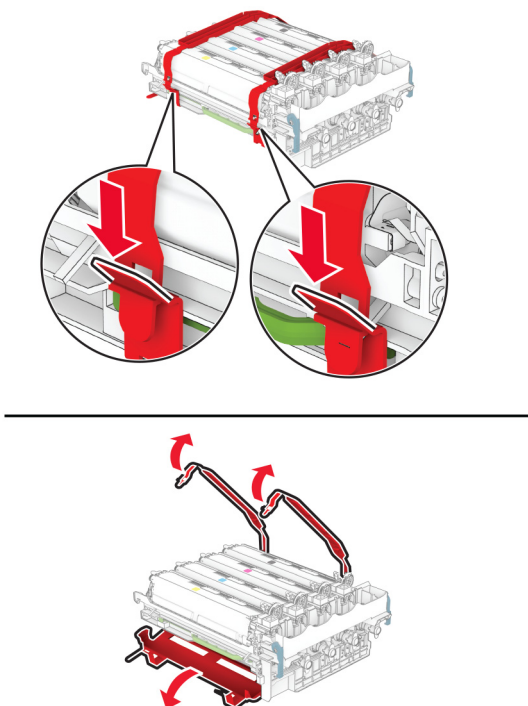
8 Odstráňte baliaci materiál.

Poznámka: Ak vymieňate čiernu tlačovú súpravu, potom vložte purpurovú, azúrovú a žltú jednotku vývojky do novej tlačovej súpravy.

Výstraha – Riziko poranenia: Nevystavujte tlačovú súpravu priamemu svetlu. Dlhšie vystavenie svetlu môže spôsobiť problémy s kvalitou tlače.

Výstraha – Riziko poranenia: Nedotýkajte sa fotovalca. Mohli by ste tým ovplyvniť kvalitu tlače budúcich tlačových úloh.

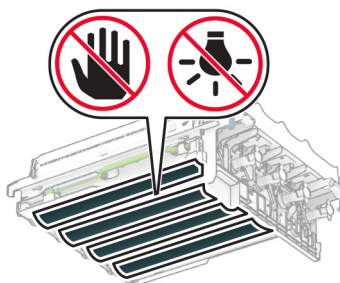

9 Vložte novú tlačovú súpravu tak, aby úplne zapadla na miesto.

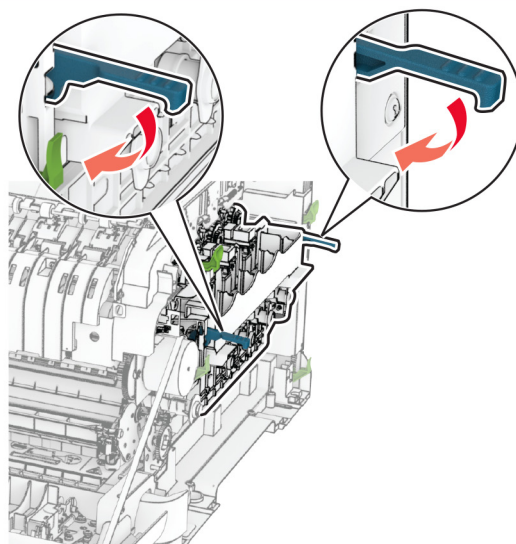
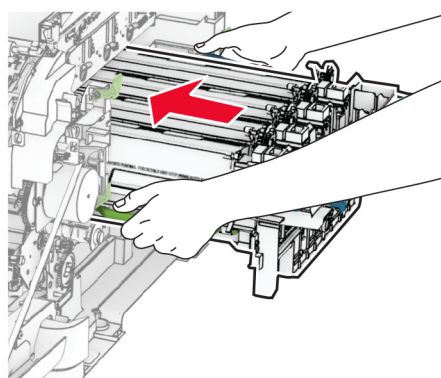

10 Vložte tonerové kazety tak, aby s *cvaknutím* zapadli na miesto.

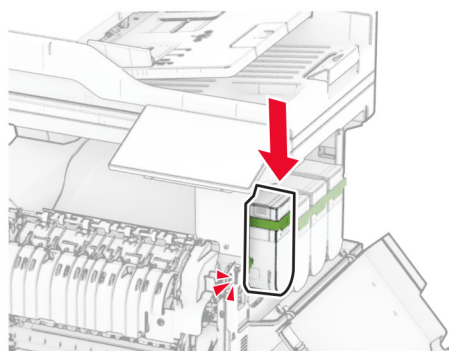
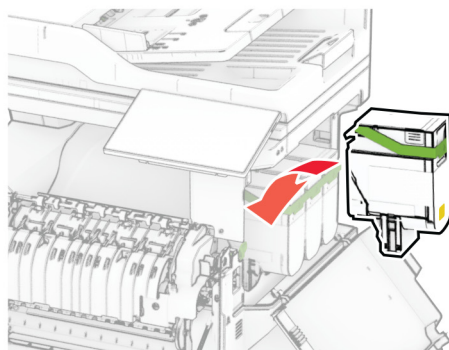

11 Vložte fľašu na odpadový toner tak, aby *s kliknutím* zapadla na miesto.

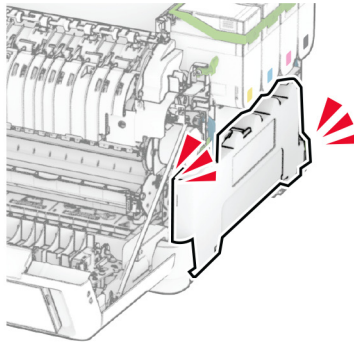
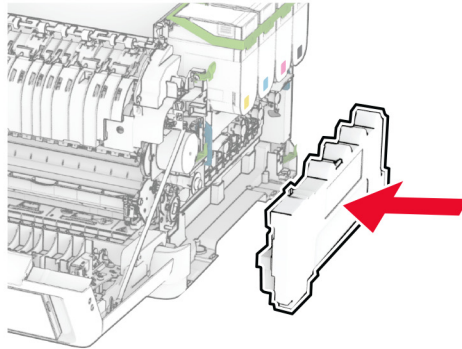

12 Pripevnite pravý kryt tak, aby *s cvaknutím* zapadol na miesto.

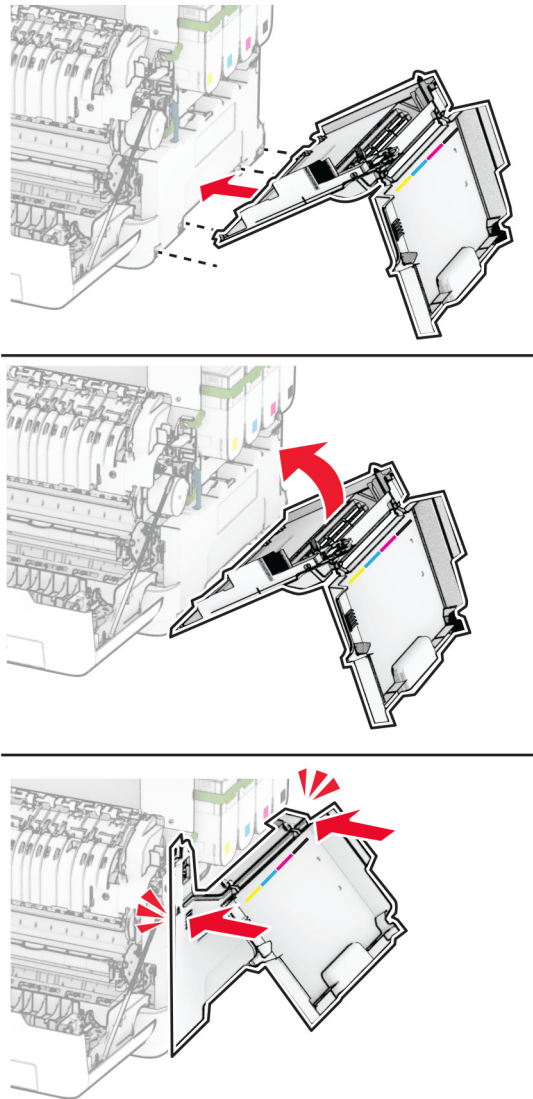

13 Zatvorte dvierka A a potom zatvorte dvierka B.

Výmena fláše na odpadový toner

1 Otvorte dverka B.

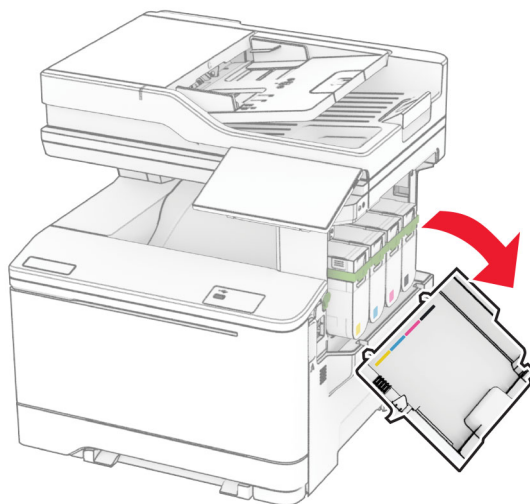

2 Otvorte dverka A.

 **POZOR – HORÚCI POVRCH:** Vnútro tlačiarne môže byť horúce. Skôr ako sa dotknete ktorejkoľvek časti, nechajte povrch vychladnúť, aby ste predišli riziku popálenia.

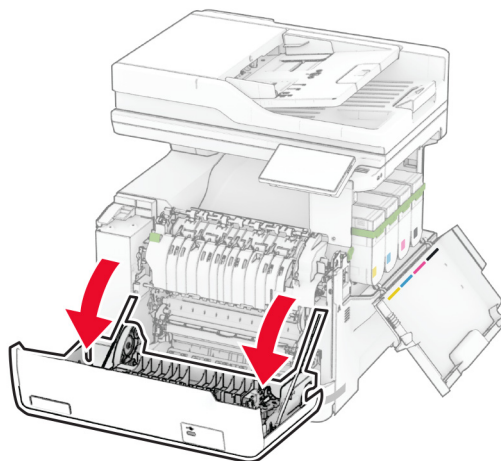

3 Zložte pravý kryt.

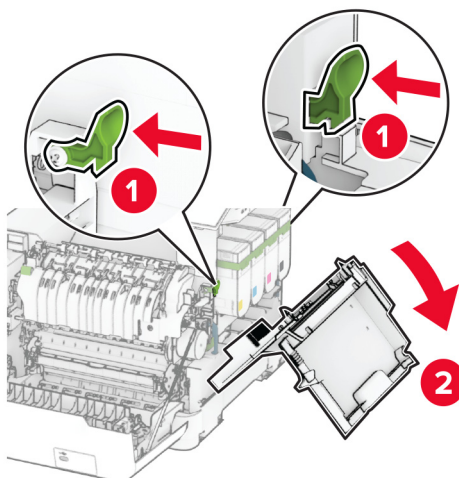

4 Vyberte použitú fľašu na odpadový toner.

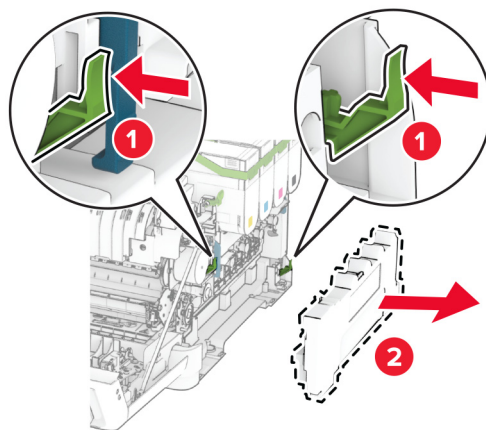

Poznámka: Aby sa predišlo rozsypaniu tonera, fľašu umiestnite do vzpriamenej polohy.

5 Vybaľte novú fľašu na odpadový toner.

6 Vložte novú fľašu na odpadový toner tak, aby *s kliknutím* zapadla na miesto.

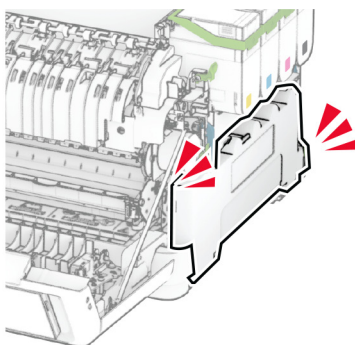
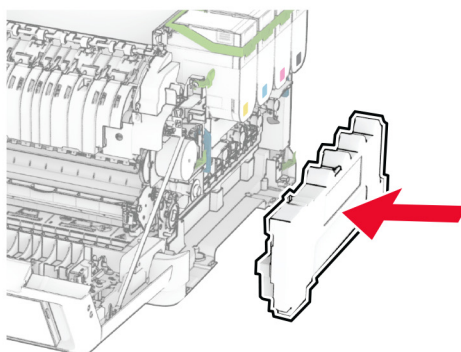

7 Pripevnite pravý kryt tak, aby *s cvaknutím* zapadol na miesto.

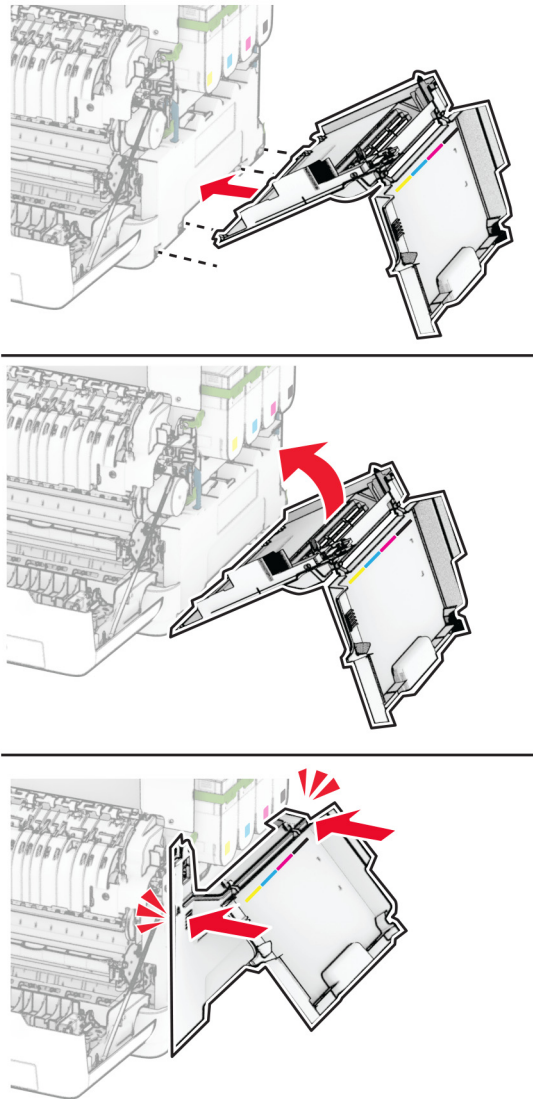

8 Zatvorte dvierka A a potom zatvorte dvierka B.

Výmena jednotky vývojky

1 Otvorte dverka B.

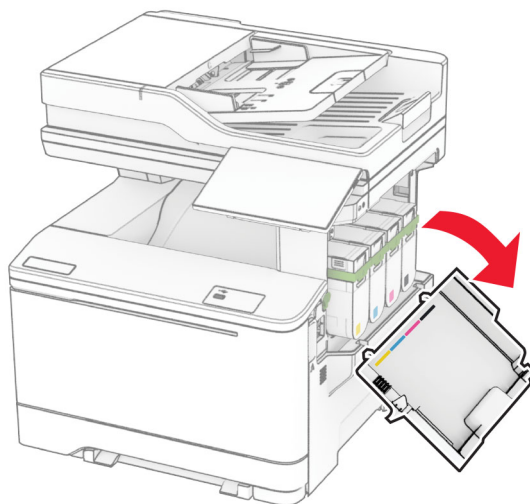

2 Otvorte dverka A.

 **POZOR – HORÚCI POVRCH:** Vnútro tlačiarne môže byť horúce. Skôr ako sa dotknete ktorejkoľvek časti, nechajte povrch vychladnúť, aby ste predišli riziku popálenia.

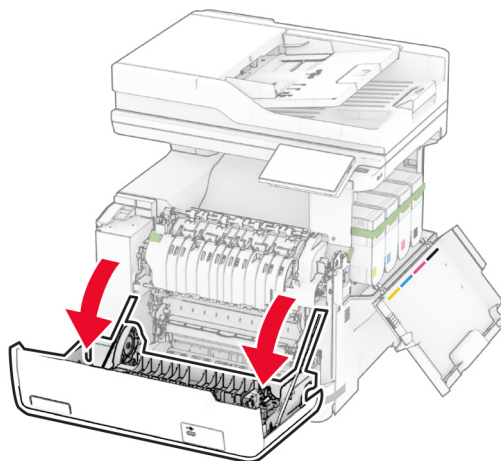

3 Zložte pravý kryt.

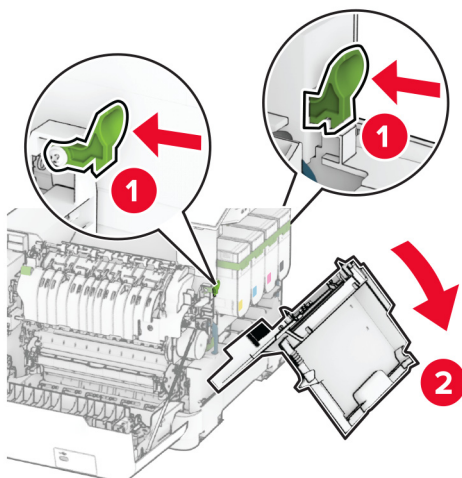

4 Vyberte fľašu na odpadový toner.

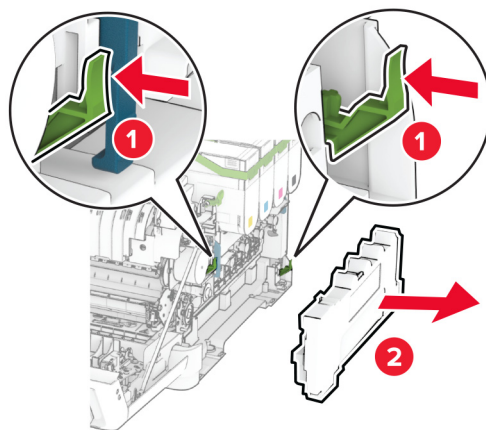

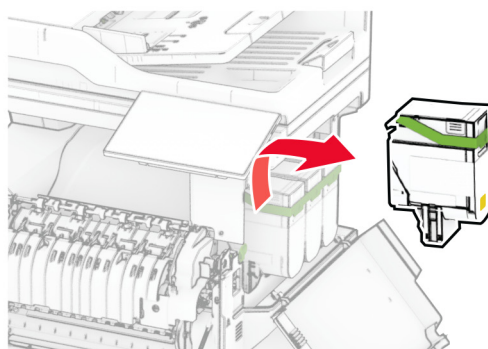
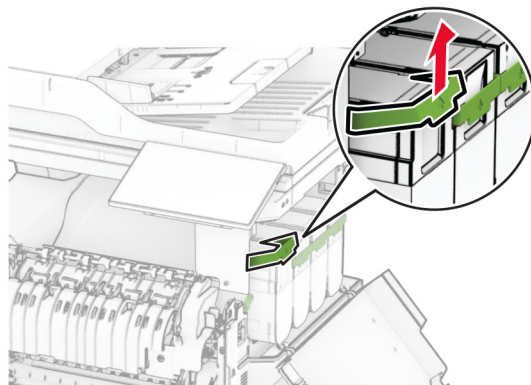
5 Vyberte tonerové kazety.

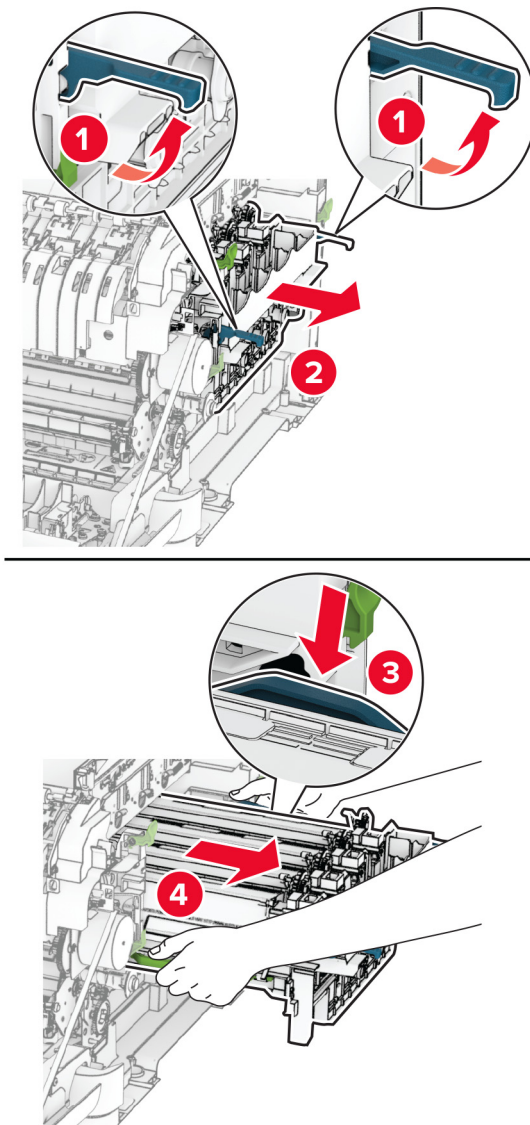
6 Odstráňte tlačovú súpravu.**7** Vyberte použitú jednotku vývojky.

Výstraha – Riziko poranenia: Nevystavujte tlačovú súpravu priamemu svetlu. Dlhšie vystavenie svetlu môže spôsobiť problémy s kvalitou tlače.

Výstraha – Riziko poranenia: Nedotýkajte sa fotovalca. Mohli by ste tým ovplyvniť kvalitu tlače budúcich tlačových úloh.

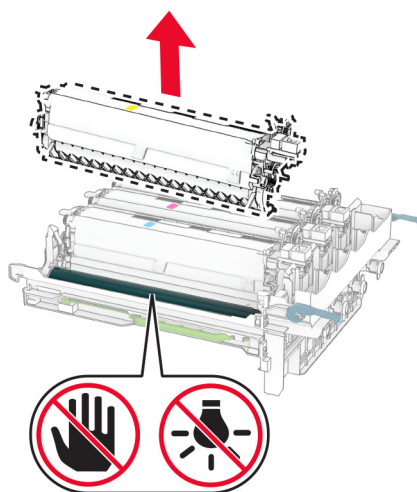

- 8 Odstráňte baliaci materiál.
- 9 Vložte novú jednotku vývojky.

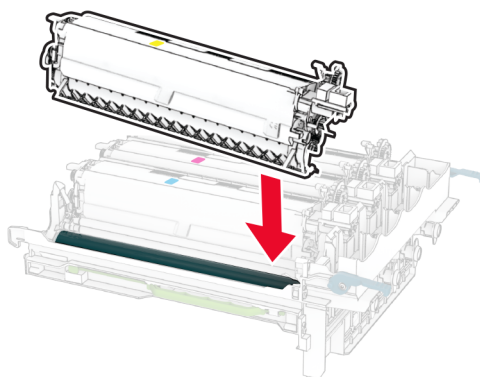

10 Vložte tlačovú súpravu tak, aby úplne zapadla na miesto.

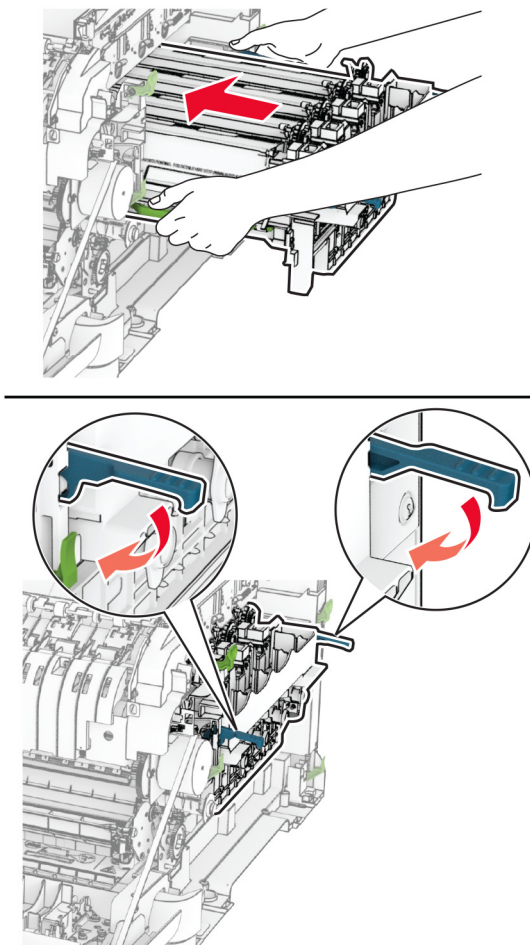

11 Vložte tonerové kazety tak, aby *s cvaknutím* zapadli na miesto.

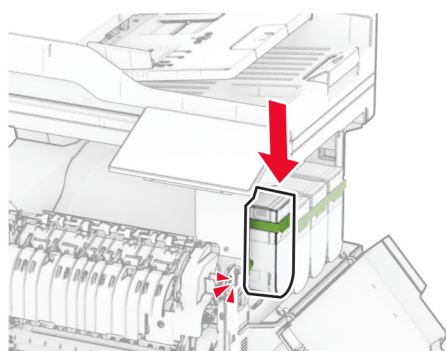
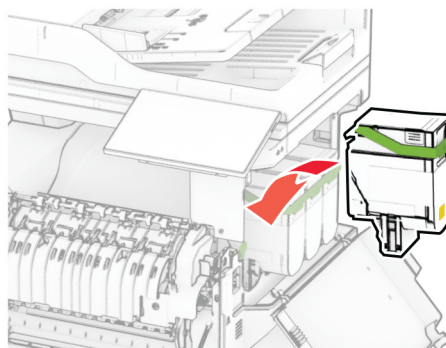

12 Vložte fľašu na odpadový toner tak, aby *s kliknutím* zapadla na miesto.

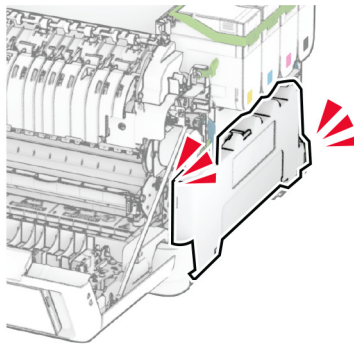
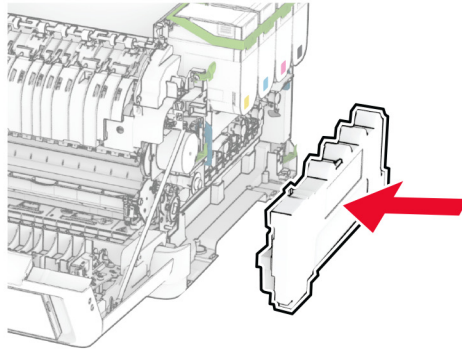

13 Pripevnite pravý kryt tak, aby *s cvaknutím* zapadol na miesto.

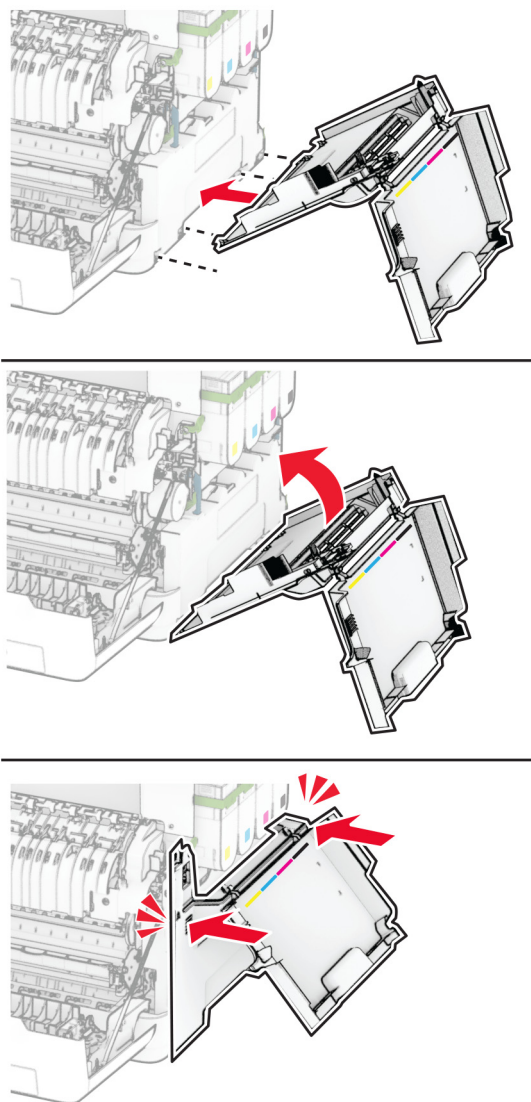

14 Zatvorte dvierka A a potom zatvorte dvierka B.

Výmena vyzdvihovacích koliesok

- 1 Vypnite tlačiareň.
- 2 Vytiahnite napájací kábel zo sieťovej zásuvky a potom z tlačiarne.

3 Vyberte zásobník.

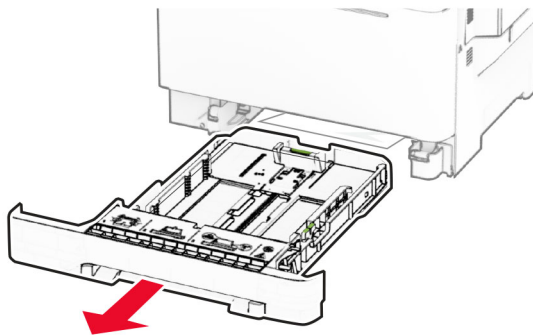

4 Demontujte použité vyzdvihovacie kolieska.

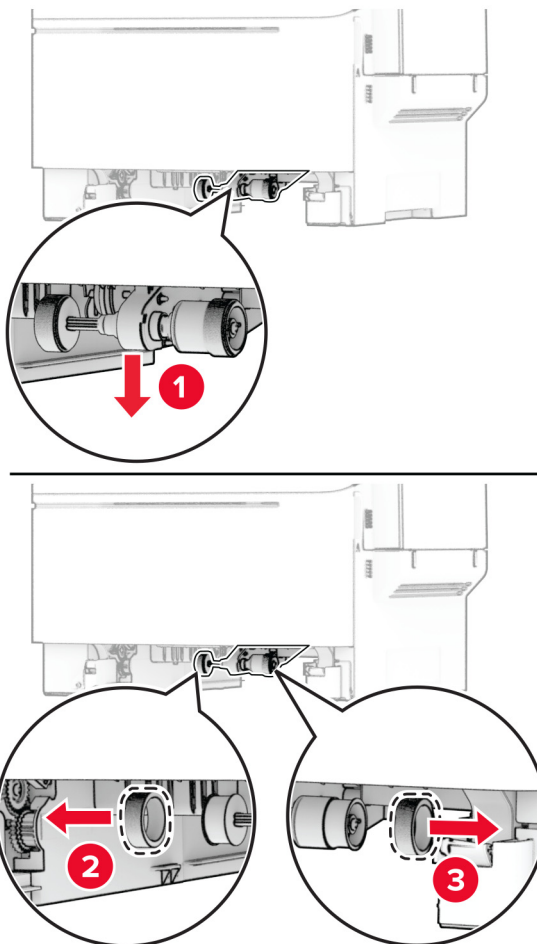

5 Vybajte nové vyzdvihovacie kolieska.

6 Vložte nové vyzdvihovacie kolieska.

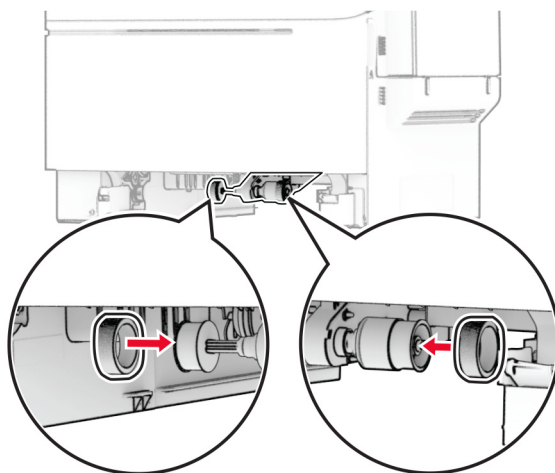

Poznámka: Uistite sa, že okraje závitov vyzdvihovacích koliesok smerujú nadol.

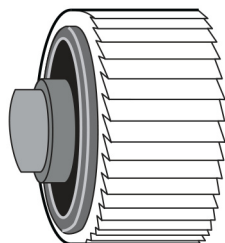

7 Vložte zásobník.

8 Napájací kábel pripojte k tlačiarne a potom do elektrickej zásuvky.

⚠ POZOR – RIZIKO PORANENIA: Riziku požiaru alebo zásahu elektrickým prúdom sa vyhnite tak, že zapojíte napájací kábel do riadne označenej a správne uzemnenej elektrickej zásuvky, ktorá sa nachádza blízko produktu a je ľahko dostupná.

9 Zapnite tlačiareň.

Výmena pravého krytu

1 Otvorte dverka B.

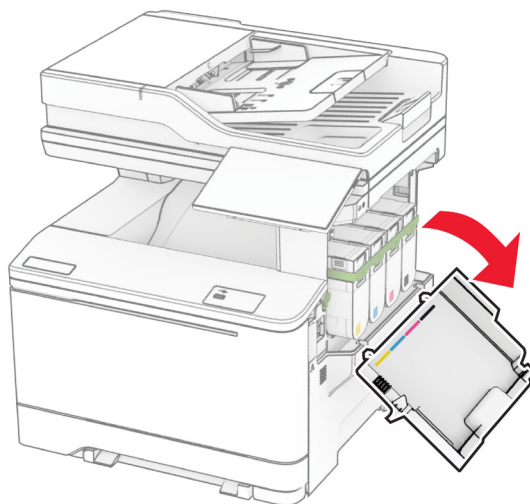

2 Otvorte dverka A.

 **POZOR – HORÚCI POVRCH:** Vnútro tlačiarne môže byť horúce. Skôr ako sa dotknete ktorejkoľvek časti, nechajte povrch vychladnúť, aby ste predišli riziku popálenia.

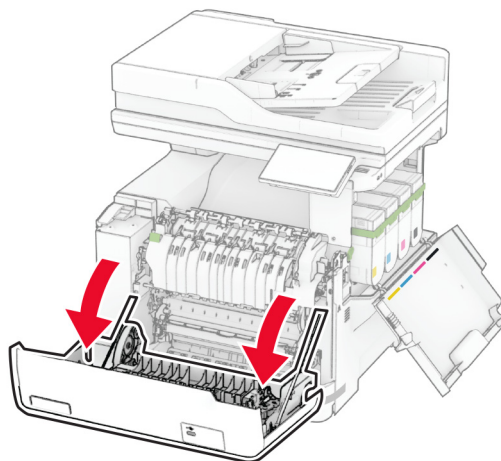

3 Odstráňte použitý pravý kryt.

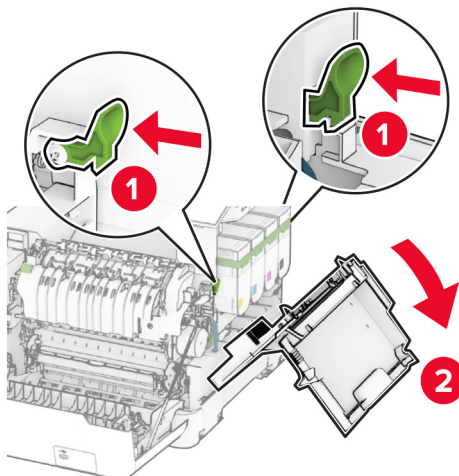

4 Vyberte dvierka B z použitého pravého krytu.

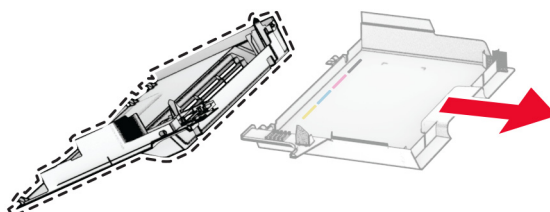

5 Rozbaľte nový pravý kryt.

6 Pripevnite dvierka B k novému pravému krytu.

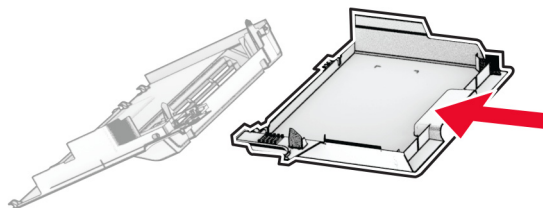

7 Pripevnite nový pravý kryt tak, aby s *kliknutím* zapadol na miesto.

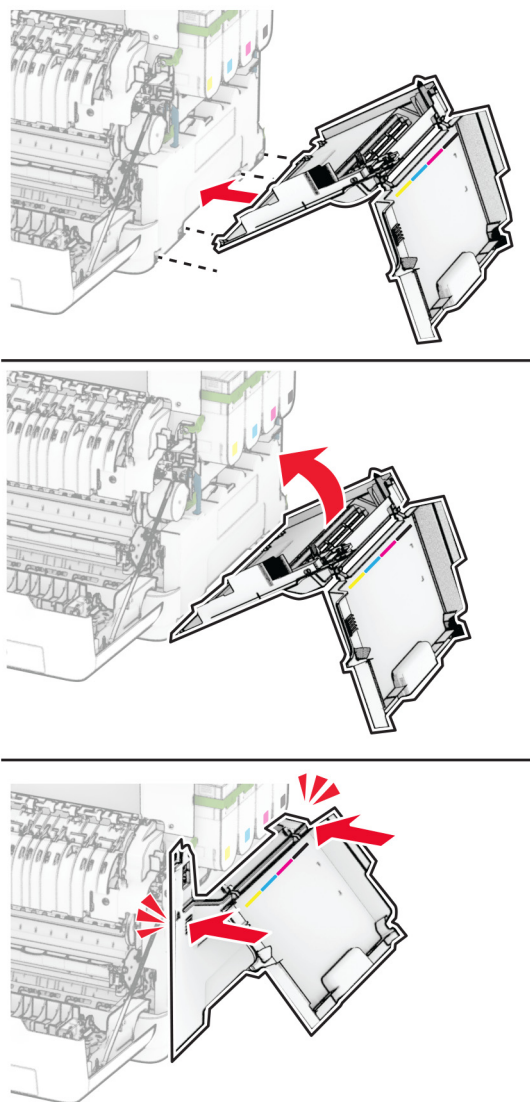

8 Zatvorte dvierka A a potom zatvorte dvierka B.

Výmena bezdrôtového tlačového servera MarkNet N8450

⚠ POZOR – NEBEZPEČENSTVO ZÁSAHU ELEKTRICKÝM PRÚDOM: Ak prístupujete k riadiacej jednotke alebo inštalujete voliteľný hardvérový prvok či pamäťové zariadenie po inštalácii tlačiarne, tlačiareň vypnite a odpojte napájací kábel z elektrickej zásuvky, aby ste sa vyhli riziku zasiahnutia elektrickým prúdom. Ak sú k tlačiarňi pripojené iné zariadenia, tiež ich vypnite a odpojte všetky káble, ktoré smerujú do tlačiarne.

- 1 Vypnite tlačiareň.
- 2 Vytiahnite napájací kábel zo sieťovej zásuvky a potom z tlačiarne.
- 3 Pomocou skrutkovača s plochou hlavou odstráňte kryt riadiacej dosky.

Výstraha – Riziko poranenia: Elektronické súčasti riadiacej jednotky sa môžu ľahko poškodiť statickou elektrinou. Skôr ako sa dotknete akejkoľvek súčasti alebo konektora riadiacej dosky, dotknite sa kovového povrchu tlačiarne.

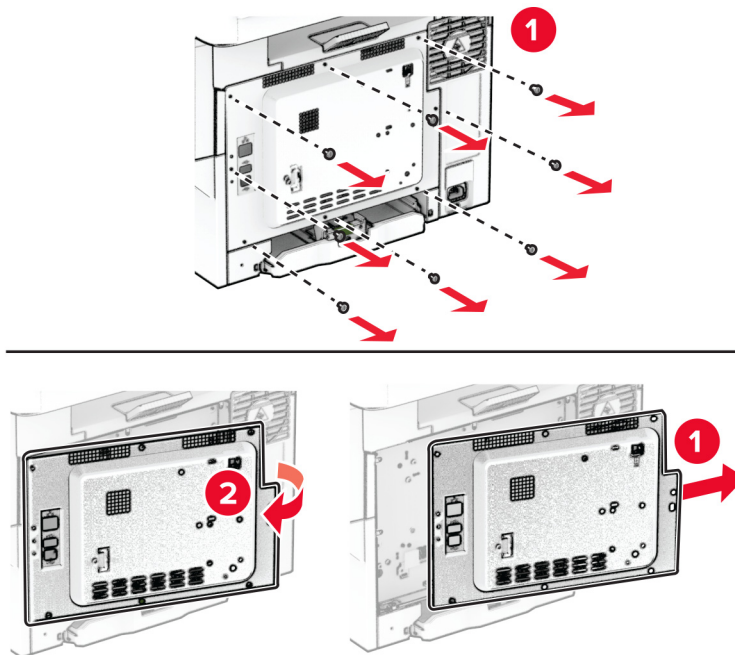

4 Otvorte dverka B.

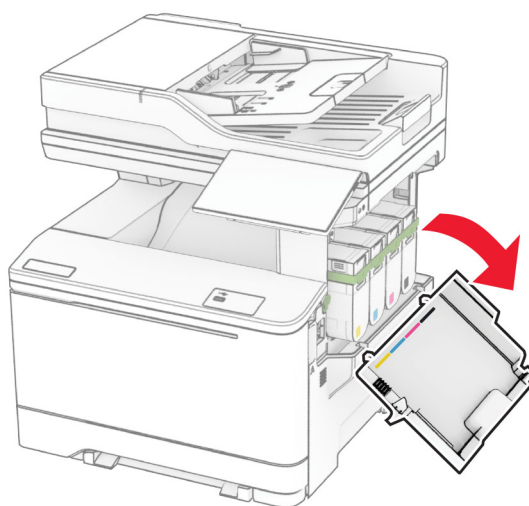

5 Odstráňte použitý bezdrôtový tlačový server.

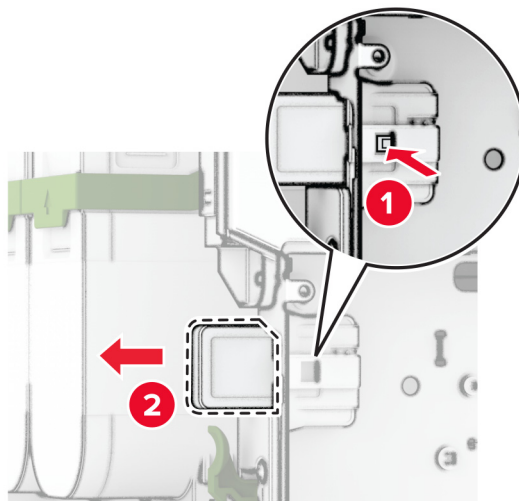

6 Vybáľte nový bezdrôtový tlačový server.

7 Vložte nový bezdrôtový tlačový server tak, aby s *kliknutím* zapadol na miesto.

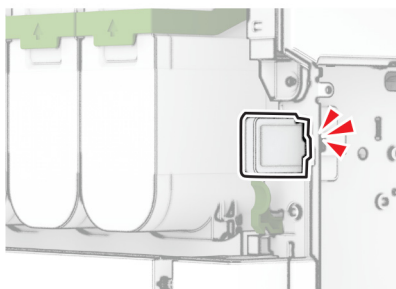
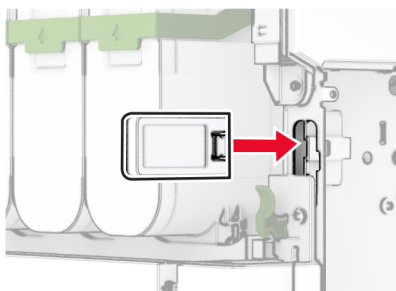

8 Zatvorte dverka B.

9 Pripojte kryt riadiacej jednotky, a potom nasad'ite skrutky.

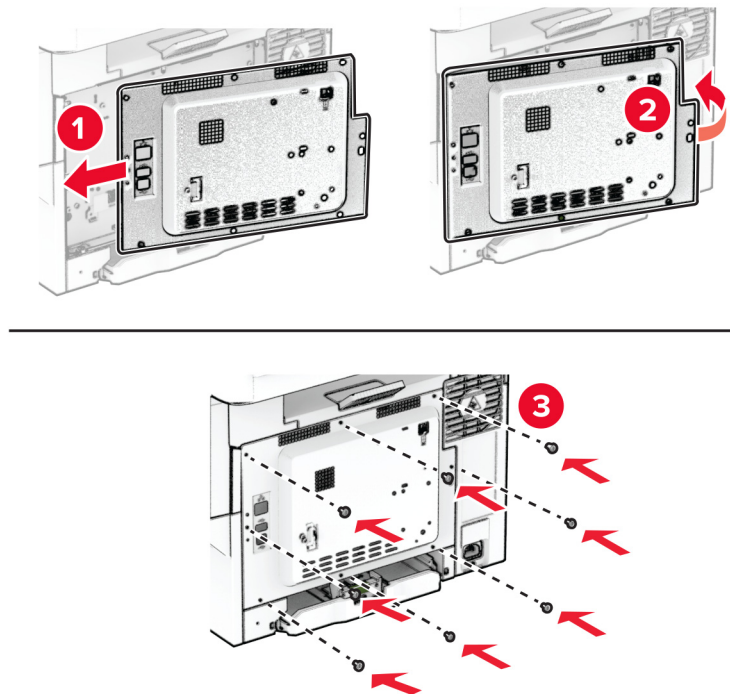

10 Napájací kábel pripojte k tlačiarne a potom do elektrickej zásuvky.

⚠ POZOR – RIZIKO PORANENIA: Riziku požiaru alebo zásahu elektrickým prúdom sa vyhnite tak, že zapojíte napájací kábel do riadne označenej a správne uzemnenej elektrickej zásuvky, ktorá sa nachádza blízko produktu a je ľahko dostupná.

11 Zapnite tlačiareň.

Výmena valcov automatického podávača dokumentov

1 Otvorte dvierka C.

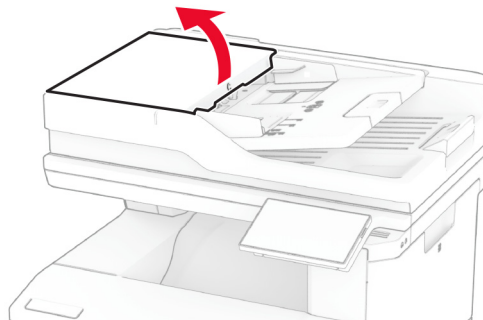

2 Vyberte použitý podávací valec automatického podávača dokumentov.

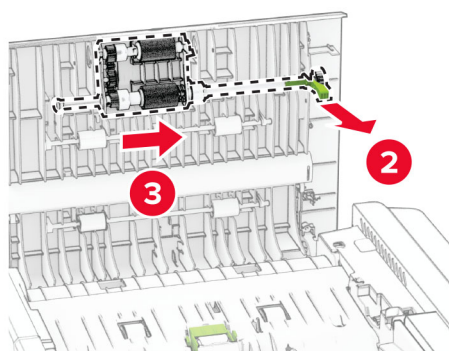
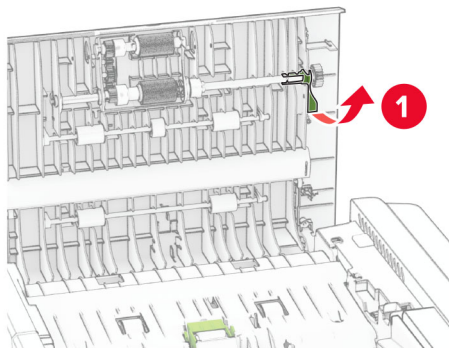

3 Odstráňte použitý oddeľovací valec automatického podávača dokumentov.

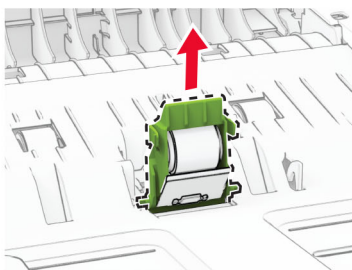
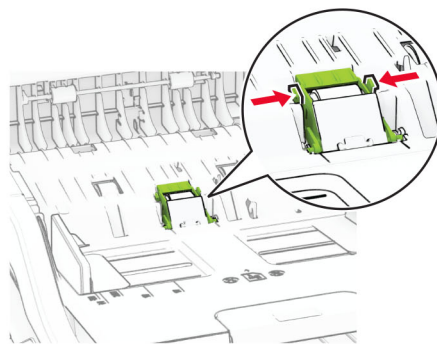

4 Rozbaľte nový podávací a oddeľovací valec automatického podávača dokumentov.

- 5 Vložte nový oddeľovací valec automatického podávača dokumentov tak, aby *s kliknutím* zapadol na miesto.

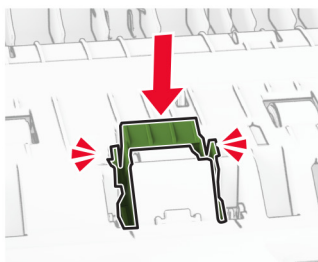
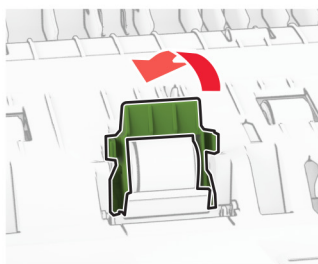
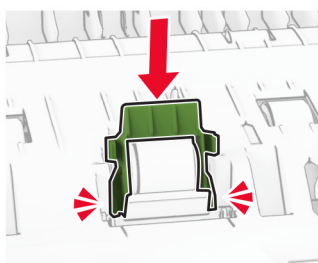
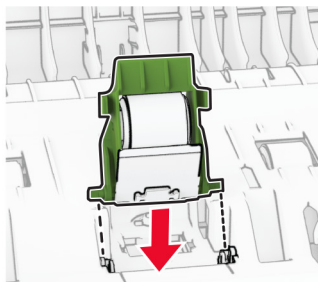

6 Vložte nový podávací valec automatického podávača dokumentov tak, aby s *kliknutím* zapadol na miesto.

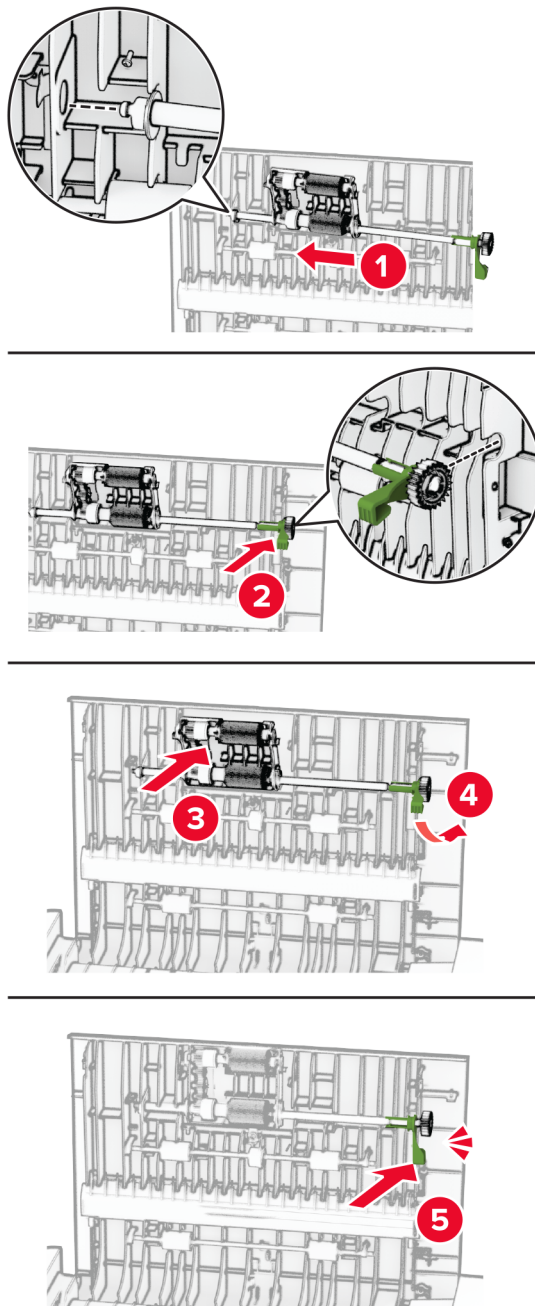

7 Zatvorte dvierka C.

Výmena bloku skenovacieho skla

1 Otvorte kryt skenera.

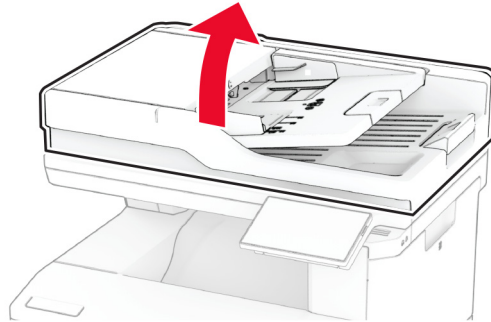

2 Odstráňte použitý blok skenovacieho skla.

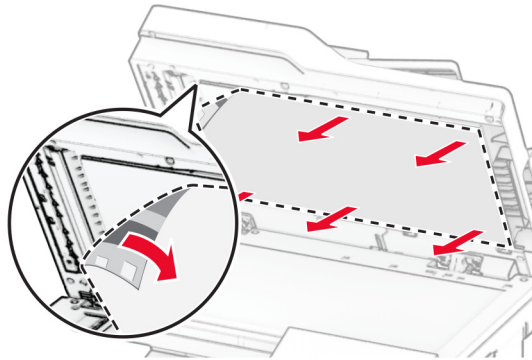

3 Vybaňte nový blok skenovacieho skla.

4 Zarovnajte nový blok skenovacieho skla so skenovacím sklom.

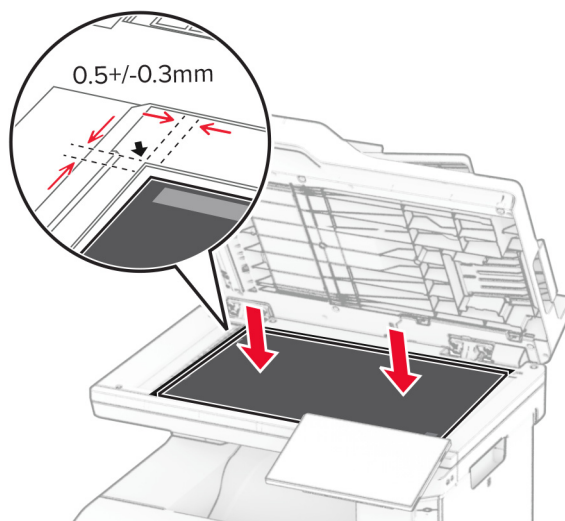

5 Zatvorte kryt skenera, aby sa nový blok skenovacieho skla prilepil ku krytu.

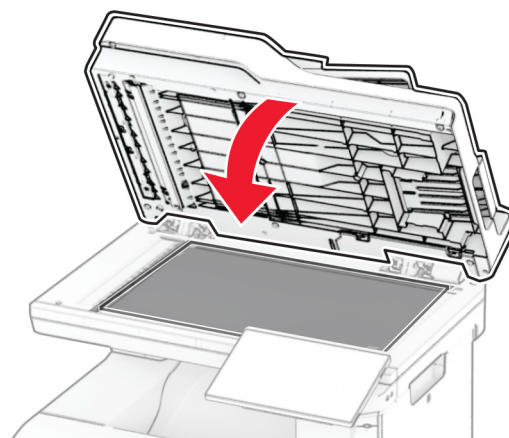

6 Otvorte kryt skenera.

7 Zatlačením na blok skenovacieho skla ho upevnite.

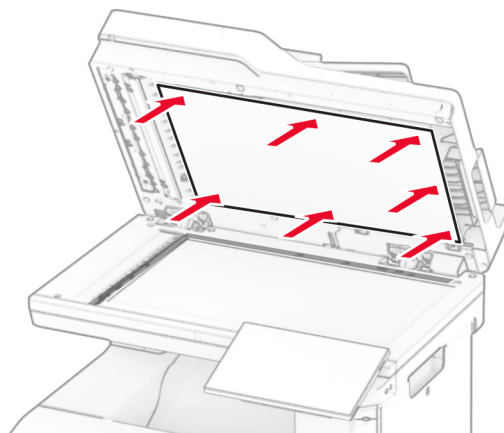

8 Zatvorte kryt skenera.

Výmena kazety so spinkami

1 Otvorte prístupové dvierka zošívачky.

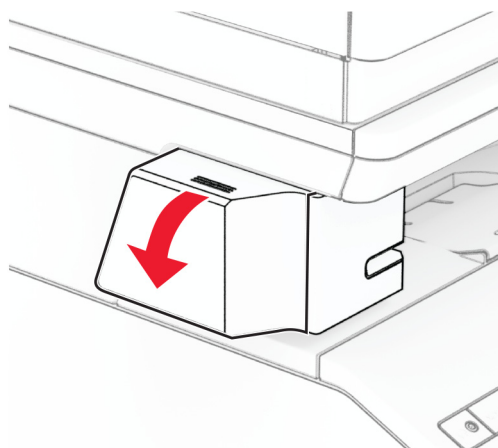

2 Vyberte kazetu so spinkami.

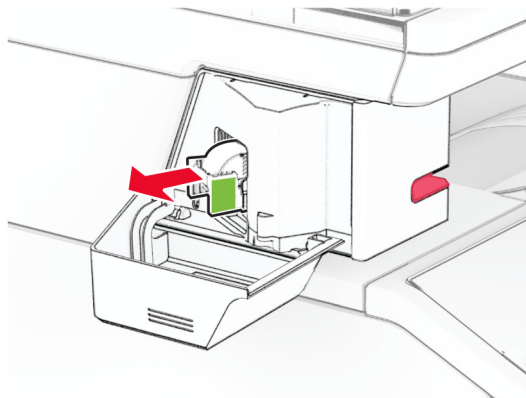

3 Odstráňte prázdnu náplň so spinkami.

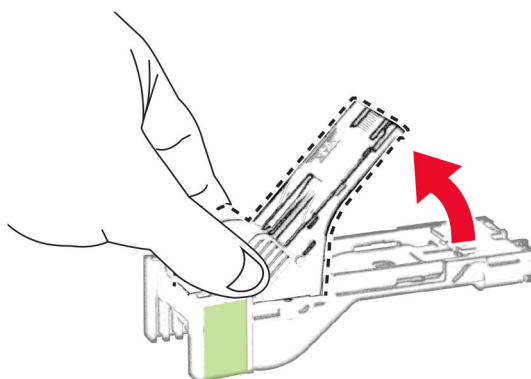

4 Vložte a zatlačte novú kazetu so spinkami, kým nezapadne na správne miesto.

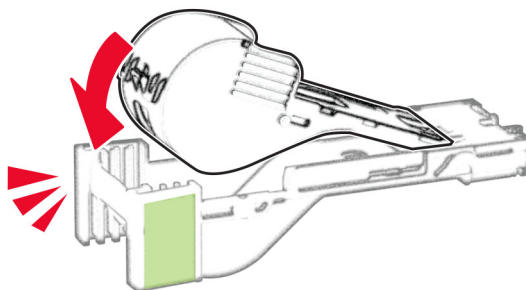

5 Vložte novú kazetu so spinkami a potom zatvorte prístupové dverka zošívачky.

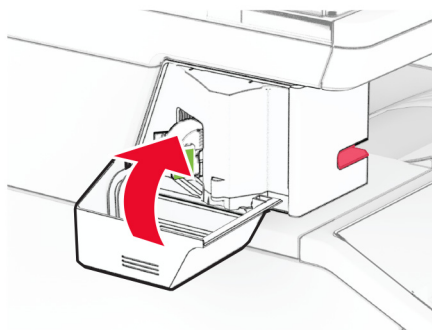
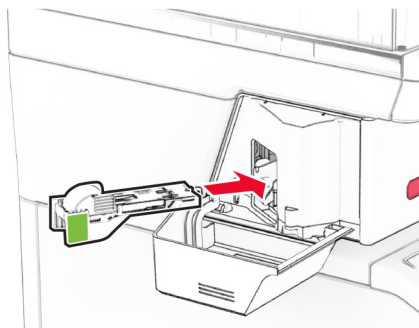

Poznámka: Skontrolujte stav LED indikátora. Pohodlná zošívачka je pripravená na použitie, keď sa rozsvieti modré svetlo.

Výmena zdroja napájania pohodlnej zošívачky

- 1 Vypnite tlačiareň.
- 2 Vytiahnite napájací kábel zo sieťovej zásuvky a potom z tlačiarne.
- 3 Odpojte zdroj napájania z elektrickej zásuvky.

4 Odstráňte kryt stĺpika a kábel zdroja napájania.

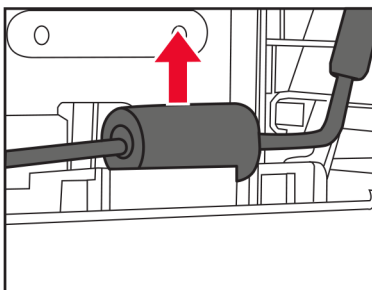
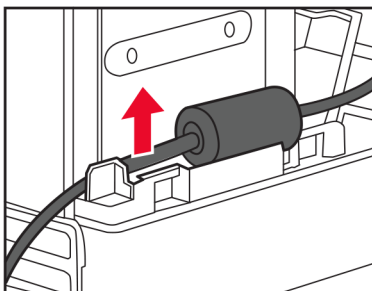
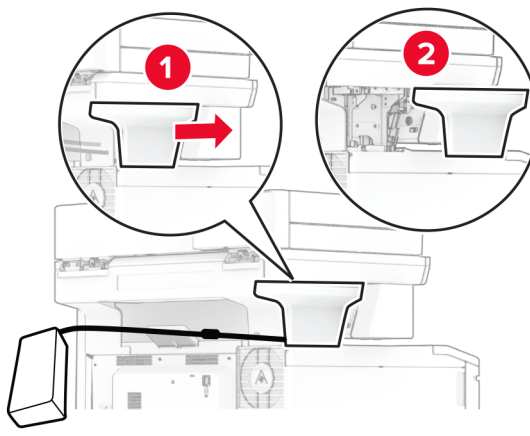

5 Odstráňte pohodlnú zošívачku.

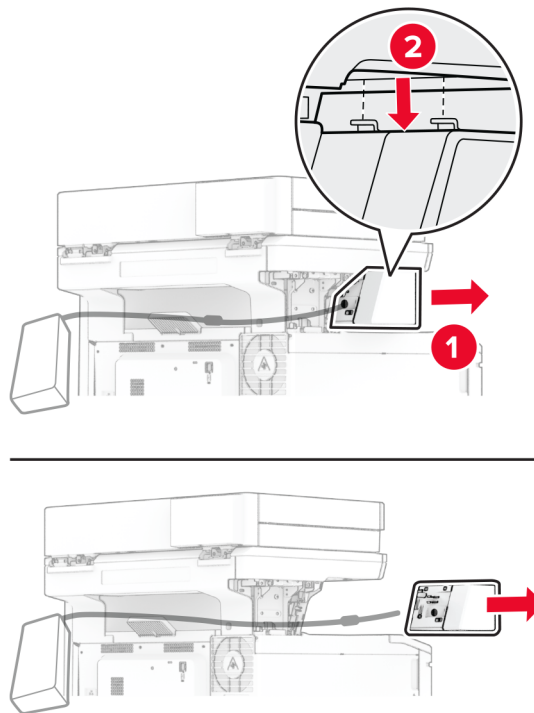

6 Odstráňte použitý zdroj napájania.

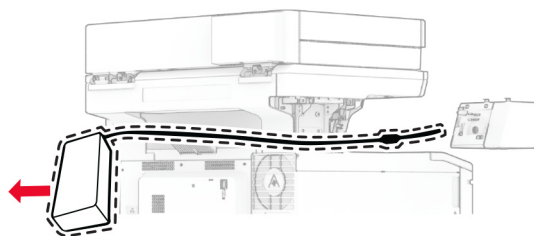

7 Vybaľte nový zdroj napájania.

8 Vložte nový zdroj napájania cez tlačiareň a potom ho pripojte k pohodlnej zošívачke.

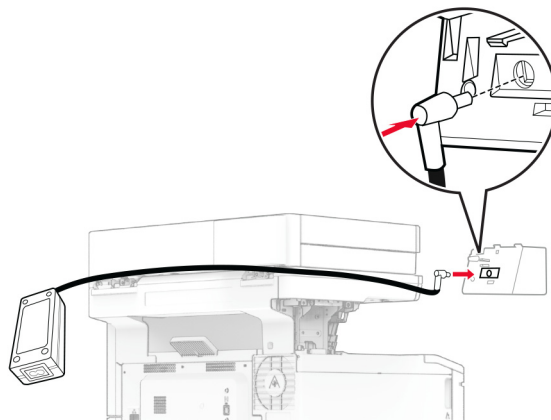

9 Nainštalujte pohodlnú zošívачku.

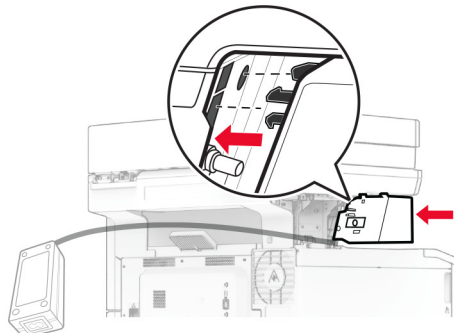
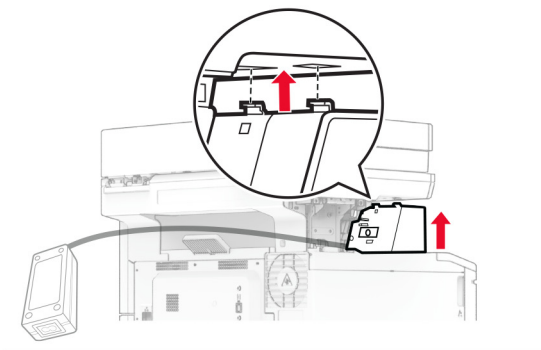
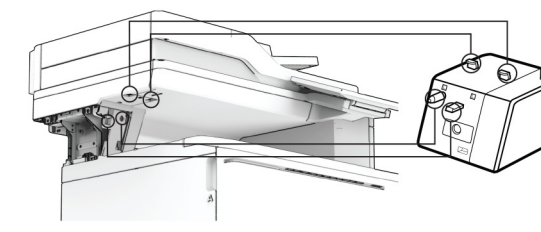

10 Správne umiestnite zdroj napájania.

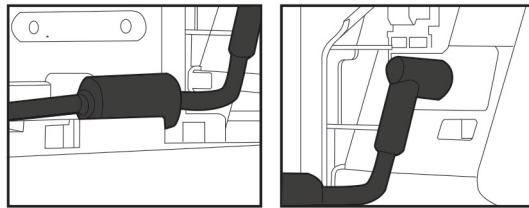

11 Pripojte kryt stĺpika.

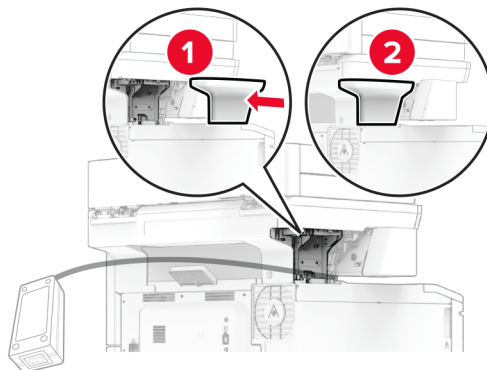

Poznámka: Správne zaistite zdroj napájania.

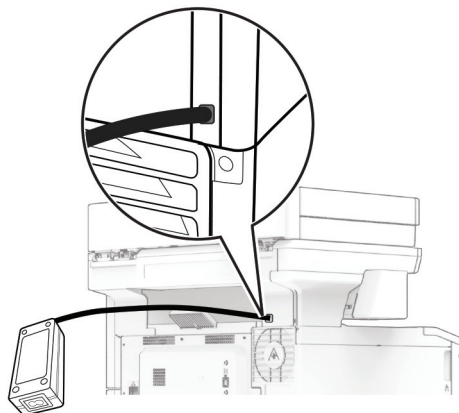

12 Pripojte jeden koniec napájacieho kábla zošívачky do zdroja napájania a druhý do elektrickej zásuvky.

13 Pripojte jeden koniec napájacieho kábla tlačiarne do tlačiarne a druhý do elektrickej zásuvky.

⚠ POZOR – RIZIKO PORANENIA: Riziku požiaru alebo zásahu elektrickým prúdom sa vyhnete tak, že zapojíte napájací kábel do riadne označenej a správne uzemnenej elektrickej zásuvky, ktorá sa nachádza blízko produktu a je ľahko dostupná.

14 Zapnite tlačiareň.

Obnovenie počítadiel používania spotrebného materiálu

- 1 Na domovskej obrazovke sa dotknite položiek **Nastavenia** > Zariadenie > **Údržba** > Ponuka konfigurácie > **Počítadlá používania spotrebného materiálu**.
- 2 Vyberte počítaadlo, ktoré chcete obnoviť.

Výstraha – Riziko poranenia: Spotrebný materiál a súčasti bez zmluvy o programe vrátenia môžu byť obnovené a repasované. Záruka výrobcu sa však nevzťahuje na škody spôsobené neoriginálnymi spotrebnými materiálmi alebo súčastami. Obnovenie nastavenia počítadiel pre spotrebný materiál alebo súčasti bez správneho repasovania môže poškodiť tlačiareň. Po obnovení nastavení počítaadla spotrebného materiálu alebo súčastí môže tlačiareň zobrazovať chybové hlásenie, ktoré označuje prítomnosť obnovenej položky.

Čistenie súčastí tlačiarne

Čistenie tlačiarne

 **POZOR – NEBEZPEČENSTVO ZÁSAHU ELEKTRICKÝM PRÚDOM:** Skôr než budete pokračovať, odpojte napájací kábel zo zásuvky a z tlačiarne odpojte všetky káble, aby ste sa pri čistení vonkajších častí tlačiarne vyhli zasiahnutiu elektrickým prúdom.

Poznámky:

- Tento postup vykonajte každých pár mesiacov.
- Záruka tlačiarne nekryje poškodenie tlačiarne spôsobené nesprávnym zaobchádzaním.

- 1 Vypnite tlačiareň a potom z elektrickej zásuvky odpojte napájací kábel.
- 2 Vyberte papier zo štandardnej priehradky a z viacúčelového podávača.
- 3 Pomocou jemnej kefy alebo vysávača odstráňte prach, smietky a kúsky papiera okolo tlačiarne.
- 4 Utrite povrch tlačiarne navlhčenou mäkkou tkaninou, ktorá nepúšťa vlákna.

Poznámky:

- Nepoužívajte čistiace prostriedky ani saponáty, pretože by mohli poškodiť povrch tlačiarne.
- Uistite sa, že po vyčistení sú všetky časti tlačiarne suché.

- 5 Zapojte napájací kábel do elektrickej zásuvky a zapnite tlačiareň.

 **POZOR – RIZIKO PORANENIA:** Riziku požiaru alebo elektrického šoku sa vyhnete tak, že zapojíte napájací kábel do riadne označenej a správne uzemnenej elektrickej zásuvky, ktorá sa nachádza blízko produktu a je ľahko dostupná.

Čistenie dotykovej obrazovky

⚠ POZOR – NEBEZPEČENSTVO ZÁSAHU ELEKTRICKÝM PRÚDOM: Skôr než budete pokračovať, odpojte napájací kábel zo zásuvky a z tlačiarne odpojte všetky káble, aby ste sa pri čistení vonkajších častí tlačiarne vyhli zasiahnutiu elektrickým prúdom.

- 1 Vypnite tlačiareň a potom z elektrickej zásuvky odpojte napájací kábel.
- 2 Navlhčenou mäkkou handričkou, z ktorej sa neuvolňujú vlákna, utrite dotykovú obrazovku.

Poznámky:

- Nepoužívajte čistiace prostriedky ani saponáty, pretože by mohli poškodiť dotykovú obrazovku.
- Po čistení sa uistite, že je dotyková obrazovka suchá.

- 3 Zapojte napájací kábel do elektrickej zásuvky a zapnite tlačiareň.

⚠ POZOR – RIZIKO PORANENIA: Riziku požiaru alebo elektrického šoku sa vyhnete tak, že zapojíte napájací kábel do riadne označenej a správne uzemnenej elektrickej zásuvky, ktorá sa nachádza blízko produktu a je ľahko dostupná.

Čistenie skenera

- 1 Otvorte kryt skenera.

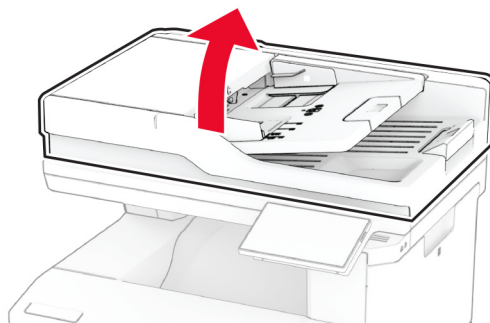

2 Navlhčenou mäkkou handričkou, z ktorej sa neuvolňujú vlákna, utrite nasledujúce časti:

- Skenovací blok skla automatického podávača dokumentov

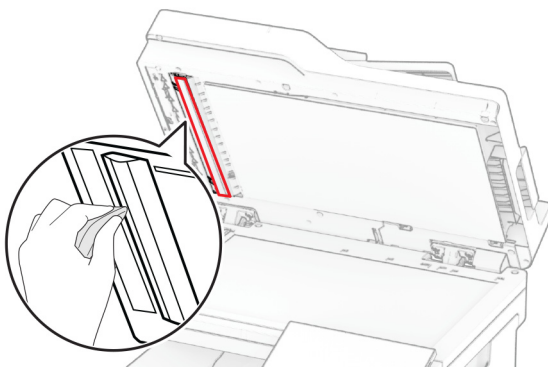

- Blok skenovacieho skla

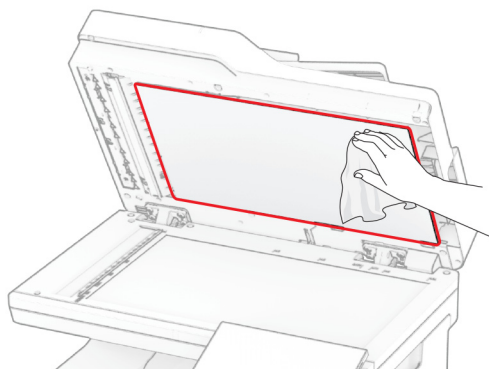

- Sklo automatického podávača dokumentov

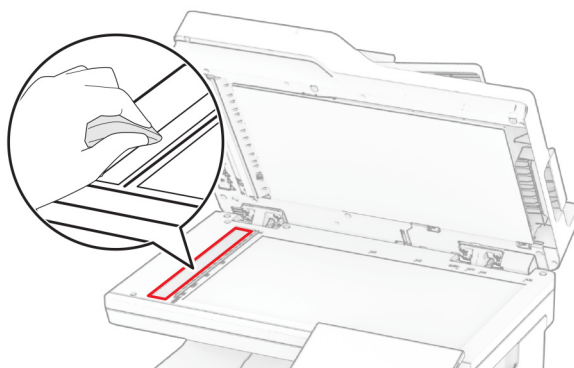

- Skenovacie sklo

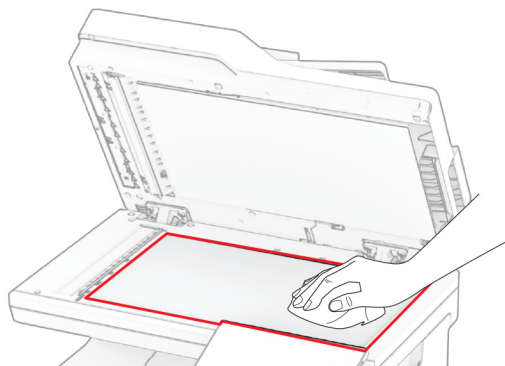

3 Zatvorte kryt skenera.

4 Otvorte dverka C.

5 Navlhčenou mäkkou handričkou, z ktorej sa neuvoľňujú vlákna, utrite nasledujúce časti:

- Skenovací blok skla automatického podávača dokumentov v dverkach C

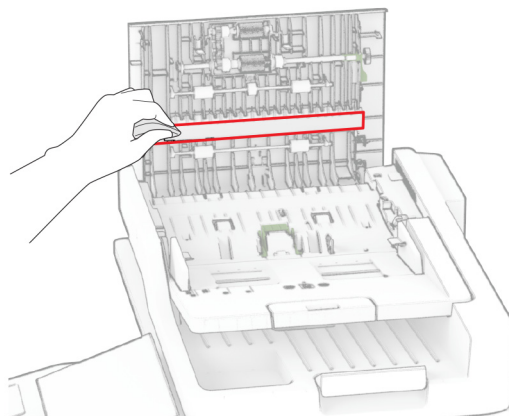

- Sklo automatického podávača dokumentov v dvierkach C

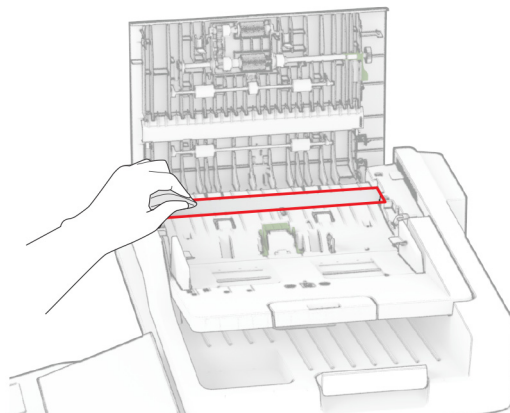

6 Zatvorte dvierka C.

Čistenie valcov automatického podávača dokumentov

1 Otvorte dvierka C.

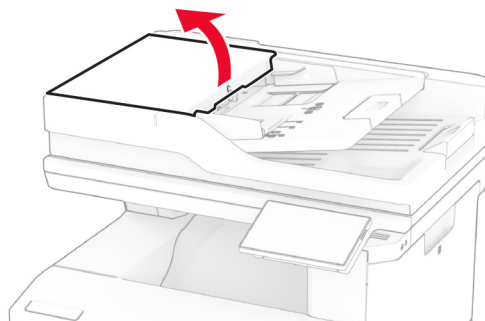

2 Odstráňte podávací valec automatického podávača dokumentov.

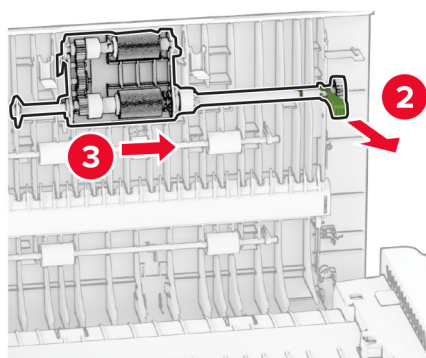
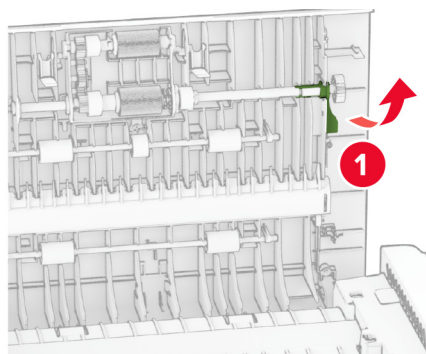

3 Odstráňte oddeľovací valec automatického podávača dokumentov.

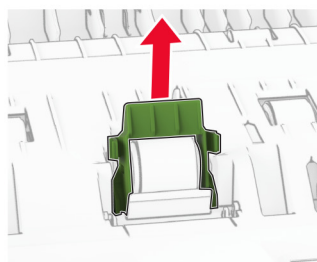
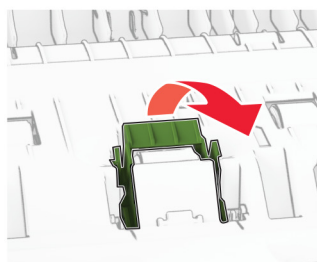
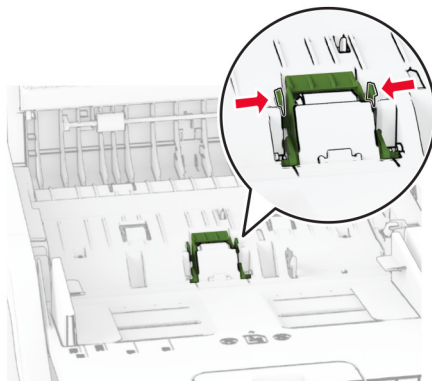

4 Naneste izopropylalkohol na mäkkú handričku, z ktorej sa neuvoľňujú vlákna, a utrite ňou podávací a oddeľovací valec automatického podávača dokumentov.

- 5 Vložte nový oddeľovací valec automatického podávača dokumentov tak, aby *s kliknutím* zapadol na miesto.

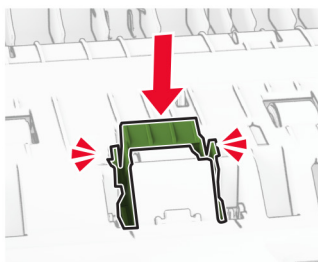
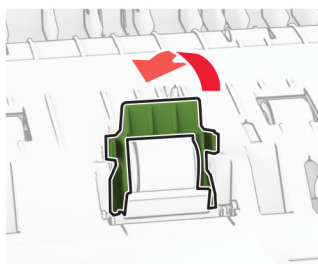
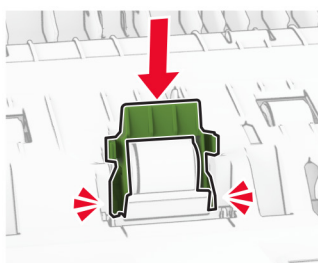
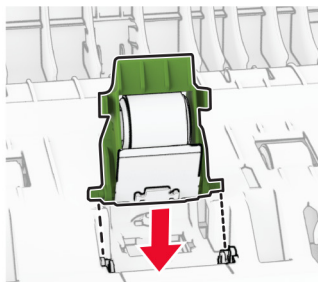

6 Vložte podávací valec automatického podávača dokumentov tak, aby s *kliknutím* zapadol na miesto.

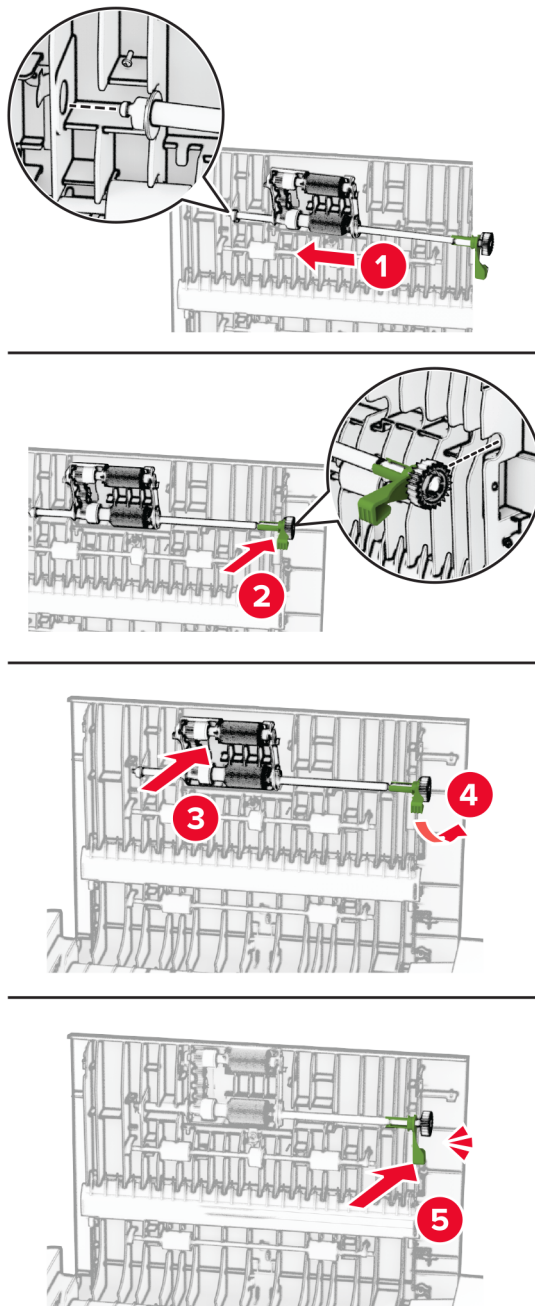

7 Zatvorte dvierka C.

Úspora energie a papiera

Konfigurácia nastavení režimu úspory energie

režim spánku

- 1 Na domovskej obrazovke sa dotknite položky **Nastavenia > Zariadenie > Správa napájania > Časové limity > Režim spánku**.
- 2 Zadajte dĺžku nečinnosti pred prepnutím tlačiarne do režimu spánku.

režim dlhodobého spánku

- 1 Na domovskej obrazovke sa dotknite položky **Nastavenia > Zariadenie > Správa napájania > Časové limity > Časový limit dlhodobého spánku**.
- 2 Vyberte dĺžku nečinnosti pred prepnutím tlačiarne do režimu dlhodobého spánku.

Poznámky:

- Aby funkcia Časový limit dlhodobého spánku fungovala, nastavte položku Časový limit dlhodobého spánku pri pripojení na možnosť Prejsť do režimu dlhodobého spánku.
- Funkcia Embedded Web Server je počas režimu Dlhodobý spánok vypnutá.

Úprava jas displeja

- 1 Na domovskej obrazovke sa dotknite položky **Nastavenia > Zariadenie > Predvoľby**.
- 2 V ponuke Jas displeja upravte toto nastavenie.

Úspora spotrebného materiálu

- Tlačte na obe strany papiera.

Poznámka: Obojstranná tlač je v ovládači tlačiarne nastavená predvolene.

- Tlačte viacero stránok na jeden hárok papiera.
- Používajte funkciu náhľadu, aby ste ešte pred tlačou videli, ako bude dokument vyzerat'.
- Vytlačte jednu kópiu dokumentu, aby ste mohli skontrolovať presnosť jej obsahu a formátu.

Premiestnenie tlačiarne na iné miesto

 **POZOR – RIZIKO PORANENIA:** Ak je hmotnosť tlačiarne väčšia ako 20 kg (44 libier), na jej bezpečné zdvihnutie môžu byť potrebné dve alebo viaceré osoby.

 **POZOR – RIZIKO PORANENIA:** Riziku požiaru a zásahu elektrickým prúdom sa vyhnite tak, že budete používať len napájací kábel dodaný s týmto produktom alebo náhradu schválenú výrobcom.

 **POZOR – RIZIKO PORANENIA:** Keď premiestňujete tlačiareň, dodržte nasledujúce pokyny, aby ste zabránili úrazu a poškodeniu tlačiarne:

- Skontrolujte, či sú zavreté všetky dverka a zásobníky.
- Vypnite tlačiareň a potom z elektrickej zásuvky odpojte napájací kábel.
- Z tlačiarne odpojte všetky káble.
- Ak sú k tlačiarňe pripojené samostatne stojace voliteľné zásobníky alebo výstupné voliteľné prvky, pred presunom tlačiarne ich odpojte.
- Ak má tlačiareň základňu na kolieskach, opatrne ju posuňte na nové miesto. Dávajte pozor pri prechode cez prahy dverí a nerovnosti na podlahe.
- Ak tlačiareň nemá základňu na kolieskach, ale používa voliteľné zásobníky alebo výstupné voliteľné prvky, odoberte výstupné voliteľné prvky a tlačiareň zdvihnite bez zásobníkov. Nedvíhajte tlačiareň zároveň s voliteľnými prvkami.
- Na zdvihnutie tlačiarne vždy použite držadlá na tlačiarňe.
- Ak na premiestnenie tlačiarne používate vozík, musí mať povrch, ktorý bude podopierať celú tlačiareň.
- Ak na prenos hardvérových voliteľných prvkov používate vozík, musí mať povrch, ktorý bude podopierať celé hardvérové voliteľné prvky.
- Tlačiareň prenášajte v zvislej polohe.
- Nerobte s ňou prudké a náhle pohyby.
- Pri ukladaní tlačiarne dávajte pozor, aby ste pod ňou nemali prsty.
- Skontrolujte, či je okolo tlačiarne dostatok voľného miesta.

Poznámka: Záruka tlačiarne sa nevzťahuje na poškodenie tlačiarne spôsobené nesprávnym zaobchádzaním pri premiestňovaní.

Doprava tlačiarne

Pokyny o doprave získate na adrese <https://support.lexmark.com> alebo kontaktovaním podpory pre zákazníkov.

Riešenie problémov

Problémy s kvalitou tlače

Nájdite obrázok, ktorý pripomína váš problém s kvalitou tlače, kliknite na odkaz nižšie a prečítajte si kroky na vyriešenie problému.

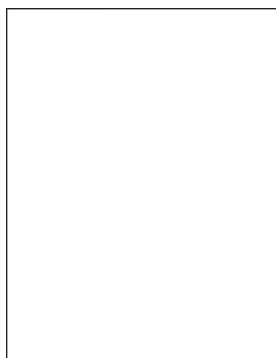

[„Prázdne alebo biele strany“ na strane 247](#)



[„Tmavá tlač“ na strane 248](#)

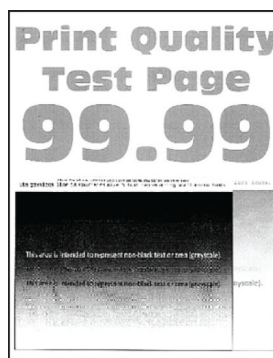

[„Tieňové obrázky“ na strane 249](#)

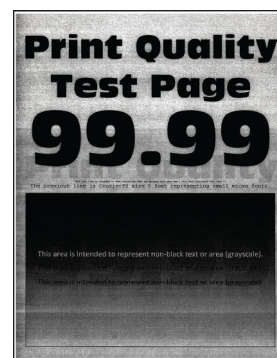

[„Sivé alebo farebné pozadie“ na strane 250](#)



[„Nesprávne okraje“ na strane 251](#)

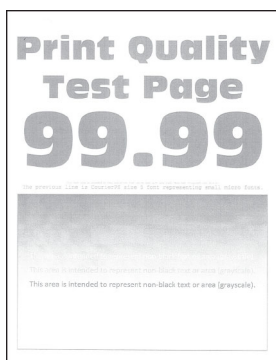

[„Svetlá tlač“ na strane 252](#)

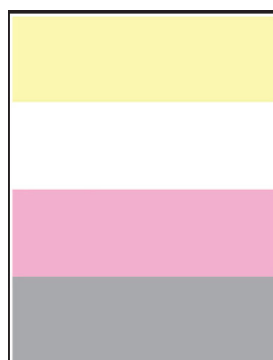

[„Chýbajúce farby“ na strane 254](#)

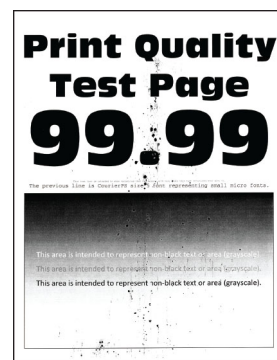

[„Roztečená tlač a bodky“ na strane 255](#)



[„Zvlnenie papiera“ na strane 256](#)



[„Krivá alebo šikmá tlač“ na strane 257](#)



[„Jednofarebné alebo čierne obrázky“ na strane 258](#)

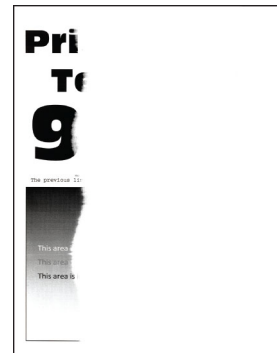

[„Odrezaný text alebo obrázky“ na strane 258](#)

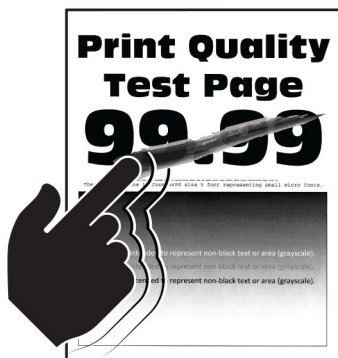

„Toner sa dá ľahko zotrieť“ na strane 259

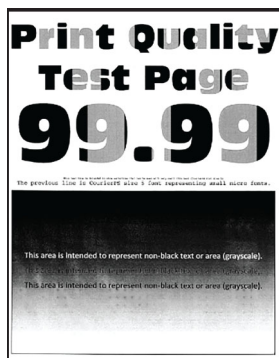

„Nerovnomerná hustota tlače“ na strane 260

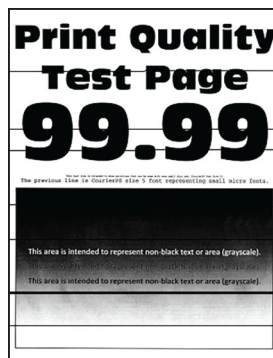

„Vodorovné tmavé čiary“ na strane 261



„Zvislé tmavé čiary“ na strane 262

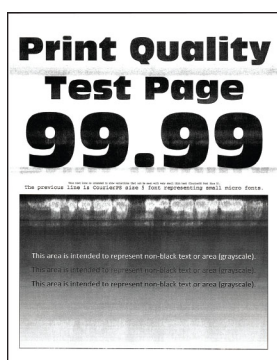

„Vodorovné biele čiary“ na strane 263

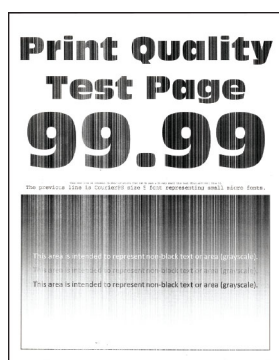

„Zvislé biele čiary“ na strane 264





„Opakujúce sa chyby“ na strane 265

Chybové kódy tlačiarne

| Chybové kódy | Chybové hlásenie | Riešenie |
|----------------------------|---|--|
| 8,01 | Zatvorte všetky dverka. | Všetky dverka nechajte zatvorené, pokiaľ nevykonávate údržbu. |
| 9.00 | Tlačiareň sa musela reštartovať. Posledná úloha sa nemusela dokončiť. | Dotknite sa tlačidla Pokračovať , čím správu vymažete a tlač bude pokračovať. |
| 11,11, 11,21, 11,31, 11,41 | Vložte <source/> s <type/> <size/>. | Otvorte označený zásobník a potom vložte papier. Ďalšie informácie nájdete v časti „Vkladanie do zásobníkov“ na strane 48. |
| 11,12, 11,22, 11,32, 11,42 | Vložte <source/> s <type/> <size/> <orientation/>. | |
| 11,81 | Vložte <source/> s <type/> <size/>. | Nastavte vodiace lišty papiera a potom vložte papier. Ďalšie informácie nájdete v časti „Vkladanie do ručného podávača“ na strane 50. |
| 11,82 | Vložte <source/> s <type/> <size/> <orientation/>. | |
| 11.91 | Do viacúčelového podávača vložte <type/> <size/>. | Otvorte viacúčelový podávač a potom vložte papier. Ďalšie informácie nájdete v časti „Vkladanie do viacúčelového podávača“ na strane 52. |
| 11.92 | Do viacúčelového podávača vložte <type/> <size/> <orientation/>. | |

| Chybové kódy | Chybové hlásenie | Riešenie |
|--------------------------------|--|---|
| 12,11 | Zmeňte <source/> na <type/> <size/>. | Otvorte označený zásobník, vyberte papier a potom vložte správny typ a veľkosť papiera. Ďalšie informácie nájdete v časti „ Vkladanie do zásobníkov “ na strane 48. |
| 12,12 | Zmeňte <source/> na <type/> <size/> <orientation/>. | |
| 12.91 | Zmeňte viacúčelový podávač na <type/> <size/>. | Odstráňte papier a potom vložte správny typ a veľkosť papiera. Ďalšie informácie nájdete v časti „ Vkladanie do viacúčelového podávača “ na strane 52. |
| 12.92 | Zmeňte viacúčelový podávač na <type/> <size/> <orientation/>. | |
| 29.08 | Odstráňte obalový materiál. | <ol style="list-style-type: none"> 1 Otvorte dvierka A. 2 Odstráňte červený obalový materiál spoza predných dvierok. 3 Otvorte dvierka B. 4 Odstráňte obalový materiál vedľa tonerových kaziet. 5 Zatvorte dvierka B a potom zatvorte dvierka A. |
| 31.35z | Znovu vložte chýbajúcu alebo nereagujúcu nádobku na odpadový toner. | <ol style="list-style-type: none"> 1 Otvorte dvierka A. <p>Výstraha – Riziko poranenia: Vnútro tlačiarne môže byť horúce. Skôr ako sa dotknete ktorejkoľvek časti, nechajte povrch vychladnúť, aby ste predišli riziku popálenia.</p> <ol style="list-style-type: none"> 2 Otvorte dvierka B. 3 Zložte pravý kryt. 4 Vyberte fľašu na odpadový toner. 5 Zarovnajte a potom vložte fľašu na odpadový toner. 6 Zarovnajte a potom pripevnite pravý kryt. 7 Zatvorte dvierka B a potom zatvorte dvierka A. |
| 31.40z, 31.41z, 31.42z, 31.43z | Znova nainštalujte chýbajúcu alebo nereagujúcu [farba] kazetu. | <ol style="list-style-type: none"> 1 Otvorte dvierka B. 2 Vyberte kazetu. 3 Vložte kazetu. 4 Zatvorte dvierka B. |
| 31.60z | Znova nainštalujte chýbajúcu alebo nereagujúcu čiernu tlačovú súpravu. | <ol style="list-style-type: none"> 1 Otvorte dvierka A. <p>Výstraha – Riziko poranenia: Vnútro tlačiarne môže byť horúce. Skôr ako sa dotknete ktorejkoľvek časti, nechajte povrch vychladnúť, aby ste predišli riziku popálenia.</p> <ol style="list-style-type: none"> 2 Otvorte dvierka B. 3 Vyberte všetky tonerové kazety. 4 Zložte pravý kryt. 5 Vyberte fľašu na odpadový toner. 6 Vytiahnite zobrazovaciu súpravu. 7 Vložte tlačovú súpravu tak, aby úplne zapadla na miesto. 8 Zarovnajte a potom vložte fľašu na odpadový toner. 9 Zarovnajte a potom pripevnite pravý kryt. 10 Vložte tonerové kazety. 11 Zatvorte dvierka B a potom zatvorte dvierka A. |
| 31.65z | Znova nainštalujte chýbajúcu, odpojenú alebo nereagujúcu čiernu a farebnú tlačovú súpravu. | |
| 32.40z, 32.41z, 32.42z, 32.43z | Vymeňte nepodporovanú [farba] kazetu. | Ďalšie informácie nájdete v časti „ Výmena tonerovej kazety “ na strane 183. |

| Chybové kódy | Chybové hlásenie | Riešenie |
|--------------------------------|---|--|
| 32.65z | Vymeňte nepodporovanú čiernu a farebnú tlačovú súpravu. | Ďalšie informácie nájdete v časti „Výmena tlačovej súpravy“ na strane 185. |
| 33.40, 33.41, 33.42, 33.43 | [Farba] tlačová súprava je od iného výrobcu ako spoločnosť Lexmark, pozrite si používateľskú príručku. | Ďalšie informácie nájdete v časti „Spotrebný materiál, ktorého výrobcom nie je spoločnosť Lexmark“ na strane 287. |
| 33,65 | Čierna a farebná tlačová súprava je od iného výrobcu ako spoločnosť Lexmark, pozrite si používateľskú príručku. | |
| 37.1 | Nedostatok pamäte na zoradenie úlohy. | Vyskúšajte jedno alebo viaceré z nasledujúcich riešení: <ul style="list-style-type: none"> • Ak chcete vytlačiť časť úlohy, ktorá je uložená, a začať zoradovať zvyšok tlačovej úlohy, dotknite sa položky Pokračovať. • Zrušte aktuálnu tlačovú úlohu. |
| 37.3 | Nedostatok pamäte, niektoré pozastavené úlohy boli odstránené. | Dotknite sa tlačidla Pokračovať , čím správu vymažete a tlač bude pokračovať. |
| 38,1 | Pamäť je plná. | Vyskúšajte jedno alebo viaceré z nasledujúcich riešení: <ul style="list-style-type: none"> • Dotknite sa položky Zrušiť úlohu, čím sa hlásenie odstráni. • Dokument vytlačte po častiach alebo ho odošlite do inej tlačiarne. • Nainštalujte ďalšiu pamäť tlačiarne. |
| 39.1 | Zložitá stránka, niektoré údaje sa nemuseli vytlačiť. | Vyskúšajte jedno alebo viaceré z nasledujúcich riešení: <ul style="list-style-type: none"> • Dotknite sa tlačidla Pokračovať, čím správu vymažete a tlač bude pokračovať. • Zrušte aktuálnu tlačovú úlohu. • Nainštalujte ďalšiu pamäť tlačiarne. • Pred opätovným odoslaním tlačovej úlohy na tlač znížte jej zložitosť a veľkosť. <ul style="list-style-type: none"> – Znížte počet stránok v tlačovej úlohe. – Znížte počet a veľkosť prevzatých písiem. – Z tlačovej úlohy odstráňte všetky nepotrebné písma alebo makrá. – Znížte počet grafických prvkov v tlačovej úlohe. |
| 42.yy | Vymeňte [farba] kazetu, región tlačiarne sa nezhoduje. | Ďalšie informácie nájdete v časti „výmena kazety, región tlačiarne sa nezhoduje“ na strane 286. |
| 43.40y, 43.41y, 43.42y, 43.43y | Problém s [farba] kazetou. | <ol style="list-style-type: none"> 1 Otvorte dvierka B. 2 Vyberte tonerovú kazetu. 3 Vložte tonerovú kazetu. 4 Zatvorte dvierka B. <p>Ak problém pretrváva, vymeňte kazetu.</p> |
| 43.40z, 43.41z, 43.42z, 43.43z | Vymeňte chybnú [farba] kazetu. | Ďalšie informácie nájdete v časti „Výmena tonerovej kazety“ na strane 183. |

| Chybové kódy | Chybové hlásenie | Riešenie |
|--------------|---|--|
| 55.1 | Chyba pri čítaní jednotky USB. Odstráňte jednotku USB. | Ak chcete pokračovať, odstráňte jednotku flash. |
| 55.2 | Chyba pri čítaní z rozbočovača USB. Odstráňte rozbočovač. | Ak chcete pokračovať, odstráňte rozbočovač USB. |
| 58 | Je pripojených príliš veľa zásobníkov. Podporovať sa môže len <x/> zásobník/zásobníkov. | <ol style="list-style-type: none"> 1 Vypnite tlačiareň. 2 Vytiahnite napájací kábel zo sieťovej zásuvky a potom z tlačiarne. 3 Odstráňte jeden alebo viac zásobníkov. 4 Zapojte napájací kábel do elektrickej zásuvky a zapnite tlačiareň. <p> POZOR – RIZIKO PORANENIA: Riziku požiaru alebo zásahu elektrickým prúdom sa vyhnite tak, že zapojíte napájací kábel do riadne označenej a správne uzemnenej elektrickej zásuvky, ktorá sa nachádza blízko produktu a je ľahko dostupná.</p> |
| 59 | Nekompatibilný zásobník [x] | <ol style="list-style-type: none"> 1 Vypnite tlačiareň. 2 Vytiahnite napájací kábel zo sieťovej zásuvky a potom z tlačiarne. 3 Vyberte označený zásobník. 4 Zapojte napájací kábel do elektrickej zásuvky a zapnite tlačiareň. <p> POZOR – RIZIKO PORANENIA: Riziku požiaru alebo zásahu elektrickým prúdom sa vyhnite tak, že zapojíte napájací kábel do riadne označenej a správne uzemnenej elektrickej zásuvky, ktorá sa nachádza blízko produktu a je ľahko dostupná.</p> |
| 61 | Odpojte chybný disk. | Vymeňte poškodený úložný disk. |
| 62 | Disk je plný. | <p>Vyskúšajte jedno alebo viaceré z nasledujúcich riešení:</p> <ul style="list-style-type: none"> • Dotknite sa položky Pokračovať, čím sa hlásenie odstráni. • Vymažte údaje o písmach, makrách a ďalšie údaje uložené na disku s inteligentným ukladaním. • Nainštalujte disk s inteligentným ukladaním. |
| 63 | Formátovať disk. | <p>Formátovaním sa teraz vymažú všetky informácie z pamäťového disku.</p> <p>Ak chcete disk formátovať, postupujte takto:</p> <ol style="list-style-type: none"> 1 Na domovskej obrazovke sa dotknite položiek Nastavenia > Zariadenie > Údržba > Vymazanie mimo prevádzky. 2 Dotknite sa položky Ošetriť všetky informácie na pevnom disku alebo Vymazať disk s inteligentným ukladaním a potom sa dotknite položky VYMAZAŤ. |
| 71.01 | Nie je nastavený názov faxového zariadenia. Obráťte sa na správcu systému. | Ďalšie informácie nájdete v časti „ Nastavenie faxu pomocou funkcie analógového faxu “ na strane 33. |
| 71.02 | Nie je nastavené číslo faxového zariadenia. Obráťte sa na správcu systému. | |

| Chybové kódy | Chybové hlásenie | Riešenie |
|---------------------|---|--|
| 71.03 | K modemu nie je pripojená žiadna analógová telefónna linka, fax je vypnutý. | Skontrolujte linku, či je pripojená a má signál. Ďalšie informácie nájdete v časti „Nastavenie faxu cez štandardnú telefónnu linku“ na strane 35. |
| 71.06 | So serverom faxu HTTPS sa nedá spojiť | Pripojenie k faxovému serveru HTTPS sa prerušilo. Skontrolujte internetové pripojenie tlačiarne. |
| 71.12 | Pamäť je plná, nemožno tlačiť faxy. | Dotknite sa položky Vytlačiť všetko vytlačte maximum uložených faxov. |
| 71.13 | Pamäť je plná. Faxy sa nedajú odosielať. | Vyskúšajte jedno alebo viaceré z nasledujúcich riešení: <ul style="list-style-type: none"> • Pokračujte a skúste fax odoslať znovu. • Naskenujte originál dokumentu po jednotlivých stranách, vytočte faxové číslo a potom naskenujte dokument. |
| 71,4 | Nesprávny čas tlačiarne. | Ak chcete nastaviť správny čas tlačiarne, postupujte takto: <ol style="list-style-type: none"> 1 Na domovskej obrazovke sa dotknite položky Nastavenia > Zariadenie > Predvoľby. 2 Dotknite sa položky Dátum a čas a potom nastavte správny čas. |
| 72.01 | E-mailový server SMTP nie je nastavený. Obráťte sa na správcu systému. | Vyskúšajte jednu z týchto možností: <ul style="list-style-type: none"> • Nastavte si funkciu e-mailu. Ďalšie informácie nájdete v časti „Konfigurácia nastavení protokolu e-mail SMTP“ na strane 40. • Vypnite chybové hlásenie. Ďalšie informácie nájdete v časti „Vypnutie chybového hlásenia 'Nie je nastavený server SMTP'“ na strane 290. |
| 80,11 | Úroveň súpravy na údržbu je nízka. | Dotknite sa položky Pokračovať , čím sa hlásenie odstráni. |
| 80,21 | Úroveň súpravy na údržbu je veľmi nízka. | |
| 84.01, 84.09 | Čierna a farebná tlačová súprava je takmer prázdna. | Dotknite sa položky Pokračovať , čím sa hlásenie odstráni. |
| 84,11, 84,19 | Čierna a farebná tlačová súprava je takmer prázdna. | |
| 84.21, 84.23, 84.29 | Čierna a farebná tlačová súprava je úplne prázdna. | |
| 84,31, 84,33 | Vymeňte tlačovú súpravu s farbou [color], uplynula odporúčaná doba životnosti. | Ďalšie informácie nájdete v časti „Výmena tlačovej súpravy“ na strane 185. |
| 84,41, 84,43, 84,48 | Ak chcete pokračovať v tlači, vymeňte tlačovú súpravu s farbou [color]. | |
| 88.00, 88.08, 88.09 | [Farba] kazeta je takmer prázdna. | Dotknite sa položky Pokračovať , čím sa hlásenie odstráni. |
| 88.10, 88.18, 88.19 | Úroveň hladiny [farba] kazety je nízka. | |
| 88.20, 88.28, 88.29 | Úroveň hladiny [farba] kazety je veľmi nízka. | |

| Chybové kódy | Chybové hlásenie | Riešenie |
|--|--|---|
| 88,30, 88,37, 88,38 | Vymeňte kazetu s farbou [color], odhadovaný počet zostávajúcich strán je <num/>. Vymeňte kazetu s farbou [color]. | Ďalšie informácie nájdete v časti „Výmena tonerovej kazety“ na strane 183. |
| 88,40, 88,47, 88,48 | Vymeňte kazetu s farbou [color], zostáva 0 strán. | |
| 200,02, 200,03, 200,05, 200,06, 200,12, 200,13, 200,15, 200,16, 200,22, 200,23, 200,25, 200,32, 200,33, 200,35, 200,43, 200,45, 200,91, 200,99, 202,03, 202,04, 202,05, 202,13, 202,14, 202,15, 202,23, 202,24, 202,25, 202,33, 202,34, 202,35, 202,43, 202,44, 202,45, 202,91, 232,02, 232,03, 232,05, 232,12, 232,13, 232,15, 232,22, 232,23, 232,25, 232,32, 232,33, 232,35, 232,42, 232,43, 232,45, 232,92, 232,93, 232,95, 241,91 | Zaseknutie papiera, [hlavička zaseknutia]. [xxx.yy] | Ďalšie informácie nájdete v časti „Zaseknutie papiera v dvierkach A“ na strane 277. |

| Chybové kódy | Chybové hlásenie | Riešenie |
|--|--|--|
| 241,05, 241,82, 241,83, 241,84, 241,91, 242,05, 242,06, 242,21, 242,22, 242,25, 242,26, 242,31, 242,32, 242,33, 242,35, 242,36, 242,43, 242,45, 242,70, 242,72, 242,91, 242,92, 242,93, 242,95, 243,31, 243,32, 243,35, 243,36, 243,41, 243,42, 243,43, 243,45, 243,70, 243,71, 243,72, 243,73, 243,74, 243,75, 243,76, 243,80, 243,81, 243,82, 243,83, 243,84, 243,85, 243,86, 243,91, 243,92, 243,93, 243,95, 243,96, 243,97, 244,45, 244,46, 244,70, 244,71, 244,72, 244,73, 244,74, 244,75, 244,76, 244,80, 244,81, 244,82, 244,83, 244,84, 244,85, 244,86, 244,91, 244,92, 244,93, 244,95, 244,96, 244,97 | Zaseknutie papiera, [hlavička zaseknutia]. [xxx.yy] | Ďalšie informácie nájdete v časti „Zaseknutie papiera v zásobníkoch“ na strane 280. |
| 242,05 | Zaseknutie papiera, [hlavička zaseknutia]. [xxx.yy] | Ďalšie informácie nájdete v časti „Zaseknutie papiera vo viacúčelovom podávači“ na strane 282. |
| 251.xx | Zaseknutie papiera, [hlavička zaseknutia]. [xxx.yy] | Ďalšie informácie nájdete v časti „Zaseknutie papiera v ručnom podávači“ na strane 281. |
| 200.16, 241.8y | Chyba pri vkladaní papiera, [hlavička zaseknutia]. [xxx.yy] | Ďalšie informácie nájdete v časti „Zaseknutie papiera v zásobníkoch“ na strane 280. |
| 280.11, 280.13, 280.15, 280.91, 280.93, 280.95, 284.11, 284.13, 284.15, 284.91, 284.93, 284.95, 295.01, 680.10, 680.20, 680.40 | Zaseknutie skenera. [xxx.yy] | Ďalšie informácie nájdete v časti „Zaseknutý papier v automatickom podávači dokumentov“ na strane 276. |

Problémy s tlačou

Nízka kvalita tlače

Prázdne alebo biele strany



Poznámka: Skôr než sa pustíte do riešenia tohto problému, vytlačte strany testu kvality. Na domovskej obrazovke sa dotknite položiek **Nastavenia** > Riešenie problémov > **Tlačiť strany testu kvality**.

| Akcia | Áno | Nie |
|--|--|-----------------------|
| <p>Krok 1</p> <p>a Skontrolujte, či sa v tlačiarňi nachádza originálna a podporovaná tonerová kazeta od spoločnosti Lexmark.</p> <p>Poznámka: Ak kazeta nie je podporovaná, nainštalujte podporovanú kazetu.</p> <p>b Vytlačte dokument.</p> <p>Tlačí tlačiareň prázdne alebo biele strany?</p> | Prejdite na krok č. 2. | Problém je vyriešený. |
| <p>Krok 2</p> <p>a Vyberte z tlačiarne farebnú tlačovú súpravu a potom čiernu tlačovú jednotku.</p> <p>Výstraha – Riziko poranenia: Farebnú tlačovú súpravu ani čiernu tlačovú jednotku nevystavujte priamemu svetlu na dlhšie ako 10 minút. Dlhšie vystavenie svetlu môže spôsobiť problémy s kvalitou tlače.</p> <p>Výstraha – Riziko poranenia: Nedotýkajte sa fotovalca pod farebnou tlačovou súpravou a čiernou tlačovou jednotkou. Mohli by ste tým ovplyvniť kvalitu tlače budúcich tlačových úloh.</p> <p>b Vložte čiernu tlačovú jednotku a potom farebnú tlačovú súpravu.</p> <p>c Vytlačte dokument.</p> <p>Tlačí tlačiareň prázdne alebo biele strany?</p> | Kontaktujte podporu pre zákazníkov . | Problém je vyriešený. |

Tmavá tlač



Poznámka: Než sa pustíte do riešenia tohto problému, vytlačte strany so vzorkami kvality tlače a zistite, ktorá farba chýba. Na domovskej obrazovke sa dotknite položiek **Nastavenia** > Riešenie problémov > **Tlačiť strany testu kvality**.

| Akcia | Áno | Nie |
|---|------------------------|-----------------------|
| <p>Krok 1</p> <p>a Vykonajte funkciu Úprava farieb. Na domovskej obrazovke sa dotknite položiek Nastavenia > Tlač > Kvalita > Rozšírené spracovanie obrázkov > Úprava farieb.</p> <p>b Vytlačte dokument.</p> <p>Je výtlačok príliš tmavý?</p> | Prejdite na krok č. 2. | Problém je vyriešený. |
| <p>Krok 2</p> <p>a Znížte tmavosť tonera v dialógovom okne Predvoľby tlače alebo Tlač v závislosti od používaného operačného systému. Poznámka: Nastavenia môžete zmeniť aj prostredníctvom ovládacieho panela tlačiarne. Na domovskej obrazovke sa dotknite položiek Nastavenia > Tlač > Kvalita > Tmavosť tonera.</p> <p>b Vytlačte dokument.</p> <p>Je výtlačok príliš tmavý?</p> | Prejdite na krok č. 3. | Problém je vyriešený. |
| <p>Krok 3</p> <p>a Špecifikujte typ papiera v dialógovom okne Predvoľby tlače alebo Tlač v závislosti od používaného operačného systému. Poznámky:</p> <ul style="list-style-type: none"> • Uistite sa, že nastavenia zodpovedajú papieru vloženému v zásobníku. • Nastavenia môžete zmeniť aj prostredníctvom ovládacieho panela tlačiarne. Na domovskej obrazovke sa dotknite položiek Nastavenia > Papier > Konfigurácia zásobníkov > Veľkosť/typ papiera. <p>b Vytlačte dokument.</p> <p>Je výtlačok príliš tmavý?</p> | Prejdite na krok č. 4. | Prejdite na krok 6. |
| <p>Krok 4</p> <p>Uistite sa, že nejde o textúrovaný alebo drsný papier.</p> <p>Tlačíte na textúrovaný alebo drsný papier?</p> | Prejdite na krok č. 5. | Prejdite na krok 6. |

| Akcia | Áno | Nie |
|--|--|-----------------------|
| <p>Krok 5</p> <p>a Textúrovaný alebo drsný papier nahradte obyčajným papierom.</p> <p>b Vytlačte dokument.</p> <p>Je výtlačok príliš tmavý?</p> | Prejdite na krok č. 6. | Problém je vyriešený. |
| <p>Krok 6</p> <p>a Vložte papier z nového balíka.</p> <p>Poznámka: Pri vysokej vlhkosti papier absorbuje vlhko. Papier vyberte z pôvodného balenia, až keď ho budete chcieť použiť.</p> <p>b Vytlačte dokument.</p> <p>Je výtlačok príliš tmavý?</p> | Kontaktujte podporu pre zákazníkov . | Problém je vyriešený. |

Tieňové obrázky

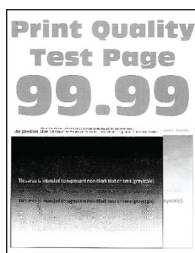

Poznámka: Skôr než sa pustíte do riešenia tohto problému, vytlačte strany testu kvality. Na domovskej obrazovke sa dotknite položiek **Nastavenia** > **Riešenie problémov** > **Tlačiť strany testu kvality**.

| Akcia | Áno | Nie |
|---|------------------------|-----------------------|
| <p>Krok 1</p> <p>a Do zásobníka vložte papier správneho typu a hmotnosti.</p> <p>b Vytlačte dokument.</p> <p>Objavujú sa tieňové obrázky na výtlačkoch?</p> | Prejdite na krok č. 2. | Problém je vyriešený. |
| <p>Krok 2</p> <p>a Špecifikujte typ papiera v dialógovom okne Predvoľby tlače alebo Tlač v závislosti od používaného operačného systému.</p> <p>Poznámky:</p> <ul style="list-style-type: none"> Uistite sa, že nastavenie zodpovedá papieru vloženému v zásobníku. Nastavenie môžete zmeniť aj prostredníctvom ovládacieho panela tlačiarne. Na domovskej obrazovke sa dotknite položiek Nastavenia > Papier > Konfigurácia zásobníkov > Veľkosť/typ papiera. <p>b Vytlačte dokument.</p> <p>Objavujú sa tieňové obrázky na výtlačkoch?</p> | Prejdite na krok č. 3. | Problém je vyriešený. |

| Akcia | Áno | Nie |
|---|--|------------------------------|
| <p>Krok 3</p> <p>a Vykonať funkciu Úprava farieb. Na domovskej obrazovke sa dotknite položiek Nastavenia > Tlač > Kvalita > Rozšírené spracovanie obrázkov > Úprava farieb.</p> <p>b Vytlačte dokument.</p> <p>Objavujú sa tieňové obrázky na výtlačkoch?</p> | <p>Kontaktujte podporu pre zákazníkov.</p> | <p>Problém je vyriešený.</p> |

Sivé alebo farebné pozadie



Poznámka: Skôr než sa pustíte do riešenia tohto problému, vytlačte strany testu kvality. Na domovskej obrazovke sa dotknite položiek **Nastavenia > Riešenie problémov > Tlačiť strany testu kvality**.

| Akcia | Áno | Nie |
|---|-------------------------------|------------------------------|
| <p>Krok 1</p> <p>a Zvýšte tmavosť tonera v dialógovom okne Predvoľby tlače alebo Tlač v závislosti od používaného operačného systému.</p> <p>Poznámka: Nastavenie môžete zmeniť aj prostredníctvom ovládacieho panela tlačiarne. Na domovskej obrazovke sa dotknite položiek Nastavenia > Tlač > Kvalita > Tmavosť tonera.</p> <p>b Vytlačte dokument.</p> <p>Objavuje sa na vytlačných dokumentoch sivé alebo farebné pozadie?</p> | <p>Prejdite na krok č. 2.</p> | <p>Problém je vyriešený.</p> |
| <p>Krok 2</p> <p>a Vykonať funkciu Úprava farieb. Na domovskej obrazovke sa dotknite položiek Nastavenia > Tlač > Kvalita > Rozšírené spracovanie obrázkov > Úprava farieb.</p> <p>b Vytlačte dokument.</p> <p>Objavuje sa na vytlačných dokumentoch sivé alebo farebné pozadie?</p> | <p>Prejdite na krok č. 3.</p> | <p>Problém je vyriešený.</p> |

| Akcia | Áno | Nie |
|---|--|------------------------------|
| <p>Krok 3</p> <p>a Vyberte z tlačiarne farebnú tlačovú súpravu a potom čiernu tlačovú jednotku.</p> <p>Výstraha – Riziko poranenia: Farebnú tlačovú súpravu ani čiernu tlačovú jednotku nevystavujte priamemu svetlu na dlhšie ako 10 minút. Dlhšie vystavenie svetlu môže spôsobiť problémy s kvalitou tlače.</p> <p>Výstraha – Riziko poranenia: Nedotýkajte sa fotovalca pod farebnou tlačovou súpravou a čiernou tlačovou jednotkou. Mohli by ste tým ovplyvniť kvalitu tlače budúcich tlačových úloh.</p> <p>b Vložte čiernu tlačovú jednotku a potom farebnú tlačovú súpravu.</p> <p>c Vytlačte dokument.</p> <p>Objavuje sa na vytlačených dokumentoch sivé alebo farebné pozadie?</p> | <p>Kontaktujte podporu pre zákazníkov.</p> | <p>Problém je vyriešený.</p> |

Nesprávne okraje



Poznámka: Skôr než sa pustíte do riešenia tohto problému, vytlačte strany testu kvality. Na domovskej obrazovke sa dotknite položiek **Nastavenia > Riešenie problémov > Tlačiť strany testu kvality**.

| Akcia | Áno | Nie |
|--|------------------------------|-------------------------------|
| <p>Krok 1</p> <p>a Upravte vodiace lišty papiera v zásobníku do správnej polohy pre vložený papier.</p> <p>b Vytlačte dokument.</p> <p>Sú okraje správne?</p> | <p>Problém je vyriešený.</p> | <p>Prejdite na krok č. 2.</p> |

| Akcia | Áno | Nie |
|--|-----------------------|--|
| <p>Krok 2</p> <p>a Špecifikujte veľkosť papiera v dialógovom okne Predvoľby tlače alebo Tlač v závislosti od používaného operačného systému.</p> <p>Poznámky:</p> <ul style="list-style-type: none"> • Uistite sa, že nastavenie zodpovedá vloženému papieru. • Nastavenie môžete zmeniť aj prostredníctvom ovládacieho panela tlačiarne. Na domovskej obrazovke sa dotknite položiek Nastavenia > Papier > Konfigurácia zásobníkov > Veľkosť/typ papiera. <p>Poznámka:</p> <p>b Vytlačte dokument.</p> <p>Sú okraje správne?</p> | Problém je vyriešený. | Kontaktujte podporu pre zákazníkov . |

Svetlá tlač

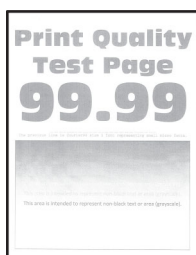

Poznámka: Skôr než sa pustíte do riešenia tohto problému, vytlačte strany testu kvality. Na domovskej obrazovke sa dotknite položiek **Nastavenia > Riešenie problémov > Tlačiť strany testu kvality**.

| Akcia | Áno | Nie |
|---|------------------------|-----------------------|
| <p>Krok 1</p> <p>a Vykonajte funkciu Úprava farieb. Na domovskej obrazovke sa dotknite položiek Nastavenia > Tlač > Kvalita > Rozšírené spracovanie obrázkov > Úprava farieb.</p> <p>b Vytlačte dokument.</p> <p>Je tlač svetlá?</p> | Prejdite na krok č. 2. | Problém je vyriešený. |
| <p>Krok 2</p> <p>a Zvýšte tmavosť tonera v dialógovom okne Predvoľby tlače alebo Tlač v závislosti od používaného operačného systému.</p> <p>Poznámka: Nastavenie môžete zmeniť aj prostredníctvom ovládacieho panela tlačiarne. Na domovskej obrazovke sa dotknite položiek Nastavenia > Tlač > Kvalita > Tmavosť tonera.</p> <p>b Vytlačte dokument.</p> <p>Je tlač svetlá?</p> | Prejdite na krok č. 3. | Problém je vyriešený. |

| Akcia | Áno | Nie |
|--|------------------------|-----------------------|
| <p>Krok 3</p> <p>a Vypnite funkciu Úspora farieb. Na domovskej obrazovke sa dotknite položiek Nastavenia > Tlač > Kvalita > Úspora farieb.</p> <p>b Vytlačte dokument.</p> <p>Je tlač svetlá?</p> | Prejdite na krok č. 4. | Problém je vyriešený. |
| <p>Krok 4</p> <p>a Špecifikujte typ papiera v dialógovom okne Predvoľby tlače alebo Tlač v závislosti od používaného operačného systému.</p> <p>Poznámky:</p> <ul style="list-style-type: none"> • Uistite sa, že nastavenie zodpovedá vloženému papieru. • Nastavenie môžete zmeniť aj prostredníctvom ovládacieho panela tlačiarne. Na domovskej obrazovke sa dotknite položiek Nastavenia > Papier > Konfigurácia zásobníkov > Veľkosť/typ papiera. <p>b Vytlačte dokument.</p> <p>Je tlač svetlá?</p> | Prejdite na krok č. 5. | Problém je vyriešený. |
| <p>Krok 5</p> <p>Skontrolujte, či papier nemá textúrovaný alebo drsný povrch.</p> <p>Tlačíte na textúrovaný alebo drsný papier?</p> | Prejdite na krok č. 6. | Prejdite na krok 7. |
| <p>Krok 6</p> <p>a Textúrovaný alebo drsný papier nahradte obyčajným papierom.</p> <p>b Vytlačte dokument.</p> <p>Je tlač svetlá?</p> | Prejdite na krok č. 7. | Problém je vyriešený. |
| <p>Krok 7</p> <p>a Vložte papier z nového balíka.</p> <p>Poznámka: Pri vysokej vlhkosti papier absorbuje vlhko. Papier vyberte z pôvodného balenia, až keď ho budete chcieť použiť.</p> <p>b Vytlačte dokument.</p> <p>Je tlač svetlá?</p> | Prejdite na krok č. 8. | Problém je vyriešený. |

| Akcia | Áno | Nie |
|---|--|------------------------------|
| <p>Krok 8</p> <p>a Vyberte z tlačiarne farebnú tlačovú súpravu a potom čiernu tlačovú jednotku.</p> <p>Výstraha – Riziko poranenia: Farebnú tlačovú súpravu ani čiernu tlačovú jednotku nevystavujte priamemu svetlu na dlhšie ako 10 minút. Dlhšie vystavenie svetlu môže spôsobiť problémy s kvalitou tlače.</p> <p>Výstraha – Riziko poranenia: Nedotýkajte sa fotovalca pod farebnou tlačovou súpravou a čiernou tlačovou jednotkou. Mohli by ste tým ovplyvniť kvalitu tlače budúcich tlačových úloh.</p> <p>b Vložte čiernu tlačovú jednotku a potom farebnú tlačovú súpravu.</p> <p>c Vytlačte dokument.</p> <p>Je výtlačok príliš svetlý?</p> | <p>Kontaktujte podporu pre zákazníkov.</p> | <p>Problém je vyriešený.</p> |

Chýbajúce farby

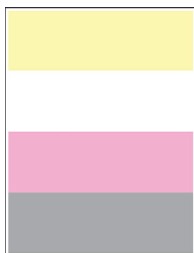

Poznámka: Skôr než sa pustíte do riešenia tohto problému, vytlačte strany testu kvality. Na domovskej obrazovke sa dotknite položiek **Nastavenia** > Riešenie problémov > **Tlačiť strany testu kvality**.

| Akcia | Áno | Nie |
|---|--|------------------------------|
| <p>a Odstráňte farebnú tlačovú súpravu.</p> <p>Výstraha – Riziko poranenia: Farebnú tlačovú súpravu nevystavujte priamemu svetlu na dlhšie ako 10 minút. Dlhšie vystavenie svetlu môže spôsobiť problémy s kvalitou tlače.</p> <p>Výstraha – Riziko poranenia: Nedotýkajte sa fotovalca pod farebnou tlačovou súpravou. Mohli by ste tým ovplyvniť kvalitu tlače budúcich tlačových úloh.</p> <p>b Odstráňte tonerovú kazetu chýbajúcej farby.</p> <p>c Vyberte a znova vložte jednotku vývojky chýbajúcej farby.</p> <p>d Vložte tonerovú kazetu chýbajúcej farby.</p> <p>e Vložte farebnú tlačovú súpravu.</p> <p>f Vytlačte dokument.</p> <p>Vyskytujú sa na výtlačkoch chýbajúce farby?</p> | <p>Kontaktujte podporu pre zákazníkov.</p> | <p>Problém je vyriešený.</p> |

Roztečená tlač a bodky

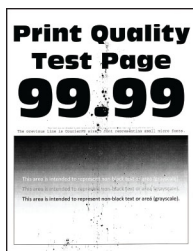

Poznámka: Skôr než sa pustíte do riešenia tohto problému, vytlačte strany testu kvality. Na domovskej obrazovke sa dotknite položiek **Nastavenia > Riešenie problémov > Tlačiť strany testu kvality**.

| Akcia | Áno | Nie |
|---|------------------------|--|
| <p>Krok 1 Skontrolujte, či sa v tlačiarni nenachádza vytečený toner.</p> <p>Je tlačiareň čistá a nenachádza sa v nej žiadny vytečený toner?</p> | Prejdite na krok č. 2. | Kontaktujte podporu pre zákazníkov . |
| <p>Krok 2</p> <p>a Na domovskej obrazovke sa dotknite položiek Nastavenia > Papier > Konfigurácia zásobníkov > Veľkosť/typ papiera.</p> <p>b Skontrolujte, či nastavenia veľkosti a typu papiera zodpovedajú vloženému papieru.</p> <p>Poznámka: Skontrolujte, či papier nemá textúrovanú alebo drsnú povrchovú úpravu.</p> <p>Sú nastavenia správne?</p> | Prejdite na krok 4. | Prejdite na krok č. 3. |
| <p>Krok 3</p> <p>a Špecifikujte veľkosť a typ papiera v dialógovom okne Predvoľby tlače alebo Tlač v závislosti od používaného operačného systému.</p> <p>Poznámky:</p> <ul style="list-style-type: none"> Uistite sa, že nastavenia zodpovedajú papieru vloženému v zásobníku. Nastavenia môžete zmeniť aj prostredníctvom ovládacieho panela tlačiarnie. Na domovskej obrazovke sa dotknite položiek Nastavenia > Papier > Konfigurácia zásobníkov > Veľkosť/typ papiera. <p>b Vytlačte dokument.</p> <p>Je tlač roztečená?</p> | Prejdite na krok č. 4. | Problém je vyriešený. |
| <p>Krok 4</p> <p>a Vložte papier z nového balíka.</p> <p>Poznámka: Pri vysokej vlhkosti papier absorbuje vlhko. Papier vyberte z pôvodného balenia, až keď ho budete chcieť použiť.</p> <p>b Vytlačte dokument.</p> <p>Je tlač roztečená?</p> | Prejdite na krok č. 5. | Problém je vyriešený. |

| Akcia | Áno | Nie |
|---|--|------------------------------|
| <p>Krok 5</p> <p>a Vyberte z tlačiarne farebnú tlačovú súpravu a potom čiernu tlačovú jednotku.</p> <p>Výstraha – Riziko poranenia: Farebnú tlačovú súpravu ani čiernu tlačovú jednotku nevystavujte priamemu svetlu na dlhšie ako 10 minút. Dlhšie vystavenie svetlu môže spôsobiť problémy s kvalitou tlače.</p> <p>Výstraha – Riziko poranenia: Nedotýkajte sa fotovalca pod farebnou tlačovou súpravou a čiernou tlačovou jednotkou. Mohli by ste tým ovplyvniť kvalitu tlače budúcich tlačových úloh.</p> <p>b Vložte čiernu tlačovú jednotku a potom farebnú tlačovú súpravu.</p> <p>c Vytlačte dokument.</p> <p>Je tlač roztečená?</p> | <p>Kontaktujte podporu pre zákazníkov.</p> | <p>Problém je vyriešený.</p> |

Zvlnenie papiera



Poznámka: Skôr než sa pustíte do riešenia tohto problému, vytlačte strany testu kvality. Na domovskej obrazovke sa dotknite položiek **Nastavenia > Riešenie problémov > Tlačiť strany testu kvality**.

| Akcia | Áno | Nie |
|--|-------------------------------|------------------------------|
| <p>Krok 1</p> <p>a Upravte vodiace lišty v zásobníku do správnej polohy pre vložený papier.</p> <p>b Vytlačte dokument.</p> <p>Je papier zvlnený?</p> | <p>Prejdite na krok č. 2.</p> | <p>Problém je vyriešený.</p> |
| <p>Krok 2</p> <p>a Špecifikujte typ papiera v dialógovom okne Predvoľby tlače alebo Tlač v závislosti od používaného operačného systému.</p> <p>Poznámky:</p> <ul style="list-style-type: none"> • Uistite sa, že nastavenie zodpovedá vloženému papieru. • Nastavenie môžete zmeniť aj prostredníctvom ovládacieho panela tlačiarne. Na domovskej obrazovke sa dotknite položiek Nastavenia > Papier > Konfigurácia zásobníkov > Veľkosť/typ papiera. <p>b Vytlačte dokument.</p> <p>Je papier zvlnený?</p> | <p>Prejdite na krok č. 3.</p> | <p>Problém je vyriešený.</p> |

| Akcia | Áno | Nie |
|---|--|-----------------------|
| Krok 3 Tlačte na druhú stranu papiera. a Odstráňte papier, otočte a potom ho znova vložte. b Vytlačte dokument. Je papier zvlhčený? | Prejdite na krok č. 4. | Problém je vyriešený. |
| Krok 4 a Vložte papier z nového balíka. Poznámka: Pri vysokej vlhkosti papier absorbuje vlhko. Papier vyberte z pôvodného balenia, až keď ho budete chcieť použiť. b Vytlačte dokument. Je papier zvlhčený? | Kontaktujte podporu pre zákazníkov . | Problém je vyriešený. |

Krivá alebo šikmá tlač



Poznámka: Skôr než sa pustíte do riešenia tohto problému, vytlačte strany testu kvality. Na domovskej obrazovke sa dotknite položiek **Nastavenia** > Riešenie problémov > **Tlačiť strany testu kvality**.

| Akcia | Áno | Nie |
|--|--|-----------------------|
| Krok 1 a Vytiahnite zásobník. b Vyberte papier a potom vložte papier z nového balíka. Poznámka: Pri vysokej vlhkosti papier absorbuje vlhko. Papier vyberte z pôvodného balenia, až keď ho budete chcieť použiť. c Stlačte a potiahnite vodiace lišty papiera do správnej polohy pre veľkosť papiera, ktorý vkladáte. d Vložte zásobník. e Vytlačte dokument. Je tlač krivá alebo šikmá? | Prejdite na krok č. 2. | Problém je vyriešený. |
| Krok 2 a Skontrolujte, či tlačíte na podporovaný papier. b Vytlačte dokument. Je tlač krivá alebo šikmá? | Kontaktujte podporu pre zákazníkov . | Problém je vyriešený. |

Jednofarebné alebo čierne obrázky



Poznámka: Skôr než sa pustíte do riešenia tohto problému, vytlačte strany testu kvality. Na domovskej obrazovke sa dotknite položiek **Nastavenia** > Riešenie problémov > **Tlačiť strany testu kvality**.

| Akcia | Áno | Nie |
|--|--|------------------------------|
| <p>a Vyberte z tlačiarne farebnú tlačovú súpravu a potom čiernu tlačovú jednotku.</p> <p>Výstraha – Riziko poranenia: Farebnú tlačovú súpravu ani čiernu tlačovú jednotku nevystavujte priamemu svetlu na dlhšie ako 10 minút. Dlhšie vystavenie svetlu môže spôsobiť problémy s kvalitou tlače.</p> <p>Výstraha – Riziko poranenia: Nedotýkajte sa fotovalca pod farebnou tlačovou súpravou a čiernou tlačovou jednotkou. Mohli by ste tým ovplyvniť kvalitu tlače budúcich tlačových úloh.</p> <p>b Vložte čiernu tlačovú jednotku a potom farebnú tlačovú súpravu.</p> <p>c Vytlačte dokument.</p> <p>Tlačí tlačiareň jednofarebné alebo čierne obrázky?</p> | <p>Kontaktujte podporu pre zákazníkov.</p> | <p>Problém je vyriešený.</p> |

Odrezaný text alebo obrázky



Poznámka: Skôr než sa pustíte do riešenia tohto problému, vytlačte strany testu kvality. Na domovskej obrazovke sa dotknite položiek **Nastavenia** > Riešenie problémov > **Tlačiť strany testu kvality**.

| Akcia | Áno | Nie |
|--|-------------------------------|------------------------------|
| <p>Krok 1</p> <p>a Upravte vodiace lišty papiera v zásobníku do správnej polohy pre vložený papier.</p> <p>b Vytlačte dokument.</p> <p>Sú text alebo obrázok orezané?</p> | <p>Prejdite na krok č. 2.</p> | <p>Problém je vyriešený.</p> |

| Akcia | Áno | Nie |
|---|--|------------------------------|
| <p>Krok 2</p> <p>a Špecifikujte veľkosť papiera v dialógovom okne Predvoľby tlače alebo Tlač v závislosti od používaného operačného systému.</p> <p>Poznámky:</p> <ul style="list-style-type: none"> • Uistite sa, že nastavenie zodpovedá papieru vloženému v zásobníku. • Nastavenie môžete zmeniť aj prostredníctvom ovládacieho panela tlačiarne. Na domovskej obrazovke sa dotknite položiek Nastavenia > Papier > Konfigurácia zásobníkov > Veľkosť/typ papiera. <p>b Vytlačte dokument.</p> <p>Sú text alebo obrázky orezané?</p> | <p>Prejdite na krok č. 3.</p> | <p>Problém je vyriešený.</p> |
| <p>Krok 3</p> <p>a Vyberte z tlačiarne farebnú tlačovú súpravu a potom čiernu tlačovú jednotku.</p> <p>Výstraha – Riziko poranenia: Farebnú tlačovú súpravu ani čiernu tlačovú jednotku nevystavujte priamemu svetlu na dlhšie ako 10 minút. Dlhšie vystavenie svetlu môže spôsobiť problémy s kvalitou tlače.</p> <p>Výstraha – Riziko poranenia: Nedotýkajte sa fotovalca pod farebnou tlačovou súpravou a čiernou tlačovou jednotkou. Mohli by ste tým ovplyvniť kvalitu tlače budúcich tlačových úloh.</p> <p>b Vložte čiernu tlačovú jednotku a potom farebnú tlačovú súpravu.</p> <p>c Vytlačte dokument.</p> <p>Sú text alebo obrázky orezané?</p> | <p>Kontaktujte podporu pre zákazníkov.</p> | <p>Problém je vyriešený.</p> |

Toner sa dá ľahko zotrieť

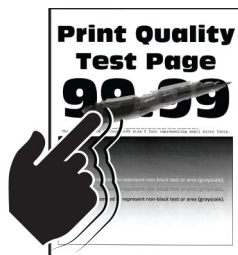

Poznámka: Skôr než sa pustíte do riešenia tohto problému, vytlačte strany testu kvality. Na domovskej obrazovke sa dotknite položiek **Nastavenia > Riešenie problémov > Tlačiť strany testu kvality**.

| Akcia | Áno | Nie |
|---|--|-----------------------|
| <p>1 Špecifikujte typ papiera v dialógovom okne Predvoľby tlače alebo Tlač v závislosti od používaného operačného systému.</p> <p>Poznámky:</p> <ul style="list-style-type: none"> • Uistite sa, že nastavenie zodpovedá vloženému papieru. • Nastavenie môžete zmeniť aj prostredníctvom ovládacieho panela tlačiarne. Na domovskej obrazovke sa dotknite položiek Nastavenia > Papier > Konfigurácia zásobníkov > Veľkosť/typ papiera. <p>2 Vytlačte dokument.</p> <p>Dá sa toner zotrieť?</p> | Kontaktujte podporu pre zákazníkov . | Problém je vyriešený. |

Nerovnomerná hustota tlače

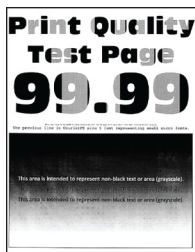

Poznámka: Skôr než sa pustíte do riešenia tohto problému, vytlačte strany testu kvality. Na domovskej obrazovke sa dotknite položiek **Nastavenia > Riešenie problémov > Tlačiť strany testu kvality**.

| Akcia | Áno | Nie |
|--|--|-----------------------|
| <p>a Vyberte z tlačiarne farebnú tlačovú súpravu a potom čiernu tlačovú jednotku.</p> <p>Výstraha – Riziko poranenia: Farebnú tlačovú súpravu ani čiernu tlačovú jednotku nevystavujte priamemu svetlu na dlhšie ako 10 minút. Dlhšie vystavenie svetlu môže spôsobiť problémy s kvalitou tlače.</p> <p>Výstraha – Riziko poranenia: Nedotýkajte sa fotovalca pod farebnou tlačovou súpravou a čiernou tlačovou jednotkou. Mohli by ste tým ovplyvniť kvalitu tlače budúcich tlačových úloh.</p> <p>b Vložte čiernu tlačovú jednotku a potom farebnú tlačovú súpravu.</p> <p>c Vytlačte dokument.</p> <p>Je hustota tlače nerovnomerná?</p> | Kontaktujte podporu pre zákazníkov . | Problém je vyriešený. |

Vodorovné tmavé čiary



Poznámky:

- Skôr než sa pustíte do riešenia tohto problému, vytlačte strany testu kvality. Na domovskej obrazovke sa dotknite položiek **Nastavenia** > Riešenie problémov > **Tlačiť strany testu kvality**.
- Ak sa na výtlačkoch objavujú vodorovné tmavé čiary, pozrite si tému „Opakujúce sa chyby“.

| Akcia | Áno | Nie |
|---|------------------------|-----------------------|
| <p>Krok 1</p> <p>a Špecifikujte typ papiera v dialógovom okne Predvoľby tlače alebo Tlač v závislosti od používaného operačného systému.</p> <p>Poznámky:</p> <ul style="list-style-type: none"> • Uistite sa, že nastavenie zodpovedá vloženému papieru. • Nastavenie môžete zmeniť aj prostredníctvom ovládacieho panela tlačiarne. Na domovskej obrazovke sa dotknite položiek Nastavenia > Papier > Konfigurácia zásobníkov > Veľkosť/typ papiera. <p>b Vytlačte dokument.</p> <p>Objavujú sa na výtlačkoch tmavé vodorovné čiary?</p> | Prejdite na krok č. 2. | Problém je vyriešený. |
| <p>Krok 2</p> <p>a Vložte papier z nového balíka.</p> <p>Poznámka: Pri vysokej vlhkosti papier absorbuje vlhko. Papier vyberte z pôvodného balenia, až keď ho budete chcieť použiť.</p> <p>b Vytlačte dokument.</p> <p>Objavujú sa na výtlačkoch tmavé vodorovné čiary?</p> | Prejdite na krok č. 3. | Problém je vyriešený. |

| Akcia | Áno | Nie |
|--|--|------------------------------|
| <p>Krok 3</p> <p>a Vyberte z tlačiarne farebnú tlačovú súpravu a potom čiernu tlačovú jednotku.</p> <p>Výstraha – Riziko poranenia: Farebnú tlačovú súpravu ani čiernu tlačovú jednotku nevystavujte priamemu svetlu na dlhšie ako 10 minút. Dlhšie vystavenie svetlu môže spôsobiť problémy s kvalitou tlače.</p> <p>Výstraha – Riziko poranenia: Nedotýkajte sa fotovalca pod tlačovou súpravou a čiernou tlačovou jednotkou. Mohli by ste tým ovplyvniť kvalitu tlače budúcich tlačových úloh.</p> <p>b Vložte čiernu tlačovú jednotku a potom farebnú tlačovú súpravu.</p> <p>c Vytlačte dokument.</p> <p>Objavujú sa na výtlačkoch tmavé vodorovné čiary?</p> | <p>Kontaktujte podporu pre zákazníkov.</p> | <p>Problém je vyriešený.</p> |

Zvislé tmavé čiary

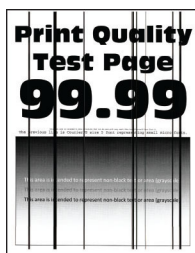

Poznámka: Skôr než sa pustíte do riešenia tohto problému, vytlačte strany testu kvality. Na domovskej obrazovke sa dotknite položiek **Nastavenia** > Riešenie problémov > **Tlačiť strany testu kvality**.

| Akcia | Áno | Nie |
|--|-------------------------------|------------------------------|
| <p>Krok 1</p> <p>a Špecifikujte typ papiera v dialógovom okne Predvoľby tlače alebo Tlač v závislosti od používaného operačného systému.</p> <p>Poznámky:</p> <ul style="list-style-type: none"> • Uistite sa, že nastavenie zodpovedá papieru vloženému v zásobníku. • Nastavenie môžete zmeniť aj prostredníctvom ovládacieho panela tlačiarne. Na domovskej obrazovke sa dotknite položiek Nastavenia > Papier > Konfigurácia zásobníkov > Veľkosť/typ papiera. <p>b Vytlačte dokument.</p> <p>Objavujú sa na výtlačkoch zvislé tmavé čiary?</p> | <p>Prejdite na krok č. 2.</p> | <p>Problém je vyriešený.</p> |

| Akcia | Áno | Nie |
|--|--|-----------------------|
| <p>Krok 2</p> <p>a Vložte papier z nového balíka.</p> <p>Poznámka: Pri vysokej vlhkosti papier absorbuje vlhko. Papier vyberte z pôvodného balenia, až keď ho budete chcieť použiť.</p> <p>b Vytlačte dokument.</p> <p>Objavujú sa na výtlačkoch zvislé tmavé čiary?</p> | Prejdite na krok č. 3. | Problém je vyriešený. |
| <p>Krok 3</p> <p>a Vyberte z tlačiarne farebnú tlačovú súpravu a potom čiernu tlačovú jednotku.</p> <p>Výstraha – Riziko poranenia: Farebnú tlačovú súpravu ani čiernu tlačovú jednotku nevystavujte priamemu svetlu na dlhšie ako 10 minút. Dlhšie vystavenie svetlu môže spôsobiť problémy s kvalitou tlače.</p> <p>Výstraha – Riziko poranenia: Nedotýkajte sa fotovalca pod farebnou tlačovou súpravou a čiernou tlačovou jednotkou. Mohli by ste tým ovplyvniť kvalitu tlače budúcich tlačových úloh.</p> <p>b Vložte čiernu tlačovú jednotku a potom farebnú tlačovú súpravu.</p> <p>c Vytlačte dokument.</p> <p>Objavujú sa na výtlačkoch zvislé tmavé čiary?</p> | Kontaktujte podporu pre zákazníkov . | Problém je vyriešený. |

Vodorovné biele čiary

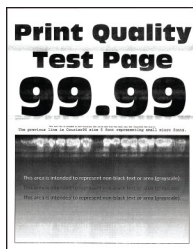

Poznámky:

- Skôr než sa pustíte do riešenia tohto problému, vytlačte strany testu kvality. Na domovskej obrazovke sa dotknite položiek **Nastavenia** > Riešenie problémov > **Tlačiť strany testu kvality**.
- Ak sa na výtlačkoch objavujú vodorovné biele čiary, pozrite si tému „Opakujúce sa chyby“.

| Akcia | Áno | Nie |
|---|--|-----------------------|
| <p>Krok 1</p> <p>a Špecifikujte typ papiera v dialógovom okne Predvoľby tlače alebo Tlač v závislosti od používaného operačného systému.</p> <p>Poznámky:</p> <ul style="list-style-type: none"> • Uistite sa, že nastavenie zodpovedá papieru vloženému v zásobníku. • Nastavenie môžete zmeniť aj prostredníctvom ovládacieho panela tlačiarne. Na domovskej obrazovke sa dotknite položiek Nastavenia > Papier > Konfigurácia zásobníkov > Veľkosť/typ papiera. <p>b Vytlačte dokument.</p> <p>Objavujú sa na výtlačkoch vodorovné biele čiary?</p> | Prejdite na krok č. 2. | Problém je vyriešený. |
| <p>Krok 2</p> <p>a Vložte špecifikovaný zdroj papiera s odporúčaným typom papiera.</p> <p>b Vytlačte dokument.</p> <p>Objavujú sa na výtlačkoch vodorovné biele čiary?</p> | Prejdite na krok č. 3. | Problém je vyriešený. |
| <p>Krok 3</p> <p>a Vyberte z tlačiarne farebnú tlačovú súpravu a potom čiernu tlačovú jednotku.</p> <p>Výstraha – Riziko poranenia: Farebnú tlačovú súpravu ani čiernu tlačovú jednotku nevystavujte priamemu svetlu na dlhšie ako 10 minút. Dlhšie vystavenie svetlu môže spôsobiť problémy s kvalitou tlače.</p> <p>Výstraha – Riziko poranenia: Nedotýkajte sa fotovalca pod farebnou tlačovou súpravou a čiernou tlačovou jednotkou. Mohli by ste tým ovplyvniť kvalitu tlače budúcich tlačových úloh.</p> <p>b Vložte čiernu tlačovú jednotku a potom farebnú tlačovú súpravu.</p> <p>c Vytlačte dokument.</p> <p>Objavujú sa na výtlačkoch vodorovné biele čiary?</p> | Kontaktujte podporu pre zákazníkov . | Problém je vyriešený. |

Zvislé biele čiary



Poznámka: Skôr než sa pustíte do riešenia tohto problému, vytlačte strany testu kvality. Na domovskej obrazovke sa dotknite položiek **Nastavenia > Riešenie problémov > Tlačiť strany testu kvality**.

| Akcia | Áno | Nie |
|--|--|-----------------------|
| <p>Krok 1</p> <p>a Špecifikujte typ papiera v dialógovom okne Predvoľby tlače alebo Tlač v závislosti od používaného operačného systému.</p> <p>Poznámky:</p> <ul style="list-style-type: none"> • Uistite sa, že nastavenie zodpovedá papieru vloženému v zásobníku. • Nastavenie môžete zmeniť aj prostredníctvom ovládacieho panela tlačiarne. Na domovskej obrazovke sa dotknite položiek Nastavenia > Papier > Konfigurácia zásobníkov > Veľkosť/typ papiera. <p>b Vytlačte dokument.</p> <p>Objavujú sa na výtlačkoch zvislé biele čiary?</p> | Prejdite na krok č. 2. | Problém je vyriešený. |
| <p>Krok 2</p> <p>Skontrolujte, či používate odporúčaný typ papiera.</p> <p>a Vložte špecifikovaný zdroj papiera s odporúčaným typom papiera.</p> <p>b Vytlačte dokument.</p> <p>Objavujú sa na výtlačkoch zvislé biele čiary?</p> | Prejdite na krok č. 3. | Problém je vyriešený. |
| <p>Krok 3</p> <p>a Vyberte z tlačiarne farebnú tlačovú súpravu a potom čiernu tlačovú jednotku.</p> <p>Výstraha – Riziko poranenia: Farebnú tlačovú súpravu ani čiernu tlačovú jednotku nevystavujte priamemu svetlu na dlhšie ako 10 minút. Dlhšie vystavenie svetlu môže spôsobiť problémy s kvalitou tlače.</p> <p>Výstraha – Riziko poranenia: Nedotýkajte sa fotovalca pod farebnou tlačovou súpravou a čiernou tlačovou jednotkou. Mohli by ste tým ovplyvniť kvalitu tlače budúcich tlačových úloh.</p> <p>b Vložte čiernu tlačovú jednotku a potom farebnú tlačovú súpravu.</p> <p>c Vytlačte dokument.</p> <p>Objavujú sa na výtlačkoch zvislé biele čiary?</p> | Kontaktujte podporu pre zákazníkov . | Problém je vyriešený. |

Opakujúce sa chyby



Poznámka: Než sa pustíte do riešenia tohto problému, vytlačte strany so vzorkami kvality tlače a zistite príčinu opakujúcich sa chýb. Na domovskej obrazovke sa dotknite položiek **Nastavenia > Riešenie problémov > Tlačiť strany testu kvality**.

| Akcia | Áno | Nie |
|---|---|------------------------------|
| <p>a Pomocou pravítka údržby chýb odmerajte vzdialenosť medzi opakujúcimi sa chybami na strane s ovplyvnenou farbou.</p> <p>b Vymeňte spotrebný materiál zhodujúci sa s rozmerom na príslušnej farebnej strane.</p> <p>Tlačová súprava</p> <ul style="list-style-type: none"> • 94,5 mm (3,72 palca) • 29,9 mm (1,18 palca) • 23,2 mm (0,91 palca) <p>Jednotka vývojký</p> <ul style="list-style-type: none"> • 43,6 mm (1,72 palca) • 45 mm (1,77 palca) <p>Prenosový modul</p> <ul style="list-style-type: none"> • 37,7 mm (1,48 palca) • 78,5 mm (3,09 palca) • 55 mm (2,17 palca) • 28,3 mm (1,11 palca) <p>Fixačná jednotka</p> <ul style="list-style-type: none"> • 79,8 mm (3,14 palca) • 94,3 mm (3,71 palca) <p>c Vytlačte strany testu kvality tlače.</p> <p>Objavujú sa chyby aj naďalej?</p> | <p>Poznačte si vzdialenosť a obráťte sa na podporu pre zákazníkov alebo na servisného zástupcu.</p> | <p>Problém je vyriešený.</p> |

Tlačové úlohy sa netlačia

| Akcia | Áno | Nie |
|--|------------------------------|-------------------------------|
| <p>Krok 1</p> <p>a V dokumente, ktorý sa snažíte vytlačiť, otvorte okno Tlač a skontrolujte, či ste vybrali správnu tlačiareň.</p> <p>b Vytlačte dokument.</p> <p>Vytlačil sa dokument?</p> | <p>Problém je vyriešený.</p> | <p>Prejdite na krok č. 2.</p> |
| <p>Krok 2</p> <p>a Skontrolujte, či je tlačiareň zapnutá.</p> <p>b Vyriešte všetky chybové hlásenia, ktoré sa zobrazia na displeji.</p> <p>c Vytlačte dokument.</p> <p>Vytlačil sa dokument?</p> | <p>Problém je vyriešený.</p> | <p>Prejdite na krok č. 3.</p> |

| Akcia | Áno | Nie |
|---|-----------------------|--|
| <p>Krok 3</p> <p>a Skontrolujte, či porty fungujú a káble sú poriadne pripojené k počítaču a tlačiarňi. Ďalšie informácie nájdete v dokumentácii k inštalácii dodanej s tlačiarňou.</p> <p>b Vytlačte dokument.</p> <p>Vytlačil sa dokument?</p> | Problém je vyriešený. | Prejdite na krok č. 4. |
| <p>Krok 4</p> <p>a Tlačiareň vypnite, počkajte 10 sekúnd a potom ju znova zapnite.</p> <p>b Vytlačte dokument.</p> <p>Vytlačil sa dokument?</p> | Problém je vyriešený. | Prejdite na krok č. 5. |
| <p>Krok 5</p> <p>a Odstráňte a potom znova nainštalujte ovládač tlačiarne.</p> <p>b Vytlačte dokument.</p> <p>Vytlačil sa dokument?</p> | Problém je vyriešený. | Kontaktujte podporu pre zákazníkov . |

Dôverné a iné pozastavené dokumenty sa nevytlačia

| Akcia | Áno | Nie |
|--|-----------------------|------------------------|
| <p>Krok 1</p> <p>a Na ovládacom paneli si overte, či sa dokumenty zobrazujú v zozname Pozastavené úlohy. Poznámka: Ak sa tam dokumenty neuvádzajú, vytlačte ich pomocou možností Tlačiť a zadržať.</p> <p>b Vytlačte dokumenty.</p> <p>Vytlačili sa dokumenty?</p> | Problém je vyriešený. | Prejdite na krok č. 2. |
| <p>Krok 2</p> <p>Tlačová úloha môže obsahovať chybu formátovania alebo neplatné údaje.</p> <ul style="list-style-type: none"> • Odstráňte tlačovú úlohu a znova ju odošlite. • V prípade súborov PDF vytvorte nový súbor a potom dokumenty vytlačte. <p>Vytlačili sa dokumenty?</p> | Problém je vyriešený. | Prejdite na krok č. 3. |

| Akcia | Áno | Nie |
|--|-----------------------|--|
| <p>Krok 3 Ak tlačíte z internetu, možno tlačiareň číta viaceré názvy úloh ako duplikáty.</p> <p>Používatelia systému Windows</p> <p>a Otvorte dialógové okno Predvoľby tlače. b Na karte Tlačiť a zadržať kliknite na položku Tlačiť a zadržať a potom kliknite na možnosť Ponechať duplicitné dokumenty. c Zadaťte kód PIN a uložte zmeny. d Odošlite tlačovú úlohu.</p> <p>Používatelia systému Macintosh</p> <p>a Uložte a pomenujte každú úlohu osobitne. b Úlohy odošlite jednotlivo.</p> <p>Vytlačili sa dokumenty?</p> | Problém je vyriešený. | Prejdite na krok č. 4. |
| <p>Krok 4</p> <p>a Odstráňte niektoré zadržané úlohy, aby ste uvoľnili pamäť tlačiarene. b Vytlačte dokumenty.</p> <p>Vytlačili sa dokumenty?</p> | Problém je vyriešený. | Prejdite na krok č. 5. |
| <p>Krok 5</p> <p>a Zväčšite pamäť tlačiarene. b Vytlačte dokumenty.</p> <p>Vytlačili sa dokumenty?</p> | Problém je vyriešený. | Kontaktujte podporu pre zákazníkov . |

Úloha sa tlačí z nesprávneho zásobníka alebo na nesprávny papier

| Akcia | Áno | Nie |
|---|------------------------|---|
| <p>Krok 1</p> <p>a Skontrolujte, či tlačíte na správny papier. b Vytlačte dokument.</p> <p>Vytlačil sa dokument na správny papier?</p> | Prejdite na krok č. 2. | Vložte papier správnej veľkosti a typu. |

| Akcia | Áno | Nie |
|--|-----------------------|--|
| <p>Krok 2</p> <p>a Špecifikujte veľkosť a typ papiera v dialógovom okne Predvoľby tlače alebo Tlač v závislosti od používaného operačného systému.</p> <p>Poznámka: Nastavenia môžete zmeniť aj prostredníctvom ovládacieho panela tlačiarne. Na domovskej obrazovke sa dotknite položiek Nastavenia > Papier > Konfigurácia zásobníkov > Veľkosť/typ papiera.</p> <p>b Uistite sa, že nastavenia zodpovedajú vloženému papieru.</p> <p>c Vytlačte dokument.</p> <p>Vytlačil sa dokument na správny papier?</p> | Problém je vyriešený. | Prejdite na krok č. 3. |
| <p>Krok 3</p> <p>a Skontrolujte, či sú zásobníky prepojené.</p> <p>Ďalšie informácie nájdete v časti „Prepojenie zásobníkov“ na strane 54.</p> <p>b Vytlačte dokument.</p> <p>Tlačí sa dokument zo správneho zásobníka?</p> | Problém je vyriešený. | Kontaktujte podporu pre zákazníkov . |

Pomalá tlač

| Akcia | Áno | Nie |
|--|------------------------|-----------------------|
| <p>Krok 1</p> <p>Uistite sa, že je kábel tlačiarne riadne pripojený k tlačiarne a k počítaču, tlačovému serveru, voliteľnému prvku alebo k inému sieťovému zariadeniu.</p> <p>Tlačí tlačiareň pomaly?</p> | Prejdite na krok č. 2. | Problém je vyriešený. |
| <p>Krok 2</p> <p>a Uistite sa, že tlačiareň nie je v režime Tichý režim.</p> <p>Na domovskej obrazovke sa dotknite položiek Nastavenia > Zariadenie > Údržba > Ponuka konfigurácie > Prevádzka zariadenia > Tichý režim.</p> <p>b Vytlačte dokument.</p> <p>Tlačí tlačiareň pomaly?</p> | Prejdite na krok č. 3. | Problém je vyriešený. |
| <p>Krok 3</p> <p>a Špecifikujte rozlíšenie tlače v dialógovom okne Predvoľby tlače alebo Tlač v závislosti od používaného operačného systému.</p> <p>b Nastavte rozlíšenie na 4800 CQ.</p> <p>c Vytlačte dokument.</p> <p>Tlačí tlačiareň pomaly?</p> | Prejdite na krok č. 4. | Problém je vyriešený. |

| Akcia | Áno | Nie |
|---|------------------------|-----------------------|
| <p>Krok 4</p> <p>a Na domovskej obrazovke sa dotknite položiek Nastavenia > Tlač > Kvalita > Rozlíšenie tlače.</p> <p>b Nastavte rozlíšenie na 4800 CQ.</p> <p>c Vytlačte dokument.</p> <p>Tlačí tlačiareň pomaly?</p> | Prejdite na krok č. 5. | Problém je vyriešený. |
| <p>Krok 5</p> <p>a Špecifikujte typ papiera v dialógovom okne Predvoľby tlače alebo Tlač v závislosti od používaného operačného systému.</p> <p>Poznámky:</p> <ul style="list-style-type: none"> • Uistite sa, že nastavenie zodpovedá vloženému papieru. • Nastavenie môžete zmeniť aj prostredníctvom ovládacieho panela tlačiarny. Na domovskej obrazovke sa dotknite položiek Nastavenia > Papier > Konfigurácia zásobníkov > Veľkosť/typ papiera. • Ťažší papier sa tlačí pomalšie. • Papier užší ako formáty list, A4 a legal sa môže tlačiť pomalšie. <p>b Vytlačte dokument.</p> <p>Tlačí tlačiareň pomaly?</p> | Prejdite na krok č. 6. | Problém je vyriešený. |
| <p>Krok 6</p> <p>a Uistite sa, že nastavenia tlačiarny pre položky Štruktúra a Hmotnosť zodpovedajú vkladnému papieru.</p> <p>Na domovskej obrazovke sa dotknite položiek Nastavenia > Papier > Konfigurácia médií > Typy médií.</p> <p>Poznámka: Papier s drsnou textúrou povrchu a papier s vysokou hmotnosťou sa možno budú tlačiť pomalšie.</p> <p>b Vytlačte dokument.</p> <p>Tlačí tlačiareň pomaly?</p> | Prejdite na krok č. 7. | Problém je vyriešený. |
| <p>Krok 7</p> <p>Odstráňte zadržané úlohy.</p> <p>Tlačí tlačiareň pomaly?</p> | Prejdite na krok č. 8. | Problém je vyriešený. |

| Akcia | Áno | Nie |
|--|--|------------------------------|
| <p>Krok 8</p> <p>a Uistite sa, že sa tlačiareň neprehrieva.</p> <p>Poznámky:</p> <ul style="list-style-type: none"> Po dlhej tlačovej úlohe nechajte tlačiareň vychladnúť. Dodržiujte odporúčané teploty okolia pre tlačiareň. Ďalšie informácie nájdete v časti „Výber miesta pre tlačiareň“ na strane 22. <p>b Vytlačte dokument.</p> <p>Tlačí tlačiareň pomaly?</p> | <p>Kontaktujte podporu pre zákazníkov.</p> | <p>Problém je vyriešený.</p> |

Tlačiareň nereaguje

| Akcia | Áno | Nie |
|---|---|---|
| <p>Krok 1</p> <p>Skontrolujte, či je napájací kábel zapojený do elektrickej zásuvky.</p> <p> POZOR – RIZIKO PORANENIA: Riziku požiaru alebo zásahu elektrickým prúdom sa vyhnete tak, že zapojíte napájací kábel do riadne označenej a správne uzemnenej elektrickej zásuvky, ktorá sa nachádza blízko produktu a je ľahko dostupná.</p> <p>Reaguje tlačiareň?</p> | <p>Problém je vyriešený.</p> | <p>Prejdite na krok č. 2.</p> |
| <p>Krok 2</p> <p>Skontrolujte, či elektrická zásuvka nie je vypnutá vypínačom alebo poistkou.</p> <p>Je elektrická zásuvka vypnutá vypínačom alebo poistkou?</p> | <p>Zapnite vypínač alebo poistku.</p> | <p>Prejdite na krok č. 3.</p> |
| <p>Krok 3</p> <p>Skontrolujte, či je tlačiareň zapnutá.</p> <p>Je tlačiareň zapnutá?</p> | <p>Prejdite na krok č. 4.</p> | <p>Zapnite tlačiareň.</p> |
| <p>Krok 4</p> <p>Skontrolujte, či tlačiareň nie je v režime spánku alebo dlhodobého spánku.</p> <p>Je tlačiareň v režime spánku alebo dlhodobého spánku?</p> | <p>Tlačiareň zobudíte stlačením tlačidla napájania.</p> | <p>Prejdite na krok č. 5.</p> |
| <p>Krok 5</p> <p>Skontrolujte, či sú káble spájajúce tlačiareň a počítač zapojené do správnych portov.</p> <p>Sú káble zapojené do správnych portov?</p> | <p>Prejdite na krok č. 6.</p> | <p>Zapojte káble do správnych portov.</p> |

| Akcia | Áno | Nie |
|---|-----------------------|--|
| <p>Krok 6 Tlačiareň vypnite, nainštalujte hardvérové voliteľné prvky a následne tlačiareň zapnite. Ďalšie informácie nájdete v dokumentácii dodanej s voliteľným prvkom.</p> <p>Reaguje tlačiareň?</p> | Problém je vyriešený. | Prejdite na krok č. 7. |
| <p>Krok 7 Nainštalujte správny ovládač tlačiarne.</p> <p>Reaguje tlačiareň?</p> | Problém je vyriešený. | Prejdite na krok č. 8. |
| <p>Krok 8 Tlačiareň vypnite, počkajte 10 sekúnd a potom ju znova zapnite.</p> <p>Reaguje tlačiareň?</p> | Problém je vyriešený. | Kontaktujte podporu pre zákazníkov . |

Nemožno čítať pamäťovú jednotku flash

| Akcia | Áno | Nie |
|---|-----------------------|------------------------|
| <p>Krok 1 Skontrolujte, či tlačiareň nespracováva inú úlohu tlače, skenovania alebo faxovania.</p> <p>Je tlačiareň pripravená?</p> | Prejdite na krok 3. | Prejdite na krok č. 2. |
| <p>Krok 2</p> <ul style="list-style-type: none"> Počkajte, kým tlačiareň ukončí spracovanie inej pracovnej úlohy. Pamäťovú jednotku flash vyberte a znova vložte. <p>Rozpoznala tlačiareň pamäťovú jednotku flash?</p> | Problém je vyriešený. | Prejdite na krok č. 3. |
| <p>Krok 3 Skontrolujte, či je pamäťová jednotka flash vložená do predného portu USB.</p> <p>Poznámka: Pamäťová jednotka flash nefunguje, keď sa vloží do zadného portu USB.</p> <p>Je pamäťová jednotka flash vložená do správneho portu?</p> | Prejdite na krok 5. | Prejdite na krok č. 4. |
| <p>Krok 4 Vložte pamäťovú jednotku flash do správneho portu.</p> <p>Rozpoznala tlačiareň pamäťovú jednotku flash?</p> | Problém je vyriešený. | Prejdite na krok č. 5. |
| <p>Krok 5 Overte, či je jednotka flash podporovaná. Ďalšie informácie nájdete v časti „Podporované jednotky flash a typy súborov“ na strane 80.</p> <p>Je jednotka flash podporovaná?</p> | Prejdite na krok 7. | Prejdite na krok č. 6. |

| Akcia | Áno | Nie |
|---|-----------------------|--|
| Krok 6 Vložte podporovanú pamäťovú jednotku flash. Rozpoznala tlačiareň pamäťovú jednotku flash? | Problém je vyriešený. | Prejdite na krok č. 7. |
| Krok 7 Pamäťovú jednotku flash vyberte a znova vložte. Rozpoznala tlačiareň pamäťovú jednotku flash? | Problém je vyriešený. | Kontaktujte podporu pre zákazníkov . |

Zapnutie portu USB

Na domovskej obrazovke sa dotknite položiek **Nastavenia > Sieť/porty > USB > Povolit' port USB**.

Odstránenie zaseknutého papiera

Predchádzanie zaseknutiu papiera

Papier vložte správne

- Uistite sa, že papier je v zásobníku vyrovnaný.

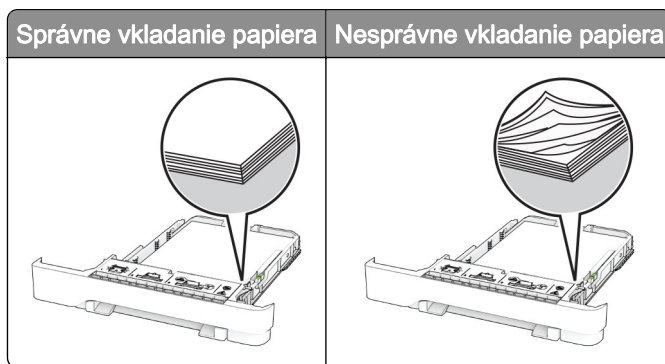

- Zásobníky nevyberajte ani nenapíňajte, keď tlačiareň pracuje.
- Nevkladajte priveľa papiera. Uistite sa, že výška stohu nepresahuje označenie maximálnej kapacity papiera.

- Papier do zásobníka nezasúvajte. Papier vkladajte tak, ako je zobrazené na ilustrácii.

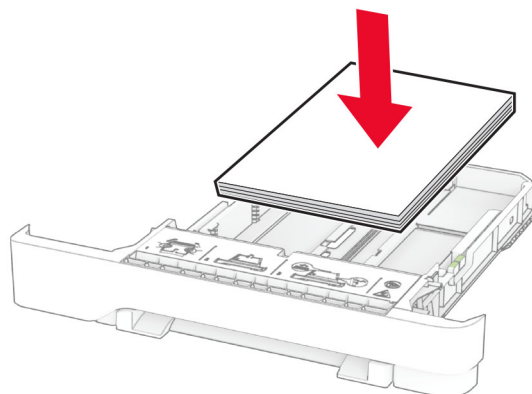

- Uistite sa, že vodiace lišty papiera sú v správnej polohe a netlačia silno na papier alebo obálky.
- Po vložení papiera zásobník dobre zasuňte do tlačiarne.

Používajte odporúčaný papier

- Používajte iba odporúčaný papier alebo špeciálne médiá.
- Nevkladajte zvlhčený, pokrčený, vlhký, ohnutý ani stočený papier.
- Pred vložением papiera ohnite, rozdeľte a zarovnajte jeho okraje.

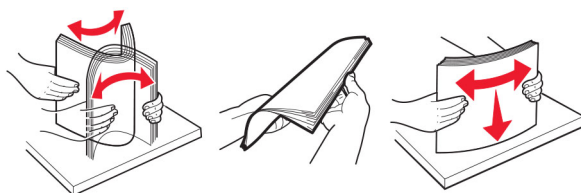

- Nepoužívajte papier, ktorý bol ručne odstrihnutý alebo orezaný.
- V jednom zásobníku nemiešajte papier rôznych veľkostí, hmotností a typov.
- Uistite sa, že veľkosť a typ papiera sú v počítači alebo na ovládacom paneli tlačiarne správne nastavené.
- Papier skladujte podľa odporúčaní výrobcu.

Identifikácia miest zaseknutia

Poznámky:

- Keď je Asistent zaseknutia nastavený na možnosť Zapnuté, po odstránení zaseknutej strany z tlačiarne vyjdú prázdne alebo čiastočne vytlačené strany. Skontrolujte, či sú vo výstupe tlačiarne prázdne strany.
- Keď je funkcia Obnova po zaseknutí nastavená na možnosť Zapnuté alebo Automaticky, tlačiareň znova vytlačí zaseknuté strany.

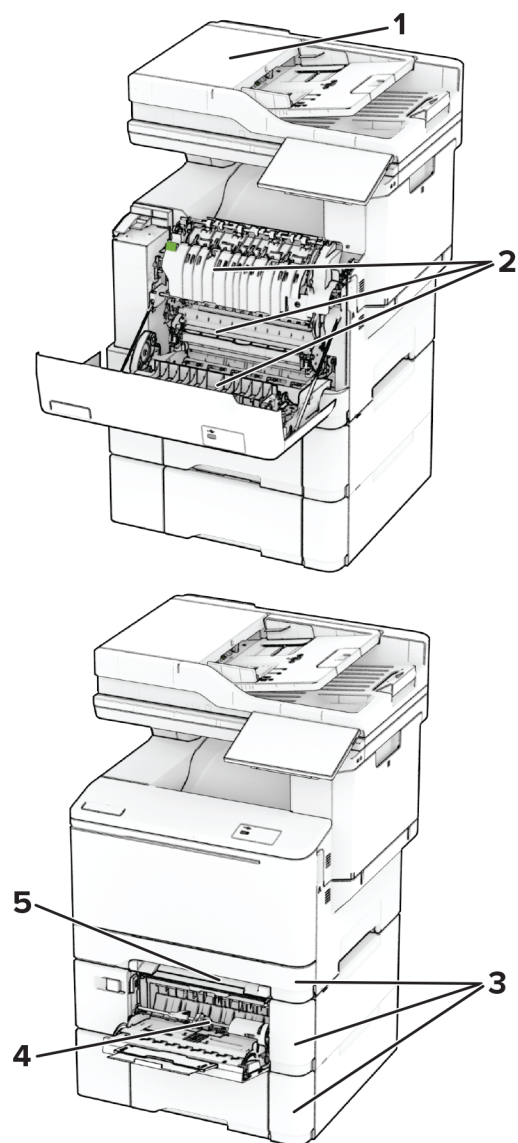

| | Miesta zaseknutia |
|---|--------------------------------|
| 1 | Automatický podávač dokumentov |
| 2 | Dvierka A |
| 3 | Zásobníky |
| 4 | Viacúčelový podávač |
| 5 | Ručný podávač |

Zaseknutý papier v automatickom podávači dokumentov

Zaseknutý papier pod vrchným krytom automatického podávača dokumentov

- 1 Odstráňte všetky pôvodné dokumenty zo zásobníka automatického podávača dokumentov.
- 2 Otvorte dvierka C.

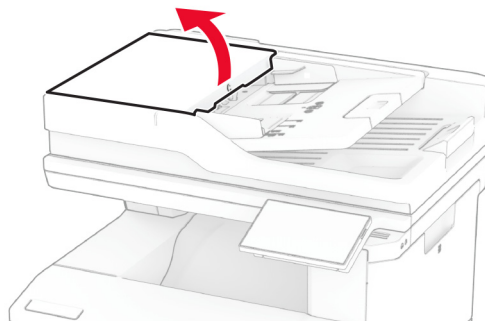

- 3 Vyberte zaseknutý papier.

Poznámka: Uistite sa, že ste vybrali všetok papier.

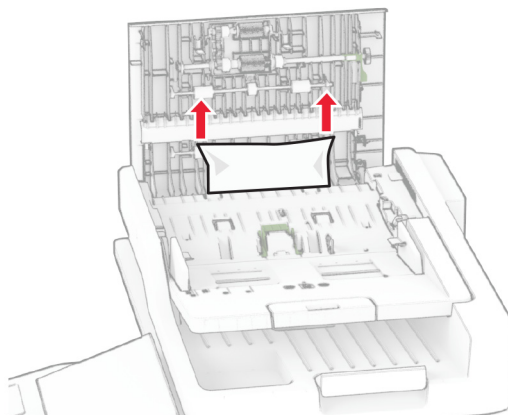

- 4 Zatvorte dvierka C.

Zaseknutý papier pod výstupnou priehradkou automatického podávača dokumentov

- 1 Odstráňte všetky pôvodné dokumenty zo zásobníka automatického podávača dokumentov.
- 2 Nadvihnite zásobník automatického podávača dokumentov a vyberte zaseknutý papier.

Poznámka: Uistite sa, že ste vybrali všetok papier.

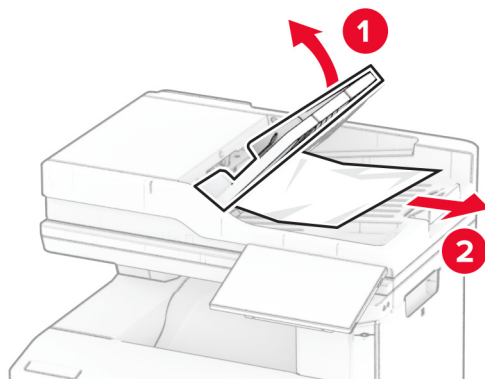

3 Zásobník automatického podávača dokumentov zasuňte späť na miesto.

Zaseknutie papiera v dvierkach A

Zaseknutie papiera pod fixačnou jednotkou

1 Otvorte dvierka A.

 **POZOR – HORÚCI POVRCH:** Vnútro tlačiarne môže byť horúce. Skôr ako sa dotknete ktorejkoľvek časti, nechajte povrch vychladnúť, aby ste predišli riziku popálenia.

Výstraha – Riziko poranenia: Aby sa zabránilo poškodeniu v dôsledku elektrostatického výboja, pred prístupom do vnútorných priestorov tlačiarne alebo ich dotyk sa dotknite akéhokoľvek odhaleného kovového rámu tlačiarne.

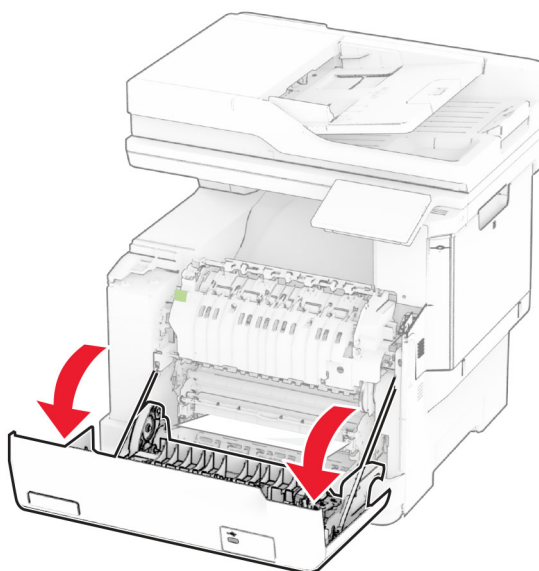

2 Vyberte zaseknutý papier.

Poznámka: Uistite sa, že ste vybrali všetok papier.

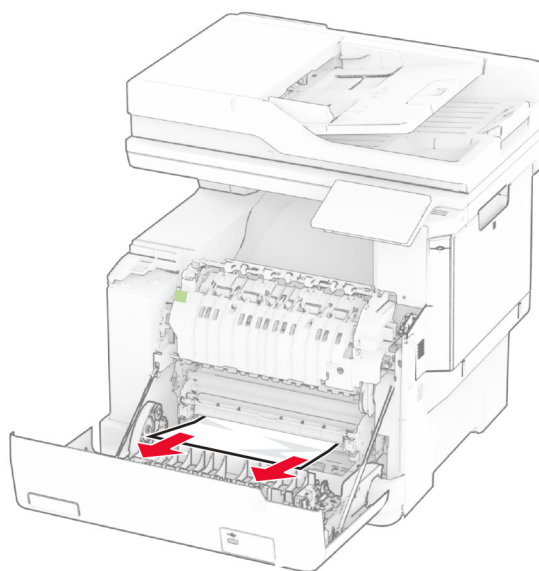

3 Zatvorte dvierka A.

Zaseknutie papiera vo fixačnej jednotke

1 Otvorte dvierka A.

 **POZOR – HORÚCI POVRCH:** Vnútro tlačiarne môže byť horúce. Skôr ako sa dotknete ktorejkoľvek časti, nechajte povrch vychladnúť, aby ste predišli riziku popálenia.

Výstraha – Riziko poranenia: Aby sa zabránilo poškodeniu v dôsledku elektrostatického výboja, pred prístupom do vnútorných priestorov tlačiarne alebo ich dotykom sa dotknite akéhokoľvek odhaleného kovového rámu tlačiarne.

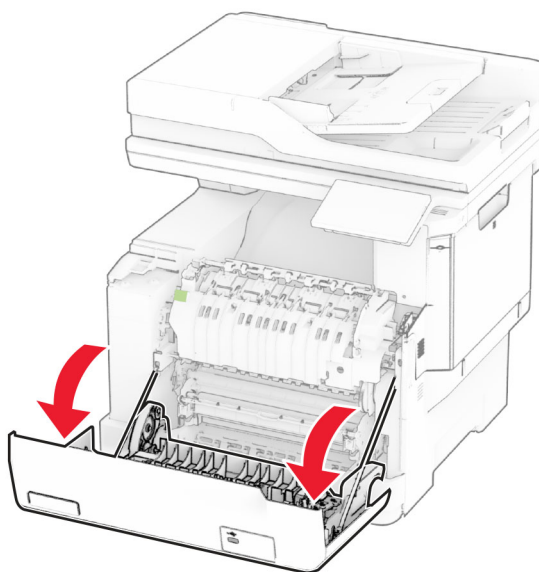

2 Otvorte prístupové dvierka fixačnej jednotky a vyberte zaseknutý papier.

Poznámka: Uistite sa, že ste vybrali všetok papier.

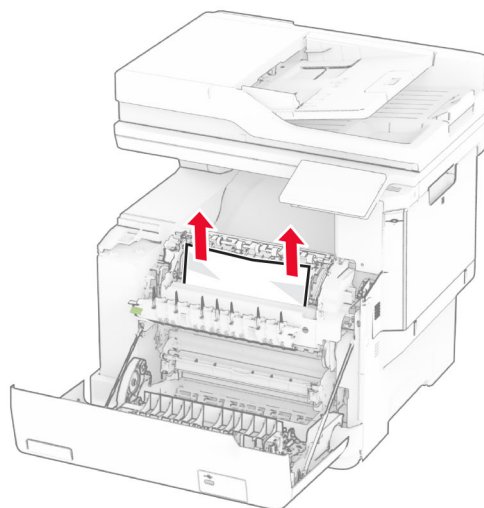
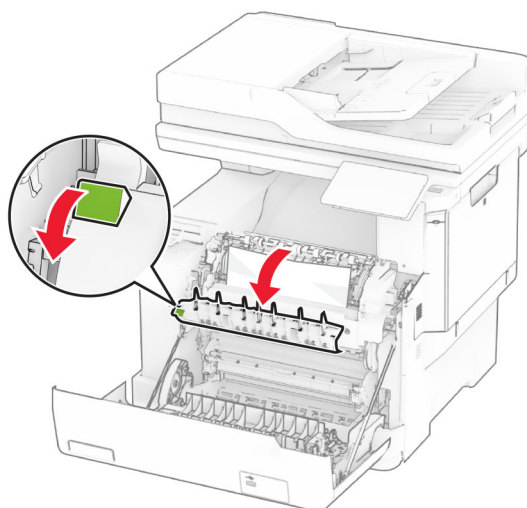

3 Zatvorte dvierka A.

Zaseknutý papier v jednotke obojstrannej tlače

1 Otvorte dvierka A.

 **POZOR – HORÚCI POVRCH:** Vnútro tlačiarne môže byť horúce. Skôr ako sa dotknete ktorejkoľvek časti, nechajte povrch vychladnúť, aby ste predišli riziku popálenia.

Výstraha – Riziko poranenia: Aby sa zabránilo poškodeniu v dôsledku elektrostatického výboja, pred prístupom do vnútorných priestorov tlačiarne alebo ich dotykom sa dotknite akéhokoľvek odhaleného kovového rámu tlačiarne.

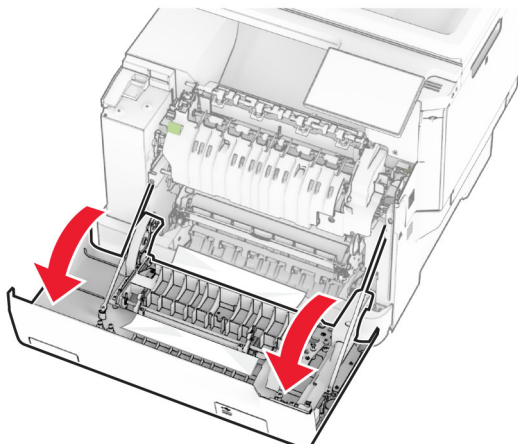

2 Vyberte zaseknutý papier.

Poznámka: Uistite sa, že ste vybrali všetok papier.

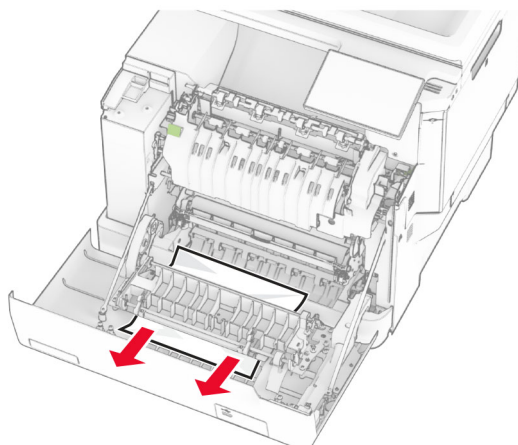

3 Zatvorte dvierka A.

Zaseknutie papiera v zásobníkoch

1 Vyberte zásobník.

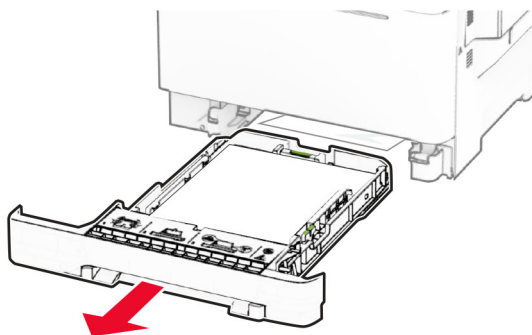

Výstraha – Riziko poranenia: Snímač vnútri voliteľného zásobníka sa môže ľahko poškodiť statickou elektrinou. Pred odstránením zaseknutého papiera v zásobníku sa dotknite kovového povrchu.

2 Vyberte zaseknutý papier.

Poznámka: Uistite sa, že ste vybrali všetok papier.

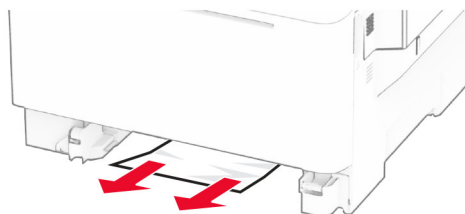

3 Vložte zásobník.

Zaseknutie papiera v ručnom podávači

Vyberte zaseknutý papier.

Poznámka: Uistite sa, že ste vybrali všetok papier.

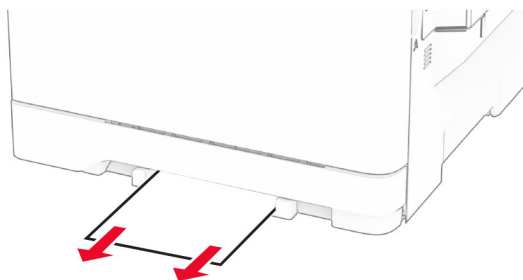

Zaseknutie papiera vo viacúčelovom podávači

Poznámka: Viacúčelový podávač je k dispozícii len v prípade, že je nainštalovaný voliteľný 650-hárkový dvojité zásobník.

- 1 Vyberte všetok papier z viacúčelového podávača a potom ho zatvorte.
- 2 Vyberte zásobník.

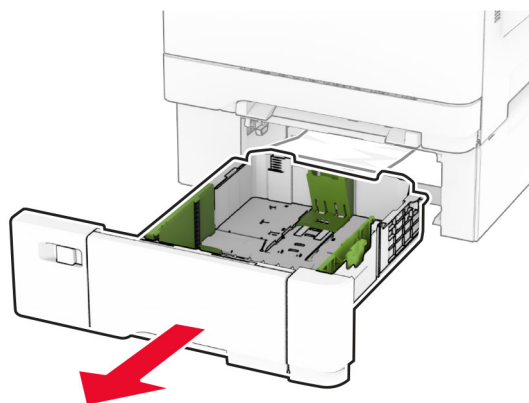

- 3 Vyberte zaseknutý papier.

Poznámka: Uistite sa, že ste vybrali všetok papier.

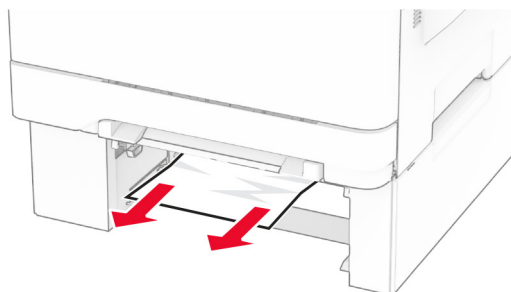

- 4 Vložte zásobník.
- 5 Otvorte viacúčelový podávač a potom znovu vložte papier.

Problémy so sieťovým pripojením

Nemožno otvoriť Embedded Web Server

| Akcia | Áno | Nie |
|--|-----------------------|------------------------|
| Krok 1 a Skontrolujte, či je tlačiareň zapnutá. b Otvorte servera Embedded Web Server (EWS) tlačiarne. Ide vám otvoriť server EWS? | Problém je vyriešený. | Prejdite na krok č. 2. |

| Akcia | Áno | Nie |
|--|-----------------------|--|
| <p>Krok 2</p> <p>a Uistite sa, že adresa IP tlačiarne je správna.</p> <p>Poznámky:</p> <ul style="list-style-type: none"> • Pozrite si adresu IP na domovskej obrazovke. • Adresa IP sa zobrazuje ako štyri skupiny čísel, ktoré sú oddelené bodkami, napríklad 123.123.123.123. <p>b Otvorte server EWS.</p> <p>Ide vám otvoriť server EWS?</p> | Problém je vyriešený. | Prejdite na krok č. 3. |
| <p>Krok 3</p> <p>a Uistite sa, že ste nainštalovali podporovaný prehliadač:</p> <ul style="list-style-type: none"> • Internet Explorer verzia 11 alebo novší • Microsoft Edge • Safari verzia 6 alebo novší • Google Chrome™ verzia 32 alebo novší • Mozilla Firefox verzia 24 alebo novší <p>b Otvorte server EWS.</p> <p>Ide vám otvoriť server EWS?</p> | Problém je vyriešený. | Prejdite na krok č. 4. |
| <p>Krok 4</p> <p>a Skontrolujte, či funguje pripojenie k sieti.</p> <p>Poznámka: Ak pripojenie nefunguje, obráťte sa na správcu.</p> <p>b Otvorte server EWS.</p> <p>Ide vám otvoriť server EWS?</p> | Problém je vyriešený. | Prejdite na krok č. 5. |
| <p>Krok 5</p> <p>a Uistite sa, že káble medzi tlačiarňou a tlačovým serverom sú poriadne zapojené. Ďalšie informácie nájdete v dokumentácii dodanej s tlačovým serverom.</p> <p>b Otvorte server EWS.</p> <p>Ide vám otvoriť server EWS?</p> | Problém je vyriešený. | Prejdite na krok č. 6. |
| <p>Krok 6</p> <p>a Skontrolujte, či sú webové servery proxy vypnuté.</p> <p>Poznámka: Ak sú servery vypnuté, obráťte sa na správcu.</p> <p>b Otvorte server EWS.</p> <p>Ide vám otvoriť server EWS?</p> | Problém je vyriešený. | Kontaktujte podporu pre zákazníkov . |

Tlačiareň sa nepodarilo pripojiť k sieti Wi-Fi

| Akcia | Áno | Nie |
|---|-----------------------|---|
| <p>Krok 1 Skontrolujte, či je položka Aktívny adaptér nastavená na možnosť Automaticky. Na domovskej obrazovke sa dotknite položiek Nastavenie > Sieť/porty > Prehľad siete > Aktívny adaptér > Automaticky.</p> <p>Môže sa tlačiareň pripojiť k sieti Wi-Fi?</p> | Problém je vyriešený. | Prejdite na krok č. 2. |
| <p>Krok 2 Skontrolujte, či je vybraná správna sieť Wi-Fi. Poznámka: Niektoré smerovače môžu zdieľať predvolený identifikátor SSID.</p> <p>Pokúšate sa pripojiť k správnej sieti Wi-Fi?</p> | Prejdite na krok 4. | Prejdite na krok č. 3. |
| <p>Krok 3 Pripojte sa k správnej sieti Wi-Fi. Ďalšie informácie nájdete v časti „Pripojenie tlačiarne k sieti Wi-Fi“ na strane 70.</p> <p>Môže sa tlačiareň pripojiť k sieti Wi-Fi?</p> | Problém je vyriešený. | Prejdite na krok č. 4. |
| <p>Krok 4 Skontrolujte zabezpečený bezdrôtový režim. Na domovskej obrazovke sa dotknite položiek Nastavenia > Sieť/porty > Bezdrôtové > Zabezpečený bezdrôtový režim.</p> <p>Je zvolený správny zabezpečený bezdrôtový režim?</p> | Prejdite na krok 6. | Prejdite na krok č. 5. |
| <p>Krok 5 Zvoľte správny zabezpečený bezdrôtový režim.</p> <p>Môže sa tlačiareň pripojiť k sieti Wi-Fi?</p> | Problém je vyriešený. | Prejdite na krok č. 6. |
| <p>Krok 6 Skontrolujte, či ste zadali správne heslo siete. Poznámka: Berte do úvahy medzery, čísla a veľké písmená v hesle.</p> <p>Môže sa tlačiareň pripojiť k sieti Wi-Fi?</p> | Problém je vyriešený. | Kontaktujte podporu pre zákazníkov. |

Problémy s hardvérovými voliteľnými prvkami

Interný voliteľný prvok nemožno zistiť

| Akcia | Áno | Nie |
|---|-----------------------|--|
| <p>Krok 1 Tlačiareň vypnite, počkajte 10 sekúnd a potom ju znova zapnite.</p> <p>Zistí tlačiareň interný voliteľný prvok?</p> | Problém je vyriešený. | Prejdite na krok č. 2. |
| <p>Krok 2 Vytlačte stranu nastavení ponúk a overte, či sa na zozname Nainštalované funkcie uvádza interný voliteľný prvok.</p> <p>Je interný voliteľný prvok uvedený?</p> | Prejdite na krok 4. | Prejdite na krok č. 3. |
| <p>Krok 3 Skontrolujte, či je interný voliteľný prvok správne nainštalovaný v riadiacej jednotke.</p> <p>a Vypnite tlačiareň a potom z elektrickej zásuvky odpojte napájací kábel.</p> <p>b Uistite sa, že interný voliteľný prvok je nainštalovaný v správnom konektore riadiacej dosky.</p> <p>c Zapojte napájací kábel do elektrickej zásuvky a zapnite tlačiareň.</p> <p> POZOR – RIZIKO PORANENIA: Riziku požiaru alebo elektrického šoku sa vyhnite tak, že zapojíte napájací kábel do riadne označenej a správne uzemnenej elektrickej zásuvky, ktorá sa nachádza blízko produktu a je ľahko dostupná.</p> <p>Zistí tlačiareň interný voliteľný prvok?</p> | Problém je vyriešený. | Prejdite na krok č. 4. |
| <p>Krok 4 a Skontrolujte, či je interný voliteľný prvok dostupný v ovládači tlačiarne.</p> <p>Poznámka: V prípade potreby manuálne pridajte interný voliteľný prvok do ovládača tlačiarne, aby bol k dispozícii pre tlačové úlohy. Ďalšie informácie nájdete v časti „Pridávanie dostupných voliteľných prvkov do ovládača tlačiarne“ na strane 57.</p> <p>b Vytlačte dokument.</p> <p>Zistí tlačiareň interný voliteľný prvok?</p> | Problém je vyriešený. | Kontaktujte podporu pre zákazníkov . |

Zistila sa chybná pamäť flash

Vyskúšajte jedno alebo viaceré z nasledujúcich riešení:

- Vymeňte chybný disk s inteligentným ukladaním.
- Ak chcete hlásenie ignorovať a pokračovať v tlači, na domovskej obrazovke sa dotknite položky **Pokračovať**.

- Zrušte aktuálnu tlačovú úlohu.

Nedostatok voľného miesta v pamäti flash pre zdroje

Vyskúšajte jedno alebo viaceré z nasledujúcich riešení:

- Dotknite sa tlačidla **Pokračovať**, čím správu vymažete a tlač bude pokračovať.
- Vymažte údaje o písmach, makrách a ďalšie údaje uložené v pamäti flash.
- Nainštalujte pevný disk.

Poznámka: Stiahnuté písma a makrá, ktoré neboli uložené v pamäti flash, sa odstránia.

Červené svetlo na pohodlnej zošívачke

Vyskúšajte jedno alebo viaceré z nasledujúcich riešení:

- Zatvorte prístupové dvierka k spinkám.
- Vyberte uvoľnené spinky.

Poznámka: Po odstránení uvoľnených spiniiek sú pred zošívaním potrebné dva cykly plnenia. Do zošívачky trikrát vložte stoh papiera. Zošívanie začne pri treťom vložení.

- Výmena kazety so spinkami

Problémy so spotrebným materiálom

výmena kazety, región tlačiarne sa nezhoduje

Ak chcete opraviť tento problém, zakúpte si kazetu so správnym regiónom zhodujúcim sa s regiónom tlačiarne alebo kazetu určenú na použitie kdekoľvek na svete.

- Prvé číslo v správe po čísle 42 označuje región tlačiarne.
- Druhé číslo v správe po čísle 42 označuje región kazety.

Regióny tlačiarne a tonerovej kazety

| Región | Číselný kód |
|---|-------------|
| Celosvetové použitie alebo nedefinovaný región | 0 |
| Severná Amerika (Spojené štáty, Kanada), Austrália, Nový Zéland | 1 |
| Európsky hospodársky priestor, Island, Lichtenštajnsko a Nórsko | 2 |
| Ázijsko-pacifická oblasť | 3 |
| Latinská Amerika | 4 |
| Zvyšok Európy, Blízky východ a Afrika | 5 |
| Neplatný región | 9 |

Poznámka: Ak chcete zistiť nastavenia regiónu tlačiarne a tonerovej kazety, vytlačte strany testu kvality. Na domovskej obrazovke sa dotknite položiek **Nastavenia** > Riešenie problémov > **Tlačiť strany testu kvality**.

Spotrebný materiál, ktorého výrobcom nie je spoločnosť Lexmark

Tlačiareň zistila, že je v nej vložený spotrebný materiál alebo súčasť, ktorých výrobcom nie je spoločnosť Lexmark.

Tlačiareň Lexmark funguje najlepšie s originálnymi súčasťami a spotrebným materiálom značky Lexmark. Používanie spotrebného materiálu alebo súčastí tretích strán môže ovplyvniť výkonnosť, spoľahlivosť alebo životnosť tlačiarne a jej tlačových súčastí.

Všetky indikátory životnosti sú určené na fungovanie so súčasťami a spotrebným materiálom Lexmark a pri používaní spotrebného materiálu alebo súčastí tretích strán sa môžu správať nepredvídateľne. Používaním tlačových súčastí po určenej životnosti sa môže poškodiť tlačiareň Lexmark alebo priradené súčasti.

Výstraha – Riziko poranenia: Používanie spotrebného materiálu alebo súčastí tretích strán môže mať vplyv na záručné krytie. Záruka sa nevzťahuje na poškodenie spôsobené používaním spotrebného materiálu alebo súčastí tretích strán.

Ak chcete prijať všetky tieto riziká a pokračovať v používaní neoriginálneho spotrebného materiálu alebo súčastí tlačiarne, dvoma prstami stlačte a 15 sekúnd podržte chybové hlásenie. Keď sa zobrazí dialógové okno s potvrdením, dotknite sa položky **Pokračovať**.

Ak tieto riziká nechcete prijať, vyberte spotrebný materiál alebo súčasti tretích strán a vložte originálny spotrebný materiál alebo súčasť od spoločnosti Lexmark. Ďalšie informácie nájdete v časti [„Používanie originálnych súčastí a spotrebného materiálu Lexmark“ na strane 180](#).

Ak tlačiareň nezačne tlačiť ani po odstránení chybového hlásenia, vynulujte počítadlo používania spotrebného materiálu.

- 1 Na domovskej obrazovke sa dotknite položiek **Nastavenia** > Zariadenie > **Údržba** > Ponuka konfigurácie > **Počítadlá používania spotrebného materiálu**.
- 2 Vyberte súčasť alebo spotrebný materiál, ktoré chcete vynulovať, a dotknite sa položky **Spustiť**.
- 3 Prečítajte si správu s upozornením a dotknite sa položky **Pokračovať**.
- 4 Pomocou dvoch prstov sa dotknite displeja na 15 sekúnd, aby ste správu vymazali.

Poznámka: Ak sa vám nepodarí vynulovať počítadlá používania spotrebného materiálu, vráťte príslušný spotrebný materiál na predajné miesto.

Problémy s podávaním papiera

Obálka sa zalepí počas tlače

| Akcia | Áno | Nie |
|--|------------------------|-----------------------|
| <p>Krok 1</p> <p>a Používajte obálky, ktoré boli skladované v suchom prostredí.</p> <p>Poznámka: Tlač na veľmi vlhké obálky môže spôsobiť ich zalepenie.</p> <p>b Odošlite tlačovú úlohu.</p> <p>Zalepí sa obálka pri tlači?</p> | Prejdite na krok č. 2. | Problém je vyriešený. |

| Akcia | Áno | Nie |
|---|--|-----------------------|
| <p>Krok 2</p> <p>a Uistite sa, či je typ papiera nastavený na možnosť Obálka. Na domovskej obrazovke sa dotknite položiek Nastavenia > Papier > Konfigurácia zásobníkov > Veľkosť/typ papiera.</p> <p>b Odošlite tlačovú úlohu.</p> <p>Zalepí sa obálka pri tlači?</p> | Kontaktujte podporu pre zákazníkov . | Problém je vyriešený. |

Zoradená tlač nefunguje

| Akcia | Áno | Nie |
|---|-----------------------|--|
| <p>Krok 1</p> <p>a Na domovskej obrazovke sa dotknite položiek Nastavenia > Tlač > Rozloženie > Zoradiť.</p> <p>b Dotknite sa položky Zap. [1,2,1,2,1,2].</p> <p>c Vytlačte dokument.</p> <p>Je dokument správne zoradený?</p> | Problém je vyriešený. | Prejdite na krok č. 2. |
| <p>Krok 2</p> <p>a V dokumente, ktorý chcete tlačiť, otvorte dialógové okno Tlač a vyberte možnosť Zoradiť.</p> <p>b Vytlačte dokument.</p> <p>Je dokument správne zoradený?</p> | Problém je vyriešený. | Prejdite na krok č. 3. |
| <p>Krok 3</p> <p>a Znížte počet stránok určených na tlač.</p> <p>b Vytlačte dokument.</p> <p>Sú stránky správne zoradené?</p> | Problém je vyriešený. | Kontaktujte podporu pre zákazníkov . |

Prepojenie zásobníkov nefunguje

| Akcia | Áno | Nie |
|---|-----------------------|------------------------|
| <p>Krok 1</p> <p>a Skontrolujte, či zásobníky obsahujú papier rovnakej veľkosti a rovnakého typu.</p> <p>b Skontrolujte, či sú vodiace lišty papiera správne umiestnené.</p> <p>c Vytlačte dokument.</p> <p>Sú zásobníky správne prepojené?</p> | Problém je vyriešený. | Prejdite na krok č. 2. |

| Akcia | Áno | Nie |
|--|-----------------------|--|
| <p>Krok 2</p> <p>a Na domovskej obrazovke sa dotknite položiek Nastavenia > Papier > Konfigurácia zásobníkov > Veľkosť/typ papiera.</p> <p>b Nastavte veľkosť a typ papiera tak, aby zodpovedali papieru vloženému v prepojených zásobníkoch.</p> <p>c Vytlačte dokument.</p> <p>Sú zásobníky správne prepojené?</p> | Problém je vyriešený. | Prejdite na krok č. 3. |
| <p>Krok 3</p> <p>a Skontrolujte, či je možnosť Prepojenie na zásobník nastavená na možnosť Automatické. Ďalšie informácie nájdete v časti „Prepojenie zásobníkov“ na strane 54.</p> <p>b Vytlačte dokument.</p> <p>Sú zásobníky správne prepojené?</p> | Problém je vyriešený. | Kontaktujte podporu pre zákazníkov . |

Papier sa často zasekáva

| Akcia | Áno | Nie |
|---|------------------------|-----------------------|
| <p>Krok 1</p> <p>a Vyberte zásobník.</p> <p>b Skontrolujte, či je papier vložený správne.</p> <p>Poznámky:</p> <ul style="list-style-type: none"> • Uistite sa, že sú všetky vodiace lišty papiera správne umiestnené. • Uistite sa, že výška stohu nepresahuje označenie maximálneho množstva papiera. • Uistite sa, že tlačíte na odporúčaný typ a veľkosť papiera. <p>c Vložte zásobník.</p> <p>d Vytlačte dokument.</p> <p>Často sa zasekáva papier?</p> | Prejdite na krok č. 2. | Problém je vyriešený. |
| <p>Krok 2</p> <p>a Na domovskej obrazovke sa dotknite položiek Nastavenia > Papier > Konfigurácia zásobníkov > Veľkosť/typ papiera.</p> <p>b Nastavte správnu veľkosť a typ papiera.</p> <p>c Vytlačte dokument.</p> <p>Často sa zasekáva papier?</p> | Prejdite na krok č. 3. | Problém je vyriešený. |

| Akcia | Áno | Nie |
|--|--|-----------------------|
| <p>Krok 3</p> <p>a Vložte papier z nového balíka.</p> <p>Poznámka: Pri vysokej vlhkosti papier absorbuje vlhko. Papier vyberte z pôvodného balenia, až keď ho budete chcieť použiť.</p> <p>b Vytlačte dokument.</p> <p>Často sa zasekáva papier?</p> | Kontaktujte podporu pre zákazníkov . | Problém je vyriešený. |

Zaseknuté strany sa nevytlačia znova

| Akcia | Áno | Nie |
|--|-----------------------|--|
| <p>a Na domovskej obrazovke ťuknite na položky Nastavenia > Zariadenie > Upozornenia > Obnovenie zaseknutého obsahu.</p> <p>b V ponuke Obnova po zaseknutí sa dotknite položky Zap. alebo Automaticky.</p> <p>c Vytlačte dokument.</p> <p>Vytlačili sa zaseknuté strany?</p> | Problém je vyriešený. | Kontaktujte podporu pre zákazníkov . |

Problémy s e-mailami

Vypnutie chybového hlásenia „Nie je nastavený server SMTP“

Na domovskej obrazovke sa dotknite položiek **Nastavenia** > E-mail > **Nastavenie e-mailu** > Vypnúť chybu „Nie je nastavený server SMTP“ > **Zap.**

Aby ste zabránili opätovnému výskytu chyby, vykonajte jeden alebo viacero z nasledujúcich krokov:

- Aktualizujte firmvér tlačiarne. Ďalšie informácie nájdete v časti [„Aktualizácia firmvéru“ na strane 56](#).
- Nakonfigurujte nastavenia protokolu e-mail SMTP. Ďalšie informácie nájdete v časti [„Konfigurácia nastavení protokolu e-mail SMTP“ na strane 40](#).

Nemožno odosielať e-maily

| Akcia | Áno | Nie |
|---|-----------------------|--|
| <p>Krok 1 Skontrolujte, či sú správne nakonfigurované nastavenia e-mailového protokolu SMTP. Ďalšie informácie nájdete v časti „Konfigurácia nastavení protokolu e-mail SMTP“ na strane 40.</p> <p>Môžete odoslať e-mail?</p> | Problém je vyriešený. | Prejdite na krok č. 2. |
| <p>Krok 2 Skontrolujte, či používate správne heslo. V závislosti od poskytovateľa e-mailových služieb použite heslo účtu, heslo aplikácie alebo heslo na overenie totožnosti. Ďalšie informácie nájdete v časti „Konfigurácia nastavení protokolu e-mail SMTP“ na strane 40.</p> <p>Môžete odoslať e-mail?</p> | Problém je vyriešený. | Prejdite na krok č. 3. |
| <p>Krok 3 Skontrolujte, či je tlačiareň pripojená k sieti a sieť je pripojená k internetu.</p> <p>Môžete odoslať e-mail?</p> | Problém je vyriešený. | Kontaktujte podporu pre zákazníkov . |

Problémy s faxovaním

ID volajúceho sa nezobrazuje

Poznámka: Tieto pokyny sa vzťahujú len na tlačiarne s podporou analógového faxu. Ďalšie informácie nájdete v časti [Nastavenie tlačiarne na fax](#).

| Akcia | Áno | Nie |
|---|-----------------------|--|
| <p>Povoliť ID volajúceho. Na domovskej obrazovke sa dotknite položiek Nastavenia > Fax > Nastavenie faxu > Nastavenia príjmu faxov > Ovládacie prvky správcu > Povolit' ID volajúceho.</p> <p>Zobrazuje sa ID volajúceho?</p> | Problém je vyriešený. | Kontaktujte podporu pre zákazníkov . |

Nie je možné odosielať ani prijímať faxy pomocou analógového faxu

| Akcia | Áno | Nie |
|--|-----------------------|------------------------|
| <p>Krok 1 Vyriešte všetky chybové hlásenia, ktoré sa zobrazia na displeji.</p> <p>Funguje prijímanie alebo odosielanie faxov?</p> | Problém je vyriešený. | Prejdite na krok č. 2. |
| <p>Krok 2 Uistite sa, že káblové pripojenie nasledujúcich zariadení je zabezpečené:</p> <ul style="list-style-type: none"> • Telefón • Slúchadlo • Telefónny záznamník <p>Funguje prijímanie alebo odosielanie faxov?</p> | Problém je vyriešený. | Prejdite na krok č. 3. |
| <p>Krok 3 Počúvajte, či sa ozve oznamovací tón.</p> <ul style="list-style-type: none"> • Zavolajte na faxové číslo, aby ste zistili, či funguje správne. • Ak používate funkciu vytáčania so zloženým slúchadlom, zvýšte hlasitosť a počúvajte, či sa ozve oznamovací tón. <p>Ozval sa oznamovací tón?</p> | Prejdite na krok 5. | Prejdite na krok č. 4. |
| <p>Krok 4 Skontrolujte telefónnu sieťovú zásuvku.</p> <p>a Zapojte analógový telefón priamo do sieťovej zásuvky.</p> <p>b Počúvajte, či sa ozve oznamovací tón.</p> <p>c Ak sa oznamovací tón neozýva, použite iný telefónny kábel.</p> <p>d Ak sa oznamovací tón stále neozýva, zapojte analógový telefón do inej sieťovej zásuvky.</p> <p>e Ak sa oznamovací tón ozve, zapojte do tejto sieťovej zásuvky tlačiareň.</p> <p>Funguje prijímanie alebo odosielanie faxov?</p> | Problém je vyriešený. | Prejdite na krok č. 5. |

| Akcia | Áno | Nie |
|--|-----------------------|--|
| <p>Krok 5</p> <p>Skontrolujte, či je tlačiareň pripojená k analógovej telefónnej službe alebo do správnej digitálnej prípojky.</p> <ul style="list-style-type: none"> • Ak využívate telefónnu službu ISDN (Integrated Services for Digital Network), tlačiareň pripojte k analógovému telefónnemu portu terminálového adaptéra ISDN. Ďalšie informácie získate od poskytovateľa služieb ISDN. • Ak využívate služby DSL, pripojte sa k filtru DSL alebo smerovaču, ktorý podporuje analógové použitie. Ďalšie informácie získate od poskytovateľa služieb DSL. • Ak využívate telefónnu službu pobočkovej ústredne (PBX), uistite sa, že tlačiareň pripájate k analógovému pripojeniu PBX. Ak žiadne pripojenie neexistuje, porozmýšľajte nad zavedením analógovej telefónnej linky pre fax. <p>Funguje prijímanie alebo odosielanie faxov?</p> | Problém je vyriešený. | Prejdite na krok č. 6. |
| <p>Krok 6</p> <p>Dočasne odpojte ďalšie zariadenia a vypnite ďalšie telefónne služby.</p> <p>a Odpojte ďalšie zariadenia (ako sú napr. telefónne záznamníky, počítače, modemy či rozbočovače telefónnej linky) umiestnené medzi tlačiarňou a telefónnou linkou.</p> <p>b Vypnite funkcie čakania hovoru a hlasovej schránky. Ďalšie informácie získate od telefónnej spoločnosti.</p> <p>Funguje prijímanie alebo odosielanie faxov?</p> | Problém je vyriešený. | Prejdite na krok č. 7. |
| <p>Krok 7</p> <p>Naskenujte pôvodný dokument po jednotlivých stranách.</p> <p>a Vytočte faxové číslo.</p> <p>b Naskenujte dokument.</p> <p>Funguje prijímanie alebo odosielanie faxov?</p> | Problém je vyriešený. | Kontaktujte podporu pre zákazníkov . |

Analógové faxy sa dajú prijímať, ale nie odosielať

| Akcia | Áno | Nie |
|---|-----------------------|--|
| <p>Krok 1</p> <p>Zdrojový dokument správne vložte do zásobníka automatického podávača dokumentov alebo ho položte na skenovacie sklo.</p> <p>Dajú sa faxy odosielať?</p> | Problém je vyriešený. | Prejdite na krok č. 2. |
| <p>Krok 2</p> <p>Správne nastavte číslo skratky.</p> <ul style="list-style-type: none"> • Skontrolujte, či číslo skratky platí pre telefónne číslo, ktoré chcete zadať. • Telefónne číslo zadajte manuálne. <p>Dajú sa faxy odosielať?</p> | Problém je vyriešený. | Kontaktujte podporu pre zákazníkov . |

Analógové faxy sa dajú odosielať, ale nie prijímať

| Akcia | Áno | Nie |
|---|-----------------------|--|
| <p>Krok 1 Uistite sa, že zdroj papiera nie je prázdny.</p> <p>Dajú sa faxy prijímať?</p> | Problém je vyriešený. | Prejdite na krok č. 2. |
| <p>Krok 2 Skontrolujte nastavenia oneskorenia počtu zvonení. Na domovskej obrazovke sa dotknite položiek Nastavenia > Fax > Nastavenie faxu > Nastavenia príjmu faxov > Počet zvonení pred odpoveďou.</p> <p>Dajú sa faxy prijímať?</p> | Problém je vyriešený. | Prejdite na krok č. 3. |
| <p>Krok 3 Ak tlačiareň tlačí prázdne strany, pozrite si časť „Prázdne alebo biele strany“ na strane 247.</p> <p>Dajú sa faxy prijímať?</p> | Problém je vyriešený. | Kontaktujte podporu pre zákazníkov . |

Nie je možné nastaviť etherFAX

| Akcia | Áno | Nie |
|---|-----------------------|--|
| <p>Krok 1 Skontrolujte pripojenie tlačiarny.</p> <p>a Vytlačte stránku nastavenia siete. Na domovskej obrazovke sa dotknite položiek Nastavenia > Správy > Sieť > Stránka nastavenia siete.</p> <p>b Skontrolujte stav tlačiarny.</p> <p>Je tlačiareň pripojená k sieti?</p> | Prejdite na krok 3. | Prejdite na krok č. 2. |
| <p>Krok 2 Skontrolujte, či je tlačiareň pripojená k sieti a sieť je pripojená k internetu.</p> <p>Môžete nastaviť etherFAX?</p> | Problém je vyriešený. | Prejdite na krok č. 3. |
| <p>Krok 3 Uistite sa, že je služba etherFAX správne nastavená. Ďalšie informácie nájdete v časti „Nastavenie funkcie faxu pomocou služby etherFAX“ na strane 34.</p> <p>Môžete nastaviť etherFAX?</p> | Problém je vyriešený. | Prejdite na adresu https://www.etherfax.net/lexmark . |

Nemožno prijímať alebo odosielať faxy cez etherFAX

| Akcia | Áno | Nie |
|--|-----------------------|--|
| <p>Krok 1 Skontrolujte, či je tlačiareň pripojená k sieti a sieť je pripojená k internetu.</p> <p>Môžete odosielať a prijímať faxy pomocou služby etherFAX?</p> | Problém je vyriešený. | Prejdite na krok č. 2. |
| <p>Krok 2 Uistite sa, že je služba etherFAX správne nastavená.</p> <p>a Na domovskej obrazovke sa dotknite položiek Nastavenia > Fax > Nastavenie faxu > Všeobecné nastavenia faxu.</p> <p>b Skontrolujte, či je zadané správne faxové číslo.</p> <p>c Skontrolujte, či je možnosť Prenos faxu nastavená na etherFAX.</p> <p>Poznámky:</p> <ul style="list-style-type: none"> Táto ponuka sa zobrazí len vtedy, keď je k dispozícii viac ako jeden prenos faxu. Ak má tlačiareň nainštalovanú len službu etherFAX, automaticky sa nakonfiguruje. <p>Môžete odosielať a prijímať faxy pomocou služby etherFAX?</p> | Problém je vyriešený. | Prejdite na krok č. 3. |
| <p>Krok 3 Veľké dokumenty rozdeľte na súbory s menšou veľkosťou.</p> <p>Môžete odosielať a prijímať faxy pomocou služby etherFAX?</p> | Problém je vyriešený. | Prejdite na adresu https://www.etherfax.net/lexmark . |

Nízka kvalita tlače faxu

| Akcia | Áno | Nie |
|--|-----------------------|--|
| <p>Krok 1 Uistite sa, či nedošlo k chybám z hľadiska kvality tlače.</p> <p>a Na domovskej obrazovke sa dotknite položiek Nastavenia > Riešenie problémov > Tlačiť strany testu kvality.</p> <p>b Opravte všetky chyby kvality tlače. Ďalšie informácie nájdete v časti „Nízka kvalita tlače“ na strane 247.</p> <p>Je kvalita tlače faxu dostatočná?</p> | Problém je vyriešený. | Prejdite na krok č. 2. |
| <p>Krok 2 Ak používate analógový fax, znížte rýchlosť prenosu prichádzajúceho faxu.</p> <p>a Na domovskej obrazovke sa dotknite položiek Nastavenia > Fax > Nastavenie faxuNastavenia príjmu faxov > Ovládacie prvky správcu.</p> <p>b V ponuke Maximálna rýchlosť vyberte nižšiu prenosovú rýchlosť.</p> <p>Je kvalita tlače faxu dostatočná?</p> | Problém je vyriešený. | Kontaktujte podporu pre zákazníkov . |

Chýbajúce informácie na úvodnej strane faxu

| Akcia | Nie | Áno |
|--|-----------------------|--|
| <p>a Tlačiareň vypnite, počkajte 10 sekúnd a potom ju znova zapnite.</p> <p>b Odoslanie alebo prijatie faxu.</p> <p>Chýbajú na úvodnej strane faxu informácie?</p> | Problém je vyriešený. | Kontaktujte podporu pre zákazníkov . |

Nie je možné z počítača odoslať úvodnú stranu faxu

| Akcia | Áno | Nie |
|--|-----------------------|--|
| <p>Krok 1</p> <p>a Uistite sa, že je ovládač tlače aktualizovaný. Ďalšie informácie nájdete v časti „Inštalácia softvéru tlačiarne“ na strane 54.</p> <p>b Odošlite fax.</p> <p>Môžete odoslať úvodnú stranu faxu?</p> | Problém je vyriešený. | Prejdite na krok č. 2. |
| <p>Krok 2</p> <p>a V dokumente, ktorý chcete odoslať faxom, otvorte dialógové okno Tlač.</p> <p>b Vyberte tlačiareň a kliknite na položky Vlastnosti, Predvoľby, Možnosti alebo Nastavenie.</p> <p>c Kliknite na Fax a zrušte nastavenie Pred faxovaním vždy zobrazit' nastavenia.</p> <p>d Odošlite fax.</p> <p>Môžete odoslať úvodnú stranu faxu?</p> | Problém je vyriešený. | Kontaktujte podporu pre zákazníkov . |

Problémy so skenovaním

Nemožno skenovať do počítača

| Akcia | Áno | Nie |
|--|-----------------------|------------------------|
| <p>Krok 1</p> <p>Vykonajte kopírovaciu úlohu.</p> <p>Je kopírovacia úloha úspešná?</p> | Prejdite na krok 3. | Prejdite na krok č. 2. |
| <p>Krok 2</p> <p>a Tlačiareň vypnite, počkajte 10 sekúnd a potom ju znova zapnite.</p> <p>b Naskenujte dokument.</p> <p>Môžete naskenovať dokument do počítača?</p> | Problém je vyriešený. | Prejdite na krok č. 3. |

| Akcia | Áno | Nie |
|--|-----------------------|--|
| <p>Krok 3 Skontrolujte pripojenie tlačiarne.</p> <p>a Vytlačte stránku nastavenia siete. Na domovskej obrazovke sa dotknite položiek Nastavenia > Správy > Sieť > Stránka nastavenia siete.</p> <p>b Skontrolujte stav tlačiarne.</p> <p>Je tlačiareň pripojená k sieti?</p> | Prejdite na krok 5. | Prejdite na krok č. 4. |
| <p>Krok 4 a Pripojte tlačiareň k sieti. b Naskenujte dokument.</p> <p>Môžete naskenovať dokument do počítača?</p> | Problém je vyriešený. | Prejdite na krok č. 5. |
| <p>Krok 5 a Skontrolujte, či sú tlačiareň a počítač pripojené k rovnakej sieti. b Naskenujte dokument.</p> <p>Môžete naskenovať dokument do počítača?</p> | Problém je vyriešený. | Kontaktujte podporu pre zákazníkov . |

Nemožno skenovať do sieťového priečinka

| Akcia | Áno | Nie |
|---|------------------------|------------------------|
| <p>Krok 1 a Vytvorte odkaz na sieťový priečinok. b Naskenujte dokument pomocou odkazu. Ďalšie informácie nájdete v časti „Skenovanie do sieťového priečinka“ na strane 94.</p> <p>Môžete naskenovať dokument a uložiť ho do sieťového priečinka?</p> | Problém je vyriešený. | Prejdite na krok č. 2. |
| <p>Krok 2 Uistite sa, že cesta k sieťovému priečinku a jeho formát sú správne. Napríklad <code>//server_hostname/foldername/path</code>, pričom <code>server_hostname</code> predstavuje plne kvalifikovanú doménu (FQDN) alebo adresu IP.</p> <p>Sú cesta k sieťovému priečinku a jej formát správne?</p> | Prejdite na krok č. 3. | Prejdite na krok 4. |
| <p>Krok 3 Skontrolujte, či máte povolenie na prístup a zápis do sieťového priečinka.</p> <p>Môžete naskenovať dokument a uložiť ho do sieťového priečinka?</p> | Problém je vyriešený. | Prejdite na krok č. 4. |

| Akcia | Áno | Nie |
|---|-----------------------|--|
| <p>Krok 4 Aktualizujte odkaz na sieťový priečinok.</p> <p>a Otvorte webový prehliadač a do poľa adresy zadajte adresu IP tlačiarne.</p> <p>Poznámky:</p> <ul style="list-style-type: none"> • Pozrite si adresu IP tlačiarne na domovskej obrazovke. IP Adresa sa zobrazuje ako štyri skupiny čísel, ktoré sú oddelené bodkami, napríklad 123.123.123.123. • Ak používate server proxy, dočasne ho vypnite, aby sa webová stránka správne načítala. <p>b Kliknite na možnosť Odkazy a potom vyberte odkaz.</p> <p>Poznámka: Ak máte viacero typov odkazov, vyberte položku Sieťový priečinok.</p> <p>c Do poľa Zdieľaná cesta zadajte cestu k sieťovému priečinku.</p> <p>Poznámky:</p> <ul style="list-style-type: none"> • Ak je zdieľaná cesta <code>\\server_hostname\foldername\path</code>, zadajte text <code>//server_hostname/foldername/path</code>. • Pri zadávaní zdieľanej cesty používajte predné lomky. <p>d V ponuke Overenie vyberte svoj spôsob overenia.</p> <p>Poznámka: Ak je položka Overenie nastavená na možnosť Použiť pridelené používateľské meno a heslo, do polí Používateľské meno a Heslo zadajte svoje prihlasovacie údaje.</p> <p>e Kliknite na možnosť Uložiť.</p> <p>Môžete naskenovať dokument a uložiť ho do sieťového priečinka?</p> | Problém je vyriešený. | Prejdite na krok č. 5. |
| <p>Krok 5 Skontrolujte, či sú tlačiareň a sieťový priečinok pripojené k rovnakej sieti.</p> <p>Môžete naskenovať dokument a uložiť ho do sieťového priečinka?</p> | Problém je vyriešený. | Kontaktujte podporu pre zákazníkov . |

Čiastočné kópie dokumentu alebo fotografie

| Akcia | Áno | Nie |
|--|-----------------------|------------------------|
| <p>Krok 1</p> <p>a Uistite sa, že dokument alebo fotografia sú vložené tvárou nadol v ľavom hornom rohu skenovacieho skla.</p> <p>b Skopírujte dokument alebo fotografiu.</p> <p>Skopíroval sa dokument alebo fotografia správne?</p> | Problém je vyriešený. | Prejdite na krok č. 2. |

| Akcia | Áno | Nie |
|---|-----------------------|--|
| Krok 2 a Nastavenia veľkosti papiera a papier vložený v zásobníku by sa mali zhodovať. b Skopírujte dokument alebo fotografiu. Skopíroval sa dokument alebo fotografia správne? | Problém je vyriešený. | Kontaktujte podporu pre zákazníkov . |

Nízka kvalita kopírovania

| Akcia | Áno | Nie |
|---|-----------------------|--|
| Krok 1 a Skenovacie sklo a sklo automatického podávača dokumentov vyčistite navlhčenou mäkkou tkaninou, ktorá nepúšťa vlákna. Ak sa vnútri vašej tlačiarne nachádza druhé sklo automatického podávača dokumentov, vyčistite aj to. Ďalšie informácie nájdete v časti „Čistenie skenera“ na strane 229 . b Uistite sa, že dokument alebo fotografia sú vložené tvárou nadol v ľavom hornom rohu skenovacieho skla. c Skopírujte dokument alebo fotografiu. Je kvalita kópie dostatočná? | Problém je vyriešený. | Prejdite na krok č. 2. |
| Krok 2 a Skontrolujte kvalitu zdrojového dokumentu alebo fotografie. b Upravte nastavenia kvality skenovania. c Skopírujte dokument alebo fotografiu. Je kvalita kópie dostatočná? | Problém je vyriešený. | Kontaktujte podporu pre zákazníkov . |

Zvislé tmavé čiary na výtlačku pri skenovaní z automatického podávača dokumentov

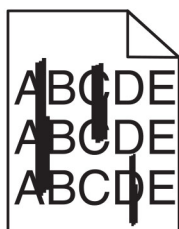

| Akcia | Áno | Nie |
|---|--|-----------------------|
| <p>a Otvorte kryt skenera.</p> <p>b Navlhčenou mäkkou tkaninou, z ktorej sa neuvolňujú vlákna, utrite sklo automatického podávača dokumentov a skenovací blok skla automatického podávača dokumentov.</p> <p>c Zatvorte kryt skenera.</p> <p>d Naskenujte dokument.</p> <p>Objavujú sa na skenovaných dokumentoch zvislé čiary?</p> | Kontaktujte podporu pre zákazníkov . | Problém je vyriešený. |

Zubatý obrázok alebo text pri skenovaní z automatického podávača dokumentov

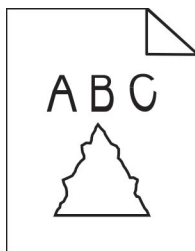

| Akcia | Áno | Nie |
|---|--|-----------------------|
| <p>a Vložte do automatického podávača dokumentov 50 hárkov čistého obyčajného papiera.</p> <p>Poznámka: Obyčajný papier pomáha s čistením a odstránením prachu a ďalších nánosov z podávacích valcov automatického podávača dokumentov.</p> <p>b Na domovskej stránke sa dotknite položky .</p> <p>c Vložte do automatického podávača dokumentov zdrojový dokument.</p> <p>d Naskenujte dokument.</p> <p>Obsahuje výstup zubatý obrázok alebo text?</p> | Kontaktujte podporu pre zákazníkov . | Problém je vyriešený. |

Úloha skenovania nebola úspešná

| Akcia | Áno | Nie |
|--|-----------------------|------------------------|
| <p>Krok 1 Skontrolujte káblové pripojenie.</p> <p>a Uistite sa, že kábel USB alebo siete Ethernet je riadne pripojený k počítaču a tlačiarni.</p> <p>b Naskenujte dokument.</p> <p>Je úloha skenovania úspešná?</p> | Problém je vyriešený. | Prejdite na krok č. 2. |

| Akcia | Áno | Nie |
|---|-----------------------|--|
| <p>Krok 2 Skontrolujte súbor, ktorý chcete naskenovať.</p> <p>a Uistite sa, že názov súboru sa ešte v cieľovom priečinku nepoužíva.</p> <p>b Uistite sa, že dokument alebo fotografia určené na skenovanie, nie sú otvorené v inej aplikácii.</p> <p>c Naskenujte dokument.</p> <p>Je úloha skenovania úspešná?</p> | Problém je vyriešený. | Prejdite na krok č. 3. |
| <p>Krok 3 a Uistite sa, že v nastaveniach cieľovej konfigurácie je začiarknutá položka Pridať časovú známku alebo Prepísať existujúci súbor.</p> <p>b Naskenujte dokument.</p> <p>Je úloha skenovania úspešná?</p> | Problém je vyriešený. | Kontaktujte podporu pre zákazníkov . |

Skener sa nezatvára

| Akcia | Áno | Nie |
|---|-----------------------|--|
| <p>Odstráňte prekážky, ktoré bránia zatvoreniu krytu skenera.</p> <p>Zatvorila sa kryt skenera správne?</p> | Problém je vyriešený. | Kontaktujte podporu pre zákazníkov . |

Skenovanie trvá príliš dlho alebo spôsobí zamrznutie počítača

| Akcia | Áno | Nie |
|---|--|-----------------------|
| <p>Zatvorte všetky aplikácie, ktoré zasahujú do skenovania.</p> <p>Trvá skenovanie príliš dlho alebo spôsobí zamrznutie počítača?</p> | Kontaktujte podporu pre zákazníkov . | Problém je vyriešený. |

Skener nereaguje

| Akcia | Áno | Nie |
|--|-----------------------|------------------------|
| <p>Krok 1 a Skontrolujte, či je napájací kábel správne pripojený k tlačiarni a elektrickej zásuvke.</p> <p> POZOR – RIZIKO PORANENIA: Riziku požiaru alebo zásahu elektrickým prúdom sa vyhnite tak, že zapojíte napájací kábel do riadne označenej a správne uzemnenej elektrickej zásuvky, ktorá sa nachádza blízko produktu a je ľahko dostupná.</p> <p>b Skopírujte alebo naskenujte dokument.</p> <p>Skener reaguje?</p> | Problém je vyriešený. | Prejdite na krok č. 2. |

| Akcia | Áno | Nie |
|--|-----------------------|--|
| Krok 2 a Skontrolujte, či je tlačiareň zapnutá. b Vyriešte všetky chybové hlásenia, ktoré sa zobrazia na displeji. c Skopírujte alebo naskenujte dokument. Skener reaguje? | Problém je vyriešený. | Prejdite na krok č. 3. |
| Krok 3 a Tlačiareň vypnite, počkajte približne 10 sekúnd a potom tlačiareň zapnite. b Skopírujte alebo naskenujte dokument. Skener reaguje? | Problém je vyriešený. | Kontaktujte podporu pre zákazníkov . |

Úprava registrácie skenera

- 1 Na domovskej obrazovke sa dotknite položky **Nastavenia > Zariadenie > Údržba > Ponuka konfigurácie > Konfigurácia skenera > Manuálna registrácia skenera**.
- 2 V ponuke **Rýchly test tlače** sa dotknite položky **Spustenie**.
- 3 Položte stránku rýchleho testu tlače na skenovacie sklo a dotknite sa položky **Registrácia plochého skenera**.
- 4 V ponuke **Rýchly test kopírovania** sa dotknite položky **Spustenie**.
- 5 Porovnajte stránku rýchleho testu kopírovania so zdrojovým dokumentom.

Poznámka: Ak sa okraje testovacej stránky líšia od zdrojového dokumentu, upravte položky **Ľavý okraj** a **Horný okraj**.

- 6 Kroky [krok 4](#) a [krok 5](#) opakujte dovtedy, kým okraje stránky rýchleho testu kopírovania nebudú zodpovedať zdrojovému dokumentu.

Úprava registrácie automatického podávača dokumentov

- 1 Na domovskej obrazovke sa dotknite položky **Nastavenia > Zariadenie > Údržba > Ponuka konfigurácie > Konfigurácia skenera > Manuálna registrácia skenera**.
- 2 V ponuke **Rýchly test tlače** sa dotknite položky **Spustenie**.
- 3 Umiestnite stránku rýchleho testu tlače do zásobníka automatického podávača dokumentov.
- 4 Dotknite sa položky **Registrácia predného automatického podávača dokumentov** alebo položky **Registrácia zadného automatického podávača dokumentov**.

Poznámky:

- Ak chcete zarovnať registráciu predného automatického podávača dokumentov, položte testovaciu stránku lícom nahor, krátkym okrajom napred do zásobníka automatického podávača dokumentov.
 - Ak chcete zarovnať registráciu zadného automatického podávača dokumentov, položte testovaciu stránku lícom nadol, krátkym okrajom napred do zásobníka automatického podávača dokumentov.
- 5 V ponuke **Rýchly test kopírovania** sa dotknite položky **Spustenie**.

6 Porovnajte stránku rýchleho testu kopírovania so zdrojovým dokumentom.

Poznámka: Ak sa okraje testovacej stránky líšia od zdrojového dokumentu, upravte položky Horizontálna úprava a Horný okraj.

7 Kroky [krok 5](#) a [krok 6](#) opakujte dovtedy, kým okraje stránky rýchleho testu kopírovania nebudú zodpovedať zdrojovému dokumentu.

Problémy s kvalitou farieb

Úprava farieb vo výtlačkoch

- 1 Na domovskej obrazovke sa dotknite položiek **Nastavenia > Tlač > Kvalita > Rozšírené spracovanie obrázkov > Korekcia farieb**.
- 2 V ponuke Korekcia farieb vyberte položky **Manuálne > Obsah korekcie farieb**.
- 3 Zvoľte vhodné nastavenie na prevod farieb.

| Typ objektu | Tabuľky na prevod farieb |
|---|--|
| Obrázok RGB Text RGB Grafika RGB | <ul style="list-style-type: none"> • Živé farby – Vytvára jasnejšie a sýtejšie farby a môže byť použité na všetky vstupné farebné formáty. • sRGB displej – Prispôsobí výstup farbám zobrazeným na monitore počítača. Spotreba čierneho tonera je optimalizovaná na tlač fotografií. • Displej – pravá čierna – Prispôsobí výstup farbám zobrazeným na monitore počítača. Toto nastavenie používa iba čierny toner na vytvorenie všetkých stupňov neutrálnej šedi. • sRGB živé farby – Zvyšuje sýtosť farieb pri korekcii farieb sRGB displej . Spotreba čierneho tonera je optimalizovaná na tlač obchodnej grafiky. • Vypnuté |
| Obrázok CMYK Text CMYK Grafika CMYK | <ul style="list-style-type: none"> • US CMYK – Použije korekciu farieb zodpovedajúcu špecifikácii pre farebný výstup organizácie Specifications for Web Offset Publishing (SWOP). • Euro CMYK – Použije korekciu farieb zodpovedajúcu špecifikácii pre farebný výstup Euroscale. • Živé farby CMYK – Zvyšuje sýtosť farieb nastavenia korekcie farieb US CMYK. • Vypnuté |

Často kladené otázky o farebnej tlači

Čo je farba RGB?

Farba RGB je spôsob popisu farieb, ktorý označuje množstvo červenej, zelenej alebo modrej farby použité na vytvorenie určitej farby. Červené, zelené a modré svetlo možno miešať v rôznych pomeroch a vytvárať tak veľkú škálu farieb pozorovaných v prírode. Tento spôsob zobrazovania farieb používajú počítačové obrazovky, skenery a digitálne fotoaparáty.

Čo je farba CMYK?

Farba CMYK je spôsob popisu farieb, ktorý označuje množstvo azúrovej, purpurovej, žltej a čiernej farby použité na vytvorenie určitej farby. Azúrový, purpurový, žltý a čierny atrament alebo toner možno tlačiť v rôznych pomeroch a vytvárať tak veľkú škálu farieb pozorovaných v prírode. Týmto postupom vytvárajú farbu tlačiarenské lisy, atramentové tlačiarne a farebné laserové tlačiarne.

Akým spôsobom sa vytlačí farba špecifikovaná v dokumente?

Na špecifikáciu a modifikáciu farby v dokumente prostredníctvom kombinácií RGB a CMYK sa používajú softvérové programy. Ďalšie informácie nájdete v pomocníkovi softvérového programu.

Ako tlačiareň zistí, akú farbu má vytlačiť?

Počas tlače dokumentu sa tlačiarňi odošlú informácie s popisom typu a farby každého objektu a tie prejdú cez tabuľky na prevod farieb. Farba je potom prevedená na príslušné množstvo azúrového, purpurového, žltého a čierneho tonera použitého na vytvorenie požadovanej farby. Informácie o objekte určujú použitie tabuliek na prevod farieb. Napríklad je možné použiť jednu tabuľku na prevod farieb na text, pričom na fotografie sa použije iná tabuľka.

Čo je to manuálna korekcia farieb?

Keď je zapnutá manuálna korekcia farieb, tlačiareň použije pri spracovaní objektov používateľom vybrané tabuľky na prevod farieb. Nastavenia manuálnej korekcie farieb sú špecifické pre typ objektu, ktorý sa tlačí (text, grafika alebo obrázky). Špecifická je tiež špecifikácia farby objektu v softvérovom programe (kombinácie farieb RGB alebo CMYK). Ak chcete manuálne použiť odlišné tabuľky na prevod farieb, pozrite si časť [„Úprava farieb vo výtlačkoch“ na strane 303](#).

Ak softvérový program nepoužíva na špecifikáciu farieb kombinácie RGB alebo CMYK, manuálna korekcia farieb je zbytočná. Efektívna nie je ani v prípade, ak úpravu farieb ovláda softvérový program alebo operačný systém počítača. Vo väčšine prípadov nastavenie možnosti Korekcia farieb na Automatické vedie ku generovaniu preferovaných farieb pre dokumenty.

Ako dokážem napodobniť konkrétnu farbu (napr. pre firemné logo)?

V ponuke Kvalita na tlačiarňi je k dispozícii deväť typov sád so vzorkami farieb. Tieto sady sú takisto dostupné na stránke Vzorky farieb funkcie Embedded Web Server. Výberom ktorejkoľvek sady vzoriek sa vytlačia stránky so stovkami farebných políčok. Každé políčko obsahuje kombináciu farieb RGB alebo CMYK v závislosti od zvolenej tabuľky. Pozorovaná farba každého z políčok je dosiahnutá aplikáciou vybranej tabuľky na prevod farieb na kombináciu farieb CMYK alebo RGB označenej na políčku.

Preskúmaním sád so vzorkami farieb môžete identifikovať políčko s farbou, ktorá najviac zodpovedá požadovanej farbe. Kombinácia farieb označená na políčku tak môže slúžiť na úpravu farby objektu v softvérovom programe. Ďalšie informácie nájdete v pomocníkovi softvérového programu. Pri použití vybratej tabuľky na prevod farieb na konkrétny objekt môže byť potrebná manuálna korekcia farieb.

Výber vhodnej sady so vzorkami farieb na konkrétny problém so zhodou farby závisí od nasledujúcich faktorov:

- Zvolené nastavenie korekcie farieb (Automatické, Vypnuté alebo Manuálne)
- Typ tlačeného objektu (text, grafika alebo obrázky)
- Špecifikácia farby objektu v softvérovom programe (kombinácie farieb RGB alebo CMYK).

Ak softvérový program nepoužíva na špecifikáciu farieb kombinácie RGB alebo CMYK, stránky so vzorkami farieb nie sú užitočné. Niektoré softvérové programy navyše upravujú kombinácie farieb RGB alebo CMYK špecifikované v programe prostredníctvom funkcie správy farieb. V takom prípade nemusí vytlačená farba presne zodpovedať farbe zo stránok so vzorkami farieb.

Tlač má iný farebný odtieň

| Akcia | Áno | Nie |
|---|--|-----------------------|
| <p>Krok 1 Vykonajte funkciu Úprava farieb.</p> <p>a Na domovskej obrazovke sa dotknite položiek Nastavenia > Tlač > Kvalita > Rozšírené spracovanie obrázkov > Úprava farieb.</p> <p>b Vytlačte dokument.</p> <p>Objavuje sa pri tlači farebný odtieň?</p> | Prejdite na krok č. 2. | Problém je vyriešený. |
| <p>Krok 2 Vykonajte funkciu Vyváženie farieb.</p> <p>a Na domovskej obrazovke sa dotknite položiek Nastavenia > Tlač > Kvalita > Rozšírené spracovanie obrázkov > Vyváženie farieb.</p> <p>b Upravte nastavenia.</p> <p>c Vytlačte dokument.</p> <p>Objavuje sa pri tlači farebný odtieň?</p> | Kontaktujte podporu pre zákazníkov . | Problém je vyriešený. |

Kontaktovanie podpory pre zákazníkov

Pred kontaktovaním podpory pre zákazníkov sa uistite, že máte k dispozícii nasledujúce informácie:

- Problém s tlačiarnou
- Chybové hlásenie
- Typ modelu a sériové číslo tlačiarne

Prejdite na adresu <http://support.lexmark.com>, ak chcete dostávať maily alebo podporu cez chat, prezerat' knižnicu návodov na používanie, podpornú dokumentáciu, ovládače a iné súbory na prevzatie.

K dispozícii je aj telefonická technická podpora. V USA a Kanade volajte na číslo 1-800-539-6275. V prípade iných krajín alebo regiónov prejdite na [zoznam kontaktov medzinárodnej podpory](#).

Recyklácia a likvidácia

Recyklácia produktov Lexmark

Vrátenie produktov Lexmark na recykláciu:

- 1 Prejdite na stránku www.lexmark.com/recycle.
- 2 Vyberte svoju krajinu alebo región.
- 3 Vyberte program recyklácie.
- 4 Postupujte podľa pokynov na obrazovke.

Recyklácia obalov Lexmark

Spoločnosť Lexmark sa neustále snaží minimalizovať obalové materiály. Menej obalových materiálov zaručuje, že tlačiarne Lexmark sa prenášajú čo najefektívnejšie a environmentálne najšetrnejšie a že pre vás bude jednoduchšie zbaviť sa obalov. Zabezpečíme tak aj vznik menšieho množstva emisií skleníkových plynov, úsporu energie a prírodných zdrojov. Spoločnosť Lexmark navyše v niektorých krajinách alebo regiónoch ponúka recykláciu obalových materiálov. Pre ďalšie informácie prejdite na stránku www.lexmark.com/recycle a vyberte svoju krajinu alebo región. Informácie o dostupných programoch recyklácie obalových materiálov nájdete pri informáciách o recyklácii produktu.

Kartóny Lexmark sú 100 % recyklovateľné v zariadeniach na recykláciu lepenky. Vo vašej oblasti takéto zariadenia nemusia existovať.

Pena, ktorú spoločnosť Lexmark používa pri balení, je recyklovateľná v zariadeniach na recykláciu peny. Vo vašej oblasti takéto zariadenia nemusia existovať.

Keď vrátite kazetu spoločnosti Lexmark, môžete znovu použiť krabičku, v ktorej ste kazetu dostali. Spoločnosť Lexmark krabičku zrecykluje.

Oznámenia

Informácie o produkte

Názov produktu:

Lexmark CX532adwe, Lexmark CX635adwe, multifunkčné zariadenie Lexmark XC2335

Typ zariadenia:

7531

Modely:

276, 286, 289, 676, 686

Poznámky k vydaniu

Apríl 2023

Nasledujúci odsek sa nevzťahuje na krajiny, v ktorých nie sú podobné druhy obstarávania v súlade s miestnymi zákonmi: SPOLOČNOSŤ LEXMARK INTERNATIONAL, INC., POSKYTUJE TÚTO PUBLIKÁCIU TAK, AKO JE, TEDA BEZ AKEJKOĽVEK ZÁRUKY, PRIAMEJ ČI NEPRIAMEJ, VRÁTANE – ALE NIE VÝLUČNE – NEPRIAMEJ ZÁRUKY PREDAJNOSTI ALEBO VHODNOSTI NA KONKRÉTNY ÚČEL. Niektoré štáty nepovoľujú zrieknutie sa priamych ani nepriamych záruk v určitých transakciách, preto sa vás toto vyhlásenie nemusí týkať.

Táto publikácia môže obsahovať technické nepresnosti alebo typografické chyby. Tu uvedené informácie podliehajú pravidelným zmenám; tieto zmeny budú zahrnuté do ďalších vydaní. V popísaných produktoch alebo programoch sa môžu kedykoľvek vykonať vylepšenia alebo zmeny.

Odkazy na produkty, programy alebo služby v tejto publikácii neznamenujú, že výrobca ich plánuje poskytovať vo všetkých krajinách, v ktorých pôsobí. Zámerom žiadneho odkazu na produkt, program alebo službu nie je tvrdiť alebo naznačovať, že použiť možno iba tento produkt, program alebo službu. Namiesto neho môže byť použitý akýkoľvek funkčne ekvivalentný produkt, program alebo služba, ktoré neporušujú existujúce práva duševného vlastníctva. Vyhodnotenie a overenie prevádzky v kombinácii s inými produktmi, programami alebo službami než tými, ktoré sú priamo určené výrobcom, je povinnosťou používateľa.

Ak potrebujete technickú podporu spoločnosti Lexmark, prejdite na lokalitu <http://support.lexmark.com>.

Viac informácií o zásadách ochrany osobných údajov spoločnosti Lexmark, ktoré regulujú používanie tohto produktu, nájdete na lokalite www.lexmark.com/privacy.

Viac informácií o spotrebnom materiáli a súboroch na prevzatie nájdete na lokalite www.lexmark.com.

© 2023 Lexmark International, Inc.

Všetky práva vyhradené.

Ochranné známky

Lexmark, logo Lexmark a MarkNet sú ochranné známky alebo registrované ochranné známky spoločnosti Lexmark International, Inc. v USA a/alebo ďalších krajinách.

Gmail, Android, Google Play a Google Chrome sú ochranné známky spoločnosti Google LLC.

Macintosh, macOS, Safari, and AirPrint are trademarks of Apple Inc., registered in the U.S. and other countries. App Store and iCloud are service marks of Apple Inc., registered in the U.S. and other countries. Use of the Works with Apple badge means that an accessory has been designed to work specifically with the technology identified in the badge and has been certified by the developer to meet Apple performance standards.

Microsoft, Internet Explorer, Microsoft 365, Microsoft Edge, Outlook a Windows sú ochranné známky skupiny spoločností Microsoft.

Slovná ochranná známka Mopria® je registrovaná a/alebo neregistrovaná ochranná známka spoločnosti Mopria Alliance, Inc. v Spojených štátoch a iných krajinách. Neautorizované používanie je prísne zakázané.

PCL® je registrovaná ochranná známka spoločnosti Hewlett-Packard. PCL je označenie, ktoré spoločnosť Hewlett-Packard využíva pre súbor príkazov tlačiarne (jazyk) a funkcie obsiahnuté v tlačiarenských produktoch. Táto tlačiareň je kompatibilná s jazykom PCL. To znamená, že tlačiareň pozná príkazy PCL, ktoré sa používajú v rôznych aplikačných programoch, a vykonáva funkcie zodpovedajúce príslušným príkazom.

PostScript je registrovaná ochranná známka spoločnosti Adobe Systems Incorporated v USA alebo ďalších krajinách.

Wi-Fi® a Wi-Fi Direct® sú registrované ochranné známky spoločnosti Wi-Fi Alliance®.

Všetky ostatné ochranné známky sú majetkom príslušných vlastníkov.

Informácie o licencovaní

Všetky informácie o licencovaní spájajúce sa s týmto produktom možno nájsť na CD:\NOTICES – priečinok na inštalačnom softvérovom CD.

Hladiny emisií hluku

Nasledujúce merania boli vykonané v súlade s normou ISO 7779 a nahlásené v súlade s normou ISO 9296.

Poznámka: Niektoré režimy sa nemusia týkať vášho výrobku.

| Priemerný akustický tlak vo vzdialenosti 1 meter, dBA | |
|---|---|
| Tlač | Jednostranne: 50 (CX532, XC2335); 53 (CX635) Obojstranne: 52 (CX532, XC2335); 54 (CX635) |
| Skenovanie | 51 |
| Kopírovanie | 54 (CX532, XC2335); 55 (CX635) |
| Pripravené | 14 |

Hodnoty sa môžu meniť. Aktuálne hodnoty nájdete na stránke www.lexmark.com.

Smernica o odpade z elektrických a elektronických zariadení (WEEE)



Logom WEEE sa označujú špecifické recyklačné programy a postupy pre elektronické produkty v krajinách Európskej únie. Podporujeme recykláciu našich výrobkov.

Pokiaľ máte ďalšie otázky týkajúce sa možností recyklácie, navštívte webovú lokalitu spoločnosti Lexmark na adrese www.lexmark.com, na ktorej nájdete telefónne číslo miestneho predajcu.

Nabíjateľná lítium-iónová batéria



Tento produkt môže obsahovať gombíkovú, nabíjateľnú lítium-iónovú batériu, ktorú by mal vybrať iba školený technik. Prečiarknutý kôš na kolieskach znamená, že produkt sa nesmie likvidovať ako netriedený odpad, ale musí sa poslať do samostatných zberných zariadení na zhodnotenie a recykláciu. V prípade vybratia batérie nevyhadzujte batériu do domového odpadu. Vo vašej miestnej komunite môžu existovať systémy separovaného zberu batérií, napríklad miesto, kde možno batérie odovzdať na recykláciu. Separovaný zber použitých batérií zabezpečuje vhodné spracovanie odpadu vrátane opätovného použitia a recyklácie a zabraňuje akýmkoľvek možným negatívnym účinkom na ľudské zdravie a životné prostredie. Batérie zlikvidujte zodpovedne.

Likvidácia produktu

Tlačiareň ani spotrebný materiál nevyhadzujte do kontajnerov pre domový odpad. Informácie o možnostiach likvidácie alebo recyklácie získate na príslušnom mieste úrade.

Vrátenie kaziet Lexmark na opätovné použitie alebo recykláciu

Program zberu tlačových kaziet Lexmark vám umožňuje bezplatne vrátiť použité kazety spoločnosti Lexmark na opätovné použitie alebo recykláciu. Sto percent prázdnych kaziet vrátených spoločnosti Lexmark sa znovu použije alebo sa rozoberie na recykláciu. Krabíčky použité na vrátenie kaziet taktiež recyklujeme.

Ak chcete vrátiť kazety Lexmark na opätovné použitie alebo recykláciu, postupujte takto:

- 1 Prejdite na stránku www.lexmark.com/recycle.
- 2 Vyberte svoju krajinu alebo región.
- 3 Vyberte program zberu tlačových kaziet Lexmark.
- 4 Postupujte podľa pokynov na obrazovke.

Upozornenie o statickej citlivosti



Tento symbol označuje staticky citlivé súčasti. Skôr ako sa dotknete oblastí v blízkosti týchto symbolov, dotknite sa najskôr kovového povrchu v oblasti mimo symbolu.

Aj keď označenie týmto symbolom chýba, skôr ako získate prístup k vnútorným častiam tlačiarne alebo sa ich dotknete, dotknite sa hociktorej časti odkrytého kovového rámu tlačiarne, aby ste zabránili poškodeniu elektrostatickým výbojom pri vykonávaní údržby (napr. pri vyberaní zaseknutého papiera alebo výmene spotrebného materiálu).

ENERGY STAR

Každý produkt spoločnosti Lexmark s emblémom ENERGY STAR® na produkte alebo na spúšťačej obrazovke je k dátumu výroby certifikovaný ako produkt, ktorý je v zhode s požiadavkami certifikácie ENERGY STAR Agentúry Spojených štátov na ochranu životného prostredia (EPA – Environmental Protection Agency).



Informácie o teplotách

| | |
|--|---|
| Prevádzková teplota a relatívna vlhkosť | 10 až 32,2 °C (50 až 90 °F) a 15 až 80 % relatívna vlhkosť 15,6 až 32,2 °C (60 až 90 °F) a 8 až 80 % relatívna vlhkosť Maximálna teplota mokrého teplomeru ² : 22,8 °C (73 °F) Prostredie bez kondenzácie |
| Dlhodobé skladovanie tlačiarne/kazety/tlačovej jednotky ¹ | 15,6 až 32,2 °C (60 až 90 °F) a 8 až 80 % relatívna vlhkosť Maximálna teplota mokrého teplomeru ² : 22,8 °C (73 °F) |

¹ Spotrebný materiál je možné skladovať približne 2 roky. To platí pre skladovanie v štandardnom kancelárskom prostredí pri 22 °C (72 °F) a 45 % vlhkosti.

² Teplota vlhkého teplomera sa určuje podľa teploty vzduchu a relatívnej vlhkosti.

| | |
|--|------------------------------|
| Krátkodobá preprava tlačiarne/kazety/tlačovej jednotky | -40 až 40 °C (-40 až 104 °F) |
| ¹ Spotrebný materiál je možné skladovať približne 2 roky. To platí pre skladovanie v štandardnom kancelárskom prostredí pri 22 °C (72 °F) a 45 % vlhkosti. ² Teplota vlhkého teplomera sa určuje podľa teploty vzduchu a relatívnej vlhkosti. | |

Vyhlásenie o laserovom zariadení

Tlačiareň je v USA certifikovaná v súlade s požiadavkami zákona 21 Ministerstva zdravotníctva USA (DHHS), kapitoly I, podkapitoly J o laserových výrobkoch triedy I (1). V iných častiach sveta je certifikovaná ako spotrebiteľský laserový výrobok triedy 1 v súlade s požiadavkami normy IEC 60825-1:2014, EN 60825-1:2014+A11:2021 a EN 50689:2021.

Laserové zariadenia triedy 1 sa nepovažujú za nebezpečné. Laserový systém a tlačiareň sú navrhnuté tak, aby počas bežnej prevádzky, údržby používateľom alebo v predpísanom servisnom stave nedošlo ku kontaktu ľudí s laserovým žiarením väčším, ako je žiarenie zariadení triedy 1. Tlačiareň má zostavu tlačovej hlavy, na ktorú sa nevzťahuje záruka, a ktorá obsahuje laser s nasledujúcimi špecifikáciami:

Trieda: III b (3b) AlGaAs

Menovitý výstupný výkon (v miliwattoch): 12

Vlnová dĺžka (v nanometroch): 770 – 800

Spotreba energie

Spotreba energie produktu

Nasledujúca tabuľka dokumentuje vlastnosti spotreby energie produktu.

Poznámka: Niektoré režimy sa nemusia týkať vášho produktu.

| Režim | Popis | Spotreba energie (vo wattoch) |
|-------------------------|--|---|
| Tlač | Produkt vytvára výtlačky elektronických dokumentov. | Jednostranne: 518 (CX532, XC2335); 587 (CX635) Obojstranne: 366 (CX532, XC2335); 402 (CX635) |
| Kopírovanie | Produkt vytvára výtlačky z originálnych tlačených dokumentov. | 549 (CX532, XC2335); 606 (CX635) |
| Skenovanie | Produkt skenuje tlačené dokumenty. | 37.1 |
| Pripravené | Produkt čaká na tlačovú úlohu. | 25,5 (CX532, XC2335); 29 (CX635) |
| Režim spánku | Produkt je v režime vysokej úrovne úspory energie. | 1.3 |
| Režim dlhodobého spánku | Produkt je v režime nízkej úrovne úspory energie. | 0,2 |
| Vypnuté | Produkt je zapojený do elektrickej zásuvky, no vypínač je vypnutý. | 0,2 |

Úrovně spotřeby energie uvedené v predchádzajúcej tabuľke predstavujú časovo spriemerované merania. Okamžitý príkon môže byť podstatne vyšší než je priemer.

Hodnoty sa môžu meniť. Aktuálne hodnoty nájdete na stránke www.lexmark.com.

Režim spánku

Tento produkt disponuje režimom na úsporu energie, ktorý sa označuje ako *režim spánku*. Režim spánku šetrí energiu znížením spotreby energie počas dlhších období nečinnosti. Režim spánku sa spúšťa automaticky po tom, ako sa produkt nepoužíva po určenú dobu nazývanú *časový limit režimu spánku*.

| | |
|--|----|
| Výrobcom nastavený predvolený časový limit režimu spánku (v minútach): | 15 |
|--|----|

Pomocou konfiguračných ponúk je možné časový limit režimu spánku upraviť v rozsahu od 1 minúty do 120 minút alebo od 1 minúty do 114 minút v závislosti od modelu tlačiarne. Ak je rýchlosť tlačiarne formátu A4 menšia ako alebo rovná hodnote 30 strán za minútu, potom môžete nastaviť časový limit maximálne 60 alebo 54 minút v závislosti od modelu tlačiarne. Nastavenie časového limitu režimu spánku na nízku hodnotu vedie k zníženiu spotreby energie, ale môže predĺžiť čas odozvy produktu. Pri nastavení časového limitu režimu spánku na vysokú hodnotu sa zachová rýchla odozva, ale spotrebuje sa viac energie.

Niektoré modely podporujú *režim hlbokého spánku*, ktorý ešte viac znižuje spotrebu energie po dlhšej dobe nečinnosti.

Režim dlhodobého spánku

Tento produkt disponuje prevádzkovým režimom s ultranízkou spotrebou energie, ktorý sa označuje ako *režim dlhodobého spánku*. Počas prevádzky v režime dlhodobého spánku sa bezpečne vypne napájanie všetkých ostatných systémov a zariadení.

Do režimu dlhodobého spánku je možné prejsť niektorým z nasledujúcich spôsobov:

- pomocou časového limitu režimu dlhodobého spánku,
- pomocou režimov plánov napájania,

| | |
|--|-------|
| Výrobcom nastavený predvolený časový limit režimu dlhodobého spánku pre tento produkt vo všetkých krajinách alebo oblastiach | 3 dni |
|--|-------|

Časové obdobie, počas ktorého tlačiareň po dokončení predchádzajúcej tlačovej úlohy čaká, kým prejde do režimu dlhodobého spánku, je možné upraviť v rozpätí od jednej hodiny do jedného mesiaca.

Poznámky k zobrazovacím zariadeniam registrovaným v EPEAT:

- Úroveň napájania v pohotovostnom režime sa vyskytuje v režime dlhodobého spánku alebo vypnutia.
- Produkt sa automaticky vypne na úroveň napájania v pohotovostnom režime ≤ 1 W. Funkcia automatického pohotovostného režimu (dlhodobý spánok alebo vypnuté) sa aktivuje pri dodaní produktu.

Režim vypnutia

Ak tento produkt disponuje režimom vypnutia, ktorý stále spotrebuje malé množstvo energie, ak chcete úplne zastaviť spotrebu energie produktu, odpojte napájací kábel z elektrickej siete.

Celková spotreba energie

Niekedy je užitočné odhadnúť celkovú spotrebu energie produktu. Údaje o príkone sú uvádzané vo wattoch, preto aby ste vypočítali spotrebu energie, musíte uvádzaný príkon vynásobiť časom, po ktorý výrobok pracuje v každom režime. Celková spotreba energie výrobku je súčet spotreby energie vo všetkých režimoch.

Regulačné upozornenia týkajúce sa koncových telekomunikačných zariadení

Táto časť obsahuje regulačné informácie týkajúce sa produktov obsahujúcich analógovú faxovú kartu:

Regulačný typ/číslo modelu Lexmark:

LEX-M03-002

Regulačné upozornenia týkajúce sa bezdrôtových produktov.

Táto časť obsahuje regulačné informácie, ktoré sa týkajú iba bezdrôtových modelov.

V prípade pochybností o tom, či váš model patrí k bezdrôtovým modelom, si pozrite časť [„Bezdrôtová podpora“ na strane 70](#).

Poznámka o štandardných komponentoch

Modely s funkciou bezdrôtového pripojenia obsahujú nasledujúce štandardné komponenty:

AzureWave AW-CM467-SUR; FCC ID:TLZ-CM467; IC:6100A-CM467

Ak chcete zistiť, ktoré štandardné komponenty sú nainštalované vo vašom vlastnom produkte, pozrite si označenie konkrétneho produktu.

Vystavenie rádiových frekvenciám žiareniu

Vyžiarený výkon tohto zariadenia je hlboko pod limitmi rádiových frekvencií komisie FCC a iných regulačných orgánov. Ak má toto zariadenie spĺňať požiadavky na objem rádiových frekvencií komisie FCC a iných regulačných orgánov, medzi anténou a človekom sa musí dodržať minimálna vzdialenosť 20 cm (8 palcov).

Zhoda so smernicami Európskeho spoločenstva (ES)

Tento produkt je v zhode s požiadavkami ochrany smernice Rady ES 2014/53/EÚ o aproximácii a harmonizácii zákonov členských štátov týkajúcich sa rádiového zariadenia.

Výrobcom tohto produktu je: spoločnosť Lexmark International, Inc., 740 West New Circle Road, Lexington, KY, 40550 USA. Splnomocnený zástupca pre EHP/EÚ je: spoločnosť Lexmark International Technology Hungária Kft., 8 Lechner Ödön fasor, Millennium Tower III, 1095 Budapešť, MAĎARSKO. Dovožca pre EHP/EÚ je: Lexmark International Technology S.à.r.l. 20, Route de Pré-Bois, ICC Building, Bloc A, CH-1215 Ženeva, Švajčiarsko. Vyhlásenie o zhode s požiadavkami smerníc poskytuje na požiadanie splnomocnený zástupca alebo ho možno získať na adrese

www.lexmark.com/en_us/about/regulatory-compliance/european-union-declaration-of-conformity.html.

O zhode svedčí označenie CE:



Obmedzenia

Toto rádiové zariadenie je povolené používať iba v interiéri. Používanie vo vonkajšom prostredí je zakázané. Toto obmedzenie sa vzťahuje na všetky krajiny uvedené v nasledujúcej tabuľke:

| | | | | | | | | |
|----|----|----|----|----|---------|----|----|----|
| | | | | | | | | |
| AT | BE | BG | CH | CY | CZ | DE | DK | EE |
| EL | ES | FI | FR | HR | HU | IE | IS | IT |
| LI | LT | LU | LV | MT | NL | NO | PL | PT |
| RO | SE | SI | SK | TR | UK (NI) | | | |

Vyhlasenie EÚ a ďalších krajín o prevádzkových frekvenčných pásmach rádiového vysielača a maximálnom rádiovýkone

Tento rádiový produkt vysiela v pásme 2,4 GHz (2,412 – 2,472 GHz v EÚ) alebo pásme 5 GHz (5,15 – 5,35, 5,47 – 5,725 v EÚ). Maximálny vysielačný EIRP výkon vrátane zisku antény je v prípade oboch pásiem ≤ 20 dBm.

Informácie platné len pre konkrétny model

Nasledujúce informácie sa vzťahujú iba na model tlačiarne CX635 (7531-686, 7531-676).

Zhoda so smernicami Európskeho spoločenstva (ES)

Tento produkt je v zhode s požiadavkami ochrany smerníc Rady ES 2014/30/EÚ, 2014/35/EÚ a 2011/65/EÚ, zmenenými a doplnenými smernicou (EÚ) 2015/863 o aproximácii a harmonizácii zákonov členských štátov týkajúcich sa elektromagnetickej kompatibility, bezpečnosti elektrického zariadenia navrhnutého na používanie v rámci určitého rozsahu napätia a obmedzení používania určitých nebezpečných látok v elektrických a elektronických zariadeniach.

Výrobcom tohto produktu je: spoločnosť Lexmark International, Inc., 740 West New Circle Road, Lexington, KY, 40550 USA. Splnomocnený zástupca pre EHP/EÚ je: spoločnosť Lexmark International Technology Hungária Kft., 8 Lechner Ödön fasor, Millennium Tower III, 1095 Budapešť, MAĎARSKO. Dovozca pre EHP/EÚ je: Lexmark International Technology S.à.r.l. 20, Route de Pré-Bois, ICC Building, Bloc A, CH-1215 Ženeva, Švajčiarsko. Vyhlásenie o zhode s požiadavkami smerníc poskytuje na požiadanie splnomocnený

zástupca alebo ho možno získať na adrese

www.lexmark.com/en_us/about/regulatory-compliance/european-union-declaration-of-conformity.html.

Tento produkt spĺňa hraničné hodnoty triedy A podľa normy EN 55032 a bezpečnostné požiadavky normy EN 62368-1.

Upozornenie o rádiovej interferencii

Upozornenie

Tento produkt spĺňa požiadavky týkajúce sa emisií (hraničné hodnoty pre triedu A) podľa normy EN 55032 a požiadavky týkajúce sa odolnosti podľa normy EN 55035. Tento produkt nie je určený na používanie v obytných zónach alebo v domácom prostredí.

Toto je produkt triedy A. V domácom prostredí môže tento produkt spôsobovať rádiovú interferenciu a v takom prípade sa od používateľa môže požadovať prijatie primeraných opatrení.

Informácie platné pre viaceré modely

Nasledujúce informácie sa vzťahujú na modely tlačiarňí CX532 (7531-286, 7531-276) a XC2335 (7531-289).

Zhoda so smernicami Európskeho spoločenstva (ES)

Tento produkt je v súlade s požiadavkami ochrany stanovenými v smerniciach Rady ES 2014/30/EÚ, 2014/35/EÚ 2009/125/ES a 2011/65/EÚ zmenenými a doplnenými smernicou (EÚ) 2015/863 o aproximácii a harmonizácii zákonov členských štátov týkajúcich sa elektromagnetickej kompatibility, bezpečnosti elektrického zariadenia určeného na používanie v rámci určitých limitov napätia, ekodizajnu energeticky významných výrobkov a obmedzení používania určitých nebezpečných látok v elektrických a elektronických zariadeniach.

Výrobcom tohto produktu je: spoločnosť Lexmark International, Inc., 740 West New Circle Road, Lexington, KY, 40550 USA. Splnomocnený zástupca pre EHP/EÚ je: spoločnosť Lexmark International Technology Hungária Kft., 8 Lechner Ödön fasor, Millennium Tower III, 1095 Budapešť, MAĎARSKO. Dovozca pre EHP/EÚ je: Lexmark International Technology S.à.r.l. 20, Route de Pré-Bois, ICC Building, Bloc A, CH-1215 Ženeva, Švajčiarsko. Vyhlásenie o zhode s požiadavkami smerníc poskytuje na požiadanie splnomocnený zástupca alebo ho možno získať na adrese

www.lexmark.com/en_us/about/regulatory-compliance/european-union-declaration-of-conformity.html.

Tento produkt spĺňa hraničné hodnoty triedy B podľa normy EN 55032 a bezpečnostné požiadavky normy EN 62368-1.

Register

A

adaptér RJ11 37
 adresa FTP
 vytvorenie skratky 94
 Adresár
 používanie 29
 AirPrint
 používanie 78
 aktivácia hlasových pokynov 30
 aktualizácia firmvéru 56
 analógový fax
 nastavenie 33

B

bezdrôtová sieť 70
 pripojenie tlačiarne k 70
 Wi-Fi Protected Setup (WPS –
 nastavenie zabezpečenia
 siete Wi-Fi) 71
 bezdrôtové siete 70
 bezdrôtový tlačový server
 výmena 211
 Bezdrôtový tlačový server
 MarkNet N8450 211
 bezpečnostná zásuvka
 umiestnenie 74
 bezpečnostné informácie 7, 8
 biele strany 247
 blok skenovacieho skla
 výmena 219
 blokovanie nevyžiadanych
 faxov 90
 bodky na vytlačenej strane 255

C

Centrum skenovania
 nastavenie 26
 chyba: nie je nastavený server
 SMTP
 zakázanie 290
 chýbajúce farby 254
 chýbajúce informácie na úvodnej
 strane faxu 296
 chybný disk s inteligentným
 ukladaním 285
 chybové hlásenia 240
 chybové hlásenia tlačiarne 240

chybové kódy 240
 chybové kódy tlačiarne 240

D

dátum a čas
 nastavenia faxu 39
 deaktivácia hlasových
 pokynov 30
 deaktivácia siete Wi-Fi 73
 denník faxov
 tlač 90
 disk s inteligentným
 ukladaním 58, 75
 inštalácia 59
 vymazanie 75
 dokumenty, tlač
 z mobilného zariadenia 77
 z počítača 77
 domovská obrazovka
 používanie 24
 prispôsobenie 25
 doplnenie spiniiek
 výmena 221
 dotyková obrazovka
 čistenie 229
 dôverné dokumenty sa
 nevytlačia 267

E

ekologické nastavenia 237
 etherFAX
 nastavenie funkcie faxu 34
 Ethernetový port 23
 export konfiguračného súboru
 prostredníctvom nástroja
 Embedded Web Server 57
 e-mail
 odosielanie 87
 e-mailový server
 konfigurácia 40

F

farebné pozadie na
 výtlačkoch 250
 fax
 odosielanie 88
 fax, plánovanie 89

faxovanie

 nastavenie dátumu a času 39
 pomocou automatického
 podávača dokumentov
 (ADF) 88
 používanie skenovacieho
 skla 88
 faxový server, používanie
 nastavenie funkcie faxu 35
 firmvér, aktualizácia 56
 fotografie, kopírovanie 84
 funkcia e-mailu
 nastavenie 40
 fľaša na odpadový toner
 objednanie 182
 výmena 194

H

hardvérové voliteľné prvky
 zásobníky 58
 hardvérové voliteľné prvky,
 pridávanie
 ovládač tlačiarne 57
 hladiny emisií hluku 308
 hlásenia tlačiarne
 Nedostatok voľného miesta
 v pamäti flash pre zdroje 286
 spotrebný materiál od iného
 výrobcu ako spoločnosti
 Lexmark 287
 výmena kazety, región tlačiarne
 sa nezhoduje 286
 Zistila sa chybná pamäť
 flash 285
 Hlasové pokyny
 aktivácia 30
 deaktivácia 30
 rýchlosť reči 32
 hlavičkový papier
 kopírovanie na 85
 vkladanie 50
 výber 14
 hmotnosti papiera
 podporované 20

I

ID volajúceho sa
 nezobrazuje 291

ikony domovskej obrazovky
zobrazenie 25

ikony na domovskej obrazovke
zobrazovanie 25

import konfiguračného súboru
prostredníctvom nástroja
Embedded Web Server 57

interné voliteľné prvky 58

interné voliteľné prvky,
pridávanie
ovládač tlačiarne 57

interný voliteľný prvok nemožno
zistiť 285

inštalácia interných voliteľných
prvkov
disk s inteligentným
ukladaním 59

inštalácia ovládača faxu 55

inštalácia ovládača tlače 54

inštalácia pohodlnej
zošívачky 66

inštalácia softvéru tlačiarne 54

inštalácia voliteľných prvkov
pevný disk tlačiarne 62

inštalácia zásobníkov 58

J

jas displeja
nastavenie 237

jednofarebné 258

jednotka flash
skenovanie do 95
tlač z 79

jednotka pevného disku s
ukladaním 75

jednotka vývojky
objednávanie 182
výmena 198

K

karta s firmvérom 58

klávesnica na obrazovke
používanie 31

konfigurácia letného času 39

konfigurácia nastavení
e-mailového servera 40

konfigurácia nastavení
reproduktora faxu 39

konfigurácia oznámení
o spotrebnom materiáli 179

konfigurácia siete Wi-Fi
Direct 71

konfigurácie tlačiarne 10

kontaktovanie podpory pre
zákazníkov 305

kontrola stavu súčastí
a spotrebného materiálu 179

kopírovanie
fotografie 84
na hlavičkový papier 85
na obe strany papiera 85

oddeľovacie háčky medzi
kópiami 86

pomocou automatického
podávača dokumentov
(ADF) 84

používanie skenovacieho
skla 84

z vybraného zásobníka 84

kopírovanie dokumentov rôznych
veľkostí 84

Kopírovanie preukazov 86
nastavenie 26

kopírovanie preukazov 86

kopírovanie viacerých stránok
na jeden hárok 86

korekcia farieb 303

kvalita farieb, riešenie
problémov
tlač má farebný odtieň 305

Kvóty zariadení
nastavenie 28

L

letný čas
konfigurácia 39

Lexmark Print
používanie 77

Lexmark ScanBack Utility 92

linkový port 23

M

manuálna korekcia farieb 303

metóda osobného
identifikačného čísla 71

metóda stlačenia tlačidla 71

mobilná tlač Lexmark
používanie 77

mobilné zariadenie
pripojenie k tlačiarne 72
tlač z 77, 78

N

nájdenie miest zaseknutia 274

naplánovanie odoslania faxu 89

nastavenia reproduktora faxu
konfigurácia 39

nastavenia SMTP
konfigurácia 40

nastavenia tlačiarne
obnovenie predvolených
výrobných nastavení 75

nastavenie
registrácia skenera 302

nastavenie analógového faxu 33

nastavenie faxu
použitie rôznych telefónnych
zásuviek 37

použitie rôznych zástrčiek 37

pripojenie štandardnou
telefónnou linkou 35

nastavenie funkcie faxu
pomocou služby etherFAX 34

nastavenie funkcie faxu
pomocou faxového servera 35

nastavenie jasu
displeja 237

nastavenie kvót zariadenia 28

nastavenie predvolenej
hlasitosti
reproduktor 32
slúchadlo 32

nastavenie registrácie
automatického podávača
dokumentov 302

nastavenie tmavosti faxu 90

nastavenie tmavosti tonera 83

nastavenie typu papiera 47

nastavenie univerzálnej veľkosti
papiera 47

nastavenie upozornení e-
mailom 179

nastavenie veľkosti papiera 47

navigácia na obrazovke
pomocou gest 31

navigácia na obrazovke
pomocou gest 31

Nedostatok voľného miesta
v pamäti flash pre zdroje 286

nemožno čítať pamäťovú
jednotku flash
riešenie problémov, tlač 272

nerovnomerná hustota tlače 260

nesprávne okraje 251
 nestála pamäť 75
 vymazanie 74
 nevytlačené tlačové úlohy 266
 nevyžiadané faxy
 blokovanie 90
 nie je možné odosielať ani
 prijímať faxy pomocou
 analógového faxu 292
 nie je možné odosielať e-
 maily 291
 nie je možné otvoriť Embedded
 Web Server 282
 nie je možné prijímať alebo
 odosielať faxy cez
 etherFAX 295
 nie je možné prijímať faxy
 pomocou analógového faxu 294
 nie je možné skenovať do
 počítača 296
 nie je možné skenovať do
 sieťového priečinka 297
 nie je možné z počítača odoslať
 úvodnú stranu faxu 296
 nízka kvalita kópií 299
 nízka kvalita tlače faxu 295

O

obálka sa zalepí počas
 tlače 287
 obálky
 vkladanie 50
 objednanie spotrebného
 materiálu
 fľaša na odpadový toner 182
 jednotka vývojky 182
 súprava na údržbu fixačnej
 jednotky 182
 tlačová úprava 182
 tonerová kazeta 180
 oblasti zaseknutia
 umiestnenie 274
 obnovenie
 počítadlá používania
 spotrebného materiálu 287
 obnovenie počítadiel používania
 spotrebného materiálu 228, 287
 obnovenie predvolených
 výrobných nastavení 75
 obojstranné kopírovanie 85

oddeľovací valec automatického
 podávača dokumentov
 výmena 214
 čistenie 232
 oddeľovacie hárky
 umiestnenie 82
 odosielanie e-mailov
 pomocou automatického
 podávača dokumentov
 (ADF) 87
 používanie skenovacieho
 skla 87
 odosielanie e-mailu 87
 odoslanie faxu 88
 odrezané obrázky na
 výtlačku 258
 odrezaný text na výtlačku 258
 odstránenie kontaktov 29
 odstránenie skupín kontaktov 29
 odstránenie zaseknutého
 papiera
 v automatickom podávači
 dokumentov 276
 vo viacúčelovom podávači 282
 v ručnom podávači 281
 v zásobníkoch 280
 opakované tlačové úlohy 81
 opakujúce sa chyby tlače 265
 originálne súčasti a spotrebný
 materiál 180
 originálne súčasti a spotrebný
 materiál Lexmark 180
 osobitné zvonenie
 nastavenie faxu 39
 osobné identifikačné čísla
 zapnutie 32
 overenie tlačových úloh 81
 ovládací panel
 používanie 12
 ovládač faxu
 inštalácia 55
 ovládač tlačiarne
 hardvérové voliteľné prvky,
 pridávanie 57
 inštalácia 54
 oznámenia 308, 309, 311, 312,
 313, 314, 315
 oznámenia komisie FCC 313
 oznámenia o spotrebnom
 materiáli
 konfigurácia 179

P

pamäť tlačiarne
 vymazanie 74
 papier
 hlavičkový papier 14
 Nastavenie univerzálnej
 veľkosti 47
 neprijateľné 14
 predtlačené formuláre 14
 výber 12
 papier sa často zasekáva 289
 permanentná pamäť
 vymazanie 74
 pevný disk 58
 vymazanie 75
 pevný disk tlačiarne
 inštalácia 62
 podávací valec automatického
 podávača dokumentov
 výmena 214
 čistenie 232
 podpora pre zákazníkov
 kontaktovanie 305
 Podpora pre zákazníkov
 používanie 28
 podporované aplikácie 26
 podporované hmotnosti
 papiera 20
 podporované jednotky flash 80
 podporované typy papiera 19
 podporované typy súborov 80
 podporovaný fax 33
 pohodlná zošivačka
 inštalácia 66
 červený indikátor 286
 pokyny na používanie
 papiera 12
 pomalá tlač 269
 ponuka
 802.1x 164
 AirPrint 158
 Aktualizovať firmvér 110
 Anonymný zber údajov 103
 Bezdrôtové 155
 Denník auditu
 zabezpečenia 170
 Ethernet 159
 Fax 176
 Forms Merge 177
 Informácie o tlačiarni 111
 IPSec 163

- Konfigurácia LPD 165
- Konfigurácia zásobníkov 119
- Kvalita 113
- Miestne kontá 169
- Nastavenia HTTP/FTP 166
- Nastavenia LDAP riešení 174
- Nastavenie 112
- Nastavenie dôvernej tlače 173
- Nastavenie e-mailu 139
- Nastavenie faxu 125
- Nastavenie servera faxu 136
- Nastavenie webového prepojenia 145
- Obmedzenia prihlásenia 172
- Obmedzenie prístupu do externej siete 167
- Obnovenie predvolených výrobných nastavení 104
- Obrázok 119
- Oznámenia 100
- PCL 117
- PDF 116
- Plánovanie zariadení USB 170
- Ponuka konfigurácie 105
- PostScript 116
- Predvolené hodnoty e-mailu 140
- Predvolené hodnoty FTP 145
- Predvolené hodnoty kopírovania 122
- Predvolené spôsoby prihlásenia 169
- Predvoľby 97
- Prehľad siete 154
- Prispôsobenie domovskej obrazovky 110
- Registrácia do cloudových služieb 175
- Režim faxu 125
- Riešenie problémov 177
- Rozloženie 111
- Rôzne 174
- Sieť 177
- Skenovanie do pamäťovej jednotky flash 149
- Skratky 176
- SNMP 162
- Správa mobilných služieb 159
- Správa napájania 102
- Správa povolení 168
- Strana nastavení ponúk 175
- TCP/IP 161
- ThinPrint 166
- Tlač 176
- Tlač z pamäťovej jednotky flash 153
- Typy médií 121
- Univerzálne nastavenie 120
- USB 167
- Úsporný režim 98
- Vlastné veľkosti skenovania 121
- Vymazanie dočasných údajových súborov 174
- Vymazanie mimo prevádzky 110
- Vzdialený ovládací panel 99
- Wi-Fi Direct 158
- Zariadenie 175
- Zjednodušenie ovládania 103
- Šifrovanie disku 173
- Štatistika úloh 115
- ponuky tlačiarne 96, 178
- Port USB 23
 - zapnutie 273
- porty tlačiarne 23
- posielanie faxu ďalej 91
- poskytovateľa e-mailových služieb 40
- používanie automatického podávača dokumentov kopírovania 84
- používanie domovskej obrazovky 24
- používanie funkcie Prispôsobenie displeja 27
- používanie originálnych súčastí a spotrebného materiálu Lexmark 180
- používanie ovládacieho panela 12
- používanie Podpory pre zákazníkov 28
- používanie skenovacieho skla kopírovania 84
- povolenie funkcie Wi-Fi Direct 72
- pozastavené dokumenty sa netlačia 267
- pozastavené úlohy nastavenie času uplynutia platnosti 81
- tlač 81
- počítadlá používania spotrebného materiálu obnovenie 228, 287
- počítač
 - pripojenie k počítaču 72
- počítač, skenovanie do 92
- pravý kryt
 - výmena 209
- prázdne strany 247
- predchádzanie zaseknutiu papiera 273
- predtlačené formuláre výber 14
- predvolená hlasitosť reproduktora nastavenie 32
- predvolená hlasitosť slúchadiel nastavenie 32
- predvolené výrobné nastavenia obnovenie 75
- premiestnenie tlačiarne 22, 237
- prepojenie zásobníkov 54
- preprava tlačiarne 238
- pridanie odkazu adresa FTP 94
- cieľové umiestnenie pre fax 89
- e-mail 87
- kopírovanie 86
- pridanie skupín kontaktov 29
- pridávanie aplikácií na domovskú obrazovku 25
- pridávanie hardvérových voliteľných prvkov ovládač tlačiarne 57
- pridávanie interných voliteľných prvkov ovládač tlačiarne 57
- pridávanie kontaktov 29
- pridávanie tlačiarň do počítača 55
- prijaté faxy zadržanie 91
- pripojenie káblov 23
- pripojenie k bezdrôtovej sieti pomocou metódy PIN 71
- pomocou metódy stlačenia tlačidla 71
- pripojenie mobilného zariadenia k tlačiarňi 72
- pripojenie počítača k tlačiarňi 72
- pripojenie tlačiarne k bezdrôtovej sieti 70

priradenie tlačiarne k zvoneniu 39
Prispôsobenie displeja používanie 27
prispôsobenie displeja 27
problém s tlačou tlačové úlohy sa netlačia 266
problém so skenovaním počítač zamrzne počas skenovania 301
skener nereaguje 301
skener sa nezatvára 301
skenovanie trvá príliš dlho 301
úloha skenovania nebola úspešná 300
problém s kopírovaním skener nereaguje 301
skener sa nezatvára 301
problém s kvalitou kopírovania nízka kvalita kópií 299
zvislé tmavé pásy 299
čiasťočné kópie dokumentov 298
čiasťočné kópie fotografií 298
problém s kvalitou skenovania nízka kvalita kópií 299
zubatý obrázok 300
zubatý text 300
zvislé tmavé pásy 299
čiasťočné kópie dokumentov 298
čiasťočné kópie fotografií 298
problém s kvalitou tlače opakujúce sa chyby tlače 265
tlač nakrivo 257
tlač našikmo 257

R

recyklácia obalové materiály Lexmark 306
recyklácia produktov Lexmark 306
registrácia automatického podávača dokumentov nastavenie 302
režim dlhodobého spánku konfigurácia 237
Režim spánku konfigurácia 237
režim zväčšenia zapnutie 32

režimy úspory energie konfigurácia 237
riešenie problémov chyba: nie je nastavený server SMTP 290
nie je možné otvoriť Embedded Web Server 282
tlačiareň nereaguje 271
tlačiareň sa nedá pripojiť k sieti Wi-Fi 284
časté otázky o farebnej tlači 303
riešenie problémov skenovania nemožno skenovať do sieťového priečinka 297
nie je možné skenovať do počítača 296
riešenie problémov s e-mailom nie je možné odosielať e-mailly 291
riešenie problémov s faxom analógové faxy sa dajú odosielať, ale nie prijímať 294
chýbajúce informácie na úvodnej strane faxu 296
ID volajúceho sa nezobrazuje 291
nie je možné nastaviť etherFAX 294
nie je možné odosielať ani prijímať faxy pomocou analógového faxu 292
nie je možné odosielať faxy pomocou analógového faxu 293
nie je možné prijímať alebo odosielať faxy cez etherFAX 295
nie je možné z počítača odoslať úvodnú stranu faxu 296
znížená kvalita tlače 295
riešenie problémov s kvalitou tlače biele strany 247
chýbajúce farby 254
jednofarebné alebo čierne obrázky 258
na výtlačkoch sa objavujú zvislé tmavé čiary 262
nerovnomerná hustota tlače 260

odrezaný text alebo obrázky 258
prázdne strany 247
roztečená tlač a bodky 255
sivé alebo farebné pozadie 250
svetlá tlač 252
tieňové obrázky na výtlačkoch 249
tmavá tlač 248
toner sa dá ľahko zotrieť 259
vodorovné biele čiary 263
vodorovné tmavé čiary 261
zvislé biele čiary 264
zvlnenie papiera 256
riešenie problémov s tlačou dôverné a iné pozastavené dokumenty sa nevytlačia 267
nemožno čítať pamäťovú jednotku flash 272
nesprávne okraje 251
obálka sa zalepí počas tlače 287
papier sa často zasekáva 289
pomalá tlač 269
prepojenie zásobníkov nefunguje 288
úloha sa tlačí na nesprávny papier 268
úloha sa tlačí z nesprávneho zásobníka 268
zoradená tlač nefunguje 288
riešenie problémov s voliteľnými prvkami tlačiarne interný voliteľný prvok nemožno zistiť 285
riešenie problémov, e-mail nie je možné odosielať e-mailly 291
riešenie problémov, fax analógové faxy sa dajú odosielať, ale nie prijímať 294
chýbajúce informácie na úvodnej strane faxu 296
ID volajúceho sa nezobrazuje 291
nie je možné nastaviť etherFAX 294
nie je možné odosielať ani prijímať faxy pomocou analógového faxu 292

nie je možné odosielať faxy pomocou analógového faxu 293
nie je možné prijímať alebo odosielať faxy cez etherFAX 295
nie je možné z počítača odoslať úvodnú stranu faxu 296
znižovaná kvalita tlače 295
riešenie problémov, kvalita farieb
tlač má farebný odtieň 305
riešenie problémov, kvalita tlače biele strany 247
chýbajúce farby 254
jednofarebné alebo čierne obrázky 258
na výtlačkoch sa objavujú zvislé tmavé čiary 262
nerovnomerná hustota tlače 260
odrezaný text alebo obrázky 258
prázdne strany 247
roztečená tlač a bodky 255
sivé alebo farebné pozadie 250
svetlá tlač 252
tieňové obrázky na výtlačkoch 249
tmavá tlač 248
toner sa dá ľahko zotrieť 259
vodorovné biele čiary 263
vodorovné tmavé čiary 261
zvislé biele čiary 264
zvlnenie papiera 256
riešenie problémov, možnosti tlačiarne
interný voliteľný prvok nemožno zistiť 285
riešenie problémov, skenovanie
nie je možné skenovať do počítača 296
nie je možné skenovať do sieťového priečinka 297
riešenie problémov, tlač dôverných a iných pozastavených dokumentov sa nevytlačia 267
nesprávne okraje 251
obálka sa zalepí počas tlače 287
papier sa často zasekáva 289

pomalá tlač 269
prepojenie zásobníkov nefunguje 288
úloha sa tlačí na nesprávny papier 268
úloha sa tlačí z nesprávneho zásobníka 268
zaseknuté strany sa nevytlačia znova 290
zoradená tlač nefunguje 288
rozlíšenie faxu
zmena 90
rôzne veľkosti papiera, kopírovanie 84
roztečená tlač a bodky 255
ručný podávač
vkladanie 50
rýchlosť reči hlasových pokynov nastavenie 32

S

sériové číslo tlačiarne 10
sériové číslo, tlačiareň
vyhľadanie 10
sieť Wi-Fi
deaktivácia 73
sieťový priečnik
vytvorenie odkazu 94
sivé pozadie na výtlačkoch 250
skener
čistenie 229
skener nereaguje 301
skener sa nezatvára 301
skenovanie
do počítača 92
na jednotku flash 95
na server FTP 93
pomocou automatického podávača dokumentov (ADF) 92
používanie skenovacieho skla 92
skenovanie do sieťového priečinka 94
skenovanie na server FTP
používanie ovládacieho panela 93
skenovanie z automatického podávača dokumentov
zvislé tmavé pásy 299
skladovanie papiera 14

skratka
E-mail 26
Fax 26
FTP 26
Kopírovanie 26
skratka cieľového umiestnenia pre fax
vytvorenie 89
skratka pre e-mail
vytvorenie 87
skratka, vytvorenie
adresa FTP 94
cieľové umiestnenie pre fax 89
e-mail 87
kopírovanie 86
skratky
vytvorenie 26
SMB
skenovanie 94
softvér tlačiarne
inštalácia 54
spotrebný materiál
úspora 237
spotrebný materiál od iného výrobcu ako spoločnosti Lexmark 287
správa šetriča obrazovky 27
správy
používanie tlačiarne 180
stav tlačiarne 180
spustenie prezentácie 27
stála pamäť 75
stav spotrebného materiálu
kontrola 179
stav súčastí
kontrola 179
stav tlačiarne 12
Strana nastavení ponúk
tlač 178
stránka nastavenia siete
tlač 73
súprava na údržbu fixačnej jednotky
objednávanie 182
svetlá tlač 252
svetlo indikátora
vysvetlenie stavu 12

T

telefónny záznamník
nastavenie 35
teplota okolo tlačiarne 310

- tieňové obrázky na
výtačkoch 249
- tlač
- denník faxov 90
 - pomocou funkcie Wi-Fi
Direct 78
 - pomocou tlačovej služby
Mopria 78
 - pozastavené úlohy 81
 - Strana nastavení ponúk 178
 - stránka nastavenia siete 73
 - úlohy dôvernej tlače 81
 - zoznam adresára 82
 - zoznam ukážok písom 82
 - z mobilného zariadenia 78
 - z pamäťovej jednotky flash 79
 - z počítača 77
- tlač má farebný odtieň 305
- tlač nakrivo 257
- tlač našikmo 257
- tlač stránky nastavenia siete 73
- Tlač strany testu kvality 177
- tlač výpisu adresára 82
- tlač zoznamu ukážok písom 82
- tlač z počítača 77
- tlačiareň
- minimálny voľný priestor 22
 - preprava 238
 - výber miesta pre 22
- tlačiareň nereaguje 271
- tlačiareň sa nedá pripojiť k sieti
Wi-Fi 284
- tlačiarne podporujúce
bezdrôtové pripojenie 70
- tlačová služba Mopria 78
- tlačová úloha
- zrušenie 82
- tlačová úprava
- objednávanie 182
 - výmena 185
- tmavá tlač 248
- tmavosť faxu
- nastavenie 90
- tmavosť tonera
- nastavenie 83
- toner sa dá ľahko zotrieť 259
- tonerová kazeta
- objednávanie 180
 - výmena 183
- typy papiera
- podporované 19
- U**
- uloženie tlačových úloh 81
- umiestnenie bezpečnostnej
zásuvky 74
- umiestnenie oddeľovacích
hárkov 82
- medzi kópie 86
- Univerzálna veľkosť papiera
- nastavenie 47
- upozornenia e-mailom
- nastavenie 179
- upozornenia
- o emisiách 308, 313
- Ú**
- úloha sa tlačí na nesprávny
papier 268
- úloha sa tlačí z nesprávneho
zásobníka 268
- úloha skenovania nebola
úspešná 300
- úlohy dôvernej tlače
- konfigurácia 81
 - tlač 81
- úložný disk
- vymazanie 75
- úprava farebného výstupu 303
- úprava kontaktov 29
- úprava rýchlosti reči
- Hlasové pokyny 32
- úspora papiera 86
- úspora spotrebného
materiálu 237
- V**
- valce automatického podávača
dokumentov
- výmena 214
 - čistenie 232
- viacúčelový podávač
- vkladanie 52
- vkladanie do ručného
podávača 50
- vkladanie do zásobníkov 48
- vkladanie kartónov 52
- vkladanie obálok 52
- vkladanie, viacúčelový
podávač 52
- vlastnosti papiera 13
- vlhkosť okolo tlačiarne 310
- vodorovné biele čiary 263
- vodorovné tmavé čiary 261
- výber miesta
- pre tlačiareň 22
- vyhlásenie o nestálosti 75
- vyhľadanie informácií o
tlačiarňi 9
- vymazanie
- pamäť tlačiarne 74
- vymazanie pamäte tlačiarne 75
- vymazanie úložného disku
tlačiarne 75
- výmena bezdrôtového tlačového
servera 211
- výmena kazety, región tlačiarne
sa nezhoduje 286
- výmena náplne spiniek 221
- výmena spotrebného materiálu
- flaša na odpadový toner 194
 - jednotka vývojky 198
 - tonerová kazeta 183
 - čierna a farebná tlačová
súprava 185
 - čierna tlačová súprava 185
- výmena súčastí
- blok skenovacieho skla 219
 - oddeľovací valec
automatického podávača
dokumentov 214
 - podávací valec automatického
podávača dokumentov 214
 - pravý kryt 209
 - valce automatického podávača
dokumentov 214
 - vyzdvihovacie kolieska 206
- výmena zdroja napájania 223
- vytváranie kópií 84
- vytváranie priečinkov
- na záložky 29
- vytváranie skratiek 26
- vytváranie záložiek 28
- vytvorenie odkazu
- kopírovanie 86
 - sieťový priečinkov 94
- vytvorenie skratky
- adresa FTP 94
 - cieľové umiestnenie pre fax 89
 - e-mail 87
- vyzdvihovacie kolieska
- výmena 206

W

Wi-Fi Direct

konfigurácia 71

tlač z mobilného zariadenia 78

zapnutie 72

Wi-Fi Protected Setup (WPS – nastavenie zabezpečenia siete Wi-Fi)

bezdrôtová sieť 71

Z

zabezpečenie údajov

tlačiarne 75

zadržiavanie faxov 91

zakázanie chyby Nie je

nastavený server SMTP 290

záložky

vytváranie priečinkov na 29

vytvorenie 28

zapnutie osobitného

zvonenia 39

zapnutie osobných

identifikačných čísel 32

zapnutie portu USB 273

zapnutie režimu zväčšenia 32

zapnutie čítania hesiel 32

zaseknuté strany sa nevytlačia
znova 290

zaseknutia papiera

predchádzanie 273

zaseknutia, odstránenie

vo fixačnej jednotke 277

v jednotke obojstrannej

tlače 277

zaseknutia, papier

predchádzanie 273

zaseknutie papiera

v automatickom podávači

dokumentov 276

zaseknutie papiera v dvierkach

A 277

zaseknutie, odstránenie

vo viacúčelovom podávači 282

v ručnom podávači 281

zaseknutý papier

vo viacúčelovom podávači 282

v ručnom podávači 281

v zásobníkoch 280

zaseknutý papier, odstránenie

vo fixačnej jednotke 277

v jednotke obojstrannej

tlače 277

zásobníky

inštalácia 58

prepojenie 54

vkládanie 48

zrušenie prepojenia 54

zásuvka na napájací kábel 23

zdroj napájania

výmena 223

zmena rozlíšenia faxu 90

zmena tapety 27

zmenšenie veľkosti

kopírovania 85

zobrazenie aplikácií na

domovskej obrazovke 25

zobrazenie správ 180

zoradená tlač nefunguje 288

zoradenie kópií 85

zoradenie viacerých kópií 85

zoznam adresára

tlač 82

zoznam ukážok písom

tlač 82

zrušenie prepojenia

zásobníkov 54

zrušenie tlačovej úlohy 82

zubatý obrázok

skenovanie z automatického

podávača dokumentov 300

zubatý text

skenovanie z automatického

podávača dokumentov 300

zväčšenie veľkosti

kopírovania 85

zvislé biele čiary 264

zvislé tmavé pásy

pri skenovaní z automatického

podávača dokumentov 299

zvislé tmavé čiary na

výtláčkoch 262

Č

časté otázky o farebnej tlači 303

červený indikátor

na pohodlnej zošívачke 286

čiasťočné kópie

dokumentov 298

čiasťočné kópie fotografií 298

čierne obrázky 258

čistenie

vnútorné čiasťi tlačiarne 228

vonkajšie čiasťi tlačiarne 228

čistenie dotykovej

obrazovky 229

čistenie oddeľovacieho valca

automatického podávača

dokumentov 232

čistenie podávacieho valca

automatického podávača

dokumentov 232

Čistenie skenera 177

čistenie skenera 229

čistenie tlačiarne 228

čistenie valcov automatického

podávača dokumentov 232

čítanie hesiel

zapnutie 32