



# Višenamenski štampači CX532, CX635, XC2335

---

Korisnički vodič

april 2023.

[www.lexmark.com](http://www.lexmark.com)

---

Tip mašine:

7531

Modeli:

276, 286, 289, 676, 686

# Sadržaj

<b>Bezbednosne informacije.....</b>	<b>6</b>
Konvencije.....	6
Izjave o proizvodu.....	6
<b>Saznajte više o štampaču.....</b>	<b>9</b>
Pronalaženje informacija o štampaču.....	9
Pronalaženje serijskog broja štampača.....	10
Konfiguracije štampača.....	10
Korišćenje kontrolne table.....	12
Razumevanje statusa indikatora.....	12
Izbor papira.....	12
<b>Postavljanje, instalacija i konfigurisanje.....</b>	<b>22</b>
Izbor lokacije za štampač.....	22
Povezivanje kablova.....	23
Podešavanje i korišćenje aplikacija na početnom ekranu.....	24
Podešavanje i upotreba funkcija za pristupačnost.....	30
Podešavanje štampača za razmenu faksova.....	33
Konfigurisanje SMTP postavki e-pošte.....	39
Umetanje papira i specijalnih medija.....	47
Instaliranje i ažuriranje softvera, upravljačkih programa i firmvera.....	54
Instaliranje hardverskih opcija.....	57
Umrežavanje.....	69
<b>Obezbeđivanje štampača.....</b>	<b>73</b>
Lociranje bezbednosnog otvora.....	73
Brisanje memorije štampača.....	73
Brisanje jedinice za skladištenje štampača.....	74
Vraćanje podrazumevanih fabričkih postavki.....	74
Izjava o nepostojanosti.....	74
<b>Štampaj.....</b>	<b>75</b>
Štampanje sa računara.....	75
Štampanje sa mobilnog uređaja.....	75
Štampanje sa fleš uređaja.....	77

Podržani fleš uređaji i tipovi datoteka.....	78
Konfigurisanje poverljivih zadataka.....	79
Štampanje poverljivih i drugih zadržanih zadataka.....	79
Štampanje liste uzoraka fontova.....	80
Štampanje liste direktorijuma.....	80
Postavljanje listova separatora između kopija.....	80
Otkazivanje zadatka štampe.....	80
Podešavanje zatamnjenosti tonera.....	81
<b>Kopiraj.....</b>	<b>82</b>
Korišćenje automatskog ulagača dokumenata i stakla skenera.....	82
Pravljenje kopija.....	82
Kopiranje fotografija.....	82
Kopiranje na memorandumu.....	83
Kopiranje na obe strane papira.....	83
Smanjivanje ili povećavanje kopija.....	83
Uparivanje kopija.....	83
Postavljanje listova separatora između kopija.....	83
Kopiranje više stranica na jednom listu.....	84
Kopiranje kartica.....	84
Kreiranje prečice za kopiranje.....	84
<b>E-pošta.....</b>	<b>85</b>
Korišćenje automatskog ulagača dokumenata i stakla skenera.....	85
Slanje e-poruke.....	85
Kreiranje prečice za e-poštu.....	85
<b>Faks.....</b>	<b>86</b>
Korišćenje automatskog ulagača dokumenata i stakla skenera.....	86
Slanje faksa.....	86
Zakazivanje faksa.....	87
Kreiranje prečice za odredište faksa.....	87
Menjanje rezolucije faksa.....	87
Prilagođavanje zatamnjenosti faksa.....	88
Štampanje evidencije faksa.....	88
Blokiranje neželjenih faksova.....	88
Zadržavanje faksova.....	88

---

Prosleđivanje faksa.....	88
<b>Skeniranje.....</b>	<b>90</b>
Korišćenje automatskog ulagača dokumenata i stakla skenera.....	90
Skeniranje na računar.....	90
Skeniranje na FTP skener.....	91
Kreiranje FTP prečice.....	92
Skeniranje u mrežnu fasciklu.....	92
Kreiranje prečice za mrežnu fasciklu.....	92
Skeniranje na fleš uređaj.....	93
<b>Korišćenje menija štampača.....</b>	<b>94</b>
Mapa menija.....	94
Uređaj.....	95
Štampaj.....	110
Papir.....	118
Kopiraj.....	120
Faks.....	123
E-pošta.....	137
FTP.....	143
USB jedinica.....	147
Mreža/portovi.....	152
Bezbednost.....	166
Usluge informatičkog oblaka.....	173
Izveštaji.....	173
Rešavanje problema.....	175
Forms Merge.....	175
Štampanje stranice sa postavkama menija.....	176
<b>Održavanje štampača.....</b>	<b>177</b>
Provera statusa delova i potrošnog materijala.....	177
Konfigurisanje obaveštenja o potrošnom materijalu.....	177
Podešavanje upozorenja e-poštom.....	177
Pregledanje izveštaja.....	178
Naručivanje delova i potrošnog materijala.....	178
Zamena delova i potrošnog materijala.....	181
Čišćenje delova štampača.....	226

---

Ušteda energije i papira.....	235
Premeštanje štampača na drugo mesto.....	235
Transport štampača.....	236
<b>Rešavanje problema.....</b>	<b>237</b>
Problemi sa kvalitetom štampe.....	237
Kodovi grešaka u štampaču.....	238
Problemi sa štampanjem.....	245
Štampač ne reaguje.....	269
Nije moguće pročitati fleš uređaj.....	270
Omogućavanje USB porta.....	271
Uklanjanje zaglavljivanja.....	271
Problemi sa mrežnom vezom.....	280
Problemi sa hardverskim opcijama.....	283
Problemi sa potrošnim materijalom.....	284
Problemi sa uvlačenjem papira.....	285
Problemi sa e-poštom.....	288
Problemi sa razmenom faksova.....	289
Problemi sa skeniranjem.....	294
Problemi sa kvalitetom boja.....	300
Kontaktiranje sa korisničkom podrškom.....	302
<b>Reciklaža i odlaganje.....</b>	<b>303</b>
Recikliranje Lexmark proizvoda.....	303
Recikliranje Lexmark pakovanja.....	303
<b>Obaveštenja.....</b>	<b>304</b>
<b>Indeks.....</b>	<b>313</b>

# Bezbednosne informacije





## Konvencije

**Napomena:** *Napomena* identifikuje informacije koje bi mogle da vam pomognu.







**Upozorenje:** *Upozorenje* identifikuje nešto što bi moglo da ošteti hardver ili softver proizvoda.







**OPREZ:** *Oprez* ukazuje na potencijalno opasnu situaciju u kojoj biste mogli da se povredite.







Različiti tipovi izjava opreza obuhvataju sledeće:

-  **OPREZ – POTENCIJALNA POVREDA:** Ukazuje na rizik od povrede.
-  **OPREZ – OPASNOST OD UDARCA:** Ukazuje na rizik od strujnog udara.
-  **OPREZ – VRUĆA POVRŠINA:** Ukazuje na rizik od opekotine u slučaju dodirivanja.
-  **OPREZ – OPASNOST OD PREVRTANJA:** Ukazuje na opasnost od lomljenja.
-  **OPREZ – OPASNOST OD PRIKLEŠTENJA:** Ukazuje na rizik od prikleštenja između pokretnih delova.

## Izjave o proizvodu

-  **OPREZ – POTENCIJALNA POVREDA:** Da biste izbegli rizik od požara ili strujnog udara, kabl za napajanje povežite na ispravno označenu i uzemljenu utičnicu koja se nalazi blizu proizvoda i lako je dostupna.
-  **OPREZ – POTENCIJALNA POVREDA:** Da biste izbegli rizik od požara ili strujnog udara, koristite isključivo kabl za napajanje koji se isporučuje sa ovim proizvodom ili zamenski koji je odobrio proizvođač.
-  **OPREZ – POTENCIJALNA POVREDA:** Nemojte da koristite ovaj proizvod sa produžnim kablovima, produžnim kablovima sa više utičnica ili UPS uređajima. Laserski štampač može lako da preopteretiti kapacitet snage ovih tipova dodatne opreme, što može da dovede do požara, oštećenja imovina ili slabih performansi štampača.
-  **OPREZ – POTENCIJALNA POVREDA:** Sa ovim proizvodom može da se koristi samo Lexmark linijski stabilizator koji je ispravno povezan između štampača i kabla za napajanje isporučenog sa štampačem. Upotreba uređaja za zaštitu od naponskog udara koje nije proizvela kompanija Lexmark može da dovede do požara, oštećenja imovine ili slabih performansi štampača.
-  **OPREZ – POTENCIJALNA POVREDA:** Da biste smanjili rizik od požara, koristite isključivo telekomunikacioni (RJ-11) kabl 26 AWG ili veći prilikom povezivanja ovog proizvoda na javnu telefonsku mrežu. Za korisnike u Australiji, kabl mora da bude odobren od strane australijskog nadležnog tela za komunikacije i medije.
-  **OPREZ – OPASNOST OD UDARCA:** Da biste izbegli rizik od strujnog udara, nemojte da postavljate ili koristite proizvod blizu vode ili vlažnih lokacija.
-  **OPREZ – OPASNOST OD UDARCA:** Da biste izbegli rizik od strujnog udara, nemojte da podešavate ovaj proizvod niti da uspostavljate električne ili kablovske veze, na primer pomoću kabla za napajanje, kao ni funkciju faksa ili telefona tokom oluje sa gromovima.

-  **OPREZ – POTENCIJALNA POVREDA:** Nemojte da sečete, uvrćete, savijate ili lomite kabl za napajanje, niti da stavljate teške predmete na njega. Nemojte da izlažete kabl za napajanje abraziji ili udarcima. Ne dozvolite da dođe do prikleštenja kabla između predmeta kao što su nameštaj i zidovi. Ako se bilo šta od navedenog dogodi, može da dođe do požara ili strujnog udara. Redovno proveravajte da li na kablju za napajanje ima tragova takvih problema. Izvucite kabl za napajanje iz strujne utičnice pre pregleda.
-  **OPREZ – OPASNOST OD UDARCA:** Da biste izbegli rizik od strujnog udara, uverite se da su sve spoljne veze (kao što su Ethernet i veze telefonskog sistema) ispravno instalirane u označenim portovima.
-  **OPREZ – OPASNOST OD UDARCA:** Da biste izbegli rizik od strujnog udara, ako pristupate tabli kontrolera ili instalirate opcioni hardver ili memorijske uređaje neko vreme nakon podešavanja štampača, isključite štampač i izvucite kabl za napajanje iz električne utičnice pre nego što nastavite. Ako je bilo koji drugi uređaj povezan na štampač, isključite i njega i izvucite kablove koji su priključeni u štampač.
-  **OPREZ – OPASNOST OD UDARCA:** Da biste izbegli rizik od strujnog udara, nemojte da koristite funkciju faksa tokom oluje sa gromovima.
-  **OPREZ – OPASNOST OD UDARCA:** Da biste izbegli rizik od strujnog udara prilikom čišćenja spoljašnjosti štampača, isključite kabl za napajanje iz strujne utičnice i isključite sve kablove iz štampača pre nego što nastavite.
-  **OPREZ – POTENCIJALNA POVREDA:** Ako je težina štampača veća od 20 kg (44 lb), mogu biti potrebne barem dve obučene osobe da bi se bezbedno preneo.
-  **OPREZ – POTENCIJALNA POVREDA:** Prilikom premeštanja štampača, pratite ove smernice da biste izbegli telesne povrede ili oštećenje štampača:
- Proverite da li su sva vrata i fioke zatvoreni.
  - Isključite štampač, a zatim izvucite kabl za napajanje iz zidne utičnice.
  - Isključite sve kablove iz štampača.
  - Ako su na štampač postavljene opcione odvojene podne fioke ili izlazne opcije, odvojite ih pre pomeranja štampača.
  - Ako se štampač nalazi na pokretnom postolju, pažljivo ga odgurajte na novo mesto. Budite oprezni prilikom prelaska preko pragova i procepa na podu.
  - Ako štampač nema pokretno postolje, ali je konfigurisan sa opcionim fiokama ili izlaznim opcijama, uklonite izlazne opcije i podignite štampač sa fioka. Nemojte da pokušavate da podignete štampač i opcije u isto vreme.
  - Uvek koristite rukohvate na štampaču da biste ga podigli.
  - Kolica koja se koriste za premeštanje štampača moraju da imaju površinu koja može da primi pune dimenzije štampača.
  - Kolica koja se koriste za premeštanje hardverskih opcija moraju da imaju površinu koja može da primi dimenzije opcija.
  - Držite štampač u uspravnom položaju.
  - Izbegavajte jako drmanje.
  - Pobrinite se da vam prsti nisu ispod štampača prilikom spuštanja.
  - Uverite se da ima dovoljno slobodnog prostora oko štampača.

-  **OPREZ – OPASNOST OD PREVRTANJA:** Instaliranje jedne ili više opcija na štampaču ili višenamenskom štampaču može da zahteva postolje, nameštaj ili drugi dodatak kako bi se sprečila nestabilnost i potencijalne povrede. Više informacija o podržanim konfiguracijama potražite na [www.lexmark.com/multifunctionprinters](http://www.lexmark.com/multifunctionprinters).
-  **OPREZ – OPASNOST OD PREVRTANJA:** Da biste smanjili rizik od nestabilnosti opreme, svaku fioku napunite odvojeno. Neka sve fioke budu zatvorene dok vam ne zatrebaju.
-  **OPREZ – VRUĆA POVRŠINA:** Unutrašnjost štampača može da bude vruća. Da biste smanjili rizik od povrede usled dodirivanja vruće komponente, sačekajte da se površina ohladi pre nego što je dodirnete.
-  **OPREZ – OPASNOST OD PRIKLEŠTENJA:** Da biste izbegli rizik od prikleštenja, budite oprezni u oblastima označenim ovom nalepnicom. Do povreda usled prikleštenja može da dođe oko pokretnih delova, poput zupčanika, vrata, fioka i poklopaca.
-  **OPREZ – POTENCIJALNA POVREDA:** Ovaj proizvod koristi laser. Upotreba kontrola ili podešavanja performansi procedura koje nisu navedene u *Korisničkom vodiču* može da dovede do opasnog izlaganja radijaciji.
-  **OPREZ – POTENCIJALNA POVREDA:** Litijumska baterija u ovom proizvodu nije namenjena za menjanje. Postoji opasnost od eksplozije ako se litijumska baterija nepravilno instalira. Nemojte da punite, rasklapate ili spaljujete litijumsku bateriju. Odložite iskorišćene litijumske baterije u skladu sa uputstvima proizvođača i lokalnim propisima.

Ovaj proizvod je dizajniran, testiran i odobren tako da ispuni stroge globalne bezbednosne standarde koristeći određene komponente proizvođača. Bezbednosne funkcije nekih delova možda neće biti očigledne. Proizvođač nije odgovoran za upotrebu drugih zamenskih delova.

Obratite se predstavniku servisa za servisiranje ili popravke, osim onih opisanih u dokumentaciji za korisnika.

**SAČUVAJTE OVO UPUTSTVO.**



# Saznajte više o štampaču

## Pronalaženje informacija o štampaču

Šta tražite?	Pronađite to ovde
Uputstva za početno podešavanje	Pogledajte dokumentaciju za podešavanje koja je isporučena sa štampačem.
<ul style="list-style-type: none"> <li>• Softver štampača</li> <li>• Upravljački program za štampanje ili faks</li> <li>• Firmver štampača</li> <li>• Uslužni program</li> </ul>	Idite na <a href="http://www.lexmark.com/downloads">www.lexmark.com/downloads</a> , potražite svoj model štampača, pa u meniju Tip izaberite željeni upravljački program, firmver ili pomoćni program.
<ul style="list-style-type: none"> <li>• Izbor i čuvanje papira i specijalnih medija</li> <li>• Ubacivanje papira</li> <li>• Konfigurisanje postavki štampača</li> <li>• Prikazivanje i štampanje dokumenata i fotografija</li> <li>• Konfigurisanje štampača na mreži</li> <li>• Nega i održavanje štampača</li> <li>• Rešavanje problema</li> </ul>	<p>Informativni centar – posetite <a href="https://infoserve.lexmark.com">https://infoserve.lexmark.com</a>.</p> <p>Video zapisi sa uputstvima – posetite <a href="https://infoserve.lexmark.com/idv/">https://infoserve.lexmark.com/idv/</a>.</p>
Informacije za pomoć za korišćenje softvera za štampač.	<p>Pomoć za operativne sisteme Microsoft Windows ili Macintosh – otvorite program ili aplikaciju štampača, a zatim kliknite na <b>Pomoć</b>.</p> <p>Kliknite na  da biste prikazali informacije koje zavise od konteksta.</p> <p><b>Napomene:</b></p> <ul style="list-style-type: none"> <li>• Pomoć se automatski instalira sa softverom štampača.</li> <li>• Zavisno od operativnog sistema, softver štampača nalazi se u fascikli programa štampača ili na radnoj površini.</li> </ul>
<ul style="list-style-type: none"> <li>• Dokumentacija</li> <li>• Podrška za časkanje uživo</li> <li>• Podrška e-poštom</li> <li>• Glasovna podrška</li> </ul>	<p>Idite na <a href="https://support.lexmark.com">https://support.lexmark.com</a>.</p> <p><b>Napomena:</b> Izaberite zemlju ili region, a zatim izaberite proizvod da biste prikazali odgovarajuću lokaciju za podršku.</p> <p>Kontakt informacije podrške za vašu zemlju ili region možete da pronađete na veb lokaciji ili na štampanoj garanciji koja je isporučena sa štampačem.</p> <p>Pripremite sledeće informacije kada budete kontaktirali sa korisničkom podrškom:</p> <ul style="list-style-type: none"> <li>• Mesto i datum kupovine</li> <li>• Tip mašine i serijski broj</li> </ul> <p>Više informacija potražite u odeljku „<a href="#">Pronalaženje serijskog broja štampača</a>“ na <a href="#">stranici 10</a>.</p>

Šta tražite?	Pronađite to ovde
<ul style="list-style-type: none"> <li>Bezbednosne informacije</li> <li>Regulatorne informacije</li> <li>Informacije o garanciji</li> <li>Ekološke informacije</li> </ul>	<p>Informacije o garanciji razlikuju se u zavisnosti od zemlje ili regiona:</p> <ul style="list-style-type: none"> <li><b>U SAD</b> – pogledajte Izjavu o ograničenoj garanciji dostavljenoj sa štampačem ili posetite lokaciju <a href="https://support.lexmark.com">https://support.lexmark.com</a>.</li> <li><b>U drugim zemljama i regionima</b> – pogledajte odštampanu garanciju koja je isporučena sa štampačem.</li> </ul> <p><i>Vodič sa informacijama o proizvodu</i> – Pogledajte dokumentaciju koja je isporučena sa štampačem ili posetite <a href="https://support.lexmark.com">https://support.lexmark.com</a>.</p>
Informacije o digitalnom pasošu kompanije Lexmark	Idite na <a href="https://csr.lexmark.com/digital-passport.php">https://csr.lexmark.com/digital-passport.php</a> .

## Pronalaženje serijskog broja štampača

- Otvorite vrata A.
- Locirajte serijski broj.

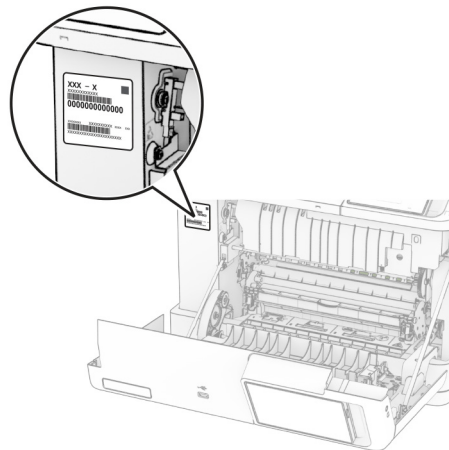

## Konfiguracije štampača

- ⚠ OPREZ – OPASNOST OD PREVRTANJA:** Instaliranje jedne ili više opcija na štampaču ili višenamenskom štampaču može da zahteva postolje, nameštaj ili drugi dodatak kako bi se sprečila nestabilnost i potencijalne povrede. Više informacija o podržanim konfiguracijama potražite na [www.lexmark.com/multifunctionprinters](http://www.lexmark.com/multifunctionprinters).
- ⚠ OPREZ – OPASNOST OD PREVRTANJA:** Da biste smanjili rizik od nestabilnosti opreme, svaku fioku napunite odvojeno. Neka sve fiokke budu zatvorene dok vam ne zatrebaju.

Možete da konfigurirate štampač dodavanjem bilo koje od sledećih opcija:

- Dvostruka fioka kapaciteta 650 listova
- Dvostruka fioka kapaciteta 650 listova i do dve fiokke za 550 listova
- Do tri fiokke za 550 listova

Više informacija potražite u odeljku „Instaliranje opcionih fioka“ na stranici 57.

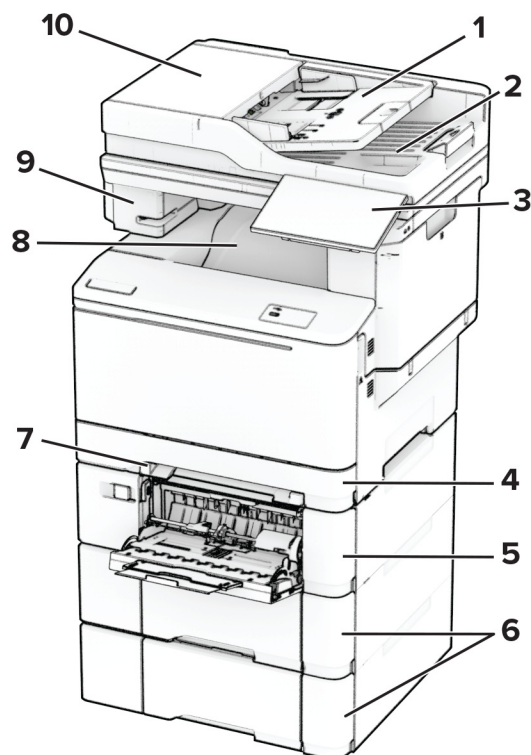

1	Fioka automatskog ulagača dokumenata
2	Korpa automatskog ulagača dokumenata
3	Kontrolna tabla
4	Standardna fioka za 250 listova
5	Opciona dvostruka fioka za 650 listova <b>Napomena:</b> Fioka se sastoji od fioke kapaciteta 550 listova i višenamenskog ulagača kapaciteta 100 listova.
6	Opcione fioke za 550 listova
7	Ručni ulagač
8	Standardna polica
9	Praktična heftalica
10	Automatski ulagač dokumenata (ADF)

## Korišćenje kontrolne table

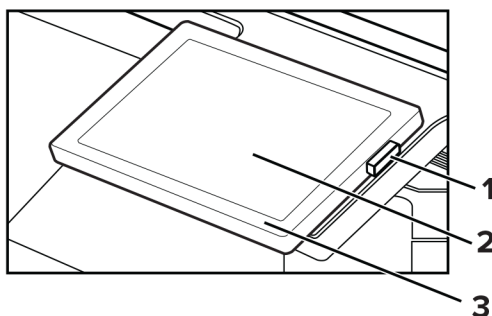

	Deo kontrolne table	Funkcija
1	Dugme za napajanje	<ul style="list-style-type: none"> <li>Uključili ili isključili štampač.</li> </ul> <p><b>Napomena:</b> Da biste isključili štampač, pritisnite i zadržite dugme za napajanje tokom pet sekundi.</p> <ul style="list-style-type: none"> <li>Podesite štampač na režim mirovanja.</li> <li>Aktivirali štampač iz režima mirovanja ili hibernacije.</li> </ul>
2	Ekran	<ul style="list-style-type: none"> <li>Prikazivanje poruka štampača i status potrošnog materijala.</li> <li>Podesili štampač i upravljali njim.</li> </ul>
3	Indikator	Proverili status štampača.

## Razumevanje statusa indikatora

Indikator	Status štampača
Isključeno	Štampač je isključen.
Svetli plavo	Štampač je spreman.
Trepće plavo	Štampač štampa ili obrađuje podatke.
Trepće crveno	Štampač zahteva intervenciju korisnika.
Svetli narandžasto	Štampač je u režimu mirovanja.
Trepće narandžasto	Štampač je u režimu temeljnog mirovanja ili hibernacije.

## Izbor papira

### Smernice za papir

Koristite odgovarajući papir da biste sprečili zaglavljivanje i doprineli štampanju bez problema.

- Uvek koristite nov, neoštećen papir.
- Pre ubacivanja papira proverite koja strana je preporučena za štampanje. Taj podatak je obično naveden na ambalaži papira.
- Nemojte da koristite papir koji je isečen rukom.

- Nemojte u istoj fioci mešati papir različitih veličina, tipova ili težina; takvo mešanje dovodi do zaglavljivanja.
- Nemojte da koristite premazani papir koji nije specijalno projektovan za elektrofotografsko štampanje.

Više informacija potražite u *vodiču za papir i specijalne medije*.

## Karakteristike papira

Sledeće karakteristike papira utiču na kvalitet i pouzdanost štampe. Uzmite u obzir sledeće faktore pre štampanja na određenom papiru.

### Težina

Iz fioka može da se ulaže papir različitih težina. Papir lakši od 60 g/m<sup>2</sup> (16 lb) možda nije dovoljno krut za pravilno uvlačenje i može da izazove zaglavljivanje. Više informacija potražite u temi „Podržane težine papira“.

### Uvijanje

Uvijanje predstavlja karakteristiku papira da se uvija po ivicama. Prekomerno uvijanje može da dovede do problema sa uvlačenjem. Do uvijanja može da dođe nakon što papir prođe kroz štampač u kojem je izložen visokim temperaturama. Čuvanje papira van pakovanja u vrućim, vlažnim, hladnim ili suvim uslovima, može da doprinese uvijanju papira pre štampanja i da dovede do problema sa uvlačenjem.

### Glatkoća

Glatkoća papira direktno utiče na kvalitet štampe. Ako je papir previše grub, nije moguće pravilno naneti toner na njega. Ako je papir previše gladak, to može da dovede do problema sa uvlačenjem ili kvalitetom štampe. Preporučujemo da koristite papir od 50 Šefildovih jedinica.

### Sadržaj vlage

Količina vlage u papiru utiče na kvalitet štampe i na mogućnost štampača da pravilno uvlači papir. Ostavite papir u originalnom pakovanju do upotrebe. Izlaganje papira promenama vlažnosti može negativno da utiče na performanse.

Pre štampanja, papir držite u originalnoj ambalaži 24 do 48 sati. Okruženje u kojem se nalazi papir mora da bude isto kao u štampaču. Produžite ovaj period na nekoliko dana ako se okruženje za skladištenje ili transport značajno razlikuje od okruženja u kojem je štampač. Debeli papir takođe može da zahteva duži period pripreme.

### Usmerenje zrna

Tekstura se odnosi na poravnanje vlakana u listu papira. Zrno može da bude *dugačko*, ako prati dužinu papira ili *kratko* ako prati širinu papira. Preporučeni smer zrna potražite u temi „Podržane težine papira“.

### Sadržaj vlakana

Kserografski papir najvišeg kvaliteta pravi se od 100% hemijski tretirane drvene pulpe. Ovaj sadržaj papiru daje visok stepen stabilnosti, što za rezultat ima manje problema sa uvlačenjem i bolji kvalitet štampe. Papir koji sadrži vlakna poput pamuka može negativno da utiče na manipulisanje papirom.

## Neprihvatljiv papir

Sledeći tipovi papira nisu preporučeni za korišćenje sa štampačem:

- Hemijski obrađeni papiri koji se koriste za pravljanje kopija bez ugljeničnog papira. Takođe su poznati kao papiri bez ugljenika, papir za kopiranje bez ugljenika (CCP) ili papir koji je ne zahteva ugljenik (NCR).
- Unapred odštampani papir sa hemikalijama koje mogu da kontaminiraju štampač.
- Unapred odštampani papir na koji utiče temperatura u jedinici štampača za nanošenje tonera.
- Unapred odštampani papir koji treba registrovati (njegovu tačnu lokaciju štampanja na stranici) na više od  $\pm 2,3$  mm ( $\pm 0,09$  inča). Na primer, obrasci za optičko prepoznavanje znakova (OCR).

Registracija ponekad može da bude prilagođena pomoću aplikacije tako da se uspešno štampa na ovim obrascima.

- Premazani papir (čvrsti papir sa mogućnošću brisanja), sintetički papir ili termalni papir.
- Papir sa hrapavim ili grubim ivicama ili sa ivicama sa izraženom teksturom ili zgužvani papir.
- Reciklirani papiri koji nisu u skladu sa EN12281:2002 (evropski).
- Papir težine manje od  $60 \text{ g/m}^2$  (16 lb).
- Višedelni obrasci ili dokumenti.

## Odlaganje papira

Pridržavajte se ovih smernica za odlaganje papira da biste izbegli zaglavljivanje i neravnomeran kvalitet štampe:

- Papir čuvajte u originalnom omotaču i u istom okruženju kao štampač 24 do 48 sati pre štampanja.
- Produžite ovaj period na nekoliko dana ako se okruženje za skladištenje ili transport značajno razlikuje od okruženja u kojem je štampač. Debeli papir takođe može da zahteva duži period pripreme.
- Da biste imali optimalne rezultate, papir čuvajte na mestu sa temperaturom od  $21 \text{ }^\circ\text{C}$  ( $70 \text{ }^\circ\text{F}$ ) i relativnom vlažnošću od 40%.
- Većina proizvođača nalepnica preporučuje štampanje u temperaturnom opsegu  $18\text{--}24 \text{ }^\circ\text{C}$  ( $65\text{--}75 \text{ }^\circ\text{F}$ ) uz relativnu vlažnost između 40% i 60%.
- Papir čuvajte u kutijama na paleti ili polici umesto na podu.
- Pojedinačne pakete odložite na ravnu površinu.
- Nemojte ništa da stavljate preko pojedinačnih pakovanja papira.
- Papir izvadite iz kutije ili omotača tek kada budete spremni da ga ubacite u štampač. Kutija i omotač doprinose održavanju papira čistim, suvim i ravnim.

## Biranje unapred odštampanih obrazaca i memoranduma

- Koristite papir uzdužne teksture.
- Koristite isključivo obrasce i memorandume odštampane pomoću ofset litografije ili tehnike reljefnog štampanja.
- Ne koristite papir sa grubom površinom ili jako izraženom teksturom.
- Koristite mastilo na koje ne utiče smola u toneru. Mastila koja prijanjaju oksidacijom i mastila na uljanoj bazi obično ispunjavaju ovaj uslov, što ne važi uvek za mastila sa lateksom.
- Pre kupovine veće količine odštamajte uzorke na unapred pripremljenim obrascima i memorandumima koje razmatrate. Ova radnja određuje da li mastilo na unapred odštampanom obrascu ili memorandumu utiče na kvalitet štampe.

- Ako niste sigurni, kontaktirajte sa dobavljačem papira.
- Kada štampate na memorandumu, papir ubacite u odgovarajućoj orijentaciji za vaš štampač. Više informacija potražite u *vodiču za papir i specijalne medije*.

## Podržane veličine papira

### Veličine papira koje podržava fioke, višenamenski ulagač i dvostrano štampanje

Veličina i dimenzije papira	Standardna fioka za 250 listova	Ručni ulagač	Opciona dvostruka fioka za 650 listova		Opciona fioka za 550 listova	Dvostrano štampanje
			Fioka za 550 listova	Višenamenski ulagač		
<b>A4</b> 210 x 297 mm (8,27 x 11,7 inča)	✓	✓	✓	✓	✓	✓
<b>A5 uspravno (SEF)<sup>1,2</sup></b> 148 x 210 mm (5,83 x 8,27 inča)	X	X	✓	X	✓	X
<b>A5 položeno (LEF)<sup>1,2</sup></b> 210 x 148 mm (8,27 x 5,83 inča)	✓	✓	X	X	X	X
<b>A6</b> 105 x 148 mm (4,13 x 5,83 inča)	✓	✓	X	✓	X	X
<b>1/3 A4</b> 95 x 210 mm (3,7 x 8,3 inča)	✓	✓	X	✓	X	X
<b>JIS B5</b> 182 x 257 mm (7,17 x 10,1 inča)	✓	✓	✓	✓	✓	X
<b>Letter</b> 215,9 x 279,4 mm (8,5 x 11 inča)	✓	✓	✓	✓	✓	✓
<b>Legal</b> 215,9 x 355,6 mm (8,5 x 14 inča)	✓	✓	✓	✓	✓	✓

<sup>1</sup> Ubacite ovaj papir u standardnu fioku i u ručni ulagač tako da dugačka ivica prva ulazi u štampač.

<sup>2</sup> Ubacite ovaj papir u opcione fioke i višenamenski ulagač tako da kratka ivica prva ulazi u štampač.

<sup>3</sup> Kada je izabrano Univerzalno, stranica se formatira za 215,9 x 355,6 mm (8,5 x 14 inča), osim ako je veličina definisana putem softverske aplikacije.

<sup>4</sup> Uski papir stavite tako da kratka ivica prva ulazi u štampač.

<sup>5</sup> Kada je izabrano Druga koverta, stranica se formatira za 215,9 x 355,6 mm (8,5 x 14 inča) osim ako je veličina definisana putem softverske aplikacije.

Veličina i dimenzije papira	Standardna fioka za 250 listova	Ručni ulagač	Opciona dvostruka fioka za 650 listova		Opciona fioka za 550 listova	Dvostrano štampanje
			Fioka za 550 listova	Višenamenski ulagač		
<b>Executive</b> 184,2 x 266,7 mm (7,25 x 10,5 inča)	✓	✓	✓	✓	✓	X
<b>Oficio (Mexico)</b> 215,9 x 340,4 mm (8,5 x 13,4 inča)	✓	✓	✓	✓	✓	✓
<b>Folio</b> 215,9 x 330,2 mm (8,5 x 13 inča)	✓	✓	✓	✓	✓	✓
<b>Statement</b> 139,7 x 215,9 mm (5,5 x 8,5 inča)	✓	✓	X	✓	X	X
<b>Hagaki</b> 100 x 148 mm (3,94 x 5,83 inča)	✓	✓	X	✓	X	X
<b>Univerzalno</b> <sup>3,4</sup> 98,4 x 148 mm do 215,9 x 355,6 mm (3,87 x 5,83 inča do 8,5 x 14 inča)	✓	✓	X	✓	X	X
<b>Univerzalno</b> <sup>3,4</sup> 76,2 x 127 mm do 215,9 x 355,6 mm (3 x 5 inča do 8,5 x 14 inča)	X	✓	X	✓	X	X
<b>Univerzalno</b> <sup>3,4</sup> 148 x 210 mm do 215,9 x 355,6 mm (5,83 x 8,27 inča do 8,5 x 14 inča)	✓	✓	✓	✓	✓	X
<b>Univerzalno</b> <sup>3,4</sup> 210 x 250 mm do 215,9 x 355,6 mm (8,27 x 9,84 inča do 8,5 x 14 inča)	✓	✓	✓	✓	✓	✓
<b>Koverta 73/4</b> 98,4 x 190,5 mm (3,875 x 7,5 inča)	✓	✓	X	✓	X	X

<sup>1</sup> Ubacite ovaj papir u standardnu fioku i u ručni ulagač tako da dugačka ivica prva ulazi u štampač.

<sup>2</sup> Ubacite ovaj papir u opcione fioke i višenamenski ulagač tako da kratka ivica prva ulazi u štampač.

<sup>3</sup> Kada je izabrano Univerzalno, stranica se formatira za 215,9 x 355,6 mm (8,5 x 14 inča), osim ako je veličina definisana putem softverske aplikacije.

<sup>4</sup> Uski papir stavite tako da kratka ivica prva ulazi u štampač.

<sup>5</sup> Kada je izabrano Druga koverta, stranica se formatira za 215,9 x 355,6 mm (8,5 x 14 inča) osim ako je veličina definisana putem softverske aplikacije.



Veličina i dimenzije papira	Standardna fioka za 250 listova	Ručni ulagač	Opciona dvostruka fioka za 650 listova		Opciona fioka za 550 listova	Dvostrano štampanje
			Fioka za 550 listova	Višenamenski ulagač		
<b>Koverta 9</b> 98,4 x 225,4 mm (3,875 x 8,9 inča)	✓	✓	X	✓	X	X
<b>Koverta 10</b> 104,8 x 241,3 mm (4,12 x 9,5 inča)	✓	✓	X	✓	X	X
<b>Koverta DL</b> 110 x 220 mm (4,33 x 8,66 inča)	✓	✓	X	✓	X	X
<b>Koverta C5</b> 162 x 229 mm (6,38 x 9,01 inča)	✓	✓	X	✓	X	X
<b>Koverta B5</b> 176 x 250 mm (6,93 x 9,84 inča)	✓	✓	X	✓	X	X
<b>Monarch</b> 98,425 x 190,5 mm (3,875 x 7,5 inča)	X	X	X	X	X	X
<b>Druga koverta<sup>5</sup></b> 98,4 x 162 mm do 176 x 250 mm (3,87 x 6,38 inča do 6,93 x 9,84 inča)	✓	✓	X	✓	X	X

<sup>1</sup> Ubacite ovaj papir u standardnu fioku i u ručni ulagač tako da dugačka ivica prva ulazi u štampač.

<sup>2</sup> Ubacite ovaj papir u opcione fioke i višenamenski ulagač tako da kratka ivica prva ulazi u štampač.

<sup>3</sup> Kada je izabrano Univerzalno, stranica se formatira za 215,9 x 355,6 mm (8,5 x 14 inča), osim ako je veličina definisana putem softverske aplikacije.

<sup>4</sup> Uski papir stavite tako da kratka ivica prva ulazi u štampač.

<sup>5</sup> Kada je izabrano Druga koverta, stranica se formatira za 215,9 x 355,6 mm (8,5 x 14 inča) osim ako je veličina definisana putem softverske aplikacije.

## Veličine papira koje podržavaju skener i automatski ulagač dokumenata

Veličina i dimenzije papira	Skener	Automatski ulagač dokumenata
<b>A4</b> 210 x 297 mm (8,27 x 11,7 inča)	✓	✓
<b>A5 uspravno (SEF)</b> 148 x 210 mm (5,83 x 8,27 inča)	✓	✓
<b>A5 položeno (LEF)</b> 210 x 148 mm (8,27 x 5,83 inča)	✓	✓
<b>A6</b> 105 x 148 mm (4,13 x 5,83 inča)	✓	✓
<b>1/3 A4</b> 95 x 210 mm (3,7 x 8,3 inča)	✓	X
<b>JIS B5</b> 182 x 257 mm (7,17 x 10,1 inča)	✓	✓
<b>Letter</b> 215,9 x 279,4 mm (8,5 x 11 inča)	✓	✓
<b>Legal</b> 215,9 x 355,6 mm (8,5 x 14 inča)	✓	✓
<b>Executive</b> 184,2 x 266,7 mm (7,25 x 10,5 inča)	✓	✓
<b>Oficio (Mexico)</b> 215,9 x 340,4 mm (8,5 x 13,4 inča)	✓	✓
<b>Folio</b> 215,9 x 330,2 mm (8,5 x 13 inča)	✓	✓
<b>Statement</b> 139,7 x 215,9 mm (5,5 x 8,5 inča)	✓	✓
<b>Hagaki</b> 100 x 148 mm (3,94 x 5,83 inča)	✓	X
<b>Univerzalni<sup>1,2</sup></b> 98,4 x 148 mm do 215,9 x 355,6 mm (3,87 x 5,83 inča do 8,5 x 14 inča)	✓	X
<b>Univerzalni<sup>1,2</sup></b> 76,2 x 127 mm do 215,9 x 355,6 mm (3 x 5 inča do 8,5 x 14 inča)	✓	X
<b>Univerzalni<sup>1,2</sup></b> 148 x 210 mm do 215,9 x 355,6 mm (5,83 x 8,27 inča do 8,5 x 14 inča)	✓	✓

<sup>1</sup> Kada je izabrano Univerzalno, stranica se formatira za 215,9 x 355,6 mm (8,5 x 14 inča), osim ako je veličina definisana putem softverske aplikacije.

<sup>2</sup> Uski papir stavite tako da kratka ivica prva ulazi u štampač.

<sup>3</sup> Kada je izabrano Druga koverta, stranica se formatira za 215,9 x 355,6 mm (8,5 x 14 inča) osim ako je veličina definisana putem softverske aplikacije.

Veličina i dimenzije papira	Skener	Automatski ulagač dokumenata
<b>Univerzalni</b> <sup>1,2</sup> 210 x 250 mm do 215,9 x 355,6 mm (8,27 x 9,84 inča do 8,5 x 14 inča)	✓	✓
<b>Koverta 73/4</b> 98,4 x 190,5 mm (3,875 x 7,5 inča)	✓	X
<b>Koverta 9</b> 98,4 x 225,4 mm (3,875 x 8,9 inča)	✓	X
<b>Koverta 10</b> 104,8 x 241,3 mm (4,12 x 9,5 inča)	✓	X
<b>Koverta DL</b> 110 x 220 mm (4,33 x 8,66 inča)	✓	X
<b>Koverta C5</b> 162 x 229 mm (6,38 x 9,01 inča)	✓	X
<b>Koverta B5</b> 176 x 250 mm (6,93 x 9,84 inča)	✓	X
<b>Monarch</b> 98,425 x 190,5 mm (3,875 x 7,5 inča)	✓	X
<b>Druga koverta</b> <sup>3</sup> 98,4 x 162 mm do 176 x 250 mm (3,87 x 6,38 inča do 6,93 x 9,84 inča)	✓	X
<p><sup>1</sup> Kada je izabrano Univerzalno, stranica se formatira za 215,9 x 355,6 mm (8,5 x 14 inča), osim ako je veličina definisana putem softverske aplikacije.</p> <p><sup>2</sup> Uski papir stavite tako da kratka ivica prva ulazi u štampač.</p> <p><sup>3</sup> Kada je izabrano Druga koverta, stranica se formatira za 215,9 x 355,6 mm (8,5 x 14 inča) osim ako je veličina definisana putem softverske aplikacije.</p>		

**Napomena:** Vaš model štampača možda ima dvostruku fioku za 650 listova koja se sastoji od fioke za 550 listova i integrisanog višenamenskog ulagača za 100 listova. Fioka za 550 listova koja je deo dvostruke fioke za 650 listova podržava iste veličine papira kao opciona fioka za 550 listova. Integrisani višenamenski ulagač podržava različite veličine, tipove i težine papira.

## Podržani tipovi papira

### Tipovi papira koje podržava fioke, višenamenski ulagač i dvostrano štampanje

Tip papira	Standardna fioka za 250 listova	Ručni ulagač	Opciona dvostruka fioka za 650 listova		Opciona fioka za 550 listova	Dvostrano štampanje
			Fioka za 550 listova	Višenamenski ulagač		
Obični	✓	✓	✓	✓	✓	✓
Tvrđi papir	✓	✓	✓	✓	✓	X

Tip papira	Standardna fioka za 250 listova	Ručni ulagač	Opciona dvostruka fioka za 650 listova		Opciona fioka za 550 listova	Dvostrano štampanje
			Fioka za 550 listova	Višenamenski ulagač		
Nalepnice	✓	✓	✓	✓	✓	✓
Nalepnice od vinila	✓	✓	✓	✓	✓	✗
Koverta	✓	✓	✗	✓	✗	✗

### Tipovi papira koje podržavaju skener i ADF

Tip papira	Skener	ADF
Obični	✓	✓
Tvrđi papir	✓	✗
Nalepnice	✓	✗
Nalepnice od vinila	✓	✗
Koverta	✓	✗

### Napomene:

- Vaš model štampača možda ima dvostruku fioku za 650 listova koja se sastoji od fioke za 550 listova i integrisanog višenamenskog ulagača za 100 listova. Fioka za 550 listova koja je deo dvostruke fioke za 650 listova podržava isti tip papira kao standardna fioka za 550 listova. Integrisani višenamenski ulagač podržava različite veličine, tipove i težine papira.
- Nalepnice, koverta i tvrdi papir uvek se štampaju smanjenom brzinom.
- Nalepnice od vinila su podržane za povremenu upotrebu, uz obavezno testiranje kompatibilnosti. Neke nalepnice od vinila mogu pouzdanije da se uvlače iz višenamenskog ulagača.

### Podržane težine papira

Standardna fioka za 250 listova	Ručni ulagač	Opciona dvostruka fioka za 650 listova		Opciona fioka za 550 listova	Dvostrano štampanje	ADF
		Fioka za 550 listova	Višenamenski ulagač			
60–200 g/m <sup>2</sup> (16–53 lb, čvrsti)	60–200 g/m <sup>2</sup> (16–53 lb, čvrsti)	60–162 g/m <sup>2</sup> (16–43 lb, čvrsti)	60–162 g/m <sup>2</sup> (16–43 lb, čvrsti)	60–162 g/m <sup>2</sup> (16–43 lb, čvrsti)	60–105 g/m <sup>2</sup> (16–28 lb, čvrsti)	52–120 g/m <sup>2</sup> (14–32 lb, čvrsti)

### Napomene:

- Vaš model štampača možda ima dvostruku fioku za 650 listova koja se sastoji od fioke za 550 listova i integrisanog višenamenskog ulagača za 100 listova. Fioka za 550 listova koja je deo dvostruke fioke za

650 listova podržava iste tipove papira kao standardna fioka za 550 listova. Integrisani višenamenski ulagač podržava različite veličine, tipove i težine papira.

- Za papir težine 60 do 162 g/m<sup>2</sup> (16–43 lb, čvrsti), preporučuje se korišćenje dugog zrna.
- Na papiru težine manje od 75 g/m<sup>2</sup> (20 lb, čvrsti) mora da se štampa tako da Tipovi papira bude podešen na Laki papir. U suprotnom, može da dođe do prekomernog uvijanja, što može da izazove greške pri uvlačenju, naročito u okruženjima sa većom vlažnošću.

# Postavljanje, instalacija i konfigurisanje

## Izbor lokacije za štampač

- Ostavite dovoljno prostora za otvaranje fioka, poklopaca i vrata te instaliranje hardverskih opcija.
- Postavite štampač blizu zidne utičnice.

**⚠ OPREZ – POTENCIJALNA POVREDA:** Da biste izbegli rizik od požara ili strujnog udara, povežite kabl za napajanje na lako dostupnu strujnu utičnicu ispravne oznake i uzemljenja, u blizini proizvoda.

**⚠ OPREZ – OPASNOST OD UDARCA:** Da biste izbegli rizik od strujnog udara, nemojte da postavljate ili koristite proizvod blizu vode ili vlažnih lokacija.

- Proverite da li protok vazduha u prostoriji odgovara najnovijoj reviziji standarda ASHRAE 62 ili standarda CEN Technical Committee 156.
- Obezbedite ravnu, čvrstu i stabilnu površinu.
- Štampač bi trebalo da bude:
  - Čist, suv i bez prašine.
  - Dalje od heftalica i spajalica.
  - Dalje od direktne struje vazduha klima-uređaja, grejalica ili ventilatora.
  - Dalje od direktne sunčeve svetlosti i ekstremne vlažnosti.
- Pridržavajte se preporučenih temperatura i izbegavajte promene:

Ambijentalna temperatura	10 do 32,2°C (50 do 90°F)
Temperatura pri čuvanju	15,6 do 32,2°C (60 do 90°F)

- Ostavite sledeću preporučenu količinu prostora oko štampača radi pravilne ventilacije:

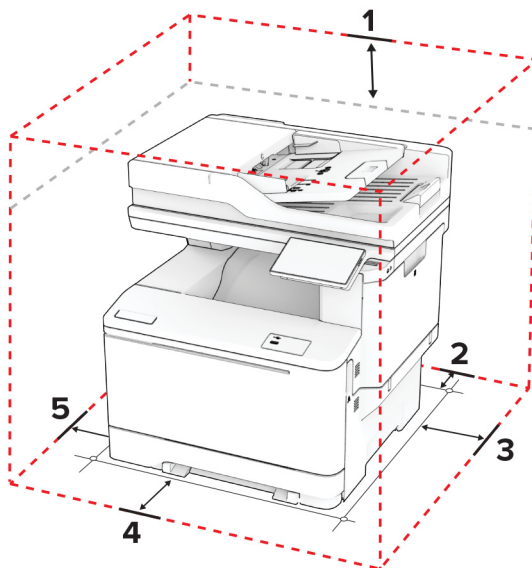

1	Gornja strana	305 mm (12 inča)
2	Zadnja strana	102 mm (4 inča)

3	Desna strana	76 mm (3 inča)
4	Prednja strana	508 mm (20 inča) <b>Napomena:</b> Minimalni potrebni prostor ispred mašine je 76 mm (3 inča).
5	Leva strana	76 mm (3 inča)

## Povezivanje kablova

- ⚠ OPREZ – OPASNOST OD UDARCA:** Da biste izbegli rizik od strujnog udara, nemojte da podešavate ovaj proizvod niti da uspostavljate električne i kablovske veze (npr. pomoću kabla za napajanje, za funkciju faksa ili telefon) tokom oluje sa grmljavinom.
- ⚠ OPREZ – POTENCIJALNA POVREDA:** Da biste izbegli rizik od požara ili strujnog udara, povežite kabl za napajanje na lako dostupnu strujnu utičnicu ispravne oznake i uzemljenja, u blizini proizvoda.
- ⚠ OPREZ – POTENCIJALNA POVREDA:** Da biste izbegli rizik od požara ili strujnog udara, koristite isključivo kabl za napajanje koji se isporučuje sa ovim proizvodom ili zamenski koji je odobrio proizvođač.
- ⚠ OPREZ – POTENCIJALNA POVREDA:** Da biste smanjili rizik od požara, koristite isključivo telekomunikacioni (RJ-11) kabl 26 AWG ili veći prilikom povezivanja ovog proizvoda na javnu telefonsku mrežu. Za korisnike u Australiji, kabl mora da bude odobren od strane australijskog nadležnog tela za komunikacije i medije.

**Upozorenje – potencijalno oštećenje:** Da biste izbegli gubitak podataka ili kvar na štampaču, nemojte da dodirujete USB kabl, bežični mrežni adapter niti štampač u prikazanim oblastima tokom štampanja.

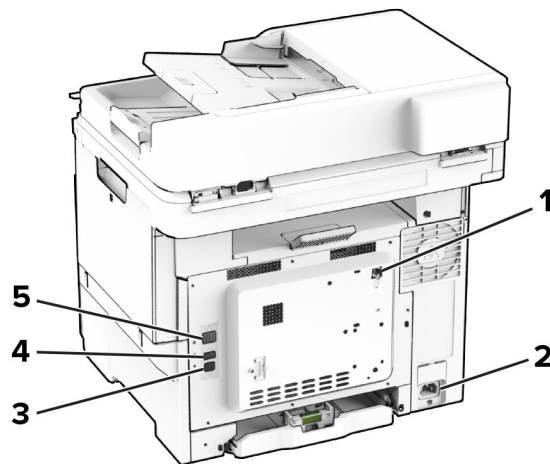

	Port štampača	Funkcija
1	LINIJSKI port	Povezali štampač na aktivnu telefonsku liniju pomoću standardne zidne utičnice (RJ-11), DSL filtera ili VoIP adaptera, odnosno bilo kojeg drugog adaptera koji omogućava pristup telefonskoj liniji radi razmene faksova.
2	Utičnicu za kabl za napajanje	Povezali štampač sa ispravno uzemljenom zidnom utičnicom.
3	USB port za štampač	Povezali štampač na računar.
4	USB priključak	Povezali tastaturu ili bilo koju kompatibilnu opciju.
5	Ethernet priključak	Povezali štampač na mrežu.

# Podešavanje i korišćenje aplikacija na početnom ekranu

## Korišćenje početnog ekrana

**Napomena:** Početni ekran može da se razlikuje u zavisnosti od postavki prilagođavanja početnog ekrana, administrativnog podešavanja i aktivnih ugrađenih rešenja.

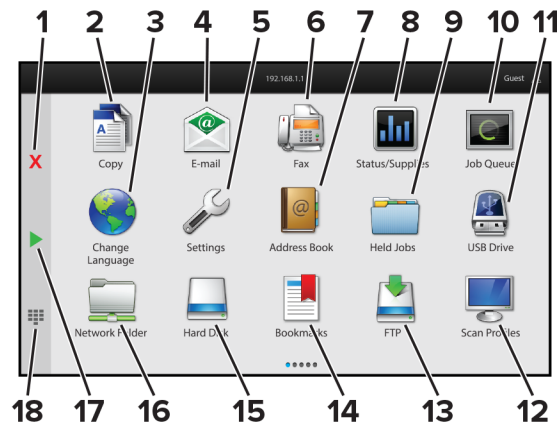

#	Ikona	Funkcija
1	Dugme Zaustavi ili Otkazi	Zaustavite trenutni zadatak.
2	Kopiraj	Pravljenje kopija.
3	Promeni jezik	Menjanje jezika na ekranu štampača.
4	E-pošta	Slanje e-poruka.
5	Postavke	Pristupili menijima štampača.
6	Faks	Slanje faksa.
7	Adresar	Pristup, kreiranje i organizovanje kontakata.
8	Status/potrošni materijal	<ul style="list-style-type: none"> <li>Prikazivanje upozorenja štampača ili poruke o grešci svaki put kada štampač zahteva intervenciju da bi nastavio sa obradom.</li> <li>Prikazali dodatne informacije o upozorenju ili poruci štampača, i kako da ih rešite.</li> </ul> <p><b>Napomena:</b> Ovoj postavci možete da pristupite i tako što ćete da dodirnete gornji deo početnog ekrana.</p>
9	Zadržani zadaci	Prikaz svih trenutnih zadržanih zadataka štampanja
10	Red za čekanje za zadatke	Prikazivanje svih trenutnih zadataka štampanja. <b>Napomena:</b> Ovoj postavci možete da pristupite i tako što ćete da dodirnete gornji deo početnog ekrana.
11	USB jedinica	Videli, izabrali ili štampali fotografije i dokumente sa fleš uređaja.
12	Profili za skeniranje	Skeniranje i čuvanje dokumenata direktno na računaru.
13	FTP	Skeniranje i čuvanje dokumenata direktno na FTP serveru.
14	Obeleživači	Organizovanje svih obeleživača.



#	Ikona	Funkcija
15	Čvrsti disk	Pregledajte, birajte i upravljajte dokumentima sa čvrstog diska ili inteligentne jedinice za skladištenje.
16	Mrežna fascikla	Skeniranje u mrežnu fasciklu ili na mrežnu lokaciju.
17	Dugme Pokreni	Pokrenite zadatak, u zavisnosti od izabranog režima.
18	Tastatura na ekranu	Unosili brojeve i simbole u polje za unos.

## Prilagođavanje početnog ekrana

1 Otvorite veb pregledač, a zatim u polje za adresu unesite IP adresu štampača.

### Napomene:

- IP adresu štampača potražite na početnom ekranu na štampaču. IP adresa sastoji se od četiri skupa brojeva koji su razdvojeni tačkom, na primer 123.123.123.123.
- Ako koristite proxy server, privremeno ga onemogućite da bi se veb stranica pravilno učitala.

2 Kliknite na **Postavke > Uređaj > Prilagođavanje početnog ekrana**.

3 Obavite neke od sledećih stvari:

- Da biste dodali ikonu na početni ekran, kliknite na **+**, izaberite naziv aplikacije, a zatim kliknite na **Dodaj**.
- Da biste uklonili ikonu sa početnog ekrana, izaberite naziv aplikacije, a zatim kliknite na **Ukloni**.
- Da biste prilagodili naziv aplikacije, izaberite naziv aplikacije, kliknite na **Uredi**, a zatim dodelite naziv.
- Da biste vratili naziv aplikacije, izaberite naziv aplikacije, kliknite na **Uredi**, a zatim izaberite **Vrati oznaku aplikacije**.
- Za dodavanje razmaka između aplikacija, kliknite na **+**, izaberite **PRAZAN PROSTOR**, a zatim kliknite na **Dodaj**.
- Za raspoređivanje aplikacija, prevucite nazive aplikacija željenim redosledom.
- Za vraćanje podrazumevanog početnog ekrana, kliknite na **Vrati početni ekran**.

4 Primenite promene.

## Podržane aplikacije

Aplikacija	Modeli štampača
Centar za skeniranje	CX532, CX635, XC2335
Centar za prečice	CX532, CX635, XC2335
Kopiranje kartica	CX532, CX635, XC2335
Prilagođavanje ekrana	CX532, CX635, XC2335
Služba za korisničku podršku	XC2335
Kvote uređaja	XC2335

## Podešavanje aplikacije Scan Center

- 1 Na početnom ekranu dodirnite **Scan Center**.
- 2 Izaberite i kreirajte odredište, a zatim konfigurirate postavke.

### Napomene:

- Prilikom kreiranja mrežnog odredišta, validirajte i prilagodite postavke sve dok greške ne prestanu da se pojavljuju.
- Biće sačuvana samo odredišta kreirana sa Embedded Web Server-a. Da biste dobili više informacija, pogledajte dokumentaciju koja je isporučena sa rešenjem.

- 3 Primenite promene.

## Kreiranje prečice

- 1 Na početnom ekranu dodirnite **Centar za prečice**.

**Napomena:** Ikona i naziv su možda promenjeni. Kontaktirajte administratora da biste dobili dodatne informacije.

- 2 Izaberite funkciju štampača, a zatim dodirnite **Kreiraj prečicu**.

**Napomena:** Funkcija bezbedne e-pošte nije podržana.

- 3 Konfigurirate postavke, a zatim dodirnite **Sačuvaj**.

- 4 Otkucajte jedinstveno ime prečice.

**Napomena:** Da biste izbegli skraćivanje imena na početnom ekranu, unesite najviše 25 znakova.

- 5 Dodirnite **U redu**.

Aplikacija automatski generiše jedinstveni broj prečice.

**Napomena:** Da biste pokrenuli prečicu, dodirnite , pa #, a zatim unesite broj prečice.

## Podešavanje kopiranja kartica

- 1 Otvorite veb pregledač, a zatim u polje za adresu unesite IP adresu štampača.

### Napomene:

- IP adresu štampača potražite na početnom ekranu na štampaču. IP adresa sastoji se od četiri skupa brojeva koji su razdvojeni tačkom, na primer 123.123.123.123.
- Ako koristite proxy server, privremeno ga onemogućite da bi se veb stranica pravilno učitala.

- 2 Kliknite na **Aplikacije > Kopiranje kartica > Konfiguriraj**.

### Napomene:

- Proverite da li je omogućena opcija Prikaži ikonu.
- Proverite da li su konfigurisane Postavke e-pošte i Postavke mrežnog deljenja.
- Prilikom skeniranja kartice, uverite se da rezolucija skeniranja u boji ne prelazi 200 tpi, odnosno 400 tpi za crno-belo skeniranje.

- Prilikom skeniranja više kartica, uverite se da rezolucija skeniranja u boji ne prelazi 150 tpi, odnosno 300 tpi za crno-belo skeniranje.

3 Primenite promene.

**Napomena:** Za skeniranje više kartica potreban vam je čvrsti disk štampača ili inteligentna jedinica za skladištenje.

## Korišćenje Prilagođavanja ekrana

Pre korišćenja aplikacije obavezno omogućite i konfigurirate postavke čuvara ekrana, projekcije slajdova i pozadine na Embedded Web Server-u.

### Upravljanje slikama za čuvar ekrana i projekciju slajdova

- 1 Sa Embedded Web Server-a kliknite na **Aplikacije > Prilagođavanje ekrana > Konfigurirajte**.
- 2 U odeljku Slike za čuvar ekrana i projekciju slajdova dodajte, uredite ili izbrišite sliku.

**Napomene:**

- Možete da dodate najviše 10 slika.
- Kada je to omogućeno, ikone statusa prikazuju se na čuvaru ekrana samo kada postoje greške, upozorenja ili obaveštenja zasnovana na informatičkom oblaku.

3 Primenite promene.

### Promena slike za pozadinu

- 1 Na početnom ekranu dodirnite **Promeni pozadinu**.
- 2 Izaberite sliku koju želite da koristite.
- 3 Primenite promene.

### Pokretanje projekcije slajdova sa fleš uređaja

- 1 Priključite fleš uređaj u prednji USB port.
- 2 Na početnom ekranu dodirnite **Projekcija slajdova**.

**Napomena:** Možete da isključite fleš uređaj nakon pokretanja projekcije slajdova, ali se slike ne čuvaju na štampaču. Ako se projekcija slajdova zaustavi, ponovo povežite fleš uređaj da biste prikazali slike.

## Korišćenje korisničke podrške

**Napomene:**

- Ova aplikacija je podržana samo na nekim modelima štampača. Više informacija potražite u odeljku [„Podržane aplikacije“ na stranici 25](#).
- Informacije o konfigurisanju postavki aplikacije potražite u *vodiču za administratora za korisničku podršku*.

- 1 Na početnom ekranu dodirnite **Korisnička podrška**.
- 2 Odštampajte informacije ili ih pošaljite e-poštom.

## Podešavanje kvota uređaja

### Napomene:

- Ova aplikacija je podržana samo na nekim modelima štampača. Više informacija potražite u odeljku „[Podržane aplikacije](#)“ na stranici 25.
- Informacije o načinu konfigurisanja postavki aplikacije potražite u *Vodiču za administratora za kvote uređaja*.

1 Otvorite veb pregledač, a zatim u polje za adresu unesite IP adresu štampača.

### Napomene:

- IP adresu štampača potražite na početnom ekranu na štampaču. IP adresa sastoji se od četiri skupa brojeva koji su razdvojeni tačkom, na primer 123.123.123.123.
- Ako koristite proxy server, privremeno ga onemogućite da bi se veb stranica pravilno učitala.

2 Kliknite na **Aplikacije > Kvote uređaja > Konfiguriraj**.

3 U odeljku Korisnički nalozi možete da dodajete ili da uređujete korisnike, kao i da podešavate kvote.

4 Primenite promene.

## Upravljanje obeleživačima

### Kreiranje obeleživača

Obeleživače koristite za štampanje dokumenata kojima često pristupate i koji se čuvaju na serverima ili na vebu.

1 Otvorite veb pregledač, a zatim u polje za adresu unesite IP adresu štampača.

### Napomene:

- IP adresu štampača potražite na početnom ekranu na štampaču. IP adresa sastoji se od četiri skupa brojeva koji su razdvojeni tačkom, na primer 123.123.123.123.
- Ako koristite proxy server, privremeno ga onemogućite da bi se veb stranica pravilno učitala.

2 Kliknite na **Obeleživači > Dodaj obeleživač**, a zatim otkucajte naziv obeleživača.

3 Izaberite tip protokola za Adresa, a zatim uradite nešto od sledećeg:

- Za HTTP i HTTPS, unesite URL adresu koju želite da obeležite.
- Za HTTPS, koristite ime hosta umesto IP adrese. Na primer, otkucajte **myWebsite.com/sample.pdf** umesto da otkucate **123.123.123.123/sample.pdf**. Proverite da li se ime hosta takođe podudara sa zajedničkim imenom (CN) u sertifikatu servera. Više informacija o tome kako da pronađete CN vrednost u sertifikatu servera potražite u pomoći za veb pregledač.
- Za FTP, unesite FTP adresu. Na primer, **myServer/myDirectory**. Unesite broj FTP porta. Port 21 je podrazumevani port za slanje komandi.
- Za SMB, unesite adresu mrežne fascikle. Na primer, **myServer/myShare/myFile.pdf**. Unesite ime mrežnog domena.
- Ako je potrebno, izaberite tip za Potvrda identiteta za FTP i SMB.

Da biste ograničili pristup obeleživaču, unesite PIN.

**Napomena:** Aplikacija podržava sledeće tipove datoteka: PDF, JPEG i TIFF. Neki modeli štampača podržavaju druge tipove datoteka, kao što su DOCX i XLSX.

4 Kliknite na **Sačuvaj**.

## Kreiranje fascikli

1 Otvorite veb pregledač, a zatim u polje za adresu unesite IP adresu štampača.

**Napomene:**

- IP adresu štampača potražite na početnom ekranu na štampaču. IP adresa sastoji se od četiri skupa brojeva koji su razdvojeni tačkom, na primer 123.123.123.123.
- Ako koristite proksi server, privremeno ga onemogućite da bi se veb stranica pravilno učitala.

2 Kliknite na stavku **Obeleživači > Dodaj fasciklu**, a zatim ukucajte naziv fascikle.

**Napomena:** Da biste ograničili pristup fascikli, unesite PIN.





3 Kliknite na **Sačuvaj**.

**Napomena:** Možete da kreirate fascikle ili obeleživače u fascikli. Da biste kreirali obeleživač, pogledajte [„Kreiranje obeleživača“ na stranici 28](#).

## Upravljanje kontaktima

1 Na početnom ekranu dodirnite **Adresar**.

2 Obavite neke od sledećih stvari:

- Da biste dodali kontakt, dodirnite  u vrhu ekrana, pa dodirnite **Kreiraj kontakt**. Ako je neophodno, navedite metod prijavljivanja da biste omogućili pristup aplikaciji.
- Za brisanje kontakta dodirnite  u vrhu ekrana, dodirnite **Izbriši kontakte**, a zatim izaberite kontakt.
- Za uređivanje informacija o kontaktu dodirnite ime kontakta.
- Za kreiranje grupe dodirnite  u vrhu ekrana, a zatim dodirnite **Kreiraj grupu**. Ako je neophodno, navedite metod prijavljivanja da biste omogućili pristup aplikaciji.
- Za brisanje grupe dodirnite  u vrhu ekrana, dodirnite **Izbriši grupu**, a zatim izaberite grupu.
- Za uređivanje grupe kontakata, dodirnite **GRUPE >** izaberite naziv grupe >  > izaberite radnju koju želite da obavite.

3 Primenite promene.

# Podešavanje i upotreba funkcija za pristupačnost

## Aktiviranje glasovnog navođenja

### Sa početnog ekrana

- 1 U jednom potezu i koristeći jedan prst, polako prevucite levo, pa gore na ekranu dok ne čujete glasovnu poruku.

**Napomena:** Za modele štampača bez ugrađenih zvučnika, koristite slušalice kako biste čuli poruku.

- 2 Koristeći dva prsta, dodirnite **U redu**.

**Napomena:** Ako pokret ne radi, primenite veći pritisak.

### Sa tastature

- 1 Pritisnite i zadržite taster **5** dok ne budete čuli glasovnu poruku.

**Napomena:** Za modele štampača bez ugrađenih zvučnika, koristite slušalice kako biste čuli poruku.

- 2 Pritisnite **Tab** da biste pokazivač za fokusiranje postavili na dugme **U redu**, a zatim pritisnite taster **Enter**.

### Napomene:

- Kada je glasovno navođenje aktivirano, uvek koristite dva prsta za odabir bilo koje stavke na ekranu.
- Glasovno navođenje ima ograničenu jezičku podršku.

## Deaktiviranje glasovnog navođenja

- 1 U jednom potezu i koristeći jedan prst, polako prevucite levo, pa gore na ekranu dok ne čujete glasovnu poruku.

**Napomena:** Za modele štampača bez ugrađenih zvučnika, koristite slušalice kako biste čuli poruku.

- 2 Koristeći dva prsta, učinite nešto od sledećeg:

- Dodirnite **Glasovno navođenje**, pa dodirnite **U redu**.
- Dodirnite **Otkazi**.

**Napomena:** Ako pokret ne radi, primenite veći pritisak.

Glasovno navođenje možete da deaktivirate i na sledeći način:

- Koristeći dva prsta, dvaput dodirnite početni ekran.
- Pritisnite dugme za napajanje da biste prebacili štampač u režim mirovanja ili hibernacije.

## Kretanje po ekranu pomoću pokreta

### Napomene:

- Većina pokreta je primenljiva samo kada je aktivirano glasovno navođenje.
- Omogućite Uvećanje da biste koristili zumiranje i pomeranje.
- Koristite fizičku tastaturu za unos znakova i podešavanje nekih postavki.

Pokret	Funkcija
Jednim prstom prevucite ulevo, pa nagore	Pokrenite režim Pristupačnost. Koristite isti pokret za izlazak iz režima Pristupačnost. <b>Napomena:</b> Ovaj pokret je takođe primenljiv kada je štampač u normalnom režimu.
Dvapat dodirnite jednim prstom	Izaberite opciju ili stavku na ekranu.
Dvapat dodirnite ikonu početnog ekrana sa dva prsta	Deaktivirajte režim Pristupačnost.
Triput dodirnite jednim prstom	Uvećajte ili umanjite tekst i slike.
Prevucite jednim prstom udesno ili nadole	Pređite na sledeću stavku na ekranu.
Prevucite jednim prstom ulevo ili nagore	Pređite na prethodnu stavku na ekranu.
Jednim prstom prevucite nagore, pa nadole	Prelazi na prvu stavku na ekranu.
Pomeranje	Pristupite delovima uvećane slike koji su izvan granica ekrana. <b>Napomena:</b> Koristite dva prsta za prevlačenje uvećane slike.
Jednim prstom prevucite nagore, pa udesno	Povećajte jačinu zvuka. <b>Napomena:</b> Ovaj pokret je takođe primenljiv kada je štampač u normalnom režimu.
Jednim prstom prevucite nadole, pa udesno	Smanjite jačinu zvuka. <b>Napomena:</b> Ovaj pokret je takođe primenljiv kada je štampač u normalnom režimu.
Jednim prstom prevucite nagore, pa ulevo	Izađite iz aplikacije i vratite se na početni ekran.
Jednim prstom prevucite nadole, pa ulevo	Vratite se na prethodnu postavku.

## Upotreba tastature na ekranu

Kada se pojavi tastatura na ekranu, učinite nešto od sledećeg:

- Dodirnite dugme da biste najavili i otkucali znak u polju.
- Prevlačite prstom preko različitih znakova kako biste najavljivali i unosili znakove u polje.
- Dodirnite okvir za tekst pomoću dva prsta kako biste najavili znakove u polju.
- Dodirnite **Backspace** da biste brisali znakove.

## Omogućavanje režima uvećanja

- 1 U jednom potezu i koristeći jedan prst, polako prevucite levo, pa gore na ekranu dok ne čujete glasovnu poruku.

**Napomena:** Za modele štampača bez ugrađenih zvučnika, koristite slušalice kako biste čuli poruku.

- 2 Koristeći dva prsta, učinite sledeće:

**a** Dodirnite **Režim uvećanja**.

**b** Dodirnite **U redu**.

**Napomena:** Ako pokret ne radi, primenite veći pritisak.

Više informacija o kretanju po uvećanom ekranu potražite u „[Kretanje po ekranu pomoću pokreta](#)“ na [stranici 30](#).

## Podešavanje brzine govora za glasovno navođenje

- 1 Na početnom ekranu dodirnite **Postavke > Uređaj > Pristupačnost > Brzina govora**.
- 2 Izaberite brzinu govora.

## Podešavanje podrazumevane jačine zvuka slušalica

- 1 Na početnom ekranu dodirnite **Postavke > Uređaj > Pristupačnost**.
- 2 Podesite jačinu zvuka za slušalice.

**Napomena:** Jačina zvuka se resetuje na podrazumevanu vrednost nakon što korisnik izađe iz režima Pristupačnost, odnosno kada se štampač aktivira iz režima mirovanja ili hibernacije.

## Podešavanje podrazumevane jačine zvuka internog zvučnika

- 1 Na početnom ekranu dodirnite .
- 2 Podesite jačinu zvuka.

### Napomene:

- Ako je omogućen tihi režim, zvučna upozorenja su isključena. Ova postavka takođe usporava štampač.
- Jačina zvuka se resetuje na podrazumevanu vrednost nakon što korisnik izađe iz režima Pristupačnost, odnosno kada se štampač aktivira iz režima mirovanja ili hibernacije.

## Omogućavanje izgovaranja lozinki i PIN kodova

- 1 Na početnom ekranu dodirnite **Postavke > Uređaj > Pristupačnost > Izgovaraj lozinke/PIN kodove**.
- 2 Omogućite postavku.



## Podešavanje štampača za razmenu faksova

### Podržani faks

Model štampača	Analogni faks	etherFAX <sup>1</sup>	Faks server <sup>2</sup>	Faks preko IP protokola (FoIP) <sup>3</sup>
CX532	✓	✓	✓	✓
CX635	✓	✓	✓	✓
XC2335	✓	✓	✓	✓

<sup>1</sup> Potrebna je pretplata. Više informacija potražite na <https://www.etherfax.net/lexmark> ili se obratite na mestu gde ste kupili štampač.

<sup>2</sup> Potrebna je pretplata da bi faks server radio.

<sup>3</sup> Potreban je instalirani skup licenci. Da biste dobili više informacija, kontaktirajte prodavca od kojeg ste kupili štampač.

## Podešavanje funkcije faksa pomoću analognog faksa

### Napomene:

- Neke metode povezivanja primenljive su samo u nekim zemljama i regionima.
- Ako je funkcija faksa omogućena i nije potpuno podešena, indikator može da trepće crveno.
- Ako nemate TCP/IP okruženje, za podešavanje faksa morate da koristite kontrolnu tablu.

**Upozorenje – potencijalno oštećenje:** Da biste izbegli gubitak podataka ili kvar na štampaču, nemojte da dodirujete kablove niti štampač u prikazanoj oblasti dok je u toku slanje/prijem faksa.

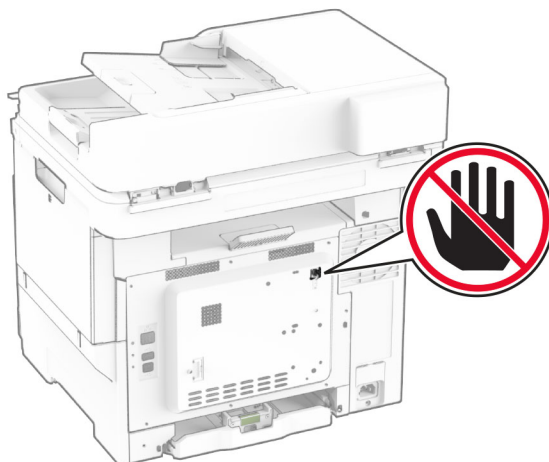

### Korišćenje kontrolne table

- 1 Na početnom ekranu dodirnite **Postavke > Faks > Podešavanje faksa > Opšte postavke faksa**.
- 2 Konfigurirajte postavke.

## Embedded Web Server – korišćenje

1 Otvorite veb pregledač, a zatim u polje za adresu unesite IP adresu štampača.

### Napomene:

- IP adresu štampača potražite na početnom ekranu. IP adresa sastoji se od četiri skupa brojeva koji su razdvojeni tačkom, na primer 123.123.123.123.
- Ako koristite proxy server, privremeno ga onemogućite da bi se veb stranica pravilno učitala.

2 Kliknite na **Postavke > Faks > Podešavanje faksa > Opšte postavke faksa**.

3 Konfigurirajte postavke.

4 Primenite promene.

## Podešavanje funkcije faksa uz etherFAX

### Napomene:

- Morate da ažurirate firmver štampača na najnoviju verziju. Više informacija potražite u odeljku [„Ažuriranje firmvera“ na stranici 55](#).
- Na štampaču mora da bude instaliran odgovarajući skup licenci. Za više informacija, obratite se kompaniji etherFAX.
- Proverite da li ste registrovali štampač na etherFAX portalu. Više informacija potražite na <https://www.etherfax.net/lexmark>.
- Za registraciju je neophodan serijski broj štampača. Da biste pronašli serijski broj, pogledajte [„Pronalaženje serijskog broja štampača“ na stranici 10](#).

1 Otvorite veb pregledač, a zatim u polje za adresu unesite IP adresu štampača.

### Napomene:

- IP adresu štampača potražite na početnom ekranu. IP adresa sastoji se od četiri skupa brojeva koji su razdvojeni tačkom, na primer 123.123.123.123.
- Ako koristite proxy server, privremeno ga onemogućite da bi se veb stranica pravilno učitala.

2 Kliknite na **Postavke > Faks > Podešavanje faksa > Opšte postavke faksa**.

**Napomena:** Podešavanje faksa se pojavljuje samo ako je Režim faksa podešeno na Faks.

3 U polju Ime faksa unesite jedinstveno ime.

4 U polju Broj faksa unesite broj faksa koji ste dobili od etherFAX.

5 U meniju Prenos faksa izaberite **etherFAX**.

### Napomene:

- Ovaj meni se prikazuje samo kada je dostupno više od jednog prenosa faksa.
- Ako je na štampaču instaliran samo etherFAX, automatski se konfigurirše.

6 Primenite promene.

## Podešavanje funkcije faksa pomoću faks servera

### Napomene:

- Ova funkcija vam omogućava da šaljete faksove dobavljaču usluga faksa koji podržava primanje e-poštom.
- Ova funkcija podržava samo odlazne faksove. Da biste omogućili primanje faksova, uverite se da imate faks uređaj, kao što je analogni faks, etherFAX ili Fax over IP (FoIP), konfigurisan na štampaču.

1 Otvorite veb pregledač, a zatim u polje za adresu unesite IP adresu štampača.

### Napomene:

- IP adresu štampača potražite na početnom ekranu. IP adresa sastoji se od četiri skupa brojeva koji su razdvojeni tačkom, na primer 123.123.123.123.
- Ako koristite proxy server, privremeno ga onemogućite da bi se veb stranica pravilno učitala.

2 Kliknite na **Postavke > Faks**.

3 U meniju Režim faksa izaberite **Faks server**, a zatim kliknite na **Sačuvaj**.

4 Kliknite na **Podešavanje faks servera**.

5 U polje U format unesite **[#]@myfax.com**, gde **[#]** predstavlja broj faksa, a **myfax.com** domen dobavljača usluga faksa.

### Napomene:

- Ako je potrebno, konfigurirate polja Adresa za odgovor, tema ili Poruka.
- Da biste omogućili štampaču da prima faksove, omogućite postavku za prijem faksa zasnovanu na uređaju. Proverite da li imate konfigurisan faks zasnovan na uređaju.

6 Kliknite na **Sačuvaj**.

7 Kliknite na **Postavke e-pošte servera za faks**, pa uradite nešto od sledećeg:

- Omogućite **Koristi SMTP server e-pošte**.

**Napomena:** Ako SMTP postavke e-pošte nisu konfigurisane, pogledajte [„Konfigurisanje SMTP postavki e-pošte“ na stranici 39](#).

- Konfigurirate SMTP postavke. Više informacija potražite od dobavljača usluga e-pošte.

8 Primenite promene.

## Podešavanje faksa pomoću standardne telefonske linije

**Napomena:** Ova uputstva se odnose samo na štampače koji podržavaju analogni faks. Više informacija potražite u odeljku [„Podržani faks“ na stranici 33](#).

 **OPREZ – OPASNOST OD UDARCA:** Da biste izbegli rizik od strujnog udara, nemojte da podešavate ovaj proizvod niti da uspostavljate električne i kablovske veze (npr. pomoću kabla za napajanje, za funkciju faksa ili telefon) tokom oluje sa grmljavinom.

 **OPREZ – OPASNOST OD UDARCA:** Da biste izbegli rizik od strujnog udara, nemojte da koristite funkciju faksa tokom oluje sa gromovima.

**⚠ OPREZ – POTENCIJALNA POVREDA:** Da biste smanjili rizik od požara, koristite isključivo telekomunikacioni (RJ-11) kabl 26 AWG ili veći prilikom povezivanja ovog proizvoda na javnu telefonsku mrežu. Za korisnike u Australiji, kabl mora da bude odobren od strane australijskog nadležnog tela za komunikacije i medije.

### Podešavanje 1: Štampač je povezan na namensku liniju faksa

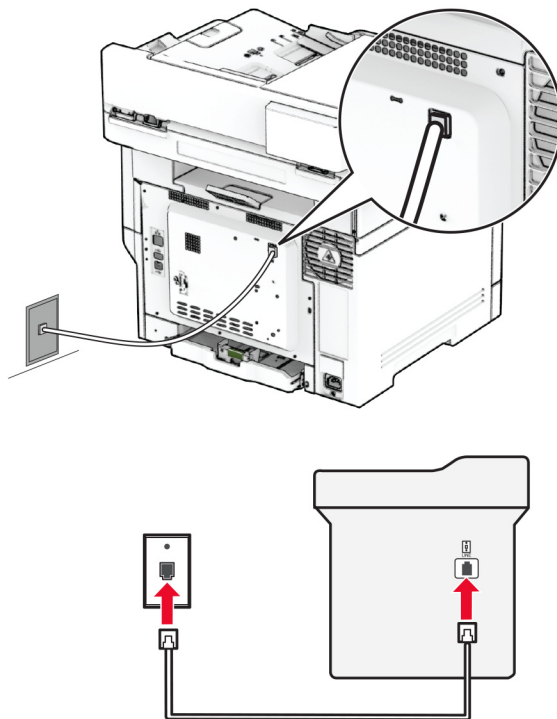

1 Jedan kraj telefonskog kabla povežite na linijski port na štampaču.

2 Povežite drugi kraj kabla na aktivnu analognu zidnu utičnicu.

#### Napomene:

- Možete da podesite štampač da faksove prima automatski (Automatski odgovori – **Uključeno**) ili ručno (Automatski odgovori – **Isključeno**).
- Ako želite da automatski primete faksove, podesite štampač da odgovori na određeni broj signala zvona.

### Podešavanje 2: Štampač deli liniju sa telefonskom sekretaricom

**Napomena:** Ako se pretplatite na uslugu prepoznatljivog zvona, uverite se da ste podesili ispravni šablon zvona za štampač. U suprotnom, štampač neće primati faksove čak i ako ste ga podesili da automatski prima faksove.

## Povezani na drugačije zidne utičnice

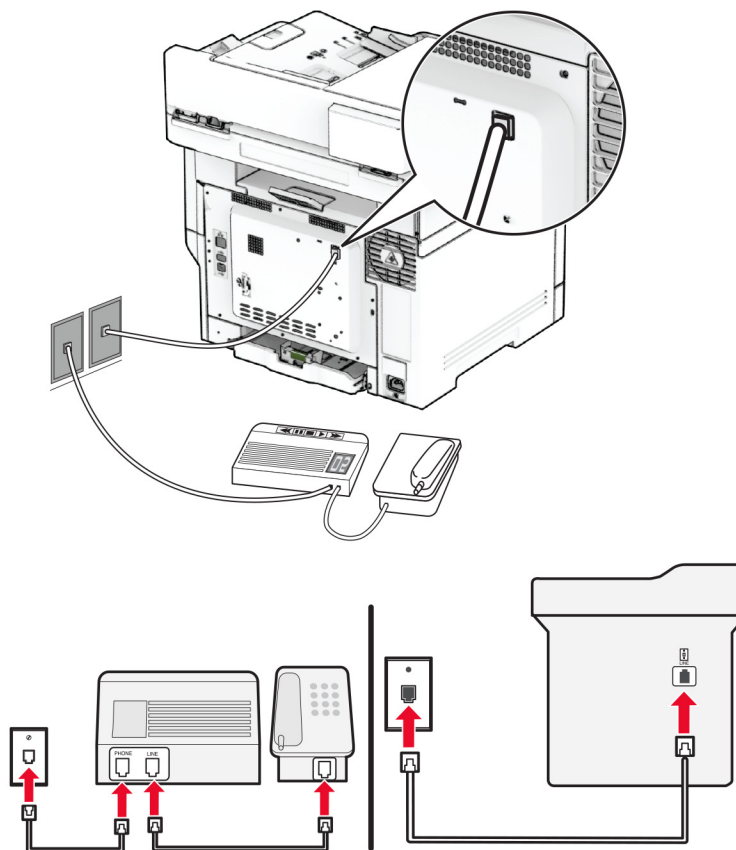

- 1 Jedan kraj telefonskog kabla povežite na linijski port na štampaču.
- 2 Povežite drugi kraj kabla na aktivnu analognu zidnu utičnicu.

### Napomene:

- Ako imate samo jedan telefonski broj na liniji, podesite štampač da automatski prima faksove.
- Podesite štampač da odgovara na pozive dva zvona nakon telefonske sekretarice. Na primer, ako telefonska sekretarica odgovara na pozive nakon četiri zvona, podesite postavku štampača Zvona do odgovora na 6.

## Podešavanje faksa u zemljama ili regionima sa drugačijim telefonskim zidnim utičnicama i utikačima

**Napomena:** Ova uputstva se odnose samo na štampače koji podržavaju analogni faks. Više informacija potražite u odeljku „[Podržani faks](#)“ na stranici 33.

**⚠ OPREZ – OPASNOST OD UDARCA:** Da biste izbegli rizik od strujnog udara, nemojte da podešavate ovaj proizvod niti da uspostavljate električne i kablovske veze (npr. pomoću kabla za napajanje, za funkciju faksa ili telefon) tokom oluje sa grmljavinom.

**⚠ OPREZ – OPASNOST OD UDARCA:** Da biste izbegli rizik od strujnog udara, nemojte da koristite funkciju faksa tokom oluje sa gromovima.

**⚠ OPREZ – POTENCIJALNA POVREDA:** Da biste smanjili rizik od požara, koristite isključivo telekomunikacioni (RJ-11) kabl 26 AWG ili veći prilikom povezivanja ovog proizvoda na javnu telefonsku mrežu. Za korisnike u Australiji, kabl mora da bude odobren od strane australijskog nadležnog tela za komunikacije i medije.

Standard zidna utičnica koju je usvojila većina zemalja ili regiona je RJ-11. Ako zidna utičnica ili oprema u objektu nije kompatibilna sa ovim tipom veze, koristite telefonski adapter. Adapter za vašu zemlju ili region možda se ne isporučuje sa štampačem, zbog čega može da bude potrebno da ga kupite odvojeno.

Možda je u telefonskom portu štampača instaliran adapterski utikač. Nemojte da uklanjate adapterski utikač iz telefonskog porta štampača ako se povezujete na serijski ili kaskadni telefonski sistem.

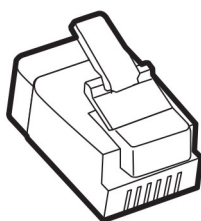

Naziv dela	Kataloški broj
Lexmark adapterski utikač	40X8519

### Povezivanje štampača na zidnu utičnicu koja nije tipa RJ-11

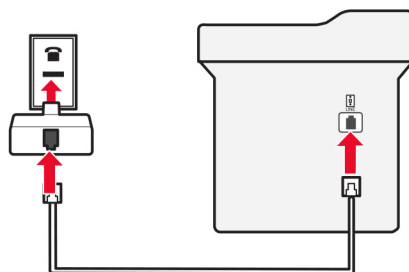
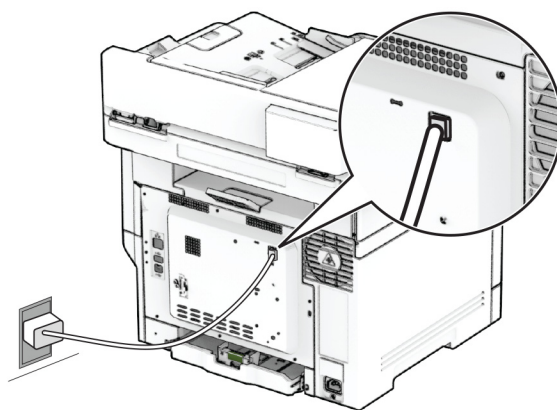

- 1 Jedan kraj telefonskog kabla povežite na linijski port na štampaču.
- 2 Priključite drugi kraj kabla u RJ-11 adapter, a zatim priključite adapter u zidnu utičnicu.

- 3 Ako želite da na istu zidnu utičnicu povežete još jedan uređaj sa priključkom koji nije tipa RJ-11, povežite ga direktno na telefonski adapter.

## Povezivanje na uslugu prepoznatljivog zvona

Usluga prepoznatljivog zvona omogućava da imate više brojeva telefona na jednoj telefonskoj liniji. Svakom broju telefona dodeljen je drugačiji šablon zvona.

**Napomena:** Ova uputstva se odnose samo na štampače koji podržavaju analogni faks. Više informacija potražite u odeljku „[Podržani faks](#)“ na stranici 33.

- 1 Na početnom ekranu dodirnite **Postavke > Faks > Podešavanje faksa > Postavke prijema faksa > Administratorske kontrole > Odgovori na**.
- 2 Izaberite šablon zvona.

## Podešavanje datuma i vremena na faksu

**Napomena:** Proverite da li je faks konfigurisan. Više informacija potražite u odeljku [Podešavanje štampača za razmenu faksova](#).

- 1 Na početnom ekranu dodirnite **Postavke > Uređaj > Željene postavke > Datum i vreme > Konfiguriši**.
- 2 Konfigurišite postavke.

## Konfigurisanje zimskog/letnjeg računanja vremena

**Napomena:** Proverite da li je faks konfigurisan. Više informacija potražite u odeljku [Podešavanje štampača za razmenu faksova](#).

- 1 Na početnom ekranu dodirnite **Postavke > Uređaj > Željene postavke > Datum i vreme > Konfiguriši**.
- 2 U meniju Vremenska zona izaberite (UTC+korisnik) **Prilagođeno**.
- 3 Dodirnite **UTC (GMT) odstupanje**, pa konfigurišite postavke.

## Konfigurisanje postavki zvučnika faksa

**Napomena:** Proverite da li je faks konfigurisan. Više informacija potražite u odeljku [Podešavanje štampača za razmenu faksova](#).

- 1 Na početnom ekranu dodirnite **Postavke > Faks > Podešavanje faksa > Postavke zvučnika**.
- 2 Uradite sledeće:
  - Podesite Režim zvučnika na **Uvek uključeno**.
  - Podesite Jačina zvuka zvučnika na **Visoko**.
  - Omogućite Jačina zvuka zvona.

## Konfigurisanje SMTP postavki e-pošte

Konfigurišite Simple Mail Transfer Protocol (SMTP) postavke da biste skenirane dokumente slali e-poštom. Postavke se razlikuju u zavisnosti od dobavljača usluga e-pošte.

Pre nego što počnete, proverite da li je štampač povezan na mrežu i da li je mreža povezana na internet.

## Embedded Web Server – korišćenje

1 Otvorite veb pregledač, a zatim u polje za adresu unesite IP adresu štampača.

### Napomene:

- IP adresu štampača potražite na početnom ekranu na štampaču. IP adresa sastoji se od četiri skupa brojeva koji su razdvojeni tačkom, na primer 123.123.123.123.
- Ako koristite proxy server, privremeno ga onemogućite da bi se veb stranica pravilno učitala.

2 Kliknite na **Postavke > E-pošta**.

3 U odeljku Podešavanje e-pošte konfigurirate postavke.

### Napomene:

- Da biste dobili više informacija, pogledajte spisak [dobavljača usluga e-pošte](#).
- Za dobavljače usluga e-pošte koji nisu na listi, obratite se dobavljaču i tražite postavke.

4 Kliknite na **Sačuvaj**.

## Pomoću menija Postavke na štampaču

1 Na početnom ekranu dodirnite **Postavke > E-pošta > Podešavanje e-pošte**.

2 Konfigurirate postavke.

### Napomene:

- Da biste dobili više informacija, pogledajte spisak [dobavljača usluga e-pošte](#).
- Za dobavljače usluga e-pošte koji nisu na listi, obratite se dobavljaču i tražite postavke.

## Dobavljači usluga e-pošte

- [AOL Mail](#)
- [Comcast Mail](#)
- [Gmail](#)
- [iCloud Mail](#)
- [Mail.com](#)
- [NetEase Mail \(mail.126.com\)](#)
- [NetEase Mail \(mail.163.com\)](#)
- [NetEase Mail \(mail.yeah.net\)](#)
- [Outlook Live ili Microsoft 365](#)
- [QQ Mail](#)
- [Sina Mail](#)
- [Sohu Mail](#)
- [Yahoo! Mail](#)
- [Zoho Mail](#)



**Napomene:**

- Ako naiđete na greške pri korišćenju priloženih postavki, obratite se dobavljaču usluga e-pošte.
- Za dobavljače usluga e-pošte koji nisu na listi, obratite se dobavljaču.

**AOL Mail**

Postavka	Vrednost
Primarni SMTP mrežni prolaz	smtp.aol.com
Port primarnog SMTP mrežnog prolaza	587
Omogući SSL/TLS	Potrebno
Zahtevaj pouzdan sertifikat	Onemogućeno
Adresa za odgovor	Vaša e-adresa
Potvrda identiteta SMTP servera	Prijavljivanje/obično
E-poruka koju je pokrenuo uređaj	Koristi SMTP akreditivne uređaja
ID korisnika uređaja	Vaša e-adresa
Lozinka uređaja	Lozinka za aplikaciju <b>Napomena:</b> Da biste kreirali lozinku za aplikaciju, idite na stranicu <a href="#">Bezbednost AOL naloga</a> , prijavite se na nalog, pa kliknite na <b>Generiši lozinku za aplikaciju</b> .

**Comcast Mail**

Postavka	Vrednost
Primarni SMTP mrežni prolaz	smtp.comcast.net
Port primarnog SMTP mrežnog prolaza	587
Omogući SSL/TLS	Potrebno
Zahtevaj pouzdan sertifikat	Onemogućeno
Adresa za odgovor	Vaša e-adresa
Potvrda identiteta SMTP servera	Prijavljivanje/obično
E-poruka koju je pokrenuo uređaj	Koristi SMTP akreditivne uređaja
ID korisnika uređaja	Vaša e-adresa
Lozinka uređaja	Lozinka naloga

**Napomena:** Proverite da li je na vašem nalogu omogućena postavka Bezbednost za pristup trećih strana. Više informacija potražite na [Comcast Xfinity Connect stranici za pomoć](#).

## Gmail™

**Napomena:** Proverite da li je na vašem Google nalogu omogućena verifikacija u dva koraka. Da biste omogućili verifikaciju u dva koraka, idite na stranicu [Bezbednost Google naloga](#), prijavite se na nalog, a zatim u odeljku „Prijavljivanje na Google“ kliknite na **Verifikacija u 2 koraka**.

Postavka	Vrednost
Primarni SMTP mrežni prolaz	smtp.gmail.com
Port primarnog SMTP mrežnog prolaza	587
Omogući SSL/TLS	Potrebno
Zahtevaj pouzdan sertifikat	Onemogućeno
Adresa za odgovor	Vaša e-adresa
Potvrda identiteta SMTP servera	Prijavljivanje/obično
E-poruka koju je pokrenuo uređaj	Koristi SMTP akreditive uređaja
ID korisnika uređaja	Vaša e-adresa
Lozinka uređaja	Lozinka za aplikaciju <b>Napomene:</b> <ul style="list-style-type: none"> <li>• Da biste kreirali lozinku za aplikaciju, idite na stranicu <a href="#">Bezbednost Google naloga</a>, prijavite se na nalog, a zatim u odeljku „Prijavljivanje na Google“ kliknite na <b>Lozinke za aplikacije</b>.</li> <li>• „Lozinke za aplikacije“ se prikazuje samo ako je omogućena verifikacija u dva koraka.</li> </ul>

## iCloud Mail

**Napomena:** Proverite da li je na vašem nalogu omogućena verifikacija u dva koraka.

Postavka	Vrednost
Primarni SMTP mrežni prolaz	smtp.mail.me.com
Port primarnog SMTP mrežnog prolaza	587
Omogući SSL/TLS	Potrebno
Zahtevaj pouzdan sertifikat	Onemogućeno
Adresa za odgovor	Vaša e-adresa
Potvrda identiteta SMTP servera	Prijavljivanje/obično
E-poruka koju je pokrenuo uređaj	Koristi SMTP akreditive uređaja
ID korisnika uređaja	Vaša e-adresa
Lozinka uređaja	Lozinka za aplikaciju <b>Napomena:</b> Da biste kreirali lozinku za aplikaciju, idite na stranicu <a href="#">Upravljanje iCloud nalogom</a> , prijavite se na nalog, pa u odeljku Bezbednost, kliknite na <b>Generiši lozinku</b> .

**Mail.com**

Postavka	Vrednost
Primarni SMTP mrežni prolaz	smtp.mail.com
Port primarnog SMTP mrežnog prolaza	587
Omogući SSL/TLS	Potrebno
Zahtevaj pouzdan sertifikat	Onemogućeno
Adresa za odgovor	Vaša e-adresa
Potvrda identiteta SMTP servera	Prijavljivanje/obično
E-poruka koju je pokrenuo uređaj	Koristi SMTP akreditivne uređaja
ID korisnika uređaja	Vaša e-adresa
Lozinka uređaja	Lozinka naloga

**NetEase Mail (mail.126.com)**

**Napomena:** Proverite da li je SMTP usluga omogućena na vašem nalogu. Da biste omogućili uslugu, na NetEase Mail početnoj stranici, kliknite na **Postavke > POP3/SMTP/IMAP**, a zatim omogućite **IMAP/SMTP** uslugu ili **POP3/SMTP** uslugu.

Postavka	Vrednost
Primarni SMTP mrežni prolaz	smtp.126.com
Port primarnog SMTP mrežnog prolaza	465
Omogući SSL/TLS	Potrebno
Zahtevaj pouzdan sertifikat	Onemogućeno
Adresa za odgovor	Vaša e-adresa
Potvrda identiteta SMTP servera	Prijavljivanje/obično
E-poruka koju je pokrenuo uređaj	Koristi SMTP akreditivne uređaja
ID korisnika uređaja	Vaša e-adresa
Lozinka uređaja	Lozinka za autorizaciju <b>Napomena:</b> Lozinku za autorizaciju dobijate kada omogućite IMAP/SMTP uslugu ili POP3/SMTP uslugu.

**NetEase Mail (mail.163.com)**

**Napomena:** Proverite da li je SMTP usluga omogućena na vašem nalogu. Da biste omogućili uslugu, na NetEase Mail početnoj stranici, kliknite na **Postavke > POP3/SMTP/IMAP**, a zatim omogućite **IMAP/SMTP** uslugu ili **POP3/SMTP** uslugu.

Postavka	Vrednost
Primarni SMTP mrežni prolaz	smtp.163.com
Port primarnog SMTP mrežnog prolaza	465
Omogući SSL/TLS	Potrebno
Zahtevaj pouzdan sertifikat	Onemogućeno

Postavka	Vrednost
Adresa za odgovor	Vaša e-adresa
Potvrda identiteta SMTP servera	Prijavljivanje/obično
E-poruka koju je pokrenuo uređaj	Koristi SMTP akreditive uređaja
ID korisnika uređaja	Vaša e-adresa
Lozinka uređaja	Lozinka za autorizaciju <b>Napomena:</b> Lozinku za autorizaciju dobijate kada omogućite IMAP/SMTP uslugu ili POP3/SMTP uslugu.

### NetEase Mail (mail.yeah.net)

**Napomena:** Proverite da li je SMTP usluga omogućena na vašem nalogu. Da biste omogućili uslugu, na NetEase Mail početnoj stranici, kliknite na **Postavke > POP3/SMTP/IMAP**, a zatim omogućite **IMAP/SMTP uslugu** ili **POP3/SMTP uslugu**.

Postavka	Vrednost
Primarni SMTP mrežni prolaz	smtp.yeah.net
Port primarnog SMTP mrežnog prolaza	465
Omogući SSL/TLS	Potrebno
Zahtevaj pouzdan sertifikat	Onemogućeno
Adresa za odgovor	Vaša e-adresa
Potvrda identiteta SMTP servera	Prijavljivanje/obično
E-poruka koju je pokrenuo uređaj	Koristi SMTP akreditive uređaja
ID korisnika uređaja	Vaša e-adresa
Lozinka uređaja	Lozinka za autorizaciju <b>Napomena:</b> Lozinku za autorizaciju dobijate kada omogućite IMAP/SMTP uslugu ili POP3/SMTP uslugu.

### Outlook Live ili Microsoft 365

Ove postavke se odnose na domene e-pošte outlook.com i hotmail.com, kao i na Microsoft 365 naloge.

Postavka	Vrednost
Primarni SMTP mrežni prolaz	smtp.office365.com
Port primarnog SMTP mrežnog prolaza	587
Omogući SSL/TLS	Potrebno
Zahtevaj pouzdan sertifikat	Onemogućeno
Adresa za odgovor	Vaša e-adresa
Potvrda identiteta SMTP servera	Prijavljivanje/obično
E-poruka koju je pokrenuo uređaj	Koristi SMTP akreditive uređaja
ID korisnika uređaja	Vaša e-adresa

Postavka	Vrednost
Lozinka uređaja	Lozinka za nalog ili aplikaciju <b>Napomene:</b> <ul style="list-style-type: none"> <li>• Za naloge sa onemogućenom verifikacijom u dva koraka, koristite lozinku za nalog.</li> <li>• Za outlook.com ili hotmail.com nalog sa omogućenom verifikacijom u dva koraka, koristite lozinku za aplikaciju. Da biste kreirali lozinku za aplikaciju, idite na stranicu <a href="#">Upravljanje Outlook Live nalogom</a>, pa sa prijavite na nalog.</li> </ul>

**Napomena:** Za dodatne opcije podešavanja za preduzeće koje koristi Microsoft 365, posetite [Microsoft 365 stranicu za pomoć](#).

## QQ Mail

**Napomena:** Proverite da li je SMTP usluga omogućena na vašem nalogu. Da biste omogućili uslugu, na QQ Mail početnoj stranici, kliknite na **Postavke > Nalog**. U odeljku Usluga POP3/IMAP/SMTP/Exchange/CardDAV/CalDAV, omogućite **POP3/SMTP** uslugu ili **IMAP/SMTP** uslugu.

Postavka	Vrednost
Primarni SMTP mrežni prolaz	smtp.qq.com
Port primarnog SMTP mrežnog prolaza	587
Omogući SSL/TLS	Potrebno
Zahtevaj pouzdan sertifikat	Onemogućeno
Adresa za odgovor	Vaša e-adresa
Potvrda identiteta SMTP servera	Prijavljivanje/obično
E-poruka koju je pokrenuo uređaj	Koristi SMTP akreditive uređaja
ID korisnika uređaja	Vaša e-adresa
Lozinka uređaja	Kôd za autorizaciju <b>Napomena:</b> Da biste generisali kôd za autorizaciju, na QQ Mail početnoj stranici kliknite na <b>Postavke &gt; Nalog</b> , a zatim u odeljku POP3/IMAP/SMTP/Exchange/CardDAV/CalDAV usluga kliknite na <b>Generiši kôd za autorizaciju</b> .

## Sina Mail

**Napomena:** Proverite da li je POP3/SMTP usluga omogućena na vašem nalogu. Da biste omogućili uslugu, na Sina Mail početnoj stranici, kliknite na **Postavke > Još postavki > Korisnički POP/IMAP/SMTP**, zatim omogućite **POP3/SMTP** uslugu.

Postavka	Vrednost
Primarni SMTP mrežni prolaz	smtp.sina.com
Port primarnog SMTP mrežnog prolaza	587
Omogući SSL/TLS	Potrebno

Postavka	Vrednost
Zahtevaj pouzdan sertifikat	Onemogućeno
Adresa za odgovor	Vaša e-adresa
Potvrda identiteta SMTP servera	Prijavljivanje/obično
E-poruka koju je pokrenuo uređaj	Koristi SMTP akreditive uređaja
ID korisnika uređaja	Vaša e-adresa
Lozinka uređaja	Kôd za autorizaciju <b>Napomena:</b> Da biste generisali kôd za autorizaciju, na početnoj stranici e-pošte kliknite na <b>Postavke &gt; Još postavki &gt; Korisnički POP/IMAP/SMTP</b> , zatim omogućite <b>Status koda za autorizaciju</b> .

### Sohu Mail

**Napomena:** Proverite da li je SMTP usluga omogućena na vašem nalogu. Da biste omogućili uslugu, na Sohu Mail početnoj stranici, kliknite na **Opcije > Postavke > POP3/SMTP/IMAP**, a zatim omogućite IMAP/SMTP uslugu ili POP3/SMTP uslugu.

Postavka	Vrednost
Primarni SMTP mrežni prolaz	smtp.sohu.com
Port primarnog SMTP mrežnog prolaza	465
Omogući SSL/TLS	Potrebno
Zahtevaj pouzdan sertifikat	Onemogućeno
Adresa za odgovor	Vaša e-adresa
Potvrda identiteta SMTP servera	Prijavljivanje/obično
E-poruka koju je pokrenuo uređaj	Koristi SMTP akreditive uređaja
ID korisnika uređaja	Vaša e-adresa
Lozinka uređaja	Nezavisna lozinka <b>Napomena:</b> Nezavisnu lozinku dobijate kada je omogućena IMAP/SMTP usluga ili POP3/SMTP usluga.

### Yahoo! Mail

Postavka	Vrednost
Primarni SMTP mrežni prolaz	smtp.mail.yahoo.com
Port primarnog SMTP mrežnog prolaza	587
Omogući SSL/TLS	Potrebno
Zahtevaj pouzdan sertifikat	Onemogućeno
Adresa za odgovor	Vaša e-adresa
Potvrda identiteta SMTP servera	Prijavljivanje/obično
E-poruka koju je pokrenuo uređaj	Koristi SMTP akreditive uređaja
ID korisnika uređaja	Vaša e-adresa

Postavka	Vrednost
Lozinka uređaja	Lozinka za aplikaciju <b>Napomena:</b> Da biste kreirali lozinku za aplikaciju, idite na stranicu <a href="#">Bezbednost Yahoo naloga</a> , prijavite se na nalog, pa kliknite na <b>Generiši lozinku za aplikaciju</b> .

## Zoho Mail

Postavka	Vrednost
Primarni SMTP mrežni prolaz	smtp.zoho.com
Port primarnog SMTP mrežnog prolaza	587
Omogući SSL/TLS	Potrebno
Zahtevaj pouzdan sertifikat	Onemogućeno
Adresa za odgovor	Vaša e-adresa
Potvrda identiteta SMTP servera	Prijavljivanje/obično
E-poruka koju je pokrenuo uređaj	Koristi SMTP akreditive uređaja
ID korisnika uređaja	Vaša e-adresa
Lozinka uređaja	Lozinka za nalog ili aplikaciju <b>Napomene:</b> <ul style="list-style-type: none"> <li>• Za naloge sa onemogućenom verifikacijom u dva koraka, koristite lozinku za nalog.</li> <li>• Za naloge sa omogućenom verifikacijom u dva koraka, koristite lozinku za aplikaciju. Da biste kreirali lozinku za aplikaciju, idite na stranicu <a href="#">Bezbednost Zoho Mail naloga</a>, prijavite se na nalog, pa u odeljku Namenske lozinke za aplikacije kliknite na <b>Generiši novu lozinku</b>.</li> </ul>

## Umetanje papira i specijalnih medija

### Podešavanje veličine i tipa papira

- 1 Na početnom ekranu dodirnite **Postavke > Papir > Konfiguracija fioka > Veličina/tip papira** > izaberite izvor papira.
- 2 Podesite veličinu i tip papira.

### Konfigurisanje univerzalnih postavki papira

- 1 Na početnom ekranu dodirnite **Postavke > Papir > Konfiguracije medija > Univerzalno podešavanje**.
- 2 Konfigurirajte postavke.

## Punjenje fioka

**⚠ OPREZ – OPASNOST OD PREVRTANJA:** Da biste smanjili rizik od nestabilnosti opreme, svaku fioku napunite odvojeno. Neka sve fioke budu zatvorene dok vam ne zatrebaju.

1 Uklonite fioku.

**Napomena:** Da biste izbegli zaglavljivanje, nemojte da uklanjate fioke dok štampač radi.

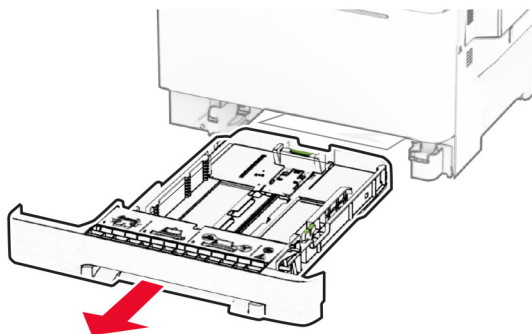

2 Podesite vođice u skladu sa veličinom papira koji ubacujete.

**Napomena:** Koristite indikatore u dnu fioka da biste pozicionirali vođice.

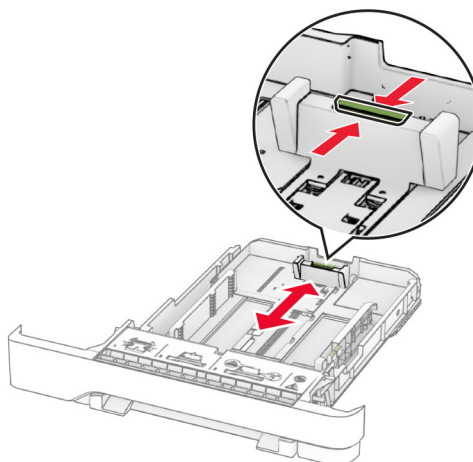
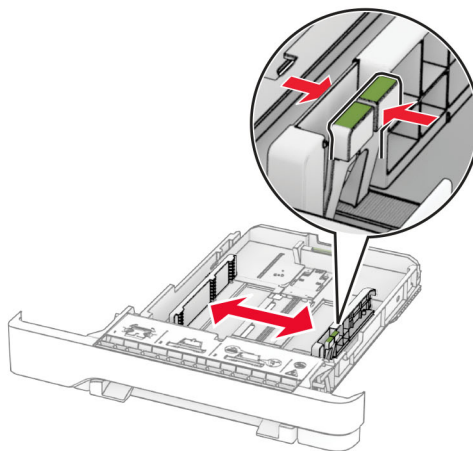



3 Savijte, razlistajte i poravnajte ivice papira pre ubacivanja.

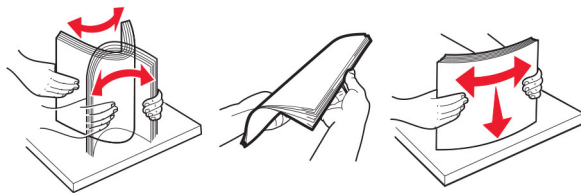

4 Gomilu papira ubacite tako da strana za štampu bude okrenuta nagore.

- Za jednostrano štampanje, stavite memorandum licem nagore sa zaglavljem prema prednjoj strani fioke.
- Za dvostrano štampanje, stavite memorandum licem nadole sa zaglavljem prema zadnjoj strani fioke.
- Nemojte da gurate papir u fioku.
- Proverite da visina gomile papira ne prekoračuje indikator maksimalne napunjenosti papirom. Prepunjavanje može da dovede do zaglavljivanja papira.

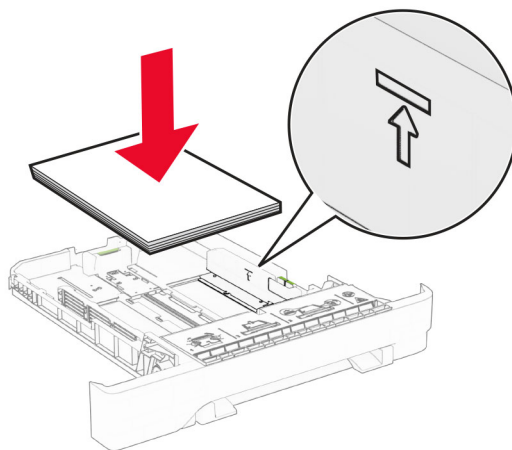

5 Umetnite fioku.

Ako je potrebno, podesite veličinu i tip papira tako da odgovaraju papiru koji se nalazi u fioci.

## Punjenje ručnog ulagača

1 Podesite bočne vođice u skladu sa širinom papira koji ubacujete.

**Napomena:** Proverite da li vođice dobro obuhvataju papir, ali ne toliko da dođe do savijanja papira.

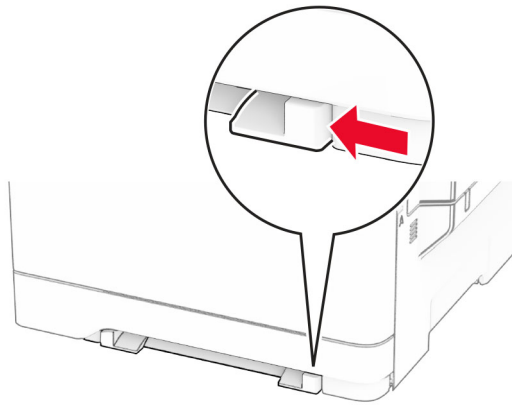

2 List papira stavite tako da strana za štampanje bude okrenuta nadole.

**Napomena:** Proverite da li je papir ubačen ravno da biste izbegli iskošene ili nakrivljene otiske.

- Za jednostrano štampanje, stavite memorandum tako da strana za štampanje bude okrenuta nadole, a gornja ivica prva ulazi u štampač.

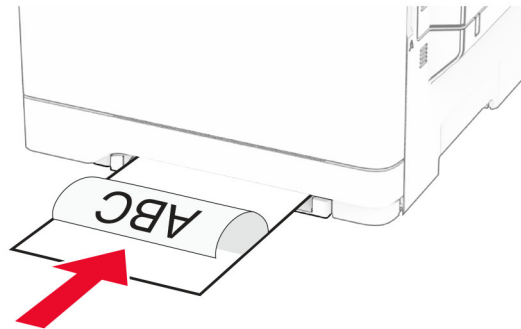

- Za dvostrano štampanje, stavite memorandum tako da strana za štampanje bude okrenuta nagore, a gornja ivica poslednja ulazi u štampač.

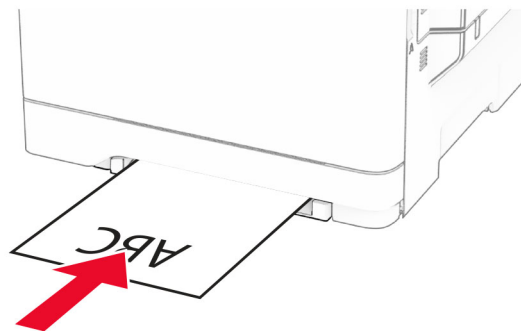

- Stavite kovertu tako da strana sa preklomom bude okrenuta nagore i uz desnu stranu vođice papira.

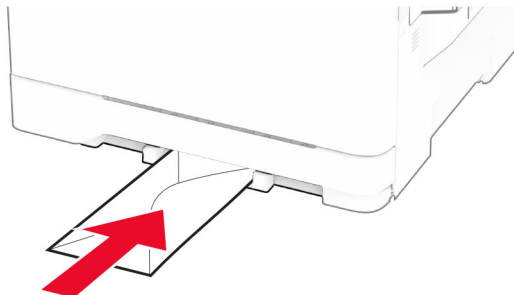

3 Papir ubacujte dok prednja ivica ne počne da se uvlači.

**Upozorenje – potencijalno oštećenje:** Da biste izbegli zaglavljivanje papira, nemojte na silu da ubacujete papir u ručni ulagač.

## Punjenje višenamenskog ulagača

**Napomena:** Višenamenski ulagač je dostupan samo ako je instalirana opcionalna dvostruka fioka za 650 listova.

1 Otvorite višenamenski ulagač.

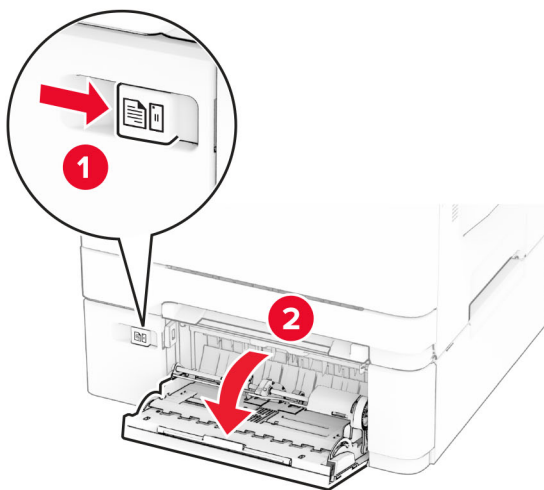

2 Podesite vođicu u skladu sa veličinom papira koji ubacujete.

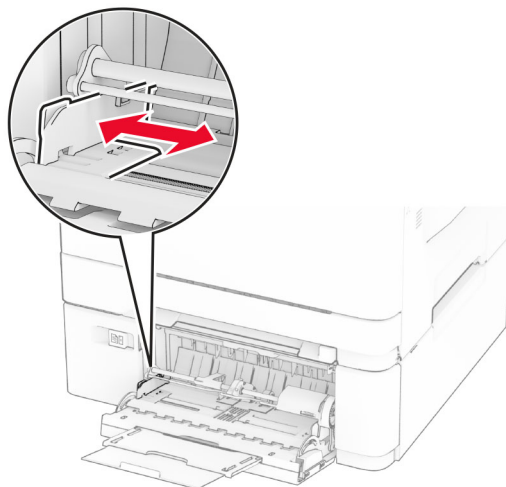

3 Savijte, razlistajte i poravnajte ivice papira pre ubacivanja.

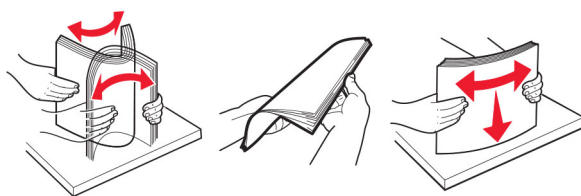

4 Stavite papir.

- Za jednostrano štampanje, stavite memorandum tako da strana za štampanje bude okrenuta nadole, a gornja ivica prva ulazi u štampač.



- Za dvostrano štampanje, stavite memorandum tako da strana za štampanje bude okrenuta nagore, a gornja ivica poslednja ulazi u štampač.

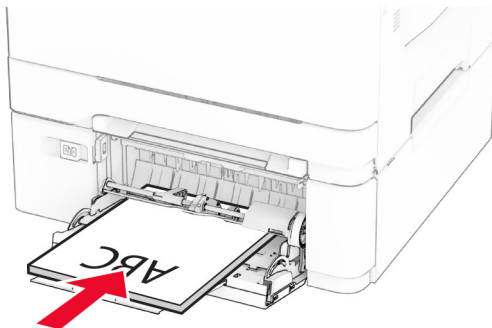

- Stavite kovertu tako da strana sa preklopom bude okrenuta nagore i uz desnu stranu vođice papira.

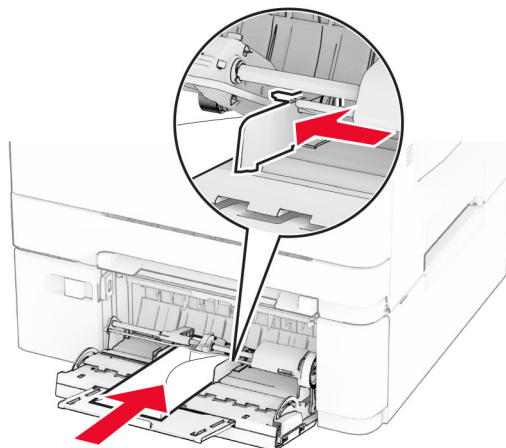

**Upozorenje – potencijalno oštećenje:** Nemojte da koristite kovertu sa markicama, spajalicama, prozorima, premazima ili samolepljivim trakama.

- 5 Iz menija Papir na kontrolnoj tabli podesite veličinu i tip papira tako da odgovara papiru stavljenom u višenamenski ulagač.

## Povezivanje fioka

- 1 Na početnom ekranu dodirnite **Postavke > Papir > Konfiguracija fioka > Izbor izvora papira**.
- 2 Podesite istu veličinu i tip papira za fiokke koje povezujete.
- 3 Na početnom ekranu dodirnite **Postavke > Uređaj > Održavanje > Meni konfiguracije > Konfiguracija fiokke > Povezivanje fioka**.
- 4 Dodirnite **Automatski**.

Da biste prekinuli vezu među fiokama, uverite se da nijedna fioka nema iste postavke za veličinu i tip papira.

**Upozorenje – potencijalno oštećenje:** Temperatura jedinice za nanošenje tonera razlikuje se u skladu sa navedenim tipom papira. Da biste izbegli probleme sa štampanjem, uskladite postavke tipa papira u štampaču sa papirom stavljenim u fioku.

# Instaliranje i ažuriranje softvera, upravljačkih programa i firmvera

## Instaliranje softvera štampača

### Napomene:

- Upravljački program za štampanje je uključen u paket za instaliranje softvera.
  - Za Macintosh računare sa verzijom macOS 10.7 ili novijom, ne treba da instalirate upravljački program za štampanje na štampaču sa podrškom za AirPrint. Ako želite prilagođene funkcije štampanja, preuzmite upravljački program za štampanje.
- 1 Nabavite kopiju paketa za instaliranje softvera.
    - Sa priloženog CD medija sa softverom.
    - Idite na [www.lexmark.com/downloads](http://www.lexmark.com/downloads).
  - 2 Pokrenite instalacioni program, a zatim pratite uputstva na ekranu računara.

## Instaliranje upravljačkog programa za faks

- 1 Idite na [www.lexmark.com/downloads](http://www.lexmark.com/downloads), potražite svoj model štampača, pa preuzmite odgovarajući paket za instalaciju.
- 2 Na računaru kliknite na **Svojstva štampača**, pa pronađite karticu **Konfiguracija**.
- 3 Izaberite **Faks**, a zatim kliknite na **Primeni**.

## Dodavanje štampača na računar

Pre nego što počnete, uradite nešto od sledećeg:

- Povežite štampač i računar na istu mrežu. Više informacija o povezivanju štampača na mrežu potražite u odeljku „[Povezivanje štampača na Wi-Fi mrežu](#)“ na stranici 69.
- Povezivanje računara sa štampačem. Više informacija potražite u odeljku „[Povezivanje računara sa štampačem](#)“ na stranici 71.
- Povežite štampač sa računarom pomoću USB kabla. Više informacija potražite u odeljku „[Povezivanje kablova](#)“ na stranici 23.

**Napomena:** USB kabl se prodaje odvojeno.

### Za korisnike Windows operativnih sistema

- 1 Na računaru instalirajte upravljački program za štampanje.

**Napomena:** Više informacija potražite u odeljku „[Instaliranje softvera štampača](#)“ na stranici 54.
- 2 Otvorite fasciklu sa štampačima, a zatim kliknite na **Dodaj štampač ili skener**.
- 3 U zavisnosti od veze štampača, uradite nešto od sledećeg:
  - Izaberite štampač sa liste, a zatim kliknite na **Dodaj uređaj**.
  - Kliknite na **Prikaži Wi-Fi Direct štampače**, izaberite štampač, a zatim kliknite na **Dodaj uređaj**.

- Kliknite na **Željeni štampač nije na listi**, a zatim u prozoru Dodavanje štampača uradite sledeće:
  - a Izaberite **Dodajte štampač pomoću TCP/IP adrese ili naziva hosta**, a zatim kliknite na **Dalje**.
  - b U polje „Naziv hosta ili IP adresa“, unesite IP adresu štampača, a zatim kliknite na **Dalje**.

**Napomene:**

- IP adresu štampača potražite na početnom ekranu na štampaču. IP adresa sastoji se od četiri skupa brojeva koji su razdvojeni tačkom, na primer 123.123.123.123.
- Ako koristite proxy server, privremeno ga onemogućite da bi se veb stranica pravilno učitala.
- c Izaberite upravljački program za štampanje, a zatim kliknite na **Dalje**.
- d Izaberite **Koristi upravljački program za štampanje koji je trenutno instaliran (preporučuje se)**, a zatim kliknite na **Dalje**.
- e Unesite naziv štampača, a zatim kliknite na **Dalje**.
- f Izaberite opciju za deljenje štampača, a zatim kliknite na **Dalje**.
- g Kliknite na **Dovrši**.

### Za korisnike Macintosh operativnih sistema

- 1 Na računaru otvorite **Štampači i skeneri**.
- 2 Kliknite na **+**, a zatim izaberite štampač.
- 3 U meniju **Koristi** izaberite upravljački program za štampanje.

**Napomene:**

- Da biste koristili Macintosh upravljački program za štampanje, izaberite **AirPrint** ili **Bezbedni AirPrint**.
- Ako želite prilagođene funkcije štampanja, izaberite Lexmark upravljački program za štampanje. Da biste instalirali upravljački program, pogledajte [„Instaliranje softvera štampača“ na stranici 54](#).

- 4 Dodajte štampač.

### Ažuriranje firmvera

Redovno ažurirajte firmver štampača da biste poboljšavali performanse i rešavali probleme.

Da biste dobili više informacija o ažuriranju firmvera, obratite se predstavniku kompanije Lexmark.

Potražite najnoviji firmver na [www.lexmark.com/downloads](http://www.lexmark.com/downloads), a zatim potražite svoj model štampača.

- 1 Otvorite veb pregledač, a zatim u polje za adresu unesite IP adresu štampača.

**Napomene:**

- IP adresu štampača potražite na početnom ekranu na štampaču. IP adresa sastoji se od četiri skupa brojeva koji su razdvojeni tačkom, na primer 123.123.123.123.
- Ako koristite proxy server, privremeno ga onemogućite da bi se veb stranica pravilno učitala.

- 2 Kliknite na **Postavke > Uređaj > Ažuriranje firmvera**.

### 3 Obavite jednu od sledećih stvari:

- Kliknite na **Proveri da li postoje ažuriranja > Prihvatam, pokreni ažuriranje**.
- Otpremite fleš datoteku.
  - a Nađite fleš datoteku.

**Napomena:** Proverite da li ste raspakovali komprimovanu datoteku sa firmverom.

- b Kliknite na **Otpremanje > Pokreni**.

## Izvoz ili uvoz konfiguracione datoteke

Možete da izvezete postavke konfiguracije štampača u tekstualnu datoteku, a zatim da uvezete datoteku da biste primenili postavke na druge štampače.

### 1 Otvorite veb pregledač, a zatim u polje za adresu unesite IP adresu štampača.

#### Napomene:

- IP adresu štampača potražite na početnom ekranu na štampaču. IP adresa sastoji se od četiri skupa brojeva koji su razdvojeni tačkom, na primer 123.123.123.123.
- Ako koristite proksi server, privremeno ga onemogućite da bi se veb stranica pravilno učitala.

### 2 Sa Embedded Web Server-a kliknite na **Izvezi konfiguraciju** ili **Uvezi konfiguraciju**.

### 3 Pratite uputstva na ekranu.

### 4 Ako štampač podržava aplikacije, uradite sledeće:

- a Kliknite na **Aplikacije > ozaberite aplikaciju > Konfiguriši**.
- b Kliknite na **Izvezi** ili **Uvezi**.

## Dodavanje dostupnih opcija u upravljački program za štampanje

### Za korisnike operativnog sistema Windows

#### 1 Otvorite fasciklu Štampači.

#### 2 Izaberite štampač koji želite da ažurirate, a zatim uradite nešto od sledećeg:

- Za Windows 7 ili noviju verziju, izaberite **Svojstva štampača**.
- Za starije verzije izaberite **Svojstva**.

#### 3 Dođite do kartice Konfiguracija, a zatim izaberite **Ažuriraj sada – pitaj štampač**.

#### 4 Primenite promene.

### Za korisnike Macintosh računara

#### 1 U meniju Apple, iz Željenih postavki sistema dođite do štampača, a zatim izaberite **Opcije i potrošni materijal**.

#### 2 Dođite do liste hardverskih opcija, a zatim dodajte instalirane opcije.

#### 3 Primenite promene.



## Instaliranje hardverskih opcija

### Dostupne interne opcije

- Inteligentna jedinice za skladištenje (ISD)
  - Fontovi
    - Pojednostavljeni kineski
    - Tradicionalni kineski
    - Japanski
    - Korejski
    - Arapski
  - Masovno skladištenje
- Čvrsti disk
- Licencirane funkcije
  - IPDS
  - Bar-kod

### Napomene:

- Inteligentna jedinica za skladištenje ili čvrsti disk neophodan je za aktiviranje Forms Merge i nekih IPDS funkcija.
- Neke opcije dostupne su samo na nekim modelima štampača. Za više informacija, obratite se [korisničkoj podršci](#).

### Instaliranje opcionih fioka

 **OPREZ – OPASNOST OD UDARCA:** Da biste izbegli rizik od strujnog udara, ako pristupate ploči kontrolera ili instalirate opcionu hardver ili memorijske uređaje nakon podešavanja štampača, isključite štampač i isključite kabl za napajanje iz zidne utičnice pre nego što nastavite. Ako imate druge uređaje povezane na štampač, takođe ih isključite i isključite sve kablove koji su povezani na štampač.

- 1 Isključite štampač.
- 2 Isključite kabl za napajanje iz zidne utičnice, a zatim iz štampača.
- 3 Otpakujte opcionu fioku, a zatim uklonite sav materijal za pakovanje.
- 4 Poravnajte štampač sa opcionom fiokom, a zatim spustite štampač tako da legne na mesto.

 **OPREZ – POTENCIJALNA POVREDA:** Ako je težina štampača veća od 20 kg (44 lb), potrebne su barem dve obučene osobe da bi se bezbedno preneo.

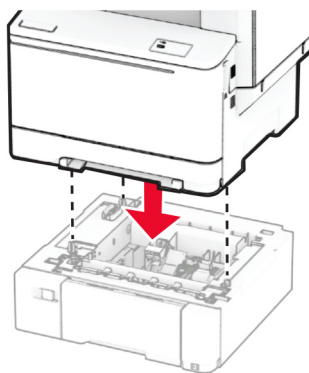

**Napomena:** Da biste izbegli nevažeću konfiguraciju, prilikom instalacije fiokice za 550 listova i fiokice za 650 listova uvek postavite fiokicu za 550 listova ispod fiokice za 650 listova.

5 Povežite kabl za napajanje na štampač, a zatim na zidnu utičnicu.

**⚠ OPREZ – POTENCIJALNA POVREDA:** Da biste izbegli rizik od požara ili strujnog udara, povežite kabl za napajanje na lako dostupnu strujnu utičnicu ispravne oznake i uzemljenja, u blizini proizvoda.

6 Uključite štampač.

Dodajte fiokicu u upravljačkom programu štampača da bi postala dostupna za zadatke štampanja. Više informacija potražite u odeljku „[Dodavanje dostupnih opcija u upravljački program za štampanje](#)“ na [stranici 56](#).

## Instaliranje inteligentne jedinice za skladištenje

**⚠ OPREZ – OPASNOST OD UDARCA:** Da biste izbegli rizik od strujnog udara, ako pristupate tabli kontrolera ili instalirate opcioni hardver ili memorijske uređaje nakon podešavanja štampača, isključite štampač i isključite kabl za napajanje iz zidne utičnice pre nego što nastavite. Ako imate druge uređaje povezane na štampač, takođe ih isključite i isključite sve kablove koji su povezani na štampač.

1 Isključite štampač.

2 Isključite kabl za napajanje iz zidne utičnice, a zatim iz štampača.

3 Pomoću ravnog odvijača uklonite štitnik ploče kontrolera.

**Upozorenje – potencijalno oštećenje:** Elektronske komponente ploče kontrolera mogu lako da se oštete statičkim elektricitetom. Dodirnite metalnu površinu na štampaču pre nego što dodirnete komponente ili priključke ploče kontrolera.

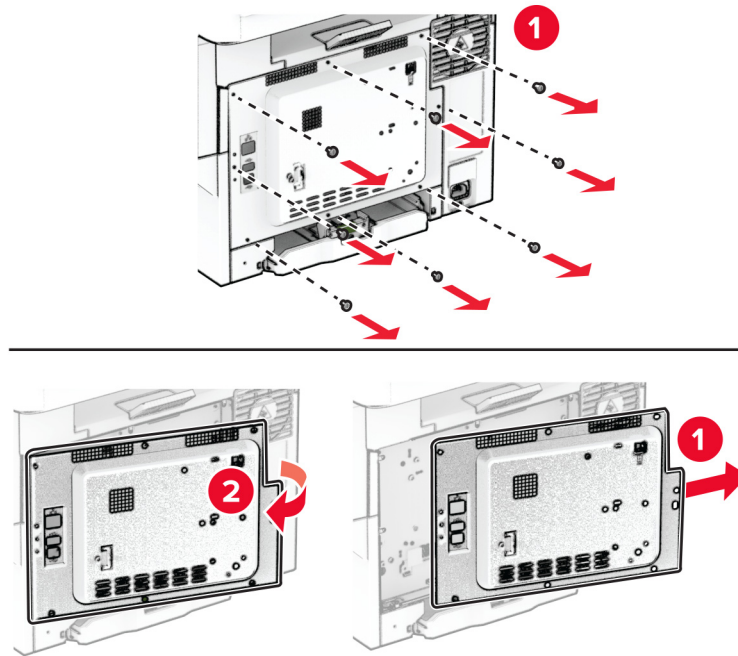

4 Raspakujte inteligentnu jedinicu za skladištenje (ISD).

**Upozorenje – potencijalno oštećenje:** Izbegavajte dodirivanje tačaka za povezivanje duž ivice kartice.

5 Pronađite ISD konektor.

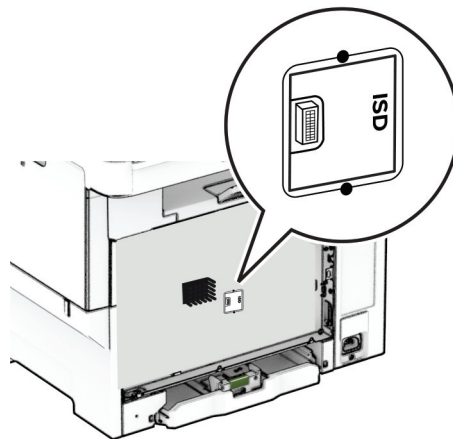

6 Umetnite jedinicu za skladištenje u ISD konektor.

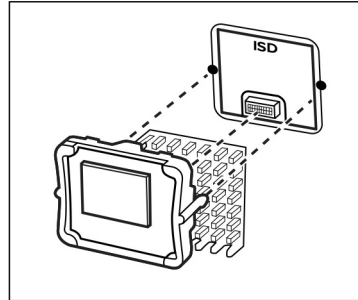

7 Zatvorite štitnik ploče kontrolera, pa instalirajte zavrtnje.

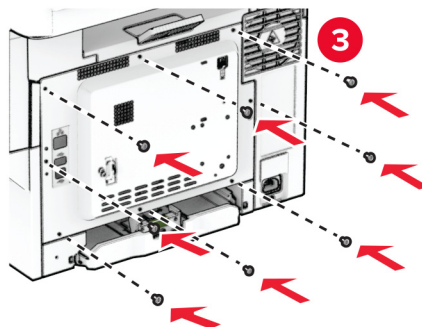
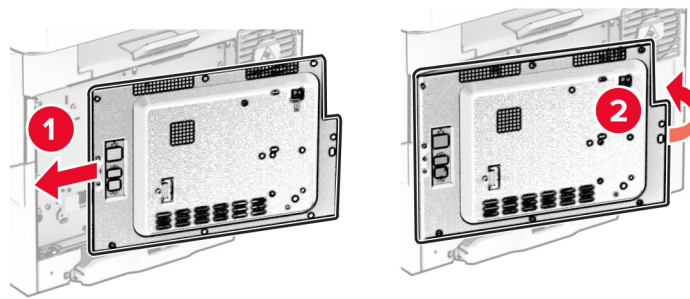

8 Povežite kabl za napajanje na štampač, a zatim na zidnu utičnicu.

**⚠ OPREZ – POTENCIJALNA POVREDA:** Da biste izbegli rizik od požara ili strujnog udara, povežite kabl za napajanje na lako dostupnu strujnu utičnicu ispravne oznake i uzemljenja, u blizini proizvoda.

9 Uključite štampač.

## Instaliranje čvrstog diska štampača

**⚠ OPREZ – OPASNOST OD UDARCA:** Da biste izbegli rizik od strujnog udara, ako pristupate tabli kontrolera ili instalirate opcioni hardver ili memorijske uređaje nakon podešavanja štampača, isključite štampač i isključite kabl za napajanje iz zidne utičnice pre nego što nastavite. Ako imate druge uređaje povezane na štampač, takođe ih isključite i isključite sve kablove koji su povezani na štampač.

**Napomena:** Za ovaj zadatak neophodan je ravni odvijač.

- 1 Isključite štampač.
- 2 Isključite kabl za napajanje iz zidne utičnice, a zatim iz štampača.
- 3 Uklonite štitnik table kontrolera.

**Upozorenje – potencijalno oštećenje:** Elektronske komponente ploče kontrolera mogu lako da se oštete statičkim elektricitetom. Dodirnite metalnu površinu na štampaču pre nego što dodirnete komponente ili priključke ploče kontrolera.

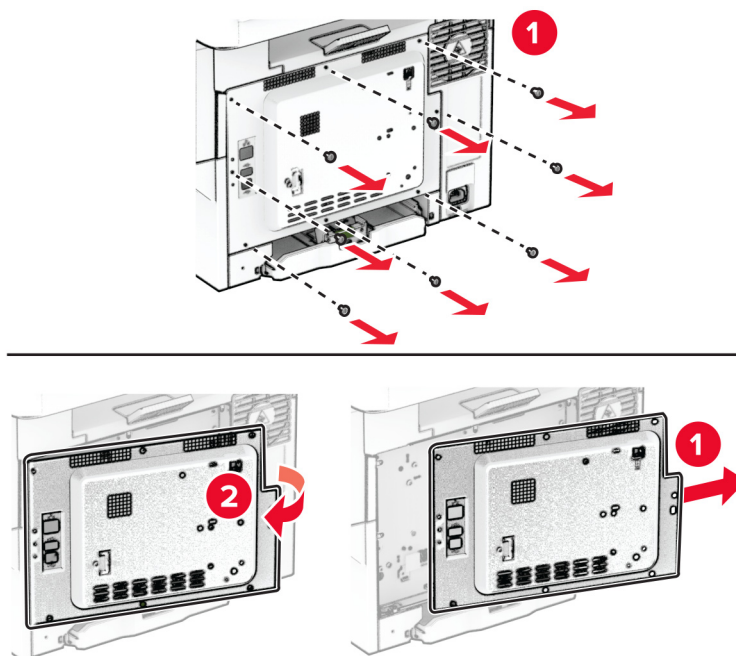

4 Isključite kabl interfejsa faksa sa ploče kontrolera.

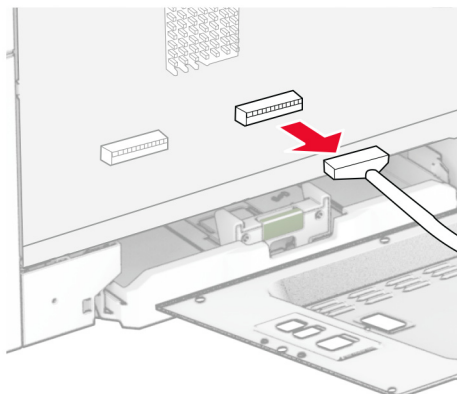

5 Uklonite poklopac porta čvrstog diska sa štitnika ploče kontrolera.

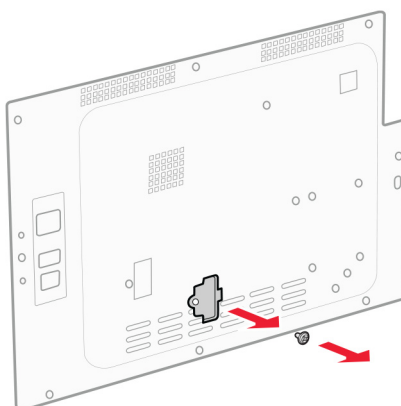

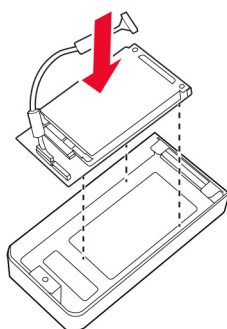
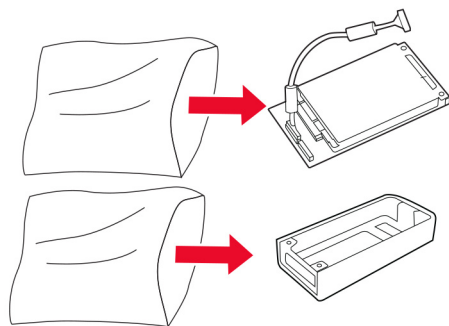
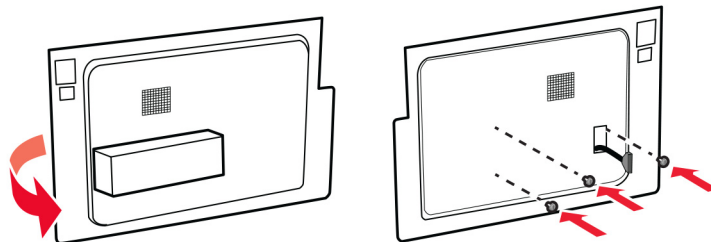
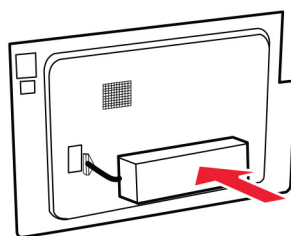
**6** Otpakujte i sklopite čvrsti disk.**7** Postavite čvrsti disk na štitnik ploče kontrolera.

**8** Povežite kabl za interfejs čvrstog diska na ploču kontrolera.

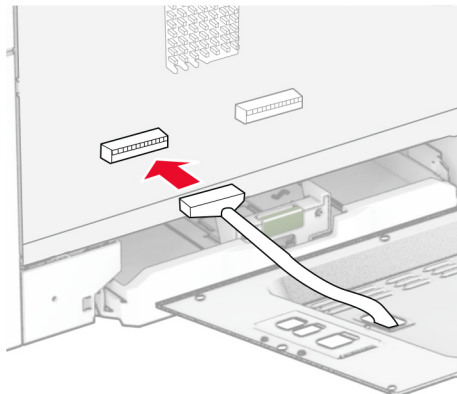

**9** Povežite kabl interfejsa faksa na ploču kontrolera.

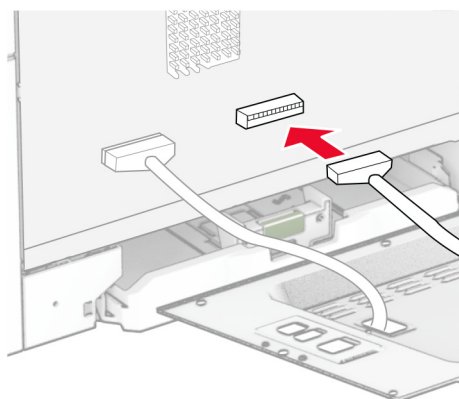



10 Zatvorite štitnik ploče kontrolera, pa instalirajte zavrtnje.

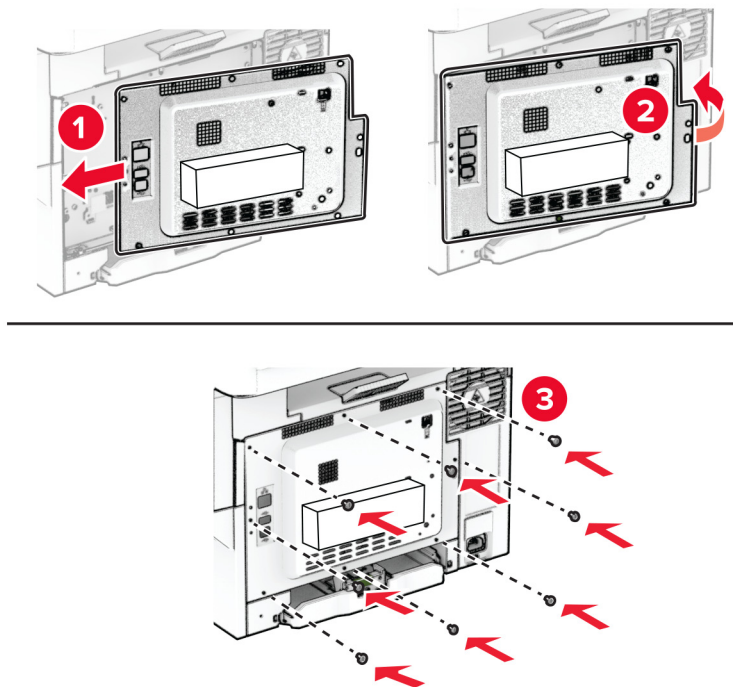

11 Povežite kabl za napajanje na štampač, a zatim na zidnu utičnicu.

**⚠ OPREZ – POTENCIJALNA POVREDA:** Da biste izbegli rizik od požara ili strujnog udara, povežite kabl za napajanje na lako dostupnu strujnu utičnicu ispravne oznake i uzemljenja, u blizini proizvoda.

12 Uključite štampač.

## Instaliranje praktične heftalice

- 1 Isključite štampač.
- 2 Isključite kabl za napajanje iz zidne utičnice, a zatim iz štampača.
- 3 Otpakujte praktičnu heftalicu.
- 4 Uklonite poklopce potpore.

**Napomena:** Nemojte da bacite poklopce potpore.

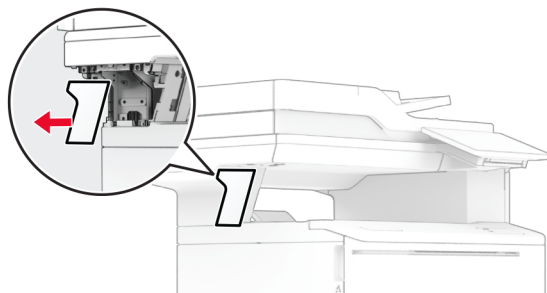
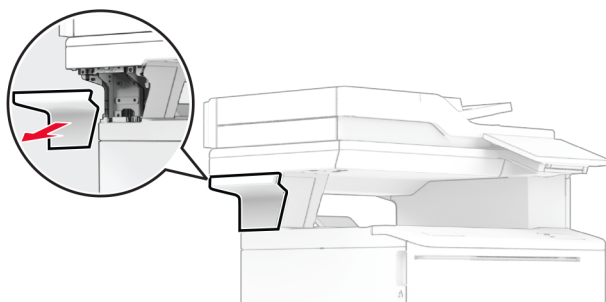

**5** Umetnite napajanje u štampač i povežite ga na praktičnu heftalicu.

**Napomena:** Da biste izbegli oštećivanje praktične heftalice, koristite isključivo napajanje koje se isporučuje sa njom.

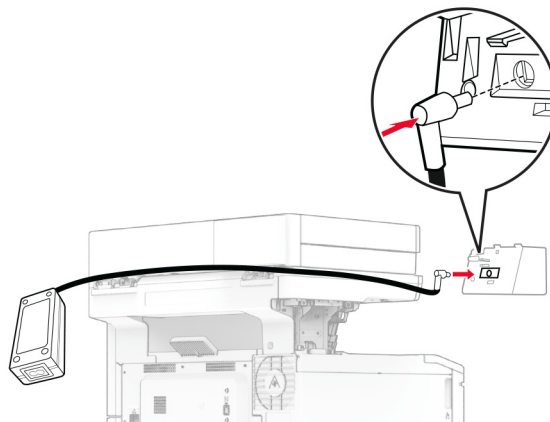

**6** Instalirajte praktičnu heftalicu.

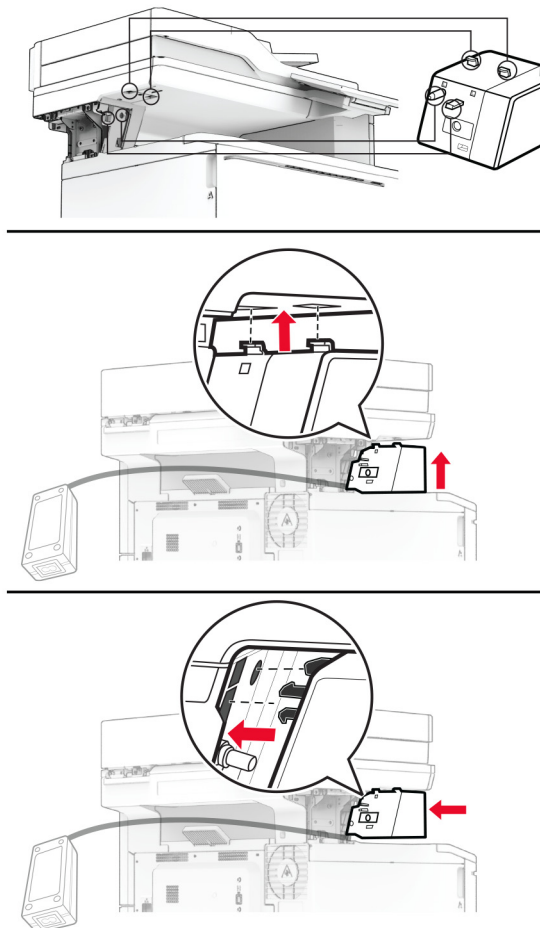

**7** Pravilno postavite napajanje.

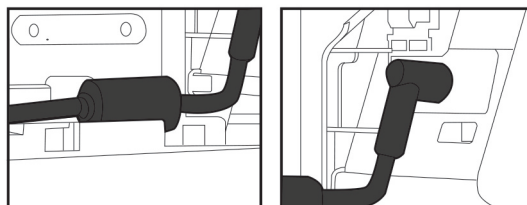

8 Postavite poklopac potpore.

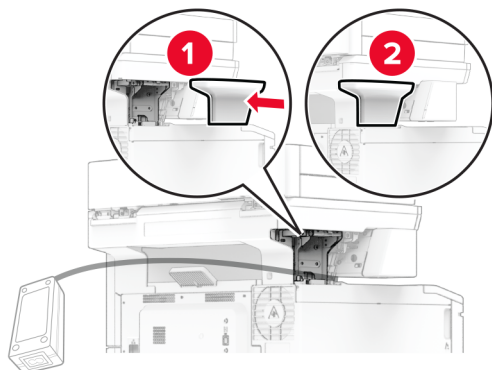

**Napomena:** Pravilno fiksirajte napajanje.

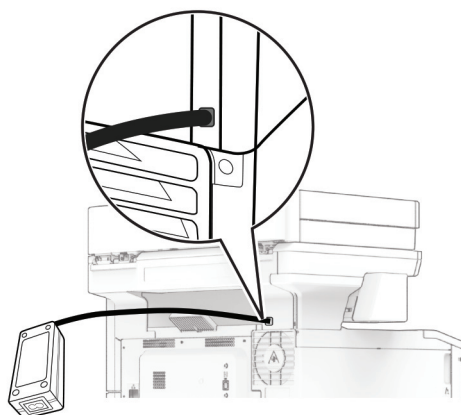

9 Jedan kraj kabla za napajanje heftalice povežite na napajanje, a drugi kraj u zidnu utičnicu.

10 Jedan kraj kabla za napajanje štampača povežite na štampač, a drugi kraj u zidnu utičnicu.

**⚠ OPREZ – POTENCIJALNA POVREDA:** Da biste izbegli rizik od požara ili strujnog udara, povežite kabl za napajanje na lako dostupnu strujnu utičnicu ispravne oznake i uzemljenja, u blizini proizvoda.

11 Uključite štampač.

## Umrežavanje

### Bežična podrška

Model štampača	Tip mašine	Broj modela	Bežično
CX532adwe	7531	276	X
		286	✓
CX635adwe		676	X
		686	✓
XC2335		289	✓

### Povezivanje štampača na Wi-Fi mrežu

Proverite da li je Aktivni adapter podešen na Automatski. Na početnom ekranu dodirnite **Postavke > Mreža/portovi > Pregled mreže > Aktivni adapter**.

#### Korišćenje kontrolne table

- 1 Na početnom ekranu dodirnite **Postavke > Mreža/portovi > Bežično > Podešavanje pomoću table štampača > Odaberite mrežu**.
- 2 Izaberite Wi-Fi mrežu, a zatim otkucajte lozinku za mrežu.

**Napomena:** Za modele štampača sa podrškom za Wi-Fi povezivanje, tokom početnog podešavanja pojavljuje se upit za podešavanje Wi-Fi mreže.

#### Korišćenje aplikacije Lexmark Mobile Assistant

- 1 U zavisnosti od mobilnog uređaja, aplikaciju Lexmark Mobile Assistant preuzmite iz Google Play™ prodavnice ili onlajn prodavnice App Store.
- 2 Na početnom ekranu štampača dodirnite **Postavke > Mreža/portovi > Bežično > Podešavanje pomoću aplikacije za mobilne uređaje > ID štampača**.
- 3 Na mobilnom uređaju pokrenite aplikaciju, a zatim prihvatite uslove korišćenja usluge.  
**Napomena:** Ako je potrebno, dajte dozvole.
- 4 Dodirnite **Poveži na štampač > Idite na Wi-Fi postavke**.
- 5 Povežite mobilni uređaj na bežičnu mrežu štampača.
- 6 Vratite se na aplikaciju i zatim dodirnite **Podešavanje Wi-Fi mreže**.
- 7 Izaberite Wi-Fi mrežu, a zatim otkucajte lozinku za mrežu.
- 8 Dodirnite **Gotovo**.

## Povezivanje štampača na bežičnu mrežu koristeći WPS (Wi-Fi Protected Setup)

Pre nego što počnete, proverite sledeće:

- Pristupna tačka (bežični ruter) poseduje WPS sertifikat ili je kompatibilan sa WPS standardom. Da biste dobili više informacija, pogledajte dokumentaciju koja je isporučena sa pristupnom tačkom.
- Bežični mrežni adapter je instaliran u štampač. Da biste dobili više informacija, pogledajte uputstva koja su isporučena sa adapterom.
- Aktivni adapter je podešen na Automatski. Na početnom ekranu dodirnite **Postavke > Mreža/portovi > Pregled mreže > Aktivni adapter**.

### Upotreba metoda Pritiskanje dugmeta

- 1 Na početnom ekranu dodirnite **Postavke > Mreža/Portovi > Bežično > Zaštićeno podešavanje Wi-Fi mreže > Pokreni metod pritiskanja dugmeta**.
- 2 Pratite uputstva na ekranu.

### Upotreba metoda ličnog identifikacionog broja (PIN)

- 1 Na početnom ekranu dodirnite **Postavke > Mreža/Portovi > Bežično > Zaštićeno podešavanje Wi-Fi mreže > Pokreni PIN metod**.
- 2 Kopirajte osmocifreni WPS PIN.
- 3 Otvorite veb pregledač, a zatim u polje za adresu unesite IP adresu pristupne tačke.

#### Napomene:

- Da biste saznali IP adresu, pogledajte dokumentaciju koja je isporučena sa pristupnom tačkom.
  - Ako koristite proksi server, privremeno ga onemogućite da bi se veb stranica pravilno učitala.
- 4 Pristupite WPS postavkama. Da biste dobili više informacija, pogledajte dokumentaciju koja je isporučena sa pristupnom tačkom.
  - 5 Unesite osmocifreni PIN, a zatim sačuvajte promene.

## Konfigurisanje funkcije Wi-Fi Direct

Wi-Fi Direct® je „peer-to-peer“ tehnologija zasnovana na Wi-Fi vezi koja bežičnim uređajima omogućava da se povezuju direktno na štampač sa podrškom za Wi-Fi Direct bez korišćenja pristupne tačke (bežični ruter).

- 1 Na početnom ekranu dodirnite **Postavke > Mreža/portovi > Wi-Fi Direct**.
- 2 Konfigurirajte postavke.
  - **Omogući Wi-Fi Direct** – Omogućava štampaču da kreira sopstvenu Wi-Fi Direct mrežu.
  - **Wi-Fi Direct naziv** – Dodeljuje naziv Wi-Fi Direct mreži.
  - **Wi-Fi Direct lozinka** – Dodeljuje lozinku za uspostavljanje bezbednosti bežične veze pri korišćenju „peer-to-peer“ veze.
  - **Prikaži lozinku na stranici podešavanja** – Prikazuje lozinku na stranici podešavanja mreže.
  - **Automatski prihvataj zahteve za pritiskanje dugmeta** – Omogućava štampaču da automatski prihvata zahteve za povezivanje.

**Napomena:** Automatsko prihvatanje zahteva za pritiskanje dugmeta nije bezbedno.

**Napomene:**

- Lozinka za Wi-Fi Direct mrežu podrazumevano nije vidljiva na ekranu štampača. Da biste prikazali lozinku, omogućite ikonu za prikazivanje lozinke. Na početnom ekranu dodirnite **Postavke > Bezbednost > Razno > Omogući otkrivanje lozinke/PIN koda**.
- Da biste saznali lozinku za Wi-Fi Direct mrežu bez prikazivanja na ekranu štampača, na početnom ekranu dodirnite **Postavke > Izveštaji > Mreža > Stranica podešavanja mreže**.

## Povezivanje mobilnog uređaja na štampač

Pre nego što povežete mobilni uređaj, proverite da li je konfigurisan Wi-Fi Direct. Više informacija potražite u odeljku [„Konfigurisanje funkcije Wi-Fi Direct“ na stranici 70](#).

### Povezivanje korišćenjem funkcije Wi-Fi Direct

**Napomena:** Ova uputstva se odnose samo na Android mobilne uređaje.

- 1 Sa mobilnog uređaja idite na meni sa postavkama.
- 2 Omogućite **Wi-Fi**, a zatim dodirnite **Wi-Fi Direct**.
- 3 Izaberite Wi-Fi Direct naziv štampača.
- 4 Potvrdite vezu na kontrolnoj tabli štampača.

### Povezivanje korišćenjem Wi-Fi veze

- 1 Sa mobilnog uređaja idite na meni sa postavkama.
- 2 Dodirnite **Wi-Fi**, a zatim izaberite Wi-Fi Direct naziv štampača.

**Napomena:** Niska „DIRECT-xy“ (gde su „x“ i „y“ dva nasumična znaka) dodaje se pre Wi-Fi Direct naziva.

- 3 Unesite Wi-Fi Direct lozinku.

## Povezivanje računara sa štampačem

Pre nego što povežete računar, proverite da li je konfigurisan Wi-Fi Direct. Više informacija potražite u odeljku [„Konfigurisanje funkcije Wi-Fi Direct“ na stranici 70](#).

### Za korisnike Windows-a

- 1 Otvorite fasciklu sa štampačima, a zatim kliknite na **Dodaj štampač ili skener**.
- 2 Kliknite na **Prikaži Wi-Fi Direct štampače**, a zatim izaberite Wi-Fi Direct naziv štampača.
- 3 Sa ekrana štampača zabeležite osmocifreni PIN kôd štampača.
- 4 Unesite PIN na računaru.

**Napomena:** Ako upravljački program za štampanje nije već instaliran, Windows će preuzeti odgovarajući upravljački program.

## Za korisnike Macintosh-a

- 1 Kliknite na ikonu za bežičnu vezu, a zatim izaberite Wi-Fi Direct naziv štampača.

**Napomena:** Niska „DIRECT-xy“ (gde su „x“ i „y“ dva nasumična znaka) dodaje se pre Wi-Fi Direct naziva.

- 2 Unesite Wi-Fi Direct lozinku.

**Napomena:** Ponovo povežite računar na prethodnu mrežu nakon što prekinete vezu sa Wi-Fi Direct mrežom.

## Deaktiviranje Wi-Fi mreže

- 1 Na početnom ekranu dodirnite **Postavke > Mreža/portovi > Pregled mreže > Aktivni adapter > Standardna mreža**.
- 2 Pratite uputstva na ekranu.

## Provera povezanosti štampača

- 1 Na početnom ekranu dodirnite **Postavke > Izveštaji > Mreža > Stranica sa mrežnom konfiguracijom**.
- 2 Proverite prvi odeljak stanice sa mrežnom konfiguracijom.

Ako status nije „povezan“, LAN tačka je možda neaktivna, ili mrežni kabl ne radi ispravno. Za pomoć se obratite administratoru.



# Obezbeđivanje štampača

## Lociranje bezbednosnog otvora

Štampač je opremljen funkcijom bezbednosnog zaključavanja. Povežite bezbednosnu jedinicu kompatibilnu sa većinom prenosnih računara na prikazano mesto da biste sprečili pomeranje štampača.

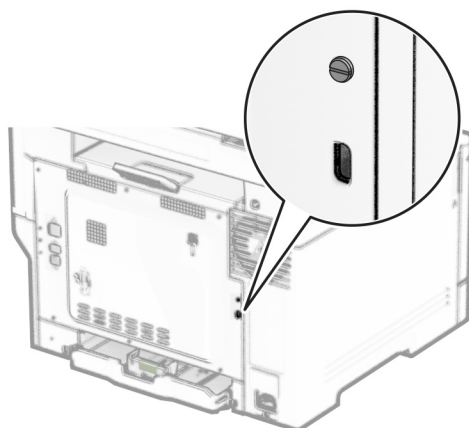

## Brisanje memorije štampača

Da biste izbrisali prolaznu memoriju ili baferovane podatke iz štampača, isključite štampač.

Da biste izbrisali trajnu memoriju, postavke uređaja i mreže, bezbednosne postavke i integrisana rešenja, uradite sledeće:

- 1 Na početnom ekranu dodirnite **Postavke > Uređaj > Održavanje > Brisanje na kraju radnog veka**.
- 2 Dodirnite polje za potvrdu **Obriši sve informacije iz trajne memorije**, a zatim dodirnite **IZBRIŠI**.
- 3 Dodirnite **Pokreni čarobnjak za početno podešavanje** ili **Ostavi štampač van mreže**, a zatim dodirnite **Sledeće**.
- 4 Započnite operaciju.

**Napomena:** Ovaj proces takođe uništava ključ za šifrovanje koji se koristi za zaštitu korisničkih podataka. Uništavanje ključa za šifrovanje onemogućava vraćanje podataka.

## Brisanje jedinice za skladištenje štampača

- 1 Na početnom ekranu dodirnite **Postavke > Uređaj > Održavanje > Brisanje na kraju radnog veka**.
- 2 U zavisnosti od jedinice za skladištenje koja je instaliran na štampaču, učinite nešto od sledećeg:
  - Za čvrsti disk, dodirnite polje za potvrdu **Spasi sve informacije na čvrstom disku**, pa **OBRIŠI**, a zatim izaberite metod brisanja podataka.

**Napomena:** Proces brisanja čvrstog diska može da traje od nekoliko minuta do više od jednog sata, a za to vreme štampač nije dostupan za druge zadatke.

  - Za inteligentnu jedinicu za skladištenje (ISD), dodirnite **Obriši inteligentnu jedinicu za skladištenje**, pa dodirnite **OBRIŠI** da biste obrisali sve korisničke podatke.
- 3 Započnite operaciju.

## Vraćanje podrazumevanih fabričkih postavki

- 1 Na početnom ekranu dodirnite **Postavke > Uređaj > Vрати podrazumevane fabričke postavke**.
- 2 U meniju Vрати postavke izaberite postavke koje želite da vratite.
- 3 Dodirnite **VRATI**.
- 4 Pratite uputstva na ekranu.

## Izjava o nepostojanosti

Tipovi memorije	Opis
Prolazna memorija	Štampač koristi standardnu radnu memoriju (RAM) da bi privremeno baferovao korisničke podatke tokom jednostavnih zadataka štampe i kopiranja.
Trajna memorija	Štampač može da koristi dva oblike trajne memorije: EEPROM i NAND (fleš memorija). Obe vrste pohranjuju operativni sistem, postavke štampača i informacije o mreži. Takođe pohranjuju postavke skenera i obeleživače, kao i integrisana rešenja.
Jedinica čvrstog diska	Neki štampači imaju instaliranu jedinicu čvrstog diska. Čvrsti disk štampača namenjen je za funkcije specifične za štampač. Čvrsti disk omogućava štampaču da zadrži baferovane korisničke podatke iz složenih zadataka štampe, kao i podatke o obrascima i fontovima.
Inteligentna jedinice za skladištenje (ISD)	Neki štampači možda imaju instaliranu inteligentnu jedinicu za skladištenje. ISD koristi trajnu fleš memoriju za čuvanje korisničkih podataka iz složenih zadataka štampe, podataka iz obrazaca i podataka fontova.

Izbrišite sadržaj bilo koje instalirane memorije štampača u sledećim okolnostima:

- Prekida se upotreba štampača.
- Čvrsti disk štampača ili ISD se zamenjuje.
- Štampač se premešta u drugo odeljenje ili na drugu lokaciju.
- Štampač servisira neko izvan organizacije.
- Štampač se uklanja iz prostorija radi servisiranja.
- Štampač se prodaje drugoj organizaciji.

**Napomena:** Za odlaganje jedinice za skladištenje, pratite smernice i procedure vaše organizacije.

# Štampaj

## Štampanje sa računara

**Napomena:** Za nalepnice, tvrdi papir i koverta, podesite veličinu i tip papira na štampaču pre štampanja dokumenta.

- 1 U dokumentu koji želite da odštampate otvorite dijalog Štampanje.
- 2 Po potrebi prilagodite postavke.
- 3 Odštampajte dokument.

## Štampanje sa mobilnog uređaja

### Štampanje sa mobilnog uređaja uz Lexmark Mobile Print

Lexmark™ Lexmark Mobile Print vam omogućava da šaljete dokumente i slike direktno na podržani Lexmark štampač.

- 1 Otvorite dokument, a zatim ga pošaljite ili delite uz Lexmark Mobile Print.

**Napomena:** Neke aplikacija nezavisnih proizvođača možda ne podržavaju funkciju slanja ili deljenja. Da biste dobili više informacija, pogledajte dokumentaciju koja je isporučena sa aplikacijom.

- 2 Izaberite štampač.
- 3 Odštampajte dokument.

### Štampanje sa mobilnog uređaja uz Lexmark Print

Lexmark Print je rešenje za mobilno štampanje namenjeno mobilnim uređajima koji koriste Android™ 6.0 ili noviju verziju. Omogućava vam da šaljete dokumente i slike na mrežne štampače i servere za upravljanje štampanjem.

#### Napomene:

- Preuzmite aplikaciju Lexmark Print iz prodavnice Google Play i omogućite je na mobilnom uređaju.
- Proverite da li su štampač i mobilni uređaj povezani na istu mrežu.

- 1 Na mobilnom uređaju izaberite dokument pomoću menadžera datoteka.
- 2 Pošaljite ili delite dokument sa aplikacijom Lexmark Print.



**Napomena:** Neke aplikacija nezavisnih proizvođača možda ne podržavaju funkciju slanja ili deljenja. Da biste dobili više informacija, pogledajte dokumentaciju koja je isporučena sa aplikacijom.

- 3 Izaberite štampač, pa po potrebi podesite postavke.
- 4 Odštampajte dokument.

## Štampanje sa mobilnog uređaja uz Mopria Print Service

Mopria® Print Service je rešenje za mobilno štampanje namenjeno mobilnim uređajima koji koriste Android 5.0 ili noviju verziju. Omogućava vam da štampate direktno na bilo kojem štampaču sa podrškom za Mopria.

**Napomena:** Preuzmite aplikaciju Mopria Print Service iz prodavnice Google Play i omogućite je na mobilnom uređaju.

- 1 Na Android mobilnom uređaju pokrenite kompatibilnu aplikaciju ili izaberite dokument pomoću menadžera datoteka.
- 2 Dodirnite  > **Odštampaj**.
- 3 Izaberite štampač, pa po potrebi podesite postavke.
- 4 Dodirnite .

## Štampanje sa mobilnog uređaja uz AirPrint

Softver AirPrint je rešenje za mobilno štampanje koje vam omogućava da štampate direktno sa Apple uređaja na štampaču sa podrškom za AirPrint.

**Napomene:**



- Proverite da li su Apple uređaj i štampač povezani na istu mrežu. Ako mreža ima više bežičnih čvorišta, uverite se da su oba uređaja povezana na istu podmrežu.
- Ova aplikacija podržana je samo na nekim Apple uređajima.

- 1 Na mobilnom uređaju izaberite dokument pomoću menadžera datoteka ili pokrenite kompatibilnu aplikaciju.
- 2 Dodirnite  > **Odštampaj**.
- 3 Izaberite štampač, pa po potrebi podesite postavke.
- 4 Odštampajte dokument.

## Štampanje sa mobilnog uređaja uz Wi-Fi Direct®

Wi-Fi Direct® je usluga za štampanje koja vam omogućava da štampate na bilo kojem štampaču sa podrškom za Wi-Fi Direct.

**Napomena:** Proverite da li je mobilni uređaj povezan na bežičnu mrežu štampača. Više informacija potražite u odeljku „[Povezivanje mobilnog uređaja na štampač](#)“ na stranici 71.

- 1 Na mobilnom uređaju pokrenite kompatibilnu aplikaciju ili izaberite dokument pomoću menadžera datoteka.
- 2 U zavisnosti od mobilnog uređaja, uradite nešto od sledećeg:
  - Dodirnite  > **Odštampaj**.
  - Dodirnite  > **Odštampaj**.
  - Dodirnite ... > **Odštampaj**.

- 3 Izaberite štampač, pa po potrebi podesite postavke.
- 4 Odštapajte dokument.

## Štampanje sa fleš uređaja

- 1 Priključite fleš uređaj.

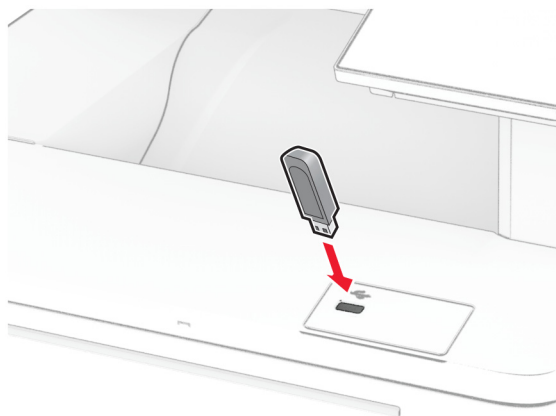

### Napomene:

- Ako povežete fleš uređaj dok je prikazana poruka o grešci, štampač će ignorisati fleš uređaj.
- Ako povežete fleš uređaj dok štampač obrađuje druge zadatke štampe, na ekranu će se prikazati **Zauzeto**.

- 2 Na ekranu dodirnite dokument koji želite da odštapate.

Po potrebi, konfigurirate postavke štampanja.

- 3 Odštapajte dokument.

Da biste odštapali drugi dokument, dodirnite **USB jedinica**.

**Upozorenje – potencijalno oštećenje:** Da biste izbegli gubitak podataka ili kvar na štampaču, nemojte da dodirujete fleš jedinicu niti štampač u prikazanoj oblasti tokom aktivnog štampanja i čitanja sa memorijskog uređaja ili upisivanja na njega.



## Podržani fleš uređaji i tipovi datoteka

### Fleš uređaj

- Lexar JumpDrive S70 (16 GB i 32 GB)
- SanDisk Cruzer Micro (16 GB i 32 GB)
- PNY Attaché (16 GB i 32 GB)

### Napomene:

- Štampač podržava fleš uređaje velike brzine sa standardom pune brzine. Spori USB uređaji nisu podržani.
- Fleš uređaji moraju da podržavaju sistem File Allocation Table (FAT).
- Nisu podržani uređaji formatirani novom sistemom datoteka (New Technology File System – NTFS) ni prema drugim sistemima datoteka.

### Tipovi datoteka

Dokumenti	Slike
<ul style="list-style-type: none"> <li>• PDF (verzija 1.7 ili starija)</li> <li>• HTML</li> <li>• Microsoft formati datoteka (DOC, DOCX, XLS, XLSX, PPT, PPTX)</li> </ul>	<ul style="list-style-type: none"> <li>• JPEG ili JPG</li> <li>• TIFF ili TIF</li> <li>• GIF</li> <li>• BMP</li> <li>• PNG</li> <li>• PCX</li> <li>• DCX</li> </ul>

## Konfigurisanje poverljivih zadataka

- 1 Na početnom ekranu dodirnite **Postavke > Bezbednost > Podešavanje poverljivog štampanja**.
- 2 Konfigurirate postavke.

Postavka	Opis
Maks. nevažeći PIN	Postavite ograničenje za unos nevažećeg PIN-a. <b>Napomena:</b> Kada ograničenje bude dostignuto, zadaci štampanja za to korisničko ime biće izbrisani.
Istek poverljivog zadatka	Postavite individualno vreme isteka za svaki zadržani zadatak pre nego što se automatski izbriše iz memorije štampača, sa čvrstog diska ili sa inteligentne jedinice za skladištenje. <b>Napomena:</b> Zadržani zadatak može da bude podešen na Poverljiv, Ponavljajući, Rezervisan ili Verifikovan.
Ponovi istek zadatka	Podesite vreme isteka za zadatke štampanja koje želite da ponovite.
Istek zadatka verifikacije	Podesite vreme isteka za štampanje kopije zadatka kako biste proverili kvalitet pre štampanja preostalih kopija.
Istek rezervisanog zadatka	Podesite vreme isteka za zadatke koje želite da sačuvate na štampaču radi naknadnog štampanja.
Zahtevaj zadržavanje svih zadataka	Podesite štampač tako da zadržava sve zadatke štampe.
Zadrži duplikate dokumenata	Podesite štampač tako da čuva sve dokumente sa istim nazivom datoteke.

## Štampanje poverljivih i drugih zadržanih zadataka

### Za korisnike Windows operativnih sistema

- 1 Dok je dokument otvoren, kliknite na **Datoteka > Odštampaj**.
- 2 Izaberite štampač, pa kliknite na **Svojstva, Željene postavke, Opcije ili Podešavanje**.
- 3 Kliknite na **Odštampaj i zadrži**.
- 4 Izaberite **Koristi štampanje i zadržavanje**, a zatim dodelite korisničko ime.
- 5 Izaberite tip zadatka štampanja (poverljivi, ponavljajući, rezervni ili za verifikaciju).  
Ako izaberete **Poverljivo**, zaštitite zadatak štampanja pomoću ličnog identifikacionog broja (PIN).
- 6 Kliknite na **OK ili Odštampaj**.
- 7 Oslobodite zadatak štampanja sa početnog ekrana štampača.
  - Za poverljive zadatke štampanja, dodirnite **Zadržani zadaci >** izaberite korisničko ime > **Poverljivo >** unesite PIN > izaberite zadatak štampanja > konfigurirate postavke > **Odštampaj**.
  - Za ostale zadatke štampanja, dodirnite **Zadržani zadaci >** izaberite korisničko ime > izaberite zadatak štampanja > konfigurirate postavke > **Odštampaj**.

## Za korisnike Macintosh operativnih sistema

### Korišćenje funkcije AirPrint

- 1 Dok je dokument otvoren, odaberite **Datoteka > Odštampaj**.
- 2 Izaberite štampač, pa iz padajućeg menija koji prati meni Orijentacija odaberite **Štampanje pomoću PIN-a**.
- 3 Omogućite **Štampanje preko PIN-a**, a zatim unesite četvorocifreni PIN.
- 4 Kliknite na **Odštampaj**.
- 5 Oslobodite zadatak štampanja sa početnog ekrana štampača. Dodirnite **Zadržani zadaci >** izaberite ime računara **> Poverljivo >** unesite PIN **>** izaberite zadatak štampanja **> Odštampaj**.

### Korišćenje upravljačkog programa za štampanje

- 1 Dok je dokument otvoren, odaberite **Datoteka > Odštampaj**.
- 2 Izaberite štampač, pa iz padajućeg menija koji prati meni Orijentacija odaberite **Odštampaj i zadrži**.
- 3 Odaberite **Poverljivo štampanje**, pa unesite četvorocifreni PIN.
- 4 Kliknite na **Odštampaj**.
- 5 Oslobodite zadatak štampanja sa početnog ekrana štampača. Dodirnite **Zadržani zadaci >** , izaberite naziv računara **> Poverljivo >** izaberite zadatak štampanja **>** unesite PIN **> Odštampaj**.

## Štampanje liste uzoraka fontova

- 1 Na početnom ekranu dodirnite **Postavke > Izveštaji > Odštampaj > Odštampaj fontove**.
- 2 Dodirnite stavku **PCL fontovi** ili **PS fontovi**.

## Štampanje liste direktorijuma

Na početnom ekranu dodirnite **Postavke > Izveštaji > Odštampaj > Odštampaj direktorijum**.

## Postavljanje listova separatora između kopija

- 1 Na početnom ekranu dodirnite **Postavke > Štampanje > Raspored > Listovi separatora > Između kopija**.
- 2 Odštampajte dokument.

## Otkazivanje zadatka štampe

- 1 Na početnom ekranu dodirnite .
- 2 Izaberite zadatak za otkazivanje.

**Napomena:** Takođe možete da otkazete zadatak tako što ćete dodirnuti **Red za čekanje za zadatke**.



## Podešavanje zatamnjenosti tonera

- 1 Na početnom ekranu dodirnite **Postavke > Štampanje > Kvalitet > Zatamnjenost tonera**.
- 2 Izaberite postavku.

# Kopiraj

## Korišćenje automatskog ulagača dokumenata i stakla skenera

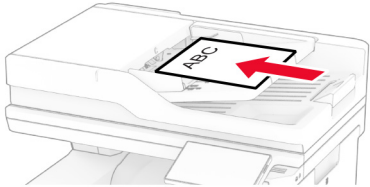
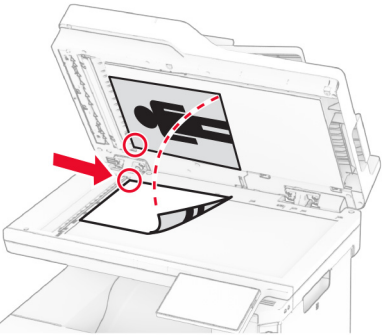
Automatski ulagač dokumenata (ADF)	Staklo skenera
 <ul style="list-style-type: none"> <li>• Automatski ulagač dokumenata koristite za dokumente sa više stranica ili dvostrane dokumente.</li> <li>• Stavite originalni dokument licem nagore. Za dokumente sa više stranica, proverite da li ste poravnali vodeću ivicu pre postavljanja.</li> <li>• Proverite da li ste podesili vođice automatskog ulagača prema širini papira koji postavljate.</li> </ul>	 <ul style="list-style-type: none"> <li>• Staklo skenera koristite za jednostrane dokumente, stranice knjiga, male stavke (poput razglednica i fotografija), foto-papir ili tanke medije (poput isečaka iz časopisa).</li> <li>• Postavite dokument licem nadole u ugao sa strelicom.</li> </ul>

## Pravljenje kopija

- 1 Stavite originalni dokument u fioku automatskog ulagača ili na staklo skenera.

**Napomena:** Da ne bi dolazilo do opsecanja slike, postarajte se da originalni dokument i kopija imaju istu veličinu papira.

- 2 Na početnom ekranu dodirnite **Kopiraj**, a zatim navedite broj kopija.

Ako je potrebno, podesite postavke kopiranja.

- 3 Kopirajte dokument.

**Napomena:** Da biste napravili brzu kopiju, na početnom ekranu dodirnite .

## Kopiranje fotografija

- 1 Stavite fotografiju na staklo skenera.
- 2 Na početnom ekranu dodirnite **Kopiranje > Postavke > Sadržaj > Tip sadržaja > Fotografija**.
- 3 Dodirnite **Izvor sadržaja** i izaberite postavku koja najbolje odgovara originalnoj fotografiji.
- 4 Kopirajte fotografiju.

## Kopiranje na memorandumu

- 1 Stavite originalni dokument u fioku automatskog ulagača ili na staklo skenera.
- 2 Na početnom ekranu dodirnite **Kopiranje > Kopiraj sa** > izaberite veličinu originalnog dokumenta.
- 3 Dodirnite **Kopiraj na**, a zatim izaberite izvor papira u kojoj se nalazi memorandum.  
Ako ste umetnuli memorandum u višenamenski ulagač, dodirnite **Kopiraj u > Višenamenski ulagač >** izaberite veličinu papira > **Memorandum**.
- 4 Kopirajte dokument.

## Kopiranje na obe strane papira

- 1 Stavite originalni dokument u fioku automatskog ulagača ili na staklo skenera.
- 2 Na početnom ekranu dodirnite **Kopiranje > Postavke > Strane**.
- 3 Dodirnite **1-strano na 2-strano** ili **2-strano na 2-strano**.
- 4 Kopirajte dokument.

## Smanjivanje ili povećavanje kopija

- 1 Stavite originalni dokument u fioku automatskog ulagača ili na staklo skenera.
- 2 Na početnom ekranu dodirnite **Kopiranje > Postavke > Razmera** > izaberite vrednost razmere.  
**Napomena:** Menjanje veličine originalnog dokumenta ili izlazne datoteke nakon što podesite Razmeravrača vrednost razmere na Automatski.
- 3 Kopirajte dokument.

## Uparivanje kopija

- 1 Stavite originalni dokument u fioku automatskog ulagača ili na staklo skenera.
- 2 Na početnom ekranu dodirnite **Kopiranje > Uparivanje > Uključeno [1,2,1,2,1,2]**.
- 3 Kopirajte dokument.

## Postavljanje listova separatora između kopija

- 1 Stavite originalni dokument u fioku automatskog ulagača ili na staklo skenera.
- 2 Sa kontrolne table dođite do stavke:  
**Kopiranje > Postavke > Listovi separatora** > podesite postavke
- 3 Kopirajte dokument.

## Kopiranje više stranica na jednom listu

- 1 Stavite originalni dokument u fioku automatskog ulagača ili na staklo skenera.
- 2 Na početnom ekranu dodirnite **Kopiranje > Postavke > Broj stranica po strani**.
- 3 Omogućite postavku, a zatim izaberite broj stranica po strani i orijentaciju.
- 4 Kopirajte dokument.

## Kopiranje kartica

- 1 Postavite karticu na staklo skenera.
- 2 Na početnom ekranu dodirnite **Kopiranje kartica**.  
**Napomena:** Ako je potrebno, podesite postavke skeniranja.
- 3 Dodirnite **Skeniraj**.

**Napomena:** Ako želite da napravite više kopija kartice, dodirnite **Odšampaj kopiju**.

## Kreiranje prečice za kopiranje

- 1 Na početnom ekranu dodirnite **Kopiranje**.
- 2 Konfigurirajte postavke, a zatim dodirnite .
- 3 Kreirajte prečicu.

## E-pošta

### Korišćenje automatskog ulagača dokumenata i stakla skenera

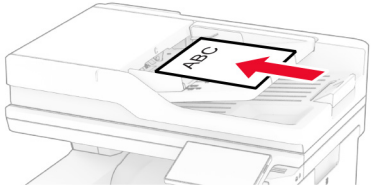
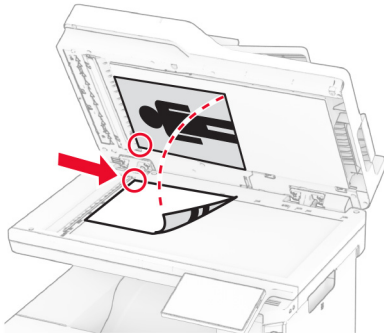
Automatski ulagač dokumenata (ADF)	Staklo skenera
 <ul style="list-style-type: none"> <li>• Automatski ulagač dokumenata koristite za dokumente sa više stranica ili dvostrane dokumente.</li> <li>• Stavite originalni dokument licem nagore. Za dokumente sa više stranica, proverite da li ste poravnali vodeću ivicu pre postavljanja.</li> <li>• Proverite da li ste podesili vođice automatskog ulagača prema širini papira koji postavljate.</li> </ul>	 <ul style="list-style-type: none"> <li>• Staklo skenera koristite za jednostrane dokumente, stranice knjiga, male stavke (poput razglednica i fotografija), foto-papir ili tanke medije (poput isečaka iz časopisa).</li> <li>• Postavite dokument licem nadole u ugao sa strelicom.</li> </ul>

## Slanje e-poruke

Pre nego što počnete, proverite da li su SMTP postavke konfigurisane. Više informacija potražite u odeljku [„Konfigurisanje SMTP postavki e-pošte“ na stranici 39.](#)

- 1 Stavite originalni dokument u fioku automatskog ulagača ili na staklo skenera.
- 2 Na početnom ekranu dodirnite **E-pošta**, a zatim unesite potrebne informacije.
- 3 Ako je potrebno, konfigurirate postavke skeniranja.
- 4 Pošaljite e-poruku.

## Kreiranje prečice za e-poštu

- 1 Na početnom ekranu dodirnite **E-pošta**.
- 2 Konfigurirate postavke, a zatim dodirnite ★.
- 3 Kreirajte prečicu.

## Faks

### Korišćenje automatskog ulagača dokumenata i stakla skenera

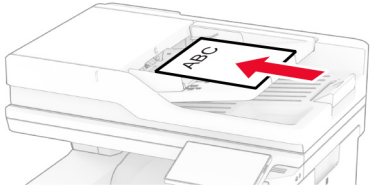
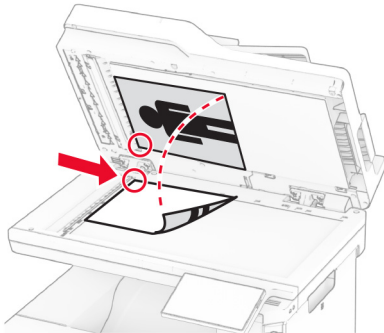
Automatski ulagač dokumenata (ADF)	Staklo skenera
 <ul style="list-style-type: none"> <li>• Automatski ulagač dokumenata koristite za dokumente sa više stranica ili dvostrane dokumente.</li> <li>• Stavite originalni dokument licem nagore. Za dokumente sa više stranica, proverite da li ste poravnali vodeću ivicu pre postavljanja.</li> <li>• Proverite da li ste podesili vođice automatskog ulagača prema širini papira koji postavljate.</li> </ul>	 <ul style="list-style-type: none"> <li>• Staklo skenera koristite za jednostrane dokumente, stranice knjiga, male stavke (poput razglednica i fotografija), foto-papir ili tanke medije (poput isečaka iz časopisa).</li> <li>• Postavite dokument licem nadole u ugao sa strelicom.</li> </ul>

## Slanje faksa

**Napomena:** Proverite da li je faks konfigurisan. Više informacija potražite u odeljku [Podešavanje štampača za razmenu faksova](#).

### Korišćenje kontrolne table

- 1 Stavite originalni dokument u fioku automatskog ulagača ili na staklo skenera.
- 2 Na početnom ekranu dodirnite **Faks**, a zatim unesite potrebne informacije.  
Po potrebi prilagodite postavke.
- 3 Pošaljite faks.

### Pomoću računara

Pre nego što počnete, proverite da li je instaliran upravljački program za faks. Više informacija potražite u odeljku [„Instaliranje upravljačkog programa za faks“ na stranici 54](#).

#### Za korisnike Windows operativnih sistema

- 1 U dokumentu koji želite da pošaljete faksom otvorite dijalog Štampanje.
- 2 Izaberite štampač, a zatim kliknite na **Svojstva**, **Željene postavke**, **Opcije** ili **Podešavanje**.

- 3 Kliknite na **Faks > Omogući faks > Uvek prikaži postavke pre slanja faksa**, a zatim unesite broj primaoca. Po potrebi, konfigurirajte druge postavke faksa.
- 4 Pošaljite faks.

### Za korisnike Macintosh operativnih sistema

- 1 Dok je dokument otvoren, odaberite **Datoteka > Odštampaj**.
- 2 Izaberite štampač koji ima - **faks** dodan po svom imenu.
- 3 U polje Primalac unesite broj primaoca. Po potrebi, konfigurirajte druge postavke faksa.
- 4 Pošaljite faks.

## Zakazivanje faksa

**Napomena:** Proverite da li je faks konfigurisan. Više informacija potražite u odeljku [Podešavanje štampača za razmenu faksova](#).

- 1 Stavite originalni dokument u fioku automatskog ulagača ili na staklo skenera.
- 2 Na početnom ekranu dodirnite **Faks > Za** > unesite broj faksa > **Gotovo**.
- 3 Izaberite **Vreme slanja**, konfigurirajte datum i vreme, a zatim dodirnite **Gotovo**.
- 4 Pošaljite faks.

## Kreiranje prečice za odredište faksa

**Napomena:** Proverite da li je faks konfigurisan. Više informacija potražite u odeljku [Podešavanje štampača za razmenu faksova](#).

- 1 Na početnom ekranu dodirnite **Faks > Primalac**.
- 2 Unesite broj primaoca, a zatim dodirnite **Gotovo**.
- 3 Konfigurirajte postavke, a zatim dodirnite .
- 4 Kreirajte prečicu.

## Menjanje rezolucije faksa

**Napomena:** Proverite da li je faks konfigurisan. Više informacija potražite u odeljku [Podešavanje štampača za razmenu faksova](#).

- 1 Stavite originalni dokument u fioku automatskog ulagača ili na staklo skenera.
- 2 Na početnom ekranu dodirnite **Faks**, a zatim unesite potrebne informacije.
- 3 Dodirnite **Postavke > Rezolucija** > izaberite postavku.
- 4 Pošaljite faks.

## Prilagođavanje zatamnjenosti faksa

**Napomena:** Proverite da li je faks konfigurisan. Više informacija potražite u odeljku [Podešavanje štampača za razmenu faksova](#).

- 1 Stavite originalni dokument u fioku automatskog ulagača ili na staklo skenera.
- 2 Na početnom ekranu dodirnite **Faks**, a zatim unesite potrebne informacije.
- 3 Dodirnite **Postavke > Zatamnjenost > podesite postavku**.
- 4 Pošaljite faks.

## Štampanje evidencije faksa

**Napomena:** Proverite da li je analogni faks ili etherFAX konfigurisan. Više informacija potražite u odeljku [Podešavanje štampača za razmenu faksova](#).

- 1 Na početnom ekranu dodirnite **Postavke > Izveštaji > Faks**.
- 2 Dodirnite **Evidencija zadatka faksa** ili **Evidencija poziva faksa**.

## Blokiranje neželjenih faksova

**Napomena:** Proverite da li je analogni faks ili etherFAX konfigurisan. Više informacija potražite u odeljku [Podešavanje štampača za razmenu faksova](#).

- 1 Na početnom ekranu dodirnite **Postavke > Faks > Podešavanje faksa > Postavke primanja faksa > Administratorske kontrole**.
- 2 Podesite **Blokiraj faks bez imena** na **Uključeno**.

## Zadržavanje faksova

**Napomena:** Proverite da li je analogni faks ili etherFAX konfigurisan. Više informacija potražite u odeljku [Podešavanje štampača za razmenu faksova](#).

- 1 Na početnom ekranu dodirnite **Postavke > Faks > Podešavanje faksa > Postavke prijema faksa > Zadržavanje faksova**.
- 2 Izaberite režim.

## Prosleđivanje faksa

**Napomena:** Proverite da li je analogni faks ili etherFAX konfigurisan. Više informacija potražite u odeljku [Podešavanje štampača za razmenu faksova](#).

- 1 Kreirajte prečicu za odredište.
  - a Otvorite veb pregledač, a zatim u polje za adresu unesite IP adresu štampača.



**Napomene:**

- IP adresu štampača potražite na početnom ekranu. IP adresa sastoji se od četiri skupa brojeva koji su razdvojeni tačkom, na primer 123.123.123.123.
- Ako koristite proxy server, privremeno ga onemogućite da bi se veb stranica pravilno učitala.

**b** Kliknite na **Prečice > Dodaj prečicu**.

**c** Izaberite tip prečice, pa konfigurirate postavke.

**Napomena:** Zabeležite broj prečice.

**d** Primenite promene.

**2** Kliknite na **Postavke > Faks > Podešavanje faksa > Postavke prijema faksa > Administratorske kontrole**.

**3** U meniju Prosleđivanje faksa izaberite **Prosledi** ili **Odšampaj i prosledi**.

**4** U meniju Prosledi na, izaberite tip odredišta, pa unesite broj prečice.

**5** Primenite promene.

# Skeniranje

## Korišćenje automatskog ulagača dokumenata i stakla skenera

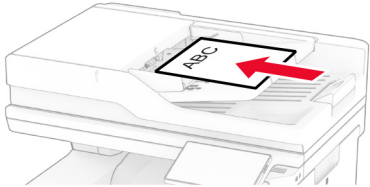
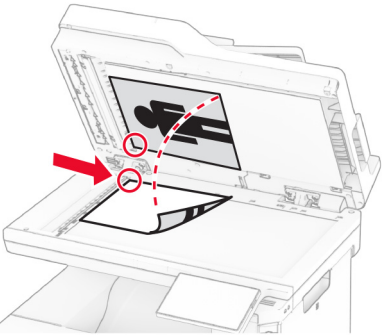
Automatski ulagač dokumenata (ADF)	Staklo skenera
 <ul style="list-style-type: none"> <li>• Automatski ulagač dokumenata koristite za dokumente sa više stranica ili dvostrane dokumente.</li> <li>• Stavite originalni dokument licem nagore. Za dokumente sa više stranica, proverite da li ste poravnali vodeću ivicu pre postavljanja.</li> <li>• Proverite da li ste podesili vođice automatskog ulagača prema širini papira koji postavljate.</li> </ul>	 <ul style="list-style-type: none"> <li>• Staklo skenera koristite za jednostrane dokumente, stranice knjiga, male stavke (poput razglednica i fotografija), foto-papir ili tanke medije (poput isečaka iz časopisa).</li> <li>• Postavite dokument licem nadole u ugao sa strelicom.</li> </ul>

## Skeniranje na računar

Pre nego što počnete, proverite da li su računar i štampač povezani na istu mrežu.

### Za korisnike Windows operativnih sistema

#### Korišćenje pomoćnog programa Lexmark ScanBack

- 1 Pokrenite pomoćni program Lexmark ScanBack na računaru, a zatim kliknite na **Dalje**.

**Napomena:** Da biste preuzeli pomoćni program, idite na [www.lexmark.com/downloads](http://www.lexmark.com/downloads).

- 2 Kliknite na **Podešavanje**, a zatim dodajte IP adresu štampača.

**Napomena:** IP adresu štampača potražite na početnom ekranu na štampaču. IP adresa sastoji se od četiri skupa brojeva koji su razdvojeni tačkom, na primer 123.123.123.123.

- 3 Kliknite na **Zatvori > Dalje**.

- 4 Odaberite veličinu originalnog dokumenta, a zatim kliknite na **Dalje**.

- 5 Odaberite format datoteke i rezoluciju skeniranja, a zatim kliknite na **Dalje**.

- 6 Upišite jedinstveni naziv profila skeniranja, a zatim kliknite na **Dalje**.

7 Pronađite mesto gde želite da sačuvate skenirani dokument i podesite naziv datoteke, a zatim kliknite na **Dalje**.

**Napomena:** Da biste ponovo iskoristili profil skeniranja, omogućite **Kreiraj prečicu**, a zatim unesite jedinstveni naziv prečice.

8 Kliknite na **Dovrši**.

9 Stavite originalni dokument u automatski ulagač dokumenata ili na staklo skenera.

10 Na početnom ekranu štampača dodirnite **Profili skeniranja > Skeniranje na računar**, a zatim izaberite profil za skeniranje.

#### Korišćenje funkcije „Windows faks i skener“

**Napomena:** Proverite da li je štampač dodat na računaru. Više informacija potražite u odeljku [„Dodavanje štampača na računar“ na stranici 54](#).

1 Stavite originalni dokument u automatski ulagač dokumenata ili na staklo skenera.

2 Na računaru otvorite **Windows faks i skeniranje**.

3 Kliknite na **Novo skeniranje**, a zatim izaberite izvor skenera.

4 Ako je potrebno, podesite postavke skeniranja.

5 Skenirajte dokument.

6 Kliknite na **Sačuvaj kao**, unesite naziv datoteke, pa kliknite na **Sačuvaj**.

#### Za korisnike Macintosh operativnih sistema

**Napomena:** Proverite da li je štampač dodat na računaru. Više informacija potražite u odeljku [„Dodavanje štampača na računar“ na stranici 54](#).

1 Stavite originalni dokument u automatski ulagač dokumenata ili na staklo skenera.

2 Na računaru uradite nešto od sledećeg:

- Otvorite **Snimanje slike**.
- Otvorite **Štampači i skeneri**, a zatim izaberite štampač. Kliknite na **Skeniranje > Otvori skener**.

3 U prozoru Skener uradite nešto od sledećeg:

- Izaberite lokaciju na kojoj želite da sačuvate skenirani dokument.
- Izaberite veličinu originalnog dokumenta.
- Da biste skenirali iz ADF-a, izaberite **Ulagač dokumenata** u meniju Skeniranje ili omogućite **Koristi ulagač dokumenata**.
- Ako je potrebno, konfigurirate postavke skeniranja.

4 Kliknite na **Skeniraj**.

## Skeniranje na FTP skener

1 Stavite originalni dokument u fioku automatskog ulagača dokumenata ili na staklo skenera.

2 Na početnom ekranu dodirnite **FTP**, a zatim unesite potrebne informacije.

- 3 Po potrebi, konfigurirajte druge postavke FTP-a.
- 4 Pošaljite FTP zadatak.

## Kreiranje FTP prečice

- 1 Na korisničkom ekranu dodirnite **FTP**.
- 2 Unesite adresu FTP servera, a zatim dodirnite .
- 3 Kreirajte prečicu.

## Skeniranje u mrežnu fasciklu

- 1 Stavite dokument u fioku automatskog ulagača dokumenata ili na staklo skenera.
- 2 Na početnom ekranu dodirnite **Scan Center**.  
**Napomena:** Ikona i naziv su možda promjenjeni. Kontaktirajte administratora da biste dobili dodatne informacije.
- 3 Obavite jednu od sledećih stvari:
  - Izaberite odredište.  
**Napomena:** Za SFTP, broj porta podesite na **22**.
  - Da biste koristili prečicu, dodirnite , a zatim izaberite prečicu sa liste.
- 4 Skenirajte dokument.

## Kreiranje prečice za mrežnu fasciklu

- 1 Otvorite veb pregledač, a zatim u polje za adresu unesite IP adresu štampača.  
**Napomene:**
  - IP adresu štampača potražite na početnom ekranu na štampaču. IP adresa sastoji se od četiri skupa brojeva koji su razdvojeni tačkom, na primer 123.123.123.123.
  - Ako koristite proksi server, privremeno ga onemogućite da bi se veb stranica pravilno učitala.
- 2 Kliknite na **Prečice > Dodaj prečicu**.
- 3 U meniju Tip prečice izaberite **Mrežna fascikla**, a zatim konfigurirajte postavke.
- 4 Primenite promene.

## Skeniranje na fleš uređaj

- 1 Stavite originalni dokument u fioku automatskog ulagača ili na staklo skenera.
- 2 Priključite fleš uređaj.

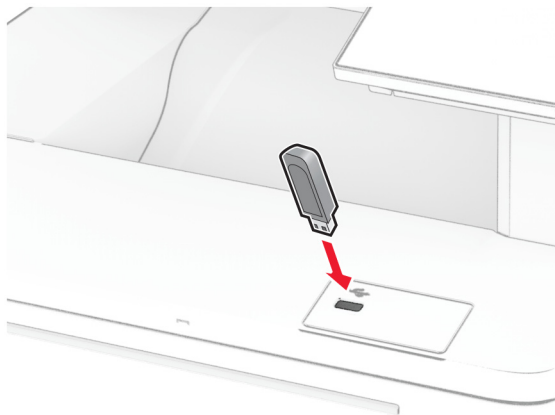

- 3 Dodirnite **Skeniraj na USB** i podesite postavke po potrebi.

### Napomene:

- Da biste sačuvali skenirani dokument u fasciklu, dodirnite **Skeniraj u**, izaberite fasciklu, a zatim dodirnite **Skeniraj ovde**.
- Ako se ne pojavi ekran USB uređaj, dodirnite **USB uređaj** na kontrolnoj tabli.

- 4 Skenirajte dokument.

**Upozorenje – potencijalno oštećenje:** Da biste izbegli gubitak podataka ili kvar na štampaču, nemojte da dodirujete fleš jedinicu niti štampač u prikazanoj oblasti tokom aktivnog štampanja i čitanja sa memorijskog uređaja ili upisivanja na njega.



# Korišćenje menija štampača

## Mapa menija

Uređaj	<ul style="list-style-type: none"> <li>• <a href="#">Željene postavke</a></li> <li>• <a href="#">Eko-režim</a></li> <li>• <a href="#">Udaljena tabla za rukovanje</a></li> <li>• <a href="#">Obaveštenja</a></li> <li>• <a href="#">Upravljanje energijom</a></li> <li>• <a href="#">Anonimno prikupljanje podataka</a></li> </ul>	<ul style="list-style-type: none"> <li>• <a href="#">Pristupačnost</a></li> <li>• <a href="#">Vraćanje podrazumevanih fabričkih vrednosti</a></li> <li>• <a href="#">Održavanje</a></li> <li>• <a href="#">Prilagođavanje početnog ekrana<sup>1</sup></a></li> <li>• <a href="#">Ažuriranje firmvera</a></li> <li>• <a href="#">O ovom štampaču</a></li> </ul>
Štampaj	<ul style="list-style-type: none"> <li>• <a href="#">Raspored</a></li> <li>• <a href="#">Podešavanje</a></li> <li>• <a href="#">Kvalitet</a></li> <li>• <a href="#">Računovodstvo zadataka</a></li> </ul>	<ul style="list-style-type: none"> <li>• <a href="#">PDF</a></li> <li>• <a href="#">PostScript</a></li> <li>• <a href="#">PCL</a></li> <li>• <a href="#">Slika</a></li> </ul>
Papir	<ul style="list-style-type: none"> <li>• <a href="#">Konfiguracija fioka</a></li> </ul>	<ul style="list-style-type: none"> <li>• <a href="#">Konfiguracija medija</a></li> </ul>
Kopiraj	<a href="#">Podrazumevane vrednosti kopiranja</a>	
Faks	<a href="#">Podrazumevane vrednosti faksa</a>	
E-pošta	<ul style="list-style-type: none"> <li>• <a href="#">Podešavanje e-pošte</a></li> <li>• <a href="#">Podrazumevane vrednosti za e-poštu</a></li> </ul>	<ul style="list-style-type: none"> <li>• <a href="#">Podešavanje veb veze</a></li> </ul>
FTP	<a href="#">Podrazumevane vrednosti za FTP</a>	
USB jedinica	<ul style="list-style-type: none"> <li>• <a href="#">Skeniranje sa fleš jedinice</a></li> </ul>	<ul style="list-style-type: none"> <li>• <a href="#">Štampanje sa fleš jedinice</a></li> </ul>
Mreža/portovi	<ul style="list-style-type: none"> <li>• <a href="#">Pregled mreže</a></li> <li>• <a href="#">Bežično</a></li> <li>• <a href="#">Wi-Fi Direct</a></li> <li>• <a href="#">AirPrint</a></li> <li>• <a href="#">Upravljanje mobilnim uslugama</a></li> <li>• <a href="#">Ethernet</a></li> <li>• <a href="#">TCP/IP</a></li> <li>• <a href="#">SNMP</a></li> </ul>	<ul style="list-style-type: none"> <li>• <a href="#">IPSec</a></li> <li>• <a href="#">802.1x</a></li> <li>• <a href="#">LPD konfiguracija</a></li> <li>• <a href="#">HTTP/FTP postavke</a></li> <li>• <a href="#">ThinPrint</a></li> <li>• <a href="#">USB</a></li> <li>• <a href="#">Ograničavanje spoljnog pristupa mreži</a></li> </ul>
Bezbednost	<ul style="list-style-type: none"> <li>• <a href="#">Metodi prijavljivanja</a></li> <li>• <a href="#">Planiraj USB uređaje</a></li> <li>• <a href="#">Evidencija bezbednosne revizije</a></li> <li>• <a href="#">Ograničenja prijavljivanja</a></li> <li>• <a href="#">Podešavanje poverljivog štampanja</a></li> </ul>	<ul style="list-style-type: none"> <li>• <a href="#">Šifrovanje diska</a></li> <li>• <a href="#">Brisanje privremenih datoteka sa podacima</a></li> <li>• <a href="#">Postavke LDAP rešenja</a></li> <li>• <a href="#">Razno</a></li> </ul>
Usluge informatičkog oblaka	<a href="#">Registrowanje usluga informatičkog oblaka</a>	

<sup>1</sup> Pojavljuje se samo na Embedded Web Server-u.

<sup>2</sup> Pojavljuje se samo kada je instaliran čvrsti disk ili inteligentna jedinica za skladištenje.

Izveštaji	<ul style="list-style-type: none"> <li>• <a href="#">Stranica sa postavkama menija</a></li> <li>• <a href="#">Uređaj</a></li> <li>• <a href="#">Štampaj</a></li> </ul>	<ul style="list-style-type: none"> <li>• <a href="#">Prečice</a></li> <li>• <a href="#">Faks</a></li> <li>• <a href="#">Mreža</a></li> </ul>
<a href="#">Rešavanje problema</a>	Štampanje stranica testa kvaliteta	Čišćenje skenera
Forms Merge <sup>2</sup>	<a href="#">Forms Merge</a>	
<p><sup>1</sup> Pojavljuje se samo na Embedded Web Server-u.</p> <p><sup>2</sup> Pojavljuje se samo kada je instaliran čvrsti disk ili inteligentna jedinica za skladištenje.</p>		

## Uređaj

### Željene postavke

Stavka menija	Opis
<b>Jezik za prikaz</b> [Lista jezika]	Podesite jezik teksta koji se prikazuje na ekranu.
<b>Zemlja/region</b> [Lista zemalja ili regiona]	Identifikujte zemlju ili region gde je štampač konfigurisan za rad.
<b>Pokreni početno podešavanje</b> Isključeno* Uključeno	Pokrenite čarobnjak za podešavanje.
<b>Tastatura</b> Tip tastature [Lista jezika]	Izaberite jezik kao tip tastature. <b>Napomena:</b> Možda se neće prikazati sve vrednosti za Tip tastature, odnosno mogu da zahtevaju specijalni hardver kako bi se pojavile.
<b>Prikazane informacije</b> Tekst za prikaz 1 (IP adresa*) Tekst za prikaz 2 (Datum/vreme*) Prilagođeni tekst 1 Prilagođeni tekst 2	Navedite informacije za prikaz na početnom ekranu.
<b>Napomena:</b> Zvezdica (*) pored vrednosti ukazuje na podrazumevanu fabričku vrednost.	

Stavka menija	Opis
<b>Datum i vreme</b> Konfigurirši Trenutni datum i vreme Ručno podesi datum i vreme Format datuma (MM-DD-YYYY*) Format vremena (12 sati A.M./P.M.*) Vremenska zona UTC (GMT) odstupanje Početak DST-a Kraj DST-a DST odstupanje Network Time Protocol Omogući NTP (Uključeno*) NTP server Omogući potvrdu identiteta (nijedno*) ID ključa Lozinka	Konfigurirajte datum i vreme štampača i vremenski protokol mreže.  <b>Napomene:</b> <ul style="list-style-type: none"> <li>• MM-DD-GGGG je podrazumevana fabrička postavka za SAD. DD-MM-GGGG je međunarodna podrazumevana fabrička postavka.</li> <li>• UTC (GMT) odstupanje, Početak DST-a, Kraj DST-a i Odstupanje DST-a se pojavljuju samo kada je Vremenska zona podešeno na (UTC+korisnički) Prilagođeno.</li> <li>• ID ključa i Lozinka se pojavljuju samo kada je Omogući potvrdu identiteta podešeno na MD5 ključ.</li> </ul>
<b>Veličine papira</b> SAD* Metričke	Naveli mernu jedinicu za veličine papira.  <b>Napomena:</b> Izbor zemlje ili regiona u čarobnjaku za početno podešavanje određuje početnu postavku veličine papira.
<b>Osvetljenost ekrana</b> 20–100% (100*)	Podesite osvetljenost ekrana.
<b>Pristup fleš jedinici</b> Onemogućeno Omogućeno*	Omogućite pristup fleš jedinici.
<b>Dozvoli uklanjanje pozadine</b> Isključeno Uključeno*	Navedite da li je dozvoljeno uklanjanje pozadine.
<b>Dozvoli skeniranja prilagođenih zadataka</b> Isključeno Uključeno*	Odredite da li će se postavka Skeniranje prilagođenih zadataka prikazivati za kopiranje, skeniranje i slanje faksa.  <b>Napomena:</b> Ova stavka menija se pojavljuje samo kada je instaliran čvrsti disk ili inteligentna jedinica za skladištenje.
<b>Položeno skeniranje jedne stranice</b> Isključeno* Uključeno	Podesite štampač tako da skenira bilo koju vrstu zadatka koja uključuje staklo skenera kao jednu stranicu.  <b>Napomena:</b> Štampač se vraća na početni ekran nakon skeniranja jedne ravne ploče skener umesto da prikazuje upite.
<b>Napomena:</b> Zvezdica (*) pored vrednosti ukazuje na podrazumevanu fabričku vrednost.	



Stavka menija	Opis
<b>Zvukovi na uređaju</b> Utišaj sve zvukove (Isklj.)* Povratne informacije dugmadi (Uključeno*) Jačina zvuka (5*) Zvučni signal napunjenog automatskog ulagača dokumenata (Uklj.)* Kontrola alarma (Jedan*) Alarm kertridža (Isključeno*) Režim zvučnika (Uvek isključeno*) Jačina zvuka zvona (Isključeno*)	Konfigurirajte postavke zvuka štampača.
<b>Istek vremena ekrana</b> 5–300 sekundi (60*)	Podesite vreme mirovanja u sekundama pre nego što se prikaže početni ekran ili pre nego što štampač automatski odjavi nalog korisnika.
<b>Napomena:</b> Zvezdica (*) pored vrednosti ukazuje na podrazumevanu fabričku vrednost.	

## Eko-režim

Stavka menija	Opis
<b>Štampanje</b> Strane 1-strano* 2-strano	Odredite da li treba da se štampa samo sa jedne ili sa obe strane papira.
<b>Štampanje</b> Stranica po strani Isključeno* 2 stranice po strani 3 stranice po strani 4 stranice po strani 6 stranice po strani 9 stranice po strani 12 stranice po strani 16 stranice po strani	Štampajte više slika na jednom listu papira.
<b>Štampanje</b> Zatamnjenost tonera 1–5 (4*)	Odredite osvetljenost ili zatamnjenost slika sa tekstem.
<b>Štampanje</b> Ušteda boje Isključeno* Uključeno	Smanjite količinu tonera koji se koristi za štampanje grafike i slika.
<b>Napomena:</b> Zvezdica (*) pored vrednosti ukazuje na podrazumevanu fabričku postavku.	

Stavka menija	Opis
<b>Kopiranje</b> Strane 1-strano na 1-strano* 1-strano na 2-strano 2-strano na 1-strano 2-strano na 2-strano	Navedite ponašanje skeniranja na osnovu originalnog dokumenta.
<b>Kopiranje</b> Stranica po strani Isključeno* 2 uspravne stranice 4 uspravne stranice 2 položene stranice 4 položene stranice	Navedite ponašanje skeniranja na osnovu originalnog dokumenta.
<b>Kopiranje</b> Zatamnjenost 1-9 (5*)	Oredite zatamnjenost skeniranih slika sa tekstem.
<b>Napomena:</b> Zvezdica (*) pored vrednosti ukazuje na podrazumevanu fabričku postavku.	

## Udaljena tabla za rukovanje

Stavka menija	Opis
<b>Spoljna VNC veza</b> Nemoj da dozvoliš* Dozvoli	Povežite spoljni Virtual Network Computing (VNC) klijent radi pokretanja udaljene table za rukovanje.
<b>Tip potvrde identiteta</b> Ništa* Standardna potvrda identiteta	Podesite tip potvrde identiteta za pristupanje serveru za VNC klijente.
<b>Lozinka za VNC</b>	Navedite lozinku za povezivanje na server za VNC klijente. <b>Napomena:</b> Ova stavka menija se pojavljuje samo ako je Tip potvrde identiteta podešen na Standardna potvrda identiteta.
<b>Napomena:</b> Zvezdica (*) pored vrednosti ukazuje na podrazumevanu fabričku postavku.	

## Obaveštenja

Stavka menija	Opis
<b>Zvučni signal napunjenog automatskog ulagača dokumenata</b> Isključeno Uključeno*	Omogućite zvučni signal pri ubacivanju papira u automatski ulagač dokumenata.
<b>Kontrola alarma</b> Isključeno Jedan* Neprekidno	Podesite broj oglašavanja alarma kada štampač zahteva intervenciju korisnika.
<b>Napomena:</b> Zvezdica (*) pored vrednosti ukazuje na podrazumevanu fabričku vrednost.	

Stavka menija	Opis
<b>Potrošni materijal</b> Prikaži procene za potrošni materijal Prikaži procene* Nemoj da prikazuješ procene	Prikažite procenjeni status potrošnog materijala.
<b>Potrošni materijal</b> Alarm kertridža Isključeno* Jedan Neprekidno	Podesite broj oglašavanja alarma kada je kertridž sa tonerom skoro prazan.
<b>Potrošni materijal</b> Prilagođena obaveštenja o potrošnom materijalu	Podesite postavke obaveštenja kada je potrebna intervencija korisnika na štampaču. <b>Napomena:</b> Ova stavka menija se pojavljuje samo na Embedded Web Serveru.
<b>Podešavanje upozorenja za e-poštu</b> Primarni SMTP mrežni prolaz Port primarnog SMTP mrežnog prolaza (25*) Sekundarni SMTP mrežni prolaz Port sekundarnog SMTP mrežnog prolaza (25*) SMTP istek vremena (30 sekundi*) Adresa za odgovor Uvek koristi podrazumevanu SMTP adresu za odgovor (Isključeno*) Koristi SSL/TLS (Onemogućeno*) Obavezni pouzdani sertifikat (Uključeno*) Potvrda identiteta SMTP servera (Nije potrebna potvrda identiteta*) E-poruka koju je pokrenuo uređaj (Nijedna*) E-poruka koju je pokrenuo korisnik (Nijedna*) Koristi akreditivne uređaja za Active Directory (Isključeno*) ID korisnika uređaja Lozinka uređaja Kerberos 5 OBLAST NTLM domen Onemogućiti grešku „SMTP server nije podešen“ (isključeno*)	Konfigurirajte štampač tako da šalje upozorenja za e-poštu listi kontakata kada je potrebna intervencija korisnika na štampaču.
<b>Podešavanje upozorenja za e-poštu</b> Podešavanje lista e-pošte i upozorenja Lista e-pošte 1 Lista e-pošte 2 Tekst teme e-pošte Događaji e-pošte	Navedite e-adrese i omogućite obaveštenja o događajima e-pošte. <b>Napomena:</b> Ova stavka menija se pojavljuje samo na Embedded Web Serveru.
<b>Sprečavanje grešaka</b> Pomoć pri zaglavlivanju Isključeno Uključeno*	Podesite štampač tako da automatski izbaci prazne stranice ili stranice sa delimičnim otiscima nakon uklanjanja zaglavljenih stranica.
<b>Napomena:</b> Zvezdica (*) pored vrednosti ukazuje na podrazumevanu fabričku vrednost.	

Stavka menija	Opis
<b>Sprečavanje grešaka</b> Automatsko nastavljjanje Omogućeno 5–255 (5*)	Omogućite štampaču da automatski nastavi sa obradom ili štampanjem zadatka nakon što poništi određena stanja prisustva.
<b>Sprečavanje grešaka</b> Automatski ponovo pokreni Automatski ponovo pokreni Ponovo pokreni kada miruje Uvek ponovo pokreni* Nikada nemoj ponovo da pokrećeš	Podesite štampač tako da se ponovo pokrene kada dođe do greške.
<b>Sprečavanje grešaka</b> Automatski ponovo pokreni Maks. broj automatskih ponovnih pokretanja 1–20 (2*)	Podesite broj automatskih ponovnih pokretanja koja štampač može da obavi.
<b>Sprečavanje grešaka</b> Automatski ponovo pokreni Prozor za automatsko ponovno pokretanje 1–525600 (720*)	Podesite broj sekundi pre nego što štampač obavi automatsko ponovno pokretanje.
<b>Sprečavanje grešaka</b> Automatski ponovo pokreni Brojač automatskog ponovnog pokretanja	Prikažite informacije brojača automatskog ponovnog pokretanja koje su samo za čitanje.
<b>Sprečavanje grešaka</b> Automatski ponovo pokreni Resetuj brojač automatskog ponovnog pokretanja Otkazi Nastavi	Resetujte brojač automatskog ponovnog pokretanja.
<b>Sprečavanje grešaka</b> Prikaži grešku za kratak papir Uključeno Automatsko brisanje*	Podesite štampač tako da prikaže poruku kada dođe do greške za kratak papir. <b>Napomena:</b> Kratak papir se odnosi na veličinu ubačenog papira.
<b>Sprečavanje grešaka</b> Zaštita stranice Isključeno* Uključeno	Podesite štampač tako da obradi celu stranicu u memoriju pre nego što je odštampa.
<b>Oporavak od zaglavljivanja sadržaja</b> Oporavak od zaglavljivanja Isključeno Uključeno Automatski*	Podesite štampač tako da ponovo štampa zaglavljene stranice.
<b>Oporavak od zaglavljivanja sadržaja</b> Oporavak zaglavljivanja u skeneru Nivo zadatka Nivo stranice*	Navedite kako se ponovo pokreće zadatak skeniranja nakon uklanjanja zaglavljivanja papira.
<b>Napomena:</b> Zvezdica (*) pored vrednosti ukazuje na podrazumevanu fabričku vrednost.	

## Upravljanje energijom

Stavka menija	Opis
<b>Profil režima mirovanja</b> Štampanje iz režima mirovanja Održi aktivnost nakon štampe Aktiviraj režim mirovanja nakon štampe*	Podesite štampač tako da ostane u režimu aktivnosti ili da se vrati u režim mirovanja nakon štampanja.
<b>Profil režima mirovanja</b> Dodirnite da biste aktivirali iz režima temeljnog mirovanja Isključeno Uključeno*	Aktivirajte štampač iz režima temeljnog mirovanja tako što ćete dodirnuti ekran štampača.
<b>Istek vremena</b> Režim mirovanja 1–114 minuta (15*)	Podesite vreme mirovanja pre nego što štampač pređe u režim Mirovanje.
<b>Istek vremena</b> Istek vremena za hibernaciju Onemogućeno 1 čas 2 časa 3 časa 6 časa 1 dan 2 dana 3 dana* 1 nedelja 2 nedelje 1 mesec	Podesite vreme do isključivanja štampača.
<b>Istek vremena</b> Istek vremena hibernacije pri povezivanju Hibernacija Bez hibernacije*	Podesite Istek vremena za hibernaciju tako da isključi štampač dok ostoji aktivna Ethernet veza.
<b>Planiraj režime napajanja</b> Planovi Dodaj novu plan	Zakažite kada štampač prelazi u režim mirovanja ili hibernacije.
<b>Napomena:</b> Zvezdica (*) pored vrednosti ukazuje na podrazumevanu fabričku vrednost.	

## Anonimno prikupljanje podataka

Stavka menija	Opis
<b>Anonimno prikupljanje podataka</b> Informacije o korišćenju i učinku uređaja Ništa*	Šaljite informacije o korišćenju i učinku štampača kompaniji Lexmark. <b>Napomena:</b> Vreme slanja anonimnih podataka se pojavljuje samo kada Anonimno prikupljanje podataka podesite na Informacije o korišćenju i učinku uređaja.
<b>Vreme slanja anonimnih podataka</b> Početno vreme Vreme zaustavljanja	
<b>Napomena:</b> Zvezdica (*) pored vrednosti ukazuje na podrazumevanu fabričku vrednost.	

## Pristupačnost

Stavka menija	Opis
<b>Interval za dvostruko pritiskanje tastera</b> 0–5 (0*)	Podesite interval u sekundama tokom kojeg štampač ignoriše dvostruko pritiskanje tastera na povezanoj tastaturi.
<b>Početno odlaganje ponavljanja tastera</b> 0,25–5 (1*)	Podesite trajanje početnog odlaganja u sekundama pre nego što ponavljajući taster počne da se ponavlja.
<b>Brzina ponavljanja tastera</b> 0,5–30 (30*)	Podesite broj pritisaka u sekundi za ponavljajući taster.
<b>Produžavanje isteka vremena ekrana</b> Isključeno* Uključeno	Omogućite korisniku da ostane na istoj lokaciji i resetujte Istek vremena ekrana kada se završi, umesto da se vratite na početni ekran.
<b>Jačina zvuka za slušalice</b> 1–10 (5*)	Podesite jačinu zvuka za slušalice.
<b>Omogući glasovno navođenje kada su povezane slušalice</b> Isključeno* Uključeno	Omogućite glasovno navođenje kada su slušalice povezane na štampač.
<b>Izgovaraj lozinke/PIN kodove</b> Isključeno* Uključeno	Podesite štampač tako da izgovara lozinke ili PIN kodove.
<b>Brzina govora</b> Veoma sporo Sporo Normalno* Brzo Brže Veoma brzo Brzo Veoma brzo Najbrže	Podesite brzinu govora za glasovno navođenje.
<b>Napomena:</b> Zvezdica (*) pored vrednosti ukazuje na podrazumevanu fabričku postavku.	

## Vraćanje podrazumevanih fabričkih postavki

Stavka menija	Opis
<b>Vrati postavke</b> Vrati sve postavke Vrati postavke štampača Vrati postavke mreže Vrati postavke faksa Vrati postavke aplikacija	Vratite podrazumevane fabričke postavke štampača.

## Održavanje

### Meni Konfiguracija

Stavka menija	Opis
<b>USB konfiguracija</b> USB PnP 1* 2	Promenite režim USB upravljačkog programa štampača da biste poboljšali kompatibilnost sa računarom.
<b>USB konfiguracija</b> USB skeniranje na lokalno Uključeno* Isključeno	Podesite da li upravljački program za USB uređaj definiše kao jednostavni USB uređaj (jedan interfejs) ili kao složeni USB uređaj (više interfejsa).
<b>USB konfiguracija</b> USB brzina Puna Automatski*	Podesite USB port tako da radi punom brzinom i onemogućite njegove funkcije velike brzine.
<b>Konfiguracija fioka</b> Povezivanje fioka Automatski* Isključeno	Podesite štampač tako da povezuje fioke za koje su podešeni isti tip i veličina papira.
<b>Konfiguracija fioka</b> Prikaži poruku za umetanje fioke Isključeno Samo za nepoznate veličine* Uvek	Prikažite poruku koja korisniku omogućava da promeni postavke veličine i tipa papira nakon umetanja fioke.
<b>Konfiguracija fioka</b> Upiti za papir Automatski* Višenamenski ulagač Ručno ulaganje papira	Podesite izvor papira koji korisnik puni kada se pojavi upit za ubacivanje papira.  <b>Napomena:</b> Da bi se pojavila opcija Višenamenski ulagač, podesite Konfiguriraj MP na Kasetu u meniju Papir.
<b>Napomena:</b> Zvezdica (*) pored vrednosti ukazuje na podrazumevanu fabričku vrednost.	

Stavka menija	Opis
<b>Konfiguracija fioka</b> Upiti za kovertu Automatski* Višenamenski ulagač Ručno ulaganje kovertu	Podesite izvor papira koji korisnik puni kada se pojavi upit za ubacivanje papira.  <b>Napomena:</b> Da bi se pojavila opcija Višenamenski ulagač, podesite Konfigurirši MP na Kasetu u meniju Papir.
<b>Konfiguracija fioka</b> Radnja za upite Upit korisniku* Nastavi Koristi trenutno	Podesite štampač tako da rešava upite u vezi sa zamenom papira ili koverti.
<b>Konfiguracija fioka</b> Više univerzalnih veličina Isključeno* Uključeno	Podesite fioku tako da podržava više univerzalnih veličina papira.
<b>Izveštaji</b> Stranica sa postavkama menija Evidencija događaja Pregled evidencije događaja	Štampajte izveštaje o postavkama menija štampača, statusu i evidenciji događaja.
<b>Upotreba potrošnog materijala i brojači</b> Obriši istoriju upotrebe potrošnog materijala	Resetujte istoriju upotrebe potrošnog materijala, kao što su preostali broj stranica i dana, na fabrički nivo.
<b>Upotreba potrošnog materijala i brojači</b> ITM resetovanje	Resetujte brojač nakon instalacije novog potrošnog materijala ili kompleta za održavanje.
<b>Upotreba potrošnog materijala i brojači</b> Resetuj brojač održavanja	Resetujte brojač nakon instalacije novog kompleta za održavanje.
<b>Upotreba potrošnog materijala i brojači</b> Opsezi stepena pokrivanja	Podesite količinu pokrivanja bojom za svaki opseg štampanja.
<b>Emulacije štampača</b> PPDS emulacija Isključeno* Uključeno	Podesite štampač tako da prepozna korišćenje PPDS protoka podataka.
<b>Emulacije štampača</b> PS emulacija Isključeno Uključeno*	Podesite štampač tako da prepozna korišćenje PS protoka podataka.
<b>Emulacije štampanja</b> Koristi matične ISD fontove Isključeno* Uključeno	Omogućite štampaču da za štampanje koristi matične ili besplatne fontove na inteligentnoj jedinici za skladištenje (ISD).  <b>Napomena:</b> Ova stavka menija se pojavljuje samo kada je instaliran ISD.
<b>Napomena:</b> Zvezdica (*) pored vrednosti ukazuje na podrazumevanu fabričku vrednost.	



Stavka menija	Opis
<b>Emulacije štampača</b> Omogući Formsmerge Isključeno Uključeno*	Aktivirajte Forms Merge da biste obrasce čuvali na čvrstom disku ili ISD. <b>Napomene:</b> <ul style="list-style-type: none"> <li>Forms Merge licenca mora da bude instalirana.</li> <li>Ova stavka menija se pojavljuje samo kada je instaliran čvrsti disk ili ISD.</li> </ul>
<b>Emulacije štampača</b> Omogući Prescribe Isključeno* Uključeno	Aktivirajte Prescribe. <b>Napomena:</b> Prescribe licenca mora da bude instalirana.
<b>Emulacije štampača</b> Bezbednost emulatora Vremensko ograničenje stranice 0–60 (60*)	Podesite vremensko ograničenje stranice tokom emulacije.
<b>Emulacije štampača</b> Bezbednost emulatora Resetuj emulator nakon zadatka Isključeno* Uključeno	Resetujte emulator nakon zadatka štampanja.
<b>Emulacije štampača</b> Bezbednost emulatora Onemogući pristup porukama štampača Isključeno Uključeno*	Onemogućite pristup poruci štampača tokom emulacije.
<b>Konfiguracija faksa</b> Podrška za slabo napajanje za faks Onemogući mirovanje Dozvoli mirovanje Automatski*	Podesite faks tako da pređe u režim mirovanja svaki put kada štampač utvrdi da mora.
<b>Konfiguracija faksa</b> Lokacija za skladištenje faksova NAND Disk*	Podesite lokaciju za čuvanje svih faksova. <b>Napomena:</b> Ova stavka menija se pojavljuje samo kada je instaliran čvrsti disk ili ISD.
<b>Konfiguracija štampanja</b> Režim Samo crna Isključeno* Uključeno	Odštampajte zadatke koji nisu kopiranje u skali sivih tonova.
<b>Napomena:</b> Zvezdica (*) pored vrednosti ukazuje na podrazumevanu fabričku vrednost.	

Stavka menija	Opis
<b>Konfiguracija štampanja</b> Preklapanje boje Isključeno 1 2* 3 4 5	Poboljšajte otiske radi kompenzovanja pogrešne registracije u štampaču.
<b>Konfiguracija štampanja</b> Izoštavanje fonta 0–150 (24*)	Podesite veličinu tačke teksta ispod koje se prilikom štampanja podataka fontova koriste ekrani visoke frekvencije. Na primer, ako je vrednost 24, svi fontovi veličine 24 ili manje koriste ekrane visoke frekvencije.
<b>Operacije uređaja</b> Tihi režim Isključeno* Uključeno	Prebacite štampač u tihi režim. <b>Napomena:</b> Omogućavanje ove postavke usporava sveukupni rad štampača.
<b>Operacije uređaja</b> Bezbedni režim Isključeno* Uključeno	Podesite štampač tako da radi u specijalnom režimu, u kojem pokušava da pruži što je više moguće funkcija, uprkos poznatim problemima. Na primer, kada je podešeno na Uključeno, a motor za dvostrano štampanje ne funkcioniše, štampač dokumente štampa jednostrano, čak i ako je za zadatak podešeno dvostrano štampanje.
<b>Operacije uređaja</b> Minimalna memorija za kopiranje 80 MB* 100 MB	Podesite najmanju količinu memorije za čuvanje zadataka kopiranja.
<b>Operacije uređaja</b> Obriši prilagođeni status	Obrišite korisnički definisane niske za prilagođene poruke Podrazumevano ili Alternativno.
<b>Operacije uređaja</b> Obriši sve daljinski instalirane poruke	Obrišite poruke koje su daljinski instalirane.
<b>Operacije uređaja</b> Automatski prikaži ekrane sa greškama Isključeno Uključeno*	Prikažite postojeće poruke grešaka na ekranu nakon što štampač ostane neaktivan na početnom ekranu u određenom trajanju.
<b>Operacije uređaja</b> Poštuj orijentaciju prilikom kopiranja sa brzom putanjom Isključeno* Uključeno	Omogućite štampaču da koristi postavku orijentacije u meniju Kopiranje prilikom slanja brzih zadataka kopiranja.
<b>Napomena:</b> Zvezdica (*) pored vrednosti ukazuje na podrazumevanu fabričku vrednost.	

Stavka menija	Opis
<b>Podešavanje TPS</b> Željena postavka učestanosti kalibracije Onemogućeno Najmanje podešavanja boje Manje podešavanja boje Normalno* Bolja preciznost boja Najbolja preciznost boja	Podesite štampač tako da upotrebi odgovarajuću količinu tonera radi održavanja postojanosti boja.
<b>Podešavanje TPS</b> Puna kalibracija	Pokrenite punu kalibraciju boja.
<b>Podešavanje TPS</b> Štampaj TPS stranicu sa informacijama	Odštampajte dijagnostičku stranicu koja sadrži informacije o kalibraciji za TPS.
<b>Konfiguracija aplikacija</b> LES aplikacije Isključeno Uključeno*	Omogućite Lexmark Embedded Solutions (LES) aplikacije.
<b>Konfiguracija skenera</b> Ručna registracija skenera Odštampaj brzi test	Odštampajte stranicu za brzo testiranje. <b>Napomena:</b> Proverite da li su margine na stranici za testiranje iste sa svih strana. Ako nisu, morate da resetujete margine štampača.
<b>Konfiguracija skenera</b> Ručna registracija skenera Registracija prednjeg ADF-a Registracija zadnjeg ADF-a Registracija ravne ploče	Ručno registrujte ravnu ploču i ADF nakon zamene automatskog ulagača dokumenata, stakla skenera ili table kontrolera.
<b>Konfiguracija skenera</b> Resetuj brojač održavanja	Resetujte brojač nakon zamene kompleta za održavanje ADF-a.
<b>Konfiguracija skenera</b> Brisanje ivica Obriši ivicu ravne ploče (3*) ADF – brisanje ivice (3*)	Podesite veličinu u milimetrima za oblast na kojoj se ne štampa za zadatak skeniranja pomoću automatskog ulagača dokumenata ili ravne ploče.
<b>Konfiguracija skenera</b> Automatski ulagač dokumenata – uklanjanje iskošenja Automatski ulagač dokumenata – elektronsko uklanjanje iskošenja (Automatski*)	Podesite štampač da obavi mehaničko podešavanje iskošenja automatskog ulagača dokumenata.
<b>Konfiguracija skenera</b> Onemogućiti skener Ne* Da Samo automatski ulagač	Onemogućite skener kada ne funkcioniše ispravno.
<b>Napomena:</b> Zvezdica (*) pored vrednosti ukazuje na podrazumevanu fabričku vrednost.	

Stavka menija	Opis
<b>Konfiguracija skenera</b> Tiff redosled bajtova CPU Endianness* Little Endian Big Endian	Podesite redosled bajtova za rezultat skeniranja u formatu TIFF.
<b>Konfiguracija skenera</b> Tačan broj Tiff redova po traci Uključeno* Isključeno	Podesite vrednost oznake RowsPerStrip rezultata skeniranja u formatu TIFF.
<b>Konfiguracija skenera</b> Granična vrednost za čišćenje stakla skenera 1000–30.000 (-1*)	Podesite broj skeniranja pre nego što korisnik bude obavešten da je vreme za čišćenje stakla skenera.
<b>Napomena:</b> Zvezdica (*) pored vrednosti ukazuje na podrazumevanu fabričku vrednost.	

## Brisanje na kraju radnog veka

Stavka menija	Opis
<b>Brisanje na kraju radnog veka</b> Poslednje spasavanje memorije Poslednje brisanje ISD	Prikažite informacije samo za čitanje o poslednjem brisanju memorije štampača ili jedinice za skladištenje. <b>Napomena:</b> Poslednje brisanje ISD se pojavljuje samo kada je instalirana inteligentna jedinica za skladištenje.
<b>Brisanje na kraju radnog veka</b> Spasi sve informacije u postojanu memoriju Obriši sve postavke štampača i mreže Obriši sve aplikacije i postavke aplikacija Obriši sve prečice i postavke prečica Obriši inteligentnu jedinicu za skladištenje	Obrišite sve informacije iz postojeće memorije i sa jedinice za skladištenje. <b>Napomena:</b> Obriši inteligentnu jedinicu za skladištenje se pojavljuje samo kada je instalirana inteligentna jedinica za skladištenje.

## Prilagođavanje početnog ekrana

**Napomena:** Ovaj meni se pojavljuje samo na Embedded Web Server-u.

Meni	Opis
Kopiraj E-pošta Faks Zadržani faksovi Oslobodi zadržane faksove Status/potrošni materijal Red za čekanje za zadatke Postavke Promeni jezik Adresar Obeleživači Zadržani zadaci USB jedinica FTP Profili za skeniranje Zaključaj uređaj Centar za skeniranje Kopiranje kartica Centar za prečice	Navedite ikone koje se prikazuju na početnom ekranu.

## Ažuriranje firmvera

Stavka menija	Opis
Trenutna verzija	Prikažite trenutnu verziju firmvera instaliranu na štampaču.
Proveri sada da li postoje ažuriranja	Proverite da li postoje ažuriranja firmvera.
Automatska provera da li postoje ažuriranja	Podesite štampač tako da automatski proverava da li postoje ažuriranja firmvera.

## O ovom štampaču

Stavka menija	Opis
Oznaka sredstva	Navedite identitet štampača. Maksimalna dužina je 32 znaka.
Lokacija štampača	Naveli lokaciju štampača. Maksimalna dužina je 63 znaka.
Obratite se	Navedite kontakt informacije za štampač. Maksimalna dužina je 63 znaka.
Verzija firmvera	Prikažite verziju firmvera instaliranu na štampaču.
Mašina	Prikažite broj mašine štampača.
Serijski broj	Prikažite serijski broj štampača.
Izvezi konfiguracionu datoteku na USB	Izvezite konfiguracionu datoteku na fleš uređaj.
Izvezi komprimovane evidencije na USB	Izvezite komprimovane datoteke evidencije na fleš uređaj.
Pošalji evidenciju	Šaljite informacije o upotrebi štampača kompaniji Lexmark.

# Štampaj

## Raspored

Stavka menija	Opis
<b>Strane</b> 1-strano* 2-strano	Odredite da li treba da se štampa samo sa jedne ili sa obe strane papira.
<b>Druga strana</b> Duga ivica* Kratka ivica	Odredite koja strana papira se povezuje kada se obavlja dvostrano štampanje.
<b>Prazne stranice</b> Štampanje Nemoj štampati*	Štampajte prazne stranice iz zadatka štampe.
<b>Upari</b> Isključeno (1,1,1,2,2,2) Uključeno (1,2,1,2,1,2)*	Složite stranice zadatka štampe određenim redosledom, naročito pri štampanju više primeraka zadatka.
<b>Listovi separatora</b> Ništa* Između kopija Između zadataka Između stranica	Umećite prazne listove separatora prilikom štampanja.
<b>Izvor listova separatora</b> Fioka [x] (1*) Višenamenski ulagač	Navedite izvor papira za list separatora.
<b>Stranica po strani</b> Isključeno* 2 stranice po strani 3 stranice po strani 4 stranice po strani 6 stranice po strani 9 stranice po strani 12 stranice po strani 16 stranice po strani	Štampajte više slika na jednom listu papira.
<b>Redosled stranica po strani</b> Horizontalno* Obrnuto horizontalno Vertikalno Obrnuto vertikalno	Odredite pozicioniranje slika na više strana pri upotrebi menija Stranica po strani.
<b>Orijentacija stranica po strani</b> Automatski* Položeno Uspravno	Odredite orijentaciju slika na više strana pri upotrebi menija Stranica po strani.

**Napomena:** Zvezdica (\*) pored vrednosti ukazuje na podrazumevanu fabričku postavku.

Stavka menija	Opis
<b>Ivica stranica po strani</b> Ništa* Puna	Odštamajte ivicu oko slike na svim stranama pri upotrebi menija Stranica po strani.
<b>Kopije</b> 1-9999 (1*)	Navedite broj kopija za svaki zadatak štampe.
<b>Oblast štampanja</b> Normalno* Cela stranica	Podesite oblast štampanja na listu papira.
<b>Napomena:</b> Zvezdica (*) pored vrednosti ukazuje na podrazumevanu fabričku postavku.	

## Podešavanje

Stavka menija	Opis
<b>Jezik štampača</b> PCL emulacija PS emulacija*	Podesite jezik štampača. <b>Napomena:</b> Podešavanje podrazumevanog jezika štampača ne sprečava softverski program da šalje zadatke štampe koji koriste drugi jezik štampača.
<b>Zadatak na čekanju</b> Isključeno* Uključeno	Zadržite zadatke štampe koji zahtevaju potrošni materijal kako bi bilo moguće štampanje zadataka koji ne zahtevaju potrošni materijal koji nedostaje. <b>Napomena:</b> Ova stavka menija se pojavljuje samo kada je instaliran čvrsti disk ili inteligentna jedinica za skladištenje (ISD).
<b>Istek vremena zadržavanja zadatka</b> 0–255 (30*)	Podesite vreme u sekundama tokom kojeg štampač čeka na intervenciju korisnika pre nego što zadrži zadatke za koje su potrebni nedostupni resursi. <b>Napomena:</b> Ova stavka menija se pojavljuje samo kada je instaliran čvrsti disk ili ISD.
<b>Upotreba štampača</b> Maks. brzina Maks. učinak*	Utvrđite kako komplet za izradu slika u boji radi tokom štampanja. <b>Napomene:</b> <ul style="list-style-type: none"> <li>• Kada je podešeno na Maks. učinak, komplet za izradu slika u boji usporava ili se zaustavlja tokom štampanja grupa stranica sa samo crnim sadržajem.</li> <li>• Kada je podešeno na Maks. brzina, komplet za izradu slika u boji uvek radi tokom štampanja, bez obzira na to da li se štampaju stranice sa sadržajem u boji ili crnim sadržajem.</li> </ul>
<b>Korišćenje štampača pri maloj brzini</b> Maks. brzina Maks. učinak*	Utvrđite kako komplet za izradu slika u boji radi tokom štampanja pri maloj brzini. <b>Napomene:</b> <ul style="list-style-type: none"> <li>• Kada je podešeno na Maks. učinak, komplet za izradu slika u boji usporava ili se zaustavlja tokom štampanja grupa stranica sa samo crnim sadržajem.</li> <li>• Kada je podešeno na Maks. brzina, komplet za izradu slika u boji uvek radi tokom štampanja, bez obzira na to da li se štampaju stranice sa sadržajem u boji ili crnim sadržajem.</li> <li>• Ova postavka menja ponašanje štampača samo kada je štampač radi brzinom od 25 stranica u minuti. Nema efekat kada štampač radi većim brzinama.</li> </ul>
<b>Napomena:</b> Zvezdica (*) pored vrednosti ukazuje na podrazumevanu fabričku vrednost.	

Stavka menija	Opis
<b>Odredište za preuzimanje</b> RAM* Disk	Izaberite gde će se čuvati svi trajni resursi koji su preuzeti na štampač. <b>Napomena:</b> Ova stavka menija se pojavljuje samo kada je instaliran čvrsti disk ili ISD.
<b>Ušteda resursa</b> Isključeno* Uključeno	Odredite kako štampač postupa sa preuzetim resursima kada primi zadatak koji zahteva više memorije nego što je dostupno. <b>Napomene:</b> <ul style="list-style-type: none"> <li>• Kada je podešeno na Isključeno, štampač čuva preuzete resurse samo dok se ne ukaže potreba za memorijom. Brišu se resursi koji su povezani sa neaktivnim jezikom štampača.</li> <li>• Kada je podešeno na Uključeno, štampač čuva sve preuzete trajne resurse za sve jezike. Kada je neophodno, štampač prikazuje poruke o punoj memoriji umesto da briše trajne resurse.</li> </ul>
<b>Raspored štampanja svega</b> Azbučno* Prvo najnovije Prvo najstarije	Navedite redosled kada odaberete da odštampate sve zadržane i poverljive zadatke. <b>Napomena:</b> Ova stavka menija se pojavljuje samo kada je instaliran čvrsti disk ili ISD.
<b>Napomena:</b> Zvezdica (*) pored vrednosti ukazuje na podrazumevanu fabričku vrednost.	

## Kvalitet

Stavka menija	Opis
<b>Režim štampe</b> Crno-belo Boja*	Podesite način na koji štampač generiše sadržaj u boji.
<b>Rezolucija štampanja</b> 4800 CQ* 1200 tpi	Podesite rezoluciju za otiske. <b>Napomena:</b> 4800 CQ daje otiske visokog kvaliteta maksimalnom brzinom.
<b>Zatamnjenost tonera</b> 1 do 5 (4*)	Odredite osvetljenost ili zatamnjenost slika sa tekstom.
<b>Poluton</b> Normalno* Detalji	Poboljšajte otiske tako da imaju glatkije linije i oštrije ivice.
<b>Ušteda boje</b> Isključeno* Uključeno	Smanjite količinu tonera koji se koristi za štampanje grafike i slika. <b>Napomena:</b> Kada je podešeno na Uključeno, zaobići ćete postavku Zatamnjenost tonera.
<b>RGB osvetljenost</b> -6 do 6 (0*)	Podesite osvetljenost svakog RGB i sivog objekta na stranici. <b>Napomena:</b> Ova postavka ne utiče na datoteke sa CMYK specifikacijama boja.
<b>RGB kontrast</b> -6 do 6 (0*)	Podesite kontrast svakog RGB i sivog objekta na stranici. <b>Napomena:</b> Ova postavka ne utiče na datoteke sa CMYK specifikacijama boja.
<b>Napomena:</b> Zvezdica (*) pored vrednosti ukazuje na podrazumevanu fabričku vrednost.	



Stavka menija	Opis
<b>RGB zasićenost</b> 0 do 5 (0*)	Sačuvajte crno-bele vrednosti istovremeno prilagođavajući vrednosti boja svakog objekta na stranici. <b>Napomena:</b> Ova postavka ne utiče na datoteke sa CMYK specifikacijama boja.
<b>Napomena:</b> Zvezdica (*) pored vrednosti ukazuje na podrazumevanu fabričku vrednost.	

## Napredna izrada slika

Stavka menija	Opis
<b>Balans boja</b> Cijan (0*) Magenta (0*) Žuta (0*) Crna (0*)	Podesite količinu tonera koja se koristi za svaku boju.
<b>Balans boja</b> Resetuj podrazumevane vrednosti	Resetujte sve postavke boja na podrazumevane vrednosti.
<b>Korekcija boja</b> Isključeno Automatski* Ručno	Izmenite postavke boja koje se koriste za štampanje dokumenata. <b>Napomene:</b> <ul style="list-style-type: none"> <li>Isključeno podešava odstupanje na štampaču radi dobijanja korekcije boja iz softvera.</li> <li>Automatski podešava štampač tako da primenjuje različite profile boja na svaki objekat na otisku.</li> <li>Ručno omogućava prilagođavanje konverzija RGB ili CMYK boja koje se primenjuju na svaki objekat na otisku.</li> </ul>
<b>Uzorci boje</b> Odšampaj uzorke boja	Odšampali stranice uzoraka za svaku od tabela za konverziju RGB i CMYK boja koje se koriste u štampaču.
<b>Podešavanje boje</b>	Kalibrišite štampač radi podešavanja varijacija boja na otiscima.
<b>Zamena spot boja</b> Podesi prilagođeni CMYK	Dodelite specifične CMYK vrednosti za dvadeset imenovanih spot boja.
<b>Napomena:</b> Zvezdica (*) pored vrednosti ukazuje na podrazumevanu fabričku vrednost.	

## Računovodstvo zadataka

Stavka menija	Opis
<b>Računovodstvo zadataka</b> Isključeno* Uključeno	Podesite štampač tako da kreira evidenciju zadataka štampe koje prima. <b>Napomena:</b> Ova stavka menija se pojavljuje samo kada je instaliran čvrsti disk ili inteligentna jedinica za skladištenje (ISD).
<b>Učestanost evidencije računovodstva</b> Svakodnevno Nedeljno Mesečno*	Navedite koliko često štampač kreira datoteku evidencije.
<b>Napomena:</b> Zvezdica (*) pored vrednosti ukazuje na podrazumevanu fabričku vrednost.	

Stavka menija	Opis
<b>Radnja za evidenciju na kraju učestanosti</b> Ništa* Pošalji trenutnu evidenciju e-poštom Pošalji trenutnu evidenciju e-poštom i izbriši je Objavi trenutnu evidenciju Objavi i izbriši trenutnu evidenciju	Navedite kako štampač reaguje kada istekne prag učestanosti. <b>Napomena:</b> Vrednost definisana za Učestalost evidencije računovodstva određuje kada se ova radnja aktivira.
<b>Evidentiraj nivo blizu punog</b> Isključeno Uključeno (5)*	Odredite maksimalnu veličinu datoteke evidencije pre nego što štampač izvrši radnju Evidentiranje nivoa blizu punog. <b>Napomena:</b> Ova stavka menija se pojavljuje samo kada je instaliran čvrsti disk ili ISD.
<b>Radnja evidentiranja nivoa blizu punog</b> Ništa* Pošalji trenutnu evidenciju e-poštom Pošalji trenutnu evidenciju e-poštom i izbriši je Pošalji najstariju evidenciju e-poštom i izbriši je Objavi trenutnu evidenciju Objavi i izbriši trenutnu evidenciju Objavi najstariju evidenciju i izbriši je Izbriši trenutnu evidenciju Izbriši najstariju evidenciju Izbriši sve osim trenutne Izbriši svu evidenciju	Odredite kako štampač reaguje kada je čvrsti disk ili ISD skoro pun. <b>Napomena:</b> Vrednost koja je definisana za Evidentiraj nivo blizu punog određuje kada se aktivira ova radnja.
<b>Radnja evidentiranja za puno</b> Ništa* Pošalji trenutnu evidenciju e-poštom i izbriši je Pošalji najstariju evidenciju e-poštom i izbriši je Objavi i izbriši trenutnu evidenciju Objavi najstariju evidenciju i izbriši je Izbriši trenutnu evidenciju Izbriši najstariju evidenciju Izbriši sve osim trenutne Izbriši svu evidenciju	Odredite kako štampač reaguje kada iskorišćenost čvrstog diska ili ISD dostigne maksimalno ograničenje (100 MB).
<b>URL za objavljivanje evidencije</b>	Navedite gde štampač objavljuje evidenciju računovodstva zadataka.
<b>E-adresa za slanje evidencija</b>	Navedite e-adresu na koju štampač šalje evidenciju računovodstva zadataka.
<b>Prefiks datoteke evidencije</b>	Odredite prefiks za datoteke evidencije. <b>Napomena:</b> Trenutno ime hosta definisano u meniju TCP/IP koristi se kao podrazumevani prefiks za datoteku evidencije.
<b>Napomena:</b> Zvezdica (*) pored vrednosti ukazuje na podrazumevanu fabričku vrednost.	

## PDF

Stavka menija	Opis
<b>Uklopi na veličinu</b> Isključeno* Uključeno	Uklopite sadržaj stranice na izabranu veličinu papira.
<b>Beleške</b> Štampanje Nemoj štampati*	Navedite da li želite da se štampaju beleške sa PDF dokumentom.
<b>Odšampaj PDF grešku</b> Isključeno Uključeno*	Omogući štampanje PDF greške.
<b>Napomena:</b> Zvezdica (*) pored vrednosti ukazuje na podrazumevanu fabričku postavku.	

## PostScript

Stavka menija	Opis
<b>Odšampaj PS grešku</b> Isključeno* Uključeno	Odšampajte stranicu koja opisuje PostScript® grešku. <b>Napomena:</b> Kada dođe do greške, zaustavlja se obrada zadatka, štampač štampa poruku o grešci, a ostatak zadatka štampe se odbacuje.
<b>Najmanja širina linije</b> 1–30 (2*)	Podesite najmanju širinu linije. <b>Napomena:</b> Zadaci koji se štampaju pri 1200 tpi direktno koriste ovu vrednost.
<b>Režim zaključanog PS pokretanja</b> Isključeno Uključeno*	Onemogućite datoteku SysStart.
<b>Uglašavanje slike</b> Isključeno* Uključeno	Poboljšajte kontrast i oštrinu slika niske rezolucije. <b>Napomena:</b> Ova postavka nema uticaj na slike rezolucije 300 tpi ili više.
<b>Prioritet fontova</b> Lokalni* Fleš/disk	Odredite redosled pretraživanja fontova. <b>Napomene:</b> <ul style="list-style-type: none"> <li>Lokalni podešava štampač tako da željeni font potraži u svojoj memoriji pre nego što pretraži čvrsti disk ili inteligentnu jedinicu za skladištenje (ISD).</li> <li>Fleš/disk podešava štampač tako da željeni font potraži na čvrstom disku ili ISD pre nego što pretraži svoju memoriju.</li> <li>Ova stavka menija se pojavljuje samo kada je instaliran čvrsti disk ili ISD.</li> </ul>
<b>Istek vremena čekanja</b> Isključeno Uključeno* (40 sekundi)	Omogućite štampaču tako da sačeka podatke pre nego što otkáže zadatak štampe.
<b>Napomena:</b> Zvezdica (*) pored vrednosti ukazuje na podrazumevanu fabričku vrednost.	

## PCL

Stavka menija	Opis
<b>Izvor fonta</b> Lokalni* Disk Preuzeti Fleš Kartica sa fontovima Sve	Izaberite izvor koji sadrži izabrani podrazumevani font.  <b>Napomene:</b> <ul style="list-style-type: none"> <li>• Disk i Fleš samo kada je instaliran ispravan i nezaštićen čvrsti disk ili inteligentna jedinice za skladištenje (ISD) koja sadrži fontove.</li> <li>• Preuzmi se pojavljuje samo ako u memoriji pisača postoje preuzeti fontovi.</li> <li>• Kartica sa fontovima se pojavljuje samo kada je instalirana ISD.</li> </ul>
<b>Ime fonta</b> [Lista dostupnih fontova] (Courier*)	Izaberite font iz navedenog izvora.
<b>Skup simbola</b> [Lista dostupnih skupova simbola] (10U PC-8*)	Navedite skup simbola za svako ime fonta.  <b>Napomena:</b> Skup simbola predstavlja grupu slovnih i numeričkih znakova, znakova interpunkcije i specijalnih simbola. Skupovi simbola podržavaju različite jezike ili specifične programe poput matematičkih simbola za naučni tekst.
<b>Visina</b> 0,08-100,00 (10,00*)	Navedite visinu za fiksne ili neproporcionalne fontove.  <b>Napomena:</b> Visina se odnosi na broj znakova sa fiksnim razmakom u horizontalnom inču tipa.
<b>Položaj</b> Uspravno* Položeno Obrnuto uspravno Obrnuto položeno	Navedite orijentaciju teksta i grafike na stranici.
<b>Linija po stranici</b> 1-255	Navedite broj redova teksta za svaku stranicu odštampanu putem PCL® strima podataka.  <b>Napomene:</b> <ul style="list-style-type: none"> <li>• Ova stavka menija aktivira vertikalni pored koji omogućava štampanje izabranog broja redova između podrazumevanih margina stranice.</li> <li>• 60 je podrazumevana fabrička postavka za SAD. 64 je međunarodna podrazumevana fabrička postavka.</li> </ul>
<b>PCL5 najmanja širina linije</b> 1-30 (2*)	Podesite najmanju polaznu širinu linije.
<b>PCLXL najmanja širina linije</b> 1-30 (2*)	
<b>A4 širina</b> 198 mm* 203 mm	Podesite širinu logičke stranice na papiru formata A4.  <b>Napomena:</b> Logička stranica je prostor na fizičkoj stranici na koji se štampaju podaci.
<b>Auto CR posle LF</b> Uključeno Isključeno*	Podesite štampač tako da umetne znak za početak reda nakon komande za prelazak u novi red.  <b>Napomena:</b> Znak za početak reda je mehanizam koji štampaču daje naredbu da premesti pokazivač na početak trenutnog reda.
<b>Napomena:</b> Zvezdica (*) pored vrednosti ukazuje na podrazumevanu fabričku vrednost.	

Stavka menija	Opis
<b>Auto LF posle CR</b> Uključeno Isključeno*	Podesite štampač tako da pređe na novi red nakon komande za znak za početak reda.
<b>Ponovo numeriši fioku</b> Dodeli fioku [x] Dodeli ručni papir Dodeli ručnu kovertu	Konfigurirajte štampač tako da radi sa drugim upravljačkim programom za štampu ili prilagođenom aplikacijom koja koristi drugačiji skup osnovnih zadataka za traženje željenog izvora papira.
<b>Ponovo numeriši fioku</b> Prikaži fabričke podrazumevane vrednosti	Pogledajte fabričke podrazumevane vrednosti dodeljene svakom izvoru papira.
<b>Ponovo numeriši fioku</b> Vrati podrazumevano	Vratite brojeve fioka na podrazumevane fabričke vrednosti.
<b>Istek vremena štampanja</b> Isključeno Uključeno* (90 sekundi)	Podesite štampač tako da prekine zadatak štampe nakon određenog perioda mirovanja.
<b>Napomena:</b> Zvezdica (*) pored vrednosti ukazuje na podrazumevanu fabričku vrednost.	

## Slika

Stavka menija	Opis
<b>Automatsko uklapanje</b> Uključeno Isključeno*	Izaberite najbolju moguću veličinu papira i orijentaciju za sliku. <b>Napomena:</b> Kada je podešeno na Uključeno, ova stavka menija zamenjuje postavke razmere i orijentacije za sliku.
<b>Invertuj</b> Isključeno* Uključeno	Invertovali dvotonske monohromatske slike. <b>Napomena:</b> Ova stavka menija se ne odnosi na formate slika GIF i JPEG.
<b>Promena razmere</b> Pričvrsti gore levo Najbolje uklapanje* Pričvrsti u centru Uklopi širinu/visinu Uklopi visinu Uklopi širinu	Podesite sliku tako da stane u oblast za štampu. <b>Napomena:</b> Kada je Automatsko uklapanje podešeno na Uključeno, Promena razmere se automatski podešava na Najbolje uklapanje.
<b>Položaj</b> Uspravno* Položeno Obrnuto uspravno Obrnuto položeno	Navedite orijentaciju teksta i grafike na stranici.
<b>Napomena:</b> Zvezdica (*) pored vrednosti ukazuje na podrazumevanu fabričku postavku.	

# Papir

## Konfiguracija fioka

Stavka menija	Opis
<b>Podrazumevani izvor</b> Fioka [x] (1*) Višenamenski ulagač Ručno ulaganje papira Ručno ulaganje koverta	Podesite izvor papira za sve zadatke štampe.
<b>Veličina/tip papira</b> Fioka [x] Višenamenski ulagač Ručno ulaganje papira Ručno ulaganje koverta	Navedite veličinu papira ili tip papira koji je ubačen u svaki od izvora.
<b>Zamena za veličinu</b> Isključeno Letter/A4 Sve navedeno*	Podesite štampač tako da zameni navedenu veličinu papira ako tražena veličina nije ubačena ni u jedan izvor. <b>Napomene:</b> <ul style="list-style-type: none"> <li>• Opcija Isključeno daje upit korisniku da ubaci potrebnu veličinu papira.</li> <li>• Sve navedeno omogućava sve raspoložive zamene.</li> </ul>
<b>Konfiguriši MP</b> Kaset* Ručno Prvo	Odredite ponašanje višenamenskog ulagača. <b>Napomene:</b> <ul style="list-style-type: none"> <li>• Kaset konfiguriše višenamenski ulagač kao automatski izvor papira.</li> <li>• Ručno podešava višenamenski ulagač tako da se koristi samo za zadatke štampe sa ručnim uvlačenjem.</li> <li>• Prvo konfiguriše višenamenski ulagač kao primarni izvor papira.</li> </ul>
<b>Napomena:</b> Zvezdica (*) pored vrednosti ukazuje na podrazumevanu fabričku postavku.	

## Konfiguracija medija

### Univerzalno podešavanje

Stavka menija	Opis
<b>Merne jedinice</b> Inči Milimetri	Navedite mernu jedinicu za univerzalni papir. <b>Napomena:</b> Inči je podrazumevana fabrička postavka za SAD fabrička postavka za SAD. Milimetri je međunarodna podrazumevana fabrička postavka.
<b>Širina uspravnog položaja</b> 3–52 inča (8,5*) 76–1321 mm (216*)	Podesite širinu uspravnog položaja za univerzalni papir.
<b>Visina uspravnog položaja</b> 3–52 inča (14*) 76,2–1321 mm (356*)	Podesite visinu uspravnog položaja za univerzalni papir.
<b>Napomena:</b> Zvezdica (*) pored vrednosti ukazuje na podrazumevanu fabričku postavku.	

Stavka menija	Opis
<b>Smer ulaganja</b> Kratka ivica* Duga ivica	Podesite štampač tako da uzima papir iz pravca kratke ivice ili dugačke ivice. <b>Napomena:</b> Dugačka ivica se pojavljuje samo kada je najduža ivica kraća od maksimalne podržane širine.
<b>Napomena:</b> Zvezdica (*) pored vrednosti ukazuje na podrazumevanu fabričku postavku.	

## Prilagođene veličine skeniranja

Stavka menija	Opis
<b>Prilagođena veličina skeniranja [x]</b> Ime veličine skeniranja Širina 1–8,5 inča (8,5*) 25,4–215,9 mm (215,9*) Visina 1–25 inča (11*) 25,4–635 mm (279,4*) Položaj Uspravno* Položeno 2 skeniranja po strani Isključeno* Uključeno	Dodelite ime veličine skeniranja i konfigurirajte postavke skeniranja.

## Tipovi medija

Stavka menija	Opis
Obični papir Tvrdi papir Reciklirani Sjajni Nalepnice Nalepnice od vinila Čvrst papir Koverta Memorandum Unapred odštampani Papir u boji Laki papir Teški papir Grubi/pamučni papir Prilagođeni tip [X]	Odredite teksturu, težinu i orijentaciju papira.

# Kopiraj

## Podrazumevane vrednosti kopiranja

Stavka menija	Opis
<b>Tip sadržaja</b> Tekst Tekst/fotografija* Fotografija Grafika	Poboljšajte izlazni rezultat na osnovu sadržaja originalnog dokumenta.
<b>Izvor sadržaja</b> Crno-beli laserski štampač Laserski štampač u boji* Inkđzet štampač Fotografija/film Časopis Novine Štampa Drugo	Poboljšajte izlazni rezultat na osnovu izvora originalnog dokumenta.
<b>Strane</b> 1-strano na 1-strano* 1-strano na 2-strano 2-strano na 1-strano 2-strano na 2-strano	Navedite ponašanje skeniranja na osnovu originalnog dokumenta.
<b>Listovi separatora</b> Ništa* Između kopija Između zadataka Između stranica	Navedite da li želite da se prilikom štampanja umeću prazni listovi separatora.
<b>Izvor listova separatora</b> Fioka [x] (1*) Višenamenski ulagač	Navedite izvor papira za list separatora.
<b>Boja</b> Isključeno Uključeno* Automatski	Podesite štampač tako da generiše otisak u boji iz zadatka skeniranja.
<b>Stranica po strani</b> Isključeno* 2 uspravne stranice 4 uspravne stranice 2 položene stranice 4 položene stranice	Navedite broj slika koje se štampaju na jednoj strani lista papira.
<b>Napomena:</b> Zvezdica (*) pored vrednosti ukazuje na podrazumevanu fabričku vrednost.	



Stavka menija	Opis
<b>Štampaj ivice stranice</b> Isključeno* Uključeno	Postavite ivicu oko svake slike kada štampate više stranica na strani.
<b>Upari</b> Isključeno [1,1,1,2,2,2] Uključeno [1,2,1,2,1,2]*	Štampajte više kopija uzastopno.
<b>Veličina za „Kopiraj sa“</b> [Lista veličina papira]	Podesite veličinu papira originalnog dokumenta. <b>Napomena:</b> Letter je podrazumevana fabrička postavka za SAD fabrička postavka za SAD. A4 je međunarodna podrazumevana fabrička postavka.
<b>Izvor za „Kopiraj u“</b> Fioka [x] (1*) Višenamenski ulagač Automatsko podudaranje veličine	Navedite izvor papira za zadatak kopiranja.
<b>Temperatura</b> -4 do 4 (0*)	Navedite da li želite da dobijete hladniji ili topliji rezultat.
<b>Zatamnjenost</b> 1 do 9 (5*)	Podesite zatamnjenost skenirane slike.
<b>Broj kopija</b> 1-9999 (1*)	Navedite broj kopija.
<b>Zaglavlje/podnožje</b> Levo zaglavlje Srednje zaglavlje Desno zaglavlje Levo podnožje Srednje podnožje Desno podnožje	Odredite informacije o zaglavlju ili podnožju za skeniranu sliku.
<b>Preklapanje</b> Poverljivo Kopiraj Radna verzija Hitno Prilagođeno Isključeno*	Odredite tekst prekrivanja koji se štampa na svakoj kopiji.
<b>Prilagođena prekrivka</b>	Unesite tekst za izbor Prilagođeno u meniju Preklapanje.
<b>Napomena:</b> Zvezdica (*) pored vrednosti ukazuje na podrazumevanu fabričku vrednost.	

### Napredna izrada slika

Stavka menija	Opis
<b>Balans boja</b> Cijan (0*) Magenta (0*) Žuta (0*)	Podesite intenzitet boje za cijan, magentu i žutu.
<b>Napomena:</b> Zvezdica (*) pored vrednosti ukazuje na podrazumevanu fabričku vrednost.	

Stavka menija	Opis
<b>Ispuštanje boje</b> Ispuštanje boje (Ništa*) Podrazumevani prag crvene (128*) Podrazumevani prag zelene (128*) Podrazumevani prag plave (128*)	Navedite koju boju treba ispustiti prilikom skeniranja i podesite postavku ispuštanja za tu boju.
<b>Automatska detekcija boje</b> Osetljivost boje (5*) Osetljivost oblasti (5*)	Konfigurirajte postavku automatskog otkrivanja boja.
<b>Kontrast</b> Najbolje za sadržaj* 0–5	Odredite kontrast za skeniranu sliku.
<b>Uklanjanje pozadine</b> Otkrivanje pozadine (Zasnovano na sadržaju*) Nivo (0*)	Uklonite boju pozadine ili šum na slici iz originalnog dokumenta. <b>Napomene:</b> <ul style="list-style-type: none"> <li>• Zasnovano na sadržaju uklanja boju pozadine iz originalnog dokumenta.</li> <li>• Fiksno uklanja šum sa slike iz fotografije.</li> </ul>
<b>Automatsko centriranje</b> Isključeno* Uključeno	Poravnajte sadržaj na sredini stranice.
<b>Preslikavanje slike</b> Isključeno* Uključeno	Kreirali sliku originalnog dokumenta kao u ogledalu.
<b>Slika u negativu</b> Isključeno* Uključeno	Kreirali sliku originalnog dokumenta u negativu.
<b>Detalj senke</b> -4 do 4 (0*)	Podesite detalj senke na originalnom dokumentu.
<b>Skeniraj od ivice do ivice</b> Isključeno* Uključeno	Skenirajte originalni dokument od jedne ivice do druge.
<b>Oštrina</b> 1-5 (3*)	Podesite oštrinu skenirane slike.
<b>Napomena:</b> Zvezdica (*) pored vrednosti ukazuje na podrazumevanu fabričku vrednost.	

### Administratorske kontrole

Stavka menija	Opis
<b>Dozvoli kopije u boji</b> Isključeno Uključeno*	Štampajte kopije u boji.
<b>Napomena:</b> Zvezdica (*) pored vrednosti ukazuje na podrazumevanu fabričku vrednost.	

Stavka menija	Opis
<b>Dozvoli prioritetne kopije</b> Isključeno Uključeno*	Prekinite zadatak štampanja radi izrade kopija.
<b>Prilagođeni zadatak skeniranja</b> Isključeno* Uključeno	Podesite štampač tako da skenira prvi skup originalnih dokumenata pomoću određenih postavki, a da zatim skenira sledeći skup pomoću istih ili drugačijih postavki. <b>Napomena:</b> Ova stavka menija se pojavljuje samo kada je instaliran čvrsti disk ili inteligentna jedinica za skladištenje (ISD).
<b>Dozvoli čuvanje kao prečice</b> Isključeno Uključeno*	Sačuvajte postavke kopiranja kao prečicu.
<b>Podesi ADF iskošenje</b> Isključeno Uključeno*	Podesite štampač tako da prilagodi iskošene slike sa dokumenata koji se skeniraju iz ADF-a.
<b>Uzorak kopije</b> Isključeno* Uključeno	Odštampane uzorak kopije da biste proverili kvalitet pre štampanja preostalih kopija. <b>Napomena:</b> Ova stavka menija se pojavljuje samo kada je instaliran čvrsti disk ili ISD.
<b>Napomena:</b> Zvezdica (*) pored vrednosti ukazuje na podrazumevanu fabričku vrednost.	

## Faks

### Podrazumevane vrednosti faksa

#### Režim faksa

Stavka menija	Opis
<b>Režim faksa</b> Faks Server faksova Onemogućeno	Izaberite režim faksa. <b>Napomena:</b> U zavisnost od modela štampača, podrazumevane fabričke postavke mogu da se razlikuju.

#### Podešavanje faksa

##### Opšte postavke faksa

Stavka menija	Opis
<b>Ime faksa</b>	Navedite ID faksa.
<b>Broj faksa</b>	Navedite broj faksa.
<b>ID faksa</b> Ime faksa Broj faksa*	Podesite ID faksa koji će se koristiti tokom razmene faksova.
<b>Napomena:</b> Zvezdica (*) pored vrednosti ukazuje na podrazumevanu fabričku vrednost.	

Stavka menija	Opis
<b>Omogući ručno slanje faksa</b> Isključeno* Uključeno	Uključite funkciju ručnog faksa u štampaču. <b>Napomene:</b> <ul style="list-style-type: none"> <li>• Ova stavka menija zahteva splitter za liniju i telefonsku slušalicu.</li> <li>• Koristite standardnu telefonsku liniju za odgovaranje na dolazne zadatke faksa i biranje broja za faks.</li> <li>• Da biste direktno izabrali funkciju za ručni faks, dodirnite <b># i 0</b> na tastaturi.</li> </ul>
<b>Memorija u upotrebi</b> Sav prijem Većina prijema Jednako* Većina slanja Svo slanje	Podesite količinu interne memorije štampača koja se odvaja za razmenu faksova. <b>Napomena:</b> Ova stavka menija sprečava stanja memorijskog bafera i neuspješne faksove.
<b>Otkazi faksove</b> Dozvoli* Nemoj da dozvoliš	Otkazite odlazne ili dolazne faksove.
<b>Maskiranje broja faksa</b> Isključeno* Sleva Zdesna	Navedite format za maskiranje broja odlaznog faksa.
<b>Cifre za maskiranje</b> 0-58 (0*)	Navedite broj cifara koje se maskiraju u broju odlaznog faksa.
<b>Omogući detekciju povezane linije</b> Isključeno Uključeno*	Utvrdite da li je telefonska linija povezana na štampač. <b>Napomena:</b> Događaji se odmah otkrivaju.
<b>Omogući detekciju pogrešno povezane ulazne linije</b> Isključeno Uključeno*	Utvrdite da li je telefonska linija povezana na odgovarajući port na štampaču. <b>Napomena:</b> Događaji se odmah otkrivaju.
<b>Omogući podršku za zauzetost linije</b> Isključeno Uključeno*	Utvrdite da li telefonsku liniju koristi drugi uređaj poput drugog telefona na istoj liniji. <b>Napomena:</b> Događaji se odmah otkrivaju.
<b>Optimizuj kompatibilnost faksa</b>	Konfigurirajte funkciju faksa štampača za optimalnu kompatibilnost sa drugim faks mašinama.
<b>Prenos faksa</b> T.38 Analogni G.711 etherFAX	Podesite metod prenosa faksa. <b>Napomena:</b> Ova stavka menija pojavljuje se samo ako je štampaču instaliran skup licenci za etherFAX ili Faks preko IP protokola (FoIP).
<b>Napomena:</b> Zvezdica (*) pored vrednosti ukazuje na podrazumevanu fabričku vrednost.	

## Postavke HTTPS faksa

**Napomena:** Ovaj meni se pojavljuje samo ako je Prenos faksa podešeno na etherFAX.

Stavka menija	Opis
<b>HTTPS URL usluge</b>	Navedite URL usluge etherFAX.
<b>HTTPS proksi</b>	Navedite URL proksi servera.
<b>Korisnik HTTPS proksija</b>	Navedite korisničko ime i lozinku za proksi server.
<b>Lozinka za HTTPS proksi</b>	
<b>Šifrovanje za slanje faksa</b> Onemogućeno Omogućeno* Potrebno	Omogućite šifrovanje za odlazne faksove.
<b>Šifrovanje za prijem faksa</b> Onemogućeno Omogućeno* Potrebno	Omogućite šifrovanje za dolazne faksove.
<b>Status HTTPS faksa</b>	Prikažite status etherFAX komunikacije.
<b>Napomena:</b> Zvezdica (*) pored vrednosti ukazuje na podrazumevanu fabričku vrednost.	

### Postavke slanja faksa

Stavka menija	Opis
<b>Rezolucija</b> Wi-Fi Direct – povezani klijenti* Fino Superfino Ultrafino	Podesite rezoluciju skenirane slike. <b>Napomena:</b> Veća rezolucija produžava vreme slanja faksa i zahteva više memorije.
<b>Originalna veličina</b> [Lista veličina papira] (Mešane veličine*)	Naveli veličinu originalnog dokumenta.
<b>Položaj</b> Uspravno* Položeno	Naveli orijentaciju originalnog dokumenta.
<b>Strane</b> Isključeno* Kratka ivica Duga ivica	Navedite orijentaciju originalnog dokumenta kada skenirate obe strane dokumenta.
<b>Tip sadržaja</b> Tekst* Tekst/fotografija Fotografija Grafika	Poboljšajte izlazni rezultat na osnovu sadržaja originalnog dokumenta.
<b>Napomena:</b> Zvezdica (*) pored vrednosti ukazuje na podrazumevanu fabričku vrednost.	

Stavka menija	Opis
<b>Izvor sadržaja</b> Crno-beli laserski štampač Laserski štampač u boji* Inkjet štampač Fotografija/film Časopis Novine Štampa Drugo	Poboljšajte izlazni rezultat na osnovu izvora originalnog dokumenta.
<b>Zatamnjenost</b> 1-9 (5*)	Podesite zatamnjenost skenirane slike.
<b>Iza PABX-a</b> Uključeno Isključeno*	Podesite štampač tako da bira broj faksa bez čekanja na prepoznavanje telefonskog signala.  <b>Napomena:</b> Private Automated Branch Exchange (PABX) je telefonska mreža koja omogućava brojevima za jednostruki pristup da ponude više linija spoljnim pozivaocima.
<b>Režim biranja</b> Tonsko* Impulsno	Navedite režim biranja za dolazne ili odlazne faksove.
<b>Napomena:</b> Zvezdica (*) pored vrednosti ukazuje na podrazumevanu fabričku vrednost.	

### Napredna izrada slika

Stavka menija	Opis
<b>Balans boja</b> Cijan Crvena -4 do 4 (0*) Magenta – Zelena -4 do 4 (0*) Žuta Plava -4 do 4 (0*)	Podesite intenzitet boje tokom skeniranja.
<b>Ispuštanje boje</b> Ispuštanje boje (Ništa*) Podrazumevani prag crvene (128*) Podrazumevani prag zelene (128*) Podrazumevani prag plave (128*)	Navedite koju boju treba ispustiti prilikom skeniranja i podesite postavku ispuštanja za tu boju.
<b>Kontrast</b> Najbolje za sadržaj* 0 1 2 3 4 5	Podesite kontrast otiska.
<b>Napomena:</b> Zvezdica (*) pored vrednosti ukazuje na podrazumevanu fabričku vrednost.	

Stavka menija	Opis
<b>Uklanjanje pozadine</b> Nivo -4 do 4 (0*)	Podesite količinu pozadine vidljivu na skeniranoj slici.
<b>Preslikavanje slike</b> Isključeno* Uključeno	Kreirali sliku originalnog dokumenta kao u ogledalu.
<b>Slika u negativu</b> Isključeno* Uključeno	Kreirali sliku originalnog dokumenta u negativu.
<b>Detalj senke</b> -4 do 4 (0*)	Podesili količinu detalja senke vidljivih na skeniranoj slici.
<b>Skeniraj od ivice do ivice</b> Uključeno Isključeno*	Omogućite skeniranje originalnog dokumenta od ivice do ivice.
<b>Oštrina</b> 1-5 (3*)	Podesite oštrinu skenirane slike.
<b>Temperatura</b> -4 do 4 (0*)	Navedite da li želite da dobijete hladniji ili topliji rezultat.
<b>Napomena:</b> Zvezdica (*) pored vrednosti ukazuje na podrazumevanu fabričku vrednost.	

### Administratorske kontrole

Stavka menija	Opis
<b>Automatsko ponovno biranje</b> 0-9 (5*)	Odredite broj pokušaja ponovnog biranja koje će štampač obaviti pre nego što otkáže slanje faksa na određeno odredište.
<b>Frekvencija ponovnog biranja</b> 1-200 minuta (3*)	Produžite vreme između pokušaja ponovnog biranja da biste povećali verovatnoću uspešnog slanja faksa.
<b>Omogući ECM</b> Uključeno* Isključeno	Aktivirajte Error Correction Mode (ECM) za zadatke faksa. <b>Napomena:</b> ECM detektuje i popravlja greške u procesu slanja faksa koje nastaju usled šuma na telefonskoj liniji i slabog signala.
<b>Omogući skeniranja faksova</b> Uključeno* Isključeno	Kreiranje faksova pomoću skenera štampača.
<b>Iz upravljačkog programa na faks</b> Uključeno* Isključeno	Omogućite da upravljački program za štampu šalje faks.
<b>Dozvoli čuvanje kao prečice</b> Uključeno* Isključeno	Čuvajte brojeve faksa kao prečice na štampaču.
<b>Napomena:</b> Zvezdica (*) pored vrednosti ukazuje na podrazumevanu fabričku vrednost.	

Stavka menija	Opis
<b>Maks. brzina</b> 33600* 14400 9600 4800 2400	Podesite maksimalnu brzinu za slanje faksa.
<b>Prilagođeni zadatak skeniranja</b> Isključeno* Uključeno	Podrazumevano uključite skeniranje prilagođenih zadataka. <b>Napomena:</b> Ova stavka menija se pojavljuje samo kada je instaliran čvrsti disk ili inteligentna jedinica za skladištenje (ISD).
<b>Pregled skeniranja</b> Isključeno* Uključeno	Prikažite pregled skeniranja na ekranu. <b>Napomena:</b> Ova stavka menija se pojavljuje samo kada je instaliran čvrsti disk ili ISD.
<b>Podesi ADF iskošenje</b> Isključeno Uključeno*	Otklonili diskretno iskošenje skenirane slike.
<b>Omogući skeniranja faksova u boji</b> Podrazumevano isključeno* Podrazumevano uključeno Nikad ne koristi Uvek koristi	Omogućite skeniranje u boji za faks.
<b>Automatski pretvori faksove u boji u crno-bele faksove</b> Uključeno* Isključeno	Konvertujte sve odlazne faksove u crno-bele.
<b>Potvrdite broj faksa</b> Isključeno* Uključeno	Tražite od korisnika da potvrdi broj faksa.
<b>Prefiks za biranje</b>	Podesite prefiks za biranje.
<b>Pravila prefiksa za biranje</b>	Uspostavite pravilo prefiksa za biranje.
<b>Napomena:</b> Zvezdica (*) pored vrednosti ukazuje na podrazumevanu fabričku vrednost.	

### Postavke prijema faksa

Stavka menija	Opis
<b>Zadatak faksa na čekanju</b> Ništa* Toner Toner i potrošni materijal	Uklonite zadatke faksa koji zahtevaju određene nedostupne resurse iz reda za čekanje za štampu.
<b>Zvona do odgovora</b> 1–25 (3*)	Postavite broj zvona pre nego što štampač odgovori na dolazne pozive.
<b>Automatsko smanjivanje</b> Uključeno* Isključeno	Smanjite razmeru dolaznog faksa tako da stane na stranicu.
<b>Napomena:</b> Zvezdica (*) pored vrednosti ukazuje na podrazumevanu fabričku vrednost.	



Stavka menija	Opis
<b>Izvor papira</b> Fioka [X] Automatski*	Podesite izvor papira za štampanje dolaznih faksova.
<b>Strane</b> Uključeno Isključeno*	Štampajte sa obe strane papira.
<b>Listovi separatora</b> Ništa* Pre zadatka Posle zadatka	Navedite da li želite da se prilikom štampanja umeću prazni listovi separatora.
<b>Izvor listova separatora</b> Fioka [X] (1*)	Navedite izvor papira za list separatora.
<b>Izlazna polica</b> Standardna polica	Navedite izlaznu policu za primljene faksove.
<b>Podnožje faksa</b> Uključeno Isključeno*	Odštampajte informacije o prenosu u dnu svake stranice primljenog faksa.
<b>Vremenska oznaka u podnožju faksa</b> Prijem* Štampaj	Odštampajte vremensku oznaku u dnu svake stranice primljenog faksa.
<b>Zadržavanje faksova</b> Režim zadržanog faksa Isključeno* Uvek uključeno Ručno Raspoređeno	Odložite štampanje primljenih faksova do oslobađanja.
<b>Zadržavanje faksova</b> Raspored zadržavanja faksova	Odredite raspored za zadržavanje faksova. <b>Napomena:</b> Ova stavka menija se pojavljuje samo ako je Režim zadržanog faksa podešen na Zakazano.
<b>Napomena:</b> Zvezdica (*) pored vrednosti ukazuje na podrazumevanu fabričku vrednost.	

### Administratorske kontrole

Stavka menija	Opis
<b>Omogući prijem faksa</b> Uključeno* Isključeno	Podesite štampač za prijem faksa.
<b>Omogući prijem faksa u boji</b> Uključeno* Isključeno	Podesite štampač za prijem faksa u boji.
<b>Napomena:</b> Zvezdica (*) pored vrednosti ukazuje na podrazumevanu fabričku vrednost.	

Stavka menija	Opis
<b>Omogući ID pozivaoca</b> Uključeno Isključeno*	Prikažite informacije o ID-u pozivaoca za dolazni poziv na ekranu štampača.
<b>Blokiraj faks bez imena</b> Uključeno Isključeno*	Blokiranje dolaznih faksova bez ID-a faksa.
<b>Lista zabranjenih faksova</b> Dodaj zabranjeni faks	Navedite brojeve telefona koje želite da blokirate.
<b>Odgovori na</b> Sva zvona* Samo jedno zvono Samo dva zvona Samo tri zvona Samo jedno ili dva zvona Samo jedno ili tri zvona Samo dva ili tri zvona	Podesite prepoznatljivi šablon zvona za dolazni faks.
<b>Automatski odgovori</b> Uključeno* Isključeno	Podesite štampač tako da automatski štampa faks.
<b>Kôd ručnog odgovora</b> 0-9 (9*)	Ručno unesite kôd na tastaturi telefona da biste započeli prijem faksa. <b>Napomene:</b> <ul style="list-style-type: none"> <li>• Ova stavka menija se pojavljuje samo kada štampač deli liniju sa telefonom.</li> <li>• Ova stavka menija se pojavljuje samo kada štampač podesite za ručni prijem faksa.</li> </ul>
<b>Prosleđivanje faksa</b> Štampaj* Odštampaj i prosledi Prosledi	Navedite da li se prosleđuje primljeni faks.
<b>Prosledi do</b> Odredište 1 Odredište 2	Navedite gde se prosleđuju primljeni faksovi. <b>Napomena:</b> Ova stavka menija pojavljuje se samo kada je Prosleđivanje faksa podešeno na Odštampaj i prosledi ili Prosledi.
<b>Maks. brzina</b> 33600* 14400 9600 4800 2400	Podesite maksimalnu brzinu za prosleđivanje faksa.
<b>Napomena:</b> Zvezdica (*) pored vrednosti ukazuje na podrazumevanu fabričku vrednost.	

## Naslovna stranica faksa

Stavka menija	Opis
<b>Naslovna stranica faksa</b> Podrazumevano isključeno* Podrazumevano uključeno Nikad ne koristi Uvek koristi	Konfigurirajte postavke za naslovnu stranicu faksa.
<b>Uključi polje Za</b> Isključeno* Uključeno	
<b>Uključi polje Od</b> Isključeno* Uključeno	
<b>Od</b>	
<b>Uključi polje Poruka</b> Isključeno* Uključeno	
<b>Poruka:</b>	
<b>Uključi logotip</b> Isključeno* Uključeno	
<b>Uključi podnožje [x]</b> Isključeno* Uključeno	
<b>Podnožje [x]</b>	
<b>Napomena:</b> Zvezdica (*) pored vrednosti ukazuje na podrazumevanu fabričku vrednost.	

## Postavke evidencije faksa

Stavka menija	Opis
<b>Učestanost evidencije prenosa</b> Uvek* Nikada Samo za grešku	Navedite koliko često štampač kreira evidenciju prenosa.
<b>Radnja evidencije prenosa</b> Štampaj Isključeno Uključeno* E-pošta Isključeno* Uključeno	Odštampajte ili e-poštom pošaljite evidenciju za uspešan prenos faksa ili grešku sa prenosom.
<b>Napomena:</b> Zvezdica (*) pored vrednosti ukazuje na podrazumevanu fabričku vrednost.	

Stavka menija	Opis
<b>Primi evidenciju grešaka</b> Nikada ne štampaj* Odštampaj za grešku	Odštampajte evidenciju za neuspešne prijeme faksa.
<b>Automatski štampaj evidenciju</b> Uključeno* Isključeno	Štampajte svu aktivnost u vezi sa faksom.
<b>Evidencija izvora papira</b> Fioka [x] (1*)	Navedite izvor papira za štampanje evidencije.
<b>Prikaz evidencija</b> Ime udaljenog faksa* Birani broj	Identifikujte pošiljaoca po imenu udaljenog faksa ili broju faksa.
<b>Omogući evidenciju zadatka</b> Uključeno* Isključeno	Prikažite pregled svih zadataka faksa.
<b>Omogući evidenciju poziva</b> Uključeno* Isključeno	Prikažite sažetak istorije poziva za faks.
<b>Evidentiraj izlaznu policu</b> Standardna polica* Polica [x]	Navedite izlaznu policu za odštampane evidencije.
<b>Napomena:</b> Zvezdica (*) pored vrednosti ukazuje na podrazumevanu fabričku vrednost.	

### Postavke zvučnika

Stavka menija	Opis
<b>Režim zvučnika</b> Uvek isključeno* Uvek uključeno Uključeno do povezivanja	Podesite režim zvučnika za faks.
<b>Jačina zvuka zvučnika</b> Nisko* Visoko	Podesite jačinu zvuka zvučnika za faks.
<b>Jačina zvuka zvona</b> Isključeno* Uključeno	Omogućite jačinu zvuka zvona.
<b>Napomena:</b> Zvezdica (*) pored vrednosti ukazuje na podrazumevanu fabričku vrednost.	

### VoIP postavke

Stavka menija	Opis
<b>VoIP protokol</b> SIP* H.323	Podesite Voice over Internet Protocol (VoIP) protokol.
<b>Napomena:</b> Zvezdica (*) pored vrednosti ukazuje na podrazumevanu fabričku vrednost.	

Stavka menija	Opis
<b>STUN server</b>	Navedite STUN server da biste zaobišli zaštitni zid.
<b>Nametni režim faksa</b> Isključeno Uključeno*	Prebacite VoIP mrežni prolaz sa analognog na T.38 na početku faks poziva.
<b>Kašnjenje nametnutog režima faksa</b> 0–15 (7*)	Podesite interval kašnjenja u sekundama za slanje druge pozivnice za Nametni režim faksa.
<b>Napomena:</b> Zvezdica (*) pored vrednosti ukazuje na podrazumevanu fabričku vrednost.	

### SIP postavke

Stavka menija	Opis
<b>Proksi</b>	Navedite IP adresu sistema koji konvertuje broj telefona u IP adresu na koju se šalje faks.
<b>Registar domena</b>	Navedite naziv ili IP adresu sistema koji obavlja registraciju Session Initiation Protocol (SIP) klijenata.
<b>Korisnik</b>	Navedite ime korisnika za SIP.
<b>Lozinka</b>	Navedite lozinku koja se koristi za registraciju kod SIP registratora.
<b>ID za potvrdu identiteta</b>	Korisničko ime koje se koristi prilikom registracije. <b>Napomena:</b> Ako postavka ID za potvrdu identiteta nije podešena, postavka koristi korisničko ime iz polja Korisnik.
<b>Prenos za registraciju</b> UDP* TCP	Podesite tip SIP prenosa za registraciju.
<b>Prenos za dolazne pozive</b> UDP* TCP UDP i TCP	Podesite tip SIP prenosa za dolazne pozive.
<b>Prenos za odlazne pozive</b> UDP* TCP	Podesite tip SIP prenosa za odlazne pozive.
<b>Odlazni proksi</b>	Navedite odlazni proksi za prosleđivanje kompletne SIP komunikacije.
<b>Obratite se</b>	Navedite ime kontakta za SIP.
<b>Oblast</b>	Navedite naziv oblasti za SIP. <b>Napomena:</b> Ako ne podesite postavku Oblast, postavka koristi ime za Kontakt umesto toga.
<b>Status SIP registracije</b>	Prikažite status SIP registracije.
<b>Napomena:</b> Zvezdica (*) pored vrednosti ukazuje na podrazumevanu fabričku vrednost.	

### H.323 postavke

Stavka menija	Opis
<b>Mrežni prolaz</b>	Navedite IP adresu H.323 mrežnog prolaza.
<b>Napomena:</b> Zvezdica (*) pored vrednosti ukazuje na podrazumevanu fabričku vrednost.	

Stavka menija	Opis
<b>Čuvar prolaza</b>	Navedite H.323 čuvar prolaza.
<b>Korisnik</b>	Navedite korisničko ime koje se koristi sa H.323 mrežnim prolazom.
<b>Lozinka</b>	Navedite lozinku za H.323 mrežni prolaz.
<b>Omogući brzo pokretanje</b> Isključeno* Uključeno	Omogućite brzo pokretanje.
<b>Onemogući H.245 tunelovanje</b> Isključeno* Uključeno	Onemogućite H.323 tunelovanje.
<b>Onemogući otkrivanje čuvara prolaza</b> Isključeno Uključeno*	Onemogućite H.323 otkrivanje čuvara prolaza.
<b>Napomena:</b> Zvezdica (*) pored vrednosti ukazuje na podrazumevanu fabričku vrednost.	

### T.38 postavke

Stavka menija	Opis
<b>Redundantnost za indikator</b> 0–5 (3*)	Podesite broj ponavljanja indikatora faksa u T.38 komunikaciji.
<b>Redundantnost za malu brzinu</b> 0–5 (3*)	Podesite broj ponavljanja podataka za malu brzinu u T.38 komunikaciji.
<b>Redundantnost za veliku brzinu</b> 0–5 (1*)	Podesite broj ponavljanja podataka za veliku brzinu u T.38 komunikaciji.
<b>Napomena:</b> Zvezdica (*) pored vrednosti ukazuje na podrazumevanu fabričku vrednost.	

## Podešavanje servera za faks

### Opšte postavke faksa

Stavka menija	Opis
<b>U format</b>	Navedite primaoca faksa. <b>Napomena:</b> Ako želite da koristite broj faksa, unesite znak za broj (#) pre broja.
<b>Adresa za odgovor</b>	Navedite adresu za odgovor za slanje faksa.
<b>Tema</b>	Unesite temu faksa i poruku.
<b>Poruka</b>	
<b>Omogući analogni prijem</b> Isključeno* Uključeno	Podesite štampač za prijem analognih faksova.
<b>Napomena:</b> Zvezdica (*) pored vrednosti ukazuje na podrazumevanu fabričku vrednost.	

## Postavke e-pošte servera za faks

Stavka menija	Opis
<b>Koristi SMTP server za e-poštu</b> Uključeno Isključeno*	Koristite postavke Simple Mail Transfer Protocol (SMTP) za e-poštu za prijem i slanje faksova. <b>Napomena:</b> Kada je podešeno na Uključeno, nijedna druga postavka menija Postavke e-pošte servera za faks se ne prikazuje.
<b>Primarni SMTP mrežni prolaz</b>	Otkucajte IP adresu ili ime hosta primarnog SMTP servera.
<b>Port primarnog SMTP mrežnog prolaza</b> 1-65535 (25*)	Unesite broj porta primarnog SMTP servera.
<b>Sekundarni SMTP mrežni prolaz</b>	Otkucajte IP adresu servera ili ime hosta sekundarnog ili rezervnog SMTP servera.
<b>Port sekundarnog SMTP mrežnog prolaza</b> 1-65535 (25*)	Unesite broj porta sekundarnog ili rezervnog SMTP servera.
<b>SMTP istek vremena</b> 5-30 (30*)	Podesite period do isteka vremena za štampač u slučaju da se SMTP server ne odaziva.
<b>Adresa za odgovor</b>	Navedite adresu za odgovor za slanje faksa.
<b>Omogući SSL/TLS</b> Onemogućeno* Dogovori Potrebno	Navedite da li želite da se faks šalje pomoću šifrovane veze.
<b>Zahtevaj pouzdan sertifikat</b> Isključeno Uključeno*	Navedite pouzdani sertifikat za pristup SMTP serveru.
<b>Potvrda identiteta SMTP servera</b> Potvrda identiteta nije potrebna* Prijavljivanje/obično NTLM CRAM-MD5 Digest-MD5 Kerberos 5	Podesite tip potvrde identiteta za SMTP server.
<b>E-poruka koju je pokrenuo uređaj</b> Ništa* Koristi SMTP akreditive uređaja	Navedite koji akreditivi su potrebni za e-poruku koju je pokrenuo uređaj.
<b>E-poruka koju je pokrenuo korisnik</b> Ništa* Koristi SMTP akreditive uređaja Koristi ID korisnika i lozinku sesije Koristi e-adresu i lozinku sesije Upit korisniku	Navedite koji akreditivi su potrebni za e-poruku koju je pokrenuo korisnik.
<b>Koristi akreditive uređaja za Active Directory</b> Isključeno* Uključeno	Omogućite korisničke akreditive i grupna odredišta za povezivanje na SMTP server.
<b>Napomena:</b> Zvezdica (*) pored vrednosti ukazuje na podrazumevanu fabričku vrednost.	

Stavka menija	Opis
<b>ID korisnika uređaja</b>	Navedite ID korisnika i lozinku za povezivanje na SMTP server.
<b>Lozinka uređaja</b>	
<b>Kerberos 5 OBLAST</b>	Navedite oblast za Kerberos 5 protokol za potvrdu identiteta.
<b>NTLM domen</b>	Navedite ime domena za bezbednosni protokol NTLM.
<b>Onemogućiti grešku „SMTP server nije podešen“</b> Isključeno* Uključeno	Sakrijte poruku o grešci „SMTP server nije podešen“.
<b>Napomena:</b> Zvezdica (*) pored vrednosti ukazuje na podrazumevanu fabričku vrednost.	

### Postavke skeniranja servera za faks

Stavka menija	Opis
<b>Format slike</b> TIFF (.tif) PDF (.pdf)* XPS (.xps) TXT (.txt) RTF (.rtf) DOCX (.docx) XLSX (.xlsx) CSV (.csv)	Navedite format datoteke za skeniranu sliku.
<b>Tip sadržaja</b> Tekst* Tekst/fotografija Fotografija Grafika	Poboljšajte izlazni rezultat na osnovu sadržaja originalnog dokumenta.
<b>Izvor sadržaja</b> Crno-beli laserski štampač Laserski štampač u boji* Inkdžet štampač Fotografija/film Časopis Novine Štampa Drugo	Poboljšajte izlazni rezultat na osnovu izvora originalnog dokumenta.
<b>Rezolucija faksa</b> Wi-Fi Direct – povezani klijenti* Fino Superfino Ultrafino	Podesite rezoluciju faksa.
<b>Napomena:</b> Zvezdica (*) pored vrednosti ukazuje na podrazumevanu fabričku vrednost.	



Stavka menija	Opis
<b>Strane</b> Isključeno* Kratka ivica Duga ivica	Navedite orijentaciju originalnog dokumenta kada skenirate obe strane dokumenta.
<b>Zatamnjenost</b> 1-9 (5*)	Podesite zatamnjenost otiska.
<b>Položaj</b> Uspravno* Položeno	Navedite orijentaciju teksta i grafike na stranici.
<b>Originalna veličina</b> [Lista veličina papira]	Podesite veličinu papira originalnog dokumenta. <b>Napomene:</b> <ul style="list-style-type: none"> <li>• Mešane veličine je podrazumevana fabrička postavka za SAD fabrička postavka za SAD. A4 je međunarodna podrazumevana fabrička postavka.</li> <li>• Ova postavka može da se razlikuje u zavisnosti od modela štampača.</li> </ul>
<b>Koristi TIFF sa više stranica</b> Isključeno Uključeno*	Odaberite između TIFF datoteka sa jednom i više stranica.
<b>Napomena:</b> Zvezdica (*) pored vrednosti ukazuje na podrazumevanu fabričku vrednost.	

## E-pošta

### Podešavanje e-pošte

Stavka menija	Opis
<b>Primarni SMTP mrežni prolaz</b>	Otkucajte IP adresu ili ime hosta primarnog SMTP servera za slanje e-pošte.
<b>Port primarnog SMTP mrežnog prolaza</b> 1-65535 (25*)	Unesite broj porta primarnog SMTP servera.
<b>Sekundarni SMTP mrežni prolaz</b>	Otkucajte IP adresu servera ili ime hosta sekundarnog ili rezervnog SMTP servera.
<b>Port sekundarnog SMTP mrežnog prolaza</b> 1-65535 (25*)	Unesite broj porta sekundarnog ili rezervnog SMTP servera.
<b>SMTP istek vremena</b> 5-30 sekundi (30*)	Podesite period do isteka vremena za štampač u slučaju da se SMTP server ne odaziva.
<b>Adresa za odgovor</b>	Navedite adresu za odgovor za e-poruke.
<b>Uvek koristi podrazumevanu SMTP adresu za odgovor</b> Uključeno Isključeno*	Uvek koristite podrazumevanu adresu za odgovor na SMTP serveru.
<b>Napomena:</b> Zvezdica (*) pored vrednosti ukazuje na podrazumevanu fabričku vrednost.	

Stavka menija	Opis
<b>Omogući SSL/TLS</b> Onemogućeno* Dogovori Potrebno	Navedite da li želite da se e-pošta šalje pomoću šifrovane veze.
<b>Zahtevaj pouzdan sertifikat</b> Isključeno Uključeno*	Zahtevajte pouzdani sertifikat za pristup SMTP serveru.
<b>Potvrda identiteta SMTP servera</b> Potvrda identiteta nije potrebna* Prijavljivanje/obično NTLM CRAM-MD5 Digest-MD5 Kerberos 5	Podesite tip potvrde identiteta za SMTP server.
<b>E-poruka koju je pokrenuo uređaj</b> Ništa* Koristi SMTP akreditive uređaja	Navedite koji akreditivi su potrebni za e-poruku koju je pokrenuo uređaj.
<b>E-poruka koju je pokrenuo korisnik</b> Ništa* Koristi SMTP akreditive uređaja Koristi ID korisnika i lozinku sesije Koristi e-adresu i lozinku sesije Upit korisniku	Navedite koji akreditivi su potrebni za e-poruku koju je pokrenuo korisnik.
<b>Koristi akreditive uređaja za Active Directory</b> Isključeno* Uključeno	Navedite koji akreditivi su potrebni za e-poruku koju je pokrenuo korisnik.
<b>ID korisnika uređaja</b>	Navedite ID korisnika i lozinku za povezivanje na SMTP server.
<b>Lozinka uređaja</b>	
<b>Kerberos 5 OBLAST</b>	Navedite oblast za Kerberos 5 protokol za potvrdu identiteta.
<b>NTLM domen</b>	Navedite ime domena za bezbednosni protokol NTLM.
<b>Onemogući grešku „SMTP server nije podešen“</b> Isključeno* Uključeno	Sakrijte poruku o grešci „SMTP server nije podešen“.
<b>Napomena:</b> Zvezdica (*) pored vrednosti ukazuje na podrazumevanu fabričku vrednost.	

## Podrazumevane vrednosti za e-poštu

Stavka menija	Opis
<b>Tema:</b>	Unesite temu i tekst e-poruke.
<b>Poruka:</b>	
<b>Ime datoteke</b>	Odredite ime datoteke za skenirani dokument.
<b>Napomena:</b> Zvezdica (*) pored vrednosti ukazuje na podrazumevanu fabričku vrednost.	

Stavka menija	Opis
<b>Format</b> JPEG (.jpg) PDF (.pdf)* TIFF (.tif) XPS (.xps) TXT (.txt) RTF (.rtf) DOCX (.docx) XLSX (.xlsx) CSV (.csv)	Odredite format datoteke za skenirani dokument.
<b>Globalne OCR postavke</b> Prepoznati jezici Automatski rotiraj (Isklj. *) Uklanjanje mrlja (Isklj. *) Poboljšavanje automatskog kontrasta (Isklj. *)	Konfigurirajte postavke za optičko prepoznavanje znakova (OCR). <b>Napomena:</b> Ova stavka menije se pojavljuje samo ako ste kupili i instalirali OCR rešenje.
<b>PDF postavke</b> PDF verzija (1.5*) Arhivska verzija (A-1a*) Visoko komprimovano (Isključeno*) Bezbedno (Isključeno*) Pretraživo (Isklj. *) Arhivski (PDF/A) (Isključeno*)	Konfigurirajte postavke za PDF za skenirani dokument. <b>Napomene:</b> <ul style="list-style-type: none"> <li>• Arhivska verzija i Arhivski (PDF/A) su podržani samo ako je PDF verzija podešena na 1.4.</li> <li>• Visok stepen komprimovanja pojavljuje samo kada je instaliran čvrsti disk ili inteligentna jedinica za skladištenje (ISD).</li> </ul>
<b>Tip sadržaja</b> Tekst Tekst/fotografija* Fotografija Grafika	Poboljšajte izlazni rezultat na osnovu tipa sadržaja originalnog dokumenta.
<b>Izvor sadržaja</b> Crno-beli laserski štampač Laserski štampač u boji* Inkdžet štampač Fotografija/film Časopis Novine Štampa Drugo	Poboljšajte izlazni rezultat na osnovu izvora sadržaja originalnog dokumenta.
<b>Boja</b> Crno-belo Siva Boja* Automatski	Podesite štampač tako da snima sadržaj datoteke u boji ili crno-belo.
<b>Napomena:</b> Zvezdica (*) pored vrednosti ukazuje na podrazumevanu fabričku vrednost.	

Stavka menija	Opis
<b>Rezolucija</b> 75 tpi 150 tpi* 200 tpi 300 tpi 400 tpi 600 tpi	Podesite rezoluciju skenirane slike.
<b>Zatamnjenost</b> 1-9 (5*)	Podesite zatamnjenost skenirane slike.
<b>Položaj</b> Uspravno* Položeno	Naveli orijentaciju originalnog dokumenta.
<b>Originalna veličina</b> Mešane veličine*	Podesite veličinu papira originalnog dokumenta.
<b>Strane</b> Isključeno* Kratka ivica Duga ivica	Navedite orijentaciju originalnog dokumenta kada skenirate obe strane dokumenta.
<b>Napomena:</b> Zvezdica (*) pored vrednosti ukazuje na podrazumevanu fabričku vrednost.	

### Napredna izrada slika

Stavka menija	Opis
<b>Balans boja</b> Cijan (0*) Magenta (0*) Žuta (0*)	Podesite intenzitet boje za cijan, magentu i žutu.
<b>Ispuštanje boje</b> Ispuštanje boje (Ništa*) Podrazumevani prag crvene (128*) Podrazumevani prag zelene (128*) Podrazumevani prag plave (128*)	Navedite koju boju treba ispustiti prilikom skeniranja i podesite postavku ispuštanja za tu boju.
<b>Automatska detekcija boje</b> Osetljivost boje (5*) Osetljivost oblasti (5*) Dubina bita za e-poštu (1 bit*) Minimalna rezolucija skeniranja (300 dpi*)	Konfigurirajte postavku automatskog otkrivanja boja.
<b>JPEG kvalitet</b> Najbolje za sadržaj* 5–95	Podesite JPEG kvalitet za skeniranu sliku.
<b>Kontrast</b> Najbolje za sadržaj* 0–5	Odredite kontrast za skeniranu sliku.
<b>Napomena:</b> Zvezdica (*) pored vrednosti ukazuje na podrazumevanu fabričku vrednost.	

Stavka menija	Opis
<b>Uklanjanje pozadine</b> Otkrivanje pozadine (Zasnovano na sadržaju*) Nivo (0*)	Uklonite boju pozadine ili šum na slici iz originalnog dokumenta. <b>Napomene:</b> <ul style="list-style-type: none"> <li>Zasnovano na sadržaju uklanja boju pozadine iz originalnog dokumenta.</li> <li>Fiksno uklanja šum sa slike iz fotografije.</li> </ul>
<b>Preslikavanje slike</b> Isključeno* Uključeno	Kreirali sliku originalnog dokumenta kao u ogledalu.
<b>Slika u negativu</b> Isključeno* Uključeno	Kreirali sliku originalnog dokumenta u negativu.
<b>Detalj senke</b> -4 do 4 (0*)	Podesite detalje senke na skeniranoj slici.
<b>Skeniraj od ivice do ivice</b> Isključeno* Uključeno	Skenirajte originalni dokument od jedne ivice do druge.
<b>Oštrina</b> 1-5 (3*)	Podesite oštrinu na skeniranoj slici.
<b>Temperatura</b> -4 do 4 (0*)	Kreirajte plaviji ili crveniji izlaz originalnog dokumenta.
<b>Prazne stranice</b> Uklanjanje prazne stranice (Ne uklanjaj*) Osetljivost na prazne stranice (5*)	Podesite osetljivost skeniranja na prazne stranice u originalnom dokumentu.
<b>Napomena:</b> Zvezdica (*) pored vrednosti ukazuje na podrazumevanu fabričku vrednost.	

### Administratorske kontrole

Stavka menija	Opis
<b>Maks. veličina e-poruke</b> 0-65535 (0*)	Podesite dozvoljenu veličinu datoteke za svaku e-poruku.
<b>Poruka o grešci veličine</b>	Navedite poruku o grešci koju štampač šalje kada e-poruka prekorači dozvoljenu veličinu datoteke. <b>Napomena:</b> Možete da unesete do 1024 znaka.
<b>Ograniči odredišta</b>	Ograničite slanje e-pošte samo na određenu listu imena domena. <b>Napomena:</b> Koristite zarez za razdvajanje domena.
<b>Pošalji mi kopiju</b> Nikada se ne pojavljuje* Podrazumevano uključeno Podrazumevano isključeno Uvek uključeno	Pošaljite kopiju e-poruke sebi.
<b>Napomena:</b> Zvezdica (*) pored vrednosti ukazuje na podrazumevanu fabričku vrednost.	

Stavka menija	Opis
<b>Dozvoli samo e-poruke koje šaljem sebi</b> Isključeno* Uključeno	Podesite štampač tako da šalje e-poruke samo vama.
<b>Koristi cc:/bcc:</b> Isključeno* Uključeno	Omogućite kopiju i nevidljivu kopiju za e-poštu.
<b>Koristi TIFF sa više stranica</b> Isključeno Uključeno*	Omogućite skeniranje više TIFF slika u jednoj TIFF datoteci.
<b>TIFF komprimovanje</b> JPEG LZW*	Odredite tip komprimovanja za TIFF datoteke.
<b>Tekst – podrazumevano</b> 5-95 (75*)	Podesite kvalitet teksta u sadržaju koji se skenira.
<b>Tekst/fotografija – podrazumevano</b> 5-95 (75*)	Podesite kvalitet teksta i fotografije u sadržaju koji se skenira.
<b>Fotografija – podrazumevano</b> 5-95 (50*)	Podesite kvalitet fotografije sadržaja koji se skenira.
<b>Podesi ADF iskošenje</b> Isključeno Uključeno*	Podesite štampač tako da prilagodi iskošene slike sa dokumenata koji se skeniraju iz ADF-a.
<b>Evidencija prenosa</b> Evidencija štampanja* Nemoj štampati evidenciju Štampaj samo zbog greške	Odštampajte evidenciju o prenosu za skeniranu e-poštu.
<b>Evidencija izvora papira</b> Fioka [x] (1*) Višenamenski ulagač	Odredite izvor papira za štampanje evidencija e-pošte.
<b>Prilagođeni zadatak skeniranja</b> Isključeno* Uključeno	Podesite štampač tako da skenira prvi skup originalnih dokumenata pomoću određenih postavki, a da zatim skenira sledeći skup pomoću istih ili drugačijih postavki. <b>Napomena:</b> Ova stavka menija se pojavljuje samo kada je instaliran čvrsti disk ili ISD.
<b>Pregled skeniranja</b> Isključeno* Uključeno	Prikažite pregled za skeniranje za originalni dokument. <b>Napomena:</b> Ova stavka menija se pojavljuje samo kada je instaliran čvrsti disk ili ISD.
<b>Dozvoli čuvanje kao prečice</b> Isključeno Uključeno*	Sačuvajte e-adresu kao prečicu.
<b>Slike u e-pošti šalju se kao</b> Prilog* Veb veza	Odredite kako se šalju slike koje su uključene u e-poruku.
<b>Napomena:</b> Zvezdica (*) pored vrednosti ukazuje na podrazumevanu fabričku vrednost.	

Stavka menija	Opis
<b>Resetuj informacije e-pošte nakon slanja</b> Isključeno Uključeno*	Resetujte polja Primalac, Tema, Poruka i Ime datoteke na podrazumevane vrednosti nakon slanja e-poruke.
<b>Napomena:</b> Zvezdica (*) pored vrednosti ukazuje na podrazumevanu fabričku vrednost.	

## Podešavanje veb veze

Stavka menija	Opis
<b>Server</b>	Odredite akreditivne servera na kom se hostuju slike koje su uključene u e-poruku.
<b>Prijavljivanje</b>	
<b>Lozinka</b>	
<b>Putanja</b>	
<b>Ime datoteke</b>	
<b>Veb veza</b>	

## FTP

### Podrazumevane vrednosti za FTP

Stavka menija	Opis
<b>Format</b> JPEG (.jpg) PDF (.pdf)* TIFF (.tif) XPS (.xps) TXT (.txt) RTF (.rtf) DOCX (.docx) XLSX (.xlsx) CSV (.csv)	Navedite format datoteke za skeniranu sliku.
<b>Globalne OCR postavke</b> Prepoznati jezici Automatski rotiraj (Isklj.*) Uklanjanje mrlja (Isklj.*) Poboljšavanje automatskog kontrasta (Isklj.*)	Konfigurirajte postavke za optičko prepoznavanje znakova (OCR). <b>Napomena:</b> Ova stavka menije se pojavljuje samo ako ste kupili i instalirali OCR rešenje.
<b>Napomena:</b> Zvezdica (*) pored vrednosti ukazuje na podrazumevanu fabričku vrednost.	

Stavka menija	Opis
<b>PDF postavke</b> PDF verzija (1.5*) Arhivska verzija (A-1a*) Visoko komprimovano (Isključeno*) Bezbedno (Isključeno*) Pretraživo (Isklj. *) Arhivski (PDF/A) (Isključeno*)	Konfigurirajte postavke za PDF za skeniranu sliku.  <b>Napomene:</b> <ul style="list-style-type: none"> <li>• Arhivska verzija i Arhivski (PDF/A) su podržani samo ako je PDF verzija podešena na 1.4.</li> <li>• Visok stepen komprimovanja pojavljuje samo kada je instaliran čvrsti disk ili inteligentna jedinica za skladištenje (ISD).</li> </ul>
<b>Tip sadržaja</b> Tekst Tekst/fotografija* Grafika Fotografija	Poboljšajte izlazni rezultat na osnovu tipa sadržaja originalnog dokumenta.
<b>Izvor sadržaja</b> Crno-beli laserski štampač Laserski štampač u boji* Inkdžet štampač Fotografija/film Časopis Novine Štampa Drugo	Poboljšajte izlazni rezultat na osnovu izvora sadržaja originalnog dokumenta.
<b>Boja</b> Crno-belo Siva Boja* Automatski	Podesite štampač tako da snima sadržaj datoteke u boji ili crno-belo.
<b>Rezolucija</b> 75 tpi 150 tpi* 200 tpi 300 tpi 400 tpi 600 tpi	Podesite rezoluciju skenirane slike.
<b>Zatamnjenost</b> 1-9 (5*)	Podesite zatamnjenost skenirane slike.
<b>Položaj</b> Uspravno* Položeno	Naveli orijentaciju originalnog dokumenta.
<b>Originalna veličina</b> Mešane veličine*	Podesite veličinu papira originalnog dokumenta.
<b>Strane</b> Isključeno* Duga ivica Kratka ivica	Navedite orijentaciju kada skenirate obe strane dokumenta.
<b>Napomena:</b> Zvezdica (*) pored vrednosti ukazuje na podrazumevanu fabričku vrednost.	



Stavka menija	Opis
Ime datoteke	Navedite ime datoteke za skeniranu sliku.
<b>Napomena:</b> Zvezdica (*) pored vrednosti ukazuje na podrazumevanu fabričku vrednost.	

### Napredna izrada slika

Stavka menija	Opis
<b>Balans boja</b> Cijan (0*) Magenta (0*) Žuta (0*)	Podesite intenzitet boje za cijan, magentu i žutu.
<b>Ispuštanje boje</b> Ispuštanje boje (Ništa*) Podrazumevani prag crvene (128*) Podrazumevani prag zelene (128*) Podrazumevani prag plave (128*)	Navedite koju boju treba ispustiti prilikom skeniranja i podesite postavku ispuštanja za tu boju.
<b>Automatska detekcija boje</b> Osetljivost boje (5*) Osetljivost oblasti (5*) Dubina bita za FTP (1 bit*) Minimalna rezolucija skeniranja (300 dpi*)	Konfigurirajte postavku automatskog otkrivanja boja.
<b>JPEG kvalitet</b> Najbolje za sadržaj* 5–95	Podesite JPEG kvalitet za skeniranu sliku.
<b>Kontrast</b> Najbolje za sadržaj* 0 1 2 3 4 5	Odredite kontrast za skeniranu sliku.
<b>Uklanjanje pozadine</b> Otkrivanje pozadine (Zasnovano na sadržaju*) Nivo (0*)	Uklonite boju pozadine ili šum na slici iz originalnog dokumenta. <b>Napomene:</b> <ul style="list-style-type: none"> <li>Zasnovano na sadržaju uklanja boju pozadine iz originalnog dokumenta.</li> <li>Fiksno uklanja šum sa slike iz fotografije.</li> </ul>
<b>Preslikavanje slike</b> Isključeno* Uključeno	Kreirali sliku originalnog dokumenta kao u ogledalu.
<b>Slika u negativu</b> Isključeno* Uključeno	Kreirali sliku originalnog dokumenta u negativu.
<b>Napomena:</b> Zvezdica (*) pored vrednosti ukazuje na podrazumevanu fabričku vrednost.	

Stavka menija	Opis
<b>Detalj senke</b> -4 do 4 (0*)	Podesite detalje senke na skeniranoj slici.
<b>Skeniraj od ivice do ivice</b> Isključeno* Uključeno	Omogućite skeniranje originalnog dokumenta od ivice do ivice.
<b>Oštrina</b> 1-5 (3*)	Podesite oštrinu na skeniranoj slici.
<b>Temperatura</b> -4 do 4 (0*)	Kreirajte plaviji ili crveniji izlaz originalnog dokumenta.
<b>Prazne stranice</b> Uklanjanje prazne stranice (Ne uklanjaj*) Osetljivost na prazne stranice (5*)	Podesite osetljivost skeniranja na prazne stranice u originalnom dokumentu.
<b>Napomena:</b> Zvezdica (*) pored vrednosti ukazuje na podrazumevanu fabričku vrednost.	

### Administratorske kontrole

Stavka menija	Opis
<b>Tekst – podrazumevano</b> 5-95 (75*)	Podesite kvalitet teksta za skeniranu sliku.
<b>Tekst/fotografija – podrazumevano</b> 5-95 (75*)	Podesite kvalitet teksta i fotografije za skeniranu sliku.
<b>Fotografija – podrazumevano</b> 5-95 (50*)	Podesite kvalitet fotografije za skeniranu sliku.
<b>Koristi TIFF sa više stranica</b> Uključeno* Isključeno	Omogućite skeniranje više TIFF slika u jednoj TIFF datoteci.
<b>TIFF komprimovanje</b> LZW* JPEG	Odredite tip komprimovanja za TIFF datoteke.
<b>Evidencija prenosa</b> Evidencija štampanja* Nemoj štampati evidenciju Štampanje samo zbog greške	Odštampanje evidenciju o prenosu za FTP skeniranja.
<b>Evidencija izvora papira</b> Fioka [x] (1*) Višenamenski ulagač	Navedite izvor papira za štampanje FTP evidencije.
<b>Prilagođeni zadatak skeniranja</b> Isključeno* Uključeno	Podesite štampač tako da skenira prvi skup originalnih dokumenata pomoću određenih postavki, a da zatim skenira sledeći skup pomoću istih ili drugačijih postavki. <b>Napomena:</b> Ova stavka menija se pojavljuje samo kada je instaliran čvrsti disk ili ISD.
<b>Napomena:</b> Zvezdica (*) pored vrednosti ukazuje na podrazumevanu fabričku vrednost.	

Stavka menija	Opis
<b>Pregled skeniranja</b> Isključeno* Uključeno	Prikažite pregled originalnog dokumenta. <b>Napomena:</b> Ova stavka menija se pojavljuje samo kada je instaliran čvrsti disk ili ISD.
<b>Dozvoli čuvanje kao prečice</b> Isključeno Uključeno*	Sačuvajte FTP adresu kao prečicu.
<b>Podesi ADF iskošenje</b> Isključeno* Uključeno	Podesite štampač tako da prilagodi iskošene slike sa dokumenata koji se skeniraju iz ADF-a.
<b>Napomena:</b> Zvezdica (*) pored vrednosti ukazuje na podrazumevanu fabričku vrednost.	

## USB jedinica

### Skeniranje sa fleš jedinice

Stavka menija	Opis
<b>Format</b> JPEG (.jpg) PDF (.pdf)* TIFF (.tif) XPS (.xps) TXT (.txt) RTF (.rtf) DOCX (.docx) XLSX (.xlsx) CSV (.csv)	Navedite format datoteke za skeniranu sliku.
<b>Globalne OCR postavke</b> Prepoznati jezici Automatski rotiraj (Isklj.)* Uklanjanje mrlja (Isklj.)* Poboljšavanje automatskog kontrasta (Isklj.)*	Konfigurirajte postavke za optičko prepoznavanje znakova (OCR). <b>Napomena:</b> Ova stavka menije se pojavljuje samo ako ste kupili i instalirali OCR rešenje.
<b>PDF postavke</b> PDF verzija (1.5*) Arhivska verzija (A-1a*) Visoko komprimovano (Isključeno*) Bezbedno (Isključeno*) Pretraživo (Isklj.)* Arhivski (PDF/A) (Isključeno*)	Konfigurirajte postavke za PDF za skeniranu sliku. <b>Napomene:</b> <ul style="list-style-type: none"> <li>Arhivska verzija i Arhivski (PDF/A) su podržani samo ako je PDF verzija podešena na 1.4.</li> <li>Visok stepen komprimovanja pojavljuje samo kada je instaliran čvrsti disk ili inteligentna jedinica za skladištenje (ISD).</li> </ul>
<b>Napomena:</b> Zvezdica (*) pored vrednosti ukazuje na podrazumevanu fabričku vrednost.	

Stavka menija	Opis
<b>Tip sadržaja</b> Tekst Tekst/fotografija* Grafika Fotografija	Poboljšajte izlazni rezultat na osnovu tipa sadržaja originalnog dokumenta.
<b>Izvor sadržaja</b> Crno-beli laserski štampač Laserski štampač u boji* Inkđžet štampač Fotografija/film Časopis Novine Štampa Drugo	Poboljšajte izlazni rezultat na osnovu izvora sadržaja originalnog dokumenta.
<b>Boja</b> Crno-belo Siva Boja* Automatski	Podesite štampač tako da snima sadržaj datoteke u boji ili crno-belo.
<b>Rezolucija</b> 75 tpi 150 tpi* 200 tpi 300 tpi 400 tpi 600 tpi	Podesite rezoluciju skenirane slike.
<b>Zatamnjenost</b> 1-9 (5*)	Podesite zatamnjenost skenirane slike.
<b>Položaj</b> Uspravno* Položeno	Naveli orijentaciju originalnog dokumenta.
<b>Originalna veličina</b> Mešane veličine*	Podesite veličinu papira originalnog dokumenta.
<b>Strane</b> Isključeno* Duga ivica Kratka ivica	Navedite orijentaciju originalnog dokumenta kada skenirate obe strane dokumenta.
<b>Ime datoteke</b>	Navedite ime datoteke za skeniranu sliku.
<b>Napomena:</b> Zvezdica (*) pored vrednosti ukazuje na podrazumevanu fabričku vrednost.	

## Napredna izrada slika

Stavka menija	Opis
<b>Balans boja</b> Cijan (0*) Magenta (0*) Žuta (0*)	Podesite intenzitet boje za cijan, magentu i žutu.
<b>Ispuštanje boje</b> Ispuštanje boje (Ništa*) Podrazumevani prag crvene (128*) Podrazumevani prag zelene (128*) Podrazumevani prag plave (128*)	Navedite koju boju treba ispustiti prilikom skeniranja i podesite postavku ispuštanja za tu boju.
<b>Automatska detekcija boje</b> Osetljivost boje (5*) Osetljivost oblasti (5*) Dubina bita za skeniranje (1 bit*) Minimalna rezolucija skeniranja (300 dpi*)	Konfigurirajte postavku automatskog otkrivanja boja.
<b>JPEG kvalitet</b> Najbolje za sadržaj* 5–95	Podesite JPEG kvalitet za skeniranu sliku.
<b>Kontrast</b> Najbolje za sadržaj* 0–5	Odredite kontrast za skeniranu sliku.
<b>Uklanjanje pozadine</b> Otkrivanje pozadine (Zasnovano na sadržaju*) Nivo (0*)	Uklonite boju pozadine ili šum na slici iz originalnog dokumenta. <b>Napomene:</b> <ul style="list-style-type: none"> <li>• Zasnovano na sadržaju uklanja boju pozadine iz originalnog dokumenta.</li> <li>• Fiksno uklanja šum sa slike iz fotografije.</li> </ul>
<b>Preslikavanje slike</b> Isključeno* Uključeno	Kreirali sliku originalnog dokumenta kao u ogledalu.
<b>Slika u negativu</b> Isključeno* Uključeno	Kreirali sliku originalnog dokumenta u negativu.
<b>Detalj senke</b> -4 do 4 (0*)	Podesite detalje senke na skeniranoj slici.
<b>Skeniraj od ivice do ivice</b> Isključeno* Uključeno	Skenirajte originalni dokument od jedne ivice do druge.
<b>Oštrina</b> 1-5 (3*)	Podesite oštrinu na skeniranoj slici.
<b>Temperatura</b> -4 do 4 (0*)	Kreirajte plaviji ili crveniji izlaz originalnog dokumenta.

**Napomena:** Zvezdica (\*) pored vrednosti ukazuje na podrazumevanu fabričku vrednost.

Stavka menija	Opis
<b>Prazne stranice</b> Uklanjanje prazne stranice (Ne uklanjaj*) Osetljivost na prazne stranice (5*)	Podesite osetljivost skeniranja na prazne stranice u originalnom dokumentu.
<b>Napomena:</b> Zvezdica (*) pored vrednosti ukazuje na podrazumevanu fabričku vrednost.	

### Administratorske kontrole

Stavka menija	Opis
<b>Tekst – podrazumevano</b> 5-95 (75*)	Podesite kvalitet teksta za skeniranu sliku.
<b>Tekst/fotografija – podrazumevano</b> 5-95 (75*)	Podesite kvalitet teksta i fotografije za skeniranu sliku.
<b>Fotografija – podrazumevano</b> 5-95 (50*)	Podesite kvalitet fotografije za skeniranu sliku.
<b>Koristi TIFF sa više stranica</b> Isključeno Uključeno*	Omogućite skeniranje više TIFF slika u jednoj TIFF datoteci.
<b>TIFF komprimovanje</b> LZW* JPEG	Odredite tip komprimovanja za TIFF datoteke.
<b>Prilagođeni zadatak skeniranja</b> Isključeno* Uključeno	Podesite štampač tako da skenira prvi skup originalnih dokumenata pomoću određenih postavki, a da zatim skenira sledeći skup pomoću istih ili drugačijih postavki. <b>Napomena:</b> Ova stavka menija se pojavljuje samo kada je instaliran čvrsti disk ili ISD.
<b>Pregled skeniranja</b> Isključeno* Uključeno	Prikazite pregled za skeniranje za originalni dokument. <b>Napomena:</b> Ova stavka menija se pojavljuje samo kada je instaliran čvrsti disk ili ISD.
<b>Podesi ADF iskošenje</b> Isključeno* Uključeno	Podesite štampač tako da prilagodi iskošene slike sa dokumenata koji se skeniraju iz ADF-a.
<b>Napomena:</b> Zvezdica (*) pored vrednosti ukazuje na podrazumevanu fabričku vrednost.	

### Štampanje sa fleš jedinice

Stavka menija	Opis
<b>Broj kopija</b> 1-9999 (1*)	Podesite broj kopija.
<b>Napomena:</b> Zvezdica (*) pored vrednosti ukazuje na podrazumevanu fabričku postavku.	

Stavka menija	Opis
<b>Izvor papira</b> Fioka [x] (1*) Višenamenski ulagač Ručno ulaganje papira Ručno ulaganje koverta	Podesite izvor papira za zadatak štampe.
<b>Boja</b> Isključeno Uključeno*	Odštampane datoteku sa fleš uređaja u boji.
<b>Upari</b> (1,1,1) (2,2,2) (1,2,3) (1,2,3)*	Složite stranice zadatka štampe određenim redosledom, naročito pri štampanju više primeraka zadatka.
<b>Strane</b> 1-strano* 2-strano	Odredite da li treba da se štampa samo sa jedne ili sa obe strane papira.
<b>Druga strana</b> Duga ivica* Kratka ivica	Odredite koja strana papira se povezuje kada se obavlja dvostrano štampanje.
<b>Stranica po strani</b> Isključeno* 2 stranice po strani 3 stranice po strani 4 stranice po strani 6 stranice po strani 9 stranice po strani 12 stranice po strani 16 stranice po strani	Štampane više slika na jednom listu papira.
<b>Redosled stranica po strani</b> Horizontalno* Obrnuto horizontalno Obrnuto vertikalno Vertikalno	Odredite pozicioniranje slika na više strana pri upotrebi menija Stranica po strani.
<b>Orijentacija stranica po strani</b> Automatski* Položeno Uspravno	Odredite orijentaciju slika na više strana pri upotrebi menija Stranica po strani.
<b>Ivica stranica po strani</b> Ništa* Puna	Odštampane ivicu oko slike na svim stranama pri upotrebi menija Stranica po strani.
<b>Listovi separatora</b> Isključeno* Između kopija Između zadataka Između stranica	Umećite prazne listove separatora prilikom štampanja.
<b>Napomena:</b> Zvezdica (*) pored vrednosti ukazuje na podrazumevanu fabričku postavku.	

Stavka menija	Opis
<b>Izvor listova separatora</b> Fioka [x] (1*) Višenamenski ulagač	Navedite izvor papira za list separatora.
<b>Prazne stranice</b> Nemoj štampati* Štampanje	Odštampanje prazne stranice u zadatku štampanja.
<b>Napomena:</b> Zvezdica (*) pored vrednosti ukazuje na podrazumevanu fabričku postavku.	

## Mreža/portovi

### Pregled mreže

Stavka menija	Opis
<b>Aktivni adapter</b> Automatski* Standardna mreža Bežično	Navedite vrstu mrežne veze. <b>Napomena:</b> Opcija Bežično dostupna je samo na štampačima koji su povezani na bežičnu mrežu.
<b>Status mreže</b>	Prikažite status veze mreže štampača.
<b>Prikaži status mreže na štampaču</b> Isključeno Uključeno*	Prikažite status mreže na ekranu.
<b>Brzina, dvostrano</b>	Prikažite brzinu trenutno aktivne mrežne kartice.
<b>IPv4</b>	Prikažite IPv4 adresu.
<b>Sve IPv6 adrese</b>	Prikažite sve IPv6 adrese.
<b>Resetuj server za štampanje</b>	Resetujte sve aktivne mrežne veze sa štampačem. <b>Napomena:</b> Ova postavka uklanja sve postavke mrežne konfiguracije.
<b>Istek vremena mrežnog zadatka</b> Isključeno Uključeno* (90 sekundi)	Podesite period pre nego što štampač otkaže mrežni zadatak štampe.
<b>Stranica banera</b> Isključeno* Uključeno	Odštampanje stranicu banera.
<b>Opseg portova za skeniranje sa slanjem na računar</b>	Naveli važeći opseg portova za štampače koji su iza zaštitnog zida koji blokira portove.
<b>Omogući mrežne veze</b> Isključeno Uključeno*	Dozvolite štampaču da se poveže na mrežu.
<b>Napomena:</b> Zvezdica (*) pored vrednosti ukazuje na podrazumevanu fabričku postavku.	



Stavka menija	Opis
<b>Omogući LLDP</b> Isključeno* Uključeno	Omogućite Link Layer Discovery Protocol (LLDP) na štampaču.
<b>Napomena:</b> Zvezdica (*) pored vrednosti ukazuje na podrazumevanu fabričku postavku.	

## Bežično

**Napomena:** Ovaj meni je dostupan samo na štampačima povezanim na Wi-Fi mrežu ili na štampačima koji imaju bežični mrežni adapter.

Stavka menija	Opis
<b>Podešavanje pomoću aplikacije za mobilne uređaje</b>	Konfigurirate Wi-Fi vezu pomoću aplikacije Lexmark Mobile Assistant.
<b>Podesi pomoću table štampača</b> Odaberite mrežu Dodaj Wi-Fi mrežu Ime mreže Režim mreže Infrastrukturni Režim bežične bezbednosti Onemogućeno* WEP WPA2/WPA-Personal WPA2-Personal	Konfigurirate Wi-Fi vezu pomoću kontrolne table.
<b>Wi-Fi Protected Setup</b> WPS automatsko detektovanje Isključeno Uključeno* Pokreni metod sa pritiskanjem dugmeta Pokreni PIN metod	Povežite se na Wi-Fi mrežu i omogućite mrežnu bezbednost.  <b>Napomene:</b> <ul style="list-style-type: none"> <li>WPS automatsko detektovanje pojavljuje se samo kada je Režim bežične bezbednosti podešen na WEP.</li> <li>Pokreni metod sa pritiskanjem dugmeta povezuje štampač na Wi-Fi mrežu pritiskom na dugme na štampaču i na pristupnoj tački (bežičnom ruteru) u određenom vremenskom okviru.</li> <li>Pokreni PIN metod povezuje štampač na Wi-Fi mrežu kad se PIN kôd na štampaču unese u postavke bežične veze na pristupnoj tački.</li> </ul>
<b>Režim mreže</b> BSS tip Infrastrukturni*	Navedite režim mreže.
<b>Kompatibilnost</b> 802.11b/g/n (2,4 GHz)* 802.11a/b/g/n/ac (2,4 GHz/5 GHz) 802.11a/n/ac (5 GHz)	Navedite standard za Wi-Fi mrežu.  <b>Napomena:</b> 802.11a/b/g/n/ac (2,4 GHz/5 GHz) i 802.11a/n/ac (5 GHz) pojavljuju se samo kada je instalirana Wi-Fi opcija.

Stavka menija	Opis
<b>Režim bežične bezbednosti</b> Onemogućeno* WEP WPA2/WPA-Personal WPA2-Personal 802.1x-RADIUS	Podesite režim bezbednosti za povezivanje štampača sa Wi-Fi uređajima.
<b>WEP režim potvrde identiteta</b> Automatski* Otvori Deljeno	Podesite tip za Wireless Encryption Protocol (WEP) koji koristi štampač. <b>Napomena:</b> Ova stavka menija se pojavljuje samo kada je Režim bežične bezbednosti podešen na WEP.
<b>Podesi WEP ključ</b>	Navedite WEP šifru za bezbedno Wi-Fi povezivanje.
<b>WPA2/WPA Personal</b> AES	Omogućite Wi-Fi bezbednost uz Wi-Fi Protected Access (WPA). <b>Napomena:</b> Ova stavka menija se pojavljuje samo kada je Režim bežične bezbednosti podešen na WPA2/WPA-Personal.
<b>Podesi unapred deljeni ključ</b>	Podesite lozinku za bezbedno Wi-Fi povezivanje.
<b>WPA2-Personal</b> AES	Omogućite Wi-Fi bezbednost uz WPA2. <b>Napomena:</b> Ova stavka menija se pojavljuje samo kada je Režim bežične bezbednosti podešen na WPA2-Personal.
<b>Režim šifrovanja 802.1x</b> WPA+ WPA2*	Omogućite Wi-Fi bezbednost pomoću standarda 802.1x. <b>Napomena:</b> Ova stavka menija se pojavljuje samo kada je Režim bežične bezbednosti podešen na 802.1x - RADIUS.
<b>IPv4</b> Omogući DHCP Uključeno* Isključeno Podesi statičku IP adresu IP adresa Mrežna maska Mrežni prolaz	Omogućite i konfigurirajte IPv4 postavke na štampaču.

Stavka menija	Opis
<b>IPv6</b> Omogući IPv6 Uključeno* Isključeno Omogući DHCPv6 Uključeno Isključeno* Automatsko konfigurisanje adrese bez statusa Uključeno* Isključeno Adresa DNS servera Ručno dodeljena IPv6 adresa Ručno dodeljen IPv6 ruter Prefiks adrese Sve IPv6 adrese Sve IPv6 adrese rutera	Omogućite i konfigurirate IPv6 postavke na štampaču.
<b>Mrežna adresa</b> UAA LAA	Pogledajte mrežne adrese.
<b>PCL SmartSwitch</b> Isključeno Uključeno*	Podesite štampač tako da automatski pređe na PCL emulaciju kada zadatak štampe to zahteva, bez obzira na podrazumevani jezik štampača.  <b>Napomena:</b> Ako je PCL SmartSwitch isključeno, štampač ne ispituje dolazne podatke i koristi podrazumevani jezik štampača koji je podešen u meniju Podešavanje.
<b>PS SmartSwitch</b> Isključeno Uključeno*	Podesite štampač tako da automatski pređe na PS emulaciju kada zadatak štampe to zahteva, bez obzira na podrazumevani jezik štampača.  <b>Napomena:</b> Ako je PS SmartSwitch isključeno, štampač ne ispituje dolazne podatke i koristi podrazumevani jezik štampača koji je podešen u meniju Podešavanje.
<b>Smeštanje zadataka u bafer</b> Uključeno Isključeno*	Privremeno čuvajte zadatke štampanja na čvrstom disku ili inteligentnoj jedinici za skladištenje (ISD) pre štampanja.  <b>Napomena:</b> Ova stavka menija se pojavljuje samo kada je instaliran čvrsti disk ili ISD.
<b>Mac Binary PS</b> Automatski* Uključeno Isključeno	Podesite štampač za obradu Macintosh Binary PostScript zadataka štampe.  <b>Napomene:</b> <ul style="list-style-type: none"> <li>• Ako podesite na Uključeno, obrađuju se izvorni binarni PostScript zadaci štampe.</li> <li>• Ako podesite na Isključeno, zadaci štampe se filtriraju pomoću standardnog protokola.</li> </ul>

## Wi-Fi Direct

**Napomena:** Ovaj meni je dostupan samo na štampačima povezanim na Wi-Fi mrežu ili na štampačima koji imaju bežični mrežni adapter.

Stavka menija	Opis
<b>Omogući Wi-Fi Direct</b> Uključeno Isključeno*	Podesite štampač tako da se automatski povezuje na Wi-Fi uređaje.
<b>Wi-Fi Direct naziv</b>	Navedite naziv Wi-Fi Direct mreže.
<b>Wi-Fi Direct lozinka</b>	Podesite lozinku za potvrdu identiteta i validaciju korisnika putem Wi-Fi veze.
<b>Prikaži lozinku na stranici podešavanja</b> Isključeno Uključeno*	Prikažite Wi-Fi Direct lozinku na stranici podešavanja mreže.
<b>Željeni broj kanala</b> 1-11 Automatski*	Podesite preporučeni kanal Wi-Fi mreže.
<b>IP adresa vlasnika grupe</b>	Navedite IP adresu vlasnika grupe.
<b>Automatski prihvataj zahteve za pritiskanje dugmeta</b> Isključeno* Uključeno	Automatski prihvatajte zahteve za povezivanje na mrežu. <b>Napomena:</b> Automatsko prihvatanje klijenata nije bezbedno.
<b>Napomena:</b> Zvezdica (*) pored vrednosti ukazuje na podrazumevanu fabričku vrednost.	

## AirPrint

**Napomena:** Ovaj meni se pojavljuje samo na Embedded Web Server-u.

Stavka menija	Opis
<b>Sve AirPrint funkcije</b>	Prikažite AirPrint status štampača.
<b>Omogući AirPrint</b> Uključeno* Isključeno	Omogućite funkciju AirPrint. <b>Napomena:</b> Ova stavka menija se pojavljuje samo ako je onemogućeno Internet Printing Protocol (IPP) ili mDNS.
<b>Omogući iBeacon</b> Uključeno Isključeno*	Omogućite funkciju iBeacon.
<b>Napomena:</b> Zvezdica (*) pored vrednosti ukazuje na podrazumevanu fabričku vrednost.	

Stavka menija	Opis
<b>Bonjour naziv</b>	Identifikujte odredište i lokaciju štampača.
<b>Ime organizacije</b>	
<b>Organizaciona jedinica</b>	
<b>Mesto štampača</b>	
<b>Geografska širina štampača</b>	
<b>Geografska dužina štampača</b>	
<b>Nadmorska visina štampača</b>	
<b>Još opcija</b>	
<b>Napomena:</b> Zvezdica (*) pored vrednosti ukazuje na podrazumevanu fabričku vrednost.	

## Upravljanje mobilnim uslugama

Stavka menija	Opis
<b>Omogući IPP štampanje</b> Uključeno* Isključeno	Omogućite štampanje sa mobilnih uređaja pomoću Internet Printing Protocol (IPP).
<b>Omogući IPP faks</b> Uključeno* Isključeno	Omogućite slanje faksova pomoću Internet Printing Protocol (IPP).
<b>Omogući IPP preko USB-a</b> Uključeno* Isključeno	Dozvolite zadatke štampanja ili skeniranja pomoću USB veze.
<b>Omogući skeniranje</b> Uključeno* Isključeno	Dozvolite skeniranje pomoću eSCL protokola.
<b>Omogući Mopria otkrivanje</b> Uključeno* Isključeno	Dozvolite da uređaji sa podrškom za Mopria detektuju štampač.
<b>Napomena:</b> Zvezdica (*) pored vrednosti ukazuje na podrazumevanu fabričku vrednost.	

## Ethernet

Stavka menija	Opis
<b>Brzina mreže</b>	Prikažite brzinu aktivnog mrežnog adaptera.
<b>IPv4</b> Omogući DHCP (Uključeno*) Podesi statičku IP adresu	Konfigurirajte IPv4 postavke.
<b>Napomena:</b> Zvezdica (*) pored vrednosti ukazuje na podrazumevanu fabričku vrednost.	

Stavka menija	Opis
<b>IPv6</b> Omogući IPv6 (Uključeno*) Omogući DHCPv6 (Isključeno*) Automatsko konfigurisanje adrese koja ne uzima u obzir stanje (Uključeno*) Adresa DNS servera Ručno dodeljena IPv6 adresa Ručno dodeljen IPv6 ruter Prefiks adrese (64*) Sve IPv6 adrese Sve IPv6 adrese rutera	Konfigurirajte IPv6 postavke.
<b>Mrežna adresa</b> UAA LAA	Navedite adresu mreže.
<b>PCL SmartSwitch</b> Isključeno Uključeno*	Podesite štampač tako da automatski pređe na PCL emulaciju kada zadatak štampe to zahteva, bez obzira na podrazumevani jezik štampača.  <b>Napomena:</b> Ako je ova postavka onemogućena, štampač ne ispituje dolazne podatke i koristi podrazumevani jezik štampača koji je podešen u meniju Podešavanje.
<b>PS SmartSwitch</b> Isključeno Uključeno*	Podesite štampač tako da automatski pređe na PostScript emulaciju kada zadatak štampe to zahteva, bez obzira na podrazumevani jezik štampača.  <b>Napomena:</b> Ako je ova postavka onemogućena, štampač ne ispituje dolazne podatke i koristi podrazumevani jezik štampača koji je podešen u meniju Podešavanje.
<b>Smeštanje zadataka u bafer</b> Isključeno* Uključeno	Privremeno čuvajte zadatke štampanja na čvrstom disku ili inteligentnoj jedinici za skladištenje (ISD) pre štampanja.  <b>Napomena:</b> Ova stavka menija se pojavljuje samo kada je instaliran čvrsti disk ili ISD.
<b>Mac Binary PS</b> Automatski* Uključeno Isključeno	Podesite štampač za obradu Macintosh Binary PostScript zadataka štampe.  <b>Napomene:</b> <ul style="list-style-type: none"> <li>• Automatski obrađuje zadatke štampe sa računara koji koriste operativni sistem Windows ili Macintosh.</li> <li>• Isključeno filtrira PostScript zadatke štampanja pomoću standardnog protokola.</li> </ul>
<b>Energetski efikasni Ethernet</b> Uključeno Isključeno Automatski*	Smanjite potrošnju struje kada štampač ne prima podatke sa Ethernet mreže.
<b>Napomena:</b> Zvezdica (*) pored vrednosti ukazuje na podrazumevanu fabričku vrednost.	

## TCP/IP

**Napomena:** Ovaj meni prisutan je samo na mrežnim štampačima ili štampačima povezanim na servere za štampanje.

Stavka menija	Opis
<b>Podesi ime hosta</b>	Podesili ime trenutnog TCP/IP hosta.
<b>Ime domena</b>	Podesite ime domena.
<b>Omogući da DHCP/BOOTP ažurira NTP server</b> Uključeno* Isključeno	Omogućite da DHCP i BOOTP klijenti ažuriraju NTP postavke štampača.
<b>Ime nulte konfiguracije</b>	Navedite ime usluge za mrežu nulte konfiguracije.
<b>Omogući automatsku IP adresu</b> Isključeno Uključeno*	IP adresa se automatski dodeljuje.
<b>Adresa DNS servera</b>	Navedite trenutnu adresu Domain Name System (DNS) servera.
<b>Rezervni DNS server</b>	Navedite adrese rezervnih DNS servera.
<b>Adresa rezervnog DNS servera 2</b>	
<b>Adresa rezervnog DNS servera 3</b>	
<b>Redosled pretrage domena</b>	Navedite listu imena domena da biste pronašli štampač i resurse koji se nalaze u različitim domenima na mreži.
<b>Omogući DDNS</b> Isključeno* Uključeno	Ažurirajte postavke za dinamički DNS.
<b>DDNS TTL</b>	Navedite trenutne DDNS postavke.
<b>Podrazumevani TTL</b>	
<b>Vreme osvežavanja DDNS</b>	
<b>Omogući mDNS</b> Isključeno Uključeno*	Ažurirajte postavke za višesmerni DNS.
<b>Adresa WINS servera</b>	Navedite adresu servera za Windows Internet Name Service (WINS).
<b>Omogući BOOTP</b> Isključeno* Uključeno	Omogućite da BOOTP dodeli IP adresu štampača.
<b>Lista zabranjenih servera</b>	<p>Odredite IP adrese kojima je dozvoljeno da komuniciraju sa štampačem preko TCP/IP veze.</p> <p><b>Napomene:</b></p> <ul style="list-style-type: none"> <li>• Koristite zarez za razdvajanje IP adresa.</li> <li>• Možete da dodate do 50 IP adresa.</li> </ul>
<b>Napomena:</b> Zvezdica (*) pored vrednosti ukazuje na podrazumevanu fabričku vrednost.	

Stavka menija	Opis
<b>Opcije za listu zabranjenih servera</b> Blokiraj sve portove* Blokiraj samo štampanje Blokiraj samo štampanje i HTTP	Odredite opciju pristupa za IP adrese koje nisu na listi.
<b>MTU</b> 256–1500 Ethernet (1500*)	Navedite parametar najveće jedinice prenosa (MTU) za TCP veze.
<b>Izvorni port za štampač</b> 1–65535 (9100*)	Navedite broj izvornog porta za štampače povezane na mrežu.
<b>Maksimalna brzina za odlazni saobraćaj</b> Isključeno* Uključeno	Podesite maksimalnu brzinu prenosa na štampaču. <b>Napomena:</b> Kada je omogućena, opcija za ovu postavku je 100–1000000 KB u sekundi.
<b>TLS podrška</b> Omogući TLSv1.0 (Isklj.) Omogući TLSv1.1 (Isklj.*) Omogući TLSv1.2 (Uklj.*)	Omogućite protokol Transport Layer Security.
<b>Lista SSL šifrovanja</b>	Navedite algoritme za šifrovanje koji će se koristiti za SSL ili TLS veze.
<b>Napomena:</b> Zvezdica (*) pored vrednosti ukazuje na podrazumevanu fabričku vrednost.	

## SNMP

**Napomena:** Ovaj meni prisutan je samo na mrežnim štampačima ili štampačima povezanim na servere za štampanje.

Stavka menija	Opis
<b>SNMP verzije 1 i 2c</b> Omogućeno Isključeno Uključeno* Dozvoli SNMP podešavanje Isključeno Uključeno* Omogući PPM MIB Isključeno Uključeno* SNMP grupa	Konfigurirajte Simple Network Management Protocol (SNMP) verzije 1 i 2c da biste instalirali upravljačke programe za štampu i aplikacije.
<b>Napomena:</b> Zvezdica (*) pored vrednosti ukazuje na podrazumevanu fabričku postavku.	



Stavka menija	Opis
<b>SNMP verzija 3</b> Omogućeno Isključeno Uključeno* Ime konteksta Podesi akreditive za upisivanje/čitanje Korisničko ime Lozinka za potvrdu identiteta Lozinka za privatnost Podesi akreditive samo za čitanje Korisničko ime Lozinka za potvrdu identiteta Lozinka za privatnost Heš za potvrdu identiteta MD5 SHA1* Minimalni nivo potvrde identiteta Bez potvrde identiteta, bez privatnosti Potvrda identiteta, bez privatnosti Potvrda identiteta, privatnost* Algoritam privatnosti DES AES-128*	Konfigurirajte SNMP verziju 3 da biste instalirali i ažurirali bezbednost štampača.
<b>Napomena:</b> Zvezdica (*) pored vrednosti ukazuje na podrazumevanu fabričku postavku.	

## IPSec

**Napomena:** Ovaj meni prisutan je samo na mrežnim štampačima ili štampačima povezanim na servere za štampanje.

Stavka menija	Opis
<b>Omogući IPSec</b> Isključeno* Uključeno	Omogućite Internet Protocol Security (IPSec).
<b>Osnovna konfiguracija</b> Podrazumevano* Kompatibilnost Bezbedno	Podesite osnovnu IPSec konfiguraciju. <b>Napomena:</b> Ova stavka menija se pojavljuje samo kada je Omogući IPSec podešeno na Uključeno.
<b>DH (Diffie-Hellman) grupni predlog</b> modp2048 (14)* modp3072 (15) modp4096 (16) modp6144 (17)	Podesite osnovnu IPSec konfiguraciju. <b>Napomena:</b> Ova stavka menija se pojavljuje samo kada je Osnovna konfiguracija podešeno na Kompatibilnost.
<b>Napomena:</b> Zvezdica (*) pored vrednosti ukazuje na podrazumevanu fabričku postavku.	

Stavka menija	Opis
<b>Predloženi metod šifrovanja</b> 3DES AES*	Podesite metodu šifrovanja. <b>Napomena:</b> Ova stavka menija se pojavljuje samo kada je Osnovna konfiguracija podešeno na Kompatibilnost.
<b>Predloženi metod potvrde identiteta</b> SHA1 SHA256* SHA512	Podesite metodu potvrde identiteta. <b>Napomena:</b> Ova stavka menija se pojavljuje samo kada je Osnovna konfiguracija podešeno na Kompatibilnost.
<b>IKE SA radni vek (sati)</b> 1 2 4 8 24*	Navedite IKE SA period isteka. <b>Napomena:</b> Ova stavka menija se pojavljuje samo kada je Osnovna konfiguracija podešeno na Bezbedno.
<b>IPSec SA radni vek (sati)</b> 1 2 4 8* 24	Navedite IPSec SA period isteka. <b>Napomena:</b> Ova stavka menija se pojavljuje samo kada je Osnovna konfiguracija podešeno na Bezbedno.
<b>Sertifikat IPSec uređaja</b>	Navedite IPSec sertifikat. <b>Napomena:</b> Ova stavka menija se pojavljuje samo kada je Omogući IPSec podešeno na Uključeno.
<b>Veze sa potvrdom identiteta pomoću unapred deljenog ključa</b> Host [x]	Konfigurirate veze štampača sa potvrdom identiteta. <b>Napomena:</b> Ove stavke menija se pojavljuju samo kada je Omogući IPSec podešeno na Uključeno.
<b>Veze sa potvrdom identiteta pomoću sertifikata</b> Host [x] Adresa[/subnet]	
<b>Napomena:</b> Zvezdica (*) pored vrednosti ukazuje na podrazumevanu fabričku postavku.	

## 802.1x

**Napomena:** Ovaj meni prisutan je samo na mrežnim štampačima ili štampačima povezanim na servere za štampanje.

Stavka menija	Opis
<b>Aktivno</b> Isključeno* Uključeno	Omogućite štampaču da se povezuje na mreže koje zahtevaju potvrdu identiteta pre omogućavanja pristupa.
<b>Napomena:</b> Zvezdica (*) pored vrednosti ukazuje na podrazumevanu fabričku vrednost.	

Stavka menija	Opis
<b>802.1x potvrda identiteta</b> Ime za prijavu na uređaj Lozinka za prijavu na uređaj Potvrda serverskog sertifikata (Uklj.*) Omogući evidenciju događaja (Isklj.*) 802.1x sertifikat uređaja	Konfigurirajte postavke za potvrdu identiteta 802.1x veze.
<b>Dozvoljeni mehanizmi potvrde identiteta</b> EAP – MD5 (Uklj.*) EAP – MSCHAPv2 (Uklj.*) LEAP (Uklj.*) PEAP (Uklj.*) EAP – TLS (Uklj.*) EAP – TTLS (Uklj.*) TTLS metod potvrde identiteta (MSCHAPv2*)	Konfigurirajte dozvoljene mehanizme potvrde identiteta za 802.1x vezu.
<b>Napomena:</b> Zvezdica (*) pored vrednosti ukazuje na podrazumevanu fabričku vrednost.	

## LPD konfiguracija

**Napomena:** Ovaj meni prisutan je samo na mrežnim štampačima ili štampačima povezanim na servere za štampanje.

Stavka menija	Opis
<b>LPD istek vremena</b> 0–65.535 sekundi (90*)	Podesite vrednost isteka vremena za sprečavanje Line Printer Daemon (LPD) servera da neodređeno vreme čeka za prekinute ili nevažne zadatke štampe.
<b>Početna LPD stranica</b> Isključeno* Uključeno	Odštampane početnu stranicu za sve LPD zadatke štampe. <b>Napomena:</b> Početna stranica je prva stranica zadatka štampe koja služi kao separator za zadatke štampe i za identifikovanje vlasnika zahteva za zadatak štampe.
<b>Završna LPD stranica</b> Isključeno* Uključeno	Odštampane završnu stranicu za sve LPD zadatke štampe. <b>Napomena:</b> Završna stranica je poslednja stranica zadatka štampe.
<b>Konverzija LPD znaka za početak reda</b> Isključeno* Uključeno	Omogućite konverziju znaka za početak reda. <b>Napomena:</b> Znak za početak reda je mehanizam koji štampaču daje naredbu da premesti pokazivač na početak trenutnog reda.
<b>Napomena:</b> Zvezdica (*) pored vrednosti ukazuje na podrazumevanu fabričku postavku.	

## HTTP/FTP postavke

Stavka menija	Opis
<b>Proksi</b> IP adresa HTTP proksija Podrazumevani IP port za HTTP IP adresa FTP proksija Podrazumevani IP port za FTP Potvrda identiteta Korisničko ime Lozinka Lokalni domeni	Konfigurirajte postavke HTTP i FTP servera.
<b>Ostale postavke</b> Omogući HTTP server (Uklj.*)	Pristupite Embedded Web Server-u da biste nadgledali i upravljali štampačem.
<b>Ostale postavke</b> Omogući HTTPS (Uklj.*)	Omogućite Hypertext Transfer Protocol Secure (HTTPS) za šifrovanje razmene podataka sa serverom za štampanje.
<b>Ostale postavke</b> Nametni HTTPS veze (Isklj.*)	Nametnite štampaču da koristi HTTPS veze.
<b>Ostale postavke</b> Omogući FTP/TFTP (Uklj.*)	Šaljite datoteke pomoću FTP/TFTP protokola.
<b>Ostale postavke</b> Sertifikat HTTPS uređaja (podrazumevani*)	Pogledajte sertifikat HTTP uređaja koji se koristi na štampaču.
<b>Ostale postavke</b> Istek vremena za HTTP/FTP zahteva (30*)	Navedite vremenski interval do prekidanja veze sa serverom.
<b>Ostale postavke</b> Ponovni pokušaji za HTTP/FTP zahteve (3*)	Podesite broj ponovnih pokušaja za povezivanje na HTTP/FTP server.
<b>Napomena:</b> Zvezdica (*) pored vrednosti ukazuje na podrazumevanu fabričku vrednost.	

## ThinPrint

Stavka menija	Opis
<b>Omogući ThinPrint</b> Isključeno* Uključeno	Štampajte pomoću funkcije ThinPrint.
<b>Broj porta</b> 4000–4999 (4000*)	Podesite broj porta za ThinPrint server.
<b>Propusni opseg (bitova/s)</b> 100–1.000.000 (0*)	Podesite brzinu za prenos podataka u ThinPrint okruženju.
<b>Veličina paketa (kilobajta)</b> 0–64.000 (0*)	Podesite veličinu paketa za prenos podataka.
<b>Napomena:</b> Zvezdica (*) pored vrednosti ukazuje na podrazumevanu fabričku postavku.	

## USB

Stavka menija	Opis
<b>PCL SmartSwitch</b> Isključeno Uključeno*	Podesite štampač tako da pređe na PCL emulaciju kada zadatak štampe primljen putem USB veze to zahteva, bez obzira na podrazumevani jezik štampača. <b>Napomena:</b> Ako je ova postavka onemogućena, štampač ne ispituje dolazne podatke i koristi podrazumevani jezik štampača koji je podešen u meniju Podešavanje.
<b>PS SmartSwitch</b> Isključeno Uključeno*	Podesite štampač tako da pređe na PostScript emulaciju kada zadatak štampe primljen putem USB veze to zahteva, bez obzira na podrazumevani jezik štampača. <b>Napomena:</b> Ako je ova postavka onemogućena, štampač ne ispituje dolazne podatke i koristi podrazumevani jezik štampača koji je podešen u meniju Podešavanje.
<b>Smeštanje zadataka u bafer</b> Isključeno* Uključeno	Privremeno čuvajte zadatke štampanja na čvrstom disku ili inteligentnoj jedinici za skladištenje (ISD) pre štampanja. <b>Napomena:</b> Ova stavka menija se pojavljuje samo kada je instaliran čvrsti disk ili ISD.
<b>Mac Binary PS</b> Automatski* Uključeno Isključeno	Podesite štampač za obradu Macintosh Binary PostScript zadataka štampe. <b>Napomene:</b> <ul style="list-style-type: none"> <li>• Automatski obrađuje zadatke štampe sa računara koji koriste operativni sistem Windows ili Macintosh.</li> <li>• Isključeno filtrira PostScript zadatke štampanja pomoću standardnog protokola.</li> </ul>
<b>Omogući USB port</b> Isključeno Uključeno*	Omogućite prednji USB port.
<b>Napomena:</b> Zvezdica (*) pored vrednosti ukazuje na podrazumevanu fabričku vrednost.	

## Ograničavanje spoljnog pristupa mreži

Stavka menija	Opis
<b>Ograničavanje spoljnog pristupa mreži</b> Isključeno* Uključeno	Ograničite pristup mrežnim lokacijama.
<b>Adresa spoljne mreže</b>	Navedite mrežne adrese sa ograničenim pristupom.
<b>E-adresa za obaveštenja</b>	Navedite e-adresu za slanje obaveštenja o evidentiranim događajima.
<b>Učestanost slanja probnog signala</b> 1–300 (10*)	Navedite interval za slanje mrežnog upita u sekundama.
<b>Tema</b>	Unesite temu i tekst poruke za e-poruku obaveštenja.
<b>Poruka</b>	
<b>Napomena:</b> Zvezdica (*) pored vrednosti ukazuje na podrazumevanu fabričku postavku.	

# Bezbednost

## Metodi prijavljivanja

### Upravljanje dozvolama

Stavka menija	Opis
<p><b>Pristup funkciji</b></p> <ul style="list-style-type: none"> <li>Pristup adresaru u aplikacijama</li> <li>Izmeni adresar</li> <li>Upravljaj prečicama</li> <li>Kreiraj profile</li> <li>Upravljaj obeleživačima</li> <li>Štampanje sa fleš jedinice</li> <li>Štampanje u boji sa fleš jedinice</li> <li>Skeniranje sa fleš jedinice</li> <li>Funkcija kopiranja</li> <li>Štampanje kopije u boji</li> <li>Ispuštanje boje</li> <li>Funkcija e-pošte</li> <li>Funkcija faksa</li> <li>FTP funkcija</li> <li>Oslobodi zadržane faksove</li> <li>Pristup zadržanim zadacima</li> <li>Koristi profile</li> <li>Otkazi zadatke na uređaju</li> <li>Promeni jezik</li> <li>Internet Printing Protocol (IPP)</li> <li>Daljinsko pokretanje skeniranja</li> <li>Crno-belo štampanje</li> <li>Štampanje u boji</li> <li>Mrežna fascikla – skeniranje</li> <li>Čvrsti disk – štampanje</li> <li>Čvrsti disk – štampanje u boji</li> <li>Čvrsti disk – skeniranje</li> </ul>	<p>Upravljajte pristupom funkcijama štampača.</p> <p><b>Napomena:</b> Pojedine stavke menija se pojavljuju samo kada je instaliran čvrsti disk ili inteligentna jedinica za skladištenje.</p>
<p><b>Administrativni meniji</b></p> <ul style="list-style-type: none"> <li>Meni Bezbednost</li> <li>Meni Mreža/portovi</li> <li>Meni Papir</li> <li>Meni Izveštaji</li> <li>Meniji za konfigurisanje funkcija</li> <li>Meni Potrošni materijal</li> <li>Meni Opciona kartica</li> <li>Meni SE</li> <li>Meni Uređaj</li> </ul>	<p>Upravljajte pristupom postavkama menija štampača.</p>

Stavka menija	Opis
<b>Upravljanje uređajem</b> Daljinsko upravljanje Ažuriranja firmvera Konfiguracija aplikacija Zaključavanje table za rukovanje Embedded Web Server – pristup Uvezi/izvezi sve postavke Brisanje na kraju radnog veka Registrovanje usluga informatičkog oblaka	Upravljanje pristupom opcijama za upravljanje štampačem.
<b>Aplikacije</b> Nove aplikacije Projekcija slajdova Promeni pozadinu Čuvar ekrana Kopiranje kartica Centar za skeniranje Scan Center – prilagođeno [x]	Upravljanje pristupom aplikacijama štampača.

## Lokalni nalozi

Stavka menija	Opis
<b>Upravljač grupama/dozvolama</b>	Prikažite listu svih sačuvanih grupa na štampaču.
<b>Dodaj korisnika</b> Korisničko ime/lozinka Korisničko ime Lozinka PIN	Kreirajte lokalne naloge i odredite njihov pristup funkcijama štampača, administrativnim menijima, opcijama za upravljanje štampačem i aplikacijama.

## Podrazumevane metode prijavljivanja

**Napomena:** Ovaj meni se pojavljuje samo kada konfigurirate postavke u meniju Lokalni račun.

Stavka menija	Opis
<b>Kontrolna tabla</b> Korisničko ime/lozinka Korisničko ime Lozinka PIN	Navedite podrazumevani metod prijavljivanja za pristup kontrolnoj tabli.
<b>Pregledač</b> Korisničko ime/lozinka Korisničko ime Lozinka PIN	Navedite podrazumevani metod prijavljivanja za pristup pregledaču.

## Planiraj USB uređaje

Stavka menija	Opis
<b>Planovi</b> Dodaj novu plan	Planirajte pristup prednjem USB portu.

## Evidencija bezbednosne revizije

Stavka menija	Opis
<b>Omogući reviziju</b> Isključeno* Uključeno	Beležite događaje u bezbednoj evidenciji revizije i udaljenoj evidenciji sistema.
<b>Omogući udaljenu evidenciju sistema</b> Isključeno* Uključeno	Šaljite evidenciju revizije na udaljeni server.
<b>Server udaljene evidencije sistema</b>	Navedite server udaljene evidencije sistema.
<b>Udaljeni port evidencije sistema</b> 1-65.535 (514*)	Navedite port udaljene evidencije sistema.
<b>Udaljeni metod evidencije sistema</b> Normalni UDP* Stunnel	Navedite metod evidencije sistema za prenos evidentiranih događaja na udaljeni server.
<b>Napomena:</b> Zvezdica (*) pored vrednosti ukazuje na podrazumevanu fabričku vrednost.	



Stavka menija	Opis
<b>Udaljeno postrojenje evidencije sistema</b> 0 – poruke jezgra 1 – poruke nivoa korisnika 2 – sistem pošte 3 – servisi sistema 4 – poruke o bezbednosti/autorizaciji 5 – poruke je interno generisala evidencija sistema 6 – podsistem linijskog štampača 7 – podsistem mrežnih vesti 8 – UUCP podsistem 9 – servis sata 10 – poruke o bezbednosti/autorizaciji 11 – FTP servis 12 – NTP podsistem 13 – revizija evidencije 14 – upozorenje evidencije 15 – servis sata 16 – lokalna upotreba 0 (local0) 17 – lokalna upotreba 1 (local1) 18 – lokalna upotreba 2 (local2) 19 – lokalna upotreba 3 (local3) 20 – lokalna upotreba 4 (local4) 21 – lokalna upotreba 5 (local5) 22 – lokalna upotreba 6 (local6) 23 – lokalna upotreba 7 (local7)	Navedite kôd resursa koji štampač koristi prilikom slanja evidentiranih događaja na udaljeni server.
<b>Ozbiljnost događaja za evidenciju</b> 0 – Hitan slučaj 1 – Upozorenje 2 – Kritično 3 – Greška 4 – Upozorenje* 5 – Napomena 6 – Informativno 7 – Otklanjanje greške	Navedite blokiranje nivoa prioriteta za poruke i događaja evidentiranja.
<b>Neevidentirani događaji udaljene evidencije sistema</b> Isključeno* Uključeno	Šaljite sve događaje na udaljeni server, bez obzira na nivo važnosti.
<b>E-adresa administratora</b>	E-poštom šaljite administratoru obaveštenja o evidentiranim događajima.
<b>Pošalji e-poštom upozorenje o obrisanoj evidenciji</b> Isključeno* Uključeno	E-poštom šaljite administratoru obaveštenja o brisanju stavki evidencije.
<b>Pošalji e-poštom upozorenje o zaokruženoj evidenciji</b> Isključeno* Uključeno	E-poštom šaljite administratoru obeveštenja kada se evidencija napuni i počnu da se brišu najstarije stavke.
<b>Napomena:</b> Zvezdica (*) pored vrednosti ukazuje na podrazumevanu fabričku vrednost.	

Stavka menija	Opis
<b>Evidentiraj kompletno ponašanje</b> Prelomi preko najstarijih unosa* Pošalji evidenciju e-poštom, a zatim izbriši sve unose	Rešite probleme sa čuvanjem evidencije kada evidencija popuni dodeljeni prostor u memoriji.
<b>Pošalji e-poštom upozorenje o % napunjenosti</b> Isključeno* Uključeno	E-poštom šaljite administratoru obaveštenja kada evidencija popuni dodeljeni prostor u memoriji.
<b>Upozorenje o % napunjenosti</b> 1–99 (90*)	
<b>Pošalji e-poštom upozorenje o izvezenoj evidenciji</b> Isključeno* Uključeno	E-poštom šaljite administratoru obaveštenja o izvozu evidencije.
<b>Pošalji e-poštom upozorenje o promenjenim postavkama</b> Isključeno* Uključeno	E-poštom šaljite administratoru obaveštenja kada se podesi Omogući reviziju.
<b>Završeci linije evidencije</b> LF (\n)* CR (\r) CRLF (\r\n)	Navedite kako se završava svaki red u evidenciji.
<b>Digitalno potpiši izvoze</b> Isključeno* Uključeno	Dodajte digitalni potpis svakoj izvezenoj datoteci evidencije.
<b>Obrisi evidenciju</b>	Izbrišite svu evidenciju revizije.
<b>Izvezi evidenciju</b> Evidencija sistema (RFC 5424) Evidencija sistema (RFC 3164) CSV	Izvezite bezbednosnu evidenciju na fleš jedinicu.

**Napomena:** Zvezdica (\*) pored vrednosti ukazuje na podrazumevanu fabričku vrednost.

## Ograničenja prijavljivanja

Stavka menija	Opis
<b>Neuspešna prijavljivanja</b> 1–10 (3*)	Navedite broj neuspešnih pokušaja prijavljivanja pre blokiranja korisnika.
<b>Vremenski okvir greške</b> 1–60 minuta (5*)	Navedite vremenski okvir između neuspešnih pokušaja prijavljivanja pre blokiranja korisnika.
<b>Vreme blokiranja</b> 1–60 minuta (5*)	Navedite trajanje blokiranja.
<b>Istek vremena veb prijavljivanja</b> 1–120 minuta (10*)	Navedite odlaganje za daljinsko prijavljivanje pre automatskog odjavljivanja korisnika.

**Napomena:** Zvezdica (\*) pored vrednosti ukazuje na podrazumevanu fabričku postavku.

## Podešavanje poverljivog štampanja

Stavka menija	Opis
<b>Maks. nevažeći PIN</b> 2–10	Postavite ograničenje za unos nevažećeg PIN-a. <b>Napomena:</b> Kada ograničenje bude dostignuto, zadaci štampanja za to korisničko ime biće izbrisani.
<b>Istek poverljivog zadatka</b> Isključeno* 1 čas 4 časa 24 časa 1 nedelja	Postavite individualno vreme isteka za svaki zadržani zadatak pre nego što se automatski izbriše sa čvrstog diska ili sa inteligentne jedinice za skladištenje. <b>Napomena:</b> Zadržani zadatak može da bude podešen na Poverljiv, Ponavljajući, Rezervisan ili Verifikovan.
<b>Ponovi istek zadatka</b> Isključeno* 1 čas 4 časa 24 časa 1 nedelja	Podesite vreme isteka za zadatak štampe koji želite da ponovite.
<b>Istek zadatka verifikacije</b> Isključeno* 1 čas 4 časa 24 časa 1 nedelja	Podesite vreme isteka za štampanje kopije zadatka kako biste proverili kvalitet pre štampanja preostalih kopija.
<b>Istek rezervisanog zadatka</b> Isključeno* 1 čas 4 časa 24 časa 1 nedelja	Podesite vreme isteka za zadatke koje želite da sačuvate na štampaču radi naknadnog štampanja.
<b>Zahtevaj zadržavanje svih zadataka</b> Isključeno* Uključeno	Podesite štampač tako da zadržava sve zadatke štampe.
<b>Zadrži duplikate dokumenata</b> Isključeno* Uključeno	Podesite štampač tako da čuva sve dokumente sa istim nazivom datoteke.
<b>Napomena:</b> Zvezdica (*) pored vrednosti ukazuje na podrazumevanu fabričku vrednost.	

## Šifrovanje diska

**Napomena:** Ovaj meni se pojavljuje samo kada je instaliran čvrsti disk ili inteligentna jedinica za skladištenje.

Stavka menija	Opis
<b>Status</b> Omogućeno	Šifrovanje se obavlja automatski kada je instalirana jedinica za skladištenje.

## Brisanje privremenih datoteka sa podacima

Stavka menija	Opis
<b>Čuva se u ugrađenoj memoriji</b> Isključeno* Uključeno	Izbrišite sve datoteke sačuvane u memoriji štampača.
<b>Čuva se na čvrstom disku</b> Brisanje u 1 prolazu* Brisanje u 3 prolaza Brisanje u 7 prolaza	Izbrišite sve datoteke sačuvane na čvrstom disku štampača. <b>Napomena:</b> Ova stavka menija se pojavljuje samo kada je instaliran čvrsti disk štampača.
<b>Napomena:</b> Zvezdica (*) pored vrednosti ukazuje na podrazumevanu fabričku postavku.	

## Postavke LDAP rešenja

Stavka menija	Opis
<b>Prati LDAP preporuke</b> Isključeno* Uključeno	Pretražili različite servere u domenu za nalog prijavljenog korisnika.
<b>Verifikacija LDAP sertifikata</b> Da Ne*	Omogućili verifikaciju LDAP sertifikata.

## Razno

Stavka menija	Opis
<b>Zaštićene funkcije</b> Prikaži* Sakrij	Prikažite sve funkcije koje štiti kontrola pristupa funkcijama (FAC), bez obzira na bezbednosnu dozvolu koju korisnik ima. <b>Napomena:</b> Sakrij prikazuje samo funkcije zaštićene pomoću FAC kojima korisnik može da pristupi.
<b>Dozvola za štampanje</b> Isključeno* Uključeno	Omogućite korisniku da se prijavi pre štampanja.
<b>Prijavljivanje za podrazumevanu dozvolu za štampanje</b> Korisničko ime/lozinka* Korisničko ime	Podesite podrazumevano prijavljivanje za Dozvola za štampanje.
<b>Kratkospojnik za bezbednosno resetovanje</b> Omogući pristup „Gosta“* Bez efekta	Odredite korisnički pristup štampaču. <b>Napomene:</b> <ul style="list-style-type: none"> <li>• Omogući pristup „Gosta“ svima pruža pristup svim aspektima štampača.</li> <li>• Bez efekta će možda učiniti pristup štampaču nemogućim kada su zahtevane bezbednosne informacije nedostupne.</li> </ul>
<b>Napomena:</b> Zvezdica (*) pored vrednosti ukazuje na podrazumevanu fabričku vrednost.	

Stavka menija	Opis
<b>Koristi inteligentnu jedinicu za skladištenje za korisničke podatke</b> Isključeno Uključeno*	Omogućite čuvanje korisničkih podataka na inteligentnoj jedinici za skladištenje.
<b>Minimalna dužina lozinke</b> 0-32 (0*)	Odredite dužinu lozinke.
<b>Omogući otkrivanje lozinke/PIN-a</b> Isključeno* Uključeno	Prikažite lozinku ili lični identifikacioni broj.
<b>Napomena:</b> Zvezdica (*) pored vrednosti ukazuje na podrazumevanu fabričku vrednost.	

## Usluge informatičkog oblaka

### Registrowanje usluga informatičkog oblaka

Stavka menija	Opis
<b>Prikaži još informacija</b>	Pogledajte dodatne informacije o korišćenju usluga Lexmark oblaka.
<b>Omogući komunikaciju sa Lexmark uslugama informatičkog oblaka</b> Isključeno* Uključeno	Omogućite štampaču da komunicira sa uslugama Lexmark oblaka.
<b>Prikaži trenutni status</b>	Pogledajte status veze između štampača i usluga Lexmark oblaka.
<b>Napomena:</b> Zvezdica (*) pored vrednosti ukazuje na podrazumevanu fabričku vrednost.	

## Izveštaji

### Stranica sa postavkama menija

Stavka menija	Opis
<b>Stranica sa postavkama menija</b>	Odštampane izveštaj koji sadrži menije štampača.

### Uređaj

Stavka menija	Opis
<b>Informacije o uređaju</b>	Odštampane izveštaj koji sadrži informacije o štampaču.
<b>Statistika uređaja</b>	Odštampane izveštaj o upotrebi štampača i statusu potrošnog materijala.
<b>Lista profila</b>	Odštampane listu profila koji su sačuvani na štampaču.

Stavka menija	Opis
Izveštaj o sredstvu	Odšampajte dijagnostičku alatku za probleme sa štampanjem. <b>Napomena:</b> Da biste izbegli isecanje sadržaja, izveštaj odšampajte na papiru formata Letter ili A4.

## Štampaj

Stavka menija	Opis
Odšampaj fontove PCL fontovi PS fontovi	Štampajte uzorke i informacije o fontovima koji su dostupni za svaki jezik štampača.
Odšampaj demonstraciju Stranica za demonstraciju	Odšampajte stranicu na kojoj su prikazane mogućnosti štampača i podržana rešenja.
Odšampaj direktorijum	Odšampajte resurse koji su sačuvani na fleš jedinici, čvrstom disku ili na inteligentnoj jedinici za skladištenje (ISD). <b>Napomena:</b> Ova stavka menija se pojavljuje samo kada je instalirana fleš jedinica, čvrsti disk ili ISD.

## Prečice

Stavka menija	Opis
Sve prečice	Odšampajte izveštaj sa listom prečica koje se čuvaju na štampaču.
Prečice za faks	<b>Napomena:</b> Prečice za faks se pojavljuje samo kada je instaliran faks.
Kopiraj prečice	
Prečice za e-poštu	
Prečice za FTP	
Prečice za mrežne fascikle	

## Faks

**Napomena:** Ovaj meni se pojavljuje samo ako je konfigurisan faks i ako je Omogući evidenciju zadataka podešeno na Uključeno.

Stavka menija	Opis
Evidencija zadatka faksa	Odšampajte izveštaj o poslednjih 200 završenih zadataka faksa.
Evidencija pozivanja faksa	Odšampajte izveštaj o poslednjih 100 pokušanih, primljenih i blokiranih poziva.

## Mreža

Stavka menija	Opis
<b>Stranica za podešavanje mreže</b>	Odštamajte stranicu koja prikazuje konfiguraciju mreže i bežične postavke na štampaču. <b>Napomena:</b> Ova stavka menija se pojavljuje samo na mrežnim štampačima ili štampačima povezanim na servere za štampanje.
<b>Wi-Fi Direct – povezani klijenti</b>	Odštamajte stranicu sa listom uređaja koji su povezani na štampač pomoću funkcije Wi-Fi Direct. <b>Napomena:</b> Ova stavka menija se pojavljuje samo kada je Omogući Wi-Fi Direct podešeno na Uključeno.

## Rešavanje problema

Stavka menija	Opis
<b>Štampanje stranica testa kvaliteta</b>	Odštamajte stranice uzoraka da biste identifikovali i popravili defekte kvaliteta štampe.
<b>Čišćenje skenera</b>	Odštamajte uputstva za čišćenje skenera.

## Forms Merge

**Napomena:** Ovaj meni se pojavljuje samo kada je instaliran čvrsti disk ili inteligentna jedinica za skladištenje.

Stavka menija	Opis
<b>Režim spajanja</b> Štampanje* Snimanje podataka Onemogućeno	Navedite režim rada za Forms Merge.
<b>Odredište za snimanje podataka</b> Fleš*	Podesite odredište na koje se prosleđuju snimljeni podaci. <b>Napomena:</b> Ova stavka menija se pojavljuje samo kada je Režim spajanja podešen na Snimanje podataka.
<b>Port za štampanje i postavke filtera</b> Mrežni port Uključeno* Isključeno	Omogućite Forms Merge ako želite da se obrađuju svi podaci koji se šalju na mrežni port.
<b>Napomena:</b> Zvezdica (*) pored vrednosti ukazuje na podrazumevanu fabričku vrednost.	

Stavka menija	Opis
<b>Port za štampanje i postavke filtera</b> Mrežni filter Onemogućeno* NULL OFIS OFIS+NULL OFIS+AS400 AS400 PCL ZPL ZPLF	Navedite mrežni filter za sve podatke koji se šalju na štampač.
<b>Port za štampanje i postavke filtera</b> USB port Uključeno* Isključeno	Omogućite Forms Merge ako želite da se obrađuju svi podaci koji se šalju na USB port.
<b>Port za štampanje i postavke filtera</b> USB filter Onemogućeno* NULL OFIS OFIS+NULL OFIS+AS400 AS400 PCL ZPL ZPLF	Navedite USB filter za sve podatke koji se šalju na štampač.
<b>Port za štampanje i postavke filtera</b> Istek vremena za lokalni port 1–100 (10*)	Navedite vrednost isteka vremena za Forms Merge zadatke koji se šalju na lokalni port.
<b>Razno</b> Štampanje svih obrazaca	Odštampane sve skupove obrazaca koji su sačuvani na inteligentnoj jedinici za skladištenje ili čvrstom disku štampača.
<b>Razno</b> Štampanje stranice greške Uključeno* Isključeno	Omogućite štampanje stranice greške kad dođe do greške u Forms Merge zadatku.
<b>Napomena:</b> Zvezdica (*) pored vrednosti ukazuje na podrazumevanu fabričku vrednost.	

## Štampanje stranice sa postavkama menija

na početnom ekranu dodirnite **Postavke > Izveštaji > Stranica sa postavkama menija**.



## Održavanje štampača

### Provera statusa delova i potrošnog materijala

- 1 Na početnom ekranu dodirnite **Status/potrošni materijal**.
- 2 Izaberite delove ili potrošni materijal koji želite da proverite.

**Napomena:** Ovoj postavci možete da pristupite i tako što ćete da dodirnete gornji deo početnog ekrana.

### Konfigurisanje obaveštenja o potrošnom materijalu

- 1 Otvorite veb pregledač, a zatim u polje za adresu unesite IP adresu štampača.

**Napomene:**

- IP adresu štampača potražite na početnom ekranu na štampaču. IP adresa sastoji se od četiri skupa brojeva koji su razdvojeni tačkom, na primer 123.123.123.123.
- Ako koristite proksi server, privremeno ga onemogućite da bi se veb stranica pravilno učitala.

- 2 Kliknite na **Postavke > Uređaj > Obaveštenja**.
- 3 U meniju Potrošni materijal kliknite na **Prilagođena obaveštenja o potrošnom materijalu**.
- 4 Odaberite obaveštenje za svaki potrošni materijal.
- 5 Primenite promene.

### Podešavanje upozorenja e-poštom

Konfigurirate štampač tako da e-poštom šalje upozorenja kada je potrošni materijal pri kraju ili kada je potrebno zameniti ili dodati papir, odnosno kada se papir zaglavi.

- 1 Otvorite veb pregledač, a zatim u polje za adresu unesite IP adresu štampača.

**Napomene:**

- IP adresu štampača potražite na početnom ekranu na štampaču. IP adresa sastoji se od četiri skupa brojeva koji su razdvojeni tačkom, na primer 123.123.123.123.
- Ako koristite proxy server, privremeno ga onemogućite da bi se veb stranica pravilno učitala.

- 2 Kliknite na **Postavke > Uređaj > Obaveštenja > Podešavanje upozorenja e-poštom**, a zatim konfigurirate postavke.

**Napomena:** Više informacija o SMTP postavkama zatražite od dobavljača -e-pošte.

- 3 Primenite promene.
- 4 Kliknite na **Podešavanje lista i upozorenja za e-poštu**, a zatim konfigurirate postavke.
- 5 Primenite promene.

## Pregledanje izveštaja

- 1 Na početnom ekranu dodirnite **Postavke > Izveštaji**.
- 2 Izaberite izveštaj koji želite da pregledate.

## Naručivanje delova i potrošnog materijala

Da biste naručili potrošni materijal u SAD, pozovite 1-800-539-6275 za informacije o ovlašćenim prodavcima potrošnog materijala kompanije Lexmark u vašoj oblasti. U drugim zemljama i regionima posetite [www.lexmark.com](http://www.lexmark.com) ili kontaktirajte prodavca od kojeg ste kupili štampač.

**Napomena:** Sve procene trajanja potrošnog materijala podrazumevaju štampanje na običnom papiru formata Letter ili A4.

**Upozorenje – potencijalno oštećenje:** Ako ne budete održavali učinak štampača na optimalnom nivou ili ne budete menjali delove i potrošni materijal, može da dođe do oštećenja štampača.

## Korišćenje originalnih delova i potrošnog materijala kompanije Lexmark

Lexmark štampač je dizajniran da najbolje funkcioniše sa originalnim delovima i potrošnim materijalom kompanije Lexmark. Korišćenje potrošnog materijala ili delova treće strane može da utiče na performanse, pouzdanost ili životni vek štampača i njegovih komponenti za izradu slika. To može da utiče i na pokrivenost garancijom. Oštećenje uzrokovano upotrebom delova i potrošnog materijala treće strane nije pokriveno garancijom. Svi indikatori namenjeni su da funkcionišu sa delovima i potrošnim materijalom kompanije Lexmark i mogu da daju nepredvidljive rezultate ako se koriste delovi i potrošni materijal treće strane. Upotreba komponente za izradu slika nakon namenjenog trajanja može da ošteti Lexmark štampač ili njegove povezane komponente.

**Upozorenje – potencijalno oštećenje:** Potrošni materijal i delovi bez uslova ugovora programa za vraćanje mogu da se resetuju i repariraju. Međutim, garancija proizvođača ne pokriva nikakva oštećenja izazvana upotrebom potrošnog materijala ili delova koji nisu originalni. Resetovanje brojača na potrošnom materijalu ili delu bez pravilnog repariranja može da dovede do oštećenja štampača. Nakon što resetujete brojač potrošnog materijala ili dela, štampač može da prikaže grešku koja ukazuje na prisustvo resetovane stavke.

## Naručivanje kertridža sa tonerom

**Napomene:**

- Procenjeni učinak kertridža zasnovan je na standardu ISO/IEC 19798.
- Izuzetno malo pokrivanje tokom dužih perioda može negativno da utiče na stvarni učinak.

**Lexmark CX532 i CX635 kertridži sa tonerom u okviru programa za vraćanje**

Stavka	Severna Amerika, Australija i Novi Zeland	Evropski ekonomski prostor, Island, Lihtenštajn i Norveška	Ostatak regiona Azija–Pacifik	Latinska Amerika	Ostatak Evrope, Bliski istok i Afrika
<b>Kertridži sa tonerom u okviru programa za vraćanje</b>					
Cijan	75M10C0	75M20C0	75M30C0	75M40C0	75M50C0
Magenta	75M10M0	75M20M0	75M30M0	75M40M0	75M50M0
Žuta	75M10Y0	75M20Y0	75M30Y0	75M40Y0	75M50Y0
Crna	75M10K0	75M20K0	75M30K0	75M40K0	75M50K0
<b>Kertridži sa tonerom za veliki obim štampanja iz programa za vraćanje<sup>1</sup></b>					
Cijan	75M1HC0	75M2HC0	75M3HC0	75M4HC0	75M5HC0
Magenta	75M1HM0	75M2HM0	75M3HM0	75M4HM0	75M5HM0
Žuta	75M1HY0	75M2HY0	75M3HY0	75M4HY0	75M5HY0
Crna	75M1HK0	75M2HK0	75M3HK0	75M4HK0	75M5HK0
<b>Kertridži sa tonerom za izuzetno veliki obim štampanja iz programa za vraćanje<sup>2</sup></b>					
Cijan	75M1XC0	75M2XC0	75M3XC0	75M4XC0	75M5XC0
Magenta	75M1XM0	75M2XM0	75M3XM0	75M4XM0	75M5XM0
Žuta	75M1XY0	75M2XY0	75M3XY0	75M4XY0	75M5XY0
Crna	75M1XK0	75M2XK0	75M3XK0	75M4XK0	75M5XK0
<sup>1</sup> Podržano je samo na modelu štampača Lexmark CX532. <sup>2</sup> Podržano je samo na modelu štampača Lexmark CX635. Više informacija o zemljama u svakom regionu potražite na adresi <a href="http://www.lexmark.com/regions">www.lexmark.com/regions</a> .					

**Lexmark CX532 obični kertridži sa tonerom**

Stavka	Globalno
Cijan	75M0H20
Magenta	75M0H30
Žuta	75M0H40
Crna	75M0H10

**Lexmark CX635 obični kertridži sa tonerom**

Stavka	Globalno
Cijan	75M0X20
Magenta	75M0X30
Žuta	75M0X40
Crna	75M0X10

**Lexmark XC2335 kertridži sa tonerom**

Stavka	Severna Amerika, Australija i Novi Zeland	Evropa, Bliski istok i Afrika
Cijan	24B7537	24B7549
Magenta	24B7538	24B7550
Žuta	24B7539	24B7551
Crna	24B7540	24B7552

**Poručivanje kompleta za izradu slika**

Stavka	Kataloški broj
<b>Komplet za izradu slika iz programa za vraćanje</b>	
Crni komplet za izradu slika iz programa za vraćanje	75M0ZK0
Crni komplet za izradu slika i komplet za izradu slika u boji iz programa za vraćanje	75M0ZV0
<b>Obični komplet za izradu slika</b>	
Crni komplet za izradu slika	75M0Z10
Crni komplet za izradu slika i komplet za izradu slika u boji	75M0Z50

**Naručivanje boce za otpadni toner**

Stavka	Kataloški broj
Boca za otpadni toner	75M0W00

**Naručivanje jedinice razvijača**

Stavka	Kataloški broj
Cijan jedinica razvijača	75M0D20
Magenta jedinica razvijača	75M0D30
Žuta jedinica razvijača	75M0D40
Crna jedinica razvijača	75M0D10

**Naručivanje kompleta za održavanje**

Komplet za održavanje odaberite u skladu sa naponom štampača.

**Napomene:**

- Korišćenje određenih vrsta papira može da zahteva češću zamenu kompleta za održavanje.
- Komplet za održavanje obuhvata jedinicu za nanošenje tonera i gumice za hvatanje. Te delove je moguće pojedinačno naručiti i zameniti po potrebi.

Stavka	Kataloški broj
100 V komplet za održavanje jedinice za nanošenje tonera	41X4999
110 V komplet za održavanje jedinice za nanošenje tonera	41X5000
220 V komplet za održavanje jedinice za nanošenje tonera	41X5001

**Napomena:** Samo ovlašćeni serviser može da zameni komplet za održavanje. Kontaktirajte sa servisom.

## Zamena delova i potrošnog materijala

### Zamena kertridža sa tonerom

- 1 Otvorite vrata B.

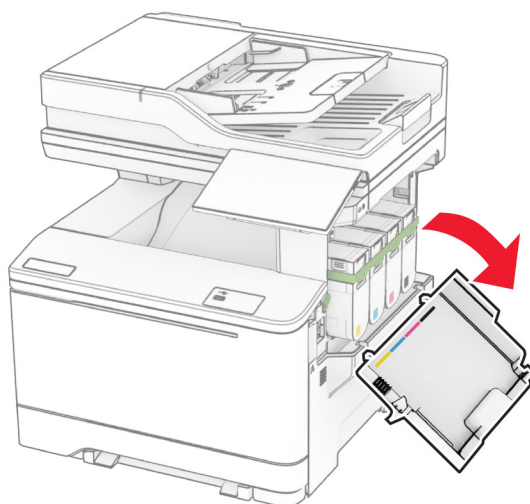

2 Uklonite iskorišćeni kertridž sa tonerom.

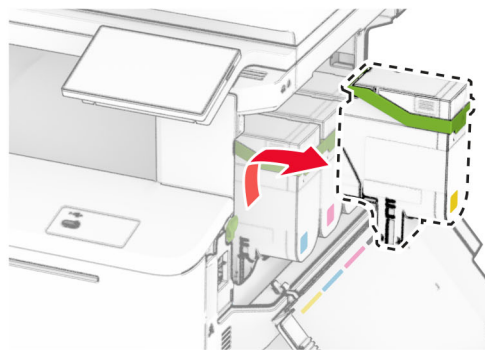
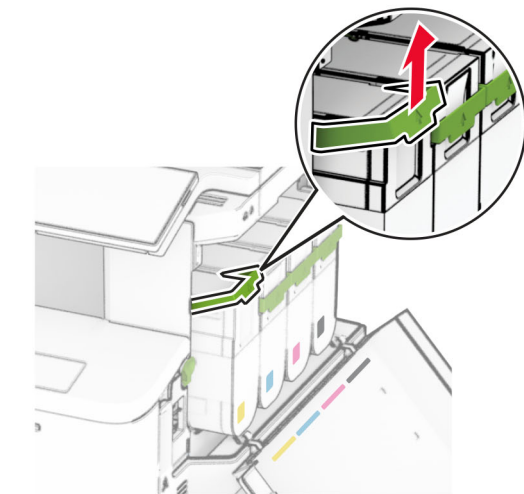

3 Otpakujte novi kertridž sa tonerom.

4 Umetnite novi kertridž sa tonerom tako da *klikne* na mesto.

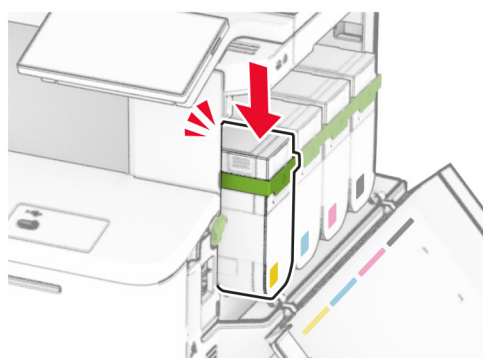
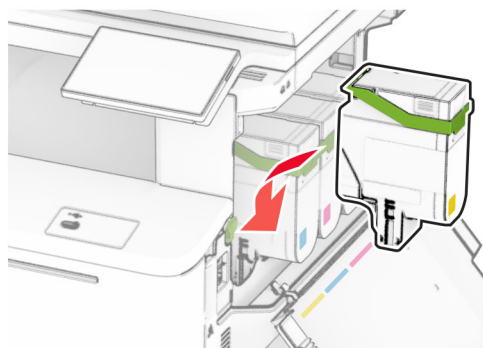

5 Zatvorite vrata.

## Zamena kompleta za izradu slika

1 Otvorite vrata B.

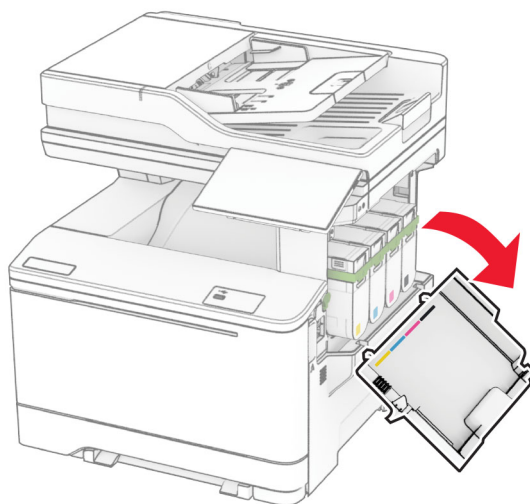

2 Otvorite vrata A.

 **OPREZ – VRUĆA POVRŠINA:** Unutrašnjost štampača može da bude vruća. Da biste smanjili rizik od povrede usled dodirivanja vruće komponente, pustite da se površina ohladi pre nego što je dodirnete.

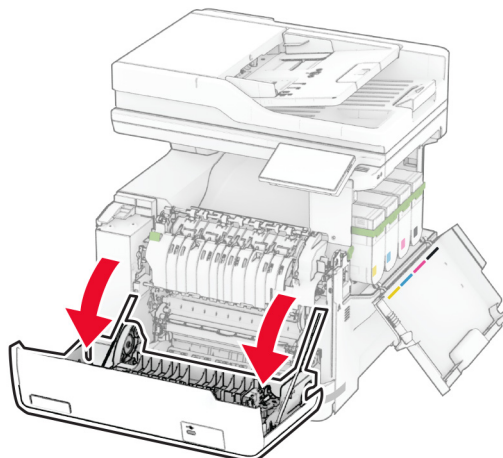

**3** Uklonite desni poklopac.

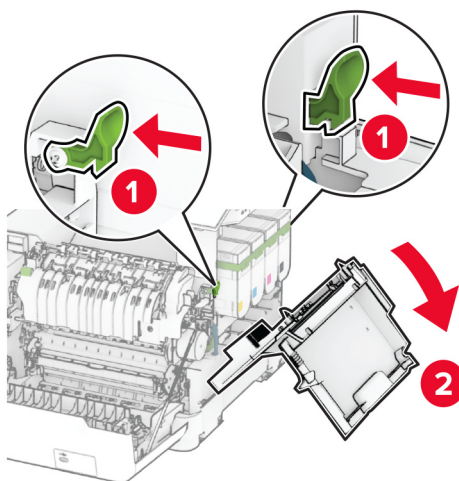



4 Uklonite bocu za otpadni toner.

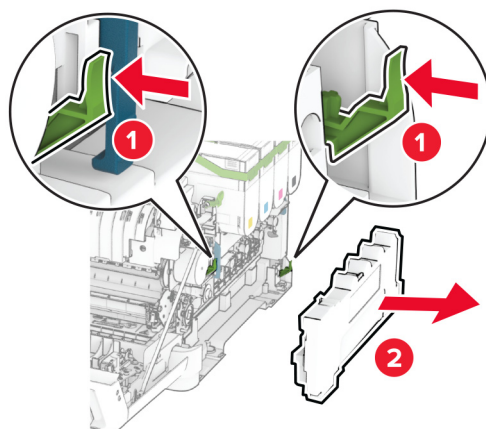

5 Uklonite kertridže sa tonerom.

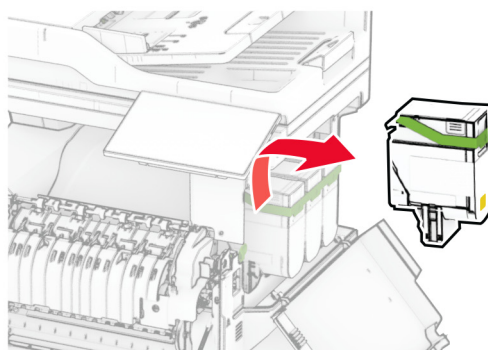
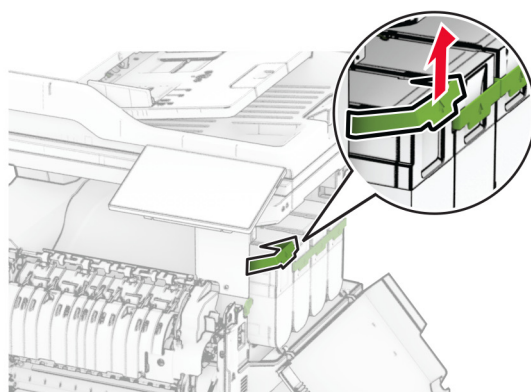

6 Uklonite iskorišćeni komplet za izradu slika.

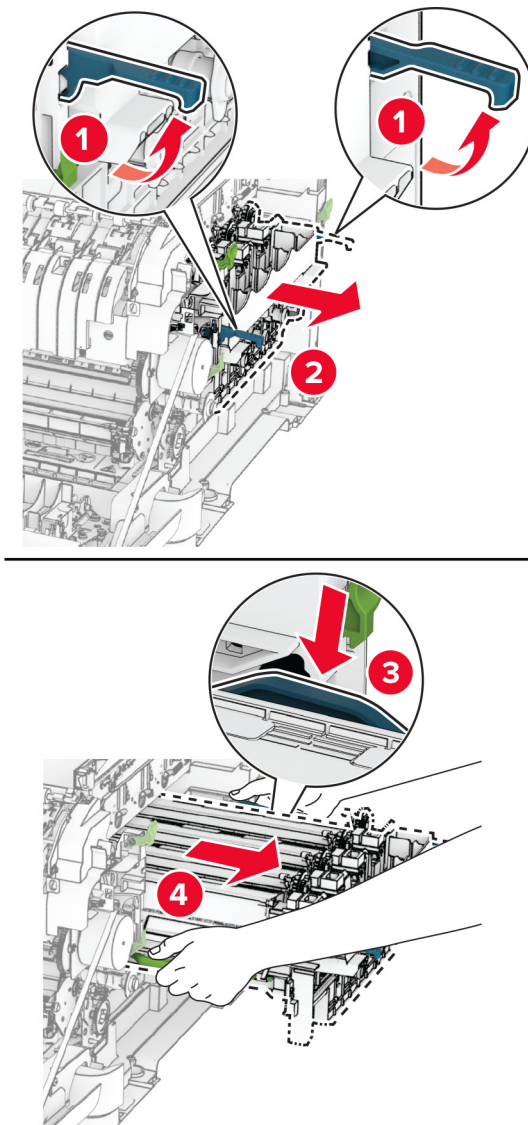

7 Otpakujte novi komplet za izradu slika.

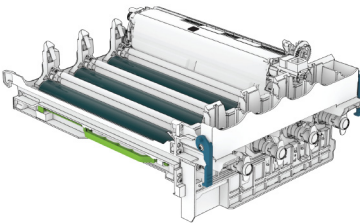
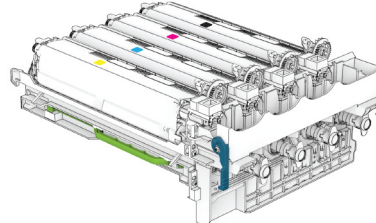
Crni komplet za izradu slika	Crni komplet za izradu slika i komplet za izradu slika u boji
	

**Napomene:**

- Crni komplet za izradu slika sadrži komplet za izradu slika i crnu jedinicu razvijaača.
- U boji i crni komplet za izradu slika sadrži komplet za izradu slika i jedinice razvijaača crne, cijan, magenta i žute boje.
- Kad menjate crni komplet za izradu slika, sačuvajte jedinice razvijaača cijan, magenta i žute boje iz iskorišćenog kompleta za izradu slika.

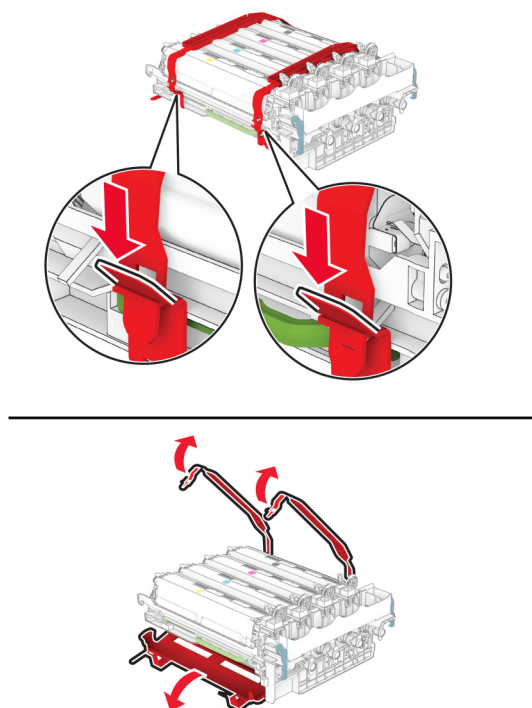
**8** Uklonite materijal za pakovanje.

**Napomena:** Ako menjate crni komplet za izradu slika, umetnite jedinice razvijaača cijan, magenta i žute boje u novi komplet za izradu slika.

**Upozorenje – potencijalno oštećenje:** Komplet za izradu slika nemojte da izlažete direktnom svetlu. Produženo izlaganje svetlu može da uzrokuje probleme sa kvalitetom štampe.

**Upozorenje – potencijalno oštećenje:** Nemojte da dodirujete bubanj fotoprovodnika. To bi moglo da utiče na kvalitet budućih zadataka štampanja.



9 Umetnite novi komplet za izradu slika tako da potpuno legne na mesto.

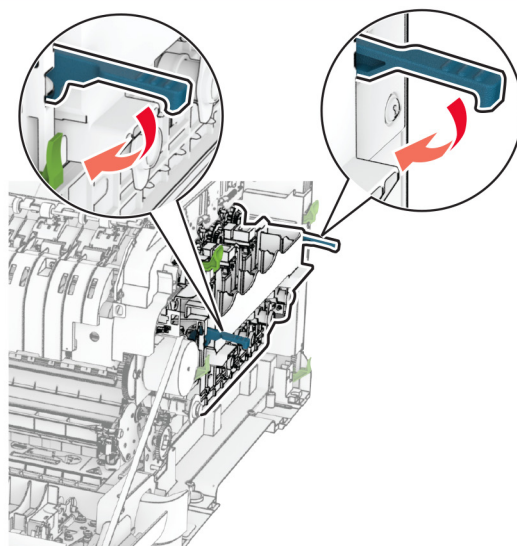
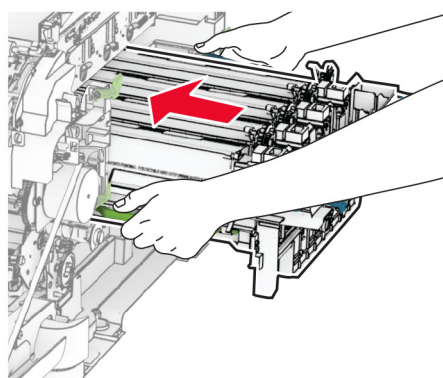

10 Umetnite nove kertridže sa tonerom tako da *kliknu* na mesto.

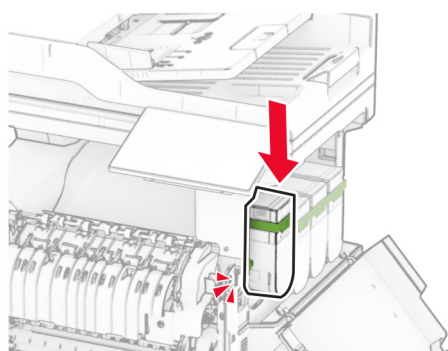
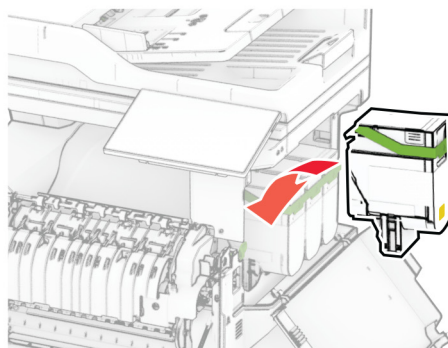

11 Umetnite bocu za otpadni toner tako da *klikne* na mesto.

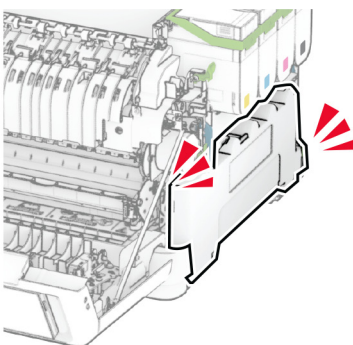
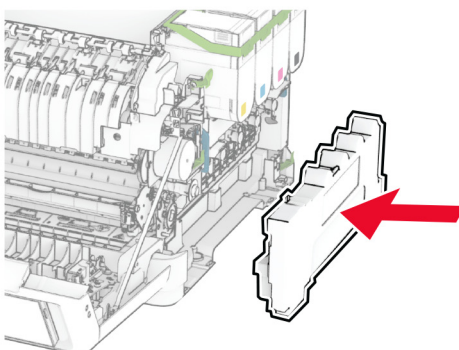

12 Postavite desni poklopac tako da *klikne* na mesto.

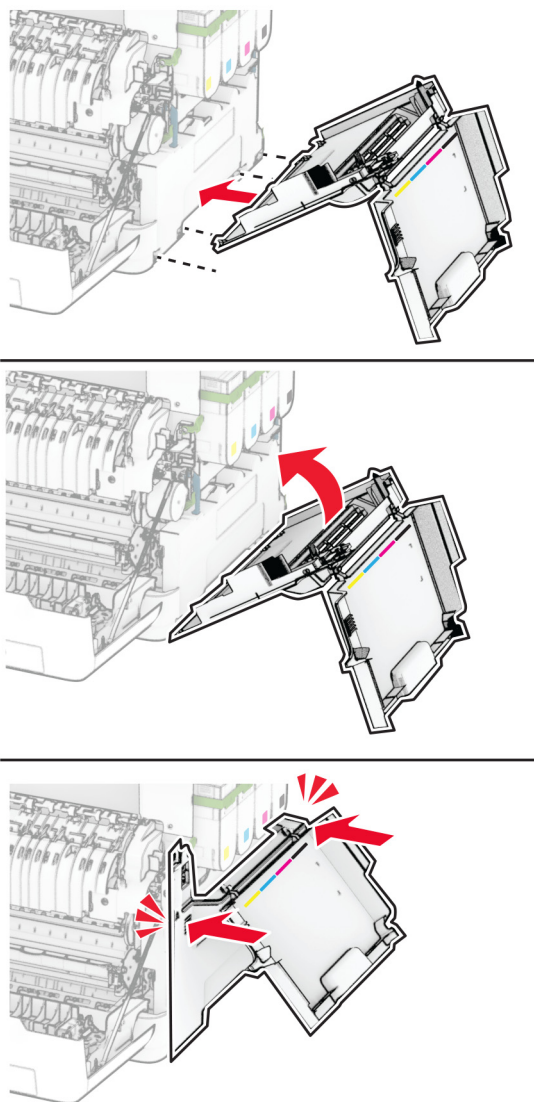

13 Zatvorite vrata A, a zatim zatvorite vrata B.

## Zamena boce otpadnog tonera

1 Otvorite vrata B.

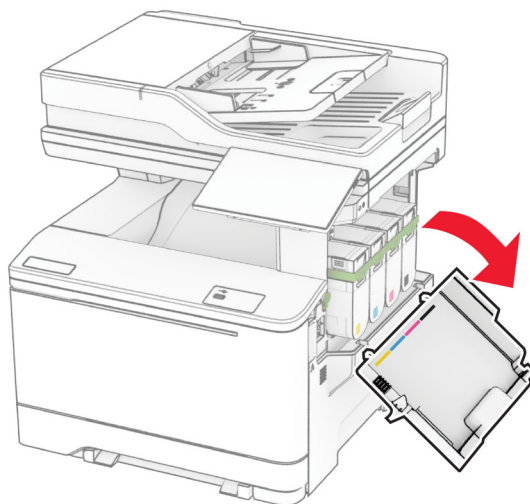

2 Otvorite vrata A.

 **OPREZ – VRUĆA POVRŠINA:** Unutrašnjost štampača može da bude vruća. Da biste smanjili rizik od povrede usled dodirivanja vruće komponente, pustite da se površina ohladi pre nego što je dodirnete.

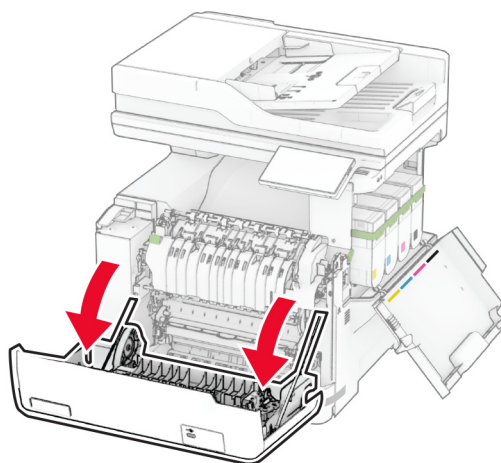



3 Uklonite desni poklopac.

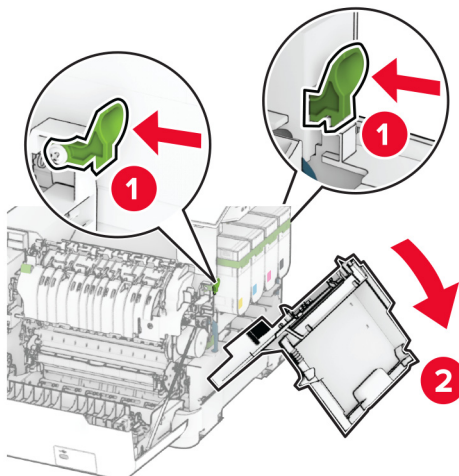

4 Uklonite iskorišćenu bocu za otpadni toner.

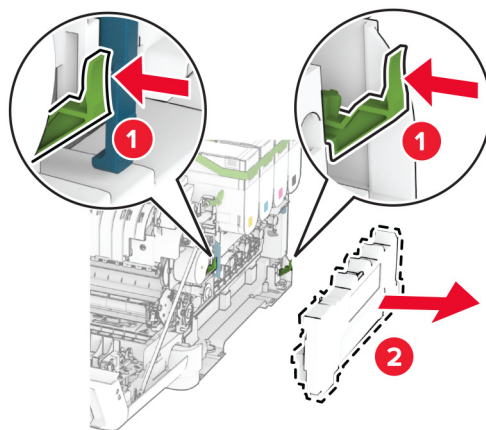

**Napomena:** Da biste izbegli prosipanje tonera, bocu stavite u uspravan položaj.

5 Otpakujte novu bocu otpadnog tonera.

6 Umetnite novu bocu za odpadni toner tako da *klikne* na mesto.

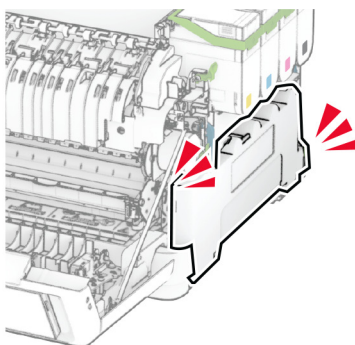
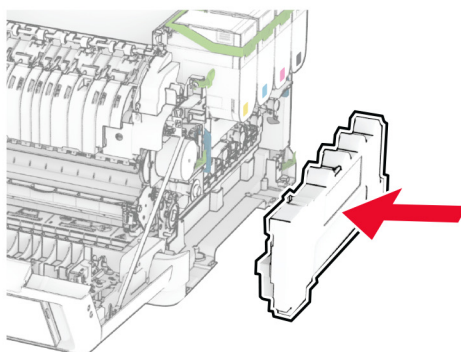

7 Postavite desni poklopac tako da *klikne* na mesto.

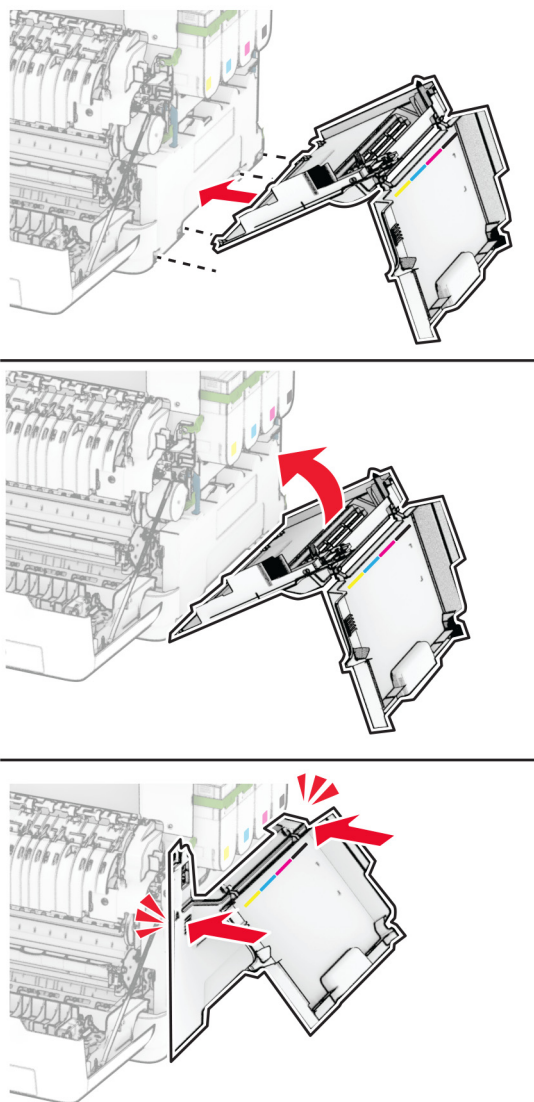

8 Zatvorite vrata A, a zatim zatvorite vrata B.

## Zamena jedinice razvijača

1 Otvorite vrata B.

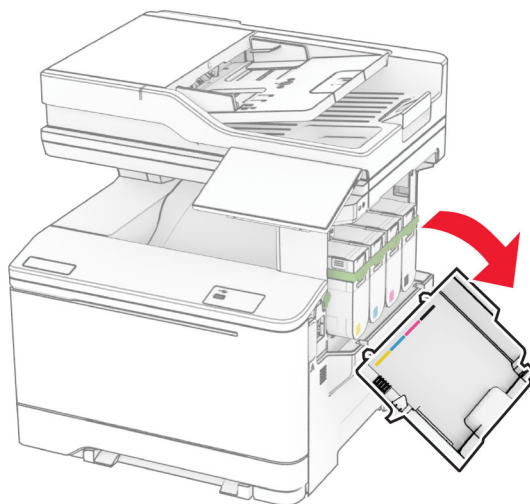

2 Otvorite vrata A.

 **OPREZ – VRUĆA POVRŠINA:** Unutrašnjost štampača može da bude vruća. Da biste smanjili rizik od povrede usled dodirivanja vruće komponente, pustite da se površina ohladi pre nego što je dodirnete.

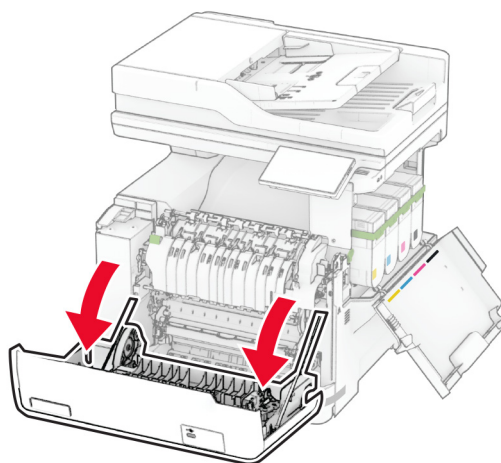

3 Uklonite desni poklopac.

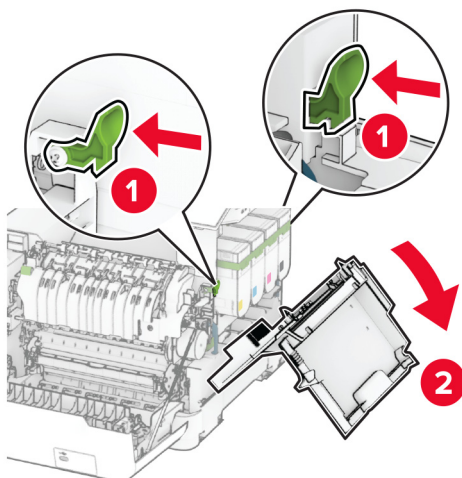

4 Uklonite bocu za otpadni toner.

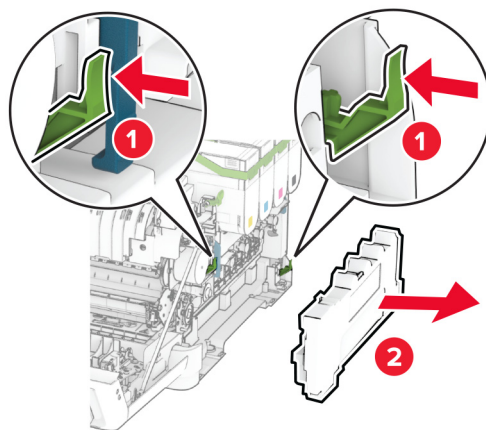

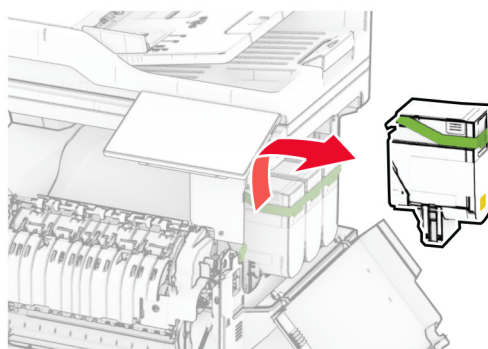
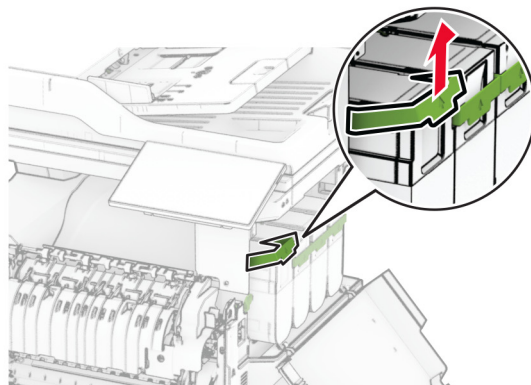
**5** Uklonite kertridže sa tonerom.

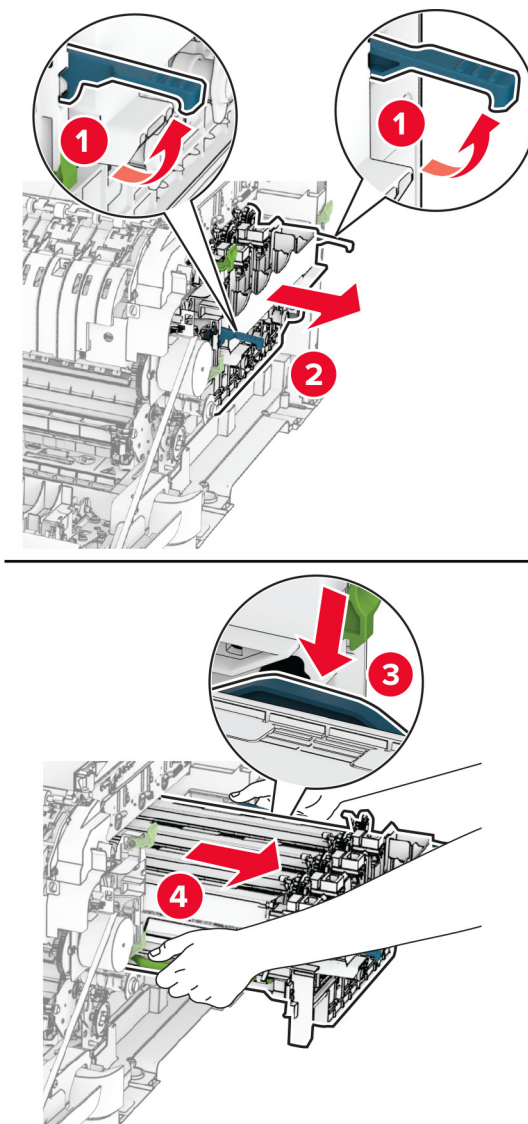
**6** Uklonite komplet za izradu slika.**7** Uklonite iskorišćenu jedinicu razvijača.

**Upozorenje – potencijalno oštećenje:** Komplet za izradu slika nemojte da izlažete direktnom svetlu. Produženo izlaganje svetlu može da uzrokuje probleme sa kvalitetom štampe.

**Upozorenje – potencijalno oštećenje:** Nemojte da dodirujete bubanj fotoprovodnika. To bi moglo da utiče na kvalitet budućih zadataka štampanja.

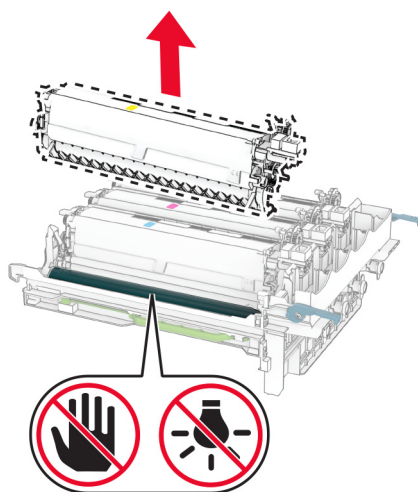

8 Uklonite materijal za pakovanje.

9 Umetnite novu jedinicu razvijачa.

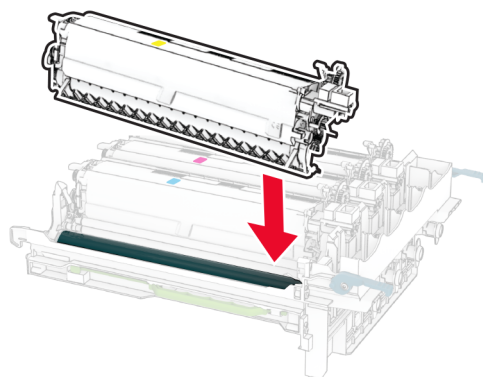



10 Umetnite komplet za izradu slika tako da potpuno legne na mesto.

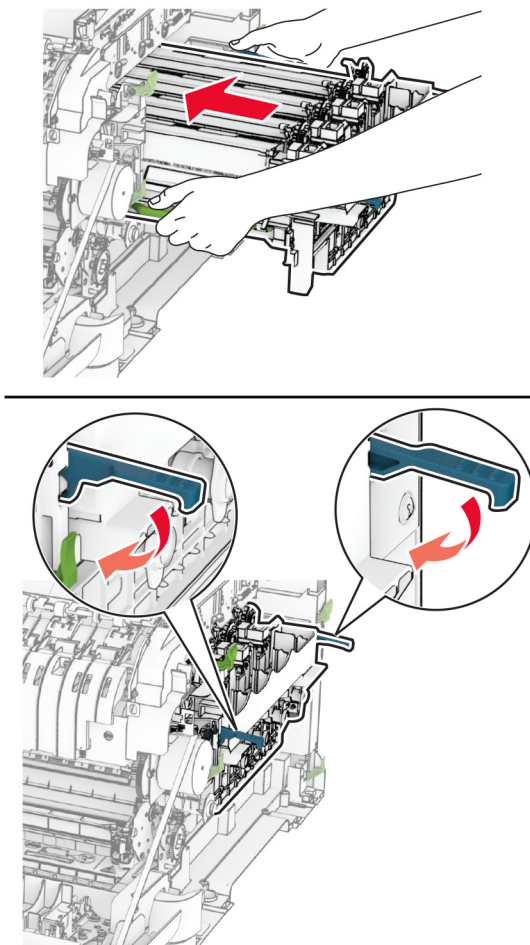

11 Umetnite nove kertridže sa tonerom tako da *kliknu* na mesto.

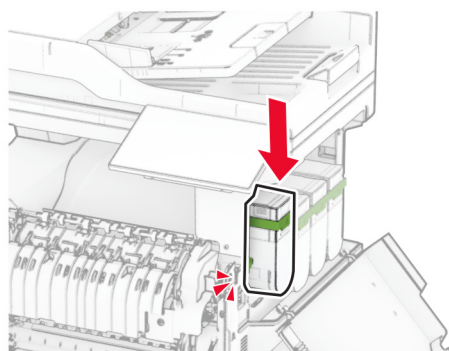
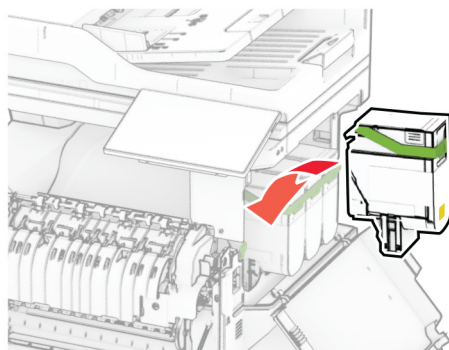

12 Umetnite bocu za odpadni toner tako da *klikne* na mesto.

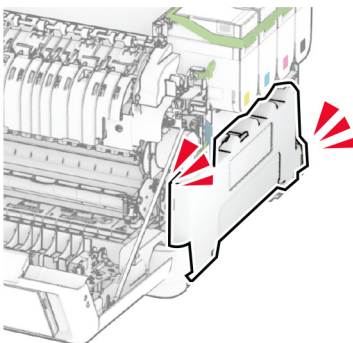
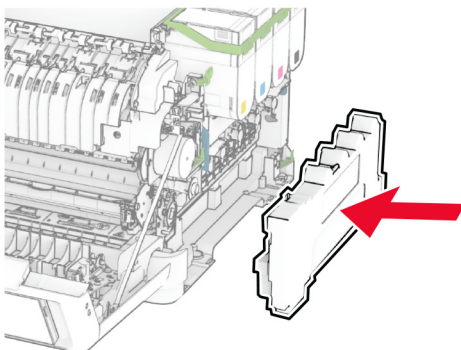

13 Postavite desni poklopac tako da *klikne* na mesto.

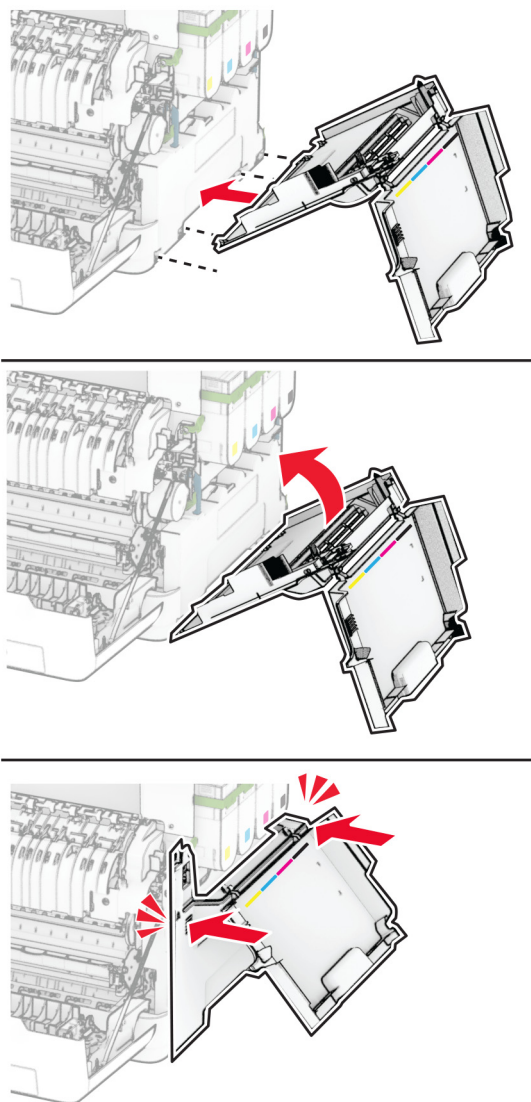

14 Zatvorite vrata A, a zatim zatvorite vrata B.

## Zamena gumica za hvatanje

- 1 Isključite štampač.
- 2 Isključite kabl za napajanje iz zidne utičnice, a zatim iz štampača.

3 Uklonite fioku.

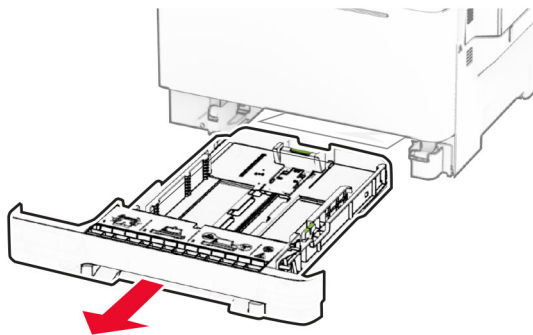

4 Uklonite iskorišćene gumice za hvatanje.

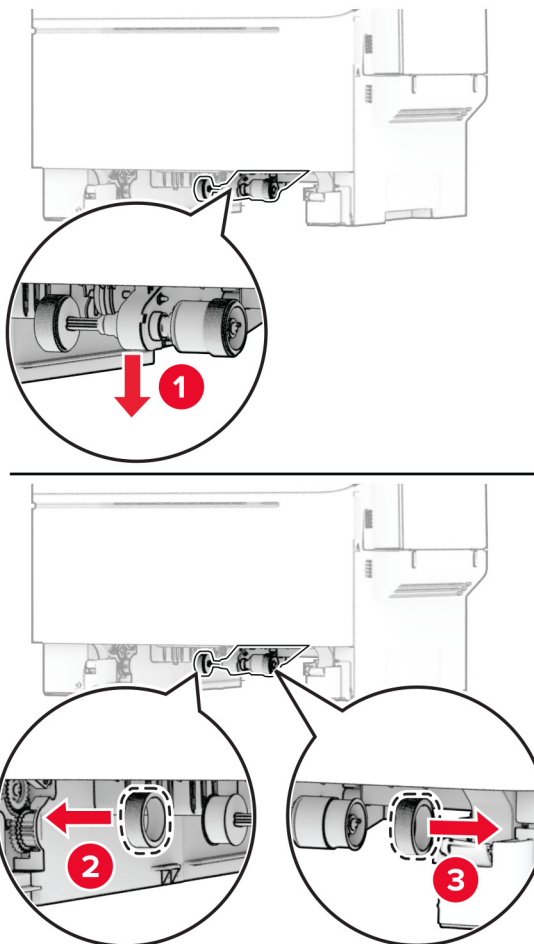

5 Otpakujte nove gumice za hvatanje.

6 Umetnite nove gumice za hvatanje.

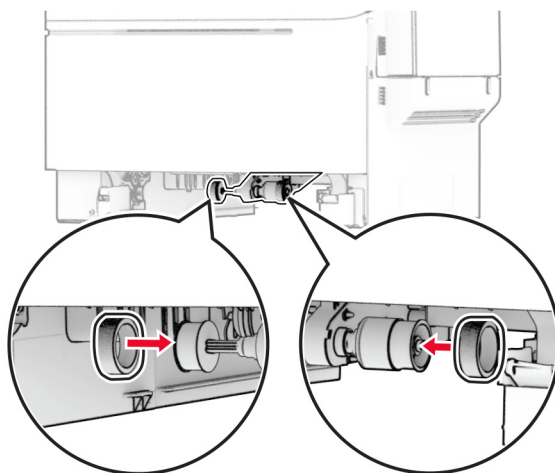

**Napomena:** Proverite da li su ivice gumica za hvatanje okrenute nadole.

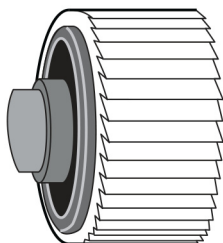

7 Umetnite fioku.

8 Povežite kabl za napajanje na štampač, a zatim na zidnu utičnicu.



**OPREZ – POTENCIJALNA POVREDA:** Da biste izbegli rizik od požara ili strujnog udara, povežite kabl za napajanje na lako dostupnu strujnu utičnicu ispravne oznake i uzemljenja, u blizini proizvoda.

9 Uključite štampač.

## Zamena desnog poklopca

1 Otvorite vrata B.

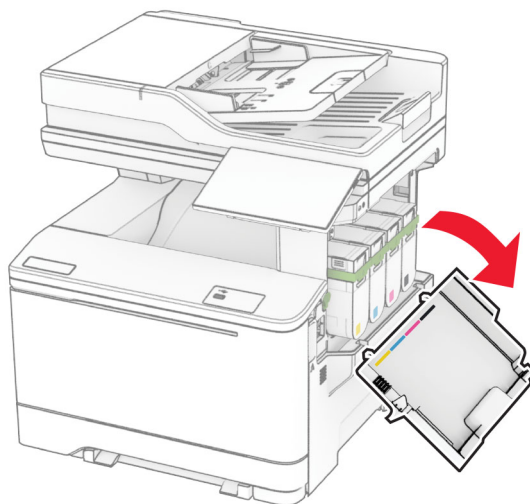

2 Otvorite vrata A.

 **OPREZ – VRUĆA POVRŠINA:** Unutrašnjost štampača može da bude vruća. Da biste smanjili rizik od povrede usled dodirivanja vruće komponente, pustite da se površina ohladi pre nego što je dodirnete.

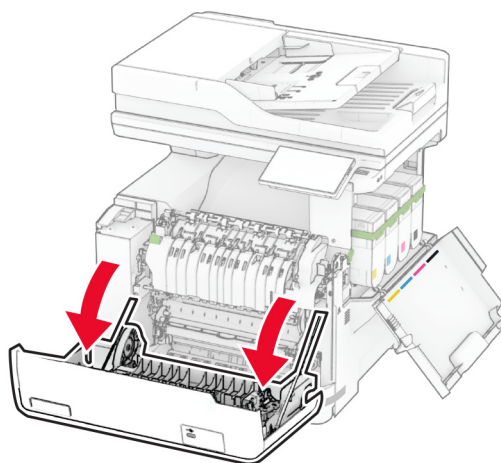

3 Uklonite iskorišćeni desni poklopac.

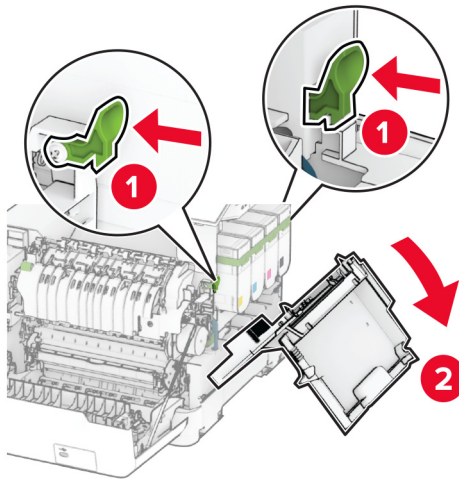

4 Uklonite vrata B sa iskorišćenog desnog poklopca.

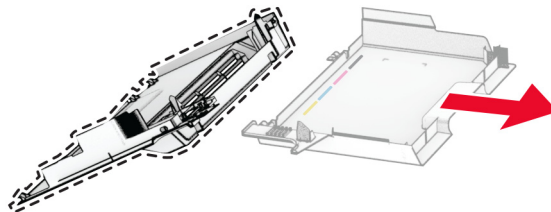

5 Otpakujte novi desni poklopac.

6 Postavite vrata B na novi desni poklopac.

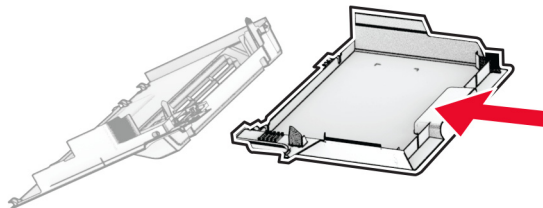



7 Postavite novi desni poklopac tako da *klikne* na mesto.

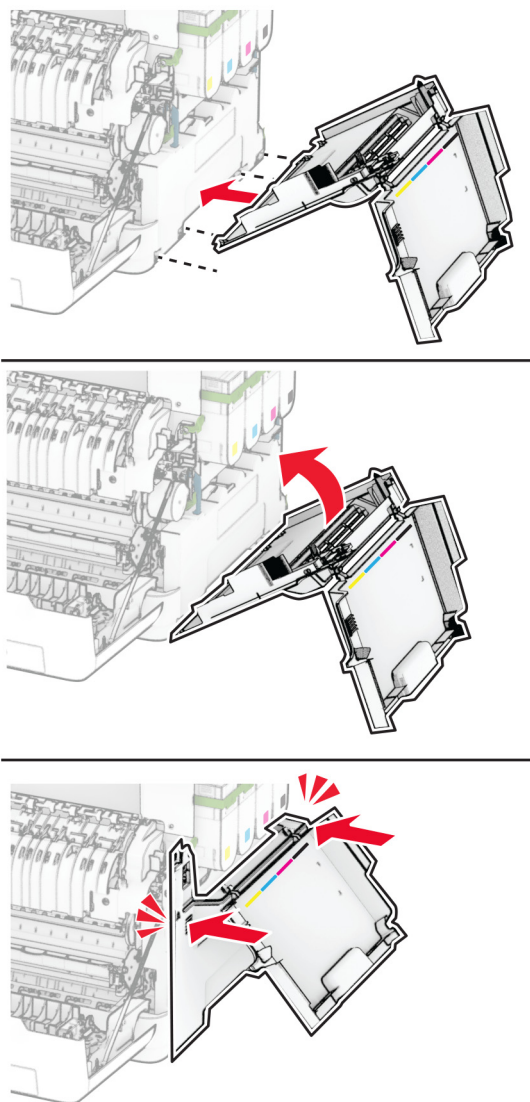

8 Zatvorite vrata A, a zatim zatvorite vrata B.

## Zamena bežičnog servera za štampanje MarkNet N8450

**⚠ OPREZ – OPASNOST OD UDARCA:** Da biste izbegli rizik od strujnog udara, ako pristupate tabli kontrolera ili instalirate opcioni hardver ili memorijske uređaje nakon podešavanja štampača, isključite štampač i isključite kabl za napajanje iz zidne utičnice pre nego što nastavite. Ako imate druge uređaje povezane na štampač, takođe ih isključite i isključite sve kablove koji su povezani na štampač.

- 1 Isključite štampač.
- 2 Isključite kabl za napajanje iz zidne utičnice, a zatim iz štampača.
- 3 Pomoću ravnog odvijača uklonite štitnik ploče kontrolera.

**Upozorenje – potencijalno oštećenje:** Elektronske komponente ploče kontrolera mogu lako da se oštete statičkim elektricitetom. Dodirnite metalnu površinu na štampaču pre nego što dodirnete komponente ili priključke ploče kontrolera.

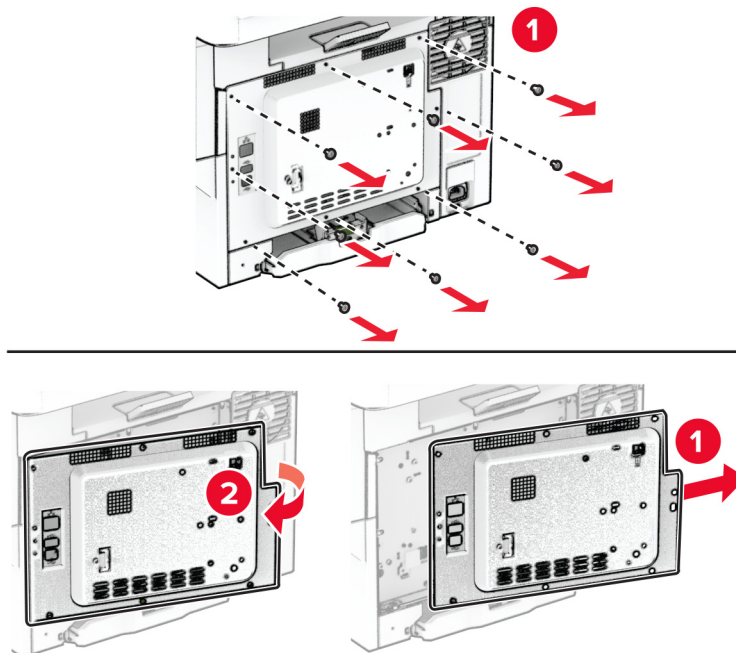

4 Otvorite vrata B.

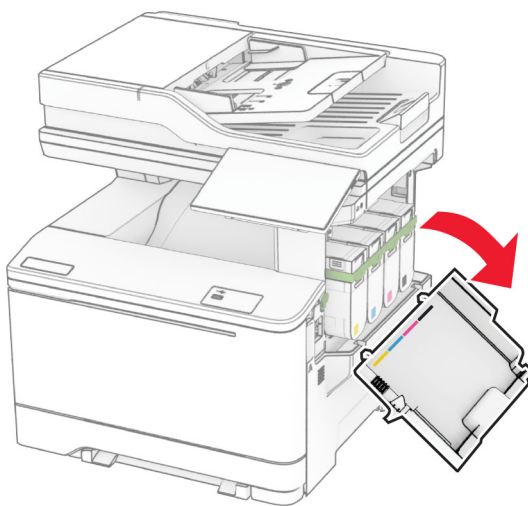

5 Uklonite iskorišćeni bežični server za štampanje.

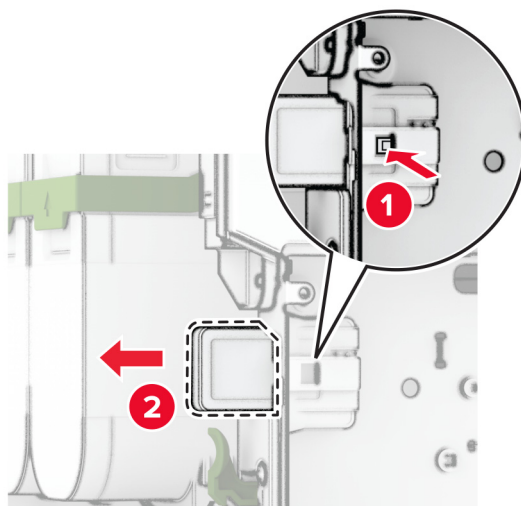

6 Otpakujte novi bežični server za štampanje.

7 Umetnite novi bežični server za štampanje tako da *klikne* na mesto.

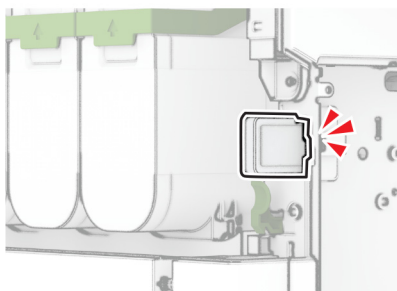
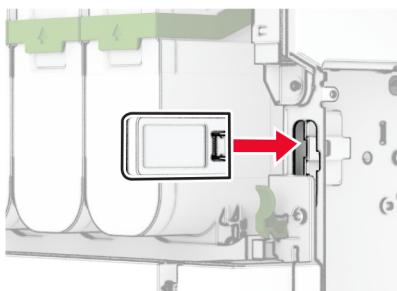

8 Zatvorite vrata B.

9 Zatvorite štitnik ploče kontrolera, pa instalirajte zavrtnje.

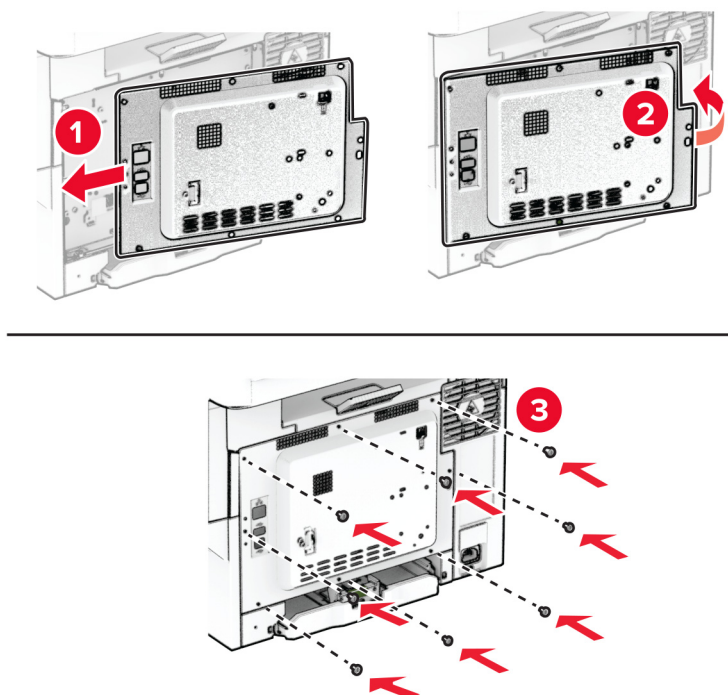

10 Povežite kabl za napajanje na štampač, a zatim na zidnu utičnicu.

**⚠ OPREZ – POTENCIJALNA POVREDA:** Da biste izbegli rizik od požara ili strujnog udara, povežite kabl za napajanje na lako dostupnu strujnu utičnicu ispravne oznake i uzemljenja, u blizini proizvoda.

11 Uključite štampač.

## Zamena ADF valjaka

1 Otvorite vrata C.

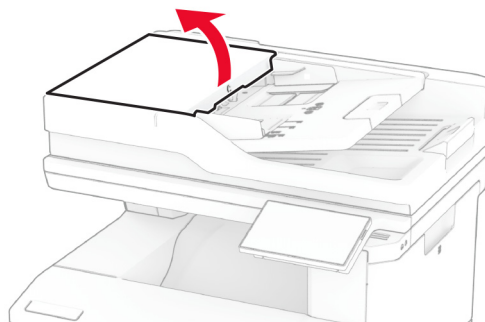

2 Uklonite iskorišćeni valjak za prihvat automatskog ulagača dokumenata.

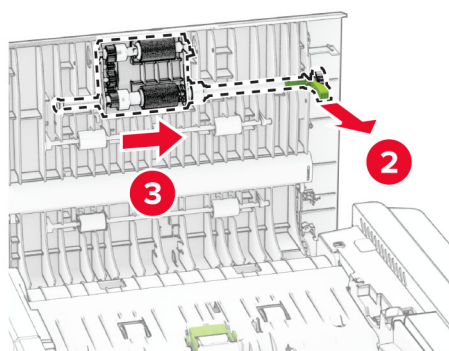
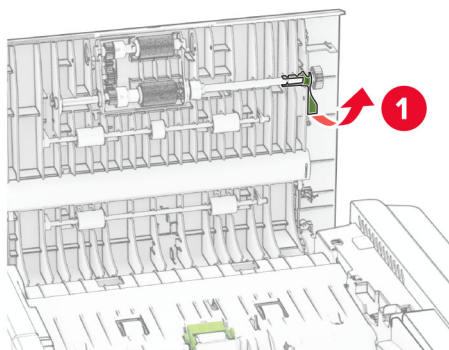

**3** Uklonite iskorišćeni valjak separatora automatskog ulagača dokumenata.

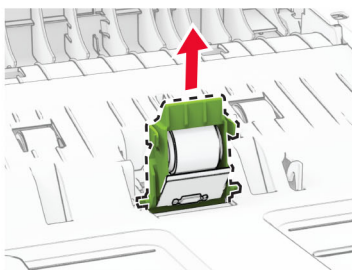
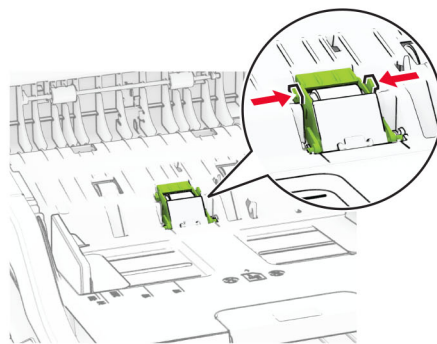

**4** Raspakujte novi ADF valjak za prihvat i ADF valjak separatora.

5 Umetnite novi valjak separatora automatskog ulagača tako da *legne* na mesto.

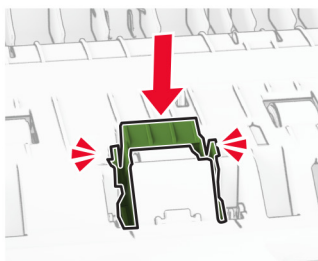
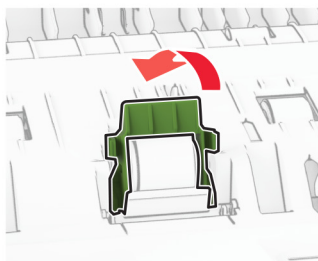
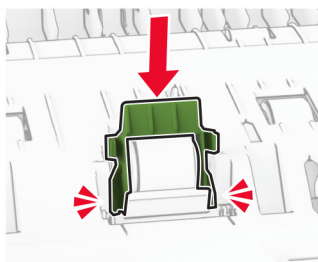
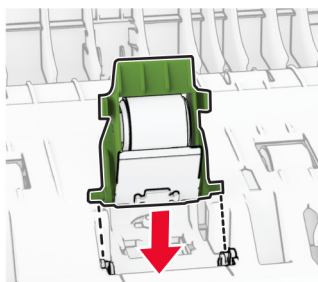

6 Umetnite novi valjak za prihvat automatskog ulagača tako da *legne* na mesto.

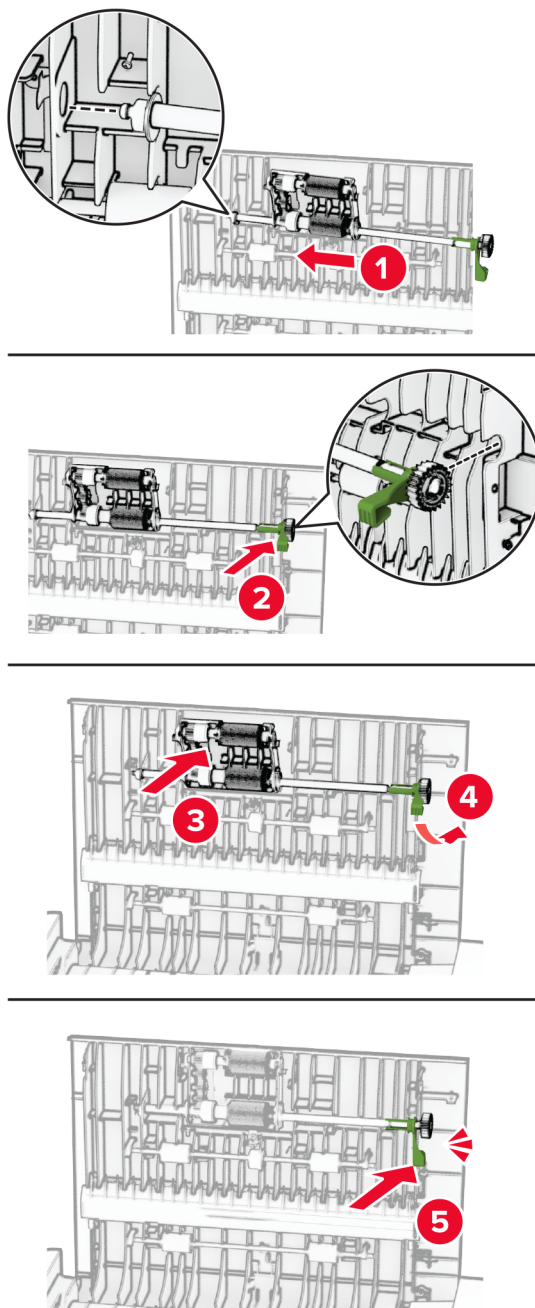

7 Zatvorite vrata C.



## Zamena podloge stakla skenera

1 Otvorite poklopac skenera.

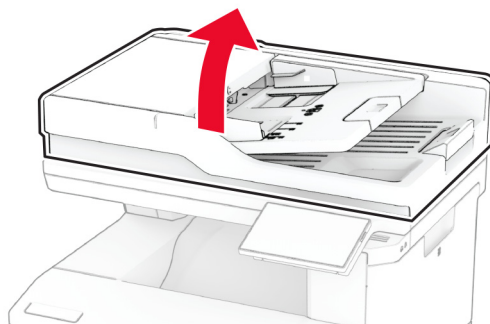

2 Uklonite iskorišćenu podlogu stakla skenera.

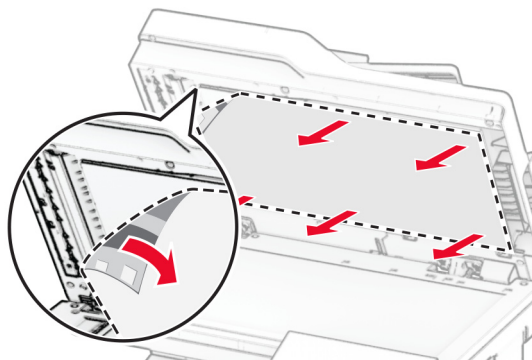

3 Otpakujte novu podlogu stakla skenera.

4 Poravnajte novu podlogu stakla skenera sa staklom skenera.

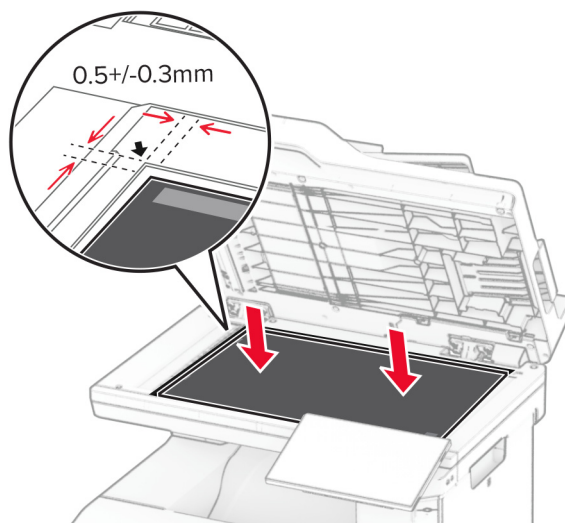

5 Zatvorite poklopac skenera da biste postavili novu podlogu stakla skenera.

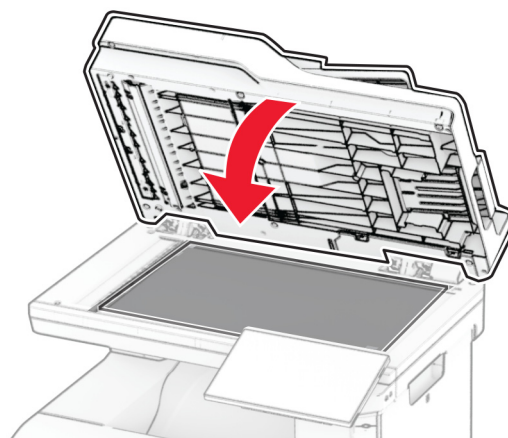

6 Otvorite poklopac skenera.

7 Primenite pritisak na podlogu stakla skenera da biste je fiksirali.

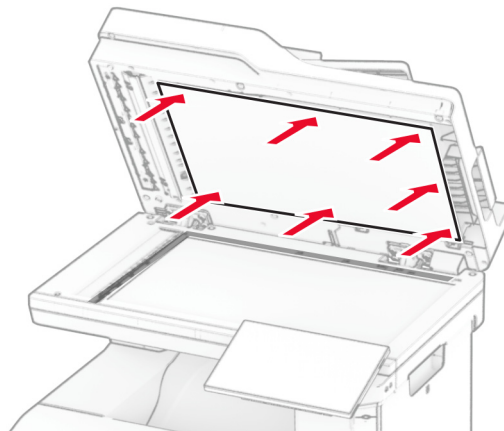

8 Zatvorite poklopac skenera.

## Zamena dopune heftalice

1 Otvorite vrata za pristup praktičnoj heftalici.

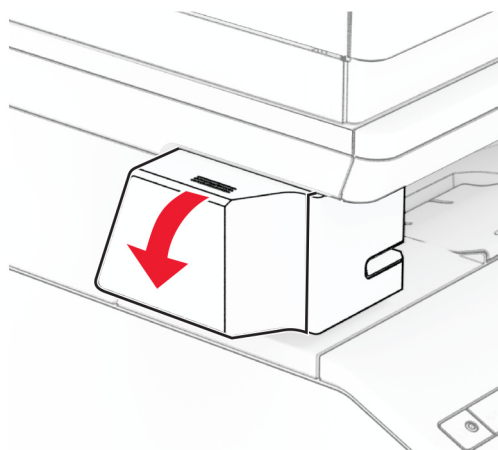

2 Uklonite kertridž za heftanje.

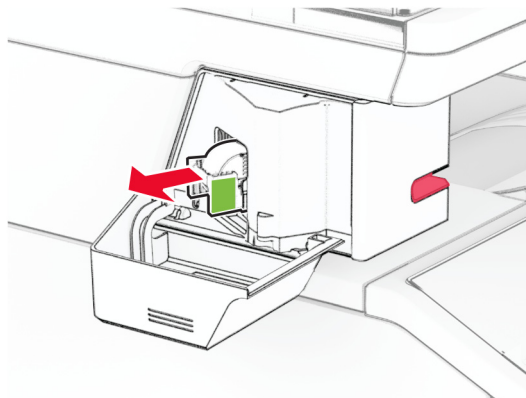

3 Uklonite prazni kertridž za heftanje.

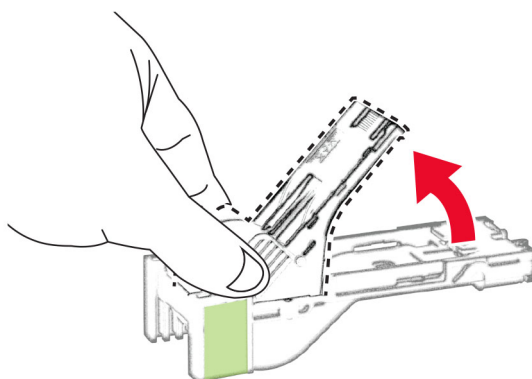

4 Umetnite novu dopunu heftalice tako da klikne na mesto.

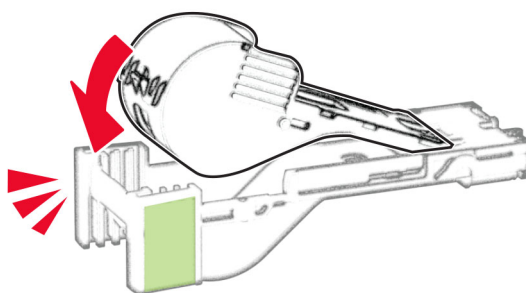

5 Umetnite kertridž za heftanje, a zatim zatvorite vrata za pristup praktičnoj heftalici.

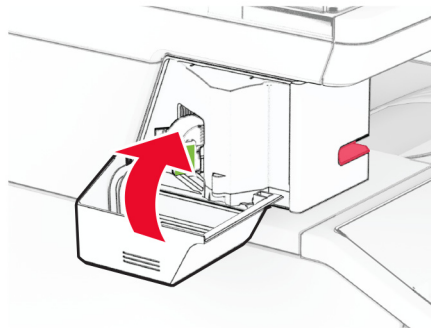
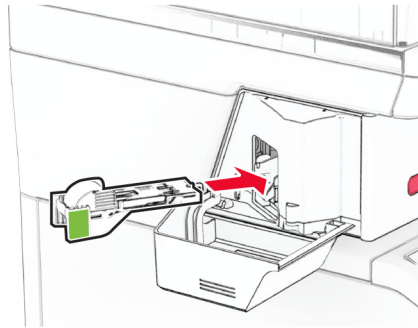

**Napomena:** Proverite status LED indikatora. Praktična heftalica je spremna za korišćenje kada se uključi plavo svetlo.

## Zamena napajanja praktične heftalice

- 1 Isključite štampač.
- 2 Isključite kabl za napajanje iz zidne utičnice, a zatim iz štampača.
- 3 Isključite napajanje iz zidne utičnice.

4 Uklonite poklopac potpore i kabl napajanja.

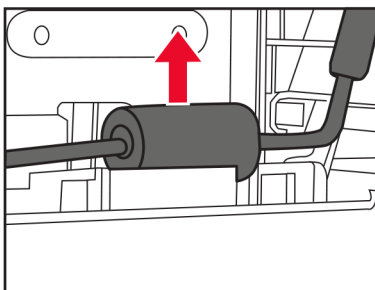
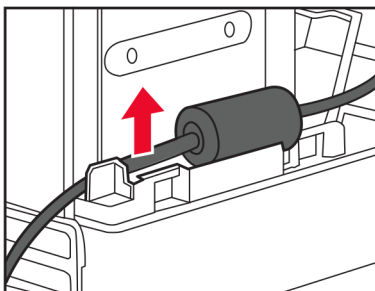
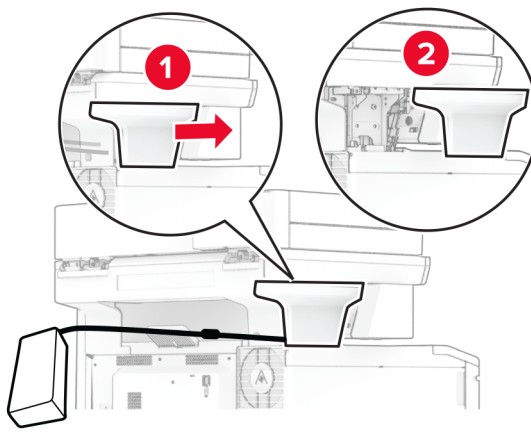

5 Uklonite praktičnu heftalicu.

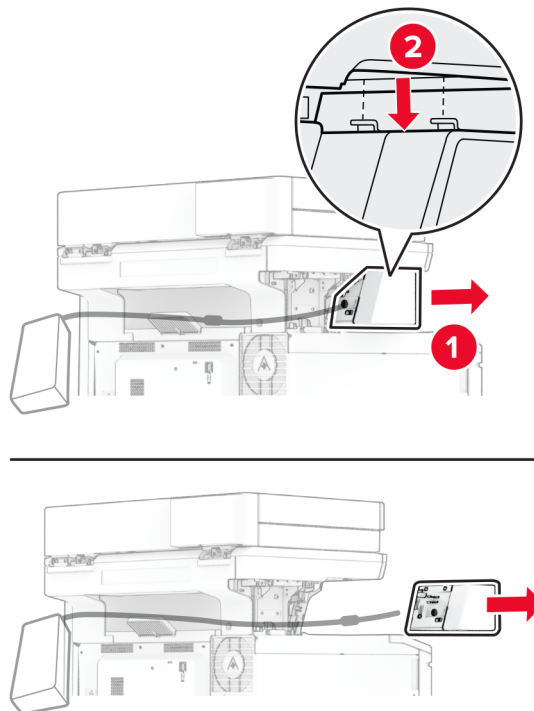

6 Uklonite iskorišćeno napajanje.

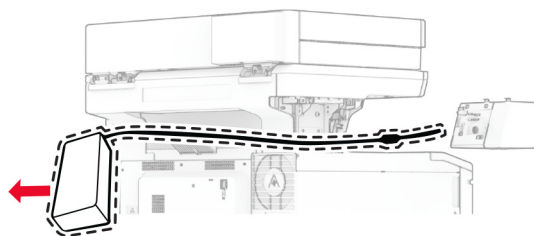

7 Otpakujte novo napajanje.

8 Umetnite novo napajanje u štampač i povežite ga na praktičnu heftalicu.

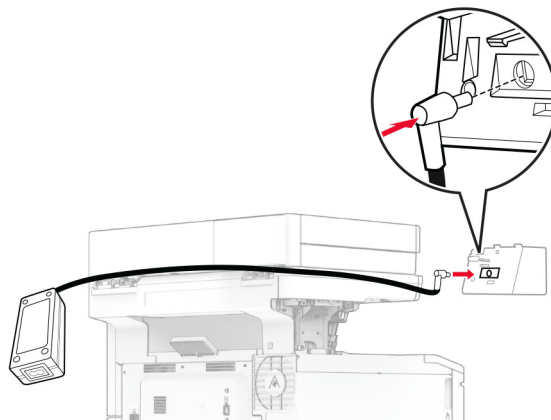

9 Instalirajte praktičnu heftalicu.

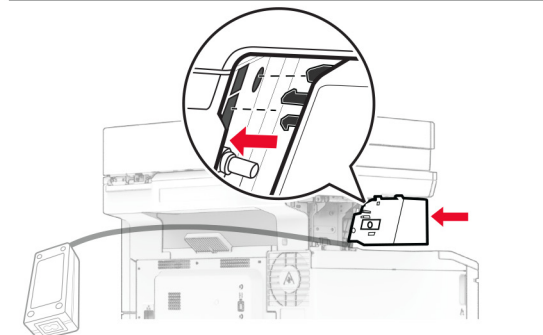
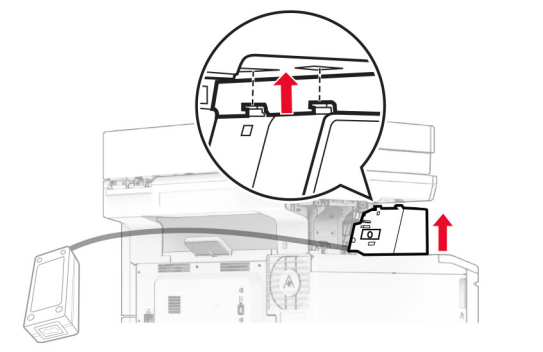
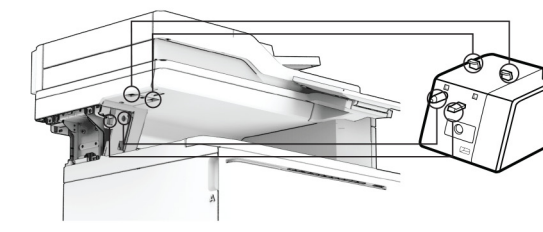

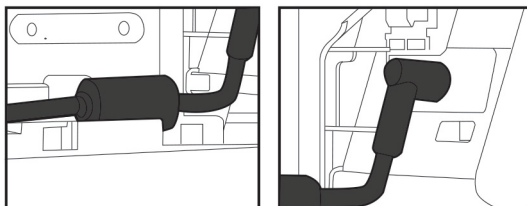
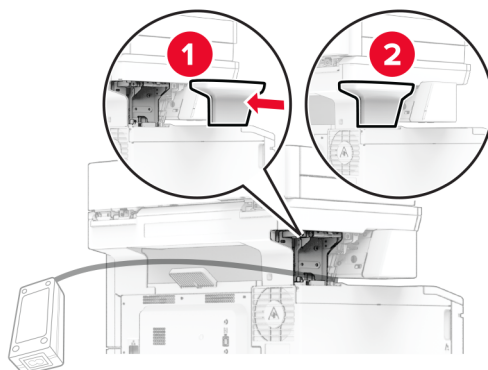

**10** Pravilno postavite napajanje.**11** Postavite poklopac potpore.

**Napomena:** Pravilno fiksirajte napajanje.

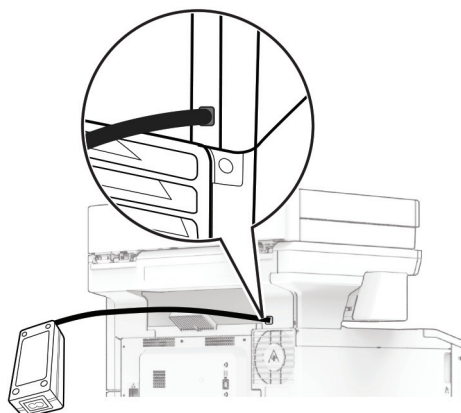

**12** Jedan kraj kabla za napajanje heftalice povežite na napajanje, a drugi kraj u zidnu utičnicu.

**13** Jedan kraj kabla za napajanje štampača povežite na štampač, a drugi kraj u zidnu utičnicu.

**⚠ OPREZ – POTENCIJALNA POVREDA:** Da biste izbegli rizik od požara ili strujnog udara, povežite kabl za napajanje na lako dostupnu strujnu utičnicu ispravne oznake i uzemljenja, u blizini proizvoda.

**14** Uključite štampač.

## Resetovanje brojača upotrebe potrošnog materijala

- 1 Na početnom ekranu dodirnite **Postavke > Uređaj > Održavanje > Meni konfiguracije > Upotreba potrošnog materijala i brojači**.
- 2 Izaberite brojač koji želite da resetujete.

**Upozorenje – potencijalno oštećenje:** Potrošni materijal i delovi bez uslova ugovora programa za vraćanje mogu da se resetuju i repariraju. Međutim, garancija proizvođača ne pokriva nikakva oštećenja izazvana upotrebom potrošnog materijala ili delova koji nisu originalni. Resetovanje brojača na potrošnom materijalu ili delu bez pravilnog repariranja može da dovede do oštećenja štampača. Nakon što resetujete brojač potrošnog materijala ili dela, štampač može da prikaže grešku koja ukazuje na prisustvo resetovane stavke.

## Čišćenje delova štampača

### Čišćenje štampača

 **OPREZ – OPASNOST OD UDARCA:** Da biste izbegli rizik od strujnog udara prilikom čišćenja spoljašnjosti štampača, isključite kabl za napajanje iz zidne utičnice i isključite sve kablove iz štampača pre nego što nastavite.

#### Napomene:

- Obavite ovaj zadatak na svakih nekoliko meseci.
- Oštećenje štampača uzrokovano nepravilnim rukovanjem nije pokriveno garancijom štampača.

- 1 Isključite štampač, a zatim izvucite kabl za napajanje iz zidne utičnice.
- 2 Uklonite papir iz standardne korpe i višenemenskog ulagača.
- 3 Uklonite prašinu, vlakna i delove papira oko štampača pomoću mekane četke ili usisivača.
- 4 Obrišite spoljašnjost štampača vlažnom mekanom krpom koja ne ostavlja vlakna.

#### Napomene:

- Nemojte da koristite kućna sredstva za čišćenje ili deterdžente jer mogu da oštete završnu obradu štampača.
- Posle čišćenja uverite se da su sve oblasti štampača suve.

- 5 Povežite kabl za napajanje sa zidnom utičnicom, a zatim uključite štampač.

 **OPREZ – POTENCIJALNA POVREDA:** Da biste izbegli rizik od požara ili strujnog udara, povežite kabl za napajanje na lako dostupnu zidnu utičnicu ispravne oznake i uzemljenja, u blizini proizvoda.

## Čišćenje ekrana osetljivog na dodir

**⚠ OPREZ – OPASNOST OD UDARCA:** Da biste izbegli rizik od strujnog udara prilikom čišćenja spoljašnjosti štampača, isključite kabl za napajanje iz strujne utičnice i isključite sve kablove iz štampača pre nego što nastavite.

- 1 Isključite štampač, a zatim izvucite kabl za napajanje iz zidne utičnice.
- 2 Vlažnom i mekom krpom koja se ne linja obrišite ekran osetljiv na dodir.

### Napomene:

- Nemojte da koristite kućna sredstva za čišćenje ili deterdžente jer mogu da oštete ekran osetljiv na dodir.
  - Proverite da li je ekran osetljiv na dodir suv nakon čišćenja.
- 3 Priključite kabl za napajanje u zidnu utičnicu, a zatim uključite štampač.

**⚠ OPREZ – POTENCIJALNA POVREDA:** Da biste izbegli rizik od požara ili strujnog udara, povežite kabl za napajanje na lako dostupnu strujnu utičnicu ispravne oznake i uzemljenja, u blizini proizvoda.

## Čišćenje skenera

- 1 Otvorite poklopac skenera.

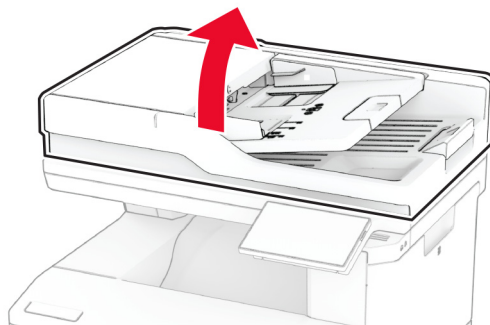

**2** Vlažnom i mekom krpom koja se ne linja obrišite sledeće oblasti:

- Staklena podloga automatskog ulagača dokumenata

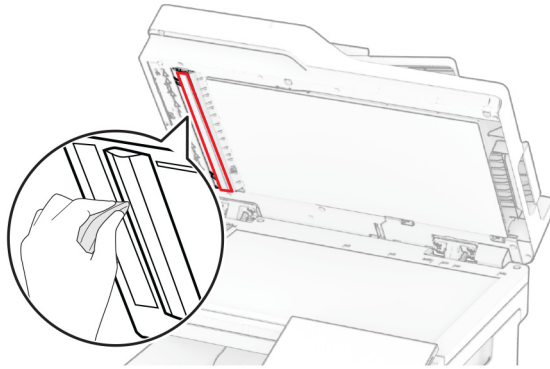

- Staklena podloga skenera

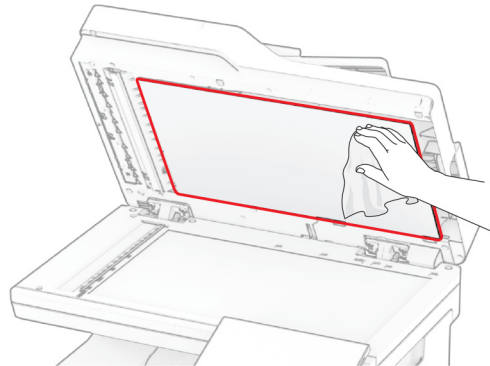

- Staklo automatskog ulagača dokumenata

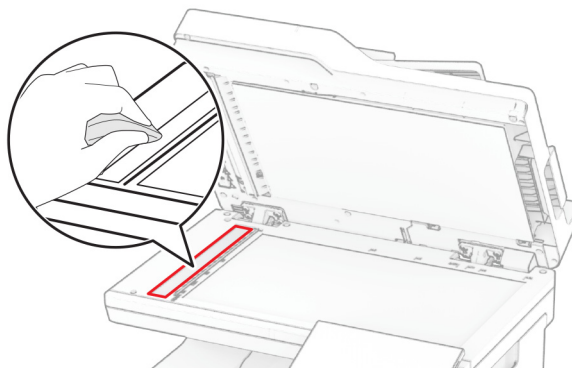

- Staklo skenera

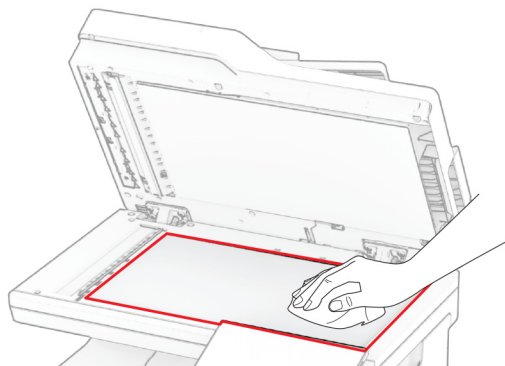

**3** Zatvorite poklopac skenera.

**4** Otvorite vrata C.

**5** Vlažnom i mekom krpom koja se ne linja obrišite sledeće oblasti:

- Staklena podloga automatskog ulagača dokumenata iza vrata C

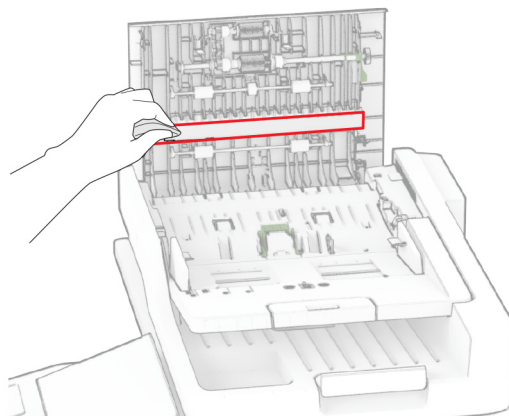

- Staklo automatskog ulagača dokumenata iza vrata C

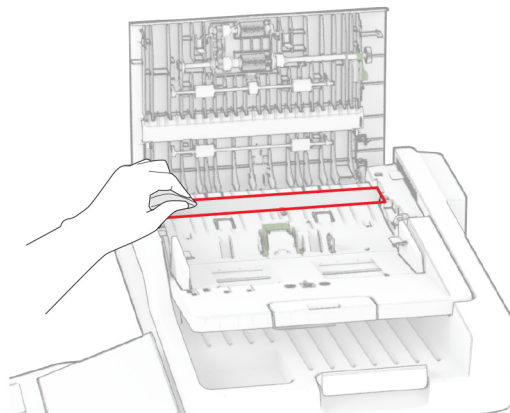

6 Zatvorite vrata C.

## Čišćenje ADF valjaka

1 Otvorite vrata C.

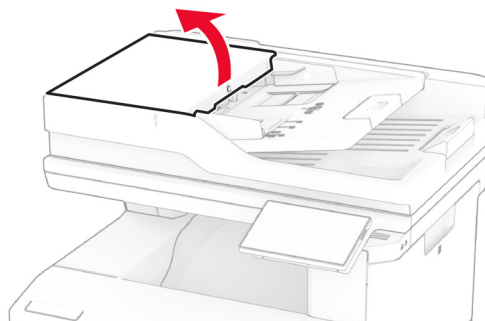

2 Uklonite valjak za prihvat automatskog ulagača.

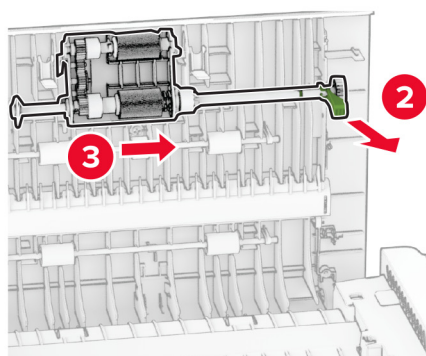
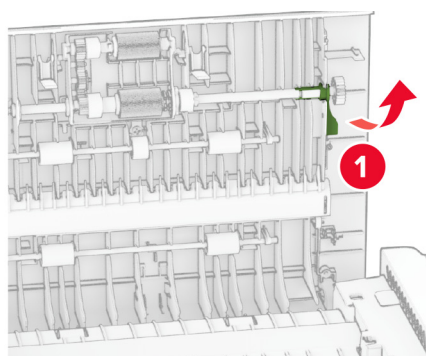

3 Uklonite valjak separatora automatskog ulagača.

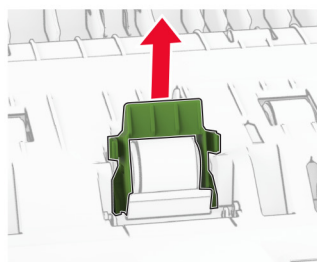
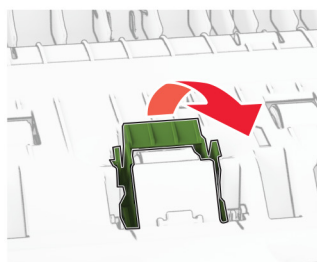
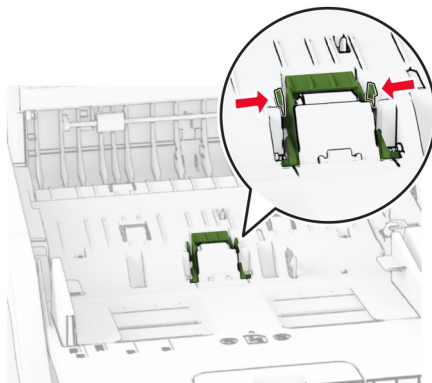

4 Nanesite izopropil alkohol na mekanu krpu koja se ne linja, pa obrišite ADF valjak za prihvatanje i ADF valjak separatora.



5 Umetnite valjak separatora automatskog ulagača tako da *legne* na mesto.

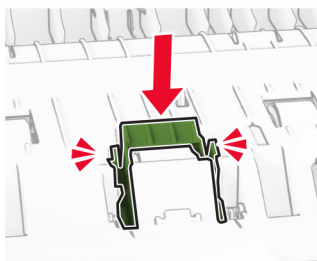
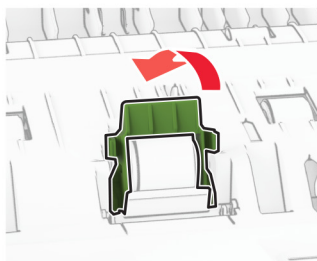
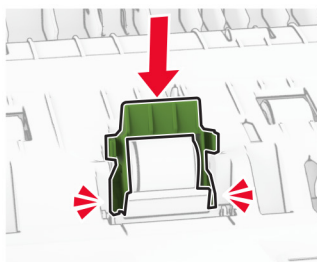
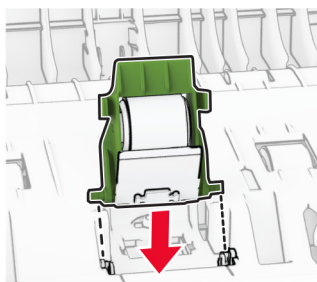

6 Umetnite ADF valjak za prihvat tako da *legne* na mesto.

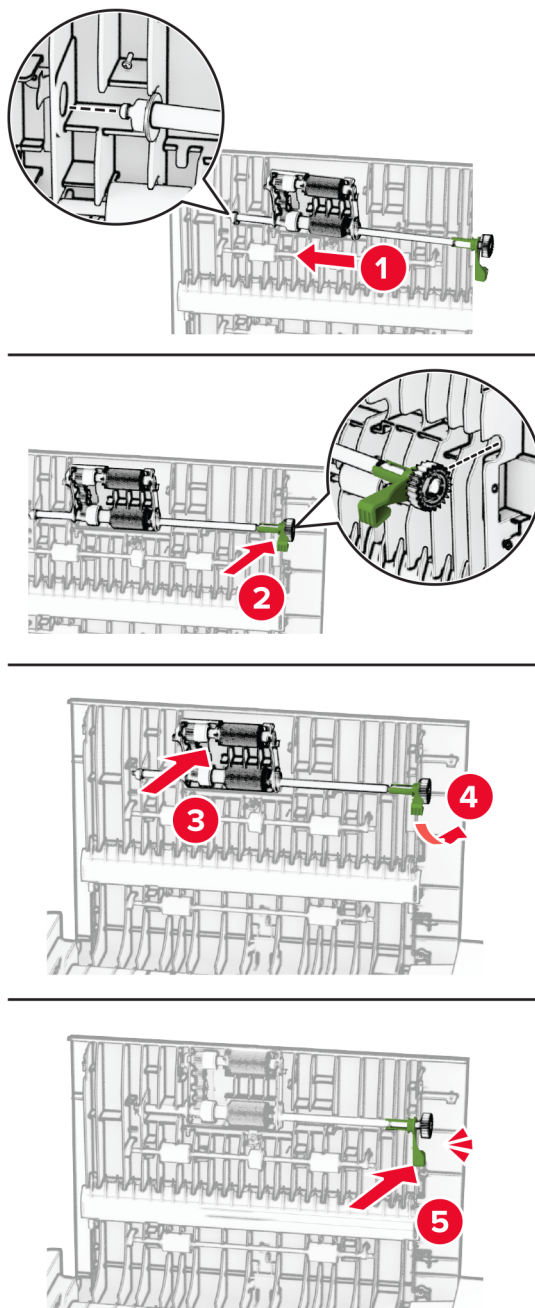

7 Zatvorite vrata C.

# Ušteda energije i papira

## Konfigurisanje postavki režima uštede energije

### Režim mirovanja

- 1 Na početnom ekranu dodirnite **Postavke > Uređaj > Upravljanje napajanjem > Istek vremena > Režim mirovanja**.
- 2 Navedite koliko štampač ostaje neaktivan pre nego što pređe u režim mirovanja.

### Režim hibernacije

- 1 Na početnom ekranu dodirnite **Postavke > Uređaj > Upravljanje napajanjem > Istek vremena > Istek vremena hibernacije**.
- 2 Navedite koliko štampač ostaje neaktivan pre nego što pređe u režim hibernacije.

### Napomene:

- Da bi funkcija Istek vremena hibernacije funkcionisala, podesite Istek vremena hibernacije pri povezivanju na Hibernacija.
- Embedded Web Server je onemogućen dok je štampač u režimu hibernacije.

## Podešavanje osvetljenosti ekrana

- 1 Na početnom ekranu dodirnite **Postavke > Uređaj > Željene postavke**.
- 2 Podesite postavku u meniju Osvetljenost ekrana.

## Ušteda potrošnog materijala

- Štampajte sa obe strane papira.

**Napomena:** Dvostrano štampanje je podrazumevana postavka u upravljačkom programu za štampanje.

- Štampajte više stranica na jednom listu papira.
- Koristite funkciju pregleda da biste videli kako dokument izgleda pre nego što ga odštampate.
- Odštampajte jednu kopiju dokumenta da biste proverili ispravnost njegovog sadržaja i formata.

## Premeštanje štampača na drugo mesto

 **OPREZ – POTENCIJALNA POVREDA:** Ako je težina štampača veća od 20 kg (44 lb), mogu biti potrebne barem dve obučene osobe da bi se bezbedno preneo.

 **OPREZ – POTENCIJALNA POVREDA:** Da biste izbegli rizik od požara ili strujnog udara, koristite isključivo kabl za napajanje koji se isporučuje sa ovim proizvodom ili zamenski koji je odobrio proizvođač.

 **OPREZ – POTENCIJALNA POVREDA:** Prilikom premeštanja štampača, pratite ove smernice da biste izbegli telesne povrede ili oštećenje štampača:

- Proverite da li su sva vrata i fioke zatvoreni.
- Isključite štampač, a zatim izvucite kabl za napajanje iz zidne utičnice.
- Isključite sve kablove iz štampača.
- Ako su na štampač postavljene opcione odvojene podne fioke ili izlazne opcije, odvojite ih pre pomeranja štampača.
- Ako se štampač nalazi na pokretnom postolju, pažljivo ga odgurajte na novo mesto. Budite oprezni prilikom prelaska preko pragova i procepa na podu.
- Ako štampač nema pokretno postolje, ali je konfigurisan sa opcionim fiokama ili izlaznim opcijama, uklonite izlazne opcije i podignite štampač sa fioka. Nemojte da pokušavate da podignete štampač i opcije u isto vreme.
- Uvek koristite rukohvate na štampaču da biste ga podigli.
- Kolica koja se koriste za premeštanje štampača moraju da imaju površinu koja može da primi pune dimenzije štampača.
- Kolica koja se koriste za premeštanje hardverskih opcija moraju da imaju površinu koja može da primi dimenzije opcija.
- Držite štampač u uspravnom položaju.
- Izbegavajte jako drmanje.
- Pobrinite se da vam prsti nisu ispod štampača prilikom spuštanja.
- Uverite se da ima dovoljno slobodnog prostora oko štampača.

**Napomena:** Oštećenje štampača uzrokovano nepravilnim premeštanjem nije pokriveno garancijom štampača.

## Transport štampača

Uputstva za transport potražite na <https://support.lexmark.com> ili se obratite korisničkoj podršci.

# Rešavanje problema

## Problemi sa kvalitetom štampe

Pronađite sliku na kojoj je prikazan problem sa kvalitetom štampe sličan vašem, a zatim kliknite na vezu ispod da biste prikazali korake za rešavanje problema.

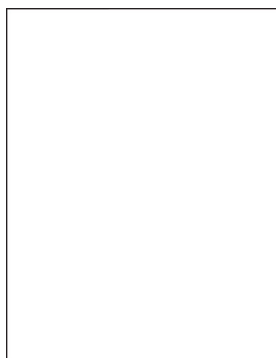

[„Prazne ili bele stranice“ na stranici 245](#)

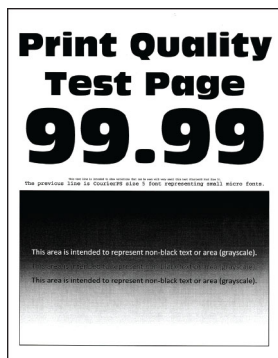

[„Taman otisak“ na stranici 246](#)

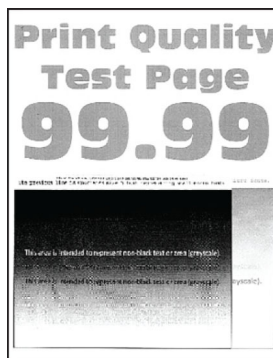

[„Duplirane slike“ na stranici 247](#)

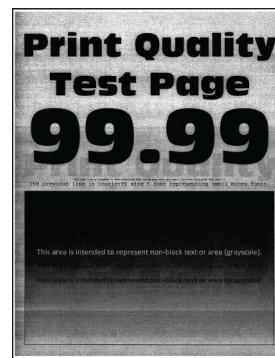

[„Siva pozadina ili pozadina u boji“ na stranici 248](#)



[„Neispravne margine“ na stranici 249](#)

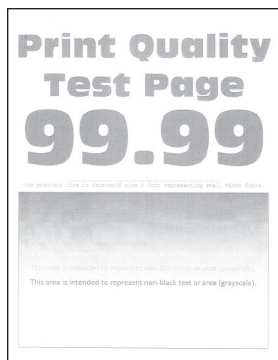

[„Svetla štampa“ na stranici 250](#)

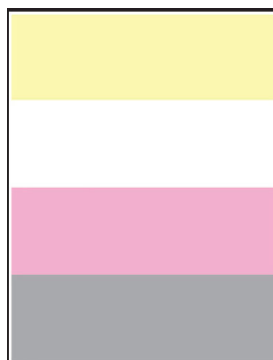

[„Nedostajuće boje“ na stranici 252](#)

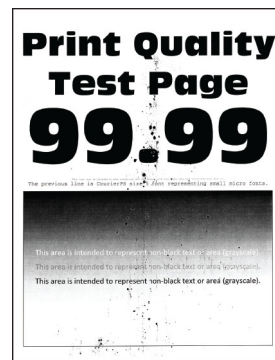

[„Zamrljani otisak i fleke“ na stranici 253](#)



[„Papir se gužva“ na stranici 254](#)

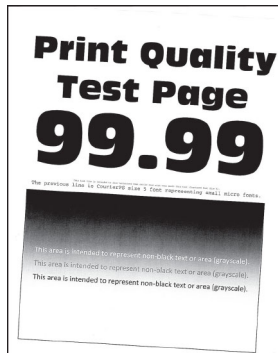

[„Otisak je nakrivljen ili iskošen“ na stranici 255](#)

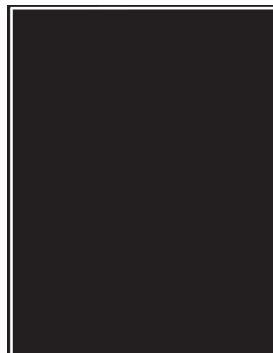

[„Jedna boja ili crne slike“ na stranici 256](#)

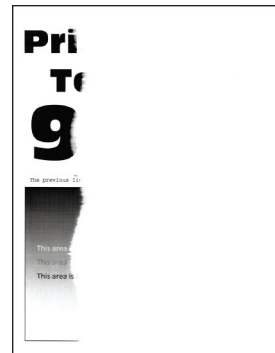

[„Isečen tekst ili slike“ na stranici 257](#)



„Toner se lako otire“ na stranici 258

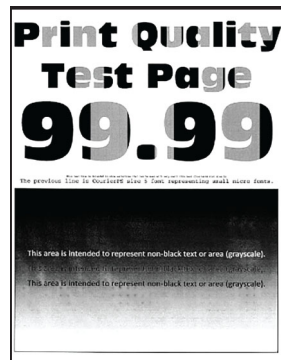

„Neravnomerna gustina štampe“ na stranici 258

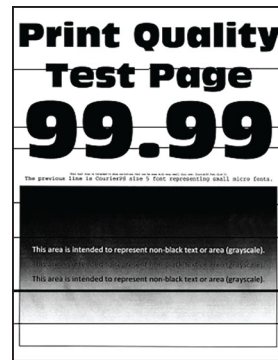

„Horizontalne tamne linije“ na stranici 259



„Tamne vertikalne linije“ na stranici 260

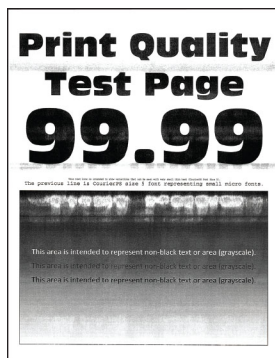

„Horizontalne bele linije“ na stranici 261

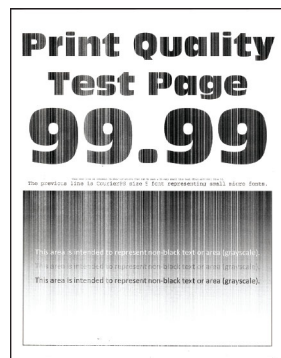

„Vertikalne bele linije“ na stranici 263



„Ponavljajući defekti“ na stranici 264



## Kodovi grešaka u štampaču

Kodovi grešaka	Poruka o grešci	Rešenje
8.01	Zatvorite sva vrata.	Sva vrata treba da budu zatvorena ako se ne obavlja održavanje.
9.00	Štampač je morao ponovo da se pokrene. Poslednji zadatak možda je nepotpun.	Dodirnite <b>Nastavi</b> da biste uklonili poruku i nastavili sa štampanjem.
11.11, 11.21, 11.31, 11.41	Napunite <source/> sa <type/> <size/>.	Otvorite naznačenu fioku, a zatim ubacite papir. Više informacija potražite u odeljku „ <a href="#">Punjenje fioka</a> “ na stranici 48.
11.12, 11.22, 11.32, 11.42	Napunite <source/> sa <type/> <size/> <orientation/>.	
11.81	Napunite <source/> sa <type/> <size/>.	Podesite vođice za papir, a zatim ubacite papir. Više informacija potražite u odeljku „ <a href="#">Punjenje ručnog ulagača</a> “ na stranici 49.
11.82	Napunite <source/> sa <type/> <size/> <orientation/>.	
11.91	Napunite višenamenski ulagač sa <type/> <size/>.	Otvorite višenamenski ulagač, a zatim ubacite papir. Više informacija potražite u odeljku „ <a href="#">Punjenje višenamenskog ulagača</a> “ na stranici 51.
11.92	Napunite višenamenski ulagač sa <type/> <size/> <orientation/>.	

Kodovi grešaka	Poruka o grešci	Rešenje
12.11	Promenite <source/> na <type/> <size/>.	Otvorite naznačenu fioku, izvadite papir, a zatim ubacite odgovarajuću vrstu i veličinu papira. Više informacija potražite u odeljku „ <a href="#">Punjenje fioka</a> “ na stranici 48.
12.12	Promenite <source/> na <type/> <size/> <orientation/>.	
12.91	Promenite višenamenski ulagač na <type/> <size/>.	Izvadite papir, a zatim ubacite odgovarajuću vrstu i veličinu papira. Više informacija potražite u odeljku „ <a href="#">Punjenje višenamenskog ulagača</a> “ na stranici 51.
12.92	Promenite višenamenski ulagač na <type/> <size/> <orientation/>.	
29.08	Uklonite materijal za pakovanje.	<ol style="list-style-type: none"> <li>Otvorite vrata A.</li> <li>Uklonite crveni materijal za pakovanje iza prednjih vrata.</li> <li>Otvorite vrata B.</li> <li>Uklonite materijal za pakovanje u blizini kertridža sa tonerom.</li> <li>Zatvorite vrata B, a zatim zatvorite vrata A.</li> </ol>
31.35z	Ponovo instalirajte bocu otpadnog tonera ako nedostaje ili se ne odaziva.	<ol style="list-style-type: none"> <li>Otvorite vrata A.</li> </ol> <p><b>Upozorenje – potencijalno oštećenje:</b> Unutrašnjost štampača može da bude vruća. Da biste smanjili rizik od povrede usled dodirivanja vruće komponente, pustite da se površina ohladi pre nego što je dodirnete.</p> <ol style="list-style-type: none"> <li>Otvorite vrata B.</li> <li>Uklonite desni poklopac.</li> <li>Uklonite bocu za otpadni toner.</li> <li>Poravnajte i umetnite bocu za otpadni toner.</li> <li>Poravnajte i postavite desni poklopac.</li> <li>Zatvorite vrata B, a zatim zatvorite vrata A.</li> </ol>
31.40z, 31.41z, 31.42z, 31.43z	Ponovo instalirajte kertridž [color] koji nedostaje ili se ne odaziva.	<ol style="list-style-type: none"> <li>Otvorite vrata B.</li> <li>Uklonite kertridž.</li> <li>Umetnite kertridž.</li> <li>Zatvorite vrata B.</li> </ol>
31.60z	Ponovo instalirajte komplet za izradu slika crno-belo koji nedostaje ili se ne odaziva.	<ol style="list-style-type: none"> <li>Otvorite vrata A.</li> </ol> <p><b>Upozorenje – potencijalno oštećenje:</b> Unutrašnjost štampača može da bude vruća. Da biste smanjili rizik od povrede usled dodirivanja vruće komponente, pustite da se površina ohladi pre nego što je dodirnete.</p> <ol style="list-style-type: none"> <li>Otvorite vrata B.</li> <li>Uklonite sve kertridže sa tonerom.</li> <li>Uklonite desni poklopac.</li> <li>Uklonite bocu za otpadni toner.</li> <li>Izvcite komplet za izradu slika.</li> <li>Umetnite komplet za izradu slika tako da potpuno legne na mesto.</li> <li>Poravnajte i umetnite bocu za otpadni toner.</li> <li>Poravnajte i postavite desni poklopac.</li> <li>Umetnite kertridže sa tonerom.</li> <li>Zatvorite vrata B, a zatim zatvorite vrata A.</li> </ol>
31.65z	Ponovo instalirajte komplet za izradu slika crno-belo i u boji ukoliko nedostaje, nije priključen ili se ne odaziva.	

Kodovi grešaka	Poruka o grešci	Rešenje
32.40z, 32.41z, 32.42z, 32.43z	<b>Zamenite nepodržani kertridž [color].</b>	Više informacija potražite u odeljku „ <a href="#">Zamena kertridža sa tonerom</a> “ na <a href="#">stranici 181</a> .
32.65z	Zamenite nepodržani komplet za izradu slika crno-belo i u boji.	Više informacija potražite u odeljku „ <a href="#">Zamena kompleta za izradu slika</a> “ na <a href="#">stranici 183</a> .
33.40, 33.41, 33.42, 33.43	<b>Za kertridž [color] koji nije proizvela kompanija Lexmark, pogledajte korisnički vodič.</b>	Više informacija potražite u odeljku „ <a href="#">Potrošni materijal koji nije proizvela kompanija Lexmark</a> “ na <a href="#">stranici 285</a> .
33.65	Komplet za izradu slika crno-belo i u boji koji nije proizvela kompanija Lexmark, pogledajte korisnički vodič.	
37.1	Nedovoljno memorije za zadatak uparivanja.	Pokušajte neka od sledećih rešenja: <ul style="list-style-type: none"> <li>• Dodirnite <b>Nastavi</b> da biste odštampali sačuvani deo zadatka i počeli sa uparivanjem ostatka zadatka štampanja.</li> <li>• Otkazite trenutni zadatak štampe.</li> </ul>
37.3	Nedovoljno memorije, neki zadržani zadaci su izbrisani.	Dodirnite <b>Nastavi</b> da biste uklonili poruku i nastavili sa štampanjem.
38.1	Memorija je puna.	Pokušajte neka od sledećih rešenja: <ul style="list-style-type: none"> <li>• Dodirnite <b>Otkazi zadatak</b> da biste uklonili poruku.</li> <li>• Odštampajte dokument iz nekoliko delova ili ga pošaljite na drugi štampač.</li> <li>• Instalirajte dodatnu memoriju štampača.</li> </ul>
39.1	Složena stranica, neki podaci možda nisu odštampani.	Pokušajte neka od sledećih rešenja: <ul style="list-style-type: none"> <li>• Dodirnite <b>Nastavi</b> da biste uklonili poruku i nastavili sa štampanjem.</li> <li>• Otkazite trenutni zadatak štampe.</li> <li>• Instalirajte dodatnu memoriju štampača.</li> <li>• Smanjite složenost i veličinu zadatka štampanja pre nego što ga ponovo pošaljete na štampanje. <ul style="list-style-type: none"> <li>– Smanjite broj stranica u zadatku štampanja.</li> <li>– Smanjite broj i veličinu preuzetih fontova.</li> <li>– Izbrišite nepotrebne fontove ili makroe iz zadatka štampanja.</li> <li>– Smanjite količinu grafike u zadatku štampanja.</li> </ul> </li> </ul>
42.yy	<b>Zamenite kertridž [color], nepodudaranje regiona štampača</b>	Više informacija potražite u odeljku „ <a href="#">Zamenite kertridž, nepodudaranje regiona štampača</a> “ na <a href="#">stranici 284</a> .
43.40y, 43.41y, 43.42y, 43.43y	<b>Problem sa [color] kertridžom.</b>	<ol style="list-style-type: none"> <li>1 Otvorite vrata B.</li> <li>2 Uklonite kertridž sa tonerom.</li> <li>3 Umetnite kertridž sa tonerom.</li> <li>4 Zatvorite vrata B.</li> </ol> <p>Ako se problem nastavi, zamenite kertridž.</p>
43.40z, 43.41z, 43.42z, 43.43z	<b>Zamenite neispravni [color] kertridž.</b>	Više informacija potražite u odeljku „ <a href="#">Zamena kertridža sa tonerom</a> “ na <a href="#">stranici 181</a> .



Kodovi grešaka	Poruka o grešci	Rešenje
55.1	Greška pri čitanju sa USB uređaja. Uklonite USB.	Uklonite fleš jedinicu da biste nastavili.
55.2	Greška pri čitanju sa USB čvorišta. Uklonite čvorište.	Uklonite USB čvorište da biste nastavili.
58	<b>Postavljeno je previše fioka. Podržano je samo &lt;x/&gt; fioka.</b>	<ol style="list-style-type: none"> <li>1 Isključite štampač.</li> <li>2 Isključite kabl za napajanje iz zidne utičnice, a zatim iz štampača.</li> <li>3 Uklonite jednu ili više fioka.</li> <li>4 Priključite kabl za napajanje u zidnu utičnicu, a zatim uključite štampač.</li> </ol> <p> <b>OPREZ – POTENCIJALNA POVREDA:</b> Da biste izbegli rizik od požara ili strujnog udara, povežite kabl za napajanje na lako dostupnu strujnu utičnicu ispravne oznake i uzemljenja, u blizini proizvoda.</p>
59	<b>Nekompatibilna fioka [x].</b>	<ol style="list-style-type: none"> <li>1 Isključite štampač.</li> <li>2 Isključite kabl za napajanje iz zidne utičnice, a zatim iz štampača.</li> <li>3 Uklonite označenu fioku.</li> <li>4 Priključite kabl za napajanje u zidnu utičnicu, a zatim uključite štampač.</li> </ol> <p> <b>OPREZ – POTENCIJALNA POVREDA:</b> Da biste izbegli rizik od požara ili strujnog udara, povežite kabl za napajanje na lako dostupnu strujnu utičnicu ispravne oznake i uzemljenja, u blizini proizvoda.</p>
61	Uklonite neispravan disk.	Zamenite neispravnu jedinicu za skladištenje.
62	Disk je pun.	<p>Pokušajte neka od sledećih rešenja:</p> <ul style="list-style-type: none"> <li>• Dodirnite <b>Nastavi</b> da biste uklonili poruku.</li> <li>• Izbrišite fontove, makroe i druge podatke sačuvane na inteligentnoj jedinici za skladištenje.</li> <li>• Instalirajte inteligentnu jedinicu za skladištenje.</li> </ul>
63	Formatirajte disk.	<p>Formatiranje sada briše sve informacije sa jedinice za skladištenje. Za formatiranje diska učinite sledeće:</p> <ol style="list-style-type: none"> <li>1 Na početnom ekranu dodirnite <b>Postavke &gt; Uređaj &gt; Održavanje &gt; Brisanje na kraju radnog veka.</b></li> <li>2 Dodirnite <b>Obrisi sve informacije na čvrstom disku</b> ili <b>Obrisi inteligentnu jedinicu za skladištenje</b>, pa dodirnite <b>OBRIŠI</b>.</li> </ol>
71.01	Ime stanice faksa nije podešeno. Kontaktirajte sa administratorom sistema.	Više informacija potražite u odeljku <a href="#">„Podešavanje funkcije faksa pomoću analognog faksa“ na stranici 33.</a>
71.02	Broj stanice faksa nije podešen. Kontaktirajte sa administratorom sistema.	
71.03	Analogna telefonska linija nije povezana sa modemom, faks je onemogućen.	
		Proverite vezu i da li ima signala na liniji. Više informacija potražite u odeljku <a href="#">„Podešavanje faksa pomoću standardne telefonske linije“ na stranici 35.</a>

Kodovi grešaka	Poruka o grešci	Rešenje
71.06	Nije moguće povezati se sa HTTPS serverom faksova.	Prekinuta je veza sa HTTPS faks serverom. Proverite internet vezu štampača.
71.12	Memorija je puna, nije moguće štampanje faksova.	Odaberite <b>Odšampaj sve</b> da biste odšampali sve faksove koji su sačuvani.
71.13	Memorija je puna. Slanje faksova nije moguće.	Pokušajte neka od sledećih rešenja: <ul style="list-style-type: none"> <li>• Nastavite i pokušajte ponovo da pošaljete faks.</li> <li>• Skenirajte izvorni dokument jednu po jednu stranicu, birajte broj faksa, a zatim skenirajte dokument.</li> </ul>
71.4	Neispravno vreme na štampaču.	Da biste podesili ispravno vreme na štampaču, uradite sledeće: <ol style="list-style-type: none"> <li>1 Na početnom ekranu dodirnite <b>Postavke &gt; Uređaj &gt; Željene postavke</b>.</li> <li>2 Dodirnite <b>Datum i vreme</b>, a zatim podesite ispravno vreme.</li> </ol>
72.01	SMTP server e-pošte trenutno nije podešen. Kontaktirajte sa administratorom sistema.	Obavite jednu od sledećih stvari: <ul style="list-style-type: none"> <li>• Podesite funkciju e-pošte. Više informacija potražite u odeljku <a href="#">„Konfigurisanje SMTP postavki e-pošte“ na stranici 39</a>.</li> <li>• Onemogućite poruku o grešci. Više informacija potražite u odeljku <a href="#">„Onemogućavanje poruke o grešci ‘SMTP server nije podešen‘“ na stranici 288</a>.</li> </ul>
80.11	Komplet za održavanje je pri kraju.	Dodirnite <b>Nastavi</b> da biste uklonili poruku.
80.21	Komplet za održavanje je pred potpunim pražnjenjem.	
84.01, 84.09	Komplet za izradu slika crno-belo i u boji je skoro prazan.	Dodirnite <b>Nastavi</b> da biste uklonili poruku.
84.11, 84.19	Nizak nivo u kompletu za izradu slika crno-belo i u boji.	
84.21, 84.23, 84.29	Veoma nizak nivo u kompletu za izradu slika crno-belo i u boji.	
84.31, 84.33	<b>Zamenite [color] komplet za izradu slika, prekoračen je preporučeni radni vek.</b>	Više informacija potražite u odeljku <a href="#">„Zamena kompleta za izradu slika“ na stranici 183</a> .
84.41, 84.43, 84.48	<b>Zamenite [color] komplet za izradu slika da biste nastavili sa štampanjem.</b>	
88.00, 88.08, 88.09	<b>Kertridž [color] će uskoro biti skoro prazan.</b>	Dodirnite <b>Nastavi</b> da biste uklonili poruku.
88.10, 88.18, 88.19	<b>Kertridž [color] je pri kraju.</b>	
88.20, 88.28, 88.29	<b>Kertridž [color] je veoma nizak.</b>	

Kodovi grešaka	Poruka o grešci	Rešenje
88.30, 88.37, 88.38	<b>Zamenite kertridž [color], procenjeni preostali broj stranica &lt;num/&gt;</b>	Više informacija potražite u odeljku „ <a href="#">Zamena kertridža sa tonerom</a> “ na <a href="#">stranici 181</a> .
	<b>Zamenite kertridž [color].</b>	
88.40, 88.47, 88.48	<b>Zamenite kertridž [color], preostalo je 0 stranica.</b>	
200.02, 200.03, 200.05, 200.06, 200.12, 200.13, 200.15, 200.16, 200.22, 200.23, 200.25, 200.32, 200.33, 200.35, 200.43, 200.45, 200.91, 200.99, 202.03, 202.04, 202.05, 202.13, 202.14, 202.15, 202.23, 202.24, 202.25, 202.33, 202.34, 202.35, 202.43, 202.44, 202.45, 202.91, 232.02, 232.03, 232.05, 232.12, 232.13, 232.15, 232.22, 232.23, 232.25, 232.32, 232.33, 232.35, 232.42, 232.43, 232.45, 232.92, 232.93, 232.95, 241.91	<b>Papir je zaglavljen, [jam header]. [xxx.yy]</b>	Više informacija potražite u odeljku „ <a href="#">Zaglavljen papir u vratima A</a> “ na <a href="#">stranici 275</a> .

Kodovi grešaka	Poruka o grešci	Rešenje
241.05, 241.82, 241.83, 241.84, 241.91, 242.05, 242.06, 242.21, 242.22, 242.25, 242.26, 242.31, 242.32, 242.33, 242.35, 242.36, 242.43, 242.45, 242.70, 242.72, 242.91, 242.92, 242.93, 242.95, 243.31, 243.32, 243.35, 243.36, 243.41, 243.42, 243.43, 243.45, 243.70, 243.71, 243.72, 243.73, 243.74, 243.75, 243.76, 243.80, 243.81, 243.82, 243.83, 243.84, 243.85, 243.86, 243.91, 243.92, 243.93, 243.95, 243.96, 243.97, 244.45, 244.46, 244.70, 244.71, 244.72, 244.73, 244.74, 244.75, 244.76, 244.80, 244.81, 244.82, 244.83, 244.84, 244.85, 244.86, 244.91, 244.92, 244.93, 244.95, 244.96, 244.97	<b>Papir je zaglavljen, [jam header]. [xxx.yy]</b>	Više informacija potražite u odeljku <a href="#">„Zaglavljen papir u fiokama“ na stranici 278.</a>
242.05	<b>Papir je zaglavljen, [jam header]. [xxx.yy]</b>	Više informacija potražite u odeljku <a href="#">„Zaglavljen papir u višenamenskom ulagaču“ na stranici 280.</a>
251.xx	<b>Papir je zaglavljen, [jam header]. [xxx.yy]</b>	Više informacija potražite u odeljku <a href="#">„Zaglavljen papir u ručnom ulagaču“ na stranici 279.</a>
200.16, 241.8y	<b>Greška pri ubacivanju papira, [jam header]. [xxx.yy]</b>	Više informacija potražite u odeljku <a href="#">„Zaglavljen papir u fiokama“ na stranici 278.</a>
280.11, 280.13, 280.15, 280.91, 280.93, 280.95, 284.11, 284.13, 284.15, 284.91, 284.93, 284.95, 295.01, 680.10, 680.20, 680.40	<b>Zaglavljivanje u serveru. [xxx.yy]</b>	Više informacija potražite u odeljku <a href="#">„Zaglavljen papir u automatskom ulagaču dokumenata“ na stranici 274.</a>

# Problemi sa štampanjem

## Kvalitet štampe je loš

### Prazne ili bele stranice



**Napomena:** Pre rešavanja ovog problema odštamajte stranice testa kvaliteta. Na početnom ekranu dodirnite **Postavke > Rešavanje problema > Štampanje stranica testa kvaliteta**.

Radnja	Da	Ne
<p><b>Korak 1</b></p> <p><b>a</b> Proverite da li štampač koristi originalni i podržani Lexmark kertridž sa tonerom.</p> <p><b>Napomena:</b> Ako kertridž nije podržan, instalirajte podržani kertridž.</p> <p><b>b</b> Odštamajte dokument.</p> <p>Da li štampač štampa prazne ili bele stranice?</p>	<p>Pređite na korak 2.</p>	<p>Problem je rešen.</p>
<p><b>Korak 2</b></p> <p><b>a</b> Uklonite komplet za izradu slika u boji, pa izvadite jedinicu za izradu crno-belih slika.</p> <p><b>Upozorenje – potencijalno oštećenje:</b> Nemojte da izlažete komplet za izradu slika u boji niti jedinicu za izradu crno-belih slika direktnom svetlu duže od 10 minuta. Produženo izlaganje svetlu može da uzrokuje probleme sa kvalitetom štampe.</p> <p><b>Upozorenje – potencijalno oštećenje:</b> Nemojte da dodirujete bubanj fotoprovodnika ispod jedinice za izradu crno-belih slika i kompleta za izradu slika u boji. To bi moglo da utiče na kvalitet budućih zadataka štampanja.</p> <p><b>b</b> Ubacite jedinicu za izradu crno-belih slika, pa ubacite komplet za izradu slika u boji.</p> <p><b>c</b> Odštamajte dokument.</p> <p>Da li štampač štampa prazne ili bele stranice?</p>	<p>Kontaktirajte sa <a href="#">korisničkom podrškom</a>.</p>	<p>Problem je rešen.</p>

## Taman otisak



**Napomena:** Pre rešavanja problema odštamajte stranice sa uzorcima za kvalitet da biste utvrdili koja boja nedostaje. Na početnom ekranu dodirnite **Postavke > Rešavanje problema > Štampanje stranica testa kvaliteta**.

Radnja	Da	Ne
<p><b>Korak 1</b></p> <p><b>a</b> Obavite Podešavanje boje. Na početnom ekranu dodirnite <b>Postavke &gt; Štampanje &gt; Kvalitet &gt; Napredna izrada slika &gt; Podešavanje boje</b>.</p> <p><b>b</b> Odštamajte dokument.</p> <p>Da li je otisak previše taman?</p>	Pređite na korak 2.	Problem je rešen.
<p><b>Korak 2</b></p> <p><b>a</b> U zavisnosti od operativnog sistema, smanjite zatamnjenost tonera u dijalogu Željene postavke štampanja ili Štampanje. <b>Napomena:</b> Možete i da promenite postavke na kontrolnoj tabli štampača. Na početnom ekranu dodirnite <b>Postavke &gt; Štampanje &gt; Kvalitet &gt; Zatamnjenost tonera</b>.</p> <p><b>b</b> Odštamajte dokument.</p> <p>Da li je otisak previše taman?</p>	Pređite na korak 3.	Problem je rešen.
<p><b>Korak 3</b></p> <p><b>a</b> U zavisnosti od operativnog sistema, navedite tip papira u dijalogu Željene postavke štampanja ili Štampanje. <b>Napomene:</b></p> <ul style="list-style-type: none"> <li>• Proverite da li se postavke poklapaju sa papirom koji se nalazi u fioci.</li> <li>• Možete i da promenite postavke na kontrolnoj tabli štampača. Na početnom ekranu dodirnite <b>Postavke &gt; Papir &gt; Konfiguracija fioke &gt; Veličina/tip papira</b>.</li> </ul> <p><b>b</b> Odštamajte dokument.</p> <p>Da li je otisak previše taman?</p>	Pređite na korak 4.	Pređite na korak 6.
<p><b>Korak 4</b></p> <p>Uverite se da papir nema teksturu ili grubu završnu obradu.</p> <p>Da li štampate na papiru sa teksturom ili na hrapavom papiru?</p>	Pređite na korak 5.	Pređite na korak 6.

Radnja	Da	Ne
<p><b>Korak 5</b></p> <p><b>a</b> Zamenite papir sa teksturom ili grubi papir običnim papirom.</p> <p><b>b</b> Odštampajte dokument.</p> <p>Da li je otisak previše taman?</p>	Pređite na korak 6.	Problem je rešen.
<p><b>Korak 6</b></p> <p><b>a</b> Stavite papir iz novog pakovanja.</p> <p><b>Napomena:</b> Papir apsorbuje vlagu usled velike vlažnosti. Čuvajte papir u originalnom pakovanju do upotrebe.</p> <p><b>b</b> Odštampajte dokument.</p> <p>Da li je otisak previše taman?</p>	Kontaktirajte sa <a href="#">korisničkom podrškom</a> .	Problem je rešen.

## Duplirane slike

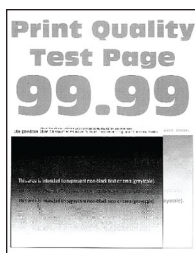

**Napomena:** Pre rešavanja ovog problema odštampajte stranice testa kvaliteta. Na početnom ekranu dodirnite **Postavke > Rešavanje problema > Štampanje stranica testa kvaliteta**.

Radnja	Da	Ne
<p><b>Korak 1</b></p> <p><b>a</b> U fioku stavite papir ispravnog tip i težine.</p> <p><b>b</b> Odštampajte dokument.</p> <p>Da li se na otiscima pojavljuju senke?</p>	Pređite na korak 2.	Problem je rešen.
<p><b>Korak 2</b></p> <p><b>a</b> U zavisnosti od operativnog sistema, navedite tip papira u dijalogu Željene postavke štampanja ili Štampanje.</p> <p><b>Napomene:</b></p> <ul style="list-style-type: none"> <li>• Proverite da li se postavka poklapa sa papirom koji se nalazi u fioci.</li> <li>• Možete i da promenite postavku na kontrolnoj tabli štampača. Na početnom ekranu dodirnite <b>Postavke &gt; Papir &gt; Konfiguracija fioke &gt; Veličina/tip papira</b>.</li> </ul> <p><b>b</b> Odštampajte dokument.</p> <p>Da li se na otiscima pojavljuju senke?</p>	Pređite na korak 3.	Problem je rešen.

Radnja	Da	Ne
<p><b>Korak 3</b></p> <p><b>a</b> Obavite Podešavanje boje. Na početnom ekranu dodirnite <b>Postavke &gt; Štampanje &gt; Kvalitet &gt; Napredna izrada slika &gt; Podešavanje boje.</b></p> <p><b>b</b> Odšampajte dokument.</p> <p>Da li se na otiscima pojavljuju senke?</p>	Kontaktirajte sa <a href="#">korisničkom podrškom</a> .	Problem je rešen.

## Siva pozadina ili pozadina u boji



**Napomena:** Pre rešavanja ovog problema odšampajte stranice testa kvaliteta. Na početnom ekranu dodirnite **Postavke > Rešavanje problema > Štampanje stranica testa kvaliteta.**

Radnja	Da	Ne
<p><b>Korak 1</b></p> <p><b>a</b> U zavisnosti od operativnog sistema, povećajte zatamnjenost tonera u dijalogu Željene postavke štampanja ili Štampanje. <b>Napomena:</b> Možete i da promenite postavku na kontrolnoj tabli štampača. Na početnom ekranu dodirnite <b>Postavke &gt; Štampanje &gt; Kvalitet &gt; Zatamnjenost tonera.</b></p> <p><b>b</b> Odšampajte dokument.</p> <p>Da li se siva pozadina ili pozadina u boji pojavljuju na otiscima?</p>	Pređite na korak 2.	Problem je rešen.
<p><b>Korak 2</b></p> <p><b>a</b> Obavite Podešavanje boje. Na početnom ekranu dodirnite <b>Postavke &gt; Štampanje &gt; Kvalitet &gt; Napredna izrada slika &gt; Podešavanje boje.</b></p> <p><b>b</b> Odšampajte dokument.</p> <p>Da li se siva pozadina ili pozadina u boji pojavljuju na otiscima?</p>	Pređite na korak 3.	Problem je rešen.



Radnja	Da	Ne
<p><b>Korak 3</b></p> <p><b>a</b> Uklonite komplet za izradu slika u boji, pa izvadite jedinicu za izradu crno-belih slika.</p> <p><b>Upozorenje – potencijalno oštećenje:</b> Nemojte da izlažete komplet za izradu slika u boji niti jedinicu za izradu crno-belih slika direktnom svetlu duže od 10 minuta. Produženo izlaganje svetlu može da uzrokuje probleme sa kvalitetom štampe.</p> <p><b>Upozorenje – potencijalno oštećenje:</b> Nemojte da dodirujete bubanj fotoprovodnika ispod jedinice za izradu crno-belih slika i kompleta za izradu slika u boji. To bi moglo da utiče na kvalitet budućih zadataka štampanja.</p> <p><b>b</b> Ubacite jedinicu za izradu crno-belih slika, pa ubacite komplet za izradu slika u boji.</p> <p><b>c</b> Odšampajte dokument.</p> <p>Da li se siva pozadina ili pozadina u boji pojavljuju na otiscima?</p>	Kontaktirajte sa <a href="#">korisničkom podrškom</a> .	Problem je rešen.

## Neispravne margine



**Napomena:** Pre rešavanja ovog problema odšampajte stranice testa kvaliteta. Na početnom ekranu dodirnite **Postavke > Rešavanje problema > Štampanje stranica testa kvaliteta**.

Radnja	Da	Ne
<p><b>Korak 1</b></p> <p><b>a</b> Podesite vođice za papir u fioci na ispravni položaj za stavljeni papir.</p> <p><b>b</b> Odšampajte dokument.</p> <p>Da li su margine ispravne?</p>	Problem je rešen.	Pređite na korak 2.

Radnja	Da	Ne
<p><b>Korak 2</b></p> <p><b>a</b> U zavisnosti od operativnog sistema, navedite veličinu papira u dijalogu Željene postavke štampanja ili Štampanje.</p> <p><b>Napomene:</b></p> <ul style="list-style-type: none"> <li>• Proverite da li se postavka poklapa sa papirom koji ste stavili.</li> <li>• Možete i da promenite postavku na kontrolnoj tabli štampača. Na početnom ekranu dodirnite <b>Postavke &gt; Papir &gt; Konfiguracija fioke &gt; Veličina/tip papira</b>.</li> </ul> <p><b>Napomena:</b></p> <p><b>b</b> Odšampajte dokument.</p> <p>Da li su margine ispravne?</p>	Problem je rešen.	Kontaktirajte sa <a href="#">korisničkom podrškom</a> .

## Svetla štampa

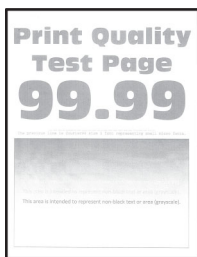

**Napomena:** Pre rešavanja ovog problema odšampajte stranice testa kvaliteta. Na početnom ekranu dodirnite **Postavke > Rešavanje problema > Štampanje stranica testa kvaliteta**.

Radnja	Da	Ne
<p><b>Korak 1</b></p> <p><b>a</b> Obavite Podešavanje boje. Na početnom ekranu dodirnite <b>Postavke &gt; Štampanje &gt; Kvalitet &gt; Napredna izrada slika &gt; Podešavanje boje</b>.</p> <p><b>b</b> Odšampajte dokument.</p> <p>Da li je otisak svetao?</p>	Pređite na korak 2.	Problem je rešen.
<p><b>Korak 2</b></p> <p><b>a</b> U zavisnosti od operativnog sistema, povećajte zatamnjenost tonera u dijalogu Željene postavke štampanja ili Štampanje.</p> <p><b>Napomena:</b> Možete i da promenite postavku na kontrolnoj tabli štampača. Na početnom ekranu dodirnite <b>Postavke &gt; Štampanje &gt; Kvalitet &gt; Zatamnjenost tonera</b>.</p> <p><b>b</b> Odšampajte dokument.</p> <p>Da li je otisak svetao?</p>	Pređite na korak 3.	Problem je rešen.

Radnja	Da	Ne
<p><b>Korak 3</b></p> <p><b>a</b> Isključite opciju Ušteda boje. Na početnom ekranu dodirnite <b>Postavke &gt; Štampanje &gt; Kvalitet &gt; Ušteda boje</b>.</p> <p><b>b</b> Odštampane dokument.</p> <p>Da li je otisak svetao?</p>	Pređite na korak 4.	Problem je rešen.
<p><b>Korak 4</b></p> <p><b>a</b> U zavisnosti od operativnog sistema, navedite tip papira u dijalogu Željene postavke štampanja ili Štampanje.</p> <p><b>Napomene:</b></p> <ul style="list-style-type: none"> <li>• Proverite da li se postavka poklapa sa papirom koji ste stavili.</li> <li>• Možete i da promenite postavku na kontrolnoj tabli štampača. Na početnom ekranu dodirnite <b>Postavke &gt; Papir &gt; Konfiguracija fioke &gt; Veličina/tip papira</b>.</li> </ul> <p><b>b</b> Odštampane dokument.</p> <p>Da li je otisak svetao?</p>	Pređite na korak 5.	Problem je rešen.
<p><b>Korak 5</b></p> <p>Proverite da li papir ima teksturu ili grubu završnu obradu.</p> <p>Da li štampate na papiru sa teksturom ili na hrapavom papiru?</p>	Pređite na korak 6.	Pređite na korak 7.
<p><b>Korak 6</b></p> <p><b>a</b> Zamenite papir sa teksturom ili grubi papir običnim papirom.</p> <p><b>b</b> Odštampane dokument.</p> <p>Da li je otisak svetao?</p>	Pređite na korak 7.	Problem je rešen.
<p><b>Korak 7</b></p> <p><b>a</b> Stavite papir iz novog pakovanja.</p> <p><b>Napomena:</b> Papir apsorbuje vlagu usled velike vlažnosti. Čuvajte papir u originalnom pakovanju do upotrebe.</p> <p><b>b</b> Odštampane dokument.</p> <p>Da li je otisak svetao?</p>	Pređite na korak 8.	Problem je rešen.

Radnja	Da	Ne
<p><b>Korak 8</b></p> <p><b>a</b> Uklonite komplet za izradu slika u boji, pa izvadite jedinicu za izradu crno-belih slika.</p> <p><b>Upozorenje – potencijalno oštećenje:</b> Nemojte da izlažete komplet za izradu slika u boji niti jedinicu za izradu crno-belih slika direktnom svetlu duže od 10 minuta. Produženo izlaganje svetlu može da uzrokuje probleme sa kvalitetom štampe.</p> <p><b>Upozorenje – potencijalno oštećenje:</b> Nemojte da dodirujete bubanj fotoprovodnika ispod jedinice za izradu crno-belih slika i kompleta za izradu slika u boji. To bi moglo da utiče na kvalitet budućih zadataka štampanja.</p> <p><b>b</b> Ubacite jedinicu za izradu crno-belih slika, pa ubacite komplet za izradu slika u boji.</p> <p><b>c</b> Odšampajte dokument.</p> <p>Da li je otisak presvetao?</p>	<p>Kontaktirajte sa <a href="#">korisničkom podrškom</a>.</p>	<p>Problem je rešen.</p>

## Nedostajuće boje

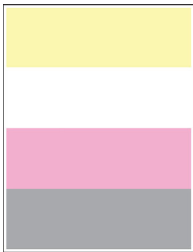

**Napomena:** Pre rešavanja ovog problema odšampajte stranice testa kvaliteta. Na početnom ekranu dodirnite **Postavke > Rešavanje problema > Štampanje stranica testa kvaliteta**.

Radnja	Da	Ne
<p><b>a</b> Uklonite komplet za izradu slika u boji.</p> <p><b>Upozorenje – potencijalno oštećenje:</b> Komplet za izradu slika u boji nemojte da izlažete direktnom svetlu duže od 10 minuta. Produženo izlaganje svetlu može da uzrokuje probleme sa kvalitetom štampe.</p> <p><b>Upozorenje – potencijalno oštećenje:</b> Nemojte da dodirujete bubanj fotoprovodnika ispod kompleta za izradu slika u boji. To bi moglo da utiče na kvalitet budućih zadataka štampanja.</p> <p><b>b</b> Uklonite kertridž sa tonerom boje koja nedostaje.</p> <p><b>c</b> Uklonite, a zatim umetnite jedinicu razvijača boje koja nedostaje.</p> <p><b>d</b> Umetnite kertridž sa tonerom boje koja nedostaje.</p> <p><b>e</b> Umetnite komplet za izradu slika u boji.</p> <p><b>f</b> Odšampajte dokument.</p> <p>Da li neke boje nedostaju na otiscima?</p>	<p>Kontaktirajte sa <a href="#">korisničkom podrškom</a>.</p>	<p>Problem je rešen.</p>

## Zamrljani otisak i fleke

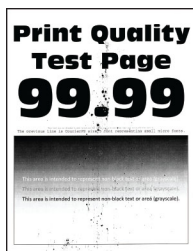

**Napomena:** Pre rešavanja ovog problema odštampajte stranice testa kvaliteta. Na početnom ekranu dodirnite **Postavke > Rešavanje problema > Štampanje stranica testa kvaliteta**.

Radnja	Da	Ne
<p><b>Korak 1</b> Proverite da u štampaču nije došlo do kontaminacije usled curenja tonera.</p> <p>Da li u štampaču ima curenja tonera?</p>	Pređite na korak 2.	Kontaktirajte sa <a href="#">korisničkom podrškom</a> .
<p><b>Korak 2</b></p> <p><b>a</b> Na početnom ekranu dodirnite <b>Postavke &gt; Papir &gt; Konfiguracija fioke &gt; Veličina/tip papira</b>.</p> <p><b>b</b> Proverite da li se postavke veličine i tipa papira poklapaju sa ubačenim papirom.</p> <p><b>Napomena:</b> Uverite se da papir nema teksturu ili grubu završnu obradu.</p> <p>Da li se postavke podudaraju?</p>	Pređite na korak 4.	Pređite na korak 3.
<p><b>Korak 3</b></p> <p><b>a</b> U zavisnosti od operativnog sistema, navedite veličinu i tip papira u dijalogu Željene postavke štampanja ili Štampanje.</p> <p><b>Napomene:</b></p> <ul style="list-style-type: none"> <li>• Proverite da li se postavke poklapaju sa papirom koji se nalazi u fioci.</li> <li>• Možete i da promenite postavke na kontrolnoj tabli štampača. Na početnom ekranu dodirnite <b>Postavke &gt; Papir &gt; Konfiguracija fioke &gt; Veličina/tip papira</b>.</li> </ul> <p><b>b</b> Odštampajte dokument.</p> <p>Da li je otisak zamrljan?</p>	Pređite na korak 4.	Problem je rešen.
<p><b>Korak 4</b></p> <p><b>a</b> Stavite papir iz novog pakovanja.</p> <p><b>Napomena:</b> Papir apsorbuje vlagu usled velike vlažnosti. Čuvajte papir u originalnom pakovanju do upotrebe.</p> <p><b>b</b> Odštampajte dokument.</p> <p>Da li je otisak zamrljan?</p>	Pređite na korak 5.	Problem je rešen.

Radnja	Da	Ne
<p><b>Korak 5</b></p> <p><b>a</b> Uklonite komplet za izradu slika u boji, pa izvadite jedinicu za izradu crno-belih slika.</p> <p><b>Upozorenje – potencijalno oštećenje:</b> Nemojte da izlažete komplet za izradu slika u boji niti jedinicu za izradu crno-belih slika direktnom svetlu duže od 10 minuta. Produženo izlaganje svetlu može da uzrokuje probleme sa kvalitetom štampe.</p> <p><b>Upozorenje – potencijalno oštećenje:</b> Nemojte da dodirujete bubanj fotoprovodnika ispod jedinice za izradu crno-belih slika i kompleta za izradu slika u boji. To bi moglo da utiče na kvalitet budućih zadataka štampanja.</p> <p><b>b</b> Ubacite jedinicu za izradu crno-belih slika, pa ubacite komplet za izradu slika u boji.</p> <p><b>c</b> Odšampajte dokument.</p> <p>Da li je otisak zamrljan?</p>	<p>Kontaktirajte sa <a href="#">korisničkom podrškom</a>.</p>	<p>Problem je rešen.</p>

## Papir se gužva



**Napomena:** Pre rešavanja ovog problema odšampajte stranice testa kvaliteta. Na početnom ekranu dodirnite **Postavke > Rešavanje problema > Štampanje stranica testa kvaliteta**.

Radnja	Da	Ne
<p><b>Korak 1</b></p> <p><b>a</b> Podesite vođice u fioci na ispravni položaj za stavljeni papir.</p> <p><b>b</b> Odšampajte dokument.</p> <p>Da li je papir zgužvan?</p>	<p>Pređite na korak 2.</p>	<p>Problem je rešen.</p>

Radnja	Da	Ne
<p><b>Korak 2</b></p> <p><b>a</b> U zavisnosti od operativnog sistema, navedite tip papira u dijalogu Željene postavke štampanja ili Štampanje.</p> <p><b>Napomene:</b></p> <ul style="list-style-type: none"> <li>• Proverite da li se postavka poklapa sa papirom koji ste stavili.</li> <li>• Možete i da promenite postavku na kontrolnoj tabli štampača. Na početnom ekranu dodirnite <b>Postavke &gt; Papir &gt; Konfiguracija fioke &gt; Veličina/tip papira</b>.</li> </ul> <p><b>b</b> Odšampajte dokument.</p> <p>Da li je papir zgužvan?</p>	Pređite na korak 3.	Problem je rešen.
<p><b>Korak 3</b></p> <p>Šampajte na drugoj strani papira.</p> <p><b>a</b> Uklonite papir, okrenite ga, a zatim ga ponovo ubacite.</p> <p><b>b</b> Odšampajte dokument.</p> <p>Da li je papir zgužvan?</p>	Pređite na korak 4.	Problem je rešen.
<p><b>Korak 4</b></p> <p><b>a</b> Stavite papir iz novog pakovanja.</p> <p><b>Napomena:</b> Papir apsorbuje vlagu usled velike vlažnosti. Čuvajte papir u originalnom pakovanju do upotrebe.</p> <p><b>b</b> Odšampajte dokument.</p> <p>Da li je papir zgužvan?</p>	Kontaktirajte sa <a href="#">korisničkom podrškom</a> .	Problem je rešen.

## Otisak je nakrivljen ili iskošen



**Napomena:** Pre rešavanja ovog problema odšampajte stranice testa kvaliteta. Na početnom ekranu dodirnite **Postavke > Rešavanje problema > Štampanje stranica testa kvaliteta**.

Radnja	Da	Ne
<p><b>Korak 1</b></p> <p><b>a</b> Izvucite fioku.</p> <p><b>b</b> Uklonite papir, a zatim stavite papir iz novog pakovanja.</p> <p><b>Napomena:</b> Papir apsorbuje vlagu usled velike vlažnosti. Čuvajte papir u originalnom pakovanju do upotrebe.</p> <p><b>c</b> Stisnite i gurnite vođice papira u ispravni položaj za veličinu papira koji stavljate.</p> <p><b>d</b> Umetnite fioku.</p> <p><b>e</b> Odšampajte dokument.</p> <p>Da li je otisak nakrivljen ili iskošen?</p>	Pređite na korak 2.	Problem je rešen.
<p><b>Korak 2</b></p> <p><b>a</b> Proverite da li šampate na podržanom papiru.</p> <p><b>b</b> Odšampajte dokument.</p> <p>Da li je otisak nakrivljen ili iskošen?</p>	Kontaktirajte sa <a href="#">korisničkom podrškom</a> .	Problem je rešen.

## Jedna boja ili crne slike

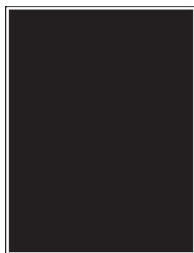

**Napomena:** Pre rešavanja ovog problema odšampajte stranice testa kvaliteta. Na početnom ekranu dodirnite **Postavke > Rešavanje problema > Štampanje stranica testa kvaliteta**.

Radnja	Da	Ne
<p><b>a</b> Uklonite komplet za izradu slika u boji, pa izvadite jedinicu za izradu crno-belih slika.</p> <p><b>Upozorenje – potencijalno oštećenje:</b> Nemojte da izlažete komplet za izradu slika u boji niti jedinicu za izradu crno-belih slika direktnom svetlu duže od 10 minuta. Produženo izlaganje svetlu može da uzrokuje probleme sa kvalitetom štampe.</p> <p><b>Upozorenje – potencijalno oštećenje:</b> Nemojte da dodirujete bubanj fotoprovodnika ispod jedinice za izradu crno-belih slika i kompleta za izradu slika u boji. To bi moglo da utiče na kvalitet budućih zadataka štampanja.</p> <p><b>b</b> Ubacite jedinicu za izradu crno-belih slika, pa ubacite komplet za izradu slika u boji.</p> <p><b>c</b> Odšampajte dokument.</p> <p>Da li štampač štampa slike u samo jednoj ili crnoj boji?</p>	Kontaktirajte sa <a href="#">korisničkom podrškom</a> .	Problem je rešen.



## Isečen tekst ili slike



**Napomena:** Pre rešavanja ovog problema odštampajte stranice testa kvaliteta. Na početnom ekranu dodirnite **Postavke > Rešavanje problema > Štampanje stranica testa kvaliteta**.

Radnja	Da	Ne
<p><b>Korak 1</b></p> <p><b>a</b> Podesite vođice za papir u fioci na ispravni položaj za stavljene papir.</p> <p><b>b</b> Odštampajte dokument.</p> <p>Da li je tekst ili slika isečena?</p>	Pređite na korak 2.	Problem je rešen.
<p><b>Korak 2</b></p> <p><b>a</b> U zavisnosti od operativnog sistema, navedite veličinu papira u dijalogu Željene postavke štampanja ili Štampanje.</p> <p><b>Napomene:</b></p> <ul style="list-style-type: none"> <li>• Proverite da li se postavka poklapa sa papirom koji se nalazi u fioci.</li> <li>• Možete i da promenite postavku na kontrolnoj tabli štampača. Na početnom ekranu dodirnite <b>Postavke &gt; Papir &gt; Konfiguracija fioke &gt; Veličina/tip papira</b>.</li> </ul> <p><b>b</b> Odštampajte dokument.</p> <p>Da li je tekst ili slika isečena?</p>	Pređite na korak 3.	Problem je rešen.
<p><b>Korak 3</b></p> <p><b>a</b> Uklonite komplet za izradu slika u boji, pa izvadite jedinicu za izradu crno-belih slika.</p> <p><b>Upozorenje – potencijalno oštećenje:</b> Nemojte da izlažete komplet za izradu slika u boji niti jedinicu za izradu crno-belih slika direktnom svetlu duže od 10 minuta. Produženo izlaganje svetlu može da uzrokuje probleme sa kvalitetom štampe.</p> <p><b>Upozorenje – potencijalno oštećenje:</b> Nemojte da dodirujete bubanj fotoprovodnika ispod jedinice za izradu crno-belih slika i kompleta za izradu slika u boji. To bi moglo da utiče na kvalitet budućih zadataka štampanja.</p> <p><b>b</b> Ubacite jedinicu za izradu crno-belih slika, pa ubacite komplet za izradu slika u boji.</p> <p><b>c</b> Odštampajte dokument.</p> <p>Da li je tekst ili slika isečena?</p>	Kontaktirajte sa <a href="#">korisničkom podrškom</a> .	Problem je rešen.

## Toner se lako otire

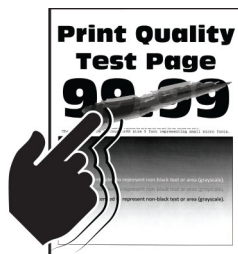

**Napomena:** Pre rešavanja ovog problema odštampajte stranice testa kvaliteta. Na početnom ekranu dodirnite **Postavke > Rešavanje problema > Štampanje stranica testa kvaliteta**.

Radnja	Da	Ne
<p><b>1</b> U zavisnosti od operativnog sistema, navedite tip papira u dijalogu Željene postavke štampanja ili Štampanje.</p> <p><b>Napomene:</b></p> <ul style="list-style-type: none"> <li>• Proverite da li se postavka poklapa sa papirom koji ste stavili.</li> <li>• Možete i da promenite postavku na kontrolnoj tabli štampača. Na početnom ekranu dodirnite <b>Postavke &gt; Papir &gt; Konfiguracija fioke &gt; Veličina/tip papira</b>.</li> </ul> <p><b>2</b> Odštampajte dokument.</p> <p>Da li se toner otire?</p>	<p>Kontaktirajte sa <a href="#">korisničkom podrškom</a>.</p>	<p>Problem je rešen.</p>

## Neravnomerna gustina štampe

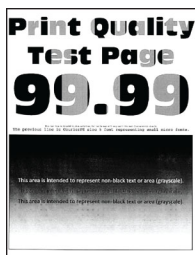

**Napomena:** Pre rešavanja ovog problema odštampajte stranice testa kvaliteta. Na početnom ekranu dodirnite **Postavke > Rešavanje problema > Štampanje stranica testa kvaliteta**.

Radnja	Da	Ne
<p><b>a</b> Uklonite komplet za izradu slika u boji, pa izvadite jedinicu za izradu crno-belih slika.</p> <p><b>Upozorenje – potencijalno oštećenje:</b> Nemojte da izlažete komplet za izradu slika u boji niti jedinicu za izradu crno-belih slika direktnom svetlu duže od 10 minuta. Produženo izlaganje svetlu može da uzrokuje probleme sa kvalitetom štampe.</p> <p><b>Upozorenje – potencijalno oštećenje:</b> Nemojte da dodirujete bubanj fotoprovodnika ispod jedinice za izradu crno-belih slika i kompleta za izradu slika u boji. To bi moglo da utiče na kvalitet budućih zadataka štampanja.</p> <p><b>b</b> Ubacite jedinicu za izradu crno-belih slika, pa ubacite komplet za izradu slika u boji.</p> <p><b>c</b> Odšampajte dokument.</p> <p>Da li je gustina štampe neravnomerna?</p>	<p>Kontaktirajte sa <a href="#">korisničkom podrškom</a>.</p>	<p>Problem je rešen.</p>

## Horizontalne tamne linije



### Napomene:

- Pre rešavanja ovog problema odšampajte stranice testa kvaliteta. Na početnom ekranu dodirnite **Postavke > Rešavanje problema > Štampanje stranica testa kvaliteta**.
- Ako se bele horizontalne linije i dalje pojavljuju na otiscima, pogledajte temu „Ponovljene greške“.

Radnja	Da	Ne
<p><b>Korak 1</b></p> <p><b>a</b> U zavisnosti od operativnog sistema, navedite tip papira u dijalogu Željene postavke štampanja ili Štampanje.</p> <p><b>Napomene:</b></p> <ul style="list-style-type: none"> <li>• Proverite da li se postavka poklapa sa papirom koji ste stavili.</li> <li>• Možete i da promenite postavku na kontrolnoj tabli štampača. Na početnom ekranu dodirnite <b>Postavke &gt; Papir &gt; Konfiguracija fioke &gt; Veličina/tip papira</b>.</li> </ul> <p><b>b</b> Odšampajte dokument.</p> <p>Da li se horizontalne tamne linije pojavljuju na otiscima?</p>	<p>Pređite na korak 2.</p>	<p>Problem je rešen.</p>

Radnja	Da	Ne
<p><b>Korak 2</b></p> <p><b>a</b> Stavite papir iz novog pakovanja.</p> <p><b>Napomena:</b> Papir apsorbuje vlagu usled velike vlažnosti. Čuvajte papir u originalnom pakovanju do upotrebe.</p> <p><b>b</b> Odšampajte dokument.</p> <p>Da li se horizontalne tamne linije pojavljuju na otiscima?</p>	Pređite na korak 3.	Problem je rešen.
<p><b>Korak 3</b></p> <p><b>a</b> Uklonite komplet za izradu slika u boji, pa izvadite jedinicu za izradu crno-belih slika.</p> <p><b>Upozorenje – potencijalno oštećenje:</b> Nemojte da izlažete komplet za izradu slika u boji niti jedinicu za izradu crno-belih slika direktnom svetlu duže od 10 minuta. Produženo izlaganje svetlu može da uzrokuje probleme sa kvalitetom štampe.</p> <p><b>Upozorenje – potencijalno oštećenje:</b> Nemojte da dodirujete bubanj fotoprovodnika ispod jedinice za izradu slika i kompleta za izradu crno-belih slika. To bi moglo da utiče na kvalitet budućih zadataka štampanja.</p> <p><b>b</b> Ubacite jedinicu za izradu crno-belih slika, pa ubacite komplet za izradu slika u boji.</p> <p><b>c</b> Odšampajte dokument.</p> <p>Da li se horizontalne tamne linije pojavljuju na otiscima?</p>	Kontaktirajte sa <a href="#">korisničkom podrškom</a> .	Problem je rešen.

## Tamne vertikalne linije



**Napomena:** Pre rešavanja ovog problema odšampajte stranice testa kvaliteta. Na početnom ekranu dodirnite **Postavke > Rešavanje problema > Štampanje stranica testa kvaliteta**.

Radnja	Da	Ne
<p><b>Korak 1</b></p> <p><b>a</b> U zavisnosti od operativnog sistema, navedite tip papira u dijalogu Željene postavke štampanja ili Štampanje.</p> <p><b>Napomene:</b></p> <ul style="list-style-type: none"> <li>• Proverite da li se postavka poklapa sa papirom koji se nalazi u fioci.</li> <li>• Možete i da promenite postavku na kontrolnoj tabli štampača. Na početnom ekranu dodirnite <b>Postavke &gt; Papir &gt; Konfiguracija fioke &gt; Veličina/tip papira</b>.</li> </ul> <p><b>b</b> Odšampajte dokument.</p> <p>Da li se tamne vertikalne linije pojavljuju na otiscima?</p>	Pređite na korak 2.	Problem je rešen.
<p><b>Korak 2</b></p> <p><b>a</b> Stavite papir iz novog pakovanja.</p> <p><b>Napomena:</b> Papir apsorbuje vlagu usled velike vlažnosti. Čuvajte papir u originalnom pakovanju do upotrebe.</p> <p><b>b</b> Odšampajte dokument.</p> <p>Da li se tamne vertikalne linije pojavljuju na otiscima?</p>	Pređite na korak 3.	Problem je rešen.
<p><b>Korak 3</b></p> <p><b>a</b> Uklonite komplet za izradu slika u boji, pa izvadite jedinicu za izradu crno-belih slika.</p> <p><b>Upozorenje – potencijalno oštećenje:</b> Nemojte da izlažete komplet za izradu slika u boji niti jedinicu za izradu crno-belih slika direktnom svetlu duže od 10 minuta. Produženo izlaganje svetlu može da uzrokuje probleme sa kvalitetom štampe.</p> <p><b>Upozorenje – potencijalno oštećenje:</b> Nemojte da dodirujete bubanj fotoprovodnika ispod jedinice za izradu crno-belih slika i kompleta za izradu slika u boji. To bi moglo da utiče na kvalitet budućih zadataka štampanja.</p> <p><b>b</b> Ubacite jedinicu za izradu crno-belih slika, pa ubacite komplet za izradu slika u boji.</p> <p><b>c</b> Odšampajte dokument.</p> <p>Da li se tamne vertikalne linije pojavljuju na otiscima?</p>	Kontaktirajte sa <a href="#">korisničkom podrškom</a> .	Problem je rešen.

## Horizontalne bele linije

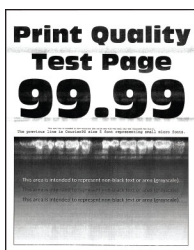

## Napomene:

- Pre rešavanja ovog problema odšampajte stranice testa kvaliteta. Na početnom ekranu dodirnite **Postavke > Rešavanje problema > Štampanje stranica testa kvaliteta**.
- Ako se bele horizontalne linije i dalje pojavljuju na otiscima, pogledajte temu „Ponavljajući defekti“.

Radnja	Da	Ne
<p><b>Korak 1</b></p> <p><b>a</b> U zavisnosti od operativnog sistema, navedite tip papira u dijalogu Željene postavke štampanja ili Štampanje.</p> <p><b>Napomene:</b></p> <ul style="list-style-type: none"> <li>• Proverite da li se postavka poklapa sa papirom koji se nalazi u fioci.</li> <li>• Možete i da promenite postavku na kontrolnoj tabli štampača. Na početnom ekranu dodirnite <b>Postavke &gt; Papir &gt; Konfiguracija fioke &gt; Veličina/tip papira</b>.</li> </ul> <p><b>b</b> Odšampajte dokument.</p> <p>Da li se bele horizontalne linije pojavljuju na otiscima?</p>	Pređite na korak 2.	Problem je rešen.
<p><b>Korak 2</b></p> <p><b>a</b> Napunite navedeni izvor papira preporučenim tipom papira.</p> <p><b>b</b> Odšampajte dokument.</p> <p>Da li se bele horizontalne linije pojavljuju na otiscima?</p>	Pređite na korak 3.	Problem je rešen.
<p><b>Korak 3</b></p> <p><b>a</b> Uklonite komplet za izradu slika u boji, pa izvadite jedinicu za izradu crno-belih slika.</p> <p><b>Upozorenje – potencijalno oštećenje:</b> Nemojte da izlažete komplet za izradu slika u boji niti jedinicu za izradu crno-belih slika direktnom svetlu duže od 10 minuta. Produženo izlaganje svetlu može da uzrokuje probleme sa kvalitetom štampe.</p> <p><b>Upozorenje – potencijalno oštećenje:</b> Nemojte da dodirujete bubanj fotoprovodnika ispod jedinice za izradu crno-belih slika i kompleta za izradu slika u boji. To bi moglo da utiče na kvalitet budućih zadataka štampanja.</p> <p><b>b</b> Ubacite jedinicu za izradu crno-belih slika, pa ubacite komplet za izradu slika u boji.</p> <p><b>c</b> Odšampajte dokument.</p> <p>Da li se bele horizontalne linije pojavljuju na otiscima?</p>	Kontaktirajte sa <a href="#">korisničkom podrškom</a> .	Problem je rešen.

## Vertikalne bele linije



**Napomena:** Pre rešavanja ovog problema odštampajte stranice testa kvaliteta. Na početnom ekranu dodirnite **Postavke > Rešavanje problema > Štampanje stranica testa kvaliteta**.

Radnja	Da	Ne
<p><b>Korak 1</b></p> <p><b>a</b> U zavisnosti od operativnog sistema, navedite tip papira u dijalogu Željene postavke štampanja ili Štampanje.</p> <p><b>Napomene:</b></p> <ul style="list-style-type: none"> <li>• Proverite da li se postavka poklapa sa papirom koji se nalazi u fioci.</li> <li>• Možete i da promenite postavku na kontrolnoj tabli štampača. Na početnom ekranu dodirnite <b>Postavke &gt; Papir &gt; Konfiguracija fioke &gt; Veličina/tip papira</b>.</li> </ul> <p><b>b</b> Odštampajte dokument.</p> <p>Da li se vertikalne bele linije pojavljuju na otiscima?</p>	Pređite na korak 2.	Problem je rešen.
<p><b>Korak 2</b></p> <p>Proverite da li koristite preporučeni tip papira.</p> <p><b>a</b> Napunite navedeni izvor papira preporučenim tipom papira.</p> <p><b>b</b> Odštampajte dokument.</p> <p>Da li se vertikalne bele linije pojavljuju na otiscima?</p>	Pređite na korak 3.	Problem je rešen.
<p><b>Korak 3</b></p> <p><b>a</b> Uklonite komplet za izradu slika u boji, pa izvadite jedinicu za izradu crno-belih slika.</p> <p><b>Upozorenje – potencijalno oštećenje:</b> Nemojte da izlažete komplet za izradu slika u boji niti jedinicu za izradu crno-belih slika direktnom svetlu duže od 10 minuta. Produženo izlaganje svetlu može da uzrokuje probleme sa kvalitetom štampe.</p> <p><b>Upozorenje – potencijalno oštećenje:</b> Nemojte da dodirujete bubanj fotoprovodnika ispod jedinice za izradu crno-belih slika i kompleta za izradu slika u boji. To bi moglo da utiče na kvalitet budućih zadataka štampanja.</p> <p><b>b</b> Ubacite jedinicu za izradu crno-belih slika, pa ubacite komplet za izradu slika u boji.</p> <p><b>c</b> Odštampajte dokument.</p> <p>Da li se vertikalne bele linije pojavljuju na otiscima?</p>	Kontaktirajte sa <a href="#">korisničkom podrškom</a> .	Problem je rešen.

## Ponavljajući defekti



**Napomena:** Pre rešavanja problema odšampajte stranice sa uzorcima za kvalitet da biste utvrdili uzrok ponavljajućih defekata. Na početnom ekranu dodirnite **Postavke > Rešavanje problema > Štampanje stranica testa kvaliteta**.

Radnja	Da	Ne
<p><b>a</b> Pomoću dokumenta Šablon za defekte pri održavanju izmerite razdaljinu između ponavljajućih defekata na stranici sa bojom na koju se odražava.</p> <p><b>b</b> Zamenite stavku potrošnog materijala koja se podudara sa merenjem na stranici sa bojom na koju se odražava.</p> <p><b>Komplet za izradu slika</b></p> <ul style="list-style-type: none"> <li>• 94,5 mm (3,72 inča)</li> <li>• 29,9 mm (1,18 inča)</li> <li>• 23,2 mm (0,91 inča)</li> </ul> <p><b>Jedinica razvijača</b></p> <ul style="list-style-type: none"> <li>• 43,6 mm (1,72 inča)</li> <li>• 45 mm (1,77 inča)</li> </ul> <p><b>Modul za prenos</b></p> <ul style="list-style-type: none"> <li>• 37,7 mm (1,48 inča)</li> <li>• 78,5 mm (3,09 inča)</li> <li>• 55 mm (2,17 inča)</li> <li>• 28,3 mm (1,11 inča)</li> </ul> <p><b>Jedinica za nanošenje tonera</b></p> <ul style="list-style-type: none"> <li>• 79,8 mm (3,14 inča)</li> <li>• 94,3 mm (3,71 inča)</li> </ul> <p><b>c</b> Odšampajte stranice testa kvaliteta.</p> <p>Da li se defekti i dalje pojavljuju?</p>	<p>Zabeležite razdaljinu, pa se obratite <a href="#">korisničkoj podršci</a> ili predstavniku servisa.</p>	<p>Problem je rešen.</p>



## Zadaci štampanja nisu odštampani

Radnja	Da	Ne
<p><b>Korak 1</b></p> <p><b>a</b> Iz dokumenta koji pokušavate da odštampate, otvorite dijalog Štampanje, a zatim proverite da li ste izabrali ispravni štampač.</p> <p><b>b</b> Odšampajte dokument.</p> <p>Da li je dokument odštampan?</p>	Problem je rešen.	Predite na korak 2.
<p><b>Korak 2</b></p> <p><b>a</b> Proverite da li je štampač uključen.</p> <p><b>b</b> Rešite poruke o greškama koje se prikazuju na ekranu.</p> <p><b>c</b> Odšampajte dokument.</p> <p>Da li je dokument odštampan?</p>	Problem je rešen.	Predite na korak 3.
<p><b>Korak 3</b></p> <p><b>a</b> Proverite da li portovi rade i da li su kablovi dobro priključeni u računar i štampač.</p> <p>Da biste dobili više informacija, pogledajte dokumentaciju za podešavanje koja je isporučena sa štampačem.</p> <p><b>b</b> Odšampajte dokument.</p> <p>Da li je dokument odštampan?</p>	Problem je rešen.	Predite na korak 4.
<p><b>Korak 4</b></p> <p><b>a</b> Isključite štampač, sačekajte oko 10 sekundi, a zatim ga ponovo uključite.</p> <p><b>b</b> Odšampajte dokument.</p> <p>Da li je dokument odštampan?</p>	Problem je rešen.	Predite na korak 5.
<p><b>Korak 5</b></p> <p><b>a</b> Uklonite upravljački program za štampač, a zatim ga ponovo instalirajte.</p> <p><b>b</b> Odšampajte dokument.</p> <p>Da li je dokument odštampan?</p>	Problem je rešen.	Kontaktirajte sa <a href="#">korisničkom podrškom</a> .

## Poverljivi ili drugi zadržani dokumenti nisu odštampani

Radnja	Da	Ne
<p><b>Korak 1</b></p> <p><b>a</b> Na kontrolnoj tabli proverite da li se dokumenti prikazuju na listi Zadržani zadaci.</p> <p><b>Napomena:</b> Ako dokumenti nisu navedeni, odšampajte dokumente pomoću opcija Odšampaj i zadrži.</p> <p><b>b</b> Odšampajte dokumente.</p> <p>Da li su dokumenti odštampani?</p>	Problem je rešen.	Predite na korak 2.

Radnja	Da	Ne
<p><b>Korak 2</b></p> <p>Zadatak štampanja možda sadrži grešku formatiranja ili nevažeće podatke.</p> <ul style="list-style-type: none"> <li>• Izbrišite zadatak štampanja, a zatim ga pošaljite ponovo.</li> <li>• Za PDF datoteke, kreirajte novu datoteku, a zatim odštamajte dokumente.</li> </ul> <p>Da li su dokumenti odštampani?</p>	Problem je rešen.	Pređite na korak 3.
<p><b>Korak 3</b></p> <p>Ako štampate sa Interneta, štampač možda očitava više naslova zadataka kao duplikate.</p> <p><b>Za korisnike Windows-a</b></p> <ol style="list-style-type: none"> <li>a Otvorite dijalog Željene postavke štampanja.</li> <li>b Na kartici Štampanje i zadržavanje kliknite na <b>Koristi štampanje i zadržavanje</b>, a zatim kliknite na <b>Čuvaj duplikate dokumenata</b>.</li> <li>c Unesite PIN, a zatim sačuvajte promene.</li> <li>d Pošaljite zadatak štampanja.</li> </ol> <p><b>Za korisnike Macintosh-a</b></p> <ol style="list-style-type: none"> <li>a Sačuvajte i drugačije imenujte svaki zadatak.</li> <li>b Pošaljite zadatak pojedinačno.</li> </ol> <p>Da li su dokumenti odštampani?</p>	Problem je rešen.	Pređite na korak 4.
<p><b>Korak 4</b></p> <ol style="list-style-type: none"> <li>a Izbrišite neke zadržane zadatke da biste oslobodili memoriju štampača.</li> <li>b Odštamajte dokumente.</li> </ol> <p>Da li su dokumenti odštampani?</p>	Problem je rešen.	Pređite na korak 5.
<p><b>Korak 5</b></p> <ol style="list-style-type: none"> <li>a Dodajte memoriju štampača.</li> <li>b Odštamajte dokumente.</li> </ol> <p>Da li su dokumenti odštampani?</p>	Problem je rešen.	Kontaktirajte sa <a href="#">korisničkom podrškom</a> .

## Zadatak se štampa iz pogrešne fioke ili na pogrešnom papiru

Radnja	Da	Ne
<p><b>Korak 1</b></p> <ol style="list-style-type: none"> <li>a Proverite da li štampate na odgovarajućem papiru.</li> <li>b Odštamajte dokument.</li> </ol> <p>Da li je dokument odštampan na odgovarajućem papiru?</p>	Pređite na korak 2.	Ubacite papir odgovarajuće veličine i tipa.

Radnja	Da	Ne
<p><b>Korak 2</b></p> <p><b>a</b> U zavisnosti od operativnog sistema, navedite veličinu i tip papira u dijalogu Željene postavke štampanja ili Štampanje.</p> <p><b>Napomena:</b> Možete i da promenite postavke na kontrolnoj tabli štampača. Na početnom ekranu dodirnite <b>Postavke &gt; Papir &gt; Konfiguracija fioke &gt; Veličina/tip papira</b>.</p> <p><b>b</b> Proverite da li se postavke poklapaju sa ubačenim papirom.</p> <p><b>c</b> Odšampajte dokument.</p> <p>Da li je dokument odštampan na odgovarajućem papiru?</p>	Problem je rešen.	Pređite na korak 3.
<p><b>Korak 3</b></p> <p><b>a</b> Proverite da li su fioke povezane.</p> <p>Više informacija potražite u odeljku „<a href="#">Povezivanje fioka</a>“ na <a href="#">stranici 53</a>.</p> <p><b>b</b> Odšampajte dokument.</p> <p>Da li se dokument štampa iz odgovarajuće fioke?</p>	Problem je rešen.	Kontaktirajte sa <a href="#">korisničkom podrškom</a> .

## Sporo štampanje

Radnja	Da	Ne
<p><b>Korak 1</b></p> <p>Uverite se da je kabl štampača dobro povezan u štampač i računar, server za štampanje, opciju ili drugi mrežni uređaj.</p> <p>Da li štampač štampa sporo?</p>	Pređite na korak 2.	Problem je rešen.
<p><b>Korak 2</b></p> <p><b>a</b> Uverite se da štampač nije podešen na Tihi režim.</p> <p>Na početnom ekranu dodirnite <b>Postavke &gt; Uređaj &gt; Održavanje &gt; Meni Konfiguracija &gt; Operacije uređaja &gt; Tihi režim</b>.</p> <p><b>b</b> Odšampajte dokument.</p> <p>Da li štampač štampa sporo?</p>	Pređite na korak 3.	Problem je rešen.
<p><b>Korak 3</b></p> <p><b>a</b> U zavisnosti od operativnog sistema, navedite rezoluciju štampe u dijalogu Željene postavke štampanja ili Štampanje.</p> <p><b>b</b> Rezoluciju podesite na 4800 CQ.</p> <p><b>c</b> Odšampajte dokument.</p> <p>Da li štampač štampa sporo?</p>	Pređite na korak 4.	Problem je rešen.

Radnja	Da	Ne
<p><b>Korak 4</b></p> <p><b>a</b> Na početnom ekranu dodirnite <b>Postavke &gt; Štampanje &gt; Kvalitet &gt; Rezolucija štampanja</b>.</p> <p><b>b</b> Rezoluciju podesite na 4800 CQ.</p> <p><b>c</b> Odšampajte dokument.</p> <p>Da li štampač štampa sporo?</p>	Pređite na korak 5.	Problem je rešen.
<p><b>Korak 5</b></p> <p><b>a</b> U zavisnosti od operativnog sistema, navedite tip papira u dijalogu Željene postavke štampanja ili Štampanje.</p> <p><b>Napomene:</b></p> <ul style="list-style-type: none"> <li>• Proverite da li se postavka poklapa sa papirom koji ste stavili.</li> <li>• Možete i da promenite postavku na kontrolnoj tabli štampača. Na početnom ekranu dodirnite <b>Postavke &gt; Papir &gt; Konfiguracija fioke &gt; Veličina/tip papira</b>.</li> <li>• Na težem papiru se sporije štampa.</li> <li>• Na papiru koji je uži od formata Letter, A4 i Legal može sporije da se štampa.</li> </ul> <p><b>b</b> Odšampajte dokument.</p> <p>Da li štampač štampa sporo?</p>	Pređite na korak 6.	Problem je rešen.
<p><b>Korak 6</b></p> <p><b>a</b> Uverite se da postavke štampača za teksturu i težinu odgovaraju ubačenom papiru.</p> <p>Na početnom ekranu dodirnite <b>Postavke &gt; Papir &gt; Konfiguracija medija &gt; Tipovi medija</b>.</p> <p><b>Napomena:</b> Na papiru grube teksture i veće težine može sporije da se štampa.</p> <p><b>b</b> Odšampajte dokument.</p> <p>Da li štampač štampa sporo?</p>	Pređite na korak 7.	Problem je rešen.
<p><b>Korak 7</b></p> <p>Uklonite zadržane zadatke.</p> <p>Da li štampač štampa sporo?</p>	Pređite na korak 8.	Problem je rešen.

Radnja	Da	Ne
<p><b>Korak 8</b></p> <p><b>a</b> Uverite se da se štampač nije pregreva.</p> <p><b>Napomene:</b></p> <ul style="list-style-type: none"> <li>• Sačakajte da se štampač ohladi nakon dugačkog zadatka štampanja.</li> <li>• Pridržavajte se preporučene ambijentalne temperature za štampač. Više informacija potražite u odeljku „Izbor lokacije za štampač“ na stranici 22.</li> </ul> <p><b>b</b> Odšampajte dokument.</p> <p>Da li štampač štampa sporo?</p>	Kontaktirajte sa <a href="#">korisničkom podrškom</a> .	Problem je rešen.

## Štampač ne reaguje

Radnja	Da	Ne
<p><b>Korak 1</b></p> <p>Proverite da li je kabl za napajanje ispravno priključen u zidnu utičnicu.</p> <p> <b>OPREZ – POTENCIJALNA POVREDA:</b> Da biste izbegli rizik od požara ili strujnog udara, povežite kabl za napajanje na lako dostupnu strujnu utičnicu ispravne oznake i uzemljenja, u blizini proizvoda.</p> <p>Da li štampač reaguje?</p>	Problem je rešen.	Pređite na korak 2.
<p><b>Korak 2</b></p> <p>Proverite da li je zidna utičnica isključena na prekidač ili spojnik.</p> <p>Da li je zidna utičnica isključena na prekidač ili spojnik?</p>	Uključite prekidač ili resetujte spojnik.	Pređite na korak 3.
<p><b>Korak 3</b></p> <p>Proverite da li je štampač uključen.</p> <p>Da li je štampač uključen?</p>	Pređite na korak 4.	Uključite štampač.
<p><b>Korak 4</b></p> <p>Proverite da li je štampač u režimu mirovanja ili hibernacije.</p> <p>Da li je štampač u režimu mirovanja ili hibernacije?</p>	Pritisnite dugme za napajanje da biste probudili štampač.	Pređite na korak 5.
<p><b>Korak 5</b></p> <p>Proverite da li su kablovi koji povezuju štampač i računar umetnuti u ispravne portove.</p> <p>Da li su kablovi umetnuti u ispravne portove?</p>	Pređite na korak 6.	Umetnite kablove u ispravne portove.

Radnja	Da	Ne
<p><b>Korak 6</b></p> <p>Isključite štampač, instalirajte hardverske opcije, a zatim ga ponovo uključite.</p> <p>Da biste dobili više informacija, pogledajte dokumentaciju koja je isporučena sa opcijom.</p> <p>Da li štampač reaguje?</p>	Problem je rešen.	Pređite na korak 7.
<p><b>Korak 7</b></p> <p>Instalirajte ispravni upravljački program za štampanje.</p> <p>Da li štampač reaguje?</p>	Problem je rešen.	Pređite na korak 8.
<p><b>Korak 8</b></p> <p>Isključite štampač, sačekajte oko 10 sekundi, a zatim ga ponovo uključite.</p> <p>Da li štampač reaguje?</p>	Problem je rešen.	Kontaktirajte sa <a href="#">korisničkom podrškom</a> .

## Nije moguće pročitati fleš uređaj

Radnja	Da	Ne
<p><b>Korak 1</b></p> <p>Proverite da štampač nije zauzet obradom drugog zadatka štampe, kopiranja, skeniranja ili faksa.</p> <p>Da li je štampač spreman?</p>	Pređite na korak 3.	Pređite na korak 2.
<p><b>Korak 2</b></p> <ul style="list-style-type: none"> <li>Sačekajte da štampač završi obradu drugog zadatka.</li> <li>Uklonite, a zatim priključite fleš uređaj.</li> </ul> <p>Da li štampač prepoznaje fleš uređaj?</p>	Problem je rešen.	Pređite na korak 3.
<p><b>Korak 3</b></p> <p>Proverite da li je fleš uređaj povezan na prednji USB port.</p> <p><b>Napomena:</b> Fleš uređaj ne radi kada ga umetnete u zadnji USB port.</p> <p>Da li je fleš uređaj povezan na odgovarajući port?</p>	Pređite na korak 5.	Pređite na korak 4.
<p><b>Korak 4</b></p> <p>Povežite fleš uređaj na odgovarajući port.</p> <p>Da li štampač prepoznaje fleš uređaj?</p>	Problem je rešen.	Pređite na korak 5.
<p><b>Korak 5</b></p> <p>Proverite da li je fleš uređaj podržan. Više informacija potražite u odeljku <a href="#">„Podržani fleš uređaji i tipovi datoteka“ na stranici 78</a>.</p> <p>Da li je podržan fleš uređaj?</p>	Pređite na korak 7.	Pređite na korak 6.

Radnja	Da	Ne
<b>Korak 6</b> Prikjučite podržani fleš uređaj.  Da li štampač prepoznaje fleš uređaj?	Problem je rešen.	Pređite na korak 7.
<b>Korak 7</b> Uklonite, a zatim prikjučite fleš uređaj.  Da li štampač prepoznaje fleš uređaj?	Problem je rešen.	Kontaktirajte sa <a href="#">korisničkom podrškom</a> .

## Omogućavanje USB porta

Na početnom ekranu dodirnite **Postavke > Mreža/portovi > USB > Omogući USB port**.

## Uklanjanje zaglavljivanja

### Izbegavanje zaglavljivanja

#### Stavite papir ispravno

- Proverite da li papir leži ravno u fioci.

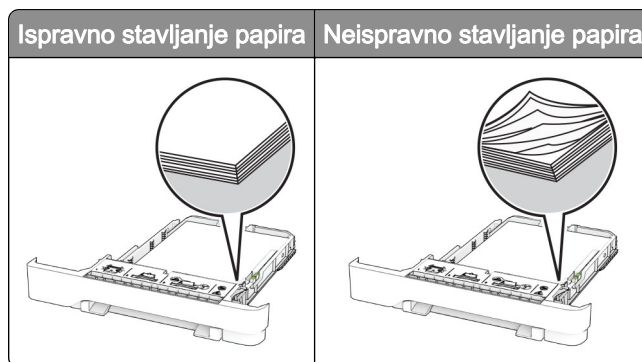

- Nemojte da puniti ili uklanjate fioku dok štampač štampa.
- Nemojte da stavljate previše papira. Proverite da visina gomile papira ne prekoračuje indikator maksimalne napunjenosti papirom.

- Nemojte da gurate papir u fioku. Stavite papir kao što je prikazano na ilustraciji.

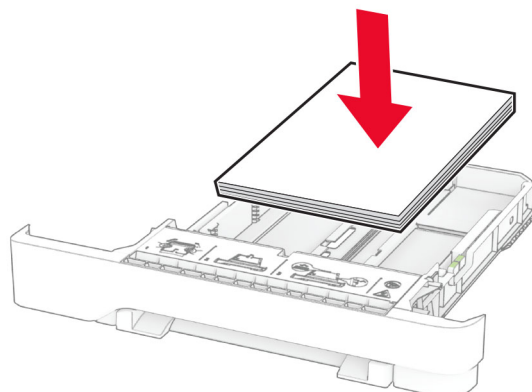

- Proverite da li su vođice papira ispravno pozicionirane i da ne pritiskaju jako papir ili kovertu.
- Nakon stavljanja papira, čvrsto gurnite fioku u štampač.

### Koristite preporučeni papir

- Koristite samo preporučeni papir ili specijalne medije.
- Nemojte da stavljate zgužvani, vlažni, savijeni ili uvijeni papir.
- Savijte, razlistajte i poravnajte ivice papira pre ubacivanja.

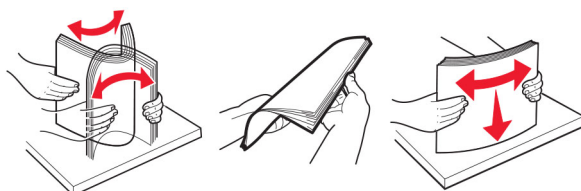

- Nemojte da koristite papir koji je isečen rukom.
- Nemojte da mešate papire različite veličine, težine ili tipa u istoj fioci.
- Uverite se da su veličina i tip papira ispravno podešeni na računaru ili kontrolnoj tabli štampača.
- Čuvajte papir u skladu sa preporukama proizvođača.

### Utvrđivanje mesta zaglavljivanja papira

#### Napomene:

- Kada je Pomoć pri zaglavljivanju podešena na vrednost Uključeno, štampač prazni prazne papire ili stranice koje su delimično odštampane nakon uklanjanja zaglavljene stranice. Proverite da li među odštampanim materijalom ima praznih stranica.
- Ako je Oporavak nakon zaglavljivanja podešen na vrednost Uključeno ili Automatsko, štampač će ponovo odštampati zaglavljene stranice.



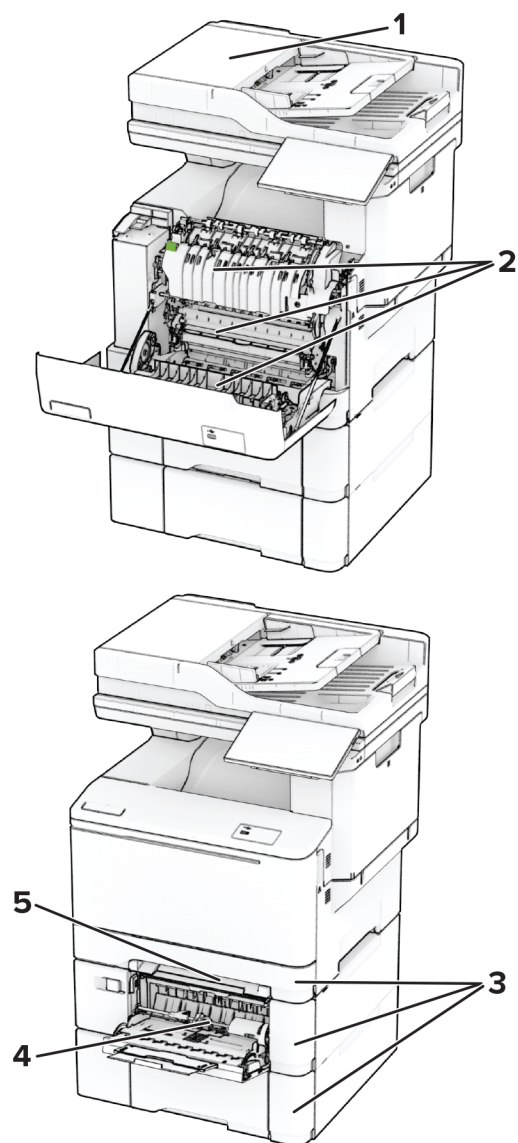

	Mesta zaglavljivanja
1	Automatski ulagač dokumenata
2	Vrata A
3	Fioke
4	Višenamenski ulagač
5	Ručni ulagač

## Zaglavljen papir u automatskom ulagaču dokumenata

### Zaglavljen papir ispod gornjeg poklopca automatskog ulagača dokumenata

- 1 Uklonite sve originalne dokumente iz fioke automatskog ulagača dokumenata.
- 2 Otvorite vrata C.

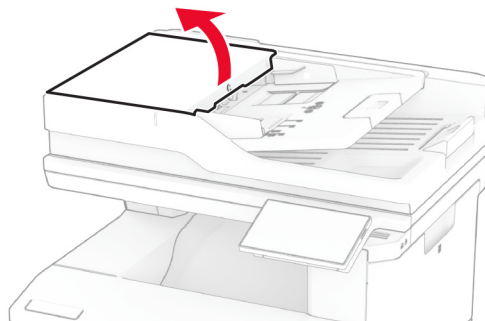

- 3 Uklonite zaglavljeni papir.

**Napomena:** Proverite da li ste uklonili sve delove papira.

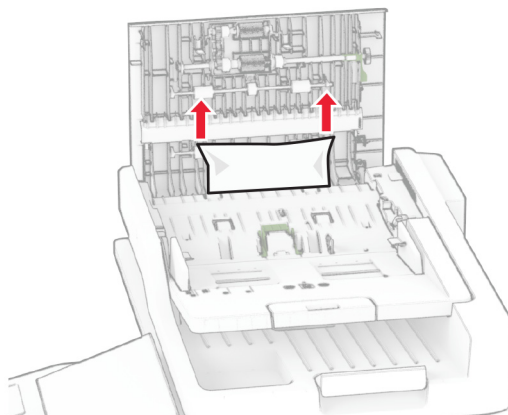

- 4 Zatvorite vrata C.

### Zaglavljen papir ispod izlazne police automatskog ulagača

- 1 Uklonite sve originalne dokumente iz fioke automatskog ulagača dokumenata.
- 2 Podignite fioku automatskog ulagača dokumenata, a zatim uklonite zaglavljeni papir.

**Napomena:** Proverite da li ste uklonili sve delove papira.

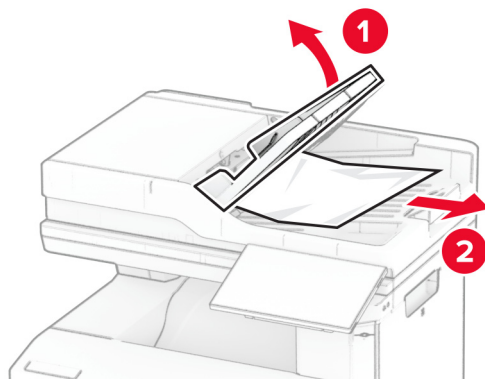

3 Vratite fioku automatskog ulagača dokumenata na mesto.

## Zaglavljen papir u vratima A

### Zaglavljen papir ispod jedinice za nanošenje tonera

1 Otvorite vrata A.

 **OPREZ – VRUĆA POVRŠINA:** Unutrašnjost štampača može da bude vruća. Da biste smanjili rizik od povrede usled dodirivanja vruće komponente, pustite da se površina ohladi pre nego što je dodirnete.

**Upozorenje – potencijalno oštećenje:** Kako biste sprečili štetu usled statičkog elektriciteta, dodirnite bilo koji izloženi okvir štampača pre nego što pristupite ili dodirnete unutrašnje delove štampača.

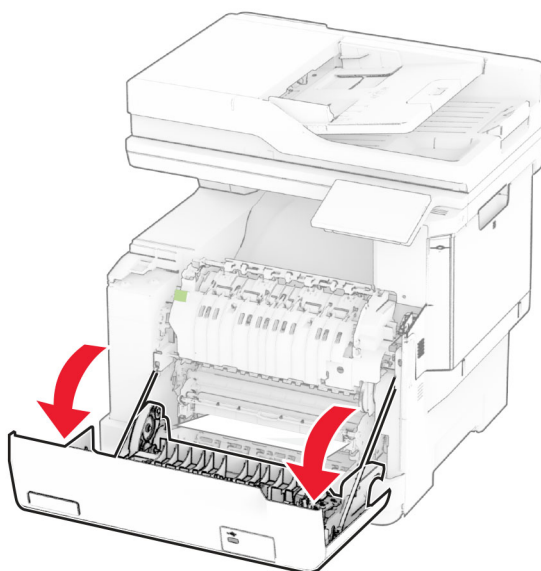

2 Uklonite zaglavljeni papir.

**Napomena:** Proverite da li ste uklonili sve delove papira.

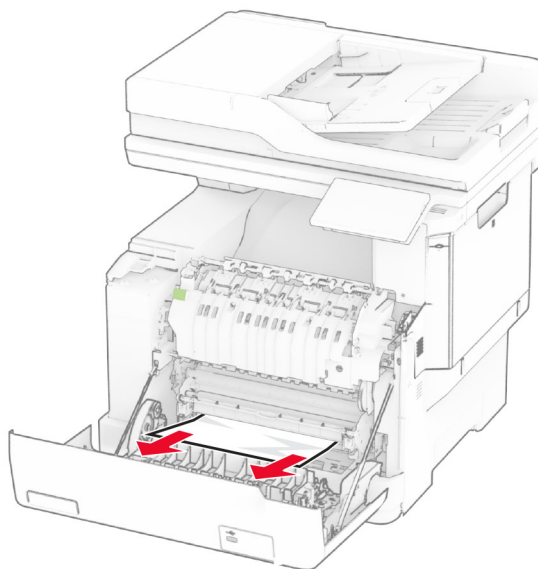

3 Zatvorite vrata A.

### Zaglavljen papir u jedinici za nanošenje tonera

1 Otvorite vrata A.

 **OPREZ – VRUĆA POVRŠINA:** Unutrašnjost štampača može da bude vruća. Da biste smanjili rizik od povrede usled dodirivanja vruće komponente, pustite da se površina ohladi pre nego što je dodirnete.

**Upozorenje – potencijalno oštećenje:** Kako biste sprečili štetu usled statičkog elektriciteta, dodirnite bilo koji izloženi okvir štampača pre nego što pristupite ili dodirnete unutrašnje delove štampača.

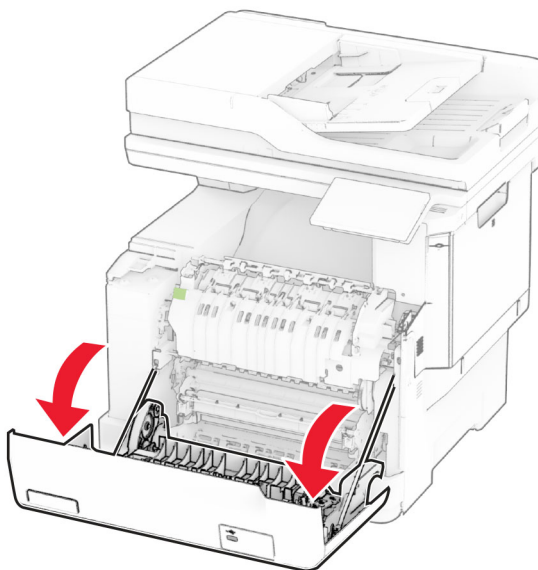

2 Otvorite pristupna vrata jedinice za nanošenje tonera, a zatim uklonite zaglavljene papir.

**Napomena:** Proverite da li ste uklonili sve delove papira.

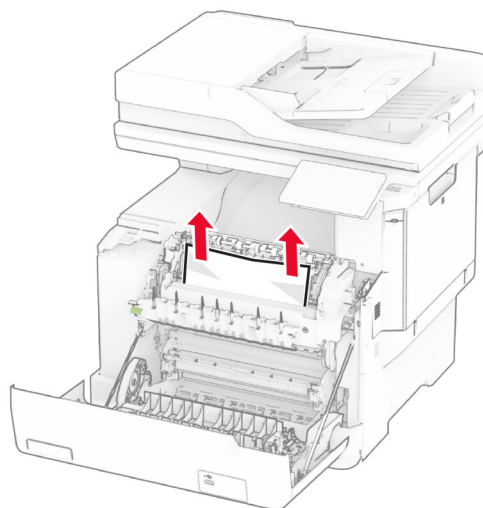
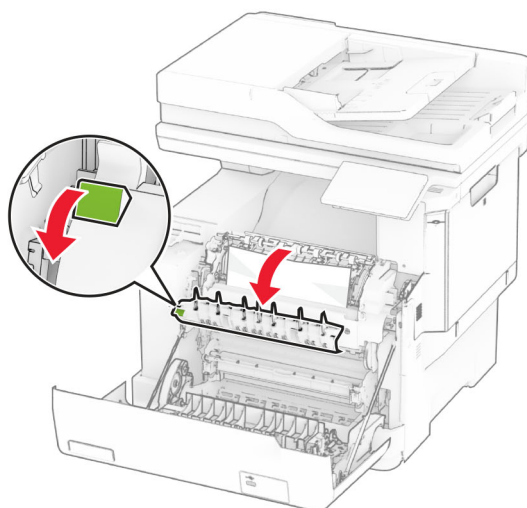

3 Zatvorite vrata A.

### Zaglavljn papir u jedinici za dvostrano štampanje

1 Otvorite vrata A.

 **OPREZ – VRUĆA POVRŠINA:** Unutrašnjost štampača može da bude vruća. Da biste smanjili rizik od povrede usled dodirivanja vruće komponente, pustite da se površina ohladi pre nego što je dodirnete.

**Upozorenje – potencijalno oštećenje:** Kako biste sprečili štetu usled statičkog elektriciteta, dodirnite bilo koji izloženi okvir štampača pre nego što pristupite ili dodirnete unutrašnje delove štampača.

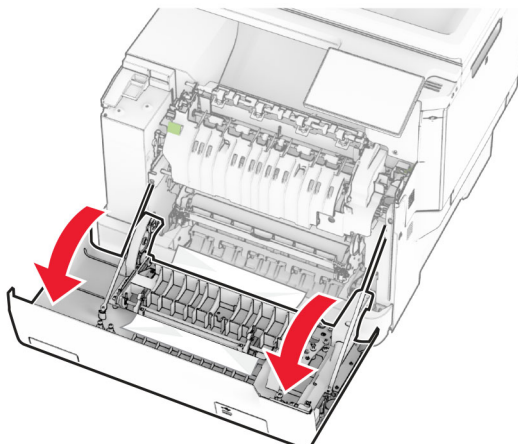

2 Uklonite zaglavljene papir.

**Napomena:** Proverite da li ste uklonili sve delove papira.

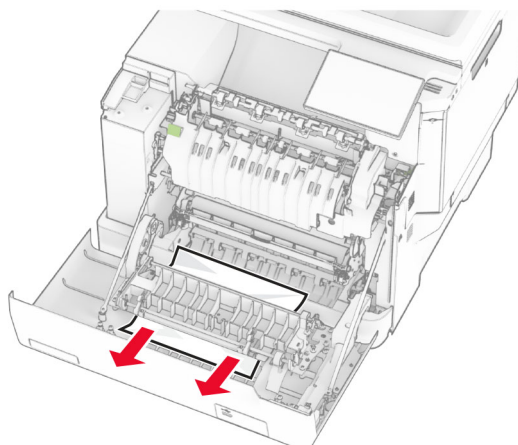

3 Zatvorite vrata A.

## Zaglavljen papir u fiokama

1 Uklonite fioku.

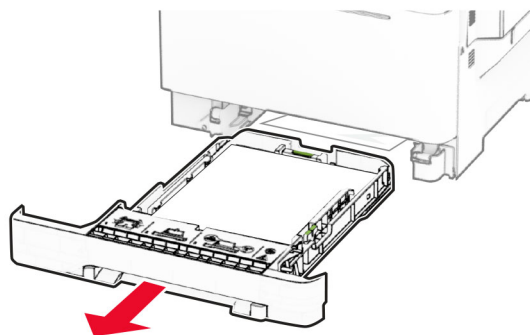

**Upozorenje – potencijalno oštećenje:** Senzor unutar opcione fiokice može lako da se ošteti statičkim elektricitetom. Dodirnite metalnu površinu pre uklanjanja zaglavljene papira u fioci.

2 Uklonite zaglavljene papir.

**Napomena:** Proverite da li ste uklonili sve delove papira.

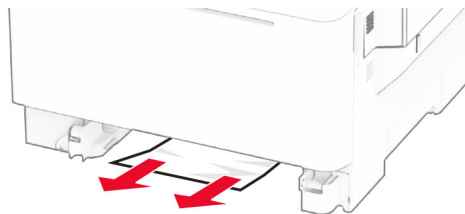

3 Umetnite fioku.

## Zaglavljen papir u ručnom ulagaču

Uklonite zaglavljene papir.

**Napomena:** Proverite da li ste uklonili sve delove papira.

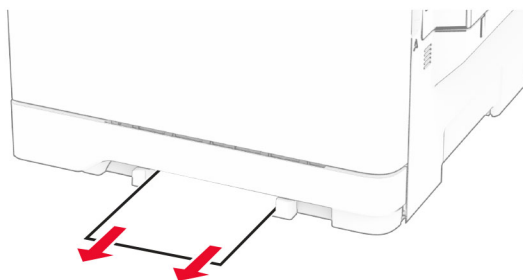

## Zaglavljen papir u višenamenskom ulagaču

**Napomena:** Višenamenski ulagač je dostupan samo ako je instalirana opcionalna dvostruka fioka za 650 listova.

- 1 Uklonite papir iz višenamenskog ulagača i zatvorite ga.
- 2 Uklonite fioku.

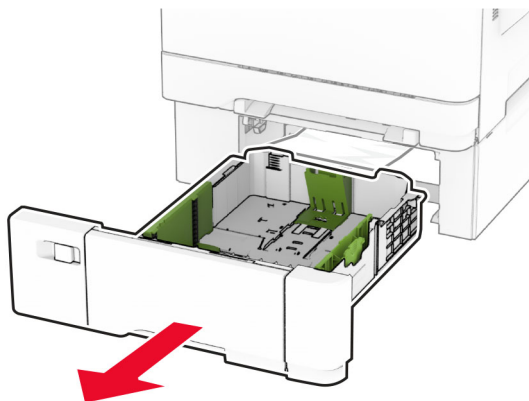

- 3 Uklonite zaglavljeni papir.

**Napomena:** Proverite da li ste uklonili sve delove papira.

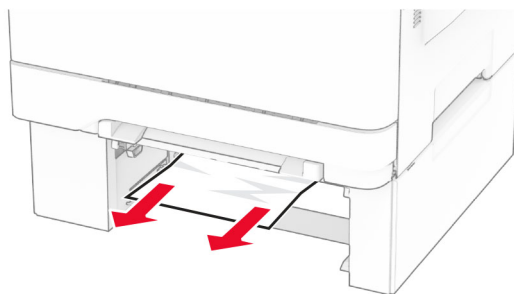

- 4 Umetnite fioku.
- 5 Otvorite višenamenski ulagač, a zatim ponovo ubacite papir.

## Problemi sa mrežnom vezom

### Nije moguće otvoriti Embedded Web Server

Radnja	Da	Ne
<p><b>Korak 1</b></p> <p><b>a</b> Proverite da li je štampač uključen.</p> <p><b>b</b> Pristupite sistemu Embedded Web Server (EWS) na štampaču.</p> <p>Možete li da otvorite EWS?</p>	Problem je rešen.	Pređite na korak 2.



Radnja	Da	Ne
<p><b>Korak 2</b></p> <p><b>a</b> Proverite da li je IP adresa štampača ispravna.</p> <p><b>Napomene:</b></p> <ul style="list-style-type: none"> <li>• Saznajite IP adresu na početnom ekranu.</li> <li>• IP adresa se prikazuje u vidu četiri skupa brojeva razdvojenih tačkama, na primer 123.123.123.123.</li> </ul> <p><b>b</b> Pristupite EWS.</p> <p>Možete li da otvorite EWS?</p>	Problem je rešen.	Pređite na korak 3.
<p><b>Korak 3</b></p> <p><b>a</b> Proverite da li ste instalirali podržani pregledač:</p> <ul style="list-style-type: none"> <li>• Internet Explorer verzija 11 ili novija</li> <li>• Microsoft Edge</li> <li>• Safari verzija 6 ili novija</li> <li>• Google Chrome™ verzija 32 ili novija</li> <li>• Mozilla Firefox verzija 24 ili novija</li> </ul> <p><b>b</b> Pristupite EWS.</p> <p>Možete li da otvorite EWS?</p>	Problem je rešen.	Pređite na korak 4.
<p><b>Korak 4</b></p> <p><b>a</b> Proverite da li mrežna veza radi.</p> <p><b>Napomena:</b> Ako veza ne funkcioniše, obratite se administratoru.</p> <p><b>b</b> Pristupite EWS.</p> <p>Možete li da otvorite EWS?</p>	Problem je rešen.	Pređite na korak 5.
<p><b>Korak 5</b></p> <p><b>a</b> Proverite da li su kablovske veze do štampača i servera za štampanje bezbedne. Više informacija potražite u dokumentaciji koju ste dobili sa serverom za štampanje.</p> <p><b>b</b> Pristupite EWS.</p> <p>Možete li da otvorite EWS?</p>	Problem je rešen.	Pređite na korak 6.
<p><b>Korak 6</b></p> <p><b>a</b> Proverite da li su veb proksi serveri onemogućeni.</p> <p><b>Napomena:</b> Ako su serveri onemogućeni, obratite se administratoru.</p> <p><b>b</b> Pristupite EWS.</p> <p>Možete li da otvorite EWS?</p>	Problem je rešen.	Kontaktirajte sa <a href="#">korisničkom podrškom</a> .

## Nije moguće povezivanje štampača na Wi-Fi mrežu

Radnja	Da	Ne
<p><b>Korak 1</b> Proverite da li je Aktivni adapter podešen na Automatski. Na početnom ekranu dodirnite <b>Postavke &gt; Mreža/portovi &gt; Pregled mreže &gt; Aktivni adapter &gt; Automatski</b>.</p> <p>Da li je moguće povezati štampač na Wi-Fi mrežu?</p>	Problem je rešen.	Pređite na korak 2.
<p><b>Korak 2</b> Proverite da li je odabrana ispravna Wi-Fi mreža. <b>Napomena:</b> Neki ruteri možda dele podrazumevani SSID.</p> <p>Da li se povezujete na ispravnu Wi-Fi mrežu?</p>	Pređite na korak 4.	Pređite na korak 3.
<p><b>Korak 3</b> Povežite se na ispravnu Wi-Fi mrežu. Više informacija potražite u odeljku <a href="#">„Povezivanje štampača na Wi-Fi mrežu“ na stranici 69</a>.</p> <p>Da li je moguće povezati štampač na Wi-Fi mrežu?</p>	Problem je rešen.	Pređite na korak 4.
<p><b>Korak 4</b> Proverite režim bežične bezbednosti. Na početnom ekranu dodirnite <b>Postavke &gt; Mreža/portovi &gt; Bežično &gt; Režim bežične bezbednosti</b>.</p> <p>Da li je odabran ispravan režim bežične bezbednosti?</p>	Pređite na korak 6.	Pređite na korak 5.
<p><b>Korak 5</b> Odaberite ispravan režim bežične bezbednosti.</p> <p>Da li je moguće povezati štampač na Wi-Fi mrežu?</p>	Problem je rešen.	Pređite na korak 6.
<p><b>Korak 6</b> Proverite da li ste uneli ispravnu lozinku za mrežu. <b>Napomena:</b> Obratite pažnju na razmake, brojeve i velika/mala slova u lozinci.</p> <p>Da li je moguće povezati štampač na Wi-Fi mrežu?</p>	Problem je rešen.	Kontaktirajte sa <a href="#">korisničkom podrškom</a> .

## Problemi sa hardverskim opcijama

### Otkrivanje interne opcije nije moguće

Radnja	Da	Ne
<p><b>Korak 1</b> Isključite štampač, sačekajte oko 10 sekundi, a zatim ga ponovo uključite.</p> <p>Da li štampač detektuje internu opciju?</p>	Problem je rešen.	Pređite na korak 2.
<p><b>Korak 2</b> Odštampajte stranicu sa postavkama menija, a zatim proverite da li se interna opcija prikazuje na listi Instalirane funkcije.</p> <p>Da li je interna opcija navedena?</p>	Pređite na korak 4.	Pređite na korak 3.
<p><b>Korak 3</b> Proverite da li je interna opcija ispravno instalirana na tabli kontrolera.</p> <p><b>a</b> Isključite štampač, a zatim izvucite kabl za napajanje iz zidne utičnice.</p> <p><b>b</b> Uverite se da je interna opcija instalirana u odgovarajući konektor na ploči kontrolera.</p> <p><b>c</b> Priključite kabl za napajanje u zidnu utičnicu, a zatim uključite štampač.</p> <p> <b>OPREZ – POTENCIJALNA POVREDA:</b> Da biste izbegli rizik od požara ili strujnog udara, povežite kabl za napajanje na lako dostupnu strujnu utičnicu ispravne oznake i uzemljenja, u blizini proizvoda.</p> <p>Da li štampač detektuje internu opciju?</p>	Problem je rešen.	Pređite na korak 4.
<p><b>Korak 4</b> <b>a</b> Proverite da li je interna opcija dostupna u upravljačkom programu štampača.</p> <p><b>Napomena:</b> Po potrebi, ručno dodajte internu opciju u upravljačkom programu štampača da bi postala dostupna za zadatke štampanja. Više informacija potražite u odeljku <a href="#">„Dodavanje dostupnih opcija u upravljački program za štampanje“ na stranici 56.</a></p> <p><b>b</b> Odštampajte dokument.</p> <p>Da li štampač detektuje internu opciju?</p>	Problem je rešen.	Kontaktirajte sa <a href="#">korisničkom podrškom.</a>

### Otkrivena je neispravna fleš memorija

Pokušajte neka od sledećih rešenja:

- Zamenite pokvarenu inteligentnu jedinicu za skladištenje.
- Na početnom ekranu dodirnite **Nastavi** da biste ignorisali poruku i nastavili sa štampanjem.

- Otkazite trenutni zadatak štampe.

## Nema dovoljno slobodnog prostora u fleš memoriji za resurse

Pokušajte neka od sledećih rešenja:

- Dodirnite **Nastavi** da biste uklonili poruku i nastavili sa štampanjem.
- Izbrišite fontove, makroe i druge podatke sačuvane u fleš memoriji.
- Instalirajte čvrsti disk.

**Napomena:** Brišu se preuzeti fontovi i makroi koje niste prethodno sačuvali u fleš memoriji.

## Crveno svetlo na praktičnoj heftalici

Pokušajte neka od sledećih rešenja:

- Zatvorite vrata za pristup heftalici.
- Uklonite odvojene heftalice.

**Napomena:** Nakon što uklonite slobodne heftalice, potrebna su dva ciklusa pripreme pre heftanja. Tri puta umetnite snop papira u heftalicu. Heftanje počinje pri trećem umetanju.

- Zamenite kertridž za heftanje.

## Problemi sa potrošnim materijalom

### Zamenite kertridž, nepodudaranje regiona štampača

Da biste rešili ovaj problem, kupite kertridž sa ispravnim regionom koji se podudara sa regionom štampača ili kupite globalni kertridž.

- Prvi broj u poruci posle 42 ukazuje na region štampača.
- Drugi broj u poruci posle 42 ukazuje na region kertridža.

### Regioni štampača i kertridža sa tonerom

Region	Numerički kôd
Globalni ili nedefinisan region	0
Severna Amerika (Sjedinjene Američke Države, Kanada), Australija, Novi Zeland	1
Evropski ekonomski prostor, Island, Lihtenštajn i Norveška	2
Azija i Pacifik	3
Latinska Amerika	4
Ostatak Evrope, Bliski istok i Afrika	5
Nevažeći region	9

**Napomena:** Da biste pronašli postavke regiona štampača i kertridža sa tonerom, odštampane stranice testa kvaliteta. Na početnom ekranu dodirnite **Postavke > Rešavanje problema > Štampanje stranica testa kvaliteta**.

## Potrošni materijal koji nije proizvela kompanija Lexmark

Štampač je otkrio potrošni materijal ili deo koji nije proizvela kompanija Lexmark instaliran u štampaču.

Vaš Lexmark štampač je dizajniran tako da najbolje funkcioniše sa originalnim potrošnim materijalom i delovima kompanije Lexmark. Korišćenje potrošnog materijala ili delova treće strane može da utiče na performanse, pouzdanost ili životni vek štampača i njegovih komponenti za izradu slika.

Svi indikatori namenjeni su da funkcionišu sa potrošnim materijalom i delovima kompanije Lexmark i mogu da daju nepredvidljive rezultate ako se koristi potrošni materijal i delovi nezavisnog proizvođača. Upotreba komponente za izradu slika nakon namenjenog trajanja može da ošteti Lexmark štampač ili povezane komponente.

**Upozorenje – potencijalno oštećenje:** Korišćenje potrošnog materijala ili delova nezavisnog proizvođača može da utiče na garanciju. Oštećenje uzrokovano upotrebom potrošnog materijala i delova nezavisnog proizvođača možda nije pokriveno garancijom.

Da biste prihvatili sve ove rizike i nastavili sa korišćenjem neoriginalnog potrošnog materijala ili delova u štampaču, pomoću dva prsta dodirnite i držite poruku o grešci na ekranu 15 sekundi. Kada se pojavi dijalog za potvrdu, dodirnite **Nastavi**.

Ako ne želite da prihvatite ove rizike, uklonite potrošni materijal ili deo nezavisnog proizvođača iz štampača i instalirajte originalni Lexmark potrošni materijal ili deo. Više informacija potražite u odeljku [„Korišćenje originalnih delova i potrošnog materijala kompanije Lexmark“ na stranici 178](#).

Ako štampač ne štampa nakon što uklonite poruku o grešci, resetujte brojač upotrebe potrošnog materijala.

- 1 Na početnom ekranu dodirnite **Postavke > Uređaj > Održavanje > Meni konfiguracije > Upotreba potrošnog materijala i brojači**.
- 2 Izaberite deo ili potrošni materijal koji želite da resetujete, a zatim dodirnite **Pokreni**.
- 3 Pročitajte poruku upozorenja, a zatim dodirnite **Nastavi**.
- 4 Pomoću dva prsta dodirnite ekran na 15 sekundi da biste uklonili poruku.

**Napomena:** Ako ne možete da resetujete brojače upotrebe potrošnog materijala, vratite stavku potrošnog materijala na mesto kupovine.

## Problemi sa uvlačenjem papira

### Koverta se zalepi prilikom štampanja

Radnja	Da	Ne
<p><b>Korak 1</b></p> <p><b>a</b> Koristite kovertu koja je skladištena u suvom okruženju.</p> <p><b>Napomena:</b> Štampanje koverata sa visokim sadržajem vlage može da dovede do lepljenja krilaca.</p> <p><b>b</b> Pošaljite zadatak štampanja.</p> <p>Da li se koverta zalepi prilikom štampanja?</p>	Pređite na korak 2.	Problem je rešen.

Radnja	Da	Ne
<p><b>Korak 2</b></p> <p><b>a</b> Proverite da li je tip papira podešen na Koverta. Na početnom ekranu dodirnite <b>Postavke &gt; Papir &gt; Konfiguracija fiok</b>e &gt; <b>Veličina/tip papira</b>.</p> <p><b>b</b> Pošaljite zadatak štampanja.</p> <p>Da li se koverta zalepi prilikom štampanja?</p>	Kontaktirajte sa <a href="#">korisničkom podrškom</a> .	Problem je rešen.

## Štampanje sa uparivanjem ne radi

Radnja	Da	Ne
<p><b>Korak 1</b></p> <p><b>a</b> Na početnom ekranu dodirnite <b>Postavke &gt; Štampanje &gt; Raspored &gt; Uparivanje</b>.</p> <p><b>b</b> Dodirnite <b>Uključeno [1,2,1,2,1,2]</b>.</p> <p><b>c</b> Odšampajte dokument.</p> <p>Da li je dokument ispravno uparen?</p>	Problem je rešen.	Pređite na korak 2.
<p><b>Korak 2</b></p> <p><b>a</b> U dokumentu koji želite da odšampate otvorite dijalog <b>Štampanje</b>, pa izaberite <b>Uparivanje</b>.</p> <p><b>b</b> Odšampajte dokument.</p> <p>Da li je dokument ispravno uparen?</p>	Problem je rešen.	Pređite na korak 3.
<p><b>Korak 3</b></p> <p><b>a</b> Smanjite broj stranica za štampanje.</p> <p><b>b</b> Odšampajte dokument.</p> <p>Da li su stranice ispravno uparene?</p>	Problem je rešen.	Kontaktirajte sa <a href="#">korisničkom podrškom</a> .

## Povezivanje fiok ne radi

Radnja	Da	Ne
<p><b>Korak 1</b></p> <p><b>a</b> Proverite da li je u fioku ubačen papir iste veličine i tipa.</p> <p><b>b</b> Proverite da li su vođice papira ispravno pozicionirane.</p> <p><b>c</b> Odšampajte dokument.</p> <p>Da li se fiok povezuju ispravno?</p>	Problem je rešen.	Pređite na korak 2.

Radnja	Da	Ne
<p><b>Korak 2</b></p> <p><b>a</b> Na početnom ekranu dodirnite <b>Postavke &gt; Papir &gt; Konfiguracija fioke &gt; Veličina/tip papira</b>.</p> <p><b>b</b> Podesite veličinu i tip papira tako da se poklapa sa papirom stavljenim u povezane fioke.</p> <p><b>c</b> Odštampajte dokument.</p> <p>Da li se fioke povezuju ispravno?</p>	Problem je rešen.	Pređite na korak 3.
<p><b>Korak 3</b></p> <p><b>a</b> Uverite se da je opcija Povezivanje fioka podešena na Automatski. Više informacija potražite u odeljku „<a href="#">Povezivanje fioka</a>“ na stranici 53.</p> <p><b>b</b> Odštampajte dokument.</p> <p>Da li se fioke povezuju ispravno?</p>	Problem je rešen.	Kontaktirajte sa <a href="#">korisničkom podrškom</a> .

## Papir se često zaglavljuje

Radnja	Da	Ne
<p><b>Korak 1</b></p> <p><b>a</b> Uklonite fioku.</p> <p><b>b</b> Proverite da li je papir ispravno stavljen.</p> <p><b>Napomene:</b></p> <ul style="list-style-type: none"> <li>• Uverite se da su vođice za papir ispravno pozicionirane.</li> <li>• Proverite da visina gomile papira ne prekoračuje indikator maksimalne napunjenosti papirom.</li> <li>• Štampajte na papiru preporučene veličine i tipa.</li> </ul> <p><b>c</b> Umetnite fioku.</p> <p><b>d</b> Odštampajte dokument.</p> <p>Da li se papir često zaglavljuje?</p>	Pređite na korak 2.	Problem je rešen.
<p><b>Korak 2</b></p> <p><b>a</b> Na početnom ekranu dodirnite <b>Postavke &gt; Papir &gt; Konfiguracija fioke &gt; Veličina/tip papira</b>.</p> <p><b>b</b> Podesite ispravnu veličinu i tip papira.</p> <p><b>c</b> Odštampajte dokument.</p> <p>Da li se papir često zaglavljuje?</p>	Pređite na korak 3.	Problem je rešen.
<p><b>Korak 3</b></p> <p><b>a</b> Stavite papir iz novog pakovanja.</p> <p><b>Napomena:</b> Papir apsorbuje vlagu usled velike vlažnosti. Čuvajte papir u originalnom pakovanju do upotrebe.</p> <p><b>b</b> Odštampajte dokument.</p> <p>Da li se papir često zaglavljuje?</p>	Kontaktirajte sa <a href="#">korisničkom podrškom</a> .	Problem je rešen.

## Zaglavljene stranice nisu ponovo odštampane

Radnja	Da	Ne
<p><b>a</b> Na početnom ekranu dodirnite <b>Postavke &gt; Uređaj &gt; Obaveštenja &gt; Oporavak od zaglavlivanja sadržaja</b>.</p> <p><b>b</b> U meniju Oporavak u slučaju zaglavlivanja dodirnite <b>Uključeno ili Automatski</b>.</p> <p><b>c</b> Odštapajte dokument.</p> <p>Da li su zaglavljene stranice ponovo odštampane?</p>	Problem je rešen.	Kontaktirajte sa <a href="#">korisničkom podrškom</a> .

## Problemi sa e-poštom

### Onemogućavanje poruke o grešci „SMTP server nije podešen“

Na početnom ekranu dodirnite **Postavke > E-pošta > Podešavanje e-pošte > Onemogućiti grešku „SMTP server nije podešen“ > On**.

Da bi se sprečilo ponovno prikazivanje greške, učinite jedno ili više od sledećeg:

- Ažurirajte firmver štampača. Više informacija potražite u odeljku [„Ažuriranje firmvera“ na stranici 55](#).
- Konfigurirajte SMTP postavke e-pošte. Više informacija potražite u odeljku [„Konfigurisanje SMTP postavki e-pošte“ na stranici 39](#).

### Nije moguće slanje e-pošte

Radnja	Da	Ne
<p><b>Korak 1</b></p> <p>Proverite da li su SMTP postavke e-pošte pravilno konfigurisane. Više informacija potražite u odeljku <a href="#">„Konfigurisanje SMTP postavki e-pošte“ na stranici 39</a>.</p> <p>Da li možete da šaljete e-poštu?</p>	Problem je rešen.	Pređite na korak 2.
<p><b>Korak 2</b></p> <p>Proverite da li koristite ispravnu lozinku. U zavisnosti od dobavljača usluga e-pošte, upotrebite lozinku za nalog, lozinku za aplikaciju ili lozinku za potvrdu identiteta. Više informacija potražite u odeljku <a href="#">„Konfigurisanje SMTP postavki e-pošte“ na stranici 39</a>.</p> <p>Da li možete da šaljete e-poštu?</p>	Problem je rešen.	Pređite na korak 3.
<p><b>Korak 3</b></p> <p>Proverite da li je štampač povezan na mrežu i da li je mreža povezana na internet.</p> <p>Da li možete da šaljete e-poštu?</p>	Problem je rešen.	Kontaktirajte sa <a href="#">korisničkom podrškom</a> .



## Problemi sa razmenom faksova

### ID pozivaoca se ne prikazuje

**Napomena:** Ova uputstva se odnose samo na štampače koji podržavaju analogni faks. Više informacija potražite u odeljku [Podešavanje štampača za razmenu faksova](#).

Radnja	Da	Ne
<p>Omogućite ID pozivaoca.</p> <p>Na početnom ekranu dodirnite <b>Postavke &gt; Faks &gt; Podešavanje faksa &gt; Postavke prijema faksa &gt; Administratorske kontrole &gt; Omogući ID pozivaoca</b>.</p> <p>Da li se pojavljuje ID pozivaoca?</p>	Problem je rešen.	Kontaktirajte sa <a href="#">korisničkom podrškom</a> .

### Nije moguća razmena faksova pomoću analognog faksa

Radnja	Da	Ne
<p><b>Korak 1</b></p> <p>Rešite poruke o greškama koje se prikazuju na ekranu.</p> <p>Možete li da pošaljete ili primite faks?</p>	Problem je rešen.	Pređite na korak 2.
<p><b>Korak 2</b></p> <p>Proverite da li su kablovske veze za sledeću opremu bezbedne:</p> <ul style="list-style-type: none"> <li>• Telefon</li> <li>• Telefonska slušalica</li> <li>• Telefonska sekretarica</li> </ul> <p>Možete li da pošaljete ili primite faks?</p>	Problem je rešen.	Pređite na korak 3.
<p><b>Korak 3</b></p> <p>Proverite da li se čuje telefonski signal.</p> <ul style="list-style-type: none"> <li>• Pozovite broj faksa da biste proverili da li ispravno radi.</li> <li>• Ako koristite funkciju Biranje broja sa spuštenom slušalicom, povećajte jačinu zvuka da biste proverili da li čujete telefonski signal.</li> </ul> <p>Da li čujete telefonski signal?</p>	Pređite na korak 5.	Pređite na korak 4.

Radnja	Da	Ne
<p><b>Korak 4</b>            Proverite telefonsku zidnu utičnicu.</p> <ul style="list-style-type: none"> <li><b>a</b> Povežite analogni telefon direktno u zidnu utičnicu.</li> <li><b>b</b> Proverite da li se čuje telefonski signal.</li> <li><b>c</b> Ako ne čujete telefonski signal, koristite drugačiji telefonski kabl.</li> <li><b>d</b> Ako i dalje ne čujete telefonski signal, uključite analogni telefon u drugu zidnu utičnicu.</li> <li><b>e</b> Ako čujete telefonski signal, uključite štampač u zidnu utičnicu.</li> </ul> <p>Možete li da pošaljete ili primite faks?</p>	Problem je rešen.	Pređite na korak 5.
<p><b>Korak 5</b>            Proverite da li je štampač povezan na uslugu analogne telefonije ili na ispravni digitalni priključak.</p> <ul style="list-style-type: none"> <li>• Ako koristite telefonsku uslugu ISDN, povežite se na analogni telefonski port adaptera ISDN terminala. Da biste dobili više informacija, obratite se dobavljaču ISDN usluge.</li> <li>• Ako koristite DSL, povežite se na DSL filter ili ruter koji podržava analognu upotrebu. Da biste dobili više informacija, kontaktirajte sa dobavljačem DSL usluge.</li> <li>• Ako koristite telefonsku uslugu PBX, proverite da li se povezujete na analognu vezu na PBX-u. Ako ništa od navedenog ne postoji, razmotrite instaliranje analogne telefonske linije za faks mašinu.</li> </ul> <p>Možete li da pošaljete ili primite faks?</p>	Problem je rešen.	Pređite na korak 6.
<p><b>Korak 6</b>            Privremeno isključite drugu opremu i onemogućite druge telefonske usluge.</p> <ul style="list-style-type: none"> <li><b>a</b> Isključite drugu opremu (kao što su telefonske sekretarice, računari, modemi ili razdelnici telefonske veze) između štampača i telefonske linije.</li> <li><b>b</b> Onemogućite pozive na čekanju i govornu poštu. Da biste dobili više informacija, obratite se dobavljaču usluga telefonije.</li> </ul> <p>Možete li da pošaljete ili primite faks?</p>	Problem je rešen.	Pređite na korak 7.
<p><b>Korak 7</b>            Skenirajte originalni dokument jednu po jednu stranu.</p> <ul style="list-style-type: none"> <li><b>a</b> Birajte broj faksa.</li> <li><b>b</b> Skenirajte dokument.</li> </ul> <p>Možete li da pošaljete ili primite faks?</p>	Problem je rešen.	Kontaktirajte sa <a href="#">korisničkom podrškom</a> .

## Moguć je prijem, ali ne i slanje faksova pomoću analognog faksa

Radnja	Da	Ne
<p><b>Korak 1</b> Ispravno stavite originalni dokument u fioku automatskog ulagača dokumenata ili na staklo skenera.</p> <p>Možete li da pošaljete faks?</p>	Problem je rešen.	Pređite na korak 2.
<p><b>Korak 2</b> Ispravno podesite prečicu za broj.</p> <ul style="list-style-type: none"> <li>• Proverite da li je prečica za broj podešena za telefonski broj koji želite da birate.</li> <li>• Ručno birajte broj telefona.</li> </ul> <p>Možete li da pošaljete faks?</p>	Problem je rešen.	Kontaktirajte sa <a href="#">korisničkom podrškom</a> .

## Moguće je slanje, ali ne i prijem faksova pomoću analognog faksa

Radnja	Da	Ne
<p><b>Korak 1</b> Proverite da izvor papira nije prazan.</p> <p>Možete li da primete faksove?</p>	Problem je rešen.	Pređite na korak 2.
<p><b>Korak 2</b> Proverite postavke broja zvona do odgovora. Na početnom ekranu dodirnite <b>Postavke &gt; Faks &gt; Podešavanje faksa &gt; Postavke prijema faksa &gt; Zvona do odgovora</b>.</p> <p>Možete li da primete faksove?</p>	Problem je rešen.	Pređite na korak 3.
<p><b>Korak 3</b> Ako štampač štampa prazne stranice, pogledajte „<a href="#">Prazne ili bele stranice</a>“ na stranici 245.</p> <p>Možete li da primete faksove?</p>	Problem je rešen.	Kontaktirajte sa <a href="#">korisničkom podrškom</a> .

## Ne mogu da podesim etherFAX

Radnja	Da	Ne
<p><b>Korak 1</b> Proverite vezu štampača.</p> <p><b>a</b> Odštampajte stranicu podešavanja mreže. Na početnom ekranu dodirnite <b>Postavke &gt; Izveštaji &gt; Network &gt; Stranica za mrežnom konfiguracijom</b>.</p> <p><b>b</b> Proverite status mreže.</p> <p>Da li je štampač povezan na mrežu?</p>	Pređite na korak 3.	Pređite na korak 2.

Radnja	Da	Ne
<p><b>Korak 2</b> Proverite da li je štampač povezan na mrežu i da li je mreža povezana na internet.</p> <p>Možete li da podesite etherFAX?</p>	Problem je rešen.	Pređite na korak 3.
<p><b>Korak 3</b> Proverite da li je etherFAX pravilno podešen. Više informacija potražite u odeljku „<a href="#">Podešavanje funkcije faksa uz etherFAX</a>“ na <a href="#">stranici 34</a>.</p> <p>Možete li da podesite etherFAX?</p>	Problem je rešen.	Idite na <a href="https://www.etherfax.net/lexmark">https://www.etherfax.net/lexmark</a> .

## Nije moguća razmena faksova uz etherFAX

Radnja	Da	Ne
<p><b>Korak 1</b> Proverite da li je štampač povezan na mrežu i da li je mreža povezana na internet.</p> <p>Da li možete da razmenjujete faksove uz etherFAX?</p>	Problem je rešen.	Pređite na korak 2.
<p><b>Korak 2</b> Proverite da li je etherFAX pravilno podešen.</p> <p><b>a</b> Na početnom ekranu dodirnite <b>Postavke &gt; Faks &gt; Podešavanje faksa &gt; Opšte postavke faksa</b>.</p> <p><b>b</b> Proverite da li je broj faksa ispravan.</p> <p><b>c</b> Proverite da li je Prenos faksa podešeno na etherFAX.</p> <p><b>Napomene:</b></p> <ul style="list-style-type: none"> <li>• Ovaj meni se prikazuje samo kada je dostupno više od jednog prenosa faksa.</li> <li>• Ako je na štampaču instaliran samo etherFAX, automatski se konfigurira.</li> </ul> <p>Da li možete da razmenjujete faksove uz etherFAX?</p>	Problem je rešen.	Pređite na korak 3.
<p><b>Korak 3</b> Podelite velike dokumente na manje datoteke.</p> <p>Da li možete da razmenjujete faksove uz etherFAX?</p>	Problem je rešen.	Idite na <a href="https://www.etherfax.net/lexmark">https://www.etherfax.net/lexmark</a> .

## Loš kvalitet štampe faksa

Radnja	Da	Ne
<p><b>Korak 1</b> Proverite da li postoje defekti kvaliteta štampe.</p> <p><b>a</b> Na početnom ekranu dodirnite <b>Postavke &gt; Rešavanje problema &gt; Štampanje stranica testa kvaliteta</b>.</p> <p><b>b</b> Popravite sve defekte kvaliteta štampe. Više informacija potražite u odeljku „<a href="#">Kvalitet štampe je loš</a>“ na stranici 245.</p> <p>Da li je kvalitet štampe faksa zadovoljavajući?</p>	Problem je rešen.	Pređite na korak 2.
<p><b>Korak 2</b> Ako koristite analogni faks, smanjite brzinu prenosa dolaznog faksa.</p> <p><b>a</b> Na početnom ekranu dodirnite <b>Postavke &gt; Faks &gt; Podešavanje faksa &gt; Postavke prijema faksa &gt; Administratorske kontrole</b>.</p> <p><b>b</b> U meniju Maks. brzina izaberite manju brzinu prenos.</p> <p>Da li je kvalitet štampe faksa zadovoljavajući?</p>	Problem je rešen.	Kontaktirajte sa <a href="#">korisničkom podrškom</a> .

## Nedostaju informacije na naslovnoj stranici faksa

Radnja	Ne	Da
<p><b>a</b> Isključite štampač, sačekajte oko 10 sekundi, a zatim ga ponovo uključite.</p> <p><b>b</b> Slanje ili prijem faksa.</p> <p>Da li nedostaju informacije na naslovnoj stranici faksa?</p>	Problem je rešen.	Kontaktirajte sa <a href="#">korisničkom podrškom</a> .

## Nije moguće poslati naslovnu stranicu faksa sa računara

Radnja	Da	Ne
<p><b>Korak 1</b></p> <p><b>a</b> Proverite da li je upravljački program za štampanje ažuriran. Više informacija potražite u odeljku „<a href="#">Instaliranje softvera štampača</a>“ na stranici 54.</p> <p><b>b</b> Pošaljite faks.</p> <p>Možete li da pošaljete naslovnu stranicu faksa?</p>	Problem je rešen.	Pređite na korak 2.

Radnja	Da	Ne
<p><b>Korak 2</b></p> <p><b>a</b> U dokumentu koji želite da pošaljete faksom otvorite dijalog Štampanje.</p> <p><b>b</b> Izaberite štampač, a zatim kliknite na <b>Svojstva, Željene postavke, Opcije</b> ili <b>Podešavanje</b>.</p> <p><b>c</b> Kliknite na <b>Faks</b>, a opozovite izbor za postavku <b>Uvek prikaži postavke pre slanja faksa</b>.</p> <p><b>d</b> Pošaljite faks.</p> <p>Možete li da pošaljete naslovnu stranicu faksa?</p>	Problem je rešen.	Kontaktirajte sa <a href="#">korisničkom podrškom</a> .

## Problemi sa skeniranjem

### Nije moguće skenirati na računar

Radnja	Da	Ne
<p><b>Korak 1</b></p> <p>Obavite zadatak kopiranja.</p> <p>Da li je zadatak kopiranja uspeo?</p>	Pređite na korak 3.	Pređite na korak 2.
<p><b>Korak 2</b></p> <p><b>a</b> Isključite štampač, sačekajte oko 10 sekundi, a zatim ga ponovo uključite.</p> <p><b>b</b> Skenirajte dokument.</p> <p>Da li možete da skenirate dokument na računar?</p>	Problem je rešen.	Pređite na korak 3.
<p><b>Korak 3</b></p> <p>Proverite vezu štampača.</p> <p><b>a</b> Odštampajte stranicu podešavanja mreže. Na početnom ekranu dodirnite <b>Postavke &gt; Izveštaji &gt; Mreža &gt; Stranica sa mrežnom konfiguracijom</b>.</p> <p><b>b</b> Proverite status mreže.</p> <p>Da li je štampač povezan na mrežu?</p>	Pređite na korak 5.	Pređite na korak 4.
<p><b>Korak 4</b></p> <p><b>a</b> Povežite štampač na mrežu.</p> <p><b>b</b> Skenirajte dokument.</p> <p>Da li možete da skenirate dokument na računar?</p>	Problem je rešen.	Pređite na korak 5.
<p><b>Korak 5</b></p> <p><b>a</b> Proverite da li su štampač i računar povezani na istu mrežu.</p> <p><b>b</b> Skenirajte dokument.</p> <p>Da li možete da skenirate dokument na računar?</p>	Problem je rešen.	Kontaktirajte sa <a href="#">korisničkom podrškom</a> .

## Nije moguće skeniranje u mrežnu fasciklu

Radnja	Da	Ne
<p><b>Korak 1</b></p> <p><b>a</b> Kreirajte prečicu za mrežnu fasciklu.</p> <p><b>b</b> Skenirajte dokument pomoću prečice. Više informacija potražite u odeljku „Skeniranje u mrežnu fasciklu“ na stranici 92.</p> <p>Da li možete da skenirate dokument i da ga sačuvate u mrežnu fasciklu?</p>	Problem je rešen.	Pređite na korak 2.
<p><b>Korak 2</b></p> <p>Proverite da li su putanja mrežne fascikle i format ispravni. Na primer, <code>//server_hostname/foldername/path</code>, gde <code>server_hostname</code> predstavlja potpuno kvalifikovano ime domena (FQDN) ili IP adresu.</p> <p>Da li su putanja mrežne fascikle i format ispravni?</p>	Pređite na korak 3.	Pređite na korak 4.
<p><b>Korak 3</b></p> <p>Proverite da li imate dozvolu za upisivanje za mrežnu fasciklu.</p> <p>Da li možete da skenirate dokument i da ga sačuvate u mrežnu fasciklu?</p>	Problem je rešen.	Pređite na korak 4.
<p><b>Korak 4</b></p> <p>Ažurirajte prečicu za mrežnu fasciklu.</p> <p><b>a</b> Otvorite veb pregledač, a zatim u polje za adresu unesite IP adresu štampača.</p> <p><b>Napomene:</b></p> <ul style="list-style-type: none"> <li>• IP adresu štampača potražite na početnom ekranu. IP adresa sastoji se od četiri skupa brojeva koji su razdvojeni tačkom, na primer 123.123.123.123.</li> <li>• Ako koristite proxy server, privremeno ga onemogućite da bi se veb stranica pravilno učitala.</li> </ul> <p><b>b</b> Kliknite na <b>Prečice</b>, a zatim izaberite prečicu.</p> <p><b>Napomena:</b> Ako imate više tipova prečica, izaberite <b>Mrežna fascikla</b>.</p> <p><b>c</b> U polje Putanja za deljenje unesite putanju mrežne fascikle.</p> <p><b>Napomene:</b></p> <ul style="list-style-type: none"> <li>• Ako je putanja za deljenje <code>\\imehosta_servera\imefascikle\putanja</code>, unesite <code>//imehosta_servera\imefascikle\putanja</code>.</li> <li>• Obavezno koristite kosu crtu za unos putanje za deljenje.</li> </ul> <p><b>d</b> U meniju Potvrda identiteta, izaberite metod potvrde identiteta.</p> <p><b>Napomena:</b> Ako je Potvrda identiteta podešeno na „Koristi dodeljeno korisničko ime i lozinku“, pa unesite akreditive u polja Korisničko ime i Lozinka.</p> <p><b>e</b> Kliknite na <b>Sačuvaj</b>.</p> <p>Da li možete da skenirate dokument i da ga sačuvate u mrežnu fasciklu?</p>	Problem je rešen.	Pređite na korak 5.

Radnja	Da	Ne
<p><b>Korak 5</b> Uverite se da su štampač i mrežna fascikla povezani na istu mrežu.</p> <p>Da li možete da skenirate dokument i da ga sačuvate u mrežnu fasciklu?</p>	Problem je rešen.	Kontaktirajte sa <a href="#">korisničkom podrškom</a> .

## Delimične kopije dokumenta ili fotografija

Radnja	Da	Ne
<p><b>Korak 1</b> <b>a</b> Proverite da li je dokument ili fotografija postavljena licem nadole u gornjem levom uglu stakla štampača. <b>b</b> Kopirajte dokument ili fotografiju.</p> <p>Da li je dokument ili fotografija ispravno kopirana?</p>	Problem je rešen.	Pređite na korak 2.
<p><b>Korak 2</b> <b>a</b> Uklopite postavku veličine papira sa papirom stavljenim u fioku. <b>b</b> Kopirajte dokument ili fotografiju.</p> <p>Da li je dokument ili fotografija ispravno kopirana?</p>	Problem je rešen.	Kontaktirajte sa <a href="#">korisničkom podrškom</a> .

## Slab kvalitet kopiranja

Radnja	Da	Ne
<p><b>Korak 1</b> <b>a</b> Očistite staklo skenera i staklo automatskog ulagača dokumenata vlažnom, mekanom krpom koja ne ostavlja vlakna. Ako vaš štampač ima drugo staklo unutar automatskog ulagača dokumenata, očistite i to staklo. Više informacija potražite u odeljku <a href="#">„Čišćenje skenera“ na stranici 227</a>. <b>b</b> Proverite da li je dokument ili fotografija postavljena licem nadole u gornjem levom uglu stakla štampača. <b>c</b> Kopirajte dokument ili fotografiju.</p> <p>Da li je kvalitet kopije zadovoljavajući?</p>	Problem je rešen.	Pređite na korak 2.
<p><b>Korak 2</b> <b>a</b> Proverite kvalitet originalnog dokumenta ili fotografije. <b>b</b> Prilagodite postavku kvaliteta skeniranja. <b>c</b> Kopirajte dokument ili fotografiju.</p> <p>Da li je kvalitet kopije zadovoljavajući?</p>	Problem je rešen.	Kontaktirajte sa <a href="#">korisničkom podrškom</a> .



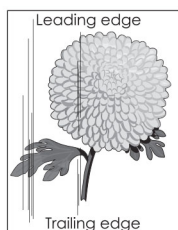
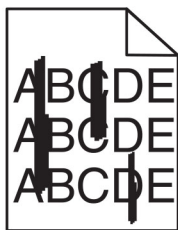

## Tamne vertikalne pruge na skeniranom dokumentu kada se skenira sa automatskog ulagača dokumenata

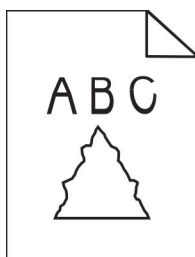

Radnja	Da	Ne
<p><b>a</b> Otvorite poklopac skenera.</p> <p><b>b</b> Vlažnom i mekom krpom koja se ne linja obrišite staklo i staklenu podlogu automatskog ulagača dokumenata.</p> <p><b>c</b> Zatvorite poklopac skenera.</p> <p><b>d</b> Skenirajte dokument.</p> <p>Da li se vertikalne pruge pojavljuju na skeniranim dokumentima?</p>	<p>Kontaktirajte sa <a href="#">korisničkom podrškom</a>.</p>	<p>Problem je rešen.</p>

## Nazubljena slika ili tekst pri skeniranju iz ADF-a



Radnja	Da	Ne
<p><b>a</b> Ubacite 50 listova čistog, običnog papira u ADF.</p> <p><b>Napomena:</b> Obični papir doprinosi čišćenju i uklanjanju prašine i drugih naslaga sa valjaka za uvlačenje ADF-a.</p> <p><b>b</b> Na početnom ekranu dodirnite .</p> <p><b>c</b> Ubacite originalni dokument u ADF.</p> <p><b>d</b> Skenirajte dokument.</p> <p>Da li na otiscima ima nazubljenih slika ili teksta?</p>	<p>Kontaktirajte sa <a href="#">korisničkom podrškom</a>.</p>	<p>Problem je rešen.</p>

## Zadatak skeniranja nije uspeo

Radnja	Da	Ne
<p><b>Korak 1</b> Proverite kablovske veze.</p> <p><b>a</b> Proverite da li je Ethernet ili USB kabl dobro priključen u računar i štampač.</p> <p><b>b</b> Skenirajte dokument.</p> <p>Da li je zadatak skeniranja uspeo?</p>	Problem je rešen.	Predite na korak 2.
<p><b>Korak 2</b> Proverite datoteku koju želite da skenirate.</p> <p><b>a</b> Uverite se da ime datoteke nije već upotrebljeno u određenoj fascikli.</p> <p><b>b</b> Uverite se da dokument ili fotografija koju želite da skenirate nije otvorena u drugoj aplikaciji.</p> <p><b>c</b> Skenirajte dokument.</p> <p>Da li je zadatak skeniranja uspeo?</p>	Problem je rešen.	Predite na korak 3.
<p><b>Korak 3</b> <b>a</b> Uverite se da je polje za potvrdu <b>Primeni vremensku oznaku</b> ili <b>Zameni postojeću datoteku</b> izabrano u postavkama konfiguracije odredišta.</p> <p><b>b</b> Skenirajte dokument.</p> <p>Da li je zadatak skeniranja uspeo?</p>	Problem je rešen.	Kontaktirajte sa <a href="#">korisničkom podrškom</a> .

## Skener nije moguće zatvoriti

Radnja	Da	Ne
<p>Uklonite predmete koji sprečavaju zatvaranje poklopca skenera.</p> <p>Da li je poklopac skenera ispravno zatvoren?</p>	Problem je rešen.	Kontaktirajte sa <a href="#">korisničkom podrškom</a> .

## Skeniranje traje predugo ili se računar zamrzava

Radnja	Da	Ne
<p>Zatvorite sve aplikacije koje ometaju skeniranje.</p> <p>Da li skeniranje traje predugo ili se računar zamrzava?</p>	Kontaktirajte sa <a href="#">korisničkom podrškom</a> .	Problem je rešen.

## Skener ne reaguje

Radnja	Da	Ne
<p><b>Korak 1</b></p> <p><b>a</b> Proverite da li je kabl za napajanje ispravno priključen na štampač i u zidnu utičnicu.</p> <p> <b>OPREZ – POTENCIJALNA POVREDA:</b> Da biste izbegli rizik od požara ili strujnog udara, povežite kabl za napajanje na lako dostupnu strujnu utičnicu ispravne oznake i uzemljenja, u blizini proizvoda.</p> <p><b>b</b> Kopirajte ili skenirajte dokument.</p> <p>Da li skener reaguje?</p>	Problem je rešen.	Predite na korak 2.
<p><b>Korak 2</b></p> <p><b>a</b> Proverite da li je štampač uključen.</p> <p><b>b</b> Rešite poruke o greškama koje se prikazuju na ekranu.</p> <p><b>c</b> Kopirajte ili skenirajte dokument.</p> <p>Da li skener reaguje?</p>	Problem je rešen.	Predite na korak 3.
<p><b>Korak 3</b></p> <p><b>a</b> Isključite štampač, sačekajte oko 10 sekundi, a zatim ga ponovo uključite.</p> <p><b>b</b> Kopirajte ili skenirajte dokument.</p> <p>Da li skener reaguje?</p>	Problem je rešen.	Kontaktirajte sa <a href="#">korisničkom podrškom</a> .

## Podešavanje registracije skenera

- 1 Na početnom ekranu dodirnite **Postavke > Uređaj > Održavanje > Meni konfiguracije > Konfiguracija skenera > Ručna registracija skenera**.
  - 2 U meniju **Odšampaj brzi test** dodirnite **Pokreni**.
  - 3 Stavite stranicu za **Odšampaj brzi test** na staklo skenera, a zatim dodirnite **Registracija ravne ploče**.
  - 4 U meniju **Kopiraj brzi test** dodirnite **Pokreni**.
  - 5 Uporedite stranicu za **Kopiraj brzi test** sa originalnim dokumentom.
- Napomena:** Ako se margine probne stranice razlikuju od originalnog dokumenta, podesite opcije **Leva margina** i **Gornja margina**.
- 6 Ponavljajte [korak 4](#) i [korak 5](#) dok se margine stranice za **Kopiraj brzi test** ne budu podudarale sa originalnim dokumentom.

## Podešavanje registracije automatskog ulagača dokumenata

- 1 Na početnom ekranu dodirnite **Postavke > Uređaj > Održavanje > Meni konfiguracije > Konfiguracija skenera > Ručna registracija skenera**.
- 2 U meniju **Odšampaj brzi test** dodirnite **Pokreni**.

3 Stavite stranicu za Odšampaj brzi test u fioku automatskog ulagača dokumenata.

4 Dodirnite **Registracija prednjeg ADF-a** ili **Registracija zadnjeg ADF-a**.

**Napomene:**

- Da biste poravnali registraciju prednjeg ADF-a, stavite probnu stranicu licem nagore i kratkom ivicom ka napred u automatski ulagač.
- Da biste poravnali registraciju zadnjeg ADF-a, stavite probnu stranicu licem nadole i kratkom ivicom ka napred u automatski ulagač.

5 U meniju Kopiraj brzi test dodirnite **Pokreni**.

6 Uporedite stranicu za Kopiraj brzi test sa originalnim dokumentom.

**Napomena:** Ako se margine probne stranice razlikuju od originalnog dokumenta, podesite opcije Horizontalno podešavanje i Gornja margina.

7 Ponavljajte [korak 5](#) i [korak 6](#) dok se margine stranice za Kopiraj brzi test ne budu podudarale sa originalnim dokumentom.

## Problemi sa kvalitetom boja

### Menjanje boja na otisku

1 Na početnom ekranu dodirnite **Postavke > Štampanje > Kvalitet > Napredna izrada slika > Korekcija boja**.

2 U meniju Korekcija boja dodirnite **Ručno > Sadržaj korekcije boja**.

3 Odaberite odgovarajuću postavku konverzije boje.

Tip objekta	Tabele konverzije boja
RGB slika RGB tekst RGB grafika	<ul style="list-style-type: none"> <li>• Živo – daje svetlije, zasićenije boje i može da se primeni na sve ulazne format e boja.</li> <li>• sRGB prikaz – daje otisak koji je približan bojama prikazanim na ekranu računara. Upotreba crnog tonera je optimizovana za štampanje fotografija.</li> <li>• Prikaz prave crne – daje otisak koji je približan bojama prikazanim na ekranu računara. Ova postavka koristi samo crni toner za kreiranje svih nivoa neutralne sive.</li> <li>• sRGB živo – daje povećanu zasićenost boja za korekciju boja za sRGB prikaz. Upotreba crnog tonera je optimizovana za štampanje poslovnih grafikona.</li> <li>• Isključeno</li> </ul>
CMYK slika CMYK tekst CMYK grafika	<ul style="list-style-type: none"> <li>• US CMYK – primenjuje korekciju boja tako da budu približne otisku boja po specifikacijama za veb ofset objavljivanje (Specifications for Web Offset Publishing – SWOP).</li> <li>• Euro CMYK – primenjuje korekciju boja tako da budu približne otisku boja prema standardu Euroscale.</li> <li>• Živo CMYK – povećava zasićenost boja postavke za korekciju boja za US CMYK.</li> <li>• Isključeno</li> </ul>

## Najčešća pitanja u vezi sa štampanjem u boji

### Šta je RGB boja?

RGB boja je metod opisivanja boja ukazivanjem na količinu crvene, zelene ili plave upotrebljene za dobijanje određene boje. Crveno, zeleno i plavo svetlo može da se doda u različitim količinama da bi se proizveo veliki opseg boja koje mogu da se vide u prirodi. Ekрани računara, skeneri i digitalne kamere koriste ovaj metod za prikazivanje boja.

### Šta je CMYK boja?

CMYK boja je metod opisivanja boja ukazivanjem na količinu cijana, magente, žute i crne upotrebljenih za dobijanje određene boje. Cijan, magenta, žuto i crno mastilo ili toneri mogu da se odštampaju u različitim količinama da bi se proizveo veliki opseg boja koje mogu da se vide u prirodi. Štamparske prese, inkdžet štampači i laserski štampači u boji proizvode boje na ovaj način.

### Kako se određuje boja u dokumentu za štampanje?

Programi se koriste za određivanje i menjanje boje dokumenta koristeći kombinacije RGB i CMYK boja. Da dobili više informacija, pogledajte teme pomoći u programu.

### Kako štampač zna koju boju da odštampa?

Prilikom štampanja dokumenta, informacije koje opisuju tip i boju svakog objekta šalju se štampaču i prolaze kroz tabele konverzije boja. Boja se prevodi u odgovarajuće količine cijan, magenta, žutog i crnog tonera koji se koriste za dobijanje željene boje. Informacije o objektu određuju primenu tabele konverzije boja. Na primer, moguće je jedan tip tabele za konverziju boja primeniti na tekst primenjujući drugačiju tabelu konverzije boja na fotografske slike.

### Šta je ručna korekcija boja?

Kada je ručna korekcija boja omogućena, da bi obradio objekte, štampač primenjuje tabele konverzije boja koje je korisnik izabrao. Postavke ručne korekcije boja specifične su za tip objekta koji se štampa (tekst, grafikoni ili slike). Specifične su i za način na koji je boja objekta navedena u programu (RGB ili CMYK kombinacije). Da biste drugačiju tabelu konverzije boja primenili ručno, pogledajte [„Menjanje boja na otisku“ na stranici 300](#).

Ako program ne navede boje sa RGB ili CMYK kombinacijama, ručna korekcija boja nije od koristi. Nema efekta ni ako program ili operativni sistem računara upravlja podešavanjem boja. U većini situacija, podešavanje Korekcije boja na vrednost Automatski proizvodi željene boje za dokument.

### Kako mogu da dobijem određenu boju (na primer logotip korporacije)?

U meniju štampača Kvalitet dostupno je devet kompleta Uzoraka boja. Ovi kompleti su dostupni na stranici Uzorci boja na Embedded Web Server-u. Izborom bilo kojeg kompleta uzorka proizvode se višestranji otisci koji se sastoje od stotine polja u boji. Svako polje sadrži CMYK ili RGB kombinaciju, u zavisnosti od izabrane tabele. Prikazana boja svakog polja dobijena je provlačenjem CMYK ili RGB kombinacije označene na polju kroz izabranu tabelu konverzije boja.

Ispitujući skupova Uzoraka boja možete da identifikujete polje sa bojom koje je najbliže boji koju želite da dobijete. Kombinacija boja označena na polju može zatim da se upotrebi za menjanje boje objekta u programu. Da dobili više informacija, pogledajte teme pomoći u programu. Ručna korekcija boja može da bude neophodna da biste upotrebili izabranu tabelu konverzije boja za određeni objekat.

Izbor skupa Uzoraka boja za dobijanje određene boje zavisi od:

- Postavka Korekcija boja koja se koristi (Automatski, Isključeno ili Ručno)
- Tipa objekta koji se štampa (tekst, grafikoni ili slike)
- Na koji način je boja objekta navedena u programu (RGB ili CMYK kombinacije)

Ako program ne navede boje sa RGB ili CMYK kombinacijama, stranice sa Uzorcima boja nisu od koristi. Pored toga, neki programi podešavaju RGB ili CMYK kombinacije navedene u programu putem upravljanja bojama. U ovim situacijama, odštampana boja može da se podudara sa stranicama sa Uzorcima boja.

## Otisak je nijansiran

Radnja	Da	Ne
<p><b>Korak 1</b>            Obavite Podešavanje boje.  <b>a</b> Na početnom ekranu dodirnite <b>Postavke &gt; Štampanje &gt; Kvalitet &gt; Napredna izrada slika &gt; Podešavanje boje.</b>  <b>b</b> Odštamajte dokument.</p> <p>Da li je otisak nijansiran?</p>	Pređite na korak 2.	Problem je rešen.
<p><b>Korak 2</b>            Obavite Balans boja.  <b>a</b> Na početnom ekranu dodirnite <b>Postavke &gt; Štampanje &gt; Kvalitet &gt; Napredna izrada slika &gt; Balans boja.</b>  <b>b</b> Podesite postavke.  <b>c</b> Odštamajte dokument.</p> <p>Da li je otisak nijansiran?</p>	Kontaktirajte sa <a href="#">korisničkom podrškom</a> .	Problem je rešen.

## Kontaktiranje sa korisničkom podrškom

Pre kontaktiranja sa korisničkom podrškom pripremite sledeće informacije:

- Problem sa štampačem
- Poruka o grešci
- Tip modela i serijski broj štampača

Posetite lokaciju <http://support.lexmark.com> da biste dobili podršku putem e-pošte ili ćaskanja, ili pregledajte biblioteku priručnika, dokumentacije za podršku, upravljačkih programa i drugih sadržaja za preuzimanje.

Dostupna je i tehnička podrška putem telefona. U SAD ili Kanadi, pozovite 1-800-539-6275. Za druge zemlje ili regione, posetite [imenik međunarodnih kontakata za podršku](#).

## Reciklaža i odlaganje

### Recikliranje Lexmark proizvoda

Da biste vratili Lexmark proizvod radi reciklaže:

- 1 Idite na lokaciju [www.lexmark.com/recycle](http://www.lexmark.com/recycle).
- 2 Izaberite zemlju ili region.
- 3 Izaberite program za recikliranje.
- 4 Pratite uputstva na ekranu.

### Recikliranje Lexmark pakovanja

Lexmark neprekidno teži da smanji količinu materijala za pakovanje. Manja količina materijala za pakovanje omogućava da se Lexmark štampači transportuju što efikasnije brinući o životnoj sredini tako što će količina odbačenog materijala za pakovanje biti manja. Ove mere smanjuju emisije gasova staklene bašte, štede energiju i prirodne resurse. U nekim zemljama ili regionima, Lexmark nudi i recikliranje komponenti pakovanja. Da biste dobili više informacija, posetite lokaciju [www.lexmark.com/recycle](http://www.lexmark.com/recycle), a zatim odaberite zemlju ili region. Informacije o dostupnim programima za reciklažu materijala za pakovanje obuhvaćene su informacijama o recikliranju proizvoda.

Lexmark karton ima 100% mogućnost recikliranja tamo gde postoje postrojenja za reciklažu rebrastog kartona. Ovakva postrojenja možda ne postoje u vašoj oblasti.

Pena koju Lexmark koristi za pakovanje može da se reciklira tamo gde postoje postrojenja za reciklažu pene. Ovakva postrojenja možda ne postoje u vašoj oblasti.

Kada vraćate kertridž kompaniji Lexmark, možete ponovo da upotrebite kutiju u kojoj je kertridž dostavljen. Lexmark će reciklirati kutiju.

# Obaveštenja

## Informacije o proizvodu

Ime proizvoda:

Višenamenski štampači Lexmark CX532adwe, Lexmark CX635adwe, Lexmark XC2335

Tip mašine:

7531

Modeli:

276, 286, 289, 676, 686

## Obaveštenje o verziji

april 2023.

**Sledeći pasus ne odnosi se na bilo koju zemlju gde su takve odredbe neusklađene sa lokalnim zakonom:** LEXMARK INTERNATIONAL, INC., PRUŽA OVU PUBLIKACIJU „U VIĐENOM STANJU“ BEZ GARANCIJE BILO KOJE VRSTE, IZRIČITE ILI PODRAZUMEVANE, UKLJUČUJUĆI BEZ OGRANIČENJA, PODRAZUMEVANE GARANCIJE MOGUĆNOSTI ZA PRODAJU ILI PODESNOSTI ZA ODREĐENU NAMENU. Neke države ne dozvoljavaju odricanje od izričitih ili podrazumevanih garancija u određenim transakcijama, zbog čega se ova izjava možda ne odnosi na vas.

Ova publikacija može da obuhvata tehničke nepreciznosti i tipografske greške. Izmene se periodično unose u informacije koje su ovde iznete; ove izmene biće obuhvaćene sledećim izdanjima. Poboljšanja ili promene u opisanim proizvodima ili programima mogu da se primene u bilo kom trenutku.

Reference u ovoj publikaciji na proizvode, programe ili usluge ne impliciraju da proizvođač namerava da ih učini dostupnim u svim zemljama u kojima posluje. Bilo koja referenca na proizvod, program ili uslugu nema svrhu da izjavi ili implicira da samo taj proizvod, program ili usluga mogu da se koriste. Bilo koji funkcionalno ekvivalentni proizvod, program ili usluga koji ne krše bilo koje postojeće pravo na intelektualnu svojinu mogu da se koriste kao zamena. Procena i verifikacija rada zajedno sa drugim proizvodima, programima ili uslugama, osim onih koje je proizvođač izričito naveo, predstavljaju odgovornost korisnika.

Lexmark tehničku podršku potražite na <http://support.lexmark.com>.

Informacije o smernicama za zaštitu privatnosti kompanije Lexmark koje važe za korišćenje ovog proizvoda potražite na [www.lexmark.com/privacy](http://www.lexmark.com/privacy).

Informacije o potrošnom materijalu i sadržaje za preuzimanje potražite na [www.lexmark.com](http://www.lexmark.com).

© 2023. Lexmark International, Inc.

Sva prava zadržana.

## Zaštićeni žigovi

Lexmark, Lexmark logotip i MarkNet su zaštićeni žigovi ili registrovani zaštićeni žigovi kompanije Lexmark International, Inc. u Sjedinjenim Američkim Državama i/ili drugim zemljama.

Gmail, Android, Google Play i Google Chrome su zaštićeni žigovi kompanije Google LLC.



Macintosh, macOS, Safari, and AirPrint are trademarks of Apple Inc., registered in the U.S. and other countries. App Store and iCloud are service marks of Apple Inc., registered in the U.S. and other countries. Use of the Works with Apple badge means that an accessory has been designed to work specifically with the technology identified in the badge and has been certified by the developer to meet Apple performance standards.

Microsoft, Internet Explorer, Microsoft 365, Microsoft Edge, Outlook i Windows su zaštićeni žigovi Microsoft grupe kompanija.

Oznaka reči Mopria® je registrovani i/ili neregistrovani zaštićeni žig kompanije Mobria Alliance, Inc. u Sjedinjenim Američkim Državama i drugim zemljama. Neovlašćeno korišćenje strogo je zabranjeno.

PCL® je registrovani zaštićeni žig kompanije Hewlett-Packard. PCL je oznaka skupa komandi (jezika) i funkcija štampača kompanije Hewlett-Packard, obuhvaćenih njihovim proizvodima štampača. Ovaj štampač je namenjen da bude kompatibilan sa PCL jezikom. To znači da štampač prepoznaje PCL komande koje se koriste u programima različitih aplikacija, kao i da štampač emulira funkcije koje odgovaraju komandama.

PostScript je registrovani zaštićeni žig kompanije Adobe Systems Incorporated u Sjedinjenim Američkim Državama i/ili drugim zemljama.

Wi-Fi® i Wi-Fi Direct® su registrovani zaštitni znakovi kompanije Wi-Fi Alliance®.

Svi drugi zaštićeni žigovi su vlasništvo kompanija koje polažu pravo na njih.

## Obaveštenja o licenciranju

Sva obaveštenja o licenciranju povezana sa ovim proizvodom mogu da se prikažu iz direktorijuma CD: NOTICES CD-a sa instalacionim softverom.

## Nivoi emisije buke

Sledeće mere napravljene su u skladu sa standardom ISO 7779 i prijavljene u skladu sa standardom ISO 9296.

**Napomena:** Neki režimi možda se ne odnose na vaš proizvod.

Prosečni zvučni pritisak na udaljenosti od 1 metar, dBA	
Štampanje	Jednostrano: 50 (CX532, XC2335); 53 (CX635) Dvostrano: 52 (CX532, XC2335); 54 (CX635)
Skeniranje	51
Kopiranje	54 (CX532, XC2335); 55 (CX635)
Spreman	14

Vrednosti podležu promeni. Pogledajte [www.lexmark.com](http://www.lexmark.com) za aktuelne vrednosti.

## Direktiva o električnom i elektronskom otpadu (WEEE)

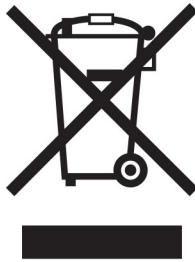

WEEE logotip označava određene programe recikliranja i procedure za elektronske proizvode u zemljama Evropske unije. Podstičemo recikliranje naših proizvoda.

Ako imate dodatnih pitanja o opcijama za recikliranje, posetite veb lokaciju kompanije Lexmark na [www.lexmark.com](http://www.lexmark.com) za broj telefona lokalne kancelarije za prodaju.

## Punjiva litijum-jonska baterija

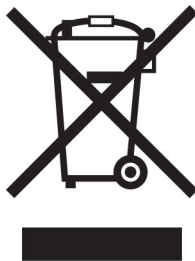

Ovaj proizvod može da sadrži okruglu punjivu litijum-jonsku bateriju čije bi uklanjanje trebalo prepustiti isključivo obučenom tehničaru. Precrtana kanta za otpatke znači da proizvod ne sme da se odlaže kao nesortirani otpad, već mora da se pošalje u namenski objekat za prikupljanje radi vraćanja i recikliranja. U slučaju uklanjanja baterije nemojte da je bacite u kućni otpad. U lokalnoj zajednici mogu da postoje odvojeni sistemi za prikupljanje baterija, kao što je lokacija za odlaganje baterija za reciklažu. Odvojeno prikupljanje iskorišćenih baterija obezbeđuje odgovarajući tretman otpada, uključujući ponovnu upotrebu i recikliranje i sprečava potencijalne negativne efekte na zdravlje ljudi i životnu sredinu. Odgovorno odlažite baterije.

## Odlaganje proizvoda

Nemojte odlagati štampač ili potrošni materijal na isti način kao i uobičajeni otpad iz domaćinstva. Konsultujte lokalne organe vlasti za mogućnosti odlaganja i reciklaže.

## Vraćanje kertridža kompanije Lexmark radi ponovne upotrebe ili reciklaže

Lexmark program prikupljanja kertridža omogućava besplatno vraćanje upotrebljenih kertridža kompaniji Lexmark radi ponovne upotrebe ili reciklaže. Sto procenata praznih kertridža vraćenih kompaniji Lexmark ponovo se upotrebi ili rasklopi radi recikliranja. Kutije koje se koriste za vraćanje kertridža takođe se recikliraju.

Ako želite da vratite kertridž kompanije Lexmark radi ponovne upotrebe ili reciklaže, uradite sledeće:

- 1 Idite na lokaciju [www.lexmark.com/recycle](http://www.lexmark.com/recycle).

- 2 Izaberite zemlju ili region.
- 3 Izaberite Lexmark program za prikupljanje kertridža.
- 4 Pratite uputstva na ekranu.

## Obaveštenje o osetljivosti na statički elektricitet

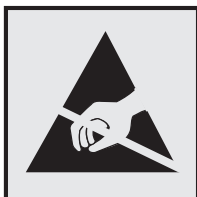

Ovaj simbol označava delove osetljive na statički elektricitet. Nemojte da dodirujete oblasti blizu ovih simbola, a da prethodno niste dodirnuli metalnu površinu u oblasti dalje od simbola.

Kako biste sprečili štetu usled statičkog elektriciteta prilikom obavljanja zadatka održavanja, kao što je uklanjanje zaglavljenog papira ili zamena potrošnog materijala, dodirnite bilo koji izloženi okvir štampača pre nego što pristupite ili dodirnete unutrašnje delove štampača, čak i ako simbol nije prisutan.

## ENERGY STAR

Bilo koji proizvod Lexmark sa ENERGY STAR® emblemom na proizvodu ili početnom ekranu usklađen je sa zahtevima ENERGY STAR Agencije za zaštitu okoline (EPA) od datuma proizvodnje.



## Informacije o temperaturi

Radna temperatura i relativna vlažnost	10 do 32,2°C (50 do 90°F) i 15 do 80% RV 15,6 do 32,2°C (60 do 90°F) i 8 do 80% RV Maksimalna temperatura vlažnog termometra <sup>2</sup> : 22,8°C (73°F) Okruženje bez kondenzovanja
Dugoročno odlaganje štampača / kertridža / jedinice za izradu slika <sup>1</sup>	15,6 do 32,2°C (60 do 90°F) i 8 do 80% RV Maksimalna temperatura vlažnog termometra <sup>2</sup> : 22,8°C (73°F)
Kratkoročni transport štampača / kertridža / jedinice za izradu slika	-40 do 40°C (-40 do 104°F)

<sup>1</sup> Rok trajanja potrošnog materijala je približno 2 godine. To je zasnovano na standardnom kancelarijskom okruženju sa temperaturom od 22°C (72°F) i vlažnošću od 45%.

<sup>2</sup> Temperatura vlažnog termometra utvrđuje se na osnovu temperature vazduha i relativne vlažnosti.

## Obaveštenje o laseru

Štampač je certifikovan u SAD kako bi bio usklađen sa zahtevima DHHS 21 CFR, poglavlje I, podpoglavljje J za laserske proizvode klase I (1), a na drugim mestima je certifikovan kao korisnički laserski proizvod klase I usklađen sa zahtevima IEC 60825-1:2014, EN 60825-1:2014+A11:2021 i EN 50689:2021.

Laserski proizvodi klase I ne smatraju se štetnim. Laserski sistem i štampač projektovani su tako da ne može da dođe do kontakta između čoveka i radijacije lasera iznad nivoa klase I tokom normalnog rada, održavanja od strane korisnika ili preporučenih uslova servisiranja. Štampač ima sklop glave za štampanje koja ne može da se servisira i sadrži laser sledećih specifikacija:

Klasa: IIIb (3b) AlGaAs

Nominalna izlazna snaga (milivati): 12

Talasna dužina (nanometri): 770–800

## Potrošnja energije

### Potrošnja energije proizvoda

Sledeća tabela dokumentuje karakteristike potrošnje energije proizvoda.

**Napomena:** Neki režimi možda ne važe za vaš proizvod.

Režim	Opis	Potrošnja energije (u vatima)
Štampanje	Proizvod generiše izlazne papirne kopije od elektronskih unosa.	Jednostrano: 518 (CX532, XC2335); 587 (CX635) Dvostrano: 366 (CX532, XC2335); 402 (CX635)
Kopiranje	Proizvod generiše izlazne papirne kopije od papirnih originalnih dokumenata.	549 (CX532, XC2335); 606 (CX635)
Skeniranje	Proizvod skenira papirne dokumente.	37.1
Spreman	Proizvod čeka na zadatak štampe.	25,5 (CX532, XC2335); 29 (CX635)
Režim mirovanja	Proizvod je u režimu uštede energije visokog nivoa.	1,3
Hibernacija	Proizvod je u režimu uštede energije niskog nivoa.	0,2
Isključeno	Proizvod je priključen u zidnu utičnicu, ali je prekidač za napajanje isključen.	0,2

Nivoi potrošnje energije navedeni u prethodnoj tabeli predstavljaju prosečne vrednosti u posmatranom vremenskom intervalu. Trenutno povlačenje energije može da bude značajno više od prosečnog.

Vrednosti su podložne promeni. Pogledajte [www.lexmark.com](http://www.lexmark.com) za trenutne vrednosti.

### Režim mirovanja

Ovaj proizvod dizajniran je sa režimom rada za štednju energije nazvanim *režim mirovanja*. Režim mirovanja štedi energiju smanjivanjem potrošnje energije tokom produženih perioda neaktivnosti. Režim mirovanja

automatski se aktivira nakon što se ovaj proizvod ne koristi tokom određenog vremenskog perioda, nazvanog *Istek vremena za režim mirovanja*.

Fabrički podrazumevani istek vremena za režim mirovanja za ovaj proizvod (u minutima) je:	15
---	----

Korišćenjem menija za konfiguraciju, istek vremena za režim mirovanja može se izmeniti tako da bude između 1 i 120 minuta, odnosno između 1 i 114 minuta, u zavisnosti od modela štampača. Ako je brzina štampača manja od/jednaka 30 stranica u minuti, možete da podesite samo istek vremena od 60 minuta ili 54 minuta, u zavisnosti od modela štampača. Podešavanje isteka vremena za režim mirovanja na malu vrednost smanjuje potrošnju energije, ali može da poveća vreme odziva proizvoda. Podešavanje isteka vremena za režim mirovanja na veliku vrednost održava brz odziv, ali koristi više energije.

Neki modeli podržavaju *režim temeljnog mirovanja* koji dodatno smanjuje potrošnju energije nakon dužeg perioda neaktivnosti.

## Režim hibernacije

Ovaj proizvod dizajniran je sa režimom rada sa izuzetno niskom potrošnjom energije nazvanim *režim hibernacije*. Prilikom rada u režimu hibernacije, svi drugi sistemi i uređaji bezbedno se napajaju energijom.

Režim hibernacije može da se aktivira na bilo koji od sledećih načina:

- korišćenjem isteka vremena hibernacije
- korišćenjem planiranih režima napajanja

Fabrički podrazumevani istek vremena hibernacije za ovaj proizvod u svim zemljama ili regionima	3 dana
---	--------

Vreme tokom kojeg štampač čeka nakon što se zadatak odštampa pre nego što se aktivira režim hibernacije može se izmeniti tako da bude između jednog sata i jednog meseca.

## Napomene o proizvodima opreme za izradu slika registrovanima za EPEAT.

- Režim pripravnosti javlja se u režimu hibernacije ili režimu isključenosti.
- Proizvod se automatski isključuje u režim pripravnosti  $\leq 1$  W. Funkcija automatske pripravnosti (hibernacija ili isključeno) biće omogućena prilikom isporuke.

## Režim isključivanja

Ako ovaj proizvod ima režim isključivanja u kojem se i dalje troši mala količina energije, da biste u potpunosti sprečili da proizvod koristi energiju, isključite kabl za napajanje iz zidne utičnice.

## Ukupna iskorišćena energija

Nekada je od pomoći da se proceni ukupna iskorišćena energija proizvoda. Budući da su tvrdnje o potrošnji energije date u vatima kao jedinici za energiju, potrošnja energije treba da se pomnoži vremenom koje proizvod provodi u svakom režimu da bi se izračunala iskorišćena energija. Ukupna iskorišćena energija proizvoda predstavlja zbir iskorišćene energije u svakom režimu.

## Regulatorna obaveštenja za telekomunikacionu terminalnu opremu

Ovaj odeljak sadrži regulatorne informacije koje se odnose na proizvode koji sadrže analognu karticu faksimila:

Lexmark regulatorni tip/broj modela:

LEX-M03-002

## Regulatorna obaveštenja za bežične proizvode

Ovaj odeljak sadrži regulatorne informacije koje se odnose samo na bežične modele.

Ako niste sigurni da li imate bežični model, posetite [„Bežična podrška“ na stranici 69](#).

## Obaveštenje o modularnim komponentama

Bežični modeli sadrže sledeću modularnu komponentu:

AzureWave AW-CM467-SUR; FCC ID:TLZ-CM467; IC:6100A-CM467

Da biste utvrdili koje modularne komponente su instalirane u određenom proizvodu, pogledajte nalepnice na proizvodu.

## Izloženost radiofrekventnom zračenju

Izlazna snaga zračenja ovog uređaja je daleko ispod ograničenja za izloženost radiofrekventnom zračenju FCC i drugih regulatornih agencija. Neophodno je održavati rastojanje od najmanje 20 cm (8 inča) između antene i bilo kog lica da bi ovaj uređaj ispunjavao zahteve za izloženost radiofrekventnom zračenju FCC i drugih regulatornih agencija.

## Usaglašenost sa direktivama Evropske zajednice (EZ)

Ovaj proizvod je usklađen sa zahtevima za zaštitu direktive Saveta EZ 2014/53/EU za usklađivanje i harmonizaciju zakona država članica u vezi sa radio opremom.

Proizvođač ovog proizvoda je: Lexmark International, Inc., 740 West New Circle Road, Lexington, KY, 40550 USA. Ovlašćeni predstavnik za EEA/EU: Lexmark International Technology Hungária Kft., 8 Lechner Ödön fasor, Millennium Tower III, 1095 Budapest HUNGARY. Uvoznik za EEA/EU: Lexmark International Technology S.à.r.l. 20, Route de Pré-Bois, ICC Building, Bloc A, CH-1215 Genève, Švajcarska. Izjava o usklađenosti sa zahtevima direktiva dostupna je na zahtev od ovlašćenog predstavnika ili možete da je pronađete na

[www.lexmark.com/en\\_us/about/regulatory-compliance/european-union-declaration-of-conformity.html](http://www.lexmark.com/en_us/about/regulatory-compliance/european-union-declaration-of-conformity.html).

Na usklađenost ukazuje CE oznaka:



## Ograničenja

Ova radio oprema sme da se koristi isključivo u zatvorenom prostoru. Upotreba na otvorenom je zabranjena. Ovo ograničenje odnosi se na sve zemlje navedene u nastavku:



AT	BE	BG	CH	CY	CZ	DE	DK	EE
EL	ES	FI	FR	HR	HU	IE	IS	IT
LI	LT	LU	LV	MT	NL	NE	PL	PT
RO	SE	SI	SK	TR	Ujedinjeno Kraljevstvo (Severna Irska)			

## Izjava EU-a i drugih zemalja o radnim frekventnim opsezima radio-predajnika i maksimalnoj RF snazi

Ovaj radio proizvod emituje u opsegu 2,4 GHz (2,412–2,472 GHz u EU) ili 5 GHz (5,15–5,35, 5,47–5,725 u EU). Maksimalna EIRP izlazna snaga predajnika, uključujući pojačanje antene, je  $\leq 20$  dBm za oba opsega.

## Informacije specifične za model

Sledeće informacije odnose se samo na model štampača CX635 (7531-686, 7531-676).

## Usaglašenost sa direktivama Evropske zajednice (EZ)

Ovaj proizvod je usklađen sa zahtevima za zaštitu direktiva Saveta EZ 2014/30/EU, 2014/35/EU i 2011/65/EU kako je izmenjeno prema (EU) 2015/863 za usklađivanje i harmonizaciju zakona država članica u vezi sa elektromagnetnom kompatibilnošću, bezbednošću električne opreme dizajnirane za upotrebu u određenim granicama napona, kao i sa ograničenjima upotrebe određenih opasnih materija u električnoj i elektronskoj opremi.

Proizvođač ovog proizvoda je: Lexmark International, Inc., 740 West New Circle Road, Lexington, KY, 40550 USA. Ovlašćeni predstavnik za EEA/EU: Lexmark International Technology Hungária Kft., 8 Lechner Ödön fasor, Millennium Tower III, 1095 Budapest HUNGARY. Uvoznik za EEA/EU: Lexmark International Technology S.à.r.l. 20, Route de Pré-Bois, ICC Building, Bloc A, CH-1215 Genève, Švajcarska. Izjava o usklađenosti sa zahtevima direktiva dostupna je na zahtev od ovlašćenog predstavnika ili možete da je pronađete na

[www.lexmark.com/en\\_us/about/regulatory-compliance/european-union-declaration-of-conformity.html](http://www.lexmark.com/en_us/about/regulatory-compliance/european-union-declaration-of-conformity.html).

Ovaj proizvod zadovoljava ograničenja za klasu A iz standarda EN 55032 i bezbednosne zahteve iz standarda EN 62368-1.

## Obaveštenje o radio smetnjama

### Upozorenje

Ovo je proizvod koji je usaglašen sa zahtevima za emisije standarda EN 55032 (ograničenja za klasu A) i zahtevima za otpornost standarda EN 55035. Ovaj proizvod nije namenjen za upotrebu u stambenom/kućnom okruženju.

Ovo je proizvod klase A. U kućnom okruženju, ovaj proizvod može da izazove radio smetnje, u kom slučaju od korisnika može da se zahteva da preduzme odgovarajuće mere.

## Informacije za više modela

Sledeće informacije odnose se samo na modele štampača CX532 (7531-286, 7531-276) i XC2335 (7531-289).

## Usaglašenost sa direktivama Evropske zajednice (EZ)

Ovaj proizvod je usklađen sa zahtevima za zaštitu direktiva Saveta EZ 2014/30/EU, 2014/35/EU, 2009/125/EZ i 2011/65/EU kako je izmenjeno prema (EU) 2015/863 za usklađivanje i harmonizaciju zakona država članica u vezi sa elektromagnetnom kompatibilnošću, bezbednošću električne opreme dizajnirane za upotrebu u određenim granicama napona, ekološki prihvatljivim dizajnom proizvoda u vezi sa energijom, kao i sa ograničenjima upotrebe određenih opasnih materija u električnoj i elektronskoj opremi.

Proizvođač ovog proizvoda je: Lexmark International, Inc., 740 West New Circle Road, Lexington, KY, 40550 USA. Ovlašćeni predstavnik za EEA/EU: Lexmark International Technology Hungária Kft., 8 Lechner Ödön fasor, Millennium Tower III, 1095 Budapest HUNGARY. Uvoznik za EEA/EU: Lexmark International Technology S.à.r.l. 20, Route de Pré-Bois, ICC Building, Bloc A, CH-1215 Genève, Švajcarska. Izjava o usklađenosti sa zahtevima direktiva dostupna je na zahtev od ovlašćenog predstavnika ili možete da je pronađete na

[www.lexmark.com/en\\_us/about/regulatory-compliance/european-union-declaration-of-conformity.html](http://www.lexmark.com/en_us/about/regulatory-compliance/european-union-declaration-of-conformity.html).

Ovaj proizvod zadovoljava ograničenja za klasu B iz standarda EN 55032 i bezbednosne zahteve iz standarda EN 62368-1.



# Indeks

## A

- ADF valjak separatora
  - čišćenje 230
  - zamena 212
- ADF valjak za prihvata
  - čišćenje 230
  - zamena 212
- ADF valjci
  - čišćenje 230
  - zamena 212
- Adresar
  - korišćenje 29
- AirPrint
  - korišćenje 76
- aktiviranje glasovnog
  - navođenja 30
- analogni faks
  - podešavanje 33
- ažuriranje firmvera 55

## B

- bele stranice 245
- bezbednosne informacije 7, 8
- bezbednosni otvor
  - lociranje 73
- bežična mreža 69
  - povezivanje štampača 69
  - Wi-Fi Protected Setup 70
- bežični server za štampanje
  - zamena 209
- bežični server za štampanje
  - MarkNet N8450 209
- bežično umrežavanje 69
- blokiranje neželjenih faksova 88
- boca za otpadni toner
  - naručivanje 180
  - zamena 192
- brisanje
  - memorija štampača 73
- brisanje grupa kontakata 29
- brisanje jedinice za skladištenje
  - štampača 74
- brisanje kontakata 29
- brisanje memorije štampača 74
- brojač upotrebe potrošnog
  - materijala
    - resetovanje 226, 285

- brzina govora za glasovno
  - navođenje
    - podešavanje 32

## C

- Centar za skeniranje
  - podešavanje 26
- crne slike 256
- crveno indikatorsko svetlo
  - na praktičnoj heftalici 284

## Č

- čišćenje
  - spoljašnjost štampača 226
  - unutrašnjost štampača 226
- čišćenje ADF valjaka 230
- čišćenje ADF valjka
  - separatora 230
- čišćenje ADF valjka za
  - prihvata 230
- čišćenje ekrana osetljivog na
  - dotir 227
- Čišćenje skenera 175
- čišćenje skenera 227
- čišćenje štampača 226
- čuvanje zadataka štampanja 79
- čvrsti disk 57
  - brisanje 74
- čvrsti disk štampača
  - instaliranje 61

## D

- datum i vreme
  - postavke faksa 39
- deaktiviranje glasovnog
  - navođenja 30
- deaktiviranje Wi-Fi mreže 72
- delimične kopije
  - dokumenata 296
  - delimične kopije fotografija 296
- desni poklopac
  - zamena 207
- dobavljača usluga e-pošte 39
- dodavanje aplikacija na početni
  - ekran 25
- dodavanje grupa kontakata 29

- dodavanje hardverskih opcija
  - upravljački program za
    - štampanje 56
- dodavanje internih opcija
  - upravljački program za
    - štampanje 56
- dodavanje kontakata 29
- dodavanje prečice
  - e-pošta 85
  - FTP adresa 92
  - kopiranje 84
  - odredište za faks 87
- dodavanje štampača na
  - računar 54
- dodeljivanje štampača šablonu
  - zvona 39
- dokumenti, štampanje
  - sa mobilnog uređaja 75
  - sa računara 75
- dopuna heftalice
  - zamena 219
- dvostrano kopiranje 83

## E

- e-pošta
  - slanje 85
- ekološke postavke 235
- ekran osetljiv na dotir
  - čišćenje 227
- etherFAX
  - podešavanje funkcije faksa 34
- Ethernet priključak 23
- evidencija faksa
  - štampanje 88

## F

- faks
  - slanje 86
- faks server, korišćenje
  - podešavanje funkcije faksa 35
- faks, zakazivanje 87
- FCC obaveštenja 310
- fioke
  - instaliranje 57
  - povezivanje 53
  - prekidanje veze 53
  - učitavanje 48
- firmver, ažuriranje 55

- fleš jedinica
  - skeniranje na 93
  - štampanje sa 77
- fotografije, kopiranje 82
- FTP adresa
  - kreiranje prečice 92
- FTP server, skeniranje na korišćenje kontrolne table 91
- funkcija e-pošte
  - podešavanje 39
- G**
- Glasovno navođenje
  - aktiviranje 30
  - brzina govora 32
  - deaktiviranje 30
- greška „SMTP server nije podešen“
  - onemogućavanje 288
- gumice za hvatanje
  - zamena 204
- H**
- hardverske opcije
  - fioke 57
- hardverske opcije, dodavanje upravljački program za štampanje 56
- heftalica
  - crveno indikatorsko svetlo 284
  - instaliranje 65
- horizontalne bele linije 261
- horizontalne tamne linije 259
- I**
- ID pozivaoca se ne prikazuje 289
- ikone na početnom ekranu
  - prikazivanje 25
- indikator
  - razumevanje statusa 12
- instaliranje bežičnog servera za štampanje 209
- instaliranje fioka 57
- instaliranje internih opcija
  - inteligentna jedinica za skladištenje 58
- instaliranje opcija
  - čvrsti disk štampača 61
- instaliranje praktične heftalice 65
- Instaliranje softvera štampača 54
- instaliranje upravljačkog programa za faks 54
- instaliranje upravljačkog programa za štampanje 54
- inteligentna jedinica za skladištenje 57, 74
  - brisanje 74
  - instaliranje 58
- interne opcije 57
- interne opcije, dodavanje upravljački program za štampanje 56
- isečen tekst pri štampanju 257
- isečene slike pri štampanju 257
- iskošena štampa 255
- izbegavanje zaglavljivanja papira 271
- izbor lokacije za štampač 22
- izgovorene lozinke
  - omogućavanje 32
- izjava o prolaznosti 74
- izveštaji
  - status štampača 178
  - upotreba štampača 178
- izvoz konfiguracione datoteke Embedded Web Server – korišćenje 56
- J**
- jedinica čvrstog diska 74
- jedinica razvijača
  - naručivanje 180
  - zamena 196
- jedinica za skladištenje
  - brisanje 74
- jedna boja 256
- K**
- karakteristike papira 13
- kartica firmvera 57
- kertridž sa tonerom
  - naručivanje 178
  - zamena 181
- kodovi grešaka 238
- kodovi grešaka u štampaču 238
- komplet za izradu slika
  - naručivanje 180
  - zamena 183
- komplet za održavanje jedinice za nanošenje tonera
  - naručivanje 180
- konfiguracije štampača 10
- konfigurisanje funkcije Wi-Fi Direct 70
- konfigurisanje obaveštenja za potrošni materijal 177
- konfigurisanje postavki servera e-pošte 39
- konfigurisanje postavki zvučnika faksa 39
- konfigurisanje zimskog/letnjeg računanja vremena 39
- kontaktiranje korisničke podrške 302
- kontrolna tabla
  - korišćenje 12
- kopiranje
  - fotografije 82
  - koristeći automatski ulagač dokumenata (ADF) 82
  - korišćenje stakla skenera 82
  - listovi separatora između kopija 83
  - na memorandumu 83
  - na obe strane papira 83
- kopiranje iz izabrane fioke 82
- Kopiranje kartica 84
  - podešavanje 26
- kopiranje kartica 84
- kopiranje sa različitim vrstama papira 82
- kopiranje više stranica
  - na jedan list 84
- korekcija boja 300
- korišćenje automatskog ulagača dokumenata
  - kopiranje 82
- korišćenje kontrolne table 12
- korišćenje korisničke podrške 27
- korišćenje originalnih delova i potrošnog materijala kompanije Lexmark 178
- korišćenje početnog ekrana 24
- korišćenje stakla skenera
  - kopiranje 82
- kovrta se zatvara prilikom štampanja 285

- koverte
  - učitavanje 49
- kreiranje fascikli
  - za obeleživače 29
- kreiranje obeleživača 28
- kreiranje prečica 26
- kreiranje prečice
  - e-pošta 85
  - FTP adresa 92
  - kopiranje 84
  - mrežna fascikla 92
  - odredište za faks 87
- kretanje po ekranu
  - korišćenje pokreta 30
- kretanje po ekranu pomoću pokreta 30
- kvalitet boja, rešavanje problema
  - otisci izgledaju zatamnjeno 302
- Kvota uređaja
  - podešavanje 28
- L**
- Lexmark Mobile Print
  - korišćenje 75
- Lexmark Print
  - korišćenje 75
- linijski port 23
- lista direktorijuma
  - štampanje 80
- lista uzoraka fontova
  - štampanje 80
- listovi separatora
  - postavljanje 80
- lociranje bezbednosnog otvora 73
- lociranje oblasti sklonih zaglavljivanju 272
- loš kvalitet štampe faksa 293
- M**
- memorandum
  - izbor 14
  - kopiranje na 83
  - učitavanje 49
- memorija štampača
  - brisanje 73
- meni
  - 802.1x 162
  - AirPrint 156
- Anonimno prikupljanje podataka 102
- Ažuriranje firmvera 109
- Bežično 153
- Brisanje na kraju radnog veka 108
- Brisanje privremenih datoteka sa podacima 172
- Eko-režim 97
- Ethernet 157
- Evidencija bezbednosne revizije 168
- Faks 174
- Forms Merge 175
- HTTP/FTP postavke 164
- IPSec 161
- Konfiguracija fioka 118
- Kvalitet 112
- Lokalni nalozi 167
- LPD konfiguracija 163
- Meni Konfiguracija 103
- Mreža 175
- O ovom štampaču 109
- Obaveštenja 98
- Ograničavanje spoljnog pristupa mreži 165
- Ograničenja prijavljivanja 170
- PCL 116
- PDF 115
- Planiraj USB uređaje 168
- Podešavanje 111
- Podešavanje e-pošte 137
- Podešavanje faksa 123
- Podešavanje poverljivog štampanja 171
- Podešavanje servera za faks 134
- Podešavanje veb veze 143
- Podrazumevane metode prijavljivanja 167
- Podrazumevane vrednosti kopiranja 120
- Podrazumevane vrednosti za e-poštu 138
- Podrazumevane vrednosti za FTP 143
- Postavke LDAP rešenja 172
- PostScript 115
- Prečice 174
- Pregled mreže 152
- Prilagođavanje početnog ekrana 108
- Prilagođene veličine skeniranja 119
- Pristupačnost 102
- Računovodstvo zadataka 113
- Raspored 110
- Razno 172
- Registrowanje usluga informatičkog oblaka 173
- Rešavanje problema 175
- Režim faksa 123
- Skeniranje sa fleš jedinice 147
- Slika 117
- SNMP 160
- Stranica sa postavkama menija 173
- Šifrovanje diska 171
- Štampaj 174
- Štampanje sa fleš jedinice 150
- TCP/IP 159
- ThinPrint 164
- Tipovi medija 119
- Udaljena tabla za rukovanje 98
- Univerzalno podešavanje 118
- Upravljanje dozvolama 166
- Upravljanje energijom 101
- Upravljanje mobilnim uslugama 157
- Uređaj 173
- USB 165
- Vraćanje podrazumevanih fabričkih vrednosti 103
- Wi-Fi Direct 156
- Željene postavke 95
- meniji štampača 94, 176
- menjanje otiska boja 300
- menjanje rezolucije faksa 87
- metod sa ličnim identifikacionim brojem 70
- metod sa pritiskanjem dugmeta 70
- mobilni uređaj
  - povezivanje sa štampačem 71
  - štampanje sa 75, 76
- Mopria Print Service 76
- mrežna fascikla
  - kreiranje prečice 92
- N**
- Najčešća pitanja u vezi sa štampanjem u boji 301
- nakrivljena štampa 255

napajanje  
  zamena 221  
naručivanje potrošnog materijala  
  boca za otpadni toner 180  
  jedinica razvijača 180  
  kertridž sa tonerom 178  
  komplet za izradu slika 180  
  komplet za održavanje jedinice za nanošenje tonera 180  
nazubljena slika  
  skeniranje iz ADF-a 297  
nazubljeni tekst  
  skeniranje iz ADF-a 297  
nedostaju informacije na naslovnoj stranici faksa 293  
nedostajuće boje 252  
neispravna inteligentna jedinica za skladištenje 283  
neispravne margine 249  
Nema dovoljno slobodnog prostora u fleš memoriji za resurse 284  
neravnomerna gustina štampe 258  
neželjeni faksovi  
  blokiranje 88  
nije moguć prijem faksova pomoću analognog faksa 291  
nije moguća razmena faksova pomoću analognog faksa 289  
nije moguća razmena faksova uz etherFAX 292  
nije moguće otvoriti Embedded Web Server 280  
nije moguće poslati naslovnu stranicu faksa sa računara 293  
nije moguće povezati štampač na Wi-Fi mrežu 282  
nije moguće pročitati fleš uređaj rešavanje problema, štampa 270  
nije moguće skeniranje u mrežnu fasciklu 295  
nije moguće skenirati na računar 294  
nije moguće slanje e-pošte 288  
nivo emisije buke 305

## O

obaveštenja 305, 306, 308, 309, 310, 311, 312

obaveštenja o emisiji 305, 310  
obaveštenja o potrošnom materijalu  
  konfigurisanje 177  
obeleživači  
  kreiranje 28  
  kreiranje fascikli za 29  
oblasti sklone zaglavlivanju  
  lociranje 272  
odlaganje papira 14  
omogućavanje funkcije Wi-Fi Direct 71  
omogućavanje izgovorenih lozinki 32  
omogućavanje PIN kodova 32  
omogućavanje prepoznatljivog zvona 39  
omogućavanje režima uvećanja 31  
omogućavanje USB priključka 271  
onemogućavanje greške „SMTP server nije podešen“ 288  
originalni delovi i potrošni materijal 178  
originalni delovi i potrošni materijal kompanije Lexmark 178  
osvetljenost ekrana  
  podešavanje 235  
otisci izgledaju zatamnjeno 302  
otkazivanje zadatka štampanja 80  
otklanjanje zaglavlivanja papira u automatskom ulagaču dokumenata 274  
  u fiokama 278  
otkrivanje interne opcije nije moguće 283

## P

papir  
  izbor 12  
  memorandum 14  
  neprihvatljivo 14  
  unapred odštampani obrasci 14  
  univerzalna postavka veličine 47  
papir se često zaglavljuje 287  
PIN kodovi  
  omogućavanje 32

početni ekran  
  korišćenje 24  
  prilagođavanje 25  
podešavanje  
  registracija skenera 299  
podešavanje analognog faksa 33  
podešavanje brzine govora  
  Glasovno navođenje 32  
podešavanje faksa  
  korišćenje različitih utikača 37  
  korišćenje različitih zidnih utičnica 37  
  standardna telefonska linija 35  
podešavanje funkcije faksa etherFAX, korišćenje 34  
podešavanje funkcije faksa pomoću faks servera 35  
podešavanje kvota uređaja 28  
podešavanje osvetljenosti ekrana 235  
podešavanje podrazumevane jačine zvuka  
  slušalice 32  
  zvučnik 32  
podešavanje registracije automatskog ulagača dokumenata 299  
podešavanje tipa papira 47  
podešavanje univerzalne veličine papira 47  
podešavanje upozorenja e-poštom 177  
podešavanje veličine papira 47  
podešavanje zatamnjenosti tonera 81  
podloga stakla skenera  
  zamena 217  
podrazumevana jačina zvuka slušalice  
  podešavanje 32  
podrazumevana jačina zvuka zvučnika  
  podešavanje 32  
podrazumevane fabričke vrednosti  
  vraćanje 74  
podržane aplikacije 25  
podržane težine papira 20  
podržani faks 33  
podržani fleš uređaji 78  
podržani tipovi datoteka 78

- podržani tipovi papira 19  
 pokretanje projekcije  
 slajdova 27  
 pomoćni program Lexmark  
 ScanBack 90  
 pomoću opcije Prilagođavanje  
 ekrana 27  
 ponavljajući defekti štampe 264  
 ponavljanje zadataka  
 štampanja 79  
 portovi štampača 23  
 poruke o greškama 238  
 poruke o greškama  
 štampača 238  
 poruke štampača  
   Nema dovoljno slobodnog  
   prostora u fleš memoriji za  
   resurse 284  
   Otkrivena je neispravna fleš  
   memorija 283  
   Potrošni materijal koji nije  
   proizvela kompanija  
   Lexmark 285  
   Zamenite kertridž,  
   nepodudaranje regiona  
   štampača 284  
 postavke štampača  
   vraćanje podrazumevanih  
   fabričkih vrednosti 74  
 postavke zvučnika faksa  
   konfigurisanje 39  
 postavljanje listova  
   separatora 80  
   između kopija 83  
 potrošni materijal  
   ušteta 235  
 Potrošni materijal koji nije  
   proizvela kompanija  
   Lexmark 285  
 poverljivi dokumenti se ne  
   štampanju 265  
 povezivanje fioka 53  
 povezivanje kablova 23  
 povezivanje mobilnog uređaja  
   sa štampačem 71  
 povezivanje na bežičnu mrežu  
   pomoću metoda sa pritiskanjem  
   dugmeta 70  
   pomoću PIN metoda 70  
 povezivanje računara na  
   štampanj 71  
 povezivanje štampača  
   na bežičnu mrežu 69  
 pozadina u boji na otiscima 248  
 pravljenje kopija 82  
 prazne stranice 245  
 prečica  
   E-pošta 26  
   Faks 26  
   FTP 26  
   Kopiraj 26  
 prečica e-pošte  
   kreiranje 85  
 prečica za određište faksa  
   kreiranje 87  
 prečica, kreiranje  
   e-pošta 85  
   FTP adresa 92  
   kopiranje 84  
   odredište za faks 87  
 prečice  
   kreiranje 26  
 pregledanje izveštaja 178  
 prekidanje veze između fioka 53  
 premeštanje štampača 22, 235  
 prepoznatljivo zvono  
   podešavanje faksa 39  
 prikazivanje aplikacija na  
   početnom ekranu 25  
 prilagođavanje ekrana 27  
 Prilagođavanje ekrana  
   korišćenje 27  
 prilagođavanje zatamnjenosti  
   faksa 88  
 primljeni faksovi  
   zadržavanje 88  
 problem sa kopiranjem  
   skener ne reaguje 299  
   skener nije moguće  
   zatvoriti 298  
 problem sa kvalitetom kopiranja  
   delimične kopije  
   dokumenata 296  
   delimične kopije fotografija 296  
   slab kvalitet kopiranja 296  
   tamne vertikalne linije 297  
 problem sa kvalitetom  
   skeniranja  
   delimične kopije  
   dokumenata 296  
   delimične kopije fotografija 296  
   nazubljena slika 297  
   nazubljeni tekst 297  
   slab kvalitet kopiranja 296  
   tamne vertikalne linije 297  
 problem sa kvalitetom štampe  
   iskošena štampa 255  
   nakrivljena štampa 255  
   ponavljajući defekti  
   štampe 264  
 problem sa skeniranjem  
   skener ne reaguje 299  
   skener nije moguće  
   zatvoriti 298  
   skeniranje blokira računar 298  
   skeniranje traje predugo 298  
   zadatak skeniranja nije  
   uspeo 298  
 problem sa štampanjem  
   zadaci štampanja se ne  
   štampanju 265  
 prolazna memorija 74  
   brisanje 73  
 promena pozadine 27  
 pronalaženje informacija o  
   štampaču 9  
 prosleđivanje faksa 88  
 provera statusa delova i  
   potrošnog materijala 177  
 punjenje fioka 48  
 punjenje ručnog ulagača 49  
 punjenje višenamenskog  
   ulagača 51  
**R**  
 računar  
   povezivanje sa štampačem 71  
 računar, skeniranje na 90  
 različite veličine papira,  
   kopiranje 82  
 razmena e-pošte  
   koristeći automatski ulagač  
   dokumenata (ADF) 85  
   korišćenje stakla skenera 85  
 razmena faksova  
   koristeći automatski ulagač  
   dokumenata (ADF) 86  
   korišćenje stakla skenera 86  
   podešavanje datuma i  
   vremena 39  
 recikliranje  
   Lexmark pakovanje 303  
 recikliranje Lexmark  
   proizvoda 303

- registracija ADF-a
  - podešavanje 299
- resetovanje
  - brojač upotrebe potrošnog materijala 285
- resetovanje brojača upotrebe potrošnog materijala 226, 285
- rešavanje problema
  - greška „SMTP server nije podešen“ 288
  - Najčešća pitanja u vezi sa štampanjem u boji 301
  - nije moguće otvoriti Embedded Web Server 280
  - nije moguće povezati štampač na Wi-Fi mrežu 282
  - štampač ne reaguje 269
- rešavanje problema sa faksom
  - ID pozivaoca se ne prikazuje 289
  - loš kvalitet štampanja 293
  - moguće je slanje, ali ne i prijem faksova pomoću analognog faksa 291
  - ne mogu da podesim etherFAX 291
  - nedostaju informacije na naslovnoj stranici faksa 293
  - nije moguća razmena faksova pomoću analognog faksa 289
  - nije moguća razmena faksova uz etherFAX 292
  - nije moguće poslati naslovnu stranicu faksa sa računara 293
  - nije moguće slanje faksova pomoću analognog faksa 291
- rešavanje problema u vezi sa e-poštom
  - nije moguće slanje e-pošte 288
- rešavanje problema u vezi sa kvalitetom štampe
  - bele stranice 245
  - horizontalne bele linije 261
  - horizontalne tamne linije 259
  - isečen tekst ili slike 257
  - jedna boja ili crne slike 256
  - na otiscima se pojavljuju senke 247
  - nedostajuće boje 252
  - neravnomerna gustina štampe 258
- papir se gužva 254
- prazne stranice 245
- siva pozadina ili pozadina u boji 248
- svetla štampa 250
- taman otisak 246
- tamne vertikalne linije se pojavljuju na otiscima 260
- toner se lako otire 258
- vertikalne bele linije 263
- zamrljani otisak i tačke 253
- rešavanje problema u vezi sa opcijama štampača
  - otkrivanje interne opcije nije moguće 283
- rešavanje problema u vezi sa skeniranjem
  - nije moguće skenirati na računar 294
  - skeniranje u mrežnu fasciklu nije moguće 295
- rešavanje problema u vezi sa štampom
  - koverta se zatvara prilikom štampanja 285
  - neispravne margine 249
  - nije moguće pročitati fleš uređaj 270
  - papir se često zaglavljuje 287
  - poverljivi i drugi zadržani dokumenti se ne štampaju 265
  - povezivanje fioka ne funkcioniše 286
  - sporo štampanje 267
  - upareno štampanje ne funkcioniše 286
  - zadatak se štampa iz pogrešne fioke 266
  - zadatak se štampa na pogrešnom papiru 266
- rešavanje problema, e-pošta
  - nije moguće slanje e-pošte 288
- rešavanje problema, faks
  - ID pozivaoca se ne prikazuje 289
  - loš kvalitet štampanja 293
  - moguće je slanje, ali ne i prijem faksova pomoću analognog faksa 291
  - ne mogu da podesim etherFAX 291
  - nedostaju informacije na naslovnoj stranici faksa 293
  - nije moguća razmena faksova pomoću analognog faksa 289
  - nije moguća razmena faksova uz etherFAX 292
  - nije moguće poslati naslovnu stranicu faksa sa računara 293
  - nije moguće slanje faksova pomoću analognog faksa 291
  - rešavanje problema, kvalitet boja
    - otisci izgledaju zatamnjeno 302
  - rešavanje problema, kvalitet štampe
    - bele stranice 245
    - horizontalne bele linije 261
    - horizontalne tamne linije 259
    - isečen tekst ili slike 257
    - jedna boja ili crne slike 256
    - na otiscima se pojavljuju senke 247
    - nedostajuće boje 252
    - neravnomerna gustina štampe 258
    - papir se gužva 254
    - prazne stranice 245
    - siva pozadina ili pozadina u boji 248
    - svetla štampa 250
    - taman otisak 246
    - tamne vertikalne linije se pojavljuju na otiscima 260
    - toner se lako otire 258
    - vertikalne bele linije 263
    - zamrljani otisak i tačke 253
  - rešavanje problema, opcije štampača
    - otkrivanje interne opcije nije moguće 283
  - rešavanje problema, skeniranje
    - nije moguće skeniranje u mrežnu fasciklu 295
    - nije moguće skenirati na računar 294
  - rešavanje problema, štampa koverta se zatvara prilikom štampanja 285
  - neispravne margine 249
  - papir se često zaglavljuje 287

poverljivi i drugi zadržani dokumenti se ne štampaju 265  
 povezivanje fioka ne funkcioniraju 286  
 sporo štampanje 267  
 upareno štampanje ne funkcioniraju 286  
 zadatak se štampa iz pogrešne fioke 266  
 zadatak se štampa na pogrešnom papiru 266  
 zaglavljene stranice nisu ponovo odštampane 288  
 rezolucija faksa  
 menjanje 87  
 Režim hibernacije konfigurisanje 235  
 Režim mirovanja konfigurisanje 235  
 režim uvećanja omogućavanje 31  
 režimi uštede energije konfigurisanje 235  
 RJ-11 adapter 37  
 ručna korekcija boja 300  
 ručni ulagač učitavanje 49

## S

senke na otiscima 247  
 serijski broj štampača 10  
 serijski broj, štampač pronalaženje 10  
 server e-pošte konfigurisanje 39  
 siva pozadina na otiscima 248  
 skener  
 čišćenje 227  
 skener ne reaguje 299  
 skener nije moguće zatvoriti 298  
 skeniranje  
 koristeći automatski ulagač dokumenata (ADF) 90  
 korišćenje stakla skenera 90  
 na FTP server 91  
 na računaru 90  
 u fleš uređaj 93  
 skeniranje iz ADF-a tamne vertikalne linije 297  
 skeniranje na FTP server korišćenje kontrolne table 91

skeniranje u mrežnu fasciklu 92  
 slab kvalitet kopiranja 296  
 slanje e-poruka 85  
 slanje faksa 86  
 Služba za korisničku podršku korišćenje 27  
 službi za korisničku podršku kontaktiranje 302  
 smanjivanje kopije 83  
 SMB  
 skeniranje 92  
 smernice za papir 12  
 SMTP postavke konfigurisanje 39  
 softver štampača instaliranje 54  
 sortiranje više kopija 83  
 sporo štampanje 267  
 status delova provera 177  
 status potrošnog materijala provera 177  
 status štampača 12  
 Stranica sa postavkama menija štampanje 176  
 stranica za podešavanje mreže štampanje 72  
 svetla štampa 250

## Š

štampač  
 isporuka 236  
 izbor lokacije za 22  
 minimalni razmaci 22  
 štampač ne reaguje 269  
 štampači koji podržavaju bežičnu vezu 69  
 štampanje  
 evidencija faksa 88  
 korišćenje aplikacije Mopria Print Service 76  
 korišćenje funkcije Wi-Fi Direct 76  
 lista direktorijuma 80  
 lista uzoraka fontova 80  
 sa fleš uređaja 77  
 sa mobilnog uređaja 76  
 sa računara 75  
 Stranica sa postavkama menija 176  
 stranica za podešavanje mreže 72

zadaci poverljivog štampanja 79  
 zadržani zadaci 79  
 štampanje liste direktorijuma 80  
 štampanje liste uzoraka fontova 80  
 štampanje sa računara 75  
 Štampanje stranica testa kvaliteta 175  
 štampanje stranice za podešavanje mreže 72

## T

tačke na odštampanoj stranici 253  
 taman otisak 246  
 tamne vertikalne linije pri skeniranju iz ADF-a 297  
 tamne vertikalne linije na otiscima 260  
 tastatura na ekranu korišćenje 31  
 telefonska sekretarica podešavanje 35  
 temperatura oko štampača 307  
 težine papira podržani 20  
 tipovi papira podržani 19  
 toner se lako otire 258  
 trajna memorija 74  
 brisanje 73  
 transport štampača 236

## U

uklanjanje zaglavljivanja u automatskom ulagaču dokumenata 274  
 u fiokama 278  
 u ručnom ulagaču 279  
 u višenamenskom ulagaču 280  
 umetanje koverti 51  
 umetanje tvrdog papira 51  
 unapred odštampani obrasci izbor 14  
 univerzalna veličina papira podešavanje 47  
 upareno štampanje ne funkcioniraju 286  
 uparivanje kopija 83

upozorenja e-poštom  
 podešavanje 177  
 upravljački program za faks  
 instaliranje 54  
 upravljački program za  
 štampanje  
 hardverske opcije,  
 dodavanje 56  
 instaliranje 54  
 upravljanje čuvarom ekrana 27  
 uređivanje kontakata 29  
 USB priključak 23  
 omogućavanje 271  
 ušteta papira 84  
 ušteta potrošnog materijala 235  
 utikač za kabl za napajanje 23  
 uvećavanje kopije 83  
 uvoz konfiguracione datoteke  
 Embedded Web Server –  
 korišćenje 56

## V

verifikovanje zadatka  
 štampanja 79  
 vertikalne bele linije 263  
 višenamenski ulagač  
 učitavanje 51  
 vlažnost vazduha oko  
 štampača 307  
 vraćanje podrazumevanih  
 fabričkih vrednosti 74

## W

Wi-Fi Direct  
 konfigurisanje 70  
 omogućavanje 71  
 štampanje sa mobilnog  
 uređaja 76  
 Wi-Fi mreža  
 deaktiviranje 72  
 Wi-Fi Protected Setup  
 bežična mreža 70

## Z

zadaci poverljivog štampanja  
 konfigurisanje 79  
 štampanje 79  
 zadaci štampanja se ne  
 štampaju 265  
 zadatak se štampa iz pogrešne  
 fioke 266

zadatak se štampa na  
 pogrešnom papiru 266  
 zadatak skeniranja nije  
 uspeo 298  
 zadatak štampe  
 otkazivanje 80  
 zadržani dokumenti se ne  
 štampaju 265  
 zadržani zadaci  
 podešavanje vremena  
 isteka 79  
 štampanje 79  
 zadržavanje faksova 88  
 zaglavljen papir  
 u fiokama 278  
 u ručnom ulagaču 279  
 u višenamenskom ulagaču 280  
 zaglavljen papir u automatskom  
 ulagaču dokumenata 274  
 zaglavljen papir u vratima A 275  
 zaglavljene stranice nisu ponovo  
 odštampane 288  
 zaglavljivanje papira  
 izbegavanje 271  
 zaglavljivanje papira, rešavanje  
 u jedinici za dvostrano  
 štampanje 275  
 u jedinici za nanošenje  
 tonera 275  
 zaglavljivanje, papir  
 izbegavanje 271  
 zaglavljivanje, rešavanje  
 u jedinici za dvostrano  
 štampanje 275  
 u jedinici za nanošenje  
 tonera 275  
 u ručnom ulagaču 279  
 u višenamenskom ulagaču 280  
 zakazivanje faksa 87  
 zamena delova  
 ADF valjak separatora 212  
 ADF valjak za prihvatanje 212  
 ADF valjci 212  
 desni poklopac 207  
 gumice za hvatanje 204  
 podloga stakla skenera 217  
 zamena dopune heftalice 219  
 zamena napajanja 221  
 zamena potrošnog materijala  
 boca za otpadni toner 192  
 crni komplet za izradu  
 slika 183

crni komplet za izradu slika i  
 komplet za izradu slika u  
 boji 183  
 jedinica razvijača 196  
 kertridž sa tonerom 181  
 Zamenite kertridž,  
 nepodudaranje regiona  
 štampača 284  
 zamrljani otisak i tačke 253  
 zaštita podataka štampača 74  
 zatamnjenost faksa  
 podešavanje 88  
 zatamnjenost tonera  
 podešavanje 81  
 zimsko/letnje računanje  
 vremena  
 konfigurisanje 39